

PHẦN III

ĐƠN YÊU CẦU CẤP BẰNG ĐỘC QUYỀN KIỂU DÁNG CÔNG NGHIỆP

- (11) **12208**
(21) 3-2007-00950 (28) 01
(54) **GIÀY** (51) **02-04**
(22) 25.07.2007 (43) 25.01.2008
(30) 29/276431 25.01.2007 US
29/282583 24.07.2007 US
(71) CROCS, INC. (US)
6328 Monarch Park Place, Niwot, Colorado 80503, United States of America
(72) Stefano del Biondi (IT), Lucio Stefanello (IT)
(74) Công ty TNHH Sở hữu trí tuệ Gia Việt (GIAVIET CO., LTD.)
(55)



1.1

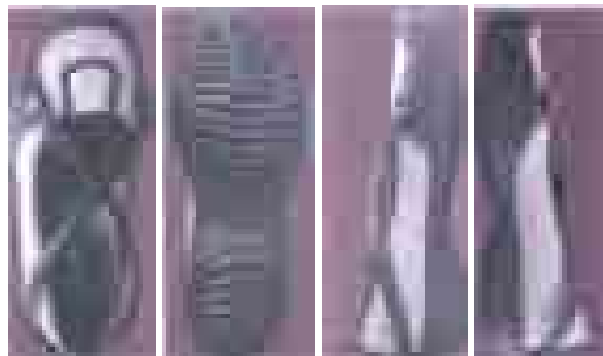

1.2

1.3

1.4

1.5



1.6

1.7

- (11) **12209**
(21) 3-2007-00958 (28) 01
(54) MÁY ĐÁNH XỔ SỐ (51) **20-01**
(22) 30.07.2007 (43) 25.01.2008
(30) 29/282,532 23.07.2007 US
(71) 1. CONSTANTINOS ANTONOPOULOS (GR)
64 Kifissias Ave., & 3 Premetis Str., Maroussi, Athens 15125 Greece
2. Georgios Plakas (GR)
64 Kifissias Ave., & 3 Premetis Str., Maroussi, Athens 15125 Greece
3. Konstantinos Vrahatis (GR)
64 Kifissias Ave., & 3 Premetis Str., Maroussi, Athens 15125 Greece
4. Georgios Kolios (GR)
64 Kifissias Ave., & 3 Premetis Str., Maroussi, Athens 15125 Greece
5. Stavros Liapis (GR)
64 Kifissias Ave., & 3 Premetis Str., Maroussi, Athens 15125 Greece
(72) Constantinos Antonopoulos (GR)
(74) Văn phòng luật sư Phạm và Liên danh (PHAM & ASSOCIATES)
(55)



1.1

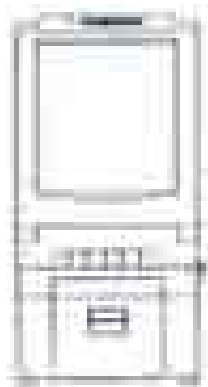

1.2

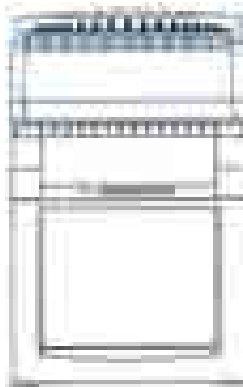

1.3



1.4

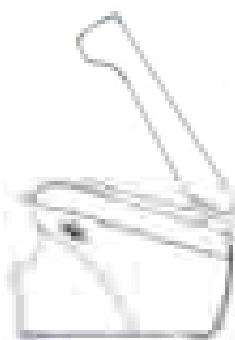

1.5



1.6

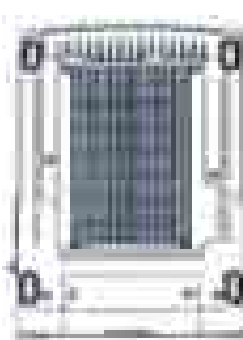

1.7



1.8

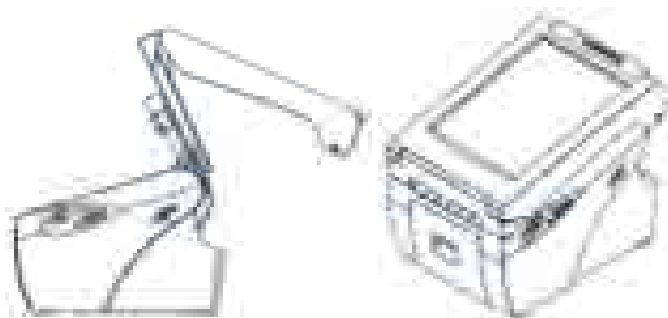

1.9

1.10

- (11) **12210**
(21) 3-2007-01005 (28) 01
(54) NHÃN SẢN PHẨM (51) **19-08**
(22) 07.08.2007 (43) 25.01.2008
(71) CÔNG TY CỔ PHẦN RƯỢU BÌNH TÂY (VN)
621 Phạm Văn Chí, phường 7, quận 6, TP. Hồ Chí Minh
(72) Phan Tâm Tình (VN)
(74) Công ty TNHH Sở hữu trí tuệ Thảo Thọ Quyến (INVENCO)
(55)



1.1

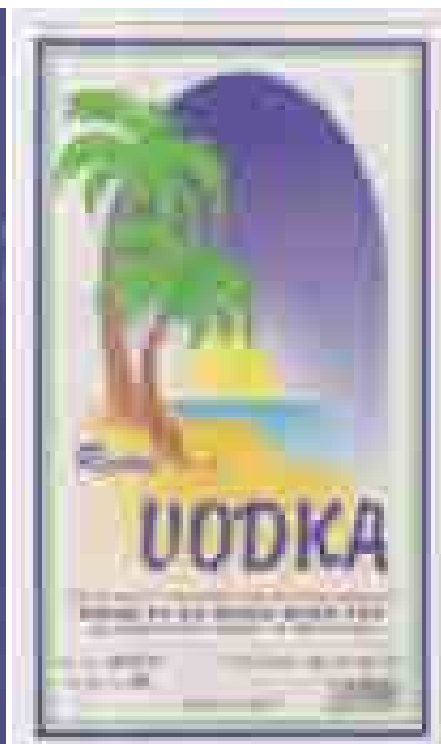

1.2

- (11) **12211**
(21) 3-2007-01105 (28) 03
(54) THANH KẸP TÀI LIỆU (51) **19-02**
(22) 24.08.2007 (43) 25.01.2008
(30) 000728724 21.05.2007 EM
(71) WORLD WIDE STATIONERY MANUFACTURING CO., LTD. (HK)
16-19/F., Koon Wah Mirrors Factory, 3rd Industrial Building, 5-9 Ka Hing Road, Kwai
Chung, New Territories, Hong Kong
(72) Chun Yuen TO (HK)
(74) Công ty TNHH Dịch vụ Tâm nhìn và Liên danh (VISION & ASSOCIATES CO.LTD.)
(55)



1.1



1.2

1.3

1.4

1.5



1.6

1.7



2.1



2.2

2.3

2.4

2.5



2.6

2.7



3.1



3.2



3.3



3.4

3.5



3.6



3.7

- (11) **12212**
(21) 3-2007-01108 (28) 01
(54) GIÁ ĐỂ CỐC VÀ BÀN CHẢI (51) **23-02**
ĐÁNH RĂNG
(22) 24.08.2007 (43) 25.01.2008
(71) HỘ KINH DOANH CƠ SỞ KÍNH TẤN PHÁT (VN)
382/25 khu phố 8 Chiến Lược, phường Bình Trị Đông A, quận Bình Tân, TP. Hồ Chí Minh
(72) Võ Tấn Đạt (VN)
(74) Công ty TNHH Dịch vụ Tâm nhìn và Liên danh (VISION & ASSOCIATES CO.LTD.)
(55)

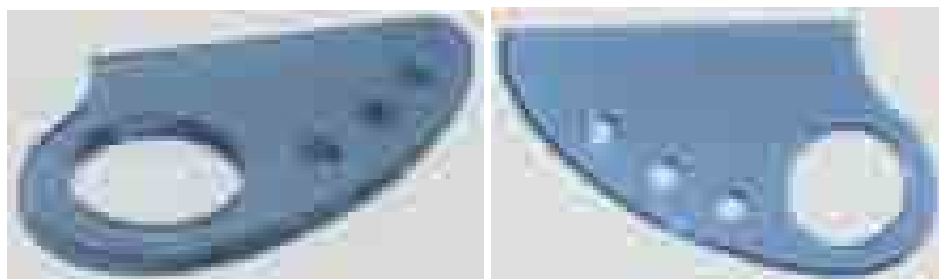

1.1

1.2



1.3

1.4



1.5

1.6

- (11) **12213**
(21) 3-2007-01110 (28) 01
(54) GIÁ ĐỂ CỐC VÀ BÀN CHẢI (51) **23-02**
ĐÁNH RĂNG
(22) 24.08.2007 (43) 25.01.2008
(71) HỘ KINH DOANH CƠ SỞ KÍNH TẤN PHÁT (VN)
382/25 khu phố 8 Chiến Lược, phường Bình Trị Đông A, quận Bình Tân, TP. Hồ Chí Minh
(72) Võ Tấn Đạt (VN)
(74) Công ty TNHH Dịch vụ Tâm nhìn và Liên danh (VISION & ASSOCIATES CO.LTD.)
(55)



1.1



1.2

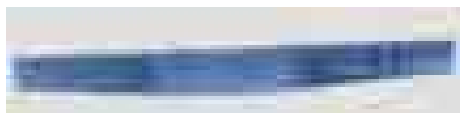

1.3



1.4



1.5

- (11) **12214**
(21) 3-2007-01111 (28) 02
(54) ĐẦU GẬY CHƠI GÔN (51) **21-02**
(22) 24.08.2007 (43) 25.01.2008
(30) 29/279374 27.04.2007 US
(71) KARSTEN MANUFACTURING CORPORATION (US)
2201 West Desert Cove, Phoenix, Arizona 85029, United States of America
(72) Bradley D. Schweigert (US), Michael R. Nicolette (US)
(74) Công ty TNHH Sở hữu trí tuệ Vàng (GINTASSET CO., LTD.)
(55)



1.1

1.2

1.3



1.4

1.5

1.6



1.7

1.8

1.9

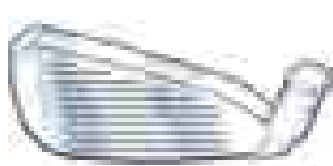

2.1



2.2



2.3



2.4



2.5



2.6



2.7



2.8



2.9

- (11) **12215**
(21) 3-2007-01120 (28) 01
(54) BIỂN QUẢNG CÁO (51) **20-03**
(22) 28.08.2007 (43) 25.01.2008
(71) CÔNG TY TRÁCH NHIỆM HỮU HẠN MẶT TRỜI VÀNG (VN)
Tầng 14, toà nhà Viglacera, xã Mỹ Trì, huyện Từ Liêm, thành phố Hà Nội
(72) Nguyễn Bá Minh Phương (VN)
(55)



1.1



1.2



1.3



1.4



1.5

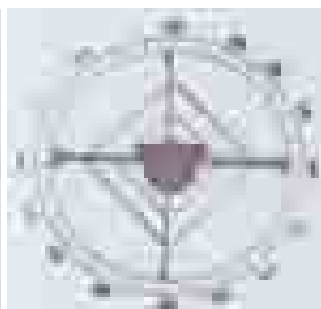

1.6

- (11) **12216**
(21) 3-2007-01128 (28) 01
(54) XE MÔ TÔ (51) **12-11**
(22) 29.08.2007 (43) 25.01.2008
(71) CÔNG TY TNHH TM DV HOÀNG MINH THÔNG (VN)
143C Phan Đăng Lưu, phường 2, quận Phú Nhuận, TP. Hồ Chí Minh
(72) Trương Văn Chối (VN)
(55)

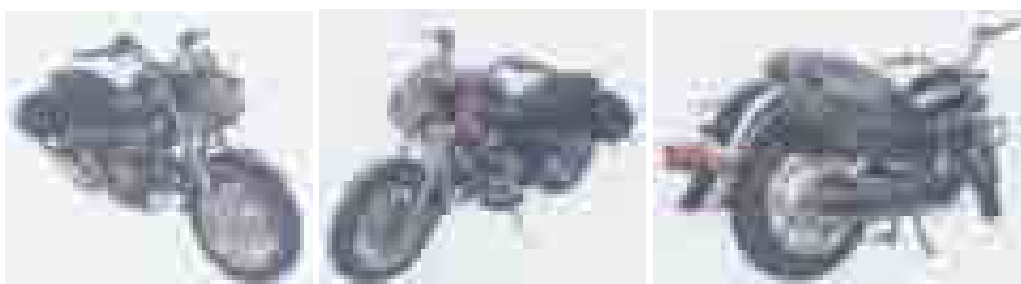

1.1

1.2

1.3



1.4

1.5

1.6



1.7

1.8

1.9

- (11) **12217**
(21) 3-2007-01129 (28) 01
(54) XE MÔ TÔ (51) **12-11**
(22) 29.08.2007 (43) 25.01.2008
(71) CÔNG TY TNHH TM DV HOÀNG MINH THÔNG (VN)
143C Phan Đăng Lưu, phường 02, quận Phú Nhuận, TP. Hồ Chí Minh
(72) Trương Văn Chối (VN)
(55)



1.1

1.2

1.3



1.4

1.5

1.6

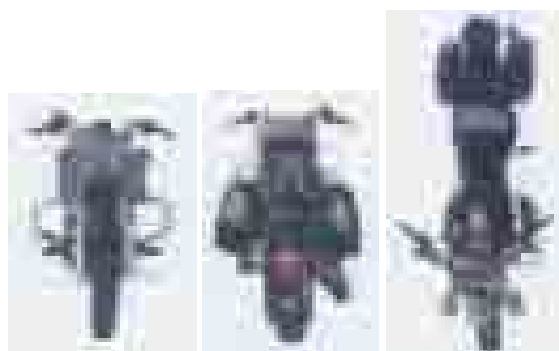

1.7

1.8

1.9

- (11) **12218**
(21) 3-2007-01130 (28) 01
(54) CHAI NƯỚC KHOÁNG (51) **09-01**
(22) 29.08.2007 (43) 25.01.2008
(71) CÔNG TY TNHH MỘT THÀNH VIÊN DỊCH VỤ DẦU KHÍ THÁI BÌNH (VN)
Phường Trần Lãm, thành phố Thái Bình, tỉnh Thái Bình
(72) Nguyễn Tuấn Anh (VN)
(74) Công ty TNHH Tư vấn quản trị thương hiệu Việt (V_MARQUE)
(55)



1.1



1.2



1.3

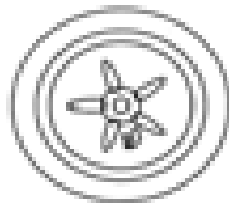

1.4

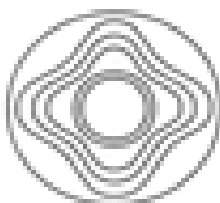

1.5

- (11) **12219**
(21) 3-2007-01181 (28) 01
(54) **ĐẦU ĐỔ BĂNG TẢI** (51) **12-05**
(22) 10.09.2007 (43) 25.01.2008
(71) **CÔNG TY CỔ PHẦN LILAMA 69-3 (VN)**
515 Điện Biên Phủ, thành phố Hải Dương, tỉnh Hải Dương
(72) **Vũ Văn Hậu (VN)**
(74) Công ty TNHH Sở hữu trí tuệ HA VIP (HAVIP CO., LTD.)
(55)

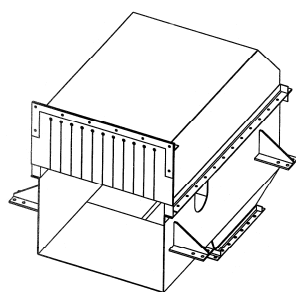

1.1

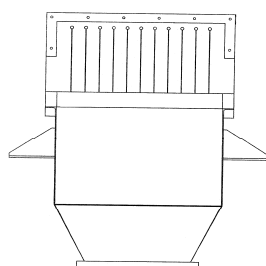

1.2

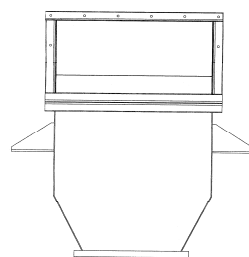

1.3

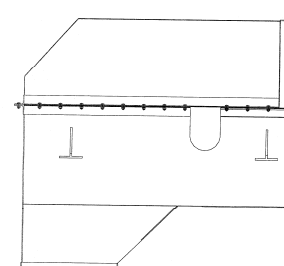

1.4

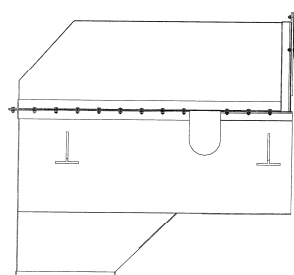

1.5

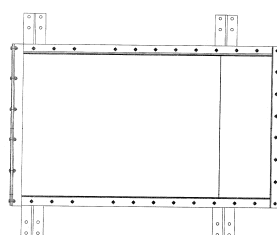

1.6

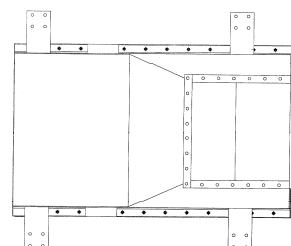

1.7

- (11) **12220**
(21) 3-2007-01182 (28) 01
(54) VAN CHẮN KIỂU THANH (51) **15-04**
(22) 10.09.2007 (43) 25.01.2008
(71) CÔNG TY CỔ PHẦN LILAMA 69-3 (VN)
515 Điện Biên Phủ, thành phố Hải Dương, tỉnh Hải Dương
(72) Vũ Văn Hậu (VN)
(74) Công ty TNHH Sở hữu trí tuệ HA VIP (HAVIP CO., LTD.)
(55)

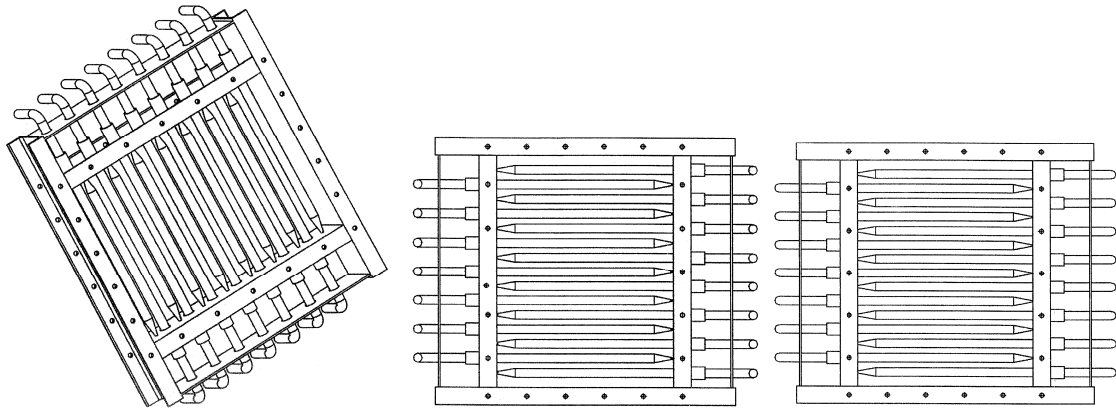

1.1

1.2

1.3



1.4



1.5

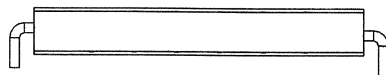

1.6

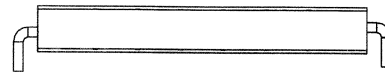

1.7

- (11) **12221**
(21) 3-2007-01183
(54) VAN CHẮN KIỂU VÍT
(22) 10.09.2007
(71) CÔNG TY CỔ PHẦN LILAMA 69-3 (VN)
515 Điện Biên Phủ, thành phố Hải Dương, tỉnh Hải Dương
(72) Vũ Văn Hậu (VN)
(74) Công ty TNHH Sở hữu trí tuệ HA VIP (HAVIP CO., LTD.)
(55)
- (28) 01
(51) **15-04**
(43) 25.01.2008

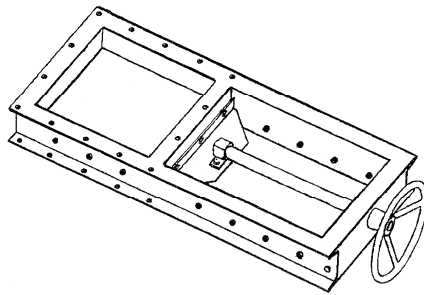

1.1

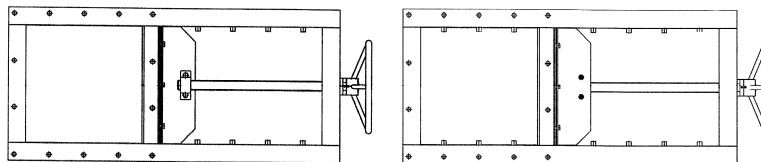

1.2

1.3

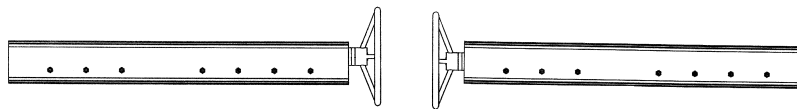

1.4

1.5

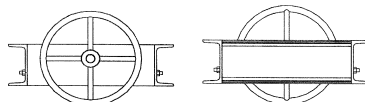

1.6

1.7

- (11) **12222**
(21) 3-2007-01184 (28) 01
(54) HỘP NẠP BĂNG TẢI (51) **12-05**
(22) 10.09.2007 (43) 25.01.2008
(71) CÔNG TY CỔ PHẦN LILAMA 69-3 (VN)
515 Điện Biên Phủ, thành phố Hải Dương, tỉnh Hải Dương
(72) Vũ Văn Hậu (VN)
(74) Công ty TNHH Sở hữu trí tuệ HA VIP (HAVIP CO., LTD.)
(55)

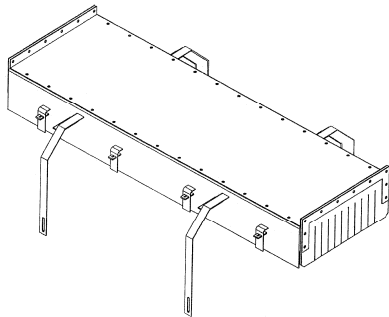

1.1

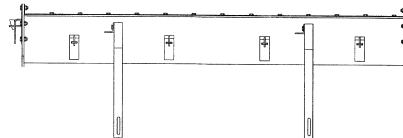

1.2

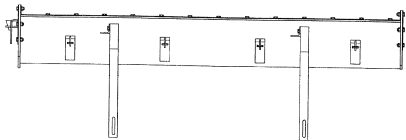

1.3

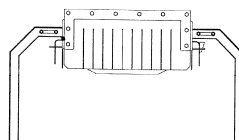

1.4

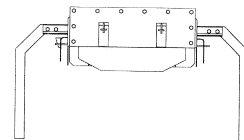

1.5

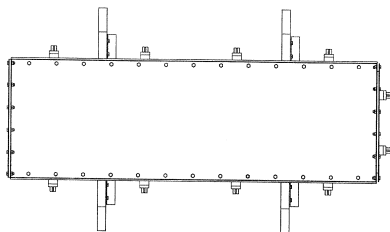

1.6

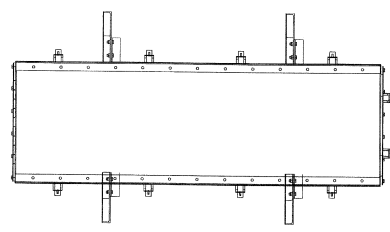

1.7

- (11) **12223**
(21) 3-2007-01185 (28) 01
(54) THIẾT BỊ LỌC BỤI DẠNG TÚI (51) **23-99**
(22) 10.09.2007 (43) 25.01.2008
(71) CÔNG TY CỔ PHẦN LILAMA 69-3 (VN)
515 Điện Biên Phủ, thành phố Hải Dương, tỉnh Hải Dương
(72) Vũ Văn Hậu (VN)
(74) Công ty TNHH Sở hữu trí tuệ HA VIP (HAVIP CO., LTD.)
(55)

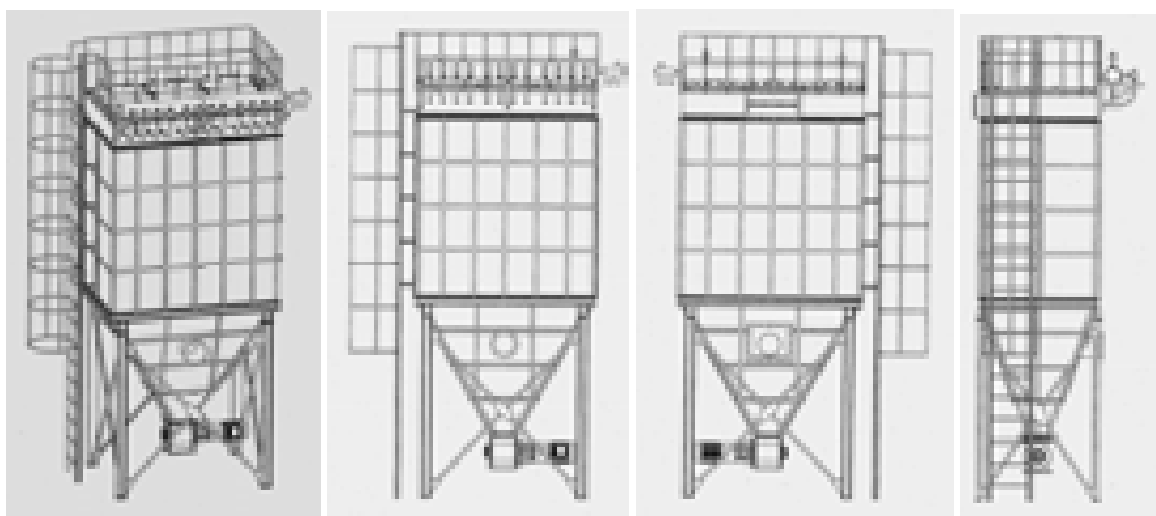

1.1

1.2

1.3

1.4

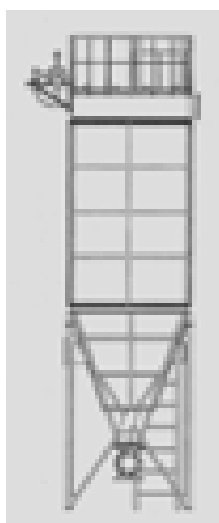

1.5

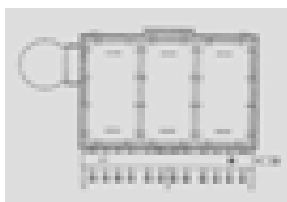

1.6

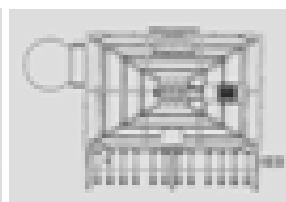

1.7

- (11) **12224**
(21) 3-2007-01186 (28) 01
(54) MÁNG KHÍ ĐỘNG (51) **12-05**
(22) 10.09.2007 (43) 25.01.2008
(71) CÔNG TY CỔ PHẦN LILAMA 69-3 (VN)
515 Điện Biên Phủ, thành phố Hải Dương, tỉnh Hải Dương
(72) Vũ Văn Hậu (VN)
(74) Công ty TNHH Sở hữu trí tuệ HA VIP (HAVIP CO., LTD.)
(55)

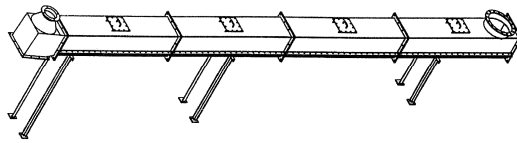

1.1

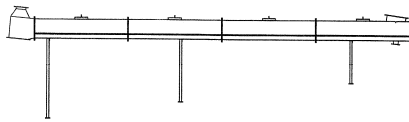

1.2

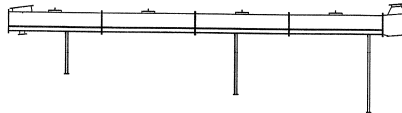

1.3

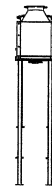

1.4



1.5

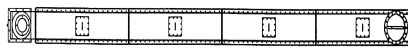

1.6

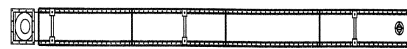

1.7

- (11) **12225**
(21) 3-2007-01187 (28) 01
(54) VAN HAI NGÃ (51) **15-04**
(22) 10.09.2007 (43) 25.01.2008
(71) CÔNG TY CỔ PHẦN LILAMA 69-3 (VN)
515 Điện Biên Phủ, thành phố Hải Dương, tỉnh Hải Dương
(72) Vũ Văn Hậu (VN)
(74) Công ty TNHH Sở hữu trí tuệ HA VIP (HAVIP CO., LTD.)
(55)

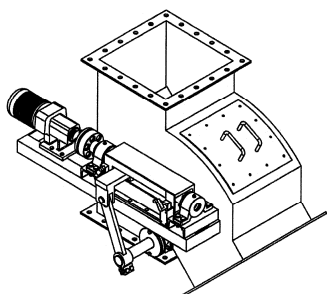

1.1

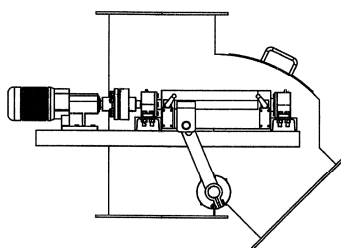

1.2

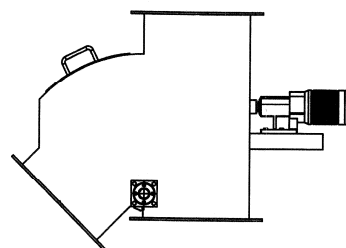

1.3

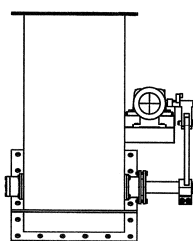

1.4

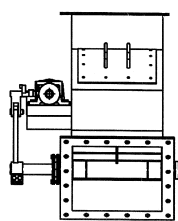

1.5

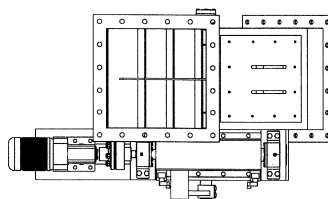

1.6

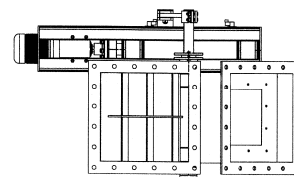

1.7

- (11) **12226**
(21) 3-2007-01188 (28) 01
(54) VAN CUNG (51) **15-04**
(22) 10.09.2007 (43) 25.01.2008
(71) CÔNG TY CỔ PHẦN LILAMA 69-3 (VN)
515 Điện Biên Phủ, thành phố Hải Dương, tỉnh Hải Dương
(72) Vũ Văn Hậu (VN)
(74) Công ty TNHH Sở hữu trí tuệ HA VIP (HAVIP CO., LTD.)
(55)

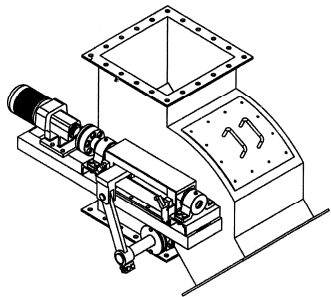

1.1

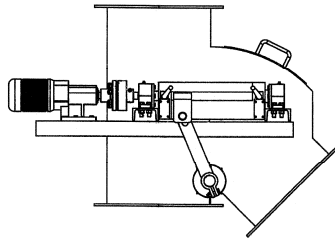

1.2

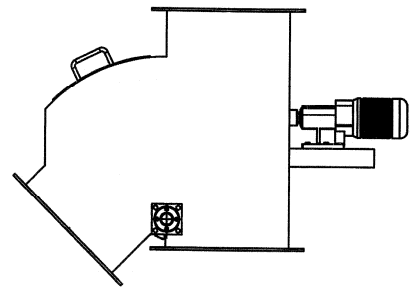

1.3

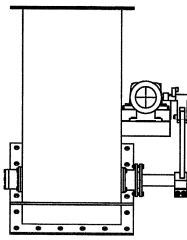

1.4

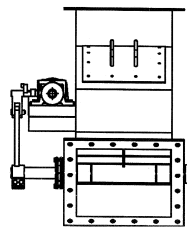

1.5

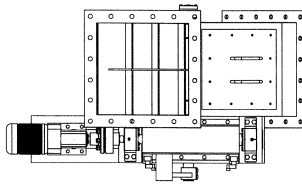

1.6

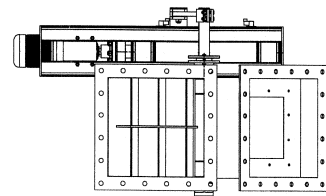

1.7

- (11) **12227**
(21) 3-2007-01189 (28) 01
(54) VÍT TẢI (51) **12-05**
(22) 10.09.2007 (43) 25.01.2008
(71) CÔNG TY CỔ PHẦN LILAMA 69-3 (VN)
515 Điện Biên Phủ, thành phố Hải Dương, tỉnh Hải Dương
(72) Vũ Văn Hữu (VN)
(74) Công ty TNHH Sở hữu trí tuệ HA VIP (HAVIP CO., LTD.)
(55)

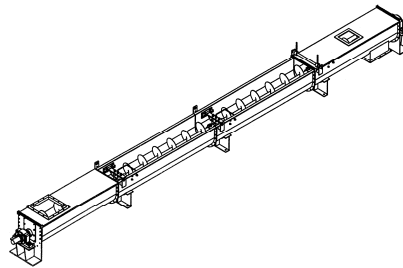

1.1

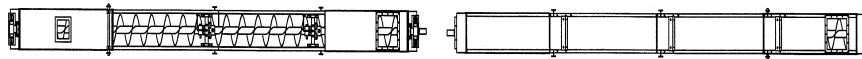

1.2

1.3

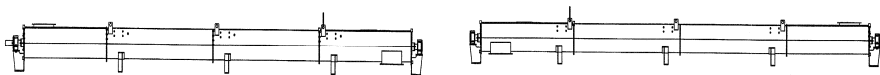

1.4

1.5

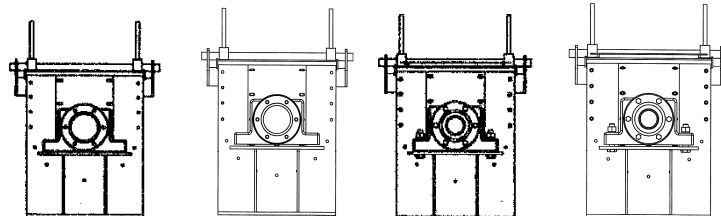

1.6

1.7

1.8

1.9

- (11) **12228**
(21) 3-2007-01190 (28) 01
(54) GIÁ ĐỖ CON LĂN BĂNG TẢI (51) **12-05**
(22) 10.09.2007 (43) 25.01.2008
(71) CÔNG TY CỔ PHẦN LILAMA 69-3 (VN)
515 Điện Biên Phủ, thành phố Hải Dương, tỉnh Hải Dương
(72) Vũ Văn Hậu (VN)
(74) Công ty TNHH Sở hữu trí tuệ HA VIP (HAVIP CO., LTD.)
(55)

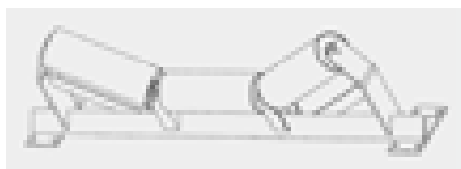

1.1

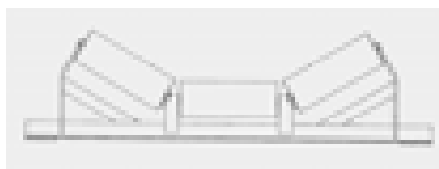

1.2

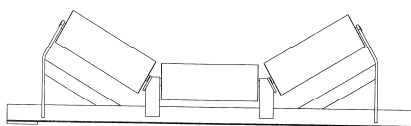

1.3

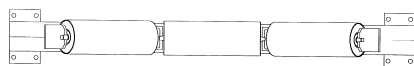

1.4

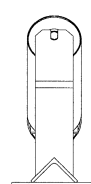

1.5

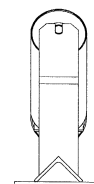

1.6

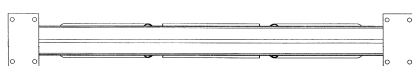

1.7



1.8

- | | | | |
|------|--|------|--------------|
| (11) | 12229 | | |
| (21) | 3-2007-01191 | (28) | 01 |
| (54) | PULY | (51) | 12-05 |
| (22) | 10.09.2007 | (43) | 25.01.2008 |
| (71) | CÔNG TY CỔ PHẦN LILAMA 69-3 (VN)
515 Điện Biên Phủ, thành phố Hải Dương, tỉnh Hải Dương | | |
| (72) | Vũ Văn Hậu (VN) | | |
| (74) | Công ty TNHH Sở hữu trí tuệ HA VIP (HAVIP CO., LTD.) | | |
| (55) | | | |

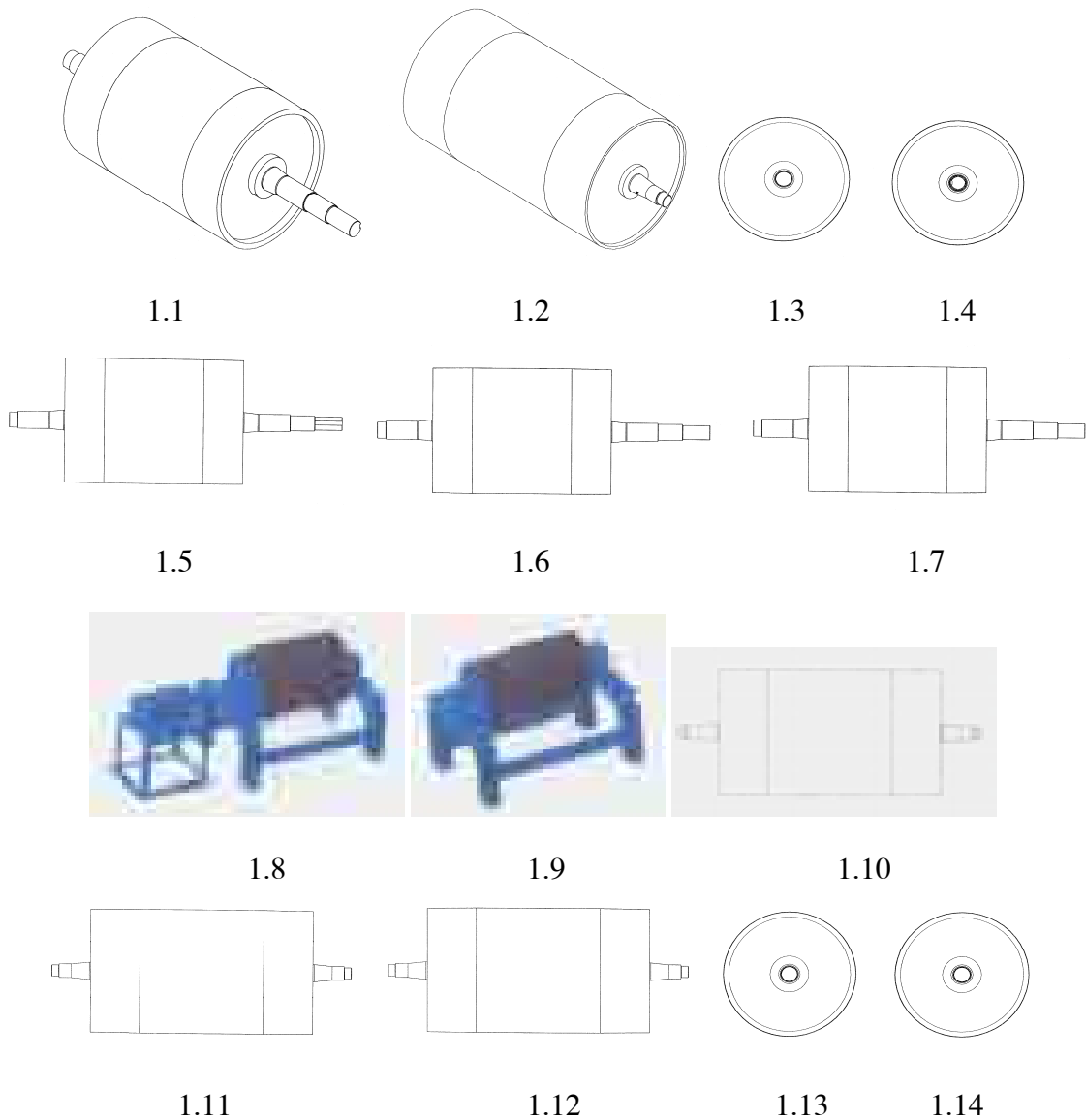

- (11) **12230**
(21) 3-2007-01193 (28) 01
(54) TAY GẠT VÒI NƯỚC (51) **23-01**
(22) 10.09.2007 (43) 25.01.2008
(71) WATERTEC (MALAYSIA) SDN BHD (MY)
Lot 6 Jalan Halba 16/16, Section 16, 40200 Shal Alam, Selangor, Malaysia
(72) MOHD NIZAM BIN NAJMUDDIN (MY)
(74) Công ty TNHH Sở hữu trí tuệ Tâm Nhìn Mới (FRESHVIEW CO., LTD.)
(55)

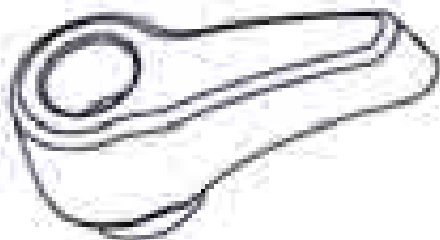

1.1

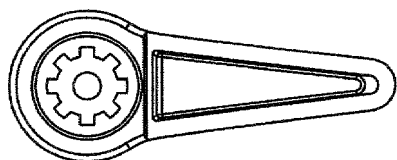

1.2

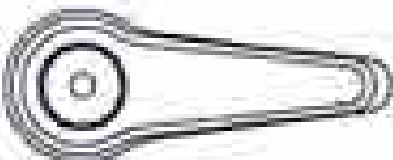

1.3



1.4



1.5

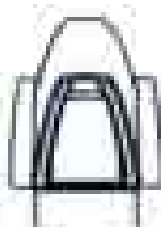

1.6

- (11) **12231**
(21) 3-2007-01194 (28) 01
(54) VÒI NƯỚC (51) **23-01**
(22) 10.09.2007 (43) 25.01.2008
(71) WATERTEC (MALAYSIA) SDN BHD (MY)
Lot 6 Jalan Halba 16/16, Section 16, 40200 Shal Alam, Selangor, Malaysia
(72) MOHD NIZAM BIN NAJMUDDIN (MY)
(74) Công ty TNHH Sở hữu trí tuệ Tâm Nhìn Mới (FRESHVIEW CO., LTD.)
(55)



1.1

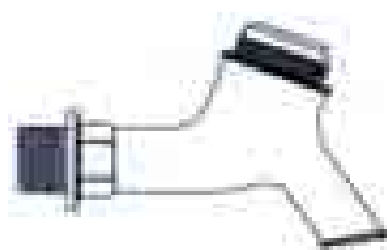

1.2



1.3

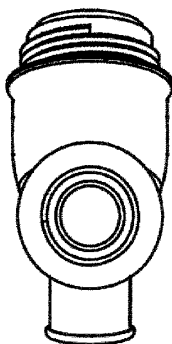

1.4

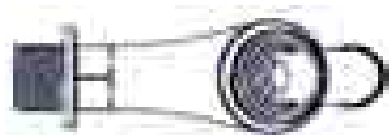

1.5



1.6

- (11) **12232**
(21) 3-2007-01196 (28) 01
(54) KHỚP NỐI ỐNG NƯỚC (51) **23-01**
(22) 10.09.2007 (43) 25.01.2008
(71) WATERTEC (MALAYSIA) SDN BHD (MY)
Lot 6 Jalan Halba 16/16, Section 16, 40200 Shal Alam, Selangor, Malaysia
(72) MOHD NIZAM BIN NAJMUDDIN (MY)
(74) Công ty TNHH Sở hữu trí tuệ Tâm Nhìn Mới (FRESHVIEW CO., LTD.)
(55)

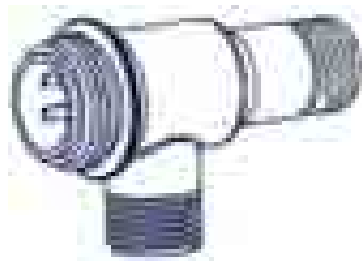

1.1

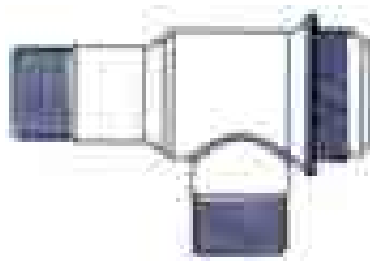

1.2



1.3

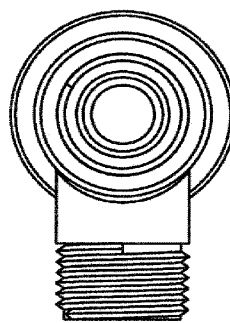

1.4

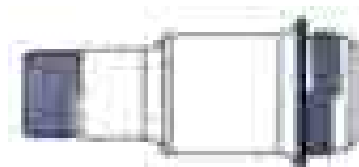

1.5

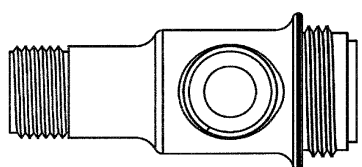

1.6

- (11) **12233**
(21) 3-2007-01197 (28) 01
(54) KHỚP NỐI ỐNG NƯỚC (51) **23-01**
(22) 10.09.2007 (43) 25.01.2008
(71) WATERTEC (MALAYSIA) SDN BHD (MY)
Lot 6 Jalan Halba 16/16, Section 16, 40200 Shal Alam, Selangor, Malaysia
(72) MOHD NIZAM BIN NAJMUDDIN (MY)
(74) Công ty TNHH Sở hữu trí tuệ Tâm Nhìn Mới (FRESHVIEW CO., LTD.)
(55)



1.1

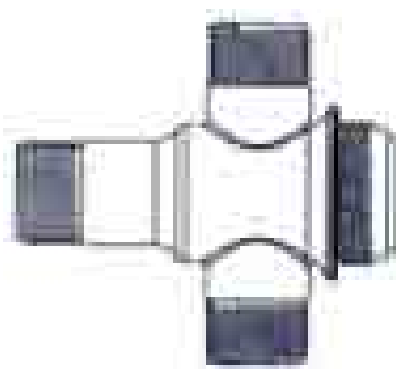

1.2

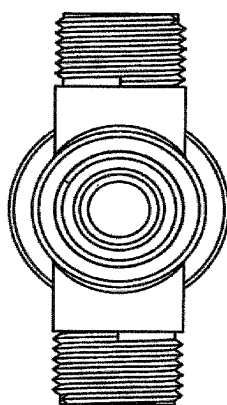

1.3

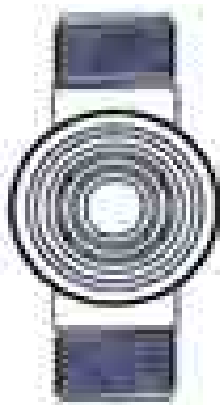

1.4

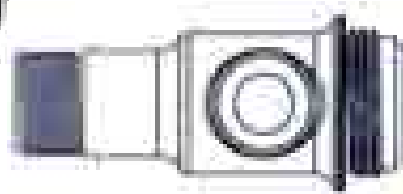

1.5

- (11) **12234**
(21) 3-2007-01198 (28) 01
(54) **NẮP CHỤP** (51) **23-01**
(22) 10.09.2007 (43) 25.01.2008
(71) WATERTEC (MALAYSIA) SDN BHD (MY)
Lot 6 Jalan Halba 16/16, Section 16, 40200 Shal Alam, Selangor, Malaysia
(72) MOHD NIZAM BIN NAJMUDDIN (MY)
(74) Công ty TNHH Sở hữu trí tuệ Tâm Nhìn Mới (FRESHVIEW CO., LTD.)
(55)

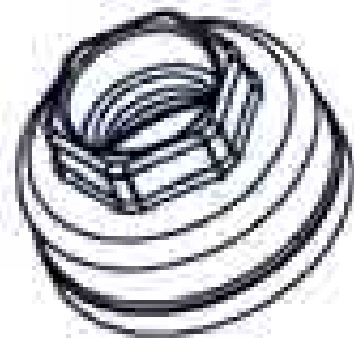

1.1

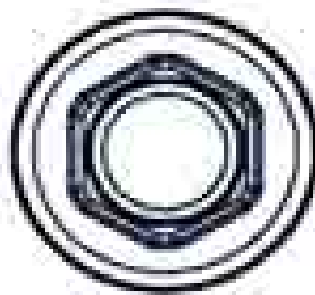

1.2

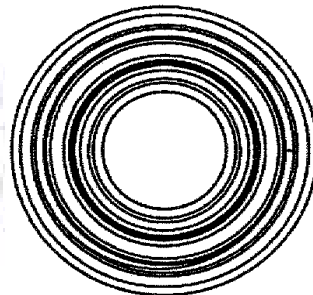

1.3

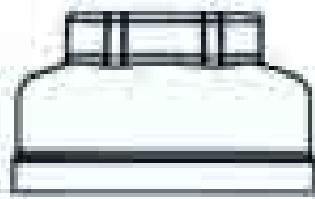

1.4

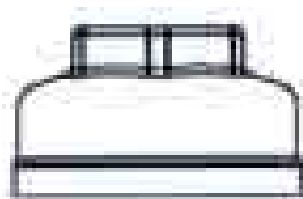

1.5

- (11) **12235**
(21) 3-2007-01208 (28) 01
(54) THÙNG CHỨA (51) **09-01, 09-02**
(22) 10.09.2007 (43) 25.01.2008
(30) 000690649 08.03.2007 EM
(71) CARLSBERG BREWERIES A/S (DK)
Ny Carlsbergvej 100, DK-1760 Copenhagen V, Denmark
(72) Jan Norager Rasmussen (DK)
(74) Công ty TNHH Dịch vụ Tâm nhìn và Liên danh (VISION & ASSOCIATES CO.LTD.)
(55)



1.1

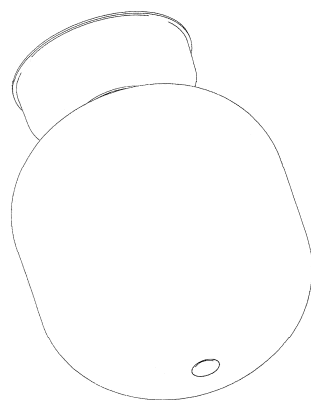

1.2

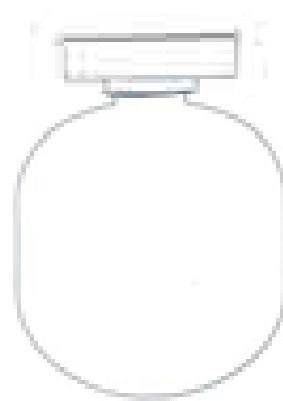

1.3

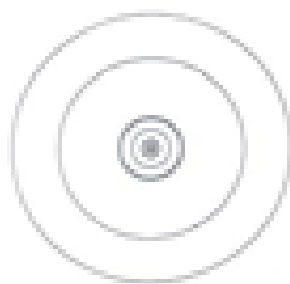

1.4

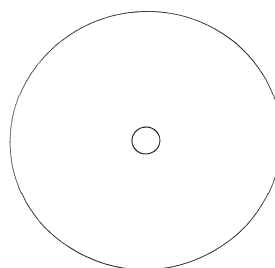

1.5

- (11) **12236**
(21) 3-2007-01209 (28) 01
(54) THÙNG CHỨA (51) **09-01, 09-02**
(22) 10.09.2007 (43) 25.01.2008
(30) 000690649 08.03.2007 EM
(71) CARLSBERG BREWERIES A/S (DK)
Ny Carlsbergvej 100, DK-1760 Copenhagen V, Denmark
(72) Jan Norager Rasmussen (DK)
(74) Công ty TNHH Dịch vụ Tâm nhìn và Liên danh (VISION & ASSOCIATES CO.LTD.)
(55)

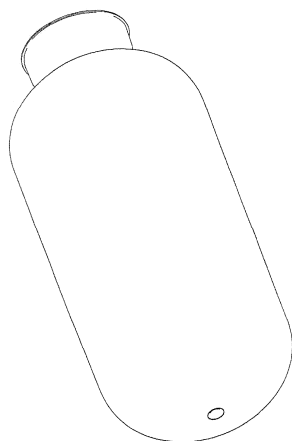

1.1

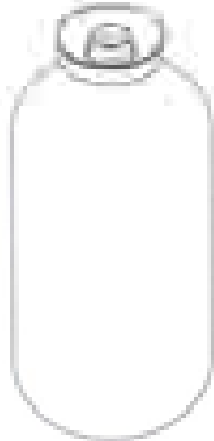

1.2

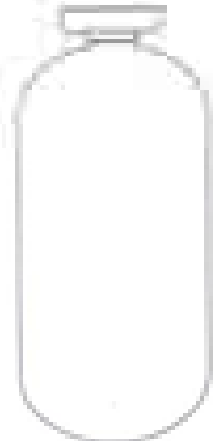

1.3

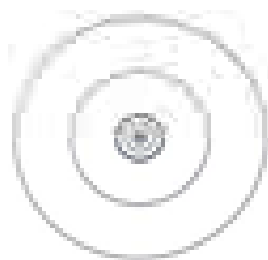

1.4

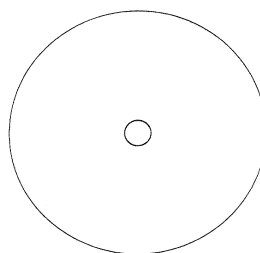

1.5

- (11) **12237**
(21) 3-2007-01220 (28) 02
(54) CHAI (51) **09-01**
(22) 12.09.2007 (43) 25.01.2008
(30) 2007-007300 22.03.2007 JP
(71) KAO KABUSHIKI KAISHA (ALSO TRADING AS KAO CORPORATION) (JP)
14-10 Nihonbashi, Kayabacho 1-chome, Chuo-ku, Tokyo, Japan
(72) Naoto KATAHIRA (JP)
(74) Công ty TNHH Võ Trần (VO TRAN CO., LTD.)
(55)



1.1

1.2

1.3



1.4

1.5

1.6

1.7



1.8

1.9

1.10

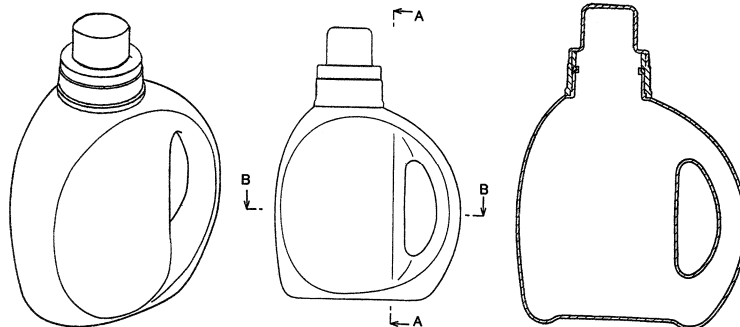

2.1

2.2

2.3

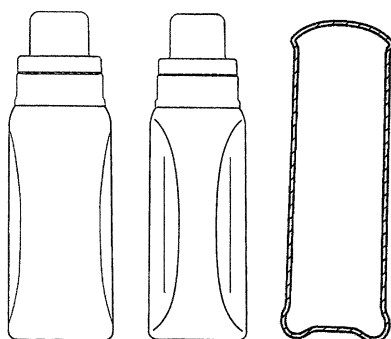

2.4

2.5

2.6

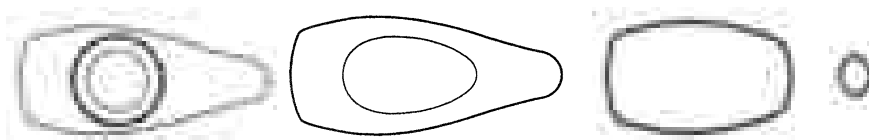

2.7

2.8

2.9

- (11) **12238**
(21) 3-2007-01242 (28) 01
(54) ĐẦU GẬY CHƠI GÔN (51) **21-02**
(22) 14.09.2007 (43) 25.01.2008
(30) 29/280086 16.05.2007 US
(71) KARSTEN MANUFACTURING CORPORATION (US)
201 West Desert Cove, Phoenix, Arizona 85029, United States of America
(72) Maltý R. Jertson (US), Michael R. Nicolette (US), Bradley D. Schweigert (US), Anthony
D. Serrano (US), Xiaojian Chen (CN)
(74) Công ty TNHH Sở hữu trí tuệ Vàng (GINTASSET CO., LTD.)
(55)

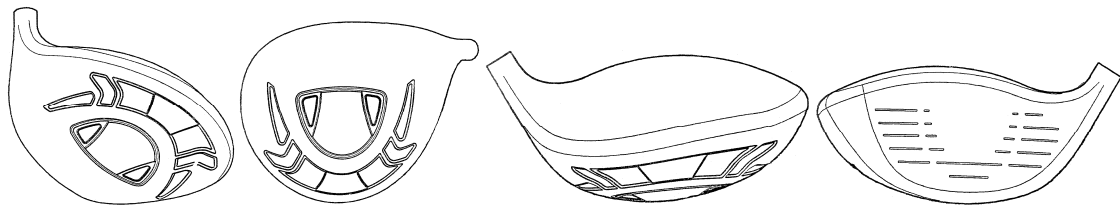

1.1

1.2

1.3

1.4

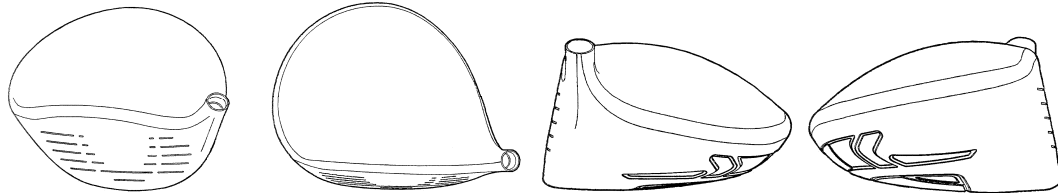

1.5

1.6

1.7

1.8

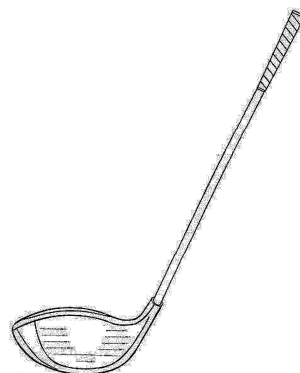

1.9

- (11) **12239**
(21) 3-2007-01244 (28) 01
(54) BÀN (51) **06-03**
(22) 14.09.2007 (43) 25.01.2008
(71) CÔNG TY CỔ PHẦN NỘI THẤT HOÀ PHÁT (VN)
Số 113, Bùi Thị Xuân, quận Hai Bà Trưng, thành phố Hà Nội
(72) Đoàn Gia Cường (VN)
(74) Văn phòng luật sư Phạm và Liên danh (PHAM & ASSOCIATES)
(55)

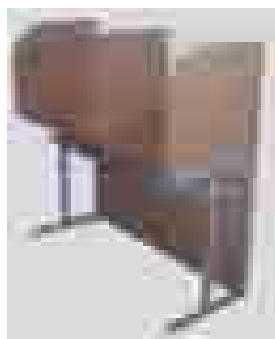

1.1

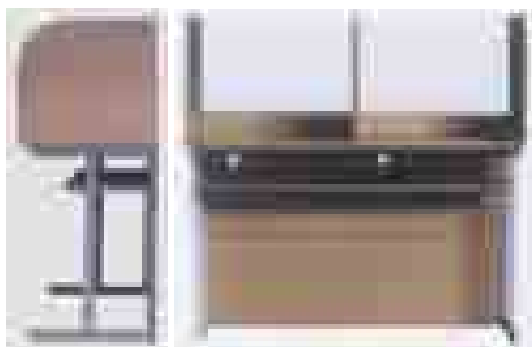

1.2

1.3

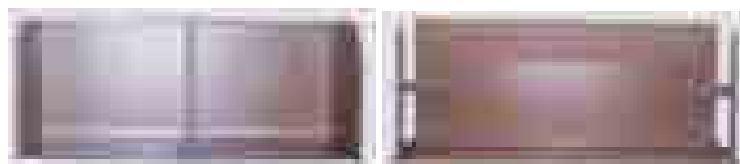

1.4

1.5

- (11) **12240**
(21) 3-2007-01245 (28) 01
(54) BÀN (51) **06-03**
(22) 14.09.2007 (43) 25.01.2008
(71) CÔNG TY CỔ PHẦN NỘI THẤT HOÀ PHÁT (VN)
Số 113, Bùi Thị Xuân, quận Hai Bà Trưng, thành phố Hà Nội
(72) Doãn Gia Cường (VN)
(74) Văn phòng luật sư Phạm và Liên danh (PHAM & ASSOCIATES)
(55)



1.1

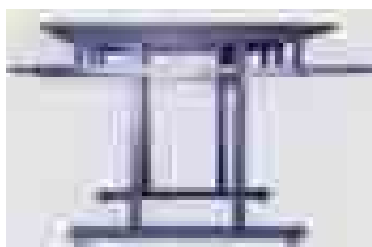

1.2

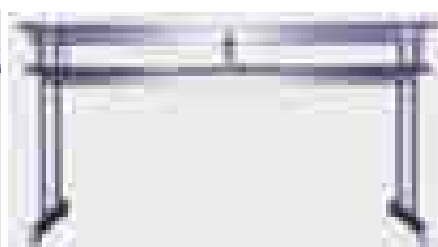

1.3

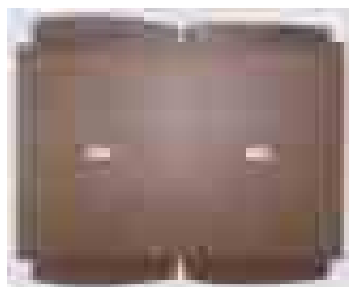

1.4

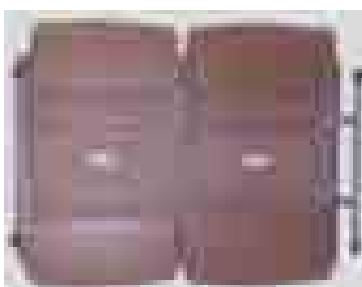

1.5

- (11) **12241**
(21) 3-2007-01246 (28) 01
(54) BÀN (51) **06-03**
(22) 14.09.2007 (43) 25.01.2008
(71) CÔNG TY CỔ PHẦN NỘI THẤT HOÀ PHÁT (VN)
Số 113, Bùi Thị Xuân, quận Hai Bà Trưng, thành phố Hà Nội
(72) Doãn Gia Cường (VN)
(74) Văn phòng luật sư Phạm và Liên danh (PHAM & ASSOCIATES)
(55)



1.1

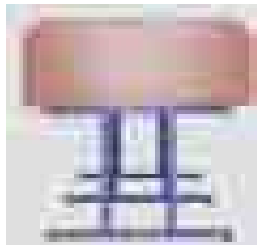

1.2

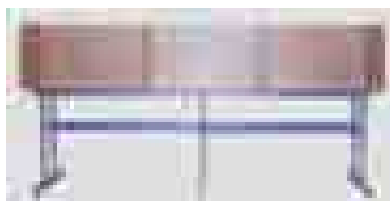

1.3

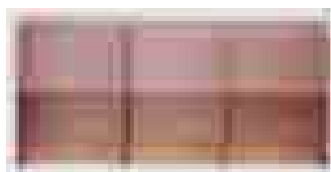

1.4

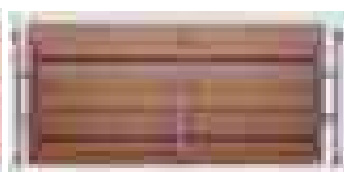

1.5

- (11) **12242**
(21) 3-2007-01247 (28) 01
(54) BÀN LIÊN GHẾ (51) **06-05**
(22) 14.09.2007 (43) 25.01.2008
(71) CÔNG TY CỔ PHẦN NỘI THẤT HOÀ PHÁT (VN)
Số 113, Bùi Thị Xuân, quận Hai Bà Trưng, thành phố Hà Nội
(72) Đoàn Gia Cường (VN)
(74) Văn phòng luật sư Phạm và Liên danh (PHAM & ASSOCIATES)
(55)

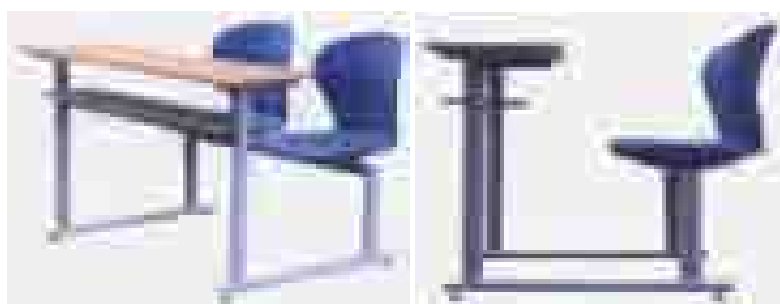

1.1

1.2

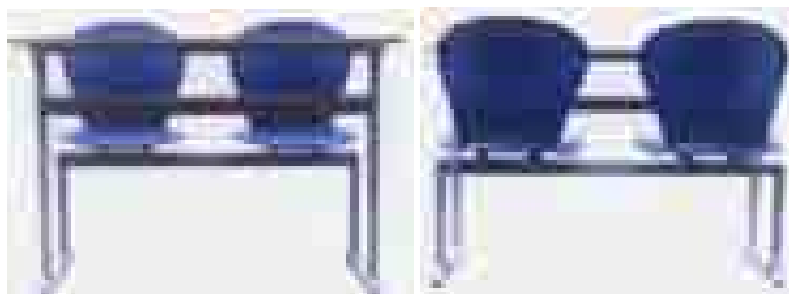

1.3

1.4



1.5

1.6

- (11) **12243**
(21) 3-2007-01249 (28) 01
(54) GIƯỜNG LIỀN BÀN VÀ TỦ (51) **06-05**
(22) 14.09.2007 (43) 25.01.2008
(71) CÔNG TY CỔ PHẦN NỘI THẤT HOÀ PHÁT (VN)
Số 113, Bùi Thị Xuân, quận Hai Bà Trưng, thành phố Hà Nội
(72) Đoàn Gia Cường (VN)
(74) Văn phòng luật sư Phạm và Liên danh (PHAM & ASSOCIATES)
(55)

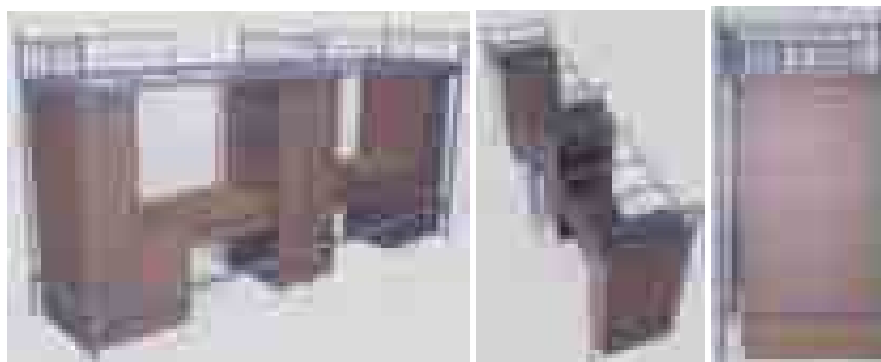

1.1

1.2

1.3

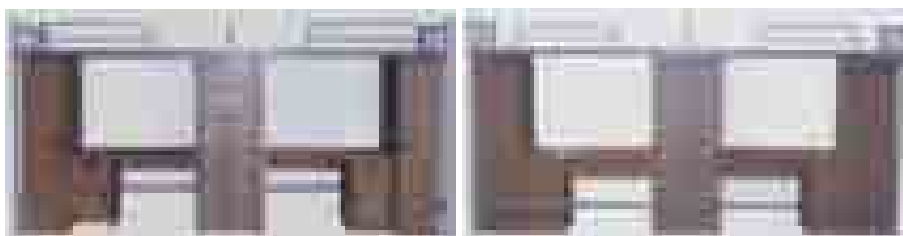

1.4

1.5



1.6

1.7

- (11) **12244**
(21) 3-2007-01250 (28) 02
(54) BỘ BÀN GHẾ (51) **06-05**
(22) 14.09.2007 (43) 25.01.2008
(71) CÔNG TY CỔ PHẦN NỘI THẤT HOÀ PHÁT (VN)
Số 113, Bùi Thị Xuân, quận Hai Bà Trưng, thành phố Hà Nội
(72) Đoàn Gia Cường (VN)
(74) Văn phòng luật sư Phạm và Liên danh (PHAM & ASSOCIATES)
(55)

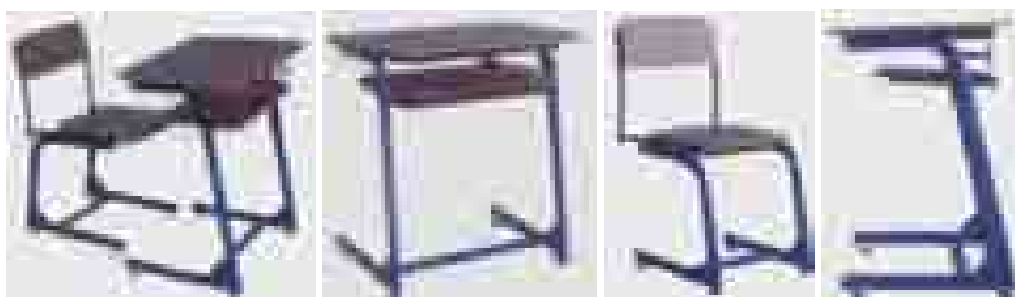

1.1

1.2

1.3

1.4

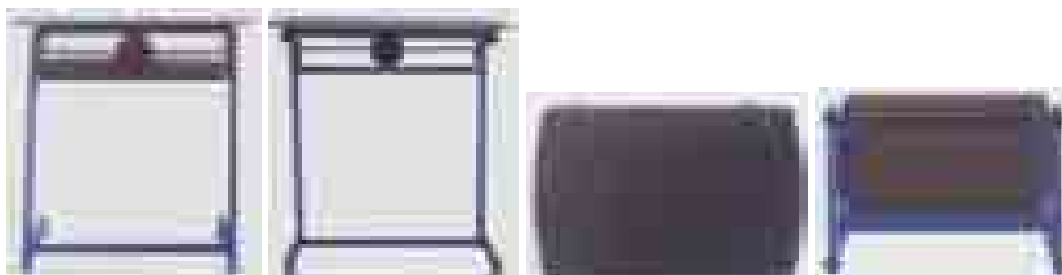

1.5

1.6

1.7

1.8

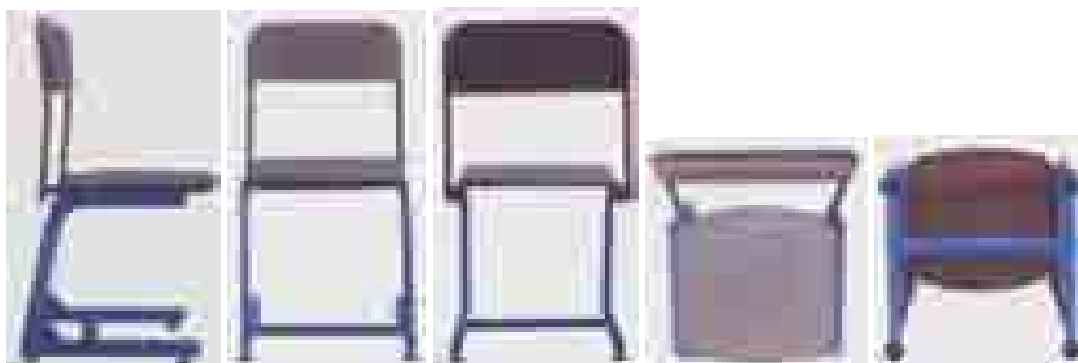

2.1

2.2

2.3

2.4

2.5

- (11) **12245**
(21) 3-2007-01258 (28) 01
(54) CAN ĐỰNG DẦU NHỚT (51) **09-02**
(22) 18.09.2007 (43) 25.01.2008
(71) CÔNG TY CỔ PHẦN DẦU NHỚT VIỆT NAM (VN)
Km 8, ngã 3 Đê, thôn Đông Trù, xã Đông Hội, huyện Đông Anh, thành phố Hà Nội
(72) Nguyễn Hoàng Cung (VN)
(55)



1.1

1.2

1.3

1.4



1.5

1.6

- (11) **12246**
(21) 3-2007-01302 (28) 03
(54) BỘ BÀN VÀ GIÁ SÁCH (51) **06-03**
(22) 27.09.2007 (43) 25.01.2008
(71) CÔNG TY CỔ PHẦN TÙNG THƯ (VN)
Thôn Lường, xã Bạch Sam, huyện Mỹ Hào, tỉnh Hưng Yên
(72) Nguyễn Thanh Tùng (VN)
(74) Công ty TNHH Sở hữu trí tuệ WINCO (WINCO CO., LTD.)
(55)



1.1

1.2

1.3

1.4

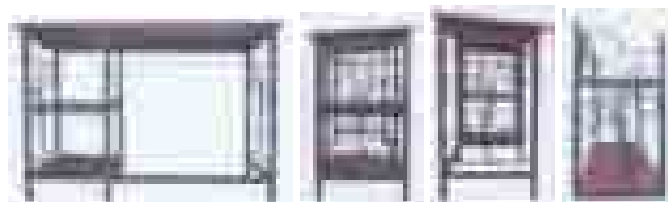

1.5

1.6

1.7

1.8

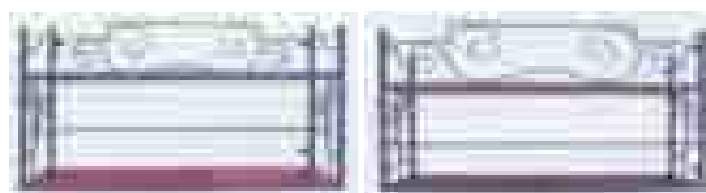

1.9

1.10

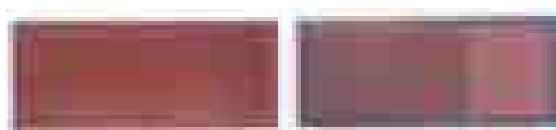

1.11

1.12



1.13

1.14



2.1

2.2

2.3

2.4



2.5

2.6

2.7

2.8

2.9



2.10



2.11

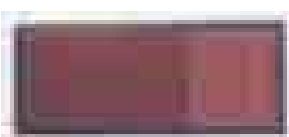

2.12

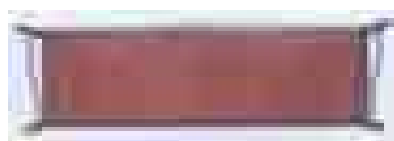

2.13

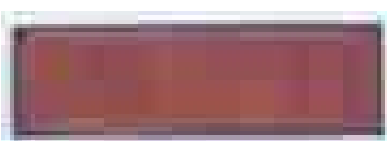

2.14



3.1

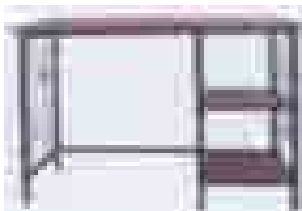

3.2

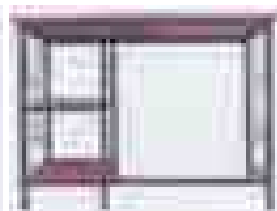

3.3



3.4

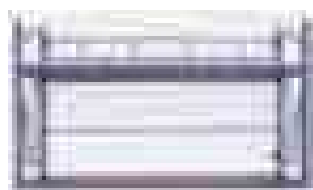

3.5



3.6



3.7



3.8



3.9



3.10



3.11



3.12



3.13



3.14

- (11) **12247**
(21) 3-2007-01330 (28) 01
(54) VAN TIẾT LƯU (51) **23-04**
(22) 02.10.2007 (43) 25.01.2008
(71) CÔNG TY CỔ PHẦN LILAMA 69-3 (VN)
515 Điện Biên Phủ, thành phố Hải Dương, tỉnh Hải Dương
(72) Vũ Văn Hậu (VN)
(74) Công ty TNHH Sở hữu trí tuệ HA VIP (HAVIP CO., LTD.)
(55)

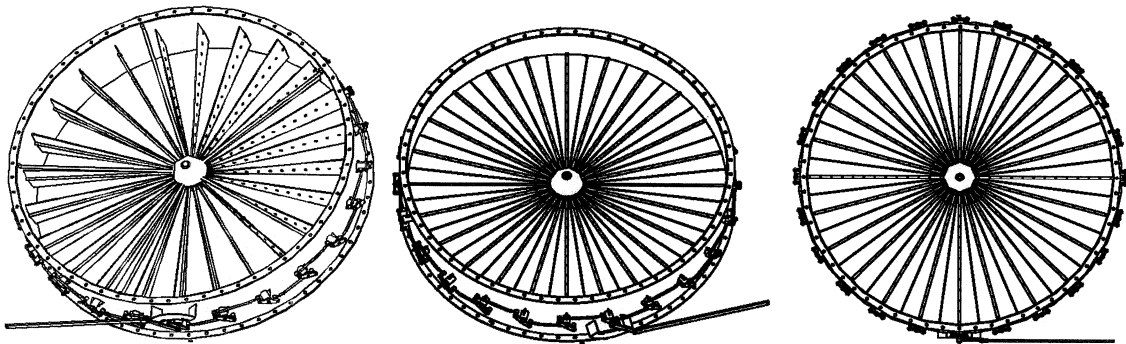

1.1

1.2

1.3

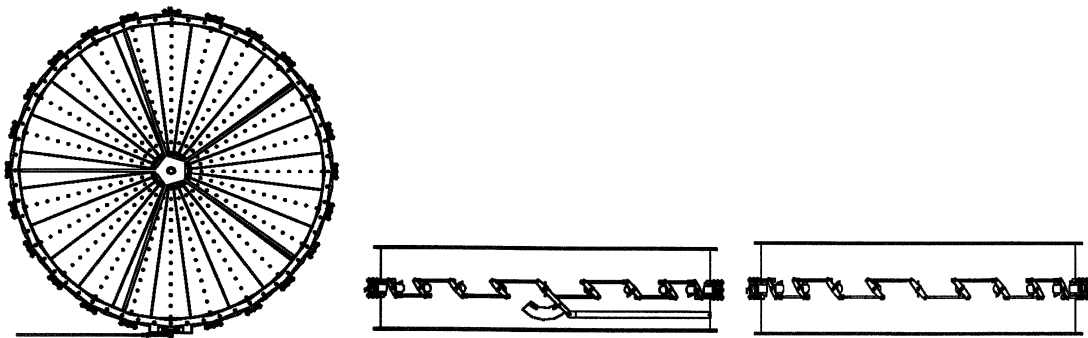

1.4

1.5

1.6

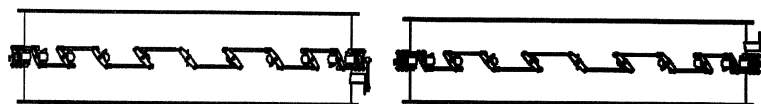

1.7

1.8

- (11) **12248**
(21) 3-2007-01331
(54) **GẦU TẢI**
(22) 02.10.2007
(71) **CÔNG TY CỔ PHẦN LILAMA 69-3 (VN)**
515 Điện Biên Phủ, thành phố Hải Dương, tỉnh Hải Dương
(72) Vũ Văn Hậu (VN)
(74) Công ty TNHH Sở hữu trí tuệ HA VIP (HAVIP CO., LTD.)
(55)
- (28) 01
(51) **12-05**
(43) 25.01.2008

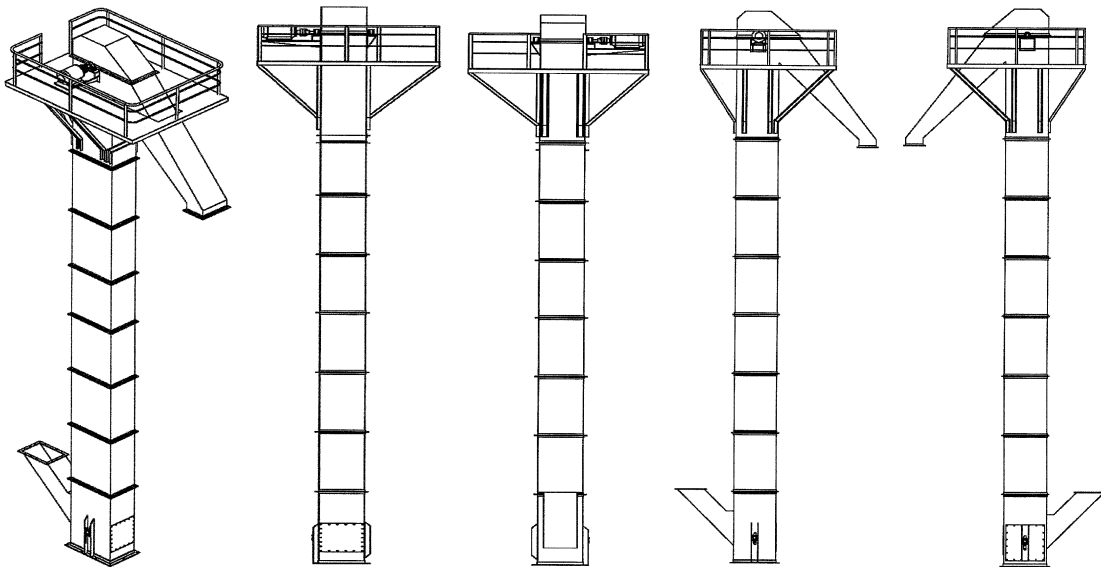

1.1

1.2

1.3

1.4

1.5

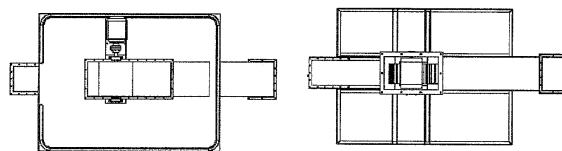

1.6

1.7

- (11) **12249**
(21) 3-2007-01340 (28) 01
(54) CHAI (51) **09-01**
(22) 02.10.2007 (43) 25.01.2008
(71) SAVERGLASS (FR)
Place de la Gare, 60960 FEUQUIERES, France
(72) RICA Didier (FR)
(74) Công ty TNHH Dịch vụ Tâm nhìn và Liên danh (VISION & ASSOCIATES CO.LTD.)
(55)



1.1

1.2



1.3

1.4

- (11) **12250**
(21) 3-2007-01341 (28) 01
(54) CHAI (51) **09-01**
(22) 02.10.2007 (43) 25.01.2008
(71) SAVERGLASS (FR)
Place de la Gare, 60960 FEUQUIERES, France
(72) RICA Didier (FR)
(74) Công ty TNHH Dịch vụ Tầm nhìn và Liên danh (VISION & ASSOCIATES CO.LTD.)
(55)



1.1

1.2

1.3

1.4

- (11) **12251**
(21) 3-2007-01342 (28) 01
(54) CHAI (51) **09-01**
(22) 02.10.2007 (43) 25.01.2008
(71) SAVERGLASS (FR)
Place de la Gare, 60960 FEUQUIERES, France
(72) RICA Didier (FR)
(74) Công ty TNHH Dịch vụ Tầm nhìn và Liên danh (VISION & ASSOCIATES CO.LTD.)
(55)



1.1

1.2

1.3

1.4

- (11) **12252**
(21) 3-2007-01417 (28) 01
(54) CHAI (51) **09-01**
(22) 11.10.2007 (43) 25.01.2008
(71) TRẦN THỊ XÁ (VN)
Thôn Lạc Xuân I, xã Lạc Xuân, huyện Đơn Dương, tỉnh Lâm Đồng
(72) Trần Thị Xá (VN)
(74) Công ty TNHH Tư vấn sở hữu trí tuệ Việt (VIET IP CO.,LTD.)
(55)



1.1

1.2

1.3

1.4

- (11) **12253**
(21) 3-2007-01420
(54) LƯỚI ĐÁNH CÁ
(22) 12.10.2007
(71) ĐÌNH VĂN KHÔI (VN)
Đội 10, thôn Trần Phú, xã Minh Cường, huyện Thường Tín, tỉnh Hà Tây
(72) Đình Văn Khôi (VN)
(55)
- (28) 01
(51) **22-05**
(43) 25.01.2008



1.1



1.2

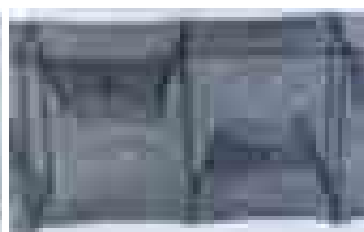

1.3

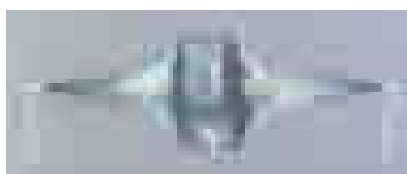

1.4

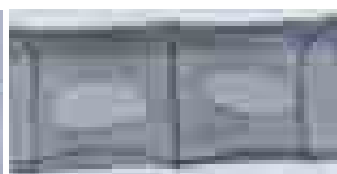

1.5

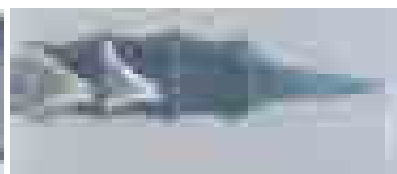

1.6



1.7



1.8



1.9

- (11) **12254**
(21) 3-2007-01426 (28) 01
(54) BÀN (51) **06-03**
(22) 15.10.2007 (43) 25.01.2008
(71) CÔNG TY CỔ PHẦN CAO SU SÀI GÒN - KYMDAN (VN)
28 Bình Thới, phường 14, quận 11, TP. Hồ Chí Minh
(72) Nguyễn Hữu Trí (VN)
(74) Công ty TNHH Sở hữu trí tuệ Thảo Thọ Quyến (INVENCO)
(55)



1.1



1.2



1.3



1.4

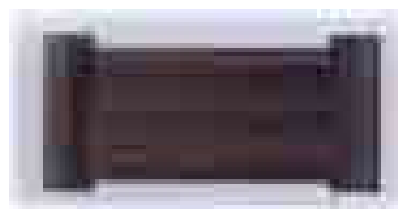

1.5

- (11) **12255**
(21) 3-2007-01429 (28) 01
(54) BÀN (51) **06-03**
(22) 16.10.2007 (43) 25.01.2008
(71) CÔNG TY TNHH XÂY DỰNG VÀ MÔI TRƯỜNG, DỊCH VỤ THƯƠNG MẠI
HOÀNG DŨNG (VN)
31/5 Nguyễn Duy Trinh, phường Long Trường, quận 9, TP. Hồ Chí Minh
(72) Nguyễn Quốc Dũng (VN)
(74) Văn phòng Luật sư Tân Hà (VPLS TAN HA)
(55)

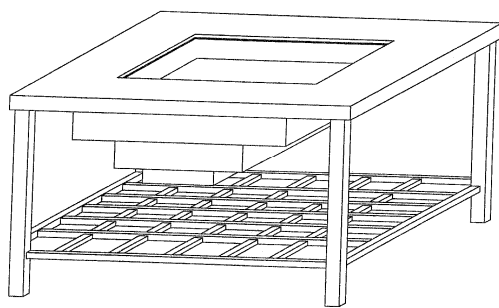

1.1

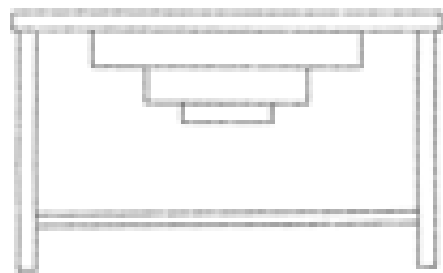

1.2

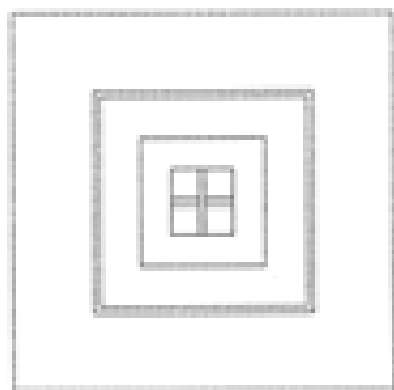

1.3

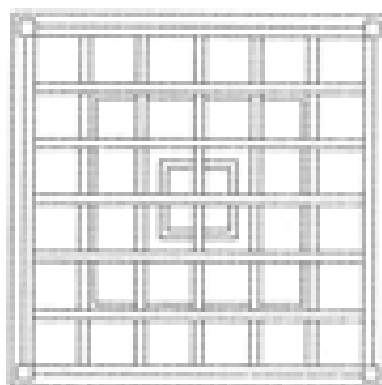

1.4

- (11) **12256**
(21) 3-2007-01438 (28) 01
(54) **NẤP HỘP** (51) **09-07**
(22) 17.10.2007 (43) 25.01.2008
(30) 30-2007-0022432 23.05.2007 KR
(71) **LOCK & LOCK COMPANY LIMITED (KR)**
Lock & Lock Bldg. 1556-1, Seocho-3 Dong, Seocho-gu, Seoul, Korea
(72) Kim Chang Ho (KR)
(74) Công ty TNHH Dịch vụ Tâm nhìn và Liên danh (VISION & ASSOCIATES CO.LTD.)
(55)

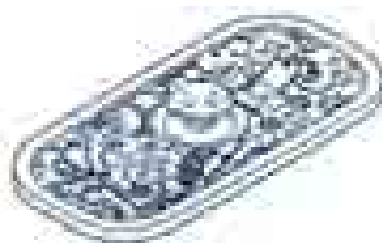

1.1

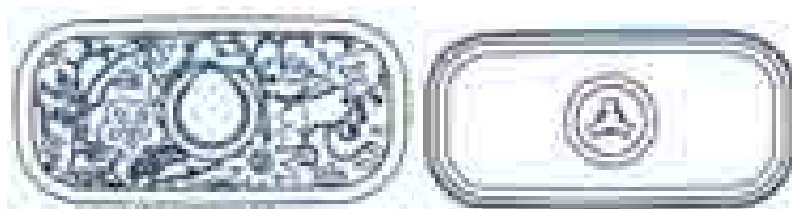

1.2

1.3



1.4

1.5

1.6

- (11) **12257**
(21) 3-2007-01468 (28) 01
(54) LỘ ĐUNG NƯỚC HOA (51) **09-01**
(22) 22.10.2007 (43) 25.01.2008
(71) CÔNG TY TRÁCH NHIỆM HỮU HẠN SẢN XUẤT - XÂY DỰNG - THƯƠNG MẠI
RẠNG ĐÔNG S.P.CA (VN)
21/3B Thống Nhất, phường 16, quận Gò Vấp, TP. Hồ Chí Minh
(72) Trần Ngọc Đức (VN)
(74) Công ty TNHH Sở hữu trí tuệ và Công nghệ Thủ đô (CAPITAL IP&T CO.LTD.)
(55)



1.1

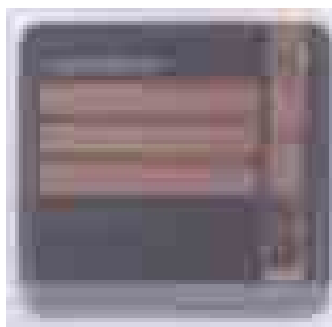

1.2

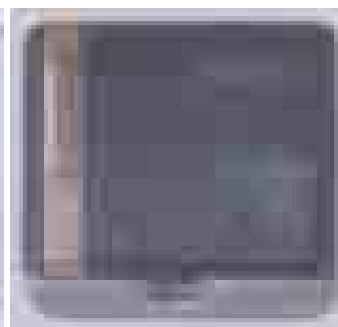

1.3



1.4



1.5



1.6

- (11) **12258**
(21) 3-2007-01473 (28) 01
(54) LỌ ĐỰNG NƯỚC HOA (51) **09-01**
(22) 23.10.2007 (43) 25.01.2008
(71) CÔNG TY TRÁCH NHIỆM HỮU HẠN SẢN XUẤT - XÂY DỰNG - THƯƠNG MẠI
RẠNG ĐÔNG S.P.CA (VN)
21/3B Thống Nhất, phường 16, quận Gò Vấp, TP. Hồ Chí Minh
(72) Trần Ngọc Đức (VN)
(74) Công ty TNHH Sở hữu trí tuệ và Công nghệ Thủ đô (CAPITAL IP&T CO.LTD.)
(55)



1.1

1.2

1.3

1.4



1.5

1.6

1.7

- (11) **12259**
(21) 3-2007-01478
(54) HỘP GIẢM TỐC KHOAN ĐÁ
(22) 25.10.2007
(71) CÔNG TY TNHH CƠ KHÍ GIA ĐỊNH (VN)
100 Hoàng Hoa Thám, phường 7, quận Bình Thạnh, TP. Hồ Chí Minh
(72) Nguyễn Minh Lệ (VN)
(55)
(28) 01
(51) **15-99**
(43) 25.01.2008

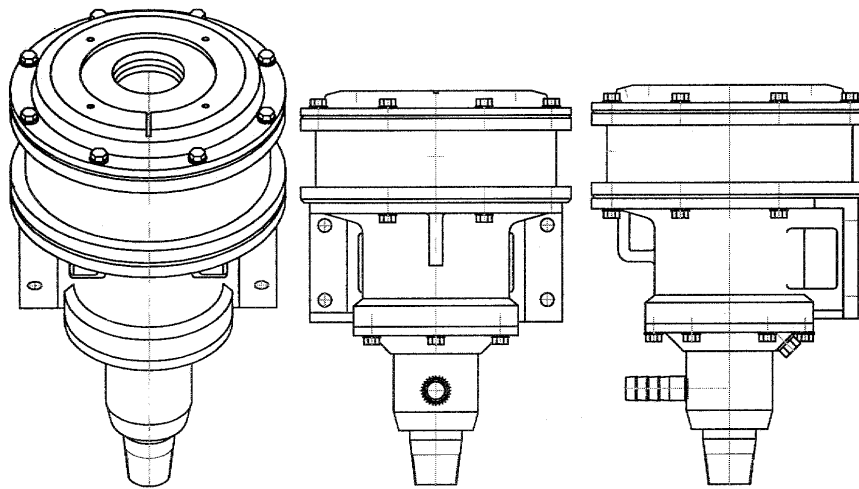

1.1

1.2

1.3

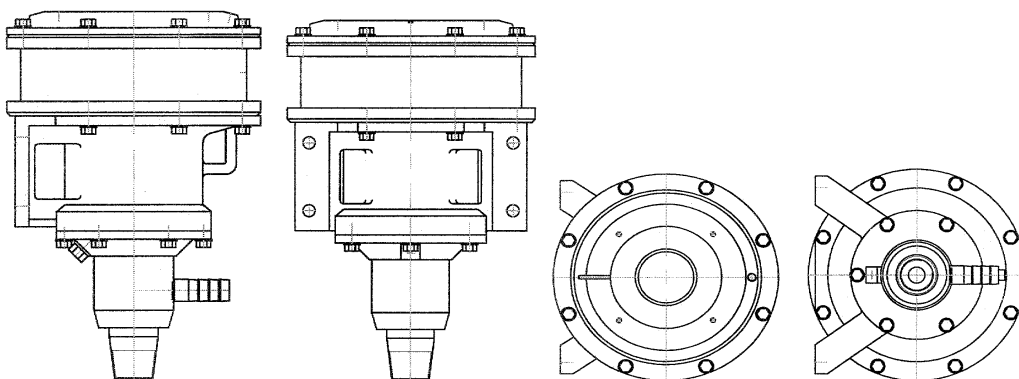

1.4

1.5

1.6

1.7

- (11) **12260**
(21) 3-2007-01482 (28) 01
(54) CHAI NHỰA (51) **09-01**
(22) 25.10.2007 (43) 25.01.2008
(71) CÔNG TY CỔ PHẦN CÔNG NGHIỆP THƯƠNG MẠI MA SAN (VN)
Lô III - 12, nhóm công nghiệp III, khu công nghiệp Tân Bình, phường Tây Thạnh, quận Tân Phú, TP. Hồ Chí Minh
(72) Nguyễn Đăng Quang (VN)
(74) Công ty TNHH Sở hữu trí tuệ Thảo Thọ Quyến (INVENCO)
(55)



1.1

1.2

1.3

1.4

- (11) **12261**
(21) 3-2007-01489 (28) 01
(54) HỘP (51) **09-03**
(22) 25.10.2007 (43) 25.01.2008
(71) DOANH NGHIỆP TƯ NHÂN DỊCH VỤ THƯƠNG MẠI HIẾU NHI (VN)
704 Nguyễn Kiệm, phường 4, quận Phú Nhuận, TP. Hồ Chí Minh
(72) Nguyễn Thị Ngọc Dung (VN)
(74) Văn phòng luật sư Phạm và Liên danh (PHAM & ASSOCIATES)
(55)



1.1



1.2

- (11) **12262**
(21) 3-2007-01491 (28) 01
(54) TẤM LÓT NÓN BẢO HIỂM (51) **02-03**
(22) 25.10.2007 (43) 25.01.2008
(71) CÔNG TY TNHH THƯƠNG MẠI HIỆP PHÁT (VN)
36 Tầng Bạt Hồ, phường 12, quận 5, TP. Hồ Chí Minh
(72) Triệu Loan (VN)
(74) Công ty Cổ phần Sở hữu công nghiệp INVESTIP (INVESTIP)
(55)



1.1



1.2

- (11) **12263**
(21) 3-2007-01502 (28) 01
(54) HỘP THUỐC (51) **09-03**
(22) 30.10.2007 (43) 25.01.2008
(71) S.I.A (TENAMYD CANADA) INC (CA)
242, Varry Street, St. Laurent, Quebec, H4N1A3, Canada
(72) Bùi Trường Hùng (VN)
(74) Công ty TNHH Nam Việt và Liên danh (VIPCO)
(55)



1.1



1.2

- (11) **12264**
(21) 3-2007-01503 (28) 01
(54) HỘP THUỐC (51) **09-03**
(22) 30.10.2007 (43) 25.01.2008
(71) S.I.A (TENAMYD CANADA) INC (CA)
242, Varry Street, St. Laurent, Quebec, H4N1A3, Canada
(72) Bùi Trường Hùng (VN)
(74) Công ty TNHH Nam Việt và Liên danh (VIPCO)
(55)



1.1



1.2

- (11) **12265**
(21) 3-2007-01505 (28) 01
(54) QUẢ NẮM DỪNG CHO RÈM CHE (51) **06-10**
CỬA CỦA CÔNG TRÌNH XÂY
DỤNG
(22) 31.10.2007 (43) 25.01.2008
(30) 29/279447 01.05.2007 US
(71) HUNTER DOUGLAS LNC. (US)
2 Park Way, Upper Saddle River, New Jersey 07458, U.S.A.
(72) Paul K. Metaxatos (US), Steffen Koury (US), Mary Sarich (US), Eric Nichols (US), Kurt
M. Maw (US)
(74) Văn phòng Luật sư Minh & Chiến (MINH, CHIEN & PARTNERS)
(55)

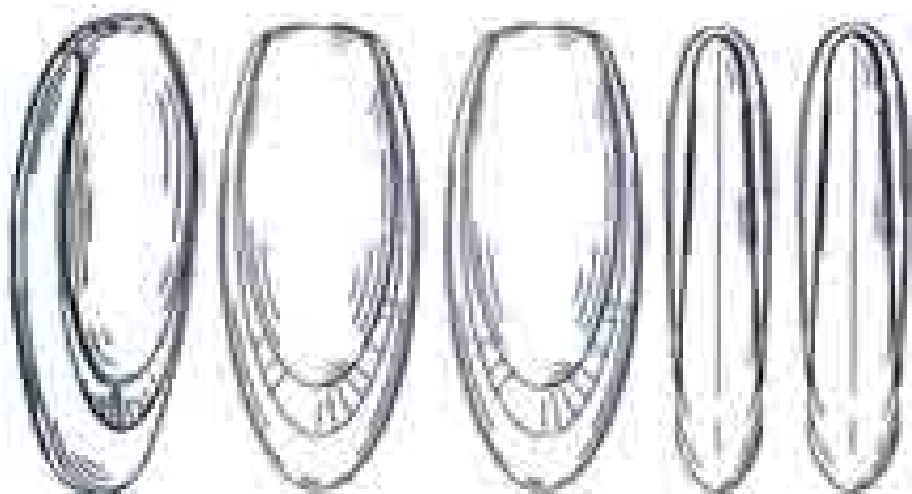

1.1

1.2

1.3

1.4

1.5

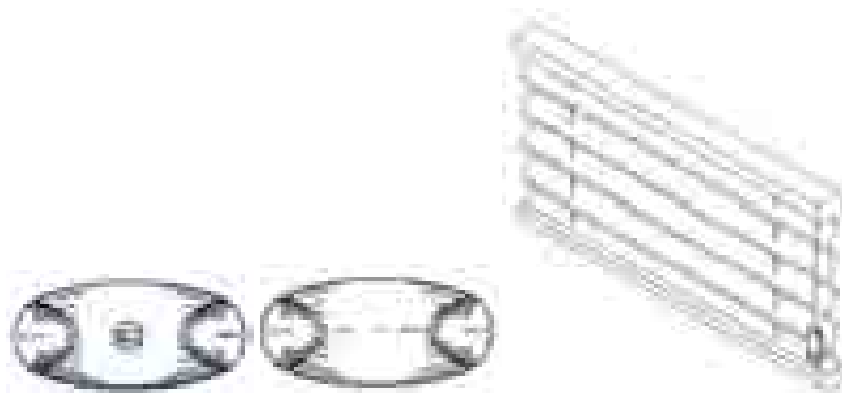

1.6

1.7

1.8

- (11) **12266**
(21) 3-2007-01506 (28) 01
(54) BAO GÓI ĐỰNG KHĂN ƯỚT (51) **09-05**
(22) 31.10.2007 (43) 25.01.2008
(71) CÔNG TY TNHH ĐÔNG HIỆP (VN)
Lô CN7, cụm công nghiệp tập trung vừa và nhỏ Từ Liêm, xã Minh Khai, huyện Từ
Liêm, thành phố Hà Nội
(72) Nguyễn Thị Thủy Lệ (VN)
(55)



1.1



1.2

- (11) **12267**
(21) 3-2007-01507 (28) 01
(54) HỘP ĐỤNG THUỐC (51) **09-03**
(22) 31.10.2007 (43) 25.01.2008
(71) CÔNG TY DƯỢC PHẨM TRUNG ƯƠNG I (VN)
356 đường Giải Phóng, quận Thanh Xuân, thành phố Hà Nội
(72) Nguyễn Quý Sơn (VN)
(74) Công ty TNHH Vĩnh Đạt (LACOM CO., LTD.)
(55)



1.1



1.2

- (11) **12268**
(21) 3-2007-01508 (28) 01
(54) HỘP ĐỰNG THUỐC (51) **09-03**
(22) 31.10.2007 (43) 25.01.2008
(71) CÔNG TY CỔ PHẦN DƯỢC - VẬT TƯ Y TẾ THANH HOÁ (VN)
232 Trần Phú, thành phố Thanh Hoá, tỉnh Thanh Hoá
(72) Lương Văn Sơn (VN)
(74) Công ty TNHH Vĩnh Đạt (LACOM CO., LTD.)
(55)



1.1



1.2

- (11) **12269**
(21) 3-2007-01509 (28) 01
(54) HỘP ĐỤNG THUỐC (51) **09-03**
(22) 31.10.2007 (43) 25.01.2008
(71) CÔNG TY CỔ PHẦN DƯỢC - VẬT TƯ Y TẾ THANH HOÁ (VN)
232 Trần Phú, thành phố Thanh Hoá, tỉnh Thanh Hoá
(72) Lương Văn Sơn (VN)
(74) Công ty TNHH Vĩnh Đạt (LACOM CO., LTD.)
(55)



1.1



1.2

- (11) **12270**
(21) 3-2007-01510 (28) 01
(54) HỘP ĐỰNG THUỐC (51) **09-03**
(22) 31.10.2007 (43) 25.01.2008
(71) CÔNG TY CỔ PHẦN DƯỢC - VẬT TƯ Y TẾ THANH HOÁ (VN)
232 Trần Phú, thành phố Thanh Hoá, tỉnh Thanh Hoá
(72) Lương Văn Sơn (VN)
(74) Công ty TNHH Vĩnh Đạt (LACOM CO., LTD.)
(55)



1.1



1.2

- (11) **12271**
(21) 3-2007-01511 (28) 01
(54) QUẢ CẦU LÔNG (51) **21-02**
(22) 01.11.2007 (43) 25.01.2008
(71) LU CHIEN WEN (TW)
5F No. 130 Sec Chung Te Road Tai Chung Taiwan
(72) Lu Chien Wen (TW)
(74) Công ty TNHH Sở hữu trí tuệ Trí Việt và Cộng sự (TRI VIET & ASSOCIATES
CO.,LTD.)
(55)



1.1



1.2

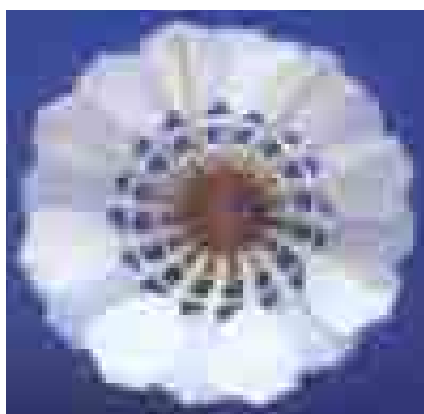

1.3



1.4

- (11) **12272**
(21) 3-2007-01512 (28) 01
(54) MŨ BẢO HIỂM (51) **02-03**
(22) 01.11.2007 (43) 25.01.2008
(71) CÔNG TY TNHH LONG HUEI (VN)
Số 23 đường 743, khu công nghiệp Sóng Thần II, huyện Dĩ An, tỉnh Bình Dương
(72) LI.WEN - CHIN (TW)
(74) Công ty TNHH Sở hữu trí tuệ WINCO (WINCO CO., LTD.)
(55)



1.1

1.2

1.3



1.4

1.5

1.6

- (11) **12273**
(21) 3-2007-01514 (28) 01
(54) DỤNG CỤ CHÂM CỨU (51) **24-02**
(22) 02.11.2007 (43) 25.01.2008
(30) 30-2007-0019630 04.05.2007 KR
(71) RA, JONG-JOO (KR)
2nd Floor, Dawoo Building, 889-2, Ssangyong 2-dong, Cheonan-si,
Chungcheongnamdo, Republic of Korea
(72) Ra, Jong-Joo (KR)
(74) Công ty TNHH Quốc tế D & N (D&N INTERNATIONAL CO.,LTD.)
(55)

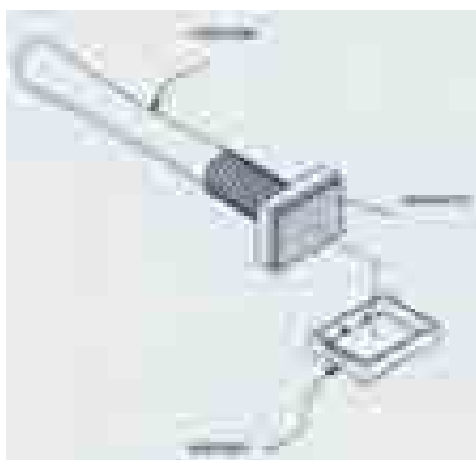
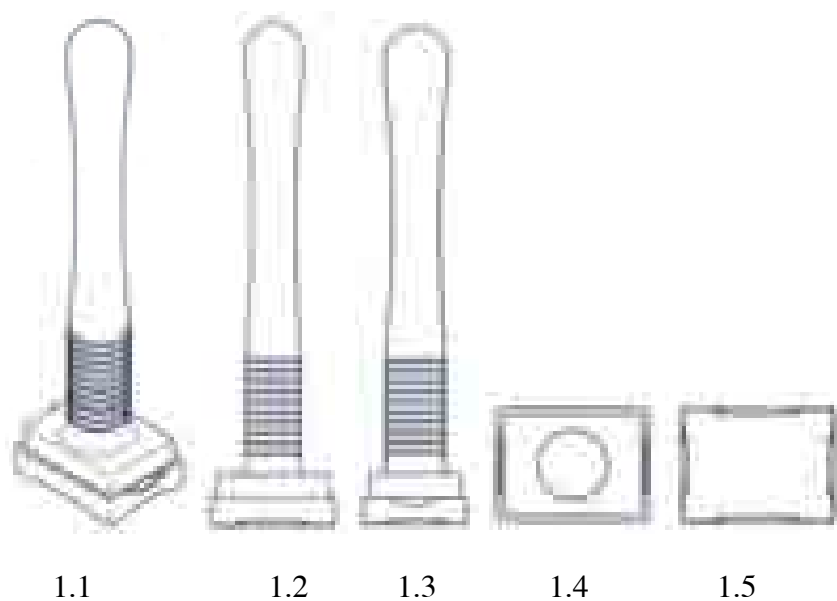

1.6

- (11) **12274**
(21) 3-2007-01515 (28) 01
(54) ĐAI AN TOÀN CHO TRẺ EM (51) **03-99**
(22) 02.11.2007 (43) 25.01.2008
(71) CÔNG TY TNHH ĐÔ MI NÔ (VN)
8 Thích Minh Nguyệt, phường 2, quận Tân Bình, TP. Hồ Chí Minh
(72) Bùi Thị Đoan Trang (VN)
(74) Văn phòng luật sư Phạm và Liên danh (PHAM & ASSOCIATES)
(55)



1.1



1.2



1.3

- (11) **12275**
(21) 3-2007-01518 (28) 01
(54) BAO GÓI KẸO (51) **09-05**
(22) 05.11.2007 (43) 25.01.2008
(71) ĐÀO VĂN QUY (VN)
Số 56 tổ 6B, phường Đức Giang, quận Long Biên, thành phố Hà Nội
(72) Đào Văn Quy (VN)
(74) Công ty TNHH Sở hữu trí tuệ HA VIP (HAVIP CO., LTD.)
(55)



1.1



1.2

- (11) **12276**
(21) 3-2007-01519 (28) 01
(54) BẢNG PHÂN PHỐI ĐIỆN (51) **13-03**
(22) 05.11.2007 (43) 25.01.2008
(71) HỘ KINH DOANH CÁ THỂ TÂN VINH (VN)
C3/28S9 ấp 4, xã Bình Hưng, huyện Bình Chánh, TP. Hồ Chí Minh
(72) Ngô Lâm Tường (VN)
(74) Công ty TNHH Sở hữu trí tuệ Thảo Thọ Quyến (INVENCO)
(55)



1.1



1.2

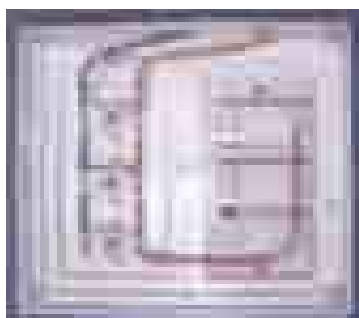

1.3

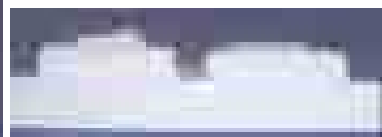

1.4

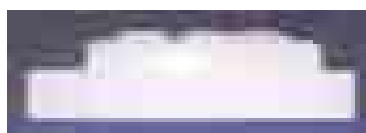

1.5

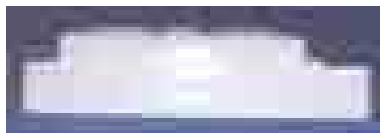

1.6

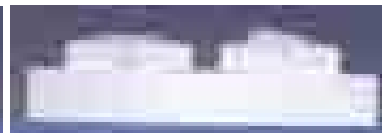

1.7

- (11) **12277**
(21) 3-2007-01523 (28) 01
(54) CHAI (51) **09-01**
(22) 05.11.2007 (43) 25.01.2008
(71) CÔNG TY TNHH BẢO VỆ THỰC VẬT AN HUNG PHÁT (VN)
374 Hồng Bàng, phường 16, quận 11, TP. Hồ Chí Minh
(72) Trương Đức Tánh (VN)
(74) Công ty TNHH Sở hữu trí tuệ WINCO (WINCO CO., LTD.)
(55)



1.1

1.2

1.3

1.4

1.5



1.6

1.7

- (11) **12278**
(21) 3-2007-01526 (28) 01
(54) NHÃN SẢN PHẨM (51) **19-08**
(22) 06.11.2007 (43) 25.01.2008
(71) CÔNG TY CỔ PHẦN ÁNH VÀNG NHÔ (VN)
Số 58 ấp Hưng Thọ, xã Hưng Định, Thuận An, tỉnh Bình Dương
(72) Trần Thị Hồng Nhung (VN)
(74) Công ty Luật TNHH AMBYS Hà Nội (AMBYS HANOI)
(55)



1.1



1.2

- (11) **12279**
(21) 3-2007-01527 (28) 01
(54) NHÃN SẢN PHẨM (51) **19-08**
(22) 06.11.2007 (43) 25.01.2008
(71) CÔNG TY CỔ PHẦN ÁNH VÀNG NHÔ (VN)
Số 58 ấp Hưng Thọ, xã Hưng Định, Thuận An, tỉnh Bình Dương
(72) Trần Thị Hồng Nhung (VN)
(74) Công ty Luật TNHH AMBYS Hà Nội (AMBYS HANOI)
(55)



1.1



1.2

- (11) **12280**
(21) 3-2007-01530 (28) 01
(54) BAO GÓI KẸO (51) **09-05**
(22) 08.11.2007 (43) 25.01.2008
(71) CÔNG TY CỔ PHẦN BÁNH KẸO HẢI HÀ (VN)
25 Trương Định, quận Hai Bà Trưng, thành phố Hà Nội
(72) Trần Hồng Thanh (VN)
(74) Công ty TNHH Sở hữu trí tuệ Thảo Thọ Quyến (INVENCO)
(55)



1.1



1.2

- (11) **12281**
(21) 3-2007-01531 (28) 01
(54) BÌNH (51) **09-01**
(22) 08.11.2007 (43) 25.01.2008
(71) CÔNG TY TNHH CÔNG THƯƠNG NGHIỆP MINH HƯNG (VN)
527-529 Bình Thới, phường 10, quận 11, TP. Hồ Chí Minh
(72) Lâu Thị ái Minh (VN)
(74) Công ty TNHH Tư vấn Dịch vụ á Đông (A ĐÔNG CONSULTANT)
(55)



1.1

1.2

1.3



1.4

1.5

1.6

- (11) **12282**
(21) 3-2007-01532 (28) 01
(54) CHAI (51) **09-01**
(22) 08.11.2007 (43) 25.01.2008
(71) CÔNG TY TRÁCH NHIỆM HỮU HẠN ADC (VN)
101 Phan Đình Phùng, phường Tân An, quận Ninh Kiều, thành phố Cần Thơ
(72) Phan Thế Hùng (VN)
(74) Công ty TNHH Sở hữu trí tuệ và Công nghệ Thủ đô (CAPITAL IP&T CO.LTD.)
(55)



1.1

1.2

1.3

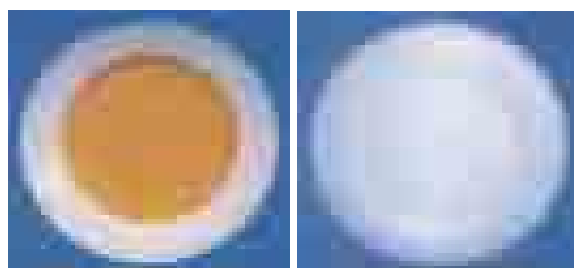

1.4

1.5

- (11) **12283**
(21) 3-2007-01533 (28) 01
(54) BAO GÓI SẢN PHẨM (51) **09-05**
(22) 08.11.2007 (43) 25.01.2008
(71) CƠ SỞ TÂN NGỌC PHƯỢNG (VN)
57/2 ấp Long Mỹ, xã Long An, huyện Châu Thành, tỉnh Tiền Giang
(72) Nguyễn Văn Sơn (VN)
(74) Công ty TNHH Sở hữu trí tuệ WINCO (WINCO CO., LTD.)
(55)



1.1



1.2

- (11) **12284**
(21) 3-2007-01538 (28) 01
(54) **ĐỘNG CƠ ĐỐT TRONG** (51) **15-01**
(22) 09.11.2007 (43) 25.01.2008
(30) 2007-012227 10.05.2007 JP
(71) HONDA MOTOR CO., LTD. (JP)
1-1, Minami-Aoyama 2-chome, Minato-ku, Tokyo, Japan
(72) Joji Maeda (JP)
(74) Văn phòng luật sư Phạm và Liên danh (PHAM & ASSOCIATES)
(55)

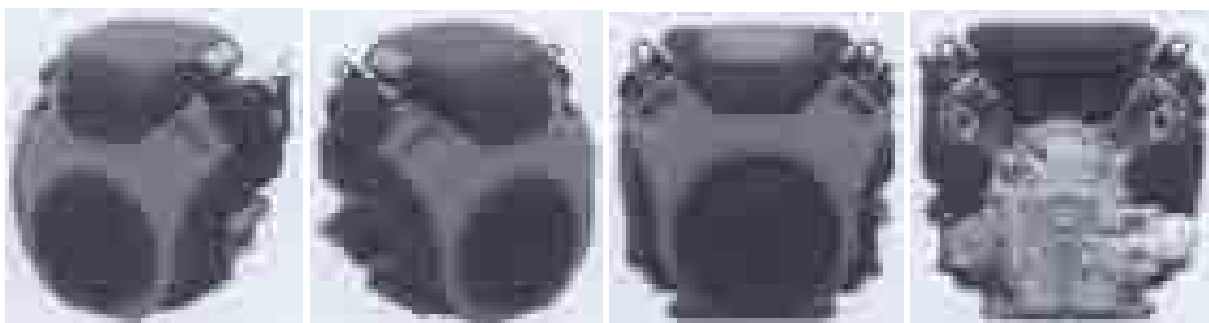

1.1

1.2

1.3

1.4

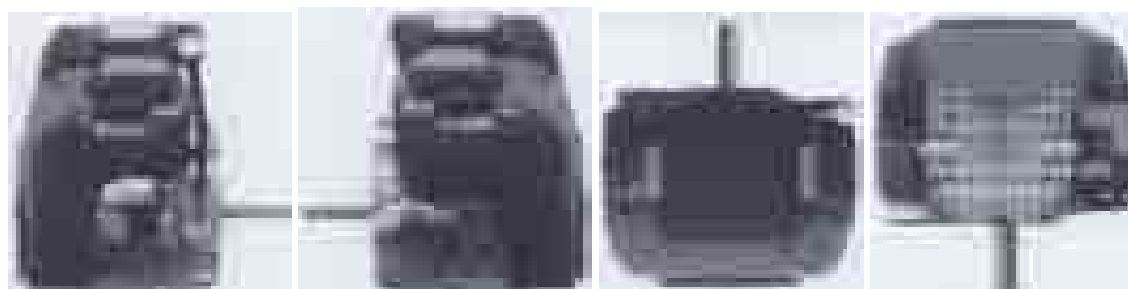

1.5

1.6

1.7

1.8

- (11) **12285**
(21) 3-2007-01540
(54) KỆP GIẤY
(22) 09.11.2007
(71) KING JIM CO., LTD. (JP)
10-18, 2-chome, Higashi-Kanda, Chiyoda-Ku, Tokyo, Japan
(72) Sotaro TAKAHASHI (JP)
(74) Công ty Cổ phần Sở hữu công nghiệp INVESTIP (INVESTIP)
(55)
- (28) 01
(51) **19-02**
(43) 25.01.2008

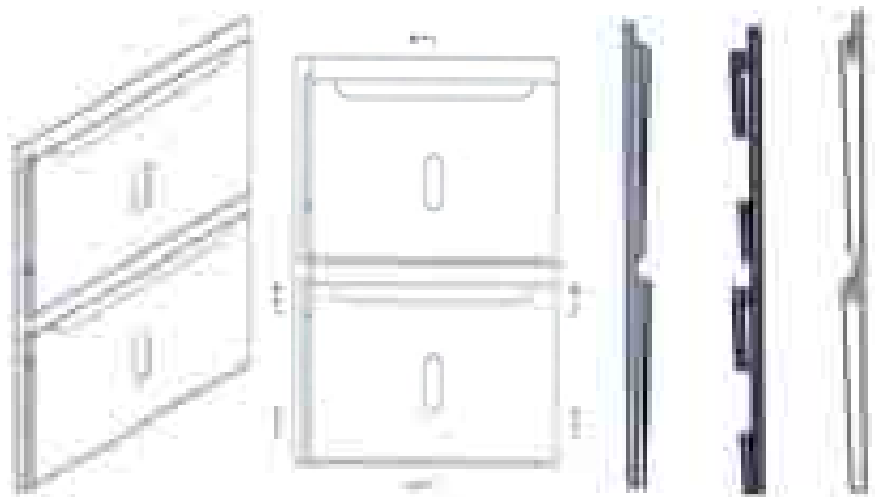

1.1

1.2

1.3

1.4

1.5



1.6

1.7

1.8



1.9

1.10

- (11) **12286**
(21) 3-2007-01541
(54) GHẾ
(22) 09.11.2007
(71) TRẦN PHƯỚC AN (VN)
550/7 Lê Hồng Phong, phường 10, quận 10, TP. Hồ Chí Minh
(72) Trần Phước An (VN)
(74) Công ty TNHH Sở hữu trí tuệ Thảo Thọ Quyến (INVENCO)
(55)
- (28) 01
(51) **06-01**
(43) 25.01.2008



1.1

1.2

1.3

1.4



1.5

1.6

- (11) **12287**
(21) 3-2007-01542 (28) 01
(54) DỤNG CỤ DẬP DẤU (51) **19-02**
(22) 09.11.2007 (43) 25.01.2008
(71) SUN SAME ENTERPRISES CO., LTD. (TW)
31, LANE 349, CHUNG CHENG S. ROAD, YUAN KANG CITY, TAINAN HSIEN,
TAIWAN
(72) SHINY SHIH (TW)
(74) Công ty TNHH Sở hữu trí tuệ WINCO (WINCO CO., LTD.)
(55)



1.1

1.2

1.3

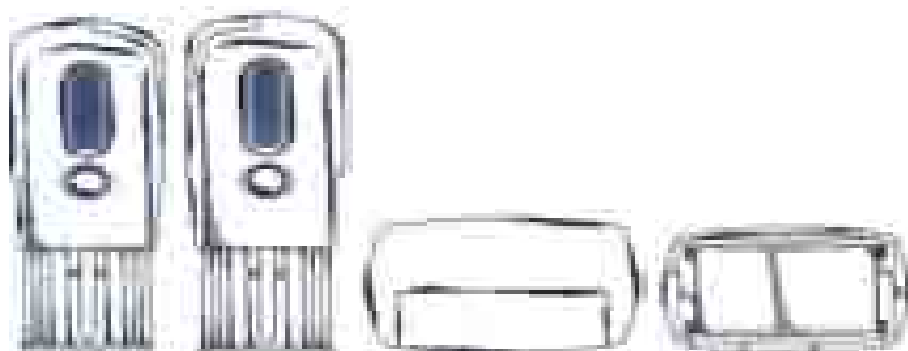

1.4

1.5

1.6

1.7

- (11) **12288**
(21) 3-2007-01544 (28) 01
(54) BAO GÓI (51) **09-05**
(22) 09.11.2007 (43) 25.01.2008
(71) CÔNG TY TNHH NEW TOYO PULPPY (VIỆT NAM) (VN)
Số 8, đường số 6, khu công nghiệp Việt Nam - Singapore, huyện Thuận An, tỉnh Bình Dương
(72) Leong Yin Mun (VN)
(74) Văn phòng luật sư Phạm và Liên danh (PHAM & ASSOCIATES)
(55)



1.1



1.2

- (11) **12289**
(21) 3-2007-01547 (28) 01
(54) ĐÈN SẠC (51) **26-05**
(22) 12.11.2007 (43) 25.01.2008
(71) CÔNG TY TNHH THƯƠNG MẠI DỊCH VỤ XUẤT NHẬP KHẨU TUẤN BẢO (VN)
8-10-12-14 Lô A đường số 3, phường 11, quận 6, TP. Hồ Chí Minh
(72) Trần Tuấn Anh (VN)
(74) Doanh nghiệp tư nhân Dịch vụ thương mại và sở hữu công nghiệp Song Ngọc (I.P.T.S.)
(55)



1.1

1.2

1.3

1.4

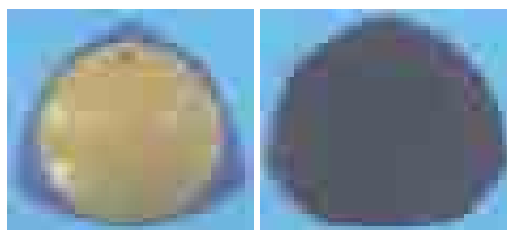

1.5

1.6

- (11) **12290**
(21) 3-2007-01549 (28) 03
(54) BỘ BÀN GHẾ (51) **06-03**
(22) 14.11.2007 (43) 25.01.2008
(71) CÔNG TY CỔ PHẦN TÙNG THƯ (VN)
Thôn Lường, xã Bạch Sam, huyện Mỹ Hòa, tỉnh Hưng Yên
(72) Nguyễn Thanh Tùng (VN)
(74) Công ty TNHH Sở hữu trí tuệ WINCO (WINCO CO., LTD.)
(55)

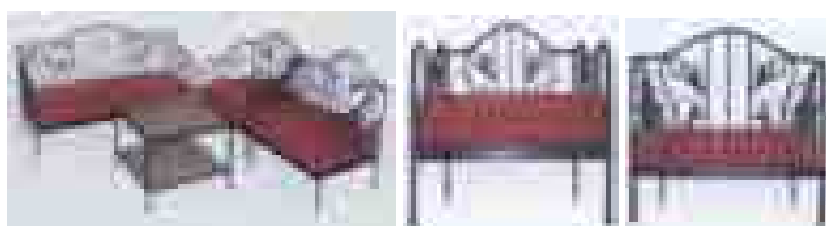

1.1

1.2

1.3

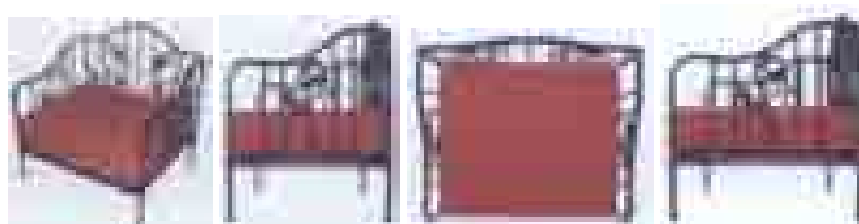

1.4

1.5

1.6

1.7

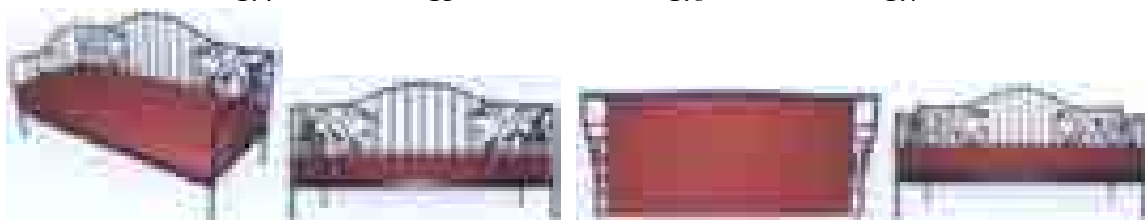

2.1

2.2

2.3

2.4

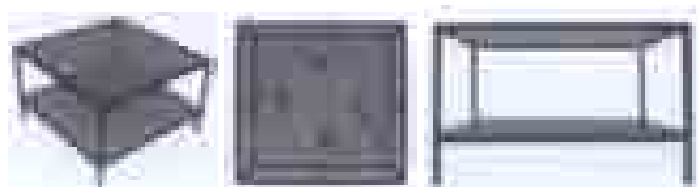

3.1

3.2

3.3

- (11) **12291**
(21) 3-2007-01550 (28) 03
(54) BỘ BÀN GHẾ (51) **06-01**
(22) 14.11.2007 (43) 25.01.2008
(71) CÔNG TY CỔ PHẦN TÙNG THƯ (VN)
Thôn Lường, xã Bạch Sam, huyện Mỹ Hào, tỉnh Hưng Yên
(72) Nguyễn Thanh Tùng (VN)
(74) Công ty TNHH Sở hữu trí tuệ WINCO (WINCO CO., LTD.)
(55)

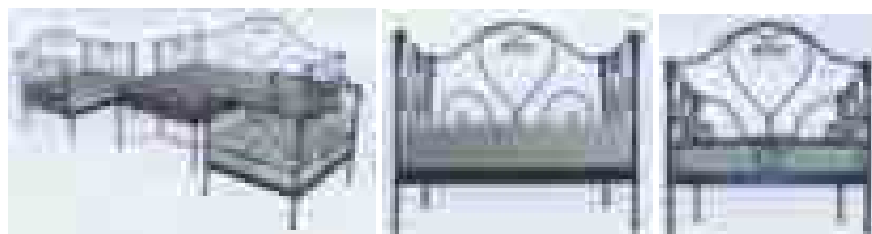

1.1

1.2

1.3



1.4

1.5

1.6



2.1

2.2

2.3

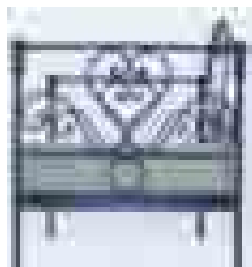

2.4



2.5



3.1



3.2

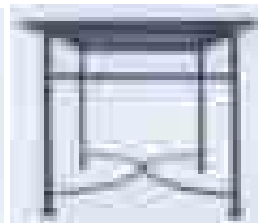

3.3

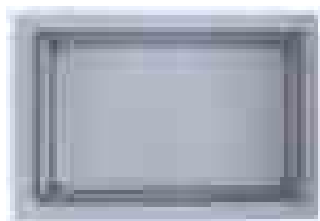

3.4

- (11) **12292**
(21) 3-2007-01551 (28) 01
(54) ĐÈN HUỖNH QUANG (51) **26-05**
(22) 14.11.2007 (43) 25.01.2008
(30) 000722822-0003 15.05.2007 EM
(71) KONINKLIJKE PHILIPS ELECTRONICS N.V (NL)
Groenewoudseweg 1, 5621 BA Eindhoven, The Netherlands
(72) Tony CT Tseng (CN)
(74) Công ty Cổ phần Sở hữu công nghiệp INVESTIP (INVESTIP)
(55)

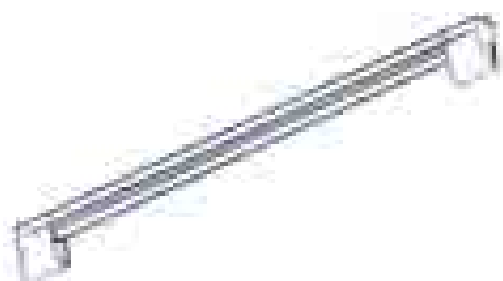

1.1



1.2

1.3



1.4

1.5



1.6

1.7

- (11) **12293**
(21) 3-2007-01552 (28) 01
(54) ĐÈN HUỖNH QUANG (51) **26-05**
(22) 14.11.2007 (43) 25.01.2008
(30) 000722822-0002 15.05.2007 EM
(71) KONINKLIJKE PHILIPS ELECTRONICS N.V (NL)
Groenewoudseweg 1, 5621 BA Eindhoven, The Netherlands
(72) Tony CT Tseng (CN)
(74) Công ty Cổ phần Sở hữu công nghiệp INVESTIP (INVESTIP)
(55)

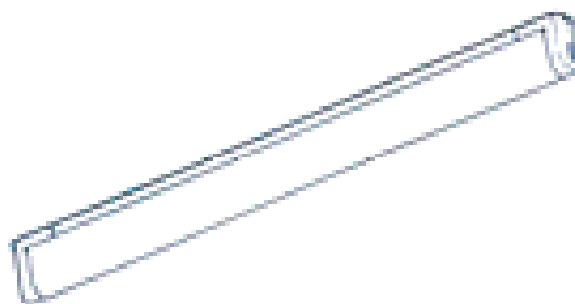

1.1



1.2

1.3



1.4

1.5



1.6

1.7

- (11) **12294**
(21) 3-2007-01553 (28) 01
(54) ĐÈN HUỖNH QUANG (51) **26-05**
(22) 14.11.2007 (43) 25.01.2008
(30) 000722822-0001 15.05.2007 EM
(71) KONINKLIJKE PHILIPS ELECTRONICS N.V (NL)
Groenewoudseweg 1, 5621 BA Eindhoven, The Netherlands
(72) Tony CT Tseng (CN)
(74) Công ty Cổ phần Sở hữu công nghiệp INVESTIP (INVESTIP)
(55)



1.1



1.2

1.3



1.4

1.5



1.6

1.7

- (11) **12295**
(21) 3-2007-01555 (28) 01
(54) ĐÀU GẬY CHƠI GÔN (51) **21-02**
(22) 14.11.2007 (43) 25.01.2008
(30) 29/281014 13.06.2007 US
(71) KARSTEN MANUFACTURING CORPORATION (US)
2201 West Desert Cove, Phoenix, Arizona 85029, United States of America
(72) Richard R. Sanchez (US), Michael R. Nicolette (US), Bradley D. Schweigert (US)
(74) Công ty TNHH Sở hữu trí tuệ Vàng (GINTASSET CO., LTD.)
(55)

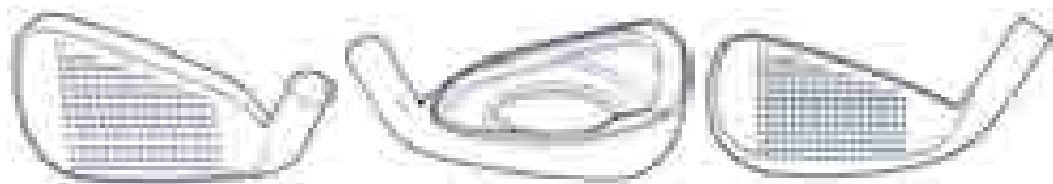

1.1

1.2

1.3



1.4

1.5

1.6



1.7

1.8

1.9

- (11) **12296**
(21) 3-2007-01556 (28) 03
(54) ĐẬU GẬY CHƠI GÔN (51) **21-02**
(22) 14.11.2007 (43) 25.01.2008
(30) 29/281293 20.06.2007 US
29/281303 20.06.2007 US
29/281316 20.06.2007 US
(71) KARSTEN MANUFACTURING CORPORATION (US)
2201 West Desert Cove, Phoenix, Arizona 85029, United States of America
(72) Richard R. Sanchez (US), Xiaojian Chen (US), Frank A. Quartarone (US)
(74) Công ty TNHH Sở hữu trí tuệ Vàng (GINTASSET CO., LTD.)
(55)



1.1

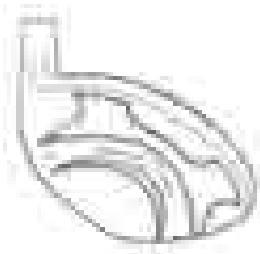

1.2



1.3



1.4



1.5



1.6

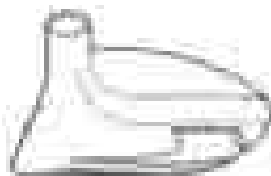

1.7



1.8

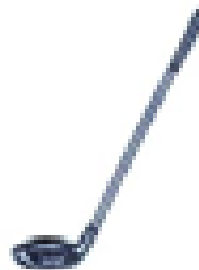

1.9



2.1

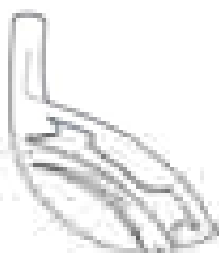

2.2



2.3



2.4



2.5



2.6



2.7



2.8



2.9



3.1



3.2



3.3



3.4



3.5



3.6



3.7



3.8



3.9

- (11) **12297**
(21) 3-2007-01557 (28) 02
(54) ĐẦU GẬY CHƠI GÔN (51) **21-02**
(22) 14.11.2007 (43) 25.01.2008
(30) 29/281320 20.06.2007 US
29/281325 20.06.2007 US
(71) KARSTEN MANUFACTURING CORPORATION (US)
2201 West Desert Cove, Phoenix, Arizona 85029, United States of America
(72) Richard R. Sanchez (US), Xiaojian Chen (US), Frank A. Quartarone (US)
(74) Công ty TNHH Sở hữu trí tuệ Vàng (GINTASSET CO., LTD.)
(55)

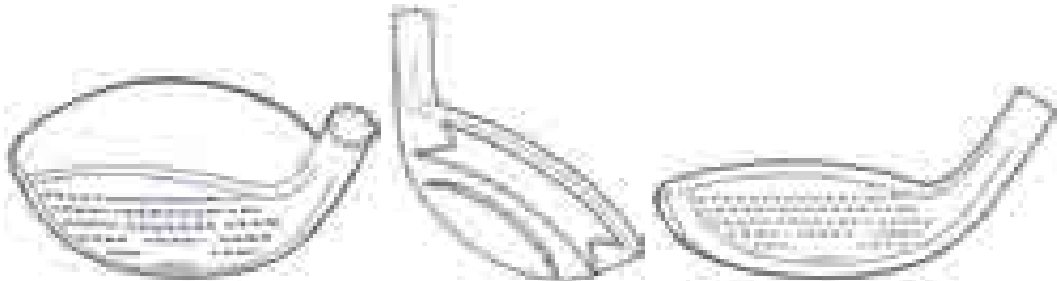

1.1

1.2

1.3



1.4

1.5

1.6

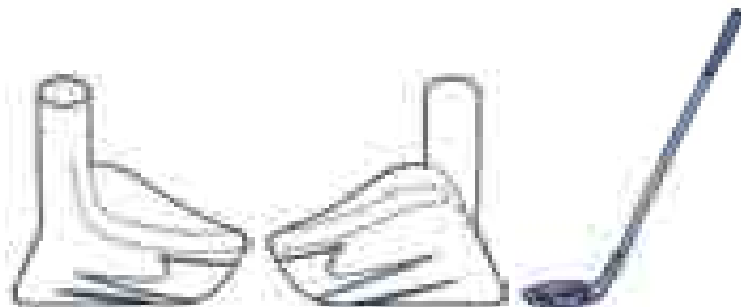

1.7

1.8

1.9



2.1



2.2



2.3

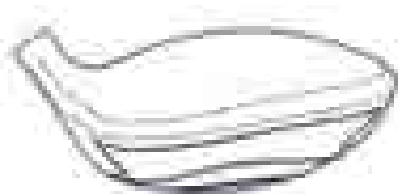

2.4



2.5



2.6

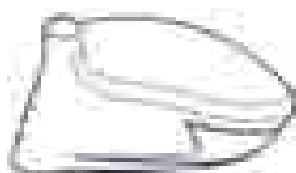

2.7

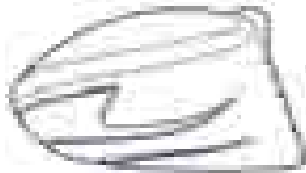

2.8



2.9

- (11) **12298**
(21) 3-2007-01560 (28) 01
(54) CHAI (51) **09-01**
(22) 15.11.2007 (43) 25.01.2008
(71) CÔNG TY TNHH THƯƠNG MẠI - DỊCH VỤ TÂN HIỆP PHÁT (VN)
294 Bùi Hữu Nghĩa, phường 2, quận Bình Thạnh, TP. Hồ Chí Minh
(72) Trần Uyên Phương (VN)
(74) Văn phòng luật sư Phạm và Liên danh (PHAM & ASSOCIATES)
(55)



1.1

1.2

1.3

1.4

- (11) **12299**
(21) 3-2007-01561 (28) 01
(54) NHÃN SẢN PHẨM (51) **19-08**
(22) 15.11.2007 (43) 25.01.2008
(71) CÔNG TY CỔ PHẦN RƯỢU - BIA - NƯỚC GIẢI KHÁT VIỆT NAM (VN)
Ninh Kiều, thị trấn Chúc Sơn, huyện Chương Mỹ, tỉnh Hà Tây
(72) Nguyễn Thượng Chất (VN)
(55)



- (11) **12300**
(21) 3-2007-01565 (28) 01
(54) HỘP ĐỰNG THUỐC (51) **09-03**
(22) 15.11.2007 (43) 25.01.2008
(71) PHIL - INTERNATIONAL CO., LTD. (KR)
629-4, Yeoksam-Dong, Kangnam-Ku, Seoul, Korea
(72) SO.HONG (KR)
(74) Công ty TNHH Vĩnh Đạt (LACOM CO., LTD.)
(55)



1.1



1.2

- (11) **12301**
(21) 3-2007-01568 (28) 01
(54) HỘP ĐỰNG THUỐC (51) **09-03**
(22) 16.11.2007 (43) 25.01.2008
(71) CÔNG TY TRÁCH NHIỆM HỮU HẠN VỸ HOA (VN)
Số 9, ngách 41, ngõ 49 Huỳnh Thúc Kháng, quận Đống Đa, thành phố Hà Nội
(72) Lê Hải Đức (VN)
(74) Công ty TNHH Sở hữu trí tuệ và Công nghệ Thủ đô (CAPITAL IP&T CO.LTD.)
(55)



1.1



1.2

- (11) **12302**
(21) 3-2007-01570 (28) 01
(54) BÀN (51) **06-03**
(22) 19.11.2007 (43) 25.01.2008
(71) CÔNG TY CỔ PHẦN NỘI THẤT HOÀ PHÁT (VN)
Số 113, Bùi Thị Xuân, quận Hai Bà Trưng, thành phố Hà Nội
(72) Đoàn Gia Cường (VN)
(74) Văn phòng luật sư Phạm và Liên danh (PHAM & ASSOCIATES)
(55)



1.1

1.2

1.3

1.4



1.5

1.6

1.7

- (11) **12303**
(21) 3-2007-01571 (28) 01
(54) BÀN (51) **06-03**
(22) 19.11.2007 (43) 25.01.2008
(71) CÔNG TY CỔ PHẦN NỘI THẤT HOÀ PHÁT (VN)
Số 113, Bùi Thị Xuân, quận Hai Bà Trưng, thành phố Hà Nội
(72) Đoàn Gia Cường (VN)
(74) Văn phòng luật sư Phạm và Liên danh (PHAM & ASSOCIATES)
(55)



1.1

1.2

1.3

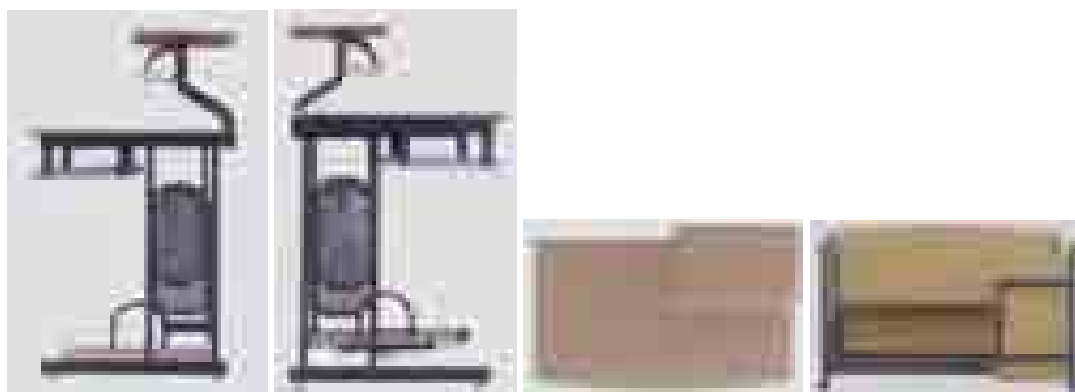

1.4

1.5

1.6

1.7

- (11) **12304**
(21) 3-2007-01572 (28) 01
(54) BÀN (51) **06-03**
(22) 19.11.2007 (43) 25.01.2008
(71) CÔNG TY CỔ PHẦN NỘI THẤT HOÀ PHÁT (VN)
Số 113, Bùi Thị Xuân, quận Hai Bà Trưng, thành phố Hà Nội
(72) Đoàn Gia Cường (VN)
(74) Văn phòng luật sư Phạm và Liên danh (PHAM & ASSOCIATES)
(55)

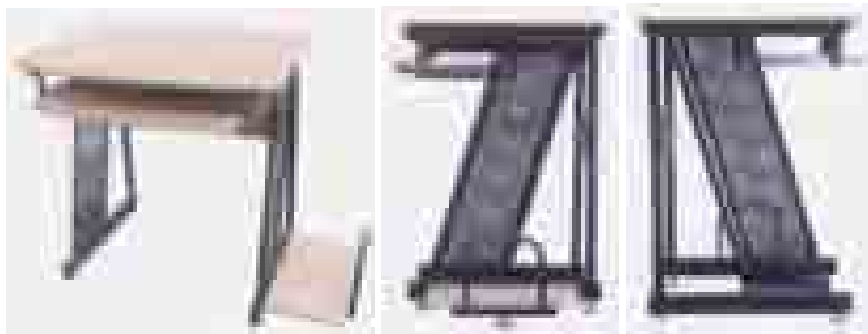

1.1

1.2

1.3



1.4

1.5

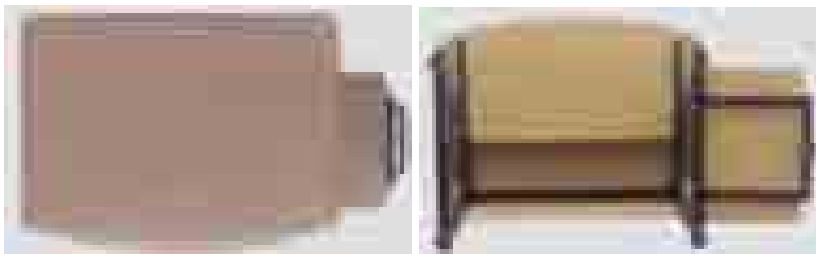

1.6

1.7

- (11) **12305**
(21) 3-2007-01573 (28) 01
(54) BÀN (51) **06-03**
(22) 19.11.2007 (43) 25.01.2008
(71) CÔNG TY CỔ PHẦN NỘI THẤT HOÀ PHÁT (VN)
Số 113, Bùi Thị Xuân, quận Hai Bà Trưng, thành phố Hà Nội
(72) Đoàn Gia Cường (VN)
(74) Văn phòng luật sư Phạm và Liên danh (PHAM & ASSOCIATES)
(55)



1.1

1.2

1.3

1.4



1.5

1.6

1.7

- (11) **12306**
(21) 3-2007-01574 (28) 01
(54) BỘ BÀN GHẾ (51) **06-01**, 06-03
(22) 19.11.2007 (43) 25.01.2008
(71) CÔNG TY CỔ PHẦN NỘI THẤT HOÀ PHÁT (VN)
Số 113, Bùi Thị Xuân, quận Hai Bà Trưng, thành phố Hà Nội
(72) Đoàn Gia Cường (VN)
(74) Văn phòng luật sư Phạm và Liên danh (PHAM & ASSOCIATES)
(55)



1.1



1.2

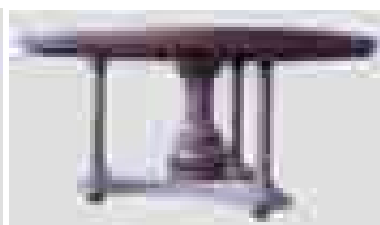

1.3



1.4



1.5



1.6

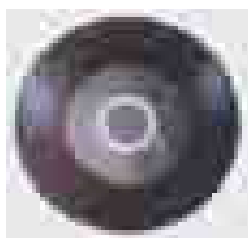

1.7



1.8



1.9

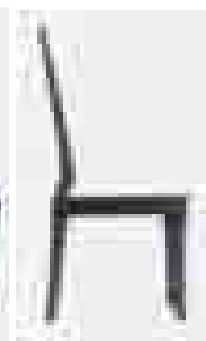

1.10



1.11

1.12

1.13

1.14

- (11) **12307**
(21) 3-2007-01575 (28) 01
(54) BỘ BÀN GHẾ (51) **06-01**, 06-03
(22) 19.11.2007 (43) 25.01.2008
(71) CÔNG TY CỔ PHẦN NỘI THẤT HOÀ PHÁT (VN)
Số 113, Bùi Thị Xuân, quận Hai Bà Trưng, thành phố Hà Nội
(72) Đoàn Gia Cường (VN)
(74) Văn phòng luật sư Phạm và Liên danh (PHAM & ASSOCIATES)
(55)

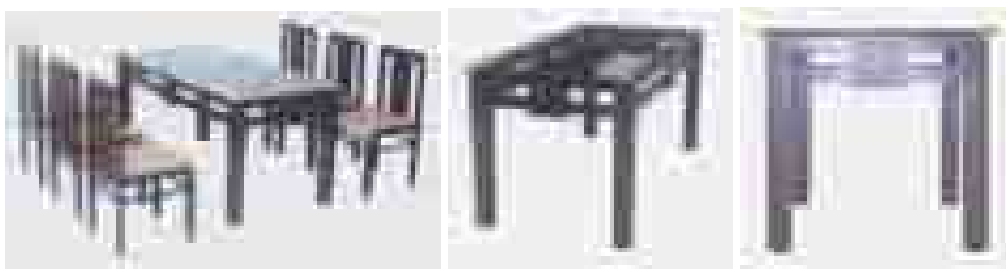

1.1

1.2

1.3

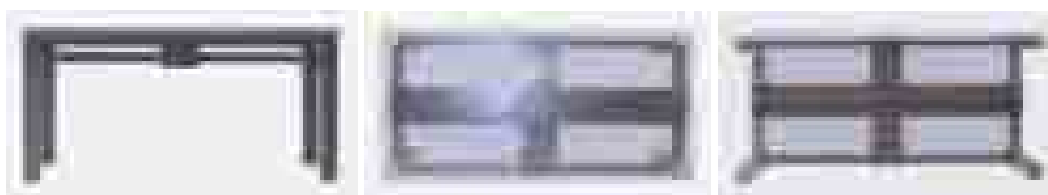

1.4

1.5

1.6

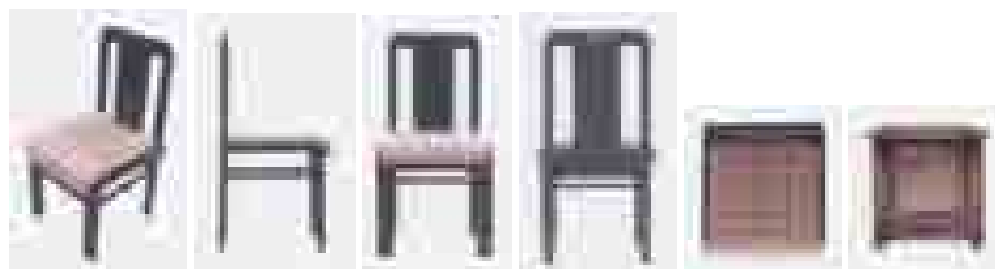

1.7

1.8

1.9

1.10

1.11

1.12

- (11) **12308**
(21) 3-2007-01577 (28) 01
(54) GHẾ (51) **06-01**
(22) 19.11.2007 (43) 25.01.2008
(71) CÔNG TY CỔ PHẦN NỘI THẤT HOÀ PHÁT (VN)
Số 113, Bùi Thị Xuân, quận Hai Bà Trưng, thành phố Hà Nội
(72) Đoàn Gia Cường (VN)
(74) Văn phòng luật sư Phạm và Liên danh (PHAM & ASSOCIATES)
(55)



1.1

1.2

1.3



1.4

1.5



1.6

1.7

- (11) **12309**
(21) 3-2007-01578 (28) 01
(54) GHẾ (51) **06-01**
(22) 19.11.2007 (43) 25.01.2008
(71) CÔNG TY CỔ PHẦN NỘI THẤT HOÀ PHÁT (VN)
Số 113, Bùi Thị Xuân, quận Hai Bà Trưng, thành phố Hà Nội
(72) Đoàn Gia Cường (VN)
(74) Văn phòng luật sư Phạm và Liên danh (PHAM & ASSOCIATES)
(55)



1.1

1.2

1.3

1.4



1.5

1.6

1.7

- (11) **12310**
(21) 3-2007-01579 (28) 02
(54) BÀN LIÊN TỬ VÀ GIÁ (51) **06-04**
(22) 19.11.2007 (43) 25.01.2008
(71) CÔNG TY CỔ PHẦN NỘI THẤT HOÀ PHÁT (VN)
Số 113, Bùi Thị Xuân, quận Hai Bà Trưng, thành phố Hà Nội
(72) Đoàn Gia Cường (VN)
(74) Văn phòng luật sư Phạm và Liên danh (PHAM & ASSOCIATES)
(55)

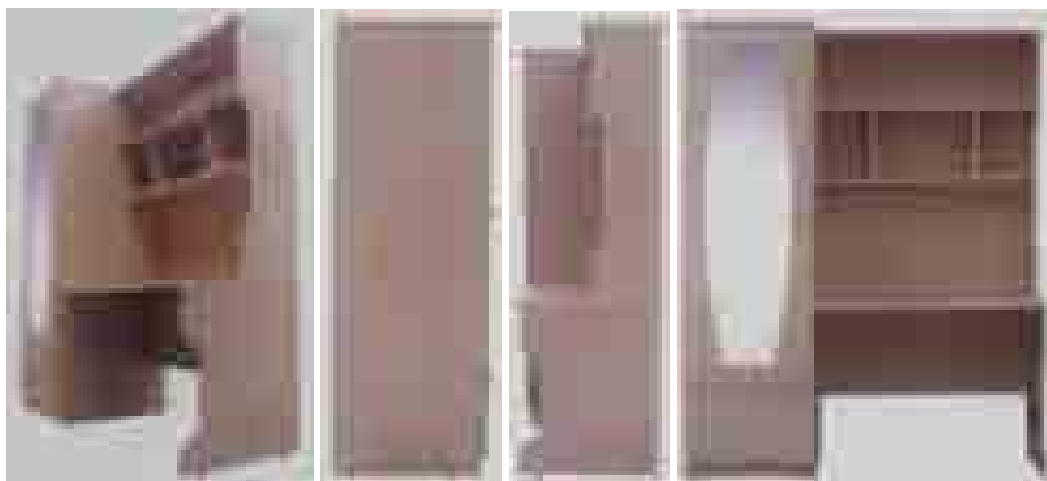

1.1

1.2

1.3

1.4

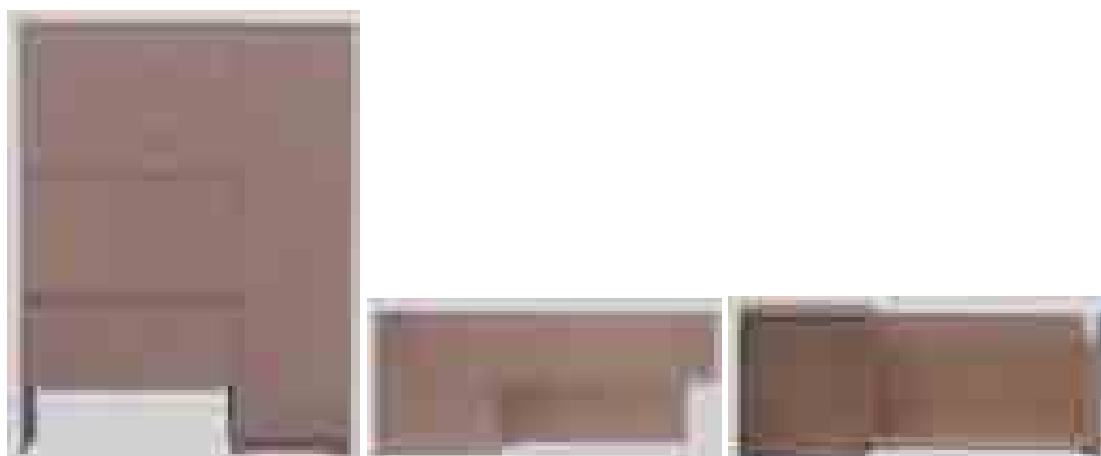

1.5

1.6

1.7



2.1

2.2

2.3

2.4

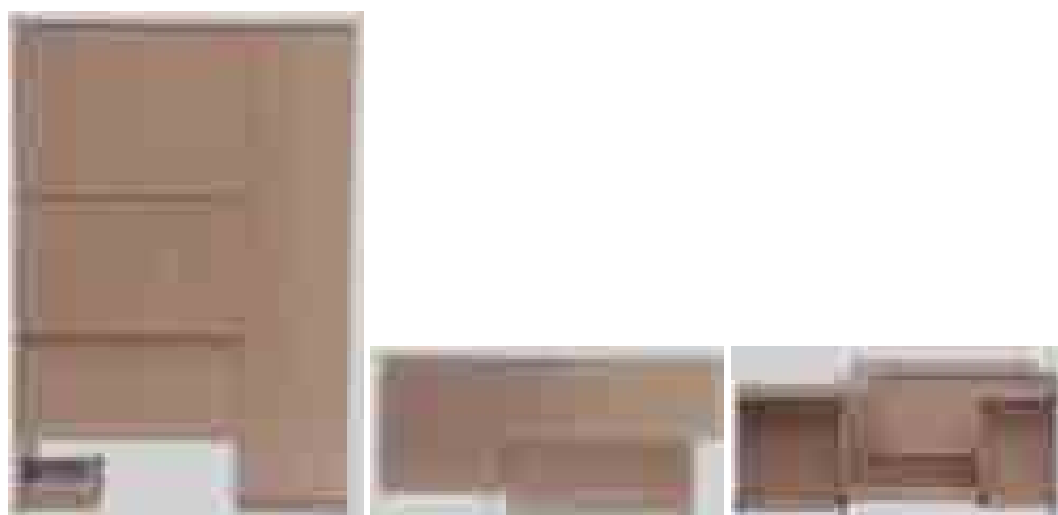

2.5

2.6

2.7

- (11) **12311**
(21) 3-2007-01580 (28) 01
(54) BÀN CẦU (51) **23-02**
(22) 19.11.2007 (43) 25.01.2008
(71) CÔNG TY CỔ PHẦN VIỆT TRÌ VIGLACERA (VN)
Phố Hồng Hà, phường Tiên Cát, thành phố Việt Trì, tỉnh Phú Thọ
(72) Lê Hồng Thái (VN)
(55)



1.1

1.2

1.3



1.4

1.5

1.6

1.7

- (11) **12312**
(21) 3-2007-01581 (28) 01
(54) BÀN CẦU (51) **23-02**
(22) 19.11.2007 (43) 25.01.2008
(71) CÔNG TY CỔ PHẦN VIỆT TRÌ VIGLACERA (VN)
Phố Hồng Hà, phường Tiên Cát, thành phố Việt Trì, tỉnh Phú Thọ
(72) Lê Hồng Thái (VN)
(55)



1.1

1.2

1.3



1.4

1.5

1.6

1.7

- (11) **12313**
(21) 3-2007-01582
(54) BÀN CẦU
(22) 19.11.2007
(71) CÔNG TY CỔ PHẦN VIỆT TRÌ VIGLACERA (VN)
Phố Hồng Hà, phường Tiên Cát, thành phố Việt Trì, tỉnh Phú Thọ
(72) Lê Hồng Thái (VN)
(55)
(28) 01
(51) **23-02**
(43) 25.01.2008



1.1



1.2



1.3



1.4



1.5



1.6



1.7

- (11) **12314**
(21) 3-2007-01583
(54) BÀN CẦU
(22) 19.11.2007
(71) CÔNG TY CỔ PHẦN VIỆT TRÌ VIGLACERA (VN)
Phố Hồng Hà, phường Tiên Cát, thành phố Việt Trì, tỉnh Phú Thọ
(72) Lê Hồng Thái (VN)
(55) (28) 01
(51) **23-02**
(43) 25.01.2008



1.1

1.2

1.3



1.4

1.5

1.6

1.7

- (11) **12315**
(21) 3-2007-01590 (28) 01
(54) BAO ĐỰNG SẢN PHẨM (51) **09-05**
(22) 19.11.2007 (43) 25.01.2008
(71) CƠ SỞ SẢN XUẤT BÁNH TRÁNG BẢO ĐỨC (VN)
Số 470/17/26, tỉnh lộ 43, khu phố 5, phường Tam Phú, quận Thủ Đức, TP. Hồ Chí Minh
(72) Nguyễn Văn Thảo (VN)
(74) Công ty TNHH Sở hữu trí tuệ WINCO (WINCO CO., LTD.)
(55)



1.1



1.2

- (11) **12316**
(21) 3-2007-01591 (28) 01
(54) GIÀY (51) **02-04**
(22) 19.11.2007 (43) 25.01.2008
(71) DNTN GIÀY Á CHÂU (VN)
Lô II-9, đường 19/5A, nhóm công nghiệp II, khu công nghiệp Tân Bình, quận Tân Phú,
TP. Hồ Chí Minh
(72) Nguyễn Đình Kim (VN)
(74) Công ty Cổ phần Sở hữu công nghiệp INVESTIP (INVESTIP)
(55)

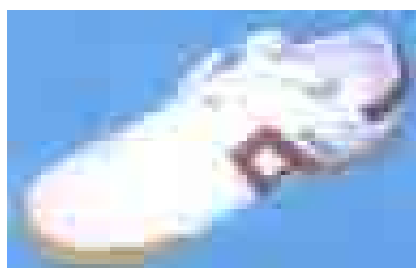

1.1



1.2

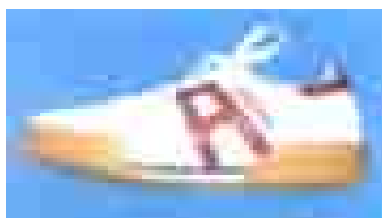

1.3



1.4

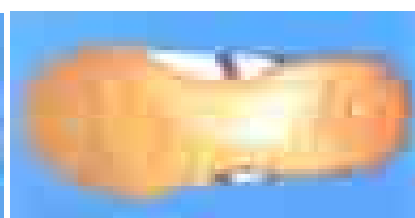

1.5



1.6

1.7

- (11) **12317**
(21) 3-2007-01592 (28) 01
(54) GIÀY (51) **02-04**
(22) 19.11.2007 (43) 25.01.2008
(71) DNTH GIÀY Á CHÂU (VN)
Lô II-9, đường 19/5A, nhóm công nghiệp II, khu công nghiệp Tân Bình, quận Tân Phú,
TP. Hồ Chí Minh
(72) Nguyễn Đình Kim (VN)
(74) Công ty Cổ phần Sở hữu công nghiệp INVESTIP (INVESTIP)
(55)



1.1

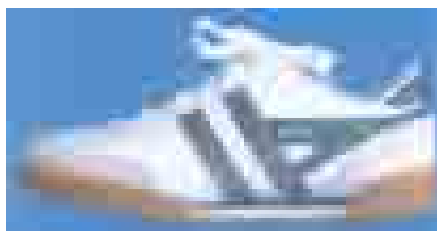

1.2



1.3



1.4

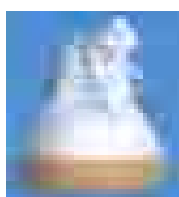

1.5



1.6

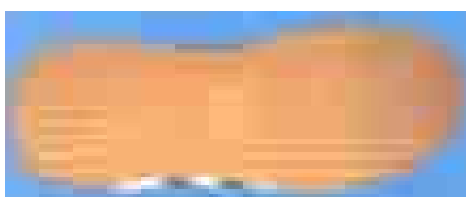

1.7

- (11) **12318**
(21) 3-2007-01593 (28) 01
(54) BAO GÓI MỠ (51) **09-05**
(22) 19.11.2007 (43) 25.01.2008
(71) CÔNG TY CỔ PHẦN LƯƠNG THỰC THỰC PHẨM COLUSA - MILIKET (VN)
1230 Kha Vạn Cân, phường Linh Trung, quận Thủ Đức, TP. Hồ Chí Minh
(72) Võ Văn Út (VN)
(74) Công ty Cổ phần Sở hữu công nghiệp INVESTIP (INVESTIP)
(55)



1.1



1.2

- (11) **12319**
(21) 3-2007-01598 (28) 01
(54) BÀN CHẢI (51) **04-01**
(22) 20.11.2007 (43) 25.01.2008
(71) CƠ SỞ LƯU BẢO CHÂU (VN)
300 Gia Phú, phường 3, quận 6, TP. Hồ Chí Minh
(72) Lưu Cẩm Thành (VN)
(74) Công ty TNHH Sở hữu trí tuệ Thảo Thọ Quyển (INVENCO)
(55)



1.1

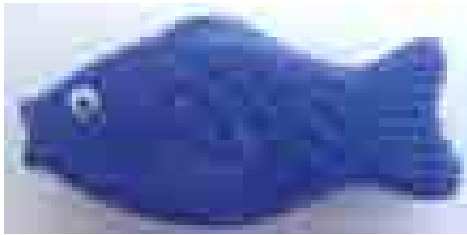

1.2

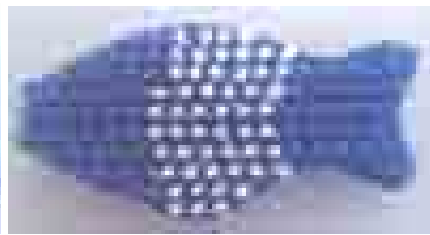

1.3

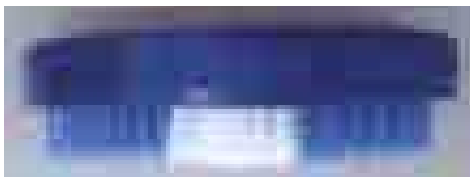

1.4



1.5



1.6

1.7

- (11) **12320**
(21) 3-2007-01600 (28) 01
(54) LỌ (51) **09-01**
(22) 20.11.2007 (43) 25.01.2008
(71) CÔNG TY TNHH SẢN XUẤT - THƯƠNG MẠI THÁI ĐÔNG (VN)
3/38A1 khu phố 5, phường Đông Hưng Thuận, quận 12, TP. Hồ Chí Minh
(72) Trịnh Quốc Thông (VN)
(74) Trung tâm tư vấn phát triển Thương hiệu và Chất lượng (NATUSI)
(55)



1.1

1.2

1.3

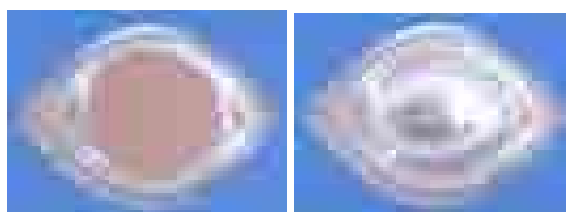

1.4

1.5

- (11) **12321**
(21) 3-2007-01601 (28) 01
(54) LỌ (51) **09-01**
(22) 20.11.2007 (43) 25.01.2008
(71) CÔNG TY TNHH SẢN XUẤT - THƯƠNG MẠI THÁI ĐÔNG (VN)
3/38A1 khu phố 5, phường Đông Hưng Thuận, quận 12, TP. Hồ Chí Minh
(72) Trịnh Quốc Thông (VN)
(74) Trung tâm tư vấn phát triển Thương hiệu và Chất lượng (NATUSI)
(55)



1.1

1.2

1.3

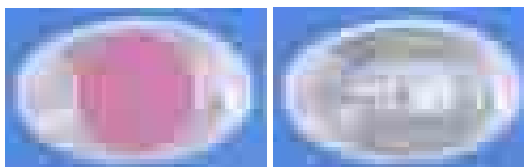

1.4

1.5

- (11) **12322**
(21) 3-2007-01602 (28) 01
(54) LỌ (51) **09-01**
(22) 20.11.2007 (43) 25.01.2008
(71) CÔNG TY TNHH SẢN XUẤT - THƯƠNG MẠI THÁI ĐÔNG (VN)
3/38A1 khu phố 5, phường Đông Hưng Thuận, quận 12, TP. Hồ Chí Minh
(72) Trịnh Quốc Thông (VN)
(74) Trung tâm tư vấn phát triển Thương hiệu và Chất lượng (NATUSI)
(55)



1.1

1.2

1.3



1.4

1.5

- (11) **12323**
(21) 3-2007-01603 (28) 01
(54) LỌ (51) **09-01**
(22) 20.11.2007 (43) 25.01.2008
(71) CÔNG TY TNHH SẢN XUẤT - THƯƠNG MẠI THÁI ĐÔNG (VN)
3/38A1 khu phố 5, phường Đông Hưng Thuận, quận 12, TP. Hồ Chí Minh
(72) Trịnh Quốc Thông (VN)
(74) Trung tâm tư vấn phát triển Thương hiệu và Chất lượng (NATUSI)
(55)



1.1

1.2

1.3



1.4

1.5

- (11) **12324**
(21) 3-2007-01604 (28) 01
(54) LỌ (51) **09-01**
(22) 20.11.2007 (43) 25.01.2008
(71) CÔNG TY TNHH SẢN XUẤT - THƯƠNG MẠI THÁI ĐÔNG (VN)
3/38A1 khu phố 5, phường Đông Hưng Thuận, quận 12, TP. Hồ Chí Minh
(72) Trịnh Quốc Thông (VN)
(74) Trung tâm tư vấn phát triển Thương hiệu và Chất lượng (NATUSI)
(55)



1.1

1.2

1.3

1.4

- (11) **12325**
(21) 3-2007-01609 (28) 01
(54) HỘP (51) **09-03**
(22) 21.11.2007 (43) 25.01.2008
(71) CÔNG TY CỔ PHẦN THƯƠNG MẠI SẢN XUẤT TÂN ÚC VIỆT (VN)
Lô 60, đường số 2, KCN Tân Tạo, phường Tân Tạo, quận Bình Tân, TP. Hồ Chí Minh
(72) Từ Đông Bảo (AU)
(74) Công ty TNHH Nam Việt và Liên danh (VIPCO)
(55)



1.1



1.2

- (11) **12326**
(21) 3-2007-01610 (28) 01
(54) NHÃN SẢN PHẨM (51) **19-08**
(22) 21.11.2007 (43) 25.01.2008
(71) CÔNG TY CỔ PHẦN THƯƠNG MẠI SẢN XUẤT TÂN ÚC VIỆT (VN)
Lô 60, đường số 2, KCN Tân Tạo, phường Tân Tạo, quận Bình Tân, TP. Hồ Chí Minh
(72) Từ Đông Bảo (AU)
(74) Công ty TNHH Nam Việt và Liên danh (VIPCO)
(55)



1.1



1.2

- (11) **12327**
(21) 3-2007-01611 (28) 01
(54) NHÃN SẢN PHẨM (51) **19-08**
(22) 21.11.2007 (43) 25.01.2008
(71) CÔNG TY CỔ PHẦN THƯƠNG MẠI SẢN XUẤT TÂN ÚC VIỆT (VN)
Lô 60, đường số 2, KCN Tân Tạo, phường Tân Tạo, quận Bình Tân, TP. Hồ Chí Minh
(72) Từ Đông Bảo (AU)
(74) Công ty TNHH Nam Việt và Liên danh (VIPCO)
(55)



1.1



1.2

- (11) **12328**
(21) 3-2007-01612 (28) 01
(54) HỘP (51) **09-03**
(22) 21.11.2007 (43) 25.01.2008
(71) CÔNG TY CỔ PHẦN THƯƠNG MẠI SẢN XUẤT TÂN ÚC VIỆT (VN)
Lô 60, đường số 2, KCN Tân Tạo, phường Tân Tạo, quận Bình Tân, TP. Hồ Chí Minh
(72) Từ Đông Bảo (AU)
(74) Công ty TNHH Nam Việt và Liên danh (VIPCO)
(55)



1.1



1.2

- (11) **12329**
(21) 3-2007-01613 (28) 01
(54) ĐỒNG HỒ TÍNH TIỀN XE TAXI (51) **10-04**
(22) 22.11.2007 (43) 25.01.2008
(71) CÔNG TY CỔ PHẦN TRUYỀN HÌNH CẤP TÂY NGUYÊN (VN)
198 Phan Đình Phùng, thị xã Kom Tum, tỉnh Kom Tum
(72) Phan Chánh Hiền (VN)
(55)



1.1

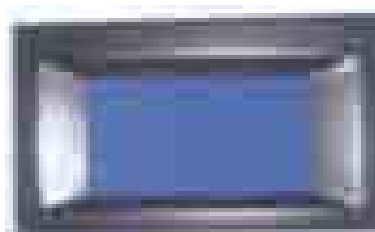

1.2



1.3

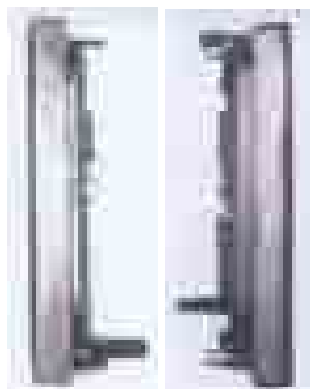

1.4

1.5



1.6



1.7



1.8

- (11) **12330**
(21) 3-2007-01614
(54) HỘP ĐỰNG
(22) 23.11.2007
(30) 18564/2007 22.06.2007 AU
18565/2007 22.06.2007 AU
(71) PEPSICO, INC. (US)
700 Anderson Hill Road, Purchase, New York 10577, United States of America
(72) Geoff Giddens (AU), Kim McConnie (AU), Stephen Ong (SG)
(74) Văn phòng luật sư Phạm và Liên danh (PHAM & ASSOCIATES)
(55)
- (28) 02
(51) **09-01**
(43) 25.01.2008



1.1

1.2

1.3

1.4

1.5



2.1

2.2

2.3

2.4

2.5

- (11) **12331**
(21) 3-2007-01615 (28) 01
(54) ĐỒNG HỒ TREO TƯỜNG (51) **10-01**
(22) 23.11.2007 (43) 25.01.2008
(71) PHAN VĂN HOÀNG (VN)
1 Bis/2F Nguyễn Đình Chiểu, phường Đa Cao, quận 1, TP. Hồ Chí Minh
(72) Phạm Văn Hoàng (VN)
(74) Công ty TNHH Sở hữu trí tuệ Thảo Thọ Quyến (INVENCO)
(55)



1.1



1.2

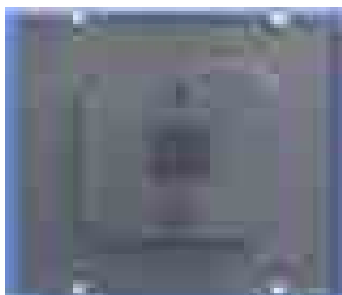

1.3

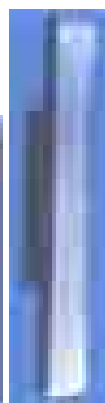

1.4



1.5

- (11) **12332**
(21) 3-2007-01617 (28) 01
(54) HỘP THUỐC (51) **09-03**
(22) 23.11.2007 (43) 25.01.2008
(71) CÔNG TY TNHH HOÀNG HƯƠNG (VN)
Số 6, ngõ 111 phố Láng Hạ, quận Đống Đa, thành phố Hà Nội
(72) Đinh Thị Chì (VN)
(74) Công ty TNHH Sở hữu trí tuệ WINCO (WINCO CO., LTD.)
(55)



1.1



1.2

- (11) **12333**
(21) 3-2007-01624 (28) 02
(54) GHẾ (51) **06-01**
(22) 26.11.2007 (43) 25.01.2008
(71) CÔNG TY CỔ PHẦN CAO SU SÀI GÒN - KYMDAN (VN)
28 Bình Thới, phường 14, quận 11, TP. Hồ Chí Minh
(72) Nguyễn Hữu Trí (VN)
(74) Công ty TNHH Sở hữu trí tuệ Thảo Thọ Quyến (INVENCO)
(55)

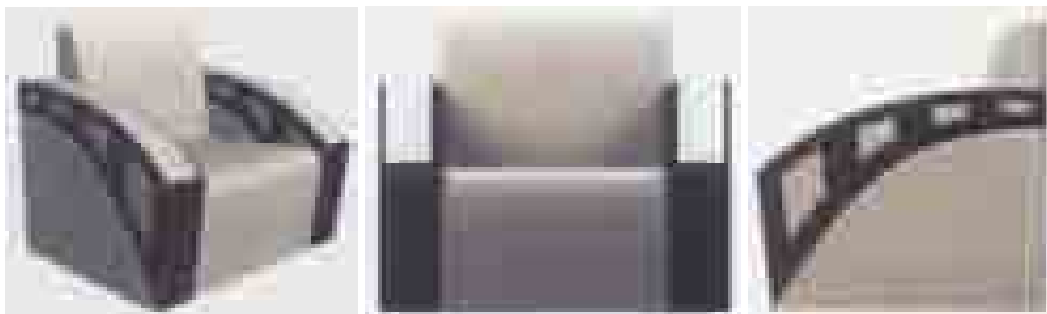

1.1

1.2

1.3

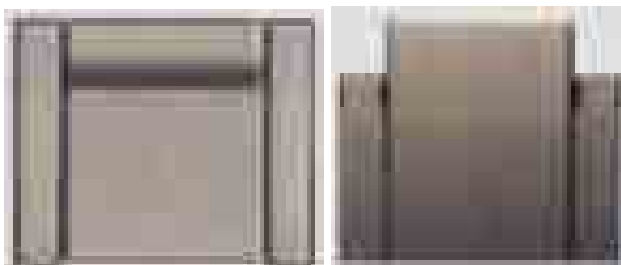

1.4

1.5



2.1

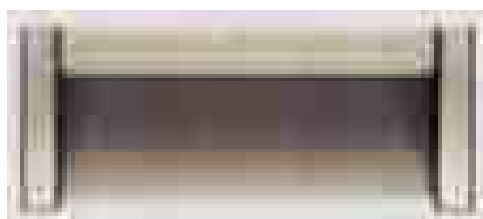

2.2

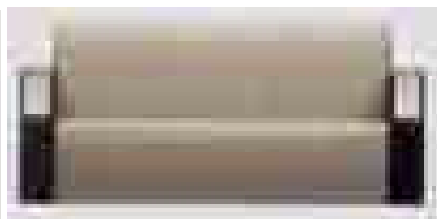

2.3



2.4

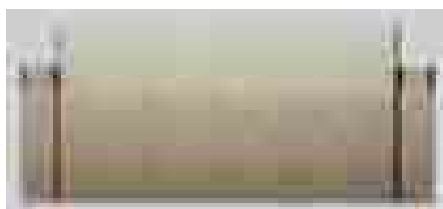

2.5

- (11) **12334**
(21) 3-2007-01637 (28) 01
(54) PHAO BÁO HIỆU HÀNG HẢI (51) **10-06**
(22) 26.11.2007 (43) 25.01.2008
(71) CÔNG TY BẢO ĐẢM AN TOÀN HÀNG HẢI I (VN)
31 Đà Nẵng, quận Ngô Quyền, thành phố Hải Phòng
(72) Lê Văn Quyết (VN), Phạm Văn Huyền (VN), Đồng Xuân Thành (VN), Nguyễn Quốc Chính (VN), Hồ Việt Dũng (VN)
(74) Công ty TNHH Nghiên cứu và Tư vấn chuyển giao công nghệ và đầu tư (CONCETTI)
(55)



1.1

1.2

1.3

1.4

1.5

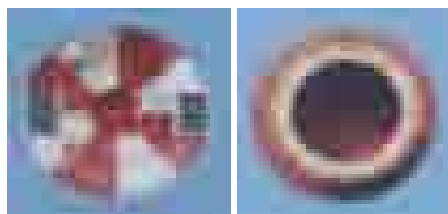

1.6

1.7

- (11) **12335**
(21) 3-2007-01638 (28) 03
(54) PHAO BÁO HIỆU HÀNG HẢI (51) **10-06**
(22) 26.11.2007 (43) 25.01.2008
(71) CÔNG TY BẢO ĐẢM AN TOÀN HÀNG HẢI I (VN)
31 Đà Nẵng, quận Ngô Quyền, thành phố Hải Phòng
(72) Lê Văn Quyết (VN), Phạm Văn Huyền (VN), Đồng Xuân Thành (VN), Nguyễn Quốc Chính (VN), Hồ Việt Dũng (VN)
(74) Công ty TNHH Nghiên cứu và Tư vấn chuyển giao công nghệ và đầu tư (CONCETTI)
(55)



1.1

1.2

1.3

1.4

1.5



1.6

1.7



2.1

2.2

2.3

2.4

2.5

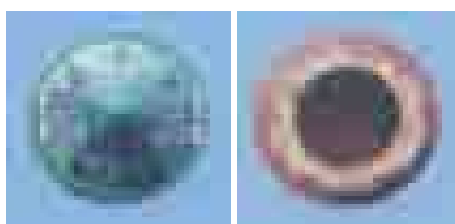

2.6

2.7



3.1

3.2

3.3

3.4

3.5

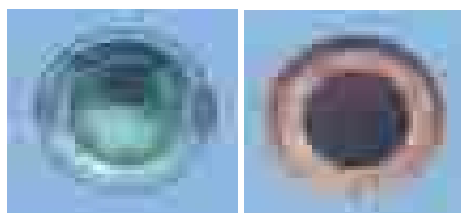

3.6

3.7

- (11) **12336**
(21) 3-2007-01641 (28) 01
(54) HỘP ĐỰNG RƯỢU (51) **09-03**
(22) 26.11.2007 (43) 25.01.2008
(71) CÔNG TY CỔ PHẦN CÔNG NGHỆ THỰC PHẨM VIỆT MỸ (VN)
Số nhà 99, đường Phạm Văn Đồng, xã Xuân Đình, huyện Từ Liêm, thành phố Hà Nội
(72) Phạm Thị Hồng Gấm (VN)
(55)



1.1



1.2

- (11) **12337**
(21) 3-2007-01642 (28) 01
(54) HỘP ĐỰNG RƯỢU (51) **09-03**
(22) 26.11.2007 (43) 25.01.2008
(71) CÔNG TY CỔ PHẦN CÔNG NGHỆ THỰC PHẨM VIỆT MỸ (VN)
Số nhà 99, đường Phạm Văn Đồng, xã Xuân Đình, huyện Từ Liêm, thành phố Hà Nội
(72) Phạm Thị Hồng Gấm (VN)
(55)



1.1



1.2

- (11) **12338**
(21) 3-2007-01643 (28) 01
(54) HỘP ĐỰNG RƯỢU (51) **09-03**
(22) 26.11.2007 (43) 25.01.2008
(71) CÔNG TY CỔ PHẦN CÔNG NGHỆ THỰC PHẨM VIỆT MỸ (VN)
Số nhà 99, đường Phạm Văn Đồng, xã Xuân Đình, huyện Từ Liêm, thành phố Hà Nội
(72) Phạm Thị Hồng Gấm (VN)
(55)



1.1



1.2

- (11) **12339**
(21) 3-2007-01644 (28) 01
(54) HỘP ĐỰNG RƯỢU (51) **09-03**
(22) 26.11.2007 (43) 25.01.2008
(71) CÔNG TY CỔ PHẦN CÔNG NGHỆ THỰC PHẨM VIỆT MỸ (VN)
Số nhà 99, đường Phạm Văn Đồng, xã Xuân Đình, huyện Từ Liêm, thành phố Hà Nội
(72) Phạm Thị Hồng Gấm (VN)
(55)



1.1



1.2

- (11) **12340**
(21) 3-2007-01645 (28) 01
(54) NHÃN SẢN PHẨM (51) **19-08**
(22) 26.11.2007 (43) 25.01.2008
(71) CÔNG TY CỔ PHẦN CÔNG NGHỆ THỰC PHẨM VIỆT MỸ (VN)
Số nhà 99, đường Phạm Văn Đồng, xã Xuân Đình, huyện Từ Liêm, thành phố Hà Nội
(72) Phạm Thị Hồng Gấm (VN)
(55)



- (11) **12341**
(21) 3-2007-01646 (28) 01
(54) NHÃN SẢN PHẨM (51) **19-08**
(22) 26.11.2007 (43) 25.01.2008
(71) CÔNG TY CỔ PHẦN CÔNG NGHỆ THỰC PHẨM VIỆT MỸ (VN)
Số nhà 99, đường Phạm Văn Đồng, xã Xuân Đình, huyện Từ Liêm, thành phố Hà Nội
(72) Phạm Thị Hồng Gấm (VN)
(55)



- (11) **12342**
(21) 3-2007-01647 (28) 01
(54) NHÃN SẢN PHẨM (51) **19-08**
(22) 26.11.2007 (43) 25.01.2008
(71) CÔNG TY CỔ PHẦN CÔNG NGHỆ THỰC PHẨM VIỆT MỸ (VN)
Số nhà 99, đường Phạm Văn Đồng, xã Xuân Đình, huyện Từ Liêm, thành phố Hà Nội
(72) Phạm Thị Hồng Gấm (VN)
(55)

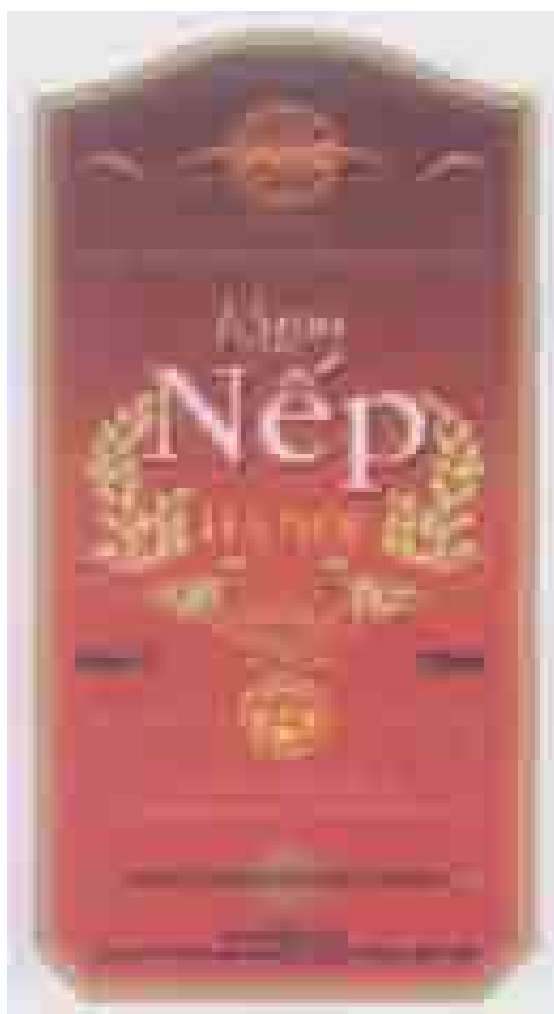

- (11) **12343**
(21) 3-2007-01648 (28) 01
(54) NHÃN SẢN PHẨM (51) **19-08**
(22) 26.11.2007 (43) 25.01.2008
(71) CÔNG TY CỔ PHẦN CÔNG NGHỆ THỰC PHẨM VIỆT MỸ (VN)
Số nhà 99, đường Phạm Văn Đồng, xã Xuân Đình, huyện Từ Liêm, thành phố Hà Nội
(72) Phạm Thị Hồng Gấm (VN)
(55)

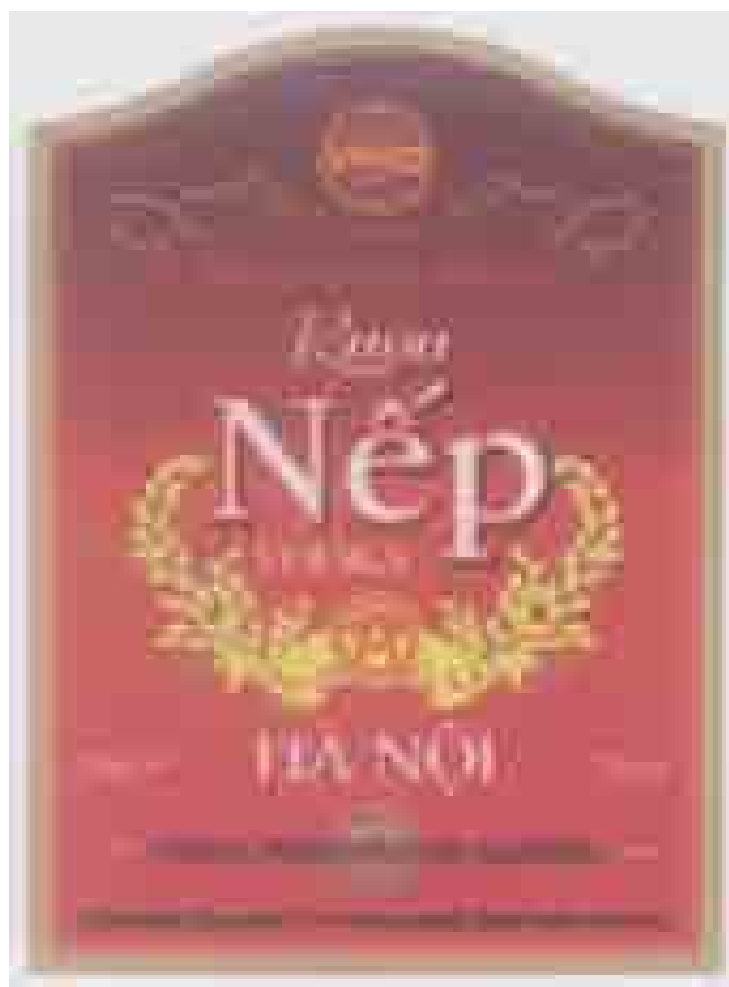

- (11) **12344**
(21) 3-2007-01652 (28) 01
(54) BÌNH ĐỰNG NƯỚC (51) **09-01**
(22) 27.11.2007 (43) 25.01.2008
(71) NAM LIONG ENTERPRISE CO., LTD. (TW)
No. 10, Lane 41, Chou-Wei St., Yung-Kang City, Tainan Hsien, Taiwan
(72) Pierre Gellet (FR)
(74) Công ty TNHH một thành viên Sở hữu trí tuệ VCCI (VCCI-IP CO.,LTD)
(55)

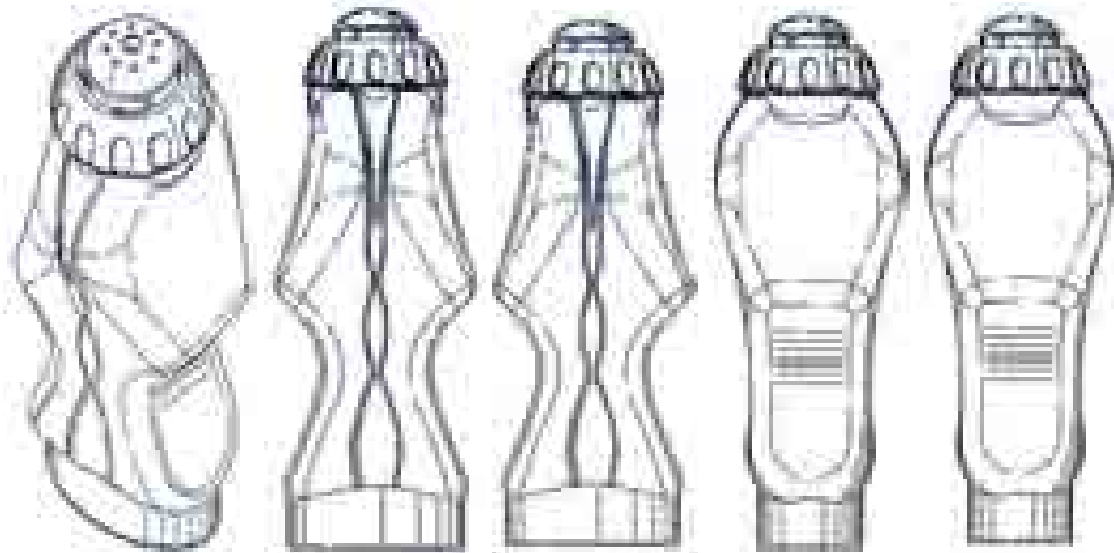

1.1

1.2

1.3

1.4

1.5

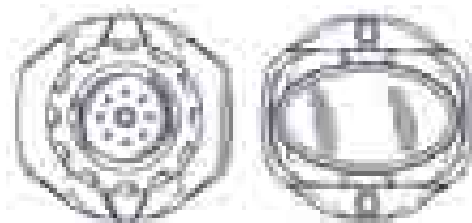

1.6

1.7

- (11) **12345**
(21) 3-2007-01653 (28) 01
(54) SÚNG PHUN SƠN (51) **08-05**
(22) 27.11.2007 (43) 25.01.2008
(71) HSING-TZU WANG (TW)
No. 80, Ta-Hsin St., Hsi Dist., Taichung City, Taiwan
(72) Hsing-Tzu Wang (TW)
(74) Công ty TNHH một thành viên Sở hữu trí tuệ VCCI (VCCI-IP CO.,LTD)
(55)

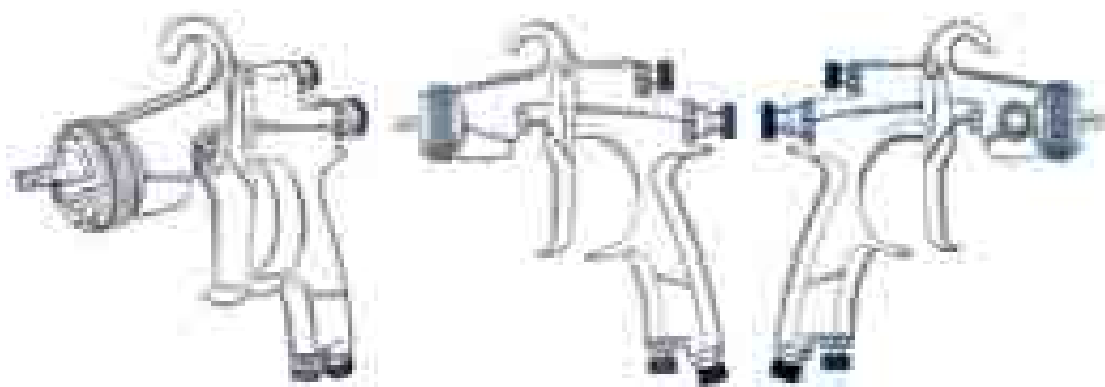

1.1

1.2

1.3

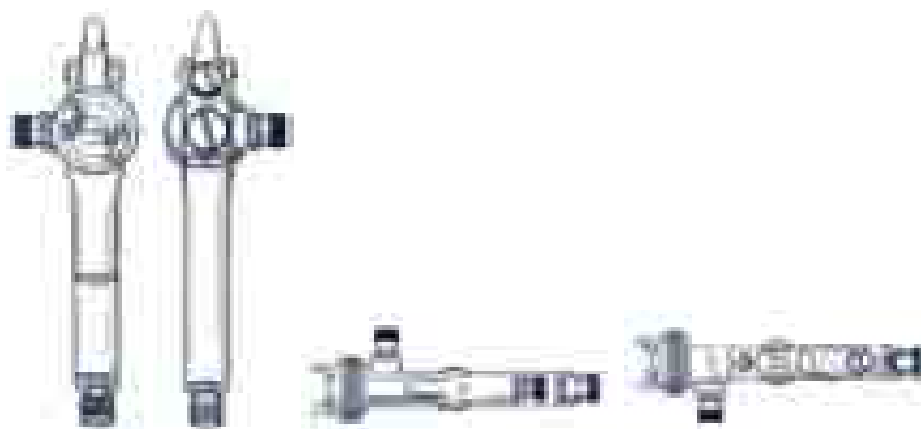

1.4

1.5

1.6

1.7

- (11) **12346**
(21) 3-2007-01669 (28) 01
(54) GHẾ XOAY LUNG ĐIỀU CHỈNH (51) **06-01**
(22) 29.11.2007 (43) 25.01.2008
(71) CÔNG TY TRÁCH NHIỆM HỮU HẠN NỘI THẤT 190 (VN)
Km 91, quốc lộ 5 (mới), phường Hùng Vương, quận Hồng Bàng, thành phố Hải Phòng
(72) Ngô Hữu Hoà (VN)
(74) Công ty TNHH Nghiên cứu và Tư vấn chuyển giao công nghệ và đầu tư (CONCETTI)
(55)



1.1

1.2

1.3

1.4



1.5

1.6

1.7

1.8

- (11) **12347**
(21) 3-2007-01670 (28) 01
(54) LOA (51) **14-01**
(22) 02.05.2007 (43) 25.01.2008
(71) DOANH NGHIỆP TƯ NHÂN VĂN HỒ (VN)
88 Nguyễn Trung Trực, phường 2, thị xã Tân An, tỉnh Long An
(72) Doanh nghiệp tư nhân Văn Hồ (VN)
(74) Công ty TNHH Sở hữu trí tuệ WINCO (WINCO CO., LTD.)
(55)



1.1

1.2

1.3

1.4

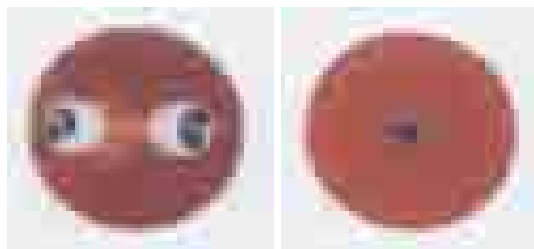

1.5

1.6

- (11) **12348**
(21) 3-2007-01676 (28) 01
(54) PHÙ HIỆU HỌC SINH TRUNG (51) **11-03**
HỌC
(22) 30.11.2007 (43) 25.01.2008
(71) CÔNG TY TNHH BÁ THIÊN (VN)
Số 74, Huỳnh Thúc Kháng, phường 2, thị xã Bảo Lộc, tỉnh Lâm Đồng
(72) Chu Chính Viễn (VN)
(74) Công ty TNHH Tư vấn quản trị thương hiệu Việt (V_MARQUE)
(55)



- (11) **12349**
(21) 3-2007-01677 (28) 01
(54) PHÙ HIỆU HỌC SINH TIỂU HỌC (51) **11-03**
(22) 30.11.2007 (43) 25.01.2008
(71) CÔNG TY TNHH BÁ THIÊN (VN)
Số 74, Huỳnh Thúc Kháng, phường 2, thị xã Bảo Lộc, tỉnh Lâm Đồng
(72) Chu Chính Viễn (VN)
(74) Công ty TNHH Tư vấn quản trị thương hiệu Việt (V_MARQUE)
(55)



- (11) **12350**
(21) 3-2007-01680 (28) 01
(54) GẶT TÀN THUỐC LÁ (51) **27-03**
(22) 30.11.2007 (43) 25.01.2008
(71) LƯU THỊ VY (VN)
170/29/1 /2 Lạc Long Quân, phường 8, quận Tân Bình, TP. Hồ Chí Minh
(72) Lưu Thị Vy (VN)
(74) DNTN Dịch vụ thương mại và sở hữu công nghiệp Song Ngọc (I.P.T.S.)
(55)

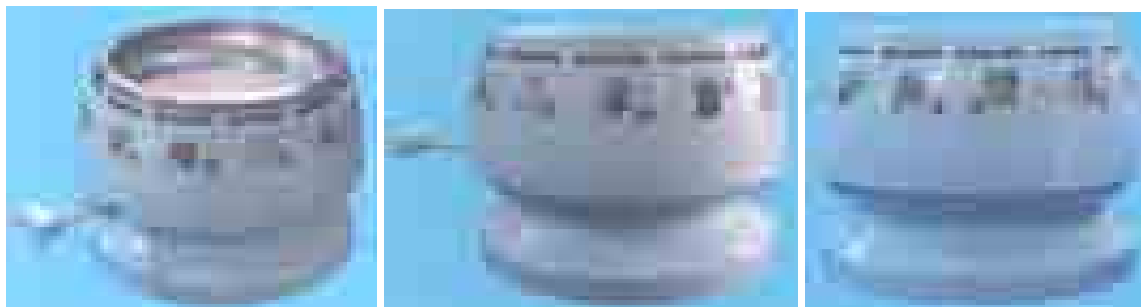

1.1

1.2

1.3



1.4

1.5

1.6

- (11) **12351**
(21) 3-2007-01695 (28) 01
(54) DỤNG CỤ HÚT MŨI (51) **24-02**
(22) 05.12.2007 (43) 25.01.2008
(71) LÊ THỊ XUÂN LANG (VN)
P4 Tô Hiến Thành, phường 14, quận 10, TP. Hồ Chí Minh
(72) Lê Thị Xuân Lang (VN)
(74) Công ty TNHH Sở hữu trí tuệ Thảo Thọ Quyến (INVENCO)
(55)

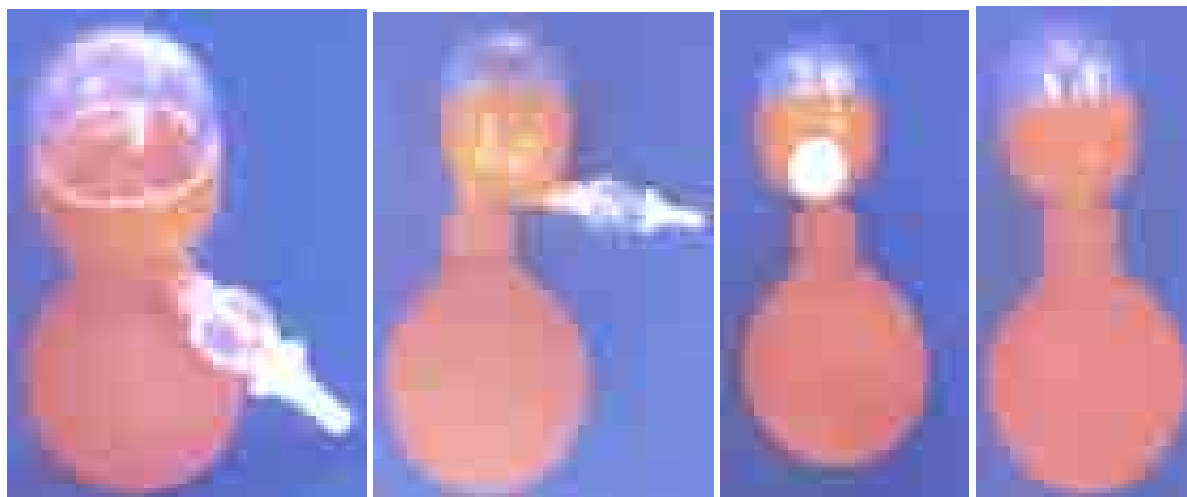

1.1

1.2

1.3

1.4



1.5

1.6

- (11) **12352**
(21) 3-2007-01719 (28) 01
(54) SỢT NHỰA (51) **09-04**
(22) 10.12.2007 (43) 25.01.2008
(71) CÔNG TY TRÁCH NHIỆM HỮU HẠN NHỰA DUY TÂN (VN)
298 Hồ Học Lãm, phường An Lạc, quận Bình Tân, TP. Hồ Chí Minh
(72) Trần Phước An (VN)
(74) Công ty TNHH Sở hữu trí tuệ Thảo Thọ Quyến (INVENCO)
(55)



1.1

1.2

1.3

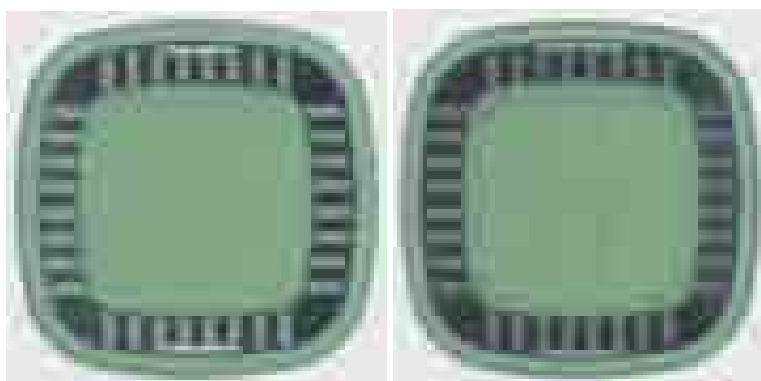

1.4

1.5

- (11) **12353**
(21) 3-2007-01722 (28) 01
(54) SỢT NHỰA (51) **09-04**
(22) 10.12.2007 (43) 25.01.2008
(71) CÔNG TY TRÁCH NHIỆM HỮU HẠN NHỰA DUY TÂN (VN)
298 Hồ Học Lãm, phường An Lạc, quận Bình Tân, TP. Hồ Chí Minh
(72) Trần Phước An (VN)
(74) Công ty TNHH Sở hữu trí tuệ Thảo Thọ Quyến (INVENCO)
(55)

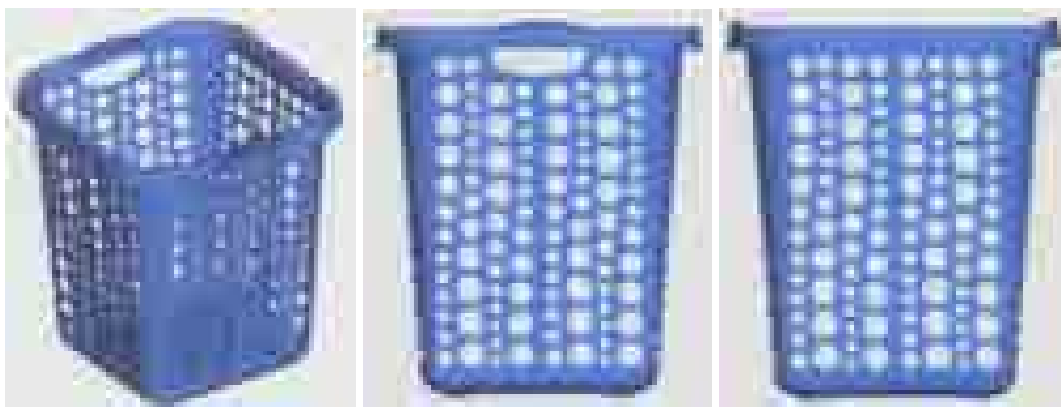

1.1

1.2

1.3



1.4

1.5

- (11) **12354**
(21) 3-2007-01734 (28) 01
(54) BÌNH ĐUN NƯỚC NÓNG (51) **23-03**
(22) 11.12.2007 (43) 25.01.2008
(71) CÔNG TY TNHH THƯƠNG MẠI DỊCH VỤ SẢN XUẤT HUYỀN VŨ (VN)
Số 1 ngõ 486, hẻm 486, 14/16 đường Ngô Gia Tự, phường Đức Giang, quận Long Biên,
thành phố Hà Nội
(72) Hoàng Văn Quyền (VN)
(55)



1.1



1.2



1.3



1.4



1.5



1.6