

PHẦN III

**Kiểu Dáng Công Nghiệp  
ĐƯỢC CẤP BẰNG ĐỘC QUYỀN KIỂU DÁNG CÔNG NGHIỆP**

- (11) **3-0012371**  
(15) 26.09.2008  
(21) 3-2007-01831  
(18) 21.12.2012  
(54) CAN  
(45) 25.11.2008 248  
(73) CÔNG TY TNHH CHUÔNG NGUYỄN (VN)  
33/15A hương lộ 14, phường Hiệp Tân, quận Tân Phú, TP. Hồ Chí Minh  
(72) Nguyễn Văn Chương (VN)  
(74) DNTN Dịch vụ thương mại và sở hữu công nghiệp Song Ngọc (I.P.T.S.)  
(55)
- (51) **09-02**  
(22) 21.12.2007  
(28) 01  
(43) 25.02.2008 239



1.1

1.2

1.3

1.4

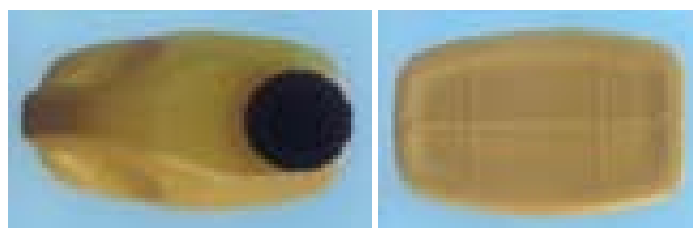

1.5

1.6

- (11) **3-0012372**  
(15) 26.09.2008  
(21) 3-2007-01130  
(18) 29.08.2012  
(54) CHAI NƯỚC KHOÁNG  
(45) 25.11.2008 248  
(73) CÔNG TY TNHH MỘT THÀNH VIÊN DỊCH VỤ DẦU KHÍ THÁI BÌNH (VN)  
Phường Trần Lãm, thành phố Thái Bình, tỉnh Thái Bình  
(72) Nguyễn Tuấn Anh (VN)  
(74) Công ty TNHH Tư vấn quản trị thương hiệu Việt (V\_MARQUE)  
(55)
- (51) **09-01**  
(22) 29.08.2007  
(28) 01  
(43) 25.01.2008 238

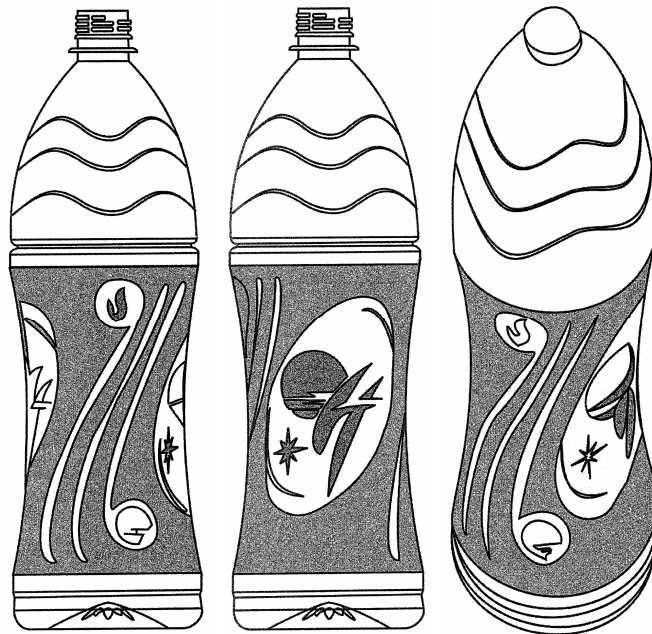

1.1

1.2

1.3

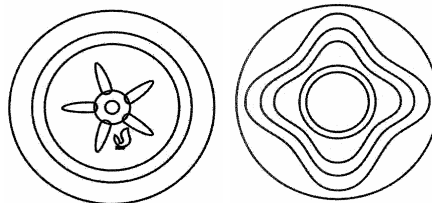

1.4

1.5

- (11) **3-0012373**  
(15) 26.09.2008  
(21) 3-2007-01148  
(18) 31.08.2012  
(54) KHAY ĐỰNG  
(45) 25.11.2008 248  
(73) CÔNG TY TNHH SỨ INAX VIỆT NAM (VINAX) (VN)  
Dương Xá, Gia Lâm, thành phố Hà Nội  
(72) KAZUYOSHI ISO (JP), Tô Ngọc Phương (VN), Phạm Văn Nam (VN)  
(74) Công ty Luật TNHH AMBYS Hà Nội (AMBYS HANOI)  
(55)
- (51) **23-02**  
(22) 31.08.2007  
(28) 02  
(43) 25.12.2007 237



1.1

1.2

1.3



1.4

1.5

1.6



2.1

2.2

2.3

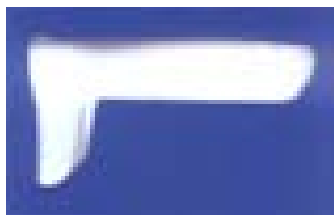

2.4

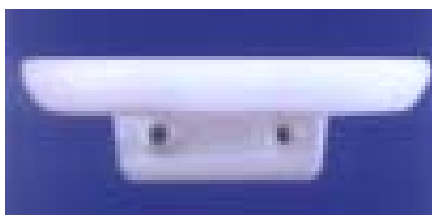

2.5

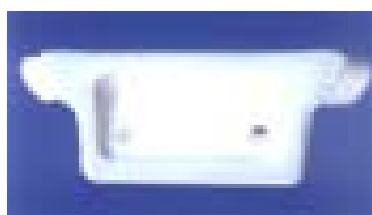

2.6

- (11) **3-0012374**  
 (15) 26.09.2008 (51) **12-05**  
 (21) 3-2007-01181 (22) 10.09.2007  
 (18) 10.09.2012  
 (54) **ĐẦU ĐỔ BĂNG TẢI** (28) 01  
 (45) 25.11.2008 248 (43) 25.01.2008 238  
 (73) **CÔNG TY CỔ PHẦN LILAMA 69-3 (VN)**  
 515 Điện Biên Phủ, thành phố Hải Dương, tỉnh Hải Dương  
 (72) Vũ Văn Hậu (VN)  
 (74) Công ty TNHH Sở hữu trí tuệ HA VIP (HAVIP CO., LTD.)  
 (55)

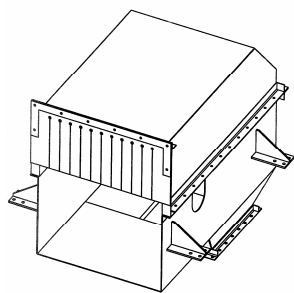

1.1

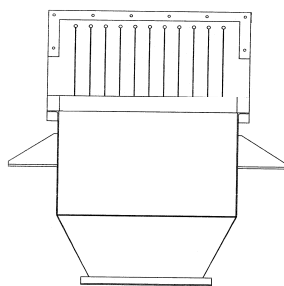

1.2

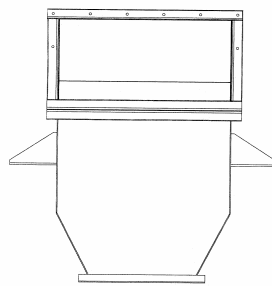

1.3

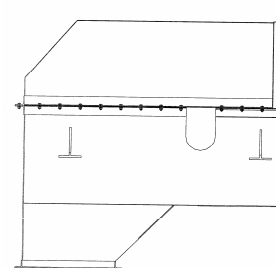

1.4

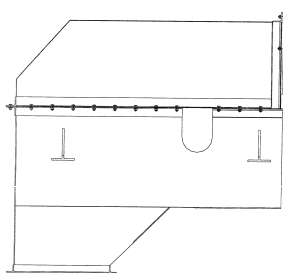

1.5

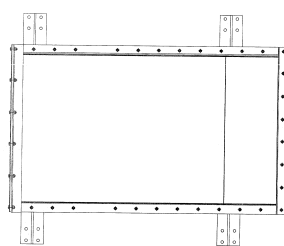

1.6

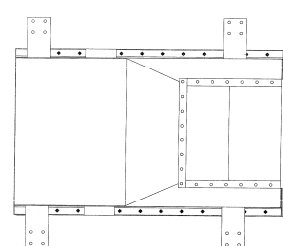

1.7

- (11) **3-0012375**  
(15) 26.09.2008  
(21) 3-2007-01182  
(18) 10.09.2012  
(54) VAN CHẮN KIỂU THANH  
(45) 25.11.2008 248  
(73) CÔNG TY CỔ PHẦN LILAMA 69-3 (VN)  
515 Điện Biên Phủ, thành phố Hải Dương, tỉnh Hải Dương  
(72) Vũ Văn Hậu (VN)  
(74) Công ty TNHH Sở hữu trí tuệ HA VIP (HAVIP CO., LTD.)  
(55)
- (51) **15-04**  
(22) 10.09.2007  
(28) 01  
(43) 25.01.2008 238

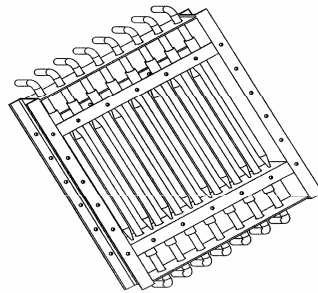

1.1

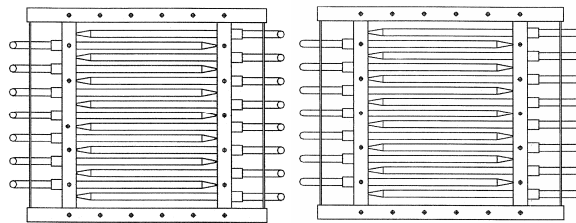

1.2

1.3

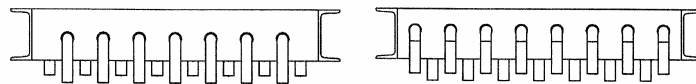

1.4

1.5

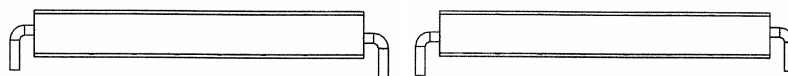

1.6

1.7

- (11) **3-0012376**  
(15) 26.09.2008  
(21) 3-2007-01183  
(18) 10.09.2012  
(54) VAN CHẮN KIỂU VÍT  
(45) 25.11.2008 248  
(73) CÔNG TY CỔ PHẦN LILAMA 69-3 (VN)  
515 Điện Biên Phủ, thành phố Hải Dương, tỉnh Hải Dương  
(72) Vũ Văn Hậu (VN)  
(74) Công ty TNHH Sở hữu trí tuệ HA VIP (HAVIP CO., LTD.)  
(55)
- (51) **15-04**  
(22) 10.09.2007  
(28) 01  
(43) 25.01.2008 238

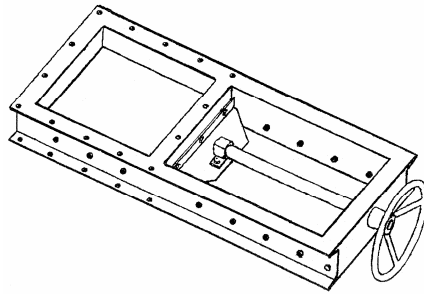

1.1

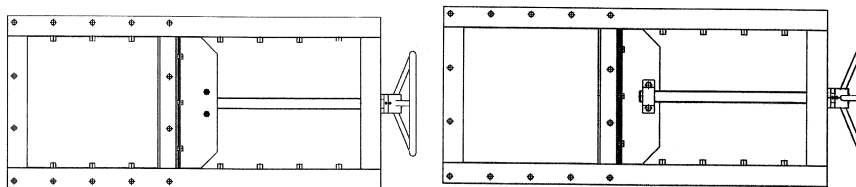

1.2

1.3

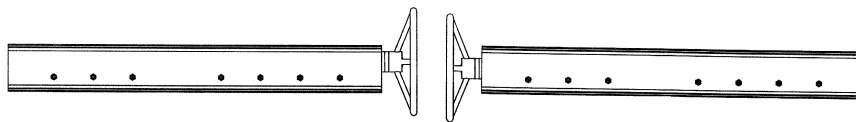

1.4

1.5



1.6

1.7

- (11) **3-0012377**  
(15) 26.09.2008  
(21) 3-2007-01184  
(18) 10.09.2012  
(54) **HỘP NẠP BĂNG TẢI**  
(45) 25.11.2008 248  
(73) **CÔNG TY CỔ PHẦN LILAMA 69-3 (VN)**  
515 Điện Biên Phủ, thành phố Hải Dương, tỉnh Hải Dương  
(72) Vũ Văn Hậu (VN)  
(74) Công ty TNHH Sở hữu trí tuệ HA VIP (HAVIP CO., LTD.)  
(55)
- (51) **12-05**  
(22) 10.09.2007  
(28) 01  
(43) 25.01.2008 238

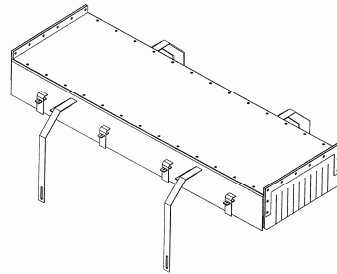

1.1

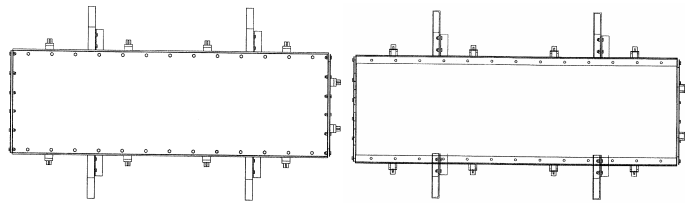

1.2

1.3

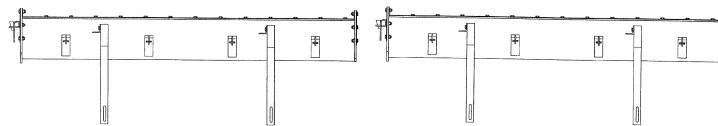

1.4

1.5

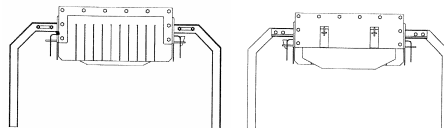

1.6

1.7



- (11) **3-0012378**  
 (15) 26.09.2008  
 (21) 3-2007-01185  
 (18) 10.09.2012  
 (54) THIẾT BỊ LỌC BỤI DẠNG TÚI (28) 01  
 (45) 25.11.2008 248 (43) 25.01.2008 238  
 (73) CÔNG TY CỔ PHẦN LILAMA 69-3 (VN)  
 515 Điện Biên Phủ, thành phố Hải Dương, tỉnh Hải Dương  
 (72) Vũ Văn Hậu (VN)  
 (74) Công ty TNHH Sở hữu trí tuệ HA VIP (HAVIP CO., LTD.)  
 (55)

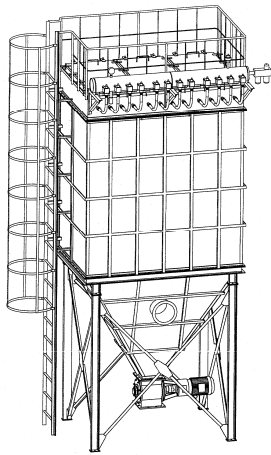

1.1

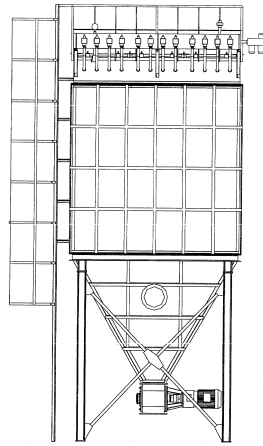

1.2

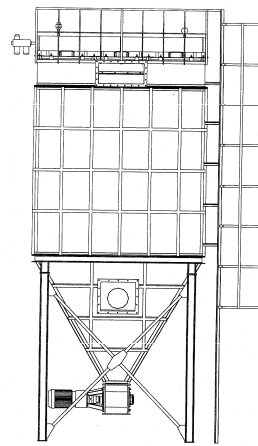

1.3

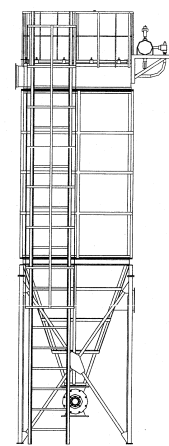

1.4

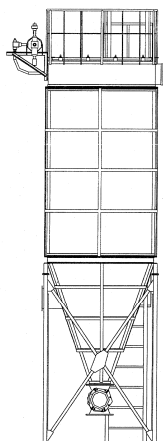

1.5

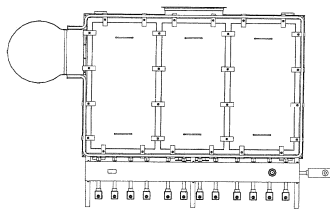

1.6

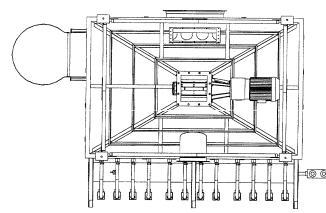

1.7

- (11) **3-0012379**  
(15) 26.09.2008  
(21) 3-2007-01186  
(18) 10.09.2012  
(54) MÁNG KHÍ ĐỘNG  
(45) 25.11.2008 248  
(73) CÔNG TY CỔ PHẦN LILAMA 69-3 (VN)  
515 Điện Biên Phủ, thành phố Hải Dương, tỉnh Hải Dương  
(72) Vũ Văn Hậu (VN)  
(74) Công ty TNHH Sở hữu trí tuệ HA VIP (HAVIP CO., LTD.)  
(55)
- (51) **12-05**  
(22) 10.09.2007  
(28) 01  
(43) 25.01.2008 238

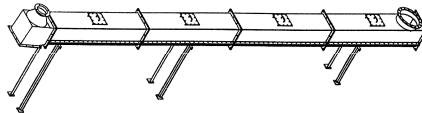

1.1

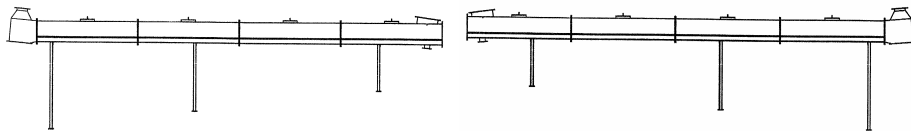

1.2

1.3

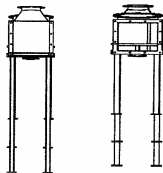

1.4

1.5

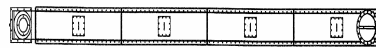

1.6

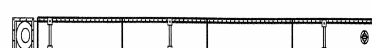

1.7

- (11) **3-0012380**  
(15) 26.09.2008  
(21) 3-2007-01331  
(18) 02.10.2012  
(54) **GÀU TẢI**  
(45) 25.11.2008 248  
(73) **CÔNG TY CỔ PHẦN LILAMA 69-3 (VN)**  
515 Điện Biên Phủ, thành phố Hải Dương, tỉnh Hải Dương  
(72) Vũ Văn Hậu (VN)  
(74) Công ty TNHH Sở hữu trí tuệ HA VIP (HAVIP CO., LTD.)  
(55)
- (51) **12-05**  
(22) 02.10.2007  
(28) 01  
(43) 25.01.2008 238

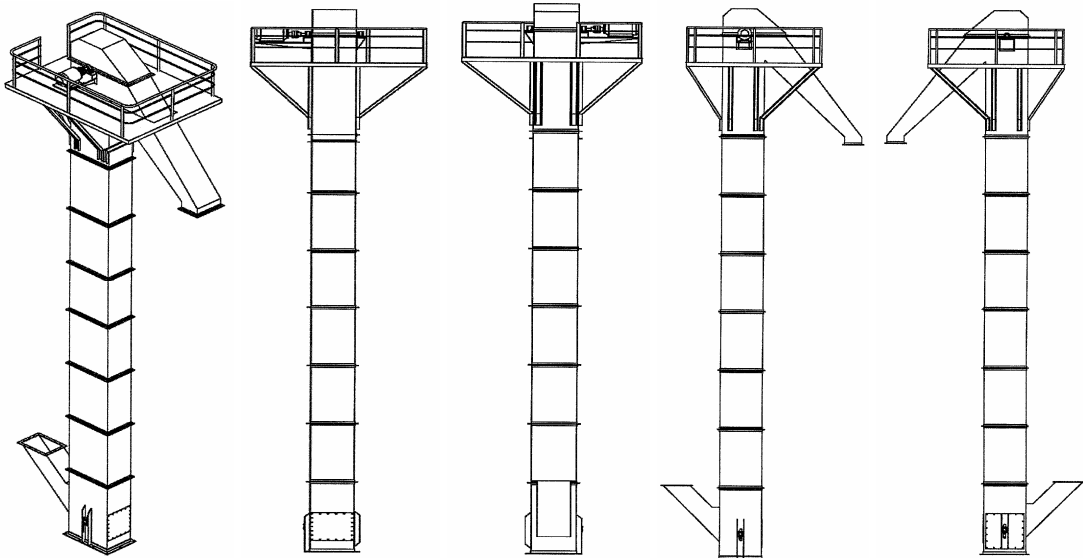

1.1

1.2

1.3

1.4

1.5

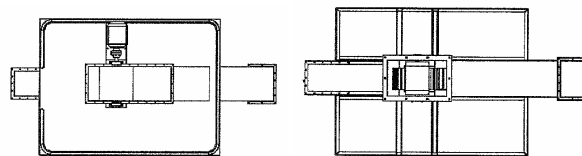

1.6

1.7

- (11) **3-0012381**  
(15) 26.09.2008  
(21) 3-2007-01701  
(18) 07.12.2012  
(54) **CẦU ĐẠO ĐIỆN TỰ ĐỘNG**  
(45) 25.11.2008 248  
(73) **CÔNG TY TNHH XUÂN LỘC THỌ (VN)**  
Tổ 41, phường Thịnh Liệt, quận Hoàng Mai, thành phố Hà Nội  
(72) Phạm Thế Vinh (VN)  
(74) Công ty TNHH Trường Xuân (AGELESS CO.,LTD.)  
(55)
- (51) **13-03**  
(22) 07.12.2007  
(28) 01  
(43) 25.02.2008 239

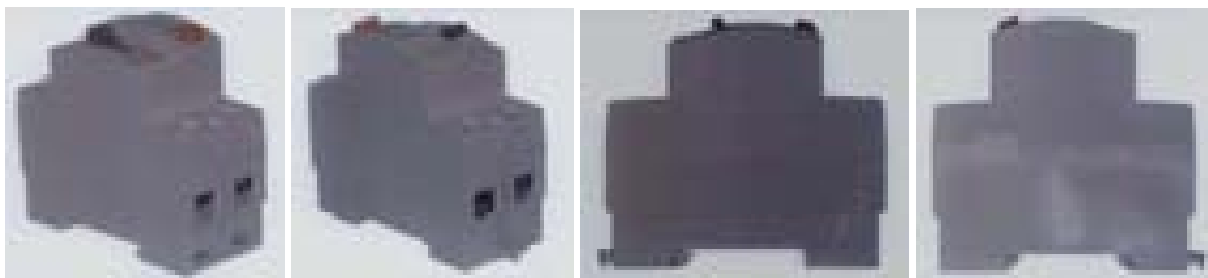

1.1

1.2

1.3

1.4



1.5

1.6

1.7

1.8

- (11) **3-0012382**  
(15) 26.09.2008 (51) **13-03**  
(21) 3-2007-01702 (22) 07.12.2007  
(18) 07.12.2012  
(54) **CẦU DAO ĐIỆN TỰ ĐỘNG** (28) 01  
(45) 25.11.2008 248 (43) 25.02.2008 239  
(73) **CÔNG TY TNHH XUÂN LỘC THỌ (VN)**  
Tổ 41, phường Thịnh Liệt, quận Hoàng Mai, thành phố Hà Nội  
(72) Phạm Thế Vinh (VN)  
(74) Công ty TNHH Trường Xuân (AGELESS CO.,LTD.)  
(55)



1.1

1.2

1.3

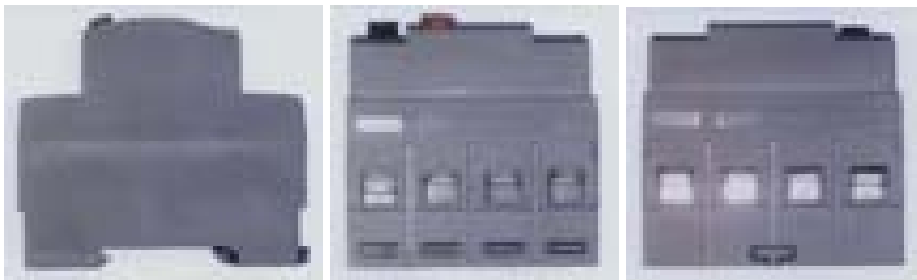

1.4

1.5

1.6

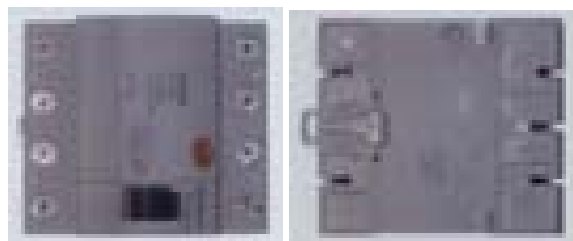

1.7

1.8

- (11) **3-0012383**  
(15) 26.09.2008 (51) **06-03, 06-01**  
(21) 3-2007-01704 (22) 07.12.2007  
(18) 07.12.2012  
(54) **BỘ BÀN GHẾ** (28) 01  
(45) 25.11.2008 248 (43) 25.02.2008 239  
(73) **CÔNG TY CỔ PHẦN TÙNG THƯ (VN)**  
Thôn Lường, xã Bạch Sam, huyện Mỹ Hòa, tỉnh Hưng Yên  
(72) Nguyễn Thanh Tùng (VN)  
(74) Công ty TNHH Sở hữu trí tuệ WINCO (WINCO CO., LTD.)  
(55)



1.1

1.2

1.3

1.4

1.5

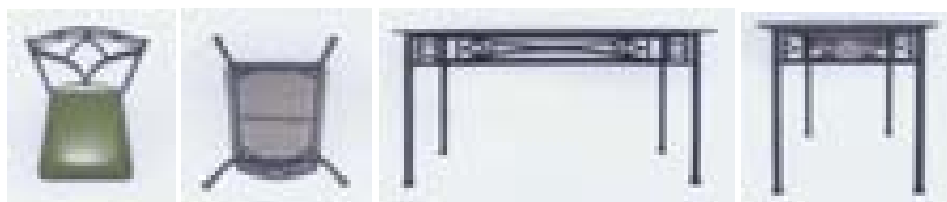

1.6

1.7

1.8

1.9

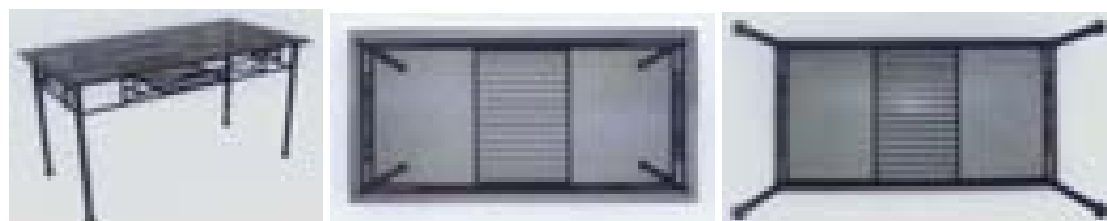

1.10

1.11

1.12

- (11) **3-0012384**  
(15) 26.09.2008  
(21) 3-2007-01705  
(18) 07.12.2012  
(54) **BỘ BÀN GHẾ**  
(45) 25.11.2008 248  
(73) **CÔNG TY CỔ PHẦN TÙNG THỦ (VN)**  
Thôn Lường, xã Bạch Sam, huyện Mỹ Hòa, tỉnh Hưng Yên  
(72) Nguyễn Thanh Tùng (VN)  
(74) Công ty TNHH Sở hữu trí tuệ WINCO (WINCO CO., LTD.)  
(55)
- (51) **06-03, 06-01**  
(22) 07.12.2007  
(28) 01  
(43) 25.02.2008 239



1.1

1.2

1.3

1.4

1.5

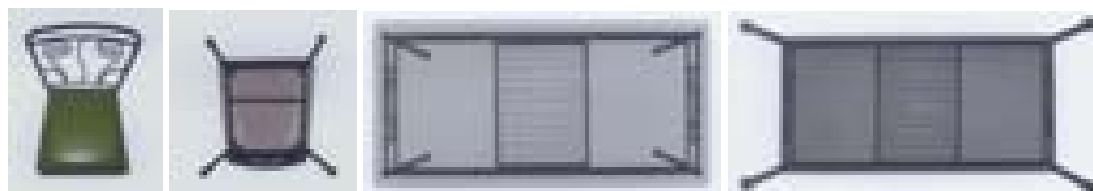

1.6

1.7

1.8

1.9

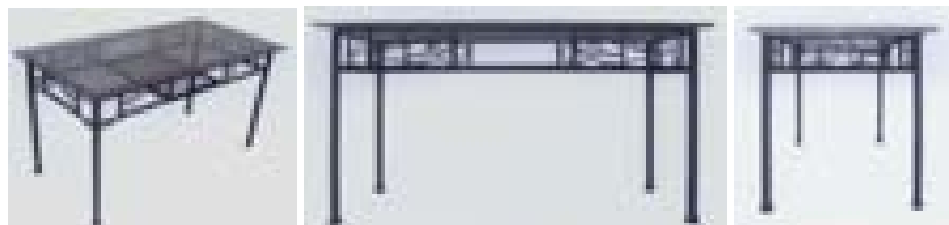

1.10

1.11

1.12

- |      |  |            |                     |
|------|--|------------|---------------------|
| (11) | <b>3-0012385</b>   |            |                     |
| (15) | 26.09.2008   | (51)       | <b>23-03</b>        |
| (21) | 3-2007-00387   | (22)       | 28.03.2007          |
| (18) | 28.03.2012   |            |                     |
| (54) | LÒ   | (28)       | 01                  |
| (30) | MO2006O000011  | 28.09.2006 | IT                  |
| (45) | 25.11.2008   | 248        | (43) 25.12.2007 237 |
| (73) | SACMI FORNI S.P.A (IT)<br>Via Marconi, 3, 40122 Bologna, Italy |            |                     |
| (72) | Giuseppe Pifferi (IT)  |            |                     |
| (74) | Công ty TNHH Sở hữu trí tuệ WINCO (WINCO CO., LTD.)            |            |                     |
| (55) |  |            |                     |

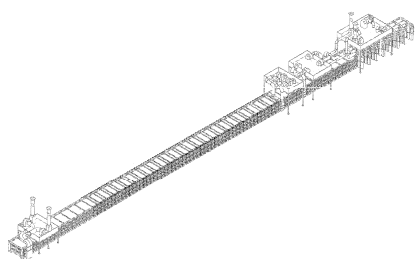

1.1

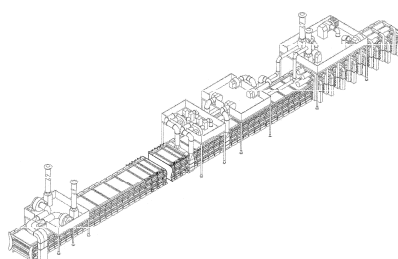

1.2

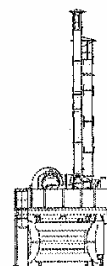

1.3

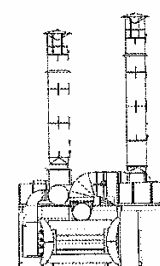

1.4



1.5



1.6



1.7



1.8

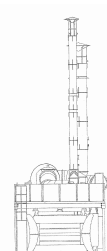

1.9

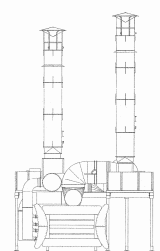

1.10



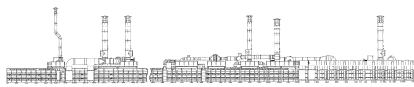

1.11

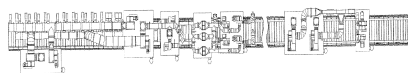

1.12

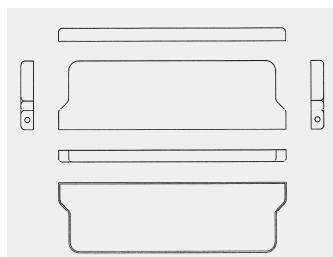

1.13

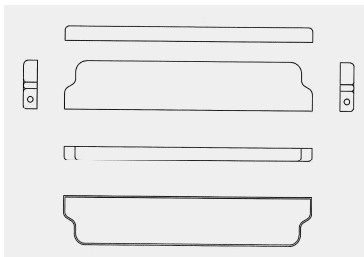

1.14

- (11) **3-0012386**  
(15) 26.09.2008  
(21) 3-2007-01468  
(18) 22.10.2012  
(54) LỘ ĐỤNG NƯỚC HOA  
(45) 25.11.2008 248  
(73) CÔNG TY TRÁCH NHIỆM HỮU HẠN SẢN XUẤT - XÂY DỰNG - THƯƠNG MẠI RẠNG ĐÔNG S.P.CA (VN)  
21/3B Thống Nhất, phường 16, quận Gò Vấp, TP. Hồ Chí Minh  
(72) Trần Ngọc Đức (VN)  
(74) Công ty TNHH Sở hữu trí tuệ và Công nghệ Thủ đô (CAPITAL IP&T CO.LTD.)  
(55)
- (51) **09-01**  
(22) 22.10.2007  
(28) 01  
(43) 25.01.2008 238



1.1



1.2

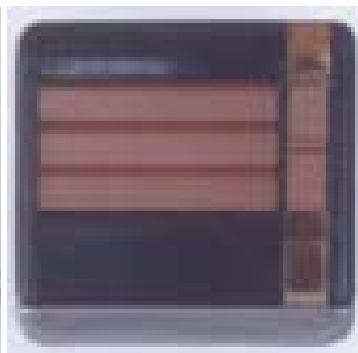

1.3



1.4



1.5

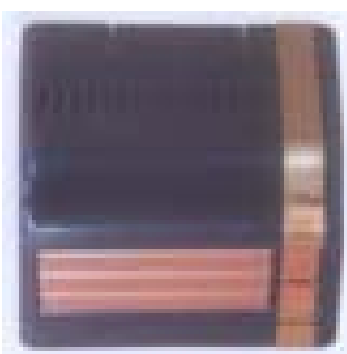

1.6

- (11) **3-0012387**  
(15) 26.09.2008  
(21) 3-2007-01580  
(18) 19.11.2012  
(54) BÀN CẦU  
(45) 25.11.2008 248  
(73) CÔNG TY CỔ PHẦN VIỆT TRÌ VIGLACERA (VN)  
Phố Hồng Hà, phường Tiên Cát, thành phố Việt Trì, tỉnh Phú Thọ  
(72) Lê Hồng Thái (VN)  
(55)
- (51) **23-02**  
(22) 19.11.2007  
(28) 01  
(43) 25.01.2008 238



1.1

1.2

1.3



1.4

1.5

1.6

1.7

- (11) **3-0012388**  
(15) 26.09.2008  
(21) 3-2007-01582  
(18) 19.11.2012  
(54) BÀN CẦU  
(45) 25.11.2008 248  
(73) CÔNG TY CỔ PHẦN VIỆT TRÌ VIGLACERA (VN)  
Phố Hồng Hà, phường Tiên Cát, thành phố Việt Trì, tỉnh Phú Thọ  
(72) Lê Hồng Thái (VN)  
(55)
- (51) **23-02**  
(22) 19.11.2007  
(28) 01  
(43) 25.01.2008 238

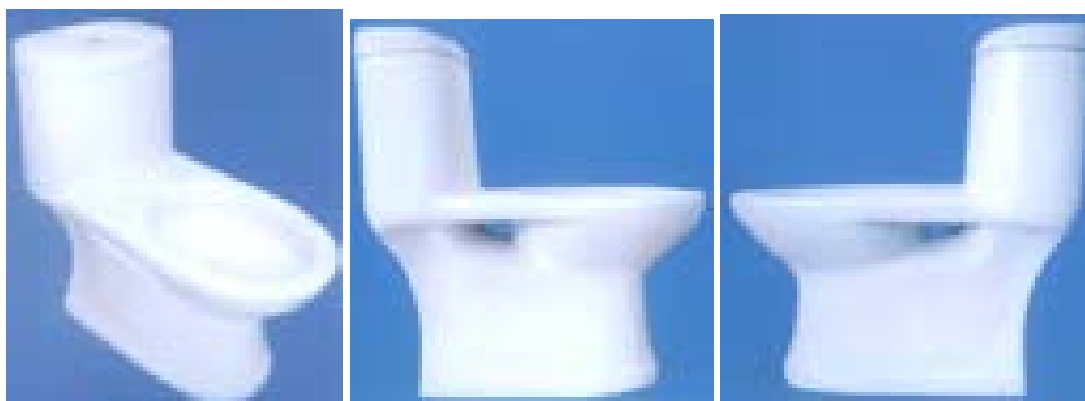

1.1

1.2

1.3



1.4

1.5

1.6

1.7

- (11) **3-0012389**  
(15) 26.09.2008  
(21) 3-2007-01583  
(18) 19.11.2012  
(54) BÀN CẦU  
(45) 25.11.2008 248  
(73) CÔNG TY CỔ PHẦN VIỆT TRÌ VIGLACERA (VN)  
Phố Hồng Hà, phường Tiên Cát, thành phố Việt Trì, tỉnh Phú Thọ  
(72) Lê Hồng Thái (VN)  
(55)
- (51) **23-02**  
(22) 19.11.2007  
(28) 01  
(43) 25.01.2008 238

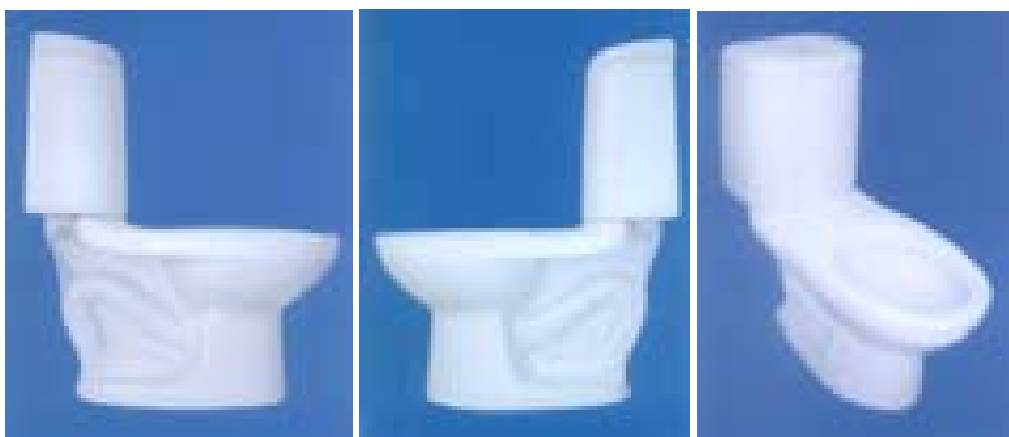

1.1

1.2

1.3



1.4

1.5

1.6

1.7

- (11) **3-0012390**  
(15) 30.09.2008  
(21) 3-2007-01477  
(18) 24.10.2012  
(54) VÒI NƯỚC  
(30) 096304276 06.08.2007 TW  
(45) 25.11.2008 248  
(73) SU-HSIEN LIN (TW)  
52-2 Lien 1, Yu Chuan Tsuen, Kang Kuan Hsian, Miaoli, Taiwan  
(72) Su-Hsien Lin (TW)  
(74) Công ty Luật TNHH AMBYS Hà Nội (AMBYS HANOI)  
(55)  
(51) **23-01**  
(22) 24.10.2007  
(28) 01  
(43) 25.12.2007 237

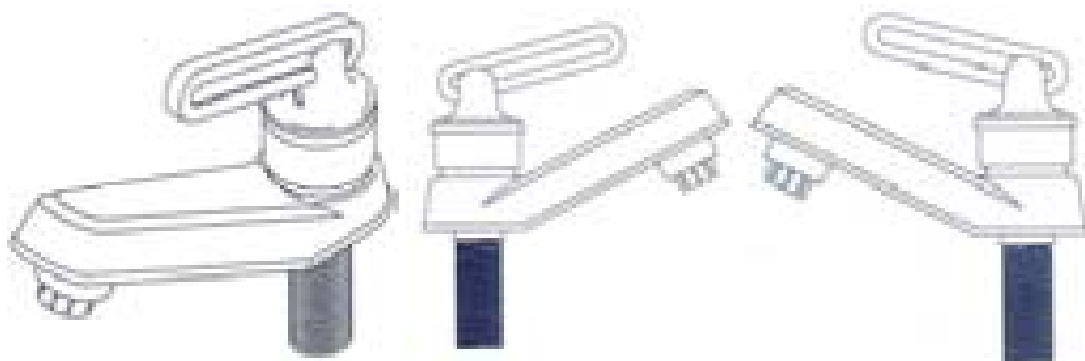

1.1

1.2

1.3

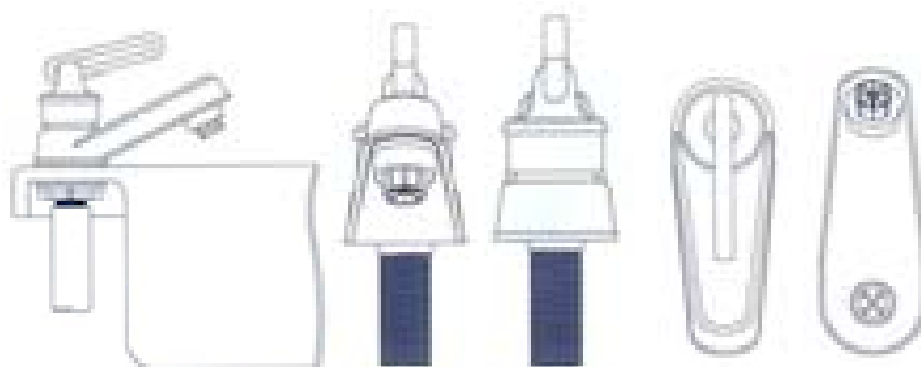

1.4

1.5

1.6

1.7

1.8

- (11) **3-0012391**  
(15) 30.09.2008  
(21) 3-2007-01653  
(18) 27.11.2012  
(54) SÚNG PHUN SƠN  
(45) 25.11.2008 248  
(73) HSING-TZU WANG (TW)  
No. 80, Ta-Hsin St., Hsi Dist., Taichung City, Taiwan  
(72) Hsing-Tzu Wang (TW)  
(74) Công ty TNHH một thành viên Sở hữu trí tuệ VCCI (VCCI-IP CO.,LTD)  
(55)
- (51) **08-05**  
(22) 27.11.2007  
(28) 01  
(43) 25.01.2008 238



1.1



1.2



1.3



1.4

1.5



1.6



1.7

- (11) **3-0012392**  
(15) 30.09.2008  
(21) 3-2007-01490  
(18) 25.10.2012  
(54) BAO GÓI  
(45) 25.11.2008 248  
(73) CÔNG TY TNHH THƯƠNG MẠI VÀ DỊCH VỤ TAM MINH (VN)  
Số 607 toà nhà 142 Lê Duẩn, phường Khâm Thiêm, quận Đống Đa, thành phố Hà Nội  
(72) Dương Phúc Toàn (VN)  
(74) Công ty TNHH Sở hữu trí tuệ Gia Việt (GIAVIET CO., LTD.)  
(55)
- (51) **09-05**  
(22) 25.10.2007  
(28) 01  
(43) 25.02.2008 239



1.1



1.2



- (11) **3-0012393**  
(15) 30.09.2008  
(21) 3-2007-01150  
(18) 31.08.2012  
(54) KỆ GUỜNG  
(45) 25.11.2008 248  
(73) CÔNG TY TNHH SỨ INAX VIỆT NAM (VINAX) (VN)  
Dương Xá, Gia Lâm, thành phố Hà Nội  
(72) KAZUYOSHI ISO (JP), Tô Ngọc Phương (VN), Phạm Văn Nam (VN)  
(74) Công ty Luật TNHH AMBYS Hà Nội (AMBYS HANOI)  
(55)
- (51) **23-02**  
(22) 31.08.2007  
(28) 01  
(43) 25.12.2007 237



1.1



1.2

1.3

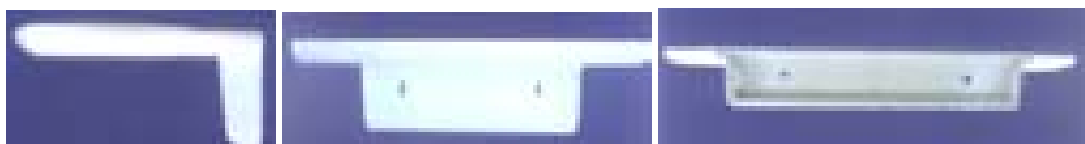

1.4

1.5

1.6

- (11) **3-0012394**  
(15) 30.09.2008  
(21) 3-2007-01188  
(18) 10.09.2012  
(54) VAN CUNG  
(45) 25.11.2008 248  
(73) CÔNG TY CỔ PHẦN LILAMA 69-3 (VN)  
515 Điện Biên Phủ, thành phố Hải Dương, tỉnh Hải Dương  
(72) Vũ Văn Hậu (VN)  
(74) Công ty TNHH Sở hữu trí tuệ HA VIP (HAVIP CO., LTD.)  
(55)
- (51) **15-04**  
(22) 10.09.2007  
(28) 01  
(43) 25.01.2008 238

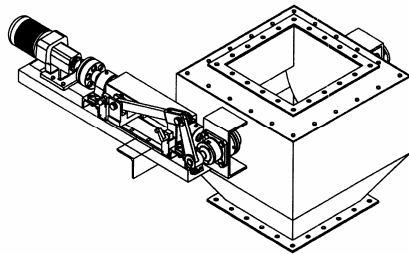

1.1

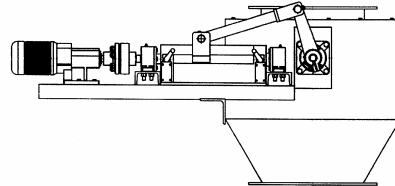

1.2

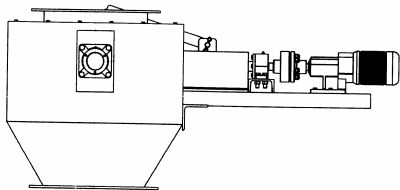

1.3

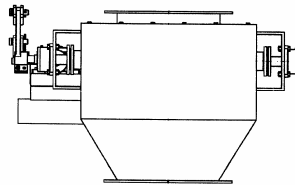

1.4

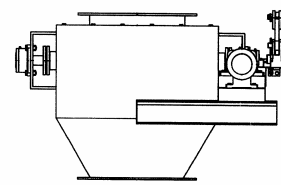

1.5

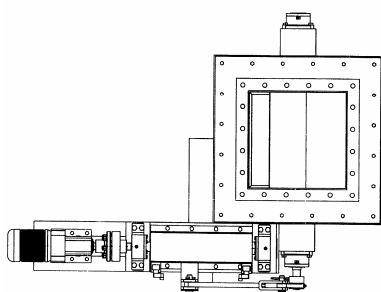

1.6

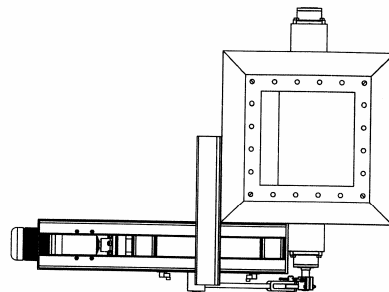

1.7

- (11) **3-0012395**  
(15) 30.09.2008  
(21) 3-2007-01673  
(18) 30.11.2012  
(54) NHÃN SẢN PHẨM  
(45) 25.11.2008 248  
(73) CÔNG TY LIÊN DOANH TNHH HẢI HÀ - KOTOBUKI (VN)  
25 Trương Định, quận Hai Bà Trưng, thành phố Hà Nội  
(72) Doãn Minh Dũng (VN)  
(74) Văn phòng luật sư Phạm và Liên danh (PHAM & ASSOCIATES)  
(55)
- (51) **19-08**  
(22) 30.11.2007  
(28) 02  
(43) 25.02.2008 239



1



2

- (11) **3-0012396**  
(15) 30.09.2008  
(21) 3-2007-01682  
(18) 03.12.2012  
(54) NHÃN SẢN PHẨM  
(45) 25.11.2008 248  
(73) CÔNG TY TRÁCH NHIỆM HỮU HẠN PHÚ VINH (VN)  
Số 27 Hai Bà Trưng, phường Mê Linh, quận Lê Chân, thành phố Hải Phòng  
(72) Phạm Quang Vinh (VN)  
(74) Công ty TNHH Nghiên cứu và Tư vấn chuyển giao công nghệ và đầu tư (CONCETTI)  
(55)
- (51) **19-08**  
(22) 03.12.2007  
(28) 01  
(43) 25.02.2008 239



1.1



1.2

- (11) **3-0012397**  
(15) 30.09.2008  
(21) 3-2007-01800  
(18) 18.12.2012  
(54) HỘ ĐỤNG THUỐC  
(45) 25.11.2008 248  
(73) CÔNG TY TNHH DƯỢC THẢO PHÚC VINH (VN)  
Số 22/183 Hoàng Văn Thái, phường Khương Trung, quận Thanh Xuân, thành phố Hà Nội  
(72) Trần Ngọc Hưng (VN)  
(74) Công ty TNHH Sở hữu trí tuệ AL Nguyễn (ALNGUYEN IP CO.,LTD.)  
(55)
- (51) **09-03**  
(22) 18.12.2007  
(28) 01  
(43) 25.02.2008 239



1.1



1.2

- (11) **3-0012398**  
(15) 30.09.2008  
(21) 3-2007-01801  
(18) 18.12.2012  
(54) HỘP ĐỰNG THUỐC  
(45) 25.11.2008 248  
(73) CÔNG TY TNHH DƯỢC THẢO PHÚC VINH (VN)  
Số 22/183 Hoàng Văn Thái, phường Khương Trung, quận Thanh Xuân, thành phố Hà Nội  
(72) Trần Ngọc Hưng (VN)  
(74) Công ty TNHH Sở hữu trí tuệ AL Nguyễn (ALNGUYEN IP CO.,LTD.)  
(55)
- (51) **09-03**  
(22) 18.12.2007  
(28) 01  
(43) 25.02.2008 239

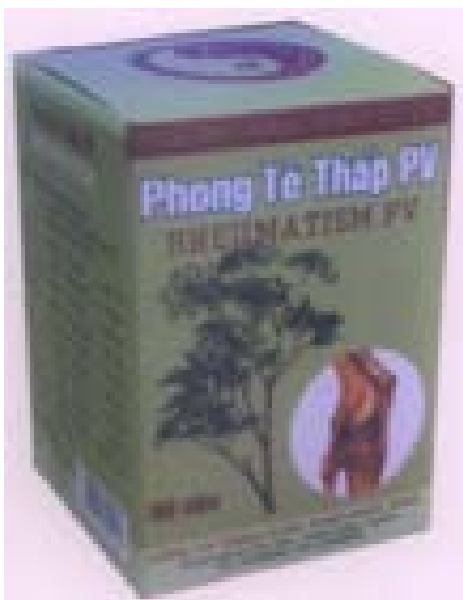

1.1



1.2

- (11) **3-0012399**  
 (15) 02.10.2008  
 (21) 3-2007-01330  
 (18) 02.10.2012  
 (54) VAN TIẾT LƯU  
 (45) 25.11.2008 248  
 (73) CÔNG TY CỔ PHẦN LILAMA 69-3 (VN)  
 515 Điện Biên Phủ, thành phố Hải Dương, tỉnh Hải Dương  
 (72) Vũ Văn Hậu (VN)  
 (74) Công ty TNHH Sở hữu trí tuệ HA VIP (HAVIP CO., LTD.)  
 (55)
- (51) **23-04**  
 (22) 02.10.2007  
 (28) 01  
 (43) 25.01.2008 238

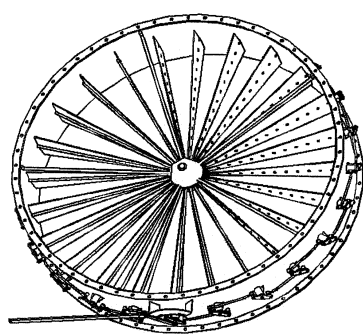

1.1

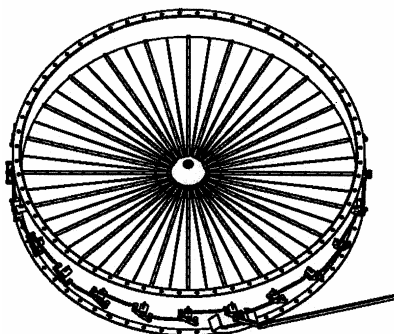

1.2

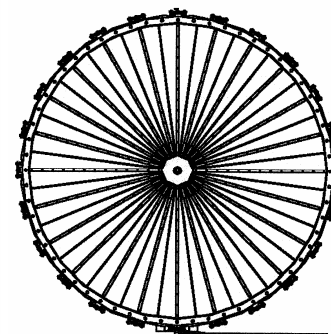

1.3

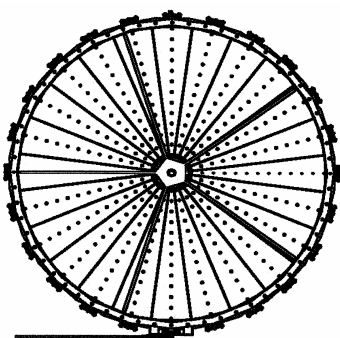

1.4



1.5

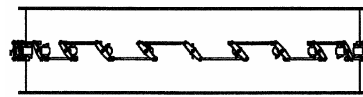

1.6

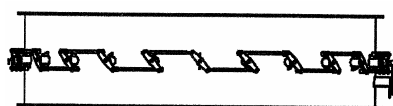

1.7

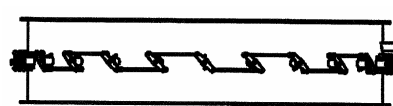

1.8

- (11) **3-0012400**  
(15) 02.10.2008  
(21) 3-2007-00295  
(18) 12.03.2012  
(54) DỤNG CỤ CHỐNG LIỆT DƯƠNG (28) 01  
(45) 25.11.2008 248 (43) 27.08.2007 233  
(73) DOANH NGHIỆP TƯ NHÂN VUI VẺ (VN)  
Số 100/242 đường Láng, phường Thịnh Quang, quận Đống Đa, thành phố Hà Nội  
(72) Lê Đình Chung (VN)  
(55)

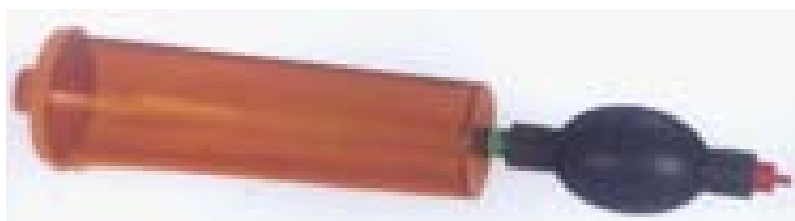

1.1

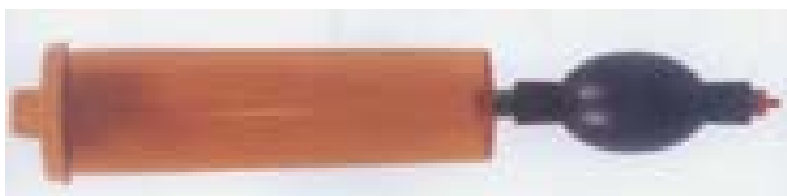

1.2

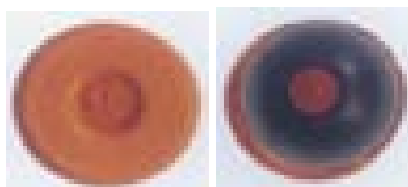

1.3

1.4



- (11) **3-0012401**  
 (15) 02.10.2008 (51) **13-03**  
 (21) 3-2007-00485 (22) 20.04.2007  
 (18) 20.04.2012  
 (54) BỘ KHỞI ĐỘNG VÀ KHỞI ĐỘNG (28) 01  
 ĐÀO CHIỀU CHO ĐỘNG CƠ Ô TÔ  
 (30) 000690037 05.03.2007 EM  
 (45) 25.11.2008 248 (43) 27.08.2007 233  
 (73) SIEMENS AKTIENGESELLSCHAFT (DE)  
 Wittelsbacherplatz 2, 80333 Munchen, Germany  
 (72) Thomas Detemple (DE), Josef Graf (DE), Peter Trautwein (DE)  
 (74) Công ty TNHH Sở hữu trí tuệ Thảo Thọ Quyển (INVENCO)  
 (55)

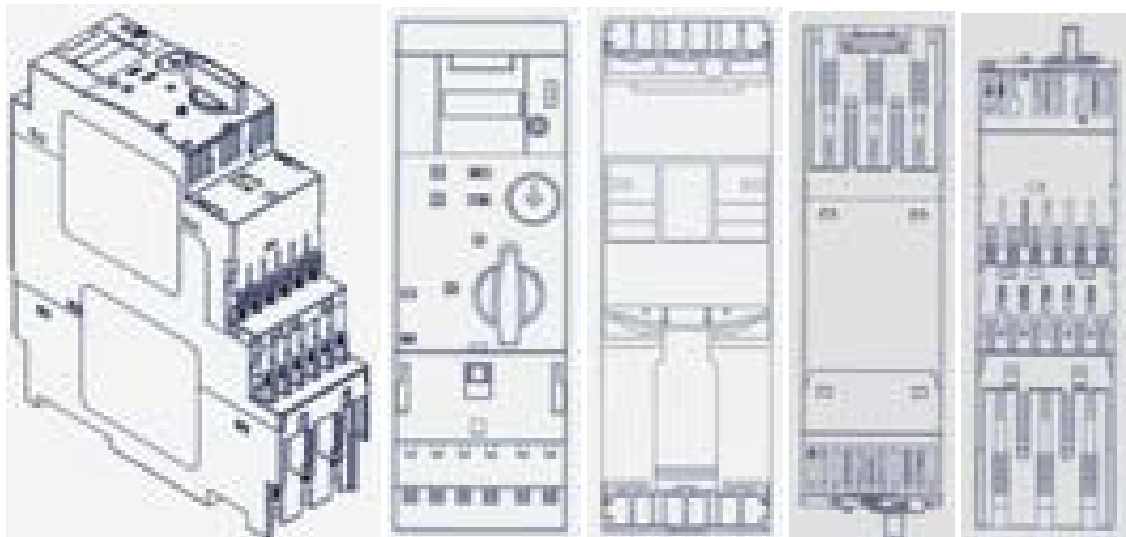

1.1

1.2

1.3

1.4

1.5

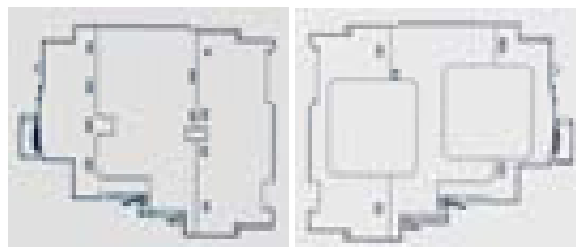

1.6

1.7

- (11) **3-0012402**  
(15) 02.10.2008  
(21) 3-2007-00919  
(18) 19.07.2012  
(54) **TẮM CÁCH DÂY ĐIỆN**  
(30) 2007-000957 19.01.2007 JP  
(45) 25.11.2008 248 (43) 25.12.2007 237  
(73) MITSUBISHI DENKI KABUSHIKI KAISHA (JP)  
7-3, Marunouchi 2-Chome, Chiyoda-Ku, Tokyo, 100-8310 Japan  
(72) Koji SANO (JP), Hirotsugu KOBAYASHI (JP), Susumu KOZURU (JP)  
(74) Công ty Cổ phần Sở hữu công nghiệp INVESTIP (INVESTIP)  
(55)

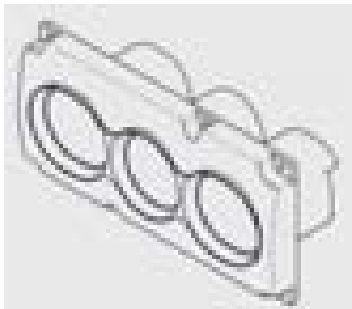

1.1

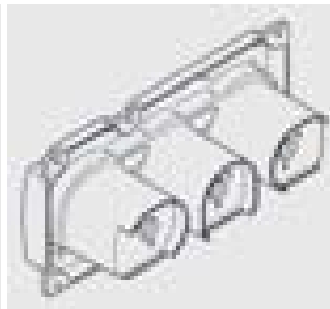

1.2

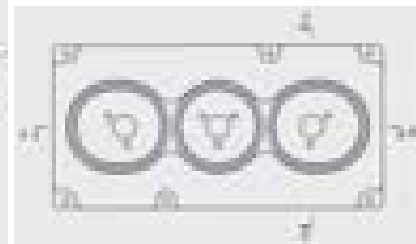

1.3



1.4

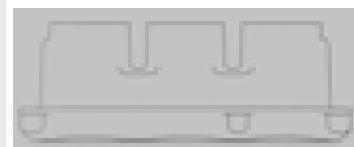

1.5



1.6



1.7

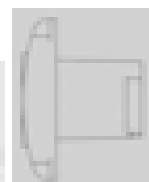

1.8

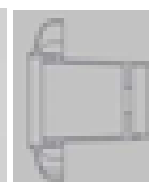

1.9



1.10

- (11) **3-0012403**  
(15) 02.10.2008  
(21) 3-2007-01534  
(18) 08.11.2012  
(54) BÚT BẮM  
(45) 25.11.2008 248  
(73) CÔNG TY CỔ PHẦN SẢN XUẤT THƯƠNG MẠI THIÊN LONG (VN)  
Lô 6-8-10-12 đường số 3, khu công nghiệp Tân Tạo, quận Bình Tân, TP . Hồ Chí Minh  
(72) Cô Gia Thọ (VN)  
(74) Công ty TNHH Tư vấn sở hữu trí tuệ Việt (VIET IP CO.,LTD.)  
(55)
- (51) **19-06**  
(22) 08.11.2007  
(28) 01  
(43) 25.02.2008 239

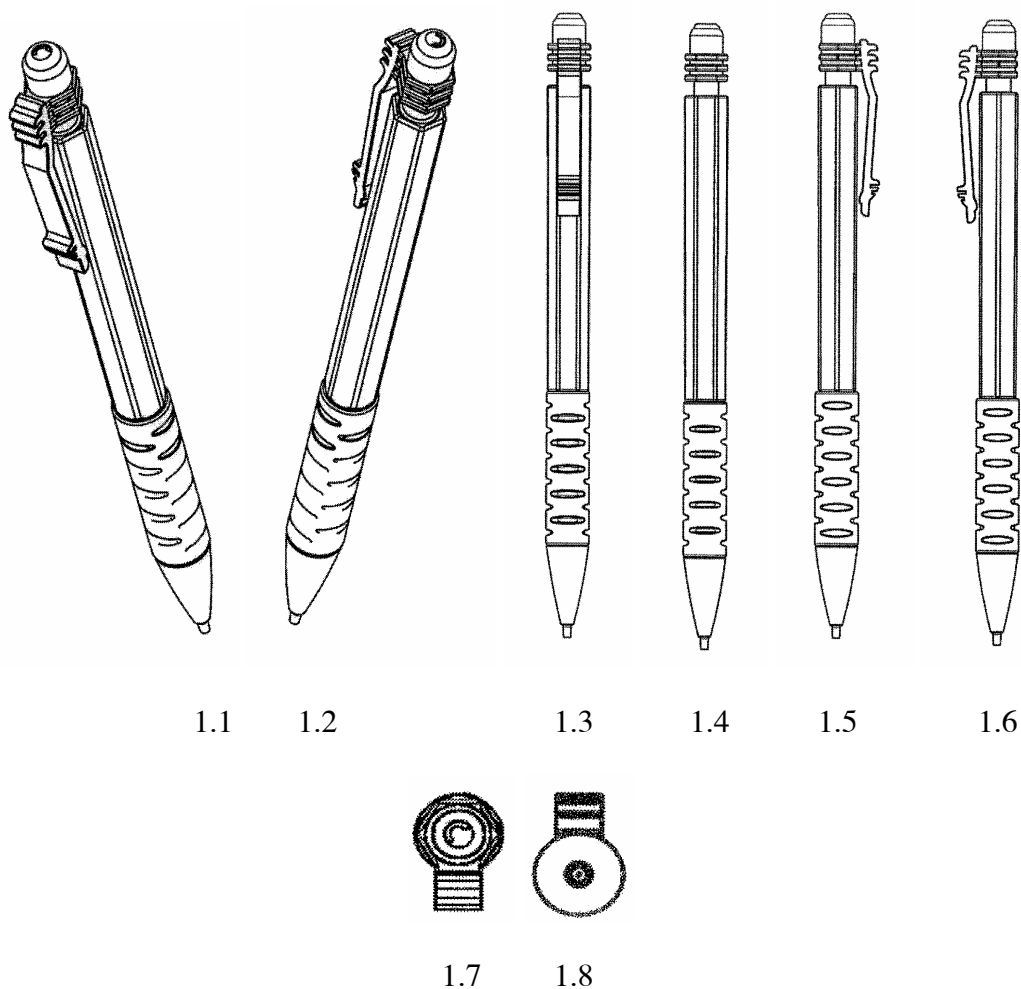

- (11) **3-0012404**  
(15) 02.10.2008  
(21) 3-2007-01569  
(18) 16.11.2012  
(54) **NẮP BÚT**  
(45) 25.11.2008 248  
(73) **CÔNG TY CỔ PHẦN SẢN XUẤT THƯƠNG MẠI THIÊN LONG (VN)**  
Lô 6-8-10-12 đường số 3, khu công nghiệp Tân Tạo, quận Bình Tân, TP. Hồ Chí Minh  
(72) Cô Gia Thọ (VN)  
(74) Công ty TNHH Tư vấn sở hữu trí tuệ Việt (VIET IP CO.,LTD.)  
(55)
- (51) **19-06**  
(22) 16.11.2007  
(28) 02  
(43) 25.02.2008 239

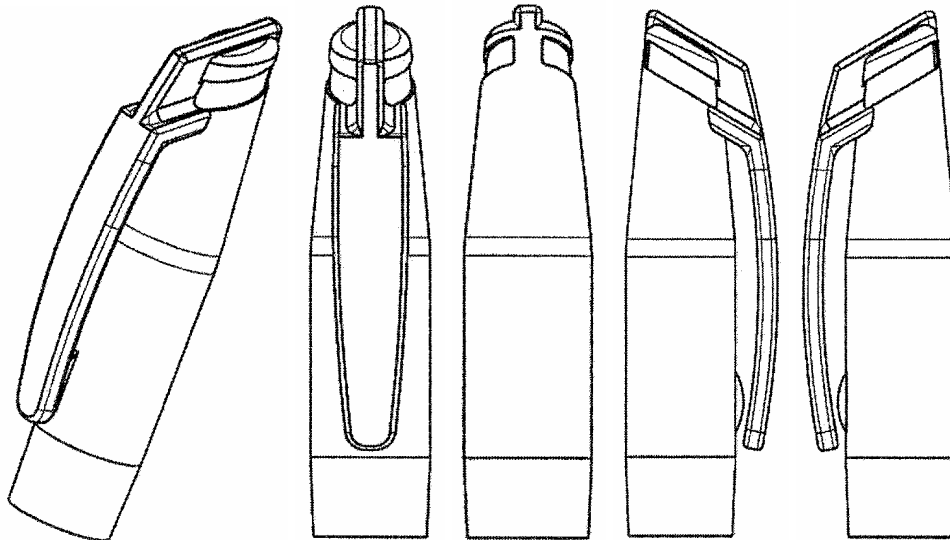

1.1

1.2

1.3

1.4

1.5

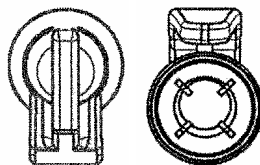

1.6

1.7

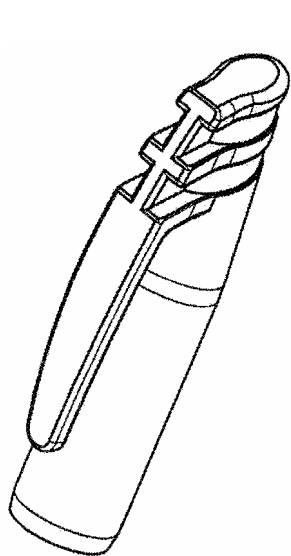

2.1

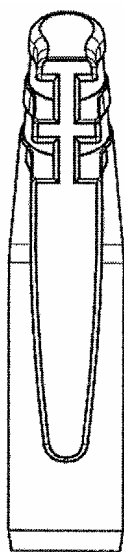

2.2

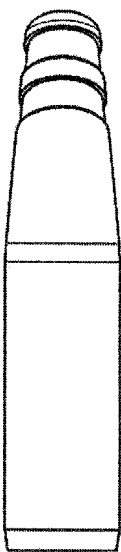

2.3

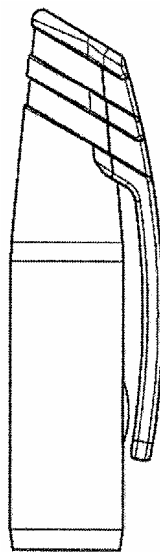

2.4

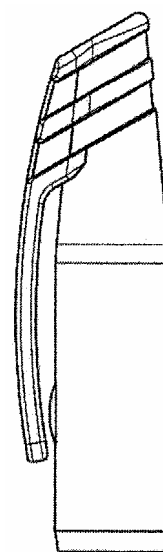

2.5

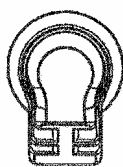

2.6

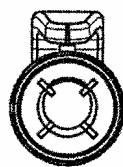

2.7

- (11) **3-0012405**  
(15) 02.10.2008  
(21) 3-2007-01689  
(18) 04.12.2012  
(54) KỆ PHỐI  
(45) 25.11.2008 248  
(73) CÔNG TY TNHH SẢN XUẤT THƯƠNG MẠI DỊCH VỤ THÁI NGỌC PHÁT (VN)  
120 Phùng Hưng, phường 13, quận 5, TP. Hồ Chí Minh  
(72) Hoàng Tuyết Mai (VN)  
(74) Công ty TNHH Tư vấn Sở hữu trí tuệ Á Đông (A ĐÔNG IP CONSULTANCY CO.,LTD.)  
(55)
- (51) **07-05**  
(22) 04.12.2007  
(28) 01  
(43) 25.02.2008 239



1.1

1.2

1.3

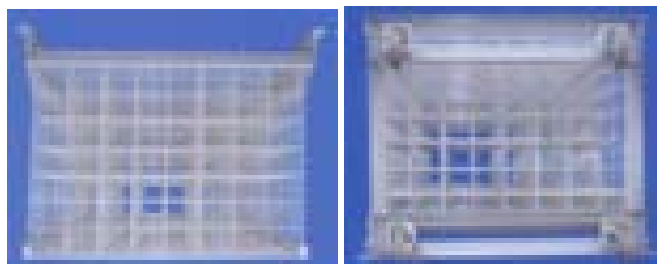

1.4

1.5

- (11) **3-0012406**  
(15) 02.10.2008  
(21) 3-2007-00558  
(18) 04.05.2012  
(54) **KE CHỐNG BÃO**  
(45) 25.11.2008 248  
(73) **CÔNG TY TNHH SẢN XUẤT TÔN VÀ SẮT THÉP (VN)**  
Số 88, đường Trần Phú, thành phố Vinh, tỉnh Nghệ An  
(72) Nguyễn Tiến Định (VN)  
(74) Công ty TNHH Sở hữu trí tuệ và Tư vấn đầu tư IPIC (IPIC CO.,LTD.)  
(55)
- (51) **08-08**  
(22) 04.05.2007  
(28) 02  
(43) 25.10.2007 235



1.1



1.2



1.3

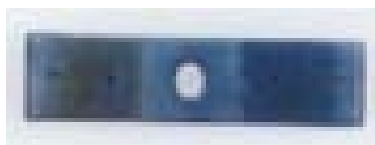

1.4

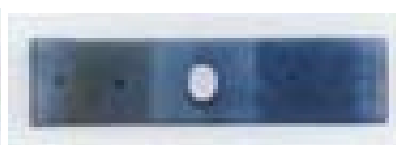

1.5



2.1

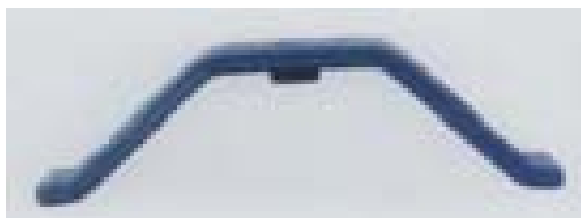

2.2



2.3



2.4

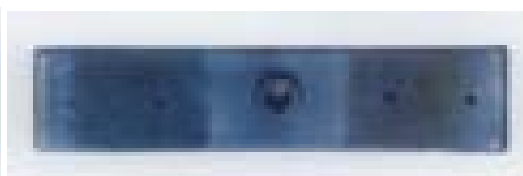

2.5



- (11) **3-0012407**  
(15) 07.10.2008  
(21) 3-2007-01548  
(18) 13.11.2012  
(54) LỢ  
(30) 29/286,625 14.05.2007 US  
(45) 25.11.2008 248  
(73) UNILEVER N.V. (NL)  
Weena 455, 3013 AL Rotterdam, Netherlands  
(72) Michael James WEBSTER (GB), Christopher Mark HOUGHTON (GB), Gilbert Rodney  
BALARAM (GB), Amir PERLMUTTER (DE)  
(74) Công ty TNHH Trần Hữu Nam và Đồng sự (TRAN H.N & ASS.)  
(55)
- (51) **09-01**  
(22) 13.11.2007  
(28) 01  
(43) 25.02.2008 239



1.1

1.2

1.3

1.4

1.5

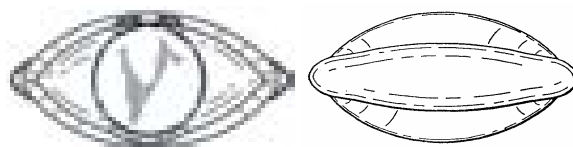

1.6

1.7

- (11) **3-0012408**  
(15) 07.10.2008  
(21) 3-2007-01802  
(18) 18.12.2012  
(54) **NẤP CHAI**  
(30) 4003203 18.06.2007 GB  
(45) 25.11.2008 248 (43) 25.02.2008 239  
(73) UNILEVER N.V. (NL)  
Weena 455, 3013 AL Rotterdam, Netherlands  
(72) Benjamin Phalan OATES (GB)  
(74) Công ty TNHH Trần Hữu Nam và Đồng sự (TRAN H.N & ASS.)  
(55)

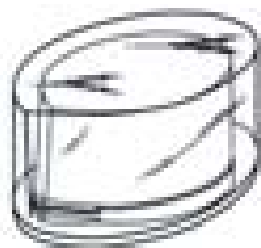

1.1

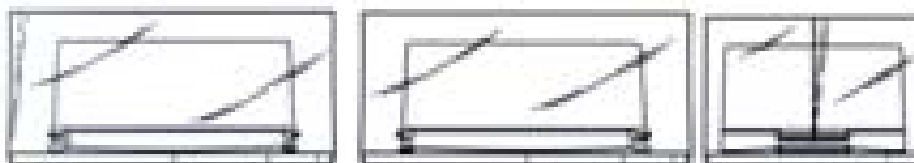

1.2

1.3

1.4

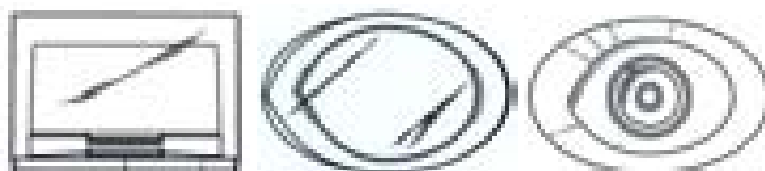

1.5

1.6

1.7

- (11) **3-0012409**  
(15) 07.10.2008  
(21) 3-2007-01423  
(18) 15.10.2012  
(54) CHAI  
(45) 25.11.2008 248  
(73) CÔNG TY CỔ PHẦN CỒN RƯỢU HÀ NỘI (VN)  
94 Lò Đúc, Hai Bà Trưng, thành phố Hà Nội  
(72) Hồ Văn Hải (VN)  
(55)
- (51) **09-01**  
(22) 15.10.2007  
(28) 01  
(43) 25.02.2008 239



1.1

1.2

1.3

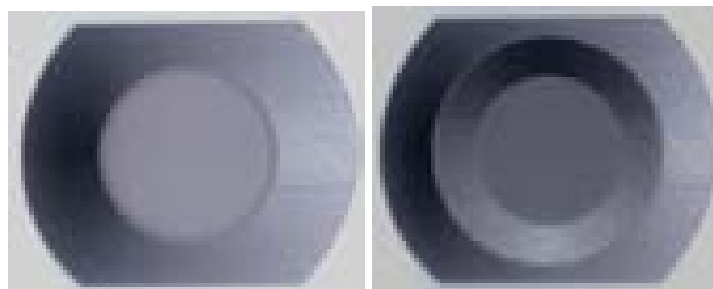

1.4

1.5

- (11) **3-0012410**  
(15) 07.10.2008  
(21) 3-2007-01693  
(18) 05.12.2012  
(54) BÀN CHẢI ĐÁNH RĂNG  
(45) 25.11.2008 248  
(73) CTY TNHH SX TM LIÊN THÀNH PHÁT (VN)  
D19/31 hương lộ 80, ấp 4, Vĩnh Lộc B, Bình Chánh, TP. Hồ Chí Minh  
(72) Trịnh Thanh Phong (VN)  
(55)
- (51) **04-02**  
(22) 05.12.2007  
(28) 01  
(43) 25.02.2008 239



1.1



1.2



1.3

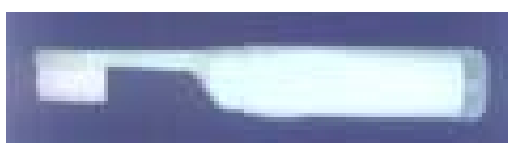

1.4



1.5

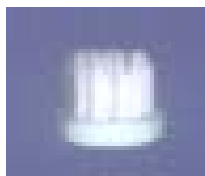

1.6

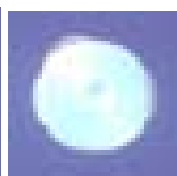

1.7

- (11) **3-0012411**  
(15) 07.10.2008  
(21) 3-2007-01750  
(18) 12.12.2012  
(54) CÁN BÀN CHẢI ĐÁNH RĂNG (28) 01  
(45) 25.11.2008 248 (43) 25.02.2008 239  
(73) CTY TNHH SX TM LIÊN THÀNH PHÁT (VN)  
D19/31 hương lộ 80, ấp 4, Vĩnh Lộc B, Bình Chánh, TP. Hồ Chí Minh  
(72) Trịnh Thanh Phong (VN)  
(55)

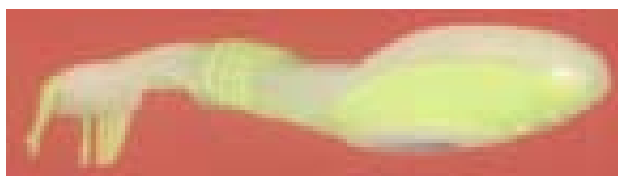

1.1

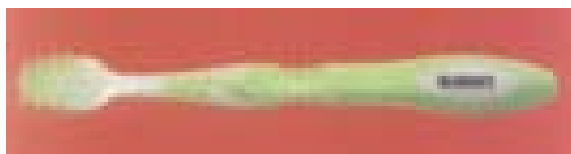

1.2

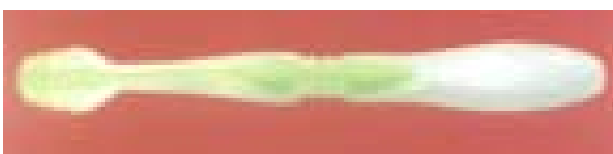

1.3

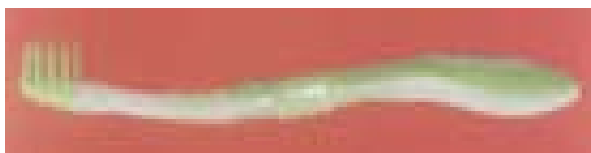

1.4



1.5



1.6

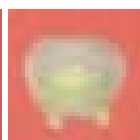

1.7

- (11) **3-0012412**  
(15) 07.10.2008  
(21) 3-2007-01290  
(18) 25.09.2012  
(54) XÍ BỆT  
(45) 25.11.2008 248  
(73) CÔNG TY TNHH THƯƠNG MẠI VÀ SẢN XUẤT KHÁNH LINH (VN)  
Số 137, tổ 18, cụm 5, đường Lĩnh Nam, phường Vĩnh Hưng, quận Hoàng Mai, thành phố Hà Nội  
(72) Nguyễn Đức Hiệp (VN)  
(74) Công ty TNHH Sở hữu trí tuệ Gia Việt (GIAVIET CO., LTD.)  
(55)
- (51) **23-02**  
(22) 25.09.2007  
(28) 01  
(43) 26.11.2007 236



1.1

1.2

1.3

1.4



1.5

1.6

- (11) **3-0012413**  
(15) 07.10.2008  
(21) 3-2007-01304  
(18) 27.09.2012  
(54) CÁI DẬP GHIM  
(30) 2007-009259 06.04.2007 JP  
(45) 25.11.2008 248 (43) 26.11.2007 236  
(73) MAX CO., LTD. (JP)  
6-6, Nihonbashi Hakozaiki-cho, Chuo-ku, Tokyo, Japan  
(72) Tomohiro Irago (JP)  
(74) Công ty TNHH Sở hữu trí tuệ Thảo Thọ Quyển (INVENCO)  
(55)

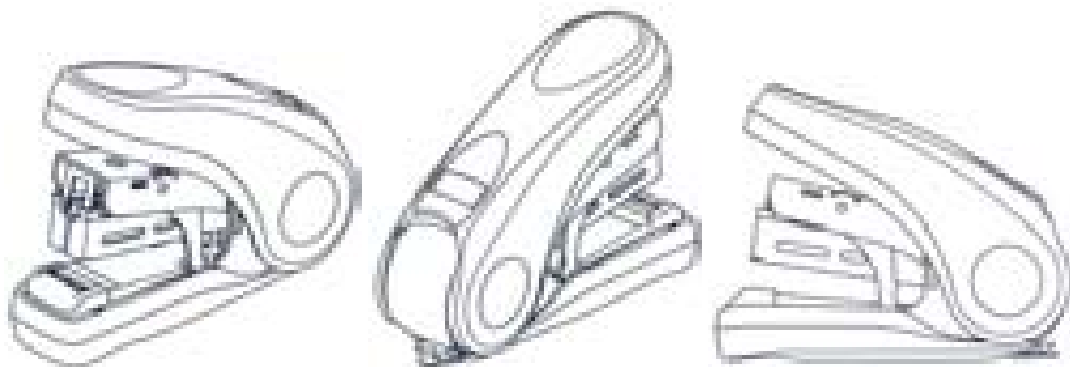

1.1

1.2

1.3

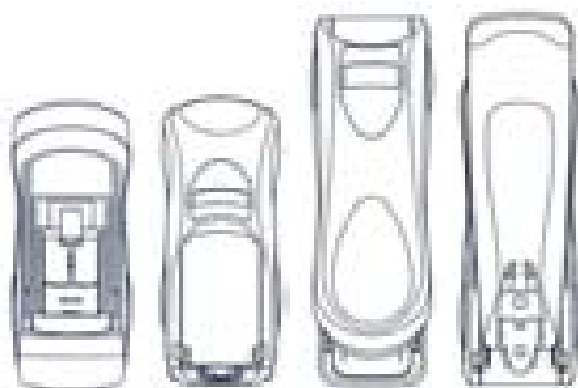

1.4

1.5

1.6

1.7



2.1



2.2

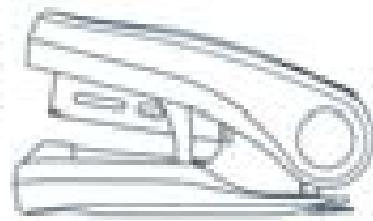

2.3

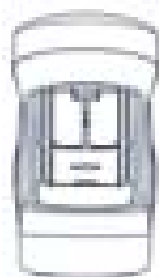

2.4

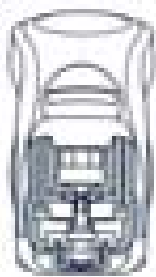

2.5

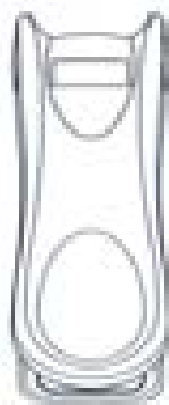

2.6



2.7



- (11) **3-0012414**  
(15) 07.10.2008 (51) **19-08**  
(21) 3-2007-01668 (22) 28.11.2007  
(18) 28.11.2012  
(54) NHÃN SẢN PHẨM NƯỚC UỐNG (28) 01  
TINH KHIẾT  
(45) 25.11.2008 248 (43) 25.02.2008 239  
(73) CÔNG TY TNHH DU LỊCH - VẬN TẢI - THƯƠNG MẠI QUANG TUẤN (VN)  
Số 143, tổ 6, phường Vĩnh Tuy, quận Hai Bà Trưng, thành phố Hà Nội  
(72) Lê Anh Tuấn (VN)  
(74) Công ty Luật TNHH Việt An (VIET AN LAW FIRM)  
(55)



- (11) **3-0012415**  
(15) 07.10.2008  
(21) 3-2007-00301  
(18) 13.03.2012  
(54) HỘP ĐỰNG CHÈ  
(45) 25.11.2008 248  
(73) NGUYỄN THỊ HƯƠNG (VN)  
Thị trấn Đại Từ, huyện Đại Từ, tỉnh Thái Nguyên  
(72) Nguyễn Thị Hương (VN)  
(74) Công ty TNHH Sở hữu trí tuệ Thảo Thọ Quyến (INVENCO)  
(55)
- (51) **09-03**  
(22) 13.03.2007  
(28) 01  
(43) 25.05.2007 230



1.1



1.2

- (11) **3-0012416**  
(15) 07.10.2008  
(21) 3-2007-01513  
(18) 02.11.2012  
(54) DỤNG CỤ ĐIỆN TỬ  
(30) 29/279652 04.05.2007 US  
(45) 25.11.2008 248  
(73) BLOOMBERG LP (US)  
731 Lexington Avenue, New York, NY 10022, United States of America  
(72) Christopher William ZIMMAN (US), James William HOOK (CA), Masamichi UDAGAWA (JP), Craig LOCKWOOD (US)  
(74) Công ty TNHH Sở hữu trí tuệ Thảo Thọ Quyển (INVENCO)  
(55)
- (51) **14-02**  
(22) 02.11.2007  
(28) 01  
(43) 25.02.2008 239



1.1



1.2

1.3

1.4

1.5



1.6

1.7

- (11) **3-0012417**  
(15) 07.10.2008  
(21) 3-2007-01618  
(18) 23.11.2012  
(54) **BỒN TẮM**  
(45) 25.11.2008 248  
(73) **CÔNG TY TNHH SỨ INAX VIỆT NAM (VINAX) (VN)**  
Dương Xá, Gia Lâm, Hà Nội  
(72) **KAZUYOSHI ISO (JP), Tô Ngọc Phương (VN), Phạm Văn Nam (VN)**  
(74) **Công ty Luật TNHH AMBYS Hà Nội (AMBYS HANOI)**  
(55)
- (51) **23-02**  
(22) 23.11.2007  
(28) 01  
(43) 25.02.2008 239



1.1



1.2

1.3

1.4



1.5

1.6

1.7

- (11) **3-0012418**  
(15) 07.10.2008  
(21) 3-2007-01748  
(18) 12.12.2012  
(54) CHAI  
(45) 25.11.2008 248  
(73) CÔNG TY TNHH THUỐC THÚ Y - THỦY SẢN MINH DŨNG (VN)  
Khu phố Khánh Hội, thị trấn Tân Phước Khánh, huyện Tân Uyên, tỉnh Bình Dương  
(72) Bùi Thanh Phú (VN)  
(74) DNTN Dịch vụ thương mại và sở hữu công nghiệp Song Ngọc (I.P.T.S.)  
(55)
- (51) **09-01**  
(22) 12.12.2007  
(28) 01  
(43) 25.03.2008 240



1.1

1.2

1.3

1.4



1.5

1.6

1.7

1.8

- (11) **3-0012419**  
(15) 07.10.2008  
(21) 3-2007-01830  
(18) 21.12.2012  
(54) CAN ĐỰNG  
(45) 25.11.2008 248  
(73) CÔNG TY TNHH CHUÔNG NGUYỄN (VN)  
33/15A hương lộ 14, phường Hiệp Tân, quận Tân Phú, TP. Hồ Chí Minh  
(72) Nguyễn Văn Chương (VN)  
(74) DNTN Dịch vụ thương mại và sở hữu công nghiệp Song Ngọc (I.P.T.S.)  
(55)
- (51) **09-02**  
(22) 21.12.2007  
(28) 01  
(43) 25.03.2008 240



1.1

1.2

1.3

1.4

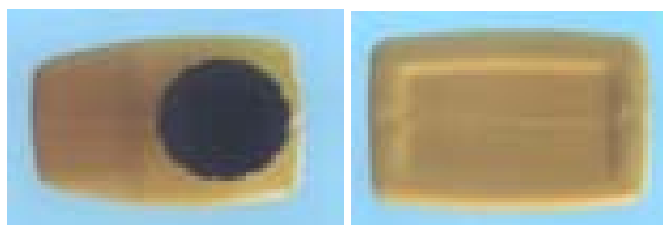

1.5

1.6

- (11) **3-0012420**  
(15) 07.10.2008  
(21) 3-2007-01832  
(18) 21.12.2012  
(54) NHÃN SẢN PHẨM  
(45) 25.11.2008 248  
(73) CÔNG TY TNHH PACIFIC (VN)  
Km 78, chân Dốc Cùn, phường Châm Mát, thành phố Hoà Bình, tỉnh Hoà Bình  
(72) Yoon Ka Kweng (Yoshihiro Hiratsuka) (KR)  
(74) Công ty Luật TNHH AMBYS Hà Nội (AMBYS HANOI)  
(55)
- (51) **19-08**  
(22) 21.12.2007  
(28) 01  
(43) 25.02.2008 239



1.1



1.2

- (11) **3-0012421**  
(15) 07.10.2008  
(21) 3-2007-01903  
(18) 31.12.2012  
(54) MŨ BẢO HIỂM  
(45) 25.11.2008 248  
(73) CÔNG TY TNHH SẢN XUẤT - THƯƠNG MẠI - DỊCH VỤ SĨ TÂM (VN)  
16B Hàm Tử, phường 1, quận 5, TP. Hồ Chí Minh  
(72) Nguyễn Văn Sĩ (VN)  
(74) DNTN Dịch vụ thương mại và sở hữu công nghiệp Song Ngọc (I.P.T.S.)  
(55)
- (51) **02-03**  
(22) 31.12.2007  
(28) 01  
(43) 25.03.2008 240



1.1



1.2



1.3



1.4



1.5



1.6



- (11) **3-0012422**  
(15) 07.10.2008  
(21) 3-2007-01904  
(18) 31.12.2012  
(54) MŨ BẢO HIỂM  
(45) 25.11.2008 248  
(73) CÔNG TY TNHH SẢN XUẤT - THƯƠNG MẠI - DỊCH VỤ SĨ TÂM (VN)  
16B Hàm Tử, phường 1, quận 5, TP. Hồ Chí Minh  
(72) Nguyễn Văn Sĩ (VN)  
(74) DNTN Dịch vụ thương mại và sở hữu công nghiệp Song Ngọc (I.P.T.S.)  
(55)
- (51) **02-03**  
(22) 31.12.2007  
(28) 01  
(43) 25.03.2008 240



1.1

1.2

1.3



1.4

1.5

1.6

- (11) **3-0012423**  
(15) 07.10.2008  
(21) 3-2007-01242  
(18) 14.09.2012  
(54) ĐÀU GẬY CHƠI GÔN (28) 01  
(30) 29/280086 16.05.2007 US  
(45) 25.11.2008 248 (43) 25.01.2008 238  
(73) KARSTEN MANUFACTURING CORPORATION (US)  
2201 West Desert Cove, Phoenix, Arizona 85029, United States of America  
(72) Marty R. Jertson (US), Michael R. Nicolette (US), Bradley D. Schweigert (US), Anthony D. Serrano (US), Xiaojian Chen (CN)  
(74) Công ty TNHH Sở hữu trí tuệ Vàng (GINTASSET CO., LTD.)  
(55)

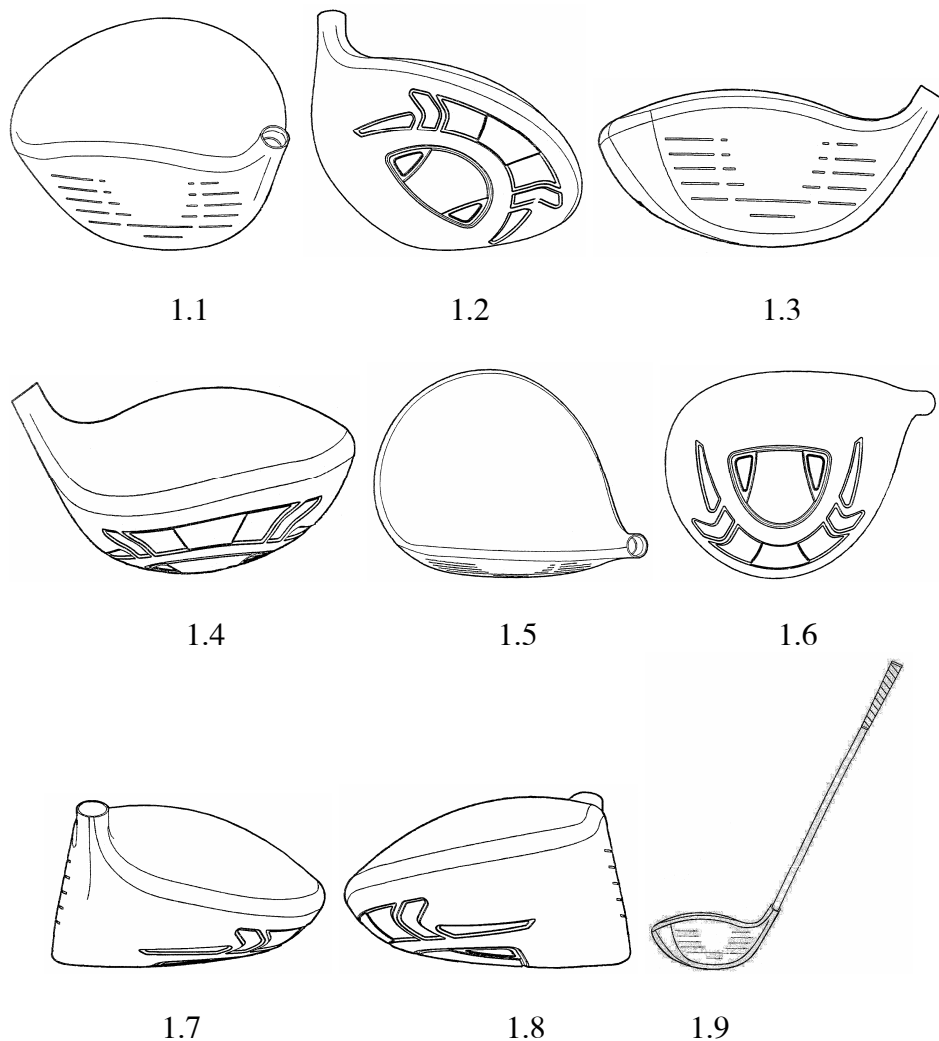

- (11) **3-0012424**  
(15) 10.10.2008  
(21) 3-2007-01187  
(18) 10.09.2012  
(54) VAN HAI NGÃ  
(45) 25.11.2008 248  
(73) CÔNG TY CỔ PHẦN LILAMA 69-3 (VN)  
515 Điện Biên Phủ, thành phố Hải Dương, tỉnh Hải Dương  
(72) Vũ Văn Hậu (VN)  
(74) Công ty TNHH Sở hữu trí tuệ HA VIP (HAVIP CO., LTD.)  
(55)
- (51) **15-04**  
(22) 10.09.2007  
(28) 01  
(43) 25.01.2008 238

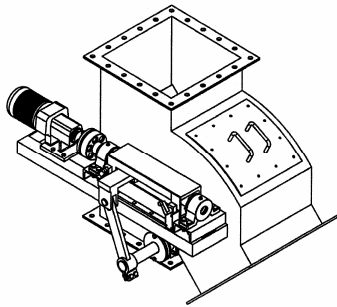

1.1

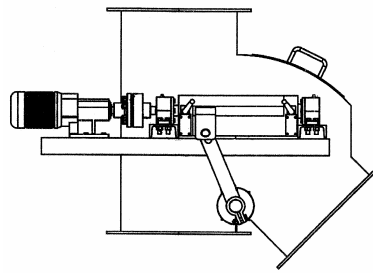

1.2

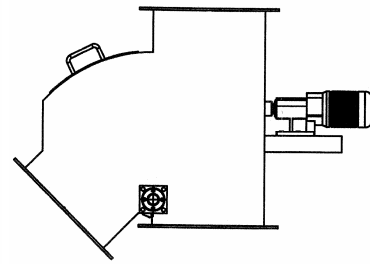

1.3

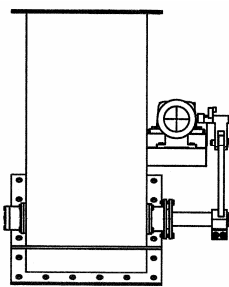

1.4

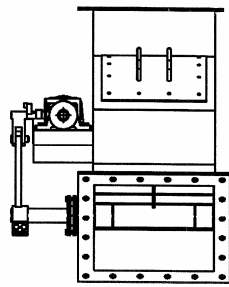

1.5

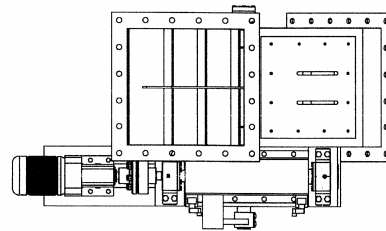

1.6

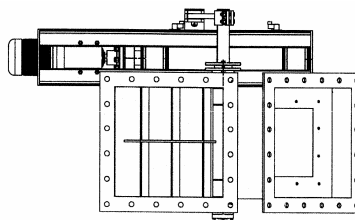

1.7

- (11) **3-0012425**  
 (15) 10.10.2008  
 (21) 3-2007-01139  
 (18) 31.08.2012  
 (54) **ỐNG HÚT**  
 (30) 18339/2007 12.06.2007 AU  
 18337/2007 12.06.2007 AU  
 (45) 25.11.2008 248 (43) 25.12.2007 237  
 (73) UNISTRAW PATENT HOLDINGS LIMITED (MY)  
 U0195, Jalan Merdeka, 87007, Federal Territory of Labuan, MALAYSIA  
 (72) Peter BARON (AU)  
 (74) Công ty TNHH Sở hữu trí tuệ Thảo Thọ Quyến (INVENCO)  
 (55)

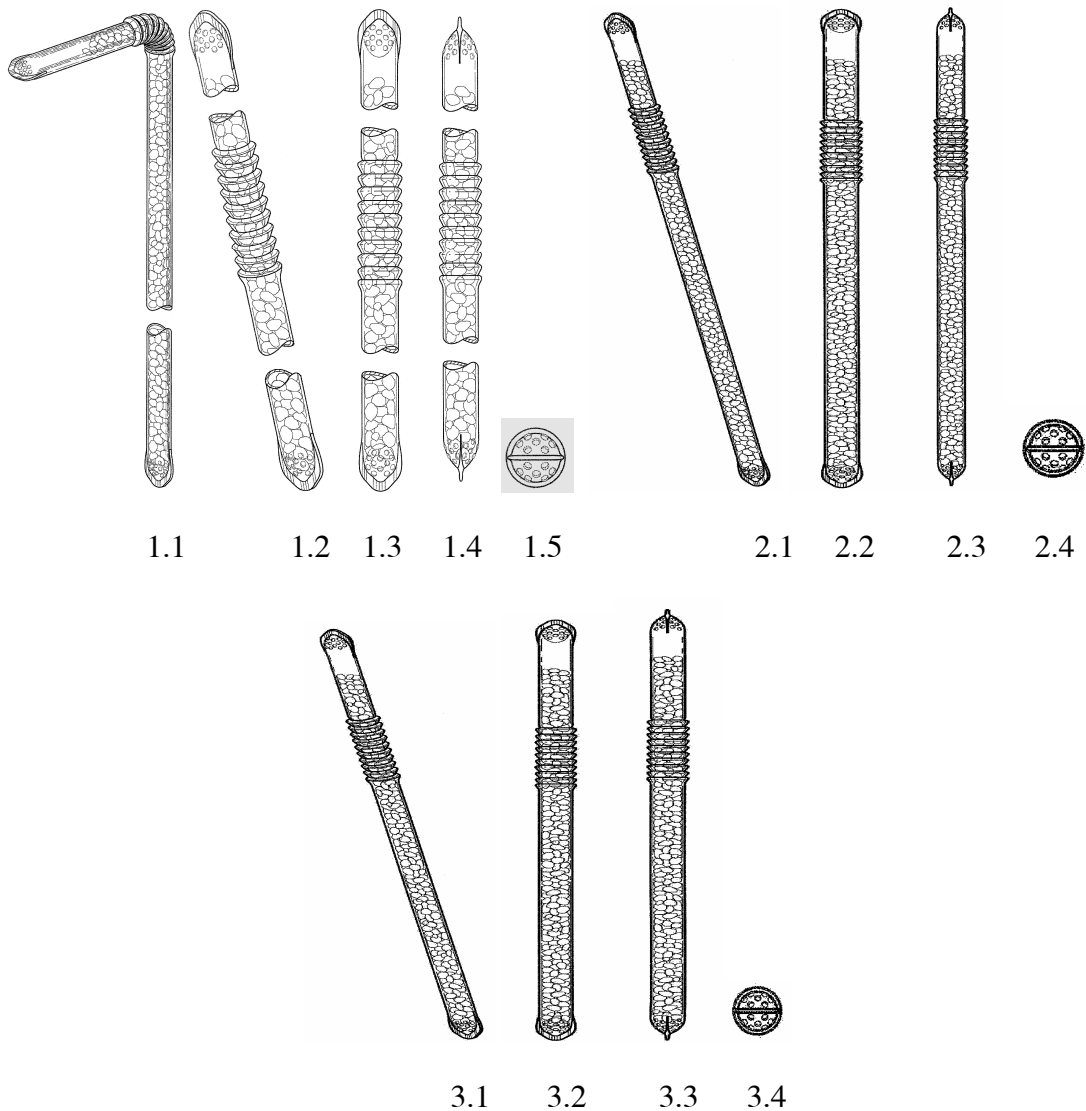

- (11) **3-0012426**  
(15) 10.10.2008  
(21) 3-2007-01815  
(18) 19.12.2012  
(54) ANBOM ẢNH  
(45) 25.11.2008 248  
(73) CÔNG TY TNHH DONG YANG VIỆT NAM (VN)  
Quốc lộ 1, thị xã Long Khánh, tỉnh Đồng Nai  
(72) Son Kook Hee (KR)  
(74) Công ty Cổ phần Sở hữu công nghiệp INVESTIP (INVESTIP)  
(55)
- (51) **19-04**  
(22) 19.12.2007  
(28) 01  
(43) 25.02.2008 239

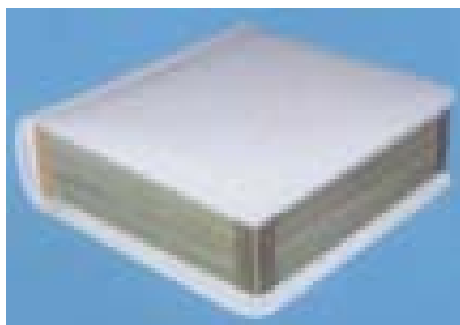

1.1

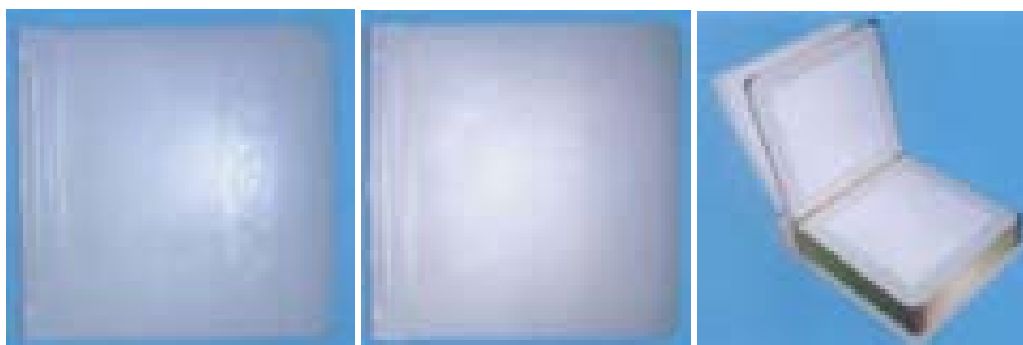

1.2

1.3

1.4

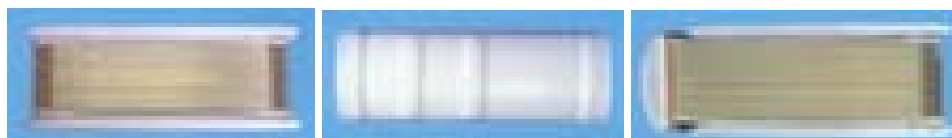

1.5

1.6

1.7

- (11) **3-0012427**  
(15) 10.10.2008  
(21) 3-2007-01616  
(18) 23.11.2012  
(54) XE MÔ TÔ  
(45) 25.11.2008 248  
(73) SANYANG INDUSTRY CO., LTD. (TW)  
No. 184, Keng Tzu Kou, Shang Keng Village, Hsin Fong Shiang, Hsinchu, County 304,  
Taiwan  
(72) Der-Kuang HONG (TW)  
(74) Công ty TNHH Trường Xuân (AGELESS CO.,LTD.)  
(55)
- (51) **12-11**  
(22) 23.11.2007  
(28) 01  
(43) 25.02.2008 239



1.1

1.2

1.3

1.4



1.5

1.6

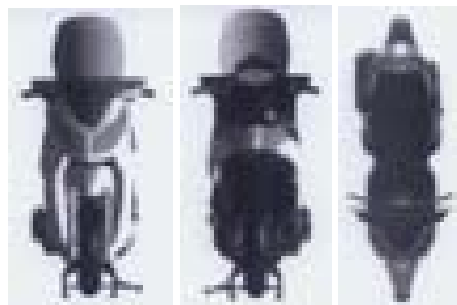

1.7

1.8

1.9

- (11) **3-0012428**  
(15) 10.10.2008  
(21) 3-2008-00123  
(18) 18.01.2013  
(54) HỘP  
(45) 25.11.2008 248  
(73) SUPON CHAISATAPORN (TH)  
99/99 Moo7, Sukhapibal 2 Road, Om-Noi, Krathumban, Samut Sakhon 74130, Thailand  
(72) Supon Chaisataporn (TH)  
(74) Công ty TNHH Tâm nhìn và Liên danh (VISION & ASSOCIATES CO.LTD.)  
(55)
- (51) **07-01**  
(22) 18.01.2008  
(28) 01  
(43) 25.03.2008 240



1.1



1.2

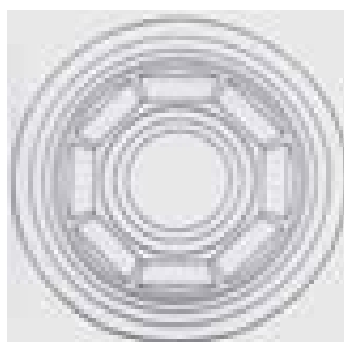

1.3

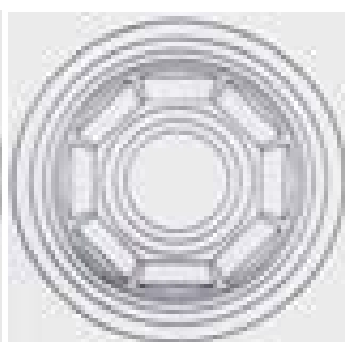

1.4

- (11) **3-0012429**  
(15) 10.10.2008  
(21) 3-2007-01469  
(18) 22.10.2012  
(54) ÁO QUAN  
(45) 25.11.2008 248  
(73) CÔNG TY TNHH Ý THIÊN (VN)  
ấp An Hòa, xã Hòa Lợi, huyện Bến Cát, tỉnh Bình Dương  
(72) Tạ Thị Kim Phượng (VN)  
(74) Công ty TNHH A.M.B.Y.S (AMBY S CO.LTD.)  
(55)
- (51) **99-00**  
(22) 22.10.2007  
(28) 01  
(43) 25.03.2008 240



1.1



1.2

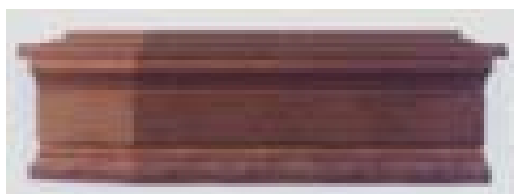

1.3



1.4



1.5



1.6



- (11) **3-0012430**  
(15) 10.10.2008  
(21) 3-2007-01471  
(18) 22.10.2012  
(54) ÁO QUAN  
(45) 25.11.2008 248  
(73) CÔNG TY TNHH Ý THIÊN (VN)  
ấp An Hòa, xã Hòa Lợi, huyện Bến Cát, tỉnh Bình Dương  
(72) Tạ Thị Kim Phượng (VN)  
(74) Công ty TNHH A.M.B.Y.S (AMBY S CO.LTD.)  
(55)
- (51) **99-00**  
(22) 22.10.2007  
(28) 01  
(43) 25.03.2008 240



1.1



1.2

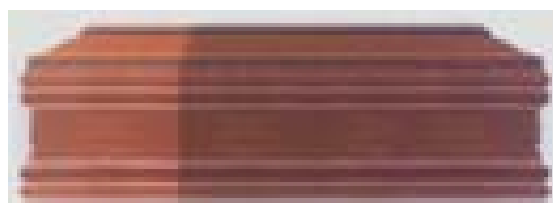

1.3



1.4



1.5



1.6

- (11) **3-0012431**  
(15) 10.10.2008  
(21) 3-2007-01474  
(18) 23.10.2012  
(54) ÁO QUAN  
(45) 25.11.2008 248  
(73) CÔNG TY TNHH Ý THIÊN (VN)  
ấp An Hòa, xã Hòa Lợi, huyện Bến Cát, tỉnh Bình Dương  
(72) Tạ Thị Kim Phượng (VN)  
(74) Công ty TNHH A.M.B.Y.S (AMBY S CO.LTD.)  
(55)
- (51) **99-00**  
(22) 23.10.2007  
(28) 01  
(43) 25.02.2008 239



1.1

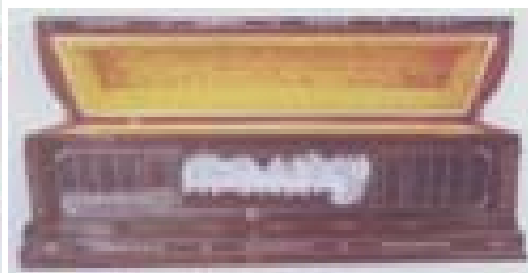

1.2

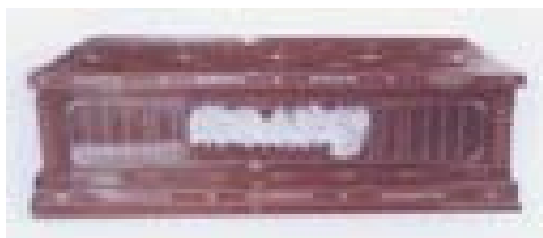

1.3



1.4

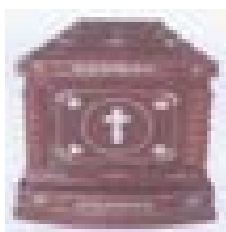

1.5

- (11) **3-0012432**  
(15) 10.10.2008  
(21) 3-2007-01475  
(18) 23.10.2012  
(54) ÁO QUAN  
(45) 25.11.2008 248  
(73) CÔNG TY TNHH Ý THIÊN (VN)  
ấp An Hòa, xã Hòa Lợi, huyện Bến Cát, tỉnh Bình Dương  
(72) Tạ Thị Kim Phượng (VN)  
(74) Công ty TNHH A.M.B.Y.S (AMBYS CO.LTD.)  
(55)
- (51) **99-00**  
(22) 23.10.2007  
(28) 01  
(43) 25.02.2008 239



1.1



1.2



1.3



1.4



1.5

- (11) **3-0012433**  
(15) 13.10.2008  
(21) 3-2007-00649  
(18) 15.05.2012  
(54) NHÃN SẢN PHẨM  
(45) 25.11.2008 248  
(73) CÔNG TY TNHH SẢN XUẤT THƯƠNG MẠI & DỊCH VỤ DŨNG LẬP (VN)  
Đội 2, thôn Cộng Hoà, thị trấn Bản Yên Nhân, huyện Mỹ Hào, tỉnh Hưng Yên  
(72) Nguyễn Tiến Dũng (VN)  
(74) Công ty TNHH Dương và Trần (DUONG & TRAN CO., LTD)  
(55)  
(51) **19-08**  
(22) 15.05.2007  
(28) 01  
(43) 27.08.2007 233



- (11) **3-0012434**  
(15) 13.10.2008  
(21) 3-2007-01679  
(18) 30.11.2012  
(54) THIẾT BỊ CÂN NGUYÊN LIỆU  
(45) 25.11.2008 248  
(73) CÔNG TY CỔ PHẦN CƠ KHÍ CHẾ TẠO MÁY LONG AN (VN)  
Km 1954, quốc lộ 1A, phường Khánh Hậu, thị xã Tân An, tỉnh Long An  
(72) Nguyễn Lê Bun (VN), Dương Văn Minh Triệu (VN), Phạm Hồng Oai (VN)  
(74) Công ty Cổ phần Sở hữu công nghiệp INVESTIP (INVESTIP)  
(55)
- (51) **10-04**  
(22) 30.11.2007  
(28) 01  
(43) 25.02.2008 239

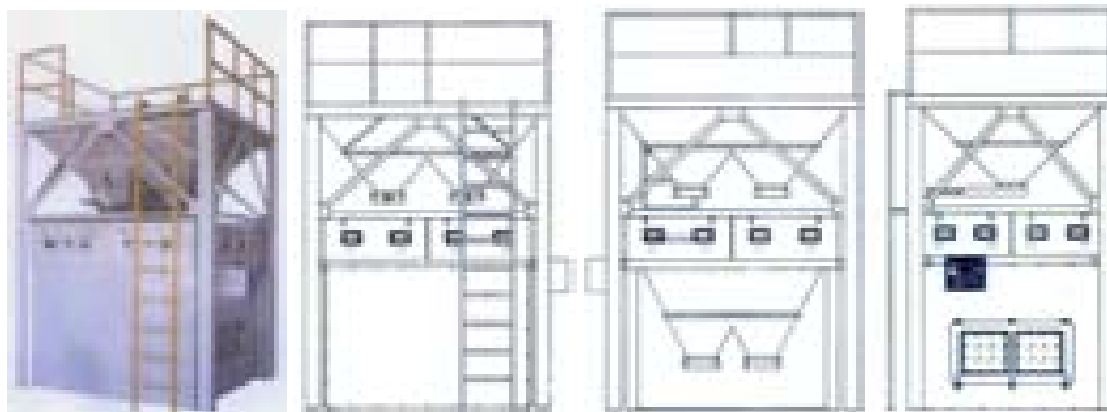

1.1

1.2

1.3

1.4

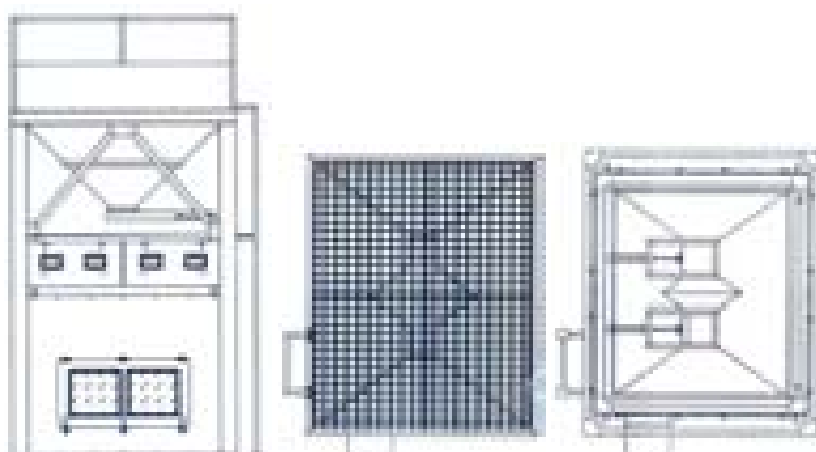

1.5

1.6

1.7

- (11) **3-0012435**  
(15) 13.10.2008  
(21) 3-2007-01683  
(18) 03.12.2012  
(54) MÁY ÉP ĐÙN VIÊN THỨC ĂN  
(45) 25.11.2008 248  
(73) CÔNG TY CỔ PHẦN CƠ KHÍ - XÂY DỰNG LONG AN (VN)  
Km 1934, quốc lộ 1A, thị trấn Bến Lức, huyện Bến Lức, tỉnh Long An  
(72) Huỳnh Hữu Dũng (VN)  
(74) Công ty Cổ phần Sở hữu công nghiệp INVESTIP (INVESTIP)  
(55)  
(51) **15-99**  
(22) 03.12.2007  
(28) 01  
(43) 25.02.2008 239



1.1

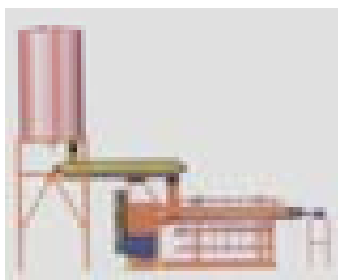

1.2

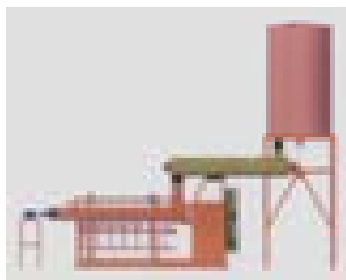

1.3

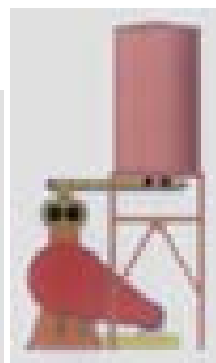

1.4

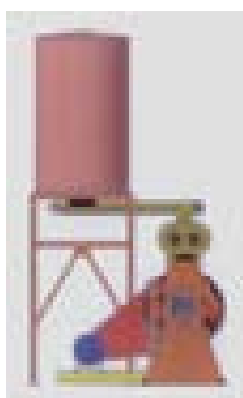

1.5



1.6

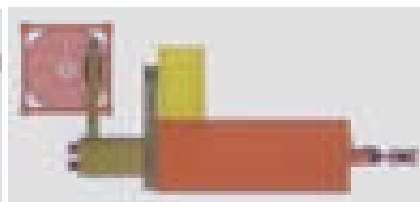

1.7

- (11) **3-0012436**  
(15) 13.10.2008  
(21) 3-2007-01812  
(18) 19.12.2012  
(54) TẮM BẢO VỆ Ở BÁNH SAU XE (28) 01  
ĐẠP  
(45) 25.11.2008 248 (43) 25.02.2008 239  
(73) CÔNG TY TNHH ASAMA YUH JIUN INTERNATIONAL VIỆT NAM (VN)  
Số 19, lô N, DT 743, khu công nghiệp Sóng thần II, huyện Dĩ An, tỉnh Bình Dương  
(72) FANG WU LEH (TW)  
(74) Công ty TNHH một thành viên Sở hữu trí tuệ VCCI (VCCI-IP CO.,LTD.)  
(55)



1.1



1.2

1.3



1.4

- (11) **3-0012437**  
(15) 13.10.2008  
(21) 3-2007-01813  
(18) 19.12.2012  
(54) MÓC TREO GIỎ  
(45) 25.11.2008 248  
(73) CÔNG TY TNHH ASAMA YUH JIUN INTERNATIONAL VIỆT NAM (VN)  
Số 19, lô N, DT 743, khu công nghiệp Sóng thần II, huyện Dĩ An, tỉnh Bình Dương  
(72) FANG WU LEH (TW)  
(74) Công ty TNHH một thành viên Sở hữu trí tuệ VCCI (VCCI-IP CO.,LTD.)  
(55)
- (51) **08-07**  
(22) 19.12.2007  
(28) 01  
(43) 25.02.2008 239



1.1

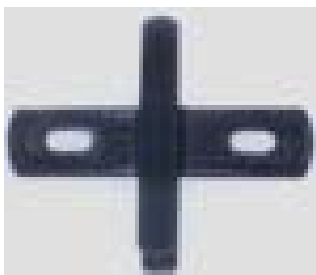

1.2

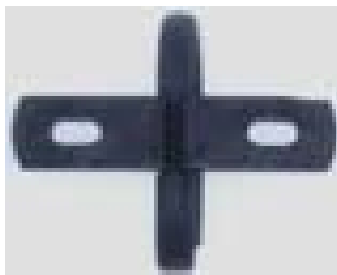

1.3



1.4



1.5

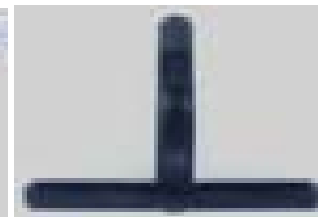

1.6



1.7



- (11) **3-0012438**  
(15) 13.10.2008  
(21) 3-2007-01898  
(18) 31.12.2012  
(54) HỘP ĐỰNG  
(45) 25.11.2008 248  
(73) CÔNG TY TAUNG LIANG (VN) TNHH (VN)  
E1-E2, khu công nghiệp Việt Hương, huyện Thuận An, tỉnh Bình Dương  
(72) HSU MENG CHUN (TW)  
(74) Công ty TNHH Ban Ca (BANCA)  
(55)
- (51) **09-03**  
(22) 31.12.2007  
(28) 01  
(43) 25.03.2008 240



1.1

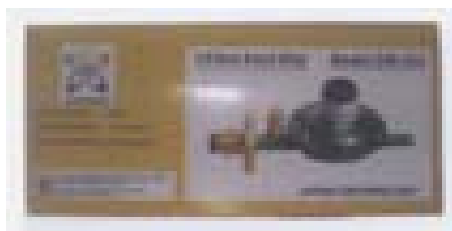

1.2

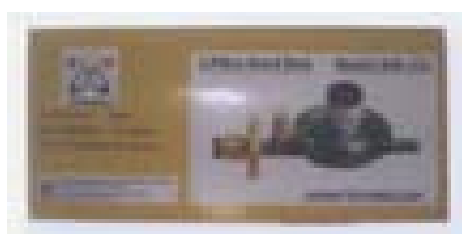

1.3

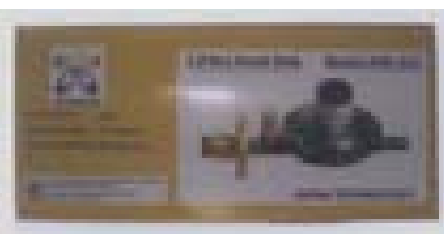

1.4



1.5



1.6



1.7

- (11) **3-0012439**  
(15) 13.10.2008  
(21) 3-2007-00958  
(18) 30.07.2012  
(54) MÁY ĐÁNH XỔ SỐ  
(30) 29/282532 23.07.2007 US  
(45) 25.11.2008 248  
(73) 1. CONSTANTINOS ANTONOPOULOS (GR)  
64 Kifissias Ave., & 3 Premetis Str., Maroussi, Athens 15125 Greece  
2. GEORGIOS PLAKAS (GR)  
64 Kifissias Ave., & 3 Premetis Str., Maroussi, Athens 15125 Greece  
3. KONSTANTINOS VRAHATIS (GR)  
64 Kifissias Ave., & 3 Premetis Str., Maroussi, Athens 15125 Greece  
4. GEORGIOS KOLIOS (GR)  
64 Kifissias Ave., & 3 Premetis Str., Maroussi, Athens 15125 Greece  
5. STAVROS LIAPIS (GR)  
64 Kifissias Ave., & 3 Premetis Str., Maroussi, Athens 15125 Greece  
(72) Constaniinos Antonopoulos (GR)  
(74) Văn phòng luật sư Phạm và Liên danh (PHAM & ASSOCIATES)  
(55) (51) **20-01**  
(22) 30.07.2007  
(28) 01  
(43) 25.01.2008 238

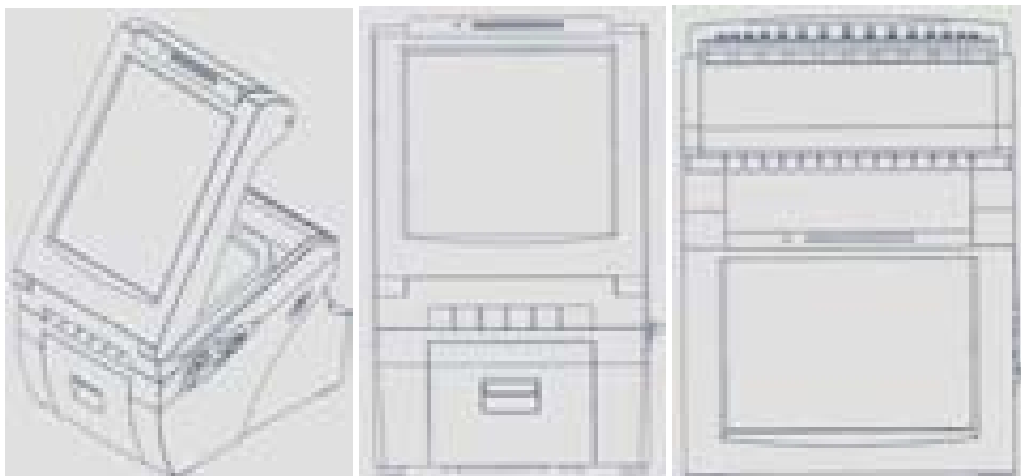

1.1

1.2

1.3



1.4



1.5



1.6



1.7



1.8



1.9



1.10

- (11) **3-0012440**  
(15) 13.10.2008  
(21) 3-2007-01244  
(18) 14.09.2012  
(54) BÀN  
(45) 25.11.2008 248  
(73) CÔNG TY CỔ PHẦN NỘI THẤT HOÀ PHÁT (VN)  
Số 113, Bùi Thị Xuân, quận Hai Bà Trưng, thành phố Hà Nội  
(72) Doãn Gia Cường (VN)  
(74) Văn phòng luật sư Phạm và Liên danh (PHAM & ASSOCIATES)  
(55)
- (51) **06-03**  
(22) 14.09.2007  
(28) 01  
(43) 25.01.2008 238



1.1

1.2

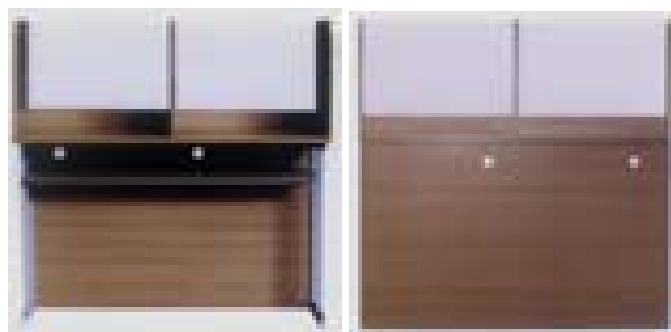

1.3

1.4

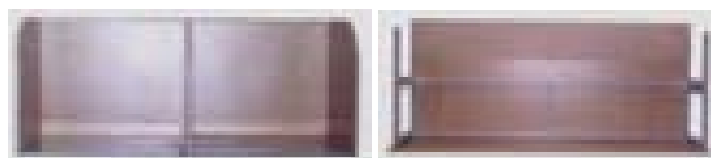

1.5

1.6

- (11) **3-0012441**  
(15) 13.10.2008  
(21) 3-2007-01245  
(18) 14.09.2012  
(54) BÀN  
(45) 25.11.2008 248  
(73) CÔNG TY CỔ PHẦN NỘI THẤT HOÀ PHÁT (VN)  
Số 113, Bùi Thị Xuân, quận Hai Bà Trưng, thành phố Hà Nội  
(72) Doãn Gia Cường (VN)  
(74) Văn phòng luật sư Phạm và Liên danh (PHAM & ASSOCIATES)  
(55)
- (51) **06-03**  
(22) 14.09.2007  
(28) 01  
(43) 25.01.2008 238



1.1

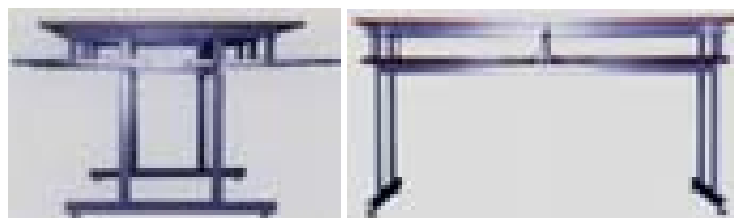

1.2

1.3



1.4

1.5

- (11) **3-0012442**  
(15) 13.10.2008  
(21) 3-2007-01246  
(18) 14.09.2012  
(54) BÀN  
(45) 25.11.2008 248  
(73) CÔNG TY CỔ PHẦN NỘI THẤT HOÀ PHÁT (VN)  
Số 113, Bùi Thị Xuân, quận Hai Bà Trưng, thành phố Hà Nội  
(72) Doãn Gia Cường (VN)  
(74) Văn phòng luật sư Phạm và Liên danh (PHAM & ASSOCIATES)  
(55)
- (51) **06-03**  
(22) 14.09.2007  
(28) 01  
(43) 25.01.2008 238



1.1



1.2

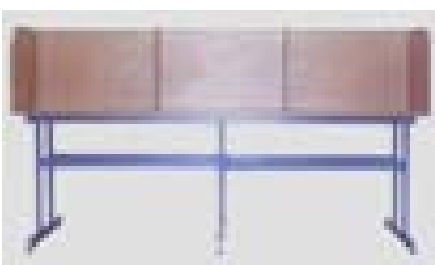

1.3

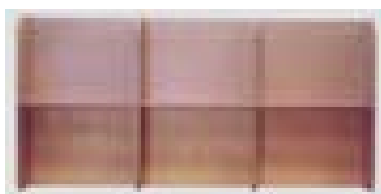

1.4

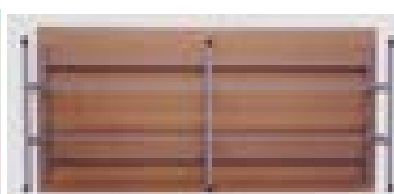

1.5

- (11) **3-0012443**  
(15) 13.10.2008  
(21) 3-2007-01247  
(18) 14.09.2012  
(54) **BÀN LIỀN GHẾ**  
(45) 25.11.2008 248  
(73) **CÔNG TY CỔ PHẦN NỘI THẤT HOÀ PHÁT (VN)**  
Số 113, Bùi Thị Xuân, quận Hai Bà Trưng, thành phố Hà Nội  
(72) Doãn Gia Cường (VN)  
(74) Văn phòng luật sư Phạm và Liên danh (PHAM & ASSOCIATES)  
(55)
- (51) **06-05**  
(22) 14.09.2007  
(28) 01  
(43) 25.01.2008 238



1.1



1.2



1.3



1.4



1.5



1.6

- (11) **3-0012444**  
(15) 13.10.2008  
(21) 3-2007-01249  
(18) 14.09.2012  
(54) GIƯỜNG LIỀN BÀN VÀ TỦ  
(45) 25.11.2008 248  
(73) CÔNG TY CỔ PHẦN NỘI THẤT HOÀ PHÁT (VN)  
Số 113, Bùi Thị Xuân, quận Hai Bà Trưng, thành phố Hà Nội  
(72) Doãn Gia Cường (VN)  
(74) Văn phòng luật sư Phạm và Liên danh (PHAM & ASSOCIATES)  
(55)
- (51) **06-05**  
(22) 14.09.2007  
(28) 01  
(43) 25.01.2008 238

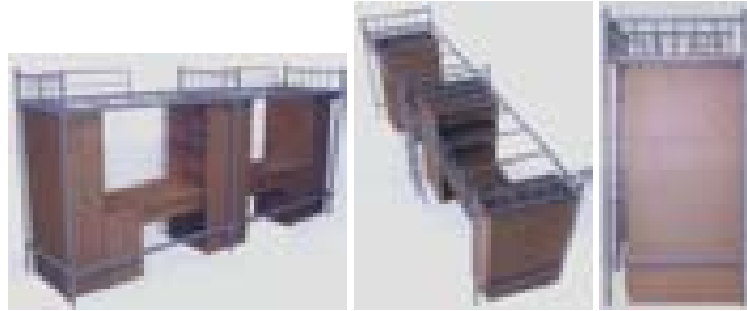

1.1

1.2

1.3

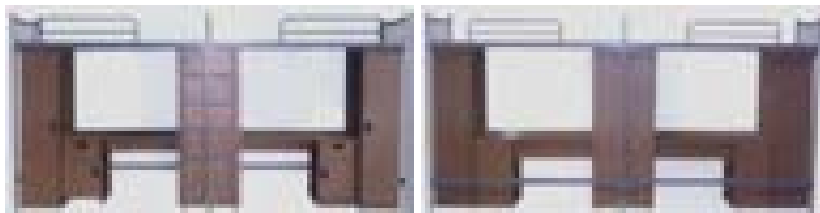

1.4

1.5



1.6

1.7



- (11) **3-0012445**  
(15) 13.10.2008 (51) **06-03, 06-01**  
(21) 3-2007-01250 (22) 14.09.2007  
(18) 14.09.2012  
(54) **BỘ BÀN GHẾ** (28) 01  
(45) 25.11.2008 248 (43) 25.01.2008 238  
(73) **CÔNG TY CỔ PHẦN NỘI THẤT HOÀ PHÁT (VN)**  
Số 113, Bùi Thị Xuân, quận Hai Bà Trưng, thành phố Hà Nội  
(72) **Doãn Gia Cường (VN)**  
(74) Văn phòng luật sư Phạm và Liên danh (PHAM & ASSOCIATES)  
(55)



1.1

1.2

1.3

1.4

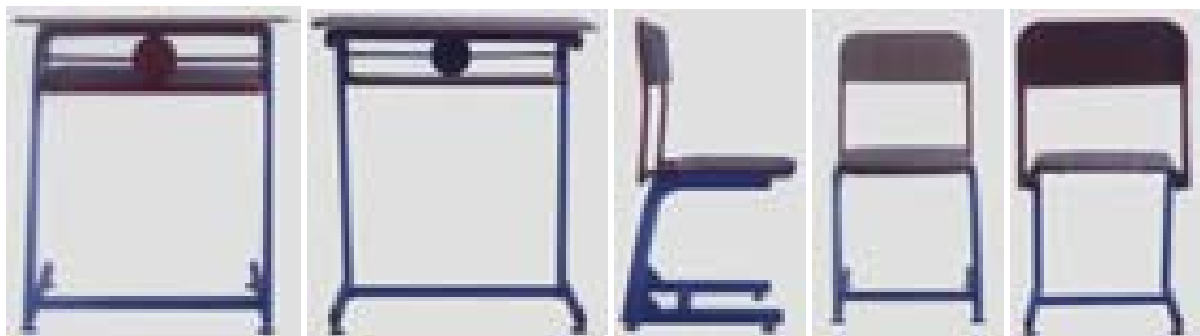

1.5

1.6

1.7

1.8

1.9



1.10



1.11



1.12



1.13

- (11) **3-0012446**  
(15) 13.10.2008  
(21) 3-2007-01594  
(18) 19.11.2012  
(54) XE MÁY  
(30) 2007-013141 17.05.2007 JP  
(45) 25.11.2008 248  
(73) HONDA MOTOR CO., LTD. (JP)  
1-1, Minami-Aoyama 2-chome, Minato-ku, Tokyo, Japan  
(72) Kazuhiro Sakamoto (JP), Taro Nishimoto (JP)  
(74) Văn phòng luật sư Phạm và Liên danh (PHAM & ASSOCIATES)  
(55)
- (51) **12-11**  
(22) 19.11.2007  
(28) 01  
(43) 25.03.2008 240



1.1

1.2

1.3

1.4

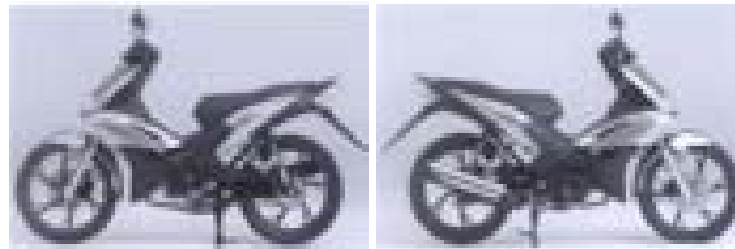

1.5

1.6



1.7

1.8

1.9

1.10

- (11) **3-0012447**  
(15) 13.10.2008  
(21) 3-2007-01595  
(18) 19.11.2012  
(54) TẮM CHE PHÍA TRƯỚC DỪNG (28) 01  
CHO XE MÁY  
(30) 2007-013142 17.05.2007 JP  
(45) 25.11.2008 248 (43) 25.03.2008 240  
(73) HONDA MOTOR CO., LTD. (JP)  
1-1, Minami-Aoyama 2-chome, Minato-ku, Tokyo, Japan  
(72) Kazuhiro Sakamoto (JP), Taro Nishimoto (JP)  
(74) Văn phòng luật sư Phạm và Liên danh (PHAM & ASSOCIATES)  
(55)



1.1

1.2

1.3

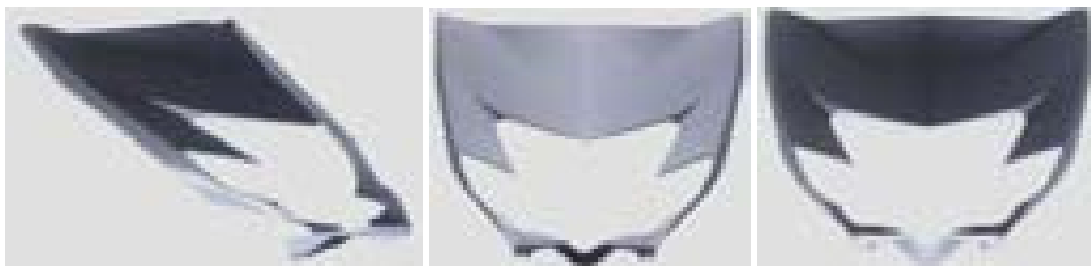

1.4

1.5

1.6



1.7

1.8

1.9



1.10

1.11

- (11) **3-0012448**  
(15) 13.10.2008 (51) **12-16**  
(21) 3-2007-01596 (22) 19.11.2007  
(18) 19.11.2012  
(54) TẮM ỐP BÊN DỪNG CHO XE (28) 01  
MÁY  
(30) 2007-013143 17.05.2007 JP  
(45) 25.11.2008 248 (43) 25.03.2008 240  
(73) HONDA MOTOR CO., LTD. (JP)  
1-1, Minami-Aoyama 2-chome, Minato-ku, Tokyo, Japan  
(72) Kazuhiro Sakamoto (JP), Taro Nishimoto (JP)  
(74) Văn phòng luật sư Phạm và Liên danh (PHAM & ASSOCIATES)  
(55)



1.1

1.2

1.3



1.4

1.5

1.6



1.7

1.8

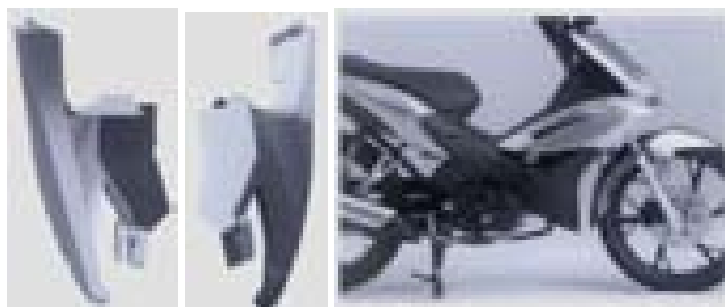

1.9

1.10

1.11

- (11) **3-0012449**  
(15) 13.10.2008 (51) **12-16**  
(21) 3-2007-01597 (22) 19.11.2007  
(18) 19.11.2012  
(54) TẮM ỐP PHÍA SAU DÙNG CHO (28) 01  
XE MÁY  
(30) 2007-013144 17.05.2007 JP  
(45) 25.11.2008 248 (43) 25.03.2008 240  
(73) HONDA MOTOR CO., LTD. (JP)  
1-1, Minami-Aoyama 2-chome, Minato-ku, Tokyo, Japan  
(72) Kazuhiro Sakamoto (JP), Taro Nishimoto (JP)  
(74) Văn phòng luật sư Phạm và Liên danh (PHAM & ASSOCIATES)  
(55)



1.1

1.2

1.3

1.4



1.5

1.6

1.7



1.8

1.9

1.10

1.11



- (11) **3-0012450**  
(15) 20.10.2008  
(21) 3-2007-01823  
(18) 20.12.2012  
(54) KHAY ÚP LY  
(45) 25.11.2008 248  
(73) CÔNG TY TRÁCH NHIỆM HỮU HẠN NHỰA DUY TÂN (VN)  
298 Hồ Học Lãm, phường An Lạc, quận Bình Tân, TP. Hồ Chí Minh  
(72) Trần Phước An (VN)  
(74) Công ty TNHH Sở hữu trí tuệ Thảo Thọ Quyến (INVENCO)  
(55)
- (51) **07-07**  
(22) 20.12.2007  
(28) 01  
(43) 25.03.2008 240

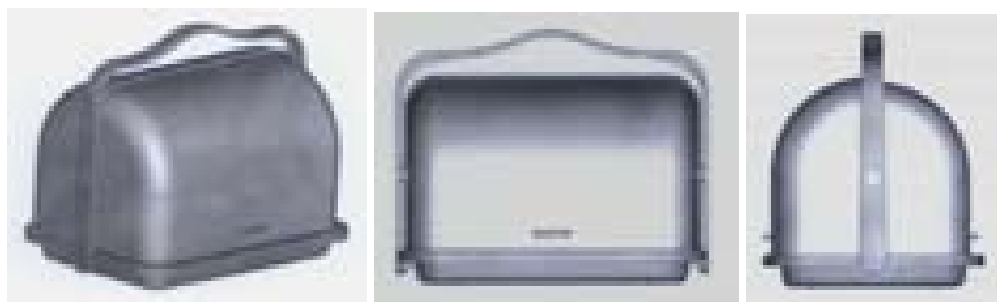

1.1

1.2

1.3



1.4

1.5

1.6

- (11) **3-0012451**  
(15) 20.10.2008  
(21) 3-2008-00147  
(18) 24.01.2013  
(54) LỘ  
(30) 30-2007-0032546 27.07.2007 KR  
(45) 25.11.2008 248  
(73) LG HOUSEHOLD & HEALTH CARE LTD. (KR)  
20, Yoido-dong, Youngdungpo-gu, Seoul, Korea  
(72) Lee Won Woo (KR)  
(74) Công ty TNHH Tâm nhìn và Liên danh (VISION & ASSOCIATES CO.LTD.)  
(55)
- (51) **09-01**  
(22) 24.01.2008  
(28) 01  
(43) 25.03.2008 240

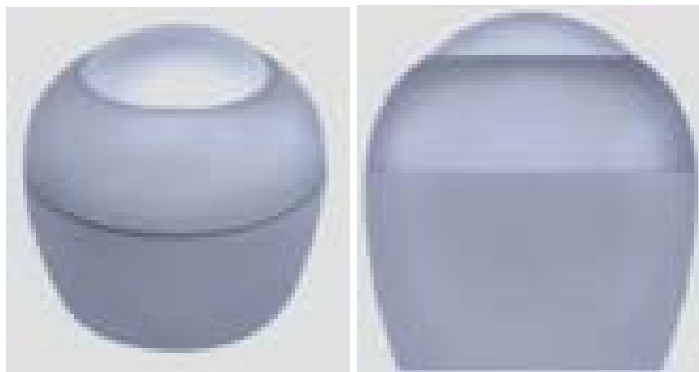

1.1

1.2

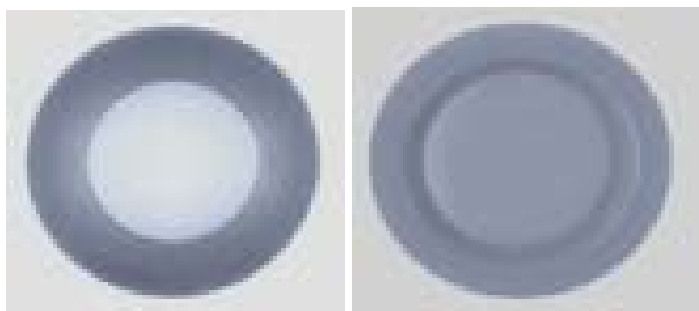

1.3

1.4

- (11) **3-0012452**  
(15) 20.10.2008  
(21) 3-2007-01523  
(18) 05.11.2012  
(54) CHAI  
(45) 25.11.2008 248  
(73) CÔNG TY TNHH BẢO VỆ THỰC VẬT AN HƯNG PHÁT (VN)  
374 Hồng Bàng, phường 16, quận 11, TP. Hồ Chí Minh  
(72) Trương Đức Tánh (VN)  
(74) Công ty TNHH Sở hữu trí tuệ WINCO (WINCO CO., LTD.)  
(55)
- (51) **09-01**  
(22) 05.11.2007  
(28) 01  
(43) 25.01.2008 238



1.1

1.2

1.3

1.4

1.5



1.6

1.7

- (11) **3-0012453**  
(15) 20.10.2008  
(21) 3-2007-01549  
(18) 14.11.2012  
(54) **BỘ BÀN GHẾ**  
(45) 25.11.2008 248  
(73) **CÔNG TY CỔ PHẦN TÙNG THỦ (VN)**  
Thôn Lường, xã Bạch Sam, huyện Mỹ Hòa, tỉnh Hưng Yên  
(72) Nguyễn Thanh Tùng (VN)  
(74) Công ty TNHH Sở hữu trí tuệ WINCO (WINCO CO., LTD.)  
(55)
- (51) **06-03**  
(22) 14.11.2007  
(28) 01  
(43) 25.01.2008 238



1.1

1.2

1.3

1.4

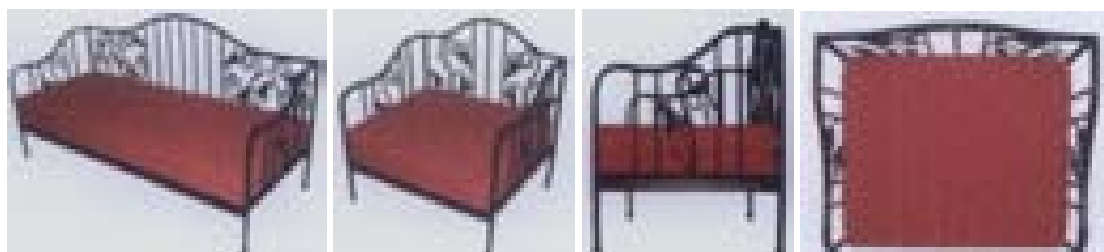

1.5

1.6

1.7

1.8



1.9

1.10

1.11



1.12

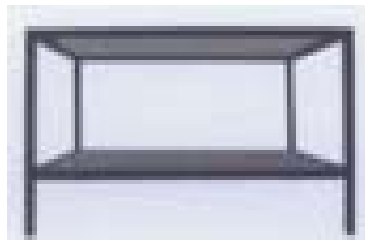

1.13



1.14

- (11) **3-0012454**  
(15) 20.10.2008  
(21) 3-2007-01637  
(18) 26.11.2012  
(54) PHAO BÁO HIỆU HÀNG HẢI  
(45) 25.11.2008 248  
(73) CÔNG TY BẢO ĐẢM AN TOÀN HÀNG HẢI I (VN)  
31 Đà Nẵng, quận Ngô Quyền, thành phố Hải Phòng  
(72) Lê Văn Quyết (VN), Phạm Văn Huyền (VN), Đồng Xuân Thành (VN), Nguyễn Quốc Chính (VN), Hồ Việt Dũng (VN)  
(74) Công ty TNHH Nghiên cứu và Tư vấn chuyển giao công nghệ và đầu tư (CONCETTI)  
(55)
- (51) **10-06**  
(22) 26.11.2007  
(28) 01  
(43) 25.01.2008 238



1.1

1.2

1.3

1.4

1.5



1.6

1.7

- (11) **3-0012455**  
(15) 20.10.2008 (51) **09-05**  
(21) 3-2007-01880 (22) 27.12.2007  
(18) 27.12.2012  
(54) BAO GÓI CAO DÁN (28) 01  
(45) 25.11.2008 248 (43) 25.03.2008 240  
(73) CÔNG TY TNHH DƯỢC PHẨM THIÊN ÂN (VN)  
136 Hào Nam, phường Ô Chợ Dừa, quận Đống Đa, thành phố Hà Nội  
(72) Nguyễn Thị Kim Phượng (VN)  
(74) Công ty TNHH Sở hữu trí tuệ WINCO (WINCO CO., LTD.)  
(55)



1.1



1.2

- (11) **3-0012456**  
(15) 20.10.2008  
(21) 3-2007-01881  
(18) 27.12.2012  
(54) HỘP CAO DÁN  
(45) 25.11.2008 248  
(73) CÔNG TY TNHH DƯỢC PHẨM THIÊN ÂN (VN)  
136 Hào Nam, phường Ô Chợ Dừa, quận Đống Đa, thành phố Hà Nội  
(72) Nguyễn Thị Kim Phượng (VN)  
(74) Công ty TNHH Sở hữu trí tuệ WINCO (WINCO CO., LTD.)  
(55)
- (51) **09-03**  
(22) 27.12.2007  
(28) 01  
(43) 25.03.2008 240



1.1



1.2



- (11) **3-0012457**  
(15) 20.10.2008  
(21) 3-2008-00003  
(18) 02.01.2013  
(54) KHUNG GHẾ  
(45) 25.11.2008 248  
(73) CÔNG TY TNHH MỘT THÀNH VIÊN THƯƠNG MẠI VIỆT ĐẠI THÀNH (VN)  
393 Xô Viết Nghệ Tĩnh, phường 24, quận Bình Thạnh, TP. Hồ Chí Minh  
(72) RATTANAMASTIP JULAKID (TH)  
(74) Công ty TNHH Sở hữu trí tuệ WINCO (WINCO CO., LTD.)  
(55)
- (51) **06-01**  
(22) 02.01.2008  
(28) 01  
(43) 25.03.2008 240

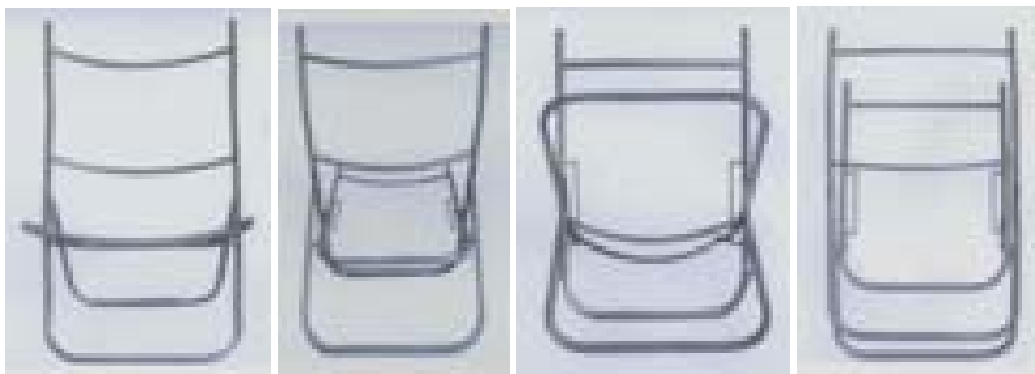

1.1

1.2

1.3

1.4



1.5

1.6

1.7

- (11) **3-0012458**  
(15) 20.10.2008  
(21) 3-2008-00010  
(18) 03.01.2013  
(54) ĐỒNG HỒ  
(45) 25.11.2008 248  
(73) CÔNG TY TNHH TRÍ BÌNH (VN)  
D16/79 đường Lê Đình Cẩn, khu phố 6, phường Tân Tạo, quận Bình Tân, TP. Hồ Chí Minh  
(72) Huỳnh Minh Tân (VN)  
(74) Công ty TNHH Sở hữu trí tuệ WINCO (WINCO CO., LTD.)  
(55)
- (51) **10-01**  
(22) 03.01.2008  
(28) 01  
(43) 25.03.2008 240



1.1



1.2



1.3



1.4



1.5

- (11) **3-0012459**  
(15) 20.10.2008  
(21) 3-2008-00027  
(18) 07.01.2013  
(54) BÀN  
(45) 25.11.2008 248  
(73) NGUYỄN TRỌNG HIẾU (VN)  
595/21 Cách Mạng Tháng Tám, phường 15, quận 10, TP. Hồ Chí Minh  
(72) Nguyễn Trọng Hiếu (VN)  
(74) Công ty TNHH Sở hữu trí tuệ WINCO (WINCO CO., LTD.)  
(55)
- (51) **06-03**  
(22) 07.01.2008  
(28) 01  
(43) 25.03.2008 240



1.1



1.2



1.3



1.4



1.5

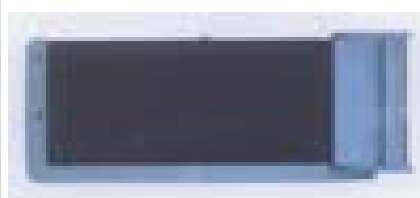

1.6

- (11) **3-0012460**  
(15) 20.10.2008  
(21) 3-2008-00028  
(18) 07.01.2013  
(54) BÀN  
(45) 25.11.2008 248  
(73) NGUYỄN TRỌNG HIẾU (VN)  
595/21 Cách Mạng Tháng Tám, phường 15, quận 10, TP. Hồ Chí Minh  
(72) Nguyễn Trọng Hiếu (VN)  
(74) Công ty TNHH Sở hữu trí tuệ WINCO (WINCO CO., LTD.)  
(55)
- (51) **06-03**  
(22) 07.01.2008  
(28) 01  
(43) 25.03.2008 240



1.1



1.2



1.3

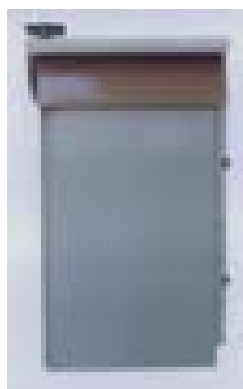

1.4



1.5

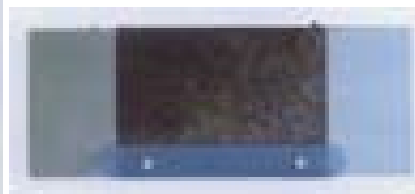

1.6

- (11) **3-0012461**  
(15) 20.10.2008  
(21) 3-2008-00029  
(18) 07.01.2013  
(54) BÀN  
(45) 25.11.2008 248  
(73) NGUYỄN TRỌNG HIẾU (VN)  
595/21 Cách Mạng Tháng Tám, phường 15, quận 10, TP. Hồ Chí Minh  
(72) Nguyễn Trọng Hiếu (VN)  
(74) Công ty TNHH Sở hữu trí tuệ WINCO (WINCO CO., LTD.)  
(55)
- (51) **06-03**  
(22) 07.01.2008  
(28) 01  
(43) 25.03.2008 240



1.1



1.2



1.3



1.4



1.5



1.6

- (11) **3-0012462**  
(15) 20.10.2008  
(21) 3-2008-00030  
(18) 07.01.2013  
(54) BÀN  
(45) 25.11.2008 248  
(73) NGUYỄN TRỌNG HIẾU (VN)  
595/21 Cách Mạng Tháng Tám, phường 15, quận 10, TP. Hồ Chí Minh  
(72) Nguyễn Trọng Hiếu (VN)  
(74) Công ty TNHH Sở hữu trí tuệ WINCO (WINCO CO., LTD.)  
(55)
- (51) **06-03**  
(22) 07.01.2008  
(28) 01  
(43) 25.03.2008 240



1.1



1.2



1.3



1.4



1.5



1.6

- (11) **3-0012463**  
(15) 20.10.2008  
(21) 3-2008-00031  
(18) 07.01.2013  
(54) BÀN  
(45) 25.11.2008 248  
(73) NGUYỄN TRỌNG HIẾU (VN)  
595/21 Cách Mạng Tháng Tám, phường 15, quận 10, TP. Hồ Chí Minh  
(72) Nguyễn Trọng Hiếu (VN)  
(74) Công ty TNHH Sở hữu trí tuệ WINCO (WINCO CO., LTD.)  
(55)
- (51) **06-03**  
(22) 07.01.2008  
(28) 01  
(43) 25.03.2008 240



1.1



1.2



1.3



1.4

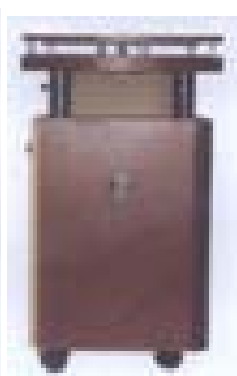

1.5



1.6

- (11) **3-0012464**  
(15) 20.10.2008  
(21) 3-2008-00078  
(18) 11.01.2013  
(54) MŨ BẢO HIỂM  
(45) 25.11.2008 248  
(73) CÔNG TY TNHH LONG HUEI (VN)  
Số 23 đường 743, khu công nghiệp Sóng Thân II, huyện Dĩ An, tỉnh Bình Dương  
(72) LI. WEN - CHIN (TW)  
(74) Công ty TNHH Sở hữu trí tuệ WINCO (WINCO CO., LTD.)  
(55)
- (51) **02-03**  
(22) 11.01.2008  
(28) 01  
(43) 25.03.2008 240



1.1



1.2



1.3



1.4



1.5



1.6



- (11) **3-0012465**  
(15) 20.10.2008  
(21) 3-2008-00079  
(18) 11.01.2013  
(54) MŨ BẢO HIỂM  
(45) 25.11.2008 248  
(73) CÔNG TY TNHH LONG HUEI (VN)  
Số 23 đường 743, khu công nghiệp Sóng Thân II, huyện Dĩ An, tỉnh Bình Dương  
(72) LI. WEN - CHIN (TW)  
(74) Công ty TNHH Sở hữu trí tuệ WINCO (WINCO CO., LTD.)  
(55)
- (51) **02-03**  
(22) 11.01.2008  
(28) 01  
(43) 25.03.2008 240



1.1



1.2



1.3



1.4



1.5



1.6

- (11) **3-0012466**  
(15) 20.10.2008  
(21) 3-2008-00125  
(18) 21.01.2013  
(54) CAN  
(45) 25.11.2008 248  
(73) CÔNG TY TNHH THƯƠNG MẠI XUẤT NHẬP KHẨU ĐỒNG SAO (VN)  
117 đường số 44, phường 10, quận 6, TP. Hồ Chí Minh  
(72) Lý Thái Hoà (VN)  
(74) Công ty TNHH Sở hữu trí tuệ WINCO (WINCO CO., LTD.)  
(55)
- (51) **09-02**  
(22) 21.01.2008  
(28) 01  
(43) 25.03.2008 240



1.1

1.2

1.3

1.4



1.5

1.6

- (11) **3-0012467**  
(15) 20.10.2008  
(21) 3-2008-00143  
(18) 23.01.2013  
(54) CHAI  
(45) 25.11.2008 248  
(73) CƠ SỞ BÔNG MAI (VN)  
Số 113 đường Tam Bình, khu phố 2 phường Tam Phú, quận Thủ Đức, TP. Hồ Chí Minh  
(72) Võ Kim Sơn (VN)  
(74) Công ty TNHH Sở hữu trí tuệ WINCO (WINCO CO., LTD.)  
(55)
- (51) **09-01**  
(22) 23.01.2008  
(28) 01  
(43) 25.03.2008 240

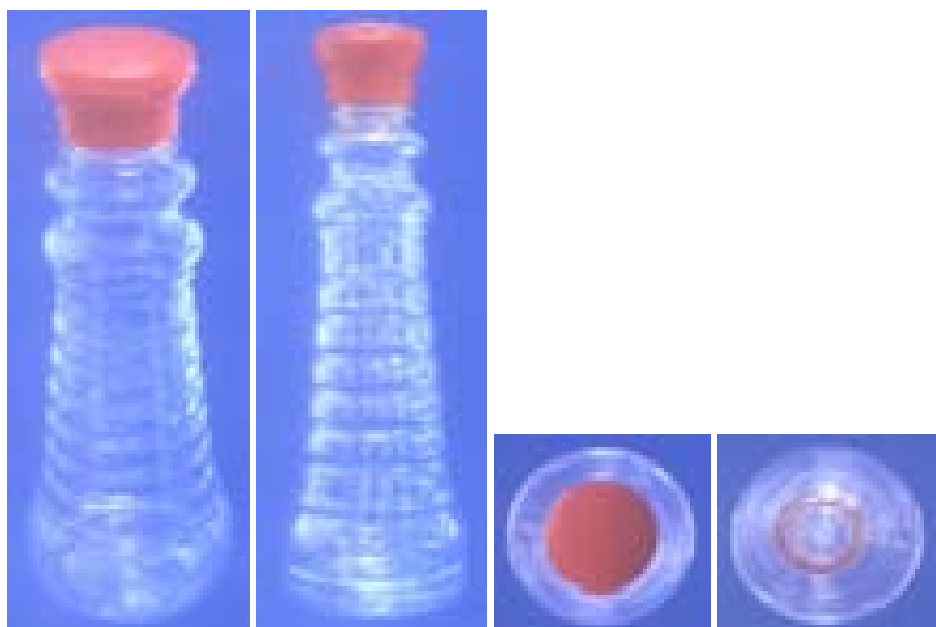

1.1

1.2

1.3

1.4

- (11) **3-0012468**  
(15) 20.10.2008  
(21) 3-2007-01068  
(18) 21.08.2012  
(54) NHÃN SẢN PHẨM  
(45) 25.11.2008 248  
(73) CÔNG TY TNHH CHẾ BIẾN THỰC PHẨM ĐỨC HẠNH (VN)  
Xã La Phù, huyện Hoài Đức, thành phố Hà Nội  
(72) Ngô Trọng Hạnh (VN)  
(74) Công ty TNHH Sở hữu trí tuệ Gia Việt (GIAVIET CO., LTD.)  
(55)
- (51) **19-08**  
(22) 21.08.2007  
(28) 04  
(43) 25.10.2007 235



1

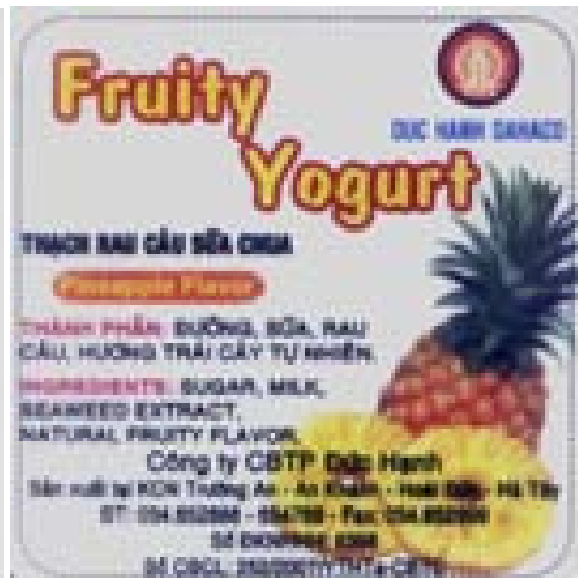

2

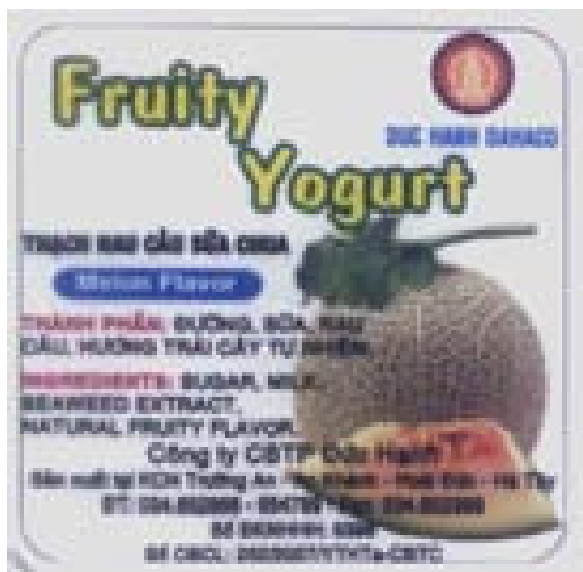

3

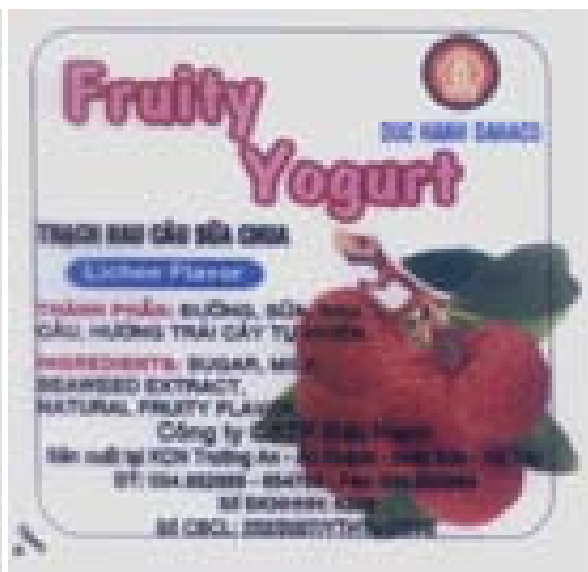

4

- (11) **3-0012469**  
(15) 20.10.2008  
(21) 3-2007-01189  
(18) 10.09.2012  
(54) **VÍT TẢI**  
(45) 25.11.2008 248  
(73) **CÔNG TY CỔ PHẦN LILAMA 69-3 (VN)**  
515 Điện Biên Phủ, thành phố Hải Dương, tỉnh Hải Dương  
(72) Vũ Văn Hậu (VN)  
(74) Công ty TNHH Sở hữu trí tuệ HA VIP (HAVIP CO., LTD.)  
(55)
- (51) **12-05**  
(22) 10.09.2007  
(28) 01  
(43) 25.01.2008 238

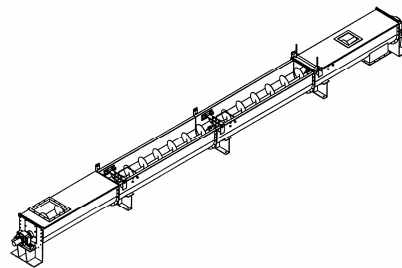

1.1

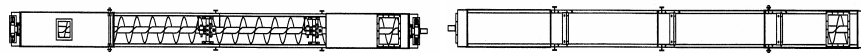

1.2

1.3

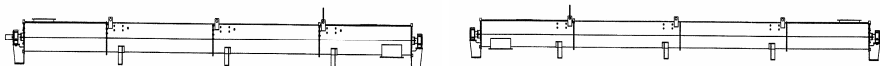

1.4

1.5

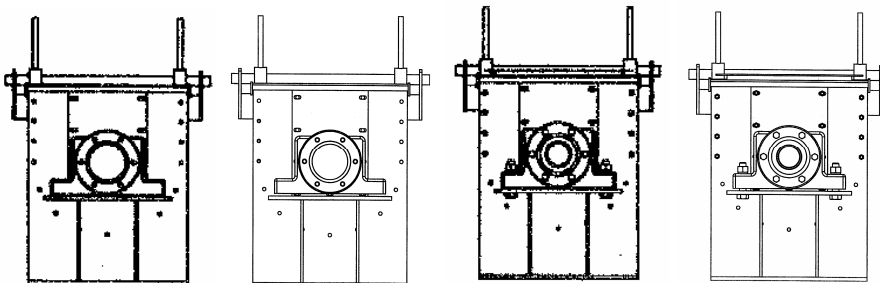

1.6

1.7

1.8

1.9

- (11) **3-0012470**  
(15) 20.10.2008  
(21) 3-2007-01566  
(18) 15.11.2012  
(54) ĐĨA  
(45) 25.11.2008 248  
(73) CÔNG TY TRÁCH NHIỆM HỮU HẠN MINH LONG I (VN)  
333 xã Hưng Định, huyện Thuận An, tỉnh Bình Dương  
(72) Lý Ngọc Minh (VN)  
(74) Công ty TNHH Lê & Lê (LE & LE)  
(55)
- (51) **07-01**  
(22) 15.11.2007  
(28) 02  
(43) 25.03.2008 240



1.1



1.2

1.3



1.4



2.1



2.2



2.3



2.4



- (11) **3-0012471**  
(15) 20.10.2008  
(21) 3-2007-01567  
(18) 15.11.2012  
(54) **BỘ ẤM CHÉN**  
(45) 25.11.2008 248  
(73) **CÔNG TY TRÁCH NHIỆM HỮU HẠN MINH LONG I (VN)**  
333 xã Hưng Định, huyện Thuận An, tỉnh Bình Dương  
(72) Lý Ngọc Minh (VN)  
(74) Công ty TNHH Lê & Lê (LE & LE)  
(55)  
(51) **07-01**  
(22) 15.11.2007  
(28) 01  
(43) 25.03.2008 240



1.1

1.2

1.3

1.4

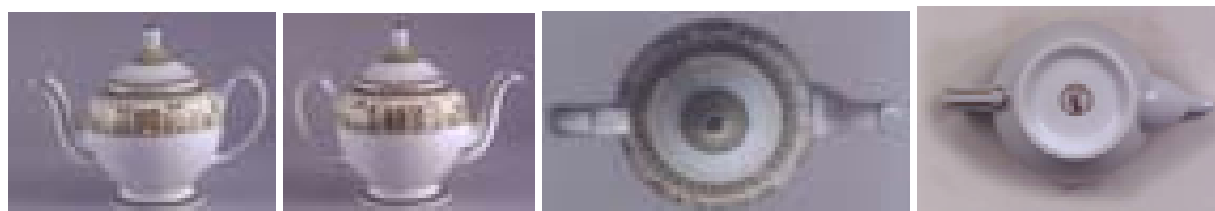

1.5

1.6

1.7

1.8

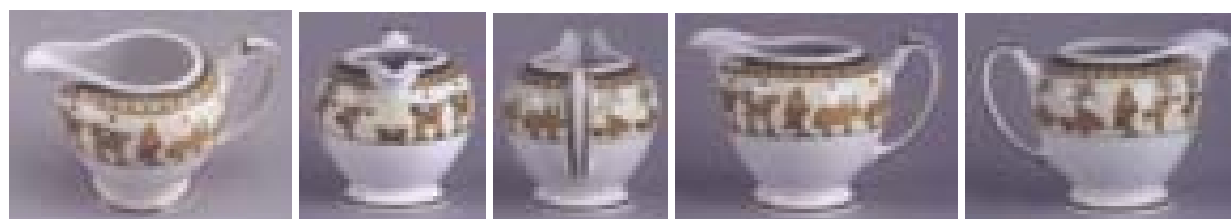

1.9

1.10

1.11

1.12

1.13

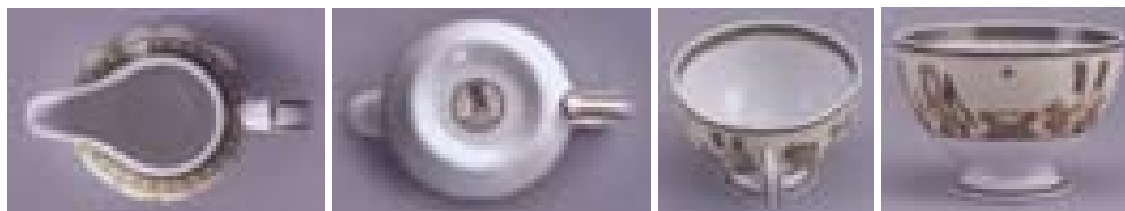

1.14

1.15

1.16

1.17



1.18

1.19

1.20

1.21



1.22

1.23

1.24

1.25

1.26

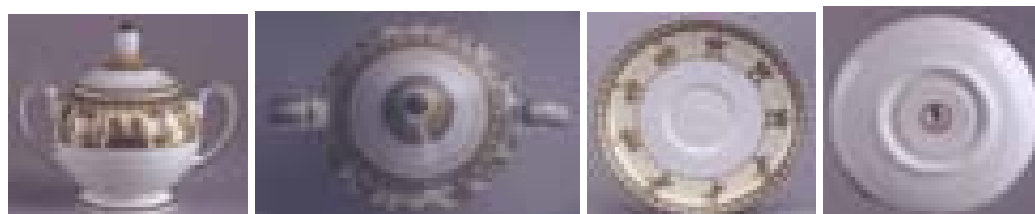

1.27

1.28

1.29

1.30



1.31

1.32

- (11) **3-0012472**  
(15) 23.10.2008  
(21) 3-2007-01867  
(18) 26.12.2012  
(54) LAN CAN  
(45) 25.11.2008 248  
(73) CÔNG TY TNHH YI HUI VIỆT NAM (VN)  
Đường NA2, khu công nghiệp Mỹ Phước 2, huyện Bến Cát, tỉnh Bình Dương  
(72) Huang Ling Chih (TW)  
(74) Văn phòng Luật sư A Hoà (AHOA LAW OFFICE)  
(55)
- (51) **25-02**  
(22) 26.12.2007  
(28) 01  
(43) 25.02.2008 239



1.1



1.2

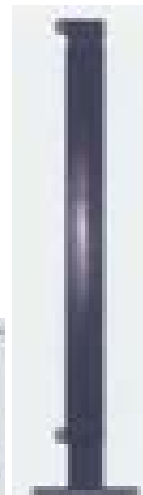

1.3

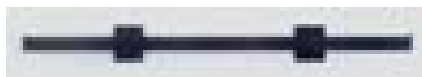

1.4



1.5

- (11) **3-0012473**  
(15) 23.10.2008  
(21) 3-2007-01868  
(18) 26.12.2012  
(54) LAN CAN  
(45) 25.11.2008 248  
(73) CÔNG TY TNHH YI HUI VIỆT NAM (VN)  
Đường NA2, khu công nghiệp Mỹ Phước 2, huyện Bến Cát, tỉnh Bình Dương  
(72) Huang Ling Chih (TW)  
(74) Văn phòng Luật sư A Hoà (AHOA LAW OFFICE)  
(55)
- (51) **25-02**  
(22) 26.12.2007  
(28) 01  
(43) 25.02.2008 239

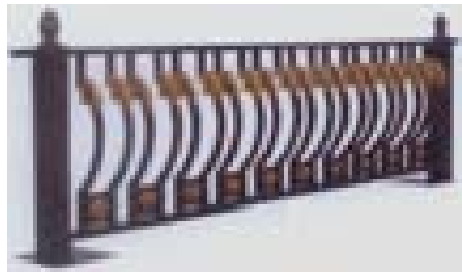

1.1

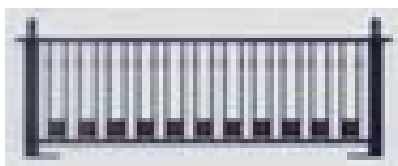

1.2

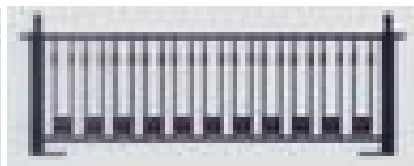

1.3



1.4



1.5



1.6

- (11) **3-0012474**  
(15) 23.10.2008  
(21) 3-2007-01869  
(18) 26.12.2012  
(54) LAN CAN  
(45) 25.11.2008 248  
(73) CÔNG TY TNHH YI HUI VIỆT NAM (VN)  
Đường NA2, khu công nghiệp Mỹ Phước 2, huyện Bến Cát, tỉnh Bình Dương  
(72) Huang Ling Chih (TW)  
(74) Văn phòng Luật sư A Hoà (AHOA LAW OFFICE)  
(55)
- (51) **25-02**  
(22) 26.12.2007  
(28) 01  
(43) 25.02.2008 239



1.1

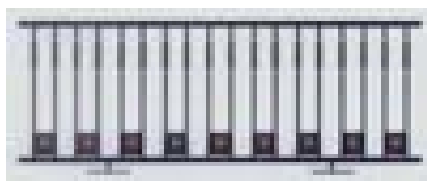

1.2

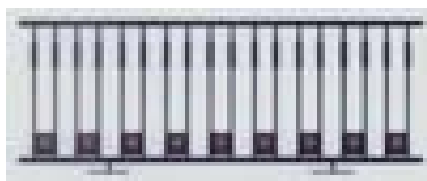

1.3



1.4



1.5



1.6

- (11) **3-0012475**  
(15) 23.10.2008  
(21) 3-2007-01870  
(18) 26.12.2012  
(54) LAN CAN  
(45) 25.11.2008 248  
(73) CÔNG TY TNHH YI HUI VIỆT NAM (VN)  
Đường NA2, khu công nghiệp Mỹ Phước 2, huyện Bến Cát, tỉnh Bình Dương  
(72) Huang Ling Chih (TW)  
(74) Văn phòng Luật sư A Hoà (AHOA LAW OFFICE)  
(55)
- (51) **25-02**  
(22) 26.12.2007  
(28) 01  
(43) 25.02.2008 239

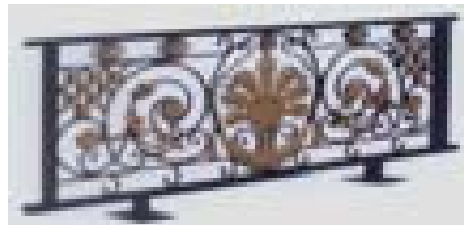

1.1



1.2



1.3

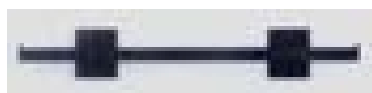

1.4

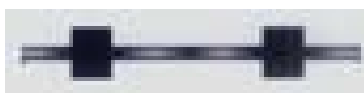

1.5

- (11) **3-0012476**  
(15) 23.10.2008  
(21) 3-2007-01871  
(18) 26.12.2012  
(54) LAN CAN  
(45) 25.11.2008 248  
(73) CÔNG TY TNHH YI HUI VIỆT NAM (VN)  
Đường NA2, khu công nghiệp Mỹ Phước 2, huyện Bến Cát, tỉnh Bình Dương  
(72) Huang Ling Chih (TW)  
(74) Văn phòng Luật sư A Hoà (AHOA LAW OFFICE)  
(55)
- (51) **25-02**  
(22) 26.12.2007  
(28) 01  
(43) 25.02.2008 239



1.1



1.2



1.3

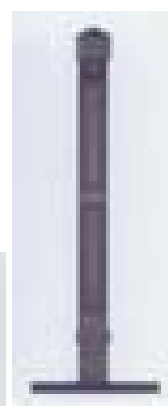

1.4

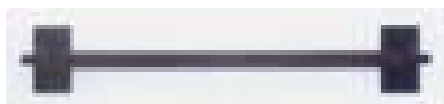

1.5



1.6

- (11) **3-0012477**  
(15) 23.10.2008  
(21) 3-2007-01872  
(18) 26.12.2012  
(54) LAN CAN  
(45) 25.11.2008 248  
(73) CÔNG TY TNHH YI HUI VIỆT NAM (VN)  
Đường NA2, khu công nghiệp Mỹ Phước 2, huyện Bến Cát, tỉnh Bình Dương  
(72) Huang Ling Chih (TW)  
(74) Văn phòng Luật sư A Hoà (AHOA LAW OFFICE)  
(55)
- (51) **25-02**  
(22) 26.12.2007  
(28) 01  
(43) 25.02.2008 239



1.1

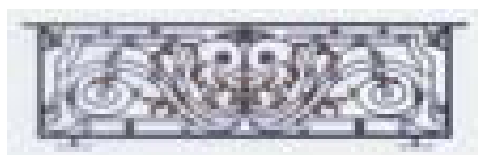

1.2

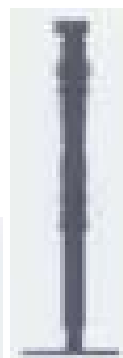

1.3

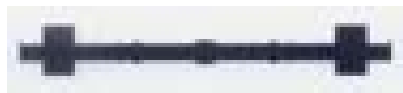

1.4



1.5



- (11) **3-0012478**  
(15) 23.10.2008  
(21) 3-2007-01873  
(18) 26.12.2012  
(54) LAN CAN  
(45) 25.11.2008 248  
(73) CÔNG TY TNHH YI HUI VIỆT NAM (VN)  
Đường NA2, khu công nghiệp Mỹ Phước 2, huyện Bến Cát, tỉnh Bình Dương  
(72) Huang Ling Chih (TW)  
(74) Văn phòng Luật sư A Hoà (AHOA LAW OFFICE)  
(55)
- (51) **25-02**  
(22) 26.12.2007  
(28) 01  
(43) 25.02.2008 239



1.1



1.2



1.3

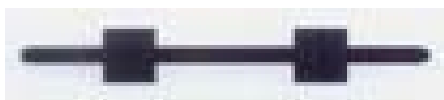

1.4

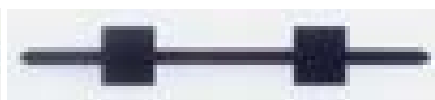

1.5

- (11) **3-0012479**  
(15) 23.10.2008  
(21) 3-2007-01874  
(18) 26.12.2012  
(54) LAN CAN  
(45) 25.11.2008 248  
(73) CÔNG TY TNHH YI HUI VIỆT NAM (VN)  
Đường NA2, khu công nghiệp Mỹ Phước 2, huyện Bến Cát, tỉnh Bình Dương  
(72) Huang Ling Chih (TW)  
(74) Văn phòng Luật sư A Hoà (AHOA LAW OFFICE)  
(55)
- (51) **25-02**  
(22) 26.12.2007  
(28) 01  
(43) 25.02.2008 239



1.1



1.2

1.3

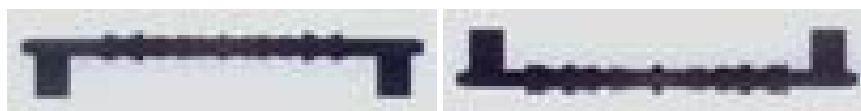

1.4

1.5

- (11) **3-0012480**  
(15) 23.10.2008  
(21) 3-2008-00099  
(18) 16.01.2013  
(54) TẮM MẶT TRƯỚC CỦA THÙNG (28) 01  
LOA  
(45) 25.11.2008 248  
(73) CƠ SỞ LIÊN THANH (VN)  
76/32 Lê Văn Phan, phường Phú Thọ Hòa, quận Tân Phú, TP. Hồ Chí Minh  
(72) Ngô Mạnh Hùng (VN)  
(74) DNTN Dịch vụ thương mại và sở hữu công nghiệp Song Ngọc (I.P.T.S.)  
(55)
- (51) **14-01**  
(22) 16.01.2008  
(43) 25.03.2008 240



1.1



1.2

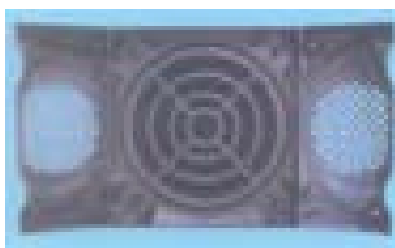

1.3



1.4



1.5

- (11) **3-0012481**  
(15) 23.10.2008  
(21) 3-2008-00106  
(18) 17.01.2013  
(54) MÁY TÍNH ĐIỆN TỬ  
(45) 25.11.2008 248  
(73) CASIO KEISANKI KABUSHIKI KAISHA D.B.A. CASIO COMPUTER CO., LTD. (JP)  
6-2, Hon-machi 1-chome, Shibuya-ku, Tokyo, Japan  
(72) Makoto MATSUDA (JP), Junichi ONO (JP)  
(74) Công ty TNHH Sở hữu trí tuệ Thảo Thọ Quyển (INVENCO)  
(55)
- (51) **18-01**  
(22) 17.01.2008  
(28) 01  
(43) 25.03.2008 240



1.1

1.2

1.3

1.4

1.5

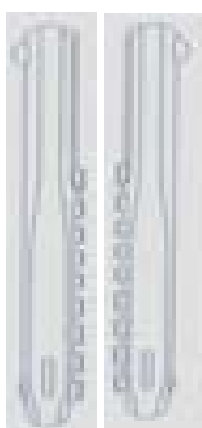

1.6

1.7

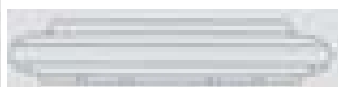

1.8

1.9

- (11) **3-0012482**  
(15) 23.10.2008  
(21) 3-2007-01699  
(18) 06.12.2012  
(54) BÌNH SỨ  
(45) 25.11.2008 248  
(73) CÔNG TY TNHH ANH ĐÀO (VN)  
Khu công nghiệp Phú Diễn, Từ Liêm, thành phố Hà Nội  
(72) Vũ Mạnh Hào (VN)  
(55)
- (51) **09-01**  
(22) 06.12.2007  
(28) 01  
(43) 25.03.2008 240



1.1

1.2

1.3

1.4

1.5

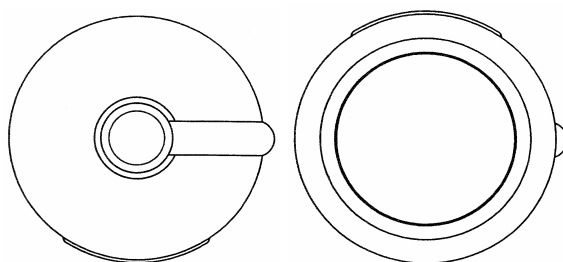

1.6

1.7

- (11) **3-0012483**  
(15) 23.10.2008  
(21) 3-2007-01907  
(18) 31.12.2012  
(54) THÙNG  
(45) 25.11.2008 248  
(73) CÔNG TY TNHH THƯƠNG MẠI - DỊCH VỤ KIM TRƯỜNG THÀNH (VN)  
1387 đường 3/2, phường 16, quận 11, TP. Hồ Chí Minh  
(72) Lâm Đức Hoà (VN)  
(74) DNTN Dịch vụ thương mại và sở hữu công nghiệp Song Ngọc (I.P.T.S.)  
(55)
- (51) **12-16**  
(22) 31.12.2007  
(28) 01  
(43) 25.03.2008 240



1.1

1.2

1.3



1.4

1.5

1.6

- (11) **3-0012484**  
(15) 23.10.2008  
(21) 3-2008-00085  
(18) 14.01.2013  
(54) MŨ BẢO HIỂM  
(45) 25.11.2008 248  
(73) CÔNG TY TNHH SẢN XUẤT - THƯƠNG MẠI - DỊCH VỤ SĨ TÂM (VN)  
16B Hàm Tử, phường 1, quận 5, TP. Hồ Chí Minh  
(72) Nguyễn Văn Sĩ (VN)  
(74) DNTN Dịch vụ thương mại và sở hữu công nghiệp Song Ngọc (I.P.T.S.)  
(55)
- (51) **02-03**  
(22) 14.01.2008  
(28) 01  
(43) 25.03.2008 240



1.1



1.2



1.3



1.4



1.5



1.6

- (11) **3-0012485**  
(15) 23.10.2008  
(21) 3-2007-01120  
(18) 28.08.2012  
(54) **BIỂN QUẢNG CÁO**  
(45) 25.11.2008 248  
(73) **CÔNG TY TRÁCH NHIỆM HỮU HẠN MẶT TRỜI VÀNG (VN)**  
Tầng 14, toà nhà Viglacera, xã Mỹ Trì, huyện Từ Liêm, thành phố Hà Nội  
(72) Nguyễn Bá Minh Phương (VN)  
(55)
- (51) **20-03**  
(22) 28.08.2007  
(28) 01  
(43) 25.01.2008 238



1.1



1.2

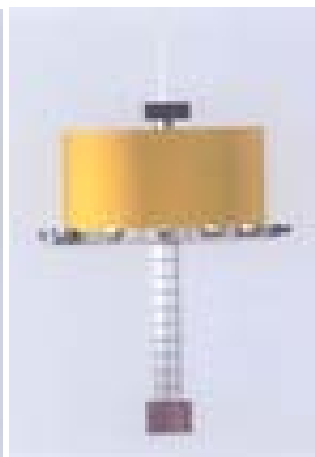

1.3



1.4

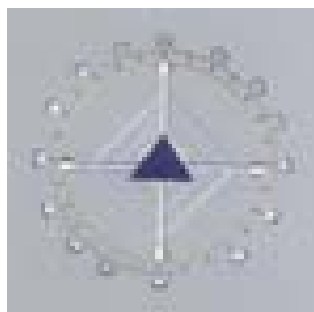

1.5



1.6



- (11) **3-0012486**  
(15) 23.10.2008  
(21) 3-2007-01654  
(18) 27.11.2012  
(54) **VẬT GHI DỮ LIỆU**  
(30) 2007-014884 05.06.2007 JP  
(45) 25.11.2008 248 (43) 25.02.2008 239  
(73) **KABUSHIKI KAISHA TOSHIBA (JP)**  
1-1 Shibaura 1-chome, Minato-ku, Tokyo, Japan  
(72) Hitoshi OTSUKA (JP)  
(74) Công ty TNHH một thành viên Sở hữu trí tuệ VCCI (VCCI-IP CO.,LTD)  
(55)



1.1

1.2

1.3



1.4

1.5

1.6

1.7

1.8

- (11) **3-0012487**  
(15) 23.10.2008  
(21) 3-2007-01826  
(18) 20.12.2012  
(54) **ĐẦU GẬY CHƠI GÔN**  
(30) 29/282626 25.07.2007 US  
(45) 25.11.2008 248  
(73) **KARSTEN MANUFACTURING CORPORATION (US)**  
2201 West Desert Cove, Phoenix, Arizona 85029, United States of America  
(72) Michael R. Nicolette (US), Bradley D. Schweigert (US), Marty Jertson (US), John A. Solheim (US)  
(74) Công ty TNHH Sở hữu trí tuệ Vàng (GINTASSET CO., LTD.)  
(55)
- (51) **21-02**  
(22) 20.12.2007  
(28) 01  
(43) 25.04.2008 241



1.1

1.2

1.3

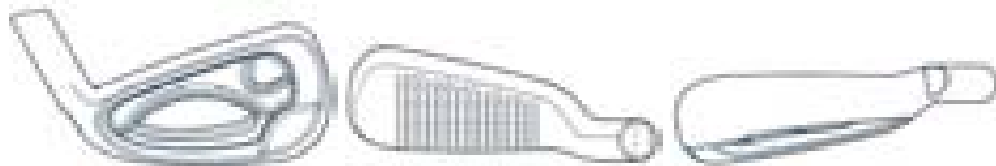

1.4

1.5

1.6



1.7

1.8

1.9

- (11) **3-0012488**  
(15) 23.10.2008  
(21) 3-2008-00096  
(18) 15.01.2013  
(54) MŨ BẢO HIỂM  
(45) 25.11.2008 248  
(73) DOANH NGHIỆP TƯ NHÂN SẢN XUẤT THƯƠNG MẠI PHƯƠNG ĐỨC (VN)  
118/13 Trần Quang Diệu, quận 3, TP. Hồ Chí Minh  
(72) Nguyễn Tử Trí (VN)  
(55)  
(51) **02-03**  
(22) 15.01.2008  
(28) 01  
(43) 25.03.2008 240



1.1

1.2

1.3

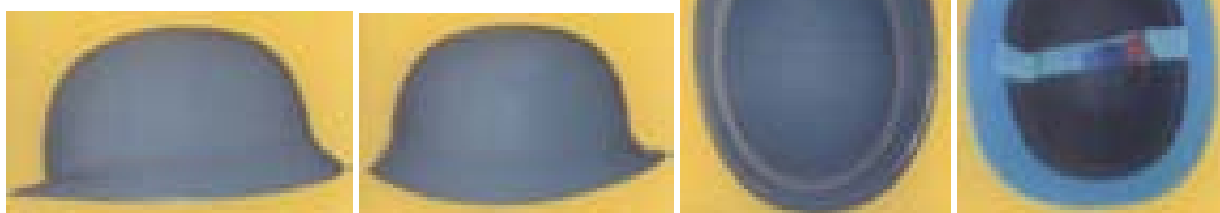

1.4

1.5

1.6

1.7

- (11) **3-0012489**  
(15) 23.10.2008  
(21) 3-2008-00097  
(18) 15.01.2013  
(54) MŨ BẢO HIỂM  
(45) 25.11.2008 248  
(73) DOANH NGHIỆP TƯ NHÂN SẢN XUẤT THƯƠNG MẠI PHƯƠNG ĐỨC (VN)  
118/13 Trần Quang Diệu, quận 3, TP. Hồ Chí Minh  
(72) Nguyễn Tử Trí (VN)  
(55)
- (51) **02-03**  
(22) 15.01.2008  
(28) 01  
(43) 25.03.2008 240



1.1

1.2

1.3



1.4

1.5

1.6

1.7

- (11) **3-0012490**  
(15) 23.10.2008  
(21) 3-2007-01420  
(18) 12.10.2012  
(54) LƯỚI ĐÁNH CÁ  
(45) 25.11.2008 248  
(73) ĐÌNH VĂN KHÔI (VN)  
Đội 10, thôn Trần Phú, xã Minh Cường, huyện Thường Tín, thành phố Hà Nội  
(72) Đình Văn Khôi (VN)  
(55)
- (51) **22-05**  
(22) 12.10.2007  
(28) 01  
(43) 25.01.2008 238



1.1



1.2



1.3

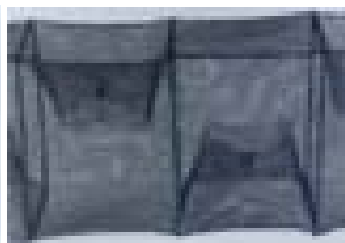

1.4

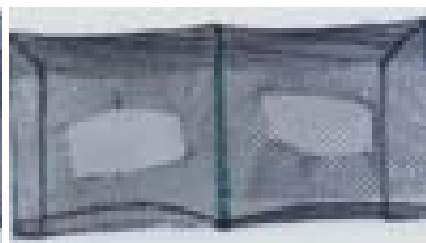

1.5



1.6



1.7



1.8



1.9

- (11) **3-0012491**  
(15) 23.10.2008  
(21) 3-2007-01545  
(18) 12.11.2012  
(54) HỘP ĐỰNG VIÊN NANG  
(45) 25.11.2008 248  
(73) CÔNG TY TNHH DƯỢC PHẨM NGỌC KHÁNH (VN)  
Xã Nam Hồng, huyện Đông Anh, thành phố Hà Nội  
(72) Nguyễn Thị Chúc (VN)  
(74) Công ty TNHH Quốc tế TTK (TTK INTERNATIONAL CO.,LTD.)  
(55)
- (51) **09-03**  
(22) 12.11.2007  
(28) 01  
(43) 25.02.2008 239



1.1



1.2



1.3

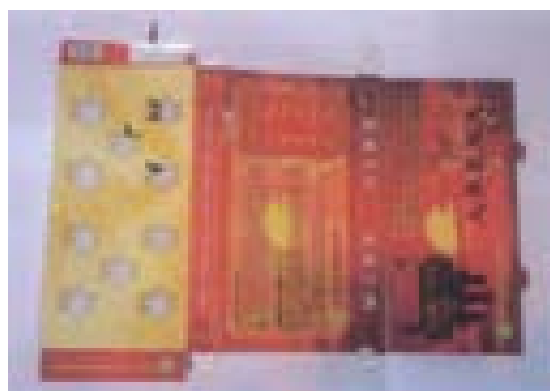

1.4

- (11) **3-0012492**  
(15) 23.10.2008  
(21) 3-2007-01546  
(18) 12.11.2012  
(54) HỘP ĐỰNG VIÊN NANG  
(45) 25.11.2008 248  
(73) CÔNG TY TNHH DƯỢC PHẨM NGỌC KHÁNH (VN)  
Xã Nam Hồng, huyện Đông Anh, thành phố Hà Nội  
(72) Nguyễn Thị Chúc (VN)  
(74) Công ty TNHH Quốc tế TTK (TTK INTERNATIONAL CO.,LTD.)  
(55)
- (51) **09-03**  
(22) 12.11.2007  
(28) 01  
(43) 25.02.2008 239



1.1



1.2

- (11) **3-0012493**  
(15) 23.10.2008  
(21) 3-2008-00093  
(18) 14.01.2013  
(54) CON DẤU  
(45) 25.11.2008 248  
(73) SUN SAME ENTERPRISES CO., LTD. (TW)  
No. 31, Lane 349, Chung Cheng S. Road, Yuan Kang City, Tainan Hsien, Taiwan  
(72) SHINY SHIH (TW)  
(74) Công ty TNHH một thành viên Sở hữu trí tuệ VCCI (VCCI-IP CO.,LTD)  
(55)
- (51) **19-02**  
(22) 14.01.2008  
(28) 01  
(43) 25.03.2008 240



1.1

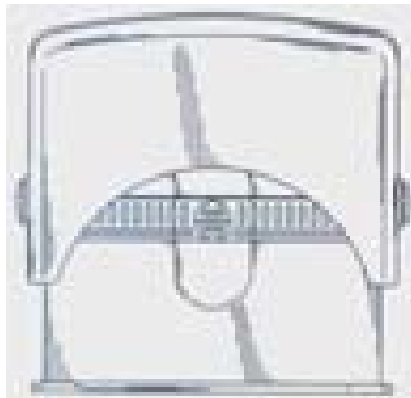

1.2

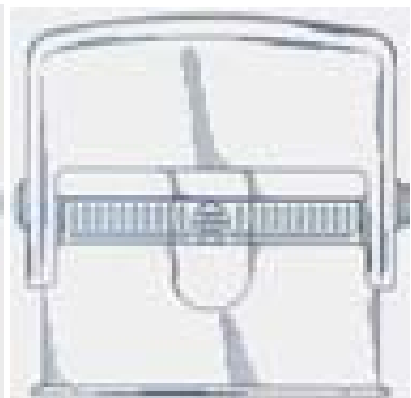

1.3



1.4

1.5

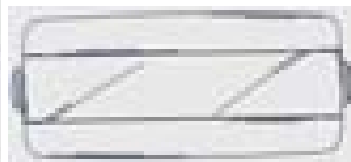

1.6



1.7