

PHẦN III

**Kiểu Dáng Công Nghiệp
ĐƯỢC CẤP BẰNG ĐỘC QUYỀN KIỂU DÁNG CÔNG NGHIỆP**

- | | | | |
|------|---|------|---------------------|
| (11) | 3-0012261 | | |
| (15) | 29.08.2008 | (51) | 09-03 |
| (21) | 3-2007-01489 | (22) | 25.10.2007 |
| (18) | 25.10.2012 | | |
| (54) | HỘP | (28) | 01 |
| (45) | 27.10.2008 | 247 | (43) 25.01.2008 238 |
| (73) | DOANH NGHIỆP TƯ NHÂN DỊCH VỤ THƯƠNG MẠI HIẾU NHI (VN)
704 Nguyễn Kiệm, phường 4, quận Phú Nhuận, TP. Hồ Chí Minh | | |
| (72) | Nguyễn Thị Ngọc Dung (VN) | | |
| (74) | Văn phòng luật sư Phạm và Liên danh (PHAM & ASSOCIATES) | | |
| (55) | | | |



1.1



1.2

- (11) **3-0012262**
(15) 29.08.2008
(21) 3-2007-01696
(18) 05.12.2012
(54) MÓC TREO QUẦN ÁO
(45) 27.10.2008 247
(73) TRẦN HÁN THÀNH (VN)
11A Huyện Toại, phường 12, quận 11, TP. Hồ Chí Minh
(72) Trần Hán Thành (VN)
(74) Công ty TNHH một thành viên Trường Luật (CÔNG TY TRUONG LUAT)
(55)
- (51) **06-08**
(22) 05.12.2007
(28) 01
(43) 25.04.2008 241

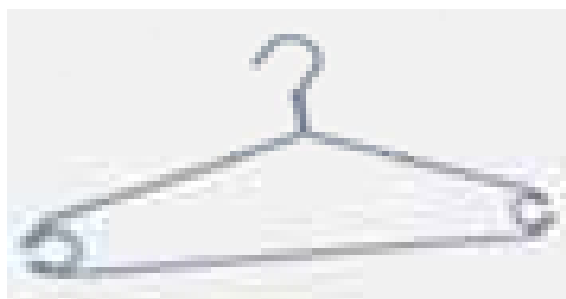

1.1



1.2

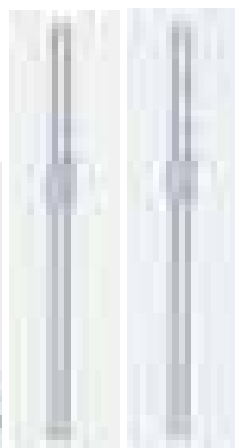

1.3

1.4



1.5



1.6

- (11) **3-0012263**
(15) 29.08.2008 (51) **24-02**
(21) 3-2007-00674 (22) 21.05.2007
(18) 21.05.2012
(54) TÚI ĐỰNG DUNG DỊCH TRUYỀN (28) 02
(30) 200630189349.0 22.11.2006 CN
200630189348.6 22.11.2006 CN
(45) 27.10.2008 247 (43) 25.10.2007 235
(73) OTSUKA PHARMACEUTICAL FACTORY, INC (JP)
115, Aza Kuguhara, Tateiwa, Muya-cho, Naruto-shi, Tokushima 772-8601, Japan
(72) Fujio Inoue (JP), Isamu Tateishi (JP), Akihito Togawa (JP), Tatsuro Tsuruoka (JP)
(74) Công ty Tư vấn đầu tư và chuyển giao công nghệ (INVESTCONSULT)
(55)

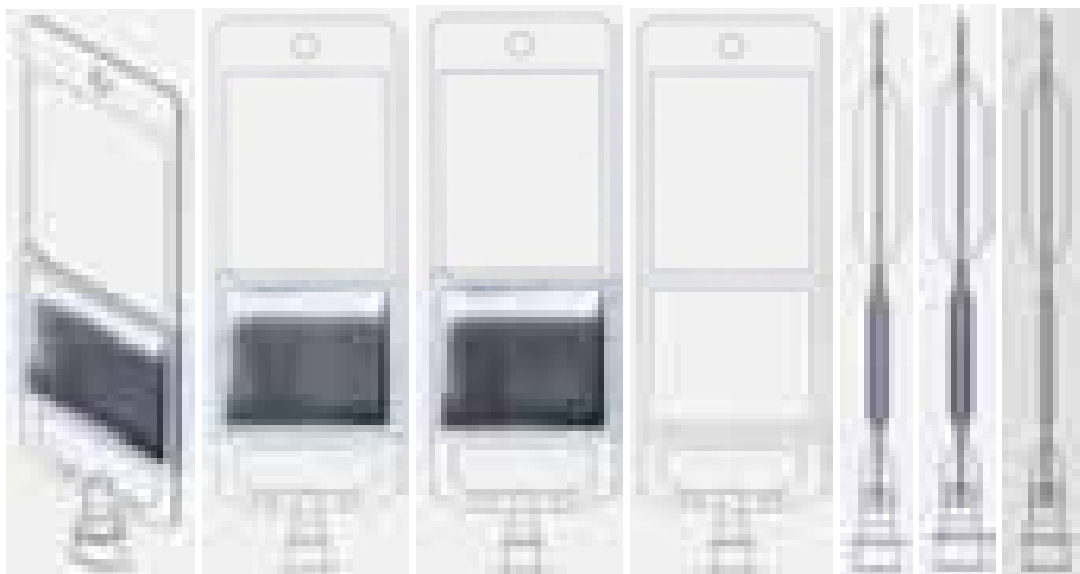

1.1

1.2

1.3

1.4

1.5

1.6

1.7



1.8

1.9



2.1

2.2

2.3

2.4

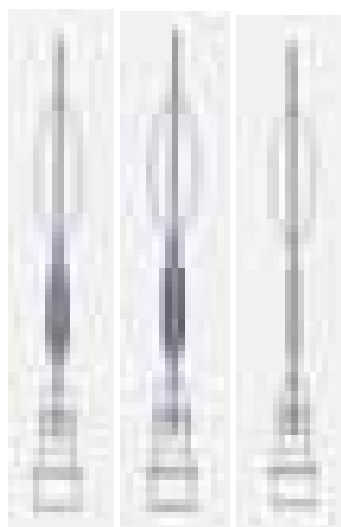

2.5

2.6

2.7



2.8

2.9

- (11) **3-0012264**
(15) 29.08.2008
(21) 3-2007-01383
(18) 08.10.2012
(54) MÁY TẠO HÌNH TẤM LỘP
(45) 27.10.2008 247
(73) VIỆN CÔNG NGHỆ - BỘ CÔNG NGHIỆP (VN)
Số 25 Vũ Ngọc Phan, quận Đống Đa, thành phố Hà Nội
(72) Đỗ Quốc Quang (VN)
(74) Công ty TNHH Quốc tế D & N (D&N INTERNATIONAL CO.,LTD.)
(55)
- (51) **15-09**
(22) 08.10.2007
(28) 01
(43) 25.12.2007 237

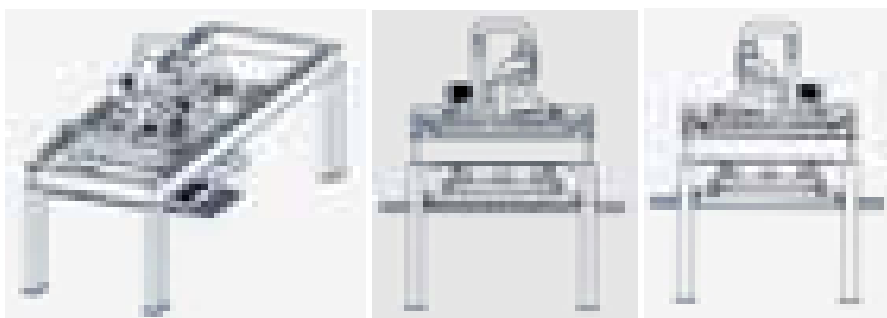

1.1

1.2

1.3

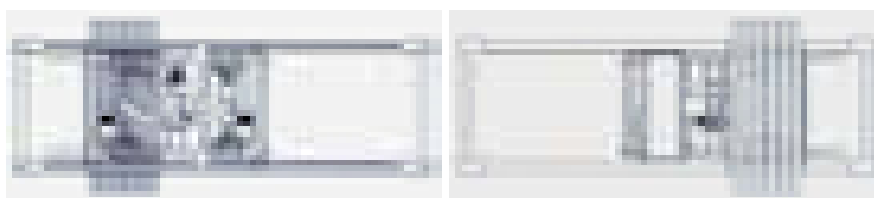

1.4

1.5

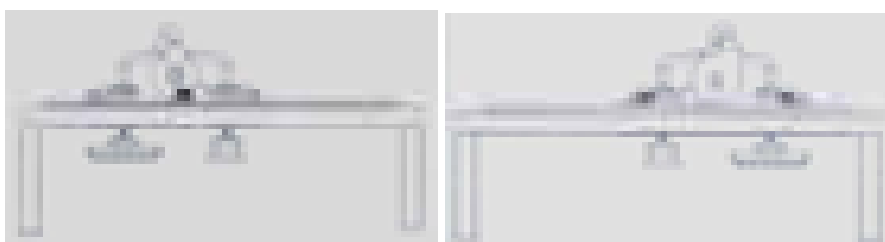

1.6

1.7

- (11) **3-0012265**
(15) 29.08.2008
(21) 3-2007-00211
(18) 09.02.2012
(54) MÁNG ĐÈN HUỖNH QUANG (28) 01
(45) 27.10.2008 247 (43) 27.08.2007 233
(73) CÔNG TY HÙNG DŨNG (TNHH) (VN)
Km 42+600 quốc lộ 5A, thị trấn Lai Cách, huyện Cẩm Giàng, tỉnh Hải Dương
(72) Nguyễn Tiến Dũng (VN)
(55)



1.1



1.2

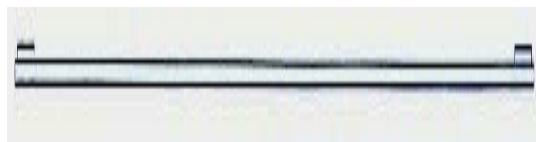

1.3



1.4

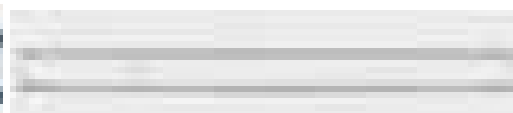

1.5

- (11) **3-0012266**
(15) 29.08.2008
(21) 3-2007-01370
(18) 04.10.2012
(54) BAO GÓI BĂNG VỆ SINH
(45) 27.10.2008 247
(73) DOANH NGHIỆP TƯ NHÂN HIẾU HUYỀN (VN)
171 I, Minh Khai, thành phố Hà Nội
(72) Nguyễn Văn Chính (VN)
(74) Công ty Tư vấn đầu tư và chuyển giao công nghệ (INVESTCONSULT)
(55)
(51) **09-05**
(22) 04.10.2007
(28) 01
(43) 25.12.2007 237



1.1



1.2

- (11) **3-0012267**
(15) 29.08.2008
(21) 3-2007-01371
(18) 04.10.2012
(54) BAO GÓI BĂNG VỆ SINH
(45) 27.10.2008 247
(73) DOANH NGHIỆP TƯ NHÂN HIẾU HUYỀN (VN)
171 I, Minh Khai, thành phố Hà Nội
(72) Nguyễn Văn Chính (VN)
(74) Công ty Tư vấn đầu tư và chuyển giao công nghệ (INVESTCONSULT)
(55)
(51) **09-05**
(22) 04.10.2007
(28) 01
(43) 25.12.2007 237



1.1



1.2

- (11) **3-0012268**
(15) 29.08.2008
(21) 3-2007-01378
(18) 05.10.2012
(54) BAO GÓI BĂNG VỆ SINH
(45) 27.10.2008 247
(73) DOANH NGHIỆP TƯ NHÂN HIẾU HUYỀN (VN)
171 I Minh Khai, thành phố Hà Nội
(72) Nguyễn Văn Chính (VN)
(74) Công ty Tư vấn đầu tư và chuyển giao công nghệ (INVESTCONSULT)
(55)
(51) **09-05**
(22) 05.10.2007
(28) 01
(43) 25.12.2007 237



1.1



1.2

- (11) **3-0012269**
 (15) 29.08.2008
 (21) 3-2001-00390
 (18) 03.05.2011
 (54) LỘ
 (30) 2001-01640 26.01.2001 JP
 (45) 27.10.2008 247 (43) 25.09.2001 162
 (73) ROHTO PHARMACEUTICAL CO., LTD. (JP)
 1-8-1, Tatsumi-nishi, Ikuno-ku, Osaka-shi, Osaka, Japan
 (72) SHIGEHIKO KOKUBO (JP), TAKAYUKI KODAMA (JP)
 (74) Công ty TNHH Sở hữu trí tuệ Thảo Thọ Quyển (INVENCO)
 (55)

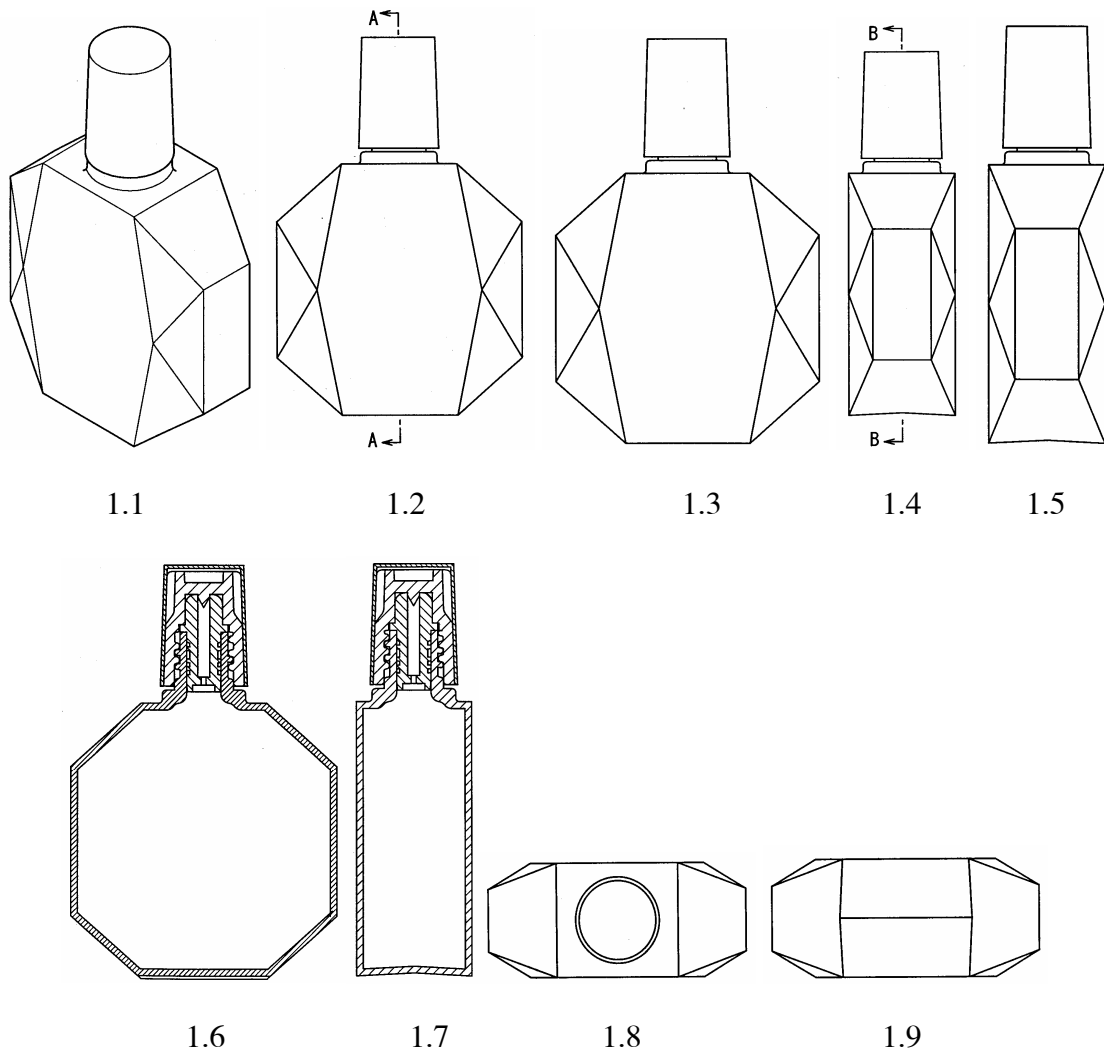

- (11) **3-0012270**
(15) 29.08.2008
(21) 3-2007-01104
(18) 24.08.2012
(54) Ổ CẮM ĐIỆN
(30) 16775/07 07.03.2007 AU
(45) 27.10.2008 247 (43) 25.10.2007 235
(73) CLIPSAL AUSTRALIA PTY LTD. (AU)
12 Park Terrace, Bowden 5007, South Australia, Australia
(72) Shoji Sinclair (AU)
(74) Công ty TNHH một thành viên Sở hữu trí tuệ VCCI (VCCI-IP CO.,LTD)
(55)

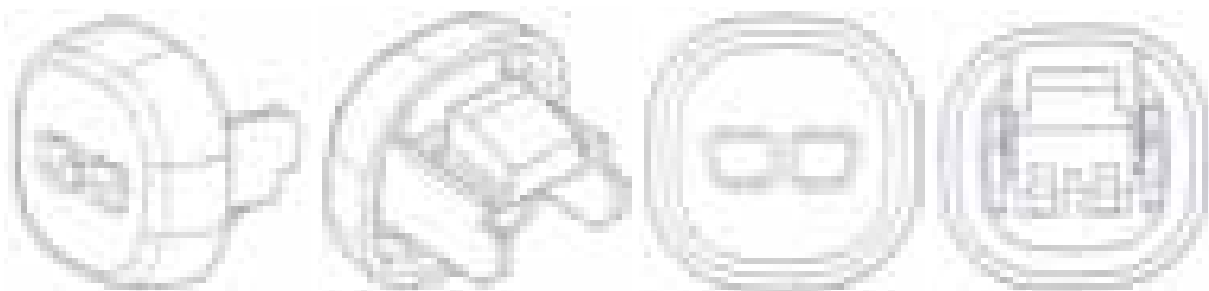

1.1

1.2

1.3

1.4



1.5

1.6

1.7

1.8

- (11) **3-0012271**
(15) 29.08.2008
(21) 3-2007-01476
(18) 24.10.2012
(54) HỘP ĐỰNG BÁNH, KẸO
(45) 27.10.2008 247
(73) CÔNG TY CỔ PHẦN THƯƠNG MẠI RỒNG VÀNG MINH NGỌC (VN)
Khu 6, phường Cẩm Thượng, thành phố Hải Dương, tỉnh Hải Dương
(72) Thái Thị Vân Anh (VN)
(55)
- (51) **09-03**
(22) 24.10.2007
(28) 01
(43) 25.12.2007 237



1.1

1.2

1.3

1.4



1.5

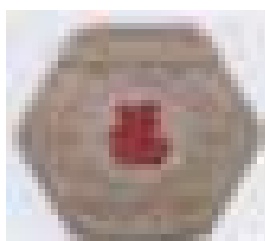

1.6

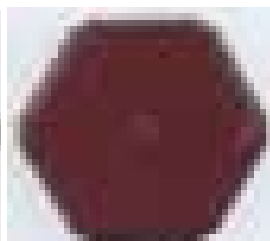

1.7

- (11) **3-0012272**
(15) 29.08.2008
(21) 3-2007-01005
(18) 07.08.2012
(54) NHÃN SẢN PHẨM
(45) 27.10.2008 247
(73) CÔNG TY CỔ PHẦN RƯỢU BÌNH TÂY (VN)
621 Phạm Văn Chí, phường 7, quận 6, TP. Hồ Chí Minh
(72) Phan Tâm Tình (VN)
(74) Công ty TNHH Sở hữu trí tuệ Thảo Thọ Quyến (INVENCO)
(55)
(51) **19-08**
(22) 07.08.2007
(28) 01
(43) 25.01.2008 238



1.1

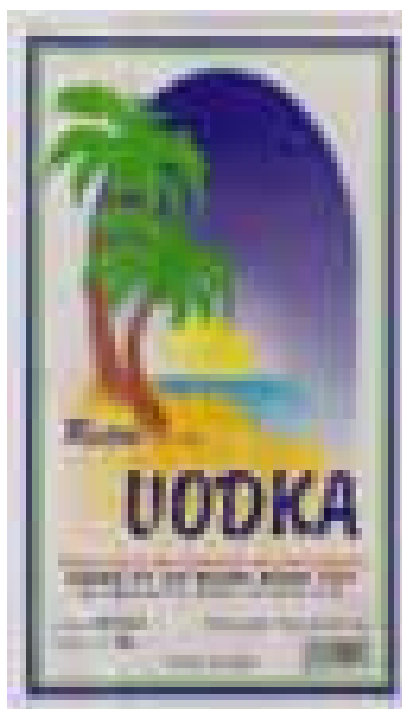

1.2

- (11) **3-0012273**
(15) 29.08.2008
(21) 3-2007-01325
(18) 01.10.2012
(54) LỊCH BLOSS
(45) 27.10.2008 247
(73) CÔNG TY CỔ PHẦN THƯƠNG MẠI DỊCH VỤ QUẢNG CÁO TIẾN THỊNH (VN)
521 Kênh Tân Hóa, phường Hòa Thạnh, quận Tân Phú, TP. Hồ Chí Minh
(72) Hoàng Ngọc Cảnh (VN)
(55)
- (51) **19-03**
(22) 01.10.2007
(28) 01
(43) 25.12.2007 237

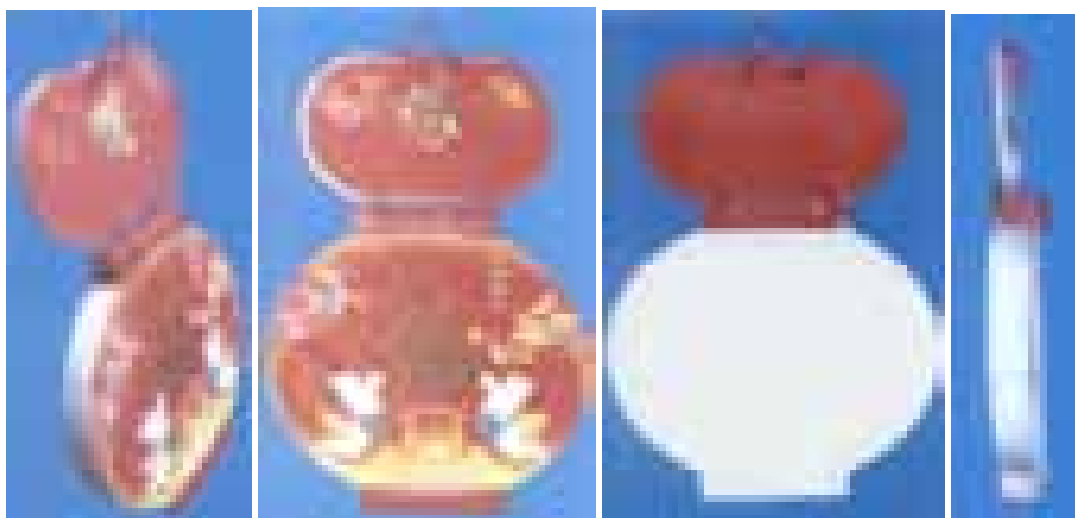

1.1

1.2

1.3

1.4

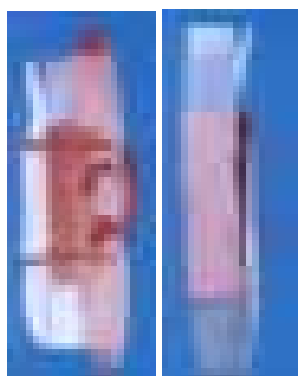

1.5

1.6

- (11) **3-0012274**
(15) 29.08.2008
(21) 3-2007-01676
(18) 30.11.2012
(54) PHÙ HIỆU HỌC SINH TRUNG (28) 01
HQC
(45) 27.10.2008 247
(73) CÔNG TY TNHH BÁ THIÊN (VN)
Số 74, Huỳnh Thúc Kháng, phường 2, thị xã Bảo Lộc, tỉnh Lâm Đồng
(72) Chu Chính Viễn (VN)
(74) Công ty TNHH Tư vấn quản trị thương hiệu Việt (V_MARQUE)
(55) (51) **11-03**
(22) 30.11.2007
(43) 25.01.2008 238



- (11) **3-0012275**
(15) 29.08.2008
(21) 3-2007-01677
(18) 30.11.2012
(54) PHÙ HIỆU HỌC SINH TIỂU HỌC
(45) 27.10.2008 247
(73) CÔNG TY TNHH BÁ THIÊN (VN)
Số 74, Huỳnh Thúc Kháng, phường 2, thị xã Bảo Lộc, tỉnh Lâm Đồng
(72) Chu Chính Viễn (VN)
(74) Công ty TNHH Tư vấn quản trị thương hiệu Việt (V_MARQUE)
(55)
- (51) **11-03**
(22) 30.11.2007
(28) 01
(43) 25.01.2008 238



- (11) **3-0012276**
(15) 29.08.2008
(21) 3-2007-01599
(18) 20.11.2012
(54) LỘ
(45) 27.10.2008 247
(73) CÔNG TY TNHH SẢN XUẤT - THƯƠNG MẠI THÁI ĐÔNG (VN)
3/38A1 khu phố 5, phường Đông Hưng Thuận, quận 12, TP. Hồ Chí Minh
(72) Trịnh Quốc Thông (VN)
(74) Trung tâm tư vấn phát triển Thương hiệu và Chất lượng (NATUSI)
(55)
- (51) **09-01**
(22) 20.11.2007
(28) 01
(43) 25.02.2008 239

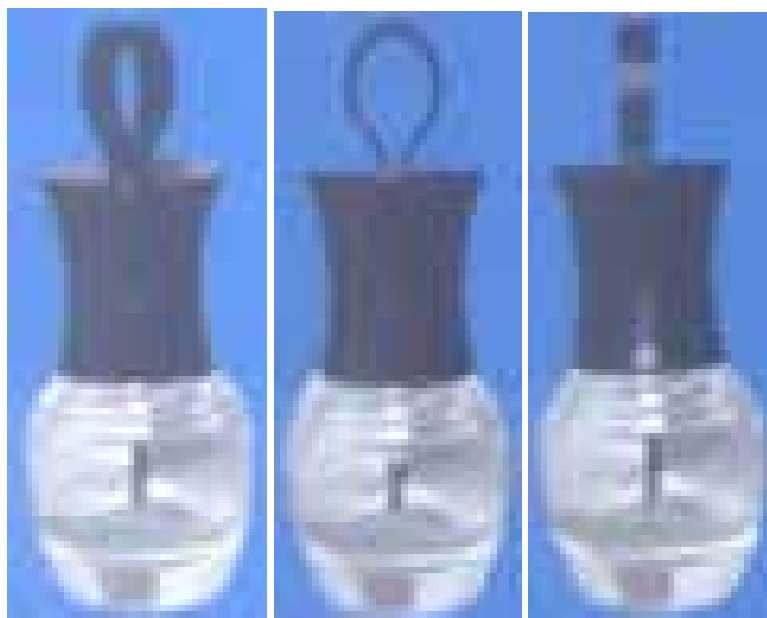

1.1

1.2

1.3

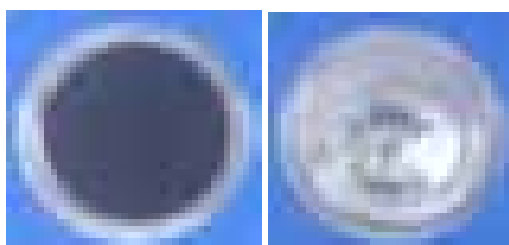

1.4

1.5

- (11) **3-0012277**
(15) 29.08.2008
(21) 3-2007-01602
(18) 20.11.2012
(54) LỘ
(45) 27.10.2008 247
(73) CÔNG TY TNHH SẢN XUẤT - THƯƠNG MẠI THÁI ĐÔNG (VN)
3/38A1 khu phố 5, phường Đông Hưng Thuận, quận 12, TP. Hồ Chí Minh
(72) Trịnh Quốc Thông (VN)
(74) Trung tâm tư vấn phát triển Thương hiệu và Chất lượng (NATUSI)
(55)
- (51) **09-01**
(22) 20.11.2007
(28) 01
(43) 25.01.2008 238



1.1

1.2

1.3



1.4

1.5

- (11) **3-0012278**
(15) 29.08.2008
(21) 3-2007-01603
(18) 20.11.2012
(54) LỘ
(45) 27.10.2008 247
(73) CÔNG TY TNHH SẢN XUẤT - THƯƠNG MẠI THÁI ĐÔNG (VN)
3/38A1 khu phố 5, phường Đông Hưng Thuận, quận 12, TP. Hồ Chí Minh
(72) Trịnh Quốc Thông (VN)
(74) Trung tâm tư vấn phát triển Thương hiệu và Chất lượng (NATUSI)
(55)
- (51) **09-01**
(22) 20.11.2007
(28) 01
(43) 25.01.2008 238



1.1

1.2

1.3



1.4

1.5

- (11) **3-0012279**
(15) 29.08.2008 (51) **06-10**
(21) 3-2007-01505 (22) 31.10.2007
(18) 31.10.2012
(54) QUẢ NẮM DỪNG CHO RÈM CHE (28) 01
CỬA CỦA CÔNG TRÌNH XÂY
DỰNG
(30) 29/279447 01.05.2007 US
(45) 27.10.2008 247 (43) 25.01.2008 238
(73) HUNTER DOUGLAS INC. (US)
2 Park Way, Upper Saddle River, New Jersey 07458, U.S.A.
(72) Paul K. Metaxatos (US), Steffen Koury (US), Mary Sarich (US), Eric Nichols (US), Kurt
M. Maw (US)
(74) Văn phòng Luật sư Minh & Chiến (MINH, CHIEN & PARTNERS)
(55)

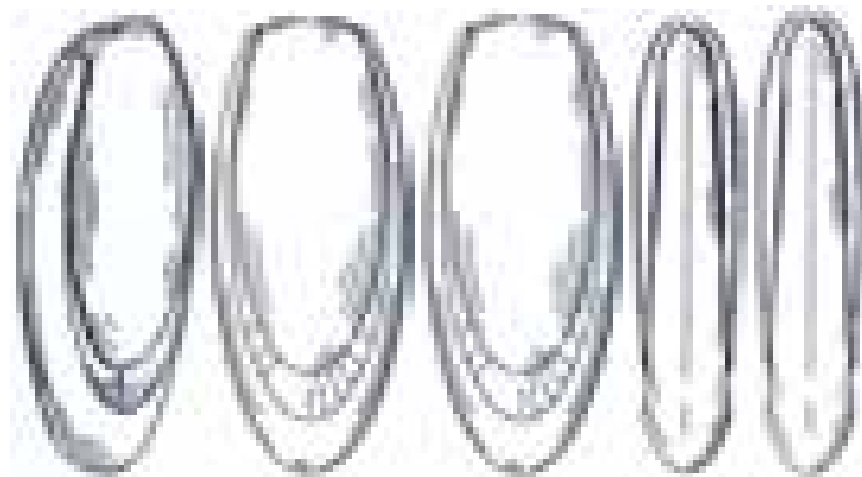

1.1

1.2

1.3

1.4

1.5



1.6

1.7

1.8

- (11) **3-0012280**
(15) 29.08.2008
(21) 3-2007-01010
(18) 09.08.2012
(54) **KÌM GIỮ XƯƠNG**
(45) 27.10.2008 247
(73) **BÙI KHƯƠNG DUY (VN)**
Thôn Hồ Vâu, xã Tân Hưng, Lạng Giang, tỉnh Bắc Giang
(72) Bùi Khương Duy (VN)
(55)
- (51) **24-02**
(22) 09.08.2007
(28) 01
(43) 26.11.2007 236



1.1



1.2



1.3

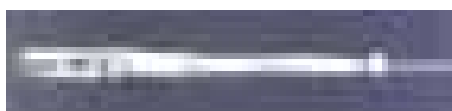

1.4



1.5



1.6



1.7

- (11) **3-0012281**
(15) 29.08.2008 (51) **29-01**
(21) 3-2007-00921 (22) 19.07.2007
(18) 19.07.2012
(54) THIẾT BỊ PHUN BỌT DẬP CHÁY (28) 02
(45) 27.10.2008 247 (43) 25.09.2007 234
(73) TRUNG TÂM CẤP CỨU MỎ - TKV (VN)
Phường Hà Tu, thành phố Hạ Long, tỉnh Quảng Ninh
(72) Phạm Văn Huyền (VN)
(74) Công ty TNHH Sở hữu trí tuệ Đại Diện (IPACO.,LTD.)
(55)

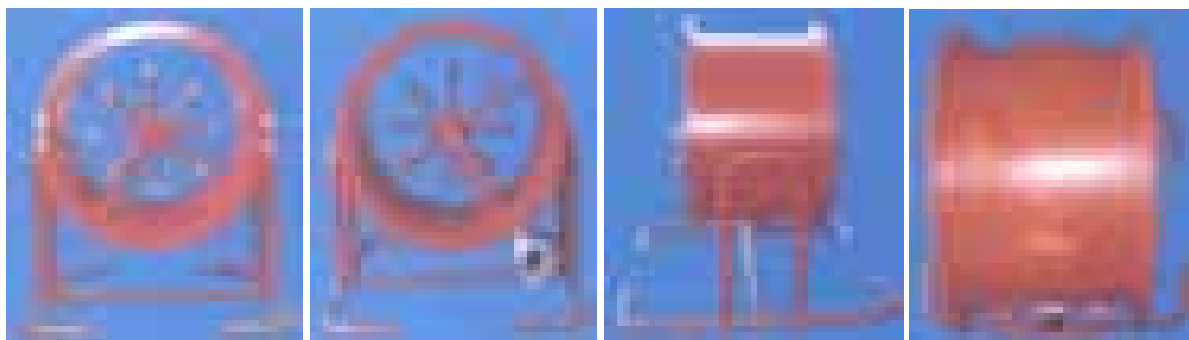

1.1

1.2

1.3

1.4

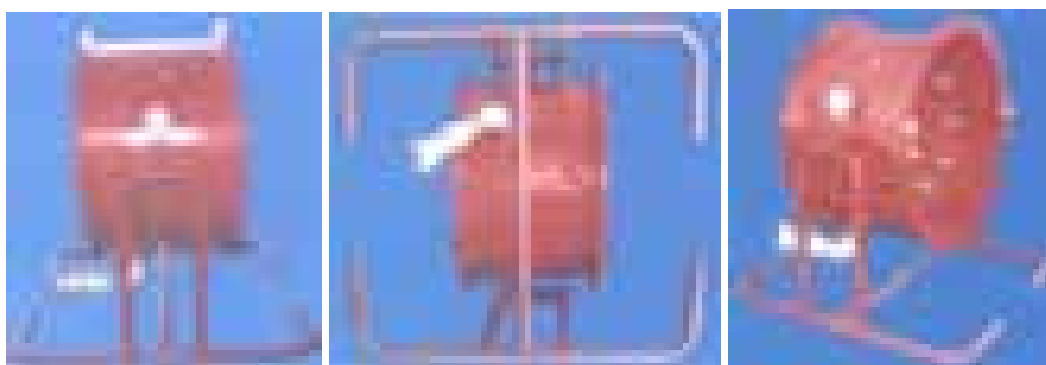

1.5

1.6

1.7

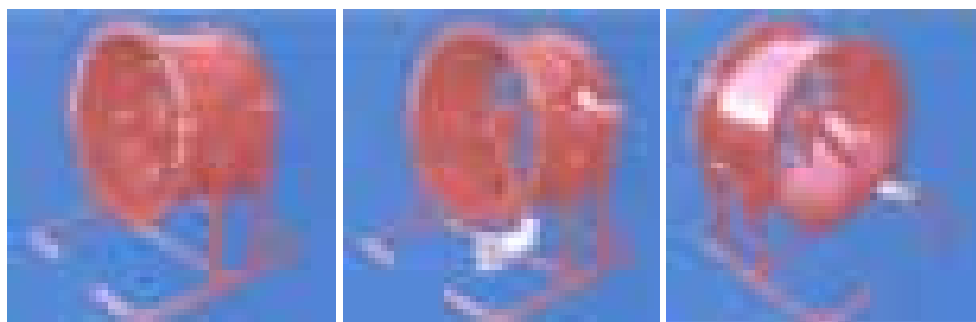

1.8

1.9

1.10

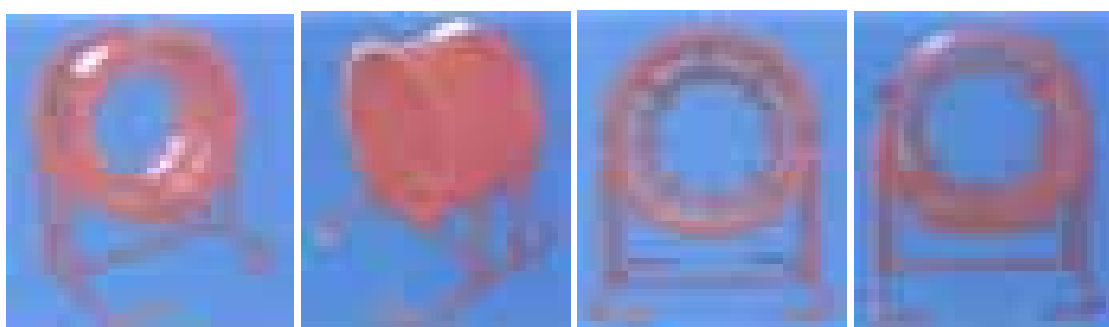

2.1

2.2

2.3

2.4

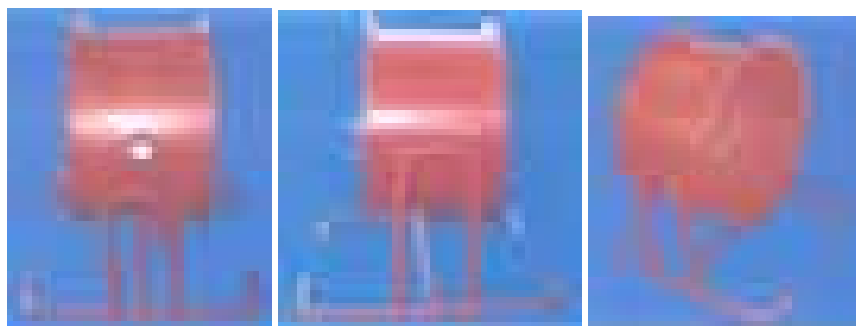

2.5

2.6

2.7

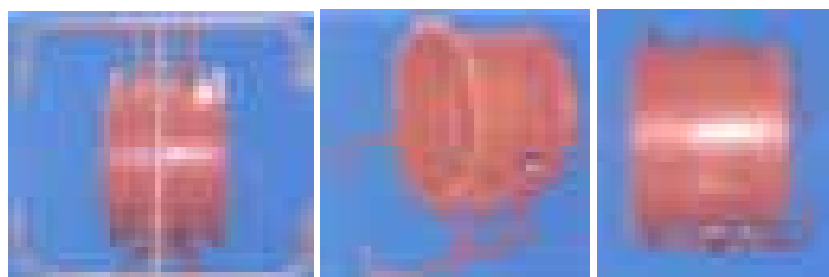

2.8

2.9

2.10

- (11) **3-0012282**
(15) 29.08.2008
(21) 3-2007-01384
(18) 08.10.2012
(54) BAO GÓI TẪ GIẤY
(45) 27.10.2008 247
(73) DOANH NGHIỆP TƯ NHÂN HIẾU HUYỀN (VN)
171 I, Minh Khai, thành phố Hà Nội
(72) Nguyễn Văn Chính (VN)
(74) Công ty Tư vấn đầu tư và chuyển giao công nghệ (INVESTCONSULT)
(55)
(51) **09-05**
(22) 08.10.2007
(28) 01
(43) 25.12.2007 237



1.1



1.2

- (11) **3-0012283**
(15) 29.08.2008
(21) 3-2007-01385
(18) 08.10.2012
(54) BAO GÓI BĂNG VỆ SINH
(45) 27.10.2008 247
(73) DOANH NGHIỆP TƯ NHÂN HIẾU HUYỀN (VN)
171 I, Minh Khai, thành phố Hà Nội
(72) Nguyễn Văn Chính (VN)
(74) Công ty Tư vấn đầu tư và chuyển giao công nghệ (INVESTCONSULT)
(55)
(51) **09-05**
(22) 08.10.2007
(28) 01
(43) 25.12.2007 237



1.1



1.2

- (11) **3-0012284**
(15) 29.08.2008
(21) 3-2007-01386
(18) 08.10.2012
(54) BAO GÓI TẪ GIẤY
(45) 27.10.2008 247
(73) DOANH NGHIỆP TƯ NHÂN HIẾU HUYỀN (VN)
171 I, Minh Khai, thành phố Hà Nội
(72) Nguyễn Văn Chính (VN)
(74) Công ty Tư vấn đầu tư và chuyển giao công nghệ (INVESTCONSULT)
(55)
(51) **09-05**
(22) 08.10.2007
(28) 01
(43) 25.12.2007 237



1.1



1.2

- (11) **3-0012285**
(15) 29.08.2008
(21) 3-2007-01387
(18) 08.10.2012
(54) BAO GÓI BĂNG VỆ SINH
(45) 27.10.2008 247
(73) DOANH NGHIỆP TƯ NHÂN HIẾU HUYỀN (VN)
171 I, Minh Khai, thành phố Hà Nội
(72) Nguyễn Văn Chính (VN)
(74) Công ty Tư vấn đầu tư và chuyển giao công nghệ (INVESTCONSULT)
(55)
- (51) **09-05**
(22) 08.10.2007
(28) 01
(43) 25.12.2007 237



1.1



1.2

- (11) **3-0012286**
(15) 29.08.2008
(21) 3-2007-01388
(18) 08.10.2012
(54) BAO GÓI TÃ GIẤY TRẺ EM
(45) 27.10.2008 247
(73) DOANH NGHIỆP TƯ NHÂN HIẾU HUYỀN (VN)
171 I, Minh Khai, thành phố Hà Nội
(72) Nguyễn Văn Chính (VN)
(74) Công ty Tư vấn đầu tư và chuyển giao công nghệ (INVESTCONSULT)
(55)
(51) **09-05**
(22) 08.10.2007
(28) 01
(43) 25.12.2007 237



1.1



1.2

- (11) **3-0012287**
(15) 29.08.2008
(21) 3-2007-01389
(18) 08.10.2012
(54) BAO GÓI BĂNG VỆ SINH
(45) 27.10.2008 247
(73) DOANH NGHIỆP TƯ NHÂN HIẾU HUYỀN (VN)
171 I, Minh Khai, thành phố Hà Nội
(72) Nguyễn Văn Chính (VN)
(74) Công ty Tư vấn đầu tư và chuyển giao công nghệ (INVESTCONSULT)
(55)
(51) **09-05**
(22) 08.10.2007
(28) 01
(43) 25.12.2007 237

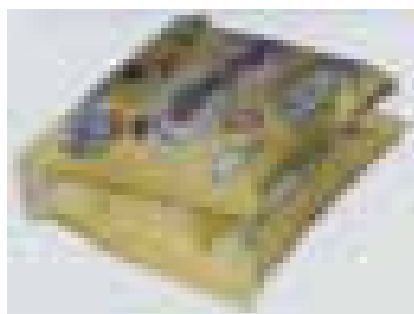

1.1



1.2

- (11) **3-0012288**
(15) 29.08.2008
(21) 3-2007-01390
(18) 08.10.2012
(54) BAO GÓI BĂNG VỆ SINH
(45) 27.10.2008 247
(73) DOANH NGHIỆP TƯ NHÂN HIẾU HUYỀN (VN)
171 I, Minh Khai, thành phố Hà Nội
(72) Nguyễn Văn Chính (VN)
(74) Công ty Tư vấn đầu tư và chuyển giao công nghệ (INVESTCONSULT)
(55)
(51) **09-05**
(22) 08.10.2007
(28) 01
(43) 25.12.2007 237



1.1

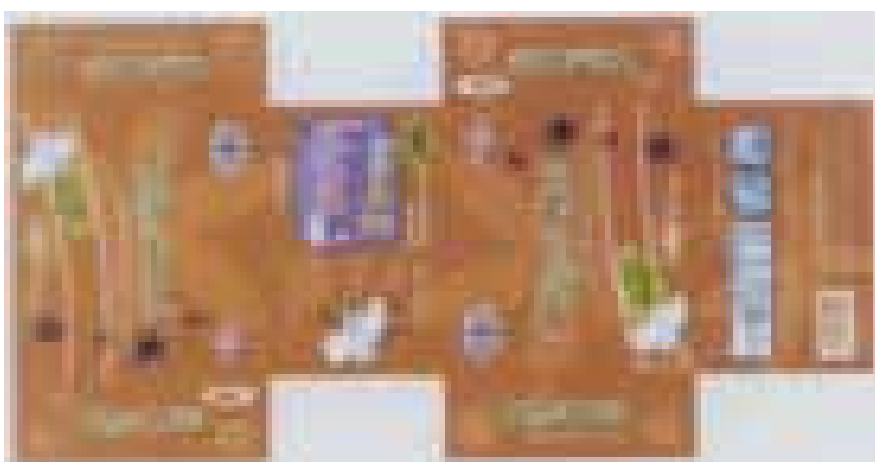

1.2

- (11) **3-0012289**
(15) 29.08.2008
(21) 3-2007-01450
(18) 18.10.2012
(54) BAO GÓI BĂNG VỆ SINH
(45) 27.10.2008 247
(73) DOANH NGHIỆP TƯ NHÂN HIẾU HUYỀN (VN)
171 I Minh Khai, thành phố Hà Nội
(72) Nguyễn Văn Chính (VN)
(74) Công ty Tư vấn đầu tư và chuyển giao công nghệ (INVESTCONSULT)
(55)
(51) **09-05**
(22) 18.10.2007
(28) 01
(43) 25.12.2007 237



1.1

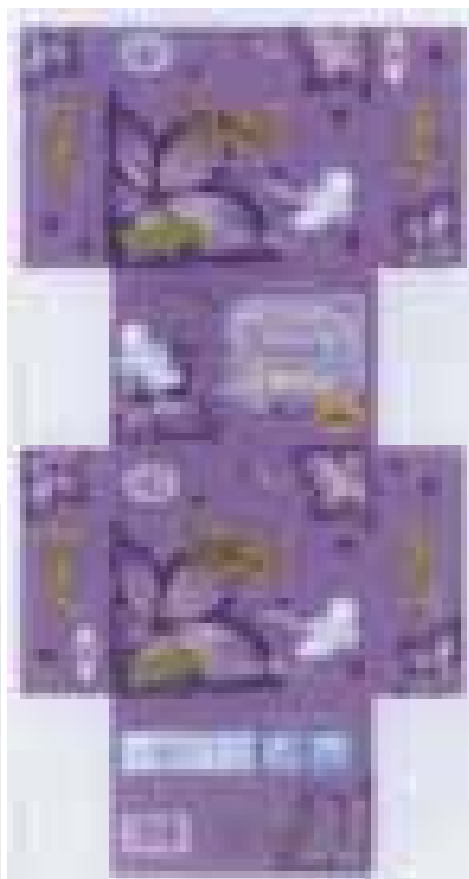

1.2

- (11) **3-0012290**
(15) 29.08.2008
(21) 3-2007-01421
(18) 12.10.2012
(54) BAO BÌ
(45) 27.10.2008 247
(73) CÔNG TY TNHH THÀNH LONG (VN)
Số 50 Trần Đăng Ninh, thị xã Lạng Sơn, tỉnh Lạng Sơn
(72) Hoàng Văn Lùng (VN)
(74) Công ty Cổ phần Sở hữu công nghiệp INVESTIP (INVESTIP)
(55)
- (51) **09-05**
(22) 12.10.2007
(28) 01
(43) 25.12.2007 237



1.1



1.2

- (11) **3-0012291**
(15) 29.08.2008
(21) 3-2007-01422
(18) 12.10.2012
(54) BAO BÌ
(45) 27.10.2008 247
(73) CÔNG TY TNHH THÀNH LONG (VN)
Số 50 Trần Đăng Ninh, thị xã Lạng Sơn, tỉnh Lạng Sơn
(72) Hoàng Văn Lùng (VN)
(74) Công ty Cổ phần Sở hữu công nghiệp INVESTIP (INVESTIP)
(55)
- (51) **09-05**
(22) 12.10.2007
(28) 01
(43) 25.12.2007 237



1.1



1.2

- (11) **3-0012292**
(15) 04.09.2008
(21) 3-2006-00398
(18) 11.04.2011
(54) HỘP ĐÈN TAXI
(45) 27.10.2008 247
(73) CÔNG TY CỔ PHẦN MAI LINH (VN)
64-68 Hai Bà Trưng, phường Bến Nghé, quận 1, TP. Hồ Chí Minh
(72) Hồ Huy (VN)
(55)
- (51) **20-03**
(22) 11.04.2006
(28) 02
(43) 25.10.2006 223



1.1



1.2



1.3



1.4



1.5



1.6



1.7

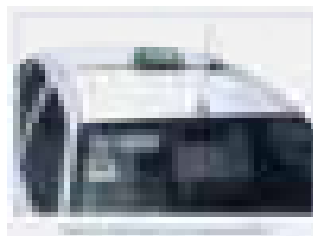

1.8



2.1



2.2



2.3

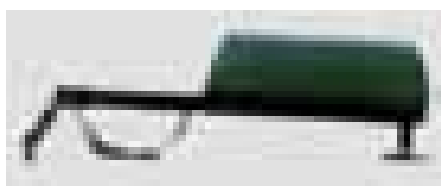

2.4



2.5



2.6



2.7



2.8



2.9

- (11) **3-0012293**
(15) 04.09.2008
(21) 3-2007-01258
(18) 18.09.2012
(54) CAN ĐỰNG DẦU NHỚT
(45) 27.10.2008 247
(73) CÔNG TY CỔ PHẦN DẦU NHỚT VIỆT NAM (VN)
Km 8, ngã 3 Đê, thôn Đông Trù, xã Đông Hội, huyện Đông Anh, thành phố Hà Nội
(72) Nguyễn Hoàng Cung (VN)
(55)
- (51) **09-02**
(22) 18.09.2007
(28) 01
(43) 25.01.2008 238



1.1

1.2

1.3

1.4



1.5

1.6

- (11) **3-0012294**
(15) 09.09.2008 (51) **26-05**
(21) 3-2007-00652 (22) 15.05.2007
(18) 15.05.2012
(54) ĐÈN HUỖNH QUANG (28) 01
(30) 000621297 15.11.2006 EM
(45) 27.10.2008 247 (43) 25.12.2007 237
(73) KONINKLIJKE PHILIPS ELECTRONICS N.V. (NL)
Groenewoudseweg 1, 5621 BA Eindhoven, The Netherlands
(72) Tony CT Tseng (CN)
(74) Công ty Cổ phần Sở hữu công nghiệp INVESTIP (INVESTIP)
(55)



1.1



1.2

1.3



1.4

1.5



1.6

1.7

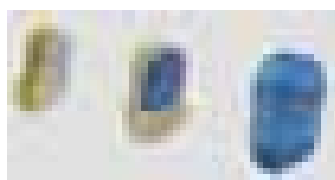

1.8

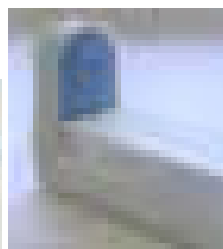

1.9

- (11) **3-0012295**
(15) 09.09.2008
(21) 3-2007-01406
(18) 09.10.2012
(54) QUẠT
(45) 27.10.2008 247
(73) CÔNG TY TNHH SẢN XUẤT THƯƠNG MẠI QUẠT VIỆT NAM (VN)
Lô B13/1 đường số 1, khu công nghiệp Vĩnh Lộc, quận Bình Tân, TP. Hồ Chí Minh
(72) Vũ Đình Chương (VN)
(74) Công ty Cổ phần Sở hữu công nghiệp INVESTIP (INVESTIP)
(55)
- (51) **23-04**
(22) 09.10.2007
(28) 01
(43) 25.12.2007 237



1.1

1.2

1.3

1.4



1.5

1.6

1.7

- (11) **3-0012296**
(15) 09.09.2008
(21) 3-2007-00937
(18) 23.07.2012
(54) GIÁ TREO MÀN HÌNH TINH THỂ LỒNG (28) 02
(45) 27.10.2008 247 (43) 25.12.2007 237
(73) PHÍ HỒNG THỊNH (VN)
Số 10 Lò Rèn, phường Hàng Bô, quận Hoàn Kiếm, thành phố Hà Nội
(72) Phí Hồng Thịnh (VN)
(74) Công ty TNHH Sở hữu trí tuệ WINCO (WINCO CO., LTD.)
(55)

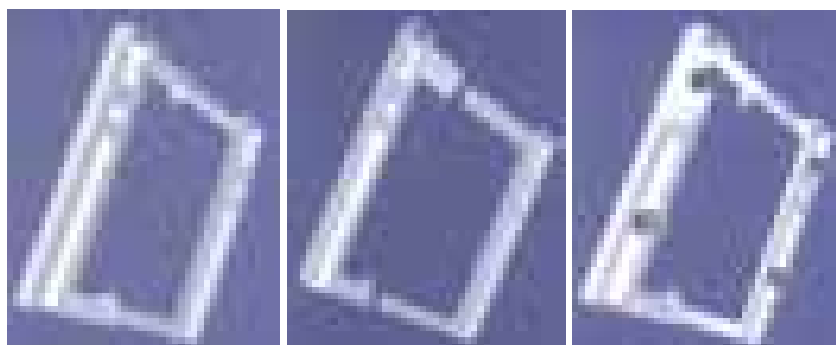

1.1

1.2

1.3

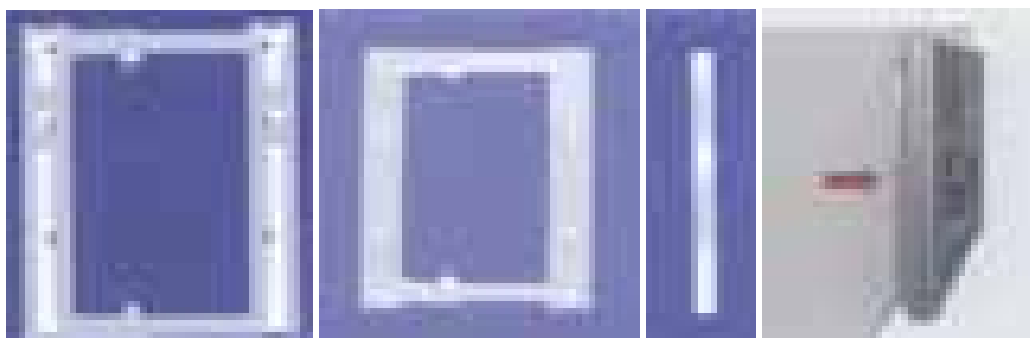

1.4

1.5

1.6

1.7



1.8

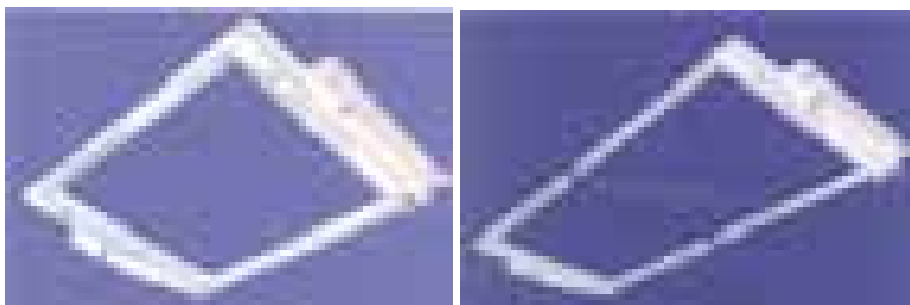

2.1

2.2

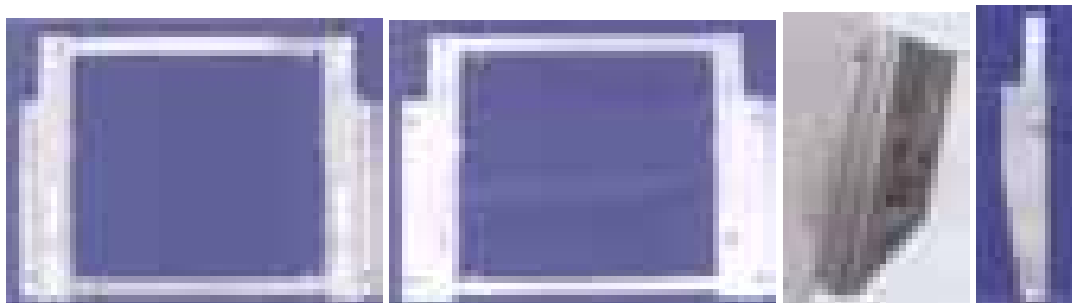

2.3

2.4

2.5

2.6



2.7

2.8

- (11) **3-0012297**
(15) 09.09.2008
(21) 3-2007-01302
(18) 27.09.2012
(54) BỘ BÀN VÀ GIÁ SÁCH (28) 01
(45) 27.10.2008 247 (43) 25.01.2008 238
(73) CÔNG TY CỔ PHẦN TÙNG THƯ (VN)
Thôn Lường, xã Bạch Sam, huyện Mỹ Hào, tỉnh Hưng Yên
(72) Nguyễn Thanh Tùng (VN)
(74) Công ty TNHH Sở hữu trí tuệ WINCO (WINCO CO., LTD.)
(55)



1.1

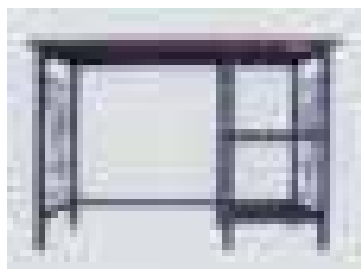

1.2

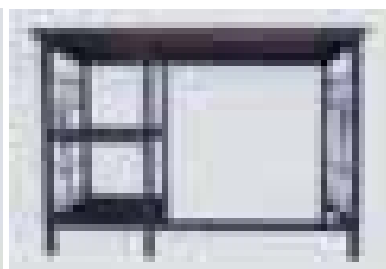

1.3



1.4



1.5

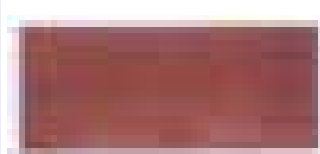

1.6

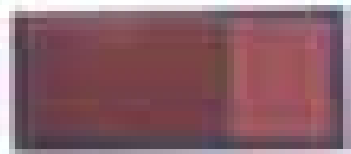

1.7



1.8



1.9



1.10

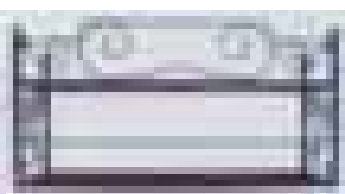

1.11

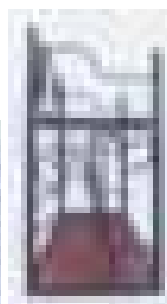

1.12

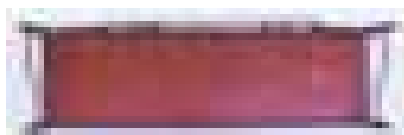

1.13

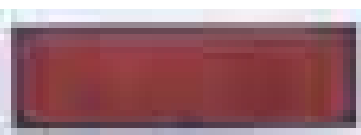

1.14

- (11) **3-0012298**
(15) 09.09.2008 (51) **23-99**
(21) 3-2007-01481 (22) 25.10.2007
(18) 25.10.2012
(54) THIẾT BỊ XỬ LÝ NƯỚC BẰNG TIA (28) 01
CỤC TÍM
(45) 27.10.2008 247 (43) 25.12.2007 237
(73) 1. MEDICAL, EDUCATION AND DEVELOPMENT OF RESOURCES
INTERNATIONAL EXCHANGE - MEDRIX (US)
14640 NE 91st Street Redmond, WA 98052 - United States of America
2. ROBERT CATHERMAN (US)
15528 186th Ave NE Woodinville, WA 98072 - United States of America
(72) Robert Catherman (US)
(74) Công ty TNHH Sở hữu trí tuệ HA VIP (HAVIP CO., LTD.)
(55)



1.1

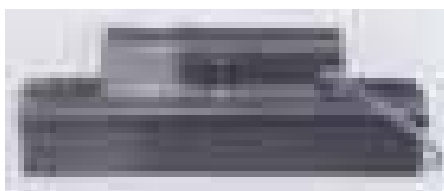

1.2



1.3

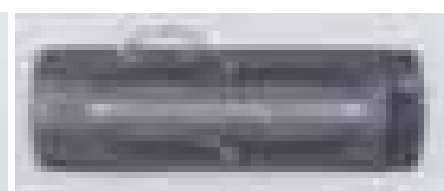

1.4

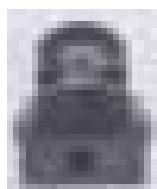

1.5

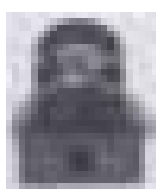

1.6

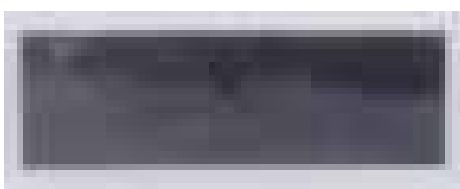

1.7

- (11) **3-0012299**
(15) 09.09.2008
(21) 3-2007-01732
(18) 10.12.2012
(54) DÉP
(45) 27.10.2008 247
(73) DOANH NGHIỆP TƯ NHÂN GIÀY Á CHÂU (VN)
567/K 35 J Nguyễn Tri Phương, phường 14, quận 10, TP. Hồ Chí Minh
(72) Nguyễn Đình Kim (VN)
(74) Công ty TNHH A.M.B.Y.S (AMBYS CO.LTD.)
(55)
- (51) **02-04**
(22) 10.12.2007
(28) 01
(43) 25.02.2008 239

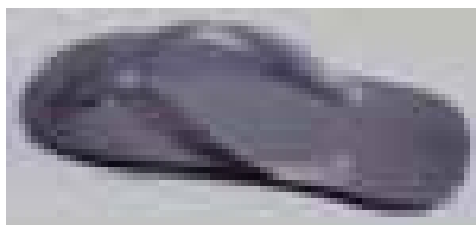

1.1

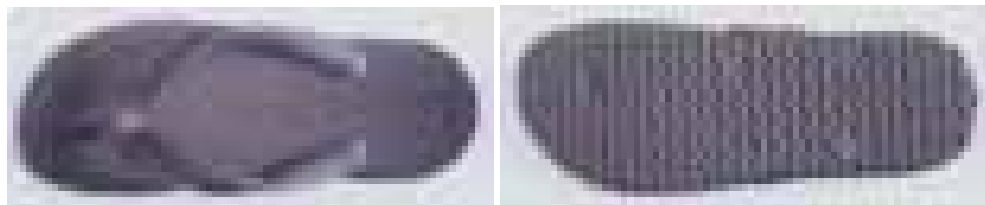

1.2

1.3



1.4

- (11) **3-0012300**
(15) 09.09.2008
(21) 3-2007-01657
(18) 28.11.2012
(54) KỆ
(45) 27.10.2008 247
(73) CÔNG TY CỔ PHẦN CAO SU SÀI GÒN - KYMDAN (VN)
28 Bình Thới, phường 14, quận 11, TP. Hồ Chí Minh
(72) Nguyễn Hữu Trí (VN)
(74) Công ty TNHH Sở hữu trí tuệ Thảo Thọ Quyển (INVENCO)
(55)
(51) **06-04**
(22) 28.11.2007
(28) 01
(43) 25.02.2008 239



1.1

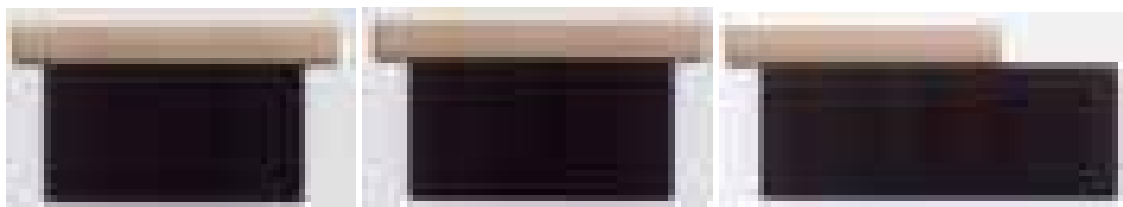

1.2

1.3

1.4

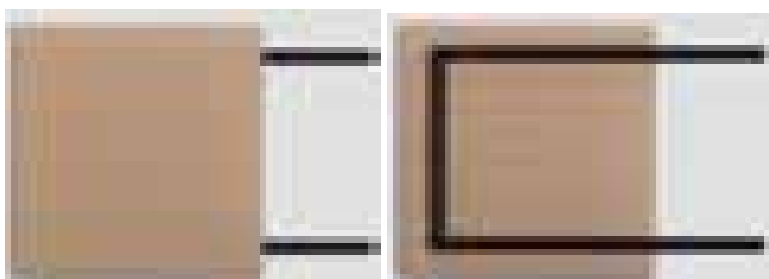

1.5

1.6

- (11) **3-0012301**
(15) 09.09.2008
(21) 3-2007-01706
(18) 07.12.2012
(54) LỢ
(30) 4003201 18.06.2007 GB
(45) 27.10.2008 247 (43) 25.02.2008 239
(73) UNILEVER N.V. (NL)
Weena 455, 3013 AL Rotterdam, Netherlands
(72) Benjamin Phalan OATES (GB)
(74) Công ty TNHH Trần Hữu Nam và Đồng sự (TRAN H.N & ASS.)
(55)



1.1

1.2

1.3

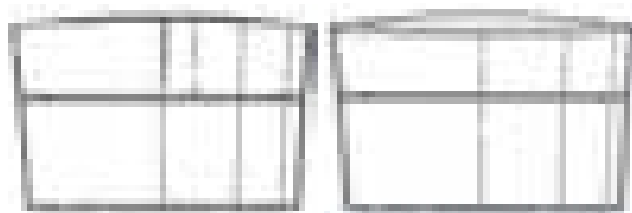

1.4

1.5

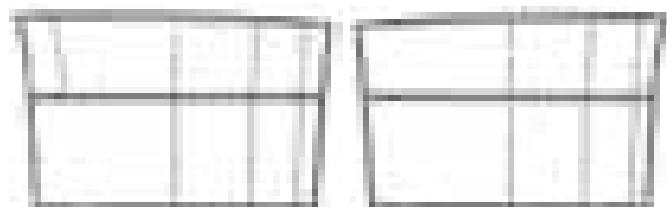

1.6

1.7

- (11) **3-0012302**
(15) 09.09.2008
(21) 3-2007-01707
(18) 07.12.2012
(54) CHAI
(30) 4003199 18.06.2007 GB
(45) 27.10.2008 247 (43) 25.02.2008 239
(73) UNILEVER N.V. (NL)
Weena 455, 3013 AL Rotterdam, Netherlands
(72) Benjamin Phalan OATES (GB)
(74) Công ty TNHH Trần Hữu Nam và Đồng sự (TRAN H.N & ASS.)
(55)



1.1

1.2

1.3

1.4

1.5



1.6

1.7

- (11) **3-0012303**
(15) 09.09.2008
(21) 3-2007-01822
(18) 20.12.2012
(54) **NẮP HỘP NHỰA**
(45) 27.10.2008 247
(73) **CÔNG TY TRÁCH NHIỆM HỮU HẠN NHỰA DUY TÂN (VN)**
298 Hồ Học Lãm, phường An Lạc, quận Bình Tân, TP. Hồ Chí Minh
(72) Trần Phước An (VN)
(74) Công ty TNHH Sở hữu trí tuệ Thảo Thọ Quyến (INVENCO)
(55)
- (51) **09-07**
(22) 20.12.2007
(28) 01
(43) 25.02.2008 239



1.1



1.2

1.3

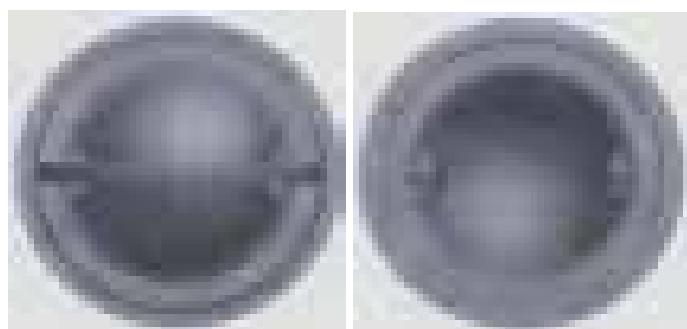

1.4

1.5

- (11) **3-0012304**
(15) 09.09.2008 (51) **14-99**
(21) 3-2007-00938 (22) 23.07.2007
(18) 23.07.2012
(54) GIÁ TREO MÀN HÌNH TINH THỂ (28) 01
LỎNG
(45) 27.10.2008 247 (43) 25.12.2007 237
(73) PHÍ HỒNG THỊNH (VN)
Số 10 Lò Rèn, phường Hàng Bô, quận Hoàn Kiếm, thành phố Hà Nội
(72) Phí Hồng Thịnh (VN)
(74) Công ty TNHH Sở hữu trí tuệ WINCO (WINCO CO., LTD.)
(55)

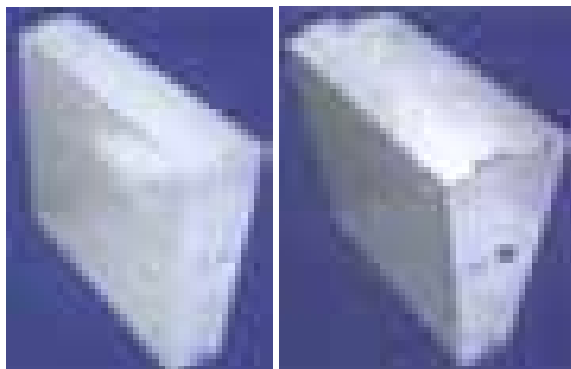

1.1

1.2

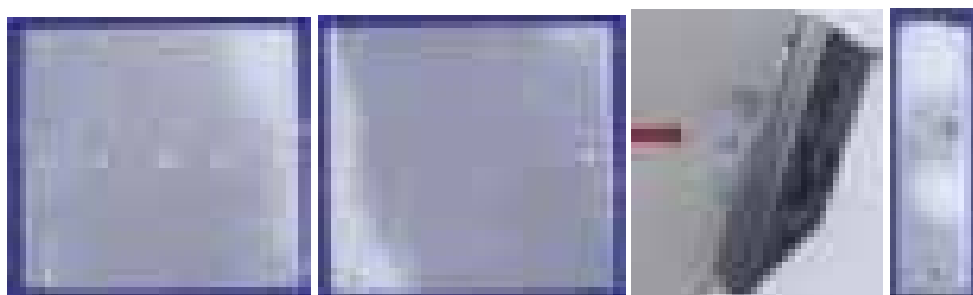

1.3

1.4

1.5

1.6



1.7

1.8

- (11) **3-0012305**
(15) 09.09.2008
(21) 3-2007-01099
(18) 24.08.2012
(54) HỘP KẾT NỐI TRUYỀN ĐỘNG (28) 01
(45) 27.10.2008 247 (43) 25.12.2007 237
(73) NGÔ VIỆT HƯỜNG (VN)
Thôn Thanh Lâm, xã Đức Minh, huyện Đắk Mil, tỉnh Đắk Nông
(72) Ngô Việt Hường (VN)
(74) Công ty TNHH Ban Ca (BANCA)
(55)

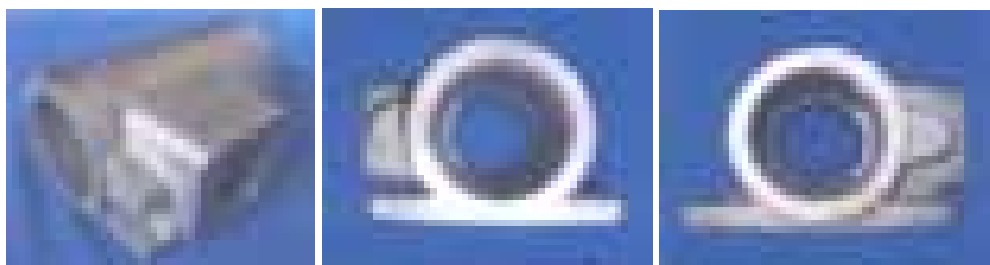

1.1

1.2

1.3

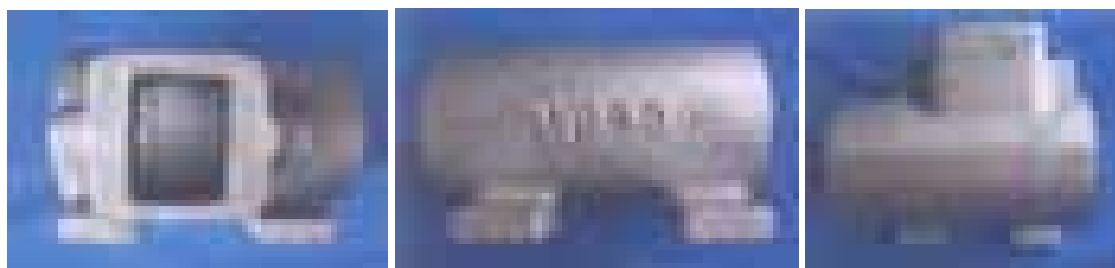

1.4

1.5

1.6

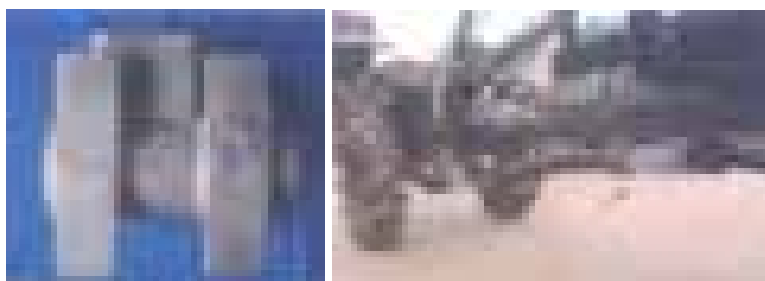

1.7

1.8

- (11) **3-0012306**
(15) 09.09.2008
(21) 3-2007-00977
(18) 03.08.2012
(54) THANH NHÔM
(45) 27.10.2008 247
(73) CÔNG TY TNHH SẢN XUẤT CỬA VÀ CỬA SỔ WEATHER SAFE WINDOWS (VN)
Lô 18, đường số 4, khu công nghiệp Tân Tạo, quận Bình Tân, TP. Hồ Chí Minh
(72) Nguyễn Nhật Đông (VN)
(74) Công ty Cổ phần Sở hữu công nghiệp INVESTIP (INVESTIP)
(55)
- (51) **25-01**
(22) 03.08.2007
(28) 01
(43) 25.12.2007 237



1.1

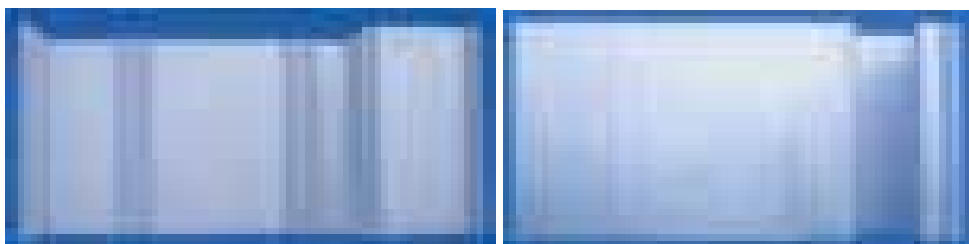

1.2

1.3

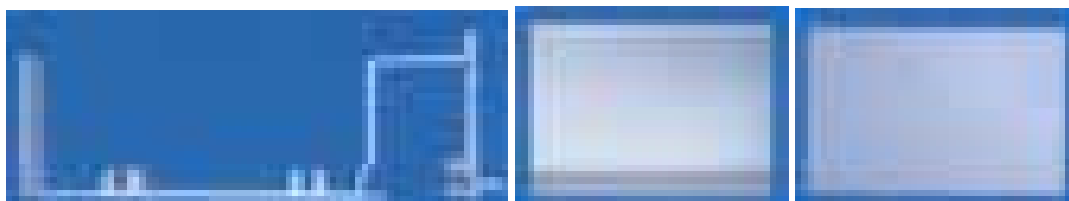

1.4

1.5

1.6

- (11) **3-0012307**
(15) 09.09.2008
(21) 3-2007-00978
(18) 03.08.2012
(54) THANH NHÔM
(45) 27.10.2008 247
(73) CÔNG TY TNHH SẢN XUẤT CỬA VÀ CỬA SỔ WEATHER SAFE WINDOWS (VN)
Lô 18, đường số 4, khu công nghiệp Tân Tạo, quận Bình Tân, TP. Hồ Chí Minh
(72) Nguyễn Nhật Đông (VN)
(74) Công ty Cổ phần Sở hữu công nghiệp INVESTIP (INVESTIP)
(55)
- (51) **25-01**
(22) 03.08.2007
(28) 01
(43) 25.12.2007 237



1.1

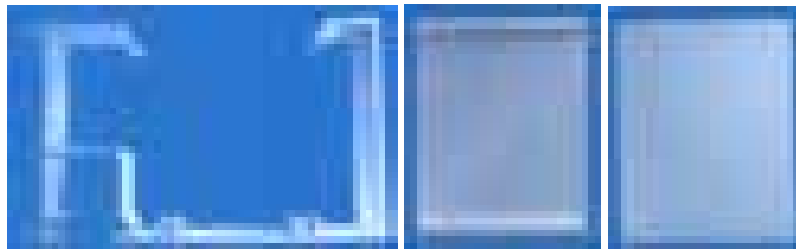

1.2

1.3

1.4

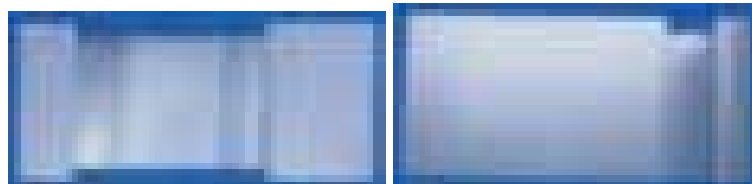

1.5

1.6

- (11) **3-0012308**
(15) 09.09.2008
(21) 3-2007-00979
(18) 03.08.2012
(54) THANH NHÔM
(45) 27.10.2008 247
(73) CÔNG TY TNHH SẢN XUẤT CỬA VÀ CỬA SỔ WEATHER SAFE WINDOWS (VN)
Lô 18, đường số 4, khu công nghiệp Tân Tạo, quận Bình Tân, TP. Hồ Chí Minh
(72) Nguyễn Nhật Đông (VN)
(74) Công ty Cổ phần Sở hữu công nghiệp INVESTIP (INVESTIP)
(55)
- (51) **25-01**
(22) 03.08.2007
(28) 01
(43) 25.12.2007 237



1.1

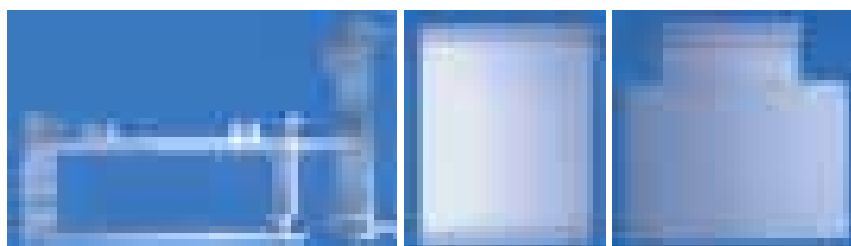

1.2

1.3

1.4

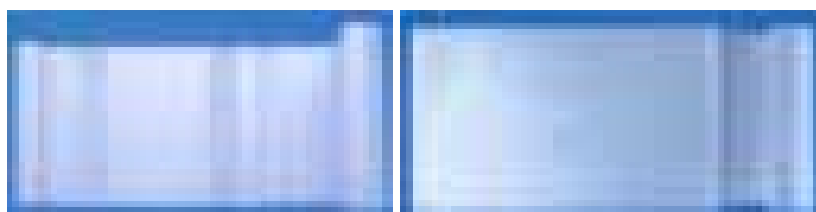

1.5

1.6

- (11) **3-0012309**
(15) 09.09.2008
(21) 3-2007-00980
(18) 03.08.2012
(54) THANH NHÔM
(45) 27.10.2008 247
(73) CÔNG TY TNHH SẢN XUẤT CỬA VÀ CỬA SỔ WEATHER SAFE WINDOWS (VN)
Lô 18, đường số 4, khu công nghiệp Tân Tạo, quận Bình Tân, TP. Hồ Chí Minh
(72) Nguyễn Nhật Đông (VN)
(74) Công ty Cổ phần Sở hữu công nghiệp INVESTIP (INVESTIP)
(55)
- (51) **25-01**
(22) 03.08.2007
(28) 01
(43) 25.12.2007 237



1.1

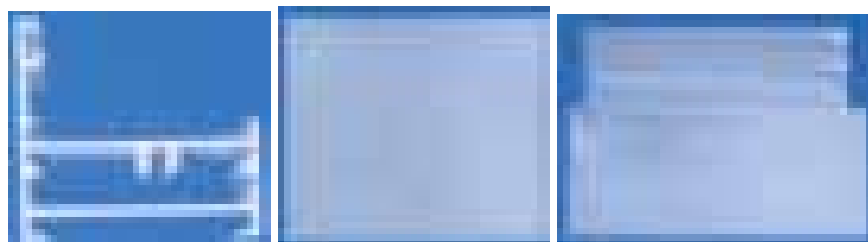

1.2

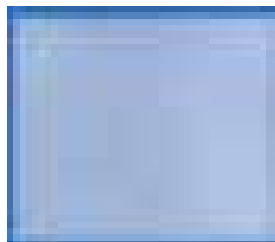

1.3

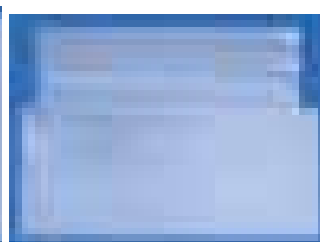

1.4



1.5

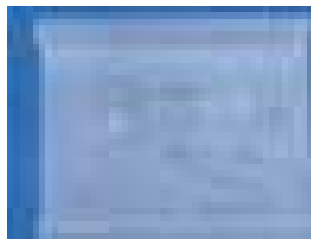

1.6

- (11) **3-0012310**
(15) 09.09.2008
(21) 3-2007-01592
(18) 19.11.2012
(54) GIÀY
(45) 27.10.2008 247
(73) DNTN GIÀY Á CHÂU (VN)
Lô II-9, đường 19/5A, nhóm công nghiệp II, khu công nghiệp Tân Bình, quận Tân Phú,
TP. Hồ Chí Minh
(72) Nguyễn Đình Kim (VN)
(74) Công ty Cổ phần Sở hữu công nghiệp INVESTIP (INVESTIP)
(55)
- (51) **02-04**
(22) 19.11.2007
(28) 01
(43) 25.01.2008 238



1.1



1.2

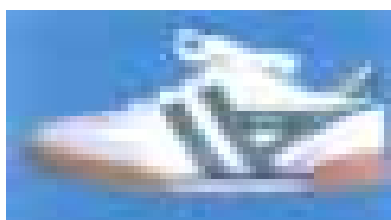

1.3

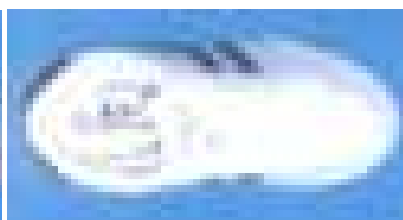

1.4

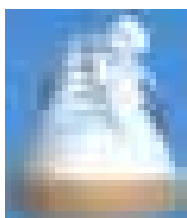

1.5



1.6

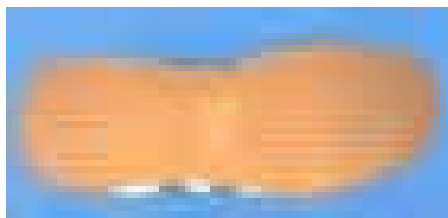

1.7

- (11) **3-0012311**
(15) 10.09.2008
(21) 3-2007-01429
(18) 16.10.2012
(54) BÀN
(45) 27.10.2008 247
(73) CÔNG TY TNHH XÂY DỰNG VÀ MÔI TRƯỜNG, DỊCH VỤ THƯỜNG MẠI HOÀNG DŨNG (VN)
31/5 Nguyễn Duy Trinh, phường Long Trường, quận 9, TP. Hồ Chí Minh
(72) Nguyễn Quốc Dũng (VN)
(74) Văn phòng Luật sư Tân Hà (VPLS TAN HA)
(55)
- (51) **06-03**
(22) 16.10.2007
(28) 01
(43) 25.01.2008 238

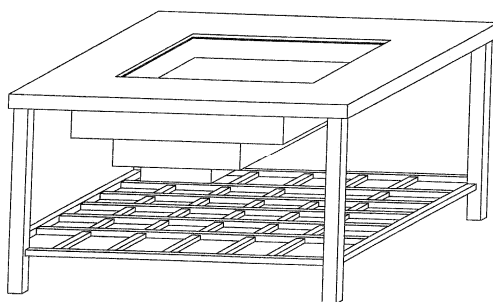

1.1

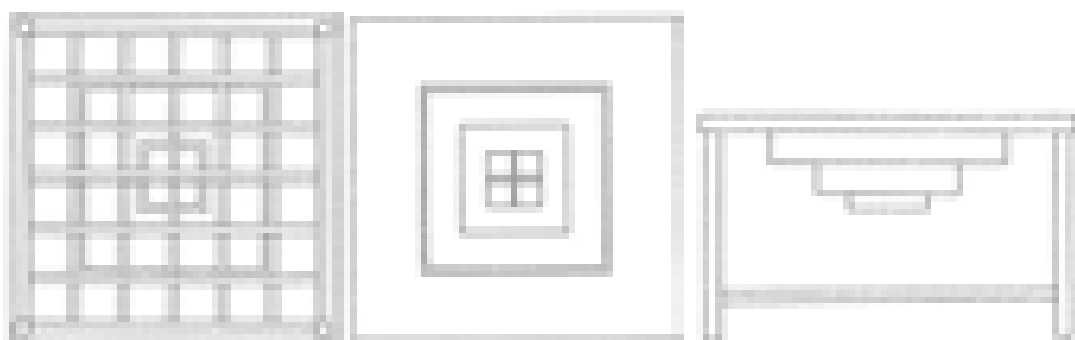

1.2

1.3

1.4

- (11) **3-0012312**
(15) 10.09.2008
(21) 3-2007-01670
(62) 3-2007-00542
(18) 02.05.2012
(54) LOA
(45) 27.10.2008 247
(73) DOANH NGHIỆP TƯ NHÂN VĂN HỒ (VN)
88 Nguyễn Trung Trực, phường 2, thị xã Tân An, tỉnh Long An
(72) Doanh Nghiệp Tư Nhân Văn Hồ (VN)
(74) Công ty TNHH Sở hữu trí tuệ WINCO (WINCO CO., LTD.)
(55)
- (51) **14-01**
(22) 02.05.2007
(28) 01
(43) 25.01.2008 238



1.1

1.2

1.3

1.4



1.5

1.6

- (11) **3-0012313**
(15) 10.09.2008 (51) **15-03**
(21) 3-2007-01430 (22) 10.01.2007
(18) 10.01.2012
(54) THIẾT BỊ SÀNG ĐẢO (28) 01
(45) 27.10.2008 247 (43) 25.12.2007 237
(73) CÔNG TY CỔ PHẦN CƠ KHÍ CHẾ TẠO MÁY LONG AN (VN)
Km 1954 quốc lộ 1A, phường Khánh Hậu, thị xã Tân An, tỉnh Long An
(72) Lê Quang Hải (VN)
(74) Công ty Cổ phần Sở hữu công nghiệp INVESTIP (INVESTIP)
(55)



1.1



1.2

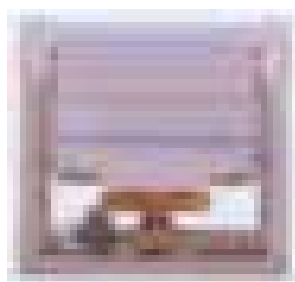

1.3



1.4



1.5

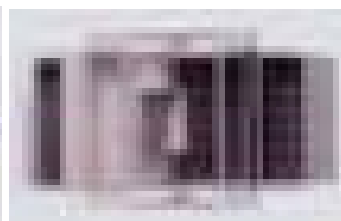

1.6



1.7

- (11) **3-0012314**
(15) 10.09.2008
(21) 3-2007-01591
(18) 19.11.2012
(54) GIÀY
(45) 27.10.2008 247
(73) DNTN GIÀY Á CHÂU (VN)
Lô II-9, đường 19/5A, nhóm công nghiệp II, khu công nghiệp Tân Bình, quận Tân Phú,
TP . Hồ Chí Minh
(72) Nguyễn Đình Kim (VN)
(74) Công ty Cổ phần Sở hữu công nghiệp INVESTIP (INVESTIP)
(55)
- (51) **02-04**
(22) 19.11.2007
(28) 01
(43) 25.01.2008 238

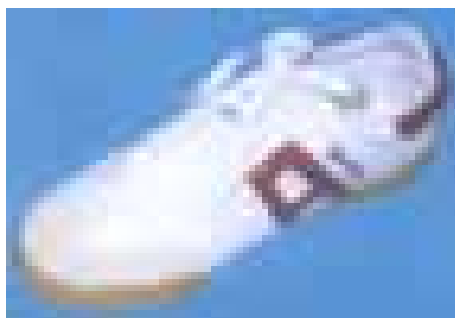

1.1



1.2

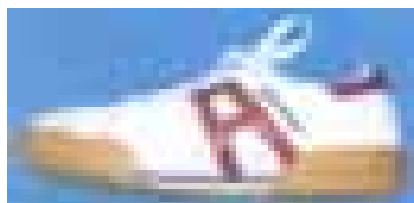

1.3

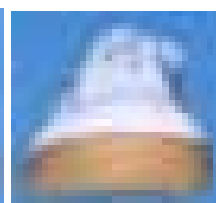

1.4

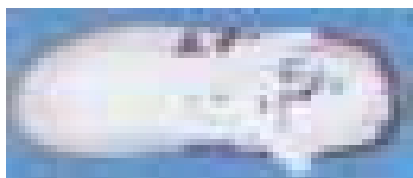

1.5

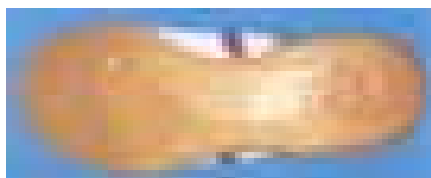

1.6

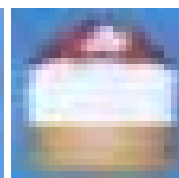

1.7

- (11) **3-0012315**
(15) 10.09.2008
(21) 3-2007-01179
(18) 07.09.2012
(54) LÒ KHÍ HOÁ CHẤT RẮN
(45) 27.10.2008 247
(73) CÔNG TY TNHH THƯƠNG MẠI DỊCH VỤ VÀ SẢN XUẤT THIẾT BỊ THÔNG
GIÓ MINH AN (VN)
Số 42 phố Phúc Xá, quận Ba Đình, thành phố Hà Nội
(72) Đỗ Trọng Thắng (VN)
(74) Công ty TNHH Sở hữu trí tuệ WINCO (WINCO CO., LTD.)
(55)
- (51) **23-99**
(22) 07.09.2007
(28) 01
(43) 25.12.2007 237

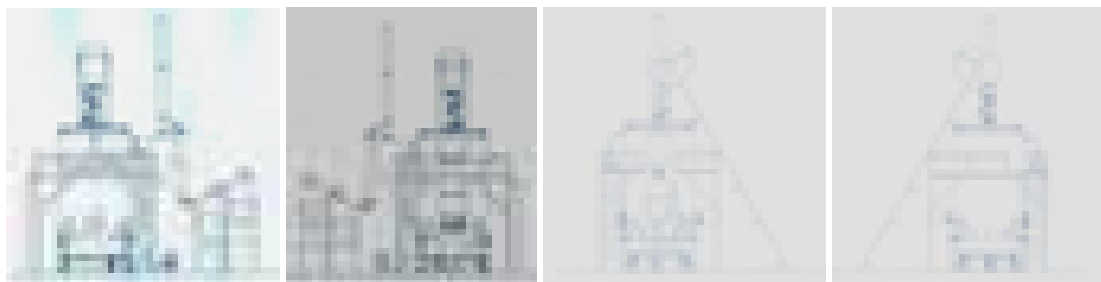

1.1

1.2

1.3

1.4



1.5

1.6

1.7

1.8



1.9

1.10

- (11) **3-0012316**
(15) 10.09.2008 (51) **12-16**
(21) 3-2007-01335 (22) 02.10.2007
(18) 02.10.2012
(54) **ĐĨA DẪN ĐỘNG DỪNG CHO XE (28) 01**
MÁY
(45) 27.10.2008 247 (43) 25.12.2007 237
(73) **CÔNG TY TNHH SẢN XUẤT THƯƠNG MẠI DỊCH VỤ LÂM HÙNG PHÁT (VN)**
D9/11A, quốc lộ 1A, ấp 4, xã Bình Chánh, huyện Bình Chánh, TP. Hồ Chí Minh
(72) Phùng Nguyệt Nga (VN)
(74) Công ty TNHH Sở hữu trí tuệ WINCO (WINCO CO., LTD.)
(55)



1.1

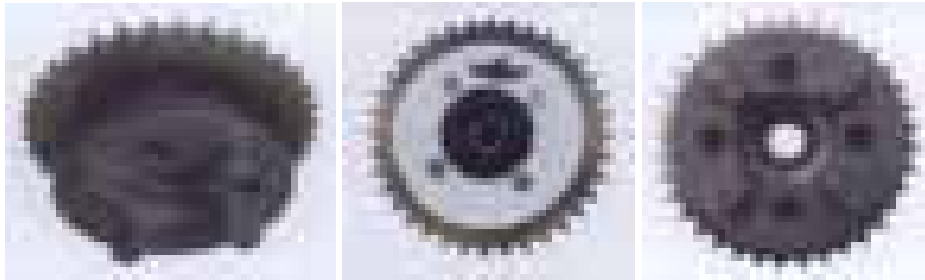

1.2

1.3

1.4



1.5

- (11) **3-0012317**
(15) 10.09.2008
(21) 3-2007-01719
(18) 10.12.2012
(54) SỢT NHỰA
(45) 27.10.2008 247
(73) CÔNG TY TRÁCH NHIỆM HỮU HẠN NHỰA DUY TÂN (VN)
298 Hồ Học Lãm, phường An Lạc, quận Bình Tân, TP. Hồ Chí Minh
(72) Trần Phước An (VN)
(74) Công ty TNHH Sở hữu trí tuệ Thảo Thọ Quyến (INVENCO)
(55)
(51) **09-04**
(22) 10.12.2007
(28) 01
(43) 25.01.2008 238



1.1

1.2

1.3

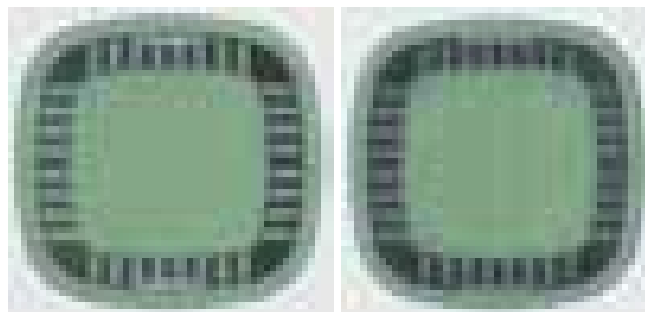

1.4

1.5

- (11) **3-0012318**
(15) 10.09.2008
(21) 3-2007-01722
(18) 10.12.2012
(54) SỢT NHỰA
(45) 27.10.2008 247
(73) CÔNG TY TRÁCH NHIỆM HỮU HẠN NHỰA DUY TÂN (VN)
298 Hồ Học Lãm, phường An Lạc, quận Bình Tân, TP. Hồ Chí Minh
(72) Trần Phước An (VN)
(74) Công ty TNHH Sở hữu trí tuệ Thảo Thọ Quyến (INVENCO)
(55)
- (51) **09-04**
(22) 10.12.2007
(28) 01
(43) 25.01.2008 238



1.1

1.2

1.3

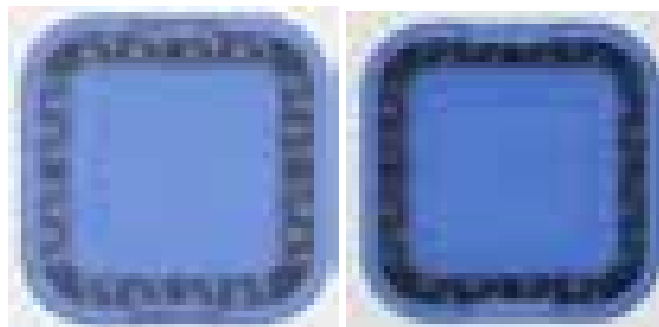

1.4

1.5

- (11) **3-0012319**
(15) 10.09.2008 (51) **12-05**
(21) 3-2007-01317 (22) 01.10.2007
(18) 01.10.2012
(54) CỔNG TRỤC CÓ MỘT ĐẦU (28) 01
CÔNGXÔN
(45) 27.10.2008 247 (43) 25.12.2007 237
(73) CÔNG TY CỔ PHẦN CHẾ TẠO CẦU VÀ CÁC THIẾT BỊ PHI TIÊU CHUẨN NINH BÌNH (VN)
Phố Phúc Thịnh, phường Bích Đào, thành phố Ninh Bình, tỉnh Ninh Bình
(72) Nguyễn Tăng Cường (VN)
(74) Công ty TNHH Sở hữu trí tuệ Sao Việt (VIPAT CO., LTD.)
(55)



1.1



1.2



1.3



1.4

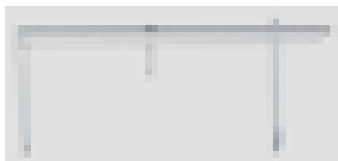

1.5



1.6

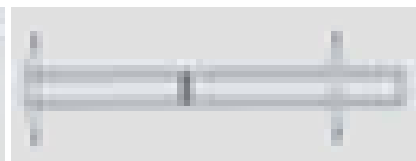

1.7

- (11) **3-0012320**
(15) 10.09.2008 (51) **12-05**
(21) 3-2007-01321 (22) 01.10.2007
(18) 01.10.2012
(54) CỔNG TRỤC KHÔNG CÓ (28) 01
CÔNGXÔN
(45) 27.10.2008 247 (43) 25.12.2007 237
(73) CÔNG TY CỔ PHẦN CHẾ TẠO CẦU VÀ CÁC THIẾT BỊ PHI TIÊU CHUẨN NINH BÌNH (VN)
Phố Phúc Thịnh, phường Bích Đào, thành phố Ninh Bình, tỉnh Ninh Bình
(72) Nguyễn Tăng Cường (VN)
(74) Công ty TNHH Sở hữu trí tuệ Sao Việt (VIPAT CO., LTD.)
(55)



1.1



1.2



1.3



1.4



1.5



1.6

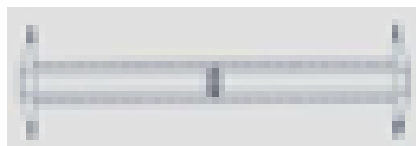

1.7

- (11) **3-0012321**
(15) 15.09.2008
(21) 3-2007-00721
(18) 05.06.2012
(54) QUẠT THÔNG GIÓ
(45) 27.10.2008 247
(73) CÔNG TY TNHH ATKM (VN)
ấp 3, xã Phước Vĩnh An, huyện Củ Chi, TP. Hồ Chí Minh
(72) Ngô Đăng Khoa (VN)
(74) Công ty TNHH Nam Việt và Liên danh (VIPCO)
(55)
- (51) **23-04**
(22) 05.06.2007
(28) 01
(43) 25.10.2007 235

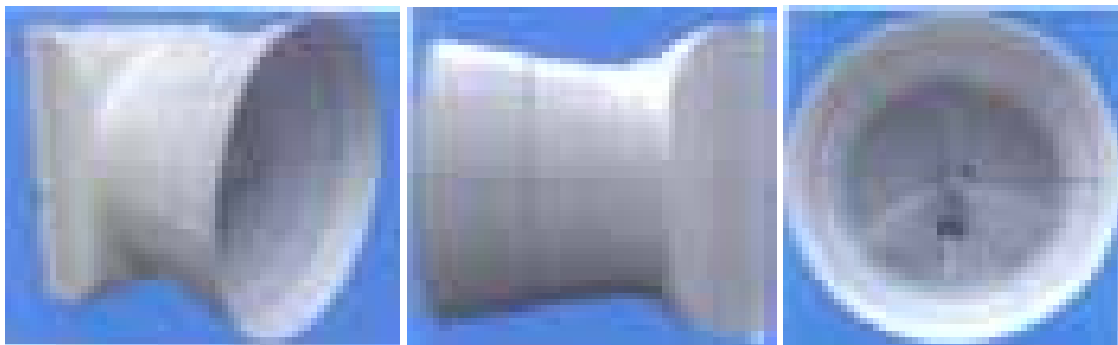

1.1

1.2

1.3

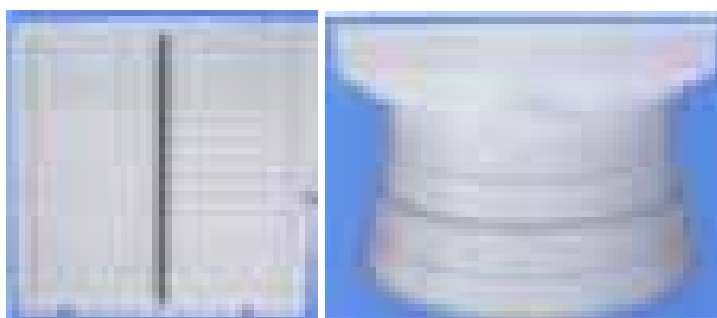

1.4

1.5

- (11) **3-0012322**
(15) 15.09.2008
(21) 3-2007-01193
(18) 10.09.2012
(54) TAY GẠT VÒI NƯỚC
(45) 27.10.2008 247
(73) WATERTEC (MALAYSIA) SDN BHD (MY)
Lot 6 Jalan Halba 16/16, Section 16, 40200 Shal Alam, Selangor, Malaysia
(72) MOHD NIZAM BIN NAJMUDDIN (MY)
(74) Công ty TNHH Sở hữu trí tuệ Tâm Nhìn Mới (FRESHVIEW CO., LTD.)
(55)
- (51) **23-01**
(22) 10.09.2007
(28) 01
(43) 25.01.2008 238

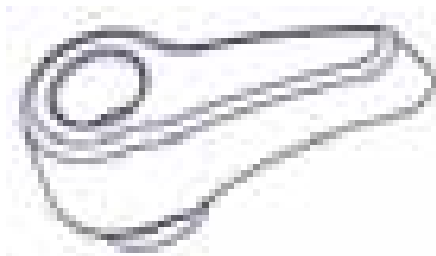

1.1



1.2

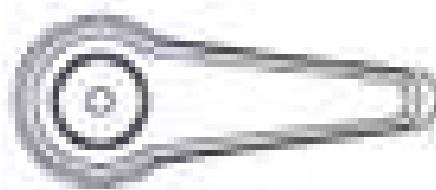

1.3

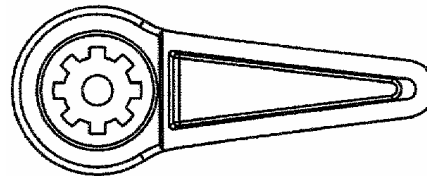

1.4



1.5

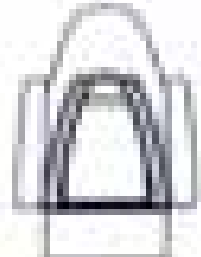

1.6

- (11) **3-0012323**
(15) 15.09.2008
(21) 3-2007-01196
(18) 10.09.2012
(54) KHỚP NỐI ỐNG NƯỚC
(45) 27.10.2008 247
(73) WATERTEC (MALAYSIA) SDN BHD (MY)
Lot 6 Jalan Halba 16/16, Section 16, 40200 Shal Alam, Selangor, Malaysia
(72) MOHD NIZAM BIN NAJMUDDIN (MY)
(74) Công ty TNHH Sở hữu trí tuệ Tâm Nhìn Mới (FRESHVIEW CO., LTD.)
(55)
- (51) **23-01**
(22) 10.09.2007
(28) 01
(43) 25.01.2008 238

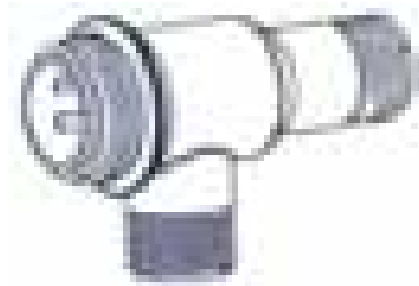

1.1

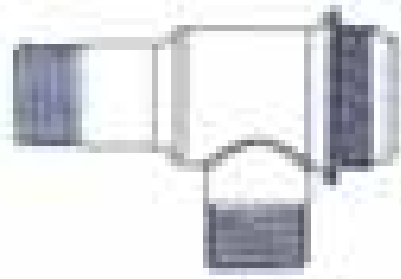

1.2

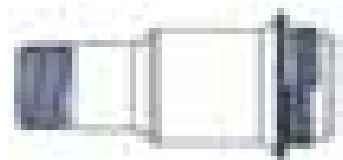

1.3

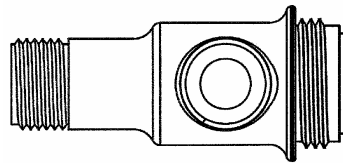

1.4

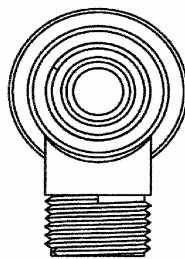

1.5

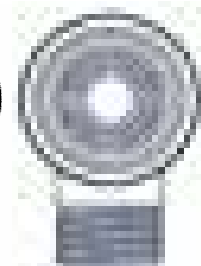

1.6

- (11) **3-0012324**
(15) 15.09.2008
(21) 3-2007-01197
(18) 10.09.2012
(54) KHỚP NỐI ỐNG NƯỚC
(45) 27.10.2008 247
(73) WATERTEC (MALAYSIA) SDN BHD (MY)
Lot 6 Jalan Halba 16/16, Section 16, 40200 Shal Alam, Selangor, Malaysia
(72) MOHD NIZAM BIN NAJMUDDIN (MY)
(74) Công ty TNHH Sở hữu trí tuệ Tâm Nhìn Mới (FRESHVIEW CO., LTD.)
(55)
- (51) **23-01**
(22) 10.09.2007
(28) 01
(43) 25.01.2008 238

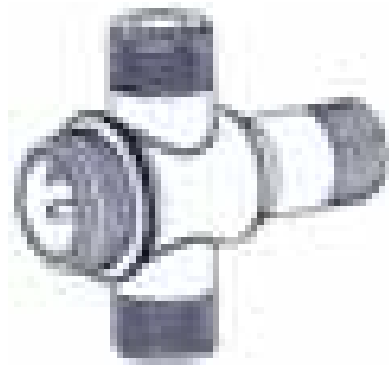

1.1

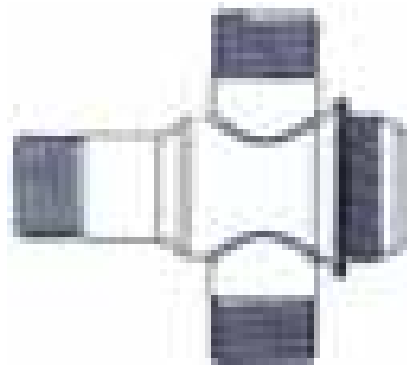

1.2

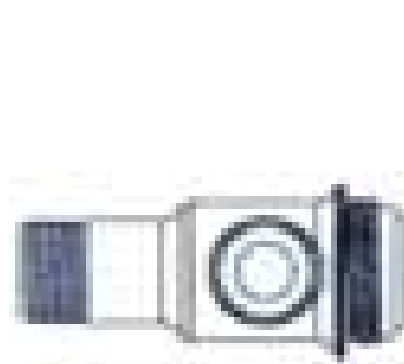

1.3

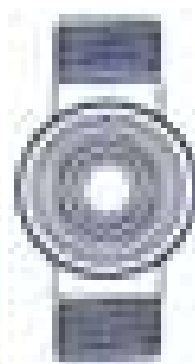

1.4

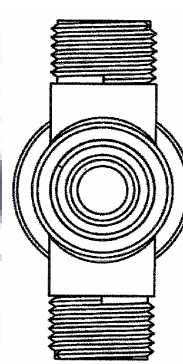

1.5

- (11) **3-0012325**
(15) 15.09.2008
(21) 3-2007-01198
(18) 10.09.2012
(54) **NẮP CHỤP**
(45) 27.10.2008 247
(73) **WATERTEC (MALAYSIA) SDN BHD (MY)**
Lot 6 Jalan Halba 16/16, Section 16, 40200 Shal Alam, Selangor, Malaysia
(72) **MOHD NIZAM BIN NAJMUDDIN (MY)**
(74) Công ty TNHH Sở hữu trí tuệ Tâm Nhìn Mới (FRESHVIEW CO., LTD.)
(55)
- (51) **23-01**
(22) 10.09.2007
(28) 01
(43) 25.01.2008 238



1.1

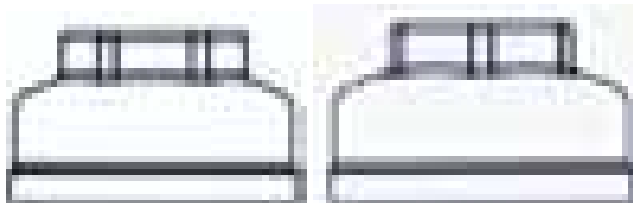

1.2

1.3

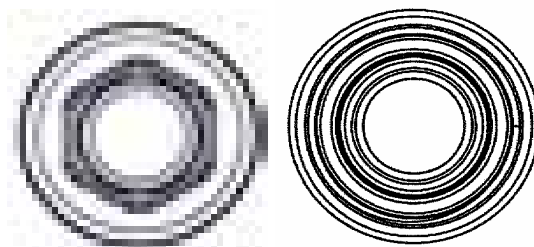

1.4

1.5

- (11) **3-0012326**
(15) 15.09.2008
(21) 3-2007-01444
(18) 17.10.2012
(54) BAO GÓI BÁNH
(45) 27.10.2008 247
(73) WONDERFARM BISCUITS & CONFECTIONERY SDN.BHD (MY)
30, Cangkat Minden, Jalan 1, 11700 Gelugor, Penang, Malaysia
(72) Chen Tuck Boon (MY)
(74) Công ty TNHH Sở hữu trí tuệ WINCO (WINCO CO., LTD.)
(55)
- (51) **09-05**
(22) 17.10.2007
(28) 03
(43) 25.02.2008 239



1.1



1.2



2.1



2.2



3.1



3.2

- (11) **3-0012327**
(15) 15.09.2008
(21) 3-2007-01745
(18) 11.12.2012
(54) TÔ
(45) 27.10.2008 247
(73) CÔNG TY TNHH SRITHAL (VIỆT NAM) (VN)
Số 9, đường số 2, khu công nghiệp Sóng Thần 1, huyện Dĩ An, tỉnh Bình Dương, Việt Nam
(72) Dararai Noitachang (TH)
(74) Công ty Cổ phần Sở hữu công nghiệp INVESTIP (INVESTIP)
(55)
- (51) **07-01**
(22) 11.12.2007
(28) 01
(43) 25.02.2008 239

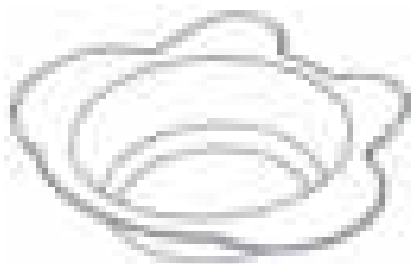

1.1



1.2

1.3



1.4

1.5

1.6

- (11) **3-0012328**
(15) 15.09.2008
(21) 3-2007-01746
(18) 11.12.2012
(54) TÔ
(45) 27.10.2008 247
(73) CÔNG TY TNHH SRITHAL (VIỆT NAM) (VN)
Số 9, đường số 2, khu công nghiệp Sóng Thần 1, huyện Dĩ An, tỉnh Bình Dương, Việt Nam
(72) Dararai Noitachang (TH)
(74) Công ty Cổ phần Sở hữu công nghiệp INVESTIP (INVESTIP)
(55)
- (51) **07-01**
(22) 11.12.2007
(28) 01
(43) 25.02.2008 239



1.1

1.2

1.3



1.4

1.5



1.6

1.7

- (11) **3-0012329**
(15) 15.09.2008
(21) 3-2007-01008
(18) 08.08.2012
(54) HỘP THUỐC
(45) 27.10.2008 247
(73) CÔNG TY CỔ PHẦN DƯỢC VẬT TUYÊN TẾ QUẢNG NINH (VN)
703, Lê Thánh Tông, thành phố Hạ Long, tỉnh Quảng Ninh
(72) Nguyễn Xuân Hiệp (VN)
(74) Công ty TNHH Sở hữu trí tuệ Sao Việt (VIPAT CO., LTD.)
(55)
- (51) **09-03**
(22) 08.08.2007
(28) 01
(43) 25.10.2007 235



1.1



1.2



1.3

- (11) **3-0012330**
(15) 15.09.2008
(21) 3-2007-01656
(18) 28.11.2012
(54) BÀN
(45) 27.10.2008 247
(73) CÔNG TY CỔ PHẦN CAO SU SÀI GÒN - KYMDAN (VN)
28 Bình Thới, phường 14, quận 11, TP. Hồ Chí Minh
(72) Nguyễn Hữu Trí (VN)
(74) Công ty TNHH Sở hữu trí tuệ Thảo Thọ Quyển (INVENCO)
(55)
(51) **06-03**
(22) 28.11.2007
(28) 01
(43) 25.02.2008 239



1.1

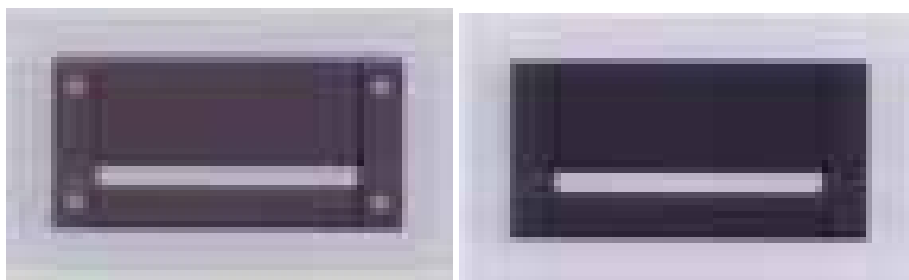

1.2



1.3

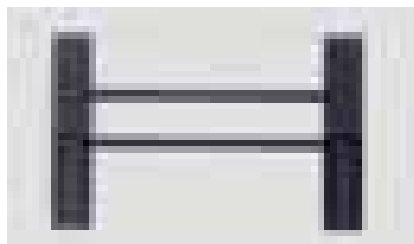

1.4

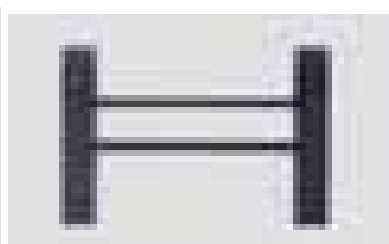

1.5



1.6

- (11) **3-0012331**
(15) 15.09.2008
(21) 3-2007-01695
(18) 05.12.2012
(54) DỤNG CỤ HÚT MŨI
(45) 27.10.2008 247
(73) LÊ THỊ XUÂN LANG (VN)
P4 Tô Hiến Thành, phường 14, quận 10, TP. Hồ Chí Minh
(72) Lê Thị Xuân Lang (VN)
(74) Công ty TNHH Sở hữu trí tuệ Thảo Thọ Quyển (INVENCO)
(55)
- (51) **24-02**
(22) 05.12.2007
(28) 01
(43) 25.01.2008 238

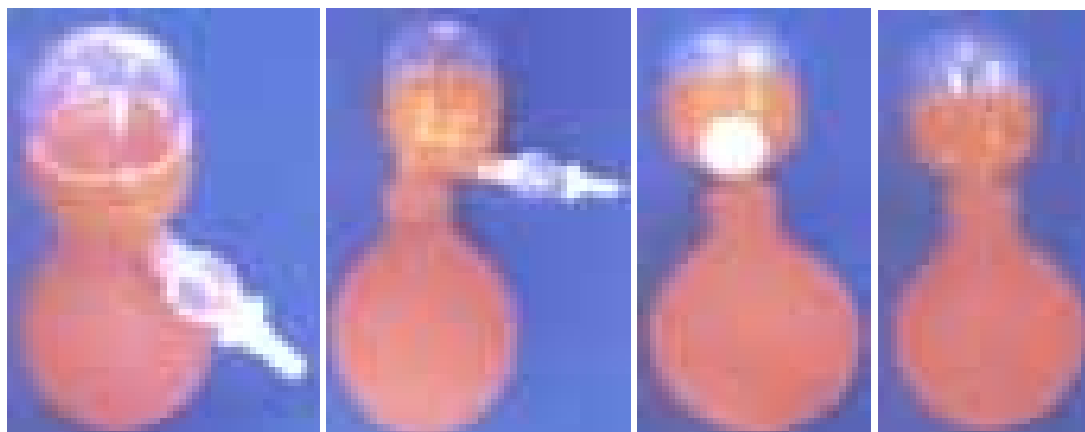

1.1

1.2

1.3

1.4

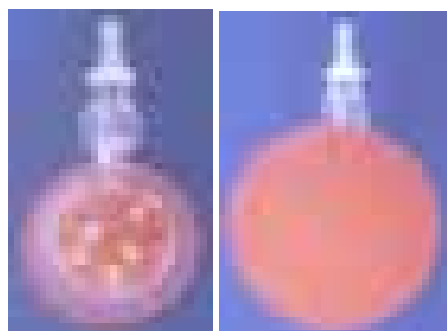

1.5

1.6

- (11) **3-0012332**
(15) 15.09.2008
(21) 3-2007-01851
(18) 26.12.2012
(54) TỬ
(45) 27.10.2008 247
(73) CÔNG TY CỔ PHẦN CAO SU SÀI GÒN - KYMDAN (VN)
28 Bình Thới, phường 14, quận 11, TP. Hồ Chí Minh
(72) Nguyễn Hữu Trí (VN)
(74) Công ty TNHH Sở hữu trí tuệ Thảo Thọ Quyến (INVENCO)
(55)
(51) **06-04**
(22) 26.12.2007
(28) 01
(43) 25.02.2008 239



1.1

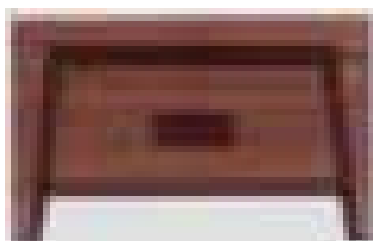

1.2

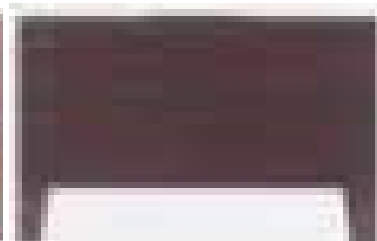

1.3

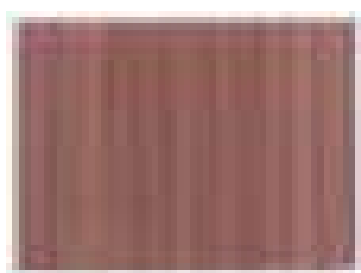

1.4

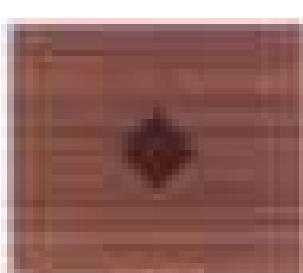

1.5

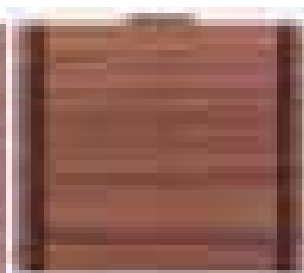

1.6

- (11) **3-0012333**
(15) 15.09.2008
(21) 3-2007-01853
(18) 26.12.2012
(54) BÀN
(45) 27.10.2008 247
(73) CÔNG TY CỔ PHẦN CAO SU SÀI GÒN - KYMDAN (VN)
28 Bình Thới, phường 14, quận 11, TP. Hồ Chí Minh
(72) Nguyễn Hữu Trí (VN)
(74) Công ty TNHH Sở hữu trí tuệ Thảo Thọ Quyển (INVENCO)
(55)
(51) **06-03**
(22) 26.12.2007
(28) 01
(43) 25.02.2008 239



1.1

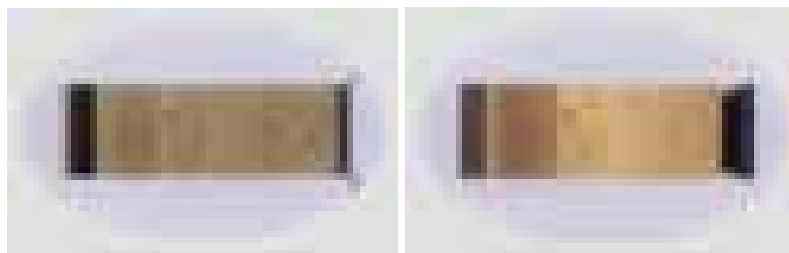

1.2

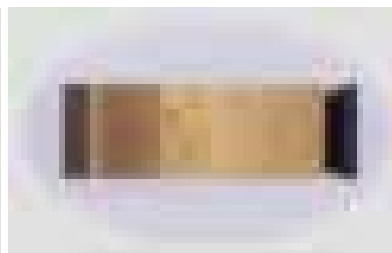

1.3



1.4

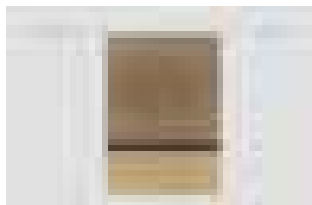

1.5

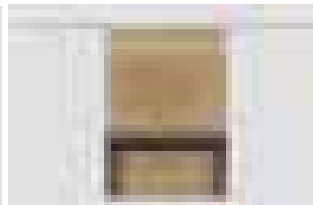

1.6

- (11) **3-0012334**
(15) 15.09.2008
(21) 3-2007-01017
(18) 13.08.2012
(54) BÀN GÁC CHÂN XE MÁY
(45) 27.10.2008 247
(73) CƠ SỞ NHẬT TIẾN (VN)
D19/19C/23/19 Phan Anh, phường Bình Trị Đông, quận Bình Tân, TP. Hồ Chí Minh
(72) Nguyễn Hùng Phú (VN)
(74) DNTN Dịch vụ thương mại và sở hữu công nghiệp Song Ngọc (I.P.T.S.)
(55)
- (51) **12-16**
(22) 13.08.2007
(28) 02
(43) 25.12.2007 237



1.1

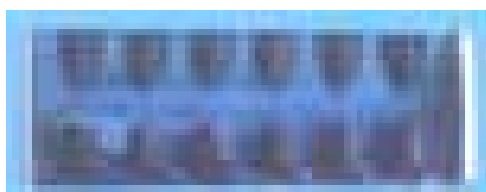

1.2

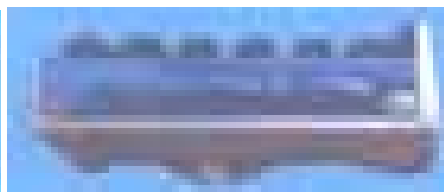

1.3

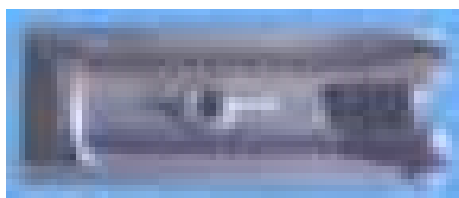

1.4

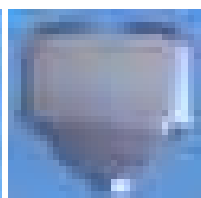

1.5

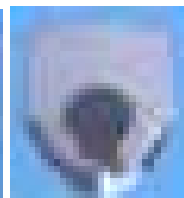

1.6



2.1

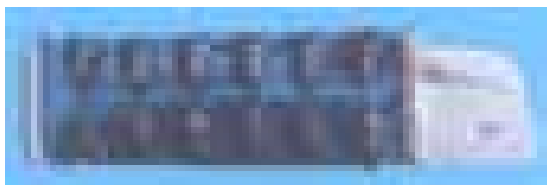

2.2

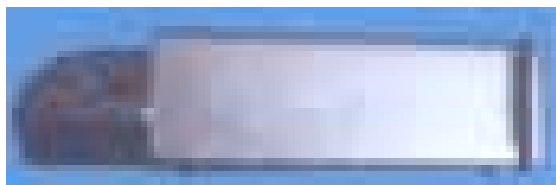

2.3



2.4

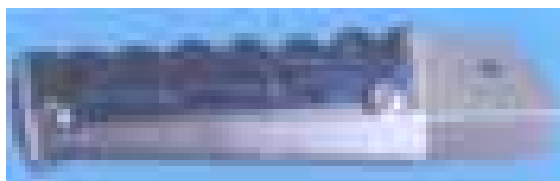

2.5



2.6

2.7

- (11) **3-0012335**
(15) 15.09.2008
(21) 3-2007-01195
(18) 10.09.2012
(54) **VÒI NƯỚC**
(45) 27.10.2008 247
(73) **WATERTEC (MALAYSIA) SDN BHD (MY)**
Lot 6 Jalan Halba 16/16, Section 16, 40200 Shal Alam, Selangor, Malaysia
(72) **MOHD NIZAM BIN NAJMUDDIN (MY)**
(74) Công ty TNHH Sở hữu trí tuệ Tâm Nhìn Mới (FRESHVIEW CO., LTD.)
(55)
- (51) **23-01**
(22) 10.09.2007
(28) 01
(43) 25.02.2008 239



1.1



1.2

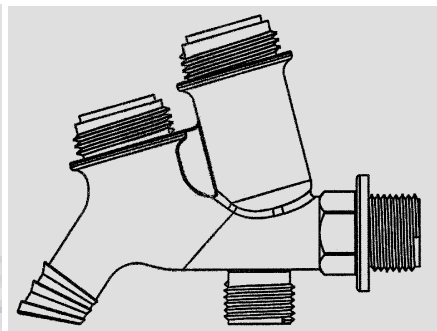

1.3



1.4

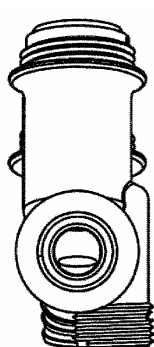

1.5



1.6

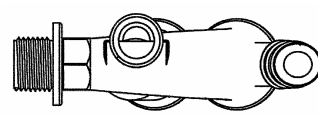

1.7

- (11) **3-0012336**
(15) 15.09.2008
(21) 3-2007-01547
(18) 12.11.2012
(54) ĐÈN SẠC
(45) 27.10.2008 247
(73) CÔNG TY TNHH THƯƠNG MẠI DỊCH VỤ XUẤT NHẬP KHẨU TUẤN BẢO (VN)
8-10-12-14 Lô A đường số 3, phường 11, quận 6, TP. Hồ Chí Minh
(72) Trần Tuấn Anh (VN)
(74) DNTN Dịch vụ thương mại và sở hữu công nghiệp Song Ngọc (I.P.T.S.)
(55)
- (51) **26-05**
(22) 12.11.2007
(28) 01
(43) 25.01.2008 238



1.1

1.2

1.3

1.4

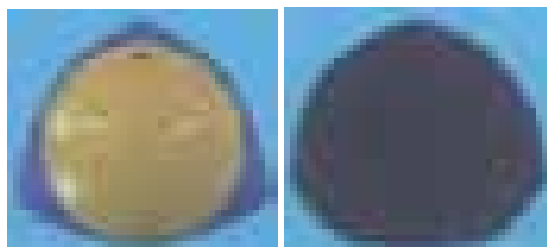

1.5

1.6

- (11) **3-0012337**
(15) 15.09.2008
(21) 3-2007-01680
(18) 30.11.2012
(54) GẠT TÀN THUỐC LÁ
(45) 27.10.2008 247
(73) LƯU THỊ VY (VN)
170/29/1/2 Lạc Long Quân, phường 8, quận Tân Bình, TP. Hồ Chí Minh
(72) Lưu Thị Vy (VN)
(74) DNTN Dịch vụ thương mại và sở hữu công nghiệp Song Ngọc (I.P.T.S.)
(55)
- (51) **27-03**
(22) 30.11.2007
(28) 01
(43) 25.01.2008 238

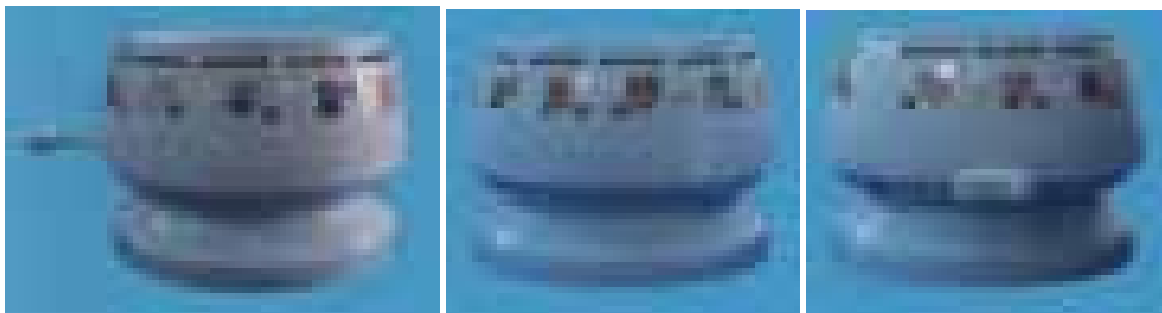

1.1

1.2

1.3

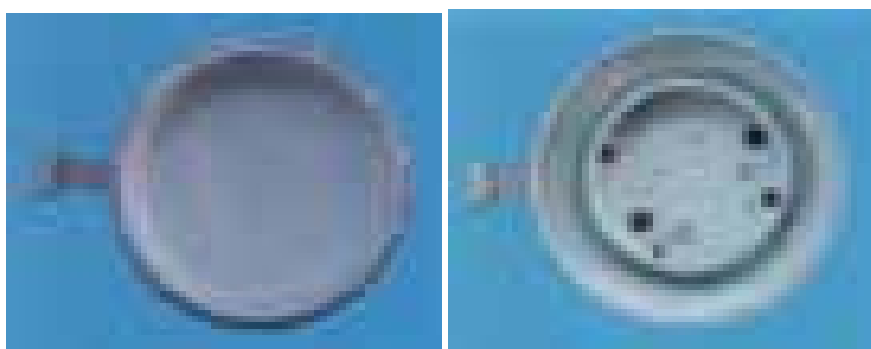

1.4

1.5

- (11) **3-0012338**
(15) 15.09.2008
(21) 3-2007-01438
(18) 17.10.2012
(54) **NẮP HỘP**
(30) 30-2007-0022432 23.05.2007 KR
(45) 27.10.2008 247 (43) 25.01.2008 238
(73) **LOCK & LOCK COMPANY LIMITED (KR)**
Lock & Lock Bldg. 1556-1, Seocho-3 Dong, Seocho-gu, Seoul, Korea
(72) Kim Chang Ho (KR)
(74) Công ty TNHH Tâm nhìn và Liên danh (VISION & ASSOCIATES CO.LTD.)
(55)

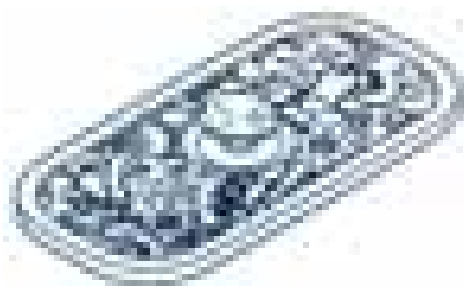

1.1

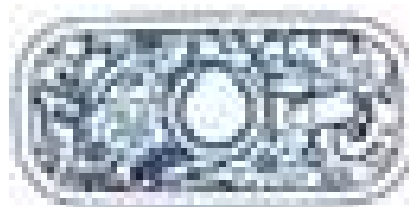

1.2

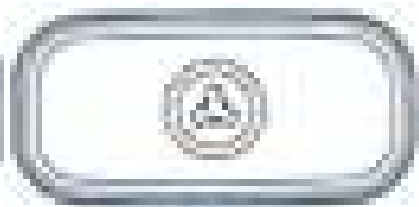

1.3



1.4



1.5



1.6

- (11) **3-0012339**
(15) 15.09.2008
(21) 3-2007-01287
(18) 25.09.2012
(54) BÌNH SỨ
(45) 27.10.2008 247
(73) CÔNG TY TNHH ANH ĐÀO (VN)
Khu công nghiệp Phú Diễn, Cổ Nhuế, Từ Liêm, thành phố Hà Nội
(72) Vũ Mạnh Hào (VN)
(55)
- (51) **09-01**
(22) 25.09.2007
(28) 01
(43) 25.02.2008 239



1.1

1.2

1.3

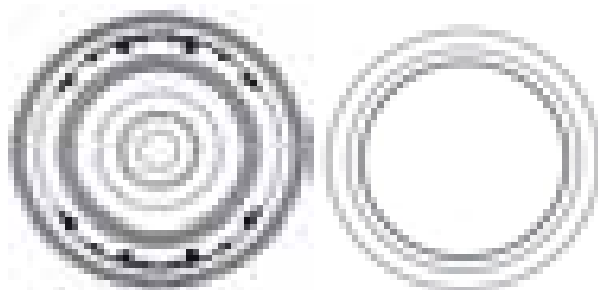

1.4

1.5

- (11) **3-0012340**
(15) 15.09.2008
(21) 3-2007-01288
(18) 25.09.2012
(54) BÌNH SỨ
(45) 27.10.2008 247
(73) CÔNG TY TNHH ANH ĐÀO (VN)
Khu công nghiệp Phú Diễn, Cổ Nhuế, Từ Liêm, thành phố Hà Nội
(72) Vũ Mạnh Hào (VN)
(55)
- (51) **09-01**
(22) 25.09.2007
(28) 01
(43) 25.02.2008 239

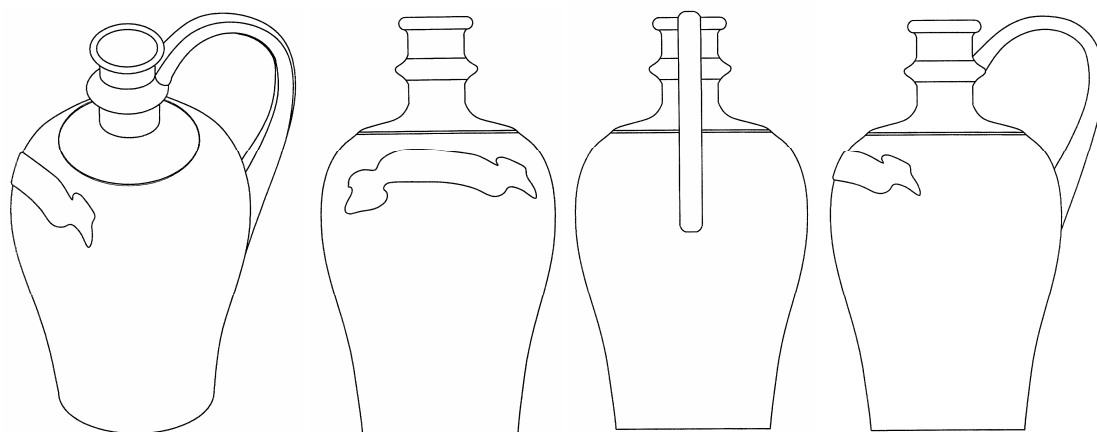

1.1

1.2

1.3

1.4



1.5

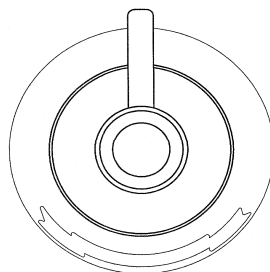

1.6

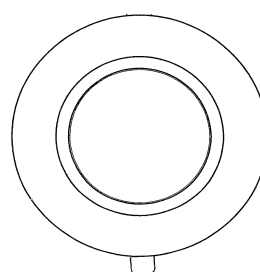

1.7

- (11) **3-0012341**
(15) 18.09.2008
(21) 3-2007-00987
(18) 06.08.2012
(54) XE SCUTƠ
(30) 2007-002426 05.02.2007 JP
(45) 27.10.2008 247
(73) HONDA MOTOR CO., LTD. (JP)
1-1, Minami-Aoyama 2-chome, Minato-ku, Tokyo, Japan
(72) Kjosuke Kitayama (JP), Genichi Shigematsu (JP)
(74) Văn phòng luật sư Phạm và Liên danh (PHAM & ASSOCIATES)
(55)
- (51) **12-11**
(22) 06.08.2007
(28) 01
(43) 25.02.2008 239

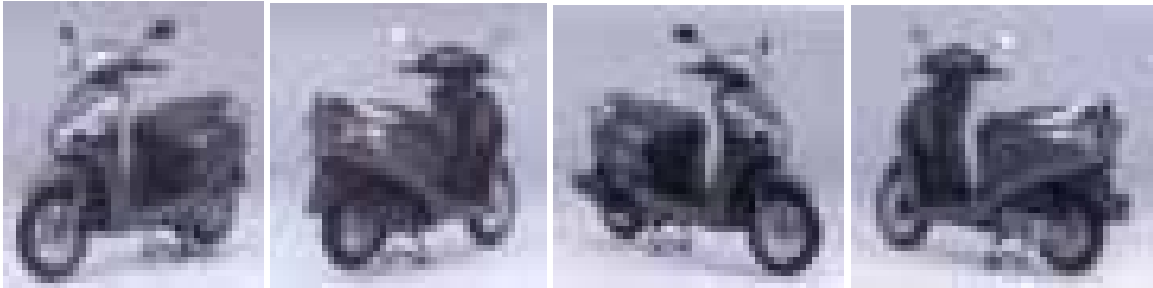

1.1

1.2

1.3

1.4



1.5

1.6

1.7

1.8



1.9

- (11) **3-0012342**
(15) 18.09.2008
(21) 3-2007-01440
(18) 17.10.2012
(54) HỘP
(30) 30-2007-0025073 11.06.2007 KR
(45) 27.10.2008 247
(73) LOCK & LOCK COMPANY LIMITED (KR)
Lock & Lock Bldg. 1556-1, Seocho-3 Dong, Seocho-gu, Seoul, Korea
(72) Kim Chang Ho (KR)
(74) Công ty TNHH Tâm nhìn và Liên danh (VISION & ASSOCIATES CO.LTD.)
(55)
- (51) **09-03**
(22) 17.10.2007
(28) 01
(43) 25.02.2008 239



1.1

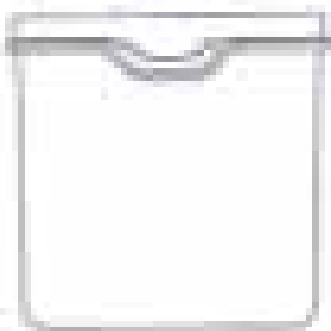

1.2

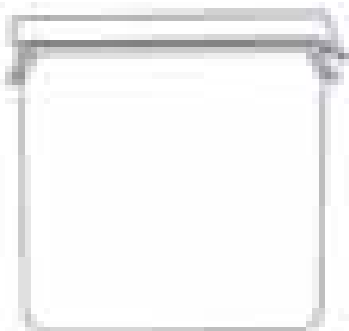

1.3



1.4

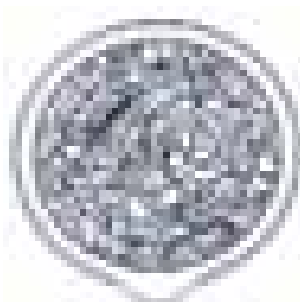

1.5

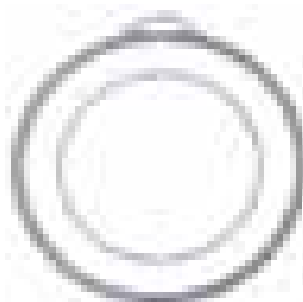

1.6

- (11) **3-0012343**
(15) 18.09.2008
(21) 3-2007-01441
(18) 17.10.2012
(54) HỘP
(30) 30-2007-0025075 11.06.2007 KR
(45) 27.10.2008 247 (43) 25.02.2008 239
(73) LOCK & LOCK COMPANY LIMITED (KR)
Lock & Lock Bldg. 1556-1, Seocho-3 Dong, Seocho-gu, Seoul, Korea
(72) Kim Chang Ho (KR)
(74) Công ty TNHH Tâm nhìn và Liên danh (VISION & ASSOCIATES CO.LTD.)
(55)

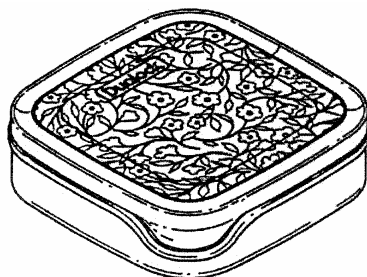

1.1

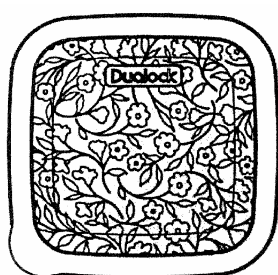

1.2

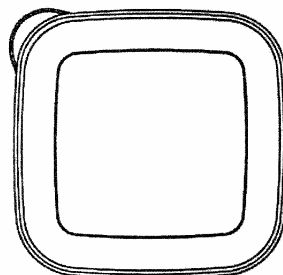

1.3

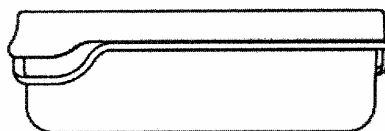

1.4

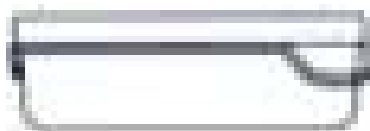

1.5

- (11) **3-0012344**
(15) 18.09.2008
(21) 3-2007-01718
(18) 10.12.2012
(54) BỘ KHOÁ CÀI
(30) 2007-019245 17.07.2007 JP
2007-016956 26.06.2007 JP
(45) 27.10.2008 247
(73) YKK CORPORATION (JP)
1, Kanda Izumi-cho, Chiyoda-ku, Tokyo, Japan
(72) Ryoichiro Uehara (JP)
(74) Văn phòng luật sư Phạm và Liên danh (PHAM & ASSOCIATES)
(55)
- (51) **02-07**
(22) 10.12.2007
(28) 02
(43) 25.02.2008 239

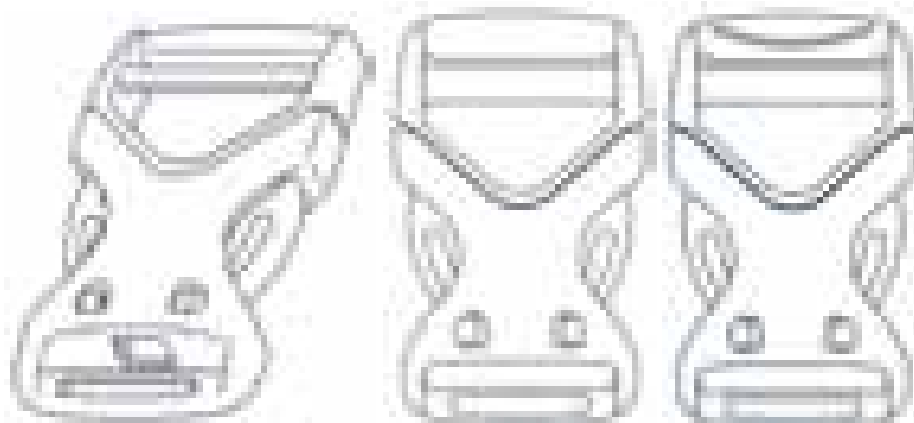

1.1

1.2

1.3



1.4

1.5

1.6



2.1



2.2

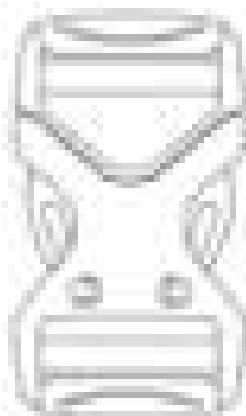

2.3



2.4



2.5



2.6

- (11) **3-0012345**
(15) 18.09.2008
(21) 3-2007-01799
(18) 18.12.2012
(54) CHAI
(45) 27.10.2008 247
(73) CÔNG TY CỔ PHẦN Y DƯỢC PHONG PHÚ (VN)
Số nhà 55, khu chợ thôn Quỳnh Đô, xã Vĩnh Quỳnh, huyện Thanh Trì, thành phố Hà Nội
(72) Dương Văn Phong (VN)
(74) Công ty TNHH Tâm nhìn và Liên danh (VISION & ASSOCIATES CO.LTD.)
(55)
- (51) **09-01**
(22) 18.12.2007
(28) 01
(43) 25.02.2008 239

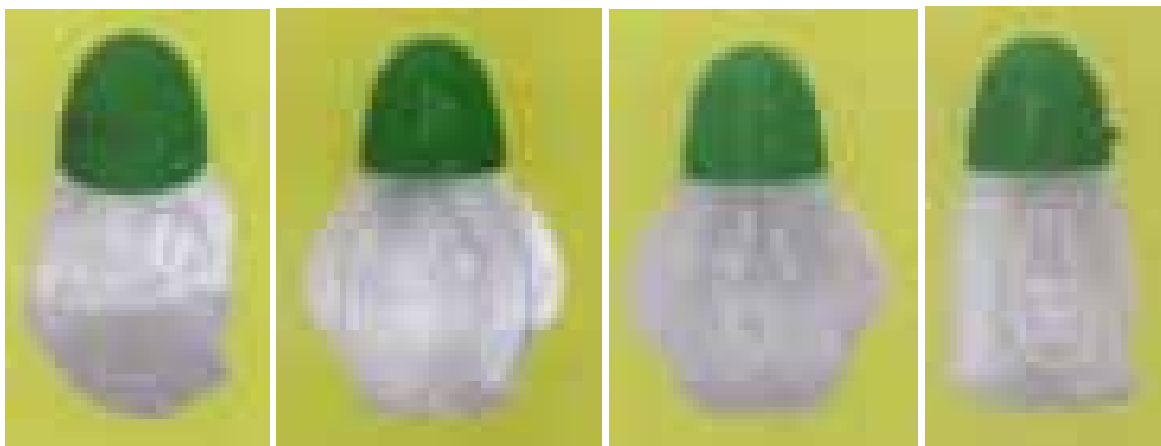

1.1

1.2

1.3

1.4

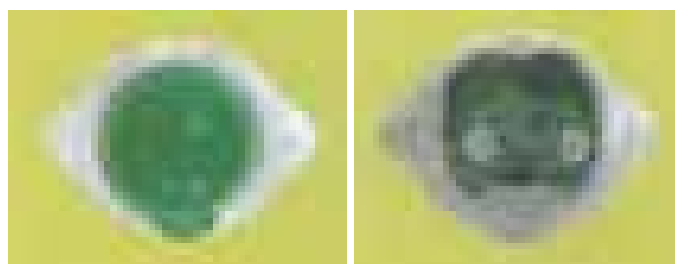

1.5

1.6

- (11) **3-0012346**
(15) 18.09.2008
(21) 3-2007-01829
(18) 21.12.2012
(54) CẬP TÀI LIỆU
(30) 2007-017431 29.06.2007 JP
(45) 27.10.2008 247
(73) PLUS STATIONERY CORPORATION (JP)
1-28, Toranomon 4-chome, Minato-ku, Tokyo, Japan
(72) Hiromi Senoo (JP)
(74) Văn phòng luật sư Phạm và Liên danh (PHAM & ASSOCIATES)
(55)
- (51) **19-02**
(22) 21.12.2007
(28) 01
(43) 25.02.2008 239



1.1

1.2

1.3



1.4

1.5

1.6

1.7

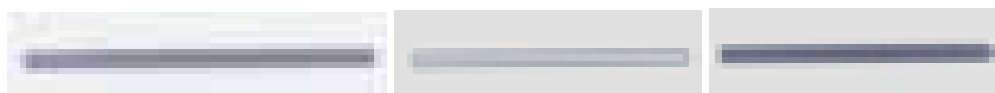

1.8

1.9

1.10



1.11

1.12

- (11) **3-0012347**
(15) 18.09.2008
(21) 3-2007-01145
(18) 31.08.2012
(54) HỘP THUỐC
(45) 27.10.2008 247
(73) CƠ SỞ SẢN XUẤT THUỐC YHCT THỦY XƯƠNG (VN)
4 lô O đường số 17, khu dân cư Bình Hưng, Bình Hưng, huyện Bình Chánh, TP. Hồ Chí Minh
(72) Lý Dục Cường (VN)
(74) Văn phòng luật sư Phạm và Liên danh (PHAM & ASSOCIATES)
(55)
- (51) **09-03**
(22) 31.08.2007
(28) 02
(43) 26.11.2007 236

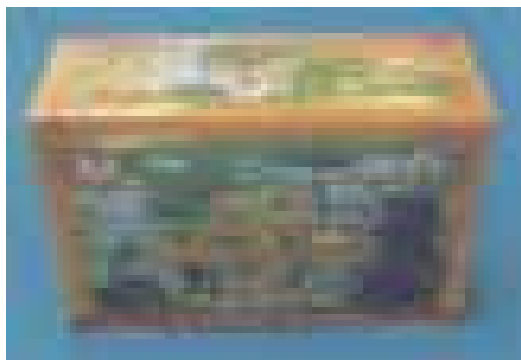

1.1

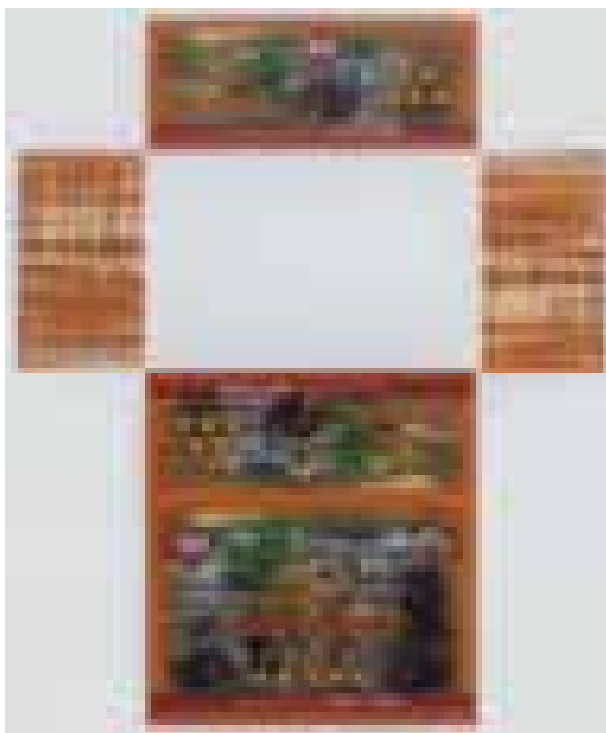

1.2



1.1



1.2

- (11) **3-0012348**
(15) 18.09.2008
(21) 3-2007-01605
(18) 20.11.2012
(54) BÀN ĐỂ MÁY TÍNH
(45) 27.10.2008 247
(73) CÔNG TY TNHH SẢN XUẤT THƯƠNG MẠI VÀ DỊCH VỤ CÔNG NGHỆ VIỆT (VN)
Tổ 22 đường Sông Lừ, phường Định Công, quận Hoàng Mai, thành phố Hà Nội
(72) Nguyễn An Tuấn (VN)
(74) Công ty TNHH Sở hữu trí tuệ Gia Việt (GIAVIET CO., LTD.)
(55)
- (51) **06-03**
(22) 20.11.2007
(28) 01
(43) 25.02.2008 239



1.1

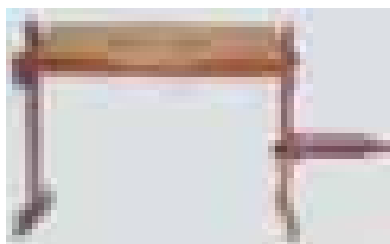

1.2

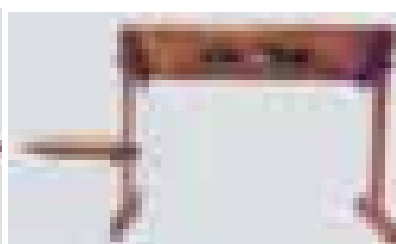

1.3



1.4



1.5

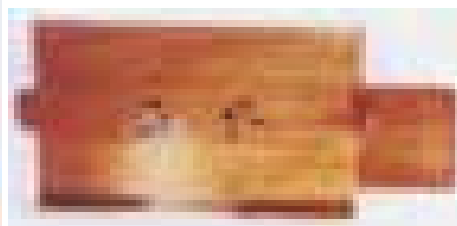

1.6

- (11) **3-0012349**
(15) 18.09.2008 (51) **10-06**
(21) 3-2007-01638 (22) 26.11.2007
(18) 26.11.2012
(54) PHAO BÁO HIỆU HÀNG HẢI (28) 03
(45) 27.10.2008 247 (43) 25.01.2008 238
(73) CÔNG TY BẢO ĐẢM AN TOÀN HÀNG HẢI I (VN)
31 Đà Nẵng, quận Ngô Quyền, thành phố Hải Phòng
(72) Lê Văn Quyết (VN), Phạm Văn Huyền (VN), Đông Xuân Thành (VN), Nguyễn Quốc Chính (VN), Hồ Việt Dũng (VN)
(74) Công ty TNHH Nghiên cứu và Tư vấn chuyển giao công nghệ và đầu tư (CONCETTI)
(55)



1.1

1.2

1.3

1.4

1.5

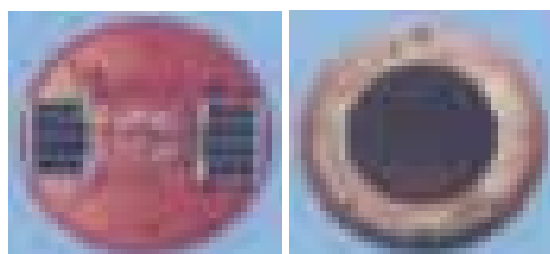

1.6

1.7



2.1

2.2

2.3

2.4



2.5

2.6

2.7



3.1

3.2

3.3

3.4



3.5

3.6

3.7

- (11) **3-0012350**
(15) 18.09.2008
(21) 3-2007-00334
(18) 19.03.2012
(54) MÁY TRỘN
(45) 27.10.2008 247
(73) VOSSCHEMIE GMBH (DE)
Esinger Steinweg 50, D-25436 Uetersen, Germany
(72) Klaus-W. Voss (DE)
(74) Công ty TNHH Sở hữu trí tuệ Thảo Thọ Quyển (INVENCO)
(55)
- (51) **15-99**
(22) 19.03.2007
(28) 01
(43) 25.12.2007 237

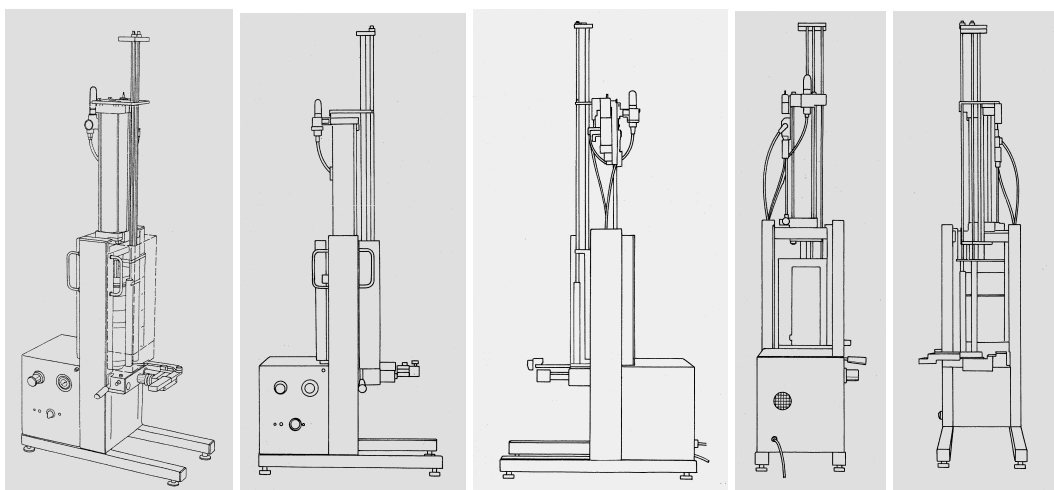

1.1

1.2

1.3

1.4

1.5

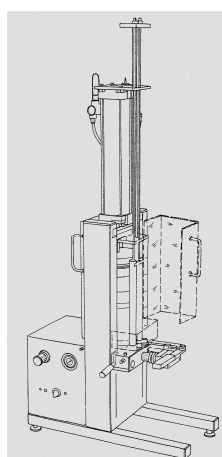

1.6

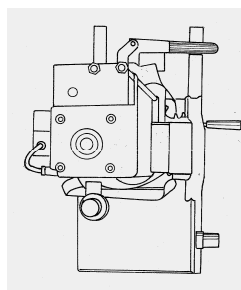

1.7

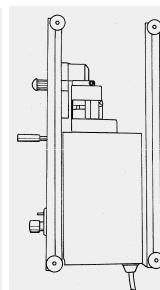

1.8

- (11) **3-0012351**
 (15) 22.09.2008
 (21) 3-2007-01316
 (18) 01.10.2012
 (54) CHAI
 (30) 2007-010248 17.04.2007 JP
 (45) 27.10.2008 247 (43) 25.02.2008 239
 (73) KAO KABUSHIKI KAISHA (also trading as Kao Corporation) (JP)
 14-10 Nihonbashi, Kayabacho 1-chome, Chuo-ku, Tokyo, Japan
 (72) Mitsuru Nagai (JP)
 (74) Công ty TNHH Võ Trần (VO TRAN CO., LTD.)
 (55)

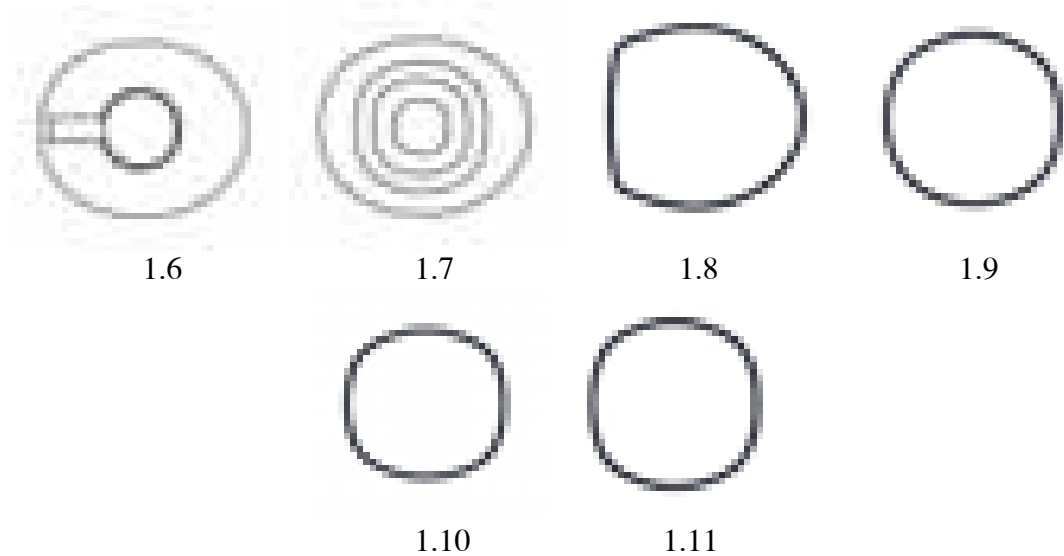
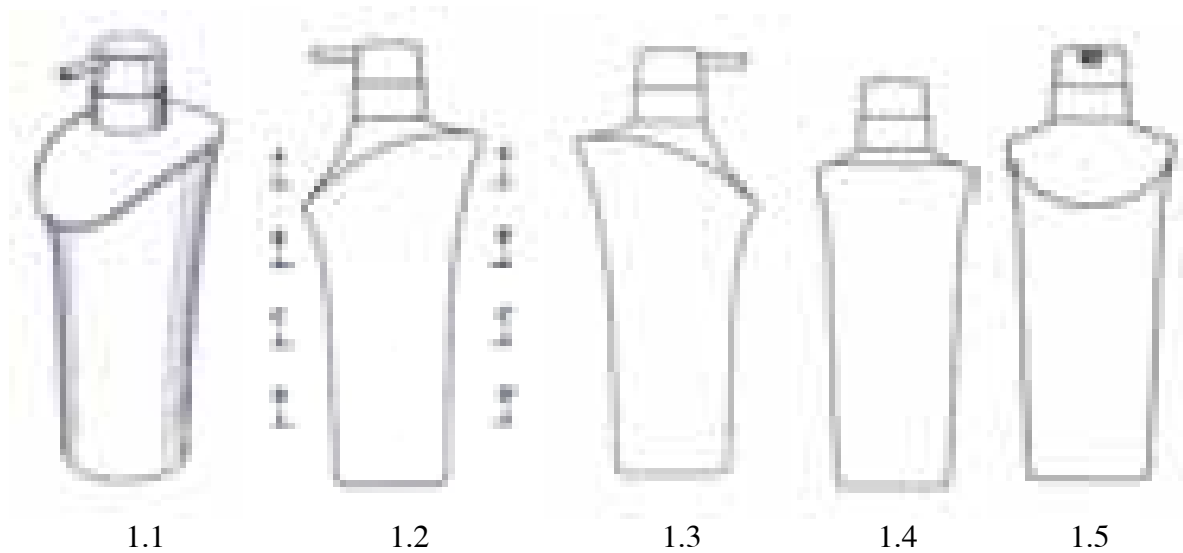

- (11) **3-0012352**
(15) 22.09.2008
(21) 3-2007-01459
(18) 19.10.2012
(54) BÌNH NƯỚC NÓNG DÙNG CHO NHÀ TẮM (28) 01
(45) 27.10.2008 247 (43) 25.12.2007 237
(73) CÔNG TY TRÁCH NHIỆM HỮU HẠN THIÊN HUY AN (VN)
270/20 Lý Thường Kiệt, phường 14, quận 10, TP. Hồ Chí Minh
(72) Nguyễn Trọng Hiếu (VN)
(74) Công ty TNHH Sở hữu trí tuệ Thảo Thọ Quyến (INVENCO)
(55)



1.1



1.2



1.3



1.4

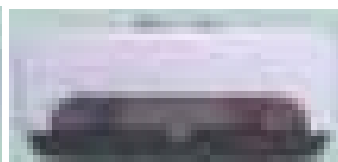

1.5

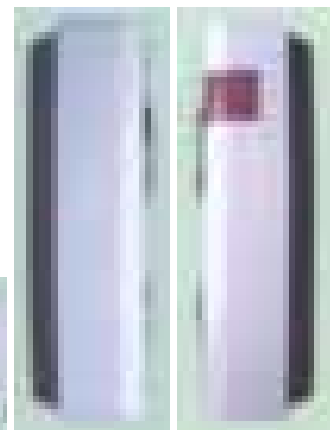

1.6

1.7

- (11) **3-0012353**
(15) 22.09.2008
(21) 3-2007-01717
(18) 07.12.2012
(54) **NẮP CHAI**
(45) 27.10.2008 247
(73) **CÔNG TY TNHH CHẾ BIẾN NƯỚC CHẤM MEKONG (VN)**
Tỉnh lộ 10, xã Đức Hoà Hạ, huyện Đức Hoà, tỉnh Long An
(72) Phan Bảo Duy (VN)
(74) Văn phòng luật sư Phạm và Liên danh (PHAM & ASSOCIATES)
(55)
- (51) **09-07**
(22) 07.12.2007
(28) 01
(43) 25.02.2008 239



1.1



1.2



1.3



1.4



1.5



1.6

- (11) **3-0012354**
(15) 22.09.2008 (51) **28-99**
(21) 3-2007-01671 (22) 30.11.2007
(18) 30.11.2012
(54) VẬT DỤNG KHỬ MÙI KHÔNG (28) 01
KHÍ
(30) 000772538-0001 09.08.2007 EM
(45) 27.10.2008 247 (43) 25.02.2008 239
(73) SARA LEE HOUSEHOLD AND BODY CARE NEDERLAND B.V. (NL)
Vleutensevaart 35, 3532 AD Utrecht, The Netherlands
(72) Bjorn Weggelaar (NL)
(74) Công ty TNHH một thành viên Sở hữu trí tuệ VCCI (VCCI-IP CO.,LTD)
(55)

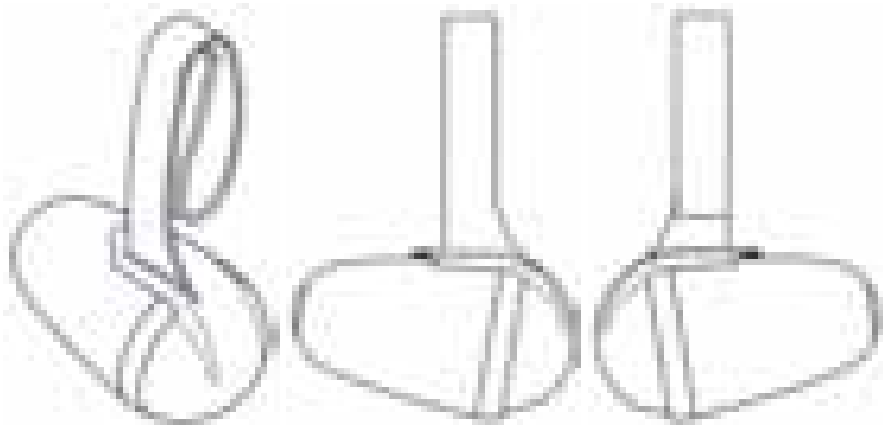

1.1

1.2

1.3



1.4

1.5

1.6

1.7

- (11) **3-0012355**
(15) 22.09.2008 (51) **28-99**
(21) 3-2007-01672 (22) 30.11.2007
(18) 30.11.2012
(54) VẬT DỤNG KHỬ MÙI KHÔNG KHÍ (28) 01
KHÍ
(30) 000775515-0001 16.08.2007 EM
(45) 27.10.2008 247 (43) 25.02.2008 239
(73) SARA LEE HOUSEHOLD AND BODY CARE NEDERLAND B.V. (NL)
Vleutensevaart 35, 3532 AD Utrecht, The Netherlands
(72) Juan Antonio Benito (ES)
(74) Công ty TNHH một thành viên Sở hữu trí tuệ VCCI (VCCI-IP CO.,LTD)
(55)

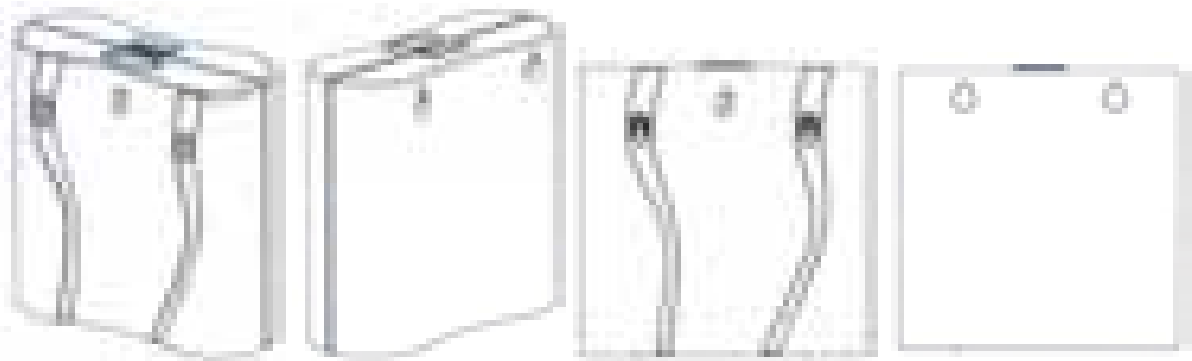

1.1

1.2

1.3

1.4



1.5

1.6

1.7

1.8

- (11) **3-0012356**
(15) 22.09.2008
(21) 3-2007-01726
(18) 10.12.2012
(54) GIƯỜNG NGỦ
(45) 27.10.2008 247
(73) CÔNG TY CỔ PHẦN CAO SU SÀI GÒN - KYMDAN (VN)
28 Bình Thới, phường 14, quận 11, TP. Hồ Chí Minh
(72) Nguyễn Hữu Trí (VN)
(74) Công ty TNHH Sở hữu trí tuệ Thảo Thọ Quyến (INVENCO)
(55)
(51) **06-02**
(22) 10.12.2007
(28) 01
(43) 25.02.2008 239



1.1



1.2

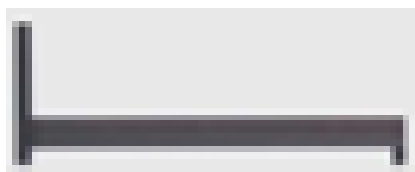

1.3

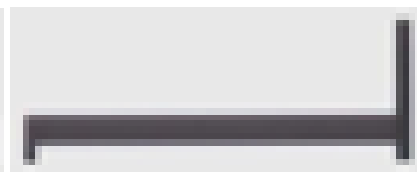

1.4

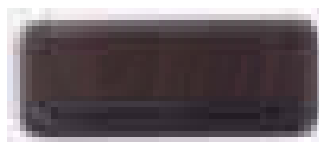

1.5

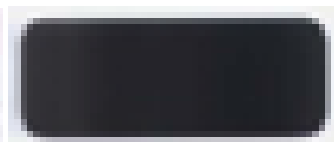

1.6

- (11) **3-0012357**
(15) 22.09.2008
(21) 3-2007-01729
(18) 10.12.2012
(54) TỬ
(45) 27.10.2008 247
(73) CÔNG TY CỔ PHẦN CAO SU SÀI GÒN - KYMDAN (VN)
28 Bình Thới, phường 14, quận 11, TP. Hồ Chí Minh
(72) Nguyễn Hữu Trí (VN)
(74) Công ty TNHH Sở hữu trí tuệ Thảo Thọ Quyển (INVENCO)
(55)
(51) **06-04**
(22) 10.12.2007
(28) 01
(43) 25.02.2008 239



1.1



1.2



1.3



1.4



1.5



1.6

- (11) **3-0012358**
(15) 22.09.2008
(21) 3-2007-01789
(18) 18.12.2012
(54) **HỘP MỸ PHẨM**
(45) 27.10.2008 247
(73) **LÊ VĂN VUI (VN)**
98/11 Trần Quang Cơ, phường Phú Thạnh, quận Tân Phú, TP. Hồ Chí Minh
(72) Lê Văn Vui (VN)
(74) Công ty TNHH Sở hữu trí tuệ Thảo Thọ Quyến (INVENCO)
(55)
- (51) **28-02**
(22) 18.12.2007
(28) 01
(43) 25.02.2008 239



1.1

1.2

1.3



1.4

1.5

- (11) **3-0012359**
(15) 22.09.2008
(21) 3-2007-01883
(18) 28.12.2012
(54) KỆ
(45) 27.10.2008 247
(73) CÔNG TY CỔ PHẦN CAO SU SÀI GÒN - KYMDAN (VN)
28 Bình Thới, phường 14, quận 11, TP. Hồ Chí Minh
(72) Nguyễn Hữu Trí (VN)
(74) Công ty TNHH Sở hữu trí tuệ Thảo Thọ Quyến (INVENCO)
(55)
(51) **06-04**
(22) 28.12.2007
(28) 01
(43) 25.02.2008 239

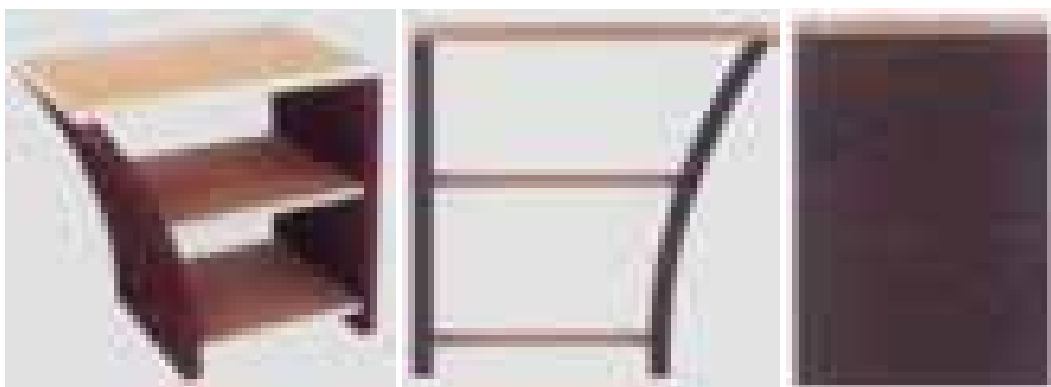

1.1

1.2

1.3

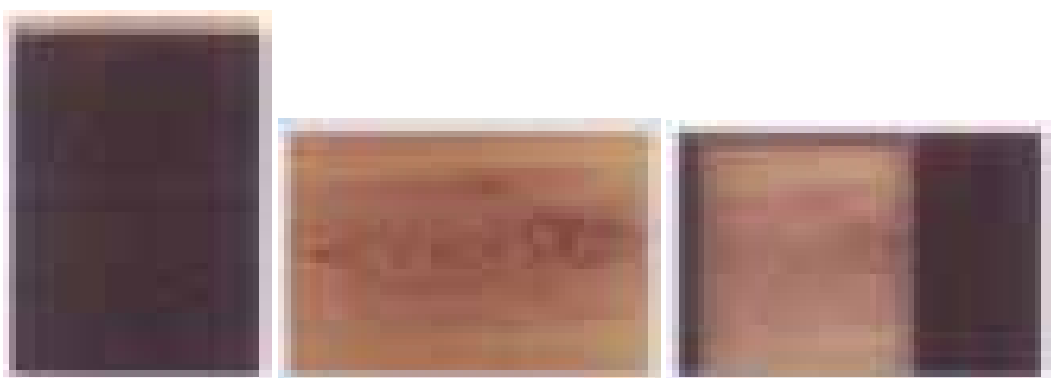

1.4

1.5

1.6

- (11) **3-0012360**
(15) 22.09.2008
(21) 3-2007-00799
(18) 26.06.2012
(54) TẤ LÓT DỪNG 1 LẦN
(30) 200730001692.2 25.01.2007 CN
(45) 27.10.2008 247
(73) UNI-CHARM CORPORATION (JP)
182 Shimobun, Kinsei-cho, Shikokuchuo-shi, Ehime-ken 799-0111 Japan
(72) TAKINO Shunsuke (JP), TANJI Hiroyuki (JP), MAEDA Yuki (JP)
(74) Công ty Cổ phần Sở hữu công nghiệp INVESTIP (INVESTIP)
(55)
- (51) **02-01**
(22) 26.06.2007
(28) 02
(43) 26.11.2007 236

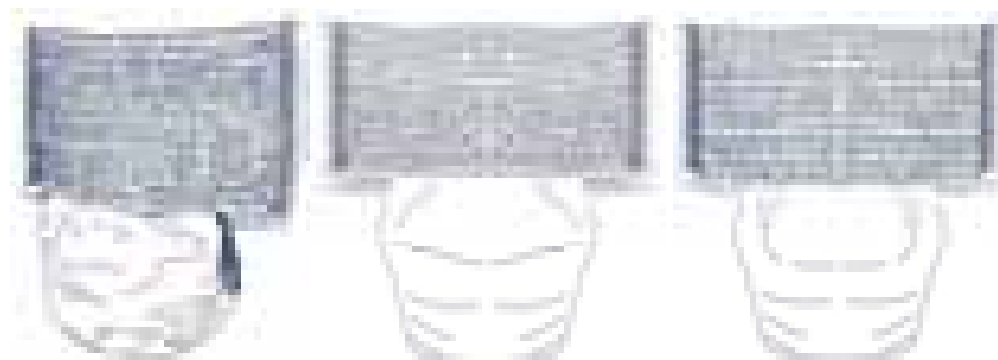

1.1

1.2

1.3



1.4

1.5

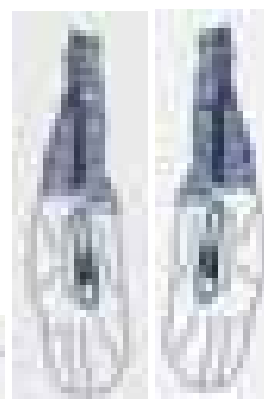

1.6

1.7



2.1

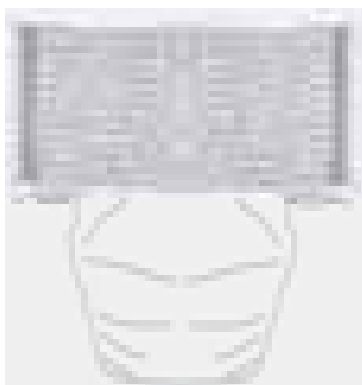

2.2



2.3



2.4

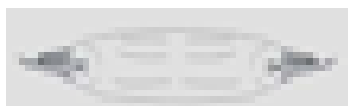

2.5



2.6



2.7

- (11) **3-0012361**
(15) 23.09.2008
(21) 3-2007-01816
(18) 19.12.2012
(54) CHAI
(45) 27.10.2008 247
(73) CÔNG TY TNHH CHẾ BIẾN NƯỚC CHẤM MEKONG (VN)
Tỉnh lộ 10, xã Đức Hòa Hạ, huyện Đức Hòa, tỉnh Long An
(72) Phan Bảo Duy (VN)
(74) Văn phòng luật sư Phạm và Liên danh (PHAM & ASSOCIATES)
(55)
- (51) **09-01**
(22) 19.12.2007
(28) 01
(43) 25.02.2008 239

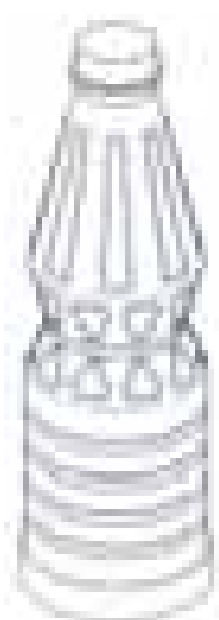

1.1

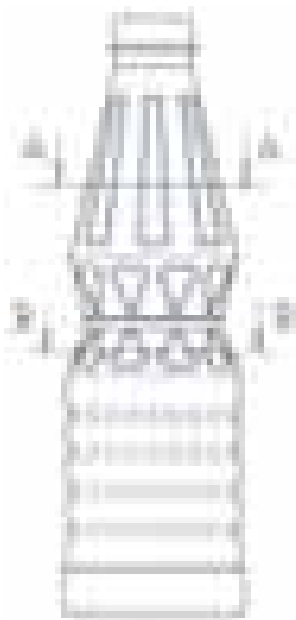

1.2



1.3

1.4

1.5

- (11) **3-0012362**
 (15) 23.09.2008
 (21) 3-2007-01737
 (18) 11.12.2012
 (54) THIẾT BỊ TRUYỀN THÔNG
 (30) 2007-023356 29.08.2007 JP
 (45) 27.10.2008 247 (43) 25.02.2008 239
 (73) NEC CORPORATION (JP)
 7-1, Shiba 5-chome, Minato-ku, Tokyo, Japan
 (72) Yukihiko Yokoyama (JP), Mitsuhiro Okabe (JP)
 (74) Công ty TNHH một thành viên Sở hữu trí tuệ VCCI (VCCI-IP CO.,LTD)
 (55)

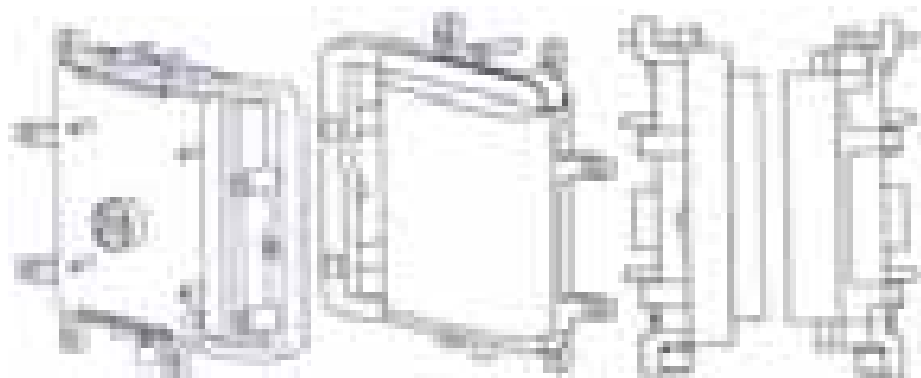

1.1

1.2

1.3

1.4

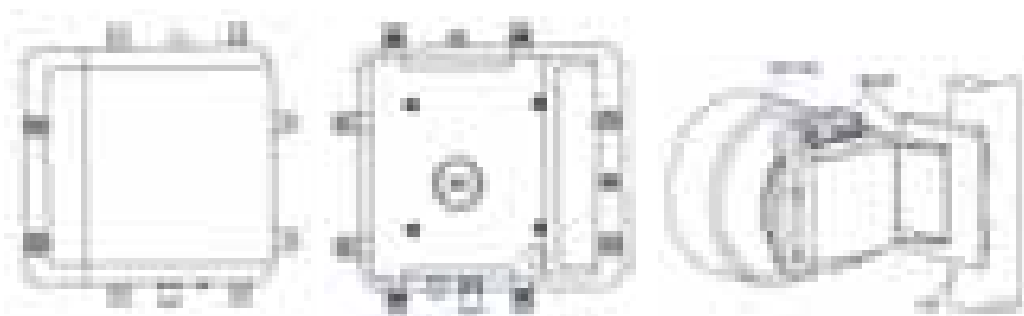

1.5

1.6

1.7



1.8

1.9

- (11) **3-0012363**
(15) 23.09.2008
(21) 3-2007-01855
(18) 26.12.2012
(54) TỬ
(45) 27.10.2008 247
(73) CÔNG TY CỔ PHẦN CAO SU SÀI GÒN - KYMDAN (VN)
28 Bình Thới, phường 14, quận 11, TP. Hồ Chí Minh
(72) Nguyễn Hữu Trí (VN)
(74) Công ty TNHH Sở hữu trí tuệ Thảo Thọ Quyển (INVENCO)
(55)
(51) **06-04**
(22) 26.12.2007
(28) 01
(43) 25.02.2008 239



1.1

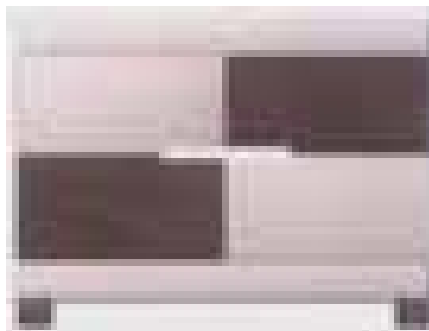

1.2



1.3



1.4

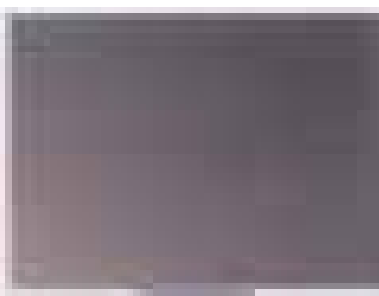

1.5

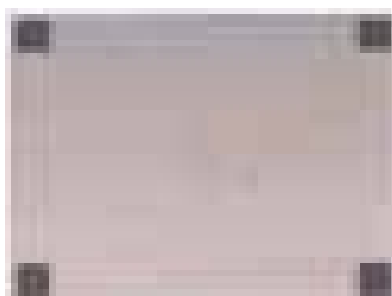

1.6

- (11) **3-0012364**
(15) 23.09.2008
(21) 3-2007-01865
(18) 26.12.2012
(54) CỬA
(45) 27.10.2008 247
(73) CÔNG TY TNHH YI HUI VIỆT NAM (VN)
Đường NA2, khu công nghiệp Mỹ Phước 2, huyện Bến Cát, tỉnh Bình Dương
(72) Huang Ling Chih (TW)
(74) Văn phòng Luật sư A Hoà (AHOA LAW OFFICE)
(55)
- (51) **25-02**
(22) 26.12.2007
(28) 01
(43) 25.02.2008 239



1.1

1.2

1.3

1.4

1.5

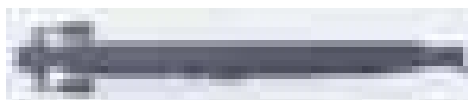

1.6

- (11) **3-0012365**
(15) 23.09.2008
(21) 3-2007-01866
(18) 26.12.2012
(54) CỬA
(45) 27.10.2008 247
(73) CÔNG TY TNHH YI HUI VIỆT NAM (VN)
Đường NA2, khu công nghiệp Mỹ Phước 2, huyện Bến Cát, tỉnh Bình Dương
(72) Huang Ling Chih (TW)
(74) Văn phòng Luật sư A Hoà (AHOA LAW OFFICE)
(55)
- (51) **25-02**
(22) 26.12.2007
(28) 01
(43) 25.02.2008 239

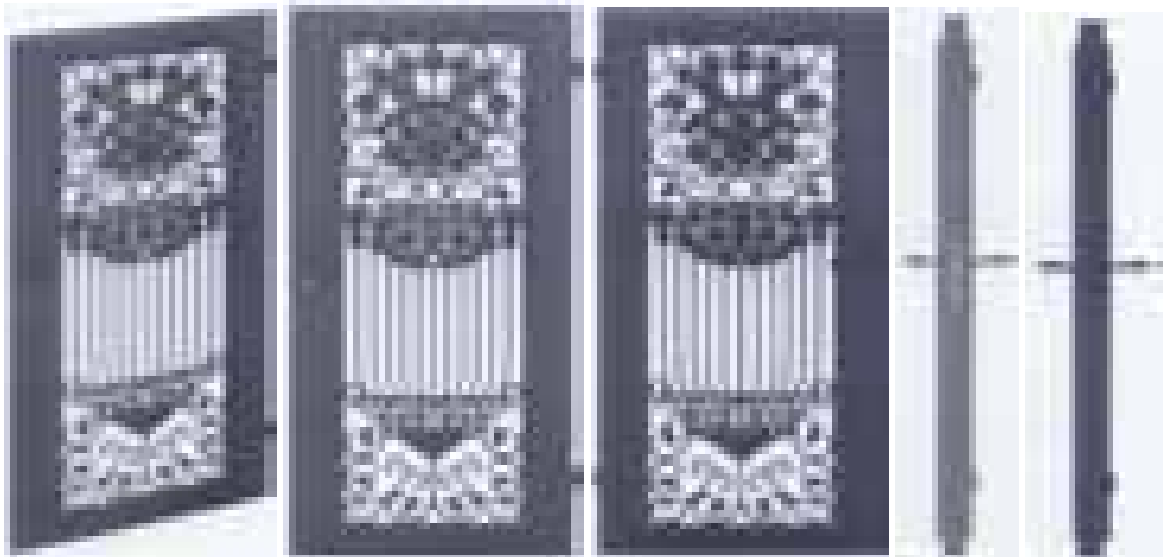

1.1

1.2

1.3

1.4

1.5

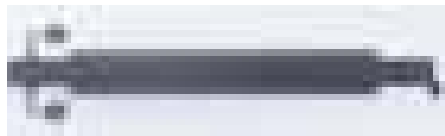

1.6

- (11) **3-0012366**
(15) 23.09.2008
(21) 3-2007-01876
(18) 26.12.2012
(54) CỬA
(45) 27.10.2008 247
(73) CÔNG TY TNHH YI HUI VIỆT NAM (VN)
Đường NA2, khu công nghiệp Mỹ Phước 2, huyện Bến Cát, tỉnh Bình Dương
(72) Huang Ling Chih (TW)
(74) Văn phòng Luật sư A Hoà (AHOA LAW OFFICE)
(55)
- (51) **25-02**
(22) 26.12.2007
(28) 01
(43) 25.02.2008 239

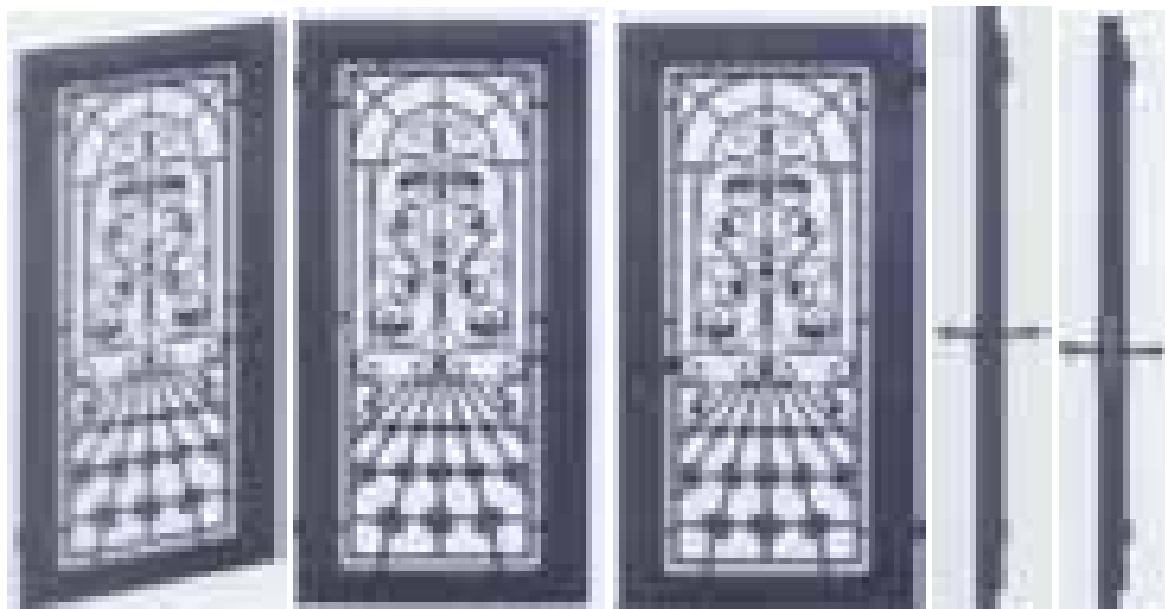

1.1

1.2

1.3

1.4

1.5

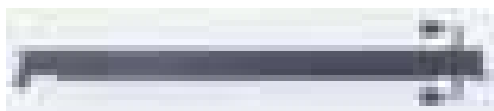

1.6

- (11) **3-0012367**
(15) 23.09.2008
(21) 3-2007-01598
(18) 20.11.2012
(54) BÀN CHẢI
(45) 27.10.2008 247
(73) CƠ SỞ LƯU BẢO CHÂU (VN)
300 Gia Phú, phường 3, quận 6, TP. Hồ Chí Minh
(72) Lưu Cẩm Thành (VN)
(74) Công ty TNHH Sở hữu trí tuệ Thảo Thọ Quyển (INVENCO)
(55)
- (51) **04-01**
(22) 20.11.2007
(28) 01
(43) 25.01.2008 238



1.1



1.2

1.3



1.4

1.5

1.6

1.7

- (11) **3-0012368**
(15) 23.09.2008
(21) 3-2007-01834
(18) 21.12.2012
(54) PHƯƠNG TIỆN QUẢNG CÁO
(45) 27.10.2008 247
(73) CÔNG TY TNHH TÍN NHẬT (VN)
43/3a Phạm Văn Chiêu, phường 13, quận Gò Vấp, TP. Hồ Chí Minh
(72) CHON JUN SUK (KR)
(74) Văn phòng luật sư Phạm và Liên danh (PHAM & ASSOCIATES)
(55)
- (51) **20-03**
(22) 21.12.2007
(28) 01
(43) 25.02.2008 239

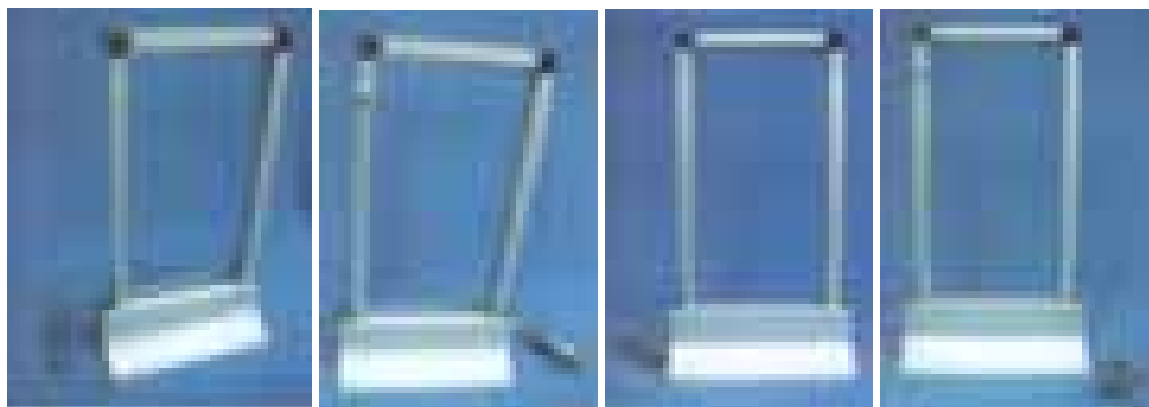

1.1

1.2

1.3

1.4

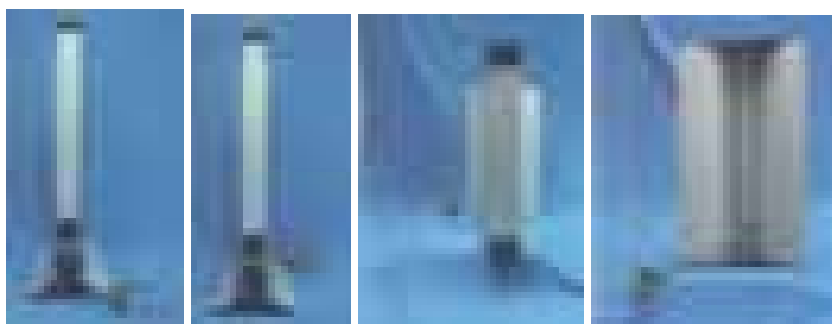

1.5

1.6

1.7

1.8

- (11) **3-0012369**
(15) 23.09.2008
(21) 3-2007-01840
(18) 24.12.2012
(54) LỘ NƯỚC HOA
(45) 27.10.2008 247
(73) CƠ SỞ THANH BÌNH (VN)
2H Trần Nhân Tôn, phường 2, quận 10, TP. Hồ Chí Minh
(72) Nguyễn Thị Thúy Bình (VN)
(74) Công ty TNHH Sở hữu trí tuệ và Công nghệ Thủ đô (CAPITAL IP&T CO.LTD.)
(55)
- (51) **09-01**
(22) 24.12.2007
(28) 01
(43) 25.02.2008 239

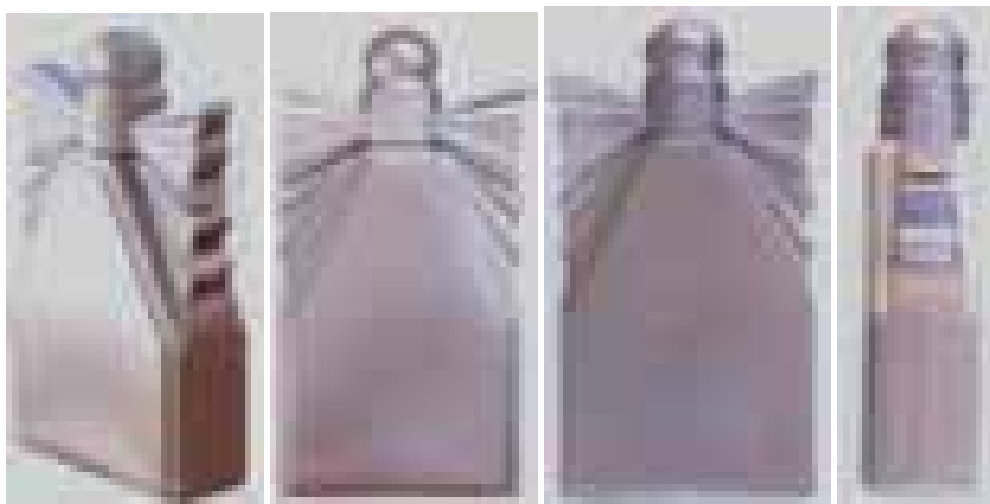

1.1

1.2

1.3

1.4



1.5

1.6

- (11) **3-0012370**
(15) 23.09.2008
(21) 3-2007-01841
(18) 24.12.2012
(54) LỘ NƯỚC HOA
(45) 27.10.2008 247
(73) CƠ SỞ THANH BÌNH (VN)
2H Trần Nhân Tôn, phường 2, quận 10, TP. Hồ Chí Minh
(72) Nguyễn Thị Thúy Bình (VN)
(74) Công ty TNHH Sở hữu trí tuệ và Công nghệ Thủ đô (CAPITAL IP&T CO.LTD.)
(55)
- (51) **09-01**
(22) 24.12.2007
(28) 01
(43) 25.02.2008 239



1.1

1.2

1.3

1.4



1.5

1.6