

ISSN 0868 - 2534

CỘNG HÒA XÃ HỘI CHỦ NGHĨA VIỆT NAM  
BỘ KHOA HỌC VÀ CÔNG NGHỆ

CỤC SỞ HỮU TRÍ TUỆ

---

**CÔNG BÁO**  
**SỞ HỮU CÔNG NGHIỆP**

TẬP A

06 - 2015

327

---

HÀ NỘI

**CỘNG HOÀ XÃ HỘI CHỦ NGHĨA VIỆT NAM  
BỘ KHOA HỌC VÀ CÔNG NGHỆ  
CỤC SỞ HỮU TRÍ TUỆ**

---

**CÔNG BÁO  
SỞ HỮU CÔNG NGHIỆP  
TẬP A**

**INDUSTRIAL PROPERTY  
OFFICIAL GAZZETE  
VOLUME A**

**06-2015**

---

**327**

---

**HÀ NỘI**

**CÔNG BÁO SỞ HỮU CÔNG NGHIỆP SỐ 327 TẬP A (06.2015)**

**MÃ SỐ HAI CHỮ CÁI THỂ HIỆN TÊN NƯỚC VÀ CÁC THỰC THỂ KHÁC TRONG CÁC TƯ LIỆU SỞ HỮU CÔNG NGHIỆP THEO TIÊU CHUẨN ST3 CỦA WIPO**

AE	United Arab Emirates	CN	China	HK	Hong Kong
AF	Afganistan	CO	Colombia	HN	Honduras
AG	Antihua and Barbuda	CR	Costa Rica	HR	Croatia
AI	Anguilla	CU	Cuba	HT	Haiti
AL	Albania	CV	Cape Verde	HU	Hungary
AN	Netherlands Antilles	CY	Cyprus	ID	Indonesia
AO	Angola	CZ	Czech Republic	IE	Ireland
AR	Argentina	DE	Germany	IL	Israel
AT	Austria	DJ	Djibouti	IN	India
AU	Australia	DK	Denmark	IQ	Iraq
AW	Aruba	DM	Dominica	IR	Iran (Islamic Republic of)
BB	Barbados	DO	Dominican Republic	IS	Iceland
BD	Bangladesh	DZ	Algeria	IT	Italy
BE	Belgium	EC	Ecuador	JM	Jamaica
BF	Burkina Faso	EE	Estonia	JO	Jordan
BG	Bulgaria	EG	Egypt	JP	Japan
BH	Bahrain	ES	Spain	KE	Kenya
BI	Burundi	ET	Ethiopia	KH	Cambodia
BJ	Benin	FI	Finland	KI	Kiribati
BM	Bermuda	FJ	Fiji	KM	Comoros
BN	Brunei Darussalam	FK	Falkand Islands (Malvinas)	KN	Saint Kitts and Nevis
BO	Bolivia	FR	France	KP	Democratic People's Republic of Korea
BR	Brazil	GA	Gabon	KR	Republic of Korea
BS	Bahamas	GB	United Kingdom	KW	Kuwait
BT	Bhutan	GD	Grenada	KY	Cayman Islands
BW	Botswana	GE	Georgia	KZ	Kazakhstan
BY	Belarus	GH	Ghana	LA	Laos
BZ	Belize	GI	Gibraltar	LB	Lebanon
CA	Canada	GM	Gambia	LC	Saint Lucia
CF	Central African Republic	GN	Guinea	LI	Liechtenstein
CG	Congo	GQ	Equatorial Guinea	LK	SriLanka
CH	Switzerland	GR	Greece	LR	Liberia
CI	Côte d'Ivoire	GT	Guatemala	LS	Lesotho
CL	Chile	GW	Guinea-Bissau	LT	Lithuania
CM	Cameroon	GY	Guyana	TC	Turk and Caicos Islands
LU	Luxembourg	PA	Panama	TD	Chad
LV	Latvia	PE	Peru	TG	Togo
LY	Lybya	PG	Papua New Guinea	TH	Thailand
MA	Morocco	PH	Philippines	TN	Tunisia
MC	Monaco	PK	Pakistan	TO	Tonga
MD	Republic of Moldova	PL	Poland	TR	Turkey

**CÔNG BÁO SỞ HỮU CÔNG NGHIỆP SỐ 327 TẬP A (06.2015)**

MG	Madagascar	PT	Portugal	TT	Trinidad and Tobago
ML	Mali	PY	Paraguay	TV	Tuvalu
MM	Myanmar	QA	Qatar	TW	Taiwan, Province of China
MN	Mongolia	RO	Rumania	TZ	United Republic of Tanzania
MO	Macau	RU	Russian Federation	UA	Ukraine
MR	Mauritania	RW	Rwanda	UG	Uganda
MS	Montserrat	SA	Saudi Arabia	US	United States of America
MT	Malta	SB	Solomon Islands	UY	Uruguay
MU	Mauritius	SC	Seychelles	UZ	Uzbekistan
MV	Maldives	SD	Sudan	VA	Holy see
MW	Malawi	SE	Sweden	VC	Saint Vincent and the Grenadines
MX	Mexico	SG	Singapore	VE	Venezuela
MY	Malaysia	SH	Saint Helena	VG	Virgin Islands (British)
MZ	Mozambique	SL	Slovenia	VN	Vietnam
NA	Namibia	SK	Slovakia	VU	Vanuatu
NE	Niger	SL	Sierra Leone	WS	Samoa
NG	Nigeria	SM	San Marino	YE	Yemen
NJ	Nicaragua	SN	Senegal	YU	Yugoslavia
NL	Netherlands	SO	Somalia	ZA	South Africa
NO	Norway	SR	Suriname	ZM	Zambia
NP	Nepal	ST	Sao Tome and Principe	ZR	Zaire
NR	Nauru	SV	El Sanvador	ZW	Zimbabwe
NZ	New Zealand	SY	Syria		
OM	Oman	SZ	Swaziland		

**CÁC TỔ CHỨC QUỐC TẾ**

AO	African Intellectual Property Organization (OAPI)
AP	African Regional Industrial Property Organization (ARIPO)
BX	Benelux Trademark Office and Benelux Designs Office
EP	European Patent Office (EPO)
IB, WO	International Bureau of the World Intellectual Property Organization (WIPO)

**NHỮNG MÃ SỐ INID TRÍCH TỪ TIÊU CHUẨN ST9 CỦA TỔ CHỨC SỞ HỮU TRÍ TUỆ THẾ GIỚI (WIPO) ĐỂ NHẬN BIẾT CÁC DỮ LIỆU THƯ MỤC DÙNG CÔNG BỐ ĐƠN VÀ VĂN BẰNG BẢO HỘ SÁNG CHẾ, GIẢI PHÁP HỮU ÍCH**

(11) Số bằng / Số công bố đơn

(15) Ngày cấp

- (21) Số đơn
- (30) Số đơn ưu tiên, ngày nộp đơn ưu tiên, nước xuất xứ
- (43) Ngày công bố đơn
- (45) Ngày công bố Bằng độc quyền sáng chế / Bằng độc quyền giải pháp hữu ích
- (51) Phân loại sáng chế quốc tế
- (54) Tên sáng chế
- (57) Tóm tắt sáng chế
- (62) Số và ngày nộp đơn sớm hơn mà từ đó tài liệu SC/GPHI này được tách
- (67) Số đơn và ngày nộp đơn sáng chế mà đơn đó được chuyển thành đơn GPHI
- (71) Tên và địa chỉ của người nộp đơn
- (72) Tên của tác giả
- (73) Tên, địa chỉ của chủ bằng độc quyền Sáng chế / Bằng độc quyền GPHI
- (74) Tên của người đại diện SHCN
- (75) Tên của tác giả đồng thời là người nộp đơn
- (76) Tên của tác giả đồng thời là người nộp đơn và người được cấp văn bằng bảo hộ
- (86) Ngày nộp đơn PCT, số đơn
- (87) Ngày công bố đơn PCT, số công bố

**NHỮNG MÃ SỐ INID TRÍCH TỪ TIÊU CHUẨN ST80 CỦA TỔ CHỨC SỞ HỮU TRÍ TUỆ THẾ GIỚI (WIPO) ĐỂ NHẬN BIẾT CÁC DỮ LIỆU THU MỤC DÙNG CÔNG BỐ ĐƠN VÀ BẰNG ĐỘC QUYỀN KIỂU DÁNG CÔNG NGHIỆP**

- (11) Số bằng độc quyền kiểu dáng công nghiệp / Số công bố đơn
- (15) Ngày cấp
- (17) Ngày hết hạn hiệu lực của bằng độc quyền kiểu dáng công nghiệp
- (21) Số đơn
- (22) Ngày nộp đơn
- (23) Tên triển lãm, ngày và nơi triển lãm
- (28) Số phương án yêu cầu bảo hộ
- (30) Số đơn ưu tiên, ngày nộp đơn ưu tiên
- (43) Ngày công bố đơn
- (45) Ngày công bố bằng độc quyền kiểu dáng công nghiệp
- (51) Phân loại quốc tế kiểu dáng công nghiệp
- (54) Tên sản phẩm mang kiểu dáng công nghiệp
- (55) Ảnh chụp / hình vẽ kiểu dáng công nghiệp
- (57) Đặc điểm khác biệt yêu cầu bảo hộ của kiểu dáng công nghiệp
- (62) Số và ngày nộp đơn, số bằng độc quyền KDCN hoặc số công bố đơn liên quan đến tách đơn
- (71) Tên và địa chỉ của người nộp đơn
- (72) Tên của tác giả KDCN
- (73) Tên, địa chỉ của chủ bằng độc quyền KDCN
- (74) Tên của người đại diện SHCN

**NHỮNG MÃ SỐ INID TRÍCH TỪ TIÊU CHUẨN ST60 CỦA TỔ CHỨC SỞ HỮU TRÍ TUỆ THẾ GIỚI (WIPO) ĐỂ NHẬN BIẾT CÁC DỮ LIỆU THƯ MỤC DÙNG CÔNG BỐ ĐƠN, GIẤY CHỨNG NHẬN ĐĂNG KÝ NHÃN HIỆU VÀ CÁC NHÃN HIỆU ĐƯỢC BẢO HỘ TẠI VIỆT NAM THEO THỎA ƯỚC MADRID**

- (111) Số giấy chứng nhận đăng ký nhãn hiệu (trường hợp được bảo hộ trên cơ sở Thỏa ước Madrid thì là số đăng bạ quốc tế)
- (116) Số đăng bạ quốc tế theo Thỏa ước Madrid
- (141) Ngày hết hạn hiệu lực
- (151) Ngày cấp giấy chứng nhận đăng ký nhãn hiệu hoặc ngày đăng bạ theo Thỏa ước Madrid
- (156) Ngày gia hạn đăng bạ quốc tế theo Thỏa ước Madrid
- (176) Thời hạn hiệu lực của đăng bạ quốc tế theo Thỏa ước Madrid được gia hạn
- (171) Thời hạn hiệu lực
- (210) Số đơn
- (220) Ngày nộp đơn
- (230) Tên triển lãm, ngày và nơi triển lãm
- (300) Số đơn ưu tiên, ngày nộp đơn ưu tiên, nước xuất xứ
- (441) Ngày công bố đơn
- (510) Danh mục sản phẩm hoặc dịch vụ
- (511) Phân loại quốc tế sản phẩm và dịch vụ
- (531) Phân loại quốc tế các yếu tố hình của nhãn hiệu hàng hoá
- (540) Mẫu nhãn hiệu
- (551) Chỉ dẫn về hiệu lực của nhãn hiệu: nhãn hiệu tập thể
- (591) Màu sắc bảo hộ
- (641) Số đơn có liên quan về phát lý
- (731) Tên, địa chỉ của người nộp đơn
- (732) Tên, địa chỉ của chủ nhãn hiệu
- (740) Tên, địa chỉ của người đại diện SHCN
- (822) Nước xuất xứ, ngày nộp đơn, số đơn
- (831) Ngày mở rộng lãnh thổ, nước được chỉ định mở rộng lãnh thổ theo Thỏa ước Madrid

## MỤC LỤC

	Trang
<u>PHẦN I:</u> Đơn yêu cầu cấp Bằng độc quyền sáng chế	9
<u>PHẦN II:</u> Đơn yêu cầu cấp Bằng độc quyền giải pháp hữu ích	318
<u>PHẦN III:</u> Đơn yêu cầu cấp Bằng độc quyền kiểu dáng công nghiệp	342
<u>PHẦN IV:</u> Đơn yêu cầu cấp Giấy chứng nhận đăng ký nhãn hiệu	455
<u>PHẦN V:</u> Yêu cầu thẩm định nội dung	1472
<u>PHẦN VI:</u> Sửa đổi đơn	1476
<u>PHẦN VII:</u> Chuyển giao đơn	1547
<u>PHẦN VIII:</u> Đính chính	1579

## CONTENTS

<u>PART I:</u> Applications for Invention Patents	9
<u>PART II:</u> Applications for Utility Solution Patents	318
<u>PART III:</u> Applications for Industrial Design Patents	342
<u>PART IV:</u> Applications for Registration of Trademark	455
<u>PART V:</u> Requests on Substantive Examination	1472
<u>PART VI:</u> Amendment of Applications	1476
<u>PART VII:</u> Transfer of Applications	1547
<u>PART VIII:</u> Correction	1579

---





PHẦN I

**ĐƠN YÊU CẦU CẤP BẰNG ĐỘC QUYỀN SÁNG CHẾ**

- (11) **42426**
- (21) 1-2013-03390 (51)<sup>7</sup> **A23L 1/16**
- (22) 07.12.2012 (43) 25.06.2015
- (86) PCT/JP2012/081818 07.12.2012 (87) WO2014/087542 12.06.2014
- (71) ACECOOK CO., LTD. (JP)  
12-40, Esaka-cho 1-chome, Suita-shi, Osaka 564-0063 Japan
- (72) IMANISHI, Yoshiyuki (JP), UENO, Noriyoshi (JP), NAGAO, Kazuo (JP)
- (74) Công ty TNHH một thành viên Sở hữu trí tuệ VCCI (VCCI-IP CO.,LTD)
- (54) **MỠ SỢI LÀM BẰNG TINH BỘT ĐẬU VÀ PHƯƠNG PHÁP SẢN XUẤT MỠ SỢI NÀY**
- (57) Sáng chế đề cập đến mỳ sợi làm bằng tinh bột đậu khó nhận ra mùi tinh bột, có thể được dùng cho nhiều món ăn khác nhau và phương pháp sản xuất mỳ sợi này. Mỳ sợi theo sáng chế chứa tinh bột đậu và axit axetic. Nước nóng để hoàn nguyên mỳ sợi làm bằng tinh bột đậu theo sáng chế có độ pH nằm trong khoảng từ 4,46 đến 5,60. "Nước nóng để hoàn nguyên" là dung dịch nước thu được bằng quá trình sau: Trước tiên, bổ sung 200 ml dung dịch muối ở trạng thái sôi vào vật chứa có 18g mỳ sợi làm bằng tinh bột đậu. Nồng độ muối trong dung dịch muối là 1% trọng lượng. Mỳ sợi làm bằng tinh bột đậu được khuấy sau 3 phút kể từ khi bổ sung nước nóng. Sau khi khuấy 5 phút, vật chứa được lật nghiêng để xả nước nóng ra khỏi vật chứa. Nước nóng được xả ra này là "nước nóng để hoàn nguyên" nêu trên.

	Độ pH của nước nóng để hoàn nguyên	Mùi tinh bột	Vị chua	Sự khác biệt về vị
Ví dụ 1	5,60	1	3	Không khác với ví dụ so sánh 1
Ví dụ 2	5,58	2	3	Không khác với ví dụ so sánh 1
Ví dụ 3	5,20	3	3	Không khác với ví dụ so sánh 1
Ví dụ 4	4,89	3	3	Hơi khác với ví dụ so sánh 1
Ví dụ 5	4,69	3	1	"Hương vị" hơi kém hơn so với ví dụ so sánh 1
Ví dụ 6	5,53	1	3	Không khác với ví dụ so sánh 4
Ví dụ 7	5,13	2	3	Không khác với ví dụ so sánh 4
Ví dụ 8	5,08	3	3	Không khác với ví dụ so sánh 4
Ví dụ 9	4,73	3	2	Hơi khác với ví dụ so sánh 4
Ví dụ 10	4,65	3	1	"Hương vị" hơi kém hơn so với ví dụ so sánh 4
Ví dụ 11	5,43	3	3	Không khác với ví dụ so sánh 4
Ví dụ 12	5,24	3	3	Hơi khác với ví dụ so sánh 4
Ví dụ 13	5,28	3	3	Không khác với ví dụ so sánh 1
Ví dụ so sánh 1	5,64	0	3	Đạt chuẩn
Ví dụ so sánh 2	4,46	3	0	Không có "vị ngậy" so với ví dụ so sánh 1
Ví dụ so sánh 3	5,68	0	3	Không khác với ví dụ so sánh 4
Ví dụ so sánh 4	5,59	0	3	Đạt chuẩn

- (11) **42427**
- (21) 1-2013-03712 (51)<sup>7</sup> **A47B 49/00**, 63/00
- (22) 25.11.2013 (43) 25.06.2015
- (75) 1. LÊ THỊ THU PHONG (VN)  
37 Trần Văn Quang, phường 10, quận Tân Bình, thành phố Hồ Chí Minh
2. NGUYỄN THỊ LOAN (VN)  
43/12 Lã Xuân Oai, phường Tăng Nhơn Phú A, quận 9, thành phố Hồ Chí Minh
- (54) TỬ LƯU TRỮ THÔNG MINH
- (57) Sáng chế đề cập đến là tủ (bằng gỗ, nhôm, nhựa hoặc các chất liệu khác phù hợp) có nhiều ngăn. Bên trong tủ được thiết kế một hệ thống bao gồm:
- một hệ thống trục xoay cơ khí (trục này xoay theo sự điều khiển của mô tơ điện và mạch điều khiển) và các ngăn kéo được lắp ráp bằng cơ khí gắn với trục xoay;
  - mỗi ngăn kéo được gắn mỗi camera nhỏ và đèn chiếu sáng vừa đủ cho camera quét tín hiệu;
  - màn hình máy tính dưới dạng Tablet hoặc Ipad được thiết kế trên đầu tủ để hiển thị thông tin lưu trữ và tìm kiếm;
- phần mềm bao gồm hai phần: phần mềm nhúng trong mạch điều khiển gắn trên trục xoay, phần mềm ứng dụng hiển thị thường trực trên màn hình nhằm quản lý công việc lưu trữ và tìm kiếm;
- Mục đích của sáng chế là lưu trữ đồ vật gia đình hay cơ quan một cách khoa học nhằm tiết kiệm thời gian lưu trữ và tìm kiếm, tiết kiệm không gian.

(11) 42428

(21) 1-2013-03723

(51)<sup>7</sup> B29C 70/24

(22) 25.11.2013

(43) 25.06.2015

Ngày yêu cầu thẩm định nội dung: 25.11.2013

(71) VIỆN ỨNG DỤNG CÔNG NGHỆ (VN)

25, Lê Thánh Tông, quận Hoàn Kiếm, thành phố Hà Nội.

(72) Tường Thị Nguyệt Anh (VN), Phan Văn An (VN), Nguyễn Thu Trang (VN)

(74) Công ty TNHH Sở hữu trí tuệ VIPATCO (VIPATCO CO., LTD.)

(54) PHƯƠNG PHÁP SẢN XUẤT VẬT LIỆU POLYME COMPOZIT CẤU TRÚC DẠNG TẤM BA LỚP GIA CƯỜNG SỢI KẾT CẤU 3 CHIỀU (3-D)

(57) Sáng chế đề xuất phương pháp sản xuất vật liệu polyme compozit cấu trúc dạng tấm ba lớp gia cường kết cấu 3-D bao gồm các bước: vệ sinh khuôn và bôi trơn bề mặt khuôn; phủ một lớp mỏng chất tạo bề mặt (gelcoat) lên bề mặt khuôn bằng súng phun chuyên dụng; tạo hình sản phẩm theo cấu trúc dạng tấm 3 lớp gia cường kết cấu 3-D; ép hút chân không; đóng rắn sản phẩm.

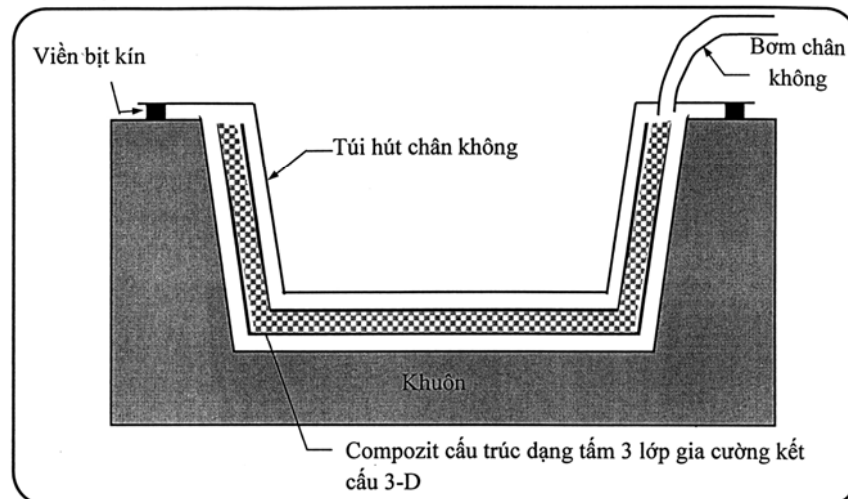

(11) 42429

(21) 1-2013-03738

(51)<sup>7</sup> G05D 9/00, 9/12

(22) 26.11.2013

(43) 25.06.2015

Ngày yêu cầu thẩm định nội dung: 26.11.2013

(75) CHEN, PO-HUI (TW)

No. 186, Bising Rd., Fenyuan Township, Changhua County 50245, Taiwan

(74) Công ty TNHH Trường Xuân (AGELESS CO.,LTD.)

(54) THIẾT BỊ THOÁT NƯỚC TỰ ĐỘNG CÓ BỘ ĐIỀU MỨC CHẤT LỎNG

(57) Sáng chế đề cập đến thiết bị thoát nước tự động có bộ điều mức chất lỏng được cấu tạo có bể, bộ phận phát hiện mực chất lỏng, lớp ngăn cách, và bộ điều khiển. Bể có không gian chứa nước. Bộ phận phát hiện mực chất lỏng được cố định vào bể và bao gồm bộ phận cố định được cố định vào bể, và bộ phận phát hiện được kết nối với bộ phận cố định và được bố trí bên trong không gian chứa nước. Bộ phận phát hiện bao gồm phần phát hiện thứ nhất được kết nối với bộ phận cố định, và phần phát hiện thứ hai được kết nối với phần phát hiện thứ nhất. Lớp ngăn cách được phủ lên phần phát hiện thứ nhất của bộ phận phát hiện. Bộ điều khiển được kết nối điện với bộ phận phát hiện mực chất lỏng. Thiết bị thoát nước tự động có thể làm giảm khả năng phát hiện sai mực nước.

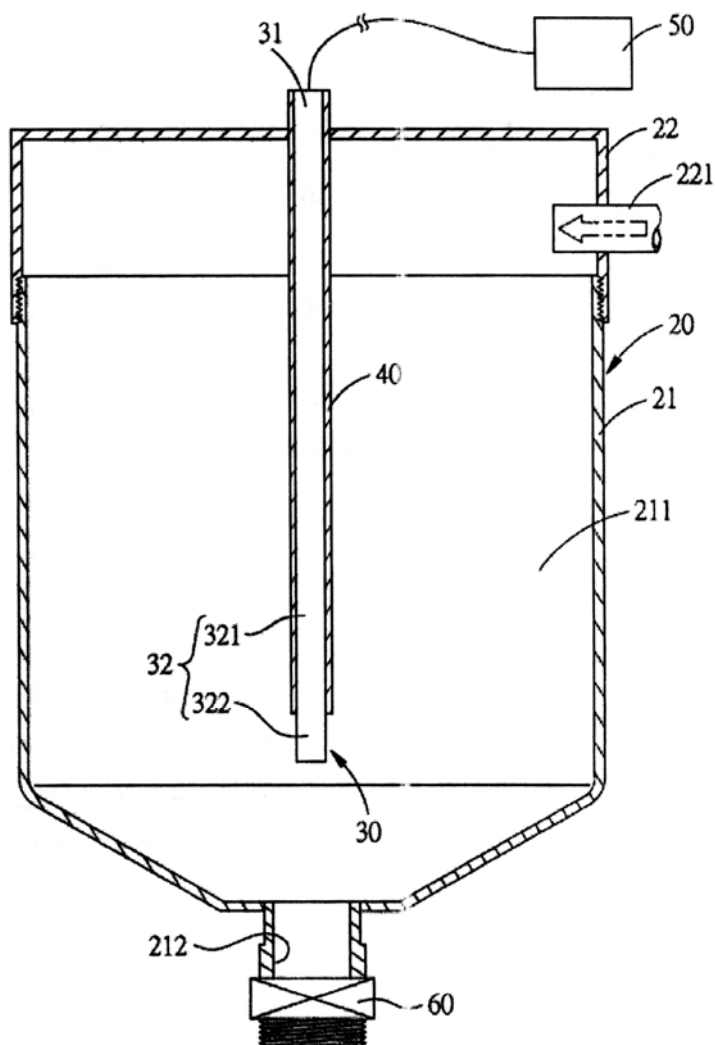

(11) 42430

(21) 1-2013-03765

(51)<sup>7</sup> B41J 2/175

(22) 28.11.2013

(43) 25.06.2015

Ngày yêu cầu thẩm định nội dung: 28.11.2013

(71) FAVOR CROWN ENTERPRISES CORPORATION (TW)

No. 14, Chung San Road, Rende District, Tainan City, Taiwan

(72) Tzu-Ling CHU (TW)

(74) Công ty TNHH một thành viên Sở hữu trí tuệ VCCI (VCCI-IP CO.,LTD)

(54) THIẾT BỊ IN

(57) Sáng chế đề cập đến thiết bị in để in cửa xếp (1) bao gồm bàn máy (3) đỡ bộ phận di động (4). Bộ phận di động (4) bao gồm giá mang (41) để dịch chuyển qua lại dọc theo trục thứ nhất (X) của bàn máy (3), vỏ chính (42) để dịch chuyển qua lại trên giá mang (41) dọc theo trục thứ hai (Y) cắt ngang trục thứ nhất (X), và vỏ phụ (43) được nối với vỏ chính (42) dịch chuyển cùng nhau. Bộ phận cấp mực (5) nằm trong vỏ chính (42) để phun mẫu mực trên cửa xếp (1). Bộ phận sấy (6) được lắp trong vỏ phụ (43) để sấy mẫu mực. Bộ phận cấp mực (5) có thể in mẫu màu được in định trước trên cửa xếp (1) một cách hiệu quả với chi phí tương đối thấp.

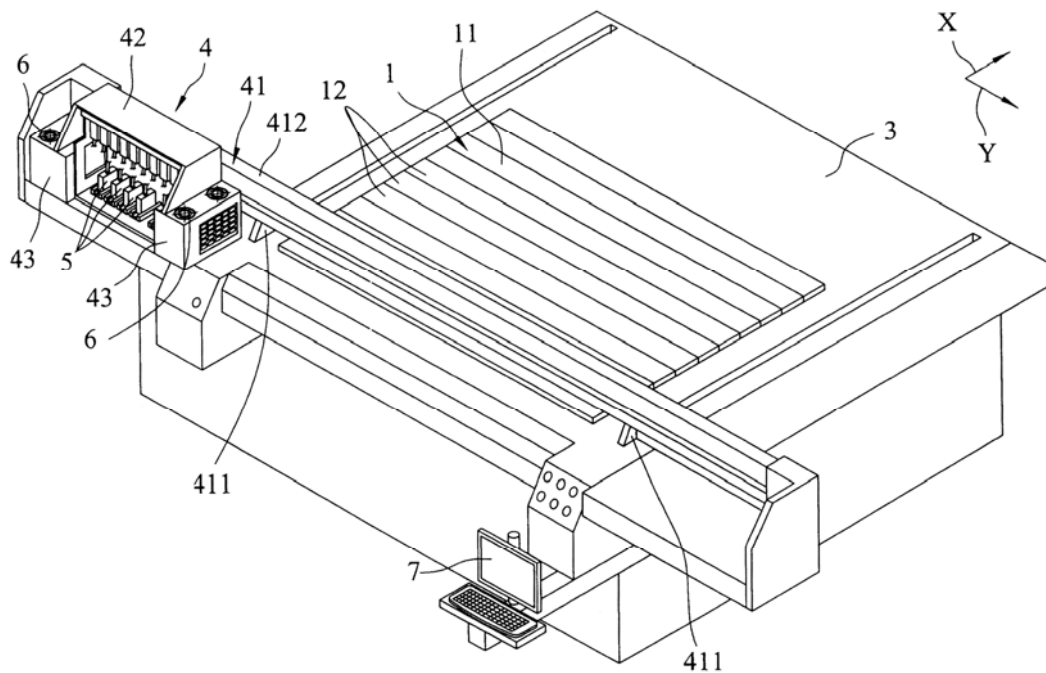

(11) **42431**

(21) 1-2013-03797

(51)<sup>7</sup> **D05B 69/22**

(22) 02.12.2013

(43) 25.06.2015

Ngày yêu cầu thẩm định nội dung: 02.12.2013

(75) FEI-LONG GU (TW)

No. 25, LN. 451, Dongfeng Rd., North Dist., Tainan City, Taiwan

(74) Công ty Luật TNHH AMBYS Hà Nội (AMBYS HANOI)

(54) **THIẾT BỊ ĐỒNG BỘ HÓA ĐỘNG CƠ TRUYỀN ĐỘNG TRỰC TIẾP VÀ BỘ MÃ HÓA TỪ CỦA MÁY MAY**

(57) Sáng chế đề xuất thiết bị đồng bộ hóa động cơ (mô-tơ) truyền động trực tiếp và bộ mã hóa từ của máy may. Trên trục truyền động của động cơ truyền động trực tiếp có lắp bánh răng dẫn động. Trên vỏ ngoài động cơ có lắp chân đế để lắp ngõng trục, bánh răng bị dẫn động được lắp vào ngõng trục này. Bánh răng dẫn động và bánh răng bị dẫn động được mắc chung vào một dây đai. Tại đầu ngõng trục có lắp nam châm, bộ cảm ứng từ được đặt tại vị trí đối diện trên cùng đường thẳng với nam châm. Do đó, khi động cơ vận hành, sự dẫn động giữa trục truyền động, bánh răng dẫn động dây đai và bánh răng bị dẫn động sẽ kéo theo sự chuyển động đồng thời của ngõng trục, và nam châm cũng sẽ chuyển động theo ngõng trục. Lúc này, bộ cảm ứng có thể đo các dữ liệu cần thiết thông qua sự thay đổi từ trường sinh ra do chuyển động của nam châm.

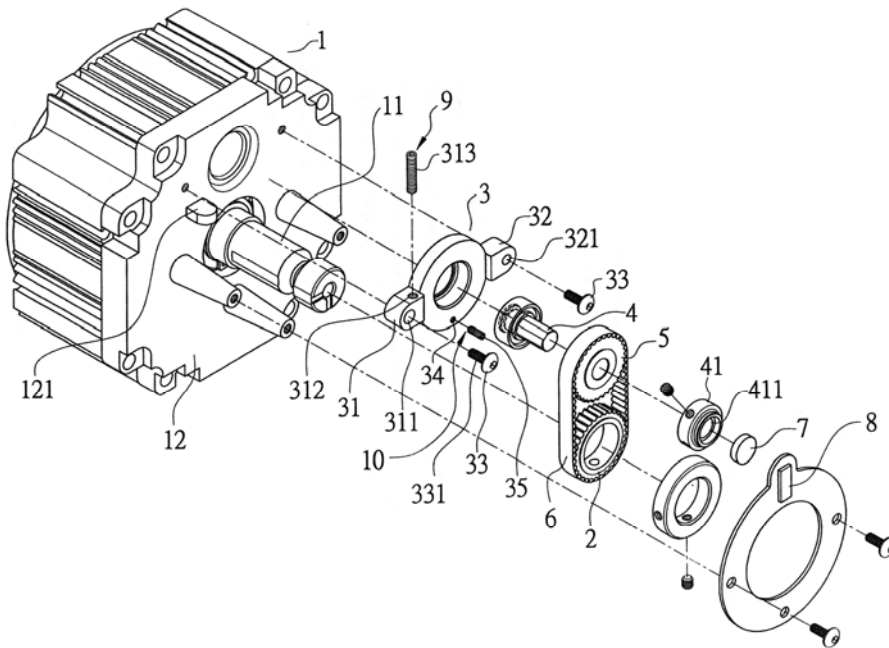

(11) 42432

(21) 1-2013-03826

(51)<sup>7</sup> B05B 1/00, 15/06

(22) 05.12.2013

(43) 25.06.2015

Ngày yêu cầu thẩm định nội dung: 06.12.2013

(71) 1. CÔNG TY TNHH ROBERT BOSCH ENGINEERING AND BUSINESS SOLUTIONS VIỆT NAM (VN)

Lầu 11, tòa nhà E-town2, 364 đường Cộng Hòa, phường 13, quận Tân Bình, thành phố Hồ Chí Minh, Việt Nam

2. ROBERT BOSCH GMBH (DE)

Stuttgart, Feuerbach, Germany

(72) Trần Đại Hải (VN)

(74) Văn phòng luật sư Phạm và Liên danh (PHAM & ASSOCIATES)

(54) THIẾT BỊ VÀ PHƯƠNG PHÁP PHUN NƯỚC

(57) Sáng chế đề xuất thiết bị và phương pháp phun nước để xử lý bụi phát tán trong quá trình hoạt động của công cụ điện vào môi trường xung quanh. Theo một phương án của sáng chế, thiết bị phun nước (100) bao gồm bộ phận phun nước (103) để phun nước vào môi trường xung quanh, bộ điều khiển (102) để điều khiển phun nước tương ứng với mức độ bụi và điều kiện hoạt động của công cụ điện. Thiết bị (100) có thể được gắn tháo rời được với công cụ điện nhờ bộ phận gắn (105).

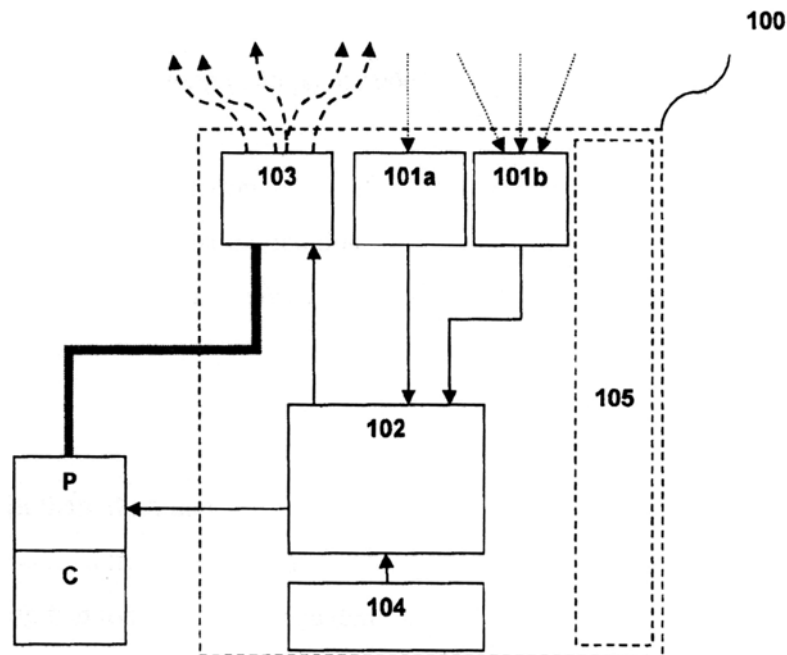

(11) 42433

(21) 1-2013-03838

(51)<sup>7</sup> F16B 13/00

(22) 05.12.2013

(43) 25.06.2015

Ngày yêu cầu thẩm định nội dung: 05.12.2013

(75) HSU, FU-CHUAN (TW)

No. 682, Sec.1, Yanghu Rd., Yangmei City, Taoyuan County, Taiwan

(74) Công ty Cổ phần Sở hữu công nghiệp INVESTIP (INVESTIP)

(54) CƠ CẤU BẮT CHẶT MỞ RỘNG TỰ KHOAN VÀ PHƯƠNG PHÁP TẠO RA CƠ CẤU NÀY

(57) Sáng chế đề cập đến cơ cấu bắt chặt mở rộng tự khoan được tạo ra liền khối từ kim loại dạng tấm để hãm chặt hai hoặc nhiều chi tiết gia công dạng tấm với nhau và bao gồm kết cấu mở rộng và kết cấu khoan. Kết cấu mở rộng có một số đường ren trong và các thanh phân bố lực. Kết cấu khoan có đường dẫn phoi để che đầu của kết cấu mở rộng và mũi khoan nhô về phía trước từ đường dẫn phoi để tự khoan lỗ. Khi thành phần đường ren phía ngoài được vặn ren vào kết cấu mở rộng để ăn khớp với đường ren trong, thì thanh phân bố lực được mở rộng về phía ngoài và cuối cùng được ép vào trạng thái gấp để nhờ đó hãm chặt các chi tiết gia công dạng tấm với nhau. Ngoài ra, sáng chế còn đề cập đến phương pháp tạo ra cơ cấu bắt chặt mở rộng tự khoan.

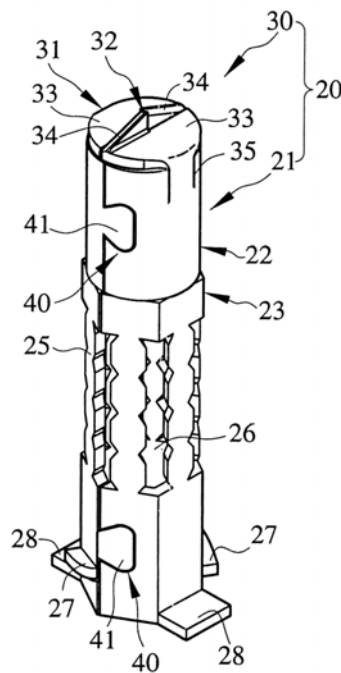



- (11) **42434**
- (21) 1-2013-03840 (51)<sup>7</sup> **F03D 11/00**
- (22) 06.12.2013 (43) 25.06.2015
- (71) TRƯỜNG ĐẠI HỌC BÁCH KHOA - ĐẠI HỌC QUỐC GIA THÀNH PHỐ HỒ CHÍ MINH (VN)  
268 Lý Thường Kiệt, phường 14, quận 10, thành phố Hồ Chí Minh
- (72) Hà Anh Tùng (VN)
- (54) **ĐỘNG CƠ GIÓ PHÁT ĐIỆN GIÁN ĐOẠN THÔNG QUA VIỆC TÍCH TRỮ NĂNG LƯỢNG VÀO LÒ XO XOẮN**
- (57) Sáng chế đề cập đến động cơ gió phát điện gián đoạn thông qua việc tích trữ năng lượng vào lò xo xoắn. Nhờ kết hợp bộ giảm tốc, cặp bánh răng điều khiển quá trình tích năng lượng vào lò xo xoắn và cơ cấu bánh cóc đặc biệt giúp tách rời quá trình nhận và tích lũy năng lượng từ gió với quá trình phát điện từ bộ phát điện, động cơ gió theo sáng chế có khả năng hoạt động và sản xuất điện ngay trong các điều kiện gió yếu. Ngoài ra, dòng điện nạp vào bình ắc quy cũng luôn được duy trì ổn định với cùng giá trị, không phụ thuộc vào tốc độ gió.

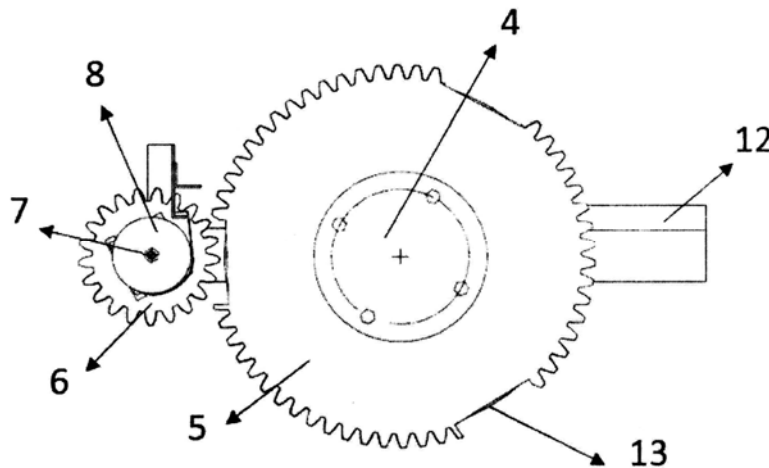

(11) 42435

(21) 1-2013-03866

(51)<sup>7</sup> A61K 31/7072, C07D 407/00,  
C07H 19/056

(22) 09.12.2013

(43) 25.06.2015

Ngày yêu cầu thẩm định nội dung: 09.12.2013

(71) TRƯỜNG ĐẠI HỌC BÁCH KHOA HÀ NỘI (VN)

Số 1, Đại Cồ Việt, quận Hai Bà Trưng, thành phố Hà Nội

(72) Trần Khắc Vũ (VN), Nguyễn Lê Anh (VN), Đỗ Thị Thảo (VN)

(54) DẪN XUẤT ZIDOVUĐIN DÙNG LÀM TÁC NHÂN CHỐNG UNG THƯ VÀ QUY TRÌNH TỔNG HỢP DẪN XUẤT NÀY

(57) Sáng chế đề cập đến các dẫn xuất zidovudin có hoạt tính kháng một số dòng tế bào ung thư in vitro có công thức chung dưới đây:

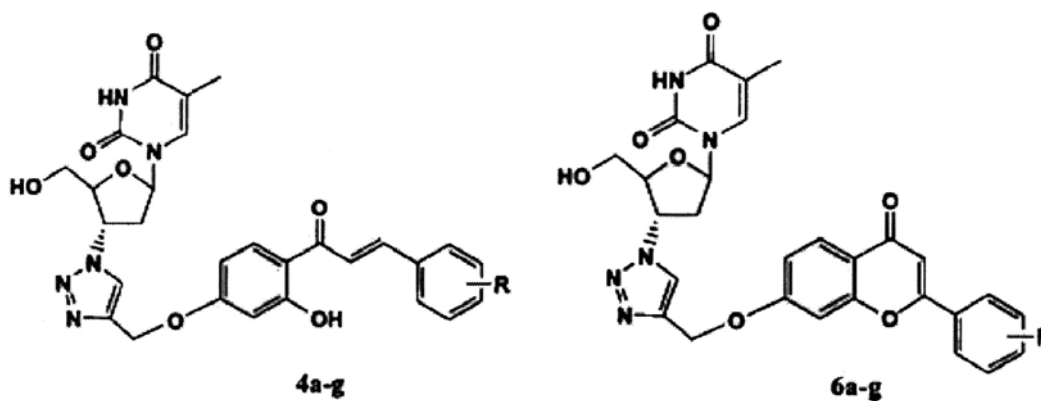

trong đó R là phân tử thế được chọn từ nhóm bao gồm: 4-OCH<sub>3</sub>, 4-CH<sub>3</sub>, 2-F, 3-F, 4-F, 4-Br, 4-Cl. Ngoài ra, sáng chế còn đề cập đến quy trình tổng hợp các dẫn xuất này.

(11) **42436**

(21) 1-2013-03867

(51)<sup>7</sup> **B23K 35/40**

(22) 09.12.2013

(43) 25.06.2015

Ngày yêu cầu thẩm định nội dung: 09.12.2013

(75) **ĐÀO HỒNG BÁCH (VN)**

Số 8, phố Lý Thường Kiệt, quận Hoàn Kiếm, thành phố Hà Nội, Việt Nam

(74) Văn phòng luật sư Phạm và Liên danh (PHAM & ASSOCIATES)

(54) **PHƯƠNG PHÁP SẢN XUẤT THUỐC HÀN NÓNG CHẢY HỆ MANGAN**

(57) Sáng chế đề cập đến phương pháp sản xuất thuốc hàn nóng chảy hệ Mn, bao gồm các bước: chuẩn bị nguyên liệu chính, phối trộn nguyên liệu này với chất khử, nung chảy phối liệu thu được tới nhiệt độ định trước, giữ phối liệu nóng chảy ở nhiệt độ này trong một khoảng thời gian nhất định, sau đó làm nguội và gia công tạo hạt.

(11) **42437**

(21) 1-2013-03870

(51)<sup>7</sup> **A01G 1/00**

(22) 09.12.2013

(43) 25.06.2015

Ngày yêu cầu thẩm định nội dung: 09.12.2013

(71) VIỆN KHOA HỌC VẬT LIỆU THUỘC VIỆN HÀN LÂM KHOA HỌC VÀ CÔNG NGHỆ VIỆT NAM (VN)

Số 18 đường Hoàng Quốc Việt, phường Nghĩa Đô, quận Cầu Giấy, thành phố Hà Nội

(72) Phạm Hồng Dương (VN), Nguyễn Quang Liêm (VN), Dương Thị Giang (VN), Lê Anh Tú (VN)

(54) THIẾT BỊ PHẢN ỨNG QUANG XÚC TÁC TRÊN CƠ SỞ ĐÈN LED PHẪNG PHÁT TIA CỰC TÍM

(57) Sáng chế đề cập đến một thiết bị phản ứng quang xúc tác bao gồm một đèn LED phẳng phát tia cực tím có diện tích rộng, các tấm phản ứng trong suốt phủ vật liệu xúc tác (ví dụ bột nano  $\text{TiO}_2$ ) cố định trong hộp tích phân tia cực tím qua các khe gài, có cổng vào cho dòng khí hoặc nước chảy vòng quanh, cho phép chế tạo thiết bị khử độc và tiết trùng môi trường bị ô nhiễm, có tính năng ưu việt và hoàn toàn khác biệt so với các cấu trúc trước đây.

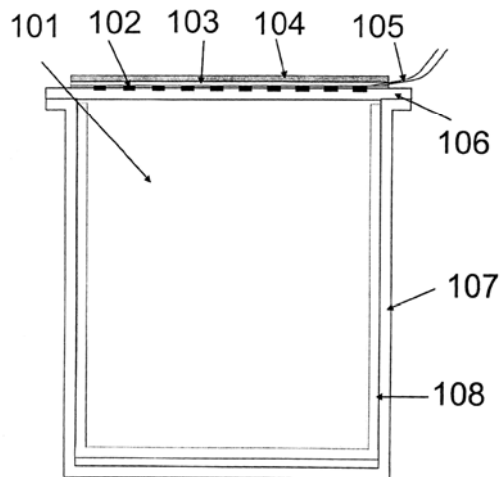

(11) **42438**

(21) 1-2013-03920

(51)<sup>7</sup> **A61K 39/00**

(22) 12.12.2013

(43) 25.06.2015

Ngày yêu cầu thẩm định nội dung: 12.12.2013

(71) **CÔNG TY CỔ PHẦN CÔNG NGHỆ SINH HỌC (VN)**

Tầng 2, tòa nhà BIOGROUP - 814/3 Đường Láng, quận Đống Đa, thành phố Hà Nội

(72) Lê Văn Tri (VN)

(54) **QUY TRÌNH SẢN XUẤT BỘT TẮM TỪ THAN BÙN**

(57) Sáng chế đề cập đến quy trình sản xuất bột tắm từ than bùn bao gồm bước trộn bột humat thu nhận được từ than bùn với muối khoáng và hương liệu sả theo tỷ lệ (% khối lượng) như sau:

Bột humat: 50 - 70

Muối khoáng tự nhiên: 29,5 - 49,9

Hương liệu sả: 0,1 - 0,5

(11) **42439**

(21) 1-2013-03921

(51)<sup>7</sup> **A01N 65/00**

(22) 12.12.2013

(43) 25.06.2015

Ngày yêu cầu thẩm định nội dung: 12.12.2013

(71) **CÔNG TY CỔ PHẦN CÔNG NGHỆ SINH HỌC (VN)**

Tầng 2, tòa nhà BIOGROUP - 814/3 Đường Láng, quận Đống Đa, thành phố Hà Nội

(72) Lê Văn Tri (VN)

(54) **QUY TRÌNH SẢN XUẤT CHẾ PHẨM SINH HỌC ĐỂ PHÒNG VÀ CHỐNG BỆNH CHO RAU MÂM**

(57) Sáng chế đề cập đến quy trình sản xuất chế phẩm sinh học, quy trình theo sáng chế có sử dụng các thành phần với tỷ lệ như sau (% theo khối lượng):

tỏi khô: 18 - 22

riêng khô: 20 - 25

bột củ gừng: 28 - 31

bột quả ớt: 20 - 30

bột quả bồ kết: 2 - 4

để tạo ra chế phẩm để phòng và chống bệnh cho rau mầm. Chế phẩm theo sáng chế an toàn để phòng và chống bệnh cho rau mầm đồng thời không gây độc cho người sử dụng.

(11) **42440**

(21) 1-2013-03922

(51)<sup>7</sup> **A61K 36/00**

(22) 12.12.2013

(43) 25.06.2015

Ngày yêu cầu thẩm định nội dung: 12.12.2013

(71) **CÔNG TY CỔ PHẦN CÔNG NGHỆ SINH HỌC (VN)**

Tầng 2, tòa nhà BIOGROUP - 814/3 Đường Láng, quận Đống Đa, thành phố Hà Nội

(72) Lê Văn Tri (VN)

(54) **QUY TRÌNH SẢN XUẤT DỊCH ĐẮP MẶT NẠ**

(57) Sáng chế đề cập đến quy trình sản xuất dịch đắp mặt nạ từ rau mầm tươi, bột humic và lá cây lô hội.

(11) **42441**

(21) 1-2013-03932

(51)<sup>7</sup> **A61B 18/00**

(22) 13.12.2013

(43) 25.06.2015

Ngày yêu cầu thẩm định nội dung: 13.12.2013

(71) **CÔNG TY TNHH CHUYÊN GIAO CÔNG NGHỆ VÀ DỊCH VỤ Y TẾ (VN)**

Nhà số 26, ngõ 41 đường An Dương Vương, tổ 42, cụm 7, phường Phú Thượng, quận Tây Hồ, thành phố Hà Nội

(72) **Trang Tuyết Nga (VN)**

(54) **THIẾT BỊ ĐÈN CHIẾU DÙNG ĐỂ ĐIỀU TRỊ BỆNH VÀNG DA**

(57) Sáng chế đề cập đến thiết bị đèn chiếu dùng để điều trị bệnh vàng da dùng cho trẻ sơ sinh, trong đó thiết bị này bao gồm các bộ chính: phần chiếu phía trên A; bộ phận cột đỡ B; bộ phận nội đựng em bé C; bộ phận chiếu phía dưới và chân đế D. Thiết bị theo sáng chế hữu ích dùng để điều trị bệnh vàng da cho trẻ sơ sinh cả trên phương diện hiệu quả kinh tế cũng như hiệu quả điều trị.

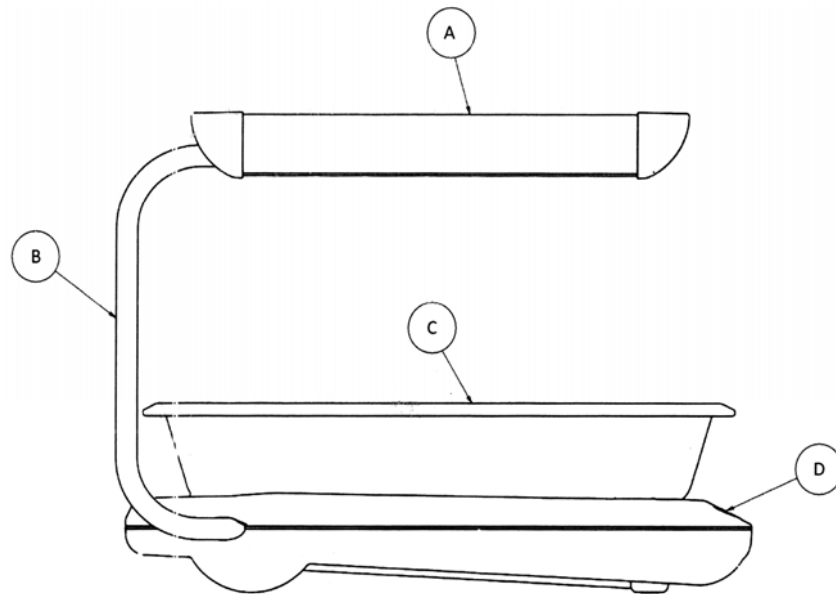



(11) 42442

(21) 1-2013-03947

(51)<sup>7</sup> F01N 1/00, 3/00

(22) 13.12.2013

(43) 25.06.2015

(75) 1. TRẦN CHÍ (VN)

28 Phong Phú, phường 12, quận 8, thành phố Hồ Chí Minh

2. PHAN ĐĂNG ĐẠO (VN)

135A Cao Văn, phường Đăng Giang, quận Ngô Quyền, thành phố Hải Phòng

(54) THIẾT BỊ XỬ LÝ KHÍ THẢI CỦA ĐỘNG CƠ ĐỐT TRONG

(57) Sáng chế đề cập tới thiết bị xử lý khí thải cho động cơ đốt trong có khả năng làm giảm nhiệt bên trong thiết bị và khử được chất thải ô nhiễm khi hoạt động mà không cần sử dụng nước hoặc các dung dịch khử khác trong ống xả. Thiết bị xử lý khí thải động cơ đốt trong theo sáng chế bao gồm bộ phận lọc, bộ phận kết nước và bộ phận chứa dung dịch dự trữ; trong đó bộ phận lọc bao gồm các khoang chứa được nối thông với nhau qua các ống thông, các ống thông có dạng dích dắc và có các vách ngăn; các ống thông này nối khoang thứ nhất (1) với khoang thứ tư (4) hoặc khoang thứ năm (5) hoặc khoang thứ sáu (6); ống trao đổi khí (9) được nối xuống khoang thứ nhất (1) thông qua ống dẫn khí khoang thứ nhất (1.3) và đầu còn lại ống trao đổi khí (9) được nối xuống khoang thứ tư (4) hoặc khoang thứ năm (5) hoặc khoang thứ sáu (6) hoặc khoang cuối.

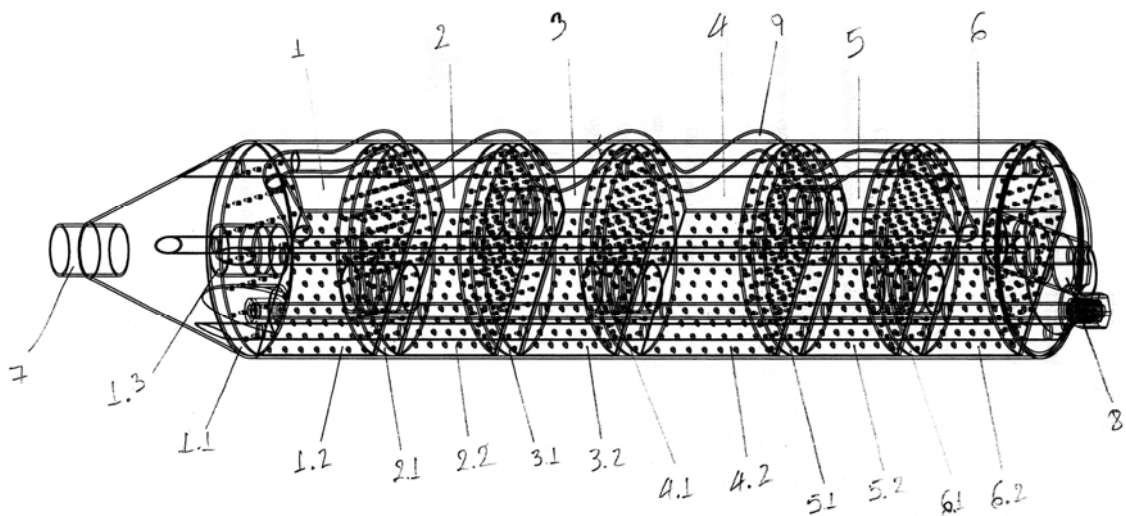

(11) 42443

(21) 1-2013-03948

(51)<sup>7</sup> B62H 3/00

(22) 13.12.2013

(43) 25.06.2015

Ngày yêu cầu thẩm định nội dung: 13.12.2013

(71) CÔNG TY CỔ PHẦN THIẾT BỊ TÂN PHÁT (VN)

Số 168 đường Phan Trọng Tuệ, xã Thanh Liệt, huyện Thanh Trì, thành phố Hà Nội, Việt Nam.

(72) Phạm Văn Hào (VN), Ngô Cao Vinh (VN)

(54) GIÁ XOAY CHUYÊN DÙNG ĐỂ THÁO LẮP ĐỘNG CƠ

(57) Sáng chế đề cập đến giá xoay chuyên dùng để tháo lắp động cơ. Động cơ ô tô được gá chặt lên giá xoay tháo lắp động cơ thông qua trục chính (8), đĩa đỡ động cơ (7), các tay đỡ động cơ tự lựa (5), các khâu cách (4) và bu lông (6); trục chính (8) được gá đặt lên trụ đỡ chính (2) thông qua các ổ đỡ trục (9) và được dẫn động quay 360° qua cụm truyền giảm tốc bao gồm bộ trục vít - bánh vít (10), vô lăng (12), tay quay (11); giá xoay tháo lắp động cơ có thể di chuyển và cố định thông qua các cụm bánh xe có khóa hãm (21). Giá xoay chuyên dùng để tháo lắp động cơ có thể gá đặt được nhiều loại động cơ ô tô khác nhau với hệ thống đồ gá tự lựa, giá có thể đỡ được các loại động cơ cỡ lớn (4 máy, 6 máy loại thẳng hàng hoặc chữ V) tải trọng lên tới 500 kg.

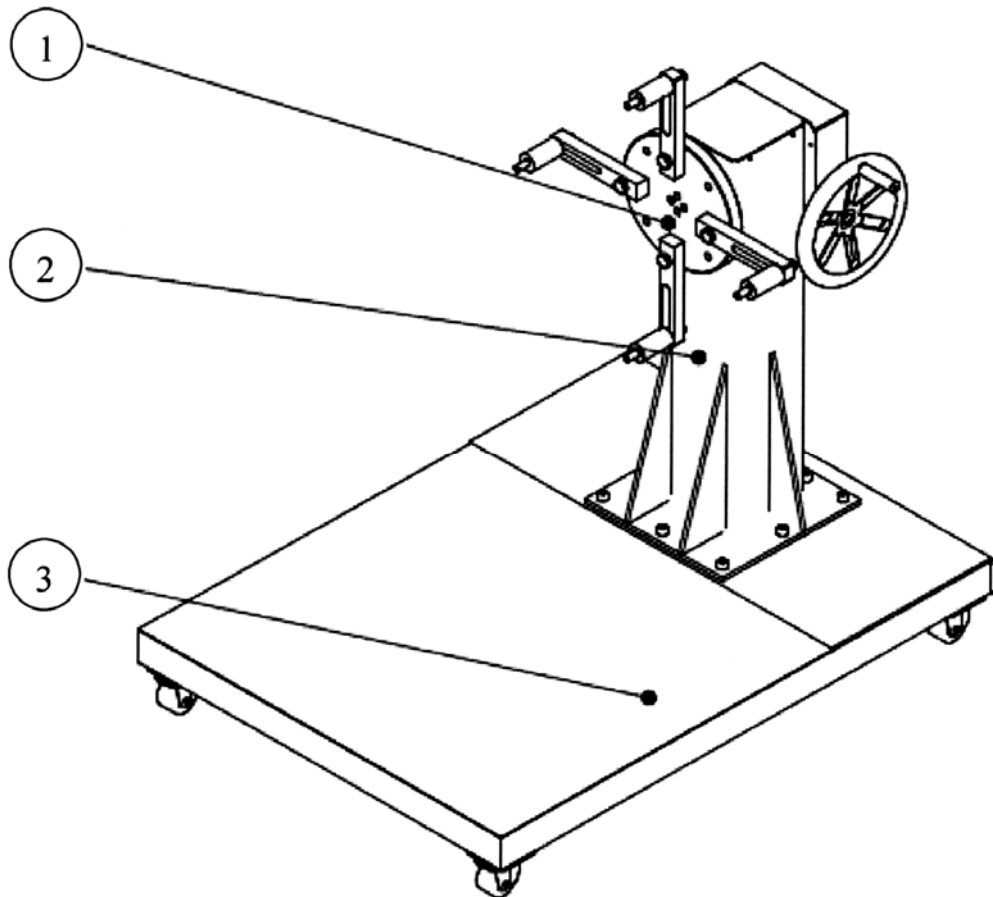

(11) 42444

(21) 1-2013-04044

(51)<sup>7</sup> A45C 13/00

(22) 20.12.2013

(43) 25.06.2015

Ngày yêu cầu thẩm định nội dung: 20.12.2013

(75) 1. WU, YI SHENG (TW)

No. 70, Yuannan Rd., Yuanchang Township, Yunlin County 655, Taiwan

2. SU, JUI CHUNG (TW)

No. 19, Yuannan Rd., Yuanchang Township, Yunlin County 655, Taiwan

(74) Công ty TNHH Trường Xuân (AGELESS CO.,LTD.)

(54) DÂY BUỘC THAO TÁC BẰNG TAY

(57) Sáng chế đề cập đến dây buộc thao tác bằng tay bao gồm hai dây tương ứng với nhau và kéo dài theo phương ngang; một trong hai dây này có phần nối đối nhau với phần nối của dây còn lại, và hai đoạn thừa nhô ra mà mỗi chúng nhô ra từ một trong hai đầu của phần nối; phần nối có hai đầu nối ở hai đầu, mỗi đầu nối liên kết đoạn thừa nhô ra gần nhất của cùng phần dính kết và đầu nối tương ứng của phần nối tại dây còn; các phần nối của các dây kết hợp với nhau và tạo ra khoang rỗng kín. Dây buộc thao tác bằng tay có thể được cởi ra thuận tiện bởi vì các đoạn thừa nhô ra của các dây tại một đầu của nó nhô ra từ nút buộc mà tại đó dây buộc thao tác bằng tay được thắt chặt và được giữ và được thao tác bằng một tay dễ dàng.

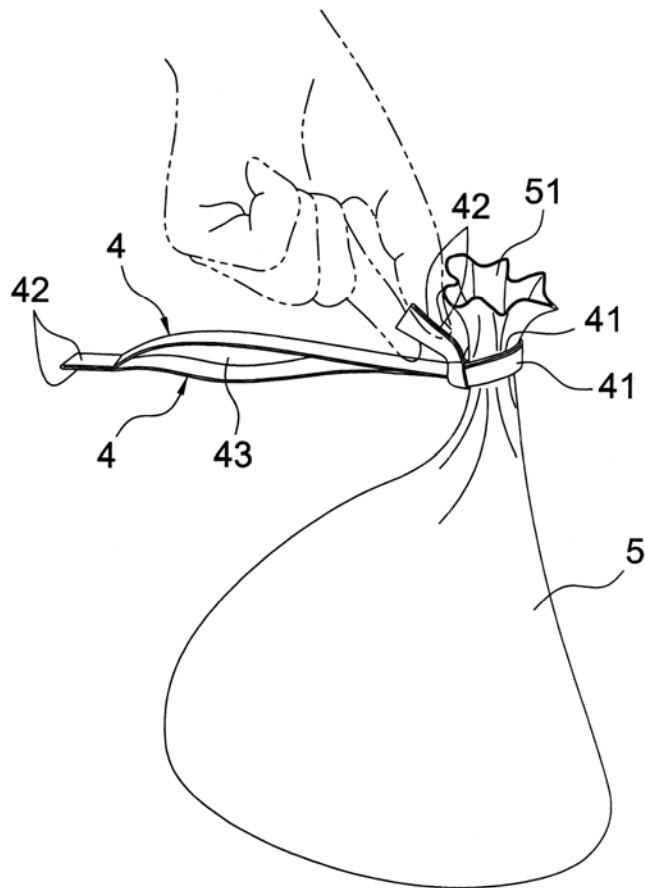

(11) **42445**

(21) 1-2013-04056

(51)<sup>7</sup> **A01G 9/00**

(22) 23.12.2013

(43) 25.06.2015

Ngày yêu cầu thẩm định nội dung: 23.12.2013

(75) PHAN THÀNH CÔNG (VN)

1A-26 Nguyễn Thái Sơn, phường 3, quận Gò Vấp, thành phố Hồ Chí Minh

(54) CHẬU TRỒNG CÂY CÓ CƠ CẤU CẤP KHÔNG KHÍ

(57) Sáng chế đề cập đến chậu trồng cây có cơ cấu cấp không khí. Cơ cấu cấp không khí này bao gồm: bơm không khí, thiết bị khống chế thời gian, ống dẫn không khí và ống đo mực nước trong ngăn chứa nước của chậu trồng cây.

(11) 42446

(21) 1-2013-04057

(51)<sup>7</sup> G06Q 10/06, 30/02

(22) 23.12.2013

(43) 25.06.2015

Ngày yêu cầu thẩm định nội dung: 23.12.2013

(71) CÔNG TY CỔ PHẦN VNG (VN)

322B Lý Thường Kiệt, phường 14, quận 10, thành phố Hồ Chí Minh

(72) Nguyễn Công Chính (VN)

(74) Công ty TNHH Đại Tín và Liên Danh (DAITIN AND ASSOCIATES CO.,LTD)

(54) HỆ THỐNG VÀ PHƯƠNG PHÁP QUẢN LÝ QUẢNG CÁO TRỰC TUYẾN

(57) Sáng chế đề xuất hệ thống quản lý quảng cáo trực tuyến (1) bao gồm: các máy tính cá nhân người sử dụng (2); nguồn thông tin về cảm tính thị trường (3); bộ phận quản lý trung tâm (4) bao gồm môđun thu thập thông tin (41), môđun phân tích (42), môđun điều khiển (43), môđun bộ hiển thị (44), môđun lưu trữ thông tin (45); và máy chủ trung tâm (5) và phương pháp quản lý quảng cáo trực tuyến sử dụng hệ thống nêu trên bao gồm các bước: thiết đặt từ khóa, các điều kiện, yêu cầu cho chiến dịch; khai thác thông tin; phân tích cảm tính thị trường; điều khiển chiến dịch quảng cáo và lưu trữ thông tin.

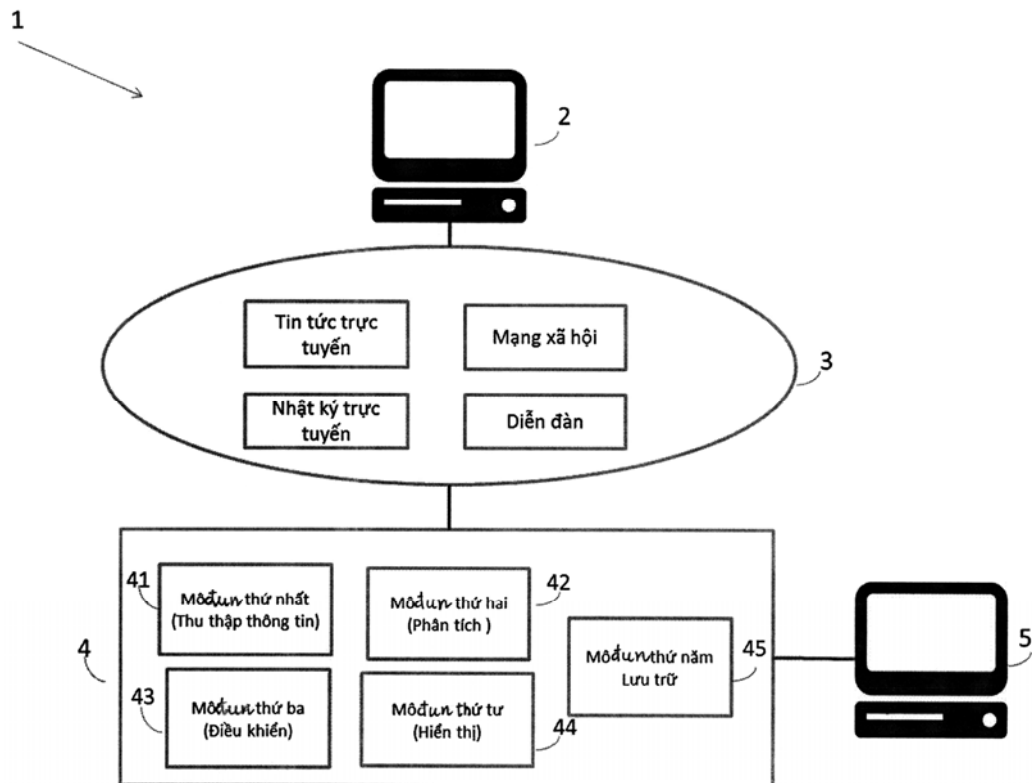

(11) **42447**

(21) 1-2013-04058

(51)<sup>7</sup> **C08L 1/00**, 97/00, C08K 5/00

(22) 23.12.2013

(43) 25.06.2015

Ngày yêu cầu thẩm định nội dung: 23.12.2013

(71) **VIỆN KỸ THUẬT NHIỆT ĐỐI (VN)**

18 Hoàng Quốc Việt, Nghĩa Đô, quận Cầu Giấy, thành phố Hà Nội

(72) Nguyễn Vũ Giang (VN), Thái Hoàng (VN), Khương Việt Hà (VN)

(74) Công ty TNHH Dương và Trần (DUONG & TRAN CO., LTD)

(54) **VẬT LIỆU COMPOZIT CHỨA HỖN HỢP NHỰA NHIỆT DẸO VÀ THẠCH CAO PHẾ THẢI BIẾN TÍNH VÀ QUY TRÌNH SẢN XUẤT VẬT LIỆU NÀY**

(57) Sáng chế là đề xuất vật liệu compozit chứa hỗn hợp từ nhựa nhiệt dẻo và TCPT được xử lý và quy trình sản xuất vật liệu này. Cụ thể hơn, sáng chế đề cập đến phương pháp biến tính vật liệu thạch cao phế thải (TCPT) sử dụng hợp chất hoạt động bề mặt làm chất độn cho ngành công nghiệp sản xuất các sản phẩm nhựa và compozit. Đồng thời sáng chế cũng đề cập đến phương pháp chế tạo vật liệu compozit chứa hỗn hợp nhựa nhiệt dẻo và TCPT biến tính giúp làm tăng tính chất cơ lý, độ bền thời tiết và giảm giá thành sản phẩm.

(11) 42448

(21) 1-2013-04065

(51)<sup>7</sup> E04C 2/00, 2/00

(22) 23.12.2013

(43) 25.06.2015

Ngày yêu cầu thẩm định nội dung: 23.12.2013

(75) ĐỖ ĐỨC THẮNG (VN)

Số nhà 45, ngõ 4/21, Phương Mai, quận Đống Đa, thành phố Hà Nội, Việt Nam

(74) Công ty TNHH Sáng chế ACTIP (ACTIP PATENT LIMITED)

(54) PANEN TƯỜNG, HỆ PANEN TƯỜNG LẮP GHÉP NHANH VÀ PHƯƠNG PHÁP XÂY DỰNG NHÀ SỬ DỤNG CÁC PANEN TƯỜNG NÀY

(57) Sáng chế đề xuất panen tường bao gồm: lớp ngoài thứ nhất, lớp ngoài thứ hai và lớp giữa, trong đó lớp giữa bằng vật liệu cách nhiệt rắn, các rãnh nông theo chiều dọc hoặc chiều ngang được tạo trên mặt trước và sau, các lỗ thông liên kết được tạo cách đều nhau theo phương ngang, mặt đáy và mặt đỉnh của lớp giữa có các rãnh lõm kéo dài theo phương ngang, hai mặt bên lần lượt được tạo rãnh định vị và gân định vị sao cho gân định vị của panen tường thứ nhất được gài khớp với rãnh định vị của panen tường thứ hai; lớp ngoài thứ nhất và lớp ngoài thứ hai bằng vữa bê tông không co ngót được phun lên mặt trước và mặt sau của lớp giữa. Ngoài ra, sáng chế còn đề xuất hệ panen tường lắp ghép nhanh và phương pháp xây dựng nhà sử dụng các panen tường này.

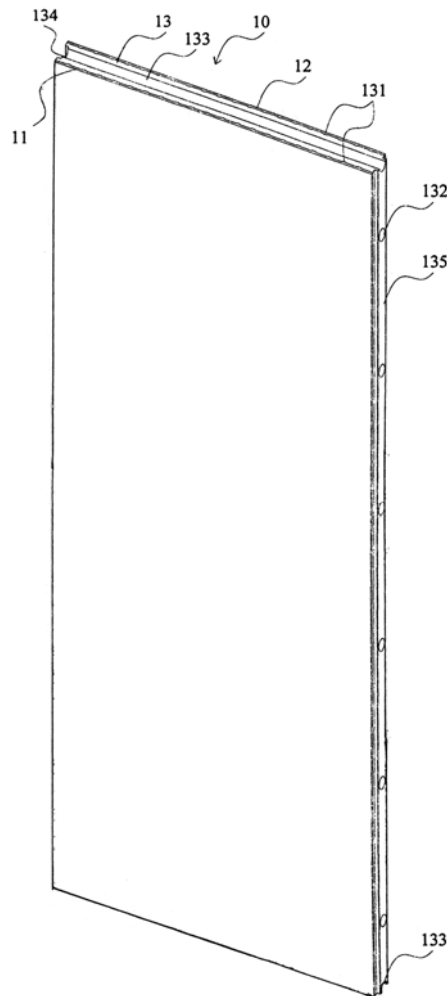

(11) **42449**

(21) 1-2013-04074

(51)<sup>7</sup> **H01K 1/00**

(22) 24.12.2013

(43) 25.06.2015

Ngày yêu cầu thẩm định nội dung: 16.05.2014

(75) **ĐỖ HỮU THỐNG (VN)**

572B/1 Trần Hưng Đạo, phường 2, quận 5, thành phố Hồ Chí Minh

(54) **NÚT GIẬT/KÉO TRONG CƠ CẤU CHUYỂN HƯỚNG QUẠT MÁY**

(57) Sáng chế đề cập đến nút gạt/kéo chuyển hướng dùng để tác động đến bộ chuyển hướng của quạt (quạt bàn, quạt đứng, quạt treo tường), nút này gồm hai phần. Phần trụ rỗng (1) có hai lỗ hình chữ nhật (2) ở đầu dưới và phần lưỡi gà rời hình cái kẹp (3), nhờ cấu trúc linh hoạt của lưỡi gà rời nên thao tác lấy/tháo nút gạt/kéo này ra thật dễ dàng để bảo trì quạt mà không bị hỏng nên sử dụng lại được nhiều lần.

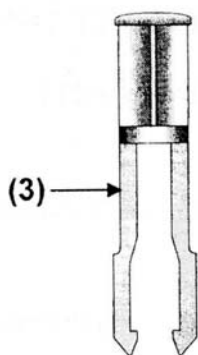



- (11) **42450**  
 (21) 1-2014-00498 (51)<sup>7</sup> **C05D 1/00, 1/02, C01D 7/00**  
 (22) 17.11.2011 (43) 25.06.2015  
 (86) PCT/IB2011/055160 17.11.2011 (87) WO2013/072722 23.05.2013

Ngày yêu cầu thẩm định nội dung: 18.05.2015

(71) GC TECHNOLOGY LIMITED (GB)

Britannic House, Providenciales, Turks and Caicos Islands

(72) WOODE, Martin (GH)

(74) Công ty TNHH Tâm nhìn và Liên danh (VISION & ASSOCIATES CO.LTD.)

(54) **HỆ THỐNG LIÊN KẾT VÀ PHƯƠNG PHÁP ĐỂ LÀM TINH SẠCH VÀ THU HỒI KALI CACBONAT**

(57) Sáng chế đề xuất hệ thống liên kết để tinh sạch kali cacbonat không tinh khiết và phương pháp để tinh sạch kali cacbonat không tinh khiết. Hệ thống và phương pháp để tinh sạch kali cacbonat không tinh khiết này gồm bước giải phóng kali cacbonat không tinh khiết vào vùng ngâm chiết nước ấm (500) để tạo ra bột nhão kali cacbonat được ngâm chiết. Sau đó, bột nhão được ngâm chiết này được đưa qua ít nhất một vùng chất làm đặc (502), vùng hấp thụ (516) để hấp thụ các phức ion kim loại nặng, vùng bay hơi (508), vùng cacbon hóa (520) để sản xuất kali bicacbonat, và vùng gia nhiệt (526) để tái sinh kali cacbonat. Kali cacbonat được nghiền để tạo ra kali cacbonat được nghiền có độ tinh khiết khoảng 99%.

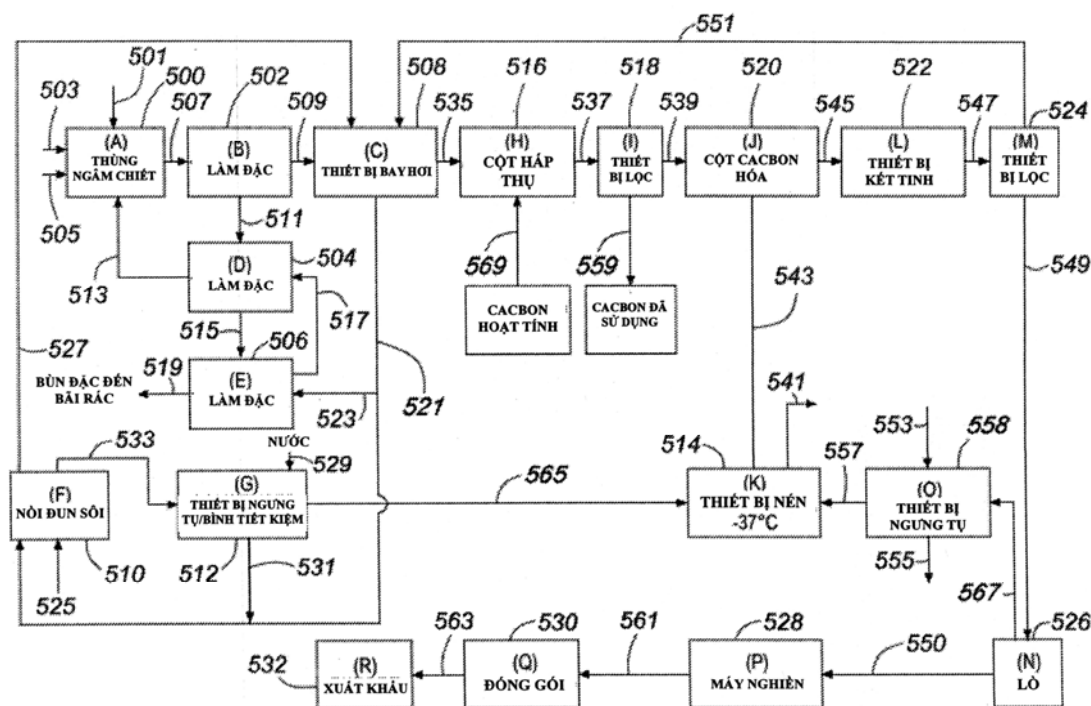

- (11) **42451**  
(21) 1-2014-01328 (51)<sup>7</sup> **C30B 7/00**, B01J 13/00, C09C 1/04, 1/16, 1/28, 1/36, C09D 5/02, 5/33, C30B 29/16, 29/54, 29/60
- (22) 01.03.2013 (43) 25.06.2015  
(86) PCT/US2013/028600 01.03.2013 (87) WO2014/046723 27.03.2014  
(30) PCT/US2012/056907 24.09.2012 US
- Ngày yêu cầu thẩm định nội dung: 23.04.2014
- (71) PPG INDUSTRIES OHIO, INC. (US)  
3800 West 143rd Street, Cleveland, Ohio 44111, United States of America
- (72) VANIER, Noel R. (US), DONNELLY, John T. (US), XU, Xiangling (US)
- (74) Công ty Cổ phần Sở hữu công nghiệp INVESTIP (INVESTIP)
- (54) **CHẾ PHẨM PHẢN XẠ VÀ HẤP THỤ BỨC XẠ PHỨC HỢP, PHƯƠNG PHÁP SẢN XUẤT CHẾ PHẨM NÀY VÀ CHẾ PHẨM PHỦ PHẢN XẠ**
- (57) Sáng chế đề cập đến chế phẩm phản xạ và hấp thụ bức xạ phức hợp, chế phẩm này bao gồm phần lớn các tinh thể keo hoặc tinh thể keo kết tụ, mỗi tinh thể này bao gồm các hạt phản xạ bức xạ trong mảng keo và các hạt hấp thụ bức xạ được phân tán trong tinh thể. Chế phẩm tán xạ bức xạ ở dải độ dài bước sóng về cơ bản theo tất cả các hướng và hấp thụ bức xạ. Sáng chế còn đề cập đến phương pháp sản xuất chế phẩm này và chế phẩm phủ phản xạ bao gồm chế phẩm này.

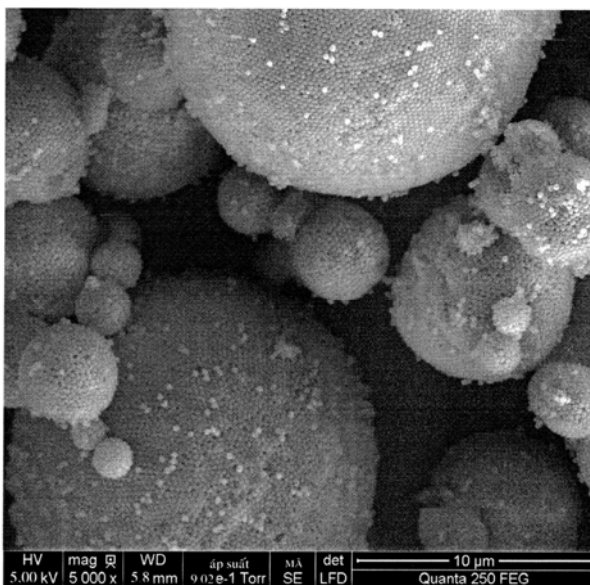

- (11) **42452**  
 (21) 1-2014-01617 (51)<sup>7</sup> **E03D 9/08**, A61H 35/00  
 (22) 04.07.2013 (43) 25.06.2015  
 (86) PCT/KR2013/005962 04.07.2013 (87) WO/2014/027751 A1 20.02.2014  
 (30) 10-2012-0088294 13.08.2012 KR

Ngày yêu cầu thẩm định nội dung: 16.05.2014

(71) PRO KOREA. LTD.CO (KR)  
 B57ho Samik shopping center 13, Sinmok-ro 16-gil, Yangcheon-gu, Seoul, Republic of Korea

(72) KIM, Sang-Soo (KR)

(74) Công ty TNHH Trường Xuân (AGELESS CO.,LTD.)

(54) **CHẬU DỪNG ĐỂ RỬA BỘ PHẬN SINH DỤC VÀ HẬU MÔN ĐƯỢC HOẠT ĐỘNG BỞI ÁP LỰC NƯỚC**

(57) Sáng chế đề cập đến chậu dùng để rửa bộ phận sinh dục và hậu môn được lắp vào bệ xí để phun nước và cụ thể hơn là, đề cập đến chậu dùng để rửa bộ phận sinh dục và hậu môn được hoạt động bởi áp lực nước, bao gồm: bệ đỡ được lắp vào mặt dưới ở phần sau của tấm ngồi được liên kết với bệ xí; ống phun nước được cố định với bệ đỡ bằng đai ốc kẹp chặt để điều chỉnh góc bằng các thanh vít liên kết tại cả hai mặt bên của bệ đỡ, trong đó vòi cấp nước bên ngoài được kết nối với ống kết nối tại phần sau của ống phun nước; tấm ngăn được lắp bên trong ống phun nước và bao gồm một lỗ xuyên để ngăn cách khoang hình trụ và khoang hoạt động; trục cố định được đỡ trên phần sau của khoang hình trụ bên trong ống phun nước bằng phần đỡ, và trên phần đầu trước của trục cố định có phần côn mở rộng lên trên về phía khoang hoạt động bằng cách xuyên qua lỗ xuyên của tấm ngăn; và pittông được làm bằng khối nặng, có khớp nối mềm được liên kết với bề mặt ngoài của trục cố định, và có bề mặt ngoài được kết hợp với khoang hình trụ sao cho pittông được di chuyển bằng áp lực nước nhờ được dẫn hướng dọc theo trục cố định và khoang hình trụ, trong đó pittông có ống côn để cấp nước đến lỗ phun của đầu phun.

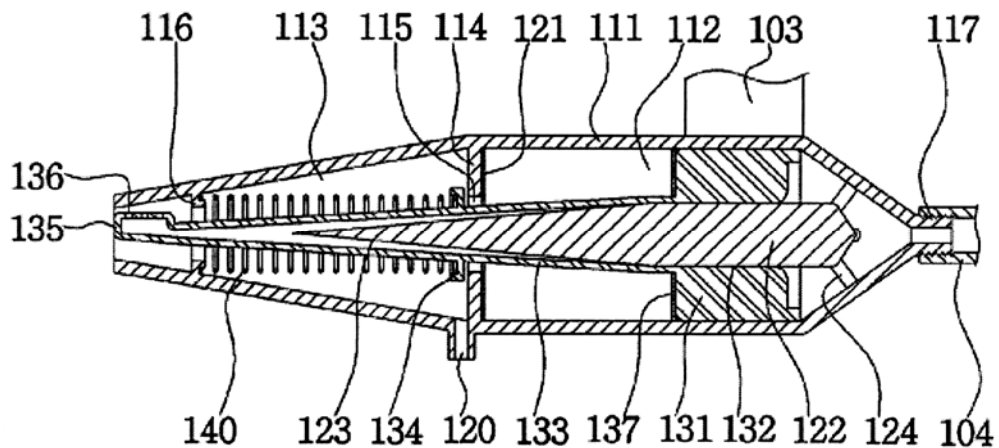

(11) 42453

(21) 1-2014-02119

(51)<sup>7</sup> A41B 11/00

(22) 27.06.2014

(43) 25.06.2015

(30) 201310658547.6 06.12.2013 CN

Ngày yêu cầu thẩm định nội dung: 30.06.2014

(71) HANGZHOU HAN'S TRADE CO., LTD. (CN)

5F Development Building, 26# Qingchun Road, Hangzhou, Zhejiang Province, China

(72) Xiaoyu Pan (CN)

(74) Công ty TNHH Trà và cộng sự (TRA & ASSOCIATES CO.,LTD)

(54) TẤT

(57) Sáng chế đề cập đến tất gồm cổ tất hở để cho bàn chân vào, ống tất nằm ở một bên của cổ tất và nối theo chu vi với cổ tất, gót tất nối với ống tất và tương ứng với cổ tất, bề mặt tất nối với gót tất và tương ứng với mu bàn chân, đế tất nối với gót tất và tương ứng với lòng bàn chân, mũi tất nối kín theo đường chu vi với bề mặt tất và đế tất. Tất là bất đối xứng qua trục. Hình dáng của tất bất đối xứng qua trục được thiết kế theo hình dáng tự nhiên của bàn chân, và khó làm gãy da.

100

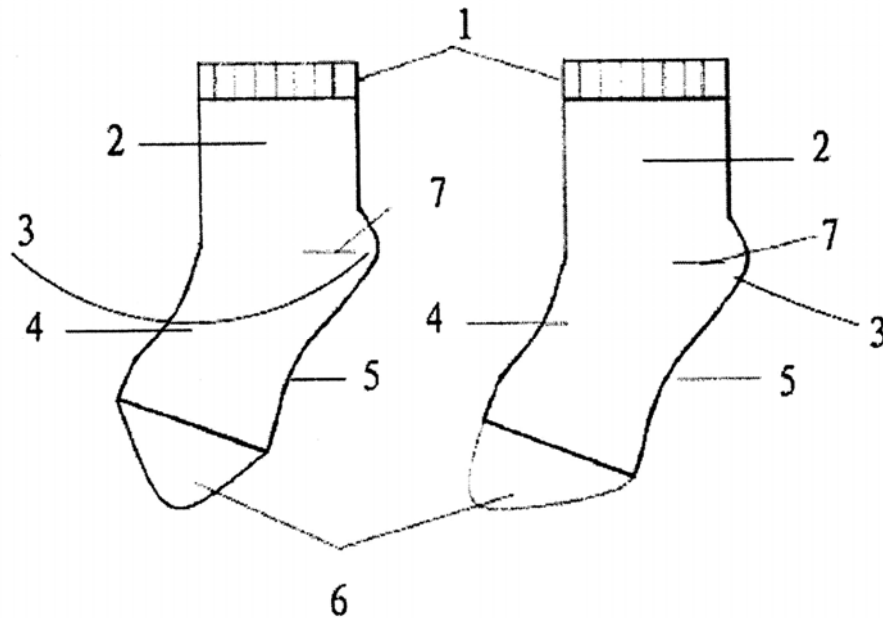

(11) 42454

(21) 1-2014-02239

(51)<sup>7</sup> E04B 5/32, 5/43

(22) 09.07.2014

(43) 25.06.2015

Ngày yêu cầu thẩm định nội dung: 09.07.2014

(75) PHẠM KHẮC HIÊN (VN)

Số 4 lô 4a phố Trung Hoà, khu đô thị Trung Yên, quận Cầu Giấy, thành phố Hà Nội

(54) SÀN DÀY SUỒN BÊ TÔNG CỐT THÉP

(57) Sáng chế đề xuất sàn dày sườn bê tông cốt thép không dầm, chịu lực hai phương, áp dụng làm sàn cho các công trình phức tạp là công trình ngầm, công trình cao tầng khẩu độ lớn và các công trình khác.

Thép sàn gồm các sườn thép, lưới thép ở hai mặt trên và dưới của sàn được gia công tại nhà máy, các thanh thép rời được đặt gia cường tại các vị trí chịu lực lớn. Sườn thép một phương dạng dàn không gian tiết diện chữ V ngược với một thép đỉnh và hai thép đáy được liên kết hàn với nhau thông qua hai thép nhỏ hơn uốn hình dích dắc ở hai mặt bên. Sườn thép tương tự nhưng bỏ đi thanh đỉnh sẽ có dạng như răng lược, được quay ngược lại rồi cài vuông góc vào các sườn thép đã đặt tạo thành các sườn thép theo phương vuông góc. Giữa các sườn thép đặt các khối xếp lớn hình hộp chữ nhật làm cốt pha bên trong tạo ra hệ sườn giao nhau hai phương tiết diện chữ I có cánh liền nhau với độ rộng sàn rất lớn. Các vùng chịu lực nhiều (chân cột, mép sàn ...) không đặt xếp. Chiều dày sàn thay đổi phụ thuộc vào bước cột và tải trọng.

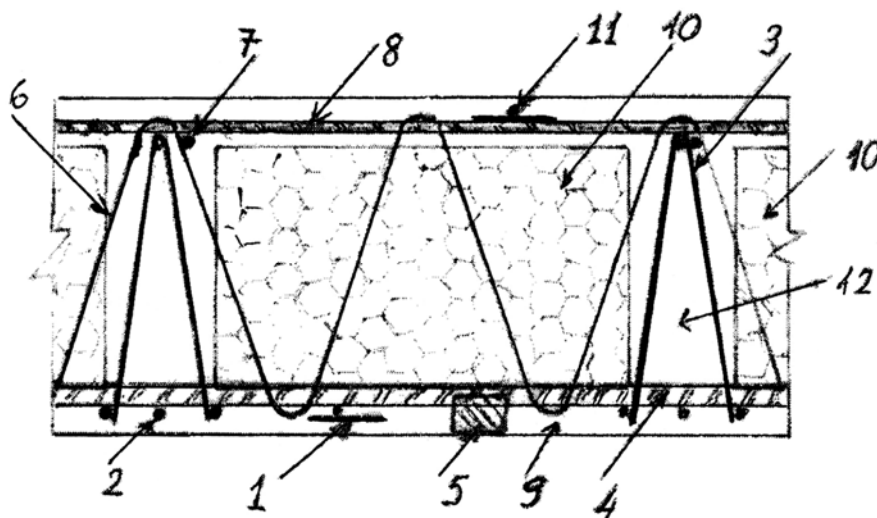

- (11) **42455**  
 (21) 1-2014-02256 (51)<sup>7</sup> **H05K 5/00**, 5/06  
 (22) 30.08.2013 (43) 25.06.2015  
 (86) PCT/JP2013/073338 30.08.2013 (87) WO2015/029219 05.03.2015  
 (30) JP2013/073338 30.08.2013 JP

Ngày yêu cầu thẩm định nội dung: 10.07.2014

- (71) SHINDENGEN ELECTRIC MANUFACTURING CO., LTD. (JP)  
 2-1, Ohtemachi 2-Chome, Chiyoda-Ku, Tokyo-To, Japan  
 (72) TOMOYA AKASHI (JP)  
 (74) Công ty TNHH Ban Ca (BANCA)  
 (54) THIẾT BỊ ĐIỆN, PHƯƠNG PHÁP SẢN XUẤT VÀ PHƯƠNG PHÁP THIẾT KẾ THIẾT BỊ ĐIỆN NÀY  
 (57) Sáng chế đề xuất thiết bị điện (1) gồm có khung (2) có phần đáy (3) và các phần bên (4) và (5) và được mở hướng lên, bản mạch in (10) được gắn vào khung (2) sao cho lỗ phun nhựa (11) xuyên theo hướng chiều dày được tạo ra và bề mặt chính (10a) hướng về bề mặt bên trong (3a) của phần đáy (3), nhựa phủ (20) được làm chảy vào khoảng trống bên trong S được hình thành bởi khung (2) và bản mạch in (10), phủ lên bề mặt chính (10b) khác của bản mạch in (10) và nhúng bản mạch in (10), và phần ngăn chặn dòng chảy (8) để làm giảm vận tốc kéo theo của nhựa phủ (20) được ép vào khoảng trống bên trong S qua lỗ phun nhựa (11) trước khi nhựa phủ (20) được làm cứng, và được tạo ra trong ít nhất một phần của vùng A từ vị trí ngay bên dưới lỗ phun nhựa (11) ở bề mặt bên trong (3a) của phần đáy (3) đến bề mặt bên trong (4a) của phần bên (4) gần nhất với lỗ phun nhựa (11) bên ngoài các phần bên (4) và (5). Sáng chế cũng đề xuất phương pháp sản xuất và phương pháp thiết kế thiết bị điện nêu trên.

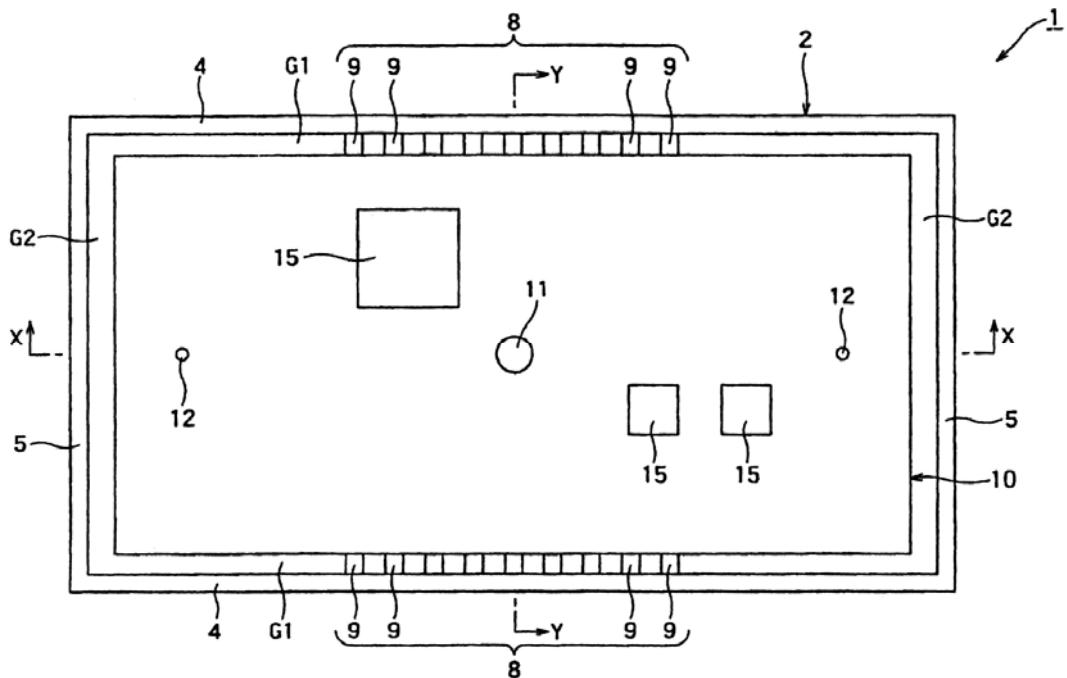

(11) 42456

(21) 1-2014-02257

(51)<sup>7</sup> H05B 37/02

(22) 13.05.2013

(43) 25.06.2015

(86) PCT/JP2013/063300 13.05.2013

(87) WO2014/184847

20.11.2014

Ngày yêu cầu thẩm định nội dung: 10.07.2014

(71) 1. SHINDENGEN ELECTRIC MANUFACTURING CO., LTD. (JP)

2-1, Ohtemachi 2-Chome, Chiyoda-Ku, Tokyo-To, Japan

2. HONDA MOTOR CO., LTD. (JP)

1-1, Minami-aoyama 2-chome, Minato-ku, Tokyo, Japan

(72) TOYOTAKA TAKASHIMA (JP), TEPPEI MATSUZAKI (JP), RYOHEI KITAMURA (JP)

(74) Công ty TNHH Ban Ca (BANCA)

(54) NGUỒN CẤP ĐIỆN DẪN ĐỘNG ĐÈN VÀ PHƯƠNG PHÁP ĐIỀU KHIỂN NGUỒN CẤP ĐIỆN DẪN ĐỘNG ĐÈN

(57) Thiết bị chiếu sáng đèn LED được nối giữa cổng cấp nguồn thứ nhất ở phía điện áp thấp của nguồn cấp điện dẫn động đèn và cổng cấp nguồn thứ hai ở phía điện áp cao của nguồn cấp điện dẫn động đèn, nhận dòng điện dẫn động từ nguồn cấp điện dẫn động đèn, và tạo ra dòng điện dẫn động để làm phát sáng các đèn LED mắc nối tiếp nhau.

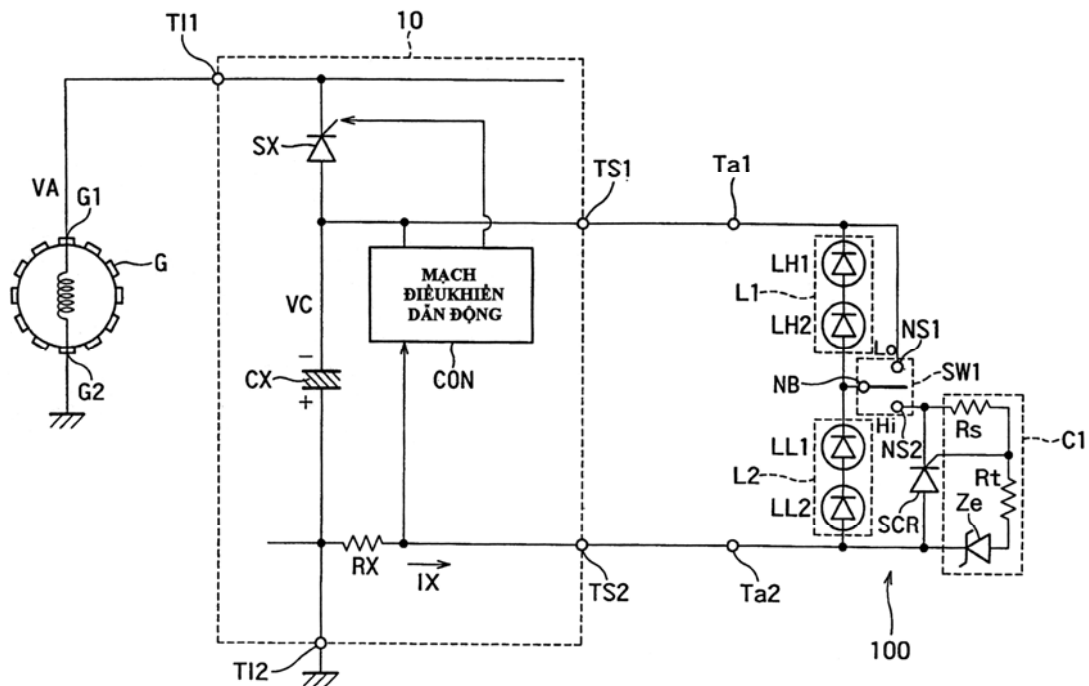

- (11) **42457**  
 (21) 1-2014-02461 (51)<sup>7</sup> **E03D 3/12**, 1/14, 3/10  
 (22) 19.03.2013 (43) 25.06.2015  
 (86) PCT/KR2013/002210 19.03.2013 (87) WO/2013/147447 A1 03.10.2013  
 (30) 10-2012-0032053 29.03.2012 KR

Ngày yêu cầu thẩm định nội dung: 23.07.2014

(75) LEE, JAE MO (KR)  
 (Chang-dong 3 Cha Hyundai Apt., Chang-dong) 301-601, 111, Dobong-ro 136-gil  
 Dobong-gu Seoul 132-723, Korea

(74) Công ty TNHH Trường Xuân (AGELESS CO.,LTD.)

(54) **BỆ XÍ TIẾT KIỆM NƯỚC**

(57) Sáng chế đề cập đến bệ xí ngòai sử dụng lượng nước xả tương đối ít nhưng đạt áp lực nước xả tăng, được xả sạch nhờ sử dụng ống xả thẳng được mở/đóng tự động trực tiếp nhờ áp lực nước và nam châm vĩnh cửu và nam châm điện, và có bộ phận khử mùi hút mùi qua miệng xả nước thải. Bệ xí này bao gồm bình chứa có van xả để đóng/mở lỗ xả, và cần gạt cấp nước/nút ấn và van cấp nước để đóng/mở ống cấp nước; ống áp lực được liên kết bằng dây với cần gạt cấp nước; thân chính bệ xí có các đường dẫn nước thải và nước để xả nước qua lỗ xả của bình chứa, và có nhiều lỗ xả ở đáy và cửa xả ở bên dưới đầu phía sau của đường dẫn nước xả; ống xả thẳng có các lỗ đóng và mở được đóng để mở tự động nhờ áp lực của nước xả và nam châm vĩnh cửu để xả nước xả và chất bài tiết khỏi thân chính bệ xí; bể chứa chất thải được tạo ra ở phía sau ống xả thẳng để xả chất bài tiết qua miệng xả nước thải, và có nam châm điện ở mặt bên trong và phần dưới của ống xả thẳng nối với miệng xả nước thải; và bộ phận khử mùi có ống hút được nối với thân bệ xí và bể chứa chất thải để hút mùi của chất bài tiết.

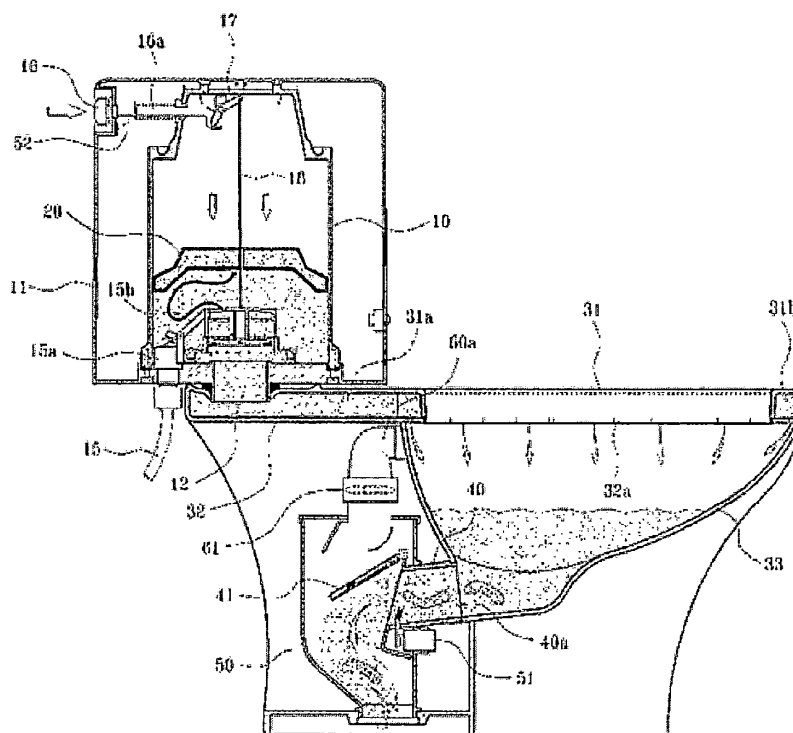



(11) 42458

(21) 1-2014-02480

(51)<sup>7</sup> F21S 6/00, F21V 21/14, 17/00

(22) 28.12.2012

(43) 25.06.2015

(86) PCT/KR2012/011792 28.12.2012

(87) WO2013/100728 04.07.2013

(30) 10-2011-0146102 29.12.2011 KR

Ngày yêu cầu thẩm định nội dung: 24.07.2014

(75) CHUNG, SANG MIN (KR)

104-503 Ssangyong Yega Apt., 902-8 Dogok 1-dong, Gangnam-gu, Seoul 135-271, Republic of Korea

(74) Công ty TNHH Tâm nhìn và Liên danh (VISION & ASSOCIATES CO.LTD.)

(54) THIẾT BỊ CHIẾU SÁNG

(57) Sáng chế đề cập đến thiết bị chiếu sáng. Thiết bị chiếu sáng bao gồm: đế chi tiết dạng thanh thứ nhất, chi tiết dạng thanh thứ hai và bộ phận nối trung gian, trong đó bộ phận nối trung gian bao gồm: khung thứ nhất được cố định tại đầu cuối của chi tiết dạng thanh thứ nhất; khung thứ hai được cố định vào đầu còn lại, khung này có dạng tương đương với khung thứ nhất và được gắn vào khung thứ nhất để có thể quay được so với khung thứ nhất; ít nhất một lỗ dẫn kéo dài được tạo ra cho khung bất kỳ trong các khung thứ nhất và thứ hai, lỗ này kéo dài theo một đường cung theo cách đâm xuyên vào; và bộ phận chốt dẫn được cố định vào khung còn lại trong khung thứ nhất và khung thứ hai và được cố định để có thể dịch chuyển được dọc theo lỗ dẫn kéo dài.

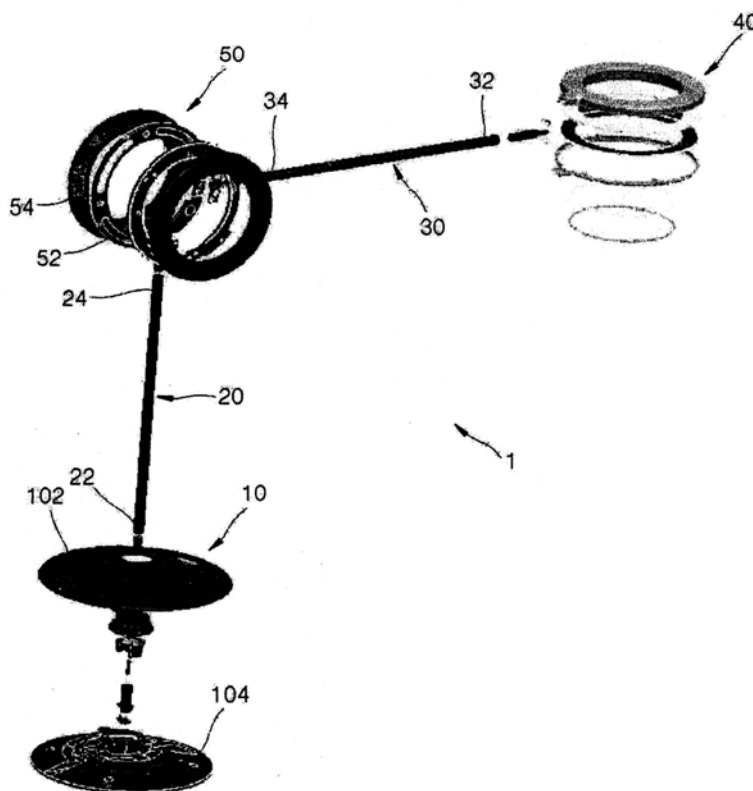

(11) **42459**

(21) 1-2014-02507

(51)<sup>7</sup> **B62J 9/00**, 6/04

(22) 25.07.2014

(43) 25.06.2015

(30) 2013-246919 29.11.2013 JP

Ngày yêu cầu thẩm định nội dung: 25.07.2014

(71) YAMAHA HATSUDOKI KABUSHIKI KAISHA (JP)

2500 Shingai, Iwata-shi, Shizuoka-ken 438-8501, Japan

(72) Yasuyuki OHTSUBO (JP), Ayumu KODAMA (JP)

(74) Công ty TNHH Tư vấn - Đầu tư N.T.K. (N.T.K. CO., LTD.)

(54) PHƯƠNG TIỆN GIAO THÔNG KIỂU NGỒI CHÂN ĐỂ HAI BÊN

(57) Sáng chế đề xuất phương tiện giao thông kiểu ngồi chân để hai bên gồm bộ phận chứa (55) mà miệng (55i) của nó được lộ ra khi yên (15) được mở. Đầu trái của đèn sau được bố trí sang bên trái của đầu phải của đèn chớp sau bên trái (41) và đầu phải của đèn sau được bố trí sang bên phải của đầu trái của đèn chớp sau bên phải (42). Ít nhất một phần của bộ phận chứa (55) được bố trí để được chông lên tấm che sau (25) trên hình chiếu bằng của phương tiện và chông lên đèn chớp sau bên trái (41) và đèn chớp sau bên phải (42) trên hình chiếu cạnh của phương tiện.

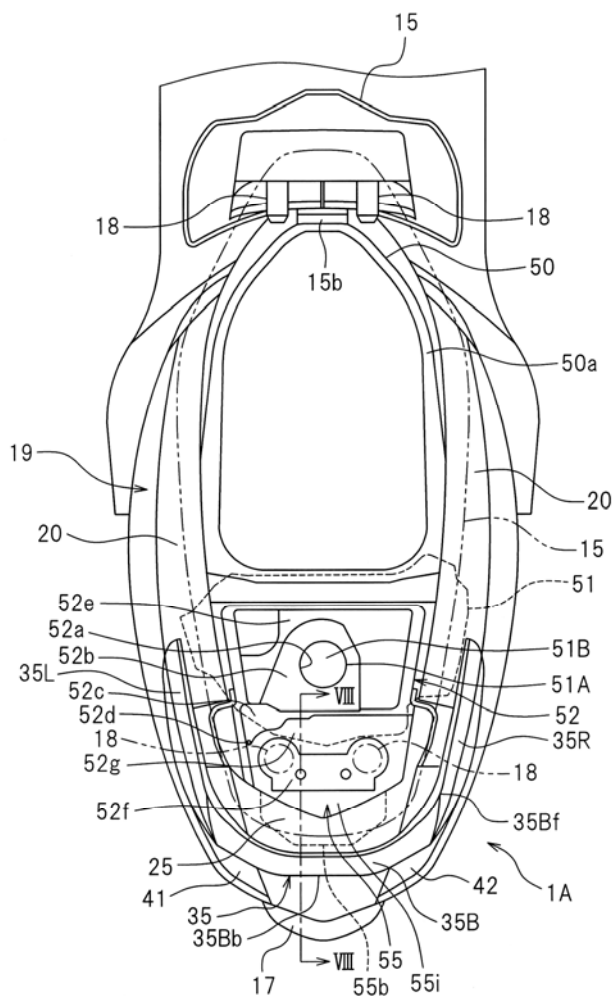

(11) **42460**

(21) 1-2014-02716

(51)<sup>7</sup> **H01L 23/34**, 23/36, H05K 7/20

(22) 12.06.2013

(43) 25.06.2015

(86) PCT/JP2013/066166 12.06.2013

(87) WO2014/199456 A1 18.12.2014

Ngày yêu cầu thẩm định nội dung: 17.10.2014

(71) MEIKO ELECTRONICS CO., LTD. (JP)

5-14-15, Ogami, Ayase-shi, Kanagawa 2521104 - Japan

(72) TANEKO, Noriaki (JP), TAKAGI, Tsuyoshi (JP), TAKII, Shukichi (JP)

(74) Công ty TNHH T&T INVENMARK Sở hữu trí tuệ Quốc tế (T&T INVENMARK CO., LTD.)

(54) **PHƯƠNG PHÁP SẢN XUẤT TẤM TẢN NHIỆT**

(57) Sáng chế đề cập đến phương pháp sản xuất tấm tản nhiệt bao gồm: bước tạo ra bán thành phẩm nền để tạo ra bán thành phẩm nền có lớp cách nhiệt được làm bằng vật liệu nhựa cách nhiệt và lớp dẫn nhiệt được làm bằng vật liệu dẫn nhiệt tạo ra trên lớp cách nhiệt; bước tạo ra lỗ xuyên để tạo ra lỗ xuyên có dạng gần như hình trụ, lỗ xuyên này xuyên qua bán sản phẩm nền; bước luồn để luồn chi tiết dẫn nhiệt cần được bố trí vào lỗ xuyên, chi tiết dẫn nhiệt được làm bằng kim loại và có dạng gần như hình trụ; và bước làm biến dạng dẻo để làm biến dạng dẻo chi tiết dẫn nhiệt cần được gắn chặt trong lỗ xuyên. Bước ủ, để chi tiết dẫn nhiệt, được thực hiện trước khi thực hiện bước luồn nêu trên.

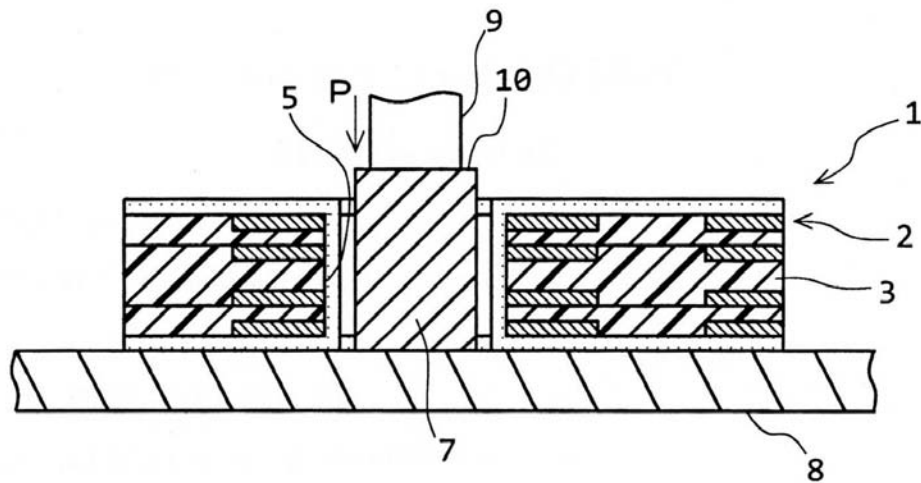

(11) **42461**

(21) 1-2014-02755

(51)<sup>7</sup> **C05G 3/00, C05F 9/04, 11/00**

(22) 18.08.2014

(43) 25.06.2015

(30) PI 2013702554 24.12.2013 MY

Ngày yêu cầu thẩm định nội dung: 15.10.2014

(71) ALL COSMOS INDUSTRIES SDN BHD (MY)

Plo 539, Jalan Keluli, Paslr Gudang Industrial Estate, 81700 Pasir Gudang, Johor, Malaysia

(72) CHARLES THEN @ THEN KHOON THIAM (MY), PAN ZHI YANG (MY), H'NG WEI CHANG (MY)

(74) Công ty TNHH Sáng chế ACTIP (ACTIP PATENT LIMITED)

(54) **PHÂN BÓN ỔN ĐỊNH SINH HỌC VÀ PHƯƠNG PHÁP SẢN XUẤT LOẠI PHÂN NÀY**

(57) Sáng chế đề cập đến phân bón ổn định sinh học, khác biệt ở chỗ bao gồm chất thải hữu cơ; mầm vi sinh; và hợp chất vô cơ. Sáng chế cũng đề xuất phương pháp sản xuất phân bón ổn định sinh học, khác biệt ở chỗ bao gồm các bước sấy khô chất thải hữu cơ bằng không khí; phân hủy chất thải hữu cơ để tạo thành phân trộn; cấy mầm vi sinh với phân trộn; trộn phân trộn đã cấy mầm vi sinh với hợp chất vô cơ để tạo thành hỗn hợp bột; nghiền hỗn hợp bột và ép viên hỗn hợp bột đã nghiền để tạo thành hạt phân bón; và làm mát hạt phân bón.

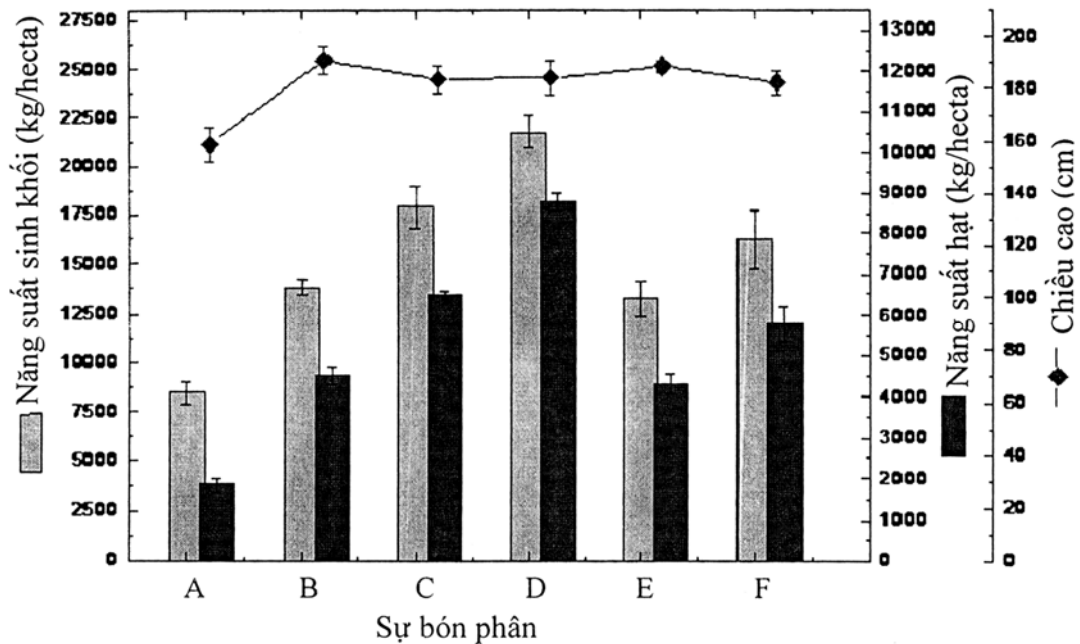

- (11) **42462**
- (21) 1-2014-02880 (51)<sup>7</sup> **G01M 11/02**, G01B 11/24
- (22) 08.03.2013 (43) 25.06.2015
- (86) PCT/EP2013/054751 08.03.2013 (87) WO2013/132072 12.09.2013
- (30) 12290084.8 09.03.2012 EP
- (71) **ESSILOR INTERNATIONAL (COMPAGNIE GENERALE D'OPTIQUE) (FR)**  
147, rue de Paris F-94220 Charenton le Pont (FR)
- (72) **GUEU Stéphane (FR), LAVILLONNIERE Nicolas (FR), MURADORE Fabien (FR), LAKHOUA Asma (FR)**
- (74) Công ty TNHH Sở hữu công nghiệp Sao Bắc Đẩu (SAO BAC DAU IP COM.,LTD)
- (54) **PHƯƠNG PHÁP VÀ DỤNG CỤ ĐO CẤU TRÚC HÌNH HỌC CỦA CẤU TỬ QUANG HỌC BỊ GIỚI HẠN BỞI BỀ MẶT THỨ NHẤT VÀ BỀ MẶT THỨ HAI**
- (57) Sáng chế đề cập đến phương pháp và hệ thống đo cấu trúc hình học và quang học của phần tử quang học được giới hạn bởi mặt thứ nhất (10) và mặt thứ hai (20). Phương pháp nêu trên bao gồm các bước: (S1) đo tín hiệu thứ nhất (MS1) thu được từ sự biến đổi thứ nhất của tín hiệu dò thứ nhất (PS1), do ít nhất là mặt thứ nhất (10) nêu trên; (S2) đo tín hiệu thứ hai (MS2) thu được từ biến đổi thứ hai của tín hiệu dò thứ hai (PS2), do ít nhất là mặt thứ hai (20) nêu trên; (S3) xác định biến đổi thứ ba cho phép chuyển hệ tọa độ thứ nhất (R1) gắn với việc đo tín hiệu thứ nhất (MS1) sang hệ tọa độ thứ hai (R2) gắn với việc đo tín hiệu thứ hai (MS2); (S10) đánh giá mặt thứ nhất (10) nêu trên khi dùng tín hiệu thứ nhất (MS1) để tạo ra mô phỏng thứ nhất, mô phỏng thứ nhất này và tiêu chuẩn đánh giá thứ nhất (V1) định lượng sự khác biệt giữa đánh giá (ES1) và tín hiệu thứ nhất (MS1), và (S20) đánh giá mặt thứ hai (20) nêu trên khi dùng tín hiệu thứ hai (MS2) để tạo ra mô phỏng thứ hai, mô phỏng thứ hai này, biến đổi thứ ba nêu trên và tiêu chuẩn đánh giá thứ hai (V2) định lượng khác biệt giữa đánh giá (ES2) và tín hiệu thứ hai (MS2).

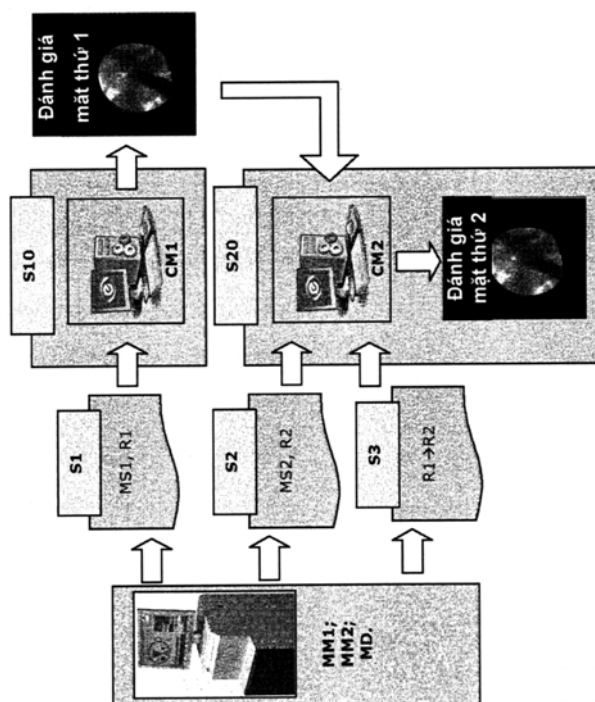

- (11) **42463**  
 (21) 1-2014-03036 (51)<sup>7</sup> **H04L 12/70**  
 (22) 30.01.2013 (43) 25.06.2015  
 (86) PCT/CN2013/071133 30.01.2013 (87) WO2013/123845 29.08.2013  
 (30) 201210042385.9 23.02.2012 CN

Ngày yêu cầu thẩm định nội dung: 12.09.2014

- (71) TENCENT TECHNOLOGY (SHENZHEN) COMPANY LIMITED (CN)  
 Room 403, East Block 2, SEG Park, Zhenxing Road, Futian District, Shenzhen City  
 518044, Guangdong Province, P.R. China  
 (72) MA, Liang (CN), ZHOU, Jing (CN), HE, Zhiqiang (CN), YU, Xuan (CN), LI, Qi  
 (CN), LIN, Tao (CN)  
 (74) Văn phòng luật sư Phạm và Liên danh (PHAM & ASSOCIATES)  
 (54) PHƯƠNG PHÁP PHÂN BỐ TÀI NGUYÊN TRÒ CHƠI VÀ MÁY CHỦ  
 (57) Sáng chế đề cập đến phương pháp và máy chủ phân bố tài nguyên trò chơi, thuộc lĩnh vực công nghệ mạng. Phương pháp bao gồm các bước: tiếp nhận yêu cầu tham gia trò chơi gồm thông tin tiểu khu trò chơi được gửi đến bởi người dùng; gán người dùng vào hàng đợi tương ứng trong tiểu khu trò chơi khi người dùng đi vào tiểu khu trò chơi được nhận dạng bằng thông tin tiểu khu trò chơi theo điều kiện định trước; lựa chọn người tham gia chơi trong cùng nhóm với người dùng từ các hàng đợi khác ngoài hàng đợi hiện tại khi người dùng được gán thành công vào hàng đợi; và phân bố tài nguyên trò chơi đến người dùng và những người cùng chơi đã được chọn khác. Giải pháp kỹ thuật hiện tại có thể làm giảm sự xuất hiện gian lận của những người tham gia trò chơi một cách hiệu quả.

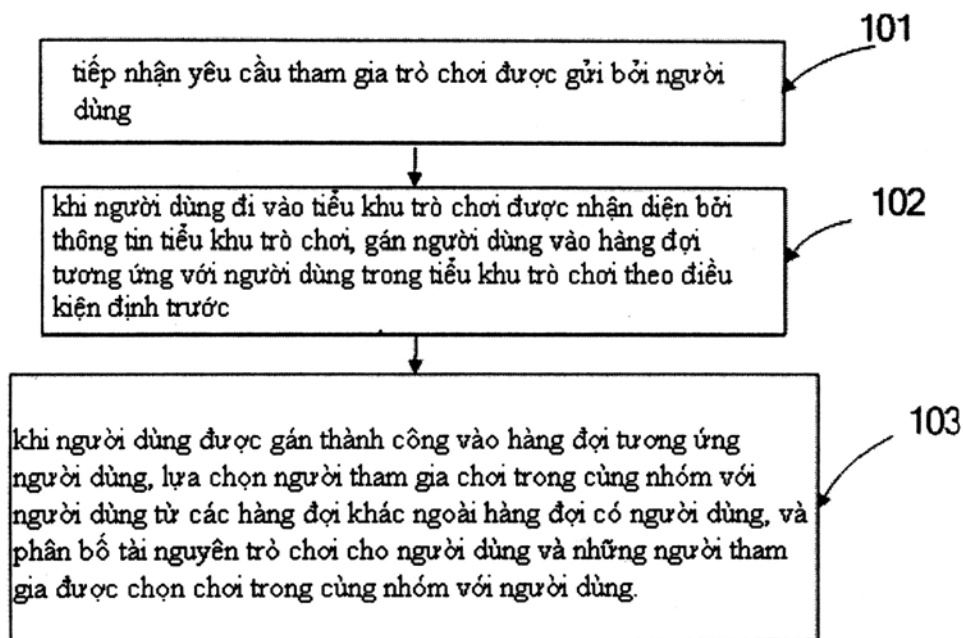

- (11) **42464**  
(21) 1-2014-03162 (51)<sup>7</sup> **F24H 9/12**, 9/00, 1/18  
(22) 11.10.2013 (43) 25.06.2015  
(86) PCT/IB2013/002363 11.10.2013 (87) WO2014/060837 24.04.2014  
(30) AN2012A000129 16.10.2012 IT

Ngày yêu cầu thẩm định nội dung: 01.06.2015

- (71) ARISTON THERMO S.P.A. (IT)  
45, Viale Aristide Merloni, I-60044, Fabriano (Ancona), Italy  
(72) FERRONI, Stefano (IT), PORCARELLI, Emanuele (IT)  
(74) Công ty Luật TNHH T&G (TGVN)  
(54) VAN ĐỔI HƯỚNG NƯỚC LẠNH DÙNG CHO BÌNH ĐUN NƯỚC NÓNG LƯU TRỮ  
(57) Mục đích của sáng chế là đề xuất van đổi hướng nước lạnh dùng cho bình đun nước nóng lưu trữ (1) để nạp nước lạnh vào bình chứa (S) của bình đun nước nóng lưu trữ. Van đổi hướng nước lạnh (1) bao gồm: chi tiết đệm (5) được làm bằng vật liệu composít, được lắp vào đầu trên cùng của ống nạp nước lạnh (6), lò xo xoắn (2) bao gồm các ống xoắn trung gian tự do (2.2) mà tạo ra các khe hở giữa một ống xoắn và ống xoắn khác, nắp (4) được kết cấu để đóng kín phần trên cùng của lò xo (2). Dòng nước lạnh vào chảy qua phần kéo giãn chi tiết đệm (5) và tiếp tục chảy theo cách thẳng đứng vào khoảng trống phía trong (3) của lò xo (2), lên đến phần trên cùng của bình chứa nước lạnh bị chặn lại bởi nắp (4) và bị đẩy vào bình chứa (S) thông qua các khe hở hướng tâm giữa các ống xoắn trung gian tự do (2.2) của lò xo (2).

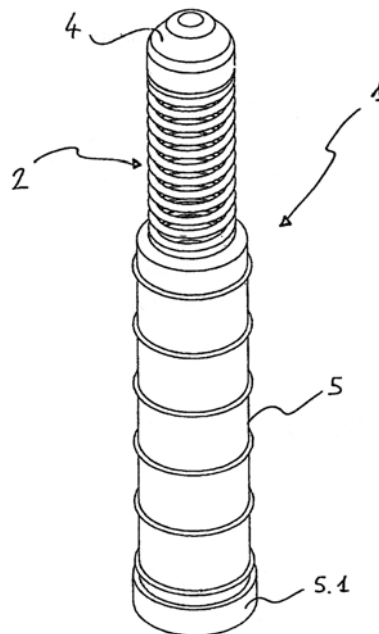

**CÔNG BÁO SỞ HỮU CÔNG NGHIỆP SỐ 327 TẬP A (06.2015)**

---

- (11) **42465**
- (21) 1-2014-03201 (51)<sup>7</sup> **C07K 16/28**
- (22) 22.02.2013 (43) 25.06.2015
- (86) PCT/US2013/027476 22.02.2013 (87) WO/2013/126810 29.08.2013
- (30) 61/603,203 24.02.2012 US
- (71) STEM CENTRX, INC. (US)  
450 East Jamie Court, South San Francisco, CA 94080, USA
- (72) SAUNDERS, Laura (US), DYLLA, Scott, J. (US), FOORD, Orit (US), STULL, Robert, A. (US), TORGOV, Michael (US), SHAO, Hui (CA), LIU, David (US)
- (74) Công ty TNHH T&T INVENMARK Sở hữu trí tuệ Quốc tế (T&T INVENMARK CO., LTD.)
- (54) **CHẤT ĐIỀU BIẾN SEZ6 VÀ THỂ LIÊN HỢP CHỨA CHẤT ĐIỀU BIẾN NÀY**
- (57) Sáng chế đề cập đến chất điều biến SEZ6 bao gồm các kháng thể và dẫn xuất của chúng, thể liên hợp chứa hợp chất điều biến này để điều trị các rối loạn tăng sinh.



- (11) **42466**  
 (21) 1-2014-03208 (51)<sup>7</sup> **H04W 4/14, H04L 12/58**  
 (22) 08.04.2013 (43) 25.06.2015  
 (86) PCT/FI2013/050380 08.04.2013 (87) WO2013/153277 17.10.2013  
 (30) 61/622,166 10.04.2012 US

Ngày yêu cầu thẩm định nội dung: 24.09.2014

- (71) NOKIA CORPORATION (FI)  
 Karakaari 7, FI-02610 Espoo, Finland  
 (72) Curt WONG (US), Jari MUTIKAINEN (FI)  
 (74) Công ty TNHH Tâm nhìn và Liên danh (VISION & ASSOCIATES CO.LTD.)  
 (54) PHƯƠNG PHÁP, THIẾT BỊ VÀ VẬT GHI ĐỌC ĐƯỢC BẰNG MÁY TÍNH ĐỂ GỬI VÀ/HOẶC CHUYỂN TIN NHẮN SMS (SHORT MESSAGE SERVICE) GIỮA CÁC THIẾT BỊ NGƯỜI DÙNG MÀ KHÔNG CÓ SỐ THƯ MỤC THUÊ BAO QUỐC TẾ TRẠM DI ĐỘNG MSISDN (MOBILE STATION INTERNATIONAL SUBSCRIBER DIRECTORY NUMBER)
- (57) Sáng chế đề cập đến phương pháp, thiết bị và vật ghi đọc được bằng máy tính để gửi và/hoặc chuyển tin nhắn SMS (Short Message Service) giữa các thiết bị người dùng mà không sử dụng số thư mục thuê bao quốc tế trạm di động MSISDN (Mobile Station International Subscriber Directory Number). Phương pháp bao gồm bước lưu địa chỉ SIP-URI (Session Initial Protocol-Uniform Resource Identifier - định dạng địa chỉ trong giao thức SIP) và số nhận dạng thuê bao di động quốc tế IMSI (International Mobile Subscriber Identity) cho thiết bị gửi tin nhắn SMS. Phương pháp còn bao gồm bước nhận một tin nhắn SMS từ thiết bị gửi tin nhắn. Theo một khía cạnh của sáng chế, trường địa chỉ đích TP-DA (Transfer Protocol-Destination Address) của tin nhắn xuất phát từ thiết bị di động MO-SMS (Mobile Originated-Short Message Service) được điền (các) giá trị để chỉ ra địa chỉ của thiết bị nhận tin nhắn mà không sử dụng số MSISDN, yêu cầu R-URI (Request-Uniform Resource Identifier) được đặt là PSI (Public Service Identity - Nhận dạng dịch vụ công cộng) và trường "to header" được đặt là địa chỉ SIP-URI của thiết bị nhận tin nhắn. Phương pháp này có thể còn gồm bước truy lại địa chỉ SIP-URI của thiết bị nhận từ trường "to header" và truy vấn máy chủ quản lý thuê bao thường trú HSS (Home Subscription Server) của thiết bị nhận để lấy số IMSI và thông tin định tuyến thiết bị nhận. Phương pháp này có thể bao gồm bước chuyển tin nhắn SMS tới thiết bị nhận một cách trực tiếp hoặc thông qua tổng đài tin nhắn SMSC (Short Message Service Center).

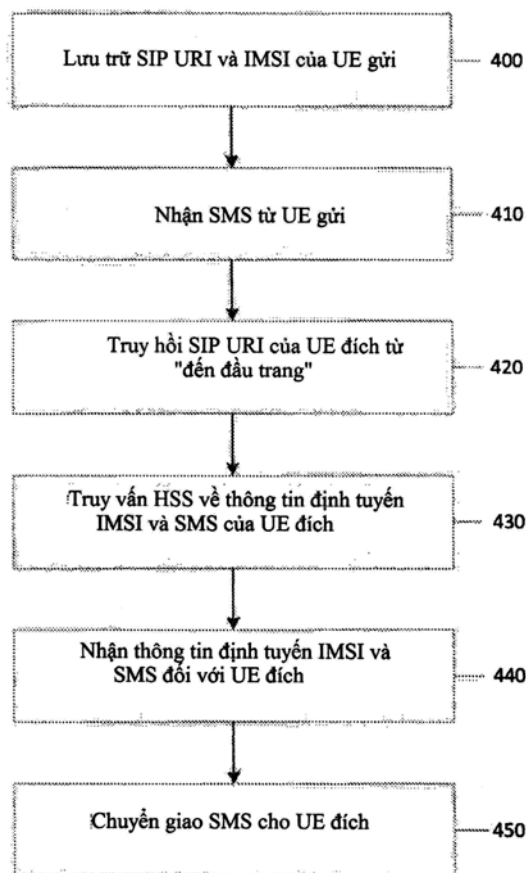

- (11) **42467**  
(21) 1-2014-03295 (51)<sup>7</sup> **H05K 1/02**  
(22) 04.03.2013 (43) 25.06.2015  
(86) PCT/IB2013/051710 04.03.2013 (87) WO/2013/144738 03.10.2013  
(30) 13/435,372 30.03.2012 US

Ngày yêu cầu thẩm định nội dung: 30.09.2014

(71) NOKIA CORPORATION (FI)

Karakaari 7, FI-02610 Espoo, Finland

(72) Darryl COTTON (GB), Samiul Md HAQUE (GB), Piers ANDREW (GB)

(74) Công ty TNHH Tâm nhìn và Liên danh (VISION & ASSOCIATES CO.LTD.)

(54) THIẾT BỊ BIẾN DẠNG ĐƯỢC VÀ PHƯƠNG PHÁP CHẾ TẠO THIẾT BỊ BIẾN DẠNG ĐƯỢC NÀY

(57) Sáng chế đề cập đến thiết bị biến dạng được. Thiết bị này bao gồm nền biến dạng được (3); phân dẫn điện (7); và ít nhất một giá đỡ (5) được định cấu hình để nối phân dẫn điện (7) với nền biến dạng được (3) sao cho phân dẫn điện (7) được đặt cách ra khỏi nền biến dạng được (3). Ngoài ra, sáng chế còn đề cập đến phương pháp chế tạo thiết bị biến dạng này.

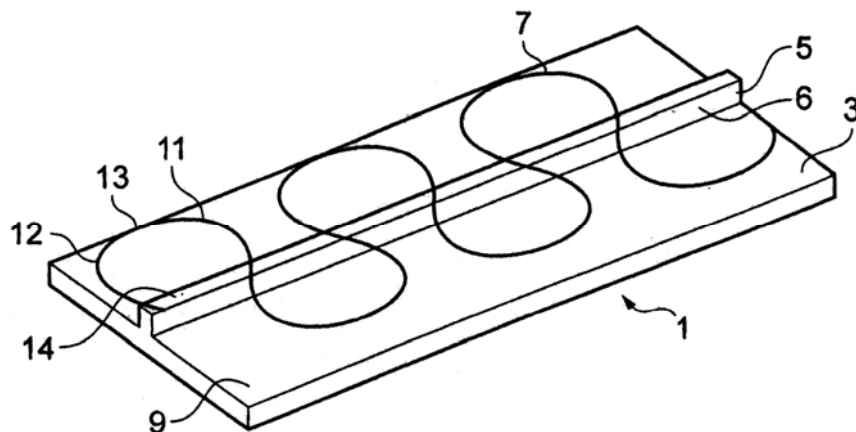

- (11) **42468**
- (21) 1-2014-03316 (51)<sup>7</sup> **A23K 1/18**, A61K 35/74, A23K 1/00, C12N 1/20
- (22) 12.04.2013 (43) 25.06.2015
- (86) PCT/US2013/036457 12.04.2013 (87) WO/2013/155468 17.10.2013
- (30) 61/623,512 12.04.2012 US
- 61/745,324 21.12.2012 US
- (71) DUPONT NUTRITION BIOSCIENCES APS (DK)  
Langebrogade 1 P.O. Box 17, DK-1011 Copenhagen K, Denmark
- (72) FROUEL, Stephane (FR), KROMM, Christopher (US)
- (74) Công ty TNHH T&T INVENMARK Sở hữu trí tuệ Quốc tế (T&T INVENMARK CO., LTD.)
- (54) CHẾ PHẨM CHỨA CÁC CHỦNG VI SINH VẬT BACILLUS VÀ LACTOBACILLUS ĐỂ CẢI THIỆN ĐẶC TÍNH CỦA ĐỘNG VẬT THỦY SINH VÀ PHƯƠNG PHÁP SẢN XUẤT CHẾ PHẨM NÀY
- (57) Sáng chế đề cập đến chủng *Bacillus* và *Lactobacillus* được phân lập, hữu ích để cải thiện đặc tính của động vật thủy sinh, chế phẩm chứa các chủng này và phương pháp sản xuất chúng.

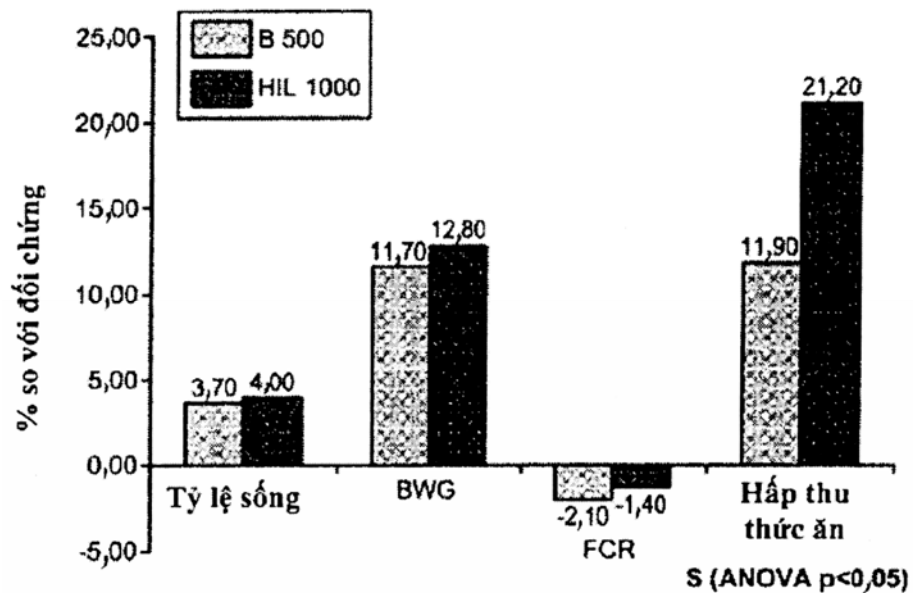

- (11) **42469**  
(21) 1-2014-03508 (51)<sup>7</sup> **E06B 7/36, 7/16**  
(22) 09.01.2013 (43) 25.06.2015  
(86) PCT/KR2013/000159 09.01.2013 (87) WO2014/038761 A1 13.03.2014  
(30) 10-2012-0099813 10.09.2012 KR

Ngày yêu cầu thẩm định nội dung: 21.10.2014

(75) JEONG, TAE YOUNG (KR)  
(Hyundai Apt., 103-1301) 114, Donggureung-ro, Guri-si Gyeonggi-do 471-755  
Republic of Korea

(74) Công ty TNHH Đại Tín và Liên Danh (DAITIN AND ASSOCIATES CO.,LTD)

(54) CỬA AN TOÀN

(57) Sáng chế đề cập đến cửa an toàn bao gồm phần góc có nhiều bản lề được gắn theo nhiều hướng khác nhau, phần góc được bố trí tại một cạnh của cửa ở trạng thái mở/đóng khi cửa xoay theo hướng ngang, và trụ cửa có rãnh an toàn được tạo ra trên đó theo hướng thẳng đứng để đưa một phần hoặc toàn bộ phần góc vào đó để ngăn chặn một phần cơ thể người sử dụng bị kẹp trong phần góc.

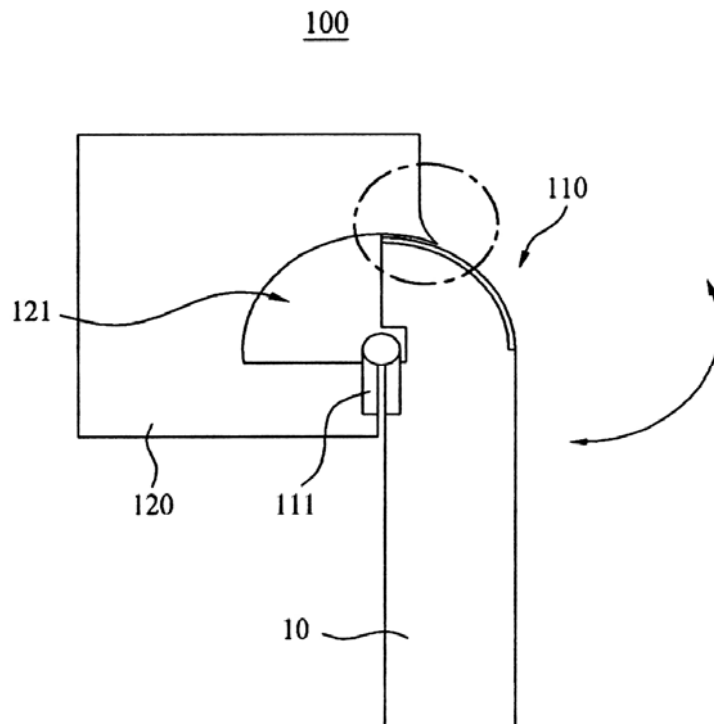

(11) **42470**

(21) 1-2014-03700

(51)<sup>7</sup> **E04B 2/86, E04G 9/10, 11/00**

(22) 05.11.2014

(43) 25.06.2015

(30) 10-2013-0144131 25.11.2013 KR

Ngày yêu cầu thẩm định nội dung: 05.11.2014

(71) **WOOKYUNG TECH (KR)**

A-725(Jeongja-dong, Daelim Acrotel), Seongnam daero 295, Bundang-gu, Seongnam city, Gyeonggi-do, Korea

(72) **ROH KYUNGBEOM (KR), ROH WOOHYUN (KR)**

(74) Công ty TNHH Đại Tín và Liên Danh (DAITIN AND ASSOCIATES CO.,LTD)

(54) **TẤM BÊ TÔNG CÁCH NHIỆT VÀ PHƯƠNG PHÁP THI CÔNG**

(57) Sáng chế đề cập đến cấu tạo và phương pháp thi công tấm bê tông cách nhiệt, sáng chế giải thích một cách chi tiết nhằm đưa mẫu tấm bê tông cách nhiệt này trở thành một cấu kiện xây dựng và có thể được sử dụng trong việc hình thành khung xương công trình như vật liệu kết nối cố định chính riêng biệt không cần khuôn để thay thế các vật liệu cũ tại công trình. Trong công việc thi công tường bê tông cách nhiệt, vật liệu tạo nên móng là tấm bê tông và phía trên tấm móng bê tông lắp cốt thép dọc và ngang của bức tường. Tại mặt trên của mỗi tấm bê tông cách nhiệt ghim nối cố định (400) được đặt vào rãnh chữ T với một khoảng cách nhất định. Nối hai tấm bê tông đơn bằng cách dùng phần nhô lên phía trên của thanh tròn lồi và ghim cố định hai tấm bê tông đơn vừa ghép đó vào với nhau để tạo ra một phần bức tường bê tông hoàn chỉnh. Lặp đi lặp lại các bước để nối các tấm bê tông đơn như trên thì công việc lắp đặt tấm bê tông cách nhiệt sẽ hoàn thành. Sau khi đã thi công các tầng lớp tấm bê tông cần trát tấm bê tông và tưới ẩm vào giữa các tấm panen cách nhiệt của tường bê tông.

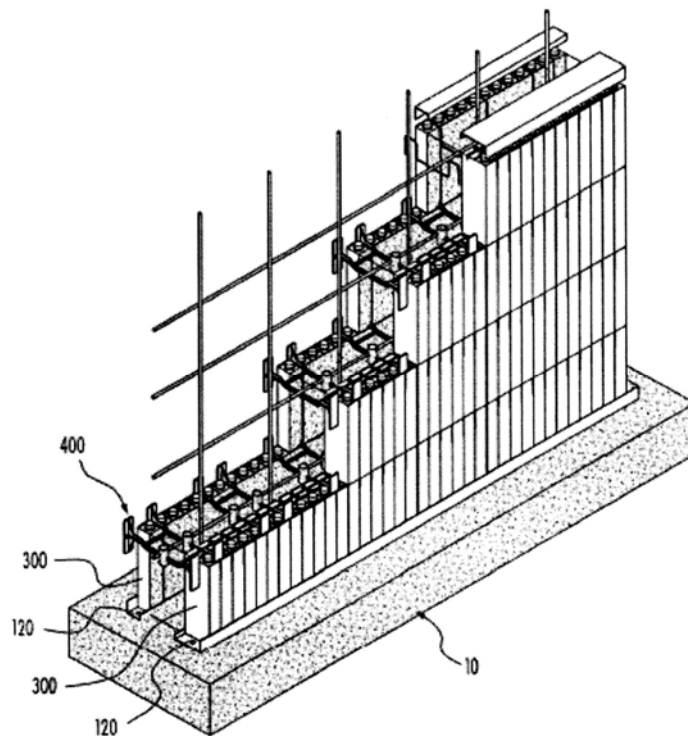

- (11) **42471**
- (21) 1-2014-03833 (51)<sup>7</sup> **E01D 2/00, 2/02**
- (22) 17.09.2013 (43) 25.06.2015
- (86) PCT/KR2013/008458 17.09.2013 (87) WO2014/046489 27.03.2014
- (30) 10-2012-0103812 19.09.2012 KR
- 10-2012-0149229 20.12.2012 KR
- 10-2012-0158546 31.12.2012 KR
- 10-2013-0019896 25.02.2013 KR
- 10-2013-0099441 22.08.2013 KR

Ngày yêu cầu thẩm định nội dung: 18.11.2014

- (71) WOO KYUNG TECH (KR)  
#A-725, 295, Seongnam-daero, Bundang-gu, Seongnam-si, Gyeonggi-do 463-826, Republic of Korea
- (72) ROH, U Hyeon (KR), ROH, Kyung Beom (KR), KIM, Min Ji (KR), KIM, Kyu Ri (KR)
- (74) Công ty TNHH Đại Tín và Liên Danh (DAITIN AND ASSOCIATES CO.,LTD)
- (54) **DẦM BÊ TÔNG DỰ ỨNG LỰC DẠNG CHỮ I VỚI MẶT CẮT NGANG ĐƯỢC TỐI ƯU HÓA VÀ PHƯƠNG PHÁP THIẾT KẾ DẦM NÀY**

- (57) Sáng chế đề cập đến dầm bê tông dự ứng lực dạng chữ I với mặt cắt ngang được tối ưu hóa. Ở dầm bê tông dự ứng lực dạng chữ I (PSC), gờ dưới có chiều rộng dao động từ 0,8-1,2m, chiều dày dao động từ 0,18-0,20m và chiều dày nách dao động từ 0,22-0,25m. Chiều dày gờ trên ở phần giữa dầm lớn hơn chiều dày gờ trên ở hai đầu của

dầm. Khi  $r^2 = \frac{I}{A}$  là giá trị bình phương của bán kính quay (r), trong đó  $r = \sqrt{\frac{I}{A}}$ , và liên quan đến mô-men thứ cấp thành phần trên đơn vị diện tích tức là độ cứng trên đơn vị diện tích, trong phạm vi rải nhíp từ 27-60m, thì mặt cắt ngang là mặt cắt ngang được tối ưu hóa trong đó giá trị độ cứng trên đơn vị diện tích là 95% hoặc lớn hơn giá trị tối đa.

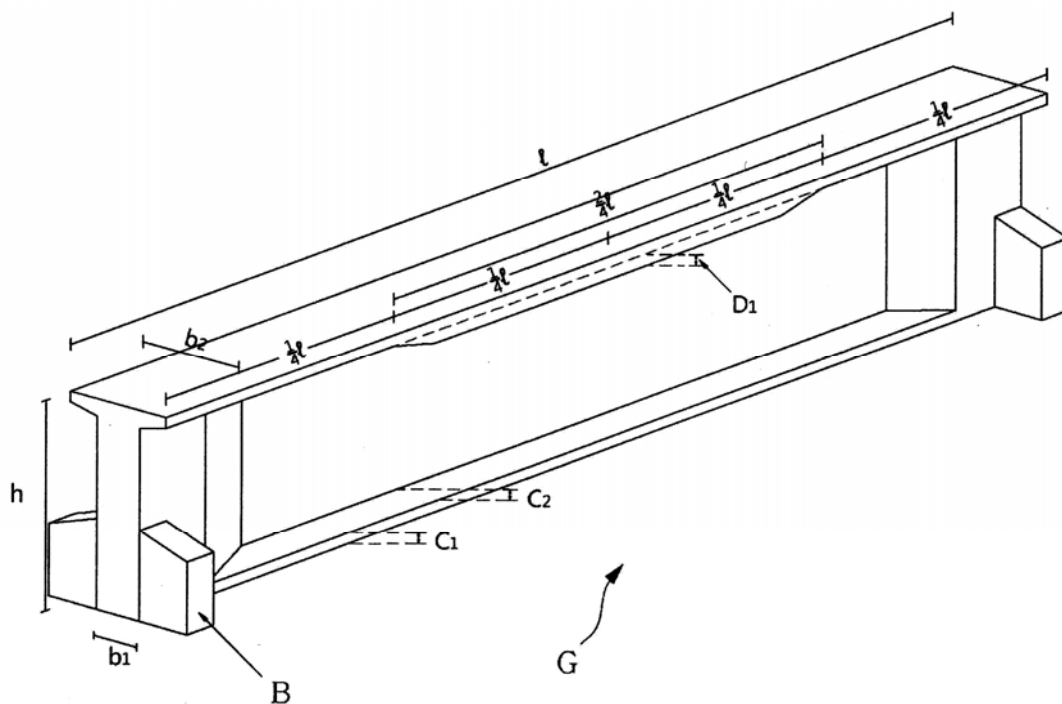

(11) 42472

(21) 1-2014-03848

(51)<sup>7</sup> B65G 67/60

(22) 19.11.2014

(43) 25.06.2015

(30) 2013-245106 27.11.2013 JP

Ngày yêu cầu thẩm định nội dung: 19.11.2014

(71) SUMITOMO HEAVY INDUSTRIES MATERIAL HANDLING SYSTEMS CO., LTD.  
(JP)

1-1, osaki 2-chome, Shinagawa-ku, Tokyo 141-6025, Japan

(72) Sachi YAWAKA (JP), Masaru HATAZAWA (JP)

(74) Công ty TNHH một thành viên Sở hữu trí tuệ VCCI (VCCI-IP CO.,LTD)

(54) THIẾT BỊ DỠ TẢI LIÊN TỤC

(57) Sáng chế đề cập đến thiết bị dỡ tải liên tục có thể ngăn chặn việc giảm tốc độ thu hồi tải trong trường hợp gia tăng tốc độ di chuyển của gầu. Thiết bị dỡ tải liên tục theo sáng chế là loại cơ cấu nâng có dạng gầu được tạo kết cấu để vận chuyển liên tục khối vật liệu. Cơ cấu nâng có dạng gầu được bố trí có các gầu (20) được tạo kết cấu để dỡ tải trọng hàng hóa và chất tải khối vật liệu trong đó, xích được tạo kết cấu để giữ các gầu (20) và con lăn dẫn động được tạo kết cấu để dẫn động và quay tròn xích, và phần cong (22d) ở xa bên trong hơn các phần đầu (22g) và (22h) của mặt trong (22b) của phần đáy (22), mà nằm ở phía đối diện với phần miệng (21) của gầu (20).

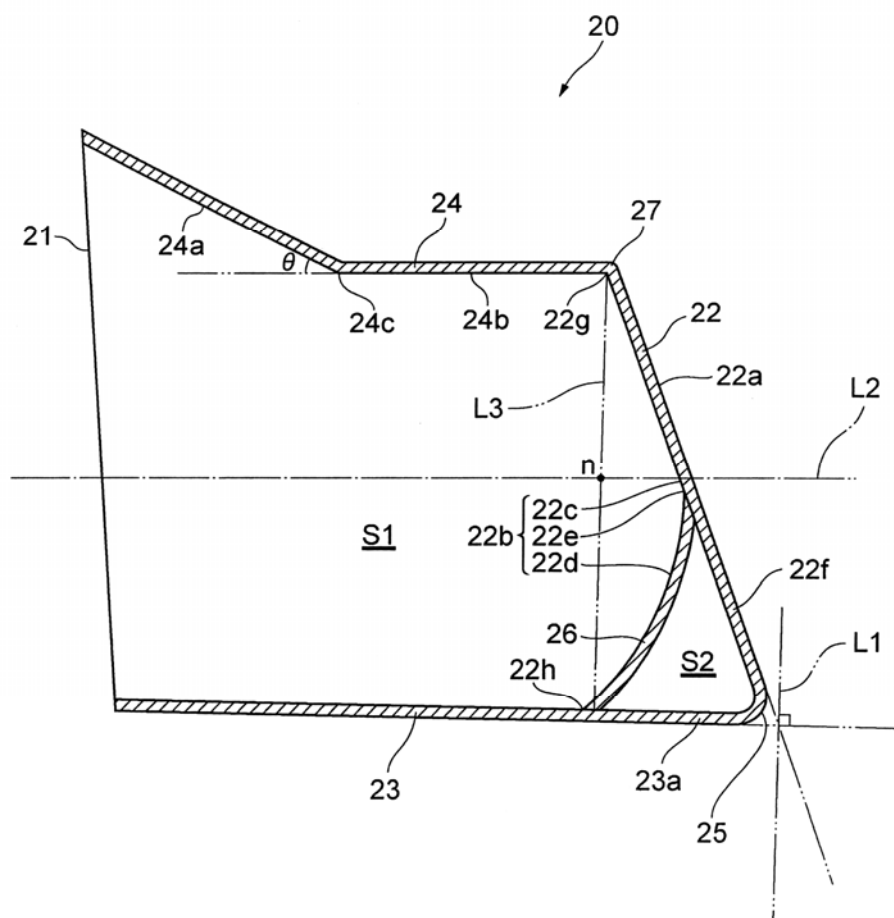

- (11) **42473**
- (21) 1-2014-03859 (51)<sup>7</sup> **C12M 1/113**, 1/26
- (22) 28.05.2013 (43) 25.06.2015
- (86) PCT/EP2013/060942 28.05.2013 (87) WO2013/178621 A1 05.12.2013
- (30) 12169684.3 28.05.2012 EP
- (71) ENERGIUTVECKLARNAN NORDEN AB (SE)  
Stora Sjögesta Järngården 13, S-590 76 Vreta Kloster (SE)
- (72) BERG, Lars (SE)
- (74) Công ty Cổ phần Sở hữu công nghiệp INVESTIP (INVESTIP)
- (54) LÒ PHẢN ỨNG KHÍ SINH HỌC VÀ PHƯƠNG PHÁP SẢN XUẤT KHÍ SINH HỌC SỬ DỤNG LÒ PHẢN ỨNG NÀY
- (57) Sáng chế đề cập đến lò phản ứng khí sinh học (1) bao gồm khoang (7) có đầu vào (2) dùng cho nguyên liệu hữu cơ, đầu ra khí sinh học (3), trục (5) có thiết bị di chuyển vật liệu (6) được cố định vào trục, trong đó lò phản ứng khí sinh học (1) có ít nhất hai đầu ra (12, 13) trong bộ phận sản xuất khí (10) của lò phản ứng (1) mà từ đó nguyên liệu hữu cơ có thể được đưa trở lại đầu vào (2). Sáng chế còn đề cập đến phương pháp sử dụng lò phản ứng khí sinh học (1) để sản xuất khí sinh học.

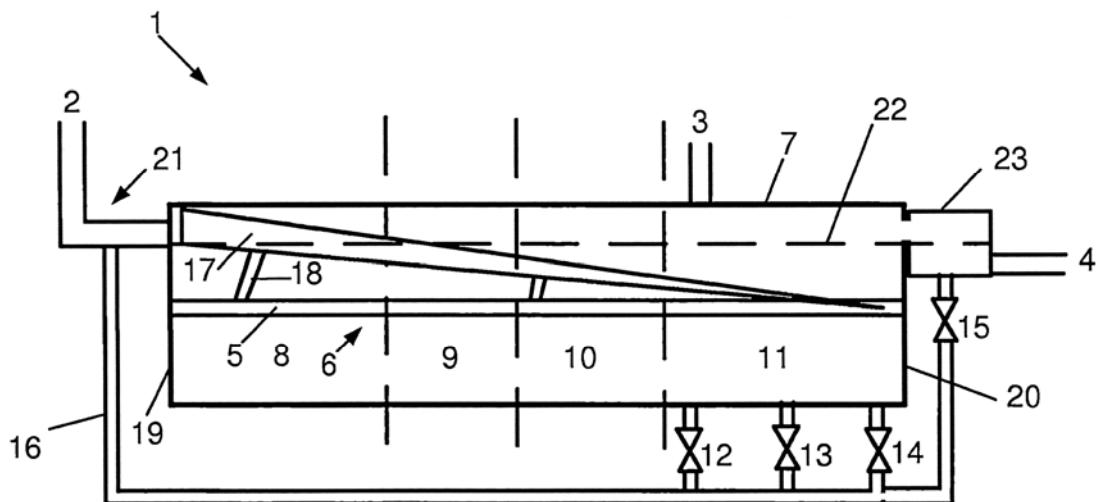



- (11) **42474**
- (21) 1-2014-03884 (51)<sup>7</sup> **A61F 2/24**
- (22) 26.04.2013 (43) 25.06.2015
- (86) PCT/PCT/EP2013/0587 26.04.2013 (87) WO2013/160439 31.10.2013
- (30) TO2012A000372 27.04.2012 IT
- (71) EPYGON SASU (FR)  
5 rue de la Baume, F-75008 Paris, France
- (72) Marcio SCORSIN (BR), Enrico PASQUINO (IT)
- (74) Công ty TNHH Tâm nhìn và Liên danh (VISION & ASSOCIATES CO.LTD.)
- (54) BỘ PHẬN VAN TIM NHÂN TẠO, DỤNG CỤ PHÂN PHỐI ĐỂ ĐỊNH VỊ VÀ NEO  
BỘ PHẬN VAN TIM NHÂN TẠO VÀ PHƯƠNG PHÁP SẢN XUẤT BỘ PHẬN  
VAN TIM NHÂN TẠO
- (57) Sáng chế đề cập đến bộ phận van tim nhân tạo bao gồm kết cấu đỡ hình nhẫn (3) để được neo ở vành van, và lá van (5) được đỡ nổi bởi kết cấu đỡ nêu trên. Kết cấu đỡ nêu trên bao gồm phần thành đỡ (31) ở đó đầu góc (51) của lá van được nối, và phần thành bổ sung (32) đối diện với phần thành đỡ, mà đỡ bề mặt kết nối (33) được làm thích ứng để được gài khớp khít bởi đầu tự do (52) của lá van (5), và kéo dài theo phương song song với hướng dịch chuyển của đầu tự do (52) của lá van (5) ở bề mặt kết nối (33). Đầu tự do của lá van (5) được nối với phần thành đỡ (31) hoặc với phần thành bổ sung (32) nhờ thành phần kéo (55) được định cỡ sao cho đầu tự do (52) của lá van (5) bị dừng lại ở bề mặt kết nối.

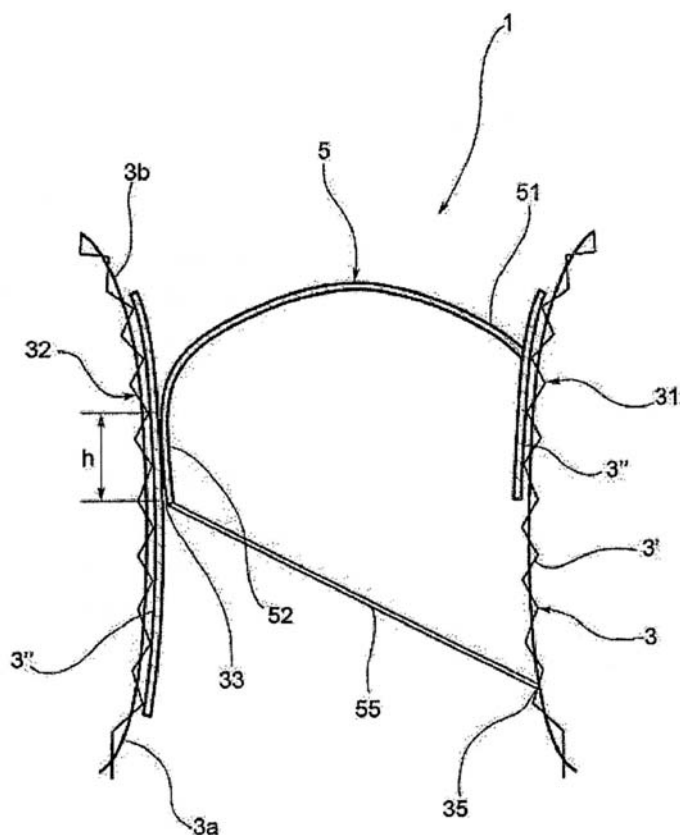

**CÔNG BÁO SỞ HỮU CÔNG NGHIỆP SỐ 327 TẬP A (06.2015)**

- (11) **42475**  
 (21) 1-2014-03886 (51)<sup>7</sup> **A61K 47/48**, 39/395  
 (22) 20.05.2013 (43) 25.06.2015  
 (86) PCT/US2013/041848 20.05.2013 (87) WO2013/177055 28.11.2013  
 (30) 61/649,775 21.05.2012 US

Ngày yêu cầu thẩm định nội dung: 20.11.2014

- (71) GENENTECH, INC. (US)  
 1 DNA Way, South San Francisco, California 94080, United States of America  
 (72) Peter CHANG (US), Chie SAKANAKA (JP)  
 (74) Công ty TNHH Tâm nhìn và Liên danh (VISION & ASSOCIATES CO.LTD.)  
 (54) KHÁNG THỂ PHÂN LẬP ĐƯỢC KHÁNG LY6E, THỂ TIẾP HỢP MIỄN DỊCH CHỨA KHÁNG THỂ NÀY, PHƯƠNG PHÁP SẢN XUẤT KHÁNG THỂ VÀ PHƯƠNG PHÁP PHÁT HIỆN LY6E Ở NGƯỜI TRONG MẪU SINH HỌC  
 (57) Sáng chế đề cập đến kháng thể phân lập được kháng Ly6E và thể tiếp hợp miễn dịch chứa kháng thể này. Sáng chế cũng đề cập đến dược phẩm chứa thể tiếp hợp miễn dịch, phương pháp sản xuất kháng thể và phương pháp phát hiện Ly6E ở người trong mẫu sinh học.

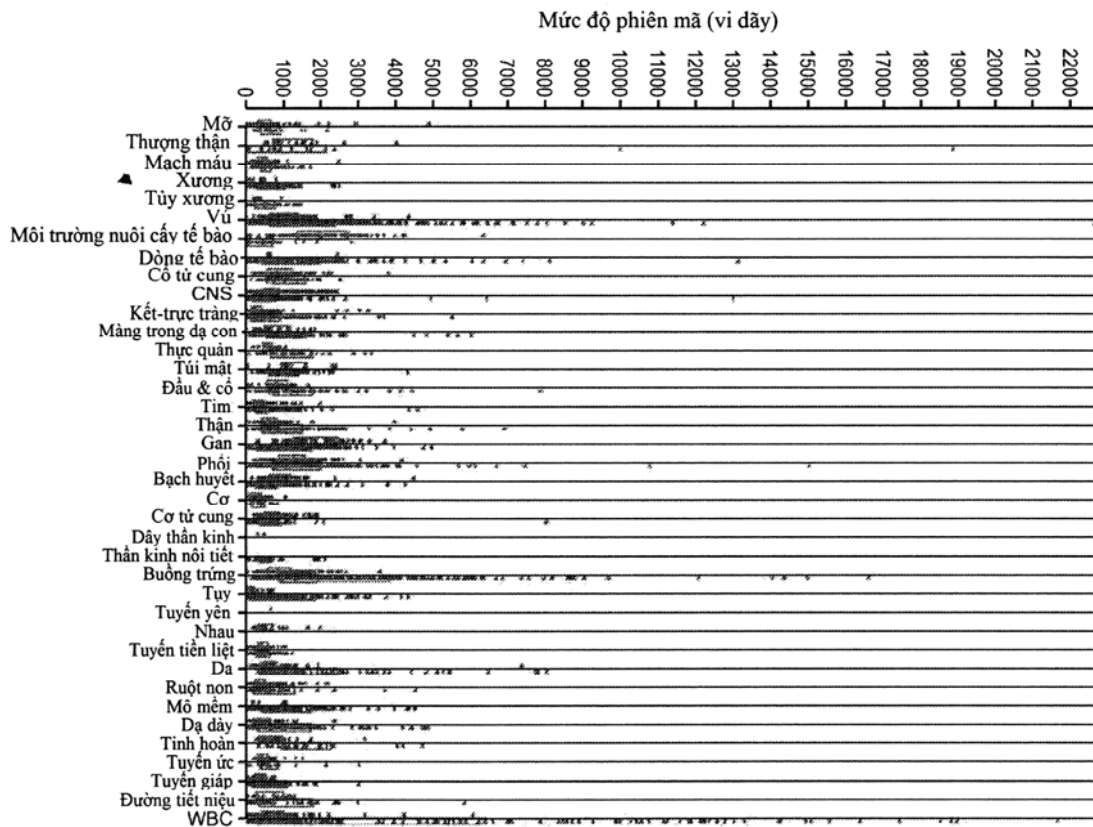

- (11) **42476**  
 (21) 1-2014-03892 (51)<sup>7</sup> **B65G 47/252, 47/91**  
 (22) 18.07.2013 (43) 25.06.2015  
 (86) PCT/AT2013/000122 18.07.2013 (87) WO2014/036576 A1 13.03.2014  
 (30) A 987/2012 10.09.2012 AT

Ngày yêu cầu thẩm định nội dung: 21.11.2014

- (71) ROSENDAHL NEXTRON GMBH (AT)  
 Schachen 57, 8212 Pischelsdorf, Austria  
 (72) Hans SCHNUR (AT), Franz Albert JANSKY (AT)  
 (74) Công ty TNHH Tư vấn Phạm Anh Nguyễn (ANPHAMCO CO.,LTD.)  
 (54) **THIẾT BỊ DI CHUYỂN CÁC VẬT THỂ CÓ DẠNG HÌNH TẮM**

(57) Sáng chế đề cập đến thiết bị di chuyển các vật thể có dạng hình tấm (5) (pin tấm) từ điểm di chuyển, tại đó các vật thể (5) được hướng thẳng góc cơ bản, đến điểm cấp phối, tại đó các vật thể (5) được hướng theo phương gần như nằm ngang. Thiết bị này bao gồm một tay kẹp chuyển động (2) có thể được di chuyển qua lại giữa điểm di chuyển và điểm cấp phối bằng một bộ truyền động và được quay trong quá trình chuyển động. Tay kẹp chuyển động (2) được đặt trên một cần gạt (6), do đó nó có thể được xoay về phía cần gạt (6). Cần gạt (6) được quay qua lại bằng một bộ truyền động (7). Tay kẹp chuyển động (2) được nối với một trục (11) được gắn xoay trong cần gạt (6) và một bánh đĩa (12) được gắn chặt trên đó. Một bộ phận giãn, đàn hồi (13) được đặt trên bánh đĩa (12) và được cố định theo hướng kéo dài theo chiều dọc của nó. Trong quá trình quay của cần gạt (6), bánh đĩa (12) cuốn theo bộ phận giãn (13).

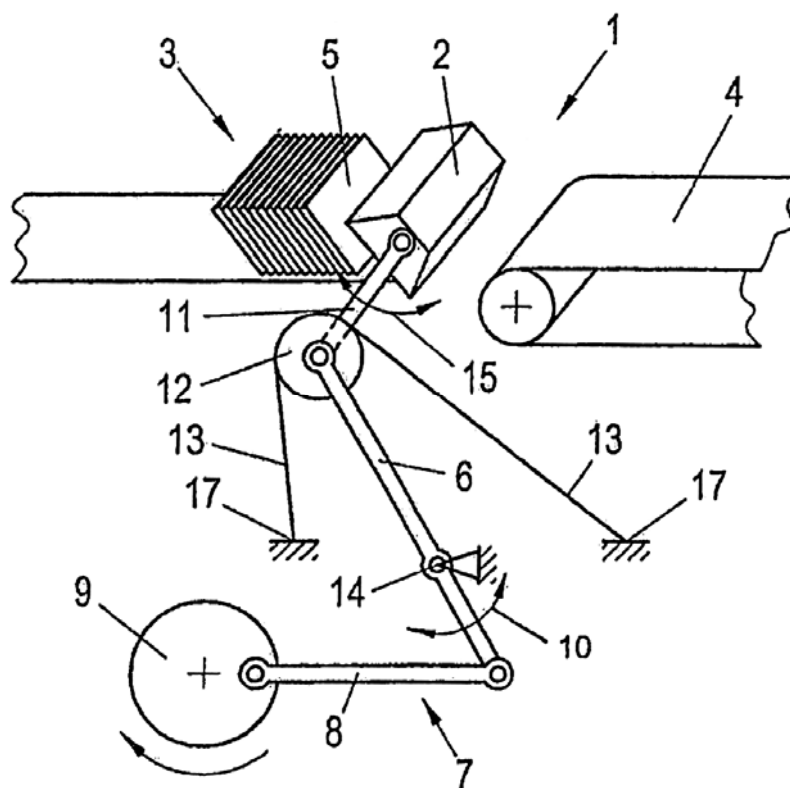

(11) 42477

(21) 1-2014-03895

(51)<sup>7</sup> F02D 29/02

(22) 21.11.2014

(43) 25.06.2015

(30) JP2013-250980 04.12.2013 JP

Ngày yêu cầu thẩm định nội dung: 21.11.2014

(71) YAMAHA HATSUDOKI KABUSHIKI KAISHA (JP)

2500 Shingai, Iwata, Shizuoka 438-8501, Japan

(72) Takahiro MASUDA (JP), Yuki YAMAGUCHI (JP)

(74) Công ty cổ phần tư vấn Trung Thực (TRUNG THUC.,JSC)

(54) HỆ THỐNG ĐỘNG CƠ VÀ XE MÁY DẠNG YÊN NGỰA CÓ LẮP HỆ THỐNG ĐỘNG CƠ NÀY

(57) Sáng chế đề xuất hệ thống động cơ, trong đó trục khuỷu quay theo hướng về phía trước đến khi góc quay của thanh truyền tiến đến vùng bắt đầu quay ngược chiều sau khi dừng và trước khi khởi động động cơ, và trục khuỷu quay theo hướng ngược lại đến khi góc quay của thanh truyền đi qua vùng nạp khởi động từ vùng bắt đầu quay ngược chiều và tiến đến vùng đánh lửa khởi động tại thời điểm khởi động động cơ. Khi góc quay của thanh truyền nằm trong vùng nạp khởi động, thì hỗn hợp nhiên liệu - không khí được tạo ra bởi nhiên liệu và không khí được phun bằng vòi phun được đưa vào trong buồng đốt từ đường ống nạp qua cửa nạp. Hơn nữa, khi góc quay của thanh truyền nằm trong vùng đánh lửa khởi động, thì hỗn hợp nhiên liệu - không khí trong buồng đốt được đốt cháy bởi bugi.

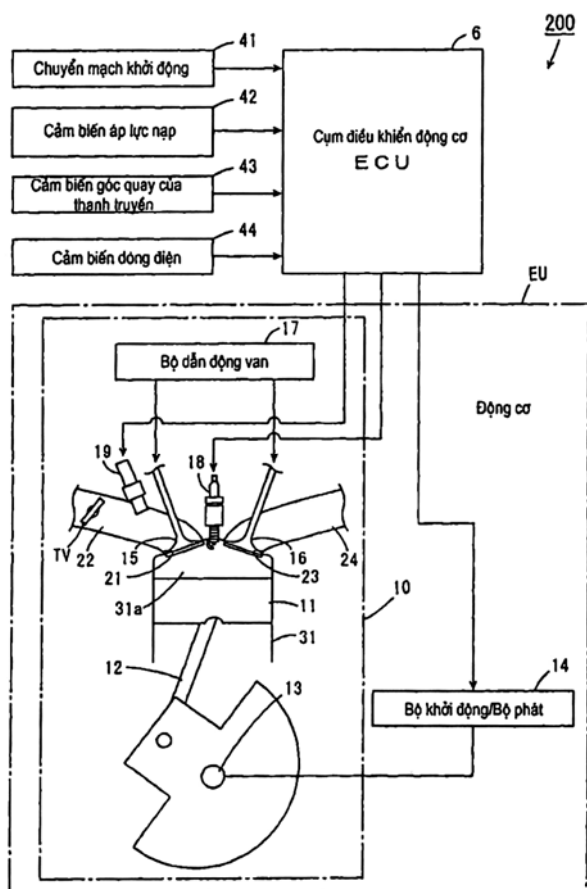

(11) 42478

(21) 1-2014-03896

(51)<sup>7</sup> F02D 29/02

(22) 21.11.2014

(43) 25.06.2015

(30) JP2013-250981 04.12.2013 JP

Ngày yêu cầu thẩm định nội dung: 21.11.2014

(71) YAMAHA HATSUDOKI KABUSHIKI KAISHA (JP)

2500 Shingai, Iwata, Shizuoka 438-8501, Japan

(72) Takahiro MASUDA (JP), Yuki YAMAGUCHI (JP)

(74) Công ty cổ phần tư vấn Trung Thực (TRUNG THUC.,JSC)

(54) HỆ THỐNG ĐỘNG CƠ VÀ XE MÁY DẠNG YÊN NGỰA CÓ LẮP HỆ THỐNG ĐỘNG CƠ NÀY

(57) Sáng chế đề xuất hệ thống động cơ, trong đó tại thời điểm dừng động cơ, ở trạng thái mà không khí đang di chuyển vào trong buồng đốt, trục khuỷu quay theo hướng về phía trước nhờ quán tính mà không cần sự đốt cháy của hỗn hợp nhiên liệu - không khí. Tại thời điểm khởi động động cơ, trục khuỷu quay theo hướng ngược lại, và cửa nạp được mở và hỗn hợp nhiên liệu - không khí được đưa vào trong buồng đốt khi góc quay của thanh truyền nằm trong vùng nạp khởi động. Sau đó, hỗn hợp nhiên liệu - không khí trong buồng đốt được đốt cháy khi góc quay của thanh truyền nằm trong vùng đánh lửa khởi động. Trong trường hợp này, trục khuỷu được dẫn động quay theo hướng về phía trước bằng năng lượng được sinh ra bởi phản ứng nổ xảy ra trong buồng đốt.

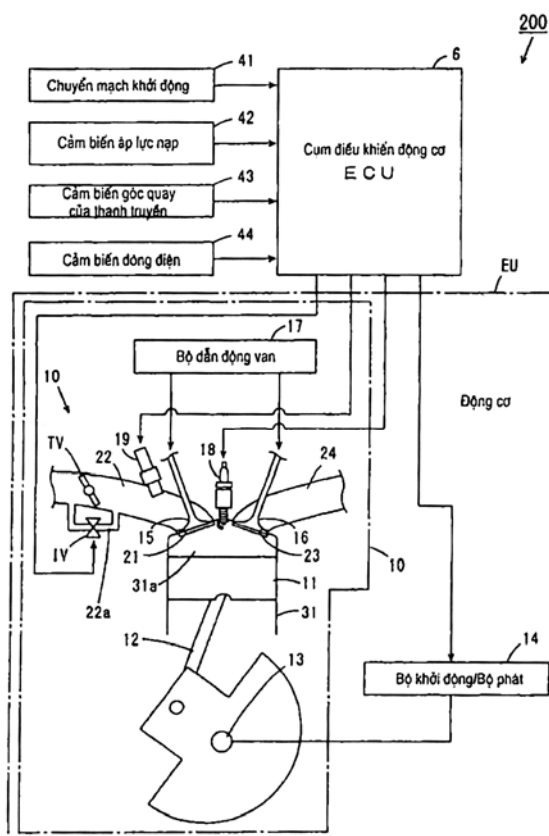

- (11) **42479**
- (21) 1-2014-03931 (51)<sup>7</sup> **C12N 1/20**, 9/12
- (22) 25.04.2013 (43) 25.06.2015
- (86) PCT/EP2013/058655 25.04.2013 (87) WO2013/160413 31.10.2013
- (30) 12165517.9 25.04.2012 EP  
12198766.3 20.12.2012 EP
- (71) CHR. HANSEN A/S (DK)  
Boege. Alle 10-12, DK-2970 Hoersholm, Denmark
- (72) JOHANSEN, Eric (CA), SOERENSEN, Kim Ib (DK), CURIC-BAWDEN, Mirjana (US), JUNGE, Mette Pia (DK)
- (74) Văn phòng luật sư Phạm và Liên danh (PHAM & ASSOCIATES)
- (54) **CHỦNG VI KHUẨN AXIT LACTIC, PHƯƠNG PHÁP SÀNG LỌC VÀ PHÂN LẬP CHỦNG NÀY, CHẾ PHẨM CHỨA CHỦNG NÀY VÀ PHƯƠNG PHÁP SẢN XUẤT SẢN PHẨM SỮA LÊN MEN**
- (57) Sáng chế đề xuất chủng *Streptococcus thermophilus* đột biến và chủng *Lactobacillus delbrueckii* subsp. *bulgaricus* đột biến mà tiết glucoza vào sữa khi sữa được cấy và lên men bằng các chủng này. Cụ thể, sáng chế đề cập đến chủng *Streptococcus thermophilus* mang đột biến trong trình tự ADN của gen *glcK* mã hóa protein glucokinaza và *Lactobacillus delbrueckii* subsp. *bulgaricus* có tính kháng 2-deoxyglucoza mà tiết glucoza vào cơ chất sữa trong quá trình lên men. Sáng chế còn đề cập đến phương pháp sàng lọc và phân lập các chủng này, chế phẩm chứa các chủng này dùng để sản xuất sản phẩm sữa lên men và sản phẩm thu được. Sáng chế đã giải quyết vấn đề là tạo ra phương pháp thay thế cho việc phải bổ sung chất làm ngọt vào sản phẩm sữa lên men để có được vị ngọt mong muốn mà không làm gia tăng lượng calo. Ngoài ra, sáng chế đã tìm ra phương pháp làm giảm lượng lactoza ở sản phẩm sữa lên men đến mức chấp nhận được với người tiêu thụ không dung nạp lactoza.

- (11) **42480**  
 (21) 1-2014-03959 (51)<sup>7</sup> **C07K 16/28**, 16/40, 16/46, A61K 39/395, A61P 25/00, A61K 47/48  
 (22) 20.05.2013 (43) 25.06.2015  
 (86) PCT/US2013/041860 20.05.2013 (87) WO2013/177062 28.11.2013  
 (30) 61/649,878 21.05.2012 US  
 61/698,495 07.09.2012 US  
 61/763,915 12.02.2013 US

Ngày yêu cầu thẩm định nội dung: 26.11.2014

- (71) GENENTECH, INC. (US)  
 1 DNA Way, South San Francisco, California 94080, United States of America  
 (72) Mark DENNIS (US), Ryan Jefferson WATTS (US), Joy YU ZUCHERO (US), Jessica COUCH (US)  
 (74) Công ty TNHH Tâm nhìn và Liên danh (VISION & ASSOCIATES CO.LTD.)  
 (54) KHÁNG THỂ LIÊN KẾT VỚI THỤ THỂ HÀNG RÀO MÁU NÃO ĐỂ VẬN CHUYỂN HỢP CHẤT DỪNG ĐỂ BẢO VỆ TẾ BÀO HỒNG CẦU LƯỚI QUA HÀNG RÀO MÁU NÃO VÀ PHƯƠNG PHÁP SẢN XUẤT KHÁNG THỂ NÀY  
 (57) Sáng chế đề cập đến kháng thể liên kết ái lực thấp với thụ thể hàng rào máu não (BBB-R) để vận chuyển hợp chất dừng để bảo vệ tế bào hồng cầu lưới qua hàng rào máu não và phương pháp sản xuất kháng thể này. Ngoài ra, sáng chế còn đề cập đến kháng thể kháng thụ thể transferin (TfR) và phương pháp sản xuất kháng thể này.

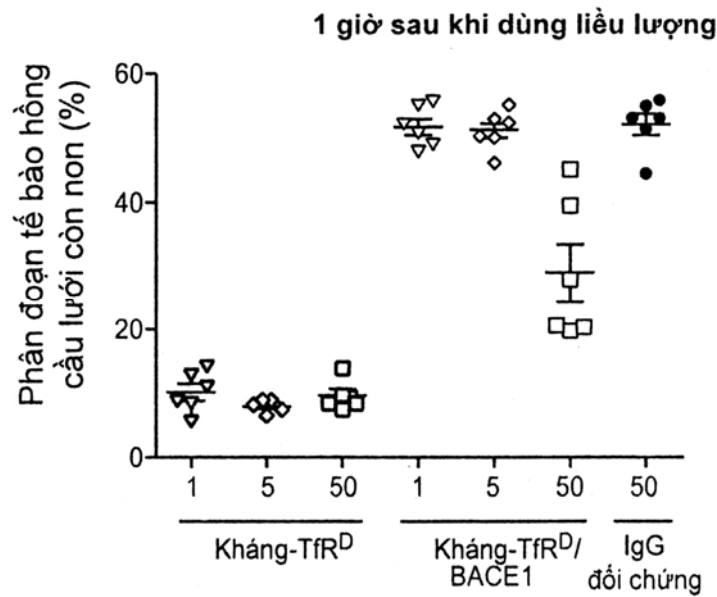

- (11) **42481**  
 (21) 1-2014-03973 (51)<sup>7</sup> **G09F 9/00, G02F 1/13, G06F 3/041, H01L 21/67**  
 (22) 27.11.2014 (43) 25.06.2015  
 (30) 10-2013-0155501 13.12.2013 KR  
 Ngày yêu cầu thẩm định nội dung: 27.11.2014

(75) DONG-HEE, HAN (KR)  
 (Kunyoung Apt., Bundang-dong)110-701, 13, Jangan-ro 41beon-gil, Bundang-gu, Seongnam-si, Gyeonggi-do, 463-831, Republic of Korea

(74) Công ty TNHH Dương và Trần (DUONG & TRAN CO., LTD)

(54) BỘ GẮN TẮM NỀN, THIẾT BỊ GẮN TẮM NỀN CÓ BỘ GẮN TẮM NỀN VÀ PHƯƠNG PHÁP GẮN TẮM NỀN

(57) Sáng chế đề cập đến bộ gắn tấm nền để tự động gắn hai tấm nền với nhau, thiết bị gắn tấm nền có bộ gắn tấm nền và phương pháp gắn tấm nền. Bộ gắn tấm nền bao gồm hộp vỏ có buồng chân không và cửa vào/cửa ra, bộ bàn ren của tấm nền để đỡ tấm nền thứ nhất, các trụ đỡ để đỡ bộ bàn ren của tấm nền, bộ điều chỉnh định hướng tấm nền để làm di chuyển bộ bàn ren của tấm nền thông qua các trụ đỡ, ống dẻo được ghép cặp với hộp vỏ và bộ điều chỉnh định hướng tấm nền để bao quanh mỗi trụ đỡ, khung hai chiều có kết cấu cố định tấm nền để cố định tấm nền thứ hai, bộ đảo chiều để lật khung hai chiều lộn ngược, vòng định vị để mở hoặc đóng cửa vào/cửa ra, bộ chuyển động vòng định vị để làm di chuyển vòng định vị và cơ cấu tạo áp suất chân không để tạo áp suất chân không trong buồng chân không.

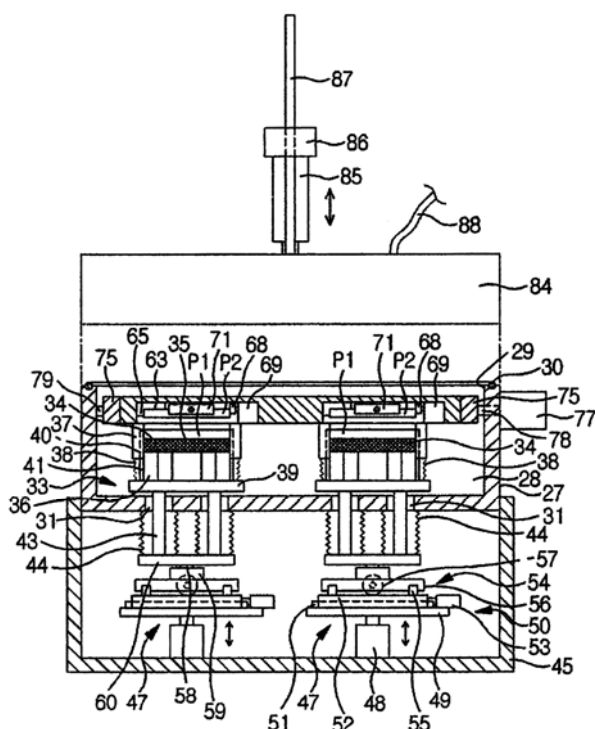



(11) **42482**

(21) 1-2014-03976

(51)<sup>7</sup> **A61M 5/00**

(22) 27.11.2014

(43) 25.06.2015

(30) 102143887 29.11.2013 TW

Ngày yêu cầu thẩm định nội dung: 27.11.2014

(71) 1. JHENG, BO-REN (TW)

12F., No. 531, Sec. 1, Dunhua Rd., Beitun Dist., Taichung City 406, Taiwan

2. YIH HOONG ENTERPRISE CO., LTD. (TW)

No. 54, Ln. 228, Dajhuang Rd., Siangshan Dist., Hsinchu City 300, Taiwan

(72) HUNG, Chih-Kuo (VN)

(74) Công ty TNHH một thành viên Sở hữu trí tuệ VCCI (VCCI-IP CO.,LTD)

(54) BƠM TIÊM AN TOÀN

(57) Sáng chế đề cập đến bơm tiêm an toàn bao gồm ống tiêm có rãnh định vị, bộ đỡ kim tiêm được lắp trong ống tiêm và có bích bên trong thứ nhất ăn khớp trong rãnh định vị của ống tiêm và bích định vị thứ nhất, đế liên động được lắp trong bộ đỡ kim tiêm và có nắp gập đàn hồi và bích bên ngoài thứ nhất, và pittông được lắp trong ống tiêm và có bích bên ngoài thứ hai. Nhờ sự ăn khớp giữa nắp gập đàn hồi của đế liên động và bích bên ngoài thứ hai của pittông, đế liên động có thể được đẩy bởi pittông sao cho bích bên ngoài thứ nhất bị ép khớp với bích bên trong thứ nhất của bộ đỡ kim tiêm cho phép bộ đỡ kim tiêm có kim tiêm gắn kèm được kéo ngược trở lại vào phía bên trong của ống tiêm để đảm bảo sự an toàn của bơm tiêm sau khi tiêm.

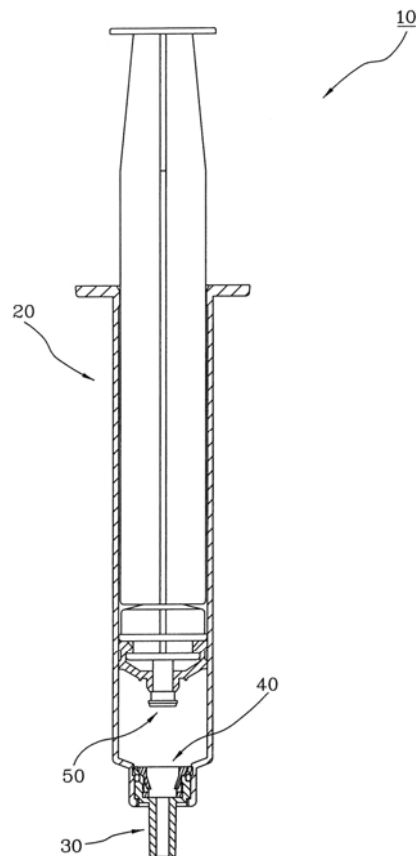

- (11) **42483**
- (21) 1-2014-04035 (51)<sup>7</sup> **F25D 25/02**
- (22) 03.12.2014 (43) 25.06.2015
- (30) 2013-250749 04.12.2013 JP
- (71) **FULTA ELECTRIC MACHINERY CO., LTD.** (JP)  
7-9, Horitadori, Mizuho-ku, Nagoya-shi, Aichi, Japan
- (72) Narihiro Furuta (JP), Kazuhiro Yamaguchi (JP), Satoru Tanaka (JP), Keisuke Kusakabe (JP)
- (74) Văn phòng luật sư Phạm và Liên danh (PHAM & ASSOCIATES)
- (54) **THIẾT BỊ THỔI KHÔNG KHÍ**
- (57) Sáng chế đề cập tới thiết bị thổi không khí có vỏ bao gồm thân chính vỏ phía cố định và thân chính vỏ phía di động đến và ra khỏi sự tiếp xúc với thân chính vỏ phía cố định và cả hai bề mặt bên của chúng được tạo hõ, quạt được bố trí trong vỏ, và động cơ dẫn động quạt. Thân chính vỏ phía di động được chia thành ít nhất hai phần được mở theo kiểu cửa hai cánh. Mối nối thứ nhất (phần xoay) và mối nối thứ hai (phần xoay) mà ở đó các mặt đầu đế của thân chính vỏ phía di động được lắp xoay với cả hai mặt đầu tự do của thân chính vỏ phía cố định được bố trí ở phía ngoài của bề mặt chu vi ngoài của thân chính vỏ phía cố định. Vật liệu bịt kín của thân chính vỏ phía di động được bảo vệ.

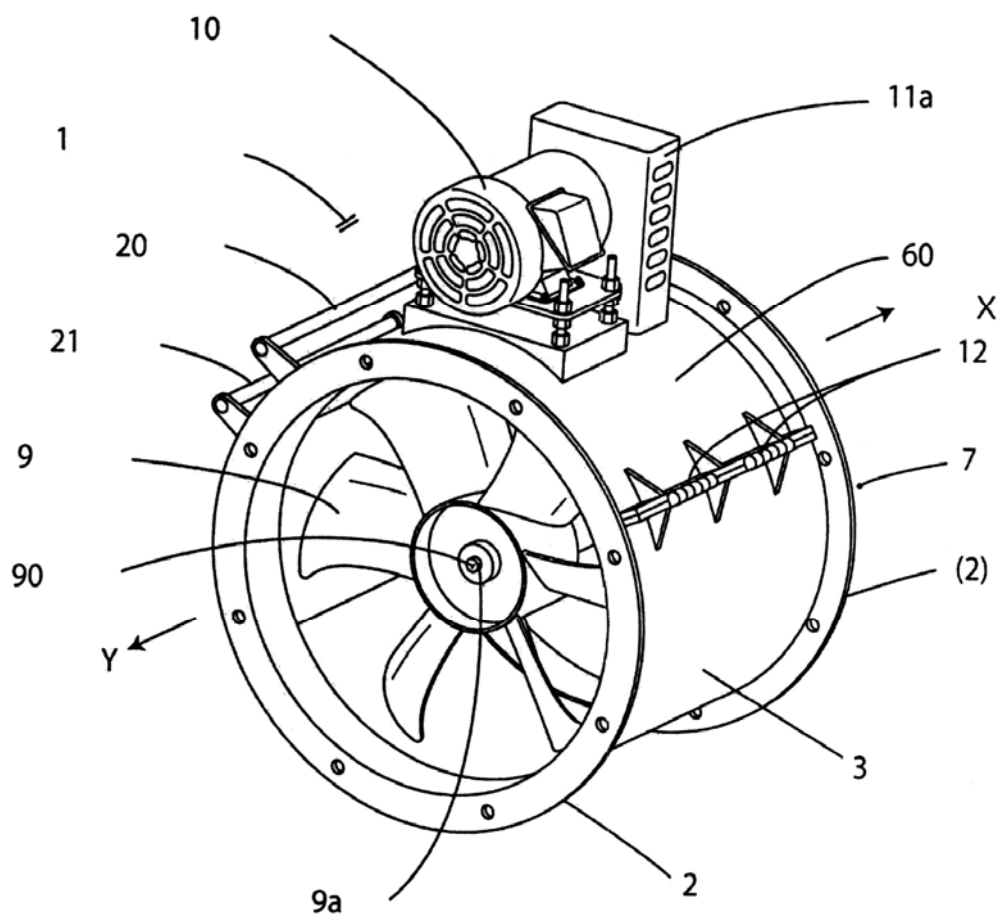

- (11) **42484**
- (21) 1-2014-04048 (51)<sup>7</sup> **D01H 5/26, D03D 1/00, 15/00**
- (22) 04.12.2014 (43) 25.06.2015
- (30) 10 2013 113 510.2 05.12.2013 DE  
10 2014 106 745.2 13.05.2014 DE
- (71) MASCHINENFABRIK RIETER AG (CH)  
Klosterstrasse 20, 8406 Winterthur, Switzerland
- (72) Peter Blankenhorn (DE)
- (74) Công ty TNHH Lê & Lê (LE & LE)
- (54) **TẤM LƯỚI CHẮN**
- (57) Sáng chế đề cập đến tấm lưới chắn dùng cho thiết bị nén của máy kéo sợi, bao gồm một mạng lưới được chế tạo từ các sợi giao nhau (10) và diện tích hở (5) giữa các sợi (10) ít nhất trong vùng vận chuyển sợi (F) của tấm lưới chắn (1), để cho phép luồng không khí hút (S) tác động lên bó sợi (3) được dịch chuyển trên đó. Bề mặt của mạng lưới tiếp xúc với bó sợi (3) bao gồm các điểm giao nhau của các sợi (10) được làm phẳng ít nhất trong vùng vận chuyển sợi (F) và các mép được làm tròn của sợi (10) và/hoặc diện tích hở (5), để cho phép sự dịch chuyển dễ dàng hơn của bó sợi (3) trên bề mặt của tấm lưới chắn (1) trái ngược với các điểm giao nhau không được làm phẳng và các mép không được làm tròn.

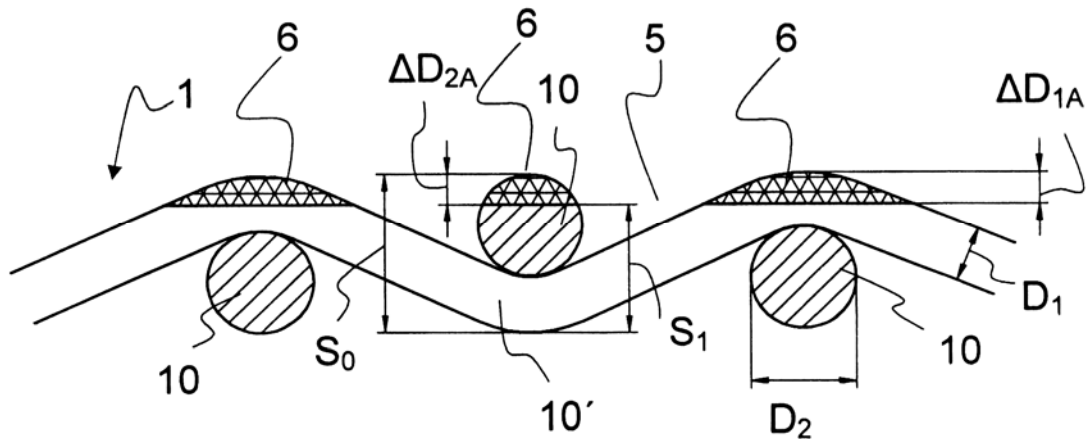

- (11) **42485**  
(21) 1-2014-04049 (51)<sup>7</sup> **D01H 5/26, 5/86, D03D 1/00**  
(22) 04.12.2014 (43) 25.06.2015  
(30) 10 2013 113 510.2 05.12.2013 DE  
10 2014 106 745.2 13.05.2014 DE  
(71) MASCHINENFABRIK RIETER AG (CH)  
Klosterstrasse 20, 8406 Winterthur, Switzerland  
(72) Peter Blankenhorn (DE)  
(74) Công ty TNHH Lê & Lê (LE & LE)  
(54) **TẮM LƯỚI CHẮN**

(57) Sáng chế đề cập đến tấm lưới chắn cho thiết bị nén của máy kéo sợi, bao gồm một mạng lưới được chế tạo từ các sợi và được đục lỗ ít nhất trong vùng vận chuyển sợi (F) của tấm lưới chắn (1) có diện tích bề mặt tự do được xác định ít nhất 10%, để cho phép luồng không khí hút (S) hoạt động trên bó sợi (3) chuyển động trên đó. Bề mặt của các sợi tiếp xúc với bó sợi (3) được thực hiện theo cách được làm phẳng so với bề mặt tròn ít nhất trong vùng vận chuyển sợi (F), để cho phép sự chuyển động dễ dàng hơn của bó sợi (3) trên bề mặt của tấm lưới chắn (1) trái ngược với bề mặt tròn.

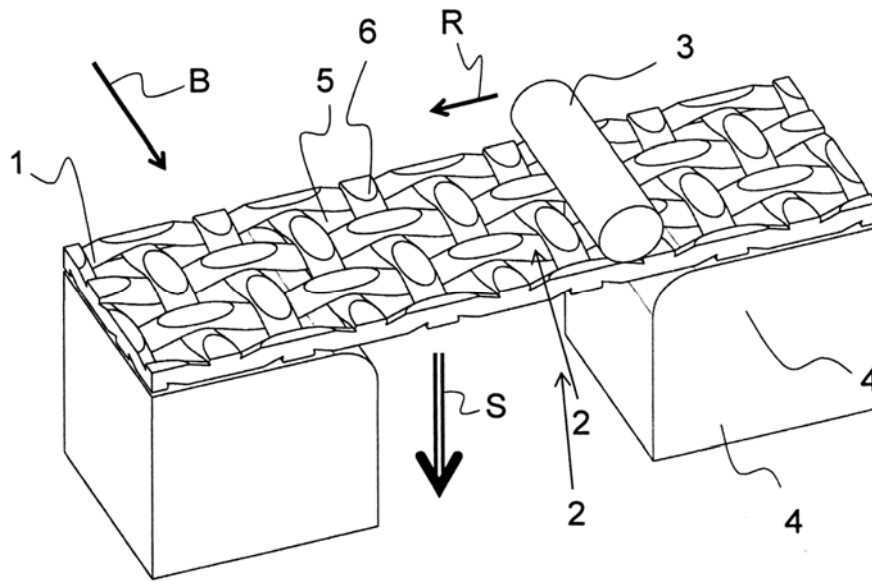

- (11) **42486**  
 (21) 1-2014-04050 (51)<sup>7</sup> **B62J 37/00**  
 (22) 04.12.2014 (43) 25.06.2015  
 (30) 2013-258321 13.12.2013 JP  
 14191468.9 03.11.2014 EP

Ngày yêu cầu thẩm định nội dung: 04.12.2014

(71) YAMAHA HATSUDOKI KABUSHIKI KAISHA (JP)  
 2500 Shingai, Iwata-shi, Shizuoka-ken 438-8501, Japan

(72) Toshinori INOMORI (JP), Ryuji INOUE (JP)

(74) Công ty TNHH Tư vấn - Đầu tư N.T.K. (N.T.K. CO., LTD.)

(54) PHƯƠNG TIỆN GIAO THÔNG KIỂU NGỒI CHÂN ĐỂ HAI BÊN

(57) Sáng chế đề cập đến phương tiện giao thông kiểu ngồi chân để hai bên. Trong đó, bình nhiên liệu (7) được bố trí bên dưới tấm đế chân phẳng (24), tấm che thân phương tiện (6) được bố trí phía bên của bình nhiên liệu (7), hốc (61, 62) đưa gió khi di chuyển tới khoảng không nằm giữa bình nhiên liệu (7) và tấm che thân phương tiện (6), ống thoát khí xả thứ nhất (41) được đặt nằm ở phía trước chất xúc tác (36) và được nối vào cửa xả (314). Phần chứa chất xúc tác (42) dùng chứa chất xúc tác (36) được nối vào ống thoát khí xả thứ nhất (41) và kéo dài về phía sau từ ống thoát khí xả thứ nhất (41). Ống thoát khí xả thứ hai (43) được đặt nằm ở phía sau của chất xúc tác (36), được nối vào phần chứa chất xúc tác (42), kéo dài về phía sau từ phần chứa chất xúc tác (42) và được nối vào bộ giảm âm (35). Ống thoát khí xả thứ nhất (41) chổng ít nhất một phần lên bình nhiên liệu (7) trên hình chiếu từ trước của phương tiện. Phần chứa chất xúc tác (42) được bố trí ít nhất một phần về phía sau của khoảng không nằm giữa bình nhiên liệu (7) và tấm che thân phương tiện (6).

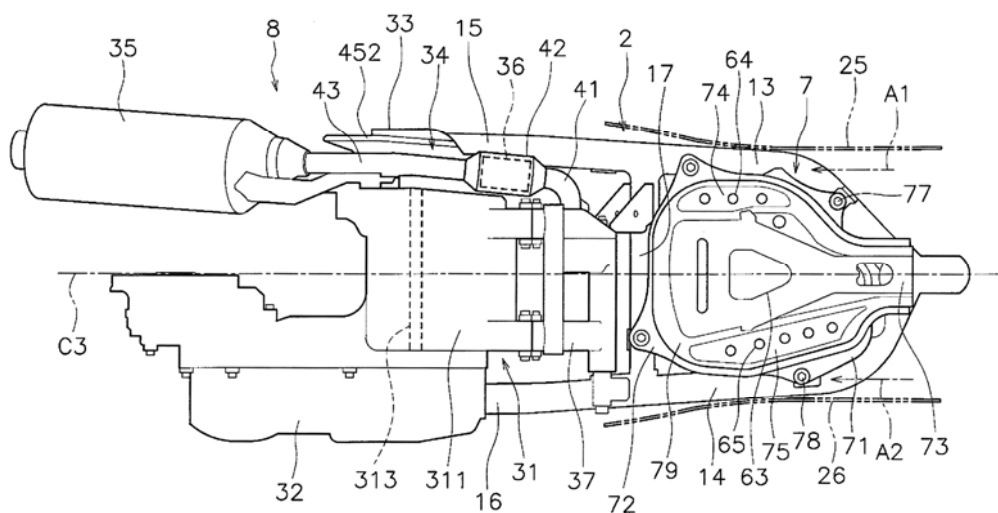

- (11) **42487**
- (21) 1-2014-04063 (51)<sup>7</sup> **C08B 11/12**, C22B 1/24, C08B 1/244
- (22) 09.05.2013 (43) 25.06.2015
- (86) PCT/BR2013/000159 09.05.2013 (87) WO2013/166575 14.11.2013
- (30) 61/644,856 09.05.2012 US
- (71) 1. VALE S.A. (BR)  
Av. Graca Aranha 26, Centro CEP: 20030-000 Rio de Janeiro/RJ, Brasil
2. UNIVERSIDADE FEDERAL DO ESPÍRITO SANTO (BR)  
Av. Fernando Ferrari, 514, Goiabeiras CEP: 29075-910 Vitória/ES, Brasil
- (72) STEGMILLER Leonidio (BR), REIS Jose Antonino Alves e Silva (BR), DE JESUS Reinaldo Walmir (BR), COSTA Liliane Durans de Moraes (BR), FERNANDES Antonio Alberto Ribeiro (BR), ALBUQUERQUE Erica Dutra (BR), CORRÊA Jeferson da Silva (BR), CUNHA Mauricio Kuster (BR), BASTOS Marlon Christian Marianelli (BR), FERNANDES Patricia Machado Bueno (BR), ZORZAL Poliana Belisário (BR)
- (74) Văn phòng luật sư Phạm và Liên danh (PHAM & ASSOCIATES)
- (54) QUY TRÌNH TẠO RA CARBOXYMETYL XENLULOZA TỪ PHẾ THẢI CÔNG NÔNG NGHIỆP VÀ CARBOXYMETYL XENLULOZA THU ĐƯỢC TỪ QUY TRÌNH NÀY
- (57) Sáng chế đề cập đến quy trình tạo ra carboxymethyl xenluloza từ phế thải công nông nghiệp, bao gồm các bước: a) chuẩn bị nguyên liệu, trong đó nguyên liệu này được rửa, được làm khô, được nghiền và được rửa một lần nữa; b) bơm, trong đó sản phẩm thu được từ bước a) được cho phản ứng với hydroxit natri; c) tổng hợp, trong đó bao gồm việc nghiền bột nhão; bổ sung dung dịch isopropanol và nước cất dưới sự khuấy ở nhiệt độ trong phòng; bổ sung dung dịch nước vào để kiểm hóa hỗn hợp này; bổ sung axit monocloroaxetic trong isopropanol; lọc; tạo huyền phù trong dung dịch metanol và trung hòa bằng axit axetic. Sáng chế cũng đề cập đến carboxymethyl xenluloza thu được từ quy trình này mà nó có thể được sử dụng trong một vài quy trình công nghiệp.

- (11) **42488**  
 (21) 1-2014-04068 (51)<sup>7</sup> **B28B 1/14**, C04B 14/38, 16/06, 22/06, 28/02  
 (22) 07.08.2012 (43) 25.06.2015  
 (86) PCT/JP2012/070086 07.08.2012 (87) WO/2014/024259 13.02.2014

Ngày yêu cầu thẩm định nội dung: 05.12.2014

(71) SE CORPORATION (JP)  
 5-1 Nishi-Shinjuku 6-Chome, Shinjuku-Ku Tokyo 1631343, Japan

(72) TAKIZAWA Tsutomu (JP), MAEDA Hiroki (JP)

(74) Công ty TNHH Sở hữu trí tuệ Thảo Thọ Quyến (INVENCO)

(54) **PHƯƠNG PHÁP SẢN XUẤT KHỐI BÊ TÔNG ĐỔ KHUÔN VÀ KHỐI BÊ TÔNG ĐỔ KHUÔN ĐƯỢC SẢN XUẤT BẰNG PHƯƠNG PHÁP NÀY**

(57) Sáng chế đề cập tới phương pháp sản xuất khối bê tông đổ khuôn bao gồm các công đoạn:

công đoạn khử bọt [1] thực hiện việc duy trì hỗn hợp bê tông có tỷ lệ nước-xi măng được điều chỉnh sao cho nằm trong khoảng từ 14 tới 20% trong môi trường áp suất giảm để thu được bê tông khử bọt;

công đoạn khử bọt [2] thực hiện việc duy trì sợi cacbon ngâm trong dung dịch xi măng có tỷ lệ nước-xi măng được điều chỉnh sao cho lớn hơn hoặc bằng 14% trong môi trường áp suất giảm để thu được sợi khử bọt; và

công đoạn đổ khuôn thực hiện việc đổ khuôn bê tông khử bọt và sợi khử bọt bên trong ván khuôn, sau đó thực hiện bảo dưỡng bê tông để thu được khối bê tông đổ khuôn có độ bền cao.

Ngoài ra, sáng chế còn đề cập đến khối bê tông đổ khuôn sản xuất được bằng phương pháp nêu trên.

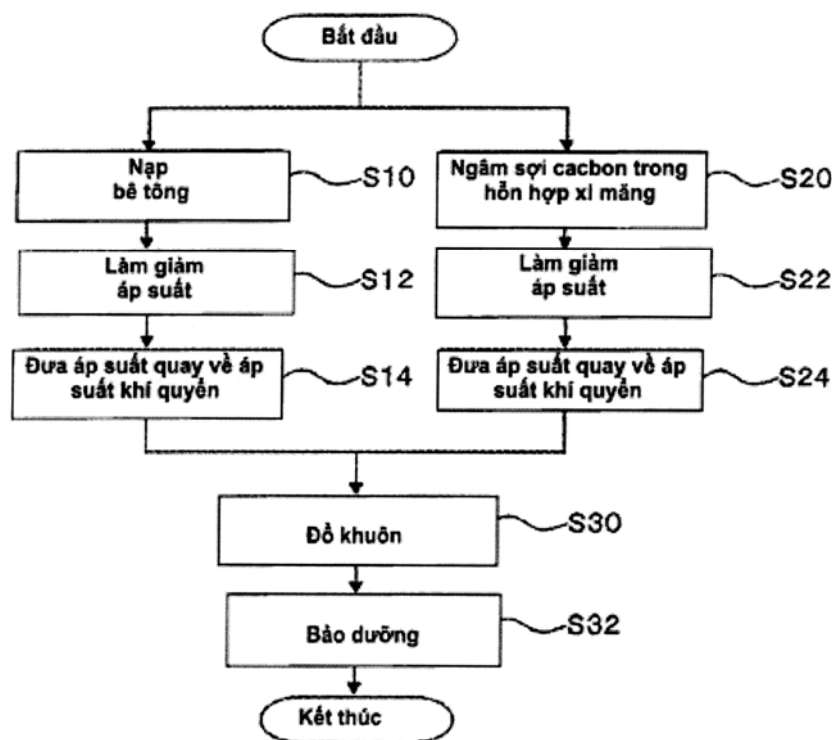

(11) **42489**

(21) 1-2014-04126

(51)<sup>7</sup> **E02B 5/08**, E03F 5/14, B01D 29/64

(22) 10.12.2014

(43) 25.06.2015

(30) 20-2013-0010271 10.12.2013 KR

Ngày yêu cầu thẩm định nội dung: 10.12.2014

(71) DEOKSAN ENGINEERING CO., LTD. (KR)

29, Gobunongdan-gil, Gobu-myeon, Jeongeup-si, Jeollabuk-do, 580-863 Republic of Korea

(72) Kim, Jae Sun (KR)

(74) Công ty TNHH Trường Xuân (AGELESS CO.,LTD.)

(54) **THIẾT BỊ LỌC TẠP CHẤT CỦA KÊNH DẪN HỖ**

(57) Sáng chế đề cập đến thiết bị lọc tạp chất của kênh dẫn hở và cụ thể hơn là thiết bị lọc tạp chất của kênh dẫn hở được lắp đặt ở kênh dẫn hở của trạm bơm thoát nước, cấp nước, kênh thủy lợi, nhà máy xử lý nước, đập chắn nước, v.v., để cho phép loại bỏ tạp chất.

Thiết bị lọc tạp chất của kênh dẫn hở theo sáng chế bao gồm: tấm chắn phía trước, tấm chắn phía trước này bao gồm nhiều phần chắn phía trước được bố trí bên dưới lưới chắn; cơ cấu dẫn động được lắp đặt ở mặt bên của cặp khung dẫn hướng; cơ cấu được dẫn động được lắp đặt ở phía dưới của cặp khung dẫn hướng; bộ phận dây đai bao gồm cặp dây đai kiểu xích để truyền chuyển động giữa cơ cấu dẫn động và cơ cấu được dẫn động; và nhiều chi tiết cào quay cùng cặp dây đai.

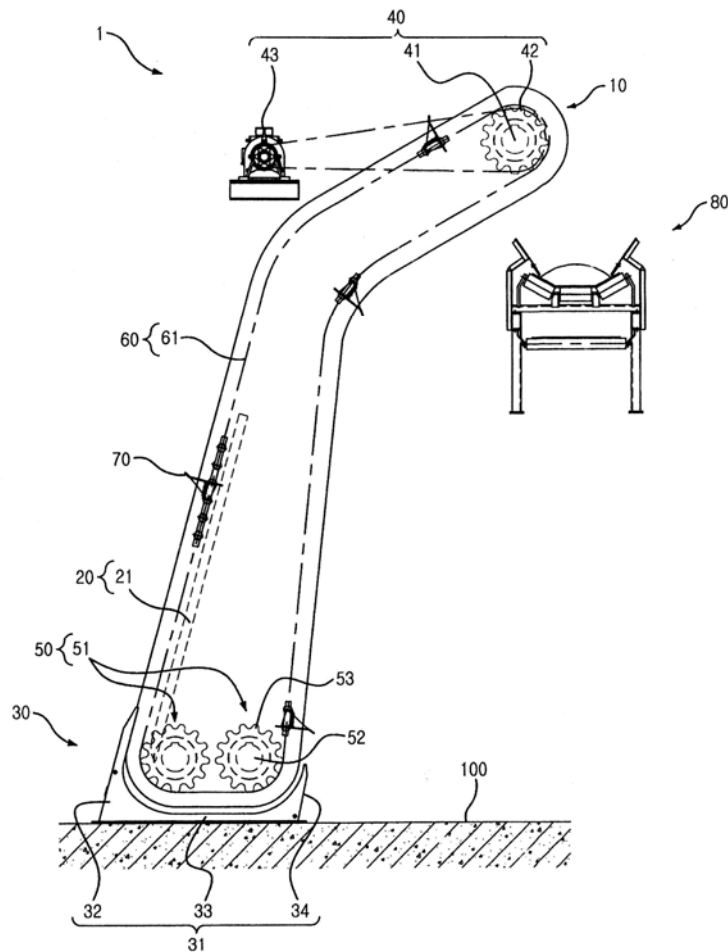



(11) **42490**

(21) 1-2014-04129

(51)<sup>7</sup> **B01F 7/02**

(22) 10.12.2014

(43) 25.06.2015

Ngày yêu cầu thẩm định nội dung: 10.12.2014

(75) **LẠI MINH CHỨC (VN)**

Số nhà (33),35 ngõ 53, phố Vũ Chí Thắng, phường Nghĩa Xá, quận Lê Chân, thành phố Hải Phòng

(54) **THIẾT BỊ ĐẢO TRỘN RÁC THẢI**

(57) Sáng chế đề xuất thiết bị đảo trộn rác thải bao gồm: tời cố định (1), cáp truyền lực (2), khung máy (3), bánh xe kiểu nhông kép (4), mặt xích cố định (5), trục đồng trục (6), cơ cấu truyền chuyển động thứ nhất (7); cơ cấu truyền chuyển động thứ hai (8), hộp khuếch đại chuyển động quay (9), ru lô (10).

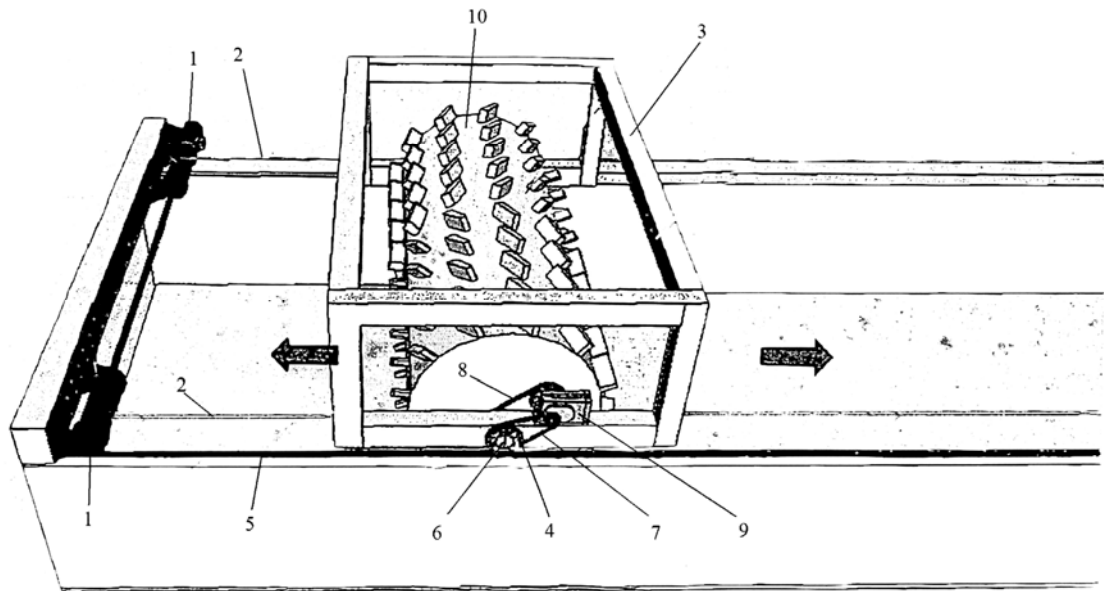

- (11) **42491**
- (21) 1-2014-04141 (51)<sup>7</sup> **H01R 13/00**
- (22) 12.12.2014 (43) 25.06.2015
- (30) 14/105,616 13.12.2013 US
- (71) YAZAKI NORTH AMERICA, INC. (US)  
6801 N. Haggerty Road, 46E - Legal Department, Canton, Michigan 48187, United States of America
- (72) Joseph A. MAUNEY (US), Conrad NAEGELIN (US), Chris W.STOCK (US), Jeffrey L. LIU (CA)
- (74) Công ty cổ phần tư vấn Trung Thực (TRUNG THUC.,JSC)
- (54) **PHẦN NỐI**
- (57) Sáng chế đề xuất cụm nối bao gồm phần nối thứ nhất có cần được tạo kết cấu để trượt hai kết cấu rãnh cam, và phần nối thứ hai có các thanh đẩy cam được tiếp nhận bên trong các rãnh cam trong các kết cấu rãnh cam. Cần này có thể được vận hành để kéo phần nối thứ nhất về phía phần nối thứ hai nhằm ghép cực thứ nhất và cực thứ hai với nhau.

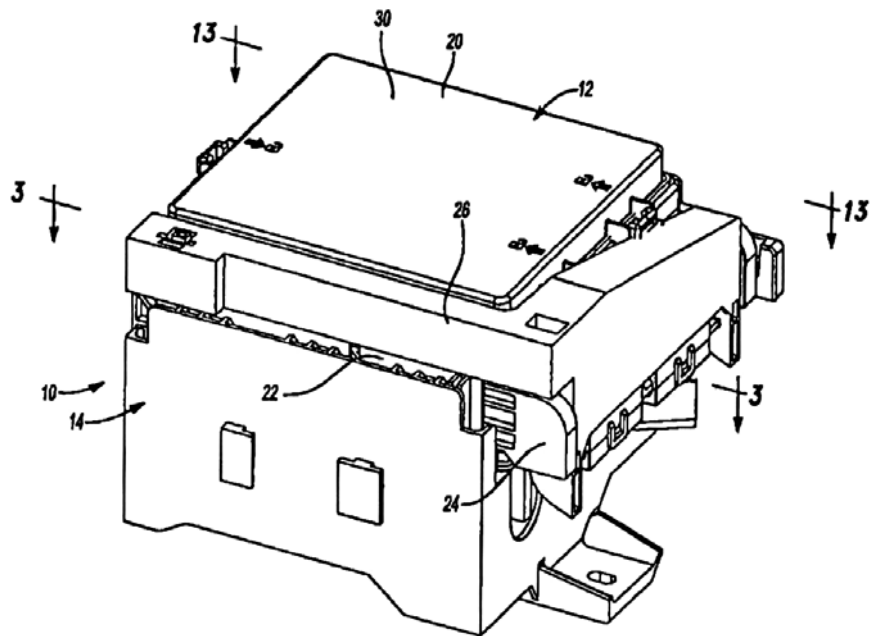

(11) 42492

(21) 1-2014-04146

(51)<sup>7</sup> F02B 31/00

(22) 12.12.2014

(43) 25.06.2015

(30) 2013-258947 16.12.2013 JP

Ngày yêu cầu thẩm định nội dung: 12.12.2014

(71) SUZUKI MOTOR CORPORATION (JP)

300, Takatsuka-Cho, Minami-Ku, Hamamatsu-Shi, Shizuoka-Ken 432-8611, Japan

(72) Atsushi NAKANO (JP)

(74) Văn phòng luật sư Phạm và Liên danh (PHAM & ASSOCIATES)

(54) THIẾT BỊ NẠP KHÍ DÙNG CHO ĐỘNG CƠ

(57) Sáng chế đề cập tới thiết bị nạp khí cho động cơ, trong đó cụm động cơ bao gồm động cơ, khối xi lanh được lắp với xi lanh tạo thành buồng đốt, đầu xi lanh lắp với một đầu của khối xi lanh để tạo thành phần trên của buồng đốt và có cửa nạp để dẫn khí cháy vào trong buồng đốt, và thiết bị nạp khí bao gồm cơ cấu điều chỉnh không khí nạp vào, trong đó khí cháy được tạo ra bằng cách hòa trộn không khí và nhiên liệu, sau đó khí cháy được cấp tới cửa nạp của động cơ qua đường dẫn nạp chính. Cơ cấu điều chỉnh lượng không khí nạp vào bao gồm đường dẫn nạp phụ vốn phân nhánh từ đường dẫn nạp chính và điều chỉnh lượng không khí cấp vào trong cửa nạp, và đường dẫn nạp phụ được chọn có diện tích mặt cắt của đường dẫn dòng nhỏ hơn diện tích mặt cắt của đường dẫn nạp chính, đường dẫn nạp phụ có cửa nạp được tạo trên đường dẫn nạp chính và cửa xả được tạo với cửa nạp của động cơ.

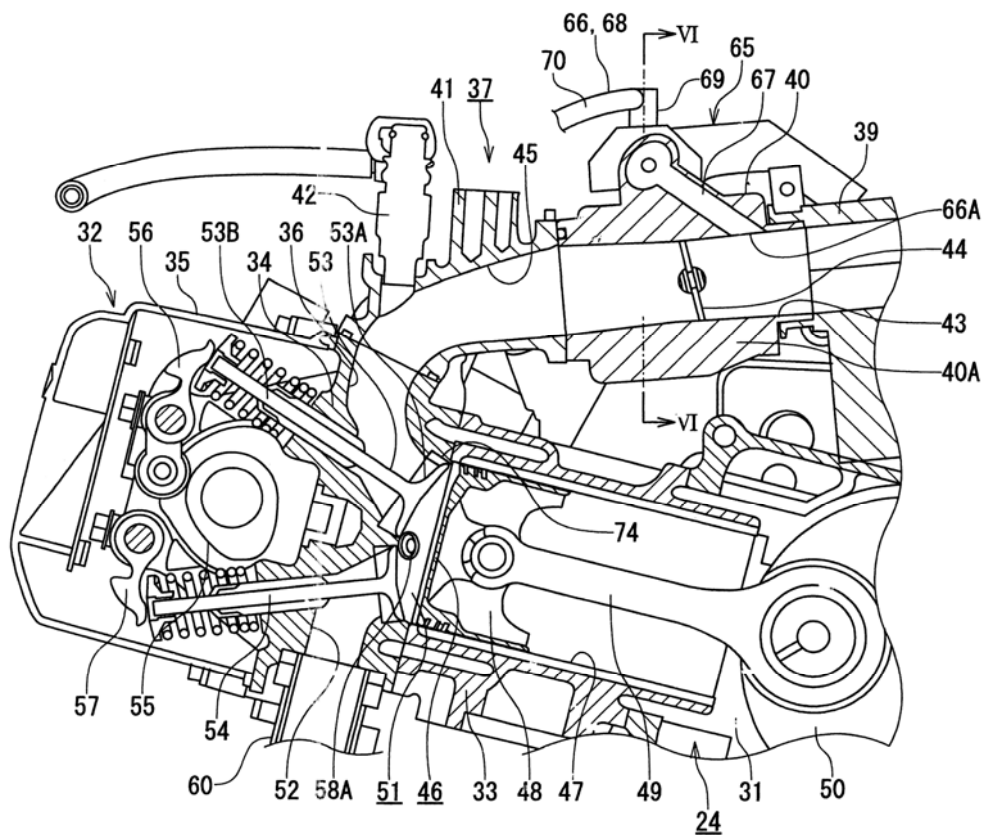

- (11) **42493**  
 (21) 1-2014-04170 (51)<sup>7</sup> **C07D 413/14**, A61K 31/4439, 31/5355, A61P 1/04, 1/14, 3/00, 9/12, 25/06, 25/08, 25/14, 25/16, 25/18, 25/20, 25/22, 25/24, 25/28, 25/36, 29/00, 37/02
- (22) 13.06.2013 (43) 25.06.2015  
 (86) PCT/JP2013/066322 13.06.2013 (87) WO2013/187467 A1 19.12.2013  
 (30) 2012-135277 15.06.2012 JP  
 (71) TAISHO PHARMACEUTICAL CO., LTD. (JP)  
 24-1, Takada 3-chome, Toshima-ku, Tokyo, Japan  
 (72) FUTAMURA Aya (JP), ARAKI Yuko (JP), ABE Masahito (JP), OHTA Hiroshi (JP), SUZUKI Ryo (JP), NOZAWA Dai (JP)  
 (74) Công ty TNHH một thành viên Sở hữu trí tuệ VCCI (VCCI-IP CO.,LTD)  
 (54) HỢP CHẤT METYL AMIN DỊ VÒNG THƠM VÀ DƯỢC PHẨM CHỨA NÓ  
 (57) Sáng chế đề cập đến hợp chất metyl amin dị vòng thơm có công thức (IA) hoặc muối dược dụng của nó có hoạt tính đối kháng thụ thể orexin (OX), do đó hợp chất này hữu ích trong việc điều trị hoặc phòng ngừa bệnh như bệnh rối loạn giấc ngủ, bệnh trầm cảm, rối loạn lo âu, rối loạn hoảng sợ, bệnh tâm thần phân liệt, bệnh phụ thuộc vào thuốc, bệnh Alzheimer, bệnh Parkinson, bệnh Huntington, rối loạn ăn uống, bệnh đau đầu, bệnh đau nửa đầu, đau nhức, các bệnh tiêu hóa, bệnh động kinh, viêm, các bệnh liên quan đến miễn dịch, các bệnh liên quan đến nội tiết và bệnh tăng huyết áp.

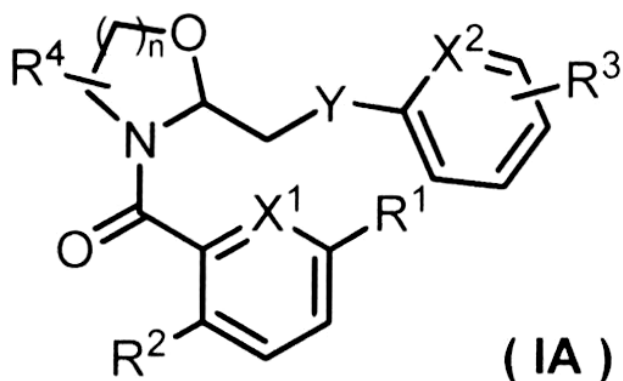

- (11) **42494**
- (21) 1-2014-04188 (51)<sup>7</sup> **B60Q 1/34, 1/38**
- (22) 16.12.2014 (43) 25.06.2015
- (30) 3674/DEL/2013 16.12.2013 IN
- (71) MINDA INDUSTRIES LIMITED (IN)  
Village Nawada Fatehpur, P.O. Sikanderpur Badda, Manesar, Distt. Gurgaon, Haryana-122004, India
- (72) Manmeet Singh (IN), Surender Kumar (IN), Naveen Kumar (IN)
- (74) Công ty TNHH Dịch vụ Sở hữu trí tuệ KENFOX (KENFOX IP SERVICE CO.,LTD.)
- (54) **CÔNG TẮC ĐÈN BÁO RỄ CÓ CỤC CHỚP ĐIỆN TỪ TÍCH HỢP**
- (57) Sáng chế đề cập đến công tắc đèn báo rẽ cho xe bao gồm xe hai bánh và xe ba bánh. Cụ thể hơn là, Sáng chế này đề cập đến cơ cấu và phương thức hoạt động của công tắc điều khiển kiểu môđun, trong đó cục chộp điện từ được tích hợp với công tắc đèn báo rẽ.

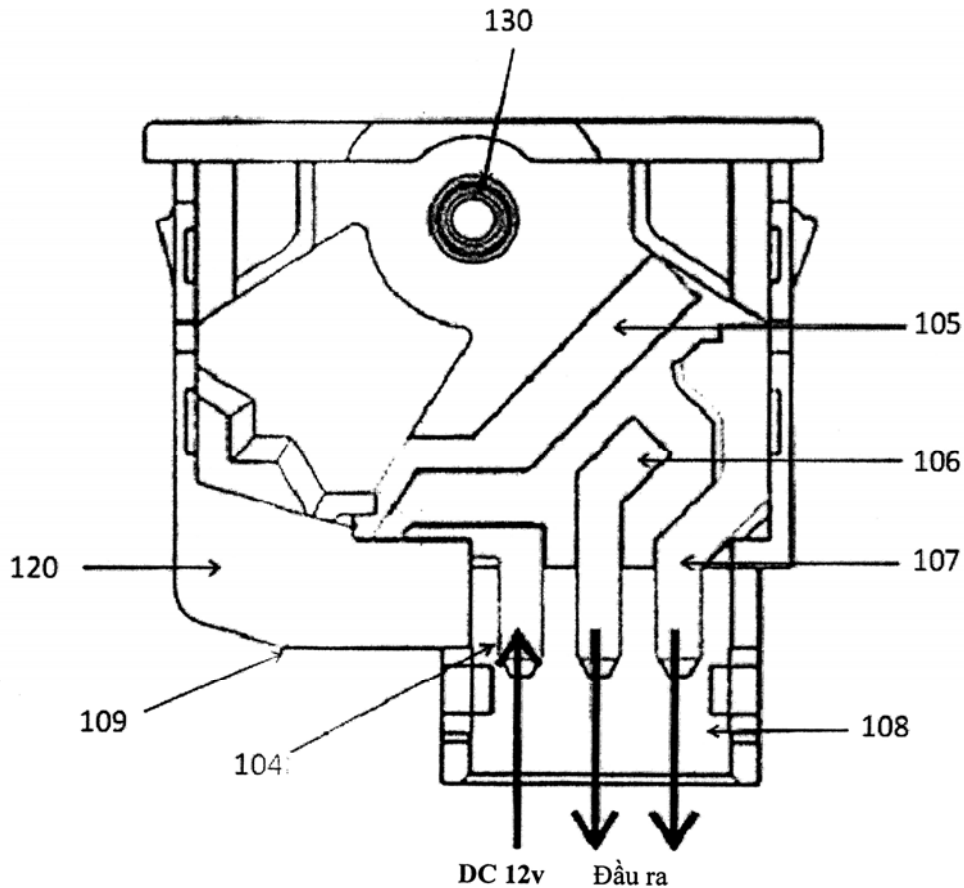

- (11) **42495**
- (21) 1-2014-04189 (51)<sup>7</sup> **E05B 17/14**, 17/20, 9/06
- (22) 16.12.2014 (43) 25.06.2015
- (30) 3697/DEL/2013 17.12.2013 IN
- (71) MINDA CORPORATION LIMITED (IN)  
D 6-11, Sector 59, Noida, India
- (72) Deepak Goswami (IN), Diwakar Varshney (IN), Sumeet Verma (IN), Vikram Puri (IN)
- (74) Công ty TNHH Dịch vụ Sở hữu trí tuệ KENFOX (KENFOX IP SERVICE CO.,LTD.)
- (54) **THIẾT BỊ BẢO VỆ CHO KHÓA DẠNG TRỤ TRÊN PHƯƠNG TIỆN XE CỘ**
- (57) Sáng chế đề cập đến thiết bị bảo vệ cho khóa dạng trụ trên phương tiện xe cộ. Cụ thể hơn là, sáng chế này đề cập đến thiết bị an toàn cho khóa dạng trụ có khả năng tạo điều thuận lợi cho việc đóng tự động tấm chắn trong khi rút chìa khóa ra (tại vị trí tấm chắn đóng lỗ khóa) và ngăn không cho chìa khóa đập vào tấm chắn trong khi di chuyển đến vị trí đóng và nhờ đó toàn bộ thao tác được nhịp nhàng, không gây ra bất kỳ tiếng động và các vết trầy xước không mong muốn nào trên chìa khóa và nâng cao tác dụng chống trộm.

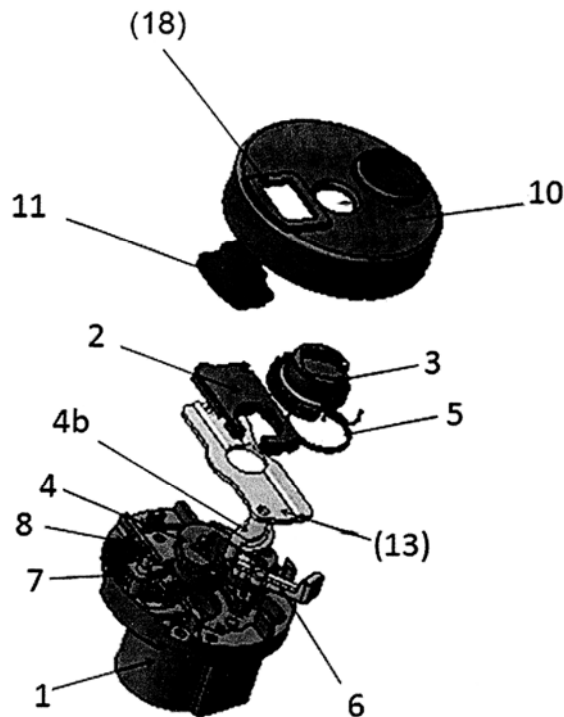

(11) **42496**  
(21) 1-2014-04195 (51)<sup>7</sup> **A41D 19/015**  
(22) 08.06.2012 (43) 25.06.2015  
(86) PCT/SE2012/050625 08.06.2012 (87) WO2013/184055 12.12.2013  
(71) **ALYCORE AS (NO)**  
PO Box 9, Oevre Ullern, NO-0311 Oslo, Norway

(72) **LINDBERG SVENSSON, Asa (SE)**

(74) Công ty TNHH Tâm nhìn và Liên danh (VISION & ASSOCIATES CO.LTD.)

(54) **GĂNG TAY BẢO HỘ**

(57) Sáng chế đề cập đến găng tay bảo hộ để bảo vệ tay khỏi bị thương do bị cắt hoặc bị đâm, găng tay bảo hộ này bao gồm: lớp bên trong tiếp xúc với bàn tay khi sử dụng găng tay, lớp bảo vệ (1) ít nhất nằm trên một phần của lòng bàn tay của găng tay, và một lớp bên ngoài. Lớp bảo vệ (1) bao gồm một tổ hợp lưới dây dệt từ dây kim loại. Lớp bảo vệ (1) bao gồm ít nhất hai lớp kim loại dệt, lớp thứ nhất (2) trong hai lớp này có phần lòng bàn tay (3) và ít nhất một ngón tay hoặc phần ngón tay cái (4), lớp thứ hai (5) trong hai lớp này có phần lòng bàn tay (6) và ít nhất một ngón tay (7) hoặc phần ngón tay cái khác với lớp thứ nhất (2) nêu trên. Hai lớp kim loại dệt (2, 5) được gắn kết liền kề với nhau ít nhất tại phần của đường xác định bởi sự chuyển tiếp giữa các ngón tay (7) và lòng bàn tay (3, 6).

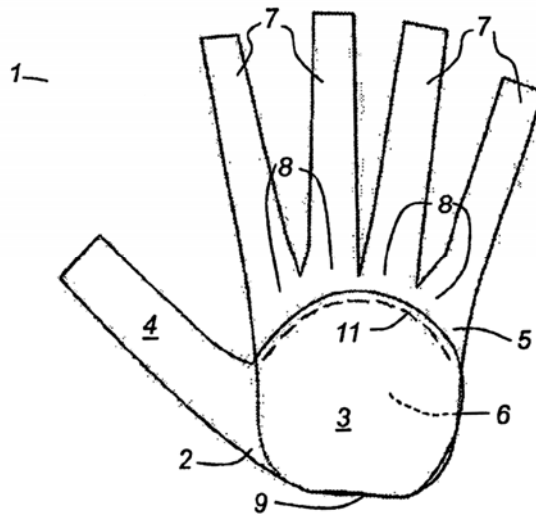

**CÔNG BÁO SỞ HỮU CÔNG NGHIỆP SỐ 327 TẬP A (06.2015)**

---

- (11) **42497**
- (21) 1-2014-04198 (51)<sup>7</sup> **C08L 77/06**, C08K 3/00, C08L 77/00, C08K 7/02, 3/22, 3/24, 3/30, 3/32
- (22) 16.12.2014 (43) 25.06.2015
- (30) 13 199 139.0 20.12.2013 EP
- (71) EMS-PATENT AG (CH)  
Via Innovativa 1, 7013 Domat/Ems, Switzerland
- (72) Georg STOPPELMANN (DE)
- (74) Công ty TNHH Sở hữu trí tuệ WINCO (WINCO CO., LTD.)
- (54) **HỖN HỢP ĐÚC DẸO NHIỆT VÀ BỘ PHẬN ĐÚC THU ĐƯỢC TỪ HỖN HỢP NÀY**
- (57) Sáng chế đề cập đến hỗn hợp đúc dẻo nhiệt chứa chất tạo màu trắng có đặc tính cơ học được cải thiện, đặc biệt là đối với các ứng dụng tạo cấu trúc trực tiếp bằng laze (LDS). Hỗn hợp đúc dẻo nhiệt này bao gồm: (A) chất dẻo nhiệt, (B) chất phụ trợ dạng sợi, (C) chất phụ gia LDS, (D) chất tạo màu trắng, (E) chất độn dạng hạt và (F) các chất phụ gia khác.  
Ngoài ra, sáng chế còn đề cập đến chi tiết đúc thu được từ hỗn hợp đúc dẻo nhiệt này.



- (11) **42498**
- (21) 1-2014-04199 (51)<sup>7</sup> **C08L 77/06**, C08K 3/22, 3/32, 7/14, 5/5313, 5/3492, 3/24
- (22) 16.12.2014 (43) 25.06.2015
- (30) 13 199 124.2 20.12.2013 EP
- (71) EMS-PATENT AG (CH)  
Via Innovativa 1, 7013 Domat/Ems, Switzerland
- (72) Etienne AEPLI (CH)
- (74) Công ty TNHH Sở hữu trí tuệ WINCO (WINCO CO., LTD.)
- (54) **HỖN HỢP ĐÚC ĐEO NHIỆT VÀ CHI TIẾT ĐÚC THU ĐƯỢC TỪ HỖN HỢP NÀY**
- (57) Sáng chế đề cập đến hỗn hợp đúc dẻo nhiệt chứa chất làm chậm ngọn lửa, có đặc tính cơ học được cải thiện, cụ thể là đối với các ứng dụng tạo cấu trúc trực tiếp bằng laze (LDS). Hỗn hợp đúc dẻo nhiệt này bao gồm: (A) chất dẻo nhiệt, (B) sợi thủy tinh, (C) chất phụ gia LDS, (D) chất làm chậm ngọn lửa không chứa halogen, (E) chất độn dạng hạt và (F) các chất phụ gia khác, trong đó tổng lượng các thành phần từ (A) đến (F) là 100% trọng lượng.  
Ngoài ra, sáng chế còn đề cập đến chi tiết đúc thu được từ hỗn hợp đúc dẻo nhiệt này.

- |      |                   |            |   |
|------|-------------------|------------|---|
| (11) | <b>42499</b>      |            |   |
| (21) | 1-2014-04202      |            | (51) <sup>7</sup> <b>G03F 7/20, G03B 21/60, H01L 21/027</b> |
| (22) | 15.11.2012        |            | (43) 25.06.2015   |
| (86) | PCT/KR2012/009685 | 15.11.2012 | (87) WO2013/073873 A1 23.05.2013                            |
| (30) | 10-2011-00119514  | 16.11.2011 | KR  |
|      | 10-2011-0123966   | 25.11.2011 | KR  |
|      | 10-2011-0138548   | 20.12.2011 | KR  |
|      | 10-2012-0039281   | 16.04.2012 | KR  |
|      | 10-2012-0049666   | 10.05.2012 | KR  |
|      | 10-2012-0050834   | 14.05.2012 | KR  |
|      | 10-2012-0102337   | 14.09.2012 | KR  |
|      | 10-2012-0117622   | 23.10.2012 | KR  |
|      | 10-2012-0124419   | 05.11.2012 | KR  |
|      | 10-2012-0128792   | 14.11.2012 | KR  |

Ngày yêu cầu thẩm định nội dung: 16.12.2014

(75) SEONG, NAK HOON (KR)  
(Sindaebang-dong, Dongjaksantevill) 104-1301, 38 Sindaebang 1ga-gil, Dongjack-gu Seoul 156-759 Republic of Korea.

(74) Công ty TNHH Sở hữu trí tuệ VIPATCO (VIPATCO CO., LTD.)

(54) THIẾT BỊ IN MẠCH

(57) Sáng chế chế đề cập đến thiết bị in mạch được tích hợp bộ nguồn phát ánh sáng thẳng, bộ nguồn phát ánh sáng thẳng, một hệ thống thấu kính được sử dụng trong bộ nguồn phát ánh sáng thẳng. Sáng chế cũng đề cập trực tiếp đến phương pháp sản xuất nguồn ánh sáng thẳng kích cỡ micrômét. Ngoài ra, sáng chế còn đề cập trực tiếp đến phương pháp sản xuất tấm nền mạch in kích cỡ micrômét sử dụng nguồn sáng thẳng có độ rộng đường sáng kích cỡ micrômét và tấm nền mạch in kích cỡ micrômét sử dụng nguồn sáng này. Sáng chế sử dụng đặc tính nguồn ánh sáng thẳng có ở một thấu kính. Bộ nguồn phát ánh sáng thẳng theo sáng chế được sản xuất dựa trên đặc tính của nguồn ánh sáng thẳng của một thấu kính. Để tạo ra nguồn ánh sáng thẳng có độ rộng đường sáng cỡ nanômét, cần có một hệ thống thấu kính. Hệ thống thấu kính này sử dụng một tấm thấu kính hoặc nhiều tấm thấu kính được xếp chồng lên nhau. Bộ nguồn phát ánh sáng thẳng theo sáng chế được ứng dụng tốt nhất cho lĩnh vực thiết bị in mạch. Bộ nguồn phát ánh sáng thẳng theo sáng chế bao gồm một nguồn sáng và một hệ thống thấu kính. Tốt hơn là, nguồn sáng được quét đều lên hệ thống thấu kính và tốt hơn là, ánh sáng được quét đều lên toàn bộ diện tích của hệ thống thấu kính.

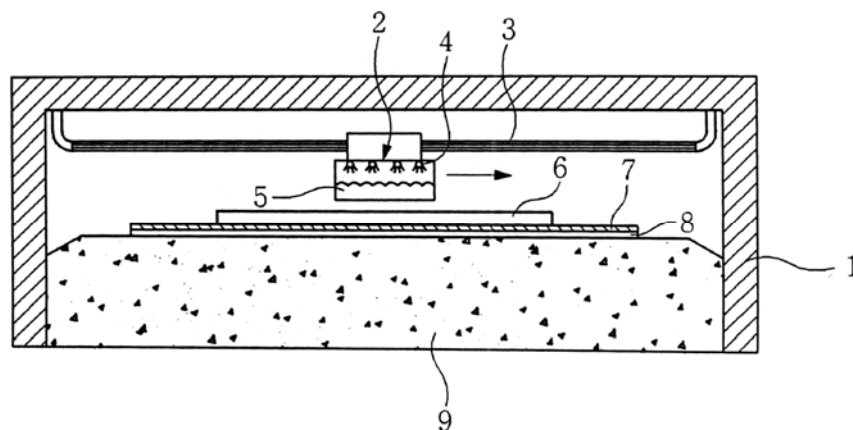

- (11) **42500**
- (21) 1-2014-04235 (51)<sup>7</sup> **C07D 471/04**, A61P 33/00, A01N 43/90
- (22) 14.06.2013 (43) 25.06.2015
- (86) PCT/US2013/045815 14.06.2013 (87) WO2013/192035 27.12.2013
- (30) 61/662,532 21.06.2012 US
- (71) E. I. DU PONT DE NEMOURS AND COMPANY (US)  
1007 Market Street, Wilmington, Delaware 19898, United States of America
- (72) HOFFMANN, Christian (DE), ZHANG, Wenming (CN), CHEN, Yuzhong (CN)
- (74) Văn phòng luật sư Phạm và Liên danh (PHAM & ASSOCIATES)
- (54) DẠNG ĐA HÌNH CỦA MUỐI NỘI 1-[2-CLO-5-THIAZOLYL)METYL]-3-(3,5-ĐICLOPHENYL)-2-HYĐROXY-9-METYL-4-OXO-4H-PYRİĐO[1,2-A]PYRİMİDİN, PHƯƠNG PHÁP TỔNG HỢP NÓ, CHẾ PHẨM KIỂM SOÁT DỊCH HẠI KHÔNG XƯƠNG SỐNG CHỨA NÓ VÀ PHƯƠNG PHÁP KIỂM SOÁT DỊCH HẠI KHÔNG XƯƠNG SỐNG
- (57) Sáng chế đề xuất dạng đa hình của muối nội 1-[2-clo-5-thiazolyl)metyl]-3-(3,5-điclophenyl)-2-hydroxy-9-metyl-4-oxo-4H-pyrido[1,2-a]pyrimidin (hợp chất 1); phương pháp tổng hợp dạng đa hình của hợp chất 1 và biến đổi một dạng đa hình của hợp chất 1 thành một dạng đa hình khác của nó; chế phẩm kiểm soát dịch hại không xương sống chứa nó và ít nhất một chất hoạt động bề mặt, chất pha loãng dạng rắn và chất mang dạng lỏng khác; chế phẩm kiểm soát dịch hại không xương sống chứa nó và ít nhất một chất diệt giun tròn, chất diệt côn trùng và/hoặc chất diệt nấm khác và phương pháp kiểm soát dịch hại không xương sống, bao gồm bước đưa lượng có hoạt tính của dạng đa hình của hợp chất 1 lên thực vật; hạt giống, hoặc môi trường gieo trồng thực vật hoặc hạt giống.

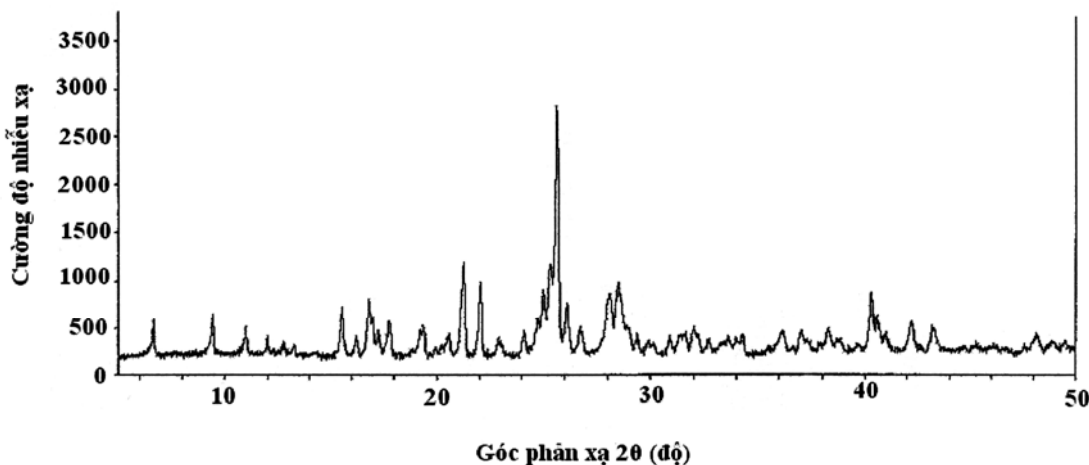

- (11) **42501**
- (21) 1-2014-04277 (51)<sup>7</sup> **H01F 27/28, 27/36**
- (22) 22.12.2014 (43) 25.06.2015
- (30) 10-2013-0160237 20.12.2013 KR
- (71) SAMSUNG ELECTRO-MECHANICS CO., LTD. (KR)  
Maeyoung-Ro 150 (Maetan-Dong), Youngtong-Gu, Suwon-Si, Gyeonggi-Do, Republic of Korea
- (72) JEONG, Nak Jun (KR), KIM, Jong woo (KR), HAN, Sung Yun (KR), CHOI, Heung Gyoon (KR), LEE, Seung Hwan (KR), NOH, Young Seung (KR), PARK, Geun Young (KR)
- (74) Công ty Luật TNHH AMBYS Hà Nội (AMBYS HANOI)
- (54) **BỘ BIẾN ÁP VÀ BỘ ĐIỀU HỢP**
- (57) Sáng chế đề xuất bộ điều hợp và bộ biến áp. Bộ điều hợp có thể bao gồm: bảng mạch; bộ biến áp (100); thành phần lọc; bộ tụ điện; thiết bị đầu cuối đầu ra điện. Bộ biến áp có thể bao gồm: phần cuộn sơ cấp (110) bao gồm nhiều đế trên đó các khuôn cuộn được tạo thành; phần cuộn thứ cấp (120) bao gồm cuộn được cách điện; phần chắn (140) được tạo ra trên phần cuộn sơ cấp và bao gồm một hoặc nhiều đế trên đó khuôn chắn được tạo thành.

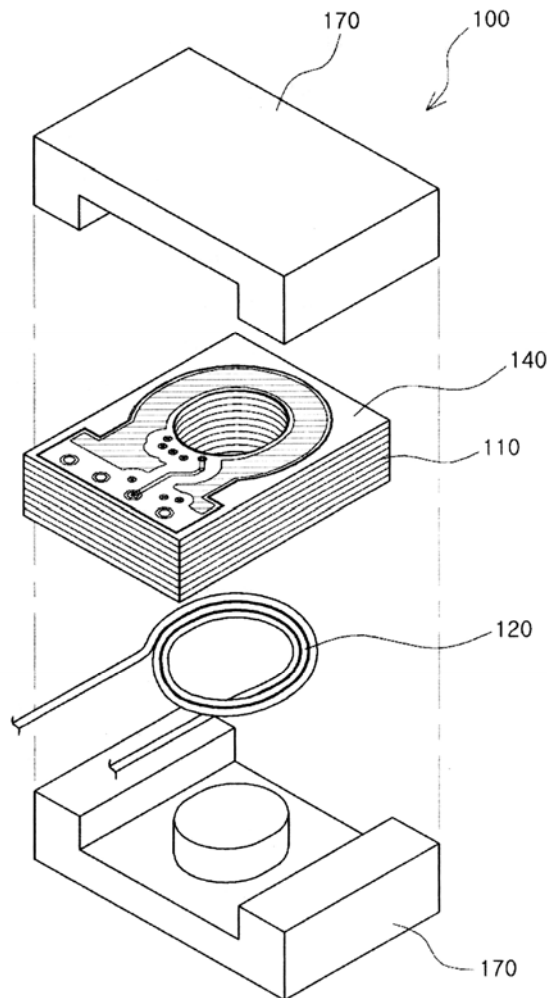

- (11) **42502**
- (21) 1-2014-04304 (51)<sup>7</sup> **C07D 491/18**, A61P 31/14, A61K 31/4995
- (22) 02.07.2013 (43) 25.06.2015
- (86) PCT/US2013/049119 02.07.2013 (87) WO2014/008285 09.01.2014
- (30) 61/667,806 03.07.2012 US
- 61/798,524 15.03.2013 US
- (71) GILEAD SCIENCES, INC. (US)  
333 Lakeside Drive, Foster City, CA 94404, United States of America
- (72) Kyla BJORNSON (US), Eda CANALES (US), Jeromy J. COTTELL (US), Kapil Kumar KARKI (US), Ashley Anne KATANA (US), Darryl KATO (US), Tetsuya KOBAYASHI (JP), John O. LINK (US), Ruben MARTINEZ (US), Barton W. PHILLIPS (US), Hyung-jung PYUN (US), Michael SANGI (US), Adam James SCHRIER (US), Dustin SIEGEL (US), James G. TAYLOR (US), Chinh, Viet TRAN (US), Teresa Alejandra TREJO MARTIN (US), Randall W. VIVIAN (US), Zheng-Yu YANG (US), Jeff ZABLOCKI (US), Sheila ZIPFEL (US)
- (74) Công ty TNHH Tâm nhìn và Liên danh (VISION & ASSOCIATES CO.LTD.)
- (54) HỢP CHẤT VÒNG LỚN DÙNG LÀM CHẤT ỨC CHẾ VIRUT VIÊM GAN C VÀ DƯỢC PHẨM CHỨA HỢP CHẤT NÀY
- (57) Sáng chế đề cập đến hợp chất có công thức I:

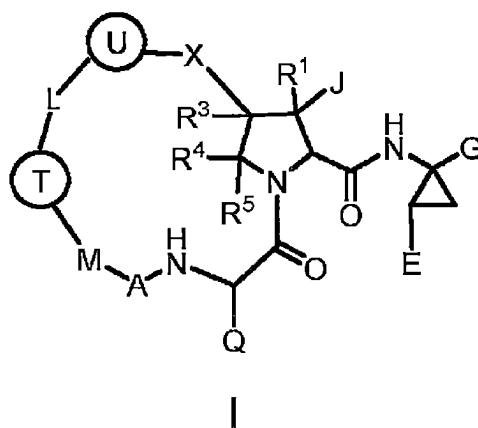

cũng như muối dược dụng của nó.

Sáng chế còn đề cập đến dược phẩm chứa hợp chất này.

- (11) **42503**
- (21) 1-2014-04306 (51)<sup>7</sup> **F16G 5/16**
- (22) 23.12.2014 (43) 25.06.2015
- (30) NL-1040570 24.12.2013 NL
- (71) ROBERT BOSCH GMBH (DE)  
Postfach 30 02 20, 70442 Stuttgart, Germany
- (72) Erik VAN DER NOLL (NL), Arie Gerrit Isaak VAN DER VELDE (NL), Georg KURZ (DE)
- (74) Văn phòng luật sư Phạm và Liên danh (PHAM & ASSOCIATES)
- (54) PHƯƠNG PHÁP LẮP RÁP ĐAI DẪN ĐỘNG CÓ CÁC KIỂU KHÁC NHAU CỦA CÁC CHI TIẾT NẪM NGANG DÙNG CHO BỘ TRUYỀN ĐỘNG BIẾN THIÊN LIÊN TỤC VÀ ĐAI DẪN ĐỘNG ĐÃ ĐƯỢC LẮP RÁP NHƯ VẬY
- (57) Sáng chế đề cập đến phương pháp lắp ráp đai dẫn động (3) có giá mang quay vòng (31) và dây các chi tiết nằm ngang (32) có độ dày khác nhau, tức là kích thước được đo theo chu vi của đai (3). Theo sáng chế, dây các chi tiết nằm ngang (32) được tạo ra theo ít nhất hai đoạn dây (RS1; RS2), một đoạn dây (RS1) của nó được lắp ráp theo một dây trong số ít nhất hai dây định trước (I, II) của hai hoặc nhiều kiểu (32-I, 32-II) của các chi tiết nằm ngang (32) khác nhau ít nhất là về mặt kích thước độ dày tương ứng (T32-I, T32-II) của chúng.

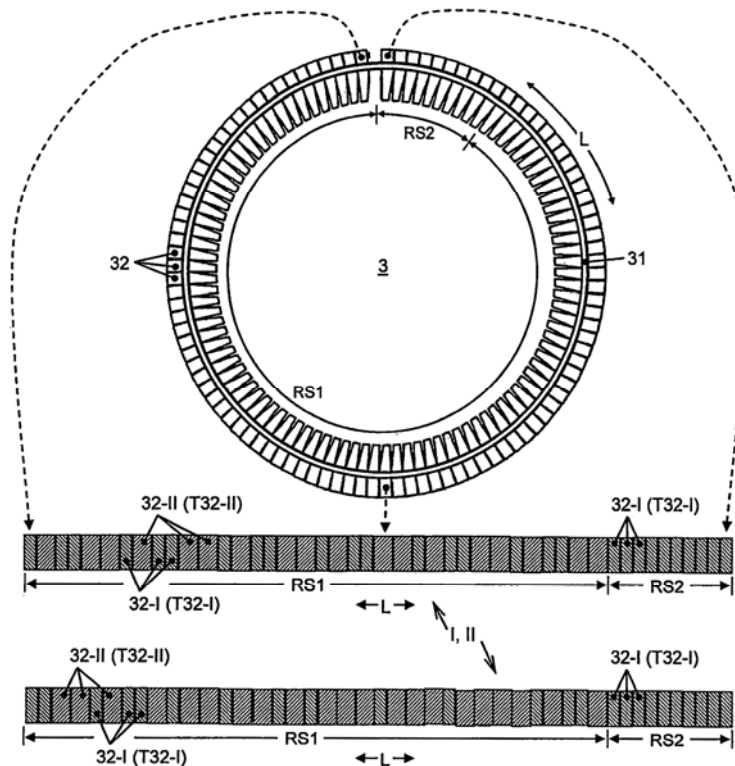



- (11) **42505**  
 (21) 1-2014-04346 (51)<sup>7</sup> **F16L 37/30, F17C 13/04**  
 (22) 28.06.2013 (43) 25.06.2015  
 (86) PCT/EP2013/063701 28.06.2013 (87) WO2014/005951 09.01.2014  
 (30) 12174792.7 03.07.2012 EP  
 (71) BAYER CROPSCIENCE AG (DE)  
 Alfred-Nobel-Strasse 50, 40789 Monheim, Germany  
 (72) OESER, Jorg (DE), FRIEBLEBEN, Reinhard (DE), GRAEF, Steffen (DE), RENNER, Franz (DE), FELIXBERGER, Markus (DE), NISSEL, Stefan (DE)  
 (74) Công ty Luật TNHH T&G (TGVN)  
 (54) THIẾT BỊ ĐỂ NẠP ĐẦY BÌNH CHỨA TỪ HỘP MÀ KHÔNG GÂY ĐỘC HẠI  
 (57) Sáng chế đề cập đến thiết bị để nạp đầy bình chứa (1) từ hộp (2) mà không gây độc hại bao gồm:

ống nối bình chứa (3) có mặt bích gắn chặt bình chứa (300), phần bắt cặp thứ nhất (301) và ống nối có thể đóng được (311);

ống nối hộp (4) có mặt bích gắn chặt hộp (400), phần bắt cặp thứ hai (401) và pít-tông đóng (409) mà được dẫn hướng trong ống nối hộp (4);

ống nối bình chứa (3) và ống nối hộp (4) được nối với nhau theo cách có thể tháo được qua phần bắt cặp thứ nhất (301) và phần bắt cặp thứ hai (401), và pít-tông đóng (409) có mặt tiếp xúc thứ nhất (409a) tiếp xúc với mặt tiếp xúc thứ hai (306a) mà được tạo ra trên ống nối bình chứa (3) khi phần bắt cặp thứ hai (401) của ống nối hộp (4) được bắt cặp với phần bắt cặp thứ nhất (301) của ống nối bình chứa (3); và

bộ phận nối phun rửa (308) để cấp chất lỏng làm sạch (6), trong đó bộ phận nối phun rửa (308) được gắn với ống nối bình chứa (3) và được nối với ống nối có thể đóng được (311), thiết bị này tạo ra mạch nối chất lỏng ở giữa mặt bích gắn chặt hộp (400) và mặt bích gắn chặt bình chứa (300) theo vị trí mở và đóng mạch nối chất lỏng ở giữa mặt bích gắn chặt hộp (400) và mặt bích gắn chặt bình chứa (300) theo vị trí đóng, và mặt tiếp xúc thứ hai (306a) có thể được nhô lên từ mặt tiếp xúc thứ nhất (409a), trong khi phần bắt cặp thứ hai (401) của ống nối hộp (4) được bắt cặp với phần bắt cặp thứ nhất (301) của ống nối bình chứa (3).

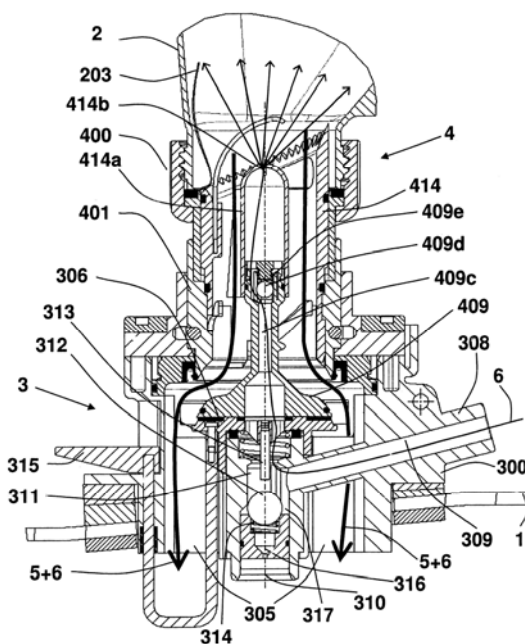



- (11) **42506**  
(21) 1-2014-04353 (51)<sup>7</sup> **C08G 18/48**  
(22) 19.06.2013 (43) 25.06.2015  
(86) PCT/JP2013/066780 19.06.2013 (87) WO/2014/002838 A1 03.01.2014  
(30) 2012-147580 29.06.2012 JP

Ngày yêu cầu thẩm định nội dung: 25.12.2014

- (71) DAI-ICHI KOGYO SEIYAKU CO., LTD. (JP)  
55, Nishishichijo Higashikubo-cho, Shimogyo-ku, kyoto-shi, Kyoto 6008873 (JP)  
(72) Yamada Yoshinori (JP), Kawamura Takaya (JP)  
(74) Công ty Cổ phần Sở hữu công nghiệp INVESTIP (INVESTIP)  
(54) **CHẾ PHẨM TẠO NHỰA POLYURETAN VÀ NHỰA POLYURETAN**  
(57) Sáng chế đề cập đến chế phẩm tạo nhựa polyuretan có khả năng tạo nhựa polyuretan với hình dạng đẹp và tính chịu ẩm/nhiệt ưu việt. Chế phẩm tạo nhựa polyuretan được tạo ra bằng cách sử dụng ít nhất thành phần polyete polyol (a) và thành phần polyisoxyanat (b), trong đó, thành phần polyete polyol (a) nêu trên bao gồm polyete polyol (a1) thu được bằng cách bổ sung butylen oxit vào polyol có ba hoặc nhiều nhóm hydroxyl. Sáng chế cũng đề cập đến nhựa polyuretan thu được bằng cách lưu hóa chế phẩm đã nêu.

- (11) **42507**  
 (21) 1-2014-04378 (51)<sup>7</sup> **C22C 38/18**, 38/34  
 (22) 27.12.2012 (43) 25.06.2015  
 (86) PCT/KR2012/011629 27.12.2012 (87) WO2014/003271 03.01.2014  
 (30) 10-2012-0070127 28.06.2012 KR

Ngày yêu cầu thẩm định nội dung: 27.12.2014

(71) POSCO (KR)  
 (Goedong-dong) 6261, Donghaean-ro, Nam-gu, Pohang-si, Gyeongsangbuk-do 790-300, Republic of Korea

(72) KANG Hyung Gu (KR), KIM Sang Seok (KR), PARK Ji Eon (KR), PARK Mi Nam (KR), SEO Bo Sung (KR)

(74) Văn phòng luật sư Phạm và Liên danh (PHAM & ASSOCIATES)

(54) THÉP KHÔNG GỈ FERIT CHỨA LƯỢNG CROM THẤP CÓ KHẢ NĂNG CHỐNG ẪN MÒN VÀ CHỐNG TẠO VẾT HẸN

(57) Sáng chế đề cập đến thép không gỉ ferit có khả năng chống ăn mòn và chống tạo ra vết hằn, trong đó thép không gỉ ferit này chứa (theo % khối lượng): Cr: 10,0 - 15,0%; C: 0,01 - 0,05%; N: 0,01 - 0,05%; Si: 0,7 - 2,0%, Mn: 0,01 - 2,0%; P: nhỏ hơn hoặc bằng 0,035%; S: nhỏ hơn hoặc bằng 0,01%; lượng còn lại là Fe và các tạp chất, và thoả mãn các biểu thức từ (1) đến (3) dưới đây:

$$(1) 0,45 \leq 10 * Si / Cr \leq 1,7$$

$$(2) 0,03 \leq [C+N] \leq 0,07$$

$$(3) 25 \leq \gamma_{\max} \leq 55$$

Trong đó  $\gamma_{\max} = 420C + 470N + 23Ni + 9Cu + 10Mn + 180 - 11,5Cr - 11,5Si - 12Mo - 52Al$  (theo % khối lượng).

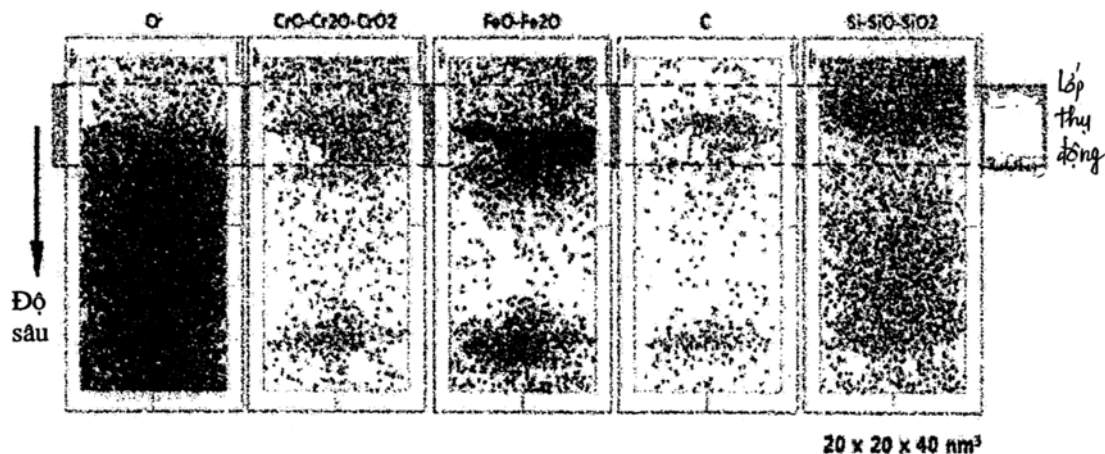

(11) **42508**

(21) 1-2014-04382

(51)<sup>7</sup> **B01J 21/00**, 32/00, F01N 3/10

(22) 29.12.2014

(43) 25.06.2015

Ngày yêu cầu thẩm định nội dung: 09.01.2015

(71) TRƯỜNG ĐẠI HỌC BÁCH KHOA HÀ NỘI (VN)

Số 1, Đại Cồ Việt, quận Hai Bà Trưng, thành phố Hà Nội

(72) Lê Minh Thắng (VN), Nguyễn Thế Tiến (VN), Phạm Thị Mai Phương (VN), Isabel Van Driessche (BE)

(54) BỘ XÚC TÁC HỖN HỢP OXIT KIM LOẠI TRÊN NỀN GỐM ĐỂ XỬ LÝ KHÍ THẢI CỦA ĐỘNG CƠ ĐỐT TRONG VÀ PHƯƠNG PHÁP CHẾ TẠO BỘ XÚC TÁC NÀY

(57) Sáng chế đề cập đến bộ xúc tác hỗn hợp oxit kim loại trên nền gốm để xử lý khí thải từ các xe máy, ô tô và các động cơ đốt trong khác và phương pháp chế tạo bộ xúc tác. Bộ xúc tác gồm ba lớp. Lớp đầu tiên là lớp lõi chất nền cordierit dạng khối tổ ong, sau khi nung, tiếp tục xử lý bằng axit HCl để tăng diện tích bề mặt. Lớp thứ hai là lớp chất mang  $\text{Al}_2\text{O}_3\text{-CeO}_2\text{-ZrO}_2$ . Lớp ngoài cùng, bao phủ bên ngoài lớp chất mang là lớp xúc tác  $\text{MnO}_2\text{-Co}_3\text{O}_4\text{-CeO}_2\text{-ZrO}_2\text{-BaO}$ . Bộ xúc tác có hoạt tính cao trong một khoảng rộng nhiệt độ từ 100-1000°C, hoạt động ở nhiệt độ thấp hơn so với bộ xúc tác từ kim loại quý, xử lý trên 90% CO, hydrocacbon và trên 70%  $\text{NO}_x$  trong khí thải từ các động cơ đốt trong.

- (11) **42509**
- (21) 1-2014-04388 (51)<sup>7</sup> **C04B 22/06**, C01F 11/02, C04B 2/04, C09C 1/02
- (22) 12.09.2013 (43) 25.06.2015
- (86) PCT/PCT/EP2013/06890 12.09.2013 (87) WO2014/041068 20.03.2014
- (30) 2012-0602 12.09.2012 BE
- 61/719,622 29.10.2012 US
- (71) S.A. LHOIST RECHERCHE ET DEVELOPPEMENT (BE)  
28 rue Charles Dubois, B-1342 Ottignies-Louvain-la-neuve, Belgium
- (72) GARTNER Robert Sebastian (DE), DIAZ CHAVEZ Luis Alfredo (FR)
- (74) Văn phòng luật sư Phạm và Liên danh (PHAM & ASSOCIATES)
- (54) **CHẾ PHẨM SỮA VÔI CÓ KHẢ NĂNG PHẢN ỨNG CAO VÀ PHƯƠNG PHÁP SẢN XUẤT CHẾ PHẨM SỮA VÔI NÀY**
- (57) Sáng chế đề cập đến chế phẩm sữa vôi chứa các hạt vôi tôi được tạo huyền phù trong pha nước, khác biệt ở chỗ, các hạt vôi tôi này có phân bố cỡ hạt hẹp và đơn trị.  
Ngoài ra, sáng chế còn đề cập đến phương pháp sản xuất chế phẩm sữa vôi nêu trên.

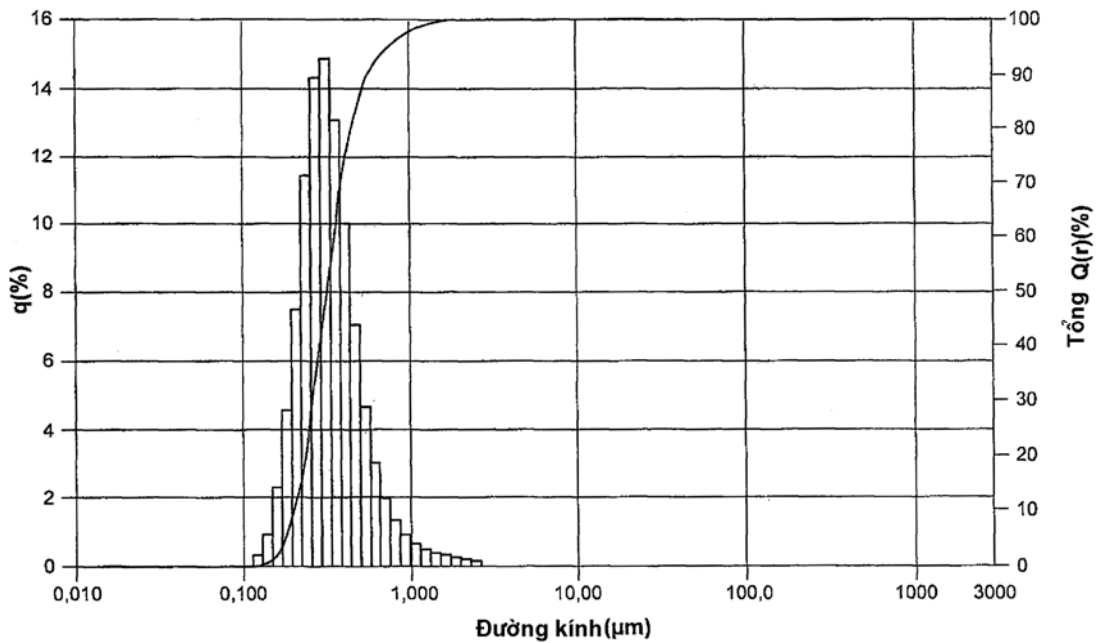

- (11) **42510**
- (21) 1-2014-04391 (51)<sup>7</sup> **H04N 7/26, 7/50**
- (22) 19.06.2013 (43) 25.06.2015
- (86) PCT/US2013/046529 19.06.2013 (87) WO/2014/004201 03.01.2014
- (30) 61/665,862 28.06.2012 US  
61/666,688 29.06.2012 US  
13/784,006 04.03.2013 US
- (71) QUALCOMM INCORPORATED (US)  
5775 Morehouse Drive, San Diego, California 92121-1714, USA
- (72) RAMASUBRAMONIAN, Adarsh Krishnan (IN), JOSHI, Rajan Laxman (US), CHEN, Ying (CN), WANG, Ye-Kui (US)
- (74) Công ty TNHH Sở hữu trí tuệ Thảo Thọ Quyến (INVENCO)
- (54) PHƯƠNG PHÁP VÀ THIẾT BỊ GIẢI MÃ DỮ LIỆU VIDEO
- (57) Sáng chế đề cập đến bộ mã hoá video có thể được tạo cấu hình để mã hoá hình ảnh điểm truy cập ngẫu nhiên (random access picture-RAP) và mã hoá một hoặc nhiều hình ảnh dẫn có thể giải mã được (decodable leading picture-DLP) cho hình ảnh RAP sao cho tất cả các hình ảnh mà được gắn thẻ để hủy bỏ nằm trước các DLP gắn vào hình ảnh RAP trong trình tự truy xuất.

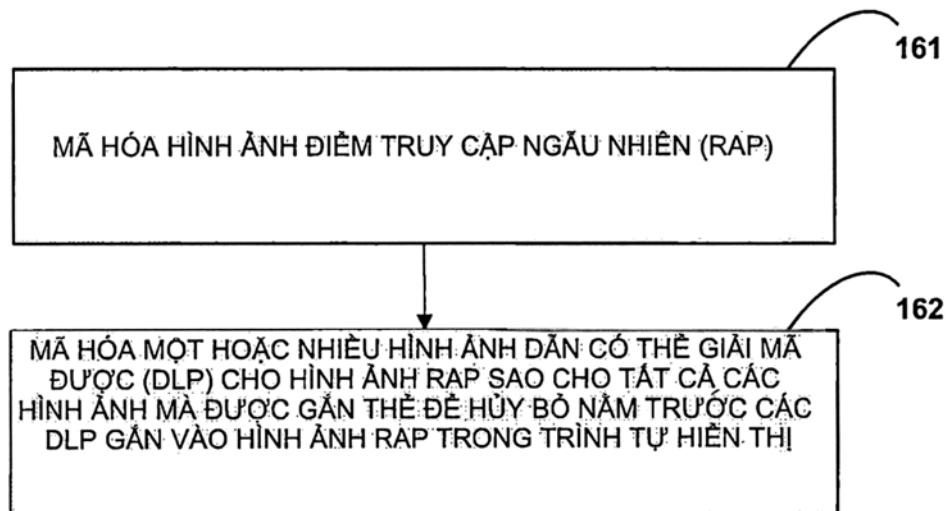

(11) **42511**

(21) 1-2014-04399

(51)<sup>7</sup> **A61K 31/045**, 31/435, 31/495, 31/53

(22) 04.06.2013

(43) 25.06.2015

(86) PCT/KR2013/004932 04.06.2013

(87) WO/2013/183920 A1 12.12.2013

(30) 10-2012-0060314 05.06.2012 KR

Ngày yêu cầu thẩm định nội dung: 27.05.2015

(71) KOREA UNIVERSITY RESEARCH AND BUSINESS FOUNDATION (KR)  
Korea Univ., Anam-dong 5-ga, Seongbuk-gu Seoul 136-701, Republic of Korea

(72) KIM, Won Ki (KR), CHOI, Yongseok (KR), SONG, Sumi (KR)

(74) Công ty TNHH Quốc tế D & N (D&N INTERNATIONAL CO.,LTD.)

(54) **DUỐC PHẨM CHỨA HỢP CHẤT VERBENON ĐỂ ĐIỀU TRỊ HOẶC NGĂN NGỪA BỆNH THOÁI HÓA THẦN KINH**

(57) Sáng chế đề cập đến dược phẩm hoặc thực phẩm chức năng chứa hợp chất verbenon và muối dược dụng của nó là hoạt chất để điều trị hoặc ngăn ngừa bệnh thoái hóa thần kinh. Cụ thể hơn, hợp chất verbenon theo sáng chế làm giảm mức độ chết tế bào dây thần kinh và stress do oxy hóa, và có hiệu quả cao trong việc ngăn ngừa tổn thương do thiếu máu cục bộ ở não và quá trình di chuyển của tế bào gây viêm ở chuột, theo đó, sáng chế đề xuất dược phẩm hoặc thực phẩm chức năng hữu ích để điều trị bệnh thoái hóa thần kinh.

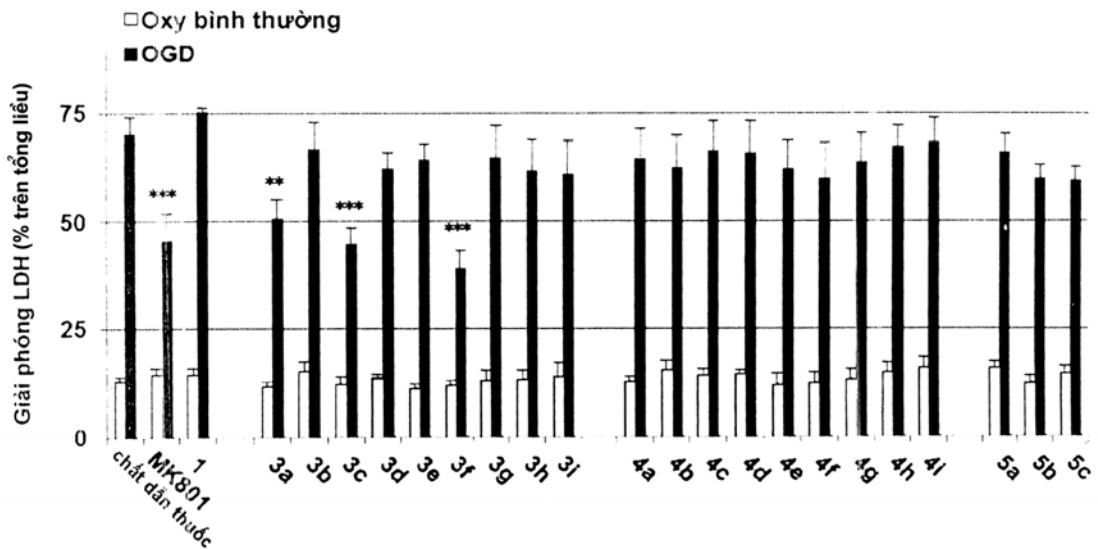

- (11) **42512**  
(21) 1-2014-04422 (51)<sup>7</sup> **A23F 3/34**, A61K 36/00, A23L 1/29  
(22) 02.07.2013 (43) 25.06.2015  
(86) PCT/SG2013/000274 02.07.2013 (87) WO2014/007760 09.01.2014  
(30) 201210229521.5 03.07.2012 CN

Ngày yêu cầu thẩm định nội dung: 11.05.2015

- (71) EU YAN SANG INTERNATIONAL LTD. (SG)  
Eu Yan Sang Centre, 21 Tai Seng Drive, Singapore 535223  
(72) WONG, Suet Ying (CN), WU, Kim (CN), LEE, Kuen Kuen Ella (CN)  
(74) Công ty Luật TNHH AMBYS Hà Nội (AMBYS HANOI)  
(54) TRÀ KHÔNG CHỨA TÁ DƯỢC VÀ PHƯƠNG PHÁP PHA CHẾ TRÀ KHÔNG CHỨA TÁ DƯỢC  
(57) Sáng chế đề cập đến trà không chứa tá dược thích hợp cho trẻ em. Trà theo sáng chế bao gồm: Ý dĩ, Cóc nha, lúa mỳ, Đạm trúc điệp, Sơn trà, Câu đằng, Peri-ostracum Cicadae và Cam thảo, trong đó lúa mỳ được sử dụng như yếu tố để tạo nên trà. Sáng chế cũng đề cập đến phương pháp pha chế trà bao gồm các bước: cân dược liệu theo công thức của trà; phối trộn các dược liệu với nhau, ngoại trừ lúa mỳ, và sắc hỗn hợp thu được với nước, lọc rồi cô đặc dịch lọc để thu được dịch đặc với độ đặc tương đối nằm trong khoảng từ 1,0 đến 1,3g/cm<sup>3</sup>; nghiền lúa mỳ đã cân thành hạt qua cỡ lưới khoảng từ 1060 đến 371µm (15 đến 40 mesh), sau đó phân tán dịch đặc thu được ở trên vào hạt bột lúa mỳ; sấy khô và đóng gói thu sản phẩm trà mong muốn.

(11) **42513**

(21) 1-2014-04439

(51)<sup>7</sup> **H01F 27/28**, 27/36

(22) 31.12.2014

(43) 25.06.2015

(30) 10-2013-0160237 20.12.2013 KR

10-2014-0073429 17.06.2014 KR

Ngày yêu cầu thẩm định nội dung: 31.12.2014

(71) SAMSUNG ELECTRO-MECHANICS CO., LTD. (KR)

Maeyoung-Ro 150 (Maetan-Dong), Youngtong-Gu, Suwon-Si, Gyeonggi-Do, Republic of Korea

(72) JEONG, Nak Jun (KR), KIM, Jong woo (KR), HAN, Sung Yun (KR), CHOI, Heung Gyoon (KR), LEE, Seung Hwan (KR), NOH, Young Seung (KR), PARK, Geun Young (KR)

(74) Công ty Luật TNHH AMBYS Hà Nội (AMBYS HANOI)

(54) **BỘ ĐIỀU HỢP**

(57) Sáng chế đề xuất bộ điều hợp bao gồm: bảng mạch; bộ biến áp; thành phần lọc; bộ tụ điện và thiết bị đầu cuối đầu ra điện được gắn trên bảng mạch, trong đó bộ biến áp bao gồm phần cuộn sơ cấp bao gồm nhiều đế trên các khuôn cuộn được tạo thành; phần cuộn thứ cấp bao gồm cuộn được cách điện; và phần chấn được tạo trên phần cuộn sơ cấp và bao gồm một hoặc nhiều đế trên khuôn chấn được tạo thành.

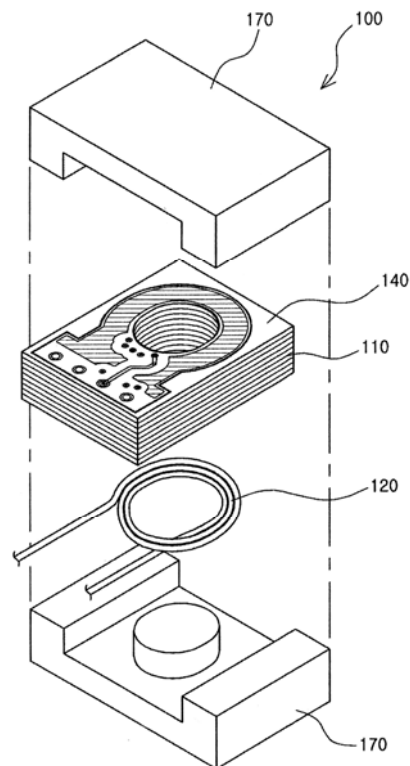



- (11) **42514**  
 (21) 1-2015-00012 (51)<sup>7</sup> **A23L 1/39**, 1/24, 1/40, 1/0524  
 (22) 20.06.2013 (43) 25.06.2015  
 (86) PCT/EP2013/062895 20.06.2013 (87) WO2014/005853 A1 09.01.2014  
 (30) 12174652.3 02.07.2012 EP  
 (71) UNILEVER N.V. (NL)

Weena 455, 3013 AL Rotterdam, the Netherlands

(72) SILVA PEAS, Sabrina (BR), SCHUMM, Stephan Georg (DE)

(74) Công ty TNHH Trần Hữu Nam và Đồng sự (TRAN H.N & ASS.)

(54) **THỰC PHẨM CÔ ĐẶC ĐƯỢC ĐÓNG GÓI Ở DẠNG GEL VÀ QUY TRÌNH ĐIỀU CHẾ THỰC PHẨM CÔ ĐẶC ĐƯỢC ĐÓNG GÓI NÀY**

(57) Sáng chế đề cập đến thực phẩm cô đặc và việc sử dụng thực phẩm này để điều chế nước canh thịt, súp, nước chấm, nước sốt hoặc món ăn được cho gia vị. Việc làm tan hoặc phân tán của thực phẩm cô đặc chứa nhiều muối đã biết trong nước hoặc thông qua một món ăn thường có thể mất vài phút, trong khi việc làm tan và phân tán nhanh thông qua món ăn là có tầm quan trọng cao. Vì vậy, cần có một thực phẩm cô đặc cho phép có tỷ lệ pha loãng cao trong khi vẫn duy trì tác động về hương vị và thực phẩm cô đặc hòa tan tương đối nhanh trong nước nóng hoặc món ăn nóng. Đã phát hiện ra rằng thực phẩm cô đặc ở dạng gel có độ pH thấp hơn 3,5, chứa nước, muối natri và pectin tạo gel, hòa tan nhanh trong nước nóng hoặc món ăn nóng.

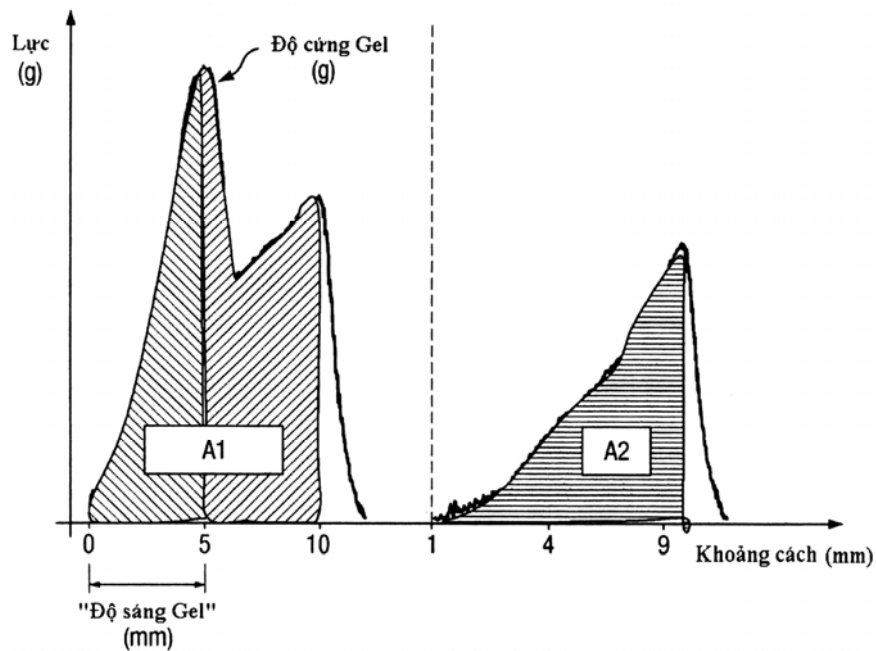

- (11) **42515**
- (21) 1-2015-00013 (51)<sup>7</sup> **A23L 1/39**, 1/24, 1/40, 1/0524
- (22) 11.06.2013 (43) 25.06.2015
- (86) PCT/EP2013/061974 11.06.2013 (87) WO2014/005801 A1 09.01.2014
- (30) 12174651.5 02.07.2012 EP
- (71) UNILEVER N.V. (NL)  
Weena 455, 3013 AL Rotterdam, the Netherlands
- (72) SILVA PEAS, Sabrina (BR), BOUWENS, Elisabeth, Cornelia, Maria (NL),  
MELLEMA, Michel (NL)
- (74) Công ty TNHH Trần Hữu Nam và Đồng sự (TRAN H.N & ASS.)
- (54) THỰC PHẨM CÔ ĐẶC DẠNG GEL VÀ QUY TRÌNH ĐIỀU CHẾ THỰC PHẨM CÔ ĐẶC NÀY
- (57) Sáng chế đề cập đến thực phẩm cô đặc chứa nước, muối và pectin để điều chế nước canh thịt, súp, nước chấm, nước sốt thịt hoặc món ăn được cho gia vị. Mục đích của sáng chế là đề xuất thực phẩm cô đặc dạng gel ở nhiệt độ phòng và có hình dạng ổn định ở hàm lượng muối cao, trong khi sự gia tăng độ nhớt khi làm mát của thực phẩm cô đặc được pha loãng là rất thấp. Đã phát hiện ra rằng thực phẩm cô đặc dạng gel ổn định có thể thu được khi làm cô đặc hỗn hợp chứa nước, nguyên liệu thực vật nghiền nhỏ, muối natri, muối canxi và pectin trong đó một phần của pectin nêu trên liên kết với nguyên liệu thực vật nghiền nhỏ nêu trên, và phần pectin này không liên kết với nguyên liệu thực vật nghiền nhỏ (pectin tự do) và pectin tự do nêu trên và pectin liên kết nêu trên có mặt theo tỷ lệ từ 0,2 đến 200.

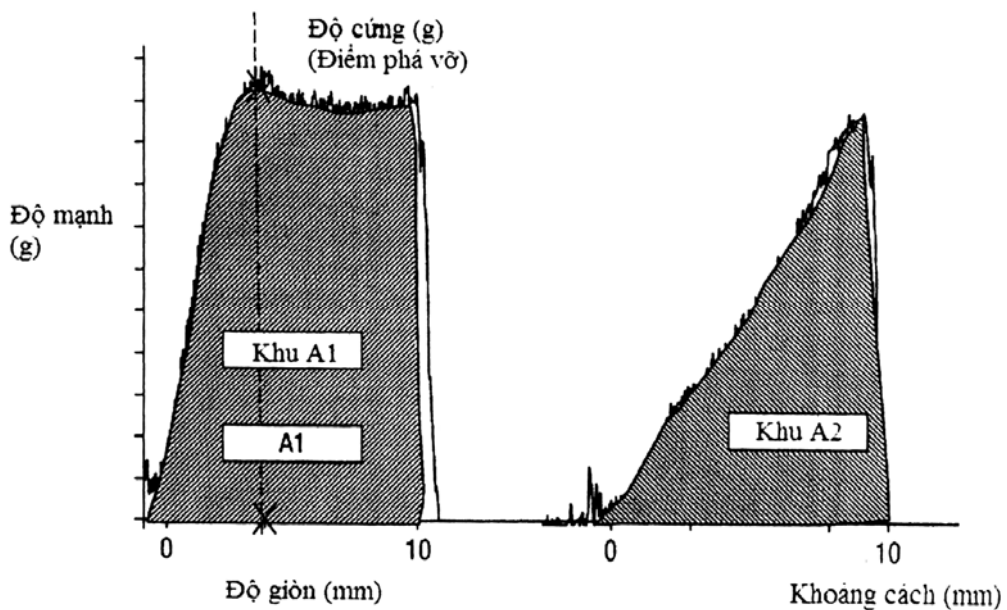

- (11) **42516**  
 (21) 1-2015-00014 (51)<sup>7</sup> **A61F 2/07**, 2/848, A61B 17/12, A61F 2/82, 2/24, 2/966, 2/06  
 (22) 05.06.2013 (43) 25.06.2015  
 (86) PCT/EP2013/061620 05.06.2013 (87) WO2013/182614 A1 12.12.2013  
 (30) 1255207 05.06.2012 FR

(71) **KARDIOZIS (FR)**

5 rue de la Baume, F-75008 Paris, France

(72) **ANGEL, Claude (FR), Dominique FABRE (FR)**

(74) Công ty TNHH Trần Hữu Nam và Đồng sự (TRAN H.N & ASS.)

(54) **BỘ PHẬN NHÂN TẠO, THIẾT BỊ MANG DẪN VÀ ĐẶT VÀ PHƯƠNG PHÁP CẤY GHEP BỘ PHẬN NHÂN TẠO ĐÓ**

(57) Sáng chế đề cập đến bộ phận nhân tạo (1) là bộ phận nhân tạo ở mạch máu hoặc ở tim (1), có phân thân (2) và cũng có một hoặc nhiều chi tiết tạo dòng máu (3) được cố định vào bộ phận nhân tạo (1) và có khả năng để duỗi dài cách xa ra khỏi phân thân. Bộ phận nhân tạo này bao gồm phương tiện (33) để giữ một cách tùy chọn các chi tiết tạo dòng máu gần phân thân (2). Việc giải phóng một hoặc nhiều chi tiết tạo dòng máu, sau khi bộ phận nhân tạo đã được đặt vào đúng vị trí bằng phương pháp thông thường thông qua vỏ bọc, thúc đẩy sự dòng máu.

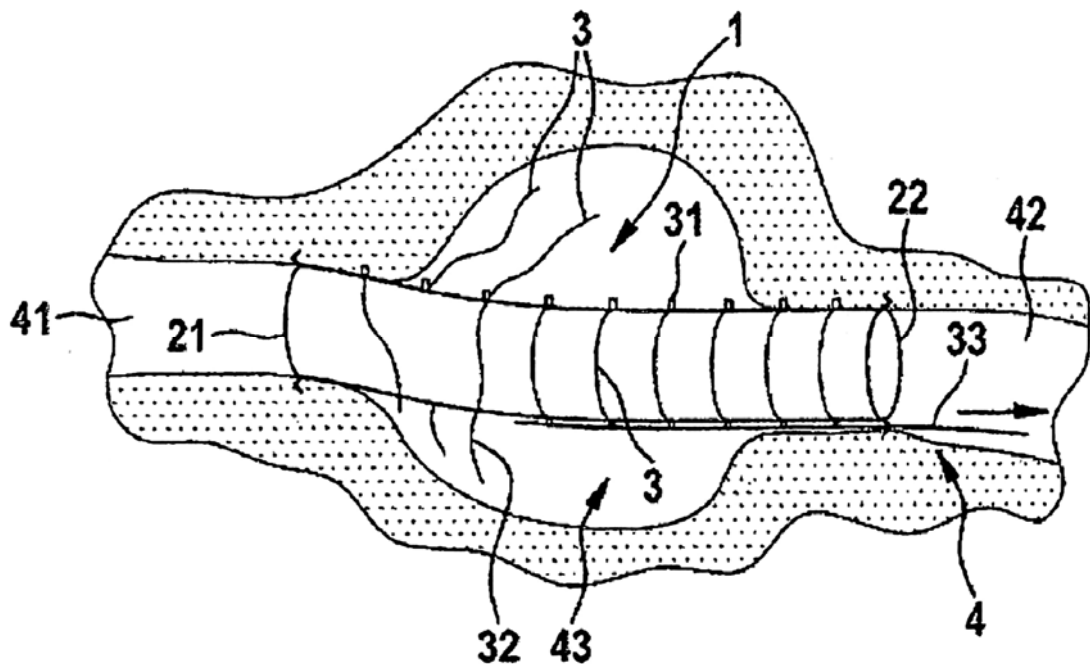

- (11) **42517**  
 (21) 1-2015-00060 (51)<sup>7</sup> **B65G 67/60**, B63B 27/00, B65G 61/00, 63/00, G06Q 50/28  
 (22) 03.07.2013 (43) 25.06.2015  
 (86) PCT/JP2013/068255 03.07.2013 (87) WO/2014/010485 A1 16.01.2014  
 (30) 2012-155033 10.07.2012 JP

Ngày yêu cầu thẩm định nội dung: 08.01.2015

- (71) JFE STEEL CORPORATION (JP)  
 2-3, Uchisaiwai-cho 2-chome, Chiyoda-ku, Tokyo 100-0011, Japan  
 (72) HOJO, Shigeto (JP), KISHIDA, Takateru (JP)  
 (74) Công ty Cổ phần Sở hữu công nghiệp INVESTIP (INVESTIP)  
 (54) PHƯƠNG PHÁP TẠO SƠ ĐỒ VẬN CHUYỂN VÀ XẾP HÀNG, THIẾT BỊ TẠO SƠ ĐỒ VẬN CHUYỂN VÀ XẾP HÀNG  
 (57) Sáng chế đề xuất phương pháp tạo sơ đồ vận chuyển và xếp hàng. Sau khi có số liệu và nhập hồ sơ thông tin sản phẩm (41) hoặc hồ sơ tương tự (S1), máy tính chỉ dẫn vận chuyển và xếp hàng tham chiếu thông tin khoang chứa của tàu (45) hoặc hồ sơ tương tự, và tạo sơ đồ thứ tự xếp các sản phẩm cần vận chuyển trong điều kiện thỏa mãn các ràng buộc thao tác liên quan đến quy trình thao tác xếp các sản phẩm cần vận chuyển trong khoang chứa của tàu (S3). Sau đó, điều kiện chất được thiết lập (S5). Sơ đồ chất bệ sau đó được tạo ra (S7) bằng cách bố trí các sản phẩm cần vận chuyển theo thứ tự xếp hàng lên bệ vận chuyển được đặt hoặc đổi theo điều kiện chất, trong khi tạo lại sự đặt và đổi của bệ vận chuyển trong khu vực đặt bệ trong điều kiện thỏa mãn ràng buộc thao tác liên quan đến quy trình thao tác đặt các bệ vận chuyển trong khu vực đặt bệ. Sáng chế cũng đề cập đến thiết bị tạo sơ đồ vận chuyển và chất hàng.

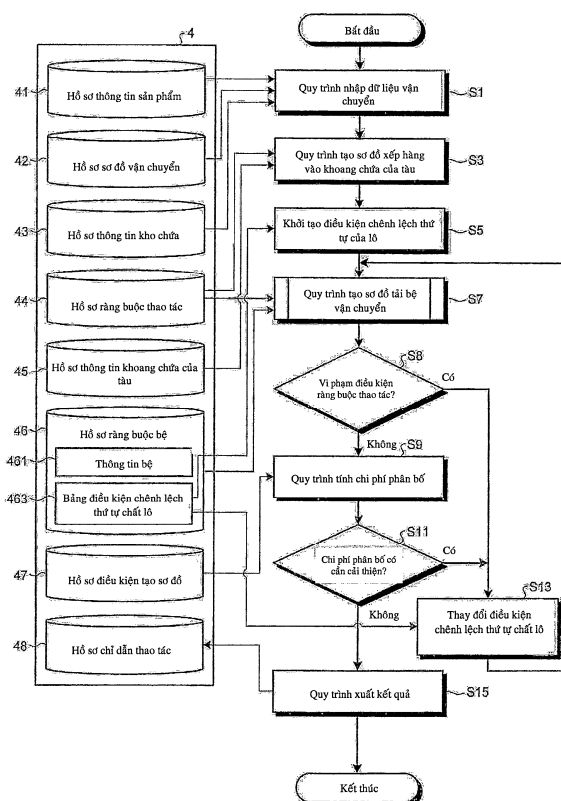



- (11) **42519**  
 (21) 1-2015-00070 (51)<sup>7</sup> **A61F 13/49**  
 (22) 13.11.2014 (43) 25.06.2015  
 (86) PCT/JP2014/080078 13.11.2014 (87) WO2015/046632 02.04.2015  
 (30) 2014-152178 25.07.2014 JP  
 (71) UNI-CHARM CORPORATION (JP)

182 Kinseichoshimobun, Shikokuchuo-shi, Ehime 799-0111, Japan

(72) MIYAKE, Maki (JP), ISOGAI, Tomomi (JP)

(74) Công ty Cổ phần Sở hữu công nghiệp INVESTIP (INVESTIP)

(54) **TÃ LÓT DÙNG MỘT LẦN KIỂU HỞ**

(57) Sáng chế đề cập đến tã lót dùng một lần kiểu hở (1) có chiều dọc, chiều ngang và chiều dày vuông góc với nhau bao gồm: phần cạp thứ nhất (1a); phần đũng (1m); phần cạp thứ hai (1b) được bố trí theo thứ tự theo chiều dọc; các băng làm chặt (11) lần lượt được cố định với các đầu bên (1bsf) của phần cạp thứ hai (1b), và được làm chặt với phần cạp thứ nhất (1a) và theo đó cấu thành lỗ mở cạp (1HB) và hai lỗ hở quanh chân (1HL); và đường xé đứt (1c, 1c) cụ thể là để cắt ra các phần (1bk, 1bk) của phần cạp thứ hai (1b) mà băng làm chặt được cố định vào, được tạo ra ở tã lót kiểu hở này.

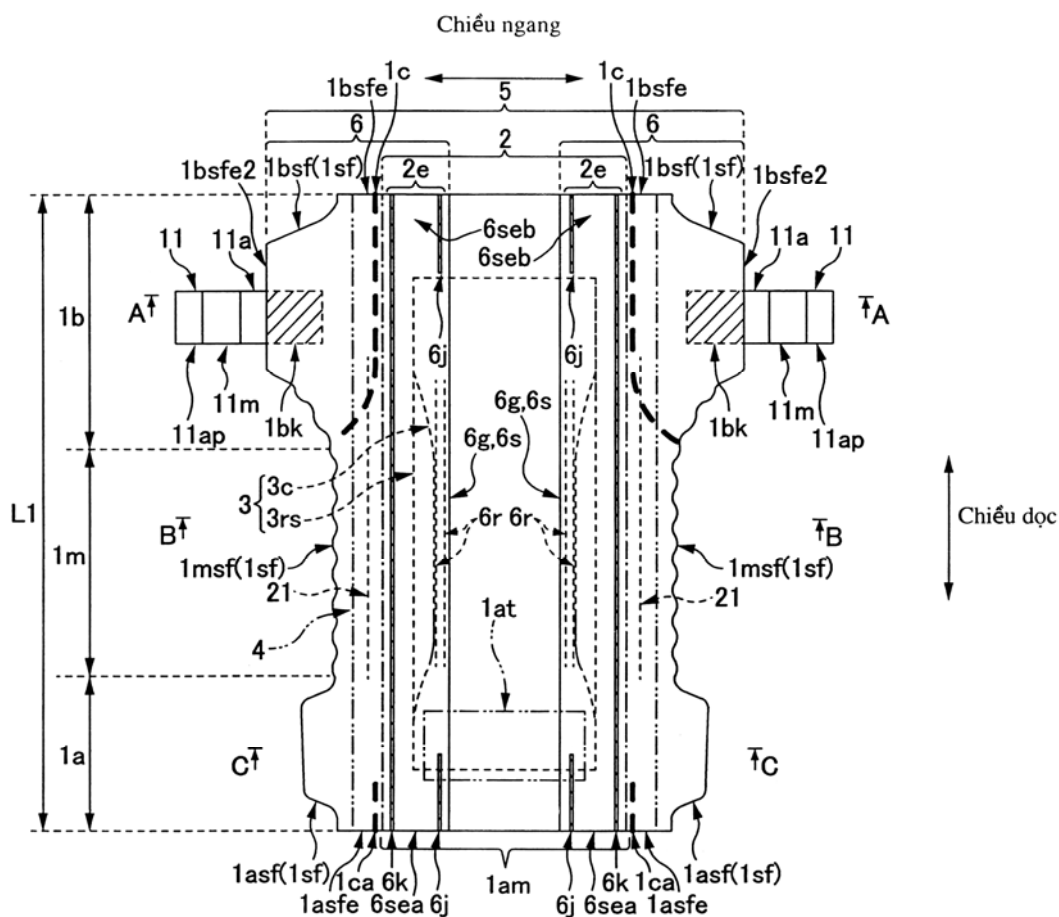

- (11) **42520**  
 (21) 1-2015-00071 (51)<sup>7</sup> **A61F 13/49**  
 (22) 13.11.2014 (43) 25.06.2015  
 (86) PCT/JP2014/080083 13.11.2014 (87) WO2015/046633 02.04.2015  
 (30) 2014-152191 25.07.2014 JP  
 (71) **UNI-CHARM CORPORATION (JP)**

182 Kinseichoshimobun, Shikokuchuo-shi, Ehime 799-0111, Japan  
 (72) **SAKAGUCHI, Satoru (JP), ISOGAI, Tomomi (JP), MIYAKE, Maki (JP)**

(74) Công ty Cổ phần Sở hữu công nghiệp INVESTIP (INVESTIP)

(54) **TÃ LỐT DỪNG MỘT LẦN**

(57) Sáng chế đề cập đến tã lót dùng một lần có chiều dọc và chiều ngang giao với chiều dọc, tã lót dùng một lần bao gồm: thân thấm hút (21) thấm hút dịch thể; các cánh bên (14) được bố trí ở hai phân bên theo chiều ngang; và bộ phận kéo giãn được (27) mà kéo giãn dọc theo chiều dọc, phần mép đầu (14Lg) ở phía bên ngoài theo chiều ngang của cánh bên (14) có phần tạo gợn sóng, trong đó phần nhô ra (143a, 145a, 147a) nhô ra về phía bên ngoài theo chiều ngang và phần lõm (143b, 145b, 147b) trên mép ngoài theo chiều ngang lần lượt được lặp lại xen kẽ theo chiều dọc và theo chiều ngang, bộ phận kéo giãn được (27) được bố trí ở vị trí bên trong (L1), mà nằm cách một khoảng hướng vào phía trong từ điểm lõm nhất (145d) của các phần lõm (143b, 145b, 147b) với khoảng cách trung gian (w1), theo phương ngang, giữa điểm lõm nhất (145d) và điểm nhô ra nhất (145c) của các phần nhô ra (143a, 145a, 147a), hoặc hướng vào phía trong hơn vị trí bên trong (L1).

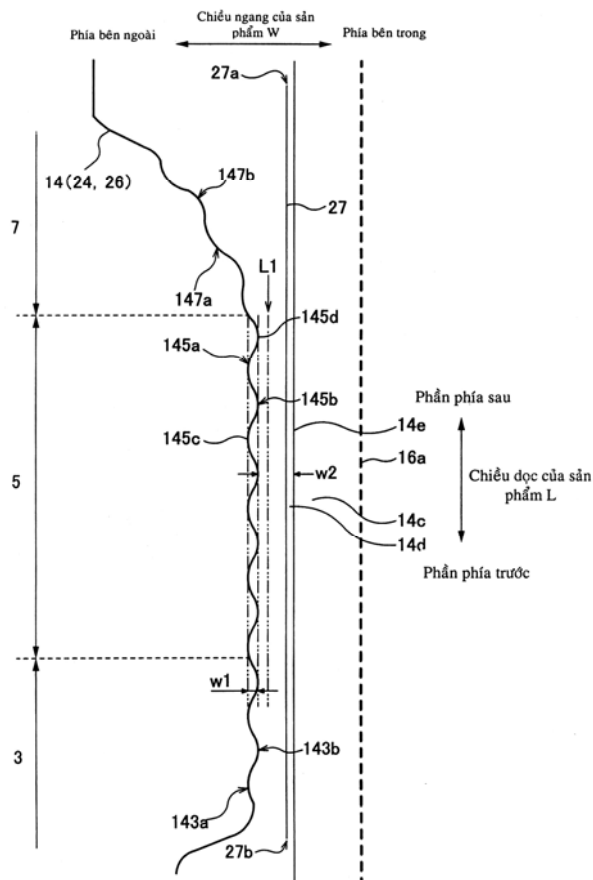

- (11) **42521**  
 (21) 1-2015-00072 (51)<sup>7</sup> **A61F 13/49**, 13/56  
 (22) 12.11.2014 (43) 25.06.2015  
 (86) PCT/JP2014/079978 12.11.2014 (87) WO2015/046631 02.04.2015  
 (30) 2014-152192 25.07.2014 JP  
 (71) UNI-CHARM CORPORATION (JP)  
 182 Kinseichoshimobun, Shikokuchuo-shi, Ehime 799-0111, Japan  
 (72) ISOGAI, Tomomi (JP), MIYAKE, Maki (JP)  
 (74) Công ty Cổ phần Sở hữu công nghiệp INVESTIP (INVESTIP)  
 (54) **TÃ LÓT DÙNG MỘT LẦN KIỂU HỖ**  
 (57) Sáng chế đề cập đến tã lót dùng một lần kiểu hở có chiều dọc và chiều rộng giao nhau, được bố trí phân quanh eo thứ nhất (1a), phần đũng (1b), và phân quanh eo thứ hai (1c) bố trí thẳng hàng từ một phía theo chiều dọc, bao gồm lõi thân thấm hút (41), và cặp băng làm chặt (10) kéo dài từ phần quanh eo thứ nhất (1a) ra phía ngoài ở cả hai mặt theo chiều rộng, trong đó phần quanh eo thứ hai (1c) bao gồm đầu khớp (a, 1c1) của các băng làm chặt (10) ở vị trí theo chiều dọc mà tại đó các đầu ở mặt phần đũng (1b) của các băng làm chặt (10) được cố định khi cả hai đầu theo chiều dọc của tã lót dùng một lần thẳng hàng. Lõi thân thấm hút (41) bao gồm ít nhất một cặp đường xé liền (43) trên cả hai đầu theo chiều rộng. Theo chiều dọc, ở giữa vùng nằm giữa tâm sản phẩm (b), mà là tâm của tã lót dùng một lần (1), và các đầu khớp (a, 1c1), phần (43a) của lõi thân thấm hút (41) nơi mà chiều ngang của nó là hẹp nhất trong số các phần của lõi thân thấm hút (41) được kẹp giữa cặp đường xé liền (43) được cố định trong vùng (A2) ở vùng giữa tâm (c) và đầu khớp (a, 1c1) của vùng này.

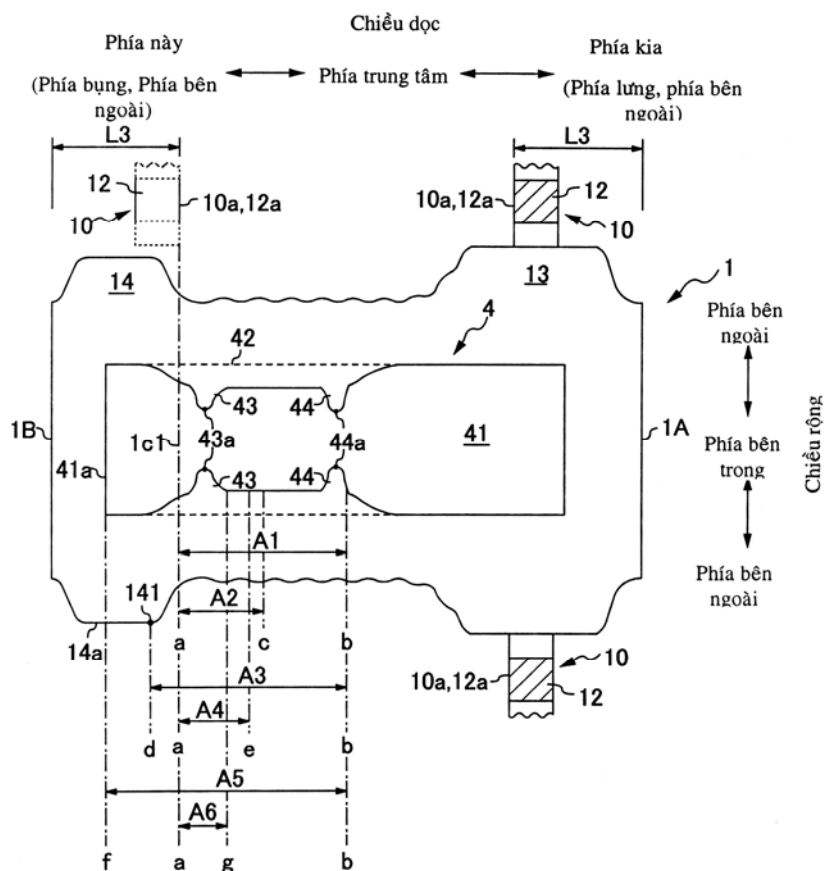



- (11) **42522**  
 (21) 1-2015-00078 (51)<sup>7</sup> **B65D 13/02**, 45/30  
 (22) 29.05.2013 (43) 25.06.2015  
 (86) PCT/US2013/042965 29.05.2013 (87) WO2014/011325 16.01.2014  
 (30) 13/545,374 10.07.2012 US  
 (71) OWENS-BROCKWAY GLASS CONTAINER INC. (US)  
 One Michael Owens Way, Perrysburg, Ohio 43551, United States of America  
 (72) CHISHOLM, Brian, J. (US)  
 (74) Công ty Luật TNHH T&G (TGVN)  
 (54) **ĐỒ CHỨA CÓ TẮM NGĂN**

(57) Sáng chế đề cập đến đồ chứa có tấm ngăn (10) bao gồm vật chứa bằng thủy tinh (12) có miệng mở được bao quanh bởi cổ có dạng vòng (14). Bộ phận hoàn thiện có dạng vòng (20) có ít nhất một chi tiết gắn ngoài (24) và được gắn chặt theo cách không quay tròn được vào cổ của vật chứa. Viên dạng vòng (32) có ít nhất một chi tiết gắn trong (36) để gắn chặt có thể tháo ra được với bộ phận hoàn thiện, và tấm ngăn bằng thủy tinh (40) có chu vi tròn (42) được ghép với viên dạng vòng (32) nêu trên sao cho viên này gắn tấm ngăn bằng thủy tinh theo cách có thể tháo ra được vào vật chứa bằng thủy tinh. Bộ phận hoàn thiện có thể là chất dẻo hoặc cao su, và tốt hơn là, viên nêu trên có mặt bích được định hướng vào trong theo cách hướng tâm. Chu vi tròn của tấm ngăn bằng thủy tinh, tốt hơn là có mép theo chu vi được bắt giữa mặt bích và chi tiết giữ của viên. Mép theo chu vi của tấm ngăn bằng thủy tinh tốt hơn là có dạng vòng hoặc dạng phẳng.

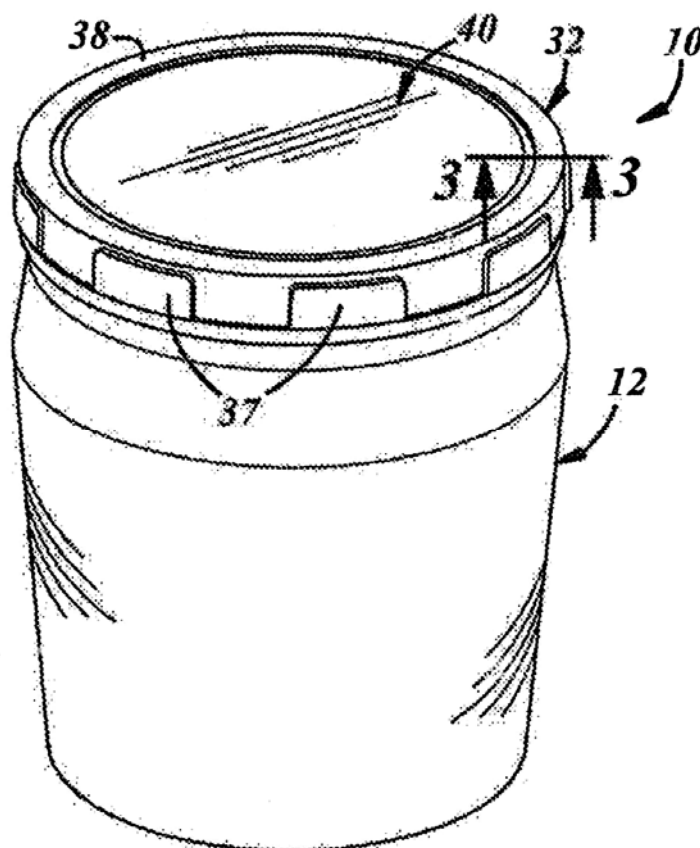

- (11) **42523**
- (21) 1-2015-00084 (51)<sup>7</sup> **C07D 487/16**, A61K 31/52, A61P 31/00, C07D 498/16
- (22) 12.07.2013 (43) 25.06.2015
- (86) PCT/EP2013/064763 12.07.2013 (87) WO2014/009509 16.01.2014
- (30) 12176330.4 13.07.2012 EP
- (71) JANSSEN R&D IRELAND (IE)  
Eastgate Village, Eastgate, Little Island, Co Cork, Ireland
- (72) Jean-Francois BONFANTI (FR), Jérôme Michel Claude FORTIN (FR), Philippe MULLER (FR), Frédéric Marc Maurice DOUBLET (FR), Pierre Jean-Marie Bernard RABOISSON (FR), Eric Pierre Alexandre ARNOULT (FR)
- (74) Công ty TNHH Tâm nhìn và Liên danh (VISION & ASSOCIATES CO.LTD.)
- (54) HỢP CHẤT PURIN VÒNG LỚN DÙNG ĐỂ ĐIỀU TRỊ BỆNH NHIỄM VIRUT
- (57) Sáng chế đề cập đến hợp chất purin vòng lớn có công thức (I), quy trình điều chế hợp chất này, dược phẩm chứa hợp chất này, được sử dụng để điều trị nhiễm virut.

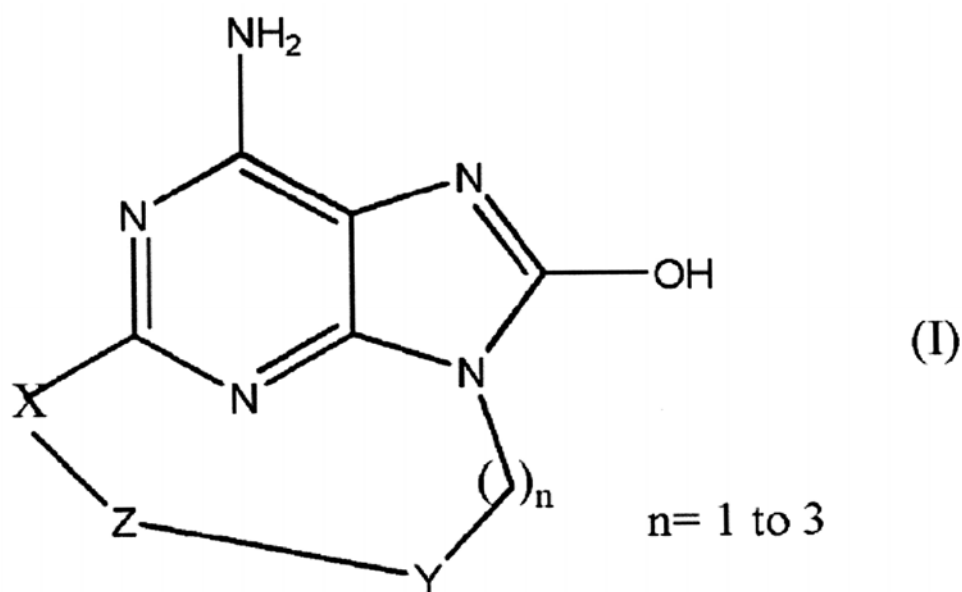

- (11) **42524**  
 (21) 1-2015-00085 (51)<sup>7</sup> **A61K 47/48**, 31/70, 38/00, A61P 31/00  
 (22) 19.06.2013 (43) 25.06.2015  
 (86) PCT/KR2013/005392 19.06.2013 (87) WO/2013/191459 27.12.2013  
 (30) 10-2012-0065893 20.06.2012 KR

Ngày yêu cầu thẩm định nội dung: 12.01.2015

- (71) SK CHEMICALS CO., LTD. (KR)  
 (Sampyeong-dong), 310, Pangyo-ro, Bundang-gu, Seongnam-si, Gyeonggi-do 463-400, Republic of Korea  
 (72) SHIN, Jin-Hwan (KR), YANG, Ji-Hye (KR), HAM, Dong-Soo (KR), PARK, Mahn-Hoon (KR), KIM, Hun (KR), NOH, Myeong-Ju (KR), PARK, Su-Jin (KR), YANG, Seon-Young (KR)  
 (74) Công ty TNHH Tâm nhìn và Liên danh (VISION & ASSOCIATES CO.LTD.)  
 (54) **CHẾ PHẨM SINH MIỄN DỊCH ĐA HÓA TRỊ CHỨA THỂ TIẾP HỢP POLYSACARIT-PROTEIN CỦA PHẾ CẦU KHUẨN**  
 (57) Sáng chế đề cập đến chế phẩm sinh miễn dịch bao gồm 15 thể tiếp hợp polysacarit-protein khác nhau. Mỗi thể tiếp hợp chứa polysacarit dạng nang được điều chế từ typ huyết thanh phế cầu khuẩn khác nhau kết hợp với protein vận chuyển, đó là, typ huyết thanh 1, 2, 3, 4, 5, 6A, 7F, 9N, 9V, 18C, 19A, 19F và 23F. Chế phẩm sinh miễn dịch được điều chế thành vaccin bao gồm chất phụ trợ gốc nhôm để tăng phạm vi ứng dụng nhằm đối phó với bệnh phế cầu khuẩn ở trẻ sơ sinh và trẻ nhỏ.

[Fig. 1]

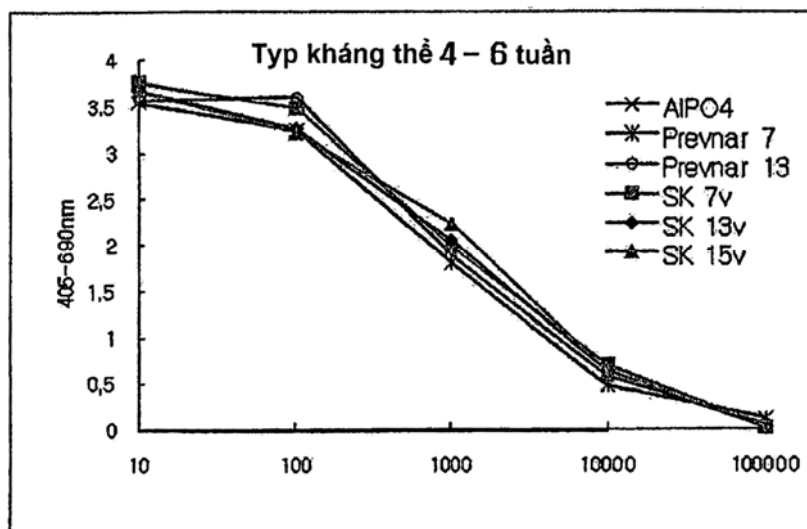

[Fig. 2]

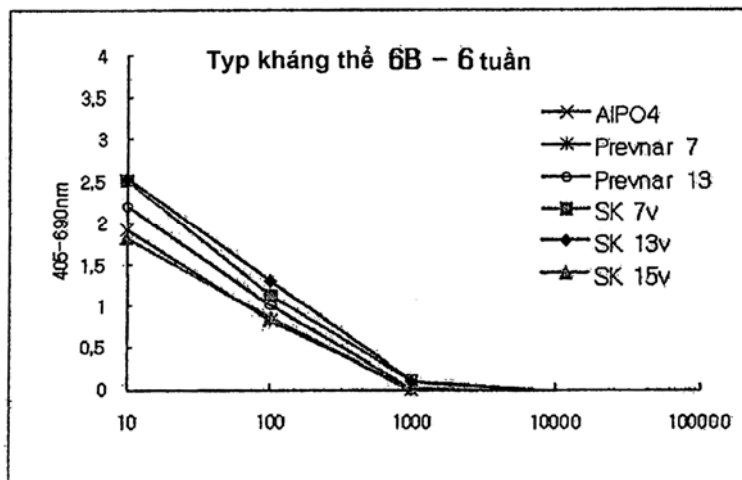

[Fig. 3]

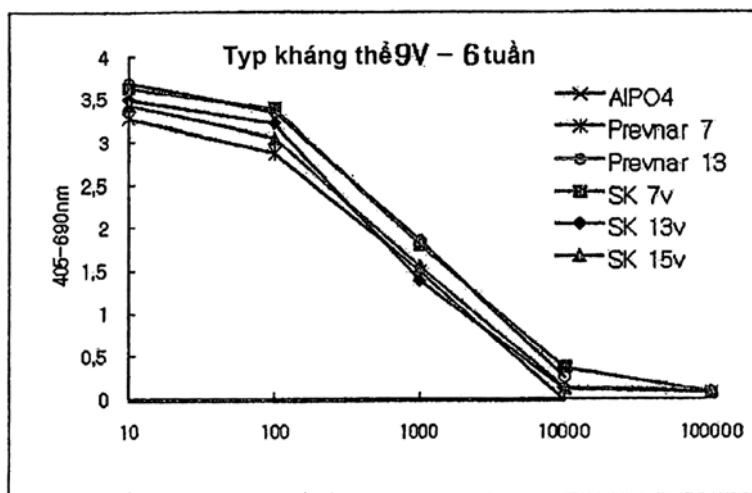

[Fig. 4]

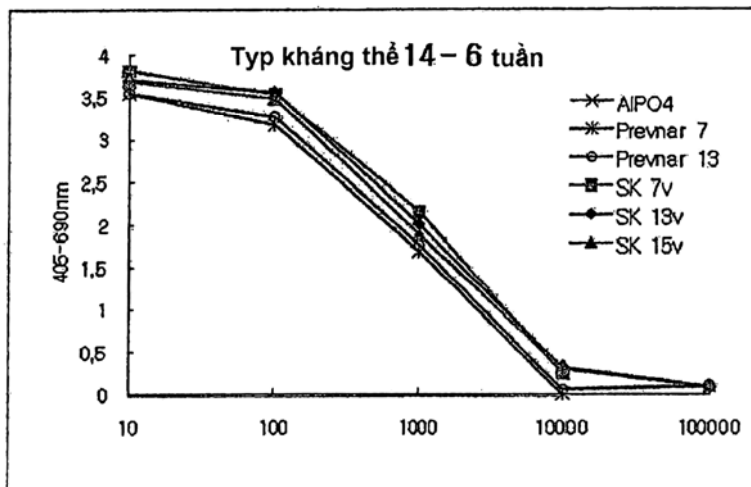

[Fig. 5]

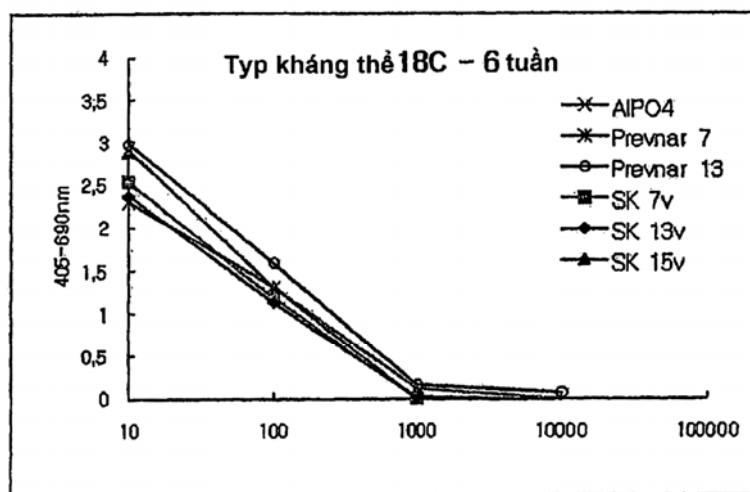

[Fig. 6]

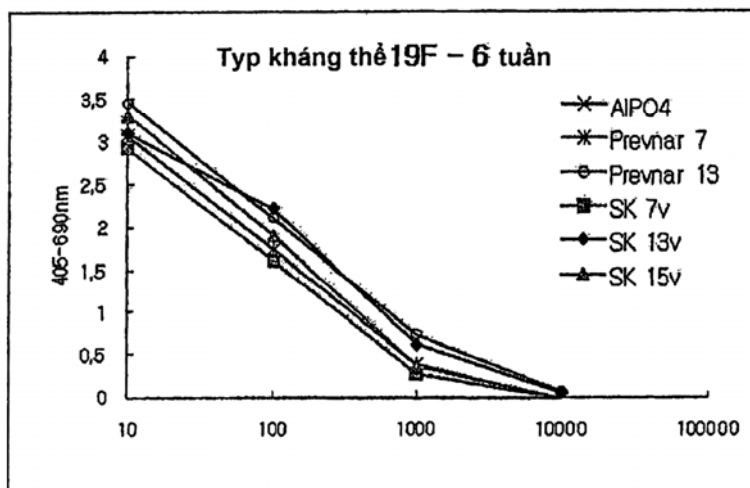

[Fig. 7]

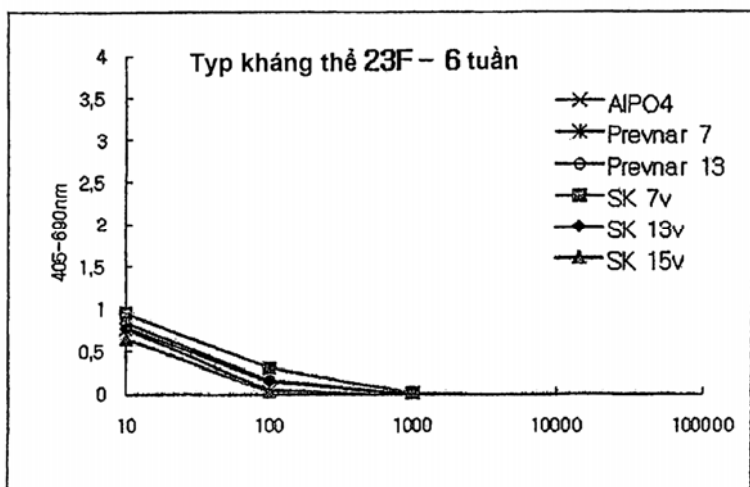

[Fig. 8]

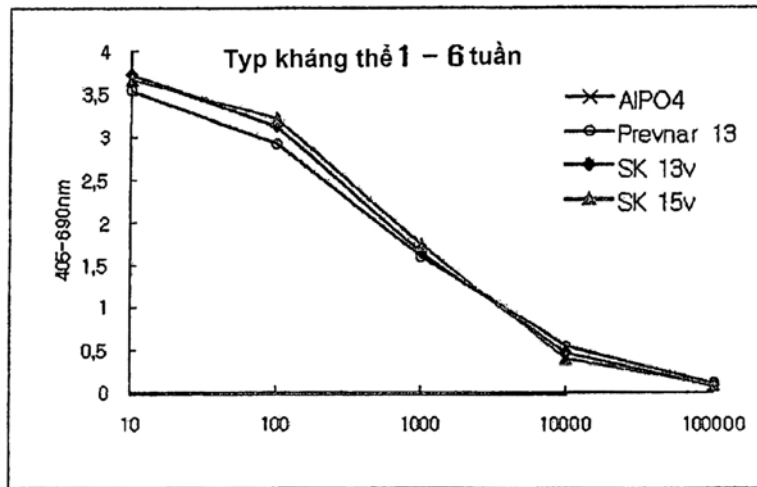

[Fig. 9]

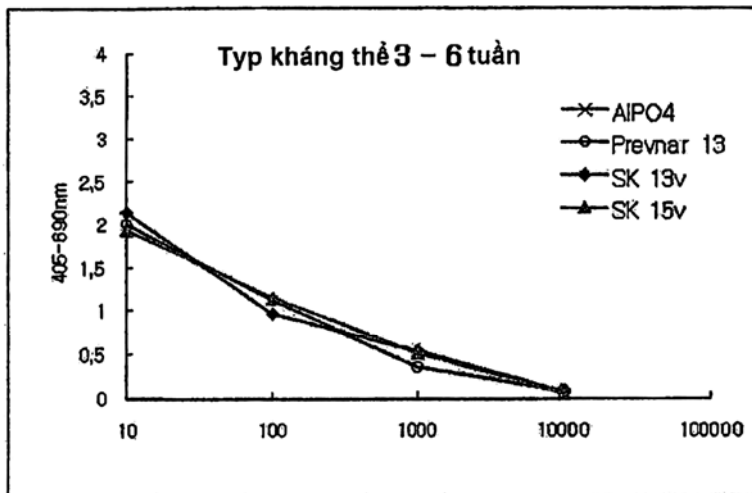

[Fig. 10]

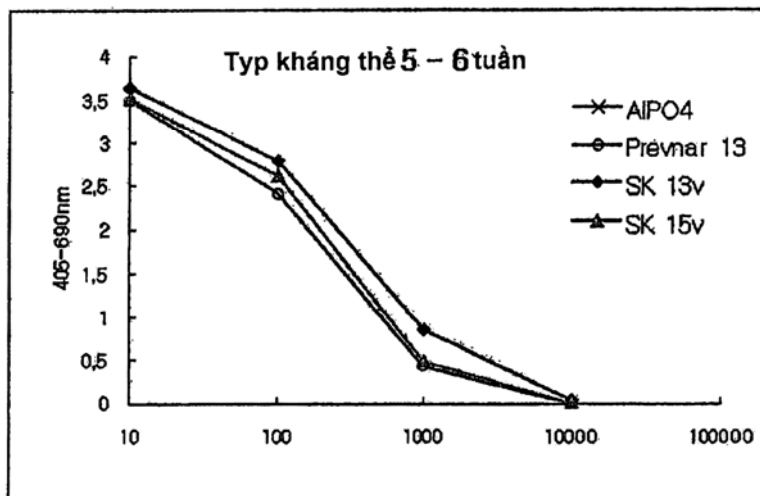

[Fig. 11]

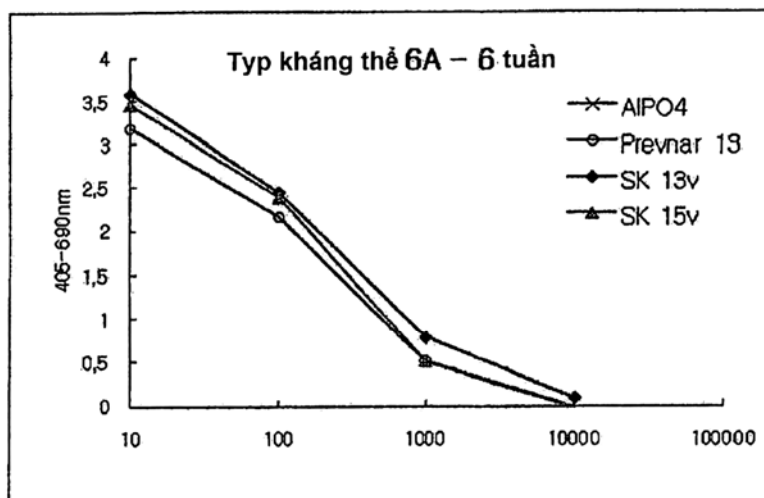

[Fig. 12]

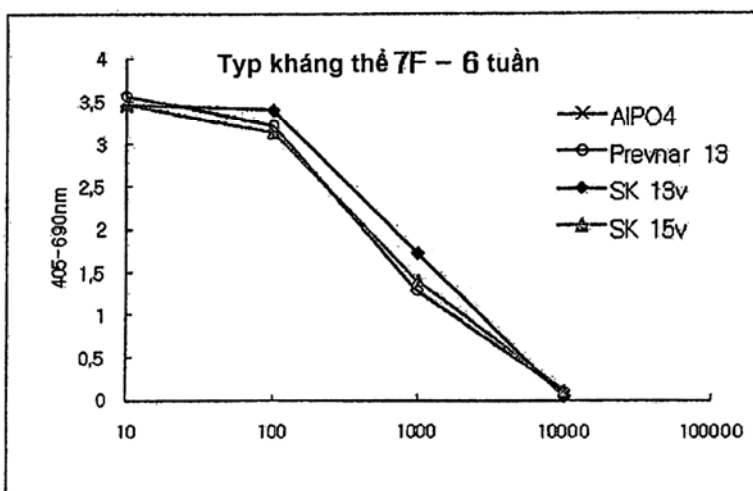

[Fig. 13]

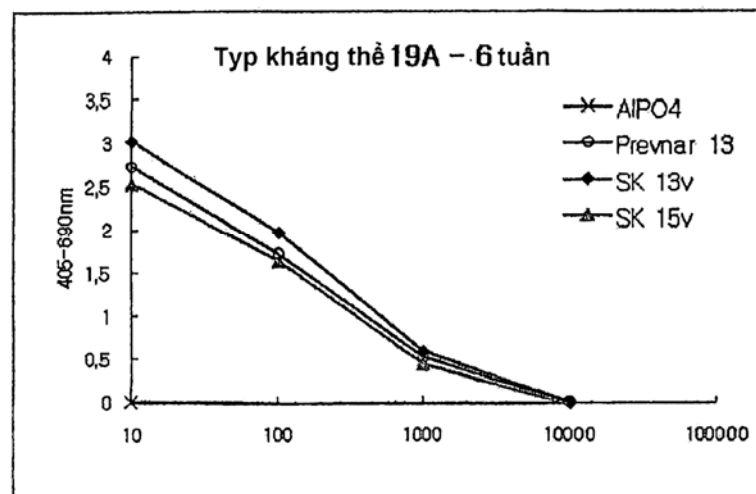

[Fig. 14]

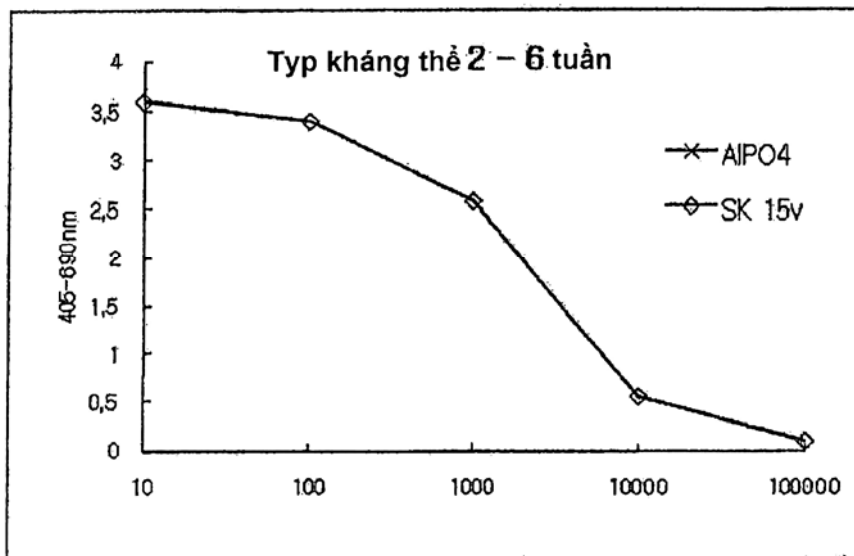

[Fig. 15]

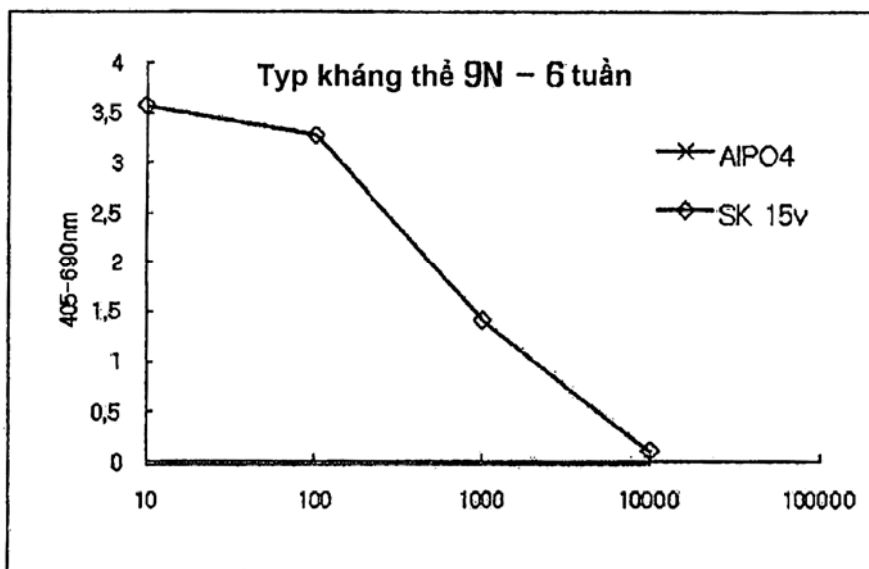



- (11) **42525**  
 (21) 1-2015-00115 (51)<sup>7</sup> **H04N 7/32**  
 (22) 09.04.2013 (43) 25.06.2015  
 (86) PCT/JP2013/060730 09.04.2013 (87) WO2014/002568 A1 03.01.2014  
 (30) 2012-145832 28.06.2012 JP

Ngày yêu cầu thẩm định nội dung: 14.01.2015

- (71) NTT DOCOMO, INC. (JP)  
 11-1, Nagatacho 2-chome, Chiyoda-ku, Tokyo 100-6150, Japan  
 (72) BOON Choong Seng (MY), TAKIUE Junya (JP), FUJIBAYASHI Akira (JP), TAN Thiow Keng (MY)  
 (74) Công ty TNHH một thành viên Sở hữu trí tuệ VCCI (VCCI-IP CO.,LTD)  
 (54) THIẾT BỊ, PHƯƠNG PHÁP MÃ HÓA VÀ GIẢI MÃ DỰ BÁO ẢNH ĐỘNG  
 (57) Thiết bị mã hóa dự báo video gồm: thiết bị nhập vào để thực hiện việc nhập các ảnh cấu thành cảnh video; bộ mã hóa để mã hóa các ảnh theo dự báo bên trong khung hoặc dự báo liên khung và để mã hóa thông tin thứ tự đầu ra của mỗi ảnh và thông tin về loại ảnh của mỗi ảnh để tạo ra dữ liệu ảnh nén, dữ liệu ảnh nén gồm ảnh có vai trò như điểm truy cập ngẫu nhiên; bộ tái cấu trúc để giải mã dữ liệu ảnh nén để tái cấu trúc các ảnh; bộ lưu trữ ảnh để lưu trữ một hoặc nhiều ảnh được tái cấu trúc như là các ảnh tham chiếu được sử dụng để mã hóa ảnh tiếp theo; và bộ điều khiển để xác định loại ảnh và điều khiển bộ lưu trữ ảnh, dựa trên loại ảnh được xác định; trong đó bộ điều khiển ghi nhãn mỗi ảnh như là một trong ba loại sau: ảnh CRA, ảnh loại 1 và ảnh loại 2.

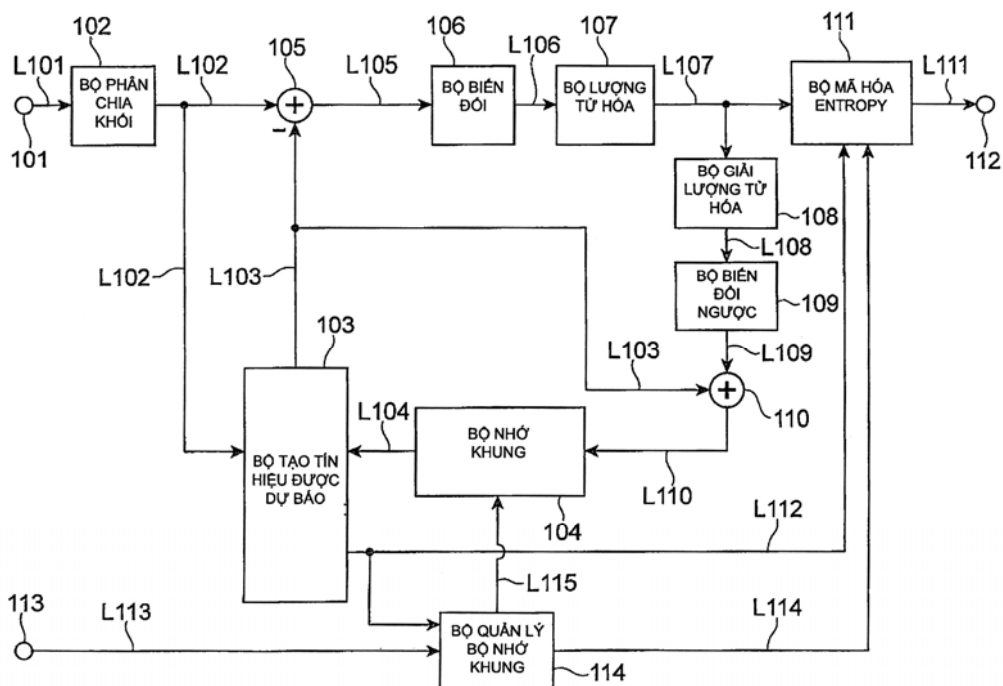

(11) 42526

(21) 1-2015-00123

(51)<sup>7</sup> F03B 9/00, 17/00

(22) 14.01.2015

(43) 25.06.2015

Ngày yêu cầu thẩm định nội dung: 14.01.2015

(75) 1. PHẠM NGỌC QUÝ (VN)

Ki ốt số 10, phố Nguyễn Văn Trỗi, thị trấn Đồng Văn, huyện Duy Tiên, tỉnh Hà Nam

2. PHẠM NGỌC TRƯỜNG (VN)

Số 1, phố Nguyễn Văn Trỗi, thị trấn Đồng Văn, huyện Duy Tiên, tỉnh Hà Nam

3. PHẠM NGỌC QUYÊN (VN)

Khu chợ cũ phố Nguyễn Văn Trỗi, thị trấn Đồng Văn, huyện Duy Tiên, tỉnh Hà Nam

(54) ĐỘNG CƠ HOẠT ĐỘNG BẰNG SỨC NỔI CỦA NƯỚC

(57) Sáng chế đề cập đến động cơ hoạt động bằng sức nổi của nước, động cơ này có cấu tạo gồm bể chứa (16), cụm thiết bị thứ nhất (100) gồm một trục cơ (1) và hai bánh răng (2a, 2b), tại vị trí răng (24) có van một chiều cấp khí (23), cụm thiết bị thứ hai (200) gồm một trục cơ (3) và hai bánh răng (4a, 4b); khác biệt ở chỗ, động cơ này có cụm thiết bị thứ ba (300) gồm hai mặt bích (9a, 9b), một hộp chữ nhật (10) có chức năng thay đổi được thể tích khi hoạt động nhờ phối hợp với hai đường ray định hình (17, 18), nhiều cụm thiết bị thứ ba (300) được kết nối với nhau bằng các chốt (15) tạo thành vòng khép kín, các mặt bích (9a, 9b) của vòng tròn khép kín này được lắp ăn khớp với các răng (24) của các bánh răng (2a, 2b) thuộc cụm thiết bị thứ nhất (100) và ăn khớp với các răng (24) của các bánh răng (4a, 4b) thuộc cụm thiết bị thứ hai (200).

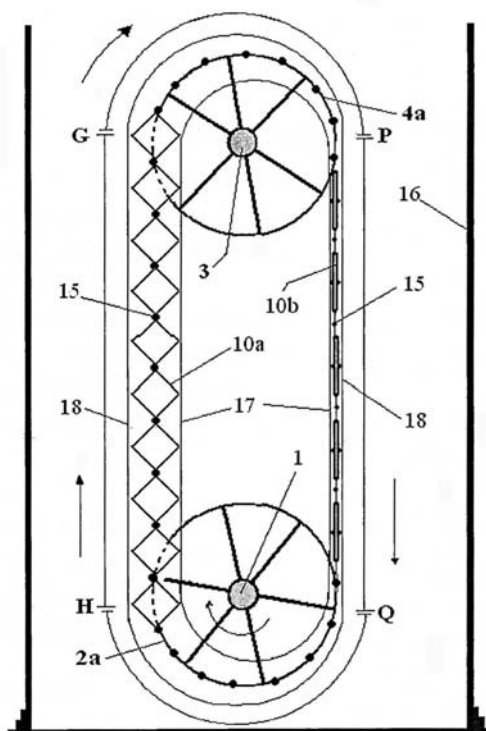

- (11) **42527**
- (21) 1-2015-00141 (51)<sup>7</sup> **G07F 7/10, G06F 21/31**
- (22) 17.07.2013 (43) 25.06.2015
- (86) PCT/GB2013/051913 17.07.2013 (87) WO2014/013252 23.01.2014
- (30) 1212878.1 20.07.2012 GB  
1306053.8 04.04.2013 GB
- (71) 1. LICENTIA GROUP LIMITED (GB)  
3 Assembly Square, Britannia Quay, Cardiff, South Glamorgan CF10 4PL, United Kingdom  
2. MYPINPAD LIMITED (GB)  
3 Assembly Square, Britannia Quay, Cardiff Bay, Cardiff CF10 4PL, United Kingdom
- (72) PIKE, Justin (GB)
- (74) Công ty TNHH Tâm nhìn và Liên danh (VISION & ASSOCIATES CO.LTD.)
- (54) **PHƯƠNG PHÁP VÀ HỆ THỐNG XÁC THỰC**
- (57) Sáng chế đề cập đến phương pháp xác thực được thực hiện trên máy tính bao gồm bước cho phép người sử dụng nhập ký hiệu nhận dạng (ví dụ, một PIN) vào trong thiết bị điện tử có màn hình và bộ phím có thể thao tác được trong vùng bộ phím của màn hình; bằng cách thao tác ít nhất một phím của bộ phím thông qua ảnh của ít nhất một phần của bộ phím mã hóa mà được hiển thị ít nhất một phần trong vùng bộ phím. Thao tác phím của bộ phím của người sử dụng thông qua ảnh tạo ra phiên bản mã hóa của dữ liệu mà người sử dụng muốn nhập vào. Theo một khía cạnh, sáng chế có thể được thực hiện thông qua việc đặt lên ảnh không có chức năng của bàn phím mã hóa trên bộ bàn phím chức năng nằm dưới. Ảnh có thể là dạng ảnh điện tử bất kỳ, và có thể gồm ảnh video. Sáng chế đặc biệt thích hợp cho sử dụng với, nhưng không giới hạn ở các điện thoại di động, máy tính bảng, các máy tính cá nhân PC v.v.. Sáng chế cũng có thể được ứng dụng trong hệ thống bất kỳ mà cần phải kiểm tra nhận dạng người sử dụng trước khi được phép truy cập vào tài nguyên có kiểm soát.

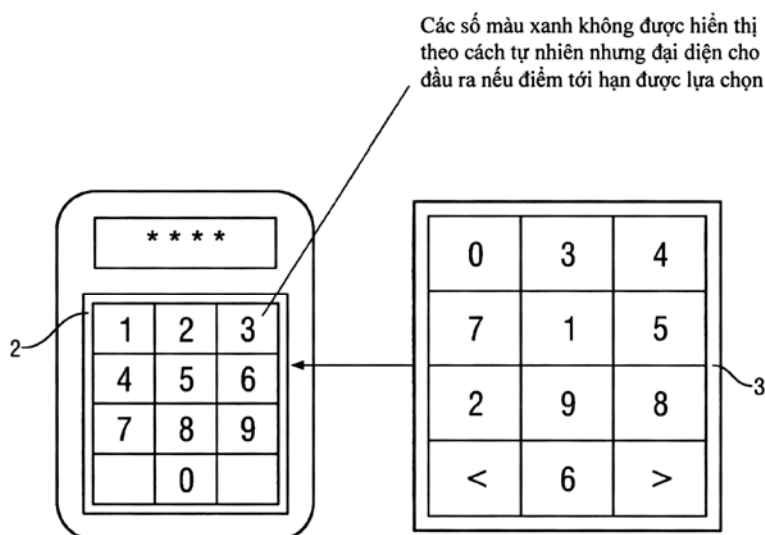

Hình ảnh bàn phím PIN ảo

- (11) **42528**  
 (21) 1-2015-00151 (51)<sup>7</sup> **C07D 401/14**, 405/14, 413/14, 231/38, 401/04, 401/06, 403/02, 403/06, 417/02, 417/04, 417/06, 277/56, 403/04, A61P 19/00, 11/00
- (22) 08.08.2013 (43) 25.06.2015  
 (86) PCT/US2013/054096 08.08.2013 (87) WO2014/025976 13.02.2014  
 (30) 61/681,684 10.08.2012 US  
 (71) BOEHRINGER INGELHEIM INTERNATIONAL GMBH (DE)  
 Binger Strasse 173, 55216 Ingelheim am Rhein, Germany  
 (72) BENTZIEN, Joerg Martin (DE), BERRY, Angela Kay (US), BOSANAC, Todd (US), BURKE, Michael, Jason (US), DISALVO, Darren, Todd (US), HORAN, Joshua, Courtney (US), LIANG, Shuang (CN), MAO, Can (CN), MAO, Wang (CN), SHEN, Yue (CN), SOLEYMANZADEH, Fariba (CA), ZINDELL, Renee, M. (US)  
 (74) Công ty Luật TNHH T&G (TGVN)  
 (54) HỢP CHẤT DỊ VÒNG THƠM DÙNG LÀM CHẤT ỨC CHẾ BRUTON'S TYROSIN KINAZA (BTK) VÀ DUỖC PHẨM CHỨA HỢP CHẤT NÀY  
 (57) Săng chế đề cập đến hợp chất có công thức (I)

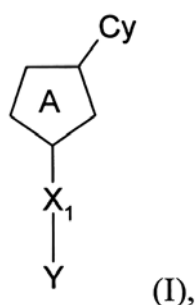

trong đó các nhóm A, Cy, X1 và Y là như được định nghĩa trong bản mô tả. Các hợp chất này là thích hợp cho việc điều trị bệnh được chọn từ nhóm bao gồm chứng viêm đa khớp dạng thấp, bệnh luput ban đỏ hệ thống, bệnh cứng bì, bệnh hen, bệnh viêm mũi dị ứng, bệnh chàm dị ứng, bệnh u bạch huyết tế bào B, bệnh xơ cứng rải rác, chứng viêm đa khớp dạng thấp ở tuổi thiếu niên, chứng viêm khớp tự phát ở tuổi thiếu niên, bệnh viêm loét đại tràng, bệnh vật chủ đào thải mảnh ghép, bệnh viêm khớp vảy nến, bệnh viêm đốt sống dạng thấp và bệnh viêm màng mạch nhỏ.

**CÔNG BÁO SỞ HỮU CÔNG NGHIỆP SỐ 327 TẬP A (06.2015)**

---

- (11) **42529**
- (21) 1-2015-00158 (51)<sup>7</sup> **C08L 63/00**, C08G 59/50, C08K 3/36, H01L 23/29, 23/31
- (22) 15.05.2013 (43) 25.06.2015
- (86) PCT/JP2013/063532 15.05.2013 (87) WO/2014/013780 A1 23.01.2014
- (30) 2012-161596 20.07.2012 JP
- (71) NAMICS CORPORATION (JP)  
3993 Nigorikawa, Kita-ku, Niigata-shi, Niigata 9503131 Japan
- (72) ISHIKAWA Seiichi (JP), YOSHII Haruyuki (JP), KOHARA Kazuyuki (JP)
- (74) Công ty Cổ phần Sở hữu công nghiệp INVESTIP (INVESTIP)
- (54) **VẬT LIỆU BÍT KÍN DẠNG LÔNG VÀ THIẾT BỊ BÁN DẪN SỬ DỤNG VẬT LIỆU NÀY**
- (57) Sáng chế đề xuất vật liệu bí kín dạng lông, vật liệu này có độ bền đối với thử nghiệm nồi áp suất (pressure cooker test - PCT) rất tốt; và linh kiện điện tử, linh kiện điện tử này thu được nhờ bí kín bộ phận cần được bí kín bằng cách sử dụng vật liệu bí kín dạng lông. Vật liệu bí kín dạng lông theo sáng chế chứa (A) nhựa epoxy dạng lông, (B) chất hóa cứng, (C) chất độn silic oxit và (D) chất liên kết, và khác biệt ở chỗ hàm lượng bo trong chất độn silic oxit (C) có trị số trung bình nằm trong khoảng từ 1 đến 50 phần triệu.

- (11) **42530**  
(21) 1-2015-00168 (51)<sup>7</sup> **B32B 37/00**, 37/28, 37/06, 1/02  
(22) 14.03.2013 (43) 25.06.2015  
(86) PCT/US2013/031731 14.03.2013 (87) WO2014/018110 30.01.2014  
(30) 61/675,670 25.07.2012 US

Ngày yêu cầu thẩm định nội dung: 19.01.2015

(71) OUTDRY TECHNOLOGIES CORPORATION (US)  
14375 NW Science Park Drive, Portland, Oregon 97229, United States of America

(72) MORILACCHI, Matteo (IT)

(74) Công ty TNHH Ban Ca (BANCA)

(54) PHƯƠNG PHÁP VÀ MÁY ĐỂ DÁT MÀNG

(57) Sáng chế đề cập đến máy dát (100) để dát màng (128) vào vải của sản phẩm, chẳng hạn như vào bề mặt bên trong của ba lô đeo trên vai. Máy dát có thể bao gồm vỏ máy (102) với đầu nối khí xoay (108) được ghép với bề mặt phía trên của vỏ máy (102). Màng (128) có thể được gắn với sản phẩm, và sau đó, bộ nối (122) có thể được chèn vào trong phần mở phía trên của sản phẩm. Bộ nối (122) có thể được ghép với đầu nối khí xoay (108). Đầu nối khí xoay (108) có thể bơm khí nén vào phần bên trong của sản phẩm, thông qua cửa vào trong bộ nối (122). Bộ gia nhiệt (112) có thể gia nhiệt khu vực xung quanh sản phẩm để kích hoạt chất dính ở giữa màng (128) và bề mặt bên trong của sản phẩm. Hơn nữa, đầu nối khí xoay (108) có thể xoay bộ nối (122), từ đó xoay cụm sản phẩm để tạo điều kiện phân bố nhiệt đều. Sáng chế còn đề xuất phương pháp dát màng lên bề mặt của sản phẩm.

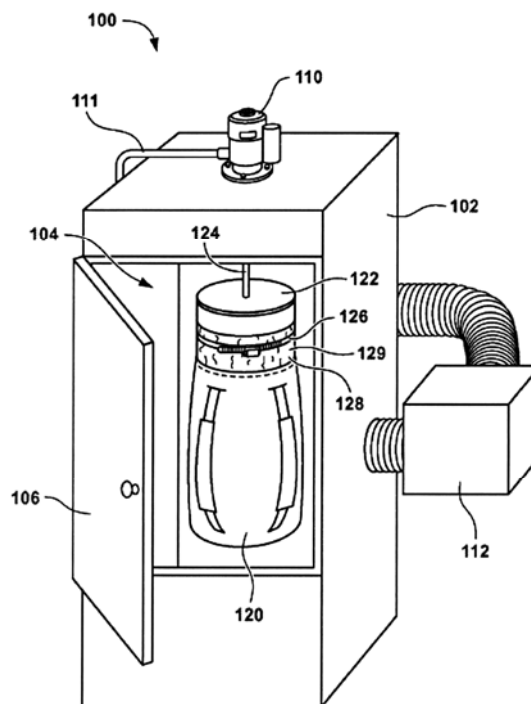

- (11) **42531**  
 (21) 1-2015-00181 (51)<sup>7</sup> **G06Q 50/04**, 10/06  
 (22) 11.07.2013 (43) 25.06.2015  
 (86) PCT/KR2013/006200 11.07.2013 (87) WO/2014/014233 A1 23.01.2014  
 (30) 10-2012-0078292 18.07.2012 KR

Ngày yêu cầu thẩm định nội dung: 19.01.2015

- (71) 1. PS TECH CO.,LTD. (KR)  
 5F., 46, Wangsimni-ro, Seongdong-gu, Seoul 133-821 Republic of Korea  
 2. BEST INFORMATION TECHNOLOGY CO., LTD. (KR)  
 1207ho, 12F., 63, Seochojungang-ro Seocho-gu, Seoul, 137-912 Republic of Korea  
 (72) YU, Kwang Taig (KR)  
 (74) Công ty TNHH Nghiên cứu và Tư vấn chuyển giao công nghệ và đầu tư (CONCETTI)  
 (54) **HỆ THỐNG QUẢN LÝ KHUÔN ĐÚC CÓ CHỨC NĂNG THIẾT LẬP TRƯỚC VÀ THIẾT LẬP TỰ ĐỘNG**  
 (57) Sáng chế đề cập đến hệ thống quản lý khuôn đúc có chức năng thiết lập trước và chức năng thiết lập tự động được đề xuất để khớp dữ liệu cuối cùng về số đếm số lần sử dụng của khuôn đúc được lưu trữ trong trạm cuối với dữ liệu được lưu trữ trong bộ đếm khuôn đúc mới trong quá trình thay thế bộ đếm khuôn đúc mới, nhờ đó tăng hiệu quả quản lý, tiết kiệm nhân lực, thiết bị và chi phí trong quá trình lắp đặt và cải thiện sự thuận tiện trong công việc. Hệ thống quản lý khuôn đúc bao gồm bộ đếm khuôn đúc được kết hợp trong khuôn đúc và đếm số đếm số lần sử dụng của khuôn đúc; và trạm cuối thu thập và lưu trữ dữ liệu về số đếm số lần sử dụng của khuôn đúc từ bộ đếm khuôn đúc, gửi dữ liệu về số đếm số lần sử dụng của khuôn đúc từ bộ đếm khuôn đúc trước khi nó được thay thế bởi bộ đếm mới tới bộ đếm khuôn đúc và thiết lập sự vận hành của bộ đếm khuôn đúc.

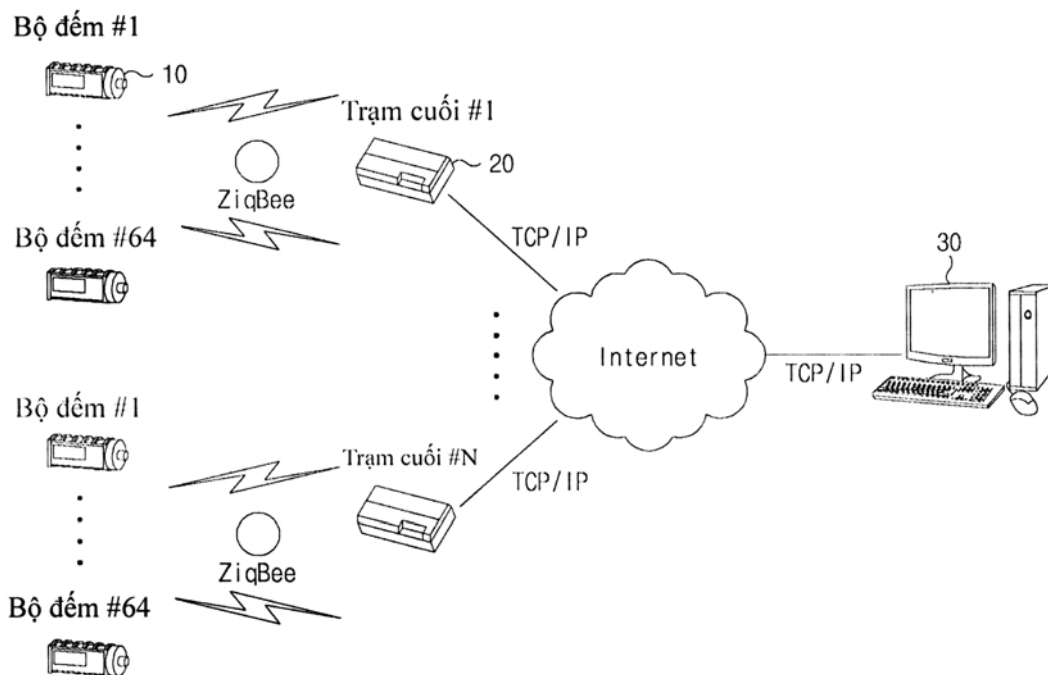

- (11) **42532**
- (21) 1-2015-00183 (51)<sup>7</sup> **A63B 21/06**, 21/00, 21/22, 22/00, 22/20
- (22) 14.06.2013 (43) 25.06.2015
- (86) PCT/US2013/045998 14.06.2013 (87) WO2013/192048 27.12.2013
- (30) 61/661,294 18.06.2012 US
- 13/801,941 13.03.2013 US
- (75) HABING, DOUGLAS, JOHN. (US)  
3008 N. Volk Avenue, Long Beach, CA 90808 (US)
- (74) Công ty TNHH Trần Hữu Nam và Đồng sự (TRAN H.N & ASS.)
- (54) **HỆ THỐNG KHÁNG LỰC TỔ HỢP**
- (57) Sáng chế đề cập đến hệ thống kháng lực có thể thích hợp để tích hợp trong thiết bị tập thể dục là cơ cấu kháng lực tổ hợp có ít nhất bộ kháng lực thứ nhất và thứ hai. Bộ kháng lực thứ nhất có thể là dạng thứ nhất và bộ kháng lực thứ hai có thể là dạng thứ hai. Bộ kháng lực thứ nhất có thể là bộ kháng lực quán tính tích hợp tải trọng quán tính tạo ra kháng lực bị ảnh hưởng bởi lực quán tính của vật thể di động, chẳng hạn bánh đà có thể quay được. Bộ kháng lực thứ hai có thể là bộ kháng lực tĩnh hay còn gọi là bộ kháng lực không quán tính, chẳng hạn bộ kháng dịch chuyển tích hợp tải trọng tạo ra kháng lực bị ảnh hưởng bởi sự dịch chuyển (ví dụ, dịch chuyển thẳng hoặc dịch chuyển quay) của lực truyền vào bộ kháng dịch chuyển.

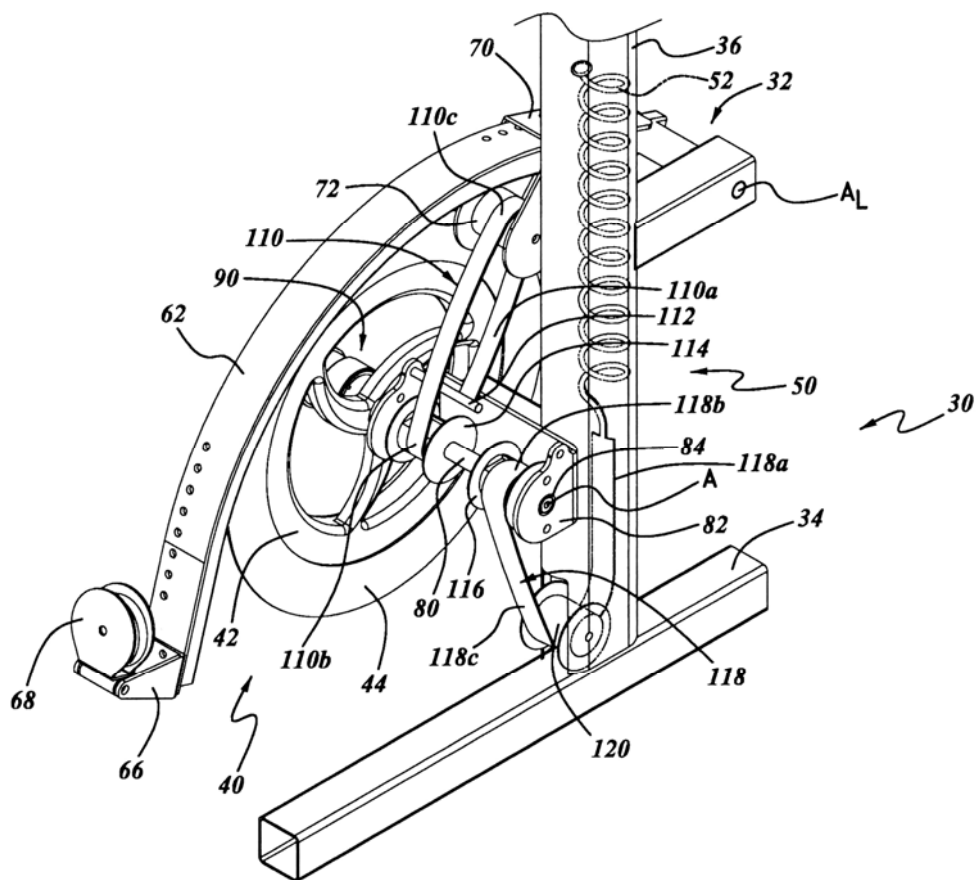



- (11) **42533**
- (21) 1-2015-00208 (51)<sup>7</sup> **A61K 39/09**, 39/112, C07K 19/00, C12N 15/63, A61P 31/04
- (22) 21.06.2013 (43) 25.06.2015
- (86) PCT/RU2013/000525 21.06.2013 (87) WO2013/191591 A9 27.12.2013
- (30) 2012126328 22.06.2012 RU
- (71) EPITOPE LIMITED (EPITOPE LTD.) (RU)  
Kantemirovskaja street 39, St. Petersburg, 194100 Russian Federation
- (72) SUVOROV, Aleksandr Nikolaevich (RU), DUKHOVLINOV, Ilya Vladimirovich (RU), ORLOV, Anton Iosifovich (RU), BAIGUZIN, Evgenii Jakovlevich (RU)
- (74) Công ty TNHH Quốc tế D & N (D&N INTERNATIONAL CO.,LTD.)
- (54) VACXIN PHẾ CẦU KHUẨN CHỨA PROTEIN THỂ KHẮM KHÁNG BỆNH VIÊM PHỔI DO STREPTOCOCCUS PNEUMONIAE GÂY RA
- (57) Sáng chế đề cập đến vaccin phế cầu khuẩn dựa trên protein thể khảm chứa các epitop mang gen miễn dịch của các protein *Streptococcus pneumoniae* bảo thủ: PspA, Spr1895, và PsaA, cũng như các thành phần flagelin (FliC1, FliC2) đóng vai trò làm tá dược an toàn, và theo đó thể tương đồng protein hoặc peptit của chúng với không ít hơn 60% trình tự axit amin của chúng, được liên kết thông qua các liên kết linh hoạt. Tính an toàn, hiệu quả và cả tác dụng phòng và chữa bệnh đều được thể hiện khi sử dụng vaccin này.

- (11) 42534  
 (21) 1-2015-00227 (51)<sup>7</sup> H04N 7/32  
 (22) 24.05.2013 (43) 25.06.2015  
 (86) PCT/JP2013/064498 24.05.2013 (87) WO2014/006997 A1 09.01.2014  
 (30) 2012-152700 06.07.2012 JP

Ngày yêu cầu thẩm định nội dung: 22.01.2015

- (71) NTT DOCOMO, INC. (JP)  
 11-1, Nagatacho 2-chome, Chiyoda-ku, Tokyo 100-6150, Japan  
 (72) TAKIUE Junya (JP), BOON Choong Seng (MY), TAN Thiow Keng (MY)  
 (74) Công ty TNHH một thành viên Sở hữu trí tuệ VCCI (VCCI-IP CO.,LTD)  
 (54) THIẾT BỊ MÃ HÓA DỰ BÁO VIDEO, PHƯƠNG PHÁP MÃ HÓA DỰ BÁO VIDEO, THIẾT BỊ GIẢI MÃ DỰ BÁO VIDEO VÀ PHƯƠNG PHÁP GIẢI MÃ DỰ BÁO VIDEO  
 (57) Đoạn đầu đơn vị lớp trừu tượng mạng (NAL - network abstraction layer) theo phương pháp nén video thông thường không có hiệu quả, ngay cả trong các trường hợp mà giá trị của nal\_ref\_flag được xác định duy nhất theo giá trị của nal\_unit\_type, vì các bit tương ứng được chỉ định cho nal\_ref\_flag và nal\_unit\_type. Sáng chế đề xuất giải pháp khắc phục nhược điểm của kỹ thuật đã biết nêu trên bằng thiết bị mã hoá dự báo video có thiết bị nhập để nhập các hình ảnh tạo thành chuỗi video, và bộ mã hoá để mã hoá các hình ảnh bằng dự báo trong ảnh hoặc dự báo giữa các ảnh để tạo dữ liệu hình ảnh nén, và đóng gói dữ liệu ảnh nén cùng với thông tin đoạn đầu gói. Thông tin đoạn đầu gói chứa loại hình ảnh, và trong đó bộ mã hoá xác định loại hình ảnh để biểu thị duy nhất việc liệu dữ liệu hình ảnh đã được mã hoá có được sử dụng để tham chiếu khi giải mã hình ảnh khác hay không.

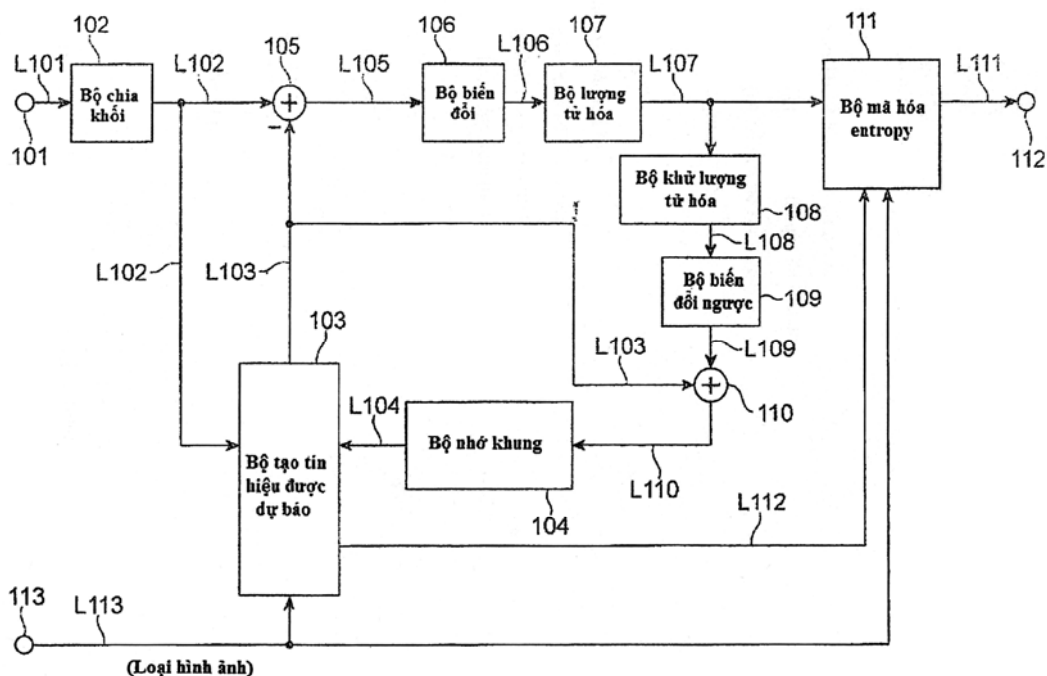

- (11) **42535**
- (21) 1-2015-00234 (51)<sup>7</sup> **C12N 7/00**, A23K 1/17, A61K 39/12, A61P 31/04
- (22) 19.04.2013 (43) 25.06.2015
- (86) PCT/KR2013/003334 19.04.2013 (87) WO/2013/191363 27.12.2013
- (30) 10-2012-0067606 22.06.2012 KR
- 10-2012-0067811 25.06.2012 KR
- (71) CTC BIO, INC. (KR)  
1F., 13, Jungdae-ro 40-gil, Songpa-gu, Seoul 138-858, Republic of Korea
- (72) SUNG, Kihong (KR), CHOI, Dae-keon (KR), KIM, Jaehoon (KR)
- (74) Công ty TNHH Tâm nhìn và Liên danh (VISION & ASSOCIATES CO.LTD.)
- (54) THỂ THỰC KHUẨN CAUDOVIRALES SIPHOVIRIDAE, DƯỢC PHẨM CHỨA THỂ THỰC KHUẨN NÀY VÀ PHƯƠNG PHÁP ỨC CHẾ SỰ TĂNG SINH CỦA VI KHUẨN GÂY BỆNH
- (57) Sáng chế đề cập đến thể thực khuẩn *Caudovirales siphoviridae* được phân lập và xác định, chế phẩm chứa thể thực khuẩn này để ức chế sự tăng sinh hoặc tiêu diệt vi khuẩn. Thể thực khuẩn theo sáng chế có thể được sử dụng làm chế phẩm dùng để ngăn ngừa và điều trị bệnh nhiễm khuẩn, chế phẩm xử lý nước dằn, làm thuốc kháng sinh, khử trùng và làm phụ gia thực phẩm và các chất tương tự.

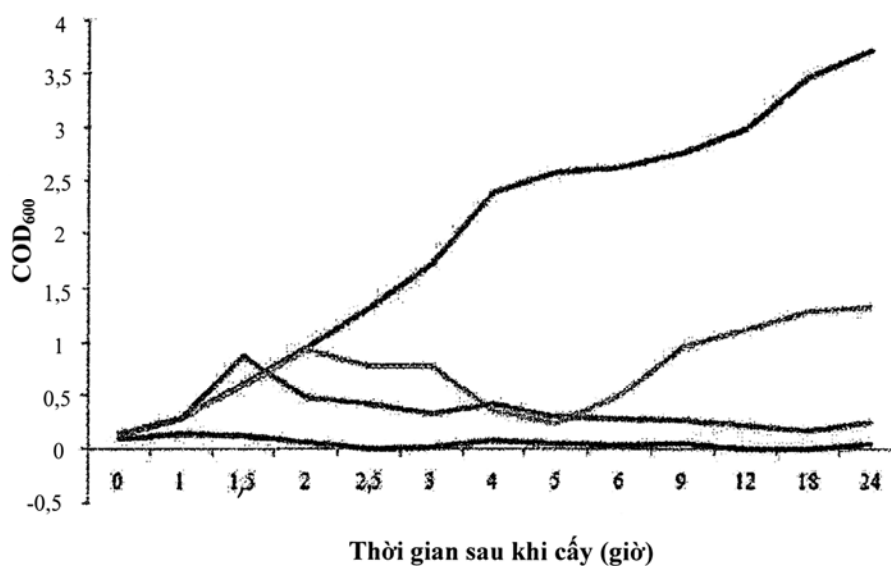

- (11) **42536**
- (21) 1-2015-00238 (51)<sup>7</sup> **A01N 43/40**
- (22) 18.07.2013 (43) 25.06.2015
- (86) PCT/US2013/051018 18.07.2013 (87) WO2014/018358 30.01.2014
- (30) 61/674,993 24.07.2012 US
- (71) **DOW AGROSCIENCES LLC (US)**  
9330 Zionsville Road, Indianapolis, IN 46268, United States of America
- (72) **YERKES, Carla N. (US), MANN, Richard K. (US)**
- (74) **Văn phòng luật sư Phạm và Liên danh (PHAM & ASSOCIATES)**
- (54) **CHẾ PHẨM DIỆT CỎ AN TOÀN ĐỂ DÙNG TRONG RUỘNG LÚA VÀ PHƯƠNG PHÁP PHÒNG TRỪ THỰC VẬT KHÔNG MONG MUỐN Ở RUỘNG LÚA BẰNG CÁCH DÙNG CHẾ PHẨM NÀY**
- (57) **Sáng chế đề cập tới chế phẩm diệt cỏ an toàn dùng trong ruộng lúa bao gồm lượng hữu hiệu có tác dụng diệt cỏ của (a) hợp chất có công thức (I):**

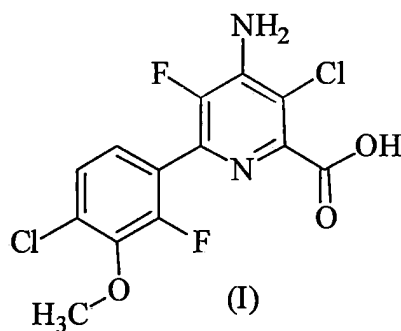

hoặc muối hoặc este nông dụng của chúng và (b) chất an toàn hoặc thuốc diệt cỏ tương hợp có khả năng tạo tính an toàn như hóa chất thuộc họ quinolinyloxyacetat (bao gồm nhưng không chỉ giới hạn ở dẫn xuất của cloquintocet, như cloquintocet mexyl), daimuron, dichlormid, dicyclonon, dimepiperate, fenclorim, furilazole, isoxadifen-etyl, mfenpyr-dietyl, naphtalic anhydrit (NA), hoặc các muối, este nông dụng hoặc hỗn hợp của chúng, để sử dụng trong ruộng lúa được gieo hạt trực tiếp, gieo hạt trong nước hoặc ruộng lúa được cấy.

Sáng chế còn đề cập đến phương pháp phòng trừ thực vật không mong muốn ở ruộng lúa.

- (11) **42537**
- (21) 1-2015-00246 (51)<sup>7</sup> **B41F 31/02**
- (22) 16.09.2014 (43) 25.06.2015
- (86) PCT/JP2014/074446 16.09.2014 (87) WO2015/045967 A1 02.04.2015
- (30) 2013-198222 25.09.2013 JP
- 2013-198225 25.09.2013 JP
- 2013-198237 25.09.2013 JP
- (71) I. MER CO., LTD. (JP)  
108 Yamashiroyashiki-cho, Misu, Yokooji, Fushimi-ku, Kyoto-shi, Kyoto 612-8207 Japan
- (72) Kenjiro YAMASAKI (JP)
- (74) Công ty TNHH một thành viên Sở hữu trí tuệ VCCI (VCCI-IP CO.,LTD)
- (54) THIẾT BỊ CẤP MỰC CHO MÁY IN
- (57) Sáng chế đề cập đến thiết bị cấp mực cho máy in mà có thể cấp một cách chính xác lượng mực cần thiết để đạt được nồng độ mực mong muốn trong khi vẫn tạo ra sự điều chỉnh chính xác nồng độ mực mà không cần người vận hành. Thiết bị điều khiển (34) của thiết bị cấp mực bao gồm: phương tiện tính trị số nồng độ dự báo (53) mà đòi hỏi trị số nồng độ dự báo khi nồng độ trở nên ổn định dựa trên các trị số nồng độ đo được của các vật liệu in định trước; phương tiện tính trị số đô thị biến đổi (54) mà đòi hỏi yêu cầu số đô thị biến đổi sử dụng trị số nồng độ dự báo và trị số nồng độ đích; và phương tiện tính trị số đô thị kiểm soát (55) mà yêu cầu trị số đô thị kiểm soát để kiểm soát góc xoay dựa trên trị số đô thị được thiết lập trước và trị số đô thị biến đổi.

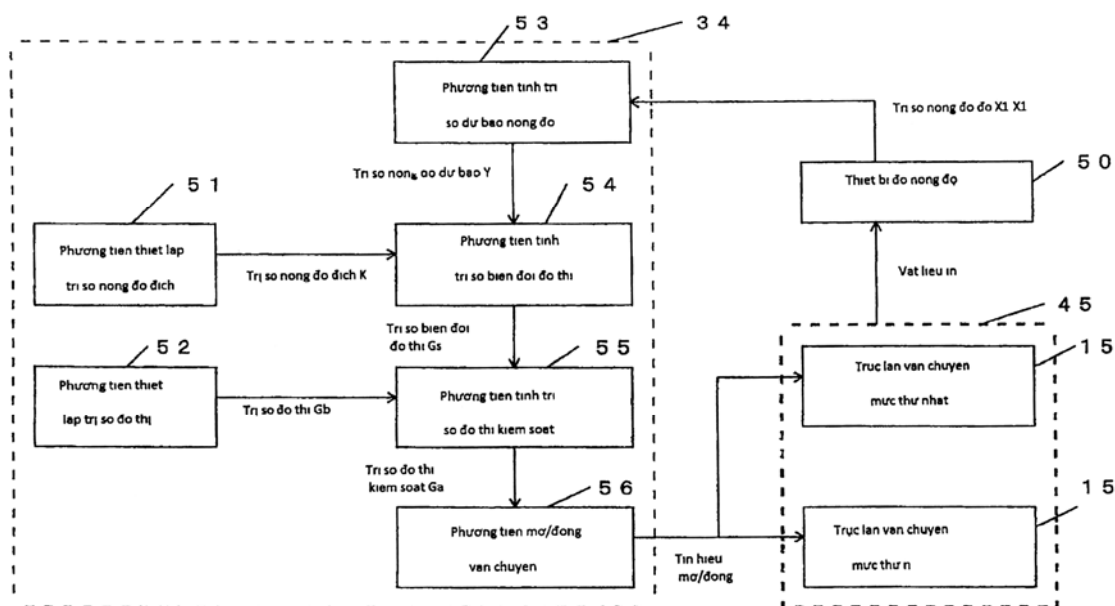

- (11) **42538**
- (21) 1-2015-00250 (51)<sup>7</sup> **C02F 1/50**, 1/28
- (22) 02.07.2013 (43) 25.06.2015
- (86) PCT/EP2013/063918 02.07.2013 (87) WO2014/016082 A1 30.01.2014
- (30) 12177491.3 23.07.2012 EP
- (71) UNILEVER N.V. (NL)  
Weena 455, 3013 AL Rotterdam, the Netherlands
- (72) BARUWATI, Babita (IN), SAWANA, Radha, Kamalkishor (IN)
- (74) Công ty TNHH Trần Hữu Nam và Đồng sự (TRAN H.N & ASS.)
- (54) **VẬT LIỆU LỌC, PHƯƠNG PHÁP SẢN XUẤT VẬT LIỆU LỌC VÀ THIẾT BỊ LỌC NƯỚC BAO GỒM VẬT LIỆU LỌC NÀY**
- (57) Sáng chế đề cập đến vật liệu lọc, cụ thể là vật liệu để lọc nước. Vật liệu lọc này chứa hợp chất của bạc và đồng hydroxit. Hợp chất bạc và đồng hydroxit khi có mặt trong vật liệu lọc giúp làm giảm số lượng virus và vi khuẩn trong nước nhiều hơn đáng kể nhờ đó làm cho nước tinh khiết hơn. Sáng chế còn đề cập đến phương pháp sản xuất vật liệu lọc chứa hợp chất bạc và đồng hydroxit bao gồm các bước:
- (i) trộn vật liệu lọc với dung dịch muối đồng tan trong nước;
  - (ii) tăng độ pH của hỗn hợp ở bước (i) lên ít nhất 10 bằng cách thêm chất kiềm;
  - (iii) loại bỏ dư lượng kiềm khỏi hỗn hợp ở bước (ii) bằng cách rửa với nước;
  - (iv) sấy khô hỗn hợp vừa rửa sạch;
  - (v) trộn hỗn hợp vừa sấy khô với dung dịch bạc nitrat;
  - (vi) thêm muối halogen vào hỗn hợp thu được ở bước (v);
  - (vii) lọc và làm khô hỗn hợp ở bước (vi).
- Sáng chế còn đề cập đến thiết bị lọc nước bao gồm vật liệu lọc nói trên.

- (11) **42539**
- (21) 1-2015-00256 (51)<sup>7</sup> **C12P 19/02**
- (22) 03.07.2013 (43) 25.06.2015
- (86) PCT/US2013/049265 03.07.2013 (87) WO2014/008364 A3 09.01.2014
- (30) 61/667,481 03.07.2012 US
- (71) XYLECO, INC. (US)  
271 Salem St., Unit L, Woburn, Massachusetts 01801, United States of America
- (72) COOPER, Christopher (US), MEDOFF, Marshall (US), KHAN, Jihan (US), MASTERMAN, Thomas, Craig (US)
- (74) Công ty TNHH Quốc tế D & N (D&N INTERNATIONAL CO.,LTD.)
- (54) PHƯƠNG PHÁP CHUYỂN HOÁ ĐƯỜNG THU ĐƯỢC TỪ SINH KHỐI
- (57) Sáng chế đề cập đến phương pháp chuyển hóa đường thu được từ việc xử lý sinh khối nhờ chiếu xạ và đường hóa. Các nguyên liệu sinh khối (ví dụ, sinh khối thực vật, sinh khối của động vật, và sinh khối từ nguồn thải đô thị) được xử lý để tạo ra các sản phẩm có ích, như các loại nhiên liệu. Ví dụ, các hệ thống đã được bộc lộ mà có thể chuyển hóa các nguyên liệu thành dung dịch đường, mà sau đó có thể được chuyển hóa về mặt hóa học thành furfural và các sản phẩm thu được từ furfural.

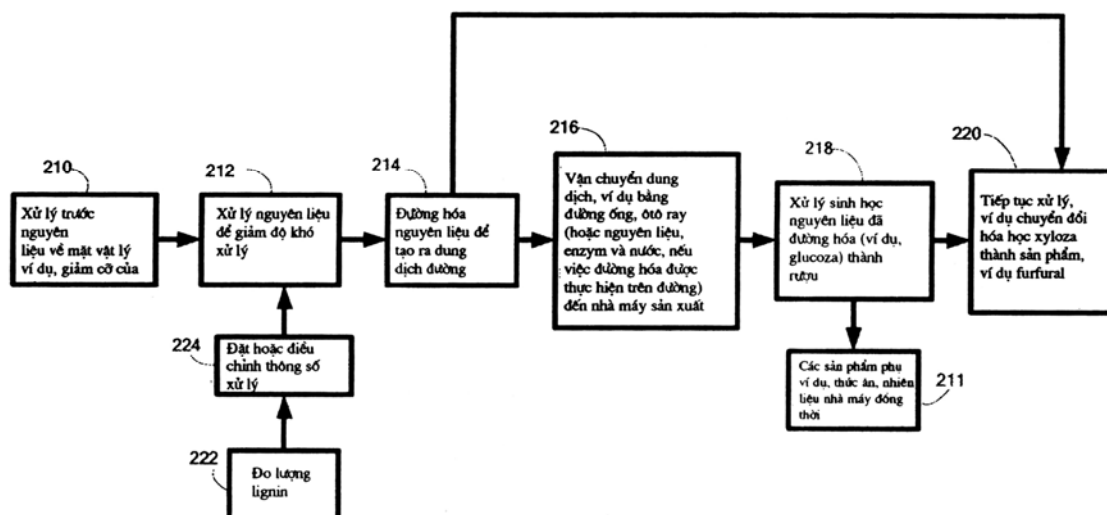

- (11) **42540**
- (21) 1-2015-00262 (51)<sup>7</sup> **C08G 63/90**, 63/82, B01D 53/76, 53/46, 53/02
- (22) 21.06.2013 (43) 25.06.2015
- (86) PCT/US2013/047063 21.06.2013 (87) WO2014/004298 03.01.2014
- (30) 61/666,455 29.06.2012 US
- (71) INVISTA TECHNOLOGIES S.A.R.L. (CH)  
Zweigniederlassung St. Gallen, Kreuzackerstrasse 9, CH-9000, St. Gallen, Switzerland
- (72) HAMILTON, Clive, Alexander (GB), NEATE, Robert, Edward (GB)
- (74) Công ty Luật TNHH T&G (TGVN)
- (54) PHƯƠNG PHÁP SẢN XUẤT POLYME PHÂN TỬ LƯỢNG CAO, POLYESTE ĐƯỢC SẢN XUẤT THEO PHƯƠNG PHÁP NÀY, HỆ THỐNG SẢN XUẤT POLYME PHÂN TỬ LƯỢNG CAO, PHƯƠNG PHÁP LOẠI BỎ TẠP CHẤT RA KHỎI KHÍ XỬ LÝ VÀ THIẾT BỊ RỬA KHÍ
- (57) Sáng chế đề xuất phương pháp sản xuất polyetylen terephtalat có phân tử lượng cao (PET) thông qua hệ thống polyme hóa thể rắn. Phương pháp này bao gồm bước sử dụng chất xúc tác axit để thực hiện bước chuyển hóa axetaldehyt có trong hệ thống thành 2-metyl-1,3-đioxolan, mà có thể được loại bỏ một cách dễ dàng. Sáng chế đề xuất PET được điều chế theo quy trình này, mà có thể thể hiện lượng axetaldehyt thấp theo cách có lợi. Sáng chế còn đề xuất hệ thống sản xuất polyme phân tử lượng cao, phương pháp loại bỏ tạp chất ra khỏi khí xử lý và thiết bị rửa khí.

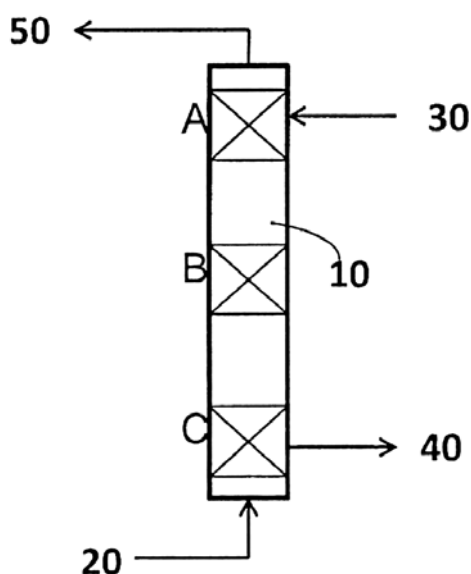



- (11) **42541**  
(21) 1-2015-00266 (51)<sup>7</sup> **A61K 8/34**, 8/46, A61Q 19/10, 5/02  
(22) 19.09.2013 (43) 25.06.2015  
(86) PCT/JP2013/076174 19.09.2013 (87) WO/2014/046301 27.03.2014  
(30) 2012-207570 20.09.2012 JP  
2013-132314 25.06.2013 JP

Ngày yêu cầu thẩm định nội dung: 26.01.2015

- (71) KAO CORPORATION (JP)  
14-10, Nihonbashi Kayabacho 1-chome, Chuo-ku, Tokyo 103-8210, Japan  
(72) YOSHIKAWA, Yohei (JP), MITSUDA, Yoshinori (JP), HORI, Hiroshi (JP), NISHIMOTO, Yoshifumi (JP), DOI, Yasuhiro (JP)  
(74) Công ty Cổ phần Hỗ trợ phát triển công nghệ Detech (DETECH)  
(54) **CHẾ PHẨM OLEFIN SULFONAT NỘI VÀ CHẾ PHẨM TẨY RỬA CHỨA CHÚNG**  
(57) Sáng chế đề cập đến chế phẩm olefin sulfonat nội có khả năng tạo bọt, thể tích bọt, tốc độ tạo bọt, đặc tính tan bọt, chất lượng bọt, độ bền của bọt với sự có mặt của chất bã nhờn, và thể tích bọt với sự có mặt của nhiều chất bã nhờn và chế phẩm tẩy rửa chứa chúng. Chế phẩm olefin sulfonat nội chứa (A) olefin sulfonat có 16 nguyên tử cacbon và (B) olefm sulfonat nội có 18 nguyên tử cacbon, trong đó tỷ lệ khối lượng hợp chất (A/B) của thành phần (A) với thành phần (B) là nằm trong khoảng từ 75/25 đến 90/10, và trong đó tỷ lệ khối lượng (dạng hydroxy/dạng olefin) của dạng hydroxy trong olefin sulfonat nội của thành phần (A) và thành phần (B) và của dạng olefm trong olefin sulfonat nội của thành phần (A) và thành phần (B) là nằm trong khoảng từ 75/25 đến 100/0.

- (11) **42542**  
(21) 1-2015-00269 (51)<sup>7</sup> **H04N 7/32, 7/36**  
(22) 02.07.2013 (43) 25.06.2015  
(86) PCT/KR2013/005862 02.07.2013 (87) WO2014/007518 09.01.2014  
(30) 61/667,033 02.07.2012 US

Ngày yêu cầu thẩm định nội dung: 29.01.2015

- (71) SAMSUNG ELECTRONICS CO., LTD. (KR)  
129 Samsung-ro, Yeongtong-gu Suwon-si, Gyeonggi-do 443-742 Republic of Korea  
(72) KIM, Chan-yul (KR), LEE, Tammy (US), ALSHINA, Elena (RU)  
(74) Công ty TNHH Tâm nhìn và Liên danh (VISION & ASSOCIATES CO.LTD.)  
(54) PHƯƠNG PHÁP BÙ SỰ CHUYỂN ĐỘNG  
(57) Sáng chế đề cập đến phương pháp bù sự chuyển động bao gồm các bước:  
thu từ dòng bit thông tin dạng phân tách chỉ báo dạng phân tách của bộ mã hóa hiện thời;  
xác định kích cỡ của bộ dự báo hiện thời trong bộ mã hóa hiện thời dựa vào thông tin dạng phân tách;  
thu nhận, khi kích cỡ của bộ dự báo hiện thời bằng với kích cỡ được xác định trước, một bit chỉ báo một dự báo trong số dự báo L0 và dự báo L1 cho bộ dự báo hiện thời;  
thực hiện dự báo L0 hoặc dự báo L1 theo một bit;  
thu nhận, khi kích cỡ của bộ dự báo hiện thời không bằng kích cỡ được xác định trước, ít nhất một bit chỉ báo một dự báo trong số dự báo L0, dự báo L1, và dự báo hai hướng (BI prediction) cho bộ dự báo hiện thời; và  
thực hiện một dự báo trong số dự báo L0, dự báo L1, và dự báo BI theo ít nhất một bit.

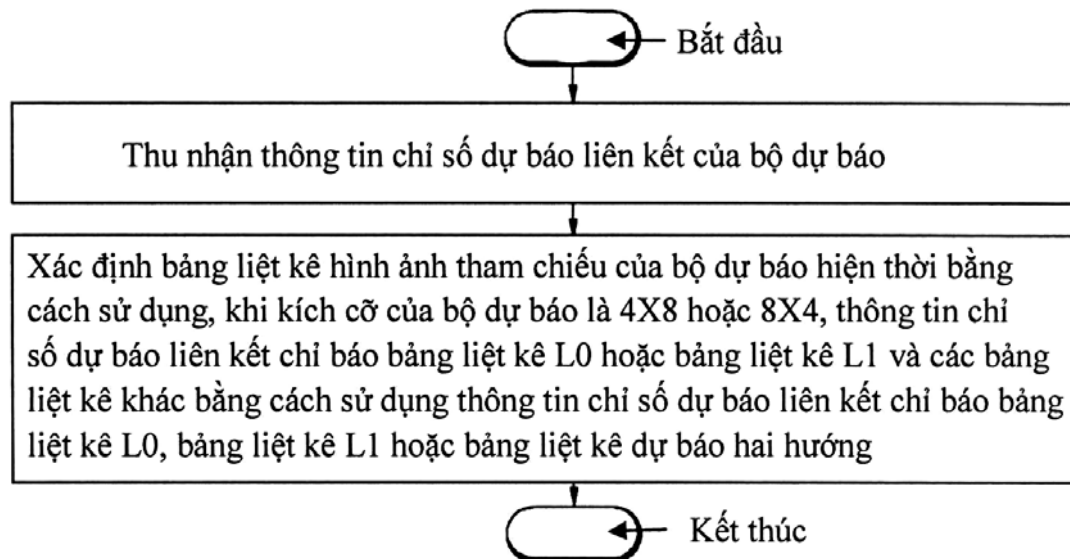

- (11) **42543**  
(21) 1-2015-00283 (51)<sup>7</sup> **A62B 15/00**, E04H 9/00  
(22) 02.07.2013 (43) 25.06.2015  
(86) PCT/KR2013/005868 02.07.2013 (87) WO2014/007523 A1 09.01.2014  
(30) 10-2012-0071836 02.07.2012 KR

Ngày yêu cầu thẩm định nội dung: 27.01.2015

(75) CHO, JE-HWAN (KR)  
(Simgok-dong, Daedong Apt) 101-dong 1601-ho, 135, Simgok-ro, Seo-gu, Incheon  
404-792 Republic of Korea

(74) Công ty TNHH Trường Xuân (AGELESS CO.,LTD.)

(54) BAO TRÚ ẨN AN TOÀN

(57) Sáng chế đề cập đến bao trú ẩn an toàn để bảo vệ con người trú ẩn bên trong bao khỏi những nguy hiểm tự nhiên gây ra do thảm họa, trong đó bao trú ẩn an toàn này bao gồm vỏ ngoài. Vỏ ngoài được làm bằng vật liệu có thể chống và chịu được các nguy hiểm tự nhiên. Bao trú ẩn an toàn có thể được gấp lại và được lưu trữ dưới các điều kiện thông thường, và thể tích của bao trú ẩn an toàn có thể được bơm phồng bằng không khí được cấp từ bình chứa khí khi xảy ra thảm họa để tạo thành khoảng không gian bên trong.

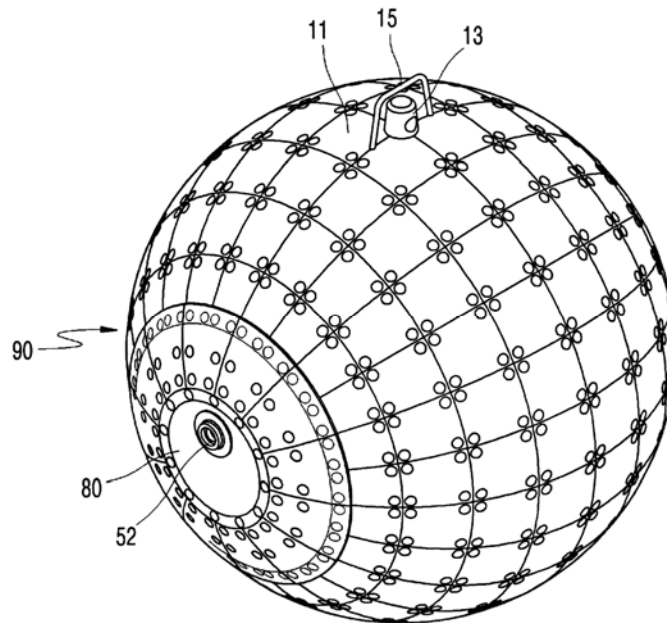

- (11) **42544**
- (21) 1-2015-00292 (51)<sup>7</sup> **H01M 4/13, 8/00**
- (22) 24.07.2013 (43) 25.06.2015
- (86) PCT/US2013/051767 24.07.2013 (87) WO2014/018589 30.01.2014
- (30) 61/676,473 27.07.2012 US  
 61/683,260 15.08.2012 US  
 61/738,546 18.12.2012 US  
 61/739,145 19.12.2012 US  
 61/739,140 19.12.2012 US  
 13/795,878 12.03.2013 US  
 13/948,497 23.07.2013 US
- (71) LOCKHEED MARTIN ADVANCED ENERGY STORAGE, LLC (US)  
 6801 Rockledge Road, Bethesda, Maryland 20817, United States of America
- (72) Desiree AMADEO (US), Arthur J. ESSWEIN (US), John GOELTZ (US), Thomas D. JARVI (US), Evan R. KING (US), Steven Y. REECE (US), Nitin TYAGI (US)
- (74) Văn phòng Luật sư Ân Nam (ANNAM IP & LAW)
- (54) PIN SẠC DÒNG, HỆ PIN SẠC DÒNG VÀ PHƯƠNG PHÁP SỬ DỤNG PIN SẠC DÒNG
- (57) Sáng chế đề cập đến pin sạc dòng ôxi hóa khử sử dụng chất hoạt tính ôxi hóa khử đã tích ion màng ionome, trong đó việc tích điện của chất hoạt tính ôxi hóa khử có dấu hiệu giống như các ionome nhằm cải tiến hiệu năng của pin. Ngoài ra, sáng chế còn đề cập đến pin sạc dòng và phương pháp sử dụng pin sạc dòng.

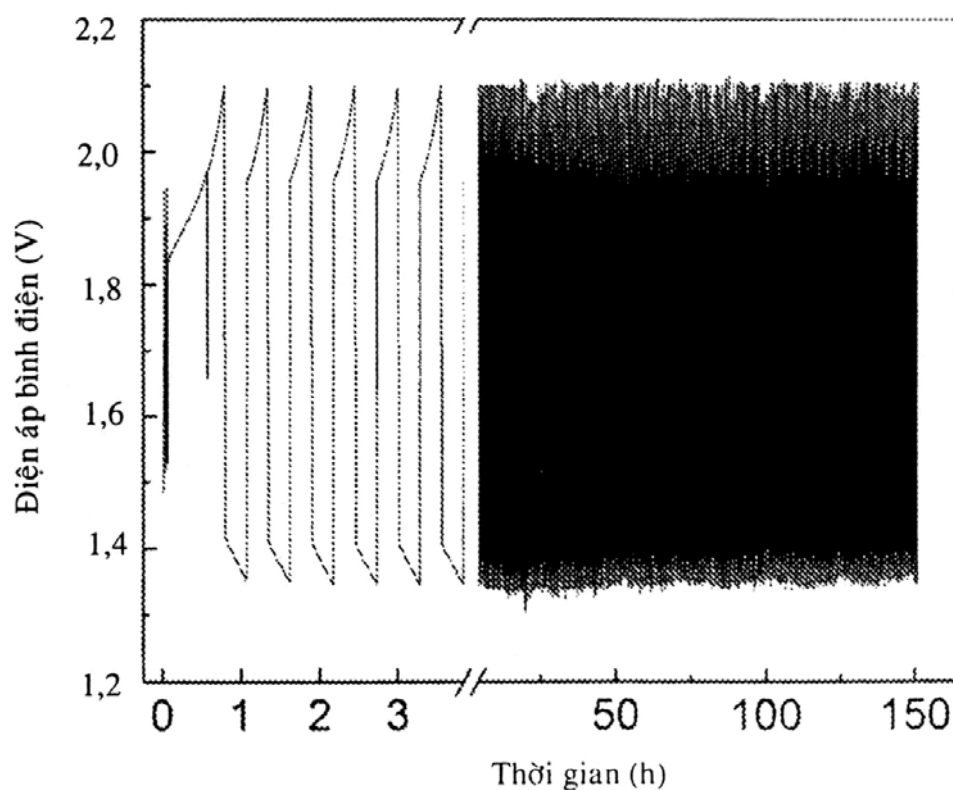

- (11) **42545**
- (21) 1-2015-00308 (51)<sup>7</sup> **C12N 9/16**
- (22) 28.06.2013 (43) 25.06.2015
- (86) PCT/US2013/048561 28.06.2013 (87) WO2014/005014 03.01.2014
- (30) 61/666,733 29.06.2012 US
- (71) SHIRE HUMAN GENETIC THERAPIES, INC. (US)  
300 Shire Way, Lexington, Massachusetts 02421, USA
- (72) NICHOLS, Dave (US)
- (74) Công ty TNHH T&T INVENMARK Sở hữu trí tuệ Quốc tế (T&T INVENMARK CO., LTD.)
- (54) CHẾ PHẨM CHỨA IDURONAT-2-SULFATAZA TÁI TỔ HỢP ĐÃ ĐƯỢC TINH CHẾ, DƯỢC PHẨM CHỨA CHẾ PHẨM NÀY VÀ PHƯƠNG PHÁP TINH CHẾ IDURONAT-2-SULFATAZA NÀY
- (57) Sáng chế đề xuất chế phẩm chứa iduronat-2-sulfataza (I2S) tái tổ hợp đã được tinh chế, và dược phẩm chứa chế phẩm này. Sáng chế còn đề cập đến phương pháp tinh chế protein I2S được tạo ra theo kỹ thuật tái tổ hợp cho liệu pháp điều trị bằng enzym thay thế từ các nguyên liệu sinh học chưa được xử lý, như môi trường nuôi cấy tế bào chứa I2S, bằng cách áp dụng quy trình bao gồm ít đến bốn cột sắc ký.

- (11) **42546**
- (21) 1-2015-00309 (51)<sup>7</sup> **C12P 21/02**
- (22) 28.06.2013 (43) 25.06.2015
- (86) PCT/US2103/048601 28.06.2013 (87) WO2014/005036 03.01.2014
- (30) 61/666,712 29.06.2012 US
- (71) SHIRE HUMAN GENETIC THERAPIES, INC. (US)  
300 Shire Way, Lexington, Massachusetts 02421, USA
- (72) ZHANG, Chunhao (CA), BOLGOG, Ferenc (US)
- (74) Công ty TNHH T&T INVENMARK Sở hữu trí tuệ Quốc tế (T&T INVENMARK CO., LTD.)
- (54) PHƯƠNG PHÁP TẠO RA PROTEIN IDURONAT-2-SULFATAZA TÁI TỔ HỢP, PROTEIN IDURONAT-2-SULFATAZA TÁI TỔ HỢP VÀ DƯỢC PHẨM CHỨA PROTEIN NÀY
- (57) Sáng chế đề xuất phương pháp tạo ra protein iduronat-2-sulfataza (I2S) tái tổ hợp ở quy mô lớn bằng cách sử dụng dịch nuôi cấy dạng huyền phù chứa các tế bào của động vật có vú trong môi trường không chứa huyết thanh. Cụ thể là, sáng chế đề cập đến việc sử dụng tế bào của động vật có vú cùng biểu hiện protein I2S tái tổ hợp và enzym tạo ra formylglyxin (FGE). Sáng chế cũng đề cập đến protein I2S và dược phẩm chứa protein I2S này.

Các lựa chọn cùng biểu hiện I2S và SUMF1

A) các đơn vị cùng biểu hiện trên các vật truyền riêng biệt (cùng chuyển nhiễm hoặc chuyển nhiễm tiếp theo)

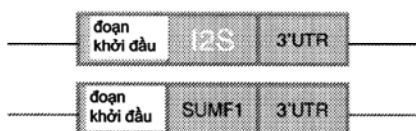

B) các đơn vị biểu hiện trên cùng một vật truyền (một lần chuyển nhiễm)

1) xistron riêng biệt

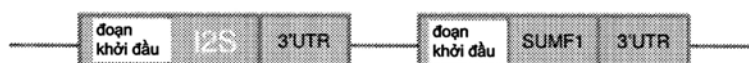

2) xistron liên kết phiên mã

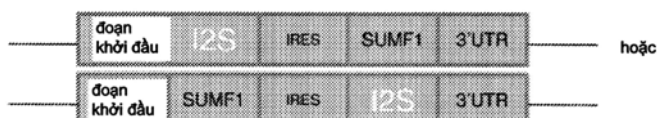

- (11) **42547**
- (21) 1-2015-00310 (51)<sup>7</sup> **C12N 9/16**
- (22) 28.06.2013 (43) 25.06.2015
- (86) PCT/US2013/048571 28.06.2013 (87) WO2014/005019 03.01.2014
- (30) 61/666,719 29.06.2012 US
- (71) SHIRE HUMAN GENETIC THERAPIES, INC. (US)  
300 Shire Way, Lexington, Massachusetts 02421, USA
- (72) BOLGOG, Ferenc (US), HEARTLEIN, Mike (US)
- (74) Công ty TNHH T&T INVENMARK Sở hữu trí tuệ Quốc tế (T&T INVENMARK CO., LTD.)
- (54) TẾ BÀO CHỨA AXIT NUCLEIC MÃ HÓA PROTEIN IDURONAT-2-SULFATAZA TÁI TỔ HỢP VÀ PHƯƠNG PHÁP TẠO RA IDURONAT-2-SULFATAZA NÀY
- (57) Sáng chế đề cập đến, trong số các đối tượng khác, các phương pháp và các dược phẩm để tạo ra protein iduronat-2-sulfataza (I2S) tái tổ hợp có hiệu lực và hoạt tính được cải thiện bằng cách sử dụng các tế bào cùng biểu hiện I2S và protein FGE. Theo một số phương án, các tế bào theo sáng chế được xử lý để đồng thời biểu hiện quá mức protein I2S và FGE tái tổ hợp. Các tế bào theo sáng chế có thể thích ứng với nhiều điều kiện nuôi cấy tế bào. Theo một số phương án, các tế bào theo sáng chế thích ứng với việc nuôi cấy trong huyền phù không chứa huyết thanh ở quy mô lớn. Sáng chế cũng đề cập đến phương pháp tạo ra protein I2S tái tổ hợp và protein iduronat-2-sulfataza (I2S) tái tổ hợp được tạo ra bởi tế bào này.

- (11) **42548**  
 (21) 1-2015-00313 (51)<sup>7</sup> **C05D 9/02**  
 (22) 05.07.2013 (43) 25.06.2015  
 (86) PCT/US2013/049447 05.07.2013 (87) WO/2014/008472 09.01.2014  
 (30) 61/668,383 05.07.2012 US

Ngày yêu cầu thẩm định nội dung: 28.01.2015

- (71) RALCO NUTRITION, INC. (US)  
 1600 Hahn Road, Marshall, Minnesota 56258, USA  
 (72) Brian Jon KNOCHENMUS (US), Samuel TUTT (US), Richard Dale LAMB (US),  
 Evan JOHNSON (US), David BRADLEY (US), Jon HANSEN (US)  
 (74) Công ty TNHH Sáng chế ACTIP (ACTIP PATENT LIMITED)  
 (54) **CHẾ PHẨM XỬ LÝ HẠT, ĐẤT HOẶC CÂY TRỒNG**  
 (57) Sáng chế đề cập đến các chế phẩm chelat vô cơ, hợp chất và các chế phẩm chứa coban, và các chế phẩm xử lý, và phương pháp điều chế và sử dụng chúng. Các chế phẩm chelat vô cơ và hợp chất coban được chứng minh là có tác dụng cải thiện sức khỏe của cây, khả năng nảy mầm, sản lượng cây trồng, và khả năng chống chịu bệnh tật và chịu hạn của cây. Chế phẩm được mô tả ở đây có thể được sử dụng trực tiếp cho hạt, đất, hoặc cây trồng, hoặc chúng có thể được kết hợp với các chế phẩm và phương pháp xử lý hiện có trong nông nghiệp, giảm chi phí và thời gian thực hiện phương pháp được mô tả ở đây cho nông dân. Do đó, chế phẩm có thể được sử dụng dưới dạng xử lý hạt, hoặc chúng có thể được rắc trên đất, xới trộn trong đất, bón theo luống, trộn với các phân bón hoặc hóa chất khác, bón thúc ngoài đồng, sử dụng dưới dạng xử lý lá, hoặc kết hợp các cách này. Các phương pháp này cung cấp chất dinh dưỡng vi lượng quý giá ở dạng sinh khả dụng cao cho cây trồng và đất.

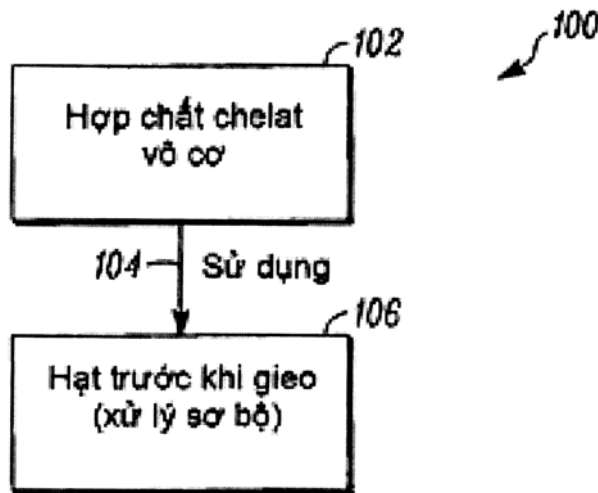



- (11) **42549**  
(21) 1-2015-00343 (51)<sup>7</sup> **C22C 38/00**, 38/50, 38/54, C21D  
9/46  
(22) 18.03.2013 (43) 25.06.2015  
(86) PCT/JP2013/001821 18.03.2013 (87) WO/2014/045476 A1 27.03.2014  
(30) 2012-209170 24.09.2012 JP

Ngày yêu cầu thẩm định nội dung: 30.01.2015

- (71) JFE STEEL CORPORATION (JP)  
2-3, Uchisaiwai-cho 2-chome, Chiyoda-ku, Tokyo 100-0011, Japan  
(72) YOSHINO, Masataka (JP), OTA, Hiroki (JP)  
(74) Công ty Cổ phần Sở hữu công nghiệp INVESTIP (INVESTIP)  
(54) THÉP KHÔNG GỈ FERIT  
(57) Sáng chế đề cập đến thép không gỉ ferit mà có khả năng chống ăn mòn rất tốt ở phân  
được hàn. Thép không gỉ ferit theo sáng chế khác biệt ở chỗ thép này bao gồm, theo %  
khối lượng: C: 0,003-0,014%; N: 0,005-0,016%; tổng lượng C và N: 0,023% hoặc nhỏ  
hơn, Si: 0,01-0,90%; Mn: 0,01-0,50%; P: 0,020-0,040%; S: 0,008% hoặc thấp hơn; Al:  
0,001-0,090%; Cr: 0,10-0,60%; V: 0,010-0,040%; Ti hoặc Ti và Nb với lượng Ti: 0,15-  
0,34%,  $Ti\% + Nb\% \leq 0,70\%$ ; và tỷ số  $V\%/(Ti\%+0,5Nb\%)$  nằm trong khoảng từ 0,05  
đến 0,20, và/hoặc bao gồm Nb hoặc Nb và Ti với lượng Nb: 0,35-0,60%,  $Ti\% + Nb\% \leq$   
0,70%; và tỷ số  $V\%/(Ti\%+0,5Nb\%)$  nằm trong khoảng từ 0,05 đến 0,20; lượng còn lại  
là sắt và các tạp chất không tránh được.

- (11) **42550**  
(21) 1-2015-00352 (51)<sup>7</sup> **A61K 9/00**  
(62) 1-2012-00953  
(22) 10.09.2010 (43) 25.06.2015  
(86) PCT/EP2010/063271 10.09.2010 (87) WO2011/029892 17.03.2011  
(30) 09170110.2 11.09.2009 EP

Ngày yêu cầu thẩm định nội dung: 30.01.2015

- (71) F. HOFFMANN-LA ROCHE AG (CH)  
Grenzacherstrasse 124 CH-4070 Basel, Switzerland  
(72) ADLER, Michael (DE), MAHLER, Hanns-Christian (DE), STAUCH, Oliver Boris (DE)  
(74) Công ty Cổ phần Hỗ trợ phát triển công nghệ Detech (DETECH)  
(54) **DUỐC PHẨM CHỨA KHÁNG THỂ KHÁNG CD20 NỒNG ĐỘ CAO**  
(57) Sáng chế đề cập đến dược phẩm chứa kháng thể kháng CD20 nồng độ cao, ổn định có hoạt tính dược, như Rituximab, Ocrelizumab hoặc HuMab<CD20>, hoặc hỗn hợp của các phân tử kháng thể này để tiêm dưới da. Đặc biệt, sáng chế đề cập đến các chế phẩm, ngoài một lượng thích hợp của kháng thể kháng CD20, còn bao gồm một lượng hữu hiệu của ít nhất một enzym hyaluronidaza làm chế phẩm kết hợp hoặc để dùng dưới dạng đồng chế phẩm. Các chế phẩm này còn bao gồm ít nhất một chất đệm, ví dụ như chất đệm histidin, chất làm ổn định hỗn hợp của hai hoặc nhiều chất làm ổn định (ví dụ sacarit, như  $\alpha, \alpha$ -trehaloza dihydrat hoặc sucroza chẳng hạn, và tùy ý metionin làm chất làm ổn định thứ hai), chất hoạt động bề mặt không ion và một lượng hữu hiệu của ít nhất một enzym hyaluronidaza. Các phương pháp để bào chế các chế phẩm này cũng được đề xuất.

- (11) **42551**
- (21) 1-2015-00355 (51)<sup>7</sup> **G03F 7/027**, 7/00, 7/037, 7/038
- (22) 30.07.2013 (43) 25.06.2015
- (86) PCT/JP2013/070615 30.07.2013 (87) WO2014/021322 06.02.2014
- (30) 2012-169411 31.07.2012 JP
- 2012-169412 31.07.2012 JP
- (71) TORAY INDUSTRIES, INC. (JP)  
1-1, Nihonbashi-Muromachi 2-chome, Chuo-ku, Tokyo 1038666, Japan
- (72) ABURA, Tsutomu (JP), YABUKI, Shuhei (JP)
- (74) Công ty TNHH Tâm nhìn và Liên danh (VISION & ASSOCIATES CO.LTD.)
- (54) **CHẾ PHẨM NHỰA CẢM QUANG VÀ KHUÔN IN GỐC NHỰA CẢM QUANG**
- (57) Sáng chế đề xuất chế phẩm nhựa cảm quang thể hiện khả năng tái lập hình ảnh nổi vượt trội và cải thiện độ bền và chất lượng in, và khuôn in gốc nhựa cảm quang. Chế phẩm nhựa cảm quang có đặc điểm bao gồm (A) polyvinyl axetat xà phòng hóa và biến đổi một phần có nhóm hoạt tính trong chuỗi bên; (B) poliamit chứa nguyên tử nitơ bazơ; hợp chất (C) có phân tử lượng 300 hoặc ít hơn và chứa vòng từ 5 đến 7 nguyên tử và liên kết kép etylen trùng hợp hóa được và (D) chất khơi mào quang polyme hóa.

- (11) **42552**
- (21) 1-2015-00385 (51)<sup>7</sup> **H04N 7/26**
- (22) 02.07.2013 (43) 25.06.2015
- (86) PCT/US2013/049121 02.07.2013 (87) WO/2014/008286 09.01.2014
- (30) 61/667,387 02.07.2012 US  
61/669,587 09.07.2012 US  
61/798,135 15.03.2013 US  
13/932,909 01.07.2013 US
- (71) **QUALCOMM INCORPORATED (US)**  
Attn: International IP Administration, 5775 Morehouse Drive, San Diego, California 92121, United States of America
- (72) **CHEN, Ying (CN), WANG, Ye-Kui (CN)**
- (74) Công ty TNHH Sở hữu trí tuệ Thảo Thọ Quyến (INVENCO)
- (54) **PHƯƠNG PHÁP VÀ THIẾT BỊ XỬ LÝ DỮ LIỆU VIDEO**
- (57) Thiết bị xử lý video có thể được tạo cấu hình để xử lý một hoặc nhiều phần tử cú pháp ban đầu cho bộ thông số gắn với dòng bit video; thu phần tử cú pháp độ lệch cho bộ thông số vào bộ thông số xác định phần tử cú pháp bỏ qua trong bộ thông số; và dựa vào phần tử cú pháp độ lệch, bỏ qua phần tử cú pháp trong bộ thông số và xử lý một hoặc nhiều phần tử cú pháp khác trong bộ thông số mà đứng sau phần tử cú pháp bỏ qua trong bộ thông số.

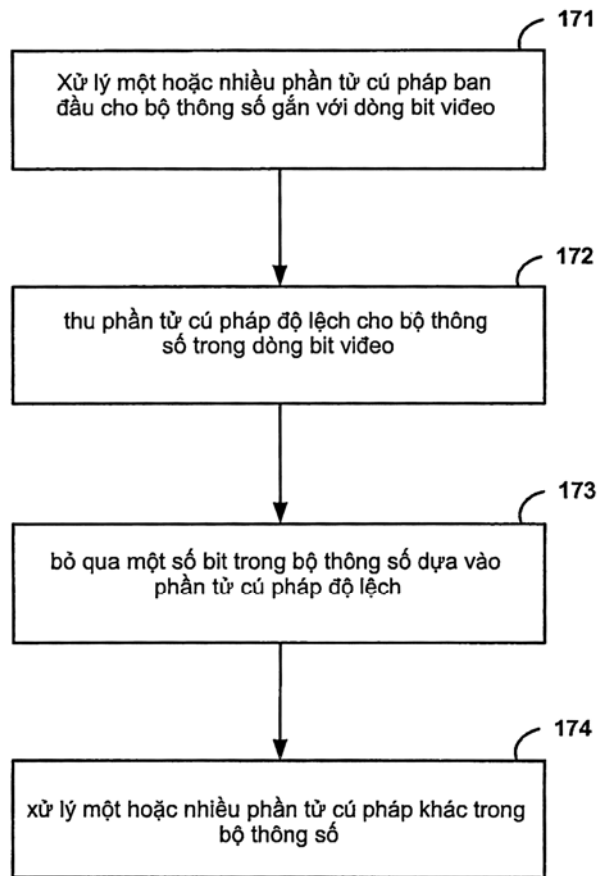

- (11) **42553**
- (21) 1-2015-00397 (51)<sup>7</sup> **C07D 487/04**, A61P 25/00
- (22) 05.08.2013 (43) 25.06.2015
- (86) PCT/EP2013/066344 05.08.2013 (87) WO2014/023674 13.02.2014
- (30) 12179381.4 06.08.2012 EP
- (71) F. HOFFMANN-LA ROCHE AG (CH)  
Grenzacherstrasse 124, CH-4070 Basel, Switzerland
- (72) Simona M. CECCARELLI (IT), Ravi JAGASIA (GB), Roland JAKOB-ROETNE (DE), Juergen WICHMANN (DE)
- (74) Công ty TNHH Tâm nhìn và Liên danh (VISION & ASSOCIATES CO.LTD.)
- (54) HỢP CHẤT PIPERAZINO[1,2-A]INDOL-1-ON VÀ [1,4]DIAZEPINO[1,2-A]INDOL-1-ON, QUY TRÌNH ĐIỀU CHẾ CÁC HỢP CHẤT NÀY VÀ DƯỢC PHẨM CHỨA CHÚNG
- (57) Sáng chế đề cập đến hợp chất có công thức chung I sau:

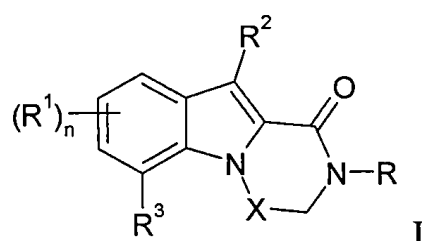

trong đó các biến có ý nghĩa như được xác định trong bản mô tả, hoặc muối cộng axit được dụng, hỗn hợp triệt quang hoặc các chất đồng phân đối ảnh tương ứng của nó và/hoặc các chất đồng phân quang học của nó.

Các hợp chất theo sáng chế có thể được sử dụng để điều trị bệnh tâm thần phân liệt, rối loạn nhân cách do ám ảnh cưỡng bức trầm cảm nặng, các rối loạn lưỡng cực, rối loạn lo âu, chứng lão hóa thông thường, bệnh động kinh, bệnh thoái hóa võng mạc, tổn thương não do chấn thương, tổn thương tủy sống, rối loạn căng thẳng sau chấn thương, rối loạn cơn đau, bệnh Parkinson, bệnh sa sút trí tuệ, bệnh Alzheimer, tổn thương nhận thức vừa phải, loạn chức năng nhận thức do hóa trị liệu, hội chứng Down, các rối loạn tự kỷ, mất khả năng nghe, ù tai, mất điều hòa tủy sống tiểu não, bệnh xơ cứng cột bên teo cơ, xơ cứng rải rác, bệnh Huntington, bệnh đột quỵ, xạ trị, căng thẳng mạn tính, lạm dụng thuốc thần kinh, như rượu, opiat, metamphetamin, phenxyclidin và cocain.

- (11) **42554**  
(21) 1-2015-00398 (51)<sup>7</sup> **C07D 401/06**, 491/056, A61K 31/435, 31/4523, A61P 25/00  
(22) 03.07.2013 (43) 25.06.2015  
(86) PCT/CN2013/000813 03.07.2013 (87) WO2014/005421 09.01.2014  
(30) 201210226125.7 03.07.2012 CN

Ngày yêu cầu thẩm định nội dung: 02.02.2015

- (71) ZHEJIANG HISUN PHARMACEUTICAL CO., LTD. (CN)  
No. 46 Waisha Road, Jiaojiang District, Taizhou city, Zhejiang, 318000, P.R. China  
(72) BAI, Hua (CN), ZHAO, Xuyang (CN), ZHONG, Jinqing (CN), GONG, Yongxiang (CN), ZHU, Qifeng (CN), LIU, Xiaoyu (CA), ZHENG, Xiaohe (CN), LIU, Lifei (CN)  
(74) Công ty TNHH Tâm nhìn và Liên danh (VISION & ASSOCIATES CO.LTD.)  
(54) HỢP CHẤT BENZODIOXOL VÀ PHƯƠNG PHÁP ĐIỀU CHẾ  
(57) Sáng chế đề cập đến hợp chất bezodioxol và phương pháp điều chế. Hợp chất có công thức (I) hoặc muối dược dụng của nó có hoạt tính ức chế axetylcholinsteraza, vì thế có thể được sử dụng để điều trị hoặc phòng ngừa bệnh Alzheimer. Định nghĩa về R<sup>1</sup>, R<sup>2</sup> và A trong công thức (I) có thể tham khảo trong phần mô tả.

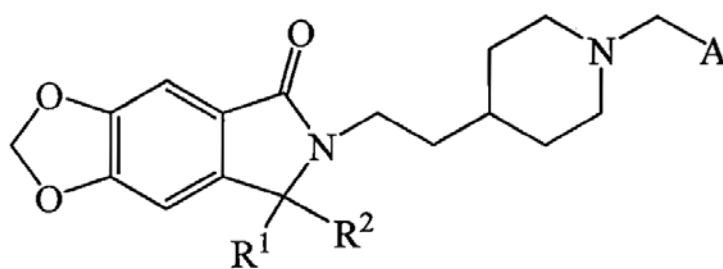

(I)

- (11) **42555**  
 (21) 1-2015-00426 (51)<sup>7</sup> **A23N 4/06**, 4/12  
 (22) 23.10.2012 (43) 25.06.2015  
 (86) PCT/JP2012/077314 23.10.2012 (87) WO2014/064760 01.05.2014

Ngày yêu cầu thẩm định nội dung: 04.02.2015

(71) NICHIREI FOODS INC. (JP)  
 Nichirei Higashi-Ginza Building, 6-19-20, Tsukiji, Chuo-ku, Tokyo 1048402, Japan

(72) MURATO Hisane (JP), UJIGAWA Yugo (JP)

(74) Công ty Luật TNHH T&G (TGVN)

(54) **PHƯƠNG PHÁP VÀ THIẾT BỊ TÁCH HẠT TRÁI CÂY**

(57) Sáng chế đề cập đến thiết bị tách hạt trái cây (1), thiết bị này được bố trí với tấm khớp giữ trái cây (2) trong đó lỗ khớp giữ (6) được tạo ra, bàn kiểm tra tư thế (12) có bề mặt chà xát (12a), giá đỡ (24), và phần đục lỗ (41). Bàn kiểm tra tư thế (12) có bề mặt chà xát (12a) tiếp xúc với một phần của trái cây (10) được khớp giữ trong lỗ khớp giữ (6) và nhô ra từ cửa để lộ (6b). Giá đỡ (24) được gắn theo cách tháo lắp với tấm khớp giữ trái cây (2) và có lỗ xả hạt (34) mà từ đó hạt của trái cây (10) được xả ra. Ngoài ra, phần đục lỗ (41) đẩy ra hạt của trái cây (10) được khớp giữ trong lỗ khớp giữ (6) của tấm khớp giữ trái cây (2) được gắn trên giá đỡ (24).

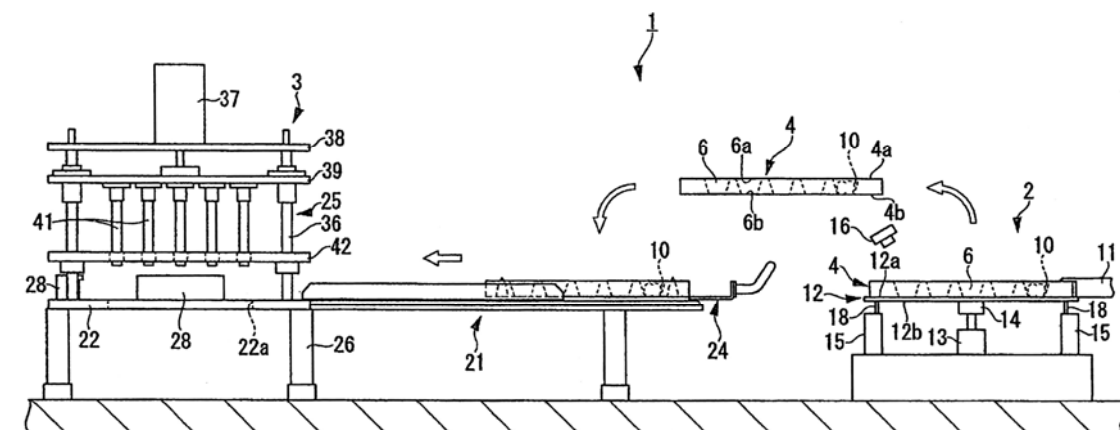

(11) 42556

(21) 1-2015-00434

(51)<sup>7</sup> A01N 25/00

(22) 05.02.2015

(43) 25.06.2015

Ngày yêu cầu thẩm định nội dung: 05.02.2015

(71) CÔNG TY CỔ PHẦN CÔNG NGHỆ MỚI NHẬT HẢI (VN)

Số 9 BT2, bán đảo Linh Đàm, phường Hoàng Liệt, quận Hoàng Mai, thành phố Hà Nội

(72) Trần Đại Lâm (VN), Đặng Khôi Nguyên (VN), Nguyễn Thanh Bình (VN), Vũ Văn Hạnh (VN), Phạm Duy Việt (VN), Lưu Hải Minh (VN)

(54) QUY TRÌNH SẢN XUẤT CHẾ PHẨM DIỆT NẤM KẾT HỢP PHỨC CHELAT HUMIC NANO VÀ BACILLUS SUBTILIS CN15

(57) Sáng chế đề cập đến quy trình sản xuất chế phẩm diệt nấm kết hợp phức chelat humic nano và *Bacillus subtilis* CN15 bao gồm các bước:

(i) tạo phức chelat humic nano

+ tạo hỗn hợp muối kali;

+ tạo phức các nguyên tố đa vi lượng - EDTA;

+ cho phức các nguyên tố đa vi lượng - EDTA vào hỗn hợp muối kali thu được phức chelat humic nano; và

(ii) tạo chế phẩm diệt nấm kết hợp phức chelat humic nano và *Bacillus subtilis* CN15.



- (11) 42557  
 (21) 1-2015-00444 (51)<sup>7</sup> B62L 1/00, B60T 8/171, B62J 99/00, B62K 23/06, B62L 3/08  
 (22) 20.08.2013 (43) 25.06.2015  
 (86) PCT/JP2013/072168 20.08.2013 (87) WO2014/034476 A1 06.03.2014  
 (30) 2012-189012 29.08.2012 JP

Ngày yêu cầu thẩm định nội dung: 06.02.2015

- (71) HONDA MOTOR CO., LTD. (JP)  
 1-1, Minami-Aoyama 2-chome, Minato-ku, Tokyo 107-8556, Japan  
 (72) Odai UCHIDA (JP), Shinji ITO (JP), Hirokatsu NAKAIE (JP), Takehiko KITA (JP)  
 (74) Công ty TNHH Dịch vụ sở hữu trí tuệ ALPHA (ALPHA PLUS CO., LTD.)

(54) XE HAI BÁNH CÓ ĐỘNG CƠ

(57) Sáng chế đề cập đến xe hai bánh có động cơ có bộ phận kích hoạt phanh bánh trước để hãm phanh bánh trước và bộ phận kích hoạt phanh liên động để hãm phanh theo cách liên động bánh trước và bánh sau, trong đó bánh trước (WF) được lắp phanh đĩa (30) mà được kích hoạt nhằm đáp lại hoạt động của bộ phận kích hoạt phanh bánh trước (21) và phanh tang trống (31) mà được kích hoạt nhằm đáp lại hoạt động của bộ phận kích hoạt phanh liên động (23) theo cách mà phanh đĩa (30) được bố trí ở một phía bên theo chiều rộng xe và phanh tang trống (31) được bố trí ở phía kia theo chiều rộng xe và tang phanh (51) của phanh tang trống (31) mở về cùng một phía bên theo chiều rộng xe, và mâm phanh (52) của phanh tang trống (31) được bố trí ở phía trong theo phương hướng kính của đĩa phanh (38) của phanh đĩa (30). Điều này cho phép hệ thống phanh liên động được tạo ra với chi phí thấp trong khi vẫn sử dụng phanh đĩa để hãm phanh bánh trước.

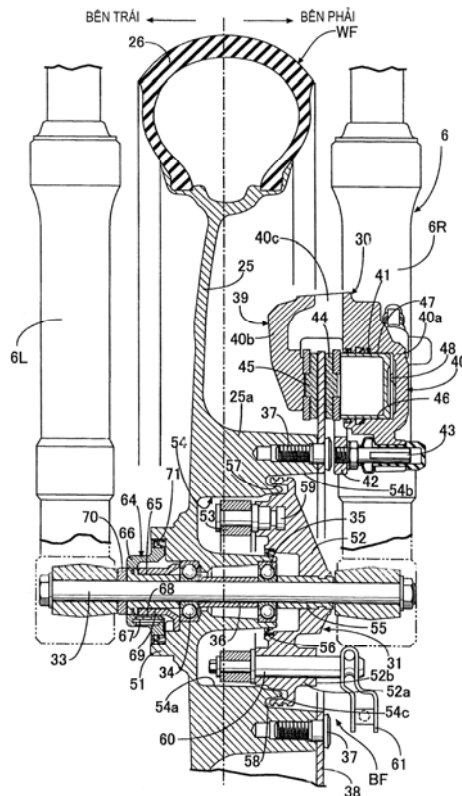

- (11) 42558  
 (21) 1-2015-00445 (51)<sup>7</sup> B62L 1/00, B60T 8/171, B62H 1/02, B62J 99/00, B62K 23/06, B62L 3/08  
 (22) 20.08.2013 (43) 25.06.2015  
 (86) PCT/JP2013/072167 20.08.2013 (87) WO2014/034475 A1 06.03.2014  
 (30) 2012-189011 29.08.2012 JP

Ngày yêu cầu thẩm định nội dung: 06.02.2015

- (71) HONDA MOTOR CO., LTD. (JP)  
 1-1, Minami-Aoyama 2-chome, Minato-ku, Tokyo 107-8556, Japan  
 (72) Odai UCHIDA (JP), Shinji ITO (JP), Hirokatsu NAKAIE (JP), Takehiko KITA (JP)  
 (74) Công ty TNHH Dịch vụ sở hữu trí tuệ ALPHA (ALPHA PLUS CO., LTD.)  
 (54) XE HAI BÁNH CÓ ĐỘNG CƠ

(57) Sáng chế đề cập đến xe hai bánh có động cơ có bộ phận kích hoạt phanh bánh trước để hãm phanh bánh trước và bộ phận kích hoạt phanh liên động để hãm phanh theo cách liên động bánh trước và bánh sau, trong đó bánh trước (WF) được lắp phanh đĩa (30) mà được kích hoạt nhằm đáp lại hoạt động của bộ phận kích hoạt phanh bánh trước (21) và phanh tang trống (31) mà được kích hoạt nhằm đáp lại hoạt động của bộ phận kích hoạt phanh liên động (23) theo cách mà phanh đĩa (30) được bố trí ở một phía bên theo chiều rộng của bánh trước (WF) và phanh tang trống (31) được bố trí ở phía kia theo chiều rộng của bánh trước (WF), và phanh tang trống (31) có tang phanh (60) được bố trí theo cách mở về phía kia theo chiều rộng của bánh trước (WF). Điều này cho phép hệ thống phanh liên động được tạo ra với chi phí thấp trong khi vẫn sử dụng phanh đĩa để hãm phanh bánh trước.

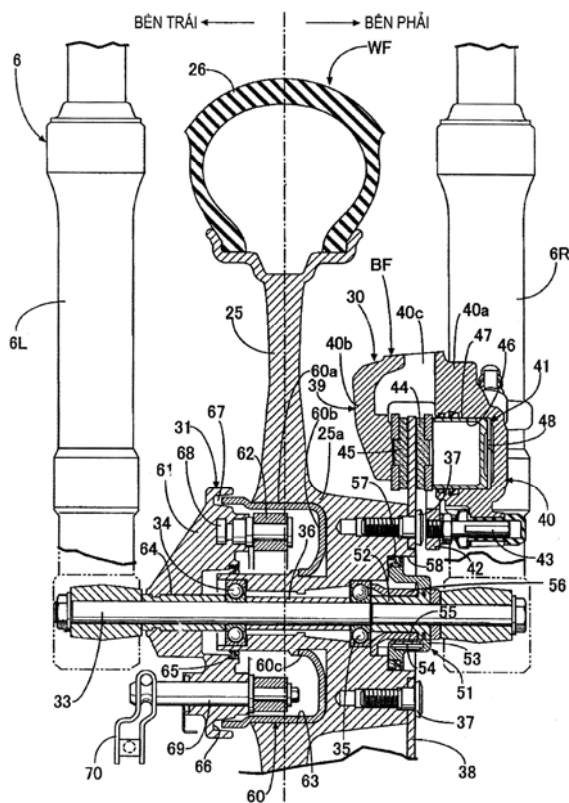

- (11) **42559**  
(21) 1-2015-00446 (51)<sup>7</sup> **B22D 1/00, C21C 5/34, 5/48, F27D 3/16**  
(22) 06.08.2013 (43) 25.06.2015  
(86) PCT/EP2013/066486 06.08.2013 (87) WO2014/044459 27.03.2014  
(30) 12185223.0 20.09.2012 EP

Ngày yêu cầu thẩm định nội dung: 11.03.2015

- (71) REFRACTORY INTELLECTUAL PROPERTY GMBH & CO. KG (AT)  
11, Wienerbergstrasse, 1100 Vienna, Austria  
(72) Michael PELLEGRINO (US), Bernd TRUMMER (AT), Gerhard MOHR (DE),  
Jennifer SUSS (DE), Andreas BENDER (DE)  
(74) Văn phòng luật sư Phạm và Liên danh (PHAM & ASSOCIATES)  
(54) **ĐẦU NỐI XẢ KHÍ LÀM BẰNG GỐM CHỊU LỬA VÀ QUY TRÌNH CHẾ TẠO  
ĐẦU NỐI XẢ KHÍ NÀY**  
(57) Sáng chế đề cập đến đầu nối xả khí làm bằng gốm chịu lửa có đầu nạp khí ở đầu thứ nhất (10i), còn gọi là đầu lạnh, đầu xả khí ở đầu thứ hai (10o), còn gọi là đầu nóng, và bề mặt theo chu vi (10p) kéo dài giữa các đầu thứ nhất (10i) và đầu thứ hai (10o). Sáng chế còn đề cập đến quy trình chế tạo đầu nối này.

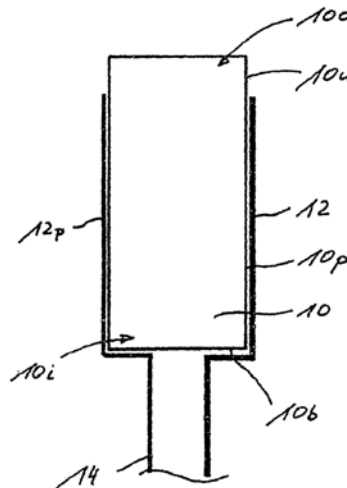

(11) **42560**

(21) 1-2015-00470

(51)<sup>7</sup> **A61K 31/12**

(22) 09.02.2015

(43) 25.06.2015

Ngày yêu cầu thẩm định nội dung: 09.02.2015

(71) **CÔNG TY CỔ PHẦN CÔNG NGHỆ MỚI NHẬT HẢI (VN)**

Số 9 BT2, bán đảo Linh Đàm, phường Hoàng Liệt, quận Hoàng Mai, thành phố Hà Nội

(72) Trần Đại Lâm (VN), Đặng Khôi Nguyên (VN), Nguyễn Thanh Bình (VN), Vũ Văn Hạnh (VN), Phạm Duy Việt (VN), Lưu Hải Minh (VN)

(54) **QUY TRÌNH ĐIỀU CHẾ HỆ VI NHŨ TƯƠNG NANO CURCUMIN, RUTIN VÀ QUERCETIN**

(57) Sáng chế đề cập đến quy trình điều chế hệ vi nhũ tương nano curcumin, rutin và quercetin bao gồm các bước:

(i) chuẩn bị pha phân tán có chứa 8g hợp chất thiên nhiên có hoạt tính sinh học cao được chọn từ nhóm bao gồm curcumin, quercetin, rutin và tổ hợp bất kỳ các hợp chất này được hòa tan trong 100ml dung môi etanol;

(ii) tạo hỗn hợp chất mang PEG/EG; và

(iv) (iii) trộn hỗn hợp pha phân tán và hỗn hợp chất mang trong thiết bị tạo nhũ có chứa lexitin và nước; sản phẩm thu được để qua đêm và được đem đi ly tâm thu hệ vi nhũ tương có nồng độ nano curcumin, quercetin và rutin là 200mg/ml.

(11) 42561

(21) 1-2015-00471

(51)<sup>7</sup> B32B 1/00, 3/00, 5/00, 7/00, 9/00, 11/00, 13/00, 15/00, 17/00, 18/00, 19/00, 21/00, 23/00, 25/00, 27/00, 29/00, 33/00, A01G 9/00, A47G 7/00, 5/00

(22) 09.02.2015

(43) 25.06.2015

Ngày yêu cầu thẩm định nội dung: 09.02.2015

(71) 1. NGUYỄN HOÀNG ANH (VN)

Nhà số 59 ngõ 91 phố Trần Duy Hưng, phường Trung Hòa, quận Cầu Giấy, thành phố Hà Nội

2. NGUYỄN TÚ ANH (VN)

Nhà số 59 ngõ 91 phố Trần Duy Hưng, phường Trung Hòa, quận Cầu Giấy, thành phố Hà Nội

(72) Nguyễn Hoàng Anh (VN)

(54) VẬT DỤNG DÙNG ĐỂ TRANG TRÍ VÀ PHƯƠNG PHÁP SẢN XUẤT VẬT DỤNG NÀY

(57) Sáng chế đề cập đến vật dụng dạng lớp dùng để trang trí được tạo thành bởi nhiều lớp tách biệt (1...6) có hình dạng bất kỳ hoặc hình dạng mặt phẳng và cơ cấu nạp xả dạng lỗ thông (7), nút bịt lỗ thông (8), van thông (9) để nạp môi chất vào hoặc rút môi chất ra từ khoảng trống được tạo thành giữa các lớp của vỏ, các lớp tách biệt có độ trong suốt hoặc không trong suốt được cố định lại với nhau và có bề dày thay đổi hoặc là bề dày đồng đều ở mỗi lớp theo nhu cầu thiết kế của sản phẩm đó. Tùy theo loại môi chất được nạp vào trong các khoảng không (10) mà vật dụng này có các công dụng khác nhau, chẳng hạn như dùng để cách nhiệt hoặc để chứa như một vật chứa. Ngoài ra, sáng chế còn đề cập đến phương pháp sản xuất vật dụng này.

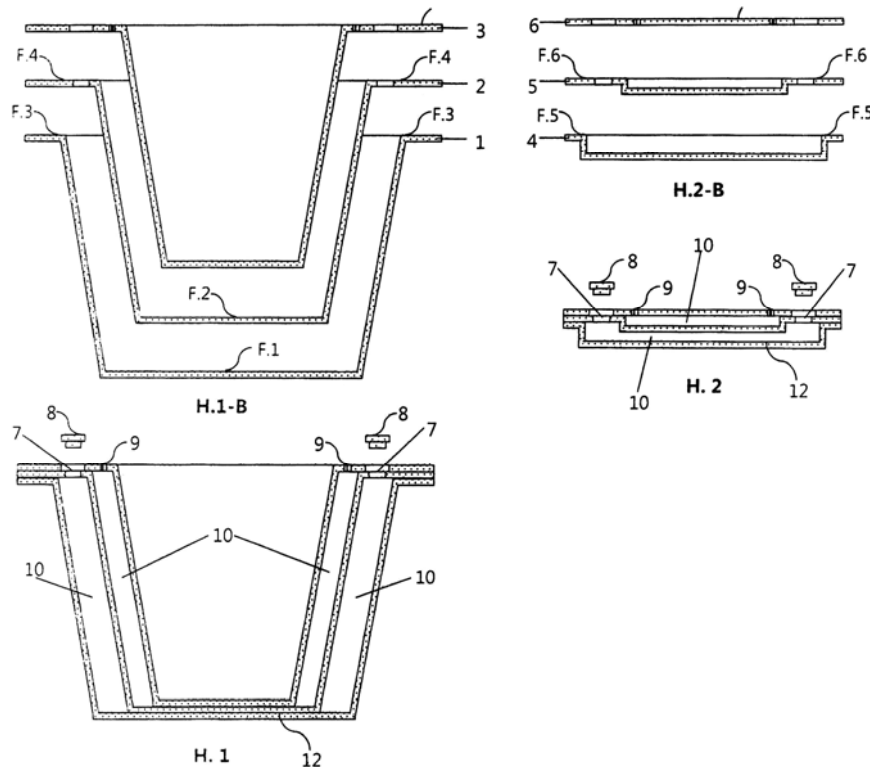

- (11) **42562**
- (21) 1-2015-00475 (51)<sup>7</sup> **A61Q 11/00**, A61K 8/19, 8/02
- (22) 20.06.2013 (43) 25.06.2015
- (86) PCT/EP2013/062829 20.06.2013 (87) WO2014/023465 A1 13.02.2014
- (30) 12179880.5 09.08.2012 EP
- (71) UNILEVER N.V. (NL)  
Weena 455, 3013 AL Rotterdam, The Netherlands
- (72) ASHCROFT, Alexander Thomas (GB)
- (74) Công ty TNHH Trần Hữu Nam và Đồng sự (TRAN H.N & ASS.)
- (54) **HẠT CANXI CACBONAT VÀ CHẾ PHẨM CHỨA CHÚNG ĐỂ ĐIỀU TRỊ RĂNG NHẠY CẢM**
- (57) Sáng chế đề cập đến chế phẩm chứa hạt canxi cacbonat bao gồm các hạt sơ cấp ở dạng tinh thể mặt tam giác không cân và có kích thước trung bình 2 micromet hoặc nhỏ hơn để điều trị tình trạng nhạy cảm phát sinh trong răng thật của người bằng cách sử dụng chế phẩm. Hạt canxi cacbonat dạng tinh thể mặt tam giác không cân có hiệu quả như tác nhân bịt kín ống ngà. Hơn nữa, chúng đem lại cảm giác trong miệng nhẹ nhàng và dễ chịu khi được đưa vào công thức của các sản phẩm như kem đánh răng. Chúng cũng đóng vai trò kép làm chất gây tê và chất làm trắng răng nhẹ nhàng khi được sử dụng dưới dạng sản phẩm kem đánh răng.

- (11) **42563**
- (21) 1-2015-00476 (51)<sup>7</sup> **A61Q 11/00**, A61K 8/19, 8/02
- (22) 20.06.2013 (43) 25.06.2015
- (86) PCT/EP2013/062836 20.06.2013 (87) WO2014/023466 A1 13.02.2014
- (30) 12179882.1 09.08.2012 EP
- (71) UNILEVER N.V. (NL)  
Weena 455, 3013 AL Rotterdam, The Netherlands
- (72) ASHCROFT, Alexander Thomas (GB)
- (74) Công ty TNHH Trần Hữu Nam và Đồng sự (TRAN H.N & ASS.)
- (54) **HẠT CANXI CACBONAT VÀ CHẾ PHẨM CHỨA CHÚNG ĐỂ ĐIỀU TRỊ RĂNG NHẠY CẢM**
- (57) Sáng chế đề cập đến chế phẩm chứa hạt canxi cacbonat bao gồm các hạt sơ cấp ở dạng lắng trụ và có kích thước trung bình 2 micromet hoặc nhỏ hơn để điều trị nhạy cảm phát sinh trong răng thật của người bằng cách sử dụng chế phẩm. Hạt canxi cacbonat dạng lắng trụ có hiệu quả như tác nhân bịt kín ống ngà. Hơn nữa, chúng đem lại cảm giác trong miệng nhẹ nhàng và dễ chịu khi được đưa vào công thức của các sản phẩm như kem đánh răng. Chúng cũng đóng vai trò kép làm chất gây tê và chất làm trắng răng nhẹ nhàng khi được sử dụng dưới dạng sản phẩm kem đánh răng.

- (11) **42564**  
 (21) 1-2015-00488 (51)<sup>7</sup> **C07D 403/04**, A61K 31/506, A61P 25/00  
 (22) 06.08.2013 (43) 25.06.2015  
 (86) PCT/EP2013/066443 06.08.2013 (87) WO2014/026880 20.02.2014  
 (30) 12180209.4 13.08.2012 EP  
 (71) F. HOFFMANN-LA ROCHE AG (CH)  
 Grenzacherstrasse 124, CH-4070 Basel, Switzerland  
 (72) Georg Jaeschke (DE), Lothar Lindemann (DE), Heinz Stadler (CH), Eric Vieira (CH)  
 (74) Công ty TNHH Tâm nhìn và Liên danh (VISION & ASSOCIATES CO.LTD.)  
 (54) HỢP CHẤT ARYLETYNYL PYRIMIDIN, QUY TRÌNH ĐIỀU CHẾ HỢP CHẤT NÀY VÀ DƯỢC PHẨM CHỨA HỢP CHẤT NÀY  
 (57) Sáng chế đề cập đến dẫn xuất etynyl có công thức I

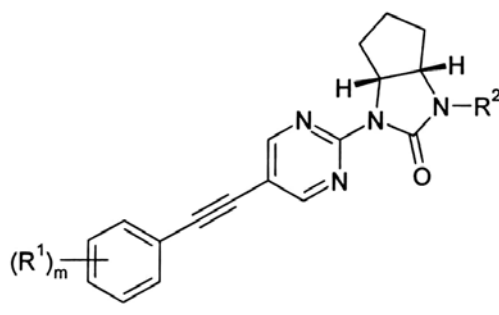

I

trong đó

R<sup>1</sup> là hydro hoặc halogen;

R<sup>2</sup> là C<sub>1-3</sub>-alkyl hoặc -(CH<sub>2</sub>)<sub>n</sub>-O-CH<sub>3</sub>;

n bằng 2 hoặc 3;

m bằng 1 hoặc 2;

hoặc muối cộng axit dược dụng, hỗn hợp raxemic, hoặc chất đồng phân đối ảnh tương ứng của nó và/hoặc chất đồng phân quang học và/hoặc chất đồng phân lập thể của nó.

Đã phát hiện ra rằng các hợp chất có công thức thức I là chất điều biến hoạt tính của thụ thể glutamat hướng chuyển hóa kiểu phụ 5 (mGluR5) có các tính chất được cải thiện để điều trị bệnh tâm thần phân liệt, bệnh về nhận thức, hội chứng fragile X hoặc chứng tự kỷ.



- (11) **42565**  
 (21) 1-2015-00517 (51)<sup>7</sup> **A43B 23/02**, 17/00  
 (22) 22.05.2013 (43) 25.06.2015  
 (86) PCT/JP2013/064273 22.05.2013 (87) WO2014/013790 A1 23.01.2014  
 (30) 2012-158884 17.07.2012 JP

Ngày yêu cầu thẩm định nội dung: 11.02.2015

- (71) SHIMA SEIKI MFG., LTD. (JP)  
 85, Sakata, Wakayama-shi, Wakayama 641-8511 Japan  
 (72) IKENAKA, Masamitsu (JP)  
 (74) Công ty TNHH một thành viên Sở hữu trí tuệ VCCI (VCCI-IP CO.,LTD)  
 (54) **MŨ GIÀY VÀ PHƯƠNG PHÁP SẢN XUẤT MŨ GIÀY**

(57) Sáng chế đề cập đến mũ giày mà có thể được sản xuất với năng suất cao. Trong đó, phần ôm gót chân (2) và phần thân (3) của mũ giày (1) được tạo ra theo dạng liền mảnh theo kiểu dáng dẹt. Ở phần trên, phần có chiều rộng dẹt kim lớn hơn hoặc bằng chiều rộng định trước từ đầu trên đến đầu dưới, tại vị trí tương ứng với gót chân của người mang, được gọi là phần ôm gót chân (2), và phần bao gồm phần còn lại của phần trên, trừ phần ôm gót chân (2), và phần dưới được gọi là phần thân (3), phần mà đầu theo hướng chiều rộng dẹt kim của phần ôm gót chân (2) và đầu theo hướng dọc của vòng sợi của phần thân (3) được nối tại các vị trí trên các cạnh (L2, L3) trên mặt bên của mũ giày (1) của các cạnh (L1 tới L3) tạo thành đường biên của phần ôm gót chân (2) và phần thân (3). Kết quả là, các hướng của các mũi móc của phần ôm gót chân (2) và phần thân (3) lần lượt được định hướng theo hướng chiều cao và hướng chiều dài của mũ giày (1), nhờ đó thu được mũ giày (1) ba chiều.

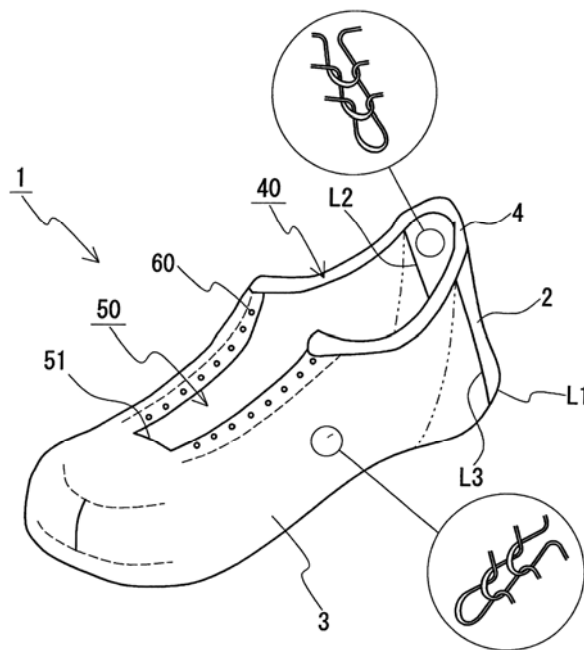

- (11) **42566**
- (21) 1-2015-00520 (51)<sup>7</sup> **G10L 19/012**, 25/78, 19/07
- (22) 07.05.2013 (43) 25.06.2015
- (86) PCT/EP2013/059514 07.05.2013 (87) WO2014/040763 20.03.2014
- (30) 61/699,448 11.09.2012 US
- (71) TELEFONAKTIEBOLAGET L M ERICSSON (PUBL) (SE)  
S-164 83 Stockholm, Sweden
- (72) JANSSON TOFTGARD, Tomas (SE)
- (74) Công ty Luật TNHH T&G (TGVN)
- (54) **PHƯƠNG PHÁP TẠO RA CÁC THÔNG SỐ ĐIỀU KHIỂN TẠP ÂM ÊM DỊU VÀ BỘ ĐIỀU KHIỂN TẠP ÂM ÊM DỊU**
- (57) Sáng chế đề cập đến bộ điều khiển tạp âm êm dịu (50) để tạo ra các thông số điều khiển tạp âm êm dịu (Comfort Noise - CN). Bộ đệm (200) có kích cỡ định trước được tạo cấu hình để lưu trữ các thông số CN cho các khung trong bộ mô tả chèn âm (Si-lence Insertion Descriptor - SID) và các khung tồn hoạt động. Bộ chọn tập con (50A) được tạo cấu hình để xác định tập con thông số CN liên quan cho các khung SID dựa trên tuổi của các thông số CN được lưu trữ và dựa trên các năng lượng dư. Bộ tách thông số điều khiển tạp âm êm dịu (50B) được tạo cấu hình để sử dụng tập con thông số CN được xác định để xác định các thông số điều khiển CN cho khung SID thứ nhất sau khung tín hiệu hoạt động.

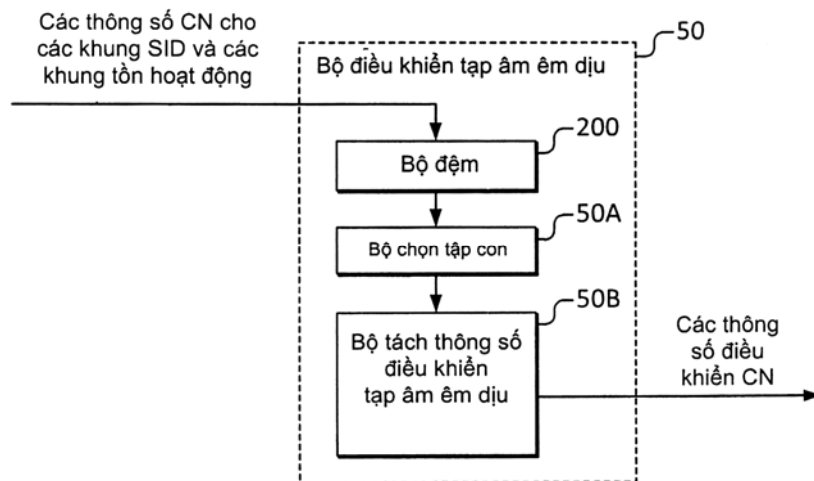

- (11) **42567**
- (21) 1-2015-00524 (51)<sup>7</sup> **C08K 3/22**, 5/09, H01L 51/52
- (22) 16.07.2013 (43) 25.06.2015
- (86) PCT/EP2013/065012 16.07.2013 (87) WO/2014/012931 23.01.2014
- (30) 12177006.9 19.07.2012 EP
- (71) ROLIC AG (CH)  
Chamerstrasse 50 CH-6300 Zug / Switzerland
- (72) GALAND, Emilie (FR), FRANTZ, Richard (FR), CHERKAOUI, Zoubair (MA), BELBAKRA, Zakaria (FR)
- (74) Công ty Cổ phần Hỗ trợ phát triển công nghệ Detech (DETECH)
- (54) **CHẾ PHẨM CAO SU CÓ THỂ XỬ LÝ BỨC XẠ DÙNG CHO LỚP THÁO NƯỚC VÀ PHƯƠNG PHÁP SẢN XUẤT CHÚNG**
- (57) Sáng chế đề cập đến chế phẩm cao su có thể xử lý bức xạ bao gồm: (A) các hạt oxit kim loại; (B) ít nhất một tế bào quang điện, thích hợp là tế bào quang điện gốc, hoặc hỗn hợp bất kỳ của chúng; (C) ít nhất một thành phần acrylat hoặc metacrylat có ClogP cao hơn 2, thích hợp là cao hơn 4, thích hợp hơn là cao hơn 5, hoặc hỗn hợp bất kỳ của chúng; (D) ít nhất một thành phần pha loãng acrylat hoặc metacrylat đơn chức, thích hợp là có độ nhớt dưới 40 mPa•s ở 20°C, hoặc hỗn hợp bất kỳ của chúng; (E) ít nhất một thành phần acrylat hoặc metacrylat có chức năng bằng nhau hoặc cao hơn 3, thích hợp là 3 hoặc 4, hoặc hỗn hợp bất kỳ của chúng; có thể được sử dụng thuận lợi, ví dụ, trong cụm ngăn đa tầng cho quá trình sản xuất quang điện tử hữu cơ hoặc thiết bị quang điện tử, như điốt phát quang hữu cơ (Organic Light Emitting Diode-OLED).

- (11) **42568**
- (21) 1-2015-00529 (51)<sup>7</sup> **A61K 38/26**, 38/16, A61P 3/06, 3/00
- (22) 25.07.2013 (43) 25.06.2015
- (86) PCT/KR2013/006668 25.07.2013 (87) WO2014/017843 30.01.2014
- (30) 10-2012-0081475 25.07.2012 KR
- (71) HANMI PHARM. CO., LTD. (KR)  
214, Muha-ro, Paltan-myeon, Hwaseong-si, Gyeonggi-do 445-958, Republic of Korea
- (72) JUNG, Sung Youb (KR), KIM, Jin-Sun (KR), JANG, Myung Hyun (KR), LEE, Sang Hyun (KR), CHOI, In Young (KR), KWON, Se Chang (KR)
- (74) Văn phòng luật sư Phạm và Liên danh (PHAM & ASSOCIATES)
- (54) **CHẾ PHẨM CHỨA DẪN XUẤT OXYNTOMODULIN DÙNG ĐỂ ĐIỀU TRỊ BỆNH MỠ MÁU CAO**
- (57) Sáng chế đề cập đến chế phẩm chứa dẫn xuất oxyntomodulin dùng để điều trị bệnh mỡ máu cao, bệnh gan nhiễm mỡ hoặc bệnh xơ vữa động mạch.

Nồng độ triglyxerit trong máu

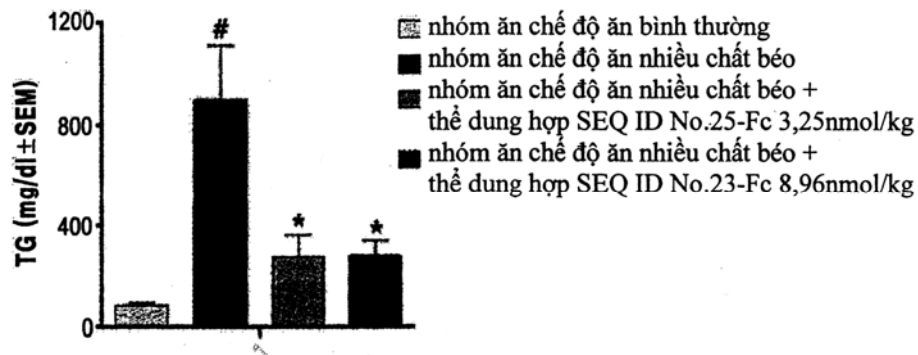

#: tăng đáng kể so với nhóm dùng chế độ ăn uống thông thường ( $p < 0,001$ )

\*: giảm đáng kể so với nhóm dùng chế độ ăn uống nhiều chất béo ( $p < 0,001$ )

- (11) **42569**
- (21) 1-2015-00536 (51)<sup>7</sup> **A61K 39/395**
- (22) 12.07.2013 (43) 25.06.2015
- (86) PCT/US2013/050300 12.07.2013 (87) WO/2014/012007 16.01.2014
- (30) 61/671,421 13.07.2012 US  
 61/753,184 16.01.2013 US  
 61/789,156 15.03.2013 US  
 61/826,747 23.05.2013 US
- (71) ONCOMED PHARMACEUTICALS, INC. (US)  
 800 Chesapeake Drive Redwood City, California 94063 (US)
- (72) GURNEY, Austin L. (US), BOND, Christopher J. (US)
- (74) Công ty Cổ phần Hỗ trợ phát triển công nghệ Detech (DETECH)
- (54) **KHÁNG THỂ PHÂN LẬP ĐƯỢC GẮN KẾT ĐẶC HIỆU VỚI R-SPONDIN 3 CỦA NGƯỜI VÀ DƯỢC PHẨM CHỨA KHÁNG THỂ NÀY**
- (57) Sáng chế đề cập đến tác nhân gắn kết với RSPO của người, cụ thể là các tác nhân gắn kết với RSPO3 để điều trị bệnh ung thư. Cụ thể là sáng chế đề cập đến kháng thể gắn kết đặc hiệu với R-spondin 3 của người (RSPO3) được cải biến hoạt tính  $\beta$ -catenin. Sáng chế còn đề cập đến phương pháp sử dụng các tác nhân cải biến hoạt tính của protein RSPO3 để ức chế sự phát triển khối u. Sáng chế cũng đề cập đến các phương pháp điều trị bệnh ung thư bao gồm việc cung cấp một lượng điều trị hữu hiệu tác nhân hoặc kháng thể theo sáng chế cho bệnh nhân có khối u hoặc bệnh nhân bị mắc bệnh ung thư.

- (11) **42570**
- (21) 1-2015-00541 (51)<sup>7</sup> **G09G 5/00**, 3/20, 5/02
- (22) 02.08.2013 (43) 25.06.2015
- (86) PCT/JP2013/070978 02.08.2013 (87) WO2014/034378 A1 06.03.2014
- (30) 2012-187028 27.08.2012 JP
- (71) SONY CORPORATION (JP)  
1-7-1 Konan, Minato-ku, Tokyo 108-0075, Japan
- (72) MUKAWA, Hiroshi (JP)
- (74) Công ty TNHH một thành viên Sở hữu trí tuệ VCCI (VCCI-IP CO.,LTD)
- (54) THIẾT BỊ HIỂN THỊ HÌNH ẢNH, PHƯƠNG PHÁP HIỂN THỊ HÌNH ẢNH, THIẾT BỊ ĐẦU CUỐI TRUYỀN THÔNG, PHƯƠNG PHÁP TRUYỀN THÔNG VÀ HỆ THỐNG HIỂN THỊ HÌNH ẢNH
- (57) Sáng chế đề cập đến thiết bị hiển thị hình ảnh được kết nối với thiết bị đầu cuối truyền thông có khả năng truyền và thu dữ liệu hình ảnh, thiết bị hiển thị hình ảnh bao gồm bộ hiển thị để hiển thị hình ảnh, hệ thống quang học xử lý dưới dạng quang học hình ảnh được đưa ra từ bộ hiển thị, hoặc cảm biến để phát hiện thông tin liên quan đến thiết bị hiển thị hình ảnh hoặc người sử dụng thiết bị hiển thị hình ảnh, bộ lưu trữ thông tin thuộc tính lưu trữ thông tin thuộc tính liên quan đến bộ hiển thị, hệ thống quang học, hoặc cảm biến, và bộ điều khiển bao gồm bộ truyền để truyền đi thông tin thuộc tính tới thiết bị đầu cuối truyền thông và bộ thu để thu thông tin hoặc hình ảnh được xử lý trên cơ sở thông tin thuộc tính ở phía thiết bị đầu cuối truyền thông, và khiến cho bộ hiển thị hiển thị hình ảnh được xử lý.

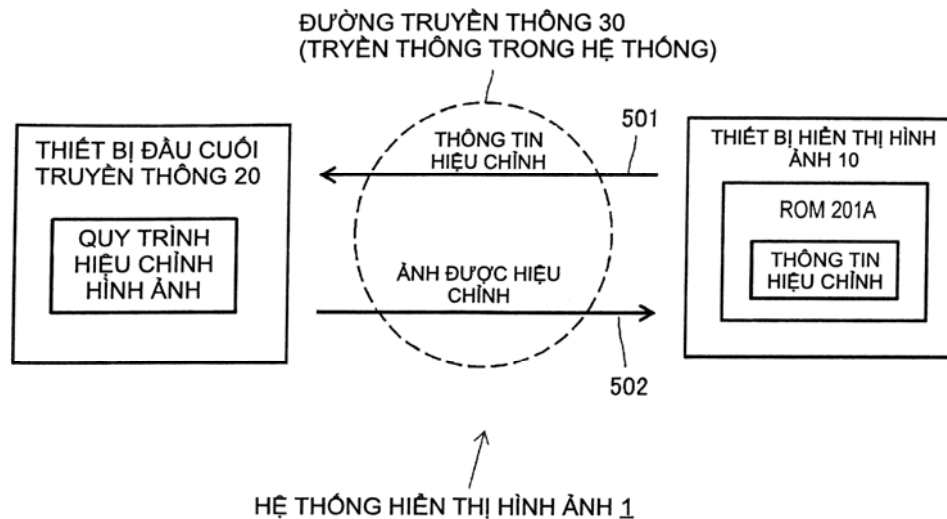

- (11) **42571**
- (21) 1-2015-00548 (51)<sup>7</sup> **C07D 401/14**, A61K 31/4439, 31/444
- (22) 19.08.2013 (43) 25.06.2015
- (86) PCT/EP2013/067218 19.08.2013 (87) WO2014/029722 27.02.2014
- (30) 12181247.3 21.08.2012 EP
- (71) F. HOFFMANN-LA ROCHE AG (CH)  
Grenzacherstrasse 124, CH-4070 Basel, Switzerland
- (72) Lilli Anselm (DE), David Banner (GB), Wolfgang Haap (DE), Bernd Kuhn (CH), Thomas Luebbbers (DE), Jens-Uwe Peters (DE), Beat Spinnler (CH)
- (74) Công ty TNHH Tâm nhìn và Liên danh (VISION & ASSOCIATES CO.LTD.)
- (54) HỢP CHẤT PYRIDIN, QUY TRÌNH ĐIỀU CHẾ HỢP CHẤT NÀY VÀ DƯỢC PHẨM CHỨA HỢP CHẤT NÀY
- (57) Sáng chế đề cập đến hợp chất có công thức (I)

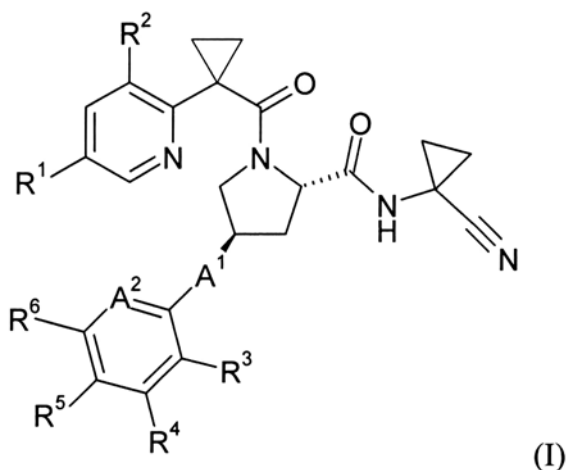

trong đó A<sup>1</sup>, A<sup>2</sup> và R<sup>1</sup> đến R<sup>6</sup> là như được xác định trong bản mô tả và trong các điểm yêu cầu bảo hộ. Hợp chất có công thức (I) có thể được dùng làm thuốc.

- (11) **42572**
- (21) 1-2015-00559 (51)<sup>7</sup> **A01N 43/40**
- (22) 19.07.2013 (43) 25.06.2015
- (86) PCT/US2013/051302 19.07.2013 (87) WO2014/018397 30.01.2014
- (30) 61/675,105 24.07.2012 US
- 13/840,306 15.03.2013 US
- (71) DOW AGROSCIENCES LLC (US)  
9330 Zionsville Road, Indianapolis, IN 46268, United States of America
- (72) YERKES, Carla (US), MANN, Richard (US), SHIRAIISHI, Ikuo (JP),  
YANAGIYAMA, Shingo (JP), SATCHIVI, Norbert (US)
- (74) Văn phòng luật sư Phạm và Liên danh (PHAM & ASSOCIATES)
- (54) CHẾ PHẨM DIỆT CỎ VÀ PHƯƠNG PHÁP KIỂM SOÁT THỰC VẬT KHÔNG MONG MUỐN
- (57) Sáng chế đề xuất chế phẩm diệt cỏ chứa (a) hợp chất có công thức (I):

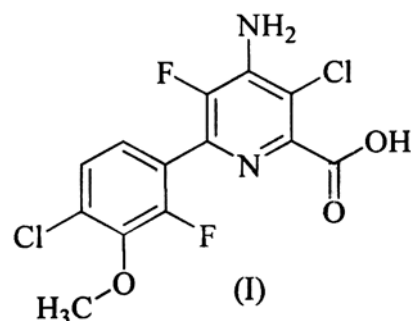

hoặc este hoặc muối nồng dụng của nó và (b) chất ức chế tổng hợp axit béo mạch rất dài và axit béo/lipit chọn từ axetochlor,alachlor, anilofos, benfuresate, cafenstrole, dimethenamid-P, fenoxasulfon, fentrazamit, indanofan, flufenacet, mefenacet, s-metolachlor, molinate, pethoxamid, pretilachlor, prosulfocarb, pyroxasulfon, thenylchlor, thiobencarb, muối hoặc este của chúng, cũng như phương pháp kiểm soát thực vật không mong muốn.



- (11) **42573**
- (21) 1-2015-00560 (51)<sup>7</sup> **A01N 43/40**
- (22) 19.07.2013 (43) 25.06.2015
- (86) PCT/US2013/051305 19.07.2013 (87) WO2014/018398 30.01.2014
- (30) 61/675,100 24.07.2012 US
- 13/840,303 15.03.2013 US
- (71) DOW AGROSCIENCES LLC (US)  
9330 Zionsville Road, Indianapolis, IN 46268, United States of America
- (72) YERKES, Carla, N. (US), MANN, Richard, K. (US), SATCHIVI, Norbert, M. (US)
- (74) Văn phòng luật sư Phạm và Liên danh (PHAM & ASSOCIATES)
- (54) CHẾ PHẨM DIỆT CỎ CHỨA AXIT 4-AMINO-3-CLO-5-FLO-6-(4-CLO-2-FLO-3-METOXYPHENYL)PYRIDIN-2-CARBOXYLIC HOẶC DẪN XUẤT CỦA NÓ VÀ THUỐC DIỆT CỎ ỨC CHẾ QUÁ TRÌNH TẠO VI ỐNG, VÀ PHƯƠNG PHÁP PHÒNG TRỪ THỰC VẬT KHÔNG MONG MUỐN
- (57) Sáng chế đề cập tới chế phẩm diệt cỏ có tác dụng hiệp đồng chứa (a) hợp chất có công thức I:

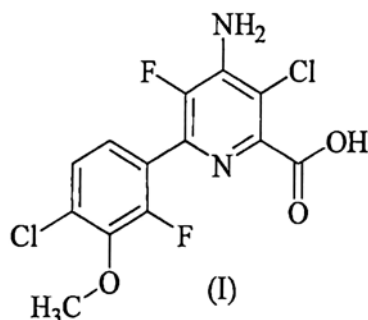

hoặc muối hoặc este nông dụng của chúng và (b) thuốc diệt cỏ ỨC CHẾ QUÁ TRÌNH TẠO VI ỐNG, ví dụ, đimethenamid, đithiopyr, oryzalin, pendimetalin, propyzamit, và thiazopyr, hoặc dẫn xuất của chúng. Phương pháp và chế phẩm theo sáng chế có khả năng phòng trừ thực vật không mong muốn, ví dụ, ở vùng lúa được gieo hạt trực tiếp, gieo hạt trong nước hoặc được cấy, ngũ cốc, lúa mì, lúa mạch, yến mạch, lúa mạch đen, lúa miến, ngô hoặc bắp, mía đường, cây hướng dương, cây cải hạt dầu, cải dầu, củ cải đường, đậu tương, bông, dưa, bãi cỏ, đồng cỏ, bãi chăn nuôi, đất bỏ hoang, lớp đất mặt, cây và vườn nho, cây thủy sinh, cây thơm, thực vật, khu quản lý thực vật công nghiệp (IVM) và đất lưu không (ROW).

- (11) **42574**
- (21) 1-2015-00561 (51)<sup>7</sup> **A01N 43/40**
- (22) 19.07.2013 (43) 25.06.2015
- (86) PCT/US2013/051307 19.07.2013 (87) WO2014/018400 30.01.2014
- (30) 61/675,056 24.07.2012 US
- 13/833,315 15.03.2013 US
- (71) DOW AGROSCIENCES LLC (US)  
9330 Zionsville Road, Indianapolis, IN 46268, United States of America
- (72) YERKES, Carla, N. (US), MANN, Richard, K. (US)
- (74) Văn phòng luật sư Phạm và Liên danh (PHAM & ASSOCIATES)
- (54) CHẾ PHẨM DIỆT CỎ CHỨA AXIT 4-AMINO-3-CLO-5-FLO-6-(4-CLO-2-FLO-3-METOXYPHENYL)PYRIDIN-CARBOXYLIC VÀ CLOMAZONE, VÀ PHƯƠNG PHÁP PHÒNG TRỪ THỰC VẬT KHÔNG MONG MUỐN
- (57) Sáng chế đề cập tới chế phẩm diệt cỏ có tác dụng hiệp đồng chứa (a) hợp chất có công thức (I):

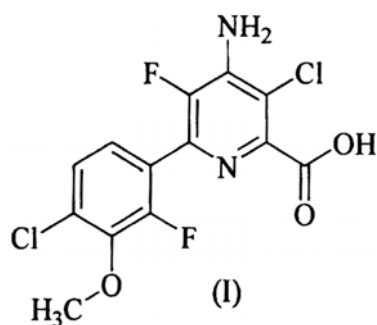

hoặc muối hoặc este nông dụng của chúng và (b) clomazone. Chế phẩm và phương pháp theo sáng chế có khả năng phòng trừ thực vật không mong muốn, ví dụ, ở vùng lúa được gieo hạt trực tiếp, gieo hạt trong nước hoặc được cấy, ngũ cốc, lúa mì, lúa mạch, yến mạch, lúa mạch đen, lúa miến, ngô/bắp, mía đường, cây hương dương, cây cải hạt dầu, cải dầu, củ cải đường, đậu tương, bông, dứa, bãi cỏ, đồng cỏ, bãi chăn nuôi, đất bỏ hoang, lớp đất mặt, cây và vườn nho, cây thủy sinh, cây ươm, rau quả, khu quản lý thực vật công nghiệp (IVM) và dải đất lưu không (ROW).

- (11) **42575**
- (21) 1-2015-00566 (51)<sup>7</sup> **A01N 43/40**
- (22) 19.07.2013 (43) 25.06.2015
- (86) PCT/US2013/051320 19.07.2013 (87) WO2014/018407 30.01.2014
- (30) 61/675,103 24.07.2012 US
- (71) DOW AGROSCIENCES LLC (US)  
9330 Zionsville Road, Indianapolis, IN 46268, United States of America
- (72) YERKES, Carla, N. (US), SATCHIVI, Norbert, M. (US), MANN, Richard, K. (US), CARRANZA GARZON, Nelson, M. (US), WEIMER, Monte, R. (US)
- (74) Văn phòng luật sư Phạm và Liên danh (PHAM & ASSOCIATES)
- (54) CHẾ PHẨM DIỆT CỎ CHỨA AXIT 4-AMINO-3-CLO-5-FLO-6-(4-CLO-2-FLO-3-METOXYPHENYL)PYRIDIN-2-CARBOXYLIC VÀ PHƯƠNG PHÁP PHÒNG TRỪ THỰC VẬT KHÔNG MONG MUỐN
- (57) Sáng chế đề cập tới chế phẩm diệt cỏ có tác dụng hiệp đồng chứa (a) hợp chất có công thức (I):

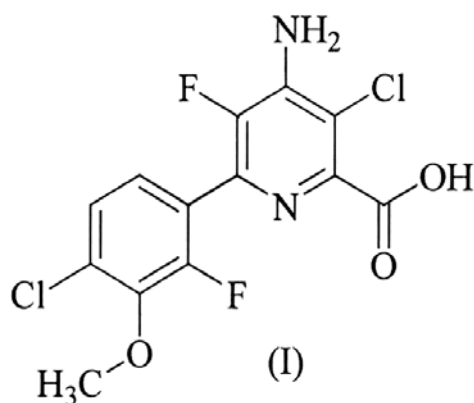

hoặc dẫn xuất của nó, hoặc muối hoặc este nông dụng của chúng và (b) chất ức chế ACCaza, bao gồm, ví dụ, clethodim, clodinafop-propargyl, xyhalofop-R-butyl, điclofop-metyl, fenoxaprop-P-etyl, fluazifop-P-butyl, haloxyfop-R-metyl, metamifop, pinoxaden, profoxydim, quizalofop-P-etyl, setoxydim và tralkoxydim, có tác dụng hiệp đồng trong việc phòng trừ thực vật không mong muốn ở lúa, ngũ cốc, lúa mì, lúa mạch, yến mạch, lúa mạch đen, lúa miến, ngô/bắp, mía đường, cây hương dương, hạt cải dầu, cải dầu, củ cải đường, đậu tương, bông, dứa, bãi cỏ, đồng cỏ, bãi chăn nuôi, đất bỏ hoang, lớp đất mặt, cây và vườn nho, thủy sinh, cây thơm, thực vật, khu quản lý thực vật công nghiệp (IVM) hoặc dải đất lưu không (ROW).

Sáng chế còn đề cập tới phương pháp phòng trừ thực vật không mong muốn bằng cách dùng chế phẩm này.

- (11) **42576**
- (21) 1-2015-00569 (51)<sup>7</sup> **A01N 43/40**
- (22) 19.07.2013 (43) 25.06.2015
- (86) PCT/US2013/051327 19.07.2013 (87) WO2014/018412 30.01.2014
- (30) 61/675,110 24.07.2012 US
- 13/834,326 15.03.2013 US
- (71) DOW AGROSCIENCES LLC (US)  
9330 Zionsville Road, Indianapolis, IN 46268, United States of America
- (72) YERKES Carla N. (US), MANN Richard K. (US)
- (74) Văn phòng luật sư Phạm và Liên danh (PHAM & ASSOCIATES)
- (54) CHẾ PHẨM DIỆT CỎ CHỨA AXIT 4-AMINO-3-COLORO-5-FLORO-6-(4-COLORO-2-FLORO-3-METOXYPHENYL) PYRIDIN-2-CARBOXYLIC HOẶC DẪN XUẤT CỦA NÓ VÀ HALOSULFURON, PYRAZOSULFURON VÀ ESPROCARB, VÀ PHƯƠNG PHÁP PHÒNG TRỪ THỰC VẬT KHÔNG MONG MUỐN.
- (57)

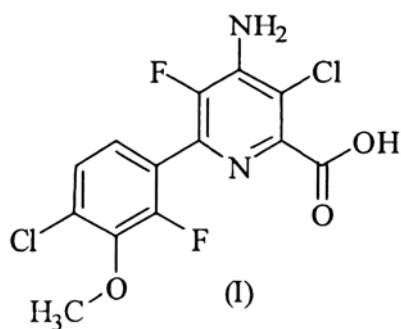

Sáng chế đề xuất chế phẩm diệt cỏ có tác dụng hiệp đồng và các phương pháp phòng trừ thảm thực vật không được mong muốn bằng cách sử dụng (a) hợp chất có công thức (I); hoặc muối hoặc este nông dụng của nó và (b) halosulfuron- methyl, pyrazosulfuron-ethyl hoặc esprocarb, hoặc dẫn xuất nông dụng của nó. Các chế phẩm và các phương pháp theo sáng chế tạo ra sự khống chế thảm thực vật không được mong muốn, ví dụ ở các vùng lúa được gieo trực tiếp, gieo trong nước và cấy mạ, ngũ cốc, lúa mì, lúa mạch, yến mạch, lúa mạch đen, lúa miến, ngũ cốc hoặc ngô, mía đường, hoa hướng dương, cây cải dầu, canola, củ cải đường, đậu tương, bông, dứa, cây cải dầu, rau quả, cỏ cây, đồng cỏ, bãi chăn thả, đất bỏ hoang, cỏ, các vườn cây và nho, dưới nước, cây trồng, rau quả, quản lý thực vật công nghiệp (IVM) hoặc dải đất lưu không (ROW).

**CÔNG BÁO SỞ HỮU CÔNG NGHIỆP SỐ 327 TẬP A (06.2015)**

---

- (11) **42577**
- (21) 1-2015-00571 (51)<sup>7</sup> **A61K 31/437**, 31/4523, A61P  
35/00, 35/04, C12Q 1/68
- (22) 15.08.2013 (43) 25.06.2015
- (86) PCT/EP2013/067050 15.08.2013 (87) WO2014/027056 20.02.2014
- (30) 61/684,673 17.08.2012 US  
61/705,575 25.09.2012 US  
61/706,026 26.09.2012 US  
61/722,725 05.11.2012 US  
61/780,708 13.03.2013 US
- (71) F.HOFFMANN-LA ROCHE AG (CH)  
Grenzacherstrasse 124, CH-4070 Basel, Switzerland
- (72) Gordon Bray (US), Iris T. Chan (US)
- (74) Công ty TNHH Tâm nhìn và Liên danh (VISION & ASSOCIATES CO.LTD.)
- (54) **ĐƯỢC PHẨM BAO GỒM COBIMETINIB VÀ VEMURAFINIB DÙNG ĐỂ ĐIỀU  
TRỊ KHỐI U MELANIN**
- (57) Sáng chế đề cập đến lĩnh vực sinh học phân tử và điều hòa yếu tố sinh trưởng. Cụ thể là, sáng chế đề cập đến được phẩm dùng để điều trị các tình trạng bệnh lý, như là bệnh ung thư.

- (11) **42578**  
 (21) 1-2015-00592 (51)<sup>7</sup> **C30B 29/14**, C01B 25/32, 33/24, A61L 27/12  
 (22) 06.09.2013 (43) 25.06.2015  
 (86) PCT/RU2013/000781 06.09.2013 (87) WO/2014/014392 23.01.2014  
 (30) 2012130118 16.07.2012 RU

Ngày yêu cầu thẩm định nội dung: 13.02.2015

- (71) FEDERAL STATE AUTONOMOUS EDUCATIONAL INSTITUTION OF HIGHER PROFESSIONAL EDUCATION "BELGOROD STATE NATIONAL RESEARCH UNIVERSITY" (RU)  
 85, Pobedy St. Belgorod, 308015, Russia  
 (72) TRUBITSYN, Mihail Alexandrovich (RU), GABRUK, Natalia Georgievna (RU), DOAN, Van Dat (VN), LE, Van Tkhan (VN)  
 (74) Công ty Cổ phần Sở hữu công nghiệp INVESTIP (INVESTIP)  
 (54) **PHƯƠNG PHÁP TỔNG HỢP TINH THỂ NANO HYDROXYPATIT BIẾN TÍNH BỞI SILIC**  
 (57) Sáng chế đề cập đến phương pháp tổng hợp tinh thể nano đơn pha hydroxyapatit biến tính bởi silic, phương pháp này bao gồm quá trình tổng hợp tinh thể bằng cách kết tinh từ dung dịch axit phosphoric, canxi hydroxyt và tetraetyloctosilicat trong môi trường có độ pH không nhỏ hơn 9 và quá trình lắng tạo pha, lọc, sấy nung kết tủa. Việc tổng hợp được thực hiện bằng cách cho từ từ dung dịch axit phosphoric 10-20% với tốc độ 0,2-0,8 ml/phút trên mỗi lít hỗn hợp dung dịch canxi hydroxit và tetraetyloctosilicat được tính toán vừa đủ để thu được sản phẩm Si-HA có hệ số thay thế silic  $x=1-2$ , tỷ lệ mol Ca/(P+Si) bằng 1,67, còn việc xử lý nhiệt được tiến hành ở nhiệt độ không nhỏ hơn 300°C, nhưng không lớn hơn 400°C.

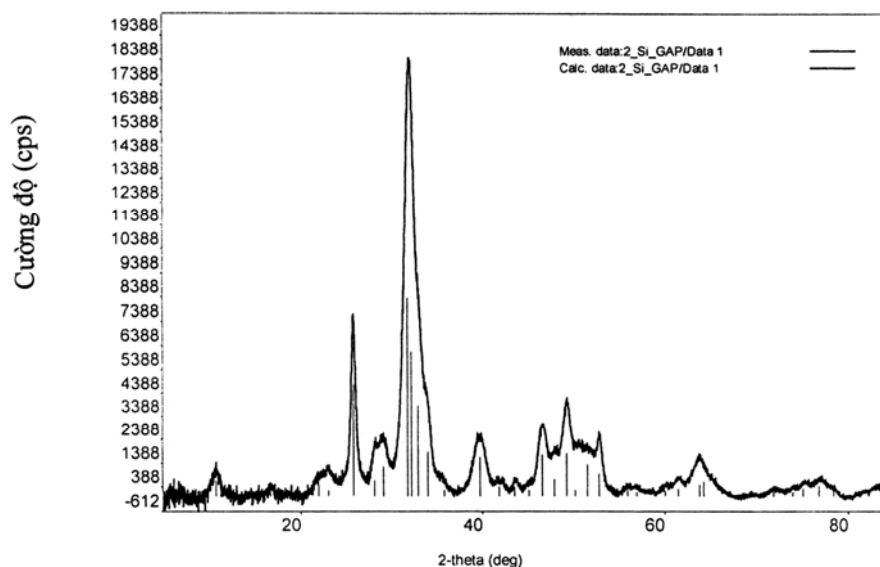

Giản đồ nhiễu xạ XRD của mẫu vật Si-HA với hệ số thay thế silic  $x=2$

- (11) **42579**  
 (21) 1-2015-00601 (51)<sup>7</sup> **B63B 35/32, 35/38, 3/08**  
 (22) 23.07.2013 (43) 25.06.2015  
 (86) PCT/EP2013/065551 23.07.2013 (87) WO2014/016313 A1 30.01.2014  
 (30) 1257097 23.07.2012 FR  
 (71) ETS A. DESCHAMPS ET FILS (FR)

Usine de Bourisson, BP No 20, F-16400 La Couronne, France

(72) DESCHAMPS, Georges-Paul (FR)

(74) Công ty TNHH một thành viên Sở hữu trí tuệ VCCI (VCCI-IP CO.,LTD)

(54) **KHỐI NỔI VÀ HỆ THỐNG ĐỂ TẠO RA KẾT CẤU NỔI DẠNG MÔĐUN BAO GỒM KHỐI NỔI NÀY**

(57) Sáng chế đề cập đến hệ thống bao gồm khối nổi thứ nhất (10) và ít nhất một khối nổi thứ hai (11) được dự định để lắp ráp với nhau nhằm tạo ra kết cấu nổi.

Theo sáng chế, khối nổi thứ nhất (10) bao gồm ít nhất một hệ thống kết nối để kết nối khối nổi thứ nhất (10) với khối nổi thứ hai (11), hệ thống kết nối này bao gồm đầu phồng (15) được kết nối với đầu tự do của dây neo (16) và ít nhất một bộ phận ghép nối dương và/hoặc âm (12) đặt ở đầu thứ nhất của nó. Hơn nữa, khối nổi thứ hai (11) bao gồm ít nhất một phương tiện (19) để nhận và giữ đầu phồng (15) từ khối nổi thứ nhất (10), các phương tiện nhận-giữ (19) này bao gồm hốc (22), hình dạng của đầu phồng (15) nêu trên bảo đảm chắc chắn vị trí đặt của nó trong hốc (22) nêu trên theo cách không bị phá hủy, và bộ phận ghép nối âm và/hoặc dương bù với bộ phận ghép nối dương và/hoặc âm (12) của khối nổi thứ nhất (10), ít nhất một bộ phận ghép nối âm và/hoặc dương bù nêu trên tách biệt với đầu phồng (15) nêu trên, để cố định mức độ di chuyển tự do giữa các khối nổi được lắp ráp theo cách này khi lắp ráp khối nổi nêu trên.

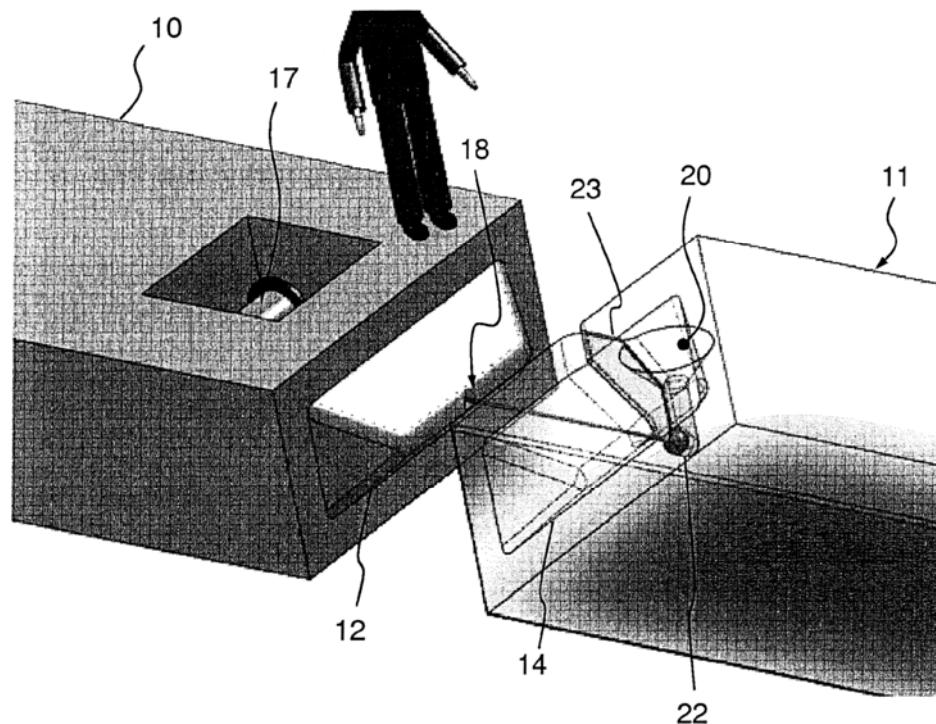

(11) **42580**

(21) 1-2015-00610

(51)<sup>7</sup> **B01D 1/10, 1/20, B05B 3/04**

(22) 04.02.2013

(43) 25.06.2015

(86) PCT/IN2013/000074 04.02.2013

(87) WO2014/013502 A2 23.01.2014

(30) 2059/MUM/2012 18.07.2012 IN

Ngày yêu cầu thẩm định nội dung: 14.02.2015

(71) M/S RAJ PROCESS EQUIPMENTS & SYSTEMS PVT. LTD. (IN)

Jai Ganesh Vision, 'B' Wing, 3rd Floor, Jai Ganesh Fame Building, Akurdi, 411035  
Pune, India

(72) MEHER, Sanket Anil (IN)

(74) Công ty TNHH Dịch vụ Sở hữu trí tuệ KENFOX (KENFOX IP SERVICE CO.,LTD.)

(54) **HỆ THỐNG BAY HƠI MÀNG RƠI**

(57) Sáng chế đề cập đến hệ thống bay hơi màng rơi (10) được làm thích ứng cho việc làm bay hơi chất lỏng/hồ chứa lượng đáng kể hạt lơ lửng. Hệ thống bay hơi màng rơi (10) gồm có một cột bay hơi với một thùng nung ống chùm (54) có nhiều ống (56). Các ống (56) được làm thích ứng để giảm mức tiêu thụ năng lượng trong thùng nung (54). Hệ thống bay hơi màng rơi (10) gồm có một bộ phân phối chất lỏng (38) có thiết kế được làm thích ứng để ngăn sự kết tụ các hạt phía trên tấm ống (58). Bộ phân phối chất lỏng (38) có một hệ phun dạng côn hoàn toàn có trục lỗ to không bị tắc với góc phun khối rộng được làm thích ứng để làm giảm tác động của hồ lên tấm ống (58). Bộ phân phối chất lỏng (38) cũng đảm bảo việc phân phối chất lỏng đồng đều trên tấm ống (58). Hệ thống bay hơi màng rơi (10) gồm có một bộ tách chất lỏng-khí và một bơm (20) tái tuần hoàn có thiết kế không bị tắc.

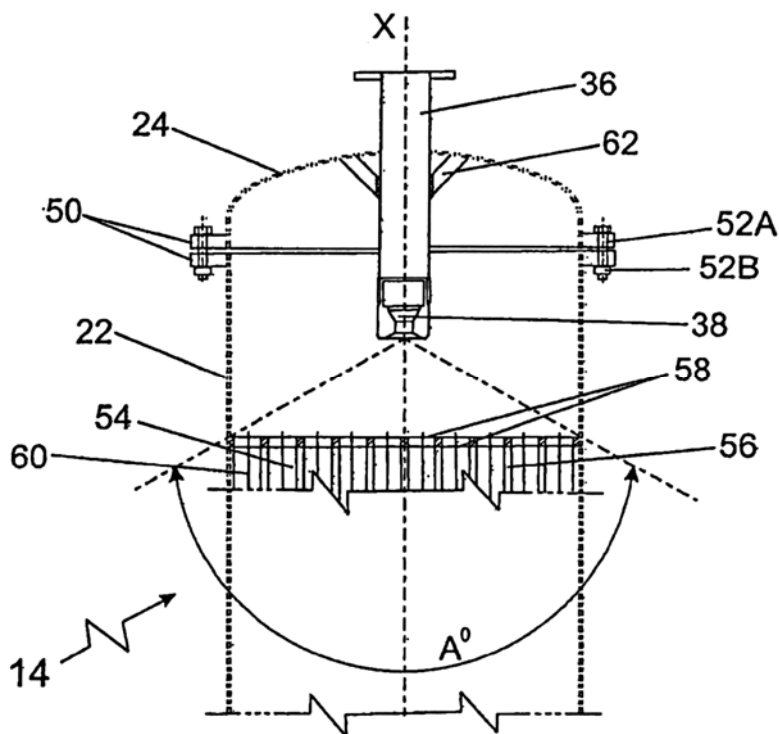



- (11) **42581**  
 (21) 1-2015-00616 (51)<sup>7</sup> **F16L 15/04**  
 (22) 11.09.2013 (43) 25.06.2015  
 (86) PCT/JP2013/074562 11.09.2013 (87) WO2014/045973 A1 27.03.2014  
 (30) 2012-208600 21.09.2012 JP

Ngày yêu cầu thẩm định nội dung: 14.02.2015

- (71) 1. NIPPON STEEL & SUMITOMO METAL CORPORATION (JP)  
 6-1, Marunouchi 2-chome, Chiyoda-ku, Tokyo 100-8071 Japan  
 2. VALLOUREC OIL AND GAS FRANCE (FR)  
 54, rue Anatole France, AULNOYE-AYMERIES F-59620 France  
 (72) OKU Yousuke (JP), YAMAMOTO Tatsuya (JP), SUGINO Masaaki (JP), ELDER  
 Russell (US)  
 (74) Công ty TNHH một thành viên Sở hữu trí tuệ VCCI (VCCI-IP CO.,LTD)

(54) **MỐI NỐI REN DÙNG CHO ỐNG THÉP**

(57) Sáng chế đề cập đến mối nối ren dùng cho ống thép, góc côn của bề mặt côn của chi tiết nối bị bao về cơ bản bằng góc côn của bề mặt côn của chi tiết nối bao. Ngoài ra, chi tiết nối bị bao và chi tiết nối bao chèn vào nhau theo hướng kính trong khi bề mặt làm kín của chi tiết nối bị bao và bề mặt làm kín của chi tiết nối bao tiếp xúc với nhau trong quá trình lắp ghép giữa phần ren ngoài và phần ren trong và ít nhất một phần của bề mặt làm kín của chi tiết nối bị bao tiếp xúc gần với ít nhất một phần của bề mặt làm kín của chi tiết nối bao trên toàn bộ chu vi. Ngoài ra, cơ cấu khuếch đại áp lực tiếp xúc mà tăng áp lực tiếp xúc giữa bề mặt làm kín của chi tiết nối bị bao và bề mặt làm kín của chi tiết nối bao lúc hoàn thành việc lắp ghép cũng được tạo ra.

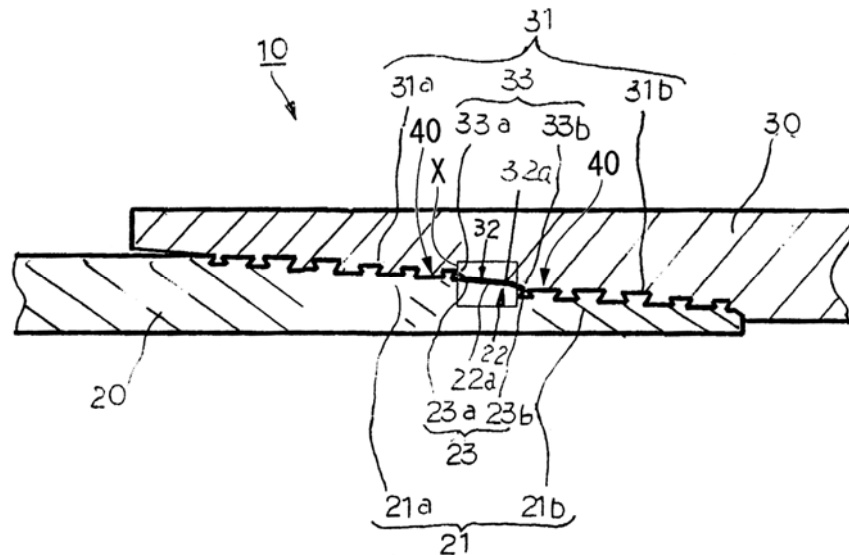

- (11) **42582**
- (21) 1-2015-00624 (51)<sup>7</sup> **B23K 35/02**, B32B 15/01, C22C 21/00, 21/14, 21/16, C22F 1/04
- (22) 26.07.2013 (43) 25.06.2015
- (86) PCT/SE2013/050932 26.07.2013 (87) WO2013/017976 30.01.2014
- (30) 1250901-4 27.07.2012 SE
- (71) GRANGES SWEDEN AB (SE)  
Slottsvagen S-612 81 Finspang, Sweden
- (72) OSKARSSON Anders (SE), HALLER Scott (US), HUTCHINSON Bevis (SE)
- (74) Văn phòng luật sư Phạm và Liên danh (PHAM & ASSOCIATES)
- (54) **DẢI CHỐNG ĂN MÒN, PHƯƠNG PHÁP SẢN XUẤT DẢI NÀY VÀ BỘ TRAO ĐỔI NHIỆT HÀN VẢY BAO GỒM DẢI NÀY**
- (57) Sáng chế đề cập đến dải chống ăn mòn. Dải này bao gồm lõi và lớp trung gian được bố trí nằm giữa lõi và lớp phủ chứa Al-Si tùy chọn. Lớp trung gian có thành phần cơ bản bao gồm các nguyên tố (với tỷ lệ phần trăm khối lượng) như sau:

- Si ≤ 0,9,
- Fe ≤ 0,7,
- Cu ≤ 0,5,
- Mn 0,5-1,8,
- Mg ≤ 0,7,
- Zn ≤ 4,0,
- Ni ≤ 1,5,

các nguyên tố được chọn từ nhóm IVb, Vb, và/hoặc nhóm VIb của bảng tuần hoàn, mỗi nguyên tố trong số đó ≤ 0,3, và tổng của chúng ≤ 0,5, các nguyên tố tạp chất không thể tránh khỏi, mỗi nguyên tố trong số đó ≤ 0,05, và tổng của chúng ≤ 0,15, còn lại là Al. Lõi này là quý hơn lớp trung gian sau khi hàn vảy. Lớp trung gian có tỷ lệ thể tích của thành phần kết cấu là ít nhất 30%.

Ngoài ra, sáng chế còn đề cập đến phương pháp sản xuất dải chống ăn mòn và bộ trao đổi nhiệt hàn vảy bao gồm dải chống ăn mòn này.

- (11) **42583**
- (21) 1-2015-00626 (51)<sup>7</sup> **C08G 73/02**, C08F 20/00, 8/00, C08J 3/24, D21H 21/20
- (22) 18.07.2013 (43) 25.06.2015
- (86) PCT/US2013/051050 18.07.2013 (87) WO/2014/015121 23.01.2014
- (30) 61/673,534 19.07.2012 US
- (71) GEORGIA-PACIFIC CHEMICALS LLC (US)  
133 Peachtree Street, N.E., Atlanta, Georgia 30303, USA
- (72) RINGOLD, Clay E. (US), HAGIOPOL, Cornel (US), JOHNSON, Dexter C (XX)
- (74) Công ty TNHH T&T INVENMARK Sở hữu trí tuệ Quốc tế (T&T INVENMARK CO., LTD.)
- (54) QUY TRÌNH ĐIỀU CHẾ NHỰA, CHẾ PHẨM VÀ QUY TRÌNH XỬ LÝ GIẤY ĐỂ TẠO RA ĐỘ BỀN ƯỚT
- (57) Sáng chế đề cập đến các chế phẩm và quy trình tạo ra nhựa có độ bền ướt. Chế phẩm nhựa có độ bền ướt được tạo ra bằng cách sử dụng chất liên kết ngang có nhóm chức đối xứng và chất cải biến có một nhóm chức, tách các bước của phản ứng chất tiền polyme với chất liên kết ngang ra khỏi phản ứng của chất tiền polyme được liên kết ngang trung gian với epiclohydrin.  
Sáng chế còn đề cập đến quy trình xử lý giấy để cải thiện độ bền ướt của giấy bằng chế phẩm nhựa này.

- (11) **42584**
- (21) 1-2015-00627 (51)<sup>7</sup> **A61K 39/12**, 39/295
- (22) 24.07.2013 (43) 25.06.2015
- (86) PCT/EP2013/065669 24.07.2013 (87) WO2014/016362 30.01.2014
- (30) 12305908.1 24.07.2012 EP  
12305911.5 25.07.2012 EP
- (71) SANOFI PASTEUR (FR)  
2, avenue Pont Pasteur, F-69367 Lyon, France
- (72) YAO, Jiansheng (CA), GIRERD-CHAMBAZ, Yves (FR), LEGASTELOIS, Isabelle (FR), MANTEL, Nathalie (FR), BARBAN, Veronique (FR), LANG, Jean (FR), GUY, Bruno (FR)
- (74) Công ty TNHH T&T INVENMARK Sở hữu trí tuệ Quốc tế (T&T INVENMARK CO., LTD.)
- (54) VACXIN NGĂN NGỪA VIRUT SỐT XUẤT HUYẾT KIỂU HUYẾT THANH 2 VÀ KIT CHỨA VACXIN NÀY
- (57) Sáng chế đề cập đến vacxin ngăn ngừa virus sốt xuất huyết kiểu huyết thanh 2 chứa kháng nguyên của virus sốt xuất huyết. Ngoài ra, sáng chế còn đề cập đến kit chứa vacxin này.

**CÔNG BÁO SỞ HỮU CÔNG NGHIỆP SỐ 327 TẬP A (06.2015)**

---

- (11) **42585**
- (21) 1-2015-00631 (51)<sup>7</sup> **C08K 5/00**, 5/56, 5/098, C08L 67/06
- (22) 29.08.2012 (43) 25.06.2015
- (86) PCT/EP2012/066777 29.08.2012 (87) WO2014/032710 A1 06.03.2014
- Ngày yêu cầu thẩm định nội dung: 24.02.2015
- (71) AKZO NOBEL CHEMICALS INTERNATIONAL B.V. (NL)  
Stationsstraat 77, NL-3811 MH Amersfoort, the Netherlands
- (72) TALMA, Auke Gerardus (NL), KOERS, Frederik Willem Karel (NL), REIJNDERS, Johannes Martinus Gerardus Maria (NL)
- (74) Công ty TNHH Tư vấn sở hữu trí tuệ Việt (VIET IP CO.,LTD.)
- (54) DUNG DỊCH CHẤT TĂNG TỐC NỀN SẮT ĐỂ ĐÓNG RẮN NHỰA VÀ CHẾ PHẨM HAI THÀNH PHẦN CHỨA DUNG DỊCH CHẤT NÀY
- (57) Sáng chế đề xuất dung dịch chất tăng tốc nền sắt thích hợp để tạo thành hệ oxy hóa khử với các peroxit, bao gồm (i) hợp chất của sắt được chọn từ các sắt carboxylat, các phức chất sắt 1,3-dioxo, và các phức chất sắt dixyclopentadienyl, (ii) hợp chất của kim loại chuyển tiếp thứ hai; tỉ lệ khối lượng của sắt: kim loại chuyển tiếp thứ hai nằm trong khoảng từ 3:1 đến 200:1, với điều kiện là dung dịch chất tăng tốc về bản chất không chứa axit ascorbic. Ngoài ra, sáng chế còn đề xuất chế phẩm hai thành phần chứa dung dịch chất tăng tốc này.

- (11) **42586**
- (21) 1-2015-00645 (51)<sup>7</sup> **A61K 9/00**, 47/20, 47/34, 9/10, 31/4196
- (22) 29.07.2013 (43) 25.06.2015
- (86) PCT/EP2013/065877 29.07.2013 (87) WO2014/019972 06.02.2014
- (30) P 201231271 03.08.2012 ES
- (71) LABORATORIOS FARMACEUTICOS ROVI, S.A. (ES)  
C/ Julián Camarillo, 35, E-28037 Madrid, Spain
- (72) FRANCO RODRIGUEZ, Guillermo (ES), GUTIERRO ADURIZ, Ibon (ES)
- (74) Văn phòng luật sư Phạm và Liên danh (PHAM & ASSOCIATES)
- (54) **DUỐC PHẨM THÍCH HỢP ĐỂ TẠO THÀNH THUỐC CẮY TRONG CƠ VÀ BỘ KIT THÍCH HỢP ĐỂ BÀO CHẾ TẠI CHỖ DUỐC PHẨM NÀY**
- (57) Sáng chế đề cập đến dược phẩm thích hợp để tạo thành thuốc cấy trong cơ chứa polyme nhiệt dẻo có thể phân hủy sinh học của axit polylactic (PLA), dimetyl sunfoxit (DMSO) và hợp chất ức chế aromataza, và bộ kit thích hợp để bào chế tại chỗ dược phẩm này. Dược phẩm này có thể dùng làm thuốc để điều trị bệnh ung thư vú.

- (11) **42587**  
 (21) 1-2015-00649 (51)<sup>7</sup> **G06F 9/445**  
 (22) 30.09.2013 (43) 25.06.2015  
 (86) PCT/EP2013/070364 30.09.2013 (87) WO2014/056750 17.04.2014  
 (30) 12306242.4 11.10.2012 EP  
 (71) THOMSON LICENSING (FR)  
 1-5 rue Jeanne d'Arc, F-92130 Issy-les-Moulineaux, France  
 (72) VAN DE POEL, Dirk (BE), GOEMAERE, Patrick (BE), JONCKHEER, Kurt (BE)  
 (74) Công ty Luật TNHH T&G (TGVN)  
 (54) **PHƯƠNG PHÁP VÀ THIẾT BỊ ĐỂ QUẢN LÝ CÁC ỨNG DỤNG TRONG MẠNG**  
 (57) Sáng chế đề xuất giải pháp để quản lý các ứng dụng (20, 21, 22, 31) trong mạng. Hệ thống quản lý ứng dụng phân tán (50) nhận thông tin về ứng dụng thứ nhất (20) được cài đặt trên thiết bị thứ nhất (10) trong mạng và xác định liệu ứng dụng thứ hai có được yêu cầu hoặc được đề nghị cho thiết bị thứ nhất hoặc cho thiết bị thứ hai (11) trong mạng hoặc liệu thiết bị khác có được yêu cầu hoặc được đề nghị cho mạng dựa trên thông tin nhận được. Sau đó, hệ thống quản lý thiết bị (51) thông báo cho người dùng về ứng dụng thứ hai được yêu cầu hoặc được đề nghị hoặc thiết bị khác được yêu cầu hoặc được đề nghị.

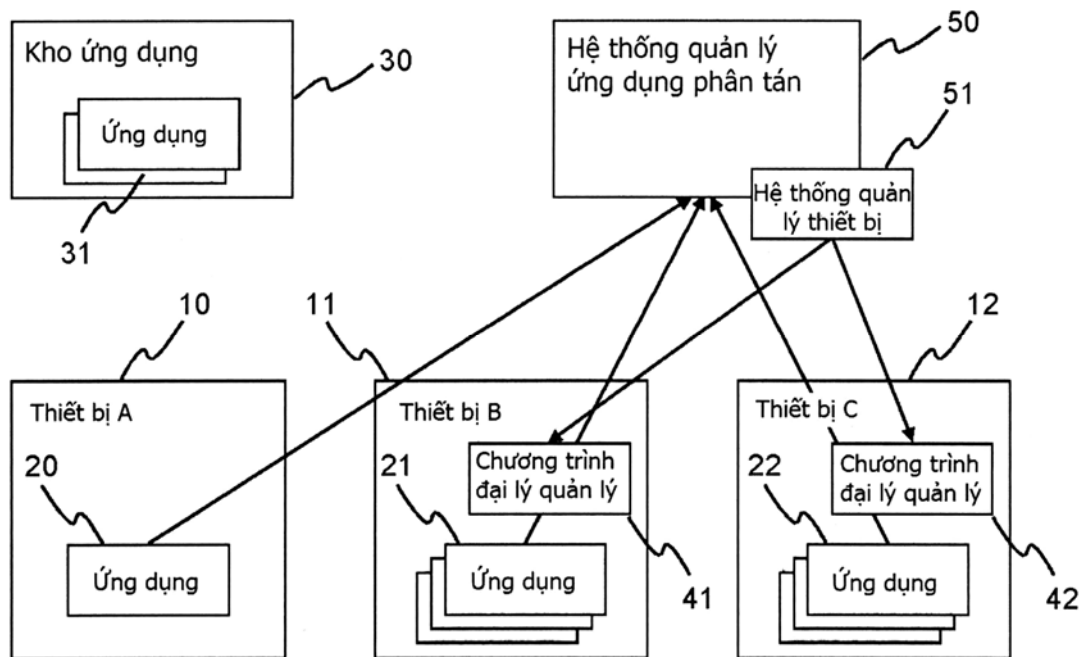

**CÔNG BÁO SỞ HỮU CÔNG NGHIỆP SỐ 327 TẬP A (06.2015)**

---

- (11) **42588**
- (21) 1-2015-00654 (51)<sup>7</sup> **A61K 8/34**, A61Q 17/04, A61K 8/81
- (22) 25.07.2013 (43) 25.06.2015
- (86) PCT/DK2013/050251 25.07.2013 (87) WO2014/015880 30.01.2014
- (30) PA 2012 00477 26.07.2012 DK
- (71) RIEMANN TRADING APS (DK)  
Krakasvej 8, DK-3400 Hillerod, Denmark
- (72) BRITZE, Lene (DK)
- (74) Công ty TNHH Tâm nhìn và Liên danh (VISION & ASSOCIATES CO.LTD.)
- (54) **CHẾ PHẨM CHỐNG NẮNG BẢO VỆ CAO ĐƯỢC CẢI THIẾN**
- (57) Sáng chế đề cập đến chế phẩm chống nắng chứa ít nhất một chất chống nắng, ít nhất polyme tạo màng và ít nhất một dung môi, trong đó polyme tạo màng này có ở lượng nhỏ hơn 2,0% (trọng lượng/trọng lượng). Theo một khía cạnh khác sáng chế đề cập đến quy trình sản xuất chế phẩm chống nắng bao gồm các bước i) cung cấp ít nhất một dung môi, ít nhất polyme tạo màng ở lượng nhỏ hơn 2,0% (trọng lượng/trọng lượng), và ít nhất một chất chống nắng, ii) đảo trộn các thành phần của bước i) để tạo ra chế phẩm chống nắng.



- (11) **42589**  
 (21) 1-2015-00662 (51)<sup>7</sup> **C03C 17/245, C23C 16/44**  
 (22) 16.07.2013 (43) 25.06.2015  
 (86) PCT/GB2013/051899 16.07.2013 (87) WO/2014/020310 06.02.2014  
 (30) 61/677,277 30.07.2012 US  
 (71) **PILKINGTON GROUP LIMITED (GB)**

Prescot Road, St Helens, Merseyside, WA10 3TT (GB)

(72) **RADTKE, Michael Martin (US), PHILLIPS, Steven Edward (US)**

(74) Công ty Cổ phần Sở hữu công nghiệp INVESTIP (INVESTIP)

(54) **PHƯƠNG PHÁP LẮNG PHỦ LỚP PHỦ BẰNG CÁCH SỬ DỤNG THIẾT BỊ PHỦ VÀ KÍNH PHỦ**

(57) Sáng chế đề cập đến phương pháp lắng phủ lớp phủ bằng cách sử dụng thiết bị phủ. Phương pháp lắng phủ lớp phủ này bao gồm các công đoạn: bố trí thiết bị phủ bên trên kính nền, và tạo ra lớp phủ trên bề mặt của kính nền trong khi dẫn hợp chất chứa flo vào thiết bị phủ. Hợp chất chứa flo ngăn chặn sự hình thành của lớp phủ trên một hoặc nhiều phần của thiết bị phủ. Ngoài ra, sáng chế đề cập đến kính phủ có lớp phủ mà lớp phủ này được tạo ra nhờ phương pháp lắng phủ lớp phủ bằng cách sử dụng thiết bị phủ.

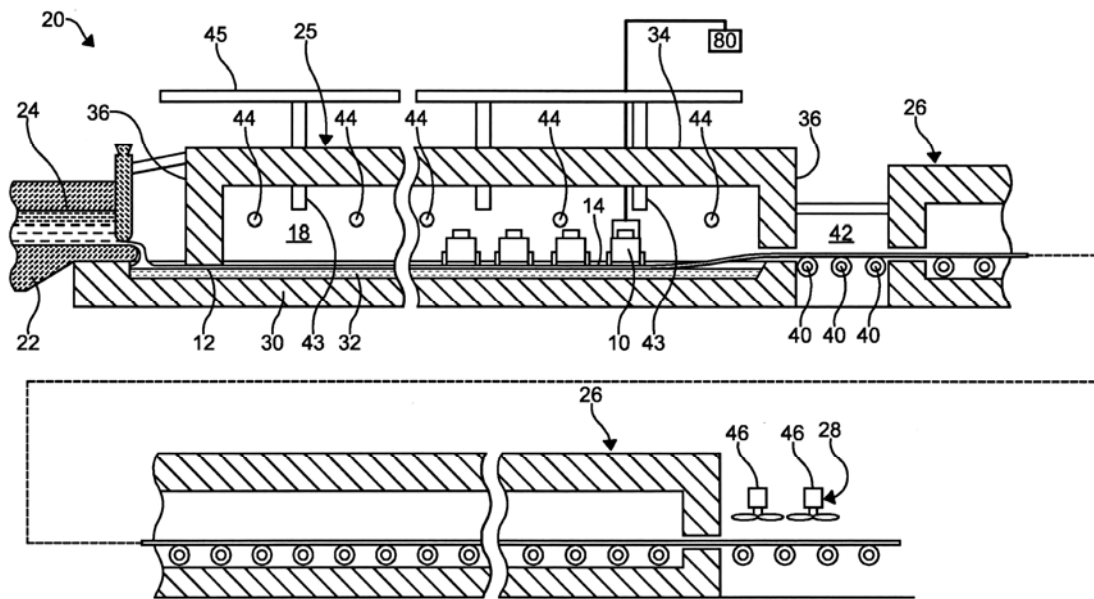

- (11) **42590**
- (21) 1-2015-00672 (51)<sup>7</sup> C22C 38/32, 38/58, C23C 2/06, 2/12, 2/40, C21D 8/02, 9/46, C25D 5/26
- (22) 28.08.2013 (43) 25.06.2015
- (86) PCT/JP2013/072989 28.08.2013 (87) WO2014/034714 A1 06.03.2014
- (30) 2012-187959 28.08.2012 JP
- Ngày yêu cầu thẩm định nội dung: 27.02.2015
- (71) NIPPON STEEL & SUMITOMO METAL CORPORATION (JP)  
6-1, Marunouchi 2-chome, Chiyoda-ku, Tokyo 100-8071 Japan
- (72) HIKIDA Kazuo (JP), TAMAKI Akari (JP), KOJIMA Nobusato (JP), TAKAHASHI Masaru (JP)
- (74) Công ty TNHH một thành viên Sở hữu trí tuệ VCCI (VCCI-IP CO.,LTD)
- (54) TẤM THÉP
- (57) Sáng chế đề cập đến tấm thép mà độ sạch của cấu trúc kim loại là 0,08% hoặc thấp hơn,  $\alpha$  mà là mức độ thiên tích của Mn là 1,6 hoặc thấp hơn, và sự chênh lệch  $\Delta H_v$  của độ cứng trung bình sau khi tạo hình nóng giữa phần được tạo hình với biến dạng thấp mà trải qua biến dạng dẻo là 5% hoặc thấp hơn và phần được tạo hình có biến dạng lớn mà trải qua biến dạng dẻo là 20% hoặc cao hơn là 40 hoặc thấp hơn.

- (11) **42591**
- (21) 1-2015-00675 (51)<sup>7</sup> **A01G 9/24**
- (22) 30.07.2013 (43) 25.06.2015
- (86) PCT/JP2013/070628 30.07.2013 (87) WO2014/021330 A1 06.02.2014
- (30) 2012-170089 31.07.2012 JP
- 2012-251415 15.11.2012 JP
- 2013-013119 28.01.2013 JP

Ngày yêu cầu thẩm định nội dung: 27.02.2015

- (71) 1. FUTAEDA, TAKAHARU (JP)  
6-3, Tenyamachi, Hakata-ku, Fukuoka-shi, Fukuoka 812-0025, Japan  
2. FUTAEDA, MIE (JP)  
6-3, Tenyamachi, Hakata-ku, Fukuoka-shi, Fukuoka 812-0025, Japan
- (72) FUTAEDA, Takaharu (JP)
- (74) Công ty TNHH một thành viên Sở hữu trí tuệ VCCI (VCCI-IP CO.,LTD)
- (54) NHÀ KÍNH DÙNG TRONG NÔNG NGHIỆP/NGHỀ LÀM VƯỜN
- (57) Sáng chế đề cập đến nhà kính dùng trong nông nghiệp/nghề làm vườn (1) có các bề mặt thành bên (2), bề mặt trần (3) và đất (các luống đất) (4) trong đó. Các chi tiết cấu thành bề mặt trong nhà gồm thành phần gắn kết và nền phát xạ hồng ngoại xa mà phát xạ/hấp thụ các tia hồng ngoại xa và có độ phát xạ hồng ngoại xa ít nhất là 0,6 được phủ bằng cách phủ phun trên các bề mặt của các bề mặt thành bên (2) và bề mặt trần (3). Các ống gia nhiệt và làm mát (5) được chôn trong đất (4) và các hạt (6) của cồng nền phát xạ hồng ngoại xa như nền phát xạ hồng ngoại xa chứa trong các chi tiết cấu thành bề mặt trong nhà được trộn vào đất (4).

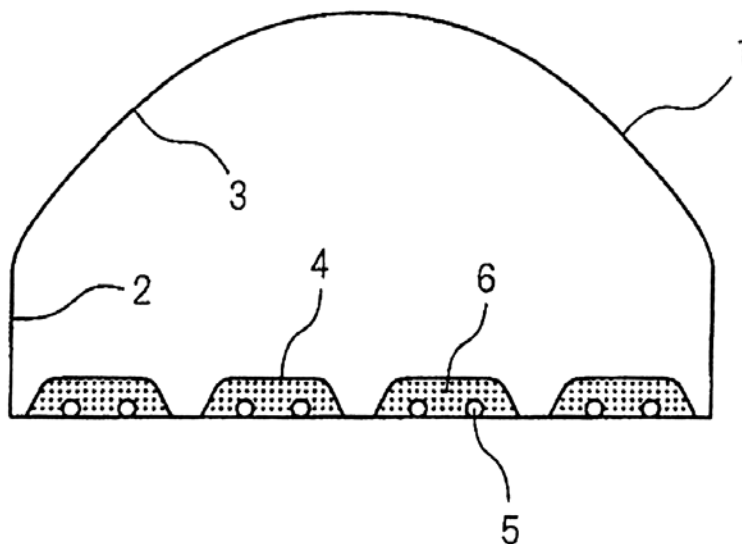

**CÔNG BÁO SỞ HỮU CÔNG NGHIỆP SỐ 327 TẬP A (06.2015)**

---

- (11) **42592**  
(21) 1-2015-00678 (51)<sup>7</sup> **C23C 22/34**, 22/44, 22/83, C25D  
13/20  
(22) 16.08.2013 (43) 25.06.2015  
(86) PCT/US2013/055350 16.08.2013 (87) WO/2014/035690 06.03.2014  
(30) 1258079 29.08.2012 FR

Ngày yêu cầu thẩm định nội dung: 27.02.2015

- (71) PPG INDUSTRIES OHIO, INC. (US)  
3800 West 143rd Street, Cleveland, Ohio 44111, United States of America  
(72) SUDOUR, Michel (FR), WOZNIAK, Aline (FR), MAINTIER, Philippe (FR)  
(74) Công ty Cổ phần Sở hữu công nghiệp INVESTIP (INVESTIP)  
(54) **CHẾ PHẨM XỬ LÝ SƠ BỘ, PHƯƠNG PHÁP XỬ LÝ NỀN KIM LOẠI, PHƯƠNG  
PHÁP PHỦ NỀN, NỀN KIM LOẠI ĐƯỢC XỬ LÝ SƠ BỘ VÀ NỀN KIM LOẠI  
ĐƯỢC PHỦ**  
(57) Sáng chế đề cập đến chế phẩm xử lý sơ bộ và phương pháp xử lý nền kim loại kết hợp  
bằng chế phẩm xử lý sơ bộ, bao gồm nền chứa sắt (II), như thép cán nguội và thép mạ  
điện. Chế phẩm xử lý sơ bộ bao gồm: kim loại nhóm IIIB và/hoặc IVB; florua tự do; và  
lithi. Ngoài ra, sáng chế còn đề cập đến phương pháp phủ nền bao gồm bước cho nền  
kim loại tiếp xúc với chế phẩm xử lý sơ bộ, nền kim loại được xử lý sơ bộ và nền kim  
loại được phủ thu được.

- (11) **42593**  
(21) 1-2015-00679 (51)<sup>7</sup> **C23C 22/44**, 22/83, C25D 13/02, 13/20  
(22) 16.08.2013 (43) 25.06.2015  
(86) PCT/US2013/055354 16.08.2013 (87) WO/2014/035691 06.03.2014  
(30) 1258080 29.08.2012 FR

Ngày yêu cầu thẩm định nội dung: 27.02.2015

- (71) PPG INDUSTRIES OHIO, INC. (US)  
3800 West 143rd Street, Cleveland, Ohio 44111, United States of America  
(72) SUDOUR, Michel (FR), WOZNIAK, Aline (FR), MAINTIER, Philippe (FR)  
(74) Công ty Cổ phần Sở hữu công nghiệp INVESTIP (INVESTIP)  
(54) **CHẾ PHẨM XỬ LÝ SƠ BỘ, PHƯƠNG PHÁP PHỦ NỀN KIM LOẠI, NỀN KIM LOẠI ĐƯỢC XỬ LÝ SƠ BỘ VÀ NỀN KIM LOẠI ĐƯỢC PHỦ**  
(57) Sáng chế đề cập đến chế phẩm xử lý sơ bộ và phương pháp xử lý nền kim loại kết hợp bằng chế phẩm xử lý sơ bộ, bao gồm nền chứa sắt (II), như thép cán nguội và thép mạ điện. Chế phẩm xử lý sơ bộ bao gồm: kim loại nhóm IIIB và/hoặc IVB; florua tự do; và molybden. Ngoài ra, sáng chế còn đề cập đến phương pháp phủ nền bao gồm bước cho nền kim loại tiếp xúc với chế phẩm xử lý sơ bộ, nền kim loại được xử lý sơ bộ và nền kim loại được phủ thu được.

- (11) **42594**
- (21) 1-2015-00683 (51)<sup>7</sup> **C12P 7/10**, D21C 1/04, 3/04
- (22) 01.08.2013 (43) 25.06.2015
- (86) PCT/DK2013/050256 01.08.2013 (87) WO2014/019589 06.02.2014
- (30) PA 2012 70461 01.08.2012 DK  
61/678,130 01.08.2012 US
- (71) INBICON A/S (DK)  
Kraftvaerksvej 53, Skaerbaek, DK-7000, Fredericia, Denmark
- (72) LARSEN, Jan (DK), NIELSEN POULSEN, Niels (DK), JEPPESEN, Martin Dan (DK),  
MOGENSEN, Kit Kellebjerg (DK)
- (74) Công ty TNHH Tâm nhìn và Liên danh (VISION & ASSOCIATES CO.LTD.)
- (54) **PHƯƠNG PHÁP XỬ LÝ SINH KHỐI LIGNOXENLULOZA**
- (57) Sáng chế nói chung đề cập đến phương pháp xử lý sinh khối lignoxenluloza thành đường lên men và phương pháp dựa trên bước xử lý sơ bộ thủy nhiệt. Cụ thể là, sáng chế đề cập đến phương pháp xử lý sinh khối lignoxenluloza bao gồm: bước cung cấp nguyên liệu sinh khối lignoxenluloza mềm, bước xử lý sơ bộ nguyên liệu trong bước xử lý sơ bộ thủy nhiệt được tạo áp một giai đoạn đến tính nghiêm ngặt rất thấp, bước tách sinh khối được xử lý sơ bộ thành phần cát rắn và phần cát lỏng, thủy phân phần cát rắn nhờ sử dụng phản ứng thủy phân bằng enzym được xúc tác bởi hỗn hợp enzym, và sau đó trộn phần cát lỏng đã tách và phần cát rắn được thủy phân, nhờ đó xylo-oligome trong phần cát lỏng được phân huỷ thành monome xyloza.

- |      |                   |            |                   |                   |            |
|------|-------------------|------------|-------------------|-------------------|------------|
| (11) | <b>42595</b>      |            |                   |                   |            |
| (21) | 1-2015-00686      |            | (51) <sup>7</sup> | <b>G01N 29/04</b> |            |
| (22) | 31.07.2013        |            | (43)              | 25.06.2015        |            |
| (86) | PCT/JP2013/004637 | 31.07.2013 | (87)              | WO2014/020910     | 06.02.2014 |
| (30) | 2012-170366       | 31.07.2012 | JP                |                   |            |
|      | 2012-170367       | 31.07.2012 | JP                |                   |            |

Ngày yêu cầu thẩm định nội dung: 25.03.2015

- (71) 1. IHI INFRASTRUCTURE SYSTEMS CO., LTD. (JP)  
3-Banchi, Ohama-Nishimachi, Sakai-ku, Sakai-city, Osaka 590-0977, Japan  
2. IHI CORPORATION (JP)  
1-1, Toyosu 3-chome, Koto-ku, Tokyo 135-8710, Japan
- (72) Yuji TAKEDA (JP), Takahiro YAMAGAMI (JP), Kunio YONEKURA (JP), Hiroaki HATANAKA (JP), Hiroki KAWAI (JP), Arisa YANAGIHARA (JP)
- (74) Công ty TNHH Tâm nhìn và Liên danh (VISION & ASSOCIATES CO.LTD.)
- (54) **PHƯƠNG PHÁP XÁC ĐỊNH CHIỀU CAO ĐỘ NGẦU KHÔNG ĐẠT TRONG MỐI HÀN VÀ THIẾT BỊ DÒ VẾT NỨT SIÊU ÂM**
- (57) Sáng chế đề cập đến phương pháp để xác định chiều cao độ ngầu không đạt bao gồm các bước: sử dụng đầu dò hướng chùm tia siêu âm lên đối tượng để xác định đường cong phân chia của chiều cao tiếng vọng; sử dụng đầu dò áp chùm tia siêu âm lên đối tượng theo một góc cho trước để quét các bề mặt của một số các mẫu thử nghiệm hàn có các chiều cao khác nhau của độ ngầu không đạt, mối hàn được bố trí trên bề mặt; thu được thông tin chiều dài quỹ đạo chùm trên cơ sở đường cong phân chia của chiều cao tiếng vọng (B) và chiều cao tiếng vọng (F) được phản xạ bởi một phần độ ngầu không đạt của mối hàn và quay trở lại đầu dò; và tạo biểu thức hồi quy thể hiện sự tương quan giữa thông tin chiều dài quỹ đạo chùm và chiều cao độ ngầu không đạt. Sáng chế cũng đề cập đến thiết bị dò vết nứt siêu âm.

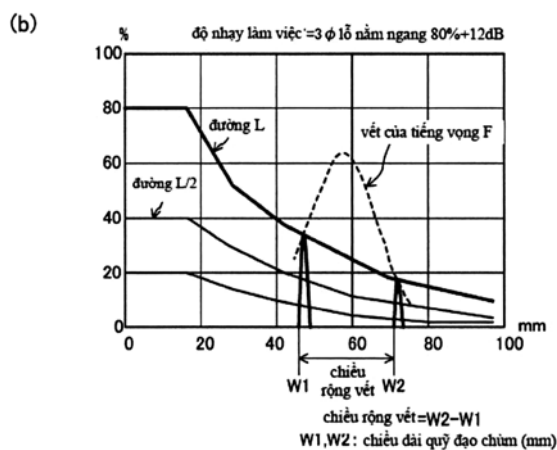
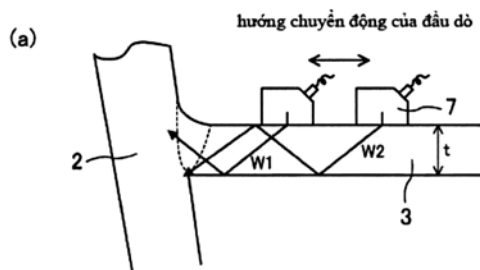

- (11) **42596**
- (21) 1-2015-00687 (51)<sup>7</sup> **C07D 309/14**, A61K 31/18, 31/277, 31/337, 31/341, 31/351, 31/381, 31/4164, 31/4453, A61P 1/18, 31/20, C07C 311/37, C07D 231/14, 295/26, 333/46
- (22) 28.08.2013 (43) 25.06.2015
- (86) PCT/EP2013/067821 28.08.2013 (87) WO/2014/033170 06.03.2014
- (30) 12182076.5 28.08.2012 EP  
 12185055.6 19.09.2012 EP  
 12190837.0 31.10.2012 EP  
 13157230.7 28.02.2013 EP  
 13169574.4 28.05.2013 EP
- (71) JANSSEN SCIENCES IRELAND UC (IE)  
 Eastgate Village, Eastgate, Little Island, Co Cork, Ireland
- (72) VANDYCK, Koen (BE), LAST, Stefaan Julien (BE), ROMBOUTS, Geert (BE), VERSCHUEREN, Wim Gaston (BE), RABOISSON, Pierre Jean-Marie Bernard (FR)
- (74) Công ty TNHH Tâm nhìn và Liên danh (VISION & ASSOCIATES CO.LTD.)
- (54) HỢP CHẤT SULFAMOYL-ARYLAMIT VÀ THUỐC CHỨA SULFAMOYL-ARYLAMIT DÙNG ĐỂ ĐIỀU TRỊ BỆNH VIÊM GAN B
- (57) Sáng chế đề cập đến hợp chất ức chế sự sao chép HBV có công thức (I):

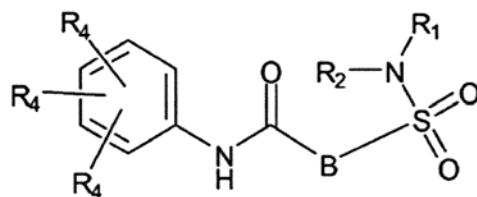

hoặc đồng phân lập thể hóa học, muối, hydrat, hoặc solvat của nó, trong đó B, R<sub>1</sub>, R<sub>2</sub>, và R<sub>4</sub> là như được xác định trong bản mô tả này. Sáng chế còn đề cập đến quy trình điều chế hợp chất này, dược phẩm chứa hợp chất này hoặc tổ hợp chứa hợp chất này và các chất ức chế HBV khác được dùng để điều trị bệnh viêm gan B.



- (11) **42597**  
(21) 1-2015-00695 (51)<sup>7</sup> **D06F 33/02**  
(62) 1-2011-00244  
(22) 11.06.2009 (43) 25.06.2015  
(86) PCT/JP2009/002640 11.06.2009 (87) WO2009/157144 A1 30.12.2009  
(30) 2008-165788 25.06.2008 JP  
2008-245769 25.09.2008 JP

Ngày yêu cầu thẩm định nội dung: 02.03.2015

- (71) 1. KABUSHIKI KAISHA TOSHIBA (JP)  
1-1, Shibaura 1-chome, Minato-ku, Tokyo 1058001, Japan  
2. TOSHIBA CONSUMER ELECTRONICS HOLDINGS CORPORATION (JP)  
2-15, Sotokanda 2-chome, Chiyoda-ku, Tokyo 1010021, Japan  
3. TOSHIBA HOME APPLIANCES CORPORATION (JP)  
2-15, Sotokanda 2-chome, Chiyoda-ku, Tokyo 1010021, Japan  
(72) Shingo AKITA (JP), Daisuke SOTTA (JP), Hiroshi IKEDA (JP), Yoshiyuki MAKINO (JP), Takao KOJIMA (JP), Norifumi OGURA (JP), Miho MASUDA (JP)  
(74) Công ty TNHH một thành viên Sở hữu trí tuệ VCCI (VCCI-IP CO.,LTD)  
(54) MÁY GIẶT  
(57) Sáng chế đề cập đến máy giặt bao gồm bộ điều khiển (43) được cấp điện bởi bộ cấp điện; bộ nhớ bất khả biến (52); một bộ chuyển mạch ngắt điện (16) mà ngắt việc cấp điện cho bộ điều khiển; trong đó bộ điều khiển (43) lưu trữ các chế độ vận hành cụ thể và tình trạng tiến trình của hoạt động đang tiếp diễn trong bộ nhớ bất khả biến (52), hủy thông tin lưu trữ trong bộ nhớ bất khả biến (52) khi chu trình hoạt động được kết thúc bình thường hoặc khi bộ chuyển mạch ngắt điện (16) đã được điều khiển để ngắt việc cấp điện cho bộ điều khiển (43), xác định liệu thông tin lưu trữ trong bộ nhớ bất khả biến (52) đã được hủy hay chưa khi điện được cấp cho bộ điều khiển (43) và khởi động lại chu trình hoạt động từ tình trạng của tiến trình và các chế độ vận hành cụ thể được lưu trữ trong bộ nhớ bất khả biến (52) khi xác định rằng thông tin được lưu trữ trong bộ nhớ bất khả biến (52) chưa bị hủy.

- (11) **42598**
- (21) 1-2015-00715 (51)<sup>7</sup> **H01L 29/786**, 21/336
- (22) 25.07.2013 (43) 25.06.2015
- (86) PCT/JP2013/070950 25.07.2013 (87) WO/2014/021442 06.02.2014
- (30) 2012-173388 03.08.2012 JP
- (71) SEMICONDUCTOR ENERGY LABORATORY CO., LTD. (JP)  
398, Hase, Atsugi-shi, Kanagawa, 2430036 Japan
- (72) YAMAZAKI, Shunpei (JP), TSUBUKU, Masashi (JP), WATANABE, Ryosuke (JP), OOTA, Masashi (JP), ISHIHARA, Noritaka (JP), INOUE, Koki (JP)
- (74) Công ty TNHH T&T INVENMARK Sở hữu trí tuệ Quốc tế (T&T INVENMARK CO., LTD.)
- (54) **MÀNG BÁN DẪN OXIT XẾP CHỒNG VÀ LINH KIỆN BÁN DẪN**
- (57) Sáng chế đề cập đến màng bán dẫn oxit xếp chồng mà không dễ làm thay đổi đặc tính điện của tranzito và có độ ổn định cao. Màng bán dẫn oxit xếp chồng bao gồm lớp bán dẫn oxit thứ nhất, lớp bán dẫn oxit thứ hai, và lớp bán dẫn oxit thứ ba mà được xếp chồng liên tiếp và mỗi lớp chứa indi, gali, và kẽm. Tỷ lệ phần trăm khối lượng của indi trong lớp bán dẫn oxit thứ hai lớn hơn so với trong lớp bán dẫn oxit thứ nhất và lớp bán dẫn oxit thứ ba, và hệ số hấp thụ của màng bán dẫn oxit xếp chồng, mà được đo bằng CPM, nhỏ hơn hoặc bằng  $3 \times 10^{-3}/\text{cm}$  trong khoảng năng lượng từ 1,5eV đến 2,3eV. Ngoài ra, sáng chế cũng đề cập đến thiết bị bán dẫn bao gồm màng bán dẫn oxit xếp chồng.

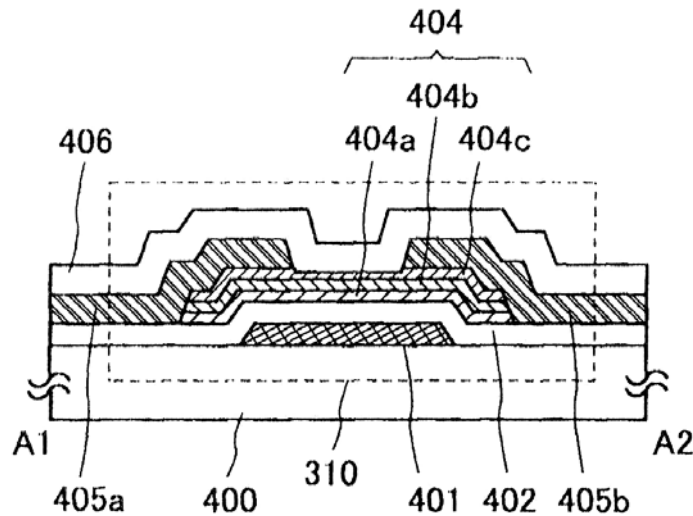

- (11) **42599**
- (21) 1-2015-00718 (51)<sup>7</sup> **B01J 23/89**, 21/08, 32/00, 35/08, 37/02, C10G 2/00
- (22) 19.08.2013 (43) 25.06.2015
- (86) PCT/JP2013/072083 19.08.2013 (87) WO2014/034462 A1 06.03.2014
- (30) 2012-193221 03.09.2012 JP
- (71) NIPPON STEEL & SUMIKIN ENGINEERING CO., LTD. (JP)  
5-1, Osaki 1-chome, Shinagawa-ku, Tokyo 141-8604 Japan
- (72) FUJIMOTO Kenichiro (JP), YAMANE Noriyuki (JP)
- (74) Công ty TNHH một thành viên Sở hữu trí tuệ VCCI (VCCI-IP CO.,LTD)
- (54) **CHẤT XÚC TÁC ĐỂ SẢN XUẤT HYDROCACBON TỪ KHÍ TỔNG HỢP, PHƯƠNG PHÁP SẢN XUẤT CHẤT XÚC TÁC, PHƯƠNG PHÁP TÁI SINH CHẤT XÚC TÁC VÀ PHƯƠNG PHÁP SẢN XUẤT HYDROCACBON TỪ KHÍ TỔNG HỢP**
- (57) Sáng chế đề xuất chất xúc tác để sản xuất hydrocacbon từ khí tổng hợp chứa một trong số coban kim loại và dạng kết hợp của coban kim loại và coban oxit; zircon oxit; và kim loại quý; được mang bởi nền chất xúc tác chủ yếu bao gồm silic oxit, trong đó lượng tạp chất trong chất xúc tác là nhỏ hơn hoặc bằng 0,15% khối lượng; phương pháp sản xuất và phương pháp tái sinh nó; và phương pháp sản xuất hydrocacbon bằng cách sử dụng chất xúc tác này.

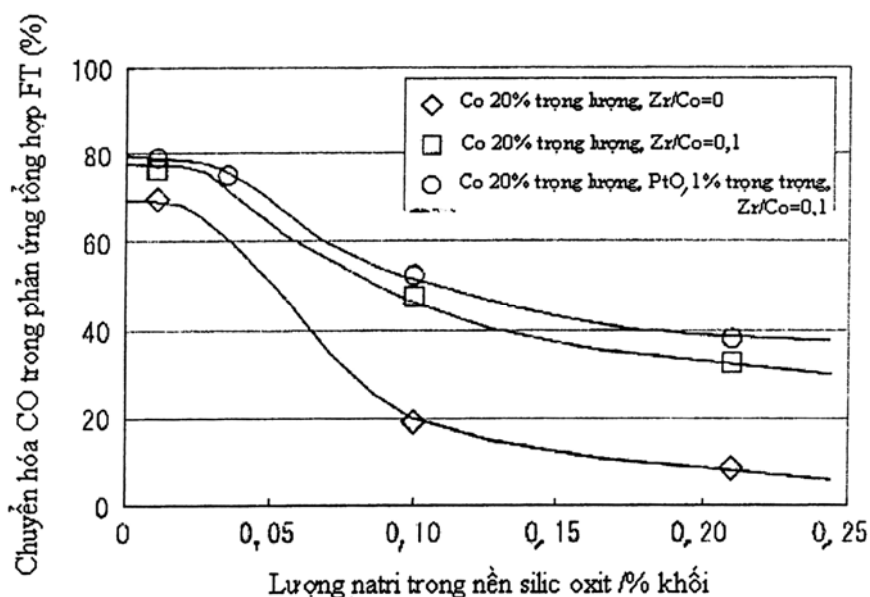

- (11) **42600**
- (21) 1-2015-00722 (51)<sup>7</sup> **A21B 3/16, 5/02, B08B 7/00**
- (22) 01.08.2013 (43) 25.06.2015
- (86) PCT/EP2013/066205 01.08.2013 (87) WO2014/020117 A4 06.02.2014
- (30) A 863/2012 03.08.2012 AT
- (71) HAAS FOOD EQUIPMENT GMBH (AT)  
Gerstlgasse 25, A-1210 WIEN, Austria
- (72) HAAS, Johannes (AU), HAAS, Josef (AT), JIRASCHEK, Stefan (AT), BUCZOLITS, Peter (AT), KALLER, Martin (AT), KALSS, Georg (AT)
- (74) Công ty Cổ phần Sở hữu công nghiệp INVESTIP (INVESTIP)
- (54) THIẾT BỊ LAZE ĐƯỢC BỐ TRÍ TRÊN MÁY LÀM BÁNH ĐỂ LÀM SẠCH BỀ MẶT LÀM BÁNH CỦA MÁY LÀM BÁNH, MÁY LÀM BÁNH VÀ PHƯƠNG PHÁP ĐỂ LÀM SẠCH BỀ MẶT LÀM BÁNH
- (57) Sáng chế đề cập đến thiết bị laze (2) để làm sạch một hoặc nhiều bề mặt làm bánh (1) của máy làm bánh, bao gồm đầu laze (3), trong đó giao diện để kết nối với máy làm bánh được bố trí và thiết bị laze được ghép với máy làm bánh theo cách cơ học và/hoặc nhờ công nghệ điều khiển, máy làm bánh có thiết bị laze (2) theo sáng chế và phương pháp để làm sạch các bề mặt làm bánh trong đó đầu laze được bố trí trong vùng của bề mặt làm bánh của máy làm bánh, trong đó chùm laze được dẫn hướng lên trên bề mặt làm bánh để làm sạch bề mặt làm bánh và trong đó vùng xử lý của thiết bị laze được di chuyển qua bề mặt làm bánh nhờ sự di chuyển tương đối giữa đầu laze và bề mặt làm bánh.

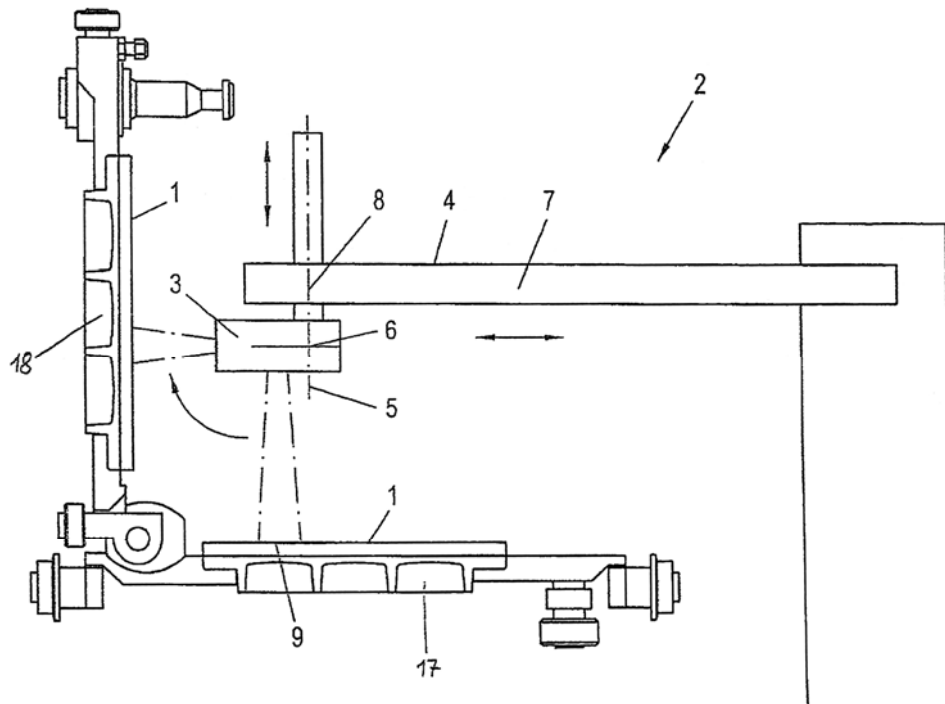

- (11) **42601**  
 (21) 1-2015-00741 (51)<sup>7</sup> **H01L 31/042**, F24J 2/52  
 (22) 04.09.2013 (43) 25.06.2015  
 (86) PCT/US2013/057934 04.09.2013 (87) WO2014/039483 A1 13.03.2014  
 (30) 61/696,846 05.09.2012 US  
 14/017,449 04.09.2013 US

Ngày yêu cầu thẩm định nội dung: 05.03.2015

- (71) PPG INDUSTRIES OHIO, INC. (US)  
 3800 West 143rd Street, Cleveland, Ohio 44111, United States of America  
 (72) BEUKE, Richard, A. (US), BUCHANAN, Michael, J. (US)  
 (74) Công ty Cổ phần Sở hữu công nghiệp INVESTIP (INVESTIP)  
 (54) **MÔĐUN PIN MẶT TRỜI ĐƯỢC TẠO KHUNG**  
 (57) Sáng chế đề cập đến môđun pin mặt trời được tạo khung bao gồm môđun pin mặt trời có các pin mặt trời lắp giữa cặp tấm. Môđun pin mặt trời được lắp trong khung, tốt hơn là khung kín có đế kế tiếp, và đường cắt có hình dạng chữ V hoặc từng phần có hình dạng chữ V ở các cạnh thẳng đứng trong đó góc của môđun pin mặt trời được dự tính. Lớp chất bít kín chống ẩm dẻo được tạo ra giữa bề mặt bên trong của khung và mép ngoài biên, và các phần mép cận biên của môđun pin mặt trời. Miếng đệm, ví dụ nhưng không giới hạn đến các phần nhô được cách quãng được tạo ra trên bề mặt bên trong của khung kín ăn khớp với bề mặt bên ngoài của môđun pin mặt trời tạo ra lớp có độ dày đồng nhất giữa khung và môđun pin mặt trời.

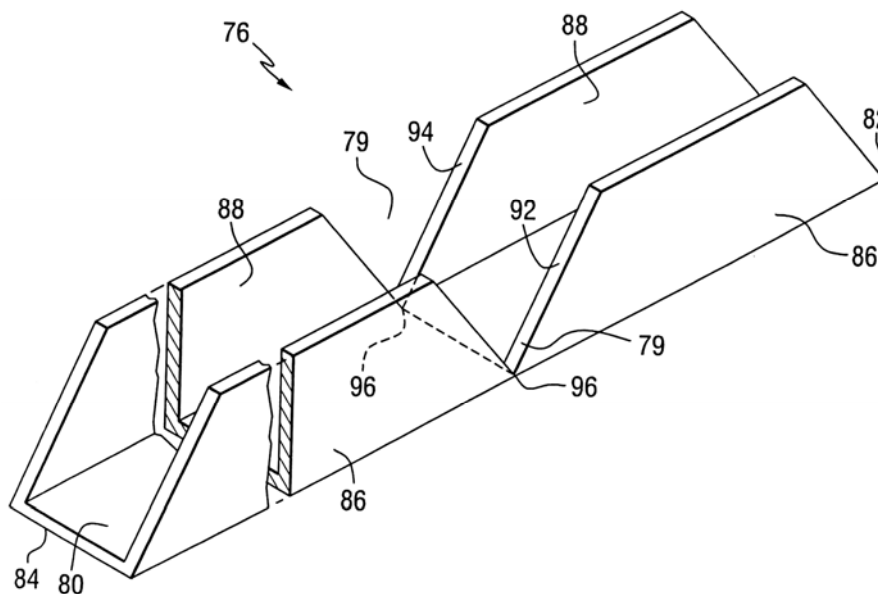

(11) **42602**

(21) 1-2015-00747

(51)<sup>7</sup> **B62J 6/04**

(22) 06.03.2015

(43) 25.06.2015

(30) 2014-069587 28.03.2014 JP

Ngày yêu cầu thẩm định nội dung: 06.03.2015

(71) HONDA MOTOR CO., LTD. (JP)

1-1, Minami-Aoyama 2-chome, Minato-ku, Tokyo 107-8556, Japan

(72) Seiji KIDO (JP), Tsuyoshi OGUCHI (JP), Daisuke KURIKI (JP)

(74) Công ty TNHH Dịch vụ sở hữu trí tuệ ALPHA (ALPHA PLUS CO., LTD.)

(54) ĐÈN SAU CỦA XE

(57) Sáng chế đề xuất đèn sau của xe để phát ra ánh sáng phù hợp với đường viền của đèn sau về phía sau nhằm cải thiện khả năng nhìn thấy từ phía sau xe.

Trong cụm tổ hợp đèn sau (10) lắp trên xe máy, mặt kính ngoài (78) che mặt kính trong (44) và khung (46) từ phía sau. Khung (46) được làm bằng một chi tiết mà không cho ánh sáng (38) đi qua phát ra từ từng nguồn sáng LED (22) hoặc bằng một chi tiết có độ thấu sáng thấp đối với ánh sáng (38) và được bố trí bao quanh mặt kính trong (44). Mặt kính trong (44) có phần nhô thứ nhất (52) và phần nhô thứ hai (54) kéo dài về phía sau và dẫn ánh sáng (38) để truyền nó về phía sau từ các đầu sau (56, 58). Khung (46) có các thành của khung (72, 74) lần lượt kéo dài dọc theo phần nhô thứ nhất (52) và phần nhô thứ hai (54).

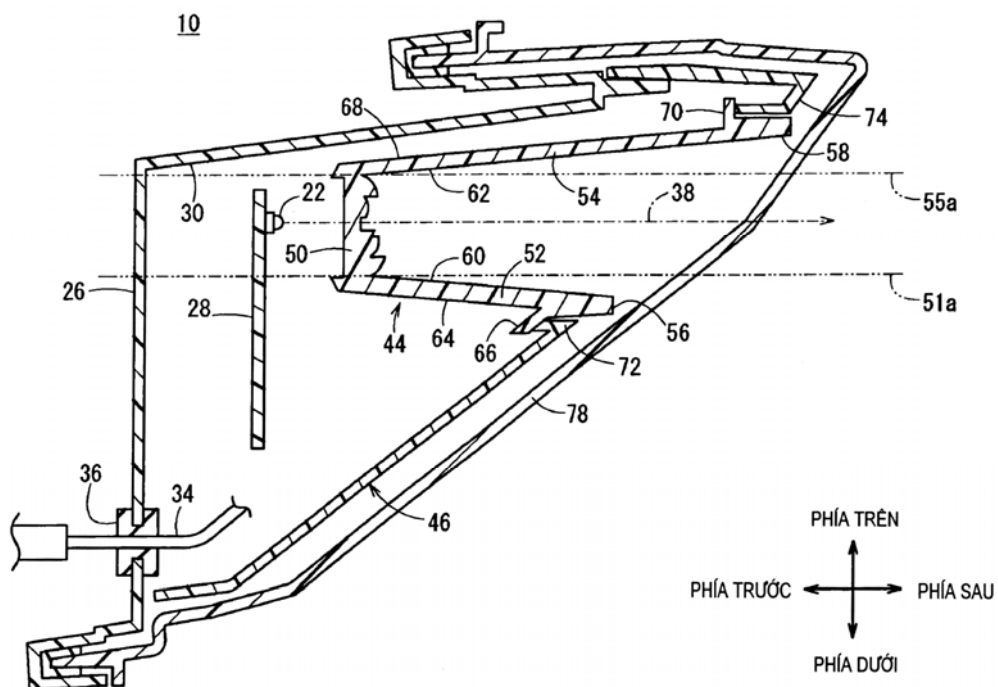

- (11) **42603**  
 (21) 1-2015-00754 (51)<sup>7</sup> **B08B 9/093**  
 (22) 28.06.2013 (43) 25.06.2015  
 (86) PCT/EP2013/063653 28.06.2013 (87) WO2014/023476 A1 13.02.2014  
 (30) 12179364.0 06.08.2012 EP

Ngày yêu cầu thẩm định nội dung: 06.03.2015

- (71) ALFA LAVAL CORPORATE AB (SE)  
 P.O. Box 73, S-221 00 Lund, Sweden  
 (72) HJORSLEV, Leon (DK), DANIELSSON, Jan (SE)  
 (74) Công ty TNHH Sở hữu trí tuệ WINCO (WINCO CO., LTD.)  
 (54) **HỆ THỐNG LÀM SẠCH, CƠ CẤU ĐỠ VÀ DẪN HƯỚNG VÀ BỘ LÀM SẠCH ĐỂ LÀM SẠCH BỂ CHỨA**  
 (57) Sáng chế đề cập tới hệ thống làm sạch để làm sạch bể chứa, hệ thống này bao gồm: bộ làm sạch (10) có thể luôn vào trong và có thể rút ra khỏi bể chứa (2) cần làm sạch, bộ làm sạch (10) này bao gồm: ống dẫn phân phối chất lỏng (13), và cửa xả chất lỏng (14) được nối với ống dẫn phân phối chất lỏng (13). Hệ thống còn bao gồm: cơ cấu đỡ và dẫn hướng (20) sẽ được gắn bên trong bể chứa (2) và được làm thích ứng để dẫn hướng bộ làm sạch (10) qua cơ cấu đỡ và dẫn hướng (20) khi ống dẫn phân phối chất lỏng (13) được luôn vào trong và được rút ra khỏi bể chứa (2) và đỡ bộ làm sạch (10) khi ống dẫn phân phối chất lỏng (13) được luôn vào trong bể chứa (2). Ngoài ra, sáng chế còn đề cập tới cơ cấu đỡ và dẫn hướng để đỡ và dẫn hướng bộ làm sạch (10) trong hệ thống làm sạch (1) để làm sạch bể chứa, và bộ làm sạch trong hệ thống làm sạch (1) để làm sạch bể chứa, trong đó bộ làm sạch có thể luôn vào trong và có thể rút ra khỏi bể chứa (2) cần làm sạch.

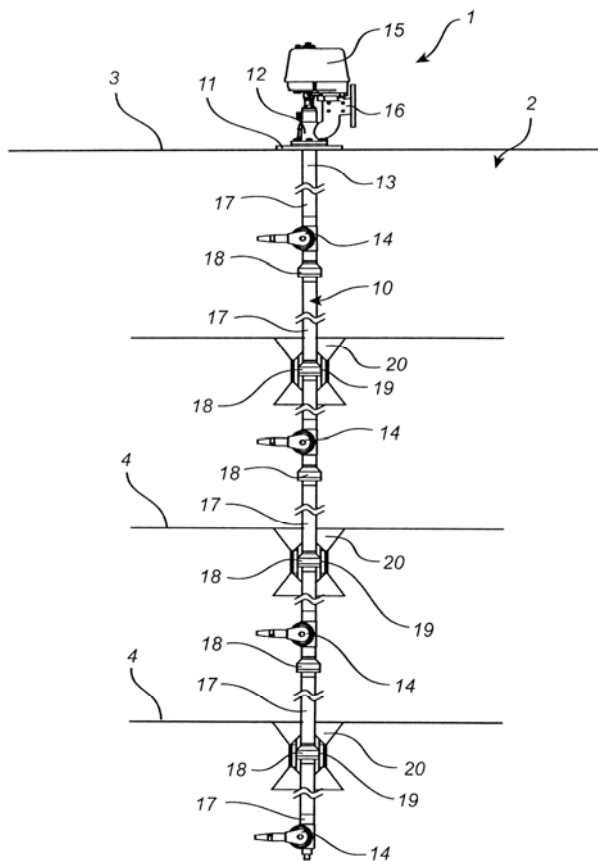

- (11) **42604**
- (21) 1-2015-00756 (51)<sup>7</sup> **B29C 33/04**
- (22) 05.08.2013 (43) 25.06.2015
- (86) PCT/GB2013/052081 05.08.2013 (87) WO2014/023942 13.02.2014
- (30) 1214336.8 10.08.2012 GB
- (71) SURFACE GENERATION LIMITED (GB)  
Brackenbury Court Lyndon Barns, Edith Weston Road Lyndon, Oakham, Rutland  
LE15 8TW, United Kingdom
- (72) Ben HALFORD (GB)
- (74) Văn phòng Luật sư Ân Nam (ANNAM IP & LAW)
- (54) BỘ KHUÔN VÀ PHƯƠNG PHÁP CHẾ TẠO CHI TIẾT ĐÚC
- (57) Sáng chế đề cập đến bộ khuôn (10) có mặt khuôn (34), mặt điều khiển nhiệt độ (36) nằm đối diện với mặt khuôn (34), lòng khuôn (42) nằm gần kề mặt điều khiển nhiệt độ (36), và ít nhất một gân (16) kéo dài từ mặt điều khiển nhiệt độ (36) vào lòng khuôn (42), trong đó gân (16) có biên dạng lõm theo mặt cắt ngang.



- (11) **42605**  
 (21) 1-2015-00758 (51)<sup>7</sup> **C07D 231/14**, A61K 31/415, 31/4192, 31/42, 31/421, A61P 9/12, C07D 249/04, 261/18, 263/38, 405/12  
 (22) 07.08.2013 (43) 25.06.2015  
 (86) PCT/US2013/053956 07.08.2013 (87) WO2014/025891 13.02.2014  
 (30) 61/680,804 08.08.2012 US  
 61/774,163 07.03.2013 US  
 (71) THERAVANCE BIOPHARMA R&D IP, LLC (US)  
 901 Gateway Boulevard, South San Francisco, California 94080, United States of America  
 (72) FLEURY, Melissa (CA), HUGHES, Adam D. (GB)  
 (74) Công ty TNHH Tâm nhìn và Liên danh (VISION & ASSOCIATES CO.LTD.)  
 (54) CHẤT ỨC CHẾ NEPRILYSIN VÀ DƯỢC PHẨM CHỨA CHẤT ỨC CHẾ NÀY  
 (57) Sáng chế đề cập đến hợp chất có công thức:

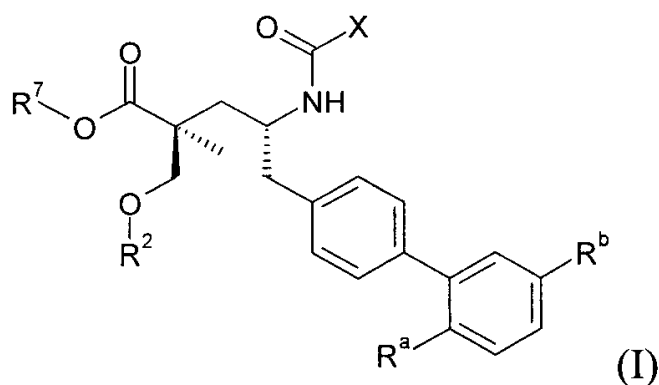

trong đó X, R<sup>a</sup>, R<sup>b</sup>, R<sup>2</sup> và R<sup>7</sup> là như được xác định trong bản mô tả sáng chế, hoặc muối dược dụng của nó. Hợp chất này là tiền dược chất của hợp chất có hoạt tính ức chế neprilysin. Theo khía cạnh khác, sáng chế đề cập đến dược phẩm chứa hợp chất này, hợp chất này dùng để điều trị bệnh, quy trình và sản phẩm trung gian dùng để điều chế hợp chất này.

- (11) **42606**  
(21) 1-2015-00765 (51)<sup>7</sup> **H05H 1/46, H01J 37/32**  
(22) 04.09.2013 (43) 25.06.2015  
(86) PCT/FR2013/052035 04.09.2013 (87) WO2014/041280 20.03.2014  
(30) 1258495 11.09.2012 FR

(71) H.E.F. (FR)

Rue Benoit Fourneyron F-42160 Andrezieux Boutheon, France

(72) SCHMIDT, Beat (CH), HEAU, Christophe (FR), MAURIN-PERRIER, Philippe (FR)

(74) Văn phòng luật sư Phạm và Liên danh (PHAM & ASSOCIATES)

(54) THIẾT BỊ TẠO PLASMA TÂM RỘNG DỌC TRỤC BẰNG PHƯƠNG PHÁP CỘNG HƯỞNG ELECTRON XICLOTRON (ECR) TỪ MÔI TRƯỜNG KHÍ

(57) Sáng chế đề xuất thiết bị tạo plasma, thiết bị này bao gồm ít nhất hai ống dẫn sóng đồng trục (4), mỗi trong số các ống dẫn sóng này đều bao gồm ống dẫn trung tâm (1) và ống dẫn ngoài (2) để đưa các sóng cực ngắn vào buồng xử lý, thiết bị này khác biệt ở chỗ ít nhất hai ống phóng sóng điện từ (4) được kết hợp với mạch từ (21-22) kéo dài theo một hướng, mạch từ này bao quanh các ống dẫn sóng bằng cách tạo ra từ trường có khả năng gây ra điều kiện ECR (Electron Cyclotron Resonance - cộng hưởng electron xiclotron) gần các ống dẫn sóng.

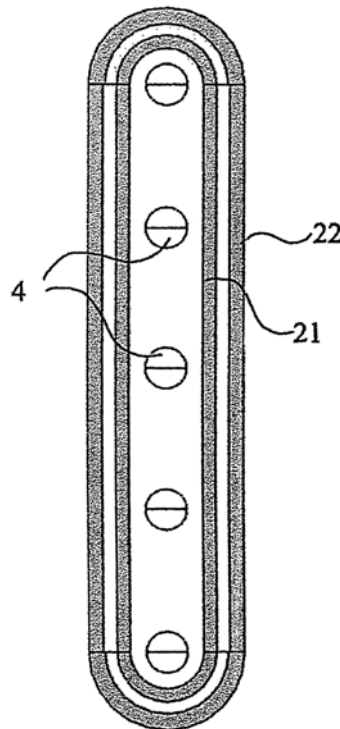

- (11) **42607**  
 (21) 1-2015-00770 (51)<sup>7</sup> **C07D 207/34**, A61K 31/40, A61P 29/00, C07D 231/14, 249/10, 401/04, 405/04  
 (22) 29.05.2013 (43) 25.06.2015  
 (86) PCT/EP2013/001594 29.05.2013 (87) WO2014/023367 13.02.2014  
 (30) 61/681,296 09.08.2012 US  
 12005789.8 09.08.2012 EP

Ngày yêu cầu thẩm định nội dung: 09.03.2015

- (71) PHENEX PHARMACEUTICALS AG (DE)  
 Donnersbergweg 1, 67059 Ludwigshafen, Germany  
 (72) GEGE, Christian (DE), KINZEL, Olaf (DE), STEENECK, Christoph (DE), KLEYMANN, Gerald (DE), HOFFMANN, Thomas (DE)  
 (74) Công ty Cổ phần Hỗ trợ phát triển công nghệ Detech (DETECH)  
 (54) HỢP CHẤT DỊ VÒNG NĂM CẠNH CHỨA NITƠ ĐƯỢC THỂ CARBOXAMIT HOẶC SULFONAMIT DÙNG LÀM CHẤT ĐIỀU BIẾN ĐỐI VỚI THỤ THỂ HẠT NHÂN MÔ CÔI ROR GAMA VÀ DƯỢC PHẨM CHỨA HỢP CHẤT NÀY  
 (57) Sáng chế đề cập đến hợp chất điều biến thụ thể hạt nhân mô côi ROR $\gamma$  để điều trị các bệnh do ROR $\gamma$  gây ra bằng cách cho người hoặc động vật có vú cần điều trị sử dụng hợp chất điều biến thụ thể hạt nhân mô côi ROR $\gamma$  này. Cụ thể hơn, sáng chế đề cập đến các hợp chất vòng chứa carboxamid có công thức (1) đến công thức (5):

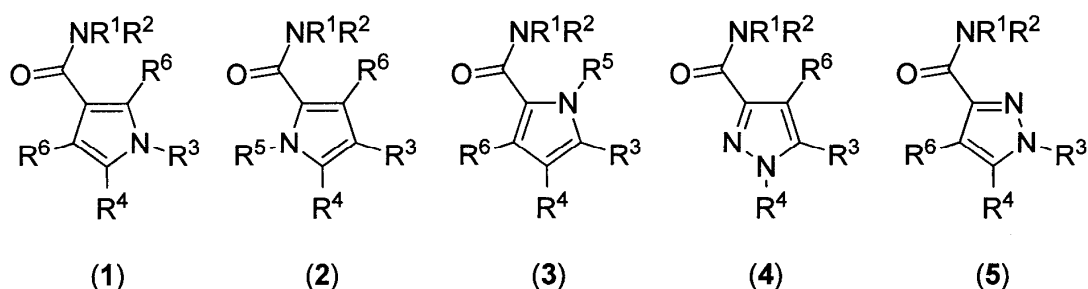

và các chất đồng phân đối ảnh, chất đồng phân không đối quang, chất hỗ biến (tautome), N-oxit, solvat và muối được dùng của chúng.

- (11) **42608**
- (21) 1-2015-00772 (51)<sup>7</sup> **C11D 9/02**, 9/28, 9/26
- (22) 01.08.2013 (43) 25.06.2015
- (86) PCT/EP2013/066144 01.08.2013 (87) WO2014/037167 A1 13.03.2014
- (30) 12183546.6 07.09.2012 EP
- (71) UNILEVER N.V. (NL)  
Weena 455, 3013 AL Rotterdam, The Netherlands
- (72) JAYARAMAN Sujatha (IN), APPAVOO Shanthi (IN), IYER Vidula (IN)
- (74) Công ty TNHH Trần Hữu Nam và Đồng sự (TRAN H.N & ASS.)
- (54) XÀ PHÒNG
- (57) Sáng chế đề cập đến xà phòng, cụ thể là xà phòng dùng để rửa có hoạt tính kháng khuẩn hiệp đồng. Hoạt tính kháng khuẩn hiệp đồng được thể hiện khi xà phòng chứa natri laurat với lượng nằm trong khoảng từ 12 đến 50% khối lượng xà phòng cùng với một số hợp chất có hoạt tính kháng khuẩn.

- (11) **42609**
- (21) 1-2015-00775 (51)<sup>7</sup> **A61K 45/06**, 31/27, 31/4045, 31/445, 31/55, A61P 25/28
- (22) 06.09.2013 (43) 25.06.2015
- (86) PCT/EP2013/068516 06.09.2013 (87) WO2014/037532 13.03.2014
- (30) 61/698,664 09.09.2012 US
- 61/782,084 14.03.2013 US
- (71) H. LUNDBECK A/S (DK)  
Ottiliavej 9, DK-2500 Valby, Denmark
- (72) Ellen SCHMIDT (DK), Johan AREBERG (SE)
- (74) Công ty TNHH Tâm nhìn và Liên danh (VISION & ASSOCIATES CO.LTD.)
- (54) HỢP CHẤT DÙNG ĐỂ ĐIỀU TRỊ BỆNH ALZHEIMER VÀ DƯỢC PHẨM CHỨA HỢP CHẤT NÀY
- (57) Sáng chế đề cập đến hợp chất N-(2-(6-flo-1H-indol-3-yl)etyl-3-(2,2,3,3-tetraflopropoxy)benzylamin hoặc muối dược dụng của chúng dùng để điều trị bệnh Alzheimer. Ngoài ra, sáng chế còn đề cập đến dược phẩm chứa hợp chất này.

- (11) **42610**  
 (21) 1-2015-00776 (51)<sup>7</sup> **C07D 401/14**, 413/14, 403/06, 409/14, 417/14, A61K 31/506, 31/5355, A61P 31/20
- (22) 06.09.2013 (43) 25.06.2015  
 (86) PCT/EP2013/068429 06.09.2013 (87) WO2014/037480 13.03.2014
- (30) PCT/CN2012/081190 10.09.2012 CN  
 PCT/CN2013/080301 29.07.2013 CN  
 PCT/CN2013/081196 09.08.2013 CN  
 PCT/CN2013/081287 12.08.2013 CN
- (71) F. HOFFMANN-LA ROCHE AG (CH)  
 Grenzacherstrasse 124, CH-4070 Basel, Switzerland
- (72) GUO, Lei (CN), HU, Taishan (CN), HU, Yimin (CN), KOCER, Buelent (DE), LIN, Xianfeng (CN), LIU, Haixia (CN), MAYWEG, Alexander V. (DE), QIU, Zongxing (CN), SHEN, Hong (US), TANG, Guozhi (CN), WANG, Lisha (CN), WU, Guolong (CN), YAN, Shixiang (CN), ZHANG, Weixing (CN), ZHOU, Mingwei (CN), ZHU, Wei (CN)
- (74) Công ty TNHH Tâm nhìn và Liên danh (VISION & ASSOCIATES CO.LTD.)
- (54) HỢP CHẤT HETEROARYLDIHYDROPYRIMIDIN CÓ NHÓM AXIT AMIN Ở VỊ TRÍ 6 ĐỂ ĐIỀU TRỊ HOẶC PHÒNG BỆNH NHIỄM VIRUT VIÊM GAN B, QUY TRÌNH ĐIỀU CHẾ VÀ DƯỢC PHẨM CHỨA HỢP CHẤT NÀY
- (57) Sáng chế đề cập đến hợp chất có công thức chung:

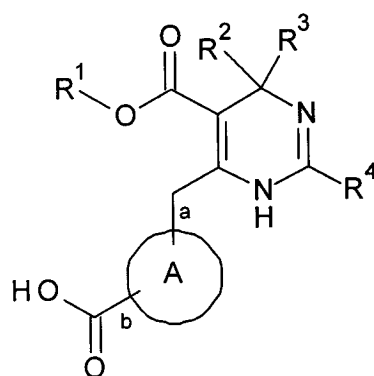

trong đó R<sup>1</sup>, R<sup>2</sup>, R<sup>3</sup>, R<sup>4</sup> và A là như được xác định trong bản mô tả sáng chế. Sáng chế còn đề cập đến dược phẩm chứa hợp chất này.

- (11) **42611**  
 (21) 1-2015-00778 (51)<sup>7</sup> **B01L 3/14**, B01D 21/26, A61B 5/15, B04B 7/00  
 (22) 04.09.2013 (43) 25.06.2015  
 (86) PCT/CN2013/082940 04.09.2013 (87) WO2014/036945 A1 13.03.2014  
 (30) 201210332630.X 10.09.2012 CN

Ngày yêu cầu thẩm định nội dung: 09.03.2015

(71) YANG, CHAO-CHENG (TW)  
 3F., No. 1321, Zhongzheng Rd. Taoyuan City, Taoyuan County, Taiwan

(72) YANG, CHAO-CHENG (TW)

(74) Công ty TNHH một thành viên Sở hữu trí tuệ VCCI (VCCI-IP CO.,LTD)

(54) **CẤU TRÚC ỐNG LY TÂM**

(57) Sáng chế đề cập đến cấu trúc ống ly tâm. Cấu trúc ống ly tâm này bao gồm thân ống (2), thân chắn thứ nhất (3) và thân chắn thứ hai (4). Thân ống (2) có tầng chứa thứ nhất (20), tầng chứa thứ hai (22) và phân cổ (21). Phân cổ (21) được nối với tầng chứa thứ nhất (20) và tầng chứa thứ hai (22). Thân chắn thứ nhất (3) được cố định trên tầng chứa thứ nhất (20). Hơn nữa, khoang thể tích cố định (200) được xác định bởi thân chắn thứ nhất (3) và tầng chứa thứ nhất (20). Thân chắn thứ hai (4) di chuyển dọc theo tầng chứa thứ hai (22). Hơn nữa, khoang thể tích biến đổi (220) được xác định bởi thân chắn thứ hai (4) và tầng chứa thứ hai (22). Kênh dẫn truyền (210) được xác định bởi phân cổ (21). Kênh dẫn truyền (210) này nối thông khoang thể tích cố định (200) với khoang thể tích biến đổi (220).

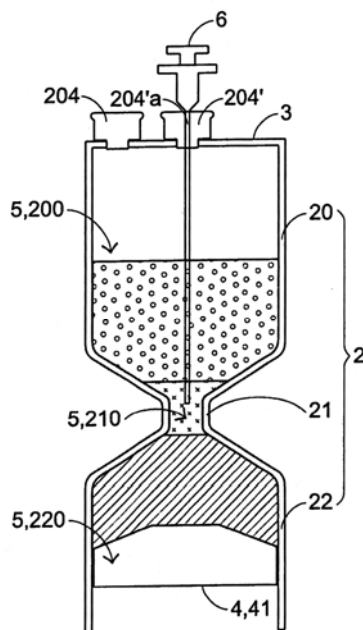

- (11) **42612**  
 (21) 1-2015-00779 (51)<sup>7</sup> **G01T 1/17**, 1/167, 1/20  
 (22) 09.04.2013 (43) 25.06.2015  
 (86) PCT/JP2013/060750 09.04.2013 (87) WO2014/041836 A1 20.03.2014  
 (30) 2012-200808 12.09.2012 JP

Ngày yêu cầu thẩm định nội dung: 09.03.2015

- (71) MITSUBISHI ELECTRIC CORPORATION (JP)  
 7-3, Marunouchi 2-chome, Chiyoda-ku, Tokyo 100-8310 Japan  
 (72) AZUMA, Tetsushi (JP), HAYASHI, Masateru (JP), NISHIZAWA, Hiroshi (JP),  
 NAKAJIMA, Hajime (JP), INOMATA, Kenji (JP), NAKANISHI, Masakazu (JP),  
 AIBA, Toshihide (JP)  
 (74) Công ty TNHH một thành viên Sở hữu trí tuệ VCCI (VCCI-IP CO.,LTD)  
 (54) THIẾT BỊ PHÂN TÍCH PHÓNG XẠ  
 (57) Sáng chế đề cập đến thiết bị phân tích phóng xạ (100) để phân tích nuclit phóng xạ có

trong nguyên liệu mẫu (1). Thiết bị (100) bao gồm bộ dò phóng xạ (2) để dò phóng xạ (101) cần được dò phát ra từ nguyên liệu mẫu (1) và thiết bị phân tích phóng xạ (10) được tạo cấu hình để phân tích phóng xạ (101) dựa vào đầu ra từ bộ dò phóng xạ (2). Thiết bị phân tích phóng xạ (10) bao gồm thiết bị phân tích độ cao xung (12) được tạo cấu hình để trích ra phân bố độ cao xung từ tín hiệu xung được xuất từ bộ dò phóng xạ (2) và phụ thuộc vào phóng xạ (101), bộ xử lý bài toán nghịch đảo (13) được tạo cấu hình để thực hiện phép giải bài toán nghịch đảo của phân bố độ cao xung để trích ra phổ năng lượng của phóng xạ, và bộ dò suy giảm (15) được tạo cấu hình để xác định trạng thái suy giảm của bộ dò phóng xạ dựa vào phổ năng lượng đã được trích ra.

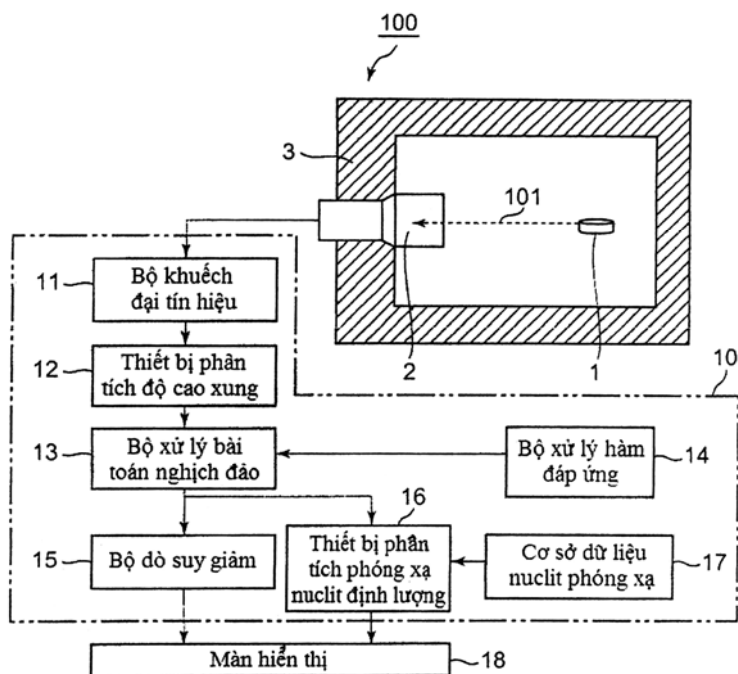



- (11) **42613**
- (21) 1-2015-00781 (51)<sup>7</sup> **F25D 23/02**
- (22) 04.09.2013 (43) 25.06.2015
- (86) PCT/JP2013/005219 04.09.2013 (87) WO2014/038189 A1 13.03.2014
- (30) 2012-198237 10.09.2012 JP  
 2012-198238 10.09.2012 JP  
 2012-198239 10.09.2012 JP  
 2013-119502 06.06.2013 JP  
 2013-119503 06.06.2013 JP
- (71) PANASONIC INTELLECTUAL PROPERTY MANAGEMENT CO., LTD. (JP)  
 1-61, Shiromi 2-Chome, Chuo-ku, Osaka-shi, Osaka 540-6207 Japan
- (72) KURITA, Junichi (JP)
- (74) Công ty TNHH một thành viên Sở hữu trí tuệ VCCI (VCCI-IP CO.,LTD)
- (54) **TỦ LẠNH**
- (57) Sáng chế đề cập đến tủ lạnh, trong đó tủ lạnh này có cửa bao gồm: khung hộp bên trong (23) được bố trí bên trong thân tủ lạnh; và tấm phía trước trong suốt (25) có lớp màu (28) nằm trên khung mép (24) của khung hộp bên trong (23) để tấm phía trước trong suốt (25) che phủ khung hộp bên trong (23). Cửa còn bao gồm bọt uretan (29) được đổ đầy và ở dạng bọt trong không gian được xác định bởi tấm phía trước trong suốt (25) và khung hộp bên trong (23). Tấm phía trước trong suốt (25) được liên kết vào và được giữ bởi bọt uretan (29), và phần bên ngoài của tấm phía trước trong suốt (25) được liên kết vào khung mép (24) của khung hộp bên trong (23) bằng băng dính hai mặt (30).

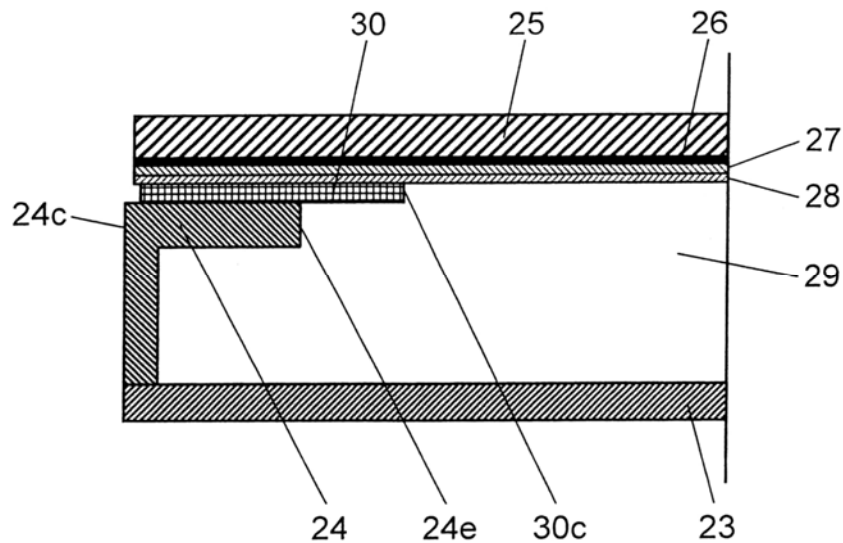

(11) **42614**

(21) 1-2015-00783

(51)<sup>7</sup> **B05D 39/00**, B22F 9/24, A01N  
59/16, 25/04

(22) 10.03.2015

(43) 25.06.2015

Ngày yêu cầu thẩm định nội dung: 10.03.2015

(71) 1. CÔNG TY CỔ PHẦN TRUYỀN THÔNG TRƯỜNG THÀNH (VN)  
C3, tầng 3, tòa nhà 96 Định Công, quận Thanh Xuân, thành phố Hà Nội

2. CÔNG TY TNHH AJA VIỆT NAM (VN)

Số 5H640/41/27 Nguyễn Văn Cừ, quận Long Biên, thành phố Hà Nội

(72) Nguyễn Bình Phương (VN)

(54) **PHƯƠNG PHÁP SẢN XUẤT GEL NANO BẠC VÀ GEL NANO BẠC THU ĐƯỢC TỪ PHƯƠNG PHÁP NÀY**

(57) Sáng chế đề cập đến phương pháp sản xuất gel nano bạc bao gồm các bước: chuẩn bị nguyên liệu A: khử muối và protein của vỏ tôm, nghiền vỏ tôm thu được trong dung dịch xút đặc, lọc và rửa sạch xút dư, thu được nguyên liệu A; chuẩn bị dung dịch B: hòa tan tinh bột ngô trong nước tinh khiết chứa etylen oxit, khuấy ở nhiệt độ từ 100 đến 130°C, sau đó để nguội, thu được dung dịch B; chuẩn bị dung dịch C: chưng cất nhiệt tre tươi ở nhiệt độ từ 180 đến 260°C, thu hồi và ngưng tụ khối, lọc cặn, thu được dung dịch C; chuẩn bị dung dịch D: hòa tan hoàn toàn Ag<sub>2</sub>O trong dung dịch amoniac đậm đặc, thu được dung dịch D; và

cho nguyên liệu A vào máy khuấy chứa dung dịch axit axetic và khuấy trong khoảng thời gian từ 15 đến 20 phút; cho đồng thời dung dịch B và dung dịch C vào máy khuấy và khuấy trong khoảng thời gian từ 10 đến 20 phút; cho từ từ toàn bộ dung dịch D vào máy khuấy và khuấy liên tục, tiếp tục nhỏ hydrazin hydrat tinh khiết vào máy khuấy và khuấy trong 5 phút; cho dung dịch thu được chảy qua ống thủy tinh nằm trong buồng UV, thu được gel nano bạc; và giữ gel nano bạc thu được trong đồ chứa có mặt thoáng trước khi đóng chai.

Ngoài ra, sáng chế còn đề cập đến gel nano bạc thu được theo phương pháp nêu trên.

(11) 42615

(21) 1-2015-00793

(51)<sup>7</sup> B02C 13/00

(22) 10.03.2015

(43) 25.06.2015

Ngày yêu cầu thẩm định nội dung: 10.03.2015

(75) 1. LẠI MINH CHỨC (VN)

Phòng 1002, CT9, khu đô thị mới Định Công, quận Hoàng Mai, thành phố Hà Nội

2. LẠI MINH THÁI (VN)

Phòng 1002, CT9, khu đô thị mới Định Công, quận Hoàng Mai, thành phố Hà Nội

(54) THIẾT BỊ XỬ LÝ KÍCH THUỐC RÁC THẢI RẮN

(57) Sáng chế đề cập đến thiết bị xử lý kích thuốc rác thải rắn dùng để xé, giữ bao và nghiền nát các vật chất hữu cơ có tính chất cơ học yếu. Các bộ phận cấu thành bao gồm: hai vách máy (1) ở hai đầu, các tấm thân máy cố định (2), trục gia tốc (3), rulô (4), các thanh gạt (5), các tấm thân máy không cố định (6) xoay tự do quanh chốt tự lựa (7).

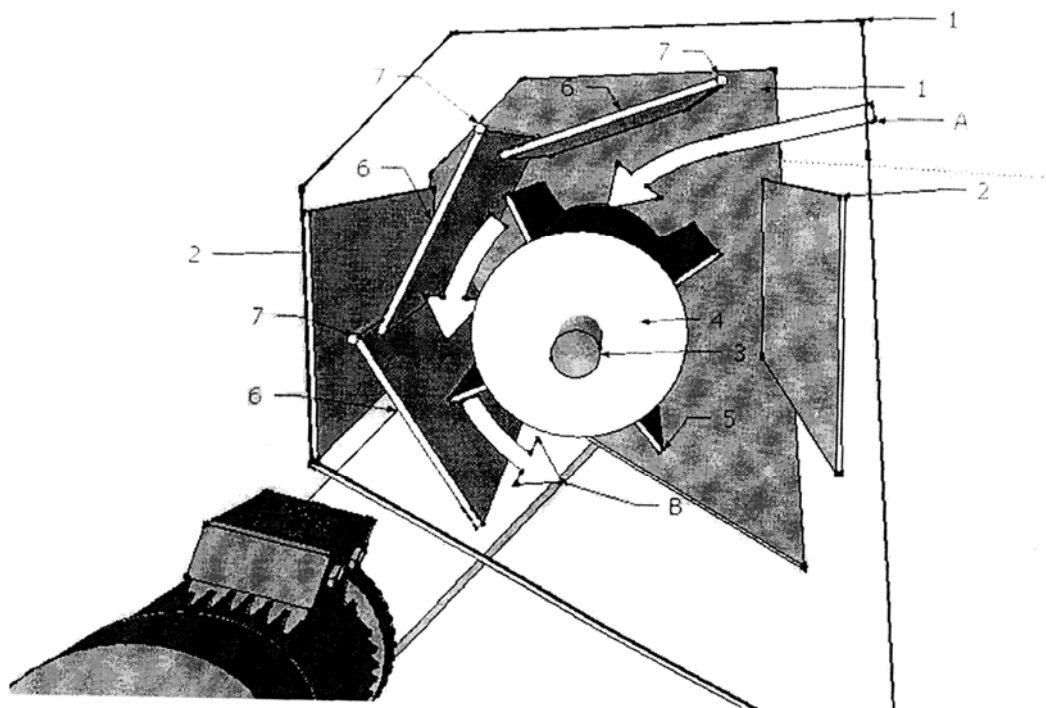

- (11) **42616**
- (21) 1-2015-00794 (51)<sup>7</sup> **C08G 18/38**, G02B 1/04
- (62) 1-2011-03451
- (22) 09.10.2007 (43) 25.06.2015
- (86) PCT/JP2007/069659 09.10.2007 (87) WO2008/047626 24.04.2008
- (30) 2006-281020 16.10.2006 JP

Ngày yêu cầu thẩm định nội dung: 12.05.2009

- (71) MITSUI CHEMICALS, INC. (JP)  
5-2, Higashi-Shimbashi 1-chome, Minato-ku, Tokyo 105-7117, Japan
- (72) Masaru KAWAGUCHI (JP), Shigetoshi KUMA (JP), Mamoru TANAKA (JP), Seiichi KOBAYASHI (JP)
- (74) Công ty TNHH một thành viên Sở hữu trí tuệ VCCI (VCCI-IP CO.,LTD)
- (54) **CHẾ PHẨM POLYME HOÁ ĐƯỢC DÙNG CHO VẬT LIỆU QUANG HỌC VÀ QUY TRÌNH SẢN XUẤT CHẾ PHẨM NÀY**
- (57) Sáng chế đề xuất chế phẩm polyme hóa được dùng cho vật liệu quang học, chế phẩm này chứa hợp chất polythiol và hợp chất polyiso(thio)xyanat, trong đó hàm lượng nước trong chế phẩm nằm trong khoảng từ 10 đến 300ppm. Sáng chế cũng đề xuất quy trình sản xuất chế phẩm polyme hóa được bao gồm các bước:
- phun hợp chất polythiol với nitơ dưới áp suất giảm hoặc chung cất hợp chất polythiol để giảm lượng nước trong hợp chất polythiol này, và
  - trộn hợp chất polythiol thu được ở bước nêu trên với hợp chất polyiso(thio)xyanat để thu được chế phẩm polyme hóa được mà có lượng nước nằm trong khoảng từ 10 đến 300ppm.

- (11) **42617**
- (21) 1-2015-00795 (51)<sup>7</sup> **C04B 28/14**, B28B 1/30, 1/50, C04B 24/38
- (22) 21.05.2013 (43) 25.06.2015
- (86) PCT/JP2013/064125 21.05.2013 (87) WO2014/041854 A1 20.03.2014
- (30) 2012-200953 12.09.2012 JP
- (71) YOSHINO GYPSUM CO., LTD. (JP)  
Shin-Tokyo Bldg., 3-1, Marunouchi 3-Chome, Chiyoda-Ku, Tokyo 100-0005 Japan
- (72) ATAKA, Yuji (JP), SATO, Yosuke (JP)
- (74) Công ty TNHH một thành viên Sở hữu trí tuệ VCCI (VCCI-IP CO.,LTD)
- (54) HỖN HỢP THẠCH CAO, VỮA THẠCH CAO, KHỐI THẠCH CAO RẮN, VẬT LIỆU XÂY DỰNG TRÊN CƠ SỞ THẠCH CAO, PANEN THẠCH CAO VÀ PHƯƠNG PHÁP SẢN XUẤT VẬT LIỆU XÂY DỰNG TRÊN CƠ SỞ THẠCH CAO
- (57) Sáng chế đề cập đến hỗn hợp thạch cao, vữa thạch cao, khối thạch cao rắn, vật liệu xây dựng trên cơ sở thạch cao, panen thạch cao và phương pháp sản xuất vật liệu xây dựng trên cơ sở thạch cao sao cho có thể thu được khối thạch cao rắn có độ bền cao, nhưng không làm tăng nhiều lượng nước được bổ sung khi tạo ra vữa thạch cao.  
Hỗn hợp thạch cao, vữa thạch cao, khối thạch cao rắn, vật liệu xây dựng trên cơ sở thạch cao, panen thạch cao và vật liệu xây dựng trên cơ sở thạch cao sản xuất được bằng phương pháp nêu trên chứa thạch cao nung và tinh bột ure phosphat.

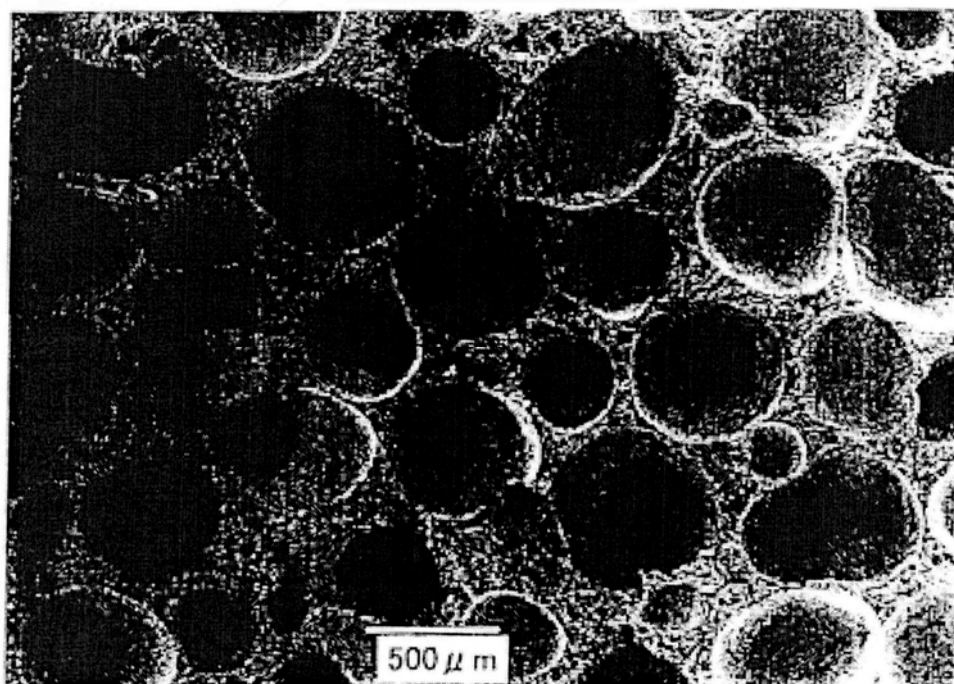

- (11) **42618**  
 (21) 1-2015-00805 (51)<sup>7</sup> **A61F 13/49**, 13/56  
 (22) 19.08.2013 (43) 25.06.2015  
 (86) PCT/JP2013/072070 19.08.2013 (87) WO/2014/034459 06.03.2014  
 (30) 2012-192682 31.08.2012 JP  
 (71) UNICHARM CORPORATION (JP)

182, Shimobun, Kinsei-cho, Shikokuchuo-shi, Ehime 799-0111, Japan

(72) TAKINO, Shunsuke (JP)

(74) Công ty Cổ phần Sở hữu công nghiệp INVESTIP (INVESTIP)

(54) **VẬT DỤNG THẨM HÚT DẠNG MẶC ĐƯỢC**

(57) Sáng chế đề xuất vật dụng thẩm hút dạng mặc được bao gồm băng dán mà không gây kích ứng ngay cả khi băng dán tiếp xúc với da của người mặc, và có khả năng gắn chặt ổn định và dễ sử dụng. Trong số vùng eo thứ nhất (14) và vùng eo thứ hai (13), ít nhất vùng eo thứ nhất (14) đàn hồi theo hướng ngang (X). Băng dán (20) bao gồm đoạn cố định (21) được cố định ở vùng lân cận của vùng bên (18) và đoạn tự do (22) bao gồm vùng gắn (68) để băng dán (20) gắn bóc ra được vào bề mặt bên ngoài của vùng eo thứ hai (13). Vật dụng thẩm hút mặc được này khác biệt ở chỗ: đoạn tự do (22) bao gồm đoạn giữ (63) và đầu giữ phía ngoài (20a) kéo dài ra phía ngoài theo chiều ngang (X) từ vùng gắn (68) về phía bên ngoài theo hướng ngang (X), và đầu giữ (20a) được cố định bóc ra được ở bề mặt không đối diện da của vùng eo thứ nhất (14) ở vùng lân cận của mép bên (14d), và sự co lại của vùng giữa vùng gắn (68) và đầu giữ bên ngoài (20a) ở vùng eo thứ nhất (14) làm cho đoạn giữ (63) có dạng cong lồi.

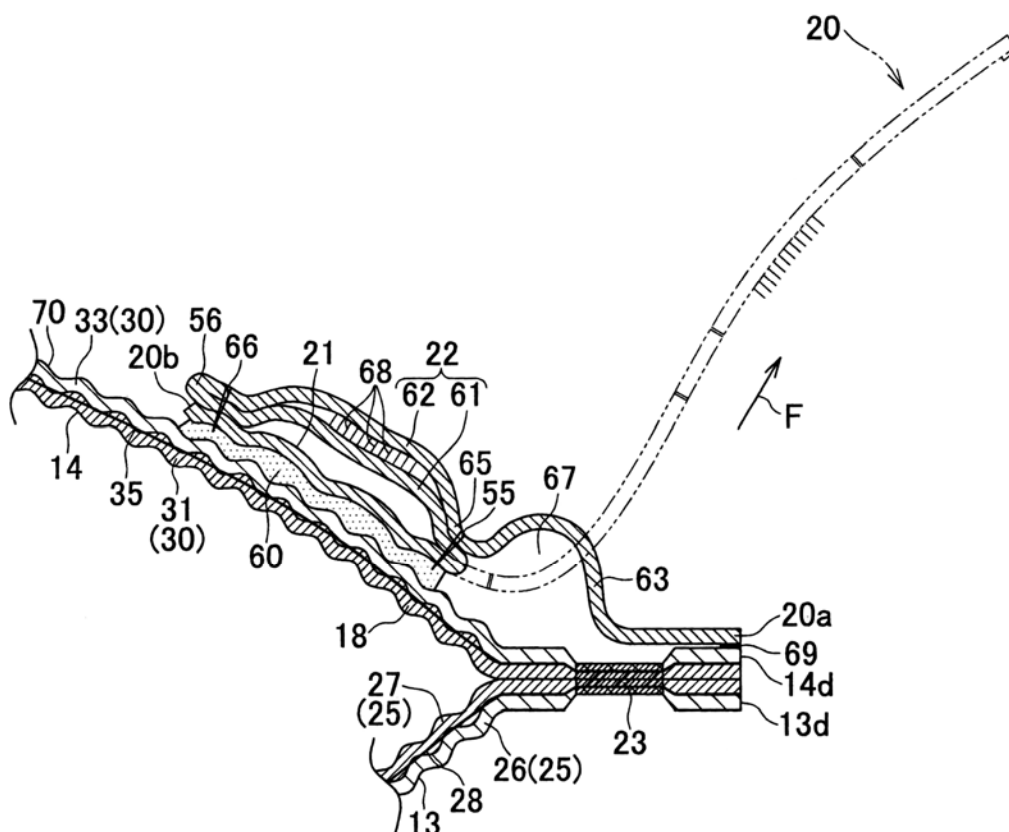

- (11) **42619**
- (21) 1-2015-00810 (51)<sup>7</sup> **B32B 27/00**, 27/18, 27/36
- (22) 05.09.2013 (43) 25.06.2015
- (86) PCT/JP2013/073962 05.09.2013 (87) WO2014/045888 27.03.2014
- (30) 2012-204660 18.09.2012 JP
- (71) SUMITOMO BAKELITE CO., LTD. (JP)  
5-8, Higashi-Shinagawa 2-chome, Shinagawa-ku, Tokyo 1400002, Japan
- (72) Hirohito TANIGUCHI (JP), Taichi YATSUZUKA (JP)
- (74) Công ty TNHH Tâm nhìn và Liên danh (VISION & ASSOCIATES CO.LTD.)
- (54) MÀNG BÓC
- (57) Sáng chế đề cập đến màng bóc mà màng bóc này ngoài việc cải thiện khả năng bóc khi dán màng CL (CL, Cover Lay: màng phủ) vào màng mạch lộ sáng (đặc biệt là giảm việc bóc lỗi giữa màng bóc và keo dính của màng CL do độ dính quá mức), còn giúp thu được khả năng gắn phù hợp theo cách giống như màng bóc thông thường. Màng bóc có lớp đệm và lớp bóc chứa nhựa gốc polybutylen terephthalat và hạt mịn bôi trơn, trong đó hạt mịn bôi trơn này có nhóm este và nhóm không phân cực.

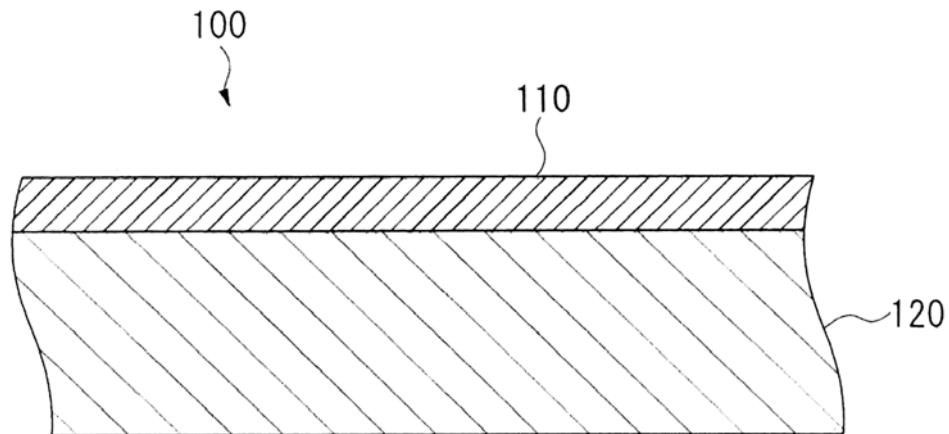

- (11) **42620**
- (21) 1-2015-00813 (51)<sup>7</sup> **C07D 487/00**
- (22) 11.09.2013 (43) 25.06.2015
- (86) PCT/US2013/059108 11.09.2013 (87) WO2014/043148 20.03.2014
- (30) 61/701,242 14.09.2012 US
- (71) DOW AGROSCIENCES LLC (US)  
9330 Zionsville Road, Indianapolis, IN 46268, United States of America
- (72) BLAND, Douglas C. (US), HAMILTON, Christopher T. (US)
- (74) Văn phòng luật sư Phạm và Liên danh (PHAM & ASSOCIATES)
- (54) QUY TRÌNH CẢI TIẾN ĐỂ ĐIỀU CHẾ HỢP CHẤT 2-AMINO-5,8-DIMETOXY[1,2,4]TRIAZOLO[1,5-C]PYRIMIDIN TỪ 4-AMINO-2,5-DIMETOXYPYRIMIDIN
- (57) Sáng chế đề cập đến quy trình điều chế hợp chất 2-amino-5,8-đialkoxyl[1,2,4]triazolo[1,5-c]pyrimidin từ 4-amino-2,5-đialkoxypyrimidin, trong đó phản ứng tạo ra sản phẩm phụ dạng khí được kiểm soát bằng cách thêm liên tục hydroxylamin vào với vai trò là bazơ tự do.



(11) 42621

(21) 1-2015-00822

(51)<sup>7</sup> B65D 88/76, 90/34, 90/10

(22) 12.03.2015

(43) 25.06.2015

(30) KR 10 2014 0031278 17.03.2014 KR

Ngày yêu cầu thẩm định nội dung: 04.05.2015

(71) HANA ENVIRONMENT CO., LTD. (KR)

294, Yunbosun-Ro, Dunpo-Myeon, Asan-Si, Chungcheongnam-Do, South Korea

(72) INJA MIN (KR)

(74) Công ty TNHH Tư vấn ALIATLEGAL (ALIATLEGAL CO., LTD.)

(54) BỒN CHỨA ĐỂ CHÔN THÚ NUÔI

(57) Sáng chế đề cập đến bồn chứa để chôn thú nuôi bao gồm một thân bồn chứa có dạng hình trụ với không gian bên trong chia làm nhiều ô và một hoặc nhiều cửa bố trí ở phần trên cùng của thân bồn chứa; một nắp đậy được bố trí trên cửa; một ống xả khí gas từ trong thân bồn chứa ra ngoài, ống này đâm xuyên vuông góc qua thân bồn chứa, một ống có nhiều lỗ để thải nước từ trong thân bồn chứa ra ngoài, và các chi tiết gia cố có dạng hình vòng cung bố trí cách đều nhau tại mặt trong của phần thân bồn chứa.

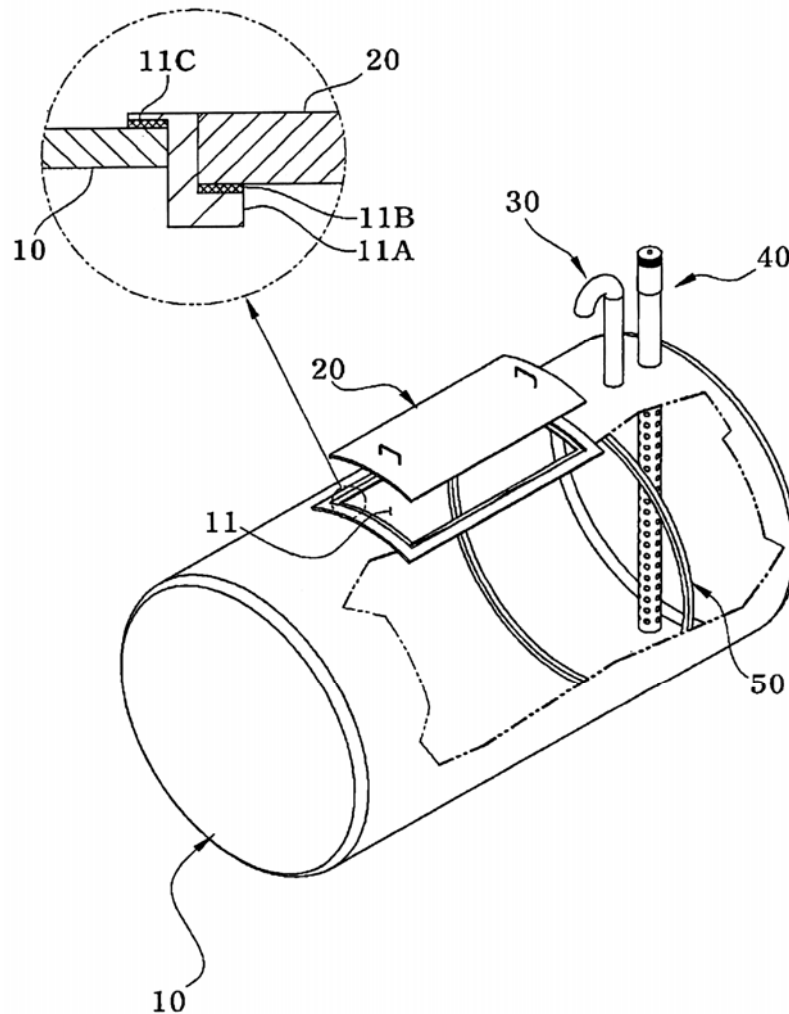

- (11) **42622**  
 (21) 1-2015-00829 (51)<sup>7</sup> **C07D 403/12**, A61K 31/4155, 31/454, 31/5377, A61P 25/00, C07D 401/12, 413/12, 413/14, 417/14  
 (22) 11.09.2013 (43) 25.06.2015  
 (86) PCT/EP2013/068769 11.09.2013 (87) WO/2014/041007 20.03.2014  
 (30) 12184360.1 14.09.2012 EP  
 (71) F. HOFFMANN-LA ROCHE AG (CH)  
 Grenzacherstrasse 124, CH-4070 Basel, Switzerland  
 (72) Guido Galley (DE), Roger Norcross (GB), Philippe Pflieger (FR)  
 (74) Công ty TNHH Tâm nhìn và Liên danh (VISION & ASSOCIATES CO.LTD.)  
 (54) DẪN XUẤT PYRAZOL CARBOXAMIT DÙNG LÀM CHẤT ĐIỀU BIẾN THỤ THỂ LIÊN QUAN ĐẾN AMIN VẾT (TAAR), QUY TRÌNH ĐIỀU CHẾ DẪN XUẤT NÀY VÀ DƯỢC PHẨM CHỨA CHÚNG  
 (57) Sáng chế đề cập đến hợp chất có công thức

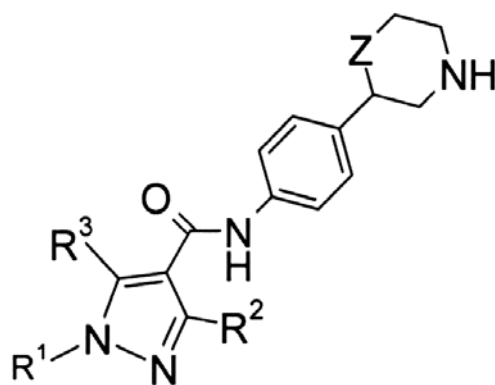

trong đó các phần tử thế là như được xác định trong điểm 1 yêu cầu bảo hộ hoặc đến muối cộng axit dược dụng của chúng.

Đã phát hiện ra rằng các hợp chất có công thức I có ái lực tốt đối với các thụ thể liên quan đến amin vết (các TAAR), đặc biệt là đối với TAAR1.

Các hợp chất này có thể được sử dụng để điều trị chứng trầm cảm, rối loạn lo âu, rối loạn lưỡng cực, rối loạn tăng động giảm chú ý (ADHD), rối loạn liên quan đến căng thẳng, rối loạn tâm thần như bệnh tâm thần phân liệt, bệnh về thần kinh như bệnh Parkinson, rối loạn thoái hóa thần kinh như bệnh Alzheimer, bệnh động kinh, bệnh đau nửa đầu, tăng huyết áp, lạm dụng chất và rối loạn chuyển hóa như rối loạn ăn uống, bệnh tiểu đường, biến chứng tiểu đường, bệnh béo phì, chứng rối loạn lipid máu, rối loạn đồng hóa và tiêu thụ năng lượng, các rối loạn và sự trục trặc về nội cân bằng nhiệt độ cơ thể, rối loạn giấc ngủ và nhịp sinh học và rối loạn tim mạch.

- (11) **42623**
- (21) 1-2015-00833 (51)<sup>7</sup> **A23G 1/00**, 1/30, 3/50
- (22) 28.08.2013 (43) 25.06.2015
- (86) PCT/JP2013/07297328.08.2013 (87) WO2014/038443 A1 13.03.2014
- (30) JP2012-194919 05.09.2012 JP
- (71) THE NISSHIN OILIO GROUP, LTD. (JP)  
23-1, Shinkawa 1-chome, Chuo-ku, Tokyo 1048285 Japan
- (72) Sachi HASEBE (JP), Tsutomu HASEGAWA (JP)
- (74) Công ty Luật TNHH AMBYS Hà Nội (AMBYS HANOI)
- (54) SÔCÔLA THỂ HIỆN TÍNH CHỊU NƯỚNG
- (57) Sáng chế đề cập đến sôcôla thể hiện tính chịu nướng. Sôcôla này chứa sacarit (A) và sacarit (B) và được đặc trưng ở tỷ lệ của tổng lượng sacarit (A) và sacarit (B) so với lượng của tất cả các sacarit trong sôcôla là 0,10 hoặc lớn hơn. Sacarit (A) là sorbitol và/hoặc xylitol, và sacarit (B) là isomaltuloza và/hoặc maltitol.

- (11) **42624**  
 (21) 1-2015-00846 (51)<sup>7</sup> **H01M 4/38, C22C 9/02**  
 (22) 27.08.2013 (43) 25.06.2015  
 (86) PCT/JP2013/005061 27.08.2013 (87) WO2014/034104 A1 06.03.2014  
 (30) 2012-186159 27.08.2012 JP

Ngày yêu cầu thẩm định nội dung: 13.03.2015

- (71) NIPPON STEEL & SUMITOMO METAL CORPORATION (JP)  
 6-1, Marunouchi 2-chome, Chiyoda-ku, Tokyo 100-8071, Japan  
 (72) YAMAMOTO, Sukeyoshi (JP), NEGI, Noriyuki (JP), NAGATA, Tatsuo (JP),  
 MORIGUCHI, Koji (JP), YONEMURA, Mitsuharu (JP), KAKESHITA, Tomoyuki  
 (JP), TERAJ, Tomoyuki (JP), FUKUDA, Takashi (JP)  
 (74) Công ty TNHH một thành viên Sở hữu trí tuệ VCCI (VCCI-IP CO.,LTD)  
 (54) **VẬT LIỆU HOẠT TÍNH LÀM ĐIỆN CỰC ÂM, ĐIỆN CỰC ÂM VÀ PIN**  
 (57) Sáng chế đề cập đến vật liệu hoạt tính làm điện cực âm mà có thể nâng cao điện dung  
 trên một đơn vị thể tích và các đặc tính về chu kỳ nạp điện - phóng điện của pin sạc lại  
 được dùng chất điện phân không phải là nước được đại diện bởi pin ion lithi sạc lại  
 được. Vật liệu hoạt tính làm điện cực âm theo phương án này chứa pha hợp kim. Pha  
 hợp kim này trải qua sự chuyển pha không khuếch tán nhiệt đàn hồi khi giải phóng hoặc  
 hấp thụ các ion kim loại. Vật liệu hoạt tính làm điện cực âm theo phương án này được  
 sử dụng trong pin sạc lại được dùng chất điện phân không phải là nước. Sự chuyển pha  
 không khuếch tán nhiệt đàn hồi còn được gọi là chuyển pha mactensit nhiệt đàn hồi.  
 Sáng chế cũng đề cập đến điện cực âm và pin.

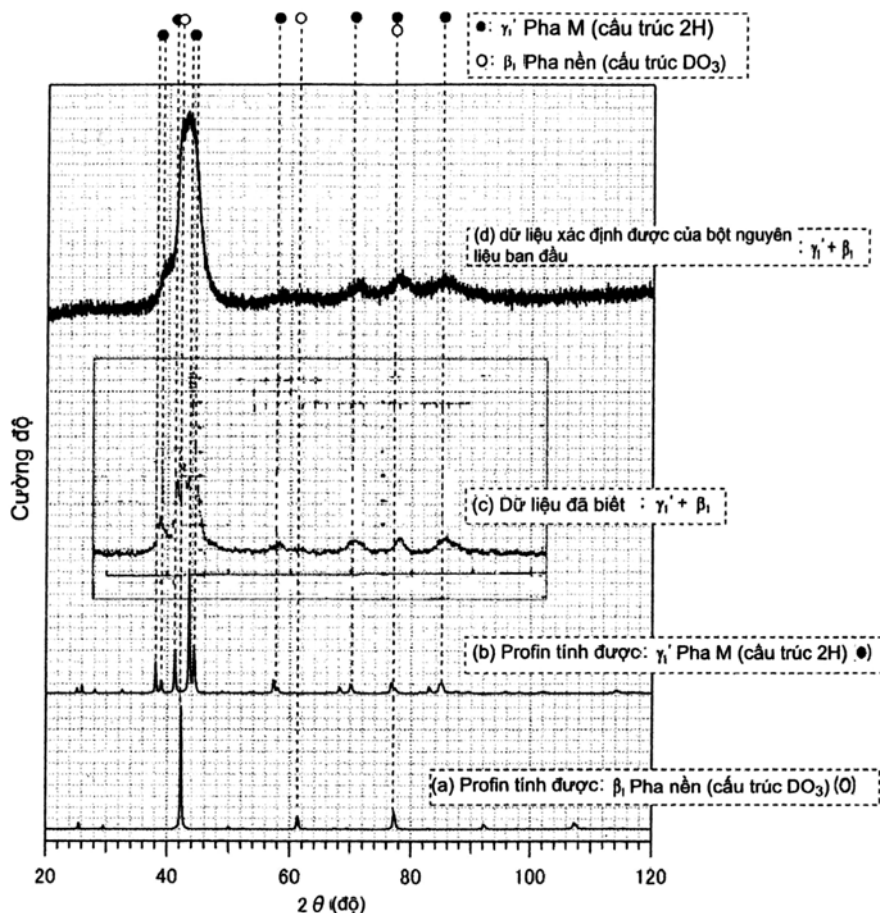

- |      |                   |            |                   |                             |
|------|-------------------|------------|-------------------|-----------------------------|
| (11) | <b>42625</b>      |            |                   |                             |
| (21) | 1-2015-00848      |            | (51) <sup>7</sup> | <b>D06F 39/00</b>           |
| (22) | 11.09.2013        |            | (43)              | 25.06.2015                  |
| (86) | PCT/JP2013/005372 | 11.09.2013 | (87)              | WO2014/041799 A1 20.03.2014 |
| (30) | 2012-202557       | 14.09.2012 | JP                |                             |
|      | 2012-202559       | 14.09.2012 | JP                |                             |
|      | 2012-202563       | 14.09.2012 | JP                |                             |
|      | 2012-202564       | 14.09.2012 | JP                |                             |
|      | 2012-202565       | 14.09.2012 | JP                |                             |

Ngày yêu cầu thẩm định nội dung: 13.03.2015

(71) PANASONIC INTELLECTUAL PROPERTY MANAGEMENT CO., LTD. (JP)

1-61, Shiromi 2-Chome, Chuo-ku, Osaka-shi, Osaka 540-6207, Japan

(72) KAJIHARA, Hiroshi (JP), KANDO, Takeshi (JP), SAKAMOTO, Junya (JP)

(74) Công ty TNHH một thành viên Sở hữu trí tuệ VCCI (VCCI-IP CO.,LTD)

(54) **MÁY GIẶT**

(57) Sáng chế đề cập đến máy giặt bao gồm trống quay (3) được điều khiển có thể quay được, vỏ máy giặt chứa trống quay (3), và bảng hiển thị hoạt động (16) được bố trí ở phần trên của vỏ máy giặt và có cửa sổ mở (21). Ngoài ra, máy giặt bao gồm bảng tinh thể lỏng (25) được lắp vào phía mặt sau của bảng hiển thị hoạt động (16), tấm kính trong suốt (22) được lắp qua thân đàn hồi (23) vào phía mặt sau của phần mà ở đó cửa sổ mở (21) được bố trí trong bảng hiển thị hoạt động (16), và điện cực trong suốt (24) được lắp ở phía mặt sau của tấm kính trong suốt (22).

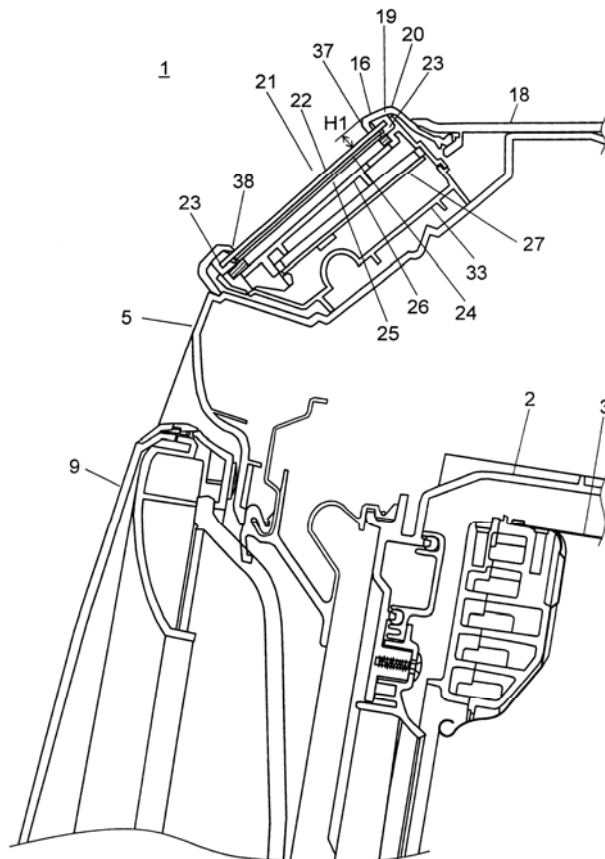

- (11) **42626**  
 (21) 1-2015-00850 (51)<sup>7</sup> **C07D 403/12**, A61K 31/404, 31/4178, 31/437, 31/44, 31/506, A61P 25/00, C07D 209/34, 401/12, 401/14, 471/04  
 (22) 10.09.2013 (43) 25.06.2015  
 (86) PCT/EP2013/068668 10.09.2013 (87) WO2014/040969 20.03.2014  
 (30) 12184249.6 13.09.2012 EP  
 (71) F. HOFFMANN-LA ROCHE AG (CH)  
 Grenzacherstrasse 124, CH-4070 Basel, Switzerland  
 (72) BRUNNER, Daniela (AR), MALBERG, Jessica (US), SHANKAR, Bavani G. (US), KOLCZEWSKI, Sabine (DE), LIMBERG, Anja (DE), PRINSSEN, Eric (NL), RIEMER, Claus (DE), STOLL, Theodor (CH)  
 (74) Công ty TNHH Tâm nhìn và Liên danh (VISION & ASSOCIATES CO.LTD.)  
 (54) HỢP CHẤT 2-OXO-2,3-DIHYDRO-INDOL DÙNG ĐỂ ĐIỀU TRỊ CÁC RỐI LOẠN HỆ THÂN KINH TRUNG ƯƠNG (CNS), CHẾ PHẨM VÀ DƯỢC PHẨM CHỨA HỢP CHẤT NÀY VÀ QUY TRÌNH ĐIỀU CHẾ CHÚNG  
 (57) Sáng chế đề xuất hợp chất 2-oxo-2,3-dihydro-indol có công thức chung

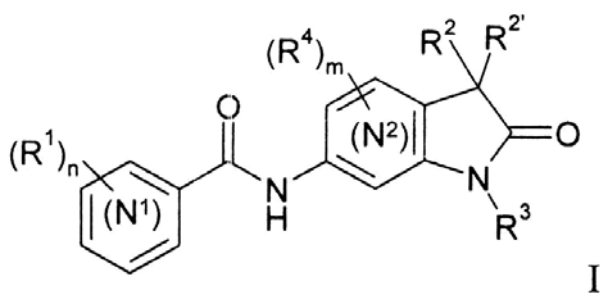

trong đó các phân tử thế là như được xác định trong điểm 1 yêu cầu bảo hộ.

- (11) **42627**
- (21) 1-2015-00851 (51)<sup>7</sup> **A23L 1/30**, A61K 31/702, A61P 25/28, 25/00
- (22) 12.09.2013 (43) 25.06.2015
- (86) PCT/US2013/059488 12.09.2013 (87) WO2014/043368 20.03.2014
- (30) 12382356.9 14.09.2012 EP
- (71) ABBOTT LABORATORIES (US)  
Dept. 377/AP6A-1, 100 Abbott Park Road, Abbott Park, Illinois 60064, United States of America
- (72) HERNANDEZ, Enrique Vazquez (ES), CABRERA, Ricardo Rueda (ES), BUCK, Rachael (US), GONZALEZ, Maria Ramirez (ES), PEREZ, Alejandro Barranco (ES)
- (74) Công ty TNHH Tâm nhìn và Liên danh (VISION & ASSOCIATES CO.LTD.)
- (54) **CHẾ PHẨM DINH DƯỠNG CHỨA HỢP CHẤT 2-FUCOSYL-LACTOZA DÙNG ĐỂ TĂNG CƯỜNG ĐÁP ỨNG TIỀM NĂNG TRONG THỜI GIAN DÀI CỦA VÙNG HẢI MÃ Ở NGƯỜI**
- (57) Sáng chế đề cập đến chế phẩm dinh dưỡng chứa 2-fucosyl-lactoza dùng để tăng cường đáp ứng tiềm năng trong thời gian dài của vùng hải mã ở người có nhu cầu đáp ứng tiềm năng trong thời gian dài hơn.

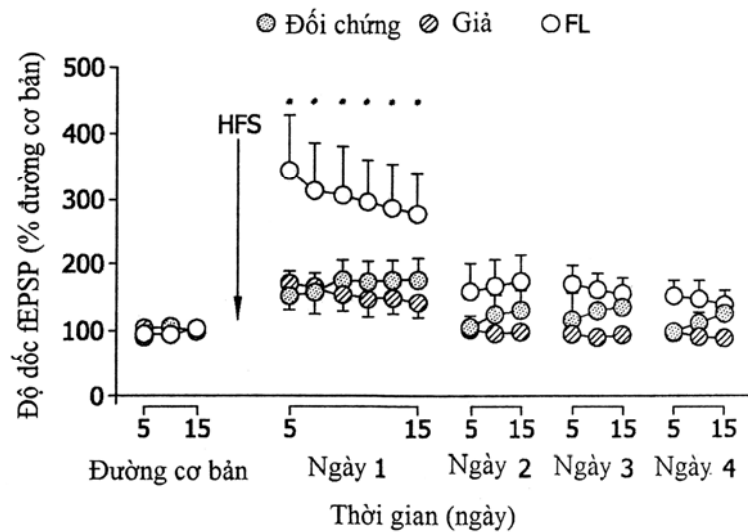

- (11) **42628**
- (21) 1-2015-00862 (51)<sup>7</sup> **A61K 47/48**, 31/519, 31/7088, 31/7115, 31/712, 31/713, 38/17, 38/21, 39/42, A61P 31/14
- (22) 17.05.2013 (43) 25.06.2015
- (86) PCT/CA2013/050377 17.05.2013 (87) WO2014/032176 06.03.2014
- (30) 61/695,040 30.08.2012 US
- 61/703,816 21.09.2012 US
- (71) REPLICOR INC. (CA)  
Suite D-101, 6100 Royalmount Avenue, Montréal, Québec H4P 2R2, Canada
- (72) BAZINET Michel (CA), VAILLANT Andrew (CA)
- (74) Văn phòng luật sư Phạm và Liên danh (PHAM & ASSOCIATES)
- (54) CHẾ PHẨM ĐIỀU TRỊ BỆNH NHIỄM VIRUT VIÊM GAN B HOẶC ĐỒNG NHIỄM VIRUT VIÊM GAN B/VIÊM GAN D
- (57) Sáng chế đề xuất chế phẩm điều trị bệnh nhiễm virut viêm gan B hoặc đồng nhiễm virut viêm gan B/viêm gan D chứa tác nhân được dụng thứ nhất để loại bỏ kháng nguyên bề mặt virut viêm gan B ra khỏi máu và tác nhân được dụng thứ hai để kích thích chức năng miễn dịch.



- (11) **42629**  
(21) 1-2015-00875 (51)<sup>7</sup> **A61Q 7/00**, A61K 36/00  
(22) 14.08.2013 (43) 25.06.2015  
(86) PCT/IN2013/000502 14.08.2013 (87) WO2014/027370 A1 20.02.2014  
(30) 3384/CHE/2012 16.08.2012 IN

Ngày yêu cầu thẩm định nội dung: 16.03.2015

- (71) GENCOR ARMATS BIOTEK PVT.LTD (IN)  
New No.5, Old No.24 First Main Road, Kalamagal Nagar Ekkaduthangal Chennai  
600032, India  
(72) PRABAVATHY, Vaiyapuri Ramalingam (IN)  
(74) Công ty TNHH Sở hữu trí tuệ PADEMARK (PADEMARK CO.,LTD.)  
(54) CHẾ PHẨM THẢO MỘC DÙNG ĐỂ KÍCH THÍCH MỘC TÓC, KHỐNG CHẾ  
HIỆN TƯỢNG RỤNG TÓC, GÀU VÀ SỰ NHIỄM KHUẨN  
(57) Sáng chế đề cập đến chế phẩm thảo mộc dùng để kích thích mọc tóc, khống chế hiện tượng rụng tóc, gàu và sự nhiễm khuẩn nhờ sử dụng cây *Ageratum* spp., chế phẩm này bao gồm ít nhất một hợp chất chính của cây *Ageratum* spp., ví dụ N,N-bis(trimethylsilyl)-2-phenyl-7-(triflometyl)quinolon-4-amin, 3',4',5,6,7,8-hexametoxylavon, phytol, precoxen, caryophylen, squalen, axit  $\alpha$ -linolenic, axit 9,12-octadecadienoic (Z,Z)-, axit hexadeconoic và hydrocoumarin được chiết bằng phương pháp chiết thực vật chung, trong đó ít nhất một hợp chất chính được chiết bằng cách sử dụng dung môi etanol và dung môi metanol; và chế phẩm thảo mộc được điều chế bằng cách gộp lại ít nhất một hợp chất chính của cây *Ageratum* spp. với dung môi etanol và dung môi metanol nhờ đó thu được chất chiết thảo mộc bằng cách sử dụng chất mang để kích thích nang tóc.

- (11) **42630**  
(21) 1-2015-00881 (51)<sup>7</sup> **H04M 1/725**  
(22) 23.08.2013 (43) 25.06.2015  
(86) PCT/CN2013/082174 23.08.2013 (87) WO2014/029361 27.02.2014  
(30) 201210305360.3 24.08.2012 CN

Ngày yêu cầu thẩm định nội dung: 16.03.2015

- (71) TENCENT TECHNOLOGY (SHENZHEN) COMPANY LIMITED (CN)  
Room 403, East Block 2, SEG Park, Zhenxing Road, Futian District, Shenzhen, Guangdong 518044, P.R. China  
(72) CHEN, Qiang (CN)  
(74) Văn phòng luật sư Phạm và Liên danh (PHAM & ASSOCIATES)  
(54) THIẾT BỊ DI ĐỘNG, PHƯƠNG TIỆN LƯU TRỮ ĐƯỢC ĐỌC ĐƯỢC BẰNG MÁY TÍNH VÀ PHƯƠNG PHÁP ĐỂ ĐIỀU CHỈNH CÁC CHẾ ĐỘ HOẠT ĐỘNG CỦA THIẾT BỊ DI ĐỘNG  
(57) Sáng chế đề xuất phương pháp được thực hiện bằng máy tính để thiết bị di động thực hiện để tự động kích hoạt chế độ hoạt động cụ thể của nó. Phương pháp này bao gồm các bước: chia cửa sổ thời gian định trước thành nhiều phân đoạn thời gian cho thiết bị di động dựa trên lịch của người dùng; đối với mỗi phân đoạn thời gian, xác định chế độ hoạt động và thông tin liên kết (ví dụ, danh sách các tác vụ) cho thiết bị di động; và ngay khi thấy bắt đầu một phân đoạn thời gian cụ thể thì kích hoạt chế độ hoạt động tương ứng; và kích hoạt chế độ hoạt động xác định được trên thiết bị di động, sao cho đối với cuộc gọi đến hoặc tin nhắn đến, thì thiết bị di động sẽ thực hiện tập lệnh được liên kết với chế độ hoạt động này.

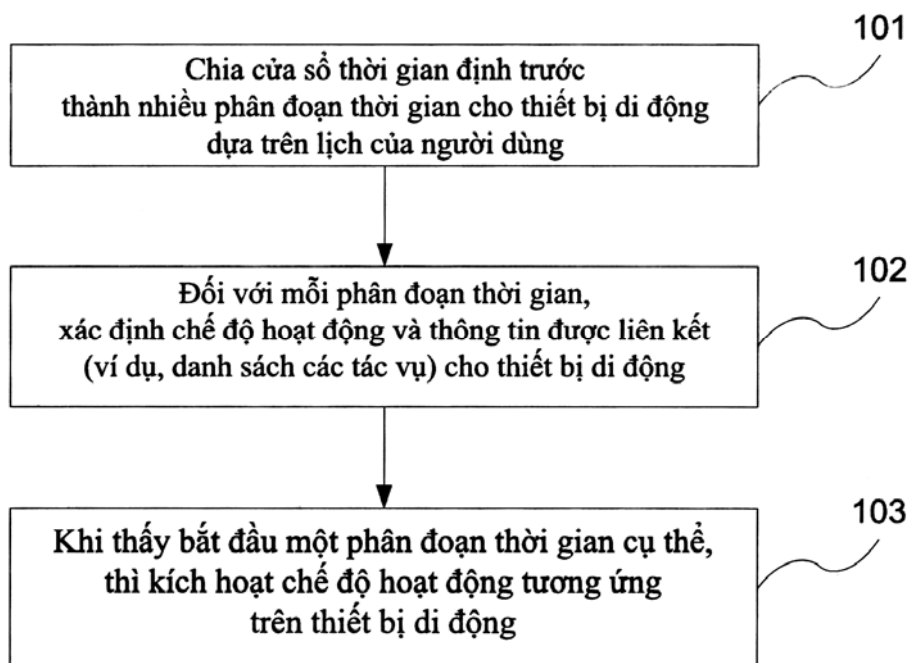

(11) **42631**

(21) 1-2015-00891

(51)<sup>7</sup> **C05D 3/04**

(22) 18.03.2015

(43) 25.06.2015

Ngày yêu cầu thẩm định nội dung: 18.03.2015

(71) **CÔNG TY TNHH THƯƠNG MẠI VÀ SẢN XUẤT HÙNG NGỌC (VN)**

Số 38 phố Đức Giang, phường Đức Giang, quận Long Biên, thành phố Hà Nội

(72) Lê Đình Ngọc (VN)

(54) **PHÂN BÓN SILIC VÀ PHƯƠNG PHÁP SẢN XUẤT PHÂN BÓN NÀY**

(57) Sáng chế đề cập đến phân bón silic bao gồm: natri silicat (25 - 35%) và đất sét (65-75%). Ngoài ra, sáng chế còn đề cập đến phương pháp sản xuất phân bón silic bao gồm các bước: a) chuẩn bị nguyên liệu; b) phối trộn nguyên liệu; c) ủ và làm khô hỗn hợp phân bón dạng dẻo; và d) nghiền thu sản phẩm.

- (11) **42632**  
(21) 1-2015-00898 (51)<sup>7</sup> **H02J 7/00**  
(22) 28.08.2012 (43) 25.06.2015  
(86) PCT/FI2012/05081728.08.2012 (87) WO/2014/033349 06.03.2014  
(71) AITICO OY (FI)  
Malkki, Mariankatu 8 A, FI-15100 Lahti, Finland

(72) LYKOV, Evgeny (RU)

(74) Công ty Luật TNHH T&G (TGVN)

(54) **TRẠM NẠP ĐIỆN VÀ HỆ THỐNG NẠP ĐIỆN**

(57) Sáng chế đề cập đến trạm nạp điện để nạp điện ít nhất một thiết bị đầu cuối di động được ghép cặp theo cách tháo lắp với ít nhất một vị trí nạp của trạm nạp điện. Trạm nạp điện bao gồm giao diện nạp để cung cấp dòng điện cho pin của ít nhất một thiết bị đầu cuối di động, cơ cấu khóa được tạo cấu hình để khóa theo cách tháo lắp ít nhất một thiết bị đầu cuối di động với trạm nạp điện, phương tiện nhập/xuất được tạo cấu hình để nhận đầu vào bao gồm thông tin giải phóng để giải phóng ít nhất thiết bị đầu cuối di động và bộ phận xử lý được tạo cấu hình để kiểm tra xem thông tin giải phóng được đưa vào có tương ứng với thông tin giải phóng hợp pháp mà sẵn có đối với trạm nạp điện hay không, và nếu việc kiểm tra chỉ ra rằng thông tin giải phóng được đưa vào tương ứng với thông tin giải phóng hợp pháp, để phân phối tín hiệu giải phóng đến cơ cấu khóa để giải phóng việc khóa của ít nhất một thiết bị đầu cuối di động với trạm nạp điện. Ngoài ra, sáng chế còn đề cập đến hệ thống nạp điện để tạo ra việc nạp điện đối với ít nhất một thiết bị đầu cuối di động.

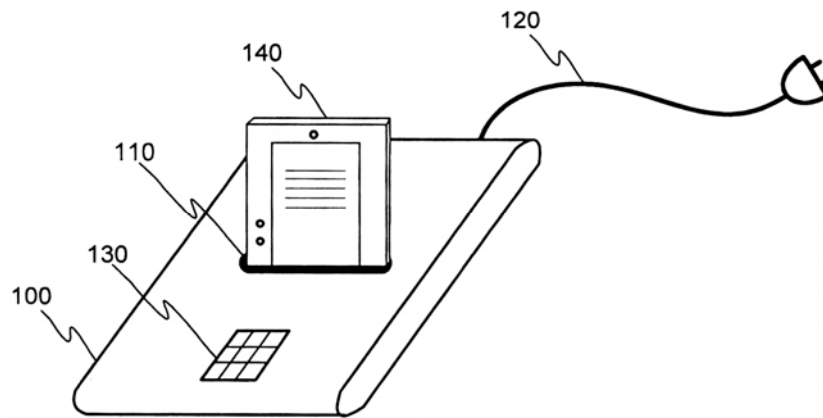

- (11) **42633**  
 (21) 1-2015-00909 (51)<sup>7</sup> **H04N 19/33**, 19/46, 19/61, 19/70, 19/187, 19/12, 19/85, 19/40  
 (22) 24.09.2013 (43) 25.06.2015  
 (86) PCT/US2013/061352 24.09.2013 (87) WO2014/052292 A1 03.04.2014  
 (30) 61/706,480 27.09.2012 US  
 (71) DOLBY LABORATORIES LICENSING CORPORATION (US)  
 100 Potrero Avenue, San Francisco, California 94103-4813, United States of America  
 (72) YIN, Peng (US), LU, Taoran (CN), CHEN, Tao (US)  
 (74) Công ty TNHH Quốc tế D & N (D&N INTERNATIONAL CO.,LTD.)  
 (54) PHƯƠNG PHÁP MÃ HÓA DỮ LIỆU ĐẦU VÀO VÀ GIẢI MÃ DÒNG PHÂN LỚP CHUẨN MÃ HÓA, THIẾT BỊ VÀ PHƯƠNG TIỆN LƯU TRỮ ĐỂ THỰC HIỆN PHƯƠNG PHÁP NÀY

(57) Sáng chế đề cập đến các phương pháp mã hóa dữ liệu đầu vào và giải mã dòng phân lớp chuẩn mã hóa. Dữ liệu video được mã hóa trong dòng bit phân lớp chuẩn mã hóa. Căn cứ vào tín hiệu lớp cơ sở (BL) và một hoặc nhiều hơn một tín hiệu lớp nâng cao (EL), tín hiệu BL được mã hóa thành dòng BL được mã hóa nhờ sử dụng bộ mã hóa BL phù hợp với chuẩn mã hóa thứ nhất. Để đáp lại tín hiệu BL và tín hiệu EL, đơn vị xử lý tham chiếu (RPU) xác định các tham số xử lý RPU. Để đáp lại các tham số xử lý RPU và tín hiệu BL, RPU tạo ra tín hiệu tham chiếu lớp trung gian. Nhờ sử dụng bộ mã hóa EL phù hợp với chuẩn mã hóa thứ hai, tín hiệu EL được mã hóa thành dòng EL được mã hóa, trong đó việc mã hóa tín hiệu EL được dựa ít nhất một phần vào tín hiệu tham chiếu lớp trung gian. Các thiết bị thu có RPU và bộ giải mã video phù hợp với cả chuẩn mã hóa thứ nhất và thứ hai có thể giải mã cả dòng bit được mã hóa BL và EL. Sáng chế còn đề cập đến thiết bị bao gồm bộ xử lý và được tạo cấu hình để thực hiện các phương pháp, và phương tiện lưu trữ đọc được bằng máy tính không chuyển tiếp lưu trữ trên đó các chỉ dẫn thực hiện các phương pháp.

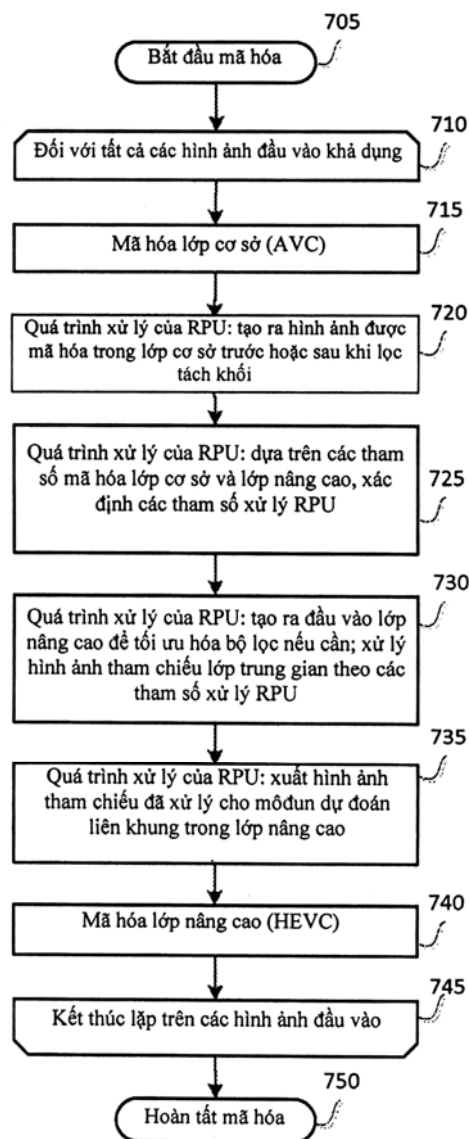

- (11) **42634**
- (21) 1-2015-00912 (51)<sup>7</sup> **C25D 11/04**, 21/12
- (22) 24.09.2013 (43) 25.06.2015
- (86) PCT/US2013/061287 24.09.2013 (87) WO/2014/047607 27.03.2014
- (30) 61/704,958 24.09.2012 US
- 13/834,805 15.03.2013 US
- (71) ALCOA INC. (US)  
Alcoa Corporate Center, 201 Isabella Street, Pittsburgh, Pennsylvania 15212-5858, United States of America
- (72) ASKIN, Albert (US), GIOCONDI, Jennifer L. (US), DENARDO, Nicholas M. (US), BRANDON, Samantha M. (US), SERAFIN, Daniel L. (US)
- (74) Công ty Luật TNHH T&G (TGVN)
- (54) **PHƯƠNG PHÁP SẢN XUẤT SẢN PHẨM HỢP KIM NHÔM ĐƯỢC ANOT HÓA**
- (57) Sáng chế đề cập đến phương pháp mới để sản xuất sản phẩm hợp kim nhôm được anot hóa có các đặc tính hình thức bề mặt được cải thiện. Phương pháp này có thể bao gồm bước chuẩn bị thân hợp kim nhôm để anot hóa, theo đó tạo ra thân hợp kim nhôm được anot hóa, cho bề mặt có ý định để lộ của thân hợp kim nhôm được anot hóa tiếp xúc với axit, theo đó tạo ra bề mặt có ý định để lộ được chuẩn bị của thân hợp kim nhôm được anot hóa, và làm kín bề mặt có ý định để lộ được chuẩn bị của thân hợp kim nhôm được anot hóa. Sản phẩm hợp kim nhôm được anot hóa có thể có được độ sai lệch về màu được lựa chọn trước, như có giá trị b\* mà ở trong độ sai lệch quy định của giá trị b\* được lựa chọn trước.

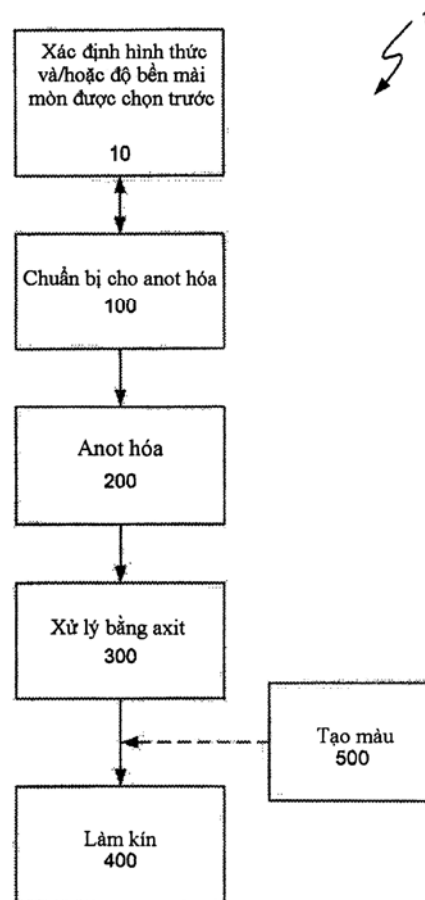

- (11) **42635**
- (21) 1-2015-00916 (51)<sup>7</sup> **G06F 3/038**, 3/041, 3/048, 3/0481, 3/0482, G09G 5/00, 5/08, 5/36, 5/38
- (22) 28.08.2013 (43) 25.06.2015
- (86) PCT/JP2013/073009 28.08.2013 (87) WO2014/034725 A1 06.03.2014
- (30) 2012-192536 31.08.2012 JP
- Ngày yêu cầu thẩm định nội dung: 19.03.2015
- (71) NEC SOLUTION INNOVATORS, LTD. (JP)  
1-18-7, Shinkiba, Koto-ku, Tokyo 136-8627, Japan
- (72) KADOMATSU Yasuki (JP)
- (74) Công ty TNHH một thành viên Sở hữu trí tuệ VCCI (VCCI-IP CO.,LTD)
- (54) THIẾT BỊ ĐIỀU KHIỂN ĐẦU VÀO, HỆ THỐNG MÁY TÍNH NGƯỜI DÙNG CÓ CẤU HÌNH TỐI THIỂU, PHƯƠNG PHÁP ĐIỀU KHIỂN ĐẦU VÀO VÀ VẬT GHI
- (57) Sáng chế đề cập đến bộ điều khiển hiển thị (105) của thiết bị điều khiển đầu vào (1) hiển thị hình ảnh có chứa vùng đích thao tác (OB) trên bộ hiển thị (101), và bộ xác minh thao tác (103) thu được các tọa độ tiếp xúc (CO) chỉ báo vị trí mà ở đó người dùng tiếp xúc với màn hình cảm ứng (TD). Bộ điều khiển hiển thị (105) hiển thị con trỏ (PO) theo cách sao cho hướng của vectơ con trỏ (CP) từ tọa độ tiếp xúc (CO) về phía con trỏ (PO) về cơ bản trùng với hướng từ các tọa độ tâm (CE) của màn hình cảm ứng (TD) về phía các tọa độ tiếp xúc, và kích thước của vectơ con trỏ (CP) tăng theo sự gia tăng kích thước (LC) của vectơ tiếp xúc (CC).

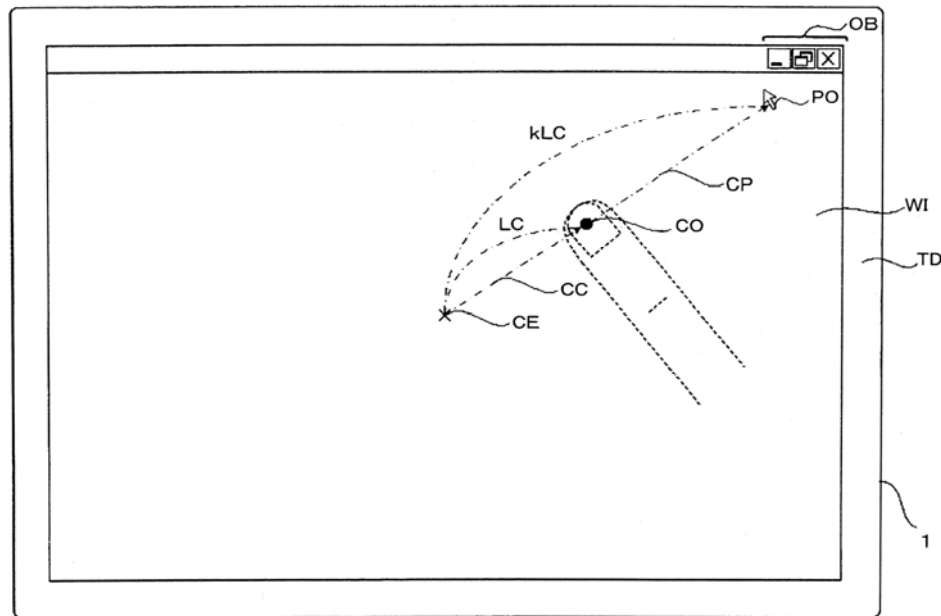

(11) **42636**

(21) 1-2015-00919

(51)<sup>7</sup> **F25D 23/00**, 27/00, 29/00

(22) 02.08.2013

(43) 25.06.2015

(86) PCT/JP2013/071021 02.08.2013

(87) WO2014/030526 A1 27.02.2014

(30) 2012-183235 22.08.2012 JP

Ngày yêu cầu thẩm định nội dung: 19.03.2015

(71) 1. KABUSHIKI KAISHA TOSHIBA (JP)

1-1, Shibaura 1-chome, Minato-ku, Tokyo, Japan

2. TOSHIBA CONSUMER ELECTRONICS HOLDINGS CORPORATION (JP)

2-15, Sotokanda 2-chome, Chiyoda-ku, Tokyo, Japan

3. TOSHIBA HOME APPLIANCES CORPORATION (JP)

2-15, Sotokanda 2-chome, Chiyoda-ku, Tokyo, Japan

(72) KANEKO, Shota (JP), YABUKAMI, Yuya (JP)

(74) Công ty TNHH một thành viên Sở hữu trí tuệ VCCI (VCCI-IP CO.,LTD)

(54) TỦ LẠNH

(57) Sáng chế đề cập đến tủ lạnh cho phép người sử dụng dễ dàng biết được việc liệu hoạt động vận hành của bộ phận vận hành có được cho phép hay không. Tủ lạnh bao gồm phần thân (1) có phần hở ở phía trước, cửa (7, 8, 9, 10, 11, 12) có tấm phía trước cửa trong suốt (13) ở phía trước cửa và mở/đóng phần hở, vùng thao tác (20) nằm ở phía trước tấm phía trước cửa, bộ phận vận hành (24) được lắp trong vùng thao tác, nguồn sáng (32) chiếu sáng bộ phận vận hành từ phía sau, và bộ điều khiển được tạo cấu hình để điều khiển trạng thái phát sáng của nguồn sáng. Bộ điều khiển được tạo cấu hình để cho phép vận hành trên bộ phận vận hành khi nguồn sáng được bật, bộ điều khiển được tạo cấu hình để không cho phép vận hành trên bộ phận vận hành khi nguồn sáng được tắt.

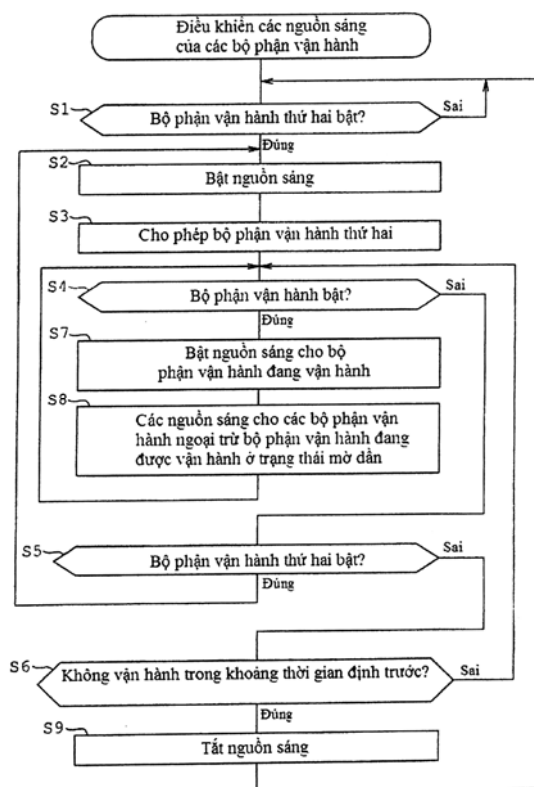



- (11) **42637**
- (21) 1-2015-00932 (51)<sup>7</sup> **H01Q 1/04**, 13/28, 19/28
- (22) 20.08.2013 (43) 25.06.2015
- (86) PCT/FR2013/051953 20.08.2013 (87) WO2014/029947 A1 27.02.2014
- (30) 12 02272 22.08.2012 FR
- (71) ONERA (OFFICE NATIONAL D'ETUDES ET DE RECHERCHES AÉROSPATIALES) (FR)  
29 ave, de la Division Leclerc. F-92320 Chatillon, France
- (72) JANGAL, Florent (FR), PETRILLO, Luca (FR), DARCES, Muriel (FR), HELIER, Marc (FR), MONTMAGNON, Jean-Louis (FR)
- (74) Công ty TNHH Sở hữu công nghiệp Sao Bắc Đẩu (SAO BAC DAU IP COM.,LTD)
- (54) **PHẦN TỬ BỀ MẶT CẢM ỨNG ĐỂ BỨC XẠ ĐIỆN TỪ**
- (57) Sáng chế đề cập đến phần tử bề mặt cảm ứng cho phép hiệu chỉnh các điều kiện truyền bức xạ điện từ. Phần tử bề mặt cảm ứng gồm có tấm nền (1) và các tấm phụ (2) được bố trí vuông góc với tấm nền. Sóng bề mặt được tạo ra bởi phần tử bề mặt cảm ứng từ một sóng điện từ có dạng sóng truyền trong không gian tự do, khi điện trường của sóng truyền trong không gian tự do là không song song với tấm nền, và khi phần tử bề mặt cảm ứng được bố trí gần mặt đất với tấm nền song song với mặt đất.

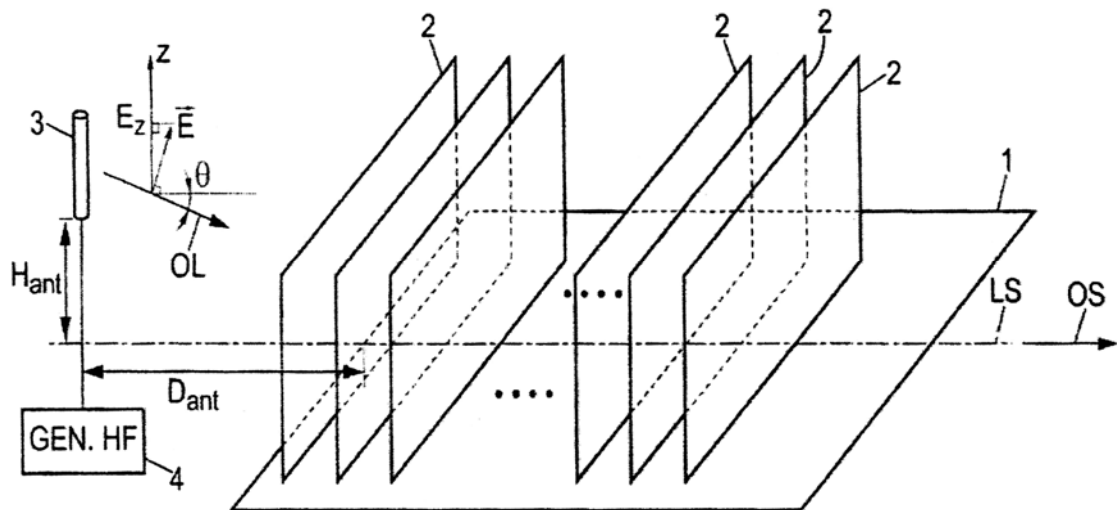

- (11) **42638**
- (21) 1-2015-00934 (51)<sup>7</sup> **C12N 7/04**, A01H 5/00, C07K 14/085, 16/10, C12N 15/41, 15/82, 7/01
- (22) 29.08.2013 (43) 25.06.2015
- (86) PCT/CA2013/050666 29.08.2013 (87) WO2014/036645 13.03.2014
- (30) 61/697,266 05.09.2012 US
- (71) MEDICAGO INC. (CA)  
1020 route de l'Eglise, Suite 600, Quebec, Quebec G1V 3V9, Canada
- (72) D'AOUST, Marc-Andre (CA), LAVOIE, Pierre-Olivier (CA), COUTURE, Manon (CA), POULIN, Lucie (CA), VEZINA, Louis-Philippe (CA)
- (74) Công ty Luật TNHH T&G (TGVN)
- (54) **HẠT TƯƠNG TỰ PICORNAVIRUT VÀ PHƯƠNG PHÁP TẠO RA HẠT NÀY**
- (57) Sáng chế đề cập đến phương pháp tạo ra hạt tương tự picomavirut (PVLV) ở thực vật. Phương pháp bao gồm việc đưa axit nucleic thứ nhất và axit nucleic thứ hai vào trong thực vật, phần của thực vật, hoặc tế bào thực vật. Axit nucleic thứ nhất bao gồm vùng điều hoà thứ nhất hoạt động ở thực vật được liên kết một cách chặt chẽ với trình tự nucleotit mã hoá polyprotein. Axit nucleic thứ hai bao gồm vùng điều hoà thứ hai hoạt động ở thực vật và liên kết một cách chặt chẽ với trình tự nucleotit mã hoá một hoặc nhiều proteaza. Thực vật, phần của thực vật, hoặc tế bào thực vật được ủ trong các điều kiện mà cho phép sự biểu hiện của axit nucleic, nhờ đó tạo ra PVLV. Sáng chế cũng đề cập đến PVLV bao gồm polyprotein. Sáng chế cũng đề cập đến chế phẩm chứa PVLV và kháng thể đa dòng được tạo ra bằng cách sử dụng PVLV này.

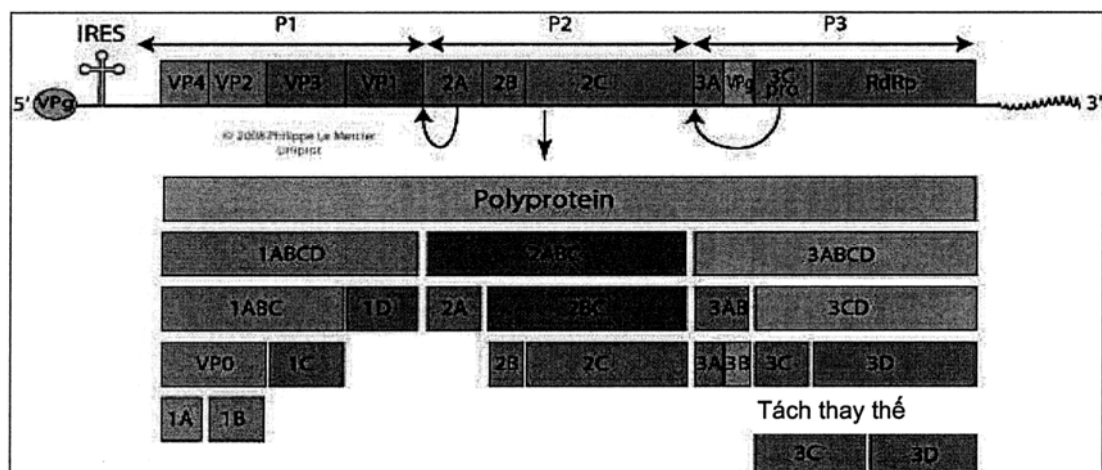

(11) **42639**

(21) 1-2015-00935

(51)<sup>7</sup> **F24F 1/24, 1/22**

(22) 23.08.2013

(43) 25.06.2015

(86) PCT/JP2013/072577 23.08.2013

(87) WO2014/034564 A1 06.03.2014

(30) 2012-186901 27.08.2012 JP

Ngày yêu cầu thẩm định nội dung: 20.03.2015

(71) 1. KABUSHIKI KAISHA TOSHIBA (JP)

1-1, Shibaura 1-chome, Minato-ku, Tokyo, Japan

2. TOSHIBA CONSUMER ELECTRONICS HOLDINGS CORPORATION (JP)

2-15, Sotokanda 2-chome, Chiyoda-ku, Tokyo, Japan

3. TOSHIBA HOME APPLIANCES CORPORATION (JP)

2-15, Sotokanda 2-chome, Chiyoda-ku, Tokyo, Japan

(72) ISHII, Katsuya (JP), SANO, Mitsukuni (JP), KOGETSU, Katsumi (JP), YOKOGI, Tatsuhiro (JP), KATO, Yuuji (JP)

(74) Công ty TNHH một thành viên Sở hữu trí tuệ VCCI (VCCI-IP CO.,LTD)

(54) THIẾT BỊ NGOÀI TRỜI CỦA MÁY ĐIỀU HÒA KHÔNG KHÍ

(57) Sáng chế đề cập đến thiết bị ngoài trời của máy điều hòa không khí được tạo ra có khoang trao đổi nhiệt mà trên đó quạt thổi và thiết bị trao đổi nhiệt ngoài trời được lắp đặt, khoang máy mà trên đó máy nén được lắp đặt, tấm ngăn được lắp đặt thẳng đứng trên panen đáy để sắp xếp các phần đáy của khoang trao đổi nhiệt và khoang máy để phân cách khoang trao đổi nhiệt với khoang máy, hộp chi tiết điện được đặt tại phần trên của tấm ngăn và được lắp đặt sao cho kéo dài từ khoang máy và khoang trao đổi nhiệt, nền đảo được đặt ở bên trong hộp chi tiết điện và được tạo ra có các chi tiết điện và trong đó, trong số các chi tiết điện, chi tiết điện thứ nhất mà có nhiệt độ cao tại thời điểm điều hòa không khí được bố trí tại phía của khoang trao đổi nhiệt và chi tiết điện thứ hai mà sinh ra ít nhiệt hơn tại thời điểm điều hòa không khí được bố trí tại phía của khoang máy, và bộ phận tiêu nhiệt được đặt giữa chi tiết điện thứ nhất và chi tiết điện thứ hai và được lắp đặt tại phía của khoang trao đổi nhiệt.

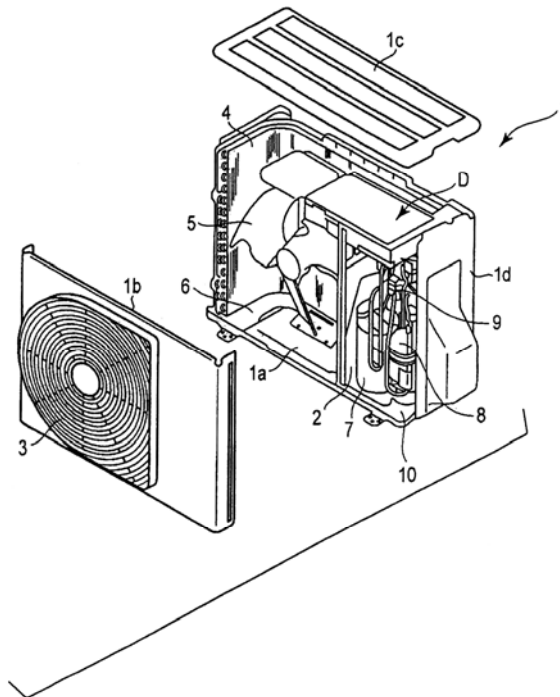

- (11) **42640**
- (21) 1-2015-00941 (51)<sup>7</sup> **C11D 1/14**, A61K 8/46, A61Q 19/10, 5/02, C07C 309/08, 309/20, C11D 1/29
- (22) 19.09.2013 (43) 25.06.2015
- (86) PCT/JP2013/075290 19.09.2013 (87) WO/2014/046175 27.03.2014
- (30) 2012-207571 20.09.2012 JP
- Ngày yêu cầu thẩm định nội dung: 20.03.2015
- (71) KAO CORPORATION (JP)  
14-10, Nihonbashi Kayabacho 1-chome, Chuo-ku, Tokyo 103-8210, Japan
- (72) YOSHIKAWA, Yohei (JP), MITSUDA, Yoshinori (JP), HORI, Hiroshi (JP), NISHIMOTO, Yoshifumi (JP), DOI, Yasuhiro (JP)
- (74) Công ty Cổ phần Hỗ trợ phát triển công nghệ Detech (DETECH)
- (54) **CHẾ PHẨM OLEFIN SULFONAT NỘI VÀ CHẾ PHẨM LÀM SẠCH CHỨA NÓ**
- (57) Sáng chế đề cập đến chế phẩm olefin sulfonat nội có thể đạt được ở mức cao về tính tạo bọt tốt, lượng bọt, tốc độ tạo bọt, sự tan bọt, chất lượng bọt, tính bền của bọt khi có mặt bã nhờn, và lượng bọt khi có mặt bã nhờn và chế phẩm làm sạch chứa chế phẩm olefin sulfonat nội nêu trên. Chế phẩm olefin sulfonat nội theo sáng chế chứa (A) olefin sulfonat nội có 16 nguyên tử cacbon và/hoặc (B) olefin sulfonat nội có 18 nguyên tử cacbon. Tổng lượng của thành phần (A) và thành phần (B) là từ 50-100% theo khối lượng, tỷ lệ khối lượng (A/B) của thành phần (A) so với thành phần (B) là từ 0/100-70/30, lượng olefin sulfonat nội có nhóm axit sulfonic ở vị trí 2 là 25% khối lượng hoặc nhỏ hơn. Tỷ lệ khối lượng của dạng hydroxy trong olefin sulfonat nội của thành phần (A) và thành phần (B) (dạng hydroxy/dạng olefin) là 75/25-100/0.

- (11) **42641**  
 (21) 1-2015-00945 (51)<sup>7</sup> **C12P 19/04**, C12N 1/20, C12R 1/46  
 (22) 06.09.2013 (43) 25.06.2015  
 (86) PCT/KR2013/008048 06.09.2013 (87) WO/2014/038879 13.03.2014  
 (30) 10-2012-0099348 07.09.2012 KR

Ngày yêu cầu thẩm định nội dung: 20.03.2015

- (71) SK CHEMICALS CO., LTD. (KR)  
 (Sampyeong-dong), 310, Pangyo-ro, Bundang-gu, Seongnam-si, Gyeonggi-do 463-400, Republic of Korea  
 (72) SHIN, Jin-Hwan (KR), PARK, Mahn-Hoon (KR), KIM, Hun (KR), NOH, Myeong-Ju (KR), PARK, Su-Jin (KR)  
 (74) Công ty TNHH Tâm nhìn và Liên danh (VISION & ASSOCIATES CO.LTD.)  
 (54) PHƯƠNG PHÁP SẢN XUẤT POLYSACARIT VỎ CÓ KIỂU HUYẾT THANH PHẾ CẦU KHUẨN  
 (57) Sáng chế đề cập đến phương pháp sản xuất polysacarit vỏ có kiểu huyết thanh phế cầu khuẩn. Phương pháp theo sáng chế bao gồm các bước nuôi cấy bổ sung chủng vi khuẩn tạo kiểu huyết thanh phế cầu khuẩn mà không điều chỉnh độ pH, nhờ đó loại bỏ quá trình kết tủa protein bằng cách axit hóa bằng chất điều chỉnh độ pH.

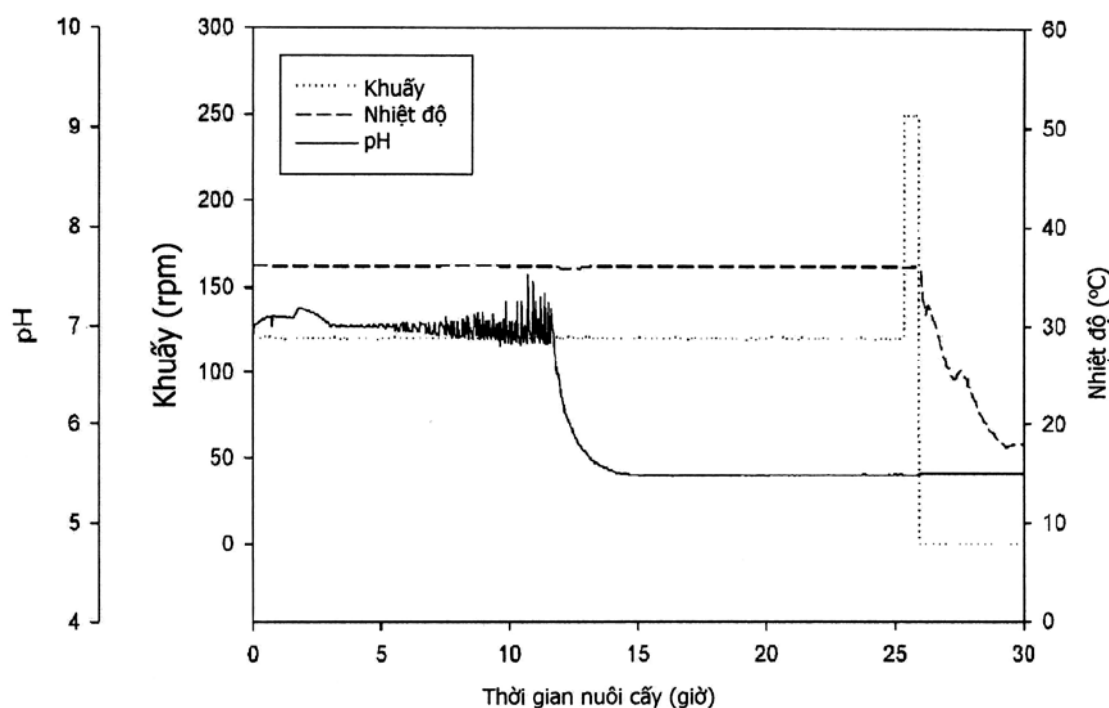

- (11) **42642**  
 (21) 1-2015-00953 (51)<sup>7</sup> **B62K 5/05**, 21/00, B62D 7/00, B60G 17/005  
 (22) 24.09.2013 (43) 25.06.2015  
 (86) PCT/JP2013/075619 24.09.2013 (87) WO2014/046275 A1 27.03.2014  
 (30) 2012-209873 24.09.2012 JP  
 2013-138483 01.07.2013 JP

Ngày yêu cầu thẩm định nội dung: 23.03.2015

- (71) YAMAHA HATSUDOKI KABUSHIKI KAISHA (JP)  
 2500 Shingai, Iwata-shi, Shizuoka-ken 438-8501, Japan  
 (72) Kazuhisa TAKANO (JP), Toshio HZUKA (JP), Yosuke HIRAYAMA (JP)  
 (74) Công ty TNHH Tư vấn - Đầu tư N.T.K. (N.T.K. CO., LTD.)  
 (54) PHƯƠNG TIỆN GIAO THÔNG  
 (57) Sáng chế đề cập đến phương tiện giao thông có thể cải thiện sự thoải mái khi điều khiển và ngăn chặn sự gia tăng kích thước của toàn bộ phương tiện giao thông theo hướng trước-sau. Trong đó, độ lớn của góc nhọn ( $\theta_L$ ) được tạo nên bởi mặt phẳng ảo giao cắt vuông góc với trục trên và trục dưới của bộ phận ngang và hướng lên-xuống của khung thân phương tiện là nhỏ hơn so với góc nhọn ( $\theta_{TR}$ ) và góc nhọn ( $\theta_{TL}$ ) được tạo nên bởi phương giãn và co của các bộ phận ống lồng và hướng lên-xuống của khung thân phương tiện, góc nhọn ( $\theta_{SR}$ ) và góc nhọn ( $\theta_{SL}$ ) được tạo nên bởi các trục của các thanh phía bên và hướng lên-xuống của khung thân phương tiện. Độ lớn của góc nhọn ( $\theta_{TR}$ ) và góc nhọn ( $\theta_{TL}$ ) được tạo nên bởi phương giãn và co của các bộ phận ống lồng và hướng lên-xuống của khung thân phương tiện lớn hơn so với góc nhọn ( $\theta_L$ ) được tạo nên bởi mặt phẳng ảo giao cắt vuông góc với trục trên và trục dưới của bộ phận ngang và hướng lên-xuống của khung thân phương tiện và tương đương hoặc nhỏ hơn so với góc nhọn ( $\theta_{SR}$ ) và góc nhọn ( $\theta_{SL}$ ) được tạo nên bởi các trục của các thanh phía bên và hướng lên-xuống của khung thân phương tiện.

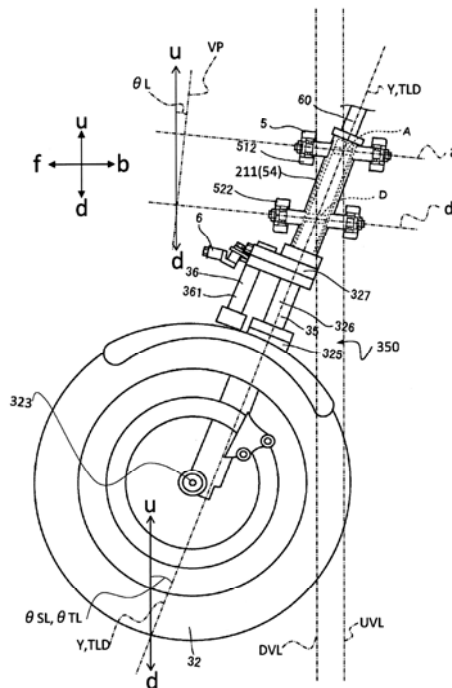

- (11) **42643**  
 (21) 1-2015-00954 (51)<sup>7</sup> **C10G 45/02**, 45/44  
 (22) 23.07.2013 (43) 25.06.2015  
 (86) PCT/US2013/051679 23.07.2013 (87) WO/2014/031274 27.02.2014  
 (30) 61/691,452 21.08.2012 US

Ngày yêu cầu thẩm định nội dung: 23.03.2015

- (71) CATALYTIC DISTILLATION TECHNOLOGIES (US)  
 10100 Bay Area Blvd., Pasadena, TX 77507, United States of America  
 (72) PODREBARAC, Gary, G. (CA)  
 (74) Công ty TNHH T&T INVENMARK Sở hữu trí tuệ Quốc tế (T&T INVENMARK CO., LTD.)  
 (54) QUY TRÌNH LOẠI LƯU HUỖNH BẰNG HYDRO CHỌN LỌC TRONG XĂNG ĐƯỢC SẢN XUẤT TỪ QUÁ TRÌNH CRACKING XÚC TÁC TẦNG SÔI (FCC) ĐẾN HÀM LƯỢNG LƯU HUỖNH NHỎ HƠN 10 PHẦN TRIỆU  
 (57) Sáng chế đề cập đến quy trình làm giảm lượng lưu huỳnh của dòng hydrocacbon. Naphta đã được crackinh hoàn toàn được cho tiếp xúc với chất xúc tác hydro hoá để chuyển hoá ít nhất một phần dien và mercaptan thành thioete và để hydro hoá ít nhất một phần dien. Naphta đã được crackinh hoàn toàn được cất phân đoạn thành phân đoạn naphta nhẹ, phân đoạn naphta giữa và phân đoạn naphta nặng. Phân đoạn naphta nặng được loại lưu huỳnh bằng hydro. Phân đoạn naphta giữa được trộn với hydro và dầu đốt để tạo ra hỗn hợp, hỗn hợp này được cho tiếp xúc với chất xúc tác loại lưu huỳnh bằng hydro để tạo ra phân đoạn naphta giữa có lượng lưu huỳnh giảm. Sau đó, các phân đoạn naphta nhẹ, nặng và giữa có thể được gộp lại để tạo ra sản phẩm đã được loại lưu huỳnh bằng hydro có hàm lượng lưu huỳnh nhỏ hơn 10 phần triệu.

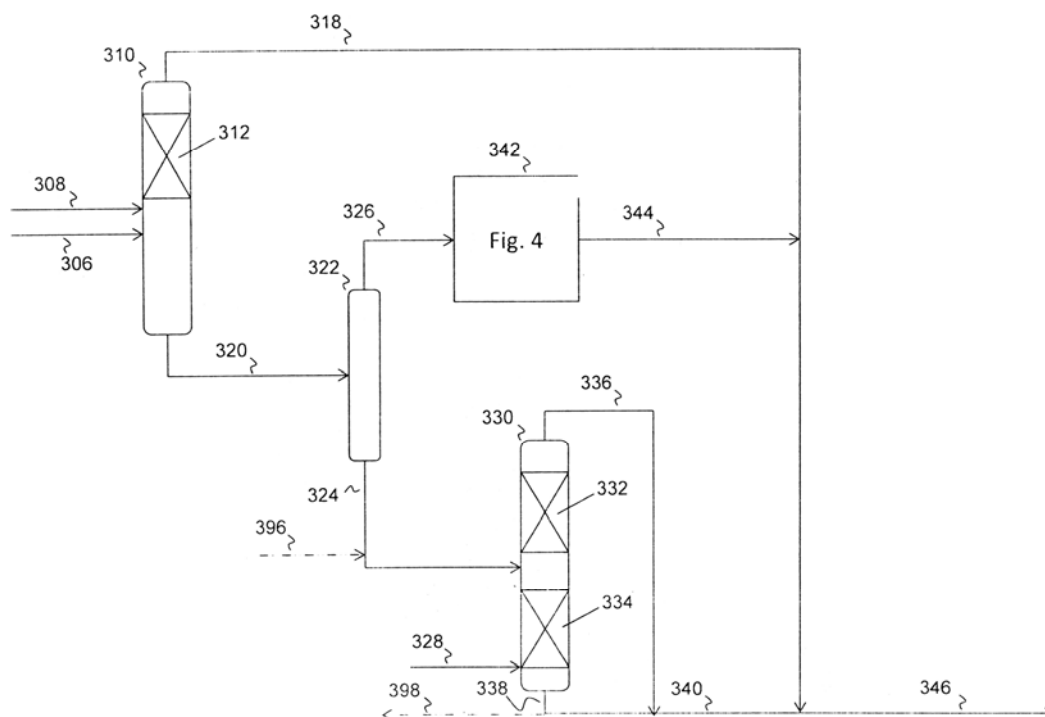

- (11) **42644**  
 (21) 1-2015-00955 (51)<sup>7</sup> **D01G 19/10**  
 (22) 16.09.2013 (43) 25.06.2015  
 (86) PCT/IB2013/002056 16.09.2013 (87) WO2014/049411 03.04.2014  
 (30) 01750/12 28.09.2012 CH  
 (71) MASCHINENFABRIK RIETER AG (CH)

Klosterstrasse 20, CH-8406 Winterthur, Switzerland

(72) Nikolaus MEYER (CH), Flavio CAVADINI (CH)

(74) Công ty TNHH Lê & Lê (LE & LE)

(54) **LƯỢC TRÊN DÙNG CHO MÁY CHẢI VÀ MÁY CHẢI CÓ LƯỢC TRÊN NÀY**

(57) Sáng chế đề cập đến lược trên (1) dùng cho máy chải, bao gồm giá đỡ lược trên (2) có một phần giữ (4, 34), phần giữ này được nối với một tấm giá đỡ (5), một dải kim hoặc một băng lược trên (7) được định vị với phần giữ này, giá đỡ lược trên (2) trong khu vực của phần giữ của nó (4, 34) lắp cố định được với bộ phận giữ lược trên (17) bằng ít nhất một đế giữ (21, 31) tương ứng với bộ phận giữ lược trên.

Để giảm tối đa sự mài mòn giữa giá đỡ lược trên (2) và đế giữ (21, 31) được lắp xoay với một bộ phận giữ lược trên, sáng chế đề xuất ít nhất hai phương tiện giữ bổ sung (30) được lắp trên phần giữ (34) của lược trên và có thể được bao quanh bởi một đế giữ (31) với mỗi phương tiện giữ, phương tiện giữ (30), ít nhất trong khu vực có thể được bao quanh bởi đế giữ tương ứng, được làm bằng một vật liệu cứng hơn phần giữ (34).

Ngoài ra, sáng chế còn đề cập đến máy chải có lược trên này

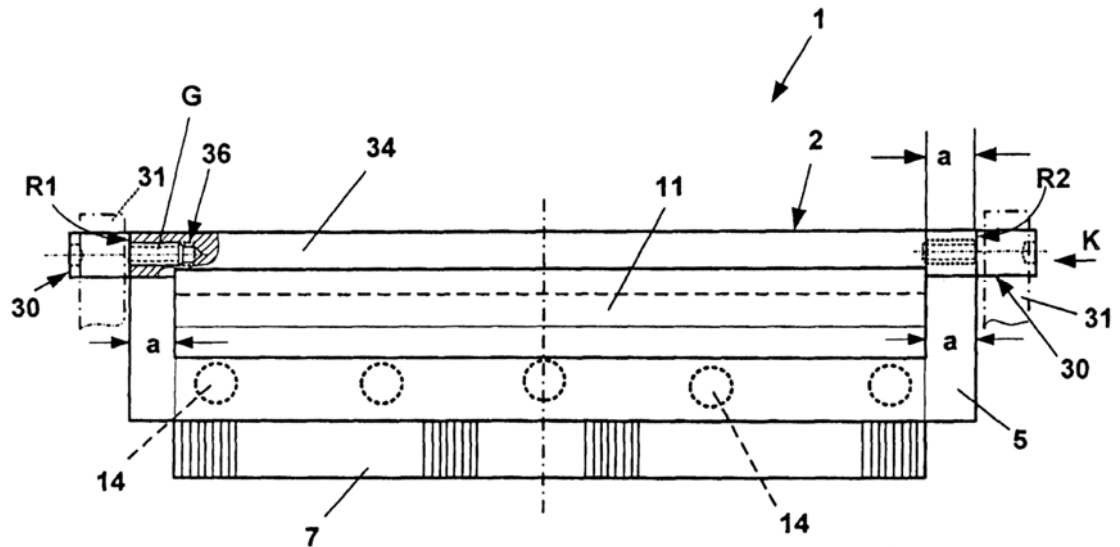



(11) 42645

(21) 1-2015-00959

(51)<sup>7</sup> H02J 7/00, F02D 29/02

(22) 01.11.2013

(43) 25.06.2015

(86) PCT/JP2013/079723 01.11.2013

(87) WO2014/073484

15.05.2014

(30) PCT/JP2012/078988 08.11.2012 JP

Ngày yêu cầu thẩm định nội dung: 23.03.2015

(71) SHINDENGEN ELECTRIC MANUFACTURING CO., LTD. (JP)

2-1, Ohtemachi 2-Chome, Chiyoda-Ku, Tokyo, Japan

(72) AKIHIRO OKAMOTO (JP), TATSUYA ARAI (JP)

(74) Công ty TNHH Ban Ca (BANCA)

(54) MẠCH ĐIỀU KHIỂN ĐỘNG CƠ XE HAI BÁNH VÀ PHƯƠNG PHÁP ĐIỀU KHIỂN ĐỘNG CƠ XE HAI BÁNH

(57) Sáng chế đề cập đến mạch điều khiển động cơ xe hai bánh và phương pháp điều khiển động cơ xe hai bánh, trong đó mạch điều khiển động cơ (100) được tạo cấu hình để điều khiển động cơ xe hai bánh mà có thể khởi động bằng cách kích hoạt cần khởi động (65). Mạch điều khiển động cơ (100) này bao gồm: mạch dò điện áp (20) được tạo cấu hình để dò điện áp của tụ điện C; bộ điều khiển (50) được tạo cấu hình để điều khiển việc cấp điện năng đến động cơ khởi động (46), và để điều khiển việc cấp điện năng tạo ra bởi máy phát (41) đến tụ điện C, dựa trên điện áp của tụ điện C được dò bởi mạch dò điện áp (20); mạch điều khiển tải (30) được tạo cấu hình để điều khiển điện năng được cấp đến tải (31). Nếu điện áp tụ điện C thấp hơn điện áp có thể khởi động khi bật bộ chuyển mạch chính (70), mạch điều khiển tải (30) điều khiển dừng việc cấp điện năng đến tải (31), và bộ điều khiển (50) ngăn việc khởi động động cơ (60) bằng động cơ khởi động (46). Mặt khác, nếu điện áp của tụ điện C không thấp hơn điện áp có thể khởi động khi bật bộ chuyển mạch chính (70), bộ điều khiển (50) cho phép khởi động động cơ (60) bằng động cơ khởi động (46).

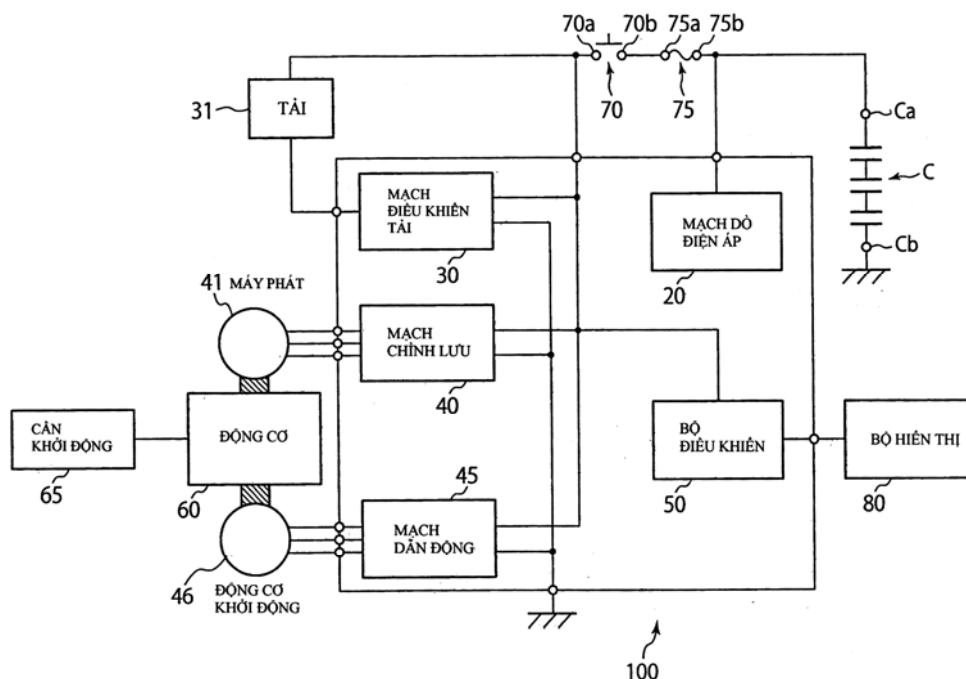

- (11) **42646**
- (21) 1-2015-00960 (51)<sup>7</sup> **B01J 8/28**
- (22) 26.08.2013 (43) 25.06.2015
- (86) PCT/US2013/056631 26.08.2013 (87) WO2014/035887 06.03.2014
- (30) 61/693,707 27.08.2012 US
- (71) SOUTHERN COMPANY (US)  
600 North 18th Street, Bin 7N-8374, Birmingham, AL 35203-2206, United States of America
- (72) LIU, Guohai (US), VIMALCHAND, Pannalal (US), GUAN, Xiaofeng (US), PENG, WanWang (CN)
- (74) Công ty Luật TNHH T&G (TGVN)
- (54) **HỆ THỐNG LÀM MÁT KHÍ TỔNG HỢP TẦNG SÔI TUẦN HOÀN VÀ CƠ CẤU LÀM MÁT KHÍ TỔNG HỢP NHIỀU GIAI ĐOẠN**
- (57) Sáng chế liên quan đến phương pháp và thiết bị làm mát dòng khí nóng có nhiệt độ nằm trong khoảng từ 800 đến 1600°C sử dụng các cơ cấu làm mát tầng sôi tuần hoàn nhiều giai đoạn (CFB). Cụ thể, sáng chế liên quan đến việc làm mát khí tổng hợp nóng từ thiết bị khí hóa than, trong đó khí tổng hợp nóng cuốn theo các chất mà làm bẩn, xói mòn và ăn mòn các bề mặt truyền nhiệt khi tiếp xúc trong cơ cấu làm mát thông thường. Khí tổng hợp nóng được làm mát bằng cách lấy ra và truyền nhiệt một cách gián tiếp cho các bề mặt truyền nhiệt với sự tuần hoàn các hạt chất rắn trong cơ cấu làm mát khí tổng hợp CFB.

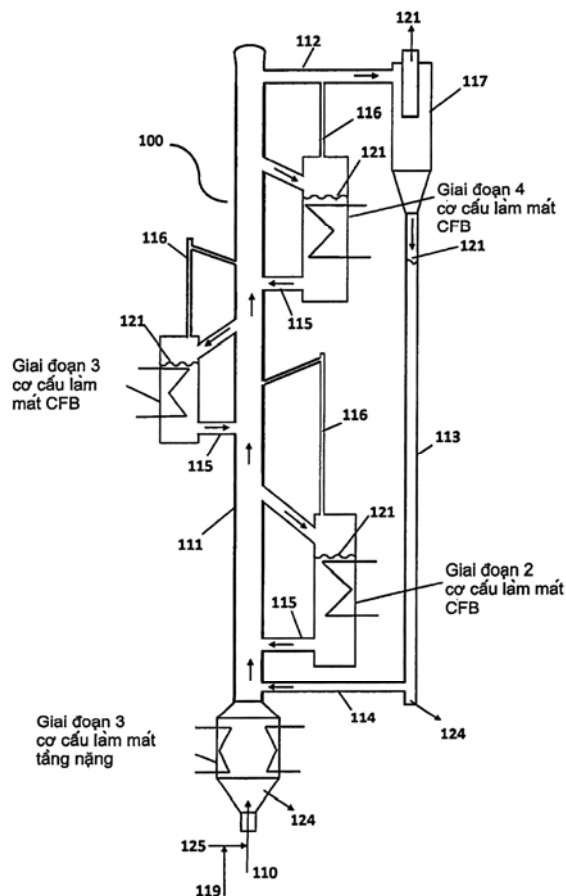

- (11) **42647**
- (21) 1-2015-00965 (51)<sup>7</sup> **A61F 13/15**, 13/472, 13/534
- (22) 29.08.2013 (43) 25.06.2015
- (86) PCT/JP2013/073133 29.08.2013 (87) WO/2014/034776 06.03.2014
- (30) 2012-192087 31.08.2012 JP
- (71) **KAO CORPORATION (JP)**  
14-10, Nihonbashi Kayabacho 1-chome, Chuo-ku, Tokyo 103-8210, Japan
- (72) **MATSUNAGA, Ryuji (JP)**
- (74) Công ty Cổ phần Hỗ trợ phát triển công nghệ Detech (DETECH)
- (54) **VẬT DỤNG THẨM HÚT VÀ PHƯƠNG PHÁP SẢN XUẤT VẬT DỤNG THẨM HÚT NÀY**
- (57) Sáng chế đề cập đến vật dụng thẩm hút và phương pháp sản xuất vật dụng thẩm hút bao gồm bộ phận thẩm hút (4) trong đó lõi thẩm hút (41) được bọc bởi tấm bọc lõi (42). Bộ phận thẩm hút (4) bao gồm phần lõi ra (40) lõi ra từng phần theo hướng chiều dày. Phương pháp sản xuất theo sáng chế bao gồm bước hình thành phần lõm gắn khối dày đặc (400) của bộ phận thẩm hút ở giữa con lăn mặt lõi (9), bao gồm đa số phần lõi ra (91) trên bề mặt bên ngoài của nó, và một con lăn phẳng (10), hình thành các phần lõm xuống (7), được làm lõm vào trong phần lõi ra (40) của bộ phận thẩm hút, bởi phần lõi ra tương ứng (91), và làm lõm tấm bọc lõi (42) vào bên trong của phần lõi ra (40). Phần đầu (91b) của mỗi phần lõi ra (91) lõi ra từng bước và mỗi phần lõi ra bao gồm phần lõi (910) ở phần đầu (91b). Sự tương quan giữa chiều rộng (W1) của đỉnh phần lõi (910) và chiều cao lõi ra (h) của phần lõi ra lõi lên đến đỉnh của phần lõi (910) thỏa mãn " $W1 \geq h$ ".

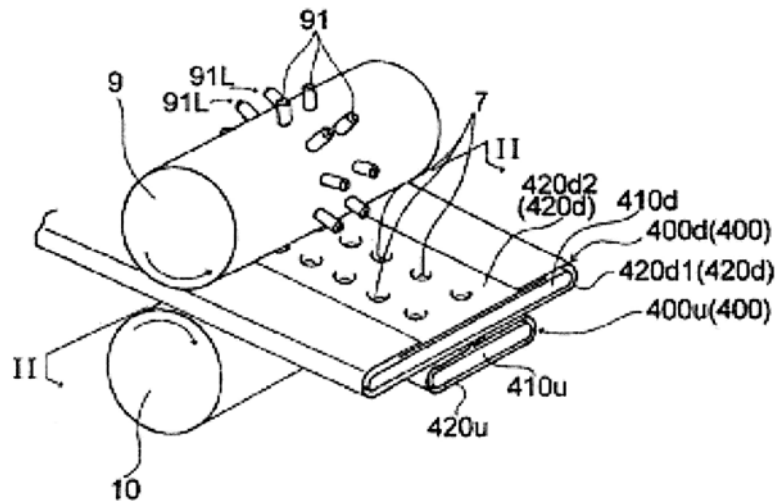

- (11) **42648**
- (21) 1-2015-00977 (51)<sup>7</sup> **C12R 1/225**, C12N 1/20, C12Q 1/02
- (22) 03.09.2013 (43) 25.06.2015
- (86) PCT/EP2013/068202 03.09.2013 (87) WO2014/033330 A1 06.03.2014
- (30) 61/696,277 03.09.2012 US
- (71) BIOGAIA AB (SE)  
Kungsbrogatan 3A, P.O Box 3242, S-103 64 Stockholm, Sweden
- (72) CONNOLLY, Eamonn (SE), KUNZE, Wolfgang (CA), BIENENSTOCK, John (CA)
- (74) Công ty TNHH Quốc tế D & N (D&N INTERNATIONAL CO.,LTD.)
- (54) **PHƯƠNG PHÁP CHỌN LỌC TÁC NHÂN CÓ HIỆU QUẢ ĐỂ ĐIỀU TRỊ BỆNH RỐI LOẠN NHU ĐỘNG RUỘT VÀ CHỨNG VI KHUẨN ĐƯỢC CHỌN LỌC TỪ PHƯƠNG PHÁP NÀY**
- (57) Sáng chế đề cập đến phương pháp chọn lọc tác nhân có hiệu quả để điều trị bệnh rối loạn nhu động ruột, phương pháp này bao gồm các bước: (a) lập bản đồ không gian thời gian (ST) được thực hiện trên một đoạn dạ dày-ruột để phân tích ảnh hưởng của tác nhân này lên nhu động dạ dày-ruột; (b) ghi lại hoạt động của bó dây thần kinh ex vivo được thực hiện trên một đoạn dạ dày-ruột để phân tích ảnh hưởng của tác nhân này lên sự phát xung thần kinh hướng tâm mạc treo ruột. Ngoài ra, sáng chế còn đề cập đến chủng vi khuẩn được chọn lọc từ phương pháp này.

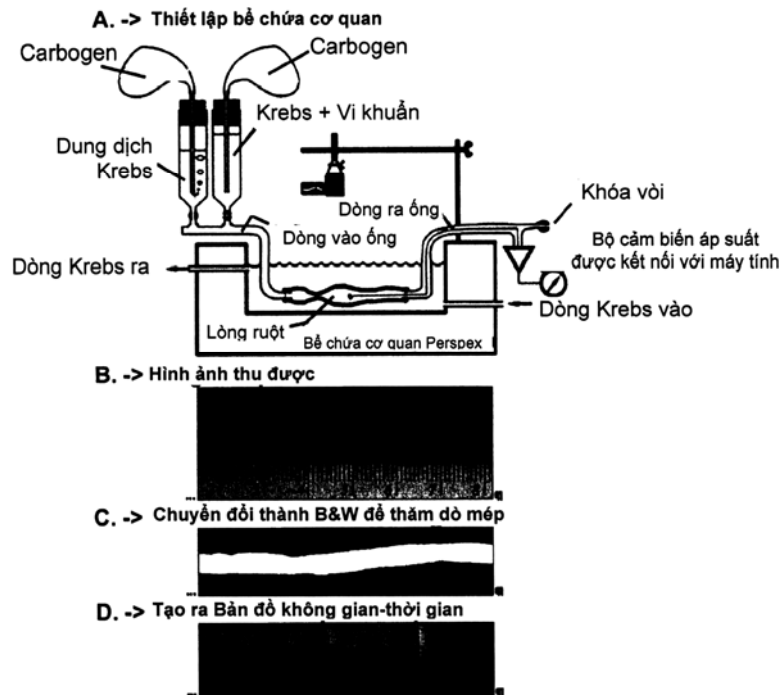

- (11) **42649**  
 (21) 1-2015-00978 (51)<sup>7</sup> **G01N 3/00, G01M 99/00, G01N 17/00**  
 (22) 31.08.2012 (43) 25.06.2015  
 (86) PCT/JP2012/072232 31.08.2012 (87) WO2014/033927 A1 06.03.2014

Ngày yêu cầu thẩm định nội dung: 24.03.2015

- (71) THE CHUGOKU ELECTRIC POWER CO., INC. (JP)  
 4-33, Komachi, Naka-ku, Hiroshima-shi, Hiroshima 730-8701, Japan  
 (72) NISHIDA, Hidetaka (JP)  
 (74) Công ty TNHH Quốc tế D & N (D&N INTERNATIONAL CO.,LTD.)  
 (54) PHƯƠNG PHÁP DỰ ĐOÁN SỰ PHÁT TRIỂN VẾT NỨT VÀ THIẾT BỊ XỬ LÝ THÔNG TIN ĐỂ THỰC HIỆN PHƯƠNG PHÁP NÀY  
 (57) Sáng chế đề cập đến phương pháp dự đoán chính xác và dễ dàng sự phát triển của vết nứt ở một bộ phận và thiết bị xử lý thông tin. Thiết bị xử lý thông tin (100) ghi nhớ trước, đối với mỗi phần (như phần R, phần rãnh khắc, và phần chu vi ngoài) của bộ phận trong đó sự phát triển của vết nứt cần được dự đoán, phân bố ứng suất  $\Delta\sigma(a)$  theo hướng độ sâu thu được trong trường hợp không có vết nứt, mối quan hệ giữa độ sâu của các vết nứt đang phát triển và mức đóng góp do rão và mối quan hệ giữa mức đóng góp do rão và các thông số C và m của định luật Paris; tiếp nhận từ người sử dụng chỉ dẫn về một phần nhất định trên bộ phận; và dự đoán sự phát triển của vết nứt ở phần nhất định, trên cơ sở các phương trình sau:  
 $da/dN=C \times (\Delta K)^m$ , và  $\Delta K = \Delta\sigma(a) \times (\pi \times a)^{1/2}$  (trong đó "a" là độ sâu vết nứt, N là số lần xảy ra ứng suất theo chu kỳ, C và m là các hằng số được xác định cho bộ phận, và  $\Delta K$  là phạm vi hệ số cường độ ứng suất).

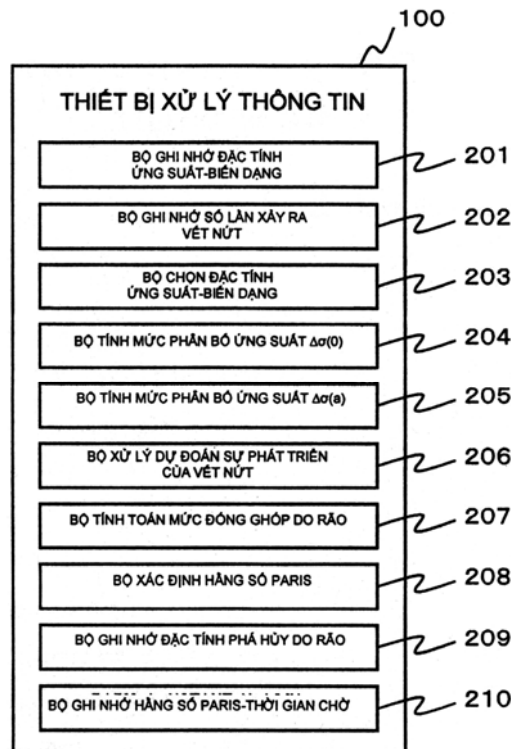

- (11) **42650**
- (21) 1-2015-00982 (51)<sup>7</sup> **H04N 7/173**
- (22) 05.08.2013 (43) 25.06.2015
- (86) PCT/CN2013/080835 05.08.2013 (87) WO2014/029268 27.02.2014
- (30) 201210305226.3 24.08.2012 CN

Ngày yêu cầu thẩm định nội dung: 24.03.2015

- (71) ZTE CORPORATION (CN)  
ZTE Plaza, Keji Road South, Hi-Tech Industrial Park, Nanshan District, Shenzhen City, Guangdong Province 518057, P. R. China
- (72) YANG, Jingang (CN), LI, Rui (CN), WU, Bingliang (CN), JIAO, Tianguang (CN), ZHAO, Lei (CN), ZHOU, Peng (CN)
- (74) Công ty TNHH Tâm nhìn và Liên danh (VISION & ASSOCIATES CO.LTD.)
- (54) PHƯƠNG PHÁP PHÁT PHƯƠNG TIỆN, PHƯƠNG PHÁP XỬ LÝ LOẠI PHƯƠNG TIỆN VÀ THIẾT BỊ XỬ LÝ TRONG HỆ THỐNG IPTV
- (57) Sáng chế đề cập đến phương pháp và thiết bị xử lý loại phương tiện, phương pháp phát phương tiện và hệ thống phụ hướng dẫn chương trình điện tử EPG trong hệ thống truyền hình giao thức Internet IPTV. Phương pháp xử lý và phương pháp phát phương tiện bao gồm các bước: xác định loại tập phương tiện; ánh xạ bởi hệ thống phụ quản lý dịch vụ SMS tất cả loại phương tiện được hỗ trợ bởi chương trình hoặc các kênh vào trong tập loại phương tiện; trả về, bởi hệ thống phụ SMS, tập loại phương tiện được hỗ trợ bởi thiết bị đầu cuối cho hệ thống phụ EPG sau khi việc xác thực được thông qua; đánh giá xem tập loại phương tiện được hỗ trợ bởi thiết bị đầu cuối có phù hợp với tập loại phương tiện được hỗ trợ bởi các chương trình hoặc các kênh hay không sau khi hệ thống phụ EPG nhận yêu cầu phát phương tiện từ thiết bị đầu cuối, và nếu phù hợp, khi đó sẽ thu được thông tin về chương trình vật lý có thể phát được từ cơ sở dữ liệu và cấp phát đến thiết bị đầu cuối để phát. Phương pháp và thiết bị được đề xuất theo sáng chế có thể thực hiện việc tạo ra các loại phương tiện để cấu thành các tệp loại phương tiện, từ đó đáp ứng được nhu cầu tăng lên không ngừng của dịch vụ đa màn hình của hệ thống IPTV cho sự đa dạng của phương tiện.

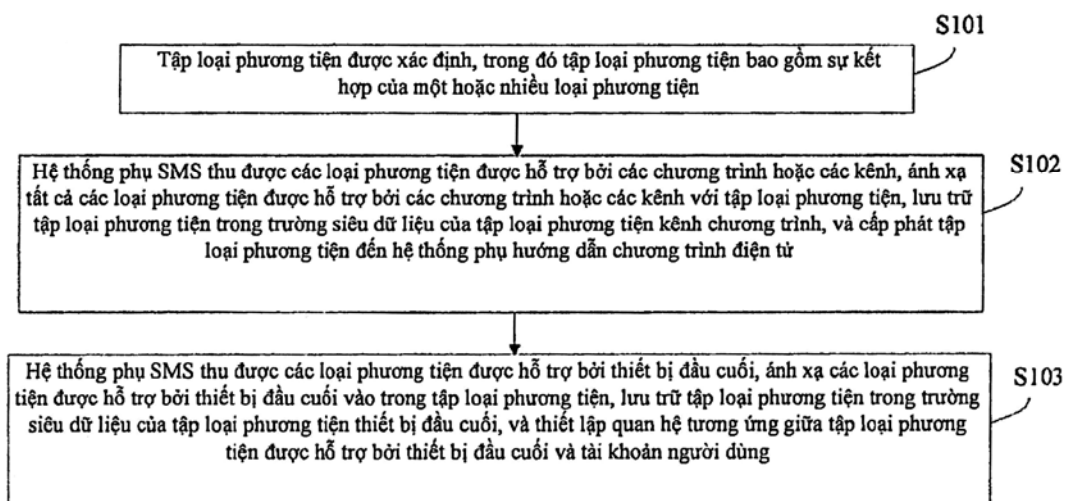

- (11) **42651**  
 (21) 1-2015-00984 (51)<sup>7</sup> **H02J 7/00**, A24F 47/00, G01R 31/36  
 (22) 23.08.2013 (43) 25.06.2015  
 (86) PCT/EP2013/067563 23.08.2013 (87) WO2014/029880 27.02.2014  
 (30) 12181682.1 24.08.2012 EP

(71) PHILIP MORRIS PRODUCTS S.A. (CH)

Quai Jeanrenaud 3, CH-2000 Neuchatel (CH)

(72) HOLZHERR, Raphael (CH), FERNANDO, Felix (GB)

(74) Công ty Tư vấn đầu tư và chuyển giao công nghệ (INVESTCONSULT)

(54) **HỆ THỐNG HÚT THUỐC ĐIỆN TỬ CẦM TAY BAO GỒM THIẾT BỊ SƠ CẤP VÀ THỨ CẤP CÓ THỂ SẠC LẠI VÀ PHƯƠNG PHÁP SẠC PIN THỨ HAI TỪ PIN THỨ NHẤT TRONG THIẾT BỊ SƠ CẤP**

(57) Sáng chế đề cập đến hệ thống hút thuốc điện tử cầm tay bao gồm thiết bị sơ cấp và thiết bị thứ cấp, thiết bị sơ cấp có pin oxit coban lithi thứ nhất và thiết bị thứ cấp có pin photphat sắt lithi hoặc pin lithi titanat thứ hai, trong đó thiết bị sơ cấp và thiết bị thứ cấp được cấu hình để cho phép sạc lại pin thứ hai từ pin thứ nhất ở tốc độ giữa 2C và 16C. Sáng chế còn đề cập đến phương pháp sạc pin thứ hai trong thiết bị thuốc lá được đốt nóng bằng điện thứ cấp có kích thước tương tự với điều thuốc lá thông thường từ pin thứ nhất trong thiết bị sơ cấp.

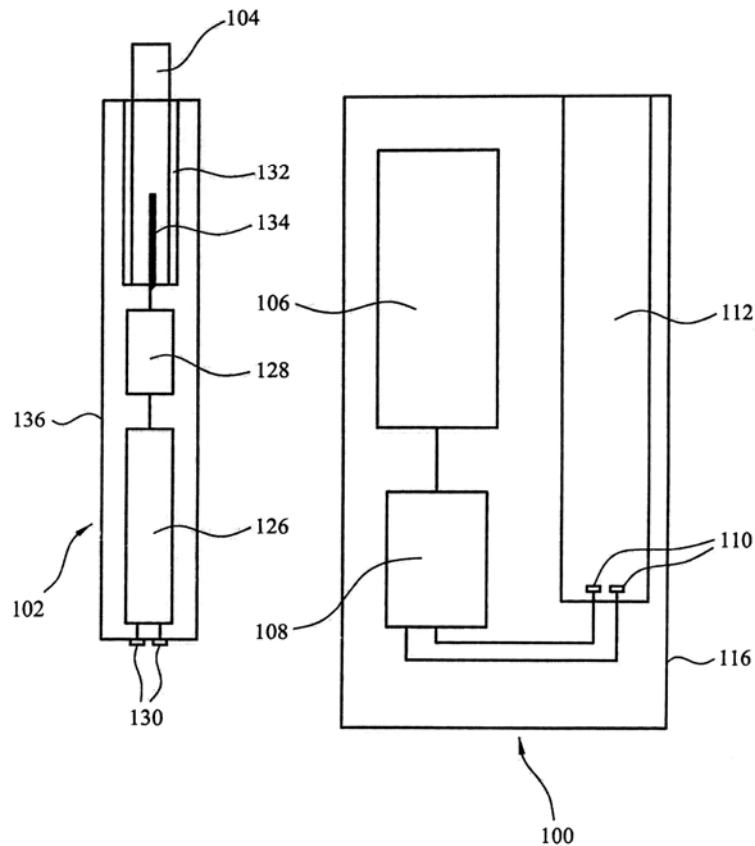

- (11) **42652**
- (21) 1-2015-00989 (51)<sup>7</sup> **A61Q 1/00**, 1/10, A61K 8/81, 8/87, 8/19
- (22) 24.09.2013 (43) 25.06.2015
- (86) PCT/FR2013/052233 24.09.2013 (87) WO2014/053743 10.04.2014
- (30) 1202617 02.10.2012 FR  
61/708,733 02.10.2012 US  
1356252 28.06.2013 FR
- (71) COATEX (FR)  
35 rue Ampère, F-69730 Genay, France
- (72) SOUZY, Renaud (FR), KENSICHER, Yves (FR), SUAUA, Jean-Marc (FR), GUERRET, Olivier (FR)
- (74) Văn phòng luật sư Phạm và Liên danh (PHAM & ASSOCIATES)
- (54) COPOLYME DẠNG RĂNG LƯỢC DỄ TAN TRONG NƯỚC VÀ MỸ PHẨM CHỨA COPOLYME NÀY
- (57) Sáng chế đề cập đến copolyme dạng răng lược dễ tan trong nước dùng để đồng nhất hóa mỹ phẩm chứa chất tạo màu và/hoặc chất tạo độ óng ánh và polyme tạo lớp phủ, cũng như mỹ phẩm chứa copolyme này.



- (11) **42653**  
 (21) 1-2015-01002 (51)<sup>7</sup> **B60J 10/04**  
 (22) 03.10.2013 (43) 25.06.2015  
 (86) PCT/JP2013/076997 03.10.2013 (87) WO2014/054757 10.04.2014  
 (30) 2012-234180 04.10.2012 JP  
 (71) TOKAI KOGYO CO., LTD. (JP)

4-1, Nagane-cho, Obu-shi, Aichi 4748688 Japan

(72) Haruhito KUNO (JP)

(74) Công ty TNHH Tâm nhìn và Liên danh (VISION & ASSOCIATES CO.LTD.)

(54) GỜ ĐAI GẮN TRÊN CỬA PHƯƠNG TIỆN GIAO THÔNG

(57) Sáng chế đề cập đến gờ đai là gờ có các phần đế tựa thích hợp đối với các phần bịt kín tương ứng.

Gờ đai này tiếp giáp với ô cửa sổ (5) được lắp vào lỗ cửa sổ (3) của cửa phương tiện giao thông (1) tạo khả năng chuyển động lên phía trên và xuống phía dưới. Gờ đai bao gồm ít nhất là hai hoặc nhiều hơn nữa các phần bịt kín (16, 16a) và các phần đế tựa (24, 24a) được tạo ra trên các phần bịt kín tương ứng. Các lớp sợi (25, 25a) được tạo ra từ rất nhiều sợi được tạo ra trên các phần đế tựa (24, 24a) và các loại sợi tạo các lớp sợi (25, 25a) là khác nhau. Do đó, các phần đế tựa thích hợp đối với các phần bịt kín tương ứng có thể thu được phụ thuộc vào các vị trí ở đó các phần bịt kín được tạo ra.

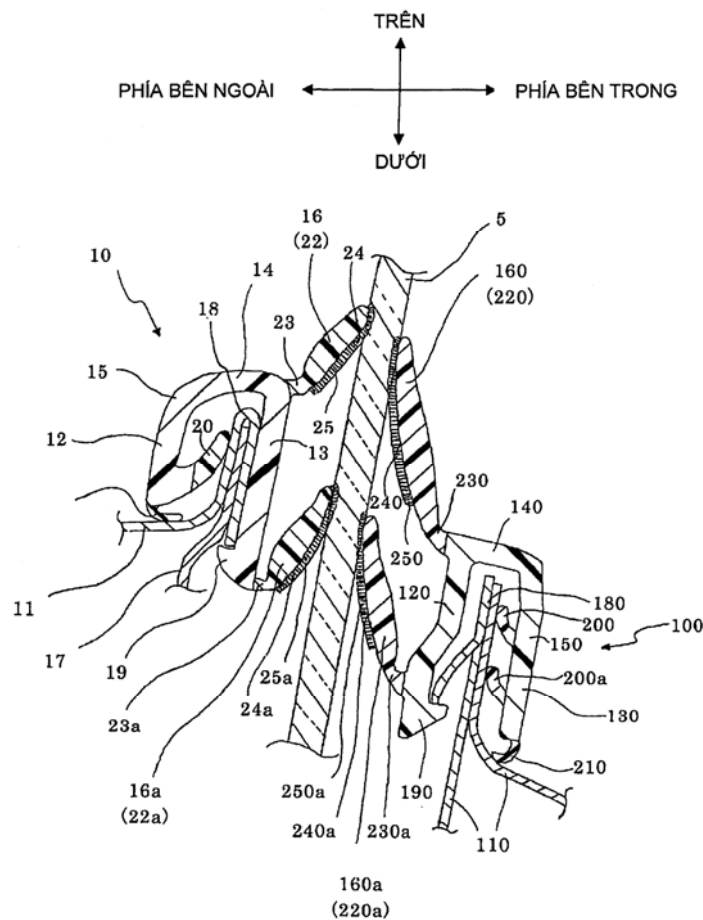

(11) **42654**

(21) 1-2015-01014

(51)<sup>7</sup> **H05H 1/46, C23C 14/34**

(22) 07.09.2012

(43) 25.06.2015

(86) PCT/JP2012/072854 07.09.2012

(87) WO2014/038060

13.03.2014

Ngày yêu cầu thẩm định nội dung: 15.04.2015

(71) KYOSAN ELECTRIC MFG. CO., LTD. (JP)

29-1, Heiancho 2-chome, Tsurumi-ku, Yokohama-shi, Kanagawa 230-0031, Japan

(72) YUZURIHARA, Itsuo (JP), ADACHI, Toshiyuki (JP), KODAMA, Shinichi (JP)

(74) Văn phòng luật sư Phạm và Liên danh (PHAM & ASSOCIATES)

(54) THIẾT BỊ CẤP NGUỒN MỘT CHIỀU VÀ PHƯƠNG PHÁP ĐIỀU KHIỂN THIẾT BỊ CẤP NGUỒN MỘT CHIỀU

(57) Sáng chế đề xuất thiết bị cấp nguồn một chiều và phương pháp điều khiển thiết bị này để gây ra tình trạng ngắn mạch ngắt quãng trong chế độ mỗi, nhờ đó cho phép dòng ngắn mạch chạy trong mạch băm giảm nguồn dòng. Năng lượng của dòng ngắn mạch này được tích lũy tạm thời trong cuộn cảm của mạch băm giảm nguồn dòng. Năng lượng được tích lũy này sẽ tăng thế cho điện áp ra từ thiết bị cấp nguồn một chiều trong khoảng thời gian này cho đến lần ngắn mạch tiếp theo, thông qua bộ nghịch lưu đa pha và bộ chỉnh lưu. Hoạt động tăng thế điện áp, mà trong đó hoạt động tích lũy năng lượng dòng điện bằng cách ngắn mạch và hoạt động tăng thế cho điện áp ra bằng cách dẫn điện được thực hiện lặp đi lặp lại, sẽ điều khiển lượng tăng của điện áp ra vốn được cấp cho máy tạo plasma.

FIG. 1A

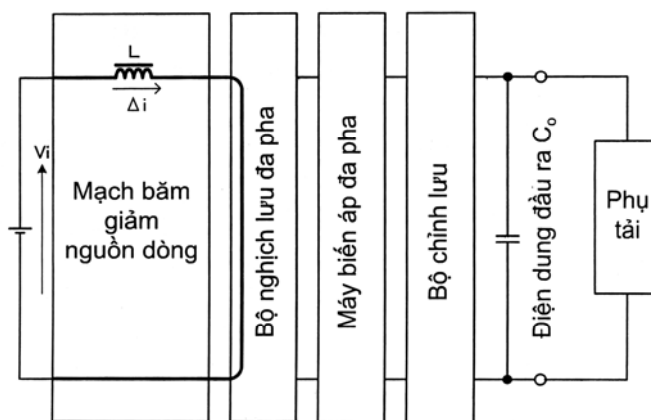
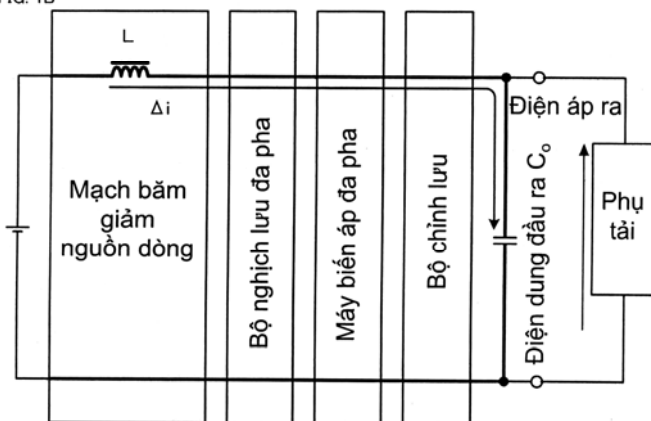

FIG. 1B



- (11) **42655**  
 (21) 1-2015-01015 (51)<sup>7</sup> **C03B 33/037**  
 (22) 31.08.2012 (43) 25.06.2015  
 (86) PCT/JP2012/072137 31.08.2012 (87) WO/2014/033905 06.03.2014

Ngày yêu cầu thẩm định nội dung: 26.03.2015

(71) CERON TECHNOLOGIES INC. (JP)

Marunouchi-Trust-Tower-Main Bldg. 20F, 1-8-3 Marunouchi, Chiyoda-ku, Tokyo 100-0005, Japan

(72) MINAMI Hironori (JP)

(74) Công ty TNHH Sở hữu trí tuệ Hải Hàn (HAI HAN CO., LTD.)

(54) PHƯƠNG PHÁP XỬ LÝ KÍNH TÔI NHIỆT VÀ THIẾT BỊ XỬ LÝ KÍNH TÔI NHIỆT

(57) Sáng chế đề cập đến phương pháp xử lý kính tôi nhiệt theo cách đơn giản và phù hợp trong khi mức độ tự do của việc xử lý được bảo đảm. Sự dao động của dụng cụ xử lý được kiểm soát theo kiểu phản hồi mà biên độ dao động và tần số dao động của dụng cụ xử lý đạt đến biên độ dao động đích và tần số dao động đích để không giữ chúng trong khoảng mà giá trị làm giảm đi chất lượng được hình thành. Hơn nữa, chu trình mẫu xác định bằng 0,3 mili giây hoặc nhỏ hơn trong việc kiểm soát phản hồi được sử dụng. Ngoài ra, sáng chế còn đề cập đến thiết bị xử lý kính tôi nhiệt.

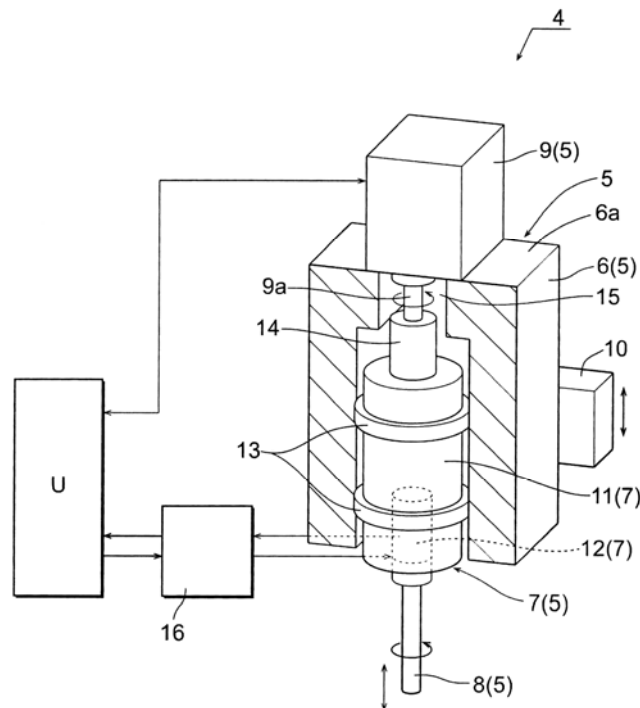

- |      |                   |            |    |                   |                                     |
|------|-------------------|------------|----|-------------------|-------------------------------------|
| (11) | <b>42656</b>      |            |    | (51) <sup>7</sup> | <b>C03B 33/10</b> , B24B 1/04, B24D |
| (21) | 1-2015-01016      |            |    |                   | 7/10, 7/18                          |
| (22) | 31.07.2013        |            |    | (43)              | 25.06.2015                          |
| (86) | PCT/JP2013/070758 | 31.07.2013 |    | (87)              | WO/2014/034366 06.03.2014           |
| (30) | PCT/JP2012/072137 | 31.08.2012 | JP |                   |                                     |

Ngày yêu cầu thẩm định nội dung: 26.03.2015

- (71) CERON TECHNOLOGIES INC. (JP)  
Marunouchi-Trust-Tower-Main Bldg. 20F, 1-8-3 Marunouchi, Chiyoda-ku, Tokyo 100-0005, Japan
- (72) MINAMI Hironori (JP)
- (74) Công ty TNHH Sở hữu trí tuệ Hải Hân (HAI HAN CO., LTD.)
- (54) DỤNG CỤ XỬ LÝ KÍNH TÔI NHIỆT, THIẾT BỊ XỬ LÝ KÍNH TÔI NHIỆT VÀ PHƯƠNG PHÁP SỬ DỤNG DỤNG CỤ XỬ LÝ KÍNH TÔI NHIỆT
- (57) Sáng chế đề cập đến dụng cụ xử lý kính tôi nhiệt trong đó khoảng thời gian sử dụng được tăng lên một cách đáng kể. Dụng cụ xử lý (8) để xử lý kính tôi nhiệt hoá học (1) có lớp gia cường bề mặt, mà được quay quanh tâm trục của nó và được dao động theo hướng mở rộng tâm trục được đề xuất. Ít nhất bề mặt ngoài của đầu phía trước của nó được tạo thành là bề mặt (8b-1) để giữ lại hạt mài kim cương, và phần lõm (30) được tạo thành trên phần trung tâm theo hướng bán kính trên bề mặt trước (8c) của nó. Ngoài ra, sáng chế còn đề cập đến thiết bị xử lý kính tôi nhiệt và phương pháp sử dụng dụng cụ xử lý kính tôi nhiệt.

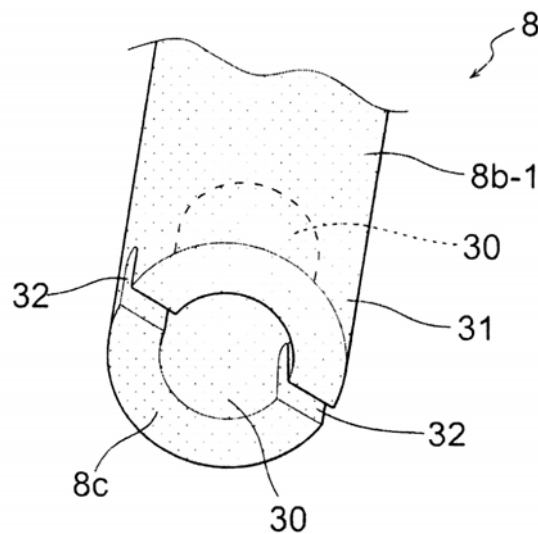

- |                                     |  |
|-------------------------------------|--|
| (11) <b>42657</b>                   | (51) <sup>7</sup> <b>C03B 33/023</b> , 33/037, 33/10 |
| (21) 1-2015-01017                   | (43) 25.06.2015                                      |
| (22) 30.08.2013                     | (87) WO/2014/034907      06.03.2014                  |
| (86) PCT/JP2013/07344730.08.2013    |  |
| (30) PCT/JP2012/07213731.08.2012 JP |  |

Ngày yêu cầu thẩm định nội dung: 26.03.2015

- (71) CERON TECHNOLOGIES INC. (JP)  
Marunouchi-Trust-Tower-Main Bldg. 20F, 1-8-3 Marunouchi, Chiyoda-ku, Tokyo 100-0005, Japan
- (72) MINAMI Hironori (JP)
- (74) Công ty TNHH Sở hữu trí tuệ Hải Hàn (HAI HAN CO., LTD.)
- (54) **PHƯƠNG PHÁP XỬ LÝ KÍNH TỐI NHIỆT**
- (57) Sáng chế đề cập đến phương pháp xử lý kính tối nhiệt trong đó khoảng thời gian yêu cầu cho sản xuất một tấm kính thành phẩm được giảm đáng kể trong khi chất lượng của kính thành phẩm được bảo đảm. Trong phương pháp xử lý kính tối nhiệt mà trong đó khối được xếp chồng (1a) đóng vai trò là kính tối nhiệt hoá học (1) được xử lý bằng cách sử dụng dụng cụ xử lý (8) dưới điều kiện mà dụng cụ xử lý (8) được quay và được dao động, khối được xếp chồng (1a) bị cắt rời từ khối được xếp chồng (1A) đóng vai trò là kính tối nhiệt hoá học (1) bằng cách sử dụng lưỡi cắt thành khối vuông nhỏ (84), trước khi xử lý khối được xếp chồng (1a) bằng cách sử dụng dụng cụ xử lý (8), và việc hoàn thiện mặt ngoài của khối được xếp chồng (1a) cũng được thực hiện trong quá trình xử lý của khối được xếp chồng (1a) bằng cách sử dụng dụng cụ xử lý (8).

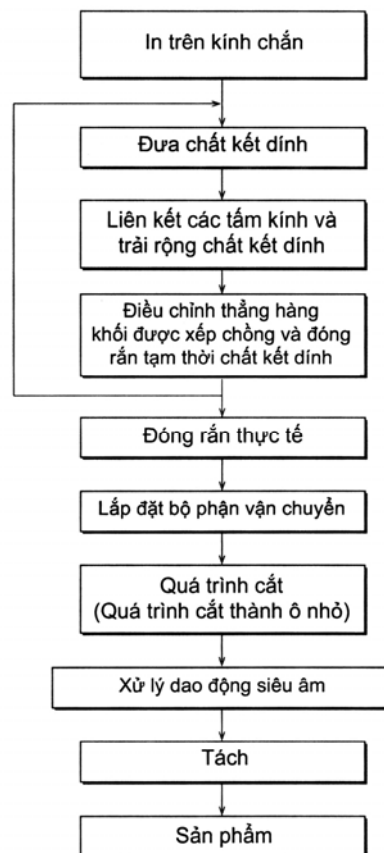

(11) **42658**

(21) 1-2015-01025

(51)<sup>7</sup> **F25D 23/00**, 29/00

(22) 15.08.2013

(43) 25.06.2015

(86) PCT/JP2013/071946 15.08.2013

(87) WO/2014/034433 06.03.2014

(30) 2012-187234 28.08.2012 JP

Ngày yêu cầu thẩm định nội dung: 26.03.2015

(71) 1. KABUSHIKI KAISHA TOSHIBA (JP)

1-1, Shibaura 1-chome, Minato-ku, Tokyo, 105-8001, Japan

2. TOSHIBA LIFESTYLE PRODUCTS & SERVICES CORPORATION (JP)

2-9, Suehiro-cho, Ome-shi, Tokyo 1988710 Japan

(72) TAKESHITA, Masanori (JP)

(74) Công ty Cổ phần Sở hữu công nghiệp INVESTIP (INVESTIP)

(54) TỦ LẠNH

(57) Sáng chế đề cập đến tủ lạnh (1) bao gồm: tấm kính (13) được bố trí ở mặt trước của cửa (3); bộ phận vận hành (31) dùng để thực hiện hoạt động cài đặt mỗi chức năng của tủ lạnh (1); bộ phận bảo quản (30) được lắp đằng sau tấm kính (13) và bảo quản bộ phận vận hành (31); và chi tiết chuyển động (81, 82) làm ví dụ về thành phần dùng để di chuyển bộ phận vận hành (31) về phía (P) trong bộ phận bảo quản (30) và đưa bộ phận vận hành (31) vào tiếp xúc với mặt sau (13N) của tấm kính (13).

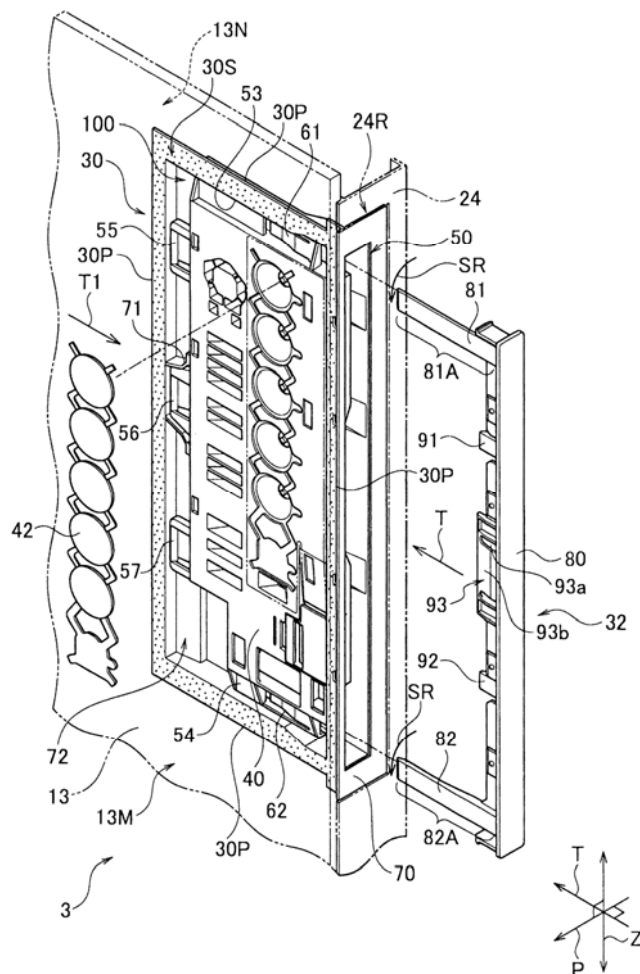

- (11) **42659**
- (21) 1-2015-01032 (51)<sup>7</sup> **A61F 13/15**, 13/49, 13/496
- (22) 04.09.2013 (43) 25.06.2015
- (86) PCT/JP2013/005244 04.09.2013 (87) WO2014/041765 20.03.2014
- (30) 2012-201459 13.09.2012 JP
- (71) ZUIKO CORPORATION (JP)  
15-21, Minamibefu-cho, Settsu-shi, Osaka 5660045, Japan
- (72) UMEBAYASHI, Toyoshi (JP)
- (74) Văn phòng luật sư Phạm và Liên danh (PHAM & ASSOCIATES)
- (54) **ĐỒ MANG SỬ DỤNG BỘ PHẬN CO GIÃN KẾT HỢP VÀ PHƯƠNG PHÁP SẢN XUẤT ĐỒ MANG NÀY**
- (57) Phương pháp sản xuất đồ mang gồm phần chun lưng (10) và phần chun khớp (11) gồm: bước A bố trí hai bộ phận co giãn kéo dài kết hợp (2) song song với nhau, các bộ phận co giãn kết hợp (2) tạo phần chun lưng (10); bước B bố trí các tấm (3), tạo phần chun khớp (11), ở mép trong của mỗi một bộ phận co giãn kết hợp (2) theo hướng chiều dọc của bộ phận co giãn kết hợp (2), và nối các tấm (3) với mép trong của bộ phận co giãn kết hợp (2); bước C đặt các phần thấm hút (6) sao cho mỗi một phần thấm hút (6) kéo dài qua giữa các bộ phận co giãn kết hợp (2) và kéo dài qua giữa các tấm (3) nối liền, và nối các phần xếp chồng với nhau giữa các tấm (3) và các phần thấm hút (6) nơi các tấm (3) và các phần thấm hút (6) xếp chồng nhau; và bước D gấp đôi mỗi một phần thấm hút (6) sao cho các bộ phận co giãn kết hợp (2) được xếp chồng lên nhau, và cắt các bộ phận co giãn kết hợp (2) giữa các phần thấm hút (6) nối liền theo hướng vuông góc với hướng chiều dọc của các bộ phận co giãn kết hợp (2).

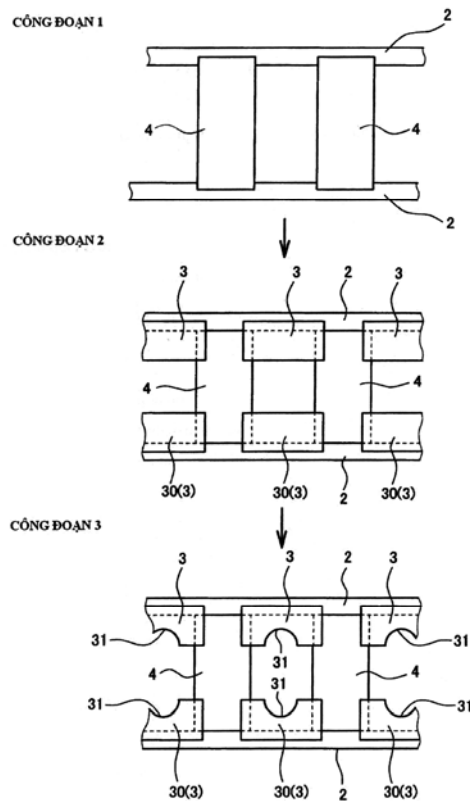

- (11) **42660**
- (21) 1-2015-01038 (51)<sup>7</sup> **C10C 3/04**, B01J 8/08
- (22) 30.08.2013 (43) 25.06.2015
- (86) PCT/NZ2013/000153 30.08.2013 (87) WO/2014/035262 06.03.2014
- (30) 602173 31.08.2012 NZ
- (71) **TECHNIX REACTORS IP LIMITED (NZ)**  
691 Devon Road, Waiwhakaiho, New Plymouth 4312, New Zealand
- (72) John Brodie MATTHEWS (NZ), Philip Raymond HERRINGTON (NZ), Gary Ian STEEL (NZ), Lijin KURIACHAN (IN), David Colin WINTER (NZ), Lyall Douglas SCOTT (NZ)
- (74) Công ty Luật TNHH T&G (TGVN)
- (54) **THIẾT BỊ XỬ LÝ SẢN PHẨM BITUM HOẶC DẦU MỎ VÀ HỆ THỐNG XỬ LÝ HOẶC SẢN XUẤT BITUM BAO GỒM THIẾT BỊ NÀY**
- (57) Sáng chế đề cập đến thiết bị xử lý sản phẩm bitum hoặc dầu mỏ, thiết bị này bao gồm đường chảy mà sản phẩm bitum hoặc dầu mỏ và một hoặc nhiều chất phản ứng và/hoặc chất xúc tác chảy qua đó. Thiết bị có thể bao gồm cơ cấu tách khí để loại bỏ khí từ đường chảy. Bộ giảm áp có thể được bố trí trước cơ cấu tách khí. Cơ cấu tách có thể bao gồm thể tích tách có dạng kéo dài hoặc bẹt theo mặt phẳng nằm ngang, sao cho duy trì diện tích bề mặt cao so với thể tích đối với sản phẩm bitum hoặc dầu mỏ trong thể tích tách. Cơ cấu tách có thể bao gồm cơ cấu phun, được tạo cấu trúc để phun sản phẩm bitum hoặc dầu mỏ được trộn với khí vào trong thể tích tách. Hai hoặc nhiều hơn hai van ngừng có thể được bố trí để đóng khu vực của đường chảy, nhờ đó giới hạn hoặc ngăn sự đi vào của không khí và/hoặc oxy vào trong khu vực đóng của đường chảy khi thiết bị ngừng. Hai hoặc nhiều hơn hai giai đoạn trộn có thể được bố trí để vận hành nối tiếp hoặc vận hành một cách độc lập.

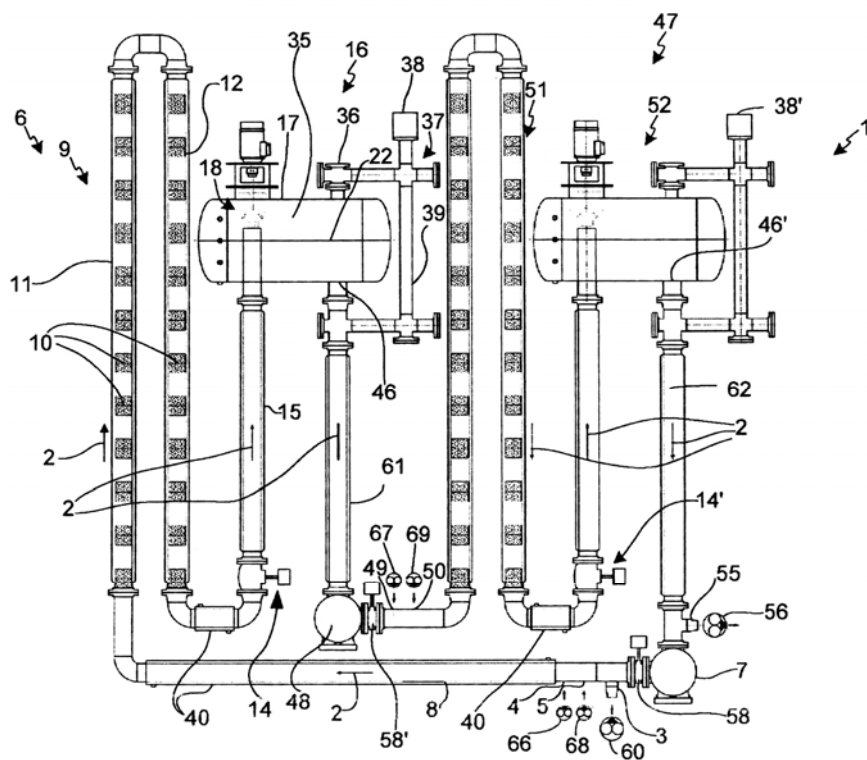



- (11) **42661**  
 (21) 1-2015-01041 (51)<sup>7</sup> **G02B 7/02, H04N 5/225**  
 (22) 30.07.2013 (43) 25.06.2015  
 (86) PCT/JP2013/070639 30.07.2013 (87) WO2014/034360 A1 06.03.2014  
 (30) 2012-192492 31.08.2012 JP

Ngày yêu cầu thẩm định nội dung: 27.03.2015

(71) SHARP KABUSHIKI KAISHA (JP)

22-22, Nagaike-cho, Abeno-ku, Osaka-shi, Osaka 545-8522 Japan

(72) OKAI, Hisateru (JP), YOKOTA, Hiroshi (JP), YASUKOCHI, Satoshi (JP)

(74) Công ty TNHH một thành viên Sở hữu trí tuệ VCCI (VCCI-IP CO.,LTD)

(54) THIẾT BỊ DẪN ĐỘNG THẤU KÍNH VÀ MÔĐUN MÁY ẢNH

(57) Sáng chế đề cập đến thiết bị dẫn động thấu kính và môđun máy ảnh. Thiết bị theo sáng chế có thể xác định chính xác hơn vị trí của thấu kính tạo ảnh đối với bộ phận tạo ảnh với chi phí thấp. Phần đỡ thấu kính (1) có bố trí bề mặt hình nêm của phần đỡ (12), và đế (3) có bố trí bề mặt ăn khớp hình nêm của phần đỡ (31). Khi phần đỡ thấu kính (1) được đỡ bởi đế (3), thì bề mặt hình nêm của phần đỡ (12) và bề mặt ăn khớp hình nêm của phần đỡ (31) ăn khớp với nhau.

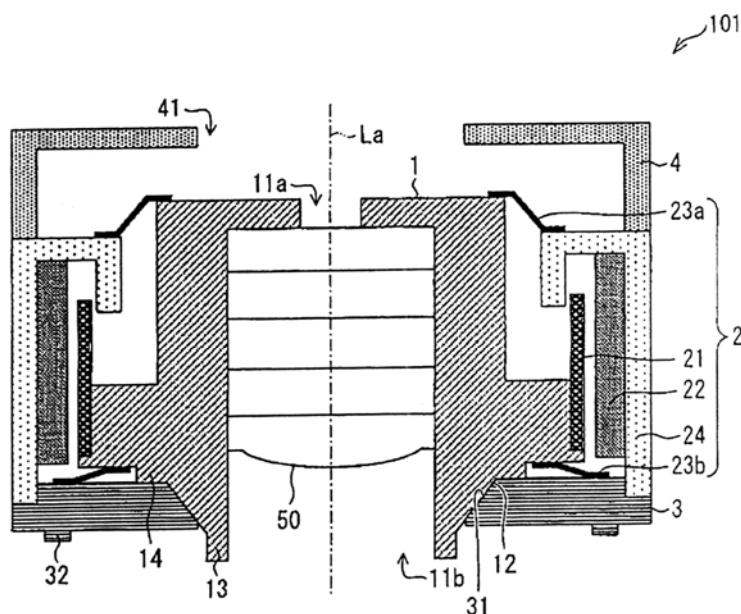

- La: TRỤC QUANG  
 1: PHẦN ĐỠ THẤU KÍNH  
 2: BỘ PHẦN DẪN ĐỘNG  
 3: ĐẾ  
 12: BỀ MẶT HÌNH NÊM CỦA PHẦN ĐỠ  
 13: PHẦN NHÔ THỨ NHẤT  
 14: PHẦN NHÔ THỨ HAI  
 31: BỀ MẶT ĂN KHỚP HÌNH NÊM CỦA PHẦN ĐỠ  
 32: PHẦN NÂNG  
 50: THẤU KÍNH TẠO ẢNH  
 101: THIẾT BỊ DẪN ĐỘNG THẤU KÍNH

- (11) **42662**
- (21) 1-2015-01043 (51)<sup>7</sup> **A61K 45/06**, 31/382, A01K 31/401, A61K 31/41, A61P 9/12, 31/10
- (22) 30.08.2013 (43) 25.06.2015
- (86) PCT/JP2013/073300 30.08.2013 (87) WO2014/034842 A1 06.03.2014
- (30) 61/695016 30.08.2012 US
- (71) TAISHO PHARMACEUTICAL CO., LTD. (JP)  
24-1, Takada 3-chome, Toshima-ku, Tokyo 170-8633 Japan
- (72) KOJIMA, Naoki (JP), ROMAN, J., Richard (US), MIYATA, Noriyuki (JP), TAKAHASHI, Teisuke (JP), TOMOIKE, Hideki (JP), TAKEDA, Takuya (JP)
- (74) Công ty TNHH một thành viên Sở hữu trí tuệ VCCI (VCCI-IP CO.,LTD)
- (54) THUỐC CHỨA HỖN HỢP GỒM CHẤT ỨC CHẾ ĐỒNG VẬN CHUYỂN GLUCOZA PHỤ THUỘC NATRI 2 (SGLT 2) VÀ DƯỢC CHẤT CHỐNG TĂNG HUYẾT ÁP DÙNG ĐỂ ĐIỀU TRỊ BỆNH TĂNG HUYẾT ÁP HOẶC ĐÁI THÁO ĐƯỜNG
- (57) Sáng chế đề cập đến thuốc chứa hỗn hợp gồm chất ức chế đồng vận chuyển glucoza phụ thuộc natri 2 (SGLT 2) và dược chất chống tăng huyết áp dùng để điều trị bệnh tăng huyết áp hoặc bệnh đái tháo đường.

- (11) **42663**
- (21) 1-2015-01046 (51)<sup>7</sup> **H04N 19/70**, 19/85
- (22) 25.08.2014 (43) 25.06.2015
- (86) PCT/JP2014/072104 25.08.2014 (87) WO2015/033809 A1 12.03.2015
- (30) 2013-182578 03.09.2013 JP
- 2013-272944 27.12.2013 JP
- (71) SONY CORPORATION (JP)  
1-7-1 Konan, Minato-ku, Tokyo, 108-0075, Japan
- (72) HATTORI Shinobu (JP), ETO Hiroaki (JP), TSURU Takumi (JP), KANAI Kenichi (JP), HAMADA Toshiya (JP)
- (74) Công ty TNHH một thành viên Sở hữu trí tuệ VCCI (VCCI-IP CO.,LTD)
- (54) **THIẾT BỊ GIẢI MÃ, PHƯƠNG PHÁP GIẢI MÃ VÀ THIẾT BỊ MÃ HÓA**
- (57) Sáng chế đề cập đến thiết bị giải mã, phương pháp giải mã và thiết bị mã hóa mà có khả năng cho phép bên giải mã nhận biết chính xác gam màu của ảnh đích mã hóa. Thiết bị giải mã bao gồm: bộ phận nhận thực hiện nhận dòng được mã hóa bao gồm dữ liệu được mã hóa của ảnh và thông tin gam màu chỉ báo gam màu của ảnh từ thiết bị mã hóa mà truyền dòng được mã hóa; bộ phận trích thực hiện trích dữ liệu được mã hóa và thông tin gam màu từ dòng được mã hóa; bộ phận giải mã thực hiện giải mã dữ liệu được mã hóa và tạo ra hình ảnh. Giải pháp theo sáng chế có thể được ứng dụng vào, ví dụ, thiết bị giải mã của lược đồ mã hóa video hiệu quả cao (High Efficiency Video Coding - HEVC).

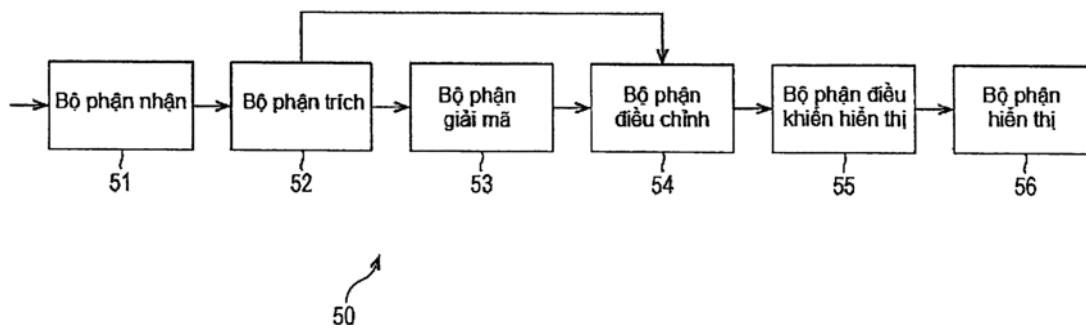

- (11) **42664**  
(21) 1-2015-01055 (51)<sup>7</sup> **C12N 9/64, C07K 14/745**  
(62) 1-2009-02421  
(22) 11.04.2008 (43) 25.06.2015  
(86) PCT/US2008/004795 11.04.2008 (87) WO/2008/127702 23.10.2008  
(30) 61/923,512 13.04.2007 US

Ngày yêu cầu thẩm định nội dung: 12.11.2009

- (71) CATALYST BIOSCIENCES, INC. (US)  
260 Littlefield Avenue, South San Francisco, CA 94080, United States of America  
(72) MADISON, Edwin, L. (US), THANOS, Christopher, D. (US), RUGGLES, Sandra,  
Waugh (US), COUGHLIN, Shaun (US)  
(74) Công ty TNHH Tâm nhìn và Liên danh (VISION & ASSOCIATES CO.LTD.)  
(54) POLYPEPTIT YẾU TỐ VII ĐƯỢC CẢI BIẾN VÀ DƯỢC PHẨM CHỨA CHÚNG  
(57) Sáng chế đề cập đến polypeptit yếu tố VII (FVII) được cải biến và dược phẩm chứa  
chúng. Polypeptit FVII được cải biến này bao gồm yếu tố VIIa và các dạng khác của  
yếu tố VII. Nằm trong số các polypeptit FVII được cải biến được đề xuất là các  
polypeptit FVII được cải biến có hoạt tính được làm biến đổi, thường có hoạt tính gây  
đông máu được làm biến đổi, bao gồm hoạt tính gây đông máu gia tăng. Vì vậy,  
polypeptit được cải biến này được dùng làm chất điều trị.

- (11) 42665  
 (21) 1-2015-01058 (51)<sup>7</sup> H02J 1/00  
 (22) 05.09.2012 (43) 25.06.2015  
 (86) PCT/JP2012/072602 05.09.2012 (87) WO2014/038013 13.03.2014

Ngày yêu cầu thẩm định nội dung: 15.04.2015

- (71) KYOSAN ELECTRIC MFG. CO., LTD. (JP)  
 29-1, Heiancho 2-chome, Tsurumi-ku, Yokohama-shi, Kanagawa 230-0031, Japan  
 (72) YUZURIHARA, Itsuo (JP), ADACHI, Toshiyuki (JP), KODAMA, Shinichi (JP)  
 (74) Văn phòng luật sư Phạm và Liên danh (PHAM & ASSOCIATES)  
 (54) THIẾT BỊ CẤP NGUỒN MỘT CHIỀU, VÀ PHƯƠNG PHÁP ĐIỀU KHIỂN THIẾT BỊ CẤP NGUỒN MỘT CHIỀU  
 (57) Sáng chế đề xuất thiết bị cấp nguồn một chiều và phương pháp điều khiển thiết bị này mà trong đó pha của tín hiệu điều khiển xung khi khởi động lại được đồng bộ với pha của tín hiệu điều khiển xung khi bắt đầu treo, nhờ đó hạn chế những sự dao động của điện áp ra trong mỗi pha của bộ nghịch lưu khi khởi động lại và còn hạn chế những sự dao động của điện áp cần được cấp cho phụ tải. Lúc cấp điện DC cho máy tạo plasma, khi xảy ra sự phóng hồ quang trong máy tạo plasma, thì quá trình cấp điện DC được treo để giảm sự hỏng hóc cho các điện cực và lớp đế, sau đó, khi hồ quang đã tắt, thì quá trình cấp điện DC được khởi động lại. Trong quá trình treo và tiếp tục đầu ra DC này, thì dòng điện chạy trong mạch bơm khi bắt đầu treo sẽ được lưu giữ dưới dạng dòng điện tuần hoàn, và khi khởi động lại bộ nghịch lưu, thì dòng điện tuần hoàn này được cấp cho phụ tải. Theo đó, có thể giảm độ trễ khi cấp điện DC cho phụ tải, khi tiếp tục đầu ra DC.

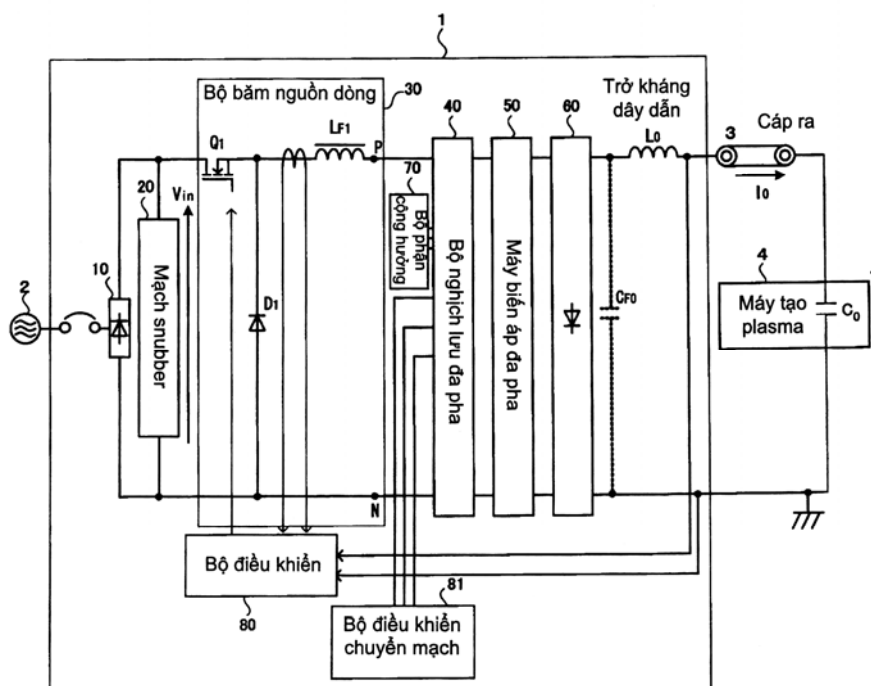

- (11) **42666**  
 (21) 1-2015-01060 (51)<sup>7</sup> **C08K 5/00**, A41D 19/00  
 (22) 29.08.2013 (43) 25.06.2015  
 (86) PCT/US2013/057316 29.08.2013 (87) WO/2014/036279 06.03.2014  
 (30) 61/695,229 30.08.2012 US  
 61/787,721 15.03.2013 US  
 13/833,193 15.03.2013 US

Ngày yêu cầu thẩm định nội dung: 19.05.2015

- (71) SHOWA BEST GLOVE, INC. (US)  
 579 Edison Street, Menlo, GA 30731, United States of America  
 (72) MOSELEY, Brian, Hugh (US), TURNER, Mary, Elaine (US), REDPATH, Neil,  
 Douglas (GB)  
 (74) Công ty TNHH Sở hữu công nghiệp Sao Bắc Đẩu (SAO BAC DAU IP COM.,LTD)  
 (54) **VẬT LIỆU PHÂN HỦY SINH HỌC, GĂNG TAY PHÂN HỦY SINH HỌC VÀ  
 PHƯƠNG PHÁP SẢN XUẤT GĂNG TAY NÀY**  
 (57) Sáng chế đề cập tới vật liệu phân hủy sinh học, găng tay phân hủy sinh học và phương  
 pháp sản xuất găng tay này.

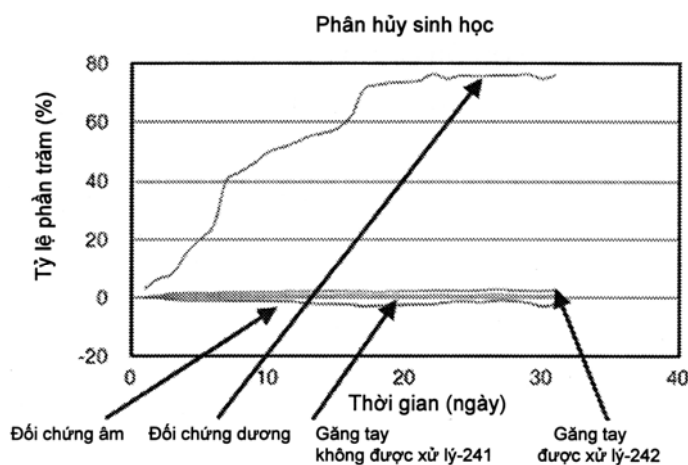

FIG 1A

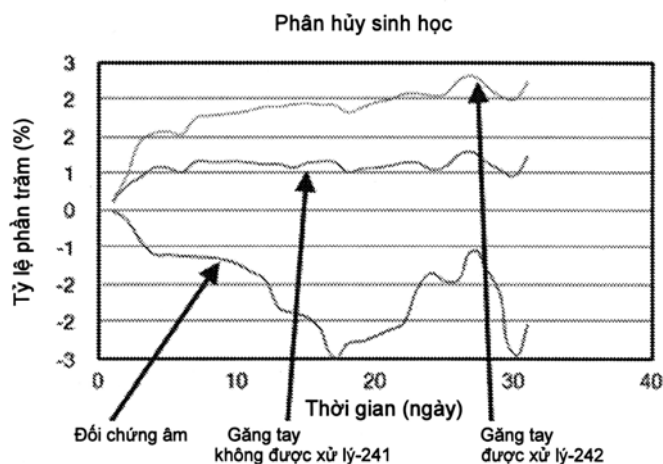
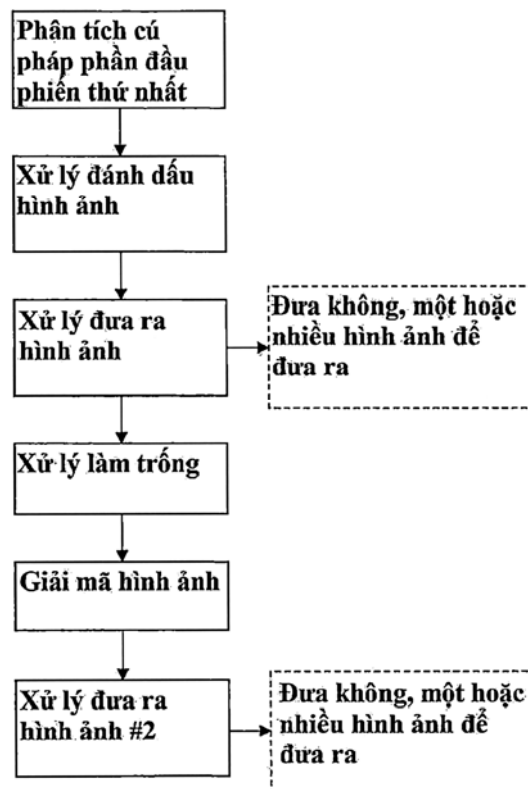

FIG. 1B

- |      |                   |            |                   |                  |            |
|------|-------------------|------------|-------------------|------------------|------------|
| (11) | <b>42667</b>      |            |                   |                  |            |
| (21) | 1-2015-01066      |            | (51) <sup>7</sup> | <b>H04N 7/26</b> |            |
| (22) | 26.09.2013        |            | (43)              | 25.06.2015       |            |
| (86) | PCT/EP2013/070093 | 26.09.2013 | (87)              | WO2014/049066    | 03.04.2014 |
| (30) | 61/706,869        | 28.09.2012 | US                |                  |            |

Ngày yêu cầu thẩm định nội dung: 30.03.2015

- (71) TELEFONAKTIEBOLAGET L M ERICSSON (PUBL) (SE)  
S-164 83 Stockholm, Sweden
- (72) SAMUELSSON, Jonatan (SE), SJOBERG, Rickard (SE)
- (74) Công ty Luật TNHH T&G (TGVN)
- (54) **PHƯƠNG PHÁP GIẢI MÃ VÀ MÃ HÓA CÁC HÌNH ẢNH CỦA CHUỖI VIDEO VÀ BỘ GIẢI MÃ VÀ BỘ MÃ HÓA**
- (57) Sáng chế đề cập đến phương pháp giải mã và mã hóa các hình ảnh của chuỗi video nhằm thực hiện việc làm giảm trễ đầu ra cho các hình ảnh bằng cách xác định số hình ảnh trong bộ đệm hình ảnh đã được giải mã (decoded picture buffer - DPB) (125, 225, 325, 425, 525, 625) đã được đánh dấu là cần phải được đưa tới đầu ra, sau khi hình ảnh hiện tại được giải mã và được lưu trong DPB (125, 225, 325, 425, 525, 625). Số này được so sánh với trị số được suy ra từ ít nhất một thành phần cú pháp xuất hiện hoặc cần xuất hiện trong dòng bit (10) thể hiện các hình ảnh của chuỗi video sau khi hình ảnh hiện tại đã được giải mã và được lưu trong DPB (125, 225, 325, 425, 525, 625). Nếu số này lớn hơn trị số hình ảnh là hình ảnh đầu tiên theo thứ tự đưa ra, của các hình ảnh trong DPB (125, 225, 325, 425, 525, 625), đã được đánh dấu là cần được đưa đến đầu ra thì sẽ là tốt nhất nếu nó được đưa tới đầu ra và được đánh dấu là không cần phải đưa tới đầu ra.



- (11) **42668**
- (21) 1-2015-01074 (51)<sup>7</sup> **G06F 9/455**
- (22) 13.08.2013 (43) 25.06.2015
- (86) PCT/CN2013/081413 13.08.2013 (87) WO/2014/032519 A1 06.03.2014
- (30) 201210315521.7 30.08.2012 CN
- (71) ZTE CORPORATION (CN)  
ZTE Plaza, Keji Road South, Hi-Tech Industrial Park, Nanshan District, Shenzhen, Gngdong Province 518057, P.R China
- (72) SHEN, Gaiying (CN), LIU, Bo (CN), SHEN, Beijie (CN)
- (74) Công ty TNHH Sở hữu trí tuệ AL Nguyên (ALNGUYEN IP CO.,LTD.)
- (54) PHƯƠNG PHÁP, HỆ THỐNG VÀ THIẾT BỊ QUẢN LÝ PHẦN MỀM TRÊN MÁY ẢO TRONG MÔI TRƯỜNG ĐIỆN TOÁN ĐÁM MÂY
- (57) Sáng chế đề cập đến phương pháp quản lý phần mềm trên máy ảo trong môi trường điện toán đám mây. Phương pháp này bao gồm các bước: truyền yêu cầu quản lý phần mềm đến một máy ảo bằng máy chủ; truy xuất, bởi máy chủ, tệp lệnh quản lý phần mềm từ một máy chủ quản lý dữ liệu được chia sẻ theo yêu cầu đối với tệp lệnh quản lý được máy ảo trả về sau khi nhận được yêu cầu quản lý phần mềm; và truyền, bởi máy chủ, tệp lệnh quản lý phần mềm nhận được đến máy ảo và chỉ định máy ảo xử lý tệp lệnh quản lý phần mềm này. Sáng chế cũng đề cập đến hệ thống và thiết bị quản lý phần mềm trên máy ảo trong môi trường điện toán đám mây. Các phương án theo sáng chế tránh được việc phải tạo cấu hình địa chỉ IP cho máy ảo khi quản lý phần mềm trên máy ảo, đồng thời giải quyết được vấn đề không quản lý được phần mềm trên máy ảo khi máy ảo không được tạo cấu hình địa chỉ IP trong môi trường điện toán đám mây.

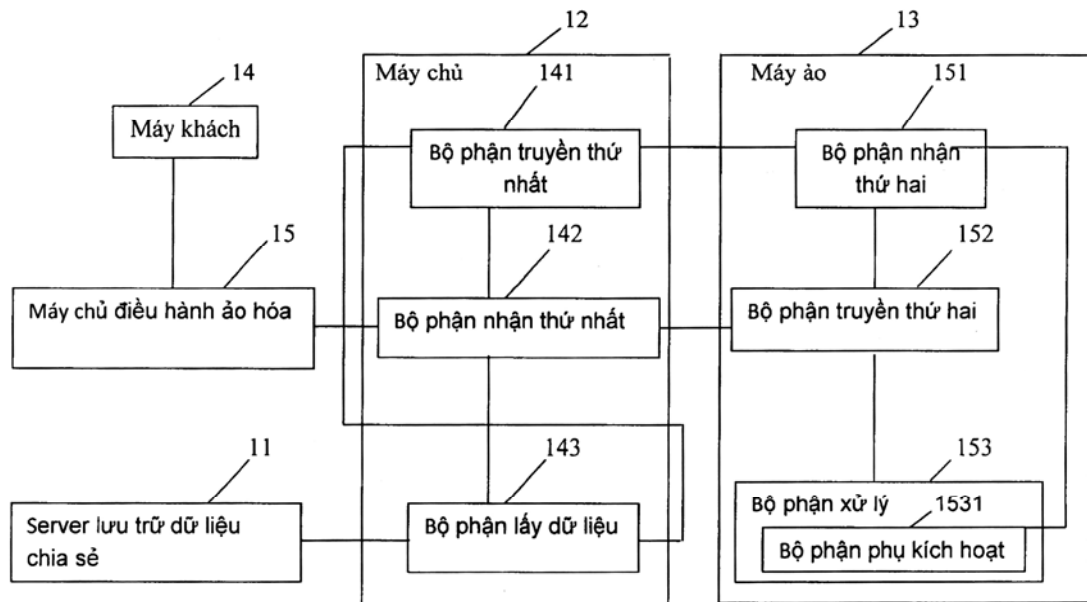



- (11) **42669**
- (21) 1-2015-01077 (51)<sup>7</sup> **C22C 38/02**, 38/04, 38/20, 38/24, 38/26, 38/28
- (22) 28.08.2013 (43) 25.06.2015
- (86) PCT/US2013/056999 28.08.2013 (87) WO2014/036091 A1 06.03.2014
- (30) 61/695,771 31.08.2012 US
- 13/837,500 15.03.2013 US
- (71) JFE STEEL CORPORATION (JP)  
2-3, Uchisaiwai-cho 2-chome, Chiyoda-ku, Tokyo 100-0011, Japan
- (72) YOSHITAKE, Eizo (US)
- (74) Công ty Cổ phần Sở hữu công nghiệp INVESTIP (INVESTIP)
- (54) THÉP KHÔNG GỈ FERIT CÓ TÍNH CHỐNG OXY HÓA, ĐỘ BỀN NHIỆT VÀ KHẢ NĂNG TẠO HÌNH
- (57) Sáng chế đề cập đến thép không gỉ ferit có tính chống oxy hóa, độ bền nhiệt cao và khả năng tạo hình tốt được sản xuất bằng cách bổ sung Ti và hàm lượng Al thấp, tạo ra khả năng tạo hình ở nhiệt độ trong phòng là do các cấu trúc hạt đẳng trục được đúc. Columbi (niobi) và đồng được bổ sung để tạo ra độ bền nhiệt cao. Silic và mangan được bổ sung để chống oxy hóa. Thép không gỉ ferit tạo ra khả năng chống oxy hóa tốt hơn thép không gỉ ferit của 18Cr-2Mo và 15Cr-Cb-Ti-Si-Mn. Ngoài ra, thép không gỉ ferit theo sáng chế rẻ hơn thép không gỉ ferit của 18Cr-2Mo.

- (11) **42670**
- (21) 1-2015-01085 (51)<sup>7</sup> **C11C 3/00**, A23D 9/00, C11B 3/16, 7/00
- (22) 02.08.2013 (43) 25.06.2015
- (86) PCT/JP2013/070993 02.08.2013 (87) WO/2014/054335 10.04.2014
- (30) 2012-222447 04.10.2012 JP
- (71) J-OIL MILLS, INC (JP)  
8-1, Akashi-cho, Chuo-ku Tokyo 1040044, Japan
- (72) SADAKANE Tadayoshi (JP), HARA Yusuke (JP), YAMAGUCHI Takashi (JP), Tsutsumi Keisuke (JP)
- (74) Công ty TNHH Tư vấn Phạm Anh Nguyên (ANPHAMCO CO.,LTD.)
- (54) **CHẾ PHẨM DẦU HOẶC CHẤT BÉO VÀ PHƯƠNG PHÁP SẢN XUẤT CHẾ PHẨM NÀY**
- (57) Sáng chế đề cập đến chế phẩm dầu hoặc chất béo cụ thể là chế phẩm dầu hoặc chất béo có khả năng chịu nhiệt. Sáng chế cũng đề cập đến phương pháp sản xuất chế phẩm dầu hoặc chất béo này. Chế phẩm dầu hoặc chất béo theo sáng chế chứa (I) dầu hoặc chất béo tách được từ cây cọ có tỷ lệ hàm lượng tripalmitin so với hàm lượng triglycerit là từ 70% đến 90% trọng lượng và tỷ lệ hàm lượng axit béo không bão hòa so với tổng hàm lượng của tất cả các axit béo là từ 1 đến 8% trọng lượng và (II) dầu nền có nhiệt độ nóng chảy thấp hơn 10°C, trong đó lượng của thành phần (I) là từ 0,05 đến 15% trọng lượng so với tổng trọng lượng của chế phẩm dầu hoặc chất béo và lượng của thành phần (II) là từ 85 đến 99,95% trọng lượng so với tổng trọng lượng của chế phẩm dầu hoặc chất béo.

**Trị số axit 70 giờ ở 190°C**

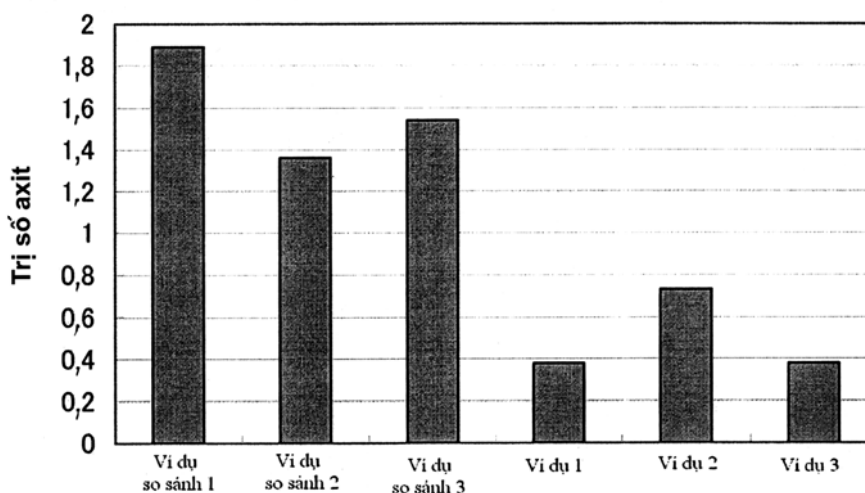

- (11) **42671**
- (21) 1-2015-01092 (51)<sup>7</sup> **G01B 11/24**
- (22) 08.10.2013 (43) 25.06.2015
- (86) PCT/US2013/063886 08.10.2013 (87) WO2014/058883 17.04.2014
- (30) 13/647,511 09.10.2012 US
- (71) NIKE INNOVATE C.V. (US)  
One Bowerman Drive, Beaverton, OR 97005-6453, United States of America
- (72) REGAN, Patrick, Conall (US), CHANG, Chih-Chi (TW), JEAN, Ming-Feng (TW)
- (74) Công ty TNHH Tâm nhìn và Liên danh (VISION & ASSOCIATES CO.LTD.)
- (54) **HỆ THỐNG VÀ PHƯƠNG PHÁP TẠO ĐƯỜNG VẠCH DẤU SỐ ĐỂ LẮP RÁP GIÀY**
- (57) Sáng chế đề cập đến hệ thống và phương pháp tạo đường vạch dấu số để lắp ráp giày có khả năng nhìn bị giới hạn trên mũ giày và đế giày được lắp ráp tạm thời. Đường vạch dấu số có thể được sử dụng để tạo đường dẫn công cụ để cấp keo lên mũ giày và hoặc lên phần đế giày để lắp ráp cố định giày. Đường vạch dấu có khả năng nhìn giới hạn này có thể bao gồm dấu hiệu hoặc các dấu hiệu nhận biết khác chỉ quan sát được trong các điều kiện quan sát cụ thể và hoặc chỉ trong một khoảng thời gian giới hạn hoặc cho đến khi bị loại bỏ. Đường vạch dấu có khả năng nhìn bị giới hạn này có thể được sử dụng cho mục đích kiểm soát chất lượng để xác định, ví dụ, việc cấp keo chính xác hoặc việc lắp ráp giày chính xác. Người mua cuối cùng và/hoặc người đi giày có thể không quan sát được đường vạch dấu có khả năng nhìn bị giới hạn này.

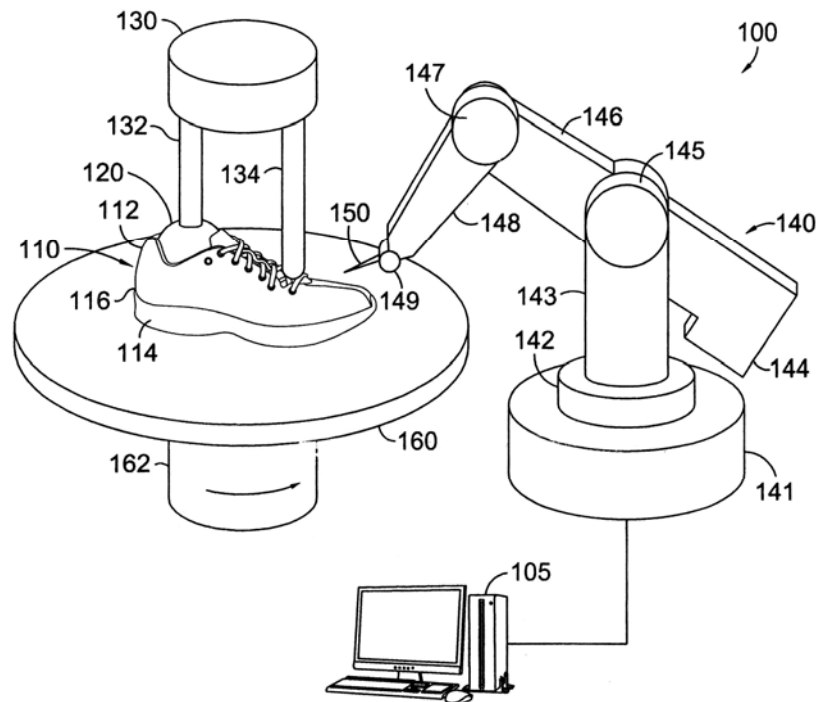

- (11) **42672**
- (21) 1-2015-01093 (51)<sup>7</sup> **A23L 1/29**, 1/308, A61K 31/702, 35/20, A61P 25/00
- (22) 12.09.2013 (43) 25.06.2015
- (86) PCT/US2013/059436 12.09.2013 (87) WO/2014/043330 20.03.2014
- (30) 12382354.4 14.09.2012 EP
- (71) ABBOTT LABORATORIES (US)  
Dept. 377/AP6A-1, 100 Abbott Park Road, Abbott Park, Illinois 60064, United States of America
- (72) Enrique Vazquez HERNANDEZ (ES), Ricardo Rueda CABRERA (ES), Rachael BUCK (US), Maria Ramirez GONZALEZ (ES)
- (74) Công ty TNHH Tâm nhìn và Liên danh (VISION & ASSOCIATES CO.LTD.)
- (54) **CHẾ PHẨM DINH DƯỠNG CHỨA HỢP CHẤT 2-FUCOSYL-LACTOZA DÙNG ĐỂ ĐIỀU BIẾN LƯỢNG CORTICOSTERON HUYẾT THANH Ở ĐỘNG VẬT**
- (57) Sáng chế đề cập đến chế phẩm dinh dưỡng chứa hợp chất 2-fucosyl- lactoza dùng để điều biến lượng corticosteron huyết thanh ở động vật. Ngoài ra, sáng chế còn đề cập đến chế phẩm dinh dưỡng này dùng để làm giảm lượng corticosteron huyết thanh ở đối tượng bị ảnh hưởng bởi căng thẳng và dùng để điều biến vùng dưới đồi-tuyến yên-tuyến thượng thận ở đối tượng.

Corticosteron huyết thanh sau khi kiểm chế

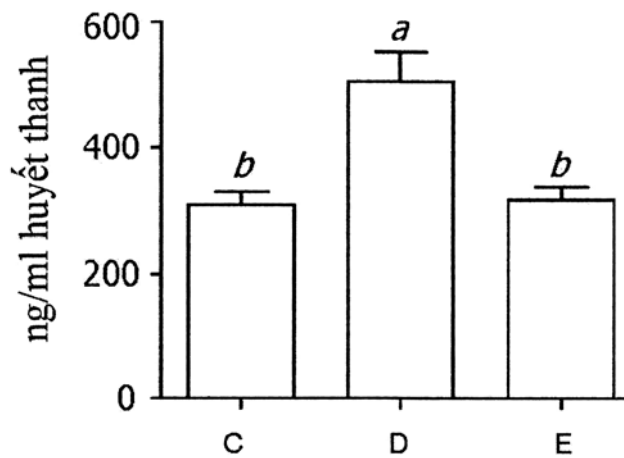

(11) **42673**

(21) 1-2015-01102

(51)<sup>7</sup> **H01P 1/207**, 1/213

(22) 04.09.2013

(43) 25.06.2015

(86) PCT/JP2013/005217 04.09.2013

(87) WO2014/038188 A1 13.03.2014

(30) 2012-196858 07.09.2012 JP

Ngày yêu cầu thẩm định nội dung: 01.04.2015

(71) NEC CORPORATION (JP)

7-1, Shiba 5-chome, Minato-ku, Tokyo 108-8001, Japan

(72) IWANAKA, Daisuke (JP)

(74) Công ty TNHH một thành viên Sở hữu trí tuệ VCCI (VCCI-IP CO.,LTD)

(54) BỘ LỌC THÔNG DẢI

(57) Bộ lọc thông dải theo sáng chế là bộ lọc thông dải có bố trí các ống dẫn sóng hình chữ nhật được tách biệt với nhau dọc theo phần giữa của bề mặt độ rộng của bộ lọc, và tấm kim loại được bố trí giữa các ống dẫn sóng hình chữ nhật, trong đó ít nhất một trong các thanh ngang liên kết được tạo ra bằng tấm kim loại được cắt. Theo đó, có thể triển khai bộ lọc thông dải có khoảng các trị số hệ số liên kết triển khai được gia tăng, và băng thông rộng yêu cầu hệ số liên kết cao.

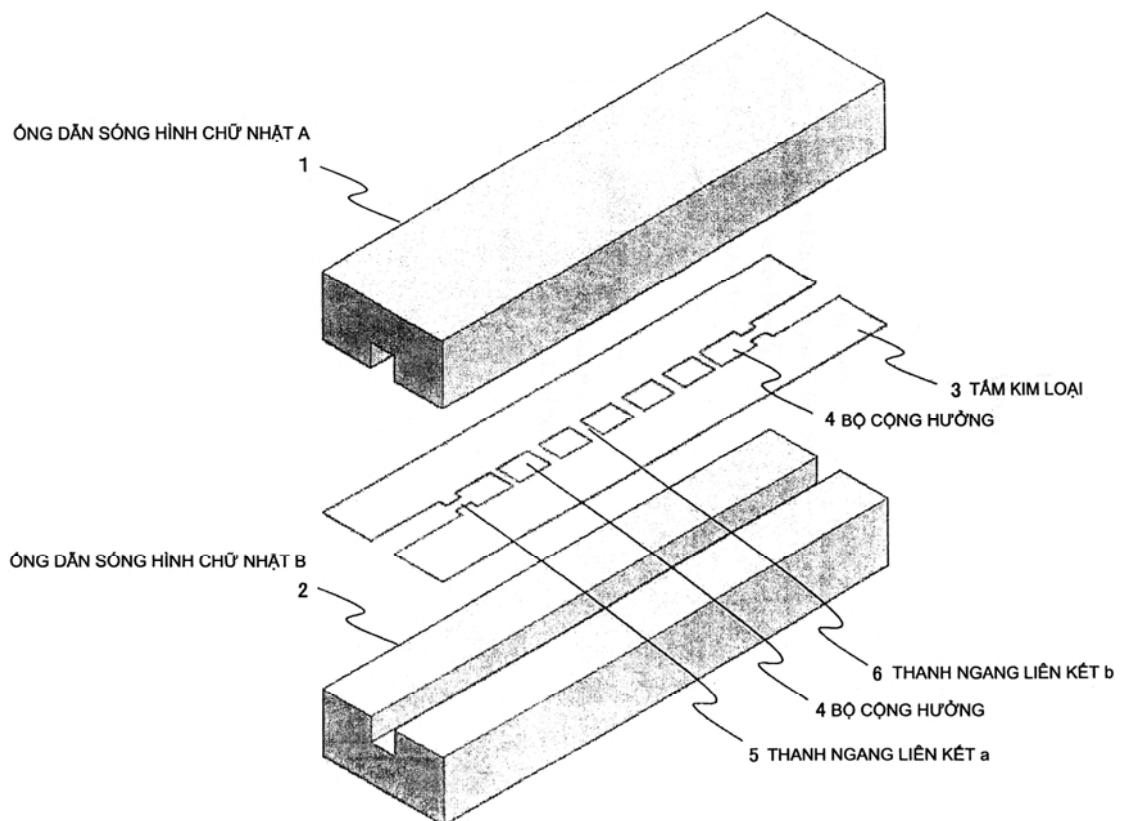

- (11) **42674**
- (21) 1-2015-01103 (51)<sup>7</sup> **H04L 12/70**
- (22) 19.08.2013 (43) 25.06.2015
- (86) PCT/CN2013/081759 19.08.2013 (87) WO2014/032532 A1 06.03.2014
- (30) 201210321499.7 03.09.2012 CN
- (71) ZTE CORPORATION (CN)  
ZTE Plaza, Keji Road South, Hi-Tech Industrial Park, Nanshan Shenzhen, Guangdong 518057, China
- (72) FAN, Xiansen (CN), WU, Limei (CN), OUYANG, Xinzhi (CN)
- (74) Công ty TNHH một thành viên Sở hữu trí tuệ VCCI (VCCI-IP CO.,LTD)
- (54) PHƯƠNG PHÁP VÀ HỆ THỐNG KHẮC PHỤC SỰ CỐ NHÓM LÀM VIỆC ẢNH XẠ SỐ ĐIỆN THOẠI (ENUM)-HỆ THỐNG TÊN MIỀN (DNS) TRONG MẠNG PHÂN HỆ ĐA PHƯƠNG TIỆN IP (IMS)
- (57) Sáng chế đề cập đến phương pháp khắc phục khi xảy ra sự cố ENUM-DNS (nhóm các máy phục vụ có chức năng ánh xạ số điện thoại định dạng E.164 sang định dạng tên miền DNS) trong mạng phân hệ đa phương tiện IP (IMS - Internet Protocol Multimedia Subsystem), bao gồm: môđun xử lý đăng ký/hủy đăng ký chính định kỳ đồng bộ hóa dữ liệu trong cơ sở dữ liệu nội bộ tới môđun xử lý đăng ký/hủy đăng ký dự phòng; và cũng bao gồm: trong suốt quá trình làm việc của hệ thống, khi môđun xử lý đăng ký/hủy đăng ký chính bị lỗi, môđun xử lý đăng ký/hủy đăng ký dự phòng thực hiện thao tác đồng bộ hóa dữ liệu và thay thế đối với môđun xử lý đăng ký/hủy đăng ký chính để làm việc; sau khi môđun xử lý đăng ký/hủy đăng ký chính đã được khôi phục lại trạng thái hoạt động bình thường, môđun xử lý đăng ký/hủy đăng ký dự phòng đồng bộ hóa dữ liệu trong cơ sở dữ liệu nội bộ tới môđun xử lý đăng ký/hủy đăng ký chính; và môđun xử lý đăng ký/hủy đăng ký chính thực hiện thao tác đồng bộ hóa dữ liệu và thay thế đối với môđun xử lý đăng ký/hủy đăng ký dự phòng để làm việc. Đồng thời sáng chế cũng đề cập đến hệ thống khắc phục sự cố ENUM-DNS trong mạng IMS và máy phục vụ. Việc chấp nhận phương pháp, hệ thống và máy chủ phục vụ có thể tránh khỏi vấn đề tổn thất dữ liệu trong suốt quá trình làm việc luân phiên của các máy phục vụ ENUM-DNS chính và máy phục vụ dự phòng, để nâng cao độ ổn định của dịch vụ.

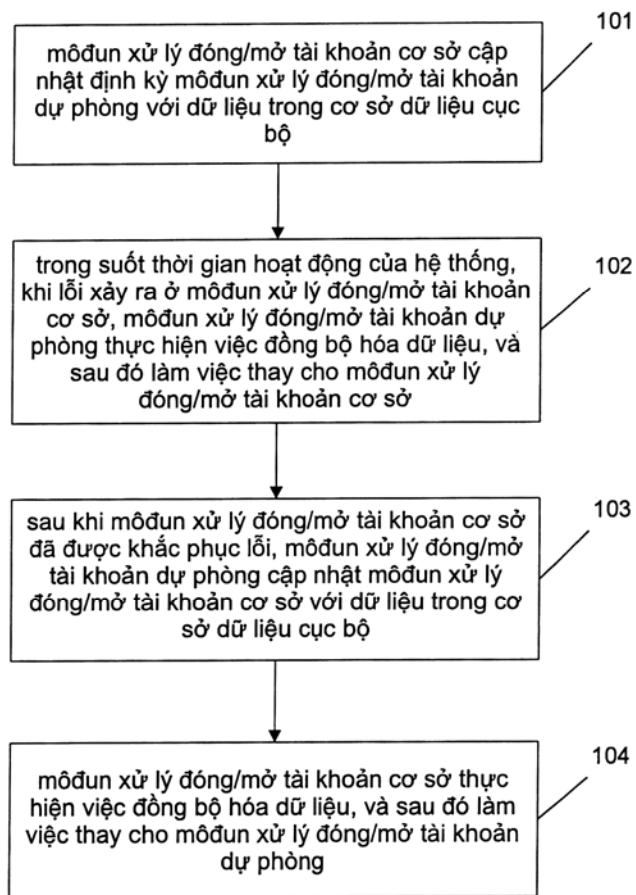

- (11) **42675**
- (21) 1-2015-01108 (51)<sup>7</sup> **G06K 9/00**
- (22) 05.09.2013 (43) 25.06.2015
- (86) PCT/US2013/058343 05.09.2013 (87) WO2014/039732 13.03.2014
- (30) 61/696,820 05.09.2012 US
- (71) ELEMENT, INC. (US)  
72 Greene Street, Fl. 4, New York, NY, 10012, United States of America
- (72) LECUN, Yann (US), PEROLD, Adam (US), WANG, Yang (US), WAGHMARE, Sagar (US)
- (74) Công ty TNHH Tâm nhìn và Liên danh (VISION & ASSOCIATES CO.LTD.)
- (54) **HỆ THỐNG XÁC NHẬN SINH TRẮC HỌC KẾT NỐI VỚI THIẾT BỊ ĐƯỢC LẮP CAMERA**
- (57) Sáng chế đề cập đến việc sử dụng kỹ thuật sinh trắc học để xác nhận hoặc nhận dạng, và cụ thể hơn là đề cập đến các giải pháp dựa trên việc không cần tiếp xúc mà có thể xác nhận hoặc nhận dạng người dùng, qua máy tính, như thiết bị di động, để cho phép hoặc từ chối truy cập có chọn lọc vào các nguồn tài nguyên khác nhau, sự xác nhận và/hoặc nhận dạng theo sáng chế được thực hiện bằng cách sử dụng một ảnh hoặc một bộ ảnh của lòng bàn tay của cá nhân thông qua một quy trình bao gồm các bước chính sau: (1) xác định vùng lòng bàn tay sử dụng máy phân loại vùng; (2) rút trích các đặc điểm từ (các) vùng mong muốn; và (3) tính toán điểm số tương đồng dựa vào các mẫu người dùng được lưu trữ trong cơ sở dữ liệu, mà cơ sở dữ liệu này có thể tùy ý bổ sung thêm thông qua quá trình huấn luyện.

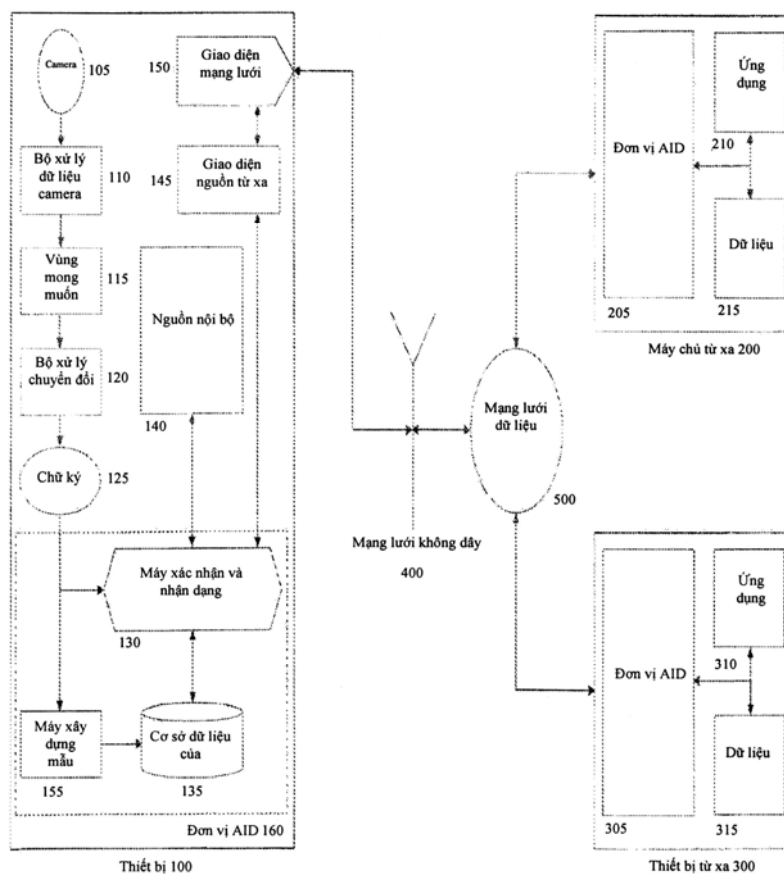

(11) 42676

(21) 1-2015-01110

(51)<sup>7</sup> A44B 19/42

(22) 02.05.2013

(43) 25.06.2015

(86) PCT/JP2013/062774 02.05.2013

(87) WO2014/178143 A1 06.11.2014

Ngày yêu cầu thẩm định nội dung: 01.04.2015

(71) YKK CORPORATION (JP)

1, Kanda Izumi-cho, Chiyoda-ku, Tokyo 101-8642, Japan

(72) KUSE, Kazuki (JP), DAIMARU, Minoru (JP), NAKAMURA, Takashi (JP)

(74) Công ty TNHH Trường Xuân (AGELESS CO.,LTD.)

(54) THIẾT BỊ KẾT DÍNH MÀNG GIA CỐ

(57) Sáng chế đề cập đến thiết bị kết dính màng gia cố có thể kết dính màng gia cố vào vị trí định trước của dây khóa kéo. Thiết bị này bao gồm băng tải xích (20) vận chuyển không liên tục dây khóa kéo (C), và cơ cấu cấp màng (40) cấp các màng gia cố (F) được làm bằng nhựa tổng hợp tương ứng tới bề mặt trên và bề mặt dưới của dây khóa kéo (C). Thiết bị này còn có cơ cấu kết dính (50) bao gồm chi tiết thứ nhất (51) được bố trí theo cách cho phép di chuyển thẳng đứng về phía bề mặt trên của dây khóa kéo (C), và chi tiết thứ hai (52) được bố trí theo cách cho phép di chuyển thẳng đứng về phía bề mặt dưới của dây khóa kéo (C), để cắt các màng gia cố (F) bằng chi tiết thứ nhất (51) và thứ hai (52) và để kết dính các màng gia cố đã cắt (F) vào bề mặt trên và bề mặt dưới của dây khóa kéo (C), và các cơ cấu tạo lực ép trước (61, 62) tác dụng lực ép vào chi tiết thứ nhất (51) và chi tiết thứ hai (52) về phía cơ cấu cấp màng (40). Cơ cấu hút thứ nhất (53) hút màng gia cố đã cắt (F) được bố trí trên chi tiết thứ nhất (51) mà được bố trí ở phía bề mặt trên của dây khóa kéo (C).

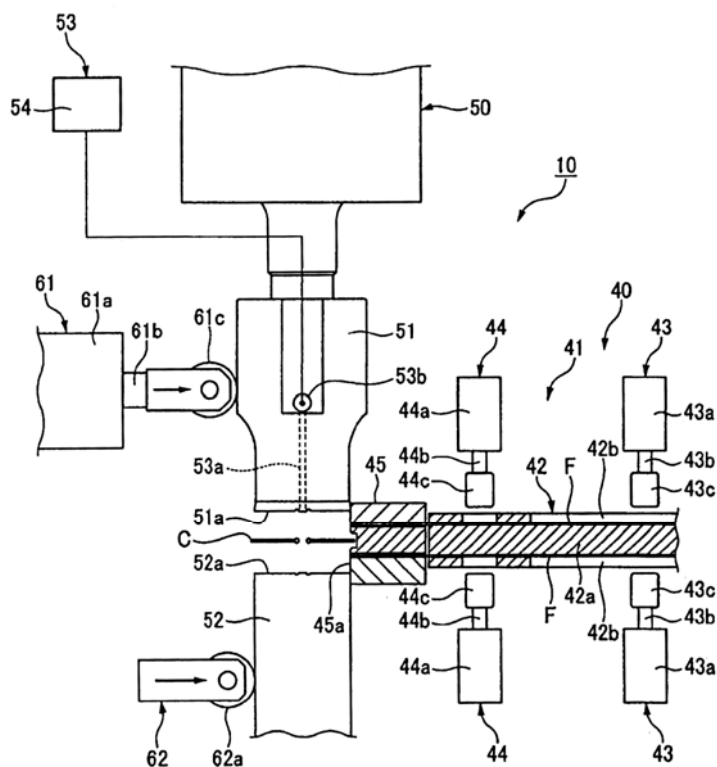



- (11) **42677**  
 (21) 1-2015-01126 (51)<sup>7</sup> **H04N 7/32**  
 (22) 17.06.2013 (43) 25.06.2015  
 (86) PCT/JP2013/066616 17.06.2013 (87) WO2014/045651 A1 27.03.2014  
 (30) 2012-209626 24.09.2012 JP

Ngày yêu cầu thẩm định nội dung: 02.04.2015

- (71) NTT DOCOMO, INC. (JP)  
 11-1, Nagatacho 2-chome, Chiyoda-ku, Tokyo 100-6150 Japan  
 (72) SUZUKI Yoshinori (JP), BOON Choong Seng (MY), TAN Thiow Keng (MY)  
 (74) Công ty TNHH một thành viên Sở hữu trí tuệ VCCI (VCCI-IP CO.,LTD)  
 (54) THIẾT BỊ VÀ PHƯƠNG PHÁP MÃ HÓA DỰ BÁO VIDEO, THIẾT BỊ VÀ PHƯƠNG PHÁP GIẢI MÃ DỰ BÁO VIDEO  
 (57) Sáng chế đề cập đến thiết bị và phương pháp mã hóa dự báo video, thiết bị và phương pháp giải mã dự báo video, trong đó thiết bị giải mã bao gồm phương tiện giải mã để giải mã thông tin về hướng của dự báo trong hình ảnh khối đích và dữ liệu nén của tín hiệu dư, phương tiện tạo tín hiệu dự báo để tạo tín hiệu dự báo trong hình ảnh bằng cách sử dụng thông tin về hướng và mẫu tham chiếu được cấu trúc lại trước của khối liền kề, phương tiện khôi phục tín hiệu dư để khôi phục tín hiệu dư được cấu trúc lại của khối đích, và phương tiện lưu giữ khối để khôi phục và lưu giữ tín hiệu điểm ảnh của khối đích. Phương tiện tạo tín hiệu dự báo thu được các mẫu tham chiếu từ khối được cấu trúc lại trước lân cận khối đích được lưu giữ, lựa chọn hai mẫu tham chiếu chính hoặc nhiều hơn hai mẫu tham chiếu chính, thực hiện xử lý nội suy giữa các mẫu tham chiếu chính để tạo các mẫu tham chiếu được nội suy, và tạo tín hiệu dự báo trong hình ảnh bằng cách ngoại suy các mẫu tham chiếu được nội suy dựa vào hướng của dự báo trong hình ảnh.

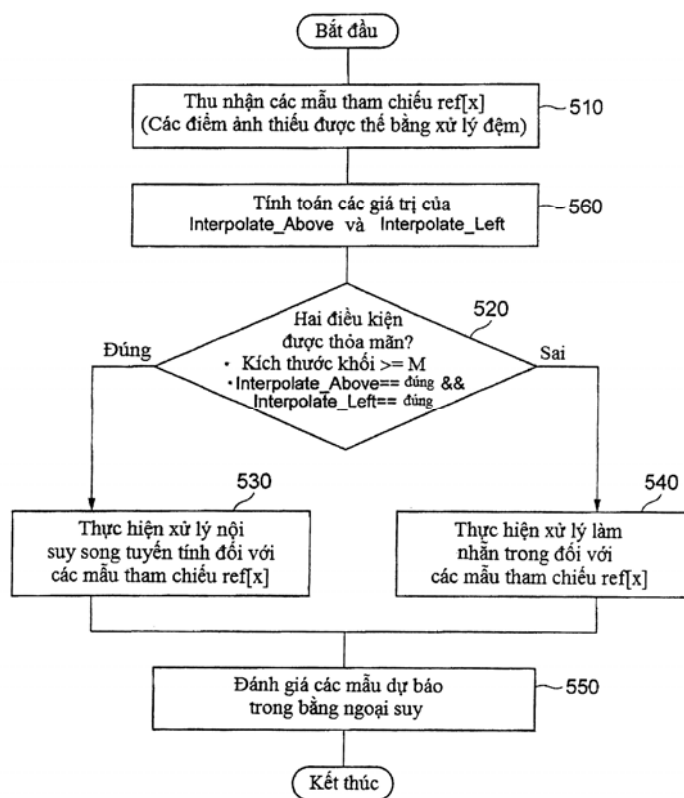

- (11) **42678**
- (21) 1-2015-01129 (51)<sup>7</sup> **C05D 9/00, C05G 1/00**
- (22) 14.08.2013 (43) 25.06.2015
- (86) PCT/IN2013/000498 14.08.2013 (87) WO2014/041555 20.03.2014
- (30) 3790/CHE/2012 12.09.2012 IN
- (71) TAAMINI CROP SCIENCE PVT LTD. (IN)  
No. 16, Meyyanur Road, Salem-636 004, Tamilnadu, India
- (72) SUBRAMANYAM, Sundaresan (IN)
- (74) Công ty TNHH Tâm nhìn và Liên danh (VISION & ASSOCIATES CO.LTD.)
- (54) **CHẾ PHẨM PHÂN BÓN ĐƯỢC CHELAT HÓA VÀ QUY TRÌNH SẢN XUẤT CHẾ PHẨM PHÂN BÓN NÀY**
- (57) Sáng chế này đề cập đến chế phẩm phân bón được chelat hóa để làm giàu hàm lượng sắt và phospho ở cây trồng và cây trong nông nghiệp/làm vườn thông qua việc ứng dụng trên lá. Chế phẩm phân bón được sản xuất bằng cách sử dụng hợp chất chứa chất chelat hóa và sắt (III) oxit ( $\text{Fe}_2\text{O}_3$ ). Việc chelat hóa Fe bằng muối dinatri của axit hydroxy etylen diphosphonic ( $\text{Na}_2$  HEDP) tạo ra từ 17% đến 18% Fe-HEDP và 31% phospho pentoxit ( $\text{P}_2\text{O}_5$ ). Chế phẩm phân bón được chelat hóa sau cùng thu được ở dạng bột và là một chất đậm đặc hòa tan trong nước 100%. Chế phẩm phân bón được chelat hóa có thể được sử dụng để chữa bệnh thiếu sắt và phospho ở cây trồng và cây, làm tăng sản lượng với hàm lượng sắt và phospho nhiều hơn, do đó làm giảm nguy cơ thiếu sắt và phospho ở người. Sáng chế còn đề cập đến quy trình sản xuất chế phẩm phân bón này.

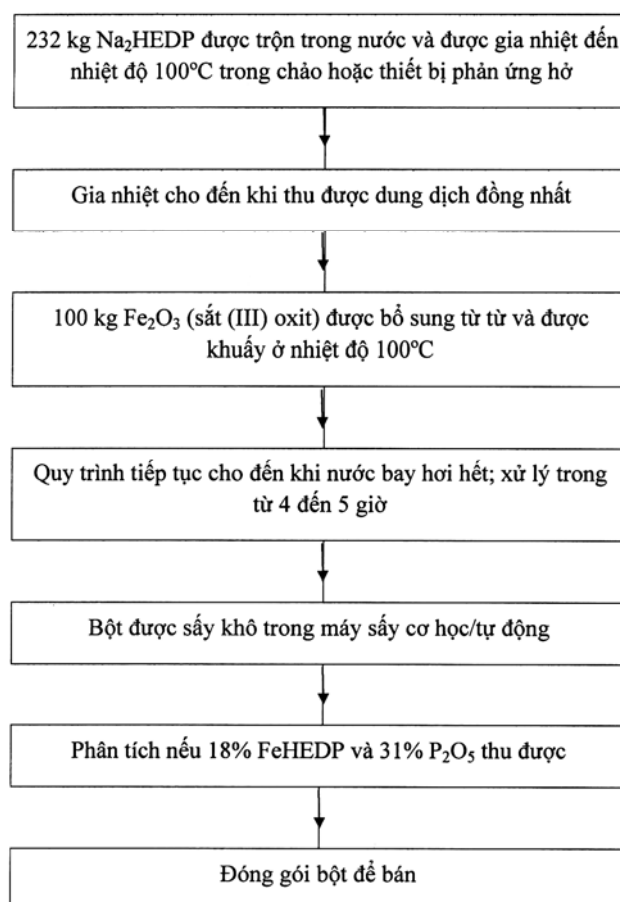

- (11) **42679**
- (21) 1-2015-01130 (51)<sup>7</sup> **C05D 9/00, C05G 1/00**
- (22) 14.08.2013 (43) 25.06.2015
- (86) PCT/IN2013/000499 14.08.2013 (87) WO2014/041556 20.03.2014
- (30) 3789/CHE/2012 12.09.2012 IN
- (71) TAAMINI CROP SCIENCE PVT LTD (IN)  
No. 16, Meyyanur Road, Salem-636 004, Tamilnadu, India
- (72) SUBRAMANYAM, Sundaresan (IN)
- (74) Công ty TNHH Tâm nhìn và Liên danh (VISION & ASSOCIATES CO.LTD.)
- (54) **CHẾ PHẨM PHÂN BÓN ĐƯỢC CHELAT HÓA VÀ QUY TRÌNH SẢN XUẤT CHẾ PHẨM PHÂN BÓN NÀY**
- (57) Sáng chế này đề cập đến chế phẩm phân bón được chelat hóa để làm giàu hàm lượng kẽm và phospho ở cây trồng và cây trong nông nghiệp/làm vườn thông qua việc ứng dụng trên lá. Chế phẩm phân bón được chelat hóa có thể được sản xuất bằng cách sử dụng hợp chất chứa (a) Na<sub>2</sub> HEDP và ZnSO<sub>4</sub>.H<sub>2</sub>O (kẽm sulphat monohydrat) và (b) Na<sub>2</sub> HEDP và ZnO (kẽm oxit). Việc chelat hóa Zn bằng Na<sub>2</sub> HEDP bằng cách sử dụng ZnSO<sub>4</sub>.H<sub>2</sub>O tạo ra 17% Zn-HEDP và 21% phospho pentoxit (P<sub>2</sub>O<sub>5</sub>) và việc chelat hóa Zn bằng Na<sub>2</sub> HEDP bằng cách sử dụng ZnO tạo ra 21% Zn-HEDP và 26% P<sub>2</sub>O<sub>5</sub>. Chế phẩm phân bón được chelat hóa thu được ở dạng bột và là một chất đậm đặc hòa tan trong nước 100%. Chế phẩm phân bón được chelat hóa có thể được sử dụng để chữa bệnh thiếu kẽm và phospho ở cây trồng và cây, làm tăng sản lượng với hàm lượng kẽm và phospho nhiều hơn, do đó làm giảm nguy cơ thiếu kẽm và phospho ở người. Sáng chế còn đề cập đến quy trình sản xuất chế phẩm phân bón này.

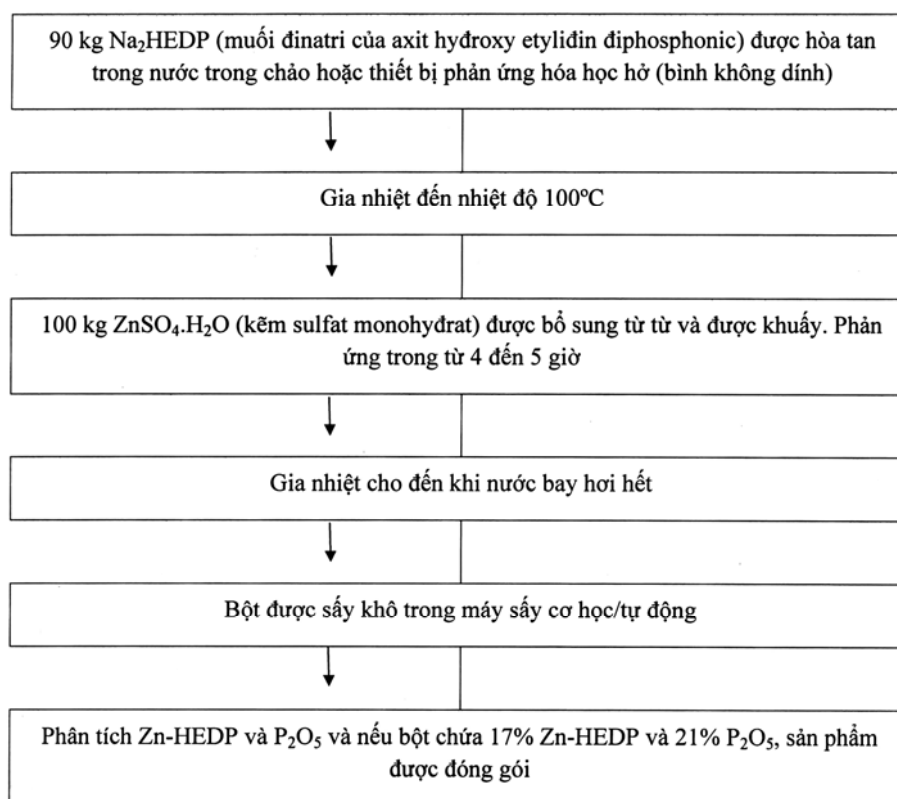

**CÔNG BÁO SỞ HỮU CÔNG NGHIỆP SỐ 327 TẬP A (06.2015)**

---

- (11) **42680**
- (21) 1-2015-01131 (51)<sup>7</sup> **A23L 1/29**, 1/30, A61K 31/02, 31/66
- (62) 1-2009-00602
- (22) 29.08.2007 (43) 25.06.2015
- (86) PCT/US2007/077150 29.08.2007 (87) WO/2008/027991 06.03.2008
- (30) 60/823,875 29.08.2006 US
- Ngày yêu cầu thẩm định nội dung: 26.03.2009
- (71) DSM IP ASSETS B.V. (NL)  
Het Overloon 1, 6411 TE Heerlen, the Netherlands
- (72) ARTERBURN, Linda (US), BARCLAY, William (US), FLATT, James (US), VAN ELSWYK, Mary (US), ZELLER, Samuel G. (US)
- (74) Công ty Cổ phần Hỗ trợ phát triển công nghệ Detech (DETECH)
- (54) **CHẾ PHẨM CHỨA AXIT BÉO DÙNG CHO TRẺ SƠ SINH VÀ PHƯƠNG PHÁP CHẾ BIẾN CHẾ PHẨM NÀY**
- (57) Sáng chế đề xuất chế phẩm công thức dùng cho trẻ sơ sinh chứa axit docosapentaenoic n-6 ("DPA(n-6)") và axit béo đa bất bão hòa và phương pháp chế biến chế phẩm này.

- (11) **42681**
- (21) 1-2015-01142 (51)<sup>7</sup> **C12N 5/0775**
- (22) 03.04.2015 (43) 25.06.2015
- (30) 3072/CHE/2014 24.06.2014 IN
- Ngày yêu cầu thẩm định nội dung: 03.04.2015
- (71) STEMPEUTICS RESEARCH PVT. LTD. (IN)  
Akshay Tech Park, #72 & 73, 2nd Floor, EPIP Zone, Phase I-Area Whitefield,  
Bangalore - 560066, Karnataka, India
- (72) UDAYKUMAR KOKUNDKAR (IN), SWATHI SUNDAR RAJ (IN), SUDHA  
BALASUBRAMANIAN (IN), CHARAN THEJ (IN), ASHWIN KUNIGAL  
MRUTHYUNJAYA (IN), DEVI DAMODARAN (IN), BALAMURUGAN  
RAMADASSE (IN), SWAROOP BHAGWAT (IN), ANISH SEN MAJUMDAR (IN)
- (74) Công ty TNHH T&T INVENMARK Sở hữu trí tuệ Quốc tế (T&T INVENMARK CO.,  
LTD.)
- (54) QUY TRÌNH NUÔI CẤY VÀ BẢO QUẢN TẾ BÀO CƠ CHẤT TRUNG MÔ
- (57) Sáng chế đề cập đến quy trình nuôi cấy tế bào cơ chất trung mô. Quy trình này thu được các tế bào có khả năng sống sót cao. Ngoài ra, sáng chế còn đề cập đến quy trình bảo quản tế bào cơ chất trung mô và phương pháp làm giảm lượng albumin huyết thanh bò (BSA).

- (11) **42682**  
(21) 1-2015-01149 (51)<sup>7</sup> **A61K 9/00**, 31/167, 31/40, 45/06  
(62) 1-2012-01789  
(22) 22.12.2010 (43) 25.06.2015  
(86) PCT/EP2010/070479 22.12.2010 (87) WO2011/076843 30.06.2011  
(30) 09180671.1 23.12.2009 EP

Ngày yêu cầu thẩm định nội dung: 03.04.2015

- (71) CHIESI FARMACEUTICI S.P.A. (IT)  
Via Palermo, 26/A, I-43100 Parma, Italy  
(72) BONELLI, Sauro (IT), USBERTI, Francesca (IT), ZAMBELLI, Enrico (IT)  
(74) Công ty Luật TNHH T&G (TGVN)  
(54) **DUỐC PHẨM DẠNG DUNG DỊCH KHÍ DUNG CHỨA GLYCOPYRONI BROMUA VÀ FORMOTEROL ĐỂ ĐIỀU TRỊ BỆNH PHỔI TẮC NGHẼN MÃN TÍNH (COPD)**  
(57) Sáng chế đề cập đến dược phẩm dạng dung dịch khí dung thích hợp để sử dụng cho các bệnh nhân mắc bệnh phổi tắc nghẽn mãn tính (COPD) qua dụng cụ xông định liều nén áp suất (pMDI), chứa glycopyroni bromua kết hợp với formoterol. Dược phẩm này còn bao gồm chất đẩy hydrofloalkan (HFA), đồng dung môi, và lượng axit vô cơ đủ để làm ổn định cả hai thành phần glycopyroni bromua và formoterol. Tùy ý, dược phẩm còn chứa beclometason diproponat.

- (11) **42683**  
(21) 1-2015-01150 (51)<sup>7</sup> **A61K 9/00**, 31/40  
(62) 1-2012-01788  
(22) 22.12.2010 (43) 25.06.2015  
(86) PCT/EP2010/070478 22.12.2010 (87) WO2011/076842 30.06.2011  
(30) 09015980.7 23.12.2009 EP

Ngày yêu cầu thẩm định nội dung: 21.06.2012

- (71) CHIESI FARMACEUTICI S.P.A. (IT)  
Via Palermo, 26/A, I-43100 Parma, Italy  
(72) BONELLI, Sauro (IT), USBERTI, Francesca (IT), ZAMBELLI, Enrico (IT)  
(74) Công ty Luật TNHH T&G (TGVN)  
(54) **DUỐC PHẨM DẠNG DUNG DỊCH KHÍ DUNG CHỨA GLYCOPYRONI BROMUA ĐỂ ĐIỀU TRỊ BỆNH PHỔI TẮC NGHẼN MÃN TÍNH (COPD)**  
(57) Sáng chế đề cập đến dược phẩm dạng dung dịch khí dung có tính ổn định chứa glycopyroni bromua hữu dụng cho các bệnh nhân mắc bệnh phổi tắc nghẽn mãn tính (COPD) và các bệnh về hô hấp khác.

**CÔNG BÁO SỞ HỮU CÔNG NGHIỆP SỐ 327 TẬP A (06.2015)**

---

- (11) **42684**
- (21) 1-2015-01151 (51)<sup>7</sup> **C08J 11/06**, 9/00, 9/06, C08L  
23/08, B29B 17/00, A43B 13/04
- (22) 13.08.2013 (43) 25.06.2015
- (86) PCT/US2013/054638 13.08.2013 (87) WO2014/039218 13.03.2014
- (30) 13/605,577 06.09.2012 US

Ngày yêu cầu thẩm định nội dung: 03.04.2015

- (71) NIKE INNOVATE C.V. (US)  
One Bowerman Dr, Beaverton, OR 97005, United States of America
- (72) YU, Sui-Chieh, J. (US)
- (74) Công ty Luật TNHH T&G (TGVN)
- (54) **CHẾ PHẨM TẠO BỌT XỐP VÀ PHƯƠNG PHÁP TÁI CHẾ BỌT XỐP ETYLEN VINYL AXETAT**
- (57) Sáng chế đề cập đến chế phẩm tạo bọt xốp và phương pháp tái chế bọt xốp etylen-vinyl axetat (EVA), phương pháp này bao gồm bước tạo bọt xốp và tạo liên kết ngang hỗn hợp chứa nhựa EVA nguyên khai và bọt xốp EVA vụn, chất liên kết ngang và chất tạo khí dùng cho nhựa EVA. Chế phẩm này còn chứa chất tương hợp, mà là nhựa dầu mỏ được hydro hóa.



- (11) **42685**  
(21) 1-2015-01159 (51)<sup>7</sup> **A24F 47/00**  
(22) 29.08.2013 (43) 25.06.2015  
(86) PCT/EP2013/067871 29.08.2013 (87) WO2014/037270 13.03.2014  
(30) 12182972.5 04.09.2012 EP  
(71) PHILIP MORRIS PRODUCTS S.A. (CH)

Quai Jeanrenaud 3, CH-2000 Neuchatel, Switzerland

(72) ROUDIER, Stéphane (FR), BONNELLY, Samuel (FR)

(74) Công ty Tư vấn đầu tư và chuyển giao công nghệ (INVESTCONSULT)

(54) **NGUỒN NHIỆT VÀ VẬT DỤNG HÚT THUỐC BAO GỒM NGUỒN NHIỆT NÀY**

(57) Sáng chế đề cập đến nguồn nhiệt (2) dùng cho vật dụng hút thuốc có đầu dòng vào (4) và (6) và đầu dòng ra ngược chiều bao gồm lõi cacbon đốt cháy được (8) và lớp bên ngoài, cách nhiệt, không dễ cháy, liên khối (10). Lõi (8) kéo dài từ đầu dòng vào (4) của nguồn nhiệt (2) đến đầu dòng ra (6) của nguồn nhiệt (2). Lớp bên ngoài (10) kéo dài từ đầu dòng vào (4) của nguồn nhiệt (2) chỉ phần đường dẫn dọc theo chiều dài của nguồn nhiệt (2) và giới hạn phần dòng vào (12) của lõi (8). Sáng chế còn đề cập đến vật dụng hút thuốc bao gồm nguồn nhiệt (2).

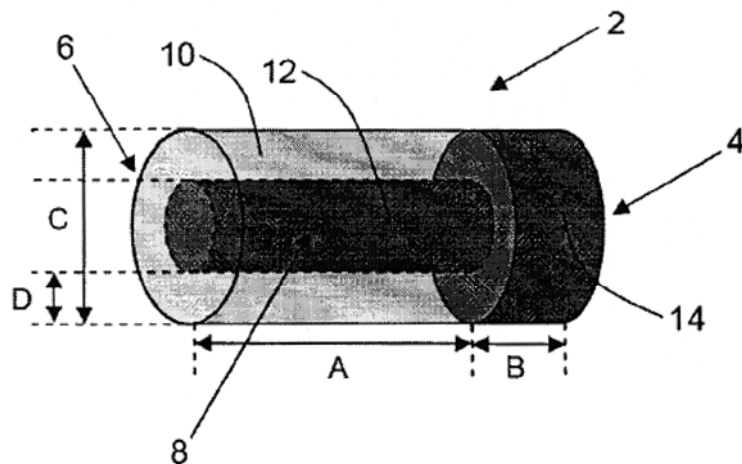

- (11) **42686**  
(21) 1-2015-01163 (51)<sup>7</sup> **A44B 19/24, C08J 5/12**  
(22) 06.09.2012 (43) 25.06.2015  
(86) PCT/JP2012/072773 06.09.2012 (87) WO2014/038045 13.03.2014

Ngày yêu cầu thẩm định nội dung: 06.04.2015

(71) YKK CORPORATION (JP)

1, Kandaizumi-cho, Chiyoda-ku, Tokyo 101-8642, Japan

(72) MIZUMOTO Kazuya (JP), NARA Tatsuro (JP)

(74) Văn phòng luật sư Phạm và Liên danh (PHAM & ASSOCIATES)

(54) **BỘ PHẬN ĐÚC DÙNG CHO CÁC KHÓA KÉO TRƯỢT VÀ KHÓA KÉO TRƯỢT ĐƯỢC TẠO RA CÓ BỘ PHẬN NÀY**

(57) Sáng chế đề cập đến bộ phận đúc dùng cho các khóa kéo trượt, có khả năng tái tạo màu tuyệt vời, trong khi vẫn duy trì được độ bền cao và độ cứng vững cao. Bộ phận đúc dùng cho các khóa kéo trượt này được làm bằng hợp phần nhựa polyamit, hợp phần nhựa polyamit này bao gồm nhựa polyamit có điểm nóng chảy vào khoảng 210°C hoặc cao hơn và thấp hơn 310°C; chất tạo màu có độ cứng Mohs vào khoảng 4 hoặc ít hơn và chỉ số khúc xạ vào khoảng 2 hoặc cao hơn với hàm lượng khoảng 0,5% theo khối lượng hoặc cao hơn và nhỏ hơn 5% theo khối lượng; và sợi gia cường. Sáng chế còn đề cập đến khóa kéo trượt bao gồm bộ phận đúc dùng cho các khóa kéo trượt.

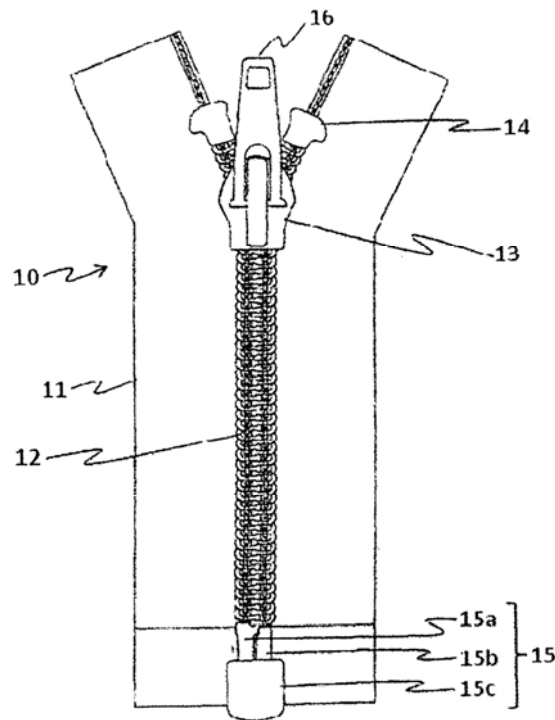

- (11) **42687**
- (21) 1-2015-01166 (51)<sup>7</sup> **D21H 27/00**, 19/36, A24D 1/02,  
D21H 19/66, 27/02, 21/28
- (22) 29.07.2013 (43) 25.06.2015
- (86) PCT/EP2013/002235 29.07.2013 (87) WO2014/037073 13.03.2014
- (30) 10 2012 108 255.3 05.09.2012 DE
- (71) DELFORTGROUP AG (AT)  
Fabrikstrasse 20, 4050 Traun, Austria
- (72) ZITTURI, Roland (AT), ROHREGGER, Irene (AT), GLEINSER, Maria (AT)
- (74) Công ty TNHH Sở hữu trí tuệ WINCO (WINCO CO., LTD.)
- (54) GIẤY CUỐN THUỐC LÁ, QUY TRÌNH SẢN XUẤT VÀ ĐIỀU THUỐC ĐƯỢC LÀM TỪ GIẤY NÀY
- (57) Sáng chế đề cập đến giấy cuộn thuốc lá trên đó chế phẩm được áp dụng dưới dạng mẫu in có độ thô Tamura cao nhất là 0,22 mm, tốt hơn nếu cao nhất là 0,2 mm. Theo ISO 2470-1, sự khác nhau tuyệt đối về độ trắng giữa vùng giấy cuộn thuốc lá, trên toàn bộ vùng này, chế phẩm được áp dụng và vùng giấy cuộn thuốc lá trên đó chế phẩm không được áp dụng ít nhất là 25% ở trạng thái khô, tốt hơn nếu ít nhất 35% và đặc biệt tốt hơn nếu ít nhất là 40% và nhiều nhất là 60%, tốt hơn nếu nhiều nhất là 55%. Hơn nữa, độ đục theo ISO 2471 của vùng giấy cuộn thuốc lá mà trên toàn bộ vùng này chế phẩm được đưa vào là cao hơn, khi chế phẩm ở trạng thái khô, độ đục của vùng mà trên đó chế phẩm không được đưa vào. Sáng chế cũng đề cập đến quy trình sản xuất giấy cuộn thuốc lá và điều thuốc được làm từ giấy này.

- (11) **42688**
- (21) 1-2015-01167 (51)<sup>7</sup> **A23L 1/16**, 1/22, 1/226
- (22) 02.09.2013 (43) 25.06.2015
- (86) PCT/JP2013/073480 02.09.2013 (87) WO2014/038497 A1 13.03.2014
- (30) 2012-194719 05.09.2012 JP
- (71) KABUSHIKI KAISHA YAKULT HONSHA (JP)  
1-19, Higashi Shinbashi 1- chome, Minato-ku, Tokyo 105-8660, Japan
- (72) NISHIKAWA Ken (JP), KIBE Hiroyuki (JP), TANAKA Shigehiro (JP),  
SHIGEMATSU Masakazu (JP)
- (74) Công ty TNHH Sở hữu trí tuệ WINCO (WINCO CO., LTD.)
- (54) MÌ CHỨA LÁ NON CỦA CÂY HỌ LÚA VÀ OLIGOSACARIT VÀ PHƯƠNG  
PHÁP SẢN XUẤT MÌ NÀY
- (57) Sáng chế đề cập đến mì trộn lẫn lá non của cây họ lúa đã được chế biến, mì này có vị  
thơm ngon và có thể dễ dàng sản xuất được. Mì theo sáng chế chứa lá non của cây họ  
lúa đã được chế biến cùng với oligosacarit. Sáng chế cũng đề cập đến phương pháp sản  
xuất mì, tác nhân cải thiện và bảo quản hương vị của sản phẩm thực phẩm hoặc đồ  
uống, và tác nhân để cải thiện cấu trúc mì.

- (11) **42689**  
 (21) 1-2015-01171 (51)<sup>7</sup> **G06F 3/041**, 3/023, 3/048, 3/0488, H03M 11/04  
 (22) 13.09.2013 (43) 25.06.2015  
 (86) PCT/JP2013/074861 13.09.2013 (87) WO2014/042247 A1 20.03.2014  
 (30) 2012-203202 14.09.2012 JP

Ngày yêu cầu thẩm định nội dung: 06.04.2015

- (71) NEC SOLUTION INNOVATORS, LTD. (JP)  
 1-18-7, Shinkiba, Koto-ku, Tokyo 136-8627, Japan  
 (72) KADOMATSU Yasuki (JP)  
 (74) Công ty TNHH một thành viên Sở hữu trí tuệ VCCI (VCCI-IP CO.,LTD)  
 (54) THIẾT BỊ ĐIỀU KHIỂN HIỂN THỊ ĐẦU VÀO, HỆ THỐNG MÁY TÍNH NGƯỜI DÙNG CẤU HÌNH TỐI THIỂU, PHƯƠNG PHÁP ĐIỀU KHIỂN HIỂN THỊ ĐẦU VÀO VÀ VẬT GHI  
 (57) Sáng chế đề cập đến thiết bị điều khiển hiển thị đầu vào, hệ thống máy tính người dùng cấu hình tối thiểu, phương pháp điều khiển hiển thị đầu vào, và vật ghi. Bộ điều khiển hiển thị (15) trong thiết bị điều khiển hiển thị đầu vào (1) hiển thị ảnh bao gồm vùng hiển thị biểu tượng trong đó biểu tượng được nhập bởi người sử dụng được hiển thị trên màn hình của bộ hiển thị (11). Bộ điều khiển hiển thị (15) cũng hiển thị các nút thao tác và các biểu tượng được cấp phát cho các nút thao tác trên màn hình của bộ hiển thị (11) trong khi được chồng trên ảnh được hiển thị bởi bộ điều khiển hiển thị (15), các nút thao tác được sắp hàng trong bàn phím ảo qua đó biểu tượng sẽ được hiển thị trong vùng hiển thị biểu tượng được nhập bằng cách gõ nhẹ trên bộ hiển thị (11), các nút thao tác được hiển thị ở dạng trong mờ. Bộ điều khiển hiển thị (15) cũng thay đổi màu hiển thị của các biểu tượng được cấp phát cho các nút thao tác được sắp hàng trong bàn phím ảo thành màu hiển thị được lựa chọn trong số các màu hiển thị được thiết lập từ trước.

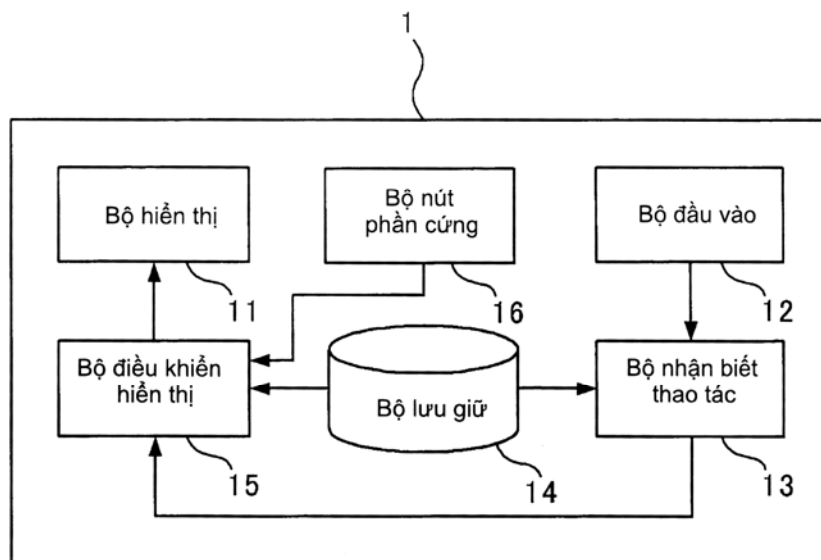

- (11) **42690**  
 (21) 1-2015-01179 (51)<sup>7</sup> **E04G 11/48**, 17/16, E04B 1/35, 1/38, 5/32  
 (22) 06.09.2013 (43) 25.06.2015  
 (86) PCT/AU2013/001002 06.09.2013 (87) WO2014/036601 A1 13.03.2014  
 (30) 2012903915 07.09.2012 AU

(71) FORM 700 PTY LTD (AU)  
 68-76 Drake Boulevard, Altona, Victoria, 3018, Australia

(72) ROSATI, Emilio (AU)

(74) Công ty TNHH một thành viên Sở hữu trí tuệ VCCI (VCCI-IP CO.,LTD)

(54) THIẾT BỊ ĐỊNH VỊ DÙNG CHO PANEN THĂNG ĐỨNG CỦA TÒA NHÀ, PHƯƠNG PHÁP VÀ HỆ THỐNG ĐỊNH VỊ PANEN THĂNG ĐỨNG

(57) Sáng chế đề cập đến thiết bị định vị dùng cho panen thăng đứng của tòa nhà, thiết bị này bao gồm chân đế được làm phù hợp để dựa vào kết cấu liên kết với tòa nhà hoặc cấu trúc của nó, phân đỡ tại cạnh của panen, và bộ phận điều chỉnh vị trí dựa vào chân đế để điều chỉnh vị trí phân đỡ cân đối với chân đế. Sáng chế còn đề cập đến hệ thống định vị panen đúc sẵn liên kết với thiết bị này và phương pháp sử dụng thiết bị này.

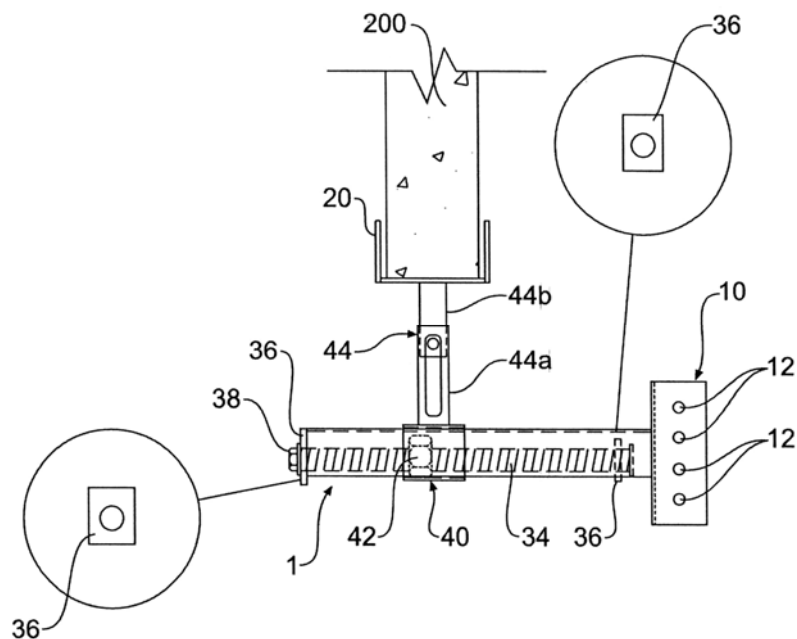

- (11) **42691**
- (21) 1-2015-01183 (51)<sup>7</sup> **C07D 471/06**, 487/06
- (22) 13.09.2013 (43) 25.06.2015
- (86) PCT/EP2013/069036 13.09.2013 (87) WO2014/041131 20.03.2014
- (30) 61/701,514 14.09.2012 US  
 61/701,531 14.09.2012 US  
 61/793,033 15.03.2013 US  
 201310410951.1 11.09.2013 CN
- (71) 1. ABBVIE DEUTSCHLAND GMBH & CO. KG (DE)  
 Mainzer Str. 81, 65189 Wiesbaden, Germany  
 2. ABBVIE INC. (US)  
 1 North Waukegan Road, North Chicago, IL 60064, United States of America
- (72) KOOLMAN, Hannes (DE), BRAJE, Wilfried (DE), MACK, Helmut (DE), HAUPT, Andreas (DE), RELO, Ana Lucia (NL), DRESCHER, Karla (DE), BAKKER, Margaretha Henrica Maria (NL), LAKICS, Viktor (GB), HOFT, Carolin (DE), XU, Ruxu (CN), ZHAO, Xiaona (CN)
- (74) Công ty Luật TNHH T&G (TGVN)
- (54) **HỢP CHẤT QUINOXALIN VÀ QUINOLIN BA VÒNG VÀ DƯỢC PHẨM CHỨA CHÚNG**
- (57) Sáng chế đề cập đến hợp chất quinoxalin và quinolin ba vòng và dược phẩm chứa các hợp chất này. Các hợp chất này là hữu hiệu để làm chất điều biến, đặc biệt là chất chủ vận hoặc chất chủ vận riêng phần, của thụ thể 5-HT<sub>2C</sub>, và hữu hiệu để bào chế thuốc để ngăn ngừa hoặc điều trị các tình trạng bệnh và rối loạn mà đáp ứng với sự điều biến của thụ thể 5-HT<sub>2C</sub>.

- (11) **42692**  
 (21) 1-2015-01184 (51)<sup>7</sup> **A61F 13/15**, 13/49  
 (22) 04.09.2013 (43) 25.06.2015  
 (86) PCT/JP2013/073770 04.09.2013 (87) WO2014/038578 A1 13.03.2014  
 (30) 2012-198104 10.09.2012 JP

Ngày yêu cầu thẩm định nội dung: 07.04.2015

- (71) ZUIKO CORPORATION (JP)  
 15-21, Minamibefu-cho, Settsu-shi, Osaka 5660045 (JP)  
 (72) UMEBAYASHI, Toyoshi (JP), SHIMADA, Takahiro (JP)  
 (74) Công ty Cổ phần Sở hữu công nghiệp INVESTIP (INVESTIP)  
 (54) **VẬT LIỆU DẠNG TẤM COMPOZIT, PHƯƠNG PHÁP SẢN XUẤT VẬT LIỆU NÀY VÀ VẬT DỤNG DÙNG ĐỂ MẶC MỘT LẦN NHỜ SỬ DỤNG VẬT LIỆU NÀY**  
 (57) Sáng chế đề cập đến vật liệu dạng tấm compozit tạo cảm giác thoải mái khi mặc cũng như độ vừa vặn ưu việt và ngăn chặn sự thiếu khí theo cách hiệu quả bằng cách đảm bảo sự thông khí phù hợp trên da của người sử dụng. Vật liệu dạng tấm compozit (10) được sử dụng dùng cho vùng cạp của vật dụng dùng để mặc một lần bao gồm hai vật liệu dạng tấm (11, 12) được gắn với nhau và thành phần giãn dãn được kéo dài (13) được bố trí giữa các vật liệu dạng tấm (11, 12). Một trong số các vật liệu dạng tấm (11, 12) có các phần nhô (14, 15) nhô ra khỏi vật liệu dạng tấm khác, được tạo ra trước khi gắn. Các vật liệu dạng tấm (11, 12) được gắn với nhau tại các vị trí xung quanh các phần nhô (14, 15).

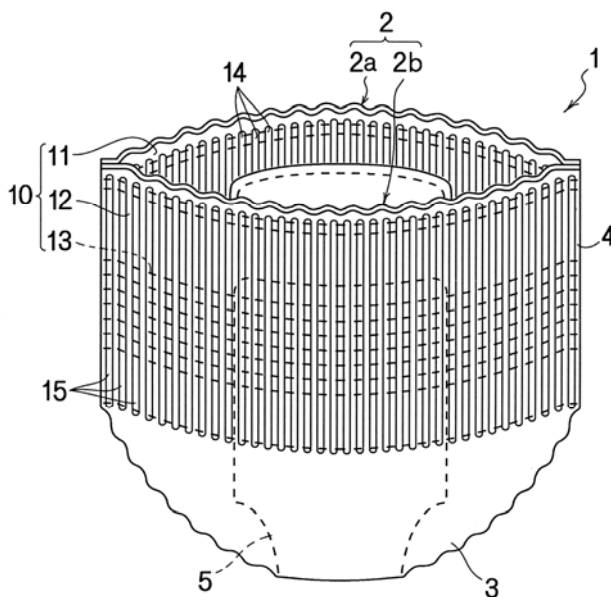



- (11) **42693**
- (21) 1-2015-01185 (51)<sup>7</sup> **F27B 7/32, 7/34, 7/36**
- (22) 04.10.2013 (43) 25.06.2015
- (86) PCT/EP2013/070736 04.10.2013 (87) WO2014/056804 A1 17.04.2014
- (30) 12187645.2 08.10.2012 EP  
12188991.9 18.10.2012 EP
- (71) L'AIR LIQUIDE, SOCIETE ANONYME POUR L'ETUDE ET L'EXPLOITATION DES PROCEDES GEORGES CLAUDE (FR)  
75 Quai d'Orsay F-75007 Paris, FR
- (72) RHEKER, Frank (DE), HOLSCHER, Dirk (DE), KLEIN, Robert (DE)
- (74) Công ty Cổ phần Sở hữu công nghiệp INVESTIP (INVESTIP)
- (54) QUY TRÌNH VÀ THIẾT BỊ ĐỂ CẢI THIẾN VIỆC ĐỐT CHÁY CỦA NHIÊN LIỆU THỨ CẤP TRONG LÒ XOAY
- (57) Sáng chế đề cập tới quy trình và thiết bị để cải thiện việc đốt cháy của nhiên liệu thứ cấp (10) được cung cấp trong luồng thứ nhất (7) trong lò xoay (1), trong đó, lò xoay (1) có cụm lò đốt (9) bao gồm lò đốt chính (5) và nhiều kênh nạp (16, 17, 18, 19, 20) cho các môi trường khác nhau, trong đó, một phần (19) được thiết kế cho việc cung cấp của nhiên liệu thứ cấp (10), cụ thể là, ở dạng của các hạt hoặc các mảnh nhỏ trong luồng khí nén. Theo sáng chế, mũi phun oxy dạng ống (12) cho khí giàu oxy, cụ thể là, oxy dạng khí cấp độ kỹ thuật (11), hoặc chất lỏng giàu oxy, cụ thể là, oxy lỏng ở cấp độ kỹ thuật (11), với vòi phun được tạo góc (14) tại đầu cuối của nó, được bố trí trong hoặc trên kênh nạp (20) của cụm lò đốt (9), theo đó mũi phun oxy (12) được đưa tới vị trí mà oxy (11) xuất hiện từ vòi phun (14) tạo thành luồng thứ hai (8) đập vào luồng thứ nhất (7) của nhiên liệu thứ cấp. Sáng chế còn có thể được xem xét cho các kết cấu mới của các cụm lò đốt cho các lò xoay, nhưng chủ yếu đóng vai trò trong việc trang bị thêm vào cho các cụm lò đốt trong đó hầu hết các kênh nạp sẵn có theo yêu cầu, để lỏng mũi phun oxy trong sáng chế này. Việc phân phối có mục tiêu của oxy dạng khí hoặc lỏng, hoặc khí được làm giàu oxy hoặc khí được hóa lỏng thành nhiên liệu thứ cấp có thể cải thiện một cách đáng kể quy trình đốt và theo đó có thể làm giảm đáng kể sự phát tán khí xả, cụ thể là, sự phát tán cacbon monoxit.

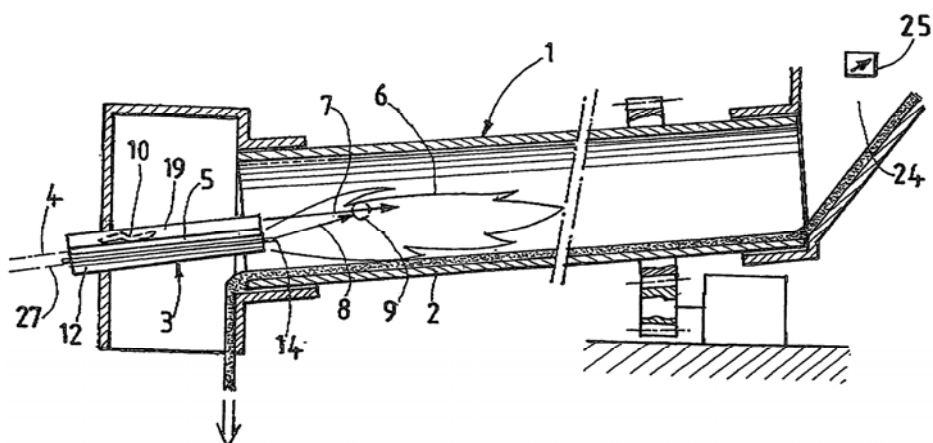

- (11) **42694**
- (21) 1-2015-01198 (51)<sup>7</sup> **C12N 15/09**, 1/21, C12P 13/04,  
13/14, C12R 1/15
- (22) 13.05.2014 (43) 25.06.2015
- (86) PCT/JP2014/062752 13.05.2014 (87) WO2014/185430 A1 20.11.2014
- (30) 2013-101589 13.05.2013 JP
- 2013-219274 22.10.2013 JP

Ngày yêu cầu thẩm định nội dung: 08.04.2015

- (71) AJINOMOTO CO., INC. (JP)  
15-1, Kyobashi 1-chome, Chuo-ku, Tokyo 104-8315 Japan
- (72) HIRANO, Seiko (JP), HAYASHI, Kazuyuki (JP)
- (74) Công ty TNHH một thành viên Sở hữu trí tuệ VCCI (VCCI-IP CO.,LTD)
- (54) PHƯƠNG PHÁP SẢN XUẤT AXIT AMIN DẠNG L
- (57) Sáng chế đề cập đến phương pháp sản xuất axit amin dạng L. Axit amin dạng L được tạo ra bằng cách nuôi cấy vi khuẩn coryneform có khả năng sản xuất axit amin dạng L, mà được biến đổi để hoạt tính của thể vận chuyển phosphat được tăng cường, trong môi trường nuôi cấy, và thu gom axit amin dạng L từ môi trường này.

- (11) **42695**  
 (21) 1-2015-01209 (51)<sup>7</sup> **B62K 21/00**, 5/05, B62D 7/00, B60G 17/005  
 (22) 24.09.2013 (43) 25.06.2015  
 (86) PCT/JP2013/075720 24.09.2013 (87) WO2014/046287 A1 27.03.2014  
 (30) 2012-209873 24.09.2012 JP  
 2013-138478 01.07.2013 JP

Ngày yêu cầu thẩm định nội dung: 09.04.2015

- (71) YAMAHA HATSUDOKI KABUSHIKI KAISHA (JP)  
 2500 Shingai, Iwata-shi, Shizuoka-ken 438-8501, Japan  
 (72) Yosuke HIRAYAMA (JP), Toshio IIZUKA (JP), Yutaka KUBO (JP), Takahiro WATANABE (JP), Noboru MIYAMOTO (JP), Kaoru SASAKI (JP), Hirokatsu OGAWA (JP)  
 (74) Công ty TNHH Tư vấn - Đầu tư N.T.K. (N.T.K. CO., LTD.)  
 (54) PHƯỜNG TIỆN GIAO THÔNG  
 (57) Sáng chế là đề xuất phương tiện giao thông bao gồm khung thân phương tiện và hai bánh trước có thể nghiêng được và có khả năng ngăn chặn sự mở rộng của kết cấu ở vùng ngoại vi của trục lái được bố trí bên trên hai bánh trước trong khi ngăn ngừa sự phá hỏng cảm giác thoải mái khi điều khiển của phương tiện giao thông. Trong đó, ít nhất một phần của thanh liên kết (1067) của cơ cấu truyền lực đánh lái gối chồng lên một phần của bộ phận đỡ thứ nhất hoặc bộ phận đỡ thứ hai khi được nhìn từ phía trước của phương tiện giao thông ở trạng thái mà khung thân phương tiện (1021) được nghiêng hoàn toàn theo hướng trái-phải. Ít nhất một phần của thanh liên kết (1067) được bố trí bên dưới bộ phận ngang thứ hai (1052), bên trên bánh trước thứ nhất (1031) và bánh trước thứ hai (1032), phía sau đầu trước của bánh trước thứ nhất (1031) và đầu trước của bánh trước thứ hai (1032) và ở phía trước của trục thứ nhất của bộ phận phía bên thứ nhất (1053) và trục thứ hai của bộ phận phía bên thứ hai (1054), khi được nhìn từ bên trái hoặc bên phải của phương tiện giao thông trong đó khung thân phương tiện (1021) là ở trạng thái dựng thẳng đứng.

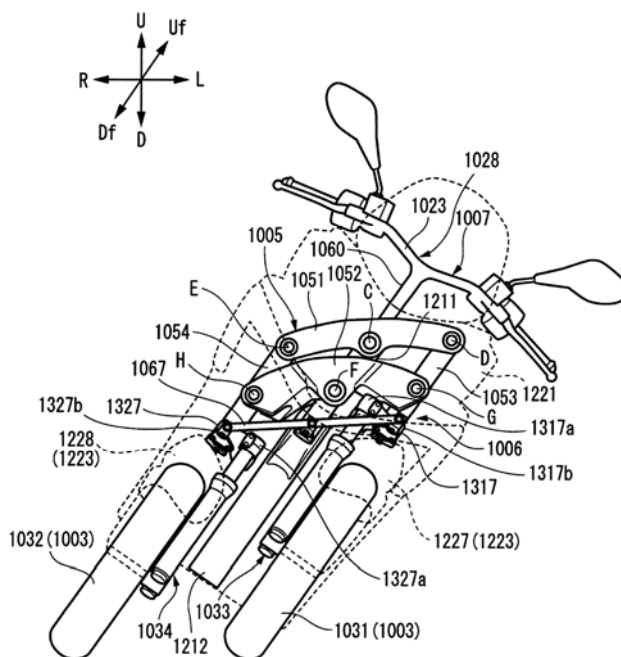

- (11) **42696**  
 (21) 1-2015-01210 (51)<sup>7</sup> **B62K 5/05**, 21/00, B62D 7/00, B60G 17/005  
 (22) 24.09.2013 (43) 25.06.2015  
 (86) PCT/JP2013/075715 24.09.2013 (87) WO2014/046285 A1 27.03.2014  
 (30) 2012-209873 24.09.2012 JP  
 2013-138479 01.07.2013 JP

Ngày yêu cầu thẩm định nội dung: 09.04.2015

- (71) YAMAHA HATSUDOKI KABUSHIKI KAISHA (JP)  
 2500 Shingai, Iwata-shi, Shizuoka-ken 438-8501, Japan  
 (72) Toshio IIZUKA (JP), Yosuke HIRAYAMA (JP), Yutaka KUBO (JP), Takahiro WATANABE (JP), Noboru MIYAMOTO (JP), Kaoru SASAKI (JP), Hirokatsu OGAWA (JP)  
 (74) Công ty TNHH Tư vấn - Đầu tư N.T.K. (N.T.K. CO., LTD.)  
 (54) PHƯỜNG TIỆN GIAO THÔNG  
 (57) Sáng chế đề xuất phương tiện giao thông có khả năng ngăn chặn sự mở rộng của phần trước của phương tiện giao thông trong khi vẫn đảm bảo góc đánh lái rộng. Phương tiện giao thông này bao gồm tám trục giữa (1061); phần xoay giữa thứ nhất (1641) có thể xoay quanh trục xoay giữa thứ nhất (1644) kéo dài theo hướng lên-xuống; phần xoay giữa thứ hai (1645) có thể xoay quanh trục xoay giữa thứ hai (1649) kéo dài theo hướng trước-sau; tám trục trái (1062); phần xoay trái thứ nhất (1651) có thể xoay quanh trục xoay trái thứ nhất (1654) kéo dài theo hướng lên-xuống; phần xoay trái thứ hai (1655) có thể xoay quanh trục xoay trái thứ hai (1659) kéo dài theo hướng trước-sau; tám trục phải (1063); phần xoay phải thứ nhất (1661) có thể xoay quanh trục xoay phải thứ nhất (1664) kéo dài theo hướng lên-xuống; và phần xoay phải thứ hai (1665) có thể xoay quanh trục xoay phải thứ hai (1669) kéo dài theo hướng trước-sau. Thanh nối (1067) được đỡ trên phần xoay giữa thứ hai (1645), phần xoay trái thứ hai (1655) và phần xoay phải thứ hai (1665).

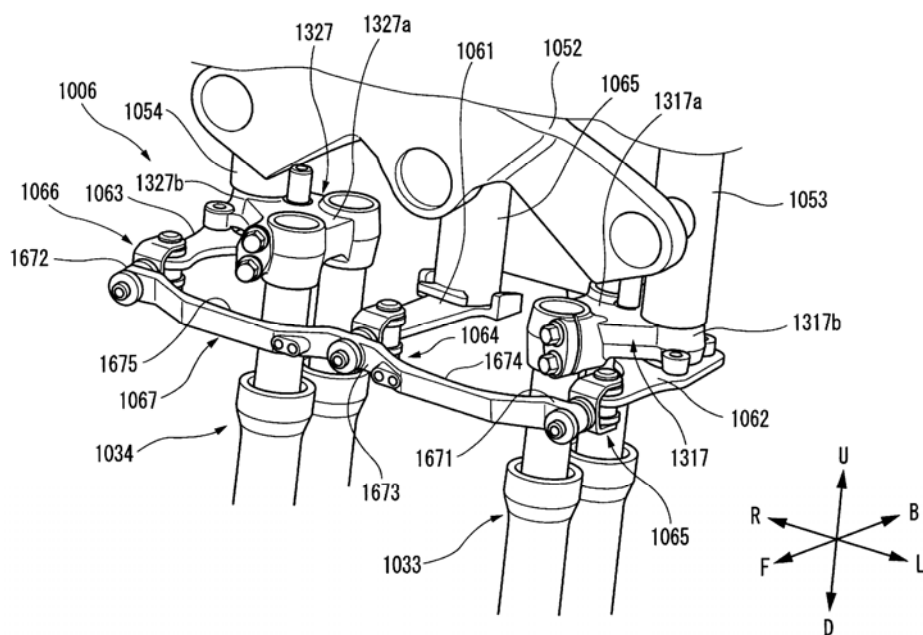

- (11) **42697**
- (21) 1-2015-01230 (51)<sup>7</sup> **A23C 9/13, 9/137**
- (22) 13.09.2013 (43) 25.06.2015
- (86) PCT/EP2013/069008 13.09.2013 (87) WO2014/041122 A1 20.03.2014
- (30) 61/701,578 14.09.2012 US
- 14/022,195 09.09.2013 US
- (71) CP KELCO APS (DK)  
Ved Banen 16 DK-4623 Lille Skensved (DK)
- (72) BJERRUM, Klaus, Stegler (DK), LOHMANN, Tina, Benne (DK), ROLIN, Claus (DK)
- (74) Công ty Cổ phần Sở hữu công nghiệp INVESTIP (INVESTIP)
- (54) QUY TRÌNH ĐIỀU CHẾ ĐỒ UỐNG CÓ SỮA ĐƯỢC AXIT HÓA VÀ ĐỒ UỐNG CÓ SỮA ĐƯỢC AXIT HÓA
- (57) Sáng chế đề cập đến quy trình điều chế đồ uống có sữa được axit hóa có tính ổn định được cải thiện. Theo một khía cạnh, quy trình này bao gồm việc bổ sung dung dịch chất ổn định trong nước bao gồm HM pectin (high methoxyl pectin) và một hoặc nhiều chất phụ gia cô lập vào sản phẩm sữa được axit hóa để tạo ra đồ uống có sữa được axit hóa. Một hoặc nhiều chất phụ gia cô lập mong muốn có mặt trong dung dịch chất ổn định trong nước với lượng mà hệ số tỷ lệ lớn hơn nồng độ của các ion canxi trong dung dịch chất ổn định trong nước, và có mặt trong đồ uống có sữa được axit hóa này với lượng mà hệ số tỷ lệ nhỏ hơn nồng độ của các ion canxi trong đồ uống có sữa được axit hóa. Đồ uống có sữa được axit hóa thu được có đặc trưng là sản phẩm ổn định, có độ mờ đục quang học và uống được.

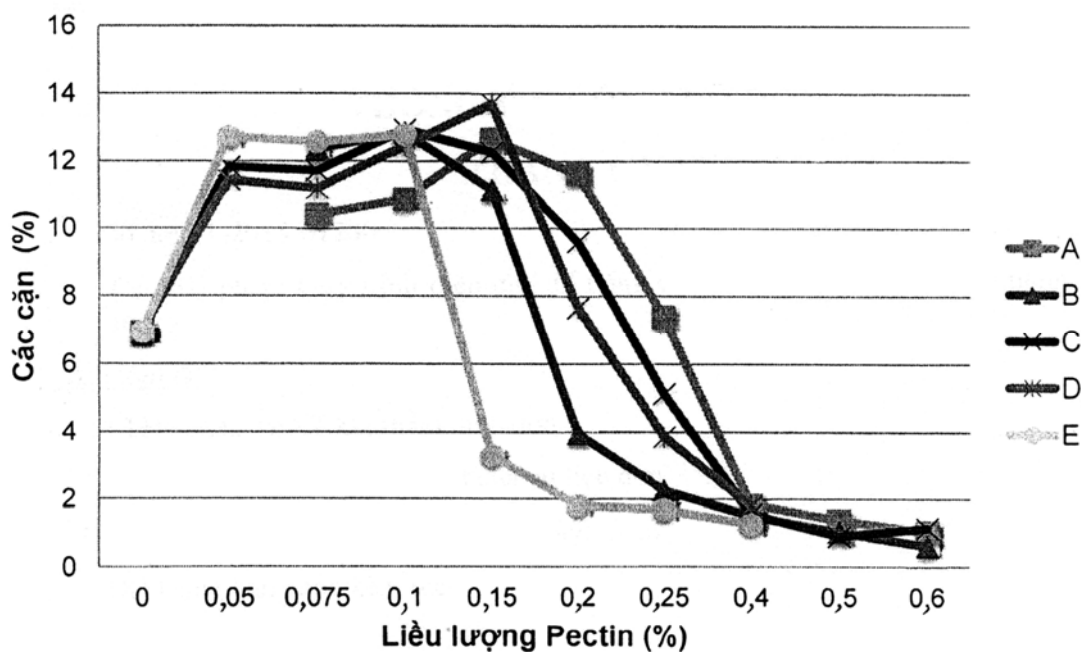

- (11) **42698**  
 (21) 1-2015-01233 (51)<sup>7</sup> **H04N 7/36**  
 (62) 1-2014-01823  
 (22) 08.11.2012 (43) 25.06.2015  
 (86) PCT/KR2012/009408 08.11.2012 (87) WO/2013/069990 16.05.2013  
 (30) 61/557,133 08.11.2011 US

Ngày yêu cầu thẩm định nội dung: 04.06.2014

- (71) SAMSUNG ELECTRONICS CO., LTD. (KR)  
 129, Samsung-ro, Yeongtong-gu, Suwon-si, Gyeonggi-do, 443-742, Republic of Korea  
 (72) KIM, Il-Koo (KR), PARK, Young-O (KR)  
 (74) Công ty TNHH Tâm nhìn và Liên danh (VISION & ASSOCIATES CO.LTD.)  
 (54) THIẾT BỊ GIẢI MÃ HÌNH ẢNH  
 (57) Sáng chế đề cập đến thiết bị giải mã hình ảnh trong đó bao gồm bộ phận xác định vectơ chuyển động để xác định vectơ chuyển động thông qua việc dự đoán vectơ chuyển động. Việc xác định vectơ chuyển động bao gồm việc xác định danh sách ứng viên bao gồm vectơ chuyển động của các khối tham chiếu ứng viên được tham chiếu đến để dự đoán vectơ chuyển động của khối hiện hành, khi hình ảnh tham chiếu của khối ứng viên thứ nhất trong số các ứng viên của các khối khác với hình ảnh tham chiếu của khối hiện hành, thì thực hiện xác định xem có hay không sử dụng vectơ chuyển động của khối ứng viên thứ nhất của danh sách vectơ chuyển động ứng viên, dựa vào việc mỗi hình ảnh tham chiếu của khối hiện hành và hình ảnh tham chiếu của khối ứng viên thứ nhất là hình ảnh tham chiếu ngắn hạn hoặc hình ảnh tham chiếu dài hạn, và xác định vectơ chuyển động của khối hiện hành bằng cách sử dụng vectơ chuyển động ứng viên được lựa chọn trong số các vectơ chuyển động được bao gồm trong danh sách vectơ chuyển động ứng viên.

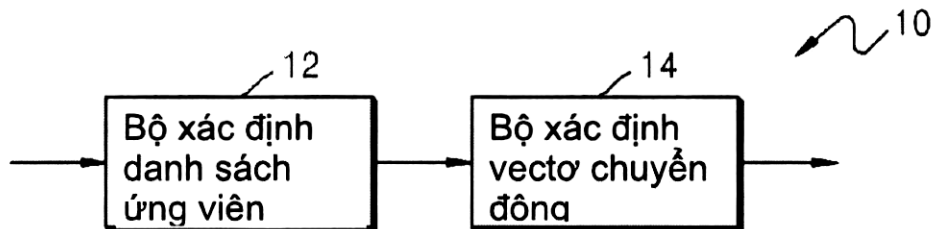

- (11) **42699**  
 (21) 1-2015-01234 (51)<sup>7</sup> **H04N 7/36**  
 (62) 1-2014-01823  
 (22) 08.11.2012 (43) 25.06.2015  
 (86) PCT/KR2012/009408 08.11.2012 (87) WO/2013/069990 16.05.2013  
 (30) 61/557,133 08.11.2011 US

Ngày yêu cầu thẩm định nội dung: 04.06.2014

- (71) SAMSUNG ELECTRONICS CO., LTD. (KR)  
 129, Samsung-ro, Yeongtong-gu, Suwon-si, Gyeonggi-do, 443-742, Republic of Korea  
 (72) KIM, Il-Koo (KR), PARK, Young-O (KR)  
 (74) Công ty TNHH Tâm nhìn và Liên danh (VISION & ASSOCIATES CO.LTD.)  
 (54) THIẾT BỊ GIẢI MÃ HÌNH ẢNH  
 (57) Sáng chế đề cập đến thiết bị giải mã hình ảnh trong đó bao gồm bộ phận xác định vectơ chuyển động để xác định vectơ chuyển động thông qua việc dự đoán vectơ chuyển động. Việc xác định vectơ chuyển động bao gồm việc xác định danh sách ứng viên bao gồm vectơ chuyển động của các khối tham chiếu ứng viên được tham chiếu đến để dự đoán vectơ chuyển động của khối hiện hành, khi hình ảnh tham chiếu của khối ứng viên thứ nhất trong số các ứng viên của các khối khác với hình ảnh tham chiếu của khối hiện hành, thì thực hiện xác định xem có hay không sử dụng vectơ chuyển động của khối ứng viên thứ nhất của danh sách vectơ chuyển động ứng viên, dựa vào việc mỗi hình ảnh tham chiếu của khối hiện hành và hình ảnh tham chiếu của khối ứng viên thứ nhất là hình ảnh tham chiếu ngắn hạn hoặc hình ảnh tham chiếu dài hạn, và xác định vectơ chuyển động của khối hiện hành bằng cách sử dụng vectơ chuyển động ứng viên được lựa chọn trong số các vectơ chuyển động được bao gồm trong danh sách vectơ chuyển động ứng viên.

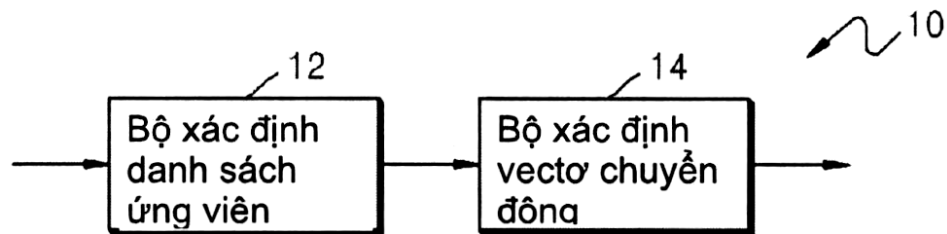

- (11) **42700**
- (21) 1-2015-01243 (51)<sup>7</sup> **C08J 3/07**, C09D 179/08
- (22) 11.09.2013 (43) 25.06.2015
- (86) PCT/EP2013/068798 11.09.2013 (87) WO/2014/044583 27.03.2014
- (30) 1202426 12.09.2012 FR
- (71) 1. VALLOUREC OIL AND GAS FRANCE (FR)  
54 rue Anatole France, F-59620 Aulnoye-Aymeries, France  
2. NIPPON STEEL & SUMITOMO METAL CORPORATION (JP)  
6-1, Marunouchi 2-chome, Chiyoda-ku, Tokyo 100-8071, Japan
- (72) GOUIDER, Mohamed (FR), GARD, Eric (FR), PINEL, Eliette (FR), PETIT, Mikael (FR)
- (74) Công ty TNHH T&T INVENMARK Sở hữu trí tuệ Quốc tế (T&T INVENMARK CO., LTD.)
- (54) QUY TRÌNH ĐIỀU CHẾ THỂ PHÂN TÁN TRONG NƯỚC ỔN ĐỊNH CỦA POLYAMIT-IMIT VÀ QUY TRÌNH TẠO RA MÀNG POLYAMIT-IMIT KHÔ
- (57) Sáng chế đề cập đến quy trình điều chế thể phân tán trong nước ổn định của polyamit-imit, khác biệt ở chỗ, quy trình này bao gồm ít nhất các bước sau:  
- chọn bột polyamit-imit, và  
- tạo ra thể phân tán chứa bột polyamit-imit này, dung môi không chứa proton phân cực có nhiệt độ sôi lớn hơn 180°C ở áp suất 760mmHg (101,325kPa) và nước.  
Ngoài ra, sáng chế còn đề cập đến quy trình tạo ra màng polyamit-imit khô trên bề mặt nền.

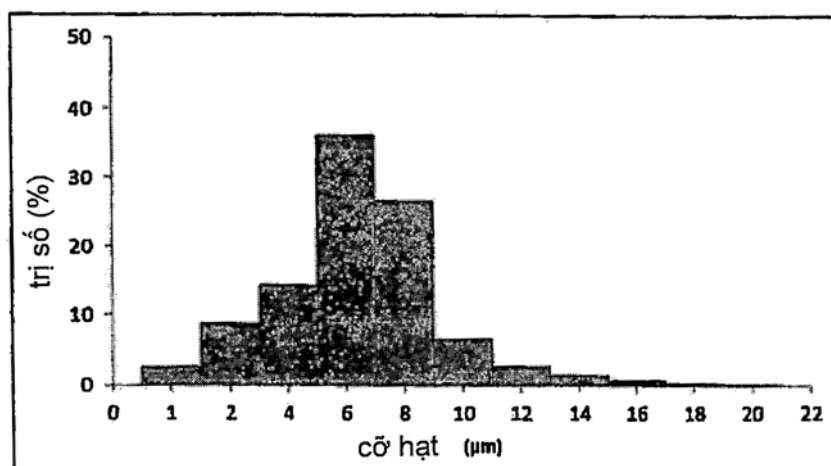



- (11) **42701**  
 (21) 1-2015-01246 (51)<sup>7</sup> **H04N 7/36**  
 (62) 1-2014-01099  
 (22) 02.11.2012 (43) 25.06.2015  
 (86) PCT/CN2012/084018 02.11.2012 (87) WO2013/067903 A1 16.05.2013  
 (30) 10-20110115348 07.11.2011 KR

Ngày yêu cầu thẩm định nội dung: 10.04.2015

(71) INFOBRIDGE PTE. LTD. (SG)  
 10 Anson Road #23-14O International Plaza Singapore 079903, Singapore

(72) OH, Soo Mi (KR), YANG, Moonock (SG)

(74) Công ty TNHH một thành viên Sở hữu trí tuệ VCCI (VCCI-IP CO.,LTD)

(54) PHƯƠNG PHÁP GIẢI MÃ DỮ LIỆU VIDEO

(57) Sáng chế đề cập đến phương pháp giải mã dữ liệu video để thu nhận chỉ số hình ảnh tham chiếu và vectơ chuyển động của đơn vị dự báo hiện tại, tạo khối dự báo của đơn vị dự báo hiện tại bằng cách sử dụng chỉ số hình ảnh tham chiếu và vectơ chuyển động, tạo khối dư bằng cách quét ngược, lượng tử hóa ngược và biến đổi ngược và tạo các điểm ảnh được khôi phục bằng cách sử dụng khối dự báo và khối dư. Các điểm ảnh dự báo của khối dự báo được tạo ra bằng cách sử dụng bộ lọc nội suy được lựa chọn dựa vào vectơ chuyển động. Do đó, hiệu suất mã hóa thông tin chuyển động được tăng lên bằng cách đưa vào các tùy chọn trộn. Ngoài ra, độ phức tạp tính toán của bộ mã hóa và bộ giải mã được giảm đi bằng cách lựa chọn bộ lọc khác nhau theo vị trí của các điểm ảnh dự báo được xác định bởi vectơ chuyển động.

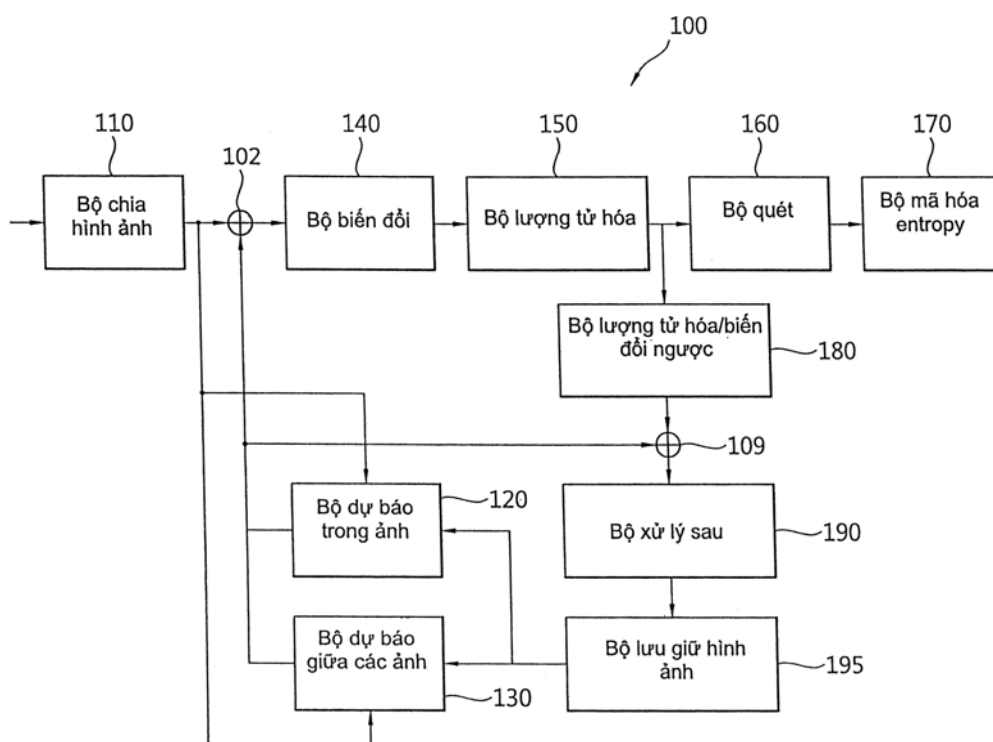

- (11) **42702**  
 (21) 1-2015-01247 (51)<sup>7</sup> **H04N 7/36**  
 (62) 1-2014-01099  
 (22) 02.11.2012 (43) 25.06.2015  
 (86) PCT/CN2012/084018 02.11.2012 (87) WO2013/067903 A1 16.05.2013  
 (30) 10-20110115348 07.11.2011 KR

Ngày yêu cầu thẩm định nội dung: 10.04.2015

(71) INFOBRIDGE PTE. LTD. (SG)  
 10 Anson Road #23-140 International Plaza Singapore 079903, Singapore

(72) OH, Soo Mi (KR), YANG, Moonock (SG)

(74) Công ty TNHH một thành viên Sở hữu trí tuệ VCCI (VCCI-IP CO.,LTD)

(54) PHƯƠNG PHÁP GIẢI MÃ DỮ LIỆU VIDEO

(57) Sáng chế đề cập đến phương pháp giải mã dữ liệu video để thu nhận chỉ số hình ảnh tham chiếu và vectơ chuyển động của đơn vị dự báo hiện tại, tạo khối dự báo của đơn vị dự báo hiện tại bằng cách sử dụng chỉ số hình ảnh tham chiếu và vectơ chuyển động, tạo khối dư bằng cách quét ngược, lượng tử hóa ngược và biến đổi ngược và tạo các điểm ảnh được khôi phục bằng cách sử dụng khối dự báo và khối dư. Các điểm ảnh dự báo của khối dự báo được tạo ra bằng cách sử dụng bộ lọc nội suy được lựa chọn dựa vào vectơ chuyển động. Do đó, hiệu suất mã hóa thông tin chuyển động được tăng lên bằng cách đưa vào các tùy chọn trộn. Ngoài ra, độ phức tạp tính toán của bộ mã hóa và bộ giải mã được giảm đi bằng cách lựa chọn bộ lọc khác nhau theo vị trí của các điểm ảnh dự báo được xác định bởi vectơ chuyển động.

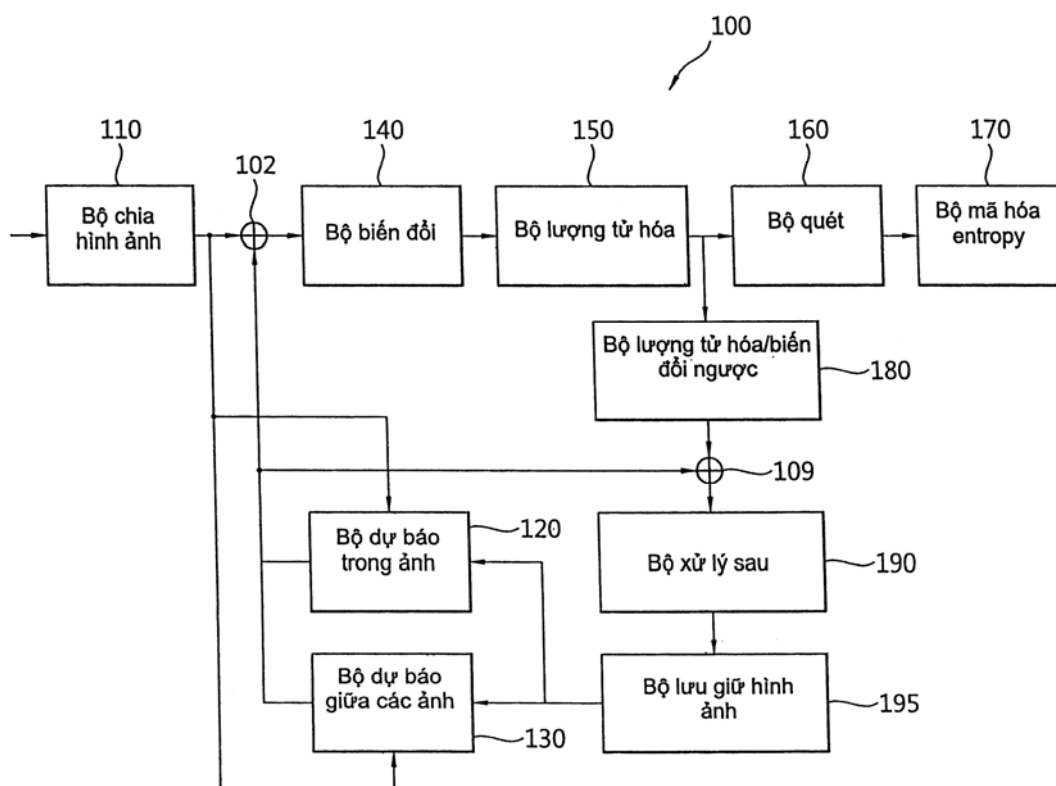

- (11) **42703**  
 (21) 1-2015-01248 (51)<sup>7</sup> **H04N 7/36**  
 (62) 1-2014-01099  
 (22) 02.11.2012 (43) 25.06.2015  
 (86) PCT/CN2012/084018 02.11.2012 (87) WO2013/067903 A1 16.05.2013  
 (30) 10-2011-0115348 07.11.2011 KR

Ngày yêu cầu thẩm định nội dung: 10.04.2015

- (71) INFOBRIDGE PTE. LTD. (SG)  
 10 Anson Road #23-140 International Plaza Singapore 079903, Singapore  
 (72) OH, Soo Mi (KR), YANG, Moonock (SG)  
 (74) Công ty TNHH một thành viên Sở hữu trí tuệ VCCI (VCCI-IP CO.,LTD)  
 (54) PHƯƠNG PHÁP GIẢI MÃ DỮ LIỆU VIDEO

(57) Sáng chế đề cập đến phương pháp giải mã dữ liệu video để thu nhận chỉ số hình ảnh tham chiếu và vectơ chuyển động của đơn vị dự báo hiện tại, tạo khối dự báo của đơn vị dự báo hiện tại bằng cách sử dụng chỉ số hình ảnh tham chiếu và vectơ chuyển động, tạo khối dư bằng cách quét ngược, lượng tử hóa ngược và biến đổi ngược và tạo các điểm ảnh được khôi phục bằng cách sử dụng khối dự báo và khối dư. Các điểm ảnh dự báo của khối dự báo được tạo ra bằng cách sử dụng bộ lọc nội suy được lựa chọn dựa vào vectơ chuyển động. Do đó, hiệu suất mã hóa thông tin chuyển động được tăng lên bằng cách đưa vào các tùy chọn trộn. Ngoài ra, độ phức tạp tính toán của bộ mã hóa và bộ giải mã được giảm đi bằng cách lựa chọn bộ lọc khác nhau theo vị trí của các điểm ảnh dự báo được xác định bởi vectơ chuyển động.

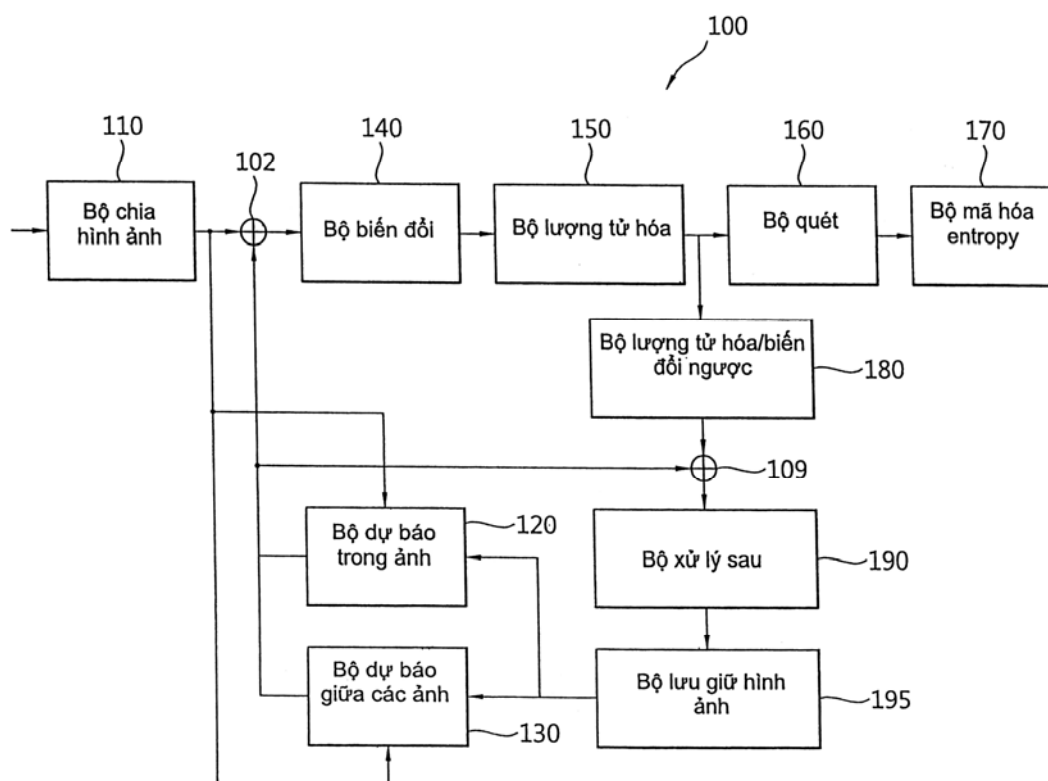

- (11) **42704**  
 (21) 1-2015-01249 (51)<sup>7</sup> **H04N 7/36**  
 (62) 1-2014-01099  
 (22) 02.11.2012 (43) 25.06.2015  
 (86) PCT/CN2012/084018 02.11.2012 (87) WO2013/067903 A1 16.05.2013  
 (30) 10-2011-0115348 07.11.2011 KR

Ngày yêu cầu thẩm định nội dung: 10.04.2015

(71) INFOBRIDGE PTE. LTD. (SG)  
 10 Anson Road #23-140 International Plaza Singapore 079903, Singapore

(72) OH, Soo Mi (KR), YANG, Moonock (SG)

(74) Công ty TNHH một thành viên Sở hữu trí tuệ VCCI (VCCI-IP CO.,LTD)

(54) PHƯƠNG PHÁP GIẢI MÃ DỮ LIỆU VIDEO

(57) Sáng chế đề cập đến phương pháp giải mã dữ liệu video để thu nhận chỉ số hình ảnh tham chiếu và vectơ chuyển động của đơn vị dự báo hiện tại, tạo khối dự báo của đơn vị dự báo hiện tại bằng cách sử dụng chỉ số hình ảnh tham chiếu và vectơ chuyển động, tạo khối dư bằng cách quét ngược, lượng tử hóa ngược và biến đổi ngược và tạo các điểm ảnh được khôi phục bằng cách sử dụng khối dự báo và khối dư. Các điểm ảnh dự báo của khối dự báo được tạo ra bằng cách sử dụng bộ lọc nội suy được lựa chọn dựa vào vectơ chuyển động. Do đó, hiệu suất mã hóa thông tin chuyển động được tăng lên bằng cách đưa vào các tùy chọn trộn. Ngoài ra, độ phức tạp tính toán của bộ mã hóa và bộ giải mã được giảm đi bằng cách lựa chọn bộ lọc khác nhau theo vị trí của các điểm ảnh dự báo được xác định bởi vectơ chuyển động.

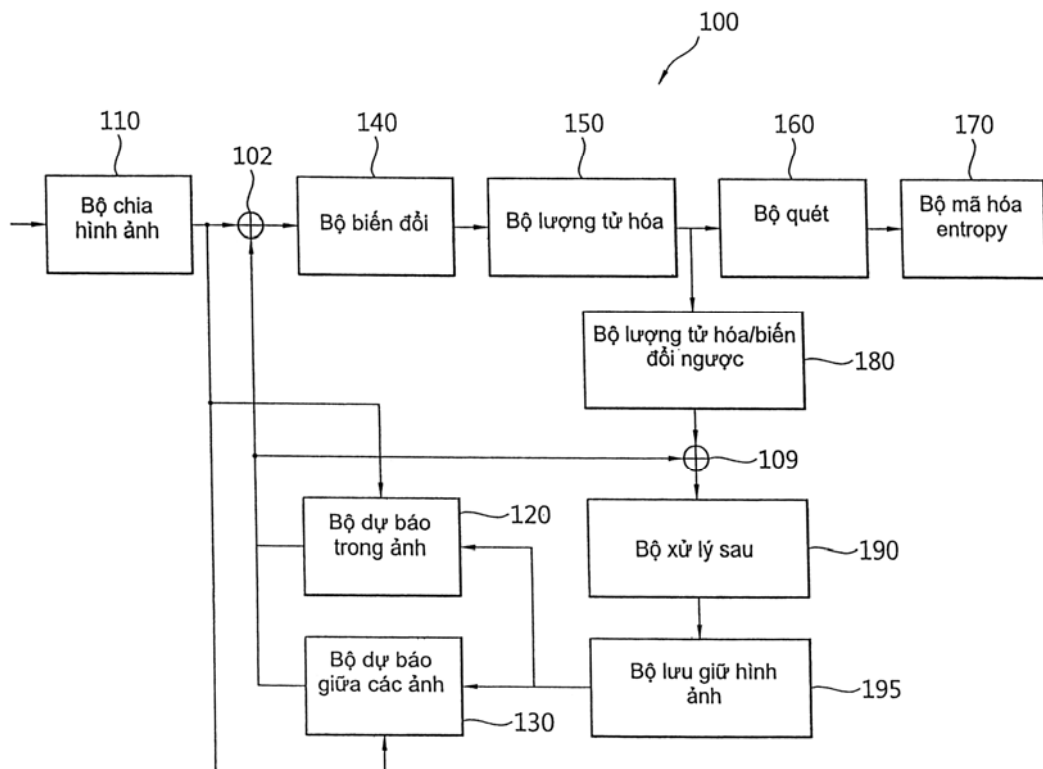

- (11) **42705**
- (21) 1-2015-01254 (51)<sup>7</sup> **E02D 17/20**
- (22) 13.09.2013 (43) 25.06.2015
- (86) PCT/JP2013/074814 13.09.2013 (87) WO2014/046030 27.03.2014
- (30) 2012-209782 24.09.2012 JP
- (71) NIPPON STEEL & SUMIKIN METAL PRODUCTS CO., LTD. (JP)  
17-12, Kiba 2-chome, Koto-ku, Tokyo 135-0042 Japan
- (72) Naoto IWASA (JP), Takeo IKEDA (JP)
- (74) Công ty TNHH Tâm nhìn và Liên danh (VISION & ASSOCIATES CO.LTD.)
- (54) PHƯƠNG PHÁP LÀM CĂNG DÂY CÁP TRONG PHƯƠNG PHÁP XÂY DỰNG LÀM ỔN ĐỊNH CHỖ ĐỐC
- (57) Sáng chế đề cập đến phương pháp làm căng dây cáp bao gồm các bước: nối vãnh cừ một đầu của dây cáp với phần kết nối của một trong số các bulông kết nối ở một đầu của tầng đơ, bulông kết nối được bắt ren hoặc không được bắt ren trước trong thân của tầng đơ; đưa dây cáp vào trạng thái nổi tạm thời trong một vòng sao cho tầng đơ được đặt giữa hai trong số các cọc neo xác định hướng lên xuống của chỗ đốc, đầu còn lại của dây cáp, hướng lên chỗ đốc, đi qua phần kết nối của một bulông kết nối khác ở đầu còn lại, hướng xuống chỗ đốc, của tầng đơ với các bulông kết nối được bắt ren ở hai đầu của chúng, và kéo dài xuống chỗ đốc, và dây cáp tạo thành một vòng qua tầng đơ; rút và kéo đầu còn lại của dây cáp kéo dài xuống chỗ đốc, theo chiều đi xuống của chỗ đốc, để loại bỏ trạng thái chùng của dây cáp được tạo thành trong một vòng; nối vãnh cừ còn lại của dây cáp với phần kết nối của bulông kết nối ở đầu còn lại của tầng đơ và vận tầng đơ để tác dụng lực căng lên dây cáp.

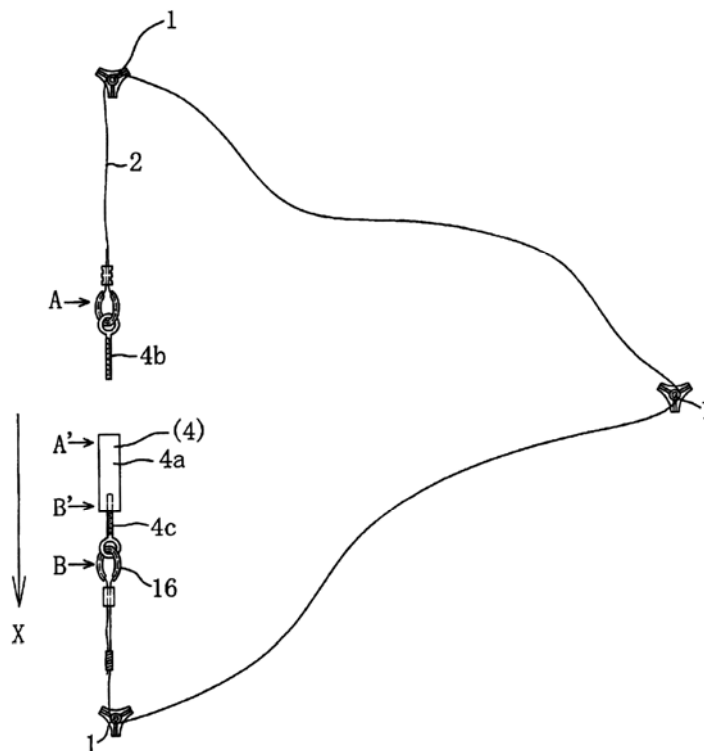

- |      |                   |            |                   |                  |            |
|------|-------------------|------------|-------------------|------------------|------------|
| (11) | <b>42706</b>      |            |                   |                  |            |
| (21) | 1-2015-01269      |            | (51) <sup>7</sup> | <b>H04N 7/26</b> |            |
| (62) | 1-2015-01066      |            |                   |                  |            |
| (22) | 26.09.2013        |            | (43)              | 25.06.2015       |            |
| (86) | PCT/EP2013/070093 | 26.09.2013 | (87)              | WO2014/049066    | 03.04.2014 |
| (30) | 61/706,869        | 28.09.2012 | US                |                  |            |

Ngày yêu cầu thẩm định nội dung: 13.04.2015

- (71) TELEFONAKTIEBOLAGET L M ERICSSON (PUBL) (SE)  
S-164 83 Stockholm, Sweden
- (72) SAMUELSSON, Jonatan (SE), SJOBERG, Rickard (SE)
- (74) Công ty Luật TNHH T&G (TGVN)
- (54) **PHƯƠNG PHÁP GIẢI MÃ VÀ MÃ HÓA CÁC HÌNH ẢNH CỦA CHUỖI VIDEO VÀ BỘ GIẢI MÃ VÀ BỘ MÃ HÓA**
- (57) Sáng chế đề cập đến phương pháp giải mã và mã hóa các hình ảnh của chuỗi video nhằm thực hiện việc làm giảm trễ đầu ra cho các hình ảnh bằng cách xác định số hình ảnh trong bộ đệm hình ảnh đã được giải mã (decoded picture buffer - DPB) (125, 225, 325, 425, 525, 625) đã được đánh dấu là cần phải được đưa tới đầu ra, sau khi hình ảnh hiện tại được giải mã và được lưu trong DPB (125, 225, 325, 425, 525, 625). Số này được so sánh với trị số được suy ra từ ít nhất một thành phần cú pháp xuất hiện hoặc cần xuất hiện trong dòng bit (10) thể hiện các hình ảnh của chuỗi video sau khi hình ảnh hiện tại đã được giải mã và được lưu trong DPB (125, 225, 325, 425, 525, 625). Nếu số này lớn hơn trị số hình ảnh là hình ảnh đầu tiên theo thứ tự đưa ra, của các hình ảnh trong DPB (125, 225, 325, 425, 525, 625), đã được đánh dấu là cần được đưa đến đầu ra thì sẽ là tốt nhất nếu nó được đưa tới đầu ra và được đánh dấu là không cần phải đưa tới đầu ra.



- (11) **42707**
- (21) 1-2015-01270 (51)<sup>7</sup> **C10M 177/00**, 107/44
- (22) 11.09.2013 (43) 25.06.2015
- (86) PCT/EP2013/068799 11.09.2013 (87) WO2014/041017 20.03.2014
- (30) 1202427 12.09.2012 FR
- (71) 1. VALLOUREC OIL AND GAS FRANCE (FR)  
54 rue Anatole France, F-59620 Aulnoye-Aymeries, France  
2. NIPPON STEEL & SUMITOMO METAL CORPORATION (JP)  
6-1, Marunouchi 2-chome, Chiyoda-ku, Tokyo 100-8071, Japan
- (72) GOUIDER, Mohamed (FR), GARD, Eric (FR), PINEL, Eliette (FR), PETIT, Mikael (FR)
- (74) Công ty TNHH T&T INVENMARK Sở hữu trí tuệ Quốc tế (T&T INVENMARK CO., LTD.)
- (54) QUY TRÌNH TẠO RA MÀNG KHÔ CÓ TÍNH CHỐNG MÀI MÒN CAO TRÊN CHI TIẾT CÓ REN
- (57) Sáng chế đề cập đến quy trình tạo ra màng khô có tính chống mài mòn cao trên chi tiết có ren dùng để khoan và/hoặc vận hành giếng hydrocacbon, khác biệt ở chỗ, quy trình này bao gồm ít nhất các bước sau:
- tạo ra thể phân tán ổn định chứa bột polyamit-imit, dung môi không proton phân cực có điểm sôi lớn hơn 180°C ở áp suất 760mmHg (101,325KPa), và nước;
  - phủ thể phân tán này lên một trong số các đầu (1,2) của chi tiết có ren ở nhiệt độ nằm trong khoảng từ 20°C đến 40°C;
  - sấy khô đầu đã được phủ này.

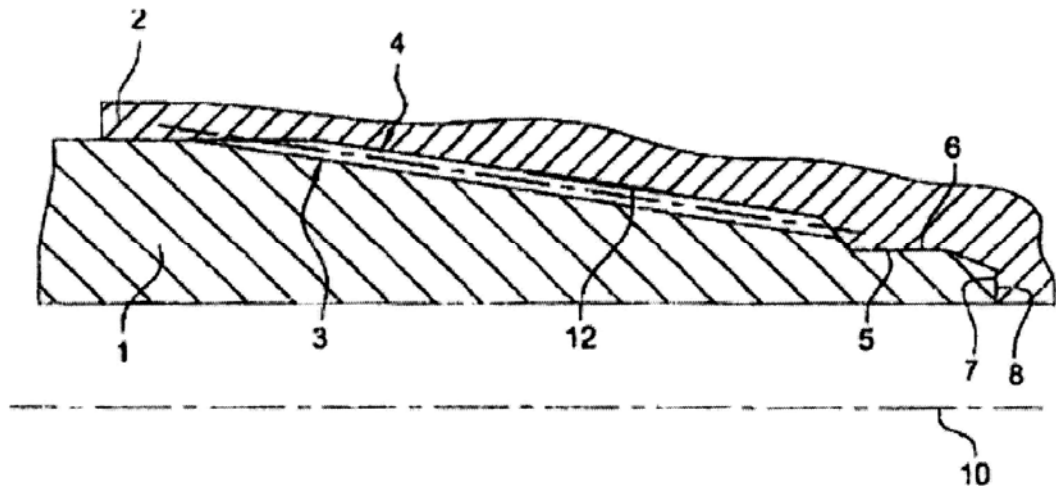

- (11) **42708**
- (21) 1-2015-01278 (51)<sup>7</sup> **H01R 11/01**, C08J 5/18, C09J 7/00, 9/02, 11/04, 121/00, 167/00, 201/00, H01B 5/16, H01R 43/00
- (22) 10.09.2013 (43) 25.06.2015
- (86) PCT/JP2013/074317 10.09.2013 (87) WO2014/045931 A1 27.03.2014
- (30) 2012-203978 18.09.2012 JP
- (71) DEXERIALS CORPORATION (JP)  
Gate City Osaki, East Tower 8th Floor, 11-2, Osaki 1-chome, Shinagawa-ku, Tokyo 141-0032 Japan
- (72) YAMADA, Yasunobu (JP), UESAWA, Naoya (JP), AOKI, Kazuhisa (JP)
- (74) Công ty TNHH một thành viên Sở hữu trí tuệ VCCI (VCCI-IP CO.,LTD)
- (54) MÀNG DẪN ĐIỆN DỊ HƯỚNG, PHƯƠNG PHÁP NỐI, VÀ CẤU TRÚC ĐƯỢC GHÉP NỐI
- (57) Sáng chế đề cập đến màng dẫn điện dị hướng chứa nhựa kết tinh, nhựa vô định hình, và các hạt dẫn điện, trong đó màng dẫn điện dị hướng là màng dẫn điện dị hướng được thiết kế để nối theo cách dẫn điện dị hướng đầu nối của linh kiện điện tử thứ nhất và đầu nối của linh kiện điện tử thứ hai, và trong đó nhựa kết tinh chứa nhựa kết tinh chứa liên kết đặc trưng cho nhựa, liên kết này là giống với liên kết đặc trưng cho nhựa được chứa trong nhựa vô định hình.



- (11) **42709**  
 (21) 1-2015-01280 (51)<sup>7</sup> **H01Q 1/12, 3/02**  
 (22) 12.06.2013 (43) 25.06.2015  
 (86) PCT/JP2013/003688 12.06.2013 (87) WO2014/045495 A1 27.03.2014  
 (30) 2012-207054 20.09.2012 JP

Ngày yêu cầu thẩm định nội dung: 13.04.2015

- (71) NEC CORPORATION (JP)  
 7-1, Shiba 5-chome, Minato-ku, Tokyo 108-8001, Japan  
 (72) HIRABE, Masashi (JP)  
 (74) Công ty TNHH một thành viên Sở hữu trí tuệ VCCI (VCCI-IP CO.,LTD)  
 (54) THIẾT BỊ HỖ TRỢ ĐIỀU CHỈNH HƯỚNG ANTEN VÀ PHƯƠNG PHÁP LẮP ĐẶT THIẾT BỊ ANTEN  
 (57) Sáng chế đề cập đến thiết bị hỗ trợ điều chỉnh hướng anten để cho phép bất kỳ người thợ nào cũng đều lắp đặt nhanh chóng và chính xác thiết bị anten. Thiết bị anten (100) được lắp đặt tạm thời. Hơn nữa, camera (200) được lắp trên thiết bị anten (100). Sau đó, thiết bị hỗ trợ điều chỉnh hướng anten bao gồm bộ phát hiện cường độ thu (420) để phát hiện cường độ thu của các sóng radio được thu bởi bộ anten (110), bộ tính toán vị trí (414) tính toán vị trí góc tương ứng của bộ anten (110) nhờ sử dụng hình ảnh được chụp bằng camera (200) được cố định tương ứng vào bộ anten (110), và bộ ghi cường độ thu (430) để ghi vị trí góc tương ứng của bộ anten (110) và cường độ thu ở vị trí góc tương ứng kết hợp với nhau.

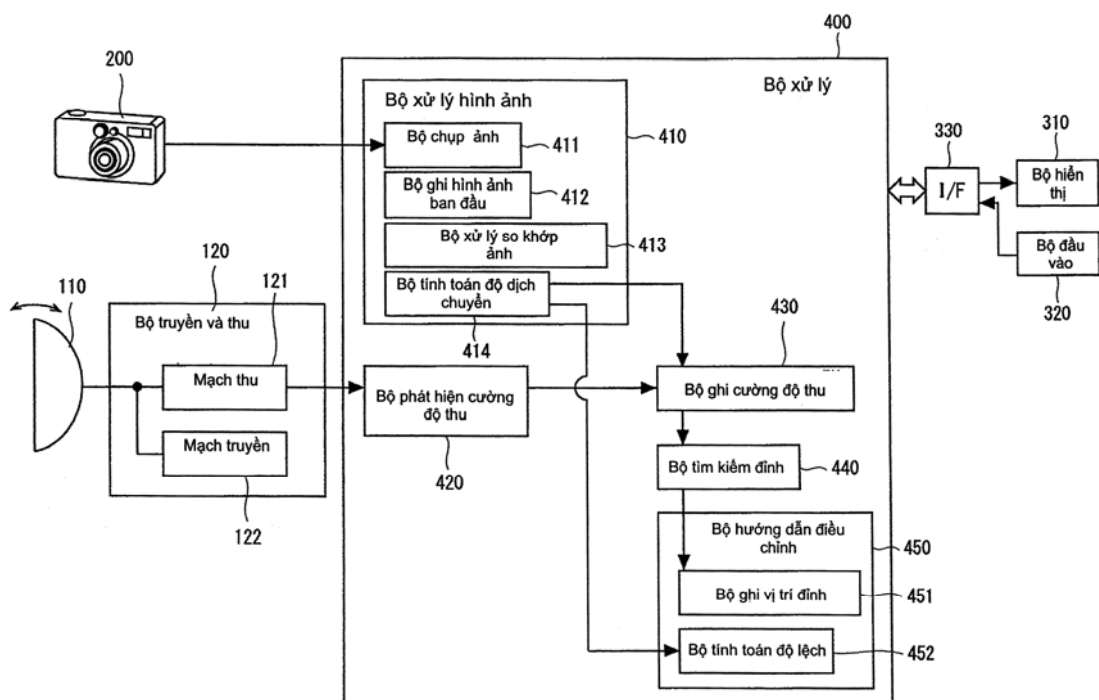

- (11) **42710**  
 (21) 1-2015-01292 (51)<sup>7</sup> **C02F 1/44**, 3/12, 3/30, B01D  
 63/02, 65/02  
 (22) 04.09.2013 (43) 25.06.2015  
 (86) PCT/JP2013/005218 04.09.2013 (87) WO2014/041762 20.03.2014  
 (30) 2012-202878 14.09.2012 JP

Ngày yêu cầu thẩm định nội dung: 14.04.2015

- (71) KAWASAKI JUKOGYO KABUSHIKI KAISHA (JP)  
 1-1, Higashikawasaki-cho 3-chome, Chuo-ku, Kobe-shi, Hyogo 650-8670, JAPAN  
 (72) FUKUMOTO Koji (JP), HIRATA Shigehide (JP), KAJIYAMA Kosuke (JP),  
 YAMAMOTO Hiroshi (JP)  
 (74) Văn phòng luật sư Phạm và Liên danh (PHAM & ASSOCIATES)  
 (54) THIẾT BỊ KẾT HỢP NÂNG KHÍ NÉN VÀ LỌC VÀ HỆ THỐNG XỬ LÝ NƯỚC  
 (57) Sáng chế đề cập đến thiết bị kết hợp nâng khí nén và lọc (5) có khả năng lọc và truyền

chất lỏng cần được xử lý. Thiết bị (5) này bao gồm: cụm màng lọc (6) nhúng chìm trong bể chứa chất lỏng (10) cần được xử lý và được tạo kết cấu để tạo ra chất lỏng thấm được từ chất lỏng cần được xử lý; và ống đứng (51) chứa cụm màng lọc (6). Phần khuếch tán không khí (50) được tạo kết cấu để cấp không khí sạch đến cụm màng lọc (6) được tạo ra bên dưới cụm màng lọc (6). Đường dẫn truyền (54), mà chất lỏng cần được xử lý chuyển động lên trên trong ống đứng (51) cùng với không khí sạch được truyền theo phương nằm ngang qua đó, được nối với phần trên của ống đứng (51).

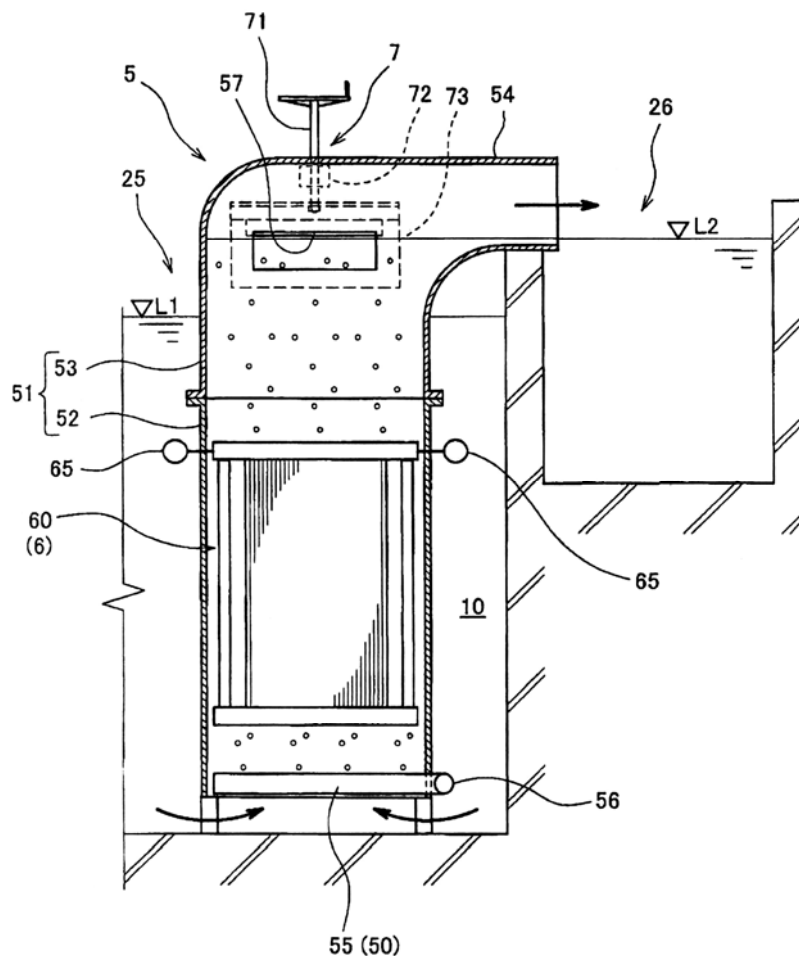

- (11) **42711**  
(21) 1-2015-01302 (51)<sup>7</sup> **A44B 11/20**, 11/00  
(22) 26.07.2013 (43) 25.06.2015  
(86) PCT/KR2013/006734 26.07.2013 (87) WO2014/042354 20.03.2014  
(30) 10-2012-0102812 17.09.2012 KR

Ngày yêu cầu thẩm định nội dung: 14.04.2015

(75) KIM, GEUN SIK (KR)  
301 LA dong Yeonhee Villa (Bongcheon-dong), 69, Danggok 2-gil, Gwanak-gu, Seoul  
157-759, Republic of Korea

(74) Công ty TNHH Trà và cộng sự (TRA & ASSOCIATES CO.,LTD)

(54) KHÓA THẮT LUNG

(57) Sáng chế đề cập đến khóa thắt lưng, và cụ thể hơn sáng chế đề cập đến khóa thắt lưng để có thể nối lỏng thắt lưng dễ dàng và không phải cởi dây thắt lưng trong khi đeo thắt lưng, để tránh việc có thể làm hỏng dây thắt lưng. Để đạt được mục đích nêu trên, khóa thắt lưng theo sáng chế, đặc trưng ở chỗ, bao gồm dây thắt lưng (110) có lỗ (111) được đục dọc dây thắt lưng (110), khóa (120) có một đầu của dây thắt lưng (110) được cố định với một cạnh của nó và đầu còn lại của dây thắt lưng (110) mà bao quanh eo của người đeo luôn qua nó, và chốt (121) được nối với khóa (120) để hoạt động như bản lề (123) và được gài vào một trong các lỗ trên dây thắt lưng mà luôn qua khóa (120), và chốt (121) có cỡ chặn tại đuôi của chốt (121) để khóa sự dịch chuyển của dây thắt lưng (110) theo chiều dọc khi được gài vào lỗ.

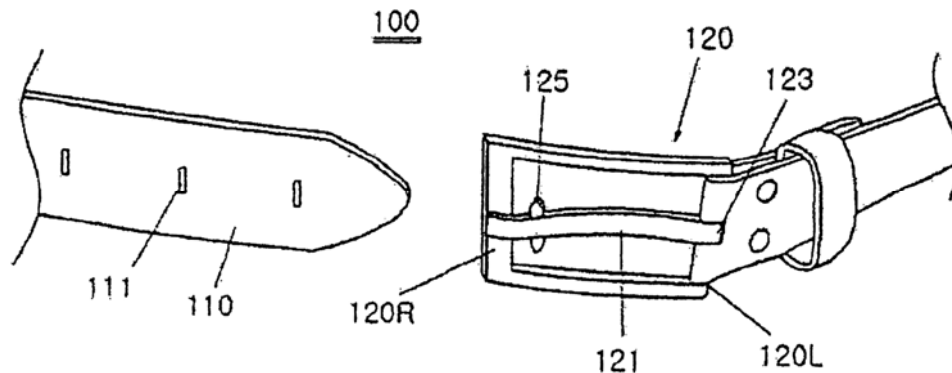

- (11) **42712**
- (21) 1-2015-01304 (51)<sup>7</sup> **C23C 22/68, 22/78**
- (22) 02.08.2013 (43) 25.06.2015
- (86) PCT/JP2013/071018 02.08.2013 (87) WO2014/045733 A1 27.03.2014
- (30) 2012-208423 21.09.2012 JP
- (71) UACJ CORPORATION (JP)  
1-7-2, Otemachi, Chiyoda-ku, Tokyo 100-0004 Japan
- (72) TAKASUNA, Shirou (JP)
- (74) Công ty TNHH một thành viên Sở hữu trí tuệ VCCI (VCCI-IP CO.,LTD)
- (54) **VẬT LIỆU NHÔM ĐƯỢC XỬ LÝ BỀ MẶT VÀ PHƯƠNG PHÁP SẢN XUẤT VẬT LIỆU NÀY**
- (57) Sáng chế đề cập đến vật liệu nhôm được xử lý bề mặt với bề mặt có nhiều rãnh được tạo ra trên đó, và được phủ bằng lớp nhôm oxít được hydrat hóa có độ dày là 5nm hoặc lớn hơn và 1000nm hoặc nhỏ hơn. Diện tích của các rãnh này lớn hơn hoặc bằng 15% diện tích của bề mặt nêu trên. Ngoài ra, sáng chế cũng đề cập đến phương pháp sản xuất vật liệu này.

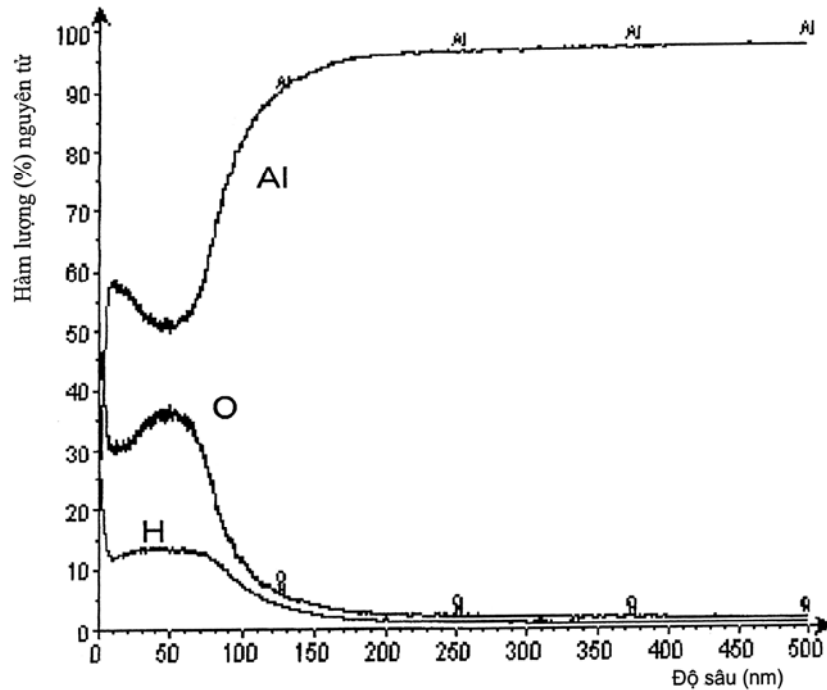

- (11) **42713**  
 (21) 1-2015-01307 (51)<sup>7</sup> **B04B 1/20**  
 (22) 12.09.2013 (43) 25.06.2015  
 (86) PCT/EP2013/068891 12.09.2013 (87) WO2014/041061 A1 20.03.2014  
 (30) PA 2012 70567 14.09.2012 DK

Ngày yêu cầu thẩm định nội dung: 14.04.2015

- (71) ALFA LAVAL CORPORATE AB (SE)  
 P. O. Box 73, S-221 00 Lund, Sweden  
 (72) MADSEN, Bent (DK)  
 (74) Công ty TNHH Sở hữu trí tuệ WINCO (WINCO CO., LTD.)  
 (54) **BĂNG TẢI GUỒNG XOẮN VÀ THIẾT BỊ TÁCH LY TÂM SỬ DỤNG BĂNG TẢI GUỒNG XOẮN NÀY**

- (57) Sáng chế đề cập tới băng tải guồng xoắn dùng cho thiết bị tách ly tâm và thiết bị tách ly tâm. Băng tải guồng xoắn bao gồm trục băng tải (19) mang bạc băng tải dạng xoắn ốc (21) và tạo ra rãnh dẫn dạng xoắn ốc (22) giữa các vòng xoắn liên kế của bạc băng tải dạng xoắn ốc (21). Băng tải guồng xoắn có đầu phía trước (7) và đầu phía sau (11). Ít nhất hai thành ngăn (41, 43) được bố trí song song nhau để chia ít nhất một phần chiều dài theo hướng kính của rãnh dẫn dạng xoắn ốc (22) thành ba rãnh dẫn phụ (36, 37, 39) song song nhau để làm cho chất lỏng chảy theo rãnh dẫn dạng xoắn ốc (22) có thể chảy theo chiều ngược dòng (35) về phía đầu phía trước (7) trong rãnh dẫn phụ ở giữa (37) và theo chiều xuôi dòng ngược lại (34) về phía đầu phía sau (11) trong hai rãnh dẫn phụ liên kế (36, 39) ở hai bên của rãnh dẫn phụ ở giữa (37).

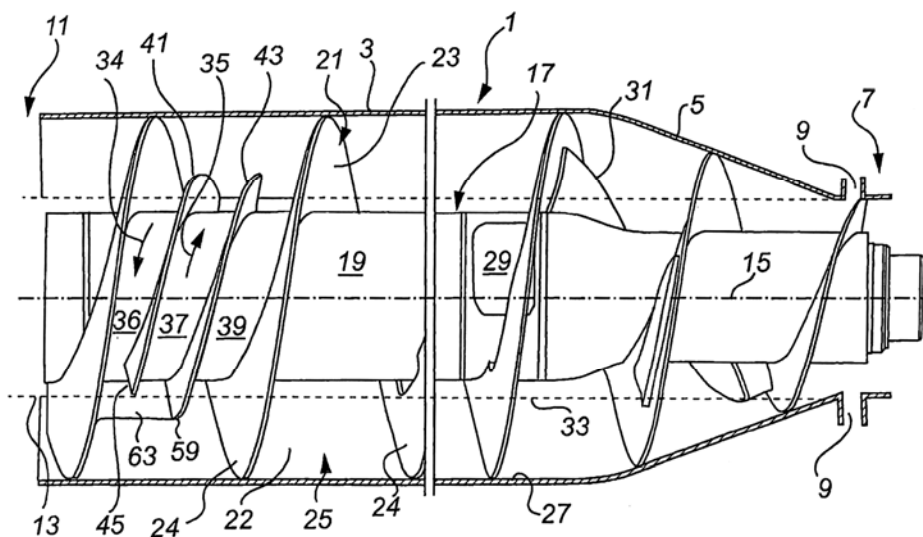

- (11) **42714**
- (21) 1-2015-01319 (51)<sup>7</sup> **A23L 1/16**, 1/01, 3/36, B65D  
81/34
- (22) 18.06.2013 (43) 25.06.2015
- (86) PCT/JP2013/066651 18.06.2013 (87) WO2014/045652 27.03.2014
- (30) 2012-206457 20.09.2012 JP  
201210396533.7 18.10.2012 CN

Ngày yêu cầu thẩm định nội dung: 15.04.2015

- (71) NISSHIN FOODS INC. (JP)  
25, Kandanishikicho 1-chome, Chiyoda-ku, Tokyo 1018441, Japan
- (72) IRIE, Kentarou (JP), SUGA, Youhei (JP), KOIZUMI, Norio (JP), WATANABE, Takenori (JP), MIYA, Youichirou (JP), YOSHIDA, Tsuguhiko (JP)
- (74) Công ty Luật TNHH T&G (TGVN)
- (54) **MỠ KẾT ĐÔNG ĐÓNG GÓI ĐỂ NẤU BẰNG SÓNG VI BA VÀ PHƯƠNG PHÁP NGĂN NGỪA SỰ SUY GIẢM CHẤT LƯỢNG CỦA MỠ KẾT ĐÔNG DO NẤU BẰNG SÓNG VI BA**
- (57) Sáng chế đề cập đến mỳ kết đông đóng gói để nấu bằng sóng vi ba có thể giữ được chất lượng tốt ngay cả sau khi làm tan đông bằng sóng vi ba. Mỳ kết đông đóng gói để nấu bằng sóng vi ba bao gồm túi đựng có một hoặc nhiều lỗ thông hơi, trong đó diện tích tổng thể của miệng của một hoặc nhiều lỗ thông khí là nằm trong khoảng từ 0,02 đến 5cm<sup>2</sup> trên mỗi 100cm<sup>2</sup> diện tích bề mặt của túi đựng, và túi đựng chứa mỳ nấu sẵn ở bên trong và lượng nước chiếm khoảng từ 1 đến 10 phần khối lượng so với 100 phần khối lượng của mỳ nấu sẵn, và mỳ nấu sẵn và nước được làm kết đông. Ngoài ra, sáng chế còn đề cập đến phương pháp ngăn ngừa sự suy giảm chất lượng của mỳ kết đông do nấu bằng sóng vi ba.

- (11) **42715**
- (21) 1-2015-01326 (51)<sup>7</sup> **A61K 8/19**, 8/24, 8/44, A61Q  
11/00
- (22) 27.09.2013 (43) 25.06.2015
- (86) PCT/JP2013/076187 27.09.2013 (87) WO2014/054509 10.04.2014
- (30) 2012-219239 01.10.2012 JP
- (71) LION CORPORATION (JP)  
3-7, Honjo 1-chome, Sumida-ku, Tokyo 1308644, Japan
- (72) YAMAMOTO Koji (JP), IMAMURA Kenichi (JP), SAKAMOTO Aki (JP), AOKI Yuko (JP)
- (74) Văn phòng luật sư Phạm và Liên danh (PHAM & ASSOCIATES)
- (54) **CHẾ PHẨM CHĂM SÓC RĂNG MIỆNG VÀ CHẤT TĂNG CƯỜNG TÁI KHOÁNG HÓA CHO RĂNG**
- (57) Sáng chế đề xuất chế phẩm chăm sóc răng miệng và chất tăng cường tái khoáng hóa cho răng, có tác dụng tái khoáng hóa cho răng rất cao, nhờ đó có tác dụng bảo vệ khoang miệng rất hữu hiệu, và hình thức của sản phẩm chứa chúng rất ổn định. Chế phẩm chăm sóc răng miệng này chứa (A) canxi cacbonat dạng bột mịn có đường kính trung bình của các hạt cơ sở bằng 1µm hoặc nhỏ hơn và (B) chất hoạt động bề mặt lưỡng tính, và có độ pH bằng 7 hoặc cao hơn; và chất tăng cường tái khoáng hóa cho răng chứa (A) canxi cacbonat dạng bột mịn có đường kính trung bình của các hạt cơ sở bằng 1µm hoặc nhỏ hơn và (B) chất hoạt động bề mặt dạng lưỡng tính, và có độ pH bằng 7 hoặc cao hơn.

- (11) **42716**
- (21) 1-2015-01329 (51)<sup>7</sup> **G06F 19/00**
- (22) 18.09.2013 (43) 25.06.2015
- (86) PCT/US2013/060425 18.09.2013 (87) WO2014/182326 13.11.2014
- (30) 61/702,484 18.09.2012 US
- (71) THE GEORGE WASHINGTON UNIVERSITY (US)  
Rice Hall, Suite 601, 2121 I Street, NW, Washington, DC 20052, United States of America
- (72) CRANE, Earl, N. (US), CRANE, Sara, M. (US), RYAN, Julie, C., H. (US)
- (74) Công ty Luật TNHH T&G (TGVN)
- (54) **NÚT ĐỂ SỬ DỤNG TRONG MẠNG VÀ MẠNG BAO GỒM CÁC NÚT NÀY**
- (57) Sáng chế đề cập đến nút để sử dụng trong mạng và mạng bao gồm các nút này. Nút được tạo cấu hình để nhận diện (các) nút lân cận nằm trong độ gần định trước của nút này, được đo bởi phương pháp bất kỳ trong số các phương pháp vật lý, logic, bước nhảy mạng, kết nối mạng hoặc vùng gần phân tích đỉnh. Nút xác định mức độ kích động của chính nó (như là tình trạng an ninh của chính nút đó và môi trường mạng hiện tại) và truyền thông theo phương thức gửi và/hoặc nhận với các nút lân cận theo mức độ kích động vừa xác định.

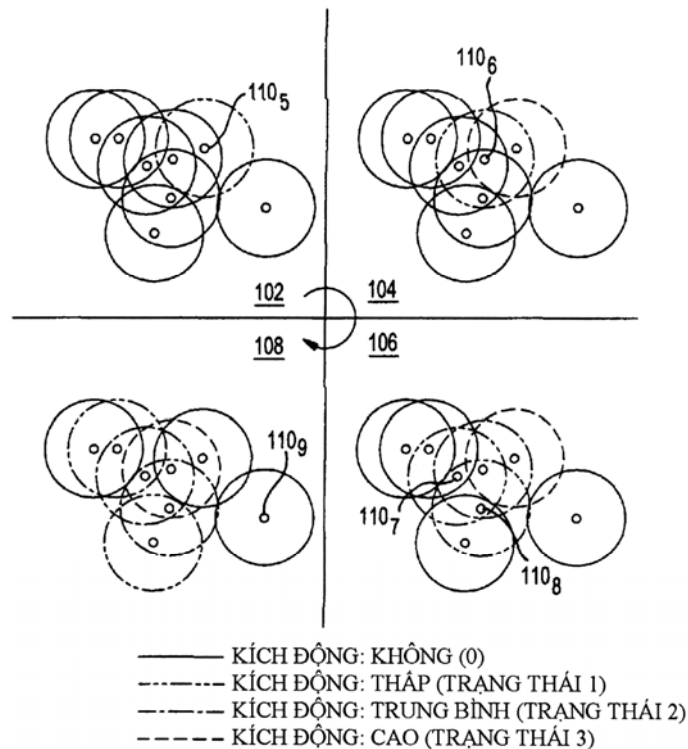

**ĐÁNH GIÁ KÍCH ĐỘNG MẠNG**



- (11) **42717**  
 (21) 1-2015-01347 (51)<sup>7</sup> **H04W 4/10**  
 (22) 17.09.2013 (43) 25.06.2015  
 (86) PCT/CN2013/083655 17.09.2013 (87) WO2014/040573 A1 20.03.2014  
 (30) 201210344096.4 17.09.2012 CN

Ngày yêu cầu thẩm định nội dung: 17.04.2015

- (71) HUAWEI TECHNOLOGIES CO., LTD. (CN)  
 Huawei Administration Building, Bantian, Longgang Shenzhen, Guangdong 518129, China  
 (72) ZHANG, Lixue (CN), XIONG, Xin (CN), LIU, Weihua (CN)  
 (74) Công ty TNHH một thành viên Sở hữu trí tuệ VCCI (VCCI-IP CO.,LTD)  
 (54) **PHƯƠNG PHÁP VÀ THIẾT BỊ THIẾT LẬP NHANH DỊCH VỤ TRUNG KẾ VÔ TUYẾN**  
 (57) Sáng chế đề cập đến phương pháp thiết lập nhanh dịch vụ trung kế vô tuyến (trunking service - dịch vụ cho phép chia sẻ một cách hiệu quả một số lượng hạn chế các kênh tần số vô tuyến cho nhóm nhiều người sử dụng) trong mạng di động và thiết bị liên quan. Phương pháp bao gồm các bước: thiết bị trạm gốc thu thông tin chỉ báo rằng thiết bị người dùng (UE - User Equipment) đã gia nhập dịch vụ trung kế vô tuyến, mà ở đó thông tin chỉ báo được gửi bởi thiết bị mạng lõi gói cải tiến; thiết bị trạm gốc tạo ra một kết nối điều khiển tài nguyên vô tuyến với thiết bị người dùng để đáp lại thông tin chỉ báo này; thiết bị trạm gốc tạo ra thông tin cấu hình kết nối tài nguyên vô tuyến bao gồm chu kỳ thu gián đoạn để đáp lại thông tin chỉ báo; thiết bị trạm gốc gửi thông tin cấu hình kết nối tài nguyên vô tuyến tới thiết bị người dùng, sao cho thiết bị người dùng có thể cấu hình chu kỳ gián đoạn như chu kỳ thu gián đoạn của chính thiết bị người dùng; và khi thiết bị người dùng ở chế độ dịch vụ trung kế vô tuyến, thiết bị trạm gốc duy trì kết nối điều khiển tài nguyên vô tuyến với thiết bị người dùng theo thông tin cấu hình kết nối tài nguyên vô tuyến. Theo sáng chế, độ trễ thiết lập dịch vụ trung kế vô tuyến có thể được giảm đáng kể và việc thiết lập nhanh chóng dịch vụ trung kế vô tuyến được đảm bảo.

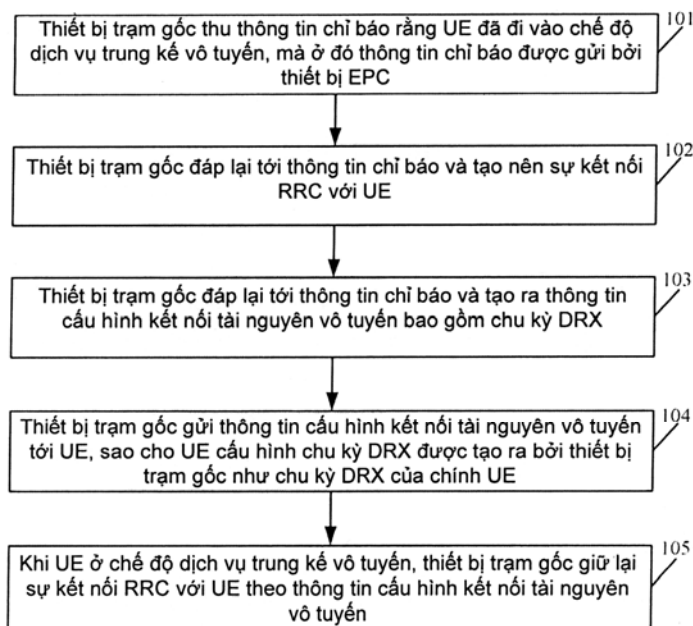

- (11) **42718**
- (21) 1-2015-01350 (51)<sup>7</sup> **G06F 3/01**, 3/048, 3/14
- (22) 17.09.2013 (43) 25.06.2015
- (86) PCT/KR2013/008461 17.09.2013 (87) WO2014/042495 A1 20.03.2014
- (30) 10-2012-0102633 17.09.2012 KR
- (71) SAMSUNG ELECTRONICS CO., LTD. (KR)  
129, Samsung-ro, Yeongtong-gu, Suwon-si, Gyeonggi-do, 443-742, Republic of Korea
- (72) SEO, Joon-kyu (KR), KIM, Hyun-jin (KR), KUMAR, Nipun (IN), SOHN, Jung-joo (US), LEE, Geun-ho (KR)
- (74) Công ty TNHH Sở hữu trí tuệ WINCO (WINCO CO., LTD.)
- (54) THIẾT BỊ HIỂN THỊ UỐN CONG VÀ PHƯƠNG PHÁP HIỂN THỊ THÔNG TIN TRÊN THIẾT BỊ NÀY
- (57) Sáng chế đề cập đến thiết bị hiển thị uốn cong và phương pháp hiển thị thông tin trên thiết bị này. Theo sáng chế, thiết bị hiển thị uốn cong được tạo cấu hình để nhận biết trạng thái biến dạng của thiết bị hiển thị uốn cong, điều khiển việc hiển thị đối tượng dựa vào trạng thái biến dạng và thực hiện các thao tác dựa vào đối tượng được hiển thị.

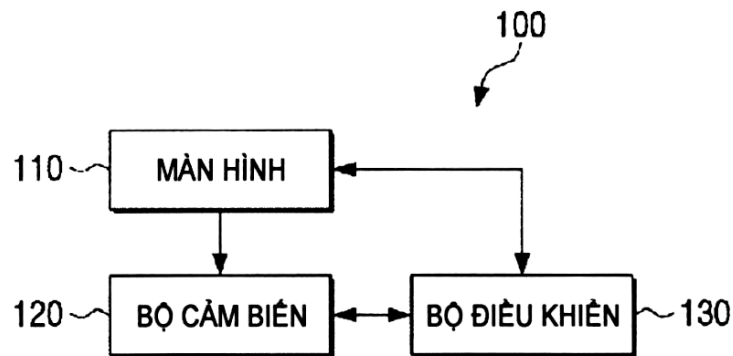

- (11) **42719**
- (21) 1-2015-01374 (51)<sup>7</sup> **H01L 29/786**, 21/336
- (22) 13.09.2013 (43) 25.06.2015
- (86) PCT/JP2013/075396 13.09.2013 (87) WO/2014/046220 27.03.2014
- (30) 2012-210230 24.09.2012 JP
- (71) SEMICONDUCTOR ENERGY LABORATORY CO., LTD. (JP)  
398, Hase, Atsugi-shi, Kanagawa, 2430036 Japan
- (72) YAMAZAKI, Shunpei (JP)
- (74) Công ty TNHH T&T INVENMARK Sở hữu trí tuệ Quốc tế (T&T INVENMARK CO., LTD.)
- (54) THIẾT BỊ BÁN DẪN
- (57) Sáng chế đề xuất thiết bị bán dẫn có độ tin cậy cao bao gồm tranzito. Thiết bị bán dẫn này gồm màng nhiều lớp (206) gồm lớp oxit (206a) và một lớp oxit bán dẫn (206b); màng cách điện cổng (212) tiếp xúc với màng nhiều lớp (206) và điện cực cổng (204) xếp chồng lên màng nhiều lớp với màng cách điện cổng ở giữa. Trong thiết bị bán dẫn này, lớp oxit bán dẫn có chứa indi, tiếp xúc với lớp oxit và lớp oxit chứa indi có khe năng lượng lớn hơn so với lớp bán dẫn oxit.

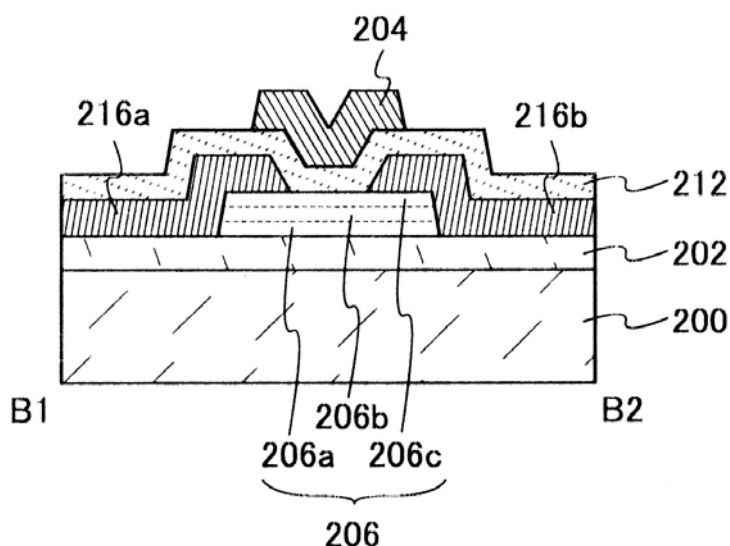

- (11) **42720**  
(21) 1-2015-01387 (51)<sup>7</sup> **H04W 72/12**  
(22) 20.09.2012 (43) 25.06.2015  
(86) PCT/CN2012/081674 20.09.2012 (87) WO2014/043877 A1 27.03.2014

Ngày yêu cầu thẩm định nội dung: 20.04.2015

(71) HUAWEI TECHNOLOGIES CO., LTD. (CN)

Huawei Administration Building, Bantian, Longgang District, Shenzhen, Guangdong 518129, China

(72) XU, Min (CN), CHEN, Dong (CN)

(74) Công ty TNHH một thành viên Sở hữu trí tuệ VCCI (VCCI-IP CO.,LTD)

(54) PHƯƠNG PHÁP LẬP LỊCH ĐƯỜNG LÊN VÀ NÚT ĐIỀU KHIỂN

(57) Sáng chế đề cập đến các phương án về phương pháp lập lịch đường lên và một nút điều khiển, liên quan tới lĩnh vực truyền thông và có thể hoàn thành việc truyền đường lên nhờ thiết lập lịch cho thiết bị của ô thứ nhất khi thiết bị của ô thứ hai không thể thu thông tin lập lịch đường lên của nó. Phương pháp theo sáng chế bao gồm các bước: gửi thông tin cấu hình tới một thiết bị người dùng UE (User Equipment), thông tin cấu hình bao gồm thông tin cấu hình kênh của kênh điều khiển thứ nhất của ô thứ nhất, do đó cho phép thiết bị người dùng UE giám sát kênh điều khiển thứ nhất của ô thứ nhất theo thông tin cấu hình, trong đó kênh điều khiển thứ nhất bao gồm một kênh E-AGCH (E-DCH Absolute Grant Channel) là kênh cấp quyền tuyệt đối của kênh E-DCH (Enhanced Dedicated Transport Channel) và ô thứ nhất là ô đang không phục vụ UE (non-serving cell). Các phương án của sáng chế chủ yếu được áp dụng trong quy trình lập lịch nâng cao của một kênh đường lên.

Nút điều khiển gửi thông tin cấu hình đến thiết bị người dùng UE, sao cho UE giám sát kênh điều khiển thứ nhất của ô thứ nhất theo thông tin cấu hình, trong đó thông tin cấu hình gồm thông tin cấu hình kênh của kênh điều khiển thứ nhất của ô thứ nhất

101

(11) 42721

(21) 1-2015-01391

(51)<sup>7</sup> A44B 19/42, 19/30

(22) 27.12.2012

(43) 25.06.2015

(86) PCT/JP2012/083819 27.12.2012

(87) WO2014/102952 A1 03.07.2014

Ngày yêu cầu thẩm định nội dung: 20.04.2015

(71) YKK CORPORATION (JP)

1, Kanda Izumi-cho, Chiyoda-ku, Tokyo 1018642, Japan

(72) HASEGAWA, Hajime (JP), SHIMAI, Hideo (JP)

(74) Công ty TNHH Trường Xuân (AGELESS CO.,LTD.)

(54) MÁY LẮP RÁP TAY KHÓA KÉO

(57) Sáng chế đề cập đến máy lắp ráp tay khóa kéo có khả năng cắt tia đường dẫn chi tiết và lỗ móc của thân của tay khóa kéo dùng cho khóa rút. Thiết bị cắt tia (30) được đặt ở giữa mặt đầu vào của thiết bị vận chuyển thân (20) mà vận chuyển thân (1) và mặt đầu ra của thiết bị cung cấp thân (40). Thiết bị cắt tia (30) có một cặp kẹp bên cắt tia hờ (31, 31) để cắt tia đường dẫn chi tiết (1d) của thân (1), và đục cắt tia lỗ móc (32) để cắt tia lỗ móc (11) của lưỡi trên (1a) của thân (1). Thân (1) mà đường dẫn chi tiết (1d) và lỗ móc (1f) của nó đã được cắt tia được vận chuyển, và tai kéo (2) và chân cắm khóa (3) được lắp ráp vào thân (1) để lắp ráp tay khóa kéo.

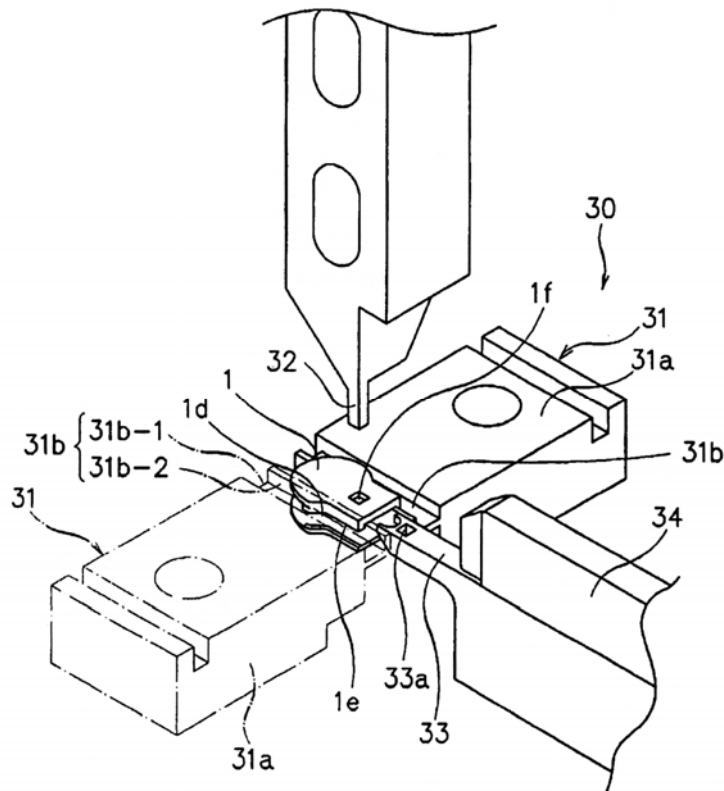

- |      |                   |                   |  |
|------|-------------------|-------------------|--|
| (11) | <b>42722</b>      |                   |  |
| (21) | 1-2015-01411      | (51) <sup>7</sup> | <b>H04W 4/14</b> , 4/12, H04L 12/58, 29/06 |
| (22) | 16.10.2013        | (43)              | 25.06.2015                                 |
| (86) | PCT/SG2013/000443 | 16.10.2013        | (87) WO2014/062132                         |
| (30) | 201207783-0       | 18.10.2012        | SG   |

(71) CHIKKA PTE LTD (SG)  
24 Raffles Place, #27-01 Clifford Centre, Singapore 048621, Singapore

(72) MENDIOLA, Dennis (US), GARROVILLO, Michael C. (PH)

(74) Công ty Luật TNHH T&G (TGVN)

(54) **HỆ THỐNG VÀ PHƯƠNG PHÁP NHẮN TIN TỨC THỜI**

(57) Sáng chế đề cập tới hệ thống tin nhắn tức thời bao gồm một máy chủ tin nhắn tức thời mà các thiết bị khách của nó là những thiết bị có thể kết nối tới mạng internet; trong đó thiết bị khách (các thiết bị khách) thuộc về người sử dụng và những thiết bị khách này có thể kết nối được với máy chủ tin nhắn tức thời bằng cách sử dụng một phương thức nhận dạng người sử dụng; trong đó, ở chế độ mặc định, tin nhắn tức thời được gửi đi từ thiết bị khách tới máy chủ tin nhắn tức thời để truyền đến người nhận thông qua kết nối internet; và nếu không có kết nối internet thì tin nhắn tức thời sẽ được gửi qua một liên kết điện tử khác tới máy chủ tin nhắn tức thời để truyền tới người nhận, liên kết điện tử khác ở đây được đề xuất là sử dụng giao thức dựa trên phiên.

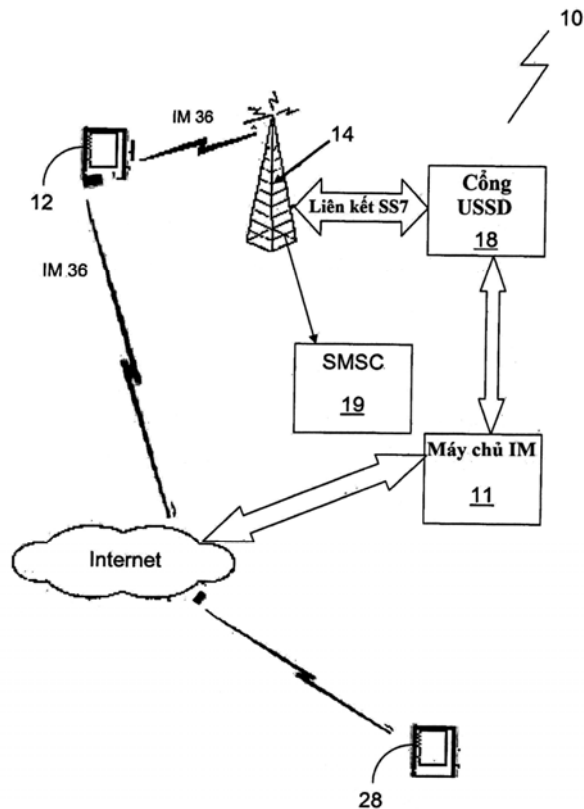

- (11) **42723**
- (21) 1-2015-01419 (51)<sup>7</sup> **A61K 47/38**, 9/08, 47/10, 47/34, A61P 27/02
- (22) 31.07.2013 (43) 25.06.2015
- (86) PCT/JP2013/070765 31.07.2013 (87) WO2014/050301 A1 03.04.2014
- (30) 2012-215189 27.09.2012 JP
- (71) SENJU PHARMACEUTICAL CO., LTD. (JP)  
5-8, Hiranomachi 2-chome, Chuo-ku, Osaka-shi, Osaka 541-0046, Japan
- (72) NAKAMURA, Ritsuko (JP)
- (74) Công ty TNHH một thành viên Sở hữu trí tuệ VCCI (VCCI-IP CO.,LTD)
- (54) **CHẾ PHẨM DẠNG LÔNG CHỨA NƯỚC, PHƯƠNG PHÁP ỨC CHẾ VÀ CHẤT ỨC CHẾ TÌNH TRẠNG GIẢM ĐỘ NHỚT CỦA CHẾ PHẨM NÀY**
- (57) Sáng chế đề cập đến công nghệ điều chế chế phẩm mà nhờ đó có thể ngăn ngừa tình trạng giảm độ nhớt động học của chế phẩm dạng lông chứa nước chứa hypromeloza và/hoặc hydroxyetyl xenluloza theo thời gian. Việc ngăn ngừa tình trạng giảm độ nhớt của chế phẩm dạng lông chứa nước theo thời gian được điều chế bằng cách kết hợp hypromeloza và/hoặc hydroxyetyl xenluloza và dầu thầu dầu hydro hoá polyoxyetylen và/hoặc polyoxyl stearat là có thể đạt được. Cụ thể, sáng chế đề cập đến chế phẩm dạng lông chứa nước, phương pháp ức chế và chất ức chế tình trạng giảm độ nhớt của chế phẩm này.

- (11) **42724**
- (21) 1-2015-01422 (51)<sup>7</sup> **A61K 9/00**, 9/08, 31/4704, 47/18, 47/32
- (22) 27.09.2013 (43) 25.06.2015
- (86) PCT/JP2013/077011 27.09.2013 (87) WO2014/051163 A1 03.04.2014
- (30) 61/707,386 28.09.2012 US
- (71) OTSUKA PHARMACEUTICAL CO., LTD. (JP)  
9, Kanda-Tsukasamachi 2-chome, Chiyoda-ku, Tokyo 101-8535, Japan
- (72) SUGAHARA, Yuji (JP), KAIDEN, Tomohiro (JP)
- (74) Công ty TNHH một thành viên Sở hữu trí tuệ VCCI (VCCI-IP CO.,LTD)
- (54) **DUỐC PHẨM CHỨA REBAMIPIT**
- (57) Sáng chế đề cập đến dược phẩm dùng cho mắt chứa rebamipit có độ tái phân tán và độ trong suốt cao do chứa các chất phụ gia khác nhau và một lượng rất nhỏ hợp chất chứa kẽm dùng làm chất bảo quản (đồng thời bổ sung tác dụng kháng khuẩn) mà không gây ra các tác động có hại.



- (11) **42725**
- (21) 1-2015-01433 (51)<sup>7</sup> **C07C 1/20**, 11/09
- (22) 04.10.2013 (43) 25.06.2015
- (86) PCT/EP2013/070731 04.10.2013 (87) WO2014/053645 10.04.2014
- (30) MI2012A001673 05.10.2012 IT
- (71) SAIPEM S.P.A. (IT)  
Via Martiri di Cefalonia, 67 I-20097 San Donato Milanese, Milano, Italy
- (72) BRIANTI, Maura (IT), CONTE, Massimo (IT)
- (74) Công ty Luật TNHH T&G (TGVN)
- (54) QUY TRÌNH ĐIỀU CHẾ ISOBUTEN CÓ ĐỘ TINH KHIẾT CAO BẰNG CÁCH CRACKINH METYL-TERT BUTYL ETE HOẶC ETYL-TERT BUTYL ETE VÀ QUY TRÌNH KẾT HỢP ĐỂ ĐIỀU CHẾ ETE TƯƠNG ỨNG
- (57) Sáng chế đề cập đến quy trình điều chế isobuten có độ tinh khiết cao bắt đầu từ dòng chứa MTBE (metyl-tert butyl ete) hoặc ETBE (etyl-tert butyl ete), chủ yếu bao gồm các vùng theo trình tự sau: vùng phân đoạn để thu được dòng MTBE hoặc ETBE có độ tinh khiết cao; crackinh dòng MTBE hoặc ETBE này để thu được dòng ra chứa isobuten và rượu, metanol hoặc etanol tương ứng; vùng rửa bằng nước dòng ra khỏi vùng crackinh để thu hồi rượu tương ứng, nhằm thu được dòng chứa isobuten, hợp chất nhẹ và được nạp ete và dòng căn bản có chứa nước và rượu tương ứng, với bộ phận phân đoạn thích hợp để tách nước rửa để tuần hoàn tới vùng rửa từ rượu tương ứng; vùng phân đoạn của dòng chứa isobuten, hợp chất nhẹ và được nạp ete để tách dòng isobuten có độ tinh khiết cao. Quy trình theo sáng chế có thể được kết hợp với quy trình điều chế MTBE hoặc ETBE.

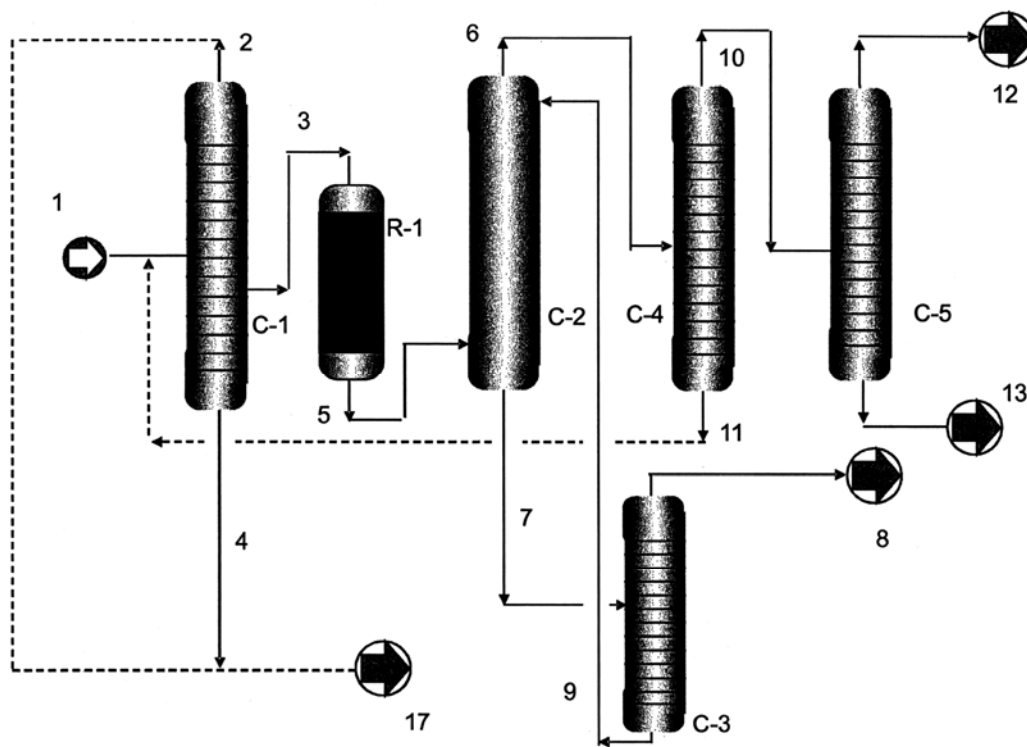

- (11) **42726**
- (21) 1-2015-01437 (51)<sup>7</sup> **C10G 65/08**, 45/44, C10M 101/02, 177/00, C10N 30/02, 70/00
- (22) 20.09.2013 (43) 25.06.2015
- (86) PCT/JP2013/075473 20.09.2013 (87) WO2014/054439 A1 10.04.2014
- (30) 2012-220815 02.10.2012 JP
- (71) JX NIPPON OIL & ENERGY CORPORATION (JP)  
6-3, Otemachi 2-chome, Chiyoda-ku, Tokyo 100-8162, Japan
- (72) YOKOI Mayumi (JP), HAYASAKA Kazuaki (JP), NAGAYASU Yoshiyuki (JP), TAKAHAMA Koshi (JP)
- (74) Công ty TNHH một thành viên Sở hữu trí tuệ VCCI (VCCI-IP CO.,LTD)
- (54) **PHƯƠNG PHÁP SẢN XUẤT DẦU NỀN BÔI TRƠN VÀ DẦU NỀN BÔI TRƠN**
- (57) Sáng chế đề cập đến phương pháp sản xuất dầu nền bôi trơn có khả năng sản xuất dầu nền bôi trơn có chỉ số độ nhớt cao với hiệu suất cao. Theo một phương án, phương pháp sản xuất dầu nền bôi trơn theo sáng chế bao gồm bước xử lý bằng hydro dầu hydrocacbon có nguồn gốc từ dầu mỏ trong môi trường khí quyển với áp suất riêng phần của hydro nằm trong khoảng từ 11 đến 20 MPa, ở nhiệt độ phản ứng nằm trong khoảng từ 250 đến 420°C để tạo ra dầu cần được xử lý có hàm lượng hydrocacbon thơm nằm trong khoảng từ 10 đến 25% khối lượng; và bước hydro đồng phân hóa dầu cần được xử lý này.

- (11) **42727**
- (21) 1-2015-01488 (51)<sup>7</sup> **G06F 9/46**, 3/048, 3/14
- (22) 24.09.2013 (43) 25.06.2015
- (86) PCT/KR2013/008551 24.09.2013 (87) WO2014/046525 27.03.2014
- (30) 10-2012-0105898 24.09.2012 KR
- (71) SAMSUNG ELECTRONICS CO., LTD. (KR)  
129, Samsung-ro, Yeongtong-gu, Suwon-si, Gyeonggi-do, 443-742, Republic of Korea
- (72) Daesik HWANG (KR), Hyesoon JEONG (KR), Jeonghoon KIM (KR), Dongjun LEE (KR), Jonghwa OH (KR)
- (74) Công ty TNHH Sở hữu trí tuệ WINCO (WINCO CO., LTD.)
- (54) THIẾT BỊ CẢM ỨNG VÀ PHƯƠNG PHÁP THỰC HIỆN ỨNG DỤNG TRÊN THIẾT BỊ NÀY
- (57) Sáng chế đề cập đến thiết bị cảm ứng và phương pháp thực hiện ứng dụng trên thiết bị này. Phương pháp này bao gồm các bước hiển thị màn hình thực hiện của ứng dụng thứ nhất ở dạng toàn màn hình, thu thao tác nhập sự kiện thực hiện để thực hiện ứng dụng thứ hai, tạo cấu hình màn hình nhiều cửa sổ theo sơ đồ chia tách khi sự kiện thực hiện được thả vào một cửa sổ xác định, và hiển thị độc lập màn hình của ứng dụng thứ nhất và màn hình của ứng dụng thứ hai trên các cửa sổ tương ứng đã chia tách.

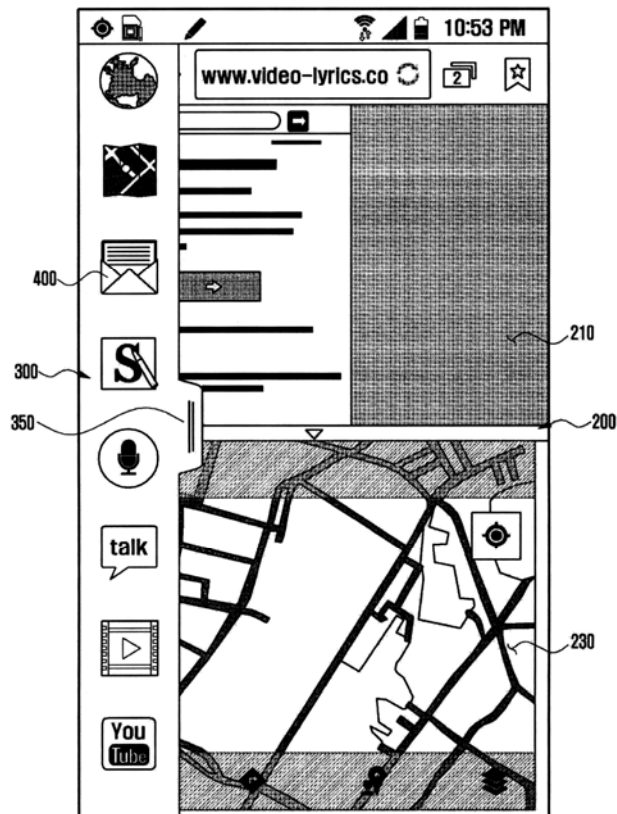

- (11) **42728**  
(21) 1-2015-01495 (51)<sup>7</sup> **H04W 72/00**  
(22) 14.06.2013 (43) 25.06.2015  
(86) PCT/CN2013/077238 14.06.2013 (87) WO2014/048135 A1 03.04.2014  
(30) PCT/CN2012/082463 29.09.2012 CN

Ngày yêu cầu thẩm định nội dung: 25.04.2015

- (71) HUAWEI TECHNOLOGIES CO., LTD. (CN)  
Huawei Administration Building, Bantian, Longgang District, Shenzhen, Guangdong  
518129, Republic of China  
(72) CHEN, Jun (CN), ZHANG, Yi (CN)  
(74) Công ty TNHH một thành viên Sở hữu trí tuệ VCCI (VCCI-IP CO.,LTD)  
(54) PHƯƠNG PHÁP VÀ THIẾT BỊ LIÊN QUAN DÙNG ĐỂ THIẾT ĐẶT LẠI THỰC  
THỂ ĐIỀU KHIỂN TRUY CẬP PHƯƠNG TIỆN TỐC ĐỘ CAO  
(57) Sáng chế đề cập đến phương pháp để thiết đặt lại thực thể điều khiển truy cập phương  
tiện tốc độ cao bao gồm các bước: thu lệnh thiết đặt lại được gửi từ bộ điều khiển mạng  
radio, ở đó lệnh thiết đặt lại bao gồm thông tin chỉ báo thiết đặt lại của ô; và xác định ô  
cần được thiết đặt lại theo thông tin chỉ báo thiết đặt lại, và thiết đặt lại thực thể điều  
khiển truy cập phương tiện tốc độ cao đối với ô cần được thiết đặt lại

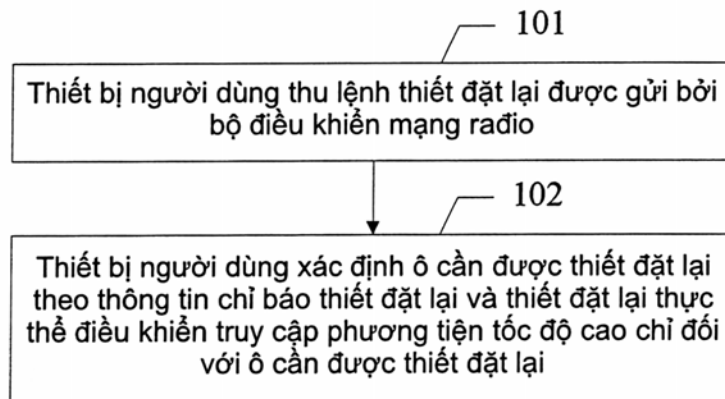

(11) **42729**

(21) 1-2015-01528

(51)<sup>7</sup> **H04W 72/04, 72/12, 72/00**

(22) 26.09.2012

(43) 25.06.2015

(86) PCT/CN2012/082100 26.09.2012

(87) WO2014/047821 A1 03.04.2014

Ngày yêu cầu thẩm định nội dung: 27.04.2015

(71) HUAWEI TECHNOLOGIES CO., LTD. (CN)

Huawei Administration Building, Bantian, Longgang Shenzhen, Guangdong 518129, China

(72) LIU, Kunpeng (CN), LIU, Jianqin (CN), LIU, Jianghua (CN)

(74) Công ty TNHH một thành viên Sở hữu trí tuệ VCCI (VCCI-IP CO.,LTD)

(54) PHƯƠNG PHÁP PHÁT HIỆN KÊNH ĐIỀU KHIỂN VÀ THIẾT BỊ NGƯỜI DÙNG

(57) Sáng chế đề cập đến phương pháp phát hiện kênh điều khiển và thiết bị người dùng. Phương pháp phát hiện kênh điều khiển bao gồm các bước: xác định, bởi thiết bị người dùng UE (User Equipment), khoảng thời gian tìm kiếm kênh điều khiển theo tập hợp tài nguyên kênh điều khiển và/hoặc loại kênh điều khiển; và thực hiện phát hiện kênh trong khoảng thời gian tìm kiếm, ở đó tập hợp tài nguyên kênh điều khiển bao gồm ít nhất một khối tài nguyên vật lý. Theo các phương án của sáng chế, UE có thể xác định khoảng thời gian tìm kiếm kênh điều khiển đường xuống vật lý nâng cao E-PDCCH (Enhanced-Physical Downlink Control Channel) theo tập hợp tài nguyên kênh điều khiển và/hoặc loại kênh điều khiển, nhờ đó thực hiện phát hiện kênh điều khiển của UE. Theo cách này, giải pháp được đưa ra để mạng tạo cấu hình các tập hợp tài nguyên kênh điều khiển cho UE.

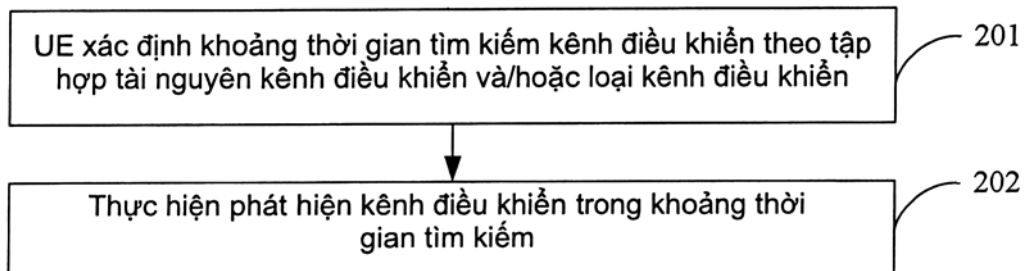

PHẦN II

**ĐƠN YÊU CẦU CẤP BẰNG ĐỘC QUYỀN GIẢI PHÁP HỮU ÍCH**

(11) **2718**

(21) 2-2013-00290

(51)<sup>7</sup> **D07B 1/02**

(22) 25.11.2013

(43) 25.06.2015

Ngày yêu cầu thẩm định nội dung: 02.12.2013

(75) LIU, SHIH-HUNG (TW)

No. 729, Sheshi Road, Shetou, Changhua, Taiwan

(74) Công ty TNHH T&T INVENMARK Sở hữu trí tuệ Quốc tế (T&T INVENMARK CO., LTD.)

(54) **DÂY THÙNG CÓ CÁC NÚT HÌNH SỐ TÁM**

(57) Giải pháp hữu ích đề cập đến dây thùng bao gồm các nút hình số tám cài vào nhau được làm bằng sợi bông hoặc nylon. Các nút hình số tám sẽ kẹp chặt dưới tác dụng của sức căng. Có lợi là, chúng được tháo ra một cách dễ dàng hơn. Ngoài ra, dây thùng này còn dễ dàng cất giữ được trong khoang chứa đồ của xe ô tô.

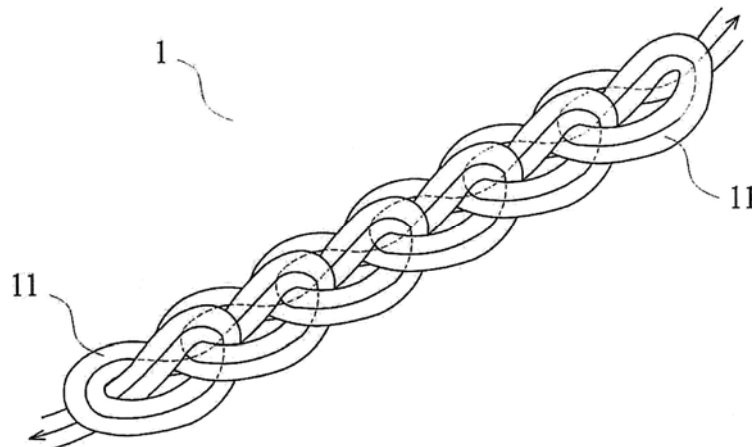

(11) **2719**

(21) 2-2013-00291

(51)<sup>7</sup> **C07C 227/00**, 229/00

(22) 26.11.2013

(43) 25.06.2015

Ngày yêu cầu thẩm định nội dung: 26.11.2013

(71) VIỆN DƯỢC LIỆU (VN)

3B Quang Trung, Hoàn Kiếm, Hà Nội

(72) Nguyễn Văn Tài (VN), Nguyễn Thị Thu Trang (VN), Nguyễn Thị Hà (VN), Vũ Đức Nam (VN), Phan Thị Trang (VN)

(54) QUY TRÌNH ĐIỀU CHẾ HỢP CHẤT TRUNG GIAN ĐỂ TỔNG HỢP CLOPIDOGREL

(57) Sáng chế đề xuất quy trình điều chế hợp chất 2-clophenyl glyxin methyl este (1) đi từ axit  $\alpha$ -amino-(2-clophenyl) axetic (2) với hiệu suất cao bằng cách bổ sung các chất hút nước, như  $\text{Na}_2\text{SO}_4$ ,  $\text{MgSO}_4$  và  $\text{CaCl}_2$ , vào phản ứng.

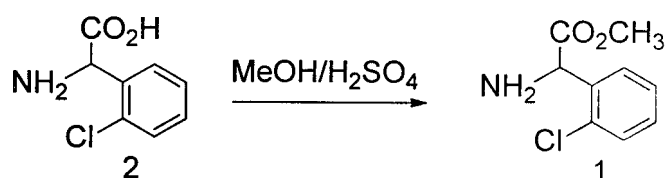

- (11) **2720**
- (21) 2-2013-00295 (51)<sup>7</sup> **H02J 7/00**
- (22) 29.11.2013 (43) 25.06.2015
- (71) TRƯỜNG ĐẠI HỌC BÁCH KHOA - ĐẠI HỌC QUỐC GIA THÀNH PHỐ HỒ CHÍ MINH (VN)  
268 Lý Thường Kiệt, phường 14, quận 10, thành phố Hồ Chí Minh
- (72) Trần Công Bình (VN), Ngô Mạnh Dũng (VN)
- (54) PHƯƠNG PHÁP QUẢN LÝ NĂNG LƯỢNG CHO XE ĐIỆN KẾT HỢP NĂNG LƯỢNG MẶT TRỜI
- (57) Sáng chế đề cập phương pháp quản lý năng lượng cho xe điện kết hợp sử dụng năng lượng mặt trời, gồm các bước: ước lượng mức năng lượng của acqy trong điều kiện nạp xả liên tục-vừa nhận năng lượng từ nguồn điện mặt trời lắp đặt trên xe, vừa cấp điện cho xe di chuyển. Cảnh báo xe đang vận hành trong điều kiện acqy quá cạn-làm suy giảm tuổi thọ acqy. Định kỳ xác định lại dung lượng acqy, cảnh báo thay thế khi acqy hết tuổi thọ-dung lượng suy giảm quá mức. Ước lượng và hiển thị thời gian và quãng đường mà xe còn có thể di chuyển được với điều kiện acqy, cường độ nắng mặt trời, tải trọng và tốc độ hiện hành. Các thông tin trên có thể giúp lái di chuyển xa hơn nhờ nguồn điện mặt trời.



(11) 2721

(21) 2-2013-00303

(51)<sup>7</sup> A43D

(22) 06.12.2013

(43) 25.06.2015

Ngày yêu cầu thẩm định nội dung: 06.12.2013

(71) NEW YU MING MACHINERY CO., LTD. (TW)

No. 163, Fu-Tai St., Wu-Jih Dist., Taichung City, Taiwan

(72) Hou-Chung TSENG (TW)

(74) Công ty TNHH một thành viên Sở hữu trí tuệ VCCI (VCCI-IP CO.,LTD)

(54) THIẾT BỊ VẠCH ĐƯỜNG MŨ GIÀY

(57) Giải pháp hữu ích đề cập đến thiết bị vạch đường mũ giày bao gồm khung máy (2), cơ cấu ép (3), cơ cấu mang (4), bộ phận dẫn động quay (5), và bộ phận điều khiển (6). Khung máy (2) bao gồm đế máy (21), chi tiết đỡ khung (22) được bố trí trên đế máy (21), trục quay được (23) được lắp quay được trên chi tiết đỡ khung (22), và chi tiết khung gia công (24) được lắp cùng quay với trục quay được (23). Bộ phận dẫn động quay (5) để dẫn động trục quay được (23) quay để làm quay chi tiết khung gia công (24) tương quan với đế máy (21), và bao gồm phần tử nối (51) được nối với trục quay được (23), và phần tử dẫn động (52) để dẫn động phần tử nối (51).

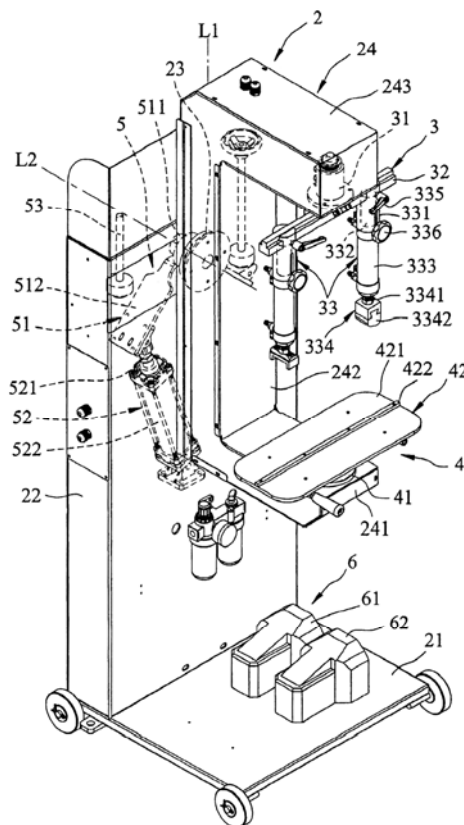

(11) 2722

(21) 2-2013-00304

(51)<sup>7</sup> A43D

(22) 06.12.2013

(43) 25.06.2015

Ngày yêu cầu thẩm định nội dung: 06.12.2013

(71) NEW YU MING MACHINERY CO., LTD. (TW)

No. 163, Fu-Tai St., Wu-Jih Dist., Taichung City, Taiwan

(72) Hou-Chung TSENG (TW)

(74) Công ty TNHH một thành viên Sở hữu trí tuệ VCCI (VCCI-IP CO.,LTD)

(54) BỘ KHUÔN ÉP DÙNG CHO MÁY TẠO HÌNH GÓT GIÀY

(57) Giải pháp hữu ích đề cập đến bộ khuôn ép dùng cho máy tạo hình gót giày bao gồm khuôn dạng chữ U ngược có hốc khuôn (42). Khoảng ở đầu trước (421) của hốc khuôn (42) được xác định bởi bề mặt cong không bị ép thứ nhất (44) được nối giữa bề mặt khuôn trước (401) và bề mặt bên trong (402) của khuôn (40). Khoảng hở đầu đáy (422) của hốc khuôn (42) được xác định bởi hai bề mặt cong không bị ép thứ hai (45) đều được nối giữa bề mặt bên trong (402) và bề mặt khuôn đáy tương ứng (403).

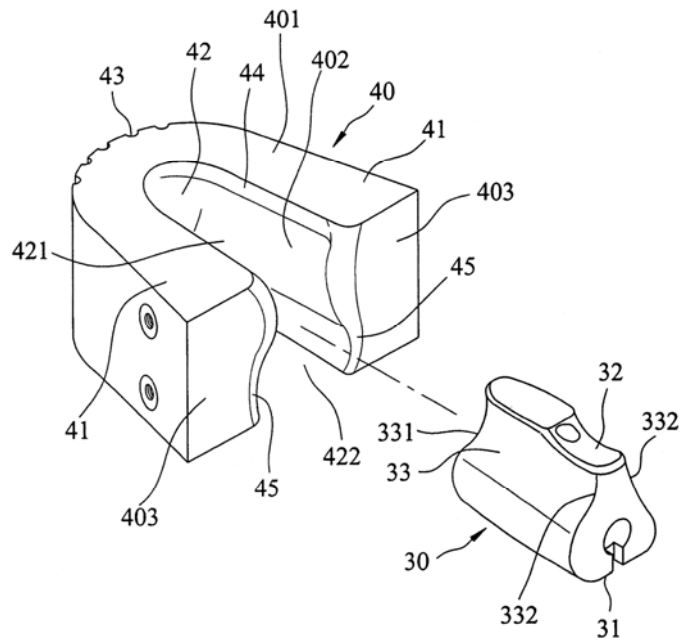

(11) 2723

(21) 2-2013-00305

(51)<sup>7</sup> A46B, A45D 8/00

(22) 09.12.2013

(43) 25.06.2015

Ngày yêu cầu thẩm định nội dung: 09.12.2013

(75) TÙNG QUOC LỢI (VN)

93 Ngô Quyền, phường Phú Cường, thành phố Thủ Dầu Một, tỉnh Bình Dương

(54) BÀN CHẢI ĐÁNH RĂNG CÓ LƯỘC CHẢI TÓC

(57) Giải pháp hữu ích đề cập đến bàn chải đánh răng có lược chải tóc (10) bao gồm phần đầu gắn lông (11), phần cổ (12), phần thân (13), các phần này được đúc liền khối với nhau. Khác biệt ở chỗ, phần thân (13) phía tay nắm được đúc liền khối với cái lược chải tóc (14).

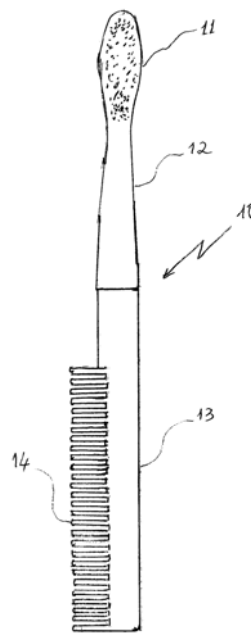

(11) 2724

(21) 2-2013-00306

(51)<sup>7</sup> A43D

(22) 12.12.2013

(43) 25.06.2015

Ngày yêu cầu thẩm định nội dung: 12.12.2013

(71) NEW YU MING MACHINERY CO., LTD. (TW)

No. 163, Fu-Tai St., Wu-Jih Dist., Taichung City, Taiwan

(72) Hou-Chung TSENG (TW)

(74) Công ty TNHH một thành viên Sở hữu trí tuệ VCCI (VCCI-IP CO.,LTD)

(54) MÁY VẠCH ĐƯỜNG MŨ GIÀY

(57) Giải pháp hữu ích đề cập đến máy vạch đường mũ giày bao gồm khung máy (2), thiết bị ép (3) có trục quay trên (31) được bố trí trên khung máy (2) và thanh đỡ (32) được nối với trục quay trên (31), thiết bị mang (4) có trục quay dưới (41) được bố trí trên khung máy (2) và bộ phận cố định (42) được nối với trục quay dưới (41), và thiết bị đồng bộ hóa (5) được bố trí trong khung máy (2). Bộ phận ép (33) của thiết bị ép (3) bao gồm ống nối (331) được nối với và dịch chuyển được dọc theo thanh đỡ (32), trục định vị (332) có thể dịch chuyển được tương ứng với ống nối (331), xi lanh áp suất (333) được nối với trục định vị (332), và đầu ép (334) được nối với và được dẫn động bởi xi lanh áp suất (333).

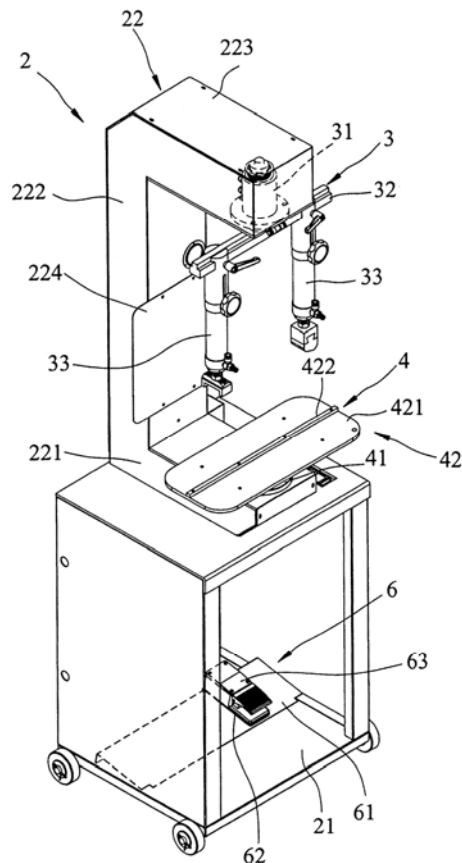

(11) 2725

(21) 2-2013-00308

(51)<sup>7</sup> B23K 35/361

(22) 13.12.2013

(43) 25.06.2015

Ngày yêu cầu thẩm định nội dung: 13.12.2013

(71) TRƯỜNG ĐẠI HỌC NÔNG NGHIỆP HÀ NỘI, BỘ GIÁO DỤC VÀ ĐÀO TẠO (VN)

Thị trấn Trâu Quỳ, huyện Gia Lâm, thành phố Hà Nội

(72) Đào Quang Kế (VN), Hoàng Văn Châu (VN), Đặng Trần Lương (VN), Lục Vân Thương (VN), Hoàng Minh Thuận (VN), Tống Ngọc Tuấn (VN), Đào Nguyễn Quang Linh (VN), Vũ Thị Hậu (VN)

(54) QUY TRÌNH CHẾ TẠO THUỐC HÀN GỐM ĐỂ HÀN KẾT CẤU THÉP VÀ THUỐC HÀN GỐM THU ĐƯỢC BẰNG QUY TRÌNH NÀY

(57) Giải pháp hữu ích đề cập đến thuốc hàn gốm hệ Aluminat - Rutil bao gồm các thành phần (theo khối lượng):  $\text{TiO}_2$ : 16%;  $\text{CaCO}_3$ : 3%;  $\text{Al}_2\text{O}_3$ : 39%;  $\text{SiO}_2$ : 10%;  $\text{FeSi}$ : 7%;  $\text{FeMn}$ : 6%;  $\text{CaF}_2$ : 5%;  $\text{MnO}$ : 6%;  $\text{CaMg}(\text{CO}_3)$ : 8%. Giải pháp hữu ích cũng đề cập đến quy trình chế tạo thuốc hàn gốm này. Quy trình này bao gồm 3 bước chính: chuẩn bị và pha trộn nguyên liệu, tạo hạt, sấy thuốc.

(11) 2726

(21) 2-2013-00311

(51)<sup>7</sup> A47B 47/05, 96/00

(22) 17.12.2013

(43) 25.06.2015

Ngày yêu cầu thẩm định nội dung: 17.12.2013

(71) CÔNG TY CỔ PHẦN SẢN XUẤT NHỰA DUY TÂN (VN)

298 Hồ Học Lãm, phường An Lạc, quận Bình Tân, thành phố Hồ Chí Minh

(72) Nguyễn Bá Lâm (VN)

(74) Văn phòng luật sư Phạm và Liên danh (PHAM & ASSOCIATES)

(54) MẶT NẠ TỬ

(57) Giải pháp hữu ích đề xuất mặt nạ tử (1) bao gồm: bộ phận thứ nhất (1.1) có bề mặt đầu (1.1a) có hình dạng xác định và trên các mép (1.1b và 1.1c) có các phần gài (1.1d), bộ phận thứ nhất này được làm bằng nhựa. Bộ phận thứ hai (1.2) có hình dạng xác định, và trên các mép (1.2b và 1.2c) có các phần gài (1.2d), bộ phận thứ hai (1.2) được làm bằng vật liệu trong suốt. Tấm trang trí (1.3) làm bằng vật liệu có thể in được và có hình dạng giống như hình dạng của các bộ phận thứ nhất (1.1) và thứ hai (1.2). Theo kết cấu nêu trên, tấm trang trí (1.3) được đặt xen giữa các bộ phận thứ nhất (1.1) và thứ hai (1.2), và các phần gài (1.2d) của bộ phận thứ hai (1.2) được gài vào trong các phần gài (1.1d) của bộ phận thứ nhất (1.1) để tạo ra mặt nạ tử (1) có bề ngoài bắt mắt, và có thể thay đổi trong quá trình sử dụng.

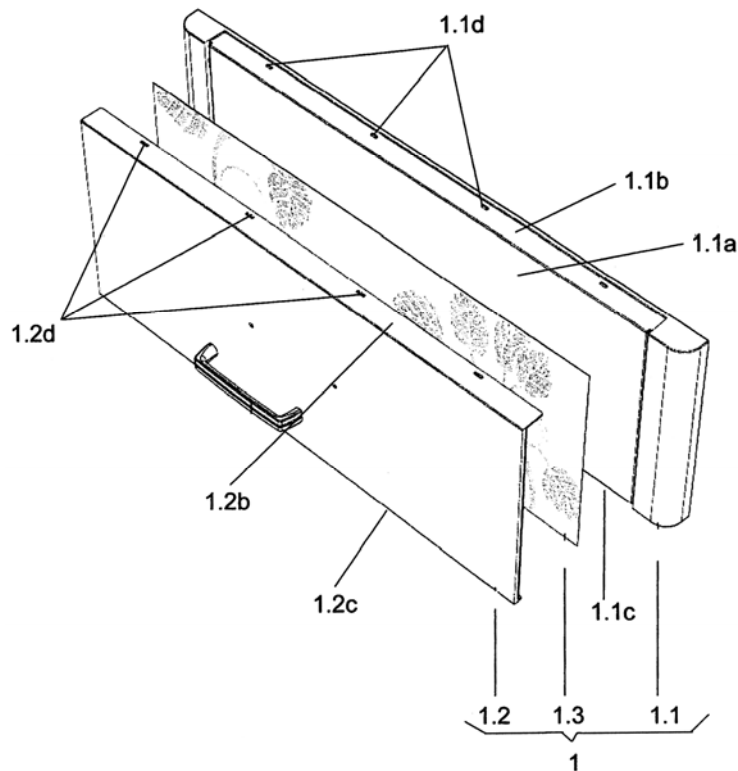

(11) 2727

(21) 2-2013-00312

(51)<sup>7</sup> A61J 1/6

(22) 17.12.2013

(43) 25.06.2015

Ngày yêu cầu thẩm định nội dung: 17.12.2013

(71) YUE PFONG INTERNATIONAL TECHNOLOGY CORP. (TW)  
No. 40-1, 34Rd., Taichung Industrial Park, Taichung, Taiwan, R.O.C.

(72) YU-LIN LAI (TW)

(74) Văn phòng Luật sư Ân Nam (ANNAM IP & LAW)

(54) BƠM TIÊM

(57) Giải pháp hữu ích đề cập đến bơm tiêm. Bơm tiêm này có kết cấu được tạo bậc ở đầu trước của nó. Kết cấu kiểu bậc có rãnh vành tròn dạng hình nón, rãnh vành tròn kiểu chặn và một phần nhô. Rãnh vành tròn dạng hình nón và rãnh vành tròn kiểu chặn được tạo kết cấu theo kiểu bậc và phần nhô nhô ra từ mép phía dưới của rãnh vành tròn dạng hình nón. Đầu đầu nối được lắp với đầu trước, có một phần của phần dạng hình nón ăn khớp tương ứng với rãnh vành tròn dạng hình nón và phần ăn khớp tương ứng với rãnh vành tròn kiểu chặn và được chặn bởi phần nhô. Pittông được tiếp nhận vào trong bơm tiêm và có đầu phía trước tiếp giáp tương ứng với đầu đầu nối, trong đó đầu phía trước của pittông được đầu nối với đáy của đầu đầu nối. Một phần của rãnh vành tròn dạng hình nón và phần dạng hình nón được tạo tương ứng thành dạng côn và lắp kín khít với nhau.

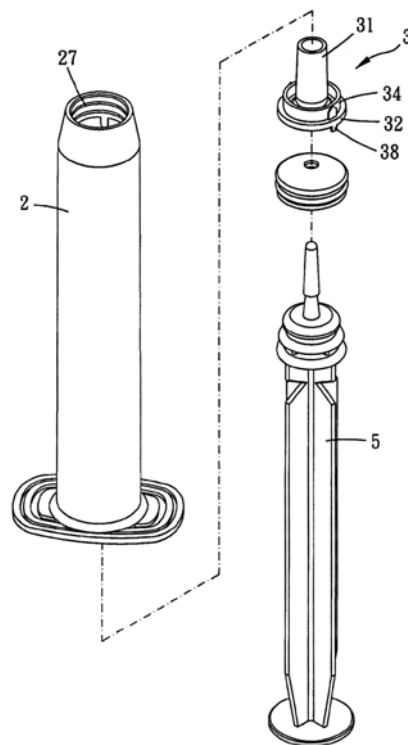

(11) 2728

(21) 2-2013-00313

(51)<sup>7</sup> A61J 1/6

(22) 17.12.2013

(43) 25.06.2015

Ngày yêu cầu thẩm định nội dung: 17.12.2013

(71) YUE PFONG INTERNATIONAL TECHNOLOGY CORP. (TW)  
No. 40-1, 34Rd., Taichung Industrial Park, Taichung, Taiwan, R.O.C.

(72) YU-LIN LAI (TW)

(74) Văn phòng Luật sư Ân Nam (ANNAM IP & LAW)

(54) BƠM TIÊM

(57) Giải pháp hữu ích đề cập đến bơm tiêm. Đầu phía trước của bơm tiêm này có phần chặn dạng vành tròn có ít nhất hai phần nhô và ít nhất hai rãnh ăn khớp được tạo ra bởi các phần nhô và mỗi cạnh của từng phần nhô có mặt dẫn hướng. Đầu đầu nối có ít nhất hai chi tiết chặn bố trí theo chu vi được lắp với đầu phía trước của bơm tiêm và mỗi cạnh của từng chi tiết chặn có độ chếch. Các chi tiết chặn được tiếp nhận tương ứng trong các rãnh ăn khớp và được chặn bởi các phần nhô. Pittông đã được tiếp nhận chuyển động trong bơm tiêm, trong đó đầu phía trước của nó di chuyển và tiếp giáp tương ứng lên đáy của đầu đầu nối và đầu phía trước của pittông được đầu nối với đáy của đầu đầu nối.

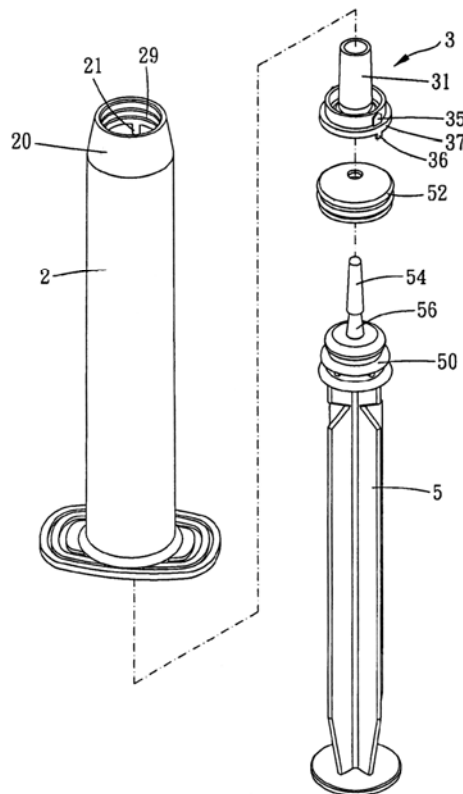



(11) 2729

(21) 2-2013-00316

(22) 18.12.2013

(51)<sup>7</sup> E03F 5/00, C02F 3/00

(43) 25.06.2015

Ngày yêu cầu thẩm định nội dung: 18.12.2013

(71) CÔNG TY CỔ PHẦN XÂY DỰNG VÀ MÔI TRƯỜNG VIỆT NAM (VN)

Số 160 Đê Tô Hoàng, quận Hai Bà Trưng, thành phố Hà Nội

(72) Trịnh Xuân Đức (VN), Nguyễn Hữu Khải (VN), Nguyễn Đình Thắng (VN), Nguyễn Phi Tòng (VN), Đào Như ý (VN)

(54) HỐ GA TÁCH NƯỚC THẢI VÀ NƯỚC MƯA VÀ HỆ THỐNG THOÁT NƯỚC THẢI, NƯỚC MƯA BAO GỒM HỐ GA NÀY

(57) Giải pháp hữu ích đề cập đến hố ga dùng trong hệ thống thoát nước thải và nước mưa, có kết cấu bao gồm: thân hố ga (1); nắp đậy hố ga (2) đóng kín thân hố ga (1); đường ống nạp nước thải và nước mưa (d1) được bố trí nằm ở phần dưới thân hố ga (1) và ngay trên đáy hố ga (3); đường ống thoát nước thải (d2) được bố trí ở phía đối diện của thân hố ga (1); và đường ống thoát nước mưa (d3) nằm riêng biệt, được bố trí ở phần trên thân hố ga (1) và cách đáy hố ga (3) một khoảng cách bằng 2/3 chiều cao của thân hố ga (1), trong đó thân hố ga (1) và các đường ống (d1, d2, d3) nêu trên được chế tạo liền khối bằng bê tông cốt thép thành mỏng hoặc bằng các vật liệu khác bê tông như composit, nhựa polyvinyl clorua (PVC), và đường ống thoát nước mưa (d3) được tạo kết cấu thích hợp để ngăn ngừa mùi hôi hiệu quả.

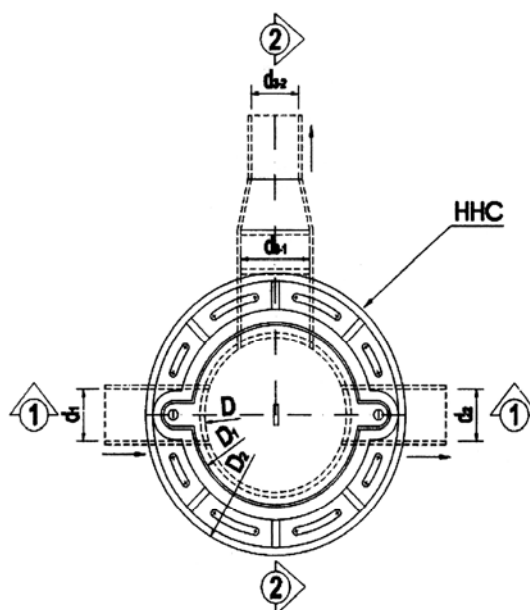

Hình 1

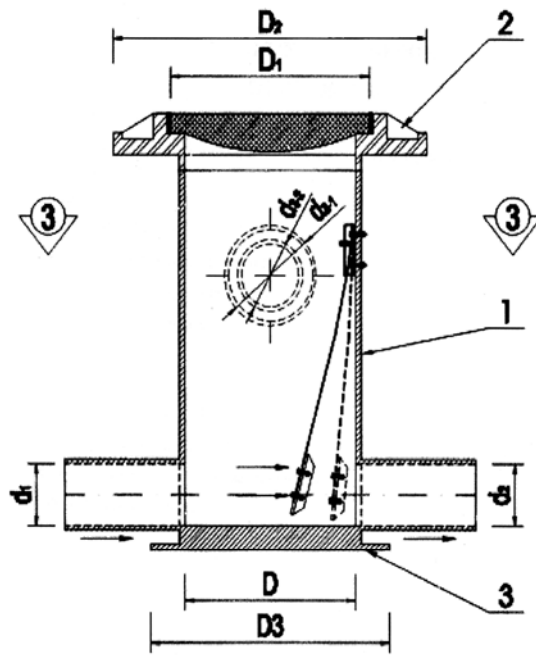

Hình 2

(11) 2730

(21) 2-2014-00091

(51)<sup>7</sup> B65H 37/00

(22) 10.04.2014

(43) 25.06.2015

(30) 102222701 03.12.2013 CN

Ngày yêu cầu thẩm định nội dung: 10.04.2014

(71) KAE LII MACHINE MFG. CO., LTD. (TW)

No. 2, Lane 24, HER-LIH St, Tai-Ping Dist., Taichung City 411, Taiwan

(72) LIN, Song-Bo (TW)

(74) Văn phòng Luật sư Ân Nam (ANNAM IP & LAW)

(54) CƠ CẤU DI CHUYỂN ĐỂ DẪN ĐỘNG THIẾT BỊ GIA CÔNG BÌNH ẮC QUY

(57) Sáng chế đề cập đến cơ cấu di chuyển để dẫn động thiết bị gia công bình ắc quy. Cơ cấu này bao gồm đế; bộ dịch chuyển thứ nhất có thể di chuyển được lắp trên đế; bộ dịch chuyển thứ hai có thể di chuyển được đặt trên bộ dịch chuyển thứ nhất; cơ cấu dẫn động thứ nhất nối với bộ dịch chuyển thứ nhất và cung cấp nguồn động lực để dẫn động bộ dịch chuyển thứ nhất di chuyển; cơ cấu dẫn động thứ hai nối với bộ dịch chuyển thứ hai và cung cấp nguồn động lực để dịch chuyển; cơ cấu dẫn động thứ ba lắp trên bộ dịch chuyển thứ hai một đầu nối với thiết bị gia công, cung cấp nguồn động lực để dẫn động thiết bị gia công dịch chuyển; và cụm thanh nối có một đầu cố định vào bộ dịch chuyển thứ hai và một đầu khác luồn qua bộ dịch chuyển thứ nhất và đế, và nối với thiết bị gia công, thiết bị gia công có thể dịch chuyển theo phương dịch chuyển thứ nhất và phương dịch chuyển thứ hai cùng với cơ cấu dẫn động thứ hai. Do vậy, thiết bị gia công có thể di chuyển theo hai phương khác nhau cùng với các cơ cấu dẫn động thứ nhất và thứ hai.

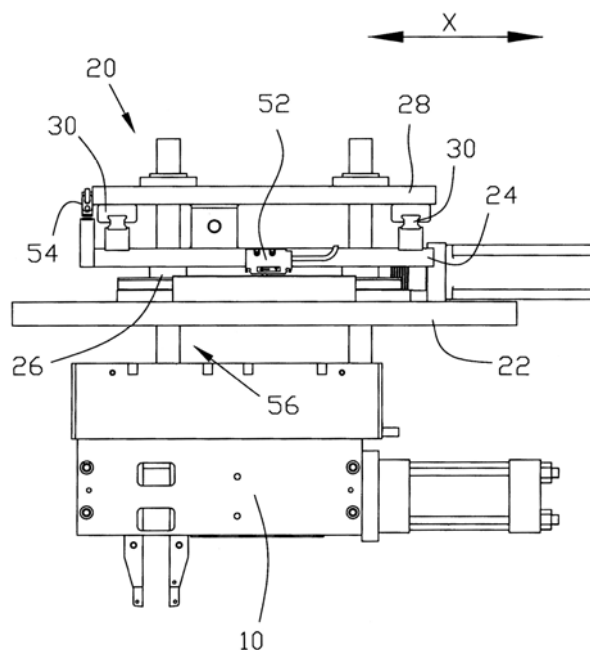

(11) 2731

(21) 2-2014-00092

(51)<sup>7</sup> B65H 37/00

(22) 10.04.2014

(43) 25.06.2015

(30) 102222507 29.11.2013 CN

Ngày yêu cầu thẩm định nội dung: 10.04.2014

(71) KAE LII MACHINE MFG. CO., LTD. (TW)

No. 2, Lane 24, HER-LIH St, Tai-Ping Dist., Taichung City 411, Taiwan

(72) LIN, Song-Bo (TW)

(74) Văn phòng Luật sư Ân Nam (ANNAM IP & LAW)

(54) CƠ CẤU DI CHUYỂN ĐỂ DẪN ĐỘNG THIẾT BỊ GIA CÔNG BÌNH ẮC QUY

(57) Sáng chế đề cập đến cơ cấu di chuyển để dẫn động thiết bị gia công bình ắc quy bao gồm đế; bộ dịch chuyển thứ nhất có thể di chuyển được lắp trên đế; bộ dịch chuyển thứ hai có thể di chuyển được đặt trên bộ dịch chuyển thứ nhất; cơ cấu dẫn động thứ nhất nối với bộ dịch chuyển thứ nhất và cung cấp nguồn động lực để dẫn động bộ dịch chuyển thứ nhất di chuyển; cơ cấu dẫn động thứ hai nối với bộ dịch chuyển thứ hai và cung cấp nguồn động lực để dịch chuyển; cơ cấu dẫn động thứ ba lắp trên bộ dịch chuyển thứ hai một đầu nối với thiết bị gia công, cung cấp nguồn động lực để dẫn động thiết bị gia công dịch chuyển. Do vậy, thiết bị gia công có thể làm việc cùng với các cơ cấu dẫn động thứ nhất, thứ hai và thứ ba để thực hiện ba dịch chuyển theo ba phương khác nhau, do vậy thiết bị gia công đạt hiệu quả trong việc vận hành đơn giản và định vị chính xác, và đồng thời tối ưu được không gian gia công.

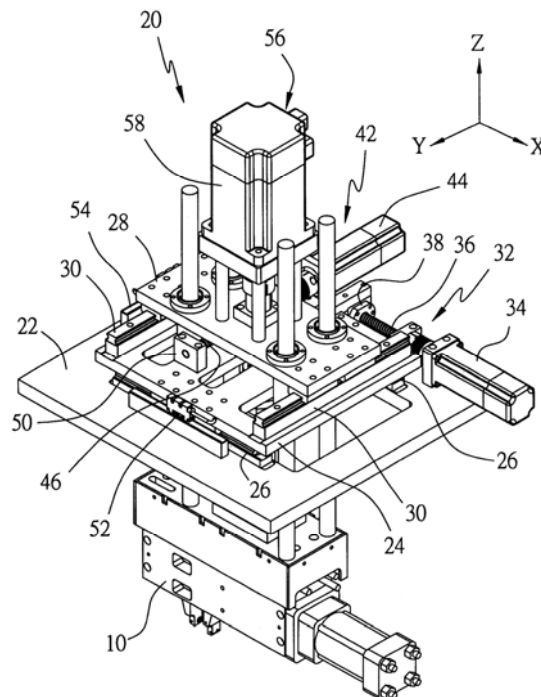

- (11) 2732  
(21) 2-2014-00111 (51)<sup>7</sup> G10D 7/00  
(22) 22.04.2014 (43) 25.06.2015  
(30) 102223323 11.12.2013 TW

Ngày yêu cầu thẩm định nội dung: 22.04.2014

(71) YANG SHERNG ENTERPRISE CO., LTD. (TW)  
1F., no. 16, Alley 2, Lane 71, Ciaoguang st., Caotun Township, Nantou County 542,  
Taiwan

(72) Fu-Liang YANG (TW)

(74) Công ty TNHH Trường Xuân (AGELESS CO.,LTD.)

(54) PHÍM BẮM DÙNG CHO KÈN XÁC-XÔ

(57) Giải pháp hữu ích đề cập đến phím bấm dùng cho kèn xác-xô bao gồm cần, nắp lỗ âm, chi tiết điều chỉnh và phần bấm phím. Cần bao gồm phần nối trong được tạo ra có lỗ không quay được, và khe nối thông và vuông góc với lỗ không quay được. Chi tiết điều chỉnh có lỗ được tạo ren nối thông với lỗ không quay được và được bố trí theo cách quay được so với cần sao cho chi tiết điều chỉnh có một phần nhô ra bên ngoài khe. Phần bấm phím có phần hình trụ đa giác và phần đỉnh vít. Phần hình trụ đa giác được lắp trong lỗ không quay được và phần đỉnh vít được vặn vào trong lỗ được tạo ren của chi tiết điều chỉnh, khi quay chi tiết điều chỉnh phần đỉnh vít sẽ di chuyển thẳng so với chi tiết điều chỉnh. Do đó, chiều cao của phần bấm phím của kèn xác-xô có thể được điều chỉnh mà không cần dụng cụ.

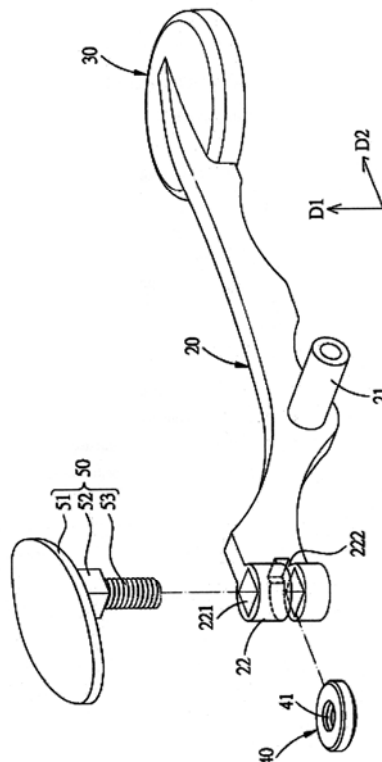

(11) **2733**

(21) 2-2014-00182

(51)<sup>7</sup> **G01N 27/00**

(22) 02.07.2014

(43) 25.06.2015

Ngày yêu cầu thẩm định nội dung: 02.07.2014

(71) **TRƯỜNG ĐẠI HỌC KHOA HỌC TỰ NHIÊN, ĐẠI HỌC QUỐC GIA HÀ NỘI (VN)**  
334 Nguyễn Trãi, quận Thanh Xuân, thành phố Hà Nội

(72) Phạm Hùng Việt (VN), Mai Thanh Đức (VN), Dương Hồng Anh (VN)

(54) **CẢM BIẾN ĐO ĐỘ DẪN KHÔNG TIẾP XÚC DẠNG THU NHỎ DÙNG CHO KỸ THUẬT ĐIỆN DI MAO QUẢN**

(57) Sáng chế đề cập đến cảm biến đo độ dẫn không tiếp xúc dạng thu nhỏ (C<sup>4</sup>D thu nhỏ). Cảm biến được thiết kế nằm vừa gọn trong một đầu đo duy nhất, sử dụng toàn bộ linh kiện với công nghệ hàn bề mặt. Nguồn kích thích dùng cho cảm biến đạt tới 200V (tần số 400kHz) nhờ vào việc sử dụng một cuộn cảm biến tự tạo ngay bên trong đầu đo để kích điện thế xoay chiều 20V phát ra từ chip XR-2206 (hãng EXAR) thành 200V. Đầu đo C<sup>4</sup>D được thiết kế thành hai khoang độc lập, một khoang dùng chứa mạch tạo nguồn kích thích, khoang còn lại dùng chứa mạch thu và xử lý tín hiệu. Hai khoang được ngăn cách bởi vách ngăn Faraday chế tạo bởi 4 tấm phủ đồng chồng liên tiếp lên nhau (thiết kế sandwich). Với thiết kế sandwich, việc chế tạo được đơn giản hóa rất nhiều, và có thể thực hiện được với điều kiện hạ tầng về phòng xưởng tại các phòng thí nghiệm ở Việt Nam. Giá thành để sản xuất một bộ cảm biến đo độ dẫn không tiếp xúc theo thiết kế mới có thể làm giảm giá thành của sản phẩm 3-5 lần so với các bộ cảm biến C<sup>4</sup>D thương phẩm.

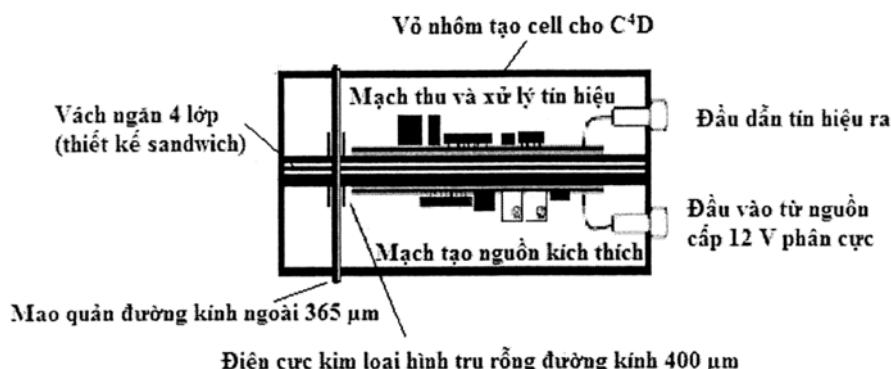

(11) **2734**

(21) 2-2014-00201

(51)<sup>7</sup> **B29D 035/00**

(22) 21.07.2014

(43) 25.06.2015

(30) 102223330 11.12.2013 CN

Ngày yêu cầu thẩm định nội dung: 21.07.2014

(71) LI-DE MACHINERY CO., LTD. (TW)

1F., No. 1-3, Aly. 3, Ln. 235, Zhongzheng s. rd., Yongkang dist., Tainan city, Taiwan

(72) CHEN-TE PAN (TW)

(74) Công ty Luật TNHH AMBYS Hà Nội (AMBYS HANOI)

(54) THIẾT BỊ CHÂN KHÔNG TẠO HÌNH CHO GIẤY

(57) Thiết bị chân không tạo hình cho giấy bao gồm hộp vỏ, hệ thống ít nhất một khoang được gắn với hộp vỏ này. Hệ thống ít nhất một khoang có khoang trong và khoang ngoài. Khoang trong được nối với ống dẫn thứ nhất, và khoang ngoài được nối với ống dẫn thứ hai. Thiết bị chân không được nối với ống dẫn thứ nhất và ống dẫn thứ hai để tạo chân không cho phần bên trong của hệ thống ít nhất một khoang. Hệ thống máy nén bao gồm máy nén chính và máy nén phụ. Mỗi máy nén trong số máy nén chính và máy nén phụ được nối với ống dẫn thứ nhất và ống dẫn thứ hai. Máy nén chính và máy nén phụ luân phiên bơm không khí vào hệ thống ít nhất một khoang và thiết bị chân không tạo chân không cho khoang bên trong để tạo hình cho giấy.

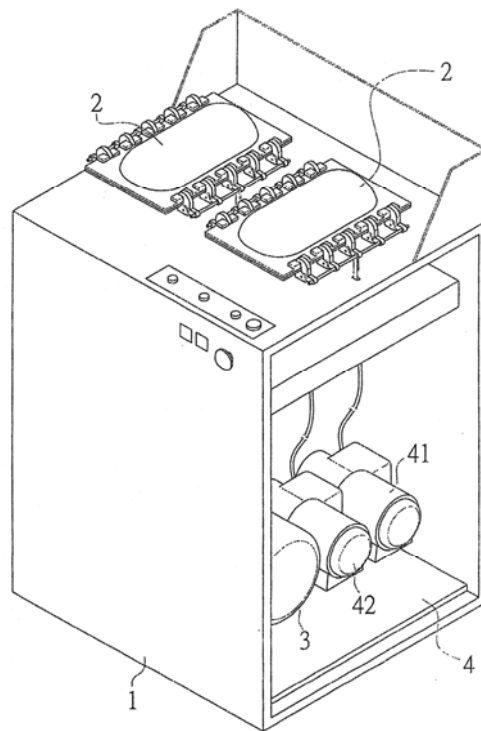

(11) **2735**

(21) 2-2014-00282

(51)<sup>7</sup> **C02F 1/78**

(22) 17.10.2014

(43) 25.06.2015

Ngày yêu cầu thẩm định nội dung: 17.10.2014

(71) **CÔNG TY CỔ PHẦN TẬP ĐOÀN ĐIỆN LẠNH ĐIỆN MÁY VIỆT ÚC (VN)**

Tầng 5, tòa nhà Ocean Park, số 1 Đào Duy Anh, Phương Mai, quận Đống Đa, thành phố Hà Nội

(72) Lại Trung Tùng (VN)

(54) **MÁY BƠM NƯỚC KHÁNG KHUẨN VÀ HỆ THỐNG XỬ LÝ NƯỚC SINH HOẠT BẰNG OZON**

(57) Giải pháp hữu ích đề cập đến máy bơm nước kháng khuẩn (1) được tích hợp bộ phận phát ozon (2). Giải pháp cũng đề cập hệ thống xử lý nước sinh hoạt bằng ozon ở cuối nguồn để cung cấp nước cho gia đình, hệ thống này bao gồm máy bơm nước kháng khuẩn (1) được tích hợp bộ phận phát ozon (2); bộ phận phun trộn ozon (3) để trộn ozon với nước; van một chiều (4) để ngăn không cho áp suất ngược tác động trở lại bộ phận phun trộn ozon (3); bồn chứa (6) để chứa nước đã được trộn ozon; đường ống cấp nước (5) để cấp nước đã được trộn ozon vào bồn chứa (6); và bộ lọc (7) để loại bỏ kim loại kết tủa trong nước.



(11) 2736

(21) 2-2014-00305

(51)<sup>7</sup> A47K 1/04

(22) 17.11.2014

(43) 25.06.2015

Ngày yêu cầu thẩm định nội dung: 17.11.2014

(71) CÔNG TY CỔ PHẦN TẬP ĐOÀN ĐIỆN LẠNH ĐIỆN MÁY VIỆT ÚC (VN)

Tầng 5, tòa nhà Ocean Park, số 1 Đào Duy Anh, phường Phương Mai, quận Đống Đa, thành phố Hà Nội

(72) Lại Trung Tùng (VN)

(54) CHẬU RỬA INOX KHÁNG KHUẨN

(57) Giải pháp hữu ích đề cập đến chậu rửa inox kháng khuẩn, trong đó dung dịch nano có tính chất diệt khuẩn (1) được phun phủ lên bề mặt chậu rửa để tạo nên một lớp màng diệt khuẩn trên bề mặt chậu, ngăn chặn việc lây nhiễm vi khuẩn từ chậu rửa vào các thực phẩm khác, đồng thời giúp cho việc vệ sinh lau chùi chậu rửa dễ dàng hơn, tiết kiệm thời gian và chất tẩy rửa.

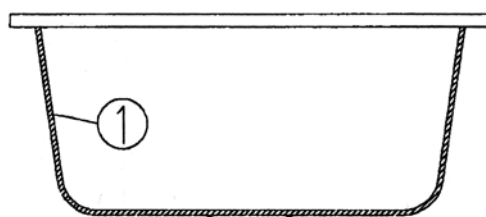
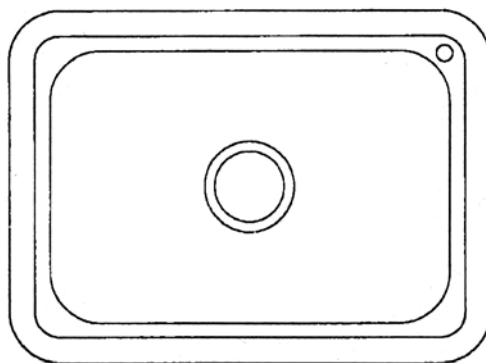

(11) 2737

(21) 2-2014-00354

(51)<sup>7</sup> B65H 5/00

(22) 23.12.2014

(43) 25.06.2015

(30) 201320859642.8 24.12.2013 CN

Ngày yêu cầu thẩm định nội dung: 23.12.2014

(71) C SUN TECH (GUANGZHOU) LTD (CN)

No. 6 Lihe Road, Shiling Town, Huadu District, Guangzhou, Guangdong, P.R.China, 510850

(72) Youhong HUANG (CN)

(74) Công ty TNHH Sở hữu công nghiệp Sao Bắc Đẩu (SAO BAC DAU IP COM.,LTD)

(54) CƠ CẤU TRUYỀN ĐỘNG CỦA CON LĂN VẬN CHUYỂN DỄ LẮP VÀ THÁO

(57) Sáng chế đề cập đến cơ cấu truyền động của con lăn vận chuyển dễ tháo và lắp cơ cấu này bao gồm khung, trên đó lắp gối đỡ con lăn; hai ổ đỡ thứ nhất lắp trên gối đỡ con lăn, con lăn được bố trí nằm giữa hai ổ đỡ thứ nhất này; trục chính giữa kéo dài từ cả hai đầu của con lăn; trên cả hai đầu của con lăn, trục chính giữa được lắp xuyên qua các ổ đỡ thứ nhất tương ứng; trên một đầu của con lăn, trục chính giữa được nối với trục truyền động; hai ổ đỡ thứ hai được lắp trên trục truyền động; trục truyền động được nối với cơ cấu truyền động; cơ cấu truyền động được nối với thiết bị dẫn động; phần nhô hoặc rãnh được tạo ra trên mặt đầu của trục chính giữa của con lăn được nối với trục truyền động; và rãnh hoặc phần nhô được làm thích ứng với phần nhô hoặc rãnh được tạo ra trên mặt đầu của trục truyền động. Cơ cấu truyền động của con lăn vận chuyển dễ tháo và lắp được sáng chế đề xuất có thể tạo điều kiện thuận lợi cho việc bảo dưỡng và thay thế con lăn.

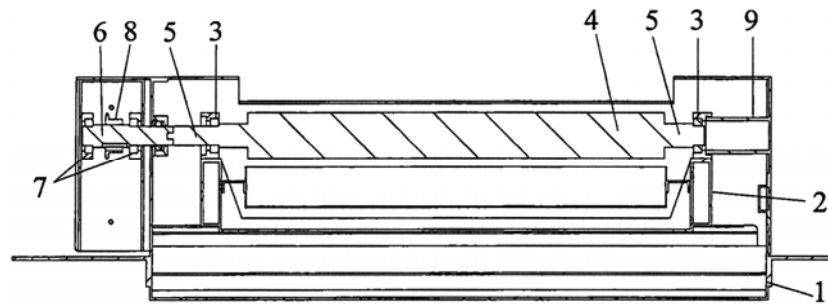

(11) 2738

(21) 2-2015-00005

(51)<sup>7</sup> F24J 2/44

(22) 08.01.2015

(43) 25.06.2015

Ngày yêu cầu thẩm định nội dung: 08.01.2015

(71) CÔNG TY CP TẬP ĐOÀN ĐIỆN LẠNH ĐIỆN MÁY VIỆT ÚC (VN)

Tầng 5, tòa nhà Ocean Park, số 1 Đào Duy Anh, phường Phương Mai, quận Đống Đa, thành phố Hà Nội

(72) Lại Trung Tùng (VN)

(54) BÌNH NƯỚC NÓNG SỬ DỤNG NĂNG LƯỢNG MẶT TRỜI KHÁNG KHUẨN

(57) Giải pháp hữu ích đề cập đến bình nước nóng sử dụng năng lượng mặt trời có bề mặt trong được phủ dung dịch nano có tính chất diệt khuẩn, dung dịch này tạo nên một lớp màng diệt khuẩn trên bề mặt bên trong của bình nước nóng, ngăn chặn tồn tại và hình thành vi khuẩn trong bình nước nóng sử dụng năng lượng mặt trời.

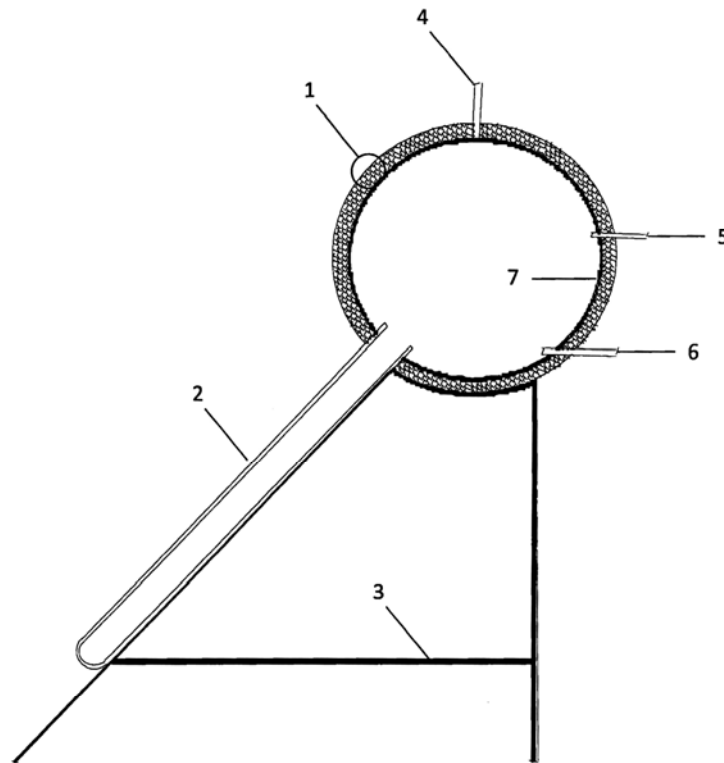

BÌNH NƯỚC NÓNG NĂNG LƯỢNG MẶT TRỜI ĐƯỢC PHỦ LỚP NANO  
DIỆT KHUẨN

(11) 2739

(21) 2-2015-00068

(51)<sup>7</sup> H01R 13/00

(22) 27.03.2015

(43) 25.06.2015

Ngày yêu cầu thẩm định nội dung: 27.03.2015

(71) CÔNG TY TNHH XUÂN LỘC THỌ (VN)

Số 52, ngõ 258, phố Tân Mai, phường Thịnh Liệt, quận Hoàng Mai, thành phố Hà Nội

(72) Phạm Thế Vinh (VN)

(74) Công ty TNHH Trường Xuân (AGELESS CO.,LTD.)

(54) Ổ CẮM ĐIỆN

(57) Giải pháp hữu ích đề cập đến ổ cắm điện (1) bao gồm: đế nhựa (2), ít nhất một cặp bộ tiếp điểm (3) được bố trí đối xứng nằm trong đế nhựa (2), nắp (4) được lắp vào đế nhựa (2). Mỗi tiếp điểm (3) được tạo kết cấu bao gồm: đế trụ liên kết (31); tiếp điểm thứ nhất (32) được gắn vào đế trụ liên kết (31) và có hai phần nhánh (32b) được uốn cong với phần cong lồi hướng song song vào nhau tạo thành lỗ cắm (32c) mà chân phích cắm tròn (210) được cắm vào đó; tiếp điểm thứ hai (33) được bố trí ở phía bên của tiếp điểm thứ nhất (32) để tạo ra khe cắm (33c) mà chân phích cắm dẹt được cắm vào đó; và vòng lò xo hở (34) được tạo kết cấu gồm phần liên kết (34a) được lắp lồng ngoài đế trụ liên kết (31) và hai nhánh ép đàn hồi (34b) được lắp tỳ tương ứng vào phía ngoài của hai phần nhánh (32b) của tiếp điểm thứ nhất (32) luôn ở trạng thái ép vào. Nhờ đó, lỗ cắm (32c) của tiếp điểm thứ nhất (32) luôn ở trạng thái kích thước lỗ ban đầu, tức là không bị biến dạng mở rộng ra khi sử dụng nhiều loại phích cắm chân tròn kích thước khác nhau.

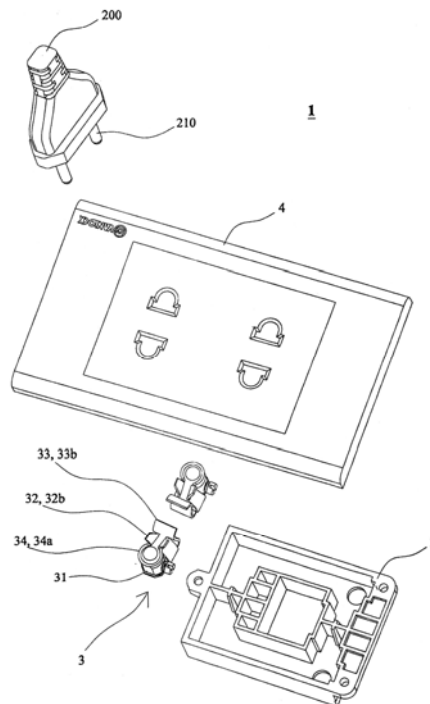

(11) **2740**

(21) 2-2015-00105

(51)<sup>7</sup> **B29C 49/24**

(22) 24.04.2015

(43) 25.06.2015

Ngày yêu cầu thẩm định nội dung: 24.04.2015

(75) **DƯƠNG NHƯ LINH (VN)**

207/38 Hồ Học Lãm, phường An Lạc, quận Bình Tân, thành phố Hồ Chí Minh

(74) Công ty TNHH Tư vấn Sở hữu trí tuệ á Đông (A ĐÔNG IP CONSULTANCY CO.,LTD.)

(54) **VẬT CHỨA BẰNG NHỰA TÍCH HỢP SẴN NHÃN IN**

(57) Sáng chế đề cập đến vật chứa bằng nhựa tích hợp sẵn nhãn in, trong đó nhãn in và vật chứa bằng nhựa được định hình cùng lúc trong khuôn đúc, bằng cách này nhãn in được gắn kết hoàn toàn vào vật chứa một cách chắc chắn, không bị bong tróc và đạt vẻ thẩm mỹ cao.

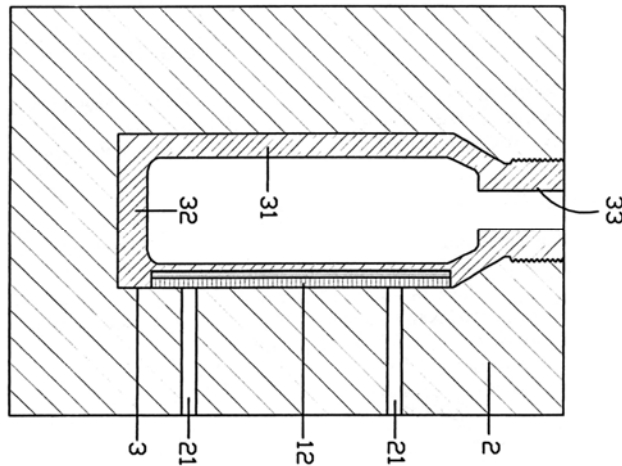

PHẦN III

**ĐƠN YÊU CẦU CẤP BẰNG ĐỘC QUYỀN KIỂU DÁNG CÔNG NGHIỆP**

- (11) **25804**  
(21) 3-2014-01850 (28) 01  
(54) HỘP ĐỒ CHƠI SA BÀN GIAO (51) **21-01**  
THÔNG  
(22) 04.11.2014 (43) 25.06.2015  
(71) CÔNG TY CỔ PHẦN CÔNG NGHỆ MỚI VIỆT PHÁP (VN)  
Số nhà 76, tổ 60, phố Trung Kính, phường Yên Hòa, quận Cầu Giấy, thành phố Hà Nội  
(72) Nguyễn Hoàng Long (VN)  
(74) Công ty TNHH Sở hữu trí tuệ và Công nghệ Thủ đô (CAPITAL IP&T CO. LTD.)  
(55)

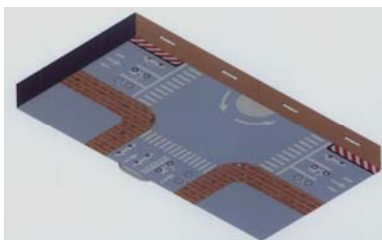

1.1

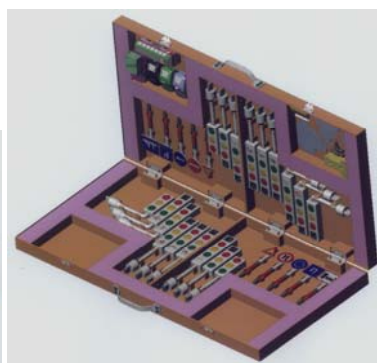

1.2

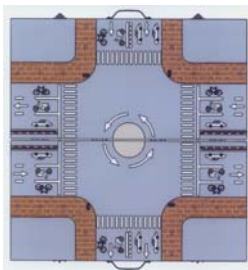

1.3

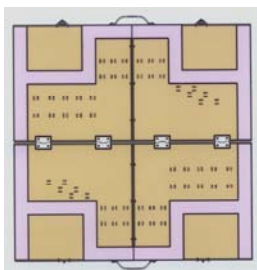

1.4

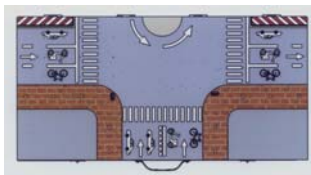

1.5



1.6



1.7

1.8



1.9

1.10

**CÔNG BÁO SỞ HỮU CÔNG NGHIỆP SỐ 327 TẬP A (06.2015)**

---

- (11) **25805**  
(21) 3-2014-01992 (28) 01  
(54) **BẾP GAS** (51) **07-02**  
(22) 25.11.2014 (43) 25.06.2015  
(71) **CÔNG TY CỔ PHẦN LIÊN DOANH KOJI VIỆT NAM (VN)**  
295 Lạc Long Quân, phường Nghĩa Đô, quận Cầu Giấy, thành phố Hà Nội  
(72) **Lê Hải Anh (VN)**  
(55)



1.1



1.2



1.3



1.4



1.5



1.6



1.7



- (11) **25806**  
(21) 3-2014-02119 (28) 01  
(54) VIÊN GẠCH (51) **25-01**  
(22) 08.12.2014 (43) 25.06.2015  
(71) CÔNG TY CỔ PHẦN UNITED PANELS (VN)  
Số 17, đường 19, phường Tân Phong, quận 7, thành phố Hồ Chí Minh  
(72) Đào Mạnh Hà (VN)  
(55)



1.1

1.2

1.3



1.4

1.5



1.6

1.7

- (11) **25807**  
(21) 3-2014-02120 (28) 01  
(54) VIÊN GẠCH (51) **25-01**  
(22) 08.12.2014 (43) 25.06.2015  
(71) CÔNG TY CỔ PHẦN UNITED PANELS (VN)  
Số 17, đường 19, phường Tân Phong, quận 7, thành phố Hồ Chí Minh  
(72) Daniela Amitrano (IT)  
(55)



1.1



1.2

1.3



1.4



1.5



1.6



1.7

**CÔNG BÁO SỞ HỮU CÔNG NGHIỆP SỐ 327 TẬP A (06.2015)**

---

- (11) **25808**  
(21) 3-2014-02121 (28) 01  
(54) VIÊN GẠCH (51) **25-01**  
(22) 08.12.2014 (43) 25.06.2015  
(71) CÔNG TY CỔ PHẦN UNITED PANELS (VN)  
Số 17, đường 19, phường Tân Phong, quận 7, thành phố Hồ Chí Minh  
(72) Trần Minh Quân (VN)  
(55)



1.1



1.2



1.3



1.4



1.5



1.6



1.7

**CÔNG BÁO SỞ HỮU CÔNG NGHIỆP SỐ 327 TẬP A (06.2015)**

---

- (11) **25809**  
(21) 3-2014-02122 (28) 01  
(54) VIÊN GẠCH (51) **25-01**  
(22) 08.12.2014 (43) 25.06.2015  
(71) CÔNG TY CỔ PHẦN UNITED PANELS (VN)  
Số 17, đường 19, phường Tân Phong, quận 7, thành phố Hồ Chí Minh  
(72) Đào Mạnh Hà (VN)  
(55)



1.1



1.2



1.3



1.4



1.5



1.6



1.7

- (11) **25810**  
(21) 3-2014-02123 (28) 01  
(54) VIÊN GẠCH (51) **25-01**  
(22) 08.12.2014 (43) 25.06.2015  
(71) CÔNG TY CỔ PHẦN UNITED PANELS (VN)  
Số 17, đường 19, phường Tân Phong, quận 7, thành phố Hồ Chí Minh  
(72) Đào Mạnh Hà (VN)  
(55)



1.1



1.2



1.3



1.4



1.5



1.6



1.7

- (11) **25811**  
(21) 3-2014-02124 (28) 01  
(54) VIÊN GẠCH (51) **25-01**  
(22) 08.12.2014 (43) 25.06.2015  
(71) CÔNG TY CỔ PHẦN UNITED PANELS (VN)  
Số 17, đường 19, phường Tân Phong, quận 7, thành phố Hồ Chí Minh  
(72) Daniela Amitrano (IT)  
(55)



1.1

1.2

1.3



1.4

1.5



1.6

1.7

CÔNG BÁO SỞ HỮU CÔNG NGHIỆP SỐ 327 TẬP A (06.2015)

---

- (11) **25812**  
(21) 3-2014-02301 (28) 01  
(54) LỢ (51) **09-01**  
(22) 31.12.2014 (43) 25.06.2015  
(30) GB 4036270 04.07.2014 GB  
GB 4036271 04.07.2014 GB  
(71) GLAXO GROUP LIMITED (GB)  
980 Great West Road Brentford, Middlesex, TW8 9GS, United Kingdom  
(72) Jonathan Norman Robert HODGES (GB), Jamie Trafford STONE (GB)  
(74) Công ty TNHH một thành viên Sở hữu trí tuệ VCCI (VCCI-IP CO.,LTD)  
(55)

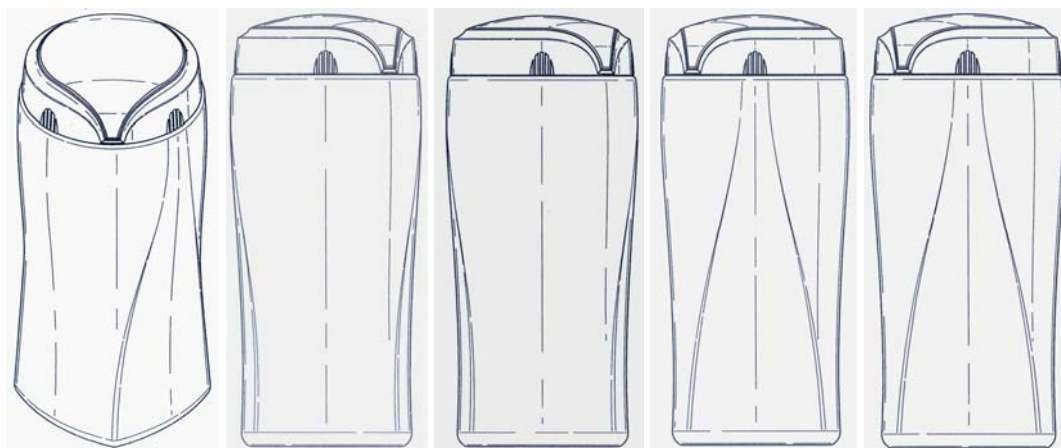

1.1

1.2

1.3

1.4

1.5

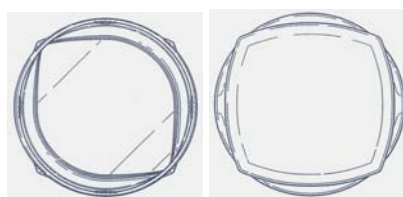

1.6

1.7



1.8

1.9

1.10

1.11

1.12

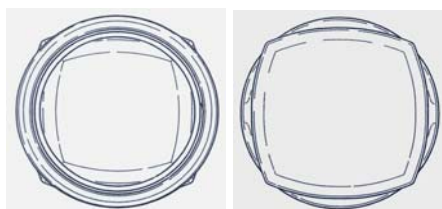

1.13

1.14



- (11) **25813**  
(21) 3-2014-02302 (28) 01  
(54) LỢ (51) **09-01**  
(22) 31.12.2014 (43) 25.06.2015  
(30) GB 4036268 04.07.2014 GB  
GB 4036269 04.07.2014 GB  
(71) GLAXO GROUP LIMITED (GB)  
980 Great West Road Brentford, Middlesex, TW8 9GS, United Kingdom  
(72) Jonathan Norman Robert HODGES (GB), Jamie Trafford STONE (GB)  
(74) Công ty TNHH một thành viên Sở hữu trí tuệ VCCI (VCCI-IP CO.,LTD)  
(55)

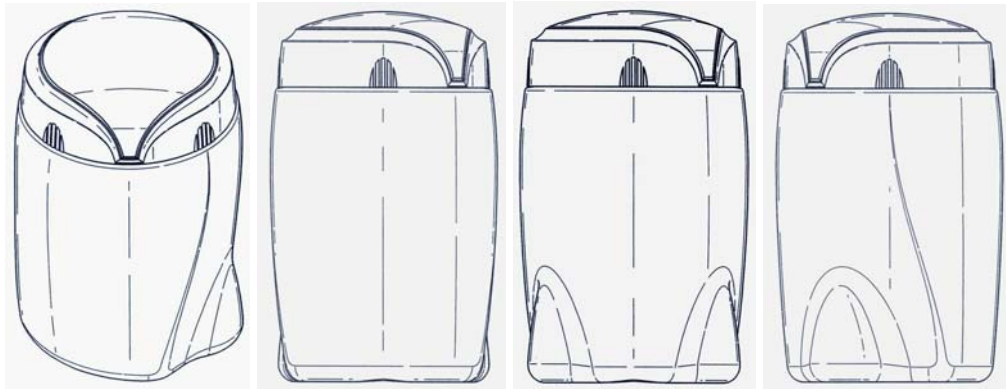

1.1

1.2

1.3

1.4

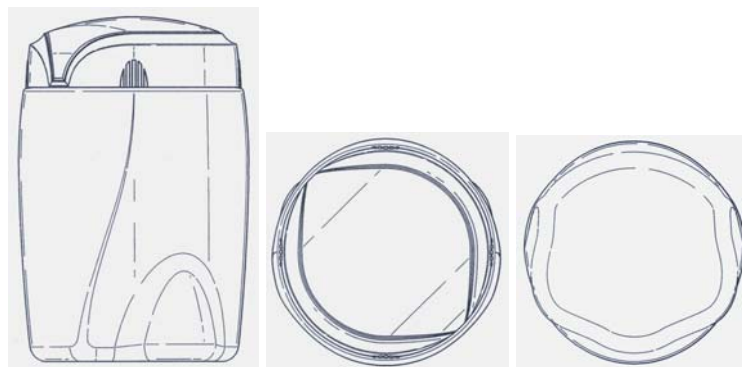

1.5

1.6

1.7



1.8



1.9

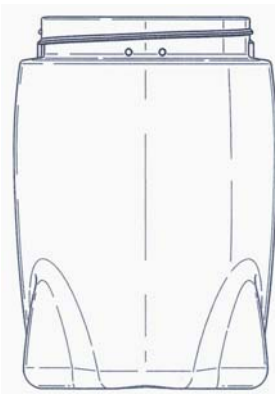

1.10

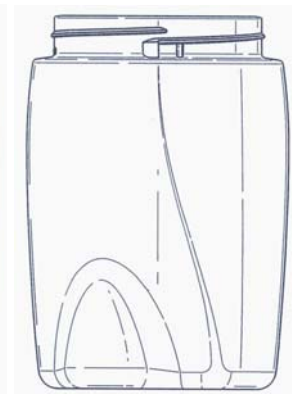

1.11

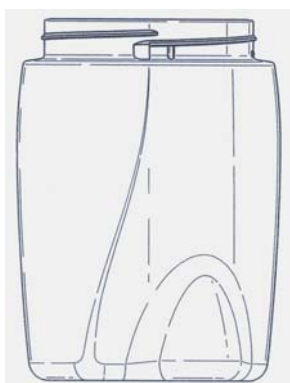

1.12



1.13

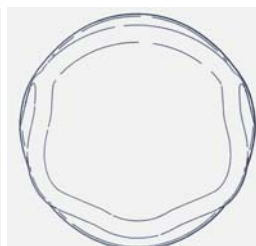

1.14

CÔNG BÁO SỞ HỮU CÔNG NGHIỆP SỐ 327 TẬP A (06.2015)

---

- (11) **25814**  
(21) 3-2014-02303 (28) 01  
(54) LỢ (51) **09-01**  
(22) 31.12.2014 (43) 25.06.2015  
(30) GB 4036266 04.07.2014 GB  
GB 4036267 04.07.2014 GB  
(71) GLAXO GROUP LIMITED (GB)  
980 Great West Road Brentford, Middlesex, TW8 9GS, United Kingdom  
(72) Jonathan Norman Robert HODGES (GB), Jamie Trafford STONE (GB)  
(74) Công ty TNHH một thành viên Sở hữu trí tuệ VCCI (VCCI-IP CO.,LTD)  
(55)

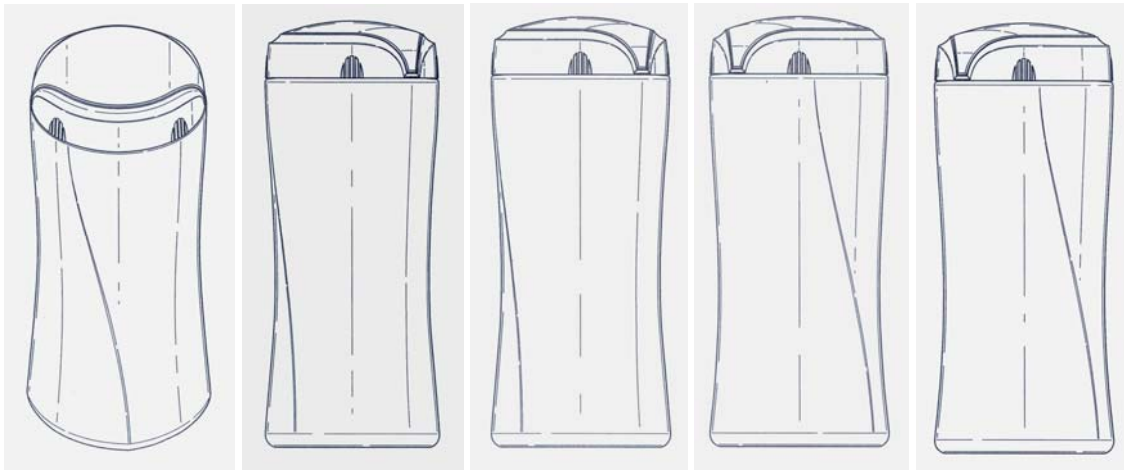

1.1

1.2

1.3

1.4

1.5



1.6

1.7

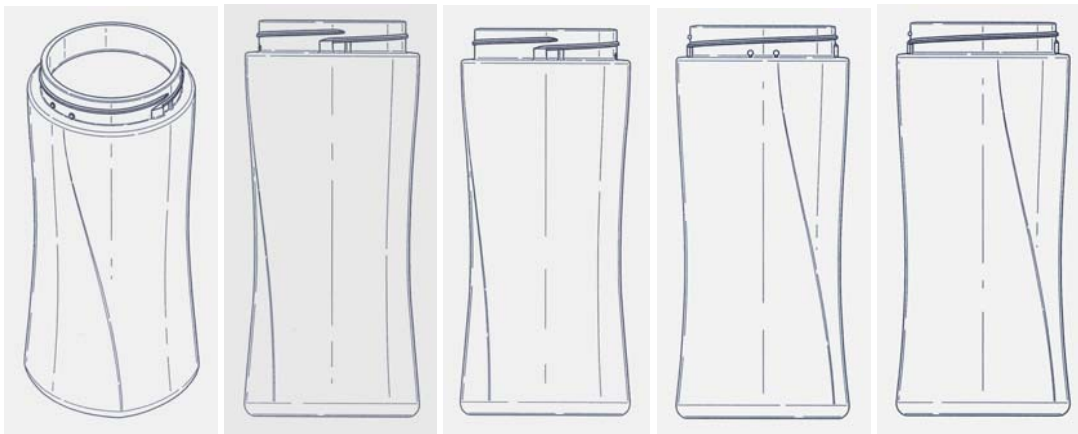

1.8

1.9

1.10

1.11

1.12



1.13

1.14

- (11) **25815**  
(21) 3-2014-02304 (28) 01  
(54) **NẮP LỌ** (51) **09-07**  
(22) 31.12.2014 (43) 25.06.2015  
(30) GB 4036272 04.07.2014 GB  
(71) **GLAXO GROUP LIMITED (GB)**  
980 Great West Road Brentford, Middlesex, TW8 9GS, United Kingdom  
(72) Jonathan Norman Robert HODGES (GB), Jamie Trafford STONE (GB)  
(74) Công ty TNHH một thành viên Sở hữu trí tuệ VCCI (VCCI-IP CO.,LTD)  
(55)

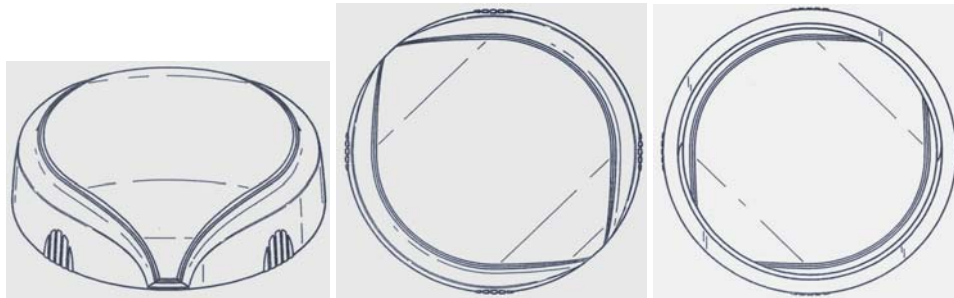

1.1

1.2

1.3



1.4

1.5

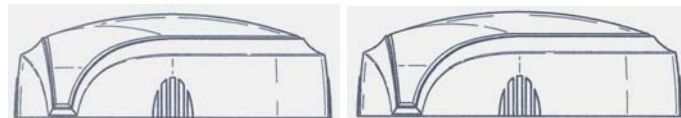

1.6

1.7

- (11) **25816**  
(21) 3-2015-00054 (28) 01  
(54) **NẤP HỘP ĐỰNG** (51) **09-07**  
(22) 13.01.2015 (43) 25.06.2015  
(30) 29/496,893 18.07.2014 US  
(71) DART INDUSTRIES INC. (US)  
14901 S. Orange Blossom Trail, Orlando, Florida 32837, U.S.A.  
(72) Nathan E. Shirley (US), Julie L. Yessin (US)  
(74) Văn phòng Luật sư Ân Nam (ANNAM IP & LAW)  
(55)

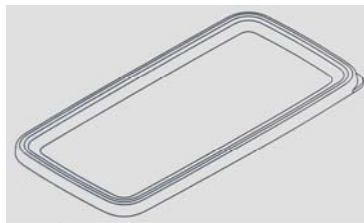

1.1

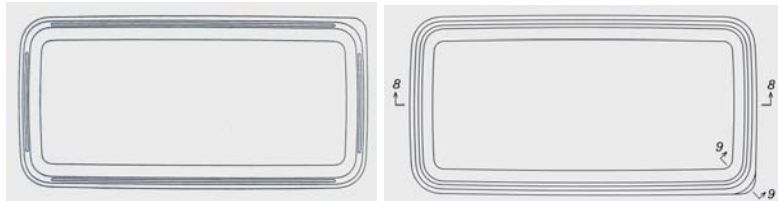

1.2

1.3

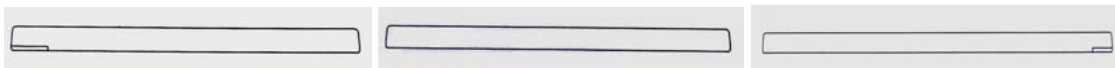

1.4

1.5

1.6

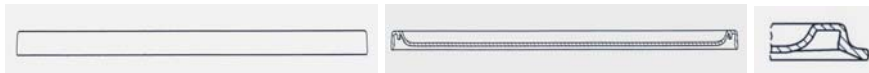

1.7

1.8

1.9

CÔNG BÁO SỞ HỮU CÔNG NGHIỆP SỐ 327 TẬP A (06.2015)

---

- (11) **25817**  
(21) 3-2015-00055 (28) 01  
(54) **HỘP ĐỰNG** (51) **09-03**  
(22) 13.01.2015 (43) 25.06.2015  
(30) 29/496,893 18.07.2014 US  
(71) DART INDUSTRIES INC. (US)  
14901 S. Orange Blossom Trail, Orlando, Florida 32837, U.S.A.  
(72) Nathan E. Shirley (US), Julie L. Yessin (US)  
(74) Văn phòng Luật sư Ân Nam (ANNAM IP & LAW)  
(55)

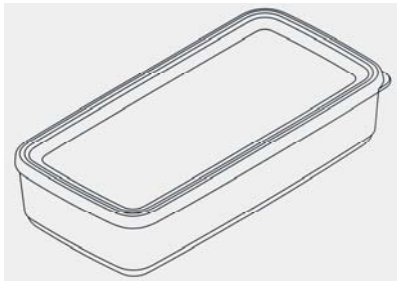

1.1

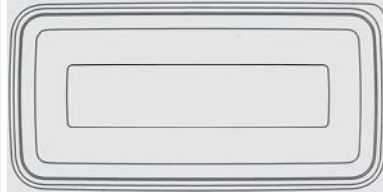

1.2

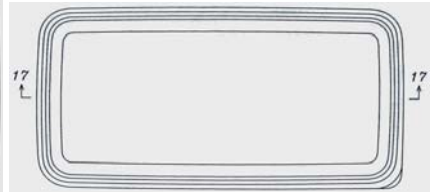

1.3

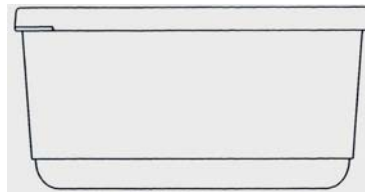

1.4

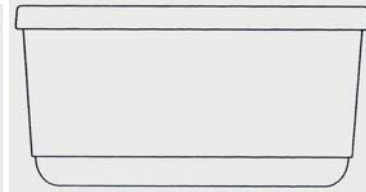

1.5



1.6



1.7

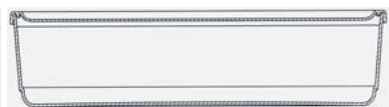

1.8

- (11) **25818**  
(21) 3-2015-00056 (28) 01  
(54) **HỘP ĐỰNG** (51) **09-03**  
(22) 13.01.2015 (43) 25.06.2015  
(30) 29/496,893 18.07.2014 US  
(71) DART INDUSTRIES INC. (US)  
14901 S. Orange Blossom Trail, Orlando, Florida 32837, U.S.A.  
(72) Nathan E. Shirley (US), Julie L. Yessin (US)  
(74) Văn phòng Luật sư Ân Nam (ANNAM IP & LAW)  
(55)

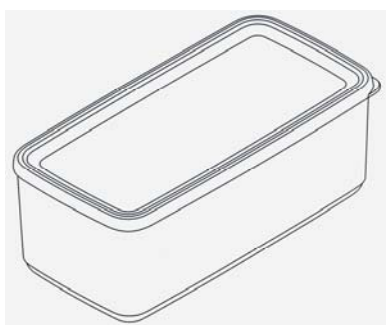

1.1

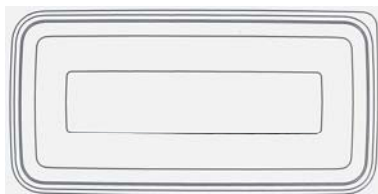

1.2

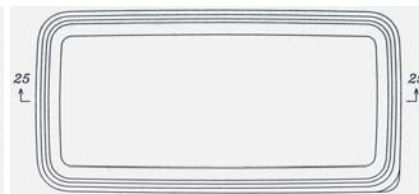

1.3

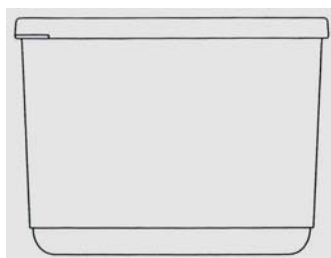

1.4

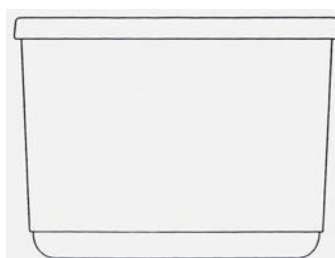

1.5

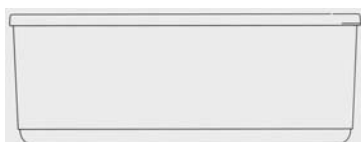

1.6

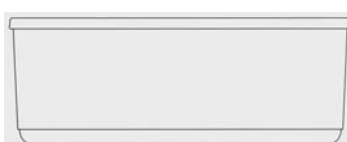

1.7

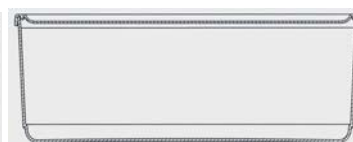

1.8



- (11) **25819**  
(21) 3-2015-00057 (28) 01  
(54) **HỘP ĐỰNG** (51) **09-03**  
(22) 13.01.2015 (43) 25.06.2015  
(30) 29/496,893 18.07.2014 US  
(71) DART INDUSTRIES INC. (US)  
14901 S. Orange Blossom Trail, Orlando, Florida 32837, U.S.A.  
(72) Nathan E. Shirley (US), Julie L. Yessin (US)  
(74) Văn phòng Luật sư Ân Nam (ANNAM IP & LAW)  
(55)

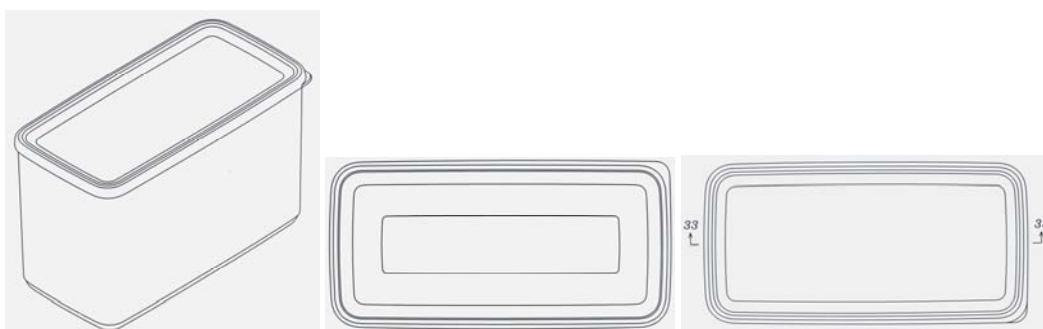

1.1

1.2

1.3

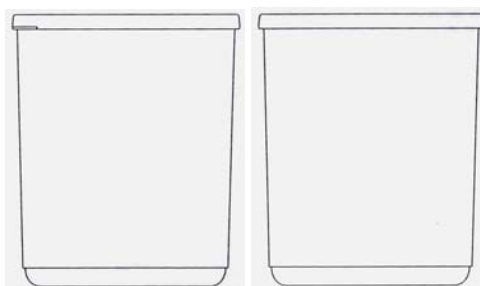

1.4

1.5



1.6

1.7

1.8

- (11) **25820**  
(21) 3-2015-00058 (28) 01  
(54) **HỘP ĐỰNG** (51) **09-03**  
(22) 13.01.2015 (43) 25.06.2015  
(30) 29/496,893 18.07.2014 US  
(71) DART INDUSTRIES INC. (US)  
14901 S. Orange Blossom Trail, Orlando, Florida 32837, U.S.A.  
(72) Nathan E. Shirley (US), Julie L. Yessin (US)  
(74) Văn phòng Luật sư Ân Nam (ANNAM IP & LAW)  
(55)



1.1

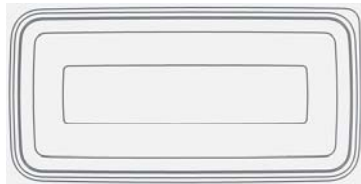

1.2

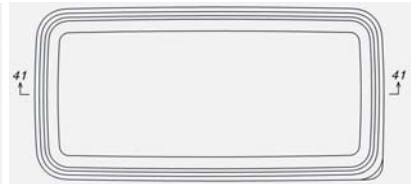

1.3

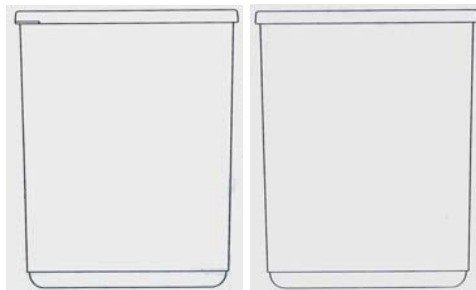

1.4

1.5



1.6

1.7

1.8

- (11) **25821**  
 (21) 3-2015-00097 (28) 01  
 (54) **NẮP HỘP** (51) **09-07**  
 (22) 20.01.2015 (43) 25.06.2015  
 (30) 30-2014-0060591 12.12.2014 KR  
 (71) 1. PYUNG AHN CAN MFG. CO., LTD. (KR)  
 30, Haebong-ro, 273 beon-gil, Danwon-gu, Ansan-si, Gyeonggi-do, Korea  
 2. PYUNG AHN VINA CO., LTD. (VN)  
 Lot. III-1.2, D3 Street, Que Vo 2 Industrial Zone, Ngoc Xa Ward, Que Vo District, Bac Ninh Province, Vietnam  
 (72) Shin Jung Hern (KR)  
 (74) Công ty TNHH Lê & Lê (LE & LE)  
 (55)

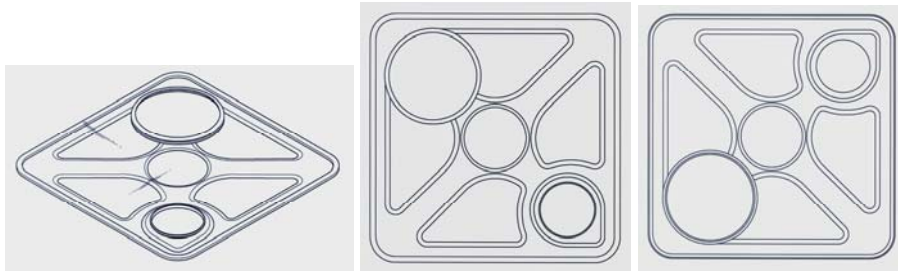

1.1

1.2

1.3



1.4

1.5

1.6

1.7

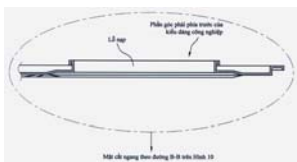

1.8

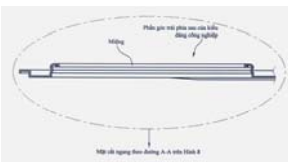

1.9

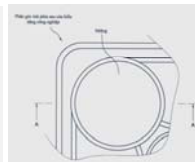

1.10

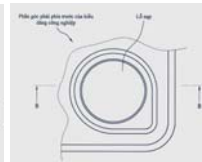

1.11



1.12

- (11) **25822**  
(21) 3-2015-00146 (28) 01  
(54) Ô TÔ (51) **12-08**  
(22) 27.01.2015 (43) 25.06.2015  
(30) 002512889 31.07.2014 EM  
(71) FERRARI S.P.A. (IT)  
Via Emilia Est 1163, Modena, Italy  
(72) Flavio Manzoni (IT)  
(74) Công ty TNHH một thành viên Sở hữu trí tuệ VCCI (VCCI-IP CO.,LTD)  
(55)

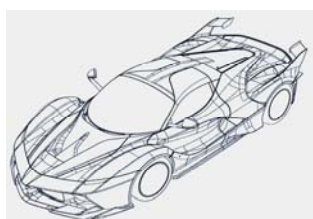

1.1

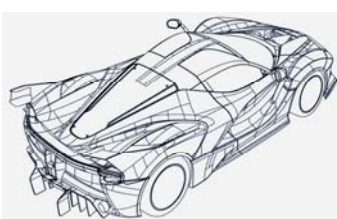

1.2

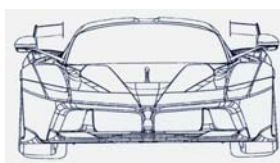

1.3

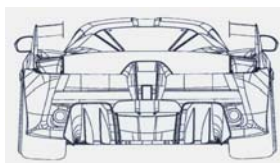

1.4

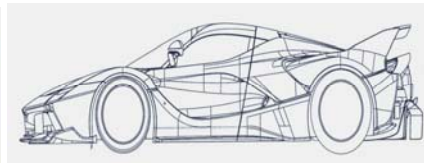

1.5

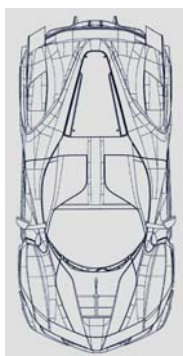

1.6

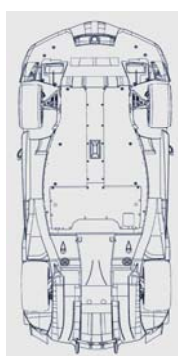

1.7

- (11) **25823**  
(21) 3-2015-00147 (28) 01  
(54) Ô TÔ ĐỒ CHƠI (51) **21-01**  
(22) 27.01.2015 (43) 25.06.2015  
(30) 002512947 31.07.2014 EM  
(71) FERRARI S.P.A. (IT)  
Via Emilia Est 1163, Modena, Italy  
(72) Flavio Manzoni (IT)  
(74) Công ty TNHH một thành viên Sở hữu trí tuệ VCCI (VCCI-IP CO.,LTD)  
(55)

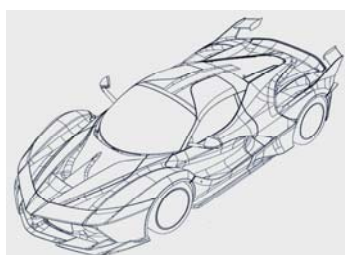

1.1

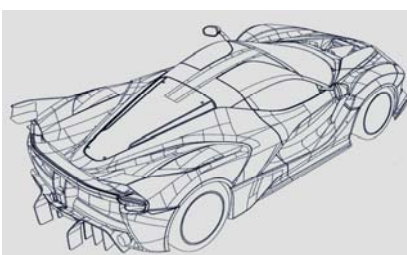

1.2

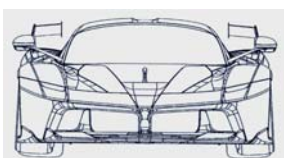

1.3



1.4

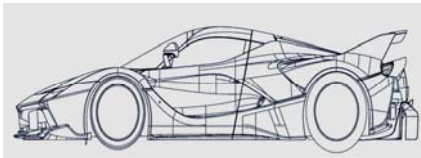

1.5



1.6

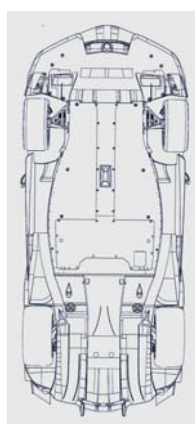

1.7

**CÔNG BÁO SỞ HỮU CÔNG NGHIỆP SỐ 327 TẬP A (06.2015)**

- |      |   |      |              |
|------|---|------|--------------|
| (11) | <b>25824</b>  |      |              |
| (21) | 3-2015-00193  | (28) | 01           |
| (54) | <b>NHÂN SẢN PHẨM</b>  | (51) | <b>19-08</b> |
| (22) | 02.02.2015  | (43) | 25.06.2015   |
| (71) | <b>CÔNG TY TNHH THỰC PHẨM NGUYỄN BÌNH (VN)</b><br>Số 118/83 C2 Bạch Đằng, phường 24, quận Bình Thạnh, thành phố Hồ Chí Minh |      |              |
| (72) | Nguyễn Thế Tùng (VN)  |      |              |
| (55) |   |      |              |



- (11) **25825**  
(21) 3-2015-00210 (28) 01  
(54) TỦ LẠNH (51) **15-07**  
(22) 04.02.2015 (43) 25.06.2015  
(30) 2014-017289 08.08.2014 JP  
(71) SHARP KABUSHIKI KAISHA (JP)  
22-22, Nagaike-cho, Abeno-ku, Osaka, Japan  
(72) FUMITOSHI SAKATA (JP), KOWALSKI MARCIN (DE), KENTAROU TOKURIKI  
(JP), HIROSHI MIZUNO (JP)  
(74) Công ty TNHH một thành viên Sở hữu trí tuệ VCCI (VCCI-IP CO.,LTD)  
(55)

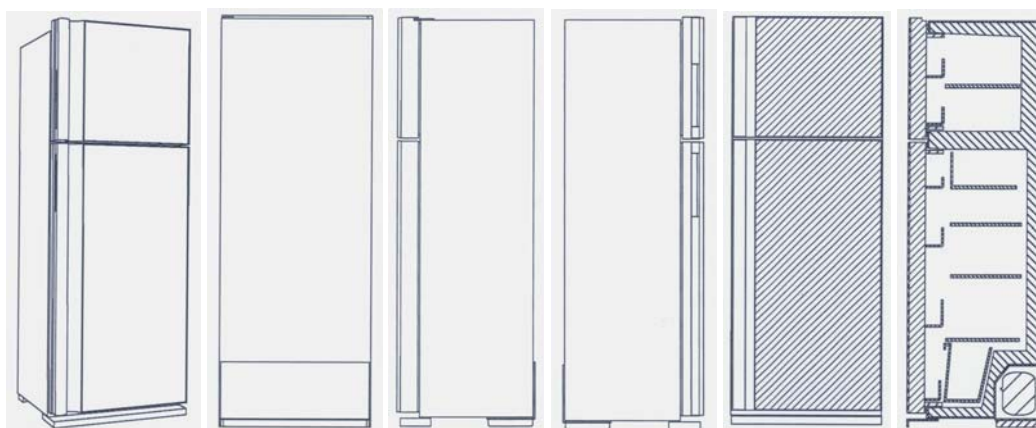

1.1

1.2

1.3

1.4

1.5

1.6

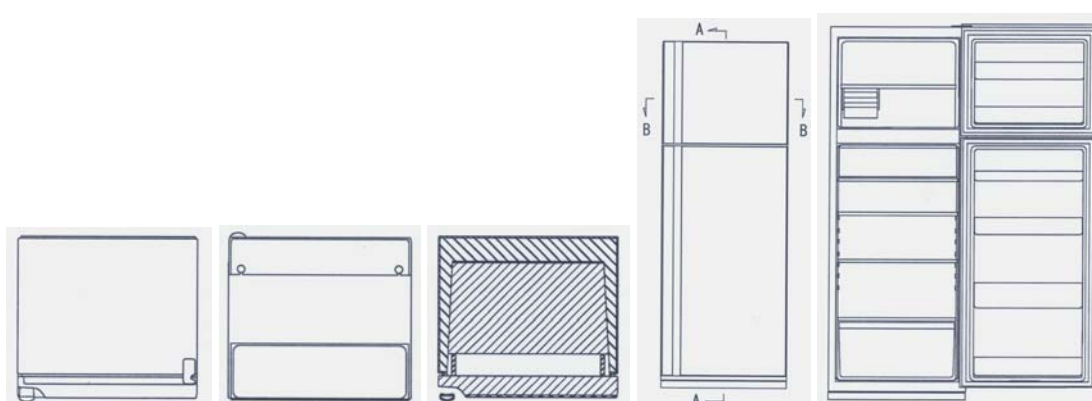

1.7

1.8

1.9

1.10

1.11

- (11) **25826**  
 (21) 3-2015-00211 (28) 01  
 (54) TỦ LẠNH (51) **15-07**  
 (22) 04.02.2015 (43) 25.06.2015  
 (30) 2014-017288 08.08.2014 JP  
 (71) SHARP KABUSHIKI KAISHA (JP)  
 22-22, Nagaike-cho, Abeno-ku, Osaka, Japan  
 (72) FUMITOSHI SAKATA (JP), KOWALSKI MARCIN (DE), KENTAROU TOKURIKI  
 (JP), HIROSHI MIZUNO (JP)  
 (74) Công ty TNHH một thành viên Sở hữu trí tuệ VCCI (VCCI-IP CO.,LTD)  
 (55)

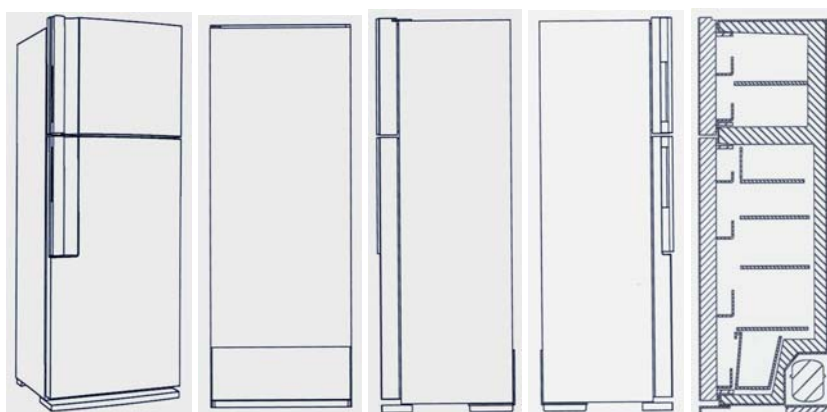

1.1 1.2 1.3 1.4 1.5

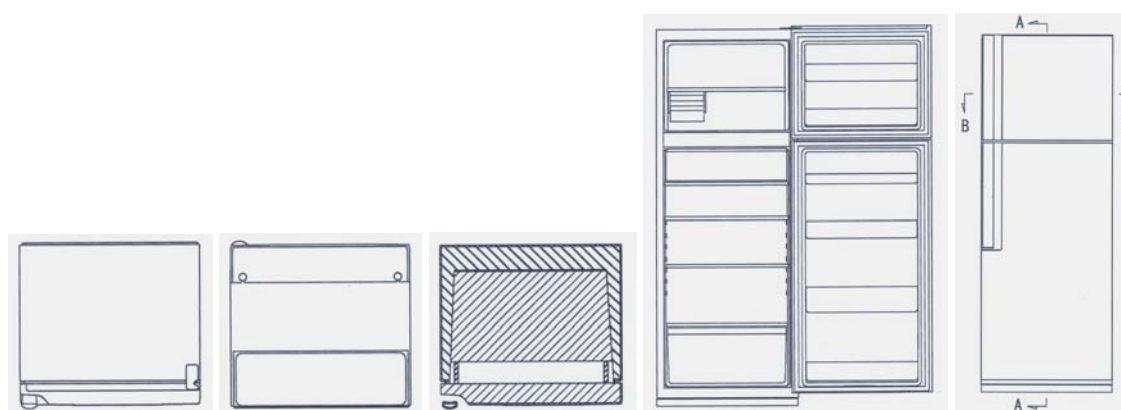

1.6 1.7 1.8 1.9 1.10



## CÔNG BÁO SỞ HỮU CÔNG NGHIỆP SỐ 327 TẬP A (06.2015)

- (11) **25827**  
(21) 3-2015-00296 (28) 01  
(54) **HỘP ĐỰNG SẢN PHẨM** (51) **09-03**  
(22) 24.02.2015 (43) 25.06.2015  
(71) **CÔNG TY CỔ PHẦN DƯỢC THẢO PHÚC VINH (VN)**  
Số 22/183 phố Hoàng Văn Thái, phường Khương Trung, quận Thanh Xuân, thành phố Hà Nội  
(72) **Đào Đình Bảng (VN)**  
(74) **Công ty TNHH Sở hữu trí tuệ AL Nguyễn (ALNGUYEN IP CO.,LTD.)**  
(55)



1.1



1.2

## CÔNG BÁO SỞ HỮU CÔNG NGHIỆP SỐ 327 TẬP A (06.2015)

- (11) **25828**  
(21) 3-2015-00298 (28) 01  
(54) **HỘP ĐỰNG SẢN PHẨM** (51) **09-03**  
(22) 24.02.2015 (43) 25.06.2015  
(71) **CÔNG TY CỔ PHẦN DƯỢC THẢO PHÚC VINH (VN)**  
Số 22/183 phố Hoàng Văn Thái, phường Khương Trung, quận Thanh Xuân, thành phố Hà Nội  
(72) **Đào Đình Bảng (VN)**  
(74) Công ty TNHH Sở hữu trí tuệ AL Nguyễn (ALNGUYEN IP CO.,LTD.)  
(55)



1.1



1.2

- (11) **25829**  
(21) 3-2015-00316 (28) 01  
(54) GIÀY (51) **02-04**  
(22) 27.02.2015 (43) 25.06.2015  
(71) NIKE INNOVATE C.V. (US)  
One Bowerman Drive, Beaverton, Oregon, 97005-6453, United States of America  
(72) Eric P. AVAR (US)  
(74) Văn phòng Luật sư Ân Nam (ANNAM IP & LAW)  
(55)

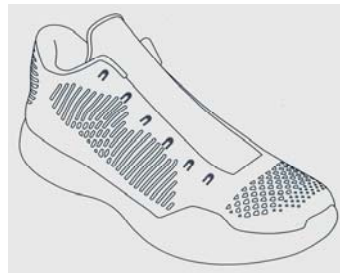

1.1

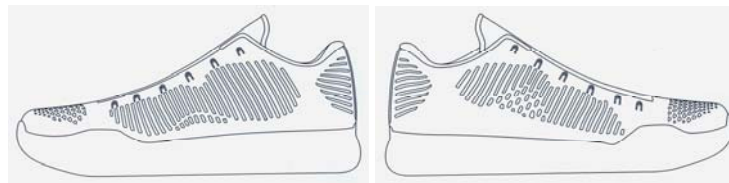

1.2

1.3

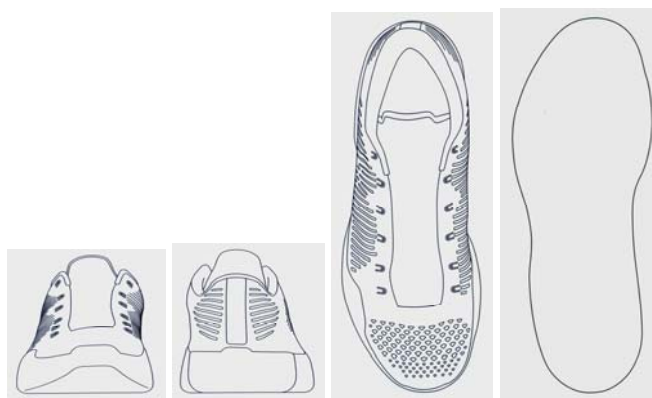

1.4

1.5

1.6

1.7

- (11) **25830**  
(21) 3-2015-00331 (28) 01  
(54) TỦ LẠNH (51) **15-07**  
(22) 02.03.2015 (43) 25.06.2015  
(71) PANASONIC INTELLECTUAL PROPERTY MANAGEMENT CO., LTD. (JP)  
1-61, Shiromi 2-chome, Chuo-ku, Osaka-shi, Osaka 540-6207 Japan  
(72) Ken OHMAE (JP), Norikazu OZAKI (JP)  
(74) Công ty TNHH một thành viên Sở hữu trí tuệ VCCI (VCCI-IP CO.,LTD)  
(55)

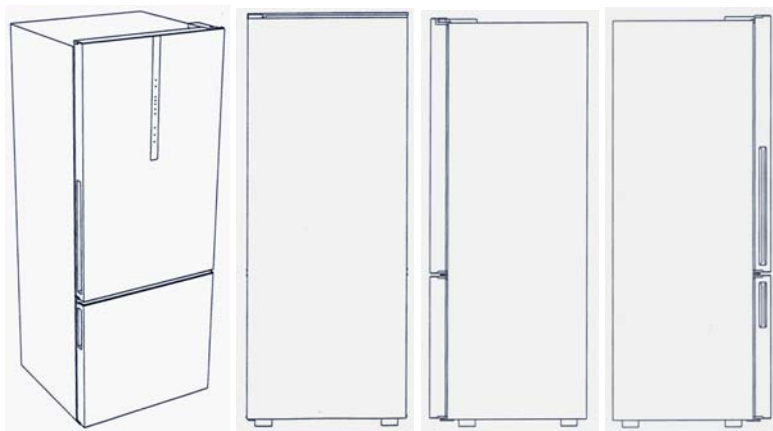

1.1

1.2

1.3

1.4

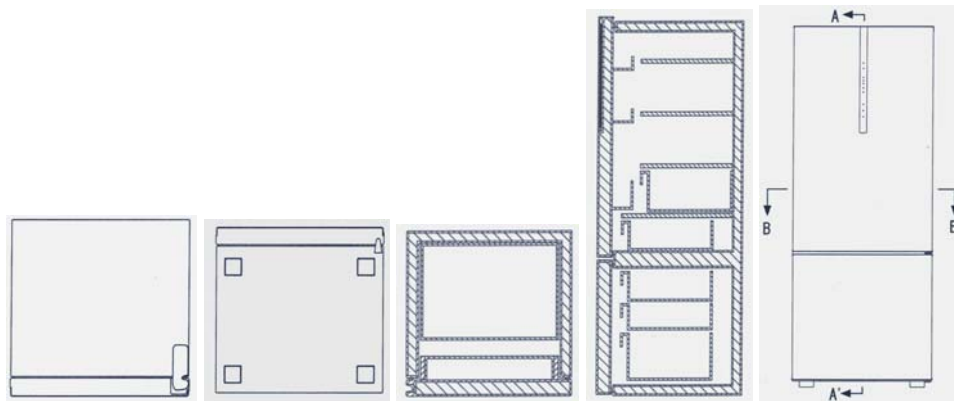

1.5

1.6

1.7

1.8

1.9

- (11) **25831**  
(21) 3-2015-00347 (28) 01  
(54) MÁY GẶT ĐẬP LIÊN HỢP (51) **15-03**  
(22) 05.03.2015 (43) 25.06.2015  
(30) 2014-019983 09.09.2014 JP  
(71) ISEKI & CO., LTD. (JP)  
700 Umaki-cho, Matsuyama-shi, Ehime-ken, JAPAN  
(72) Kazunari Tanoue (JP), Kiyoshi Iizumi (JP), Masami Osaki (JP), Satoshi Kitagawa (JP), Manabu Saito (JP), Zhang Dong (JP), Eichi Imamura (JP), Shoichi Yamamoto (JP), Hakuro Takahashi (JP)  
(74) Công ty Luật TNHH AMBYS Hà Nội (AMBYS HANOI)  
(55)



1.1



1.2



1.3



1.4

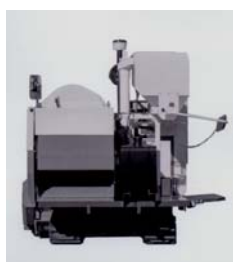

1.5



1.6

**CÔNG BÁO SỞ HỮU CÔNG NGHIỆP SỐ 327 TẬP A (06.2015)**

---

- (11) **25832**  
(21) 3-2015-00351 (28) 01  
(54) **BÁT NHÚNG BÁNH TRÁNG** (51) **07-02**  
(22) 06.03.2015 (43) 25.06.2015  
(71) **DOANH NGHIỆP TƯ NHÂN NHỰA VĨNH TRƯỜNG (VN)**  
10-12 Khiếu Năng Tĩnh, phường An Lạc A, quận Bình Tân, thành phố Hồ Chí Minh  
(72) Lưu Vĩnh Chì (VN)  
(74) Công ty TNHH Sở hữu trí tuệ Thảo Thọ Quyến (INVENCO)  
(55)

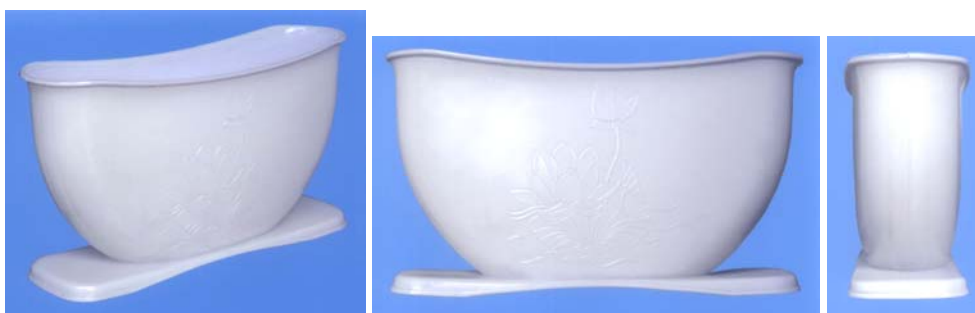

1.1

1.2

1.3



1.4

1.5

- (11) **25833**  
(21) 3-2015-00383 (28) 01  
(54) Ô TÔ (51) **12-08**  
(22) 12.03.2015 (43) 25.06.2015  
(30) 2014-021096 24.09.2014 JP  
(71) HONDA MOTOR CO., LTD. (JP)  
1-1, Minami-Aoyama 2-chome, Minato-ku, Tokyo, Japan  
(72) Toshinobu MINAMI (JP)  
(74) Văn phòng luật sư Phạm và Liên danh (PHAM & ASSOCIATES)  
(55)

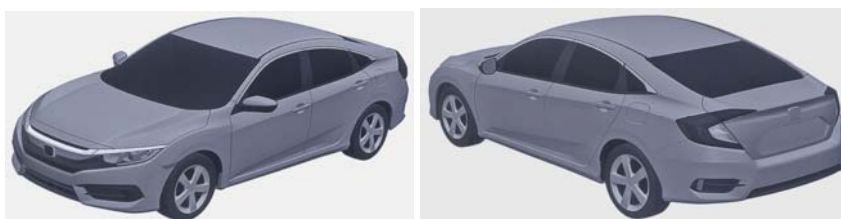

1.1

1.2



1.3

1.4



1.5

1.6

1.7

- (11) **25834**  
(21) 3-2015-00384 (28) 01  
(54) Ô TÔ (51) **12-08**  
(22) 12.03.2015 (43) 25.06.2015  
(30) 2014-021097 24.09.2014 JP  
(71) HONDA MOTOR CO., LTD. (JP)  
1-1, Minami-Aoyama 2-chome, Minato-ku, Tokyo, Japan  
(72) Toshinobu MINAMI (JP)  
(74) Văn phòng luật sư Phạm và Liên danh (PHAM & ASSOCIATES)  
(55)



1.1

1.2



1.3

1.4



1.5

1.6

1.7



- (11) **25835**  
(21) 3-2015-00385 (28) 01  
(54) TẮM CẢN VA PHÍA TRƯỚC XE Ô TÔ (51) **12-16**  
TÔ  
(22) 12.03.2015 (43) 25.06.2015  
(30) 2014-021099 24.09.2014 JP  
(71) HONDA MOTOR CO., LTD. (JP)  
1-1, Minami-Aoyama 2-chome, Minato-ku, Tokyo, Japan  
(72) Daisuke TSUTAMORI (JP)  
(74) Văn phòng luật sư Phạm và Liên danh (PHAM & ASSOCIATES)  
(55)

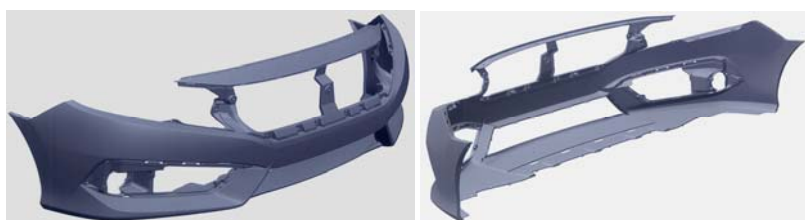

1.1

1.2



1.3

1.4

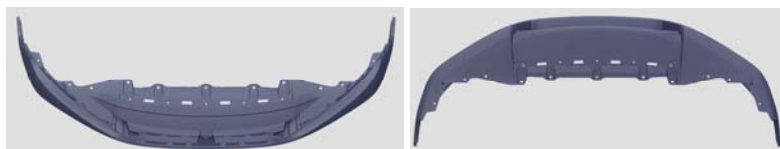

1.5

1.6



1.7

1.8

1.9

- (11) **25836**  
(21) 3-2015-00386 (28) 01  
(54) TẮM CẢN VA PHÍA SAU XE Ô TÔ (51) **12-16**  
(22) 12.03.2015 (43) 25.06.2015  
(30) 2014-021101 24.09.2014 JP  
(71) HONDA MOTOR CO., LTD. (JP)  
1-1, Minami-Aoyama 2-chome, Minato-ku, Tokyo, Japan  
(72) Daisuke TSUTAMORI (JP)  
(74) Văn phòng luật sư Phạm và Liên danh (PHAM & ASSOCIATES)  
(55)

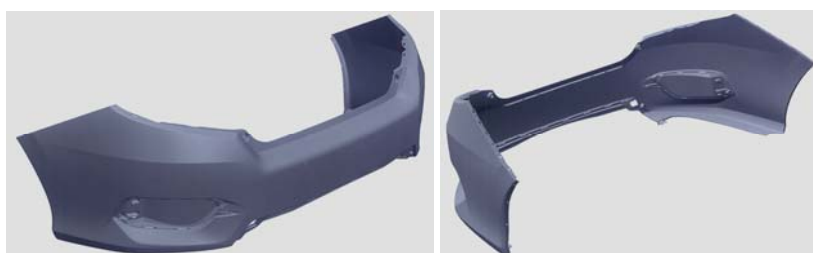

1.1

1.2



1.3

1.4

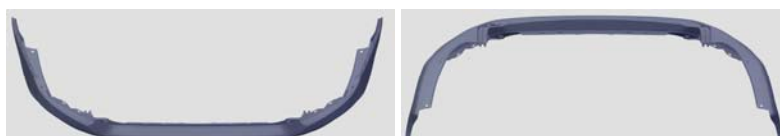

1.5

1.6



1.7

1.8

1.9

- (11) **25837**  
(21) 3-2015-00387 (28) 01  
(54) TẮM CẢN VA PHÍA SAU XE Ô TÔ (51) **12-16**  
(22) 12.03.2015 (43) 25.06.2015  
(30) 2014-021104 24.09.2014 JP  
(71) HONDA MOTOR CO., LTD. (JP)  
1-1, Minami-Aoyama 2-chome, Minato-ku, Tokyo, Japan  
(72) Daisuke TSUTAMORI (JP)  
(74) Văn phòng luật sư Phạm và Liên danh (PHAM & ASSOCIATES)  
(55)



1.1

1.2



1.3

1.4

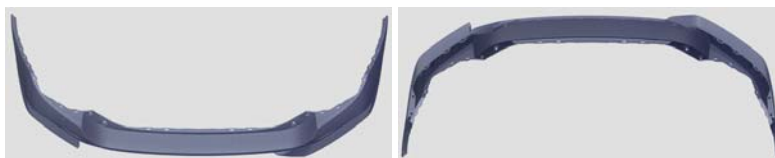

1.5

1.6



1.7

1.8

1.9

- (11) **25838**  
(21) 3-2015-00388 (28) 01  
(54) CỤM ĐÈN PHÍA TRƯỚC XE Ô TÔ (51) **26-06**  
(22) 12.03.2015 (43) 25.06.2015  
(30) 2014-021105 24.09.2014 JP  
(71) HONDA MOTOR CO., LTD. (JP)  
1-1, Minami-Aoyama 2-chome, Minato-ku, Tokyo, Japan  
(72) Daisuke TSUTAMORI (JP)  
(74) Văn phòng luật sư Phạm và Liên danh (PHAM & ASSOCIATES)  
(55)



1.1

1.2

1.3



1.4

1.5

1.6



1.7

1.8

1.9

- (11) **25839**  
(21) 3-2015-00389 (28) 01  
(54) CỤM ĐÈN PHÍA TRƯỚC XE Ô TÔ (51) **26-06**  
(22) 12.03.2015 (43) 25.06.2015  
(30) 2014-021106 24.09.2014 JP  
(71) HONDA MOTOR CO., LTD. (JP)  
1-1, Minami-Aoyama 2-chome, Minato-ku, Tokyo, Japan  
(72) Naoki AKITA (JP)  
(74) Văn phòng luật sư Phạm và Liên danh (PHAM & ASSOCIATES)  
(55)



1.1

1.2

1.3



1.4

1.5

1.6



1.7

1.8

1.9

- (11) **25840**  
(21) 3-2015-00390 (28) 01  
(54) CỤM ĐÈN PHÍA SAU XE Ô TÔ (51) **26-06**  
(22) 12.03.2015 (43) 25.06.2015  
(30) 2014-021108 24.09.2014 JP  
(71) HONDA MOTOR CO., LTD. (JP)  
1-1, Minami-Aoyama 2-chome, Minato-ku, Tokyo, Japan  
(72) Yoshiro TANAKA (JP)  
(74) Văn phòng luật sư Phạm và Liên danh (PHAM & ASSOCIATES)  
(55)



1.1

1.2

1.3



1.4

1.5

1.6



1.7

1.8

1.9

- (11) **25841**  
(21) 3-2015-00391 (28) 01  
(54) CỤM ĐÈN PHÍA SAU XE Ô TÔ (51) **26-06**  
(22) 12.03.2015 (43) 25.06.2015  
(30) 2014-021109 24.09.2014 JP  
(71) HONDA MOTOR CO., LTD. (JP)  
1-1, Minami-Aoyama 2-chome, Minato-ku, Tokyo, Japan  
(72) Shigeru WATANUKI (JP)  
(74) Văn phòng luật sư Phạm và Liên danh (PHAM & ASSOCIATES)  
(55)



1.1

1.2

1.3

1.4



1.5

1.6

1.7

1.8



1.9

- (11) **25842**  
(21) 3-2015-00392 (28) 01  
(54) **NẮP TẢN NHIỆT DÙNG CHO XE Ô TÔ** (51) **12-16**  
(22) 12.03.2015 (43) 25.06.2015  
(30) 2014-021110 24.09.2014 JP  
(71) HONDA MOTOR CO., LTD. (JP)  
1-1, Minami-Aoyama 2-chome, Minato-ku, Tokyo, Japan  
(72) Daisuke TSUTAMORI (JP)  
(74) Văn phòng luật sư Phạm và Liên danh (PHAM & ASSOCIATES)  
(55)



1.1



1.2



1.3



1.4



1.5



1.6



1.7

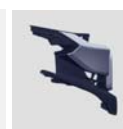

1.8



1.9



- (11) **25843**  
(21) 3-2015-00393 (28) 01  
(54) **BẢNG GẮN ĐỒNG HỒ VÀ CÁC (51) 12-16**  
**CHI TIẾT ĐIỀU KHIỂN DÙNG**  
**CHO XE Ô TÔ**  
(22) 12.03.2015 (43) 25.06.2015  
(30) 2014-021118 24.09.2014 JP  
(71) HONDA MOTOR CO., LTD. (JP)  
1-1, Minami-Aoyama 2-chome, Minato-ku, Tokyo, Japan  
(72) Yosuke SHIMIZU (JP), Yuta NAKAI (JP)  
(74) Văn phòng luật sư Phạm và Liên danh (PHAM & ASSOCIATES)  
(55)



1.1

1.2



1.3

1.4

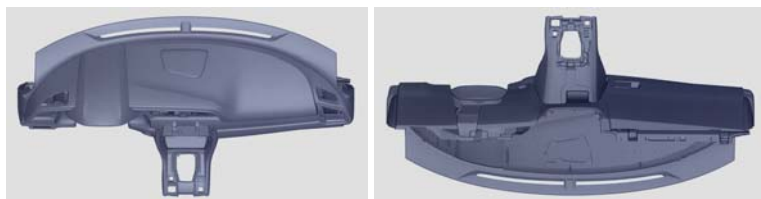

1.5

1.6



1.7

1.8



1.9

- (11) **25844**  
(21) 3-2015-00394 (28) 01  
(54) BÁNH LÁI DÙNG CHO XE Ô TÔ (51) **12-16**  
(22) 12.03.2015 (43) 25.06.2015  
(30) 2014-021119 24.09.2014 JP  
(71) HONDA MOTOR CO., LTD. (JP)  
1-1, Minami-Aoyama 2-chome, Minato-ku, Tokyo, Japan  
(72) Daiki HAMANAGA (JP), Tatsuki MIYASHITA (JP)  
(74) Văn phòng luật sư Phạm và Liên danh (PHAM & ASSOCIATES)  
(55)



1.1

1.2

1.3

1.4



1.5

1.6

1.7

1.8



1.9

- (11) **25845**  
(21) 3-2015-00418 (28) 02  
(54) BĂNG DÁN NGOÀI DA (51) **24-04**  
(22) 17.03.2015 (43) 25.06.2015  
(71) OJI HOLDINGS CORPORATION (JP)  
7-5, Ginza 4-chome, Chuo-ku, Tokyo 104-0061 Japan  
(72) Keiji Soejima (JP), Kenji Kawahito (JP)  
(74) Văn phòng luật sư Phạm và Liên danh (PHAM & ASSOCIATES)  
(55)

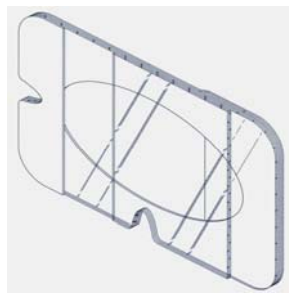

1.1



1.2

1.3

1.4



1.5

1.6

1.7

1.8



2.1

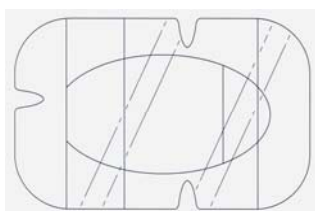

2.2

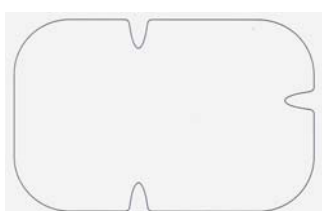

2.3

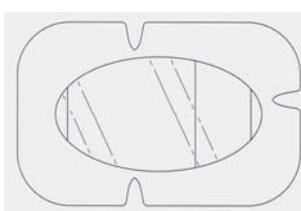

2.4

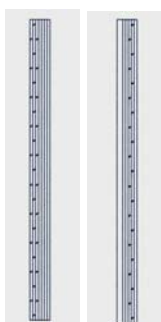

2.5

2.6



2.7



2.8

- (11) **25846**  
(21) 3-2015-00420 (28) 02  
(54) **BẾP GA** (51) **07-02**  
(22) 17.03.2015 (43) 25.06.2015  
(30) 2014-028802 24.12.2014 JP  
2014-028803 24.12.2014 JP  
(71) PALOMA CO., LTD. (JP)  
6-23, Momozono-cho, Mizuho-ku, Nagoya-shi, Aichi 467-0855 Japan  
(72) Jynichi ARIMURA (JP)  
(74) Công ty Luật TNHH AMBYS Hà Nội (AMBYS HANOI)  
(55)

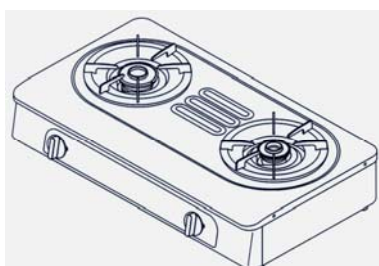

1.1

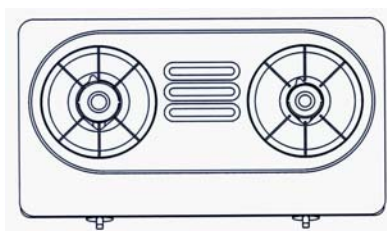

1.2

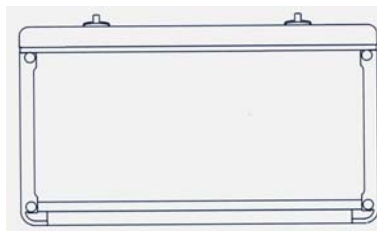

1.3



1.4



1.5



1.6



1.7

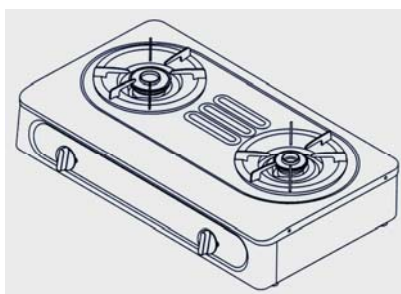

2.1

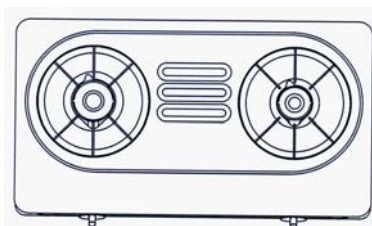

2.2

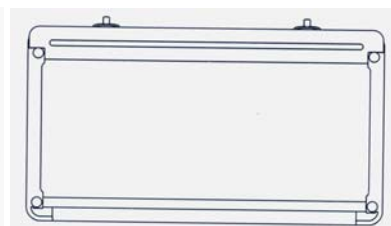

2.3



2.4



2.5



2.6



2.7

**CÔNG BÁO SỞ HỮU CÔNG NGHIỆP SỐ 327 TẬP A (06.2015)**

---

- |      |  |            |              |
|------|--|------------|--------------|
| (11) | <b>25847</b>   |            |              |
| (21) | 3-2015-00421   | (28)       | 16           |
| (54) | XI LANH THỦY LỰC   | (51)       | <b>15-99</b> |
| (22) | 18.03.2015   | (43)       | 25.06.2015   |
| (30) | 29/504,181   | 02.10.2014 | US           |
| (71) | SMC CORPORATION (JP)<br>14-1, Sotokanda 4-chome, Chiyoda-ku, Tokyo 101-0021, JAPAN |            |              |
| (72) | Masayuki KUDO (JP), Eiko MIYASATO (JP), Yuu MIZUTANI (JP)                          |            |              |
| (74) | Văn phòng luật sư Phạm và Liên danh (PHAM & ASSOCIATES)                            |            |              |
| (55) |  |            |              |

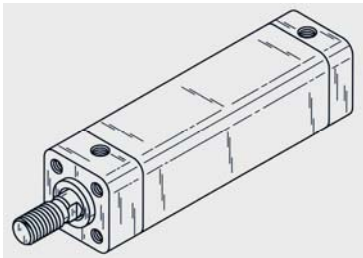

1.1

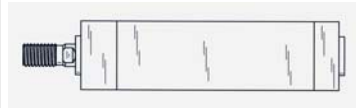

1.2



1.3



1.4



1.5



1.6



1.7

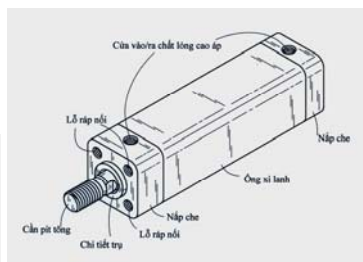

1.8



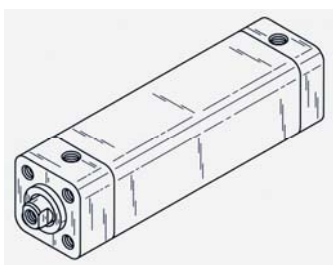

2.1



2.2



2.3



2.4



2.5



2.6



2.7

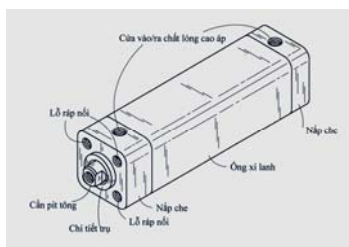

2.8

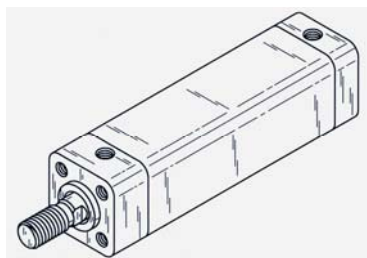

3.1



3.2



3.3



3.4



3.5



3.6

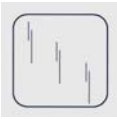

3.7

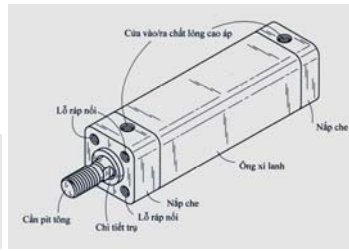

3.8

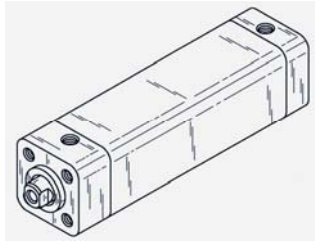

4.1



4.2



4.3



4.4



4.5



4.6

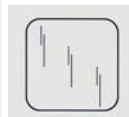

4.7

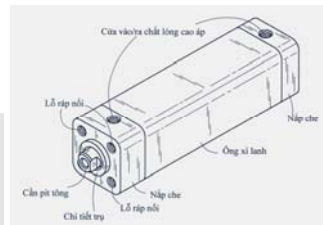

4.8

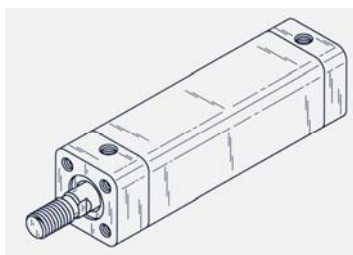

5.1



5.2



5.3



5.4

5.5

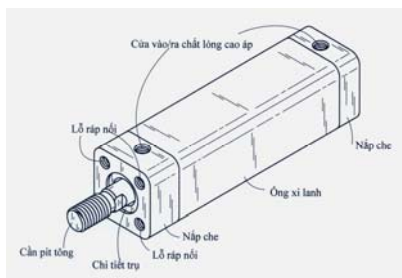

5.6

5.7

5.8

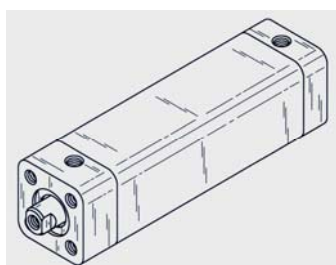

6.1

6.2

6.3



6.4

6.5

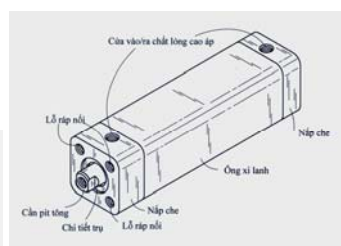

6.6

6.7

6.8

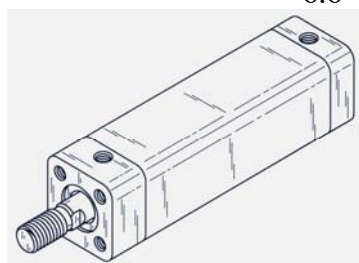

7.1

7.2

7.3

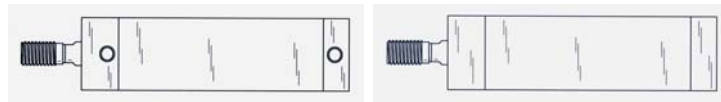

7.4

7.5



7.6

7.7

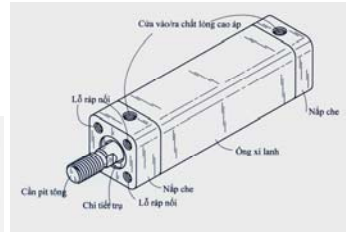

7.8

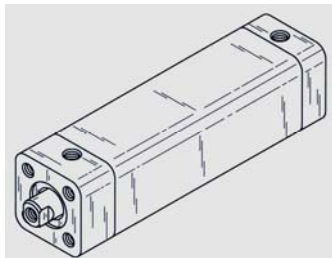

8.1



8.2



8.3

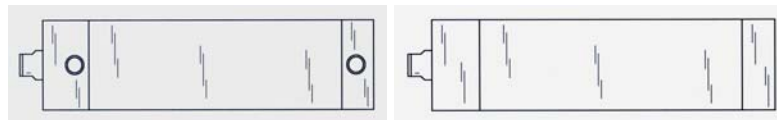

8.4

8.5



8.6

8.7

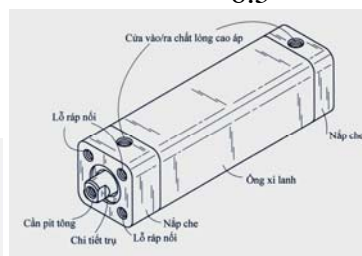

8.8

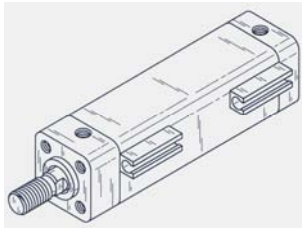

9.1



9.2



9.3



9.4



9.5

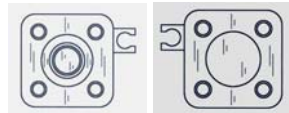

9.6

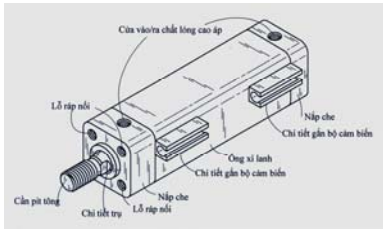

9.8

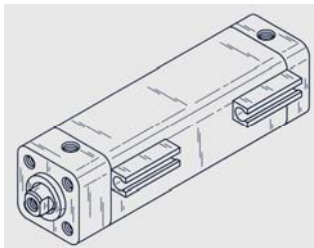

10.1

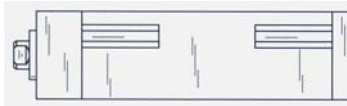

10.2



10.3



10.4



10.5



10.6

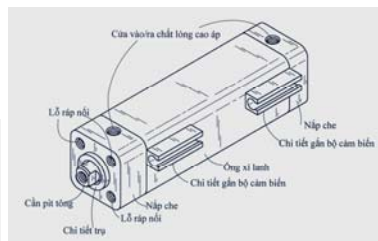

10.8

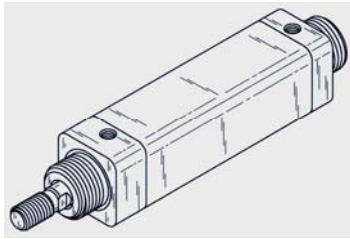

11.1



11.2



11.3



11.4



11.5



11.6



11.7

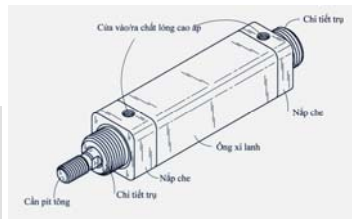

11.8

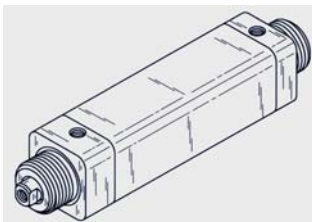

12.1



12.2



12.3



12.4



12.5



12.6



12.7

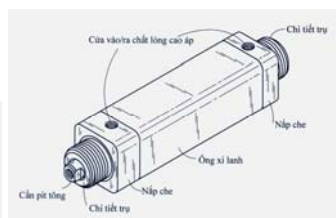

12.8

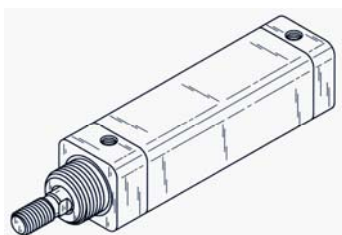

13.1

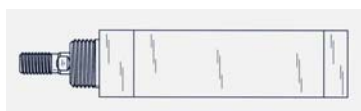

13.2



13.3



13.4

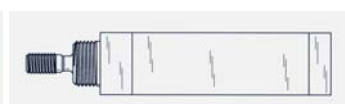

13.5



13.6

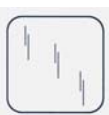

13.7

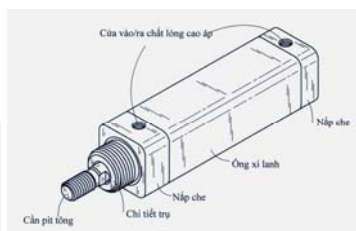

13.8

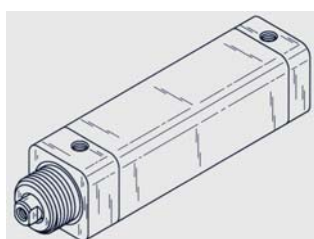

14.1



14.2



14.3

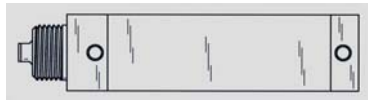

14.4



14.5



14.6



14.7

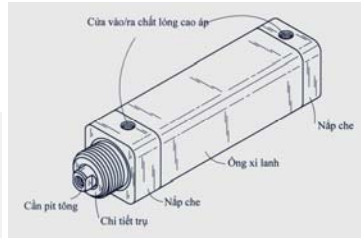

14.8

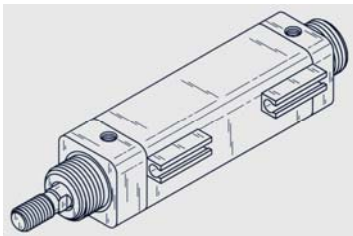

15.1

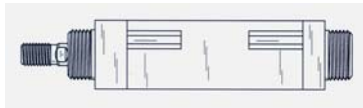

15.2



15.3



15.4

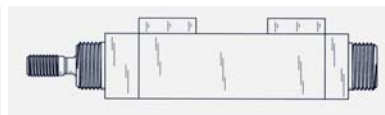

15.5



15.6

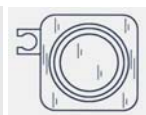

15.7

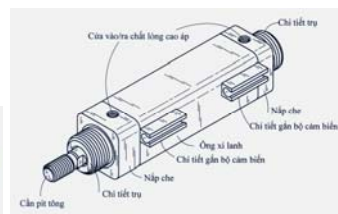

15.8



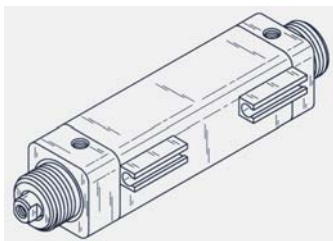

16.1

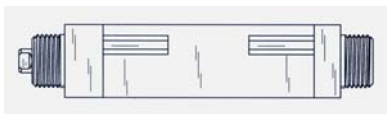

16.2



16.3

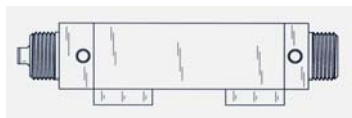

16.4

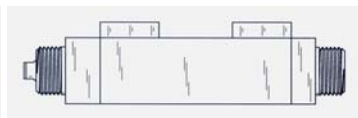

16.5

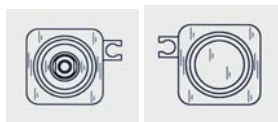

16.6



16.7

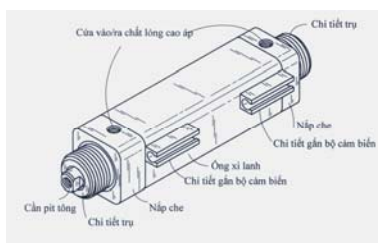

16.8

- (11) **25848**  
(21) 3-2015-00431 (28) 01  
(54) HỘP PHẤN TRANG ĐIỂM (51) **09-03**  
(22) 18.03.2015 (43) 25.06.2015  
(71) LG HOUSEHOLD & HEALTH CARE LTD. (KR)  
58, Saemunan-ro, Jongno-gu, Seoul, Republic of Korea  
(72) LEE, Ji Hee (KR)  
(74) Công ty Luật TNHH ELITE (ELITE LAW FIRM)  
(55)

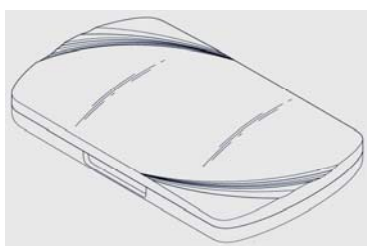

1.1

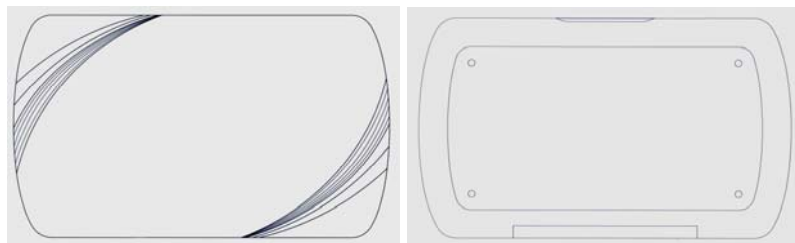

1.2

1.3

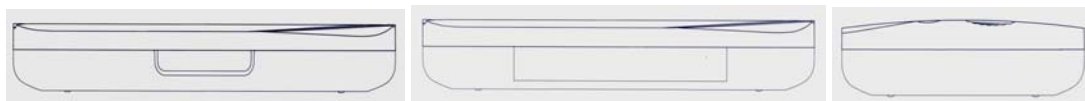

1.4

1.5

1.6

- (11) **25849**  
(21) 3-2015-00432 (28) 01  
(54) HỘP PHẤN TRANG ĐIỂM (51) **09-03**  
(22) 18.03.2015 (43) 25.06.2015  
(71) LG HOUSEHOLD & HEALTH CARE LTD. (KR)  
58, Saemunan-ro, Jongno-gu, Seoul, Republic of Korea  
(72) LEE, Ji Hee (KR)  
(74) Công ty Luật TNHH ELITE (ELITE LAW FIRM)  
(55)

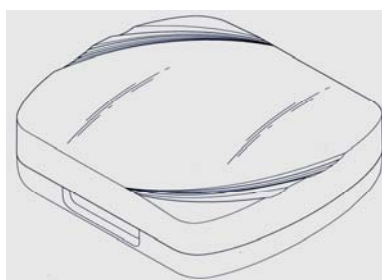

1.1



1.2

1.3

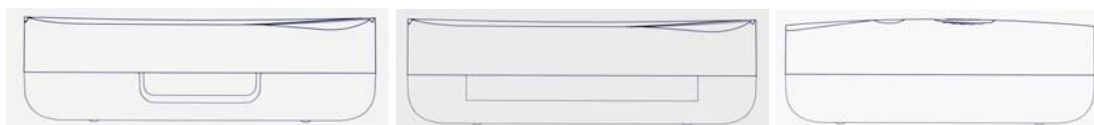

1.4

1.5

1.6

- (11) **25850**  
(21) 3-2015-00441 (28) 01  
(54) **BẬT LỬA** (51) **27-05**  
(22) 20.03.2015 (43) 25.06.2015  
(30) 201430393983.0 17.10.2014 CN  
(71) SWEDISH MATCH LIGHTERS B.V. (NL)  
A.H.G. Fokkerstraat 5, 9403 AM Assen, Netherlands  
(72) Albart Johannes Kip (NL)  
(74) Công ty Luật TNHH T&G (TGVN)  
(55)

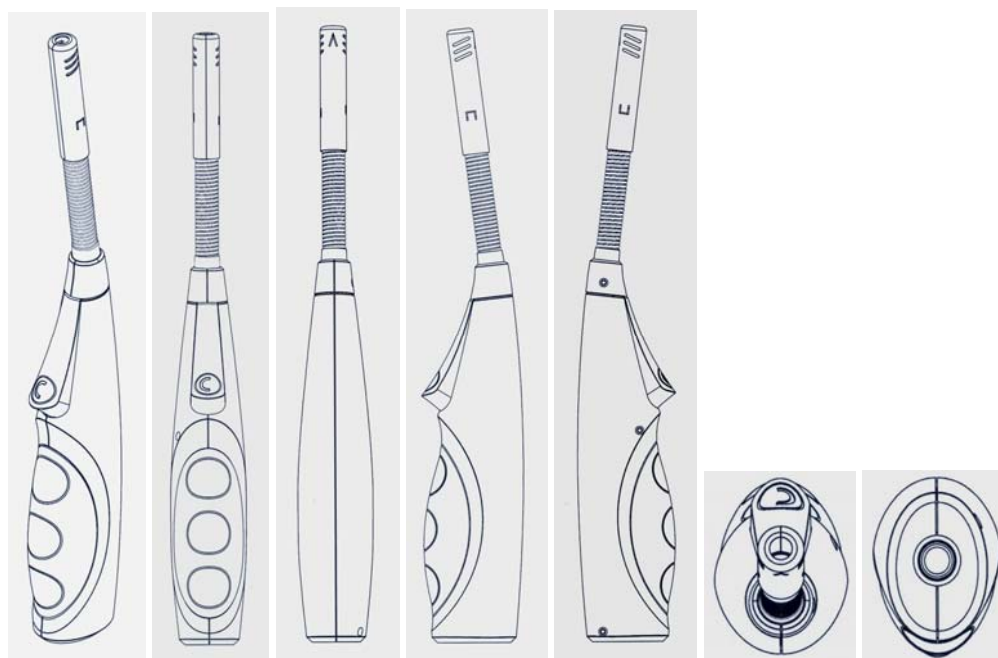

1.1

1.2

1.3

1.4

1.5

1.6

1.7

**CÔNG BÁO SỞ HỮU CÔNG NGHIỆP SỐ 327 TẬP A (06.2015)**

---

- (11) **25851**  
(21) 3-2015-00445 (28) 01  
(54) KHAY GIEO MẠ (51) **99-00**  
(22) 20.03.2015 (43) 25.06.2015  
(71) CÔNG TY TNHH THƯƠNG MẠI ĐỨC THỊNH (VN)  
Số 2 Quang Trung, phường Trần Phú, thành phố Bắc Giang, tỉnh Bắc Giang  
(72) Đỗ Đức Thịnh (VN)  
(74) Công ty TNHH Sở hữu trí tuệ WINCO (WINCO CO., LTD.)  
(55)

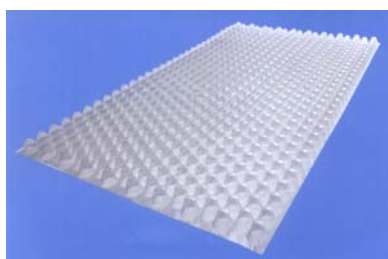

1.1



1.2

1.3

1.4



1.5

1.6

**CÔNG BÁO SỞ HỮU CÔNG NGHIỆP SỐ 327 TẬP A (06.2015)**

---

- (11) **25852**  
(21) 3-2015-00446 (28) 01  
(54) RỔ (51) **07-07**, 09-04  
(22) 20.03.2015 (43) 25.06.2015  
(71) CÔNG TY TNHH MỘT THÀNH VIÊN SẢN XUẤT THƯƠNG MẠI NHỰA THUẬN  
NAM (VN)  
D8/20B ấp 4, xã Tân Quý Tây, huyện Bình Chánh, thành phố Hồ Chí Minh  
(72) Diệp Chí Dũng (VN)  
(74) Công ty Cổ phần Sở hữu trí tuệ Việt Mỹ (VIET MY IP CORP.)  
(55)



1.1

1.2

1.3

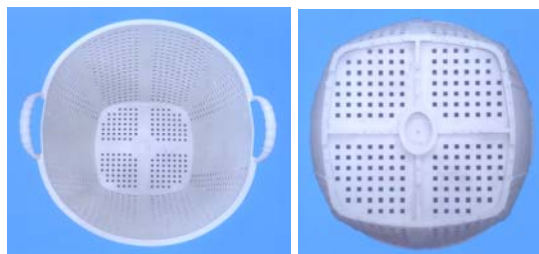

1.4

1.5

- (11) **25853**  
(21) 3-2015-00463 (28) 01  
(54) CHAI (51) **09-01**  
(22) 25.03.2015 (43) 25.06.2015  
(71) CÔNG TY CỔ PHẦN UNIBEN (VN)  
Đường Phan Văn Đới, ấp Tiên Lân, xã Bà Điểm, huyện Hóc Môn, thành phố Hồ Chí Minh  
(72) Vũ Tiến Dũng (VN)  
(74) Công ty Cổ phần Sở hữu công nghiệp INVESTIP (INVESTIP)  
(55)



1.1

1.2

1.3

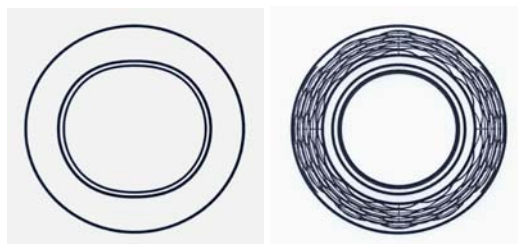

1.4

1.5

## CÔNG BÁO SỞ HỮU CÔNG NGHIỆP SỐ 327 TẬP A (06.2015)

---

- (11) **25854**  
(21) 3-2015-00469 (28) 01  
(54) **HỘP ĐỰNG SẢN PHẨM** (51) **09-03**  
(22) 26.03.2015 (43) 25.06.2015  
(71) **CÔNG TY TNHH GIA ĐÌNH YẾN (VN)**  
457/33 Nhật Tảo, phường 6, quận 10, thành phố Hồ Chí Minh  
(72) Nguyễn Thị Lương (VN)  
(74) Công ty TNHH Sở hữu trí tuệ WINCO (WINCO CO., LTD.)  
(55)



1.1



1.2



1.3



1.4



1.5



1.6



1.7

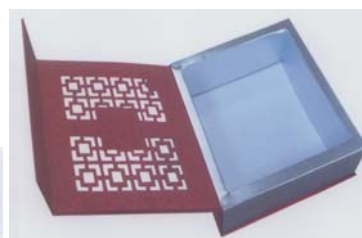

1.8



CÔNG BÁO SỞ HỮU CÔNG NGHIỆP SỐ 327 TẬP A (06.2015)

---

- (11) **25855**  
(21) 3-2015-00470 (28) 02  
(54) BÚT (51) **19-06**  
(22) 26.03.2015 (43) 25.06.2015  
(71) CÔNG TY CỔ PHẦN TẬP ĐOÀN THIÊN LONG (VN)  
Lô 6-8-10-12 đường số 3, khu công nghiệp Tân Tạo, quận Bình Tân, thành phố Hồ Chí Minh  
(72) Cô Gia Thọ (VN)  
(74) Công ty TNHH Tư vấn sở hữu trí tuệ Việt (VIET IP CO.,LTD.)  
(55)

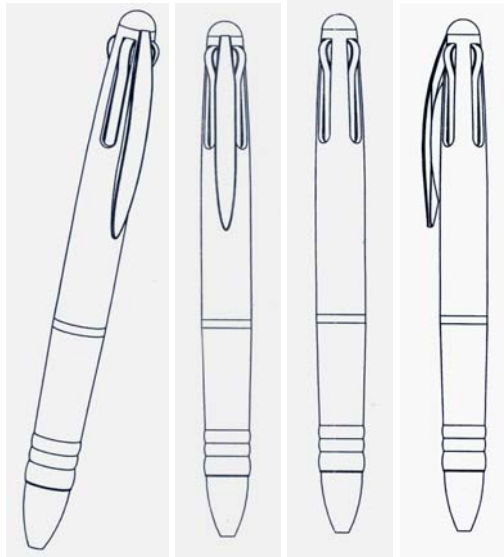

1.1 1.2 1.3 1.4



1.5 1.6

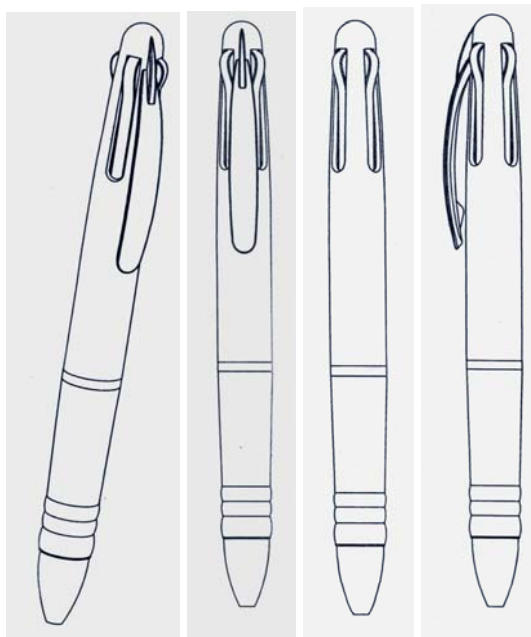

2.1

2.2

2.3

2.4



2.5

2.6

CÔNG BÁO SỞ HỮU CÔNG NGHIỆP SỐ 327 TẬP A (06.2015)

- (11) 25856  
(21) 3-2015-00503  
(54) VÍ ĐỰNG  
(22) 31.03.2015  
(71) CÔNG TY TNHH MỘT THÀNH VIÊN VÀNG BẠC ĐÁ QUÝ NGÂN HÀNG SÀI GÒN THƯỜNG TÍN (VN)  
278 Nam Kỳ Khởi Nghĩa, phường 08, quận 3, thành phố Hồ Chí Minh  
(72) Nguyễn Nhật Vũ (VN)  
(55)
- (28) 01  
(51) 09-05  
(43) 25.06.2015



1.1



1.2



1.3



1.4



1.5

CÔNG BÁO SỞ HỮU CÔNG NGHIỆP SỐ 327 TẬP A (06.2015)

- (11) **25857**  
(21) 3-2015-00504 (28) 01  
(54) **VỈ ĐỤNG** (51) **09-05**  
(22) 31.03.2015 (43) 25.06.2015  
(71) CÔNG TY TNHH MỘT THÀNH VIÊN VÀNG BẠC ĐÁ QUÝ NGÂN HÀNG SÀI GÒN THƯỜNG TÍN (VN)  
278 Nam Kỳ Khởi Nghĩa, phường 08, quận 3, thành phố Hồ Chí Minh  
(72) Nguyễn Nhật Vũ (VN)  
(55)



1.1



1.2

1.3

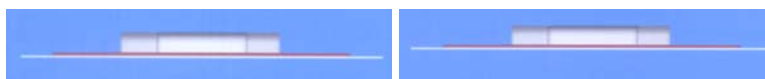

1.4

1.5

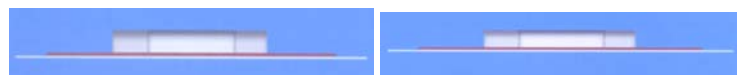

1.6

1.7

## CÔNG BÁO SỞ HỮU CÔNG NGHIỆP SỐ 327 TẬP A (06.2015)

- (11) **25858**  
(21) 3-2015-00510 (28) 01  
(54) BAO GỐI ĐỤNG BĂNG VỆ SINH (51) **09-05**  
(22) 31.03.2015 (43) 25.06.2015  
(71) CÔNG TY CỔ PHẦN THƯƠNG MẠI CHIỀNG MAI (VN)  
Thôn Vạn Khoảnh, xã Mỹ Phúc, huyện Mỹ Lộc, tỉnh Nam Định  
(72) Trần Văn Tuệ (VN)  
(74) Công ty TNHH Sở hữu trí tuệ HA VIP (HAVIP CO., LTD.)  
(55)



1.1

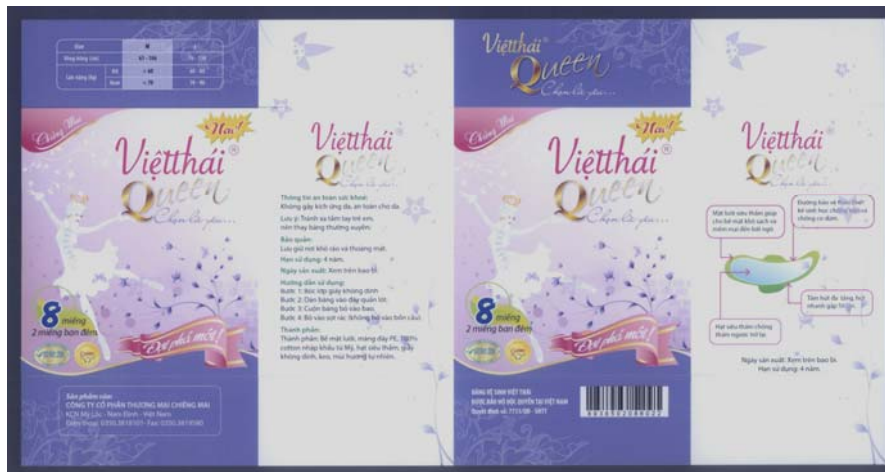

1.2

# CÔNG BÁO SỞ HỮU CÔNG NGHIỆP SỐ 327 TẬP A (06.2015)

- (11) **25859**  
(21) 3-2015-00511 (28) 01  
(54) BAO GỐI ĐỤNG BẰNG VỆ SINH (51) **09-05**  
(22) 31.03.2015 (43) 25.06.2015  
(71) CÔNG TY CỔ PHẦN THƯƠNG MẠI CHIỀNG MAI (VN)  
Thôn Vạn Khoảnh, xã Mỹ Phúc, huyện Mỹ Lộc, tỉnh Nam Định  
(72) Trần Văn Tuệ (VN)  
(74) Công ty TNHH Sở hữu trí tuệ HA VIP (HAVIP CO., LTD.)  
(55)



1.1



1.2

## CÔNG BÁO SỞ HỮU CÔNG NGHIỆP SỐ 327 TẬP A (06.2015)

---

- (11) **25860**  
(21) 3-2015-00513 (28) 01  
(54) **HỘP ĐỰNG BÁNH** (51) **09-03**  
(22) 31.03.2015 (43) 25.06.2015  
(71) **CÔNG TY TRÁCH NHIỆM HỮU HẠN THỰC PHẨM PHÚ GIA THÀNH (VN)**  
Khu phố 1B, phường An Phú, thị xã Thuận An, tỉnh Bình Dương  
(72) Chuang Yu Chia (TW)  
(74) Công ty Cổ phần Sở hữu công nghiệp INVESTIP (INVESTIP)  
(55)



1.1



1.2

**CÔNG BÁO SỞ HỮU CÔNG NGHIỆP SỐ 327 TẬP A (06.2015)**

---

- (11) **25861**  
(21) 3-2015-00517 (28) 01  
(54) DỤNG CỤ CẤU MỤC (51) **22-05**  
(22) 01.04.2015 (43) 25.06.2015  
(71) LÊ TRẦN VINH (VN)  
278 khu vực 5-6, thị trấn Giồng Riềng, huyện Giồng Riềng, tỉnh Kiên Giang  
(72) LÊ TRẦN VINH (VN)  
(74) Công ty TNHH Sở hữu trí tuệ Thảo Thọ Quyển (INVENCO)  
(55)



1.1

1.2

1.3



1.4

1.5



1.6

1.7



**CÔNG BÁO SỞ HỮU CÔNG NGHIỆP SỐ 327 TẬP A (06.2015)**

---

- (11) **25862**  
(21) 3-2015-00518 (28) 02  
(54) CHAI (51) **09-01**  
(22) 01.04.2015 (43) 25.06.2015  
(71) CÔNG TY CỔ PHẦN SẢN XUẤT NHỰA DUY TÂN (VN)  
298 Hồ Học Lãm, phường An Lạc, quận Bình Tân, thành phố Hồ Chí Minh  
(72) Nguyễn Bá Lâm (VN)  
(74) Công ty TNHH Sở hữu trí tuệ Thảo Thọ Quyển (INVENCO)  
(55)



1.1

1.2

1.3

1.4

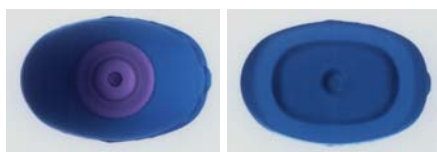

1.5

1.6



2.1

2.2

2.3

2.4

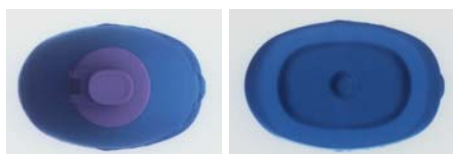

2.5

2.6

- (11) **25863**  
(21) 3-2015-00519 (28) 01  
(54) LỌ ĐỰNG NẾN (51) **26-01**  
(22) 01.04.2015 (43) 25.06.2015  
(71) CÔNG TY TNHH SẢN XUẤT - THƯƠNG MẠI QUANG NGHỆ (VN)  
205B/28 Âu Cơ, phường 5, quận 11, thành phố Hồ Chí Minh  
(72) Thi Lương (VN)  
(74) Công ty Cổ phần Sở hữu công nghiệp INVESTIP (INVESTIP)  
(55)



1.1

1.2

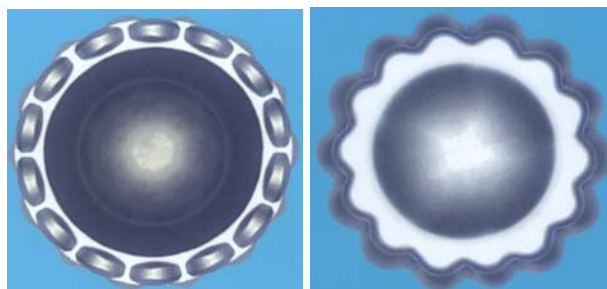

1.3

1.4

CÔNG BÁO SỞ HỮU CÔNG NGHIỆP SỐ 327 TẬP A (06.2015)

---

- (11) **25864**  
(21) 3-2015-00520 (28) 02  
(54) CHAI (51) **09-01**  
(22) 02.04.2015 (43) 25.06.2015  
(30) 29/504,178 02.10.2014 US  
(71) THE COCA-COLA COMPANY (US)  
One Coca-Cola Plaza, NW, Atlanta, GA 30313, USA  
(72) Kris Tomasson (US), Leyton Hardwick (GB)  
(74) Công ty TNHH Sở hữu công nghiệp Sao Bắc Đẩu (SAO BAC DAU IP COM.,LTD)  
(55)



1.1

1.2

1.3

1.4

1.5



1.6

1.7

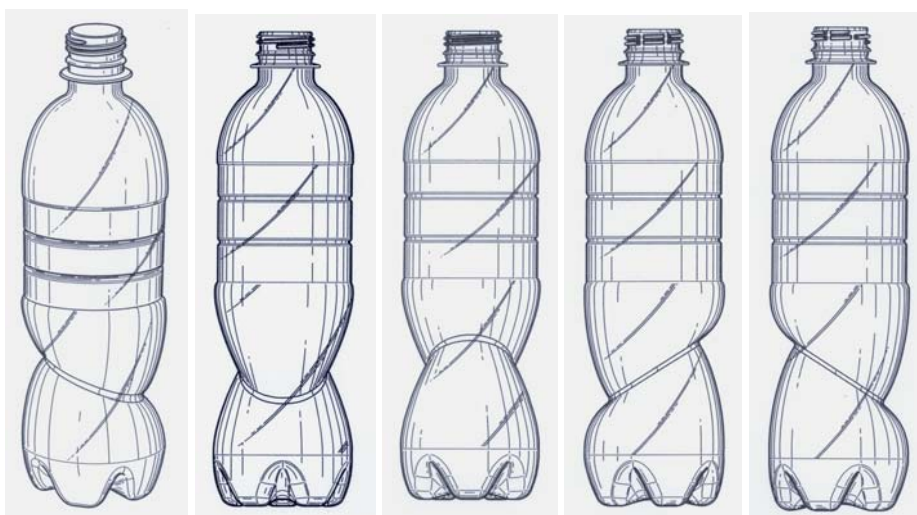

2.1

2.2

2.3

2.4

2.5

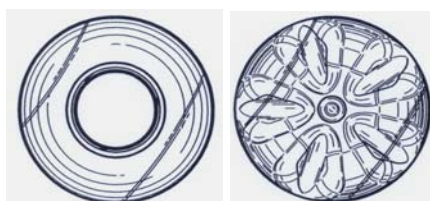

2.6

2.7

**CÔNG BÁO SỞ HỮU CÔNG NGHIỆP SỐ 327 TẬP A (06.2015)**

---

- (11) **25865**  
(21) 3-2015-00521 (28) 01  
(54) **THIẾT BỊ ĐIỀU KHIỂN ĐIỆN (51) 13-03**  
THÔNG MINH  
(22) 03.04.2015 (43) 25.06.2015  
(71) **CÔNG TY TNHH CÔNG NGHỆ NGÔI NHÀ THÔNG MINH BKAV**  
**SMARTHOME (VN)**  
Số 19/82 Phạm Ngọc Thạch, phường Quang Trung, quận Đống Đa, thành phố Hà Nội  
(72) **Hoàng Mạnh Cường (VN)**  
(55)



1.1

1.2

1.3

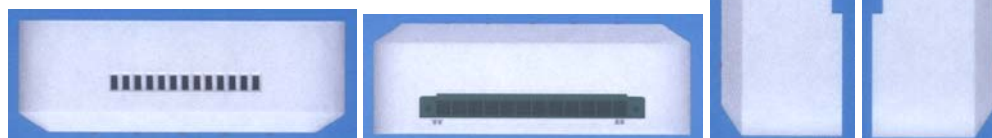

1.4

1.5

1.6

1.7

## CÔNG BÁO SỞ HỮU CÔNG NGHIỆP SỐ 327 TẬP A (06.2015)

---

- (11) **25866**  
(21) 3-2015-00523 (28) 01  
(54) **HỘP ĐỰNG** (51) **09-03**  
(22) 03.04.2015 (43) 25.06.2015  
(71) **CÔNG TY CỔ PHẦN TRÀNG TIỀN TRÀNG TIỀN 35 (VN)**  
Số 138, tổ 10, phố Phúc Tân, phường Phúc Tân, quận Hoàn Kiếm, thành phố Hà Nội  
(72) **Hoàng Văn Nhật (VN)**  
(55)



1.1



1.2

## CÔNG BÁO SỞ HỮU CÔNG NGHIỆP SỐ 327 TẬP A (06.2015)

---

- (11) **25867**  
(21) 3-2015-00529 (28) 01  
(54) **HỘP** (51) **09-03**  
(22) 03.04.2015 (43) 25.06.2015  
(71) **PHẠM HOÀNG LONG (VN)**  
17 Lê Minh Xuân, phường 7, quận Tân Bình, thành phố Hồ Chí Minh  
(72) **PHẠM HOÀNG LONG (VN)**  
(74) Công ty TNHH Tâm nhìn và Liên danh (VISION & ASSOCIATES CO. LTD.)  
(55)



1.1



1.2



**CÔNG BÁO SỞ HỮU CÔNG NGHIỆP SỐ 327 TẬP A (06.2015)**

---

- (11) **25868**  
(21) 3-2015-00531 (28) 01  
(54) MŨ BẢO HIỂM (51) **02-03**  
(22) 03.04.2015 (43) 25.06.2015  
(71) CÔNG TY TNHH TUẤN NGỌC NHI (VN)  
Số 519F, ấp Ngũ Phúc, xã Hố Nai 3, huyện Trảng Bom, tỉnh Đồng Nai  
(72) Trần Ngọc ảnh (VN)  
(74) Công ty TNHH Tư vấn Sở hữu trí tuệ Á Đông (A ĐÔNG IP CONSULTANCY CO.,LTD.)  
(55)



1.1

1.2

1.3



1.4

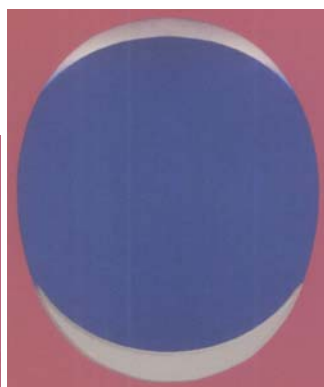

1.5



1.6

**CÔNG BÁO SỞ HỮU CÔNG NGHIỆP SỐ 327 TẬP A (06.2015)**

---

- (11) **25869**  
(21) 3-2015-00532 (28) 01  
(54) MŨ BẢO HIỂM (51) **02-03**  
(22) 03.04.2015 (43) 25.06.2015  
(71) CÔNG TY TNHH TUẤN NGỌC NHI (VN)  
Số 519F, ấp Ngũ Phúc, xã Hố Nai 3, huyện Trảng Bom, tỉnh Đồng Nai  
(72) Trần Ngọc ảnh (VN)  
(74) Công ty TNHH Tư vấn Sở hữu trí tuệ Á Đông (A ĐÔNG IP CONSULTANCY CO.,LTD.)  
(55)



1.1

1.2

1.3

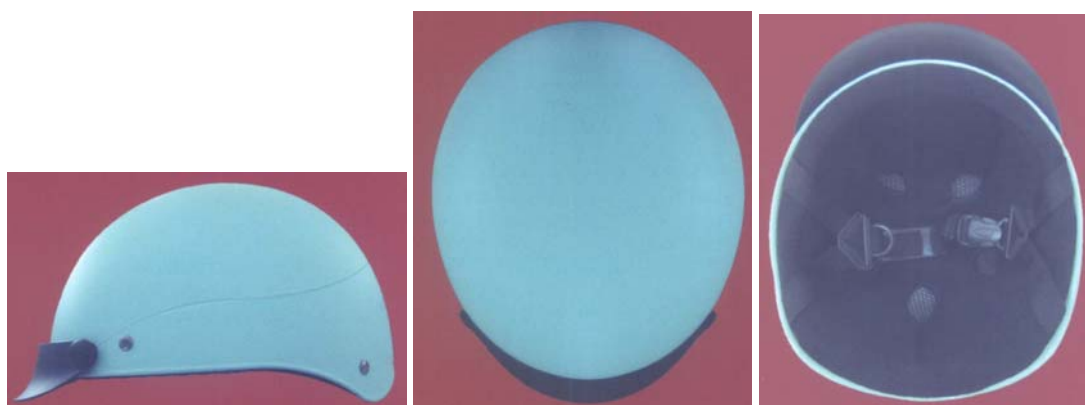

1.4

1.5

1.6

CÔNG BÁO SỞ HỮU CÔNG NGHIỆP SỐ 327 TẬP A (06.2015)

---

- (11) **25870**  
(21) 3-2015-00533 (28) 01  
(54) BÀN (51) **06-03**  
(22) 03.04.2015 (43) 25.06.2015  
(71) CÔNG TY TRÁCH NHIỆM HỮU HẠN SẢN XUẤT - THƯƠNG MẠI - DỊCH VỤ  
QUI PHÚC (VN)  
207 Bình Long, phường Bình Hưng Hòa A, quận Bình Tân, thành phố Hồ Chí Minh  
(72) Nguyễn Thanh Hải (VN)  
(74) Công ty TNHH Sở hữu trí tuệ Thảo Thọ Quyến (INVENCO)  
(55)



1.1

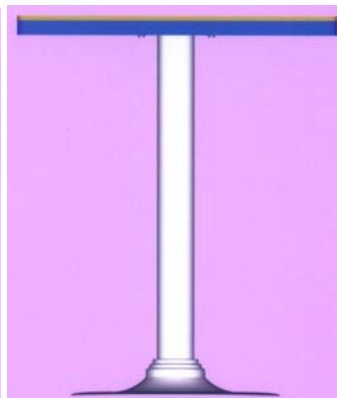

1.2

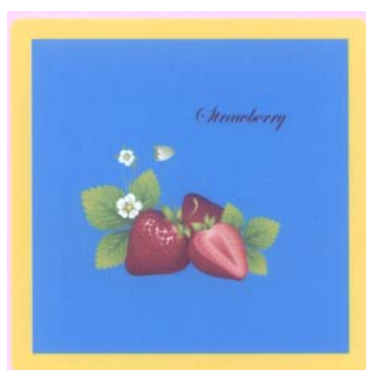

1.3

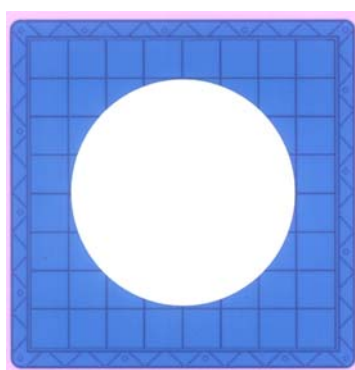

1.4

CÔNG BÁO SỞ HỮU CÔNG NGHIỆP SỐ 327 TẬP A (06.2015)

---

- (11) **25871**  
(21) 3-2015-00534 (28) 01  
(54) BÀN (51) **06-03**  
(22) 03.04.2015 (43) 25.06.2015  
(71) CÔNG TY TRÁCH NHIỆM HỮU HẠN SẢN XUẤT - THƯƠNG MẠI - DỊCH VỤ  
QUI PHÚC (VN)  
207 Bình Long, phường Bình Hưng Hòa A, quận Bình Tân, thành phố Hồ Chí Minh  
(72) Nguyễn Thanh Hải (VN)  
(74) Công ty TNHH Sở hữu trí tuệ Thảo Thọ Quyến (INVENCO)  
(55)



1.1

1.2



1.3

1.4

**CÔNG BÁO SỞ HỮU CÔNG NGHIỆP SỐ 327 TẬP A (06.2015)**

- |      |  |      |              |
|------|--|------|--------------|
| (11) | <b>25872</b>   |      |              |
| (21) | 3-2015-00537   | (28) | 01           |
| (54) | HỘP ĐỰNG SẢN PHẨM  | (51) | <b>09-03</b> |
| (22) | 03.04.2015   | (43) | 25.06.2015   |
| (71) | PHẠM VĂN THANH (VN)<br>Đội 1, xóm 9, xã Hồng Thuận, huyện Giao Thủy, tỉnh Nam Định |      |              |
| (72) | PHẠM VĂN THANH (VN)  |      |              |
| (74) | Công ty TNHH Sở hữu trí tuệ WINCO (WINCO CO., LTD.)                                |      |              |
| (55) |  |      |              |

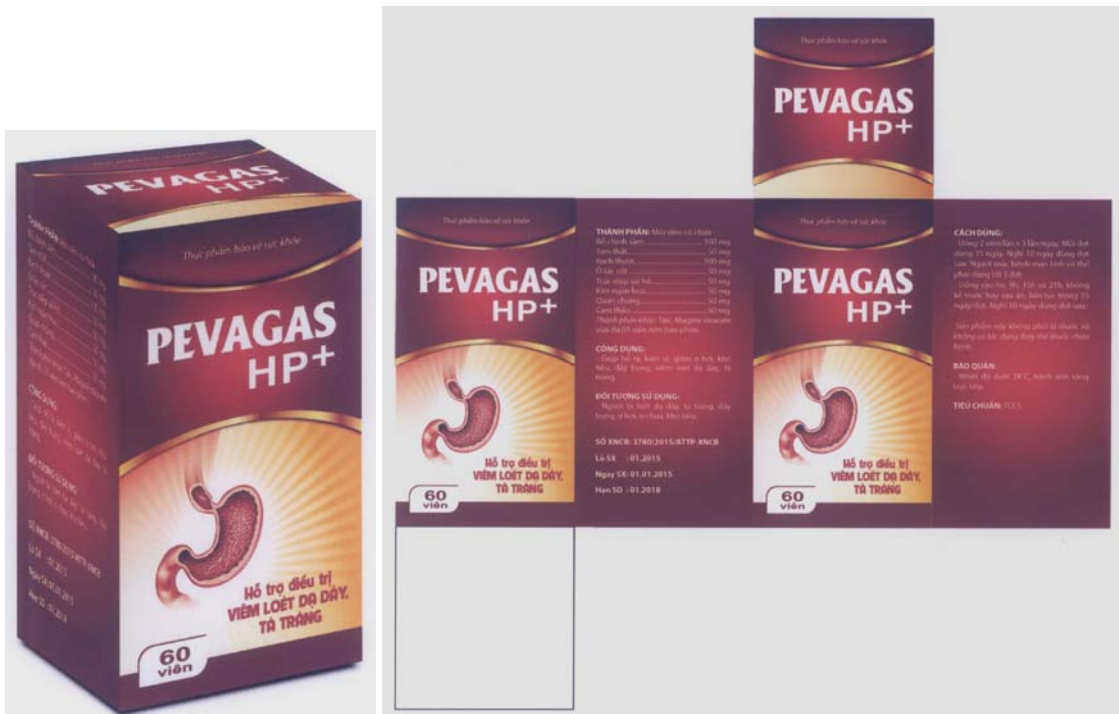

1.1

1.2

- (11) **25873**  
(21) 3-2015-00539 (28) 01  
(54) CHAI (51) **09-01**  
(22) 03.04.2015 (43) 25.06.2015  
(71) ĐINH TRỌNG VỸ (VN)  
Số 125, tổ 22, đường Trương Định, khu 96 hộ, phường Quảng Phú, thành phố Quảng Ngãi, tỉnh Quảng Ngãi  
(72) Đinh Trọng Vỹ (VN)  
(74) Công ty TNHH một thành viên Trường Luật (TRƯỜNG LUẬT)  
(55)

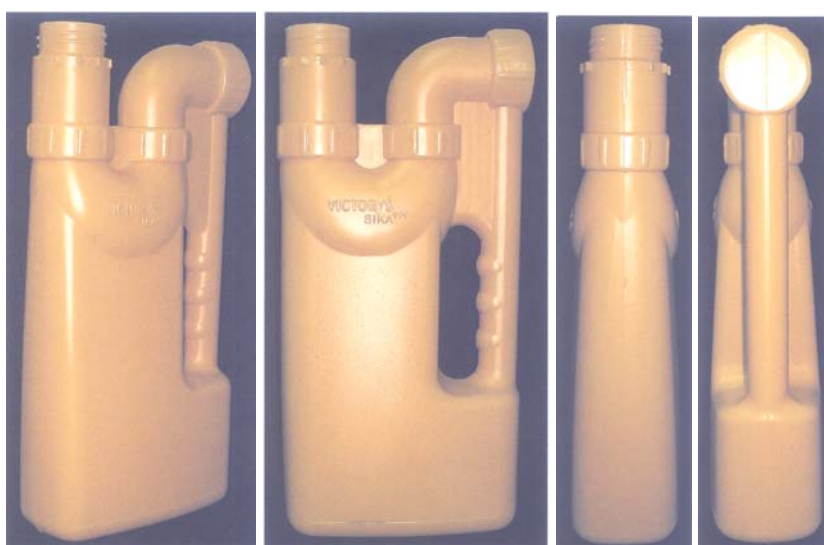

1.1

1.2

1.3

1.4

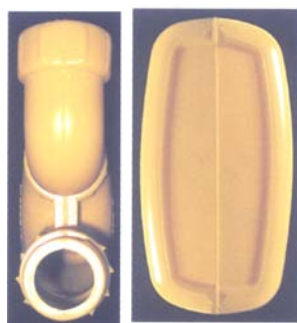

1.5

1.6

**CÔNG BÁO SỞ HỮU CÔNG NGHIỆP SỐ 327 TẬP A (06.2015)**

---

- (11) **25874**  
(21) 3-2015-00542 (28) 01  
(54) MŨ BẢO HIỂM (51) **02-03**  
(22) 06.04.2015 (43) 25.06.2015  
(71) CÔNG TY CỔ PHẦN SẢN XUẤT VÀ THƯƠNG MẠI ĐỨC MINH (VN)  
Thôn Nhuận Thấp, xã Phụng Công, huyện Văn Giang, tỉnh Hưng Yên  
(72) Nghiêm Xuân Minh (VN)  
(74) Công ty TNHH Sở hữu trí tuệ và Công nghệ Thủ đô (CAPITAL IP&T CO. LTD.)  
(55)



1.1

1.2

1.3

1.4



1.5

1.6

1.7

1.8

CÔNG BÁO SỞ HỮU CÔNG NGHIỆP SỐ 327 TẬP A (06.2015)

---

- (11) **25875**  
(21) 3-2015-00544 (28) 01  
(54) KHUNG ẢNH (51) **06-07**  
(22) 06.04.2015 (43) 25.06.2015  
(71) CÔNG TY TRÁCH NHIỆM HỮU HẠN THƯƠNG MẠI VÀ DỊCH VỤ OSSSO (VN)  
Lầu 4, toà nhà Saigon Center, 65 Lê Lợi, phường Bến Nghé, quận 1, thành phố Hồ Chí Minh  
(72) Nguyễn Việt Hùng (VN)  
(74) Công ty Cổ phần Sở hữu công nghiệp INVESTIP (INVESTIP)  
(55)

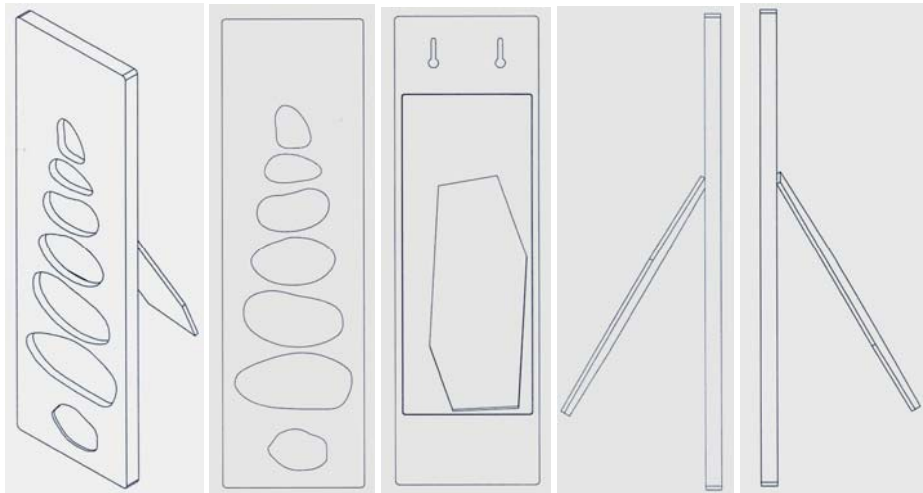

1.1

1.2

1.3

1.4

1.5

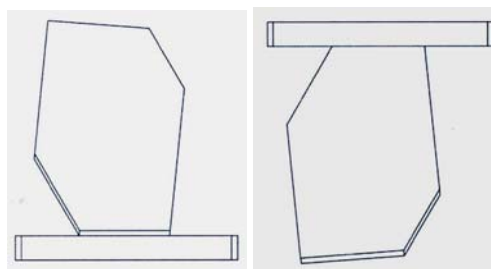

1.6

1.7



**CÔNG BÁO SỞ HỮU CÔNG NGHIỆP SỐ 327 TẬP A (06.2015)**

---

- (11) **25876**  
(21) 3-2015-00545 (28) 01  
(54) KHUNG ẢNH (51) **06-07**  
(22) 06.04.2015 (43) 25.06.2015  
(71) CÔNG TY TRÁCH NHIỆM HỮU HẠN THƯƠNG MẠI VÀ DỊCH VỤ OSSSO (VN)  
Lầu 4, toà nhà Saigon Center, 65 Lê Lợi, phường Bến Nghé, quận 1, thành phố Hồ Chí Minh  
(72) Nguyễn Việt Hùng (VN)  
(74) Công ty Cổ phần Sở hữu công nghiệp INVESTIP (INVESTIP)  
(55)

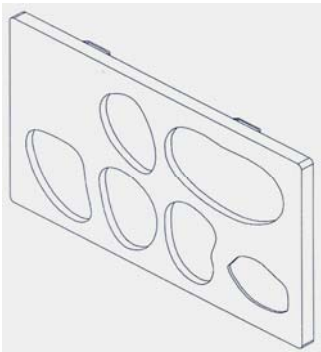

1.1

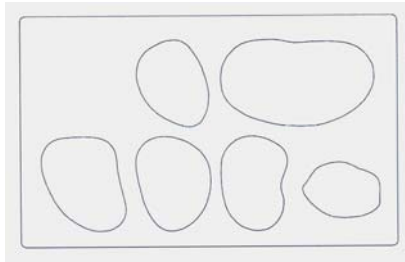

1.2

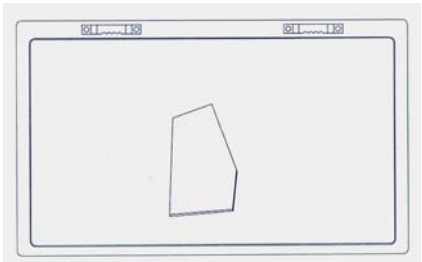

1.3

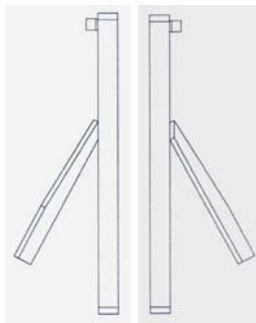

1.4

1.5



1.6

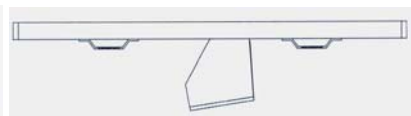

1.7

## CÔNG BÁO SỞ HỮU CÔNG NGHIỆP SỐ 327 TẬP A (06.2015)

- (11) **25877**  
(21) 3-2015-00551 (28) 01  
(54) **NHÂN SẢN PHẨM** (51) **19-08**  
(22) 07.04.2015 (43) 25.06.2015  
(71) **CÔNG TY TNHH TRUNG THÀNH (VN)**  
Số 02, đường Lĩnh Nam, phường Mai Động, quận Hoàng Mai, thành phố Hà Nội  
(72) **Phí Hải Yến (VN)**  
(55)



**CÔNG BÁO SỞ HỮU CÔNG NGHIỆP SỐ 327 TẬP A (06.2015)**

---

- (11) **25878**  
(21) 3-2015-00552 (28) 01  
(54) **NHÂN SẢN PHẨM** (51) **19-08**  
(22) 07.04.2015 (43) 25.06.2015  
(71) **CÔNG TY TRÁCH NHIỆM HỮU HẠN MỘT THÀNH VIÊN THỰC PHẨM HUẾ (VN)**  
Số 4/114 Lê Ngô Cát, phường Thủy Xuân, thành phố Huế, tỉnh Thừa Thiên Huế  
(72) **Kunihiko Kurokawa (JP)**  
(74) **Công ty TNHH Sở hữu trí tuệ Thảo Thọ Quyển (INVENCO)**  
(55)



1.1

1.2

CÔNG BÁO SỞ HỮU CÔNG NGHIỆP SỐ 327 TẬP A (06.2015)

- (11) **25879**  
(21) 3-2015-00554 (28) 01  
(54) **BẾP GA** (51) **07-02**  
(22) 07.04.2015 (43) 25.06.2015  
(30) 30-2014-0051506 28.10.2014 KR  
(71) KOVEA CO., LTD. (KR)  
(Yakdae-dong, Bucheon Technopark) #202-401, 388, Songnae-daero, Wonmi-gu,  
Bucheon-si, Gyeonggi-do, 420-733, Republic of Korea  
(72) KIM, Sang Hyun (KR)  
(74) Công ty TNHH Quốc tế D & N (D&N INTERNATIONAL CO.,LTD.)  
(55)

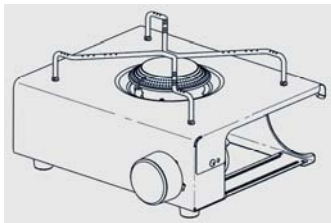

1.1

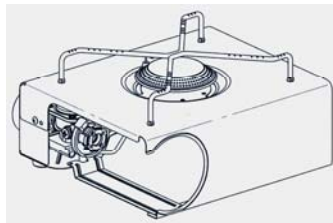

1.2

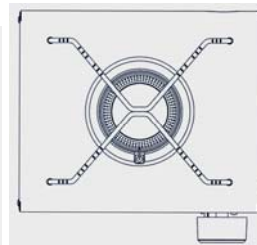

1.3

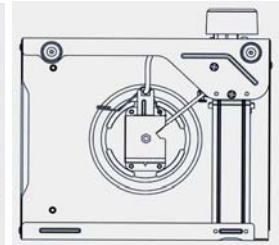

1.4



1.5

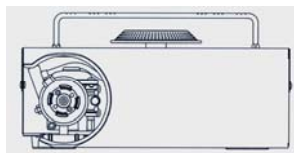

1.6

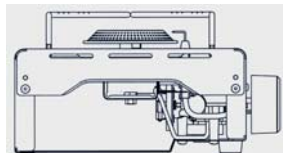

1.7

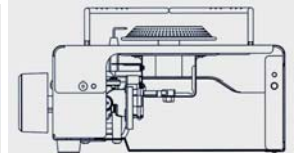

1.8

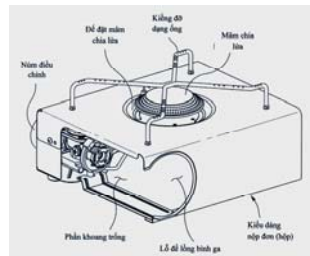

1.9

**CÔNG BÁO SỞ HỮU CÔNG NGHIỆP SỐ 327 TẬP A (06.2015)**

- |      |   |      |              |
|------|---|------|--------------|
| (11) | <b>25880</b>  |      |              |
| (21) | 3-2015-00556  | (28) | 01           |
| (54) | <b>HỘP ĐỰNG THUỐC</b>   | (51) | <b>09-03</b> |
| (22) | 08.04.2015  | (43) | 25.06.2015   |
| (71) | <b>CÔNG TY CỔ PHẦN DƯỢC PHẨM TRUNG ƯƠNG VIDIPHA (VN)</b><br>184/2 Lê Văn Sỹ, phường 10, quận Phú Nhuận, thành phố Hồ Chí Minh |      |              |
| (72) | Nguyễn Ngọc Tuấn (VN)   |      |              |
| (74) | Công ty TNHH INVESTPRO và cộng sự (INVESTPRO & ASSOCIATES)  |      |              |
| (55) |   |      |              |

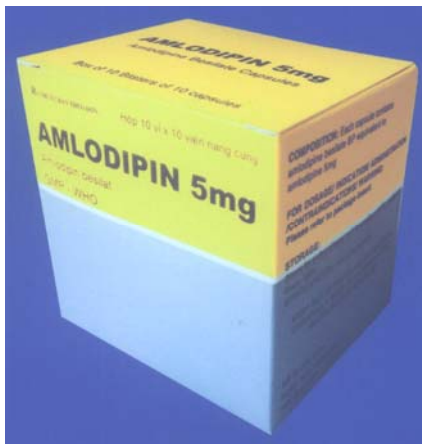

1.1



1.2

**CÔNG BÁO SỞ HỮU CÔNG NGHIỆP SỐ 327 TẬP A (06.2015)**

---

- (11) **25881**  
(21) 3-2015-00559 (28) 01  
(54) **KẾT SẮT** (51) **06-04**  
(22) 08.04.2015 (43) 25.06.2015  
(71) CÔNG TY TNHH SẢN XUẤT THƯƠNG MẠI DỊCH VỤ CƠ KHÍ TOÀN GIA (VN)  
Số 94, đường ĐX95, khu 6, phường Hiệp An, thành phố Thủ Dầu Một, tỉnh Bình Dương  
(72) Hồ Văn Du (VN)  
(55)

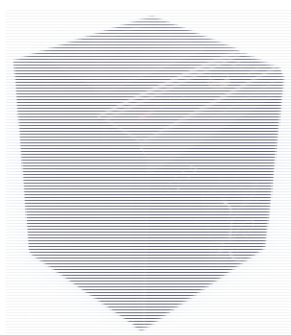

1.1



1.2



1.3



1.4



1.5



1.6



1.7

**CÔNG BÁO SỞ HỮU CÔNG NGHIỆP SỐ 327 TẬP A (06.2015)**

- |      |  |      |              |
|------|--|------|--------------|
| (11) | <b>25882</b>   |      |              |
| (21) | 3-2015-00562   | (28) | 01           |
| (54) | <b>HỘP ĐỰNG MUỐI</b>   | (51) | <b>09-03</b> |
| (22) | 13.04.2015   | (43) | 25.06.2015   |
| (71) | <b>CÔNG TY CỔ PHẦN MUỐI VÀ THƯỜNG MẠI NAM ĐỊNH (VN)</b><br>Số 363, đường Trần Nhân Tông, phường Trần Hưng Đạo, thành phố Nam Định, tỉnh Nam Định |      |              |
| (72) | Trần Thị Bình (VN)   |      |              |
| (55) |  |      |              |



1.1

1.2

- (11) **25883**  
(21) 3-2015-00588 (28) 01  
(54) HỘP BÁNH (51) **09-03**  
(22) 15.04.2015 (43) 25.06.2015  
(71) CÔNG TY CỔ PHẦN CHẾ BIẾN THỰC PHẨM & BÁNH KẸO PHẠM  
NGUYỄN (VN)  
613 Trần Đại Nghĩa, phường Tân Tạo A, quận Bình Tân, thành phố Hồ Chí Minh  
(72) Phạm Ngọc Thái (VN)  
(74) Văn phòng luật sư Phạm và Liên danh (PHAM & ASSOCIATES)  
(55)



1.1



1.2



- (11) **25884**  
(21) 3-2015-00589 (28) 01  
(54) **ĐẦU MÁY XE LỬA ĐỒ CHƠI** (51) **21-03**  
(22) 16.04.2015 (43) 25.06.2015  
(71) **CÔNG TY TNHH SẢN XUẤT ĐỒ CHƠI MẠNH DUNG (VN)**  
1333/18 Nguyễn Duy Trinh, khu phố Phước Lai, phường Long Trường, quận 9, thành phố Hồ Chí Minh  
(72) **Trần Tuấn Mạnh (VN)**  
(55)



1.1

1.2

1.3

1.4



1.5

1.6

1.7

1.8

- (11) **25885**  
(21) 3-2015-00590 (28) 01  
(54) TOA XE ĐỒ CHƠI (51) **21-03**  
(22) 16.04.2015 (43) 25.06.2015  
(71) CÔNG TY TNHH SẢN XUẤT ĐỒ CHƠI MẠNH DUNG (VN)  
1333/18 Nguyễn Duy Trinh, khu phố Phước Lai, phường Long Trường, quận 9, thành phố Hồ Chí Minh  
(72) Trần Tuấn Mạnh (VN)  
(55)



1.1



1.2



1.3



1.4



1.5



1.6



1.7



1.8

- (11) **25886**  
(21) 3-2015-00596 (28) 01  
(54) **THÂN HỘP** (51) **09-03**  
(22) 16.04.2015 (43) 25.06.2015  
(71) GIANG NGỌC ĐỨC (VN)  
65/27 Phú Thọ, phường 1, quận 11, thành phố Hồ Chí Minh  
(72) GIANG NGỌC ĐỨC (VN)  
(74) Văn phòng luật sư Phạm và Liên danh (PHAM & ASSOCIATES)  
(55)



1.1

1.2

1.3

1.4



1.5

1.6

1.7

- (11) **25887**  
(21) 3-2015-00597 (28) 01  
(54) **NẤP HỘP** (51) **09-03**  
(22) 16.04.2015 (43) 25.06.2015  
(71) GIANG NGỌC ĐỨC (VN)  
65/27 Phú Thọ, phường 1, quận 11, thành phố Hồ Chí Minh  
(72) GIANG NGỌC ĐỨC (VN)  
(74) Văn phòng luật sư Phạm và Liên danh (PHAM & ASSOCIATES)  
(55)



1.1



1.2



1.3



1.4



1.5

- (11) **25888**
- (21) 3-2015-00617 (28) 01
- (54) **HỘP ĐỰNG SẢN PHẨM** (51) **09-03**
- (22) 20.04.2015 (43) 25.06.2015
- (71) **CÔNG TY TNHH THƯƠNG MẠI DƯỢC PHẨM MINH CƯỜNG (VN)**  
Số 2/314, đường Túc Mạc, phường Lộc Vượng, thành phố Nam Định, tỉnh Nam Định
- (72) Lê Tuấn Minh (VN)
- (74) Công ty TNHH Sở hữu trí tuệ WINCO (WINCO CO., LTD.)
- (55)



1.1

1.2

**CÔNG BÁO SỞ HỮU CÔNG NGHIỆP SỐ 327 TẬP A (06.2015)**

---

- (11) **25889**  
(21) 3-2015-00622 (28) 01  
(54) CHAI (51) **09-01**  
(22) 21.04.2015 (43) 25.06.2015  
(71) CÔNG TY TNHH THƯƠNG MẠI XUẤT NHẬP KHẨU ĐỨC THANH (VN)  
67 đường Số 5, phường An Lạc A, quận Bình Tân, thành phố Hồ Chí Minh  
(72) Tạ Tố Trân (VN)  
(55)



1.1

1.2

1.3

1.4

1.5



1.6

1.7

**CÔNG BÁO SỞ HỮU CÔNG NGHIỆP SỐ 327 TẬP A (06.2015)**

---

- (11) **25890**  
(21) 3-2015-00648 (28) 01  
(54) TỦ (51) **06-04**  
(22) 25.04.2015 (43) 25.06.2015  
(71) CÔNG TY CỔ PHẦN SẢN XUẤT NHỰA DUY TÂN (VN)  
298 Hồ Học Lãm, phường An Lạc, quận Bình Tân, thành phố Hồ Chí Minh  
(72) Nguyễn Bá Lâm (VN)  
(74) Công ty TNHH Sở hữu trí tuệ Thảo Thọ Quyến (INVENCO)  
(55)



1.1



1.2



1.3

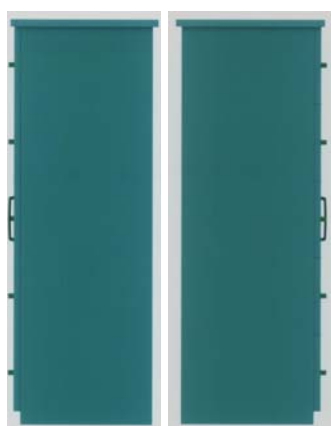

1.4

1.5



1.6

1.7

CÔNG BÁO SỞ HỮU CÔNG NGHIỆP SỐ 327 TẬP A (06.2015)

---

- (11) **25891**  
(21) 3-2015-00649 (28) 01  
(54) BÌNH THỦY (51) **07-07**  
(22) 25.04.2015 (43) 25.06.2015  
(71) CÔNG TY CỔ PHẦN SẢN XUẤT NHỰA DUY TÂN (VN)  
298 Hồ Học Lãm, phường An Lạc, quận Bình Tân, thành phố Hồ Chí Minh  
(72) Nguyễn Bá Lâm (VN)  
(74) Công ty TNHH Sở hữu trí tuệ Thảo Thọ Quyến (INVENCO)  
(55)



1.1

1.2

1.3

1.4



1.5

1.6



## CÔNG BÁO SỞ HỮU CÔNG NGHIỆP SỐ 327 TẬP A (06.2015)

- (11) **25892**  
(21) 3-2015-00651 (28) 01  
(54) **NHÂN SẢN PHẨM** (51) **19-08**  
(22) 25.04.2015 (43) 25.06.2015  
(71) **CÔNG TY CỔ PHẦN CHẾ BIẾN THỰC PHẨM CAO BẰNG (VN)**  
(NR ông Nguyễn Văn Phúc), thôn Thượng Thôn, xã Đông Tiến, huyện Yên Phong, tỉnh Bắc Ninh  
(72) **Trần Quang Đạt (VN)**  
(74) **Công ty TNHH Sở hữu trí tuệ và Công nghệ Thủ đô (CAPITAL IP&T CO. LTD.)**  
(55)



## CÔNG BÁO SỞ HỮU CÔNG NGHIỆP SỐ 327 TẬP A (06.2015)

- (11) **25893**  
(21) 3-2015-00652 (28) 01  
(54) **NHÂN SẢN PHẨM** (51) **19-08**  
(22) 25.04.2015 (43) 25.06.2015  
(71) **CÔNG TY TNHH TRÍ MINH (VN)**  
Số 65 Hàng Bông, phường Hàng Gai, quận Hoàn Kiếm, thành phố Hà Nội  
(72) **Trương Tuấn Nghĩa (VN)**  
(74) **Công ty TNHH Sở hữu trí tuệ VIPATCO (VIPATCO CO., LTD.)**  
(55)

**TGrand**  
**PREMIUM ENVELOPES**

**Fancy colors**  
Good surface smoothness on both sides  
and good strength performance  
The best style with gummed flap  
Available size 12x22, A5, A4 and your request

\*Ivory \*Red \*Gold \*Turquoise \*Parrot  
and more colors

QR code: Quản lý thông tin  
Khách phả mã vạch QR

Product of:  
**TMG** THE PRO GRAND CO., LTD  
**CÔNG TY TRÍ MINH**  
Văn phòng: Tân Ấp, Ba Đình, Hà Nội  
Website: [ww.tmg.com.vn](http://ww.tmg.com.vn)

Barcode: 8 936017 886127  
Code: TMG-8612

Đóng gói 25 cái/xấp  
Kích thước 120 x 220 (±2mm), định lượng 80 gsm  
Thương hiệu và kiểu dáng đã đăng ký độc quyền

**Thân thiện môi trường**  
**Safety Environmental**

## CÔNG BÁO SỞ HỮU CÔNG NGHIỆP SỐ 327 TẬP A (06.2015)

- (11) **25894**  
(21) 3-2015-00653 (28) 02  
(54) **NHÃN SẢN PHẨM** (51) **19-08**  
(22) 25.04.2015 (43) 25.06.2015  
(71) **CÔNG TY TNHH TRÍ MINH (VN)**  
Số 65 Hàng Bông, phường Hàng Gai, quận Hoàn Kiếm, thành phố Hà Nội  
(72) **Trương Tuấn Nghĩa (VN)**  
(74) **Công ty TNHH Sở hữu trí tuệ VIPATCO (VIPATCO CO., LTD.)**  
(55)



**ENVELOPES  
ROYAL WHITE KRAFT**

**BAO THƯ  
GIẤY KRAFT TRẮNG**

**AN TOÀN  
SỢI GIẤY DAI VÀ BỀN  
CHỐNG THẨM NƯỚC**

**NEW  
design**

Good surface smoothness on both sides  
and good strength performance  
The best style with gummed flap  
Available size 12x22, A5, A4 and your request

CODE: TMG-8623

Thân thiện môi trường  
Safety Environmental

Đóng gói 20 cái/ấp  
Độ dày 150 μm 100 gsm  
Kích thước 120 x 220 (Zmm)  
Thương hiệu và kiểu dáng  
đã đăng ký độc quyền

Product of:  
CÔNG TY TNHH MINH  
HÌNH  
Vườn Phương: Tân Ấp, Bà Triệu, Hà Nội  
Vườn Phương: Tân Ấp, Bà Triệu, Hà Nội  
Vườn Phương: Tân Ấp, Bà Triệu, Hà Nội  
Vườn Phương: Tân Ấp, Bà Triệu, Hà Nội

## CÔNG BÁO SỞ HỮU CÔNG NGHIỆP SỐ 327 TẬP A (06.2015)

- (11) **25895**  
(21) 3-2015-00654 (28) 02  
(54) **NHÂN SẢN PHẨM** (51) **19-08**  
(22) 25.04.2015 (43) 25.06.2015  
(71) **CÔNG TY TNHH TRÍ MINH (VN)**  
Số 65 Hàng Bông, phường Hàng Gai, quận Hoàn Kiếm, thành phố Hà Nội  
(72) **Trương Tuấn Nghĩa (VN)**  
(74) **Công ty TNHH Sở hữu trí tuệ VIPATCO (VIPATCO CO., LTD.)**  
(55)



**ENVELOPES  
ROYAL WHITE KRAFT**

**Grand**

**A5**

**BAO THƯ  
GIẤY KRAFT TRẮNG**

**AN TOÀN  
SỢI GIẤY DAI VÀ BỀN  
CHỐNG THẤM NƯỚC**

**NEW design**

Good surface smoothness on both sides  
and good strength performance  
The best style with gummed flap  
Available size 12x22, A5, A4 and your request

CODE: TMG-8622

Thân thiện môi trường  
Safety Environmental

Product of: **TMG CÔNG TY TNHH**  
Văn phòng: Tân Ấp, Đa Định, Hà Nội  
Website: www.tmg.com.vn

Đóng gói 10 cái/cấp  
Độ dày 150µm - 120 gam  
Kích thước 160 x 230 (±2mm)  
Thương hiệu và kiểu dáng đã đăng ký độc quyền

PHẦN IV

**ĐƠN YÊU CẦU CẤP GIẤY CHỨNG NHẬN ĐĂNG KÝ NHÃN HIỆU**

(210) **4-2014-03255**

(220) 21.02.2014

(441) 25.06.2015

(540)

(531) 24.9.1

(591) Vàng đậm, ghi, đen

(731) CÔNG TY CỔ PHẦN THƯƠNG MẠI  
VÀ DỊCH VỤ ARKAD VIỆT NAM  
(VN)

Số 6 ngõ 5 tổ 32 Nghĩa Đô, quận Cầu  
Giấy, thành phố Hà Nội



(511) Nhóm 35: Quản lý kinh doanh; quản lý giao dịch, hoạt động văn phòng; tập hợp và trưng bày các loại hàng hóa khác nhau (không kể vận chuyển) vì lợi ích của khách hàng để họ dễ xem và mua các hàng hóa này; các dịch vụ này có thể được cung cấp tại các cửa hàng bán lẻ, bán buôn hàng hóa hoặc thông qua thư đặt hàng từ ca-tô-lô hoặc thông qua các phương tiện truyền thông điện tử, ví dụ: trang web hoặc các chương trình mua bán trên tivi; các dịch vụ của các hãng quảng cáo và các dịch vụ như phát hành các tờ quảng cáo, trực tiếp hay qua bưu điện, phát hành các mẫu hàng, nhóm này có thể liên quan đến việc quảng cáo những dịch vụ khác như các dịch vụ liên quan đến việc vay vốn của ngân hàng hoặc quảng cáo bằng đài phát thanh; các dịch vụ chuyên nghiệp hỗ trợ trực tiếp cho các hoạt động hoặc chức năng mang tính thương mại.

Nhóm 36: Các dịch vụ của tất cả các cơ sở ngân hàng thành lập hoặc những cơ quan có liên quan đến chúng như văn phòng hối đoái hay bồi thường; các dịch vụ của các cơ sở tín dụng không phải ngân hàng như các hiệp hội hợp tác về tín dụng, các công ty tài chính tư nhân, người cho vay; các dịch vụ ủy thác đầu tư, các dịch vụ của các công ty cổ phần, các dịch vụ của hãng môi giới về cổ phần và tài sản; các dịch vụ liên quan đến các công việc tiền tệ do các đại diện ủy thác đảm bảo; các dịch vụ của các quản trị viên bất động sản, tức là các dịch vụ về thuê nhà, đánh giá bất động sản hoặc cấp vốn.

Nhóm 39: Đóng gói; lưu trữ hàng hóa; du lịch.

Nhóm 41: Đào tạo; giải trí, tổ chức các hoạt động thể thao và văn hóa; các dịch vụ về giáo dục người hoặc dạy thú dưới mọi hình thức; các dịch vụ có mục đích chính là giải trí, vui chơi hoặc tiêu khiển cho mọi người.

Nhóm 42: Các dịch vụ nghiên cứu và phân tích công nghiệp; thiết kế và phát triển phần cứng và phần mềm máy tính; các dịch vụ của các kỹ sư thực hiện các đánh giá, ước tính, nghiên cứu và báo cáo trong các lĩnh vực khoa học và công nghệ; dịch vụ về máy tính để bảo vệ phần mềm.

Nhóm 45: Dịch vụ pháp lý; dịch vụ an ninh nhằm bảo vệ người và tài sản; các dịch vụ cá nhân và xã hội được cung cấp bởi người khác phục vụ cho các nhu cầu thiết yếu cá nhân; các dịch vụ được cung cấp bởi các luật sư cho các cá nhân, tập thể, tổ chức và doanh

## CÔNG BÁO SỞ HỮU CÔNG NGHIỆP SỐ 327 TẬP A (06.2015)

ngành; các dịch vụ điều tra và theo dõi liên quan đến an toàn cho người và chủ thể; các dịch vụ cho các cá nhân liên quan đến các sự kiện xã hội như dịch vụ hộ tống, dịch vụ hôn lễ, dịch vụ tang lễ.

- (210) **4-2014-13078** (220) 11.06.2014  
(441) 25.06.2015  
(540)  (531) 24.9.1; 4.3.3; 5.7.21  
(591) Đỏ, vàng, trắng, xanh, tím  
(731) CÔNG TY TNHH PHONG CÁCH SỐNG HIỆN ĐẠI (VN)  
246 Lý Tự Trọng, phường Bến Thành, quận 1, thành phố Hồ Chí Minh  
(740) Văn phòng luật sư Phạm và Liên danh (PHAM & ASSOCIATES)

(511) Nhóm 31: Rau và quả tươi như là mít, thanh long, chôm chôm, xoài, măng cụt, sầu riêng.

- (210) **4-2014-13113** (220) 12.06.2014  
(441) 25.06.2015  
(540)  (531) A5.5.20; A5.5.21  
(591) Vàng, cam nhạt, cam đậm, đỏ nhạt, đỏ đậm, đỏ tím, đỏ nhạt, đỏ đậm, xanh dương nhạt, xanh dương đậm, xanh lá đậm, xanh lá nhạt, đen  
(731) CHÂU HỒNG ANH (VN)  
38/4 Nơ Trang Long, quận Bình Thạnh, thành phố Hồ Chí Minh

(511) Nhóm 02: Các loại sơn như sơn dầu, sơn nước, sơn tĩnh điện.

Nhóm 16: Thiết bị, dụng cụ cầm tay sử dụng trong ngành sơn như cọ, con lăn.

Nhóm 41: Các khóa đào tạo về lĩnh vực sơn.

- (210) **4-2014-14698** (220) 27.06.2014  
(441) 25.06.2015  
(540)  (531) 1.15.23; 26.1.6; A26.11.12  
(591) Đỏ, đen, vàng, trắng  
(731) CÔNG TY TNHH KONIGIN GERMANY (VN)  
Số 262 Tôn Đức Thắng, phường Hàng Bột, quận Đống Đa, thành phố Hà Nội  
(740) Công ty TNHH Trí Việt và Cộng sự (TRI VIET & ASSOCIATES CO.,LTD.)



## CÔNG BÁO SỞ HỮU CÔNG NGHIỆP SỐ 327 TẬP A (06.2015)

---

(511) Nhóm 11: Bếp nấu ăn; máy hút mùi dùng cho nhà bếp; thiết bị và dụng cụ để nấu nướng; lò vi sóng; chảo áp suất dùng điện; lò nướng dùng điện; nồi cơm điện; nồi áp suất dùng điện; bình đun nước siêu tốc dùng điện; bếp nướng dùng điện; bếp lẩu nướng dùng điện; máy lọc nước dùng điện; bếp âm (dùng điện); bếp điện từ.

---

(210) **4-2014-16522**

(540)



(220) 18.07.2014

(441) 25.06.2015

(531) 26.1.2

(591) Xanh nước biển, trắng

(731) CÔNG TY TNHH THIẾT BỊ HỒNG ĐĂNG (VN)

Ki ốt số 1 - 190 đường Trường Chinh, phường Khương Mai, quận Thanh Xuân, thành phố Hà Nội

(511) Nhóm 07: Máy móc xây dựng, máy khai thác, nâng hạ vận chuyển.

Nhóm 19: Vật liệu xây dựng không bằng kim loại; đá xỉ; bê tông; cấu kiện xây dựng bằng bê tông; trần (nhà) không bằng kim loại; đá để xây dựng; sỏi cuội; đất sét; vật liệu chịu lửa; vữa dùng cho xây đường; thạch anh; xỉ (vật liệu xây dựng); phụ gia cho vật liệu xây dựng.

Nhóm 35: Buôn bán thiết bị khai thác và chế biến khoáng sản, thiết bị nâng hạ và vận chuyển, các loại động cơ, hộp số, vật liệu xây dựng.

Nhóm 42: Dịch vụ tư vấn thiết kế máy và dây chuyền sản xuất máy xây dựng, máy khai thác, nâng hạ vận chuyển.

---

(210) **4-2014-17075**

(540)



(220) 24.07.2014

(441) 25.06.2015

(531) 26.3.1; 26.3.23

(591) Xanh, đen

(731) CÔNG TY CỔ PHẦN KIẾN TRÚC XÂY DỰNG BÌNH MINH (VN)

Số 142 tổ 4, khu Mỗ Lao, phường Mộ Lao, quận Hà Đông, thành phố Hà Nội

(740) Công ty TNHH Đại Tín và Liên Danh (DAITIN AND ASSOCIATES CO.,LTD)

(511) Nhóm 06: Cửa ra vào bằng kim loại; khung cửa bằng kim loại; phụ kiện lắp ráp cửa ra vào bằng kim loại; tấm cửa bằng kim loại; tay nắm cửa bằng kim loại; bộ phận bằng sắt cho cửa.

---

CÔNG BÁO SỞ HỮU CÔNG NGHIỆP SỐ 327 TẬP A (06.2015)

---

(210) **4-2014-17350**

(220) 29.07.2014

(540)

(441) 25.06.2015

**KHAI HOAN GLASS**

(731) CÔNG TY TNHH SẢN XUẤT -  
THƯƠNG MẠI KHẢI HOÀN (VN)  
Số 36, đường số 6, khu công nghiệp Sóng  
Thần 2, huyện Dĩ An, tỉnh Bình Dương

(511) Nhóm 12: Kính xe ô tô.

---

(210) **4-2014-18212**

(220) 07.08.2014

(540)



(441) 25.06.2015

(531) 26.4.2; 26.1.1; 3.9.1; 26.13.25

(591) Vàng, đen, đỏ, trắng

(731) CÔNG TY TNHH THƯƠNG MẠI VÀ  
ĐẦU TƯ VIỆT XANH (VN)  
24 đường 76, phường 10, quận 6, thành  
phố Hồ Chí Minh

(511) Nhóm 29: Nước mắt

---

(210) **4-2014-18214**

(220) 07.08.2014

(540)



(441) 25.06.2015

(531) 26.1.2; 26.1.6; 26.13.25

(731) CÔNG TY TRÁCH NHIỆM HỮU HẠN  
XÂY DỰNG THƯƠNG MẠI DỊCH VỤ  
VẠN THÀNH AN (VN)  
Số 22 Đường 19B, khu phố 2, phường  
Bình An, quận 2, thành phố Hồ Chí  
Minh

(511) Nhóm 09: Phần mềm máy tính (ghi sẵn); phần mềm điện thoại di động (ghi sẵn).

Nhóm 35: Mua bán phần mềm máy tính (ghi sẵn); mua bán phần mềm điện thoại di động (ghi sẵn).

Nhóm 42: Thiết kế phần mềm máy tính; thiết kế hệ thống máy tính; cập nhật phần mềm máy tính; lập trình máy tính.

---

CÔNG BÁO SỞ HỮU CÔNG NGHIỆP SỐ 327 TẬP A (06.2015)

---

(210) **4-2014-19548**  
(300) 14052354 21.02.2014 CN  
(540)

**DEFINITIVE**

(220) 20.08.2014  
(441) 25.06.2015  
(591) Trắng, ghi xám  
(731) CYCLEUROPE INDUSTRIES SAS (FR)  
161, rue Gabriel Péri, 10100 ROMILLY SUR SEINE, France  
(740) Công ty Cổ phần Sở hữu công nghiệp INVESTIP (INVESTIP)

(511) Nhóm 12: Xe đạp hoặc xe mô tô; xe đạp; xe đạp điện; khung xe đạp.

---

(210) **4-2014-20634**  
(540)



(220) 03.09.2014  
(441) 25.06.2015  
(531) A5.3.15; 1.15.15  
(591) Xanh đậm, xanh dương  
(731) CÔNG TY CỔ PHẦN SẢN XUẤT VÀ PHÁT TRIỂN CÔNG NGHỆ Á CHÂU (VN)  
16D KBT Thạnh Xuân, Hà Huy Giáp, phường Thạnh Xuân, quận 12, thành phố Hồ Chí Minh

(511) Nhóm 05: Tã giấy cho trẻ em (dùng một lần).

Nhóm 16: Khăn giấy ướt; khăn giấy.

---

(210) **4-2014-21315**  
(540)



(220) 10.09.2014  
(441) 25.06.2015  
(531) A1.1.10; 26.1.1; 3.9.1; A5.11.11; 5.11.1; A3.9.24  
(591) Đỏ cam, xanh, đen, trắng  
(731) VÕ THỊ HỒNG THẨM (VN)  
257, khu phố 2, thị trấn Đông Thành, huyện Đức Huệ, tỉnh Long An  
(740) Công ty TNHH Sở hữu trí tuệ AL Nguyễn (ALNGUYEN IP CO.,LTD.)

(511) Nhóm 29: Mắm chua; thịt chua.

---

**CÔNG BÁO SỞ HỮU CÔNG NGHIỆP SỐ 327 TẬP A (06.2015)**

---

(210) **4-2014-21944**

(220) 17.09.2014

(540)



(441) 25.06.2015

(731) CHUNCHEON DAKGALBI FARMING ASSOCIATION (KR)

661 - 11, Hyoja 1-dong Chuncheon-si, Gangwon-do, Korea

(740) Công ty TNHH Vũ Gia và cộng sự (VUGIA&PARTNERS CO., LTD)

(511) Nhóm 43: Nhà hàng chuyên món gà (sườn gà) chiên ướp gia vị, chuỗi nhà hàng chuyên món gà (sườn gà) chiên ướp gia vị; nhượng quyền thương mại nhà hàng chuyên món gà (sườn gà) chiên ướp gia vị; quán rượu nhỏ; nhà hàng ăn uống; quán ăn tự phục vụ, dịch vụ cung cấp thức ăn do nhà hàng thực hiện; dịch vụ nhà hàng ăn uống phục vụ mang đi.

---

(210) **4-2014-22531**

(220) 23.09.2014

(540)

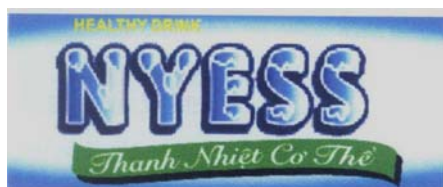

(441) 25.06.2015

(531) 26.1.6; 1.15.15; 25.3.1

(591) Trắng, vàng, xanh lá cây, xanh da trời

(731) PT. ERELA (IN)

Jln. Erlangga Raya No. 9 - 11 - 14 - 26 Semarang - 50241 Jawa Tengah - Indonesia

(740) Công ty TNHH MASTERBRAND (MASTERBRAND)

(511) Nhóm 05: Đồ uống dùng cho mục đích y tế; đồ uống có lợi cho sức khỏe, tăng cường sức đề kháng; đồ uống thanh nhiệt cơ thể.

Nhóm 32: Đồ uống có lợi cho sức khỏe (không phải là thuốc); bột dùng làm đồ uống có ga; đồ uống không chứa cồn, đồ uống làm từ nước ép trái cây không chứa cồn; nước uống có ga.

Nhóm 35: Mua bán đồ uống, nước đóng chai, nước giải khát, nước uống thanh nhiệt cơ thể, nước uống có ga, nước ép trái cây, nước hoa quả, thực phẩm chức năng, bia, rượu các loại.

---

(210) **4-2014-23416**

(220) 01.10.2014

(540)



(441) 25.06.2015

(531) A7.1.11; 7.1.24

(731) CÔNG TY TNHH CÔNG NGHỆ NGÔI NHÀ THÔNG MINH BKAV SMARTHOME (VN)

Số 19/82 Phạm Ngọc Thạch, phường Quang Trung, quận Đống Đa, thành phố Hà Nội

(511) Nhóm 07: Robot hút bụi tự động; robot quan sát nhà cửa.

Nhóm 09: Máy tính; bảng điện tử; phần mềm máy tính (ghi sẵn); hệ thống màn hình rèm tự động dùng điện; dây phơi tự động dùng điện; hệ thống cửa tự động (sử dụng điện năng); khóa cửa điện tử; thiết bị hẹn giờ và nhắc việc bằng giọng nói; máy chấm công: máy chấm công bằng thẻ, máy chấm công bằng vân tay hoặc bằng cảm biến khác; thẻ điện tử RFID (dùng cho mục đích nhận dạng đối tượng bằng sóng vô tuyến); cổng tự động (sử dụng điện năng); thiết bị điện tử điều khiển không gian; hàng rào điện tử; thiết bị cảm biến dùng để kiểm soát điều kiện sống (kiểm soát nhiệt độ, độ ẩm, độ sạch của không khí); thiết bị điện tử điều khiển việc cho cá ăn tự động và cung cấp oxy tự động cho cá; thiết bị điện tử điều khiển việc cung cấp thức ăn tự động cho vật nuôi trong nhà; hệ thống pin dùng năng lượng mặt trời; thiết bị giải trí trung tâm; hệ thống âm thanh đa vùng; thiết bị ti vi thông minh; thiết bị giải mã tín hiệu ti vi; thiết bị cảnh báo rò gas và khóa gas tự động; thiết bị bật tắt đèn cảm ứng điều khiển từ xa; thiết bị truyền phát tín hiệu không dây; thiết bị công tắc điều khiển từ xa; ổ cắm hẹn giờ; thiết bị quản lý năng lượng; bảng điều khiển cảm ứng; công tắc cảm ứng; thiết bị cảm biến khí CO<sub>2</sub>; cảm biến môi trường (nhiệt độ, độ ẩm, ánh sáng); thiết bị mở rộng mạng hệ thống SmartHome; thiết bị kết nối trung tâm hệ thống SmartHome; bộ điều khiển rèm màn hình cảm ứng; thiết bị điều khiển hồng ngoại; thiết bị cảm biến khí gas; thiết bị báo khói; thiết bị cảnh báo an ninh; ổ cắm có điều khiển; thiết bị cảm biến kính vỡ; thiết bị cảm biến mở cửa; thiết bị kiểm soát ra vào ACS; thiết bị điều khiển đóng mở tự động chạy bằng điện; thiết bị cảm biến đột nhập; thiết bị cảm biến mưa, chất lỏng; dây phơi tự động (chạy bằng điện).

Nhóm 11: Thiết bị xả nước cảm ứng bồn tiểu; vòi xả nước cảm ứng; máy sấy tay (dùng trong nhà vệ sinh); thiết bị cảm ứng phân phối giấy tự động (thiết bị vệ sinh); thiết bị cảm ứng cung cấp xà phòng tự động (thiết bị vệ sinh); quạt thông gió; đèn điện cảm ứng; thiết bị xịt phòng tự động; nắp bồn cầu tự động; thiết bị nhả kem đánh răng tự động; đèn ốp trần cảm ứng; đèn ngủ cảm ứng; hệ thống tưới nước tự động.

Nhóm 21: Thùng rác (có mắt thân cảm ứng tự động đóng mở nắp).

Nhóm 35: Mua bán: máy tính, bảng điện tử, phần mềm máy tính (ghi sẵn), hệ thống màn hình rèm tự động dùng điện, dây phơi tự động dùng điện, hệ thống cửa tự động (sử dụng điện năng), khóa cửa điện tử, thiết bị hẹn giờ và nhắc việc bằng giọng nói, máy chấm công, máy chấm công bằng thẻ hoặc bằng cảm biến khác, máy chấm công bằng vân tay, thẻ RFID, công tự động (sử dụng điện năng), thiết bị điện tử điều khiển không gian, hàng rào điện tử, thiết bị cảm biến dùng để kiểm soát điều kiện sống (kiểm soát nhiệt độ, độ ẩm, độ sạch của không khí), thiết bị chăm sóc bể cá tự động, thiết bị cung cấp thức ăn tự động cho vật nuôi trong nhà, hệ thống pin dùng năng lượng mặt trời, thiết bị giải trí trung tâm, hệ thống âm thanh đa vùng, thiết bị ti vi thông minh, thiết bị giải mã tín hiệu ti vi, thiết bị xả nước cảm ứng bồn tiểu, vòi xả nước cảm ứng, máy sấy tay (được gắn cố định trong phòng rửa mặt hoặc nhà vệ sinh), thiết bị nhả giấy tự động, thiết bị xịt xà phòng tự động, quạt thông gió, đèn điện cảm ứng, nắp bồn cầu tự động, thiết bị nhả kem đánh răng tự động, thiết bị cảnh báo rò gas và khóa gas tự động, thiết bị bật tắt đèn cảm ứng điều khiển từ xa, thiết bị truyền phát tín hiệu không dây, hàng rào điện tử bảo vệ tòa nhà cảnh báo đột nhập, thiết bị công tắc điều khiển từ xa, đèn ốp trần cảm ứng, đèn ngủ cảm ứng, ổ cắm hẹn giờ, thiết bị quản lý năng lượng, bảng điều khiển cảm ứng, công tắc cảm ứng, thiết bị cảm biến khí CO<sub>2</sub>, cảm biến môi trường (nhiệt độ, độ ẩm, ánh sáng), thiết bị mở rộng mạng hệ thống SmartHome, thiết bị kết nối trung tâm hệ thống SmartHome, bộ điều khiển rèm màn hình cảm ứng, thiết bị điều khiển hồng ngoại, thiết bị cảm biến khí gas, thiết

## CÔNG BÁO SỞ HỮU CÔNG NGHIỆP SỐ 327 TẬP A (06.2015)

---

bị báo khói, thiết bị cảnh báo an ninh, ổ cắm có điều khiển, thiết bị cảm biến kính vỡ, thiết bị cảm biến mở cửa, thiết bị kiểm soát vào ra ACS, thiết bị điều khiển đóng mở cửa tự động, thiết bị cảm biến đột nhập, thiết bị cảm biến mưa, thiết bị cảm biến chất lỏng, hệ thống dây phơi tự động, tưới cây tự động, hệ thống nông nghiệp thông minh, hệ thống tưới cây thông minh, thùng rác (có mắt thần tự động mở nắp), robot hút bụi tự động, robot quan sát nhà cửa.

---

(210) **4-2014-23908**

(540)



(220) 06.10.2014

(441) 25.06.2015

(531) A26.11.12; 26.3.23; 26.1.2

(591) Trắng, vàng đỏ, xanh lá cây

(731) CÔNG TY CỔ PHẦN DẦU CÁ CHÂU Á (VN)

Quốc lộ 80, ấp An Thạnh, xã Bình Thành, huyện Lấp Vò, tỉnh Đồng Tháp

(511) Nhóm 01: Phân bón.

Nhóm 06: Sắt, thép, gang.

Nhóm 29: Dầu ăn.

Nhóm 30: Bột gạo.

Nhóm 35: Buôn bán phân bón, thực phẩm, nông lâm sản, thức ăn gia súc gia cầm thủy sản; mua bán vật liệu thiết bị trong xây dựng.

Nhóm 36: Kinh doanh bất động sản.

Nhóm 37: Xây dựng công trình, xây dựng nhà các loại, xây dựng công trình giao thông; khai thác quặng kim loại.

Nhóm 39: Vận tải hàng hóa đường thủy nội địa, dịch vụ kho bãi và lưu giữ hàng hóa, bốc xếp hàng hoá.

Nhóm 44: Nuôi trồng thủy sản, trồng lúa, trồng cây ăn quả, trồng rừng và chăm sóc rừng, trồng cây cao su, trồng cây hạt có dầu.

---

(210) **4-2014-24117**

(540)

**VILO**

(220) 08.10.2014

(441) 25.06.2015

(731) NGUYỄN ĐÌNH VINH (VN)

124, tổ 40 Hào Nam, phường Ô Chợ Dừa, quận Đống Đa, thành phố Hà Nội

(740) Công ty TNHH Trần Hữu Nam và Đồng sự (TRAN H.N & ASS.)

## CÔNG BÁO SỞ HỮU CÔNG NGHIỆP SỐ 327 TẬP A (06.2015)

(511) Nhóm 17: Vật liệu cách điện, cách nhiệt, cách ly; chất cách điện, cách nhiệt, cách ly.

Nhóm 21: Vật liệu dùng để làm bàn chải; dụng cụ lau chùi vận hành bằng tay; xơ rối để làm sạch; thùng rác; miếng cọ rửa; bàn chải cọ rửa; bọt biển dùng để kỳ da; bàn chải vệ sinh; bọt biển dùng để vệ sinh; dụng cụ dùng để vệ sinh.

(210) **4-2014-24230**

(220) 09.10.2014

(300) 573132

25.04.2014 PE

(441) 25.06.2015

(540)



(531) 26.1.1; 26.4.2; 25.5.2

(591) Trắng, đỏ, đen

(731) CTBAT INTERNATIONAL CO. LIMITED (HK)

29th Floor, Oxford House, Taikoo Place, 979 King's Road, Island East, Hong Kong

(740) Công ty TNHH Sở hữu công nghiệp Sao Bắc Đẩu (SAO BAC DAU IP COM.,LTD)

(511) Nhóm 34: Thuốc lá điếu; thuốc lá; các sản phẩm thuốc lá cụ thể là thuốc lá để hút, thuốc lá sợi, thuốc lá để nhai, thuốc lá cuốn từ lá thuốc lá, thuốc lá để hít; vật dụng cho người hút thuốc cụ thể là hộp đựng thuốc lá không bằng kim loại quý, gạt tàn thuốc lá không bằng kim loại quý, tẩu hút thuốc lá không bằng kim loại quý; bật lửa dùng cho người hút thuốc lá, diêm.

(210) **4-2014-24639**

(220) 14.10.2014

(540)



(441) 25.06.2015

(531) 26.1.1; 26.11.3

(731) TRUNG TÂM KỸ THUẬT TIÊU CHUẨN ĐO LƯỜNG CHẤT LƯỢNG 3 (VN)

49 Pasteur, phường Nguyễn Thái Bình, quận 1, thành phố Hồ Chí Minh

(511) Nhóm 09: Cân tiểu ly; cân (cân đòn bẩy); thiết bị và dụng cụ hóa học; thiết bị sắc ký cho phòng thí nghiệm sử dụng; đèn buồng tối (nhiếp ảnh); buồng tối (nhiếp ảnh); buồng giảm áp; giá phơi ráo sau khi rửa ảnh dùng trong nhiếp ảnh; giá hong khô (nhiếp ảnh); thiết bị phân tích thực phẩm; khung cho phim ảnh dương bản; lò nung để sử dụng trong phòng thí nghiệm; đồ đặc đặc chủng cho phòng thí nghiệm; đồng hồ đo khí (dụng cụ đo đặc); thiết bị để làm láng bản in ảnh; thiết bị chỉ báo độ dốc, bảng chỉ báo độ dốc; thước (dụng cụ đo); khay thí nghiệm; tỷ trọng kế sữa, dụng cụ đo tỷ trọng sữa; đèn phòng tối (nhiếp ảnh); máy móc và dụng cụ để thử nghiệm vật liệu; thiết bị đo, dụng cụ đo; thiết bị đo chính xác; thiết bị đo áp suất; ống nghiệm; thiết bị thử nghiệm không dùng cho mục đích y tế; quả cân.

Nhóm 35: Kinh doanh (mua bán), xuất khẩu, nhập khẩu các chuẩn đo lường, chất chuẩn, dụng cụ và thiết bị đo lường, trang thiết bị phân tích và thử nghiệm; nghiên cứu kinh doanh; giới thiệu sản phẩm, trưng bày sản phẩm; thông tin kinh doanh; marketing; nghiên cứu thị trường; dịch vụ nghiên cứu tiếp thị; quan hệ công chúng; quảng cáo; quảng cáo trên truyền hình.

Nhóm 37: Tư vấn xây dựng; thông tin về xây dựng; lắp đặt và sửa chữa thiết bị điện; lắp đặt và sửa chữa các thiết bị làm lạnh; khử nhiễu cho các thiết bị điện; lắp đặt, bảo dưỡng và sửa chữa máy móc; lắp đặt và bảo dưỡng đường ống dẫn.

Nhóm 41: Tổ chức và điều khiển hội thảo, sắp xếp và tiến hành hội thảo; tổ chức và điều khiển hội nghị chuyên đề, sắp xếp và tiến hành hội nghị chuyên đề; huấn luyện (đào tạo); khoá đào tạo từ xa; dịch vụ dạy dỗ, dịch vụ hướng dẫn, giảng dạy; cho thuê sách, thư viện cho thuê; giảng dạy; xuất bản văn bản, không bao gồm những bài quảng cáo; đào tạo thực hành (thao diễn), đào tạo thực hành (thao tác thử); đào tạo lại nghề; sắp xếp và tiến hành hội thảo (đào tạo), tổ chức và điều khiển hội thảo (đào tạo); đào tạo, hướng dẫn áp dụng các hệ thống quản lý, công cụ, giải pháp kỹ thuật để cải tiến và nâng cao năng suất chất lượng; đào tạo chuyên gia đánh giá các hệ thống quản lý, năng suất chất lượng; đào tạo về kỹ thuật thí nghiệm, kiểm định viên và kỹ thuật viên đo lường; huấn luyện an toàn lao động, an toàn vệ sinh lao động; đào tạo cán bộ kiểm tra chất lượng (KCS).

Nhóm 42: Phân tích cho lĩnh vực khai thác dầu mỏ; nghiên cứu về vi khuẩn; nghiên cứu sinh học; dịch vụ ngành hoá; lập trình máy tính; dịch vụ cài đặt phần mềm máy tính; bảo trì phần mềm máy tính, cập nhật phần mềm máy tính; tư vấn phần mềm máy tính; thiết kế phần mềm máy tính; phân tích hệ thống máy tính; thiết lập các bản vẽ xây dựng; tạo lập và duy trì trang web, tạo lập và duy trì trang tin điện tử, chuyển đổi dữ liệu máy tính và dữ liệu của chương trình máy tính (không phải là chuyển đổi vật lý); dịch vụ ứng dụng kiến thức khoa học vào việc thiết kế, xây dựng và điều hành máy móc, các dịch vụ công cộng như đường, cầu..., thiết bị điện, hoá chất....; dịch vụ phòng thí nghiệm khoa học; phân tích cho lĩnh vực khai thác dầu mỏ; nghiên cứu vật lý; cung cấp thông tin khoa học, tham vấn và tư vấn liên quan đến giảm thiểu lượng phát thải các-bon đioxit; nghiên cứu sinh học, dịch vụ nghiên cứu và triển khai; dịch vụ nghiên cứu trong lĩnh vực bảo vệ môi trường; trắc địa; đo đạc đất đai; thử nghiệm vải; thử nghiệm xe cộ (kiểm tra trên đường), phân tích nước; dịch vụ nghiên cứu và phát triển công nghệ, ứng dụng kỹ thuật, khoa học và công nghệ trong lĩnh vực tiêu chuẩn đo lường, năng suất và chất lượng sản phẩm; giám định tình trạng hư hại, khuyết tật của vật liệu, cấu kiện, linh kiện, sản phẩm; chứng nhận hệ thống quản lý chất lượng; thử nghiệm về chất lượng, an toàn và kỹ thuật an toàn của sản phẩm, hàng hóa; kiểm định, hiệu chuẩn, thử nghiệm phương tiện đo, chuẩn đo lường; dịch vụ thử nghiệm thành thạo; giám sát hàn, chứng nhận quy trình hàn và tay nghề thợ hàn.

(210) **4-2014-25050**

(220) 17.10.2014

(441) 25.06.2015

(540)

(531) A5.1.16; A5.11.5; 2.9.1

(591) Đỏ, trắng

(731) SAMYANG FOODS CO., LTD (KR)  
104, Opaesan-ro 3-gil, Seongbuk-gu,  
Seoul, Korea



(740) Công ty TNHH T&T INVENMARK Sở  
hữu trí tuệ Quốc tế (T&T INVENMARK  
CO., LTD.)



**CÔNG BÁO SỞ HỮU CÔNG NGHIỆP SỐ 327 TẬP A (06.2015)**

---

(511) Nhóm 30: Mì; mì ăn liền; thức ăn làm từ mì.

---

(210) **4-2014-25058**

(540)



(220) 17.10.2014

(441) 25.06.2015

(531) 1.5.1; 26.3.1; 2.1.14

(591) Đỏ, xanh nước biển, trắng, đen

(731) PADI AMERICAS, INC. (US)

30151 Tomas Street, Rancho Santa Margarita, California 92688, U.S.A

(740) Công ty TNHH Sở hữu trí tuệ Vàng (GINTASSET CO., LTD.)

(511) Nhóm 16: Tạp chí; sách hướng dẫn của giáo viên; sách giáo khoa; sổ tay hướng dẫn; bảng biểu bằng giấy; cuốn sách mỏng; sổ tay hướng dẫn cách lặn có mang bình dưỡng khí và giữ an toàn khi ở dưới nước; đề can; áp phích quảng cáo và kẹp tài liệu để lưu hồ sơ học sinh (đồ dùng văn phòng).

Nhóm 41: Cung cấp trang thiết bị hướng dẫn cách lặn và giữ an toàn dưới nước và dịch vụ hướng dẫn cách lặn dưới nước và giữ an toàn dưới nước bao gồm việc hướng dẫn sử dụng dụng cụ thở độc lập dưới nước; dịch vụ giải trí cụ thể là tổ chức các buổi biểu diễn lặn.

---

(210) **4-2014-25059**

(540)



(220) 17.10.2014

(441) 25.06.2015

(531) 1.5.1; 2.1.14; 26.3.1

(591) Đỏ, xanh nước biển, trắng, đen

(731) PADI AMERICAS, INC. (US)

30151 Tomas Street, Rancho Santa Margarita, California 92688, U.S.A

(740) Công ty TNHH Sở hữu trí tuệ Vàng (GINTASSET CO., LTD.)

(511) Nhóm 16: Tạp chí; sách hướng dẫn của giáo viên; sách giáo khoa; sổ tay hướng dẫn; bảng biểu bằng giấy; cuốn sách mỏng; sổ tay hướng dẫn cách lặn có mang bình dưỡng khí và giữ an toàn khi ở dưới nước; đề can; áp phích quảng cáo và kẹp tài liệu để lưu hồ sơ học sinh (đồ dùng văn phòng).

Nhóm 41: Cung cấp trang thiết bị hướng dẫn cách lặn và giữ an toàn dưới nước và dịch vụ hướng dẫn cách lặn dưới nước và giữ an toàn dưới nước bao gồm việc hướng dẫn sử dụng dụng cụ thở độc lập dưới nước; dịch vụ giải trí cụ thể là tổ chức các buổi biểu diễn lặn.

---

**CÔNG BÁO SỞ HỮU CÔNG NGHIỆP SỐ 327 TẬP A (06.2015)**

---

- (210) **4-2014-25097** (220) 17.10.2014  
(441) 25.06.2015  
(540) (531) 26.1.2; 26.3.1; 26.1.4; 14.1.13  
(591) Xanh da trời, xám  
(731) **CÔNG TY CỔ PHẦN ĐĂNG QUANG (VN)**  
Tổ dân phố số 13, thị trấn Nam Giang, huyện Nam Trực, tỉnh Nam Định  
(740) Công ty TNHH Tư vấn Đầu tư và Sở hữu trí tuệ SPVN (SPVN INVEST & I.P Co.,LTD.)
- (511) Nhóm 12: Nhông, xích xe máy.
- 

- (210) **4-2014-25546** (220) 23.10.2014  
(441) 25.06.2015  
(540) (531) 26.1.1  
(591) Xanh dương  
(731) **CÔNG TY TRÁCH NHIỆM HỮU HẠN DY BEND VINA (VN)**  
Số 21, đường số 3, khu công nghiệp Việt Nam-Singapore II, phường Hòa Phú, thành phố Thủ Dầu Một, tỉnh Bình Dương  
(740) Công ty TNHH Một thành viên Kim Bắc Việt (KIBVI Co., LTD.)
- (511) Nhóm 35: Mua bán, nhập khẩu ống dẫn và ống bằng kim loại, ống nối bằng kim loại, vật liệu xây dựng bằng kim loại.
- 

- (210) **4-2014-25665** (220) 23.10.2014  
(441) 25.06.2015  
(540) (731) **AEGIS TRADEMARKS BV (NL)**  
Moermanskkade 85 NL-1031 BC Amsterdam The Netherlands  
(740) Công ty TNHH Quốc tế D & N (D&N INTERNATIONAL CO.,LTD.)
- (511) Nhóm 09: Phần mềm máy tính; phần cứng máy tính; thiết bị ngoại vi máy vi tính; hệ thống và thiết bị liên lạc nội bộ; máy, thiết bị và dụng cụ dùng cho việc truyền, nhận, đồng bộ hóa, hiển thị, lưu trữ dữ phòng, theo dõi, kiểm soát, chia sẻ, mã hóa, truy cập, truy cập từ xa, tạo lập, thu thập, lưu giữ, bảo mật, loại bỏ, truyền, phát tán, định vị, sắp xếp hoặc nói cách khác là sử dụng dữ liệu, giọng nói, truyền thông đa phương tiện, âm thanh, hình ảnh, âm nhạc, ảnh chụp, hình vẽ, vi-đê-ô, văn bản, đồ họa hoặc dữ liệu khác, gồm cả các dữ liệu trên mạng máy tính toàn cầu; phần mềm máy tính dùng cho việc truyền phát, thu, đồng bộ hóa, hiển thị, lưu trữ dữ phòng, theo dõi, kiểm soát, chia sẻ, mã

hóa, truy cập, truy cập từ xa, tạo lập, thu thập, lưu giữ, bảo mật, loại bỏ, truyền, phát tán, định vị, sắp xếp hoặc nói cách khác là sử dụng dữ liệu, giọng nói, truyền thông đa phương tiện, âm thanh, hình ảnh, âm nhạc, ảnh chụp, hình vẽ, vi-đê-ô, văn bản, đồ họa hoặc dữ liệu khác, gồm cả các dữ liệu trên mạng máy tính toàn cầu; phần mềm trò chơi máy vi tính, phần mềm máy tính để sử dụng cùng trò chơi điện tử và trò chơi trực tuyến; phần mềm máy tính có thể tải xuống được bao gồm phần mềm trò chơi máy vi tính; nội dung truyền thông điện tử và có thể tải xuống được, bao gồm vi-đê-ô và phim, các chương trình truyền hình và truyền thanh, trò chơi máy vi tính, âm nhạc, hình ảnh hoặc văn bản thông qua internet, đường dây điện thoại, cáp, kết nối không dây, truyền phát qua vệ tinh hoặc mặt đất; ấn phẩm điện tử có thể tải xuống được, bao gồm báo, tạp chí, sách, cảm nang, báo cáo, sách mỏng, bài viết và tài liệu quảng cáo, áp phích quảng cáo, ảnh chụp, tranh ảnh, phiếu mua hàng và thẻ điện tử có thể tải xuống được; thiết bị lưu trữ dữ liệu truyền thông; vật mang dữ liệu từ tính, quang học, âm thanh và hình ảnh bao gồm vật mang dữ liệu có chứa nội dung quảng cáo; dụng cụ truyền thông được ghi sẵn dữ liệu bao gồm băng ghi âm và băng ghi hình, đĩa nén, đĩa DVD, đĩa ghi âm thanh, bao gồm dụng cụ truyền thông đã được ghi sẵn dữ liệu có chứa nội dung quảng cáo; chương trình truyền hình và truyền thanh được ghi lại; thẻ thông minh; thẻ khách hàng trung hành; thẻ nhớ.

Nhóm 35: Quảng cáo; dịch vụ đại lý quảng cáo; dịch vụ quảng cáo trực tuyến; dịch vụ quảng cáo qua mạng xã hội; dịch vụ quảng cáo kỹ thuật số; quảng cáo qua internet theo hình thức trả phí trên mỗi lần nhấp chuột (quảng cáo Pay per click); tối ưu hóa công cụ tìm kiếm; tạo lập tư liệu quảng cáo; phổ biến các tư liệu quảng cáo (bài viết, tờ quảng cáo, mẫu vật); cho thuê tư liệu quảng cáo; cập nhật tư liệu quảng cáo; phổ biến các thông báo quảng cáo; quảng cáo ngoài trời; hỗ trợ quản lý kinh doanh; dịch vụ tư vấn của chuyên gia để nâng cao hiệu suất lao động; thông tin về thương mại; tư vấn tổ chức doanh nghiệp; khảo sát, phân tích và nghiên cứu thị trường, nghiên cứu và tư vấn nhằm vào thị trường cụ thể; dịch vụ lập danh sách địa chỉ thư; biên tập và hệ thống hóa dữ liệu vào cơ sở dữ liệu máy vi tính; marketing trực tiếp và gián tiếp cho hàng hóa và dịch vụ; thương lượng liên quan đến các giao dịch thương mại; hỗ trợ xử lý dữ liệu thống kê; hỗ trợ trong các giao dịch kinh tế của công ty; nghiên cứu hiệu quả của việc quảng cáo bằng thuật toán kinh tế; nghiên cứu cho mục đích kinh doanh; dịch vụ tư vấn kinh doanh chuyên nghiệp; quản lý tệp tin máy vi tính; tổ chức triển lãm cho mục đích thương mại và quảng bá; dự báo kinh tế; quảng cáo trên đài phát thanh, quảng cáo trên truyền hình; sản xuất các bản ghi âm thanh và hình ảnh cho mục đích quảng cáo; thiết lập trang nhật ký cá nhân trực tuyến, các video, ứng dụng, trò chơi và thông cáo báo chí cho mục đích quảng cáo; biên tập số liệu thống kê; dịch vụ đặt mua báo; nghiên cứu thị trường sử dụng các phương pháp nghiên cứu định lượng và định tính; mua dịch vụ của kênh truyền thông và lập kế hoạch truyền thông (là dịch vụ quảng cáo cụ thể là mua không gian và thời gian quảng cáo trên các kênh truyền thông và lập kế hoạch quảng cáo trên các kênh truyền thông); giới thiệu sản phẩm mới; dịch vụ cung cấp thông tin, lời khuyên và tư vấn liên quan đến các dịch vụ trên.

Nhóm 42: Thiết kế và phát triển hệ thống máy tính; dịch vụ tự động hóa kỹ thuật liên quan đến các ứng dụng dùng cho hệ thống máy tính sử dụng mạng diện rộng hoặc hệ thống máy tính sử dụng mạng nội bộ; dịch vụ kỹ thuật liên quan đến chương trình máy tính; quản lý hệ thống máy tính (ngoại trừ lắp đặt, sửa chữa và bảo trì); hỗ trợ trong việc sử dụng mạng máy tính; tư vấn kỹ thuật trong lĩnh vực máy tính; thiết kế và phát triển phần mềm máy tính; thiết kế và phát triển phần mềm ứng dụng cho các thiết bị di động; phát triển hệ thống máy tính liên quan tới cuộc thăm dò ý kiến và nghiên cứu thị trường; thiết kế các chương trình xử lý dữ liệu; thiết kế, phát triển và nghiên cứu trong việc sử

## CÔNG BÁO SỞ HỮU CÔNG NGHIỆP SỐ 327 TẬP A (06.2015)

---

dụng cơ sở dữ liệu máy tính, hướng dẫn sử dụng và trong việc hệ thống hóa thông tin trong các tập tin; dịch vụ thiết kế đồ họa; thiết kế trang web; tạo, chỉnh sửa và cập nhật nội dung trang web; nghiên cứu và thiết kế các sản phẩm mới và bao gói mới; dịch vụ cung cấp thông tin, cố vấn và tư vấn liên quan tới những dịch vụ kể trên.

---

(210) **4-2014-26023**

(540)



(220) 28.10.2014

(441) 25.06.2015

(531) A6.19.9; 26.1.1; 5.9.3; A5.11.2

(591) Đỏ, xanh lá cây, xanh cốm, vàng, xanh da trời, nâu, trắng

(731) HỘI NÔNG DÂN HUYỆN KIM THÀNH (VN)

Thị Trấn Phú Thái, huyện Kim Thành, tỉnh Hải Dương

(740) Công ty TNHH Sở hữu trí tuệ PADEMARK (PADEMARK CO.,LTD.)

(511) Nhóm 31: Củ đậu.

---

(210) **4-2014-26551**

(540)



(220) 03.11.2014

(441) 25.06.2015

(531) A1.1.12; A1.1.2; 26.1.1; 1.3.1

(591) Đen, nâu đỏ, trắng

(731) CÔNG TY TNHH DỊCH VỤ VÀ THƯƠNG MẠI NAM ÂN (VN)

52 Trương Định, phường 7, quận 3, thành phố Hồ Chí Minh

(511) Nhóm 35: Mua bán cà phê, chè, ca cao, các sản phẩm nông sản, lương thực, thực phẩm.

---

(210) **4-2014-27290**

(540)



(220) 10.11.2014

(441) 25.06.2015

(531) 1.15.23; 26.1.2; 1.13.1; 1.15.15; A5.3.13

(591) Xám, xanh dương, xanh lá cây

(731) CÔNG TY CỔ PHẦN DỊCH VỤ VIỆT NAM KHÔNG GIAN XANH (VN)

135/37/1 Nguyễn Hữu Cảnh, phường 22, quận Bình Thạnh, thành phố Hồ Chí Minh

(511) Nhóm 37: Dịch vụ vệ sinh nhà cửa và các công trình khác.

---

CÔNG BÁO SỞ HỮU CÔNG NGHIỆP SỐ 327 TẬP A (06.2015)

---

(210) 4-2014-27768

(540)



(220) 13.11.2014

(441) 25.06.2015

(531) 7.3.11; A26.11.8

(591) Đỏ, xanh đen, trắng, đỏ

(731) CÔNG TY CỔ PHẦN TRẦN DOÃN (VN)

539 Lê Trọng Tấn, phường Sơn Kỳ, quận Tân Phú, thành phố Hồ Chí Minh

(511) Nhóm 35: Bán buôn sản phẩm gỗ: sàn gỗ, bàn, ghế, giường, tủ, băng gỗ.

---

(210) 4-2014-27947

(641) 4-2012-11207

(540)



(220) 28.05.2012

(441) 25.06.2015

(531) 26.1.1; 26.4.4; A5.3.13; A5.3.14; 4.5.3

(731) CHANG JIE FOOD CO., LTD (TW)

No.14, Minquan St., Tucheng Dist., New Taipei City 236, Taiwan

(740) Công ty TNHH Dương và Trần (DUONG & TRAN CO., LTD)

(511) Nhóm 29: Sữa chua; đồ uống có sữa là thành phần chính có chứa thêm vi khuẩn lên men lac-to-ba-ci-lus (lactobacillus); đồ uống có sữa là thành phần chính có chứa thêm axit lactic; đồ uống có hương thơm với sữa là thành phần chính có chứa thêm axit lactic; sữa bột có chứa vi khuẩn tạo axit lactic; pho mát đã được lên men; pho mát dạng bột đã được lên men; pho mát dạng bột có chứa cazcin; pho mát dạng bột; sữa đã được lên men ở dạng cô đặc.

---

(210) 4-2014-28009

(540)

**Mc&partners®**

(220) 14.11.2014

(441) 25.06.2015

(731) CÔNG TY TNHH MC&PARTNERS (VN)

Số 8 ngõ 55 Hàm Long, phường Hàng Bài, quận Hoàn Kiếm, thành phố Hà Nội

(740) Công ty TNHH Tư vấn và Đầu tư BRANDLINK (BRANDLINK CO.,LTD.)

(511) Nhóm 42: Tư vấn kiến trúc; thiết kế kiến trúc; tư vấn và thiết kế nội thất; thiết kế đồ họa.

---

CÔNG BÁO SỞ HỮU CÔNG NGHIỆP SỐ 327 TẬP A (06.2015)

---

(210) **4-2014-28057**

(540)



(220) 17.11.2014

(441) 25.06.2015

(531) A5.3.15

(591) Xanh lá, đỏ, cam, vàng, trắng

(731) **HỘ KINH DOANH CƠ SỞ SẢN XUẤT THUỐC Y HỌC CỔ TRUYỀN KIM NGUYỄN ĐƯỜNG (VN)**  
3143 Phạm Thế Hiển, phường 7, quận 8, thành phố Hồ Chí Minh

(511) Nhóm 05: Thực phẩm chức năng.

---

(210) **4-2014-28159**

(300) 86/282,689 15.05.2014 US

(540)



(220) 17.11.2014

(441) 25.06.2015

(531) 26.1.1; 26.13.1

(591) Đen, xám

(731) **RESINATE TECHNOLOGIES, INC.**  
(US)  
Suite 230 801 W Ann Arbor Trail  
Plymouth MICHIGAN 481701694,  
U.S.A

(740) Công ty Cổ phần Sở hữu công nghiệp INVESTIP (INVESTIP)

(511) Nhóm 01: Chế phẩm hóa học được sử dụng trong sản xuất sơn và lớp phủ; hợp chất cao phân tử (polime) được sử dụng trong sản xuất các hàng hóa công nghiệp và thương mại; chất dẻo trùng hợp; nhựa polyalkylene terephthalate (PET) và polyol; nhựa và polyol bao gồm các sản phẩm tái sinh, cụ thể là, glycol, polyalkylene terephthalates, nhựa pôliurêtan, axit polylactic, và polyete, hợp chất cao phân tử (polime) và polyol để sử dụng trong lớp phủ, chất bịt kín, chất dính, màng, chất đàn hồi, bột công nghiệp, chất dẻo hóa, các ứng dụng lưu hóa bằng tia cực tím, các ứng dụng khoan và tách dầu mỏ, chất hoạt động bề mặt và nhựa dẻo nóng.

---

(210) **4-2014-28570**

(540)



(220) 20.11.2014

(441) 25.06.2015

(531) 18.3.2; 26.1.2

(731) **DOANH NGHIỆP TƯ NHÂN SẢN XUẤT CỌ SƠN THANH BÌNH (VN)**  
56/70 Dương Bá Trạc, phường 2, quận 8, thành phố Hồ Chí Minh

(740) Văn phòng luật sư Phạm và Liên danh (PHAM & ASSOCIATES)

(511) Nhóm 07: Dụng cụ, máy móc và thiết bị dùng trong xây dựng: súng khí nén để đùn ma tít, súng phun keo (hồ) dính, máy công cụ, súng phun sơn, máy sơn, súng phun dùng để sơn.

---

CÔNG BÁO SỞ HỮU CÔNG NGHIỆP SỐ 327 TẬP A (06.2015)

---

(210) **4-2014-28637**

(540)



(220) 21.11.2014

(441) 25.06.2015

(531) 2.9.1; 20.5.7

(731) CÔNG TY TNHH SẢN XUẤT THƯƠNG MẠI LẮP ĐẶT TRƯỜNG THỦY (VN)

76-78 đường số 53, phường Tân Quy, quận 7, thành phố Hồ Chí Minh

(740) Trung tâm Tư vấn phát triển thương hiệu và chất lượng (CBQ)

(511) Nhóm 09: Chip điện tử.

---

(210) **4-2014-29008**

(540)

**ZENDAA**

(220) 25.11.2014

(441) 25.06.2015

(731) CÔNG TY CỔ PHẦN THIẾT BỊ PETECO VIỆT NAM (VN)

Lô TT2, dãy A, ô số 10 Bắc Linh Đàm, phường Đại Kim, quận Hoàng Mai, thành phố Hà Nội

(740) Văn phòng luật sư Phạm và Liên danh (PHAM & ASSOCIATES)

(511) Nhóm 07: Dụng cụ cơ khí chạy điện bao gồm các công cụ máy móc chạy bằng điện năng và phụ kiện cụ thể là: máy khoan, máy mài, máy cắt, máy bảo, máy đánh ráp, máy cưa, máy đầm, máy hàn điện, búa điện, lưỡi cưa (bộ phận của máy), đá cắt (bộ phận của máy), đá mài (bộ phận của máy), mũi khoan (bộ phận của máy), đầu cặp máy khoan (bộ phận của máy), máy nổ, máy bơm, máy phát điện, máy nén khí.

---

(210) **4-2014-29055**

(540)

**MESSI**

(220) 25.11.2014

(441) 25.06.2015

(731) CÔNG TY CỔ PHẦN TẬP ĐOÀN ĐIỆN LẠNH ĐIỆN MÁY VIỆT ÚC (VN)

Tầng 5, tòa nhà Ocean Park, số 1 phố Đào Duy Anh, phường Phương Mai, quận Đống Đa, thành phố Hà Nội

(740) Công ty Luật TNHH IP MAX (IPMAX LAW FIRM)

(511) Nhóm 06: Dây kim loại thường; kẹp dây cáp và ống dẫn bằng kim loại; kết an toàn; tủ đựng dụng cụ bằng kim loại (tủ rỗng); thang bằng kim loại; hộp bằng kim loại thường.

Nhóm 07: Máy công cụ; máy lọc; máy sục khí; bộ làm nóng nước (bộ phận của máy); máy bơm; hệ thống hút bụi cho mục đích làm sạch; máy chế biến đồ uống có ga; máy ép trái cây dùng điện cho mục đích gia dụng; máy vắt trái cây dùng điện cho mục đích gia dụng; máy nghiền xay gia dụng chạy điện; lò ấp trứng; máy giặt; máy hút bụi chân không; máy rửa bát đĩa; máy trộn chạy bằng điện dùng cho gia đình; máy đánh trứng chạy điện dùng cho mục đích gia dụng; máy cắt bánh mỳ; máy làm xúc xích; máy bán hàng tự động.

Nhóm 08: Dụng cụ cầm tay thao tác thủ công; dao kéo; bộ đồ ăn (dao, thìa, đĩa); cái mở hộp có chức năng mở nút không hoạt động bằng điện; dao cạo; bàn là.

Nhóm 09: Máy tính; điện thoại; thiết bị đo; ti vi; máy nghe nhạc; máy ảnh; thiết bị báo chống trộm; máy thu thanh; đầu đĩa; ổ áp; camera; thiết bị điều chỉnh nhiệt.

Nhóm 11: Hệ thống chiếu sáng và thiết bị chiếu sáng bằng điện và năng lượng tái tạo; thiết bị sưởi ấm; thiết bị sinh hơi nước; hệ thống và thiết bị nấu nướng; hệ thống và thiết bị làm lạnh; hệ thống và thiết bị sấy; thiết bị và hệ thống thông gió (điều hoà không khí); thiết bị phân phối nước; thiết bị làm sạch nước; hệ thống và thiết bị vệ sinh; thiết bị điều hoà không khí, thiết bị lọc không khí; thiết bị khử mùi, không dùng cho cá nhân; thiết bị khử trùng; thiết bị làm nóng, lạnh nước dùng cho nhà tắm; quạt điện; bình đun nước nóng và làm lạnh tức thời để uống, chạy điện; thiết bị hâm nóng bình sữa chạy điện; ấm đun nước, dùng điện; ấm sắc thuốc, dùng điện; máy pha cà phê dùng điện; máy rang cà phê; máy làm sạch và khử độc thực phẩm rau quả, chạy điện; hệ thống và thiết bị làm đông lạnh sản phẩm; máy làm bánh mỳ; máy làm kem ăn.

Nhóm 20: Đồ đạc trong nhà; đồ đạc dùng trong trường học; đồ đạc dùng trong văn phòng; tác phẩm nghệ thuật bằng gỗ, sáp, thạch cao hoặc chất dẻo; bộ đồ cửa (không bằng kim loại); đồ đạc bằng kim loại.

Nhóm 21: Bộ đồ ăn (ngoài loại dao, thìa, đĩa); dụng cụ nhà bếp; lọ thủy tinh (đồ đựng); dụng cụ dùng để vệ sinh; xoong nồi không dùng điện; chảo rán không dùng điện; hộp đựng thức ăn; khay đựng thức ăn; chậu (đồ chứa đựng); cặp lông; nồi áp suất không dùng điện; thiết bị xay/ nghiền gia dụng không dùng điện; dụng cụ ép trái cây không dùng điện; thùng rác; dụng cụ mở nút chai; cối xay cà phê không dùng điện; đồ chứa đựng dùng cho gia dụng; vỉ đập muối không dùng điện; bộ đồ trà.

(210) **4-2014-29801**

(540)



(220) 02.12.2014

(441) 25.06.2015

(531) A5.5.21; A5.5.20; A26.11.12; A1.1.10

(591) Vàng cam, vàng, xanh lá cây, trắng, hồng nhạt, ghi nhạt, đen

(731) CÔNG TY CỔ PHẦN GAIA GARDEN (VN)  
Số 1 ngõ 108 đường Xuân Đình, phường Xuân Tảo, quận Bắc Từ Liêm, thành phố Hà Nội

(740) Công ty TNHH Sở hữu trí tuệ và Công nghệ Thủ đô (CAPITAL IP&T CO.LTD.)



## CÔNG BÁO SỞ HỮU CÔNG NGHIỆP SỐ 327 TẬP A (06.2015)

---

(511) Nhóm 05: Dược phẩm, thực phẩm chức năng, thực phẩm dinh dưỡng dùng trong y tế, nước súc miệng dùng cho mục đích y tế, dung dịch làm sạch khử khuẩn sát trùng dùng cho mục đích y tế, nước tắm thảo dược cho trẻ em dùng cho mục đích y tế.

---

(210) **4-2014-29802**

(540)



(220) 02.12.2014

(441) 25.06.2015

(531) A5.5.21; A5.5.20; A26.11.12; A5.3.13

(591) Vàng cam, vàng, trắng

(731) CÔNG TY CỔ PHẦN GAIA GARDEN (VN)

Số 1 ngõ 108 đường Xuân Đỉnh, phường Xuân Tảo, quận Bắc Từ Liêm, thành phố Hà Nội

(740) Công ty TNHH Sở hữu trí tuệ và Công nghệ Thủ đô (CAPITAL IP&T CO.LTD.)

(511) Nhóm 35: Buôn bán dược phẩm, dược chất, hóa chất dùng trong sản xuất thuốc, thuốc đông y, thuốc thú y, thực phẩm dinh dưỡng dùng trong y tế, thực phẩm chức năng, nước súc miệng, trang thiết bị y tế và dụng cụ y tế, dụng cụ tránh thai, que thử thai, bao cao su, bơm kim tiêm dùng một lần, dây truyền dịch, bông y tế, băng y tế, băng dán y tế, vật tư y tế như: vật tư y tế tiêu hao như: mỡ bôi y tế dùng cho điện tim, điện não, nội soi và siêu âm, mua bán điện cực dán y tế, đệm chống loét, giường hỗ trợ bệnh nhân liệt, mua bán mỹ phẩm, nước hoa, dầu gội đầu, kem dưỡng da, sữa rửa mặt, xà phòng, nước rửa chén, tinh dầu; mua bán lương thực, thực phẩm, bánh, kẹo, gạo, bột ngũ cốc, chè, cà phê, cacao, gia vị, sữa và các sản phẩm từ sữa, thịt, cá, gia cầm, trứng, dầu ăn thực vật, nước giải khát, nước uống tinh khiết, bia, rượu, mua bán thức ăn chăn nuôi cho gà, lợn, cá, tôm, con giống vật nuôi làm thuốc, cây giống dược liệu, con giống, cây giống, hạt giống, dược liệu tươi, trái cây tươi, rau tươi; quảng cáo và giới thiệu sản phẩm.

---

(210) **4-2014-29967**

(540)



(220) 03.12.2014

(441) 25.06.2015

(531) 7.3.11; A20.1.9; 26.4.4; A14.1.19

(591) Đỏ, cam, đen, trắng, xám

(731) CÔNG TY TNHH MỘT THÀNH VIÊN CỘ VIỆT MỸ (VN)

90 Chợ Lớn, phường 11, quận 6, thành phố Hồ Chí Minh

(740) Công ty TNHH Sở hữu trí tuệ Đại Diện (IPACO.,LTD.)

(511) Nhóm 16: Dụng cụ thi công sơn, cụ thể là cọ lăn sơn.

---

CÔNG BÁO SỞ HỮU CÔNG NGHIỆP SỐ 327 TẬP A (06.2015)

---

(210) **4-2014-29999**

(220) 04.12.2014

(540)

(441) 25.06.2015

(531) 26.1.2

(731)



CÔNG TY TNHH THƯƠNG MẠI  
XUẤT NHẬP KHẨU VIỆT THẮNG  
(VN)

837 Bạch Đằng, phường Bạch Đằng,  
quận Hai Bà Trưng, thành phố Hà Nội

(511) Nhóm 12: Xe đạp điện, xe máy điện, linh kiện, phụ tùng của xe đạp, xe đạp điện, xe máy điện.

Nhóm 35: Mua bán (phân phối, đại lý) xuất nhập khẩu, ủy thác xuất nhập khẩu xe đạp, xe đạp điện, xe máy điện, linh kiện, phụ tùng của xe đạp, xe đạp điện, xe máy điện.

---

(210) **4-2014-30422**

(220) 08.12.2014

(540)

(441) 25.06.2015

**PEANUTS**

(731) PEANUTS WORLDWIDE LLC (US)  
1450 Broadway, NEW YORK, New  
York 10018, United States of America

(740) Công ty TNHH Sở hữu trí tuệ HA VIP  
(HAVIP CO., LTD.)

(511) Nhóm 08: Đồ dùng để ăn dạng dẹt (như dao, đĩa, thìa).

Nhóm 09: Hình nền máy tính dạng tĩnh và hình hoạt hình; thiệp chúc mừng điện tử dạng tĩnh và hình hoạt hình; các ứng dụng tiện ích cho điện thoại di động; phim điện ảnh; chương trình (chờ trôi) truyền hình; phim hoạt hình; phim hoạt hình có thể tải về máy tính hoặc điện thoại di động; nhạc có thể tải về máy tính hoặc điện thoại di động; nhạc chuông qua mạng Internet và các thiết bị không dây.

Nhóm 21: Ca; cốc; bát; đĩa; đĩa ăn cho trẻ nhỏ; hộp đựng thức ăn; bình hút chân không (dùng để đựng đồ ăn cho gia đình); bình cách nhiệt; hộp đựng đồ ăn trưa; bình đựng đồ ăn trưa giữ nhiệt; bình đựng nước uống để chơi thể thao; bình đựng nước; hộp nhựa chứa đựng dùng cho gia dụng và nhà bếp; gáo múc nước tắm (cho trẻ em); hộp đựng bàn chải đánh răng; khay đựng xà phòng; hộp đựng xà phòng tắm; hộp đựng dầu gội đầu; xô đựng nước; chổi lau nhà vận hành bằng tay; chậu rửa tay; rổ đựng rác; găng tay (dùng làm công việc tẩy rửa) cho gia đình sử dụng; bọt biển (dùng làm công việc tẩy rửa) cho gia đình sử dụng; bàn chải; thớt dùng cho nhà bếp; thùng chứa cách nhiệt đựng thực phẩm hoặc cho gia đình sử dụng.

Nhóm 25: Quần áo; giày dép; mũ nón; tạp dề (quần áo); dép lê.

---

CÔNG BÁO SỞ HỮU CÔNG NGHIỆP SỐ 327 TẬP A (06.2015)

---

(210) **4-2014-30514**

(540)



(220) 09.12.2014

(441) 25.06.2015

(531) 6.1.2; 26.4.1

(731) CÔNG TY TNHH NAM CƯỜNG (VN)  
Số 91 Nguyễn Thái Học, phường Điện  
Biên, quận Ba Đình, thành phố Hà Nội

(511) Nhóm 07: Động cơ nổ.

---

(210) **4-2014-30674**

(540)

**vietnam**

(220) 10.12.2014

(441) 25.06.2015

(531) 2.3.9; A2.3.16

(591) Đỏ, đen

(731) CÔNG TY TNHH MỘT THÀNH VIÊN  
THE KEY (VN)  
447/33 đường Núi Thành, phường Hòa  
Cường Nam, quận Hải Châu, thành phố  
Đà Nẵng

(740) Văn phòng luật sư Phạm và Liên danh  
(PHAM & ASSOCIATES)

(511) Nhóm 35: Quảng cáo và nghiên cứu thị trường; mua bán: đồ lưu niệm, quà tặng.

Nhóm 39: Du lịch.

Nhóm 41: Xuất bản: sách, ấn phẩm, tạp chí, các danh mục chỉ dẫn và địa chỉ.

Nhóm 42: Lập trình máy vi tính; thiết kế trang web; tư vấn thiết kế trang web, phần mềm ứng dụng cho các thiết bị di động.

Nhóm 43: Khách sạn (dịch vụ lưu trú); dịch vụ cung cấp đồ ăn thức uống (do nhà hàng thực hiện).

---

(210) **4-2014-30732**

(540)



(220) 11.12.2014

(441) 25.06.2015

(531) 26.15.11; 26.15.9; 26.15.15

(591) Đen, trắng, xanh đen

(731) CÔNG TY TNHH ĐẦU TƯ PHÁT  
TRIỂN BBC (VN)  
32/9 đường số 8, khu phố 4, phường Bình  
An, quận 2, thành phố Hồ Chí Minh

(511) Nhóm 36: Tư vấn tài chính; tư vấn đầu tư; môi giới bất động sản; tư vấn kinh doanh bất động sản.

---

(210) **4-2014-30761**

(540)



(220) 11.12.2014

(441) 25.06.2015

(531) 26.3.1; A1.1.10; A1.1.2

(591) Cam, trắng

(731) CÔNG TY CỔ PHẦN CÔNG NGHỆ  
VÀ TÂM NHÌN YÊU ÂM NHẠC  
(VN)

125/20 Hoà Hưng, phường 12, quận 10,  
thành phố Hồ Chí Minh

(511) Nhóm 02: Sơn; chế phẩm màu; nhựa cây; nước men bóng (chất màu, sơn); mực in.

Nhóm 03: Mỹ phẩm; nước hoa; chế phẩm đánh răng; xà phòng; tinh dầu; hương liệu (tinh dầu, dùng cho đồ ăn và đồ uống).

Nhóm 04: Xăng; nhiên liệu; chất bôi trơn (dầu nhờn); khí dầu mỏ; sáp ong (dạng thô); sản phẩm dùng để bảo quản da (dầu và mỡ).

Nhóm 05: Dược phẩm; tá dược dùng trong ngành y; thuốc mê (gây tê); chế phẩm chống ký sinh trùng; chất khử trùng; băng vệ sinh.

Nhóm 10: Thiết bị phun dùng trong ngành y; máy xoa bóp đặt trên giường; thắt lưng chỉnh hình; thiết bị và dụng cụ nha khoa; bàn mổ; ống đựng thuốc.

Nhóm 11: Máy điều hoà; bếp ga; thiết bị dùng cho bồn tắm; thiết bị và dụng cụ nấu nướng; thiết bị và máy làm khô; bộ tiết kiệm nhiên liệu.

Nhóm 12: Thiết bị chống trộm dùng cho xe cộ; xe gắn máy; ô tô; ô tô có gắn máy xúc; phà; thuyền phao.

Nhóm 13: Chất nổ; pháo hoa; chất tự cháy; súng; tín hiệu báo sương mù và báo nổ; tên lửa báo hiệu.

Nhóm 14: Nữ trang bằng kim loại quý hoặc đá quý; đồ châu báu; đồng hồ đeo tay; kim cương; ngọc trai; kim loại quý.

Nhóm 15: Bộ chuông hoà âm; nhạc cụ; trống; đàn; sáo; kèn.

Nhóm 17: Vật liệu cách điện, nhiệt; sợi thủy tinh nhân tạo để cách điện, cách nhiệt; vải cách điện nhiệt; cao su lỏng; mi ca; ống nhựa mềm nhân tạo.

Nhóm 19: Xi măng; gỗ lát sàn; gạch; vôi; khung cửa sổ không bằng kim loại; cửa kính.

Nhóm 20: Đồ gỗ nội thất (dùng cho gia đình, trường học, văn phòng) bao gồm: bàn; ghế; giường; tủ; kệ; rèm bằng tre.

Nhóm 21: Tác phẩm nghệ thuật bằng gốm sứ, đất nung hoặc thủy tinh; bình tưới cây; đồ đựng dùng cho gia đình; đồ dùng trong nhà vệ sinh; bộ đồ ăn không kể dao, đĩa và thìa.

Nhóm 22: Vải nhựa; lều trại; đai không bằng kim loại dùng để chuyển hàng nặng; cái võng; mái che bằng vải bạt.

Nhóm 23: Len đã xe thành sợi; sợi và chỉ len; chỉ; sợi cao su dùng cho ngành dệt; sợi và chỉ tơ nhân tạo; sợi bằng thủy tinh dùng cho ngành dệt.

Nhóm 24: Bộ đồ vải dùng cho giường (gồm ga phủ và chăn); vải vóc; rèm cửa bằng sợi dệt hoặc bằng chất dẻo; khăn lau mặt; khăn tay bỏ túi bằng vải; áo gối bằng vải.

Nhóm 26: Tóc giả; hoa giả; đồ trang sức dùng cho tóc là nơ cài tóc; băng ten trang trí; đồ thêu; ruy băng (đồ may vá).

Nhóm 27: Thảm; chiếu; giấy dán tường; thảm (trướng) treo tường (không bằng vải); mảng đất có cỏ nhân tạo; lớp lót dưới thảm.

Nhóm 28: Dụng cụ rèn luyện hình thể; máy để luyện tập thể dục; đồ chơi; đồ câu, đánh cá; trò chơi trong nhà.

Nhóm 31: Hoa quả tươi; thức ăn cho vật nuôi; động vật sống; thực phẩm cho động vật; chế phẩm để vỗ béo động vật; bã rượu bia.

Nhóm 32: Nước tinh khiết (đồ uống); bia; mật hoa quả (không có cồn); nước ép trái cây (đồ uống không cồn); tinh dầu để sản xuất đồ uống; nước có ga.

Nhóm 33: Đồ uống có cồn (trừ bia); rượu; nước ép trái cây có cồn; rượu tiêu com (uống sau bữa ăn, không dùng cho mục đích y tế); rượu mùi; đồ uống chung cất.

Nhóm 36: Hãng bất động sản; dịch vụ mua bán bất động sản; dịch vụ cho thuê bất động sản; dịch vụ cung cấp thông tin về bất động sản; dịch vụ làm tài chính; hoạt động ngân hàng.

Nhóm 37: Sửa chữa xe cộ; xây dựng các công trình dân dụng, công nghiệp, giao thông - vận tải, thông tin - liên lạc, nhà ở, khu chung cư, khu đô thị; khai thác khoáng sản; dịch vụ làm sạch toà nhà và các thiết bị trong nhà; dịch vụ cho thuê các thiết bị xây dựng; dịch vụ phá các công trình để xây dựng.

Nhóm 39: Dịch vụ du lịch lữ hành quốc tế và nội địa; dịch vụ vận chuyển hàng hóa và khách du lịch; dịch vụ chuyển phát thư tín, bưu phẩm và hàng hóa; dịch vụ cho thuê kho hàng; dịch vụ cung cấp nước; dịch vụ bao gói hàng hóa.

Nhóm 42: Dịch vụ cho thuê máy tính và phần mềm máy tính, dịch vụ thiết kế phần mềm và các chương trình máy tính; dịch vụ ứng dụng kiến thức khoa học công nghệ vào việc thiết kế, xây dựng và điều hành máy móc, cầu đường, hóa chất; dịch vụ thiết kế kiến trúc; dịch vụ thiết kế tạo mẫu.

Nhóm 43: Dịch vụ nhà hàng ăn uống; dịch vụ khách sạn; dịch vụ quán cà phê, cho thuê bàn ghế, đồ thủy tinh; cho thuê phòng họp; cho thuê lều.

Nhóm 44: Nhà điều dưỡng; dịch vụ trợ giúp y tế; dịch vụ trông rừng và chăm sóc vườn hoa, cây cảnh; thẩm mỹ viện; bệnh viện; nhà tế bần.

## CÔNG BÁO SỞ HỮU CÔNG NGHIỆP SỐ 327 TẬP A (06.2015)

---

Nhóm 45: Dịch vụ vệ sỹ; dịch vụ li xăng về sở hữu trí tuệ; dịch vụ trọng tài phân xử; câu lạc bộ gặp gỡ; hãng thám tử; dịch vụ cho thuê quần áo.

---

(210) **4-2014-30775**

(540)

The logo for Tân Phú features a stylized red square icon to the left of the text "Tân Phú" in a bold, red, sans-serif font.

(220) 11.12.2014

(441) 25.06.2015

(531) 26.4.1; 26.3.23

(591) Đỏ

(731) TỔNG CÔNG TY CỔ PHẦN PHONG PHÚ (VN)

Phường Tăng Nhơn Phú B, quận 9, thành phố Hồ Chí Minh

(740) Công ty Luật TNHH Tư vấn Quốc tế (INDOCHINE COUNSEL)

(511) Nhóm 36: Kinh doanh nhà ở; quản lý nhà ở; cho thuê nhà ở; cho thuê cửa hàng, siêu thị thương mại.

Nhóm 39: Cho thuê chỗ đỗ xe.

Nhóm 41: Công viên vui chơi giải trí; dịch vụ câu lạc bộ sức khỏe; cung cấp dịch vụ vui chơi giải trí trong nhà; cho thuê phòng tổ chức sự kiện giải trí, hiếu hỉ; trường mẫu giáo.

Nhóm 43: Dịch vụ trông trẻ trong ngày (nhà trẻ).

---

(210) **4-2014-30776**

(540)

The logo for Tăng Phú House features the text "TĂNG PHÚ" in a bold, black, sans-serif font, followed by "House" in a red, cursive script font.

(220) 11.12.2014

(441) 25.06.2015

(591) Đen, đỏ

(731) TỔNG CÔNG TY CỔ PHẦN PHONG PHÚ (VN)

Phường Tăng Nhơn Phú B, quận 9, thành phố Hồ Chí Minh

(740) Công ty Luật TNHH Tư vấn Quốc tế (INDOCHINE COUNSEL)

(511) Nhóm 36: Kinh doanh nhà ở; quản lý nhà ở; cho thuê nhà ở; cho thuê cửa hàng, siêu thị thương mại.

Nhóm 39: Cho thuê chỗ đỗ xe.

Nhóm 41: Công viên vui chơi giải trí; dịch vụ câu lạc bộ sức khỏe; cung cấp dịch vụ vui chơi giải trí trong nhà; cho thuê phòng tổ chức sự kiện giải trí, hiếu hỉ; trường mẫu giáo; giáo dục nhà trẻ.

---

CÔNG BÁO SỞ HỮU CÔNG NGHIỆP SỐ 327 TẬP A (06.2015)

---

(210) **4-2014-30868**

(540)



(220) 12.12.2014

(441) 25.06.2015

(531) A5.3.14; 5.7.3; 8.1.25; 26.1.2

(591) Trắng, xanh lá cây, xanh than, vàng, đỏ, hạt dẻ, xám

(731) CÔNG TY TNHH BÁNH KHỌT GỐC VÚ SỮA (VN)

Số 14 Nguyễn Trường Tộ, phường 2, thành phố Vũng Tàu, tỉnh Bà Rịa Vũng Tàu

(511) Nhóm 43: Dịch vụ cung cấp thức ăn, đồ uống do nhà hàng thực hiện; nhà hàng ăn uống; quán ăn tự phục vụ; nhà hàng ăn uống tự phục vụ; dịch vụ quán cà phê.

---

(210) **4-2014-30972**

(540)

**BRIGHTDOCTORS**

(220) 15.12.2014

(441) 25.06.2015

(731) CÔNG TY TNHH THƯƠNG MẠI SẢN XUẤT MỸ PHẨM IBC (VN)

143 Phạm Huy Thông, phường 6, quận Gò Vấp, thành phố Hồ Chí Minh

(511) Nhóm 03: Mỹ phẩm.

---

(210) **4-2014-31293**

(540)



(220) 16.12.2014

(441) 25.06.2015

(531) A26.11.8; 7.1.6; 7.3.11; A5.5.20; A5.5.21; 1.15.15

(591) Kem, trắng

(731) CÔNG TY CỔ PHẦN THƯƠNG MẠI SẢN XUẤT MỸ PHẨM ADORE (VN)

870/22 Lê Văn Lương, xã Nhơn Đức, huyện Nhà Bè, thành phố Hồ Chí Minh

(511) Nhóm 03: Kem dưỡng da toàn thân; kem dưỡng da ban ngày; kem dưỡng da ban đêm; kem dưỡng trắng ngăn ngừa lão hóa; kem chống thâm quầng mắt; kem ngăn ngừa mụn (mỹ phẩm); kem dưỡng da tay; kem ngừa nám.

---

CÔNG BÁO SỞ HỮU CÔNG NGHIỆP SỐ 327 TẬP A (06.2015)

---

(210) 4-2014-31562

(540)



(220) 18.12.2014

(441) 25.06.2015

(531) 26.4.3; 26.3.2

(731) ZHEJIANG HEADMAN FILTRATION TECHNOLOGY CO.,LTD. (CN)

No.999 Bujiao Road, Jiaxing Industrial Park, Daqiao Town, Nanhu, Jiaxing City, China

(740) Công ty Luật TNHH LEADCONSULT (LEADCONSULT)

(511) Nhóm 07: Bộ lọc dầu, bộ lọc không khí (bộ phận của máy móc hoặc động cơ); bộ lọc nhiên liệu diesel; bộ phận lọc để làm sạch không khí lạnh (dùng cho động cơ), bộ lọc (bộ phận của máy móc hoặc động cơ); máy lọc.

---

(210) 4-2014-31563

(540)



(220) 18.12.2014

(441) 25.06.2015

(531) 1.3.1; 26.1.2; 18.3.23; A24.17.11

(731) ZHEJIANG HEADMAN FILTRATION TECHNOLOGY CO.,LTD. (CN)

No.999 Bujiao Road, Jiaxing Industrial Park, Daqiao Town, Nanhu, Jiaxing City, China

(740) Công ty Luật TNHH LEADCONSULT (LEADCONSULT)

(511) Nhóm 07: Bộ lọc dầu, bộ lọc không khí (bộ phận của máy móc hoặc động cơ); bộ lọc nhiên liệu diesel; bộ phận lọc để làm sạch không khí lạnh (dùng cho động cơ), bộ lọc (bộ phận của máy móc hoặc động cơ); máy lọc.

---

(210) 4-2014-31664

(540)

**CIRQUE DU SOLEIL**

(220) 19.12.2014

(441) 25.06.2015

(731) CIRQUE DU SOLEIL I.I.I. S.A. (LU)

16, Avenue Pasteur, L-2310 Luxembourg, Luxembourg

(740) Công ty TNHH T&T INVENMARK Sở hữu trí tuệ Quốc tế (T&T INVENMARK CO., LTD.)

(511) Nhóm 09: Phương tiện điện tử ghi sẵn dùng để lưu trữ và tái tạo âm thanh và/hoặc hình ảnh có chứa nội dung biểu diễn âm nhạc và/hoặc sân khấu hoặc nhạc kịch, cụ thể gồm có đĩa nhạc, đĩa hình, đĩa compact, đĩa đa phương diện kỹ thuật số, đĩa compact tương tác, đĩa mềm, phim hình ảnh động có biểu diễn âm nhạc, sân khấu và nhạc kịch; phương tiện điện tử và phương tiện kỹ thuật số có ghi sẵn các chương trình biểu diễn âm nhạc và/hoặc sân khấu hoặc nhạc kịch; hộp đựng đĩa compact và đĩa đa phương diện kỹ thuật số; kính mắt và hộp đựng kính; kính râm và hộp đựng kính râm; nam châm trang trí; phần mềm



giải trí và giáo dục, cụ thể gồm phần mềm trò chơi máy tính tương tác đa phương tiện; phần mềm đa phương tiện có ghi sẵn trên đĩa CD-ROM và các dạng thức phần mềm khác chỉ đọc được có chứa thông tin về giáo dục và/hoặc giải trí liên quan đến lĩnh vực âm nhạc, nghệ thuật và nhiều thông tin khác; thẻ ghi nợ được mã hoá bằng từ dùng để gọi điện thoại công cộng; phương tiện điện tử ghi sẵn âm nhạc, âm thanh và hình ảnh; phương tiện điện tử có ghi sẵn âm nhạc, âm thanh và hình ảnh có thể tải xuống được; con chuột máy tính và miếng di chuột máy tính; hộp đựng máy nhắn tin và vỏ bảo vệ máy nhắn tin, máy điện thoại, máy hỗ trợ kỹ thuật số cá nhân (PDA), máy tính bảng và máy nghe nhạc MP3; phụ kiện trang trí cho điện thoại di động; ứng dụng dùng cho điện thoại di động và máy tính bảng; phần cứng lưu trữ và truyền dữ liệu máy tính (USB); phần mềm và chương trình trò chơi điện tử, trò chơi hình ảnh (video) và trò chơi trên máy tính.

Nhóm 16: Sản phẩm từ giấy, bao gồm tạp chí, cuốn sách mỏng, sổ lưu niệm, sổ ghi chép và sổ ghi tường niệm liên quan đến biểu diễn xiếc, giải trí và nghệ thuật; áp phích; tờ in thạch bản; cuốn lịch; sổ nhật ký; tập giấy ghi nhớ; đề can; miếng dán hình xăm trang trí; biểu ngữ, cờ hiệu và lá cờ làm bằng giấy; sách tô màu; bộ đồ dùng để vẽ và tô màu dùng cho trẻ em; truyện tranh; vở trang rời; sổ địa chỉ; vật dụng đánh dấu trang sách; vật dụng mở thư; cuốn anbum ảnh; sổ ghi chép cuộn hện; bìa cặp dùng để kẹp tài liệu; giấy gói quà; túi làm bằng giấy và bằng chất dẻo dùng để bao gói; túi làm bằng giấy hoặc chất dẻo dùng bao gói sản phẩm; túi bao gói hàng hoá làm bằng giấy hoặc chất dẻo; túi làm bằng chất dẻo dùng lại được để gói đồ dùng, bao gói sản phẩm và dùng để gói hàng khi vận chuyển đi xa; túi gói quà tặng làm bằng chất dẻo dùng lại được để bao gói sản phẩm và dùng để gói quà tặng khi vận chuyển đi xa; túi làm bằng sợi chất dẻo chuyên dùng gói quà tặng, bọc quà tặng, đựng quà tặng và dùng để đóng gói quà tặng khi vận chuyển đi xa; văn phòng phẩm; ảnh chụp có sẵn khung; bút mực; bút chì; bộ đồ dùng cho bàn làm việc; bộ bút mực và bộ bút chì; thẻ ghi nợ được mã hoá không bằng từ dùng để gọi điện thoại công cộng; ấn phẩm dạng in liên quan đến âm nhạc; kệ giữ sách; hộp đựng bút chì; vật dụng chặn giấy; thiệp chúc mừng; bưu thiếp; thẻ ghi chú; bức tranh; cuốn nhật ký công tác; sổ tay; tập giấy ghi chú; tập giấy viết thư; sách có dán nhiều hình dính sẵn; bìa cứng dạng gấp sẵn; bìa cứng gấp sẵn đựng hồ sơ; bìa cứng làm bằng giấy; bức tranh vẽ; tấm lót cốc làm bằng giấy và miếng lót đĩa ở bàn ăn làm bằng giấy.

Nhóm 25: Quần áo, đồ trang trí và phụ kiện cho quần áo, cụ thể: áo choàng; áo sơ mi; áo vệ sinh (áo mặc bên trong); áo phông; áo nịt len; áo len dài tay; áo len đan có tay hoặc không có tay; áo khoét nách bó chèn (áo may ô); áo ba lỗ thụng; quần dài; quần dài đai chun ống thụng; quần soóc; áo hai dây mặc ngoài, bộ đồ mặc bên trong dùng cho phụ nữ và nam giới; quần áo lót dùng cho phụ nữ và nam giới. cụ thể gồm bộ đồ lót phụ nữ; quần đùi nam giới. quần soóc nam; quần sịp nam; quần lót chèn của phụ nữ; áo nịt ngực; bộ đồ mặc bên trong; bộ đồ áo hai dây liên quần bó sát người; đồ lót che phủ toàn thân của phụ nữ; áo coóc sê; váy trong; dây đai nịt bít tất khỏi tuột (trang phục); xà rông (trang phục của phụ nữ); bộ đồ ngủ, cụ thể gồm áo choàng tắm; áo sơ mi mặc đi ngủ; quần áo py-jama; áo choàng mặc đi ngủ của phụ nữ; quần áo kimônô; áo khoác ngoài; áo vét; áo gi lê; váy dài; áo quân phục; váy ngắn; áo bờ lu; quần yếm; bộ đồ bơi; bộ đồ mặc khi mưa, cụ thể là áo choàng mặc khi mưa; mũ che mưa; ủng (bốt) đi mưa và áo choàng không tay mặc khi mưa; cà vạt; nơ buộc cổ áo; thắt lưng (trang phục); khăn quàng; đồ đi chân, cụ thể gồm giày; bốt (giày cao cổ); quần áo dệt kim; bộ đồ đội đầu, bao gồm mũ; mũ lưới trai và mũ len; tạp dề; trang phục dùng trong dịp lễ hội hoá trang.

---

- |       |   |       |   |
|-------|---|-------|---|
| (210) | <b>4-2014-31665</b>   | (220) | 19.12.2014  |
| (540) | <b>CIRQUE DU SOLEIL</b>   | (441) | 25.06.2015  |
|       |  | (531) | 1.3.1; A1.3.20; 25.12.1; 9.7.1; A9.7.25   |
|       |   | (731) | CIRQUE DU SOLEIL I.I.I. S.A. (LU)<br>16, Avenue Pasteur, L-2310<br>Luxembourg, Luxembourg |
|       |   | (740) | Công ty TNHH T&T INVENMARK Sở<br>hữu trí tuệ Quốc tế (T&T INVENMARK<br>CO., LTD.)         |

- (511) Nhóm 09: Phương tiện điện tử ghi sẵn dùng để lưu trữ và tái tạo âm thanh và/hoặc hình ảnh có chứa nội dung biểu diễn âm nhạc và/hoặc sân khấu hoặc nhạc kịch, cụ thể gồm có đĩa nhạc, đĩa hình, đĩa compact, đĩa đa phương diện kỹ thuật số, đĩa compact tương tác, đĩa mềm, phim hình ảnh động có biểu diễn âm nhạc, sân khấu và nhạc kịch; phương tiện điện tử và phương tiện kỹ thuật số có ghi sẵn các chương trình biểu diễn âm nhạc và/hoặc sân khấu hoặc nhạc kịch; hộp đựng đĩa compact và đĩa đa phương diện kỹ thuật số; kính mắt và hộp đựng kính; kính râm và hộp đựng kính râm; nam châm trang trí; phần mềm giải trí và giáo dục, cụ thể gồm phần mềm trò chơi máy tính tương tác đa phương tiện; phần mềm đa phương tiện có ghi sẵn trên đĩa CD-ROM và các dạng thức phần mềm khác chỉ đọc được có chứa thông tin về giáo dục và/hoặc giải trí liên quan đến lĩnh vực âm nhạc, nghệ thuật và nhiều thông tin khác; thẻ ghi nợ được mã hoá bằng từ dùng để gọi điện thoại công cộng; phương tiện điện tử ghi sẵn âm nhạc, âm thanh và hình ảnh; phương tiện điện tử có ghi sẵn âm nhạc, âm thanh và hình ảnh có thể tải xuống được; con chuột máy tính và miếng di chuột máy tính; hộp đựng máy nhắn tin và vỏ bảo vệ máy nhắn tin, máy điện thoại, máy hỗ trợ kỹ thuật số cá nhân (PDA), máy tính bảng và máy nghe nhạc MP3; phụ kiện trang trí cho điện thoại di động; ứng dụng dùng cho điện thoại di động và máy tính bảng; phần cứng lưu trữ và truyền dữ liệu máy tính (USB); phần mềm và chương trình trò chơi điện tử, trò chơi hình ảnh (video) và trò chơi trên máy tính.

Nhóm 16: Sản phẩm từ giấy, bao gồm tạp chí, cuốn sách mỏng, sổ lưu niệm, sổ ghi chép và sổ ghi tường niệm liên quan đến biểu diễn xiếc, giải trí và nghệ thuật; áp phích; tờ in thạch bản; cuốn lịch; sổ nhật ký; tập giấy ghi nhớ; đề can; miếng dán hình xăm trang trí; biểu ngữ, cờ hiệu và lá cờ làm bằng giấy; sách tô màu; bộ đồ dùng để vẽ và tô màu dùng cho trẻ em; truyện tranh; vở trang rời; sổ địa chỉ; vật dụng đánh dấu trang sách; vật dụng mở thư; cuốn anbum ảnh; sổ ghi chép cuộc hẹn; bìa cặp dùng để kẹp tài liệu; giấy gói quà; túi làm bằng giấy và bằng chất dẻo dùng để bao gói; túi làm bằng giấy hoặc chất dẻo dùng bao gói sản phẩm; túi bao gói hàng hoá làm bằng giấy hoặc chất dẻo; túi làm bằng chất dẻo dùng lại được để gói đồ dùng, bao gói sản phẩm và dùng để gói hàng khi vận chuyển đi xa; túi gói quà tặng làm bằng chất dẻo dùng lại được để bao gói sản phẩm và dùng để gói quà tặng khi vận chuyển đi xa; túi làm bằng sợi chất dẻo chuyên dùng gói quà tặng, bọc quà tặng, đựng quà tặng và dùng để đóng gói quà tặng khi vận chuyển đi xa; văn phòng phẩm; ảnh chụp có sẵn khung; bút mực; bút chì; bộ đồ dùng cho bàn làm việc; bộ bút mực và bộ bút chì; thẻ ghi nợ được mã hoá không bằng từ dùng để gọi điện thoại công cộng; ấn phẩm dạng in liên quan đến âm nhạc; kệ giữ sách; hộp đựng bút chì; vật dụng chặn giấy; thiệp chúc mừng; bưu thiệp; thẻ ghi chú; bức tranh; cuốn nhật ký công tác; sổ tay; tập giấy ghi chú; tập giấy viết thư; sách có dán nhiều hình dính sẵn; bìa cứng dạng gấp sẵn; bìa cứng gấp sẵn đựng hồ sơ; bìa cứng làm bằng giấy; bức tranh vẽ; tấm lót cốc làm bằng giấy và miếng lót đĩa ở bàn ăn làm bằng giấy.

Nhóm 25: Quần áo, đồ trang trí và phụ kiện cho quần áo, cụ thể: áo choàng; áo sơ mi; áo vệ sinh (áo mặc bên trong); áo phông; áo nịt len; áo len dài tay; áo len đan có tay hoặc không có tay; áo khoét nách bó chẽn (áo may ô); áo ba lỗ thụng; quần dài; quần dài đai chun ống thụng; quần soóc; áo hai dây mặc ngoài, bộ đồ mặc bên trong dùng cho phụ nữ và nam giới; quần áo lót dùng cho phụ nữ và nam giới. cụ thể gồm bộ đồ lót phụ nữ; quần đùi nam giới. quần soóc nam; quần sip nam; quần lót chẽn của phụ nữ; áo nịt ngực; bộ đồ mặc bên trong; bộ đồ áo hai dây liền quần bó sát người; đồ lót che phủ toàn thân của phụ nữ; áo coóc sê; váy trong; dây đai nịt bít tất khỏi tuột (trang phục); xà rồng (trang phục của phụ nữ); bộ đồ ngủ, cụ thể gồm áo choàng tắm; áo sơ mi mặc đi ngủ; quần áo py-ia-ma; áo choàng mặc đi ngủ của phụ nữ; quần áo kimônô; áo khoác ngoài; áo vét; áo gi lê; váy dài; áo quân phục; váy ngắn; áo bờ lu; quần yếm; bộ đồ bơi; bộ đồ mặc khi mưa, cụ thể là áo choàng mặc khi mưa; mũ che mưa; ủng (bốt) đi mưa và áo choàng không tay mặc khi mưa; cà vạt; nơ buộc cổ áo; thắt lưng (trang phục); khăn quàng; đồ đi chân, cụ thể gồm giày; bốt (giày cao cổ); quần áo dệt kim; bộ đồ đội đầu, bao gồm mũ; mũ lưới trai và mũ len; tạp dề; trang phục dùng trong dịp lễ hội hoá trang.

(210) **4-2014-31666**

(540)



(220) 19.12.2014

(441) 25.06.2015

(531) 1.3.1; A1.3.20; 9.7.1; A9.7.25

(731) CIRQUE DU SOLEIL I.I.I. S.A. (LU)

16, Avenue Pasteur, L-2310  
Luxembourg, Luxembourg

(740) Công ty TNHH T&T INVENMARK Sở  
hữu trí tuệ Quốc tế (T&T INVENMARK  
CO., LTD.)

(511) Nhóm 09: Phương tiện điện tử ghi sẵn dùng để lưu trữ và tái tạo âm thanh và/hoặc hình ảnh có chứa nội dung biểu diễn âm nhạc và/hoặc sân khấu hoặc nhạc kịch, cụ thể gồm có đĩa nhạc, đĩa hình, đĩa compact, đĩa đa phương diện kỹ thuật số, đĩa compact tương tác, đĩa mềm, phim hình ảnh động có biểu diễn âm nhạc, sân khấu và nhạc kịch; phương tiện điện tử và phương tiện kỹ thuật số có ghi sẵn các chương trình biểu diễn âm nhạc và/hoặc sân khấu hoặc nhạc kịch; hộp đựng đĩa compact và đĩa đa phương diện kỹ thuật số; kính mắt và hộp đựng kính; kính râm và hộp đựng kính râm; nam châm trang trí; phần mềm giải trí và giáo dục, cụ thể gồm phần mềm trò chơi máy tính tương tác đa phương tiện; phần mềm đa phương tiện có ghi sẵn trên đĩa CD-ROM và các dạng thức phần mềm khác chỉ đọc được có chứa thông tin về giáo dục và/hoặc giải trí liên quan đến lĩnh vực âm nhạc, nghệ thuật và nhiều thông tin khác; thẻ ghi nợ được mã hoá bằng từ dùng để gọi điện thoại công cộng; phương tiện điện tử ghi sẵn âm nhạc, âm thanh và hình ảnh; phương tiện điện tử có ghi sẵn âm nhạc, âm thanh và hình ảnh có thể tải xuống được; con chuột máy tính và miếng di chuột máy tính; hộp đựng máy nhắn tin và vỏ bảo vệ máy nhắn tin, máy điện thoại, máy hỗ trợ kỹ thuật số cá nhân (PDA), máy tính bảng và máy nghe nhạc MP3; phụ kiện trang trí cho điện thoại di động; ứng dụng dùng cho điện thoại di động và máy tính bảng; phần cứng lưu trữ và truyền dữ liệu máy tính (USB); phần mềm và chương trình trò chơi điện tử, trò chơi hình ảnh (video) và trò chơi trên máy tính.

Nhóm 16: Sản phẩm từ giấy, bao gồm tạp chí, cuốn sách mỏng, sổ lưu niệm, sổ ghi chép và sổ ghi tường niệm liên quan đến biểu diễn xiếc, giải trí và nghệ thuật; áp phích; tờ in thạch bản; cuốn lịch; sổ nhật ký; tạp giấy ghi nhớ; đề can; miếng dán hình xăm trang trí;

biểu ngữ, cờ hiệu và lá cờ làm bằng giấy; sách tô màu; bộ đồ dùng để vẽ và tô màu dùng cho trẻ em; truyện tranh; vở trang rời; sổ địa chỉ; vật dụng đánh dấu trang sách; vật dụng mở thư; cuốn anbum ảnh; sổ ghi chép cuộc hẹn; bìa cặp dùng để kẹp tài liệu; giấy gói quà; túi làm bằng giấy và bằng chất dẻo dùng để bao gói; túi làm bằng giấy hoặc chất dẻo dùng bao gói sản phẩm; túi bao gói hàng hoá làm bằng giấy hoặc chất dẻo; túi làm bằng chất dẻo dùng lại được để gói đồ dùng, bao gói sản phẩm và dùng để gói hàng khi vận chuyển đi xa; túi gói quà tặng làm bằng chất dẻo dùng lại được để bao gói sản phẩm và dùng để gói quà tặng khi vận chuyển đi xa; túi làm bằng sợi chất dẻo chuyên dùng gói quà tặng, bọc quà tặng, đựng quà tặng và dùng để đóng gói quà tặng khi vận chuyển đi xa; văn phòng phẩm; ảnh chụp có sẵn khung; bút mực; bút chì; bộ đồ dùng cho bàn làm việc; bộ bút mực và bộ bút chì; thẻ ghi nợ được mã hoá không bằng từ dùng để gọi điện thoại công cộng; ấn phẩm dạng in liên quan đến âm nhạc; kệ giữ sách; hộp đựng bút chì; vật dụng chặn giấy; thiệp chúc mừng; bưu thiệp; thẻ ghi chú; bức tranh; cuốn nhật ký công tác; sổ tay; tập giấy ghi chú; tập giấy viết thư; sách có dán nhiều hình dính sẵn; bìa cứng dạng gấp sẵn; bìa cứng gấp sẵn đựng hồ sơ; bìa cứng làm bằng giấy; bức tranh vẽ; tấm lót cốc làm bằng giấy và miếng lót đĩa ở bàn ăn làm bằng giấy.

Nhóm 25: Quần áo, đồ trang trí và phụ kiện cho quần áo, cụ thể: áo choàng; áo sơ mi; áo vệ sinh (áo mặc bên trong); áo phông; áo nịt len; áo len dài tay; áo len đan có tay hoặc không có tay; áo khoét nách bó chên (áo may ô); áo ba lỗ thụng; quần dài; quần dài đai chun ống thụng; quần soóc; áo hai dây mặc ngoài, bộ đồ mặc bên trong dùng cho phụ nữ và nam giới; quần áo lót dùng cho phụ nữ và nam giới. cụ thể gồm bộ đồ lót phụ nữ; quần đùi nam giới. quần soóc nam; quần sịp nam; quần lót chên của phụ nữ; áo nịt ngực; bộ đồ mặc bên trong; bộ đồ áo hai dây liền quần bó sát người; đồ lót che phủ toàn thân của phụ nữ; áo coóc sê; váy trong; dây đai nịt bít tất khỏi tuột (trang phục); xà rông (trang phục của phụ nữ); bộ đồ ngủ, cụ thể gồm áo choàng tắm; áo sơ mi mặc đi ngủ; quần áo py-ia-ma; áo choàng mặc đi ngủ của phụ nữ; quần áo kimônô; áo khoác ngoài; áo vét; áo gi lê; váy dài; áo quân phục; váy ngắn; áo bờ lu; quần yếm; bộ đồ bơi; bộ đồ mặc khi mưa, cụ thể là áo choàng mặc khi mưa; mũ che mưa; ủng (bốt) đi mưa và áo choàng không tay mặc khi mưa; cà vạt; nơ buộc cổ áo; thắt lưng (trang phục); khăn quàng; đồ đi chân, cụ thể gồm giày; bốt (giày cao cổ); quần áo dệt kim; bộ đồ đội đầu, bao gồm mũ; mũ lưới trai và mũ len; tạp dề; trang phục dùng trong dịp lễ hội hoá trang.

(210) 4-2014-31726

(540)



(220) 22.12.2014

(441) 25.06.2015

(531) 25.1.6; 2.3.22; A22.3.7; A25.1.10

(591) Đỏ, vàng, vàng kim, xanh dương, xanh lá cây, hồng, trắng, da cam, hồng

(731) WONG QUỐC MINH (VN)  
119/47A22 Tân Hòa Đông, phường 14,  
quận 6, thành phố Hồ Chí Minh

**CÔNG BÁO SỞ HỮU CÔNG NGHIỆP SỐ 327 TẬP A (06.2015)**

---

(511) Nhóm 03: Hương thấp (nhang cây).

---

(210) **4-2014-31844**

(540)



(220) 22.12.2014

(441) 25.06.2015

(531) A5.5.22; 1.3.1; 6.1.2; A5.1.16; A5.1.7; 26.1.1

(591) Xanh lá cây, trắng, cam, nâu, hồng tím, xanh lam, xanh lá cây nhạt

(731) HỘI NÔNG DÂN HUYỆN SI MA CAI (VN)

Thôn phố Cũ, xã Si Ma Cai, huyện Si Ma Cai, tỉnh Lào Cai

(740) Công ty TNHH Sở hữu trí tuệ HA VIP (HAVIP CO., LTD.)

(511) Nhóm 30: Miến dong.

---

(210) **4-2014-31847**

(540)

**MEDI ONE**

(220) 23.12.2014

(441) 25.06.2015

(591) Xanh da trời đậm

(731) CÔNG TY CP TRUYỀN THÔNG CÔNG NGHỆ HÀ NỘI (VN)

Số 6, ngõ 125, phố Vương Thừa Vũ, phường Khương Trung, quận Thanh Xuân, thành phố Hà Nội

(511) Nhóm 11: Thiết bị máy lọc nước; máy lọc nước; thiết bị và máy làm sạch nước.

Nhóm 21: Dụng cụ trồng rau sạch và dụng cụ muối dưa cà thảo tác bằng tay không dùng điện dùng trong gia đình và nhà bếp, làm bằng chất liệu nhựa PP nguyên sinh.

Nhóm 38: Dịch vụ truyền thông tin.

---

(210) **4-2014-31856**

(540)

**PYOXYW**

(220) 23.12.2014

(441) 25.06.2015

(731) PHẠM THỊ THU HIỀN (VN)

Số 173 đường QL 1A, KP Ngân Sơn, TT Chí Thạnh, H Tuy An, T Phú Yên

(511) Nhóm 32: Nước uống, nước uống đóng chai.

---

CÔNG BÁO SỞ HỮU CÔNG NGHIỆP SỐ 327 TẬP A (06.2015)

---

(210) 4-2014-31975

(220) 23.12.2014

(300) 433398 15.09.2014 PL

(441) 25.06.2015

(540)



(531) 3.1.1; A3.1.24; 26.1.1

(731) PHILIP MORRIS PRODUCTS S.A.  
(CH)

Quai Jeanrenaud 3, Neuchâtel, 2000,  
Switzerland

(740) Công ty Luật TNHH T&G (TGVN)

(511) Nhóm 34: Thuốc lá, dạng thô hoặc đã qua chế biến; chế phẩm thuốc lá; xì gà; thuốc lá điếu, điếu xì gà nhỏ hở hai đầu, thuốc lá dùng để tự cuốn, thuốc lá hút bằng tẩu, thuốc lá nhai, thuốc lá bột để hít, thuốc lá có chứa hương liệu; thuốc lá ngậm không khói, chất thay thế thuốc lá (không dùng cho mục đích y tế); thuốc lá điện tử; chế phẩm thuốc lá nhiệt; thiết bị điện tử làm nóng thuốc lá; vật dụng cho người hút thuốc lá, giấy cuốn thuốc lá, thuốc lá cuộn dạng ống, đầu lọc thuốc lá, hộp đựng thuốc lá bằng kim loại, hộp đựng thuốc lá điếu, gạt tàn thuốc lá, tẩu thuốc lá, dụng cụ bỏ túi dùng để cuốn thuốc lá, bật lửa, diêm.

---

(210) 4-2014-31976

(220) 23.12.2014

(300) MK/T/2014/974 17.09.2014 MK

(441) 25.06.2015

(540)

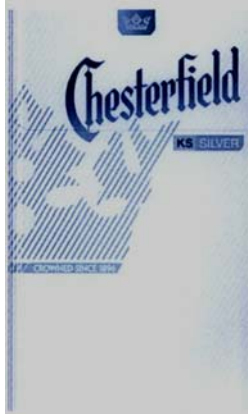

(531) 24.9.1; A26.11.9; 26.4.2

(591) Đen, trắng, ghi, xanh đậm, xanh nhạt

(731) PHILIP MORRIS PRODUCTS S.A.  
(CH)

Quai Jeanrenaud 3, Neuchâtel, 2000,  
Switzerland

(740) Công ty Luật TNHH T&G (TGVN)

(511) Nhóm 34: Thuốc lá, dạng thô hoặc đã qua chế biến; chế phẩm thuốc lá; xì gà; thuốc lá điếu, điếu xì gà nhỏ hở hai đầu, thuốc lá dùng để tự cuốn, thuốc lá hút bằng tẩu, thuốc lá nhai, thuốc lá bột để hít, thuốc lá có chứa hương liệu; thuốc lá ngậm không khói, chất thay thế thuốc lá (không dùng cho mục đích y tế); thuốc lá điện tử; chế phẩm thuốc lá nhiệt; thiết bị điện tử làm nóng thuốc lá; vật dụng cho người hút thuốc lá, giấy cuốn thuốc lá, thuốc lá cuộn dạng ống, đầu lọc thuốc lá, hộp đựng thuốc lá bằng kim loại, hộp đựng thuốc lá điếu, gạt tàn thuốc lá, tẩu thuốc lá, dụng cụ bỏ túi dùng để cuốn thuốc lá, bật lửa, diêm.

---

(210) **4-2014-31989**

(220) 23.12.2014

(540)

(441) 25.06.2015

**DÂU TÂY**

(731) HỘ KINH DOANH LÊ VĂN SÁU (VN)

160 Điện Biên Phủ nối dài, khóm 7, phường 9, thành phố Trà Vinh, tỉnh Trà Vinh

(740) Công ty TNHH MASTERBRAND (MASTERBRAND)

(511) Nhóm 35: Mua bán: vàng, bạc, đồ trang sức, quà lưu niệm.

---

(210) **4-2014-32039**

(220) 24.12.2014

(540)



(441) 25.06.2015

(531) 25.1.25; A19.3.21

(591) Hồng, ghi, trắng, xanh dương.

(731) CÔNG TY TRÁCH NHIỆM HỮU HẠN NHẤT NHẤT (VN)

Số 3, ngõ 189 Hoàng Hoa Thám, phường Liễu Giai, quận Ba Đình, thành phố Hà Nội

(511) Nhóm 03: Mỹ phẩm, kem dưỡng da, sữa rửa mặt, dung dịch vệ sinh cá nhân không chứa thuốc, chất tẩy rửa, nước súc miệng không dùng cho mục đích y tế.

---

(210) **4-2014-32056**

(220) 24.12.2014

(540)

(441) 25.06.2015

**Tstores**

(731) CÔNG TY TNHH ALADANH VIỆT NAM (VN)

VT29 liên kê 5, khu đô thị Đại Thanh, xã Tả Thanh Oai, huyện Thanh Trì, thành phố Hà Nội

(511) Nhóm 29: Dầu ăn.

Nhóm 30: Bánh mì; bánh ngọt; kem lạnh.

Nhóm 35: Mua bán nhập khẩu, phân phối, làm đại lý các ngành hàng: đồ điện tử, điện lạnh, đồ công nghệ, đồ gia dụng (nồi, chảo, chậu, chén, bát, đĩa, tô, ấm, bình nước, ly, tách, cốc, đĩa, thìa, nĩa, dao, kéo, chổi, cây lau nhà, chần ga gối, rèm, thảm, hộp, thùng, giá, kệ đựng đồ), đồ thời trang và phụ kiện, thiết bị y tế, mỹ phẩm và hóa mỹ phẩm, mặt

## CÔNG BÁO SỞ HỮU CÔNG NGHIỆP SỐ 327 TẬP A (06.2015)

---

hàng sản phẩm mẹ và bé (bình sữa và phụ kiện bình sữa như núm ty, dụng cụ tiệt trùng bình, ghế ăn bột, bỉm tã giấy, tấm lót, khăn ướt, dụng cụ vệ sinh cho trẻ như hút mũi, bàn chải đánh răng, giường ngủ, cũi gỗ, nội điện tự động, nôi xách, đồ chơi cho bé, đồ sơ sinh như quần áo, mũ, tất, yếm, bao tay, khăn mặt, khăn xô, quần đóng tã, túi ngủ), sản phẩm sữa và chế phẩm từ sữa, mặt hàng thực phẩm, quà tặng, mặt hàng sách và văn phòng phẩm; quảng cáo và các hoạt động hỗ trợ xúc tiến thương mại; dịch vụ tiếp thị qua tổng đài; dịch vụ trung gian thương mại.

Nhóm 39: Dịch vụ kho vận; dịch vụ vận tải, giao vận; dịch vụ đóng gói, làm bao bì sản phẩm.

---

(210) **4-2014-32110**

(220) 24.12.2014

(441) 25.06.2015

(540)

(531) A25.7.7; 1.15.17; A5.5.20; 1.13.1

(591) Cam, xám



(731) CÔNG TY CỔ PHẦN W&S (VN)

Lầu 10, số 40, đường Phạm Ngọc Thạch, phường 6, quận 3, thành phố Hồ Chí Minh

(740) Công ty TNHH một thành viên Trường Luật (TRƯỜNG LUẬT)

(511) Nhóm 35: Dịch vụ nghiên cứu thị trường; dịch vụ tư vấn quản lý kinh doanh.

Nhóm 42: Dịch vụ thực hiện phần mềm bao gồm: dịch vụ phát triển, tư vấn phần mềm; dịch vụ tư vấn máy tính khác bao gồm: thiết kế website.

---

(210) **4-2014-32632**

(220) 29.12.2014

(441) 25.06.2015

(540)

(731) SHENZHEN BENA VI ELECTRONICS CO., LTD (CN)

The 2nd, 3rd and 8th Floor, Bldg. C1, Xinqiao Industrial Park, Gonghe, Tongfuyu Industrial Zone, Shajing & Room 201, Bldg. A6, the 4th Industry District, Shajing Street, Bao An, Shenzhen, China

(740) Công ty TNHH Sở hữu trí tuệ ACTIP (ACTIP IP LIMITED)

(511) Nhóm 09: Máy tính xách tay; thiết bị điện báo truyền ảnh; thiết bị liên lạc; dụng cụ hàng hải; thiết bị truyền phát tín hiệu điện tử; bộ thiết bị truyền phát (viễn thông); điện thoại di động; máy ảnh (chụp ảnh); thiết bị sạc cho pin điện; pin điện.

---



CÔNG BÁO SỞ HỮU CÔNG NGHIỆP SỐ 327 TẬP A (06.2015)

---

(210) **4-2014-32850**

(540)



(220) 31.12.2014

(441) 25.06.2015

(531) 4.5.15; A3.4.2; A3.4.24

(591) Đen, trắng, vàng, hồng

(731) CÔNG TY CỔ PHẦN SẢN PHẨM

TUỔI SẠCH MM (VN)

Số 20 ngõ 395 đường Lạc Long Quân,  
phường Nghĩa Đô, quận Cầu Giấy, thành  
phố Hà Nội

(511) Nhóm 09: Phần mềm máy tính; xuất bản phẩm dưới dạng điện tử được cung cấp trực tuyến từ cơ sở dữ liệu hoặc từ mạng internet có thể tải xuống.

Nhóm 29: Sữa, đồ uống là từ sữa, sữa chua, sản phẩm sữa.

Nhóm 35: Dịch vụ quảng cáo trực tuyến trên mạng internet; dịch vụ xúc tiến thương mại; dịch vụ cung cấp thông tin thương mại; mua bán sữa và các sản phẩm từ sữa, thực phẩm, thiết bị kỹ thuật số thông qua mạng internet.

Nhóm 36: Dịch vụ đầu tư tài chính; dịch vụ thanh toán trên internet.

Nhóm 38: Dịch vụ truyền dữ liệu, tin nhắn, hình ảnh, âm thanh, giọng nói, văn bản trên internet.

Nhóm 41: Dịch vụ giáo dục, giải trí, thể thao được cung cấp trực tuyến qua internet; cung cấp thông tin liên quan đến chương trình truyền hình, truyền thanh, giải trí, âm nhạc, thể thao và thư giãn; dịch vụ xuất bản sách và tạp chí điện tử trực tuyến trên internet.

Nhóm 42: Lập trình máy tính; Tư vấn phần mềm máy tính; Thiết kế phần mềm máy tính; dịch vụ cung cấp công cụ tìm kiếm trên internet.

---

(210) **4-2014-32919**

(540)



(220) 31.12.2014

(441) 25.06.2015

(531) 1.15.3

(731) CÔNG TY CỔ PHẦN CÔNG NGHỆ

GIẢI PHÁP TIẾT KIỆM (SAVING

SOLUTION TECHNOLOGY

CORPORATION (SASOLTECH

CORP) (VN)

26 Đường số 8, khu 2, phường 5, quận 8,  
thành phố Hồ Chí Minh

(511) Nhóm 09: Thiết bị và dụng cụ quang học, cân, đo, báo hiệu kiểm soát, giám sát, thiết bị và dụng cụ dùng để truyền dẫn, chuyển mạch biến đổi, tích, điều chỉnh hoặc điều khiển năng lượng điện, thiết bị ghi và tái tạo âm thanh hoặc hình ảnh, máy tính tiền, máy tính, thiết bị xử lý dữ liệu và máy điện toán.

## CÔNG BÁO SỞ HỮU CÔNG NGHIỆP SỐ 327 TẬP A (06.2015)

---

Nhóm 11: Thiết bị để chiếu sáng, sưởi nóng, sinh hơi nước, nấu nướng, làm lạnh, sấy khô, thông gió, cấp nước và mục đích vệ sinh.

---

(210) **4-2014-32990**

(540)



(220) 31.12.2014

(441) 25.06.2015

(531) 4.5.2; 4.5.3; 26.1.1; 3.7.17; 2.9.14; A2.9.15

(591) Xanh đậm, xanh nhạt, trắng

(731) BỆNH VIỆN NHI ĐỒNG 1 (VN)

341 Sư Vạn Hạnh, phường 10, quận 10, thành phố Hồ Chí Minh

(740) Công ty Cổ phần Phan Luật (PHAN LUAT JSC)

(511) Nhóm 44: Dịch vụ bệnh viện.

---

(210) **4-2015-00062**

(540)



(220) 05.01.2015

(441) 25.06.2015

(531) 6.1.2; 1.3.1

(591) Xanh lá cây đậm, đen, đỏ tươi, ghi

(731) CÔNG TY TNHH THƯƠNG MẠI VÀ DỊCH VỤ HƯƠNG SƠN (VN)

Số 25, ngõ 36 phố Đức Giang, phường Đức Giang, quận Long Biên, thành phố Hà Nội

(511) Nhóm 02: Mực và các cụm mực dùng cho máy sao chụp, inlaser (dùng với máy tính).

Nhóm 09: Linh kiện thay thế cho máy photocopy, inlaser (dùng với máy tính).

Nhóm 16: Văn phòng phẩm, thiết bị máy văn phòng là: keo dán; nhãn vở, túi (bao bì) bằng nhựa dùng để bao gói, file lưu tài liệu.

Nhóm 35: Mua bán: văn phòng phẩm, thiết bị máy văn phòng là: keo dán, nhãn vở, túi (bao bì) bằng nhựa dùng để bao gói, file lưu tài liệu; mực và các cụm mực dùng cho máy photocopy, inlaser (dùng với máy tính), linh kiện thay thế cho máy photocopy, inlaser (dùng với máy tính).

---

CÔNG BÁO SỞ HỮU CÔNG NGHIỆP SỐ 327 TẬP A (06.2015)

---

(210) **4-2015-00077**  
(641) 4-2013-09999  
(540)



(220) 17.05.2013  
(441) 25.06.2015  
(531) 2.9.1; 26.4.2  
(591) Đỏ, trắng  
(731) LOCK & LOCK COMPANY LIMITED (KR)  
Lock & Lock Building, 1556-1, Seocho-3 Dong, Seocho-ku, Seoul, Korea  
(740) Công ty TNHH Tâm nhìn và Liên danh (VISION & ASSOCIATES CO.LTD.)

(511) Nhóm 25: Giày; mũ; quần áo.

---

(210) **4-2015-00157**  
(540)



(220) 06.01.2015  
(441) 25.06.2015  
(531) 4.5.1; A5.9.23; 5.9.12; 26.4.1  
(591) Đỏ, đen, xanh chuối, trắng  
(731) HỘ KINH DOANH KIM CHI CÁT TƯỜNG (VN)  
102 (tầng 2) Trần Quang Khải, phường Tân Định, quận 1, thành phố Hồ Chí Minh

(511) Nhóm 29: Rau quả được bảo quản, phơi khô hoặc nấu chín: rau muối lên men(kim chi).

---

(210) **4-2015-00185**  
(540)

**VIRFARNIR**

(220) 06.01.2015  
(441) 25.06.2015  
(731) CÔNG TY CỔ PHẦN THIẾT BỊ Y TẾ CRYOPHARM (VN)  
Thửa số 76(1), tờ bản đồ số 08, xóm 1, thôn Ngọc Đại, xã Đại Mỗ, quận Nam Từ Liêm, thành phố Hà Nội  
(740) Công ty TNHH Sở hữu trí tuệ và Công nghệ Thủ đô (CAPITAL IP&T CO.LTD.)

(511) Nhóm 05: Dược phẩm, thực phẩm chức năng, thực phẩm dinh dưỡng dùng trong y tế, nước súc miệng dùng cho mục đích y tế, dung dịch làm sạch khử khuẩn sát trùng dùng cho mục đích y tế, nước tắm thảo dược cho trẻ em dùng cho mục đích y tế.

---

**CÔNG BÁO SỞ HỮU CÔNG NGHIỆP SỐ 327 TẬP A (06.2015)**

---

(210) **4-2015-00186**

(220) 06.01.2014

(441) 25.06.2015

(540)

(731) CÔNG TY CỔ PHẦN THIẾT BỊ Y TẾ  
CRYOPHARM (VN)

Thửa số 76(1), tờ bản đồ số 08, xóm 1,  
thôn Ngọc Đại, xã Đại Mỗ, quận Nam  
Từ Liêm, thành phố Hà Nội

(740) Công ty TNHH Sở hữu trí tuệ và Công  
nghệ Thủ đô (CAPITAL IP&T  
CO.LTD.)

**VIRFARZON**

(511) Nhóm 05: Dược phẩm, thực phẩm chức năng, thực phẩm dinh dưỡng dùng trong y tế, nước súc miệng dùng cho mục đích y tế, dung dịch làm sạch khử khuẩn sát trùng dùng cho mục đích y tế, nước tắm thảo dược cho trẻ em dùng cho mục đích y tế.

---

(210) **4-2015-00187**

(220) 06.01.2015

(441) 25.06.2015

(540)

(731) CÔNG TY CỔ PHẦN THIẾT BỊ Y TẾ  
CRYOPHARM (VN)

Thửa số 76(1), tờ bản đồ số 08, xóm 1,  
thôn Ngọc Đại, xã Đại Mỗ, quận Nam  
Từ Liêm, thành phố Hà Nội

(740) Công ty TNHH Sở hữu trí tuệ và Công  
nghệ Thủ đô (CAPITAL IP&T  
CO.LTD.)

**JEMANOL**

(511) Nhóm 05: Dược phẩm, thực phẩm chức năng, thực phẩm dinh dưỡng dùng trong y tế, nước súc miệng dùng cho mục đích y tế, dung dịch làm sạch khử khuẩn sát trùng dùng cho mục đích y tế, nước tắm thảo dược cho trẻ em dùng cho mục đích y tế.

---

(210) **4-2015-00188**

(220) 06.01.2015

(441) 25.06.2015

(540)

(731) CÔNG TY CỔ PHẦN THIẾT BỊ Y TẾ  
CRYOPHARM (VN)

Thửa số 76(1), tờ bản đồ số 08, xóm 1,  
thôn Ngọc Đại, xã Đại Mỗ, quận Nam  
Từ Liêm, thành phố Hà Nội

(740) Công ty TNHH Sở hữu trí tuệ và Công  
nghệ Thủ đô (CAPITAL IP&T  
CO.LTD.)

**TAPHENPLUS**

(511) Nhóm 05: Dược phẩm, thực phẩm chức năng, thực phẩm dinh dưỡng dùng trong y tế, nước súc miệng dùng cho mục đích y tế, dung dịch làm sạch khử khuẩn sát trùng dùng cho mục đích y tế, nước tắm thảo dược cho trẻ em dùng cho mục đích y tế.

---

CÔNG BÁO SỞ HỮU CÔNG NGHIỆP SỐ 327 TẬP A (06.2015)

---

(210) **4-2015-00211**

(540)

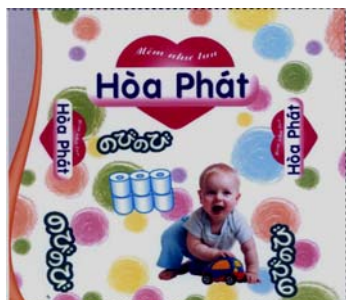

(220) 06.01.2015

(441) 25.06.2015

(531) 2.9.1; A25.3.3; A25.7.7; 20.5.25

(591) Xanh, hồng, trắng, vàng, đỏ, tím

(731) QUÁCH VĂN HÁCH (VN)

Thôn Dương Ổ, xã Phong Khê, thành phố Bắc Ninh, tỉnh Bắc Ninh

(511) Nhóm 35: Mua bán: giấy vệ sinh, khăn giấy, giấy lau dùng cho gia đình.

---

(210) **4-2015-00296**

(540)



(220) 07.01.2015

(441) 25.06.2015

(531) A25.3.3; A1.1.10; A26.11.12; 26.11.3; A25.1.10

(591) Trắng, vàng

(731) CÔNG TY CỔ PHẦN GREENPOWER (VN)

R4-37, Hưng Gia 5, Phú Mỹ Hưng, phường Tân Phong, quận 7, thành phố Hồ Chí Minh

(511) Nhóm 36: Bất động sản: các dịch vụ về thuê bất động sản.

Nhóm 43: Chỗ ở tạm thời: cung cấp thực phẩm và đồ uống để tiêu dùng; các dịch vụ cung cấp chỗ ăn ở trong khách sạn, nhà trọ hoặc các cơ sở khác; cung cấp chỗ ở tạm thời; nhà nghỉ du lịch/nhà nghỉ dưỡng.

---

(210) **4-2015-00297**

(540)

**THE MARINA**

(220) 07.01.2015

(441) 25.06.2015

(531) A5.3.13; A26.11.12

(591) Xanh, trắng

(731) CÔNG TY CỔ PHẦN GREENPOWER (VN)

R4-37, Hưng Gia 5, Phú Mỹ Hưng, phường Tân Phong, quận 7, thành phố Hồ Chí Minh

(511) Nhóm 36: Bất động sản: các dịch vụ về thuê bất động sản.

Nhóm 43: Chỗ ở tạm thời: cung cấp thực phẩm và đồ uống để tiêu dùng; các dịch vụ cung cấp chỗ ăn ở trong khách sạn, nhà trọ hoặc các cơ sở khác; cung cấp chỗ ở tạm thời; nhà nghỉ du lịch/nhà nghỉ dưỡng.

---

(210) **4-2015-00314**

(540)



(220) 07.01.2015

(441) 25.06.2015

(531) 26.3.1; 3.7.17; A3.7.24; 26.4.3

(591) Xanh lá đậm, trắng, đỏ

(731) CÔNG TY CỔ PHẦN PHÁT TRIỂN

DU LỊCH AN GIANG (VN)

Số 563/29 Trần Hưng Đạo, phường Bình  
Khánh, thành phố Long Xuyên, tỉnh An  
Giang

(511) Nhóm 06: Dây cáp cho xe chạy cáp treo.

Nhóm 28: Ván trượt có bánh lăn.

Nhóm 35: Quảng cáo; điều hành kinh doanh khách sạn; tổ chức hội chợ, triển lãm cho mục đích thương mại.

Nhóm 37: Chuẩn bị mặt bằng (để xây dựng).

Nhóm 39: Tham quan du lịch; cho thuê bãi để xe; kho hàng hóa; vận chuyển hành khách; đặt chỗ cho các chuyến đi; vận tải hành khách thủy nội địa; sắp xếp các chuyến du lịch; dịch vụ hướng dẫn khách du lịch; vận tải du thuyền.

Nhóm 41: Dịch vụ giải trí; dịch vụ làm trò tiêu khiển; công viên vui chơi giải trí; dịch vụ vườn bách thú.

Nhóm 43: Dịch vụ nhà hàng ăn uống; dịch vụ khách sạn.

Nhóm 44: Dịch vụ thiết kế cảnh quan vườn hoa cây cảnh; dịch vụ làm vườn và lâm nghiệp; dịch vụ phòng tắm công cộng cho mục đích vệ sinh; cho thuê phương tiện vệ sinh.

---

(210) **4-2015-00330**

(540)

**VOLLTA**

(220) 07.01.2015

(441) 25.06.2015

(731) CÔNG TY TNHH NHỰA ÂU CHÂU  
XANH (VN)

QL3, xóm Đoàn Kết, xã Thuận Thành,  
huyện Phổ Yên, tỉnh Thái Nguyên

(511) Nhóm 09: Máng điện (bộ phận dẫn dây điện đến bóng đèn); công tắc điện; ổ điện; phích điện; dây điện bằng nhựa; thiết bị cân, đo, báo hiệu, kiểm tra, kiểm soát, giám sát; thiết bị và dụng cụ dùng để truyền dẫn, chuyển mạch, biến đổi, tích, điều chỉnh hoặc điều khiển năng lượng điện.

---

(210) **4-2015-00331**

(220) 07.01.2015

(441) 25.06.2015

(540)

**VOLTAL**

(731) CÔNG TY TNHH NHỰA ÂU CHÂU XANH (VN)

QL3, xóm Đoàn Kết, xã Thuận Thành, huyện Phổ Yên, tỉnh Thái Nguyên

(511) Nhóm 09: Máng điện (bộ phận dẫn dây điện đến bóng đèn); công tắc điện; ổ điện; phích điện; dây điện bằng nhựa; thiết bị cân, đo, báo hiệu, kiểm tra, kiểm soát, giám sát; thiết bị và dụng cụ dùng để truyền dẫn, chuyển mạch, biến đổi, tích, điều chỉnh hoặc điều khiển năng lượng điện.

---

(210) **4-2015-00332**

(220) 07.01.2015

(441) 25.06.2015

(540)

**VONTA**

(731) CÔNG TY TNHH NHỰA ÂU CHÂU XANH (VN)

QL3, xóm Đoàn Kết, xã Thuận Thành, huyện Phổ Yên, tỉnh Thái Nguyên

(511) Nhóm 09: Máng điện (bộ phận dẫn dây điện đến bóng đèn); công tắc điện; ổ điện; phích điện; dây điện bằng nhựa; thiết bị cân, đo, báo hiệu, kiểm tra, kiểm soát, giám sát; thiết bị và dụng cụ dùng để truyền dẫn, chuyển mạch, biến đổi, tích, điều chỉnh hoặc điều khiển năng lượng điện.

---

(210) **4-2015-00422**

(220) 08.01.2015

(441) 25.06.2015

(540)



(531) 3.7.17; 3.5.9; A3.5.24

(591) Đen, nâu

(731) CÔNG TY TRÁCH NHIỆM HỮU HẠN SẢN XUẤT - THƯƠNG MẠI - XUẤT NHẬP KHẨU NGUYỄN HỒNG THỊNH (VN)

Số 56 đường 902 Tạ Quang Bửu, phường 5, quận 8, thành phố Hồ Chí Minh

(511) Nhóm 18: Các sản phẩm làm từ da và giả da không thuộc các nhóm khác cụ thể là: các loại va li; các loại ba lô; các loại túi xách tay; các loại túi dùng đựng điện thoại; các loại bao nhỏ thường buộc vào thắt lưng; các loại ví bỏ túi; ví để danh thiếp; ví để tiền; ví để thẻ tín dụng; các loại dây buộc chìa khoá.

Nhóm 24: Vải và hàng dệt cụ thể là: khăn mùi xoa bằng vải.

## CÔNG BÁO SỞ HỮU CÔNG NGHIỆP SỐ 327 TẬP A (06.2015)

---

Nhóm 25: Quần áo, giày dép và mũ nón cụ thể là: quần áo mặc cho đàn ông, đàn bà, thanh niên và thiếu nữ như: quần thun; áo sơ mi; quần áo lót; găng tay; giày; ca vát; thắt lưng; tất, mũ; khăn quàng; các loại thắt lưng.

---

(210) **4-2015-00452**

(220) 08.01.2015

(441) 25.06.2015

(540)



(591) Vàng, xanh da trời

(731) CÔNG TY TNHH THƯƠNG MẠI VÀ XUẤT NHẬP KHẨU KIDS PLAZA (VN)

Số 20 Thái Thịnh, phường Ngã Tư Sở, quận Đống Đa, thành phố Hà Nội

(740) Công ty TNHH Sở hữu trí tuệ PADEMARK (PADEMARK CO.,LTD.)

(511) Nhóm 05: Tã giấy cho trẻ em; bỉm cho trẻ em.

Nhóm 16: Khăn lau bằng giấy; khăn giấy ướt dùng cho trẻ em.

Nhóm 18: Cặp học sinh; ba lô; túi xách.

Nhóm 20: Giường ngủ dành cho trẻ em; giường cũi cho trẻ em; giường tầng dành cho trẻ em; xe cũi đẩy cho trẻ em; ghế ngồi ăn dành cho trẻ em; ghế cao cho trẻ em.

Nhóm 24: Khăn tắm trẻ em; khăn mặt bằng vải cho trẻ em.

Nhóm 25: Quần áo; đồ đi chân; đồ đội đầu dành cho trẻ em; yếm ăn của trẻ em; yếm dải không bằng giấy; tã lót trẻ sơ sinh (quần áo).

---

(210) **4-2015-00688**

(220) 12.01.2015

(441) 25.06.2015

(540)



(531) 5.13.4; 5.7.3; 26.1.1

(591) Vàng, xanh lá cây, đỏ

(731) CÔNG TY TNHH THIẾT BỊ ĐIỆN NHUẬN PHÁT (VN)

Số nhà 30, ngõ Trần Phú 1, tổ 8, phường Mộ Lao, quận Hà Đông, thành phố Hà Nội

(511) Nhóm 07: Động cơ và đầu máy (không dùng cho phương tiện giao thông), hệ thống làm sạch (dùng điện).

Nhóm 11: Bộ tiết kiệm nhiên liệu

---



(210) 4-2015-00761

(220) 12.01.2015

(441) 25.06.2015

(540)

**SNAPCHAT**

(731) SNAPCHAT, INC. (US)

63 Market Street, Venice, California  
90291, United States

(740) Công ty Luật TNHH T&G (TGVN)

(511) Nhóm 09: Phần mềm máy tính có thể tải xuống được để sửa đổi hình dạng ảnh chụp và cho phép truyền tải ảnh chụp; phần mềm máy tính để thu thập, biên tập, tổ chức, sửa đổi, truyền tải, lưu trữ và chia sẻ dữ liệu và thông tin; phần mềm máy tính để sử dụng làm một giao diện lập trình ứng dụng (API); phần mềm máy tính có tính chất của một giao diện lập trình ứng dụng (API) cho các phần mềm máy tính tạo điều kiện thuận lợi cho các dịch vụ trực tuyến cho mạng xã hội, xây dựng các ứng dụng mạng xã hội và cho phép truy xuất, tải lên, tải về, truy cập và quản lý dữ liệu; phần mềm máy tính để cho phép tải lên, tải về, truy cập, đăng, hiển thị, gắn thẻ, truyền, liên kết, chia sẻ hoặc cung cấp các phương tiện truyền thông điện tử hoặc thông tin điện tử qua các mạng máy tính và mạng truyền thông liên lạc; phần mềm máy tính để truyền nội dung đa phương tiện nghe nhìn thông qua một mạng máy tính toàn cầu và tới các thiết bị di động và điện tử kỹ thuật số.

Nhóm 38: Dịch vụ viễn thông, cụ thể là, truyền phát điện tử các dữ liệu, tin nhắn, đồ họa, hình ảnh và thông tin; dịch vụ chia sẻ hình ảnh ngang hàng (peer-to-peer), cụ thể là, truyền điện tử các tập tin hình ảnh kỹ thuật số giữa những người sử dụng Internet; cung cấp quyền truy cập vào cơ sở dữ liệu máy tính, cơ sở dữ liệu điện tử và cơ sở dữ liệu trực tuyến; cung cấp các diễn đàn trực tuyến để liên lạc, cụ thể là, truyền tải các chủ đề quan tâm chung; cung cấp các phòng tán gẫu trực tuyến và các bản tin điện tử để truyền thông điệp giữa những người sử dụng trong lĩnh vực quan tâm chung; dịch vụ phát sóng truyền thanh hoặc truyền hình trên mạng máy tính hoặc mạng truyền thông khác, cụ thể là, tải lên, đăng, hiển thị, gắn thẻ, và truyền điện tử dữ liệu, thông tin, tin nhắn, đồ họa, và hình ảnh; dịch vụ viễn thông, cụ thể là, truyền điện tử các ảnh chụp và băng hình (video); dịch vụ viễn thông, cụ thể là, truyền điện tử các dữ liệu, hình ảnh, âm nhạc và băng hình (video); phát sóng truyền thanh hoặc truyền hình và truyền nội dung truyền thông nghe nhìn; truyền nội dung truyền thông nghe nhìn có thể tải xuống được.

Nhóm 41: Cung cấp cơ sở dữ liệu máy tính, cơ sở dữ liệu điện tử và cơ sở dữ liệu trực tuyến trong lĩnh vực giải trí; xuất bản các tạp chí điện tử và các nhật ký trực tuyến (web log) có nội dung do người dùng tạo ra hoặc nội dung cụ thể; dịch vụ xuất bản, cụ thể là, xuất bản các ấn phẩm điện tử cho người khác; sáng tạo, phát triển, sản xuất và phân phối các nội dung giải trí; cung cấp thông tin giải trí nghe nhìn trực tuyến thông qua một mạng máy tính toàn cầu; cung cấp thông tin trong lĩnh vực giải trí thông qua một mạng máy tính toàn cầu.

Nhóm 42: Cung cấp một trang web điện tử cho phép người dùng tải lên ảnh chụp; dịch vụ máy tính, cụ thể là, cung cấp một trang web tương tác có đặc tính; công nghệ cho phép người dùng quản lý tài khoản mạng xã hội và ảnh chụp trực tuyến của họ; cung cấp quyền sử dụng các phần mềm tạm thời không thể tải trực tuyến để sửa đổi hình dạng và cho phép truyền tải ảnh chụp; các dịch vụ chia sẻ tập tin, cụ thể là, cung cấp một trang web có đặc tính công nghệ cho phép người dùng tải lên và tải về các tập tin điện tử; cho thuê cơ sở lưu trữ web trực tuyến cho người khác để quản lý và chia sẻ nội dung trực tuyến; cung cấp thông tin từ các bảng danh mục và cơ sở dữ liệu thông tin có thể tìm kiếm; cung cấp

công cụ tìm kiếm cho việc thu thập dữ liệu thông qua mạng lưới thông tin liên lạc; dịch vụ máy tính, cụ thể là, tạo ra các cộng đồng ảo cho người dùng đã đăng ký tham gia thảo luận và tham gia vào mạng xã hội, mạng kinh doanh và mạng cộng đồng; dịch vụ máy tính, cụ thể là, cho thuê cơ sở lưu trữ web trực tuyến cho người khác để tổ chức và tiến hành các cuộc họp, các sự kiện và các cuộc thảo luận tương tác thông qua các mạng lưới thông tin liên lạc; dịch vụ nhà cung cấp dịch vụ ứng dụng (ASP), cụ thể là, lưu trữ các ứng dụng phần mềm máy tính của người khác; dịch vụ nhà cung cấp dịch vụ ứng dụng (ASP) gồm phần mềm để cho phép hoặc tạo điều kiện tải lên, tải xuống, truyền, đăng, hiển thị, liên kết, chia sẻ hoặc cung cấp phương tiện truyền thông hoặc thông tin bằng điện tử qua các mạng truyền thông; cung cấp một trang web có đặc tính công nghệ cho phép người dùng trực tuyến tạo hồ sơ cá nhân có chứa các thông tin mạng xã hội; cung cấp thông tin về các chủ đề quan tâm chung từ các bảng danh mục và cơ sở dữ liệu thông tin có thể tìm kiếm, bao gồm văn bản, tài liệu điện tử, cơ sở dữ liệu, đồ họa và các thông tin hình ảnh âm thanh, trên các mạng máy tính và truyền thông, cụ thể là, cung cấp các công cụ tìm kiếm cho Internet; cung cấp quyền sử dụng tạm thời các ứng dụng phần mềm không thể tải xuống được cho mạng xã hội, tạo ra một cộng đồng ảo, và truyền tải âm thanh, băng hình (video), hình ảnh, nhiếp ảnh, văn bản, đồ họa và dữ liệu; dịch vụ máy tính có tính chất của các trang web tùy chỉnh thể hiện thông tin do người dùng quy định hay quy định cụ thể, hồ sơ cá nhân, âm thanh, băng hình (video), hình ảnh nhiếp ảnh, văn bản, đồ họa và dữ liệu; cho thuê không gian lưu trữ các nội dung kỹ thuật số trên Internet.

Nhóm 45: Dịch vụ mạng xã hội trực tuyến; cung cấp thông tin trong các lĩnh vực mạng xã hội và giới thiệu xã hội thông qua các mạng truyền thông.

(210) **4-2015-00772**

(220) 12.01.2015

(441) 25.06.2015

(540)

**BEX**

(731) BASSO INDUSTRY CORP. (TW)

No. 24, 36th Road, Taichung Industrial Park, Taichung City, Taiwan

(740) Công ty TNHH Tâm nhìn và Liên danh (VISION & ASSOCIATES CO.LTD.)

(511) Nhóm 06: Đinh; đinh vít bằng kim loại.

Nhóm 07: Máy đóng ghim dùng khí nén; máy đóng chốt dùng khí nén; máy đóng đinh dùng khí nén; búa khí nén; máy kéo dùng khí nén; má kẹp búa dùng khí nén; mỏ lết dùng khí nén; kìm siết hai chiều dùng khí nén; máy mài dùng khí nén; máy đóng đinh chạy điện; mỏ lết chạy điện; kìm siết hai chiều chạy điện; máy mài chạy điện; tua vít dùng khí nén; chìa vặn đai ốc dùng khí nén; máy nghiền dùng khí nén; dụng cụ khoan dùng khí nén; tua vít chạy điện; mũi khoan tua vít chạy điện; khớp nối mũi doa (bộ phận của máy móc).

(210) **4-2015-00811**

(540)



(220) 13.01.2015

(441) 25.06.2015

(531) A26.11.9; 1.5.1; A25.7.3; 26.4.9; 26.4.4

(591) Xanh nước biển, trắng

(731) WEIDLINGER TECHNOLOGY VENTURES, LLC (US)

40 Wall Street, 19th Floor, New York, New York 10005 USA

(740) Văn phòng luật sư Phạm và Liên danh (PHAM & ASSOCIATES)

(511) Nhóm 37: Dịch vụ tư vấn liên quan đến việc xây dựng và sửa chữa các công trình xây dựng dân dụng và công trình cơ khí; giám sát xây dựng công trình xây dựng dân dụng trên trang web; dịch vụ quản lý dự án kỹ thuật, cụ thể là cung cấp sự kiểm soát và giám sát xây dựng.

Nhóm 42: Dịch vụ ứng dụng kiến thức khoa học vào việc thiết kế, xây dựng và điều hành công trình xây dựng; dịch vụ của kỹ sư hàng hải; dịch vụ của kỹ sư vận tải; dịch vụ nghệ thuật làm mẫu vật địa chất cho ngành công nghiệp khai thác dầu; dịch vụ tư vấn của kỹ sư công nghiệp; dịch vụ của kỹ sư sinh hóa; dịch vụ tư vấn của kỹ sư hạt nhân; dịch vụ của kỹ sư phòng chống lũ; dịch vụ tư vấn kỹ thuật của kỹ sư liên quan đến dân sự, hàng hải và công trình xây dựng; dịch vụ khoa học ứng dụng và kỹ sư công trình dân dụng.

(210) **4-2015-00931**

(540)



(220) 13.01.2015

(441) 25.06.2015

(591) Đỏ, trắng, xám nhạt

(731) KOREA GINSENG CORP. (KR)

71, Beotkkot-gil, Daedeok-gu, Daejeon, Republic of Korea

(740) Công ty TNHH Quốc tế D & N (D&N INTERNATIONAL CO.,LTD.)

(511) Nhóm 05: Chế phẩm dược và thú y; chế phẩm vệ sinh cho mục đích y tế; chất ăn kiêng dùng cho mục đích y tế; thực phẩm cho em bé; băng dính dùng cho y tế, vật liệu băng bó (dùng trong y tế); bao con nhộng chứa nhân sâm dùng cho mục đích y tế; chế phẩm vitamin; chế phẩm dược chứa đa vitamin; rễ cây thuốc; thảo dược; chất bổ sung dinh dưỡng chiết xuất từ thảo dược; trà thảo dược; thực phẩm ăn kiêng dùng cho mục đích y tế; đồ uống kiêng dùng cho mục đích y tế; chất bổ sung dinh dưỡng; thuốc chữa bệnh; thuốc bổ; chất bổ sung dinh dưỡng dùng trong ngành y; chế phẩm dược sử dụng nhân sâm hoặc hồng sâm; chất bổ sung ăn kiêng cho người, có thành phần chủ yếu là nhân sâm hoặc hồng sâm.

Nhóm 29: Thịt, cá, gia cầm và thú săn (không còn sống); chiết xuất từ thịt; rau và trái cây đã được nấu chín, sấy khô, đông lạnh và bảo quản; thạch thuộc nhóm này, mứt ướt, mứt quả nghiền; trứng, sữa và các sản phẩm sữa; dầu ăn và mỡ ăn; nhân sâm và hồng sâm đã chế biến; nhân sâm và hồng sâm đông lạnh; nhân sâm và hồng sâm đã hấp chín; thực phẩm hỗ trợ sức khỏe có chứa chủ yếu nhân sâm và hồng sâm, ở dạng lỏng hoặc dạng thạch, đã được nấu chín, đóng hộp hoặc đóng chai; thực phẩm bổ sung dinh dưỡng hỗ trợ

sức khỏe có chứa chủ yếu nhân sâm và hồng sâm không dùng cho mục đích y tế, ở dạng lỏng hoặc dạng thạch, đã được nấu chín, đóng hộp hoặc đóng chai; trái cây và rau đóng hộp; thức ăn đã chế biến sẵn có thành phần chủ yếu là trái cây.

Nhóm 30: Cà phê, trà, cacao, đường (thuộc nhóm này), gạo, bột sắn hạt, bột cọ sagu, cà phê nhân tạo; bột mì và chế phẩm làm từ ngũ cốc, bánh mì, bánh ngọt và bánh kẹo, đá lạnh (có thể ăn được); mật ong; mật đường cho thực phẩm; nấm men (thực phẩm); bột nở; muối; mù tạc; giấm; xốt (gia vị); gia vị; đá lạnh (dùng cho đồ uống); bột nhân sâm và hồng sâm không dùng cho mục đích y tế; tinh chất nhân sâm và hồng sâm không dùng cho mục đích y tế; đồ uống trên cơ sở trà; sô cô la; kẹo (thuộc nhóm này); thạch trái cây (dạng kẹo bánh).

Nhóm 32: Bia; nước khoáng và nước uống có ga và đồ uống không cồn; đồ uống trái cây không cồn và nước ép trái cây; xi rô và chế phẩm khác dùng làm đồ uống; đồ uống thuộc nhóm này, cụ thể là đồ uống trên cơ sở nhân sâm không có cồn, đồ uống trên cơ sở hồng sâm không có cồn, đồ uống ép từ hoa quả không có cồn, và đồ uống ép từ rau không có cồn; chiết xuất trái cây không có cồn; nước ngọt; đồ uống dùng khi chơi thể thao; bột nhân sâm dùng cho đồ uống; chiết xuất nhân sâm dùng cho đồ uống; nước rau ép; đồ uống không cồn có chứa hồng sâm.

(210) **4-2015-00932**

(220) 13.01.2015

(540)



(441) 25.06.2015

(531) A24.15.7; 24.15.1

(731) KOREA GINSENG CORP. (KR)

71, Beotkkot-gil, Daedeok-gu, Daejeon, Republic of Korea

(740) Công ty TNHH Quốc tế D & N (D&N INTERNATIONAL CO.,LTD.)

(511) Nhóm 05: Chế phẩm dược và thú y; chế phẩm vệ sinh cho mục đích y tế; chất ăn kiêng dùng cho mục đích y tế; thực phẩm cho em bé; băng dính dùng cho y tế, vật liệu băng bó (dùng trong y tế); bao con nhộng chứa nhân sâm dùng cho mục đích y tế; chế phẩm vitamin; chế phẩm dược chứa đa vitamin; rễ cây thuốc; thảo dược; chất bổ sung dinh dưỡng chiết xuất từ thảo dược; trà thảo dược; thực phẩm ăn kiêng dùng cho mục đích y tế; đồ uống kiêng dùng cho mục đích y tế; chất bổ sung dinh dưỡng; thuốc chữa bệnh; thuốc bổ; chất bổ sung dinh dưỡng dùng trong ngành y; chế phẩm dược sử dụng nhân sâm hoặc hồng sâm; chất bổ sung ăn kiêng cho người, có thành phần chủ yếu là nhân sâm hoặc hồng sâm.

Nhóm 29: Thịt, cá, gia cầm và thú săn (không còn sống); chiết xuất từ thịt; rau và trái cây đã được nấu chín, sấy khô, đông lạnh và bảo quản; thạch thuộc nhóm này, mứt ướt, mứt quả nghiền; trứng, sữa và các sản phẩm sữa; dầu ăn và mỡ ăn; nhân sâm và hồng sâm đã chế biến; nhân sâm và hồng sâm đông lạnh; nhân sâm và hồng sâm đã hấp chín; thực phẩm hỗ trợ sức khỏe có chứa chủ yếu nhân sâm và hồng sâm, ở dạng lỏng hoặc dạng thạch, đã được nấu chín, đóng hộp hoặc đóng chai; thực phẩm bổ sung dinh dưỡng hỗ trợ sức khỏe có chứa chủ yếu nhân sâm và hồng sâm không dùng cho mục đích y tế, ở dạng lỏng hoặc dạng thạch, đã được nấu chín, đóng hộp hoặc đóng chai; trái cây và rau đóng hộp; thức ăn đã chế biến sẵn có thành phần chủ yếu là trái cây.

Nhóm 30: Cà phê, trà, cacao, đường (thuộc nhóm này), gạo, bột sắn hạt, bột cọ sagu, cà phê nhân tạo; bột mì và chế phẩm làm từ ngũ cốc, bánh mì, bánh ngọt và bánh kẹo, đá lạnh (có thể ăn được); mật ong; mật đường cho thực phẩm; nấm men (thực phẩm); bột nở; muối; mù tạc; giấm; xốt (gia vị); gia vị; đá lạnh (dùng cho đồ uống); bột nhân sâm và hồng sâm không dùng cho mục đích y tế; tinh chất nhân sâm và hồng sâm không dùng cho mục đích y tế; đồ uống trên cơ sở trà; sô cô la; kẹo (thuộc nhóm này); thạch trái cây (dạng kẹo bánh).

Nhóm 32: Bia; nước khoáng và nước uống có ga và đồ uống không cồn; đồ uống trái cây không cồn và nước ép trái cây; xi rô và chế phẩm khác dùng làm đồ uống; đồ uống thuộc nhóm này, cụ thể là đồ uống trên cơ sở nhân sâm không có cồn, đồ uống trên cơ sở hồng sâm không có cồn, đồ uống ép từ hoa quả không có cồn, và đồ uống ép từ rau không có cồn; chiết xuất trái cây không có cồn; nước ngọt; đồ uống dùng khi chơi thể thao; bột nhân sâm dùng cho đồ uống; chiết xuất nhân sâm dùng cho đồ uống; nước rau ép; đồ uống không cồn có chứa hồng sâm.

---

(210) **4-2015-00938**

(220) 13.01.2015

(441) 25.06.2015

(540)

**i-kicker**

(731) KOREA GINSENG CORP. (KR)

71, Beotkkot-gil, Daedeok-gu, Daejeon,  
Republic of Korea

(740) Công ty TNHH Quốc tế D & N (D&N  
INTERNATIONAL CO.,LTD.)

(511) Nhóm 29: Thịt, cá, gia cầm và thú săn (không còn sống); chiết xuất từ thịt; rau và trái cây đã được nấu chín, sấy khô, đông lạnh và bảo quản; thạch thuộc nhóm này, mứt ứt, mứt quả nghiền; trứng, sữa và các sản phẩm sữa; dầu ăn và mỡ ăn; nhân sâm và hồng sâm đã chế biến; nhân sâm và hồng sâm đông lạnh; nhân sâm và hồng sâm đã hấp chín; thực phẩm hỗ trợ sức khỏe có chứa chủ yếu nhân sâm và hồng sâm, ở dạng lỏng hoặc dạng thạch, đã được nấu chín, đóng hộp hoặc đóng chai; thực phẩm dinh dưỡng hỗ trợ sức khỏe có chứa chủ yếu nhân sâm và hồng sâm không dùng cho mục đích y tế, ở dạng lỏng hoặc dạng thạch, đã được nấu chín, đóng hộp hoặc đóng chai; trái cây và rau đóng hộp; thức ăn đã chế biến sẵn có thành phần chủ yếu là trái cây.

---

(210) **4-2015-00939**

(220) 13.01.2015

(441) 25.06.2015

(540)

**i-kicker newton**

(731) KOREA GINSENG CORP. (KR)

71, Beotkkot-gil, Daedeok-gu, Daejeon,  
Republic of Korea

(740) Công ty TNHH Quốc tế D & N (D&N  
INTERNATIONAL CO.,LTD.)

(511) Nhóm 29: Thịt, cá, gia cầm và thú săn (không còn sống); chiết xuất từ thịt; rau và trái cây đã được nấu chín, sấy khô, đông lạnh và bảo quản; thạch thuộc nhóm này, mứt ứt, mứt quả nghiền; trứng, sữa và các sản phẩm sữa; dầu ăn và mỡ ăn; nhân sâm và hồng sâm đã chế biến; nhân sâm và hồng sâm đông lạnh; nhân sâm và hồng sâm đã hấp chín; thực

## CÔNG BÁO SỞ HỮU CÔNG NGHIỆP SỐ 327 TẬP A (06.2015)

---

phẩm hỗ trợ sức khỏe có chứa chủ yếu nhân sâm và hồng sâm, ở dạng lỏng hoặc dạng thạch, đã được nấu chín, đóng hộp hoặc đóng chai; thực phẩm dinh dưỡng hỗ trợ sức khỏe có chứa chủ yếu nhân sâm và hồng sâm không dùng cho mục đích y tế, ở dạng lỏng hoặc dạng thạch, đã được nấu chín, đóng hộp hoặc đóng chai; trái cây và rau đóng hộp; thức ăn đã chế biến sẵn có thành phần chủ yếu là trái cây.

---

(210) **4-2015-00972**

(540)



(220) 14.01.2015

(441) 25.06.2015

(531) 26.4.2

(591) Vàng da cam, trắng

(731) CÔNG TY TNHH XUẤT NHẬP KHẨU  
GIANG SƠN (VN)

Số 215A, phố Bạch Mai, phường Cầu  
Dền, quận Hai Bà Trưng, thành phố Hà  
Nội

(740) Công ty Luật TNHH Tư vấn Hoàng  
Minh (HOANG MINH LAW  
CONSULT.CO.,LTD.)

(511) Nhóm 08: Thìa, dao.

Nhóm 21: Nồi (không dùng điện), bộ nồi (không dùng điện), chảo, nồi hấp (không dùng điện).

---

(210) **4-2015-01040**

(540)



(220) 14.01.2015

(441) 25.06.2015

(731) CÔNG TY TNHH KYO SAKURA  
NHẬT BẢN (VN)

Đường Kim Đồng, phường Hòa Phú,  
thành phố Thủ Dầu Một, tỉnh Bình  
Dương

(511) Nhóm 43: Dịch vụ ăn uống do nhà hàng thực hiện.

---

(210) **4-2015-01070**

(540)

**HEMOHIM**

(220) 14.01.2015

(441) 25.06.2015

(731) KOLMAR BNH INC. (KR)  
22-15, Sandan-gil, Jeonui-myeon,  
Sejong-si 339-851, Republic of Korea

(740) Công ty TNHH Lê & Lê (LE & LE)

(511) Nhóm 29: Sản phẩm rau đã chế biến chứa angelica gigas, xuyên khung thân rễ (chuanxiong) và thực dược Nhật Bản (paeonia japonica).

---

(210) **4-2015-01115**

(540)



[www.candientu.com.vn](http://www.candientu.com.vn)

(220) 15.01.2015

(441) 25.06.2015

(531) 26.3.1; 26.4.2

(591) Vàng, trắng, xanh dương, đỏ bầm, đen

(731) CÔNG TY TNHH SẢN XUẤT -  
THƯƠNG MẠI - DỊCH VỤ - TỰ ĐỘNG  
HOÁ VIỆT MỸ (VN)

151 đường D1, phường 25, quận Bình  
Thạnh, thành phố Hồ Chí Minh

(511) Nhóm 35: Giới thiệu sản phẩm, trưng bày sản phẩm (Hỗ trợ việc mua bán thiết bị: cân điện tử); đại lý thông tin thương mại; dịch vụ giới thiệu sản phẩm trên các phương tiện truyền thông cho mục đích bán lẻ.

---

(210) **4-2015-01230**

(540)

**REPAIR MIRACLE**

(220) 15.01.2015

(441) 25.06.2015

(731) THE PROCTER & GAMBLE  
COMPANY (US)

One Procter & Gamble Plaza, Cincinnati,  
Ohio 45202, United States of America

(740) Công ty Luật TNHH quốc tế BMVN  
(BMVN INTERNATIONAL LLC)

(511) Nhóm 03: Chế phẩm chăm sóc tóc; dầu gội đầu; dầu gội đầu khô; xà phòng; tinh dầu; mỹ phẩm; nước xúc tóc; chế phẩm xả tóc (làm mềm và dưỡng tóc); chế phẩm tạo kiểu tóc; chất dưỡng ẩm tóc; chế phẩm xịt tóc; kem đánh răng; nước hoa; sữa rửa mặt; nước thơm dùng khi tắm; chất khử mùi dùng cho cá nhân; chế phẩm chống nắng; chất chống đổ mồ hôi (chế phẩm vệ sinh thân thể); thuốc nhuộm tóc; chế phẩm uốn tóc; chế phẩm mỹ phẩm để tắm; mặt nạ làm đẹp; chế phẩm trang điểm; kem làm trắng da; chế phẩm vệ sinh thân thể; chế phẩm mỹ phẩm chăm sóc da.

---

(210) **4-2015-01231**

(540)

**MIRACLE**

(220) 15.01.2015

(441) 25.06.2015

(731) THE PROCTER & GAMBLE  
COMPANY (US)

One Procter & Gamble Plaza, Cincinnati,  
Ohio 45202, United States of America

(740) Công ty Luật TNHH quốc tế BMVN  
(BMVN INTERNATIONAL LLC)

(511) Nhóm 03: Chế phẩm chăm sóc tóc; dầu gội đầu; dầu gội đầu khô; xà phòng; tinh dầu; mỹ phẩm; nước xúc tóc; chế phẩm xả tóc (làm mềm và dưỡng tóc); chế phẩm tạo kiểu tóc; chất dưỡng ẩm tóc; chế phẩm xịt tóc; kem đánh răng; nước hoa; sữa rửa mặt; nước thơm dùng khi tắm; chất khử mùi dùng cho cá nhân; chế phẩm chống nắng; chất chống đổ mồ hôi (chế phẩm vệ sinh thân thể); thuốc nhuộm tóc; chế phẩm uốn tóc; chế phẩm mỹ phẩm

## CÔNG BÁO SỞ HỮU CÔNG NGHIỆP SỐ 327 TẬP A (06.2015)

---

để tắm; mặt nạ làm đẹp; chế phẩm trang điểm; kem làm trắng da; chế phẩm vệ sinh thân thể; chế phẩm mỹ phẩm chăm sóc da.

---

(210) **4-2015-01263**

(540)



(220) 16.01.2015

(441) 25.06.2015

(531) 26.1.1; 26.1.4; 26.3.2

(591) Đỏ, trắng, đen

(731) VŨ MINH TIẾN (VN)

Căn 452 chung cư 2 Đồng Đen, phường 14, quận Tân Bình, thành phố Hồ Chí Minh

(511) Nhóm 11: Bếp ga, nồi nấu cơm bằng điện, quạt hút khói dùng cho nhà bếp, lò nướng dùng điện, bếp điện, đồ dùng nấu nướng sử dụng điện.

---

(210) **4-2015-01341**

(540)



(220) 16.01.2015

(441) 25.06.2015

(531) 1.13.1; A1.13.10; 26.1.1; A25.7.7

(591) Xanh nước biển, đen, đỏ

(731) CÔNG TY TNHH CÔNG NGHỆ MẠNG SAO KIM (VN)

Lầu 6, số 506 Nguyễn Đình Chiểu, phường 4, quận 3, thành phố Hồ Chí Minh

(740) Công ty TNHH một thành viên Trường Luật (TRƯỜNG LUẬT)

(511) Nhóm 09: Máy tính; thiết bị ngoại vi máy tính; phần mềm máy tính; máy photo; máy phát (viễn thông), điện thoại.

Nhóm 35: Mua bán xuất nhập khẩu: máy tính, linh kiện điện tử, phần mềm máy tính, điện thoại.

Nhóm 37: Dịch vụ lắp đặt sửa chữa bảo dưỡng: máy tính, hệ thống tổng đài nội bộ; xây dựng công trình công nghiệp; lắp đặt hệ thống thiết bị công nghiệp trong ngành xây dựng.

Nhóm 42: Sản xuất phần mềm máy tính; hoạt động thiết kế chuyên dụng (trừ thiết kế công trình) cụ thể là thiết kế phần mềm máy tính, thiết kế hệ thống máy tính; dịch vụ cài đặt phần mềm máy tính, bảo dưỡng phần mềm máy tính, sửa chữa phần mềm máy tính.

---



CÔNG BÁO SỞ HỮU CÔNG NGHIỆP SỐ 327 TẬP A (06.2015)

---

(210) 4-2015-01348

(540)



(220) 16.01.2015

(441) 25.06.2015

(531) 3.7.10; 3.7.20; 25.1.25; 26.1.1

(591) Đỏ, vàng đồng, đen, trắng, ghi

(731) VÕ THỊ MINH HUỆ (VN)

68/1B Nguyễn Văn Lạc, phường 19, quận Bình Thạnh, thành phố Hồ Chí Minh

(511) Nhóm 29: Tổ yến ăn được.

---

(210) 4-2015-01512

(540)

**SANTONG PUMP**

(220) 19.01.2015

(441) 25.06.2015

(731) CỬA HÀNG ĐIỆN QUỐC PHONG (VN)

95 Lê Đình Cẩn, khu phố 7, phường Tân Tạo, quận Bình Tân, thành phố Hồ Chí Minh

(740) Văn phòng luật sư Phạm và Liên danh (PHAM & ASSOCIATES)

(511) Nhóm 07: Máy bơm nước.

---

(210) 4-2015-01521

(540)



(220) 19.01.2015

(441) 25.06.2015

(531) 5.7.11; A5.7.22

(591) Vàng nhạt, vàng, vàng đậm, đỏ, xanh lá cây nhạt, xanh lá cây, xanh lá cây đậm, đen

(731) HỢP TÁC XÃ CAM XOÀN PHƯỜNG PHÚ (VN)

Số 747 ấp Phương An A. xã Phương Phú, huyện Phụng Hiệp, tỉnh Hậu Giang

(740) Công ty Cổ phần Sở hữu công nghiệp INVESTIP (INVESTIP)

(511) Nhóm 31: Quả cam tươi; cây giống; hạt giống.

Nhóm 32: Nước cam ép (thức uống giải khát), nước trái cây ép (thức uống giải khát).

Nhóm 35: Mua bán quả cam, mua bán cây giống; mua bán hạt giống.

---

CÔNG BÁO SỞ HỮU CÔNG NGHIỆP SỐ 327 TẬP A (06.2015)

---

(210) **4-2015-01555**

(540)



(220) 20.01.2015

(441) 25.06.2015

(531) 7.3.11; 26.3.2

(591) Xanh đậm, xanh nhạt

(731) CÔNG TY TNHH XÂY NHÀ XUỐNG QUANG PHÁT (VN)

134 Dương Văn Dương, phường Tân Quý, quận Tân Phú, thành phố Hồ Chí Minh

(511) Nhóm 37: Xây dựng nhà các loại; xây dựng công trình kỹ thuật dân dụng khác; phá dỡ chuẩn bị mặt bằng; hoàn thiện công trình xây dựng; lắp đặt hệ thống xây dựng khác; trang trí nội thất.

Nhóm 42: Dịch vụ thiết kế xây dựng dân dụng và công nghiệp.

---

(210) **4-2015-01599**

(540)



(220) 20.01.2015

(441) 25.06.2015

(531) 26.4.2; 26.4.7

(591) Xanh, đỏ

(731) CÔNG TY TNHH PHẦN MỀM XÂY DỰNG BẮC NAM (VN)

30/1A Nguyễn Hữu Cảnh, phường 22, quận Bình Thạnh, thành phố Hồ Chí Minh

(740) Công ty TNHH Sở hữu trí tuệ WINCO (WINCO CO., LTD.)

(511) Nhóm 09: Chương trình máy vi tính (phần mềm có thể tải xuống được); phần mềm máy vi tính (ghi sẵn).

---

(210) **4-2015-01643**

(540)



(220) 21.01.2015

(441) 25.06.2015

(531) 3.9.16; A26.11.8; 3.1.4; 3.1.16

(591) Trắng, cam, xanh biển, xanh lá, xanh đen, vàng đậm, vàng nhạt, đỏ, xám

(731) TRẦN ĐỨC THẮNG (VN)

R23, đường số 9, khu đô thị mới Hưng Phú, phường Hưng Thạnh, quận Cái Răng, thành phố Cần Thơ

(511) Nhóm 31: Con giống thủy, hải sản.

---

CÔNG BÁO SỞ HỮU CÔNG NGHIỆP SỐ 327 TẬP A (06.2015)

---

(210) **4-2015-01671**

(220) 21.01.2015

(441) 25.06.2015

(540)



(731) HỘ KINH DOANH VĨNH XƯỜNG (VN)

118/7 đường Độc Lập, khóm 2, phường 3, thành phố Trà Vinh, tỉnh Trà Vinh

(511) Nhóm 30: Bánh trung thu; bánh pía; bánh in (bánh mặt trăng); bánh bao chỉ (bánh lột da); bánh mì; bánh bông lan; mít măng cầu (dạng bánh kẹo).

---

(210) **4-2015-01749**

(220) 21.01.2015

(441) 25.06.2015

(540)



(531) A25.7.7; 26.15.15

(591) Xanh lá cây, xám, trắng, xanh lá cây nhạt

(731) CÔNG TY CỔ PHẦN DỊCH VỤ TRỰC TUYẾN FPT (VN)

153 Nguyễn Đình Chiểu, phường 6, quận 3, thành phố Hồ Chí Minh

(740) Công ty TNHH Tâm nhìn và Liên danh (VISION & ASSOCIATES CO.LTD.)

(511) Nhóm 35: Quảng cáo.

Nhóm 42: Thiết kế và phát triển phần mềm máy tính.

---

(210) **4-2015-01761**

(220) 21.01.2015

(441) 25.06.2015

(540)



(531) 26.4.2

(591) Xanh tím, xanh dương

(731) CÔNG TY CỔ PHẦN THƯƠNG MẠI VÀ DỊCH VỤ XUẤT NHẬP KHẨU NGÔI NHÀ SỐ (VN)

433/4 Lê Đức Thọ, phường 17, quận Gò Vấp, thành phố Hồ Chí Minh

(511) Nhóm 35: Buôn bán thiết bị điện tử (tivi, đầu đĩa, loa), viễn thông, thiết bị cơ điện lạnh, hàng trang trí nội thất, dụng cụ thể dục, thể thao.

---

(210) 4-2015-01762

(540)



(220) 21.01.2015

(441) 25.06.2015

(531) A26.4.24; A1.1.12; 1.15.9

(591) Đen, đỏ, vàng, trắng

(731) CÔNG TY CỔ PHẦN THƯỜNG MẠI  
VÀ DỊCH VỤ XUẤT NHẬP KHẨU  
NGÔI NHÀ SỐ (VN)  
433/4 Lê Đức Thọ, phường 17, quận Gò  
Vấp, thành phố Hồ Chí Minh

(511) Nhóm 35: Buôn bán thiết bị điện tử (tivi, đầu đĩa, loa), viễn thông, thiết bị cơ điện lạnh, hàng trang trí nội thất, dụng cụ thể dục, thể thao.

---

(210) 4-2015-01837

(300) 2015/00030 09.01.2015 IE

(540)

**PRO-DIGEZ**

(220) 22.01.2015

(441) 25.06.2015

(731) KERRY LUXEMBOURG S.À.R.L.  
(LU)

17 Rue Antoine Jans, L-1820  
Luxembourg, Luxembourg

(740) Công ty TNHH một thành viên Sở hữu trí  
tuệ VCCI (VCCI-IP CO.,LTD)

(511) Nhóm 29: Sữa chua; đồ uống được làm trên cơ sở sữa chua (sữa chua là chủ yếu); sữa chua uống; món tráng miệng làm từ sữa chua; sữa chua có hương vị chế phẩm dùng để làm sữa chua; sản phẩm làm từ sữa.

Nhóm 30: Sữa chua đông lạnh (dạng kem lạnh); kem lạnh được làm trên cơ sở sữa chua.

---

(210) 4-2015-01838

(300) 2014/02408 05.12.2014 IE

(540)

**ProDigez**

(220) 22.01.2015

(441) 25.06.2015

(731) KERRY LUXEMBOURG S.À.R.L.  
(LU)

17 rue Antoine Jans, L-1820  
Luxembourg, Luxembourg

(740) Công ty TNHH một thành viên Sở hữu trí  
tuệ VCCI (VCCI-IP CO.,LTD)

(511) Nhóm 29: Sữa chua; đồ uống được làm trên cơ sở sữa chua (sữa chua là chủ yếu); sữa chua uống; món tráng miệng làm từ sữa chua; sữa chua có hương vị chế phẩm dùng để làm sữa chua; sản phẩm làm từ sữa.

Nhóm 30: Sữa chua đông lạnh (dạng kem lạnh); kem lạnh được làm trên cơ sở sữa chua.

---

(210) **4-2015-02010**

(220) 26.01.2015

(441) 25.06.2015

(540)

**ALUTEC**

(731) CÔNG TY CỔ PHẦN TẬP ĐOÀN  
AUSTDOOR (VN)

Số 35A, đường số 1, phố Trần Thái  
Tông, phường Dịch Vọng, quận Cầu  
Giấy, thành phố Hà Nội

(511) Nhóm 06: Hợp kim nhôm và hợp kim các loại; các loại cửa ra vào bằng kim loại; vật liệu và phụ kiện kim loại dùng trong xây dựng như khung nhôm, bánh răng, tay nắm, khóa, bản lề cửa; buloong, đinh vít bằng nhôm và kim loại khác dùng cho xây dựng.

Nhóm 19: Cửa nhựa; cửa gỗ dùng cho các công trình xây dựng; gỗ lát sàn; gỗ xây dựng; kính dùng cho xây dựng; kính ngăn cách dùng trong xây dựng; kính tấm dùng cho cửa sổ, xây dựng; vật liệu xây dựng chịu lửa không bằng kim loại; kính an toàn; kính màu dùng cho cửa gỗ; gỗ đã gia công; cửa kính màu; gỗ dùng làm đồ đạc trong nhà; gỗ bán gia công.

---

(210) **4-2015-02011**

(220) 26.01.2015

(441) 25.06.2015

(540)

**ALUTEK**

(731) CÔNG TY CỔ PHẦN TẬP ĐOÀN  
AUSTDOOR (VN)

Số 35A, đường số 1, phố Trần Thái  
Tông, phường Dịch Vọng, quận Cầu  
Giấy, thành phố Hà Nội

(511) Nhóm 06: Hợp kim nhôm và hợp kim các loại; các loại cửa ra vào bằng kim loại; vật liệu và phụ kiện kim loại dùng trong xây dựng như khung nhôm, bánh răng, tay nắm, khóa, bản lề cửa; buloong, đinh vít bằng nhôm và kim loại khác dùng cho xây dựng.

Nhóm 19: Cửa nhựa; cửa gỗ dùng cho các công trình xây dựng; gỗ lát sàn; gỗ xây dựng; kính dùng cho xây dựng; kính ngăn cách dùng trong xây dựng; kính tấm dùng cho cửa sổ, xây dựng; vật liệu xây dựng chịu lửa không bằng kim loại; kính an toàn; kính màu dùng cho cửa gỗ; gỗ đã gia công; cửa kính màu; gỗ dùng làm đồ đạc trong nhà; gỗ bán gia công.

---

(210) **4-2015-02018**

(220) 26.01.2015

(441) 25.06.2015

(540)



**HelloHome**

(531) A7.1.11; 7.1.24; 26.4.1; A26.4.24

(731) CÔNG TY TNHH KIẾN TRÚC GIA  
THỊNH (VN)

Tầng 9, tòa nhà 89B Hồ Đền Lừ, quận  
Hoàng Mai, thành phố Hà Nội

## CÔNG BÁO SỞ HỮU CÔNG NGHIỆP SỐ 327 TẬP A (06.2015)

---

(511) Nhóm 09: Báo điện tử về nội, ngoại thất nhà ở; phần mềm báo điện tử; phần mềm mạng xã hội.

Nhóm 38: Dịch vụ viễn thông; dịch vụ cho phép ít nhất một người đàm thoại, truyền tin nhắn và hình ảnh, liên lạc với một người khác thông qua internet; dịch vụ truyền phát các chương trình phát thanh, truyền hình, truyền thông tin, các video clip, nhạc, hình ảnh qua mạng internet; dịch vụ Internet (dịch vụ viễn thông của nhà cung cấp).

Nhóm 45: Dịch vụ mạng xã hội trực tuyến: mạng xã hội chia sẻ về nội ngoại thất nhà ở.

---

(210) **4-2015-02032**

(220) 26.01.2015

(441) 25.06.2015

(540)

(531) A5.3.13; A5.3.14; 26.4.4

(591) Xanh lá cây, trắng

(731) CÔNG TY TNHH NGUYỄN PHAN (VN)



779 Trần Xuân Soạn, phường Tân Hưng, quận 7, thành phố Hồ Chí Minh

(511) Nhóm 35: Mua bán: phân bón.

Nhóm 37: Khai thác quặng, khoáng sản, khai thác và thu gom than bùn.

---

(210) **4-2015-02045**

(220) 26.01.2015

(441) 25.06.2015

(540)

(531) A22.5.13; A22.5.15; A2.1.24; 2.1.22

(591) Đồng, đen, đỏ, trắng, nâu

(731) CÔNG TY TNHH PHÚC LỘC THỌ VIỆT NAM (VN)



PLVietnam Co.,Ltd

41 đường 12, khu phố 3, phường Bình An, quận 2, thành phố Hồ Chí Minh



(511) Nhóm 43: Dịch vụ: nhà hàng ăn uống, quán cà phê, giải khát.

---

(210) **4-2015-02070**

(540)



**BÁCH KHOA**

(511) Nhóm 35: Mua bán hóa chất, thiết bị thí nghiệm.

---

(220) 26.01.2015

(441) 25.06.2015

(531) 1.13.1; A1.13.10

(591) Hồng, xanh lá cây, xanh da trời, hồ phách, đen

(731) CÔNG TY TNHH BÁCH KHOA (VN)  
Kiot số 6, số 334 Tô Hiến Thành,  
phường 14, quận 10, thành phố Hồ Chí Minh

---

(210) **4-2015-02079**

(540)

**como**

(511) Nhóm 24: Vải.

Nhóm 25: Quần áo (trang phục).

---

(220) 26.01.2015

(441) 25.06.2015

(591) Đỏ cam

(731) CÔNG TY TRÁCH NHIỆM HỮU HẠN  
CÔ MÔ (VN)  
324 Lê Văn Sỹ, phường 14, quận 3,  
thành phố Hồ Chí Minh

---

(210) **4-2015-02372**

(540)



(511) Nhóm 36: Bảo hiểm; tài chính; tiền tệ, môi giới bất động sản.

---

(220) 28.01.2015

(441) 25.06.2015

(531) A1.1.10; A1.1.2; 1.15.23; 26.1.1

(591) Vàng đậm

(731) CÔNG TY TNHH ĐẦU TƯ PHÁT  
TRIỂN GOLDEN LAND (VN)  
35 đường D3, phường 25, quận Bình  
Thạnh, thành phố Hồ Chí Minh

---

CÔNG BÁO SỞ HỮU CÔNG NGHIỆP SỐ 327 TẬP A (06.2015)

---

(210) **4-2015-02501**

(220) 29.01.2015

(540)

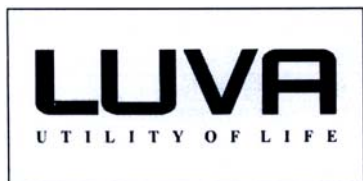

(441) 25.06.2015

(731) PHẠM TIẾN CUỒNG (VN)  
Số 7, N6, khu tập thể Quân Đội, Bảo  
tàng Hậu cần, phường Mỹ Đình 1, quận  
Nam Từ Liêm, thành phố Hà Nội

(511) Nhóm 35: Mua bán vòi hoa sen.

---

(210) **4-2015-02530**

(220) 29.01.2015

(540)



(441) 25.06.2015

(531) 3.7.17; A3.7.24

(591) Xanh navy, hồng

(731) NEOLACT NUTRICIÓN INFANTIL  
SL (ES)  
C/Velázquez 53, 2o Izq, 28001, Madrid,  
Spain

(740) Công ty TNHH Dịch vụ Sở hữu trí tuệ  
KENFOX (KENFOX IP SERVICE  
CO.,LTD.)

(511) Nhóm 05: Sữa bột (cho trẻ sơ sinh); thực phẩm cho em bé; các sản phẩm làm từ sữa cho mục đích y tế; khoáng chất bổ sung cho thực phẩm; thực phẩm trên cơ sở ngũ cốc cho mục đích y tế; đường từ sữa dùng cho mục đích dược phẩm; bột dùng cho mục đích dược phẩm; chất bổ sung ăn kiêng làm từ ngũ cốc; đồ uống chứa sữa dùng cho mục đích y tế; thực phẩm ăn kiêng thích hợp cho mục đích y tế; chất tăng cường tiêu hoá dùng cho mục đích dược phẩm; men sữa dùng cho mục đích dược phẩm.

---

(210) **4-2015-02566**

(220) 29.01.2015

(540)



(441) 25.06.2015

(531) 26.5.1; 1.15.23; 26.15.15

(591) Đỏ tươi, xanh dương

(731) TỔNG CÔNG TY XÂY DỰNG SÀI  
GÒN - TRÁCH NHIỆM HỮU HẠN  
MỘT THÀNH VIÊN (VN)

18A Đinh Tiên Hoàng, phường Đa Kao,  
quận 1, thành phố Hồ Chí Minh  
(740) Công ty TNHH Dịch vụ đại diện SHCN  
Minh Anh (MINH ANH IP REPR SERV  
CO.,LTD.)

(511) Nhóm 06: Cấu kiện kim loại lắp đặt trong các công trình xây dựng; vật liệu xây dựng bằng kim loại, vật liệu xây dựng chịu lửa bằng kim loại.



Nhóm 19: Vật liệu xây dựng (bao gồm: gạch, xi măng, vôi, thạch cao, bê tông, các sản phẩm từ xi măng và thạch cao, vật liệu xây dựng phi kim loại, vật liệu xây dựng làm từ gốm, sứ, đất sét).

Nhóm 35: Mua bán: vật liệu xây dựng, vật liệu, thiết bị lắp đặt trong xây dựng, tre, nứa, gỗ cây và gỗ chế biến, nông sản nguyên liệu, lâm sản nguyên liệu, động vật sống (trừ mua bán động vật hoang dã thuộc danh mục Điều ước quốc tế mà Việt Nam tham gia hoặc các loại động vật quý hiếm khác cần được bảo vệ), thực phẩm, đồ uống, thuốc lá, thuốc lào, vải, hàng may sẵn, giày dép, vali, cặp, túi, ví, hàng da và giả da, dụng cụ y tế, nước hoa, mỹ phẩm, chế phẩm vệ sinh (trừ dược phẩm), hàng gốm, sứ, thủy tinh, đèn và bộ đèn điện, giường, tủ bàn ghế và đồ dùng nội thất, sách, báo, tạp chí, văn phòng phẩm, dụng cụ thể dục, thể thao, đồ kim chỉ, ô dù, dao, kéo, xe đạp và phụ tùng xe đạp, sản phẩm quang học và chụp ảnh, băng, đĩa CD, DVD đã ghi âm thanh, hình ảnh, đồng hồ đeo tay, đồng hồ treo tường và đồ trang sức, nhạc cụ, sản phẩm đồ chơi, sản phẩm trò chơi (trừ đồ chơi có hại cho giáo dục nhân cách, sức khỏe trẻ em hoặc ảnh hưởng tới an ninh, trật tự, an toàn xã hội), thiết bị và linh kiện viễn thông, xăng, dầu, máy vi tính, thiết bị ngoại vi và phần mềm, máy móc thi công xây dựng công trình, thiết bị và phụ tùng máy văn phòng, phương tiện vận tải, người máy thuộc dây chuyền sản xuất tự động, máy công cụ dùng cho mọi vật liệu, máy công cụ điều khiển bằng máy vi tính, thiết bị và dụng cụ đo lường, hàng lưu niệm, hàng đan lát, hàng thủ công mỹ nghệ, mắt kính, vàng, bạc, kim loại quý; dịch vụ quảng cáo; dịch vụ tổ chức giới thiệu và xúc tiến thương mại; dịch vụ của các cơ sở thể thao: quản lý kinh doanh các cơ sở thể thao.

Nhóm 36: Dịch vụ môi giới bất động sản, định giá bất động sản và sàn giao dịch bất động sản; dịch vụ kinh doanh bất động sản, đầu tư phát triển khu đô thị, khu công nghiệp, đầu tư xây dựng và kinh doanh kho bãi, nhà xưởng, nhà ở, văn phòng, công trình thương mại; dịch vụ cho thuê: nhà xưởng, nhà ở, văn phòng, công trình thương mại.

Nhóm 37: Dịch vụ thi công xây dựng các công trình hàng không, bưu điện, thương mại, công trình kỹ thuật hạ tầng đô thị và khu công nghiệp, công trình đường dây điện và trạm biến thế; dịch vụ san lấp mặt bằng; dịch vụ khoan, khai thác nước ngầm; dịch vụ tổng thầu xây dựng, tư vấn xây dựng (trừ giám sát thi công, khảo sát xây dựng).

Nhóm 39: Dịch vụ cho thuê kho bãi, xe ô tô, giữ xe.

Nhóm 41: Dịch vụ của các cơ sở thể thao: cho thuê sân bãi thể thao, trại tập luyện thể thao, tổ chức các cuộc thi thể thao.

Nhóm 43: Dịch vụ nhà hàng ăn uống, quán ăn, quán ăn uống.

---

(210) **4-2015-02570**

(540)



Rose Tran Foundation

(220) 29.01.2015

(441) 25.06.2015

(531) 5.5.1; A5.5.21; A5.5.20; 2.9.14; A2.9.15

(591) Trắng, đỏ, xanh lá cây

(731) TRẦN THỊ HỒNG NHUNG (VN)

405 Bùi Đình Túy, phường 14, quận Bình Thạnh, thành phố Hồ Chí Minh

## CÔNG BÁO SỞ HỮU CÔNG NGHIỆP SỐ 327 TẬP A (06.2015)

---

(511) Nhóm 36: Quyên góp từ thiện; tổ chức quyên góp từ thiện; quỹ từ thiện.

Nhóm 43: Dịch vụ tổ chức bữa ăn cho người nghèo.

---

(210) **4-2015-02589**

(540)

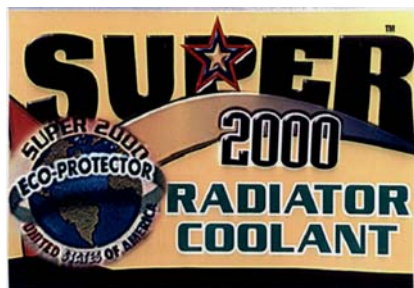

(220) 29.01.2015

(441) 25.06.2015

(531) A1.1.10; A1.1.2; 1.5.1; 3.7.17

(591) Đen, trắng, đỏ, xanh dương, xanh lá cây, vàng, tím

(731) FREEZETONE PRODUCTS, INC. (US)  
7986 Northwest, 14 Street, Doral, Florida  
33126, USA

(740) Công ty TNHH Quốc tế D & N (D&N  
INTERNATIONAL CO.,LTD.)

(511) Nhóm 01: Chất phụ gia làm tản nhiệt dùng cho động cơ gazolin; chất phụ gia làm tản nhiệt dùng cho động cơ điêzen; chất chống đông, làm mát dùng cho động cơ gazolin; chất chống đông, làm mát dùng cho động cơ điêzen; chất tẩy nhờn.

---

(210) **4-2015-02716**

(540)

# RATROL

(220) 30.01.2015

(441) 25.06.2015

(731) MEGA LIFESCIENCES PUBLIC  
COMPANY LIMITED (TH)  
384, Village No.4, 6 Alley, Pattana 3  
Road, Bangpoo Industrial Estate, Praeksa  
Subdistrict, Mueang Samut Prakarn  
District, Samut Prakarn Province,  
Thailand

(740) Công ty TNHH Sở hữu trí tuệ và Công  
nghệ Thủ đô (CAPITAL IP&T  
CO.LTD.)

(511) Nhóm 03: Tinh dầu ete (dùng cho mục đích làm sạch, trang điểm), mỹ phẩm, nước hoa, kem dưỡng da

---

(210) **4-2015-02798**

(540)

# Thiên Thành Lộc TTL

(220) 02.02.2015

(441) 25.06.2015

(731) CÔNG TY CỔ PHẦN THƯƠNG MẠI  
AN ĐẠT (VN)

Số nhà 47 Phúc Thịnh, phường Kiến  
Hưng, quận Hà Đông, thành phố Hà Nội  
(740) Công ty TNHH Sở hữu trí tuệ và Công  
nghệ Thủ đô (CAPITAL IP&T  
CO.LTD.)

**CÔNG BÁO SỞ HỮU CÔNG NGHIỆP SỐ 327 TẬP A (06.2015)**

---

(511) Nhóm 30: Cà phê, chè (trà), ca cao, bánh, kẹo, bột ngũ cốc.

---

(210) **4-2015-02799**

(220) 02.02.2015

(441) 25.06.2015

(540)

**Thiên Thành Lộc TTL**

(731) CÔNG TY CỔ PHẦN THƯƠNG MẠI AN ĐẠT (VN)

Số nhà 47 Phúc Thịnh, phường Kiến Hưng, quận Hà Đông, thành phố Hà Nội

(740) Công ty TNHH Sở hữu trí tuệ và Công nghệ Thủ đô (CAPITAL IP&T CO.LTD.)

(511) Nhóm 32: Nước uống tinh khiết, nước khoáng (đồ uống), nước giải khát trái cây (không cồn), đồ uống không có cồn.

---

(210) **4-2015-02816**

(220) 02.02.2015

(441) 25.06.2015

(540)



(531) 3.7.7; A3.7.24; 26.1.1; 25.1.25

(591) Đỏ, trắng, vàng

(731) CƠ SỞ SẢN XUẤT BÁNH KẸO VÂN GIANG (VN)

Số nhà 20, ngách 8, ngõ 27, đường Lê Viết Hưng (mới), khu 15, phường Ngọc Châu, thành phố Hải Dương, tỉnh Hải Dương

(511) Nhóm 30: Kẹo lạc, kẹo dôi lạc vừng, bánh nướng, bánh dẻo, bánh khảo, kẹo dẻo, bánh đậu xanh, bột đậu.

---

(210) **4-2015-02842**

(220) 02.02.2015

(441) 25.06.2015

(540)



(531) 26.13.25; 26.4.4; 26.3.23

(731) T.Y.C. BROTHER INDUSTRIAL CO., LTD. (TW)

No.72-2, Shin Leh Road, Tainan, Taiwan

(740) Công ty TNHH Tâm nhìn và Liên danh (VISION & ASSOCIATES CO.LTD.)

(511) Nhóm 11: Đèn dùng cho xe cộ, đèn hậu, đèn báo lùi, đèn xi nhan, đèn giúp xe đi trong sương mù, đèn pha.

Nhóm 12: Gương chiếu hậu, thân (vỏ) xe cộ, bộ ngưng tụ dùng cho xe cộ, giảm xóc cho ô tô, quạt tản nhiệt dùng cho xe cộ.

---

CÔNG BÁO SỞ HỮU CÔNG NGHIỆP SỐ 327 TẬP A (06.2015)

---

(210) 4-2015-02874

(540)



(220) 03.02.2015

(441) 25.06.2015

(531) 26.2.7

(731) VŨ VĂN KIÊN (VN)

Số 9 ngõ 280 phố Hồ Tùng Mậu, phường  
Phú Diễn, quận Bắc Từ Liêm, thành phố  
Hà Nội

(740) Công ty TNHH Dịch vụ sở hữu trí tuệ  
ALPHA (ALPHA PLUS CO., LTD.)

(511) Nhóm 03: Mỹ phẩm; chế phẩm mỹ phẩm để chăm sóc da; chế phẩm uốn tóc; thuốc nhuộm tóc; nước hoa; xà phòng.

Nhóm 08: Kéo xén (tông đơ) cắt tóc cho cá nhân (dùng điện và không dùng điện); dụng cụ cầm tay để uốn tóc; kẹp là thẳng tóc; kẹp uốn xoắn tóc; dụng cụ uốn lông mi; bộ dụng cụ cắt, sửa móng tay.

Nhóm 11: Máy sấy tóc dùng điện, các bộ phận và phụ kiện của chúng; thiết bị phun hơi nước sử dụng trong thẩm mỹ viện và cửa hàng cắt tóc; thiết bị hấp tóc sử dụng trong thẩm mỹ viện và cửa hàng cắt tóc; thiết bị chăm sóc da mặt dùng trong thẩm mỹ viện (là thiết bị xông hơi để khử trùng tẩy uế không dùng cho mục đích y tế); tủ hấp khăn tiệt trùng (là thiết bị khử trùng sử dụng đèn tia cực tím, không dùng cho mục đích y tế); thiết bị khử mùi, không dùng cho cá nhân.

Nhóm 26: Lô uốn tóc (không phải dụng cụ cầm tay); cặp/kẹp/ghim uốn xoắn tóc; mũ trùm đầu khi nhuộm tóc; vật dụng uốn tóc không phải dụng cụ cầm tay; giấy dùng để uốn xoắn tóc; lưới bao tóc.

Nhóm 44: Thẩm mỹ viện; dịch vụ chăm sóc sắc đẹp; dịch vụ trang điểm; thẩm mỹ viện tóc, dịch vụ cắt tóc, dịch vụ cắt sửa móng tay.

---

(210) 4-2015-02879

(540)



(220) 03.02.2015

(441) 25.06.2015

(531) 26.5.1

(591) Đỏ, nhũ vàng

(731) CÔNG TY TNHH THƯƠNG MẠI VÀ  
MẬT ONG ĐỨC DŨNG (VN)

P204 - D18, phường Phương Mai, quận  
Đống Đa, thành phố Hà Nội

(511) Nhóm 05: Sữa ong chúa tươi nguyên chất dùng trong y tế

Nhóm 30: Sữa ong chúa tươi nguyên chất dùng làm thực phẩm cho người.

---

CÔNG BÁO SỞ HỮU CÔNG NGHIỆP SỐ 327 TẬP A (06.2015)

---

(210) **4-2015-02887**

(540)



(220) 03.02.2015

(441) 25.06.2015

(531) A26.11.12; 26.11.3; 1.5.1

(591) Hồng, xám

(731) CÔNG TY TNHH ARG VIETNAM (VN)

2A Nguyễn Sơn Hà, phường 5, quận 3, thành phố Hồ Chí Minh

(511) Nhóm 35: Bán buôn mỹ phẩm, nước hoa, dụng cụ trang điểm.

---

(210) **4-2015-02894**

(540)

**NutriRite**

(220) 03.02.2015

(441) 25.06.2015

(731) FUTURE ENTERPRISES PTE LTD (SG)

31 Harrison Road, #08-01 Food Empire Building, Singapore 369649

(740) Văn phòng luật sư Phạm và Liên danh (PHAM & ASSOCIATES)

(511) Nhóm 30: Đồ uống sô cô la mạch nha; cà phê; trà; ca cao, đồ uống trên cơ sở cà phê; cà phê nhân tạo; cà phê sữa (cappuchino); đồ uống trên cơ sở ngũ cốc; kem lạnh; đồ ăn đã được chế biến có thành phần chính là bánh mì hoặc ngũ cốc; bánh kẹo, cụ thể là kẹo, món ngọt tráng miệng, kẹo que, cam thảo, viên ngậm hình thoi, viên ngậm bọc đường, kẹo trái cây, kẹo bạc hà, kẹo caramel; bánh ngọt; bánh mì; bánh quy; thạch (bánh kẹo) và bánh putđinh; bột nhồi; lát ngũ cốc chiên giòn; thực phẩm ăn nhanh làm từ bột mì đã chế biến và bột khoai tây; bánh qui dẹt; đồ ăn nhanh làm từ ngô (trừ bánh kẹo); đồ ăn nhanh dạng thanh có chứa trái cây và quả hạch khô (bánh kẹo); quả hạch được bọc (bánh kẹo); đồ ăn trên cơ sở ngũ cốc dạng thanh; bánh gạo; món ăn điểm tâm dạng thanh; bánh xốp.

---

(210) **4-2015-02895**

(540)



(220) 03.02.2015

(441) 25.06.2015

(531) 5.7.3; 5.3.20; 26.4.2

(731) FUTURE ENTERPRISES PTE LTD (SG)

31 Harrison Road, #08-01 Food Empire Building, Singapore 369649

(740) Văn phòng luật sư Phạm và Liên danh (PHAM & ASSOCIATES)

(511) Nhóm 30: Đồ uống sô cô la mạch nha; cà phê; trà; ca cao, đồ uống trên cơ sở cà phê; cà phê nhân tạo; cà phê sữa (cappuchino); đồ uống trên cơ sở ngũ cốc; kem lạnh; đồ ăn đã được chế biến có thành phần chính là bánh mì hoặc ngũ cốc; bánh kẹo, cụ thể là kẹo, món ngọt tráng miệng, kẹo que, cam thảo, viên ngậm hình thoi, viên ngậm bọc đường, kẹo trái cây, kẹo bạc hà, kẹo caramel; bánh ngọt; bánh mì; bánh quy; thạch (bánh kẹo) và bánh putđinh; bột nhồi; lát ngũ cốc chiên giòn; thực phẩm ăn nhanh làm từ bột mì đã chế biến

## CÔNG BÁO SỞ HỮU CÔNG NGHIỆP SỐ 327 TẬP A (06.2015)

và bột khoai tây; bánh qui dẹt; đồ ăn nhanh làm từ ngô (trừ bánh kẹo); đồ ăn nhanh dạng thanh có chứa trái cây và quả hạch khô (bánh kẹo); quả hạch được bọc (bánh kẹo); đồ ăn trên cơ sở ngũ cốc dạng thanh; bánh gạo; món ăn điểm tâm dạng thanh; bánh xốp.

(210) **4-2015-02929**

(220) 03.02.2015

(540)



(441) 25.06.2015

(531) 1.15.23; 3.7.17; 26.1.2; A1.1.10

(591) Cam, xám, trắng

(731) NGUYỄN HỮU HÀ (VN)

686/72/1 Cách Mạng Tháng 8, phường 5,  
quận Tân Bình, thành phố Hồ Chí Minh

(740) DNTN Dịch vụ thương mại và sở hữu  
công nghiệp Song Ngọc (I.P.T.S.)

(511) Nhóm 35: Quảng cáo thương mại; tổ chức xúc tiến thương mại; mua bán vải, hàng may sẵn, giày dép, mua bán xe mô tô, xe máy và phụ tùng của chúng, mua bán hộp đèn, bảng hiệu, pano quảng cáo, mua bán mỹ phẩm, thiết bị ngoại vi và phần mềm, mua bán máy móc, thiết bị và phụ tùng máy khác; mua bán hàng điện tử như: máy thu hình (tivi), loa, máy tăng âm (ampli), ống nói (micro), bộ trộn âm (micxo), đầu thu hình kỹ thuật số và thiết bị của chúng, mua bán hàng điện lạnh như: máy lạnh, máy giặt, tủ lạnh, tủ đông, tủ ướp rượu, máy lọc nước, máy nước nóng, máy rửa chén, máy sấy quần áo, máy lọc không khí, máy nước nóng lạnh, tủ mát - tủ giữ lạnh và thiết bị của chúng, mua bán thiết bị viễn thông như: điện thoại và thiết bị của chúng, mua bán thiết bị tin học như: máy tính xách tay, máy tính bảng, máy tính để bàn, màn hình máy vi tính, máy in văn phòng, máy scan, máy fax, máy hủy giấy, dàn loa vi tính và thiết bị của chúng, mua bán thiết bị kỹ thuật số như: máy ảnh, máy quay phim, máy ghi âm và thiết bị của chúng, mua bán thiết bị giải trí như: máy nghe nhạc mp3, mp4, đầu phát HD, máy chơi game, từ điển điện tử, bút thông minh, mua bán đồ gia dụng như: quạt điện - quạt máy, bàn ủi - bàn là, đèn điện - đèn sạc, máy hút bụi, bình lọc nước, máy xay sinh tố, máy ép trái cây, máy xay đậu nành, máy pha cà phê, máy vắt cam, máy đánh trứng, máy làm sữa chua và bộ phận của chúng, mua bán thiết bị nhà bếp như: nồi cơm điện, nồi áp suất, bếp ga-bếp điện-bếp từ, lò vi sóng, lò nướng, vỉ nướng, lẩu điện, nồi, xoong, chảo, máy xay thịt, máy rửa chén, ấm nước, bình nước và bộ phận của chúng, mua bán đồ em bé như: máy hút sữa mẹ, bình bú sữa cho em bé, núm vú giả, máy hâm thức ăn, máy tiệt trùng siêu tốc, mua bán máy móc, dụng cụ thiết bị làm đẹp và chăm sóc sức khỏe, mua bán dụng cụ cầm tay như: búa, cưa, kìm, cờ lê, mỏ lết, mỏ khóa, kết sắt, đèn pin, mũi khoan, máy khoan, máy cưa, máy mài và thiết bị của chúng, mua bán đồ điện gia dụng, điện cơ như: đèn điện, cảm biến, ổn áp, chuỗi đèn, ổ cắm điện, công tắc điện, máy phát điện, máy bơm nước, máy phun áp lực và thiết bị của chúng, mua bán hàng may mặc và phụ kiện thời trang; mua bán lương thực thực phẩm, nước giải khát; mua bán máy móc dùng trong nông nghiệp như: máy gieo hạt, máy thu hoạch rau, củ, quả, hạt, máy gặt lúa, máy xát lúa, máy sấy khô, máy phun thuốc, máy gặt cỏ, máy tỉa cành, mua bán vật liệu xây dựng.

Nhóm 36: Kinh doanh bất động sản; cho thuê bất động sản; quản lý đất động sản; cho thuê văn phòng công ty.

Nhóm 37: Xây dựng công trình dân dụng và công nghiệp; hoàn thiện công trình xây dựng (trang trí nội thất).

## CÔNG BÁO SỞ HỮU CÔNG NGHIỆP SỐ 327 TẬP A (06.2015)

Nhóm 39: Cho thuê xe có động cơ; du lịch lữ hành nội địa - quốc tế.

Nhóm 40: In ấn.

Nhóm 41: Tổ chức biểu diễn nghệ thuật chuyên nghiệp; khu vui chơi giải trí; cung cấp trò chơi điện tử trực tuyến từ mạng máy tính; rạp chiếu phim.

(210) **4-2015-02930**

(220) 03.02.2015

(441) 25.06.2015

(540)

(531) 26.3.23; 26.15.15

(591) Cam, đồng, trắng

(731) CÔNG TY CỔ PHẦN THƯƠNG MẠI QUẢNG CÁO NGUYỄN TRẦN (VN)  
14 Lê Lai, phường Bến Thành, quận 1, thành phố Hồ Chí Minh



(740) DNTN Dịch vụ thương mại và sở hữu công nghiệp Song Ngọc (I.P.T.S.)

(511) Nhóm 35: Quảng cáo thương mại; tổ chức xúc tiến thương mại; mua bán vải, hàng may sẵn, giày dép; mua bán xe mô tô, xe máy và phụ tùng của chúng; mua bán hộp đèn, bảng hiệu, pano quảng cáo; mua bán mỹ phẩm, thiết bị ngoại vi và phần mềm; mua bán máy móc, thiết bị và phụ tùng máy khác; mua bán hàng điện tử như: máy thu hình (tivi), loa, máy tăng âm (ampli), ống nói (micro), bộ trộn âm (micxơ), đầu thu hình kỹ thuật số và thiết bị của chúng; mua bán hàng điện lạnh như: máy lạnh, máy giặt, tủ lạnh, tủ đông, tủ ướp rượu, máy lọc nước, máy nước nóng, máy rửa chén, máy sấy quần áo, máy lọc không khí, máy nước nóng lạnh, tủ mát - tủ giữ lạnh và thiết bị của chúng; mua bán thiết bị viễn thông như: điện thoại và thiết bị của chúng; mua bán thiết bị tin học như: máy tính xách tay, máy tính bảng, máy tính để bàn, màn hình máy vi tính, máy in văn phòng, máy scan, máy fax, máy hủy giấy, dàn loa vi tính và thiết bị của chúng; mua bán thiết bị kỹ thuật số như: máy ảnh, máy quay phim, máy ghi âm và thiết bị của chúng; mua bán thiết bị giải trí như: máy nghe nhạc mp3, mp4, đầu phát HD, máy chơi game, từ điển điện tử, bút thông minh; mua bán đồ gia dụng như: quạt điện - quạt máy, bàn ủi - bàn là, đèn điện - đèn sạc, máy hút bụi, bình lọc nước, máy xay sinh tố, máy ép trái cây, máy xay đậu nành, máy pha cà phê, máy vắt cam, máy đánh trứng, máy làm sữa chua và thiết bị của chúng; mua bán thiết bị nhà bếp như: nồi cơm điện, nồi áp suất, bếp gas-bếp điện-bếp từ, lò vi sóng, lò nướng, vỉ nướng, lẩu điện, nồi, xoong, chảo, máy xay thịt, máy rửa chén, ấm nước, bình nước và thiết bị của chúng; mua bán đồ em bé như: máy hút sữa mẹ, bình bú sữa cho em bé, núm vú giả, máy hâm thức ăn, máy tiệt trùng siêu tốc; mua bán máy móc, dụng cụ thiết bị làm đẹp và chăm sóc sức khỏe; mua bán dụng cụ cầm tay như: búa, cưa, kìm, cờ lê, mỏ lết, mỏ khóa, kết sắt, đèn pin, mũi khoan, máy khoan, máy cưa, máy mài và thiết bị của chúng; mua bán điện cơ như: đèn điện, cảm biến, ổ áp, chuỗi đèn, ổ cắm điện, công tắc điện, máy phát điện, máy bơm nước, máy phun áp lực và thiết bị của chúng; mua bán hàng may mặc và phụ kiện thời trang; mua bán lương thực thực phẩm, nước giải khát; mua bán máy móc dùng trong nông nghiệp như: máy gieo hạt, máy thu hoạch rau, củ, quả, hạt, máy gặt lúa, máy sát lúa, máy sấy khô, máy phun thuốc, máy gặt cỏ, máy tỉa cành; mua bán vật liệu xây dựng.

## CÔNG BÁO SỞ HỮU CÔNG NGHIỆP SỐ 327 TẬP A (06.2015)

---

Nhóm 36: Kinh doanh bất động sản; cho thuê bất động sản; quản lý đất động sản; nhà ở và kiốt bán hàng; cho thuê văn phòng công ty.

Nhóm 37: Xây dựng công trình dân dụng và công nghiệp; hoàn thiện công trình xây dựng (trang trí nội thất).

Nhóm 39: Cho thuê xe có động cơ; du lịch lữ hành nội địa - quốc tế.

Nhóm 40: In ấn.

Nhóm 41: Tổ chức biểu diễn nghệ thuật chuyên nghiệp; khu vui chơi giải trí; cung cấp trò chơi điện tử trực tuyến từ mạng máy tính; rạp chiếu phim.

---

(210) **4-2015-02934**

(540)



(220) 03.02.2015

(441) 25.06.2015

(531) 26.4.3; 3.9.1

(591) Xanh da trời, đỏ, trắng, đen

(731) CÔNG TY CỔ PHẦN KINH DOANH

THỦY HẢI SẢN SÀI GÒN (VN)

Lô 4-6-8 đường số 1A, khu công nghiệp

Tân Tạo, phường Tân Tạo A, quận Bình

Tân, thành phố Hồ Chí Minh

(511) Nhóm 35: Kinh doanh (mua bán) thủy sản đã qua chế biến (tôm, cua, cá, mực), thủy sản đông lạnh (tôm, cua, cá, mực), thực phẩm chế biến từ thủy sản (tôm, cua, cá, mực).

---

(210) **4-2015-02950**

(300) 2870255

24.12.2014 IN

(540)

**ELECTOTAPE**

(220) 03.02.2015

(441) 25.06.2015

(731) T.J. SMITH AND NEPHEW LIMITED (GB)

PO Box 81, 101, Hessle Road, Hull, HU3 2BN, United Kingdom

(740) Công ty TNHH Sở hữu công nghiệp Sao Bắc Đẩu (SAO BAC DAU IP COM.,LTD)

(511) Nhóm 10: Băng dính dùng để băng bó khớp xương và vật liệu băng bó (dùng trong giải phẫu); băng kềm ô-xít và vật liệu băng bó (dùng trong giải phẫu); băng dính để băng bó các khớp xương (dùng trong giải phẫu), tất cả thuộc nhóm 10.

---



CÔNG BÁO SỞ HỮU CÔNG NGHIỆP SỐ 327 TẬP A (06.2015)

---

(210) **4-2015-02977**

(540)



(220) 03.02.2015

(441) 25.06.2015

(531) 2.1.20; 2.1.2

(731) CÔNG TY CỔ PHẦN HÙNG VƯƠNG (VN)

C4-1, khu công nghiệp Hòa Xá, thành phố Nam Định, tỉnh Nam Định

(740) Văn phòng luật sư Phạm và Liên danh (PHAM & ASSOCIATES)

(511) Nhóm 07: Mũi khoan dùng cho máy khoan; đá mài dùng cho máy mài; lưới cửa dùng cho máy cửa, mũi khoan kiếng dùng cho máy khoan kiếng; máy khoan; máy mài.

---

(210) **4-2015-02978**

(540)



(220) 03.02.2015

(441) 25.06.2015

(531) A5.3.13; A5.3.14; 26.4.4

(591) Trắng, đỏ, xanh dương, xám

(731) CÔNG TY TNHH CƠ KHÍ VÀ NỘI THẤT KKT (VN)

D2/39C Đoàn Nguyễn Tuân, ấp 4, xã Qui Đức, huyện Bình Chánh, thành phố Hồ Chí Minh

(740) Công ty TNHH Trần Hữu Nam và Đồng sự (TRAN H.N & ASS.)

(511) Nhóm 06: Sản phẩm cơ khí bằng kim loại như: sắt dạng tròn và dẹt, bu-lông (ốc vít); đinh; inox dạng dẹt (miếng, thanh, tấm); chốt, móc.

Nhóm 20: Giường nằm; tủ đựng đồ đạc; bàn làm việc hoặc ăn; ghế ngồi, giá đựng đồ đạc; kệ sách.

---

(210) **4-2015-03063**

(540)



(220) 04.02.2015

(441) 25.06.2015

(531) 26.1.2; 26.1.4; 26.13.25

(591) Ghi xám, trắng

(731) ESPEC CORP. (JP)

5-6 Tenjinbasbi 3-Chome, Kita-ku, Osaka-shi, Osaka, Japan

(740) Công ty Luật TNHH T&G (TGVN)

(511) Nhóm 07: Máy thu gom bụi dùng để xử lý hóa chất; máy thiêu kết dùng để xử lý hóa chất; máy nung dùng để xử lý hóa chất; thiết bị làm sạch dùng để xử lý hóa chất (máy móc), máy thiêu dùng để xử lý hóa chất; lò thử phản ứng dùng để xử lý hóa chất; bình ngưng từng phân dùng để xử lý hóa chất; máy chia tách dùng để xử lý hóa chất; máy lọc dùng để xử lý hóa chất; thiết bị chế tạo nguyên tố bán dẫn (máy móc); máy móc và hệ thống dùng để chế tạo mạch tích hợp; van (bộ phận của máy móc); cơ cấu mở cửa tự động dùng điện.

Nhóm 09: Thiết bị kiểm tra môi trường; buồng (phòng) kiểm tra môi trường; lồng áp kiểm soát nhiệt độ ổn định dùng trong khoa học; buồng kiểm soát nhiệt độ ổn định dùng trong khoa học; lồng áp kiểm soát độ ẩm ổn định dùng trong khoa học; buồng áp kiểm soát độ ẩm ổn định dùng trong khoa học; lồng áp dùng để nuôi cấy vi khuẩn; lồng áp dùng cho mục đích thí nghiệm; lồng áp dùng để nuôi cấy tế bào; thiết bị và dụng cụ vật lý; thiết bị và dụng cụ hóa học; lò đốt dùng cho mục đích thí nghiệm; lò sấy dùng cho mục đích thí nghiệm; máy làm lạnh dùng cho mục đích thí nghiệm; máy làm đông dùng cho mục đích thí nghiệm; thiết bị đo đạc; dụng cụ đo đạc; thiết bị thử nghiệm không dùng cho mục đích y tế; âm kế; máy và thiết bị dùng để điều chỉnh và hiệu chỉnh tự động dùng trong khoa học; máy và thiết bị kiểm tra kim loại; thiết bị đo đạc, bằng điện; máy đo từ; thiết bị đo tần số; dụng cụ đo điện trở; vôn kế; ampe kế; thiết bị đo điện năng hoặc công suất từ; dây điện; dây cáp điện; thiết bị điều khiển từ xa; hệ thống điện dùng để điều khiển từ xa các thao tác công nghiệp; chương trình máy tính (phần mềm máy tính có thể tải xuống được); chương trình máy tính được ghi sẵn; phần mềm máy tính được ghi sẵn, máy vi tính; thiết bị ngoại vi máy vi tính; máy sinh khí ozon (thiết bị tạo ozon); thiết bị mô phỏng dùng để đào tạo thể thao; buồng ô xy thấp hoặc buồng áp suất thấp dùng cho mục đích đào tạo thể thao.

Nhóm 10: Thiết bị dùng để phân tích y tế; thiết bị thử nghiệm dùng cho mục đích y tế; thiết bị tiệt trùng dùng cho bệnh viện; thiết bị khử trùng dùng trong bệnh viện; lồng áp kiểm soát nhiệt độ ổn định dùng cho mục đích y tế; buồng kiểm soát nhiệt độ dùng cho mục đích y tế; lồng áp kiểm soát độ ẩm ổn định dùng cho mục đích y tế; buồng áp kiểm soát độ ẩm ổn định dùng cho mục đích y tế; tủ lạnh dùng cho mục đích y tế; máy làm đông dùng cho mục đích y tế.

Nhóm 11: Lò nung không sử dụng trong phòng thí nghiệm; lò nung; lò không sử dụng cho phòng thí nghiệm; nồi hơi (không phải bộ phận của máy); thiết bị sưởi ấm; tủ làm đông lạnh; thiết bị và máy làm lạnh; thiết bị sấy khô; thiết bị thu hồi nhiệt dùng cho xử lý hóa học; lò hơi dùng cho xử lý hóa học; giàn bay hơi; thiết bị trao đổi nhiệt, không phải bộ phận của máy móc; thiết bị điều hòa không khí; bộ làm nóng nước dùng năng lượng mặt trời; máy và thiết bị làm sạch nước; van điều chỉnh mức trong bình chứa, trong thùng chứa; hệ thống và thiết bị làm lạnh; máy hút ẩm dùng cho công nghiệp.

Nhóm 19: Nhà đúc sẵn (bộ lắp ghép), không bằng kim loại; buồng kiểm tra môi trường đúc sẵn, không bằng kim loại; kính dùng trong xây dựng; nhà kính có thể chuyên chở được, không bằng kim loại; khung nhà kính, không bằng kim loại; đá ngầm nhân tạo để nuôi cá, không bằng kim loại; tầm thăm hạt giống thực vật để phòng ngừa sự sụp hoặc lở đất.

Nhóm 37: Dịch vụ sửa chữa và bảo trì thiết bị và dụng cụ kiểm tra môi trường; dịch vụ lắp đặt thiết bị và dụng cụ kiểm tra môi trường; dịch vụ làm kín công trình; dịch vụ chống ẩm (xây dựng); dịch vụ hàn chì; dịch vụ lắp đặt thiết bị điện; dịch vụ lắp đặt đường dây viễn thông; dịch vụ về cách nhiệt, cách điện, cách âm trong xây dựng; dịch vụ tư vấn xây dựng; dịch vụ vận hành, sửa chữa và bảo trì các thiết bị xây dựng; dịch vụ lắp đặt, bảo trì và sửa chữa máy móc và thiết bị dùng cho xử lý hóa học; dịch vụ lắp đặt, bảo trì và sửa chữa lò đốt công nghiệp, lò nung công nghiệp và lò sấy công; dịch vụ lắp đặt, bảo trì và sửa chữa thiết bị làm sạch nước; dịch vụ lắp đặt, bảo trì và sửa chữa thiết bị điều chỉnh sự ô nhiễm nước; dịch vụ lắp đặt, bảo trì và sửa chữa máy móc và thiết bị kiểm tra và đo đạc; dịch vụ lắp đặt, bảo trì và sửa chữa thiết bị điều hòa không khí (dùng cho công nghiệp); dịch vụ lắp đặt, bảo trì và sửa chữa nồi hơi; dịch vụ lắp đặt, bảo trì và sửa chữa máy bơm;

dịch vụ lắp đặt, bảo trì và sửa chữa thiết bị và máy móc làm đông lạnh; dịch vụ lắp đặt, bảo trì và sửa chữa thiết bị và máy móc làm lạnh; dịch vụ lắp đặt, bảo trì và sửa chữa thiết bị và dụng cụ viễn thông; dịch vụ lắp đặt, bảo trì và sửa chữa phần cứng máy tính và ngoại vi máy tính; dịch vụ lắp đặt, bảo trì và sửa chữa hệ thống máy móc để chế tạo mạch tích hợp; dịch vụ lắp đặt, bảo trì và sửa chữa thiết bị chế tạo nguyên tố bán dẫn; dịch vụ lắp đặt, bảo trì và sửa chữa thiết bị ứng dụng điện tiêu dùng; dịch vụ lắp đặt, bảo trì và sửa chữa thiết bị và dụng cụ dùng cho phòng thí nghiệm; dịch vụ lắp đặt, bảo trì và sửa chữa thiết bị sưởi ấm; dịch vụ tiết trùng thiết bị dùng cho y tế.

Nhóm 39: Dịch vụ cho thuê máy và thiết bị làm đông; dịch vụ cho thuê máy và thiết bị làm lạnh; dịch vụ thu gom rác và rác thải sinh hoạt; dịch vụ thu gom rác và rác thải công nghiệp.

Nhóm 40: Dịch vụ làm khung mạ kim loại và tấm kim loại; dịch vụ thu gom rác và rác thải sinh hoạt; dịch vụ tiêu hủy rác và rác thải sinh hoạt; dịch vụ thu gom rác và rác thải công nghiệp; dịch vụ tiêu hủy rác và rác thải công nghiệp; dịch vụ cho thuê thiết bị điều hòa không khí; dịch vụ cho thuê thiết bị sưởi ấm; dịch vụ cho thuê máy và thiết bị xử lý hóa chất hoặc máy và thiết bị xử lý vật lý.

Nhóm 42: Dịch vụ cho thuê thiết bị và dụng cụ kiểm tra môi trường; dịch vụ kiểm tra, thanh tra các thiết bị điện tiêu dùng, thiết bị và dụng cụ điện tử, linh kiện và phụ kiện điện tử, thiết bị và dụng cụ điện, thiết bị và dụng cụ quang học, phụ tùng của xe có động cơ, quần áo, và đồ nội thất; dịch vụ kiểm tra, thanh tra nhựa, kim loại, cao su, gỗ, thủy tinh, vải, giấy; dịch vụ điều khiển và vận hành từ xa thiết bị và dụng cụ kiểm tra môi trường; dịch vụ điều khiển và vận hành từ xa máy vi tính; dịch vụ tư vấn trong lĩnh vực kiểm tra môi trường; dịch vụ phân tích gen trong lĩnh vực khoa học và công nghệ; dịch vụ tổng hợp DNA trong lĩnh vực khoa học và công nghệ; dịch vụ kiểm tra và nghiên cứu vệ sinh môi trường; dịch vụ đánh giá tác động môi trường; dịch vụ kiểm tra và nghiên cứu an toàn lao động trong môi trường làm việc; dịch vụ khảo sát, thăm dò và nghiên cứu địa chất; dịch vụ thiết kế thiết bị và dụng cụ kiểm tra môi trường; dịch vụ thiết kế lò nung công nghiệp, lò đốt công nghiệp và lò sấy công nghiệp; dịch vụ thiết kế thiết bị và máy móc để kiểm tra và đánh giá; dịch vụ thiết kế thiết bị điều hòa không khí; dịch vụ thiết kế máy móc và thiết bị làm đông; dịch vụ thiết kế máy móc và thiết bị làm lạnh; dịch vụ thiết kế dụng cụ và thiết bị viễn thông; dịch vụ thiết kế phần cứng máy vi tính và thiết bị ngoại vi máy vi tính; dịch vụ thiết kế phần mềm máy vi tính; dịch vụ thiết kế máy và hệ thống để chế tạo mạch tích hợp; dịch vụ thiết kế thiết bị chế tạo nguyên tố bán dẫn; dịch vụ thiết kế thiết bị và dụng cụ dùng cho phòng thí nghiệm; dịch vụ thiết kế thiết bị sưởi ấm; dịch vụ tư vấn về việc thực hiện và vận hành máy vi tính; dịch vụ tư vấn về việc thực hiện và vận hành xe cộ; dịch vụ tư vấn về việc thực hiện và vận hành thiết bị và dụng cụ kiểm tra môi trường; dịch vụ tư vấn về việc thực hiện và vận hành lò đốt công nghiệp, lò nung công nghiệp và lò sấy công nghiệp; dịch vụ tư vấn về việc thực hiện và vận hành thiết bị và máy móc để kiểm tra và đo đạc; dịch vụ tư vấn về việc thực hiện và vận hành thiết bị điều hòa không khí; dịch vụ tư vấn về việc thực hiện và vận hành thiết bị làm đông; dịch vụ tư vấn về việc thực hiện và vận hành thiết bị làm lạnh; dịch vụ tư vấn về việc thực hiện và vận hành thiết bị và dụng cụ viễn thông; dịch vụ tư vấn về việc thực hiện và vận hành phần cứng máy vi tính và thiết bị ngoại vi máy vi tính; dịch vụ tư vấn về việc thực hiện và vận hành phần mềm máy vi tính; dịch vụ tư vấn về việc thực hiện và vận hành máy móc và hệ thống chế tạo mạch tích hợp; dịch vụ tư vấn về việc thực hiện và vận hành thiết bị chế tạo nguyên tố bán dẫn; dịch vụ tư vấn về việc thực hiện và vận hành thiết bị và dụng cụ dùng cho phòng thí nghiệm; dịch vụ tư vấn về việc thực hiện và vận hành thiết bị sưởi ấm; dịch vụ lập trình

## CÔNG BÁO SỞ HỮU CÔNG NGHIỆP SỐ 327 TẬP A (06.2015)

---

máy tính; dịch vụ bảo trì phần mềm máy vi tính; dịch vụ kiểm tra, thanh tra, nghiên cứu về dược phẩm, mỹ phẩm hoặc thực phẩm; dịch vụ kiểm tra hoặc nghiên cứu về phòng chống sự ô nhiễm; dịch vụ kiểm tra hoặc nghiên cứu điện; dịch vụ kiểm tra hoặc nghiên cứu ứng dụng kiến thức khoa học vào việc thiết kế, xây dựng và điều hành máy móc, các dịch vụ công cộng như đường, cầu, thiết bị điện, hoá chất trong dân dụng; dịch vụ kiểm tra, thanh tra, nghiên cứu nông nghiệp, chăn nuôi, ngư nghiệp; dịch vụ kiểm tra và nghiên cứu máy móc; dịch vụ cho thuê máy và thiết bị kiểm tra và đo đạc; dịch vụ cho thuê thiết bị kiểm tra siêu âm và các dụng cụ không dùng cho mục đích y tế; dịch vụ cho thuê phần cứng máy vi tính và thiết bị ngoại vi máy tính; dịch vụ cho thuê phần mềm máy vi tính; dịch vụ lắp đặt, bảo trì và sửa chữa phần mềm máy tính.

---

(210) **4-2015-03146**

(540)



(220) 04.02.2015

(441) 25.06.2015

(531) 26.15.1; 1.5.1; 1.13.1

(591) Ngọc thạch, xanh nõn chuối, trắng

(731) CÔNG TY TNHH THƯƠNG MẠI  
DỊCH VỤ VÀ SẢN XUẤT TÂN CHÂU  
(VN)

135 Hoàng Hoa Thám, phường 13, quận  
Tân Bình, thành phố Hồ Chí Minh

(511) Nhóm 25: Quần áo.

Nhóm 37: Dịch vụ giặt hàng may mặc (không tẩy tại trụ sở).

---

(210) **4-2015-03148**

(540)



(220) 04.02.2015

(441) 25.06.2015

(531) 26.1.1; A5.11.13; 3.7.10

(591) Đen, xanh ngọc thạch, vàng, vàng chanh

(731) HỘ KINH DOANH THIÊN TỔ YẾN  
(VN)

38 Chợ Lớn, phường 11, quận 6, thành  
phố Hồ Chí Minh

(511) Nhóm 29: Thực phẩm đã qua chế biến gồm yến sào (tổ yến), bào ngư, vi cá, bong bóng cá.

---

**CÔNG BÁO SỞ HỮU CÔNG NGHIỆP SỐ 327 TẬP A (06.2015)**

---

(210) **4-2015-03202**

(540)



(220) 05.02.2015

(441) 25.06.2015

(531) A26.11.8

(591) Đen, đỏ

(731) CÔNG TY TNHH SAO VI NA (VN)  
107/5 Phan Văn Hớn, xã Bà Điểm,  
huyện Hóc Môn, thành phố Hồ Chí Minh

(511) Nhóm 35: Mua bán các loại: kim (kềm) cắt da, kim (kềm) cắt móng, dũa móng.

---

(210) **4-2015-03204**

(540)



(220) 05.02.2015

(441) 25.06.2015

(531) 26.1.2; A7.1.11; A6.19.11; A6.19.13

(591) Đen, trắng, vàng, xanh lá cây, nâu, xanh lam

(731) CÔNG TY TNHH CHẾ BIẾN SỮA  
VINA NET (VN)  
425A Phạm Văn Chí, phường 7, quận 6,  
thành phố Hồ Chí Minh

(511) Nhóm 29: Sữa bột.

---

(210) **4-2015-03207**

(540)



(220) 05.02.2015

(441) 25.06.2015

(731) CÔNG TY TNHH CHẾ BIẾN SỮA  
VINA NET (VN)  
425A Phạm Văn Chí, phường 07, quận 6,  
thành phố Hồ Chí Minh

(511) Nhóm 29: Sữa và sản phẩm sữa.

---

(210) **4-2015-03208**

(540)



(220) 05.02.2015

(441) 25.06.2015

(531) 5.7.3; 5.13.4; 2.7.9

(731) CÔNG TY TNHH CHẾ BIẾN SỮA  
VINA NET (VN)  
425A Phạm Văn Chí, phường 07, quận 6,  
thành phố Hồ Chí Minh

**CÔNG BÁO SỞ HỮU CÔNG NGHIỆP SỐ 327 TẬP A (06.2015)**

---

(511) Nhóm 29: Sữa ; sản phẩm sữa.

---

(210) **4-2015-03209**

(540)

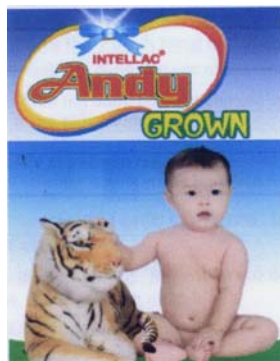

(220) 05.02.2015

(441) 25.06.2015

(531) 9.1.10; 26.1.2; 3.1.4; 2.5.21; 2.5.6;  
25.5.2

(591) Xanh lam, xanh da trời, đỏ, trắng, vàng,  
cam, đen, xanh lá cây

(731) CÔNG TY TNHH CHẾ BIẾN SỮA  
VINA NET (VN)  
425A Phạm Văn Chí, phường 07, quận 6,  
thành phố Hồ Chí Minh

---

(511) Nhóm 29: Sữa ; sản phẩm sữa.

---

(210) **4-2015-03227**

(540)



(220) 05.02.2015

(441) 25.06.2015

(531) 2.1.8; 2.7.13

(731) CÔNG TY TNHH MINH PHÁT VIỆT  
NAM (VN)  
103 D3 tập thể Thanh Xuân Bắc, phường  
Thanh Xuân Bắc, quận Thanh Xuân,  
thành phố Hà Nội

---

(511) Nhóm 03: Vải nhám, vải ráp; giấy nhám (giấy ráp), vật liệu mài mòn.

Nhóm 07: Đá mài, đá cắt (bộ phận của máy móc).

Nhóm 08: Dụng cụ cầm tay, thao tác thủ công gồm: dụng cụ cắt, kìm, cờ lê, mỏ lết, dao,  
kéo.

---

(210) **4-2015-03331**

(540)

**VNB SPORT**

(220) 05.02.2015

(441) 25.06.2015

(731) PHAN TUẤN ANH (VN)  
15 Dương Quảng Hàm, phường 6, quận  
Gò Vấp, thành phố Hồ Chí Minh

---

(511) Nhóm 28: Quả cầu lông; vợt cầu lông; cước đan vợt cầu lông; quần cán cầu lông.

---

CÔNG BÁO SỞ HỮU CÔNG NGHIỆP SỐ 327 TẬP A (06.2015)

---

(210)	<b>4-2015-03332</b>		(220)	05.02.2015
(540)			(441)	25.06.2015
			(531)	26.4.4; 26.4.9
			(591)	Đen, đỏ
			(731)	PHAN TUẤN ANH (VN) 15 Dương Quảng Hàm, phường 6, quận Gò Vấp, thành phố Hồ Chí Minh



(511) Nhóm 28: Quả cầu lông; vợt cầu lông; cước đan vợt cầu lông; quần cán cầu lông.

---

(210)	<b>4-2015-03336</b>		(220)	05.02.2015
			(441)	25.06.2015
(300)	86/368,419	15.08.2014	US	
(540)			(731)	NERIUM INTERNATIONAL, LLC (US) 4006 Belt Line Road, Suite 100, Addison, Texas 75001, United States of America
	THE NERIUM EXPERIENCE		(740)	Văn phòng Luật sư Ân Nam (ANNAM IP & LAW)

(511) Nhóm 35: Dịch vụ kinh doanh marketing đa cấp, cụ thể là, cung cấp dịch vụ marketing và cơ hội kiếm thu nhập cho người khác thông qua việc bán các sản phẩm chăm sóc cá nhân và thông qua việc phát triển các tổ chức marketing; dịch vụ phân phối, đại lý phân phối trong các lĩnh vực liên quan tới các sản phẩm chăm sóc cá nhân; dịch vụ bán lẻ qua điện thoại và qua thư, dịch vụ bán lẻ qua ca-ta-lô, và dịch vụ cửa hàng bán lẻ trực tuyến, trong lĩnh vực liên quan đến chăm sóc sức khỏe, làm đẹp và chăm sóc da; dịch vụ đặt hàng trực tuyến thông qua mạng máy vi tính và mạng truyền thông toàn cầu liên quan đến các hàng hóa nói chung, cụ thể là các sản phẩm làm đẹp và chăm sóc da, mỹ phẩm và chế phẩm trang điểm, vệ sinh cá nhân; dịch vụ quản lý kinh doanh và tư vấn kinh doanh cung cấp cho các nhà phân phối marketing đa cấp và các khách hàng bán lẻ của các nhà phân phối đó; và dịch vụ cung cấp thông tin thương mại như cung cấp thông tin về các doanh nghiệp nhỏ và các cơ hội kinh doanh nhỏ thông qua mạng máy vi tính điện tử trực tuyến.

---

(210)	<b>4-2015-03337</b>		(220)	05.02.2015
			(441)	25.06.2015
(300)	86/370,727	19.08.2014	US	
(540)			(731)	NERIUM INTERNATIONAL, LLC (US) 4006 Belt Line Road, Suite 100, Addison, Texas 75001, United States of America
	THE NERIUM EXPERIENCE		(740)	Văn phòng Luật sư Ân Nam (ANNAM IP & LAW)

## CÔNG BÁO SỞ HỮU CÔNG NGHIỆP SỐ 327 TẬP A (06.2015)

---

(511) Nhóm 03: Sản phẩm mỹ phẩm, cụ thể là, chế phẩm chăm sóc da không chứa thuốc, cụ thể, kem tẩy tế bào chết dùng cho da mặt, kem tẩy tế bào chết toàn thân, kem tẩy tế bào chết dùng cho da tay, kem dưỡng da, kem dưỡng da mặt, kem tẩy trang, kem dưỡng da ban đêm, kem chống lão hóa, kem chống nhăn, kem dưỡng da tay; kem dưỡng ẩm cho da, kem làm mềm da, kem dưỡng da vùng mắt; mặt nạ, cụ thể là, mặt nạ làm đẹp, mặt nạ dưỡng da dùng cho da mặt, mặt nạ dưỡng da; kem dưỡng da mặt và toàn thân dạng lỏng (face and body lotions); dầu dưỡng thể; son dưỡng môi không chứa thuốc; xà phòng dạng bánh và dạng lỏng dùng cho da tay, mặt và toàn thân.

---

(210) **4-2015-03348**

(220) 05.02.2015

(441) 25.06.2015

(540)

# NGỌC HUỆ

(731) PHẠM VĂN NGỌC (VN)

Thôn Độc Bộ, xã Yên Nhân, huyện Ý Yên, tỉnh Nam Định

(740) Công ty Cổ phần Phan Luật (PHAN LUAT JSC)

(511) Nhóm 16: Giấy vệ sinh; khăn lau bằng giấy; khăn giấy để tẩy trang; khăn tay bỏ túi bằng giấy; khăn giấy ướt.

---

(210) **4-2015-03349**

(220) 05.02.2015

(441) 25.06.2015

(540)



(531) A7.1.12; A26.11.12; A6.7.5; 1.15.23; 26.1.2

(591) Xanh lá cây, xanh dương, đỏ, trắng

(731) BỆNH VIỆN BỆNH NHIỆT ĐỚI (VN)

764 Võ Văn Kiệt, phường 1, quận 5, thành phố Hồ Chí Minh

(740) Công ty Cổ phần Phan Luật (PHAN LUAT JSC)

(511) Nhóm 44: Dịch vụ bệnh viện.

---

(210) **4-2015-03393**

(220) 06.02.2015

(441) 25.06.2015

(540)



(531) 3.7.3; 6.1.2; 26.1.2

(591) Xanh lá cây, vàng, trắng

(731) HỘI CHĂN NUÔI GÀ HUYỆN

THANH CHƯƠNG (VN)

Khối 7, thị trấn Thanh Chương, huyện Thanh Chương, tỉnh Nghệ An

(511) Nhóm 29: Thịt gà đã chế biến, thực phẩm từ thịt gà.



## CÔNG BÁO SỞ HỮU CÔNG NGHIỆP SỐ 327 TẬP A (06.2015)

---

Nhóm 31: Gà giống, gà còn sống.

Nhóm 35: Mua bán xuất nhập khẩu gà giống, gà sống, gà chế biến và thực phẩm làm từ thịt gà.

---

(210) **4-2015-03446**

(220) 06.02.2015

(540)

(441) 25.06.2015

(531) 26.4.2; A26.11.8

(591) Xanh dương, đỏ, vàng

(731) CÔNG TY TNHH MỘT THÀNH VIÊN

THƯỜNG MẠI THỜI TRANG DỆT  
MAY VIỆT NAM (VN)

2 Hoàng Việt, phường 4, quận Tân Bình,  
thành phố Hồ Chí Minh

(740) Công ty TNHH Sở hữu trí tuệ Ngôi Sao  
chuyên nghiệp và liên danh (NOVAPRO  
& ASSOCIATES CO.,LTD.)



(511) Nhóm 03: Xà phòng; giấy đánh bóng; nước hoa; mỹ phẩm; bột giặt (quần áo); xi đánh giày.

Nhóm 05: Bông hút nước; chế phẩm hoá học dùng cho ngành dược; dược phẩm; thực phẩm cho trẻ sơ sinh; nước rửa mắt; tã lót giấy (tã lót (tã trẻ em)).

Nhóm 08: Dao ăn; kéo; thìa, đĩa; bàn là không bằng điện; bàn là điện.

Nhóm 09: Đĩa ghi; máy tính; máy photô; máy in dùng với máy vi tính.

Nhóm 11: Thiết bị điều hòa không khí; đèn ô tô (chiếu sáng); bình lọc nước uống; vòi hoa sen; van điều hòa nhiệt (bộ phận của hệ thống sưởi); quạt máy.

Nhóm 14: Đồng hồ; hoa tai; vòng đeo tay; ngọc trai; đá quý; kẹp cà vạt (caravat).

Nhóm 15: Trống; đàn ghi ta; đàn piano; bàn phím của nhạc cụ; giá đỡ dùng cho nhạc cụ; thiết bị lật trang dùng cho tờ nhạc.

Nhóm 16: Giấy; các tông; bút máy; vở (tập); màu nước.

Nhóm 18: Bìa giả da, túi xách tay; da; giả da; ô (dù); gậy chống.

Nhóm 20: Đồ nội thất bằng gỗ: bàn, ghế, giường, tủ; đồ nghệ thuật bằng gỗ: khung ảnh; giá sách.

Nhóm 21: Chậu rửa (thau) đồ chứa đựng, bàn chải; hộp bằng thủy tinh; ấm đun nước không dùng điện; đồ thủy tinh, sành, sứ dùng cho gia đình hoặc bếp núc: ly, chén.

Nhóm 22: Dây (sợi dây không bằng kim loại): dùng để buộc hoặc đóng gói, dây thùng, lưới bằng nhựa, vải bạt (không xếp vào các nhóm khác); vật liệu để nhồi (trừ cao su và chất dẻo): gòn.

Nhóm 24: Vải; chăn; ga vải trải giường; màn chống muỗi; rèm cửa bằng vải hoặc chất dẻo; khăn tắm làm bằng vải sợi (trừ trang phục).

Nhóm 25: Quần áo; giày dép; mũ nón; dây lưng (trong trang phục quần áo); cà vạt (caravat) (thuộc trang phục quần áo).

Nhóm 26: Hoa giả; khay áo; khóa kéo; đồ trang trí tóc: kẹp tóc, ruy băng.

Nhóm 27: Thảm; chiếu; nệm chùi chân; vải sơn (dùng để trải sàn); giấy dán tường; thảm thêu treo tường không làm bằng vải.

Nhóm 28: Dụng cụ thể dục thể thao: lưới, vợt, găng; đồ chơi trẻ em: thú nhún, xích đu, miếng ghép hình.

Nhóm 29: Thịt; cá (cá muối, cá đóng hộp); rau được bảo quản, phơi khô hoặc nấu chín; trứng và sữa; dầu thực vật.

Nhóm 30: Cacao; cà phê; muối; bột sắn; bánh; mứt.

Nhóm 31: Động vật sống: tôm, cá, hạt giống, cây và hoa tươi; thức ăn cho động vật.

Nhóm 32: Bia; nước khoáng (đồ uống); nước tinh khiết; nước uống có ga; đồ uống hoa quả, xi-rô (đồ uống).

Nhóm 33: Đồ uống có chứa cồn (trừ bia); rượu vang; rượu mạnh; nước ép trái cây có cồn (dùng làm đồ uống).

Nhóm 34: Thuốc lá; gạt tàn; bật lửa dùng cho người hút thuốc; giấy cuốn thuốc lá; tẩu hút thuốc lá; hộp đựng thuốc lá.

Nhóm 35: Mua bán, xuất nhập khẩu: vải kỹ thuật, vải không dệt, vải trang trí nội thất, sợi, chỉ dùng cho ngành dệt, giày dép, quần áo, trang thiết bị bảo hộ lao động (quần, áo, giày, mũ), thủy hải sản các loại (tôm, cua, cá, mực), nông sản các loại (rau, củ, quả (tươi sống), động vật sống, gỗ (nguyên liệu), thiết bị âm thanh (loa, tai nghe), thiết bị ánh sáng (đèn điện, đèn huỳnh quang), thiết bị linh kiện điện tử, viễn thông (điện thoại, máy quay phim, máy chụp ảnh kỹ thuật số, mô đun vô tuyến, thiết bị định vị toàn cầu, bộ nạp ắc quy, thiết bị tiếp hợp năng lượng); vật liệu điện (dây điện, công tắc điện, cầu dao điện); điện tử điện lạnh (tủ lạnh, ti vi, đầu máy), máy vi tính, bia, rượu, nước uống tinh khiết, bánh, kẹo, mứt, linh kiện xe ô tô và xe máy (phanh, cụm phanh, xéc măng phanh dùng cho xe cộ (vòng răng phanh), xe ô tô, xe máy, sắt, thép, kim loại màu, đồ trang trí nội thất (bàn, ghế, giường, tủ), đồ chơi trẻ em (thú nhún, thú nhồi bông, xích đu, miếng ghép hình), hàng lưu niệm, hàng thủ công mỹ nghệ truyền thống cho khách du lịch làm bằng mây, tre, cói (giỏ xách, túi xách, đĩa, khay), dụng cụ thể dục thể thao (lưới, vợt, găng), mũ bảo hiểm, đồ gia dụng (nồi, xoong, chảo, chậu), bột gạo, bột ngô, bột ngũ cốc và các sản phẩm từ bột, cao su, hóa chất, chế phẩm nhuộm ngành dệt, mỹ phẩm, thuốc lá điếu, thuốc Lào, phế liệu; tổ

## CÔNG BÁO SỞ HỮU CÔNG NGHIỆP SỐ 327 TẬP A (06.2015)

---

chức hội chợ triển lãm nhằm mục đích thương mại, quản lý và khai thác kinh doanh chợ; dịch vụ quan hệ công chúng; dịch vụ kiểm toán.

Nhóm 36: Bảo hiểm; tài chính; ngân hàng; môi giới bất động sản; cho thuê bất động sản (văn phòng, nhà cửa) và quản lý bất động sản.

Nhóm 37: Xây dựng công trình dân dụng, công nghiệp; khai thác mỏ; lắp đặt, bảo trì và sửa chữa máy; dịch vụ đóng tàu.

Nhóm 38: Dịch vụ điện thoại, điện báo, viễn thông, truyền hình cáp, phát thanh; dịch vụ phát sóng chương trình truyền hình.

Nhóm 39: Vận tải hàng hóa bằng đường bộ, đường sắt; dịch vụ giao nhận hàng hóa xuất nhập khẩu; dịch vụ khai báo hải quan hàng hóa xuất nhập khẩu; dịch vụ giữ xe; dịch vụ cho thuê xe cộ.

Nhóm 40: Dịch vụ thuê thùa, nhuộm, gia công gỗ, in ấn bao bì, chế biến dầu mỏ.

Nhóm 41: Giáo dục; giải trí; hoạt động thể thao; tổ chức các trò chơi; phiên dịch; xổ số.

Nhóm 43: Dịch vụ cho thuê chỗ ở tạm thời; dịch vụ khách sạn; dịch vụ quán ăn tự phục vụ; dịch vụ cung cấp thực phẩm và đồ uống (do nhà hàng thực hiện); dịch vụ nhà hàng ăn uống; dịch vụ cho thuê phòng họp.

Nhóm 44: Dịch vụ bệnh viện; dịch vụ làm vườn; dịch vụ chăm sóc sức khỏe; dịch vụ chăm sóc sắc đẹp; dịch vụ trợ giúp y tế; dịch vụ trợ giúp thú y.

Nhóm 45: Dịch vụ vệ sỹ, bảo vệ, tư vấn an ninh, kiểm tra nhà máy, cho thuê quần áo, nghiên cứu pháp lý.

---

(210) **4-2015-03457**

(220) 06.02.2015

(441) 25.06.2015

(540)

***Dolaplaste***

(731) CƠ SỞ CUỒNG THÀNH (VN)  
73/2/8A Ni Sư Huỳnh Liên, phường 10,  
quận Tân Bình, thành phố Hồ Chí Minh

(511) Nhóm 11: Thiết bị vệ sinh.

Nhóm 20: Gương soi mặt.

Nhóm 40: Lắp ráp thiết bị vệ sinh (cho người khác).

---

**CÔNG BÁO SỞ HỮU CÔNG NGHIỆP SỐ 327 TẬP A (06.2015)**

---

(210) **4-2015-03465**

(220) 06.02.2015

(441) 25.06.2015

(540)



(731) **TRẦN PHONG TRUNG (VN)**

Tập thể Viện KHCN GTVT, phường  
Láng Thượng, quận Đống Đa, thành phố  
Hà Nội

(740) Công ty TNHH Hùng Sơn và cộng sự  
(HUNG SON & PARTNERS)

(511) Nhóm 25: Quần áo, trang phục dệt kim, quần áo ngủ, quần áo may sẵn, dép đi trong nhà, quần áo lót.

---

(210) **4-2015-03485**

(220) 06.02.2015

(441) 25.06.2015

(540)



(531) 26.1.5; 26.1.1; A26.11.12

(731) **CÔNG TY TNHH ĐẦU TƯ SẢN XUẤT  
KIM TAM SƠN (VN)**

256/53 Phan Huy ích, phường 12, quận  
Gò Vấp, thành phố Hồ Chí Minh

(740) Công ty cổ phần Tư vấn S&B (S&B  
CONSULTANT., CORP.)

(511) Nhóm 35: Dịch vụ buôn bán, phân phối các thiết bị điện tử, điện máy, điện gia dụng, cụ thể là: ổ cứng di động HDD, ổ đĩa di động USB, ổ đĩa quang, thẻ nhớ, chuột máy tính, bộ bàn phím, bàn phím, tai nghe, bộ cấp nguồn, đế tản nhiệt, bộ sạc, thiết bị thuyết trình, ổ đĩa di động DCOM, bộ phát sóng, bộ thu sóng, máy lạnh, quạt chắn gió, tủ lạnh, tủ mát, tủ đông, tủ rượu (đồ điện lạnh), máy nước nóng lạnh, máy giặt, máy sấy, máy nước nóng, máy sấy tay, máy lọc không khí, quạt hút, máy rửa chén, máy lọc nước, máy bơm, dàn máy, đầu đĩa DVD/VCD, loa, ampli, micro, cassette, máy xay ép trái cây, xay sinh tố, xay đậu nành, vắt cam, máy xay đa năng, máy xay thịt, máy đánh trứng, máy cuộn trứng, nồi cơm điện, các loại nồi chạy bằng điện, nồi chiên bằng điện, chảo điện, lẩu điện, nồi áp suất điện, ấm/bình điện, lò vi sóng/lò vi ba, lò/vỉ nướng bằng điện, nồi nướng bằng điện, máy hút khói bằng điện, bếp điện từ, bếp hồng ngoại, nồi hầm/hấp/nấu bằng điện, quạt điện, quạt phun sương, đèn điện, máy pha cà phê bằng điện, , máy làm sữa chua bằng điện, máy sấy tóc, máy mát-xa (massage), máy cạo râu bằng điện, cân sức khỏe bằng điện, máy hút bụi, máy rửa rau quả, máy làm rau mầm bằng điện, máy phun áp lực, máy may bằng điện, máy hâm sữa, máy khoan, máy mài bằng điện, máy phát điện, ổn áp, dụng cụ chăm sóc cá nhân: máy xông hơi mặt, máy mát-xa mặt.

---

(210) **4-2015-03487**

(220) 06.02.2015

(441) 25.06.2015

(540)

**DRESSED MOISTURE CHIFFON**

(731) **ALBION CO., LTD. (JP)**

1-7-10, Ginza, Chuo-ku, Tokyo, Japan

(740) Công ty TNHH Quốc tế D & N (D&N  
INTERNATIONAL CO.,LTD.)

CÔNG BÁO SỞ HỮU CÔNG NGHIỆP SỐ 327 TẬP A (06.2015)

(511) Nhóm 03: Mỹ phẩm; mỹ phẩm trang điểm nền; mỹ phẩm trang điểm lót; chế phẩm mỹ phẩm chăm sóc da; chế phẩm trang điểm; chế phẩm tẩy trang; bộ mỹ phẩm; nước hoa; xà phòng; chế phẩm để vệ sinh thân thể.

Nhóm 21: Dụng cụ trang điểm; dụng cụ dùng để vệ sinh thân thể; hộp đựng mỹ phẩm (được thiết kế thích hợp để đựng đồ mỹ phẩm, không bằng kim loại quý); hộp đựng phấn bô túi; hộp đựng phấn mỹ phẩm bô túi (không bằng kim loại quý); hộp đựng đồ trang điểm (được thiết kế thích hợp để đựng đồ trang điểm); lược; bọt biển, cụ thể là bọt biển dùng để kỳ da, bọt biển cho mục đích gia dụng, bọt biển dùng cho mục đích mỹ phẩm, bọt biển dùng để vệ sinh; chổi (cọ), cụ thể là chổi (cọ) trang điểm dùng cho lông mày, chổi điện (trừ các bộ phận của máy móc), chổi (cọ) dùng để trang điểm; nùi bông để thoa phấn; bộ phân phối xà phòng.

(210) **4-2015-03502**

(540)



(220) 09.02.2015

(441) 25.06.2015

(531) 5.5.1; A5.5.22

(591) Đỏ, xanh lá cây, trắng, hồng

(731) CÔNG TY TNHH THƯƠNG MẠI HOA  
TỬ ĐÀNG VIỆT NAM (VN)  
39 Hoàng Kế Viêm, phường 12, quận  
Tân Bình, thành phố Hồ Chí Minh

(511) Nhóm 35: Mua bán: thực phẩm chức năng viên uống hoa hồng.

(210) **4-2015-03503**

(540)



(220) 09.02.2015

(441) 25.06.2015

(531) 5.7.6; 5.9.6

(591) Vàng, nâu, đen, trắng

(731) CÔNG TY TNHH THƯƠNG MẠI HOA  
TỬ ĐÀNG VIỆT NAM (VN)  
39 Hoàng Kế Viêm, phường 12, quận  
Tân Bình, thành phố Hồ Chí Minh

(511) Nhóm 35: Mua bán: thực phẩm chức năng viên nang tỏi và hành đen lên men.

(210) **4-2015-03512**  
(641) 4-2013-22099  
(540)

**HANY**  
**Món quà xứ lạnh**

(220) 25.09.2013  
(441) 25.06.2015

(731) LƯƠNG THẾ LÂM (VN)  
Hẻm 24 Lữ Gia, phường 9, thành phố Đà  
Lạt, tỉnh Lâm Đồng

(511) Nhóm 32: Nước cốt dâu tằm (đồ uống); nước cốt dâu tây (đồ uống); nước cốt chanh  
dây(đồ uống).

---

(210) **4-2015-03524**  
(300) 86/422,803 14.10.2014 US  
(540)

**NOVELA**

(220) 09.02.2015  
(441) 25.06.2015

(731) JBS UNITED, INC. (US)  
4310 State Road 38 West, Sheridan,  
Indiana 46069, United States  
(740) Văn phòng luật sư Phạm và Liên danh  
(PHAM & ASSOCIATES)

(511) Nhóm 05: Chất bổ sung thức ăn dinh dưỡng cho gia súc; chất phụ gia cho thức ăn cho gia  
súc không chứa thuốc sử dụng như chất bổ sung dinh dưỡng.

---

(210) **4-2015-03525**  
(540)



(220) 09.02.2015  
(441) 25.06.2015

(531) 26.1.1; A26.11.12; A26.1.24  
(731) ELMICH GROUP S.R.O (CZ)  
Ostrava Nová Ves, U Hrubku 1570/123,  
PSC 709 00 Czech Replublic  
(740) Văn phòng luật sư Phạm và Liên danh  
(PHAM & ASSOCIATES)

(511) Nhóm 03: Nước hoa; mỹ phẩm dùng để chăm sóc da; mỹ phẩm chống nắng; mỹ phẩm  
dùng để tắm; keo xịt tóc; hương liệu (tinh dầu).

Nhóm 04: Nến (thắp sáng); nến thơm; ga (nhiên liệu); dầu nhiên liệu; nến dùng cho cây  
thông Noel; nến dùng cho đèn ngủ.

Nhóm 06: Giấy thiếc (để bọc thức ăn); hộp đựng thức ăn (bằng kim loại); lá nhôm; khóa  
bằng kim loại dùng cho túi sách; hộp đựng tiền bằng kim loại.

Nhóm 07: Máy hút bụi; máy xay thịt (chạy điện); máy đánh trứng (chạy điện); máy ép  
hoa quả (chạy điện); máy xay sinh tố (chạy điện); máy cắt bánh mì.

Nhóm 11: Máy sấy tóc; máy hút dùng cho nhà bếp; lò nướng bánh mì bằng điện; lò vi sóng; nồi áp suất sử dụng điện; nồi cơm điện; chảo áp suất dùng điện; bếp nấu ăn bằng điện hoặc ga; ấm đun nước sử dụng điện.

Nhóm 16: Giấy; bút (dụng cụ để vẽ); hộp bút; phấn viết; com pa để vẽ; cặp xếp giấy tờ (đồ dùng văn phòng).

Nhóm 20: Đồ mỹ nghệ bằng gỗ hoặc bằng sáp, thạch cao, chất dẻo dùng cho mục đích trang trí; đồ nội thất bằng gỗ: giường, tủ, bàn, ghế, bàn trang điểm.

Nhóm 21: Lược; lọ; chậu hoa; khung treo quần áo; cốc thủy tinh; dụng cụ lọc chè; dụng cụ bóp tỏi; vỉ nướng thịt cá (đồ dùng nấu nướng); bình đựng chè; chổi và xẻng hót rác; máy xay sinh tố không chạy điện; khuôn bánh; chảo không chạy điện; xoong nồi không chạy điện; dụng cụ xay hạt tiêu, cà phê (không chạy điện); sọt rác; lọ đựng gia vị; cái mở nút chai (không chạy điện); ấm đun nước (không chạy điện); xô đựng đá; dụng cụ đập thịt, xay và bóp vụn hành bằng tay; giẻ lau bụi và sân nhà; bộ cốc pha chè, cà phê; chén; bát; đĩa; mâm; thớt.

Nhóm 24: Vải thêu kim tuyến; lụa; khăn trải bàn (bằng vải); khăn lau mặt bằng vải; bộ đồ vải cho giường (gồm ga phủ và chăn); rèm cửa (bằng vải).

Nhóm 27: Thảm dùng cho ô tô, thảm chùi chân sau khi tắm; thảm chùi chân ở cửa, thảm chống trơn, giấy dán tường.

Nhóm 28: Đồ chơi trang trí cho cây noel (trừ đồ chiếu sáng và bánh kẹo); trò chơi điện tử bấm tay; vợt (gậy) dùng cho trò chơi; quả bóng để chơi; găng tay chơi bóng chày; ván trượt tuyết.

Nhóm 35: Dịch vụ xuất nhập khẩu; dịch vụ quảng cáo; hỗ trợ điều hành doanh nghiệp thương mại hoặc công nghiệp, dịch vụ nghiên cứu thị trường; dịch vụ môi giới thương mại; tư vấn quản lý nhân sự; mua bán nước hoa, mỹ phẩm dùng để chăm sóc da, mỹ phẩm chống nắng, mỹ phẩm dùng để tắm, keo xịt tóc hương liệu (tinh dầu), mua bán nến (thắp sáng), nến thơm, ga (nhiên liệu), dầu nhiên liệu, nến dùng cho cây thông noel, nến dùng cho đèn ngủ, mua bán giấy thiếc (để bọc thức ăn), hộp đựng thức ăn (bằng kim loại), lá nhôm, khóa bằng kim loại dùng cho túi sách, hộp đựng tiền bằng kim loại, mua bán máy hút bụi, máy xay thịt (chạy điện), máy đánh trứng (chạy điện), máy ép hoa quả (chạy điện), máy xay sinh tố (chạy điện), máy cắt bánh mì, mua bán máy sấy tóc, máy hút dùng cho nhà bếp, lò nướng bánh mì bằng điện, lò vi sóng, nồi áp suất sử dụng điện, nồi cơm điện, chảo áp suất dùng điện, bếp nấu ăn bằng điện hoặc ga, ấm đun nước sử dụng điện, mua bán giấy, bút (dụng cụ để vẽ), hộp bút, phấn viết, com pa để vẽ, cặp xếp giấy tờ (đồ dùng văn phòng), mua bán đồ mỹ nghệ bằng gỗ hoặc bằng sáp, thạch cao, chất dẻo dùng cho mục đích trang trí, đồ nội thất bằng gỗ: giường, tủ, bàn, ghế, bàn trang điểm, mua bán lược, lọ, chậu hoa, khung treo quần áo, cốc thủy tinh, dụng cụ lọc chè, dụng cụ bóp tỏi, vỉ nướng thịt cá (đồ dùng nấu nướng), bình đựng chè, chổi và xẻng hót rác, máy xay sinh tố không chạy điện, khuôn bánh, chảo không chạy điện, xoong nồi không chạy điện, dụng cụ xay hạt tiêu, cà phê (không chạy điện), sọt rác, lọ đựng gia vị, cái mở nút chai (không chạy điện), ấm đun nước (không chạy điện), xô đựng đá, dụng cụ đập thịt, xay và bóp vụn hành bằng tay, giẻ lau bụi và sân nhà, bộ cốc pha chè, cà phê, chén, bát, đĩa, mâm, thớt, mua bán vải thêu kim tuyến, lụa, khăn trải bàn (bằng vải), khăn lau mặt bằng vải, bộ đồ vải cho giường (gồm ga phủ và chăn), rèm cửa (bằng vải), mua bán thảm

## CÔNG BÁO SỞ HỮU CÔNG NGHIỆP SỐ 327 TẬP A (06.2015)

dùng cho ô tô, thảm chùi chân sau khi tắm, thảm chùi chân ở cửa, thảm chống trơn, giấy dán tường, mua bán đồ chơi trang trí cho cây noel (trừ đồ chiếu sáng và bánh kẹo), trò chơi điện tử bấm tay (thuộc nhóm này) vợt (gậy) dùng cho trò chơi, quả bóng để chơi, găng tay chơi bóng chày, ván trượt tuyết.

(210) **4-2015-03526**

(220) 09.02.2015

(441) 25.06.2015

(540)

# ELMICH

(731) ELMICH GROUP S.R.O (CZ)

Ostrava Nová Ves, U Hrubku 1570/123,

PSC 709 00 Czech Republic

(740) Văn phòng luật sư Phạm và Liên danh  
(PHAM & ASSOCIATES)

(511) Nhóm 03: Nước hoa; mỹ phẩm dùng để chăm sóc da; mỹ phẩm chống nắng; mỹ phẩm dùng để tắm; keo xịt tóc; hương liệu (tinh dầu).

Nhóm 04: Nến (thắp sáng); nến thơm; ga (nhiên liệu); dầu nhiên liệu; nến dùng cho cây thông noel; nến dùng cho đèn ngủ.

Nhóm 06: Giấy thiếc (để bọc thức ăn); hộp đựng thức ăn (bằng kim loại); lá nhôm; khóa bằng kim loại dùng cho túi sách; hộp đựng tiền bằng kim loại.

Nhóm 07: Máy hút bụi; máy xay thịt (chạy điện); máy đánh trứng (chạy điện); máy ép hoa quả (chạy điện); máy xay sinh tố (chạy điện); máy cắt bánh mì.

Nhóm 11: Máy sấy tóc; máy hút dùng cho nhà bếp; lò nướng bánh mì bằng điện; lò vi sóng; nồi áp suất sử dụng điện; nồi cơm điện; chảo áp suất dùng điện; bếp nấu ăn bằng điện hoặc ga; ấm đun nước sử dụng điện.

Nhóm 16: Giấy; bút (dụng cụ để vẽ); hộp bút; phấn viết; com pa để vẽ; cặp xếp giấy tờ (đồ dùng văn phòng).

Nhóm 20: Đồ mỹ nghệ bằng gỗ hoặc bằng sáp, thạch cao, chất dẻo dùng cho mục đích trang trí; đồ nội thất bằng gỗ: giường, tủ, bàn, ghế, bàn trang điểm.

Nhóm 21: Lược; lọ; chậu hoa; khung treo quần áo; cốc thủy tinh; dụng cụ lọc chè; dụng cụ bóp tỏi; vỉ nướng thịt cá (đồ dùng nấu nướng); bình đựng chè; chổi và xẻng hút rác; máy xay sinh tố không chạy điện; khuôn bánh; chảo không chạy điện; xoong nồi không chạy điện; dụng cụ xay hạt tiêu, cà phê (không chạy điện); sọt rác; lọ đựng gia vị; cái mở nút chai (không chạy điện); ấm đun nước (không chạy điện); xô đựng đá; dụng cụ đập thịt, xay và bóp vụn hành bằng tay; giẻ lau bụi và sân nhà; bộ cốc pha chè, cà phê; chén; bát; đĩa; mâm; thớt.

Nhóm 24: Vải thêu kim tuyến; lụa; khăn trải bàn (bằng vải); khăn lau mặt bằng vải; bộ đồ vải cho giường (gồm ga phủ và chăn); rèm cửa (bằng vải).

Nhóm 27: Thảm dùng cho ô tô, thảm chùi chân sau khi tắm; thảm chùi chân ở cửa, thảm chống trơn, giấy dán tường.



Nhóm 28: Đồ chơi trang trí cho cây noel (trừ đồ chiếu sáng và bánh kẹo); trò chơi điện tử bấm tay; vợt (gậy) dùng cho trò chơi; quả bóng để chơi; găng tay chơi bóng chày; ván trượt tuyết.

Nhóm 35: Dịch vụ xuất nhập khẩu; dịch vụ quảng cáo; hỗ trợ điều hành doanh nghiệp thương mại hoặc công nghiệp, dịch vụ nghiên cứu thị trường; dịch vụ môi giới thương mại; tư vấn quản lý nhân sự; mua bán nước hoa, mỹ phẩm dùng để chăm sóc da, mỹ phẩm chống nắng, mỹ phẩm dùng để tắm, keo xịt tóc hương liệu (tinh dầu), mua bán nến (thắp sáng), nến thơm, ga (nhiên liệu), dầu nhiên liệu, nến dùng cho cây thông noel, nến dùng cho đèn ngủ, mua bán giấy thiếc (để bọc thức ăn), hộp đựng thức ăn (bằng kim loại), lá nhôm, khóa bằng kim loại dùng cho túi sách, hộp đựng tiền bằng kim loại, mua bán máy hút bụi, máy xay thịt (chạy điện), máy đánh trứng (chạy điện), máy ép hoa quả (chạy điện), máy xay sinh tố (chạy điện), máy cắt bánh mì, mua bán máy sấy tóc, máy hút dùng cho nhà bếp, lò nướng bánh mì bằng điện, lò vi sóng, nồi áp suất sử dụng điện, nồi cơm điện, chảo áp suất dùng điện, bếp nấu ăn bằng điện hoặc ga, ấm đun nước sử dụng điện, mua bán giấy, bút (dụng cụ để vẽ), hộp bút, phấn viết, com pa để vẽ, cặp xếp giấy tờ (đồ dùng văn phòng), mua bán đồ mỹ nghệ bằng gỗ hoặc bằng sáp, thạch cao, chất dẻo dùng cho mục đích trang trí, đồ nội thất bằng gỗ: giường, tủ, bàn, ghế, bàn trang điểm, mua bán lược, lọ, chậu hoa, khung treo quần áo, cốc thủy tinh, dụng cụ lọc chè, dụng cụ bóp tỏi, vỉ nướng thịt cá (đồ dùng nấu nướng), bình đựng chè, chổi và xẻng hút rác, máy xay sinh tố không chạy điện, khuôn bánh, chảo không chạy điện, xoong nồi không chạy điện, dụng cụ xay hạt tiêu, cà phê (không chạy điện), sọt rác, lọ đựng gia vị, cái mở nút chai (không chạy điện), ấm đun nước (không chạy điện), xô đựng đá, dụng cụ đập thịt, xay và bóp vận hành bằng tay, giẻ lau bụi và sàn nhà, bộ cốc pha chè, cà phê, chén, bát, đĩa, mâm, thớt, mua bán vải thêu kim tuyến, lụa, khăn trải bàn (bằng vải), khăn lau mặt bằng vải, bộ đồ vải cho giường (gồm ga phủ và chăn), rèm cửa (bằng vải), mua bán thảm dùng cho ô tô, thảm chùi chân sau khi tắm, thảm chùi chân ở cửa, thảm chống trơn, giấy dán tường, mua bán đồ chơi trang trí cho cây noel (trừ đồ chiếu sáng và bánh kẹo), trò chơi điện tử bấm tay (thuộc nhóm này) vợt (gậy) dùng cho trò chơi, quả bóng để chơi, găng tay chơi bóng chày, ván trượt tuyết.

(210) 4-2015-03542

(220) 09.02.2015

(540)

(441) 25.06.2015

(531) 24.9.1; 26.13.25



(731) CHINA TOBACCO HUNAN INDUSTRIAL CO. LTD. (CN)  
No. 188, Section 3, Wanjiali Zhong Road, Yuhua District, Changsha City, Hunan, P.R. China

(740) Công ty TNHH Đại Tín và Liên Danh (DAITIN AND ASSOCIATES CO.,LTD)

(511) Nhóm 34: Thuốc lá; xì gà; thuốc lá điếu chứa chất thay thế lá thuốc lá, không dùng cho mục đích y tế; thuốc lá điếu; tẩu thuốc lá; hộp thuốc lá điếu; gạt tàn dùng cho người hút thuốc; hộp điem; bật lửa dùng cho người hút thuốc; đầu lọc thuốc lá; thuốc lá điện tử.

**CÔNG BÁO SỞ HỮU CÔNG NGHIỆP SỐ 327 TẬP A (06.2015)**

---

(210) **4-2015-03549**

(540)



(220) 09.02.2015

(441) 25.06.2015

(531) 1.15.15

(591) Xanh dương, trắng

(731) CÔNG TY TNHH ĐẦU TƯ VÀ THƯƠNG MẠI ENTERBUY VIỆT NAM (VN)

Số 114, đường Khuất Duy Tiến, phường Nhân Chính, quận Thanh Xuân, thành phố Hà Nội

(511) Nhóm 07: Máy bơm nước.

Nhóm 11: Máy lọc nước, màng lọc, lõi lọc dùng cho hệ thống lọc nước.

Nhóm 35: Mua bán thiết bị lọc nước, màng lọc, lõi lọc than hoạt tính dùng cho hệ thống lọc, máy bơm nước.

Nhóm 37: Dịch vụ thi công nội thất; sửa chữa bảo dưỡng thiết bị lọc nước; lắp đặt hệ thống điện; lắp đặt hệ thống cấp thoát nước.

---

(210) **4-2015-03570**

(540)



(220) 09.02.2015

(441) 25.06.2015

(531) A5.3.14

(591) Đỏ, xanh lá cây

(731) CƠ SỞ SẢN XUẤT ĐỨC THỊNH (VN)

150 phố Quán Thánh, phường Quán Thánh, quận Ba Đình, thành phố Hà Nội

(511) Nhóm 05: Thực phẩm chức năng.

---

(210) **4-2015-03571**

(540)



(220) 09.02.2015

(441) 25.06.2015

(731) CƠ SỞ SẢN XUẤT ĐỨC THỊNH (VN)

150 phố Quán Thánh, phường Quán Thánh, quận Ba Đình, thành phố Hà Nội

(511) Nhóm 05: Thực phẩm chức năng.

CÔNG BÁO SỞ HỮU CÔNG NGHIỆP SỐ 327 TẬP A (06.2015)

---

- (210) **4-2015-03572** (220) 09.02.2015  
(441) 25.06.2015  
(540) (531) A5.3.15  
(591) Đỏ, xanh lá cây  
(731) CƠ SỞ SẢN XUẤT ĐỨC THỊNH (VN)  
150 phố Quán Thánh, phường Quán Thánh, quận Ba Đình, thành phố Hà Nội
- (511) Nhóm 05: Thực phẩm chức năng.
- 



- (210) **4-2015-03573** (220) 09.02.2015  
(441) 25.06.2015  
(540) (531) 26.4.1; A5.3.14  
(591) Đỏ, xanh dương đậm, trắng  
(731) CƠ SỞ SẢN XUẤT ĐỨC THỊNH (VN)  
150 phố Quán Thánh, phường Quán Thánh, quận Ba Đình, thành phố Hà Nội
- (511) Nhóm 05: Thực phẩm chức năng.
- 



- (210) **4-2015-03641** (220) 10.02.2015  
(441) 25.06.2015  
(540) (531) 1.17.11; 24.7.1  
(731) NGUYỄN TRỌNG AN (VN)  
Số 69, phố Trần Đại Nghĩa, phường Bách Khoa quận Hai Bà Trưng, thành phố Hà Nội
- (511) Nhóm 35: Kinh doanh thực phẩm, đồ uống; quảng cáo; tổ chức sự kiện.



Nhóm 43: Dịch vụ cung cấp thực phẩm và đồ uống do nhà hàng thực hiện.

---

- (210) **4-2015-03658** (220) 10.02.2015  
(441) 25.06.2015  
(540) (531) 26.1.1; A23.3.7; 23.3.10  
(591) Xanh lá, vàng, cam, cam cà rốt, đỏ, đen  
(731) CÔNG TY TNHH GIÁO DỤC ELAND (VN)  
208 Nguyễn Đình Chiểu, phường 06, quận 03, thành phố Hồ Chí Minh



## CÔNG BÁO SỞ HỮU CÔNG NGHIỆP SỐ 327 TẬP A (06.2015)

---

(511) Nhóm 41: Giáo dục, giảng dạy.

---

(210) **4-2015-03659**

(220) 10.02.2015

(441) 25.06.2015

(540)

(531) 26.4.4

(591) Xanh lá, đỏ, trắng

(731) CÔNG TY TNHH GIÁO DỤC ELAND (VN)



208 Nguyễn Đình Chiểu, phường 06, quận 03, thành phố Hồ Chí Minh

(511) Nhóm 41: Giáo dục, giảng dạy.

---

(210) **4-2015-03697**

(220) 10.02.2015

(441) 25.06.2015

(540)

(531) 26.15.15

(591) Xanh da trời, xám

(731) LEOPALACE21 CORPORATION (JP)  
54-11, Honcho 2-chome, Nakano-ku,  
Tokyo 164-8622, Japan



(740) Công ty TNHH Tâm nhìn và Liên danh (VISION & ASSOCIATES CO.LTD.)

(511) Nhóm 36: Dịch vụ thu tiền điện hoặc ga; dịch vụ thu tiền thuê nhà, bất động sản; đại lý thu tiền thuê nhà, thuê bất động sản, phí quản lý và phí khác; dịch vụ bảo đảm việc thanh toán các khoản tiền thuê còn thiếu cho chủ sở hữu nhà; dịch vụ bồi thường trách nhiệm cho thiệt hại liên quan đến quyền sở hữu nhà; môi giới bảo hiểm; dịch vụ bảo hiểm phi nhân thọ; đại lý bất động sản; môi giới bất động sản; cho thuê bất động sản; mua bán nhà; mua bán đất; định giá bất động sản; dịch vụ ủy thác chọn người thuê nhà; quản lý bất động sản; quản lý bên thuê nhà, điều chỉnh việc quản lý hợp đồng thuê nhà, bảo lãnh bảo dưỡng, quản lý các vấn đề khác của tòa nhà; cho thuê bất động sản; cho thuê lại tòa nhà bằng việc cho thuê toàn bộ tòa nhà hoặc cho thuê các phần của tòa nhà; cho thuê nhà theo phiếu sử dụng; cung cấp thông tin nhà đất (liên quan đến bất động sản).

Nhóm 37: Xây dựng; tư vấn xây dựng; vận hành và bảo trì thiết bị tòa nhà; vận hành và sửa chữa thang máy; vận hành và sửa chữa thiết bị báo cháy; sửa chữa và bảo trì thiết bị chiếu sáng; vận hành và sửa chữa thiết bị sưởi ấm; sửa chữa và bảo trì thiết bị điều hòa không khí (cho mục đích công nghiệp); vệ sinh và sửa chữa nồi hơi; sửa chữa máy bơm.

---

(210) **4-2015-03698**

(220) 10.02.2015

(441) 25.06.2015

(540)

(731) LEOPALACE21 CORPORATION (JP)  
54-11, Honcho 2-chome, Nakano-ku,  
Tokyo 164-8622, Japan



(740) Công ty TNHH Tâm nhìn và Liên danh (VISION & ASSOCIATES CO.LTD.)

(511) Nhóm 36: Dịch vụ thu tiền điện hoặc ga; dịch vụ thu tiền thuê nhà, bất động sản; đại lý thu tiền thuê nhà, thuê bất động sản, phí quản lý và phí khác; dịch vụ bảo đảm việc thanh toán các khoản tiền thuê còn thiếu cho chủ sở hữu nhà; dịch vụ bồi thường trách nhiệm cho thiệt hại liên quan đến quyền sở hữu nhà; môi giới bảo hiểm; dịch vụ bảo hiểm phi nhân thọ; đại lý bất động sản; môi giới bất động sản; cho thuê bất động sản; mua bán nhà; mua bán đất; định giá bất động sản; dịch vụ ủy thác chọn người thuê nhà; quản lý bất động sản; quản lý bên thuê nhà, điều chỉnh việc quản lý hợp đồng thuê nhà, bảo lãnh bảo dưỡng, quản lý các vấn đề khác của tòa nhà; cho thuê bất động sản; cho thuê lại tòa nhà bằng việc cho thuê toàn bộ tòa nhà hoặc cho thuê các phần của tòa nhà; cho thuê nhà theo phiếu sử dụng; cung cấp thông tin nhà đất (liên quan đến bất động sản).

Nhóm 37: Xây dựng; tư vấn xây dựng; vận hành và bảo trì thiết bị tòa nhà; vận hành và sửa chữa thang máy; vận hành và sửa chữa thiết bị báo cháy; sửa chữa và bảo trì thiết bị chiếu sáng; vận hành và sửa chữa thiết bị sưởi ấm; sửa chữa và bảo trì thiết bị điều hòa không khí (cho mục đích công nghiệp); vệ sinh và sửa chữa nổi hơi; sửa chữa máy bơm.

(210) **4-2015-03721**

(220) 11.02.2015

(540)

(441) 25.06.2015

(531) 25.1.25; 26.1.1



(731) RAPER N CO., LTD. (KR)

508, 55, Seochojungang-ro 24-gil,  
Seocho-gu, Seoul, Korea

(740) Công ty TNHH một thành viên Trường Luật (TRƯỜNG LUẬT)

RAPER N

(511) Nhóm 03: Sữa rửa mặt; kem tẩy tế bào chết; nước cân bằng độ ẩm cho da và làm trắng da; nước tạo mùi thơm và làm trắng da; tinh dầu làm trắng da; tinh dầu bổ sung vitamin C cho da; mặt nạ làm trắng da; kem làm trắng da; mỹ phẩm chống nắng, kem nền và kem lót trang điểm.

(210) **4-2015-03736**

(220) 11.02.2015

(540)

(441) 25.06.2015

(731) RESONA HOLDINGS, INC. (JP)

5-65, Kiba 1-Chome, Koto-ku, Tokyo,  
Japan

(740) Văn phòng luật sư Phạm và Liên danh  
(PHAM & ASSOCIATES)

RESONA

(511) Nhóm 35: Tư vấn quản lý kinh doanh; quản trị kinh doanh; quảng cáo và quảng cáo bán hàng; dịch vụ đẩy mạnh bán hàng (cho người khác); phân tích và hướng dẫn về hệ thống quản lý kinh doanh; nghiên cứu thị trường; quản lý kinh doanh khách sạn; chuẩn bị và kiểm toán các tài khoản; sắp xếp giới thiệu doanh nghiệp; bán đấu giá; dịch vụ đại lý xuất-nhập khẩu; dịch vụ đặt mua báo cho người khác; sao chụp tài liệu; dịch vụ tốc ký,

## CÔNG BÁO SỞ HỮU CÔNG NGHIỆP SỐ 327 TẬP A (06.2015)

dịch vụ ghi chép lại; dịch vụ thư ký; xử lý văn bản; cho thuê vật liệu quảng cáo; cho thuê máy chữ, máy sao chụp và máy xử lý văn bản; tất cả thuộc nhóm 35.

Nhóm 36: Cho vay tài chính; đánh giá rủi ro đối với bảo hiểm; phân tích tài chính; đánh giá đồ cổ; định giá các tác phẩm nghệ thuật; định giá đá quý; bảo lãnh tài chính; bảo hiểm trái phiếu; dịch vụ đổi tiền; dịch vụ cho thuê kết an toàn để giữ đồ vật quý giá; phát hành trái phiếu có giá trị, giao dịch chứng khoán, thông tin chứng khoán, tư vấn chứng khoán, bảo hiểm chứng khoán, thông tin tài chính, môi giới bảo hiểm sinh mạng, bảo hiểm sinh mạng, môi giới bảo hiểm thiên tai, bảo hiểm thiên tai, quản lý bất động sản, đại lý bất động sản, cho thuê bất động sản, quyên góp quỹ từ thiện, đầu tư tài chính, thông tin về đầu tư tài chính, dịch vụ tài chính, tư vấn tài chính, định giá xe đã qua sử dụng điều tra tín dụng bằng máy tính, dịch vụ trái phiếu, cho thuê thiết bị đếm tiền hoặc trái phiếu, cho thuê máy gửi và thanh toán tiền, đồ tiền hoặc thu tiền từ các máy thực hiện giao dịch tài chính tự động, tài trợ cho mục đích giáo dục, thanh toán lãi thấp cho người sử dụng thẻ điện tử, đại lý phát hành thẻ tiền mặt, đại lý ký hợp đồng cho các thành viên của thẻ tín dụng, quản lý tài sản, tư vấn về tài sản, lựa chọn tiền giấy và tiền xu, ký gửi các đồ vật quý giá, quản lý tài sản cá nhân, thông tin thị trường tín dụng, dịch vụ quỹ tiết kiệm, kiểm tra séc, kiểm tra doanh số thu gọn, dịch vụ thư tín dụng, thu hồi nợ và tài sản, ngân hàng, định giá bất động sản; dịch vụ ngân hàng.

(210) **4-2015-03774**

(540)



(220) 11.02.2015

(441) 25.06.2015

(531) 1.15.5; 26.1.1; 25.5.25; 1.15.23

(591) Đỏ, đen

(731) HỢP TÁC XÃ AN SƠN (VN)

Thôn Tam Hiệp, xã An Lập, huyện Sơn Động, tỉnh Bắc Giang

(740) Công ty Cổ phần Sở hữu công nghiệp INVESTIP (INVESTIP)

(511) Nhóm 03: Hương trầm để thắp.

(210) **4-2015-03807**

(540)

**KURODA**

(220) 11.02.2015

(441) 25.06.2015

(731) KURODA PRECISION INDUSTRIES LTD. (JP)

580-16, Horikawa-Cho, Saiwai-Ku, Kawasaki-Shi, Kanagawa-Ken, Japan

(740) Công ty TNHH Tâm nhìn và Liên danh (VISION & ASSOCIATES CO.LTD.)

(511) Nhóm 07: Thiết bị tiếp nhiên liệu tự động; thiết bị bôi trơn tự động; vít me bi (bộ phận của máy); mâm cặp ba chấu (bộ phận của máy); bộ phóng điện (bộ phận của máy); động cơ điện và bộ phận của chúng, không dùng cho phương tiện giao thông trên bộ; động cơ điện cho máy móc và bộ phận của chúng; bánh răng truyền động cho máy móc; máy mài; thiết bị điều khiển thủy lực cho máy móc, máy và động cơ; bộ dẫn động (bộ phận của

máy); máy công cụ cho việc gia công kim loại; máy và thiết bị đánh bóng (dùng điện); máy và dụng cụ gia công kim loại, cụ thể là máy mài, tâm gia công, máy cắt, máy tiện, máy ép đột lỗ, dụng cụ mài, máy hút bụi, thiết bị làm lạnh, tất cả dùng cho gia công kim loại; khuôn đúc (bộ phận của máy); khuôn đúc và khuôn dập để tạo hình kim loại (bộ phận của máy); máy nén dầu thủy lực (để gia công kim loại); khuôn dập nén để tạo hình kim loại (bộ phận của máy); khuôn nhiều tầng để tạo hình kim loại (bộ phận của máy); bơm (bộ phận của máy móc, máy và động cơ); máy bơm; máy mài quay; bàn xoay cho máy công cụ; trục, thân hoặc cần trục (không dùng cho phương tiện giao thông trên bộ); máy mài phẳng; giá đỡ dụng cụ cho máy gia công kim loại (bộ phận của máy); lõi mô tơ điện (bộ phận của máy).

Nhóm 09: Phần mềm máy tính, ghi sẵn và có thể tải về được; bảng điều khiển (dùng điện); máy so mẫu dùng điện; lõi mô tơ điện cho máy ảnh kỹ thuật số; lõi mô tơ điện cho ổ đĩa cứng; lõi mô tơ điện cho bộ phận báo rung của điện thoại di động; điện cực dùng cho gia công kim loại; máy đo; đĩa cứng cho máy tính; máy đo độ nghiêng; bộ đảo điện; thước (dụng cụ đo); máy đo chiều dài; lõi từ; thiết bị đo; điện thoại di động; thiết bị đo độ chính xác; thiết bị điều chỉnh chạy điện; máy và dụng cụ đo ren; máy và dụng cụ đo độ nhám bề mặt; dụng cụ đo bước ren.

---

(210) **4-2015-03824**

(540)



(220) 11.02.2015

(441) 25.06.2015

(531) 3.7.17; A26.11.9

(591) Xanh lá đậm, trắng

(731) BÙI HỮU TRÍ (VN)

Thôn 1, xã Tân Lập, huyện Kon Rẫy, tỉnh Kon Tum

(511) Nhóm 25: Quần áo; giày dép; mũ (nón); thắt lưng (dây nịt); ca vát.

Nhóm 35: Mua bán: quần áo, giày dép, mũ (nón), thắt lưng (dây nịt), túi xách, ba lô; dịch vụ quảng cáo.

---

(210) **4-2015-03843**

(540)

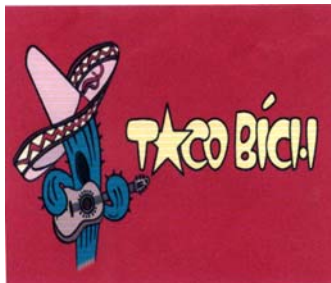

(220) 12.02.2015

(441) 25.06.2015

(531) 4.5.1; A1.1.10; A1.1.5; A5.1.5

(591) Đỏ, vàng, đen, hồng, xanh lá cây, nâu

(731) CÔNG TY TNHH NHÀ HÀNG TACO BÍCH (VN)

25/2 Nguyễn Bình Khiêm, phường Bến Nghé, quận 1, thành phố Hồ Chí Minh

(511) Nhóm 35: Quảng cáo.

Nhóm 43: Dịch vụ cung cấp thực phẩm và đồ uống (do nhà hàng thực hiện).

---

CÔNG BÁO SỞ HỮU CÔNG NGHIỆP SỐ 327 TẬP A (06.2015)

---

(210) **4-2015-03844**

(540)



(220) 12.02.2015

(441) 25.06.2015

(531) A1.1.10; A1.1.2

(591) Đỏ, vàng, đen

(731) CÔNG TY TNHH NHÀ HÀNG TACO BÍCH (VN)

25/2 Nguyễn Bình Khiêm, phường Bến Nghé, quận 1, thành phố Hồ Chí Minh

(511) Nhóm 35: Quảng cáo.

Nhóm 43: Dịch vụ cung cấp thực phẩm và đồ uống (do nhà hàng thực hiện).

---

(210) **4-2015-03880**

(540)



(220) 12.02.2015

(441) 25.06.2015

(531) A25.1.10

(591) Xanh dương, đỏ, trắng

(731) LƯU NGỌC TUẤN (VN)

Tổ 5, Tầng B, phường Hoàng Liệt, quận Hoàng Mai, thành phố Hà Nội

(511) Nhóm 20: Giá để bát đĩa,

Nhóm 21: Đồ gia dụng bằng inox, cụ thể là: kệ góc (đựng đồ trong nhà tắm), kệ để dầu gội, kệ để gia vị, vỉ dẹt chảo rán (không dùng điện).

---

(210) **4-2015-03942**

(540)

**DRYNIGHTS**

(220) 12.02.2015

(441) 25.06.2015

(731) SCA HYGIENE PRODUCTS AB (SE)  
SE-405 03 GÖTEBORG, Sweden

(740) Công ty Luật TNHH quốc tế BMVN  
(BMVN INTERNATIONAL LLC)

(511) Nhóm 03: Các sản phẩm chăm sóc da, cụ thể là kem rửa, kem rửa dạng bột, kem làm sạch, kem dưỡng ẩm, nước thơm dùng cho da, kem bảo vệ da, kem thoa chứa kẽm, xà phòng dạng lỏng, dầu chăm sóc da, dầu tắm, dầu gội đầu, dầu xả tóc và keo bột vuốt tóc, bông mềm, que tăm bông, khăn giấy thấm nước thơm mỹ phẩm và nước xúc để vệ sinh da (không dùng cho mục đích y tế), khăn lau lam ẩm sẵn dùng một lần có tẩm chất hóa học và các hợp chất dùng cho mục đích mỹ phẩm, tất cả đều dùng để chăm sóc trẻ sơ sinh và dùng cho cá nhân.

Nhóm 05: Tã (bỉm) dùng một lần và quần tã (bỉm) dùng một lần dùng cho trẻ em, tất cả đều là các sản phẩm được làm từ giấy và xenlulô; tã (bỉm) bằng giấy và xenlulô.



## CÔNG BÁO SỞ HỮU CÔNG NGHIỆP SỐ 327 TẬP A (06.2015)

Nhóm 16: Khăn trải bàn ăn bằng giấy (bàn ăn cho trẻ em hay bàn đựng đồ tại phòng điều dưỡng), yếm bằng giấy; khăn bằng giấy để lau sạch cơ thể; yếm bằng giấy và khăn trải bàn ăn bằng giấy (bàn ăn cho trẻ em hay bàn đựng đồ tại phòng điều dưỡng) có mặt sau bằng chất dẻo; khăn lau bằng giấy; khăn ăn bằng giấy.

(210) **4-2015-03980**

(540)



(220) 13.02.2015

(441) 25.06.2015

(531) A11.3.3; 26.4.2; A1.1.10; A1.1.5

(731) CÔNG TY TNHH THƯƠNG MẠI & XUẤT NHẬP KHẨU TUYẾT HOA (VN)

14A Đặng Văn Ngữ, phường 10, quận Phú Nhuận, thành phố Hồ Chí Minh

(511) Nhóm 43: Quán ăn tự phục vụ; dịch vụ cung cấp thức ăn, đồ uống do nhà hàng thực hiện.

(210) **4-2015-03981**

(540)



(220) 13.02.2015

(441) 25.06.2015

(531) 1.15.17; A11.3.3; 26.4.1

(731) CÔNG TY TNHH THƯƠNG MẠI & XUẤT NHẬP KHẨU TUYẾT HOA (VN)

14A Đặng Văn Ngữ, phường 10, quận Phú Nhuận, thành phố Hồ Chí Minh

(511) Nhóm 43: Dịch vụ quán cà phê.

(210) **4-2015-04017**

(540)



(220) 13.02.2015

(441) 25.06.2015

(531) 5.7.1; A11.3.4

(591) Vàng đậm, nâu đậm

(731) CÔNG TY TNHH THƯƠNG MẠI DỊCH VỤ BÔNG BÍ NGÔ (VN)

STT031, Lê Văn Khương, tổ 1, ấp 5, xã Đông Thạch, huyện Hóc Môn, thành phố Hồ Chí Minh

(511) Nhóm 30: Cà phê rang xay, cà phê.

Nhóm 35: Mua bán cà phê rang xay, các sản phẩm chế biến từ cà phê.

Nhóm 43: Quán cà phê (dịch vụ nhà hàng ăn uống).

**CÔNG BÁO SỞ HỮU CÔNG NGHIỆP SỐ 327 TẬP A (06.2015)**

---

(210) **4-2015-04026**

(540)



(220) 13.02.2015

(441) 25.06.2015

(531) 1.15.15; A5.3.13; A5.3.15; 5.7.21

(591) Xanh lá cây, xanh lá cây đậm, vàng, trắng

(731) LƯƠNG THỊ THỦY (VN)

P318, Ngõ 2, khu đô thị Pháp Vân - Tứ Hiệp, phường Hoàng Liệt, quận Hoàng Mai, thành phố Hà Nội

(511) Nhóm 02: Nước hàng làm từ dừa (sản phẩm tạo màu thực phẩm).

Nhóm 03: Sản phẩm mỹ phẩm: mặt nạ dừa (dùng để làm đẹp); dầu mát-xa dừa (dùng để làm đẹp); xà bông dừa; kem trị mụn làm từ dừa (mỹ phẩm); kem dưỡng da làm từ dừa.

Nhóm 29: Cùi dừa (cơm dừa) sấy khô; dầu dừa; sáp dừa (sản phẩm cô đặc từ dừa dùng làm thực phẩm cho người).

Nhóm 31: Vỏ dừa khô.

---

(210) **4-2015-04048**

(540)



(220) 13.02.2015

(441) 25.06.2015

(531) 26.15.1; 26.1.1

(591) Trắng, vàng, tím, đỏ, đen

(731) CÔNG TY TNHH THƯƠNG MẠI DỊCH VỤ VIỆT PHÔN (VN)

58 Nguyễn Tri Phương, phường 6, quận 5, thành phố Hồ Chí Minh

(511) Nhóm 35: Mua bán: thiết bị tin học, máy văn phòng, thiết bị viễn thông, điện thoại, thiết bị âm thanh ánh sáng.

---

(210) **4-2015-04130**

(540)

(220) 13.02.2015

(441) 25.06.2015

(591) Trắng, bạc, vàng

(731) CÔNG TY TRÁCH NHIỆM HỮU HẠN VIVABEAUTY (VN)

Lầu 1 tòa nhà PVFCco, số 43 Mạc Đĩnh Chi, phường Đa Kao, quận 1, thành phố Hồ Chí Minh

(511) Nhóm 05: Thực phẩm chức năng hỗ trợ giảm cân cho người.

CÔNG BÁO SỞ HỮU CÔNG NGHIỆP SỐ 327 TẬP A (06.2015)

---

(210) **4-2015-04132**

(220) 14.02.2015

(540)

(441) 25.06.2015

*Scomadi*

(731) CHANGZHOU HANDE ELECTRIC VEHICLE LIMITED COMPANY (CN)  
No.8, Zengjia Road, Zhongguancun Technology Industries Park, Jiangsu Province, China

(740) Công ty TNHH Dương và Trần (DUONG & TRAN CO., LTD)

(511) Nhóm 12: Ô tô ba bánh; xe cộ chạy bằng điện; xe máy; xe thùng, mô tô thùng; xe ô tô con; xe máy chạy trên tuyết.

---

(210) **4-2015-04141**

(220) 14.02.2015

(540)

(441) 25.06.2015

(531) 7.1.6; 7.1.16

(591) Xám, xanh da trời, cam

 LIGHTHOUSE

(731) CÔNG TY TNHH ROYAL FURNITURE VIỆT NAM (VN)

Số 83, tổ 57, xóm mới Tân Triều, xã Tân Triều, huyện Thanh Trì, thành phố Hà Nội

(740) Công ty TNHH Tư vấn Đầu tư và Sở hữu trí tuệ SPVN (SPVN INVEST & I.P Co.,LTD.)

(511) Nhóm 35: Mua bán quạt trần, quạt treo tường, quạt trang trí, đèn trang trí.

---

(210) **4-2015-04142**

(220) 14.02.2015

(540)

(441) 25.06.2015

(531) 24.9.1; 26.1.2

(591) Trắng, nâu đỏ, xám

 ROYAL HOME

(731) CÔNG TY TNHH ROYAL FURNITURE VIỆT NAM (VN)

Số 83, tổ 57, xóm mới Tân Triều, xã Tân Triều, huyện Thanh Trì, thành phố Hà Nội

(740) Công ty TNHH Tư vấn Đầu tư và Sở hữu trí tuệ SPVN (SPVN INVEST & I.P Co.,LTD.)

(511) Nhóm 35: Mua bán quạt trần, quạt treo tường, quạt trang trí, đèn trang trí.

---

CÔNG BÁO SỞ HỮU CÔNG NGHIỆP SỐ 327 TẬP A (06.2015)

---

(210) **4-2015-04148**

(220) 14.02.2015

(441) 25.06.2015

(540)

**K I E R A**

(731) CÔNG TY TNHH ELITE GROUP HÀ NỘI (VN)

Khu D đường N2, khu công nghiệp Hòa Mạc, huyện Duy Tiên, tỉnh Hà Nam

(511) Nhóm 14: Đồ trang sức bằng vàng, bạc.

---

(210) **4-2015-04152**

(220) 14.02.2015

(441) 25.06.2015

(540)

**Beleaf**

(731) KUMHO TIRE CO., LNC. (KR)

658 Eodeung-daero (sochon-dong), Gwangsan-gu, Gwangju, Republic of Korea

(740) Công ty TNHH một thành viên Sở hữu trí tuệ VCCI (VCCI-IP CO.,LTD)

(511) Nhóm 12: Lớp xe ô tô.

---

(210) **4-2015-04171**

(220) 14.02.2015

(441) 25.06.2015

(300) 86446423 06.11.2014 US

(540)

**THE FORCE AWAKENS**

(731) LUCASFILM LTD. LLC (US)

One Letterman Drive, Bldg. B, San Francisco, California 94129, United States of America

(740) Công ty Tư vấn đầu tư và chuyển giao công nghệ (INVESTCONSULT)

(511) Nhóm 28: Đồ chơi trẻ em, trò chơi và đồ chơi; đồ dùng tập thể hình và thể thao (không bao gồm quần áo); vật dụng cầm tay để chơi trò chơi điện tử có thể dùng hoặc không dùng cùng với màn hình hoặc màn ảnh ngoại vi; tất dụng quà dùng trong dịp Giáng sinh; đồ trang trí và vật dụng trang trí cho cây thông Nô-en; quả cầu tuyết.

---

(210) **4-2015-04172**

(220) 14.02.2015

(441) 25.06.2015

(300) 86446450 06.11.2014 US

(540)

**THE FORCE AWAKENS**

(731) LUCASFILM LTD. LLC (US)

One Letterman Drive, Bldg. B, San Francisco, California 94129, United States of America

(740) Công ty Tư vấn đầu tư và chuyển giao công nghệ (INVESTCONSULT)

(511) Nhóm 41: Giáo dục và dịch vụ giải trí.

---

(210) **4-2015-04198**

(220) 24.02.2015

(441) 25.06.2015

(540)



(531) 1.15.24; 26.1.1

(591) Xanh lá cây, trắng

(731) RESONA HOLDINGS, INC. (JP)

5-65, Kiba 1-Chome, Koto-ku, Tokyo, Japan

(740) Văn phòng luật sư Phạm và Liên danh (PHAM & ASSOCIATES)

(511) Nhóm 35: Tư vấn quản lý kinh doanh; quản trị kinh doanh; quảng cáo và quảng cáo bán hàng; dịch vụ đẩy mạnh bán hàng (cho người khác); phân tích và hướng dẫn về hệ thống quản lý kinh doanh; nghiên cứu thị trường; quản lý kinh doanh khách sạn; chuẩn bị và kiểm toán các tài khoản; sắp xếp giới thiệu doanh nghiệp; bán đấu giá; dịch vụ đại lý xuất-nhập khẩu; dịch vụ đặt mua báo cho người khác; sao chụp tài liệu; dịch vụ tốc ký, dịch vụ ghi chép lại; dịch vụ thư ký; xử lý văn bản; cung cấp hỗ trợ cho người khác trong việc vận hành thiết bị xử lý dữ liệu; cho thuê vật liệu quảng cáo; cho thuê máy chữ, máy sao chụp và máy xử lý văn bản; tất cả thuộc nhóm 35.

Nhóm 36: Cho vay tài chính, đánh giá rủi ro đối với bảo hiểm; phân tích tài chính, đánh giá đồ cổ; định giá các tác phẩm nghệ thuật; định giá đá quý; bảo lãnh tài chính; bảo hiểm trái phiếu; dịch vụ đổi tiền; dịch vụ cho thuê kết an toàn để giữ đồ vật quý giá; phát hành trái phiếu có giá trị, giao dịch chứng khoán, thông tin chứng khoán, tư vấn chứng khoán, bảo hiểm chứng khoán, thông tin tài chính, môi giới bảo hiểm sinh mạng, bảo hiểm sinh mạng, môi giới bảo hiểm thiên tai, bảo hiểm thiên tai, quản lý bất động sản, đại lý bất động sản, cho thuê bất động sản, quyên góp quỹ từ thiện, đầu tư, thông tin về đầu tư, dịch vụ tài chính, tư vấn tài chính, định giá xe đã qua sử dụng, điều tra tín dụng bằng máy tính, dịch vụ trái phiếu, cho thuê thiết bị đếm tiền hoặc trái phiếu, cho thuê máy gửi và thanh toán tiền, đổ tiền hoặc thu tiền từ các máy thực hiện giao dịch tài chính tự động, tài trợ cho mục đích giáo dục, thanh toán lãi thấp cho người sử dụng thẻ điện tử, đại lý phát hành thẻ tiền mặt, đại lý ký hợp đồng cho các thành viên của thẻ tín dụng, quản lý tài sản, tư vấn về tài sản, lựa chọn tiền giấy và tiền xu, đại lý mua bán vàng miếng theo quy định của pháp luật liên quan đến giao dịch chứng khoán, ký gửi các đồ vật quý giá, quản lý tài sản cá nhân, thông tin thị trường tín dụng, dịch vụ quỹ tiết kiệm, kiểm tra séc, kiểm tra doanh số thu gọn, dịch vụ thư tín dụng, thu hồi nợ và tài sản, ngân hàng, định giá bất động sản; dịch vụ ngân hàng.

(210) **4-2015-04202**

(220) 24.02.2015

(441) 25.06.2015

(540)



(731) HOTEL OKURA CO., LTD. (JP)

2-10-4, Toranomom, Minato-ku, Tokyo 105-0001, Japan

(740) Văn phòng luật sư Phạm và Liên danh (PHAM & ASSOCIATES)

## CÔNG BÁO SỞ HỮU CÔNG NGHIỆP SỐ 327 TẬP A (06.2015)

---

(511) Nhóm 43: Cung cấp chỗ ở tạm thời; cung cấp nơi nghỉ giữ động vật; dịch vụ nhà trẻ ban ngày; cung cấp thức ăn và đồ uống do nhà hàng thực hiện; cho thuê phòng hội nghị; cung cấp tiện nghi cho các cuộc triển lãm và hội nghị; nhà hàng ăn uống; quán rượu nhỏ; cho thuê bộ đệm futon và mền bông; cho thuê gối; cho thuê chân; cho thuê rèm cửa; cho thuê đồ đạc; cho thuê tấm thảm treo tường; cho thuê tấm phủ sàn; cho thuê khăn ướt; cho thuê khăn lau; dịch vụ khách sạn.

---

(210) **4-2015-04222**

(220) 24.02.2015

(441) 25.06.2015

(300) 86/433,462 24.10.2014 US

(540)

The logo consists of the letters 'HDX' in a large, bold, serif font.

(731) HOMER TLC, INC. (US)

Farmers Bank Building, Suite 1424,  
301N. Market Street, Wilmington, DE  
19801, USA

(740) Công ty Cổ phần Sở hữu công nghiệp  
INVESTIP (INVESTIP)

(511) Nhóm 20: Ghế xếp.

Nhóm 22: Vải bạt đa chức năng, không dùng riêng cho một mục đích cụ thể.

---

(210) **4-2015-04224**

(220) 24.02.2015

(441) 25.06.2015

(540)



(531) 18.5.1; A18.5.3; 26.4.2; 24.15.1

(591) Xanh dương, trắng

(731) WILL-BE SOLUTION CO., LTD (KR)

#301, 51 Seongsui-ro, Seongdong-gu,  
Seoul, Republic of Korea

(740) Công ty TNHH Sở hữu trí tuệ VIPATCO  
(VIPATCO CO., LTD.)

(511) Nhóm 09: Chương trình giải pháp marketing thời gian thực; phần mềm máy tính bao gồm chương trình giải pháp marketing thời gian thực; công cụ phần mềm chương trình giải pháp marketing thời gian thực sử dụng bộ dữ liệu lớn; phần mềm máy tính; thiết bị để xử lý dữ liệu, ấn phẩm điện tử có thể tải xuống được.

---

(210) **4-2015-04300**

(220) 25.02.2015

(441) 25.06.2015

(540)



(531) 26.15.15; 26.13.25

(591) Xanh lam, xanh lam đậm

(731) DAEWOO E&C CO., LTD. (KR)

(Sinmunno 1-ga) 75, Saemunan-ro,  
Jongno-gu, Seoul, Republic of Korea

(740) Công ty TNHH Lê & Lê (LE & LE)

**CÔNG BÁO SỞ HỮU CÔNG NGHIỆP SỐ 327 TẬP A (06.2015)**

---

(511) Nhóm 36: Dịch vụ bán căn hộ chung cư, dịch vụ bán các loại văn phòng làm việc kết hợp với căn hộ, dịch vụ đại lý bất động sản được cấp phép, cho thuê nông trại, định giá bất động sản, quản lý bất động sản, cho thuê bất động sản, đại lý bất động sản, cho thuê văn phòng (bất động sản), quản lý các căn hộ cho thuê, cho thuê căn hộ, quản lý nhà ở (bất động sản), dịch vụ nhà ở (sở hữu bất động sản), môi giới bất động sản.

---

(210)	<b>4-2015-04320</b>		(220)	25.02.2015
			(441)	25.06.2015
(300)	013201512	26.08.2014 EM		
(540)			(531)	2.7.23; A5.5.20; 2.7.13; A5.5.21
			(731)	DART INDUSTRIES INC. (US) 14901 S. Orange Blossom Trail, Orlando, Florida 32837, United States of America
			(740)	Công ty Luật TNHH AMBYS Hà Nội (AMBYS HANOI)

(511) Nhóm 35: Dịch vụ tổ chức hội chợ và triển lãm cho mục đích bán hàng và quảng cáo, cả ở trên Internet; dịch vụ quảng cáo, tư vấn quảng cáo, hoạt động quảng cáo; dịch vụ marketing, tư vấn marketing; dịch vụ tư vấn về thương mại và kinh doanh, tư vấn về bán hàng và tổ chức kinh doanh; dịch vụ hỗ trợ bán hàng, cụ thể là tư vấn liên quan tới các chương trình và kỹ thuật bán hàng; dịch vụ bán lẻ sản phẩm thông qua các đối tác tại nhà và qua Internet, cụ thể là dao kéo, dao, giá để dao, bộ dao để trong giá để dao, đồ chứa đựng và dụng cụ dùng trong gia đình hoặc nhà bếp, cụ thể: máy điều hoà không khí, máy rửa bát, máy sấy quần áo, tủ đông, tủ lạnh, bếp nấu, thiết bị làm nóng nước, máy giặt quần áo, máy ép rác, lò vi sóng, máy ép-trộn-xay trái cây, máy chế biến thức ăn, ấm đun nước dùng điện, khuôn bánh quế, máy pha cà phê, máy nhào bột, máy hút mùi dạng ống khói chạy điện, bộ đồ ăn, dụng cụ nấu nướng, dụng cụ nướng, dụng cụ cắt lát rau củ, dao thái rau, đồ thủy tinh, đồ sứ để chứa đựng, hàng hóa bằng sứ, chai/lọ, trò chơi và đồ chơi, thiết bị điện dùng cho gia đình và nhà bếp; dịch vụ bán lẻ sản phẩm thông qua các đối tác tại nhà và qua Internet, cụ thể là chế phẩm làm sạch dùng cho mục đích gia dụng, chế phẩm làm sạch cho mục đích quảng cáo; chế phẩm làm sạch cho bề mặt sản phẩm đặc biệt, chế phẩm đánh bóng; cọ rửa và mài mòn; dịch vụ bán lẻ sản phẩm thông qua các đối tác tại nhà và qua Internet, cụ thể là chế phẩm làm sạch cho bề mặt sản phẩm đặc biệt, cụ thể là kính, gỗ, thép không gỉ, đá granite và da, vải dùng một lần tự phân hủy và giấy thấm dùng một lần tự phân hủy có tẩm hóa chất hoặc hợp chất không độc hại dùng để làm sạch, lau bụi và đánh bóng, dầu và mỡ công nghiệp, chất bôi trơn, hợp chất hấp thụ, làm thấm ướt và kết dính bụi; dịch vụ bán lẻ sản phẩm thông qua các đối tác tại nhà và qua Internet, cụ thể là nhiên liệu, nến, bấc đèn/nến, vật chiếu sáng, chế phẩm dược và thú y, chế phẩm vệ sinh dùng cho mục đích y tế, chất ăn kiêng phù hợp cho mục đích y tế, thực phẩm cho em bé, cao dán, vật liệu để băng bó, vật liệu để hàn răng, sáp nha khoa, chất tẩy uế; dịch vụ bán lẻ sản phẩm thông qua các đối tác tại nhà và qua Internet, cụ thể là chế phẩm diệt trừ sâu bọ gây hại, chất diệt nấm, thuốc trừ cỏ, chất bổ sung dinh dưỡng cho mục đích y tế dựa trên cơ sở vitamin và/hoặc nguyên tố vi lượng và/hoặc protein và/hoặc hydrat-carbon, nước hoa xịt phòng, chất bổ sung dinh dưỡng dựa trên cơ sở protein và/hoặc vitamin và/hoặc nguyên tố vi lượng và/hoặc hydrat-carbon; dịch vụ bán lẻ sản phẩm thông qua các đối tác tại nhà và qua Internet, cụ thể là chất bổ sung dinh dưỡng như đồ uống hoặc đồ uống dạng cô đặc, thiết bị điện dùng trong gia đình và nhà bếp, dụng cụ cắt thao tác bằng tay, dụng cụ đo, máy ghi và vật mang dữ liệu từ tính và quang học, vật mang/lưu trữ âm thanh, hình ảnh và dữ liệu các loại, chai/lọ dùng cho em bé, và núm vú

và nắp của chúng, thiết bị và dụng cụ làm sạch không khí, thiết bị và dụng cụ làm sạch nước, thiết bị dùng trong gia đình và nhà bếp chạy bằng điện, ấn phẩm, bản tin, sổ tay hướng dẫn, sách dạy nấu ăn, thẻ ghi công thức nấu ăn, nhãn in, sách giáo khoa, thiết bị phân phối nhân, văn phòng phẩm, đồ dùng để hướng dẫn và giảng dạy (ngoại trừ các thiết bị dùng cho mục đích này), bút lông để vẽ; dịch vụ bán lẻ sản phẩm thông qua các đối tác tại nhà và qua Internet, cụ thể là sản phẩm bằng giấy dùng cho mục đích gia dụng và vệ sinh (bao gồm trong nhóm 16), túi bằng giấy hoặc chất dẻo để bảo quản thực phẩm, túi đựng rác bằng chất dẻo hoặc giấy, chương trình, tấm áp phích, áp phích quảng cáo, vé, lịch, thiệp chúc mừng, ảnh chụp, đồ dùng văn phòng (ngoại trừ đồ đặc), vật liệu bằng chất dẻo hoặc giấy dùng để bao gói, vật liệu của nghệ sỹ, giấy để lót bánh và nướng bánh, túi thay đổi cho em bé; dịch vụ bán lẻ sản phẩm thông qua các đối tác tại nhà và qua Internet, cụ thể là da và giả da, túi, vali và túi du lịch, ô, lọng/ô che nắng và gậy chống, yên cương và roi da, sợi dệt, sợi chất dẻo dùng trong dệt may, vi sợi và siêu vi sợi nhân tạo dùng trong dệt may, sợi dệt và các sản phẩm dệt may, quần áo, đồ đi chân, đồ đội đầu; trưng bày và tập hợp hàng hóa (cho người khác), cho mục đích quảng cáo và bán hàng, cụ thể là dao kéo, đồ chứa đựng và dụng cụ dùng trong gia đình hoặc nhà bếp, bộ đồ ăn, dụng cụ nấu nướng, dụng cụ nướng, dụng cụ cắt lát rau củ, dao thái rau, đồ thủy tinh, đồ sứ để chứa đựng, hàng hóa bằng sứ, chai/lọ, trò chơi và đồ chơi; giới thiệu sản phẩm cho mục đích quảng cáo và bán hàng, cụ thể là dao kéo, dao, giá để dao, bộ dao để trong giá để dao, đồ chứa đựng và dụng cụ dùng trong gia đình hoặc nhà bếp, bộ đồ ăn, dụng cụ nấu nướng, dụng cụ nướng, dụng cụ cắt lát rau củ, dao thái rau, đồ thủy tinh, đồ sứ để chứa đựng, hàng hóa bằng sứ, chai/lọ, trò chơi và đồ chơi, thiết bị điện dùng cho gia đình và nhà bếp, chế phẩm làm sạch dùng cho mục đích gia dụng, trưng bày và tập hợp hàng hóa (cho người khác), cho mục đích quảng cáo và bán hàng, cụ thể là chế phẩm làm sạch cho mục đích quảng cáo, chế phẩm làm sạch cho bề mặt sản phẩm đặc biệt, chế phẩm đánh bóng, cọ rửa và mài mòn; trưng bày và tập hợp hàng hóa (cho người khác); cho mục đích quảng cáo và bán hàng; cụ thể là chế phẩm làm sạch cho bề mặt sản phẩm đặc biệt, cụ thể là kính, gỗ, thép không gỉ, đá granít và da, vải dùng một lần tự phân hủy và giấy thấm dùng một lần tự phân hủy có tẩm hóa chất hoặc hợp chất không độc hại dùng để làm sạch, lau bụi và đánh bóng, dầu và mỡ công nghiệp, chất bôi trơn, hợp chất hấp thu, làm thấm ướt và kết dính bụi, nhiên liệu, nến, bấc đèn/nến; vật chiếu sáng; trưng bày và tập hợp hàng hóa (cho người khác), cho mục đích quảng cáo và bán hàng, cụ thể là chế phẩm được và thú y, chế phẩm vệ sinh dùng cho mục đích y tế, chất ăn kiêng phù hợp cho mục đích y tế, thực phẩm cho em bé, cao dán, vật liệu để băng bó, vật liệu để hàn răng, sáp nha khoa, chất tẩy uế; trưng bày và tập hợp hàng hóa (cho người khác), cho mục đích quảng cáo và bán hàng, cụ thể là chế phẩm diệt trừ sâu bọ gây hại chất diệt nấm, thuốc trừ cỏ, chất bổ sung dinh dưỡng cho mục đích y tế dựa trên cơ sở vitamin và/hoặc nguyên tố vi lượng và/hoặc protein và/hoặc hydrat-carbon, nước hoa xịt phòng, chất bổ sung dinh dưỡng dựa trên cơ sở protein và/hoặc vitamin và/hoặc nguyên tố vi lượng và/hoặc hydrat-carbon; trưng bày và tập hợp hàng hóa (cho người khác), cho mục đích quảng cáo và bán hàng, cụ thể là chất bổ sung dinh dưỡng như đồ uống hoặc đồ uống dạng cô đặc, thiết bị điện dùng trong gia đình và nhà bếp, dụng cụ cắt thao tác bằng tay, dụng cụ đo, máy ghi và vật mang dữ liệu từ tính và quang học; trưng bày và tập hợp hàng hóa (cho người khác), cho mục đích quảng cáo và bán hàng, cụ thể là sản phẩm bằng giấy dùng cho mục đích gia dụng và vệ sinh (bao gồm trong nhóm 16), túi bằng giấy hoặc chất dẻo để bảo quản thực phẩm, túi đựng rác bằng chất dẻo hoặc giấy, chương trình, tấm áp phích, áp phích quảng cáo, vé, lịch, thiệp chúc mừng, ảnh chụp, đồ dùng văn phòng (ngoại trừ đồ đặc), vật liệu bằng chất dẻo hoặc giấy dùng để bao gói, vật liệu của nghệ sỹ, giấy để lót bánh và nướng bánh, túi thay đổi cho em bé; trưng bày và tập hợp hàng hóa (cho người khác), cho mục đích quảng cáo và bán hàng, cụ thể là da và giả da, túi, vali và túi du lịch,



## CÔNG BÁO SỞ HỮU CÔNG NGHIỆP SỐ 327 TẬP A (06.2015)

---

ô, lọng/ô che nắng và gậy chống, yên cương và roi da, sợi dệt, sợi chất dẻo dùng trong dệt may, vi sợi và siêu vi sợi nhân tạo dùng trong dệt may, sợi dệt và các sản phẩm dệt may, quần áo, đồ đi chân, đồ đội đầu.

Nhóm 41: Cung cấp trực tuyến ấn phẩm điện tử, không tải xuống được, đặc biệt để quảng cáo cho các hoạt động quyên góp và phi lợi nhuận.

---

(210) **4-2015-04321**

(220) 25.02.2015

(540)

(441) 25.06.2015

(731) AIRWAIR INTERNATIONAL LIMITED (US)

**AirWair** WITH SOLES  
Bouncing

Cobb's Lane, Wollaston,  
Wellingborough, Northamptonshire  
NN29 7SW, United Kingdom

(740) Công ty TNHH Tâm nhìn và Liên danh  
(VISION & ASSOCIATES CO.LTD.)

(511) Nhóm 16: Văn phòng phẩm.

Nhóm 18: Túi sách học sinh; cặp học sinh; túi mua hàng; bộ đồ du lịch (đồ da); túi du lịch; túi xách tay; cặp đựng giấy tờ, tài liệu; vali; ví đựng danh thiếp; hòm bằng da thuộc hoặc giả da; da giả; dây da đeo quàng qua vai; dây đeo qua vai bằng da; dây đeo vai bằng da thuộc; dây đai vai bằng da thuộc; ví tiền; ví bỏ túi; bao để móc chìa khoá; balô; balô đeo trên vai.

Nhóm 25: Quần áo; đồ đi chân; đồ đội đầu.

---

(210) **4-2015-04322**

(220) 25.02.2015

(540)

(441) 25.06.2015

(731) AIRWAIR INTERNATIONAL LIMITED (GB)

**AirWair**

Cobb's Lane, Wollaston,  
Wellingborough, Northamptonshire  
NN29 7SW, United Kingdom

(740) Công ty TNHH Tâm nhìn và Liên danh  
(VISION & ASSOCIATES CO.LTD.)

(511) Nhóm 16: Văn phòng phẩm.

Nhóm 18: Túi sách học sinh; cặp học sinh; túi mua hàng; bộ đồ du lịch( đồ da); túi du lịch; túi xách tay; cặp đựng giấy tờ, tài liệu; vali; ví đựng danh thiếp; hòm bằng da thuộc hoặc giả da; da giả; dây da đeo quàng qua vai; dây đeo qua vai bằng da; dây đeo vai bằng da thuộc; dây đai vai bằng da thuộc; ví tiền; ví bỏ túi; bao để móc chìa khoá; balô; balô đeo trên vai.

Nhóm 25: Quần áo; đồ đi chân; đồ đội đầu.

---

**CÔNG BÁO SỞ HỮU CÔNG NGHIỆP SỐ 327 TẬP A (06.2015)**

---

(210) **4-2015-04326**

(220) 25.02.2015

(540)

(441) 25.06.2015

**ROCKER FEMME FANTASY**

(731) ELIZABETH ARDEN, INC. (US)  
2400 S.W, 145 Avenue, 2nd Floor,  
Miramar, Florida 33027, United States  
(740) Công ty TNHH Sở hữu công nghiệp Sao  
Bắc Đầu (SAO BAC DAU IP  
COM.,LTD)

(511) Nhóm 03: Nước hoa; sữa dưỡng thể có mùi thơm, sữa tắm dạng gel dùng cho tắm bồn, sữa tắm dạng gel dùng cho tắm vòi sen; sữa dưỡng thể và kem tẩy tế bào chết dùng cho cơ thể; nước xịt thơm cơ thể và nước khử mùi cơ thể; phấn dùng cho cơ thể.

---

(210) **4-2015-04328**

(220) 25.02.2015

(540)

(441) 25.06.2015

(531) A3.2.24; 3.2.13; 26.3.1



(731) CÔNG TY TNHH QUỐC TẾ TRẦN  
THỊ (VN)  
173 Thụy Khuê, phường Thụy Khuê,  
quận Tây Hồ, thành phố Hà Nội

(511) Nhóm 09: Điện thoại di động; máy tính xách tay; bộ tai nghe không dây dùng cho điện thoại di động, điện thoại thông minh và máy tính bảng; pin điện; thiết bị sạc pin; bao bằng da (chuyên dụng và đi kèm) cho điện thoại di động, điện thoại thông minh và máy tính bảng; vỏ bọc bảo vệ (dạng bao gập) dùng cho điện thoại di động, điện thoại thông minh và máy tính bảng; tấm dán bảo vệ màn hình dùng cho điện thoại di động, điện thoại thông minh và máy tính bảng.

Nhóm 18: Da và da bán thành phẩm; ba lô; túi xách tay; bao nhỏ bằng da thuộc để bao gói; quần áo cho vật nuôi cảnh trong gia đình như chó, mèo; cặp đựng giấy tờ, tài liệu.

Nhóm 25: Quần áo; giày dép; tất đi chân; mũ nón; quần áo bơi; quần áo lót.

---

(210) **4-2015-04329**

(220) 25.02.2015

(540)

(441) 25.06.2015

(531) 15.7.1



(731) CÔNG TY TNHH QUỐC TẾ TRẦN  
THỊ (VN)  
173 Thụy Khuê, phường Thụy Khuê,  
quận Tây Hồ, thành phố Hà Nội

## CÔNG BÁO SỞ HỮU CÔNG NGHIỆP SỐ 327 TẬP A (06.2015)

---

(511) Nhóm 09: Điện thoại di động; máy tính xách tay; bộ tai nghe không giây dùng cho điện thoại di động, điện thoại thông minh và máy tính bảng; pin điện; thiết bị sạc pin; bao bằng da (chuyên dụng và đi kèm) cho điện thoại di động, điện thoại thông minh và máy tính bảng; vỏ bọc bảo vệ (dạng bao gập) dùng cho điện thoại di động, điện thoại thông minh và máy tính bảng; tấm dán bảo vệ màn hình dùng cho điện thoại di động, điện thoại thông minh và máy tính bảng.

Nhóm 18: Da và da bán thành phẩm; ba lô; túi xách tay; bao nhỏ bằng da thuộc để bảo gói; quần áo cho vật nuôi cảnh trong gia đình như chó, mèo; cặp đựng giấy tờ, tài liệu.

Nhóm 25: Quần áo; giày dép; tất đi chân; mũ nón, quần áo bơi; quần áo lót.

---

(210) **4-2015-04345**

(220) 26.02.2015

(441) 25.06.2015

(540)

**APE**

(731) PIAGGIO & C. S.P.A. (IT)

Viale Rinaldo Piaggio, 25 56025  
Pontedera, Pisa Italy

(740) Văn phòng luật sư Phạm và Liên danh  
(PHAM & ASSOCIATES)

(511) Nhóm 12: Xe hai bánh, xe ba bánh, xe bốn bánh; thân xe cộ, phanh cho xe cộ; nắp (bình xăng dầu) cho bình chứa xăng dầu cho xe cộ; lưới giữ hành lý cho xe cộ; đệm ghế cho xe cộ; lò xo của bộ giảm xóc cho xe cộ; bộ giảm xóc treo cho xe cộ; khung gầm xe cộ; ghế xe cộ; bánh hơi; vỏ cho bánh hơi; thiết bị chống trượt cho lốp xe cộ; miếng vá bằng cao su có chất dính để sửa chữa săm xe cộ; bơm cho xe đạp; bộ dụng cụ sửa chữa cho săm xe cộ; vành bánh xe cho xe cộ; van cho lốp xe cộ; túi khí (thiết bị an toàn cho xe ô tô); bật lửa điện hút thuốc cho xe cộ mặt đất; thiết bị chống trộm cho xe cộ; thiết bị báo động chống trộm cho xe cộ; còi cho xe cộ; ghế an toàn cho trẻ em dùng cho xe cộ; chuông xe đạp; chân chống xe đạp; cái chắn bùn; tín hiệu điều hướng cho xe cộ; khung sườn xe đạp; giá để hành lý cho xe cộ; bàn đạp cho xe đạp; gương chiếu hậu; vỏ bọc yên xe cho xe đạp và xe gắn máy; túi đeo sau yên xe thích hợp cho xe đạp hoặc xe gắn máy; yên xe cho xe đạp hoặc xe gắn máy; động cơ cho xe cộ mặt đất; động cơ điện cho xe cộ mặt đất; túi cho xe gắn máy, cụ thể là túi gắn ở bình chứa nhiên liệu; túi gắn trên xe để dựa khi ngồi xe; túi gắn ở đuôi xe; túi dạng hộp cứng gắn ở cạnh xe; túi dạng hộp gắn trên yên xe.

---

(210) **4-2015-04347**

(220) 26.02.2015

(441) 25.06.2015

(540)

**CITILUX**

(731) CÔNG TY CỔ PHẦN CITICHARM  
HOA KỲ (VN)

Thôn Yên Trường, xã Trường Yên,  
huyện Chương Mỹ, thành phố Hà Nội

(511) Nhóm 05: Dược phẩm; băng vệ sinh; thực phẩm chức năng; thực phẩm ăn kiêng; thực phẩm cho em bé; thực phẩm bổ sung dinh dưỡng dùng cho mục đích y tế.

## CÔNG BÁO SỞ HỮU CÔNG NGHIỆP SỐ 327 TẬP A (06.2015)

---

Nhóm 16: Giấy; tạp chí; khăn ăn làm bằng giấy; văn phòng phẩm như: bút; sổ ghi chép; bìa cặp kẹp đựng tài liệu.

Nhóm 18: Ba lô; túi xách; ví (bóp); cặp đựng tài liệu; va li; ô (dù).

Nhóm 25: Quần; áo; bít tất (vớ); giày; dép; mũ (nón).

---

(210) **4-2015-04380**

(540)



(220) 26.02.2015

(441) 25.06.2015

(531) A5.5.21; A5.5.20; 1.15.23; 1.7.6

(731) SAMSONITE IP HOLDINGS S.À.R.L.  
(LU)

13-15 avenue de la Liberté, L-1931  
Luxembourg, Luxembourg

(740) Công ty Luật TNHH quốc tế BMVN  
(BMVN INTERNATIONAL LLC)

(511) Nhóm 06: Khóa bằng kim loại, trừ khóa điện; khóa có chìa bằng kim loại; khóa móc; khóa móc mở bằng chuỗi số hoặc chuỗi ký tự; khóa bằng kim loại dùng cho vali; huy hiệu (biểu tượng) bằng kim loại thường (dùng cho hành lý), không phải huy hiệu để đeo; kết sắt (kết an toàn); vòng đeo/dây móc chìa khóa bằng kim loại.

Nhóm 09: Bao đựng, vỏ bọc bảo vệ, hộp bảo vệ, hộp đựng và giá đỡ tất cả dùng cho các thiết bị điện tử xách tay/di động, bao gồm máy tính có thể mang đi được, máy tính xách tay, máy vi tính cầm tay, máy tính bảng, điện thoại di động, máy tính bỏ túi, hệ thống định vị toàn cầu cầm tay, hệ thống dẫn đường được hỗ trợ bởi vệ tinh, máy nghe nhạc MP3, và máy nghe nhạc; bao (túi) có gắn bánh xe chuyên dụng để đựng máy tính có thể mang đi được và máy tính xách tay; túi và ba-lô chuyên dụng để đựng máy tính xách tay và máy tính bảng; bộ biến đổi điện năng dòng điện; bộ điều hợp điện năng dòng điện; bộ (tích hợp) biến đổi và điều hợp điện năng dòng điện; ống nhòm và bao đựng ống nhòm; kính đeo mắt; hộp đựng kính đeo mắt; bao đựng cho các thiết bị nhiếp ảnh, thiết bị video và thiết bị âm thanh; túi đựng máy quay phim/máy chụp ảnh; dây đeo vai và dây đeo cổ dùng cho các thiết bị nhiếp ảnh và thiết bị video; giá ba chân dùng cho thiết bị nhiếp ảnh và thiết bị video; thiết bị báo động chống trộm được kích ứng bởi sự chuyển động chạy bằng pin dùng cho hành lý; cân; pin/ắc quy và thiết bị sạc pin/ắc quy; thiết bị sạc pin điện thoại di động; thiết bị sạc pin năng lượng mặt trời; con chuột máy tính; bộ máy tính du lịch bao gồm một bộ cổng kết nối USB, một bàn phím nhỏ, một con chuột máy tính, tai nghe (nhét tai), máy đọc thẻ nhớ điện tử, và một túi nhỏ có khóa kéo; bộ máy tính du lịch bao gồm một bộ cổng kết nối USB, một con chuột máy tính, và một cáp nối USB; webcam (máy, quay video có kết nối Internet); thiết bị bảo mật giống như thẻ bảo mật điện tử được dùng để xác thực hệ thống máy tính.

Nhóm 25: Quần áo, giày dép, mũ nón (không bao gồm trong các nhóm khác), găng tay (trang phục), thắt lưng (trang phục).

---

CÔNG BÁO SỞ HỮU CÔNG NGHIỆP SỐ 327 TẬP A (06.2015)

---

- (210) **4-2015-04381** (220) 26.02.2015  
(441) 25.06.2015  
(540) (531) A5.5.21; A5.5.20; 1.15.23; 1.7.6  
(731) SAMSONITE IP HOLDINGS S.ÀR.L.  
(LU)  
13-15 avenue de la Liberté, L-1931  
Luxembourg, Luxembourg  
(740) Công ty Luật TNHH quốc tế BMVN  
(BMVN INTERNATIONAL LLC)

**Samsnite**

- (511) Nhóm 06: Khóa bằng kim loại, trừ khóa điện; khóa có chìa bằng kim loại; khóa móc; khóa móc mở bằng chuỗi số hoặc chuỗi ký tự; khóa bằng kim loại dùng cho vali; huy hiệu (biểu tượng) bằng kim loại thường (dùng cho hành lý), không phải huy hiệu để đeo; kết sắt (kết an toàn); vòng đeo/dây móc chìa khóa bằng kim loại.

Nhóm 09: Bao đựng, vỏ bọc bảo vệ, hộp bảo vệ, hộp đựng và giá đỡ tất cả dùng cho các thiết bị điện tử xách tay/di động, bao gồm máy tính có thể mang đi được, máy tính xách tay, máy vi tính cầm tay, máy tính bảng, điện thoại di động, máy tính bỏ túi, hệ thống định vị toàn cầu cầm tay, hệ thống dẫn đường được hỗ trợ bởi vệ tinh, máy nghe nhạc MP3, và máy nghe nhạc; bao (túi) có gắn bánh xe chuyên dụng để đựng máy tính có thể mang đi được và máy tính xách tay; túi và ba-lô chuyên dụng để đựng máy tính xách tay và máy tính bảng; bộ biến đổi điện năng dòng điện; bộ điều hợp điện năng dòng điện; bộ (tích hợp) biến đổi và điều hợp điện năng dòng điện; ống nhôm và bao đựng ống nhôm; kính đeo mắt; hộp đựng kính đeo mắt; bao đựng cho các thiết bị nhiếp ảnh, thiết bị video và thiết bị âm thanh; túi đựng máy quay phim/máy chụp ảnh; dây đeo vai và dây đeo cổ dùng cho các thiết bị nhiếp ảnh và thiết bị video; giá ba chân dùng cho thiết bị nhiếp ảnh và thiết bị video; thiết bị báo động chống trộm được kích ứng bởi sự chuyển động chạy bằng pin dùng cho hành lý; cân; pin/ắc quy và thiết bị sạc pin/ắc quy; thiết bị sạc pin điện thoại di động; thiết bị sạc pin năng lượng mặt trời; con chuột máy tính; bộ máy tính du lịch bao gồm một bộ cổng kết nối USB, một bàn phím nhỏ, một con chuột máy tính, tai nghe (nhét tai), máy đọc thẻ nhớ điện tử, và một túi nhỏ có khóa kéo; bộ máy tính du lịch bao gồm một bộ cổng kết nối USB, một con chuột máy tính, và một cáp nối USB; webcam (máy, quay video có kết nối Internet); thiết bị bảo mật giống như thẻ bảo mật điện tử được dùng để xác thực hệ thống máy tính.

Nhóm 25: Quần áo, giày dép, mũ nón (không bao gồm trong các nhóm khác), găng tay (trang phục), thắt lưng (trang phục).

- 
- (210) **4-2015-04403** (220) 27.02.2015  
(441) 25.06.2015  
(540) (731) LÊ VÕ TUẤN MINH (VN)  
Số 282, phố Bà Triệu, phường Lê Đại  
Hành, quận Hai Bà Trưng, thành phố Hà  
Nội

- (511) Nhóm 03: Mỹ phẩm; nước hoa; xà phòng, tinh dầu.

## CÔNG BÁO SỞ HỮU CÔNG NGHIỆP SỐ 327 TẬP A (06.2015)

---

Nhóm 09: Kính mắt dùng chống bụi; kính râm; gọng kính; mắt kính; hộp đựng kính; dây đeo kính, đồ sạc pin, pin dự phòng, dây cắm sạc, tai nghe.

Nhóm 14: Đồ trang sức; đồ kim hoàn; đá quý; đồng hồ.

Nhóm 18: Túi xách tay; túi xách tay cho phụ nữ, túi xách tay bằng da; vali; ví đựng tiền; ô.

Nhóm 25: Quần, áo, quần áo bơi; thắt lưng (trang phục); tất đi chân; giày; dép.

Nhóm 26: Khóa kéo; khuy bấm; khoá cài của thắt lưng, đăng ten và đồ để thêu trang trí.

Nhóm 35: Mua bán: mỹ phẩm, nước hoa, xà phòng, các loại kính đeo mắt cụ thể là kính dùng để chống bụi, kính râm, gọng kính, mắt kính, hộp đựng kính, dây đeo kính, đồ trang sức, đồ kim hoàn, đá quý, đồng hồ, túi xách tay, túi xách tay cho phụ nữ, túi xách tay bằng da, vali, ví đựng tiền, ô, quần áo bơi, thắt lưng, tất đi chân, giày, dép, các loại khóa kéo, khuy bấm, chốt thắt lưng, ấn phẩm, bút viết, cái chặn giấy, khăn giấy.

---

(210) **4-2015-04426**

(220) 27.02.2015

(441) 25.06.2015

(540)

(531) 26.1.5; 26.1.2

(731)

**Hita door**  
GERMAN TECHNOLOGY

CÔNG TY TNHH MỘT THÀNH VIÊN  
CƠ KHÍ THƯƠNG MẠI HẢI UYÊN  
(VN)

191 Nguyễn Hữu Tiến, phường Tây  
Thạnh, quận Tân Phú, thành phố Hồ Chí  
Minh

(511) Nhóm 06: Cửa cuốn ra vào bằng kim loại; tấm cửa bằng kim loại; khuôn, khung cửa bằng kim loại; cơ cấu đóng cửa (không dùng điện).

---

(210) **4-2015-04441**

(220) 27.02.2015

(441) 25.06.2015

(540)

(531) 24.9.1; A5.5.21; A5.5.20

(731)

**MEIZHI**

MEIZHI INTERNATIONAL  
(HONGKONG) CO., LIMITED (HK)  
Flat B07, 23/F Hover Ind Bldg No. 26-38  
Kwai Cheong Rd Nt Hong Kong

(740) Công ty TNHH Dương và Trần (DUONG  
& TRAN CO., LTD)

(511) Nhóm 03: Dầu gội đầu; chế phẩm làm sạch; tinh dầu; mỹ phẩm; thuốc đánh răng; chế phẩm làm thơm không khí.

Nhóm 09: Thiết bị ngoại vi máy vi tính; điện thoại di động; móc treo trang trí điện thoại di động; thiết bị truyền phát âm thanh; tai nghe; giá đỡ cho thiết bị nhiếp ảnh; vật liệu cho mạch điện chính (dây, dây cáp); thiết bị sạc cho pin điện; pin điện.

---

CÔNG BÁO SỞ HỮU CÔNG NGHIỆP SỐ 327 TẬP A (06.2015)

---

(210) **4-2015-04443**

(540)



(220) 27.02.2015

(441) 25.06.2015

(531) 26.4.1

(591) Đen, trắng, đỏ

(731) NGUYỄN ĐỨC HUỲNH (VN)

Số 15A/37/2 Đào Tấn, phường Ngọc Khánh, quận Ba Đình, thành phố Hà Nội

(740) Công ty Luật TNHH Gia Phạm (GIA PHAM LAW CO.,LTD)

(511) Nhóm 30: Đồ uống trên cơ sở cà phê; đồ uống trên cơ sở ca cao; đồ uống trên cơ sở sôcôla; bánh ngọt; thực phẩm ăn nhanh trên cơ sở ngũ cốc; cà phê; đồ uống cà phê có sữa; hương liệu cà phê; bánh kẹo; kem lạnh.

Nhóm 35: Bán buôn, bán lẻ, xuất khẩu, nhập khẩu các mặt hàng như: đồ uống trên cơ sở cà phê, đồ uống trên cơ sở ca cao, đồ uống trên cơ sở sôcôla, bánh ngọt, thực phẩm ăn nhanh trên cơ sở ngũ cốc, cà phê, đồ uống cà phê có sữa, hương liệu cà phê, bánh kẹo, kem lạnh.

Nhóm 43: Dịch vụ quán cà phê; dịch vụ cung cấp thức ăn, đồ uống do nhà hàng thực hiện; nhà hàng ăn uống.

---

(210) **4-2015-04520**

(540)



(220) 02.03.2015

(441) 25.06.2015

(531) A5.5.22; 5.5.1; 26.1.1

(591) Đen, trắng, xanh lá, hồng, vàng

(731) NGUYỄN HIẾU NGHĨA (VN)

ấp Tân Thuận, xã Tân Hạnh, huyện Long Hồ, tỉnh Vĩnh Long

(740) Công ty TNHH Sở hữu trí tuệ Đại Diện (IPACO.,LTD.)

(511) Nhóm 03: Mỹ phẩm; sữa tắm; sữa rửa mặt; dầu gội đầu; nước hoa kem dưỡng da.

---

(210) **4-2015-04523**

(540)

**CSV**

(220) 02.03.2015

(441) 25.06.2015

(731) CÔNG TY CỔ PHẦN CÔNG NGHỆ TIẾT KIỆM NĂNG LƯỢNG VIỆT NAM (VN)

Số 23/99, tổ 29, phố Đức Giang, phường Thượng Thanh, quận Long Biên, thành phố Hà Nội

(511) Nhóm 09: Dây điện; đèn chân không (radio); bộ điều chỉnh ánh sáng dùng điện; đèn quang học; chấn lưu đèn; thiết bị điều khiển phân phối điện; tủ phân phối điện; cáp điện; phích cắm và các công tắc khác.

## CÔNG BÁO SỞ HỮU CÔNG NGHIỆP SỐ 327 TẬP A (06.2015)

---

Nhóm 11: Đèn đường; hệ thống chiếu sáng và thiết bị chiếu sáng; bóng đèn điện; bóng đèn; đèn điện; ống phát quang để chiếu sáng; đường phóng điện dùng cho chiếu sáng, đèn trần; đui đèn.

---

- (210) **4-2015-04526** (220) 02.03.2015  
(540) (441) 25.06.2015  
(531) 3.2.1; 26.5.1; A17.2.2  
(591) Đỏ, trắng  
(731) THE SIAM CEMENT PUBLIC COMPANY LIMITED (TH)  
1 Siam Cement Road, Bangsue Sub-district, Bangsue District, Bangkok, Thailand  
(740) Công ty Tư vấn đầu tư và chuyển giao công nghệ (INVESTCONSULT)
- (511) Nhóm 44: Trang trí cảnh quan; dịch vụ trang trí vườn hoa, cây cảnh bên ngoài khu vực xung quanh tòa nhà hoặc nơi cư trú; dịch vụ làm vườn hoa cây cỏ; thiết kế cảnh quan sân cỏ.
- 

- (210) **4-2015-04542** (220) 02.03.2015  
(441) 25.06.2015  
(300) 65347 01.09.2014 JM  
(540)
- DIGITAL CROWN**
- (731) APPLE INC. (US)  
1 Infinite Loop, Cupertino, California 95014, United States of America  
(740) Công ty Luật TNHH quốc tế BMVN (BMVN INTERNATIONAL LLC)
- (511) Nhóm 14: Dụng cụ đo thời gian và bấm giờ; đồng hồ đeo tay (bỏ túi); đồng hồ để bàn (treo tường); đồng hồ; máy ghi thời gian dùng làm đồng hồ; thiết bị bấm giờ; quai đồng hồ; dải băng đeo đồng hồ; hộp đựng đồng hồ đeo tay (bỏ túi), đồng hồ để bàn (treo tường), và dụng cụ đo thời gian và bấm giờ; bộ phận của đồng hồ đeo tay (bỏ túi), đồng hồ để bàn (treo tường), và dụng cụ đo thời gian và bấm giờ; đồ trang sức.
- 

- (210) **4-2015-04544** (220) 02.03.2015  
(441) 25.06.2015  
(540)
- KARIS**
- (731) JOY CREATORS LLP (IN)  
No. 4, Mysore Road, Kolkata - 700 026, West Bengal, India  
(740) Công ty TNHH Trường Xuân (AGELESS CO.,LTD.)
-



CÔNG BÁO SỞ HỮU CÔNG NGHIỆP SỐ 327 TẬP A (06.2015)

---

(511) Nhóm 03: Mỹ phẩm thảo mộc, mỹ phẩm hữu cơ, mỹ phẩm có chứa tinh dầu hương liệu, mỹ phẩm không chứa thuốc; xà phòng; nước hoa; tinh dầu; dầu bôi tóc dùng cho mục đích mỹ phẩm; nước xúc tóc; dầu xoa bóp (không dùng cho mục đích y tế); chế phẩm đánh răng; bột tan dùng cho mục đích vệ sinh thân thể, mục đích trang điểm; kem mỹ phẩm; nước thơm dùng cho mục đích mỹ phẩm; dầu gội đầu; chế phẩm chống nắng; sữa rửa mặt; chế phẩm chăm sóc tóc, cụ thể là, chế phẩm nhuộm tóc, keo xịt tóc; chế phẩm vệ sinh cá nhân; gel bôi người (không dùng cho mục đích y tế) và chế phẩm để vệ sinh thân thể; mỹ phẩm; gel (từ dầu mỏ) bao gồm gel bảo vệ môi, dùng cho mục đích mỹ phẩm.

---

(210) **4-2015-04547**

(220) 02.03.2015

(540)

(441) 25.06.2015

(531) 26.1.2; 1.15.23

(591) Xanh lá cây non, trắng, xanh lá cây đậm

(731) CÔNG TY CỔ PHẦN ĐẦU TƯ PHÁT

TRIỂN NÔNG NGHIỆP BỀN VỮNG

FARGREEN VIỆT NAM (VN)

Số 1, ngõ 55 Huỳnh Thúc Kháng,  
phường Láng Hạ, quận Đống Đa, thành  
phố Hà Nội



(511) Nhóm 29: Nấm khô, nấm đã chế biến.

Nhóm 31: Nấm tươi.

---

(210) **4-2015-04548**

(220) 03.03.2015

(540)

(441) 25.06.2015

(531) A25.7.7; 25.1.6

(591) Vàng nhạt, vàng đậm, xanh dương

(731) CÔNG TY TNHH TRUYỀN THỐNG

VÀ GIẢI TRÍ TADIBAR (VN)

Tầng 1, tòa nhà E1 - Chelsea Park, KĐT  
Yên Hòa, phường Yên Hòa, quận Cầu  
Giấy, thành phố Hà Nội

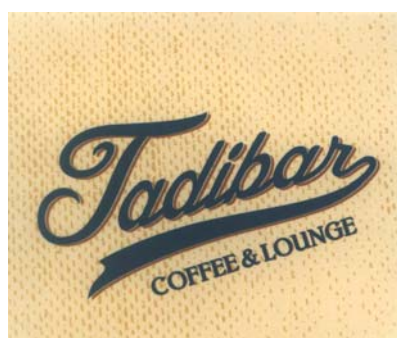

(511) Nhóm 41: Dịch vụ giải trí; tổ chức triển lãm cho mục đích văn hóa hoặc giáo dục; dịch vụ vũ trường; dịch vụ karaoke; tổ chức trình diễn (dịch vụ ông bầu); lập kế hoạch cho buổi tiệc (giải trí).

Nhóm 43: Dịch vụ quầy rượu; dịch vụ quán cà phê; dịch vụ cung cấp thức ăn, đồ uống do nhà hàng thực hiện; nhà hàng ăn uống; cho thuê phòng họp; nhà hàng ăn uống tự phục vụ.

---

CÔNG BÁO SỞ HỮU CÔNG NGHIỆP SỐ 327 TẬP A (06.2015)

---

(210) **4-2015-04601**

(540)



(220) 03.03.2015

(441) 25.06.2015

(531) A5.3.13; A5.3.15

(591) Trắng, nâu

(731) KABUSHIKI KAISHA TSUNAGU KENKOU - NIPPON HONSHA (also trading as Circle of Health, Japan Inc) (JP)

Sunyoyal-Abiko Rm. 302, No. 10-1, Abiko 1-Chome, Abiko-Shi, Chiba-Ken, Japan

(740) Công ty TNHH T&T INVENMARK Sở hữu trí tuệ Quốc tế (T&T INVENMARK CO., LTD.)

(511) Nhóm 30: Trà (chè); đồ uống trên cơ sở trà; trà xanh; trà thảo mộc; trà hỗn hợp (trà trộn).

---

(210) **4-2015-04603**

(540)



(220) 03.03.2015

(441) 25.06.2015

(531) 5.3.6; 26.1.2; 5.3.16

(591) Xanh lá cây, xanh rêu, xanh rêu nhạt, trắng

(731) CÔNG TY TNHH GREENVISION VIỆT NAM (VN)

Số 21, ngõ 71 đường Hoàng Văn Thái, phường Khương Trung, quận Thanh Xuân, thành phố Hà Nội

(740) Công ty TNHH Sở hữu trí tuệ HA VIP (HAVIP CO., LTD.)

(511) Nhóm 05: Dược phẩm; thực phẩm chức năng; chất bổ sung dinh dưỡng.

Nhóm 35: Dịch vụ mua bán và xuất nhập khẩu dược phẩm, thực phẩm chức năng, thực phẩm bổ sung.

---

(210) **4-2015-04604**

(540)

**DEOMIL**

(220) 03.03.2015

(441) 25.06.2015

(731) CÔNG TY CỔ PHẦN MEDIBEST (VN)

Số 21, ngõ 71 đường Hoàng Văn Thái, phường Khương Trung, quận Thanh Xuân, thành phố Hà Nội

(740) Công ty TNHH Sở hữu trí tuệ HA VIP (HAVIP CO., LTD.)

(511) Nhóm 05: Dược phẩm; thực phẩm chức năng; chất bổ sung dinh dưỡng.

---

**CÔNG BÁO SỞ HỮU CÔNG NGHIỆP SỐ 327 TẬP A (06.2015)**

---

(210) **4-2015-04605**

(220) 03.03.2015

(540)

(441) 25.06.2015

**HITHYMOD**

(731) CÔNG TY CỔ PHẦN MEDIBEST (VN)

Số 21, ngõ 71 đường Hoàng Văn Thái, phường Khương Trung, quận Thanh Xuân, thành phố Hà Nội

(740) Công ty TNHH Sở hữu trí tuệ HA VIP (HAVIP CO., LTD.)

(511) Nhóm 05: Dược phẩm; thực phẩm chức năng; chất bổ sung dinh dưỡng.

---

(210) **4-2015-04606**

(220) 03.03.2015

(540)

(441) 25.06.2015

**EUBIOKID**

(731) CÔNG TY CỔ PHẦN MEDIBEST (VN)

Số 21, ngõ 71 đường Hoàng Văn Thái, phường Khương Trung, quận Thanh Xuân, thành phố Hà Nội

(740) Công ty TNHH Sở hữu trí tuệ HA VIP (HAVIP CO., LTD.)

(511) Nhóm 05: Dược phẩm; thực phẩm chức năng; chất bổ sung dinh dưỡng.

---

(210) **4-2015-04621**

(220) 03.03.2015

(540)

(441) 25.06.2015



(531) 2.1.20; A2.1.16

(591) Đỏ, đen, trắng

(731) CÔNG TY CỔ PHẦN HÀNG HIỆU (VN)

Nhà số 8, lô số 6, dự án nhà ở thôn Phùng Khoang, phường Trung Văn, quận Nam Từ Liêm, thành phố Hà Nội

(511) Nhóm 25: Quần áo, đồ đi chân.

Nhóm 35: Mua bán hàng thời trang.

---

(210) **4-2015-04622**

(540)



(220) 03.03.2015

(441) 25.06.2015

(531) 2.1.20; A2.1.16

(591) Đỏ, đen, trắng

(731) CÔNG TY CỔ PHẦN HÀNG HIỆU (VN)

Nhà số 8, lô số 6, dự án nhà ở thôn Phùng Khoang, phường Trung Văn, quận Nam Từ Liêm, thành phố Hà Nội

(511) Nhóm 25: Quần áo, đồ đi chân.

Nhóm 35: Mua bán hàng thời trang.

---

(210) **4-2015-04625**

(540)

**Do The Rym**

(220) 03.03.2015

(441) 25.06.2015

(731) KIM YEONGUK (KR)

203ho, Hongikprumi Apt., Yeonsan 5-dong, Yeonje-gu, Busan, 614-090, Republic of Korea

(740) Công ty TNHH Trường Xuân (AGELESS CO.,LTD.)

(511) Nhóm 42: Thiết kế đồ dùng (thiết kế công nghiệp); thiết kế quảng cáo (thiết kế đồ họa nghệ thuật); thiết kế sản phẩm (thiết kế công nghiệp); thiết kế nhân vật (thiết kế đồ họa nghệ thuật); bảo dưỡng phần mềm trò chơi máy tính; dịch vụ thiết kế đồ họa máy tính; phát triển phần mềm máy tính.

---

(210) **4-2015-04626**

(540)



(220) 03.03.2015

(441) 25.06.2015

(591) Xanh dương, đỏ

(731) KIM SUNGJIN (KR)

183-2, Yeonsan 2-dong, Yeonje-gu, Busan, 611-832, Republic of Korea

(740) Công ty TNHH Trường Xuân (AGELESS CO.,LTD.)

(511) Nhóm 42: Thiết kế nhân vật (thiết kế đồ họa nghệ thuật); phát triển phần mềm trò chơi máy tính; dịch vụ thiết kế đồ họa máy tính; thiết kế bản vẽ công nghiệp; thiết kế sản phẩm (thiết kế công nghiệp).

---

CÔNG BÁO SỞ HỮU CÔNG NGHIỆP SỐ 327 TẬP A (06.2015)

---

(210) **4-2015-04667**

(540)



(220) 04.03.2015

(441) 25.06.2015

(531) A5.5.20; A5.5.21

(731) CÔNG TY TNHH THƯƠNG MẠI VÀ  
SẢN XUẤT NAM SƠN (VN)  
Số 130 Trung Kính, phường Yên Hòa,  
quận Cầu Giấy, thành phố Hà Nội

(511) Nhóm 11: Thiết bị dùng trong nhà tắm và nhà bếp: thiết bị làm nóng nước tắm, máy đun nước tắm, thiết bị tắm trong bồn tắm, bồn để tắm ngồi, máy nấu nước tắm, bồn tắm xoáy, chậu rửa, buồng tắm hương sen, vòi hoa sen, chậu vệ sinh, bồn rửa bát, máy đun nước, thiết bị làm nóng nước, thiết bị và dụng cụ để nấu nướng dùng gas và dùng điện.

---

(210) **4-2015-04684**

(540)



(220) 04.03.2015

(441) 25.06.2015

(531) 26.1.1; 26.7.25; A26.4.24

(731) HARROW STREET LIMITED (HK)  
55th Floor, Central Plaza 18 Harbour  
Road, Wanchai, Hong Kong  
(740) Công ty TNHH Quốc tế D & N (D&N  
INTERNATIONAL CO.,LTD.)

(511) Nhóm 25: Áo thun/áo phông ngắn tay; quần soóc, quần lót/quần đùi; đồ đi chân; dép; đồ bơi.

Nhóm 28: Đồ chơi có bánh xe; ván lướt sóng; đồ chơi ở bể bơi; xe đạp và xe đẩy chân (đồ chơi).

---

(210) **4-2015-04685**

(540)

**VINCONNECT**

(220) 04.03.2015

(441) 25.06.2015

(731) TẬP ĐOÀN VINGROUP - CÔNG TY  
CP (VN)  
Số 7, đường Bằng Lăng 1, khu đô thị  
sinh thái Vinhomes Riverside, phường  
Việt Hưng, quận Long Biên, thành phố  
Hà Nội

(740) Công ty TNHH Sở hữu trí tuệ HA VIP  
(HAVIP CO., LTD.)

(511) Nhóm 09: Thẻ từ; thẻ ghi dữ liệu từ tính; phần mềm (chương trình) máy tính; phần mềm thương mại điện tử; phần mềm hỗ trợ thanh toán điện tử bằng thẻ.

## CÔNG BÁO SỞ HỮU CÔNG NGHIỆP SỐ 327 TẬP A (06.2015)

---

Nhóm 35: Thương mại điện tử, mua bán hàng hóa qua mạng internet thanh toán bằng thẻ cho các sản phẩm, cụ thể như sau: đồ điện tử văn phòng và gia đình (như tivi, loa, đài), điện lạnh văn phòng và gia đình (như tủ lạnh, máy giặt, máy điều hòa), đồ bếp gia đình (như nồi, niêu, xoong, chảo), đồ nội thất văn phòng và gia đình (như giường, tủ, bàn ăn), sản phẩm thời trang (mỹ phẩm, quần áo, giày dép); dịch vụ tiếp thị qua điện thoại; dịch vụ giới thiệu sản phẩm trên các phương tiện truyền thông cho mục đích bán lẻ.

Nhóm 36: Phát hành thẻ thanh toán, thẻ rút tiền (ATM), thẻ ghi nợ (do các tổ chức tín dụng thực hiện).

Nhóm 42: Thiết kế phần mềm (chương trình) máy tính, phần mềm thương mại điện tử, phần mềm hỗ trợ thanh toán điện tử bằng thẻ; tư vấn trong thiết kế và phát triển phần cứng máy tính; lập trình máy tính; dịch vụ cài đặt phần mềm máy tính.

---

(210) **4-2015-04721**

(220) 04.03.2015

(441) 25.06.2015

(540)

(731) CORKJOINT (MALAYSIA) SDN BHD (MY)

# CORKJOINT

51, Jalan BRP 8/2, Bukit Rahman Putra Industrial Park, 47000 Sungai Buloh, Selangor Darul Ehsan, Malaysia

(740) Văn phòng Luật sư Ân Nam (ANNAM IP & LAW)

(511) Nhóm 17: Vật liệu để bao gói, bịt kín, gắn và cách ly (bằng cao su hoặc chất dẻo); vật liệu để bịt kín và bao gói dùng trong việc đổ bê tông (bằng cao su hoặc chất dẻo); tấm đệm giảm rung và giảm xóc bằng cao su; vật liệu đệm lót giảm rung và giảm xóc bằng cao su; vật liệu cách ly để giảm rung và giảm xóc bằng cao su; chất dẻo dưới dạng tấm, khối, thanh, ống, đường ống và các dạng định hình khác.

---

(210) **4-2015-04722**

(220) 04.03.2015

(441) 25.06.2015

(540)

(731) CORKJOINT (MALAYSIA) SDN BHD (MY)

# SURE-STOP

51, Jalan BRP 8/2, Bukit Rahman Putra Industrial Park, 47000 Sungai Buloh, Selangor Darul Ehsan, Malaysia

(740) Văn phòng Luật sư Ân Nam (ANNAM IP & LAW)

(511) Nhóm 17: Vật liệu để bao gói, bịt kín, gắn và cách ly (bằng cao su hoặc chất dẻo); vật liệu để bịt kín và bao gói dùng trong việc đổ bê tông (bằng cao su hoặc chất dẻo); tấm đệm giảm rung và giảm xóc bằng cao su; vật liệu đệm lót giảm rung và giảm xóc bằng cao su; vật liệu cách ly để giảm rung và giảm xóc bằng cao su; chất dẻo dưới dạng tấm, khối, thanh, ống, đường ống và các dạng định hình khác.

---

## CÔNG BÁO SỞ HỮU CÔNG NGHIỆP SỐ 327 TẬP A (06.2015)

---

(210) **4-2015-04723**

(220) 04.03.2015

(441) 25.06.2015

(540)

(731) CORKJOINT (MALAYSIA) SDN BHD (MY)

# SUPERSWELL

51, Jalan BRP 8/2, Bukit Rahman Putra Industrial Park, 47000 Sungai Buloh, Selangor Darul Ehsan, Malaysia

(740) Văn phòng Luật sư Ân Nam (ANNAM IP & LAW)

(511) Nhóm 17: Vật liệu để bao gói, bịt kín, gắn và cách ly (bằng cao su hoặc chất dẻo); vật liệu để bịt kín và bao gói dùng trong việc đổ bê tông (bằng cao su hoặc chất dẻo); tấm đệm giảm rung và giảm xóc bằng cao su; vật liệu đệm lót giảm rung và giảm xóc bằng cao su; vật liệu cách ly để giảm rung và giảm xóc bằng cao su; chất dẻo dưới dạng tấm, khối, thanh, ống, đường ống và các dạng định hình khác.

---

(210) **4-2015-04724**

(220) 04.03.2015

(441) 25.06.2015

(540)

(731) CORKJOINT (MALAYSIA) SDN BHD (MY)

# JOINTFLEX

51, Jalan BRP 8/2, Bukit Rahman Putra Industrial Park, 47000 Sungai Buloh, Selangor Darul Ehsan, Malaysia

(740) Văn phòng Luật sư Ân Nam (ANNAM IP & LAW)

(511) Nhóm 17: Vật liệu để bao gói, bịt kín, gắn và cách ly (bằng cao su hoặc chất dẻo); vật liệu để bịt kín và bao gói dùng trong việc đổ bê tông (bằng cao su hoặc chất dẻo); tấm đệm giảm rung và giảm xóc bằng cao su; vật liệu đệm lót giảm rung và giảm xóc bằng cao su; vật liệu cách ly để giảm rung và giảm xóc bằng cao su; chất dẻo dưới dạng tấm, khối, thanh, ống, đường ống và các dạng định hình khác.

---

(210) **4-2015-04725**

(220) 04.03.2015

(441) 25.06.2015

(540)

(731) CORKJOINT (MALAYSIA) SDN BHD (MY)

# J-SEAL

51, Jalan BRP 8/2, Bukit Rahman Putra Industrial Park, 47000 Sungai Buloh, Selangor Darul Ehsan, Malaysia

(740) Văn phòng Luật sư Ân Nam (ANNAM IP & LAW)

(511) Nhóm 17: Vật liệu để bao gói, bịt kín, gắn và cách ly (bằng cao su hoặc chất dẻo); vật liệu để bịt kín và bao gói dùng trong việc đổ bê tông (bằng cao su hoặc chất dẻo); tấm đệm

## CÔNG BÁO SỞ HỮU CÔNG NGHIỆP SỐ 327 TẬP A (06.2015)

---

giảm rung và giảm xóc bằng cao su; vật liệu đệm lót giảm rung và giảm xóc bằng cao su; vật liệu cách ly để giảm rung và giảm xóc bằng cao su; chất dẻo dưới dạng tấm, khối, thanh, ống, đường ống và các dạng định hình khác.

---

(210) **4-2015-04726**

(220) 04.03.2015

(441) 25.06.2015

(540)

# REBOX

(731) CORKJOINT (MALAYSIA) SDN BHD (MY)

51, Jalan BRP 8/2, Bukit Rahman Putra Industrial Park, 47000 Sungai Buloh, Selangor Darul Ehsan, Malaysia

(740) Văn phòng Luật sư Ân Nam (ANNAM IP & LAW)

(511) Nhóm 17: Vật liệu để bao gói, bịt kín, gắn và cách ly (bằng cao su hoặc chất dẻo); vật liệu để bịt kín và bao gói dùng trong việc đổ bê tông (bằng cao su hoặc chất dẻo); tấm đệm giảm rung và giảm xóc bằng cao su; vật liệu đệm lót giảm rung và giảm xóc bằng cao su; vật liệu cách ly để giảm rung và giảm xóc bằng cao su; chất dẻo dưới dạng tấm, khối, thanh, ống, đường ống và các dạng định hình khác.

---

(210) **4-2015-04744**

(220) 05.03.2015

(441) 25.06.2015

(540)



The logo for NPFOOD features the brand name 'NPFOOD' in a bold, green, sans-serif font. The 'N' and 'P' are connected. Below the brand name, the tagline 'Nutrition & Purity' is written in a smaller, blue, sans-serif font. A small green leaf icon is positioned above the 'P'.

(531) 1.15.15; A5.3.15; A5.3.13

(591) Đen, xanh lá cây đậm, xanh lá cây nhạt

(731) CÔNG TY TNHH THỰC PHẨM ROYAL VIỆT NAM (VN)

202 Trần Hưng Đạo, phường Nguyễn Cư Trinh, quận 1, thành phố Hồ Chí Minh

(511) Nhóm 05: Thực phẩm chức năng có chiết xuất từ tỏi đen,

Nhóm 29: Hạt điều, hạt đậu, hạt mắc ca (đã chế biến); tỏi đen được bảo quản.

Nhóm 30: Trà, cà phê, trà Atiso, trà có thành phần nước chiết xuất từ atiso.

Nhóm 32: Nước mủ trôm (đồ uống giải khát, không cồn), nước nha đam (đồ uống giải khát, không cồn).

---



CÔNG BÁO SỞ HỮU CÔNG NGHIỆP SỐ 327 TẬP A (06.2015)

---

(210) **4-2015-04767**

(540)



(220) 05.03.2015

(441) 25.06.2015

(531) A25.7.7; A25.7.8

(591) Xanh dương, xanh nước biển, trắng

(731) CÔNG TY TRÁCH NHIỆM HỮU HẠN  
THƯỜNG MẠI PHÁT TRIỂN VÀ XÂY  
DỰNG THÀNH AN (VN)

Số 7 gác 686/18 đường Bạch Đằng,  
phường Bạch Đằng, quận Hai Bà Trưng,  
thành phố Hà Nội

(511) Nhóm 35: Mua bán đại lý xuất nhập khẩu các phụ kiện bằng kim loại dùng cho cửa nhựa, cửa nhôm như: tay nắm thanh chuyển động, bản lề, thanh chống gió, ổ khóa, vấu chốt cửa, miếng khoá cửa đi, mua bán sơn, kính xây dựng, cửa an toàn, kết sắt, cửa bọc sắt.

---

(210) **4-2015-04769**

(540)



(220) 05.03.2015

(441) 25.06.2015

(531) 5.5.16; A5.5.20; A5.5.21; 5.7.3

(591) Vàng, xanh nước biển, trắng

(731) CÔNG TY TNHH MỘT THÀNH VIÊN  
MY LAN (VN)

Số 19B/5, phố Nguyễn Văn Cừ, phường  
Ngọc Lâm, quận Long Biên, thành phố  
Hà Nội

(740) Công ty TNHH Tư vấn Nhiệt tâm và  
Cộng sự (NT & PARTNERS CO.,LTD.)

(511) Nhóm 05: Băng vệ sinh; tã lót trẻ em bằng giấy dùng một lần.

Nhóm 16: Khăn giấy ăn; giấy vệ sinh; khăn giấy; túi giấy dùng để bao gói; hộp các tông bằng giấy.

---

(210) **4-2015-04791**

(540)



(220) 05.03.2015

(441) 25.06.2015

(531) 1.13.1; 26.13.25; 26.1.6

(591) Đỏ, xanh, vàng, xám

(731) CÔNG TY CỔ PHẦN KAS  
HOLDINGS (VN)

Phòng 2701, tầng 27, tòa nhà Vinaconex  
9, lô HH2-2, khu đô thị Mễ Trì Hạ,  
đường Phạm Hùng, phường Mễ Trì, quận  
Nam Từ Liêm, thành phố Hà Nội

(511) Nhóm 37: Xây dựng; giám sát xây dựng công trình; lắp đặt máy móc và thiết bị công nghiệp; lắp đặt hệ thống điện; lắp đặt hệ thống cấp, thoát nước, lò sưởi và điều hoà không khí; hoàn thiện công trình xây dựng.

---

CÔNG BÁO SỞ HỮU CÔNG NGHIỆP SỐ 327 TẬP A (06.2015)

---

- (210) **4-2015-04796** (220) 05.03.2015  
(441) 25.06.2015  
(540) (531) 26.3.23  
(591) Xanh lam sẫm  
(731) CÔNG TY TNHH XÂY DỰNG  
THÀNH TRƯỜNG LỘC (VN)  
387 Võ Văn Tần, phường 5, quận 3,  
thành phố Hồ Chí Minh



(511) Nhóm 40: In ấn.

---

- (210) **4-2015-04800** (220) 05.03.2015  
(441) 25.06.2015  
(540) (531) 26.7.25; A26.4.24; 26.5.1; 26.15.15  
(591) Đen, xám, xanh lá  
(731) CÔNG TY TNHH DAAN INTERIOR  
(VN)  
353/1H Cò Giang, phường 2, quận Phú  
Nhuận, thành phố Hồ Chí Minh  
(740) Công ty TNHH MASTERBRAND  
(MASTERBRAND)



(511) Nhóm 19: Các sản phẩm bằng nhựa PVC như: tấm ốp trần, ốp tường và phụ kiện; vật liệu xây dựng không bằng kim loại; gạch ốp lát các loại.

Nhóm 37: Xây dựng; xây dựng dân dụng; xây dựng công trình công cộng; giám sát về xây dựng công trình.

Nhóm 42: Tư vấn thiết kế; thiết kế công nghiệp; thiết kế xây dựng; thiết lập các bản vẽ xây dựng; thiết kế trang trí nội thất.

---

- (210) **4-2015-04807** (220) 05.03.2015  
(441) 25.06.2015  
(540) (531) 26.1.2; 26.3.1; A26.3.5  
(731) GUANGDONG LITAI  
PHARMACEUTICAL CO., LTD. (CN)  
No. 8 Building, Dananshan Street  
Industrial Area, Puning, Guangdong,  
515325, China  
(740) Công ty TNHH Trà và cộng sự (TRA &  
ASSOCIATES CO.,LTD)



(511) Nhóm 05: Dược phẩm dùng cho người, chế phẩm dược; chế phẩm hoá học dùng cho mục đích y tế, chất phóng xạ dùng cho mục đích y tế; trà thảo dược; chất ăn kiêng thích hợp cho mục đích y tế; bút sáp cầm máu; chế phẩm khử trùng; dầu y tế; băng dính dùng cho mục đích y tế; chế phẩm hoá học dùng cho mục đích dược phẩm.

---

CÔNG BÁO SỞ HỮU CÔNG NGHIỆP SỐ 327 TẬP A (06.2015)

---

(210) **4-2015-04808**

(220) 05.03.2015

(441) 25.06.2015

(540)

**litai利泰**

(731) GUANGDONG LITAI  
PHARMACEUTICAL CO., LTD. (CN)  
No. 8 Building, Dananshan Street  
Industrial Area, Puning, Guangdong,  
515325, China

(740) Công ty TNHH Trà và cộng sự (TRA &  
ASSOCIATES CO.,LTD)

(511) Nhóm 05: Dược phẩm dùng cho người, chế phẩm dược; chế phẩm hoá học dùng cho mục đích y tế, chất phóng xạ dùng cho mục đích y tế; trà thảo dược; chất ăn kiêng thích hợp cho mục đích y tế; bút sáp cầm máu; chế phẩm khử trùng; dầu y tế; băng dính dùng cho mục đích y tế; chế phẩm hoá học dùng cho mục đích dược phẩm.

---

(210) **4-2015-04809**

(220) 05.03.2015

(441) 25.06.2015

(540)

**CHÓSCH**

(531) A5.3.13; A5.3.14

(731) CIXI CITY MAOLIANG PEN  
MAKING CO., LTD. (CN)  
West Side of Luoming Road, Minghe  
Town, Cixi City, Zhejiang Province,  
People's Republic of China

(740) Công ty TNHH Trà và cộng sự (TRA &  
ASSOCIATES CO.,LTD)

(511) Nhóm 16: Vỏ viết hoặc vẽ; áp phích quảng cáo; kẹp cho văn phòng; hộp đựng đồ viết (văn phòng phẩm); bút máy; bút đánh dấu (đồ dùng văn phòng); ống cầm bút chì; dụng cụ viết; thước vẽ.

---

(210) **4-2015-04814**

(220) 05.03.2015

(441) 25.06.2015

(540)

**美辉  
미휘  
MIHUI**

(731) YANG KEON MOG (KR)  
715ho(Mapo Dong, Hyundai  
Building),15, Mapo-daero, Mapo-gu,  
Seoul, Korea

(740) Công ty cổ phần Tư vấn S&B (S&B  
CONSULTANT., CORP.)

(511) Nhóm 03: Mỹ phẩm; nước hoa dạng lỏng; thuốc đánh răng; dầu gội đầu; chất tẩy rửa không dùng trong hoạt động sản xuất và mục đích y tế; xà phòng.

---

CÔNG BÁO SỞ HỮU CÔNG NGHIỆP SỐ 327 TẬP A (06.2015)

(210) 4-2015-04816

(220) 05.03.2015

(540)

(441) 25.06.2015

**SUU BALM**

(731) GOOD PHARMA DERMATOLOGY PTE. LTD. (SG)

9 Holland Grove View, Singapore 276181

(740) Công ty TNHH Sở hữu trí tuệ ACTIP (ACTIP IP LIMITED)

(511) Nhóm 05: Dầu xoa bóp làm giảm đau; dầu xoa bóp dùng cho mục đích y tế; dầu xoa bóp có chứa thuốc.

(210) 4-2015-04819

(220) 05.03.2015

(540)

(441) 25.06.2015

**VẠN AN TÂN HUỖNH PHÁT**

(731) CÔNG TY TNHH THƯƠNG MẠI DỊCH VỤ SẢN XUẤT XUẤT NHẬP KHẨU TÂN HUỖNH PHÁT (VN)

733 Phan Văn Trị, phường 7, quận Gò Vấp, thành phố Hồ Chí Minh

(740) Công ty TNHH Sở hữu trí tuệ WINCO (WINCO CO., LTD.)

(511) Nhóm 11: Đồ điện gia dụng như: nồi cơm điện, ấm điện, nồi áp suất, lò nướng dùng điện, bếp điện, ấm đun nước bằng điện.

(210) 4-2015-04822

(220) 05.03.2015

(540)

(441) 25.06.2015



(531) 3.1.4; 24.5.7; 5.7.3; 25.7.25

(591) Xanh dương, đỏ cam, vàng, ghi, đen, trắng

(731) HEINEKEN ASIA PACIFIC PTE. LTD. (SG)

459 Jalan Ahmad Ibrahim, Singapore 639934

(740) Văn phòng Luật sư MINERVAS (MINERVAS)

(511) Nhóm 32: Bia có chứa cồn, bia nặng (ale) có chứa cồn, bia nhẹ (lager) có chứa cồn, bia đen (stout) có chứa cồn, bia nâu (porter) có chứa cồn; đồ uống mạch nha; nước khoáng (đồ uống), nước có ga (đồ uống) và các loại đồ uống không cồn khác; bia không cồn, bia nặng (ale) không cồn, bia nhẹ (lager) không cồn, bia đen (stout) không cồn, bia nâu (porter) không cồn; đồ uống làm từ nước ép trái cây và nước ép trái cây; đồ uống là hỗn hợp của bia và nước chanh, và đồ uống có hương vị bia hoặc chứa bia, có hương vị bia nặng (ale) hoặc chứa bia nặng, có hương vị bia nhẹ (lager) hoặc chứa bia nhẹ, có hương vị

## CÔNG BÁO SỞ HỮU CÔNG NGHIỆP SỐ 327 TẬP A (06.2015)

---

bia đen (stout) hoặc chứa bia đen, có hương vị bia nâu (porter) hoặc chứa bia nâu; si rô và các chế phẩm khác dùng để làm đồ uống.

---

(210) **4-2015-04825**

(540)



(220) 05.03.2015

(441) 25.06.2015

(531) 1.15.15; 1.15.21

(591) Nâu đỏ, vàng

(731) CÔNG TY TNHH GOTECH VIỆT NAM (VN)

155 Hai Bà Trưng, phường 6, quận 3, thành phố Hồ Chí Minh

(740) Công ty Cổ phần Sở hữu trí tuệ Việt Mỹ (VIET MY IP CORP.)

(511) Nhóm 29: Nước mắm; bột thịt gà; súp cô đặc.

Nhóm 30: Nước tương; tương ớt; hạt nêm; sốt bò xào; dầu hào.

Nhóm 35: Mua bán: nước mắm, bột thịt gà, dầu hào, súp cô đặc, nước tương, tương ớt, hạt nêm, sốt bò xào.

---

(210) **4-2015-04833**

(540)

**NOBITA**

(220) 05.03.2015

(441) 25.06.2015

(731) CÔNG TY TNHH SẢN XUẤT THƯƠNG MẠI NGỌC SANG (VN)

Số 151 Hoàng Quốc Việt, phường Thị Nại, thành phố Quy Nhơn, tỉnh Bình Định

(511) Nhóm 30: Cà phê; cà phê nhân tạo; hương liệu cà phê; đồ uống trên cơ sở cà phê; cà phê chưa rang; đồ uống cà phê có sữa.

---

(210) **4-2015-04838**

(540)



(220) 06.03.2015

(441) 25.06.2015

(531) A26.3.5; 9.1.10; 26.3.2

(591) Xanh

(731) CÔNG TY TNHH MỘT THÀNH VIÊN ĐỒ GỖ VINA (VN)

389/2A Lê Văn Khương, phường Hiệp Thành, quận 12, thành phố Hồ Chí Minh

(511) Nhóm 20: Đồ gỗ; đồ gỗ văn phòng; đồ gỗ mỹ thuật; đồ mỹ nghệ bằng gỗ.

---

CÔNG BÁO SỞ HỮU CÔNG NGHIỆP SỐ 327 TẬP A (06.2015)

---

(210) 4-2015-04850

(540)



(220) 06.03.2015

(441) 25.06.2015

(531) A5.3.13; A5.3.15

(591) Xanh dương, xanh lá mạ, xanh lá cây

(731) CÔNG TY TNHH VĂN HÓA SÁNG

TẠO TRÍ VIỆT (VN)

11 I - H Nguyễn Thị Minh Khai, phường  
Bến Nghé, quận 1, thành phố Hồ Chí  
Minh

(511) Nhóm 41: Dịch thuật, đào tạo, giải trí.

---

(210) 4-2015-04852

(540)



(220) 06.03.2015

(441) 25.06.2015

(531) A5.3.15; A5.3.13

(591) Xanh dương, xanh lá mạ, xanh lá cây

(731) CÔNG TY TNHH VĂN HÓA SÁNG

TẠO TRÍ VIỆT (VN)

11 I - H Nguyễn Thị Minh Khai, phường  
Bến Nghé, quận 1, thành phố Hồ Chí  
Minh

(511) Nhóm 28: Đồ chơi.

---

(210) 4-2015-04853

(540)



(220) 06.03.2015

(441) 25.06.2015

(531) 26.1.1; 3.11.7; A3.11.24

(591) Đỏ, vàng, xanh

(731) NGUYỄN ĐÌNH VINH (VN)

Thôn Hoài Trung, xã Liên Bảo, huyện  
Tiên Du, tỉnh Bắc Ninh

(511) Nhóm 20: Đồ gỗ trạm và khảm trai ốc (giường, tủ, bàn, ghế và các đồ gỗ nội thất trạm khảm).

Nhóm 35: Mua bán các loại đồ gỗ trạm và khảm trai ốc.

---

**CÔNG BÁO SỞ HỮU CÔNG NGHIỆP SỐ 327 TẬP A (06.2015)**

---

(210) **4-2015-04854**

(540)



(220) 06.03.2015

(441) 25.06.2015

(531) 26.5.1

(731)

1. NGUYỄN QUỲNH LÊ (VN)

1A3 Nguyễn Thái Sơn, phường 3, quận Gò Vấp, thành phố Hồ Chí Minh

2. LÊ HUY ANH (VN)

336B/2 Hồ Văn Huê, phường 9, quận Phú Nhuận, thành phố Hồ Chí Minh

(511) Nhóm 03: Sản phẩm dưỡng da; sản phẩm dưỡng tóc; sản phẩm dưỡng môi; sản phẩm tẩy tế bào chết; xà phòng; nước hoa.

Nhóm 35: Mua bán, xuất nhập khẩu các sản phẩm: sản phẩm dưỡng da; sản phẩm dưỡng tóc; sản phẩm dưỡng môi; sản phẩm tẩy tế bào chết; xà phòng; nước hoa.

Nhóm 44: Tư vấn chăm sóc sắc đẹp; dịch vụ chăm sóc sắc đẹp; tư vấn sử dụng mỹ phẩm; chăm sóc da mặt và da toàn thân.

---

(210) **4-2015-04855**

(540)

**MOLLOCO**

(220) 06.03.2015

(441) 25.06.2015

(731)

CÔNG TY TNHH MỘT THÀNH VIÊN THUỐC LÁ ĐỒNG THÁP (VN)

Số 10, Nguyễn Sinh Sắc, ấp Phú Long, xã Tân Phú Đông, thành phố Sa Đéc, tỉnh Đồng Tháp

(740)

Công ty TNHH Sở hữu trí tuệ Tâm Nhìn Mới (FRESHVIEW CO., LTD.)

(511) Nhóm 34: Thuốc lá.

---

(210) **4-2015-04856**

(540)

**MOON**

(220) 06.03.2015

(441) 25.06.2015

(731)

CÔNG TY TNHH MỘT THÀNH VIÊN THUỐC LÁ ĐỒNG THÁP (VN)

Số 10 Nguyễn Sinh Sắc, ấp Phú Long, xã Tân Phú Đông, thành phố Sa Đéc, tỉnh Đồng Tháp

(740)

Công ty TNHH Sở hữu trí tuệ Tâm Nhìn Mới (FRESHVIEW CO., LTD.)

(511) Nhóm 34: Thuốc lá.

---

**CÔNG BÁO SỞ HỮU CÔNG NGHIỆP SỐ 327 TẬP A (06.2015)**

---

(210) **4-2015-04857**

(220) 06.03.2015

(441) 25.06.2015

(540)

(731) CÔNG TY CỔ PHẦN THƯƠNG MẠI VÀ DƯỢC PHẨM THIÊN LỘC PHÁT (VN)

Số nhà 124, lô A3, khu đô thị mới Đại Kim, phường Định Công, quận Hoàng Mai, thành phố Hà Nội

(740) Công ty TNHH Sở hữu trí tuệ và Công nghệ Thủ đô (CAPITAL IP&T CO.LTD.)

**THELOCALCIN**

(511) Nhóm 05: Dược phẩm, thực phẩm chức năng, thực phẩm dinh dưỡng dùng trong y tế, nước súc miệng dùng cho mục đích y tế, dung dịch làm sạch khử khuẩn sát trùng dùng cho mục đích y tế, nước tắm thảo dược cho trẻ em dùng cho mục đích y tế.

---

(210) **4-2015-04858**

(220) 06.03.2015

(441) 25.06.2015

(540)

(731) CÔNG TY CỔ PHẦN THƯƠNG MẠI VÀ DƯỢC PHẨM THIÊN LỘC PHÁT (VN)

Số nhà 124, lô A3, khu đô thị mới Đại Kim, phường Định Công, quận Hoàng Mai, thành phố Hà Nội

(740) Công ty TNHH Sở hữu trí tuệ và Công nghệ Thủ đô (CAPITAL IP&T CO.LTD.)

**THELOGOLD**

(511) Nhóm 05: Dược phẩm, thực phẩm chức năng, thực phẩm dinh dưỡng dùng trong y tế, nước súc miệng dùng cho mục đích y tế, dung dịch làm sạch khử khuẩn sát trùng dùng cho mục đích y tế, nước tắm thảo dược cho trẻ em dùng cho mục đích y tế.

---

(210) **4-2015-04859**

(220) 06.03.2015

(441) 25.06.2015

(540)

(731) CÔNG TY CỔ PHẦN DƯỢC PHẨM VINACARE (VN)

Số nhà 18, ngách 19/15 Kim Đồng, phường Giáp Bát, quận Hoàng Mai, thành phố Hà Nội

(740) Công ty TNHH Sở hữu trí tuệ và Công nghệ Thủ đô (CAPITAL IP&T CO.LTD.)

**GIBERTUX**



## CÔNG BÁO SỞ HỮU CÔNG NGHIỆP SỐ 327 TẬP A (06.2015)

---

(511) Nhóm 05: Dược phẩm, thực phẩm chức năng, thực phẩm dinh dưỡng dùng trong y tế, nước súc miệng dùng cho mục đích y tế, dung dịch làm sạch khử khuẩn sát trùng dùng cho mục đích y tế, nước tắm thảo dược cho trẻ em dùng cho mục đích y tế.

---

(210) **4-2015-04870**

(220) 06.03.2015

(441) 25.06.2015

(540)

(731) CÔNG TY TRÁCH NHIỆM HỮU HẠN  
INTERGLAXO HEALTH CARE UK  
(VN)

**INTELSASEN COOLS**

Lầu 6, toà nhà Mê Linh Point Tower, 2  
Ngô Đức Kế, phường Bến Nghé, quận 1,  
thành phố Hồ Chí Minh

(740) Công ty TNHH Sở hữu trí tuệ và Công  
nghệ Thủ đô (CAPITAL IP&T  
CO.LTD.)

(511) Nhóm 05: Dược phẩm, thực phẩm chức năng, thực phẩm dinh dưỡng dùng trong y tế, nước súc miệng dùng cho mục đích y tế, dung dịch làm sạch khử khuẩn sát trùng dùng cho mục đích y tế, nước tắm thảo dược cho trẻ em dùng cho mục đích y tế.

---

(210) **4-2015-04871**

(220) 06.03.2015

(441) 25.06.2015

(540)

(731) CÔNG TY TRÁCH NHIỆM HỮU HẠN  
INTERGLAXO HEALTH CARE UK  
(VN)

**INTELSEFFE**

Lầu 6, toà nhà Mê Linh Point Tower, 2  
Ngô Đức Kế, phường Bến Nghé, quận 1,  
thành phố Hồ Chí Minh

(740) Công ty TNHH Sở hữu trí tuệ và Công  
nghệ Thủ đô (CAPITAL IP&T  
CO.LTD.)

(511) Nhóm 05: Dược phẩm, thực phẩm chức năng, thực phẩm dinh dưỡng dùng trong y tế, nước súc miệng dùng cho mục đích y tế, dung dịch làm sạch khử khuẩn sát trùng dùng cho mục đích y tế, nước tắm thảo dược cho trẻ em dùng cho mục đích y tế.

---

**CÔNG BÁO SỞ HỮU CÔNG NGHIỆP SỐ 327 TẬP A (06.2015)**

---

(210) **4-2015-04872**

(220) 06.03.2015

(441) 25.06.2015

(540)

(591) Xanh da trời, trắng

(731) CÔNG TY TNHH MỘT THÀNH VIÊN  
MINH CÁT VĨNH BÌNH (MINH CAT  
VINH BINH COMPANY LIMITED)  
(VN)

104C Nguyễn Hữu Trí, tổ 7, ấp Thượng,  
thị trấn Vĩnh Bình, huyện Gò Công Tây,  
tỉnh Tiền Giang

(740) Công ty TNHH Võ Trần (VO TRAN  
CO., LTD.)

**MINH CÁT VĨNH BÌNH**

(511) Nhóm 35: Mua bán rau quả tươi và rau quả chế biến, bảo quản; Mua bán chổi.

---

(210) **4-2015-04873**

(220) 06.03.2015

(441) 25.06.2015

(540)

(731) HỘ KINH DOANH LÝ VĂN ĐĂNG  
(VN)

1132/12 tỉnh lộ 10, khu phố 6, phường  
Tân Tạo, quận Bình Tân, thành phố Hồ  
Chí Minh

**SUNDREAM**

(511) Nhóm 17: Ron, phốt (tất cả là vòng đệm bằng cao su dùng để đệm, lèn chặt, bịt kín và chống rò rỉ).

---

(210) **4-2015-04874**

(220) 06.03.2015

(441) 25.06.2015

(540)

(731) HỘ KINH DOANH LÝ VĂN ĐĂNG  
(VN)

1132/12 tỉnh lộ 10, khu phố 6, phường  
Tân Tạo, quận Bình Tân, thành phố Hồ  
Chí Minh

**SUNFEATURE**

(511) Nhóm 17: Ron, phốt (tất cả là vòng đệm bằng cao su dùng để đệm, lèn chặt, bịt kín và chống rò rỉ).

---

CÔNG BÁO SỞ HỮU CÔNG NGHIỆP SỐ 327 TẬP A (06.2015)

---

(210) **4-2015-04877**

(220) 06.03.2015

(441) 25.06.2015

(540)

**ANH MỸ**

(731) CÔNG TY CỔ PHẦN TẬP ĐOÀN  
QUỐC TẾ THIÊN ANH ANH MỸ  
(VN)

Số 562 Nguyễn Văn Cừ, phường Gia  
Thụy, quận Long Biên, thành phố Hà  
Nội

(511) Nhóm 06: Bồn inox, bình loại to dùng để chứa bằng inox.

---

(210) **4-2015-04879**

(220) 06.03.2015

(441) 25.06.2015

(300) 61311/2014 24.09.2014 CH

(540)

**Winfield**

(531) 24.1.1; A26.11.8

(591) Đen, đỏ

(731) AMERICAN-CIGARETTE COMPANY  
(OVERSEAS) LIMITED (CH)

Zaehlerweg 4, 6300 Zug, Switzerland

(740) Công ty TNHH Sở hữu công nghiệp Sao  
Bắc Đầu (SAO BAC DAU IP  
COM.,LTD)

(511) Nhóm 34: Thuốc lá điếu; thuốc lá; các sản phẩm thuốc lá cụ thể là thuốc lá để hút, thuốc lá sợi, thuốc lá để nhai, thuốc lá cuộn từ lá thuốc lá, thuốc lá để hít; vật dụng cho người hút thuốc cụ thể là hộp đựng thuốc lá không bằng kim loại quý, gạt tàn thuốc lá không bằng kim loại quý, tẩu hút thuốc lá không bằng kim loại quý; bật lửa dùng cho người hút thuốc lá, diêm.

---

(210) **4-2015-04882**

(220) 06.03.2015

(441) 25.06.2015

(300) UK00003075662 06.10.2014 GB

(540)

**BLEND NO. 555 GOLD**

(731) CTBAT INTERNATIONAL CO.  
LIMITED (HK)

29th Floor, Oxford House, Taikoo Place,  
979 King's Road, Island East, Hong  
Kong

(740) Công ty TNHH Sở hữu công nghiệp Sao  
Bắc Đầu (SAO BAC DAU IP  
COM.,LTD)

(511) Nhóm 34: Thuốc lá điếu; thuốc lá; các sản phẩm thuốc lá cụ thể là thuốc lá để hút, thuốc lá sợi, thuốc lá để nhai, thuốc lá cuộn từ lá thuốc lá, thuốc lá để hít; vật dụng cho người hút thuốc cụ thể là hộp đựng thuốc lá không bằng kim loại quý, gạt tàn thuốc lá không

**CÔNG BÁO SỞ HỮU CÔNG NGHIỆP SỐ 327 TẬP A (06.2015)**

---

bằng kim loại quý, tẩu hút thuốc lá không bằng kim loại quý; bật lửa dùng cho người hút thuốc lá, diêm.

---

(210) **4-2015-04886**

(540)



(220) 06.03.2015

(441) 25.06.2015

(531) A26.11.8

(591) Xanh lá cây, trắng

(731) NGUYỄN THỊ THANH DUNG (VN)

Số 7, ngõ 107/176 Lĩnh Nam, phường  
Vĩnh Hưng, quận Hoàng Mai, thành phố  
Hà Nội

(511) Nhóm 30: Bột đậu, bột đậu tương.

Nhóm 31: Mầm hạt dùng trong ngành thực vật.

---

(210) **4-2015-04897**

(540)



(220) 06.03.2015

(441) 25.06.2015

(531) A26.11.8; 3.7.17; 1.15.23; 26.1.2

(731) MALI INTERNATIONAL  
TRANSPORTATION CO., LTD. (CN)  
1502, Mingzuo Mansion, No.111 Haibin  
North Road, Huancui District, Weihai,  
China

(740) Công ty TNHH Trà và cộng sự (TRA &  
ASSOCIATES CO.,LTD)

(511) Nhóm 12: Lớp cho bánh xe cộ; lớp bánh xe; vỏ bọc cho bánh xe bơm hơi (lốp); lớp đặc cho xe cộ; ta lông dùng để đắp lại lốp xe; lớp máy bay; ta lông lớp cho xe cộ (đai của trục lăn); sảm cho lốp xe bơm hơi; lốp ô tô; ta lông lớp cho xe cộ (loại xe kéo).

---

(210) **4-2015-04944**

(540)

**Bing 'S Fong**

(220) 06.03.2015

(441) 25.06.2015

(731) CÔNG TY TNHH ĐÀO TẠO  
REMNANT UNITY (VN)  
28 Nguyễn Thị Thập, khu dân cư Him  
Lam, phường Tân Hưng, quận 7, thành  
phố Hồ Chí Minh

(511) Nhóm 30: Kem lạnh; chè ăn liền (chè ăn được chế biến từ bột đậu xanh, bột đỗ đen, ngũ cốc và đường); bánh làm từ bột; đồ uống làm từ cà phê, ca cao hoặc sô cô la.

---

(210) **4-2015-04946**

(220) 06.03.2015

(441) 25.06.2015

(540)

# Remnant

(731) CÔNG TY TNHH ĐÀO TẠO  
REMNANT UNITY (VN)

28 Nguyễn Thị Thập, khu dân cư Him  
Lam, phường Tân Hưng, quận 7, thành  
phố Hồ Chí Minh

(511) Nhóm 30: Kem lạnh; chè ăn liền (chè ăn được chế biến từ bột đậu xanh, bột đỗ đen, ngũ cốc và đường); bánh làm từ bột; đồ uống làm từ cà phê, ca cao hoặc sô cô la.

Nhóm 43: Dịch vụ ăn uống: quán cà phê, quán ăn, nhà hàng ăn uống; dịch vụ cung cấp thực phẩm và đồ uống (do nhà hàng thực hiện).

---

(210) **4-2015-04954**

(220) 06.03.2015

(441) 25.06.2015

(540)



(531) A26.4.6; 20.5.25; 25.1.6

(591) Đỏ, hồng, xanh tím than, xanh dương

(731) CÔNG TY CỔ PHẦN HỒNG PHÚC  
(VN)

Phường Nam Hồng, thị xã Hồng Lĩnh,  
tỉnh Hà Tĩnh

(740) Công ty TNHH Tư vấn ALIATLEGAL  
(ALIATLEGAL CO., LTD.)

(511) Nhóm 17: Màn nylon dùng để bao phủ mạ lúa.

Nhóm 35: Dịch vụ mua bán màn nylon dùng để bao phủ mạ lúa.

---

(210) **4-2015-04967**

(220) 09.03.2015

(441) 25.06.2015

(540)

# BankABC

(731) ARAB BANKING CORPORATION  
(B.S.C.) (BH)

Building 152, Road 1703 , Block 317,  
Diplomatic Area, Manama, Bahrain

(740) Văn phòng luật sư Phạm và Liên danh  
(PHAM & ASSOCIATES)

(511) Nhóm 36: Dịch vụ bảo hiểm; giao dịch tài chính; giao dịch tiền tệ; giao dịch bất động sản.

---

**CÔNG BÁO SỞ HỮU CÔNG NGHIỆP SỐ 327 TẬP A (06.2015)**

---

- (210) **4-2015-04968** (220) 09.03.2015  
(441) 25.06.2015  
(540)  (531) 26.2.7; 26.7.25; 26.4.2; 26.4.4  
(731) ARAB BANKING CORPORATION  
(B.S.C.) (BH)  
Building 152, Road 1703, Block 317,  
Diplomatic Area, Manama, Bahrain  
(740) Văn phòng luật sư Phạm và Liên danh  
(PHAM & ASSOCIATES)
- (511) Nhóm 36: Dịch vụ bảo hiểm; giao dịch tài chính; giao dịch tiền tệ; giao dịch bất động sản.
- 

- (210) **4-2015-04969** (220) 09.03.2015  
(441) 25.06.2015  
(540)  (731) ARAB BANKING CORPORATION  
(B.S.C.) (BH)  
Building 152, Road 1703, Block 317,  
Diplomatic Area, Manama, Bahrain  
(740) Văn phòng luật sư Phạm và Liên danh  
(PHAM & ASSOCIATES)
- (511) Nhóm 36: Dịch vụ bảo hiểm; giao dịch tài chính; giao dịch tiền tệ; giao dịch bất động sản.
- 

- (210) **4-2015-04970** (220) 09.03.2015  
(441) 25.06.2015  
(540)  (731) MORISHITA JINTAN CO., LTD. (JP)  
2-40, Tamatsukuri 1-chome, Chuo-ku,  
Osaka, Japan  
(740) Văn phòng luật sư Phạm và Liên danh  
(PHAM & ASSOCIATES)
- (511) Nhóm 03: Xà phòng; nước hoa; mỹ phẩm; thuốc đánh răng; chế phẩm làm thơm mát miệng; viên nang chứa chất lỏng chiết xuất từ bạc hà cho mục đích thơm mát miệng (không dùng cho mục đích y tế).

Nhóm 05: Chế phẩm dược; chế phẩm vệ sinh cho mục đích y tế; thực phẩm và chế phẩm ăn kiêng dùng trong y tế; chế phẩm bổ sung ăn kiêng dùng cho người; thuốc thảo dược; thuốc thô; bánh kẹo chứa thuốc; chất phụ gia dinh dưỡng cho mục đích y tế; chiết xuất từ thực vật dùng trong y tế; sữa ong chúa cho mục đích y tế; thực phẩm y tế; thực phẩm dược phẩm dinh dưỡng; thực phẩm chăm sóc sức khỏe và chế phẩm bổ sung thực phẩm cho sức khỏe (không chứa thuốc) chứa vi khuẩn có lợi cho đường ruột; thực phẩm chăm sóc sức khỏe và chế phẩm bổ sung thực phẩm cho sức khỏe (không chứa thuốc) chứa vi khuẩn axit lactic; thực phẩm chăm sóc sức khỏe và chế phẩm bổ sung thực phẩm cho sức khỏe (không chứa thuốc) chứa oligosacant và polisaccarit; hỗn hợp gồm vi khuẩn có lợi cho đường ruột sống, vi khuẩn axit lactic sống và oligosaccharide là thực phẩm chăm sóc sức

khỏe và chế phẩm bổ sung thực phẩm cho sức khỏe (không chứa thuốc); thực phẩm chăm sóc sức khỏe và chế phẩm bổ sung thực phẩm cho sức khỏe (không chứa thuốc) chứa chiết xuất từ thực vật, thịt, cá mập, cua, cá, rong biển hoặc nấm; thực phẩm chăm sóc sức khỏe và chế phẩm bổ sung thực phẩm cho sức khỏe (không chứa thuốc) chứa vitamin; thực phẩm chăm sóc sức khỏe và chế phẩm bổ sung thực phẩm cho sức khỏe (không chứa thuốc) chứa sữa ong chúa; cao dán; chế phẩm chăm sóc da chứa thuốc; viên nang chứa chất lỏng chiết xuất từ bạc hà được sử dụng cho mục đích thơm mát miệng (cho mục đích y tế).

Nhóm 29: Sản phẩm sữa; chiết xuất từ cỏ đại dùng cho thực phẩm; thực phẩm chế biến từ cá; chế phẩm để làm súp; món cà ri đã chế biến hoặc ăn liền; đồ uống chứa vi khuẩn axit lactic; sữa chua.

Nhóm 30: Chè (trà); chế phẩm làm từ ngũ cốc; bánh mì; bánh kẹo; giấm; đồ uống trên cơ sở trà; sữa ong chúa dùng cho người (không dùng cho mục đích y tế); nấm men ở dạng thuốc viên, không dùng trong y tế; hỗn hợp bột cà ri; nước sốt cà ri; polisaccarit sử dụng như là thực phẩm cho người; viên hình thoi làm thơm mát miệng không chứa thuốc; bánh kẹo cho thơm mát miệng ở dạng hạt.

(210) **4-2015-04971**

(220) 09.03.2015

(540)

(441) 25.06.2015

(531) 2.1.1; 2.1.2

(731) MORISHITA JINTAN CO., LTD. (JP)  
2-40, Tamatsukuri 1-chome, Chuo-ku,  
Osaka, Japan

(740) Văn phòng luật sư Phạm và Liên danh  
(PHAM & ASSOCIATES)



(511) Nhóm 03: Xà phòng; nước hoa; mỹ phẩm; thuốc đánh răng; chế phẩm làm thơm mát miệng; viên nang chứa chất lỏng chiết xuất từ bạc hà cho mục đích thơm mát miệng (không dùng cho mục đích y tế).

Nhóm 05: Chế phẩm dược; chế phẩm vệ sinh cho mục đích y tế; thực phẩm và chế phẩm ăn kiêng dùng trong y tế; chế phẩm bổ sung ăn kiêng dùng cho người; thuốc thảo dược; thuốc thô; bánh kẹo chứa thuốc; chất phụ gia dinh dưỡng cho mục đích y tế; chiết xuất từ thực vật dùng trong y tế; sữa ong chúa cho mục đích y tế; thực phẩm y tế; thực phẩm dược phẩm dinh dưỡng; thực phẩm chăm sóc sức khỏe và chế phẩm bổ sung thực phẩm cho sức khỏe (không chứa thuốc) chứa vi khuẩn có lợi cho đường ruột; thực phẩm chăm sóc sức khỏe và chế phẩm bổ sung thực phẩm cho sức khỏe (không chứa thuốc) chứa vi khuẩn axit lactic; thực phẩm chăm sóc sức khỏe và chế phẩm bổ sung thực phẩm cho sức khỏe (không chứa thuốc) chứa oligosaccharit và polisaccarit; hỗn hợp gồm vi khuẩn có lợi cho đường ruột sống, vi khuẩn axit lactic sống và oligosaccharide là thực phẩm chăm sóc sức khỏe và chế phẩm bổ sung thực phẩm cho sức khỏe (không chứa thuốc); thực phẩm chăm sóc sức khỏe và chế phẩm bổ sung thực phẩm cho sức khỏe (không chứa thuốc) chứa chiết xuất từ thực vật, thịt, cá mập, cua, cá, rong biển hoặc nấm; thực phẩm chăm sóc sức

## CÔNG BÁO SỞ HỮU CÔNG NGHIỆP SỐ 327 TẬP A (06.2015)

---

khỏe và chế phẩm bổ sung thực phẩm cho sức khỏe (không chứa thuốc) chứa vitamin; thực phẩm chăm sóc sức khỏe và chế phẩm bổ sung thực phẩm cho sức khỏe (không chứa thuốc) chứa sữa ong chúa; cao dán; chế phẩm chăm sóc da chứa thuốc; viên nang chứa chất lỏng chiết xuất từ bạc hà được sử dụng cho mục đích thơm mát miệng (cho mục đích y tế).

Nhóm 29: Sản phẩm sữa; chiết xuất từ cỏ dại dùng cho thực phẩm; thực phẩm chế biến từ cá; chế phẩm để làm súp; món cà ri đã chế biến hoặc ăn liền; đồ uống chứa vi khuẩn axit lactic; sữa chua.

Nhóm 30: Chè (trà); chế phẩm làm từ ngũ cốc; bánh mì; bánh kẹo; giấm; đồ uống trên cơ sở trà; sữa ong chúa dùng cho người (không dùng cho mục đích y tế); nấm men ở dạng thuốc viên, không dùng trong y tế; hỗn hợp bột cà ri; nước sốt cà ri; polisaccarit sử dụng như là thực phẩm cho người; viên hình thoi làm thơm mát miệng không chứa thuốc; bánh kẹo cho thơm mát miệng ở dạng hạt.

---

(210) **4-2015-05013**

(540)



(220) 09.03.2015

(441) 25.06.2015

(531) A26.4.6; 25.1.6

(591) Đỏ, vàng

(731) NGUYỄN THÁI VIÊN (VN)

Số 8/144, khu phố Bình Đức 3, phường Bình Hoà, thị xã Thuận An, tỉnh Bình Dương

(511) Nhóm 29: Nước mắm, mắm cá; dầu hào chay có thành phần chính được chiết xuất từ đậu nành và nấm men.

Nhóm 30: Nước tương (xì dầu); hạt nêm (gia vị); đồ gia vị (nước chấm) gồm tương ớt, tương đen; nước mắm chay từ đậu nành; mắm chay làm từ đậu nành.

---

(210) **4-2015-05040**

(540)



(220) 09.03.2015

(441) 25.06.2015

(531) 26.1.2

(591) Xanh dương đậm, trắng

(731) CÔNG TY TNHH SẢN XUẤT THƯƠNG MẠI DỊCH VỤ CÔNG NGHỆ NHIỆT (VN)

97 Đặng Văn Bi, khu phố 5, phường Trường Thọ, quận Thủ Đức, thành phố Hồ Chí Minh

(511) Nhóm 11: Máy nước nóng sử dụng năng lượng mặt trời; thiết bị chiếu sáng sử dụng năng lượng mặt trời; thiết bị sấy khô sử dụng năng lượng mặt trời; thiết bị sưởi nóng sử dụng năng lượng mặt trời; máy điều hòa nhiệt độ; bình nóng lạnh dùng điện hoặc sử dụng năng lượng mặt trời.

---



CÔNG BÁO SỞ HỮU CÔNG NGHIỆP SỐ 327 TẬP A (06.2015)

---

(210) **4-2015-05102**

(540)



(220) 10.03.2015

(441) 25.06.2015

(531) 26.4.4; 26.4.9

(591) Xanh dương đậm, da cam, xanh lá cây, xanh dương nhạt

(731) CÔNG TY CỔ PHẦN VIỄN THÔNG FPT (VN)

Tầng 2, tòa nhà FPT, phố Duy Tân, phường Dịch Vọng Hậu, quận Cầu Giấy, thành phố Hà Nội

(511) Nhóm 16: Ấn phẩm, tạp chí, ảnh chụp, văn phòng phẩm, vật liệu dùng cho các nghệ sĩ, đồ dùng văn phòng (trừ đồ đạc).

Nhóm 35: Quản lý kinh doanh, dịch vụ thương mại quảng cáo, phát hành quảng cáo, hệ thống hóa văn bản vào cơ sở dữ liệu, mua bán xuất nhập khẩu trang thiết bị truyền hình.

Nhóm 38: Dịch vụ viễn thông, truyền phát các chương trình phát thanh, truyền hình.

Nhóm 41: Đào tạo, giải trí, tổ chức hoạt động văn hóa thể thao.

---

(210) **4-2015-05103**

(540)



(220) 10.03.2015

(441) 25.06.2015

(531) 26.4.4; 26.4.9

(591) Xanh dương đậm, da cam, xanh lá cây, xanh dương nhạt

(731) CÔNG TY CỔ PHẦN VIỄN THÔNG FPT (VN)

Tầng 2, tòa nhà FPT, phố Duy Tân, phường Dịch Vọng Hậu, quận Cầu Giấy, thành phố Hà Nội

(511) Nhóm 16: Ấn phẩm, tạp chí, ảnh chụp, văn phòng phẩm, vật liệu dùng cho các nghệ sĩ, đồ dùng văn phòng (trừ đồ đạc).

Nhóm 35: Quản lý kinh doanh, dịch vụ thương mại quảng cáo, phát hành quảng cáo, hệ thống hóa văn bản vào cơ sở dữ liệu, mua bán xuất nhập khẩu trang thiết bị truyền hình.

Nhóm 38: Dịch vụ viễn thông, truyền phát các chương trình phát thanh, truyền hình.

Nhóm 41: Đào tạo, giải trí, tổ chức hoạt động văn hóa thể thao.

CÔNG BÁO SỞ HỮU CÔNG NGHIỆP SỐ 327 TẬP A (06.2015)

---

(210) **4-2015-05104**

(540)



(220) 10.03.2015

(441) 25.06.2015

(531) 26.4.4; 26.4.9

(591) Xanh dương đậm, da cam, xanh lá cây, xanh dương nhạt

(731) CÔNG TY CỔ PHẦN VIỄN THÔNG FPT (VN)

Tầng 2, tòa nhà FPT, phố Duy Tân, phường Dịch Vọng Hậu, quận Cầu Giấy, thành phố Hà Nội

(511) Nhóm 16: Ấn phẩm, tạp chí, ảnh chụp, văn phòng phẩm, vật liệu dùng cho các nghệ sĩ, đồ dùng văn phòng (trừ đồ đạc).

Nhóm 35: Quản lý kinh doanh, dịch vụ thương mại quảng cáo, phát hành quảng cáo, hệ thống hóa văn bản vào cơ sở dữ liệu, mua bán xuất nhập khẩu trang thiết bị truyền hình.

Nhóm 38: Dịch vụ viễn thông, truyền phát các chương trình phát thanh, truyền hình.

Nhóm 41: Đào tạo, giải trí, tổ chức hoạt động văn hóa thể thao.

---

(210) **4-2015-05105**

(540)



(220) 10.03.2015

(441) 25.06.2015

(531) 26.4.4; 26.4.9

(591) Xanh dương đậm, da cam, xanh lá cây, xanh dương nhạt

(731) CÔNG TY CỔ PHẦN VIỄN THÔNG FPT (VN)

Tầng 2, tòa nhà FPT, phố Duy Tân, phường Dịch Vọng Hậu, quận Cầu Giấy, thành phố Hà Nội

(511) Nhóm 16: Ấn phẩm, tạp chí, ảnh chụp, văn phòng phẩm, vật liệu dùng cho các nghệ sĩ, đồ dùng văn phòng (trừ đồ đạc).

Nhóm 35: Quản lý kinh doanh, dịch vụ thương mại quảng cáo, phát hành quảng cáo, hệ thống hóa văn bản vào cơ sở dữ liệu, mua bán xuất nhập khẩu trang thiết bị truyền hình.

Nhóm 38: Dịch vụ viễn thông, truyền phát các chương trình phát thanh, truyền hình.

Nhóm 41: Đào tạo, giải trí, tổ chức hoạt động văn hóa thể thao.

---

CÔNG BÁO SỞ HỮU CÔNG NGHIỆP SỐ 327 TẬP A (06.2015)

---

(210) **4-2015-05143**

(540)



(220) 10.03.2015

(441) 25.06.2015

(531) A5.5.20; A5.5.21; 5.5.16

(591) Vàng, cam, đỏ, nâu, tím

(731) HỢP TÁC XÃ MÂY NHỰA ĐAN CAO CẤP TÁM VỤ (VN)

Thôn Quang Châu, xã Ngọc Châu, huyện Tân Yên, tỉnh Bắc Giang

(740) Công ty Cổ phần Sở hữu công nghiệp INVESTIP (INVESTIP)

(511) Nhóm 20: Đồ đạc; đồ nội, ngoại thất làm từ nhựa giả mây, cụ thể là bàn, ghế, ghế trường kỷ, xích đu; giỏ bằng nhựa giả mây.

---

(210) **4-2015-05150**

(540)



(220) 10.03.2015

(441) 25.06.2015

(531) 3.7.1; 3.7.16; A25.3.3; 26.3.2; 26.3.3

(591) Đỏ, xanh dương, trắng

(731) CÔNG TY CỔ PHẦN VẬT LIỆU MÀI HẢI DƯƠNG (VN)

Số nhà 68, phố Quán Thánh, phường Bình Hàn, thành phố Hải Dương, tỉnh Hải Dương

(740) Công ty TNHH Sở hữu trí tuệ HA VIP (HAVIP CO., LTD.)

(511) Nhóm 08: Đá mài các loại.

Nhóm 35: Dịch vụ mua bán, xuất nhập khẩu các sản phẩm đá mài.

---

(210) **4-2015-05251**

(540)

**SECUTAG**

(220) 11.03.2015

(441) 25.06.2015

(731) 3S SIMONS SECURITY SYSTEMS GMBH (DE)

Lise-Meitner-Str. 6, D-48301 Nottuln, Germany

(740) Công ty Luật TNHH T&G (TGVN)

(511) Nhóm 01: Kim loại đất hiếm, đặc biệt là kim loại đất hiếm ở dạng hạt, chủ yếu ở dạng vi hạt để xác định sản phẩm, đặc biệt là để xác định sản phẩm chính hãng; muối kim loại đất hiếm, đặc biệt là muối kim loại đất hiếm ở dạng hạt, chủ yếu ở dạng vi hạt để xác định sản phẩm, đặc biệt là để xác định sản phẩm chính hãng; hạt chất dẻo, đặc biệt là vi hạt chất dẻo, để xác định sản phẩm, đặc biệt là để xác định sản phẩm chính hãng; tất cả các sản phẩm nói trên đều thuộc nhóm 1.

Nhóm 09: Nhãn điện tử cho mục đích an ninh dùng cho sản phẩm; thiết bị và dụng cụ để đảm bảo an ninh cho sản phẩm, đặc biệt là cho các tác phẩm nghệ thuật, để chống việc trộm cắp hoặc làm giả, cụ thể là thiết bị phân phối và phụ tùng cho thiết bị này, đặc biệt là hộp đựng thiết bị phân phối dùng cho mục đích phân phối sơn, đặc biệt là sơn có chứa hạt, bao gồm hạt chất dẻo, đặc biệt là vi hạt chất dẻo, hoặc kim loại đất hiếm ở dạng hạt, chủ yếu ở dạng vi hạt, hoặc muối kim loại đất hiếm đặc biệt là muối kim loại đất hiếm ở dạng hạt, chủ yếu ở dạng vi hạt để xác định sản phẩm, đặc biệt là để xác định sản phẩm chính hãng; thiết bị xử lý dữ liệu, cụ thể là thiết bị xử lý hệ thống cơ sở dữ liệu để chống ăn cắp và để lưu trữ và xác định đặc điểm nhận dạng của sản phẩm gốc và phụ tùng của các sản phẩm đó; tất cả các sản phẩm nói trên đều thuộc nhóm 9.

Nhóm 24: Nhãn mác bằng vải, đặc biệt là để dán nhãn cho tất cả các loại sản phẩm cho mục đích an ninh, đặc biệt là để xác định tất cả các loại sản phẩm chính hãng hoặc để xác định quyền sở hữu; tất cả các sản phẩm nói trên đều thuộc nhóm 24.

Nhóm 40: Xử lý vật liệu; in mẫu vẽ; dịch vụ in, đặc biệt là các dịch vụ in liên quan đến việc sản xuất ấn phẩm để xác định sản phẩm chính hãng; in đá; sản xuất mã an ninh theo đơn đặt hàng (dưới dạng dấu in, nhãn mác, thiết bị phân phối, thẻ chip/thẻ vi mạch), đặc biệt là để xác định tất cả các loại sản phẩm chính hãng, dán nhãn an ninh (dưới dạng dấu in, nhãn mác, thiết bị phân phối, thẻ chip/thẻ vi mạch), cho người khác, đặc biệt để xác định tất cả các loại sản phẩm chính hãng; tất cả các dịch vụ nói trên đều thuộc Nhóm 40.

Nhóm 42: Dịch vụ khoa học và công nghệ và nghiên cứu và thiết kế liên quan đến dịch vụ khoa học và công nghệ, đặc biệt là phát triển khoa học và công nghệ lập mã an ninh và/hoặc dán nhãn an ninh, đặc biệt là để xác định tất cả các loại sản phẩm chính hãng; dịch vụ phân tích và nghiên cứu công nghiệp; thiết kế và phát triển phần cứng và phần mềm máy tính; tư vấn kỹ thuật và công nghệ chống việc vi phạm các quyền sở hữu trí tuệ đối với sản phẩm và vi phạm quyền nhãn hiệu; tư vấn kỹ thuật và công nghệ để chống lại việc làm giả/giả mạo tất cả các loại sản phẩm, xử lý, con dấu, dấu đóng, thẻ nhận dạng, biểu tượng và tem nhãn, cập nhật và bảo trì phần mềm máy tính, đặc biệt là trong lĩnh vực dán nhãn an ninh; phát triển theo đơn đặt hàng, đặc biệt là phát triển khoa học và công nghệ lập mã an ninh và dán nhãn an ninh trong lĩnh vực bảo vệ nhãn hiệu hàng hóa và bảo vệ sản phẩm; tất cả các dịch vụ nói trên đều thuộc nhóm 42.

Nhóm 45: Dịch vụ pháp lý; dịch vụ an ninh để bảo vệ tài sản và cá nhân; dịch vụ cá nhân và xã hội được cung cấp bởi người khác để đáp ứng nhu cầu của cá nhân; dịch vụ an ninh để bảo vệ sản phẩm, chống lại việc trộm cắp hoặc làm giả/giả mạo; tư vấn trong lĩnh vực an ninh, cụ thể là xác định tất cả các loại sản phẩm cho mục đích an ninh, đặc biệt để xác định tất cả các loại sản phẩm chính hãng; kiểm tra an ninh sản phẩm; tất cả các dịch vụ nói trên đều thuộc Nhóm 45.

---

(210) **4-2015-05258**

(220) 11.03.2015

(441) 25.06.2015

(300) 86443834 04.11.2014 US

(540)

(731) SABIC GLOBAL TECHNOLOGIES  
B.V. (NL)

Plasticslaan 1, Bergen op Zoom,  
4612PX, NETHERLANDS

(740) Công ty Luật TNHH T&G (TGVN)

**ULTEM**

## CÔNG BÁO SỞ HỮU CÔNG NGHIỆP SỐ 327 TẬP A (06.2015)

---

(511) Nhóm 17: Sợi, hạt, bột và viên nhựa nhiệt dẻo bán thành phẩm dùng cho việc in ba chiều (in 3D); sợi, hạt, bột và viên nhựa nhiệt dẻo bán thành phẩm dùng cho việc sản xuất gia công khác.

---

(210) **4-2015-05273**

(540)



(220) 11.03.2015

(441) 25.06.2015

(531) 15.7.1

(731) CYF ENTERPRISE (S) PTE LTD (SG)  
1 Sims Lane, #06-09, Singapore 387355

(740) Công ty TNHH Trà và cộng sự (TRA & ASSOCIATES CO.,LTD)

---

(511) Nhóm 32: Bia

---

(210) **4-2015-05278**

(540)

**goodpay.vn**

*Siêu thị online - Hãy để chúng tôi tìm giúp bạn*

(220) 11.03.2015

(441) 25.06.2015

(591) Nâu, vàng đất

(731) PHẠM TẤN LỘC (VN)

Lầu 3, 195 Nguyễn Thái Học, phường  
Phạm Ngũ Lão, quận 1, thành phố Hồ  
Chí Minh

---

(511) Nhóm 35: Quảng cáo qua mạng internet, bán hàng qua mạng internet (bán hàng online).

---

(210) **4-2015-05324**

(540)



(220) 11.03.2015

(441) 25.06.2015

(531) 1.15.15; A5.3.13; A5.3.14

(591) Xanh lá cây, đỏ, trắng

(731) LÊ VĂN QUẾ (VN)

Thôn Thượng Phúc, xã Đông Phú, huyện  
Chương Mỹ, thành phố Hà Nội

---

(511) Nhóm 03: Tinh dầu.

Nhóm 29: Dầu dừa, dầu có thể ăn được; quả được bảo quản (quả khô); dầu thực vật; rau đã sấy khô.

Nhóm 35: Quảng cáo; giới thiệu sản phẩm trưng bày sản phẩm, marketing, xuất khẩu; nhập khẩu, mua bán các loại sản phẩm sau: dầu dừa, dầu có thể ăn được, tinh dầu, quả được bảo quản (quả khô), dầu thực vật, rau đã sấy khô, quả tươi, lá cây tươi, hoa tươi.

---

(210) **4-2015-05326**

(540)



(220) 11.03.2015

(441) 25.06.2015

(531) 2.9.1

(731) CÔNG TY TRÁCH NHIỆM HỮU HẠN  
TIM ĐỎ (VN)

A5/16A ấp 1 Nguyễn Cửu Phú, xã Tân  
Kiên, huyện Bình Chánh, thành phố Hồ  
Chí Minh

(740) Công ty Cổ phần Sở hữu công nghiệp  
INVESTIP (INVESTIP)

(511) Nhóm 06: Đinh khuy bằng kim loại; đinh tán.

Nhóm 26: Cúc (nút); khuy móc (khuy bấm), khuy lỗ; móc cài; khóa cài; khóa kéo (tất cả là phụ liệu ngành may mặc quần áo, giày dép, túi xách).

Nhóm 35: Mua bán nguyên phụ liệu ngành may mặc quần áo, giày dép, túi xách (cúc áo (nút), khuy móc (khuy bấm) khuy lỗ, móc cài, khóa cài, khóa kéo, đinh khuy, đinh tán).

Nhóm 37: Dịch vụ sơn tĩnh điện.

Nhóm 40: Dịch vụ tráng phủ bề mặt kim loại.

---

(210) **4-2015-05366**

(540)

**GOSTATION**

(220) 12.03.2015

(441) 25.06.2015

(731) GOGORO Inc. (KY)

190 Elgin Avenue, George Town, Grand  
Cayman, KY1-9005, Cayman Islands

(740) Văn phòng luật sư Phạm và Liên danh  
(PHAM & ASSOCIATES)

(511) Nhóm 42: Tư vấn kiến trúc; dịch vụ kiến trúc; Kiểm định (đo lường); dịch vụ bản đồ; Phân tích hoá học; Nghiên cứu hoá học; Dịch vụ ngành hoá; điện toán đám mây; Lập trình máy tính; Thiết kế phần mềm máy tính; Tư vấn phần mềm máy tính; tư vấn công nghệ máy tính; Cho thuê phần mềm máy tính; Cho thuê máy tính; Diệt virus cho máy tính; Thiết kế hệ thống máy tính, Phân tích hệ thống máy tính; Thiết lập các bản vẽ xây dựng; Tư vấn trong thiết kế và phát triển phần cứng máy tính; Dịch vụ tư vấn trong lĩnh vực tiết kiệm năng lượng; Chuyển đổi tài liệu hoặc dữ liệu từ dạng vật lý sang dạng điện tử; Tạo lập và duy trì trang web cho người khác; Chuyển đổi dữ liệu máy tính và dữ liệu của chương trình máy tính (không phải là chuyển đổi vật lý) ; Thiết kế trang trí nội thất; Số hoá tư liệu (quét); Thiết kế quần áo; Dịch vụ sao chép các chương trình máy tính; lưu trữ dữ liệu điện tử; kiểm toán năng lượng; Dịch vụ ứng dụng kiến thức khoa học vào việc thiết kế, xây dựng và điều hành máy móc, các dịch vụ công cộng như đường, cầu, thiết bị điện; Thiết kế đồ hoạ nghệ thuật; Phân tích chữ viết tay (khoa học nghiên cứu chữ viết tay); Cho thuê không gian lưu trữ trên máy tính chủ (địa chỉ trang tin điện tử); Thiết kế công nghiệp; Dịch vụ tư vấn công nghệ thông tin; cung cấp thông tin về công nghệ máy tính và lập trình thông qua một trang web; cài đặt phần mềm máy tính; Đo đạc đất đai;

Bảo dưỡng phần mềm máy tính; Nghiên cứu về cơ khí; Giám sát hệ thống máy tính nhờ truy cập từ xa; Dịch vụ thiết kế bao bì; sao lưu dữ liệu off-site; Nghiên cứu vật lý; Kiểm soát chất lượng; Dịch vụ khôi phục dữ liệu máy tính; Dịch vụ nghiên cứu và triển khai sản phẩm mới cho người khác; Dịch vụ nghiên cứu trong lĩnh vực bảo vệ môi trường; nghiên cứu khoa học; dịch vụ phòng thí nghiệm khoa học; Cung cấp thông tin khoa học, tham vấn và tư vấn liên quan đến giảm thiểu lượng phát thải các-bon dioxit; dịch vụ lưu trữ trên máy chủ; cung cấp phần mềm như một dịch vụ (SaaS) ; Dịch vụ thiết kế kiểu dáng công nghiệp; trắc địa; Nghiên cứu kỹ thuật; nghiên cứu dự án kỹ thuật; tư vấn công nghệ; tư vấn công nghệ viễn thông; Dịch vụ thử nghiệm vật liệu; Cập nhật phần mềm máy tính; Dịch vụ lập quy hoạch đô thị; Thử nghiệm xe cộ (kiểm tra trên đường); Dự báo thời tiết / Thông tin khí tượng; Cho thuê máy chủ đặt web; tư vấn thiết kế trang web.

(210) **4-2015-05379**

(220) 12.03.2015

(441) 25.06.2015

(300) UK00003075187 02.10.2014 GB

(540)

(731) BRITISH AMERICAN TOBACCO (BRANDS) INC. (US)

2711 Centerville Road, Suite 300, Wilmington, Delaware 19808 United States of America

**STEP AHEAD**

(740) Công ty TNHH Sở hữu công nghiệp Sao Bắc Đẩu (SAO BAC DAU IP COM.,LTD)

(511) Nhóm 34: Thuốc lá điếu; thuốc lá; các sản phẩm thuốc lá cụ thể là thuốc lá để hút, thuốc lá sợi, thuốc lá để nhai, thuốc lá cuộn từ lá thuốc lá, thuốc lá để hít; vật dụng cho người hút thuốc cụ thể là hộp đựng thuốc lá không bằng kim loại quý, gạt tàn thuốc lá không bằng kim loại quý, tẩu hút thuốc lá không bằng kim loại quý; bật lửa dùng cho người hút thuốc lá, diêm.

(210) **4-2015-05380**

(220) 12.03.2015

(441) 25.06.2015

(300) UK00003073402 19.09.2014 GB

(540)



(531) 26.5.1; 26.15.15; A26.11.9; A10.1.16

(591) Trắng, xám, đỏ

(731) BRITISH AMERICAN TOBACCO (BRANDS) INC. (US)

2711 Centerville Road, Suite 300, Wilmington, Delaware 19808 United States of America

(740) Công ty TNHH Sở hữu công nghiệp Sao Bắc Đẩu (SAO BAC DAU IP COM.,LTD)

(511) Nhóm 34: Thuốc lá điếu; thuốc lá; các sản phẩm thuốc lá cụ thể là thuốc lá để hút, thuốc lá sợi, thuốc lá để nhai, thuốc lá cuộn từ lá thuốc lá, thuốc lá để hít; vật dụng cho người hút thuốc cụ thể là hộp đựng thuốc lá không bằng kim loại quý, gạt tàn thuốc lá không

CÔNG BÁO SỞ HỮU CÔNG NGHIỆP SỐ 327 TẬP A (06.2015)

bằng kim loại quý, tẩu hút thuốc lá không bằng kim loại quý; bật lửa dùng cho người hút thuốc lá, diêm.

(210) **4-2015-05386**

(220) 12.03.2015

(540)



(441) 25.06.2015

(531) A1.1.10; A1.1.5; 5.7.3; 5.13.4

(591) Vàng, đen

(731) CÔNG TY CỔ PHẦN XUẤT NHẬP  
KHẨU VÀ SẢN XUẤT NÔNG SẢN  
SẠCH VIETGARDEN (VN)  
Số 10, ngõ 10, phố Kim Mã Thượng,  
phường Cống Vị, quận Ba Đình, thành  
phố Hà Nội

(511) Nhóm 35: Mua bán, rau củ quả hữu cơ bao gồm: rau cải củ, cải bắp, cải chip, cải cúc, cải làn, cải mơn, cải ngồng, cải ngọt, cải thơm, cải xanh, mồng tơi, rau bí, rau cần, rau đay, rau dền, rau lang, rau muống, rau ngót, xà lách, chùm ngây, ngải cứu, cải thảo, cà tím, mướp đắng, dưa bở, đậu cove, đậu đũa, cà rốt, su hào, lơ trắng, lơ xanh, dưa lê, bí xanh, bí đỏ, su su, dưa chuột, cà chua, mướp, quả bí bao tử, bầu, đậu bắp, dưa hấu nụ, bí ngòi, khoai tây, củ cải đường, hành lá hữu cơ, rau húng hữu cơ, tía tô hữu cơ, lá lốt, xương xông, rau mùi, kinh giới, rau thơm, mùi tàu, rau hẹ, thì là, gừng, hành củ, xả, tỏi ta, ớt, giềng, rau diếp, hành tây.

(210) **4-2015-05426**

(220) 12.03.2015

(540)

**YOSHINO GYPSUM CO., LTD.**

(441) 25.06.2015

(731) YOSHINO GYPSUM CO., LTD. (JP)  
Shin-Tokyo Bldg., 3-1, Marunouchi 3-  
chome, Chiyoda-ku, Tokyo 100-0005  
Japan

(740) Công ty TNHH T&T INVENMARK Sở  
hữu trí tuệ Quốc tế (T&T INVENMARK  
CO., LTD.)

(511) Nhóm 19: Vữa (để trát hoặc trang trí tường); thạch cao đã được nung thành vôi; vữa làm từ thạch cao; tấm thạch cao; tấm ốp tường làm từ thạch cao; ma tít làm từ thạch cao dùng để trét vào các mối nối (vật liệu xây dựng phi kim loại thuộc nhóm này); tấm thạch cao cốt sợi thủy tinh; tấm xi măng; tấm ốp trần bằng thạch cao; vật liệu xây dựng không làm bằng kim loại; tấm ốp trần làm bằng bông khoáng (bông khoáng từ đá) có thêm công dụng cách âm (vật liệu xây dựng phi kim loại thuộc nhóm này); tấm ốp trần làm bằng len đá có thêm công dụng cách âm (vật liệu xây dựng phi kim loại thuộc nhóm này); ma tít dùng cho mối nối làm bằng vật liệu vô cơ (vật liệu xây dựng phi kim loại thuộc nhóm này).



CÔNG BÁO SỞ HỮU CÔNG NGHIỆP SỐ 327 TẬP A (06.2015)

---

(210) 4-2015-05427

(220) 12.03.2015

(441) 25.06.2015

(540)

**よしのせっこう**

YOSHINO GYPSUM CO., LTD.

(731) YOSHINO GYPSUM CO., LTD. (JP)  
Shin-Tokyo Bldg., 3-1, Marunouchi 3-  
chome, Chiyoda-ku, Tokyo 100-0005  
Japan

(740) Công ty TNHH T&T INVENMARK Sở  
hữu trí tuệ Quốc tế (T&T INVENMARK  
CO., LTD.)

(511) Nhóm 19: Vữa (để trát hoặc trang trí tường); thạch cao đã được nung thành vôi; vữa làm từ thạch cao; tấm thạch cao; tấm ốp tường làm từ thạch cao; ma tít làm từ thạch cao dùng để trét vào các mối nối (vật liệu xây dựng phi kim loại thuộc nhóm này); tấm thạch cao cốt sợi thủy tinh; tấm xi măng; tấm ốp trần bằng thạch cao; vật liệu xây dựng không làm bằng kim loại; tấm ốp trần làm bằng bông khoáng (bông khoáng từ đá) có thêm công dụng cách âm (vật liệu xây dựng phi kim loại thuộc nhóm này); tấm ốp trần làm bằng len đá có thêm công dụng cách âm (vật liệu xây dựng phi kim loại thuộc nhóm này); ma tít dùng cho mối nối làm bằng vật liệu vô cơ (vật liệu xây dựng phi kim loại thuộc nhóm này).

---

(210) 4-2015-05428

(220) 12.03.2015

(441) 25.06.2015

(540)

**ヨシノトーン**

YOSHINOTONE

(731) YOSHINO GYPSUM CO., LTD. (JP)  
Shin-Tokyo Bldg., 3-1, Marunouchi 3-  
chome, Chiyoda-ku, Tokyo 100-0005  
Japan

(740) Công ty TNHH T&T INVENMARK Sở  
hữu trí tuệ Quốc tế (T&T INVENMARK  
CO., LTD.)

(511) Nhóm 19: Vữa (để trát hoặc trang trí tường); thạch cao đã được nung thành vôi; vữa làm từ thạch cao; tấm thạch cao; tấm ốp tường làm từ thạch cao; ma tít làm từ thạch cao dùng để trét vào các mối nối (vật liệu xây dựng phi kim loại thuộc nhóm này); tấm thạch cao cốt sợi thủy tinh; tấm xi măng; tấm ốp trần bằng thạch cao; vật liệu xây dựng không làm bằng kim loại; tấm ốp trần làm bằng bông khoáng (bông khoáng từ đá) có thêm công dụng cách âm (vật liệu xây dựng phi kim loại thuộc nhóm này); tấm ốp trần làm bằng len đá có thêm công dụng cách âm (vật liệu xây dựng phi kim loại thuộc nhóm này); ma tít dùng cho mối nối làm bằng vật liệu vô cơ (vật liệu xây dựng phi kim loại thuộc nhóm này).

---

CÔNG BÁO SỞ HỮU CÔNG NGHIỆP SỐ 327 TẬP A (06.2015)

---

(210) **4-2015-05429**

(220) 12.03.2015

(441) 25.06.2015

(540)

(731) YOSHINO GYPSUM CO., LTD. (JP)  
Shin-Tokyo Bldg., 3-1, Marunouchi 3-  
chome, Chiyoda-ku, Tokyo 100-0005  
Japan

**YOSHINOTONE**

(740) Công ty TNHH T&T INVENMARK Sở  
hữu trí tuệ Quốc tế (T&T INVENMARK  
CO., LTD.)

(511) Nhóm 19: Vữa (để trát hoặc trang trí tường); thạch cao đã được nung thành vôi; vữa làm từ thạch cao; tấm thạch cao; tấm ốp tường làm từ thạch cao; ma tít làm từ thạch cao dùng để trét vào các mối nối (vật liệu xây dựng phi kim loại thuộc nhóm này); tấm thạch cao cốt sợi thủy tinh; tấm xi măng; tấm ốp trần bằng thạch cao; vật liệu xây dựng không làm bằng kim loại; tấm ốp trần làm bằng bông khoáng (bông khoáng từ đá) có thêm công dụng cách âm (vật liệu xây dựng phi kim loại thuộc nhóm này); tấm ốp trần làm bằng len đá có thêm công dụng cách âm (vật liệu xây dựng phi kim loại thuộc nhóm này); ma tít dùng cho mối nối làm bằng vật liệu vô cơ (vật liệu xây dựng phi kim loại thuộc nhóm này).

---

(210) **4-2015-05444**

(220) 12.03.2015

(441) 25.06.2015

(540)

(731) CÔNG TY TRÁCH NHIỆM HỮU HẠN  
CÔNG NGHIỆP JING - GONG (VN)

**JING GONG**

Lô IV - 7A, đường số 2, KCN Tân Bình,  
quận Tân Phú, thành phố Hồ Chí Minh

(740) Công ty Cổ phần Sở hữu công nghiệp  
INVESTIP (INVESTIP)

(511) Nhóm 06: Khuôn bằng thép hỗn hợp.

---

(210) **4-2015-05566**

(220) 13.03.2015

(441) 25.06.2015

(540)



(531) A5.1.5; A5.1.16; A5.5.20; 26.1.1; 26.1.5

(591) Trắng, xanh dương, vàng, đỏ, lục, lam,  
chàm, tím, xanh lá cây, xanh lá cây đậm

(731) CÔNG TY TNHH KHẢI HOÀN (VN)  
95 Lê Duẩn, phường 1, thị xã Quảng Trị,  
tỉnh Quảng Trị

(511) Nhóm 07: Máy nông nghiệp và máy công cụ, động cơ và đầu máy (trừ loại động cơ dùng cho các phương tiện giao thông trên bộ); các bộ phận ghép nối và truyền động (không

## CÔNG BÁO SỞ HỮU CÔNG NGHIỆP SỐ 327 TẬP A (06.2015)

dùng cho các phương tiện giao thông trên bộ), nông cụ (không thao tác thủ công); máy ấp trứng; thiết bị phát điện bằng sức gió.

(210) **4-2015-05610**

(540)

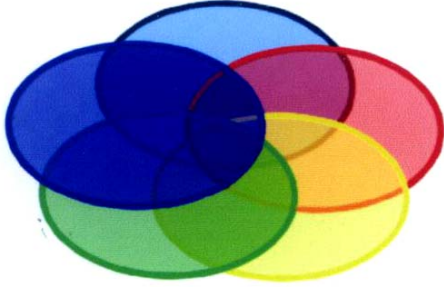

(220) 13.03.2015

(441) 25.06.2015

(531) 26.1.2; 26.1.6

(591) Xanh lá cây, xanh nước biển đậm, xanh da trời, đỏ, vàng

(731) CÔNG TY TNHH THƯƠNG MẠI VÀ PHÁT TRIỂN CÔNG NGHỆ CHÍNH XÁC THÀNH TRUNG (VN)

Thôn Lãn Tranh, xã Liên Chung, huyện Tân Yên, tỉnh Bắc Giang

(740) Công ty Cổ phần Sở hữu công nghiệp INVESTIP (INVESTIP)

(511) Nhóm 12: Bạc dẫn hướng trong cơ cấu phanh đĩa dùng cho xe cộ; trục chân chống đứng dùng cho xe cộ; ống cách trục bánh xe trước sau dùng cho xe cộ; vòng chỉ thị độ mòn má phanh trước dùng cho xe cộ; vòng đệm dùng cho xe cộ; bạc cách bánh sau bên bát phanh dùng cho xe cộ.

(210) **4-2015-05681**

(540)



(220) 16.03.2015

(441) 25.06.2015

(531) 3.9.14; 24.1.1

(731) TYSON HOLDINGS LIMITED (VG)

TrustNet Chambers, P.O. box 3444, Road Town, Tortola, British Virgin Islands

(740) Công ty TNHH Sở hữu trí tuệ Gia Việt (GIAVIET CO., LTD.)

(511) Nhóm 24: Vật liệu dệt; hàng dệt: vải; chăn; vỏ chăn; khăn mặt bằng vải; vỏ nệm; găng tay để giặt; rèm che trong nhà bằng vải.

(210) **4-2015-05688**

(540)



(220) 16.03.2015

(441) 25.06.2015

(531) 26.4.3; 26.4.7

(731) LINFOX AUSTRALIA PTY LTD (AU)

55 English Street, Essendon Fields, Victoria 3041, Australia

(740) Công ty Luật TNHH T&G (TGVN)

## CÔNG BÁO SỞ HỮU CÔNG NGHIỆP SỐ 327 TẬP A (06.2015)

---

(511) Nhóm 35: Dịch vụ quản lý hàng tồn kho; hỗ trợ điều hành doanh nghiệp thương mại hoặc công nghiệp, dịch vụ cung cấp thông tin kinh doanh được lưu trữ trên máy tính về các thùng hàng đang quá cảnh cho mục đích theo dõi tình trạng của các thùng hàng đó; cho thuê không gian quảng cáo; quản lý dự án, cụ thể là cung cấp dịch vụ tư vấn quản lý kinh doanh và hỗ trợ điều hành doanh nghiệp thương mại hoặc công nghiệp.

---

(210) **4-2015-05691**

(220) 16.03.2015

(441) 25.06.2015

(540)

(531) 26.4.3; 26.4.7



(731) LINFOX AUSTRALIA PTY LTD (AU)

55 English Street, Essendon Fields, Victoria 3041, Australia

(740) Công ty Luật TNHH T&G (TGVN)

(511) Nhóm 37: Xây dựng và sửa chữa kho chứa hàng; xây dựng công trình; dịch vụ bảo dưỡng và sửa chữa xe cộ; lắp đặt, bảo dưỡng và sửa chữa máy móc; quản lý thi công dự án xây dựng và sửa chữa kho chứa hàng; quản lý dự án bảo dưỡng và sửa chữa xe cộ.

---

(210) **4-2015-05693**

(220) 16.03.2015

(441) 25.06.2015

(540)

(731) LINFOX AUSTRALIA PTY LTD (AU)

LINFOX INTEGRATED LOGISTICS

55 English Street, Essendon Fields, Victoria 3041, Australia

(740) Công ty Luật TNHH T&G (TGVN)

(511) Nhóm 37: Xây dựng và sửa chữa kho chứa hàng; xây dựng công trình; dịch vụ bảo dưỡng và sửa chữa xe cộ; lắp đặt, bảo dưỡng và sửa chữa máy móc; quản lý thi công dự án xây dựng và sửa chữa kho chứa hàng; quản lý dự án bảo dưỡng và sửa chữa xe cộ.

---

(210) **4-2015-05695**

(220) 16.03.2015

(441) 25.06.2015

(540)

(731) LINFOX AUSTRALIA PTY LTD (AU)

YOU ARE PASSING ANOTHER FOX

55 English Street, Essendon Fields, Victoria 3041, Australia

(740) Công ty Luật TNHH T&G (TGVN)

(511) Nhóm 37: Xây dựng và sửa chữa kho chứa hàng; xây dựng công trình; dịch vụ bảo dưỡng và sửa chữa xe cộ; lắp đặt, bảo dưỡng và sửa chữa máy móc; quản lý thi công dự án xây dựng và sửa chữa kho chứa hàng; quản lý dự án bảo dưỡng và sửa chữa xe cộ.

---

CÔNG BÁO SỞ HỮU CÔNG NGHIỆP SỐ 327 TẬP A (06.2015)

---

(210) **4-2015-05701**

(220) 16.03.2015

(441) 25.06.2015

(540)

**SHERATON**

(731) SHERATON LINTERNATIONAL IP,  
LLC (US)

One StarPoint, Stamford, Connecticut  
06902, United States of America

(740) Công ty Luật TNHH T&G (TGVN)

(511) Nhóm 36: Dịch vụ bất động sản, cụ thể là dịch vụ môi giới bất động sản, mua lại bất động sản, phân chia cổ phần bất động sản, cụ thể là quản lý và sắp xếp quyền sở hữu bất động sản, chung cư, căn hộ; đầu tư bất động sản, quản lý bất động sản, phân chia thời gian sử dụng bất động sản và cho thuê bất động sản và tài sản nhà đất, bao gồm chung cư và căn hộ.

---

(210) **4-2015-05720**

(220) 15.08.2012

(441) 25.06.2015

(540)

**NIKKOR**

(731) NIKON CORPORATION (JP)

12-1, Yurakucho 1-chome, Chiyoda-ku,  
Tokyo, Japan

(740) Công ty TNHH Tâm nhìn và Liên danh  
(VISION & ASSOCIATES CO.LTD.)

(511) Nhóm 09: Thiết bị nhiếp ảnh và các bộ phận và phụ kiện của chúng; máy ảnh và các bộ phận và phụ kiện của máy ảnh; máy ảnh kỹ thuật số và các bộ phận và phụ kiện của máy ảnh kỹ thuật số; ống kính máy ảnh; pin và thiết bị sạc pin dùng cho máy ảnh và máy ảnh kỹ thuật số; điều khiển từ xa dùng cho máy ảnh và máy ảnh kỹ thuật số; hộp đựng dùng cho máy ảnh và máy ảnh kỹ thuật số; dây đeo dùng cho máy ảnh và máy ảnh kỹ thuật số; thiết bị và dụng cụ quang học; ống nhòm; kính viễn vọng; dụng cụ đo khoảng cách; phần mềm máy tính dùng để chỉnh sửa và quản lý ảnh và phim; xuất bản phẩm điện tử (có thể tải xuống được); máy và dụng cụ đo không tiếp xúc; phần mềm máy tính; máy chiếu tinh thể lỏng; máy ảnh với máy chiếu tinh thể lỏng; máy ảnh kỹ thuật số với máy chiếu tinh thể lỏng; kính hiển vi, kính hiển vi điện tử; kính hiển vi dùng trong sinh học; kính hiển vi điện tử tia X; ống ngắm lắp ở súng trường; kính ngắm; kính một mắt, kính đeo mắt; kính mắt; mắt kính; đồ đeo mắt; thấu kính dùng cho kính mắt; thấu kính quang học; thấu kính dùng cho kính đeo mắt; thấu kính dùng cho kính mắt; thấu kính dùng cho mắt kính; thấu kính dùng cho đồ đeo mắt; gọng kính đeo mắt; thẻ nhớ thể rắn; thẻ nhớ cực nhanh (thẻ nash), hệ thống quan sát và nuôi cấy tế bào; kính lúp; ống ngắm dùng cho nỏ; khung ảnh kỹ thuật số, kính ngắm dùng cho súng, kính ngắm xa dùng cho súng; máy và hệ thống sản xuất chất bán dẫn; máy và hệ thống sản xuất tinh thể lỏng; thiết bị phơi sáng chất bán dẫn (thiết bị ghi và tái tạo hình ảnh sử dụng chất bán dẫn); thiết bị phơi sáng tinh thể lỏng (thiết bị ghi và tái tạo hình ảnh sử dụng tinh thể lỏng); thiết bị kiểm tra chất bán dẫn; thiết bị kiểm tra tinh thể lỏng; máy và thiết bị đánh bóng miếng vật liệu bán dẫn; các bộ phận và phụ kiện của máy và hệ thống sản xuất chất bán dẫn; các bộ phận và phụ kiện của máy và hệ thống sản xuất tinh thể lỏng; các bộ phận và phụ kiện của thiết bị phơi sáng chất bán dẫn (thiết bị ghi và tái tạo hình ảnh sử dụng chất bán dẫn); các bộ phận và phụ kiện của thiết bị phơi sáng tinh thể lỏng (thiết bị ghi và tái tạo hình ảnh sử dụng tinh thể lỏng); các bộ phận và phụ kiện của thiết bị kiểm tra chất bán dẫn; các bộ phận và phụ kiện của

thiết bị kiểm tra tinh thể lỏng; các bộ phận và phụ kiện của máy và thiết bị đánh bóng miếng vật liệu bán dẫn; bao (túi) đặc biệt dùng cho thiết bị và dụng cụ nhiếp ảnh; bộ lọc tia cực tím dùng cho máy ảnh và máy ảnh kỹ thuật số; bộ lọc dùng cho máy ảnh và máy ảnh kỹ thuật số, bóng đèn chớp dùng cho máy ảnh và máy ảnh kỹ thuật số; đèn chớp dùng cho máy ảnh và máy ảnh kỹ thuật số, bộ phận nhả cửa trập dùng cho máy ảnh và máy ảnh kỹ thuật số; cửa trập dùng cho máy ảnh và máy ảnh kỹ thuật số; phim dương bản (nhiếp ảnh); ống cuộn dùng cho máy ảnh và máy ảnh kỹ thuật số; giá đỡ cho thiết bị nhiếp ảnh; kính dương bản (nhiếp ảnh); bộ ngắm dùng cho máy ảnh và máy ảnh kỹ thuật số; giá ba chân dùng cho máy ảnh và máy ảnh kỹ thuật số; đèn chiếu phản truyền; điện thoại di động; điện thoại thông minh; thiết bị đầu cuối cầm tay; máy quét (thiết bị xử lý dữ liệu); máy ảnh thiết bị tích điện kép (máy ảnh CCD); miếng dính trang trí dùng cho máy ảnh; thẻ nhớ SD, thẻ nhớ cực nhanh (thẻ flash); cổng USB; thiết bị đọc thẻ nhớ cực nhanh (thẻ nash); phần mềm trò chơi video; loa; dụng cụ đếm nhịp khi tập chơi nhạc; thiết bị phơi sáng chất bán dẫn (thiết bị ghi và tái tạo hình ảnh sử dụng chất bán dẫn); thiết bị phơi sáng tinh thể lỏng (thiết bị ghi và tái tạo hình ảnh sử dụng tinh thể lỏng dùng trong công nghiệp); thiết bị phơi sáng chất bán dẫn (thiết bị ghi và tái tạo hình ảnh sử dụng chất bán dẫn dùng trong công nghiệp).

Nhóm 14: Kim loại quý; đá quý dạng thô; đá quý dạng bán thành phẩm và vật liệu giả đá quý; vòng đeo chìa khóa (đồ nữ trang rẻ tiền); hộp đựng đồ trang sức (hộp nhỏ); cúp (giải thưởng khi giành chiến thắng trong cuộc thi) (làm bằng kim loại quý); kỷ niệm chương (làm bằng kim loại quý); đồ trang sức cá nhân (ngoại trừ khuy măng sét); khuy măng sét; đồ trang trí giày làm bằng kim loại quý; đồng hồ; huy hiệu dạng cài làm bằng kim loại quý; vòng đeo chìa khóa làm bằng kim loại quý.

Nhóm 16: Hồ dán hoặc chất dính khác dùng cho mục đích văn phòng hoặc gia dụng; xi (sáp) niêm phong; thanh chèn dòng của máy in; chữ in; máy in địa chỉ; ruy băng mực; máy dán tem tự động; máy dập ghim chạy điện dùng cho văn phòng; máy dán phong bì dùng cho văn phòng; máy xóa con dấu; dụng cụ vẽ; máy đánh chữ; máy viết séc; máy in rô-nê-ô; thiết bị sao chép dạng dập nổi; máy hủy giấy (dùng cho văn phòng); máy đóng dấu dùng cho văn phòng; thiết bị sao chép hồi chuyển; khuôn đánh dấu dùng cho văn phòng; bút lông dùng cho người làm nghề trang trí; đồ chứa đựng làm bằng giấy để đóng gói; túi làm bằng chất dẻo để đóng gói; màng mỏng bằng chất dẻo dùng để gói thức ăn dùng cho mục đích gia dụng; túi giấy để đựng rác (dùng cho mục đích gia dụng); túi bằng chất dẻo để đựng rác (dùng cho mục đích/gia dụng); giấy in sẵn hoa văn dùng để trang trí; phấn cho thợ may; biểu ngữ bằng giấy; cờ bằng giấy; khăn lau tay vệ sinh bằng giấy; khăn lau bằng giấy; khăn ăn bằng giấy; khăn lau tay bằng giấy; khăn tay bỏ túi bằng giấy; thẻ hành lý; vé xổ số in sẵn (không phải là đồ chơi); giấy và bìa cứng; văn phòng phẩm; ấn phẩm; tranh vẽ và các tác phẩm thư pháp; ảnh chụp; giá đựng ảnh chụp; lịch; tập anbon; tạp chí (định kỳ); sách; báo chí; giấy dính (văn phòng phẩm); danh thiếp; quẻ bói làm bằng giấy của Nhật Bản thường người Nhật Bản rút khi đi chùa cầu may mắn đầu năm (Omikdji); bùa may mắn của Nhật Bản (Omamori) (làm bằng giấy và không phải đồ trang sức).

Nhóm 18: Khung của túi xách tay; khung của ví; móng ngựa; đồ đựng bằng da dùng để đóng gói dùng trong công nghiệp; quần áo cho vật nuôi trong nhà; túi xách và các sản phẩm tương tự; túi nhỏ và các sản phẩm tương tự; ví đựng đồ trang điểm (chưa có đồ bên trong); ô và các bộ phận của ô; gậy chống; ba toong; các bộ phận bằng kim loại của ba toong và gậy chống; tay nắm của ba toong và gậy chống; yên cương; dây đai bằng da; da sống; da động vật; da thuộc; bộ da lông thú; túi dải rút; túi may chân; ví đựng danh thiếp;

ví dụ: danh thiếp kinh doanh; hộp đựng chìa khóa; túi mua hàng; ba lô; túi xách tay; thẻ hành lý, làm bằng da hoặc giả da.

Nhóm 24: Vải dệt (không bao gồm dải viền của chiếu lót sàn của Nhật Bản (chiếu tatami); miếng vải dùng làm dải viền của chiếu lót sàn của Nhật Bản (chiếu tatami); vải dệt kim; vải nỉ và vải không dệt; vải dậu; vải hồ gồm không thấm nước (không phải vải phòng phẩm); vải tráng nhựa vinyl; vải tráng cao su; vải da (sợi dệt); nguyên liệu để lọc làm bằng vải dệt; vật dụng cá nhân làm bằng vải dệt (không dùng để mặc); màn chống muỗi; ga trải giường, đệm và mền bông; vỏ bọc đệm và vỏ bọc mền bông (bằng vải lạnh); vải bọc đệm (đệm không nhồi bông); vỏ gối (áo gối); chăn; khăn ăn bằng vải dệt; vải để lau khô bát đĩa (không phải để làm sạch); rèm tầm bằng vải hoặc chất dẻo; biểu ngữ và cờ (không làm bằng giấy); tấm phủ bề mặt làm bằng vải; tấm phủ ghế ngồi làm bằng vải; tấm treo tường làm bằng vải; rèm làm bằng vải hoặc chất dẻo; khăn trải bàn (không làm bằng giấy); trướng (rèm rủ dày); vải liệm (vải để bọc xác); vải dùng để may quần áo cho tử thi trong tang lễ (Kyokatabira kimono); màn che bằng vải sọc đỏ trắng của Nhật Bản (Kohaku-maku); màn che bằng vải sọc đen trắng của Nhật Bản (Kuroshiro-maku); vải phủ bàn chơi bi-a (vải len tuyết dài); vải da (sợi dệt); vải tráng nhựa vinyl; nhãn mác bằng vải; khăn mặt bằng vải; khăn tay bỏ túi bằng vải.

Nhóm 25: Trang phục mặc bên ngoài không theo phong cách của Nhật Bản; áo choàng ngoài; áo len dài tay và trang phục tương tự; áo sơ mi và trang phục tương tự; quần áo mặc khi đi ngủ (đồ ngủ); quần áo lót mặc bên trong; đồ bơi; mũ bơi (mũ tắm); áo nịt ngoài; áo phông ngắn tay, trang phục truyền thống của Nhật Bản; tấm che mắt khi ngủ; tạp dề (trang phục); vật bảo vệ cổ áo (để mặc); tất ngắn cổ và tất cao cổ; xà cạp và ghệt; khăn choàng bằng lông thú; khăn choàng; khăn quàng cổ; tất xẻ ngón của Nhật (tất Tabi); vỏ tất xẻ ngón của Nhật (vỏ Tabi); găng tay (trang phục); ca vát; khăn quàng cổ (quần từ khăn vuông hoặc khăn tam giác); khăn rằn (khăn quàng cổ); phụ kiện trang phục giúp giữ ấm; khăn choàng cổ (có thể che được cả mũi và miệng); mũ che tai (trang phục); mũ mềm đội cho âm khi ngủ; đồ độ đầu; nịt bít tất; dây nịt để kéo giữ tất chân ngắn cổ; dây đeo quần; xà cạp (dải vải tạo thành chỗ eo lưng của quần áo, nhất là đầu quần hay váy); thắt lưng dùng cho trang phục; giày và giày cao cổ (không bao gồm gót giày, đế giày, dây giày và dây giày cao cổ, miếng kim loại để bảo vệ giày và giày cao cổ), gót giày; đế giày; dây giày dùng cho giày và giày cao cổ; đinh gỗ để đóng giày; miếng kim loại để bảo vệ giày và giày cao cổ; guốc gỗ kiểu Nhật Bản (guốc Geta); dép xăng đan kiểu Nhật Bản (dép Zori); trang phục dùng trong các lễ hội hóa trang; quần áo để chơi thể thao (không bao gồm quần áo để chơi thể thao dưới nước); quần áo để chơi thể thao dưới nước; đồ đi chân để chơi thể thao (không bao gồm giày dùng cho cưỡi ngựa và giày để chơi lướt ván buồm); giày dùng cho cưỡi ngựa; giày để chơi lướt ván buồm; áo gilê (áo chên không tay); áo vét (quần áo); áo mưa; mũ lưỡi trai; mũ, đồ đội đầu; cổ tay áo (trang phục); quần áo mặc ngoài để chơi thể thao; áo thun ngắn tay.

Nhóm 41: Nhiếp ảnh và cung cấp thông tin về nhiếp ảnh; sắp xếp, tiến hành và tổ chức hội thảo về nhiếp ảnh và cung cấp thông tin về nhiếp ảnh; sắp xếp, tiến hành và tổ chức lớp học nhiếp ảnh và cung cấp thông tin về lớp học nhiếp ảnh; sắp xếp, tiến hành và tổ chức các sự kiện về nhiếp ảnh và cung cấp thông tin về các sự kiện nhiếp ảnh; sắp xếp, điều khiển và tổ chức cuộc thi nhiếp ảnh và cung cấp thông tin về cuộc thi nhiếp ảnh; cho thuê máy ảnh, bộ phận và phụ tùng máy ảnh; sắp xếp, tiến hành và tổ chức triển lãm ảnh và cung cấp thông tin về triển lãm ảnh; cung cấp tiện nghi sử dụng cho triển lãm ảnh và cung cấp thông tin về tiện nghi sử dụng cho triển lãm ảnh; dịch vụ ảnh kỹ thuật số; cung cấp dịch vụ ảnh kỹ thuật số trực tuyến; nhiếp ảnh; dịch vụ giáo dục và hướng dẫn liên

quan đến nhiếp ảnh; dịch vụ giáo dục và hướng dẫn liên quan đến bảo trì, sửa chữa và vận hành thiết bị nhiếp ảnh và bộ phận và phụ kiện của nó; dịch vụ giáo dục và hướng dẫn liên quan đến bảo trì, sửa chữa và vận hành máy móc, dụng cụ dùng để đo đạc hoặc kiểm tra và các bộ phận và phụ tùng của nó; dịch vụ giáo dục và hướng dẫn liên quan đến bảo trì, sửa chữa và vận hành máy móc và dụng cụ quang học và các bộ phận và phụ tùng của nó; dịch vụ giáo dục và hướng dẫn liên quan đến bảo trì, sửa chữa và vận hành máy móc và hệ thống sản xuất chất bán dẫn (bao gồm thiết bị kiểm tra chất bán dẫn và các thiết bị ngoại vi khác) và các bộ phận và phụ tùng của chúng; dịch vụ giáo dục và hướng dẫn liên quan đến bảo trì, sửa chữa và vận hành máy móc và hệ thống sản xuất tinh thể lỏng (bao gồm thiết bị kiểm tra tinh thể lỏng và các thiết bị ngoại vi khác) và các bộ phận và phụ tùng của chúng; dịch vụ giáo dục và hướng dẫn liên quan đến bảo trì, sửa chữa và vận hành thiết bị và máy móc viễn thông và bộ phận và phụ kiện của chúng; dịch vụ giáo dục và hướng dẫn liên quan đến bảo trì, sửa chữa và vận hành máy móc và thiết bị điện tử và các bộ phận và phụ tùng của chúng, dịch vụ giáo dục và hướng dẫn liên quan đến bảo trì, sửa chữa và vận hành máy móc và thiết bị sản xuất kính (kính đeo mắt) và các bộ phận và phụ tùng của chúng; cung cấp xuất bản phẩm điện tử trực tuyến (không tải xuống được); sắp xếp, tiến hành và tổ chức hội thảo cung cấp thông tin về những việc trên; cung cấp các tập tin hình ảnh và tập tin video không tải xuống được) thông qua mạng Internet; cho thuê nhằm mục đích giáo dục và giải trí dụng cụ và máy móc quang học, cụ thể là thân ống dùng cho kính viễn vọng (vành ống kính), giá ba chân (dùng cho máy ảnh), kính tiềm vọng, ống nhòm, bộ phản xạ (dùng cho kính viễn vọng), lăng kính (dùng cho kính viễn vọng), kính viễn vọng, ống kính dùng cho kính viễn vọng, kính lúp, kính hiển vi luyện kim, kính hiển vi sinh học, kính hiển vi phân cực, kính lập thể, ống kính dùng cho kính hiển vi lập kế hoạch, biên tập và sản xuất xuất bản phẩm

Nhóm 42: Cung cấp thông tin khí tượng; thiết kế kiến trúc; trắc địa; trắc địa địa chất hoặc nghiên cứu địa chất; thiết kế máy móc, thiết bị, dụng cụ (bao gồm các bộ phận) hoặc hệ thống gồm những máy móc, thiết bị và dụng cụ đó; thiết kế, cụ thể là thiết kế phần mềm máy tính, thiết kế hệ thống máy tính, thiết kế trang trí nội thất, thiết kế quân áo, thiết kế đồ họa nghệ thuật, thiết kế bản vẽ công nghiệp, thiết kế bao bì, dịch vụ thiết kế kiểu dáng công nghiệp, thiết kế kiểu dáng dụng cụ và thiết bị quang học, thiết kế kiểu dáng máy ảnh và thiết kế kiểu dáng máy ảnh kỹ thuật số; thiết kế phần mềm máy tính, lập trình máy tính, hoặc bảo dưỡng phần mềm máy tính; tư vấn kỹ thuật liên quan đến hoạt động của máy tính, xe hơi và các loại máy móc khác yêu cầu trình độ cao về hiểu biết, kỹ năng hoặc kinh nghiệm cá nhân của người vận hành để đáp ứng sự chính xác cần thiết để vận hành chúng; thử nghiệm, kiểm tra hoặc nghiên cứu dược phẩm, mỹ phẩm hoặc thực phẩm; nghiên cứu về xây dựng công trình hoặc quy hoạch đô thị; thử nghiệm hoặc nghiên cứu về phòng chống ô nhiễm; thử nghiệm hoặc nghiên cứu về điện; thử nghiệm hoặc nghiên cứu về xây dựng dân dụng, thử nghiệm, kiểm tra hoặc nghiên cứu về nông nghiệp, chăn nuôi hoặc nuôi trồng thủy sản; thử nghiệm hoặc nghiên cứu về các loại máy móc, thiết bị và dụng cụ; cho thuê thiết bị đo đạc; cho thuê máy tính, cho thuê thiết bị và dụng cụ thí nghiệm; cho thuê máy chủ đặt web; cho thuê khu vực lưu trữ dữ liệu của máy chủ trên mạng Internet; cung cấp phần mềm biên tập và quản lý phim và ảnh thông qua mạng Internet (không tải xuống được); cho thuê má, chu đặt web để trò chuyện trên Internet; cho thuê dụng cụ và máy móc dùng để đo đạc và kiểm tra, cụ thể là thiết bị và máy đo đơn vị chuẩn, thiết bị và máy đo đơn vị dẫn suất, dụng cụ và máy đo chính xác, dụng cụ và máy điều chỉnh tự động, dụng cụ và máy kiểm tra vật liệu, dụng cụ và máy trắc địa, dụng cụ và máy đo thiên văn, biểu đồ điện tử để xác định khả năng che phủ của sơn; cho thuê nhằm mục đích khoa học và nghiên cứu dụng cụ và máy móc quang học, cụ thể là thân ống dùng cho kính viễn vọng (vành ống kính), giá ba chân (dùng cho máy ảnh), kính



**CÔNG BÁO SỞ HỮU CÔNG NGHIỆP SỐ 327 TẬP A (06.2015)**

---

tiềm vọng, ống nhôm, bộ phận xạ (dùng cho kính viễn vọng), lăng kính (dùng cho kính viễn vọng), kính viễn vọng, ống kính dùng cho kính viễn vọng, kính lúp, kính hiển vi luyện kim, kính hiển vi sinh học, kính hiển vi phân cực, kính lập thể, ống kính dùng cho kính hiển vi.

---

(210) **4-2015-05752**

(540)



(220) 16.03.2015

(441) 25.06.2015

(531) 6.1.2; 26.3.1; 26.1.1

(731) CÔNG TY CỔ PHẦN SẢN XUẤT VÀ THƯƠNG MẠI SON THUY (VN)  
136 gác 2 Quang Trung, phường Phan Bội Châu, quận Hồng Bàng, thành phố Hải Phòng

(511) Nhóm 09: Giấy bảo hộ, thuyền cứu hộ đối với thương vong, bức xạ và cháy, mũ bảo hiểm, ủng cao su bảo hộ lao động.

Nhóm 18: Ba lô, ô, dù.

Nhóm 22: Bạt che bằng nhựa.

Nhóm 25: Ủng, giày, dép, găng tay (trang phục).

Nhóm 35: Mua bán, xuất nhập khẩu, quảng cáo: bạt che bằng nhựa, ba lô, ô, dù, giấy bảo hộ, thuyền cứu hộ đối với thương vong, bức xạ và cháy, mũ bảo hiểm, ủng cao su bảo hộ lao động, ủng, giày, dép, găng tay (trang phục).

Nhóm 37: Dịch vụ xây dựng khu đô thị mới, khu công nghiệp; xây dựng các công trình dân dụng, công nghiệp, giao thông thủy lợi.

Nhóm 42: Thẩm định dự án đầu tư và thẩm định giá trị doanh nghiệp.

---

(210) **4-2015-05833**

(540)

**Oraltana**

(220) 17.03.2015

(441) 25.06.2015

(731) CÔNG TY CỔ PHẦN DUỆC PHẨM TÂN Á (VN)  
Cụm công nghiệp Thanh Oai, xã Bích Hòa, huyện Thanh Oai, thành phố Hà Nội

(740) Công ty TNHH Sở hữu trí tuệ AL Nguyễn (ALNGUYEN IP CO.,LTD.)

(511) Nhóm 21: Chỉ nha khoa; tăm chỉ nha khoa y tế.

---

(210) 4-2015-05834

(220) 17.03.2015

(441) 25.06.2015

(540)

**Dentana**

(731) CÔNG TY CỔ PHẦN DƯỢC PHẨM TÂN Á (VN)

Cụm công nghiệp Thanh Oai, xã Bích Hòa, huyện Thanh Oai, thành phố Hà Nội

(740) Công ty TNHH Sở hữu trí tuệ AL Nguyên (ALNGUYEN IP CO.,LTD.)

(511) Nhóm 21: Chỉ nha khoa; tăm chỉ nha khoa y tế.

(210) 4-2015-05838

(220) 17.03.2015

(441) 25.06.2015

(540)

**yokowo**

(731) KABUSHIKI KAISHA YOKOWO (also trading as Yokowo Co., Ltd.) (JP)

5-11, Takinogawa 7-Chome, Kita-ku, Tokyo, Japan

(740) Công ty TNHH Quốc tế D & N (D&N INTERNATIONAL CO.,LTD.)

(511) Nhóm 09: Ăng ten, gồm cả ăng ten cho phương tiện giao thông, ăng ten để thu nhận sóng truyền thanh hoặc truyền hình, ăng ten dùng cho hệ thống định vị, ăng ten dùng cho điện thoại di động và mạng máy tính không dây, ăng ten dùng cho hệ thống giao thông đường bộ, ăng ten dùng cho các hệ thống thu phí đường bộ điện tử (ETCS) và/hoặc các hệ thống tính toán giá cả đường bộ điện tử (ERPS), ăng ten dùng cho sóng micro và sóng milimet, ăng ten dùng cho dịch vụ hệ thống giao thông thông minh; bộ nối điện, bao gồm bộ nối thiết bị điện, bộ nối sử dụng lò xo, bộ nối kiểm thử dòng điện, bộ nối dạng kẹp, bộ dò kiểm tra vị trí tiếp xúc, thiết bị giám sát dòng điện; ổ cắm của mạch điện tử tích hợp; vỏ bảo vệ đầu dò của bộ dò; thiết bị ra-đa; bảng mạch in; bảng bằng sứ dùng cho mạch điện tử.

(210) 4-2015-05872

(220) 17.03.2015

(441) 25.06.2015

(540)

**欧时力**

**OUSHILI**

(731) TRENDY INTERNATIONAL INVESTMENT LIMITED. (HK)

Unit C 17/F Silvercorp Int'l Tower 713 Nathan Road KL HK

(740) Công ty cổ phần Sở hữu trí tuệ BROSS và Cộng sự (BROSS & PARTNERS., JSC)

(511) Nhóm 09: Kính đeo mắt; máy tính bảng; vỏ hộp loa; điện thoại thông minh; thiết bị thu hình; thiết bị sao chụp (dạng chụp ảnh, tĩnh điện, nhiệt).

## CÔNG BÁO SỞ HỮU CÔNG NGHIỆP SỐ 327 TẬP A (06.2015)

---

Nhóm 18: Túi xách; ví đựng tiền; túi xách tay, túi du lịch; vali du lịch; ô.

Nhóm 25: Áo choàng ngoài; quần áo; giày, khăn quàng cổ; đồ đội đầu; trang phục dệt kim.

Nhóm 35: Quản lý thương mại việc li-xăng sản phẩm và dịch vụ của người khác; quảng cáo; trang trí quầy hàng; dịch vụ giới thiệu sản phẩm trên các phương tiện truyền thông, cho mục đích bán lẻ; dịch vụ quảng cáo trực tuyến trên mạng máy tính; dịch vụ đại lý xuất nhập khẩu.

---

(210) **4-2015-05960**

(220) 18.03.2015

(540)

(441) 25.06.2015

(531) A26.11.8

(731) IWASAKI MFG, CO., LTD (JP)

**TOMOKEN**

1-8-28, Tatsumi-minami, Ikuno-ku,  
Osaka-shi, Osaka 544-0015 Japan

(740) Công ty TNHH T&T INVENMARK Sở  
hữu trí tuệ Quốc tế (T&T INVENMARK  
CO., LTD.)

(511) Nhóm 06: Đầu nối ống làm bằng kim loại; phụ kiện/chi tiết của ống làm bằng kim loại; miệng vòi phun làm bằng kim loại.

Nhóm 09: Ống cứu hoả; miệng vòi ống cứu hoả; trụ cấp nước chữa cháy.

---

(210) **4-2015-05989**

(220) 18.03.2015

(540)

(441) 25.06.2015

(531) A7.1.11; A3.9.24; 26.1.2; 25.5.25

(591) Vàng, xanh dương, đỏ cam, nâu, trắng,  
đen



(731) PEPPERIDGE FARM, INCORPORATED  
(US)

595 Westport Avenue, Norwalk,  
Connecticut 06851, U.S.A.

(740) Văn phòng Luật sư MINERVAS  
(MINERVAS)

(511) Nhóm 30: Bánh quy giòn, bánh quy dẹt (cookies), bánh xốp, bánh ngọt, bánh quy bánh kẹo.

---

CÔNG BÁO SỞ HỮU CÔNG NGHIỆP SỐ 327 TẬP A (06.2015)

---

(210) **4-2015-06063**

(220) 19.03.2015

(540)



(441) 25.06.2015

(591) Trắng, đen, đỏ, xanh lá cây, xanh nước biển

(731) ỦY BAN NHÂN DÂN HUYỆN CÁT TIÊN (VN)

Tổ dân phố 13, thị trấn Cát Tiên, huyện Cát Tiên, tỉnh Lâm Đồng

(511) Nhóm 29: Diệp hạ châu sơ chế, chế biến; chất chiết xuất từ diệp hạ châu.

Nhóm 30: Trà diệp hạ châu.

---

(210) **4-2015-06148**

(220) 19.03.2015

(540)



(441) 25.06.2015

(531) A26.4.6; A25.1.10

(731) CHAVANAPHAT CO., LTD (TH)

25/2 Moo 4, Lakhok, Muang, Pathumthani 12000, Thailand

(740) Công ty TNHH Nghiên cứu và Tư vấn chuyển giao công nghệ và đầu tư (CONCETTI)

(511) Nhóm 30: Thạch hoa quả (bánh kẹo); kẹo; sô cô la; bánh snack (bim bim); bánh kẹo dạng hình đồ chơi (bánh kẹo); bánh kẹo.

---

(210) **4-2015-06155**

(220) 20.03.2015

(540)



(441) 25.06.2015

(531) A1.1.10; 26.1.2; 26.4.2

(591) Trắng, xanh dương, đỏ

(731) NGUYỄN THỊ HÒA (VN)

Số 37/1, tổ 6, KP3, phường Tân Hiệp, thành phố Biên Hòa, tỉnh Đồng Nai

(511) Nhóm 03: Kem (mỹ phẩm) dưỡng da; kem (mỹ phẩm) bôi da; kem tẩy trắng da; lăn khử mùi, sữa rửa mặt; sữa tắm.

---

CÔNG BÁO SỞ HỮU CÔNG NGHIỆP SỐ 327 TẬP A (06.2015)

(210) **4-2015-06225**

(540)



(220) 20.03.2015

(441) 25.06.2015

(531) A6.7.5; A7.1.12; 7.1.24

(591) Xanh dương, trắng

(731) CÔNG TY CỔ PHẦN CÔNG NGHỆ VÀ KINH DOANH CÔNG NGHIỆP ĐẠI LÂM (VN)

Xóm 6, thôn An Chai, xã Vân Canh, huyện Hoài Đức, thành phố Hà Nội

(511) Nhóm 08: Dụng cụ để mài (dụng cụ cầm tay); bàn xẻng (dụng cụ cầm tay); dụng cụ cầm tay, thao tác thủ công; bay xoa, trát vữa.

Nhóm 16: Con lăn của thợ sơn nhà, chổi quét sơn.

Nhóm 21: Xô, thùng, chậu (đồ chứa đựng).

(210) **4-2015-06280**

(641) 4-2013-13204

(540)



(220) 21.06.2013

(441) 25.06.2015

(731) NINTENDO CO., LTD. (JP)

11-1, Hokotate-cho, Kamitoba, Minami-ku, Kyoto-shi, Kyoto, Japan

(740) Công ty TNHH một thành viên Sở hữu trí tuệ VCCI (VCCI-IP CO.,LTD)

(511) Nhóm 14: Kim loại quý; cúp bằng kim loại quý (cúp trao giải thưởng); phần thưởng về chiến tích có hình dáng như cái khiên bằng kim loại quý; đồng xu lưu niệm; vòng đeo chìa khóa (đồ nữ trang rẻ tiền); đồ trang sức cá nhân (đồ trang sức, đồ kim hoàn); đá quý dạng thô hoặc bán thành phẩm và đá quý giả; đồ trang trí giày bằng kim loại quý; đồng hồ và đồng hồ đeo tay.

Nhóm 20: Nệm nhỏ (đồ đạc); nệm nhỏ để ngồi trên sàn của Nhật Bản (Zabuton); gối; đệm (đồ đạc trong nhà); quạt tay dùng cho cá nhân (không dùng điện); quạt gấp cầm tay dùng cho cá nhân (không dùng điện); rổ dùng đi chợ, không bằng kim loại (đồ đạc); thiết bị phân phối khăn lau tay (gắn cố định, không bằng kim loại); đồ đạc trong nhà; màn che cửa sổ bên trong nhà (màn che nắng) (đồ đạc); màn che cửa làm bằng sậy, làm bằng mây hoặc làm bằng tre (đồ đạc); tấm rèm bằng hạt cườm để trang trí; khung ảnh; chòm chuông gió (trang trí).

Nhóm 21: Nồi để nấu ăn (không dùng điện) và chảo rán (không dùng điện); bình pha cà phê không dùng điện, ấm đun nước đúc bằng gang kiểu dáng Nhật Bản không dùng điện (Tetsubin); ấm đun nước, không dùng điện; bộ đồ ăn, ngoại trừ dao, đĩa và thìa; hộp đựng bữa ăn trưa, không dùng điện (đồ chứa đựng); hộp giữ lạnh không dùng điện mang đi được; thùng đựng gạo (đồ chứa đựng, không bằng kim loại quý); đồ chứa đựng thức ăn bằng bình thủy tinh (không dùng điện); bình đựng nước cho người đi du lịch; phích đựng chất lỏng (không dùng điện); dụng cụ nấu ăn không dùng điện; xô đựng đá lạnh; dụng cụ đánh kem, không sử dụng điện cho mục đích gia dụng; dụng cụ lọc dạng lưới cho mục

đích gia dụng; lọ đựng hạt tiêu; lọ đựng đường; lọ trộn muối; cốc đựng trứng để ăn; vật dụng giữ khăn ăn; vòng đánh dấu khăn ăn; khay dùng cho mục đích gia đình; hộp đựng tăm; rổ dùng trong gia đình; dụng cụ lắc, trộn; muối xối cơm kiểu dáng Nhật Bản (đồ dùng trên bàn) (Shamoji); cối xay cà phê thao tác bằng tay và cối xay hạt tiêu thao tác bằng tay (không dùng điện, dùng cho gia đình); phiếu để rót dùng trong nấu ăn (dụng cụ nấu nướng); chày gỗ dùng cho nhà bếp (không dùng điện); đồ bằng đất nung để chứa đựng dùng cho mục đích gia dụng; khay ăn hoặc giá để thức ăn tối cá nhân kiểu dáng Nhật Bản (dùng cho mục đích gia đình); vật dụng mở nút chai; nạo (dụng cụ gia đình); thìa xúc bánh kem mút; rế kê xoong chảo (dùng cho nhà bếp, thuộc nhóm này); đũa; hộp đựng đũa (dùng cho mục đích gia đình); muối cán dài (đồ dùng trên bàn) và thìa trộn (dụng cụ nhà bếp); cái sàng và cái giần sàng (dụng cụ gia đình); thớt bấm chặt dùng cho nhà bếp (dụng cụ nhà bếp); trục cán bột dùng cho mục đích nấu ăn (dùng trong gia đình); vỉ nướng (dụng cụ nấu nướng); tăm; dụng cụ vắt chanh thao tác bằng tay, không dùng điện (đồ dùng nhà bếp); khuôn bánh quế, không dùng điện; dụng cụ lau chùi và cọ rửa vận hành bằng tay dùng cho nhà bếp và gia dụng; lọ đựng tiền tiết kiệm; lọ hoa sứ (dùng cho gia đình); bát sứ có vẽ hoa (dùng cho gia đình); dụng cụ mỹ phẩm; dụng cụ dùng để vệ sinh.

Nhóm 24: Vải dệt; vải nỉ và vải không dệt; khăn mặt bằng vải; khăn tay bỏ túi bằng vải; vật dụng cá nhân bằng vải dệt cụ thể là: vải lót mũ, vải lót dùng cho giày, khăn tắm bằng vải (trừ quần áo), rèm tắm bằng vải, khăn vải dùng để tẩy trang; màn chống muỗi; khăn phủ giường (vải dệt); chăn in bằng vải (chăn đắp trên giường) và chăn bông (chăn đắp trên giường); vỏ đệm futon của Nhật Bản và vỏ chăn bông (bằng vải lạnh); vỏ bọc đệm futon của Nhật Bản; áo gối (vỏ gối); chăn (chăn đắp trên giường); khăn ăn bằng vải dệt; khăn lau đĩa làm bằng vải (không bằng giấy); vỏ bọc của nắp đậy bệ xí làm bằng vải; vỏ bọc cho ghế ngồi bằng vải (không dùng cho xe cộ); tấm trướng treo tường làm bằng vải; rèm cửa bằng vải dệt; khăn trải bàn, không làm bằng giấy; màn rủ xếp nếp bằng vải (màn rủ).

Nhóm 29: Sản phẩm sữa; rau đông lạnh; thịt đã chế biến; hải sản đã chế biến; rau và hoa quả đã chế biến; miếng đậu phụ rán của Nhật Bản cho thực phẩm (Abura-age); miếng đậu phụ ướp lạnh và được làm khô của Nhật Bản cho thực phẩm (Kohri-dofu); thạch cho thực phẩm của Nhật Bản được làm từ rễ cây xương rồng lưỡi quỷ (Konnyaku); sữa đậu nành (thay thế sữa); đậu phụ; hạt đậu nành đã được lên men của Nhật Bản cho thực phẩm (Natto); nước hầm thịt rau có vị cà ri (thịt rau là chủ yếu); nước hầm thịt nhừ và súp trộn (làm thức ăn cho người); miếng tảo tía đã sấy khô để rắc vào cơm đang sôi của Nhật Bản cho thực phẩm (Oehazuke-nori); miếng cắt lát mỏng sấy khô được làm cá, từ thịt, từ rau hoặc từ rong biển (làm thức ăn cho người).

(210) **4-2015-06316**

(220) 20.03.2015

(540)

(441) 25.06.2015

(731) **TRẦN ĐĂNG THÀNH (VN)**

43/43 đường Phan Bội Châu, K2, phường 7, thành phố Cà Mau, tỉnh Cà Mau

**LÀNG SEN**

(740) Công ty Cổ phần Sở hữu công nghiệp INVESTIP (INVESTIP)

(511) Nhóm 30: Chè (trà); cà phê, gạo, bột gạo, bột ngũ cốc; ngũ cốc.

CÔNG BÁO SỞ HỮU CÔNG NGHIỆP SỐ 327 TẬP A (06.2015)

---

(210) 4-2015-06317

(220) 20.03.2015

(540)

(441) 25.06.2015

(731) CÔNG TY TRÁCH NHIỆM HỮU HẠN  
SẢN XUẤT THƯỜNG MẠI TƯƠNG  
LAI (VN)

**Aidong**

210/10 A Trịnh Đình Trọng, phường Phú  
Trung, quận Tân Phú, thành phố Hồ Chí  
Minh

(740) Công ty Cổ phần Sở hữu công nghiệp  
INVESTIP (INVESTIP)

(511) Nhóm 08: Dao rọc giấy; kéo thủ công; kèm cắt móng tay chân; dao cạo; thìa.

Nhóm 09: Máy tính tay; máy vi tính; laptop (máy tính xách tay); USB; máy in dùng với  
máy vi tính; chuột máy tính.

Nhóm 16: Văn phòng phẩm bao gồm: Bút; thước kẻ; kim bấm; kim kẹp; kẹp bướm; hộp  
đựng bút; giấy phôi coppy; giấy note; gọt bút chì (chuốt bút chì); bìa công; bìa phân  
trang; bìa trình ký; bìa lá; bìa nút; bìa màu; bao đựng hồ sơ; compa; bấm acco; bấm kim;  
bìa nhựa acco; gôm tẩy; bảng; phấn viết; đồ lau bảng; ruột bút; ngòi bút.

Nhóm 18: Cặp học sinh; balo học sinh; vali; túi xách; túi du lịch; rương.

---

(210) 4-2015-06350

(220) 23.03.2015

(540)

(441) 25.06.2015

(531) 26.5.1; 26.4.3; A17.2.2

(591) Đỏ, xanh nước biển, trắng

(731) CÔNG TY TNHH THƯƠNG MẠI VÀ  
KỸ THUẬT VIỄN ĐÔNG (VN)



26/2-26/2Bis Phù Đổng Thiên Vương,  
phường 8, thành phố Đà Lạt, tỉnh Lâm  
Đông

(511) Nhóm 35: Mua bán thiết bị điện tử dùng để giảng dạy và giáo dục, đồ dùng dạy học, mô  
hình khoa học dùng cho giảng dạy, dụng cụ học tập.

---

(210) 4-2015-06352

(220) 23.03.2015

(540)

(441) 25.06.2015

(531) A26.4.24

(731) CÔNG TY TNHH MỘT THÀNH VIÊN  
TỶ ĐỆ (VN)



Số 8, đường số 8, Bùi Minh Trực 2,  
phường 5, quận 8, thành phố Hồ Chí  
Minh

(740) DNTN Dịch vụ thương mại và sở hữu  
công nghiệp Song Ngọc (I.P.T.S.)

CÔNG BÁO SỞ HỮU CÔNG NGHIỆP SỐ 327 TẬP A (06.2015)

---

(511) Nhóm 11: Bóng đèn, đèn.

---

(210) **4-2015-06355**

(220) 23.03.2015

(441) 25.06.2015

(540)

(531) 26.1.2

(591) Đen, vàng, cam



(731) CÔNG TY TNHH CHẾ BIẾN THỰC PHẨM TÂN VIỆT NHẬT (VN)  
Xóm Thống Nhất, xã La Phù, huyện Hoài Đức, thành phố Hà Nội

(511) Nhóm 29: Mút, trứng, sữa và sản phẩm sữa; dầu thực vật và mỡ ăn các loại.

Nhóm 30: Cà phê, chè, ca cao, đường, gạo, bột sắn, bột cọ, chất thay thế cà phê; bột và các sản phẩm làm từ bột ngũ cốc, bánh mì, bánh qui, lương khô, bánh gatô, các sản phẩm bánh kẹo, mật ong, xirô từ mật đường; men; các loại bột gây men, muối, tiêu (gia vị), ớt (gia vị), dấm - nước xốt, gia vị, lớp áo/lớp phủ (bánh kẹo) bằng đường, kem lạnh.

Nhóm 35: Mua bán, xuất nhập khẩu: mút, trứng, sữa và sản phẩm từ sữa khác, dầu thực vật và mỡ ăn các loại; đồ hộp, dưa muối; cà phê; chè; ca cao, đường, gạo, bột sắn, bột cọ chất thay thế cà phê; bột và các sản phẩm làm từ bột ngũ cốc, bánh mì, bánh qui, lương khô, bánh gatô, các sản phẩm bánh kẹo mật ong: xirô từ mật đường, men, các loại bột gây men, muối, tiêu, ớt, dấm, nước xốt, gia vị, lớp áo/lớp phủ (bánh kẹo) bằng đường.

Nhóm 43: Nhà hàng khách sạn, nhà hàng quán rượu, dịch vụ thực phẩm và đồ uống do nhà hàng thực hiện quán cà phê, quán ăn tự phục vụ, quầy bán đồ ăn nhanh.

---

(210) **4-2015-06356**

(220) 23.03.2015

(441) 25.06.2015

(540)

(531) 26.1.2

(591) Đen, cam, vàng



(731) CÔNG TY TNHH CHẾ BIẾN THỰC PHẨM TÂN VIỆT NHẬT (VN)  
Xóm Thống Nhất, xã La Phù, huyện Hoài Đức, thành phố Hà Nội

(511) Nhóm 29: Mút, trứng, sữa và sản phẩm làm sữa; dầu thực vật và mỡ ăn các loại.

Nhóm 30: Cà phê, chè, ca cao, đường, gạo, bột sắn, bột cọ, chất thay thế cà phê; bột và các sản phẩm làm từ bột ngũ cốc, bánh mì, bánh qui, lương khô, bánh gatô, các sản phẩm bánh kẹo, mật ong, xirô từ mật đường; men; các loại bột gây men, muối, tiêu (gia vị), ớt (gia vị), dấm; nước xốt, gia vị, lớp áo/lớp phủ (bánh kẹo) bằng đường, kem lạnh.

Nhóm 35: Mua bán, xuất nhập khẩu: mút, trứng, sữa và sản phẩm từ sữa khác, dầu thực vật và mỡ ăn các loại; đồ hộp, dưa muối; cà phê; chè; ca cao, đường, gạo, bột sắn, bột cọ chất thay thế cà phê; bột và các sản phẩm làm từ bột ngũ cốc, bánh mì, bánh qui, lương



## CÔNG BÁO SỞ HỮU CÔNG NGHIỆP SỐ 327 TẬP A (06.2015)

---

khô, bánh gatô, các sản phẩm bánh kẹo mật ong: xirô từ mật đường, men, các loại bột gạo men, muối, tiêu, ớt, dấm, nước cốt, gia vị, lớp áo/lớp phủ (bánh kẹo) bằng đường.

Nhóm 43: Nhà hàng khách sạn, nhà hàng quán rượu, dịch vụ thực phẩm và đồ uống do nhà hàng thực hiện quán cà phê, quán ăn tự phục vụ, quầy bán đồ ăn nhanh.

---

(210) **4-2015-06357**

(220) 23.03.2015

(441) 25.06.2015

(540)

# MIGRO

(731) BAYER INTELLECTUAL PROPERTY GMBH (DE)

Alfred-Nobel-Straße 10, 40789 Monheim am Rhein, Germany

(740) Công ty Luật TNHH T&G (TGVN)

(511) Nhóm 31: Thực phẩm cho động vật.

---

(210) **4-2015-06365**

(220) 23.03.2015

(441) 25.06.2015

(540)



(531) 26.1.2

(591) Xanh dương, đỏ, trắng

(731) HỘ KINH DOANH MINH ANH (VN)  
27/91 Điện Biên Phủ, phường 15, quận Bình Thạnh, thành phố Hồ Chí Minh

(511) Nhóm 11: Máy lọc nước; thiết bị lọc nước, bộ thiết bị lọc nước dùng trong gia đình; lõi lọc nước.

---

(210) **4-2015-06399**

(220) 23.03.2015

(441) 25.06.2015

(540)

# Thiên Ân

(731) CÔNG TY TNHH MỘT THÀNH VIÊN NÔNG NGHIỆP THIÊN ÂN (VN)

110A, Tâm Vu, phường Hưng Lợi, quận Ninh Kiều, thành phố Cần Thơ

(740) Công ty Luật TNHH LEADCONSULT (LEADCONSULT)

(511) Nhóm 31: Giống cây ăn trái, rau màu; lúa giống; hạt giống đã xử lý để nhân giống.

Nhóm 35: Mua bán giống lúa, giống cây ăn trái, rau màu; bán buôn thuốc bảo vệ thực vật, phân bón; mua bán rau sạch; bán lẻ lương thực trong các cửa hàng chuyên doanh; bán lẻ thực phẩm trong các cửa hàng chuyên doanh; bán buôn gạo.

---

CÔNG BÁO SỞ HỮU CÔNG NGHIỆP SỐ 327 TẬP A (06.2015)

---

(210) **4-2015-06404**

(220) 23.03.2015

(540)

(441) 25.06.2015

(731) HONG, DAN BI (KR)

*Rudia fragrance*

101-302, 19 Dogokro-13-gil, Gangnam-gu, Korea

(740) Công ty cổ phần Tư vấn S&B (S&B CONSULTANT., CORP.)

(511) Nhóm 35: Dịch vụ bán lẻ mỹ phẩm; dịch vụ bán lẻ nến thơm; dịch vụ bán lẻ nước hoa, nước khử mùi (nước xịt phòng) cho mục đích dùng trong gia đình, dịch vụ bán lẻ xà phòng dùng cho mục đích làm đẹp.

---

(210) **4-2015-06423**

(220) 23.03.2015

(540)

(441) 25.06.2015

(531) A17.2.2; 1.15.5

(591) Da cam, vàng, xanh, nước biển

(731) CÔNG TY CỔ PHẦN THƯƠNG MẠI VÀ ĐẦU TƯ NEW POWER VIỆT NAM (VN)



Số 9, lô 5B, đường Trung Yên 6, phường Yên Hòa, quận Cầu Giấy, thành phố Hà Nội

(740) Công ty TNHH MASTERBRAND (MASTERBRAND)

(511) Nhóm 35: Quảng cáo; tổ chức giới thiệu và xúc tiến thương mại; đại lý thông tin thương mại; đại lý xuất nhập khẩu; nghiên cứu thị trường và thăm dò dư luận; mua bán các sản phẩm làng nghề (như gốm sứ, mây tre đan, tranh thêu), thủy tinh, hương, ví, cặp, túi, thắt lưng, quần áo, kính, mũ, nón, đồ lương thực, thực phẩm (như thịt, cá, gia cầm đã qua chế biến, muối, đường, cà phê, ca cao, gạo), thuốc lá, rượu, bia, nước khoáng, nước ngọt, bánh ngọt, kẹo, sữa, đồ nội thất (như giường, tủ, bàn ghế, giá kê), nước hoa, mỹ phẩm, chế phẩm vệ sinh, chế phẩm đánh răng, xà phòng, hàng điện tử, điện dân dụng (như ti vi, tủ lạnh, điều hòa, quạt, máy vi tính, laptop, máy hút ẩm, máy tạo ẩm), đồ dùng gia đình (như dao, kéo, thìa, đũa, xoong, chảo, nồi, máy lọc nước).

---

(210) **4-2015-06439**

(220) 23.03.2015

(540)

(441) 25.06.2015

(731) CÔNG TY CỔ PHẦN THƯƠNG MẠI SẢN XUẤT VÀ XUẤT NHẬP KHẨU PHƯƠNG ĐÔNG (VN)

**MURKEL**

Số 1 A7 tập thể Đại học Kinh tế Quốc dân, phường Đồng Tâm, quận Hai Bà Trưng, thành phố Hà Nội

(740) Công ty Luật TNHH Gia Phạm (GIA PHAM LAW CO.,LTD)

## CÔNG BÁO SỞ HỮU CÔNG NGHIỆP SỐ 327 TẬP A (06.2015)

---

(511) Nhóm 11: Thiết bị dùng trong nhà tắm: vòi hoa sen; bồn tắm; bình nước nóng lạnh; chậu rửa tay; bệ xí vệ sinh; van xả nước (bộ phận của thiết bị vệ sinh).

Nhóm 21: Phụ kiện phòng tắm bằng inox như: giá treo khăn tắm; hộp đựng giấy; giá đựng xà phòng trong phòng tắm; giá đựng cốc; tay vịn.

Nhóm 35: Dịch vụ mua bán, dịch xuất khẩu, dịch vụ nhập khẩu, cửa hàng đại lý kinh doanh các sản phẩm: vòi hoa sen, bồn tắm, bình nước nóng lạnh, chậu rửa tay, bệ xí vệ sinh, van xả nước (bộ phận của thiết bị vệ sinh), giá treo khăn tắm, hộp đựng giấy, giá đựng xà phòng trong phòng tắm, giá đựng cốc, tay vịn.

---

(210) **4-2015-06441**

(540)



(220) 23.03.2015

(441) 25.06.2015

(531) 1.15.15; 26.4.2; 25.5.1

(591) Đen, trắng, ghi

(731) TAI JEOU POLYMER CHEMICAL CO., LTD. (TW)

No. 193, Tung Hsie Liu Rd., Da'an Dist., Taichung City 439, Taiwan

(740) Công ty TNHH Trường Xuân (AGELESS CO.,LTD.)

(511) Nhóm 01: Chất phụ gia làm sạch cho xăng (dầu); chất phụ gia hóa học dùng cho dầu; hóa chất công nghiệp; hóa chất để làm bóng màu/làm sáng màu dùng trong công nghiệp; phụ gia hóa chất dùng cho dầu lửa; hóa chất tẩy trắng hữu cơ dùng trong công nghiệp.

Nhóm 02: Mỡ chống gỉ; chế phẩm chống ăn mòn; chế phẩm để bảo vệ kim loại; dầu chống gỉ; chế phẩm chống gỉ để bảo quản; chế phẩm chống mờ xỉn kim loại.

Nhóm 03: Khí (đóng trong bình áp suất) dùng để làm sạch và thổi bụi; chế phẩm làm sạch; dầu cho mục đích làm sạch; sáp đánh bóng; chất lỏng làm sạch kính chắn gió; chế phẩm tẩy vết bẩn, tẩy vết màu, tẩy dầu vết.

Nhóm 04: Sáp công nghiệp; dầu động cơ; dầu để bảo quản da thuộc, bảo quản đồ da; dầu nhờn; mỡ để bôi trơn; dầu công nghiệp.

---

(210) **4-2015-06447**

(540)



(220) 23.03.2015

(441) 25.06.2015

(531) A26.11.8

(591) Đen, đỏ, trắng

(731) BANDO CHEMICAL INDUSTRIES, LTD. (JP)

6-6, Minatojima Minamimachi 4-chome, Chuo-ku, Kobe-shi Hyogo 650-0047 Japan

(740) Công ty Luật TNHH T&G (TGVN)

CÔNG BÁO SỞ HỮU CÔNG NGHIỆP SỐ 327 TẬP A (06.2015)

(511) Nhóm 09: Thiết bị đo độ kéo căng cho đai truyền; thiết bị đo độ rung; thiết bị đo độ chính xác; bộ dò độ rung chung, phần mềm ứng dụng cho điện thoại thông minh; phần mềm ứng dụng cho máy tính bảng; phần mềm ứng dụng (phần mềm có thể tải xuống được); phần mềm máy tính (phần mềm có thể tải xuống được); bộ cảm biến áp lực; bộ cảm biến tiếp xúc; bộ cảm biến độ dịch chuyển; bộ cảm biến cho thiết bị đo; bộ cảm biến chuyển động; bộ cảm biến; thiết bị và dụng cụ quang học; bộ phận của máy sao chụp (dạng chụp ảnh, tĩnh điện, nhiệt); thẻ tích hợp (thẻ thông minh); ăng ten thu phát sóng vô tuyến (ăng ten); phim đã phơi sáng; vòng ngắm chuẩn; dây cáp điện; mạch điện tử; pin mặt trời.

(210) 4-2015-06466

(220) 24.03.2015

(441) 25.06.2015

(540)

ZELAN

(731) THE CHEMOURS COMPANY FC, LLC (US)

1209 Orange Street, Wilmington, DE 19801, USA

(740) Văn phòng luật sư Phạm và Liên danh (PHAM & ASSOCIATES)

(511) Nhóm 01: Hợp chất hóa học, có bản chất là hoàn thiện vải dệt với đặc tính không thấm nước.

(210) 4-2015-06472

(220) 24.03.2015

(441) 25.06.2015

(540)



(531) 1.5.1; A26.11.12; 5.7.17; 25.1.6; 26.11.3

(591) Vàng, xanh dương, đỏ, trắng, đen, cam, xanh lá cây

(731) CÔNG TY TNHH LONG HẢI (VN)

Cụm công nghiệp I, xã Gia Xuyên, huyện Gia Lộc, tỉnh Hải Dương

(740) Công ty TNHH IPCOM Việt Nam (IPCOM CO., LTD.)

(511) Nhóm 29: Thạch rau câu.

(210) 4-2015-06473

(220) 24.03.2015

(441) 25.06.2015

(540)



(531) 1.5.1; A26.11.12; 25.1.6; 26.11.3; 25.12.1; 5.9.3

(591) Vàng xám, xanh dương, đỏ, trắng, đen, tím, nâu, xanh lá cây

(731) CÔNG TY TNHH LONG HẢI (VN)

Cụm Công nghiệp I, xã Gia Xuyên, huyện Gia Lộc, tỉnh Hải Dương

(740) Công ty TNHH IPCOM Việt Nam (IPCOM CO., LTD.)

## CÔNG BÁO SỞ HỮU CÔNG NGHIỆP SỐ 327 TẬP A (06.2015)

---

(511) Nhóm 29: Thạch rau câu.

---

(210) **4-2015-06477**

(220) 24.03.2015

(441) 25.06.2015

(540)

(531) 26.7.25; A7.1.11; 7.1.24; 26.4.9

(591) Ghi, vàng, đỏ, xanh nõn chuối, xanh nước biển, xanh tím



(731) CÔNG TY TNHH ĐIỆN TỬ BSL VIỆT NAM (VN)

Số 12, ngách 445/50A, đường Lạc Long Quân, phường Xuân La, quận Tây Hồ, thành phố Hà Nội

(511) Nhóm 09: Bộ điều khiển đèn chiếu sáng; bộ cảm biến ánh sáng; bộ cảm biến âm thanh; bộ cảm biến chuyển động; bộ cảm biến thân nhiệt; bộ cảm biến môi trường; công tắc đèn chiếu sáng; ổ cắm điện; bộ điều khiển trung tâm thiết bị chiếu sáng thông minh; bộ điều khiển trung tâm nhà thông minh.

Nhóm 11: Thiết bị chiếu sáng: đèn chiếu sáng.

---

(210) **4-2015-06478**

(220) 24.03.2015

(441) 25.06.2015

(540)

(531) 26.4.9; 26.7.25; A7.1.11; 7.1.24

(591) Ghi, vàng, đỏ, xanh nõn chuối, xanh nước biển, xanh tím



(731) CÔNG TY TNHH ĐIỆN TỬ BSL VIỆT NAM (VN)

Số 12, ngách 445/50A, đường Lạc Long Quân, phường Xuân La, quận Tây Hồ, thành phố Hà Nội

(511) Nhóm 09: Bộ điều khiển đèn chiếu sáng; bộ cảm biến ánh sáng; bộ cảm biến âm thanh; bộ cảm biến chuyển động; bộ cảm biến thân nhiệt; bộ cảm biến môi trường; công tắc đèn chiếu sáng; ổ cắm điện; bộ điều khiển trung tâm thiết bị chiếu sáng thông minh; bộ điều khiển trung tâm nhà thông minh.

Nhóm 11: Thiết bị chiếu sáng: đèn chiếu sáng.

---

(210) **4-2015-06523**

(220) 24.03.2015

(441) 25.06.2015

(540)

(731) SWISS CONFEDERATION  
REPRESENTED BY ARMASUISSE  
THE FEDERAL DEPARTMENT OF  
DEFENSE, CIVIL PROTECTION AND  
SPORTS (CH)

Kasernenstrasse 19, CH-3003 Bern,  
Switzerland

(740) Công ty Luật TNHH T&G (TGVN)

**SWISS MILITARY**

(511) Nhóm 14: Hộp kim của kim loại quý; huy hiệu làm từ kim loại quý; hộp được làm từ kim loại quý; thỏi kim loại quý, dây chuyền (đồ trang sức, đồ kim hoàn); hộp đựng đồng hồ (trung bày); dây xích đồng hồ; dụng cụ đo thời gian (đồng hồ), đồng hồ chạy điện; đồng hồ đeo tay, bộ phận chuyển động của đồng hồ; đồng hồ bấm giây, dụng cụ đo thời gian; đồng hồ tích hợp chức năng chỉ thời gian ở nhiều địa điểm; đồ trang sức; ghim cài ca vát; ghim cài để trang sức; ghim cài (đồ trang sức); tất cả các sản phẩm nói trên có xuất xứ từ Thụy Sĩ.

---

(210) **4-2015-06550**

(220) 24.03.2015

(441) 25.06.2015

(540)

(731) PRICEZA CO., LTD. (TH)  
126/101 ThaiSri Tower, 26th Floor,  
Krungthonburi Road, Banglampooang,  
Khlong San, Bangkok, 10600 Thailand

(740) Công ty TNHH Sở hữu trí tuệ ACTIP  
(ACTIP IP LIMITED)

**Priceza**

(511) Nhóm 35: Dịch vụ so sánh giá; phân tích giá vốn; thông tin thương mại và tư vấn cho người tiêu dùng (cửa hàng tư vấn cho người tiêu dùng); dịch vụ giới thiệu sản phẩm trên các phương tiện truyền thông, cho mục đích bán lẻ; nghiên cứu thị trường; dịch vụ quảng cáo trực tuyến trên mạng máy tính; đại lý thông tin thương mại.

---

(210) **4-2015-06553**

(220) 24.03.2015

(441) 25.06.2015

(540)

(731) ĐẶNG THU HÀ (VN)  
R13, đường nội bộ số 5, khu biệt thự Thủ  
Thiên, Lâm Quang Ky, phường Thạnh  
Mỹ Lợi, quận 2, thành phố Hồ Chí Minh

**HOAFARM**

(511) Nhóm 25: Quần áo; trang phục; cà vạt; thắt lưng (trang phục); giày dép; mũ nón.

Nhóm 29: Thịt; chiết xuất của thịt; trứng; cá (đã chế biến); thực phẩm chế biến từ cá; tôm (đã chế biến); gia cầm (không còn sống); sữa.

## CÔNG BÁO SỞ HỮU CÔNG NGHIỆP SỐ 327 TẬP A (06.2015)

---

Nhóm 30: Chế phẩm ngũ cốc; ca cao; cà phê; bánh kẹo; đồ trang trí có thể ăn được dùng cho bánh ngọt (dạng bánh kẹo); bột.

Nhóm 35: Quảng cáo; thông tin thương mại và tư vấn tiêu dùng; khảo sát kinh doanh thương mại; tư vấn tổ chức và quản lý kinh doanh; thăm dò dư luận; tổ chức hội chợ thương mại cho mục đích bán hàng hoặc quảng cáo.

Nhóm 43: Dịch vụ cung cấp thức ăn, đồ uống do nhà hàng thực hiện; dịch vụ quán cà phê; quán ăn tự phục vụ; nhà hàng ăn uống.

---

(210) **4-2015-06554**

(220) 24.03.2015

(441) 25.06.2015

(540)

# HOA GẠO

(731) ĐẶNG THU HÀ (VN)

R13, đường nội bộ số 5, khu biệt thự Thủ Thiêm, Lâm Quang Ky, phường Thạnh Mỹ Lợi, quận 2, thành phố Hồ Chí Minh

(740) Văn phòng luật sư Phạm và Liên danh (PHAM & ASSOCIATES)

(511) Nhóm 25: Quần áo; trang phục; cà vạt; thắt lưng (trang phục); giày dép; mũ nón.

Nhóm 29: Thịt; chiết xuất của thịt; trứng; cá (đã chế biến); thực phẩm chế biến từ cá; tôm (đã chế biến); gia cầm (không còn sống); sữa.

Nhóm 30: Chế phẩm ngũ cốc; ca cao; cà phê; bánh kẹo; đồ trang trí có thể ăn được dùng cho bánh ngọt (dạng bánh kẹo); bột.

Nhóm 35: Quảng cáo, thông tin thương mại và tư vấn tiêu dùng, khảo sát kinh doanh thương mại, tư vấn tổ chức và quản lý kinh doanh, thăm dò dư luận, tổ chức hội chợ thương mại cho mục đích bán hàng hoặc quảng cáo.

Nhóm 43: Dịch vụ cung cấp thức ăn, đồ uống do nhà hàng thực hiện; dịch vụ quán cà phê; quán ăn tự phục vụ; nhà hàng ăn uống.

---

(210) **4-2015-06574**

(220) 24.03.2015

(441) 25.06.2015

(540)

# ANNOSA

(731) CÔNG TY TNHH INTERNATIONAL FOOD MASTER (VN)

Lô C2-3, đường D2, KCN Tân Phú Trung, xã Tân Phú Trung, huyện Củ Chi, thành phố Hồ Chí Minh

(740) Văn phòng luật sư Phạm và Liên danh (PHAM & ASSOCIATES)

(511) Nhóm 30: Mì ăn liền, bún ăn liền, miến ăn liền, cháo ăn liền, nui.

---

CÔNG BÁO SỞ HỮU CÔNG NGHIỆP SỐ 327 TẬP A (06.2015)

---

(210) **4-2015-06651**

(540)



(220) 25.03.2015

(441) 25.06.2015

(531) 25.7.25; A1.1.10; A1.1.5

(591) Xanh, trắng, đỏ

(731) PHÙNG ĐÔNG HÙNG (VN)

51/1A Thủ Khoa Huân, phường 1, thành phố Mỹ Tho, tỉnh Tiền Giang

(740) Công ty TNHH Đại Tín và Liên Danh (DAITIN AND ASSOCIATES CO.,LTD)

(511) Nhóm 35: Mua bán, xuất nhập khẩu: điện thoại, điện thoại di động, thiết bị, phụ kiện dùng cho điện thoại, điện thoại di động; máy tính, thiết bị, phụ kiện dùng cho máy tính; thiết bị và linh kiện điện tử, viễn thông; thiết bị ghi âm thanh/hình ảnh, thiết bị truyền âm thanh/hình ảnh, thiết bị tái tạo âm thanh/hình ảnh.

---

(210) **4-2015-06655**

(540)



(220) 25.03.2015

(441) 25.06.2015

(531) 25.1.25; 25.7.25; A11.3.7; 24.5.1

(591) Xanh da trời, vàng đồng tiền

(731) 1. CÔNG TY CỔ PHẦN NÔNG SẢN

VINACAM (AGRICAM) (VN)

700 quốc lộ 91, khu vực Thới Thạnh, phường Thới Thuận, quận Thốt Nốt, Cần Thơ

2. ĐỖ VĂN TỚI (VN)

28 Mạc Đĩnh Chi, phường Đa Kao, quận 1, thành phố Hồ Chí Minh

(511) Nhóm 30: Gạo.

---

(210) **4-2015-06660**

(540)

**VẠN BẢO CÂN**

(220) 25.03.2015

(441) 25.06.2015

(731) CÔNG TY TNHH MỘT THÀNH VIÊN

ASBOSS FRANCE (VN)

Số 5/189 phố Quyết Thắng, phường Bình Hàn, thành phố Hải Dương, tỉnh Hải Dương

(740) Công ty TNHH Sở hữu trí tuệ và Công nghệ Thủ đô (CAPITAL IP&T CO.LTD.)

(511) Nhóm 05: Dược phẩm, thực phẩm chức năng, thực phẩm dinh dưỡng dùng trong y tế, nước súc miệng dùng cho mục đích y tế, dung dịch làm sạch khử khuẩn sát trùng dùng cho mục đích y tế, nước tắm thảo dược cho trẻ em dùng cho mục đích y tế.

---



(210) **4-2015-06661**

(220) 25.03.2015

(441) 25.06.2015

(540)

(731) CÔNG TY TRÁCH NHIỆM HỮU HẠN  
THƯỜNG MẠI DỊCH VỤ DIỆP LỤC  
(VN)

25B Trần Văn Hoàng, phường 9, quận  
Tân Bình, thành phố Hồ Chí Minh

(740) Công ty TNHH Sở hữu trí tuệ và Công  
nghệ Thủ đô (CAPITAL IP&T  
CO.LTD.)

**MANGOS**

(511) Nhóm 21: Hàng gia dụng đồ bếp (không dùng điện) như: nồi, xoong, chảo, bộ đồ ăn  
(không bao gồm dao, thìa, đĩa, muỗng nữa).

---

(210) **4-2015-06662**

(220) 25.03.2015

(441) 25.06.2015

(540)

(731) BEEKEI CORPORATION (KR)  
No.1941 Rose dale building, Suseo,  
Kangnam, Seoul, Korea

(740) Công ty TNHH Sở hữu trí tuệ và Công  
nghệ Thủ đô (CAPITAL IP&T  
CO.LTD.)

**BEE-EYECUTAL**

(511) Nhóm 05: Dược phẩm, thực phẩm chức năng, thực phẩm dinh dưỡng dùng trong y tế,  
nước súc miệng dùng cho mục đích y tế, dung dịch làm sạch khử khuẩn sát trùng dùng  
cho mục đích y tế, nước tắm thảo dược cho trẻ em dùng cho mục đích y tế.

---

(210) **4-2015-06663**

(220) 25.03.2015

(441) 25.06.2015

(540)

(731) CÔNG TY TRÁCH NHIỆM HỮU HẠN  
THƯỜNG MẠI DƯỢC PHẨM  
ALLEVIA (VN)

12/6A Phú Mỹ, phường 22, quận Bình  
Thạnh, thành phố Hồ Chí Minh

(740) Công ty TNHH Sở hữu trí tuệ và Công  
nghệ Thủ đô (CAPITAL IP&T  
CO.LTD.)

**AMUNTAZ**

(511) Nhóm 05: Dược phẩm, thực phẩm chức năng, thực phẩm dinh dưỡng dùng trong y tế,  
nước súc miệng dùng cho mục đích y tế, dung dịch làm sạch khử khuẩn sát trùng dùng  
cho mục đích y tế, nước tắm thảo dược cho trẻ em dùng cho mục đích y tế.

---

CÔNG BÁO SỞ HỮU CÔNG NGHIỆP SỐ 327 TẬP A (06.2015)

---

- (210) **4-2015-06664** (220) 25.03.2015  
(441) 25.06.2015  
(540) (531) A5.3.14; 26.1.1; 20.5.7  
(591) Đỏ, vàng cam, trắng  
(731) CÔNG TY TRÁCH NHIỆM HỮU HẠN  
DUỐC PHẨM TÂN BÁCH TÙNG  
(VN)  
Số nhà 46, ngõ 268, phố Lê Trọng Tấn,  
tổ 37, phường Định Công, quận Hoàng  
Mai, thành phố Hà Nội  
(740) Công ty TNHH Sở hữu trí tuệ và Công  
nghệ Thủ đô (CAPITAL IP&T  
CO.LTD.)
- 
- (511) Nhóm 05: Dược phẩm, thuốc đông y, thực phẩm dinh dưỡng dùng trong y tế, nước súc miệng dùng cho mục đích y tế, dung dịch làm sạch khử khuẩn và sát trùng dùng cho mục đích y tế, dung dịch vệ sinh cá nhân có chứa thuốc dùng trong y tế.
- 

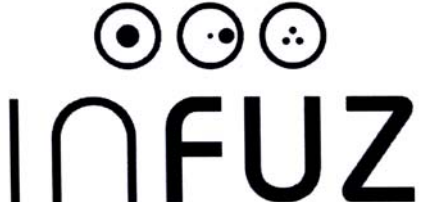
- (210) **4-2015-06671** (220) 25.03.2015  
(441) 25.06.2015  
(540) (531) 26.1.6; 26.1.1  
(731) CÔNG TY TNHH VIETFINEFOOD  
(VN)  
Lầu 14 ô 08B, toà nhà Vincom, 72 Lê  
Thánh Tôn, phường Bến Nghé, quận 1,  
thành phố Hồ Chí Minh
- 
- (511) Nhóm 30: Kem lạnh; cà phê; bánh kẹo; sô cô la; mít kẹo.
- 

- (210) **4-2015-06672** (220) 25.03.2015  
(441) 25.06.2015  
(540) (591) Đỏ tươi (đỏ cờ).  
(731) VŨ THỊ NHÂN (VN)  
Tổ 21 đường Đại Kim, phường Đại Kim,  
quận Hoàng Mai, thành phố Hà Nội
- 
- (511) Nhóm 16: Ấn phẩm: sách in, tạp chí, sách mỏng quảng cáo (brochure).

Nhóm 35: Quảng cáo: tổ chức sự kiện nhằm mục đích quảng cáo thương mại (Tổ chức hội nghị, hội thảo, triển lãm, hội chợ), quảng cáo trên truyền hình.

---

CÔNG BÁO SỞ HỮU CÔNG NGHIỆP SỐ 327 TẬP A (06.2015)

---

(210) **4-2015-06685**

(540)



(220) 25.03.2015

(441) 25.06.2015

(531) 26.3.1; A1.1.12; A26.11.12

(591) Xanh nước biển đậm, trắng

(731) CÔNG TY CỔ PHẦN XI MĂNG SÔNG CẦU (VN)

Thôn Đạo Ngạn, xã Quang Châu, huyện Việt Yên, tỉnh Bắc Giang

(740) Công ty Cổ phần Sở hữu công nghiệp INVESTIP (INVESTIP)

(511) Nhóm 19: Gạch; xi măng.

---

(210) **4-2015-06702**

(540)

**DUFT & DOFT**

(220) 25.03.2015

(441) 25.06.2015

(731) GENERAL BRANDS, INC. (KR)

3 Floor, 13, Bongeunsa-ro 57-gil, Gangnam-gu, Seoul, Republic of Korea

(740) Công ty TNHH Tâm nhìn và Liên danh (VISION & ASSOCIATES CO.LTD.)

(511) Nhóm 03: Xà phòng rửa tay; mỹ phẩm làm sạch cơ thể; nước thơm dưỡng thể (mỹ phẩm); kem dưỡng thể (mỹ phẩm); kem dưỡng tay (mỹ phẩm); nước xịt dưỡng thể (mỹ phẩm); kem dưỡng môi; nước xịt dưỡng chân; mỹ phẩm trị liệu dùng cho tóc; tinh dầu dùng cho tóc (mỹ phẩm); mỹ phẩm dạng lỏng dưỡng tóc; nước xịt dưỡng tóc (mỹ phẩm); mỹ phẩm dạng dầu làm sạch da mặt; mỹ phẩm dạng kem bọt làm sạch da mặt; tinh dầu dạng xịt dùng cho mặt (mỹ phẩm); kem dưỡng ẩm dùng cho mặt (mỹ phẩm); kem chống nắng (mỹ phẩm); mỹ phẩm xịt phòng và vải.

---

(210) **4-2015-06705**

(540)



(220) 25.03.2015

(441) 25.06.2015

(531) 5.7.14; 5.7.21; 26.1.1; 15.1.22

(591) Đen, xanh lá đậm, xanh lá nhạt, vàng nhạt, vàng đậm, nâu

(731) HOÀNG TRẦN THƯƠNG HOÀI (VN)  
E24 Lê Thị Riêng, phường 9, thành phố Vũng Tàu, tỉnh Bà Rịa - Vũng Tàu

(740) Công ty TNHH Tư vấn A & S (A&S CO.,LTD)

(511) Nhóm 31: Quả bơ.

---

CÔNG BÁO SỞ HỮU CÔNG NGHIỆP SỐ 327 TẬP A (06.2015)

---

(210) **4-2015-06714**

(540)



(220) 25.03.2015

(441) 25.06.2015

(531) A5.3.15; 5.3.20

(731) AN JARL ENTERPRISE CO., LTD.  
(TW)

No. 23, Jwu-Gong 3Rd Lane, Ren-Wuu  
Dist., Kaohsiung City, Taiwan

(740) Công ty TNHH Trường Xuân  
(AGELESS CO.,LTD.)

(511) Nhóm 17: Ống dùng trong nông nghiệp được làm từ cao su hoặc chất dẻo; màng mỏng bằng chất dẻo có thể tự tiêu hủy sử dụng trong nông nghiệp (không dùng để bao gói); bán thành phẩm ép đùn được làm bằng vật liệu tổng hợp ở dạng tấm, thanh, ống dẫn và ống mềm sử dụng trong công nghiệp, xây dựng và nông nghiệp; ống không bằng kim loại sử dụng trong nông nghiệp; ống nhựa để sử dụng cho đường ống dẫn nước; tấm lót bằng chất dẻo dùng cho mục đích nông nghiệp; ống cao su và ống dẫn cao su.

---

(210) **4-2015-06716**

(540)



(220) 25.03.2015

(441) 25.06.2015

(731) TĂNG HIẾN QUỐC (VN)

115/21 Lò Siêu, phường 8, quận 11,  
thành phố Hồ Chí Minh

(740) Công ty Cổ phần Sở hữu công nghiệp  
INVESTIP (INVESTIP)

(511) Nhóm 07: Mũi khoan; đầu khoan; mũi vít, lưỡi cắt; đầu nối hơi (tất cả là bộ phận của máy); máy khoan; máy mài.

Nhóm 08: Dụng cụ phun sơn; dụng cụ xịt hơi; cờ lê mỏ lết; kìm; tuốc nơ vít; súng bơm mỡ (dụng cụ dùng để bơm dầu mỡ cho máy móc); dụng cụ dùng để vặn ốc vít; dụng cụ dùng để vặn ốc vít có hình lục giác (chìa lục giác); bộ phận của dụng cụ dùng để vặn ốc (cần khóa tuýp); bộ phận của dụng cụ dùng để vặn ốc (đầu khóa tuýp); dụng cụ dùng để lấy vòng bi ra khỏi máy móc (cảo vòng bi) (tất cả đều là dụng cụ cầm tay).

Nhóm 35: Mua bán máy móc và bộ phận của máy (mũi khoan; đầu khoan; mũi vít; lưỡi cắt; đầu nối hơi; máy khoan, máy mài); mua bán dụng cụ cầm tay (dụng cụ phun sơn; dụng cụ xịt hơi; cờ lê mỏ lết; kìm; tuốc nơ vít; súng bơm mỡ (dụng cụ dùng để bơm dầu mỡ cho máy móc); dụng cụ dùng để vặn ốc vít, dụng cụ dùng để vặn ốc vít có hình lục giác (chìa lục giác), bộ phận của dụng cụ dùng để vặn ốc (cần khóa tuýp); bộ phận của dụng cụ dùng để vặn ốc (đầu khóa tuýp), dụng cụ dùng để lấy vòng bi ra khỏi máy móc (của vòng bi).

---

CÔNG BÁO SỞ HỮU CÔNG NGHIỆP SỐ 327 TẬP A (06.2015)

---

(210) **4-2015-06719**

(220) 25.03.2015

(441) 25.06.2015

(540)

**FASHIO**

(731) **VŨ ĐÌNH HUNG (VN)**

Số 5 đường 52 cư xá Lữ Gia, phường 15, quận 11, thành phố Hồ Chí Minh

(511) Nhóm 18: Va li; túi xách.

Nhóm 25: Các sản phẩm may mặc: quần áo, giày dép và mũ nón các loại.

Nhóm 35: Mua bán quần áo, giày dép, mũ nón, nguyên phụ liệu, thiết bị và vật tư phục vụ cho ngành may.

---

(210) **4-2015-06720**

(220) 26.03.2015

(441) 25.06.2015

(540)



(531) 26.4.2; 26.4.7

(591) Đỏ, xanh dương, trắng

(731) **CÔNG TY TNHH KỸ THUẬT ĐIỆN VÀ CƠ KHÍ HAN NAM (VN)**

41/16 tổ 40, Kha Vạn Cân, khu phố 6, phường Hiệp Bình Chánh, quận Thủ Đức, thành phố Hồ Chí Minh

(740) Công ty Cổ phần Phan Luật (PHAN LUAT JSC)

(511) Nhóm 37: Xây dựng các công trình dân dụng và công nghiệp như: nhà ở, nhà máy, xí nghiệp, đường sắt, đường bộ; cho thuê thiết bị xây dựng (giàn giáo, máy đào, máy ủi, máy san gạt); san lấp mặt bằng; lắp đặt và sửa chữa thiết bị điều hòa không khí.

---

(210) **4-2015-06722**

(220) 26.03.2015

(441) 25.06.2015

(540)

**SAIGONDANCE**

(731) **CÔNG TY TNHH MỘT THÀNH VIÊN TRẦN NGÂN (VN)**

94-96 đường số 2, cư xá Đô Thành, phường 4, quận 3, thành phố Hồ Chí Minh

(740) Công ty TNHH Sở hữu trí tuệ Ngôi Sao chuyên nghiệp và liên danh (NOVAPRO & ASSOCIATES CO.,LTD.)

(511) Nhóm 41: Giáo dục; đào tạo; giải trí, tổ chức các hoạt động thể thao và văn hóa.

---

**CÔNG BÁO SỞ HỮU CÔNG NGHIỆP SỐ 327 TẬP A (06.2015)**

---

- (210) **4-2015-06723** (220) 26.03.2015  
(540) (441) 25.06.2015
- (731) **HỘ KINH DOANH CƯỜNG THÁI (VN)**  
65/4 Phạm Văn Chí, phường 1, quận 6, thành phố Hồ Chí Minh
-  (740) Công ty TNHH Sở hữu trí tuệ Ngôi Sao chuyên nghiệp và liên danh (NOVAPRO & ASSOCIATES CO.,LTD.)
- (511) Nhóm 07: Máy bơm hơi (máy nén khí); mô tơ điện; máy bơm nước; máy khoan; máy mài; máy hàn; máy nổ; máy phát điện; máy cắt sắt; máy cắt nhôm; máy cắt đá và bê tông; máy sấy (dùng cho quy trình sản xuất).
- 

- (210) **4-2015-06740** (220) 26.03.2015  
(300) 86/407,934 26.09.2014 US (441) 25.06.2015  
(540)
-  (731) **ATLAS SOLUTIONS, LLC (US)**  
1601 Willow Road, Menlo Park, California 94025 , United States
- (740) Văn phòng luật sư Phạm và Liên danh (PHAM & ASSOCIATES)
- (511) Nhóm 09: Phần mềm máy sử dụng để quản lý, đánh giá, và sắp xếp quảng cáo cho người khác.

Nhóm 35: Dịch vụ quảng cáo; kinh doanh và quảng cáo, cụ thể dịch vụ quảng cáo cho việc giám sát thực hiện quảng cáo, cho việc quản lý, phân phối và sắp xếp quảng cáo, cho việc phân tích dữ liệu quảng cáo, cho việc báo cáo dữ liệu quảng cáo, và cho việc tối ưu hóa thực hiện quảng cáo; thông tin thương mại, cụ thể là, quản lý quảng cáo bằng việc cung cấp báo cáo, kế hoạch quảng cáo, và quản lý lưu trữ quảng cáo điện tử, để sử dụng trên mạng máy tính toàn cầu; kinh doanh và quảng cáo, cụ thể là lập kế hoạch truyền thông và mua phương tiện truyền thông cho người khác; quản lý việc giám sát và đánh giá việc lập kế hoạch truyền thông, mua phương tiện truyền thông và kết quả sự cố gắng tiếp thị của người khác; dịch vụ tư vấn trong lĩnh vực quảng cáo, cụ thể là sự cố gắng tiếp thị theo yêu cầu của khách hàng của người khác.

Nhóm 41: Dịch vụ đào tạo trong lĩnh vực lập kế hoạch chiến lược truyền thông liên quan tới quảng cáo, tiếp thị và kinh doanh; tạp chí trực tuyến, cụ thể là, nhật ký điện tử có nội dung quảng cáo, tiếp thị và kinh doanh.

Nhóm 42: Cung cấp tạm thời việc sử dụng trực tuyến phần mềm không tải xuống được để sử dụng trong lĩnh vực quản lý, đánh giá, và sắp xếp quảng cáo của người khác; nhà cung cấp các dịch vụ ứng dụng có tính năng phần mềm giao diện lập trình ứng dụng để quản lý, giám sát, báo cáo và đánh giá lập kế hoạch truyền thông, mua phương tiện truyền thông và quảng cáo của người khác; cung cấp tạm thời việc sử dụng trực tuyến phần mềm không

**CÔNG BÁO SỞ HỮU CÔNG NGHIỆP SỐ 327 TẬP A (06.2015)**

---

tải xuống được để quản lý, giám sát và đánh giá việc lập kế hoạch truyền thông, mua phương tiện truyền thông và kết quả sự cố gắng tiếp thị của người khác.

---

(210) **4-2015-06744**

(540)



(220) 26.03.2015

(441) 25.06.2015

(531) 24.9.1; 2.3.1; A2.3.23; 3.13.1

(591) Hồng, xanh dương, trắng

(731) CÔNG TY TNHH MỘT THÀNH VIÊN  
SẢN XUẤT THƯƠNG MẠI MỸ PHẨM  
CHUNG THẢO (VN)

40/3E ấp 3, xã Xuân Thới Sơn, huyện  
Hóc Môn, thành phố Hồ Chí Minh

(740) DNTN Dịch vụ thương mại và sở hữu  
công nghiệp Song Ngọc (I.P.T.S.)

(511) Nhóm 03: Mỹ phẩm.

---

(210) **4-2015-06747**

(540)

**Navika  
Bonita**

(220) 26.03.2015

(441) 25.06.2015

(731) CÔNG TY TNHH PHÁT TRIỂN TRÀ  
NAM VIỆT (VN)

688/115 Quang Trung, phường 11, quận  
Gò Vấp, thành phố Hồ Chí Minh

(740) DNTN Dịch vụ thương mại và sở hữu  
công nghiệp Song Ngọc (I.P.T.S.)

(511) Nhóm 30: Cà phê; trà (chè).

---

(210) **4-2015-06750**

(540)



(220) 26.03.2015

(441) 25.06.2015

(531) 3.9.1; A3.9.24; 1.15.23; 26.1.1

(591) Xanh ngọc, xanh đậm, trắng

(731) CÔNG TY CỔ PHẦN THỦY SẢN  
HOÀI NHƠN (VN)

Thiện Chánh 1, xã Tam Quan Bắc, huyện  
Hoài Nhơn, tỉnh Bình Định

(511) Nhóm 29: Sản phẩm thủy sản chế biến (hàng đông lạnh, hàng khô).

Nhóm 35: Mua bán xăng dầu.

---

**CÔNG BÁO SỞ HỮU CÔNG NGHIỆP SỐ 327 TẬP A (06.2015)**

---

(210) **4-2015-06751**

(540)



(220) 26.03.2015

(441) 25.06.2015

(531) A5.1.5; A5.1.12; A7.1.11; 7.1.24

(591) Xanh ngọc, xanh dương đậm, xám, trắng

(731) CÔNG TY TNHH MỘT THÀNH VIÊN  
DU LỊCH QUỐC QUỲNH PHÚ QUỐC  
(VN)

Tổ 3 ấp ông Lang, xã Cửa Dương, huyện  
Phú Quốc, tỉnh Kiên Giang

(511) Nhóm 43: Dịch vụ lưu trú ngắn ngày: khách sạn, nhà nghỉ, nhà hàng và các dịch vụ ăn uống phục vụ lưu động; dịch vụ phục vụ đồ uống.

---

(210) **4-2015-06752**

(540)



(220) 26.03.2015

(441) 25.06.2015

(531) 1.5.1; 1.17.15

(591) Xanh ngọc đậm, xanh ngọc nhạt, trắng

(731) CÔNG TY TNHH DU LỊCH PQ  
ROBINSON (VN)

143 Trần Hưng Đạo, khu phố 7, thị trấn  
Dương Đông, huyện Phú Quốc, tỉnh  
Kiên Giang

(511) Nhóm 39: Dịch vụ làm đại lý giữ chỗ cho du lịch; tổ chức các chuyến đi và các chuyến du lịch trên đất liền, trên biển và trên không; đặt chỗ trước cho các chuyến đi và các chuyến du lịch trên đất liền, trên biển và trên không; thuê máy bay; cung cấp thông tin về du lịch; cho thuê xe cộ; dịch vụ làm đại lý cho thuê xe cộ.

---

(210) **4-2015-06753**

(540)

**COTA XOANG**

(220) 26.03.2015

(441) 25.06.2015

(731) CÔNG TY TNHH DƯỢC PHẨM  
CÔNG TÂM (VN)

4378 khu phố 4 Nguyễn Cửu Phú,  
phường Tân Tạo A, quận Bình Tân,  
thành phố Hồ Chí Minh

(511) Nhóm 05: Thuốc y học dân tộc.

---



CÔNG BÁO SỞ HỮU CÔNG NGHIỆP SỐ 327 TẬP A (06.2015)

---

(210) **4-2015-06754**

(540)



(220) 26.03.2015

(441) 25.06.2015

(531) 2.1.25; 2.1.12

(591) Đen, đỏ, xám

(731) NGUYỄN VĂN HIỀN (VN)

Xóm 9, Diên Yên, huyện Diên Châu,  
tỉnh Nghệ An

(511) Nhóm 33: Đồ uống có cồn (trừ bia), rượu gạo được chưng cất từ gạo.

---

(210) **4-2015-06756**

(540)



(220) 26.03.2015

(441) 25.06.2015

(531) A25.7.3; 26.4.2; 26.3.4; A25.7.4

(591) Vàng

(731) CÔNG TY TNHH V VOUCHER (VN)

212 đường Trần Văn Trà, khu phố  
Panorama, phường Tân Phong, quận 7,  
thành phố Hồ Chí Minh

(511) Nhóm 35: Dịch vụ quảng cáo qua mạng internet; dịch vụ giới thiệu sản phẩm; dịch vụ thúc đẩy bán hàng cho người khác; dịch vụ biên tập thông tin vào cơ sở dữ liệu trong máy tính.

---

(210) **4-2015-06757**

(540)



*Khoản đầu tư thông minh từ trái tim*

(220) 26.03.2015

(441) 25.06.2015

(531) 2.9.1; 5.5.16; A5.5.21

(591) Hồng, xanh

(731) CÔNG TY TNHH ĐẦU TƯ PHÚC  
KHANG SEN VIỆT L.A (VN)

Lô A1, đường số 01, KCN - KDC Tân  
Đô, ấp Bình Tiên 2, xã Đức Hòa Hạ,  
huyện Đức Hòa, tỉnh Long An

(511) Nhóm 36: Mua bán bất động sản; cho thuê bất động sản; môi giới bất động sản; quản lý bất động sản; định giá bất động sản; sàn giao dịch bất động sản.

---

(210) **4-2015-06758**

(540)



(220) 26.03.2015

(441) 25.06.2015

(531) 3.7.8; A3.7.24; 26.1.1

(591) Xanh dương đậm, xanh dương nhạt, trắng, đen, nâu, nâu nhạt

(731) TỐNG MINH TUẤN (VN)

Nhà số 2 ngõ 97/51 đường Văn Cao, quận Ba Đình, thành phố Hà Nội

(511) Nhóm 30: Đồ uống trên cơ sở trà.

Nhóm 32: Đồ uống không có cồn; chế phẩm làm đồ uống; đồ uống làm từ nước ép trái cây không có cồn; nước ép trái cây.

---

(210) **4-2015-06771**

(540)



(220) 26.03.2015

(441) 25.06.2015

(531) 24.9.1; A3.13.4; A3.13.24

(731) CÔNG TY TRÁCH NHIỆM HỮU HẠN DŨ HÙNG (VN)

Lô A 26 đường Điện Biên Phủ, phường Vĩnh Quang, thành phố Rạch Giá, tỉnh Kiên Giang

(511) Nhóm 01: Nhựa tổng hợp dạng thô, nhựa nhân tạo dạng thô, nhựa acrylic dạng thô.

Nhóm 06: Vật dụng nhỏ làm bằng sắt, hợp kim sắt crôm (inox), dây cáp bằng kim loại (không dùng để dẫn điện): đinh nhỏ đầu bằng kim loại, móc treo quần áo bằng kim loại, móc sắt dùng để leo núi.

Nhóm 35: Mua bán: dây, lưới đánh cá, dây chỉ nhựa, phao tiêu, chì bán thành phẩm, chân vịt tàu thuyền, xăng dầu.

Nhóm 39: Vận chuyển hành khách; vận tải hàng hóa; sắp xếp các chuyến du lịch, tham quan (du lịch), bao gói hàng hóa; bốc dỡ.

**CÔNG BÁO SỞ HỮU CÔNG NGHIỆP SỐ 327 TẬP A (06.2015)**

---

(210) **4-2015-06772**

(220) 26.03.2015

(441) 25.06.2015

(540)

(731) CÔNG TY CỔ PHẦN NGHIÊN CỨU  
THẢO DƯỢC CÔNG NGHỆ CAO  
PHÁP ANH (VN)

Xóm 9, xã Ninh Hiệp, huyện Gia Lâm,  
thành phố Hà Nội

(740) Công ty TNHH Sở hữu trí tuệ và Công  
nghệ Thủ đô (CAPITAL IP&T  
CO.LTD.)

**VOIVIT ROYAL P/A**

(511) Nhóm 05: Dược phẩm, thực phẩm chức năng, thực phẩm dinh dưỡng dùng trong y tế, nước súc miệng dùng cho mục đích y tế, dung dịch làm sạch khử khuẩn sát trùng dùng cho mục đích y tế, nước tắm thảo dược cho trẻ em dùng cho mục đích y tế.

---

(210) **4-2015-06773**

(220) 26.03.2015

(441) 25.06.2015

(540)

(731) CÔNG TY CỔ PHẦN NGHIÊN CỨU  
THẢO DƯỢC CÔNG NGHỆ CAO  
PHÁP ANH (VN)

Xóm 9, xã Ninh Hiệp, huyện Gia Lâm,  
thành phố Hà Nội

(740) Công ty TNHH Sở hữu trí tuệ và Công  
nghệ Thủ đô (CAPITAL IP&T  
CO.LTD.)

**HIHOPBABY P/A**

(511) Nhóm 05: Dược phẩm, thực phẩm chức năng, thực phẩm dinh dưỡng dùng trong y tế, nước súc miệng dùng cho mục đích y tế, dung dịch làm sạch khử khuẩn sát trùng dùng cho mục đích y tế, nước tắm thảo dược cho trẻ em dùng cho mục đích y tế.

---

(210) **4-2015-06774**

(220) 26.03.2015

(441) 25.06.2015

(540)

(731) MEGA LIFESCIENCES PUBLIC  
COMPANY LIMITED (TH)

384, Village No.4, 6 Alley, Pattana 3  
Road, Bangpoo Industrial Estate, Praeksa  
Subdistrict, Mueang Samut Prakarn  
District, Samut Prakarn Province,  
Thailand

(740) Công ty TNHH Sở hữu trí tuệ và Công  
nghệ Thủ đô (CAPITAL IP&T  
CO.LTD.)

**BAROLE PLUS**

## CÔNG BÁO SỞ HỮU CÔNG NGHIỆP SỐ 327 TẬP A (06.2015)

---

(511) Nhóm 05: Các chế phẩm dược phẩm và thuốc dùng cho mục đích y tế, chất ăn kiêng dùng trong y tế, thực phẩm bổ sung dinh dưỡng dùng trong y tế, thực phẩm cho trẻ sơ sinh dùng trong y tế, dung dịch làm sạch khử khuẩn sát trùng dùng cho mục đích y tế.

---

(210) **4-2015-06780**

(220) 26.03.2015

(441) 25.06.2015

(540)

(731) CÔNG TY TRÁCH NHIỆM HỮU HẠN  
INTERGLAXO HEALTH CARE UK  
(VN)

**EIFELSASEN**

Lầu 6, toà nhà Mê Linh Point Tower, 2  
Ngô Đức Kế, phường Bến Nghé, quận 1,  
thành phố Hồ Chí Minh

(740) Công ty TNHH Sở hữu trí tuệ và Công  
nghệ Thủ đô (CAPITAL IP&T  
CO.LTD.)

(511) Nhóm 05: Dược phẩm, thực phẩm chức năng, thực phẩm dinh dưỡng dùng trong y tế, nước súc miệng dùng cho mục đích y tế, dung dịch làm sạch khử khuẩn sát trùng dùng cho mục đích y tế, nước tắm thảo dược cho trẻ em dùng cho mục đích y tế.

---

(210) **4-2015-06781**

(220) 26.03.2015

(441) 25.06.2015

(540)

(731) CÔNG TY TRÁCH NHIỆM HỮU HẠN  
INTERGLAXO HEALTH CARE UK  
(VN)

**NASASASEN COOLS**

Lầu 6, toà nhà Mê Linh Point Tower, 2  
Ngô Đức Kế, phường Bến Nghé, quận 1,  
thành phố Hồ Chí Minh

(740) Công ty TNHH Sở hữu trí tuệ và Công  
nghệ Thủ đô (CAPITAL IP&T  
CO.LTD.)

(511) Nhóm 05: Dược phẩm, thực phẩm chức năng, thực phẩm dinh dưỡng dùng trong y tế, nước súc miệng dùng cho mục đích y tế, dung dịch làm sạch khử khuẩn sát trùng dùng cho mục đích y tế, nước tắm thảo dược cho trẻ em dùng cho mục đích y tế.

---

**CÔNG BÁO SỞ HỮU CÔNG NGHIỆP SỐ 327 TẬP A (06.2015)**

---

(210) **4-2015-06782**

(220) 26.03.2015

(441) 25.06.2015

(540)

(731) CÔNG TY TRÁCH NHIỆM HỮU HẠN  
INTERGLAXO HEALTH CARE UK  
(VN)

**NASAGANIC**

Lầu 6, toà nhà Mê Linh Point Tower, 2  
Ngô Đức Kế, phường Bến Nghé, quận 1,  
thành phố Hồ Chí Minh

(740) Công ty TNHH Sở hữu trí tuệ và Công  
nghệ Thủ đô (CAPITAL IP&T  
CO.LTD.)

(511) Nhóm 05: Dược phẩm, thực phẩm chức năng, thực phẩm dinh dưỡng dùng trong y tế, nước súc miệng dùng cho mục đích y tế, dung dịch làm sạch khử khuẩn sát trùng dùng cho mục đích y tế, nước tắm thảo dược cho trẻ em dùng cho mục đích y tế.

---

(210) **4-2015-06783**

(220) 26.03.2015

(441) 25.06.2015

(540)

(731) CÔNG TY TRÁCH NHIỆM HỮU HẠN  
INTERGLAXO HEALTH CARE UK  
(VN)

**MIDASGANIC**

Lầu 6, toà nhà Mê Linh Point Tower, 2  
Ngô Đức Kế, phường Bến Nghé, quận 1,  
thành phố Hồ Chí Minh

(740) Công ty TNHH Sở hữu trí tuệ và Công  
nghệ Thủ đô (CAPITAL IP&T  
CO.LTD.)

(511) Nhóm 05: Dược phẩm, thực phẩm chức năng, thực phẩm dinh dưỡng dùng trong y tế, nước súc miệng dùng cho mục đích y tế, dung dịch làm sạch khử khuẩn sát trùng dùng cho mục đích y tế, nước tắm thảo dược cho trẻ em dùng cho mục đích y tế.

---

(210) **4-2015-06784**

(220) 26.03.2015

(441) 25.06.2015

(540)

(731) CÔNG TY TRÁCH NHIỆM HỮU HẠN  
INTERGLAXO HEALTH CARE UK  
(VN)

**MIDASNAKAN**

Lầu 6, toà nhà Mê Linh Point Tower, 2  
Ngô Đức Kế, phường Bến Nghé, quận 1,  
thành phố Hồ Chí Minh

(740) Công ty TNHH Sở hữu trí tuệ và Công  
nghệ Thủ đô (CAPITAL IP&T  
CO.LTD.)

**CÔNG BÁO SỞ HỮU CÔNG NGHIỆP SỐ 327 TẬP A (06.2015)**

---

(511) Nhóm 05: Dược phẩm, thực phẩm chức năng, thực phẩm dinh dưỡng dùng trong y tế, nước súc miệng dùng cho mục đích y tế, dung dịch làm sạch khử khuẩn sát trùng dùng cho mục đích y tế, nước tắm thảo dược cho trẻ em dùng cho mục đích y tế.

---

(210) **4-2015-06785**

(220) 26.03.2015

(441) 25.06.2015

(540)

(731) **CÔNG TY TRÁCH NHIỆM HỮU HẠN INTERGLAXO HEALTH CARE UK (VN)**

**MIDASSASEN COOLS**

Lầu 6, toà nhà Mê Linh Point Tower, 2 Ngõ Đức Kế, phường Bến Nghé, quận 1, thành phố Hồ Chí Minh

(740) Công ty TNHH Sở hữu trí tuệ và Công nghệ Thủ đô (CAPITAL IP&T CO.LTD.)

(511) Nhóm 05: Dược phẩm, thực phẩm chức năng, thực phẩm dinh dưỡng dùng trong y tế, nước súc miệng dùng cho mục đích y tế, dung dịch làm sạch khử khuẩn sát trùng dùng cho mục đích y tế, nước tắm thảo dược cho trẻ em dùng cho mục đích y tế.

---

(210) **4-2015-06786**

(220) 26.03.2015

(441) 25.06.2015

(540)

(731) **LÊ TRỌNG NAM (VN)**

**SASUKI**

Thôn Hưng Hiền, xã Yên Hưng, huyện Yên Mô, tỉnh Ninh Bình

(740) Công ty TNHH Sở hữu trí tuệ và Công nghệ Thủ đô (CAPITAL IP&T CO.LTD.)

(511) Nhóm 02: Sơn dầu, sơn nước, vec-ni, chất dùng làm lớp phủ công nghiệp (tương tự sơn), sơn chống gỉ, chất pha loãng để sử dụng cùng với sơn.

---

(210) **4-2015-06790**

(220) 26.03.2015

(441) 25.06.2015

(540)

(531) 18.1.21; A1.1.10; A26.11.12

(731) **CÔNG TY CỔ PHẦN XE ĐẠP-XE MÁY THUẬN PHÁT (VN)**



Số 12A, ngách 203/43 Tôn Đức Thắng, phường Hàng Bột, quận Đống Đa, thành phố Hà Nội

(740) Công ty cổ phần Tư vấn S&B (S&B CONSULTANT., CORP.)

## CÔNG BÁO SỞ HỮU CÔNG NGHIỆP SỐ 327 TẬP A (06.2015)

---

(511) Nhóm 12: Xe đạp, khung càn xe đạp, xe đạp điện, vành xe đạp, yên xe đạp, moay ơ xe đạp.

(210) **4-2015-06791**

(540)



(220) 26.03.2015

(441) 25.06.2015

(531) 26.3.1; A1.1.10; A1.1.5; 26.3.23

(731) CÔNG TY CỔ PHẦN XE ĐẠP-XE MÁY THUẬN PHÁT (VN)

Số 12A, ngách 203/43 Tôn Đức Thắng, phường Hàng Bột, quận Đống Đa, thành phố Hà Nội

(740) Công ty cổ phần Tư vấn S&B (S&B CONSULTANT., CORP.)

(511) Nhóm 12: Xe đạp, khung càn xe đạp, xe đạp điện, vành xe đạp, yên xe đạp, moay ơ xe đạp.

(210) **4-2015-06793**

(540)



(220) 26.03.2015

(441) 25.06.2015

(531) 25.3.1; 26.2.7

(731) ASOBISM CO., LTD. (JP)

19F Fuji Soft Building, 3 Kandaneibeicho, Chiyoda-Ku, Tokyo, 101-0022 Japan

(740) Công ty Luật TNHH AMBYS Hà Nội (AMBYS HANOI)

(511) Nhóm 09: Chương trình cho thiết bị đầu cuối thông tin di động hoặc điện thoại di động (ghi sẵn hoặc có thể tải xuống được); chương trình máy vi tính (ghi sẵn hoặc có thể tải xuống được); chương trình trò chơi cho máy trò chơi video sử dụng đồng xu (ghi sẵn hoặc có thể tải xuống được); chương trình trò chơi cho máy trò chơi video trong nhà (ghi sẵn hoặc có thể tải xuống được); mạch điện tử và đĩa CD-ROM có ghi chương trình cho trò chơi cầm tay với màn hình tinh thể lỏng; máy quay đĩa; đĩa hát dung lượng lớn; đĩa hát quay lâu; thẻ, tấm và băng từ tính có ghi sẵn âm thanh; đĩa compact audio đã được ghi sẵn; tệp tin âm nhạc có thể tải về được; tệp tin hình ảnh có thể tải về được; đĩa video và băng video đã được ghi sẵn; xuất bản phẩm điện tử, có thể tải xuống được.

Nhóm 41: Dịch vụ cung cấp trò chơi trực tuyến từ mạng máy tính; dịch vụ giáo dục và hướng dẫn liên quan tới nghệ thuật, thủ công mỹ nghệ, thể thao và kiến thức tổng quát; dịch vụ sắp xếp, tiến hành và tổ chức hội thảo; dịch vụ cung cấp trực tuyến xuất bản phẩm điện tử, không tải xuống được; dịch vụ tổ chức sự kiện giải trí; dịch vụ cung cấp tiện nghi giải trí.

CÔNG BÁO SỞ HỮU CÔNG NGHIỆP SỐ 327 TẬP A (06.2015)

---

(210) **4-2015-06798**

(220) 26.03.2015

(540)

(441) 25.06.2015

(531) 26.4.2; 26.4.7

(731)



ARCHITECTURAL WINDOW SYSTEMS

CÔNG TY TNHH THƯƠNG MẠI KỸ THUẬT NHÔM HUNG PHÚ THÀNH (VN)

552 Lê Văn Lương, phường Tân Phong, quận 7, thành phố Hồ Chí Minh

(740) Trung tâm Tư vấn phát triển thương hiệu và chất lượng (CBQ)

(511) Nhóm 06: Các loại cửa bằng kim loại: cửa cuốn, cửa sổ, cửa đi, cửa cuốn bằng nhôm; cửa và vách ngăn bằng kim loại.

Nhóm 19: Cửa nhựa, cửa gỗ dùng trong các công trình xây dựng; kính tấm dùng cho cửa sổ.

---

(210) **4-2015-06799**

(220) 26.03.2015

(540)

(441) 25.06.2015

(731)

FIBRE POLISHING ACTIVES

ALBERTO-CULVER INTERNATIONAL, INC. (US)

700 Sylvan Avenue, Englewood Cliffs, NJ 07632, United States of America

(740) Công ty Luật TNHH quốc tế BMVN (BMVN INTERNATIONAL LLC)

(511) Nhóm 03: Xà phòng; nước hoa; tinh dầu; chế phẩm khử mùi trên cơ thể (dùng cho cá nhân) và chế phẩm chống chảy mồ hôi (dùng cho cá nhân); mỹ phẩm chăm sóc tóc; chế phẩm nhuộm tóc; chế phẩm màu để nhuộm tóc; nước xúc tóc (mỹ phẩm); chế phẩm để tạo nếp tóc lượn sóng; dầu gội đầu; dầu xả tóc; keo xịt tóc; phấn xoa tóc (mỹ phẩm); mỹ phẩm tạo kiểu dáng cho tóc; keo xịt màu cho tóc (thuộc nhóm này); bột dùng cho tóc (mỹ phẩm); nước bóng tóc (mỹ phẩm); dầu tóc (mỹ phẩm); mỹ phẩm dưỡng ẩm cho tóc; chất lỏng dùng để trang điểm tóc (mỹ phẩm); chế phẩm bảo vệ tóc (không chứa dược chất); chế phẩm dưỡng tóc khô (không chứa dược chất); dầu xúc tóc (mỹ phẩm); chế phẩm làm khỏe tóc (không chứa dược chất); kem bôi tóc (mỹ phẩm); chế phẩm dùng để tắm thường và/hoặc tắm vòi hoa sen (không chứa dược chất); chế phẩm dùng để trang điểm không chứa dược chất; mỹ phẩm chăm sóc da; mỹ phẩm.



CÔNG BÁO SỞ HỮU CÔNG NGHIỆP SỐ 327 TẬP A (06.2015)

---

(210) **4-2015-06808**

(540)



(220) 26.03.2015

(441) 25.06.2015

(531) 3.4.7; A3.4.24; A25.1.10; 25.1.9

(591) Xanh lá mạ, trắng

(731) CÔNG TY TNHH MTV THƯƠNG MẠI  
DỊCH VỤ SẢN XUẤT TRANG VÕ  
(VN)

223/68/1 Nguyễn ái Quốc, khu phố 2,  
phường Quang Vinh, thành phố Biên  
Hòa, tỉnh Đồng Nai

(511) Nhóm 03: Mỹ phẩm.

---

(210) **4-2015-06809**

(540)

**PHÁT ĐẠT COMPUTER**

(220) 26.03.2015

(441) 25.06.2015

(731) HỘ KINH DOANH PHÁT ĐẠT (VN)  
140/1 Lý Thường Kiệt, phường 7, quận  
10, thành phố Hồ Chí Minh

(740) Văn phòng Luật sư A Hoà (AHOA LAW  
OFFICE)

(511) Nhóm 35: Mua bán máy vi tính, thiết bị máy vi tính như: bàn phím, màn hình, chuột, bộ chia sẻ màn hình, bộ lưu điện, thẻ (card) mở rộng, dụng cụ vệ sinh máy tính, loa máy tính, đầu nối mạng (giắc nối).

---

(210) **4-2015-06810**

(540)

**QQ  
QUÝ QUYỀN**

(220) 26.03.2015

(441) 25.06.2015

(731) HỘ KINH DOANH NHƯ Ý (VN)  
684 Hương Lộ 2, khu phố 4, phường  
Bình Trị Đông A, quận Bình Tân, thành  
phố Hồ Chí Minh

(740) Văn phòng Luật sư A Hoà (AHOA LAW  
OFFICE)

(511) Nhóm 12: Phụ tùng xe gắn máy như: nhông, sên, đĩa xe gắn máy.

---

CÔNG BÁO SỞ HỮU CÔNG NGHIỆP SỐ 327 TẬP A (06.2015)

---

(210) **4-2015-06811**

(220) 26.03.2015

(441) 25.06.2015

(540)

**DOWNTOWN**

(731) KWANG YANG MOTOR CO., LTD.  
(TW)

No. 35, Wan Hsing Street, Sanmin  
District, Kaohsiung, Taiwan

(740) Công ty TNHH Trường Xuân  
(AGELESS CO.,LTD.)

(511) Nhóm 12: Xe máy; xe máy chạy bằng điện; xe đạp; xe đạp chạy bằng điện; xe chạy vượt mọi địa hình; xe đa dụng, cụ thể là, xe thể thao đa dụng, xe việt dã đa dụng, xe hơi đa dụng; xe máy bánh nhỏ (xe cộ); xe máy bánh nhỏ chạy bằng điện (xe cộ).

---

(210) **4-2015-06812**

(220) 26.03.2015

(441) 25.06.2015

(540)

**RABISWIFT**

(731) CÔNG TY TNHH Y TẾ CÁNH CỬA  
VIỆT (VIETGATE CO., LTD.) (VN)

788/2B Nguyễn Kiệm, phường 3, quận  
Gò Vấp, thành phố Hồ Chí Minh

(740) Công ty TNHH Tư vấn sở hữu trí tuệ  
Việt (VIET IP CO.,LTD.)

(511) Nhóm 05: Dược phẩm.

---

(210) **4-2015-06823**

(220) 27.03.2015

(441) 25.06.2015

(540)

**KOREABOO**

(731) CÔNG TY TRÁCH NHIỆM HỮU HẠN  
VẠN THIÊN PHÚ VINA (VN)

8/38 đường số 5, phường Bình Hưng  
Hòa, quận Bình Tân, thành phố Hồ Chí  
Minh

(740) Công ty TNHH một thành viên Trường  
Luật (TRƯỜNG LUẬT)

(511) Nhóm 21: Cây lau nhà; chậu vắt nước cây lau nhà; dụng cụ nấu ăn không dùng điện; đồ chứa đựng dùng cho nhà bếp không dùng điện; bộ nồi nấu không dùng điện, chảo rán không dùng điện.

---

CÔNG BÁO SỞ HỮU CÔNG NGHIỆP SỐ 327 TẬP A (06.2015)

---

(210) **4-2015-06824**

(220) 27.03.2015

(540)

(441) 25.06.2015

**Kinghome**

(731) CÔNG TY TNHH THƯƠNG MẠI ĐẦU TƯ LÊ NGUYỄN VN (VN)

137 đường Thành Công, phường Tân Thành, quận Tân Phú, thành phố Hồ Chí Minh

(740) Công ty TNHH một thành viên Trường Luật (TRƯỜNG LUẬT)

(511) Nhóm 11: Bếp ga, thiết bị hút mùi dùng cho nhà bếp; dụng cụ nấu nướng dùng điện; nồi áp suất dùng điện (nồi hầm đa năng); lẩu điện, nồi cơm điện.

---

(210) **4-2015-06825**

(220) 27.03.2015

(540)

(441) 25.06.2015

(531) A26.11.12

*Alpha*

(731) CÔNG TY TNHH SẢN XUẤT THƯƠNG MẠI DỊCH VỤ AN PHÁT THÀNH (VN)

27A Sơn Kỳ, phường Sơn Kỳ, quận Tân Phú, thành phố Hồ Chí Minh

(740) Công ty TNHH một thành viên Trường Luật (TRƯỜNG LUẬT)

(511) Nhóm 11: Bếp cồn.

Nhóm 35: Mua bán, tiếp thị, quảng cáo, xuất nhập khẩu các sản phẩm: máy rửa rau, máy rửa chén bát, bếp cồn, thìa (muỗng), đĩa, dụng cụ và đồ chứa dùng cho gia đình và bếp núc bằng kim loại (như nồi, xoong, chảo, xô, chậu).

---

(210) **4-2015-06826**

(220) 27.03.2015

(540)

(441) 25.06.2015

(531) 26.1.1

(591) Vàng, đỏ, xanh dương nhạt, đen



(731) DOANH NGHIỆP TƯ NHÂN KINH DOANH VÀNG MINH TÂM (VN)

373-375 Kinh Dương Vương, phường An Lạc, quận Bình Tân, thành phố Hồ Chí Minh

(740) Công ty TNHH một thành viên Trường Luật (TRƯỜNG LUẬT)

(511) Nhóm 40: Dịch vụ gia công, chế tác vàng bạc, đá quý.

---

CÔNG BÁO SỞ HỮU CÔNG NGHIỆP SỐ 327 TẬP A (06.2015)

---

(210) **4-2015-06827**

(540)



(220) 27.03.2015

(441) 25.06.2015

(531) 24.9.1; 26.1.2; 24.15.1

(591) Xanh nước biển, đỏ, xanh lá, trắng

(731) CÔNG TY CỔ PHẦN ONG MẬT BAN MÊ THUỘT (VN)

Số 31-33 Lý Thái Tổ, phường Tân Lợi, thành phố Buôn Ma Thuột, tỉnh Đắk Lắk

(740) Công ty TNHH một thành viên Trường Luật (TRƯỜNG LUẬT)

(511) Nhóm 35: Mua bán nghệ đen dùng trong ngành y, nghệ vàng dùng trong ngành y, phấn hoa chế biến dùng trong ngành y, sữa ong chúa dùng trong ngành y, mật ong, sữa ong chúa dùng làm thực phẩm cho người (không dùng trong ngành y).

---

(210) **4-2015-06828**

(540)



(220) 27.03.2015

(441) 25.06.2015

(531) 24.1.1

(591) Đỏ, vàng

(731) CÔNG TY TNHH MAY THÊU VĂN SƯƠNG VŨ TUẤN (VN)

175 Ni Sư Huỳnh Liên, phường 10, quận Tân Bình, thành phố Hồ Chí Minh

(740) Công ty TNHH một thành viên Trường Luật (TRƯỜNG LUẬT)

(511) Nhóm 25: Quần áo; mũ nón.

---

(210) **4-2015-06829**

(540)

**KASUMI**

(220) 27.03.2015

(441) 25.06.2015

(731) CÔNG TY TNHH DỊCH VỤ THƯƠNG MẠI XUẤT NHẬP KHẨU HPL-VN (VN)

726 Phạm Văn Bạch, phường 12, quận Gò Vấp, thành phố Hồ Chí Minh

(740) Công ty TNHH một thành viên Trường Luật (TRƯỜNG LUẬT)

(511) Nhóm 35: Quảng cáo; mua bán: bếp ga các loại, hàng trang trí nội thất (bàn, ghế, tủ, giường), văn phòng phẩm, quà lưu niệm, tranh ảnh, mỹ phẩm, tivi, máy giặt, điện thoại, áo quần, lò vi sóng, máy xay sinh tố, máy ép hoa quả, lò nướng, máy làm sữa chua, máy làm sữa đậu nành, máy rửa bát đĩa, máy sấy bát đĩa, máy giặt, máy pha cà phê, bếp điện, bếp từ, lò nướng, nồi, xoong, chảo, hộp nhựa đựng thực phẩm (sử dụng được trong lò vi sóng), máy hút bụi, mua bán bột giặt, máy mát-xa giảm mỡ, máy mát-xa hồng ngoại, máy

## CÔNG BÁO SỞ HỮU CÔNG NGHIỆP SỐ 327 TẬP A (06.2015)

làm kem trái cây, máy trồng rau mầm; đại lý ký gửi hàng hóa tất cả các hàng hóa nêu trên.

(210) **4-2015-06830**

(540)



(220) 27.03.2015

(441) 25.06.2015

(531) 26.1.2; 1.15.23; A8.1.16; A24.3.2

(591) Xanh, trắng

(731) LÊ THỊ HOÀNG ANH (VN)

1321/2 tỉnh lộ 43, khu phố 2, phường Bình Chiểu, quận Thủ Đức, thành phố Hồ Chí Minh

(740) Công ty TNHH một thành viên Trường Luật (TRƯỜNG LUẬT)

(511) Nhóm 30: Bánh ngọt; sô cô la; nước caramen (dùng tạo hương vị cho các loại bánh); bánh ga tô; kem lạnh; bột cho kem lạnh.

Nhóm 35: Buôn bán, xuất nhập khẩu: bánh ngọt, sô cô la, nước caramen (dùng tạo hương vị cho các loại bánh), bánh ga tô, kem lạnh, bột cho kem lạnh.

Nhóm 43: Quán cà phê; nhà hàng ăn uống.

(210) **4-2015-06831**

(540)



(220) 27.03.2015

(441) 25.06.2015

(531) A5.3.15; 26.3.1; 26.1.1

(591) Cam, xanh

(731) CÔNG TY TNHH THỰC PHẨM KHANG PHÚC (VN)

123 Phan Văn Trị, phường 14, quận Bình Thạnh, thành phố Hồ Chí Minh

(740) Công ty TNHH một thành viên Trường Luật (TRƯỜNG LUẬT)

(511) Nhóm 35: Mua bán xuất nhập khẩu thực phẩm: bún, miến, mì sợi, rau củ quả tươi sống.

Nhóm 39: Đóng gói bao bì thực phẩm.

(210) **4-2015-06832**

(540)



(220) 27.03.2015

(441) 25.06.2015

(531) 3.7.10; A3.7.24; 3.7.16; A5.11.17

(591) Xanh, vàng, đỏ

(731) TRƯỜNG MẦM NON TỰ THỰC HOÀNG YẾN (VN)

Khu phố 5, phường Trảng Dài, thành phố Biên Hòa, tỉnh Đồng Nai

(740) Công ty TNHH một thành viên Trường Luật (TRƯỜNG LUẬT)

CÔNG BÁO SỞ HỮU CÔNG NGHIỆP SỐ 327 TẬP A (06.2015)

---

(511) Nhóm 41: Trường mầm non.

---

(210) **4-2015-06833**

(540)



(220) 27.03.2015

(441) 25.06.2015

(531) 26.1.1; 9.9.1; A9.9.5; A1.1.10; 3.7.17;  
18.3.21

(591) Đỏ

(731) NGUYỄN THỊ PHƯỢNG (VN)

494/3 Cách Mạng Tháng 8, phường 11,  
quận 3, thành phố Hồ Chí Minh

(740) Công ty TNHH một thành viên Trường  
Luật (TRƯỜNG LUẬT)

(511) Nhóm 25: Giày dép.

Nhóm 35: Mua bán giày dép.

---

(210) **4-2015-06834**

(540)



(220) 27.03.2015

(441) 25.06.2015

(531) A26.4.24

(591) Đen, trắng, xanh lá cây

(731) CÔNG TY CỔ PHẦN WEST GREEN  
DESIGN (VN)

Số nhà 30, tổ 1, phường Cổ Nhuế 2, quận  
Bắc Từ Liêm, thành phố Hà Nội

(511) Nhóm 37: Xây dựng; tư vấn xây dựng; thông tin về xây dựng.

Nhóm 42: Tư vấn kiến trúc kiến trúc; thiết kế trang trí nội thất; thiết kế đồ họa nghệ thuật;  
thiết lập bản vẽ xây dựng; dịch vụ lập quy hoạch đô thị.

Nhóm 44: Thiết kế cảnh quan vườn hoa và công viên; dịch vụ làm vườn hoa cây cảnh.

---

(210) **4-2015-06835**

(540)

**SSE**

(220) 27.03.2015

(441) 25.06.2015

(731) CÔNG TY SẢN XUẤT THÉP ÚC SSE  
(VN)

Km 9, Vật Cách, phường Quán Toan,  
quận Hồng Bàng, thành phố Hải Phòng

(511) Nhóm 06: Sắt và thép xây dựng; vật liệu xây dựng bằng kim loại; cấu kiện bằng kim loại  
vận chuyển được; cáp và dây kim loại thường không dùng để dẫn điện; quặng kim loại;  
hộp kim thép; ống thép; tấm thép; dây thép.

## CÔNG BÁO SỞ HỮU CÔNG NGHIỆP SỐ 327 TẬP A (06.2015)

---

Nhóm 35: Mua bán: thép cán thô, thép tấm, thép cuộn, phôi thép, lưới thép, dây thép mạ kẽm, tôn lạnh - màu - kẽm dạng cuộn và dạng tấm, kẽm thỏi, sắt cuộn, xà gồ thép các loại, thanh đóng trần bằng kim loại; đại lý ký gửi tôn, sắt, thép; chuỗi cửa hàng bán lẻ tôn, sắt, thép; dịch vụ xuất nhập khẩu tôn, sắt, thép các loại bằng kim loại.

Nhóm 40: Cán thép và gia công thép theo đơn đặt hàng, theo yêu cầu và quy trình kỹ thuật của người khác; gia công theo hợp đồng trong lĩnh vực sản xuất tôn, thép; xử lý vật liệu kim loại: mạ, đánh bóng, cắt, gọt, đẽo, bọc kim loại.

---

(210) **4-2015-06836**

(220) 27.03.2015

(540)

(441) 25.06.2015

(531) 3.5.15; A3.5.24



(731) CÔNG TY SẢN XUẤT THÉP ÚC SSE (VN)

Km 9, Vật Cách, phường Quán Toan, quận Hồng Bàng, thành phố Hải Phòng

(511) Nhóm 06: Sắt và thép xây dựng; vật liệu xây dựng bằng kim loại; cấu kiện bằng kim loại vận chuyển được; cáp và dây kim loại thường không dùng để dẫn điện; quặng kim loại; hợp kim thép; ống thép; tấm thép; dây thép.

Nhóm 35: Mua bán: thép cán thô, thép tấm, thép cuộn, phôi thép, lưới thép, dây thép mạ kẽm, tôn lạnh - màu - kẽm dạng cuộn và dạng tấm, kẽm thỏi, sắt cuộn, xà gồ thép các loại, thanh đóng trần bằng kim loại; đại lý ký gửi tôn, sắt, thép; chuỗi cửa hàng bán lẻ tôn, sắt, thép; dịch vụ xuất nhập khẩu tôn, sắt, thép các loại bằng kim loại.

Nhóm 40: Cán thép và gia công thép theo đơn đặt hàng, theo yêu cầu và quy trình kỹ thuật của người khác; gia công theo hợp đồng trong lĩnh vực sản xuất tôn, thép; xử lý vật liệu kim loại: mạ, đánh bóng, cắt, gọt, đẽo, bọc kim loại.

---

(210) **4-2015-06837**

(220) 27.03.2015

(540)

(441) 25.06.2015

(531) 3.5.15; A3.5.24



(731) CÔNG TY SẢN XUẤT THÉP ÚC SSE (VN)

Km 9, Vật Cách, phường Quán Toan, quận Hồng Bàng, thành phố Hải Phòng

(511) Nhóm 06: Sắt và thép xây dựng; vật liệu xây dựng bằng kim loại; cấu kiện bằng kim loại vận chuyển được; cáp và dây kim loại thường không dùng để dẫn điện; quặng kim loại; hợp kim thép; ống thép; tấm thép; dây thép.

Nhóm 35: Mua bán: thép cán thô, thép tấm, thép cuộn, phôi thép, lưới thép, dây thép mạ kẽm, tôn lạnh - màu - kẽm dạng cuộn và dạng tấm, kẽm thỏi, sắt cuộn, xà gồ thép các loại, thanh đóng trần bằng kim loại; đại lý ký gửi tôn, sắt, thép; chuỗi cửa hàng bán lẻ tôn, sắt, thép; dịch vụ xuất nhập khẩu tôn, sắt, thép các loại bằng kim loại.

## CÔNG BÁO SỞ HỮU CÔNG NGHIỆP SỐ 327 TẬP A (06.2015)

Nhóm 40: Cán thép và gia công thép theo đơn đặt hàng, theo yêu cầu và quy trình kỹ thuật của người khác; gia công theo hợp đồng trong lĩnh vực sản xuất tôn, thép; xử lý vật liệu kim loại: mạ, đánh bóng, cắt, gọt, đẽo, bọc kim loại.

(210) **4-2015-06838**

(220) 27.03.2015

(540)

(441) 25.06.2015

(531) 3.5.15; A3.5.24

(731) CÔNG TY SẢN XUẤT THÉP ÚC SSE (VN)

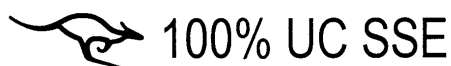

Km 9, Vật Cách, phường Quán Toan, quận Hồng Bàng, thành phố Hải Phòng

(511) Nhóm 06: Sắt và thép xây dựng; vật liệu xây dựng bằng kim loại; cấu kiện bằng kim loại vận chuyển được; cáp và dây kim loại thường không dùng để dẫn điện; quặng kim loại; hợp kim thép; ống thép; tấm thép; dây thép.

Nhóm 35: Mua bán: thép cán thô, thép tấm, thép cuộn, phôi thép, lưới thép, dây thép mạ kẽm, tôn lạnh - màu - kẽm dạng cuộn và dạng tấm, kẽm thời, sắt cuộn, xà gồ thép các loại, thanh đóng trần bằng kim loại; đại lý ký gửi tôn, sắt, thép; chuỗi cửa hàng bán lẻ tôn, sắt, thép; dịch vụ xuất nhập khẩu tôn, sắt, thép các loại bằng kim loại.

Nhóm 40: Cán thép và gia công thép theo đơn đặt hàng, theo yêu cầu và quy trình kỹ thuật của người khác; gia công theo hợp đồng trong lĩnh vực sản xuất tôn, thép; xử lý vật liệu kim loại: mạ, đánh bóng, cắt, gọt, đẽo, bọc kim loại.

(210) **4-2015-06839**

(220) 27.03.2015

(540)

(441) 25.06.2015

HOẠT HUYẾT  
KINH LẠC

(731) CÔNG TY CP TRUYỀN THÔNG SỨC KHỎE VIỆT NAM (VN)

Xóm 20, xã Nghi Phú, thành phố Vinh, tỉnh Nghệ An

(511) Nhóm 05: Thảo dược; trà thảo dược; thuốc dùng cho người; thuốc giảm đau; thuốc bóp phong thấp.

Nhóm 35: Mua bán thuốc đông y, dược phẩm, dầu gió, thực phẩm chức năng.

(210) **4-2015-06850**

(220) 27.03.2015

(540)

(441) 25.06.2015

(531) 26.1.2; A26.11.12; 1.15.23; A1.1.10; A25.3.3



(591) Đỏ, vàng, xanh nước biển, đen

(731) ĐỖ HUY HOÀNG (VN)

Thôn Thọ Trung, xã Quảng Thọ, huyện Quảng Xương, tỉnh Thanh Hóa



(511) Nhóm 39: Vận tải hành khách bằng xe taxi.

---

(210) **4-2015-06851**

(540)



(220) 27.03.2015

(441) 25.06.2015

(531) 2.7.23; 18.1.5; 6.1.2; 7.11.10

(591) Xanh nước biển, xanh lá cây, trắng, đen

(731) CÔNG TY TNHH SÀI GÒN RIDERS (VN)

2/33 khu phố 3A đường Đông Hưng Thuận 11, phường Đông Hưng Thuận, quận 12, thành phố Hồ Chí Minh

(511) Nhóm 39: Tham quan (du lịch); dịch vụ hướng dẫn khách du lịch; sắp xếp các chuyến đi du lịch; môi giới du lịch; dịch vụ vận tải bằng xe ô tô; cho thuê phương tiện vận tải.

---

(210) **4-2015-06852**

(540)

**DOJITO**

(220) 27.03.2015

(441) 25.06.2015

(731) CÔNG TY TRÁCH NHIỆM HỮU HẠN TONAX VIỆT NAM (VN)

Thôn Nội Am, xã Liên Ninh, huyện Thanh Trì, thành phố Hà Nội

(511) Nhóm 35: Mua bán sứ vệ sinh, sen vòi; bồn tắm, bình nóng lạnh, chậu rửa, mắc áo (phụ kiện nhà vệ sinh).

---

(210) **4-2015-06853**

(540)

**GROWEN**

(220) 27.03.2015

(441) 25.06.2015

(731) CÔNG TY TRÁCH NHIỆM HỮU HẠN TONAX VIỆT NAM (VN)

Thôn Nội Am, xã Liên Ninh, huyện Thanh Trì, thành phố Hà Nội

(511) Nhóm 35: Mua bán sứ vệ sinh, sen vòi; bồn tắm, bình nóng lạnh, chậu rửa, mắc áo (phụ kiện nhà vệ sinh).

---

CÔNG BÁO SỞ HỮU CÔNG NGHIỆP SỐ 327 TẬP A (06.2015)

---

(210) **4-2015-06856**

(220) 27.03.2015

(540)

(441) 25.06.2015

**AUSView**

(591) Xanh nước biển

(731) VIỆN NGHIÊN CỨU ĐIỆN TỬ, TIN HỌC, TỰ ĐỘNG HÓA (VN)  
156A Quán Thánh, phường Quán Thánh, quận Ba Đình, thành phố Hà Nội

(511) Nhóm 09: Phần mềm tự động hóa.

---

(210) **4-2015-06857**

(220) 27.03.2015

(540)

(441) 25.06.2015



(531) A26.11.9; A26.11.8; 26.7.25; 26.3.1; 26.3.23

(591) Tím, đỏ, xanh lá, xanh da trời, vàng

(731) CÔNG TY TNHH SẢN XUẤT THƯƠNG MẠI KHÁNH HÀ (VN)  
Số 46, đường 419, ấp 6, xã Phước Vĩnh An, huyện Củ Chi, thành phố Hồ Chí Minh

(511) Nhóm 11: Máy nước nóng năng lượng mặt trời, máy lọc nước R.O, vòi sen nóng lạnh, vòi sen lạnh, vòi chậu rửa mặt, chậu rửa chén.

---

(210) **4-2015-06858**

(220) 27.03.2015

(540)

(441) 25.06.2015

**INVEGA LYONTRES**

(731) JOHNSON & JOHNSON (US)

One Johnson & Johnson Plaza, New Brunswick, New Jersey, 08933 U.S.A.

(740) Văn phòng luật sư Phạm và Liên danh (PHAM & ASSOCIATES)

(511) Nhóm 05: Chế phẩm dược dùng cho người.

---

(210) **4-2015-06859**

(220) 27.03.2015

(540)

(441) 25.06.2015

**LYONTRES**

(731) JOHNSON & JOHNSON (US)

One Johnson & Johnson Plaza, New Brunswick, New Jersey, 08933 U.S.A.

(740) Văn phòng luật sư Phạm và Liên danh (PHAM & ASSOCIATES)

(511) Nhóm 05: Chế phẩm dược dùng cho người.

---

CÔNG BÁO SỞ HỮU CÔNG NGHIỆP SỐ 327 TẬP A (06.2015)

---

(210) **4-2015-06864**

(220) 27.03.2015

(441) 25.06.2015

(540)

**SUNROX**

(731) LIN HUNG-CHUNG (CN)

No. 248, Yangxin East Road, Pudong  
New District, Shanghai, China

(740) Công ty TNHH Trà và cộng sự (TRA &  
ASSOCIATES CO.,LTD)

(511) Nhóm 07: Lưỡi dao (bộ phận của máy móc); lưới cắt (bộ phận của máy móc); đầu mũi khoan (bộ phận máy móc); bệ máy; máy tiện ren; mâm cặp 3 chấu (bộ phận của máy móc); vật dụng để gác, giữ dụng cụ của máy móc; đá mài (bộ phận của máy móc); mâm cặp mũi khoan (bộ phận máy móc); dụng cụ (bộ phận của máy móc).

---

(210) **4-2015-06866**

(220) 27.03.2015

(441) 25.06.2015

(540)

**TUẤN KIỆT**

(731) DOANH NGHIỆP TƯ NHÂN SẢN  
XUẤT TUẤN KIỆT (VN)

56/49 đường 41, phường 16, quận 8,  
thành phố Hồ Chí Minh

(740) Công ty TNHH một thành viên Trường  
Luật (TRƯỜNG LUẬT)

(511) Nhóm 03: Mỹ phẩm.

---

(210) **4-2015-06867**

(220) 27.03.2015

(441) 25.06.2015

(540)

**SẮC THIÊN NGỌC DƯƠNG KHANG®**  
*trắng càng thêm trắng - xinh càng thêm xinh*

(731) NGÔ MINH TÀI (VN)

Tổ 24, ấp Mỹ Phó, xã Mỹ Đức, huyện  
Châu Phú, tỉnh An Giang

(740) Công ty TNHH một thành viên Trường  
Luật (TRƯỜNG LUẬT)

(511) Nhóm 03: Mỹ phẩm.

Nhóm 05: Thực phẩm chức năng.

Nhóm 35: Mua bán, tiếp thị, quảng cáo, xuất nhập khẩu các sản phẩm: mỹ phẩm, thực phẩm chức năng.

---

(210) **4-2015-06870**

(220) 27.03.2015

(441) 25.06.2015

(540)

(731) 1. CÔNG TY TNHH ĐIỆN CƠ AN PHÁT (VN)

Số 9-A26, ngõ 367 Hoàng Quốc Việt, phường Nghĩa Tân, quận Cầu Giấy, thành phố Hà Nội

2. CÔNG TY TNHH MỘT THÀNH VIÊN ĐẠI GIA HỠ (VN)

Số 273/20A Phan Văn Khóc, phường 5, quận 6, thành phố Hồ Chí Minh

(740) Công ty TNHH Trường Xuân (AGELESS CO.,LTD.)

# SPPUM

(511) Nhóm 07: Máy bơm nước; động cơ không dùng cho xe cộ mặt đất; bộ khởi động cho động cơ và máy nổ; cơ cấu điều khiển cho máy, động cơ điện và động cơ; máy phát điện; máy công cụ.

---

(210) **4-2015-06871**

(220) 27.03.2015

(441) 25.06.2015

(540)

(731) 1. CÔNG TY TNHH ĐIỆN CƠ AN PHÁT (VN)

Số 9-A26, ngõ 367 Hoàng Quốc Việt, phường Nghĩa Tân, quận Cầu Giấy, thành phố Hà Nội

2. CÔNG TY TNHH MỘT THÀNH VIÊN ĐẠI GIA HỠ (VN)

Số 273/20A Phan Văn Khóc, phường 5, quận 6, thành phố Hồ Chí Minh

(740) Công ty TNHH Trường Xuân (AGELESS CO.,LTD.)

# LDPUM

(511) Nhóm 07: Máy bơm nước; động cơ không dùng cho xe cộ mặt đất; bộ khởi động cho động cơ và máy nổ; cơ cấu điều khiển cho máy, động cơ điện và động cơ; máy phát điện; máy công cụ.

---

(210) **4-2015-06873**

(220) 27.03.2015

(441) 25.06.2015

(540)



(591) Vàng, đỏ, trắng

(731) CÔNG TY TNHH AN THÁI (VN)

219 Đinh Tiên Hoàng, thành phố Buôn Ma Thuột, tỉnh Đắk Lắk

(740) Công ty TNHH Ban Ca (BANCA)

## CÔNG BÁO SỞ HỮU CÔNG NGHIỆP SỐ 327 TẬP A (06.2015)

---

(511) Nhóm 35: Mua bán, xuất nhập khẩu cà phê và đồ uống trên cơ sở cà phê.

---

(210) **4-2015-06874**

(220) 27.03.2015

(441) 25.06.2015

(300) 86423807 14.10.2014 US

(540)

# ONPRO

(731) AMGEN INC. (US)

One Amgen Center Drive, Thousand Oaks, California 91320-1799, U.S.A

(740) Công ty TNHH Ban Ca (BANCA)

(511) Nhóm 10: Thiết bị phun (tiêm) cho các chế phẩm dược.

---

(210) **4-2015-06875**

(220) 27.03.2015

(441) 25.06.2015

(540)

(531) 26.1.1; 26.1.6; 26.7.25

(591) Đen, trắng, cam, nâu

(731) CÔNG TY CỔ PHẦN ĐẦU TƯ VÀ PHÁT TRIỂN XÂY DỰNG ĐẤT MỚI (VN)

6/56 phố Nguyễn Phúc Lai, phường Ô Chợ Dừa, quận Đống Đa, thành phố Hà Nội

(740) Công ty TNHH Ban Ca (BANCA)



(511) Nhóm 37: Thi công kiến trúc, nội ngoại thất.

Nhóm 42: Thiết kế kiến trúc, nội ngoại thất, đồ họa.

---

(210) **4-2015-06876**

(220) 27.03.2015

(441) 25.06.2015

(540)

# TASAS

(731) CÔNG TY TNHH MỘT THÀNH VIÊN SƠN VIỆT THỊNH VƯỢNG (VN)

27 kinh C, khu phố 5, phường Tân Tạo A, quận Bình Tân, thành phố Hồ Chí Minh

(740) DNTN Dịch vụ thương mại và sở hữu công nghiệp Song Ngọc (I.P.T.S.)

(511) Nhóm 02: Sơn.

Nhóm 19: Bột trét tường.

---

(210) 4-2015-06877

(540)

**SONVILLA  
JANFA**

(220) 27.03.2015

(441) 25.06.2015

(731) CÔNG TY TNHH MỘT THÀNH VIÊN  
SƠN VIỆT THỊNH VƯỢNG (VN)  
27 kinh C, khu phố 5, phường Tân Tạo  
A, quận Bình Tân, thành phố Hồ Chí  
Minh

(740) DNTN Dịch vụ thương mại và sở hữu  
công nghiệp Song Ngọc (I.P.T.S.)

(511) Nhóm 02: Sơn.

Nhóm 19: Bột trét tường.

---

(210) 4-2015-06879

(540)

**TUYNEL  
HÔNG TÂM B**

(220) 27.03.2015

(441) 25.06.2015

(731) HỘ KINH DOANH NGUYỄN HỮU  
TÂM (VN)  
Số 684 ấp Nhơn An, xã Nhơn Mỹ, huyện  
Chợ Mới, tỉnh An Giang

(511) Nhóm 19: Gạch nung.

---

(210) 4-2015-06880

(540)

**COREAWA**

(220) 27.03.2015

(441) 25.06.2015

(731) TRẦN NGỌC TÚ (VN)  
194/10 Đỗ Ngọc Thạnh, phường 12,  
quận 5, thành phố Hồ Chí Minh

(740) Công ty TNHH Tư vấn Sở hữu trí tuệ Á  
Đông (A ĐÔNG IP CONSULTANCY  
CO.,LTD.)

(511) Nhóm 09: Đầu đọc đĩa; loa; máy tăng âm (ampli); đầu máy hát karaoke; bộ trộn âm (mixer).

---

(210) 4-2015-06881

(540)

**COREAGUAR**

(220) 27.03.2015

(441) 25.06.2015

(731) TRẦN NGỌC TÚ (VN)  
194/10 Đỗ Ngọc Thạnh, phường 12,  
quận 5, thành phố Hồ Chí Minh

(740) Công ty TNHH Tư vấn Sở hữu trí tuệ Á  
Đông (A ĐÔNG IP CONSULTANCY  
CO.,LTD.)

## CÔNG BÁO SỞ HỮU CÔNG NGHIỆP SỐ 327 TẬP A (06.2015)

---

(511) Nhóm 09: Đầu đọc đĩa; loa; máy tăng âm (ampli); đầu máy hát karaoke; bộ trộn âm (mixer).

---

(210) **4-2015-06882**

(540)



(220) 27.03.2015

(441) 25.06.2015

(531) 5.7.3; 15.7.1; 7.15.1; 7.15.20

(591) Đỏ, vàng, xanh dương, xanh dương đậm

(731) CÔNG TY TNHH SẢN XUẤT VẬT LIỆU VÀ XÂY DỰNG VĨNH HẢI (VN)

ấp Ông Hoàng, xã Thiện Tâm, huyện Vĩnh Cửu, tỉnh Đồng Nai

(740) Công ty TNHH Tư vấn Sở hữu trí tuệ Á Đông (A ĐÔNG IP CONSULTANCY CO.,LTD.)

---

(511) Nhóm 19: Đá xây dựng.

---

(210) **4-2015-06889**

(540)



(220) 27.03.2015

(441) 25.06.2015

(531) 26.1.1; A26.11.12

(731) LIU RENCHAO (CN)

No. 9, 6F., Unit 4 of Tower 7, No. 20 Wangjiang Road, Wujin Town, Xinjin County, Sichuan, China

(740) Công ty TNHH Tư vấn Phạm Anh Nguyên (ANPHAMCO CO.,LTD.)

---

(511) Nhóm 11: Nồi nung than chì công nghiệp; lò đốt, không dùng cho phòng thí nghiệm; thiết bị nung nóng; nồi hơi để nung nóng; bộ phận nung nóng; phụ kiện định hình dùng cho lò đốt.

---

(210) **4-2015-06890**

(540)



(220) 27.03.2015

(441) 25.06.2015

(531) A26.11.12; 26.1.1; A1.1.10

(591) Xanh, đen, ghi, trắng

(731) CÔNG TY TRÁCH NHIỆM HỮU HẠN THƯƠNG MẠI THIÊN THỦY DƯỢC (VN)

Đội 6, Mọc Đình Hoàn, xã Vân Côn, huyện Hoài Đức, thành phố Hà Nội

(740) Công ty TNHH Sở hữu trí tuệ và Công nghệ Thủ đô (CAPITAL IP&T CO.LTD.)

---

## CÔNG BÁO SỞ HỮU CÔNG NGHIỆP SỐ 327 TẬP A (06.2015)

(511) Nhóm 05: Dược phẩm, thuốc đông y, thực phẩm dinh dưỡng dùng trong y tế, nước súc miệng dùng cho mục đích y tế, dung dịch làm sạch khử khuẩn và sát trùng dùng cho mục đích y tế, dung dịch vệ sinh cá nhân có chứa thuốc dùng trong y tế.

(210) **4-2015-06891**

(540)



(220) 27.03.2015

(441) 25.06.2015

(531) 26.1.1; A26.11.12; A1.1.10

(591) Xanh, đen, ghi, trắng

(731) CÔNG TY TRÁCH NHIỆM HỮU HẠN  
THƯỜNG MẠI THIÊN THỦY DƯỢC  
(VN)

Đội 6, Mọc Đình Hoàn, xã Vân Côn,  
huyện Hoài Đức, thành phố Hà Nội

(740) Công ty TNHH Sở hữu trí tuệ và Công  
nghệ Thủ đô (CAPITAL IP&T  
CO.LTD.)

(511) Nhóm 35: Buôn bán dược phẩm, dược chất, hóa chất dùng trong sản xuất thuốc, thuốc đông y, thuốc thú y, thực phẩm dinh dưỡng dùng trong y tế, thực phẩm chức năng, nước súc miệng, trang thiết bị y tế và dụng cụ y tế, dụng cụ tránh thai, que thử thai, bao cao su, bơm kim tiêm dùng một lần, dây truyền dịch, bông y tế, băng y tế, băng dán y tế, vật tư y tế như: vật tư y tế tiêu hao như: mỡ bôi y tế dùng cho điện tim, điện não, nội soi và siêu âm; mua bán điện cực dán y tế, đệm chống loét, giường hỗ trợ bệnh nhân liệt; mua bán mỹ phẩm, nước hoa, dầu gội đầu, kem dưỡng da, sữa rửa mặt, xà phòng, nước rửa chén, tinh dầu; mua bán lương thực, thực phẩm, bánh, kẹo, gạo, bột ngũ cốc, chè, cà phê, cacao, gia vị, sữa và các sản phẩm từ sữa, thịt, cá, gia cầm, trứng, dầu ăn thực vật, nước giải khát, nước uống tinh khiết, bia, rượu; mua bán thức ăn chăn nuôi cho gà, lợn, cá, tôm, con giống vật nuôi làm thuốc, cây giống dược liệu, con giống, cây giống, hạt giống, dược liệu tươi, trái cây tươi, rau tươi; quảng cáo và giới thiệu sản phẩm.

(210) **4-2015-06892**

(540)

**TAROPHARMA**

(220) 27.03.2015

(441) 25.06.2015

(731) CÔNG TY CỔ PHẦN DƯỢC PHẨM  
TA DA (VN)

44A Đinh Công Tráng, phường Tân  
Định, quận 1, thành phố Hồ Chí Minh

(740) Công ty TNHH Sở hữu trí tuệ và Công  
nghệ Thủ đô (CAPITAL IP&T  
CO.LTD.)

(511) Nhóm 05: Buôn bán dược phẩm, dược chất, hóa chất dùng trong sản xuất thuốc, thuốc đông y, thuốc thú y, thực phẩm dinh dưỡng dùng trong y tế, thực phẩm chức năng, nước súc miệng, trang thiết bị y tế và dụng cụ y tế, dụng cụ tránh thai, que thử thai, bao cao su, bơm kim tiêm dùng một lần, dây truyền dịch, bông y tế, băng y tế, băng dán y tế, vật tư y tế như: vật tư y tế tiêu hao như: mỡ bôi y tế dùng cho điện tim, điện não, nội soi và siêu âm, mua bán điện cực dán y tế, đệm chống loét, giường hỗ trợ bệnh nhân liệt, mua bán



## CÔNG BÁO SỞ HỮU CÔNG NGHIỆP SỐ 327 TẬP A (06.2015)

---

mỹ phẩm, nước hoa, dầu gội đầu, kem dưỡng da, sữa rửa mặt, xà phòng, nước rửa chén, tinh dầu; mua bán lương thực, thực phẩm, bánh, kẹo, gạo, bột ngũ cốc, chè, cà phê, cacao, gia vị, sữa và các sản phẩm từ sữa, thịt, cá, gia cầm, trứng, dầu ăn thực vật, nước giải khát, nước uống tinh khiết, bia, rượu, mua bán thức ăn chăn nuôi cho gà, lợn, cá, tôm, con giống vật nuôi làm thuốc, cây giống dược liệu, con giống, cây giống, hạt giống, dược liệu tươi, trái cây tươi, rau tươi; quảng cáo và giới thiệu sản phẩm.

---

(210) **4-2015-06893**

(220) 27.03.2015

(441) 25.06.2015

(540)

(731) CÔNG TY CỔ PHẦN DUỘC PHẨM  
TA DA (VN)

**TAROPHARMA**

44A Đinh Công Tráng, phường Tân  
Định, quận 1, thành phố Hồ Chí Minh

(740) Công ty TNHH Sở hữu trí tuệ và Công  
nghệ Thủ đô (CAPITAL IP&T  
CO.LTD.)

(511) Nhóm 35: Buôn bán dược phẩm, dược chất, hóa chất dùng trong sản xuất thuốc, thuốc đông y, thuốc thú y, thực phẩm dinh dưỡng dùng trong y tế, thực phẩm chức năng, nước súc miệng, trang thiết bị y tế và dụng cụ y tế, dụng cụ tránh thai, que thử thai, bao cao su, bơm kim tiêm dùng một lần, dây truyền dịch, bông y tế, băng y tế, băng dán y tế, vật tư y tế như: vật tư y tế tiêu hao như: mỡ bôi y tế dùng cho điện tim, điện não, nội soi và siêu âm; mua bán điện cực dán y tế, đệm chống loét, giường hỗ trợ bệnh nhân liệt; mua bán mỹ phẩm, nước hoa, dầu gội đầu, kem dưỡng da, sữa rửa mặt, xà phòng, nước rửa chén, tinh dầu; mua bán lương thực, thực phẩm, bánh, kẹo, gạo, bột ngũ cốc, chè, cà phê, cacao, gia vị, sữa và các sản phẩm từ sữa, thịt, cá, gia cầm, trứng, dầu ăn thực vật, nước giải khát, nước uống tinh khiết, bia, rượu; mua bán thức ăn chăn nuôi cho gà, lợn, cá, tôm, con giống vật nuôi làm thuốc, cây giống dược liệu, con giống, cây giống, hạt giống, dược liệu tươi, trái cây tươi, rau tươi; quảng cáo và giới thiệu sản phẩm.

---

(210) **4-2015-06894**

(220) 27.03.2015

(441) 25.06.2015

(540)

(731) CÔNG TY TNHH SẢN XUẤT  
THƯƠNG MẠI TÂM HOÀNG THỊNH  
(VN)

**PLUS NATADAMIN**

Thôn Đại Quang, xã Gia Tiến, huyện Gia  
Viễn, tỉnh Ninh Bình

(740) Công ty TNHH Sở hữu trí tuệ và Công  
nghệ Thủ đô (CAPITAL IP&T  
CO.LTD.)

(511) Nhóm 05: Dược phẩm, thực phẩm chức năng, thực phẩm dinh dưỡng dùng trong y tế, nước súc miệng dùng cho mục đích y tế, dung dịch làm sạch khử khuẩn sát trùng dùng cho mục đích y tế, nước tắm thảo dược cho trẻ em dùng cho mục đích y tế.

---

CÔNG BÁO SỞ HỮU CÔNG NGHIỆP SỐ 327 TẬP A (06.2015)

---

(210) **4-2015-06895**

(220) 27.03.2015

(441) 25.06.2015

(540)

(731) CÔNG TY CỔ PHẦN DƯỢC PHẨM  
MEDBOLIDE (VN)

Phòng 09, lầu 10, tòa nhà The Everrich  
1, số 968 đường Ba Tháng Hai, phường  
15, quận 11, thành phố Hồ Chí Minh

(740) Công ty TNHH Sở hữu trí tuệ và Công  
nghệ Thủ đô (CAPITAL IP&T  
CO.LTD.)

**EGUDIN**

(511) Nhóm 05: Dược phẩm, thực phẩm chức năng, thực phẩm dinh dưỡng dùng trong y tế, nước súc miệng dùng cho mục đích y tế, dung dịch làm sạch khử khuẩn sát trùng dùng cho mục đích y tế, nước tắm thảo dược cho trẻ em dùng cho mục đích y tế.

---

(210) **4-2015-06896**

(220) 27.03.2015

(441) 25.06.2015

(540)

(731) CÔNG TY CỔ PHẦN DƯỢC PHẨM  
MEDBOLIDE (VN)

Phòng 09, lầu 10, tòa nhà The Everrich  
1, số 968 đường Ba Tháng Hai, phường  
15, quận 11, thành phố Hồ Chí Minh

(740) Công ty TNHH Sở hữu trí tuệ và Công  
nghệ Thủ đô (CAPITAL IP&T  
CO.LTD.)

**TOPEGOS**

(511) Nhóm 05: Dược phẩm, thực phẩm chức năng, thực phẩm dinh dưỡng dùng trong y tế, nước súc miệng dùng cho mục đích y tế, dung dịch làm sạch khử khuẩn sát trùng dùng cho mục đích y tế, nước tắm thảo dược cho trẻ em dùng cho mục đích y tế.

---

(210) **4-2015-06897**

(220) 27.03.2015

(441) 25.06.2015

(540)

(731) CÔNG TY CỔ PHẦN DƯỢC PHẨM  
MEDBOLIDE (VN)

Phòng 09, lầu 10, tòa nhà The Everrich  
1, số 968 đường Ba Tháng Hai, phường  
15, quận 11, thành phố Hồ Chí Minh

(740) Công ty TNHH Sở hữu trí tuệ và Công  
nghệ Thủ đô (CAPITAL IP&T  
CO.LTD.)

**POCGA**

**CÔNG BÁO SỞ HỮU CÔNG NGHIỆP SỐ 327 TẬP A (06.2015)**

---

(511) Nhóm 05: Dược phẩm, thực phẩm chức năng, thực phẩm dinh dưỡng dùng trong y tế, nước súc miệng dùng cho mục đích y tế, dung dịch làm sạch khử khuẩn sát trùng dùng cho mục đích y tế, nước tắm thảo dược cho trẻ em dùng cho mục đích y tế.

---

(210) **4-2015-06898**

(220) 27.03.2015

(441) 25.06.2015

(540)

(731) CÔNG TY CỔ PHẦN DƯỢC PHẨM  
MEDBOLIDE (VN)

**PORZAC**

Phòng 09, lầu 10, tòa nhà The Everrich  
1, số 968 đường Ba Tháng Hai, phường  
15, quận 11, thành phố Hồ Chí Minh

(740) Công ty TNHH Sở hữu trí tuệ và Công  
nghệ Thủ đô (CAPITAL IP&T  
CO.LTD.)

(511) Nhóm 05: Dược phẩm, thực phẩm chức năng, thực phẩm dinh dưỡng dùng trong y tế, nước súc miệng dùng cho mục đích y tế, dung dịch làm sạch khử khuẩn sát trùng dùng cho mục đích y tế, nước tắm thảo dược cho trẻ em dùng cho mục đích y tế.

---

(210) **4-2015-06899**

(220) 27.03.2015

(441) 25.06.2015

(540)

(731) CÔNG TY CỔ PHẦN DƯỢC PHẨM  
MEDBOLIDE (VN)

**GUSOTEX**

Phòng 09, lầu 10, tòa nhà The Everrich  
1, số 968 đường Ba Tháng Hai, phường  
15, quận 11, thành phố Hồ Chí Minh

(740) Công ty TNHH Sở hữu trí tuệ và Công  
nghệ Thủ đô (CAPITAL IP&T  
CO.LTD.)

(511) Nhóm 05: Dược phẩm, thực phẩm chức năng, thực phẩm dinh dưỡng dùng trong y tế, nước súc miệng dùng cho mục đích y tế, dung dịch làm sạch khử khuẩn sát trùng dùng cho mục đích y tế, nước tắm thảo dược cho trẻ em dùng cho mục đích y tế.

---

(210) **4-2015-06900**

(220) 27.03.2015

(441) 25.06.2015

(540)

(731) CÔNG TY CỔ PHẦN DƯỢC PHẨM  
MEDBOLIDE (VN)

**OZUCAS**

Phòng 9, lầu 10, tòa nhà The Everrich 1,  
số 968 đường Ba Tháng Hai, phường 15,  
quận 11, thành phố Hồ Chí Minh

(740) Công ty TNHH Sở hữu trí tuệ và Công  
nghệ Thủ đô (CAPITAL IP&T  
CO.LTD.)

**CÔNG BÁO SỞ HỮU CÔNG NGHIỆP SỐ 327 TẬP A (06.2015)**

---

(511) Nhóm 05: Dược phẩm, thực phẩm chức năng, thực phẩm dinh dưỡng dùng trong y tế, nước súc miệng dùng cho mục đích y tế, dung dịch làm sạch khử khuẩn sát trùng dùng cho mục đích y tế, nước tắm thảo dược cho trẻ em dùng cho mục đích y tế.

---

(210) **4-2015-06901**

(220) 27.03.2015

(441) 25.06.2015

(540)

(731) **CÔNG TY CỔ PHẦN DƯỢC PHẨM MEDBOLIDE (VN)**

**FOCGO**

Phòng 9, lầu 10, tòa nhà The Everrich 1, số 968 đường Ba Tháng Hai, phường 15, quận 11, thành phố Hồ Chí Minh

(740) Công ty TNHH Sở hữu trí tuệ và Công nghệ Thủ đô (CAPITAL IP&T CO.LTD.)

(511) Nhóm 05: Dược phẩm, thực phẩm chức năng, thực phẩm dinh dưỡng dùng trong y tế, nước súc miệng dùng cho mục đích y tế, dung dịch làm sạch khử khuẩn sát trùng dùng cho mục đích y tế, nước tắm thảo dược cho trẻ em dùng cho mục đích y tế.

---

(210) **4-2015-06902**

(220) 27.03.2015

(441) 25.06.2015

(540)

(731) **CÔNG TY TRÁCH NHIỆM HỮU HẠN SONG HOÀNG ANH (VN)**

**DrWellz**

Số 12, ngõ 125, phố Thụy Khuê, phường Thụy Khuê, quận Tây Hồ, thành phố Hà Nội

(740) Công ty TNHH Sở hữu trí tuệ và Công nghệ Thủ đô (CAPITAL IP&T CO.LTD.)

(511) Nhóm 05: Dược phẩm, thực phẩm chức năng, thực phẩm dinh dưỡng dùng trong y tế, nước súc miệng dùng cho mục đích y tế, dung dịch làm sạch khử khuẩn sát trùng dùng cho mục đích y tế, nước tắm thảo dược cho trẻ em dùng cho mục đích y tế.

---

(210) **4-2015-06903**

(220) 27.03.2015

(441) 25.06.2015

(540)

(731) **CÔNG TY TRÁCH NHIỆM HỮU HẠN THIÊN HOÀ AN (VN)**

**THAFLEX**

Số 146 Trường Chinh, phường Khương Thượng, quận Đống Đa, thành phố Hà Nội

(740) Công ty TNHH Sở hữu trí tuệ và Công nghệ Thủ đô (CAPITAL IP&T CO.LTD.)

CÔNG BÁO SỞ HỮU CÔNG NGHIỆP SỐ 327 TẬP A (06.2015)

---

(511) Nhóm 17: Ống mềm chịu áp lực không bằng kim loại.

(210) **4-2015-06904**

(220) 27.03.2015

(441) 25.06.2015

(540)



(731) CÔNG TY CỔ PHẦN RƯỢU BIA  
NƯỚC GIẢI KHÁT AROMA (VN)

Đường 196, thôn Yên Tập, xã Nhân Hòa,  
huyện Mỹ Hào, tỉnh Hưng Yên

(740) Công ty TNHH Sở hữu trí tuệ và Công  
nghệ Thủ đô (CAPITAL IP&T  
CO.LTD.)

(511) Nhóm 33: Rượu vodka, rượu uýtky, rượu brandi, rượu gạo, rượu vang, rượu hoa quả.

(210) **4-2015-06907**

(220) 27.03.2015

(441) 25.06.2015

(540)



(531) A2.9.16; 5.7.3; 1.17.11; 1.5.1; A7.1.11;  
7.1.24; A5.11.11

(591) Xanh lá cây, xanh, vàng, trắng, xanh  
nước biển, đỏ

(731) CÔNG TY TNHH THƯƠNG MẠI  
DỊCH VỤ XUẤT NHẬP KHẨU THẢO  
NGUYỄN XANH (VN)

Số 61, đường TMT13A, khu phố 4,  
phường Trung Mỹ Tây, quận 12, thành  
phố Hồ Chí Minh

(740) Công ty TNHH Sở hữu trí tuệ và Công  
nghệ Thủ đô (CAPITAL IP&T  
CO.LTD.)

(511) Nhóm 05: Thuốc trừ sâu, thuốc diệt cỏ dại, thuốc diệt nấm mốc, thuốc trừ vi khuẩn hại cây trồng, thuốc trừ dịch cho thực vật, thuốc trừ ốc bươu vàng.

**CÔNG BÁO SỞ HỮU CÔNG NGHIỆP SỐ 327 TẬP A (06.2015)**

---

(210) **4-2015-06908**

(540)



(220) 27.03.2015

(441) 25.06.2015

(531) A2.9.16; 1.5.1; 5.7.3; 1.17.11; A5.11.11; A7.1.11; 7.1.24

(591) Xanh lá cây, xanh, vàng, trắng, xanh nước biển, đỏ

(731) CÔNG TY TRÁCH NHIỆM HỮU HẠN THƯƠNG MẠI DỊCH VỤ XUẤT NHẬP KHẨU THẢO NGUYÊN XANH (VN) Số 61, đường TMT13A, khu phố 4, phường Trung Mỹ Tây, quận 12, thành phố Hồ Chí Minh

(740) Công ty TNHH Sở hữu trí tuệ và Công nghệ Thủ đô (CAPITAL IP&T CO.LTD.)

(511) Nhóm 31: Giống cây trồng, cây giống dược liệu, hạt (hạt giống), hạt giống rau, hạt giống lúa thuần.

---

(210) **4-2015-06909**

(540)



(220) 27.03.2015

(441) 25.06.2015

(531) 4.3.3; 26.4.2

(591) Trắng, xanh, đỏ

(731) CÔNG TY TRÁCH NHIỆM HỮU HẠN THƯƠNG MẠI DỊCH VỤ XUẤT NHẬP KHẨU THẢO NGUYÊN XANH (VN) Số 61, đường TMT13A, khu phố 4, phường Trung Mỹ Tây, quận 12, thành phố Hồ Chí Minh

(740) Công ty TNHH Sở hữu trí tuệ và Công nghệ Thủ đô (CAPITAL IP&T CO.LTD.)

(511) Nhóm 05: Thuốc trừ sâu, thuốc diệt cỏ dại, thuốc diệt nấm mốc, thuốc trừ vi khuẩn hại cây trồng, thuốc trừ dịch cho thực vật, thuốc trừ ốc bươu vàng.

---

(210) **4-2015-06911**

(540)



(220) 27.03.2015

(441) 25.06.2015

(531) A1.1.10; 5.5.19; A5.5.21; 9.1.10

(591) Hồng, trắng

(731) NGUYỄN THỊ ĐỖ QUYÊN (VN) Số 236/4 Điện Biên Phủ, phường 17, quận Bình Thạnh, thành phố Hồ Chí Minh

(740) Công ty TNHH Sở hữu trí tuệ PADEMARK (PADEMARK CO.,LTD.)

## CÔNG BÁO SỞ HỮU CÔNG NGHIỆP SỐ 327 TẬP A (06.2015)

---

(511) Nhóm 14: Đồ trang sức.

Nhóm 25: Quần áo; trang phục; váy; giày dép; dây thắt lưng dùng trong trang phục (dây nịt); khăn choàng cổ dùng trong trang phục.

---

(210) **4-2015-06912**

(540)



(220) 27.03.2015

(441) 25.06.2015

(531) 26.1.2; 26.2.7

(591) Đỏ, xanh, đen

(731) CÔNG TY TNHH DỊCH VỤ THƯƠNG MẠI VÀ SẢN XUẤT THUẬN PHÁT (VN)

110/51 Tô Hiệu, phường Hiệp Tân, quận Tân Phú, thành phố Hồ Chí Minh

(740) Công ty TNHH Nam Việt và Liên danh (VIPCO)

(511) Nhóm 09: Loa; bộ khuếch đại âm thanh; tivi; đầu đĩa DVD; bộ điều chỉnh ánh sáng; điện thoại.

---

(210) **4-2015-06914**

(540)



(220) 27.03.2015

(441) 25.06.2015

(531) 26.4.2; 1.15.15

(591) Trắng, xanh lá cây

(731) NGUYỄN VĂN PHONG (VN)

Đường An Vũ, phường Hiến Nam, thành phố Hưng Yên, tỉnh Hưng Yên

(740) Công ty TNHH Sở hữu trí tuệ HA VIP (HAVIP CO., LTD.)

(511) Nhóm 16: Giấy vệ sinh; giấy ăn dạng vó; giấy ăn vuông.

---

(210) **4-2015-06915**

(540)

**PARK HILL**

(220) 27.03.2015

(441) 25.06.2015

(731) TẬP ĐOÀN VINGROUP - CÔNG TY CP (VN)

Số 7, đường Bằng Lăng 1, khu đô thị sinh thái Vinhomes Riverside, phường Việt Hưng, quận Long Biên, thành phố Hà Nội

(740) Công ty TNHH Sở hữu trí tuệ HA VIP (HAVIP CO., LTD.)

## CÔNG BÁO SỞ HỮU CÔNG NGHIỆP SỐ 327 TẬP A (06.2015)

---

(511) Nhóm 35: Dịch vụ quản lý kinh doanh tòa nhà văn phòng và khu căn hộ; dịch vụ quản lý kinh doanh khách sạn; dịch vụ quản lý kinh doanh câu lạc bộ.

Nhóm 36: Kinh doanh bất động sản; dịch vụ sàn bất động sản; dịch vụ tư vấn, đại lý, đánh giá, môi giới, tham vấn và đầu tư bất động sản thương mại và bất động sản để ở; dịch vụ quản lý đầu tư và vốn đầu tư cho bất động sản thương mại và bất động sản để ở.

Nhóm 37: Dịch vụ giám sát việc xây dựng các bất động sản thương mại và bất động sản để ở; tân trang, xây mới, nâng cấp bất động sản để làm tăng giá trị của bất động sản; lắp đặt các thiết bị cho tòa nhà văn phòng và căn hộ.

Nhóm 41: Dịch vụ công viên vui chơi giải trí và công viên theo chủ đề trong và ngoài tòa nhà văn phòng và khu căn hộ; dịch vụ câu lạc bộ thể dục thể thao.

Nhóm 43: Dịch vụ khách sạn và khu nghỉ dưỡng (resort); dịch vụ nhà hàng ăn uống.

---

(210) **4-2015-06917**

(220) 27.03.2015

(540)



(441) 25.06.2015

(531) 1.15.11

(591) Tím, trắng, xanh

(731) CÔNG TY TNHH THƯƠNG MẠI VÀ  
DỊCH VỤ FANTASEA VIỆT NAM  
(VN)

Số 131 Phố Huế, phường Ngô Thì Nhậm,  
quận Hai Bà Trưng, thành phố Hà Nội

(511) Nhóm 39: Dịch vụ lữ hành nội địa; dịch vụ lữ hành quốc tế.

---

(210) **4-2015-06918**

(220) 27.03.2015

(540)



(441) 25.06.2015

(531) 1.15.11

(591) Tím, trắng, xanh

(731) CÔNG TY TNHH THƯƠNG MẠI VÀ  
DỊCH VỤ FANTASEA VIỆT NAM  
(VN)

Số 131 Phố Huế, phường Ngô Thì Nhậm,  
quận Hai Bà Trưng, thành phố Hà Nội

(511) Nhóm 39: Dịch vụ lữ hành nội địa; dịch vụ lữ hành quốc tế.

---



CÔNG BÁO SỞ HỮU CÔNG NGHIỆP SỐ 327 TẬP A (06.2015)

(210) 4-2015-06919

(540)



(220) 27.03.2015

(441) 25.06.2015

(531) 3.7.17; A1.1.10; A1.1.2; A1.5.3

(591) Trắng, đỏ

(731) CÔNG TY CỔ PHẦN ĐỊNH GIÁ VÀ ĐẦU TƯ KINH DOANH BẤT ĐỘNG SẢN THỊNH VƯỢNG (VN)

D0.01 Dự án Khu cao ốc Hưng Phát, số 928 Lê Văn Lương, ấp 3, xã Phước Kiển, huyện Nhà Bè, thành phố Hồ Chí Minh

(511) Nhóm 36: Giám định, thẩm định giá.

(210) 4-2015-06927

(540)

**Richy**

(220) 27.03.2015

(441) 25.06.2015

(731) CÔNG TY TNHH ĐIỆN LẠNH ĐIỆN MÁY KIM LINH (VN)

C2, lô 12, khu đô thị Định Công, phường Định Công, quận Hoàng Mai, thành phố Hà Nội

(740) Công ty TNHH Đại Tín và Liên Danh (DAITIN AND ASSOCIATES CO.,LTD)

(511) Nhóm 11: Dụng cụ nấu nướng dùng điện; thiết bị lọc nước; hệ thống và thiết bị làm lạnh; bộ lọc nước uống; thiết bị và máy móc để làm sạch nước.

(210) 4-2015-06928

(540)



(220) 27.03.2015

(441) 25.06.2015

(531) 25.1.6; A5.5.22; 26.1.2; 26.1.6

(591) Đỏ, vàng, xanh lá cây, xanh lá mạ, trắng, tím, hồng, xanh da trời, nâu nhạt, cam, đen

(731) CÔNG TY TRÁCH NHIỆM HỮU HẠN SẢN XUẤT VÀ THƯƠNG MẠI THUẬN THẮNG (VN)

547 Phạm Văn Chí, phường 7, quận 6, thành phố Hồ Chí Minh

(740) Công ty Cổ phần Sở hữu trí tuệ Việt Mỹ (VIET MY IP CORP.)

(511) Nhóm 03: Nhang.

(210) **4-2015-06931**

(220) 27.03.2015

(540)

(441) 25.06.2015

**VIGABEST**

(731) CÔNG TY CỔ PHẦN DƯỢC MỸ  
PHẨM CVI (VN)

Phòng 303, nhà B, số 352 Giải Phóng,  
phường Phương Liệt, quận Thanh Xuân,  
thành phố Hà Nội

(740) Công ty TNHH Sở hữu trí tuệ WINCO  
(WINCO CO., LTD.)

(511) Nhóm 05: Dược phẩm; thực phẩm chức năng.

---

(210) **4-2015-06932**

(220) 27.03.2015

(540)

(441) 25.06.2015

**GAVIFRESH**

(731) CÔNG TY CỔ PHẦN DƯỢC MỸ  
PHẨM CVI (VN)

Phòng 303, nhà B, số 352 Giải Phóng,  
phường Phương Liệt, quận Thanh Xuân,  
thành phố Hà Nội

(740) Công ty TNHH Sở hữu trí tuệ WINCO  
(WINCO CO., LTD.)

(511) Nhóm 05: Dược phẩm; thực phẩm chức năng.

---

(210) **4-2015-06933**

(220) 27.03.2015

(540)

(441) 25.06.2015

**Doctor Sáng Hồng**

(731) CÔNG TY TRÁCH NHIỆM HỮU HẠN  
NHẤT NHẤT (VN)

Số 3, ngõ 189 Hoàng Hoa Thám, phường  
Liễu Giai, quận Ba Đình, thành phố Hà  
Nội

(511) Nhóm 03: Mỹ phẩm, kem dưỡng da (mỹ phẩm), kem (mỹ phẩm) làm sạch mụn, kem (mỹ phẩm) chống khuẩn dùng cho da, sữa rửa mặt, chất tẩy rửa.

Nhóm 05: Dược phẩm, thực phẩm chức năng, thực phẩm dinh dưỡng dùng trong y tế, chế phẩm được dùng cho da, kem có chứa thuốc dùng làm mềm và mịn da, dung dịch làm sạch khử khuẩn sát trùng dùng cho mục đích y tế.

---

(210) **4-2015-06934**

(220) 27.03.2015

(441) 25.06.2015

(540)

**Mr Sáng Hồng**

(731) CÔNG TY TRÁCH NHIỆM HỮU HẠN  
NHẤT NHẤT (VN)

Số 3, ngõ 189 Hoàng Hoa Thám, phường  
Liễu Giai, quận Ba Đình, thành phố Hà  
Nội

(511) Nhóm 03: Mỹ phẩm, kem dưỡng da (mỹ phẩm), kem (mỹ phẩm) làm sạch mụn, kem (mỹ phẩm) chống khuẩn dùng cho da, sữa rửa mặt, chất tẩy rửa.

Nhóm 05: Dược phẩm, thực phẩm chức năng, thực phẩm dinh dưỡng dùng trong y tế, chế phẩm được dùng cho da, kem có chứa thuốc dùng làm mềm và mịn da, dung dịch làm sạch khử khuẩn sát trùng dùng cho mục đích y tế.

---

(210) **4-2015-06935**

(220) 27.03.2015

(441) 25.06.2015

(540)

**Mrs Sáng Hồng**

(731) CÔNG TY TRÁCH NHIỆM HỮU HẠN  
NHẤT NHẤT (VN)

Số 3, ngõ 189 Hoàng Hoa Thám, phường  
Liễu Giai, quận Ba Đình, thành phố Hà  
Nội

(511) Nhóm 03: Mỹ phẩm, kem dưỡng da (mỹ phẩm), kem (mỹ phẩm) làm sạch mụn, kem (mỹ phẩm) chống khuẩn dùng cho da, sữa rửa mặt, chất tẩy rửa.

Nhóm 05: Dược phẩm, thực phẩm chức năng, thực phẩm dinh dưỡng dùng trong y tế, chế phẩm được dùng cho da, kem có chứa thuốc dùng làm mềm và mịn da, dung dịch làm sạch khử khuẩn sát trùng dùng cho mục đích y tế.

---

(210) **4-2015-06936**

(220) 27.03.2015

(441) 25.06.2015

(540)

**Ms Sáng Hồng**

(731) CÔNG TY TRÁCH NHIỆM HỮU HẠN  
NHẤT NHẤT (VN)

Số 3, ngõ 189 Hoàng Hoa Thám, phường  
Liễu Giai, quận Ba Đình, thành phố Hà  
Nội

(511) Nhóm 03: Mỹ phẩm, kem dưỡng da (mỹ phẩm), kem (mỹ phẩm) làm sạch mụn, kem (mỹ phẩm) chống khuẩn dùng cho da, sữa rửa mặt, chất tẩy rửa.

Nhóm 05: Dược phẩm, thực phẩm chức năng, thực phẩm dinh dưỡng dùng trong y tế, chế phẩm được dùng cho da, kem có chứa thuốc dùng làm mềm và mịn da, dung dịch làm sạch khử khuẩn sát trùng dùng cho mục đích y tế.

---

(210) **4-2015-06937**

(220) 27.03.2015

(441) 25.06.2015

(540)

**Miss Sáng Hồng**

(731) CÔNG TY TRÁCH NHIỆM HỮU HẠN NHẤT NHẤT (VN)

Số 3, ngõ 189 Hoàng Hoa Thám, phường Liễu Giai, quận Ba Đình, thành phố Hà Nội

(511) Nhóm 03: Mỹ phẩm, kem dưỡng da (mỹ phẩm), kem (mỹ phẩm) làm sạch mụn, kem (mỹ phẩm) chống khuẩn dùng cho da, sữa rửa mặt, chất tẩy rửa.

Nhóm 05: Dược phẩm, thực phẩm chức năng, thực phẩm dinh dưỡng dùng trong y tế, chế phẩm được dùng cho da, kem có chứa thuốc dùng làm mềm và mịn da, dung dịch làm sạch khử khuẩn sát trùng dùng cho mục đích y tế.

---

(210) **4-2015-06938**

(220) 27.03.2015

(441) 25.06.2015

(540)

**Missy Sáng Hồng**

(731) CÔNG TY TRÁCH NHIỆM HỮU HẠN NHẤT NHẤT (VN)

Số 3, ngõ 189 Hoàng Hoa Thám, phường Liễu Giai, quận Ba Đình, thành phố Hà Nội

(511) Nhóm 03: Mỹ phẩm, kem dưỡng da (mỹ phẩm), kem (mỹ phẩm) làm sạch mụn, kem (mỹ phẩm) chống khuẩn dùng cho da, sữa rửa mặt, chất tẩy rửa.

Nhóm 05: Dược phẩm, thực phẩm chức năng, thực phẩm dinh dưỡng dùng trong y tế, chế phẩm được dùng cho da, kem có chứa thuốc dùng làm mềm và mịn da, dung dịch làm sạch khử khuẩn sát trùng dùng cho mục đích y tế.

---

(210) **4-2015-06939**

(220) 27.03.2015

(441) 25.06.2015

(540)

**Miss Beauty**

(731) CÔNG TY TRÁCH NHIỆM HỮU HẠN NHẤT NHẤT (VN)

Số 3, ngõ 189 Hoàng Hoa Thám, phường Liễu Giai, quận Ba Đình, thành phố Hà Nội

## CÔNG BÁO SỞ HỮU CÔNG NGHIỆP SỐ 327 TẬP A (06.2015)

---

(511) Nhóm 03: Mỹ phẩm, kem dưỡng da (mỹ phẩm), kem (mỹ phẩm) làm sạch mụn, kem (mỹ phẩm) chống khuẩn dùng cho da, sữa rửa mặt, chất tẩy rửa.

Nhóm 05: Dược phẩm, thực phẩm chức năng, thực phẩm dinh dưỡng dùng trong y tế, chế phẩm được dùng cho da, kem có chứa thuốc dùng làm mềm và mịn da, dung dịch làm sạch khử khuẩn sát trùng dùng cho mục đích y tế.

---

(210) **4-2015-06943**

(540)



(220) 27.03.2015

(441) 25.06.2015

(531) 3.3.1; 3.3.15; A3.3.24

(591) Xanh dương, đen

(731) CÔNG TY TNHH SẢN XUẤT  
THƯỜNG MẠI DO MA VI NA (VN)  
662/33 Sư Vạn Hạnh (nối dài), phường  
12, quận 10, thành phố Hồ Chí Minh

(740) Công ty TNHH Võ Trần (VO TRAN  
CO., LTD.)

(511) Nhóm 18: Vali; túi xách; ba lô; cặp học sinh; ví bỏ túi.

Nhóm 25: Quần áo; giày dép; nón mũ; khăn choàng; cà vạt (ca vát); thắt lưng.

---

(210) **4-2015-06950**

(540)

**TRUST CIRCLE**

(220) 27.03.2015

(441) 25.06.2015

(731) CÔNG TY TNHH TRUST CIRCLE  
VIỆT NAM (VN)  
204 Trần Văn Trà, khu phố Panorama,  
phường Tân Phong, quận 7, thành phố  
Hồ Chí Minh

(740) Công ty TNHH Tâm nhìn và Liên danh  
(VISION & ASSOCIATES CO.LTD.)

(511) Nhóm 09: Phần mềm điện thoại di động.

---

(210) **4-2015-06951**

(540)

**TRUSTCIRCLE**

(220) 27.03.2015

(441) 25.06.2015

(731) CÔNG TY TNHH TRUST CIRCLE  
VIỆT NAM (VN)  
204 Trần Văn Trà, khu phố Panorama,  
phường Tân Phong, quận 7, thành phố  
Hồ Chí Minh

(740) Công ty TNHH Tâm nhìn và Liên danh  
(VISION & ASSOCIATES CO.LTD.)

**CÔNG BÁO SỞ HỮU CÔNG NGHIỆP SỐ 327 TẬP A (06.2015)**

---

(511) Nhóm 09: Phần mềm điện thoại di động.

---

(210) **4-2015-06952**

(220) 27.03.2015

(441) 25.06.2015

(540)

(731) CÔNG TY TNHH TRUST CIRCLE  
VIỆT NAM (VN)

204 Trần Văn Trà, khu phố Panorama,  
phường Tân Phong, quận 7, thành phố  
Hồ Chí Minh

(740) Công ty TNHH Tâm nhìn và Liên danh  
(VISION & ASSOCIATES CO.LTD.)

**TIẾT KIỆM NHÓM**

(511) Nhóm 09: Phần mềm điện thoại di động.

---

(210) **4-2015-06953**

(220) 27.03.2015

(441) 25.06.2015

(540)

(731) CÔNG TY TNHH TRUST CIRCLE  
VIỆT NAM (VN)

204 Trần Văn Trà, khu phố Panorama,  
phường Tân Phong, quận 7, thành phố  
Hồ Chí Minh

(740) Công ty TNHH Tâm nhìn và Liên danh  
(VISION & ASSOCIATES CO.LTD.)

**NHÓM TIẾT KIỆM**

(511) Nhóm 09: Phần mềm điện thoại di động.

---

(210) **4-2015-06954**

(220) 27.03.2015

(441) 25.06.2015

(540)

(531) 26.1.1

(591) Xanh nước biển đậm, xanh da trời nhạt

(731) CÔNG TY TNHH TRUST CIRCLE  
VIỆT NAM (VN)

204 Trần Văn Trà, khu phố Panorama,  
phường Tân Phong, quận 7, thành phố  
Hồ Chí Minh

(740) Công ty TNHH Tâm nhìn và Liên danh  
(VISION & ASSOCIATES CO.LTD.)



(511) Nhóm 09: Phần mềm điện thoại di động.

---

(210) **4-2015-06956**

(220) 27.03.2015

(540)

(441) 25.06.2015

(531) 24.17.25; 24.17.17

(731) CÔNG TY TRÁCH NHIỆM HỮU HẠN  
NHẤT NHẤT (VN)

**Sáng hồng- $\alpha$**

Số 3, ngõ 189 Hoàng Hoa Thám, phường  
Liễu Giai, quận Ba Đình, thành phố Hà  
Nội

(511) Nhóm 03: Mỹ phẩm, kem dưỡng da (mỹ phẩm), kem (mỹ phẩm) làm sạch mụn, kem (mỹ phẩm) chống khuẩn dùng cho da, sữa rửa mặt, chất tẩy rửa.

Nhóm 05: Dược phẩm, thực phẩm chức năng, thực phẩm dinh dưỡng dùng trong y tế, chế phẩm dược dùng cho da, kem có chứa thuốc dùng làm mềm và mịn da, dung dịch làm sạch khử khuẩn sát trùng dùng cho mục đích y tế.

---

(210) **4-2015-06957**

(220) 27.03.2015

(540)

(441) 25.06.2015

(731) CÔNG TY TRÁCH NHIỆM HỮU HẠN  
NHẤT NHẤT (VN)

**Sáng hồng Alpha**

Số 3, ngõ 189 Hoàng Hoa Thám, phường  
Liễu Giai, quận Ba Đình, thành phố Hà  
Nội

(511) Nhóm 03: Mỹ phẩm, kem dưỡng da (mỹ phẩm), kem (mỹ phẩm) làm sạch mụn, kem (mỹ phẩm) chống khuẩn dùng cho da, sữa rửa mặt; chất tẩy rửa.

Nhóm 05: Dược phẩm, thực phẩm chức năng, thực phẩm dinh dưỡng dùng trong y tế, chế phẩm dược dùng cho da, kem có chứa thuốc dùng làm mềm và mịn da, dung dịch làm sạch khử khuẩn sát trùng dùng cho mục đích y tế.

---

(210) **4-2015-06958**

(220) 27.03.2015

(540)

(441) 25.06.2015

(731) DR- REDDY'S LABORATORIES  
LIMITED (IN)

**AFILO**

8-2-337, Road No.3, Banjara Hills,  
Hyderabad-500034, Telangana, India

(740) Công ty TNHH Tư vấn ALIATLEGAL  
(ALIATLEGAL CO., LTD.)

(511) Nhóm 05: Dược phẩm; chế phẩm dược dành cho người.

---

CÔNG BÁO SỞ HỮU CÔNG NGHIỆP SỐ 327 TẬP A (06.2015)

---

(210) **4-2015-06959**

(220) 27.03.2015

(540)

(441) 25.06.2015

**ALIPONG**

(731) DR. REDDY'S LABORATORIES LIMITED (IN)

8-2-337, Road No.3, Banjara Hills, Hyderabad-500034, Telangana, India

(740) Công ty TNHH Tư vấn ALIATLEGAL (ALIATLEGAL CO., LTD.)

(511) Nhóm 05: Dược phẩm; chế phẩm dược dành cho người.

---

(210) **4-2015-06964**

(220) 27.03.2015

(540)

(441) 25.06.2015



(531) A1.1.10; A1.1.2

(591) Xanh da trời, đỏ

(731) CÔNG TY TNHH KỸ THUẬT VÀ THƯƠNG MẠI MẠNH TUẤN (VN)  
Xóm 4, thôn Yên Bài, xã Tự Lập, huyện Mê Linh, thành phố Hà Nội

(740) Công ty TNHH Tư vấn A & S (A&S CO.,LTD)

(511) Nhóm 09: Bộ lưu điện.

---

(210) **4-2015-06965**

(220) 27.03.2015

(540)

(441) 25.06.2015



(531) 26.15.9; 26.15.15; 26.15.11; 26.3.1

(591) Đỏ, xanh dương đậm, xanh dương nhạt

(731) CÔNG TY TRÁCH NHIỆM HỮU HẠN HẢI PHI (VN)

477 Hai Bà Trưng, phường 8, quận 3, thành phố Hồ Chí Minh

(740) Công ty TNHH Tư vấn A & S (A&S CO.,LTD)

(511) Nhóm 09: Camera giám sát.

---

(210) **4-2015-06970**

(220) 27.03.2015

(540)

(441) 25.06.2015

**ZINSKIN**

(731) TỔNG CÔNG TY DƯỢC VIỆT NAM (VN)

138B Giảng Võ, phường Kim Mã, quận Ba Đình, thành phố Hà Nội



CÔNG BÁO SỞ HỮU CÔNG NGHIỆP SỐ 327 TẬP A (06.2015)

---

(511) Nhóm 05: Các chế phẩm dược, thú y.

---

(210) **4-2015-06971**

(220) 27.03.2015

(441) 25.06.2015

(540)

**GUSVIDAN**

(731) TỔNG CÔNG TY DƯỢC VIỆT NAM (VN)

138B Giảng Võ, phường Kim Mã, quận Ba Đình, thành phố Hà Nội

(511) Nhóm 05: Các chế phẩm dược, thú y.

---

(210) **4-2015-06972**

(220) 27.03.2015

(441) 25.06.2015

(540)



(531) A26.11.12; 1.15.23

(591) Xanh dương, đỏ, trắng

(731) CÔNG TY TRÁCH NHIỆM HỮU HẠN SẢN XUẤT THUƠNG MẠI SƠN LỘC PHÁT (VN)

66C đường Trung Mỹ Tây 02, khu phố 7, tổ 61, phường Trung Mỹ Tây, quận 12, thành phố Hồ Chí Minh

(740) Công ty Cổ phần Sở hữu công nghiệp INVESTIP (INVESTIP)

(511) Nhóm 02: Dầu bóng PU dùng để phủ bóng cho gỗ.

---

(210) **4-2015-06973**

(220) 27.03.2015

(441) 25.06.2015

(540)



(531) 26.4.2; 26.4.9; A26.11.8; 26.15.15

(591) Đỏ, vàng, đen

(731) BOSTON PHARMACEUTICAL, INC (US)

12241 Sun Grove St, Garden Grove, CA 92840, United States of America

(740) Công ty Cổ phần Sở hữu công nghiệp INVESTIP (INVESTIP)

(511) Nhóm 05: Dược phẩm, thực phẩm chức năng dùng cho mục đích y tế.

---

**CÔNG BÁO SỞ HỮU CÔNG NGHIỆP SỐ 327 TẬP A (06.2015)**

---

(210) **4-2015-06974**

(540)



(220) 27.03.2015

(441) 25.06.2015

(531) 26.15.15; A19.13.21; A25.7.21; 26.1.2

(591) Xanh dương, xanh lơ, đỏ, vàng, nâu, trắng

(731) BOSTON PHARMACEUTICAL, INC (US)

1224 Sun Grove St, Garden Grove, CA 92840, United States of America

(740) Công ty Cổ phần Sở hữu công nghiệp INVESTIP (INVESTIP)

(511) Nhóm 05: Dược phẩm, thực phẩm chức năng dùng cho mục đích y tế.

---

(210) **4-2015-06975**

(540)



(220) 27.03.2015

(441) 25.06.2015

(531) 26.4.4; 26.7.25; 26.4.10

(591) Cam, đỏ, trắng, đen

(731) CÔNG TY TNHH ROTO (VN)

Số 333 đường Nguyễn Văn Cừ, phường An Hòa, quận Ninh Kiều, thành phố Cần Thơ

(511) Nhóm 20: Bồn nhựa chứa nước.

---

(210) **4-2015-06976**

(540)



(220) 27.03.2015

(441) 25.06.2015

(531) A25.3.3; A11.3.3; 26.1.2; 26.1.6

(591) Trắng, đỏ

(731) NGUYỄN NGỌC ĐỊNH (VN)

25/1 đường khu 5, khu phố Thắng Lợi II, phường Dĩ An, thị xã Dĩ An, tỉnh Bình Dương

(740) DNTN Dịch vụ thương mại và sở hữu công nghiệp Song Ngọc (I.P.T.S.)

(511) Nhóm 30: Cà phê; trà (chè); bột bắp (ngô); bột đậu nành; bột ngũ cốc.

---

(210) **4-2015-06977**

(540)



(220) 27.03.2015

(441) 25.06.2015

(531) 1.5.1; 26.4.2

(591) Xanh dương, trắng, đỏ

(731) TRẦN THANH HIẾU (VN)

22A Điện Biên Phủ, phường 25, quận Bình Thạnh, thành phố Hồ Chí Minh

(740) DNTN Dịch vụ thương mại và sở hữu công nghiệp Song Ngọc (I.P.T.S.)

**CÔNG BÁO SỞ HỮU CÔNG NGHIỆP SỐ 327 TẬP A (06.2015)**

---

(511) Nhóm 35: Mua bán linh kiện phụ tùng xe ô tô, xe cơ giới, xe máy, xe đạp và xe các loại; mua bán xe ô tô, xe cơ giới, xe máy, xe đạp và xe các loại; môi giới thương mại với mục đích giới thiệu và tiêu thụ hàng hóa.

---

(210) **4-2015-06978**

(540)



(220) 27.03.2015

(441) 25.06.2015

(531) 26.4.3

(591) Xanh dương, đỏ

(731) TRẦN THANH HIẾU (VN)

22A Điện Biên Phủ, phường 25, quận Bình Thạnh, thành phố Hồ Chí Minh

(740) DNTN Dịch vụ thương mại và sở hữu công nghiệp Song Ngọc (I.P.T.S.)

---

(511) Nhóm 35: Mua bán linh kiện phụ tùng xe ô tô, xe cơ giới, xe máy, xe đạp và xe các loại; mua bán xe ô tô, xe cơ giới, xe máy, xe đạp và xe các loại; môi giới thương mại với mục đích giới thiệu và tiêu thụ hàng hóa.

---

(210) **4-2015-06979**

(540)



**Euroricambi**

(220) 27.03.2015

(441) 25.06.2015

(531) 26.4.3

(591) Xanh lá cây, trắng, đen

(731) TRẦN THANH HIẾU (VN)

22A Điện Biên Phủ, phường 25, quận Bình Thạnh, thành phố Hồ Chí Minh

(740) DNTN Dịch vụ thương mại và sở hữu công nghiệp Song Ngọc (I.P.T.S.)

---

(511) Nhóm 35: Mua bán linh kiện phụ tùng xe ô tô, xe cơ giới, xe máy, xe đạp và xe các loại; mua bán xe ô tô, xe cơ giới, xe máy, xe đạp và xe các loại; môi giới thương mại với mục đích giới thiệu và tiêu thụ hàng hóa.

---

(210) **4-2015-06989**

(540)



(220) 30.03.2015

(441) 25.06.2015

(531) 2.9.21; 26.1.1

(591) Xanh lá cây đậm, xanh lá cây nhạt, xanh dương, cam

(731) CÔNG TY TNHH SỐNG MỚI (VN)

393 Điện Biên Phủ, phường 4, quận 3, thành phố Hồ Chí Minh

---

(511) Nhóm 44: Vật lý trị liệu.

---

CÔNG BÁO SỞ HỮU CÔNG NGHIỆP SỐ 327 TẬP A (06.2015)

---

(210) **4-2015-06990**

(220) 30.03.2015

(441) 25.06.2015

(540)



(731) CÔNG TY TNHH MỘT THÀNH VIÊN  
AKI VIỆT NAM (VN)  
29 đường số 6, khu phố 7, phường Bình  
Hưng Hòa B, quận Bình Tân, thành phố  
Hồ Chí Minh

(511) Nhóm 25: Quần áo may sẵn; quần áo, trang phục; dép; giày.

Nhóm 35: Mua bán các sản phẩm sau: máy móc, thiết bị và phụ tùng máy dệt, may, da  
giày, vải, hàng may sẵn, giày dép.

---

(210) **4-2015-06993**

(220) 30.03.2015

(441) 25.06.2015

(540)

**HTC**  
**ICATS**

(731) CÔNG TY CỔ PHẦN LIÊN DOANH  
HTC (VN)  
Thôn Như Phượng, xã Long Hưng,  
huyện Văn Giang, tỉnh Hưng Yên

(511) Nhóm 12: Xe đạp điện.

---

(210) **4-2015-06994**

(220) 30.03.2015

(441) 25.06.2015

(540)

**PHIIPS**

(731) CÔNG TY CỔ PHẦN LIÊN DOANH  
HTC (VN)  
Thôn Như Phượng, xã Long Hưng,  
huyện Văn Giang, tỉnh Hưng Yên

(511) Nhóm 12: Xe đạp điện.

---

(210) **4-2015-06995**

(220) 30.03.2015

(441) 25.06.2015

(540)

**HKI**  
**BIKE**

(731) CÔNG TY CỔ PHẦN LIÊN DOANH  
HTC (VN)  
Thôn Như Phượng, xã Long Hưng,  
huyện Văn Giang, tỉnh Hưng Yên

(511) Nhóm 12: Xe đạp điện.

---

(210) **4-2015-06996**

(220) 30.03.2015

(441) 25.06.2015

(540)

**ICATS**  
**HTC**

(731) CÔNG TY CỔ PHẦN LIÊN DOANH  
HTC (VN)  
Thôn Như Phương, xã Long Hưng,  
huyện Văn Giang, tỉnh Hưng Yên

(511) Nhóm 12: Xe đạp điện.

---

(210) **4-2015-06997**

(220) 30.03.2015

(441) 25.06.2015

(540)

**HUGE**

(731) CÔNG TY CỔ PHẦN THƯƠNG MẠI  
VÀ CÔNG NGHIỆP GUVINA (VN)  
Số nhà 11, tổ dân phố Hoàng 5, phường  
Cổ Nhuế 1, quận Bắc Từ Liêm, thành  
phố Hà Nội

(511) Nhóm 11: Bồn tắm; bếp nấu; đèn điện; bộ xí vệ sinh; vòi hoa sen; bồn rửa.

---

(210) **4-2015-06998**

(220) 30.03.2015

(441) 25.06.2015

(540)

**Risuto**

(731) CÔNG TY CỔ PHẦN THƯƠNG MẠI  
VÀ CÔNG NGHIỆP GUVINA (VN)  
Số nhà 11, tổ dân phố Hoàng 5, phường  
Cổ Nhuế 1, quận Bắc Từ Liêm, thành  
phố Hà Nội

(511) Nhóm 11: Bồn tắm; bếp nấu; đèn điện; bộ xí vệ sinh; vòi hoa sen; bồn rửa.

---

(210) **4-2015-07000**

(220) 30.03.2015

(441) 25.06.2015

(540)

**NHUT SAGO**

(731) CÔNG TY TNHH NHỰT SAGO (VN)  
85/92/18 đường số 9, khu phố 12,  
phường Bình Hưng Hòa, quận Bình Tân,  
thành phố Hồ Chí Minh

(511) Nhóm 21: Xoong (không dùng điện), chảo (không dùng điện), vỉ nướng (không dùng điện), bộ lau nhà, thau.

---

**CÔNG BÁO SỞ HỮU CÔNG NGHIỆP SỐ 327 TẬP A (06.2015)**

---

(210) **4-2015-07002**

(540)



(220) 30.03.2015

(441) 25.06.2015

(531) 26.1.2; 26.1.4

(591) Nâu, vàng, xanh lá cây

(731) CÔNG TY CỔ PHẦN SẢN XUẤT VÀ THƯƠNG MẠI DỤ TUỜNG (VN)  
Số 18 ngõ 12 đường Lê Trọng Tấn, phường La Khê, quận Hà Đông, thành phố Hà Nội

(511) Nhóm 01: Phân bón.

---

(210) **4-2015-07003**

(540)



(220) 30.03.2015

(441) 25.06.2015

(531) 26.1.2; 26.1.4

(591) Nâu, vàng, xanh lá cây

(731) CÔNG TY CỔ PHẦN SẢN XUẤT VÀ THƯƠNG MẠI DỤ TUỜNG (VN)  
Số 18 ngõ 12 đường Lê Trọng Tấn, phường La Khê, quận Hà Đông, thành phố Hà Nội

(511) Nhóm 01: Phân bón.

---

(210) **4-2015-07007**

(540)

**VIỆT HƯƠNG**

(220) 30.03.2015

(441) 25.06.2015

(591) Xanh

(731) CÔNG TY CỔ PHẦN THƯƠNG MẠI VIỆT HƯƠNG (VN)  
11A Nguyễn Huy Tường, phường 6, quận Bình Thạnh, thành phố Hồ Chí Minh

(511) Nhóm 01: Hóa chất phụ gia thực phẩm bao gồm: chất điều vị nhân tạo (chế phẩm hoá học), chất tạo đặc nhân tạo (chế phẩm hoá học), chất nhũ hoá nhân tạo (chế phẩm hoá học), chất làm ngọt nhân tạo (chế phẩm hoá học); hóa chất phụ gia dinh dưỡng dạng bột rời, dạng chiết phẩm men, dạng viên, dạng đặc quánh (dạng gel), dạng bột, và dạng chất lỏng được sử dụng trong quy trình chế biến thực phẩm và chất bổ sung dinh dưỡng.

Nhóm 02: Phẩm màu dùng cho thực phẩm và đồ uống; chất tạo màu thực phẩm.

Nhóm 03: Hương liệu (mỹ phẩm, nước hoa, xà phòng, dầu gội).

Nhóm 05: Bột dùng cho mục đích dược phẩm; xi rô dùng cho mục đích dược phẩm.

## CÔNG BÁO SỞ HỮU CÔNG NGHIỆP SỐ 327 TẬP A (06.2015)

---

Nhóm 30: Phụ gia thực phẩm được dùng như thành phần trong thực phẩm với mục đích không mang giá trị dinh dưỡng; hương liệu dùng cho thực phẩm; hương liệu cho đồ uống (trừ tinh dầu); vani (hương liệu).

Nhóm 34: Xi gà; thuốc lá điếu; thuốc lá; thuốc lá nhai (hương liệu dạng lỏng).

---

(210) **4-2015-07008**

(540)



(220) 30.03.2015

(441) 25.06.2015

(531) 1.15.15; 26.4.3; A18.5.7; A5.5.20

(591) Xanh, nâu, trắng

(731) CÔNG TY CỔ PHẦN THƯƠNG MẠI  
VIỆT HƯƠNG (VN)

11A Nguyễn Huy Tưởng, phường 6,  
quận Bình Thạnh, thành phố Hồ Chí  
Minh

(511) Nhóm 01: Hóa chất phụ gia thực phẩm bao gồm: chất điều vị nhân tạo (chế phẩm hoá học), chất tạo đặc nhân tạo (chế phẩm hoá học), chất nhũ hoá nhân tạo (chế phẩm hoá học), chất làm ngọt nhân tạo (chế phẩm hoá học); hóa chất phụ gia dinh dưỡng dạng bột rời, dạng chiết phẩm men, dạng viên, dạng đặc quánh (dạng gel), dạng bột, và dạng chất lỏng được sử dụng trong quy trình chế biến thực phẩm và chất bổ sung dinh dưỡng.

Nhóm 02: Phẩm màu dùng cho thực phẩm và đồ uống; chất tạo màu thực phẩm.

Nhóm 03: Hương liệu (mỹ phẩm, nước hoa, xà phòng, dầu gội).

Nhóm 05: Bột dùng cho mục đích dược phẩm; xi rô dùng cho mục đích dược phẩm.

Nhóm 30: Phụ gia thực phẩm được dùng như thành phần trong thực phẩm với mục đích không mang giá trị dinh dưỡng; hương liệu dùng cho thực phẩm; hương liệu cho đồ uống (trừ tinh dầu); vani (hương liệu).

Nhóm 34: Xi gà; thuốc lá điếu; thuốc lá; thuốc lá nhai (hương liệu dạng lỏng).

---

(210) **4-2015-07011**

(540)



(220) 30.03.2015

(441) 25.06.2015

(531) 26.4.3

(591) Xanh, đỏ

(731) PHẠM VĂN LONG (VN)

Tích Khánh, Khánh Thạnh Tân, Mỏ Cày  
Bắc, tỉnh Bến Tre

(511) Nhóm 11: Thiết bị vệ sinh, vòi nước, bếp gas.

---

CÔNG BÁO SỞ HỮU CÔNG NGHIỆP SỐ 327 TẬP A (06.2015)

---

(210) **4-2015-07012**

(220) 30.03.2015

(540)

(441) 25.06.2015

(531) 5.7.3; 15.7.1; A1.1.10; A18.4.2

(731) TỔNG CÔNG TY SÔNG THU (VN)

96 Yết Kiêu, phường Thọ Quang, quận Sơn Trà, thành phố Đà Nẵng



**SONG THU**

(511) Nhóm 37: Xây dựng công trình dân dụng, công trình công nghiệp, công trình giao thông, cụ thể là san lấp mặt bằng, xây dựng công trình/hạng mục công trình, lắp đặt trang thiết bị và hoàn thiện công trình xây dựng; trang trí nội - ngoại thất công trình; lắp đặt máy móc và thiết bị công nghiệp, tổng đài điện thoại, hệ thống mạng viễn thông, truyền thông, hệ thống điện lạnh, điện dân dụng và công nghiệp, hệ thống cấp - thoát nước, hệ thống lò sưởi, điều hoà không khí và thông gió, hệ thống phòng cháy, chữa cháy, thiết bị chống sét, thiết bị quan sát (giám sát) và thiết bị báo trộm.

Nhóm 40: Dịch vụ gia công kim loại (cơ khí, rèn, dập); xử lý bề mặt và tráng phủ kim loại (nhiệt luyện, mạ và sơn tĩnh điện).

---

(210) **4-2015-07013**

(220) 30.03.2015

(540)

(441) 25.06.2015

(531) 2.1.1; 26.1.1

(731) CÔNG TY TNHH VUA GIA VỊ (VN)

135/27 Nguyễn Hữu Cảnh, phường 22, quận Bình Thạnh, thành phố Hồ Chí Minh



(511) Nhóm 29: Thịt lợn ướp, thực phẩm làm từ cá, chiết xuất của thịt, thịt đã được bảo quản, gia cầm, không còn sống, hạt đã chế biến, pa-tê gan, thịt giăm bông, đùi lợn muối, thịt đóng hộp, thịt muối, xúc xích, Lạp xưởng, xúc xích cuộn bột nhào, xúc xích bọc bột nhào.

Nhóm 30: Xốt (gia vị), gia vị, gia vị thập cẩm, tương ớt (gia vị), bột cà-ri (gia vị), đồ gia vị, nước xốt cho sa-lát, nước xốt cho món trộn; nước xốt thịt, quế (gia vị), thảo mộc đã bảo quản (gia vị), giăm bông đùi, nước xốt cà chua nấm (xốt), xốt cà chua, hạt tiêu, tương, xốt đậu nành, trà, mì sợi.

Nhóm 43: Dịch vụ cung cấp thức ăn, đồ uống do nhà hàng thực hiện, nhà hàng ăn uống, nhà hàng ăn uống tự phục vụ, dịch vụ khách sạn, dịch vụ quán cà phê, quán ăn tự phục vụ.

---



CÔNG BÁO SỞ HỮU CÔNG NGHIỆP SỐ 327 TẬP A (06.2015)

---

(210) **4-2015-07014**

(220) 30.03.2015

(441) 25.06.2015

(540)

**NHA KHOA RĂNG SỨ  
MIỀN TRUNG**

(591) Xanh lá cây, xanh dương

(731) NGUYỄN HỮU PHÁT (VN)

ấp 3, xã Hiệp Thành, huyện Châu Thành,  
tỉnh Long An

(511) Nhóm 44: Dịch vụ y tế, thẩm mỹ: chăm sóc răng, hàm mặt.

---

(210) **4-2015-07015**

(220) 30.03.2015

(441) 25.06.2015

(540)

**HILUX**

(731) BÙI VĂN VĨNH (VN)

Số 862 Trương Định, phường Giáp Bát,  
quận Hoàng Mai, thành phố Hà Nội

(511) Nhóm 11: Hệ thống và thiết bị vệ sinh; vòi hoa sen; chậu rửa gắn cố định; ống dẫn nước dùng cho hệ thống thiết bị vệ sinh; vòi cho đường ống; phụ kiện bồn tắm.

Nhóm 35: Mua bán và ký gửi các sản phẩm: hệ thống và thiết bị vệ sinh, vòi hoa sen, chậu rửa gắn cố định, ống dẫn nước dùng cho hệ thống thiết bị vệ sinh, vòi cho đường ống, phụ kiện bồn tắm.

---

(210) **4-2015-07016**

(220) 30.03.2015

(441) 25.06.2015

(540)

**YODA**

(731) BÙI VĂN VĨNH (VN)

Số 862 Trương Định, phường Giáp Bát,  
quận Hoàng Mai, thành phố Hà Nội.

(511) Nhóm 11: Hệ thống và thiết bị vệ sinh; vòi hoa sen; chậu rửa gắn cố định; ống dẫn nước dùng cho hệ thống thiết bị vệ sinh; vòi cho đường ống; phụ kiện bồn tắm.

Nhóm 35: Mua bán và ký gửi các sản phẩm: hệ thống và thiết bị vệ sinh, vòi hoa sen, chậu rửa gắn cố định, ống dẫn nước dùng cho hệ thống thiết bị vệ sinh, vòi cho đường ống, phụ kiện bồn tắm.

---

(210) **4-2015-07017**

(220) 30.03.2015

(441) 25.06.2015

(540)

**VARRO**

(731) BÙI VĂN VĨNH (VN)

Số 862 Trương Định, phường Giáp Bát,  
quận Hoàng Mai, thành phố Hà Nội.

## CÔNG BÁO SỞ HỮU CÔNG NGHIỆP SỐ 327 TẬP A (06.2015)

---

(511) Nhóm 11: Hệ thống và thiết bị vệ sinh; vòi hoa sen; chậu rửa gắn cố định; ống dẫn nước dùng cho hệ thống thiết bị vệ sinh; vòi cho đường ống; phụ kiện bồn tắm.

Nhóm 35: Mua bán và ký gửi các sản phẩm: hệ thống và thiết bị vệ sinh, vòi hoa sen, chậu rửa gắn cố định, ống dẫn nước dùng cho hệ thống thiết bị vệ sinh, vòi cho đường ống, phụ kiện bồn tắm.

---

(210) **4-2015-07018**

(220) 30.03.2015

(441) 25.06.2015

(540)

**TRUNG TÂM HỘI NGHỊ TIỆC CƯỚI,  
MINH CHÂU VIỆT**

(591) Đỏ, xanh dương

(731) CÔNG TY TRÁCH NHIỆM HỮU HẠN  
CHÂU MINH VIỆT (VN)  
Số 456, Nguyễn Tri Phương, phường Hòa  
Thuận Tây, quận Hải Châu, thành phố  
Đà Nẵng

(511) Nhóm 43: Kinh doanh nhà hàng ăn uống, cung cấp đồ ăn và uống cho hội nghị, tiệc do nhà hàng thực hiện.

---

(210) **4-2015-07019**

(220) 30.03.2015

(441) 25.06.2015

(540)

**MINH CHAU VIET  
WEDDING CENTER**

(591) Đỏ, xanh dương

(731) CÔNG TY TRÁCH NHIỆM HỮU HẠN  
CHÂU MINH VIỆT (VN)  
Số 456, Nguyễn Tri Phương, phường Hòa  
Thuận Tây, quận Hải Châu, thành phố  
Đà Nẵng

(511) Nhóm 43: Kinh doanh nhà hàng ăn uống, cung cấp đồ ăn và uống cho hội nghị, tiệc cưới do nhà hàng thực hiện.

---

(210) **4-2015-07020**

(220) 30.03.2015

(441) 25.06.2015

(540)

***Penzala***

(731) CÔNG TY TNHH MẠNH QUỲNH  
SITONG (VN)

Số 29 đường Đông A, khu đô thị Hòa  
Vượng, xã Lộc Hòa, thành phố Nam  
Định, tỉnh Nam Định

(740) Công ty TNHH Dịch vụ Sở hữu trí tuệ  
KENFOX (KENFOX IP SERVICE  
CO.,LTD.)

## CÔNG BÁO SỞ HỮU CÔNG NGHIỆP SỐ 327 TẬP A (06.2015)

---

(511) Nhóm 11: Vòi hoa sen; vòi cho đường ống; phụ kiện bồn tắm; bộ xí nhà vệ sinh; thiết bị làm nước nóng; máy sấy tóc.

Nhóm 19: Vật liệu xây dựng phi kim loại, gạch lát nền.

Nhóm 20: Mắc áo; đồ; đặc trong nhà bằng kim loại; đồ đặc dùng trong văn phòng; giá (đồ đặc); giá để mỹ phẩm; gương soi.

---

(210) **4-2015-07022**

(540)

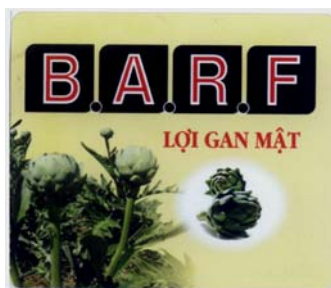

(220) 30.03.2015

(441) 25.06.2015

(531) 5.5.19; A5.1.5; 26.4.4; 26.4.9

(591) Đỏ, vàng, trắng, xanh lá, đen

(731) CÔNG TY TNHH DƯỢC PHẨM AN TÂM (VN)

J1-Số 134/1 Tô Hiến Thành, phường 15, quận 10, thành phố Hồ Chí Minh

(511) Nhóm 05: Dược phẩm, thực phẩm chức năng dùng cho mục đích y tế.

---

(210) **4-2015-07023**

(540)



(220) 30.03.2015

(441) 25.06.2015

(531) 5.7.3; A25.3.3

(591) Cam, nâu nhạt, trắng, xanh

(731) HỘI SẢN XUẤT VÀ KINH DOANH CƠM CHÁY NINH BÌNH (VN)

số 3 Võ thị Sáu, phường Đông Thành, thành phố Ninh Bình, tỉnh Ninh Bình

(511) Nhóm 30: Cơm cháy; cơm cháy ruốc; cơm cháy ruốc thịt; cơm cháy ruốc cá; cơm cháy chiên phồng; cơm cháy chiên chay.

Nhóm 35: Mua và bán cơm cháy; cơm cháy ruốc; cơm cháy ruốc thịt; cơm cháy ruốc cá; cơm cháy chiên phồng; cơm cháy chiên chay.

---

(210) **4-2015-07025**

(540)



(220) 30.03.2015

(441) 25.06.2015

(531) 24.15.3; 1.5.1; 25.7.20; A26.11.12

(591) Trắng, xanh lá cây, đen, nâu đỏ

(731) CÔNG TY CỔ PHẦN SINH HỌC AN HÀ (VN)

Khối 10, thị trấn Tân Kỳ, huyện Tân Kỳ, tỉnh Nghệ An

CÔNG BÁO SỞ HỮU CÔNG NGHIỆP SỐ 327 TẬP A (06.2015)

---

(511) Nhóm 29: Nấm đã sơ chế bảo quản.

Nhóm 31: Nấm tươi; nấm giống.

---

(210) **4-2015-07030**

(540)



(220) 30.03.2015

(441) 25.06.2015

(531) A5.3.15; 26.1.2; 2.3.1; A2.3.2

(731)

CÔNG TY TRÁCH NHIỆM HỮU HẠN  
SẢN XUẤT THƯƠNG MẠI SONG  
SANH (VN)

Số 4, đường số 1, KCN Tân Tạo, phường  
Tân Tạo A, quận Bình Tân, thành phố  
Hồ Chí Minh

---

(511) Nhóm 03: Sữa tắm, kem dưỡng thể, mặt nạ giấy, sữa rửa mặt, kem thoa mặt.

---

(210) **4-2015-07031**

(540)



(220) 30.03.2015

(441) 25.06.2015

(531) 26.5.1

(591) Đen, trắng, xám

(731) VŨ HỒNG HẢI (VN)

Số 30 ngõ 178 Tây Sơn, phường Trung  
Liệt, quận Đống Đa, thành phố Hà Nội

---

(511) Nhóm 40: Dịch vụ in ấn.

---

(210) **4-2015-07033**

(540)



(220) 30.03.2015

(441) 25.06.2015

(531) 24.17.25; 24.17.17

(591) Trắng, xanh

(731)

CÔNG TY CỔ PHẦN PHÁT TRIỂN  
THƯƠNG MẠI VÀ DU LỊCH HÀ NỘI  
(VN)

Số 7 Đinh Tiên Hoàng, phường Hàng  
Bạc, quận Hoàn Kiếm, thành phố Hà Nội

---

(511) Nhóm 35: Dịch vụ quảng cáo; dịch vụ quảng cáo cho các nhãn hiệu và thương hiệu trên các ấn phẩm bản đồ, sách hướng dẫn du lịch; quảng cáo trên các hình thức khác như poster, tờ rơi.

Nhóm 36: Dịch vụ bất động sản: cho thuê diện tích để kinh doanh, mở văn phòng.

Nhóm 39: Dịch vụ du lịch; tổ chức tour, bán tour du lịch cho khách đoàn, khách lẻ; dịch vụ làm visa (đại lý du lịch).

**CÔNG BÁO SỞ HỮU CÔNG NGHIỆP SỐ 327 TẬP A (06.2015)**

---

Nhóm 43: Dịch vụ đặt phòng khách sạn.

---

(210) **4-2015-07034**

(220) 30.03.2015

(441) 25.06.2015

(540)

(531) 24.17.17; 24.17.25

(591) Đen, trắng, xanh

(731) CÔNG TY CỔ PHẦN PHÁT TRIỂN  
THƯƠNG MẠI VÀ DU LỊCH HÀ NỘI  
(VN)



Số 7 Đinh Tiên Hoàng, phường Hàng  
Bạc, quận Hoàn Kiếm, thành phố Hà Nội

(511) Nhóm 35: Dịch vụ quảng cáo; dịch vụ quảng cáo cho các nhãn hiệu và thương hiệu trên các ấn phẩm bản đồ, sách hướng dẫn du lịch; quảng cáo trên các hình thức khác như poster, tờ rơi.

Nhóm 36: Dịch vụ bất động sản: cho thuê diện tích để kinh doanh, mở văn phòng.

Nhóm 39: Dịch vụ du lịch; tổ chức tour, bán tour du lịch cho khách đoàn, khách lẻ; dịch vụ làm visa (đại lý du lịch).

Nhóm 43: Dịch vụ đặt phòng khách sạn.

---

(210) **4-2015-07035**

(220) 30.03.2015

(441) 25.06.2015

(540)

(731) 1. NGUYỄN HÙNG CUỒNG (VN)

Số 13 ngõ 612/50 Đê La Thành, quận Ba  
Đình, thành phố Hà Nội

2. LÊ THẾ MINH (VN)

Số 12A10 tập thể Đại học Ngoại Ngữ -  
Đại học Quốc Gia Hà Nội, phố Trần  
Quốc Hoàn, Cầu Giấy, thành phố Hà Nội



(511) Nhóm 25: Quần áo, giày dép, mũ nón, dây thắt lưng da (trang phục).

Nhóm 35: Mua bán quần áo, giày dép, mũ nón, dây thắt lưng da, đồ chơi trẻ em.

---

(210) **4-2015-07036**

(220) 30.03.2015

(441) 25.06.2015

(540)

(731) NGUYỄN HÙNG CUỒNG (VN)

Số 13 ngõ 612/50 Đê La Thành, quận Ba  
Đình, thành phố Hà Nội



CÔNG BÁO SỞ HỮU CÔNG NGHIỆP SỐ 327 TẬP A (06.2015)

---

(511) Nhóm 43: Dịch vụ khách sạn; dịch vụ nhà hàng ăn uống; dịch vụ quán cà phê; dịch vụ quầy rượu; dịch vụ cho thuê phòng họp.

---

(210) **4-2015-07037**

(540)



(220) 30.03.2015

(441) 25.06.2015

(531) A1.1.10; A1.1.2

(591) Xanh da trời, trắng, vàng

(731) CÔNG TY CỔ PHẦN ĐẦU TƯ VÀ THƯƠNG MẠI SÀI GÒN Á CHÂU (VN)

Số 21A Tú Xương, phường 7, quận 3, thành phố Hồ Chí Minh

(511) Nhóm 03: Bộ mỹ phẩm; mỹ phẩm; gel làm trắng răng, chất làm trắng răng dạng gel; thuốc đánh răng; mỹ phẩm.

---

(210) **4-2015-07038**

(540)



(220) 30.03.2015

(441) 25.06.2015

(531) 3.7.17; A1.1.10; 1.15.3; 26.1.1

(591) Trắng, đỏ

(731) NGUYỄN THỊ THANH THỦY (VN)

Thôn Gia Bình, xã Đồng Hưu, huyện Yên Thế, tỉnh Bắc Giang

(511) Nhóm 07: Động cơ, máy nông nghiệp, máy bơm, máy cưa.

---

(210) **4-2015-07039**

(540)

**GALAXY**

(220) 30.03.2015

(441) 25.06.2015

(731) CÔNG TY TNHH THƯƠNG MẠI VÀ THIẾT BỊ Y TẾ NGÂN HÀ (VN)

xóm 11, xã Thạch Thán, huyện Quốc Oai, thành phố Hà Nội

(511) Nhóm 35: Buôn bán dụng cụ tránh thai, que thử thai.

---

CÔNG BÁO SỞ HỮU CÔNG NGHIỆP SỐ 327 TẬP A (06.2015)

---

(210) **4-2015-07040**

(540)



(220) 30.03.2015

(441) 25.06.2015

(531) 18.1.5; 18.1.23

(591) Đỏ, trắng

(731) CÔNG TY CỔ PHẦN THƯỜNG MẠI  
BẮC SÔNG TRÀ (VN)

Số 55, Quang Trung, phường Lê Hồng  
Phong, thành phố Quảng Ngãi, tỉnh  
Quảng Ngãi

(740) Công ty TNHH Nam Việt và Liên danh  
(VIPCO)

(511) Nhóm 35: Mua bán ô tô, xe máy.

Nhóm 37: Dịch vụ lắp đặt, bảo dưỡng và sửa chữa xe có động cơ (ô tô, xe máy).

---

(210) **4-2015-07041**

(540)



(220) 30.03.2015

(441) 25.06.2015

(531) 4.3.3

(591) Xanh lá cây, vàng, trắng

(731) CÔNG TY TRÁCH NHIỆM HỮU HẠN  
SẢN XUẤT THƯỜNG MẠI XUẤT  
NHẬP KHẨU NGỌC DIỆP (VN)

Số 52, ngõ 25B, phố Cát Linh, phường  
Cát Linh, quận Đống Đa, thành phố Hà  
Nội

(511) Nhóm 03: Mỹ phẩm, kem dưỡng da, sữa rửa mặt, sữa tắm.

---

(210) **4-2015-07042**

(540)



(220) 30.03.2015

(441) 25.06.2015

(531) 4.5.4; 2.1.2

(591) Đỏ, trắng, đen, xanh lam, vàng nhũ, ghi

(731) HỘ KINH DOANH PHẠM THỊ KIM  
HOA (VN)

Khu Hưng Hoà, phường Cộng Hoà, thị  
xã Quảng Yên, tỉnh Quảng Ninh

(511) Nhóm 30: Bánh các loại như: bánh quy, bánh xốp, bánh ngọt; kẹo các loại như: kẹo cà phê, kẹo gồm, kẹo sữa.

---

**CÔNG BÁO SỞ HỮU CÔNG NGHIỆP SỐ 327 TẬP A (06.2015)**

---

(210) **4-2015-07043**

(540)



(220) 30.03.2015

(441) 25.06.2015

(531) 2.1.2; 4.5.4

(591) Đỏ, trắng, đen, xanh lam, vàng nhũ, ghi

(731) **HỘ KINH DOANH PHẠM THỊ KIM HOA (VN)**

Khu Hưng Hoà, phường Cộng Hoà, thị xã Quảng Yên, tỉnh Quảng Ninh

(511) Nhóm 30: Bánh các loại như: bánh quy, bánh xốp, bánh ngọt; kẹo các loại như: kẹo cà phê, kẹo gôm, kẹo sữa.

---

(210) **4-2015-07044**

(540)

**VIMAXX LIGHT**

(220) 30.03.2015

(441) 25.06.2015

(731) **CÔNG TY CỔ PHẦN ĐẦU TƯ SUN PHA (VN)**

Số 42, phố Thọ Lão, phường Đống Mác, quận Hai Bà Trưng, thành phố Hà Nội

(740) Công ty TNHH Sở hữu trí tuệ và Công nghệ Thủ đô (CAPITAL IP&T CO.LTD.)

(511) Nhóm 05: Dược phẩm, thực phẩm chức năng, thực phẩm dinh dưỡng dùng trong y tế, nước súc miệng dùng cho mục đích y tế, dung dịch làm sạch khử khuẩn sát trùng dùng cho mục đích y tế, nước tắm thảo dược cho trẻ em dùng cho mục đích y tế.

---

(210) **4-2015-07045**

(540)

**OSCARURSO**

(220) 30.03.2015

(441) 25.06.2015

(731) **CÔNG TY TRÁCH NHIỆM HỮU HẠN INTERGLAXO HEALTH CARE UK (VN)**

Lầu 6, toà nhà Mê Linh Point Tower, 2 Ngõ Đức Kế, phường Bến Nghé, quận 1, thành phố Hồ Chí Minh

(740) Công ty TNHH Sở hữu trí tuệ và Công nghệ Thủ đô (CAPITAL IP&T CO.LTD.)



## CÔNG BÁO SỞ HỮU CÔNG NGHIỆP SỐ 327 TẬP A (06.2015)

---

(511) Nhóm 05: Dược phẩm, thực phẩm chức năng, thực phẩm dinh dưỡng dùng trong y tế, nước súc miệng dùng cho mục đích y tế, dung dịch làm sạch khử khuẩn sát trùng dùng cho mục đích y tế, nước tắm thảo dược cho trẻ em dùng cho mục đích y tế.

---

(210) **4-2015-07047**

(540)



(220) 30.03.2015

(441) 25.06.2015

(531) 26.5.1; 3.11.1; 25.1.6

(591) Xanh đen, trắng

(731) CÔNG TY CỔ PHẦN DƯỢC VẬT TƯ Y TẾ HẢI DƯƠNG (VN)

Số 102, phố Chi Lăng, phường Nguyễn Trãi, thành phố Hải Dương, tỉnh Hải Dương

(740) Công ty TNHH Sở hữu trí tuệ và Công nghệ Thủ đô (CAPITAL IP&T CO.LTD.)

(511) Nhóm 05: Dược phẩm, thuốc đông y, thực phẩm dinh dưỡng dùng trong y tế, nước súc miệng dùng cho mục đích y tế, dung dịch làm sạch khử khuẩn và sát trùng dùng cho mục đích y tế, dung dịch vệ sinh cá nhân có chứa thuốc dùng trong y tế.

---

(210) **4-2015-07048**

(540)



(220) 30.03.2015

(441) 25.06.2015

(531) 26.5.1; 3.11.1; 25.1.6

(591) Xanh đen, trắng

(731) CÔNG TY CỔ PHẦN DƯỢC VẬT TƯ Y TẾ HẢI DƯƠNG (VN)

Số 102, phố Chi Lăng, phường Nguyễn Trãi, thành phố Hải Dương, tỉnh Hải Dương

(740) Công ty TNHH Sở hữu trí tuệ và Công nghệ Thủ đô (CAPITAL IP&T CO.LTD.)

(511) Nhóm 35: Buôn bán dược phẩm, dược chất, hóa chất dùng trong sản xuất thuốc, thuốc đông y, thuốc thú y, thực phẩm dinh dưỡng dùng trong y tế, thực phẩm chức năng, nước súc miệng, trang thiết bị y tế và dụng cụ y tế, dụng cụ tránh thai, que thử thai, bao cao su, bơm kim tiêm dùng một lần, dây truyền dịch, bông y tế, băng y tế, băng dán y tế, vật tư y tế như: vật tư y tế tiêu hao như: mũ bôi y tế dùng cho điện tim, điện não, nội soi và siêu âm, mua bán điện cực dán y tế, đệm chống loét, giường hỗ trợ bệnh nhân liệt, mua bán mỹ phẩm, nước hoa, dầu gội đầu, kem dưỡng da, sữa rửa mặt, xà phòng, nước rửa chén, tinh dầu; mua bán lương thực, thực phẩm, bánh, kẹo, gạo, bột ngũ cốc, chè, cà phê, cacao, gia vị, sữa và các sản phẩm từ sữa, thịt, cá, gia cầm, trứng, dầu ăn thực vật, nước giải khát, nước uống tinh khiết, bia, rượu, mua bán thức ăn chăn nuôi cho gà, lợn, cá, tôm, con giống vật nuôi làm thuốc, cây giống dược liệu, con giống, cây giống, hạt giống, dược liệu tươi, trái cây tươi, rau tươi; quảng cáo và giới thiệu sản phẩm.

---

CÔNG BÁO SỞ HỮU CÔNG NGHIỆP SỐ 327 TẬP A (06.2015)

---

(210) **4-2015-07049**

(220) 30.03.2015

(441) 25.06.2015

(540)

(731) CÔNG TY TRÁCH NHIỆM HỮU HẠN  
UNITED SPOT MEDICAL (VN)

124 Lương Trúc Đàm, phường Hiệp Tân,  
quận Tân Phú, thành phố Hồ Chí Minh

(740) Công ty TNHH Sở hữu trí tuệ và Công  
nghệ Thủ đô (CAPITAL IP&T  
CO.LTD.)

**PRETYHAIRZ**

(511) Nhóm 05: Dược phẩm, thực phẩm chức năng, thực phẩm dinh dưỡng dùng trong y tế, nước súc miệng dùng cho mục đích y tế, dung dịch làm sạch khử khuẩn sát trùng dùng cho mục đích y tế, nước tắm thảo dược cho trẻ em dùng cho mục đích y tế.

---

(210) **4-2015-07050**

(220) 30.03.2015

(441) 25.06.2015

(540)

(731) CÔNG TY TRÁCH NHIỆM HỮU HẠN  
INTERGLAXO HEALTH CARE UK  
(VN)

Lầu 6, toà nhà Mê Linh Point Tower, 2  
Ngô Đức Kế, phường Bến Nghé, quận 1,  
thành phố Hồ Chí Minh

(740) Công ty TNHH Sở hữu trí tuệ và Công  
nghệ Thủ đô (CAPITAL IP&T  
CO.LTD.)

**NASAURSO**

(511) Nhóm 05: Dược phẩm, thực phẩm chức năng, thực phẩm dinh dưỡng dùng trong y tế, nước súc miệng dùng cho mục đích y tế, dung dịch làm sạch khử khuẩn sát trùng dùng cho mục đích y tế, nước tắm thảo dược cho trẻ em dùng cho mục đích y tế.

---

(210) **4-2015-07051**

(220) 30.03.2015

(441) 25.06.2015

(540)

(731) CÔNG TY TRÁCH NHIỆM HỮU HẠN  
INTERGLAXO HEALTH CARE UK  
(VN)

Lầu 6, toà nhà Mê Linh Point Tower, 2  
Ngô Đức Kế, phường Bến Nghé, quận 1,  
thành phố Hồ Chí Minh

(740) Công ty TNHH Sở hữu trí tuệ và Công  
nghệ Thủ đô (CAPITAL IP&T  
CO.LTD.)

**NOBELURSO**

**CÔNG BÁO SỞ HỮU CÔNG NGHIỆP SỐ 327 TẬP A (06.2015)**

---

(511) Nhóm 05: Dược phẩm, thực phẩm chức năng, thực phẩm dinh dưỡng dùng trong y tế, nước súc miệng dùng cho mục đích y tế, dung dịch làm sạch khử khuẩn sát trùng dùng cho mục đích y tế, nước tắm thảo dược cho trẻ em dùng cho mục đích y tế.

---

(210) **4-2015-07052**

(220) 30.03.2015

(441) 25.06.2015

(540)

(731) CÔNG TY TRÁCH NHIỆM HỮU HẠN  
INTERGLAXO HEALTH CARE UK  
(VN)

**EIFELUSO**

Lầu 6, toà nhà Mê Linh Point Tower, 2  
Ngô Đức Kế, phường Bến Nghé, quận 1,  
thành phố Hồ Chí Minh

(740) Công ty TNHH Sở hữu trí tuệ và Công  
nghệ Thủ đô (CAPITAL IP&T  
CO.LTD.)

(511) Nhóm 05: Dược phẩm, thực phẩm chức năng, thực phẩm dinh dưỡng dùng trong y tế, nước súc miệng dùng cho mục đích y tế, dung dịch làm sạch khử khuẩn sát trùng dùng cho mục đích y tế, nước tắm thảo dược cho trẻ em dùng cho mục đích y tế.

---

(210) **4-2015-07053**

(220) 30.03.2015

(441) 25.06.2015

(540)



(531) A26.11.12; 25.5.25; 3.1.6; A3.1.24

(591) Vàng, đen, đỏ, da cam

(731) CÔNG TY CỔ PHẦN SẢN XUẤT  
RƯỢU VIỆT (VN)

Số 102, tầng 1, nhà G2 Thành Công,  
phường Thành Công, quận Ba Đình,  
thành phố Hà Nội

(740) Công ty TNHH Sở hữu trí tuệ Trần &  
Trần (TRAN & TRAN CO., LTD.)

(511) Nhóm 33: Rượu gạo; rượu vôtca; rượu uýt ki; rượu vang; rượu khai vị; rượu mạnh (đồ uống).

---

(210) **4-2015-07054**

(220) 30.03.2015

(441) 25.06.2015

(540)

**FUNING**

(731) BÁ ANH QUÂN (VN)

Số 52, ngõ 176, phố Đỗ Đức Dục, xã Mỹ  
Trì, huyện Từ Liêm, thành phố Hà Nội

(511) Nhóm 07: Máy gia công gỗ; máy cưa; máy bào; máy khoan; máy phay; máy đục lỗ mộng; máy cắt.

---

CÔNG BÁO SỞ HỮU CÔNG NGHIỆP SỐ 327 TẬP A (06.2015)

---

(210) 4-2015-07055

(220) 30.03.2015

(540)

**DKT**

(441) 25.06.2015

(731) BÁ ANH QUÂN (VN)

Số 52, ngõ 176, phố Đỗ Đức Dục, xã Mỹ  
Trì, huyện Từ Liêm, thành phố Hà Nội

(511) Nhóm 07: Máy gia công gỗ; máy cưa; máy bào; máy khoan; máy phay; máy đục lỗ  
mộng; máy cắt.

---

(210) 4-2015-07056

(220) 30.03.2015

(540)



PHOENIX OIL

(441) 25.06.2015

(531) 4.3.3; 3.7.16

(731) CÔNG TY TRÁCH NHIỆM HỮU HẠN  
VĂN ĐẠO (VN)

Tổ dân phố Phụng Bãi, phường Biên  
Giang, quận Hà Đông, thành phố Hà Nội

(511) Nhóm 04: Dầu công nghiệp; dầu công nghiệp; mỡ để bôi trơn; dầu để bôi trơn.

---

(210) 4-2015-07058

(220) 30.03.2015

(540)



(441) 25.06.2015

(531) 3.7.4; A3.7.24

(591) Trắng, đen, vàng, đỏ, xanh dương, xanh  
lá cây

(731) CÔNG TY CỔ PHẦN DU LỊCH QUỐC  
TẾ CON ĐƯỜNG ĐÔNG DƯƠNG  
(VN)

Số nhà 347, phố Phúc Tân, phường Phúc  
Tân, quận Hoàn Kiếm, thành phố Hà Nội  
(740) Công ty Luật TNHH Gia Phạm (GIA  
PHAM LAW CO.,LTD)

(511) Nhóm 39: Dịch vụ du lịch, lữ hành, vận chuyển hành khách, vận chuyển hàng hóa.

---

CÔNG BÁO SỞ HỮU CÔNG NGHIỆP SỐ 327 TẬP A (06.2015)

---

(210) **4-2015-07059**

(220) 30.03.2015

(540)

(441) 25.06.2015

**JOEREX**

(731) CÔNG TY CỔ PHẦN ĐỘNG LỰC (VN)

Số 130 phố Hạ Đình, phường Hạ Đình, quận Thanh Xuân, thành phố Hà Nội

(740) Công ty Luật TNHH Gia Phạm (GIA PHAM LAW CO.,LTD)

(511) Nhóm 25: Quần áo thể dục; giày để chơi bóng đá; giày thể thao, quần áo bơi: áo sơ mi ngắn tay; quần áo cho người đi xe đạp.

Nhóm 28: Dụng cụ rèn luyện hình thể; thiết bị tập luyện thể hình, vợt, bàn bi - a, quả bóng hơi để chơi; quả tạ tập thể dục.

---

(210) **4-2015-07061**

(220) 30.03.2015

(540)

(441) 25.06.2015

(531) 24.9.1

(591) Vàng, đỏ

(731) CƠ SỞ ANH KHẢI KÝ (VN)

213 Thạch Lam, phường Phú Thạnh, quận Tân Phú, thành phố Hồ Chí Minh



(511) Nhóm 29: Thịt sấy khô ăn liền các loại: thịt bò, thịt heo, thịt trâu, thịt gà.

---

(210) **4-2015-07065**

(220) 30.03.2015

(540)

(441) 25.06.2015

(531) A5.3.13; A5.3.14; 25.1.25

(591) Cam, đen, trắng

(731) CÔNG TY CỔ PHẦN THƯƠNG MẠI DỊCH VỤ TRUYỀN THÔNG KHANG NHI (VN)

Số 6 ngách 89/2 phố Thái Hà, phường Trung Liệt, quận Đống Đa, thành phố Hà Nội



(511) Nhóm 41: Chụp ảnh cưới, chụp ảnh nghệ thuật, quay phim studio, dạy nghề chụp ảnh và quay phim.

---

CÔNG BÁO SỞ HỮU CÔNG NGHIỆP SỐ 327 TẬP A (06.2015)

---

(210) **4-2015-07066**

(540)



(220) 30.03.2015

(441) 25.06.2015

(531) 7.1.6; 7.1.5; 1.15.24; 26.1.2; A7.5.6

(591) Xanh dương, cam, vàng

(731) CÔNG TY CỔ PHẦN THU BỒN (VN)

Tổ 1, thôn Ngọc Tam, xã Điện An,  
huyện Điện Bàn, tỉnh Quảng Nam

(511) Nhóm 39: Vận tải hành khách đường bộ.

---

(210) **4-2015-07067**

(540)

**MORINIM SANA**

(220) 30.03.2015

(441) 25.06.2015

(731) CÔNG TY TNHH LỤC DIỆP  
LAGIECO (VN)

Số 220/1B Nguyễn Phúc Nguyên,  
phường 9, quận 3, thành phố Hồ Chí  
Minh

(511) Nhóm 03: Xà bông cục; xà bông dạng lỏng dùng để rửa tay.

---

(210) **4-2015-07068**

(540)

**MORINIM BELVISO**

(220) 30.03.2015

(441) 25.06.2015

(731) CÔNG TY TNHH LỤC DIỆP  
LAGIECO (VN)

Số 220/1B Nguyễn Phúc Nguyên,  
phường 9, quận 3, thành phố Hồ Chí  
Minh

(511) Nhóm 03: Mỹ phẩm, bột đắp mặt.

---

(210) **4-2015-07069**

(540)



(220) 30.03.2015

(441) 25.06.2015

(531) 26.1.1; 1.15.23; 26.13.25

(591) Xanh cốm, xanh cốm nhạt

(731) CÔNG TY TNHH LỤC DIỆP  
LAGIECO (VN)

Số 220/1B Nguyễn Phúc Nguyên,  
phường 9, quận 3, thành phố Hồ Chí  
Minh

CÔNG BÁO SỞ HỮU CÔNG NGHIỆP SỐ 327 TẬP A (06.2015)

---

(511) Nhóm 03: Mỹ phẩm.

---

(210) **4-2015-07070**

(540)



(220) 30.03.2015

(441) 25.06.2015

(531) 26.1.1

(591) Xám, trắng

(731) CÔNG TY TNHH OBC VIỆT NAM (VN)

108/910i Nguyễn Kiệm, khu phố 14, phường 3, quận Gò Vấp, thành phố Hồ Chí Minh

---

(511) Nhóm 03: Mỹ phẩm.

---

(210) **4-2015-07071**

(540)

**BỒN TƯỞNG**

(220) 30.03.2015

(441) 25.06.2015

(731) HUỖNH MINH THÔNG (VN)

Thôn Quảng Hội 2, xã Vạn Thắng, huyện Vạn Ninh, tỉnh Khánh Hòa

---

(511) Nhóm 43: Dịch vụ cung cấp thức ăn, đồ uống do nhà hàng phục vụ.

---

(210) **4-2015-07072**

(540)



(220) 30.03.2015

(441) 25.06.2015

(531) A1.1.10; A1.1.5; A1.5.23; 1.17.11; 26.4.2; 1.5.1

(591) Đen, xanh dương, xanh lá, vàng, đỏ

(731) CÔNG TY CỔ PHẦN GẠCH VI NA (VN)

Số 48 ấp Vườn Vũ, xã Tân Mỹ, huyện Bắc Tân Uyên, tỉnh Bình Dương

---

(511) Nhóm 19: Gạch xây dựng, gạch men, gạch ốp lát các loại thuộc nhóm này.

---

**CÔNG BÁO SỞ HỮU CÔNG NGHIỆP SỐ 327 TẬP A (06.2015)**

---

(210) **4-2015-07074**

(540)



(220) 30.03.2015

(441) 25.06.2015

(531) A25.7.5; A25.7.2; 25.12.1; 1.3.1; 1.3.2

(591) Đen, xám nhạt

(731) TAIWAN ENERGY SAVING FILM COMPANY (TW)

No. 863, Zhongshan Road, Rende District, Tainan City, Taiwan

(740) Công ty Tư vấn đầu tư và chuyển giao công nghệ (INVESTCONSULT)

(511) Nhóm 17: Giấy cách nhiệt; màng cách nhiệt.

---

(210) **4-2015-07075**

(540)

**HỒNG NGỌC**

(220) 30.03.2015

(441) 25.06.2015

(731) HỘ KINH DOANH HỒNG NGỌC (VN)

160 Gò Dầu, phường Tân Quý, quận Tân Phú, thành phố Hồ Chí Minh

(740) Công ty Luật TNHH LEADCONSULT (LEADCONSULT)

(511) Nhóm 30: Bánh mì.

Nhóm 35: Mua, bán bánh mì.

---

(210) **4-2015-07076**

(540)

**Kim Hoàng Cần Thơ**

(220) 30.03.2015

(441) 25.06.2015

(731) DOANH NGHIỆP TƯ NHÂN TIỆM VÀNG KIM HOÀNG CẦN THƠ (VN)

Số 17, Võ Văn Tần, phường Tân An, quận Ninh Kiều, thành phố Cần Thơ

(740) Công ty Luật TNHH LEADCONSULT (LEADCONSULT)

(511) Nhóm 14: Vàng trang sức mỹ nghệ.

Nhóm 35: Mua bán vàng trang sức mỹ nghệ (vàng trắng, bạch kim, đá quý).

Nhóm 40: Gia công, chế tác vàng trang sức mỹ nghệ.



CÔNG BÁO SỞ HỮU CÔNG NGHIỆP SỐ 327 TẬP A (06.2015)

---

(210) **4-2015-07077**

(220) 30.03.2015

(441) 25.06.2015

(540)

**KIM ÁI**

(731) CÔNG TY TRÁCH NHIỆM HỮU HẠN VÀNG KIM ÁI (VN)

Số 11, Nguyễn Du, nhóm 2, thành phố Cao Lãnh, tỉnh Đồng Tháp

(740) Công ty Luật TNHH LEADCONSULT (LEADCONSULT)

(511) Nhóm 14: Vàng nữ trang.

Nhóm 35: Mua bán vàng nữ trang.

Nhóm 36: Dịch vụ cầm đồ.

---

(210) **4-2015-07078**

(220) 30.03.2015

(441) 25.06.2015

(540)

**Kim Hoàng Mỹ Lan**

(731) DOANH NGHIỆP TƯ NHÂN KIM HOÀNG MỸ LAN (VN)

Số 84, Hai Bà Trưng, phường Tân An, quận Ninh Kiều, thành phố Cần Thơ

(740) Công ty Luật TNHH LEADCONSULT (LEADCONSULT)

(511) Nhóm 14: Vàng trang sức mỹ nghệ.

Nhóm 35: Mua bán vàng trang sức mỹ nghệ, bạc, đá quý và đá bán quý.

Nhóm 36: Dịch vụ cầm đồ.

Nhóm 40: Gia công, chế tác vàng trang sức mỹ nghệ.

---

(210) **4-2015-07079**

(220) 30.03.2015

(441) 25.06.2015

(540)

**DUAVIVE**

(731) WYETH LLC (US)

235 East 42nd Street, New York, NY 10017, United States of America

(740) Công ty Luật TNHH T&G (TGVN)

(511) Nhóm 05: Dược phẩm để điều trị triệu chứng của thời kỳ mãn kinh và để phòng ngừa và điều trị bệnh loãng xương.

---

CÔNG BÁO SỞ HỮU CÔNG NGHIỆP SỐ 327 TẬP A (06.2015)

---

(210) **4-2015-07082**

(220) 30.03.2015

(441) 25.06.2015

(540)

**ANRINO**

(731) CÔNG TY TNHH DIỆP HÀNG (VN)  
Số 31, lô C, khu dân cư Nam Long,  
đường Gò Ô Môi, phường Phú Thuận,  
quận 7, thành phố Hồ Chí Minh

(511) Nhóm 25: Quần áo may sẵn (thuộc nhóm này).

---

(210) **4-2015-07083**

(220) 30.03.2015

(441) 25.06.2015

(540)



(531) A5.3.14

(591) Xanh dương, đỏ

(731) CÔNG TY CỔ PHẦN ĐẦU TƯ  
NATURE WAY (VN)  
28 Thảo Điền, phường Thảo Điền, quận  
2, thành phố Hồ Chí Minh

(511) Nhóm 35: Mua bán cá, tôm, mực (đã chế biến), cá, tôm, mực (chưa chế biến), thịt heo, thịt bò, thịt gia cầm; mắm (làm từ cá, tôm), rau lá tươi, rau củ, trái cây; dịch vụ tổ chức giới thiệu và xúc tiến thương mại; dịch vụ nghiên cứu thị trường; quảng cáo thương mại; dịch vụ tổ chức hội chợ thương mại cho mục đích bán hàng hoặc quảng cáo; dịch vụ thăm dò dư luận.

Nhóm 41: Dịch vụ hướng dẫn kỹ thuật nuôi trồng, chế biến thủy sản (đào tạo); dịch vụ tổ chức các khóa đào tạo, hướng dẫn (đào tạo) nghiệp vụ chuyên môn liên quan đến nuôi trồng và chế biến thủy hải sản; dịch vụ xuất bản bản tin tuần, tháng về nuôi trồng và chế biến thủy hải sản.

Nhóm 43: Dịch vụ cung cấp thức ăn, đồ uống do nhà hàng thực hiện, dịch vụ cắm trại ngày nghỉ (lưu trú tạm thời), dịch vụ cung cấp nơi thuận tiện cho việc cắm trại; quán ăn tự phục vụ.

Nhóm 44: Dịch vụ cho thuê thiết bị trồng trọt; dịch vụ làm vườn; dịch vụ làm vườn hoa cây cảnh; dịch vụ chăm sóc vườn ươm cây; dịch vụ nuôi trồng thủy sản.

---

(210) **4-2015-07084**

(220) 30.03.2015

(441) 25.06.2015

(540)

**ESC**

(731) CÔNG TY TNHH AR TECH VINA  
(VN)  
N2-4, khu công nghiệp Đại Đồng - Hoàn  
Sơn, xã Hoàn Sơn, huyện Tiên Du, tỉnh  
Bắc Ninh

(511) Nhóm 17: Băng dính dùng cho mục đích công nghiệp, băng dính cách điện.

**CÔNG BÁO SỞ HỮU CÔNG NGHIỆP SỐ 327 TẬP A (06.2015)**

---

Nhóm 35: Mua bán bảng đánh dùng cho mục đích công nghiệp, bảng đánh cách điện.

---

(210) **4-2015-07085**

(220) 30.03.2015

(441) 25.06.2015

(540)

**ESDH**

(731) CÔNG TY TNHH AR TECH VINA  
(VN)

N2-4, khu công nghiệp Đại Đồng - Hoàn Sơn, xã Hoàn Sơn, huyện Tiên Du, tỉnh Bắc Ninh

(511) Nhóm 17: Bảng đánh dùng cho mục đích công nghiệp, bảng đánh cách điện.

Nhóm 35: Mua bán bảng đánh dùng cho mục đích công nghiệp, bảng đánh cách điện.

---

(210) **4-2015-07086**

(220) 30.03.2015

(441) 25.06.2015

(540)

**ESM**

(731) CÔNG TY TNHH AR TECH VINA  
(VN)

N2-4, khu công nghiệp Đại Đồng - Hoàn Sơn, xã Hoàn Sơn, huyện Tiên Du, tỉnh Bắc Ninh

(511) Nhóm 17: Bảng đánh dùng cho mục đích công nghiệp, bảng đánh cách điện.

Nhóm 35: Mua bán bảng đánh dùng cho mục đích công nghiệp, bảng đánh cách điện.

---

(210) **4-2015-07087**

(220) 30.03.2015

(441) 25.06.2015

(540)

**ESR**

(731) CÔNG TY TNHH AR TECH VINA  
(VN)

N2-4, khu công nghiệp Đại Đồng - Hoàn Sơn, xã Hoàn Sơn, huyện Tiên Du, tỉnh Bắc Ninh

(511) Nhóm 17: Bảng đánh dùng cho mục đích công nghiệp, bảng đánh cách điện.

Nhóm 35: Mua bán bảng đánh dùng cho mục đích công nghiệp, bảng đánh cách điện.

---

**CÔNG BÁO SỞ HỮU CÔNG NGHIỆP SỐ 327 TẬP A (06.2015)**

---

(210) **4-2015-07088**

(220) 30.03.2015

(441) 25.06.2015

(540)

**HKP**

(731) CÔNG TY TNHH AR TECH VINA (VN)

N2-4, khu công nghiệp Đại Đồng - Hoàn Sơn, xã Hoàn Sơn, huyện Tiên Du, tỉnh Bắc Ninh

(511) Nhóm 17: Băng dính dùng cho mục đích công nghiệp, băng dính cách điện.

Nhóm 35: Mua bán băng dính dùng cho mục đích công nghiệp, băng dính cách điện.

---

(210) **4-2015-07089**

(220) 30.03.2015

(441) 25.06.2015

(540)

**HKSI**

(731) CÔNG TY TNHH AR TECH VINA (VN)

N2-4, khu công nghiệp Đại Đồng - Hoàn Sơn, xã Hoàn Sơn, huyện Tiên Du, tỉnh Bắc Ninh

(511) Nhóm 17: Băng dính dùng cho mục đích công nghiệp, băng dính cách điện.

Nhóm 35: Mua bán băng dính dùng cho mục đích công nghiệp, băng dính cách điện.

---

(210) **4-2015-07090**

(220) 30.03.2015

(441) 25.06.2015

(540)

**ESD**

(591) Đỏ, trắng, đen

(731) CÔNG TY TNHH AR TECH VINA (VN)

N2-4, khu công nghiệp Đại Đồng - Hoàn Sơn, xã Hoàn Sơn, huyện Tiên Du, tỉnh Bắc Ninh

(511) Nhóm 17: Băng dính dùng cho mục đích công nghiệp, băng dính cách điện.

Nhóm 35: Mua bán băng dính dùng cho mục đích công nghiệp, băng dính cách điện.

---

CÔNG BÁO SỞ HỮU CÔNG NGHIỆP SỐ 327 TẬP A (06.2015)

---

(210) 4-2015-07091

(220) 30.03.2015

(540)

(441) 25.06.2015

**Chè Công Đoàn**

(591) Đỏ, vàng cam

(731) NGUYỄN HỮU ĐOÀN (VN)

Tổ dân phố Thống Nhất, thôn La Nội,  
phường Dương Nội, quận Hà Đông,  
thành phố Hà Nội

(511) Nhóm 30: Trà; đồ uống trên cơ sở trà; hương liệu, trừ tinh dầu cho đồ uống; trà đã đông lạnh.

---

(210) 4-2015-07092

(220) 30.03.2015

(540)

(441) 25.06.2015



(531) 26.4.3; 14.3.1; A14.3.7

(591) Đỏ, xanh, trắng

(731) LÝ ĐIỂM HƯƠNG (VN)

295 Lê Đại Hành, phường 13, quận 11,  
thành phố Hồ Chí Minh

(511) Nhóm 06: Bù loong, ốc vít, đinh (tất cả bằng kim loại).

---

(210) 4-2015-07093

(220) 30.03.2015

(540)

(441) 25.06.2015

**HIỆP TÍN**



(531) 26.1.2; A1.1.10; A1.1.5

(591) Đỏ, trắng, đen

(731) LÝ ĐIỂM HƯƠNG (VN)

295 Lê Đại Hành, phường 13, quận 11,  
thành phố Hồ Chí Minh

(511) Nhóm 06: Bù loong, ốc vít, đinh (tất cả bằng kim loại).

---

(210) 4-2015-07094

(220) 30.03.2015

(540)

(441) 25.06.2015



(531) 26.1.1; 26.15.15

(591) Đỏ, vàng, trắng

(731) CÔNG TY TNHH SẢN XUẤT  
THƯỜNG MẠI DỊCH VỤ ĐIỆN TỬ  
NEWTECH (VN)

62 Nguyễn Quang Bích, phường 13,  
quận Tân Bình, thành phố Hồ Chí Minh

**CÔNG BÁO SỞ HỮU CÔNG NGHIỆP SỐ 327 TẬP A (06.2015)**

---

(511) Nhóm 35: Mua bán thiết bị điện, điện tử như: bóng đèn chiếu sáng, đèn led, linh kiện dùng cho đèn led, đèn chiếu sáng.

---

(210) **4-2015-07096**

(540)



(220) 30.03.2015

(441) 25.06.2015

(531) 26.15.1; 1.5.1; 26.1.1; 1.15.15

(591) Xanh, đen

(731) CÔNG TY TNHH THƯƠNG MẠI

DỊCH VỤ XUẤT NHẬP KHẨU

IWACHI VIỆT NAM (VN)

919A đường Âu Cơ, phường Tân Sơn Nhì, quận Tân Phú, thành phố Hồ Chí Minh

(511) Nhóm 11: Đèn trang trí, đèn led các loại (dùng cho mục đích chiếu sáng).

---

(210) **4-2015-07097**

(540)



(220) 30.03.2015

(441) 25.06.2015

(531) A7.1.11; 7.1.24

(591) Xanh, đỏ

(731) CÔNG TY TNHH DUKIO VIỆT NAM

(VN)

Số 144/58/4 khu phố Thắng Lợi 2, phường Dĩ An, thị xã Dĩ An, tỉnh Bình Dương

(511) Nhóm 11: Vòi nước bằng kim loại.

---

(210) **4-2015-07098**

(540)



(220) 30.03.2015

(441) 25.06.2015

(531) 2.1.25; 2.1.2; 2.1.5

(731) DIAGEO BRANDS B.V. (NL)

Molenwerf 10-12, 1014BG Amsterdam, The Netherlands

(740) Công ty TNHH Ban Ca (BANCA)

(511) Nhóm 33: Đồ uống có cồn (trừ bia); rượu uýt ki; đồ uống trên cơ sở rượu uýt ki.

---

CÔNG BÁO SỞ HỮU CÔNG NGHIỆP SỐ 327 TẬP A (06.2015)

---

- (210) **4-2015-07099** (220) 30.03.2015  
(441) 25.06.2015
- (540)
- HAZELINE NIGHT WHITENING**
- (731) UNILEVER N.V. (NL)  
Weena 455, 3013 AL Rotterdam, The Netherlands
- (740) Công ty Luật TNHH quốc tế BMVN (BMVN INTERNATIONAL LLC)
- (511) Nhóm 03: Xà phòng, chất tẩy rửa (không dùng cho mục đích sản xuất và y tế); chế phẩm tẩy trắng (dùng để giặt); chế phẩm làm sạch; nước hoa, nước thơm để xịt sau khi tắm, chế phẩm làm mềm và thơm da dùng sau khi cạo râu (không chứa dược chất), nước hoa cô-lô-nơ (cologne); tinh dầu; chế phẩm khử mùi trên cơ thể (dùng cho cá nhân) và chế phẩm chống chảy nhiều mồ hôi dùng cho cá nhân (mỹ phẩm), mỹ phẩm chăm sóc da đầu và tóc; dầu gội và dầu xả tóc; chế phẩm màu nhuộm tóc; mỹ phẩm tạo kiểu dáng tóc; kem đánh răng; nước súc miệng không dùng cho mục đích y tế; chế phẩm chăm sóc răng miệng (không chứa dược chất); chế phẩm dùng để trang điểm không chứa dược chất; chế phẩm dùng để tắm thường và tắm vòi hoa sen (không chứa dược chất); mỹ phẩm chăm sóc da; dầu dùng cho da (mỹ phẩm), kem bôi và nước xịt dùng cho da; chế phẩm dùng để cạo râu; chế phẩm dùng trước và sau khi cạo râu; chế phẩm làm rụng lông (không chứa dược chất); chế phẩm làm rám nắng và chế phẩm chống nắng; mỹ phẩm; chế phẩm dùng để trang điểm và tẩy trang; kem mỡ dùng để bôi trơn da (dùng cho mục đích mỹ phẩm); chế phẩm dưỡng môi (không chứa dược chất); phấn bôi da (dùng cho mục đích mỹ phẩm); bông (dùng cho mục đích mỹ phẩm); bông tắm (dùng cho mục đích mỹ phẩm); khăn giấy mỹ phẩm hoặc khăn lau mỹ phẩm được tẩm nước thơm mỹ phẩm; miếng bông mỹ phẩm; khăn giấy mỹ phẩm hoặc khăn lau mỹ phẩm được làm ẩm hoặc tẩm chất dùng để làm sạch (dùng cho mục đích mỹ phẩm); mặt nạ làm đẹp miếng đắp mặt (dùng khi trang điểm).
- 

- (210) **4-2015-07102** (220) 30.03.2015  
(441) 25.06.2015
- (540)
- MESUCA**
- (731) CÔNG TY CỔ PHẦN ĐỘNG LỰC (VN)  
Số 130 phố Hạ Đình, phường Hạ Đình, quận Thanh Xuân, thành phố Hà Nội
- (740) Công ty Luật TNHH Gia Phạm (GIA PHAM LAW CO.,LTD)
- (511) Nhóm 25: Quần áo thể dục; giày để chơi bóng đá; giày thể thao; quần áo bơi; áo sơ mi ngắn tay; quần áo cho người đi xe đạp.
- Nhóm 28: Dụng cụ rèn luyện hình thể; thiết bị tập luyện thể hình; vợt; bàn bi-a; quả bóng hơi để chơi; quả tạ tập thể dục.
-

CÔNG BÁO SỞ HỮU CÔNG NGHIỆP SỐ 327 TẬP A (06.2015)

---

(210) **4-2015-07106**

(220) 30.03.2015

(441) 25.06.2015

(540)

(731) THANKYOUFARMER CO., LTD  
(KR)

**CELLNOTE**

1-1017, (IT castle) 98, Gasan digital 2-ro, Geumcheon-gu, Seoul, Korea

(740) Công ty TNHH Dương và Trần (DUONG & TRAN CO., LTD)

(511) Nhóm 03: Mỹ phẩm; mặt nạ gói dùng cho mục đích mỹ phẩm; chế phẩm mỹ phẩm chăm sóc da; kem mỹ phẩm; nước thơm dưỡng da; nước thơm để xúc sau khi tắm; mỹ phẩm trang điểm; kem nền trang điểm; phấn trang điểm; lông mi giả; son môi; chế phẩm bôi lông mi mắt (mát-ca-ra); phấn mắt; bút /dụng cụ kẻ mắt (mỹ phẩm); chế phẩm mỹ phẩm dùng để tắm; xà phòng mỹ phẩm; dầu gội đầu; nước hoa.

---

(210) **4-2015-07107**

(220) 30.03.2015

(441) 25.06.2015

(540)

(531) A16.1.11; 16.1.1

(731) GUANGDONG GENIUS  
TECHNOLOGY CO.,LTD (CN)

**CalcWatch**

F/2Nd, No.126, BBK Avenue, Wusha. Changan Town Dongguan City, Guangdong Province, China

(740) Công ty TNHH Dương và Trần (DUONG & TRAN CO., LTD)

(511) Nhóm 09: Máy tính bảng; xuất bản phẩm điện tử có thể tải xuống; chương trình máy vi tính (phần mềm có thể tải xuống được); điện thoại thông minh; thiết bị điện tử di động đeo được; máy học điện tử.

Nhóm 14: Kim loại quý bán thành phẩm hoặc thô; trang sức dây chuyền; đồ trang trí trang sức; đồng hồ đeo tay; vòng đeo chìa khóa; đồng hồ.

Nhóm 28: Thiết bị cho trò chơi; máy trò chơi video; đồ chơi; bóng thể thao; cây Noel bằng vật liệu tổng hợp; đồng hồ đồ chơi.

---

(210) **4-2015-07108**

(220) 30.03.2015

(441) 25.06.2015

(540)

(531) 26.4.3; 25.1.25; A5.5.20; A5.5.21

(731) VŨ HỒNG VÂN (VN)

 **vaness/dorothy**

29 Thuý ái 1, phường Bạch Đằng, quận Hai Bà Trưng, thành phố Hà Nội

(740) Công ty TNHH Tư vấn Nhiệt tâm và Cộng sự (NT & PARTNERS CO.,LTD.)

(511) Nhóm 18: Các sản phẩm túi xách tay, ví nam, ví nữ, ô, vali làm bằng da và giả da.



**CÔNG BÁO SỞ HỮU CÔNG NGHIỆP SỐ 327 TẬP A (06.2015)**

---

Nhóm 25: Quần áo; giày dép; mũ nón; thắt lưng làm bằng da và giả da.

Nhóm 35: Dịch vụ mua bán, xuất nhập khẩu các sản phẩm túi xách tay, ví nam, ví nữ, ô, thắt lưng, vali làm bằng da và giả da, quần áo, giày dép, mũ nón.

---

(210) **4-2015-07109**

(540)



(220) 30.03.2015

(441) 25.06.2015

(531) 5.5.16; A5.5.20; A5.5.21; 26.4.3

(731) **HỘ KINH DOANH NHƯ Ý (VN)**

684 hương lộ 2, khu phố 4, phường Bình Trị Đông A, quận Bình Tân, thành phố Hồ Chí Minh

(740) Văn phòng Luật sư A Hoà (AHOA LAW OFFICE)

(511) Nhóm 12: Phụ tùng xe gắn máy như: nhôm, sên, đĩa xe gắn máy.

---

(210) **4-2015-07110**

(540)

**MIXVID**

(220) 30.03.2015

(441) 25.06.2015

(731) **XIAMEN MEITU TECHNOLOGY CO., LTD (CN)**

Room 302, Building #6, Wanghai Road, Softwares Garden 2, Xiamen, China

(740) Công ty TNHH Tư vấn ALIATLEGAL (ALIATLEGAL CO., LTD.)

(511) Nhóm 09: Phần mềm ứng dụng máy vi tính, có thể tải về; chương trình máy vi tính, ghi sẵn; máy nghe nhạc cầm tay; máy ảnh; máy tính xách tay; nhãn điện tử cho hàng hóa; bảng thông báo điện tử; thiết bị thu hình; thiết bị để xử lý dữ liệu; điện thoại thông minh; máy tính bảng; phần mềm trò chơi máy tính; tai nghe; thiết bị sạc cho pin điện; máy in để dùng với máy vi tính; kính mắt 3D; điện thoại di động; máy quay video xách tay có kèm theo bộ phận ghi hình.

---

(210) **4-2015-07111**

(540)

**MIXVID**

(220) 30.03.2015

(441) 25.06.2015

(731) **XIAMEN MEITU TECHNOLOGY CO., LTD (CN)**

Room 302, Building #6, Wanghai Road, Softwares Garden 2, Xiamen, China

(740) Công ty TNHH Tư vấn ALIATLEGAL (ALIATLEGAL CO., LTD.)

## CÔNG BÁO SỞ HỮU CÔNG NGHIỆP SỐ 327 TẬP A (06.2015)

---

(511) Nhóm 38: Dịch vụ truyền hình; gửi tin nhắn; thông tin liên lạc bằng điện thoại di động; thông tin liên lạc bằng máy vi tính; truyền tin và ảnh có hỗ trợ của máy vi tính; thư điện tử; thông tin về lĩnh vực liên lạc viễn thông; dịch vụ bảng thông báo điện tử; cung cấp các kênh viễn thông cho dịch vụ mua hàng từ xa; dịch vụ cung cấp phòng nói chuyện trên internet; cung cấp diễn đàn trực tuyến.

---

(210) **4-2015-07112**

(220) 30.03.2015

(441) 25.06.2015

(540)

MIXVID

(731) XIAMEN MEITU TECHNOLOGY CO., LTD (CN)

Room 302, Building #6, Wanghai Road, Softwares Garden 2, Xiamen, China

(740) Công ty TNHH Tư vấn ALIATLEGAL (ALIATLEGAL CO., LTD.)

(511) Nhóm 42: Dịch vụ cung cấp phần mềm như một dịch vụ (SaaS); dịch vụ nghiên cứu và triển khai sản phẩm mới cho người khác; cho thuê không gian lưu trữ trên máy tính chủ; dịch vụ cài đặt phần mềm máy tính; cung cấp công cụ tìm kiếm trên internet; dịch vụ sao chép chương trình máy tính; lập trình máy tính; thiết kế hệ thống máy tính; cung cấp thông tin về công nghệ máy tính và lập trình thông qua một trang web; tư vấn trong thiết kế và phát triển phần cứng máy tính; sao lưu dữ liệu off-site; lưu trữ dữ liệu điện tử; điện toán đám mây.

---

(210) **4-2015-07113**

(220) 30.03.2015

(441) 25.06.2015

(540)

MILOBIKE

(731) PHAN LẠC QUYÊN (VN)

Thôn Sen, xã Hữu Bằng, huyện Thạch Thất, thành phố Hà Nội

(511) Nhóm 35: Buôn bán xe đạp điện.

---

(210) **4-2015-07114**

(220) 30.03.2015

(441) 25.06.2015

(540)



(531) A17.2.2; A25.1.10

(591) Nâu, vàng, trắng

(731) CÔNG TY CỔ PHẦN ĐẦU TƯ THƯƠNG MẠI HẢI NAM (VN)

Số 28/72, phố Quan Nhân, phường Trung Hòa, quận Cầu Giấy, thành phố Hà Nội

(740) Công ty TNHH MASTERBRAND (MASTERBRAND)

CÔNG BÁO SỞ HỮU CÔNG NGHIỆP SỐ 327 TẬP A (06.2015)

---

(511) Nhóm 02: Sơn xây dựng; sơn chống ẩm; sơn lót; sơn diệt khuẩn; chế phẩm kết dính dùng cho sơn; sơn chịu lửa (không bao gồm sơn cách điện, sơn cách nhiệt).

---

(210) 4-2015-07115

(540)



(220) 30.03.2015

(441) 25.06.2015

(531) A17.2.2; 25.1.25; A25.1.10

(591) Nâu, vàng, trắng

(731) CÔNG TY CỔ PHẦN ĐẦU TƯ THƯƠNG MẠI HẢI NAM (VN)

Số 28/72, phố Quan Nhân, phường Trung Hòa, quận Cầu Giấy, thành phố Hà Nội

(740) Công ty TNHH MASTERBRAND (MASTERBRAND)

(511) Nhóm 02: Sơn xây dựng; sơn chống ẩm; sơn lót; sơn diệt khuẩn; chế phẩm kết dính dùng cho sơn; sơn chịu lửa (không bao gồm sơn cách điện, sơn cách nhiệt).

---

(210) 4-2015-07116

(540)



(220) 30.03.2015

(441) 25.06.2015

(531) A17.2.2; 26.1.1; A26.11.8

(591) Vàng

(731) CÔNG TY CỔ PHẦN ĐẦU TƯ THƯƠNG MẠI HẢI NAM (VN)

Số 28/72, phố Quan Nhân, phường Trung Hòa, quận Cầu Giấy, thành phố Hà Nội

(740) Công ty TNHH MASTERBRAND (MASTERBRAND)

(511) Nhóm 02: Sơn xây dựng; sơn chống ẩm; sơn lót; sơn diệt khuẩn; chế phẩm kết dính dùng cho sơn; sơn chịu lửa (không bao gồm sơn cách điện, sơn cách nhiệt).

---

(210) 4-2015-07117

(540)



(220) 30.03.2015

(441) 25.06.2015

(531) A17.2.2; A25.1.10

(591) Trắng, đen, xám

(731) CÔNG TY CỔ PHẦN ĐẦU TƯ THƯƠNG MẠI HẢI NAM (VN)

Số 28/72, phố Quan Nhân, phường Trung Hòa, quận Cầu Giấy, thành phố Hà Nội

(740) Công ty TNHH MASTERBRAND (MASTERBRAND)

(511) Nhóm 02: Sơn xây dựng; sơn chống ẩm; sơn lót; sơn diệt khuẩn; chế phẩm kết dính dùng cho sơn; sơn chịu lửa (không bao gồm sơn cách điện, sơn cách nhiệt).

---

(210) 4-2015-07118

(220) 30.03.2015

(441) 25.06.2015

(540)

fility

(731) YKK AP INC. (JP)

1, Kanda Izumi-Cho, Chiyoda-ku,  
Tokyo, Japan

(740) Công ty Cổ phần Sở hữu công nghiệp  
INVESTIP (INVESTIP)

(511) Nhóm 06: Vật liệu xây dựng bằng kim loại, cụ thể là, cửa sổ bằng kim loại, khung cửa sổ bằng kim loại, mặt dựng cao ốc bằng kim loại, màn che bằng kim loại, cửa chớp lật bằng kim loại, cửa chớp lật mở trượt bằng kim loại, cửa sổ chớp lật bằng kim loại, tấm chắn côn trùng bằng kim loại, cửa chớp bằng kim loại, cửa ra vào bằng kim loại, khung cửa bằng kim loại, cửa chớp chống thấm nước bằng kim loại, lưới bằng kim loại, khung cửa sổ bằng kim loại cho mục đích an toàn, chấn song cửa sổ bằng kim loại, ban công bằng kim loại, cổng vòm bằng kim loại, lan can bằng kim loại, hàng rào bằng kim loại, và tấm hàng rào bằng kim loại.

(210) 4-2015-07119

(220) 30.03.2015

(441) 25.06.2015

(540)



(531) 26.4.2; A21.1.4

(731) WONDERFUL WORLD GROUP  
LIMITED (MO)

AlDr. Carlos D'Assumpcao No. 411-417,  
Dynasty Plaza 18 Andar O, Macau

(740) Công ty TNHH Trường Xuân  
(AGELESS CO.,LTD.)

(511) Nhóm 28: Bàn để đánh bạc dùng cho trò cờ bạc; máy để đánh bạc dùng cho trò cờ bạc.

Nhóm 41: Dịch vụ cung cấp trò chơi trực tuyến từ mạng máy tính; dịch vụ cung cấp trò chơi có thưởng và cờ bạc trực tuyến.

(210) 4-2015-07120

(220) 30.03.2015

(441) 25.06.2015

(540)



(531) 5.5.1; 24.17.17; 24.17.25; A5.5.21

(731) AN JARL ENTERPRISE CO., LTD.  
(TW)

No. 23, Jwu-Gong 3Rd Lane, Ren-Wuu  
Dist., Kaohsiung City, Taiwan

(740) Công ty TNHH Trường Xuân  
(AGELESS CO.,LTD.)

(511) Nhóm 17: Ống dùng trong nông nghiệp được làm từ cao su hoặc chất dẻo; màng mỏng bằng chất dẻo có thể tự tiêu hủy sử dụng trong nông nghiệp (không dùng để bao gói); bán thành phẩm ép đùn được làm bằng vật liệu tổng hợp ở dạng tấm, thanh, ống dẫn và ống mềm sử dụng trong công nghiệp, xây dựng và nông nghiệp; ống mềm không bằng kim

## CÔNG BÁO SỞ HỮU CÔNG NGHIỆP SỐ 327 TẬP A (06.2015)

---

loại sử dụng trong nông nghiệp; ống nhựa mềm để sử dụng cho đường ống dẫn nước; tấm lót bằng chất dẻo dùng cho mục đích nông nghiệp; ống cao su và ống dẫn cao su.

---

(210) **4-2015-07125**

(540)



(220) 30.03.2015

(441) 25.06.2015

(531) 5.5.16; A5.5.21; 2.9.1; 26.3.23

(731) SAHA PATHANAPIBUL PUBLIC COMPANY LIMITED (TH)

2156 New Petchburi Road, Bangkok  
Huaykwang, Bangkok 10310, Thailand

(740) Công ty TNHH Tư vấn sở hữu trí tuệ Việt (VIET IP CO.,LTD.)

(511) Nhóm 03: Chất tẩy rửa không dùng cho hoạt động sản xuất và không dùng cho mục đích y tế; chất lỏng rửa bát đĩa; chất làm mềm vải (dùng để giặt); chế phẩm đánh răng; xà phòng; xà phòng dạng lỏng; dầu gội; dầu dưỡng tóc; nước xúc tóc; mỹ phẩm; chế phẩm mỹ phẩm để chăm sóc da; phấn rôm dùng cho mục đích vệ sinh thân thể, mục đích trang điểm; dung dịch cọ rửa; chế phẩm để giặt; chế phẩm tẩy trắng để giặt; chế phẩm làm sạch; chất lỏng làm sạch kính chắn gió; nước súc miệng (không dùng cho mục đích y tế).

Nhóm 16: Giấy vệ sinh; khăn lau mặt bằng giấy; khăn ăn bằng giấy; khăn giấy để tẩy trang.

Nhóm 21: Bàn chải đánh răng; chỉ tơ nha khoa; dụng cụ lau chùi vận hành bằng tay; dụng cụ dùng để vệ sinh; dụng cụ nhà bếp; bột biển dùng để vệ sinh; bàn chải vệ sinh, bàn chải cọ rửa, vật dụng để chải; vật dụng làm sạch dạng tấm/miếng.

Nhóm 29: Cá đóng hộp; thực phẩm làm từ cá; thịt đóng hộp; thực phẩm làm từ thịt; chiết xuất của thịt, mứt ướt; sữa; sản phẩm sữa; sữa chua; bơ; pho mát; sữa đậu nành (thay thế sữa), dầu có thể ăn được; súp; trái cây được bảo quản; rau được bảo quản; trái cây đóng hộp; rau đóng hộp; rau trộn; thịt giảm bông; thịt lợn muối xông khói; xúc xích.

Nhóm 30: Mì ăn liền; cà phê; trà (chè); ca cao; sô-cô-la; đường; muối; gạo; bột sắn bột; bánh mì; bánh nướng; bánh quy; bánh ngọt; bánh putđinh; bánh xăng đuych; kẹo; kem lạnh; mù tạc; giấm; sốt (gia vị); nước sốt cà chua nấm; gia vị; mì sợi; sốt may-on-ne; đồ ăn đã được chế biến trên cơ sở mì sợi; thực phẩm ăn nhanh trên cơ sở ngũ cốc; chế phẩm ngũ cốc.

Nhóm 32: Nước (đồ uống); nước khoáng (đồ uống), nước uống có ga; nước ép trái cây (đồ uống), nước ép rau (đồ uống).

---

**CÔNG BÁO SỞ HỮU CÔNG NGHIỆP SỐ 327 TẬP A (06.2015)**

---

(210) **4-2015-07126**

(540)



(220) 30.03.2015

(441) 25.06.2015

(531) 26.4.4; 25.5.2

(591) Cam, xanh lá cây, trắng

(731) SAHA PATHANAPIBUL PUBLIC COMPANY LIMITED (TH)

2156 New Petchburi Road, Bangkapi Huaykwang, Bangkok 10310, Thailand

(740) Công ty TNHH Tư vấn sở hữu trí tuệ Việt (VIET IP CO.,LTD.)

(511) Nhóm 03: Chất tẩy rửa không dùng cho hoạt động sản xuất và không dùng cho mục đích y tế; chất lỏng rửa bát đĩa; chất làm mềm vải (dùng để giặt); chế phẩm đánh răng; xà phòng; xà phòng dạng lỏng; dầu gội; dầu dưỡng tóc; nước xúc tóc; mỹ phẩm; chế phẩm mỹ phẩm để chăm sóc da; phấn rôm dùng cho mục đích vệ sinh thân thể, mục đích trang điểm; dung dịch cọ rửa; chế phẩm để giặt; chế phẩm tẩy trắng để giặt; chế phẩm làm sạch; chất lỏng làm sạch kính chắn gió; nước súc miệng (không dùng cho mục đích y tế).

Nhóm 16: Giấy vệ sinh; khăn lau mặt bằng giấy; khăn ăn bằng giấy; khăn giấy để tẩy trang.

Nhóm 21: Bàn chải đánh răng; chỉ tơ nha khoa; dụng cụ lau chùi vận hành bằng tay; dụng cụ dùng để vệ sinh; dụng cụ nhà bếp; bột biển dùng để vệ sinh; bàn chải vệ sinh; bàn chải cọ rửa; vật dụng để chải; vật dụng làm sạch dạng tấm/miếng.

Nhóm 29: Cá đóng hộp; thực phẩm làm từ cá; thịt đóng hộp; thực phẩm làm từ thịt; chiết xuất của thịt; mứt ướt; sữa; sản phẩm sữa; sữa chua; bơ; pho mát; sữa đậu nành (thay thế sữa); dầu có thể ăn được; súp; trái cây được bảo quản; rau được bảo quản; trái cây đóng hộp; rau đóng hộp; rau trộn; thịt giảm bông; thịt lợn muối xông khói; xúc xích.

Nhóm 30: Mì ăn liền; cà phê, trà (chè), ca cao; sô-cô-la; đường; muối; gạo; bột sắn bột; bánh mì; bánh nướng; bánh quy; bánh ngọt; bánh putđinh; bánh xăng đuych; kẹo, kem lạnh, mù tạc; giấm; sốt (gia vị); nước sốt cà chua nấm; gia vị; mì sợi; sốt may-on-ne; đồ ăn đã được chế biến trên cơ sở mì sợi; thực phẩm ăn nhanh trên cơ sở ngũ cốc; chế phẩm ngũ cốc.

Nhóm 32: Nước (đồ uống); nước khoáng (đồ uống); nước uống có ga; nước ép trái cây (đồ uống), nước ép rau (đồ uống).

(210) **4-2015-07130**

(540)



(220) 30.03.2015

(441) 25.06.2015

(531) 3.7.16; A3.7.24; 1.7.6

(591) Xanh da trời, đen

(731) BUI THUY HANG (VN)

152e, Triệu Việt Vương, phường Bùi Thị Xuân, quận Hai Bà Trưng, thành phố Hà Nội

(740) Công ty Luật TNHH AMBYS Hà Nội (AMBYS HANOI)

**CÔNG BÁO SỞ HỮU CÔNG NGHIỆP SỐ 327 TẬP A (06.2015)**

---

(511) Nhóm 41: Đào tạo nhân viên tạo kiểu và mẫu tóc; trình diễn thời trang tóc, kiểu và mẫu tóc.

Nhóm 44: Cắt tóc, uốn tóc, chăm sóc tóc, thiết kế tạo mẫu tóc và thẩm mỹ viện về tóc.

---

(210) **4-2015-07131**

(540)



(220) 30.03.2015

(441) 25.06.2015

(531) 25.5.5; 26.4.9; 26.4.1

(591) Đỏ, đen, trắng

(731) SANSUNG LIFE & SCIENCE CO., LTD. (KR)

81, Beonnyeong2-ro, Danwon-gu, Ansan-si, Gyeonggi-do, Korea

(740) Công ty TNHH Sở hữu trí tuệ WINCO (WINCO CO., LTD.)

(511) Nhóm 03: Mỹ phẩm; phấn trang điểm; chế phẩm tẩy trang; nước hoa; son môi; keo xịt tóc; mặt nạ làm đẹp; kem dưỡng ẩm (mỹ phẩm); kem nền (mỹ phẩm); mỹ phẩm để chăm sóc da.

---

(210) **4-2015-07132**

(540)



(220) 30.03.2015

(441) 25.06.2015

(531) 26.4.9; 26.4.1; 25.5.5

(591) Đỏ, đen, trắng

(731) SANSUNG LIFE & SCIENCE CO., LTD. (KR)

81, Beonnyeong2-ro, Danwon-gu, Ansan-si, Gyeonggi-do, Korea

(740) Công ty TNHH Sở hữu trí tuệ WINCO (WINCO CO., LTD.)

(511) Nhóm 03: Mỹ phẩm; phấn trang điểm; chế phẩm tẩy trang; nước hoa; son môi; keo xịt tóc; mặt nạ làm đẹp; kem dưỡng ẩm (mỹ phẩm); kem nền (mỹ phẩm); mỹ phẩm để chăm sóc da.

---

(210) **4-2015-07133**

(540)



(220) 30.03.2015

(441) 25.06.2015

(531) 21.1.16; 13.1.6

(731) CREATIVE-SHADES INDUSTRIAL CO., LTD. (TW)

4F., No. 148, Fulian Road, East District, Tainan City, Taiwan

(740) Công ty TNHH Trường Xuân (AGELESS CO.,LTD.)

(511) Nhóm 12: Màn cửa che nắng thích hợp cho ô tô.

---

**CÔNG BÁO SỞ HỮU CÔNG NGHIỆP SỐ 327 TẬP A (06.2015)**

---

(210) **4-2015-07134**

(220) 30.03.2015

(540)

(441) 25.06.2015

(531) 3.9.16

(591) Xanh lá cây, trắng

(731)

**CÔNG TY CỔ PHẦN PHÁT TRIỂN  
CÔNG NGHỆ XANH BỀN VỮNG  
BCX (VN)**

Tầng 18, tòa nhà văn phòng Bitexco, 19-25 Nguyễn Huệ, phường Bến Nghé, quận 1, thành phố Hồ Chí Minh

(740) Công ty Cổ phần Sở hữu công nghiệp INVESTIP (INVESTIP)



(511) Nhóm 07: Máy khai thác mỏ, máy xây dựng.

Nhóm 35: Mua bán máy móc, thiết bị và phụ tùng máy khai khoáng; mua bán thiết bị và nguyên vật liệu ngành xây dựng.

Nhóm 37: Xây dựng nền móng tòa nhà; làm sạch bề mặt bên ngoài tòa nhà; dịch vụ chống ẩm; xây dựng nhà; xây dựng công trình đường sắt, đường bộ và công trình công ích; xây dựng công trình kỹ thuật dân dụng, công nghiệp; xây dựng bến cảng, bến tàu; xây dựng sân bay; xây dựng các công trình thủy điện thủy lợi và đê kè chắn sóng sông biển; xây dựng cầu đường; tư vấn xây dựng; cho thuê máy móc và thiết bị xây dựng.

Nhóm 42: Tư vấn khoa học công nghệ; tư vấn công nghệ môi trường.

---

(210) **4-2015-07135**

(220) 30.03.2015

(540)

(441) 25.06.2015

(531) 3.9.16

(731)

**CÔNG TY CỔ PHẦN PHÁT TRIỂN  
CÔNG NGHỆ XANH BỀN VỮNG  
BCX (VN)**

Tầng 18, tòa nhà văn phòng Bitexco, 19-25 Nguyễn Huệ, phường Bến Nghé, quận 1, thành phố Hồ Chí Minh

(740) Công ty Cổ phần Sở hữu công nghiệp INVESTIP (INVESTIP)



(511) Nhóm 07: Máy khai thác mỏ; máy xây dựng.

Nhóm 35: Mua bán máy móc, thiết bị và phụ tùng máy khai khoáng; mua bán thiết bị và nguyên vật liệu ngành xây dựng.

Nhóm 37: Xây dựng nền móng tòa nhà; làm sạch bề mặt bên ngoài tòa nhà; dịch vụ chống ẩm; xây dựng nhà; xây dựng công trình đường sắt, đường bộ và công trình công ích; xây dựng công trình kỹ thuật dân dụng, công nghiệp; xây dựng bến cảng, bến tàu; xây dựng sân bay; xây dựng các công trình thủy điện thủy lợi và đê kè chắn sóng sông biển; xây dựng cầu đường; tư vấn xây dựng; cho thuê máy móc và thiết bị xây dựng.



## CÔNG BÁO SỞ HỮU CÔNG NGHIỆP SỐ 327 TẬP A (06.2015)

---

Nhóm 42: Tư vấn khoa học công nghệ; tư vấn công nghệ môi trường.

---

(210) **4-2015-07136**

(540)



**SILVERLAND**  
JOLIE

(220) 30.03.2015

(441) 25.06.2015

(531) A26.11.12

(591) Ghi xám, trắng

(731) DOANH NGHIỆP TƯ NHÂN KHÁCH SẠN TÂN HẢI LONG (VN)

14-16 Lê Lai, và 15-17 và 19 (tầng 1 sau + 2) Nguyễn An Ninh, phường Bến Thành, quận 1, thành phố Hồ Chí Minh

(740) Công ty Cổ phần Sở hữu công nghiệp INVESTIP (INVESTIP)

(511) Nhóm 43: Dịch vụ nhà hàng khách sạn.

Nhóm 44: Dịch vụ chăm sóc sắc đẹp (spa); dịch vụ xoa bóp (massage); dịch vụ xông hơi; dịch vụ thẩm mỹ.

---

(210) **4-2015-07137**

(540)



(220) 30.03.2015

(441) 25.06.2015

(531) A5.3.13; A5.3.15; 3.9.1; A3.9.24; 4.5.3; 4.5.2

(591) Xanh lá cây đậm, xanh nõn chuối, đen, trắng

(731) TRẦN PHƯƠNG LÂM (VN)  
95/18 khu phố 2, phường Linh Chiểu, quận Thủ Đức, thành phố Hồ Chí Minh

(740) Công ty Cổ phần Sở hữu công nghiệp INVESTIP (INVESTIP)

(511) Nhóm 43: Dịch vụ nhà hàng ăn uống; dịch vụ cung cấp thức ăn nhanh do nhà hàng thực hiện; dịch vụ quán cà phê giải khát; dịch vụ cung cấp cơm trưa văn phòng do nhà hàng thực hiện; quán ăn; khách sạn.

---

(210) **4-2015-07138**

(540)



**ZOOMLION**

(220) 30.03.2015

(441) 25.06.2015

(731) ZOOMLION HEAVY INDUSTRY SCIENCE AND TECHNOLOGY CO., LTD. (CN)

361 Yinpen Road (South), Changsha, Hunan Province, China

(740) Công ty TNHH Sở hữu trí tuệ ACTIP (ACTIP IP LIMITED)

(511) Nhóm 07: Máy nông nghiệp; máy gặt hái; máy cày (máy móc); máy giữ cỏ để phơi; máy nghiền mịn; máy gieo hạt; công cụ nông nghiệp trừ dụng cụ thao tác thủ công; máy khoan; xe lu lăn đường; máy trộn bê tông; máy sản xuất bitum; xe ủi đất; máy đào xúc; máy đặt đường ray; máy làm đường đi; thiết bị nâng (loại trừ cáp treo dùng để đưa người trượt tuyết); máy nâng (thang máy); băng tải; máy nâng chuyển; thiết bị nâng; thiết bị chuyển vận dùng cho việc chất và bốc dỡ hàng hoá; cần trục to (cần trục Derric); cần trục (thiết bị nâng và nhấc); bơm (bộ phận của máy móc, máy hoặc động cơ); đài truyền cho băng tải; máy quét đường (tự vận hành); thiết bị rửa; máy nghiền rác thải; máy cào tuyết.

---

(210) **4-2015-07139**

(220) 30.03.2015

(441) 25.06.2015

(540)

(731) ZOOMLION HEAVY INDUSTRY  
SCIENCE AND TECHNOLOGY CO.,  
LTD. (CN)

**ZOOMLION**

361 Yinpen Road (South), Changsha,  
Hunan Province, China

(740) Công ty TNHH Sở hữu trí tuệ ACTIP  
(ACTIP IP LIMITED)

(511) Nhóm 11: Đèn cho xe cộ; hệ thống và thiết bị làm lạnh; thiết bị sấy; thiết bị sấy rom và cỏ làm thức ăn cho gia súc; hệ thống và thiết bị sấy khô; thiết bị cấp nhiệt cho nhiên liệu rắn, lỏng hoặc khí; hệ thống tưới nước tự động; máy tưới nước dùng cho mục đích nông nghiệp; thiết bị làm khô; thiết bị sấy khô thức ăn cho gia súc.

---

(210) **4-2015-07144**

(220) 30.03.2015

(441) 25.06.2015

(540)

(531) 26.4.2

(731) KOKUYO KABUSHIKI KAISHA (also  
trading as Kokuyo Co, Ltd.) (JP)

**CamīApp**

6-1-1, Oimazato-minami, Higashinari-  
ku, Osaka-shi, Osaka 537-8686 Japan

(740) Công ty TNHH Sở hữu trí tuệ HA VIP  
(HAVIP CO., LTD.)

(511) Nhóm 09: Chương trình máy vi tính (có thể tải xuống hoặc ghi sẵn); phần mềm máy vi tính (có thể tải xuống hoặc ghi sẵn), bao gồm phần mềm máy vi tính (có thể tải xuống hoặc ghi sẵn) dùng để chụp, tổ chức, tìm kiếm, chú dẫn, lưu trữ, đồng bộ hóa, nhận dạng, chia sẻ, truyền phát và hiển thị các tệp tin dạng số, bao gồm, văn bản, hình ảnh tĩnh, và đồ họa; phần cứng máy vi tính; điện thoại di động; vật ghi sẵn các chương trình máy vi tính; xuất bản phẩm điện tử; tệp tin hình ảnh có thể tải xuống.

Nhóm 16: Văn phòng phẩm; sổ ghi số điện thoại; sổ ghi địa chỉ; lịch; sổ nhật ký; nhật ký bỏ túi; sổ ghi chép; sổ ghi thời gian biểu; sổ tay; vở bài tập; tập giấy viết; vở ghi chép; vở ghi chép có các tờ rời; giấy để viết báo cáo; quyển hóa đơn; sổ bỏ túi; bút; bút chì; giấy viết; sổ vẽ và giấy vẽ dùng cho máy vi tính; giấy có in sẵn đầu đề và phong bì; giấy viết tay; dụng cụ vẽ; bảng trắng.

## CÔNG BÁO SỞ HỮU CÔNG NGHIỆP SỐ 327 TẬP A (06.2015)

---

Nhóm 42: Dịch vụ cung cấp các ứng dụng phần mềm máy vi tính sử dụng trong các hoạt động điện tử và lưu giữ điện tử các bức ảnh, bức vẽ và lưu ý; thiết kế phần mềm máy vi tính; lập trình máy vi tính; cho thuê máy vi tính; tư vấn phần mềm máy vi tính; cung cấp các phần mềm trực tuyến không thể tải xuống được, dùng để tổ chức, xem, sửa và chuyển đổi nội dung dưới dạng số sang dạng văn bản viết hoặc hình ảnh; cung cấp việc sử dụng tạm thời các phần mềm máy vi tính không tải xuống được dùng để đăng tải và chia sẻ các dữ liệu và thông tin số thông qua mạng các viễn thông và mạng máy tính toàn cầu.

---

(210) **4-2015-07147**

(220) 31.03.2015

(441) 25.06.2015

(540)

**GRANALUMINIUM**

(731) CÔNG TY CỔ PHẦN GROUP AN  
THUẬN PHÁT (VN)  
Số 18, phố Tam Trinh, phường Mai  
Động, quận Hoàng Mai, thành phố Hà  
Nội

(511) Nhóm 06: Nhôm, thanh nhôm, nhôm định hình (vật liệu xây dựng).

Nhóm 35: Mua bán: thanh nhôm định hình (vật liệu xây dựng).

---

(210) **4-2015-07148**

(220) 31.03.2015

(441) 25.06.2015

(540)

**GRANGLASS**

(731) CÔNG TY CỔ PHẦN GROUP AN  
THUẬN PHÁT (VN)  
Số 18, phố Tam Trinh, phường Mai  
Động, quận Hoàng Mai, thành phố Hà  
Nội

(511) Nhóm 19: Kính xây dựng, kính tấm dùng cho xây dựng, kính an toàn, kính màu dùng cho cửa sổ, cửa sổ làm bằng kính màu, kính cửa sổ.

Nhóm 35: Mua bán: các loại kính xây dựng, kính tấm dùng cho xây dựng.

---

(210) **4-2015-07149**

(220) 31.03.2015

(441) 25.06.2015

(540)

**GRANDTECH**

(731) CÔNG TY CỔ PHẦN GROUP AN  
THUẬN PHÁT (VN)  
Số 18, phố Tam Trinh, phường Mai  
Động, quận Hoàng Mai, thành phố Hà  
Nội

(511) Nhóm 07: Mô tơ (bộ tời).

**CÔNG BÁO SỞ HỮU CÔNG NGHIỆP SỐ 327 TẬP A (06.2015)**

---

Nhóm 09: Lưu điện.

Nhóm 35: Mua bán: thanh nhôm định hình, bộ lưu điện UPS, mô tơ nâng hạ cửa cuốn.

---

(210) **4-2015-07150**

(220) 31.03.2015

(540)

(441) 25.06.2015

**KOREDOOR**

(731) CÔNG TY CỔ PHẦN VIHACO VIỆT HÀN (VN)

Số 6, ngõ Hàng Hương, phố Phùng Hưng, phường Hàng Mã, quận Hoàn Kiếm, thành phố Hà Nội

(511) Nhóm 06: Cửa hàng bằng kim loại.

Nhóm 07: Mô tơ (bộ tời).

Nhóm 19: Cửa không bằng kim loại, cửa nhựa, cửa gỗ.

Nhóm 35: Mua bán cửa cuốn bằng kim loại và các linh phụ kiện của cửa cuốn bằng kim loại như chốt cửa, then cài cửa, khung cửa, tay nắm cửa và các phụ kiện của cửa làm bằng nhựa như thanh cửa, bản lề cửa kính; mua bán thanh nhôm định hình, bộ lưu điện UPS, mô tơ nâng hạ cửa cuốn.

---

(210) **4-2015-07152**

(220) 31.03.2015

(540)



(441) 25.06.2015

(531) A5.3.13; A5.3.15; 26.4.1; A26.11.12

(591) Đen, vàng

(731) CÔNG TY CỔ PHẦN HOA LAN (VN)

Thôn Khúc Lộng, xã Vĩnh Khúc, huyện Văn Giang, tỉnh Hưng Yên

(511) Nhóm 03: Mỹ phẩm.

---

(210) **4-2015-07153**

(220) 31.03.2015

(540)



(441) 25.06.2015

(531) 24.13.1; 24.17.5; A5.3.14; 26.4.4; A5.3.13

(591) Cam, ghi đậm, ghi nhạt, trắng

(731) CÔNG TY CỔ PHẦN HOA LAN (VN)

Thôn Khúc Lộng, xã Vĩnh Khúc, huyện Văn Giang, tỉnh Hưng Yên

(511) Nhóm 03: Mỹ phẩm.

---

(210) **4-2015-07154**

(220) 31.03.2015

(441) 25.06.2015

(540)

(731) CÔNG TY CỔ PHẦN HOA LAN  
(VN)

**Onatureorchid**

Thôn Khúc Lộng, xã Vĩnh Khúc, huyện  
Văn Giang, tỉnh Hưng Yên

---

(511) Nhóm 03: Mỹ phẩm.

---

(210) **4-2015-07155**

(220) 31.03.2015

(441) 25.06.2015

(540)

(731) CÔNG TY CỔ PHẦN HOA LAN  
(VN)

**Ochiorchid**

Thôn Khúc Lộng, xã Vĩnh Khúc, huyện  
Văn Giang, tỉnh Hưng Yên

---

(511) Nhóm 03: Mỹ phẩm.

---

(210) **4-2015-07156**

(220) 31.03.2015

(441) 25.06.2015

(540)

(731) HOÀNG VĂN CUỒNG (VN)

**SHIRAI**

Xóm 3 xã Định Hóa, huyện Kim Sơn,  
tỉnh Ninh Bình

---

(511) Nhóm 11: Bộ lọc nước uống, thiết bị lọc nước uống; thiết bị lọc nước; thiết bị và máy móc để làm sạch nước, thiết bị và máy móc để tinh lọc nước.

Nhóm 35: Giới thiệu sản phẩm, trưng bày sản phẩm, quảng cáo, nhập khẩu, mua bán các sản phẩm sau: bộ lọc nước uống, thiết bị lọc nước, bình lọc nước uống, thiết bị và máy móc để làm sạch nước, thiết bị và máy móc để tinh lọc nước, lõi lọc nước.

---

(210) **4-2015-07157**

(220) 31.03.2015

(441) 25.06.2015

(540)

(531) 3.13.1

(591) Trắng, xám

(731) CÔNG TY TNHH SẢN XUẤT  
THƯỜNG MẠI DỊCH VỤ LÊ QUYÊN  
(VN)



165 Miếu Bình Đông, khu phố 13,  
phường Bình Hưng Hoà, quận Bình Tân,  
thành phố Hồ Chí Minh

---

CÔNG BÁO SỞ HỮU CÔNG NGHIỆP SỐ 327 TẬP A (06.2015)

---

(511) Nhóm 03: Mỹ phẩm.

---

(210) **4-2015-07158**

(220) 31.03.2015

(540)



(441) 25.06.2015

(531) A7.1.11; 7.1.24

(591) Đen, đỏ

(731) TRỊNH BÁ PHÚC (VN)

Nội An, Đại Yên, Chương Mỹ, thành phố Hà Nội

(511) Nhóm 42: Tư vấn kiến trúc; kiến trúc; thiết lập các bản vẽ xây dựng; thiết kế trang trí nội thất; thiết kế công nghiệp.

---

(210) **4-2015-07159**

(220) 31.03.2015

(540)



**KINTARO**

(441) 25.06.2015

(591) Đen, đỏ, vàng, xám, nâu

(731) CÔNG TY CỔ PHẦN THỰC PHẨM QUỐC TẾ HOA ANH ĐÀO (VN)

Lô 7/8 khu công nghiệp Nội Bài, xã Quang Tiến, huyện Sóc Sơn, thành phố Hà Nội

(511) Nhóm 43: Dịch vụ quây rượu; dịch vụ cung cấp thức ăn, đồ uống do nhà hàng thực hiện; nhà hàng ăn uống; nhà hàng ăn uống tự phục vụ; căng tin; quán ăn tự phục vụ.

---

(210) **4-2015-07160**

(220) 31.03.2015

(540)



(441) 25.06.2015

(591) Xanh dương đậm

(731) PHẠM VĂN TÂM (VN)

Số nhà 77 ngõ 6 phố Đội Nhân, phường Vĩnh Phúc, quận Ba Đình, thành phố Hà Nội

(511) Nhóm 11: Hệ thống và thiết bị vệ sinh; vòi hoa sen, chậu rửa bát gắn cố định (bằng inôc); bệ xí vệ sinh, chậu rửa tay; bệ xí xôm; bồn tiểu treo; bồn xông hơi; vòi khóa (van, đầu van) cho ống dẫn; phụ kiện bồn tắm; vòi xịt vệ sinh.

Nhóm 20: Gương soi.

---

CÔNG BÁO SỞ HỮU CÔNG NGHIỆP SỐ 327 TẬP A (06.2015)

---

(210) **4-2015-07161**

(220) 31.03.2015

(441) 25.06.2015

(540)

**aposco<sup>®</sup>**

(591) Xanh dương đậm

(731) PHẠM VĂN TÂM (VN)

Số nhà 77 ngõ 6 phố Đội Nhân, phường  
Vĩnh Phúc, quận Ba Đình, thành phố Hà  
Nội

(511) Nhóm 11: Hệ thống và thiết bị vệ sinh; vòi hoa sen; chậu rửa bát gắn cố định (bằng in-ôc);  
bệ xí vệ sinh; chậu rửa tay; bệ xí xôm; bồn tiểu treo; bồn xông hơi; vòi khóa (van, đầu  
vặn) cho ống dẫn; phụ kiện bồn tắm; vòi xịt vệ sinh.

Nhóm 20: Gương soi.

---

(210) **4-2015-07163**

(220) 31.03.2015

(441) 25.06.2015

(540)

**COCONINO**

(731) VĂN PHÒNG LUẬT SƯ HANOILAW  
(VN)

Phòng 501 B10C khu đô thị Nam Trung  
Yên, phường Trung Hòa, quận Cầu Giấy,  
thành phố Hà Nội

(511) Nhóm 20: Bàn, ghế, giường, tủ, giá, kệ.

---

(210) **4-2015-07164**

(220) 31.03.2015

(441) 25.06.2015

(540)



(531) 26.4.3; 25.1.6; 5.3.6

(591) Vàng, xanh tím than, nâu đỏ

(731) CÔNG TY CỔ PHẦN VTC TRUYỀN  
THÔNG TRỰC TUYẾN (VN)

Công viên VTC Park, đại lộ V.I Lê Nin,  
phường Hà Huy Tập, thành phố Vinh,  
tỉnh Nghệ An

(740) Công ty Cổ phần 2NG và Cộng sự (2NG  
PARTNERS JSC.)

(511) Nhóm 41: Dịch vụ giải trí; dịch vụ cung cấp trò chơi trực tuyến từ mạng máy tính.

---

**CÔNG BÁO SỞ HỮU CÔNG NGHIỆP SỐ 327 TẬP A (06.2015)**

---

(210)	<b>4-2015-07165</b>	(220)	31.03.2015
(540)		(441)	25.06.2015
		(531)	A1.1.10; A1.1.5
		(591)	Vàng cam, tím
		(731)	CÔNG TY CỔ PHẦN VTC TRUYỀN THÔNG TRỰC TUYẾN (VN) Công viên VTC Park, đại lộ V.I Lê Nin, phường Hà Huy Tập, thành phố Vinh, tỉnh Nghệ An
		(740)	Công ty Cổ phần 2NG và Cộng sự (2NG PARTNERS JSC.)

(511) Nhóm 41: Dịch vụ giải trí; dịch vụ cung cấp trò chơi trực tuyến từ mạng máy tính.

---

(210)	<b>4-2015-07166</b>	(220)	31.03.2015
(540)		(441)	25.06.2015
		(531)	24.9.1; A1.1.10; 24.1.1; 25.1.6
		(591)	Trắng, đen, đen nhạt, xám, xám nhạt
		(731)	CÔNG TY TNHH CÔNG NGHỆ THỰC PHẨM HOÀNG PHƯƠNG (VN) Thôn Đường Yên, xã Xuân Nộn, huyện Đông Anh, thành phố Hà Nội
		(740)	Văn phòng luật sư Phạm và Liên danh (PHAM & ASSOCIATES)

(511) Nhóm 32: Đồ uống không chứa cồn; nước uống giải nhiệt đóng chai (không chứa cồn); nước tinh khiết (đồ uống); nước ép trái cây không chứa cồn; nước ép cà rốt; nước tăng lực (không dùng cho mục đích y tế).

Nhóm 35: Mua bán, xuất nhập khẩu, quảng cáo hàng lương thực thực phẩm, đồ uống không chứa cồn, nước uống giải nhiệt đóng chai (không chứa cồn), nước tinh khiết (đồ uống), nước tăng lực (không dùng cho mục đích y tế), nước ép trái cây không chứa cồn, nước ép cà rốt, đồ uống như sữa đậu nành, đá tinh khiết (để ăn), nước trà đóng chai, kem, cà phê, chè, đường, gạo, bột sắn, chất thay thế cà phê, sản phẩm kết hợp với sữa, bia, nước suối (đồ uống), nước khoáng (đồ uống) và nước có ga, nước trái cây lên men, đồ uống ngọt không có rượu, xi rô, các chất cô đặc và bột để làm đồ uống, nước giải khát có hương vị, nước uống dùng cho thể thao và các chế phẩm dùng để sản xuất các loại đồ uống, rượu vang, các loại rượu mạnh, rượu mùi.

---

(210)	<b>4-2015-07167</b>	(220)	31.03.2015
(540)		(441)	25.06.2015
		(531)	26.4.3
		(731)	CÔNG TY TNHH CÔNG NGHỆ THỰC PHẨM HOÀNG PHƯƠNG (VN) Thôn Đường Yên, xã Xuân Nộn, huyện Đông Anh, thành phố Hà Nội
		(740)	Văn phòng luật sư Phạm và Liên danh (PHAM & ASSOCIATES)



**CÔNG BÁO SỞ HỮU CÔNG NGHIỆP SỐ 327 TẬP A (06.2015)**

---

(511) Nhóm 32: Đồ uống không chứa cồn; nước uống giải nhiệt đóng chai (không chứa cồn), nước tinh khiết (đồ uống); nước ép trái cây không chứa cồn; nước ép cà rốt; nước tăng lực (không dùng cho mục đích y tế).

Nhóm 35: Mua bán, xuất nhập khẩu, quảng cáo hàng lương thực thực phẩm, đồ uống không chứa cồn, nước uống giải nhiệt đóng chai (không chứa cồn), nước tinh khiết (đồ uống), nước tăng lực (không dùng cho mục đích y tế), nước ép trái cây không chứa cồn, nước ép cà rốt, đồ uống như sữa đậu nành, đá tinh khiết (để ăn), nước trà đóng chai, kem, cà phê, chè, đường, gạo, bột sắn, chất thay thế cà phê, sản phẩm kết hợp với sữa, bia, nước suối (đồ uống), nước khoáng (đồ uống) và nước có ga, nước trái cây lên men, đồ uống ngọt không có rượu, xi rô, các chất cô đặc và bột để làm đồ uống, nước giải khát có hương vị, nước uống dùng cho thể thao và các chế phẩm dùng để sản xuất các loại đồ uống, rượu vang, các loại rượu mạnh, rượu mùi.

---

(210) **4-2015-07168**

(540)



(220) 31.03.2015

(441) 25.06.2015

(531) A1.1.10; A1.1.5; 25.12.1; 26.7.5

(731) CÔNG TY TNHH MỘT THÀNH VIÊN  
THƯỜNG MẠI SẢN XUẤT HÓA  
CHẤT NHẤT KHOA (VN)  
F1/8C2 hương lộ 80, tổ 1, ấp 6, xã Vĩnh  
Lộc A, huyện Bình Chánh, thành phố Hồ  
Chí Minh

(511) Nhóm 01: Chất dính dùng cho mục đích công nghiệp: keo để dán ván ép, gỗ, giấy dán tường, áp phích quảng cáo, simili, da thuộc và đồ làm bằng da (không dùng cho ngành thực phẩm, y học, không dùng cho mục đích gia đình và văn phòng); keo dùng để hồ vải, định hình sản phẩm ngành dệt (không dùng cho ngành thực phẩm, y học, không dùng cho mục đích gia đình và văn phòng); chất chống ẩm, chống thấm dùng cho ngành xây dựng (trừ sơn) (không dùng cho ngành thực phẩm, y học, không dùng cho mục đích gia đình và văn phòng).

---

(210) **4-2015-07169**

(540)



(220) 31.03.2015

(441) 25.06.2015

(531) 26.4.1; 26.15.15; 26.3.2; 24.15.21

(591) Vàng, cam, đỏ, xám, trắng

(731) CÔNG TY TNHH QUẢNG CÁO  
TRUYỀN THÔNG KHÔNG KHOẢNG  
CÁCH (VN)  
162/15 Hồ Bá Kiện, phường 15, quận 10,  
thành phố Hồ Chí Minh

(511) Nhóm 18: Túi xách làm bằng da và giả da; va li; ba lô; cặp; ví.

Nhóm 25: Quần; áo; giày; dép; mũ (nón); tất (vớ); thắt lưng (dùng trong trang phục).

---

CÔNG BÁO SỞ HỮU CÔNG NGHIỆP SỐ 327 TẬP A (06.2015)

---

(210) **4-2015-07170**

(540)



(220) 31.03.2015

(441) 25.06.2015

(531) 16.1.13; 16.1.14

(591) Đen, đỏ, xám

(731) CÔNG TY TNHH QUẢNG CÁO TRUYỀN THÔNG KHÔNG KHOẢNG CÁCH (VN)

162/15 Hồ Bá Kiện, phường 15, quận 10, thành phố Hồ Chí Minh

(511) Nhóm 43: Khách sạn; nhà hàng ăn uống; quán cà phê; quán bar; dịch vụ ăn uống phục vụ lưu động.

---

(210) **4-2015-07171**

(540)



(220) 31.03.2015

(441) 25.06.2015

(531) 26.1.1; 25.1.25; A25.7.5; 26.1.5

(591) Xanh dương, trắng

(731) CÔNG TY TNHH THƯƠNG MẠI THỜI TRANG NGỌC HÂN (VN)

66/8 Nguyễn Văn Sáng, phường Tân Sơn Nhì, quận Tân Phú, thành phố Hồ Chí Minh

(511) Nhóm 18: Túi du lịch; túi xách tay; túi thể thao; vali; vali du lịch; vali xách tay.

Nhóm 25: Quần áo bơi, quần áo may sẵn; giày; quần áo dùng ở bãi biển; trang phục dùng ở bãi biển; quần áo thể dục.

---

(210) **4-2015-07173**

(540)



(220) 31.03.2015

(441) 25.06.2015

(531) 26.13.1

(591) Vàng đồng, đen

(731) CÔNG TY TNHH THƯƠNG MẠI THANH KIM LONG (VN)

51 Đoàn Như Hải, phường 12, quận 4, thành phố Hồ Chí Minh

(511) Nhóm 04: Ga lạnh.

---

CÔNG BÁO SỞ HỮU CÔNG NGHIỆP SỐ 327 TẬP A (06.2015)

---

(210) 4-2015-07174

(220) 31.03.2015

(441) 25.06.2015

(540)



(731) CÔNG TY TNHH PHÁT TRIỂN  
CÔNG NGHỆ AN LỘC (VN)  
Số 62 phố Hàng Thiếc, phường Hàng  
Gai, quận Hoàn Kiếm, thành phố Hà Nội

(511) Nhóm 35: Mua bán, xuất nhập khẩu, quảng cáo, giới thiệu và tiếp thị sản phẩm, túi đá gel giữ lạnh.

---

(210) 4-2015-07175

(220) 31.03.2015

(441) 25.06.2015

(540)



(731) CÔNG TY TNHH VÂN ĐẠI LONG  
(VN)  
Lô 45, Yên Thế, phường Hòa An, quận  
Cẩm Lệ, thành phố Đà Nẵng

(511) Nhóm 02: Sơn lót; sơn phủ; bột màu; vecni; sơn chống gỉ, chống bắn.

Nhóm 19: Gạch men; bột trát tường; xi măng; thạch cao; vôi.

---

(210) 4-2015-07177

(220) 31.03.2015

(441) 25.06.2015

(540)



(531) 6.1.2; A5.5.20; A5.5.21; 26.1.1

(591) Đỏ, trắng, vàng, xanh dương, xanh lá  
cây, đen, xám

(731) CÔNG TY CỔ PHẦN PHÁT TRIỂN  
DỊCH VỤ C.E.O (VN)  
Tầng 5, tháp CEO, HH2-1 đường Phạm  
Hùng, phường Mỹ Trì, quận Nam Từ  
Liêm, thành phố Hà Nội

(511) Nhóm 41: Giáo dục; đào tạo; tổ chức các kỳ thi tuyển sinh; tổ chức các buổi hội thảo với mục đích giáo dục, đào tạo.

---

CÔNG BÁO SỞ HỮU CÔNG NGHIỆP SỐ 327 TẬP A (06.2015)

---

(210) **4-2015-07178**

(220) 31.03.2015

(441) 25.06.2015

(540)

**SheHVIP**

(731) CÔNG TY CỔ PHẦN HẢI DƯƠNG  
GAS (VN)

Lô CN5B Khu công nghiệp tàu thủy Lai  
Vu, huyện Kim Thành, tỉnh Hải Dương

(511) Nhóm 04: Các nhiên liệu dùng để đốt cụ thể là: khí thô, khí thấp áp, khí hóa lỏng (gas).

Nhóm 06: Bình ga, bồn chứa ga bằng kim loại.

---

(210) **4-2015-07179**

(220) 31.03.2015

(441) 25.06.2015

(540)

**SOBUVIR**

(731) CÔNG TY TRÁCH NHIỆM HỮU HẠN  
DƯỢC PHẨM HIỀN VĨ (VN)

Số nhà 25B, ngõ 123, phố Trung Kính,  
phường Trung Hòa, quận Cầu Giấy,  
thành phố Hà Nội

(511) Nhóm 05: Các sản phẩm dược (trừ thuốc gây nghiện).

---

(210) **4-2015-07180**

(220) 31.03.2015

(441) 25.06.2015

(540)

**SOLEDIVIR**

(731) CÔNG TY TRÁCH NHIỆM HỮU HẠN  
DƯỢC PHẨM HIỀN VĨ (VN)

Số nhà 25B, ngõ 123, phố Trung Kính,  
phường Trung Hòa, quận Cầu Giấy,  
thành phố Hà Nội

(511) Nhóm 05: Các sản phẩm dược (trừ thuốc gây nghiện).

---

(210) **4-2015-07181**

(220) 31.03.2015

(441) 25.06.2015

(540)

**BISOVIR**

(731) CÔNG TY TRÁCH NHIỆM HỮU HẠN  
DƯỢC PHẨM HIỀN VĨ (VN)

Số nhà 25B, ngõ 123, phố Trung Kính,  
phường Trung Hòa, quận Cầu Giấy,  
thành phố Hà Nội

(511) Nhóm 05: Các sản phẩm dược (trừ thuốc gây nghiện).

---

CÔNG BÁO SỞ HỮU CÔNG NGHIỆP SỐ 327 TẬP A (06.2015)

---

(210) **4-2015-07182**

(220) 31.03.2015

(540)

(441) 25.06.2015

**DUOSOVIR**

(731) CÔNG TY TRÁCH NHIỆM HỮU HẠN  
DUỢC PHẨM HIỀN VĨ (VN)  
Số nhà 25B, ngõ 123, phố Trung Kính,  
phường Trung Hòa, quận Cầu Giấy,  
thành phố Hà Nội

(511) Nhóm 05: Các sản phẩm dược (trừ thuốc gây nghiện).

---

(210) **4-2015-07183**

(220) 31.03.2015

(540)

(441) 25.06.2015

**LEPASVIR**

(731) CÔNG TY TRÁCH NHIỆM HỮU HẠN  
DUỢC PHẨM HIỀN VĨ (VN)  
Số nhà 25B, ngõ 123, phố Trung Kính,  
phường Trung Hòa, quận Cầu Giấy,  
thành phố Hà Nội

(511) Nhóm 05: Các sản phẩm dược (trừ thuốc gây nghiện).

---

(210) **4-2015-07184**

(220) 31.03.2015

(540)

(441) 25.06.2015



(531) 26.13.1; 1.15.14; 1.15.24

(591) Xanh dương, xanh dương đậm, đỏ, trắng

(731) CÔNG TY TNHH SẢN XUẤT  
THƯƠNG MẠI TUẤN PHƯƠNG NAM  
(VN)  
25A đường số 2, khu phố 6, phường Hiệp  
Bình Phước, quận Thủ Đức, thành phố  
Hồ Chí Minh

(511) Nhóm 32: Nước uống đóng bình.

---

(210) **4-2015-07185**

(220) 31.03.2015

(540)

(441) 25.06.2015



(531) 26.15.15; 26.5.1; 24.15.1; A24.15.15

(731) PHẠM LÂM PHÚC (VN)

Phòng 701 lô 6 chung cư Phú Thọ,  
phường 15, quận 11, thành phố Hồ Chí  
Minh

**CÔNG BÁO SỞ HỮU CÔNG NGHIỆP SỐ 327 TẬP A (06.2015)**

---

(511) Nhóm 25: Quần áo; giày; dép.

(210) **4-2015-07186**

(220) 31.03.2015

(441) 25.06.2015

(540)

**MORILIF**

(731) CÔNG TY TNHH LỤC DIỆP  
LAGIECO (VN)

Số 220/1B Nguyễn Phúc Nguyên,  
phường 9, quận 3, thành phố Hồ Chí  
Minh

(511) Nhóm 05: Dược phẩm; thực phẩm chức năng dùng cho mục đích y tế.

(210) **4-2015-07187**

(220) 31.03.2015

(441) 25.06.2015

(540)

**NIMLIF**

(731) CÔNG TY TNHH LỤC DIỆP  
LAGIECO (VN)

Số 220/1B Nguyễn Phúc Nguyên,  
phường 9, quận 3, thành phố Hồ Chí  
Minh

(511) Nhóm 30: Hạt nêm (gia vị).

(210) **4-2015-07188**

(220) 31.03.2015

(441) 25.06.2015

(540)

**BENEF**

(731) CÔNG TY TNHH THƯƠNG MẠI VÀ  
DỊCH VỤ XUẤT NHẬP KHẨU APA  
(VN)

K64 đường Lê Thị Riêng, khu dân cư  
Thới An 1, phường Thới An, quận 12,  
thành phố Hồ Chí Minh

(511) Nhóm 01: Phân bón trong nông nghiệp; phân vi sinh; chế phẩm phân bón.

## CÔNG BÁO SỞ HỮU CÔNG NGHIỆP SỐ 327 TẬP A (06.2015)

---

(210) **4-2015-07189**

(220) 31.03.2015

(540)

(441) 25.06.2015

# GROWT

(731) CÔNG TY TNHH THƯƠNG MẠI VÀ DỊCH VỤ XUẤT NHẬP KHẨU APA (VN)

K64 đường Lê Thị Riêng, khu dân cư Thới An 1, phường Thới An, quận 12, thành phố Hồ Chí Minh

(511) Nhóm 01: Phân bón trong nông nghiệp; phân vi sinh; chế phẩm phân bón.

---

(210) **4-2015-07190**

(220) 31.03.2015

(540)

(441) 25.06.2015



(531) 26.3.4; A26.3.5; A25.7.5

(591) Xanh dương, trắng, xám

(731) CÔNG TY CỔ PHẦN WLIKE ĐA QUỐC GIA (VN)

Số 07, tổ 09, phường Định Công, quận Hoàng Mai, thành phố Hà Nội

(511) Nhóm 09: Phương tiện phát triển phần mềm máy tính để kết nối mạng xã hội ảo, để xây dựng các ứng dụng mạng xã hội ảo và cho phép truy tìm tài liệu, truy cập và quản lý dữ liệu, giao diện, lập trình ứng dụng cho phần mềm của bên thứ ba và cho dịch vụ trực tuyến để kết nối mạng xã hội ảo, để xây dựng các ứng dụng mạng xã hội ảo và cho phép truy tìm, tải lên, truy cập và quản lý dữ liệu; phần mềm để tải lên, gửi bài, trình bày, hiển thị, nhận biết, viết nhật ký, chia sẻ hoặc cung cấp thông tin hoặc phương tiện điện tử qua mạng internet hoặc mạng liên lạc khác.

Nhóm 38: Cung cấp dịch vụ kênh tán gẫu trực tuyến và bảng thông báo điện tử cho người sử dụng đã đăng ký để truyền tin nhắn liên quan đến cuộc sống sinh viên, các sản phẩm thiết yếu, mục rao vặt, cộng đồng ảo, mạng xã hội ảo, chia sẻ hình ảnh và truyền hình ảnh, cung cấp các dịch vụ liên quan đến các kênh tán gẫu trực tuyến để truyền các tin nhắn và thông tin thư mục trực tuyến cho những người sử dụng đã đăng ký liên quan đến các lĩnh vực cuộc sống sinh viên, các truyền tin nhắn và văn bản chuyển mạch toàn cầu; dịch vụ gửi tin nhắn điện tử và báo cuộc gọi tra cứu thông tin khẩn sử dụng, tìm kiếm người sử dụng, gửi tin nhắn đến người sử dụng gửi dịch vụ phát thanh, truyền hình qua mạng internet và các mạng liên lạc khác, cụ thể là tải lên hình ảnh động cung cấp dịch vụ truy cập thông tin, âm thanh, hình ảnh qua các trang web, diễn đàn trực tuyến, kênh tán gẫu ảo, các danh sách thư điện tử và các trang nhật ký điện tử qua mạng internet; cung cấp dịch vụ truy cập tới các cơ sở dữ liệu máy tính; truyền phát điện tử các tin nhắn và dữ liệu tức thời.

Nhóm 42: Dịch vụ máy tính cụ thể là lưu trữ các phần mềm chạy trên nền web trực tuyến cho người khác để tổ chức và thực hiện các cuộc gặp gỡ, hội thảo và thảo luận tương tác trực tuyến và các dịch vụ máy tính cung cấp các trang web tùy biến để thể hiện những thông tin, tiểu sử và thông tin cá nhân do người dùng đưa lên; cung cấp dịch vụ ứng dụng

## CÔNG BÁO SỞ HỮU CÔNG NGHIỆP SỐ 327 TẬP A (06.2015)

---

(ASP) chuyên các phần mềm cho phép tải lên, gửi bài, trình bày, hiển thị, nhận biết, viết nhật ký, chia sẻ hoặc cung cấp môi trường hoặc thông tin điện tử khác qua mạng internet hoặc mạng liên lạc khác; cung cấp dịch vụ sử dụng tạm thời các phần mềm ứng dụng loại không tải về được dùng cho các trang rao vặt cộng đồng ảo, mạng xã hội ảo, chia sẻ hình ảnh, chia sẻ hình ảnh động và truyền hình ảnh.

---

(210) **4-2015-07191**

(540)



(220) 31.03.2015

(441) 25.06.2015

(531) 26.1.1; A1.1.10

(591) Xanh lá cây, xanh đậm, trắng

(731) CÔNG TY TNHH MỸ PHẨM HỒNG NHUNG (VN)

14/14 Lý Tự Trọng, phường An Cư, quận Ninh Kiều, thành phố Cần Thơ

(740) Công ty TNHH Sở hữu trí tuệ Trần & Trần (TRAN & TRAN CO., LTD.)

---

(511) Nhóm 41: Trường đào tạo (giáo dục); dịch vụ về giáo dục giảng dạy; hướng dẫn nghề nghiệp (tư vấn đào tạo hoặc giáo dục); đào tạo thực hành (hướng dẫn thao tác thử); đào tạo lại nghề; dịch vụ trường học (giáo dục).

---

(210) **4-2015-07192**

(540)

**THUNDERWEAR**

(220) 31.03.2015

(441) 25.06.2015

(731) ĐÀO QUANG ĐẠT (VN)

Xóm Bờ, xã Thanh Liệt, huyện Thanh Trì, thành phố Hà Nội

---

(511) Nhóm 25: Quần áo; giày; dép, mũ; ca vát; tất.

Nhóm 35: Mua bán quần, áo, giày, dép, mũ, nón; mua bán túi xách tay, va li, túi đeo lưng, ví da.

---

(210) **4-2015-07193**

(540)



(220) 31.03.2015

(441) 25.06.2015

(531) 26.3.1; A26.11.8; 7.3.11

(591) Xanh dương, đen

(731) CÔNG TY CỔ PHẦN SẢN XUẤT THƯƠNG MẠI XUẤT NHẬP KHẨU MINH TÂN (VN)

568/2 Lạc Long Quân, phường 15, quận 11, thành phố Hồ Chí Minh

---

(511) Nhóm 06: Thanh nhôm xây dựng chưa thành phẩm.

---



(210) **4-2015-07194**

(540)



(220) 31.03.2015

(441) 25.06.2015

(531) 3.1.14; A3.1.24; 26.7.25; 21.1.15

(591) Xanh nõn chuối, xanh thiên thanh, da cam

(731) TRẦN VĂN TOÁN (VN)

P.301 số 50, ngách 205/53 ngõ 205  
đường Xuân Đình, phường Xuân Đình,  
quận Bắc Từ Liêm, thành phố Hà Nội

(511) Nhóm 28: Trò chơi và đồ chơi bao gồm: trò chơi dùng để thử thách kiến thức hoặc khéo léo; trò chơi lắp hình; bàn cờ trò chơi; đồ chơi mang tính giáo dục; đồ chơi mang tính giải trí; đồ chơi bằng nhựa; đồ chơi bằng gỗ.

---

(210) **4-2015-07196**

(540)

**DECKETO**

(220) 31.03.2015

(441) 25.06.2015

(731) CÔNG TY CỔ PHẦN DƯỢC PHẨM SAVI (VN)

Lô Z01-02-03a, khu công nghiệp trong  
khu chế xuất Tân Thuận, phường Tân  
Thuận Đông, quận 7, thành phố Hồ Chí  
Minh

(740) Công ty TNHH Sở hữu trí tuệ và Công  
nghệ Thủ đô (CAPITAL IP&T  
CO.LTD.)

(511) Nhóm 05: Dược phẩm, thực phẩm chức năng, thực phẩm dinh dưỡng dùng trong y tế, nước súc miệng dùng cho mục đích y tế, dung dịch làm sạch khử khuẩn sát trùng dùng cho mục đích y tế, nước tắm thảo dược cho trẻ em dùng cho mục đích y tế.

---

(210) **4-2015-07197**

(540)

**GRATRONSET**

(220) 31.03.2015

(441) 25.06.2015

(731) CÔNG TY CỔ PHẦN DƯỢC PHẨM SAVI (VN)

Lô Z01-02-03a, khu công nghiệp trong  
khu chế xuất Tân Thuận, phường Tân  
Thuận Đông, quận 7, thành phố Hồ Chí  
Minh

(740) Công ty TNHH Sở hữu trí tuệ và Công  
nghệ Thủ đô (CAPITAL IP&T  
CO.LTD.)

## CÔNG BÁO SỞ HỮU CÔNG NGHIỆP SỐ 327 TẬP A (06.2015)

---

(511) Nhóm 05: Dược phẩm, thực phẩm chức năng, thực phẩm dinh dưỡng dùng trong y tế, nước súc miệng dùng cho mục đích y tế, dung dịch làm sạch khử khuẩn sát trùng dùng cho mục đích y tế, nước tắm thảo dược cho trẻ em dùng cho mục đích y tế.

---

(210) **4-2015-07198**

(220) 31.03.2015

(441) 25.06.2015

(540)

(731) CÔNG TY CỔ PHẦN DƯỢC PHẨM SAVI (VN)

Lô Z01-02-03a, khu công nghiệp trong khu chế xuất Tân Thuận, phường Tân Thuận Đông, quận 7, thành phố Hồ Chí Minh

# TENOCOBI

(740) Công ty TNHH Sở hữu trí tuệ và Công nghệ Thủ đô (CAPITAL IP&T CO.LTD.)

(511) Nhóm 05: Dược phẩm, thực phẩm chức năng, thực phẩm dinh dưỡng dùng trong y tế, nước súc miệng dùng cho mục đích y tế, dung dịch làm sạch khử khuẩn sát trùng dùng cho mục đích y tế, nước tắm thảo dược cho trẻ em dùng cho mục đích y tế.

---

(210) **4-2015-07199**

(220) 31.03.2015

(441) 25.06.2015

(540)

(731) CÔNG TY TRÁCH NHIỆM HỮU HẠN DƯỢC PHẨM FUSI (VN)

Số 8, phố Mễ Trì Thượng, phường Mễ Trì, quận Nam Từ Liêm, thành phố Hà Nội

# CASUMAFUSI

(740) Công ty TNHH Sở hữu trí tuệ và Công nghệ Thủ đô (CAPITAL IP&T CO.LTD.)

(511) Nhóm 05: Dược phẩm, thực phẩm chức năng, thực phẩm dinh dưỡng dùng trong y tế, nước súc miệng dùng cho mục đích y tế, dung dịch làm sạch khử khuẩn sát trùng dùng cho mục đích y tế, nước tắm thảo dược cho trẻ em dùng cho mục đích y tế.

---

(210) **4-2015-07200**

(220) 31.03.2015

(441) 25.06.2015

(540)

(531) 26.1.1; 15.7.1; 5.7.21; A11.3.6

(731) NGUYỄN TUẤN DŨNG (VN)

Số nhà 93, khu tập thể Xe tải, phường Mộ Lao, quận Hà Đông, thành phố Hà Nội



(740) Công ty TNHH Sở hữu trí tuệ và Công nghệ Thủ đô (CAPITAL IP&T CO.LTD.)

**CÔNG BÁO SỞ HỮU CÔNG NGHIỆP SỐ 327 TẬP A (06.2015)**

---

(511) Nhóm 42: Thiết kế kiến trúc công trình xây dựng, dịch vụ thiết kế sản phẩm mới, thiết kế tạo mẫu thời trang, thiết kế quảng cáo, thiết kế nội thất, ngoại thất.

---

(210) **4-2015-07201**

(220) 31.03.2015

(441) 25.06.2015

(540)

(731) CÔNG TY CỔ PHẦN DƯỢC PHẨM  
PHONG PHÚ (VN)

Lô số 12, đường số 8, khu công nghiệp  
Tân Tạo, phường Tân Tạo A, quận Bình  
Tân, thành phố Hồ Chí Minh

**USARHUMIGOLD**

(740) Công ty TNHH Sở hữu trí tuệ và Công  
nghệ Thủ đô (CAPITAL IP&T  
CO.LTD.)

(511) Nhóm 05: Dược phẩm, thực phẩm chức năng, thực phẩm dinh dưỡng dùng trong y tế, nước súc miệng dùng cho mục đích y tế, dung dịch làm sạch khử khuẩn sát trùng dùng cho mục đích y tế, nước tắm thảo dược cho trẻ em dùng cho mục đích y tế.

---

(210) **4-2015-07204**

(220) 31.03.2015

(441) 25.06.2015

(540)

(731) CÔNG TY TNHH MỘT THÀNH VIÊN  
THUỐC LÁ ĐỒNG THÁP (VN)

Số 10, Nguyễn Sinh Sắc, ấp Phú Long,  
xã Tân Phú Đông, thành phố Sa Đéc, tỉnh  
Đồng Tháp

**RAVE**

(740) Công ty TNHH Sở hữu trí tuệ Tâm Nhìn  
Mới (FRESHVIEW CO., LTD.)

(511) Nhóm 34: Thuốc lá.

---

(210) **4-2015-07205**

(220) 31.03.2015

(441) 25.06.2015

(540)

(731) CÔNG TY TNHH MỘT THÀNH VIÊN  
THUỐC LÁ ĐỒNG THÁP (VN)

Số 10, Nguyễn Sinh Sắc, ấp Phú Long,  
xã Tân Phú Đông, thành phố Sa Đéc, tỉnh  
Đồng Tháp

**GOLD COAST**

(740) Công ty TNHH Sở hữu trí tuệ Tâm Nhìn  
Mới (FRESHVIEW CO., LTD.)

(511) Nhóm 34: Thuốc lá.

---

CÔNG BÁO SỞ HỮU CÔNG NGHIỆP SỐ 327 TẬP A (06.2015)

---

(210) 4-2015-07206

(540)



(220) 31.03.2015

(441) 25.06.2015

(531) 26.1.2; A26.11.12; 1.15.23

(731)

CÔNG TY TNHH NHẬT HÙNG (VN)  
Q34 đường số 5, KĐT mới Hưng Phú,  
phường Hưng Thạnh, quận Cái Răng,  
thành phố Cần Thơ

(740) Công ty TNHH Sở hữu trí tuệ Tâm Nhìn  
Mới (FRESHVIEW CO., LTD.)

(511) Nhóm 05: Thuốc thú y thủy sản.

---

(210) 4-2015-07207

(540)



(220) 31.03.2015

(441) 25.06.2015

(531) A25.1.10; A26.4.24

(731) UNIGRAIN MARKETING (1999) CO.,  
LTD. (TH)

156 Soi Chalermsak 1, Chalermsak Road,  
Wat Thepsirin, Pomprap Sattru Phai,  
Bangkok 10100 Thailand

(740) Công ty TNHH Sở hữu trí tuệ ACTIP  
(ACTIP IP LIMITED)

(511) Nhóm 30: Thực phẩm giàu tinh bột; bột mì; sản phẩm bột xay; ngô đã sấy khô, đun sôi trong nước hoặc sữa; mì sợi; gạo; thực phẩm ăn nhanh trên cơ sở gạo; tinh bột cho thực phẩm.

---

(210) 4-2015-07209

(540)



(220) 31.03.2015

(441) 25.06.2015

(531) 5.5.19; 25.1.6; 26.1.1; A5.5.21

(591) Nền xanh, vàng, vàng, vàng

(731)

CÔNG TY CỔ PHẦN NGUYÊN LIỆU  
THỰC PHẨM PHÚ THƯỜNG (VN)  
381/17 Tân Hòa Đông, KP.13, phường  
Bình Trị Đông, quận Bình Tân, thành  
phố Hồ Chí Minh

(511) Nhóm 30: Nhân làm bánh gồm: nhân đậu xanh; nhân khoai môn; nhân hạt sen; nhân dừa hương sữa; nhân mít khóm; nhân mít dâu; nhân đậu xanh lá dứa; nhân mè đen; bơ thoa khuôn; nhân sầu riêng; nhân trà xanh; nhân đậu đỏ.

---

CÔNG BÁO SỞ HỮU CÔNG NGHIỆP SỐ 327 TẬP A (06.2015)

---

(210) **4-2015-07210**

(220) 31.03.2015

(540)

(441) 25.06.2015

**ZENTRAMOL**

(731) CÔNG TY CỔ PHẦN DƯỢC DANAPHA (VN)

253 Dũng Sĩ Thanh Khê, phường Thanh Khê Tây, quận Thanh Khê, thành phố Đà Nẵng

(740) Công ty TNHH Tư vấn Phạm Anh Nguyên (ANPHAMCO CO.,LTD.)

(511) Nhóm 05: Dược phẩm; thực phẩm chức năng dùng cho mục đích y tế.

---

(210) **4-2015-07211**

(220) 31.03.2015

(540)

(441) 25.06.2015

**DAMIPID**

(731) CÔNG TY CỔ PHẦN DƯỢC DANAPHA (VN)

253 Dũng Sĩ Thanh Khê, phường Thanh Khê Tây, quận Thanh Khê, thành phố Đà Nẵng

(740) Công ty TNHH Tư vấn Phạm Anh Nguyên (ANPHAMCO CO.,LTD.)

(511) Nhóm 05: Dược phẩm; thực phẩm chức năng dùng cho mục đích y tế.

---

(210) **4-2015-07212**

(220) 31.03.2015

(540)

(441) 25.06.2015



(531) 5.7.1; 26.4.2; A11.3.4; 24.1.1; 25.1.6

(591) Trắng, đỏ, đen, vàng, nâu đậm, nhạt, da cam, vàng nhũ

(731) CÔNG TY TNHH SẢN XUẤT THƯƠNG MẠI DỊCH VỤ ĐẠI NGỌC (VN)

28 đường TA19A, phường Thới An, quận 12, thành phố Hồ Chí Minh

(740) Công ty TNHH Sở hữu trí tuệ Thảo Thọ Quyển (INVENCO)

(511) Nhóm 30: Cà phê hạt rang và xay; cà phê bột.

---

CÔNG BÁO SỞ HỮU CÔNG NGHIỆP SỐ 327 TẬP A (06.2015)

---

(210) 4-2015-07214

(540)



(220) 31.03.2015

(441) 25.06.2015

(531) A25.7.7

(731)

CÔNG TY TNHH THƯƠNG MẠI DỊCH VỤ VÀ ĐẦU TƯ AN VIỆT NAM (VN)

180D Hai Bà Trưng, phường Đa Kao, quận 1, thành phố Hồ Chí Minh

(740) Công ty TNHH MASTERBRAND (MASTERBRAND)

(511) Nhóm 43: Dịch vụ cung cấp thực phẩm và đồ uống do nhà hàng thực hiện; chỗ ở tạm thời; dịch vụ nhà hàng ăn uống; dịch vụ quán cà phê; dịch vụ khách sạn.

---

(210) 4-2015-07215

(540)

**Vivabellezza**

(220) 31.03.2015

(441) 25.06.2015

(731) CÔNG TY TNHH THƯƠNG MẠI VŨ LỘC (VN)

194 Trần Nãi, khu phố 2, phường Bình An, quận 2, thành phố Hồ Chí Minh

(511) Nhóm 03: Mỹ phẩm.

---

(210) 4-2015-07216

(540)



(220) 31.03.2015

(441) 25.06.2015

(531) A5.3.15; A5.5.20

(591) Xanh lá, hồng, cam, xanh biển, đen

(731)

CÔNG TY TNHH SẢN XUẤT VÀ THƯƠNG MẠI TÙNG VINH (VN)

26/11 Trần Văn Mười, ấp Xuân Thới Đông 1, xã Xuân Thới Đông, huyện Hóc Môn, thành phố Hồ Chí Minh

(740) Công ty TNHH một thành viên Trường Luật (TRƯỜNG LUẬT)

(511) Nhóm 35: Mua bán, tiếp thị, quảng cáo, sản phẩm kem lạnh (kem ăn).

---

(210) 4-2015-07218

(540)



(220) 31.03.2015

(441) 25.06.2015

(531) 24.17.5; 26.1.1

(731)

NGUYỄN HUY NGỌC (VN)

Xóm 3, xã Ninh Hiệp, huyện Gia Lâm, thành phố Hà Nội

**CÔNG BÁO SỞ HỮU CÔNG NGHIỆP SỐ 327 TẬP A (06.2015)**

---

(511) Nhóm 25: Quần áo thời trang.

Nhóm 35: Dịch vụ mua bán quần áo thời trang.

---

(210) **4-2015-07219**

(220) 31.03.2015

(441) 25.06.2015

(540)

**SAFA-LACTIZYM**

(731) CÔNG TY TNHH THUỐC THÚ Y SA  
FA - VE DIC (VN)

143/46, khu phố Tân Hòa, phường Đông  
Hòa, thị xã Dĩ An, tỉnh Bình Dương

(740) Công ty TNHH Tư vấn Sở hữu trí tuệ Á  
Đông (A ĐÔNG IP CONSULTANCY  
CO.,LTD.)

(511) Nhóm 05: Thuốc thú y; thuốc thú y thủy sản; men tiêu hóa dùng cho mục đích thú y.

---

(210) **4-2015-07220**

(220) 31.03.2015

(441) 25.06.2015

(540)



(531) A5.3.15; 25.7.25; 26.1.1; 26.1.4

(591) Xanh lá cây, trắng

(731) PHẠM NGỌC QUẾ ANH (VN)

152/14 Thành Thái, phường 12, quận 10,  
thành phố Hồ Chí Minh

(740) Công ty TNHH Tư vấn Sở hữu trí tuệ Á  
Đông (A ĐÔNG IP CONSULTANCY  
CO.,LTD.)

(511) Nhóm 43: Nhà hàng ăn uống; quán ăn uống; dịch vụ cung cấp thức ăn, đồ uống do nhà hàng thực hiện.

---

(210) **4-2015-07225**

(220) 31.03.2015

(441) 25.06.2015

(540)



(591) Đen, vàng nhạt, đỏ

(731) CÔNG TY TNHH HƯƠNG HẢI HẠ  
LONG (VN)

Tổ 2, khu 2, Vườn Đào, phường Bãi  
Cháy, thành phố Hạ Long, tỉnh Quảng  
Ninh

(511) Nhóm 39: Dịch vụ du lịch; dịch vụ vận chuyển; dịch vụ tổ chức các chuyến tham quan trong ngày trên tàu.

Nhóm 41: Dịch vụ giải trí; dịch vụ tiêu khiển trên du thuyền.

CÔNG BÁO SỞ HỮU CÔNG NGHIỆP SỐ 327 TẬP A (06.2015)

---

Nhóm 43: Dịch vụ lưu trú ngủ đêm; dịch vụ ăn uống trên tàu.

---

(210) 4-2015-07227

(540)



(220) 31.03.2015

(441) 25.06.2015

(531) 6.1.2; A5.1.16; A5.1.5

(591) Xanh dương, đỏ, trắng, xanh lá cây

(731) CÔNG TY CỔ PHẦN SẢN XUẤT -  
THƯỜNG MẠI NÚI ĐỒN (VN)

Số 123 đường Lý Thường Kiệt, khu 6,  
phường Thị Cầu, thành phố Bắc Ninh,  
tỉnh Bắc Ninh

(511) Nhóm 32: Nước lọc tinh khiết.

---

(210) 4-2015-07229

(540)

金髮兒  
JIN FA ERL

(220) 31.03.2015

(441) 25.06.2015

(731) MAO-FA CHENG (TW)

2F., No. 18, Nong-an St., Jhongshan  
District, Taipei City 104, Taiwan

(740) Công ty Cổ phần Sở hữu công nghiệp  
INVESTIP (INVESTIP)

(511) Nhóm 03: Mỹ phẩm; chất tẩy rửa; nước hoa; xà phòng; xà phòng tắm dạng lỏng; kem bôi da mặt; dầu gội đầu; chế phẩm làm sạch cơ thể; chế phẩm dưỡng thể sau khi tắm; chế phẩm nhuộm tóc; chế phẩm uốn tóc giữ sóng được lâu.

---

(210) 4-2015-07230

(540)

金髮兒  
JIN FA ERL

(220) 31.03.2015

(441) 25.06.2015

(731) MAO-Fa CHENG (TW)

2F., No. 18, Nong-an St., Jhongshan  
District, Taipei City 104, Taiwan

(740) Công ty Cổ phần Sở hữu công nghiệp  
INVESTIP (INVESTIP)

(511) Nhóm 44: Thẩm mỹ viện; trang điểm; chăm sóc da; tạo mẫu tóc; cắt tóc; tắm hơi; xoa bóp (mát xa); chuyên gia tư vấn sắc đẹp.

---



CÔNG BÁO SỞ HỮU CÔNG NGHIỆP SỐ 327 TẬP A (06.2015)

---

(210) **4-2015-07231**

(220) 31.03.2015

(540)



(441) 25.06.2015

(531) 24.9.1

(591) Xanh, trắng

(731)

CÔNG TY CỔ PHẦN ĐẦU TƯ  
HOÀNG GIA CHÂU ÂU EUROKING  
(VN)

Số 579, đường Ngọc Hồi, thị trấn Văn  
Điển, huyện Thanh Trì, thành phố Hà  
Nội

(511) Nhóm 06: Móc bằng kim loại để treo đồ; giá bằng kim loại để treo cà vạt; giá bằng kim loại để treo quần áo; khóa cửa; tay nắm bằng kim loại cửa; cùi chỏ cửa; đường rãnh trượt cho cửa trượt bằng kim loại; bàn lề giảm chấn bằng kim loại; bàn lề trượt bằng kim loại; bàn lề thủy lực bằng kim loại; thanh ranh trượt ngăn kéo bằng kim loại; ray bi trượt bằng kim loại; thùng bằng kim loại; sọt bằng kim loại; ray trượt bằng kim loại; phụ kiện lắp ráp bằng kim loại cho tủ áo; đồ kim loại dùng cho cửa gỗ; giá bằng kim loại kiểu mâm xoay.

Nhóm 21: Thùng đựng rác và các chi tiết của nó; hộp đựng giấy trong nhà vệ sinh; đồ chứa đựng dùng trong nhà bếp; giá để gia vị trong bếp; giá để dao thớt trong bếp; kệ để ở góc phòng tắm; khâu dùng cho mục đích gia đình; thùng gạo; giá để dao dùng cho bàn ăn; dụng cụ nhà bếp (không bằng kim loại quý).

Nhóm 35: Bán buôn và bán lẻ các thiết bị: móc bằng kim loại để treo đồ; giá bằng kim loại để treo cà vạt; giá bằng kim loại để treo quần áo; khóa cửa; tay nắm bằng kim loại cửa; cùi chỏ cửa; đường rãnh trượt cho cửa trượt bằng kim loại; bàn lề giảm chấn bằng kim loại; bàn lề trượt bằng kim loại; bàn lề thủy lực bằng kim loại; thanh ray trượt ngăn kéo bằng kim loại; ray bi trượt bằng kim loại; thùng bằng kim loại; sọt bằng kim loại; ray trượt bằng kim loại; phụ kiện lắp ráp bằng kim loại cho tủ bếp; phụ kiện lắp ráp bằng kim loại cho tủ áo; đồ kim loại dùng cho cửa gỗ; giá bằng kim loại kiểu mâm xoay; máy hút mùi và khói dùng cho nhà bếp; ấm điện; chảo điện; bếp từ; giá để gia vị trong bếp; giá để dao thớt trong bếp; kệ để ở góc phòng tắm; khâu dùng cho mục đích gia đình; thùng gạo; giá để dao dùng cho bàn ăn; dụng cụ nhà bếp (không bằng kim loại quý).

---

(210) **4-2015-07232**

(220) 31.03.2015

(540)

(441) 25.06.2015

(731) ACT, INC. (US)

500 ACT Drive, P.O. Box 168, Iowa  
City, Iowa 52243-0168, U.S.A

(740) Văn phòng Luật sư Ân Nam (ANNAM  
IP & LAW)

(511) Nhóm 41: Dịch vụ giáo dục và tư vấn trong lĩnh vực giáo dục, tuyển sinh và thử nghiệm tư vấn, giáo dục và hướng nghiệp, đánh giá trình độ ngôn ngữ, đánh giá kiến thức và kỹ năng nghề nghiệp; dịch vụ tư vấn và giáo dục bao gồm cung cấp hướng dẫn, tiến hành các cuộc hội thảo, hội nghị và hội nghị chuyên đề trong các lĩnh vực giáo dục, lập kế hoạch giáo dục và việc sử dụng các bài kiểm tra được tiêu chuẩn hóa cho các cơ sở giáo dục, các

## CÔNG BÁO SỞ HỮU CÔNG NGHIỆP SỐ 327 TẬP A (06.2015)

---

tổ chức chuyên nghiệp, chính phủ, doanh nghiệp, và ngành công nghiệp; chuẩn bị, quản lý, và chấm điểm các bài kiểm tra được tiêu chuẩn hóa cho các trường học, đại học, tổ chức chuyên nghiệp, chính phủ, doanh nghiệp, và ngành công nghiệp; đào tạo người khác trong việc kiểm tra và phân tích các kỹ năng liên quan đến nghề nghiệp cụ thể và trình độ kiến thức và ngôn ngữ; dịch vụ phân tích và hỗ trợ chương trình giảng dạy và hướng dẫn bao gồm phát triển chương trình và tài liệu hướng dẫn cho người khác liên kết thực tiễn giảng dạy với các kỹ năng làm việc có liên quan; xuất bản sách, văn bản, phim, và video (với mục đích giáo dục); tổ chức các cuộc triển lãm và cuộc thi về giáo dục; tiến hành nghiên cứu trong lĩnh vực giáo dục, thử nghiệm, đánh giá và hỗ trợ chương trình giáo dục và hướng nghiệp, đánh giá trình độ ngôn ngữ, kiểm tra và phân tích kiến thức và kỹ năng nghề nghiệp.

---

(210) **4-2015-07233**

(540)



(220) 31.03.2015

(441) 25.06.2015

(531) A9.3.19

(591) Xanh dương, trắng

(731) CÔNG TY TNHH THƯƠNG MẠI VẢI SỢI HÀO PHONG (VN)  
57 Tô Hiệu, phường Hiệp Tân, quận Tân Phú, thành phố Hồ Chí Minh

(511) Nhóm 25: Quần áo.

Nhóm 35: Mua bán quần áo.

---

(210) **4-2015-07234**

(540)



(220) 31.03.2015

(441) 25.06.2015

(531) A25.7.21; A26.11.7

(591) Xanh dương, trắng, xám

(731) CÔNG TY TNHH THƯƠNG MẠI VẢI SỢI HÀO PHONG (VN)  
57 Tô Hiệu, phường Hiệp Tân, quận Tân Phú, thành phố Hồ Chí Minh

(511) Nhóm 35: Mua bán vải sợi.

---

(210) **4-2015-07235**

(540)



(220) 31.03.2015

(441) 25.06.2015

(531) 25.1.25; 25.1.6

(731) CÔNG TY TNHH THƯƠNG MẠI VẢI SỢI HÀO PHONG (VN)  
57 Tô Hiệu, phường Hiệp Tân, quận Tân Phú, thành phố Hồ Chí Minh

## CÔNG BÁO SỞ HỮU CÔNG NGHIỆP SỐ 327 TẬP A (06.2015)

---

(511) Nhóm 25: Quần áo.

Nhóm 35: Mua bán quần áo.

---

(210) **4-2015-07236**

(220) 31.03.2015

(441) 25.06.2015

(300) 3094806 17.02.2015 GB

(540)

**SYNPLE**

(731) SMITH & NEPHEW, INC. (US)

1450 Brooks Road, Memphis, Tennessee  
38116, USA

(740) Công ty TNHH Sở hữu công nghiệp Sao  
Bắc Đầu (SAO BAC DAU IP  
COM.,LTD)

(511) Nhóm 10: Thiết bị và dụng cụ phẫu thuật chỉnh hình; thiết bị và dụng cụ phẫu thuật nội  
soi khớp.

---

(210) **4-2015-07237**

(220) 31.03.2015

(441) 25.06.2015

(540)

**CCR PLATFORMING**

(731) UOP LLC (US)

25 East Algonquin Road, Des Plaines, IL  
60017, U.S.A.

(740) Công ty TNHH Sở hữu công nghiệp Sao  
Bắc Đầu (SAO BAC DAU IP  
COM.,LTD)

(511) Nhóm 42: Dịch vụ ứng dụng kiến thức khoa học vào việc thiết kế, xây dựng và điều hành  
máy móc, các thiết bị công cộng và dịch vụ nghiên cứu kỹ thuật cho thiết bị lọc dầu mỏ;  
tất cả được bao gồm trong nhóm 42.

---

(210) **4-2015-07238**

(220) 31.03.2015

(441) 25.06.2015

(540)

**PENEX**

(731) UOP LLC (US)

25 East Algonquin Road, Des Plaines, IL  
60017, U.S.A.

(740) Công ty TNHH Sở hữu công nghiệp Sao  
Bắc Đầu (SAO BAC DAU IP  
COM.,LTD)

(511) Nhóm 35: Dịch vụ tiếp thị cho người khác liên quan đến thiết kế quy trình, xây dựng, và  
vận hành thiết bị cho quy trình đồng phân hóa.

## CÔNG BÁO SỞ HỮU CÔNG NGHIỆP SỐ 327 TẬP A (06.2015)

---

Nhóm 42: Dịch vụ ứng dụng kiến thức khoa học vào việc thiết kế, xây dựng và điều hành máy móc, các thiết bị công cộng và dịch vụ nghiên cứu kỹ thuật cho thiết bị lọc dầu mỏ; tất cả được bao gồm trong nhóm 42.

---

(210) **4-2015-07246**

(220) 31.03.2015

(441) 25.06.2015

(540)

(731) CÔNG TY TNHH THƯƠNG MẠI -  
DỊCH VỤ - SẢN XUẤT HÓA MỸ  
PHẨM PHƯƠNG NGHĨA (VN)  
127/2/73 Lê Thúc Hoạch, phường Phú  
Thọ Hòa, quận Tân Phú, thành phố Hồ  
Chí Minh

# SANSANTA

(740) Công ty TNHH Trường Xuân  
(AGELESS CO.,LTD.)

(511) Nhóm 03: Chế phẩm mỹ phẩm để tắm; mỹ phẩm; keo xịt tóc; nước hoa; dầu gội đầu; kem làm trắng da.

---

(210) **4-2015-07247**

(220) 31.03.2015

(441) 25.06.2015

(540)



(531) 26.1.1; 3.7.10; 3.7.16

(591) Đỏ, xanh da trời, đen, trắng

(731) LÂM HỒNG HẠNH (VN)

Số 186A đường Hòa Thành, khóm 7,  
phường 7, thành phố Cà Mau, tỉnh Cà  
Mau

(740) Văn phòng Luật sư A Hoà (AHOA LAW  
OFFICE)

(511) Nhóm 29: Yến sào (tổ chim yến); yến sào đã qua sơ chế; yến sào tinh chế; yến sào chế biến.

---

(210) **4-2015-07252**

(220) 31.03.2015

(441) 25.06.2015

(540)



(531) 1.17.25; 2.9.14; A2.9.15

(591) Xanh da trời, vàng, ghi

(731) TRƯỜNG MẦM NON TƯ THỰC  
NHỮNG NGÓN TAY BAY (VN)

Số 1 đường Nguyễn Huy Tưởng, phường  
Thanh Xuân Trung, quận Thanh Xuân,  
thành phố Hà Nội

(511) Nhóm 41: Giáo dục.

---

**CÔNG BÁO SỞ HỮU CÔNG NGHIỆP SỐ 327 TẬP A (06.2015)**

---

- (210) **4-2015-07253** (220) 31.03.2015  
(441) 25.06.2015  
(540) (531) 4.5.2; 4.5.3; 26.15.15  
(591) Xanh lá cây, đỏ, đen, vàng, tím  
(731) HANA FINANCIAL GROUP INC.  
(KR)  
55, Eulji-ro, Jung-gu, Seoul, Republic of  
Korea  
(740) Công ty TNHH Tâm nhìn và Liên danh  
(VISION & ASSOCIATES CO.LTD.)
- (511) Nhóm 35: Quảng cáo; quản lý/điều hành kinh doanh; quản trị kinh doanh; dịch vụ cung cấp các chức năng văn phòng.



Nhóm 36: Dịch vụ bảo hiểm; dịch vụ tài chính; dịch vụ tiền tệ; dịch vụ bất động sản.

---

- (210) **4-2015-07254** (220) 31.03.2015  
(441) 25.06.2015  
(540) (531) A26.11.7; 26.4.2  
(731) CÔNG TY TNHH PHÁT TRIỂN ÂM  
NHẠC DOMIFA (VN)  
Số 12, ngách 82/186, phố Kim Mã,  
phường Kim Mã, quận Ba Đình, thành  
phố Hà Nội  
(740) Công ty TNHH Sáng chế và Nhãn hiệu  
Việt Nam (SANVIC CO.,LTD.)

(511) Nhóm 41: Dạy nhạc, đào tạo, giải trí, tổ chức các hoạt động thể thao văn hóa.

Nhóm 43: Nhà hàng ăn uống, khách sạn, quán cà phê.

---

- (210) **4-2015-07255** (220) 31.03.2015  
(441) 25.06.2015  
(540) (731) HỘ KINH DOANH CÁ THỂ THIÊN  
LONG (VN)  
21 Tô Hiệu, phường Hiệp Tân, quận Tân  
Phú, thành phố Hồ Chí Minh

(511) Nhóm 30: Nui, mì sợi, bún khô.

---

CÔNG BÁO SỞ HỮU CÔNG NGHIỆP SỐ 327 TẬP A (06.2015)

---

(210) **4-2015-07256**

(540)



(220) 31.03.2015

(441) 25.06.2015

(531) 26.2.3; 26.2.1; 26.1.1; A26.1.24; 25.5.1

(731) HỘ KINH DOANH CÁ THỂ THIÊN LONG (VN)

21 Tô Hiệu, phường Hiệp Tân, quận Tân Phú, thành phố Hồ Chí Minh

(511) Nhóm 30: Nui, mì sợi, bún khô.

---

(210) **4-2015-07257**

(540)



(220) 31.03.2015

(441) 25.06.2015

(531) 26.1.2; A25.7.2

(591) Hồng, hồng nhạt

(731) CÔNG TY TNHH MỘT THÀNH VIÊN ĐẠT THÔNG (VN)

217 đường số 7D-1 khu A, phường An Phú, quận 2, thành phố Hồ Chí Minh

(740) Công ty TNHH Tư vấn sở hữu trí tuệ Việt (VIET IP CO.,LTD.)

(511) Nhóm 05: Thực phẩm chức năng dùng cho mục đích y tế; thực phẩm ăn kiêng dùng cho mục đích y tế, chất bổ sung dinh dưỡng; khoáng chất và vitamin bổ sung cho thực phẩm; kẹo dùng cho mục đích y tế; chất bổ sung protein dùng cho ăn kiêng.

---

(210) **4-2015-07258**

(540)



(220) 31.03.2015

(441) 25.06.2015

(531) 25.1.25; A5.5.20; A5.5.21

(591) Vàng, nâu

(731) 1. LÂM QUỲNH ANH (VN)

Số 40, tổ 4, ngõ 2, Xã Đàn, phường Nam Đồng, quận Đống Đa, thành phố Hà Nội

2. NGUYỄN THỊ HỒNG HẠNH (VN)  
P1216, CT5-ĐN3, Khu đô thị Mỹ Đình, Từ Liêm, Hà Nội.

(511) Nhóm 25: Quần áo, đồ đi chân, đồ đội đầu.

Nhóm 42: Thiết kế quần áo.

---

CÔNG BÁO SỞ HỮU CÔNG NGHIỆP SỐ 327 TẬP A (06.2015)

---

(210) **4-2015-07259**

(540)



(220) 31.03.2015

(441) 25.06.2015

(531) 26.1.1; 26.1.5; 7.15.6; A25.7.3

(591) Xanh dương, xanh dương đậm, đen, trắng

(731) DOANH NGHIỆP TƯ NHÂN TUẤN NGỌC (VN)

Cụm công nghiệp Quốc Oai, thị trấn Quốc Oai, huyện Quốc Oai, thành phố Hà Nội

(511) Nhóm 06: Tấm kim loại cho xây dựng, vật liệu xây dựng bằng kim loại, tấm panel xây dựng bằng kim loại, tấm lớp mái bằng kim loại, vật liệu lợp mái nhà bằng kim loại, ngói bằng kim loại.

---

(210) **4-2015-07260**

(540)



(220) 31.03.2015

(441) 25.06.2015

(531) 1.17.11; 1.5.1; 26.3.1

(591) Xanh dương, vàng, trắng

(731) CÔNG TY TNHH VINA SOLAR TECHNOLOGY (VN)

Xưởng E12, lô CN - 03 khu công nghiệp Vân Trung, huyện Việt Yên, tỉnh Bắc Giang

(511) Nhóm 09: Tấm pin năng lượng mặt trời.

Nhóm 35: Giới thiệu sản phẩm, trưng bày sản phẩm; quảng cáo; xuất khẩu; mua bán sản phẩm; tấm pin năng lượng mặt trời.

---

(210) **4-2015-07262**

(540)



(220) 31.03.2015

(441) 25.06.2015

(591) Xanh dương, trắng

(731) CÔNG TY CỔ PHẦN ĐẦU TƯ VÀ CÔNG NGHỆ HVC (VN)

Số 295B Quan Nhân, phường Nhân Chính, quận Thanh Xuân, thành phố Hà Nội

(511) Nhóm 35: Quảng cáo; trưng bày giới thiệu sản phẩm; marketing; nhập khẩu; xuất khẩu; mua bán các loại sản phẩm: thiết bị sân trượt băng, hệ thống và thiết bị làm lạnh sân trượt băng, hệ thống đường ống làm lạnh dưới bề mặt sân trượt băng, bơm Glycol, máy nén, thiết bị và hệ thống hút ẩm làm khô không khí, hệ thống điều khiển hoạt động cho sân trượt băng, tủ điện điều khiển sân băng; máy mài và tái tạo bề mặt sân trượt băng, dụng cụ và thiết bị tạo mặt băng, máy phun xịt sơn bề mặt sân trượt băng, hệ thống và đèn

**CÔNG BÁO SỞ HỮU CÔNG NGHIỆP SỐ 327 TẬP A (06.2015)**

---

chiếu sáng sân trượt băng, vách ngăn bao quanh sân trượt băng, giày trượt băng và máy sấy giày trượt băng, máy mài lưỡi giày trượt băng, cảm ứng nhiệt độ sân trượt băng, sàn cao su cho sân trượt băng.

---

(210) **4-2015-07263**

(220) 31.03.2015

(441) 25.06.2015

(540)

**GIADINHVIET**

(731) CÔNG TY TNHH THƯƠNG MẠI VÀ  
SẢN XUẤT GIA ĐÌNH VIỆT (VN)  
Số 70 ngõ 114 tổ 16, phường Kiến Hưng,  
quận Hà Đông, thành phố Hà Nội

(511) Nhóm 11: Thiết bị lọc nước; quạt điện dùng cho cá nhân; thiết bị ion hóa dùng để xử lý không khí hoặc nước, nồi hấp (nồi áp suất), dùng điện; chảo rán sâu lòng, dùng điện, máy sấy tóc.

---

(210) **4-2015-07264**

(220) 01.04.2015

(441) 25.06.2015

(540)

**HERA**

(731) CÔNG TY TNHH THƯƠNG MẠI -  
DỊCH VỤ - SẢN XUẤT HÓA MỸ  
PHẨM THANH TUYỀN (VN)  
83/119/2 đường Liên Khu 4 - 5, khu phố  
5, phường Bình Hòa B, quận Bình Tân,  
thành phố Hồ Chí Minh

(511) Nhóm 03: Mỹ phẩm.

---

(210) **4-2015-07265**

(220) 01.04.2015

(441) 25.06.2015

(540)

**SOLOHAKA**

(731) CÔNG TY TNHH THƯƠNG MẠI -  
DỊCH VỤ - SẢN XUẤT HÓA MỸ  
PHẨM THANH TUYỀN (VN)  
83/119/2 đường Liên Khu 4 - 5, khu phố  
5, phường Bình Hòa B, quận Bình Tân,  
thành phố Hồ Chí Minh

(511) Nhóm 03: Mỹ phẩm.

---



(210) **4-2015-07266**

(220) 01.04.2015

(540)

(441) 25.06.2015

**THAIWHITELAN**

(731) CÔNG TY TNHH THƯƠNG MẠI -  
DỊCH VỤ - SẢN XUẤT HÓA MỸ  
PHẨM THANH TUYỀN (VN)  
83/119/2 đường Liên Khu 4 - 5, khu phố  
5, phường Bình Hòa B, quận Bình Tân,  
thành phố Hồ Chí Minh

(511) Nhóm 03: Mỹ phẩm.

---

(210) **4-2015-07267**

(220) 01.04.2015

(540)

(441) 25.06.2015

**BÁNH CANH GHE 69**

(731) HỘ KINH DOANH BÁNH CANH GHE  
(VN)  
Số 69 (số cũ 26) đường La Thành,  
phường Ô Chợ Dừa, quận Đống Đa,  
thành phố Hà Nội

(511) Nhóm 43: Nhà hàng ăn uống.

---

(210) **4-2015-07268**

(220) 01.04.2015

(540)

(441) 25.06.2015



(531) A1.1.10; A1.1.2; 1.15.15; 1.15.23;  
26.15.1

(591) Cam, xanh dương, xanh dương đậm,  
trắng

(731) CÔNG TY TNHH SẢN XUẤT VÀ  
CHẾ BIẾN NƯỚC SẠCH QUẢNG  
NINH (VN)

Tổ 8, khu Tân Lập 1, phường Cẩm Thủy,  
thành Phố Cẩm Phả, tỉnh Quảng Ninh

(511) Nhóm 32: Nước lọc tinh khiết đóng chai.

---

(210) **4-2015-07270**

(220) 01.04.2015

(540)

(441) 25.06.2015

**NYS-KID**

(731) CÔNG TY CỔ PHẦN DƯỢC PHẨM  
DƯỢC LIỆU PHARMEDLC (VN)  
367 Nguyễn Trãi, quận 1, thành phố Hồ  
Chí Minh

CÔNG BÁO SỞ HỮU CÔNG NGHIỆP SỐ 327 TẬP A (06.2015)

---

(511) Nhóm 05: Dược phẩm.

---

(210) **4-2015-07271**

(220) 01.04.2015

(441) 25.06.2015

(540)

**HI KI FOOD**

(731) CÔNG TY TNHH SẢN XUẤT -  
THƯƠNG MẠI HI KI FOOD (VN)  
621/2/14 khu phố 7, hương lộ 2, phường  
Bình Trị Đông, quận Bình Tân, thành  
phố Hồ Chí Minh

(511) Nhóm 29: Sữa bột và các sản phẩm sữa.

---

(210) **4-2015-07272**

(220) 01.04.2015

(441) 25.06.2015

(540)



(531) 24.1.1; 26.15.15; A26.4.24; A25.7.4

(591) Trắng, đen, đỏ

(731) CÔNG TY TNHH THẾ GIỚI XE ĐẠP  
ĐIỆN (VN)

Số 267, phố Tôn Đức Thắng, phường  
Hàng Bột, quận Đống Đa, thành phố Hà  
Nội

(511) Nhóm 35: Mua bán: xe đạp (xe máy) điện.

---

(210) **4-2015-07273**

(220) 01.04.2015

(441) 25.06.2015

(540)

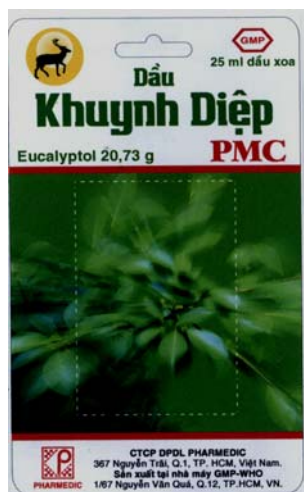

(531) 26.1.1; 3.4.7; 26.5.1; 26.4.3

(591) Đen, cam, xanh lá cây, vàng đậm, vàng  
nhạt, trắng

(731) CÔNG TY CỔ PHẦN DƯỢC PHẨM  
DƯỢC LIỆU PHARMEDLC (VN)

367 Nguyễn Trãi, quận 1, thành phố Hồ  
Chí Minh

(511) Nhóm 05: Dược phẩm.

---

CÔNG BÁO SỞ HỮU CÔNG NGHIỆP SỐ 327 TẬP A (06.2015)

(210) 4-2015-07274

(540)



(220) 01.04.2015

(441) 25.06.2015

(531) A25.7.21; 26.5.1; 3.4.7; A25.7.4

(591) Đen, cam, xanh lá cây đậm, xanh lá cây nhạt, vàng đậm, vàng nhạt, trắng

(731) CÔNG TY CỔ PHẦN DƯỢC PHẨM DƯỢC LIỆU PHARMEDIC (VN)  
367 Nguyễn Trãi, quận 1, thành phố Hồ Chí Minh

(511) Nhóm 05: Dược phẩm.

(210) 4-2015-07275

(540)



(220) 01.04.2015

(441) 25.06.2015

(531) 26.4.1; 26.4.7; A25.7.4; 25.5.25

(591) Đen, cam, nâu đậm, nâu nhạt, trắng, vàng

(731) CÔNG TY CỔ PHẦN DƯỢC PHẨM DƯỢC LIỆU PHARMEDIC (VN)  
367 Nguyễn Trãi, quận 1, thành phố Hồ Chí Minh

(511) Nhóm 05: Dược phẩm.

(210) 4-2015-07276

(540)



(220) 01.04.2015

(441) 25.06.2015

(531) 3.4.7; 26.4.1; 26.4.7; 26.7.25

(591) Đen, cam, xanh lá cây đậm, xanh nhạt, trắng, vàng

(731) CÔNG TY CỔ PHẦN DƯỢC PHẨM DƯỢC LIỆU PHARMEDIC (VN)  
367 Nguyễn Trãi, quận 1, thành phố Hồ Chí Minh

(511) Nhóm 05: Dược phẩm.

CÔNG BÁO SỞ HỮU CÔNG NGHIỆP SỐ 327 TẬP A (06.2015)

---

(210) **4-2015-07277**

(540)



(220) 01.04.2015

(441) 25.06.2015

(531) 26.1.6; 3.4.7; 26.4.7; A25.7.4; 26.4.1; 26.7.25; 25.5.25

(591) Xanh lá cây, vàng, đen, cam, trắng

(731) CÔNG TY CỔ PHẦN DƯỢC PHẨM DƯỢC LIỆU PHARMEDIC (VN)  
367 Nguyễn Trãi, quận 1, thành phố Hồ Chí Minh

(511) Nhóm 05: Dược phẩm.

---

(210) **4-2015-07278**

(540)

**Biogaia Gastrus**

(220) 01.04.2015

(441) 25.06.2015

(731) CÔNG TY TNHH DƯỢC PHẨM BÁCH VIỆT (VN)  
Số nhà 146, ngõ 230 Định Công Thượng, phường Định Công, quận Hoàng Mai, thành phố Hà Nội

(511) Nhóm 05: Dược phẩm.

---

(210) **4-2015-07279**

(540)



(220) 01.04.2015

(441) 25.06.2015

(531) 3.2.1

(591) Cam

(731) CÔNG TY TNHH DU LỊCH ĐƯỜNG MÒN CHÂU Á (VN)  
193 Đinh Tiên Hoàng, phường Đa Kao, quận 1, thành phố Hồ Chí Minh

(511) Nhóm 39: Điều hành tour (chuyến) du lịch; đại lý du lịch; cho thuê phương tiện vận tải; vận chuyển hành khách; đại lý bán vé máy bay; dịch vụ hướng dẫn khách du lịch.

---

(210) **4-2015-07280**

(540)



(220) 01.04.2015

(441) 25.06.2015

(591) Đỏ, xanh dương đậm

(731) CÔNG TY TNHH SẢN XUẤT ÁO MÙA PHÚ KHANG (VN)  
27/25/3 Nguyễn Văn Săng, phường Tân Sơn Nhì, quận Tân Phú, thành phố Hồ Chí Minh

CÔNG BÁO SỞ HỮU CÔNG NGHIỆP SỐ 327 TẬP A (06.2015)

---

(511) Nhóm 25: Áo mưa; quần; áo; giày; dép; mũ (nón).

Nhóm 35: Mua bán, xuất nhập khẩu: áo mưa, quần, áo, giày, dép, mũ (nón).

---

(210) **4-2015-07281**

(220) 01.04.2015

(441) 25.06.2015

(540)

**HOW HOW**

**하우하우**

(731) CÔNG TY TNHH MEX GLOBAL SÀI GÒN (VN)

7/8 Nguyễn Cảnh Dị, phường 4, quận Tân Bình, thành phố Hồ Chí Minh

---

(511) Nhóm 35: Dịch vụ mua bán thực phẩm, bao gồm các mặt hàng: các sản phẩm chế biến từ tôm (tôm tẩm bột dứa, chả giò cuốn đuôi tôm, bánh tôm), chả giò bút chì, chả giò cuốn càng ghe, bánh tráng phơi sương, miến dong, bún khô, bột rau câu pha sẵn, bánh mìn thâu, đường thốt nốt, nước cốt dứa, dầu dừa nguyên chất, dầu dừa nấu ăn, cà phê, hạt tiêu, hạt điều, chuối, tương ớt, tương ớt chua ngọt, tương ớt siracha, nước chấm pad thái, dứa sấy giòn, nước trái cây đóng lon, nước dứa đóng lon.

---

(210) **4-2015-07282**

(220) 01.04.2015

(441) 25.06.2015

(540)



(531) 26.4.3; 1.5.1

(591) Vàng, xanh dương nhạt, xanh dương

(731) CÔNG TY CỔ PHẦN THẨM ĐỊNH GIÁ VÀ TƯ VẤN QUỐC TẾ (VALUCO) (VN)

Số 88/7 Trường Sa, phường 17, quận Bình Thạnh, thành phố Hồ Chí Minh

---

(511) Nhóm 36: Tư vấn tài chính; định giá tài chính (bảo hiểm, ngân hàng, bất động sản), đánh giá tài chính (bảo hiểm, ngân hàng); đánh giá bất động sản, định giá bất động sản; đánh giá tài chính, định giá tài chính.

---

(210) **4-2015-07283**

(220) 01.04.2015

(441) 25.06.2015

(540)

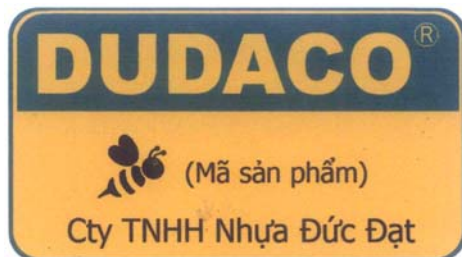

(531) A3.13.4; A3.13.24; 26.4.2; 25.5.2

(591) Vàng, xanh lá cây, đen

(731) CÔNG TY TNHH NHỰA ĐỨC ĐẠT (VN)

Lô 40-42, đường số 3, khu công nghiệp Tân Tạo, phường Tân Tạo A, quận Bình Tân, thành phố Hồ Chí Minh

(740) DNTN Dịch vụ thương mại và sở hữu công nghiệp Song Ngọc (I.P.T.S.)

---

## CÔNG BÁO SỞ HỮU CÔNG NGHIỆP SỐ 327 TẬP A (06.2015)

---

(511) Nhóm 08: Bình xịt phun thuốc trừ sâu (dụng cụ cầm tay) hoặc phun nước bằng nhựa (dụng cụ cầm tay).

---

(210) **4-2015-07284**

(220) 01.04.2015

(441) 25.06.2015

(540)

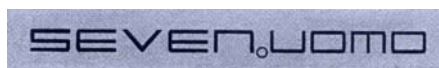

(731) HOÀNG KIM CUÔNG (VN)

Số nhà 12 ngõ 32/43 phố An Dương, phường Yên Phụ, quận Tây Hồ, thành phố Hà Nội

---

(511) Nhóm 25: Quần áo (trừ quần áo trẻ em).

---

(210) **4-2015-07285**

(220) 01.04.2015

(441) 25.06.2015

(540)



(531) A5.5.21; A5.5.20; 26.1.1; 25.1.25

(591) Đen, trắng, vàng

(731) CÔNG TY TNHH THƯƠNG MẠI

DỊCH VỤ XUẤT NHẬP KHẨU MỸ PHẨM SHERRY NGUYEN (VN)

26 đường Tân Hải, phường 13, quận Tân Bình, thành phố Hồ Chí Minh

---

(511) Nhóm 03: Mỹ phẩm; chế phẩm dùng để làm sạch.

Nhóm 35: Mua bán mỹ phẩm, nước hoa và chế phẩm vệ sinh.

---

(210) **4-2015-07286**

(220) 01.04.2015

(441) 25.06.2015

(540)



(531) 26.1.1; 26.4.9; 26.7.25

(591) Xanh lam, vàng

(731) CÔNG TY TNHH MỘT THÀNH VIÊN

SÁNG TẠO VÀ PHÁT TRIỂN CÔNG NGHỆ SỐ (VN)

Tầng 3, nhà A, 156A Quán Thánh, phường Quán Thánh, quận Ba Đình, thành phố Hà Nội

---

(511) Nhóm 09: Máy móc và dụng cụ để thử nghiệm vật liệu; thiết bị giảng dạy; thiết bị thử nghiệm không dùng cho mục đích y tế; đồ đạc đặc chủng cho phòng thí nghiệm; thiết bị đo; bảng mạch in (không bao gồm các sản phẩm dịch vụ liên quan đến máy tính, phần mềm máy tính).

## CÔNG BÁO SỞ HỮU CÔNG NGHIỆP SỐ 327 TẬP A (06.2015)

---

Nhóm 41: Đào tạo thực hành; dịch vụ về giáo dục giảng dạy; tổ chức và điều khiển hội thảo; khóa đào tạo từ xa; thông tin giáo dục; hướng dẫn nghề nghiệp (tư vấn đào tạo hoặc tư vấn giáo dục).

Nhóm 42: Thiết kế công nghiệp; nghiên cứu các dự án kỹ thuật; dịch vụ nghiên cứu và triển khai sản phẩm mới cho người khác (không bao gồm các sản phẩm dịch vụ liên quan đến máy tính, phần mềm máy tính).

---

(210) **4-2015-07287**

(540)

The logo for APEX consists of the letters 'A', 'P', and 'E' in a stylized, bold, blue font. The 'A' and 'P' are connected at the top, and the 'E' is positioned to the right. The letters are blocky and have a slight shadow effect.

(220) 01.04.2015

(441) 25.06.2015

(531) 26.4.2; 25.5.1; 26.13.25

(731) CÔNG TY CỔ PHẦN LD QUỐC TẾ  
APEX (VN)

Số 06 Đặng Xuân Bảng, phường Đại Kim, quận Hoàng Mai, thành phố Hà Nội

(511) Nhóm 05: Dược phẩm và thực phẩm chức năng.

---

(210) **4-2015-07288**

(540)

The logo for TOPOL consists of the letters 'T', 'O', 'P', and 'O', followed by 'L'. The letters are in a bold, black, serif font. The 'T' and 'O' are connected at the top, and the 'L' is positioned to the right.

(220) 01.04.2015

(441) 25.06.2015

(731) CÔNG TY CỔ PHẦN LD QUỐC TẾ  
APEX (VN)

Số 06 Đặng Xuân Bảng, phường Đại Kim, quận Hoàng Mai, thành phố Hà Nội

(511) Nhóm 05: Dược phẩm và thực phẩm chức năng.

---

(210) **4-2015-07289**

(540)

The logo for SONTIGER consists of the letters 'S', 'O', 'N', 'T', 'I', 'G', 'E', 'R'. The letters are in a bold, black, sans-serif font. The 'S' and 'O' are connected at the top, and the 'R' is positioned to the right.

(220) 01.04.2015

(441) 25.06.2015

(731) HỘ KINH DOANH NGUYỄN THANH  
PHƯỢNG (VN)

Số 146/2 E Trần Hưng Đạo, phường Mỹ Phước, thành phố Long Xuyên, tỉnh An Giang

(511) Nhóm 02: Sơn.

---

**CÔNG BÁO SỞ HỮU CÔNG NGHIỆP SỐ 327 TẬP A (06.2015)**

---

(210) **4-2015-07291**

(540)

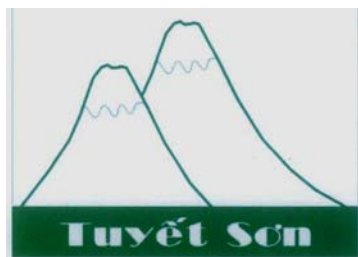

(220) 01.04.2015

(441) 25.06.2015

(531) 6.1.2

(591) Xanh lá, trắng

(731) CÔNG TY TNHH DỊCH VỤ THƯỜNG  
MẠI TIN HỌC TUYẾT SƠN (VN)  
361/60/145D, Đông Thạnh 2, tổ 11, ấp 6,  
xã Đông Thạnh, huyện Hóc Môn, thành  
phố Hồ Chí Minh

(511) Nhóm 02: Mục in.

---

(210) **4-2015-07292**

(540)



(220) 01.04.2015

(441) 25.06.2015

(531) A26.11.8

(731) NGUYỄN QUỐC TRUNG (VN)

P.2010 B3 tập thể Khương Thượng,  
phường Khương Thượng, quận Đống Đa,  
thành phố Hà Nội

(511) Nhóm 35: Mua bán: loa, tai nghe nhạc, máy nghe nhạc mp3, chuột vi tính, bàn phím vi tính.

---

(210) **4-2015-07293**

(540)



(220) 01.04.2015

(441) 25.06.2015

(531) 5.5.16; A5.5.21; A5.5.20

(591) Hồng, vàng

(731) NGUYỄN QUỐC TRUNG (VN)

P.2010 B3 tập thể Khương Thượng,  
phường Khương Thượng, quận Đống Đa,  
thành phố Hà Nội

(511) Nhóm 35: Mua bán: loa, tai nghe nhạc, máy nghe nhạc mp3, chuột vi tính, bàn phím vi tính.

---

(210) **4-2015-07294**

(540)



(220) 01.04.2015

(441) 25.06.2015

(531) 3.7.17; A3.7.24; 4.5.13

(591) Đen, cam, trắng, xám

(731) CÔNG TY TNHH WAIZ (VN)

23/228 Nguyễn Du, phường 7, quận Gò  
Vấp, thành phố Hồ Chí Minh

(511) Nhóm 35: Mua bán quần áo, giày dép, hàng da và giả da, xe gắn máy, xe đạp và phụ tùng xe gắn máy, xe đạp.

---



**CÔNG BÁO SỞ HỮU CÔNG NGHIỆP SỐ 327 TẬP A (06.2015)**

---

(210) **4-2015-07295**

(540)



(220) 01.04.2015

(441) 25.06.2015

(531) 3.7.17; 4.5.13; A3.7.24

(591) Đen, xanh, trắng, ghi

(731) CÔNG TY TNHH WAIZ (VN)

23/228 Nguyễn Du, phường 7, quận Gò Vấp, thành phố Hồ Chí Minh

(511) Nhóm 35: Mua bán quần áo, giày dép, hàng da và giả da, xe gắn máy, xe đạp và phụ tùng xe gắn máy, xe đạp.

---

(210) **4-2015-07296**

(540)



(220) 01.04.2015

(441) 25.06.2015

(531) 26.4.4

(731) CÔNG TY TNHH WAIZ (VN)

23/228 Nguyễn Du, phường 7, quận Gò Vấp, thành phố Hồ Chí Minh

(511) Nhóm 35: Mua bán quần áo, giày dép, hàng da và giả da, xe gắn máy, xe đạp và phụ tùng xe gắn máy, xe đạp.

---

(210) **4-2015-07297**

(540)



(220) 01.04.2015

(441) 25.06.2015

(531) 3.7.17; A3.7.24; 4.5.13

(591) Đen, tím, trắng, xám

(731) CÔNG TY TNHH WAIZ (VN)

23/228 Nguyễn Du, phường 7, quận Gò Vấp, thành phố Hồ Chí Minh

(511) Nhóm 35: Mua bán quần áo, giày dép, hàng da và giả da, xe gắn máy, xe đạp và phụ tùng xe gắn máy, xe đạp.

---

(210) **4-2015-07298**

(540)



(220) 01.04.2015

(441) 25.06.2015

(531) 26.1.1

(591) Đỏ tươi

(731) TRỊNH THỊ CHUẨN (VN)

Số 38, ngách 405/80, Ngọc Thụy, quận Long Biên, thành phố Hà Nội

(511) Nhóm 30: Bánh từ bột.

---

**CÔNG BÁO SỞ HỮU CÔNG NGHIỆP SỐ 327 TẬP A (06.2015)**

---

(210) **4-2015-07299**

(540)



(220) 01.04.2015

(441) 25.06.2015

(531) A5.3.15; 5.7.21; A5.7.22

(591) Xanh, vàng, trắng

(731) CÔNG TY TNHH LÊ KHANG (VN)

24/15 đường D3, phường 25, quận Bình  
Thanh, thành phố Hồ Chí Minh

(511) Nhóm 35: Mua bán hạt uoi, quả uoi.

---

(210) **4-2015-07300**

(540)



(220) 01.04.2015

(441) 25.06.2015

(531) 26.4.2; 25.5.25

(591) Trắng, xanh lá cây

(731) HOÀNG VĂN NHẬT (VN)

Số 25B, phố Thanh Lâm, tổ 14, phường  
Thanh Trì, quận Hoàng Mai, thành phố  
Hà Nội

(511) Nhóm 35: Quảng cáo; cho thuê không gian quảng cáo, thông tin thương mại và tư vấn tiêu  
dùng, dịch vụ giới thiệu sản phẩm trên các phương tiện truyền thông cho mục đích bán lẻ;  
marketing.

---

(210) **4-2015-07301**

(540)



(220) 01.04.2015

(441) 25.06.2015

(531) 26.1.2; A1.1.10; A1.1.2

(591) Đỏ cam, xanh dương, đen, trắng

(731) HOÀNG CÔNG THẮNG (VN)

112 Bạch Đằng, phường Tân Lập, thành  
phố Nha Trang, tỉnh Khánh Hòa

(511) Nhóm 01: Xúc tác chuẩn hóa trị số Octan cho xăng.

---

(210) **4-2015-07302**

(220) 01.04.2015

(540)

(441) 25.06.2015

## **TIA-Sulfene**

(731) CÔNG TY TRÁCH NHIỆM HỮU HẠN  
DUỢC PHẨM THIÊN KHÁNH (VN)  
Lô D5A Tân Kiên-Bình Lợi, khu công  
nghiệp Lê Minh Xuân, huyện Bình  
Chánh, thành phố Hồ Chí Minh  
(740) Công ty TNHH Sở hữu trí tuệ và Công  
nghệ Thủ đô (CAPITAL IP&T  
CO.LTD.)

(511) Nhóm 05: Dược phẩm, thực phẩm chức năng, thực phẩm dinh dưỡng dùng trong y tế, nước súc miệng dùng cho mục đích y tế, dung dịch làm sạch khử khuẩn sát trùng dùng cho mục đích y tế, nước tắm thảo dược cho trẻ em dùng cho mục đích y tế.

---

(210) **4-2015-07303**

(220) 01.04.2015

(540)

(441) 25.06.2015

## **TIA-Methionin**

(731) CÔNG TY TRÁCH NHIỆM HỮU HẠN  
DUỢC PHẨM THIÊN KHÁNH (VN)  
Lô D5A Tân Kiên-Bình Lợi, khu công  
nghiệp Lê Minh Xuân, huyện Bình  
Chánh, thành phố Hồ Chí Minh  
(740) Công ty TNHH Sở hữu trí tuệ và Công  
nghệ Thủ đô (CAPITAL IP&T  
CO.LTD.)

(511) Nhóm 05: Dược phẩm, thực phẩm chức năng, thực phẩm dinh dưỡng dùng trong y tế, nước súc miệng dùng cho mục đích y tế, dung dịch làm sạch khử khuẩn sát trùng dùng cho mục đích y tế, nước tắm thảo dược cho trẻ em dùng cho mục đích y tế.

---

(210) **4-2015-07304**

(220) 01.04.2015

(540)

(441) 25.06.2015

## **GINIKID**

(731) CÔNG TY CỔ PHẦN NAM DUỢC  
(VN)  
Số nhà 30M2, khu đô thị mới Yên Hòa,  
phường Yên Hòa, quận Cầu Giấy, thành  
phố Hà Nội  
(740) Công ty TNHH Sở hữu trí tuệ và Công  
nghệ Thủ đô (CAPITAL IP&T  
CO.LTD.)

## CÔNG BÁO SỞ HỮU CÔNG NGHIỆP SỐ 327 TẬP A (06.2015)

---

(511) Nhóm 05: Dược phẩm, thực phẩm chức năng, thực phẩm dinh dưỡng dùng trong y tế, nước súc miệng dùng cho mục đích y tế, dung dịch làm sạch khử khuẩn sát trùng dùng cho mục đích y tế, nước tắm thảo dược cho trẻ em dùng cho mục đích y tế.

---

(210) **4-2015-07305**

(220) 01.04.2015

(441) 25.06.2015

(540)

(731) CÔNG TY CỔ PHẦN NAM DƯỢC (VN)

**GINIKIDS**

Số nhà 30M2, khu đô thị mới Yên Hòa, phường Yên Hòa, quận Cầu Giấy, thành phố Hà Nội

(740) Công ty TNHH Sở hữu trí tuệ và Công nghệ Thủ đô (CAPITAL IP&T CO.LTD.)

(511) Nhóm 35: Buôn bán dược phẩm, dược chất, hóa chất dùng trong sản xuất thuốc, thuốc đông y, thuốc thú y, thực phẩm dinh dưỡng dùng trong y tế, thực phẩm chức năng, nước súc miệng, trang thiết bị y tế và dụng cụ y tế, dụng cụ tránh thai, que thử thai, bao cao su, bơm kim tiêm dùng một lần, dây truyền dịch, bông y tế, băng y tế, băng dán y tế, vật tư y tế như: vật tư y tế tiêu hao như: mỡ bôi y tế dùng cho điện tim, điện não, nội soi và siêu âm, mua bán điện cực dán y tế, đệm chống loét, giường hỗ trợ bệnh nhân liệt; mua bán mỹ phẩm, nước hoa, dầu gội đầu, kem dưỡng da, sữa rửa mặt, xà phòng, nước rửa chén, tinh dầu; mua bán lương thực, thực phẩm, bánh, kẹo, gạo, bột ngũ cốc, chè, cà phê, cacao, gia vị, sữa và các sản phẩm từ sữa, thịt, cá, gia cầm, trứng, dầu ăn thực vật, nước giải khát, nước uống tinh khiết, bia, rượu; mua bán thức ăn chăn nuôi cho gà, lợn, cá, tôm, con giống vật nuôi làm thuốc, cây giống dược liệu, con giống, cây giống, hạt giống, dược liệu tươi, trái cây tươi, rau tươi; quảng cáo và giới thiệu sản phẩm.

---

(210) **4-2015-07306**

(220) 01.04.2015

(441) 25.06.2015

(540)

(731) CÔNG TY CỔ PHẦN DƯỢC PHẨM VINACARE (VN)

**GINSENGTUX**

Số nhà 18, ngách 19/15 Kim Đồng, phường Giáp Bát, quận Hoàng Mai, thành phố Hà Nội

(740) Công ty TNHH Sở hữu trí tuệ và Công nghệ Thủ đô (CAPITAL IP&T CO.LTD.)

(511) Nhóm 05: Dược phẩm, thực phẩm chức năng, thực phẩm dinh dưỡng dùng trong y tế, nước súc miệng dùng cho mục đích y tế, dung dịch làm sạch khử khuẩn sát trùng dùng cho mục đích y tế, nước tắm thảo dược cho trẻ em dùng cho mục đích y tế.

---

CÔNG BÁO SỞ HỮU CÔNG NGHIỆP SỐ 327 TẬP A (06.2015)

---

(210) **4-2015-07307**

(540)



(220) 01.04.2015

(441) 25.06.2015

(531) 26.4.2; 26.4.9

(591) Đỏ, đen

(731)

CÔNG TY TNHH SẢN XUẤT VÀ  
THƯƠNG MẠI ĐÈN CHIẾU SÁNG  
ESSE (VN)

Số 4 ngõ 6 phố Hà Trì, phường Hà Cầu,  
quận Hà Đông, thành phố Hà Nội

(511) Nhóm 11: Thiết bị chiếu sáng; đèn chiếu sáng; đèn LED dùng để chiếu sáng; bóng đèn.

---

(210) **4-2015-07308**

(540)



(220) 01.04.2015

(441) 25.06.2015

(531) 26.4.4; 26.4.7; 26.4.8

(591) Xanh, vàng

(731)

CÔNG TY CỔ PHẦN QAC VIỆT NAM  
(VN)

Tầng 3, số 39, ngõ 181 Tôn Đức Thắng,  
phường Hàng Bột, quận Đống Đa, thành  
phố Hà Nội

(511) Nhóm 41: Dịch vụ giáo dục đào tạo.

Nhóm 42: Đánh giá và cấp giấy chứng nhận các hệ thống quản lý theo các tiêu chuẩn quốc tế.

---

(210) **4-2015-07309**

(540)



(220) 01.04.2015

(441) 25.06.2015

(531) A5.5.21; A5.5.20; 5.5.1

(731)

CÔNG TY TNHH THƯƠNG MẠI  
DỊCH VỤ QUẢNG CÁO HOÀNG  
NHÂN (VN)

94/5a Lê Ngã, phường Phú Trung, quận  
Tân Phú, thành phố Hồ Chí Minh

(511) Nhóm 21: Tăm bông rẩy tai (vệ sinh tai).

---

(210) **4-2015-07310**

(540)



(220) 01.04.2015

(441) 25.06.2015

(731)

NGUYỄN ÁI VÂN (VN)

72 Võ Hữu, phường Phú Thủy, thành phố  
Phan Thiết, tỉnh Bình Thuận

**CÔNG BÁO SỞ HỮU CÔNG NGHIỆP SỐ 327 TẬP A (06.2015)**

---

(511) Nhóm 35: Mua bán hàng lưu niệm: quần áo, túi xách, tranh ảnh, giày dép, hàng thủ công mỹ nghệ (quà lưu niệm).

Nhóm 43: Nhà hàng ăn uống.

---

(210) **4-2015-07311**

(540)



(220) 01.04.2015

(441) 25.06.2015

(531) 2.9.19; 26.4.1; A26.4.24

(731) PHẠM QUÝ PHÚC (VN)

Số 10 ngõ 2, phố Đội Nhân, phường Vĩnh Phúc, quận Ba Đình, thành phố Hà Nội

(740) Công ty TNHH Sở hữu trí tuệ Bình Minh (SUNRISE IP CO.,LTD.)

---

(511) Nhóm 12: Xe đạp; xe đạp ba bánh.

---

(210) **4-2015-07312**

(540)



(220) 01.04.2015

(441) 25.06.2015

(531) A2.1.16; 2.1.11

(731) JIANGMEN YIERLE KITCHENWARE CO., LTD (CN)

Yunxin Industrial Area, Ziyun Road, Yunxiang Town, Heshan, Jiangmen, Guangdong, China

(740) Công ty TNHH Trà và cộng sự (TRA & ASSOCIATES CO.,LTD)

---

(511) Nhóm 11: Hệ thống chiếu sáng và thiết bị chiếu sáng; ấm đun nước, dùng điện; dụng cụ nấu nướng dùng điện; thiết bị làm nóng nước dùng cho buồng tắm; bếp nấu; nồi áp suất (nồi hấp), dùng điện; hệ thống làm sạch nước; vòi cho đường ống; tủ lạnh; thiết bị điều hoà không khí.

---

(210) **4-2015-07313**

(540)



(220) 01.04.2015

(441) 25.06.2015

(531) A2.1.16; 2.1.11

(731) JIANGMEN YIERLE KITCHENWARE CO., LTD (CN)

Yunxin Industrial Area, Ziyun Road, Yunxiang Town, Heshan, Jiangmen, Guangdong, China

(740) Công ty TNHH Trà và cộng sự (TRA & ASSOCIATES CO.,LTD)

---

(511) Nhóm 21: Bộ nồi nấu không dùng điện; xoong hâm thịt; chảo rán sâu lòng không dùng điện; nồi áp suất (nồi hầm), không dùng điện; dụng cụ nhà bếp; dụng cụ nấu ăn, không

## CÔNG BÁO SỞ HỮU CÔNG NGHIỆP SỐ 327 TẬP A (06.2015)

---

dùng điện; chảo rán; dụng cụ dùng để vệ sinh; giàn phơi quần áo; giá 3 chân (đồ dùng trên bàn).

---

(210) **4-2015-07314**

(220) 01.04.2015

(441) 25.06.2015

(540)

(731) SHANG HAI REN SHANG FASHION DESIGN STUDIO (CN)  
Room 4041 (Shanghai Taihe Economic Development Zone), Building 2, No.1800, Panyuan Road, Changxing Town, Chongming County, Shanghai, China

# EXCEPTION

(740) Công ty TNHH Trà và cộng sự (TRA & ASSOCIATES CO.,LTD)

(511) Nhóm 18: Da thuộc, thô hoặc bán thành phẩm; túi xách; ví bỏ túi; vali (hành lý); dây đeo qua vai bằng da; ô.

Nhóm 25: Trang phục; quần áo lót; giày; mũ; trang phục dệt kim; thắt lưng (trang phục).

---

(210) **4-2015-07315**

(220) 01.04.2015

(441) 25.06.2015

(540)

(731) GUANGZHOU FURONGFENG RUBBER CO., LTD. (CN)  
Dutou Former Tile Factory, Baishi Village, Chini Town, Huadu District, Guangzhou City, Guangdong Province, People's Republic of China

# LONGFENG

(740) Công ty TNHH Trà và cộng sự (TRA & ASSOCIATES CO.,LTD)

(511) Nhóm 17: Ống vòi tưới nước; ống mềm, không bằng kim loại; ống bằng vật liệu dệt; ống phun nước bằng vải bạt; vòi nối cho bộ tản nhiệt của xe cộ; xi gắn kín; vòng để bịt kín; ống bọc ngoài bằng cao su để bảo vệ bộ phận của máy; vật liệu nhồi bằng cao su hoặc chất dẻo; dải băng dính, không phải văn phòng phẩm và không dùng cho mục đích y tế hoặc gia dụng; vòng đệm bằng cao su hoặc bằng sợi lưu hoá; tấm đệm giảm xóc bằng cao su; vòng đệm ống; vòng bằng cao su; vật liệu lót phanh, bán thành phẩm; khớp nối ống, không bằng kim loại; dải đệm dùng để bịt kín các khe hở ở cửa để tránh rò rỉ nước mưa hoặc gió.

---

CÔNG BÁO SỞ HỮU CÔNG NGHIỆP SỐ 327 TẬP A (06.2015)

---

(210) **4-2015-07319**

(540)

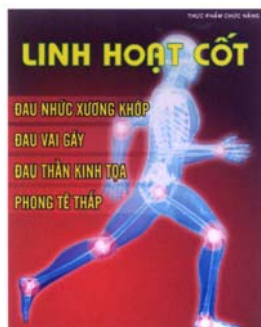

(220) 01.04.2015

(441) 25.06.2015

(531) 25.5.2; 2.1.8; A2.1.16

(591) Hồng, vàng, đỏ, nâu, xám

(731) CÔNG TY CỔ PHẦN THIÊN NAM PHARMA (VN)

117/8 Điện Biên Phủ, phường 15, quận Bình Thạnh, thành phố Hồ Chí Minh

(511) Nhóm 05: Thuốc dùng cho người, thực phẩm chức năng.

---

(210) **4-2015-07323**

(540)

**ECOLIFE**

(220) 01.04.2015

(441) 25.06.2015

(731) CÔNG TY TNHH THƯƠNG MẠI XUẤT NHẬP KHẨU NGM (VN)

53/70/32 Trần Khánh Dư, phường Tân Định, quận 1, thành phố Hồ Chí Minh

(511) Nhóm 35: Mua bán các mặt hàng gia dụng như: nồi cơm điện, bếp ga, chảo lẩu điện, máy làm sữa đậu nành, bộ đồ dung nhà bếp, chảo chống dính.

---

(210) **4-2015-07325**

(540)

*VinTea and Coffee*

(220) 01.04.2015

(441) 25.06.2015

(731) CÔNG TY TNHH MỘT THÀNH VIÊN WONDER HEALTH (VN)

41 Nguyễn Văn Giai, phường Đakao, quận 1, thành phố Hồ Chí Minh

(511) Nhóm 35: Mua bán trà và cà phê các loại.

---

(210) **4-2015-07326**

(540)

**FE CREDIT**

(220) 01.04.2015

(441) 25.06.2015

(591) Xanh lá cây, đỏ

(731) CÔNG TY TÀI CHÍNH TNHH MỘT THÀNH VIÊN NGÂN HÀNG VIỆT NAM THỊNH VƯỢNG (VN)

Tầng 2, tòa nhà REE Tower, số 9 đường Đoàn Văn Bơ, phường 12, quận 4, thành phố Hồ Chí Minh



CÔNG BÁO SỞ HỮU CÔNG NGHIỆP SỐ 327 TẬP A (06.2015)

---

(511) Nhóm 36: Tín dụng.

---

(210) **4-2015-07327**

(220) 01.04.2015

(441) 25.06.2015

(540)



(591) Xanh lá cây, đỏ, đen

(731) CÔNG TY TÀI CHÍNH TNHH MỘT THÀNH VIÊN NGÂN HÀNG VIỆT NAM THỊNH VƯỢNG (VN)

Tầng 2, tòa nhà REE Tower, số 9 đường Đoàn Văn Bơ, phường 12, quận 4, thành phố Hồ Chí Minh

---

(511) Nhóm 36: Tín dụng.

---

(210) **4-2015-07328**

(220) 01.04.2015

(441) 25.06.2015

(540)



(531) A26.11.12; 26.11.3; 3.7.17

(591) Xanh lá cây, vàng

(731) CÔNG TY TNHH DỊCH VỤ DU LỊCH HI TRAVEL (VN)

85 lầu 3 Nguyễn Hữu Cầu, phường Tân Định, quận 1, thành phố Hồ Chí Minh

---

(511) Nhóm 39: Du lịch.

---

(210) **4-2015-07329**

(220) 01.04.2015

(441) 25.06.2015

(540)

**BÊ LA**

(731) NGUYỄN VIỆT KHÔI (VN)

243 Lê Thánh Tôn, phường Bến Thành, quận 1, thành phố Hồ Chí Minh

---

(511) Nhóm 43: Nhà hàng ăn uống, dịch vụ ăn uống phục vụ lưu động, quán cà phê.

---

(210) **4-2015-07330**

(220) 01.04.2015

(441) 25.06.2015

(540)



(531) 25.1.6; 26.15.15; 26.13.25; A26.11.9

(591) Đỏ cam, đen

(731) CÔNG TY TNHH THƯƠNG MẠI DỊCH VỤ VẬN TẢI NGUYỄN LỢI (VN)

305/56/3 Lê Văn Sỹ, phường 1, quận Tân Bình, thành phố Hồ Chí Minh

**CÔNG BÁO SỞ HỮU CÔNG NGHIỆP SỐ 327 TẬP A (06.2015)**

---

(511) Nhóm 39: Dịch vụ du lịch, vận tải, vận chuyển hành khách.

---

(210) **4-2015-07331**

(540)



(220) 01.04.2015

(441) 25.06.2015

(531) 8.1.1; A26.4.24

(591) Nâu, trắng, cam

(731) **ĐẶNG THỊ PHÚC (VN)**

1014/5H Cách Mạng Tháng Tám,  
phường 5, quận Tân Bình, thành phố Hồ  
Chí Minh

(511) Nhóm 30: Bánh mì.

Nhóm 35: Mua bán bánh mì.

Nhóm 43: Nhà hàng ăn uống, dịch vụ ăn uống phục vụ lưu động, quán ăn.

---

(210) **4-2015-07333**

(540)

**Sako**

(220) 01.04.2015

(441) 25.06.2015

(731) **LÊ GIA TÚ (VN)**

102 Giảng Võ, Cát Linh, Đống Đa, thành  
phố Hà Nội

(511) Nhóm 11: Sen vòi; bình nước nóng; bột xí; ống dẫn nước cho thiết bị vệ sinh (bộ phận của thiết bị vệ sinh); hố ga (thiết bị vệ sinh) và thiết bị thoát nước.

---

(210) **4-2015-07334**

(540)

**VOGLIB**

(220) 01.04.2015

(441) 25.06.2015

(731) **KUSUM HEALTHCARE PRIVATE  
LIMITED (IN)**

D-158 A, Okhla Industrial Area, Phase -  
1, New Delhi 110 020, India

(740) Công ty TNHH Tư vấn ALIATLEGAL  
(ALIATLEGAL CO., LTD.)

(511) Nhóm 05: Dược phẩm và các chế phẩm dược dùng cho người.

---

(210) **4-2015-07335**

(220) 01.04.2015

(540)

(441) 25.06.2015

**PAJOVIS**

(731) KUSUM HEALTHCARE PRIVATE LIMITED (IN)

D-158 A, Okhla Industrial Area, Phase - 1, New Delhi 110 020, India

(740) Công ty TNHH Tư vấn ALIATLEGAL (ALIATLEGAL CO., LTD.)

(511) Nhóm 05: Dược phẩm và các chế phẩm dược dùng cho người.

---

(210) **4-2015-07336**

(220) 01.04.2015

(540)

(441) 25.06.2015

**KATARIA**

(731) KUSUM HEALTHCARE PRIVATE LIMITED (IN)

D-158 A, Okhla Industrial Area, Phase - 1, New Delhi 110 020, India

(740) Công ty TNHH Tư vấn ALIATLEGAL (ALIATLEGAL CO., LTD.)

(511) Nhóm 05: Dược phẩm và các chế phẩm dược dùng cho người.

---

(210) **4-2015-07337**

(220) 01.04.2015

(540)

(441) 25.06.2015

**CALDRON**

(731) KUSUM HEALTHCARE PRIVATE LIMITED (IN)

D-158 A, Okhla Industrial Area, Phase - 1, New Delhi 110 020, India

(740) Công ty TNHH Tư vấn ALIATLEGAL (ALIATLEGAL CO., LTD.)

(511) Nhóm 05: Dược phẩm và các chế phẩm dược dùng cho người.

---

(210) **4-2015-07338**

(220) 01.04.2015

(540)

(441) 25.06.2015

**STROKINASE**

(731) KUSUM HEALTHCARE PRIVATE LIMITED (IN)

D-158 A, Okhla Industrial Area, Phase - 1, New Delhi 110 020, India

(740) Công ty TNHH Tư vấn ALIATLEGAL (ALIATLEGAL CO., LTD.)

**CÔNG BÁO SỞ HỮU CÔNG NGHIỆP SỐ 327 TẬP A (06.2015)**

---

(511) Nhóm 05: Dược phẩm và các chế phẩm dược dùng cho người.

---

(210)	<b>4-2015-07339</b>	(220)	01.04.2015
		(441)	25.06.2015
(540)		(731)	KUSUM HEALTHCARE PRIVATE LIMITED (IN) D-158 A, Okhla Industrial Area, Phase - 1, New Delhi 110 020, India
	<b>TIRASUM</b>	(740)	Công ty TNHH Tư vấn ALIATLEGAL (ALIATLEGAL CO., LTD.)

(511) Nhóm 05: Dược phẩm và các chế phẩm dược dùng cho người.

---

(210)	<b>4-2015-07340</b>	(220)	01.04.2015
		(441)	25.06.2015
(540)		(731)	KUSUM HEALTHCARE PRIVATE LIMITED (IN) D-158 A, Okhla Industrial Area, Phase - 1, New Delhi 110 020, India
	<b>EPISUM</b>	(740)	Công ty TNHH Tư vấn ALIATLEGAL (ALIATLEGAL CO., LTD.)

(511) Nhóm 05: Dược phẩm và các chế phẩm dược dùng cho người.

---

(210)	<b>4-2015-07341</b>	(220)	01.04.2015
		(441)	25.06.2015
(540)		(731)	KUSUM HEALTHCARE PRIVATE LIMITED (IN) D-158 A, Okhla Industrial Area, Phase - 1, New Delhi 110 020, India
	<b>ZISCORON</b>	(740)	Công ty TNHH Tư vấn ALIATLEGAL (ALIATLEGAL CO., LTD.)

(511) Nhóm 05: Dược phẩm và các chế phẩm dược dùng cho người.

---

(210)	<b>4-2015-07342</b>	(220)	01.04.2015
		(441)	25.06.2015
(540)		(731)	KUSUM HEALTHCARE PRIVATE LIMITED (IN) D-158 A, Okhla Industrial Area, Phase - 1, New Delhi 110 020, India
	<b>ROTERIA</b>	(740)	Công ty TNHH Tư vấn ALIATLEGAL (ALIATLEGAL CO., LTD.)

(511) Nhóm 05: Dược phẩm và các chế phẩm dược dùng cho người.

---

**CÔNG BÁO SỞ HỮU CÔNG NGHIỆP SỐ 327 TẬP A (06.2015)**

---

(210) **4-2015-07343**

(220) 01.04.2015

(540)

(441) 25.06.2015

**MESAZIM**

(731) KUSUM HEALTHCARE PRIVATE LIMITED (IN)

D-158 A, Okhla Industrial Area, Phase - 1, New Delhi 110 020, India

(740) Công ty TNHH Tư vấn ALIATLEGAL (ALIATLEGAL CO., LTD.)

(511) Nhóm 05: Dược phẩm và các chế phẩm dược dùng cho người.

---

(210) **4-2015-07344**

(220) 01.04.2015

(540)

(441) 25.06.2015

**GYGIELA**

(731) KUSUM HEALTHCARE PRIVATE LIMITED (IN)

D-158 A, Okhla Industrial Area, Phase - 1, New Delhi 110 020, India

(740) Công ty TNHH Tư vấn ALIATLEGAL (ALIATLEGAL CO., LTD.)

(511) Nhóm 05: Dược phẩm và các chế phẩm dược dùng cho người.

---

(210) **4-2015-07345**

(220) 01.04.2015

(540)

(441) 25.06.2015

**HYGIELA**

(731) KUSUM HEALTHCARE PRIVATE LIMITED (IN)

D-158 A, Okhla Industrial Area, Phase - 1, New Delhi 110 020, India

(740) Công ty TNHH Tư vấn ALIATLEGAL (ALIATLEGAL CO., LTD.)

(511) Nhóm 05: Dược phẩm và các chế phẩm dược dùng cho người.

---

(210) **4-2015-07346**

(220) 01.04.2015

(540)

(441) 25.06.2015

**SAPHROFIL**

(731) KUSUM HEALTHCARE PRIVATE LIMITED (IN)

D-158 A, Okhla Industrial Area, Phase - 1, New Delhi 110 020, India

(740) Công ty TNHH Tư vấn ALIATLEGAL (ALIATLEGAL CO., LTD.)

**CÔNG BÁO SỞ HỮU CÔNG NGHIỆP SỐ 327 TẬP A (06.2015)**

---

(511) Nhóm 05: Dược phẩm và các chế phẩm dược dùng cho người.

---

(210) **4-2015-07347**

(220) 01.04.2015

(441) 25.06.2015

(540)

(731) KUSUM HEALTHCARE PRIVATE LIMITED (IN)

**GLUKUS**

D-158 A, Okhla Industrial Area, Phase - 1, New Delhi 110 020, India

(740) Công ty TNHH Tư vấn ALIATLEGAL (ALIATLEGAL CO., LTD.)

(511) Nhóm 05: Dược phẩm và các chế phẩm dược dùng cho người.

---

(210) **4-2015-07348**

(220) 01.04.2015

(441) 25.06.2015

(540)

(731) KUSUM HEALTHCARE PRIVATE LIMITED (IN)

**GLUKSUM**

D-158 A, Okhla Industrial Area, Phase - 1, New Delhi 110 020, India

(740) Công ty TNHH Tư vấn ALIATLEGAL (ALIATLEGAL CO., LTD.)

(511) Nhóm 05: Dược phẩm và các chế phẩm dược dùng cho người.

---

(210) **4-2015-07349**

(220) 01.04.2015

(441) 25.06.2015

(540)

(731) KUSUM HEALTHCARE PRIVATE LIMITED (IN)

**LESAKHAR**

D-158 A, Okhla Industrial Area, Phase - 1, New Delhi 110 020, India

(740) Công ty TNHH Tư vấn ALIATLEGAL (ALIATLEGAL CO., LTD.)

(511) Nhóm 05: Dược phẩm và các chế phẩm dược dùng cho người.

---

(210) **4-2015-07350**

(220) 01.04.2015

(441) 25.06.2015

(540)

(731) KUSUM HEALTHCARE PRIVATE LIMITED (IN)

**SAKHARLES**

D-158 A, Okhla Industrial Area, Phase - 1, New Delhi 110 020, India

(740) Công ty TNHH Tư vấn ALIATLEGAL (ALIATLEGAL CO., LTD.)

(511) Nhóm 05: Dược phẩm và các chế phẩm dược dùng cho người.

---

CÔNG BÁO SỞ HỮU CÔNG NGHIỆP SỐ 327 TẬP A (06.2015)

---

(210) **4-2015-07351**

(220) 01.04.2015

(540)

(441) 25.06.2015

**PSORISUM**

(731) KUSUM HEALTHCARE PRIVATE LIMITED (IN)

D-158 A, Okhla Industrial Area, Phase - 1, New Delhi 110 020, India

(740) Công ty TNHH Tư vấn ALIATLEGAL (ALIATLEGAL CO., LTD.)

(511) Nhóm 05: Dược phẩm và các chế phẩm dược dùng cho người.

---

(210) **4-2015-07352**

(220) 01.04.2015

(540)

(441) 25.06.2015

**SHAPDRUS**

(731) KUSUM HEALTHCARE PRIVATE LIMITED (IN)

D-158 A, Okhla Industrial Area, Phase - 1, New Delhi 110 020, India

(740) Công ty TNHH Tư vấn ALIATLEGAL (ALIATLEGAL CO., LTD.)

(511) Nhóm 05: Dược phẩm và các chế phẩm dược dùng cho người.

---

(210) **4-2015-07353**

(220) 01.04.2015

(540)

(441) 25.06.2015



(531) 26.4.4; 25.1.6; A25.7.21

(731) DIAGEO NORTH AMERICA, INC. (US)

801 Main Avenue, Nonvank, Connecticut 06851, United States of America

(740) Công ty TNHH Ban Ca (BANCA)

(511) Nhóm 33: Đồ uống có cồn trừ bia.

---

(210) **4-2015-07354**

(220) 01.04.2015

(540)

(441) 25.06.2015



(531) A13.1.2

(731) ALZAWRA'A FOR TOBACCO AND CIGARETTES TRADING (JO)

P.O Box 941936, Amman 11194, Jordan

(740) Công ty TNHH Ban Ca (BANCA)

## CÔNG BÁO SỞ HỮU CÔNG NGHIỆP SỐ 327 TẬP A (06.2015)

(511) Nhóm 04: Than củi và than đá (nhiên liệu) (bao gồm nhiên liệu động cơ); vật liệu cháy sáng như than viên; than cốc; nến; than ống; than đá dạng bánh.

Nhóm 16: Giấy; bìa cứng; thẻ thông báo (văn phòng phẩm; bảng đen (văn phòng phẩm)); giấy vệ sinh không dùng cho mục đích y tế; giấy vệ sinh; khăn ăn bằng giấy; lịch; đồ dùng văn phòng trừ đồ đạc; màng mỏng bằng chất dẻo dùng để bao gói.

Nhóm 34: Thuốc lá; thuốc lá dạng thô và đã thành phẩm; thuốc lá điếu; mật đường để hút dạng thuốc lá; các chất dùng để hút dạng thuốc lá bao gồm: mật đường không dùng cho mục đích y tế hay chữa bệnh; thuốc lá có hương thơm pha trộn hoặc nước mật dùng cho điếu ống; bật lửa dùng cho người hút thuốc; diêm dùng cho người hút thuốc; xì gà; gạt tàn dùng cho người hút thuốc; đầu lọc cho thuốc lá điếu; giấy cuốn cho thuốc lá điếu; thuốc lá điện tử; điếu ống điện tử; tẩu hút thuốc điện tử; đầu điếu ống điện tử; điếu ống; hộp đựng thuốc lá; các phụ kiện điếu ống cụ thể là bầu điếu ống, đầu điếu ống, sợi treo điếu ống, đầu ngậm của điếu ống, bộ lọc điếu ống, vòi hút điếu ống, ống tẩu điếu ống, túi đựng điếu ống, bình điếu ống.

(210) **4-2015-07355**

(540)



(220) 01.04.2015

(441) 25.06.2015

(531) 1.15.23; 26.1.1; 25.5.25; 1.15.15

(731) CÔNG TY CỔ PHẦN TTC (VN)

CN6, khu công nghiệp Phúc Yên, phường Phúc Thắng, thị xã Phúc Yên, tỉnh Vĩnh Phúc

(740) Công ty Cổ phần Sở hữu công nghiệp INVESTIP (INVESTIP)

(511) Nhóm 11: Thiết bị vệ sinh bằng gốm sứ, xi bệt, xi xôm, tiểu nam, sen vòi, bồn tắm.

Nhóm 19: Gạch ốp lát, gạch men, ngói.

Nhóm 35: Xuất khẩu thiết bị vệ sinh bằng gốm sứ, sen vòi, bồn tắm, gạch ốp lát, gạch men và ngói.

(210) **4-2015-07356**

(540)



(220) 01.04.2015

(441) 25.06.2015

(531) A25.1.10; 25.1.25; 3.7.17

(591) Nâu, trắng

(731) CÔNG TY TNHH TÂN CỔ ĐIỆN (VN)

Số 11A, ngách 105, ngõ 622 đường Minh Khai, phường Vĩnh Tuy, quận Hai Bà Trưng, thành phố Hà Nội

(740) Công ty Luật TNHH SMARTLAW (SMARTLAW LEGAL SERVICE CO.,LTD.)



## CÔNG BÁO SỞ HỮU CÔNG NGHIỆP SỐ 327 TẬP A (06.2015)

---

(511) Nhóm 42: Thiết kế trang trí nội thất; thiết kế nội ngoại thất công trình; tư vấn kiến trúc.

---

(210) **4-2015-07357**

(220) 01.04.2015

(441) 25.06.2015

(540)

**MXN**

(731) PT DEXA MEDICA (ID)  
Jl Jend. Bambang Utoyo No. 138,  
Palembang, Indonesia

(740) Công ty TNHH INVESTPRO và cộng sự  
(INVESTPRO & ASSOCIATES)

(511) Nhóm 05: Dược phẩm dạng phân liều.

---

(210) **4-2015-07358**

(220) 01.04.2015

(441) 25.06.2015

(540)

**ESTOZER**

(731) PT DEXA MEDICA (ID)  
Jl Jend. Bambang Utoyo No. 138,  
Palembang, Indonesia

(740) Công ty TNHH INVESTPRO và cộng sự  
(INVESTPRO & ASSOCIATES)

(511) Nhóm 05: Dược phẩm dạng phân liều.

---

(210) **4-2015-07359**

(220) 01.04.2015

(441) 25.06.2015

(540)

**JARDIANCE DUO**

(731) BOEHRINGER INGELHEIM  
INTERNATIONAL GMBH (DE)  
55218 Ingelheim, Germany

(740) Công ty TNHH T&T INVENMARK Sở  
hữu trí tuệ Quốc tế (T&T INVENMARK  
CO., LTD.)

(511) Nhóm 05: Chế phẩm dược.

---

(210) **4-2015-07360**

(220) 01.04.2015

(441) 25.06.2015

(540)

**LYSOACTI**

(731) BOEHRINGER INGELHEIM  
INTERNATIONAL GMBH (DE)  
55218 Ingelheim, Germany

(740) Công ty TNHH T&T INVENMARK Sở  
hữu trí tuệ Quốc tế (T&T INVENMARK  
CO., LTD.)

CÔNG BÁO SỞ HỮU CÔNG NGHIỆP SỐ 327 TẬP A (06.2015)

---

(511) Nhóm 05: Chế phẩm dược.

---

(210) **4-2015-07361**

(540)



(220) 01.04.2015

(441) 25.06.2015

(531) 3.7.7; A3.7.24; 5.5.19; A5.5.21; 5.7.3; A1.1.10; 26.1.1

(591) Xanh lá cây, vàng, trắng

(731) CÔNG TY TNHH MỘT THÀNH VIÊN  
NÔNG NGHIỆP MAI VÀNG (VN)

Quốc lộ 54, ấp Tân Định, xã Tân Thành,  
huyện Lai Vung, tỉnh Đồng Tháp

(740) Công ty TNHH Sở hữu trí tuệ Thảo Thọ  
Quyển (INVENCO)

(511) Nhóm 01: Phân bón; chất kích thích sinh trưởng cây trồng.

Nhóm 05: Thuốc trừ sâu; thuốc trừ bệnh hại cây trồng; thuốc diệt động vật có hại; thuốc trừ cỏ; thuốc trừ nấm hại cây trồng; thuốc diệt ốc.

---

(210) **4-2015-07362**

(540)



(220) 01.04.2015

(441) 25.06.2015

(531) 3.3.1; 26.7.25; A26.3.5

(591) Đỏ xanh lá cây, xanh da trời, xanh  
dương, vàng, xám

(731) CƠ SỞ THUẬN HUNG (VN)

22 Văn Thân, phường 8, quận 6, thành  
phố Hồ Chí Minh

(740) Công ty TNHH Sở hữu trí tuệ Thảo Thọ  
Quyển (INVENCO)

(511) Nhóm 21: Bộ dụng cụ đựng gia vị; bát; đĩa; lọ đựng gia vị; bình uống nước; rổ nhựa.

---

(210) **4-2015-07363**

(540)



(220) 01.04.2015

(441) 25.06.2015

(531) 4.3.3; 26.1.1

(591) Đỏ, vàng

(731) PHẠM VĂN CHIỂU (VN)

242B Lý Thường Kiệt, phường 5, thành  
phố Mỹ Tho, tỉnh Tiền Giang

(511) Nhóm 20: Đồ nội thất: giường, tủ, bàn, ghế, sập.

---

CÔNG BÁO SỞ HỮU CÔNG NGHIỆP SỐ 327 TẬP A (06.2015)

---

(210) 4-2015-07364

(540)



(220) 01.04.2015

(441) 25.06.2015

(531) A1.1.10; A1.1.5; 26.1.1; A5.7.22

(591) Xanh lá cây, trắng

(731) HỘ KINH DOANH CÁ THỂ HKD  
QUẾ HƯƠNG (VN)  
4/6 quốc lộ 1, phường 2, thành phố Tân  
An, tỉnh Vĩnh Long

(511) Nhóm 29: Giò, chả.

---

(210) 4-2015-07365

(540)



(220) 01.04.2015

(441) 25.06.2015

(531) 26.4.2; A26.4.24; A5.11.13

(731) CÔNG TY TNHH BI ĐI R HOÀNG  
LONG (VN)  
Thôn Nhơn Nghĩa Đông, xã Nhơn Phúc,  
thị xã An Nhơn, tỉnh Bình Định

(511) Nhóm 33: Rượu (đồ uống có cồn).

---

(210) 4-2015-07366

(540)



(220) 01.04.2015

(441) 25.06.2015

(531) 26.4.3; 5.7.3; A18.5.7; 24.9.1

(591) Trắng, vàng, đỏ, xanh lá cây

(731) CÔNG TY TNHH BI ĐI R HOÀNG  
LONG (VN)  
Thôn Nhơn Nghĩa Đông, xã Nhơn Phúc,  
thị xã An Nhơn, tỉnh Bình Định

(511) Nhóm 33: Rượu (đồ uống có cồn).

---

**CÔNG BÁO SỞ HỮU CÔNG NGHIỆP SỐ 327 TẬP A (06.2015)**

---

(210) **4-2015-07367**

(540)



(220) 01.04.2015

(441) 25.06.2015

(531) 11.3.18; A13.3.7

(591) Đỏ, vàng, trắng, xanh lam

(731) **HỘ KINH DOANH CƠ SỞ TRÍ VIỆT (VN)**

1B/NL khu vực Bình Phó B, phường Long Xuyên, quận Bình Thủy, thành phố Cần Thơ.

(511) Nhóm 11: Bếp than.

---

(210) **4-2015-07368**

(540)



(220) 01.04.2015

(441) 25.06.2015

(531) 4.3.20; 3.7.16; 5.7.3; 26.1.2

(591) Xanh lam, xanh lá cây, vàng, trắng, cam

(731) **CÔNG TY TNHH MỘT THÀNH VIÊN THƯƠNG MẠI XUẤT NHẬP KHẨU PHỤNG HOÀNG (VN)**

KV Tràng Thọ A, phường Trung Nhứt, quận Thốt Nốt, thành phố Cần Thơ

(511) Nhóm 30: Gạo.

---

(210) **4-2015-07369**

(540)



(220) 01.04.2015

(441) 25.06.2015

(531) 2.1.8; A2.1.23; 4.5.3

(731) **CÔNG TY TNHH BIDA A.Đ (VN)**

Số 16 - 18 An Điền, phường 10, quận 5, thành phố Hồ Chí Minh

(511) Nhóm 28: Bàn bi-a và phụ kiện bàn bi-a như: bóng bi-a, gậy bi-a, nỉ trải bàn bi-a, miếng vệt đầu gậy chọc bàn bi-a.

---

(210) **4-2015-07370**

(540)



(220) 01.04.2015

(441) 25.06.2015

(531) A1.3.20; 1.3.1; 1.3.2; A10.3.4; 1.15.11

(591) Đỏ cam, cam, xanh da trời, trắng, đen, xanh lam, đỏ

(731) **HỘ KINH DOANH BÌNH THÁI (VN)**  
Lô 36 đường Võ Thị Sáu, khu phố 2, thị trấn Dương Đông, huyện Phú Quốc, tỉnh Kiên Giang

(511) Nhóm 30: Bánh, bánh kẹo.

---

CÔNG BÁO SỞ HỮU CÔNG NGHIỆP SỐ 327 TẬP A (06.2015)

---

(210) **4-2015-07371**

(540)



(220) 01.04.2015

(441) 25.06.2015

(531) 9.9.1; A9.9.5

(591) Xanh dương, trắng

(731) CÔNG TY TNHH THƯƠNG MẠI QUỐC TẾ AN PHÚC KHANG (VN)  
Số 17 đường Hùng Vương, khu phố 2, phường Mỹ Phước, thị xã Bến Cát, tỉnh Bình Dương

(511) Nhóm 25: Giày, dép.

---

(210) **4-2015-07372**

(540)



(220) 01.04.2015

(441) 25.06.2015

(531) 24.1.1; 26.3.1; 26.3.4; 26.3.3

(591) Xanh lam, vàng, đỏ, trắng

(731) HỘ KINH DOANH CÁ THỂ HUỖNH DŨNG (VN)  
145 Hai Bà Trưng, phường 1, TX Sóc Trăng, tỉnh Sóc Trăng

(511) Nhóm 40: Dịch vụ may đo quần áo.

---

(210) **4-2015-07373**

(540)



(220) 01.04.2015

(441) 25.06.2015

(531) 4.5.21; 26.13.25; 24.15.21

(591) Đen, đỏ, xanh da trời đậm

(731) CÔNG TY TNHH TƯ VẤN ĐẦU TƯ VÀ PHÁT TRIỂN THƯƠNG MẠI XÂY DỰNG (VN)  
Tầng 3, chợ Hòm Đức Viên, số 79, phố Huế, phường Ngô Thì Nhậm, quận Hai Bà Trưng, thành phố Hà Nội

(511) Nhóm 41: Giải trí, tổ chức sự kiện (cho mục đích văn hóa, giáo dục và giải trí).

---

(210) **4-2015-07375**

(540)

OPT

(220) 01.04.2015

(441) 25.06.2015

(731) LUN-YUAN ENTERPRISE CO., LTD. (TW)

No. 33, Renhuagong 18th Rd., Dali Dist., Taichung City 412, Taiwan

(740) Công ty TNHH Sở hữu trí tuệ Vàng (GINTASSET CO., LTD.)

**CÔNG BÁO SỞ HỮU CÔNG NGHIỆP SỐ 327 TẬP A (06.2015)**

---

(511) Nhóm 07: Dụng cụ cầm tay, không vận hành thủ công; máy đập nổi; máy cắt cáp; máy tách vỏ cáp; bơm thủy lực.

---

(210) **4-2015-07376**

(220) 01.04.2015

(441) 25.06.2015

(540)

**SSSC TÔN LA  
PHÔNG VIỆT –  
NHẬT**

(731) CÔNG TY TÔN PHƯỜNG NAM (VN)  
Đường số 9, KCN Biên Hòa 1, thành phố  
Biên Hòa, tỉnh Đồng Nai

(740) Công ty cổ phần Tư vấn S&B (S&B  
CONSULTANT., CORP.)

(511) Nhóm 06: Tôn mạ kẽm, mạ màu, tôn lạnh, tôn lạnh màu dạng cuộn; tôn cán sóng vuông, sóng ngói; các sản phẩm hàng hoá khác được chế biến từ tôn mạ kẽm, mạ màu, tôn lạnh, tôn lạnh màu như: cửa buồng tấm, cửa cuốn, khung cửa sổ, khung xà gồ.

---

(210) **4-2015-07377**

(220) 01.04.2015

(441) 25.06.2015

(540)

**SSSC TÔN LẠNH  
MÀU PVDF VIỆT –  
NHẬT**

(731) CÔNG TY TÔN PHƯỜNG NAM (VN)  
Đường số 9, KCN Biên Hòa 1, thành phố  
Biên Hòa, tỉnh Đồng Nai

(740) Công ty cổ phần Tư vấn S&B (S&B  
CONSULTANT., CORP.)

(511) Nhóm 06: Tôn mạ kẽm, mạ màu, tôn lạnh, tôn lạnh màu dạng cuộn; tôn cán sóng vuông, sóng ngói; các sản phẩm hàng hoá khác được chế biến từ tôn mạ kẽm, mạ màu, tôn lạnh, tôn lạnh màu như: cửa buồng tấm, cửa cuốn, khung cửa sổ, khung xà gồ.

---

(210) **4-2015-07378**

(220) 01.04.2015

(441) 25.06.2015

(540)

**SSSC TÔN LẠNH  
MÀU VIỆT – NHẬT**

(731) CÔNG TY TÔN PHƯỜNG NAM (VN)  
Đường số 9, KCN Biên Hòa 1, thành phố  
Biên Hòa, tỉnh Đồng Nai

(740) Công ty cổ phần Tư vấn S&B (S&B  
CONSULTANT., CORP.)

(511) Nhóm 06: Tôn mạ kẽm, mạ màu, tôn lạnh, tôn lạnh màu dạng cuộn; tôn cán sóng vuông, sóng ngói; các sản phẩm hàng hoá khác được chế biến từ tôn mạ kẽm, mạ màu, tôn lạnh, tôn lạnh màu như: cửa buồng tấm, cửa cuốn, khung cửa sổ, khung xà gồ.

---

CÔNG BÁO SỞ HỮU CÔNG NGHIỆP SỐ 327 TẬP A (06.2015)

---

(210) 4-2015-07379

(220) 01.04.2015

(441) 25.06.2015

(540)

**SSSC TÔN LẠNH  
VIỆT – NHẬT**

(731) CÔNG TY TÔN PHƯỜNG NAM (VN)  
Đường số 9, KCN Biên Hòa 1, thành phố  
Biên Hòa, tỉnh Đồng Nai

(740) Công ty cổ phần Tư vấn S&B (S&B  
CONSULTANT., CORP.)

(511) Nhóm 06: Tôn mạ kẽm, mạ màu, tôn lạnh, tôn lạnh màu dạng cuộn; tôn cán sóng vuông, sóng ngói; các sản phẩm hàng hoá khác được chế biến từ tôn mạ kẽm, mạ màu, tôn lạnh, tôn lạnh màu như: cửa buồng tắm, cửa cuốn, khung cửa sổ, khung xà gồ.

---

(210) 4-2015-07380

(220) 01.04.2015

(441) 25.06.2015

(540)

**SSSC TÔN MÀU  
VIỆT – NHẬT**

(731) CÔNG TY TÔN PHƯỜNG NAM (VN)  
Đường số 9, KCN Biên Hòa 1, thành phố  
Biên Hòa, tỉnh Đồng Nai

(740) Công ty cổ phần Tư vấn S&B (S&B  
CONSULTANT., CORP.)

(511) Nhóm 06: Tôn mạ kẽm, mạ màu, tôn lạnh, tôn lạnh màu dạng cuộn; tôn cán sóng vuông, sóng ngói; các sản phẩm hàng hoá khác được chế biến từ tôn mạ kẽm, mạ màu, tôn lạnh, tôn lạnh màu như: cửa buồng tắm, cửa cuốn, khung cửa sổ, khung xà gồ.

---

(210) 4-2015-07381

(220) 01.04.2015

(441) 25.06.2015

(540)

**SSSC TÔN KẼM  
VIỆT – NHẬT**

(731) CÔNG TY TÔN PHƯỜNG NAM (VN)  
Đường số 9, KCN Biên Hòa 1, thành phố  
Biên Hòa, tỉnh Đồng Nai

(740) Công ty cổ phần Tư vấn S&B (S&B  
CONSULTANT., CORP.)

(511) Nhóm 06: Tôn mạ kẽm, mạ màu, tôn lạnh, tôn lạnh màu dạng cuộn; tôn cán sóng vuông, sóng ngói; các sản phẩm hàng hoá khác được chế biến từ tôn mạ kẽm, mạ màu, tôn lạnh, tôn lạnh màu như: cửa buồng tắm, cửa cuốn, khung cửa sổ, khung xà gồ.

---

**CÔNG BÁO SỞ HỮU CÔNG NGHIỆP SỐ 327 TẬP A (06.2015)**

---

(210) **4-2015-07383**

(540)



(220) 01.04.2015

(441) 25.06.2015

(531) 1.15.5; 5.5.16; 26.1.1; A5.5.20; A5.5.22; A1.1.12

(591) Xanh dương, vàng, đỏ

(731) TRẦN THỊ LOAN (VN)

Khối 2A, thị trấn Tân Lạc, huyện Quỳnh Châu, tỉnh Nghệ An

(740) Công ty TNHH Sở hữu trí tuệ AL Nguyên (ALNGUYEN IP CO.,LTD.)

(511) Nhóm 03: Hương trầm.

---

(210) **4-2015-07384**

(540)

**ACEZYM PROBIOTICS**

(220) 01.04.2015

(441) 25.06.2015

(731) CÔNG TY TNHH DƯỢC PHẨM VIỆT LÂM (VN)

Tổ 16 Lâm Du, phường Bồ Đề, quận Long Biên, thành phố Hà Nội

(740) Công ty TNHH Vĩnh Đạt (LACOM CO., LTD.)

(511) Nhóm 05: Thực phẩm chức năng (dùng trong ngành y).

---

(210) **4-2015-07385**

(540)

**MENVISINK**

(220) 01.04.2015

(441) 25.06.2015

(731) CÔNG TY TNHH DƯỢC PHẨM VIỆT LÂM (VN)

Tổ 16 Lâm Du, phường Bồ Đề, quận Long Biên, thành phố Hà Nội

(740) Công ty TNHH Vĩnh Đạt (LACOM CO., LTD.)

(511) Nhóm 05: Dược phẩm, thực phẩm chức năng (dùng trong ngành y).

---

(210) **4-2015-07386**

(540)



(220) 01.04.2015

(441) 25.06.2015

(531) 1.15.23

(591) Tím, hồng sen, xanh da trời, hồng nhạt

(731) CÔNG TY CỔ PHẦN THỜI TRANG KOWIL VIỆT NAM (VN)

Số 192/19, phố Thái Thịnh, phường Láng Hạ, quận Đống Đa, thành phố Hà Nội



CÔNG BÁO SỞ HỮU CÔNG NGHIỆP SỐ 327 TẬP A (06.2015)

---

(511) Nhóm 25: Quần áo (trang phục).

(210) **4-2015-07387**

(540)



(220) 01.04.2015

(441) 25.06.2015

(531) 2.9.8; 4.5.2; 4.5.3

(591) Tím, hồng sen, hồng nhạt

(731) CÔNG TY CỔ PHẦN THỜI TRANG  
KOWIL VIỆT NAM (VN)

Số 192/19, phố Thái Thịnh, phường Láng  
Hạ, quận Đống Đa, thành phố Hà Nội

(511) Nhóm 25: Quần áo (trang phục).

(210) **4-2015-07390**

(540)

**CODOBYE**

(220) 01.04.2015

(441) 25.06.2015

(731) TRẦN THỊ THIÊN THANH (VN)

B04-07 chung cư Hoàng Anh Gia Lai 3,  
số 5 Nguyễn Hữu Thọ, xã Phước Kiển,  
huyện Nhà Bè, thành phố Hồ Chí Minh

(740) Công ty TNHH Sở hữu trí tuệ WINCO  
(WINCO CO., LTD.)

(511) Nhóm 03: Mỹ phẩm; kem mỹ phẩm; chế phẩm mỹ phẩm để chăm sóc da; chế phẩm làm sạch.

Nhóm 05: Dược phẩm; thực phẩm chức năng.

(210) **4-2015-07391**

(540)

**MARKARIO**

(220) 01.04.2015

(441) 25.06.2015

(731) CÔNG TY TNHH TƯ VẤN THIẾT KẾ  
VÀ MAY THỜI TRANG PHONG  
CÁCH VIỆT (VN)

Số 2A Tự Do 1, phường Tân Thành, quận  
Tân Phú, thành phố Hồ Chí Minh

(740) Công ty TNHH Sở hữu trí tuệ WINCO  
(WINCO CO., LTD.)

(511) Nhóm 25: Quần áo; giày dép; mũ nón.

CÔNG BÁO SỞ HỮU CÔNG NGHIỆP SỐ 327 TẬP A (06.2015)

---

(210) **4-2015-07393**

(220) 01.04.2015

(540)

(441) 25.06.2015

**SEIBERLING**

(731) BRIDGESTONE LICENSING SERVICES, INC. (US)

535 Marriott Drive, Nashville, Tennessee 37214, United States Of America

(740) Công ty Luật TNHH AMBYS Hà Nội (AMBYS HANOI)

(511) Nhóm 12: Lớp và sãm xe cộ.

---

(210) **4-2015-07394**

(220) 01.04.2015

(540)

(441) 25.06.2015

(531) 26.4.3; 26.15.15

(591) Xanh ghi, xanh nhạt, ghi

(731) EUROCHEM AGRO GMBH (DE)

Reichskanzler-Muller-Strasse 23, 68165 Mannheim, Germany

(740) Công ty TNHH Sở hữu trí tuệ HA VIP (HAVIP CO., LTD.)



(511) Nhóm 01: Hóa chất sử dụng trong nông nghiệp, cụ thể phân bón, bao gồm phân hữu cơ khoáng, chế phẩm phân bón đa vi lượng, phân bón phức hợp có chứa nitơ, photpho hoặc kali.

---

(210) **4-2015-07395**

(220) 01.04.2015

(540)

(441) 25.06.2015

(531) A5.3.15; A9.7.19

(591) Đỏ, xanh, trắng

(731) CÔNG TY TNHH THỰC PHẨM KHÁNH LONG (VN)

Số 96, ngõ Giếng Mút, phố Bạch Mai, phường Trương Định, quận Hai Bà Trưng, thành phố Hà Nội

(740) Công ty TNHH Trường Xuân (AGELESS CO.,LTD.)





(511) Nhóm 29: Thực phẩm làm từ cá; cá (không còn sống); thịt đã được bảo quản; sản phẩm sữa; rau đã được bảo quản; động vật giấp xác, không còn sống.

---

CÔNG BÁO SỞ HỮU CÔNG NGHIỆP SỐ 327 TẬP A (06.2015)

---

- (210) **4-2015-07396** (220) 01.04.2015  
(441) 25.06.2015  
(540) (531) 7.3.2  
(591) Xanh  
(731) CÔNG TY TNHH SẢN XUẤT  
THƯỜNG MẠI ĐỖ VÀ ANH EM (VN)  
Số 97/3 tổ 64, khu phố 5, phường Tân  
Thới Nhất, quận 12, thành phố Hồ Chí  
Minh  
(740) Công ty TNHH Trường Xuân  
(AGELESS CO.,LTD.)
- 
- (511) Nhóm 06: Vật liệu xây dựng bằng kim loại; cửa ra vào bằng kim loại; bản lề bằng kim loại; chốt cửa bằng kim loại; tay nắm cửa bằng kim loại.
- 

- (210) **4-2015-07397** (220) 01.04.2015  
(441) 25.06.2015  
(540) (531) A26.11.8; 14.5.21; 14.5.23; 26.2.7  
(591) Ghi  
(731) CÔNG TY TNHH SẢN XUẤT  
THƯỜNG MẠI ĐỖ VÀ ANH EM  
(VN)  
Số 97/3 tổ 64, khu phố 5, phường Tân  
Thới Nhất, quận 12, thành phố Hồ Chí  
Minh  
(740) Công ty TNHH Trường Xuân  
(AGELESS CO.,LTD.)
- 
- (511) Nhóm 06: Vật liệu xây dựng bằng kim loại; cửa ra vào bằng kim loại; bản lề bằng kim loại; chốt cửa bằng kim loại; tay nắm cửa bằng kim loại.
- 

- (210) **4-2015-07398** (220) 01.04.2015  
(441) 25.06.2015  
(540) (531) A26.11.7; 26.2.7  
(591) Da cam, xanh, đỏ, ghi  
(731) CÔNG TY TNHH SẢN XUẤT  
THƯỜNG MẠI ĐỖ VÀ ANH EM  
(VN)  
Số 97/3 tổ 64, khu phố 5, phường Tân  
Thới Nhất, quận 12, thành phố Hồ Chí  
Minh  
(740) Công ty TNHH Trường Xuân  
(AGELESS CO.,LTD.)
- 
- (511) Nhóm 02: Sơn chống gỉ; sơn phủ; sơn diệt khuẩn; sơn lót; sơn tĩnh điện.
-

CÔNG BÁO SỞ HỮU CÔNG NGHIỆP SỐ 327 TẬP A (06.2015)

---

(210) **4-2015-07399**

(220) 01.04.2015

(540)

(441) 25.06.2015

**BA THU**

(731) NGUYỄN MẠNH THUẬT (VN)  
Số 145 Bà Triệu, quận Hai Bà Trưng,  
thành phố Hà Nội

(740) Công ty TNHH MASTERBRAND  
(MASTERBRAND)

(511) Nhóm 35: Mua bán: hoa quả dầm đường, hoa quả sấy khô, ô mai (chế biến từ trái cây), lạc rang, muối ớt.

---

(210) **4-2015-07401**

(220) 01.04.2015

(540)

(441) 25.06.2015



(591) Xám, hồng, xanh dương, xanh lá cây,  
vàng

(731) CÔNG TY TNHH THƯƠNG MẠI BOO  
(VN)

Số 19A Đặng Trần Côn, phường Quốc  
Tử Giám, quận Đống Đa, thành phố Hà  
Nội

(740) Công ty TNHH MASTERBRAND  
(MASTERBRAND)

(511) Nhóm 25: Giày dép; quần áo; mũ (nón); thắt lưng quần áo (dây nịt).

---

(210) **4-2015-07402**

(220) 01.04.2015

(540)

(441) 25.06.2015

**WINDMILL**

(731) CÔNG TY TNHH MỘT THÀNH VIÊN  
LỰA CHỌN MỘT (VN)

B22, ấp Phước Lý, xã Đại Phước, huyện  
Nhơn Trạch, tỉnh Đồng Nai

(740) Văn phòng luật sư Phạm và Liên danh  
(PHAM & ASSOCIATES)

(511) Nhóm 05: Dược phẩm, thực phẩm chức năng.

---

CÔNG BÁO SỞ HỮU CÔNG NGHIỆP SỐ 327 TẬP A (06.2015)

(210) **4-2015-07403**

(220) 01.04.2015

(540)

(441) 25.06.2015

**MILLTRIUM**

(731) CÔNG TY TNHH MỘT THÀNH VIÊN  
LỰA CHỌN MỘT (VN)

B22, ấp Phước Lý, xã Đại Phước, huyện  
Nhơn Trạch, tỉnh Đồng Nai

(740) Văn phòng luật sư Phạm và Liên danh  
(PHAM & ASSOCIATES)

(511) Nhóm 05: Dược phẩm, thực phẩm chức năng.

(210) **4-2015-07404**

(220) 01.04.2015

(540)

(441) 25.06.2015



(531) 5.7.3; 1.15.15; A1.1.10; 5.3.20; 26.1.2;  
1.15.24

(591) Xanh lá cây, vàng, đỏ, trắng

(731) CÔNG TY TNHH SẢN XUẤT -  
THƯƠNG MẠI VƯỜN THỰC PHẨM  
(VN)

85 đường TCH 26, khu phố 3, phường  
Tân Chánh Hiệp, quận 12, thành phố Hồ  
Chí Minh

(740) Văn phòng Luật sư A Hoà (AHOA LAW  
OFFICE)

(511) Nhóm 30: Hạt nêm; đồ gia vị; tinh bột cho thực phẩm; ca cao; bánh kẹo; mì sợi.

(210) **4-2015-07405**

(220) 01.04.2015

(540)

(441) 25.06.2015



(531) A5.3.13; A5.3.15; A5.5.20

(591) Xanh lá cây đậm, xanh lá cây nhạt, xanh  
lá mạ, vàng nhạt

(731) LƯƠNG THỊ THUỶ (VN)

P318, Ngõ 2, khu đô thị Pháp Vân,  
phường Hoàng Liệt, quận Hoàng Mai,  
thành phố Hà Nội

(511) Nhóm 29: Thức ăn đã chế biến sẵn như: thịt trâu đã qua chế biến (thịt trâu gác bếp); thịt lợn chế biến; thịt bò chế biến; lạp xưởng; thực phẩm chế biến từ cá.

Nhóm 30: Nước tương (xì dầu); tương ớt; bột gia vị thực phẩm (bột nêm); nước xốt (gia vị); mì sợi; tinh bột nghệ.

## CÔNG BÁO SỞ HỮU CÔNG NGHIỆP SỐ 327 TẬP A (06.2015)

Nhóm 35: Mua bán dược phẩm, mỹ phẩm, thực phẩm bổ sung dinh dưỡng, mua bán thực phẩm tươi sống, thực phẩm chín (thực phẩm đã chế biến), lúa gạo, tinh bột nghệ, thủy hải sản, mua bán các sản phẩm nông nghiệp; dịch vụ xuất nhập khẩu.

(210) **4-2015-07406**

(540)

The logo for 'Thủy Mộc' features the characters 'Thủy' and 'Mộc' in a stylized, blue, calligraphic font. The characters are slightly overlapping and have a soft, glowing effect around them.

(220) 01.04.2015

(441) 25.06.2015

(591) Xanh dương nhạt, xanh dương, xám nhạt

(731) LƯƠNG THỊ THỦY (VN)

P318, Ngõ 2, khu đô thị Pháp Vân, phường Hoàng Liệt, quận Hoàng Mai, thành phố Hà Nội

(511) Nhóm 29: Thức ăn đã chế biến sẵn như: thịt trâu đã qua chế biến (thịt trâu gác bếp); thịt lợn chế biến; thịt bò chế biến; lạp xưởng; thực phẩm chế biến từ cá.

Nhóm 30: Nước tương (xì dầu); tương ớt; bột gia vị thực phẩm (bột nêm); nước xốt (gia vị), mì sợi; tinh bột nghệ.

Nhóm 35: Mua bán dược phẩm, mỹ phẩm, thực phẩm bổ sung dinh dưỡng, mua bán thực phẩm tươi sống, thực phẩm chín (thực phẩm đã chế biến), lúa gạo, tinh bột nghệ, thủy hải sản, mua bán các sản phẩm nông nghiệp; dịch vụ xuất nhập khẩu.

(210) **4-2015-07408**

(540)



(220) 01.04.2015

(441) 25.06.2015

(531) A5.5.20; A5.5.21; A26.4.24; 26.1.1

(591) Đen, đỏ, trắng, vàng

(731) CÔNG TY TNHH MỘT THÀNH VIÊN

PHỔ ĐÌNH (VN)

2A Ngô Văn Năm, phường Bến Nghé, quận 1, thành phố Hồ Chí Minh

(740) Công ty Cổ phần Sở hữu công nghiệp INVESTIP (INVESTIP)

(511) Nhóm 43: Dịch vụ nhà hàng ăn uống.

(210) **4-2015-07409**

(540)



(220) 01.04.2015

(441) 25.06.2015

(531) 1.5.1; A26.11.12; 26.11.3; 26.15.1

(591) Đỏ, xanh da trời, trắng, vàng

(731) CÔNG TY TNHH MỘT THÀNH VIÊN

BẢO HỘ LAO ĐỘNG VÀ MÔI

TRƯỜNG VIỄN ĐÔNG (VN)

181/1A, khu phố Đông Tác, phường Tân Đông Hiệp, thị xã Dĩ An, tỉnh Bình Dương

## CÔNG BÁO SỞ HỮU CÔNG NGHIỆP SỐ 327 TẬP A (06.2015)

---

(511) Nhóm 11: Quạt gió (điều hòa không khí).

---

(210) **4-2015-07410**

(220) 01.04.2015

(441) 25.06.2015

(540)

(531) A1.5.3

(731) CÔNG TY TNHH ĐẦU TƯ XÂY  
DỰNG THƯƠNG MẠI LUÔNG HÀ  
(VN)



Số 110 đường Nguyễn Trãi, phường  
Thanh Xuân Bắc, quận Thanh Xuân,  
thành phố Hà Nội

(511) Nhóm 06: Kim loại thường và hợp kim của chúng; vật liệu xây dựng bằng kim loại; cấu kiện bằng kim loại vận chuyển được.

Nhóm 19: Vật liệu xây dựng phi kim loại; ống cứng phi kim loại dùng trong xây dựng; các công trình cấu kiện phi kim loại vận chuyển được; đài kỉ niệm phi kim loại.

Nhóm 37: Xây dựng các công trình công nghiệp, giao thông, thủy lợi, dân dụng; dịch vụ sửa chữa, lắp đặt hệ thống điện, hệ thống phòng cháy chữa cháy, thiết bị âm thanh ánh sáng, hệ thống và nhà máy cơ điện.

---

(210) **4-2015-07411**

(220) 01.04.2015

(441) 25.06.2015

(540)

(731) CÔNG TY CỔ PHẦN ĐỒNG GIA  
THỊNH (VN)

**VENUE HOTEL**

Số 2, ngõ 103, đường Văn Cao, phường  
Liễu Giai, quận Ba Đình, thành phố Hà  
Nội

(740) Công ty TNHH Tư vấn A & S (A&S  
CO.,LTD)

(511) Nhóm 43: Dịch vụ khách sạn.

---

(210) **4-2015-07412**

(220) 01.04.2015

(441) 25.06.2015

(540)

(531) 3.7.6; A3.7.24

(731) NGUYỄN ANH ĐỨC (VN)



Số 5, ngõ 20, đường Lê Văn Nghi,  
phường Cầu Dền, quận Hai Bà Trưng,  
thành phố Hà Nội

(740) Công ty TNHH Tư vấn A & S (A&S  
CO.,LTD)

(511) Nhóm 44: Dịch vụ thẩm mỹ viện; dịch vụ thẩm mỹ viện tóc.

---

**CÔNG BÁO SỞ HỮU CÔNG NGHIỆP SỐ 327 TẬP A (06.2015)**

---

(210) **4-2015-07413**

(540)



(220) 01.04.2015

(441) 25.06.2015

(531) A26.11.8

(731) CÔNG TY TNHH LYDC (VN)

Số 55, ngõ 472, đường Lạc Long Quân, phường Nhật Tân, quận Tây Hồ, thành phố Hà Nội

(740) Công ty TNHH Tư vấn A & S (A&S CO.,LTD)

(511) Nhóm 35: Mua bán: đồ can, giấy dán tường, giấy bao gói, giấy dán kính, băng keo.

---

(210) **4-2015-07414**

(540)

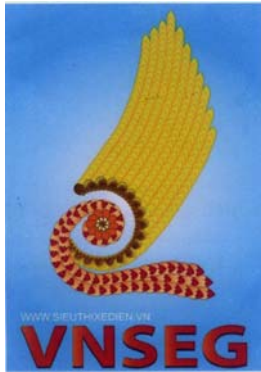

(220) 01.04.2015

(441) 25.06.2015

(531) 1.15.23; 5.7.3; A5.5.21; 5.5.19

(591) Vàng, đỏ, trắng, xanh, da cam, nâu sậm

(731) CÔNG TY TNHH MẠNG THƯƠNG

MẠI ĐIỆN TỬ SEG VIỆT NAM (VN)

Số 20, ngõ 93, phố Hoàng Văn Thái, phường Khương Trung, quận Thanh Xuân, thành phố Hà Nội

(740) Công ty TNHH Tư vấn A & S (A&S CO.,LTD)

(511) Nhóm 35: Dịch vụ siêu thị xe điện và các phụ kiện xe điện.

---

(210) **4-2015-07415**

(540)



(220) 02.04.2015

(441) 25.06.2015

(531) 26.1.2; 26.1.4

(591) Xanh, trắng, nâu

(731) CÔNG TY TNHH KỸ THUẬT PO SO (VN)

88A Trần Cao Vân, phường Tam Thuận, quận Thanh Khê, thành phố Đà Nẵng

(511) Nhóm 35: Mua bán: thiết bị chống sét, thiết bị điện.

Nhóm 37: Lắp đặt thiết bị chống sét, thiết bị điện.

---



CÔNG BÁO SỞ HỮU CÔNG NGHIỆP SỐ 327 TẬP A (06.2015)

---

(210) **4-2015-07416**

(220) 02.04.2015

(441) 25.06.2015

(540)

**SANASUNNY**

(731) TRẦN NGUYỆT (VN)

324 Lý Thường Kiệt, phường 14, quận  
10, thành phố Hồ Chí Minh

(511) Nhóm 09: Máy báo động bằng âm thanh; bộ khuếch đại âm thanh; thiết bị nghe nhìn dùng cho giảng dạy; máy nghe nhạc cầm tay; máy thu thanh và thu hình.

---

(210) **4-2015-07417**

(220) 02.04.2015

(441) 25.06.2015

(540)



(531) 18.3.23; 18.3.2; 26.1.2; A26.11.8

(591) Xanh nhạt, xanh đậm, đỏ

(731) CÔNG TY TNHH DỊCH VỤ QUẢNG  
CÁO KIM MINH (VN)

Số 10 Hoa Sứ, phường 2, quận Phú  
Nhuận, thành phố Hồ Chí Minh

(511) Nhóm 35: Quảng cáo ngoài trời.

---

(210) **4-2015-07418**

(220) 02.04.2015

(441) 25.06.2015

(540)



(531) A16.1.5; A26.1.22; 26.2.3; 26.2.1

(591) Xanh

(731) CÔNG TY CỔ PHẦN ĐIỆN TỬ  
BENCO VIỆT NAM (VN)

Tầng 3, số 27, ngõ 218 Lĩnh Nam,  
phường Lĩnh Nam, quận Hoàng Mai,  
thành phố Hà Nội

(511) Nhóm 09: Thiết bị báo hiệu chống trộm; thiết bị giám sát, dùng điện; thiết bị ghi hình; máy bộ đàm xách tay; thiết bị liên lạc; thiết bị truyền phát âm thanh.

---

(210) **4-2015-07419**

(220) 02.04.2015

(441) 25.06.2015

(540)

**CIVITEL**

(591) Xanh

(731) CÔNG TY CỔ PHẦN ĐIỆN TỬ  
BENCO VIỆT NAM (VN)

Tầng 3, số 27, ngõ 218 Lĩnh Nam,  
phường Lĩnh Nam, quận Hoàng Mai,  
thành phố Hà Nội

CÔNG BÁO SỞ HỮU CÔNG NGHIỆP SỐ 327 TẬP A (06.2015)

---

(511) Nhóm 09: Thiết bị báo hiệu chống trộm; thiết bị giám sát, dùng điện; thiết bị ghi hình; máy bộ đàm xách tay; thiết bị liên lạc; thiết bị truyền phát âm thanh.

---

(210) **4-2015-07420**

(220) 02.04.2015

(441) 25.06.2015

(540)

(531) 26.1.1; 26.1.5

(731) CÔNG TY CỔ PHẦN CÔNG NGHỆ



CÔNG NGHIỆP BƯU CHÍNH VIỄN THÔNG (VN)

Khu công nghiệp Công nghệ cao I, khu Công nghệ cao Hòa Lạc, huyện Thạch Thất, thành phố Hà Nội

(511) Nhóm 09: Thiết bị mạng viễn thông; thiết bị đầu cuối viễn thông; thiết bị giải mã tín hiệu, truyền phát tín hiệu truyền hình số; thiết bị cân; thiết bị đo; thiết bị báo hiệu; thiết bị kiểm tra; thiết bị kiểm soát; thiết bị giám sát; thiết bị xử lý dữ liệu; máy điện toán; máy tính; bộ tích hợp truyền thông đa phương tiện; máy thu tín hiệu truyền hình.

---

(210) **4-2015-07421**

(220) 02.04.2015

(441) 25.06.2015

(540)

(731) CÔNG TY TRÁCH NHIỆM HỮU HẠN SẢN XUẤT VÀ THƯƠNG MẠI Á MỸ (VN)



Thôn Bắc Sơn, xã Tây Sơn, huyện Tiên Hải, tỉnh Thái Bình

(511) Nhóm 35: Mua bán sứ vệ sinh, sen vòi, bồn tắm, chậu rửa (phụ kiện nhà vệ sinh).

---

(210) **4-2015-07422**

(220) 02.04.2015

(441) 25.06.2015

(540)

(531) 7.3.11; A7.1.11; 7.1.24; 26.3.1; 26.7.25

(591) Xanh nước biển, trắng, hồng đỏ đậm

(731) TRUNG TÂM PHỤ NỮ VÀ PHÁT TRIỂN (VN)



Số 20 đường Thụy Khuê, phường Thụy Khuê, quận Tây Hồ, thành phố Hà Nội

(511) Nhóm 45: Các dịch vụ pháp lý; các dịch vụ an ninh; các dịch vụ tư vấn và hỗ trợ bao gồm: tư vấn về giới, hôn nhân và gia đình (đặc biệt cho phụ nữ, trẻ em yếu thế, thiệt thòi).

---

CÔNG BÁO SỞ HỮU CÔNG NGHIỆP SỐ 327 TẬP A (06.2015)

---

(210) **4-2015-07423**

(220) 02.04.2015

(441) 25.06.2015

(540)

**LINSHIJIA**

(731) CÔNG TY TNHH XÚC TIẾN  
THƯƠNG MẠI MINH HẢI (VN)  
Số 270 Minh Khai, phường Minh Khai,  
quận Hai Bà Trưng, thành phố Hà Nội

(511) Nhóm 29: Hoa quả sấy khô; hạt đã chế biến để ăn liền (không phải hạt ngũ cốc).

Nhóm 30: Bánh kẹo, bánh quy, bánh xốp, bánh ngọt.

Nhóm 35: Mua bán bánh kẹo, bánh quy, bánh xốp, bánh ngọt, hoa quả sấy khô, hạt sấy khô.

---

(210) **4-2015-07425**

(220) 02.04.2015

(441) 25.06.2015

(540)

**Eulamox**

(731) CÔNG TY TNHH HOÁ DƯỢC HỢP  
TÁC (VN)  
Lầu 4, số 261-263 Phan Xích Long,  
phường 2, quận Phú Nhuận, thành phố  
Hồ Chí Minh

(740) Công ty TNHH Sở hữu trí tuệ AL  
Nguyễn (ALNGUYEN IP CO.,LTD.)

(511) Nhóm 05: Dược phẩm; thực phẩm chức năng dùng trong ngành y.

---

(210) **4-2015-07426**

(220) 02.04.2015

(441) 25.06.2015

(540)

**SAMSUNG.RO**

(731) CÔNG TY TNHH THƯƠNG MẠI XNK  
HỢP THÀNH THANH HÓA (VN)  
706 Quang Trung 2, phường Đông Vệ,  
thành phố Thanh Hóa, tỉnh Thanh Hóa

(511) Nhóm 11: Máy lọc nước (dùng trong dân dụng).

---

(210) **4-2015-07427**

(220) 02.04.2015

(441) 25.06.2015

(540)

**VIET NHAT.RO - JAPANE**

(731) CÔNG TY TNHH THƯƠNG MẠI XNK  
HỢP THÀNH THANH HÓA (VN)  
706 Quang Trung 2, phường Đông Vệ,  
thành phố Thanh Hóa, tỉnh Thanh Hóa

**CÔNG BÁO SỞ HỮU CÔNG NGHIỆP SỐ 327 TẬP A (06.2015)**

---

(511) Nhóm 11: Máy lọc nước (dùng trong dân dụng).

---

(210) **4-2015-07428**

(220) 02.04.2015

(441) 25.06.2015

(540)

**SANYO.RO**

(731) CÔNG TY TNHH THƯƠNG MẠI XNK  
HỢP THÀNH THANH HÓA (VN)  
706 Quang Trung 2, phường Đông Vệ,  
thành phố Thanh Hóa, tỉnh Thanh Hóa

(511) Nhóm 11: Máy lọc nước (dùng trong dân dụng).

---

(210) **4-2015-07429**

(220) 02.04.2015

(441) 25.06.2015

(540)

**Frich**

(731) CÔNG TY CỔ PHẦN CÔNG NGHỆ  
HÓA MỸ PHẨM QUỐC TẾ NAVICO  
(VN)

Số nhà 126 ngõ 351 đường Lĩnh Nam,  
phường Vĩnh Hưng, quận Hoàng Mai,  
thành phố Hà Nội

(740) Công ty TNHH Dịch vụ Sở hữu trí tuệ  
KENFOX (KENFOX IP SERVICE  
CO.,LTD.)

(511) Nhóm 03: Mỹ phẩm; dầu gội đầu; chế phẩm để làm sạch; chế phẩm để giặt; chất tẩy rửa không dùng cho hoạt động sản xuất và không dùng cho mục đích y tế; chế phẩm dùng để đánh bóng.

---

(210) **4-2015-07430**

(220) 02.04.2015

(441) 25.06.2015

(540)

**CHANA**

(731) CÔNG TY CỔ PHẦN CÔNG NGHỆ  
HÓA MỸ PHẨM QUỐC TẾ NAVICO  
(VN)

Số nhà 126 ngõ 351 đường Lĩnh Nam,  
phường Vĩnh Hưng, quận Hoàng Mai,  
thành phố Hà Nội

(740) Công ty TNHH Dịch vụ Sở hữu trí tuệ  
KENFOX (KENFOX IP SERVICE  
CO.,LTD.)

(511) Nhóm 03: Mỹ phẩm; dầu gội đầu; chế phẩm để làm sạch; chế phẩm để giặt; chất tẩy rửa không dùng cho hoạt động sản xuất và không dùng cho mục đích y tế; chế phẩm dùng để đánh bóng.

---

CÔNG BÁO SỞ HỮU CÔNG NGHIỆP SỐ 327 TẬP A (06.2015)

---

(210) **4-2015-07431**

(220) 02.04.2015

(441) 25.06.2015

(540)

**ABC**  
*Năng Mai*

(731) CÔNG TY CỔ PHẦN CÔNG NGHỆ  
HÓA MỸ PHẨM QUỐC TẾ NAVICO  
(VN)

Số nhà 126 ngõ 351 đường Lĩnh Nam,  
phường Vĩnh Hưng, quận Hoàng Mai,  
thành phố Hà Nội

(740) Công ty TNHH Dịch vụ Sở hữu trí tuệ  
KENFOX (KENFOX IP SERVICE  
CO.,LTD.)

(511) Nhóm 03: Mỹ phẩm; dầu gội đầu; chế phẩm để làm sạch; chế phẩm để giặt; chất tẩy rửa không dùng cho hoạt động sản xuất và không dùng cho mục đích y tế; chế phẩm dùng để đánh bóng.

---

(210) **4-2015-07432**

(220) 02.04.2015

(441) 25.06.2015

(540)

**OLOCNANO**

(531) 1.15.15

(731) CÔNG TY CỔ PHẦN DỊCH VỤ VÀ  
THƯƠNG MẠI SỐNG ĐẠI DƯƠNG  
(OCEWA) (VN)

Tầng 2, tòa nhà 25T2, khu đô thị Đông  
Nam Trần Duy Hưng, phường Trung  
Hòa, quận Cầu Giấy, thành phố Hà Nội

(511) Nhóm 11: Máy lọc nước.

---

(210) **4-2015-07433**

(220) 02.04.2015

(441) 25.06.2015

(540)

**ODYSSEY CRUISE**

(731) CÔNG TY TNHH DU LỊCH QUỐC TẾ  
CHÂU Á THÁI BÌNH DƯƠNG (VN)

Tầng 1, số 5 Hàng Chiếu, phường Đồng  
Xuân, quận Hoàn Kiếm, thành phố Hà  
Nội

(511) Nhóm 39: Vận chuyển hàng hóa, vận chuyển hành khách; đại lý giao nhận hàng hóa trong nước và quốc tế; lễ hành nội địa, lễ hành quốc tế; đại lý bán vé máy bay.

Nhóm 43: Kinh doanh nhà hàng ăn uống, khách sạn.

---

CÔNG BÁO SỞ HỮU CÔNG NGHIỆP SỐ 327 TẬP A (06.2015)

---

(210) **4-2015-07435**

(540)



(220) 02.04.2015

(441) 25.06.2015

(531) A5.3.13; A24.15.7; A5.3.15; 24.15.1

(591) Xanh, đen, trắng

(731) NGUYỄN THỊ MINH TÂM (VN)

Số 7 đường số 10, khu dân cư Phú Xuân,  
huyện Nhà Bè, thành phố Hồ Chí Minh

(511) Nhóm 18: Túi xách tay; ví đựng tiền; balô; túi du lịch.

Nhóm 25: Quần áo; áo khoác; áo váy; váy.

---

(210) **4-2015-07436**

(540)



(220) 02.04.2015

(441) 25.06.2015

(531) A26.11.8

(591) Cam, xanh

(731) CÔNG TY CỔ PHẦN ĐẦU TƯ  
THƯỜNG MẠI VN BARTER (VN)

141 Lý Chính Thắng, phường 7, quận 3,  
thành phố Hồ Chí Minh

(511) Nhóm 35: Quảng cáo; dịch vụ giới thiệu sản phẩm trên các phương tiện truyền thông, cho mục đích bán lẻ; hệ thống hóa thông tin vào cơ sở dữ liệu máy tính; marketing; tổ chức hội chợ thương mại cho mục đích bán hàng, quảng cáo; cho thuê không gian quảng cáo.

Nhóm 41: Tổ chức các cuộc thi (giáo dục hoặc giải trí); thông tin giải trí; tạo ra tài liệu xuất bản điện tử; dịch vụ cung cấp xuất bản phẩm điện tử trực tuyến không tải xuống được.

---

(210) **4-2015-07437**

(540)



(220) 02.04.2015

(441) 25.06.2015

(531) A26.11.8

(591) Cam, xanh

(731) CÔNG TY CỔ PHẦN ĐẦU TƯ  
THƯỜNG MẠI VN BARTER (VN)

141 Lý Chính Thắng, phường 7, quận 3,  
thành phố Hồ Chí Minh

(511) Nhóm 35: Quảng cáo; dịch vụ giới thiệu sản phẩm trên các phương tiện truyền thông, cho mục đích bán lẻ; hệ thống hóa thông tin vào cơ sở dữ liệu máy tính; marketing; tổ chức hội chợ thương mại cho mục đích bán hàng, quảng cáo; cho thuê không gian quảng cáo.

Nhóm 41: Tổ chức các cuộc thi (giáo dục hoặc giải trí); thông tin giải trí; tạo ra tài liệu xuất bản điện tử; dịch vụ cung cấp xuất bản phẩm điện tử trực tuyến không tải xuống được.

---

CÔNG BÁO SỞ HỮU CÔNG NGHIỆP SỐ 327 TẬP A (06.2015)

---

(210) **4-2015-07438**

(540)



(220) 02.04.2015

(441) 25.06.2015

(531) A9.7.19

(591) Xanh, đen, trắng, đỏ

(731) CÔNG TY CỔ PHẦN THỰC PHẨM VIỆT THÁI (VN)

38 Trần Minh Quyền, phường 11, quận 10, thành phố Hồ Chí Minh

(511) Nhóm 29: Nước mắm; nước mắm chay.

Nhóm 30: Gia vị; nước tương (xì dầu); sốt (gia vị); tương ớt; thực phẩm ăn nhanh trên cơ sở gạo; mì sợi.

---

(210) **4-2015-07439**

(540)



**THIÊN NGÀ**

*Phẫu Thuật Thẩm Mỹ*

(220) 02.04.2015

(441) 25.06.2015

(531) 2.3.5; 2.9.21; 26.4.2

(591) Vàng đồng

(731) TRẦN THỊ NGÀ (VN)

9 Lý Thái Tổ, phường 1, quận 10, thành phố Hồ Chí Minh

(511) Nhóm 44: Phẫu thuật thẩm mỹ cho người; chăm sóc sắc đẹp cho người.

---

(210) **4-2015-07440**

(540)



**THIÊN NGÀ**  
Cosmetic Surgery Center

(220) 02.04.2015

(441) 25.06.2015

(531) 2.3.5; 2.9.21; 26.4.2

(591) Da cam, trắng

(731) TRẦN THỊ NGÀ (VN)

9 Lý Thái Tổ, phường 1, quận 10, thành phố Hồ Chí Minh

(511) Nhóm 44: Phẫu thuật thẩm mỹ cho người, chăm sóc sắc đẹp cho người.

---

CÔNG BÁO SỞ HỮU CÔNG NGHIỆP SỐ 327 TẬP A (06.2015)

---

(210) **4-2015-07441**

(220) 02.04.2015

(540)

(441) 25.06.2015

**NANY WHITE**

(731) CÔNG TY TNHH SẢN XUẤT  
THƯƠNG MẠI DỊCH VỤ NEWDAYS  
(VN)

14 Lê Lăng, phường Phú Thọ Hòa, quận  
Tân Phú, thành phố Hồ Chí Minh

(511) Nhóm 03: Nước hoa; mỹ phẩm.

---

(210) **4-2015-07442**

(220) 02.04.2015

(540)

(441) 25.06.2015

**Paba Marathon**

(591) Xanh dương

(731) NGUYỄN QUỐC KHÁNH (VN)

46/5A Nguyễn Ngọc Nhựt, phường Tân  
Quý, quận Tân Phú, thành phố Hồ Chí  
Minh

(511) Nhóm 05: Dược phẩm, thực phẩm chức năng; thực phẩm dinh dưỡng dùng trong y tế.

---

(210) **4-2015-07443**

(220) 02.04.2015

(540)

(441) 25.06.2015

**BA ĐÒN**

(731) HỘ KINH DOANH PHẠM THỊ  
THANH KIỀU (VN)

E1/17C ấp 5 quốc lộ 50, xã Phong Phú,  
huyện Bình Chánh, thành phố Hồ Chí  
Minh

(511) Nhóm 15: Đàn ghi ta.

---

(210) **4-2015-07444**

(220) 02.04.2015

(540)

(441) 25.06.2015

(531) 26.13.1; 1.15.23; 2.1.20; 2.1.2

(591) Vàng, nâu, đỏ, đen, da cam

(731) CÔNG TY CỔ PHẦN VNG (VN)

322B Lý Thường Kiệt, phường 14, quận  
10, thành phố Hồ Chí Minh





## CÔNG BÁO SỞ HỮU CÔNG NGHIỆP SỐ 327 TẬP A (06.2015)

---

(511) Nhóm 09: Phim hoạt hình; hệ điều hành dùng cho máy tính; chương trình máy vi tính; phần mềm máy tính; phần mềm trò chơi điện tử; chương trình hoạt động của hệ thống máy vi tính.

Nhóm 38: Dịch vụ truyền thông tin, truyền tin và hình ảnh có hỗ trợ của máy vi tính; dịch vụ truyền thông tin liên lạc bằng thiết bị đầu cuối (cụ thể là máy vi tính, máy trạm); thông tin về viễn thông liên lạc; dịch vụ nhắn tin (vô tuyến điện thoại hoặc các phương tiện liên lạc điện tử khác); thư điện tử; truyền thư tin và hình ảnh bằng máy vi tính.

Nhóm 41: Cung cấp dịch vụ vui chơi giải trí, trò chơi trực tuyến; thông tin về giải trí; sản xuất phim (trừ phim quảng cáo); sản xuất chương trình biểu diễn; giải trí truyền hình; xuất bản sách.

Nhóm 42: Các dịch vụ máy tính, cụ thể là cung cấp việc sử dụng tạm thời các giao diện máy tính không tải xuống được nhằm tạo ra các dịch vụ thông tin cá nhân trực tuyến; cung cấp công cụ tìm kiếm trên internet; thiết kế các bảng chú dẫn thông tin, chú dẫn địa điểm và các nguồn có sẵn trên mạng máy tính cho người khác; dịch vụ cung cấp phương tiện tra cứu cho người khác; cung cấp các trang web trực tuyến theo yêu cầu của khách hàng về các thông tin được người sử dụng xác định, bao gồm các công cụ tra cứu và các liên kết web trực tuyến với các website khác; dịch vụ bản đồ, cụ thể là cung cấp một website và liên kết website về thông tin địa lý, hình ảnh bản đồ và lộ trình chuyển đi.

---

(210) **4-2015-07446**

(540)



(220) 02.04.2015

(441) 25.06.2015

(531) 26.4.2

(591) Trắng, đỏ

(731) CÔNG TY TNHH MỘT THÀNH VIÊN  
MỰC IN ĐĂNG KHOA (VN)  
266 ấp Chợ Trạm, xã Mỹ Lệ, huyện Cần  
Đước, tỉnh Long An

(511) Nhóm 02: Mực in.

---

(210) **4-2015-07447**

(540)

**Miss Sáng Hồng Beauty**

(220) 02.04.2015

(441) 25.06.2015

(731) CÔNG TY TRÁCH NHIỆM HỮU HẠN  
NHẤT NHẤT (VN)  
Số 3, ngõ 189 Hoàng Hoa Thám, phường  
Liễu Giai, quận Ba Đình, thành phố Hà  
Nội

(511) Nhóm 03: Mỹ phẩm, kem dưỡng da (mỹ phẩm), kem (mỹ phẩm) làm sạch mụn, kem (mỹ phẩm) chống khuẩn dùng cho da, sữa rửa mặt; chất tẩy rửa.

## CÔNG BÁO SỞ HỮU CÔNG NGHIỆP SỐ 327 TẬP A (06.2015)

---

Nhóm 05: Dược phẩm, thực phẩm chức năng, thực phẩm dinh dưỡng dùng trong y tế, chế phẩm dược dùng cho da, kem có chứa thuốc dùng làm mềm và mịn da, dung dịch làm sạch khử khuẩn sát trùng dùng cho mục đích y tế.

---

(210) **4-2015-07448**

(220) 02.04.2015

(441) 25.06.2015

(540)

(731) **CÔNG TY TRÁCH NHIỆM HỮU HẠN NHẤT NHẤT (VN)**

**Misses Sáng Hồng**

Số 3, ngõ 189 Hoàng Hoa Thám, phường Liễu Giai, quận Ba Đình, thành phố Hà Nội

(511) Nhóm 03: Mỹ phẩm, kem dưỡng da (mỹ phẩm), kem (mỹ phẩm) làm sạch mụn, kem (mỹ phẩm) chống khuẩn dùng cho da, sữa rửa mặt; chất tẩy rửa.

Nhóm 05: Dược phẩm, thực phẩm chức năng, thực phẩm dinh dưỡng dùng trong y tế, chế phẩm dược dùng cho da, kem có chứa thuốc dùng làm mềm và mịn da, dung dịch làm sạch khử khuẩn sát trùng dùng cho mục đích y tế.

---

(210) **4-2015-07449**

(220) 02.04.2015

(441) 25.06.2015

(540)

(531) 5.7.3; 15.7.1; 15.1.19; A7.1.12; 7.1.24; 7.15.20



(591) Đỏ, vàng, xanh dương, xanh dương đậm

(731) **CÔNG TY TNHH SẢN XUẤT VẬT LIỆU VÀ XÂY DỰNG VĨNH HẢI (VN)**

ấp Ông Hoàng, xã Thiện Tâm, huyện Vĩnh Cửu, tỉnh Đồng Nai

(740) Công ty TNHH Tư vấn Sở hữu trí tuệ Á Đông (A ĐÔNG IP CONSULTANCY CO.,LTD.)

(511) Nhóm 19: Gạch.

---

(210) **4-2015-07450**

(220) 02.04.2015

(441) 25.06.2015

(540)

(731) **CÔNG TY TNHH HUNG HIỆP PHÁT (VN)**

**JOHN MASTER**

Số 62, ấp Long Hoà 1, xã Long Chũ, huyện Bến Cầu, tỉnh Tây Ninh

(511) Nhóm 34: Thuốc lá điếu.

---

**CÔNG BÁO SỞ HỮU CÔNG NGHIỆP SỐ 327 TẬP A (06.2015)**

---

(210) **4-2015-07451**

(220) 02.04.2015

(441) 25.06.2015

(540)

**SANSVIGYL**

(731) CÔNG TY CỔ PHẦN Y DƯỢC PHÁP  
ÂU (VN)

Số 202A, phố Thúy Lĩnh, phường Lĩnh  
Nam, quận Hoàng Mai, thành phố Hà  
Nội

(740) Công ty TNHH Sở hữu trí tuệ và Công  
nghệ Thủ đô (CAPITAL IP&T  
CO.LTD.)

(511) Nhóm 05: Dược phẩm, thực phẩm chức năng, thực phẩm dinh dưỡng dùng trong y tế, nước súc miệng dùng cho mục đích y tế, dung dịch làm sạch khử khuẩn sát trùng dùng cho mục đích y tế, nước tắm thảo dược cho trẻ em dùng cho mục đích y tế.

---

(210) **4-2015-07452**

(220) 02.04.2015

(441) 25.06.2015

(540)

**EURPHARTON**

(731) CÔNG TY CỔ PHẦN Y DƯỢC PHÁP  
ÂU (VN)

Số 202A, phố Thúy Lĩnh, phường Lĩnh  
Nam, quận Hoàng Mai, thành phố Hà  
Nội

(740) Công ty TNHH Sở hữu trí tuệ và Công  
nghệ Thủ đô (CAPITAL IP&T  
CO.LTD.)

(511) Nhóm 05: Dược phẩm, thực phẩm chức năng, thực phẩm dinh dưỡng dùng trong y tế, nước súc miệng dùng cho mục đích y tế, dung dịch làm sạch khử khuẩn sát trùng dùng cho mục đích y tế, nước tắm thảo dược cho trẻ em dùng cho mục đích y tế.

---

(210) **4-2015-07453**

(220) 02.04.2015

(441) 25.06.2015

(540)

**FONROXIL**

(731) CÔNG TY CỔ PHẦN Y DƯỢC PHÁP  
ÂU (VN)

Số 202A, phố Thúy Lĩnh, phường Lĩnh  
Nam, quận Hoàng Mai, thành phố Hà  
Nội

(740) Công ty TNHH Sở hữu trí tuệ và Công  
nghệ Thủ đô (CAPITAL IP&T  
CO.LTD.)

## CÔNG BÁO SỞ HỮU CÔNG NGHIỆP SỐ 327 TẬP A (06.2015)

---

(511) Nhóm 05: Dược phẩm, thực phẩm chức năng, thực phẩm dinh dưỡng dùng trong y tế, nước súc miệng dùng cho mục đích y tế, dung dịch làm sạch khử khuẩn sát trùng dùng cho mục đích y tế, nước tắm thảo dược cho trẻ em dùng cho mục đích y tế.

---

(210) **4-2015-07454**

(220) 02.04.2015

(441) 25.06.2015

(540)

(731) CÔNG TY TRÁCH NHIỆM HỮU HẠN  
ĐẠI BẮC (VN)

# REDHEMO

Số 11 đường Công nghiệp 4, khu công nghiệp Sài Đồng B, phường Thạch Bàn, quận Long Biên, thành phố Hà Nội

(740) Công ty TNHH Sở hữu trí tuệ và Công nghệ Thủ đô (CAPITAL IP&T CO.LTD.)

(511) Nhóm 05: Dược phẩm, thực phẩm chức năng, thực phẩm dinh dưỡng dùng trong y tế, nước súc miệng dùng cho mục đích y tế, dung dịch làm sạch khử khuẩn sát trùng dùng cho mục đích y tế, nước tắm thảo dược cho trẻ em dùng cho mục đích y tế.

---

(210) **4-2015-07455**

(220) 02.04.2015

(441) 25.06.2015

(540)

(731) CÔNG TY TRÁCH NHIỆM HỮU HẠN  
ĐẠI BẮC (VN)

# REDMA-B6

Số 11, đường Công nghiệp 4, khu công nghiệp Sài Đồng B, phường Thạch Bàn, quận Long Biên, thành phố Hà Nội

(740) Công ty TNHH Sở hữu trí tuệ và Công nghệ Thủ đô (CAPITAL IP&T CO.LTD.)

(511) Nhóm 05: Dược phẩm, thực phẩm chức năng, thực phẩm dinh dưỡng dùng trong y tế, nước súc miệng dùng cho mục đích y tế, dung dịch làm sạch khử khuẩn sát trùng dùng cho mục đích y tế, nước tắm thảo dược cho trẻ em dùng cho mục đích y tế.

---

(210) **4-2015-07456**

(220) 02.04.2015

(441) 25.06.2015

(540)

(731) MEGA LIFESCIENCES PUBLIC  
COMPANY LIMITED (TH)

# CHARZUP

384, Village No.4, 6 Alley, Pattana 3 Road, Bangpoo Industrial Estate, Praeksa Subdistrict, Mueang Samut Prakarn Province, Thailand

(740) Công ty TNHH Sở hữu trí tuệ và Công nghệ Thủ đô (CAPITAL IP&T CO.LTD.)

## CÔNG BÁO SỞ HỮU CÔNG NGHIỆP SỐ 327 TẬP A (06.2015)

---

(511) Nhóm 03: Tinh dầu ete (dùng cho mục đích làm sạch, trang điểm), mỹ phẩm, nước hoa, kem dưỡng da, sữa rửa mặt, sữa tắm.

---

(210) **4-2015-07457**

(220) 02.04.2015

(441) 25.06.2015

(540)

(731) MEGA LIFESCIENCES PUBLIC COMPANY LIMITED (TH)  
384, Village No.4, 6 Alley, Pattana 3 Road, Bangpoo Industrial Estate, Praeksa Subdistrict, Mueang Samut Prakarn District, Samut Prakarn Province, Thailand

# CHARZ

(740) Công ty TNHH Sở hữu trí tuệ và Công nghệ Thủ đô (CAPITAL IP&T CO.LTD.)

(511) Nhóm 03: Tinh dầu ete (dùng cho mục đích làm sạch, trang điểm), mỹ phẩm, nước hoa, kem dưỡng da, sữa rửa mặt, sữa tắm.

---

(210) **4-2015-07458**

(220) 02.04.2015

(441) 25.06.2015

(540)

(731) MEGA LIFESCIENCES PUBLIC COMPANY LIMITED (TH)  
384, Village No.4, 6 Alley, Pattana 3 Road, Bangpoo Industrial Estate, Praeksa Subdistrict, Mueang Samut Prakarn District, Samut Prakarn Province, Thailand

# GRAVIN

(740) Công ty TNHH Sở hữu trí tuệ và Công nghệ Thủ đô (CAPITAL IP&T CO.LTD.)

(511) Nhóm 05: Các chế phẩm dược phẩm và thuốc dùng cho mục đích y tế, chất ăn kiêng dùng trong y tế, thực phẩm bổ sung dinh dưỡng dùng trong y tế, thực phẩm cho trẻ sơ sinh dùng trong y tế, dung dịch làm sạch khử khuẩn sát trùng dùng cho mục đích y tế.

**CÔNG BÁO SỞ HỮU CÔNG NGHIỆP SỐ 327 TẬP A (06.2015)**

---

(210) **4-2015-07459**

(220) 02.04.2015

(540)

(441) 25.06.2015

(731) MEGA LIFESCIENCES PUBLIC COMPANY LIMITED (TH)  
384, Village No.4, 6 Alley, Pattana 3 Road, Bangpoo Industrial Estate, Praeksa Subdistrict, Mueang Samut Prakarn District, Samut Prakarn Province, Thailand

**ASLEFF**

(740) Công ty TNHH Sở hữu trí tuệ và Công nghệ Thủ đô (CAPITAL IP&T CO.LTD.)

(511) Nhóm 05: Các chế phẩm dược phẩm và thuốc dùng cho mục đích y tế, chất ăn kiêng dùng trong y tế, thực phẩm bổ sung dinh dưỡng dùng trong y tế, thực phẩm cho trẻ sơ sinh dùng trong y tế, dung dịch làm sạch khử khuẩn sát trùng dùng cho mục đích y tế.

---

(210) **4-2015-07460**

(220) 02.04.2015

(540)

(441) 25.06.2015

(731) MEGA LIFESCIENCES PUBLIC COMPANY LIMITED (TH)  
384, Village No.4, 6 Alley, Pattana 3 Road, Bangpoo Industrial Estate, Praeksa Subdistrict, Mueang Samut Prakarn District, Samut Prakarn Province, Thailand

**NETRA**

(740) Công ty TNHH Sở hữu trí tuệ và Công nghệ Thủ đô (CAPITAL IP&T CO.LTD.)

(511) Nhóm 05: Các chế phẩm dược phẩm và thuốc dùng cho mục đích y tế, chất ăn kiêng dùng trong y tế, thực phẩm bổ sung dinh dưỡng dùng trong y tế, thực phẩm cho trẻ sơ sinh dùng trong y tế, dung dịch làm sạch khử khuẩn sát trùng dùng cho mục đích y tế.

---

(210) **4-2015-07461**

(220) 02.04.2015

(540)

(441) 25.06.2015

(731) MEGA LIFESCIENCES PUBLIC COMPANY LIMITED (TH)  
384, Village No.4, 6 Alley, Pattana 3 Road, Bangpoo Industrial Estate, Praeksa Subdistrict, Mueang Samut Prakarn District, Samut Prakarn Province, Thailand

**OLEAF**

(740) Công ty TNHH Sở hữu trí tuệ và Công nghệ Thủ đô (CAPITAL IP&T CO.LTD.)

## CÔNG BÁO SỞ HỮU CÔNG NGHIỆP SỐ 327 TẬP A (06.2015)

---

(511) Nhóm 05: Các chế phẩm dược phẩm và thuốc dùng cho mục đích y tế, chất ăn kiêng dùng trong y tế, thực phẩm bổ sung dinh dưỡng dùng trong y tế, thực phẩm cho trẻ sơ sinh dùng trong y tế, dung dịch làm sạch khử khuẩn sát trùng dùng cho mục đích y tế.

---

(210) **4-2015-07462**

(220) 02.04.2015

(441) 25.06.2015

(540)

(731) MEGA LIFESCIENCES PUBLIC COMPANY LIMITED (TH)  
384, Village No.4, 6 Alley, Pattana 3 Road, Bangpoo Industrial Estate, Praeksa Subdistrict, Mueang Samut Prakarn District, Samut Prakarn Province, Thailand

# CURTIX

(740) Công ty TNHH Sở hữu trí tuệ và Công nghệ Thủ đô (CAPITAL IP&T CO.LTD.)

(511) Nhóm 05: Các chế phẩm dược phẩm và thuốc dùng cho mục đích y tế, chất ăn kiêng dùng trong y tế, thực phẩm bổ sung dinh dưỡng dùng trong y tế, thực phẩm cho trẻ sơ sinh dùng trong y tế, dung dịch làm sạch khử khuẩn sát trùng dùng cho mục đích y tế.

---

(210) **4-2015-07463**

(220) 02.04.2015

(441) 25.06.2015

(540)

(731) MEGA LIFESCIENCES PUBLIC COMPANY LIMITED (TH)  
384, Village No.4, 6 Alley, Pattana 3 Road, Bangpoo Industrial Estate, Praeksa Subdistrict, Mueang Samut Prakarn District, Samut Prakarn Province, Thailand

# CHARZUP

(740) Công ty TNHH Sở hữu trí tuệ và Công nghệ Thủ đô (CAPITAL IP&T CO.LTD.)

(511) Nhóm 05: Các chế phẩm dược phẩm và thuốc dùng cho mục đích y tế, chất ăn kiêng dùng trong y tế, thực phẩm bổ sung dinh dưỡng dùng trong y tế, thực phẩm cho trẻ sơ sinh dùng trong y tế, dung dịch làm sạch khử khuẩn sát trùng dùng cho mục đích y tế.

---

CÔNG BÁO SỞ HỮU CÔNG NGHIỆP SỐ 327 TẬP A (06.2015)

---

(210) **4-2015-07464**

(220) 02.04.2015

(441) 25.06.2015

(540)

(731) MEGA LIFESCIENCES PUBLIC COMPANY LIMITED (TH)

384, Village No.4, 6 Alley, Pattana 3 Road, Bangpoo Industrial Estate, Praeksa Subdistrict, Mueang Samut Prakarn District, Samut Prakarn Province, Thailand

(740) Công ty TNHH Sở hữu trí tuệ và Công nghệ Thủ đô (CAPITAL IP&T CO.LTD.)

**CHARZ**

(511) Nhóm 05: Các chế phẩm dược phẩm và thuốc dùng cho mục đích y tế, chất ăn kiêng dùng trong y tế, thực phẩm bổ sung dinh dưỡng dùng trong y tế, thực phẩm cho trẻ sơ sinh dùng trong y tế, dung dịch làm sạch khử khuẩn sát trùng dùng cho mục đích y tế.

---

(210) **4-2015-07465**

(220) 02.04.2015

(441) 25.06.2015

(540)



(531) 7.15.8; 7.15.5; 26.3.1; 26.5.2

(591) Nâu cánh gián, vàng đậm, vàng nhạt

(731) CÔNG TY TNHH SẢN XUẤT THƯƠNG MẠI DỊCH VỤ MỐC ÁO VIỆT (VN)

192/12 KB, Tây B, phường Đông Hòa, thị xã Dĩ An, tỉnh Bình Dương

(511) Nhóm 20: Mắc áo.

---

(210) **4-2015-07468**

(220) 02.04.2015

(441) 25.06.2015

(540)

**ROMEO BENZANI**

(731) CÔNG TY TNHH TRƯỜNG THỌ PHÁT (VN)

133/14 đường Gò Dầu, phường Tân Quý, quận Tân Phú, thành phố Hồ Chí Minh

(511) Nhóm 25: Quần lót nam; áo lót nam; bít tất nam.

Nhóm 35: Mua bán: quần áo lót nam, quần áo lót nữ, quần đùi, quần áo thể thao, quần áo bơi, bít tất nam.

---



CÔNG BÁO SỞ HỮU CÔNG NGHIỆP SỐ 327 TẬP A (06.2015)

---

(210) **4-2015-07469**

(220) 02.04.2015

(540)

(441) 25.06.2015

**JULES BENZANI**

(591) Xanh da trời, đỏ, đen, trắng

(731) CÔNG TY TNHH TRƯỜNG THỌ  
PHÁT (VN)

133/14 đường Gò Dầu, phường Tân Quý,  
quận Tân Phú, thành phố Hồ Chí Minh

(511) Nhóm 25: Quần lót nữ, áo lót nữ, áo ngực nữ, bít tất nữ.

Nhóm 35: Mua bán: quần áo lót nam, quần áo lót nữ, quần đùi, quần áo thể thao, quần áo bơi, bít tất.

---

(210) **4-2015-07470**

(220) 02.04.2015

(540)

(441) 25.06.2015

**BENZANI**

(731) CÔNG TY TNHH TRƯỜNG THỌ  
PHÁT (VN)

133/14 đường Gò Dầu, phường Tân Quý,  
quận Tân Phú, thành phố Hồ Chí Minh

(511) Nhóm 25: Quần áo may sẵn, đồ đi chân, đồ đội đầu.

Nhóm 35: Mua bán: quần áo lót nam; quần áo lót nữ; quần đùi; quần áo thể thao; quần áo bơi; bít tất.

---

(210) **4-2015-07472**

(220) 02.04.2015

(540)

(441) 25.06.2015



(531) A5.3.13; A5.3.14; A26.11.12; 3.7.17

(591) Xanh nước biển đậm, xanh nước biển nhạt, trắng

(731) CÔNG TY TNHH THỦY SẢN HÙNG  
TÚ (VN)

Thôn Khánh Nhơn, xã Nhơn Hải, huyện  
Ninh Hải, tỉnh Ninh Thuận

(740) Công ty TNHH Sở hữu trí tuệ Thảo Thọ  
Quyển (INVENCO)

(511) Nhóm 31: Giống thủy sản.

Nhóm 35: Mua bán giống thủy sản.

---

CÔNG BÁO SỞ HỮU CÔNG NGHIỆP SỐ 327 TẬP A (06.2015)

---

(210) 4-2015-07473

(220) 02.04.2015

(441) 25.06.2015

(540)

**Hacchie Bridal**

(731) HỘ KINH DOANH HẠC CHỨC (VN)  
210B Hồ Văn Huê, phường 9, quận Phú Nhuận, thành phố Hồ Chí Minh

(511) Nhóm 45: Cho thuê quần áo cho lễ hội, đám cưới.

---

(210) 4-2015-07474

(220) 02.04.2015

(441) 25.06.2015

(540)



(531) 7.1.5; 7.1.6; A7.1.12

(591) Hồng phấn, hồng, xanh dương đậm, trắng

(731) CÔNG TY TNHH THƯƠNG MẠI DỊCH VỤ IN ẤN THIẾT KẾ QUẢNG CÁO HOÀNG VIỆT (VN)

465/18/82 Nguyễn Văn Công, phường 3, quận Gò Vấp, thành phố Hồ Chí Minh

(740) DNTN Dịch vụ thương mại và sở hữu công nghiệp Song Ngọc (I.P.T.S.)

(511) Nhóm 11: Đèn lồng (lồng đèn).

---

(210) 4-2015-07475

(220) 02.04.2015

(441) 25.06.2015

(540)



(531) 26.3.4; 26.7.25; A25.7.5; A25.7.8

(591) Đỏ, xanh dương, trắng

(731) HỘ KINH DOANH TRANG NGHIÊM (VN)

31 đường số 6, khu dân cư Thăng Long, phường Bình Trị Đông B, quận Bình Tân, thành phố Hồ Chí Minh

(740) DNTN Dịch vụ thương mại và sở hữu công nghiệp Song Ngọc (I.P.T.S.)

(511) Nhóm 35: Mua bán trà, cà phê, bánh kẹo, mứt, rượu, nước giải khát các loại; mua bán lương thực thực phẩm.

---

**CÔNG BÁO SỞ HỮU CÔNG NGHIỆP SỐ 327 TẬP A (06.2015)**

---

(210) **4-2015-07476**

(540)



(220) 02.04.2015

(441) 25.06.2015

(531) 3.2.1; 26.1.1

(591) Xanh dương, đỏ, vàng, trắng

(731) CÔNG TY TNHH TÂN HUỲNH CHÂU (VN)

31B ấp 5, xã Xuân Thới Sơn, huyện Hóc Môn, thành phố Hồ Chí Minh

(740) DNTN Dịch vụ thương mại và sở hữu công nghiệp Song Ngọc (I.P.T.S.)

(511) Nhóm 07: Máy bơm; máy bơm nước.

---

(210) **4-2015-07477**

(540)



(220) 02.04.2015

(441) 25.06.2015

(531) 3.2.1; 26.1.1

(591) Xanh dương, đỏ, vàng, trắng

(731) CÔNG TY TNHH TÂN HUỲNH CHÂU (VN)

31B ấp 5, xã Xuân Thới Sơn, huyện Hóc Môn, thành phố Hồ Chí Minh

(740) DNTN Dịch vụ thương mại và sở hữu công nghiệp Song Ngọc (I.P.T.S.)

(511) Nhóm 07: Máy bơm; máy bơm nước.

---

(210) **4-2015-07478**

(540)

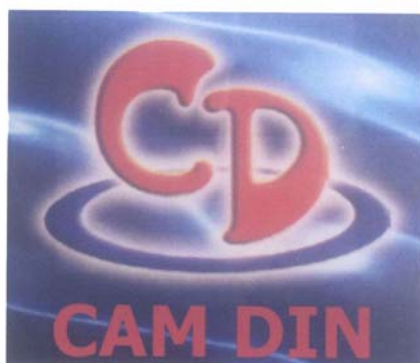

(220) 02.04.2015

(441) 25.06.2015

(531) 26.1.2; A26.11.12; 26.13.1; 1.15.9

(591) Đỏ, xanh dương, xanh tím, trắng, đen.

(731) HỘ KINH DOANH CẨM DÌN (VN)

89/22/28 Phan Anh, khu phố 12, phường Bình Trị Đông, quận Bình Tân, thành phố Hồ Chí Minh

(740) DNTN Dịch vụ thương mại và sở hữu công nghiệp Song Ngọc (I.P.T.S.)

(511) Nhóm 35: Mua bán phụ tùng xe các loại; mua bán đồng hồ dùng cho xe cộ, đèn xi nhan dùng cho xe cộ.

---

CÔNG BÁO SỞ HỮU CÔNG NGHIỆP SỐ 327 TẬP A (06.2015)

---

(210) **4-2015-07479**

(220) 02.04.2015

(441) 25.06.2015

(540)

**SENKAPEC**

(731) CÔNG TY CỔ PHẦN SƠN LIÊN  
DOANH ATP VIỆT NAM (VN)

Số 45- CZ3 tập thể Quân Đội, phường  
Nghĩa Đô, quận Cầu Giấy, thành phố Hà  
Nội

(740) Công ty Luật Hợp danh Phương Đông  
(ORIENT LAW FIRM PARTNERSHIP)

(511) Nhóm 02: Sơn chống gỉ; sơn chịu lửa; sơn diệt khuẩn; sơn lót; sơn phủ; vữa thạch cao mặt  
đá để hoàn thiện trong (lớp lót phủ trước khi sơn).

Nhóm 19: Bột bả tường; bê tông; xi măng; vữa dùng cho xây dựng; lớp phủ không bằng  
kim loại, dùng trong xây dựng; vật liệu xây dựng không bằng kim loại.

---

(210) **4-2015-07480**

(220) 02.04.2015

(441) 25.06.2015

(540)

**HOÀNG DƯƠNG**

(731) CÔNG TY TNHH MỘT THÀNH VIÊN  
VTH HẢI DƯƠNG (VN)

82.86 đường Trần Nguyên Giáp, phường  
Thanh Bình, thành phố Hải Dương, tỉnh  
Hải Dương

(740) Công ty TNHH Sở hữu trí tuệ  
PADEMARK (PADEMARK CO.,LTD.)

(511) Nhóm 31: Thức ăn chăn nuôi.

---

(210) **4-2015-07481**

(220) 02.04.2015

(441) 25.06.2015

(540)

**MERIT LINK**

(531) A26.11.8; 26.4.4

(591) Da cam

(731) NGUYỄN HOÀI PHƯƠNG (VN)

Số nhà 35, ngõ 252/53, phố Tây Sơn,  
phường Quang Trung, quận Đống Đa,  
thành phố Hà Nội

(740) Công ty TNHH Sở hữu trí tuệ  
PADEMARK (PADEMARK CO.,LTD.)

(511) Nhóm 35: Mua bán dụng cụ điện cầm tay gồm máy khoan, máy cắt, máy hàn, máy bào,  
máy mài, máy cưa, máy đục, máy đầm.

---

CÔNG BÁO SỞ HỮU CÔNG NGHIỆP SỐ 327 TẬP A (06.2015)

---

(210) **4-2015-07482**

(540)



(220) 02.04.2015

(441) 25.06.2015

(531) 26.4.2; A26.4.24; A26.11.8

(591) Đen, trắng, đỏ

(731) NGUYỄN HOÀI PHƯƠNG (VN)

Số nhà 35, ngõ 252/53, phố Tây Sơn, phường Quang Trung, quận Đống Đa, thành phố Hà Nội

(740) Công ty TNHH Sở hữu trí tuệ PADEMARK (PADEMARK CO.,LTD.)

(511) Nhóm 35: Mua bán dụng cụ điện cầm tay gồm máy khoan, máy cắt, máy hàn, máy bào, máy mài, máy cưa, máy đục, máy đầm.

---

(210) **4-2015-07484**

(540)



(220) 02.04.2015

(441) 25.06.2015

(531) 5.5.1; A5.5.21; A24.17.6

(591) Đỏ, trắng, da cam, xanh lá cây

(731) NGUYỄN HỮU GIÀU (VN)

Số 465, ấp 1, xã Tân Nghĩa, huyện Cao Lãnh, tỉnh Đồng Tháp

(511) Nhóm 01: Phân bón.

---

(210) **4-2015-07485**

(540)



(220) 02.04.2015

(441) 25.06.2015

(531) A5.3.15; 26.4.4

(591) Đỏ, trắng, xanh dương, xanh lá cây

(731) NGUYỄN HỮU GIÀU (VN)

Số 465, ấp 1, xã Tân Nghĩa, huyện Cao Lãnh, tỉnh Đồng Tháp

(511) Nhóm 01: Phân bón.

---

(210) **4-2015-07486**

(540)



(220) 02.04.2015

(441) 25.06.2015

(731) NGUYỄN HỮU GIÀU (VN)

Số 465, ấp 1, xã Tân Nghĩa, huyện Cao Lãnh, tỉnh Đồng Tháp

(511) Nhóm 01: Phân bón lá.

---

**CÔNG BÁO SỞ HỮU CÔNG NGHIỆP SỐ 327 TẬP A (06.2015)**

---

(210) **4-2015-07487**

(220) 02.04.2015

(540)

(441) 25.06.2015

**INVESTIER**

(591) Xanh dương, ghi

(731) TRẦN VĂN THỤY (VN)

Thôn Đông, xã Tây Giang, huyện Tiên Hải, tỉnh Thái Bình

(740) Công ty TNHH Nghiên cứu và Tư vấn chuyển giao công nghệ và đầu tư (CONCETTI)

(511) Nhóm 11: Thiết bị vệ sinh bằng sứ.

---

(210) **4-2015-07488**

(220) 02.04.2015

(540)

(441) 25.06.2015

**LacViet**

(731) TRẦN VĂN THỤY (VN)

Thôn Đông, xã Tây Giang, huyện Tiên Hải, tỉnh Thái Bình

(740) Công ty TNHH Nghiên cứu và Tư vấn chuyển giao công nghệ và đầu tư (CONCETTI)

(511) Nhóm 21: Đồ sành, sứ, thủy tinh dân dụng dùng để chứa đựng.

---

(210) **4-2015-07489**

(220) 02.04.2015

(540)

(441) 25.06.2015

(531) 26.4.1; 1.15.23

(591) Xanh dương, trắng

(731) CÔNG TY TNHH ĐIỆN TỬ VIỄN

THÔNG ĐẠI DƯƠNG (VN)

A6 khu nhà ở thương mại Thuận Việt, số 319 Lý Thường Kiệt, phường 15, quận 11, thành phố Hồ Chí Minh



(511) Nhóm 09: Phần mềm máy tính.

---

CÔNG BÁO SỞ HỮU CÔNG NGHIỆP SỐ 327 TẬP A (06.2015)

---

(210) **4-2015-07490**

(540)



(220) 02.04.2015

(441) 25.06.2015

(531) 26.15.15; 26.15.9; 26.15.11

(591) Xanh, trắng

(731) CÔNG TY CỔ PHẦN NĂNG LƯỢNG  
HATECH (VN)

Số 7, đường S2, phường Tây Thạnh, quận  
Tân Phú, thành phố Hồ Chí Minh

(511) Nhóm 07: Máy ép viên nén mùn cưa; máy sấy dăm gỗ (dùng trong công nghiệp); máy sấy mùn cưa (dùng trong công nghiệp); máy nghiền dăm gỗ; máy băm gỗ; máy sàng.

---

(210) **4-2015-07491**

(540)

**MPJ**

(220) 02.04.2015

(441) 25.06.2015

(731) CÔNG TY TNHH SẢN XUẤT  
THƯƠNG MẠI DỊCH VỤ XUẤT NHẬP  
KHẨU MINH PHÁT (VN)

8/9 đường số 16, phường Bình Hưng  
Hòa, quận Bình Tân, thành phố Hồ Chí  
Minh

(511) Nhóm 25: Quần áo, mũ nón, giày dép.

---

(210) **4-2015-07492**

(540)

**DIỆU TUẤN**

(220) 02.04.2015

(441) 25.06.2015

(731) CÔNG TY TRÁCH NHIỆM HỮU HẠN  
MỘT THÀNH VIÊN DIỆU TUẤN  
(VN)

49/40/23 Trịnh Đình Trọng, phường Phú  
Trung, quận Tân Phú, thành phố Hồ Chí  
Minh

(511) Nhóm 35: Mua bán giày dép; mua bán quần áo; mua bán mũ (nón); mua bán dây thắt lưng dùng trong trang phục (dây nịt); mua bán cà vạt; mua bán khăn quàng cổ dùng trong trang phục.

---

(210) **4-2015-07493**

(540)

**SIDEWINDERS**

(220) 02.04.2015

(441) 25.06.2015

(731) J.R. SIMPLOT COMPANY (US)

P.O. Box 27, Boise, Idaho 83707 USA

(740) Công ty Cổ phần Sở hữu công nghiệp  
INVESTIP (INVESTIP)

## CÔNG BÁO SỞ HỮU CÔNG NGHIỆP SỐ 327 TẬP A (06.2015)

---

(511) Nhóm 29: Rau đông lạnh; rau đã qua chế biến; khoai tây đã qua chế biến; khoai tây chiên; khoai tây lát mỏng chiên giòn; khoai tây rán giòn.

---

(210) **4-2015-07494**

(540)



(220) 02.04.2015

(441) 25.06.2015

(531) A14.7.7

(731)

CÔNG TY TNHH THƯƠNG MẠI SẢN  
XUẤT DỊCH VỤ XUẤT NHẬP KHẨU  
THIÊN NGHĨA (VN)  
279/30A2 Trịnh Đình Trọng, phường 5,  
quận 11, thành phố Hồ Chí Minh

---

(511) Nhóm 08: Kềm, dao, kéo sử dụng trong nghề làm móng.

---

(210) **4-2015-07495**

(540)

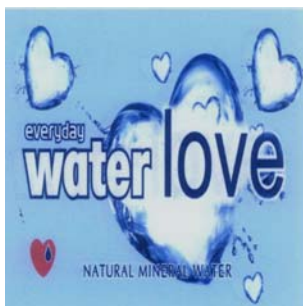

(220) 02.04.2015

(441) 25.06.2015

(531) 2.9.1; 25.7.25; 1.15.15; 1.15.21

(591) Xanh dương, trắng, đỏ, xanh đậm

(731)

CÔNG TY CỔ PHẦN ĐẦU TƯ NAM  
DƯƠNG (VN)  
R4-93 Hưng Gia 2, Phú Mỹ Hưng,  
phường Tân Phong, quận 7, thành phố  
Hồ Chí Minh

---

(511) Nhóm 05: Thực phẩm cho trẻ sơ sinh.

Nhóm 32: Bia; nước khoáng, nước ga và các loại đồ uống không có cồn; đồ uống hoa quả và nước ép hoa quả; xi-rô và các chế phẩm khác để làm đồ uống.

---

(210) **4-2015-07496**

(540)



(220) 02.04.2015

(441) 25.06.2015

(531) 6.1.2; A1.1.10; 26.1.1; A1.11.8

(591) Nâu, xanh lục đậm, vàng nhạt, đen, be

(731)

NGUYỄN HUỲNH ĐẠT (VN)  
115 đường Bà Triệu, khóm 1, phường 3,  
thành phố Bạc Liêu, tỉnh Bạc Liêu  
(740) Công ty cổ phần Tư vấn S&B (S&B  
CONSULTANT., CORP.)

---

(511) Nhóm 43: Quán cà phê; quán giải khát.

---



CÔNG BÁO SỞ HỮU CÔNG NGHIỆP SỐ 327 TẬP A (06.2015)

---

(210) **4-2015-07498**

(540)



(220) 02.04.2015

(441) 25.06.2015

(531) 1.15.15; A25.7.21; A26.3.7; A26.11.12

(591) Đỏ, xanh đen, nâu, vàng nhạt, trắng

(731) CÔNG TY CỔ PHẦN SẢN XUẤT  
NHỰA HÙNG ANH (VN)

195/7 Bùi Minh Trực, phường 5, quận 8,  
thành phố Hồ Chí Minh

(740) Công ty Cổ phần Sở hữu trí tuệ Việt Mỹ  
(VIET MY IP CORP.)

(511) Nhóm 35: Mua bán: nắp bàn cầu; phụ kiện bộ xả; sứ vệ sinh như xí bệt, xí xồm, chậu rửa, tiểu treo.

---

(210) **4-2015-07499**

(540)



(220) 02.04.2015

(441) 25.06.2015

(531) 26.1.1; A5.11.13; A5.3.13; 5.3.11

(591) Nâu đỏ, trắng

(731) CÔNG TY TNHH THIẾT KẾ THỜI  
TRANG THUẬN VIỆT (VN)

100/3C Thích Quảng Đức, phường 5,  
quận Phú Nhuận, thành phố Hồ Chí  
Minh

(740) Công ty TNHH Nam Việt và Liên danh  
(VIPCO)

(511) Nhóm 25: Quần áo; giày dép; mũ nón; khăn choàng.

Nhóm 42: Tư vấn thiết kế thời trang; thiết kế thời trang; thiết kế quần áo.

---

(210) **4-2015-07500**

(540)

**Brodicef**

(220) 02.04.2015

(441) 25.06.2015

(731) NGUYỄN VĂN LƯỢNG (VN)

A04-2, chung cư Hoàng Anh Gia Lai 2,  
783 Trần Xuân Soạn, phường Tân Hưng,  
quận 7, thành phố Hồ Chí Minh

(740) Công ty TNHH Sở hữu trí tuệ WINCO  
(WINCO CO., LTD.)

(511) Nhóm 05: Dược phẩm; thực phẩm chức năng.

---

(210) **4-2015-07501**

(220) 02.04.2015

(441) 25.06.2015

(540)

**Idropsmoxi**

(731) NGUYỄN VĂN LƯỢNG (VN)

A04-2, chung cư Hoàng Anh Gia Lai 2,  
783 Trần Xuân Soạn, phường Tân Hưng,  
quận 7, thành phố Hồ Chí Minh

(740) Công ty TNHH Sở hữu trí tuệ WINCO  
(WINCO CO., LTD.)

(511) Nhóm 05: Dược phẩm; thực phẩm chức năng.

---

(210) **4-2015-07502**

(220) 02.04.2015

(441) 25.06.2015

(540)

**SIÊU SẤU**

(731) CÔNG TY TNHH AN NÔNG (VN)

Lô B06-1, khu công nghiệp Đức Hòa I -  
Hạnh Phúc, xã Đức Hòa Đông, huyện  
Đức Hòa, tỉnh Long An

(740) Công ty TNHH Sở hữu trí tuệ WINCO  
(WINCO CO., LTD.)

(511) Nhóm 05: Thuốc bảo vệ thực vật như là: thuốc trừ sâu, thuốc diệt côn trùng, thuốc diệt động vật có hại, thuốc diệt nấm bệnh, thuốc diệt cỏ.

---

(210) **4-2015-07503**

(220) 02.04.2015

(441) 25.06.2015

(540)

**HỒ CẶP Best**

(731) CÔNG TY TNHH AN NÔNG (VN)

Lô B06-1, khu công nghiệp Đức Hòa I -  
Hạnh Phúc, xã Đức Hòa Đông, huyện  
Đức Hòa, tỉnh Long An

(740) Công ty TNHH Sở hữu trí tuệ WINCO  
(WINCO CO., LTD.)

(511) Nhóm 05: Thuốc bảo vệ thực vật như là: thuốc trừ sâu, thuốc diệt côn trùng, thuốc diệt động vật có hại, thuốc diệt nấm bệnh, thuốc diệt cỏ.

---

**CÔNG BÁO SỞ HỮU CÔNG NGHIỆP SỐ 327 TẬP A (06.2015)**

---

(210) **4-2015-07504**

(540)



(220) 02.04.2015

(441) 25.06.2015

(531) 26.4.2

(591) Đen, xám nhạt

(731) CHOKECHAI FOOTWEAR (1999)  
LIMITED PARTNERSHIP (TH)

31 Soi Rama 2 Soi 54 Yak 4-11  
Samaedam Bangkhunthien Bangkok  
10150 Thailand

(740) Công ty TNHH Sở hữu trí tuệ WINCO  
(WINCO CO., LTD.)

(511) Nhóm 25: Trang phục bao gồm: quần áo, giày cao cổ, đồ đi chân, găng tay, đồ đội đầu, giày.

---

(210) **4-2015-07505**

(540)

**ATIFLON**

(220) 02.04.2015

(441) 25.06.2015

(731) CÔNG TY CỔ PHẦN DƯỢC PHẨM  
AN THIÊN (VN)

314 Bông Sao, phường 5, quận 8, thành  
phố Hồ Chí Minh

(740) Công ty TNHH Đại Tín và Liên Danh  
(DAITIN AND ASSOCIATES CO.,LTD)

(511) Nhóm 05: Dược phẩm; thực phẩm chức năng; chất bổ sung dinh dưỡng; thảo dược; dược thảo; thuốc đông y.

---

(210) **4-2015-07506**

(540)

**ATIZILIC**

(220) 02.04.2015

(441) 25.06.2015

(731) CÔNG TY CỔ PHẦN DƯỢC PHẨM  
AN THIÊN (VN)

314 Bông Sao, phường 5, quận 8, thành  
phố Hồ Chí Minh

(740) Công ty TNHH Đại Tín và Liên Danh  
(DAITIN AND ASSOCIATES CO.,LTD)

(511) Nhóm 05: Dược phẩm; thực phẩm chức năng; chất bổ sung dinh dưỡng; thảo dược; dược thảo; thuốc đông y.

---

**CÔNG BÁO SỞ HỮU CÔNG NGHIỆP SỐ 327 TẬP A (06.2015)**

---

(210) **4-2015-07507**

(540)



(220) 02.04.2015

(441) 25.06.2015

(531) A25.3.3; 26.4.2

(591) Xanh lá cây, vàng

(731) VŨ THỊ HỒNG THẨM (VN)

143 Thủ Khoa Huân, phường Phú Thủy,  
thành phố Phan Thiết, tỉnh Bình Thuận

(511) Nhóm 29: Nem, chả làm từ thịt, hải sản.

Nhóm 35: Mua bán: nem, chả làm từ thịt, hải sản.

---

(210) **4-2015-07508**

(540)

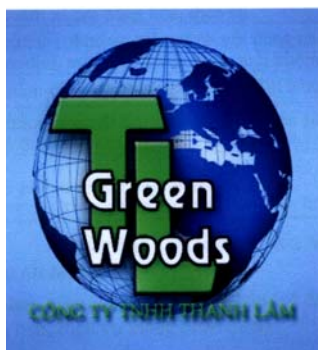

(220) 02.04.2015

(441) 25.06.2015

(531) 1.5.1

(591) Xanh da trời, xanh nõn chuối, trắng

(731) CÔNG TY TNHH MỘT THÀNH VIÊN

DỊCH VỤ THANH LÂM (VN)

8/42 Đinh Tiên Hoàng, phường ĐaKao,  
quận 1, thành phố Hồ Chí Minh

(511) Nhóm 39: Dịch vụ vận tải hàng hóa; dịch vụ vận tải hành khách; dịch vụ du lịch lữ hành; môi giới vận tải; cho thuê xe.

---

(210) **4-2015-07510**

(540)



(220) 02.04.2015

(441) 25.06.2015

(531) 3.7.17; A1.1.10; A1.1.2; 26.1.1; 26.7.25;  
7.3.11; 7.3.2; 7.3.1

(591) Ô liu, đỏ, đen, trắng, vàng

(731) CÔNG TY TNHH SẢN XUẤT -  
THƯƠNG MẠI - DỊCH VỤ MINH  
TÂM (VN)

71 Lê Văn Khương, ấp 5, xã Đông  
Thạnh, huyện Hóc Môn, thành phố Hồ  
Chí Minh

(511) Nhóm 06: Cửa ra vào bằng kim loại; cửa sổ bằng kim loại; cửa quay, cửa chớp bằng kim loại; ròng rọc cho cửa sổ; ròng rọc cửa sổ trượt.

---

CÔNG BÁO SỞ HỮU CÔNG NGHIỆP SỐ 327 TẬP A (06.2015)

---

(210) 4-2015-07511

(540)



(220) 02.04.2015

(441) 25.06.2015

(531) 5.5.19; A5.5.21

(591) Hồng, hồng y, trắng

(731) CÔNG TY CỔ PHẦN NAM ĐÔ (VN)

117 Lê Hồng Phong, phường 2, quận 5, thành phố Hồ Chí Minh

(511) Nhóm 03: Mỹ phẩm.

---

(210) 4-2015-07512

(540)



(220) 02.04.2015

(441) 25.06.2015

(531) 26.4.1; 26.15.15; 20.5.25

(591) Đỏ, trắng, xanh da trời

(731) CÔNG TY TNHH SẢN XUẤT - THƯƠNG MẠI BAO BÌ HỢP PHÁT (VN)

38 đường 410, ấp 3, Phước Vĩnh An, huyện Củ Chi, thành phố Hồ Chí Minh

(511) Nhóm 16: Giấy; giấy; các tông; bao bì giấy; bao bì các tông; bì (văn phòng phẩm).

---

(210) 4-2015-07513

(540)

FARSTAR

(220) 02.04.2015

(441) 25.06.2015

(731) CHINA TOBACCO HENAN INDUSTRIAL CO., LTD. (CN)

No.29, Nongye East Road, Zhengzhou City, Henan Province, China

(740) Công ty TNHH Sở hữu trí tuệ ACTIP (ACTIP IP LIMITED)

(511) Nhóm 34: Thuốc lá; thuốc lá điếu; xì gà; hộp đựng thuốc lá điếu; bật lửa dùng cho người hút thuốc; đầu lọc cho thuốc lá điếu.

---

(210) 4-2015-07514

(540)



(220) 02.04.2015

(441) 25.06.2015

(531) A25.7.21; 5.5.16; A5.5.20; 24.9.1

(731) CHINA TOBACCO HENAN INDUSTRIAL CO., LTD. (CN)

No.29, Nongye East Road, Zhengzhou City, Henan Province, China

(740) Công ty TNHH Sở hữu trí tuệ ACTIP (ACTIP IP LIMITED)

CÔNG BÁO SỞ HỮU CÔNG NGHIỆP SỐ 327 TẬP A (06.2015)

(511) Nhóm 34: Thuốc lá; thuốc lá điếu; xì gà; hộp đựng thuốc lá điếu; bật lửa dùng cho người hút thuốc; đầu lọc cho thuốc lá điếu.

(210) **4-2015-07515**

(220) 02.04.2015

(441) 25.06.2015

(540)



(731) GUANGDONG SANYANG FOODS CO., LTD. (CN)

North Side of Annan Road, ChaoAn District, ChaoZhou City, GuangDong Province, China

(740) Công ty TNHH Sở hữu trí tuệ ACTIP (ACTIP IP LIMITED)

(511) Nhóm 30: Bánh kem sôcôla (bánh mousse sôcôla); sôcôla; kẹo; bánh quy; thực phẩm ăn nhanh trên cơ sở ngũ cốc; thực phẩm ăn nhanh trên cơ sở gạo.

(210) **4-2015-07516**

(220) 02.04.2015

(441) 25.06.2015

(540)



(731) GUIZHOU CHANHEN CHEMICAL CORPORATION (CN)

Longchang Town, Fuquan City, Guizhou Province, China

(740) Công ty TNHH Sở hữu trí tuệ ACTIP (ACTIP IP LIMITED)

(511) Nhóm 01: Axit vô cơ; phân bón; photphat (phân bón); muối (chế phẩm hóa học); hóa chất dùng trong nông nghiệp, trừ chất diệt nấm, chất diệt cỏ, thuốc trừ sâu và chất diệt ký sinh trùng; hóa chất dùng trong công nghiệp.

(210) **4-2015-07517**

(220) 02.04.2015

(441) 25.06.2015

(540)



(531) 8.1.1; 26.4.2; 25.5.2

(591) Trắng, xanh lá cây, đen, vàng

(731) 1. CÔNG TIẾN DŨNG (VN)

A2708, số 88 Láng Hạ, quận Đống Đa, thành phố Hà Nội

2. NGUYỄN DANH HIỂN (VN)

69 Ngõ Giếng, phố Đông Các, phường Ô Chợ Dừa, quận Đống Đa, thành phố Hà Nội

(740) Công ty Tư vấn đầu tư và chuyển giao công nghệ (INVESTCONSULT)



**CÔNG BÁO SỞ HỮU CÔNG NGHIỆP SỐ 327 TẬP A (06.2015)**

---

(511) Nhóm 43: Dịch vụ nhà hàng ăn uống; dịch vụ cung cấp thực phẩm và đồ uống do nhà hàng thực hiện.

---

(210) **4-2015-07518**

(540)



(220) 02.04.2015

(441) 25.06.2015

(531) A18.3.5; 18.3.2; A25.7.21

(591) Xanh dương, trắng

(731) CÔNG TY CỔ PHẦN CUNG CẤP THIẾT BỊ VÀ DỊCH VỤ BARKEN VIỆT NAM (VN)

Số 108/2, ngõ 455 Kim Mã, phường Ngọc Khánh, quận Ba Đình, thành phố Hà Nội

(511) Nhóm 04: Xăng, dầu.

Nhóm 09: Pin.

Nhóm 11: Đèn trang trí, đèn chiếu sáng hoạt động bằng năng lượng mặt trời.

Nhóm 14: Đồng hồ.

Nhóm 16: Giấy.

Nhóm 25: Quần áo.

Nhóm 35: Mua bán xăng, dầu, pin, đèn trang trí, đèn chiếu sáng hoạt động bằng năng lượng mặt trời, đồng hồ, giấy, quần áo; quảng cáo, truyền thông.

Nhóm 40: In ấn.

Nhóm 43: Nhà hàng ăn uống; khách sạn.

---

(210) **4-2015-07519**

(540)

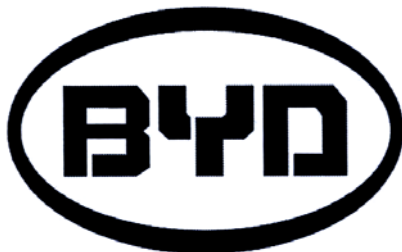

(220) 02.04.2015

(441) 25.06.2015

(531) 26.5.1; 26.1.2

(731) BYD COMPANY LIMITED (CN)

Yan An Road, Kuichong, Longgang, Shenzhen 518119, China

(740) Công ty TNHH Trường Xuân (AGELESS CO.,LTD.)

(511) Nhóm 12: Ô tô buýt; xe nâng đỡ hành lý, ô tô tải; ô tô chở khách du lịch.

---

CÔNG BÁO SỞ HỮU CÔNG NGHIỆP SỐ 327 TẬP A (06.2015)

---

- (210) **4-2015-07520** (220) 02.04.2015  
(441) 25.06.2015  
(540) (731) KWANG YANG MOTOR CO., LTD.  
(TW)  
No. 35, Wan Hsing Street, Sanmin  
District, Kaohsiung, Taiwan  
(740) Công ty TNHH Trường Xuân  
(AGELESS CO.,LTD.)
- EPOCH**
- (511) Nhóm 12: Xe máy; xe máy chạy bằng điện; xe máy bánh nhỏ (xe cộ); xe máy bánh nhỏ chạy bằng điện (xe cộ); xe đạp; xe đạp chạy bằng điện.
- 

- (210) **4-2015-07522** (220) 02.04.2015  
(441) 25.06.2015  
(540) (731) CÔNG TY TNHH Y TẾ CÁNH CỬA  
VIỆT (VIETGATE CO., LTD.) (VN)  
788/2B Nguyễn Kiệm, phường 3, quận  
Gò Vấp, thành phố Hồ Chí Minh  
(740) Công ty TNHH Tư vấn sở hữu trí tuệ  
Việt (VIET IP CO.,LTD.)
- PRELUKAST**

(511) Nhóm 05: Dược phẩm.

---

- (210) **4-2015-07523** (220) 02.04.2015  
(441) 25.06.2015  
(540) (731) CHIVAS HOLDINGS (IP) LIMITED  
(GB)  
111/113 Renfrew Road, Paisley,  
Renfrewshire PA 3 4DY, United  
Kingdom  
(740) Công ty TNHH Tư vấn sở hữu trí tuệ  
Việt (VIET IP CO.,LTD.)
- BLUE SIGNATURE**

(511) Nhóm 33: Đồ uống có cồn (trừ bia).

---

- (210) **4-2015-07524** (220) 02.04.2015  
(441) 25.06.2015  
(540) (531) 5.5.11; A5.5.20; A26.4.24  
(591) Đen, xanh lá cây, trắng  
(731) CÔNG TY TNHH MOA (VN)  
56 Đống Đa, phường Tân Lập, thành phố  
Nha Trang, tỉnh Khánh Hòa  
(740) Công ty TNHH Tư vấn sở hữu trí tuệ  
Việt (VIET IP CO.,LTD.)
- 

(511) Nhóm 30: Cà phê.

---



CÔNG BÁO SỞ HỮU CÔNG NGHIỆP SỐ 327 TẬP A (06.2015)

---

(210) 4-2015-07525

(540)



(220) 02.04.2015

(441) 25.06.2015

(531) 25.1.6; 26.1.1; 15.7.1

(591) Cam, vàng, đen, trắng

(731) LÊ THỊ NHƯ (VN)

Căn hộ F2, lầu 2, chung cư Bắc Bình, hẻm 649 Điện Biên Phủ, phường 25, quận Bình Thạnh, thành phố Hồ Chí Minh

(511) Nhóm 43: Dịch vụ cung cấp thực phẩm và đồ uống: nhà hàng ăn uống.

---

(210) 4-2015-07526

(540)



(220) 02.04.2015

(441) 25.06.2015

(531) 25.1.6; 26.1.1; 15.7.1

(591) Cam, vàng, đen, trắng

(731) LÊ THỊ NHƯ (VN)

Căn hộ F2, lầu 2, chung cư Bắc Bình, hẻm 649 Điện Biên Phủ, phường 25, quận Bình Thạnh, thành phố Hồ Chí Minh

(511) Nhóm 43: Dịch vụ cung cấp thực phẩm và đồ uống: nhà hàng ăn uống.

---

(210) 4-2015-07527

(540)



(220) 02.04.2015

(441) 25.06.2015

(531) 25.1.6; 26.1.1; 15.7.1

(591) Cam, đỏ, đen, trắng

(731) LÊ THỊ NHƯ (VN)

Căn hộ F2, lầu 2, chung cư Bắc Bình, hẻm 649 Điện Biên Phủ, phường 25, quận Bình Thạnh, thành phố Hồ Chí Minh

(511) Nhóm 43: Dịch vụ cung cấp thực phẩm và đồ uống: nhà hàng ăn uống.

---

CÔNG BÁO SỞ HỮU CÔNG NGHIỆP SỐ 327 TẬP A (06.2015)

---

(210) 4-2015-07528

(540)



(220) 02.04.2015

(441) 25.06.2015

(531) 25.1.6; 26.1.1; 15.7.1

(591) Cam, vàng, đen, trắng

(731) LÊ THỊ NHƯ (VN)

Cán hộ F2, lầu 2, chung cư Bắc Bình, hẻm 649 Điện Biên Phủ, phường 25, quận Bình Thạnh, thành phố Hồ Chí Minh

(511) Nhóm 43: Dịch vụ cung cấp thực phẩm và đồ uống: nhà hàng ăn uống.

---

(210) 4-2015-07530

(540)

**HÔNG PHÚC**

(220) 02.04.2015

(441) 25.06.2015

(731) CÔNG TY TNHH VIOLAK (VN)

Số 9/1, ấp Mới 2, xã Mỹ Hạnh Nam, huyện Đức Hòa, tỉnh Long An

(740) DNTN Dịch vụ thương mại và sở hữu công nghiệp Song Ngọc (I.P.T.S.)

(511) Nhóm 43: Nhà hàng ăn uống; quán giải khát; quán rượu (bar); khu nghỉ dưỡng (resort); khách sạn; nhà nghỉ.

---

(210) 4-2015-07531

(540)



(220) 02.04.2015

(441) 25.06.2015

(531) 26.3.4; 26.7.25; A26.11.9; A25.7.21

(591) Xám, xanh dương, đỏ, trắng

(731) CÔNG TY TNHH MỘT THÀNH VIÊN TÂY NAM XANH (VN)

Số 222, đường Nguyễn Trung Trực, thị trấn Dương Đông, huyện Phú Quốc, tỉnh Kiên Giang

(740) DNTN Dịch vụ thương mại và sở hữu công nghiệp Song Ngọc (I.P.T.S.)

(511) Nhóm 11: Thiết bị vệ sinh; hệ thống ống vòi như: ống dẫn (bộ phận của thiết bị vệ sinh); hệ thống ống dẫn nước; vòi phun nước; vòi dùng cho đường ống.

---

(210) **4-2015-07532**

(220) 02.04.2015

(540)

(441) 25.06.2015

# TRÀ LÚT

(731) CÔNG TY TNHH NÔNG PHẨM XANH (VN)

254/53 Ter Bến Vân Đồn, phường 5, quận 4, thành phố Hồ Chí Minh

(740) DNTN Dịch vụ thương mại và sở hữu công nghiệp Song Ngọc (I.P.T.S.)

(511) Nhóm 05: Thực phẩm chức năng.

---

(210) **4-2015-07533**

(220) 02.04.2015

(540)

(441) 25.06.2015



(531) A26.3.5; 26.3.1; A5.1.12; A5.1.6

(731) HỘ KINH DOANH LÝ THỊ THU THỦY (VN)

Số 122D tổ 6, ấp 5, xã An Khánh, huyện Châu Thành, tỉnh Bến Tre

HỒNG VÂN

(511) Nhóm 30: Bánh lá dừa, bánh tét, bánh ú, bánh ít (nguyên liệu chính là hạt nếp gói bằng lá chuối và lá dừa đem đun chín dùng để ăn).

---

(210) **4-2015-07534**

(220) 02.04.2015

(540)

(441) 25.06.2015



(531) 8.1.1

(591) Xanh, vàng, nâu, đen, trắng

(731) NGUYỄN HUYỀN TRÂN (VN)

250 đường Minh Khai, quận Hai Bà Trưng, thành phố Hà Nội

(511) Nhóm 30: Bánh, kẹo.

Nhóm 43: Kinh doanh dịch vụ ăn uống.

---

(210) **4-2015-07535**

(220) 02.04.2015

(441) 25.06.2015

(540)

**KOREWAY**

(731) CÔNG TY TNHH MỘT THÀNH VIÊN  
THƯỜNG MẠI VÀ XUẤT NHẬP  
KHẨU KHẮC NGUYÊN (VN)  
Đường Nguyễn Tất Thành, phường  
Nguyên Bảo, thành phố Vinh Yên, tỉnh  
Vĩnh Phúc

(511) Nhóm 11: Bếp từ chạy bằng điện; bếp hồng ngoại chạy bằng điện; nồi cơm điện; chảo chạy bằng điện; lò vi sóng; lò nướng; máy lọc nước; bình nước nóng dùng điện; bình nước nóng dùng năng lượng mặt trời; vòi sen; máy sấy tóc.

---

(210) **4-2015-07537**

(220) 03.04.2015

(441) 25.06.2015

(540)

**ITALINO**

(731) NGUYỄN CHÍ CAO (VN)  
434/46/25B Bình Quới, phường 28, quận  
Bình Thạnh, thành phố Hồ Chí Minh

(511) Nhóm 30: Cà phê, trà.

Nhóm 43: Dịch vụ nhà hàng, khách sạn.

---

(210) **4-2015-07538**

(220) 03.04.2015

(441) 25.06.2015

(540)

**PRISMA**

(531) 26.4.3

(731) NBD HEALTHCARE CO., LTD. (TH)  
898 Soi Nuanchan 56, Nuanchan,  
Buengkum, Bangkok 10230 Thailand

(740) Công ty Luật TNHH AMBYS Hà Nội  
(AMBYS HANOI)

(511) Nhóm 05: Chất bổ sung casein dùng cho ăn kiêng; sợi dùng để ăn kiêng; chất bổ sung ăn kiêng từ hạt lanh; chất bổ sung lexithin dùng cho ăn kiêng; khoáng chất bổ sung cho thực phẩm; chất bổ sung ăn kiêng từ sáp ong; chất bổ sung protein dùng cho ăn kiêng; chất bổ sung ăn kiêng từ mầm lúa mì; chất bổ sung ăn kiêng từ nấm men.

---

(210) **4-2015-07539**

(540)



(220) 03.04.2015

(441) 25.06.2015

(531) 26.4.2; 26.4.4; 26.4.7; 1.7.6; 26.13.25

(591) Xanh da trời, đỏ, đen, trắng

(731) CÔNG TY TNHH TRƯỜNG THỌ  
PHÁT (VN)

133/14 đường Gò Dầu, phường Tân Quý,  
quận Tân Phú, thành phố Hồ Chí Minh

(511) Nhóm 25: Quần áo may sẵn; đồ đi chân; đồ đội đầu.

Nhóm 35: Mua bán: quần áo lót nam, quần áo lót nữ, quần đùi, quần áo thể thao, quần áo bơi, bít tất.

---

(210) **4-2015-07540**

(540)

# Veindep

(220) 03.04.2015

(441) 25.06.2015

(731) CÔNG TY CỔ PHẦN DƯỢC PHẨM  
DUY TÂN (VN)

22, Hồ Biểu Chánh, phường 11, quận  
Phú Nhuận, thành phố Hồ Chí Minh

(740) Công ty TNHH Nam Việt và Liên danh  
(VIPCO)

(511) Nhóm 05: Dược phẩm và thực phẩm chức năng dùng cho mục đích y tế.

---

(210) **4-2015-07541**

(540)

# Heartben

(220) 03.04.2015

(441) 25.06.2015

(731) CÔNG TY CỔ PHẦN DƯỢC PHẨM  
DUY TÂN (VN)

22, Hồ Biểu Chánh, phường 11, quận  
Phú Nhuận, thành phố Hồ Chí Minh

(740) Công ty TNHH Nam Việt và Liên danh  
(VIPCO)

(511) Nhóm 05: Dược phẩm và thực phẩm chức năng dùng cho mục đích y tế.

---

(210) **4-2015-07542**

(540)

# Defibrin

(220) 03.04.2015

(441) 25.06.2015

(731) CÔNG TY CỔ PHẦN DƯỢC PHẨM  
DUY TÂN (VN)

22, Hồ Biểu Chánh, phường 11, quận  
Phú Nhuận, thành phố Hồ Chí Minh

(740) Công ty TNHH Nam Việt và Liên danh  
(VIPCO)

CÔNG BÁO SỞ HỮU CÔNG NGHIỆP SỐ 327 TẬP A (06.2015)

---

(511) Nhóm 05: Dược phẩm và thực phẩm chức năng dùng cho mục đích y tế.

---

(210) **4-2015-07543**

(220) 03.04.2015

(441) 25.06.2015

(540)

**Filiart**

(731) CÔNG TY CỔ PHẦN DƯỢC PHẨM  
DUY TÂN (VN)

22, Hồ Biểu Chánh, phường 11, quận  
Phú Nhuận, thành phố Hồ Chí Minh

(740) Công ty TNHH Nam Việt và Liên danh  
(VIPCO)

(511) Nhóm 05: Dược phẩm và thực phẩm chức năng dùng cho mục đích y tế.

---

(210) **4-2015-07546**

(220) 03.04.2015

(441) 25.06.2015

(540)



(531) 26.1.2; 26.3.2; 26.7.25; A18.5.7

(591) Đỏ, xanh lam, trắng, đen

(731) CÔNG TY TNHH THƯƠNG MẠI VÀ  
TƯ VẤN NGỌC ĐIỀN (VN)

510 đại lộ Bình Dương, phường Hiệp  
Thành, thành phố Thủ Dầu Một, tỉnh  
Bình Dương

(511) Nhóm 36: Đại lý bất động sản; quản lý bất động sản; môi giới bất động sản; cho thuê bất động sản.

---

(210) **4-2015-07547**

(220) 03.04.2015

(441) 25.06.2015

(540)



(591) Trắng, đen, đỏ, đỏ nâu

(731) CÔNG TY TNHH XÂY DỰNG VÀ  
ĐẦU TƯ THIẾT BỊ VIỄN THÔNG  
TRUYỀN HÌNH THỊNH THIÊN  
NGÂN (VN)

128 Lý Thường Kiệt, phường 7, quận 10,  
thành phố Hồ Chí Minh

(511) Nhóm 09: Máy vi tính; máy quay phim; ổ đĩa cho máy vi tính; linh kiện bán dẫn (điện tử); thiết bị truyền phát tín hiệu điện tử; máy quay video xách tay có kèm theo bộ phận ghi hình.

Nhóm 35: Giới thiệu sản phẩm, trưng bày sản phẩm (camera quan sát, linh kiện điện tử, viễn thông, công nghệ thông tin); đại lý thông tin thương mại, dịch vụ giới thiệu sản phẩm

## CÔNG BÁO SỞ HỮU CÔNG NGHIỆP SỐ 327 TẬP A (06.2015)

---

trên các phương tiện truyền thông cho mục đích bán lẻ; quản lý quá trình đặt hàng, xử lý về mặt hành chính các đơn đặt hàng.

Nhóm 37: Lắp đặt và sửa chữa thiết bị báo động chống trộm; lắp đặt, bảo trì và sửa chữa phần cứng máy tính; lắp đặt và sửa chữa thiết bị báo động hỏa hoạn; lắp đặt và sửa chữa thiết bị điện; lắp đặt, sửa chữa và bảo dưỡng máy móc.

---

(210) **4-2015-07550**

(540)



(220) 03.04.2015

(441) 25.06.2015

(531) 5.5.19; A5.5.21; 1.15.15

(591) Đỏ, vàng

(731) CÔNG TY TNHH HÓA CHẤT  
TRƯỜNG PHÁT (VN)  
Tổ 4, phường Cự Khối, quận Long Biên,  
thành phố Hà Nội

(511) Nhóm 02: Mực in; mực in cho máy sao chụp; mực in dạng nhão; hợp chất dùng để in (mực in); hộp mực đã có mực dùng cho máy in và máy sao chụp.

---

(210) **4-2015-07551**

(540)



(220) 03.04.2015

(441) 25.06.2015

(531) 4.5.2; 4.5.3; 26.1.1; 2.7.23

(591) Xanh, trắng

(731) CÔNG TY CỔ PHẦN ĐẦU TƯ QUỐC  
TẾ BÌNH DƯƠNG (VN)  
Số 14 lô 5, Quán nam, phường Kênh  
Dương, quận Lê Chân, thành phố Hải  
Phòng

(511) Nhóm 41: Giáo dục, đào tạo, giải trí, tổ chức các hoạt động thể thao và văn hóa.

---

(210) **4-2015-07552**

(540)

# ECOLIFE

(220) 03.04.2015

(441) 25.06.2015

(731) CÔNG TY CỔ PHẦN ĐẦU TƯ VÀ  
THƯƠNG MẠI THỦ ĐÔ (VN)  
Tầng 3, tòa nhà Đại Phát, phố Duy Tân,  
phường Dịch Vọng Hậu, quận Cầu Giấy,  
thành phố Hà Nội

(511) Nhóm 37: Xây dựng.

---

CÔNG BÁO SỞ HỮU CÔNG NGHIỆP SỐ 327 TẬP A (06.2015)

---

(210) **4-2015-07553**

(220) 03.04.2015

(540)



(441) 25.06.2015

(591) Đỏ, xanh lá cây, hổ phách, nâu  
(731) CÔNG TY TNHH MỘT THÀNH VIÊN  
VẢI SỢI VIỆT THÀNH LONG (VN)  
9 Lũy Bán Bích, phường Tân Thới Hòa,  
quận Tân Phú, thành phố Hồ Chí Minh

(511) Nhóm 23: Len, sợi, chỉ dùng để may và dệt.

Nhóm 35: Mua bán: vải, len, sợi, chỉ và các mặt hàng dệt.

---

(210) **4-2015-07554**

(220) 03.04.2015

(540)



(441) 25.06.2015

(531) 26.4.4; 26.4.9

(731) DOANH NGHIỆP TƯ NHÂN HOÀNG  
VƯƠNG (VN)  
Ấp 5 xã Đức Hòa Đông, huyện Đức Hòa,  
tỉnh Long An

(511) Nhóm 06: Sắt, thép.

Nhóm 35: Mua bán: sắt thép, vật liệu xây dựng.

---

(210) **4-2015-07555**

(220) 03.04.2015

(540)



(441) 25.06.2015

(531) 26.1.2

(591) Xanh lá cây, xanh lam

(731) CÔNG TY TNHH SẢN XUẤT  
THƯƠNG MẠI MAY MẶC DIỆU  
KHANG (VN)  
453/70/13/28 đường Lê Văn Khương,  
khu phố 5, tổ 54, phường Hiệp Thành,  
quận 12, thành phố Hồ Chí Minh

(511) Nhóm 25: Quần áo.

Nhóm 35: Mua bán quần áo các loại.

---



CÔNG BÁO SỞ HỮU CÔNG NGHIỆP SỐ 327 TẬP A (06.2015)

---

(210) **4-2015-07556**

(540)



(220) 03.04.2015

(441) 25.06.2015

(531) 26.1.2

(591) Đỏ, xanh lam, trắng

(731) CÔNG TY TNHH SẢN XUẤT  
THƯỜNG MẠI - DỊCH VỤ NGHỆ  
THÀNH (VN)

Khu công nghiệp Hải Sơn, ấp Bình Tiên  
2, xã Đức Hòa Hạ, huyện Đức Hòa, tỉnh  
Long An

(511) Nhóm 06: Bu lông bằng kim loại; ốc vít bằng kim loại; khuôn bằng kim loại; tắc kê bằng kim loại.

Nhóm 35: Mua bán các sản phẩm cơ khí như: tắc kê, bu lông, ốc vít, khuôn mẫu, băng keo.

---

(210) **4-2015-07557**

(540)



(220) 03.04.2015

(441) 25.06.2015

(591) Xanh lá cây

(731) CÔNG TY TNHH MỘT THÀNH VIÊN  
XÂY DỰNG THƯỜNG MẠI MÁI NHÀ  
XINH (VN)

Số 30/3, KP2, phường Long Bình, thành  
phố Biên Hòa, tỉnh Đồng Nai

(511) Nhóm 11: Máy nước nóng sử dụng năng lượng mặt trời; máy nước nóng sử dụng năng lượng điện; thiết bị vệ sinh; lò vi sóng; máy điều hòa nhiệt độ; bộ thu năng lượng mặt trời (sưởi ấm, đốt nóng).

Nhóm 35: Mua bán: máy nước nóng sử dụng năng lượng mặt trời và năng lượng điện, thiết bị vệ sinh, máy điều hòa nhiệt độ, bộ thu năng lượng mặt trời, ống mềm phi kim loại.

---

(210) **4-2015-07558**

(540)



(220) 03.04.2015

(441) 25.06.2015

(591) Đỏ, xanh lam

(731) DOANH NGHIỆP TƯ NHÂN SẢN  
XUẤT THƯỜNG MẠI HỒNG GIAO  
(VN)

Ấp 1B, xã An Phú, huyện Thuận An, tỉnh  
Bình Dương

(511) Nhóm 06: Bồn inox.

---

CÔNG BÁO SỞ HỮU CÔNG NGHIỆP SỐ 327 TẬP A (06.2015)

---

(210) 4-2015-07559

(220) 03.04.2015

(540)



(441) 25.06.2015

(591) Đỏ, xanh lam

(731) DOANH NGHIỆP TƯ NHÂN SẢN XUẤT THƯƠNG MẠI HỒNG GIAO (VN)

Ấp 1B, xã An Phú, huyện Thuận An, tỉnh Bình Dương

(511) Nhóm 06: Bồn inox.

---

(210) 4-2015-07561

(220) 03.04.2015

(540)



(441) 25.06.2015

(531) 25.1.6; 15.7.1; A15.7.2; 1.15.23

(591) Cam, trắng, xanh lam, tím

(731) HỘ KINH DOANH NGON VÀ SẠCH (VN)

101/26 đường Thành Thái, phường 14, quận 10, thành phố Hồ Chí Minh

(511) Nhóm 43: Quán ăn và giải khát; nhà hàng ăn uống.

---

(210) 4-2015-07562

(220) 03.04.2015

(540)



(441) 25.06.2015

(591) Đỏ, xanh lá cây

(731) CÔNG TY CỔ PHẦN THIẾT BỊ ĐIỆN WINTECH (VN)

Thửa đất số 969, tờ bản đồ số 13, khu phố 1, đường Mỹ Phước - Tân Vạn, phường Phú Mỹ, thành phố Thủ Dầu Một, tỉnh Bình Dương

(511) Nhóm 09: Camera quan sát; đầu ghi hình camera; máy bộ đàm; thiết bị báo động; thiết bị báo cháy.

---

CÔNG BÁO SỞ HỮU CÔNG NGHIỆP SỐ 327 TẬP A (06.2015)

---

(210) **4-2015-07563**

(220) 03.04.2015

(540)

(441) 25.06.2015



**Watson's**

(591) Nâu, trắng

(731) CÔNG TY TNHH THƯƠNG MẠI VÀ  
SẢN XUẤT MỸ BẢO THÀNH (VN)  
135 đường số 8, phường 4, quận 8, thành  
phố Hồ Chí Minh

(511) Nhóm 35: Mua bán sơn các loại.

---

(210) **4-2015-07564**

(220) 03.04.2015

(540)

(441) 25.06.2015



(531) 26.1.1; 24.9.1

(591) Đỏ, xanh nõn chuối, trắng

(731) ĐẶNG PHƯƠNG CHI (VN)  
628/54/26 Hậu Giang, phường 12, quận  
6, thành phố Hồ Chí Minh

(511) Nhóm 25: Áo mưa; bộ đồ đi mưa.

---

(210) **4-2015-07565**

(220) 03.04.2015

(540)

(441) 25.06.2015



(531) 18.3.23; 18.3.21; 26.1.2

(591) Cam, đen

(731) CÔNG TY TNHH SẢN XUẤT  
THƯƠNG MẠI ĐOÀN LIÊM (VN)  
54/5 Diệp Minh Châu, phường Tân Sơn  
Nhì, quận Tân Phú, thành phố Hồ Chí  
Minh

(511) Nhóm 35: Mua bán hàng may mặc: quần áo, giày dép, mũ (nón), vải, sợi.

---

(210) **4-2015-07566**

(220) 03.04.2015

(540)

(441) 25.06.2015



(531) 26.3.1; 1.15.23

(591) Đỏ, xanh lam

(731) CÔNG TY CỔ PHẦN KỸ NGHỆ XÂY  
LẮP THỂ KỸ (VN)  
17 Bùi Văn Ba, phường Tân Thuận  
Đông, quận 7, thành phố Hồ Chí Minh

CÔNG BÁO SỞ HỮU CÔNG NGHIỆP SỐ 327 TẬP A (06.2015)

---

(511) Nhóm 37: Xây dựng; lắp đặt máy móc, thiết bị như: hệ thống cấp nước, thoát nước, lò sưởi và điều hòa không khí.

---

(210) **4-2015-07567**

(220) 03.04.2015

(441) 25.06.2015

(540)

**ÁI HUÊ**

(731) CÔNG TY TNHH SẢN XUẤT  
THƯƠNG MẠI VÀ DỊCH VỤ I HUÊ  
(VN)

C3/17E Phạm Hùng, xã Bình Hưng,  
huyện Bình Chánh, thành phố Hồ Chí  
Minh

(511) Nhóm 30: Bánh kẹo các loại.

---

(210) **4-2015-07568**

(220) 03.04.2015

(441) 25.06.2015

(540)

**MAY GIA NGHI**

(731) CÔNG TY TNHH MAY GIA NGHI  
(VN)

40/22-24 ấp Bắc, phường 13, quận Tân  
Bình, thành phố Hồ Chí Minh

(511) Nhóm 25: Quần áo; giày dép; mũ (nón).

---

(210) **4-2015-07570**

(220) 03.04.2015

(441) 25.06.2015

(540)



**ĐỨC THÀNH ĐẠT**

(591) Đen, xanh lơ, xanh da trời, đỏ, vàng,  
xanh nõn chuối, trắng

(731) NGUYỄN PHÚC ĐỨC (VN)

Ấp Tân Xuân, xã Bàu Chinh, huyện Châu  
Đức, tỉnh Bà Rịa - Vũng Tàu

(511) Nhóm 35: Mua bán các loại đĩa xoay eo (dụng cụ thể thao).

---

(210) **4-2015-07571**

(220) 03.04.2015

(441) 25.06.2015

(540)

**Mỹ Tiến**

(591) Đỏ

(731) HUỲNH MINH MÃN (VN)

135 đường số 8, phường 4, quận 8, thành  
phố Hồ Chí Minh

**CÔNG BÁO SỞ HỮU CÔNG NGHIỆP SỐ 327 TẬP A (06.2015)**

---

(511) Nhóm 35: Mua bán sơn.

---

(210) **4-2015-07572**

(220) 03.04.2015

(441) 25.06.2015

(540)

(531) 26.1.2

(731) **HỘ KINH DOANH CƠ SỞ ĐỨC THỊNH (VN)**

262/63 Phan Anh, phường Hiệp Tân, quận Tân Phú, thành phố Hồ Chí Minh



(511) Nhóm 35: Mua bán các loại: giò lụa, Lạp xưởng, nem chua.

---

(210) **4-2015-07573**

(220) 03.04.2015

(441) 25.06.2015

(540)

(531) 26.4.1; 26.4.7; 26.1.2; 26.7.25

(591) Đỏ, trắng, xanh lam

(731) **DOANH NGHIỆP TƯ NHÂN DỊCH VỤ VÀ THƯƠNG MẠI TIẾN CƯỜNG (VN)**

114 Thiên Phước, phường 9, quận Tân Bình, thành phố Hồ Chí Minh



(511) Nhóm 35: Mua bán vật liệu xây dựng, nhôm, sắt thép không gỉ; mua bán sản phẩm cửa nhôm, hàng trang trí nội ngoại thất.

---

(210) **4-2015-07574**

(220) 03.04.2015

(441) 25.06.2015

(540)

(591) Vàng, đen, đỏ

(731) **CÔNG TY TNHH HOME & GARDEN DECOR (VN)**

Số 14 đường 31C, khu phố 5, phường An Phú, quận 2, thành phố Hồ Chí Minh



(511) Nhóm 35: Mua bán: hàng trang trí nội, ngoại thất; hàng thủ công mỹ nghệ; hàng gốm, sứ thủy tinh; đèn và bộ đèn điện; đồng hồ.

---

**CÔNG BÁO SỞ HỮU CÔNG NGHIỆP SỐ 327 TẬP A (06.2015)**

---

(210) **4-2015-07576**

(220) 03.04.2015

(441) 25.06.2015

(540)

**TENACAL**

(731) S.I.A (TENAMYD CANADA) INC  
(CA)

242, Varry Street, St.Laurent, Quebec,  
H4N1A3, Canada

(511) Nhóm 05: Dược phẩm và thực phẩm chức năng dùng cho mục đích y tế.

---

(210) **4-2015-07577**

(220) 03.04.2015

(441) 25.06.2015

(540)

**TENASURE**

(731) S.I.A (TENAMYD CANADA) INC  
(CA)

242, Varry Street, St.Laurent, Quebec,  
H4N1A3, Canada

(511) Nhóm 05: Dược phẩm và thực phẩm chức năng dùng cho mục đích y tế.

---

(210) **4-2015-07578**

(220) 03.04.2015

(441) 25.06.2015

(540)

**ZEAXANFAST**

(731) S.I.A (TENAMYD CANADA) INC  
(CA)

242, Varry Street, St.Laurent, Quebec,  
H4N1A3, Canada

(511) Nhóm 05: Dược phẩm và thực phẩm chức năng dùng cho mục đích y tế.

---

(210) **4-2015-07579**

(220) 03.04.2015

(441) 25.06.2015

(540)

**UTORAL**

(731) KWAN STAR CO., LTD (TW)  
21FL-1, No. 268, Sec. 1, Wen Hwa  
Road, Banciao Dist., New Taipei City  
220, Taiwan

(511) Nhóm 05: Các chế phẩm dược.

---

CÔNG BÁO SỞ HỮU CÔNG NGHIỆP SỐ 327 TẬP A (06.2015)

---

(210) **4-2015-07580**

(540)



(220) 03.04.2015

(441) 25.06.2015

(531) 26.15.15; 24.13.1; 1.15.23; A26.3.5

(591) Trắng, xanh nước biển, xanh da trời, xanh da trời nhạt

(731) CÔNG TY TNHH SẢN XUẤT VÀ THƯƠNG MẠI HOÀNG HÙNG (VN)  
48 Phần Lãng 6, KDC Phần Lãng 2, phường An Khê, quận Thanh Khê, thành phố Đà Nẵng

(740) Văn phòng luật sư Phạm và Liên danh (PHAM & ASSOCIATES)

(511) Nhóm 11: Quạt điện; bóng đèn.

---

(210) **4-2015-07581**

(540)



(220) 03.04.2015

(441) 25.06.2015

(731) SHIMANO INC. (JP)  
3-77, Oimatsu-cho, Sakai-ku, Sakai City, Osaka 590-8577, Japan

(740) Văn phòng luật sư Phạm và Liên danh (PHAM & ASSOCIATES)

(511) Nhóm 28: Ống cuộn dây câu dùng để câu cá; cần câu cá; vật đệm cho ống cuộn dây câu dùng để câu cá; dây câu cá; mồi câu cá (mồi giả); phao câu cá, vợt hứng cá dùng cho người đi câu; gang tay dùng cho đánh cá; hộp cho cần câu cá; đồ chứa đồ câu cá.

---

(210) **4-2015-07582**

(540)



(220) 03.04.2015

(441) 25.06.2015

(531) 3.7.17

(731) SHIMANO INC. (JP)  
3-77, Oimatsu-cho, Sakai-ku, Sakai City, Osaka 590-8577, Japan

(740) Văn phòng luật sư Phạm và Liên danh (PHAM & ASSOCIATES)

(511) Nhóm 28: Ống cuộn dây câu dùng để câu cá; cần câu cá; vật đệm cho ống cuộn dây câu dùng để câu cá; dây câu cá; mồi câu cá (mồi giả); phao câu cá, vợt hứng cá dùng cho người đi câu; gang tay dùng cho đánh cá; hộp cho cần câu cá; đồ chứa đồ câu cá.

---

CÔNG BÁO SỞ HỮU CÔNG NGHIỆP SỐ 327 TẬP A (06.2015)

---

(210) **4-2015-07583**

(540)



(220) 03.04.2015

(441) 25.06.2015

(531) A26.11.8

(731) SHIMANO INC. (JP)

3-77, Oimatsu-cho, Sakai-ku, Sakai City,  
Osaka 590-8577, Japan

(740) Văn phòng luật sư Phạm và Liên danh  
(PHAM & ASSOCIATES)

(511) Nhóm 28: Ống cuộn dây câu dùng để câu cá; cần câu cá; vật đệm cho ống cuộn dây câu dùng để câu cá; dây câu cá; môi câu cá (môi giả); phao câu cá, vợt hứng cá dùng cho người đi câu; găng tay dùng cho đánh cá; hộp cho cần câu cá; đồ chứa đồ câu cá.

---

(210) **4-2015-07584**

(540)

**ARMSKOTE**

(220) 03.04.2015

(441) 25.06.2015

(531) 26.4.3

(731) SHIMANO INC. (JP)

3-77, Oimatsu-cho, Sakai-ku, Sakai City,  
Osaka 590-8577, Japan

(740) Văn phòng luật sư Phạm và Liên danh  
(PHAM & ASSOCIATES)

(511) Nhóm 28: Ống cuộn dây câu dùng để câu cá; cần câu cá; vật đệm cho ống cuộn dây câu dùng để câu cá; dây câu cá; môi câu cá (môi giả); phao câu cá, vợt hứng cá dùng cho người đi câu; găng tay dùng cho đánh cá; hộp cho cần câu cá; đồ chứa đồ câu cá.

---

(210) **4-2015-07585**

(540)

**PAULS ELEVEN**

(220) 03.04.2015

(441) 25.06.2015

(731) NAH CO., LTD. (KR)

586, Gangnam-daero, Gangnam-gu,  
Seoul, Republic of Korea

(740) Văn phòng luật sư Phạm và Liên danh  
(PHAM & ASSOCIATES)

(511) Nhóm 43: Dịch vụ quán cà phê; quán ăn tự phục vụ; dịch vụ quây rượu; căng tin; dịch vụ cung cấp thức ăn và đồ uống do nhà hàng thực hiện; nhà hàng ăn uống; nhà hàng ăn uống tự phục vụ; quán rượu nhỏ; cho thuê thiết bị nấu ăn; dịch vụ phòng trà.

---

(210) **4-2015-07586**

(540)

**Tiger Kick**

(220) 03.04.2015

(441) 25.06.2015

(731) NAH CO., LTD. (KR)

586, Gangnam-daero, Gangnam-gu,  
Seoul, Republic of Korea

(740) Văn phòng luật sư Phạm và Liên danh  
(PHAM & ASSOCIATES)



**CÔNG BÁO SỞ HỮU CÔNG NGHIỆP SỐ 327 TẬP A (06.2015)**

---

(511) Nhóm 43: Dịch vụ quán cà phê; quán ăn tự phục vụ; dịch vụ quầy rượu; căng tin; dịch vụ cung cấp thức ăn và đồ uống do nhà hàng thực hiện; nhà hàng ăn uống; nhà hàng ăn uống tự phục vụ; quán rượu nhỏ; cho thuê thiết bị nấu ăn; dịch vụ phòng trà.

---

(210) **4-2015-07587**

(540)



(220) 03.04.2015

(441) 25.06.2015

(531) 26.2.7; A9.9.15; A9.9.17

(731) CÔNG TY CỔ PHẦN THƯƠNG MẠI QUỐC TẾ SUNITE VIỆT NAM (VN)  
Số 8, ngách 12/25, tổ dân cư Tân Xuân 3, phường Xuân Đình, quận Bắc Từ Liêm, thành phố Hà Nội

(511) Nhóm 18: Da và da bán thành phẩm; ví xách tay; túi xách; ba lô; ví tiền; túi cầm tay cho phụ nữ; ví đựng danh thiếp; bao để móc chìa khóa; vali xách tay.

Nhóm 25: Quần áo; giày dép; mũ nón; thắt lưng.

Nhóm 35: Mua bán, quảng cáo, xuất nhập khẩu, giới thiệu các sản phẩm bao gồm da và da bán thành phẩm, ví xách tay, túi xách, ba lô, ví tiền, túi cầm tay cho phụ nữ, ví đựng danh thiếp, bao để móc chìa khóa, vali xách tay, quần áo, giày dép, mũ nón, thắt lưng.

---

(210) **4-2015-07588**

(540)



(220) 03.04.2015

(441) 25.06.2015

(531) A5.3.15; 26.1.2; 5.3.20

(591) Xanh lá, trắng

(731) CÔNG TY TNHH THỰC PHẨM NỮ HOÀNG (VN)  
B08, đường D4, khu dân cư Him Lam, phường Tân Hưng, quận 7, thành phố Hồ Chí Minh

(511) Nhóm 03: Tinh dầu.

Nhóm 05: Các chế phẩm dược; thực phẩm chức năng.

Nhóm 29: Mút ươi, mút quả ươi.

---

CÔNG BÁO SỞ HỮU CÔNG NGHIỆP SỐ 327 TẬP A (06.2015)

---

(210) **4-2015-07589**

(220) 03.04.2015

(540)

(441) 25.06.2015



(591) Vàng đồng, xanh cốm, trắng

(731) CÔNG TY TNHH THỰC PHẨM NỮ HOÀNG (VN)

B08, đường D4, khu dân cư Him Lam, phường Tân Hưng, quận 7, thành phố Hồ Chí Minh

(511) Nhóm 30: Mật ong.

---

(210) **4-2015-07591**

(220) 03.04.2015

(540)

(441) 25.06.2015



(731) CÔNG TY TNHH MỘT THÀNH VIÊN TƯ VẤN GIÁO DỤC VÀ KINH DOANH 7S (VN)

59 đường số 13, khu phố 1, phường Linh Tây, quận Thủ Đức, thành phố Hồ Chí Minh

(511) Nhóm 30: Bánh kẹo; thực phẩm giàu tinh bột; bánh hạnh nhân (bánh ngọt), bánh hạnh nhân (bánh nướng); thực phẩm ăn nhanh trên cơ sở ngũ cốc; chế phẩm thực vật thay thế cà phê, chế phẩm dinh dưỡng sử dụng thay thế cà phê.

---

(210) **4-2015-07593**

(220) 03.04.2015

(540)

(441) 25.06.2015



(731) CÔNG TY TNHH SUNDAT CROP SCIENCE (VN)

Lô 101/8 đường số 1, khu công nghiệp Amata, thành phố Biên Hòa, tỉnh Đồng Nai

(511) Nhóm 05: Thuốc bảo vệ thực vật: thuốc trừ sâu, thuốc trừ bệnh, thuốc trừ cỏ.

---

(210) **4-2015-07594**

(220) 03.04.2015

(540)

(441) 25.06.2015



(591) Đỏ

(731) VŨ TIẾN QUỲNH (VN)

1/32, đường 1C, phường Phước Long, thành phố Nha Trang, tỉnh Khánh Hòa

**CÔNG BÁO SỞ HỮU CÔNG NGHIỆP SỐ 327 TẬP A (06.2015)**

---

(511) Nhóm 44: Dịch vụ phòng khám nha khoa; dịch vụ khám và chữa bệnh răng hàm mặt.

---

(210) **4-2015-07595**

(220) 03.04.2015

(441) 25.06.2015

(540)



(591) Xanh lá, tím hồng

(731) CÔNG TY CỔ PHẦN QUỐC TẾ MÙA VÀNG (VN)

Lầu 6 tòa nhà FIMEXCO 231 -233 Lê Thánh Tôn, phường Bến Thành, quận 1, thành phố Hồ Chí Minh

(511) Nhóm 01: Phân bón trong nông nghiệp; hóa chất dùng trong nông nghiệp, trừ chất diệt nấm, chất diệt cỏ, thuốc trừ sâu và chất diệt ký sinh trùng.

---

(210) **4-2015-07596**

(220) 03.04.2015

(441) 25.06.2015

(540)



(591) Nâu vàng, vàng

(731) CÔNG TY CỔ PHẦN QUỐC TẾ MÙA VÀNG (VN)

Lầu 6 tòa nhà FIMEXCO 231 -233 Lê Thánh Tôn, phường Bến Thành, quận 1, thành phố Hồ Chí Minh

(511) Nhóm 01: Phân bón trong nông nghiệp; hóa chất dùng trong nông nghiệp, trừ chất diệt nấm, chất diệt cỏ, thuốc trừ sâu và chất diệt ký sinh trùng.

---

(210) **4-2015-07597**

(220) 03.04.2015

(441) 25.06.2015

(540)



(531) A5.3.13; A26.11.12

(591) Vàng, xanh lá

(731) CÔNG TY CỔ PHẦN QUỐC TẾ MÙA VÀNG (VN)

Lầu 6 tòa nhà FIMEXCO 231 -233 Lê Thánh Tôn, phường Bến Thành, quận 1, thành phố Hồ Chí Minh

(511) Nhóm 01: Phân bón trong nông nghiệp; hóa chất dùng trong nông nghiệp, trừ chất diệt nấm, chất diệt cỏ, thuốc trừ sâu và chất diệt ký sinh trùng.

---

**CÔNG BÁO SỞ HỮU CÔNG NGHIỆP SỐ 327 TẬP A (06.2015)**

---

(210) **4-2015-07598**

(220) 03.04.2015

(441) 25.06.2015

(540)

**QUY TỤ TINH HOA CÔNG NGHỆ**

(731) CÔNG TY TNHH THƯƠNG MẠI  
CÔNG NGHỆ BÁ HÙNG (VN)  
8/11A Chánh Hưng, phường 4, quận 8,  
thành phố Hồ Chí Minh

(511) Nhóm 09: Thiết bị ghi, truyền và tái tạo âm thanh hoặc hình ảnh: bộ trộn tín hiệu; thiết bị tạo hiệu ứng và xử lý tín hiệu âm thanh; tăng âm khuếch đại âm thanh; loa; thiết bị xử lý điều khiển hệ thống loa; thiết bị phát thanh công cộng; mi-cờ-rô dùng để phát biểu, phiên dịch, biểu quyết trong hội nghị; màn hình các loại; thiết bị tạo hiệu ứng và xử lý tín hiệu ánh sáng; thiết bị hội nghị trực tuyến.

Nhóm 11: Thiết bị chiếu sáng: đèn chiếu sáng dùng điện.

Nhóm 35: Dịch vụ quảng cáo; dịch vụ quản lý kinh doanh; dịch vụ nghiên cứu và đánh giá kinh doanh.

Nhóm 37: Dịch vụ xây dựng và sửa chữa nhà cửa; dịch vụ trang trí nội ngoại thất; dịch vụ sửa chữa thiết bị điện tử; dịch vụ lắp đặt thiết bị điện tử; dịch vụ khai thác mỏ và dầu lửa.

Nhóm 41: Dịch vụ giáo dục và đào tạo: trường đào tạo nghề; dịch vụ khu vui chơi giải trí; dịch vụ tổ chức biểu diễn các hoạt động thể thao văn hóa; dịch vụ cho thuê thiết bị âm thanh; cho thuê thiết bị ánh sáng cho trường quay hoặc nhà hát.

---

(210) **4-2015-07600**

(220) 03.04.2015

(441) 25.06.2015

(540)



(531) A5.3.14; 26.1.2

(731) CÔNG TY TNHH TỐT TUỔI VIỆT  
NAM (VN)  
Số 48 Phúc Tân, phường Phúc Tân, quận  
Hoàn Kiếm, thành phố Hà Nội

(511) Nhóm 31: Rau và quả tươi, ngũ cốc chưa chế biến.

Nhóm 32: Đồ uống hoa quả và nước ép hoa quả; xi-rô và các chế phẩm khác để làm đồ uống.

**CÔNG BÁO SỞ HỮU CÔNG NGHIỆP SỐ 327 TẬP A (06.2015)**

---

(210) **4-2015-07601**

(540)



(220) 03.04.2015

(441) 25.06.2015

(531) 3.3.1; 3.3.15; 26.3.1

(591) Đỏ, đen, trắng

(731)

CÔNG TY TNHH SẢN XUẤT  
THƯƠNG MẠI THIẾT BỊ ĐIỆN VÀ  
CHIẾU SÁNG PHI MÃ (VN)  
70A Bà Huyện Thanh Quan, phường 7,  
quận 3, thành phố Hồ Chí Minh

(511) Nhóm 11: Thiết bị điện chiếu sáng như: bóng đèn chiếu sáng, pha đèn chiếu sáng, đuôi bóng đèn chiếu sáng.

---

(210) **4-2015-07602**

(540)



(220) 03.04.2015

(441) 25.06.2015

(531) 1.5.1; 5.7.3

(591) Xanh lá cây, vàng, xanh cốm

(731)

CÔNG TY TNHH NÔNG NGHIỆP  
SINH HỌC VIỆT NAM (VN)  
122 Nguyễn Sỹ Sách, phường 15, quận  
Tân Bình, thành phố Hồ Chí Minh

(511) Nhóm 01: Phân bón.

---

(210) **4-2015-07603**

(540)



(220) 03.04.2015

(441) 25.06.2015

(531) 2.9.1; 26.1.1; 24.13.1

(591) Nâu đen, đỏ, vàng

(731)

CÔNG TY TNHH MỘT THÀNH VIÊN  
THIÊN Ý CÁT TƯỜNG (VN)  
480/65/30/17E, Bình Quới, phường 28,  
quận Bình Thạnh, thành phố Hồ Chí  
Minh

(511) Nhóm 30: Cà phê.

---

(210) **4-2015-07604**

(540)

**LIPIDTAB**

(220) 03.04.2015

(441) 25.06.2015

(731) CÔNG TY CỔ PHẦN DƯỢC PHẨM  
GIA NGUYỄN (VN)

Đường YP6, khu công nghiệp Yên  
Phong, xã Đông Phong, huyện Yên  
Phong, tỉnh Bắc Ninh

(740) Công ty TNHH Sở hữu trí tuệ và Công  
nghệ Thủ đô (CAPITAL IP&T  
CO.LTD.)

**CÔNG BÁO SỞ HỮU CÔNG NGHIỆP SỐ 327 TẬP A (06.2015)**

---

(511) Nhóm 05: Dược phẩm, thực phẩm chức năng, thực phẩm dinh dưỡng dùng trong y tế, nước súc miệng dùng cho mục đích y tế, dung dịch làm sạch khử khuẩn sát trùng dùng cho mục đích y tế, nước tắm thảo dược cho trẻ em dùng cho mục đích y tế.

---

(210) **4-2015-07605**

(220) 03.04.2015

(441) 25.06.2015

(540)

**HSMAXBABY**

(731) CÔNG TY CỔ PHẦN THƯƠNG MẠI  
HOÀNG SA 636 (VN)

Đội 2, thôn Cam, xã Cổ Bi, huyện Gia  
Lâm, thành phố Hà Nội

(740) Công ty TNHH Sở hữu trí tuệ và Công  
nghệ Thủ đô (CAPITAL IP&T  
CO.LTD.)

(511) Nhóm 05: Dược phẩm, thực phẩm chức năng, thực phẩm dinh dưỡng dùng trong y tế, nước súc miệng dùng cho mục đích y tế, dung dịch làm sạch khử khuẩn sát trùng dùng cho mục đích y tế, nước tắm thảo dược cho trẻ em dùng cho mục đích y tế.

---

(210) **4-2015-07606**

(220) 03.04.2015

(441) 25.06.2015

(540)

**HSMAXCIA**

(731) CÔNG TY CỔ PHẦN THƯƠNG MẠI  
HOÀNG SA 636 (VN)

Đội 2, thôn Cam, xã Cổ Bi, huyện Gia  
Lâm, thành phố Hà Nội

(740) Công ty TNHH Sở hữu trí tuệ và Công  
nghệ Thủ đô (CAPITAL IP&T  
CO.LTD.)

(511) Nhóm 05: Dược phẩm, thực phẩm chức năng, thực phẩm dinh dưỡng dùng trong y tế, nước súc miệng dùng cho mục đích y tế, dung dịch làm sạch khử khuẩn sát trùng dùng cho mục đích y tế, nước tắm thảo dược cho trẻ em dùng cho mục đích y tế.

---

(210) **4-2015-07607**

(220) 03.04.2015

(441) 25.06.2015

(540)

**SOPRESWEET**

(731) CÔNG TY CỔ PHẦN DƯỢC PHẨM  
3/2 (VN)

10 Công trường Quốc tế, phường 6, quận  
3, thành phố Hồ Chí Minh

(740) Công ty TNHH Sở hữu trí tuệ và Công  
nghệ Thủ đô (CAPITAL IP&T  
CO.LTD.)

## CÔNG BÁO SỞ HỮU CÔNG NGHIỆP SỐ 327 TẬP A (06.2015)

---

(511) Nhóm 05: Dược phẩm, thực phẩm chức năng, thực phẩm dinh dưỡng dùng trong y tế, nước súc miệng dùng cho mục đích y tế, dung dịch làm sạch khử khuẩn sát trùng dùng cho mục đích y tế, nước tắm thảo dược cho trẻ em dùng cho mục đích y tế.

---

(210) **4-2015-07608**

(220) 03.04.2015

(441) 25.06.2015

(540)

(731) MEGA LIFESCIENCES PUBLIC COMPANY LIMITED (TH)  
384, Village No.4, 6 Alley, Pattana 3 Road, Bangpoo Industrial Estate, Praeksa Subdistrict, Mueang Samut Prakarn District, Samut Prakarn Province, Thailand

**CALCIVITA PLUS CHEWZ**

(740) Công ty TNHH Sở hữu trí tuệ và Công nghệ Thủ đô (CAPITAL IP&T CO.LTD.)

(511) Nhóm 05: Các chế phẩm dược phẩm và thuốc dùng cho mục đích y tế, chất ăn kiêng dùng trong y tế, thực phẩm bổ sung dinh dưỡng dùng trong y tế, thực phẩm cho trẻ sơ sinh dùng trong y tế, dung dịch làm sạch khử khuẩn sát trùng dùng cho mục đích y tế.

---

(210) **4-2015-07609**

(220) 03.04.2015

(441) 25.06.2015

(540)

(731) MEGA LIFESCIENCES PUBLIC COMPANY LIMITED (TH)  
384, Village No.4, 6 Alley, Pattana 3 Road, Bangpoo Industrial Estate, Praeksa Subdistrict, Mueang Samut Prakarn District, Samut Prakarn Province, Thailand

**DAILYPRO**

(740) Công ty TNHH Sở hữu trí tuệ và Công nghệ Thủ đô (CAPITAL IP&T CO.LTD.)

(511) Nhóm 05: Các chế phẩm dược phẩm và thuốc dùng cho mục đích y tế, chất ăn kiêng dùng trong y tế, thực phẩm bổ sung dinh dưỡng dùng trong y tế, thực phẩm cho trẻ sơ sinh dùng trong y tế, dung dịch làm sạch khử khuẩn sát trùng dùng cho mục đích y tế.

---

## CÔNG BÁO SỞ HỮU CÔNG NGHIỆP SỐ 327 TẬP A (06.2015)

---

- (210) **4-2015-07610** (220) 03.04.2015  
(441) 25.06.2015  
(540) (731) MEGA LIFESCIENCES PUBLIC  
COMPANY LIMITED (TH)  
384, Village No.4, 6 Alley, Pattana 3  
Road, Bangpoo Industrial Estate, Praeksa  
Subdistrict, Mueang Samut Prakarn  
District, Samut Prakarn Province,  
Thailand.  
**GLOWCOLLAGEN**  
(740) Công ty TNHH Sở hữu trí tuệ và Công  
nghệ Thủ đô (CAPITAL IP&T  
CO.LTD.)

(511) Nhóm 05: Các chế phẩm dược phẩm và thuốc dùng cho mục đích y tế, chất ăn kiêng dùng trong y tế, thực phẩm bổ sung dinh dưỡng dùng trong y tế, thực phẩm cho trẻ sơ sinh dùng trong y tế, dung dịch làm sạch khử khuẩn sát trùng dùng cho mục đích y tế.

---

- (210) **4-2015-07611** (220) 03.04.2015  
(441) 25.06.2015  
(540) (731) MEGA LIFESCIENCES PUBLIC  
COMPANY LIMITED (TH)  
384, Village No.4, 6 Alley, Pattana 3  
Road, Bangpoo Industrial Estate, Praeksa  
Subdistrict, Mueang Samut Prakarn  
District, Samut Prakarn Province,  
Thailand  
**GOFEN ADVANCE**  
(740) Công ty TNHH Sở hữu trí tuệ và Công  
nghệ Thủ đô (CAPITAL IP&T  
CO.LTD.)

(511) Nhóm 05: Các chế phẩm dược phẩm và thuốc dùng cho mục đích y tế, chất ăn kiêng dùng trong y tế, thực phẩm bổ sung dinh dưỡng dùng trong y tế, thực phẩm cho trẻ sơ sinh dùng trong y tế, dung dịch làm sạch khử khuẩn sát trùng dùng cho mục đích y tế.

---

- (210) **4-2015-07612** (220) 03.04.2015  
(441) 25.06.2015  
(540) (731) MEGA LIFESCIENCES PUBLIC  
COMPANY LIMITED (TH)  
384, Village No.4, 6 Alley, Pattana 3  
Road, Bangpoo Industrial Estate, Praeksa  
Subdistrict, Mueang Samut Prakarn  
District, Samut Prakarn Province,  
Thailand  
**GOFEN FAZT**  
(740) Công ty TNHH Sở hữu trí tuệ và Công  
nghệ Thủ đô (CAPITAL IP&T  
CO.LTD.)



## CÔNG BÁO SỞ HỮU CÔNG NGHIỆP SỐ 327 TẬP A (06.2015)

---

(511) Nhóm 05: Các chế phẩm dược phẩm và thuốc dùng cho mục đích y tế, chất ăn kiêng dùng trong y tế, thực phẩm bổ sung dinh dưỡng dùng trong y tế, thực phẩm cho trẻ sơ sinh dùng trong y tế, dung dịch làm sạch khử khuẩn sát trùng dùng cho mục đích y tế.

---

(210) **4-2015-07613**

(220) 03.04.2015

(441) 25.06.2015

(540)

(731) MEGA LIFESCIENCES PUBLIC COMPANY LIMITED (TH)  
384, Village No.4, 6 Alley, Pattana 3 Road, Bangpoo Industrial Estate, Praeksa Subdistrict, Mueang Samut Prakarn District, Samut Prakarn Province, Thailand

# GOFEN MAX

(740) Công ty TNHH Sở hữu trí tuệ và Công nghệ Thủ đô (CAPITAL IP&T CO.LTD.)

(511) Nhóm 05: Các chế phẩm dược phẩm và thuốc dùng cho mục đích y tế, chất ăn kiêng dùng trong y tế, thực phẩm bổ sung dinh dưỡng dùng trong y tế, thực phẩm cho trẻ sơ sinh dùng trong y tế, dung dịch làm sạch khử khuẩn sát trùng dùng cho mục đích y tế.

---

(210) **4-2015-07614**

(220) 03.04.2015

(441) 25.06.2015

(540)

(731) MEGA LIFESCIENCES PUBLIC COMPANY LIMITED (TH)  
384, Village No.4, 6 Alley, Pattana 3 Road, Bangpoo Industrial Estate, Praeksa Subdistrict, Mueang Samut Prakarn District, Samut Prakarn Province, Thailand

# GOFEN PRO

(740) Công ty TNHH Sở hữu trí tuệ và Công nghệ Thủ đô (CAPITAL IP&T CO.LTD.)

(511) Nhóm 05: Các chế phẩm dược phẩm và thuốc dùng cho mục đích y tế, chất ăn kiêng dùng trong y tế, thực phẩm bổ sung dinh dưỡng dùng trong y tế, thực phẩm cho trẻ sơ sinh dùng trong y tế, dung dịch làm sạch khử khuẩn sát trùng dùng cho mục đích y tế.

---

(210) **4-2015-07615**

(220) 03.04.2015

(540)

(441) 25.06.2015

(731) MEGA LIFESCIENCES PUBLIC COMPANY LIMITED (TH)  
384, Village No.4, 6 Alley, Pattana 3 Road, Bangpoo Industrial Estate, Praeksa Subdistrict, Mueang Samut Prakarn District, Samut Prakarn Province, Thailand

**GOFEN NT**

(740) Công ty TNHH Sở hữu trí tuệ và Công nghệ Thủ đô (CAPITAL IP&T CO.LTD.)

(511) Nhóm 05: Các chế phẩm dược phẩm và thuốc dùng cho mục đích y tế, chất ăn kiêng dùng trong y tế, thực phẩm bổ sung dinh dưỡng dùng trong y tế, thực phẩm cho trẻ sơ sinh dùng trong y tế, dung dịch làm sạch khử khuẩn sát trùng dùng cho mục đích y tế.

---

(210) **4-2015-07616**

(220) 03.04.2015

(540)

(441) 25.06.2015

(731) MEGA LIFESCIENCES PUBLIC COMPANY LIMITED (TH)  
384, Village No.4, 6 Alley, Pattana 3 Road, Bangpoo Industrial Estate, Praeksa Subdistrict, Mueang Samut Prakarn District, Samut Prakarn Province, Thailand

**GOFEN PM**

(740) Công ty TNHH Sở hữu trí tuệ và Công nghệ Thủ đô (CAPITAL IP&T CO.LTD.)

(511) Nhóm 05: Các chế phẩm dược phẩm và thuốc dùng cho mục đích y tế, chất ăn kiêng dùng trong y tế, thực phẩm bổ sung dinh dưỡng dùng trong y tế, thực phẩm cho trẻ sơ sinh dùng trong y tế, dung dịch làm sạch khử khuẩn sát trùng dùng cho mục đích y tế.

---

(210) **4-2015-07617**

(220) 03.04.2015

(540)

(441) 25.06.2015

(731) MEGA LIFESCIENCES PUBLIC COMPANY LIMITED (TH)  
384, Village No.4, 6 Alley, Pattana 3 Road, Bangpoo Industrial Estate, Praeksa Subdistrict, Mueang Samut Prakarn District, Samut Prakarn Province, Thailand

**GOZLEEP**

(740) Công ty TNHH Sở hữu trí tuệ và Công nghệ Thủ đô (CAPITAL IP&T CO.LTD.)

CÔNG BÁO SỞ HỮU CÔNG NGHIỆP SỐ 327 TẬP A (06.2015)

---

(511) Nhóm 05: Các chế phẩm dược phẩm và thuốc dùng cho mục đích y tế, chất ăn kiêng dùng trong y tế, thực phẩm bổ sung dinh dưỡng dùng trong y tế, thực phẩm cho trẻ sơ sinh dùng trong y tế, dung dịch làm sạch khử khuẩn sát trùng dùng cho mục đích y tế.

---

(210) **4-2015-07618**

(220) 03.04.2015

(441) 25.06.2015

(540)

**Royal Blue**

(731) CYF ENTERPIRSE (S) PTE LTD (SG)  
1 Sims Lane, #06-09, Singapore 387355

(740) Công ty TNHH Trà và cộng sự (TRA & ASSOCIATES CO.,LTD)

(511) Nhóm 34: Thuốc lá điếu; thuốc lá.

---

(210) **4-2015-07619**

(220) 03.04.2015

(441) 25.06.2015

(540)



(531) A11.3.3

(731) CÔNG TY TNHH MỸ PHẨM HỒNG NHUNG (VN)

14/14 Lý Tự Trọng, phường An Cư, quận Ninh Kiều, thành phố Cần Thơ

(740) Công ty TNHH Sở hữu trí tuệ Trần & Trần (TRAN & TRAN CO., LTD.)

(511) Nhóm 41: Dịch vụ câu lạc bộ (giải trí hoặc giáo dục); dịch vụ giải trí; dịch vụ vũ trường; dịch vụ karaoke.

Nhóm 43: Dịch vụ quán cà phê; nhà hàng ăn uống; dịch vụ quầy rượu.

---

(210) **4-2015-07620**

(220) 03.04.2015

(441) 25.06.2015

(540)



(531) 26.4.4; 1.7.6; A26.4.5

(591) Vàng, xanh dương

(731) ĐÀO DƯƠNG TẤN TOẠI (VN)

B13, khu dân cư A&E, phường Thanh Hải, thành phố Phan Thiết, tỉnh Bình Thuận

(511) Nhóm 35: Mua bán: máy vi tính, thiết bị văn phòng, thiết bị ngoại vi của máy vi tính, phần cứng máy vi tính, phần mềm máy vi tính, máy tính xách tay, thiết bị điều khiển, thiết bị xử lý dữ liệu, thiết bị nghe nhìn.

---

(210) **4-2015-07621**

(220) 03.04.2015

(540)

(441) 25.06.2015

**PRESTIGE**

(731) CÔNG TY TNHH MỘT THÀNH VIÊN  
THUỐC LÁ ĐỒNG THÁP (VN)  
Số 10, Nguyễn Sinh Sắc, ấp Phú Long,  
xã Tân Phú Đông, thành phố Sa Đéc, tỉnh  
Đồng Tháp

(740) Công ty TNHH Sở hữu trí tuệ Tâm Nhìn  
Mới (FRESHVIEW CO., LTD.)

(511) Nhóm 34: Thuốc lá.

---

(210) **4-2015-07622**

(220) 03.04.2015

(540)

(441) 25.06.2015

**BUSINESS ROYAL**

(731) CÔNG TY TNHH MỘT THÀNH VIÊN  
THUỐC LÁ ĐỒNG THÁP (VN)  
Số 10, Nguyễn Sinh Sắc, ấp Phú Long,  
xã Tân Phú Đông, thành phố Sa Đéc, tỉnh  
Đồng Tháp

(740) Công ty TNHH Sở hữu trí tuệ Tâm Nhìn  
Mới (FRESHVIEW CO., LTD.)

(511) Nhóm 34: Thuốc lá.

---

(210) **4-2015-07623**

(220) 03.04.2015

(540)

(441) 25.06.2015

**YUXI**

(731) CÔNG TY TNHH MỘT THÀNH VIÊN  
THUỐC LÁ ĐỒNG THÁP (VN)  
Số 10, Nguyễn Sinh Sắc, ấp Phú Long,  
xã Tân Phú Đông, thành phố Sa Đéc, tỉnh  
Đồng Tháp

(740) Công ty TNHH Sở hữu trí tuệ Tâm Nhìn  
Mới (FRESHVIEW CO., LTD.)

(511) Nhóm 34: Thuốc lá.

---

(210) **4-2015-07624**

(220) 03.04.2015

(540)

(441) 25.06.2015

**ZOZO**

(731) NGUYỄN HUY HOÀNG (VN)  
Phòng 305, nhà B4, khu đô thị Mỹ Đình  
1, quận Nam Từ Liêm, thành phố Hà Nội

**CÔNG BÁO SỞ HỮU CÔNG NGHIỆP SỐ 327 TẬP A (06.2015)**

---

(511) Nhóm 25: Quần áo; giày dép; mũ (nón); tất (vớ).

---

(210) **4-2015-07625**

(220) 03.04.2015

(441) 25.06.2015

(540)

**TELECARE**

(731) CÔNG TY CỔ PHẦN CÔNG NGHỆ  
TRUYỀN THÔNG Y TẾ (VN)

Số 28, ngõ An Sơn, đường Đại La,  
phường Trương Định, quận Hai Bà  
Trung, thành phố Hà Nội

(511) Nhóm 09: Phần mềm máy tính sử dụng trong y tế.

Nhóm 10: Dụng cụ và thiết bị y tế.

Nhóm 44: Dịch vụ y tế.

---

(210) **4-2015-07626**

(220) 03.04.2015

(441) 25.06.2015

(540)

**TELEMEDVN**

(731) CÔNG TY CỔ PHẦN CÔNG NGHỆ  
TRUYỀN THÔNG Y TẾ (VN)

Số 28, ngõ An Sơn, đường Đại La,  
phường Trương Định, quận Hai Bà  
Trung, thành phố Hà Nội

(511) Nhóm 09: Phần mềm máy tính sử dụng trong y tế.

Nhóm 10: Dụng cụ và thiết bị y tế.

Nhóm 44: Dịch vụ y tế.

---

(210) **4-2015-07627**

(220) 03.04.2015

(441) 25.06.2015

(540)



(531) 26.1.2

(591) Đỏ, xám

(731) VÕ THÀNH VĂN (VN)

Ấp Mỹ Phú Tân, xã Mỹ Thạnh Trung,  
huyện Tam Bình, tỉnh Vĩnh Long

(511) Nhóm 11: Van nước búp sen (vòi sen).

---

CÔNG BÁO SỞ HỮU CÔNG NGHIỆP SỐ 327 TẬP A (06.2015)

---

(210) **4-2015-07629**

(540)



(220) 03.04.2015

(441) 25.06.2015

(531) 5.3.11; A5.3.14; 1.15.23

(731) CÔNG TY TNHH SẢN XUẤT BAO BÌ ANH TÚ (VN)

Phòng 3, nhà B29, phường Thịnh Quang, quận Đống Đa, thành phố Hà Nội

(740) Công ty TNHH Sản chế và Nhãn hiệu Việt Nam (SANVIC CO.,LTD.)

(511) Nhóm 16: Giấy vở học sinh, giấy nhãn, văn phòng phẩm, giấy photo, bìa cặp để kẹp tài liệu, sổ tay.

Nhóm 35: Mua bán, đại lý, xuất nhập khẩu giấy vở học sinh, giấy nhãn, giấy photo, bìa cặp để kẹp tài liệu, sổ tay, bao bì bằng chất liệu giấy, nhựa mỏng, bìa các tông, các loại mực in ấn, văn phòng phẩm, đồ dùng văn phòng (không kể đồ đạc bằng gỗ), đồ dùng để hướng dẫn và giảng dạy (không kể máy móc dùng cho mục đích này), túi và bao bằng chất dẻo để bao bọc và đóng gói.

---

(210) **4-2015-07631**

(540)



(220) 03.04.2015

(441) 25.06.2015

(531) 26.4.4; A26.4.5

(591) Trắng, xanh dương, vàng

(731) NGUYỄN ĐỨC TRỌNG (VN)

Phòng 2305, tầng 23, tòa nhà VNT, số 19 Nguyễn Trãi, phường Khương Trung, quận Thanh Xuân, thành phố Hà Nội

(511) Nhóm 45: Dịch vụ hòa giải; dịch vụ trọng tài phân xử; tư vấn về sở hữu trí tuệ; quản lý quyền tác giả; dịch vụ Li-xăng về sở hữu trí tuệ; dịch vụ giám sát sở hữu trí tuệ; dịch vụ nghiên cứu pháp luật; dịch vụ tranh tụng.

---

(210) **4-2015-07632**

(540)



(220) 03.04.2015

(441) 25.06.2015

(531) 1.15.15; 26.1.1; A26.11.12

(591) Đỏ, xanh dương, trắng

(731) CÔNG TY CỔ PHẦN SẢN XUẤT THƯỜNG MẠI VÀ DỊCH VỤ TÂN TRƯỜNG GIANG (VN)

Tập thể thẩm len tổ 12, phường Việt Hưng, quận Long Biên, thành phố Hà Nội

(511) Nhóm 11: Thiết bị lọc nước, bộ lọc nước; thiết bị phân phối nước; thiết bị và máy móc làm sạch nước; hệ thống cung cấp nước; thiết bị tiết trùng nước.

---

CÔNG BÁO SỞ HỮU CÔNG NGHIỆP SỐ 327 TẬP A (06.2015)

(210) **4-2015-07633**

(540)



(220) 03.04.2015

(441) 25.06.2015

(531) 26.4.2; A26.11.8

(591) Xanh nước biển, đỏ cam, đỏ, vàng

(731) CÔNG TY CỔ PHẦN ĐẦU TƯ VÀ PHÁT TRIỂN HẠ TẦNG AN VIỆT (VN)

Phòng 8 tầng 3, tòa nhà Sofitel Plaza Hà Nội, số 1 đường Thanh Niên, phường Trúc Bạch, quận Ba Đình, thành phố Hà Nội

(511) Nhóm 36: Dịch vụ buôn bán bất động sản.

Nhóm 37: Xây dựng công trình dân dụng, công trình công cộng.

Nhóm 41: Đào tạo chơi gôn; tổ chức các hoạt động thể thao và văn hóa.

(210) **4-2015-07634**

(540)



(220) 03.04.2015

(441) 25.06.2015

(531) 3.9.14; 1.15.24; 26.1.1

(591) Xanh đậm

(731) CÔNG TY CỔ PHẦN VIỆT LONG SÀI GÒN (VN)

208 Nguyễn Duy, phường 9, quận 8, thành phố Hồ Chí Minh

(511) Nhóm 29: Cá cơm, cá trống; trứng cá muối, cavia; trai sò (không còn sống); ngao (không còn sống); sò (không còn sống); tôm, không còn sống; rau quả tẩm bột rán; cá tẩm bột rán; miếng khoai tròn được bọc bằng vụn bánh mì và rán mỡ; động vật giáp xác, không còn sống; cá đã lạng xương; thân cá đã bỏ xương; phi-lê cá; thực phẩm làm từ cá; cá muối; cá (không còn sống); bột cá dùng làm thức ăn cho người; trứng cá đã chế biến; cá, được bảo quản; cá đóng hộp; cá mòi (không còn sống); cá trích (không còn sống); tôm rồng, không còn sống; tôm hùm gai, không còn sống; tôm hùm, không còn sống; con trai, không còn sống; con sò (không còn sống); con hào (không còn sống); cá hồi; cá ướp muối; động vật có vỏ cứng, không còn sống; tôm hùm có gai, không còn sống; thịt cá ngừ.

Nhóm 31: Tôm nước ngọt (sống); động vật giáp xác (sống); bột cá làm thức ăn động vật; trứng cá; cá còn sống; tôm rồng (sống); tôm hùm gai (sống); tôm hùm (còn sống); con trai (còn sống); con sò (sống); dưa biển (tươi sống); hải sâm (sống).

Nhóm 35: Quảng cáo; hỗ trợ quản lý kinh doanh; nghiên cứu kinh doanh; thông tin thương mại và tư vấn tiêu dùng (cửa hàng tư vấn người tiêu dùng); dịch vụ giới thiệu sản phẩm trên các phương tiện truyền thông, cho mục đích bán lẻ; dịch vụ so sánh giá cả; thông tin thương mại và tư vấn người tiêu dùng (cửa hàng tư vấn người tiêu dùng); giới

thiệu sản phẩm; trưng bày sản phẩm; quảng cáo qua thư; phổ biến các thông báo quảng cáo; phân phát hàng mẫu; sao chụp tài liệu; tổ chức triển lãm cho mục đích thương mại hoặc quảng cáo; thông tin kinh doanh; khảo sát kinh doanh; nghiên cứu về thương mại; nghiên cứu thị trường; dịch vụ nghiên cứu tiếp thị; dịch vụ quảng cáo trực tiếp trên mạng máy tính; tổ chức triển lãm cho mục đích thương mại hoặc quảng cáo; quảng cáo ngoài trời; tuyển dụng lao động; tuyển dụng nhân sự; dịch vụ giới thiệu sản phẩm trên các phương tiện truyền thông, cho mục đích bán lẻ; quản lý quá trình đặt hàng; xử lý về mặt hành chính các đơn hàng; quan hệ công chúng; quảng cáo trên truyền hình; tổ chức hội chợ thương mại nhằm mục đích bán hàng hoặc quảng cáo.

---

(210) **4-2015-07635**

(220) 03.04.2015

(540)



(441) 25.06.2015

(531) 26.4.4; A5.3.13; A5.3.14; 25.5.25

(591) Đen, vàng cam

(731) CÔNG TY TNHH THƯƠNG MẠI VÀ DỊCH VỤ TÂM AN VIỆT (VN)  
Số 51C, ngõ 205, đường Giải Phóng, phường Đồng Tâm, quận Hai Bà Trưng, thành phố Hà Nội

(511) Nhóm 03: Mỹ phẩm.

Nhóm 35: Quảng cáo và thương mại: kinh doanh thực phẩm chức năng.

---

(210) **4-2015-07638**

(220) 03.04.2015

(540)



(441) 25.06.2015

(531) 26.4.2; A26.11.12

(591) Xanh nước biển đậm, xanh nước biển nhạt, trắng

(731) CÔNG TY CỔ PHẦN S-BROTHER (VN)

Số 190 phố Khâm Thiên, phường Thổ Quan, quận Đống Đa, thành phố Hà Nội

(740) Công ty Cổ phần Tư vấn ENCO (ENCO CONSULTANCY CORP.)

(511) Nhóm 37: Xây dựng dân dụng, tư vấn xây dựng, sơn nội thất và ngoại thất.

Nhóm 42: Tư vấn kiến trúc; thiết kế trang trí nội thất.

---



CÔNG BÁO SỞ HỮU CÔNG NGHIỆP SỐ 327 TẬP A (06.2015)

---

(210) **4-2015-07639**

(540)



(220) 03.04.2015

(441) 25.06.2015

(531) 15.7.1; 15.7.15

(591) Trắng, cam

(731) CÔNG TY TNHH MỘT THÀNH VIÊN  
THIẾT BỊ KỸ THUẬT TLT (VN)  
Số 16, ngách 143/22, đường Nguyễn  
Chính, Thịnh Liệt, quận Hoàng Mai,  
thành phố Hà Nội

(740) Công ty Cổ phần Tư vấn ENCO (ENCO  
CONSULTANCY CORP.)

(511) Nhóm 09: Thiết bị báo động; thẻ mạch tích hợp (thẻ thông minh); vi mạch (mạch tích hợp); bảng thông báo điện tử; công cụ giám sát (chương trình máy tính); bộ đọc (thiết bị xử lý dữ liệu); hàng rào điện.

---

(210) **4-2015-07640**

(540)



(220) 03.04.2015

(441) 25.06.2015

(531) A1.1.10; A1.1.5; A2.1.16; 2.1.9;  
A24.17.12

(591) Xanh dương, đỏ, nâu đất, trắng, xanh lá  
cây, xám, đen, xanh đen, vàng, tím

(731) HUỖNH VĂN CUÔNG (VN)  
254/45A, Phạm Văn Chiêu, phường 9,  
quận Gò Vấp, thành phố Hồ Chí Minh

(511) Nhóm 41: Dịch vụ quán karaoke.

---

(210) **4-2015-07641**

(540)



(220) 03.04.2015

(441) 25.06.2015

(591) Xanh dương, trắng

(731) CÔNG TY TNHH THƯƠNG MẠI KỸ  
THUẬT LÊ HOÀNG (VN)  
18 đường 239, KDC số 3 Bùi Minh Trực,  
phường 5, quận 8, thành phố Hồ Chí  
Minh

(511) Nhóm 09: Camera quan sát.

---

CÔNG BÁO SỞ HỮU CÔNG NGHIỆP SỐ 327 TẬP A (06.2015)

---

(210) 4-2015-07642

(220) 03.04.2015

(540)

(441) 25.06.2015

**MỸ LAN**

(731) HỘ KINH DOANH TRẦN MỸ LAN (VN)

247 Phan Anh, phường Bình Trị Đông, quận Bình Tân, thành phố Hồ Chí Minh

(511) Nhóm 30: Bánh mì, bánh ngọt các loại.

---

(210) 4-2015-07643

(220) 03.04.2015

(540)

(441) 25.06.2015

**MICHIO**

(731) NGUYỄN DUY BỘ (VN)

Thôn 1A, xã Đông Mỹ, huyện Thanh Trì, thành phố Hà Nội

(511) Nhóm 11: Hệ thống và thiết bị làm lạnh; thùng chứa làm lạnh; tủ đông lạnh; tủ lạnh.

---

(210) 4-2015-07646

(220) 03.04.2015

(540)

(441) 25.06.2015

**PURISIMA**

(731) COMERCIAL HUGO CASANOVA LIMITADA (CL)

Fundo Vina Purísima Hijuela 1, Camino Las Rastras S/N, Km.8, Talca, Chile

(740) Công ty TNHH Sở hữu trí tuệ HA VIP (HAVIP CO., LTD.)

(511) Nhóm 33: Rượu.

---

(210) 4-2015-07647

(220) 03.04.2015

(540)

(441) 25.06.2015



(531) 3.7.3; A3.7.24; A3.7.25

(591) Đỏ, xanh lá cây, trắng, vàng, xám, đen, cam

(731) CÔNG TY TNHH MỘT THÀNH VIÊN THƯỜNG MẠI VÀ SẢN XUẤT PHÂN BÓN THUẬN MÙA (VN)

Tổ 44, ấp An Hòa, huyện Châu Thành, tỉnh An Giang

(740) Công ty TNHH Sở hữu trí tuệ VIPATCO (VIPATCO CO., LTD.)

## CÔNG BÁO SỞ HỮU CÔNG NGHIỆP SỐ 327 TẬP A (06.2015)

---

(511) Nhóm 01: Phân bón; chế phẩm phân bón; kali dùng trong nông nghiệp; hóa chất dùng trong nông nghiệp (trừ chất diệt nấm, chất diệt cỏ dại, chất diệt sâu và chất diệt ký sinh trùng); chất nền dùng để trồng cây không dùng đất (nông nghiệp); hóa chất để cải tạo đất.

---

(210) **4-2015-07648**

(220) 03.04.2015

(441) 25.06.2015

(540)

**QUÂN THIÊN PHÁT**

(731) CÔNG TY TNHH MỘT THÀNH VIÊN  
SẢN XUẤT THƯƠNG MẠI DỊCH VỤ  
QUÂN THIÊN PHÁT (VN)

Số 269, ấp An Hưng, thị trấn An Phú,  
huyện An Phú, tỉnh An Giang

(740) Công ty TNHH Sở hữu trí tuệ VIPATCO  
(VIPATCO CO., LTD.)

(511) Nhóm 01: Phân bón; chế phẩm phân bón; kali dùng trong nông nghiệp; hóa chất dùng trong nông nghiệp (trừ chất diệt nấm, chất diệt cỏ dại, chất diệt sâu và chất diệt ký sinh trùng); chất nền dùng để trồng cây không dùng đất (nông nghiệp); hóa chất để cải tạo đất.

---

(210) **4-2015-07649**

(220) 03.04.2015

(441) 25.06.2015

(540)

**RIVOCLOX**

(731) CÔNG TY TNHH Y TẾ CÁNH CỬA  
VIỆT (VIETGATE CO., LTD.) (VN)

788/2B Nguyễn Kiệm, phường 3, quận  
Gò Vấp, thành phố Hồ Chí Minh

(740) Công ty TNHH Tư vấn sở hữu trí tuệ  
Việt (VIET IP CO.,LTD.)

(511) Nhóm 05: Dược phẩm.

---

(210) **4-2015-07650**

(220) 03.04.2015

(441) 25.06.2015

(540)

**SALTUM**

(731) CÔNG TY TNHH Y TẾ CÁNH CỬA  
VIỆT (VIETGATE CO., LTD.) (VN)

788/2B Nguyễn Kiệm, phường 3, quận  
Gò Vấp, thành phố Hồ Chí Minh

(740) Công ty TNHH Tư vấn sở hữu trí tuệ  
Việt (VIET IP CO.,LTD.)

(511) Nhóm 05: Dược phẩm.

---

CÔNG BÁO SỞ HỮU CÔNG NGHIỆP SỐ 327 TẬP A (06.2015)

---

(210) **4-2015-07651**

(220) 03.04.2015

(441) 25.06.2015

(540)

**KLAVOCIN**

(731) CÔNG TY TNHH Y TẾ CẢNH CỬA  
VIỆT (VIETGATE CO., LTD.) (VN)  
788/2B Nguyễn Kiệm, phường 3, quận  
Gò Vấp, thành phố Hồ Chí Minh

(740) Công ty TNHH Tư vấn sở hữu trí tuệ  
Việt (VIET IP CO.,LTD.)

(511) Nhóm 05: Dược phẩm.

---

(210) **4-2015-07652**

(220) 03.04.2015

(441) 25.06.2015

(540)

**PENSTAPHO**

(731) CÔNG TY TNHH Y TẾ CẢNH CỬA  
VIỆT (VIETGATE CO., LTD.) (VN)  
788/2B Nguyễn Kiệm, phường 3, quận  
Gò Vấp, thành phố Hồ Chí Minh

(740) Công ty TNHH Tư vấn sở hữu trí tuệ  
Việt (VIET IP CO.,LTD.)

(511) Nhóm 05: Dược phẩm.

---

(210) **4-2015-07653**

(220) 03.04.2015

(441) 25.06.2015

(540)

**CIRCULAR BLENDING**

(731) CHIVAS HOLDINGS (IP) LIMITED  
(GB)  
111 - 113 Renfrew Road, Paisley,  
Renfrewshire PA3 4DY, United  
Kingdom

(740) Công ty TNHH Tư vấn sở hữu trí tuệ  
Việt (VIET IP CO.,LTD.)

(511) Nhóm 33: Đồ uống có cồn (trừ bia)

---

**CÔNG BÁO SỞ HỮU CÔNG NGHIỆP SỐ 327 TẬP A (06.2015)**

---

(210) **4-2015-07654**

(540)



(220) 03.04.2015

(441) 25.06.2015

(531) 26.1.2; 26.1.5; 26.15.15

(591) Đỏ, đỏ đậm, vàng, xanh dương

(731) CÔNG TY TNHH MỘT THÀNH VIÊN  
DỊCH VỤ TRUYỀN THÔNG TIN TỨC  
MỚI (VN)

58-60 Hùng Vương, phường 2, thành phố  
Bến Tre, tỉnh Bến Tre

(740) Công ty TNHH Tư vấn sở hữu trí tuệ  
Việt (VIET IP CO.,LTD.)

(511) Nhóm 09: Báo điện tử; xuất bản phẩm điện tử, có thể tải được.

Nhóm 16: Bản tin chuyên đề; các ấn phẩm định kỳ và không định kỳ.

Nhóm 35: Thông tin thương mại, kinh doanh; xuất bản những bài quảng cáo; cung cấp thông tin kinh doanh thông qua một trang web.

Nhóm 36: Thông tin về tài chính, chứng khoán, bất động sản, bảo hiểm; cung cấp thông tin tài chính thông qua một trang web.

Nhóm 37: Thông tin về xây dựng, sửa chữa.

Nhóm 38: Thông tin về lĩnh vực viễn thông.

Nhóm 39: Thông tin về vận tải, du lịch, kho bãi, giao thông.

Nhóm 41: Thông tin về lĩnh vực giáo dục, giải trí; xuất bản sách và báo điện tử trực tuyến; dịch vụ cung cấp xuất bản phẩm điện tử trực tuyến, không tải xuống được.

Nhóm 42: Cung cấp thông tin về công nghệ máy tính và lập trình thông qua một trang web.

---

(210) **4-2015-07655**

(540)

(220) 03.04.2015

(441) 25.06.2015

(731) PHẠM VĂN THANH (VN)

Đội 1, xóm 9, xã Hồng Thuận, huyện  
Giáo Thủy, tỉnh Nam Định

(740) Công ty TNHH Sở hữu trí tuệ WINCO  
(WINCO CO., LTD.)

(511) Nhóm 05: Dược phẩm; thực phẩm chức năng.

---

**CÔNG BÁO SỞ HỮU CÔNG NGHIỆP SỐ 327 TẬP A (06.2015)**

---

(210) **4-2015-07656**

(220) 03.04.2015

(441) 25.06.2015

(540)

(731) CÔNG TY CỔ PHẦN DUỆC AN VINH (VN)

Số 280 Lê Trọng Tấn, phường Tây Thạnh, quận Tân Phú, thành phố Hồ Chí Minh

(740) Công ty TNHH Sở hữu trí tuệ WINCO (WINCO CO., LTD.)

**ANVINGINKOR**

(511) Nhóm 05: Dược phẩm; thực phẩm chức năng.

---

(210) **4-2015-07657**

(220) 03.04.2015

(441) 25.06.2015

(540)

(731) CÔNG TY TNHH GIAI CẢNH (VN)

295 Nguyễn Trãi, phường 7, quận 5, thành phố Hồ Chí Minh

(740) Công ty TNHH Sở hữu trí tuệ WINCO (WINCO CO., LTD.)

**THANH MẠCH AN**

(511) Nhóm 05: Dược phẩm; thuốc đông y; dầu gió; thực phẩm chức năng dùng cho mục đích y tế; trà giảm béo dùng cho mục đích y tế.

---

(210) **4-2015-07658**

(220) 03.04.2015

(441) 25.06.2015

(300) 1123073 31.05.2012 US

(540)

(731) KARSTEN MANUFACTURING CORPORATION (US)

2201 West Desert Cove Phoenix, AZ 85029, United States of America

(740) Công ty TNHH Sở hữu trí tuệ Vàng (GINTASSET CO., LTD.)

**.PING**

(511) Nhóm 45: Dịch vụ đăng ký tên miền; dịch vụ đăng ký tên miền để nhận dạng người sử dụng trên mạng máy tính toàn cầu.

---

CÔNG BÁO SỞ HỮU CÔNG NGHIỆP SỐ 327 TẬP A (06.2015)

---

(210) **4-2015-07659**

(540)



(220) 03.04.2015

(441) 25.06.2015

(531) 9.7.1; A9.7.15; A9.7.25

(591) Vàng nhẵn, đỏ, đen

(731) ĐAN DUY CƯỜNG (VN)

374A Nguyễn Ảnh Thủ, phường Trung Mỹ Tây, quận 12, thành phố Hồ Chí Minh

(511) Nhóm 43: Nhà hàng ăn uống, dịch vụ ăn uống phục vụ lưu động, quán ăn, dịch vụ quán cà phê.

---

(210) **4-2015-07660**

(540)



(220) 03.04.2015

(441) 25.06.2015

(531) 26.1.1; 26.2.7; A11.3.6

(591) Đỏ, đen, trắng, xám

(731) LÊ THÀNH TRUNG (VN)

127 Thích Quảng Đức, phường 4, quận Phú Nhuận, thành phố Hồ Chí Minh

(511) Nhóm 43: Nhà hàng ăn uống, dịch vụ ăn uống phục vụ lưu động do nhà hàng thực hiện, quán ăn.

---

(210) **4-2015-07661**

(540)



(220) 03.04.2015

(441) 25.06.2015

(531) 3.1.1; A15.7.2

(731) TRƯỜNG MINH THẮNG (VN)

470 Quang Trung, phường 10, quận Gò Vấp, thành phố Hồ Chí Minh

(511) Nhóm 18: Va li, túi xách, ví.

Nhóm 25: Quần áo, giày, dép.

---

CÔNG BÁO SỞ HỮU CÔNG NGHIỆP SỐ 327 TẬP A (06.2015)

---

(210) **4-2015-07662**

(540)



(220) 03.04.2015

(441) 25.06.2015

(531) A1.1.10; A1.1.2; A26.11.12; 6.1.2

(591) Đỏ, xanh lá cây, trắng

(731) CÔNG TY TNHH MỘT THÀNH VIÊN  
TƯ VẤN VÀ KHẢO SÁT THIẾT KẾ  
XÂY DỰNG (VN)

Số 25, ngõ 66, đường Kim Giang,  
phường Đại Kim, quận Hoàng Mai,  
thành phố Hà Nội

(511) Nhóm 37: Xây dựng; tư vấn xây dựng; phá dỡ các công trình xây dựng, giám sát việc xây dựng công trình.

Nhóm 42: Kiến trúc; tư vấn kiến trúc; kiểm định (đo lường), thiết lập các bản vẽ xây dựng, khảo sát địa chất; trắc địa địa chất, trắc địa, thử nghiệm vật liệu.

---

(210) **4-2015-07663**

(540)

(220) 03.04.2015

(441) 25.06.2015

(591) Xanh dương

(731) CÔNG TY TNHH GIẢI PHÁP ĐIỆN  
TỬ.T.C VIỆT NAM (VN)

Lô I-4b-6 đường N3, khu công nghệ cao,  
quận 9, thành phố Hồ Chí Minh

(740) Văn phòng luật sư Phạm và Liên danh  
(PHAM & ASSOCIATES)

(511) Nhóm 09: Bộ thu nhận và giải mã tín hiệu số truyền hình vệ tinh truyền hình mặt đất truyền hình cáp; bộ thu truyền hình giao thức Internet (có quản lý bởi nhà đài) bộ thu truyền hình giao thức Internet (không có quản lý bởi nhà đài).

---

(210) **4-2015-07665**

(540)



(220) 03.04.2015

(441) 25.06.2015

(531) 3.7.17; A5.3.13; A5.3.15

(591) Vàng, xanh dương

(731) CÔNG TY CỔ PHẦN ĐẦU TƯ  
HERMES POWER (VN)

193 - 203 Trần Hưng Đạo, phường Cô  
Giang, quận 1, thành phố Hồ Chí Minh

(740) Văn phòng luật sư Phạm và Liên danh  
(PHAM & ASSOCIATES)

(511) Nhóm 36: Mua bán nhà, cho thuê căn hộ, cho thuê văn phòng, đầu tư vốn vào xây dựng cơ sở hạ tầng khu dân cư, khu công nghiệp, lập dự án đầu tư vốn.



CÔNG BÁO SỞ HỮU CÔNG NGHIỆP SỐ 327 TẬP A (06.2015)

---

Nhóm 37: Xây dựng.

---

(210) **4-2015-07666**

(220) 03.04.2015

(540)

(441) 25.06.2015

(531) A1.1.10; A1.1.2; 26.1.1

(591) Vàng, xanh dương

(731) CÔNG TY CỔ PHẦN ĐẦU TƯ PHÁT TRIỂN HẠ TẦNG VÀ BẤT ĐỘNG SẢN SÀI GÒN STAR (VN)

8 Nguyễn Huệ, phường Bến Nghé, quận 1, thành phố Hồ Chí Minh

(740) Văn phòng luật sư Phạm và Liên danh (PHAM & ASSOCIATES)



(511) Nhóm 36: Mua bán nhà, cho thuê căn hộ, cho thuê văn phòng, đầu tư vốn vào xây dựng cơ sở hạ tầng khu dân cư, khu công nghiệp, lập dự án đầu tư vốn.

Nhóm 37: Xây dựng.

---

(210) **4-2015-07667**

(220) 03.04.2015

(540)

(441) 25.06.2015

(531) 1.15.15; 3.9.14; 26.4.1

(591) Vàng, xanh da trời, trắng, xanh nước biển, xanh lá cây, đen

(731) DOANH NGHIỆP TƯ NHÂN THƯƠNG MẠI VÀ VẬN TẢI CHÍNH THÀNH (VN)

Cụm dân cư số 8, xã Liên Phương, thành phố Hưng Yên, tỉnh Hưng Yên

(740) Công ty TNHH Trường Xuân (AGELESS CO.,LTD.)



(511) Nhóm 07: Máy bơm nước; máy nén khí.

---

(210) **4-2015-07668**

(220) 03.04.2015

(540)

(441) 25.06.2015

(531) 14.7.1; 3.7.17; 26.1.1

(591) Xanh dương, vàng

(731) CÔNG TY TNHH TƯ VẤN TÀI CHÍNH KẾ TOÁN NGUYỄN & CỘNG SỰ (VN)

Phòng 107, số 7 Nam Quốc Cang, phường Phạm Ngũ Lão, quận 1, thành phố Hồ Chí Minh



**CÔNG BÁO SỞ HỮU CÔNG NGHIỆP SỐ 327 TẬP A (06.2015)**

---

(511) Nhóm 35: Dịch vụ hỗ trợ quản lý kinh doanh.

Nhóm 45: Dịch vụ pháp lý.

---

(210) **4-2015-07669**

(540)



(220) 03.04.2015

(441) 25.06.2015

(531) 3.7.4

(731)

CÔNG TY TNHH SẢN XUẤT  
THƯƠNG MẠI MỸ PHẨM PHÚC  
HẠNH (VN)

Phòng 107, số 7 Nam Quốc Cang,  
phường Phạm Ngũ Lão, quận 1, thành  
phố Hồ Chí Minh

(511) Nhóm 03: Nước phẩm, nước hoa.

---

(210) **4-2015-07670**

(540)

**ĐẠI SÓNG HỒNG**

(220) 03.04.2015

(441) 25.06.2015

(731)

CÔNG TY TNHH SẢN XUẤT  
THƯƠNG MẠI ĐẠI SÓNG HỒNG  
(VN)

64 Tân Khai, phường 4, quận 11, thành  
phố Hồ Chí Minh

(740)

Trung tâm Tư vấn phát triển thương hiệu  
và chất lượng (CBQ)

(511) Nhóm 35: Mua bán (kinh doanh) công tắc, ổ cắm điện có công tắc; bộ điều khiển tốc độ dùng cho quạt, bộ điều khiển độ sáng của đèn, chuông điện tử; bộ chấn lưu đèn bàn; bóng đèn, máng đèn; chóa đèn (chiếu sáng).

---

(210) **4-2015-07671**

(540)

**SHIP**

(220) 03.04.2015

(441) 25.06.2015

(591)

(731)

Đỏ

CÔNG TY TNHH SẢN XUẤT -  
THƯƠNG MẠI ĐẠI SÓNG HỒNG  
(VN)

64 Tân Khai, phường 4, quận 11, thành  
phố Hồ Chí Minh

(740)

Trung tâm Tư vấn phát triển thương hiệu  
và chất lượng (CBQ)

## CÔNG BÁO SỞ HỮU CÔNG NGHIỆP SỐ 327 TẬP A (06.2015)

---

(511) Nhóm 09: Công tắc; ổ cắm điện có công tắc; bộ điều khiển tốc độ dùng cho quạt, bộ điều khiển độ sáng của đèn; chuông điện tử; bộ chấn lưu.

Nhóm 11: Đèn bàn; bóng đèn, máng đèn; chóa đèn (chiếu sáng).

Nhóm 35: Mua bán (kinh doanh) công tắc, ổ cắm điện có công tắc; bộ điều khiển tốc độ dùng cho quạt, bộ điều khiển độ sáng của đèn; chuông điện tử; bộ chấn lưu: đèn bàn, bóng đèn; máng đèn, chóa đèn (chiếu sáng).

---

(210) **4-2015-07672**

(540)



(220) 03.04.2015

(441) 25.06.2015

(531) 24.1.1; 26.4.2

(591) Vàng, đỏ, đen, xám

(731) CÔNG TY TNHH SẢN XUẤT -  
THƯƠNG MẠI ĐẠI SÓNG HỒNG  
(VN)

64 Tân Khai, phường 4, quận 11, thành  
phố Hồ Chí Minh

(740) Trung tâm Tư vấn phát triển thương hiệu  
và chất lượng (CBQ)

(511) Nhóm 35: Mua bán (kinh doanh) công tắc, ổ cắm điện có công tắc, bộ điều khiển tốc độ dùng cho quạt; bộ điều khiển độ sáng của đèn; chuông điện tử; bộ chấn lưu đèn bàn; bóng đèn; máng đèn; chóa đèn (chiếu sáng).

---

(210) **4-2015-07673**

(540)

**CRAZY PANDA**

(220) 03.04.2015

(441) 25.06.2015

(731) DAVID JONATHAN LEE (US)  
101 West 77th Street, Apt E, New York,  
NY 10024, United States of America

(740) Công ty TNHH Tâm nhìn và Liên danh  
(VISION & ASSOCIATES CO.LTD.)

(511) Nhóm 43: Dịch vụ cung cấp thực phẩm và đồ uống do nhà hàng thực hiện.

---

(210) **4-2015-07674**

(540)



(220) 03.04.2015

(441) 25.06.2015

(531) 3.1.16; 3.1.14; 3.1.15

(591) Trắng, tím

(731) DAVID JONATHAN LEE (US)  
101 West 77th Street, Apt E, New York,  
NY 10024, United States of America

(740) Công ty TNHH Tâm nhìn và Liên danh  
(VISION & ASSOCIATES CO.LTD.)

CÔNG BÁO SỞ HỮU CÔNG NGHIỆP SỐ 327 TẬP A (06.2015)

---

(511) Nhóm 43: Dịch vụ cung cấp thực phẩm và đồ uống do nhà hàng thực hiện.

---

(210) **4-2015-07675**

(220) 03.04.2015

(441) 25.06.2015

(540)

**Alaxea**

(731) DR. WILLMAR SCHWABE GMBH & CO. KG (DE)

Willmar-Schwabe-Str. 4, 76227  
Karlsruhe, Germany

(740) Công ty TNHH Tâm nhìn và Liên danh  
(VISION & ASSOCIATES CO.LTD.)

(511) Nhóm 05: Dược phẩm.

---

(210) **4-2015-07676**

(220) 03.04.2015

(441) 25.06.2015

(540)

**J.W. HULME**

(731) J.W. HULME COMPANY, LLC (US)

678 W. 7th Street, St. Paul, Minnesota  
55102, United States of America

(740) Công ty TNHH Tâm nhìn và Liên danh  
(VISION & ASSOCIATES CO.LTD.)

(511) Nhóm 18: Va li du lịch qua đêm; túi du lịch; túi xách tay trên máy bay; túi dùng cho mọi mục đích thể thao; túi vải thô cỡ lớn; túi cầm tay cỡ lớn; túi đựng sách vở; thẻ hành lý; ví; cặp đựng tài liệu; túi đựng tài liệu; túi xách tay trong nhóm 18.

---

(210) **4-2015-07677**

(220) 03.04.2015

(441) 25.06.2015

(540)



NGUYEN & ASSOCIATE

(531) 3.7.17; 14.7.1; 26.1.1

(591) Xanh, vàng

(731) CÔNG TY TNHH TƯ VẤN TÀI  
CHÍNH KẾ TOÁN NGUYỄN & CỘNG  
SỰ (VN)

Phòng 107, số 7 Nam Quốc Cang,  
phường Phạm Ngũ Lão, quận 1, thành  
phố Hồ Chí Minh

(511) Nhóm 36: Dịch vụ hỗ trợ quản lý kinh doanh.

Nhóm 45: Dịch vụ pháp lý.

---

**CÔNG BÁO SỞ HỮU CÔNG NGHIỆP SỐ 327 TẬP A (06.2015)**

---

(210) **4-2015-07678**

(540)



(220) 03.04.2015

(441) 25.06.2015

(531) A5.3.13; A5.3.15

(591) Xanh lá cây, trắng

(731) CÔNG TY TNHH ECO SIBERIA VIỆT NAM (VN)

Số 4, ngõ 152, phố Hào Nam, phường Ô Chợ Dừa, quận Đống Đa, thành phố Hà Nội

(511) Nhóm 05: Dược phẩm, thực phẩm chức năng, thực phẩm dinh dưỡng dùng cho mục đích y tế.

---

(210) **4-2015-07679**

(540)



(220) 03.04.2015

(441) 25.06.2015

(531) A5.3.13; 5.3.16; A5.1.5; A5.1.16

(591) Xanh lá cây, trắng

(731) CÔNG TY TNHH ECO SIBERIA VIỆT NAM (VN)

Số 4, ngõ 152, phố Hào Nam, phường Ô Chợ Dừa, quận Đống Đa, thành phố Hà Nội

(511) Nhóm 05: Dược phẩm, thực phẩm chức năng

---

(210) **4-2015-07680**

(540)



(220) 03.04.2015

(441) 25.06.2015

(531) A5.3.15; A5.3.13

(591) Xanh lá cây, trắng

(731) CÔNG TY TNHH ECO SIBERIA VIỆT NAM (VN)

Số 4, ngõ 152, phố Hào Nam, phường Ô Chợ Dừa, quận Đống Đa, thành phố Hà Nội

(511) Nhóm 05: Dược phẩm, thực phẩm chức năng, thực phẩm dinh dưỡng dùng cho mục đích y tế.

---

CÔNG BÁO SỞ HỮU CÔNG NGHIỆP SỐ 327 TẬP A (06.2015)

---

(210) **4-2015-07681**

(540)



(220) 03.04.2015

(441) 25.06.2015

(531) 1.3.1; A1.1.10; 1.5.1; 25.1.6

(591) Đỏ, xanh lá cây, đen, vàng, xanh dương, trắng, xanh da trời

(731) CÔNG TY TNHH THƯƠNG MẠI DỊCH VỤ SẢN XUẤT TÂN MỸ KIM (VN)

Lầu 13, phòng 02, khu B1, tòa nhà Imperia, số 5 đường Đông Tây 1, phường An Phú, quận 2, thành phố Hồ Chí Minh

(740) Văn phòng Luật sư A Hoà (AHOA LAW OFFICE)

(511) Nhóm 40: Dịch vụ xử lý ô nhiễm môi trường; dịch vụ xử lý nước thải; xử lý nước; xử lý rác thải (chuyển hoá); xử lý khí (làm sạch không khí); tái chế rác và phế thải.

---

(210) **4-2015-07682**

(540)

(220) 03.04.2015

(441) 25.06.2015

(731) CÔNG TY TNHH MỘT THÀNH VIÊN THUỐC LÁ AN GIANG (VN)

23/2A Trần Hưng Đạo, phường Mỹ Quý, thành phố Long Xuyên, tỉnh An Giang

(740) Văn phòng Luật sư A Hoà (AHOA LAW OFFICE)

(511) Nhóm 34: Thuốc lá.

---

(210) **4-2015-07683**

(540)



(220) 03.04.2015

(441) 25.06.2015

(531) 1.15.15

(591) Xanh dương, đỏ, trắng

(731) CÔNG TY TNHH SẢN XUẤT THƯƠNG MẠI VÀ DỊCH VỤ VINO (VN)

230/17 Mã Lò, khu phố 6, phường Bình Trị Đông A, quận Bình Tân, thành phố Hồ Chí Minh

(740) Công ty TNHH một thành viên Trường Luật (TRƯỜNG LUẬT)

(511) Nhóm 35: Mua bán, phân phối: phân bón, thùng cát tông (carton), máy móc thiết bị và phụ tùng máy ngành nông nghiệp (máy phun thuốc, máy cắt tỉa cây trồng, màng phủ nông nghiệp, máy gieo hạt, máy thổi khí).

---

CÔNG BÁO SỞ HỮU CÔNG NGHIỆP SỐ 327 TẬP A (06.2015)

---

(210) **4-2015-07684**

(540)



(220) 03.04.2015

(441) 25.06.2015

(531) A3.4.4; 5.7.3; 5.13.4; 26.1.1

(591) Đỏ, đen, vàng, xanh lá, trắng

(731) CÔNG TY CỔ PHẦN VẬT TƯ TỔNG HỢP VÀ PHÂN BÓN HÓA SINH (VN)

(740) Ấp 5, đường số 8, xã Phạm Văn Cội, huyện Củ Chi, thành phố Hồ Chí Minh  
Công ty TNHH một thành viên Trường Luật (TRƯỜNG LUẬT)

(511) Nhóm 35: Mua bán phân bón dùng trong nông nghiệp.

---

(210) **4-2015-07685**

(540)

**COCOWHITE**

(220) 03.04.2015

(441) 25.06.2015

(731) HÀ THỊ TUYẾT HẠNH (VN)

(740) Khóm 4, phường 11, thành phố Cao Lãnh, tỉnh Đồng Tháp  
Công ty TNHH một thành viên Trường Luật (TRƯỜNG LUẬT)

(511) Nhóm 03: Kem (mỹ phẩm) trị nám da; kem dưỡng trắng da mặt; kem dưỡng trắng da toàn thân, sữa tắm trắng da, kem (mỹ phẩm) trị mụn.

---

(210) **4-2015-07686**

(540)



(220) 03.04.2015

(441) 25.06.2015

(531) 2.1.1; 2.1.2; 26.13.1

(591) Nâu, vàng cam, trắng

(731) CÔNG TY CỔ PHẦN VTC DỊCH VỤ DI ĐỘNG (VN)

(740) Số 65, phố Lạc Trung, phường Vĩnh Tuy, quận Hai Bà Trưng, thành phố Hà Nội  
Công ty Cổ phần 2NG và Cộng sự (2NG PARTNERS JSC.)

(511) Nhóm 09: Phần mềm trò chơi máy tính; chương trình máy vi tính (phần mềm có thể tải xuống được); phần mềm máy tính (ghi sẵn); phần mềm ứng dụng máy vi tính, có thể tải về; phim hoạt hình; chương trình điều hành máy vi tính, ghi sẵn.

Nhóm 28: Trò chơi; trò chơi chỉ chơi trong nhà, trò chơi đông người; thiết bị trò chơi cầm tay có màn hình tinh thể lỏng.

Nhóm 41: Dịch vụ giải trí; dịch vụ cung cấp trò chơi trực tuyến từ mạng máy tính; thông tin giải trí; thông tin về nơi giải trí; sản xuất các chương trình phát thanh và truyền hình,

## CÔNG BÁO SỞ HỮU CÔNG NGHIỆP SỐ 327 TẬP A (06.2015)

dàn dựng chương trình phát thanh và truyền hình; sản xuất chương trình biểu diễn, dàn dựng chương trình biểu diễn; giải trí trên truyền hình.

(210) **4-2015-07689**

(540)



(220) 03.04.2015

(441) 25.06.2015

(531) 1.15.23

(591) Cam, nâu, trắng

(731) CÔNG TY TNHH HIGO VIỆT NAM (VN)

Thôn Phương Trạch, xã Vĩnh Ngọc, huyện Đông Anh, thành phố Hà Nội

(511) Nhóm 28: Các sản phẩm đồ chơi bao gồm: đồ chơi giáo dục; đồ chơi lắp ghép - xếp hình; đồ chơi khoa học; đồ chơi vận động; đồ chơi mô hình; thiết bị đồ chơi.

(210) **4-2015-07690**

(540)

*Azanga*

(220) 03.04.2015

(441) 25.06.2015

(731) CÔNG TY TNHH THƯƠNG MẠI XUẤT NHẬP KHẨU ARA VIỆT NAM (VN)

Ngõ 26, khu 3, xã Đại Đồng, huyện Vĩnh Tường, tỉnh Vĩnh Phúc

(511) Nhóm 03: Kem đánh răng; son môi; kem dưỡng da; nước hoa; dầu bóng tóc; sữa tắm.

(210) **4-2015-07691**

(540)



(220) 03.04.2015

(441) 25.06.2015

(531) A5.3.13; A25.3.3; A3.7.24; 1.5.1; 26.4.9; 3.7.16; 8.7.5; 3.9.1; 25.5.25

(591) Xanh dương đậm, xanh dương, xanh dương nhạt, xanh lá cây, xanh lá cây nhạt, đỏ, vàng, vàng đậm, nâu, ghi xám, đen, trắng

(731) CÔNG TY CỔ PHẦN CHẾ BIẾN HÀNG XUẤT KHẨU CẦU TRE (VN)  
125/208 Lương Thế Vinh, phường Tân Thới Hòa, quận Tân Phú, thành phố Hồ Chí Minh

(740) Công ty Cổ phần Sở hữu công nghiệp INVESTIP (INVESTIP)

(511) Nhóm 30: Nem cuộn (chả giò); nem cuộn cá trích (chả giò cá trích).



CÔNG BÁO SỞ HỮU CÔNG NGHIỆP SỐ 327 TẬP A (06.2015)

---

(210) **4-2015-07692**

(540)



(220) 03.04.2015

(441) 25.06.2015

(531) 24.9.1; 25.1.6

(591) Vàng, xanh lá cây, đỏ

(731) DOANH NGHIỆP TƯ NHÂN MỸ  
TRẦN KEN (VN)

123 quốc lộ 1A, ấp Phụng Hiệp, xã An  
Hiệp, huyện Châu Thành, tỉnh Sóc Trăng

(740) Công ty Cổ phần Sở hữu công nghiệp  
INVESTIP (INVESTIP)

(511) Nhóm 29: Lạp xường.

---

(210) **4-2015-07693**

(540)

**INFLECTRA**

(220) 03.04.2015

(441) 25.06.2015

(731) CÔNG TY TRÁCH NHIỆM HỮU HẠN  
DƯỢC PHẨM QUANG ANH (VN)

83A Hòa Hưng, phường 12, quận 10,  
thành phố Hồ Chí Minh

(740) Công ty Cổ phần Sở hữu công nghiệp  
INVESTIP (INVESTIP)

(511) Nhóm 05: Dược phẩm; thực phẩm chức năng (sử dụng cho mục đích y tế).

---

(210) **4-2015-07694**

(540)

**NIVESTIM**

(220) 03.04.2015

(441) 25.06.2015

(731) CÔNG TY TRÁCH NHIỆM HỮU HẠN  
DƯỢC PHẨM QUANG ANH (VN)

83A Hòa Hưng, phường 12, quận 10,  
thành phố Hồ Chí Minh

(740) Công ty Cổ phần Sở hữu công nghiệp  
INVESTIP (INVESTIP)

(511) Nhóm 05: Dược phẩm; thực phẩm chức năng (sử dụng cho mục đích y tế).

---

(210) **4-2015-07695**

(540)

**SILAPO**

(220) 03.04.2015

(441) 25.06.2015

(731) CÔNG TY TRÁCH NHIỆM HỮU HẠN  
DƯỢC PHẨM QUANG ANH (VN)

83A Hòa Hưng, phường 12, quận 10,  
thành phố Hồ Chí Minh

(740) Công ty Cổ phần Sở hữu công nghiệp  
INVESTIP (INVESTIP)

(511) Nhóm 05: Dược phẩm; thực phẩm chức năng (sử dụng cho mục đích y tế).

---

CÔNG BÁO SỞ HỮU CÔNG NGHIỆP SỐ 327 TẬP A (06.2015)

---

(210) 4-2015-07696

(220) 03.04.2015

(441) 25.06.2015

(540)

**ORLAN**

(731) CÔNG TY CỔ PHẦN SƠN INDEX  
VIỆT NAM (VN)

351/36/2, đường Lĩnh Nam, phường  
Vĩnh Hưng, quận Hoàng Mai, thành phố  
Hà Nội

(511) Nhóm 02: Sơn.

---

(210) 4-2015-07697

(220) 03.04.2015

(441) 25.06.2015

(540)

**DULCE CAFE**

(731) BROADWATER HOLDINGS LIMITED  
(IE)

Suite 2 North, Town Mills, Rue du Pre,  
St Peter Port, Guernsey, GY1, 1LT,  
Channel Islands

(740) Văn phòng Luật sư Tân Hà (VPLS TAN  
HA)

(511) Nhóm 43: Dịch vụ quán cà phê; nhà hàng ăn uống; dịch vụ cung cấp thức ăn, đồ uống do nhà hàng thực hiện; nhà hàng ăn uống tự phục vụ; dịch vụ ăn uống phục vụ lưu động; quán rượu nhỏ.

---

(210) 4-2015-07700

(220) 03.04.2015

(441) 25.06.2015

(540)



(531) A5.5.22; 5.5.19; 7.1.6; A7.1.12; 26.1.1;  
7.1.24

(591) Trắng, xanh dương đậm, xanh lá cây,  
vàng, đỏ

(731) CÂU LẠC BỘ TRANG TRẠI HOA  
LAN BÌNH DƯƠNG (VN)

33/22 KP 2, phường Định Hoà, thành  
phố Thủ Dầu Một Bình Dương

(511) Nhóm 31: Hoa lan (hoa tươi).

---

CÔNG BÁO SỞ HỮU CÔNG NGHIỆP SỐ 327 TẬP A (06.2015)

---

(210) **4-2015-07703**

(540)



(220) 06.04.2015

(441) 25.06.2015

(531) 24.9.1; 24.15.21

(731) CÔNG TY TNHH THƯƠNG MẠI

QUANG ANH (VN)

Tòa nhà U & I, khu đô thị Chánh Nghĩa, phường Chánh Nghĩa, thị xã Thủ Dầu Một, tỉnh Bình Dương

(740) Trung tâm Tư vấn sở hữu trí tuệ và đầu tư (LUVINA LAW FIRM)

(511) Nhóm 19: Đá nhân tạo; đá để xây dựng; vật liệu xây dựng không bằng kim loại; đá hoa cương; ngói, không bằng kim loại; tấm ốp tường không bằng kim loại dùng cho xây dựng.

---

(210) **4-2015-07704**

(540)



(220) 06.04.2015

(441) 25.06.2015

(531) 24.9.1; 24.15.21

(731) CÔNG TY TNHH THƯƠNG MẠI

QUANG ANH (VN)

Tòa nhà U & I khu đô thị Chánh Nghĩa, phường Chánh Nghĩa, thị xã Thủ Dầu Một, tỉnh Bình Dương

(740) Trung tâm Tư vấn sở hữu trí tuệ và đầu tư (LUVINA LAW FIRM)

(511) Nhóm 21: Bộ đồ ăn, ngoại trừ dao, đĩa và thìa; dụng cụ dùng để vệ sinh; bộ đồ uống trà (bộ đồ ăn); đồ trang trí bằng sứ; tượng bằng sứ, gốm, đất nung hoặc thủy tinh; tượng nhỏ bằng sứ, gốm, đất nung hoặc thủy tinh.

---

(210) **4-2015-07705**

(540)

**Esberitox**

(220) 06.04.2015

(441) 25.06.2015

(731) CÔNG TY TNHH DƯỢC PHẨM

BÁCH VIỆT (VN)

Số nhà 146, ngõ 230 Định Công Thượng, phường Định Công, quận Hoàng Mai, thành phố Hà Nội

(511) Nhóm 05: Dược phẩm.

---

(210) **4-2015-07706**

(220) 06.04.2015

(441) 25.06.2015

(540)

**Cystinol**

(731) CÔNG TY TNHH DƯỢC PHẨM  
BÁCH VIỆT (VN)

Số nhà 146, ngõ 230 Định Công Thượng,  
phường Định Công, quận Hoàng Mai,  
thành phố Hà Nội

(511) Nhóm 05: Dược phẩm.

---

(210) **4-2015-07710**

(220) 06.04.2015

(441) 25.06.2015

(540)

**MEDITEK**

(731) CÔNG TY TNHH THƯƠNG MẠI TÂN  
PHÁT (VN)

Số nhà 2, gác 38, ngõ Lệnh Cư, phố  
Khâm Thiên, phường Thổ Quan, quận  
Đống Đa, thành phố Hà Nội

(511) Nhóm 12: Xe nâng hàng.

---

(210) **4-2015-07711**

(220) 06.04.2015

(441) 25.06.2015

(540)

  
**TAJI jeans**

(531) 3.7.1; 3.7.16

(731) CÔNG TY TNHH MỘT THÀNH VIÊN  
SẢN XUẤT THƯƠNG MẠI MAY  
MẶC TNJ. (VN)

90 Vườn Lài, phường Tân Thành, quận  
Tân Phú, thành phố Hồ Chí Minh

(511) Nhóm 25: Quần áo.

---

(210) **4-2015-07713**

(220) 06.04.2015

(441) 25.06.2015

(540)

**JABANIT**

(731) CÔNG TY TNHH THƯƠNG MẠI  
XUẤT NHẬP KHẨU TRÀ XANH  
SHIZUOKA (VN)

83/30A Hồ Hảo Hớn, phường Cô Giang,  
quận 1, thành phố Hồ Chí Minh

(511) Nhóm 43: Dịch vụ cung cấp thức ăn và đồ uống do nhà hàng thực hiện, quán cà phê, nhà hàng ăn uống.

---

(210) **4-2015-07714**

(220) 06.04.2015

(441) 25.06.2015

(540)

**Kim Oi**

(731) NGUYỄN KIM PHỤNG (VN)

176 Nguyễn Thanh Đăng, phường Phước Hiệp, thành phố Bà Rịa, tỉnh Bà Rịa - Vũng Tàu

(511) Nhóm 41: Chụp hình cưới, quay phim.

Nhóm 45: Dịch vụ cho thuê áo cưới, dịch vụ tổ chức tiệc cưới (nghỉ lễ cưới).

---

(210) **4-2015-07715**

(220) 06.04.2015

(441) 25.06.2015

(540)

**COCO  
SECRET**

(731) HÀ HẢI ĐĂNG (VN)

277 Nguyễn Văn Luông, phường 1, quận 6, thành phố Hồ Chí Minh

(511) Nhóm 03: Xà phòng, mỹ phẩm.

---

(210) **4-2015-07716**

(220) 06.04.2015

(441) 25.06.2015

(540)



(531) A1.1.10; 26.1.1; 25.1.25

(731) HÀ HẢI ĐĂNG (VN)

277 Nguyễn Văn Luông, phường 12, quận 6, thành phố Hồ Chí Minh

(511) Nhóm 03: Xà phòng, mỹ phẩm.

---

(210) **4-2015-07717**

(220) 06.04.2015

(441) 25.06.2015

(540)

**HA NAMEXKL**

(731) NGUYỄN QUANG NĂM (VN)

Thôn Cửu Sơn, xã Đông Cửu, huyện Gia Bình, tỉnh Bắc Ninh

(511) Nhóm 25: Quần áo; quần áo lót nam nữ; giày dép (thuộc nhóm này); mũ đội đầu (thuộc nhóm này); thắt lưng (trang phục).

---

**CÔNG BÁO SỞ HỮU CÔNG NGHIỆP SỐ 327 TẬP A (06.2015)**

---

(210) **4-2015-07719**

(220) 06.04.2015

(441) 25.06.2015

(540)

**NHẤT HƯƠNG**

(731) CÔNG TY TNHH MINH NGA (VN)  
Thôn 9, xã Thạch Hòa, huyện Thạch  
Thất, thành phố Hà Nội

(740) Văn phòng luật sư Phạm và Liên danh  
(PHAM & ASSOCIATES)

(511) Nhóm 33: Rượu (đồ uống có cồn).

---

(210) **4-2015-07720**

(220) 06.04.2015

(441) 25.06.2015

(540)

**INVEGA LONTRI**

(731) JOHNSON & JOHNSON (US)  
One Johnson & Johnson Plaza, New  
Brunswick, New Jersey, 08933 U.S.A.

(740) Văn phòng luật sư Phạm và Liên danh  
(PHAM & ASSOCIATES)

(511) Nhóm 05: Chế phẩm dược dùng cho người.

---

(210) **4-2015-07721**

(220) 06.04.2015

(441) 25.06.2015

(540)

**INVEGA TREVICTA**

(731) JOHNSON & JOHNSON (US)  
One Johnson & Johnson Plaza, New  
Brunswick, New Jersey, 08933 U.S.A.

(740) Văn phòng luật sư Phạm và Liên danh  
(PHAM & ASSOCIATES)

(511) Nhóm 05: Chế phẩm dược dùng cho người.

---

(210) **4-2015-07722**

(220) 06.04.2015

(441) 25.06.2015

(540)

**NHU' LAI**

(731) LÊ THỊ CHUYÊN (VN)  
Số 91 Nguyễn Văn Linh, phường Phúc  
Đông, quận Long Biên, thành phố Hà  
Nội

(740) Công ty Cổ phần Phan Luật (PHAN  
LUAT JSC)

(511) Nhóm 43: Dịch vụ cung cấp thức ăn, đồ uống do nhà hàng thực hiện; dịch vụ khách sạn; dịch vụ quán cà phê; quán ăn tự phục vụ; nhà hàng ăn uống; nhà hàng ăn uống tự phục vụ.

---

CÔNG BÁO SỞ HỮU CÔNG NGHIỆP SỐ 327 TẬP A (06.2015)

---

(210) 4-2015-07723

(540)

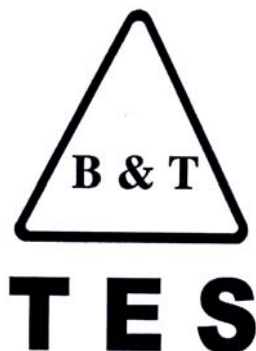

(220) 06.04.2015

(441) 25.06.2015

(531) 26.3.1

(731) CÔNG TY TNHH THƯỜNG MẠI -  
DỊCH VỤ THẮNG LỢI (VN)  
1018 Nguyễn Trãi, phường 14, quận 5,  
thành phố Hồ Chí Minh

(740) DNTN Dịch vụ thương mại và sở hữu  
công nghiệp Song Ngọc (I.P.T.S.)

(511) Nhóm 35: Mua bán linh kiện, phụ kiện, vật liệu hàng điện - điện tử, hàng kim khí điện  
máy như: tụ điện, máy phát điện, ổ cắm điện, cầu giao điện, công tắc điện, dây điện, ổ  
áp, máy biến thế, máy xoay chuyển dòng điện; mua bán nguyên liệu, vật liệu xây dựng,  
hàng trang trí nội thất, mỹ phẩm, dược phẩm.

---

(210) 4-2015-07724

(540)

**BIMIB**

(220) 06.04.2015

(441) 25.06.2015

(731) PHAN THANH TUẤN (VN)  
61/2/8 Nguyễn Sơn, phường Phú Thạnh,  
quận Tân Phú, thành phố Hồ Chí Minh

(740) DNTN Dịch vụ thương mại và sở hữu  
công nghiệp Song Ngọc (I.P.T.S.)

(511) Nhóm 09: Loa; máy thu hình (tivi); máy tăng âm (ampli); bộ trộn âm (mixer); ống nói  
(micro); đầu máy đọc đĩa kỹ thuật số.

---

(210) 4-2015-07725

(540)



(220) 06.04.2015

(441) 25.06.2015

(531) 26.1.2; 26.4.2

(731) CƠ SỞ NHẬT TIẾN (VN)  
89/22/20 Phan Anh, khu phố 12, phường  
Bình Trị Đông, quận Bình Tân, thành  
phố Hồ Chí Minh

(740) DNTN Dịch vụ thương mại và sở hữu  
công nghiệp Song Ngọc (I.P.T.S.)

(511) Nhóm 12: Phụ tùng xe gắn máy như: đồ gác chân dùng cho xe máy; tay cầm dùng cho xe  
máy; cục giảm xóc (bố đùm); má phanh (bố thắng); gương chiếu hậu dùng cho xe máy.

---

**CÔNG BÁO SỞ HỮU CÔNG NGHIỆP SỐ 327 TẬP A (06.2015)**

---

(210) **4-2015-07726**

(540)



(220) 06.04.2015

(441) 25.06.2015

(531) 5.7.21; A5.1.12; A5.1.5

(731) **HỘ KINH DOANH MINH CHÂU (VN)**

Tại thửa đất số 100, tờ bản đồ số 01, ấp Mỹ An C, xã Mỹ Thạnh An, thành phố Bến Tre, tỉnh Bến Tre

(511) Nhóm 35: Mua bán thạch dừa thô, thạch dừa ngọt, rau câu dừa.

---

(210) **4-2015-07727**

(540)



(220) 06.04.2015

(441) 25.06.2015

(531) 5.7.21; A5.1.12; A5.1.5

(731) **HỘ KINH DOANH MINH CHÂU (VN)**

Tại thửa đất số 100, tờ bản đồ số 01, ấp Mỹ An C, xã Mỹ Thạnh An, thành phố Bến Tre, tỉnh Bến Tre

(511) Nhóm 35: Mua bán thạch dừa thô, thạch dừa ngọt, rau câu dừa.

---

(210) **4-2015-07728**

(540)



(220) 06.04.2015

(441) 25.06.2015

(531) A5.1.12; A5.1.6

(731) **CÔNG TY TRÁCH NHIỆM HỮU HẠN CHẾ BIẾN DỪA LƯƠNG QUỚI (VN)**

Lô A36, A37 - khu công nghiệp An Hiệp, ấp Thuận Điền, xã An Hiệp, huyện Châu Thành, tỉnh Bến Tre

(511) Nhóm 35: Mua bán các sản phẩm từ dừa gồm: cơm dừa nạo sấy, dầu dừa nguyên chất, dầu dừa tinh luyện, dầu dừa thô, bột sữa dừa, nước cốt dừa đóng lon (sữa dừa), nước dừa đóng lon dùng để uống (nước uống không chứa cồn).

---



**CÔNG BÁO SỞ HỮU CÔNG NGHIỆP SỐ 327 TẬP A (06.2015)**

---

(210) **4-2015-07730**

(540)

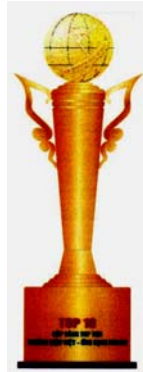

(220) 06.04.2015

(441) 25.06.2015

(531) 11.3.1; 1.5.1

(591) Vàng đồng, đỏ, xanh dương

(731) TRUNG TÂM NGHIÊN CỨU ỨNG DỤNG PHÁT TRIỂN THƯƠNG HIỆU VIỆT (VN)

Số 162/15/3 Bình Lợi, phường 13, quận Bình Thạnh, thành phố Hồ Chí Minh

(511) Nhóm 35: Dịch vụ đánh giá trong kinh doanh.

---

(210) **4-2015-07731**

(540)



(220) 06.04.2015

(441) 25.06.2015

(531) 11.3.1

(591) Vàng đồng, đỏ, nâu

(731) TRUNG TÂM NGHIÊN CỨU ỨNG DỤNG PHÁT TRIỂN THƯƠNG HIỆU VIỆT (VN)

Số 162/15/3 Bình Lợi, phường 13, quận Bình Thạnh, thành phố Hồ Chí Minh

(511) Nhóm 35: Dịch vụ đánh giá trong kinh doanh.

---

(210) **4-2015-07733**

(540)



(220) 06.04.2015

(441) 25.06.2015

(531) 11.3.1

(591) Vàng xanh ngọc, vàng đồng, đỏ

(731) TRUNG TÂM NGHIÊN CỨU ỨNG DỤNG PHÁT TRIỂN THƯƠNG HIỆU VIỆT (VN)

Số 162/15/3 Bình Lợi, phường 13, quận Bình Thạnh, thành phố Hồ Chí Minh

(511) Nhóm 35: Dịch vụ đánh giá trong kinh doanh.

---

CÔNG BÁO SỞ HỮU CÔNG NGHIỆP SỐ 327 TẬP A (06.2015)

---

(210) <b>4-2015-07734</b>	(220) 06.04.2015
(300) 40-2015-0012466 16.02.2015 KR	(441) 25.06.2015
(540)	(731) LG HOUSEHOLD & HEALTH CARE LTD. (KR) 58, Saemunan-ro, Jongno-gu, Seoul, Republic of Korea
<b>The Saga of Xiu</b>	(740) Công ty Luật TNHH ELITE (ELITE LAW FIRM)

(511) Nhóm 03: Mỹ phẩm; dầu gội đầu; dung dịch dưỡng tóc tạo màu; keo xịt tóc; keo tạo dáng cho tóc; thuốc nhuộm tóc; xà phòng vệ sinh; kem đánh răng; chất tẩy rửa bát đĩa; nước hoa.

---

(210) <b>4-2015-07735</b>	(220) 06.04.2015
(540)	(441) 25.06.2015
THEFACESHOP The Fresh For Men	(731) THEFACESHOP CO., LTD. (KR) 58, Saemunan-ro, Jongno-gu, Seoul, Republic of Korea
	(740) Công ty Luật TNHH ELITE (ELITE LAW FIRM)

(511) Nhóm 03: Mỹ phẩm; dầu gội đầu; xà phòng vệ sinh; kem đánh răng; chất tẩy rửa bát đĩa; nước hoa.

---

(210) <b>4-2015-07736</b>	(220) 06.04.2015
(540)	(441) 25.06.2015
	(531) 25.1.25; A5.5.20; A5.5.21
	(591) Vàng, xanh dương
	(731) DOANH NGHIỆP TƯ NHÂN KINH DOANH VÀNG TÂN HƯNG (VN) 1A bến Xóm Củi (chợ Xóm Củi), phường 11, quận 8, thành phố Hồ Chí Minh

(511) Nhóm 14: Vàng; bạc; đá quý; nữ trang bằng vàng; nữ trang bằng bạc; nữ trang bằng đá quý.

Nhóm 35: Mua bán vàng; mua bán bạc; mua bán đá quý; mua bán nữ trang bằng vàng; mua bán nữ trang bằng bạc; mua bán nữ trang bằng đá quý.

---

CÔNG BÁO SỞ HỮU CÔNG NGHIỆP SỐ 327 TẬP A (06.2015)

---

(210) **4-2015-07737**

(540)



(220) 06.04.2015

(441) 25.06.2015

(531) A26.4.24

(731)

CÔNG TY TNHH MỘT THÀNH VIÊN  
HƯƠNG HƯƠNG (VN)

266 Hai Bà Trưng, phường Tân Định,  
quận 1, thành phố Hồ Chí Minh

(511) Nhóm 18: Ba lô; túi xách; va li; bóp (ví).

Nhóm 25: Quần; áo; giày; dép.

---

(210) **4-2015-07738**

(540)



(220) 06.04.2015

(441) 25.06.2015

(531) A26.11.12; A26.4.24

(731)

CÔNG TY TNHH MỘT THÀNH VIÊN  
HƯƠNG HƯƠNG (VN)

266 Hai Bà Trưng, phường Tân Định,  
quận 1, thành phố Hồ Chí Minh

(511) Nhóm 18: Ba lô; túi xách; va li; bóp (ví).

Nhóm 25: Quần; áo; giày; dép.

---

(210) **4-2015-07739**

(540)



(220) 06.04.2015

(441) 25.06.2015

(531) A5.3.15; A1.1.10; A1.1.2

(591) Đỏ, vàng, xanh lá cây, đen

(731)

CƠ SỞ TRÀ SAO VÀNG (VN)

858/1A quốc lộ 1A, KP 7, phường Bình  
Trị Đông A, quận Bình Tân, thành phố  
Hồ Chí Minh

(511) Nhóm 30: Cà phê; chè.

---

(210) **4-2015-07740**

(540)

**SASUKE**

(220) 06.04.2015

(441) 25.06.2015

(731)

CÔNG TY CỔ PHẦN HÓA MỸ PHẨM  
NIKKO VIỆT NAM (VN)

Số 6, tổ 58, thị trấn Đông Anh, huyện  
Đông Anh, thành phố Hà Nội

(740)

Công ty TNHH Sở hữu trí tuệ Đại Diện  
(IPACO.,LTD.)

## CÔNG BÁO SỞ HỮU CÔNG NGHIỆP SỐ 327 TẬP A (06.2015)

---

(511) Nhóm 32: Nước (đồ uống); xi rô dùng làm đồ uống; nước có ga (đồ uống); nước ép trái cây; nước sô đa (đồ uống); bia.

Nhóm 33: Rượu; đồ uống có cồn (trừ bia); đồ uống có cồn chứa hoa quả; rượu cốc-tai; rượu vang; rượu khai vị.

---

(210) **4-2015-07741**

(540)



(220) 06.04.2015

(441) 25.06.2015

(531) 25.5.25; 1.15.23; 26.1.1; 1.15.15;  
A5.3.13

(591) Trắng, đỏ, vàng, xanh dương, xanh lá cây

(731) CÔNG TY TNHH THỰC PHẨM TRƯỜNG HẢO (VN)

Số 50, ngõ 210 Đội Cấn, phường Đội Cấn, quận Ba Đình, thành phố Hà Nội

(740) Công ty TNHH Sở hữu trí tuệ INNETCO-Hoàng Phúc (INNETCO CO., LTD)

(511) Nhóm 35: Mua bán, xuất nhập khẩu, đại lý ký gửi hàng lương thực, thực phẩm: bánh, mứt, kẹo, đường, sữa, mật ong, cà phê, trà (chè), sô cô la, ca cao, gạo, đỗ, lạc, vừng, ngô, khoai, sắn, đồ uống trên cơ sở (cà phê, trà (chè), sô cô la, ca cao), rượu, bia, nước giải khát có ga và không có ga, hạt điều, hạt tiêu, bột sắn, bột ngũ cốc, bột đậu nành, bột đậu xanh, tương ớt, gia vị, nước sốt cà chua, nước tương đậu nành, củ kiệu chua ngọt, cà pháo, chanh muối, kim chi tỏi ớt, tỏi ớt chua ngọt, nước mắm, mắm tôm, dầu hào, hành tỏi sấy khô, mộc nhĩ, nấm hương, tinh bột làm thực phẩm, dầu thực vật, tôm, cua, cá, mực, hoa quả tươi và hoa quả chế biến, rau, củ chế biến, trứng; mua bán máy móc, thiết bị phụ tùng máy nông nghiệp; quảng cáo, tổ chức giới thiệu và xúc tiến thương mại.

---

(210) **4-2015-07742**

(540)

**LONAFAN**  
BẠN CỦA MỌI NHÀ

(220) 06.04.2015

(441) 25.06.2015

(591) Đỏ, đen

(731) CƠ SỞ VĨNH PHONG (VN)

1024/1A đường Tỉnh lộ 10, KP 7, phường Tân Tạo, quận Bình Tân, thành phố Hồ Chí Minh

(511) Nhóm 11: Quạt điện.

---

CÔNG BÁO SỞ HỮU CÔNG NGHIỆP SỐ 327 TẬP A (06.2015)

---

(210) 4-2015-07743

(220) 06.04.2015

(540)

(441) 25.06.2015

**HICHIFAN**  
BẠN CỦA MỌI NHÀ

(591) Đỏ, đen

(731) CƠ SỞ VĨNH PHONG (VN)

1024/1A đường Tỉnh lộ 10, KP7, phường Tân Tạo, quận Bình Tân, thành phố Hồ Chí Minh

(511) Nhóm 11: Quạt điện.

---

(210) 4-2015-07745

(220) 06.04.2015

(540)

(441) 25.06.2015

(531) A5.5.20; 24.9.1; 25.1.6; 24.1.1

(591) Vàng đồng, đen, trắng

(731) CÔNG TY CỔ PHẦN ĐẦU TƯ VÀ PHÁT TRIỂN GIÁO DỤC QUỐC TẾ BÌNH MINH GV (VN)

133/28 Lê Văn Thọ, phường 8, quận Gò Vấp, thành phố Hồ Chí Minh



(511) Nhóm 41: Giáo dục và đào tạo (trung tâm đào tạo tiếng Anh).

---

(210) 4-2015-07746

(220) 06.04.2015

(540)

(441) 25.06.2015

(531) A26.1.24; 26.1.4; A19.9.3; A19.7.16

(591) Hồng, đen

(731) CÔNG TY TNHH MỘT THÀNH VIÊN DỊCH VỤ THƯƠNG MẠI LGBT COFFEE (VN)

63/29 Âu Dương Lân, phường 3, quận 8, thành phố Hồ Chí Minh



(511) Nhóm 43: Dịch vụ quán cà phê.

---

CÔNG BÁO SỞ HỮU CÔNG NGHIỆP SỐ 327 TẬP A (06.2015)

---

(210) 4-2015-07747

(540)



(511) Nhóm 09: Dây điện từ.

(220) 06.04.2015

(441) 25.06.2015

(531) 26.1.2

(591) Đen, trắng, xanh da trời, đỏ

(731) CÔNG TY TNHH SẢN XUẤT VÀ THƯƠNG MẠI VIKO WIRE (VN)  
Thôn Bến, xã Bạch Sam, huyện Mỹ Hòa, tỉnh Hưng Yên

(210) 4-2015-07748

(540)



(511) Nhóm 01: Phân bón trong nông nghiệp.

(220) 06.04.2015

(441) 25.06.2015

(591) Đỏ, xanh lá cây

(731) DOANH NGHIỆP TƯ NHÂN TIẾN PHƯỢNG (VN)  
SN 119 tiểu khu 3, thị trấn Hà Trung, huyện Hà Trung, tỉnh Thanh Hóa

(210) 4-2015-07749

(540)

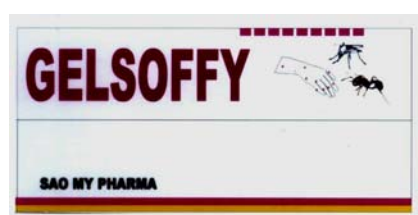

(511) Nhóm 05: Dược phẩm, thực phẩm chức năng, thực phẩm dinh dưỡng dùng trong y tế, nước súc miệng dùng cho mục đích y tế, dung dịch làm sạch khử khuẩn sát trùng dùng cho mục đích y tế, nước tắm thảo dược cho trẻ em dùng cho mục đích y tế.

(220) 06.04.2015

(441) 25.06.2015

(531) A3.13.7; 2.9.14; A3.13.16; A26.11.8

(591) Hồng, đen, trắng, nâu, vàng

(731) CÔNG TY CỔ PHẦN DƯỢC PHẨM SAO MỸ (VN)

393-393A Tô Hiến Thành, phường 14, quận 10, thành phố Hồ Chí Minh

(740) Công ty TNHH Sở hữu trí tuệ và Công nghệ Thủ đô (CAPITAL IP&T CO.LTD.)

**CÔNG BÁO SỞ HỮU CÔNG NGHIỆP SỐ 327 TẬP A (06.2015)**

---

(210) **4-2015-07750**

(540)



(220) 06.04.2015

(441) 25.06.2015

(531) 1.13.1; 26.2.7; 26.4.2; 26.15.1

(591) Đỏ, đen, xanh, xám, trắng, hồng, tím, đỏ, vàng, vàng cam

(731) CÔNG TY CỔ PHẦN DƯỢC PHẨM SAO MỸ (VN)

393-393A Tô Hiến Thành, phường 14, quận 10, thành phố Hồ Chí Minh

(740) Công ty TNHH Sở hữu trí tuệ và Công nghệ Thủ đô (CAPITAL IP&T CO.LTD.)

(511) Nhóm 05: Dược phẩm, thực phẩm chức năng, thực phẩm dinh dưỡng dùng trong y tế, nước súc miệng dùng cho mục đích y tế, dung dịch làm sạch khử khuẩn sát trùng dùng cho mục đích y tế, nước tắm thảo dược cho trẻ em dùng cho mục đích y tế.

---

(210) **4-2015-07751**

(540)

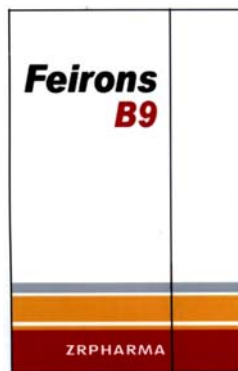

(220) 06.04.2015

(441) 25.06.2015

(531) A26.11.8; 26.4.2

(591) Đen, đỏ đậm, xám, trắng, vàng

(731) CÔNG TY TRÁCH NHIỆM HỮU HẠN CÔNG NGHỆ VÀ DƯỢC PHẨM ZORRO (VN)

Thôn Thụy ứng, xã Hòa Bình, huyện Thường Tín, thành phố Hà Nội

(740) Công ty TNHH Sở hữu trí tuệ và Công nghệ Thủ đô (CAPITAL IP&T CO.LTD.)

(511) Nhóm 05: Dược phẩm, thực phẩm chức năng, thực phẩm dinh dưỡng dùng trong y tế, nước súc miệng dùng cho mục đích y tế, dung dịch làm sạch khử khuẩn sát trùng dùng cho mục đích y tế, nước tắm thảo dược cho trẻ em dùng cho mục đích y tế.

---

(210) **4-2015-07752**

(540)

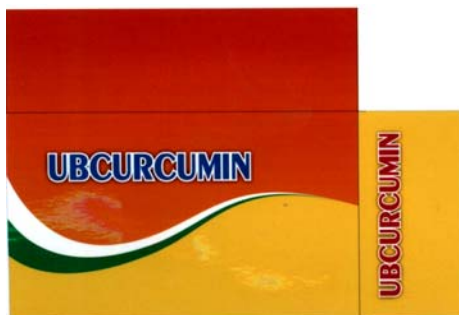

(220) 06.04.2015

(441) 25.06.2015

(531) 25.5.25; 26.4.2

(591) Xanh, trắng, vàng cam, vàng, ghi, đỏ, nâu

(731) CÔNG TY CỔ PHẦN THƯƠNG MẠI VÀ THIẾT BỊ Y TẾ THỊNH VƯỢNG (VN)

Số 14 - H18, phố Tân Mai, phường Tân Mai, quận Hoàng Mai, thành phố Hà Nội

(740) Công ty TNHH Sở hữu trí tuệ và Công nghệ Thủ đô (CAPITAL IP&T CO.LTD.)

## CÔNG BÁO SỞ HỮU CÔNG NGHIỆP SỐ 327 TẬP A (06.2015)

---

(511) Nhóm 05: Dược phẩm, thực phẩm chức năng, thực phẩm dinh dưỡng dùng trong y tế, nước súc miệng dùng cho mục đích y tế, dung dịch làm sạch khử khuẩn sát trùng dùng cho mục đích y tế, nước tắm thảo dược cho trẻ em dùng cho mục đích y tế.

---

(210) **4-2015-07753**

(540)



(220) 06.04.2015

(441) 25.06.2015

(531) A5.3.14; 26.1.1

(591) Nâu, xanh lá cây, vàng nhạt

(731) CÔNG TY CỔ PHẦN KHOA HỌC  
CÔNG NGHỆ ĐÔNG Á (VN)

Lô A2 CN3, cụm công nghiệp Từ Liêm,  
phường Minh Khai, quận Bắc Từ Liêm,  
thành phố Hà Nội

(740) Công ty TNHH Sở hữu trí tuệ và Công  
nghệ Thủ đô (CAPITAL IP&T  
CO.LTD.)

(511) Nhóm 01: Phân bón, phân bón lá, phân bón hữu cơ, phân bón vi lượng đất hiếm, phân bón có chứa nitơ, phân bón hữu cơ vi sinh.

---

(210) **4-2015-07754**

(540)

**Tâm Thống Dược Bảo**

(220) 06.04.2015

(441) 25.06.2015

(731) CÔNG TY TRÁCH NHIỆM HỮU HẠN  
DƯỢC PHẨM Á ÂU (VN)

Số 171, phố Chùa Láng, phường Láng  
Thượng, quận Đống Đa, thành phố Hà  
Nội

(740) Công ty TNHH Sở hữu trí tuệ và Công  
nghệ Thủ đô (CAPITAL IP&T  
CO.LTD.)

(511) Nhóm 05: Dược phẩm, thực phẩm chức năng, thực phẩm dinh dưỡng dùng trong y tế, nước súc miệng dùng cho mục đích y tế, dung dịch làm sạch khử khuẩn sát trùng dùng cho mục đích y tế, nước tắm thảo dược cho trẻ em dùng cho mục đích y tế.

---

(210) **4-2015-07755**

(540)

**Bì Khang Dược Bảo**

(220) 06.04.2015

(441) 25.06.2015

(731) CÔNG TY TRÁCH NHIỆM HỮU HẠN  
DƯỢC PHẨM Á ÂU (VN)

Số 171, phố Chùa Láng, phường Láng  
Thượng, quận Đống Đa, thành phố Hà  
Nội

(740) Công ty TNHH Sở hữu trí tuệ và Công  
nghệ Thủ đô (CAPITAL IP&T  
CO.LTD.)



(511) Nhóm 05: Dược phẩm, thực phẩm chức năng, thực phẩm dinh dưỡng dùng trong y tế, nước súc miệng dùng cho mục đích y tế, dung dịch làm sạch khử khuẩn sát trùng dùng cho mục đích y tế, nước tắm thảo dược cho trẻ em dùng cho mục đích y tế.

---

(210) **4-2015-07756**

(220) 06.04.2015

(441) 25.06.2015

(540)

(731) CÔNG TY TRÁCH NHIỆM HỮU HẠN

DUỢC PHẨM Á ÂU (VN)

Số 171, phố Chùa Láng, phường Láng Thượng, quận Đống Đa, thành phố Hà Nội

**Kim Phụ Khang**

(740) Công ty TNHH Sở hữu trí tuệ và Công nghệ Thủ đô (CAPITAL IP&T CO.LTD.)

(511) Nhóm 05: Dược phẩm, thực phẩm chức năng, thực phẩm dinh dưỡng dùng trong y tế, nước súc miệng dùng cho mục đích y tế, dung dịch làm sạch khử khuẩn sát trùng dùng cho mục đích y tế, nước tắm thảo dược cho trẻ em dùng cho mục đích y tế.

---

(210) **4-2015-07757**

(220) 06.04.2015

(441) 25.06.2015

(540)

(731) CÔNG TY TRÁCH NHIỆM HỮU HẠN

DUỢC PHẨM Á ÂU (VN)

Số 171, phố Chùa Láng, phường Láng Thượng, quận Đống Đa, thành phố Hà Nội

**Cốt Dược Vương**

(740) Công ty TNHH Sở hữu trí tuệ và Công nghệ Thủ đô (CAPITAL IP&T CO.LTD.)

(511) Nhóm 05: Dược phẩm, thực phẩm chức năng, thực phẩm dinh dưỡng dùng trong y tế, nước súc miệng dùng cho mục đích y tế, dung dịch làm sạch khử khuẩn sát trùng dùng cho mục đích y tế, nước tắm thảo dược cho trẻ em dùng cho mục đích y tế.

---

(210) **4-2015-07758**

(220) 06.04.2015

(441) 25.06.2015

(540)

(731) CÔNG TY TRÁCH NHIỆM HỮU HẠN

DUỢC PHẨM Á ÂU (VN)

Số 171, phố Chùa Láng, phường Láng Thượng, quận Đống Đa, thành phố Hà Nội

**Nga Phụ Dược Bảo**

(740) Công ty TNHH Sở hữu trí tuệ và Công nghệ Thủ đô (CAPITAL IP&T CO.LTD.)

## CÔNG BÁO SỞ HỮU CÔNG NGHIỆP SỐ 327 TẬP A (06.2015)

---

(511) Nhóm 05: Dược phẩm, thực phẩm chức năng, thực phẩm dinh dưỡng dùng trong y tế, nước súc miệng dùng cho mục đích y tế, dung dịch làm sạch khử khuẩn sát trùng dùng cho mục đích y tế, nước tắm thảo dược cho trẻ em dùng cho mục đích y tế.

---

(210) **4-2015-07759**

(220) 06.04.2015

(441) 25.06.2015

(540)

(731) CÔNG TY TRÁCH NHIỆM HỮU HẠN  
DUỢC PHẨM Á ÂU (VN)

**Nga Phụ Dược**

Số 171, phố Chùa Láng, phường Láng  
Thượng, quận Đống Đa, thành phố Hà  
Nội

(740) Công ty TNHH Sở hữu trí tuệ và Công  
nghệ Thủ đô (CAPITAL IP&T  
CO.LTD.)

(511) Nhóm 05: Dược phẩm, thực phẩm chức năng, thực phẩm dinh dưỡng dùng trong y tế, nước súc miệng dùng cho mục đích y tế, dung dịch làm sạch khử khuẩn sát trùng dùng cho mục đích y tế, nước tắm thảo dược cho trẻ em dùng cho mục đích y tế.

---

(210) **4-2015-07760**

(220) 06.04.2015

(441) 25.06.2015

(540)

(731) CÔNG TY TRÁCH NHIỆM HỮU HẠN  
DUỢC PHẨM Á ÂU (VN)

**ÍCH THẬN DƯỢC**

Số 171, phố Chùa Láng, phường Láng  
Thượng, quận Đống Đa, thành phố Hà  
Nội

(740) Công ty TNHH Sở hữu trí tuệ và Công  
nghệ Thủ đô (CAPITAL IP&T  
CO.LTD.)

(511) Nhóm 05: Dược phẩm, thực phẩm chức năng, thực phẩm dinh dưỡng dùng trong y tế, nước súc miệng dùng cho mục đích y tế, dung dịch làm sạch khử khuẩn sát trùng dùng cho mục đích y tế, nước tắm thảo dược cho trẻ em dùng cho mục đích y tế.

---

(210) **4-2015-07761**

(220) 06.04.2015

(441) 25.06.2015

(540)

(731) CÔNG TY TRÁCH NHIỆM HỮU HẠN  
DUỢC PHẨM Á ÂU (VN)

**Thống Phong Vương**

Số 171, phố Chùa Láng, phường Láng  
Thượng, quận Đống Đa, thành phố Hà  
Nội

(740) Công ty TNHH Sở hữu trí tuệ và Công  
nghệ Thủ đô (CAPITAL IP&T  
CO.LTD.)

## CÔNG BÁO SỞ HỮU CÔNG NGHIỆP SỐ 327 TẬP A (06.2015)

---

(511) Nhóm 05: Dược phẩm, thực phẩm chức năng, thực phẩm dinh dưỡng dùng trong y tế, nước súc miệng dùng cho mục đích y tế, dung dịch làm sạch khử khuẩn sát trùng dùng cho mục đích y tế, nước tắm thảo dược cho trẻ em dùng cho mục đích y tế.

---

(210) **4-2015-07762**

(220) 06.04.2015

(441) 25.06.2015

(540)

(731) CÔNG TY TRÁCH NHIỆM HỮU HẠN

DUỢC PHẨM Á ÂU (VN)

Số 171, phố Chùa Láng, phường Láng Thượng, quận Đống Đa, thành phố Hà Nội

### **Dược Thấp Vương**

(740) Công ty TNHH Sở hữu trí tuệ và Công nghệ Thủ đô (CAPITAL IP&T CO.LTD.)

(511) Nhóm 05: Dược phẩm, thực phẩm chức năng, thực phẩm dinh dưỡng dùng trong y tế, nước súc miệng dùng cho mục đích y tế, dung dịch làm sạch khử khuẩn sát trùng dùng cho mục đích y tế, nước tắm thảo dược cho trẻ em dùng cho mục đích y tế.

---

(210) **4-2015-07763**

(220) 06.04.2015

(441) 25.06.2015

(540)

(731) CÔNG TY TRÁCH NHIỆM HỮU HẠN

DUỢC PHẨM Á ÂU (VN)

Số 171, phố Chùa Láng, phường Láng Thượng, quận Đống Đa, thành phố Hà Nội

### **NATTOMEDIN**

(740) Công ty TNHH Sở hữu trí tuệ và Công nghệ Thủ đô (CAPITAL IP&T CO.LTD.)

(511) Nhóm 05: Dược phẩm, thực phẩm chức năng, thực phẩm dinh dưỡng dùng trong y tế, nước súc miệng dùng cho mục đích y tế, dung dịch làm sạch khử khuẩn sát trùng dùng cho mục đích y tế, nước tắm thảo dược cho trẻ em dùng cho mục đích y tế.

---

(210) **4-2015-07764**

(220) 06.04.2015

(441) 25.06.2015

(540)

(731) CÔNG TY TRÁCH NHIỆM HỮU HẠN

DUỢC PHẨM Á ÂU (VN)

Số 171, phố Chùa Láng, phường Láng Thượng, quận Đống Đa, thành phố Hà Nội

### **Dược Khiết Thanh**

(740) Công ty TNHH Sở hữu trí tuệ và Công nghệ Thủ đô (CAPITAL IP&T CO.LTD.)

**CÔNG BÁO SỞ HỮU CÔNG NGHIỆP SỐ 327 TẬP A (06.2015)**

---

(511) Nhóm 05: Dược phẩm, thực phẩm chức năng, thực phẩm dinh dưỡng dùng trong y tế, nước súc miệng dùng cho mục đích y tế, dung dịch làm sạch khử khuẩn sát trùng dùng cho mục đích y tế, nước tắm thảo dược cho trẻ em dùng cho mục đích y tế.

---

(210) **4-2015-07765**

(220) 06.04.2015

(441) 25.06.2015

(540)

(731) CÔNG TY TRÁCH NHIỆM HỮU HẠN  
DUỢC PHẨM Á ÂU (VN)

**Kim Miễn Dược**

Số 171, phố Chùa Láng, phường Láng  
Thượng, quận Đống Đa, thành phố Hà  
Nội

(740) Công ty TNHH Sở hữu trí tuệ và Công  
nghệ Thủ đô (CAPITAL IP&T  
CO.LTD.)

(511) Nhóm 05: Dược phẩm, thực phẩm chức năng, thực phẩm dinh dưỡng dùng trong y tế, nước súc miệng dùng cho mục đích y tế, dung dịch làm sạch khử khuẩn sát trùng dùng cho mục đích y tế, nước tắm thảo dược cho trẻ em dùng cho mục đích y tế.

---

(210) **4-2015-07766**

(220) 06.04.2015

(441) 25.06.2015

(540)



(531) 26.4.2

(591) Trắng, nâu, đỏ

(731) HỘ KINH DOANH PHẠM ĐÌNH  
LƯƠNG (VN)

Xóm Cời, xã Tân Vinh, huyện Lương  
Sơn, tỉnh Hoà Bình

(740) Công ty Cổ phần Sở hữu công nghiệp  
INVESTIP (INVESTIP)

(511) Nhóm 21: Tác phẩm nghệ thuật bằng gốm; đồ gốm cho mục đích gia dụng; tượng bằng gốm; tranh bằng gốm; đồ gốm để chứa đựng.

---

(210) **4-2015-07768**

(220) 06.04.2015

(441) 25.06.2015

(540)



(531) 26.4.4; 25.5.1; 26.4.2

(591) Xanh ngọc, đen, trắng

(731) CÔNG TY CỔ PHẦN THIẾT KẾ XÂY  
DỰNG TRƯỜNG HẢI (VN)

184/6A ấp Tân Thới, xã Tân Hiệp, huyện  
Hóc Môn, thành phố Hồ Chí Minh

(511) Nhóm 42: Kiến trúc; thiết lập các bản vẽ mặt bằng xây dựng; thiết lập bản vẽ xây dựng; thiết kế trang trí nội, ngoại thất; trắc địa địa chất.

---

(210) 4-2015-07770

(220) 06.04.2015

(441) 25.06.2015

(540)

**TRÀ TÚNG SÁN**

(731) NGUYỄN CAO SƠN (VN)

Số nhà 52, ngõ 371/23, đường Đại Mỗ,  
phường Đại Mỗ, quận Nam Từ Liêm,  
thành phố Hà Nội

(511) Nhóm 30: Chè (trà); trà túi lọc, trà hòa tan, trà ướp hương chế biến; trà thảo mộc.

---

(210) 4-2015-07771

(220) 06.04.2015

(441) 25.06.2015

(540)



(531) A5.11.5; 5.9.19; 25.1.6; A25.1.10

(591) Vàng, đỏ, trắng, ngọc thạch, xanh chuối,  
nâu đen, đỏ yên chi

(731) CÔNG TY TNHH THỰC PHẨM ĐẠI  
VÂN (VN)

649/27/17A Điện Biên Phủ, phường 25,  
quận Bình Thạnh, thành phố Hồ Chí  
Minh

(511) Nhóm 29: Nước mắm.

---

(210) 4-2015-07773

(220) 06.04.2015

(441) 25.06.2015

(540)

**ENTEROPLUS**

(731) CÔNG TY TNHH MỘT THÀNH VIÊN  
VẮC XIN VÀ SINH PHẨM NHA  
TRANG (VN)

26 Hàn Thuyên, phường Xương Huân,  
thành phố Nha Trang, tỉnh Khánh Hòa

(740) Công ty TNHH Sở hữu trí tuệ WINCO  
(WINCO CO., LTD.)

(511) Nhóm 05: Dược phẩm; thực phẩm chức năng dùng cho mục đích y tế; vaccin; chế phẩm sinh học dùng cho mục đích y tế.

---

CÔNG BÁO SỞ HỮU CÔNG NGHIỆP SỐ 327 TẬP A (06.2015)

---

(210) **4-2015-07774**

(220) 06.04.2015

(441) 25.06.2015

(540)

(731) CÔNG TY TNHH MỘT THÀNH VIÊN  
VẮC XIN VÀ SINH PHẨM NHA  
TRANG (VN)

26 Hàn Thuyên, phường Xương Huân,  
thành phố Nha Trang, tỉnh Khánh Hòa

(740) Công ty TNHH Sở hữu trí tuệ WINCO  
(WINCO CO., LTD.)

**ENTEROGRAN**

(511) Nhóm 05: Dược phẩm; thực phẩm chức năng dùng cho mục đích y tế; vaccin; chế phẩm sinh học dùng cho mục đích y tế.

---

(210) **4-2015-07775**

(220) 06.04.2015

(441) 25.06.2015

(540)

(731) CÔNG TY TNHH AN NÔNG (VN)

Lô B06-1, khu công nghiệp Đức Hòa I-  
Hạnh Phúc, xã Đức Hòa Đông, huyện  
Đức Hòa, tỉnh Long An

(740) Công ty TNHH Sở hữu trí tuệ WINCO  
(WINCO CO., LTD.)

**RAM XANH**

(511) Nhóm 05: Thuốc bảo vệ thực vật như là: thuốc trừ sâu, thuốc diệt côn trùng, thuốc diệt động vật có hại, thuốc diệt nấm bệnh, thuốc diệt cỏ.

---

(210) **4-2015-07786**

(220) 06.04.2015

(441) 25.06.2015

(540)

**TSC**

(591) Xanh nước biển

(731) CÔNG TY CỔ PHẦN ĐẦU TƯ XÂY  
DỰNG TSC HÀ NỘI (VN)

Đội 3, thôn Huỳnh Cung, xã Tam Hiệp,  
huyện Thanh Trì, thành phố Hà Nội

(511) Nhóm 02: Sơn dùng trong xây dựng.

Nhóm 19: Bột bả trong nhà và ngoài trời dùng trong xây dựng.

---

CÔNG BÁO SỞ HỮU CÔNG NGHIỆP SỐ 327 TẬP A (06.2015)

---

(210) **4-2015-07787**

(540)



(220) 06.04.2015

(441) 25.06.2015

(531) A5.5.21; A5.5.20; 6.1.2; A26.11.12; 26.11.3

(591) Xanh da trời, da cam, ghi xám, đen, trắng

(731) DAIKIN INDUSTRIES, LTD. (JP)  
Umeda Center Building, 4-12, Nakazaki-nishi 2-chome, Kita-ku, Osaka, Japan

(740) Công ty TNHH Sở hữu trí tuệ ACTIP (ACTIP IP LIMITED)

(511) Nhóm 11: Thiết bị và hệ thống điều hòa không khí; thiết bị và hệ thống làm sạch không khí; thiết bị và hệ thống thông gió; thiết bị và hệ thống làm mát không khí; thiết bị và hệ thống làm nóng không khí; thiết bị và hệ thống tạo ẩm; thiết bị và hệ thống hút ẩm; thiết bị làm nóng nước.

---

(210) **4-2015-07788**

(540)

**VRT**

(220) 06.04.2015

(441) 25.06.2015

(731) DAIKIN INDUSTRIES, LTD. (JP)  
Umeda Center Building, 4-12, Nakazaki-nishi 2-chome, Kita-ku, Osaka, Japan

(740) Công ty TNHH Sở hữu trí tuệ ACTIP (ACTIP IP LIMITED)

(511) Nhóm 11: Thiết bị và hệ thống điều hòa không khí; thiết bị và hệ thống làm sạch không khí; thiết bị và hệ thống thông gió; thiết bị và hệ thống làm mát không khí; thiết bị và hệ thống làm nóng không khí; thiết bị và hệ thống tạo ẩm; thiết bị và hệ thống hút ẩm; thiết bị làm nóng nước.

---

(210) **4-2015-07789**

(540)



(220) 06.04.2015

(441) 25.06.2015

(531) 26.1.2

(591) Xanh da trời, ghi xám

(731) CÔNG TY TNHH MỘT THÀNH VIÊN  
TIÊU ĐIỂM GIẢI TRÍ VÀ DỊCH VỤ  
(VN)

Số 16 ngõ 143 Nguyễn Ngọc Vũ, phường  
Trung Hòa, quận Cầu Giấy, thành phố  
Hà Nội

(511) Nhóm 36: Bảo hiểm; tài chính; tiền tệ; bất động sản.

---

CÔNG BÁO SỞ HỮU CÔNG NGHIỆP SỐ 327 TẬP A (06.2015)

---

(210) **4-2015-07790**

(540)



(220) 06.04.2015

(441) 25.06.2015

(531) 26.4.4; 26.4.9; 21.1.17; A5.5.21;  
A5.5.20

(591) Đỏ

(731) CÔNG TY TNHH ĐẦU TƯ THƯƠNG  
MẠI CƠ ĐIỆN PHAN GIA (VN)  
M-6 đường D1, khu dân cư Him Lam,  
phường Tân Hưng, quận 7, thành phố Hồ  
Chí Minh

(511) Nhóm 11: Thiết bị chiếu sáng, chi tiết: bóng đèn.

---

(210) **4-2015-07792**

(540)



(220) 06.04.2015

(441) 25.06.2015

(531) A5.5.21; A5.5.20

(591) Vàng

(731) CÔNG TY TNHH MỘT THÀNH VIÊN  
CHAIRMAN PHÚ QUỐC (VN)  
Tổ 7, Trần Hưng Đạo, khu phố 7, T.T  
Dương Đông, Phú Quốc, Kiên Giang  
(740) Công ty TNHH Sở hữu trí tuệ  
PADEMARK (PADEMARK CO.,LTD.)

(511) Nhóm 43: Dịch vụ khách sạn.

---

(210) **4-2015-07795**

(540)



(220) 06.04.2015

(441) 25.06.2015

(531) 26.4.3; 26.3.1; 26.7.25

(591) Đỏ, trắng, đen

(731) CÔNG TY TNHH THƯƠNG MẠI VÀ  
DỊCH VỤ THẠCH BÀN (VN)  
Tổ 4, phường Thạch Bàn, quận Long  
Biên, thành phố Hà Nội  
(740) Công ty TNHH Sở hữu trí tuệ Trần &  
Trần (TRAN & TRAN CO., LTD.)

(511) Nhóm 43: Nhà hàng ăn uống; dịch vụ cung cấp thức ăn, đồ uống do nhà hàng thực hiện;  
cho thuê chỗ ở tạm thời.

---



CÔNG BÁO SỞ HỮU CÔNG NGHIỆP SỐ 327 TẬP A (06.2015)

---

(210) **4-2015-07796**

(220) 06.04.2015

(441) 25.06.2015

(540)

**MEZLAN**

(731) PHAN ĐỨC DŨNG (VN)

Số 7 ngách 16/26 Đỗ Xuân Hợp, quận Nam Từ Liêm, thành phố Hà Nội

(740) Công ty TNHH Tư vấn sở hữu trí tuệ Việt (VIET IP CO.,LTD.)

(511) Nhóm 35: Mua bán: quần áo, giày dép, mũ nón, kính mắt, thắt lưng, túi xách, tất, khăn quàng cổ.

---

(210) **4-2015-07800**

(220) 06.04.2015

(441) 25.06.2015

(540)



(531) 26.3.1; 26.4.4; 26.3.23; 26.7.25

(591) Đen, đỏ, trắng

(731) CÔNG TY CỔ PHẦN ROSANO VIỆT NAM (VN)

Số 9, ngõ 40/15, phố Phương Liệt, phường Phương Liệt, quận Thanh Xuân, thành phố Hà Nội

(740) Công ty TNHH Sở hữu trí tuệ HA VIP (HAVIP CO., LTD.)

(511) Nhóm 20: Ghế sofa; bàn (bằng gỗ); ghế (bằng gỗ); tủ (bằng gỗ); giường (bằng gỗ); kệ (bằng gỗ).

---

(210) **4-2015-07801**

(220) 06.04.2015

(441) 25.06.2015

(540)



(731) CHIBO CORPORATION (JP)

1-5-5, Dotonbori Chuo-ku, Osaka-shi, Osaka, Japan

(740) Công ty TNHH Tâm nhìn và Liên danh (VISION & ASSOCIATES CO.LTD.)

(511) Nhóm 29: Thịt, cá (không còn sống), hải sản (không còn sống), gia cầm (không còn sống) và thú săn không còn sống, bao gồm thịt, cá, hải sản, gia cầm và thú săn đã được nấu chín và nướng chín; chiết xuất của thịt; trái cây và rau đã được bảo quản, nấu chín, nướng chín và sấy khô; thạch là thực phẩm; mứt ướt; trứng; sữa và các sản phẩm từ sữa; dầu và chất béo có thể ăn được; trái cây đã được bảo quản; dưa muối, thực phẩm và các sản phẩm thực phẩm thuộc nhóm này được sử dụng cho hoặc nấu bằng phương pháp Teppanyaki, cụ thể là thịt, cá (không còn sống), hải sản (không còn sống), gia cầm (không còn sống), thú săn (không còn sống), trứng, thịt lợn ướp, sản phẩm thực phẩm làm từ cá, rau và nấm đã được bảo quản.

## CÔNG BÁO SỞ HỮU CÔNG NGHIỆP SỐ 327 TẬP A (06.2015)

Nhóm 30: Cà phê; trà; ca cao; đường; gạo; bột sắn; chế phẩm sử dụng như chất thay thế cà phê; bột mì và chế phẩm làm từ ngũ cốc, bánh mì, bánh quy, bánh ngọt, bột nhồi và bánh kẹo; đá lạnh có thể ăn được; mật ong; nấm men; bột nở; muối; mù tạc; hạt tiêu; giấm; xốt (trừ xốt cho salad); gia vị; bánh kẹp; bánh pizza; bánh okonomiyaki (bánh kẹp kiểu Nhật); bánh okonomiyaki trộn (bánh kẹp kiểu Nhật); bánh okonomiyaki đông lạnh (bánh kẹp kiểu Nhật).

Nhóm 43: Cung cấp bánh okonomiyaki (bánh kẹp kiểu Nhật) (do nhà hàng tự thực hiện); cung cấp thức ăn và đồ uống do nhà hàng tự thực hiện.

(210) **4-2015-07802**

(540)



(220) 06.04.2015

(441) 25.06.2015

(531) 26.1.1

(591) Đỏ, xanh dương, trắng

(731) CÔNG TY CỔ PHẦN STOXPLUS (VN)  
Tầng 4, 36 Hoàng Cầu, phường Ô Chợ  
Dừa, quận Đống Đa, thành phố Hà Nội

(740) Công ty Luật TNHH Tư vấn Quốc tế  
(INDOCHINE COUNSEL)

(511) Nhóm 09: Phần mềm máy tính ghi sẵn; phần mềm máy tính có thể tải xuống được; phần mềm máy tính phân tích dữ liệu (ghi sẵn); phần mềm máy tính phân tích dữ liệu (có thể tải xuống được); phần mềm máy tính xử lý số liệu (ghi sẵn); phần mềm máy tính xử lý số liệu (có thể tải xuống được).

(210) **4-2015-07805**

(540)



(220) 06.04.2015

(441) 25.06.2015

(531) 26.4.3

(731) DOANH NGHIỆP TƯ NHÂN NÔNG  
CƠ HÒA BÌNH (VN)

194 Trần Đại Nghĩa, phường Tân Tạo A,  
quận Bình Tân, thành phố Hồ Chí Minh  
(740) Công ty TNHH Trần Hữu Nam và Đồng  
sự (TRAN H.N & ASS.)

(511) Nhóm 07: Máy nổ; động cơ Diesel (không dùng cho phương tiện giao thông trên bộ), máy phát điện.

Nhóm 35: Mua bán: máy nổ, động cơ Diesel, máy phát điện; quảng cáo để bán hàng, tiếp thị để bán hàng, xuất nhập khẩu hàng hóa.

(210) **4-2015-07806**

(540)



(220) 06.04.2015

(441) 25.06.2015

(731) NGUYỄN KHẮC KHANG (VN)  
57/12 Lê Đức Thọ, phường 7, quận Gò  
Vấp, thành phố Hồ Chí Minh

**CÔNG BÁO SỞ HỮU CÔNG NGHIỆP SỐ 327 TẬP A (06.2015)**

---

(511) Nhóm 35: Mua bán: quần, áo, giày, dép, ba lô, túi xách, cặp sách, va li, vải, cà phê hạt, cà phê rang xay sử dụng tại nhà và tại các quán cà phê, mua bán thực phẩm, thực phẩm chay, mua bán vàng bạc, đá quý; dịch vụ nhượng quyền thương mại; đại lý mua bán ký gửi hàng hóa như quần, áo, giày, dép, ba lô, túi xách, cặp sách, va li, vải, cà phê hạt, cà phê rang xay sử dụng tại nhà và tại các quán cà phê.

Nhóm 43: Dịch vụ nhà hàng ăn uống (bao gồm cả ăn uống thực phẩm chay); khách sạn; quán cà phê; quán rượu (quán bar); cho thuê phòng họp và chỗ ở tạm thời.

---

(210) **4-2015-07807**

(540)



(220) 06.04.2015

(441) 25.06.2015

(531) A26.11.12; A26.4.24

(591) Đen, trắng, đỏ

(731) LÊ NAM (VN)

28/27/7 Phan Tây Hồ, phường 7, quận Phú Nhuận, thành phố Hồ Chí Minh

(740) Công ty TNHH MASTERBRAND (MASTERBRAND)

(511) Nhóm 10: Bao cao su.

Nhóm 25: Giày dép; quần áo; mũ (nón); thắt lưng quần áo (dây mũ); ca vát; vớ (tất).

---

(210) **4-2015-07808**

(540)



(220) 06.04.2015

(441) 25.06.2015

(531) 3.7.10; 3.7.16; 26.4.3; 1.15.24

(591) Xanh, trắng

(731) NGUYỄN VĂN TRUNG (VN)

Khu 6, phường Hải Yến, thành phố Móng Cái, tỉnh Quảng Ninh

(740) Công ty TNHH MASTERBRAND (MASTERBRAND)

(511) Nhóm 35: Mua bán: bình phun thuốc trừ sâu, bình bơm thuốc trừ sâu, phụ kiện bình phun thuốc trừ sâu, phụ kiện bình bơm thuốc trừ sâu.

---

CÔNG BÁO SỞ HỮU CÔNG NGHIỆP SỐ 327 TẬP A (06.2015)

---

(210) **4-2015-07810**

(540)



(220) 06.04.2015

(441) 25.06.2015

(531) 3.3.1; 3.3.15

(591) Đỏ, đen, trắng

(731) CÔNG TY TRÁCH NHIỆM HỮU HẠN  
SẢN XUẤT THƯƠNG MẠI THIẾT BỊ  
ĐIỆN VÀ CHIẾU SÁNG PHI MÃ  
(VN)

70A Bà Huyện Thanh Quan, phường 7  
quận 3, thành phố Hồ Chí Minh

(740) Công ty Cổ phần Sở hữu công nghiệp  
INVESTIP (INVESTIP)

(511) Nhóm 11: Thiết bị điện chiếu sáng.

---

(210) **4-2015-07811**

(540)



(220) 06.04.2015

(441) 25.06.2015

(531) A26.4.24

(591) Trắng, đỏ, đen

(731) ĐỖ VĂN PHƯƠNG (VN)

34/14, đường Trần Thái Tông, phường  
15, quận Tân Bình, thành phố Hồ Chí  
Minh

(511) Nhóm 03: Xi đánh giày; dầu bóng dùng đánh giày.

---

(210) **4-2015-07812**

(540)



(220) 07.04.2015

(441) 25.06.2015

(531) 24.15.1; A24.15.11; A5.1.5; A5.1.16;  
A5.3.13; 16.3.17

(591) Xanh lá cây, trắng

(731) CÔNG TY CỔ PHẦN PHÁT TRIỂN  
PHÂN BÓN NÔNG NGHIỆP 1 (VN)

Số 27 đường T, Học viện Nông nghiệp  
Việt Nam, thị trấn Trâu Quỳ, huyện Gia  
Lâm, thành phố Hà Nội

(511) Nhóm 01: Phân bón trong nông nghiệp; hóa chất dùng trong công nghiệp; phân bón làm từ bột cá; hoá chất công nghiệp; phụ gia/hoá chất cho thuốc trừ sâu; hóa chất dùng trong nông nghiệp, trừ chất diệt nấm, chất diệt cỏ, thuốc trừ sâu và chất diệt ký sinh trùng.

---

**CÔNG BÁO SỞ HỮU CÔNG NGHIỆP SỐ 327 TẬP A (06.2015)**

---

(210) **4-2015-07813**

(540)



(220) 07.04.2015

(441) 25.06.2015

(531) 2.9.14; A2.9.15; 26.1.1

(591) Vàng, đỏ

(731) CÔNG TY TNHH MỸ PHẨM THANH  
THANH (VN)

387 Tỉnh Lộ 10, phường An Lạc A, quận  
Bình Tân, thành phố Hồ Chí Minh

(511) Nhóm 03: Mỹ phẩm, nước xúc tóc, chất để tẩy trắng.

---

(210) **4-2015-07814**

(540)

**KORAEN**

(220) 07.04.2015

(441) 25.06.2015

(731) CÔNG TY TNHH MỸ PHẨM THANH  
THANH (VN)

387 tỉnh Lộ 10, phường An Lạc A, quận  
Bình Tân, thành phố Hồ Chí Minh

(511) Nhóm 03: Mỹ phẩm, nước xúc tóc, chất để tẩy trắng.

---

(210) **4-2015-07815**

(540)



(220) 07.04.2015

(441) 25.06.2015

(531) A5.3.13; A5.3.14

(591) Xanh, trắng

(731) CÔNG TY TNHH ĐIỆN TIẾN PHÁT  
(VN)

06 Nguyễn Xuân Nhĩ, phường Hoà  
Cường Nam, quận Hải Châu, thành phố  
Đà Nẵng

(511) Nhóm 35: Mua bán băng keo điện, băng keo văn phòng, máy bơm nước, máy phát điện, quạt điện âm điện, nồi cơm điện, bàn ủi điện, máy xay sinh tố bằng điện, máy ép trái cây bằng điện, lẩu điện, bếp điện, bóng đèn huỳnh quang, đèn compact, đèn led, tăng pô điện, máng điện máng đèn, cáp điện, dây điện, dây loa, ổ cắm điện, phích cắm điện, đui đèn điện, vợt diệt muỗi điện tử.

---

CÔNG BÁO SỞ HỮU CÔNG NGHIỆP SỐ 327 TẬP A (06.2015)

---

(210) **4-2015-07816**

(540)



(220) 07.04.2015

(441) 25.06.2015

(531) 7.1.6; 7.1.5; A11.1.6

(591) Đỏ sậm, đen, trắng, vàng

(731) ĐỖ VĂN TUẤN (VN)

Số 8, ngách 32/33 tập thể Điện Yên Phụ, phường An Dương, quận Tây Hồ, thành phố Hà Nội

(511) Nhóm 43: Nhà hàng ăn uống tự phục vụ.

---

(210) **4-2015-07817**

(540)

**MADUCO**

(220) 07.04.2015

(441) 25.06.2015

(731) CÔNG TY CỔ PHẦN MADUCO VIỆT NAM (VN)

G1 - Tầng 1 - CT2 Hyundai Hillstate, phường Hà Cầu, quận Hà Đông, thành phố Hà Nội

(511) Nhóm 02: Sơn nước, bột màu, véc ni, sơn PU; sơn Epoxi; sơn Alkyl; sơn dầu.

---

(210) **4-2015-07818**

(540)



(220) 07.04.2015

(441) 25.06.2015

(531) 26.15.15; 26.4.9; 26.4.4

(731) CÔNG TY CỔ PHẦN MADUCO VIỆT NAM (VN)

G1 - Tầng 1 - CT2 Hyundai Hillstate, phường Hà Cầu, quận Hà Đông, thành phố Hà Nội

(511) Nhóm 02: Sơn nước, bột màu, véc ni, sơn PU, sơn epoxi, sơn alkyl; sơn dầu.

---

(210) **4-2015-07819**

(540)

**MAI VÂN**

(220) 07.04.2015

(441) 25.06.2015

(731) HỘ KINH DOANH CÁ THỂ MAI VÂN (VN)

Tổ 11, ấp 2, xã Thiện Hưng, huyện Bù Đốp, tỉnh Bình Phước

(740) Công ty Cổ phần Sở hữu trí tuệ Việt Mỹ (VIET MY IP CORP.)

**CÔNG BÁO SỞ HỮU CÔNG NGHIỆP SỐ 327 TẬP A (06.2015)**

---

(511) Nhóm 03: Mỹ phẩm; sữa tắm; sữa dưỡng thể; kem làm trắng da; kem dưỡng da; sữa rửa mặt.

---

(210) **4-2015-07820**

(540)



(220) 07.04.2015

(441) 25.06.2015

(531) 26.1.1; A26.11.12

(731) CÔNG TY CỔ PHẦN XUẤT NHẬP  
KHẨU D.O PRO (VN)

381A Nguyễn Thái Bình, phường 12,  
quận Tân Bình, thành phố Hồ Chí Minh

(740) Công ty Cổ phần Sở hữu trí tuệ Việt Mỹ  
(VIET MY IP CORP.)

(511) Nhóm 03: Mỹ phẩm; kem làm trắng da; sữa tắm; sữa rửa mặt; kem dưỡng da; kem chống nắng.

---

(210) **4-2015-07821**

(540)



(220) 07.04.2015

(441) 25.06.2015

(531) 3.5.15; A3.5.24

(731) CÔNG TY TNHH MAY MẶC VINA  
KANGAROO (VN)

Số 17, ngõ 139, đường Mỹ Đình, phường  
Mỹ Đình 1, quận Nam Từ Liêm, thành  
phố Hà Nội

(511) Nhóm 18: Ba lô; túi đựng quần áo dùng khi đi du lịch; dây đeo để giữ trẻ em; diều trẻ em.

Nhóm 25: Lưỡi trai của mũ; mũ tắm; mũ lưỡi trai (đồ đội đầu); quần áo; áo khoác ngoài của phụ nữ mặc ở nhà khi trang điểm hoặc sau khi tắm; mũ; dải băng buộc đầu (trang phục); mũ trùm đầu (trang phục); áo khoác choàng (trang phục); áo vét (quần áo); áo nịt len (trang phục); váy sợi chui đầu; áo chui đầu (áo sợi chui đầu); quần áo đan; khăn quàng cổ; áo sơ mi; áo sơ mi ngắn tay; găng tay trượt tuyết, váy; mũ chỏm; quần dài.

---

(210) **4-2015-07822**

(540)



(220) 07.04.2015

(441) 25.06.2015

(531) 26.4.2; 26.4.7; 26.3.1; 26.7.25

(591) Trắng, đỏ, trắng

(731) CÔNG TY TNHH PIZZA EXPRESS  
VIỆT NAM (VN)

Số 352 đường Bưởi, phường Vĩnh Phúc,  
quận Ba Đình, thành phố Hà Nội

**CÔNG BÁO SỞ HỮU CÔNG NGHIỆP SỐ 327 TẬP A (06.2015)**

---

(511) Nhóm 30: Bánh pizza; bánh nướng giống pi-za; thực phẩm ăn nhanh trên cơ sở gạo; bánh mì; mì ống; mì sợi dẹt.

Nhóm 43: Dịch vụ quán cà phê; quán ăn tự phục vụ; dịch vụ cung cấp thức ăn; đồ uống do nhà hàng thực hiện; nhà hàng ăn uống; nhà hàng ăn uống tự phục vụ.

---

(210) **4-2015-07823**

(540)



(220) 07.04.2015

(441) 25.06.2015

(531) A17.2.2; 26.15.15; 26.5.1

(591) Xanh dương, trắng, đen

(731) NGUYỄN NHẬT HUY (VN)

Lô E2, 3.07 chung cư Him Lam Nam Khánh, phường 5, quận 8, thành phố Hồ Chí Minh

(511) Nhóm 36: Dịch vụ tài chính.

Nhóm 41: Dịch vụ giáo dục giảng dạy.

---

(210) **4-2015-07824**

(540)



(220) 07.04.2015

(441) 25.06.2015

(531) 26.5.1

(591) Nâu, trắng, xanh cốm, vàng

(731) CÔNG TY CỔ PHẦN QUỐC TẾ DONEY (VN)

67A Thạch Lam, phường Hiệp Tân, quận Tân Phú, thành phố Hồ Chí Minh

(511) Nhóm 25: Đồng phục; áo thun; áo sơ mi; áo khoác; giày; dép.

---

(210) **4-2015-07827**

(540)



(220) 07.04.2015

(441) 25.06.2015

(531) 26.1.2

(591) xanh dương, đỏ

(731) CÔNG TY TNHH THƯƠNG MẠI DỊCH VỤ BÉ BÌNH (VN)

322/2/8 Lạc Long Quân, phường 8, quận Tân Bình, thành phố Hồ Chí Minh

(511) Nhóm 16: Văn phòng phẩm cụ thể là hộp đựng bút; compa; đồ chuốt (gọt) bút chì; bút viết các loại; sáp tô màu các loại; thước kẻ các loại.

---



CÔNG BÁO SỞ HỮU CÔNG NGHIỆP SỐ 327 TẬP A (06.2015)

---

(210) **4-2015-07828**

(220) 07.04.2015

(441) 25.06.2015

(540)

**S.O.Z**

(731) CÔNG TY CỔ PHẦN SIÊU MUA  
(VN)

236A/2 Lê Văn Sỹ, phường 1, quận Tân  
Bình, thành phố Hồ Chí Minh

(511) Nhóm 35: Mua bán và xuất khẩu: quần áo, giày dép, mũ nón, ví bóp, thắt lưng, túi xách, ba lô, vải vóc, đồng hồ, mắt kính.

---

(210) **4-2015-07829**

(220) 07.04.2015

(441) 25.06.2015

(540)

**S.BOSS**

(731) CÔNG TY CỔ PHẦN SIÊU MUA  
(VN)

236A/2 Lê Văn Sỹ, phường 1, quận Tân  
Bình, thành phố Hồ Chí Minh

(511) Nhóm 35: Mua bán và xuất khẩu: quần áo, giày dép, mũ nón, ví bóp, thắt lưng, túi xách, ba lô, vải vóc đồng hồ, mắt kính.

---

(210) **4-2015-07830**

(220) 07.04.2015

(441) 25.06.2015

(540)

**ZA**

(731) CÔNG TY CỔ PHẦN SIÊU MUA  
(VN)

236A/2 Lê Văn Sỹ, phường 1, quận Tân  
Bình, thành phố Hồ Chí Minh

(511) Nhóm 35: Mua bán và xuất khẩu: quần áo, giày dép, mũ nón, ví bóp, thắt lưng, túi xách, ba lô, vải vóc, đồng hồ, mắt kính.

---

(210) **4-2015-07831**

(220) 07.04.2015

(441) 25.06.2015

(540)

**OaOa**

(731) CÔNG TY CỔ PHẦN SIÊU MUA  
(VN)

236A/2 Lê Văn Sỹ, phường 1, quận Tân  
Bình, thành phố Hồ Chí Minh

(511) Nhóm 35: Mua bán và xuất khẩu: quần áo, giày dép, mũ nón, ví bóp, thắt lưng, túi xách, ba lô, vải vóc, đồng hồ, mắt kính.

---

(210) **4-2015-07832**

(220) 07.04.2015

(441) 25.06.2015

(540)

# Hera mode

(731) CÔNG TY CỔ PHẦN SIÊU MUA (VN)

236A/2 Lê Văn Sỹ, phường 1, quận Tân Bình, thành phố Hồ Chí Minh

(511) Nhóm 35: Mua bán và xuất khẩu: quần áo, giày dép, mũ nón, ví bóp, thắt lưng, túi xách, ba lô, vải vóc, đồng hồ, mắt kính.

---

(210) **4-2015-07833**

(220) 07.04.2015

(441) 25.06.2015

(540)



(531) 1.5.1; 1.5.15; 26.4.4; 26.3.23

(591) Xanh, xanh da trời

(731) CÔNG TY CỔ PHẦN XÂY DỰNG VÀ CÔNG NGHIỆP NSN (VN)

Số 5, ngõ 176 đường Hà Huy Tập, thị trấn Yên Viên, huyện Gia Lâm, thành phố Hà Nội

(511) Nhóm 37: Thi công các công trình xây dựng.

Nhóm 42: Thiết kế các công trình xây dựng.

---

(210) **4-2015-07834**

(220) 07.04.2015

(441) 25.06.2015

(540)



(531) 1.5.1; 1.5.15; 26.4.4; 26.3.23

(591) Xanh, xanh da trời

(731) CÔNG TY CỔ PHẦN XÂY DỰNG VÀ CÔNG NGHIỆP NSN (VN)

Số 5, ngõ 176 đường Hà Huy Tập, thị trấn Yên Viên, huyện Gia Lâm, thành phố Hà Nội

(511) Nhóm 37: Thi công các công trình xây dựng.

Nhóm 42: Thiết kế các công trình xây dựng.

---

CÔNG BÁO SỞ HỮU CÔNG NGHIỆP SỐ 327 TẬP A (06.2015)

---

(210) **4-2015-07835**

(540)



(220) 07.04.2015

(441) 25.06.2015

(531) 4.5.13; 4.5.15; 4.5.21

(591) Đen, đỏ, vàng, trắng

(731) CÔNG TY TNHH BÁNH KẸO THỰC  
PHẨM TÍCH SỸ GIAI (VN)  
Thôn Tân Văn, xã Tân Dĩnh, huyện Lạng  
Giang, tỉnh Bắc Giang

(511) Nhóm 30: Bánh bích quy, bánh gạo, bánh bột khoai, bột nhào để làm bánh.

---

(210) **4-2015-07838**

(540)



(220) 07.04.2015

(441) 25.06.2015

(531) 26.1.1; A26.11.8; 25.5.2; A1.1.10

(591) Xám, đỏ, trắng

(731) NGUYỄN VIỆT HÀ (VN)

Số 36, phố Hàm Long, phường Hàng Bài,  
quận Hoàn Kiếm, thành phố Hà Nội

(740) Công ty TNHH VIET - PRO  
CONSULTANT (VIET-PRO  
CONSULTANT CO.,LTD.)

(511) Nhóm 30: Các chế phẩm làm từ gạo, mì sợi, bánh gạo, cơm, bánh mì, bánh ngọt.

Nhóm 43: Dịch vụ cung cấp thực phẩm và đồ uống, nhà hàng, nhà hàng ăn uống tự phục vụ, khách sạn, quán ăn.

---

(210) **4-2015-07839**

(540)



(220) 07.04.2015

(441) 25.06.2015

(531) 26.1.1; 25.1.6; A1.1.10; A26.11.8

(591) Xám, đỏ, trắng

(731) NGUYỄN VIỆT HÀ (VN)

Số 36, phố Hàm Long, phường Hàng Bài,  
quận Hoàn Kiếm, thành phố Hà Nội

(740) Công ty TNHH VIET - PRO  
CONSULTANT (VIET-PRO  
CONSULTANT CO.,LTD.)

(511) Nhóm 43: Dịch vụ cung cấp thực phẩm và đồ uống, nhà hàng, nhà hàng ăn uống tự phục vụ, khách sạn, quán ăn.

---

CÔNG BÁO SỞ HỮU CÔNG NGHIỆP SỐ 327 TẬP A (06.2015)

---

(210) **4-2015-07840**

(220) 07.04.2015

(540)

(441) 25.06.2015

**THE OPEN HOUSE**

(731) **ĐỖ SƠN DƯƠNG (VN)**  
Căn hộ số W1003, Tháp Tây - tòa nhà Indochina Plaza Hanoi (IPH), số 241 đường Xuân Thủy, phường Dịch Vọng, quận Cầu Giấy, thành phố Hà Nội  
(740) Công ty TNHH VIET - PRO CONSULTANT (VIET-PRO CONSULTANT CO.,LTD.)

(511) Nhóm 35: Dịch vụ giới thiệu sản phẩm trên các phương tiện truyền thông, cho mục đích bán lẻ; marketing; quảng cáo, nghiên cứu thị trường; dịch vụ quảng cáo trực tuyến trên máy tính.

Nhóm 36: Cho thuê bất động sản.

Nhóm 42: Kiến trúc; tư vấn kiến trúc; thiết kế trang trí nội thất.

---

(210) **4-2015-07841**

(220) 07.04.2015

(540)



(441) 25.06.2015

(531) 26.2.3; 26.2.1; 26.3.23; A26.4.24

(591) Đen, vàng

(731) **NGUYỄN QUANG TRƯỜNG (VN)**  
84 thôn 13, xã Đắc Lao, huyện Đắc Mil, tỉnh Đắk Nông

(740) DNTN Dịch vụ thương mại và sở hữu công nghiệp Song Ngọc (I.P.T.S.)

(511) Nhóm 09: Loa; máy thu hình (tivi); máy tăng âm (ampli); bộ trộn âm (mixer); ống nói (micro); đầu máy đọc đĩa kỹ thuật số.

---

(210) **4-2015-07842**

(220) 07.04.2015

(540)



(441) 25.06.2015

(531) 4.3.5

(591) Xanh nõn chuối, trắng

(731) **CÔNG TY TNHH MỘT THÀNH VIÊN SẢN XUẤT THƯƠNG MẠI KỶ LÂN (VN)**

302 Võ Thành Trang, phường 11, quận Tân Bình, thành phố Hồ Chí Minh  
(740) DNTN Dịch vụ thương mại và sở hữu công nghiệp Song Ngọc (I.P.T.S.)

(511) Nhóm 35: Mua bán hàng điện tử như: máy thu hình (tivi), loa, máy tăng âm (ampli), ống nói (micro), bộ trộn âm (micxơ), đầu đĩa kỹ thuật số, đầu karaoke, đầu thu hình kỹ thuật số và linh kiện, phụ tùng của chúng, mua bán hàng điện lạnh như: máy lạnh, máy giặt, tủ lạnh, tủ đông, tủ ướp rượu, máy lọc nước, máy nước nóng, máy rửa chén, máy sấy quần áo, máy lọc không khí, máy nước nóng lạnh, tủ mát - tủ giữ lạnh và linh kiện, phụ tùng của chúng, mua bán thiết bị viễn thông như: điện thoại và linh kiện, phụ tùng của chúng, mua bán thiết bị tin học như: máy tính xách tay, máy tính bảng, máy tính để bàn, màn hình máy vi tính, máy in văn phòng, máy scan, máy fax, máy hủy giấy, dàn loa vi tính và linh kiện, phụ tùng của chúng; mua bán thiết bị kỹ thuật số như: máy ảnh máy quay phim, máy ghi âm và linh kiện, phụ tùng của chúng, mua bán thiết bị giải trí như: máy nghe nhạc mp3, mp4, đầu phát HD, máy chơi game, từ điển điện tử, bút thông minh, mua bán đồ gia dụng như: quạt điện - quạt máy, bàn ủi - bàn là, đèn điện - đèn sạc, máy hút bụi, bình lọc nước, máy xay sinh tố, máy ép trái cây, máy xay đậu nành, máy pha cà phê, máy vắt cam, máy đánh trứng, máy làm sữa chua và linh kiện, phụ tùng của chúng, mua bán thiết bị nhà bếp như: nồi cơm điện, nồi áp suất, bếp gas-bếp điện-bếp từ, bếp hồng ngoại, lò vi sóng, lò nướng, vỉ nướng, lẩu điện, nồi, xoong, chảo, máy xay thịt, máy rửa chén, ấm nước, bình nước và linh kiện, phụ tùng của chúng, mua bán đồ em bé như: máy hút sữa mẹ, bình bú sữa cho em bé, núm vú giả, máy hâm thức ăn, máy tiệt trùng siêu tốc, mua bán máy móc, dụng cụ thiết bị làm đẹp và, chăm sóc sức khỏe, mua bán dụng cụ cầm tay như: búa, cưa, kìm, cà lê, mỏ lết, ổ khóa, kết sắt, đèn pin, mũi khoan, máy khoan, máy cưa, máy mài và linh kiện, phụ tùng của chúng, mua bán hàng điện cơ như: đèn điện, cảm biến, ổn áp, chuỗi đèn, ổ cắm điện, công tắc điện, máy phát điện, máy bơm nước, máy phun áp lực và linh kiện, phụ tùng của chúng, mua bán hàng may mặc và phụ kiện thời trang; mua bán lương thực thực phẩm, nước giải khát; mua bán đồ gỗ như: bàn, ghế, giường, tủ, giá, kệ, cửa, đồ gỗ mỹ nghệ, mua bán dao, kéo, dụng cụ cắt gọt, muỗng, nĩa, vá, sạn, mua bán hàng gốm sứ, thủy tinh.

(210) **4-2015-07843**

(220) 07.04.2015

(441) 25.06.2015

(540)

(731) CÔNG TY TNHH MỘT THÀNH VIÊN  
SẢN XUẤT THƯƠNG MẠI KỲ LÂN  
(VN)

302 Võ Thành Trang, phường 11, quận  
Tân Bình, thành phố Hồ Chí Minh

(740) DNTN Dịch vụ thương mại và sở hữu  
công nghiệp Song Ngọc (I.P.T.S.)

**AKAWA**

(511) Nhóm 35: Mua bán hàng điện tử như: máy thu hình (tivi), loa, máy tăng âm (ampli), ống nói (micro), bộ trộn âm (micxơ), đầu đĩa kỹ thuật số, đầu karaoke, đầu thu hình kỹ thuật số và linh kiện, phụ tùng của chúng, mua bán hàng điện lạnh như: máy lạnh, máy giặt, tủ lạnh, tủ đông, tủ ướp rượu, máy lọc nước, máy nước nóng, máy rửa chén, máy sấy quần áo, máy lọc không khí, máy nước nóng lạnh, tủ mát - tủ giữ lạnh và linh kiện, phụ tùng của chúng, mua bán thiết bị viễn thông như: điện thoại và linh kiện, phụ tùng của chúng, mua bán thiết bị tin học như: máy tính xách tay, máy tính bảng, máy tính để bàn, màn hình máy vi tính, máy in văn phòng, máy scan, máy fax, máy hủy giấy, dàn loa vi tính và linh kiện, phụ tùng của chúng; mua bán thiết bị kỹ thuật số như: máy ảnh máy quay phim, máy ghi âm và linh kiện, phụ tùng của chúng, mua bán thiết bị giải trí như: máy nghe

nhạc mp3, mp4, đầu phát HD, máy chơi game, từ điển điện tử, bút thông minh, mua bán đồ gia dụng như: quạt điện - quạt máy, bàn ủi - bàn là, đèn điện - đèn sạc, máy hút bụi, bình lọc nước, máy xay sinh tố, máy ép trái cây, máy xay đậu nành, máy pha cà phê, máy vắt cam, máy đánh trứng, máy làm sữa chua và linh kiện, phụ tùng của chúng, mua bán thiết bị nhà bếp như: nồi cơm điện, nồi áp suất, bếp gas-bếp điện-bếp từ, bếp hồng ngoại, lò vi sóng, lò nướng, vỉ nướng, lẩu điện, nồi, xoong, chảo, máy xay thịt, máy rửa chén, ấm nước, bình nước và linh kiện, phụ tùng của chúng, mua bán đồ em bé như: máy hút sữa mẹ, bình bú sữa cho em bé, núm vú giả, máy hâm thức ăn, máy tiệt trùng siêu tốc, mua bán máy móc, dụng cụ thiết bị làm đẹp và, chăm sóc sức khỏe, mua bán dụng cụ cầm tay như: búa, cưa, kìm, cà lê, mỏ lết, ổ khóa, kết sắt, đèn pin, mũi khoan, máy khoan, máy cưa, máy mài và linh kiện, phụ tùng của chúng, mua bán hàng điện cơ như: đèn điện, cảm biến, ổn áp, chuỗi đèn, ổ cắm điện, công tắc điện, máy phát điện, máy bơm nước, máy phun áp lực và linh kiện, phụ tùng của chúng, mua bán hàng may mặc và phụ kiện thời trang; mua bán lương thực thực phẩm, nước giải khát; mua bán đồ gỗ như: bàn, ghế, giường, tủ, giá, kệ, cửa, đồ gỗ mỹ nghệ, mua bán dao, kéo, dụng cụ cắt gọt, muỗng, nĩa, vá, sạn, mua bán hàng gốm sứ, thủy tinh.

---

(210) **4-2015-07844**

(220) 07.04.2015

(441) 25.06.2015

(540)

**Akisai**

(731) FUJITSU LIMITED (JP)

1-1, Kamikodanaka 4-chome, Nakahara-ku, Kawasaki-shi, Kanagawa 211-8588 Japan

(740) Văn phòng luật sư Phạm và Liên danh (PHAM & ASSOCIATES)

(511) Nhóm 09: Máy tính; máy tính chủ; phần cứng máy tính để lưu trữ dữ liệu; thiết bị ngoại vi máy vi tính; phần mềm máy vi tính.

Nhóm 42: Dịch vụ lập trình máy tính; dịch vụ cho thuê máy tính; dịch vụ lưu trữ trên máy chủ; cho thuê máy chủ đặt web; bảo trì và cập nhật phần mềm máy tính; dịch vụ tối ưu hóa cho máy vi tính, bao gồm cả cài đặt cấu hình, nâng cao tính năng của máy tính, cài đặt phần mềm máy tính, thay đổi hoặc thêm các tính năng cho máy tính, và cung cấp thông tin về những dịch vụ trên; dịch vụ tư vấn và cố vấn về hệ thống máy tính; cung cấp phần mềm như một dịch vụ (SAAS).

---

(210) **4-2015-07847**

(220) 07.04.2015

(441) 25.06.2015

(540)

**KILO**

(731) CÔNG TY TNHH SƠN SUTON VIỆT NAM (VN)

Thôn Cẩm Phương, xã Tân Lĩnh, huyện Ba Vì, thành phố Hà Nội

(740) Công ty TNHH IPCOM Việt Nam (IPCOM CO., LTD.)

CÔNG BÁO SỞ HỮU CÔNG NGHIỆP SỐ 327 TẬP A (06.2015)

---

(511) Nhóm 02: Sơn.

---

(210) **4-2015-07848**

(540)



**PASSION FROM NATURE**

(220) 07.04.2015

(441) 25.06.2015

(531) 5.3.20; 26.1.1; 5.13.4

(591) Xanh lá cây đậm, xanh lá cây nhạt, ghi nhạt, đen

(731) CÔNG TY TNHH THƯƠNG MẠI VÀ DỊCH VỤ SẢN XUẤT HÒA BÌNH (VN)

Số 121B đường Bờ Sông Quan Hoa, phường Quan Hoa, quận Cầu Giấy, thành phố Hà Nội

(740) Công ty TNHH Sở hữu trí tuệ Hải Hân (HAI HAN CO., LTD.)

(511) Nhóm 03: Dầu gội đầu; sữa tắm; chế phẩm tẩy trang; chế phẩm mỹ phẩm để chăm sóc da; mặt nạ làm đẹp; xà phòng vệ sinh dạng bánh; chế phẩm làm sạch; chế phẩm mỹ phẩm giúp cho người thon thả; kem làm trắng da; bông dùng cho mục đích mỹ phẩm; chế phẩm đánh răng; chế phẩm nhuộm tóc; son môi; phấn trang điểm; nước hoa; chế phẩm cạo râu; chế phẩm chống nắng.

---

(210) **4-2015-07849**

(540)



(220) 07.04.2015

(441) 25.06.2015

(531) A5.5.21; 5.5.1; 26.4.2

(591) Đỏ nhạt, trắng, đen

(731) CÔNG TY TNHH THƯƠNG MẠI VÀ DỊCH VỤ SẢN XUẤT HÒA BÌNH (VN)

Số 121B đường Bờ Sông Quan Hoa, phường Quan Hoa, quận Cầu Giấy, thành phố Hà Nội

(740) Công ty TNHH Sở hữu trí tuệ Hải Hân (HAI HAN CO., LTD.)

(511) Nhóm 25: Váy; đồ đi ở chân; mũ; quần áo may sẵn; khăn quàng cổ.

---

(210) **4-2015-07850**

(540)



(220) 07.04.2015

(441) 25.06.2015

(731) CÔNG TY TNHH THƯƠNG MẠI VÀ DỊCH VỤ ĐẮC DI (VN)

312/11 Tôn Đản, phường 4, quận 4, thành phố Hồ Chí Minh

(511) Nhóm 28: Xe cộ đồ chơi, đồ chơi, mô hình thu nhỏ của xe cộ.

---

(210) **4-2015-07851**

(220) 07.04.2015

(441) 25.06.2015

(540)

**ENFOR**

(731) CÔNG TY CỔ PHẦN ĐẦU TƯ VÀ  
THƯƠNG MẠI PHÚ ĐOÀN (VN)  
Số nhà 4, ngõ 121/121 đường An Dương  
Vương, phường Phú Thượng, quận Tây  
Hồ, thành phố Hà Nội

(511) Nhóm 03: Bột giặt các loại; các chế phẩm dùng để mài, cọ chùi, đánh bóng và làm sạch; các chất và chế phẩm để giặt; các chế phẩm dùng để rửa tay; các chất dùng để xử lý lần cuối vải và làm mềm vải (dùng để giặt); các chế phẩm dùng để rửa bát đĩa.

---

(210) **4-2015-07852**

(220) 07.04.2015

(441) 25.06.2015

(540)

**Sopriam**

(731) CÔNG TY CỔ PHẦN DƯỢC PHẨM  
MẶT TRỜI MỚI (VN)  
6C Hưng Phú, phường 9, quận 8, thành  
phố Hồ Chí Minh

(740) Công ty TNHH Đại Tín và Liên Danh  
(DAITIN AND ASSOCIATES CO.,LTD)

(511) Nhóm 05: Dược phẩm; thực phẩm chức năng; thực phẩm cho em bé; chất bổ sung dinh dưỡng; thực phẩm ăn kiêng thích hợp cho mục đích y tế; đồ uống kiêng thích hợp cho mục đích y tế.

---

(210) **4-2015-07853**

(220) 07.04.2015

(441) 25.06.2015

(540)

**Proxetin 20**

(731) CÔNG TY CỔ PHẦN DƯỢC PHẨM  
MẶT TRỜI MỚI (VN)  
6C Hưng Phú, phường 9, quận 8, thành  
phố Hồ Chí Minh

(740) Công ty TNHH Đại Tín và Liên Danh  
(DAITIN AND ASSOCIATES CO.,LTD)

(511) Nhóm 05: Dược phẩm; thực phẩm chức năng; thực phẩm cho em bé; chất bổ sung dinh dưỡng; thực phẩm ăn kiêng thích hợp cho mục đích y tế; đồ uống kiêng thích hợp cho mục đích y tế.

---



(210) **4-2015-07854**

(220) 07.04.2015

(441) 25.06.2015

(540)

# Citopra

(731) CÔNG TY CỔ PHẦN DƯỢC PHẨM  
MẶT TRỜI MỚI (VN)

6C Hưng Phú, phường 9, quận 8, thành  
phố Hồ Chí Minh

(740) Công ty TNHH Đại Tín và Liên Danh  
(DAITIN AND ASSOCIATES CO.,LTD)

(511) Nhóm 05: Dược phẩm; thực phẩm chức năng; thực phẩm cho em bé; chất bổ sung dinh dưỡng; thực phẩm ăn kiêng thích hợp cho mục đích y tế; đồ uống kiêng thích hợp cho mục đích y tế.

---

(210) **4-2015-07855**

(220) 07.04.2015

(441) 25.06.2015

(540)

# MASTER

(591) Xanh lục

(731) CÔNG TY TNHH CJ VINA AGRI  
(VN)

Quốc lộ 1, xã Mỹ Yên, huyện Bến Lức,  
tỉnh Long An

(740) Công ty TNHH Tư vấn đầu tư và Sở hữu  
trí tuệ Hoàng Phi (HOANG PHI  
INVEST & I.P CO., LTD)

(511) Nhóm 31: Thức ăn chăn nuôi cho gia súc, gia cầm và thủy sản.

---

(210) **4-2015-07856**

(220) 07.04.2015

(441) 25.06.2015

(540)

# HANARO

(591) Xanh lục

(731) CÔNG TY TNHH CJ VINA AGRI  
(VN)

Quốc lộ 1, xã Mỹ Yên, huyện Bến Lức,  
tỉnh Long An

(740) Công ty TNHH Tư vấn đầu tư và Sở hữu  
trí tuệ Hoàng Phi (HOANG PHI  
INVEST & I.P CO., LTD)

(511) Nhóm 31: Thức ăn chăn nuôi cho gia súc, gia cầm và thủy sản.

---

**CÔNG BÁO SỞ HỮU CÔNG NGHIỆP SỐ 327 TẬP A (06.2015)**

---

(210) **4-2015-07857**

(220) 07.04.2015

(441) 25.06.2015

(540)



(591) Xanh lục

(731) CÔNG TY TNHH CJ VINA AGRICULTURE (VN)

Quốc lộ 1, xã Mỹ Yên, huyện Bến Lức, tỉnh Long An

(740) Công ty TNHH Tư vấn đầu tư và Sở hữu trí tuệ Hoàng Phi (HOANG PHI INVEST & I.P CO., LTD)

(511) Nhóm 31: Thức ăn chăn nuôi cho gia súc, gia cầm và thủy sản.

---

(210) **4-2015-07858**

(220) 07.04.2015

(441) 25.06.2015

(540)



(591) Xanh lục

(731) CÔNG TY TNHH CJ VINA AGRICULTURE (VN)

Quốc lộ 1, xã Mỹ Yên, huyện Bến Lức, tỉnh Long An

(740) Công ty TNHH Tư vấn đầu tư và Sở hữu trí tuệ Hoàng Phi (HOANG PHI INVEST & I.P CO., LTD)

(511) Nhóm 31: Thức ăn chăn nuôi cho gia súc, gia cầm và thủy sản.

---

(210) **4-2015-07859**

(220) 07.04.2015

(441) 25.06.2015

(540)



(591) Xanh lục

(731) CÔNG TY TNHH CJ VINA AGRICULTURE (VN)

Quốc lộ 1, xã Mỹ Yên, huyện Bến Lức, tỉnh Long An

(740) Công ty TNHH Tư vấn đầu tư và Sở hữu trí tuệ Hoàng Phi (HOANG PHI INVEST & I.P CO., LTD)

(511) Nhóm 31: Thức ăn chăn nuôi cho gia súc, gia cầm và thủy sản.

---

CÔNG BÁO SỞ HỮU CÔNG NGHIỆP SỐ 327 TẬP A (06.2015)

---

(210) **4-2015-07860**

(220) 07.04.2015

(540)

(441) 25.06.2015



VAMAX

(731) CÔNG TY TNHH CJ VINA AGRI (VN)

Quốc lộ 1, xã Mỹ Yên, huyện Bến Lức, tỉnh Long An

(740) Công ty TNHH Tư vấn đầu tư và Sở hữu trí tuệ Hoàng Phi (HOANG PHI INVEST & I.P CO., LTD)

(511) Nhóm 31: Thức ăn chăn nuôi cho gia súc, gia cầm và thủy sản.

---

(210) **4-2015-07861**

(220) 07.04.2015

(540)

(441) 25.06.2015



Coffee Oi!

(591) Xanh lá cây, trắng

(731) CÔNG TY TNHH TRAM - LINES (VN)

57-59 Hồ Tùng Mậu, phường Bến Nghé, quận 1, thành phố Hồ Chí Minh

(511) Nhóm 30: Cà phê.

---

(210) **4-2015-07862**

(220) 07.04.2015

(540)

(441) 25.06.2015



CGR  
CHUYÊN GIA RƯỢU

(531) 26.4.2

(591) Xanh dương, trắng, đen

(731) TẠ VĂN CƯỜNG (VN)

Khu 10, xã Tiên Kiên, huyện Lâm Thao, tỉnh Phú Thọ

(740) Công ty TNHH Sở hữu trí tuệ Trần & Trần (TRAN & TRAN CO., LTD.)

(511) Nhóm 33: Rượu gạo; rượu vang; rượu vôtca; rượu uýt ki; rượu khai vị; rượu mạnh (đồ uống).

---

CÔNG BÁO SỞ HỮU CÔNG NGHIỆP SỐ 327 TẬP A (06.2015)

---

(210) **4-2015-07863**

(540)

**KHORUOU**  
\*\*\* WINE AND BEER \*\*\*

(220) 07.04.2015

(441) 25.06.2015

(531) A1.1.10; A1.1.5

(591) Đen, da cam, nâu

(731) CÔNG TY CỔ PHẦN ĐẦU TƯ SỨC

KHỎE VIỆT VINACOM (VN)

Số 247 Hoàng Văn Thái, phường  
Khương Trung, quận Thanh Xuân, thành  
phố Hà Nội

(740) Công ty TNHH Sở hữu trí tuệ Trần &  
Trần (TRAN & TRAN CO., LTD.)

(511) Nhóm 33: Rượu gạo; rượu vang; rượu vôtca, rượu uýt ki; rượu khai vị; rượu mạnh (đồ uống).

---

(210) **4-2015-07864**

(540)

  
**Agri vet**

(220) 07.04.2015

(441) 25.06.2015

(531) 24.13.1; A5.5.20; A5.5.21

(591) Đen, xám, trắng

(731) CÔNG TY CỔ PHẦN NÔNG NGHIỆP

VÀ THUỐC THÚ Y VIỆT NAM (VN)

Cụm 8, thị trấn Phúc Thọ, huyện Phúc  
Thọ, thành phố Hà Nội

(740) Công ty TNHH Sở hữu trí tuệ và Công  
nghệ Thủ đô (CAPITAL IP&T  
CO.LTD.)

(511) Nhóm 35: Kinh doanh buôn bán thức ăn chăn nuôi cho gia súc, gia cầm, thức ăn cho cá, tôm; buôn bán thuốc thú y, vắc xin phòng bệnh cho gia súc, gia cầm; kinh doanh xuất nhập khẩu nguyên liệu chế biến thức ăn chăn nuôi.

---

(210) **4-2015-07865**

(540)

**OVABOOSTZ**

(220) 07.04.2015

(441) 25.06.2015

(731) CÔNG TY CỔ PHẦN DƯỢC PHẨM

OSAKA (VN)

Phòng 210, nhà A1, khu tập thể 5 tầng,  
phường Quang Trung, quận Hà Đông,  
thành phố Hà Nội

(740) Công ty TNHH Sở hữu trí tuệ và Công  
nghệ Thủ đô (CAPITAL IP&T  
CO.LTD.)

(511) Nhóm 05: Dược phẩm, thực phẩm chức năng, thực phẩm dinh dưỡng dùng trong y tế, nước súc miệng dùng cho mục đích y tế, dung dịch làm sạch khử khuẩn và sát trùng dùng cho mục đích y tế, nước tắm thảo dược cho trẻ em dùng cho mục đích y tế.

---

CÔNG BÁO SỞ HỮU CÔNG NGHIỆP SỐ 327 TẬP A (06.2015)

---

(210) **4-2015-07866**

(220) 07.04.2015

(441) 25.06.2015

(540)

**BIOKARE**

(731) HY THANH HÀ (VN)

1605 tòa nhà 198 Nguyễn Tuân, phường Nhân Chính, quận Thanh Xuân, thành phố Hà Nội

(740) Công ty TNHH Sở hữu trí tuệ và Công nghệ Thủ đô (CAPITAL IP&T CO.LTD.)

(511) Nhóm 35: Mua bán trang thiết bị y tế và dụng cụ y tế, dụng cụ tránh thai, que thử thai, bao cao su, bơm, kim tiêm dùng một lần, dây truyền dịch, bông y tế, băng y tế, băng dán y tế, vật tư y tế như: vật tư y tế tiêu hao như: mỡ bôi y tế dùng cho điện tim, điện não, nội soi và siêu âm; mua bán điện cực dán y tế, đệm chống loét, giường hỗ trợ bệnh nhân liệt.

---

(210) **4-2015-07867**

(220) 07.04.2015

(441) 25.06.2015

(540)

**MAXXSUN**

(731) CÔNG TY TNHH SẢN XUẤT THƯƠNG MẠI ĐỨC LƯƠNG (VN)

Thôn Phú Thứ, xã Tam Thanh, huyện Vụ Bản, tỉnh Nam Định

(740) Công ty TNHH Sở hữu trí tuệ và Công nghệ Thủ đô (CAPITAL IP&T CO.LTD.)

(511) Nhóm 31: Thức ăn chăn nuôi cho gia súc, gia cầm, lợn, gà, tôm, cá.

---

(210) **4-2015-07868**

(220) 07.04.2015

(441) 25.06.2015

(540)

**MOONFEED**

(731) CÔNG TY TNHH SẢN XUẤT THƯƠNG MẠI ĐỨC LƯƠNG (VN)

Thôn Phú Thứ, xã Tam Thanh, huyện Vụ Bản, tỉnh Nam Định

(740) Công ty TNHH Sở hữu trí tuệ và Công nghệ Thủ đô (CAPITAL IP&T CO.LTD.)

(511) Nhóm 31: Thức ăn chăn nuôi cho gia súc, gia cầm, lợn, gà, tôm, cá.

---

(210) **4-2015-07869**

(220) 07.04.2015

(441) 25.06.2015

(540)

**ARIVIC**

(731) ĐOÀN THỊ VIỆT NGA (VN)

Số 167 Nguyễn Thị Duệ, phường Thanh Bình, thành phố Hải Dương, tỉnh Hải Dương

(740) Công ty TNHH Sở hữu trí tuệ và Công nghệ Thủ đô (CAPITAL IP&T CO.LTD.)

(511) Nhóm 05: Dược phẩm, thực phẩm chức năng, thực phẩm dinh dưỡng dùng trong y tế, nước súc miệng dùng cho mục đích y tế, dung dịch làm sạch khử khuẩn và sát trùng dùng cho mục đích y tế, nước tắm thảo dược cho trẻ em dùng cho mục đích y tế.

---

(210) **4-2015-07870**

(220) 07.04.2015

(441) 25.06.2015

(540)

**TALCEVIC**

(731) ĐOÀN THỊ VIỆT NGA (VN)

Số 167 Nguyễn Thị Duệ, phường Thanh Bình, thành phố Hải Dương, tỉnh Hải Dương

(740) Công ty TNHH Sở hữu trí tuệ và Công nghệ Thủ đô (CAPITAL IP&T CO.LTD.)

(511) Nhóm 05: Dược phẩm, thực phẩm chức năng, thực phẩm dinh dưỡng dùng trong y tế, nước súc miệng dùng cho mục đích y tế, dung dịch làm sạch khử khuẩn và sát trùng dùng cho mục đích y tế, nước tắm thảo dược cho trẻ em dùng cho mục đích y tế.

---

(210) **4-2015-07871**

(220) 07.04.2015

(441) 25.06.2015

(540)

**TSAR-ECO**

(731) ĐOÀN THỊ VIỆT NGA (VN)

Số 167 Nguyễn Thị Duệ, phường Thanh Bình, thành phố Hải Dương, tỉnh Hải Dương

(740) Công ty TNHH Sở hữu trí tuệ và Công nghệ Thủ đô (CAPITAL IP&T CO.LTD.)

(511) Nhóm 05: Dược phẩm, thực phẩm chức năng, thực phẩm dinh dưỡng dùng trong y tế, nước súc miệng dùng cho mục đích y tế, dung dịch làm sạch khử khuẩn và sát trùng dùng cho mục đích y tế, nước tắm thảo dược cho trẻ em dùng cho mục đích y tế.

---

(210) **4-2015-07872**

(220) 07.04.2015

(441) 25.06.2015

(540)

(731) ĐOÀN THỊ VIỆT NGA (VN)

Số 167 Nguyễn Thị Duệ, phường Thanh Bình, thành phố Hải Dương, tỉnh Hải Dương

(740) Công ty TNHH Sở hữu trí tuệ và Công nghệ Thủ đô (CAPITAL IP&T CO.LTD.)

## **TSAR-LEVO**

(511) Nhóm 05: Dược phẩm, thực phẩm chức năng, thực phẩm dinh dưỡng dùng trong y tế, nước súc miệng dùng cho mục đích y tế, dung dịch làm sạch khử khuẩn và sát trùng dùng cho mục đích y tế, nước tắm thảo dược cho trẻ em dùng cho mục đích y tế.

---

(210) **4-2015-07873**

(220) 07.04.2015

(441) 25.06.2015

(540)

(731) ĐOÀN THỊ VIỆT NGA (VN)

Số 167 Nguyễn Thị Duệ, phường Thanh Bình, thành phố Hải Dương, tỉnh Hải Dương

(740) Công ty TNHH Sở hữu trí tuệ và Công nghệ Thủ đô (CAPITAL IP&T CO.LTD.)

## **GASTLANSO**

(511) Nhóm 05: Dược phẩm, thực phẩm chức năng, thực phẩm dinh dưỡng dùng trong y tế, nước súc miệng dùng cho mục đích y tế, dung dịch làm sạch khử khuẩn và sát trùng dùng cho mục đích y tế, nước tắm thảo dược cho trẻ em dùng cho mục đích y tế.

---

(210) **4-2015-07874**

(220) 07.04.2015

(441) 25.06.2015

(540)

(731) ĐOÀN THỊ VIỆT NGA (VN)

Số 167 Nguyễn Thị Duệ, phường Thanh Bình, thành phố Hải Dương, tỉnh Hải Dương

(740) Công ty TNHH Sở hữu trí tuệ và Công nghệ Thủ đô (CAPITAL IP&T CO.LTD.)

## **GASTROESOME**

(511) Nhóm 05: Dược phẩm, thực phẩm chức năng, thực phẩm dinh dưỡng dùng trong y tế, nước súc miệng dùng cho mục đích y tế, dung dịch làm sạch khử khuẩn và sát trùng dùng cho mục đích y tế, nước tắm thảo dược cho trẻ em dùng cho mục đích y tế.

---

CÔNG BÁO SỞ HỮU CÔNG NGHIỆP SỐ 327 TẬP A (06.2015)

---

(210) **4-2015-07875**

(220) 07.04.2015

(540)

(441) 25.06.2015

(731) ĐOÀN THỊ VIỆT AN (VN)

Số 167 Nguyễn Thị Duệ, phường Thanh Bình, thành phố Hải Dương, tỉnh Hải Dương

**GYNERFLUCO**

(740) Công ty TNHH Sở hữu trí tuệ và Công nghệ Thủ đô (CAPITAL IP&T CO.LTD.)

(511) Nhóm 05: Dược phẩm, thực phẩm chức năng, thực phẩm dinh dưỡng dùng trong y tế, nước súc miệng dùng cho mục đích y tế, dung dịch làm sạch khử khuẩn và sát trùng dùng cho mục đích y tế, nước tắm thảo dược cho trẻ em dùng cho mục đích y tế.

---

(210) **4-2015-07876**

(220) 07.04.2015

(540)

(441) 25.06.2015

(531) 1.3.1; 1.3.2; 5.3.16; A5.5.20

(591) Vàng, xanh, trắng

(731) CÔNG TY TRÁCH NHIỆM HỮU HẠN THỰC PHẨM DINH DƯỠNG XUÂN AN (VN)



312 Phan Đình Phùng, phường 01, quận Phú Nhuận, thành phố Hồ Chí Minh

(740) Công ty TNHH Sở hữu trí tuệ và Công nghệ Thủ đô (CAPITAL IP&T CO.LTD.)

(511) Nhóm 05: Thực phẩm dinh dưỡng dùng trong y tế, thực phẩm chức năng dùng trong y tế, thực phẩm dinh dưỡng cho trẻ sơ sinh, bột ngũ cốc ăn kiêng uống liền dùng trong y tế, bột ngũ cốc dinh dưỡng uống liền dùng trong y tế.

---

(210) **4-2015-07877**

(220) 07.04.2015

(540)

(441) 25.06.2015

(531) 1.3.1; 1.3.2; A5.5.20; A5.5.21

(591) Vàng, xanh, trắng

(731) CÔNG TY TRÁCH NHIỆM HỮU HẠN THỰC PHẨM DINH DƯỠNG XUÂN AN (VN)



312 Phan Đình Phùng, phường 01, quận Phú Nhuận, thành phố Hồ Chí Minh

(740) Công ty TNHH Sở hữu trí tuệ và Công nghệ Thủ đô (CAPITAL IP&T CO.LTD.)

(511) Nhóm 29: Sữa và sản phẩm sữa, sữa bột, sữa nước, sữa đậu nành, sữa chua, pho mai.

---



**CÔNG BÁO SỞ HỮU CÔNG NGHIỆP SỐ 327 TẬP A (06.2015)**

---

- |       |   |       |  |
|-------|---|-------|--|
| (210) | <b>4-2015-07878</b>   | (220) | 07.04.2015   |
|       |   | (441) | 25.06.2015   |
| (540) |   | (531) | A5.5.21; A5.5.20; 1.3.1; 1.3.2   |
|       |   | (591) | Vàng, xanh, trắng  |
|       |   | (731) | CÔNG TY TRÁCH NHIỆM HỮU HẠN THỰC PHẨM DINH DƯỠNG XUÂN AN (VN)<br>312 Phan Đình Phùng, phường 01, quận Phú Nhuận, thành phố Hồ Chí Minh |
|       |  | (740) | Công ty TNHH Sở hữu trí tuệ và Công nghệ Thủ đô (CAPITAL IP&T CO.LTD.)   |

(511) Nhóm 35: Mua bán thực phẩm dinh dưỡng dùng trong y tế, thực phẩm chức năng, thực phẩm cho trẻ sơ sinh, bột ngũ cốc ăn kiêng, bột ngũ cốc dinh dưỡng, bột ngũ cốc ăn kiêng uống liền, bột ngũ cốc dinh dưỡng uống liền, đồ uống sữa mạch nha dùng cho ngành y, đồ uống ăn kiêng dùng trong ngành y, thức ăn dặm cho em bé, cốm bổ sung dinh dưỡng dùng trong mục đích y tế; mua bán lương thực, thực phẩm, bột và sản phẩm làm từ bột ngũ cốc, bánh, kẹo, gạo, bột ngũ cốc, chè, cà phê, ca cao, gia vị, sữa và sản phẩm sữa, sữa tươi, sữa bột, bơ, pho mát, sữa đậu nành, thịt cá, gia cầm, trứng, dầu ăn thực vật, nước giải khát, nước ép trái cây, đồ uống trên cơ sở chè, đồ uống trên cơ sở cà phê, nước uống tinh khiết, bia, rượu; quảng cáo và giới thiệu sản phẩm.

- |       |   |       |   |
|-------|---|-------|---|
| (210) | <b>4-2015-07879</b>   | (220) | 07.04.2015  |
|       |   | (441) | 25.06.2015  |
| (540) |   | (531) | A1.1.10; A1.1.5; A26.11.12; 26.1.1  |
|       |   | (591) | Đỏ, trắng   |
|       |   | (731) | NGUYỄN VĂN THƯ (VN)<br>Khu 7, phường Hải Yên, thành phố Móng Cái, tỉnh Quảng Ninh |
|       |  | (740) | Công ty TNHH Sở hữu trí tuệ và Công nghệ Thủ đô (CAPITAL IP&T CO.LTD.)            |

(511) Nhóm 33: Rượu vodka, rượu uýtky, rượu brandi, rượu gạo, rượu vang, rượu hoa quả.

- |       |   |       |   |
|-------|---|-------|---|
| (210) | <b>4-2015-07880</b>   | (220) | 07.04.2015  |
|       |   | (441) | 25.06.2015  |
| (540) |   | (531) | 7.1.6; A7.1.12; 7.1.24; 26.13.25  |
|       |   | (731) | CÔNG TY TNHH TRAM-LINES (VN)<br>57-59 Hồ Tùng Mậu, phường Bến Nghé, quận 1, thành phố Hồ Chí Minh |
|       |  |       |   |

(511) Nhóm 24: Khăn tắm (trừ quần áo); chăn; đồ bằng vải dùng cho giường; khăn phủ giường; khăn phủ giường bằng giấy; khăn trải giường bằng vải lanh; tấm trải phủ giường; vải phủ bàn chơi bi-a.

**CÔNG BÁO SỞ HỮU CÔNG NGHIỆP SỐ 327 TẬP A (06.2015)**

---

Nhóm 25: Giày cao cổ, giày ống; mũ lưỡi trai (đồ đội đầu); quần áo, trang phục; mũ.

---

(210) **4-2015-07881**

(540)

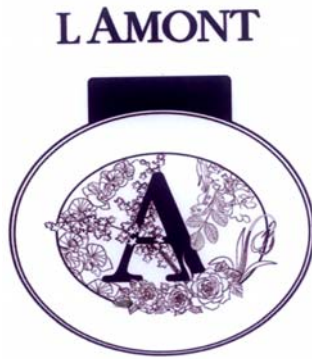

(220) 07.04.2015

(441) 25.06.2015

(531) 5.5.1; A5.5.22; 26.1.2; 26.7.5

(591) Trắng, nâu đen

(731) CÔNG TY TNHH LAMONT EN  
PROVENCE (VN)

E32 khu Nam Long, đường Phú Thuận,  
phường Phú Thuận, quận 7, thành phố  
Hồ Chí Minh

(511) Nhóm 03: Chế phẩm mỹ phẩm để tắm; mỹ phẩm; tinh dầu; mỹ phẩm, đồ trang điểm; dầu  
gội đầu; chế phẩm mỹ phẩm để chăm sóc da.

---

(210) **4-2015-07882**

(540)

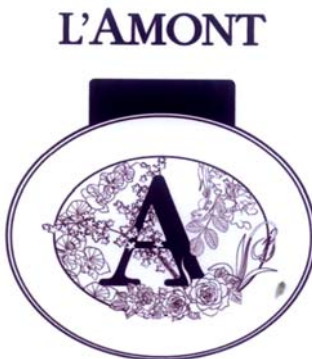

(220) 07.04.2015

(441) 25.06.2015

(531) 5.5.1; A5.5.22; 26.1.2; 26.7.5

(591) Trắng, nâu đen

(731) CÔNG TY TNHH LAMONT EN  
PROVENCE (VN)

E32 khu Nam Long, đường Phú Thuận,  
phường Phú Thuận, quận 7, thành phố  
Hồ Chí Minh

(511) Nhóm 03: Chế phẩm mỹ phẩm để tắm; mỹ phẩm; tinh dầu; mỹ phẩm, đồ trang điểm; dầu  
gội đầu; chế phẩm mỹ phẩm để chăm sóc da.

---

(210) **4-2015-07883**

(540)



(220) 07.04.2015

(441) 25.06.2015

(531) 26.4.2

(591) Đỏ, trắng, xanh lá cây

(731) CÔNG TY CỔ PHẦN KỸ THUẬT  
SAO ĐẠI HÙNG (VN)

Số 1, gác 43, ngõ 189, đường Nguyễn  
Ngọc Vũ, tổ 21, phường Trung Hòa,  
quận Cầu Giấy, thành phố Hà Nội

## CÔNG BÁO SỞ HỮU CÔNG NGHIỆP SỐ 327 TẬP A (06.2015)

---

(511) Nhóm 09: Máy quay đĩa DVD, máy đọc đĩa DVD, máy nghe nhạc cầm tay, máy thu thanh và thu hình, máy ghi hình, thiết bị ghi hình.

---

(210) **4-2015-07886**

(540)



(220) 07.04.2015

(441) 25.06.2015

(531) A26.11.8; 26.3.23; A26.11.12

(591) Xanh dương, xanh dương nhạt, trắng

(731) CÔNG TY TNHH THƯƠNG MẠI & DỊCH VỤ AEL (VN)

308/18 Bình Lợi, phường 13, quận Bình Thạnh, thành phố Hồ Chí Minh

---

(511) Nhóm 39: Vận tải: đóng gói và lưu giữ hàng hoá.

---

(210) **4-2015-07887**

(540)

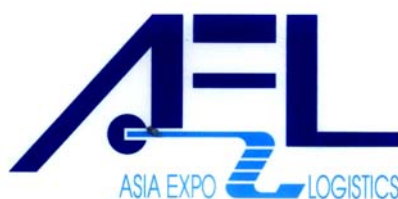

(220) 07.04.2015

(441) 25.06.2015

(531) 26.3.23; A26.11.8; A26.11.12; 26.1.1

(591) Xanh dương, xanh dương nhạt, trắng

(731) CÔNG TY TNHH THƯƠNG MẠI & DỊCH VỤ AEL (VN)

308/18 Bình Lợi, phường 13, quận Bình Thạnh, thành phố Hồ Chí Minh

---

(511) Nhóm 39: Vận tải: đóng gói và lưu giữ hàng hoá.

---

(210) **4-2015-07889**

(540)



(220) 07.04.2015

(441) 25.06.2015

(531) 26.1.2

(591) Vàng, xanh lá cây, đỏ, đen

(731) MẠC THỊ KIM ÁNH (VN)

D14/21 ấp 4, xã Bình Chánh, huyện Bình Chánh, thành phố Hồ Chí Minh

(740) Công ty cổ phần Tư vấn S&B (S&B CONSULTANT., CORP.)

---

(511) Nhóm 43: Dịch vụ nhà hàng ăn uống; quán phở.

---

(210) **4-2015-07890**

(540)



(220) 07.04.2015

(441) 25.06.2015

(531) 4.3.3; 3.5.7; A3.5.24; 26.3.2

(591) Hồng, tím

(731) HỒ HOÀNG OANH (VN)

Số 116 Cầu Xéo, phường Tân Quý, quận Tân Phú, thành phố Hồ Chí Minh

---

CÔNG BÁO SỞ HỮU CÔNG NGHIỆP SỐ 327 TẬP A (06.2015)

---

(511) Nhóm 03: Mỹ phẩm.

---

(210) **4-2015-07891**

(220) 07.04.2015

(441) 25.06.2015

(540)

(531) A5.5.21; A5.5.20; 5.5.19

(591) Nâu đỏ, nâu nhạt, nâu đậm

(731) **HỘ KINH DOANH VÌ THỊ THUẬN (VN)**



Xóm Lác, xã Chiềng Châu, huyện Mai Châu, tỉnh Hòa Bình

(740) Công ty Cổ phần Sở hữu công nghiệp INVESTIP (INVESTIP)

(511) Nhóm 24: Vải dệt thổ cẩm.

---

(210) **4-2015-07892**

(220) 07.04.2015

(441) 25.06.2015

(540)

(531) 26.3.23; 26.1.6

(591) Đỏ, đen

(731) **HỘ KINH DOANH THÔNG LÀY PHÓNG (VN)**



21 Cao Văn Ngọc, phường Phú Trung, quận Tân Phú, thành phố Hồ Chí Minh

(511) Nhóm 25: Dẹp xếp.

---

(210) **4-2015-07893**

(220) 07.04.2015

(441) 25.06.2015

(540)

(531) 25.1.6

(591) Xanh đậm, xanh lá

(731) **CÔNG TY TNHH DỆT TƠ TẦM VIỆT SILK (VN)**



30A Phan Đình Phùng, phường 2, thành phố Bảo Lộc, tỉnh Lâm Đồng

(511) Nhóm 35: Mua bán: sợi và chỉ thêu, sợi len xe, tơ tằm đã xe, kim tuyến để thêu thùa, sợi và chỉ dùng trong ngành dệt, chăn, vải dùng trong ngành dệt, vải dệt kim, áo gối, vải dệt thoi, vải không dệt, ô, dù, gối, nệm, rèm cửa, ga trải giường, vật liệu giả da, ba lô, túi xách.

---

**CÔNG BÁO SỞ HỮU CÔNG NGHIỆP SỐ 327 TẬP A (06.2015)**

---

(210) **4-2015-07894**

(540)



(220) 07.04.2015

(441) 25.06.2015

(531) 3.1.14; A3.1.24

(591) Trắng, đen, vàng, xanh rêu, xanh tím

(731) HUỖNH MẠNH TRƯỜNG (VN)

Số 65 Mê Linh, phường An Biên, quận Lê Chân, thành phố Hải Phòng

(740) Công ty TNHH Nghiên cứu và Tư vấn chuyển giao công nghệ và đầu tư (CONCETTI)

(511) Nhóm 43: Nhà hàng ăn uống, khách sạn.

---

(210) **4-2015-07895**

(540)

**SUNSPIRE**

(220) 07.04.2015

(441) 25.06.2015

(731) CÔNG TY TNHH BZT USA (VN)

Số 48 - 50 - 52 đường Nguyễn Thế Truyện, phường Tân Sơn Nhì, quận Tân Phú, thành phố Hồ Chí Minh

(740) Công ty TNHH Sở hữu trí tuệ WINCO (WINCO CO., LTD.)

(511) Nhóm 05: Chế phẩm thú y thủy sản; thuốc dùng cho thú y thủy sản; chế phẩm sinh học dùng cho ngành y; chế phẩm sinh học dùng cho ngành thú y thủy sản; thực phẩm chức năng; dược phẩm.

---

(210) **4-2015-07896**

(540)

**DOWNUNDER**

(220) 07.04.2015

(441) 25.06.2015

(731) CÔNG TY TNHH BZT USA (VN)

Số 48 - 50 - 52 đường Nguyễn Thế Truyện, phường Tân Sơn Nhì, quận Tân Phú, thành phố Hồ Chí Minh

(740) Công ty TNHH Sở hữu trí tuệ WINCO (WINCO CO., LTD.)

(511) Nhóm 05: Chế phẩm thú y thủy sản; thuốc dùng cho thú y thủy sản; chế phẩm sinh học dùng cho ngành y; chế phẩm sinh học dùng cho ngành thú y thủy sản; thực phẩm chức năng; dược phẩm.

---

(210) **4-2015-07897**

(220) 07.04.2015

(441) 25.06.2015

(540)

## **HERBTHEORY**

(731) CÔNG TY TNHH BZT USA (VN)

Số 48 - 50 - 52 đường Nguyễn Thế  
Truyện, phường Tân Sơn Nhì, quận Tân  
Phú, thành phố Hồ Chí Minh

(740) Công ty TNHH Sở hữu trí tuệ WINCO  
(WINCO CO., LTD.)

(511) Nhóm 05: Chế phẩm thú y thủy sản; thuốc dùng cho thú y thủy sản; chế phẩm sinh học dùng cho ngành y; chế phẩm sinh học dùng cho ngành thú y thủy sản; thực phẩm chức năng; dược phẩm.

---

(210) **4-2015-07898**

(220) 07.04.2015

(441) 25.06.2015

(540)

## **SPIRUTEIN**

(731) CÔNG TY TNHH BZT USA (VN)

Số 48 - 50 - 52 đường Nguyễn Thế  
Truyện, phường Tân Sơn Nhì, quận Tân  
Phú, thành phố Hồ Chí Minh

(740) Công ty TNHH Sở hữu trí tuệ WINCO  
(WINCO CO., LTD.)

(511) Nhóm 05: Chế phẩm thú y thủy sản; thuốc dùng cho thú y thủy sản; chế phẩm sinh học dùng cho ngành y; chế phẩm sinh học dùng cho ngành thú y thủy sản; thực phẩm chức năng; dược phẩm.

---

(210) **4-2015-07899**

(220) 07.04.2015

(441) 25.06.2015

(540)

## **PURETRITION**

(731) CÔNG TY TNHH BZT USA (VN)

Số 48 - 50 - 52 đường Nguyễn Thế  
Truyện, phường Tân Sơn Nhì, quận Tân  
Phú, thành phố Hồ Chí Minh

(740) Công ty TNHH Sở hữu trí tuệ WINCO  
(WINCO CO., LTD.)

(511) Nhóm 05: Chế phẩm thú y thủy sản; thuốc dùng cho thú y thủy sản; chế phẩm sinh học dùng cho ngành y; chế phẩm sinh học dùng cho ngành thú y thủy sản; thực phẩm chức năng; dược phẩm.

---

**CÔNG BÁO SỞ HỮU CÔNG NGHIỆP SỐ 327 TẬP A (06.2015)**

---

(210) **4-2015-07900**

(220) 07.04.2015

(540)

(441) 25.06.2015

(731) CÔNG TY TNHH BZT USA (VN)

Số 48 - 50 - 52 đường Nguyễn Thế  
Truyện, phường Tân Sơn Nhì, quận Tân  
Phú, thành phố Hồ Chí Minh

**NATURALSPO**

(740) Công ty TNHH Sở hữu trí tuệ WINCO  
(WINCO CO., LTD.)

(511) Nhóm 05: Chế phẩm thú y thủy sản; thuốc dùng cho thú y thủy sản; chế phẩm sinh học dùng cho ngành y; chế phẩm sinh học dùng cho ngành thú y thủy sản; thực phẩm chức năng; dược phẩm.

---

(210) **4-2015-07901**

(220) 07.04.2015

(540)

(441) 25.06.2015

(731) CÔNG TY TNHH AN NÔNG (VN)

Lô B06-1, khu công nghiệp Đức Hòa I -  
Hạnh Phúc, xã Đức Hòa Đông, huyện  
Đức Hòa, tỉnh Long An

**KTUMI**

(740) Công ty TNHH Sở hữu trí tuệ WINCO  
(WINCO CO., LTD.)

(511) Nhóm 05: Thuốc bảo vệ thực vật như là: thuốc trừ sâu, thuốc diệt côn trùng, thuốc diệt động vật có hại, thuốc diệt nấm bệnh, thuốc diệt cỏ.

---

(210) **4-2015-07902**

(220) 07.04.2015

(540)

(441) 25.06.2015

(731) CÔNG TY TNHH AN NÔNG (VN)

Lô B06- 1, khu công nghiệp Đức Hòa I -  
Hạnh Phúc, xã Đức Hòa Đông, huyện  
Đức Hòa, tỉnh Long An

**DEPRA**

(740) Công ty TNHH Sở hữu trí tuệ WINCO  
(WINCO CO., LTD.)

(511) Nhóm 05: Thuốc bảo vệ thực vật như là: thuốc trừ sâu, thuốc diệt côn trùng, thuốc diệt động vật có hại, thuốc diệt nấm bệnh, thuốc diệt cỏ.

---

(210) **4-2015-07903**

(220) 07.04.2015

(540)

(441) 25.06.2015

(531) 1.15.23; 26.3.1; A26.11.12; 26.1.1

(731) NGUYỄN NGỌC SƠN (VN)

Đội 9, xã Thiên Hương, huyện Thủy  
Nguyên, thành phố Hải Phòng



(740) Công ty TNHH Sở hữu trí tuệ WINCO  
(WINCO CO., LTD.)

CÔNG BÁO SỞ HỮU CÔNG NGHIỆP SỐ 327 TẬP A (06.2015)

---

(511) Nhóm 09: Camera giám sát; camera chống trộm; thiết bị báo động bằng âm thanh; thiết bị truyền phát (viễn thông).

---

(210) **4-2015-07904**

(220) 07.04.2015

(441) 25.06.2015

(540)

**Dipartate**

(731) NGUYỄN VĂN LƯỢNG (VN) (VN)  
A04-2, chung cư Hoàng Anh Gia Lai 2,  
783 Trần Xuân Soạn, phường Tân Hưng,  
quận 7, thành phố Hồ Chí Minh

(740) Công ty TNHH Sở hữu trí tuệ WINCO  
(WINCO CO., LTD.)

(511) Nhóm 05: Dược phẩm; thực phẩm chức năng.

---

(210) **4-2015-07906**

(220) 07.04.2015

(441) 25.06.2015

(540)

(531) 26.4.4; 26.4.9

(591) Xanh lá cây, xanh tím, xanh dương,  
vàng, cam, đen, trắng



(731) DOANH NGHIỆP TƯ NHÂN THƯƠNG  
MẠI - SẢN XUẤT NƯỚC RỬA CHÉN  
ÁNH SÁNG (VN)

480/19A Bình Quới, phường 28, quận  
Bình Thạnh, thành phố Hồ Chí Minh

(511) Nhóm 03: Nước rửa chén, nước lau sàn nhà, nước rửa tay nước xả vải, chất tẩy rửa (dạng hóa mỹ phẩm).

---

(210) **4-2015-07907**

(220) 07.04.2015

(441) 25.06.2015

(540)

**EVEREX YOUNGER**

(731) CÔNG TY TNHH THƯƠNG MẠI -  
DỊCH VỤ - SẢN XUẤT HÓA MỸ  
PHẨM PHƯƠNG NGHĨA (VN)  
127/2/73 Lê Thúc Hoạch, phường Phú  
Thọ Hòa, quận Tân Phú, thành phố Hồ  
Chí Minh

(740) Công ty TNHH Trường Xuân  
(AGELESS CO.,LTD.)

(511) Nhóm 03: Mỹ phẩm; chế phẩm mỹ phẩm để tắm; kem làm trắng da; nước hoa; dầu gội đầu; keo xịt tóc.

---



CÔNG BÁO SỞ HỮU CÔNG NGHIỆP SỐ 327 TẬP A (06.2015)

---

- (210) **4-2015-07908** (220) 07.04.2015  
(540) (441) 25.06.2015
- XWAY GLUTAPEARL**
- (731) CÔNG TY TNHH THƯỜNG MẠI -  
DỊCH VỤ - SẢN XUẤT HÓA MỸ  
PHẨM PHƯỜNG NGHĨA (VN)  
127/2/73 Lê Thúc Hoạch, phường Phú  
Thọ Hòa, quận Tân Phú, thành phố Hồ  
Chí Minh
- (740) Công ty TNHH Trường Xuân  
(AGELESS CO.,LTD.)
- (511) Nhóm 03: Mỹ phẩm; chế phẩm mỹ phẩm để tắm; kem làm trắng da; nước hoa; dầu gội  
đầu; keo xịt tóc.
- 

- (210) **4-2015-07909** (220) 07.04.2015  
(540) (441) 25.06.2015
- dodream**
- (731) YU JIN-SU (KR)  
133, Geojecheon-ro, Yeonje-gu, Busan,  
611-801, Republic of Korea
- (740) Công ty TNHH Trường Xuân  
(AGELESS CO.,LTD.)
- (511) Nhóm 25: Đồ đi ở chân; miếng lót bên trong giày; miếng đệm gót dùng cho đồ đi chân;  
giày của phụ nữ; giày và giày cao cổ của trẻ em; mũi của đồ đi chân.
- 

- (210) **4-2015-07910** (220) 07.04.2015  
(540) (441) 25.06.2015
- NEWSMART**
- (731) DOW JONES & COMPANY, Inc. (US)  
1211 Avenue of the Americas, New  
York, NEW YORK 10036 USA
- (740) Công ty TNHH Sở hữu trí tuệ HA VIP  
(HAVIP CO., LTD.)
- (511) Nhóm 09: Phần mềm có thể tải xuống được có bản chất là các ứng dụng dành cho các  
thiết bị điện tử tiêu dùng cố định và di động cung cấp hướng dẫn và giảng dạy tiếng Anh;  
phần mềm máy vi tính dùng để giảng dạy tiếng Anh; phần mềm máy vi tính dùng để học  
tiếng Anh; thiết bị và dụng cụ đo đạc; thiết bị và dụng cụ cân; thiết bị và dụng cụ đo; thiết  
bị giảng dạy; máy đếm tiền; máy tính; máy vi tính; phần mềm máy tính; vật mang dữ liệu  
từ tính; thiết bị đập lửa; thiết bị tái tạo âm thanh; thiết bị truyền phát âm thanh; thiết bị và  
dụng cụ hàng hải.

Nhóm 41: Dịch vụ giáo dục, bao gồm cung cấp trang web về hướng dẫn và giảng dạy  
tiếng Anh; dịch vụ giáo dục; dịch vụ giải trí; huấn luyện (đào tạo); tổ chức các cuộc thi  
thể thao.

---

**CÔNG BÁO SỞ HỮU CÔNG NGHIỆP SỐ 327 TẬP A (06.2015)**

---

- |                           |  |
|---------------------------|--|
| (210) <b>4-2015-07911</b> | (220) 07.04.2015   |
| (540)                     | (441) 25.06.2015   |
|                           | (531) 24.13.1; 24.15.3; A5.5.20; A5.5.21   |
|                           | (591) Đỏ, vàng, đen  |
|                           | (731) TẬP ĐOÀN VINGROUP - CÔNG TY CP (VN)  |
|                           | Số 7, đường Bằng Lăng 1, khu đô thị sinh thái Vinhomes Riverside, phường Việt Hưng, quận Long Biên, thành phố Hà Nội |
|                           | (740) Công ty TNHH Sở hữu trí tuệ HA VIP (HAVIP CO., LTD.)   |



(511) Nhóm 35: Bán buôn và bán lẻ đồ điện tử văn phòng và gia đình, cụ thể điện thoại, máy tính, máy tính xách tay, máy tính bảng, sim số thẻ cào, phụ kiện các sản phẩm kể trên và phần mềm, điện lạnh văn phòng và gia đình (như tủ lạnh, máy giặt, máy điều hòa), đồ bếp gia đình (như nồi, niêu, xong, chảo), đồ nội thất văn phòng và gia đình (như giường, tủ, bàn ăn), sản phẩm thời trang (mỹ phẩm, quần áo, giày dép) trong siêu thị, đại siêu thị, qua mạng Internet, qua truyền hình, qua mạng điện thoại, qua bưu điện.

Nhóm 36: Cho thuê cửa hàng, gian hàng, quầy hàng (bất động sản) bán hàng hóa trong siêu thị, đại siêu thị.

Nhóm 39: Dịch vụ vận chuyển và giao hàng hóa bán ở siêu thị, đại siêu thị cho người tiêu dùng.

Nhóm 43: Nhà hàng ăn uống, quán cà phê và quán bán đồ ăn nhanh (fastfood) trong siêu thị, đại siêu thị.

- |                           |   |
|---------------------------|---|
| (210) <b>4-2015-07912</b> | (220) 07.04.2015  |
| (540)                     | (441) 25.06.2015  |
|                           | (531) 8.3.1; 3.2.1; 26.1.1; A3.2.24   |
|                           | (591) Trắng, đen, xanh dương, xanh biển, xanh lá cây, đỏ, vàng, nâu, hồng, cam      |
|                           | (731) CÔNG TY TNHH MỘT THÀNH VIÊN PHÚC THUẬN ANH (VN)                               |
|                           | 108 đường số 19E, KP2, phường Bình Trị Đông B, quận Bình Tân, thành phố Hồ Chí Minh |
|                           | (740) Công ty TNHH Trần Hữu Nam và Đồng sự (TRAN H.N & ASS.)                        |



(511) Nhóm 05: Thực phẩm bổ sung dinh dưỡng (dùng cho ngành y).

Nhóm 29: Sữa bột dinh dưỡng.

## CÔNG BÁO SỞ HỮU CÔNG NGHIỆP SỐ 327 TẬP A (06.2015)

(210) **4-2015-07913**

(540)

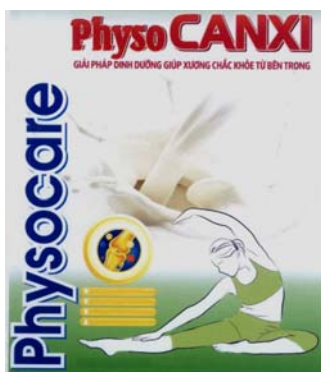

(220) 07.04.2015

(441) 25.06.2015

(531) 8.3.1; 2.9.22; 2.3.8; A2.3.16

(591) Trắng, đen, xanh dương, xanh lá cây, đỏ, vàng, nâu

(731) CÔNG TY TNHH MỘT THÀNH VIÊN PHÚC THUẬN ANH (VN)

108 đường số 19E, KP2, phường Bình Trị Đông B, quận Bình Tân, thành phố Hồ Chí Minh

(740) Công ty TNHH Trần Hữu Nam và Đồng sự (TRAN H.N & ASS.)

(511) Nhóm 05: Thực phẩm bổ sung dinh dưỡng (dùng cho ngành y).

Nhóm 29: Sữa bột dinh dưỡng.

(210) **4-2015-07914**

(540)

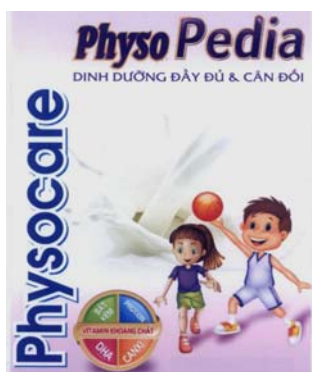

(220) 07.04.2015

(441) 25.06.2015

(531) 8.3.1; A2.5.22; 2.7.2; 26.1.1; 25.5.25

(591) Trắng, đen, xanh dương, xanh biển, xanh lá cây, đỏ, vàng, nâu, tím, hồng

(731) CÔNG TY TNHH MỘT THÀNH VIÊN PHÚC THUẬN ANH (VN)

108 Đường số 19E, KP2, phường Bình Trị Đông B, quận Bình Tân, thành phố Hồ Chí Minh

(740) Công ty TNHH Trần Hữu Nam và Đồng sự (TRAN H.N & ASS.)

(511) Nhóm 05: Thực phẩm bổ sung dinh dưỡng (dùng cho ngành y).

Nhóm 29: Sữa bột dinh dưỡng.

(210) **4-2015-07915**

(540)

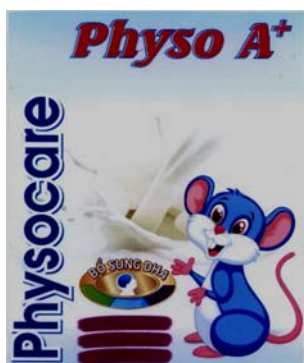

(220) 07.04.2015

(441) 25.06.2015

(531) 8.3.1; 26.1.2; 2.5.1; 3.5.7; A25.3.3

(591) Trắng, đen, xanh dương, xanh biển, xanh lá cây, đỏ, vàng, nâu, tím, hồng

(731) CÔNG TY TNHH MỘT THÀNH VIÊN PHÚC THUẬN ANH (VN)

108 đường số 19E, KP2, phường Bình Trị Đông B, quận Bình Tân, thành phố Hồ Chí Minh

(740) Công ty TNHH Trần Hữu Nam và Đồng sự (TRAN H.N & ASS.)

CÔNG BÁO SỞ HỮU CÔNG NGHIỆP SỐ 327 TẬP A (06.2015)

---

(511) Nhóm 05: Thực phẩm bổ sung dinh dưỡng (dùng cho ngành y).

Nhóm 29: Sữa bột dinh dưỡng.

---

(210) 4-2015-07916

(540)



(220) 07.04.2015

(441) 25.06.2015

(531) 8.3.1; 26.1.6; 3.4.7

(591) Trắng, đen, xanh dương, xanh biển, xanh lá cây, đỏ, vàng, nâu, tím, hồng, cam

(731) CÔNG TY TNHH MỘT THÀNH VIÊN PHÚC THUẬN ANH (VN)

108 đường số 19E, KP2, phường Bình Trị Đông B, quận Bình Tân, thành phố Hồ Chí Minh

(740) Công ty TNHH Trần Hữu Nam và Đồng sự (TRAN H.N & ASS.)

---

(511) Nhóm 05: Thực phẩm bổ sung dinh dưỡng (dùng cho ngành y).

Nhóm 29: Sữa bột dinh dưỡng.

---

(210) 4-2015-07917

(540)

**FOXER**

(220) 07.04.2015

(441) 25.06.2015

(731) CÔNG TY TNHH XUẤT NHẬP KHẨU QUỐC TẾ KIM OANH (VN)

Tầng 9, số 227, đường Nguyễn Ngọc Nại, phường Khương Mai, quận Thanh Xuân, thành phố Hà Nội

---

(511) Nhóm 35: Mua bán túi da, túi hành lý, vali, ví da, ba lô, thắt lưng da.

---

(210) 4-2015-07918

(540)



(220) 07.04.2015

(441) 25.06.2015

(531) A5.1.12; A5.1.16; 26.1.1

(591) Trắng, đỏ

(731) CÔNG TY CỔ PHẦN DEBORAH (VN)

Nhà 105, ngõ 66, đường Nguyễn Sơn, phường Ngọc Lâm, quận Long Biên, thành phố Hà Nội

(740) Công ty Luật TNHH Gia Phạm (GIA PHAM LAW CO.,LTD)

---

## CÔNG BÁO SỞ HỮU CÔNG NGHIỆP SỐ 327 TẬP A (06.2015)

---

(511) Nhóm 21: Dụng cụ nhà bếp; bộ nồi nấu không dùng điện; bát thủy tinh; đĩa thủy tinh; bộ đồ ăn; dụng cụ dùng cho mục đích gia dụng.

Nhóm 36: Dịch vụ cho thuê nhà ở, văn phòng, trung tâm thương mại; dịch vụ quản lý tòa nhà; quản lý bất động sản; định giá bất động sản; môi giới bất động sản; tư vấn bất động sản.

Nhóm 37: Xây dựng; tư vấn xây dựng; dịch vụ thi công xây dựng công nghiệp và dân dụng: san lấp cơ sở hạ tầng, xây dựng nhà ở (khu phố), tiện nghi, tiện ích công cộng, văn phòng làm việc, ký túc xá, trường học, kho bãi; dịch vụ giám sát chất lượng công trình; quản lý sửa chữa cơ sở hạ tầng, đường giao thông, nhà ở (khu phố).

---

(210) **4-2015-07920**

(220) 07.04.2015

(540)



(441) 25.06.2015

(531) 3.9.1; A3.9.24; A16.3.5

(591) Trắng, hồng, tím

(731) CÔNG TY TNHH TA KE (VN)

180 Nguyễn Văn Thủ, phường Đa Kao, quận 1, thành phố Hồ Chí Minh

(511) Nhóm 35: Trang trí các quầy kính cửa hàng, quảng cáo bằng truyền hình, tổ chức triển lãm với mục đích thương mại hoặc quảng cáo; dịch vụ quảng cáo trực tuyến trên mạng lưới máy vi tính, quảng cáo; đại lý quảng cáo.

Nhóm 41: Dịch vụ phòng thu (ghi băng); nhiếp ảnh; dàn dựng chương trình phát thanh và truyền hình; sản xuất chương trình biểu diễn; sản xuất phim trên băng video; trường quay phim.

---

(210) **4-2015-07923**

(220) 07.04.2015

(540)

*Bờ Kè Cù lao Quán*

(441) 25.06.2015

(731) HỘ KINH DOANH BỜ KÈ QUÁN (VN)

42B Cù Lao Trung, phường Vĩnh Thọ, thành phố Nha Trang, tỉnh Khánh Hòa

(740) Văn phòng Luật sư A Hoà (AHOA LAW OFFICE)

(511) Nhóm 43: Nhà hàng ăn uống; dịch vụ quầy rượu; quán rượu nhỏ; dịch vụ quán cà phê; quán ăn tự phục vụ; dịch vụ cung cấp thức ăn, đồ uống do nhà hàng thực hiện.

---

CÔNG BÁO SỞ HỮU CÔNG NGHIỆP SỐ 327 TẬP A (06.2015)

---

(210) 4-2015-07924

(540)



(220) 07.04.2015

(441) 25.06.2015

(531) 5.9.19; 26.1.2; 8.3.1; 26.4.2

(591) Trắng, xanh nước biển, xanh lá cây, vàng, nâu

(731) CÔNG TY CỔ PHẦN SỮA VIỆT NAM (VINAMILK) (VN)

Số 10, đường Tân Trào, phường Tân Phú, quận 7, thành phố Hồ Chí Minh

(740) Công ty cổ phần Sở hữu trí tuệ BROSS và Cộng sự (BROSS & PARTNERS., JSC)

(511) Nhóm 29: Sữa đậu nành; sữa tươi; sữa chua; kem; phô mai; sản phẩm sữa.

---

(210) 4-2015-07925

(540)



(220) 07.04.2015

(441) 25.06.2015

(531) 26.1.2; 5.9.19; 8.3.1; 26.4.2

(591) Trắng, xanh nước biển, xanh lá cây, vàng, nâu, đỏ

(731) CÔNG TY CỔ PHẦN SỮA VIỆT NAM (VINAMILK) (VN)

Số 10, đường Tân Trào, phường Tân Phú, quận 7, thành phố Hồ Chí Minh

(740) Công ty cổ phần Sở hữu trí tuệ BROSS và Cộng sự (BROSS & PARTNERS., JSC)

(511) Nhóm 29: Sữa đậu nành; sữa tươi; sữa chua; kem; phô mai; sản phẩm sữa.

---

(210) 4-2015-07926

(540)



(220) 07.04.2015

(441) 25.06.2015

(531) 25.5.25; 5.9.19; 5.7.5; 2.7.23

(591) Trắng, xanh lá cây, đen, vàng, nâu

(731) CÔNG TY CỔ PHẦN SỮA VIỆT NAM (VINAMILK) (VN)

Số 10, đường Tân Trào, phường Tân Phú, quận 7, thành phố Hồ Chí Minh

(740) Công ty cổ phần Sở hữu trí tuệ BROSS và Cộng sự (BROSS & PARTNERS., JSC)

## CÔNG BÁO SỞ HỮU CÔNG NGHIỆP SỐ 327 TẬP A (06.2015)

---

(511) Nhóm 29: Sữa đậu nành; sữa tươi; sữa chua; kem; phô mai; sản phẩm sữa.

---

(210) **4-2015-07927**

(540)



(220) 07.04.2015

(441) 25.06.2015

(531) 26.1.2; 1.15.21; A6.19.11; A3.4.2

(591) Trắng, xanh nước biển, xanh lá cây, đen, vàng, xanh lam, hồng

(731) CÔNG TY CỔ PHẦN SỮA VIỆT NAM (VINAMILK) (VN)

Số 10, đường Tân Trào, phường Tân Phú, quận 7, thành phố Hồ Chí Minh

(740) Công ty cổ phần Sở hữu trí tuệ BROSS và Cộng sự (BROSS & PARTNERS., JSC)

(511) Nhóm 29: Sữa đặc; sữa tươi; sữa bột; sữa chua; phô mai.

---

(210) **4-2015-07928**

(540)



(220) 07.04.2015

(441) 25.06.2015

(531) 2.5.2; 2.5.25; 2.1.25

(591) Trắng, đen, vàng, xanh lam

(731) CÔNG TY CỔ PHẦN SỮA VIỆT NAM (VINAMILK) (VN)

Số 10, đường Tân Trào, phường Tân Phú, quận 7, thành phố Hồ Chí Minh

(740) Công ty cổ phần Sở hữu trí tuệ BROSS và Cộng sự (BROSS & PARTNERS., JSC)

(511) Nhóm 29: Sữa đặc; sữa tươi; sữa bột; sữa chua; phô mai.

---

(210) **4-2015-07929**

(540)



(220) 07.04.2015

(441) 25.06.2015

(531) 2.3.25; 2.5.3; 2.5.25

(591) Trắng, đen, vàng, xanh lam, hồng nhạt

(731) CÔNG TY CỔ PHẦN SỮA VIỆT NAM (VINAMILK) (VN)

Số 10, đường Tân Trào, phường Tân Phú, quận 7, thành phố Hồ Chí Minh

(740) Công ty cổ phần Sở hữu trí tuệ BROSS và Cộng sự (BROSS & PARTNERS., JSC)

CÔNG BÁO SỞ HỮU CÔNG NGHIỆP SỐ 327 TẬP A (06.2015)

---

(511) Nhóm 29: Sữa đặc; sữa tươi; sữa bột; sữa chua; phô mai.

---

(210) **4-2015-07930**

(540)



(220) 07.04.2015

(441) 25.06.2015

(531) 26.1.2; A5.5.21; 5.7.3; 1.15.3; 2.5.2; 25.5.25

(591) Trắng, xanh nước biển, xanh lá cây, đen, vàng, da cam, xanh lam, đỏ, nâu

(731) CÔNG TY CỔ PHẦN SỮA VIỆT NAM (VINAMILK) (VN)

Số 10, đường Tân Trào, phường Tân Phú, quận 7, thành phố Hồ Chí Minh

(740) Công ty cổ phần Sở hữu trí tuệ BROSS và Cộng sự (BROSS & PARTNERS., JSC)

(511) Nhóm 29: Sữa đặc; sữa tươi; sữa bột; sữa chua; phô mai.

---

(210) **4-2015-07931**

(540)



(220) 07.04.2015

(441) 25.06.2015

(531) 5.7.3; A5.5.21; 2.5.3; 1.15.3; 26.1.2; 25.5.25

(591) Trắng, xanh nước biển, xanh lá cây, đen, vàng, da cam, xanh lam, đỏ, nâu, hồng

(731) CÔNG TY CỔ PHẦN SỮA VIỆT NAM (VINAMILK) (VN)

Số 10, đường Tân Trào, phường Tân Phú, quận 7, thành phố Hồ Chí Minh

(740) Công ty cổ phần Sở hữu trí tuệ BROSS và Cộng sự (BROSS & PARTNERS., JSC)

(511) Nhóm 29: Sữa đặc; sữa tươi; sữa bột; sữa chua; phô mai.

---

(210) **4-2015-07932**

(540)



(220) 07.04.2015

(441) 25.06.2015

(591) Trắng, đen, ghi

(731) CÔNG TY CỔ PHẦN SỮA VIỆT NAM (VINAMILK) (VN)

Số 10, đường Tân Trào, phường Tân Phú, quận 7, thành phố Hồ Chí Minh

(740) Công ty cổ phần Sở hữu trí tuệ BROSS và Cộng sự (BROSS & PARTNERS., JSC)

(511) Nhóm 29: Sữa; sản phẩm sữa.



## CÔNG BÁO SỞ HỮU CÔNG NGHIỆP SỐ 327 TẬP A (06.2015)

---

Nhóm 32: Đồ uống hoa quả (không cồn); nước ép hoa quả.

---

(210) **4-2015-07933**

(540)



(220) 07.04.2015

(441) 25.06.2015

(531) 1.15.15; A5.1.5; A5.1.16; A5.3.15

(591) Vàng, trắng, xanh đen

(731) CÔNG TY TNHH KIM THỦY (VN)

011M1 số 1 Tôn Thất Thuyết, phường 1,  
quận 4, thành phố Hồ Chí Minh

(740) Công ty TNHH Trí Việt và Cộng sự (TRI  
VIET & ASSOCIATES CO.,LTD.)

(511) Nhóm 41: Phòng tập yoga; dịch vụ giảng dạy và hướng dẫn tập luyện yoga; dịch vụ câu lạc bộ sức khỏe.

---

(210) **4-2015-07934**

(540)

# Anyon

(220) 07.04.2015

(441) 25.06.2015

(731) CÔNG TY CỔ PHẦN NƯỚC CÔNG  
NGHỆ XANH (VN)

Tổ dân phố 4, thị trấn Đăk Đoa, huyện  
Đăk Đoa, tỉnh Gia Lai

(740) DNTN Dịch vụ thương mại và sở hữu  
công nghiệp Song Ngọc (I.P.T.S.)

(511) Nhóm 03: Nước súc miệng làm trắng răng dưới dạng mỹ phẩm; mỹ phẩm.

Nhóm 05: Thực phẩm chức năng; thực phẩm dinh dưỡng bổ sung; nước súc miệng có chứa thuốc florua làm trắng răng.

Nhóm 32: Nước uống tinh khiết; nước uống đóng chai.

---

(210) **4-2015-07935**

(540)

# BEAMVIL

(220) 07.04.2015

(441) 25.06.2015

(731) CÔNG TY TNHH BẢO VỆ THỰC VẬT  
ĐỒNG PHÁT (VN)

84/47/6 Bùi Quang Là, phường 12, quận  
Gò Vấp, thành phố Hồ Chí Minh

(740) DNTN Dịch vụ thương mại và sở hữu  
công nghiệp Song Ngọc (I.P.T.S.)

(511) Nhóm 05: Thuốc trừ sâu, rầy; thuốc trừ bệnh cho cây trồng; thuốc diệt cỏ.

---

(210) 4-2015-07936

(220) 07.04.2015

(540)

(441) 25.06.2015

(531) 26.3.3; 26.3.4

(591) Đen, ghi, trắng

(731) BERLI JUCKER PUBLIC COMPANY LIMITED (TH)



Berli Jucker House, 99 Soi Rubia Sukhumvit 42 Road, Phra Kanong Sub District, Klongtoey District, Bangkok 10110, Thailand

(740) Công ty Luật TNHH IP MAX (IPMAX LAW FIRM)

(511) Nhóm 16: Ấn phẩm in chứa thông tin; tờ rơi; tạp chí; áp phích quảng cáo; catalô; túi giấy dùng để bao gói; túi bằng chất dẻo dùng để bao gói; giấy dính (văn phòng phẩm); giấy viết thư; phong bì (văn phòng phẩm); danh thiếp cá nhân.

Nhóm 35: Dịch vụ cố vấn và tư vấn liên quan đến điều hành và quản lý kinh doanh; dịch vụ tư vấn và điều hành kinh doanh liên quan đến marketing và phân phối; dịch vụ quảng cáo; tổ chức triển lãm và hội chợ thương mại cho mục đích bán hàng hoặc quảng cáo; dịch vụ tư vấn và điều hành kinh doanh liên quan đến thương hiệu; dịch vụ cố vấn và tư vấn liên quan đến dịch vụ khuyến mại; dịch vụ đại lý xuất nhập khẩu; xuất bản tài liệu quảng cáo; dịch vụ tư vấn và điều hành kinh doanh về kinh doanh nhượng quyền thương mại; dịch vụ quảng cáo trực tuyến trên mạng máy tính/mạng Internet; dịch vụ bán buôn và bán lẻ: đồ uống cụ thể là đồ uống không có cồn; bia; đồ uống có cồn (trừ bia); nước tinh khiết; nước ép; sữa chua; sữa chua uống; nước tăng lực; nước trà; thực phẩm và thành phần thực phẩm cụ thể là các thực phẩm có nguồn gốc động vật cũng như nguồn gốc từ thực vật và các sản phẩm làm vườn khác có thể ăn được, đã được chế biến dùng làm đồ ăn hoặc để bảo quản bao gồm thực phẩm làm từ cá, thực phẩm ăn nhanh trên cơ sở trái cây, nước thịt nấu đông, cá nhuyển dạng sệt, thịt ướp muối; thịt; quả tươi; thảo mộc tươi; rau tươi; sữa; thực phẩm ăn nhanh cụ thể là các loại thực phẩm có nguồn gốc từ thực vật đã chế biến dùng làm đồ ăn hoặc để bảo quản cũng như các gia vị để cải thiện hương vị thực phẩm bao gồm thực phẩm ăn nhanh trên cơ sở gạo, thực phẩm ăn nhanh trên cơ sở ngũ cốc; thức ăn cho trẻ em; bánh mì; bột mì, gạo; mì sợi; miến; mì ống; hạt; cá đóng hộp; trái cây đóng hộp; thịt đóng hộp; rau đóng hộp; cá thu sốt cà chua (đóng hộp); cá ngừ ngâm dầu thực vật (đóng hộp); mứt nhão; kem; sữa bột; thuốc lá; thuốc lá nhai; bánh kẹo và kẹo; các sản phẩm sữa; trứng; thực phẩm trên cơ sở yến mạch; thức ăn đặc sản; xúc xích; thịt giảm bọng; trái cây đông lạnh; đá lạnh tự nhiên hoặc nhân tạo; đá lạnh có thể ăn được; thực phẩm đông lạnh; rau đông lạnh; cá (không còn sống); hải sản (không còn sống); tôm (không còn sống); động vật có vỏ cứng (không còn sống); mực ống không còn sống; cua không còn sống; cá còn sống; đậu phụ; đồ dùng chăm sóc cá nhân cụ thể là bộ dụng cụ cắt, sửa móng tay; dụng cụ bấm móng; kéo cắt, tỉa; dụng cụ chăm sóc cho mặt cụ thể là dụng cụ uốn lông mi; dụng cụ chăm sóc cơ thể cụ thể là dao cạo, nhíp, kẹp; lược chải đầu; bộ dụng cụ chải đầu; lô cuốn tóc; đồ dùng chăm sóc trẻ em, xà phòng, dầu gội, mỹ phẩm; sản phẩm gia dụng cụ thể là dụng cụ gia đình; túi giặt; kẹp phơi quần áo; túi giữ nhiệt; ca; cốc để uống; bộ đồ uống cà phê; ấm trà; rổ dùng trong gia đình; nắp rổ dùng trong gia đình; đĩa giấy; đĩa ăn; đĩa ăn dùng một lần; đĩa; bát thủy tinh; bát (bát to); bát trộn sa-lát; bát đựng xúp; lọ đựng đường; đồ đựng giữ nhiệt dùng cho đồ uống; bình thót cổ bằng thủy tinh (đồ chứa đựng); hũ đựng; bình; chậu hoa; đồ gốm cho mục đích gia dụng; tượng trang trí nhà làm bằng gốm; bình xịt cho bữa tiệc; hộp mỹ phẩm; chai lọ

đựng mỹ phẩm; chai lọ nước hoa; chậu men; bình phun dùng cho mục đích gia dụng; hộp đựng khăn giấy; móc treo bàn chải đánh răng; cái kẹp bàn chải đánh răng; hộp đựng xà phòng; đồ chứa thực phẩm; khuôn làm đá viên; bàn chải đánh răng; bàn chải vệ sinh; miếng chà bọt biển; bọt biển; chổi để làm sạch các bình chứa và thùng chứa; da hoẵng để làm sạch; giẻ (vụn) để làm sạch; vải để lau sàn nhà; giẻ (vụn) để lau chùi; bụi nhùi thép để làm sạch; bàn chải chân; bàn chải móng tay, chân; bàn chải để tắm; bọt biển để tắm; miếng chà bằng nhôm; khăn, tã, thuốc đuổi muỗi; bình xịt hương thơm; sản phẩm sắc đẹp cụ thể là hương liệu (tinh dầu); chất pha chế dầu thơm; nước hoa; chất khử mùi dạng bình xịt; phấn mắt; bút kẻ mắt; thuốc bôi lông mi mắt (mat-ca-ra); bút chì kẻ lông mày; phấn trang điểm; phấn má; kem nền; son môi; mỹ phẩm dành cho môi; nước sơn móng; chế phẩm tẩy sơn móng tay, xà phòng; kem mỹ phẩm; nước thơm; chế phẩm tẩy da chết; phụ kiện chăm sóc sắc đẹp và da, sản phẩm chăm sóc sắc đẹp đặc trị; sản phẩm chăm sóc sức khỏe cụ thể là thực phẩm và chất dinh dưỡng dùng cho mục đích y tế và thú y, thực phẩm cho em bé bao gồm thực phẩm ăn kiêng dùng cho mục đích y tế; thuốc dùng cho người; hộp thuốc cấp cứu (có chứa thuốc bên trong).

---

- |       |                     |       |  |
|-------|---------------------|-------|--|
| (210) | <b>4-2015-07937</b> | (220) | 07.04.2015   |
|       |                     | (441) | 25.06.2015   |
| (540) |                     | (531) | 26.1.2; 26.1.6; A5.5.21; A5.5.20   |
|       |                     | (591) | Trắng, xanh dương, đen, da cam, vàng, xanh lục, xanh dương, tím, hồng  |
|       |                     | (731) | CÔNG TY TNHH CÔNG NGHỆ CAO ITECHPRO (VN)<br>Số nhà 24, ngõ 23, phố Đỗ Quang, phường Trung Hòa, quận Cầu Giấy, thành phố Hà Nội |
|       |                     | (740) | Công ty Cổ phần Tư vấn ENCO (ENCO CONSULTANCY CORP.)   |
- (511) Nhóm 09: Phần mềm máy tính (ghi sẵn); chương trình máy vi tính (phần mềm có thể tải xuống được); phần mềm máy vi tính đã được ghi.

Nhóm 42: Lập trình máy tính; tư vấn phần mềm máy tính; thiết kế phần mềm máy tính; dịch vụ cài đặt phần mềm máy tính; bảo trì phần mềm máy tính; cập nhật phần mềm máy tính; thiết kế hệ thống máy tính; phân tích hệ thống máy tính; cho thuê máy chủ đặt web (cho thuê máy chủ đặt trang tin điện tử); cho thuê phần mềm máy tính.

---

- |       |                     |       |   |
|-------|---------------------|-------|---|
| (210) | <b>4-2015-07938</b> | (220) | 07.04.2015  |
|       |                     | (441) | 25.06.2015  |
| (540) |                     | (531) | 26.4.1; A7.1.11; 7.1.24   |
|       |                     | (591) | Trắng, đen, đỏ  |
|       |                     | (731) | CÔNG TY TNHH RINGIER VIỆT NAM (VN)<br>Số 12 đường Tôn Đản, phường 13, quận 4, thành phố Hồ Chí Minh |
|       |                     | (740) | Công ty Cổ phần Tư vấn ENCO (ENCO CONSULTANCY CORP.)  |



**CÔNG BÁO SỞ HỮU CÔNG NGHIỆP SỐ 327 TẬP A (06.2015)**

---

(511) Nhóm 35: Thông tin thương mại và tư vấn tiêu dùng; thông tin về thương mại; đại lý thông tin thương mại; dịch vụ cung cấp thông tin về thương mại trên website; dịch vụ quảng cáo trực tuyến trên máy tính.

Nhóm 36: Kinh doanh bất động sản; dịch vụ quản lý bất động sản; dịch vụ môi giới bất động sản; dịch vụ tư vấn bất động sản; dịch vụ định giá bất động sản; dịch vụ sàn giao dịch bất động sản.

---

(210) **4-2015-07939**

(540)



(220) 07.04.2015

(441) 25.06.2015

(531) 26.4.4; A26.11.8; 26.1.11

(591) Trắng, xám, đỏ, xanh lục

(731) CÔNG TY TNHH CÔNG NGHỆ CAO  
ITECHPRO (VN)

Số nhà 24, ngõ 23, phố Đỗ Quang,  
phường Trung Hòa, quận Cầu Giấy,  
thành phố Hà Nội

(740) Công ty Cổ phần Tư vấn ENCO (ENCO  
CONSULTANCY CORP.)

(511) Nhóm 09: Phần mềm máy tính (ghi sẵn); chương trình máy vi tính (phần mềm có thể tải xuống được); phần mềm máy vi tính đã được ghi.

Nhóm 42: Lập trình máy tính; tư vấn phần mềm máy tính; thiết kế phần mềm máy tính; dịch vụ cài đặt phần mềm máy tính; bảo trì phần mềm máy tính; cập nhật phần mềm máy tính; thiết kế hệ thống máy tính; phân tích hệ thống máy tính; cho thuê máy chủ đặt web (cho thuê máy chủ đặt trang tin điện tử); cho thuê phần mềm máy tính.

---

(210) **4-2015-07940**

(540)



(220) 07.04.2015

(441) 25.06.2015

(731) NGUYỄN HỮU TUẤN (VN)

Thôn 3, xã Hương Ngải, huyện Thạch  
Thất, thành phố Hà Nội

(511) Nhóm 35: Trưng bày giới thiệu sản phẩm; xuất khẩu; nhập khẩu; quảng cáo; marketing; mua bán các sản phẩm sau: quần áo, dây dép, mũ nón, dây lưng, ví, túi sách, đồng hồ, găng tay, cà vạt.

---

**CÔNG BÁO SỞ HỮU CÔNG NGHIỆP SỐ 327 TẬP A (06.2015)**

---

(210) **4-2015-07941**

(540)



(220) 07.04.2015

(441) 25.06.2015

(531) A26.11.12; A1.1.10; A1.1.5; 1.7.6

(591) Xanh dương, trắng

(731) CÔNG TY CỔ PHẦN NỘI THẤT 198 (VN)

Số 4 - 119/64 đường Cổ Nhuế, phường Cổ Nhuế 2, quận Bắc Từ Liêm, thành phố Hà Nội

(511) Nhóm 20: Giường; tủ đựng; ghế; bàn; giá; kệ.

Nhóm 35: Mua bán các sản phẩm nội thất (giường, tủ, bàn, ghế, giá, kệ), thiết bị văn phòng (bàn làm việc, ghế, bàn máy tính, tủ, giá, kệ), thiết bị trường học (bảng, bàn học, ghế, giá, kệ, tủ).

---

(210) **4-2015-07942**

(540)

**HONG PHUC**

(220) 07.04.2015

(441) 25.06.2015

(731) CÔNG TY TNHH XÂY DỰNG HOÀN THIỆN HỒNG PHÚC (VN)

Lô 84.14 đường Thanh Bình, phường Thanh Bình, thành phố Hải Dương, tỉnh Hải Dương

(511) Nhóm 37: Dịch vụ xây, lát; lắp đặt hệ thống điện; lắp đặt hệ thống cấp thoát nước; lắp đặt điều hòa không khí; dịch vụ về cách điện, cách nhiệt, cách âm trong xây dựng; xây dựng.

---

(210) **4-2015-07943**

(540)

**HƯỚNG DƯƠNG**

(220) 08.04.2015

(441) 25.06.2015

(591) Xanh dương, vàng

(731) CÔNG TY TNHH SẢN XUẤT VÀ PHÁT TRIỂN THƯƠNG MẠI HƯỚNG DƯƠNG (VN)

Số 25A, ngõ 61, phố Yên Hòa, tổ 33, phường Yên Hòa, quận Cầu Giấy, thành phố Hà Nội

(511) Nhóm 10: Khẩu trang y tế.

---

CÔNG BÁO SỞ HỮU CÔNG NGHIỆP SỐ 327 TẬP A (06.2015)

---

(210) **4-2015-07944**

(220) 08.04.2015

(441) 25.06.2015

(540)

**Fraîcheur**

(731) CÔNG TY TNHH DỊCH VỤ THƯƠNG  
MẠI PHAN THỊ (VN)

Số 7, ngách 49, ngõ 1, phố Khâm Thiên,  
phường Khâm Thiên, quận Đống Đa,  
thành phố Hà Nội

(511) Nhóm 03: Dầu gội, dầu xả, chế phẩm hấp dưỡng tóc; sữa tắm; các chế phẩm dưỡng tóc.

---

(210) **4-2015-07945**

(220) 08.04.2015

(441) 25.06.2015

(540)

**SẮC ĐẸP NỮ HOÀNG KHANG**

(731) CÔNG TY TNHH SẢN XUẤT  
THƯỜNG MẠI XUẤT NHẬP KHẨU  
MỸ PHẨM ALPHA VIỆT NAM (VN)

Số 3 Bình Đông, phường 15, quận 8,  
thành phố Hồ Chí Minh

(511) Nhóm 03: Mỹ phẩm, kem rửa mặt (mỹ phẩm); kem bôi mặt (mỹ phẩm); sữa tắm (mỹ phẩm); nước hoa (mỹ phẩm); mặt nạ dưỡng da.

---

(210) **4-2015-07947**

(220) 08.04.2015

(441) 25.06.2015

(540)



(531) 26.4.2; 26.3.23

(731) HỒ TẤN TÀI (VN)

27/20/2 Phan Sào Nam, phường 11, quận  
Tân Bình, thành phố Hồ Chí Minh

(511) Nhóm 25: Quần áo jeans; quần áo kaki; quần tây; áo thun nam nữ; áo polo nam nữ; áo sơ mi nam nữ.

---

(210) **4-2015-07948**

(220) 08.04.2015

(441) 25.06.2015

(540)



(531) 13.1.6; A1.1.12; A1.1.2

(591) Xanh lá non, xanh lá, trắng

(731) CÔNG TY TNHH THƯƠNG MẠI VÀ  
DỊCH VỤ BẢO TRÍ (VN)

6/12A Phạm Hùng, phường 4, quận 8,  
thành phố Hồ Chí Minh

CÔNG BÁO SỞ HỮU CÔNG NGHIỆP SỐ 327 TẬP A (06.2015)

---

(511) Nhóm 09: Đi ốt phát quang (LED).

---

(210) **4-2015-07949**

(220) 08.04.2015

(441) 25.06.2015

(540)

(731) CÔNG TY TNHH THƯƠNG MẠI VÀ  
DỊCH VỤ DƯỢC PHẨM ANH MINH  
(VN)

**NHACHU**

Số 53 đường 34, phường Bình Trị Đông  
B, quận Bình Tân, thành phố Hồ Chí  
Minh

(511) Nhóm 03: Mỹ phẩm; sữa tắm; dầu gội.

Nhóm 05: Dược phẩm; thực phẩm chức năng.

---

(210) **4-2015-07950**

(220) 08.04.2015

(441) 25.06.2015

(540)

(731) E. I. DU PONT DE NEMOURS AND  
COMPANY (US)

**BENEVIA**

1007 Market Street, Wilmington,  
Delaware 19898, United States of  
America

(740) Văn phòng luật sư Phạm và Liên danh  
(PHAM & ASSOCIATES)

(511) Nhóm 05: Thuốc trừ sâu sử dụng trong nông nghiệp; chất diệt nấm sử dụng trong nông nghiệp.

---

(210) **4-2015-07951**

(220) 08.04.2015

(441) 25.06.2015

(540)

(731) CÔNG TY TNHH LIVAX VIỆT NAM  
(VN)

**INTER LIVAX**

Lô đất số L2.7, khu công nghiệp Đô Sơn  
Hải Phòng, thành phố Hải Phòng

(740) Văn phòng luật sư Phạm và Liên danh  
(PHAM & ASSOCIATES)

(511) Nhóm 20: Bàn; ghế (ngồi); tủ (đồ đạc); ghế sofa, giường; giá kệ để cất giữ hoặc lưu kho hàng hóa.

---

CÔNG BÁO SỞ HỮU CÔNG NGHIỆP SỐ 327 TẬP A (06.2015)

---

(210) **4-2015-07952**

(220) 08.04.2015

(441) 25.06.2015

(540)



(591) Trắng, đen, xanh nước biển

(731) CÔNG TY TNHH LIVAX VIỆT NAM (VN)

Lô đất số L2.7, khu công nghiệp Đồ Sơn Hải Phòng, thành phố Hải Phòng

(740) Văn phòng luật sư Phạm và Liên danh (PHAM & ASSOCIATES)

(511) Nhóm 20: Bàn; ghế (ngôi); tủ (đồ đạc); ghế sofa, giường; giá kệ để cất giữ hoặc lưu kho hàng hóa.

---

(210) **4-2015-07953**

(220) 08.04.2015

(441) 25.06.2015

(540)



(531) A7.1.11; 7.1.24; 24.15.21

(591) Đỏ, xanh lơ

(731) TRẦN TRỊNH (VN)

Xóm 8, xã Yên Mỹ, huyện Thanh Trì, thành phố Hà Nội

(511) Nhóm 11: Thiết bị vệ sinh bao gồm: vòi hoa sen, vòi dùng cho chậu rửa, chậu rửa, bệ xí vệ sinh, bồn tắm, phụ kiện bồn tắm.

---

(210) **4-2015-07954**

(220) 08.04.2015

(441) 25.06.2015

(540)



(531) 5.5.16; A17.2.2

(591) Nâu đậm, nâu nhạt, vàng, kim, trắng

(731) CÔNG TY TNHH SẢN XUẤT THƯƠNG MẠI NHÂN KHANG (VN)

9-11 đường số 4, khu phố 8, phường Tân Tạo, quận Bình Tân, thành phố Hồ Chí Minh

(740) Công ty TNHH Một thành viên Kim Bắc Việt (KIBVI Co., LTD.)

(511) Nhóm 14: Đồ kim hoàn; đồ trang sức bằng kim loại quý, đá quý.

Nhóm 35: Mua bán vàng bạc, đá quý, nữ trang.

---



**CÔNG BÁO SỞ HỮU CÔNG NGHIỆP SỐ 327 TẬP A (06.2015)**

---

(210) **4-2015-07955**

(540)

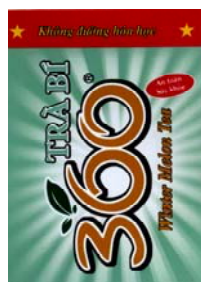

(220) 08.04.2015

(441) 25.06.2015

(531) 25.12.1; A5.3.15; A1.1.10; A1.1.3; 26.1.2

(591) Đỏ, vàng, đen, trắng, xanh lá, xanh ngọc, vàng nâu

(731) CÔNG TY CỔ PHẦN ĐỒ UỐNG CAO CẤP THÁI LAN (VN)  
Thôn Ngọc Lịch, xã Trung Trác, huyện Văn Lâm, tỉnh Hưng Yên.

(511) Nhóm 30: Trà bí đao (được làm chủ yếu từ trà); nước trà xanh; nước ép chiết xuất từ lá trà xanh (đồ uống).

Nhóm 32: Nước uống tinh khiết đóng chai; đồ uống không có cồn; nước giải khát bí đao có hương vị trà (thành phần chính là chiết xuất từ bí đao), nước ép hoa quả; nước ngọt (đồ uống); nước uống tăng lực (đồ uống không cồn dùng cho mục đích giải khát).

(210) **4-2015-07956**

(540)



(220) 10.04.2015

(441) 25.06.2015

(531) A1.1.10; A1.1.3; 26.1.2; A5.3.15; 25.12.1

(591) Nâu, nâu đậm, vàng chanh, trắng, đỏ

(731) CÔNG TY CỔ PHẦN ĐỒ UỐNG CAO CẤP THÁI LAN (VN)  
Thôn Ngọc Lịch, xã Trung Trác, huyện Văn Lâm, tỉnh Hưng Yên.

(511) Nhóm 32: Nước uống có gaz; đồ uống khai vị không có cồn; đồ uống không chứa cồn; nước ép trái cây; đồ uống cung cấp muối và khoáng cho cơ thể (không dùng cho mục đích y tế); nước chanh; nước khoáng có muối lithi; nước uống làm từ sữa hạnh (đồ uống); nước uống làm từ sữa đậu (nước ngọt); nước khoáng (đồ uống); đồ uống ép từ quả không chứa cồn; nước sô đa; nước hoa quả ép lạnh (đồ uống); xi rô dùng cho đồ uống; nước sủi (để uống khi ăn cơm); nước ép cà chua (đồ uống); nước ép rau quả (đồ uống); nước (đồ uống).

(210) **4-2015-07957**

(540)



(220) 08.04.2015

(441) 25.06.2015

(531) A1.1.10; A1.1.3; 26.1.2; 25.12.1; A5.3.15

(591) Nâu đậm, nâu nhạt, trắng, đen, đỏ, vàng

(731) CÔNG TY CỔ PHẦN ĐỒ UỐNG CAO CẤP THÁI LAN (VN)  
Thôn Ngọc Lịch, xã Trung Trác, huyện Văn Lâm, tỉnh Hưng Yên.

CÔNG BÁO SỞ HỮU CÔNG NGHIỆP SỐ 327 TẬP A (06.2015)

---

(511) Nhóm 32: Nước uống có gaz; đồ uống khai vị không có cồn; đồ uống không chứa cồn; nước ép trái cây; đồ uống cung cấp muối và khoáng cho cơ thể (không dùng cho mục đích y tế); nước chanh; nước khoáng có muối lithi; nước uống làm từ sữa hạnh (đồ uống); nước uống làm từ sữa đậu (nước ngọt); nước khoáng (đồ uống); đồ uống ép từ quả không chứa cồn; nước sô đa; nước hoa quả ép lạnh (đồ uống); xi rô dùng cho đồ uống; nước suối (để uống khi ăn cơm); nước ép cà chua (đồ uống); nước ép rau quả (đồ uống); nước (đồ uống).

---

(210) **4-2015-07958**

(220) 08.04.2015

(441) 25.06.2015

(540)

**JIMMY**

(731) NGUYỄN MINH ĐỨC (VN)

Số 19 phố Nguyễn Quý Đức, phường Thanh Xuân Bắc, quận Thanh Xuân, thành phố Hà Nội

(511) Nhóm 41: Dịch vụ học viện đào tạo tạo kiểu tóc, mẫu tóc và cắt tóc; trình diễn thời trang tóc kiểu và mẫu tóc.

Nhóm 44: Thiết kế mẫu tóc; dịch vụ làm tóc, cắt tóc; dịch vụ làm đẹp, trang điểm.

---

(210) **4-2015-07959**

(220) 08.04.2015

(441) 25.06.2015

(540)

**EVITA**

(731) NGUYỄN MẠNH HÀ (VN)

1/a6 tập thể Long Giang, tổ 14 Dịch Vọng Hậu, quận Cầu Giấy, thành phố Hà Nội

(511) Nhóm 41: Dịch vụ học viện đào tạo tạo kiểu tóc, mẫu tóc và cắt tóc; trình diễn thời trang tóc, kiểu và mẫu tóc.

Nhóm 44: Thiết kế mẫu tóc; dịch vụ làm tóc, cắt tóc; dịch vụ làm đẹp, trang điểm; trung tâm chăm sóc sức khỏe; thẩm mỹ viện; dịch vụ sơn sửa và vẽ móng; chăm sóc móng.

---

(210) **4-2015-07960**

(220) 08.04.2015

(441) 25.06.2015

(540)

 **Keangnam**

(531) 5.7.13; A5.7.23

(731) CÔNG TY CỔ PHẦN CÔNG NGHỆ

MÔI TRƯỜNG KEANGNAM (VN)

Số 109 ngách 122/58 ngõ 122, phố Vĩnh Tuy, phường Vĩnh Tuy, quận Hai Bà Trưng, thành phố Hà Nội

(511) Nhóm 06: Két an toàn, tủ sắt, bồn chứa bằng kim loại.

## CÔNG BÁO SỞ HỮU CÔNG NGHIỆP SỐ 327 TẬP A (06.2015)

---

Nhóm 09: Máy đếm tiền, đầu đĩa DVD, mũ bảo hiểm, máy sinh khí ozon, máy đọc mã vạch, đồng hồ chấm công (thiết bị ghi thời gian).

Nhóm 11: Máy pha cà phê (dùng điện); đệm sưởi (dùng điện, không dùng cho mục đích y tế); đèn điện; chụp hút khói dùng cho nhà bếp; máy làm kem lạnh; thiết bị và máy làm đá lạnh; thiết bị chiếu sáng bằng diot phát quang (LED); lò vi sóng; nồi áp suất (dùng điện); thiết bị nướng; hệ thống và thiết bị vệ sinh; bộ thu năng lượng mặt trời (sưởi ấm, đốt nóng); đèn tia cực tím không dùng cho mục đích y tế; hệ thống tưới nước tự động.

Nhóm 12: Xe đạp; xe cộ chạy bằng điện; xe đẩy bằng tay; xe đẩy trẻ em.

Nhóm 20: Ghế, bàn làm việc; tủ nhiều ngăn; đồ đạc trong nhà; đồ đạc trường học; đồ đạc văn phòng.

Nhóm 21: Bộ nồi nấu không dùng điện; dụng cụ nấu ăn; bình thủy tinh.

Nhóm 32: Nước uống có gaz; đồ uống không có cồn; nước khoáng, nước.

Nhóm 40: Xử lý nước.

---

(210) **4-2015-07961**

(540)



(220) 08.04.2015

(441) 25.06.2015

(531) 3.9.1; A3.9.24; A26.11.12

(591) Xanh dương, vàng cam

(731) TRẦN VĂN TÍN (VN)

Thôn Trung Hà, xã Nam Tân, huyện Nam Sách, tỉnh Hải Dương

(511) Nhóm 29: Cá (không con sống), phi lê cá, thực phẩm làm từ cá, cá đóng hộp, thịt, rau đã được bảo quản.

Nhóm 31: Cá còn sống, động vật sống, trứng cá, quả tươi, rau tươi, cây.

---

(210) **4-2015-07962**

(540)



(220) 08.04.2015

(441) 25.06.2015

(531) 26.1.1; 26.1.4

(591) Xanh lá cây, trắng, đen

(731) HỘ KINH DOANH SƠN TÙNG (VN)

24 An Dương Vương, phường 16, quận 8, thành phố Hồ Chí Minh

(511) Nhóm 30: Cà phê.

---

CÔNG BÁO SỞ HỮU CÔNG NGHIỆP SỐ 327 TẬP A (06.2015)

---

(210) 4-2015-07966

(540)



(220) 08.04.2015

(441) 25.06.2015

(531) 26.1.2; 25.1.6; 25.1.25

(591) Trắng, đỏ, vàng, xanh lá cây, tím

(731) CƠ SỞ SẢN XUẤT MIẾN DONG  
HIẾU THẢO (VN)

Thôn Thị Ngoại, xã Tân Hòa, huyện  
Quốc Oai, thành phố Hà Nội

(511) Nhóm 30: Miến.

---

(210) 4-2015-07967

(540)



(220) 08.04.2015

(441) 25.06.2015

(531) 5.5.16; A5.5.20; A26.11.12

(731) CÔNG TY TNHH MỘT THÀNH VIÊN  
DU LỊCH NHẬT KÝ VIỆT NAM (VN)  
Tầng 9, số 169 đường Nguyễn Ngọc Vũ,  
phường Trung Hòa, quận Cầu Giấy,  
thành phố Hà Nội

(511) Nhóm 39: Dịch vụ du lịch.

---

(210) 4-2015-07968

(540)



(220) 08.04.2015

(441) 25.06.2015

(591) Xanh lá cây đậm, xanh lá cây nhạt, trắng  
xám

(731) CÔNG TY CỔ PHẦN ĐẦU TƯ VÀ  
THƯƠNG MẠI TÂN KỶ NGUYÊN  
(VN)

Số 14, đường Tô Vĩnh Diện, tổ 53,  
phường Khương Trung, quận Thanh  
Xuân, thành phố Hà Nội

(740) Công ty TNHH Tư vấn Đầu tư và Sở hữu  
trí tuệ SPVN (SPVN INVEST & I.P  
Co.,LTD.)

(511) Nhóm 06: Khoá cửa bằng kim loại.

---

CÔNG BÁO SỞ HỮU CÔNG NGHIỆP SỐ 327 TẬP A (06.2015)

---

(210) **4-2015-07969**

(540)



(220) 08.04.2015

(441) 25.06.2015

(531) 26.1.1; A26.11.9; 26.3.23

(591) Xanh da trời, đen

(731) CÔNG TY CỔ PHẦN ĐẦU TƯ VÀ THƯỜNG MẠI TÂN KỶ NGUYỄN (VN)

Số 14 đường Tô Vĩnh Diện, tổ 53, phường Khương Trung, quận Thanh Xuân, thành phố Hà Nội

(740) Công ty TNHH Tư vấn Đầu tư và Sở hữu trí tuệ SPVN (SPVN INVEST & I.P Co.,LTD.)

(511) Nhóm 06: Khóa cửa bằng kim loại.

---

(210) **4-2015-07970**

(540)

**didongthongminh**

(220) 08.04.2015

(441) 25.06.2015

(591) Trắng, cam

(731) TIÊU CÔNG THẮNG (VN)

Nhà số 67, ngõ 97 Thái Thịnh, phường Thịnh Quang, quận Đống Đa, thành phố Hà Nội

(511) Nhóm 09: Điện thoại di động; thiết bị điện thoại di động; máy tính xách tay; máy tính bảng.

Nhóm 35: Xuất nhập khẩu điện thoại di động, thiết bị điện thoại di động, máy tính xách tay, máy tính bảng.

---

(210) **4-2015-07971**

(540)



(220) 08.04.2015

(441) 25.06.2015

(531) 26.4.3; 26.15.15

(591) Đỏ đậm, đỏ tươi, trắng

(731) CÔNG TY CP GILOS (VN)

50/27/31 Nguyễn Quý Yên, phường An Lạc, quận Bình Tân, thành phố Hồ Chí Minh

(511) Nhóm 35: Mua bán xi đánh giày da, kem đánh giày và trang phục da, dung dịch vệ sinh giày da và giày vải, dung dịch đánh bóng xe hơi, giày dép, trang phục bằng da, máy đánh giày tự động, dụng cụ đánh giày, thiết bị khóa cửa an toàn, thiết bị kiểm soát ra vào (thiết bị an ninh), thiết bị lau chùi vệ sinh, dụng cụ lau chùi, vệ sinh gia đình, thiết bị kiểm tra và đo an toàn vệ sinh thực phẩm, thiết bị làm sạch không khí, dụng cụ làm sạch không khí, thiết bị diệt côn trùng, dụng cụ nhà bếp: dụng cụ cắt, tĩa, bào, máy pha, máy trộn thực phẩm, máy rửa bát đĩa, máy xay.

---

CÔNG BÁO SỞ HỮU CÔNG NGHIỆP SỐ 327 TẬP A (06.2015)

---

(210) **4-2015-07972**

(540)



(220) 08.04.2015

(441) 25.06.2015

(531) A26.11.12; 26.11.3; 2.9.12

(591) Đỏ, đen

(731)

CÔNG TY TNHH MỘT THÀNH VIÊN  
MUA BÁN VÀ CUNG ỨNG DỊCH VỤ  
WINA (VN)

19 Bắc Hải, phường 15, quận 10, thành  
phố Hồ Chí Minh

(511) Nhóm 35: Mua bán quần áo, giày dép, tóc giả.

---

(210) **4-2015-07973**

(540)



(220) 08.04.2015

(441) 25.06.2015

(731) NGUYỄN ANH DŨNG (VN)

40 Trần Phú, phường 4, quận 5, thành  
phố Hồ Chí Minh

(511) Nhóm 35: Mua bán hàng lưu niệm, hàng thủ công mỹ nghệ, quà tặng.

---

(210) **4-2015-07974**

(540)



(220) 08.04.2015

(441) 25.06.2015

(531) 3.7.10; 3.7.16; A3.7.24

(591) Vàng

(731)

CÔNG TY TNHH THƯƠNG MẠI PHÚ  
HƯNG CG (VN)

23 Tân Mỹ, phường Tân Phú, quận 7,  
thành phố Hồ Chí Minh

(511) Nhóm 29: Yến sào đã qua sơ chế và đóng hộp.

---

(210) **4-2015-07975**

(540)



(220) 08.04.2015

(441) 25.06.2015

(531) A26.11.12

(591) Xanh dương, xanh lá cây, đen

(731)

CÔNG TY TNHH Ê SU HAI (VN)

40/12- 40/14 ấp Bắc, phường 13, quận  
Tân Bình, thành phố Hồ Chí Minh

(511) Nhóm 28: Gạch xây dựng (đồ chơi); đồ chơi xây dựng; bộ cờ Dame (trò chơi); trò chơi cờ; búp bê; giường cho búp bê; quần áo cho búp bê, bình bú sữa cho búp bê; nhà của búp bê; phòng ở của búp bê; trò chơi; quả bóng trò chơi; gậy cho trò chơi; trò chơi ghép hình;

## CÔNG BÁO SỞ HỮU CÔNG NGHIỆP SỐ 327 TẬP A (06.2015)

---

kính vạn hoa; trò chơi nghỉ trong nhà, trò chơi đông người; quả bóng bay để chơi, quả bóng hơi để chơi; súng lục đồ chơi; xe cộ đồ chơi.

Nhóm 36: Phân tích tài chính; định giá bất động sản, đánh giá bất động sản; môi giới; đầu tư vốn; ngân hàng thế chấp, ngân hàng cầm cố bất động sản; đại lý bất động sản; cho thuê bất động sản; quản lý bất động sản; cho thuê căn hộ; cho thuê phòng ở; đánh giá tài chính, định giá tài chính.

Nhóm 37: Xây dựng; cho thuê thiết bị xây dựng, thông tin về xây dựng; bảo dưỡng đồ đạc; phục chế đồ đạc.

Nhóm 39: Môi giới vận chuyển hàng hóa; môi giới vận tải; dịch vụ giao hàng bưu điện; dịch vụ giao báo chí.

Nhóm 42: Tư vấn kiến trúc; xác nhận giá trị tác phẩm nghệ thuật; phân tích hệ thống máy tính; tạo lập và duy trì trang web cho người khác, tạo lập và duy trì trang tin điện tử cho người khác; thiết kế trang trí nội thất; dịch vụ thiết kế bao bì; thiết kế quần áo; thiết kế đồ họa nghệ thuật; dịch vụ ứng dụng kiến thức khoa học vào việc thiết kế, xây dựng và điều hành máy móc, các dịch vụ công cộng như đường, cầu, thiết bị điện, hóa chất; bảo dưỡng phần mềm máy tính; dịch vụ bảo vệ máy tính không bị nhiễm vi khuẩn, diệt vi rút cho máy tính; cung cấp công cụ tìm kiếm trên internet; dịch vụ nghiên cứu và triển khai (cho người khác).

---

(210) **4-2015-07976**

(540)



(220) 08.04.2015

(441) 25.06.2015

(531) 2.3.1; 2.1.1; 2.1.13; 2.3.12

(591) Vàng, xanh, đỏ, đen, trắng

(731) **HỘ KINH DOANH CÁ THỂ ĐIỀN PHÁT (VN)**

214/56 đường Hàn Hải Nguyên, phường 9, quận 11, thành phố Hồ Chí Minh

(511) Nhóm 29: Chao.

---

(210) **4-2015-07977**

(540)



(220) 08.04.2015

(441) 25.06.2015

(531) 26.1.2; 1.15.15; A26.11.12; A5.3.13

(591) Xanh lục, đỏ

(731) **CÔNG TY TNHH CHẾ BIẾN GỖ PHÚ SẢN (VN)**

Khu phố Bình Chánh Đông, phường Khánh Bình, thị xã Tân Uyên, tỉnh Bình Dương

(511) Nhóm 19: Gỗ bán thành phẩm (xà, ván, ván ghép); gỗ dán; ván lạng; gỗ xẻ.

---

CÔNG BÁO SỞ HỮU CÔNG NGHIỆP SỐ 327 TẬP A (06.2015)

---

(210) **4-2015-07978**

(220) 08.04.2015

(441) 25.06.2015

(540)

**HOVENIA DULCIS**

(731) TRẦN VĂN LIÊNG (VN)

Số 4 Trần Doãn Khanh, phường ĐaKao, quận 1, thành phố Hồ Chí Minh

(511) Nhóm 32: Thức uống giải khát (không cồn).

---

(210) **4-2015-07979**

(220) 08.04.2015

(441) 25.06.2015

(540)

**NOBELLYSO**

(731) CÔNG TY TRÁCH NHIỆM HỮU HẠN INTERGLAXO HEALTH CARE UK (VN)

Lầu 6, toà nhà Mê Linh Point Tower, 2 Ngô Đức Kế, phường Bến Nghé, quận 1, thành phố Hồ Chí Minh

(740) Công ty TNHH Sở hữu trí tuệ và Công nghệ Thủ đô (CAPITAL IP&T CO.LTD.)

(511) Nhóm 05: Dược phẩm, thực phẩm chức năng, thực phẩm dinh dưỡng dùng trong y tế, nước súc miệng dùng cho mục đích y tế, dung dịch làm sạch khử khuẩn sát trùng dùng cho mục đích y tế, nước tắm thảo dược cho trẻ em dùng cho mục đích y tế.

---

(210) **4-2015-07980**

(220) 08.04.2015

(441) 25.06.2015

(540)

**EIFELLYSO**

(731) CÔNG TY TRÁCH NHIỆM HỮU HẠN INTERGLAXO HEALTH CARE UK (VN)

Lầu 6, toà nhà Mê Linh Point Tower, 2 Ngô Đức Kế, phường Bến Nghé, quận 1, thành phố Hồ Chí Minh

(740) Công ty TNHH Sở hữu trí tuệ và Công nghệ Thủ đô (CAPITAL IP&T CO.LTD.)

(511) Nhóm 05: Dược phẩm, thực phẩm chức năng, thực phẩm dinh dưỡng dùng trong y tế, nước súc miệng dùng cho mục đích y tế, dung dịch làm sạch khử khuẩn sát trùng dùng cho mục đích y tế, nước tắm thảo dược cho trẻ em dùng cho mục đích y tế.

---



**CÔNG BÁO SỞ HỮU CÔNG NGHIỆP SỐ 327 TẬP A (06.2015)**

---

(210) **4-2015-07981**

(220) 08.04.2015

(441) 25.06.2015

(540)

(731) CÔNG TY TRÁCH NHIỆM HỮU HẠN  
INTERGLAXO HEALTH CARE UK  
(VN)

Lầu 6, toà nhà Mê Linh Point Tower, 2  
Ngô Đức Kế, phường Bến Nghé, quận 1,  
thành phố Hồ Chí Minh

(740) Công ty TNHH Sở hữu trí tuệ và Công  
nghệ Thủ đô (CAPITAL IP&T  
CO.LTD.)

**MIDASLYSO**

(511) Nhóm 05: Dược phẩm, thực phẩm chức năng, thực phẩm dinh dưỡng dùng trong y tế, nước súc miệng dùng cho mục đích y tế, dung dịch làm sạch khử khuẩn sát trùng dùng cho mục đích y tế, nước tắm thảo dược cho trẻ em dùng cho mục đích y tế.

---

(210) **4-2015-07982**

(220) 08.04.2015

(441) 25.06.2015

(540)

(731) CÔNG TY TRÁCH NHIỆM HỮU HẠN  
INTERGLAXO HEALTH CARE UK  
(VN)

Lầu 6, toà nhà Mê Linh Point Tower, 2  
Ngô Đức Kế, phường Bến Nghé, quận 1,  
thành phố Hồ Chí Minh

(740) Công ty TNHH Sở hữu trí tuệ và Công  
nghệ Thủ đô (CAPITAL IP&T  
CO.LTD.)

**OSCARLYSO**

(511) Nhóm 05: Dược phẩm, thực phẩm chức năng, thực phẩm dinh dưỡng dùng trong y tế, nước súc miệng dùng cho mục đích y tế, dung dịch làm sạch khử khuẩn sát trùng dùng cho mục đích y tế, nước tắm thảo dược cho trẻ em dùng cho mục đích y tế.

---

(210) **4-2015-07983**

(220) 08.04.2015

(441) 25.06.2015

(540)

(731) CÔNG TY TRÁCH NHIỆM HỮU HẠN  
INTERGLAXO HEALTH CARE UK  
(VN)

Lầu 6, toà nhà Mê Linh Point Tower, 2  
Ngô Đức Kế, phường Bến Nghé, quận 1,  
thành phố Hồ Chí Minh

(740) Công ty TNHH Sở hữu trí tuệ và Công  
nghệ Thủ đô (CAPITAL IP&T  
CO.LTD.)

**NASANATOT**

## CÔNG BÁO SỞ HỮU CÔNG NGHIỆP SỐ 327 TẬP A (06.2015)

---

(511) Nhóm 05: Dược phẩm, thực phẩm chức năng, thực phẩm dinh dưỡng dùng trong y tế, nước súc miệng dùng cho mục đích y tế, dung dịch làm sạch khử khuẩn sát trùng dùng cho mục đích y tế, nước tắm thảo dược cho trẻ em dùng cho mục đích y tế.

---

(210) **4-2015-07984**

(220) 08.04.2015

(441) 25.06.2015

(540)

(731) CÔNG TY TRÁCH NHIỆM HỮU HẠN  
INTERGLAXO HEALTH CARE UK  
(VN)

**NOBELNATOT**

Lầu 6, toà nhà Mê Linh Point Tower, 2  
Ngô Đức Kế, phường Bến Nghé, quận 1,  
thành phố Hồ Chí Minh

(740) Công ty TNHH Sở hữu trí tuệ và Công  
nghệ Thủ đô (CAPITAL IP&T  
CO.LTD.)

(511) Nhóm 05: Dược phẩm, thực phẩm chức năng, thực phẩm dinh dưỡng dùng trong y tế, nước súc miệng dùng cho mục đích y tế, dung dịch làm sạch khử khuẩn sát trùng dùng cho mục đích y tế, nước tắm thảo dược cho trẻ em dùng cho mục đích y tế.

---

(210) **4-2015-07985**

(220) 08.04.2015

(441) 25.06.2015

(540)

(731) CÔNG TY TRÁCH NHIỆM HỮU HẠN  
INTERGLAXO HEALTH CARE UK  
(VN)

**EIFELNATOT**

Lầu 6, toà nhà Mê Linh Point Tower, 2  
Ngô Đức Kế, phường Bến Nghé, quận 1,  
thành phố Hồ Chí Minh

(740) Công ty TNHH Sở hữu trí tuệ và Công  
nghệ Thủ đô (CAPITAL IP&T  
CO.LTD.)

(511) Nhóm 05: Dược phẩm, thực phẩm chức năng, thực phẩm dinh dưỡng dùng trong y tế, nước súc miệng dùng cho mục đích y tế, dung dịch làm sạch khử khuẩn sát trùng dùng cho mục đích y tế, nước tắm thảo dược cho trẻ em dùng cho mục đích y tế.

---

**CÔNG BÁO SỞ HỮU CÔNG NGHIỆP SỐ 327 TẬP A (06.2015)**

---

(210) **4-2015-07986**

(220) 08.04.2015

(441) 25.06.2015

(540)

(731) CÔNG TY TRÁCH NHIỆM HỮU HẠN  
INTERGLAXO HEALTH CARE UK  
(VN)

Lầu 6, toà nhà Mê Linh Point Tower, 2  
Ngô Đức Kế, phường Bến Nghé, quận 1,  
thành phố Hồ Chí Minh

(740) Công ty TNHH Sở hữu trí tuệ và Công  
nghệ Thủ đô (CAPITAL IP&T  
CO.LTD.)

**MIDASNATOT**

(511) Nhóm 05: Dược phẩm, thực phẩm chức năng, thực phẩm dinh dưỡng dùng trong y tế, nước súc miệng dùng cho mục đích y tế, dung dịch làm sạch khử khuẩn sát trùng dùng cho mục đích y tế, nước tắm thảo dược cho trẻ em dùng cho mục đích y tế.

---

(210) **4-2015-07987**

(220) 08.04.2015

(441) 25.06.2015

(540)

(731) CÔNG TY TRÁCH NHIỆM HỮU HẠN  
INTERGLAXO HEALTH CARE UK  
(VN)

Lầu 6, toà nhà Mê Linh Point Tower, 2  
Ngô Đức Kế, phường Bến Nghé, quận 1,  
thành phố Hồ Chí Minh

(740) Công ty TNHH Sở hữu trí tuệ và Công  
nghệ Thủ đô (CAPITAL IP&T  
CO.LTD.)

**OSCARNATOT**

(511) Nhóm 05: Dược phẩm, thực phẩm chức năng, thực phẩm dinh dưỡng dùng trong y tế, nước súc miệng dùng cho mục đích y tế, dung dịch làm sạch khử khuẩn sát trùng dùng cho mục đích y tế, nước tắm thảo dược cho trẻ em dùng cho mục đích y tế.

---

(210) **4-2015-07988**

(220) 08.04.2015

(441) 25.06.2015

(540)

(731) CÔNG TY TRÁCH NHIỆM HỮU HẠN  
PHÚ NÔNG (VN)

Quốc lộ 91, KV Qui Thạnh 1, phường  
Trung Kiên, quận Thốt Nốt, thành phố  
Cần Thơ

(740) Công ty TNHH Sở hữu trí tuệ và Công  
nghệ Thủ đô (CAPITAL IP&T  
CO.LTD.)

**MCEO**

**CÔNG BÁO SỞ HỮU CÔNG NGHIỆP SỐ 327 TẬP A (06.2015)**

---

(511) Nhóm 05: Thuốc trừ sâu, thuốc diệt cỏ dại, thuốc diệt nấm mốc, thuốc trừ vi khuẩn hại cây trồng, thuốc trừ dịch cho thực vật, thuốc trừ ốc bươu vàng.

(210) **4-2015-07989**

(220) 08.04.2015

(441) 25.06.2015

(540)

(731) CÔNG TY TRÁCH NHIỆM HỮU HẠN  
PHÚ NÔNG (VN)

Quốc lộ 91, KV Qui Thạnh 1, phường  
Trung Kiên, quận Thốt Nốt, thành phố  
Cần Thơ

(740) Công ty TNHH Sở hữu trí tuệ và Công  
nghệ Thủ đô (CAPITAL IP&T  
CO.LTD.)

**MCEO**

(511) Nhóm 35: Bán buôn, bán lẻ các sản phẩm phân bón và hóa chất phục vụ sản xuất nông nghiệp, các chất kích thích tăng trưởng cho cây trồng; mua bán vật tư nguyên liệu phục vụ nông nghiệp bao gồm cả hệ thống nhà kính và hệ thống tưới; mua bán máy và thiết bị sản xuất phân bón, máy nông nghiệp, dụng cụ phục vụ nông nghiệp như cày, cuốc, xẻng, liềm; mua bán con giống như con giống tôm, cá, gà, lợn; mua bán hạt giống cây trồng như lúa giống, khoai giống, sắn giống, cây ăn quả giống, rau giống, các loại thuốc bảo vệ thực vật như: thuốc diệt cỏ, thuốc diệt trừ sâu bọ, thuốc, diệt trừ rầy nâu, thuốc diệt nấm mốc, thuốc trừ dịch cho thực vật, thuốc trừ vi khuẩn hại cây trồng, bình phun thuốc trừ sâu; mua bán hàng nông lâm sản, mua bán lương thực, thực phẩm, mua bán thủy sản và các chế phẩm từ thủy sản; mua bán thức ăn chăn nuôi, nguyên liệu sản xuất thức ăn chăn nuôi; mua bán cây hoa cảnh, cây lâu năm, mua bán dược liệu và hạt giống dược liệu; quảng cáo và giới thiệu sản phẩm.

(210) **4-2015-07990**

(220) 08.04.2015

(441) 25.06.2015

(540)

(731) CÔNG TY TRÁCH NHIỆM HỮU HẠN  
PHÚ NÔNG (VN)

Quốc lộ 91, KV Qui Thạnh 1, phường  
Trung Kiên, quận Thốt Nốt, thành phố  
Cần Thơ

(740) Công ty TNHH Sở hữu trí tuệ và Công  
nghệ Thủ đô (CAPITAL IP&T  
CO.LTD.)

**MICEO**

(511) Nhóm 05: Thuốc trừ sâu, thuốc diệt cỏ dại, thuốc diệt nấm mốc, thuốc trừ vi khuẩn hại cây trồng, thuốc trừ dịch cho thực vật, thuốc trừ ốc bươu vàng.

(210) **4-2015-07991**

(220) 08.04.2015

(441) 25.06.2015

(540)

**MICEO**

(731) CÔNG TY TRÁCH NHIỆM HỮU HẠN  
PHÚ NÔNG (VN)

Quốc lộ 91, KV Qui Thạnh 1, phường  
Trung Kiên, quận Thốt Nốt, thành phố  
Cần Thơ

(740) Công ty TNHH Sở hữu trí tuệ và Công  
nghệ Thủ đô (CAPITAL IP&T  
CO.LTD.)

(511) Nhóm 35: Bán buôn, bán lẻ các sản phẩm phân bón và hóa chất phục vụ sản xuất nông nghiệp, các chất kích thích tăng trưởng cho cây trồng; mua bán vật tư nguyên liệu phục vụ nông nghiệp bao gồm cả hệ thống nhà kính và hệ thống tưới; mua bán máy và thiết bị sản xuất phân bón, máy nông nghiệp, dụng cụ phục vụ nông nghiệp như cày, cuốc, xẻng, liềm; mua bán con giống như con giống tôm, cá, gà, lợn; mua bán hạt giống cây trồng như giống lúa, giống khoai, giống sắn, giống cây ăn quả, giống rau, các loại thuốc bảo vệ thực vật như: thuốc diệt cỏ, thuốc diệt trừ sâu bọ, thuốc, diệt trừ rầy nâu, thuốc diệt nấm mốc, thuốc trừ dịch cho thực vật, thuốc trừ vi khuẩn hại cây trồng, bình phun thuốc trừ sâu; mua bán hàng nông lâm sản; mua bán lương thực, thực phẩm; mua bán thủy sản và các chế phẩm từ thủy sản; mua bán thức ăn chăn nuôi, nguyên liệu sản xuất thức ăn chăn nuôi; mua bán cây hoa cảnh, cây lâu năm; mua bán dược liệu và hạt giống dược liệu; quảng cáo và giới thiệu sản phẩm.

---

(210) **4-2015-07992**

(220) 08.04.2015

(441) 25.06.2015

(540)

**CEOSUPER**

(731) CÔNG TY TRÁCH NHIỆM HỮU HẠN  
PHÚ NÔNG (VN)

Quốc lộ 91, KV Qui Thạnh 1, phường  
Trung Kiên, quận Thốt Nốt, thành phố  
Cần Thơ

(740) Công ty TNHH Sở hữu trí tuệ và Công  
nghệ Thủ đô (CAPITAL IP&T  
CO.LTD.)

(511) Nhóm 05: Thuốc trừ sâu, thuốc diệt cỏ dại, thuốc diệt nấm mốc, thuốc trừ vi khuẩn hại cây trồng, thuốc trừ dịch cho thực vật, thuốc trừ ốc bươu vàng.

(210) **4-2015-07993**

(220) 08.04.2015

(441) 25.06.2015

(540)

(731) CÔNG TY TRÁCH NHIỆM HỮU HẠN  
PHÚ NÔNG (VN)

Quốc lộ 91, KV Qui Thạnh 1, phường  
Trung Kiên, quận Thốt Nốt, thành phố  
Cần Thơ

**CEOSUPER**

(740) Công ty TNHH Sở hữu trí tuệ và Công  
nghệ Thủ đô (CAPITAL IP&T  
CO.LTD.)

(511) Nhóm 35: Bán buôn, bán lẻ các sản phẩm phân bón và hóa chất phục vụ sản xuất nông nghiệp, các chất kích thích tăng trưởng cho cây trồng; mua bán vật tư nguyên liệu phục vụ nông nghiệp bao gồm cả hệ thống nhà kính và hệ thống tưới; mua bán máy và thiết bị sản xuất phân bón, máy nông nghiệp, dụng cụ phục vụ nông nghiệp như cày, cuốc, xẻng, liềm; mua bán con giống như con giống tôm, cá, gà, lợn; mua bán hạt giống cây trồng như giống lúa, giống khoai, giống sắn, giống cây ăn quả, giống rau, các loại thuốc bảo vệ thực vật như: thuốc diệt cỏ, thuốc diệt trừ sâu bọ, thuốc, diệt trừ rầy nâu, thuốc diệt nấm mốc, thuốc trừ dịch cho thực vật, thuốc trừ vi khuẩn hại cây trồng, bình phun thuốc trừ sâu; mua bán hàng nông lâm sản; mua bán lương thực, thực phẩm; mua bán thủy sản và các chế phẩm từ thủy sản; mua bán thức ăn chăn nuôi, nguyên liệu sản xuất thức ăn chăn nuôi; mua bán cây hoa cảnh, cây lâu năm; mua bán dược liệu và hạt giống dược liệu; quảng cáo và giới thiệu sản phẩm.

---

(210) **4-2015-07994**

(220) 08.04.2015

(441) 25.06.2015

(540)

(731) LÊ SỸ TUẤN (VN)

Số nhà 05A, ngách 2, ngõ 5, đường Hải  
Thượng Lân Ông, phường Bắc Hà, thành  
phố Hà Tĩnh

**EVAGOLDZ**

(740) Công ty TNHH Sở hữu trí tuệ và Công  
nghệ Thủ đô (CAPITAL IP&T  
CO.LTD.)

(511) Nhóm 05: Dược phẩm, thực phẩm chức năng, thực phẩm dinh dưỡng dùng trong y tế, nước súc miệng dùng cho mục đích y tế, dung dịch làm sạch khử khuẩn sát trùng dùng cho mục đích y tế, nước tắm thảo dược cho trẻ em dùng cho mục đích y tế.

**CÔNG BÁO SỞ HỮU CÔNG NGHIỆP SỐ 327 TẬP A (06.2015)**

---

(210) **4-2015-07995**

(540)



(220) 08.04.2015

(441) 25.06.2015

(531) A26.11.8; 1.15.23; 26.15.15; 7.15.6

(591) Đỏ, xanh da trời

(731) CÔNG TY TRÁCH NHIỆM HỮU HẠN  
THÉP MINH NHẬT (VN)

150 Nguyễn Đình Tự, phường An Khê,  
quận Thanh Khê, thành phố Đà Nẵng

(511) Nhóm 35: Buôn bán sắt thép, vật liệu xây dựng.

---

(210) **4-2015-07996**

(540)



(220) 08.04.2015

(441) 25.06.2015

(531) A3.4.2; 3.4.13; A3.4.24

(591) Trắng, đen, hồng

(731) CÔNG TY CỔ PHẦN SỮA VIỆT NAM  
(VINAMILK) (VN)

Số 10, đường Tân Trào, phường Tân Phú,  
quận 7, thành phố Hồ Chí Minh

(740) Công ty cổ phần Sở hữu trí tuệ BROSS và  
Cộng sự (BROSS & PARTNERS., JSC)

(511) Nhóm 29: Sữa; kem (sản phẩm sữa); sữa chua; pho mai; sản phẩm sữa; sữa đậu nành.

---

(210) **4-2015-07997**

(540)



(220) 08.04.2015

(441) 25.06.2015

(531) A3.4.2; A3.4.25; A3.4.24

(591) Trắng, đen, hồng, xanh lam, xanh nước  
biển, xanh lá cây

(731) CÔNG TY CỔ PHẦN SỮA VIỆT NAM  
(VINAMILK) (VN)

Số 10, đường Tân Trào, phường Tân Phú,  
quận 7, thành phố Hồ Chí Minh

(740) Công ty cổ phần Sở hữu trí tuệ BROSS và  
Cộng sự (BROSS & PARTNERS., JSC)

(511) Nhóm 29: Sữa; kem (sản phẩm sữa); sữa chua; pho mai; sản phẩm sữa; sữa đậu nành.

---

CÔNG BÁO SỞ HỮU CÔNG NGHIỆP SỐ 327 TẬP A (06.2015)

---

(210) **4-2015-07998**

(540)



(220) 08.04.2015

(441) 25.06.2015

(531) 8.1.18; A8.1.22

(591) Trắng, đen, nâu, vàng, đỏ

(731) CÔNG TY CỔ PHẦN SỮA VIỆT NAM  
(VINAMILK) (VN)

Số 10, đường Tân Trào, phường Tân Phú,  
quận 7, thành phố Hồ Chí Minh

(740) Công ty cổ phần Sở hữu trí tuệ BROSS và  
Cộng sự (BROSS & PARTNERS., JSC)

(511) Nhóm 30: Kem lạnh; bột dinh dưỡng (làm từ ngũ cốc); sữa chua đông lạnh (dạng kem lạnh); trà (chè); cà phê; bánh flan.

---

(210) **4-2015-07999**

(540)



(220) 08.04.2015

(441) 25.06.2015

(531) 8.1.18; 5.7.1; 26.13.1

(591) Trắng, nâu, vàng

(731) CÔNG TY CỔ PHẦN SỮA VIỆT NAM  
(VINAMILK) (VN)

Số 10, đường Tân Trào, phường Tân Phú,  
quận 7, thành phố Hồ Chí Minh

(740) Công ty cổ phần Sở hữu trí tuệ BROSS và  
Cộng sự (BROSS & PARTNERS., JSC)

(511) Nhóm 30: Kem lạnh; bột dinh dưỡng (làm từ ngũ cốc); sữa chua đông lạnh (dạng kem lạnh); trà (chè); cà phê; bánh flan.

---

(210) **4-2015-08000**

(540)

**DOUBLE  
HAPPINESS**

(220) 08.04.2015

(441) 25.06.2015

(731) CÔNG TY TNHH HUNG HIỆP PHÁT  
(VN)

Số 62, ấp Long Hòa 1, xã Long Chử,  
huyện Bến Cầu, tỉnh Tây Ninh

(511) Nhóm 34: Thuốc lá điếu.

---



CÔNG BÁO SỞ HỮU CÔNG NGHIỆP SỐ 327 TẬP A (06.2015)

---

(210) **4-2015-08002**

(220) 08.04.2015

(540)

(441) 25.06.2015

**NHÀ THUỐC HÒA TỬU**

(591) Đỏ, trắng

(731) DƯƠNG BÁ HOÀ (VN)

Số nhà 147, đường Hải Thượng Lãn Ông,  
phường Nam Thành, thành phố Ninh  
Bình, tỉnh Ninh Bình

(511) Nhóm 35: Mua bán thuốc tân dược, đông dược, thực phẩm chức năng, mỹ phẩm và vật tư y tế.

---

(210) **4-2015-08003**

(220) 08.04.2015

(540)

(441) 25.06.2015

**ABA**

Asia Beauty Academy

(731) ASIA BEAUTY ACADEMY (JP)

Arte Marine Wave Building, 1-4-1,  
Okina-cho, Naka-ku, Yokohama-shi,  
Kanagawa 231-0028, Japan

(740) Công ty TNHH Trà và cộng sự (TRA &  
ASSOCIATES CO.,LTD)

(511) Nhóm 41: Dịch vụ giáo dục: giảng dạy và đào tạo về nghệ thuật làm đẹp; tổ chức, sắp xếp và tiến hành hội thảo liên quan đến nghệ thuật làm đẹp; tất cả thuộc nhóm 41.

---

(210) **4-2015-08004**

(220) 08.04.2015

(540)

(441) 25.06.2015

(531) 26.5.1; 10.5.25; 26.4.2; 26.1.2

(591) Đỏ đô vàng, đen

(731) HỘ KINH DOANH NGUYỄN CAO  
NGUYỄN (VN)

145, ĐHT 06, tổ 5, khu phố 1, phường  
Tân Hưng Thuận, quận 12, thành phố Hồ  
Chí Minh



(511) Nhóm 25: Khăn trùm che mặt (trang phục); váy chống nắng; mũ (nón) chống nắng; khăn choàng; quần áo; tất (vớ).

---

(210) **4-2015-08005**

(540)



(220) 08.04.2015

(441) 25.06.2015

(531) 26.1.1; A14.1.2; 26.3.23

(591) Xanh dương, cam

(731) CÔNG TY CỔ PHẦN HỢP TÁC  
THÀNH CÔNG (VN)

Số 29, ngõ 72, phố Chính Kinh, phường  
Nhân Chính, quận Thanh Xuân, thành  
phố Hà Nội

(511) Nhóm 09: Ống bọc ngoài mối nối cho dây cáp điện; vỏ bọc cho dây cáp điện; vỏ bọc ngoài nhân dạng cho dây điện.

Nhóm 17: Đầu nối ống không bằng kim loại; vật liệu cách điện cho dây cáp; ống mềm, không bằng kim loại; vật liệu bọc ống, không bằng kim loại; vật liệu gia cường, không bằng kim loại, dùng cho ống dẫn; vật liệu gia cố, không bằng kim loại, dùng cho ống dẫn.

Nhóm 19: Ống dẫn cứng không bằng kim loại (xây dựng); vật liệu gia cố, không bằng kim loại, dùng cho xây dựng; vật liệu gia lực, không bằng kim loại, dùng cho xây dựng; ống dẫn chịu áp (không bằng kim loại); đường ống áp lực (không bằng kim loại).

---

(210) **4-2015-08006**

(540)



(220) 08.04.2015

(441) 25.06.2015

(531) A14.1.2; 26.1.1; 26.3.23

(591) Xanh dương, vàng cam

(731) CÔNG TY CỔ PHẦN HỢP TÁC  
THÀNH CÔNG (VN)

Số 29, ngõ 72, phố Chính Kinh, phường  
Nhân Chính, quận Thanh Xuân, thành  
phố Hà Nội

(511) Nhóm 09: Ống bọc ngoài mối nối cho dây cáp điện; vỏ bọc cho dây cáp điện; vỏ bọc ngoài nhân dạng cho dây điện.

Nhóm 17: Đầu nối ống không bằng kim loại; vật liệu cách điện cho dây cáp; ống mềm, không bằng kim loại; vật liệu bọc ống, không bằng kim loại; vật liệu gia cường, không bằng kim loại, dùng cho ống dẫn; vật liệu gia cố, không bằng kim loại, dùng cho ống dẫn.

Nhóm 19: Ống dẫn cứng không bằng kim loại (xây dựng); vật liệu gia cố, không bằng kim loại, dùng cho xây dựng; vật liệu gia lực, không bằng kim loại, dùng cho xây dựng; ống dẫn chịu áp (không bằng kim loại); đường ống áp lực (không bằng kim loại).

**CÔNG BÁO SỞ HỮU CÔNG NGHIỆP SỐ 327 TẬP A (06.2015)**

---

(210) **4-2015-08007**

(220) 08.04.2015

(441) 25.06.2015

(540)

**AUTOSUN**

(731) CÔNG TY TNHH CÔNG THƯƠNG  
ĐỒNG MINH (VN)

551 Nguyễn Văn Cừ, phường Gia Thụy,  
quận Long Biên, thành phố Hà Nội

(511) Nhóm 12: Xe đạp; xe đạp điện và các phụ tùng xe đạp, xe đạp điện.

---

(210) **4-2015-08008**

(220) 08.04.2015

(441) 25.06.2015

(540)

**AIMA**

(731) CÔNG TY TNHH CÔNG THƯƠNG  
ĐỒNG MINH (VN)

551 Nguyễn Văn Cừ, phường Gia Thụy,  
quận Long Biên, thành phố Hà Nội

(511) Nhóm 12: Xe đạp; xe đạp điện và các phụ tùng xe đạp, xe đạp điện.

---

(210) **4-2015-08009**

(220) 08.04.2015

(441) 25.06.2015

(540)

**CHILWEE**

(731) CÔNG TY TNHH CÔNG THƯƠNG  
ĐỒNG MINH (VN)

551 Nguyễn Văn Cừ, phường Gia Thụy,  
quận Long Biên, thành phố Hà Nội

(511) Nhóm 12: Xe đạp; xe đạp điện và các phụ tùng xe đạp, xe đạp điện.

---

(210) **4-2015-08010**

(220) 08.04.2015

(441) 25.06.2015

(540)

**YADEA**

(731) CÔNG TY TNHH CÔNG THƯƠNG  
ĐỒNG MINH (VN)

551 Nguyễn Văn Cừ, phường Gia Thụy,  
quận Long Biên, thành phố Hà Nội

(511) Nhóm 12: Xe đạp; xe đạp điện và các phụ tùng xe đạp, xe đạp điện.

---

CÔNG BÁO SỞ HỮU CÔNG NGHIỆP SỐ 327 TẬP A (06.2015)

---

(210) **4-2015-08011**

(220) 08.04.2015

(441) 25.06.2015

(540)

**FUSHI**

(731) CÔNG TY TNHH CÔNG THƯƠNG  
ĐỒNG MINH (VN)

551 Nguyễn Văn Cừ, phường Gia Thụy,  
quận Long Biên, thành phố Hà Nội

(511) Nhóm 12: Xe đạp; xe đạp điện và các phụ tùng xe đạp, xe đạp điện.

---

(210) **4-2015-08012**

(220) 08.04.2015

(441) 25.06.2015

(540)

  
**EIGHTY TWENTY FIT**  
Eat Right, Train Smart

(531) 14.1.13

(591) Hồng, xám

(731) CÔNG TY TNHH 8020 FIT (VN)

27E Trần Nhật Duật, phường Tân Định,  
quận 1, thành phố Hồ Chí Minh

(740) Công ty TNHH Nam Việt và Liên danh  
(VIPCO)

(511) Nhóm 35: Mua bán: thực phẩm chức năng, nước giải khát, quần áo thể dục thể thao, dụng cụ thể dục thể thao.

Nhóm 41: Câu lạc bộ thể dục thể thao; câu lạc bộ sức khỏe (huấn luyện thể hình và sức khỏe); điều hành các lớp thể dục thể hình; huấn luyện viên thể dục; cung cấp tiện nghi thể thao; cho thuê thiết bị thể thao (trừ xe cộ).

Nhóm 43: Nhà hàng ăn uống; nhà hàng ăn uống tự phục vụ; dịch vụ cung cấp thức ăn, đồ uống do nhà hàng thực hiện.

---

(210) **4-2015-08013**

(220) 08.04.2015

(441) 25.06.2015

(540)

**XOANGFRESH**

(731) CÔNG TY CỔ PHẦN FRESH (VN)

Nhà 33 ngõ 34, Hào Nam, Ô Chợ Dừa,  
quận Đống Đa, thành phố Hà Nội

(740) Công ty TNHH INVESTPRO và cộng sự  
(INVESTPRO & ASSOCIATES)

(511) Nhóm 05: Dược phẩm; thực phẩm chức năng dùng cho mục đích y tế.

---

CÔNG BÁO SỞ HỮU CÔNG NGHIỆP SỐ 327 TẬP A (06.2015)

---

(210) **4-2015-08014**

(220) 08.04.2015

(540)



(441) 25.06.2015

(591) Nâu, đỏ

(731) CÔNG TY TNHH MỘT THÀNH VIÊN  
THANH THÀNH AN (VN)  
Tổ 69, phường Mỹ An, quận Ngũ Hành Sơn, thành phố Đà Nẵng

(511) Nhóm 37: Xây dựng.

Nhóm 43: Nhà hàng ăn uống; khách sạn.

---

(210) **4-2015-08015**

(220) 08.04.2015

(540)



(441) 25.06.2015

(531) 26.1.1; 25.1.25; A26.4.24

(591) Đen, nâu

(731) NGUYỄN MAI HÙNG (VN)  
Phòng 0314 - C1, khu Mandarin Garden,  
đường Hoàng Minh Giám, quận Cầu Giấy, thành phố Hà Nội

(511) Nhóm 35: Mua bán đồ nội thất như: giường, tủ, bàn, kệ, ghế, salon.

---

(210) **4-2015-08016**

(220) 08.04.2015

(540)



(441) 25.06.2015

(531) 5.5.19; A5.5.22; 1.15.14; 1.15.21

(591) Đỏ, xanh, vàng

(731) MÔNG THỊ LAN ANH (VN)  
Sơn Trung, xã Mai Sơn, huyện Lục Yên,  
tỉnh Yên Bái

(511) Nhóm 32: Nước uống đóng chai.

---

(210) **4-2015-08017**

(220) 08.04.2015

(540)

**SELVER NEW**

(441) 25.06.2015

(731) VŨ NHƯ THẮNG (VN)

Tổ dân phố Minh Lương, thị trấn Thanh Lãng, huyện Bình Xuyên, thành phố Hà Nội

(511) Nhóm 35: Mua bán máy lọc nước, thiết bị máy lọc nước.

---

CÔNG BÁO SỞ HỮU CÔNG NGHIỆP SỐ 327 TẬP A (06.2015)

---

(210) **4-2015-08018**

(540)



(220) 08.04.2015

(441) 25.06.2015

(531) A26.11.12; 25.1.6

(731) CÔNG TY TNHH MINH TRUNG (VN)

Số 02 Ngô Gia Tự, phường Trần Phú, thành phố Bắc Giang, tỉnh Bắc Giang

(511) Nhóm 30: Cháo ăn liền.

---

(210) **4-2015-08019**

(540)



(220) 08.04.2015

(441) 25.06.2015

(531) 8.1.18; 8.1.25; 8.7.16

(591) Xanh, vàng, đỏ

(731) CÔNG TY CỔ PHẦN HẠT ĐẬU NHỎ (VN)

15N Nguyễn Thị Minh Khai, phường Bến Nghé, quận 1, thành phố Hồ Chí Minh

(740) Công ty Luật TNHH LHD (LHD LAW FIRM)

(511) Nhóm 43: Nhà hàng ăn uống; quán ăn chuyên bán bánh; dịch vụ quán cà phê.

---

(210) **4-2015-08020**

(540)

**YUILUIM'**

(220) 08.04.2015

(441) 25.06.2015

(731) LONG CHUNXIANG (CN)

No 171 Xiaoqingshan Station, Yongming Village, Maling Town, Lipu County, Guangxi Provinces, China

(740) Công ty TNHH Tư vấn đầu tư và Sở hữu trí tuệ Hoàng Phi (HOANG PHI INVEST & I.P CO., LTD)

(511) Nhóm 03: Mỹ phẩm.

---

(210) **4-2015-08021**

(540)

**Q&Y**

(220) 08.04.2015

(441) 25.06.2015

(531) 26.13.1

(591) Xanh lá cây

(731) LONG CHUNXIANG (CN)

No.171 Xiaoqingshan Station, Yongming Village, Maling Town, Lipu County, Guangxi Provinces, China

(740) Công ty TNHH Tư vấn đầu tư và Sở hữu trí tuệ Hoàng Phi (HOANG PHI INVEST & I.P CO., LTD)

CÔNG BÁO SỞ HỮU CÔNG NGHIỆP SỐ 327 TẬP A (06.2015)

---

(511) Nhóm 03: Mỹ phẩm.

---

(210) **4-2015-08022**

(220) 08.04.2015

(441) 25.06.2015

(540)

**Huiyan**

(731) LONG CHUNXIANG (CN)  
No:171 Xiaoqingshan Station,  
Yongming Village, Maling Town, Lipu  
County, Guangxi Provinces, China

(740) Công ty TNHH Tư vấn đầu tư và Sở hữu  
trí tuệ Hoàng Phi (HOANG PHI  
INVEST & I.P CO., LTD)

(511) Nhóm 03: Mỹ phẩm.

---

(210) **4-2015-08023**

(220) 08.04.2015

(441) 25.06.2015

(540)

**L'UÔDAIS**

(731) LONG CHUNXIANG (CN)  
No 171 Xiaoqingshan Station, Yongming  
Village, Maling Town, Lipu County,  
Guangxi Provinces, China

(740) Công ty TNHH Tư vấn đầu tư và Sở hữu  
trí tuệ Hoàng Phi (HOANG PHI  
INVEST & I.P CO., LTD)

(511) Nhóm 03: Mỹ phẩm.

---

(210) **4-2015-08024**

(220) 08.04.2015

(441) 25.06.2015

(540)



(531) 26.3.1; 26.3.23; 7.1.6; 20.5.7

(591) Đỏ, xanh dương

(731) CÔNG TY TNHH HẢI SẢN AN LẠC  
(VN)

Lô A14, đường 4A, khu công nghiệp Hải  
Sơn, xã Đức Hòa Hạ, huyện Đức Hòa,  
tỉnh Long An

(740) Công ty TNHH Tư vấn đầu tư và Sở hữu  
trí tuệ Hoàng Phi (HOANG PHI  
INVEST & I.P CO., LTD)

(511) Nhóm 29: Thực phẩm đã qua chế biến, cụ thể: cá khô.

Nhóm 35: Mua bán thực phẩm.

---

CÔNG BÁO SỞ HỮU CÔNG NGHIỆP SỐ 327 TẬP A (06.2015)

---

(210) 4-2015-08026

(540)



(220) 08.04.2015

(441) 25.06.2015

(531) 26.4.1; 26.4.3; A5.5.20; A5.5.21

(731) CÔNG TY CỔ PHẦN KHÁCH SẠN  
CAO BẮC (VN)

Số 70, đường Hoàng Văn Thụ, phường  
Hoàng Văn Thụ, thành phố Thái  
Nguyên, tỉnh Thái Nguyên

(740) Công ty cổ phần Tư vấn S&B (S&B  
CONSULTANT., CORP.)

(511) Nhóm 39: Dịch vụ du lịch; hướng dẫn khách du lịch; dịch vụ tổ chức chuyến du lịch trong nước và quốc tế; đại lý vé máy bay, vé tàu.

Nhóm 43: Dịch vụ khách sạn; dịch vụ nhà hàng ăn uống; dịch vụ cung cấp đồ ăn đồ uống do nhà hàng thực hiện; dịch vụ lưu trú ngắn hạn.

---

(210) 4-2015-08027

(540)

**CẦU VÀNG**

(220) 08.04.2015

(441) 25.06.2015

(731) CÔNG TY CỔ PHẦN GĂNG HỢP  
THÀNH (VN)

E1-1, khu B4, khu công nghiệp Rạch  
Bắp, xã An Tây, huyện Bến Cát, tỉnh  
Bình Dương

(740) Công ty cổ phần Tư vấn S&B (S&B  
CONSULTANT., CORP.)

(511) Nhóm 21: Găng tay dùng cho mục đích gia dụng.

---

(210) 4-2015-08029

(540)

◆ **LOVEMORE** ◆  
愛戀膜法

(220) 08.04.2015

(441) 25.06.2015

(531) A1.1.9; A1.1.3

(731) SIMPLY PLUS CO., LTD (TW)

No.9-6, Lane 41, Sec 2, Sinsheng N.RD.,  
Jhongshan District, Taipei City 104,  
Taiwan

(740) Công ty TNHH Sở hữu trí tuệ WINCO  
(WINCO CO., LTD.)

(511) Nhóm 03: Mỹ phẩm; mỹ phẩm dùng để tắm; mỹ phẩm tẩy trang; mặt nạ làm đẹp.

---



**CÔNG BÁO SỞ HỮU CÔNG NGHIỆP SỐ 327 TẬP A (06.2015)**

---

- (210) **4-2015-08030** (220) 08.04.2015  
(441) 25.06.2015  
(540) (591) Xanh lá cây, xanh lam, trắng  
(731) CÔNG TY CỔ PHẦN GIỐNG BÒ SỮA  
MỘC CHÂU (VN)  
Km194, thị trấn Nông trường Mộc Châu,  
huyện Mộc Châu, tỉnh Sơn La  
(740) Công ty TNHH Sở hữu trí tuệ WINCO  
(WINCO CO., LTD.)

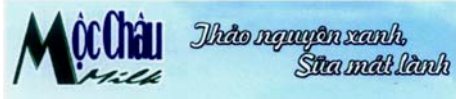

(511) Nhóm 29: Sữa; sản phẩm sữa; sữa chua; váng sữa; phô mai; sữa chua nước.

Nhóm 35: Mua bán, quảng cáo, xuất nhập khẩu: sữa, sản phẩm sữa, sữa chua, váng sữa, phô mai, sữa chua nước, bánh sữa (bánh kẹo); cửa hàng trưng bày, giới thiệu sản phẩm sữa và sản phẩm từ sữa.

Nhóm 41: Tổ chức hội nghị, hội thảo; tổ chức sự kiện về văn hóa, giải trí; tổ chức cuộc thi tuyển chọn bò sữa; đào tạo, hướng dẫn nghiệp vụ chăn nuôi bò sữa.

---

- (210) **4-2015-08031** (220) 08.04.2015  
(441) 25.06.2015  
(540) (731) CÔNG TY CỔ PHẦN GIỐNG BÒ SỮA  
MỘC CHÂU (VN)  
Km194, thị trấn Nông trường Mộc Châu,  
huyện Mộc Châu, tỉnh Sơn La  
(740) Công ty TNHH Sở hữu trí tuệ WINCO  
(WINCO CO., LTD.)

**Sữa bánh đặc sản THẢO NGUYÊN**

(511) Nhóm 29: Sữa; sản phẩm sữa; sữa chua; váng sữa; phô mai; sữa chua nước.

Nhóm 30: Bánh sữa (bánh kẹo).

Nhóm 35: Mua bán, quảng cáo, xuất nhập khẩu: sữa, sản phẩm sữa, sữa chua, váng sữa, phô mai, sữa chua nước, bánh sữa (bánh kẹo); cửa hàng trưng bày, giới thiệu sản phẩm sữa và sản phẩm từ sữa.

---

- (210) **4-2015-08032** (220) 08.04.2015  
(441) 25.06.2015  
(540) (731) CÔNG TY CỔ PHẦN GIỐNG BÒ SỮA  
MỘC CHÂU (VN)  
Km194, thị trấn Nông trường Mộc Châu,  
huyện Mộc Châu, tỉnh Sơn La  
(740) Công ty TNHH Sở hữu trí tuệ WINCO  
(WINCO CO., LTD.)

**Sữa tươi thanh trùng THẢO NGUYÊN**

(511) Nhóm 29: Sữa; sản phẩm sữa; sữa chua; váng sữa; phô mai; sữa chua nước.

## CÔNG BÁO SỞ HỮU CÔNG NGHIỆP SỐ 327 TẬP A (06.2015)

---

Nhóm 30: Bánh sữa (bánh kẹo).

Nhóm 35: Mua bán, quảng cáo, xuất nhập khẩu: sữa, sản phẩm sữa, sữa chua, váng sữa, phô mai, sữa chua nước, bánh sữa (bánh kẹo); cửa hàng trưng bày, giới thiệu sản phẩm sữa và sản phẩm từ sữa.

---

(210) **4-2015-08033**

(220) 08.04.2015

(441) 25.06.2015

(540)

**Loving  
HOME**

(731) E-MART INC. (KR)

377, Tukseom-Ro, Seongdong-Gu,  
Seoul, Korea

(740) Công ty TNHH Quốc tế D & N (D&N  
INTERNATIONAL CO.,LTD.)

(511) Nhóm 04: Dầu và mỡ công nghiệp; chất bôi trơn; hợp chất để thấm hút, làm ướt và kết dính bụi; nhiên liệu (kể cả xăng dùng cho động cơ) và vật liệu cháy sáng; nến, bấc dùng để thắp sáng; chế phẩm để khử bụi; nến thơm.

---

(210) **4-2015-08041**

(220) 08.04.2015

(441) 25.06.2015

(540)

**KRALASTIC**

(731) NIPPON A&L INC. (JP)

5-33, Kitahama 4-chome, Chuo-ku,  
Osaka-shi, Osaka 541-8550 Japan

(740) Công ty Cổ phần Sở hữu công nghiệp  
INVESTIP (INVESTIP)

(511) Nhóm 01: Chất dẻo chưa xử lý và là chất dẻo ở dạng nguyên thủy; nhựa nhân tạo chưa xử lý là nguyên liệu thô ở dạng bột hoặc viên/hạt; nhựa ABS (acrylonitril butadien styren) chưa xử lý.

Nhóm 17: Nhựa acrylic (bán thành phẩm); nhựa nhân tạo (bán thành phẩm); nhựa tổng hợp, bán thành phẩm, ở dạng bột hoặc viên/hạt; chất dẻo bán thành phẩm; nhựa ABS (acrylonitril butadien styren) bán thành phẩm ở dạng bột hoặc viên/hạt để dùng trong sản xuất tiếp theo.

---

(210) **4-2015-08042**

(220) 08.04.2015

(441) 25.06.2015

(540)

**TECHNIACE**

(731) NIPPON A&L INC. (JP)

5-33, Kitahama 4-chome, Chuo-ku,  
Osaka-shi, Osaka 541-8550 Japan

(740) Công ty Cổ phần Sở hữu công nghiệp  
INVESTIP (INVESTIP)

CÔNG BÁO SỞ HỮU CÔNG NGHIỆP SỐ 327 TẬP A (06.2015)

---

(511) Nhóm 01: Chất dẻo chưa xử lý và là chất dẻo ở dạng nguyên thủy; nhựa nhân tạo chưa xử lý là nguyên liệu thô ở dạng bột hoặc viên/hạt; nhựa ABS (acrylonitril butadien styren) chưa xử lý.

Nhóm 17: Nhựa acrylic (bán thành phẩm); nhựa nhân tạo (bán thành phẩm); nhựa tổng hợp, bán thành phẩm, ở dạng bột hoặc viên/hạt; chất dẻo bán thành phẩm; nhựa ABS (acrylonitril butadien styren) bán thành phẩm ở dạng bột hoặc viên/hạt để dùng trong sản xuất tiếp theo.

---

(210) **4-2015-08044**

(540)



(220) 08.04.2015

(441) 25.06.2015

(531) 4.3.3; 4.3.19

(591) Trắng, đen, đỏ

(731) NGUYỄN THỊ PHƯƠNG HẠNH (VN)

I01 ấp Tân Lập, xã Phước Tỉnh, huyện Long Điền, tỉnh Bà Rịa - Vũng Tàu

(740) Công ty Cổ phần Sở hữu trí tuệ Việt Mỹ (VIET MY IP CORP.)

(511) Nhóm 01: Chất làm mát động cơ và đầu máy xe cộ; dung dịch súc béc dầu; chất phụ gia làm sạch dùng cho xăng dầu.

Nhóm 04: Dầu nhớt; mỡ nhờn; các sản phẩm dầu mỡ đã tinh chế.

Nhóm 35: Mua bán: chất làm mát động cơ và đầu máy xe cộ, dung dịch súc béc dầu, chất phụ gia làm sạch dùng cho xăng dầu, dầu nhớt, mỡ nhờn, các sản phẩm dầu mỡ đã tinh chế.

---

(210) **4-2015-08045**

(540)



(220) 08.04.2015

(441) 25.06.2015

(531) 26.1.2; A9.7.19

(591) Đỏ, cam, trắng, xanh lá non, xanh lá cây

(731) HỘ KINH DOANH QUÂN BÌNH

DƯƠNG (VN)

Thửa đất số 83, tờ bản đồ số 14, ấp Hóa Nhựt, xã Tân Vĩnh Hiệp, thị xã Tân Uyên, tỉnh Bình Dương

(740) Công ty TNHH Tư vấn Sở hữu trí tuệ Á Đông (A ĐÔNG IP CONSULTANCY CO.,LTD.)

(511) Nhóm 29: Chao.

---

CÔNG BÁO SỞ HỮU CÔNG NGHIỆP SỐ 327 TẬP A (06.2015)

---

(210) **4-2015-08046**

(540)



(220) 08.04.2015

(441) 25.06.2015

(531) 26.1.2; 25.5.25

(591) Xanh dương, xanh dương nhạt, vàng, đỏ, đen, xanh lá cây, trắng

(731) CÔNG TY TNHH MỘT THÀNH VIÊN SẢN XUẤT - THƯƠNG MẠI PHI HIẾU (VN)

506 Nguyễn Chí Thanh, tổ 17, khu phố 3, phường Hiệp An, thành phố Thủ Dầu Một, tỉnh Bình Dương

(740) Công ty TNHH Tư vấn Sở hữu trí tuệ Á Đông (A ĐÔNG IP CONSULTANCY CO.,LTD.)

(511) Nhóm 35: Mua bán: gói, nệm.

---

(210) **4-2015-08047**

(540)



(220) 08.04.2015

(441) 25.06.2015

(531) 5.7.1; 5.7.6

(591) Trắng, vàng, đỏ, xanh lá cây

(731) CÔNG TY CỔ PHẦN THƯƠNG MẠI XUẤT NHẬP KHẨU LỘC VIỆT CUÔNG (VN)

ấp Suối Cát 1, xã Suối Cát, huyện Xuân Lộc, tỉnh Đồng Nai

(740) Công ty TNHH Tư vấn Sở hữu trí tuệ Á Đông (A ĐÔNG IP CONSULTANCY CO.,LTD.)

(511) Nhóm 29: Hạt điều đã chế biến.

---

(210) **4-2015-08048**

(540)

**ROTHMAN**

(220) 08.04.2015

(441) 25.06.2015

(731) CÔNG TY TNHH MỘT THÀNH VIÊN THUỐC LÁ ĐỒNG THÁP (VN)

Số 10, Nguyễn Sinh Sắc, ấp Phú Long, xã Tân Phú Đông, thành phố Sa Đéc, tỉnh Đồng Tháp

(740) Công ty TNHH Sở hữu trí tuệ Tâm Nhìn Mới (FRESHVIEW CO., LTD.)

(511) Nhóm 34: Thuốc lá.

---

CÔNG BÁO SỞ HỮU CÔNG NGHIỆP SỐ 327 TẬP A (06.2015)

---

- (210) **4-2015-08049** (220) 08.04.2015  
(441) 25.06.2015  
(540) (731) CÔNG TY TNHH MỘT THÀNH VIÊN  
THUỐC LÁ ĐỒNG THÁP (VN)  
Số 10, Nguyễn Sinh Sắc, ấp Phú Long,  
xã Tân Phú Đông, thành phố Sa Đéc, tỉnh  
Đồng Tháp  
(740) Công ty TNHH Sở hữu trí tuệ Tâm Nhìn  
Mới (FRESHVIEW CO., LTD.)
- BENSON AND HEADGES**
- (511) Nhóm 34: Thuốc lá.
- 

- (210) **4-2015-08050** (220) 08.04.2015  
(441) 25.06.2015  
(540) (531) A25.1.10; A26.11.12; A20.1.3; 26.13.25  
(591) Xanh lá cây đậm, xanh lá cây nhạt, trắng  
(731) CÔNG TY TNHH THƯƠNG MẠI VÀ  
DỊCH VỤ TÂM TRÀ (VN)  
Số nhà 29, ngõ 7, đường Lê Trọng Tấn,  
phường La Khê, quận Hà Đông, Thành  
phố Hà Nội
- 
- (511) Nhóm 30: Chè/trà; đồ uống trên cơ sở chè/trà.
- 

- (210) **4-2015-08051** (220) 08.04.2015  
(441) 25.06.2015  
(540) (731) CÔNG TY TNHH THƯƠNG MẠI VÀ  
DỊCH VỤ TÂM TRÀ (VN)  
Số nhà 29, ngõ 7, đường Lê Trọng Tấn,  
phường La Khê, quận Hà Đông, thành  
phố Hà Nội
- PHÁT TÂM**
- (511) Nhóm 30: Chè/trà; đồ uống trên cơ sở chè/trà.
- 

- (210) **4-2015-08052** (220) 08.04.2015  
(441) 25.06.2015  
(540) (531) A1.5.3; 26.4.2  
(731) DONGSHAN HUAXIN FOOD CO.,  
LTD. (CN)  
Xiahu Village, Zhangtang Town,  
Dongshan County, Zhangzhou, Fujian,  
China  
(740) Công ty TNHH Sở hữu trí tuệ VIPATCO  
(VIPATCO CO., LTD.)
- 
- 绿岛华信**

**CÔNG BÁO SỞ HỮU CÔNG NGHIỆP SỐ 327 TẬP A (06.2015)**

---

(511) Nhóm 29: Phi-lê cá; thực phẩm làm từ cá; động vật giáp xác (không còn sống); cá (không còn sống); động vật có vỏ cứng (không còn sống); hải sâm (không còn sống).

---

(210) **4-2015-08053**

(540)



(220) 08.04.2015

(441) 25.06.2015

(531) 26.4.2; 26.13.1; 1.15.23; A5.5.21; A5.5.20; A5.3.13

(591) Xanh lá cây, trắng

(731) CÔNG TY CỔ PHẦN THẾ GIỚI MỸ PHẨM (VN)

Số 161 đường Hồ Tùng Mậu, phường Cầu Diễn, quận Nam Từ Liêm, thành phố Hà Nội

---

(511) Nhóm 03: Mỹ phẩm.

---

(210) **4-2015-08054**

(540)



(220) 08.04.2015

(441) 25.06.2015

(531) 26.1.1; A26.11.12; 1.15.23

(591) Da cam, đỏ, xanh lá cây, đen

(731) CÔNG TY TNHH THÔNG TIN VÀ CÔNG NGHỆ HOÀNG NGUYỄN (VN)

Số 6 ngách 117/4 đường Trần Cung, phường Cổ Nhuế 1, quận Bắc Từ Liêm, thành phố Hà Nội

---

(511) Nhóm 09: Camera quan sát, đầu ghi hình.

---

(210) **4-2015-08056**

(540)

**CLUB68**

(220) 08.04.2015

(441) 25.06.2015

(731) CÔNG TY CỔ PHẦN NHÃN HIỆU UNI (VN)

Lầu 6, tòa nhà Vina Giày 180-182 Lý Chiến Thắng, phường 9, quận 3, thành phố Hồ Chí Minh

(740) Văn phòng luật sư Phạm và Liên danh (PHAM & ASSOCIATES)

---

(511) Nhóm 03: Mỹ phẩm, dầu gội đầu, sữa tắm, nước hoa, xà phòng và chất tẩy rửa (không dùng trong công nghiệp).

---

CÔNG BÁO SỞ HỮU CÔNG NGHIỆP SỐ 327 TẬP A (06.2015)

---

(210) 4-2015-08057

(220) 08.04.2015

(441) 25.06.2015

(540)

**JCHHM**

(731) ZHEJIANG YUAN CHUANG RUBBER TRACK CO., LTD. (CN)

Shatian Yang Industrial District, Sanmen, ZHejiang, China

(740) Công ty TNHH Trường Xuân (AGELESS CO.,LTD.)

(511) Nhóm 07: Đai truyền cho băng tải; đai truyền cho máy móc; đai dính cho ròng rọc; dây đai răng cưa (dây curoa) bằng cao su (bộ phận của máy móc); đai dính cho quạt (không bao gồm dây đai quạt sử dụng cho động cơ xe cộ mặt đất) (bộ phận của máy móc); đai dính song song (bao gồm đai vận chuyển (bộ phận của máy móc), băng tải, không bao gồm dây đai cho động cơ của xe cộ mặt đất).

---

(210) 4-2015-08058

(220) 08.04.2015

(441) 25.06.2015

(540)

**Honsei®**

(591) Đen, vàng

(731) REVIVA MANUFACTURER PTE LTD (SG)

18 Boon Lay Way #10-153, Tradehub 21, Singapore 609966

(740) Công ty TNHH Trường Xuân (AGELESS CO.,LTD.)

(511) Nhóm 30: Cà phê; trà; ca cao; cà phê nhân tạo; chế phẩm ngũ cốc; xốt (gia vị).

---

(210) 4-2015-08059

(220) 08.04.2015

(441) 25.06.2015

(540)

**GRA**

(531) A26.4.24; 26.4.2

(731) CÔNG TY CỔ PHẦN THƯƠNG MẠI GRANDE VIỆT NAM (VN)

Số 23, phố Hàng Ngang, phường Hàng Đào, quận Hoàn Kiếm, thành phố Hà Nội

(740) Công ty TNHH Trường Xuân (AGELESS CO.,LTD.)

(511) Nhóm 35: Dịch vụ mua bán, dịch vụ đại lý xuất nhập khẩu các sản phẩm gồm: dụng cụ nhà bếp, hệ thống và thiết bị nấu nướng, đồ chứa đựng dùng cho nhà bếp, tủ đựng đồ.

---

CÔNG BÁO SỞ HỮU CÔNG NGHIỆP SỐ 327 TẬP A (06.2015)

---

(210) **4-2015-08062**

(220) 08.04.2015

(441) 25.06.2015

(540)

**SANI**

(731) CÔNG TY CỔ PHẦN MINH TÂM (VN)

Số 385, tổ 9, phường Trần Phú, thành phố Hà Giang, tỉnh Hà Giang

(740) Công ty TNHH Sở hữu trí tuệ ACTIP (ACTIP IP LIMITED)

(511) Nhóm 34: Thuốc lá; giấy cuốn thuốc lá; thuốc lá điếu; hộp đựng thuốc lá điếu; xì gà; đầu lọc thuốc lá.

---

(210) **4-2015-08065**

(220) 08.04.2015

(441) 25.06.2015

(540)

**GARLARIC**

(731) CÔNG TY CỔ PHẦN HOÁ - DƯỢC PHẨM MEKOPHAR (VN)

297/5 Lý Thường Kiệt, phường 15, quận 11, thành phố Hồ Chí Minh

(740) Công ty TNHH Tư vấn ALIATLEGAL (ALIATLEGAL CO., LTD.)

(511) Nhóm 05: Dược phẩm; chế phẩm dược dành cho người; dược phẩm; chế phẩm dược dành cho người.

---

(210) **4-2015-08066**

(220) 08.04.2015

(441) 25.06.2015

(540)

**VATOGAST**

(731) CÔNG TY CỔ PHẦN - DƯỢC PHẨM MEKOPHAR (VN)

297/5 Lý Thường Kiệt, phường 15, quận 11, thành phố Hồ Chí Minh

(740) Công ty TNHH Tư vấn ALIATLEGAL (ALIATLEGAL CO., LTD.)

(511) Nhóm 05: Dược phẩm, chế phẩm dược dành cho người.

---



**CÔNG BÁO SỞ HỮU CÔNG NGHIỆP SỐ 327 TẬP A (06.2015)**

---

(210) **4-2015-08067**

(540)

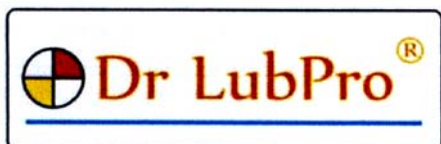

(220) 08.04.2015

(441) 25.06.2015

(531) 26.4.2; 26.1.1; 25.5.25

(591) Vàng, đỏ, trắng, xanh dương, đen

(731) CÔNG TY TNHH MỘT THÀNH VIÊN  
TU VẤN SẢN XUẤT VÀ THƯƠNG  
MẠI ĐỒNG NHÂN PHÁT (VN)

36 Thích Bửu Đăng, phường 1, quận Gò  
Vấp, thành phố Hồ Chí Minh

(740) Công ty TNHH MASTERBRAND  
(MASTERBRAND)

(511) Nhóm 04: Dầu bôi trơn công nghiệp, dầu bôi trơn băng tải, dầu cắt kim loại.

---

(210) **4-2015-08069**

(540)

**KULASTA**

(220) 08.04.2015

(441) 25.06.2015

(731) KUSUM HEALTHCARE PRIVATE  
LIMITED (IN)

D-158 A, Okhla Industrial Area, Phase -  
1, New Delhi 110 020, India

(740) Công ty TNHH Tư vấn ALIATLEGAL  
(ALIATLEGAL CO., LTD.)

(511) Nhóm 05: Dược phẩm và các chế phẩm dược dùng cho người.

---

(210) **4-2015-08072**

(540)

**3UP**

(220) 08.04.2015

(441) 25.06.2015

(731) CÔNG TY TNHH PHÁT TRIỂN NHẤT  
TÂM (VN)

406 Ngô Gia Tự, phường 04, quận 10,  
thành phố Hồ Chí Minh

(740) Văn phòng Luật sư A Hoà (AHOA LAW  
OFFICE)

(511) Nhóm 21: Chậu (đồ chứa đựng); chậu hoa và cây kiểng; chậu, bể nuôi thủy sinh trong nhà; đồ gốm để chứa đựng; đồ sứ để chứa đựng; phalê (đồ chứa đựng bằng thủy tinh).

---

(210) **4-2015-08073**

(540)

**3ÚP**

(220) 08.04.2015

(441) 25.06.2015

(731) CÔNG TY TNHH PHÁT TRIỂN NHẤT  
TÂM (VN)

406 Ngô Gia Tự, phường 04, quận 10,  
thành phố Hồ Chí Minh

(740) Văn phòng Luật sư A Hoà (AHOA LAW  
OFFICE)

## CÔNG BÁO SỞ HỮU CÔNG NGHIỆP SỐ 327 TẬP A (06.2015)

---

(511) Nhóm 21: Chậu (đồ chứa đựng); chậu hoa và cây kiểng; chậu, bể nuôi thủy sinh trong nhà; đồ gốm để chứa đựng; đồ sứ để chứa đựng; phalê (đồ chứa đựng bằng thủy tinh).

---

(210) **4-2015-08074**

(220) 08.04.2015

(441) 25.06.2015

(540)



(591) Đỏ, đen

(731) CÔNG TY CỔ PHẦN TRUYỀN THÔNG LÊ (VN)

Số 4, M7 ngõ 70, phố Nguyễn An Ninh, phường Tương Mai, quận Hoàng Mai, thành phố Hà Nội

(740) Công ty TNHH IPCOM Việt Nam (IPCOM CO., LTD.)

(511) Nhóm 16: Tạp chí xuất bản định kỳ; báo chí; áp phích quảng cáo.

Nhóm 35: Quảng cáo; quản lý thương mại việc li-xăng sản phẩm dịch vụ của người khác; quản lý kinh doanh công việc biểu diễn của nghệ sỹ; tổ chức sự kiện cho mục đích thương mại hoặc quảng cáo; dịch vụ phát hành tạp chí; dịch vụ quan hệ cộng chúng; thăm dò dư luận; dịch vụ tìm kiếm nguồn tài trợ quảng cáo;

Nhóm 41: Các buổi biểu diễn sân khấu ngoài trời; dàn dựng (sản xuất) các chương trình phát thanh, truyền hình; dịch vụ giải trí; thông tin về giải trí, thể thao, văn hoá; tổ chức sự kiện nhằm mục đích giải trí hoặc giáo dục; xuất bản sách, tạp chí dạng giấy và dạng trực tuyến (báo điện tử); tổ chức trình diễn thời trang cho mục đích giải trí.

---

(210) **4-2015-08076**

(220) 08.04.2015

(441) 25.06.2015

(540)

(731) CÔNG TY TNHH CÔNG NGHỆ ZENKA VIỆT NAM (VN)

Số 80B Phố Đức Chính, phường Trúc Bạch, quận Ba Đình, thành phố Hà Nội

(740) Công ty TNHH Tư vấn A & S (A&S CO.,LTD)

(511) Nhóm 10: Thiết bị y tế: máy chụp X-quang.

---

**CÔNG BÁO SỞ HỮU CÔNG NGHIỆP SỐ 327 TẬP A (06.2015)**

---

(210) **4-2015-08077**

(220) 08.04.2015

(540)



(441) 25.06.2015

(591) Đỏ, đen, trắng

(731) CÔNG TY CỔ PHẦN THỜI TRANG

KOWIL VIỆT NAM (VN)

Số 192/19, phố Thái Thịnh, phường Láng

Hạ, quận Đống Đa, thành phố Hà Nội

(511) Nhóm 25: Quần áo (trang phục).

---

(210) **4-2015-08078**

(220) 08.04.2015

(540)



(441) 25.06.2015

(531) A26.4.24

(591) Đỏ, trắng, đen

(731) CÔNG TY CỔ PHẦN THỜI TRANG

KOWIL VIỆT NAM (VN)

Số 192/19, phố Thái Thịnh, phường Láng

Hạ, quận Đống Đa, thành phố Hà Nội

(511) Nhóm 25: Quần áo (trang phục).

---

(210) **4-2015-08079**

(220) 09.04.2015

(540)



(441) 25.06.2015

(531) 7.3.11; A7.1.11; 7.1.24; 26.1.2

(591) Trắng, đen, xanh dương, xanh đậm, xám, vàng

(731) CÔNG TY TNHH THIẾT KẾ XÂY DỰNG HIỆN THÀNH (VN)

5 đường số 9, khu phố 1, phường Bình

Trung Đông, quận 2, thành phố Hồ Chí Minh

(511) Nhóm 36: Kinh doanh bất động sản.

Nhóm 37: Xây dựng công trình nhà, sửa chữa nhà, xây dựng văn phòng và giám sát xây dựng công trình.

Nhóm 42: Tư vấn kiến trúc, kiến trúc, kỹ thuật xây dựng kiến trúc, thiết kế công nghiệp.

---

(210) **4-2015-08080**

(220) 09.04.2015

(540)

(441) 25.06.2015

**Trung Hậu**

(731) HỒ THANH NHANH (VN)  
378D/14B khu vực 3, phường An Khánh,  
quận Ninh Kiều, thành phố Cần Thơ

(740) Công ty TNHH một thành viên Trường  
Luật (TRƯỜNG LUẬT)

(511) Nhóm 03: Mỹ phẩm.

---

(210) **4-2015-08081**

(220) 09.04.2015

(540)

(441) 25.06.2015

**Tân Xuân**

(731) HỒ THANH NHANH (VN)  
378D/14B khu vực 3, phường An Khánh,  
quận Ninh Kiều, thành phố Cần Thơ

(740) Công ty TNHH một thành viên Trường  
Luật (TRƯỜNG LUẬT)

(511) Nhóm 03: Mỹ phẩm.

---

(210) **4-2015-08082**

(220) 09.04.2015

(540)

(441) 25.06.2015



(531) 3.1.1; 3.1.16; 26.1.1

(731) CÔNG TY TNHH THƯƠNG MẠI VÀ  
DỊCH VỤ VINA NAM BẮC (VN)  
Tổ dân phố 2, Văn Phú, phường Phú La,  
quận Hà Đông, thành phố Hà Nội

(511) Nhóm 35: Mua bán linh phụ kiện của xe máy, cụ thể là: nhông xích, má phanh, vòng bi, dây phanh, ốc quy, săm lốp.

---

(210) **4-2015-08083**

(220) 09.04.2015

(540)

(441) 25.06.2015



(531) 26.1.2; 26.4.4; 26.1.11; 26.13.25

(591) Tím, trắng, tím đậm

(731) CÔNG TY TNHH QUẢNG CÁO NAM  
BÌNH (VN)  
41 Tân Sơn Hòa, phường 2, quận Tân  
Bình, thành phố Hồ Chí Minh

(511) Nhóm 35: Quảng cáo.

---

**CÔNG BÁO SỞ HỮU CÔNG NGHIỆP SỐ 327 TẬP A (06.2015)**

---

(210) **4-2015-08084**

(540)



(220) 09.04.2015

(441) 25.06.2015

(531) A26.11.12

(591) Đỏ, xanh dương

(731) CÔNG TY TNHH MỘT THÀNH VIÊN  
MAY TÚI XÁCH KIM THỦY (VN)  
Số 10 đường DC9, phường Sơn Kỳ, quận  
Tân Phú, thành phố Hồ Chí Minh

(511) Nhóm 18: Ba lô du lịch; ba lô học sinh; cặp công sở; túi du lịch; túi xách tay; vali.

---

(210) **4-2015-08086**

(540)

**THƯƠNG MẠI  
DONG ANH**

(220) 09.04.2015

(441) 25.06.2015

(731) CÔNG TY TNHH ĐẠI PHÚ VINH  
(VN)  
Số B11, khu TT Trường Cán bộ quản lý-  
Bộ Nông nghiệp và Phát triển Nông thôn,  
huyện Thanh Trì, thành phố Hà Nội

(511) Nhóm 35: Mua bán thiết bị xây dựng, vật liệu xây dựng, các kết cấu thép, tấm lợp kim loại màu, các sản phẩm tấm lợp khác.

---

(210) **4-2015-08088**

(540)



(220) 09.04.2015

(441) 25.06.2015

(531) 26.1.2; A26.11.12

(591) Trắng, xanh dương, đỏ

(731) CÔNG TY TNHH MỘT THÀNH VIÊN  
SẢN XUẤT THƯƠNG MẠI CPM (VN)  
146/45/16A2 đường Hoàng Quốc Việt,  
KV 4, phường An Bình, quận Ninh Kiều,  
thành phố Cần Thơ

(511) Nhóm 25: Quần, áo.

---

CÔNG BÁO SỞ HỮU CÔNG NGHIỆP SỐ 327 TẬP A (06.2015)

---

(210) **4-2015-08089**

(540)



(220) 09.04.2015

(441) 25.06.2015

(531) 26.3.1; A26.3.5; A26.11.12

(591) Xanh da trời, đỏ

(731) CÔNG TY TNHH SẢN XUẤT  
THƯƠNG MẠI MỸ PHẨM WHITEYA  
(VN)

41A/7 Trung Mỹ Tân 05, khu phố 1,  
phường Trung Mỹ Tây, quận 12, thành  
phố Hồ Chí Minh

(511) Nhóm 03: Mỹ phẩm.

---

(210) **4-2015-08090**

(540)

**CÀ PHÊ  
SƠN HẢI**

(220) 09.04.2015

(441) 25.06.2015

(731) DOANH NGHIỆP TƯ NHÂN SON HẢI  
CÀ PHÊ (VN)

Tổ 6, ấp Lung Lớn, xã Kiên Bình, huyện  
Kiên Lương, tỉnh Kiên Giang

(511) Nhóm 30: Cà phê.

---

(210) **4-2015-08091**

(540)



(220) 09.04.2015

(441) 25.06.2015

(531) 6.1.2; A26.11.12; 18.5.1

(591) Trắng, vàng cam, đỏ, đen

(731) CÔNG TY TNHH THƯƠNG MẠI  
DỊCH VỤ DU LỊCH QUỐC TẾ ĐỒI  
VÀNG (VN)

6C đường 15, cư xá Ngân Hàng, phường  
Tân Thuận Tây, quận 7, thành phố Hồ  
Chí Minh

(511) Nhóm 43: Dịch vụ khách sạn, nhà hàng ăn uống.

---

CÔNG BÁO SỞ HỮU CÔNG NGHIỆP SỐ 327 TẬP A (06.2015)

---

(210) **4-2015-08092**

(540)



(220) 09.04.2015

(441) 25.06.2015

(531) 2.9.1; 26.4.1; 2.3.8; A2.3.16; 2.1.8

(591) Đỏ, vàng cam, trắng

(731)

CÔNG TY TNHH SẢN XUẤT  
THƯỜNG MẠI DỊCH VỤ CƠ KHÍ  
MINH HỒNG (VN)  
60/1F ấp Xuân Thới Đông 1, xã Xuân  
Thới Đông, huyện Hóc Môn, thành phố  
Hồ Chí Minh

(511) Nhóm 28: Thiết bị thể dục thể thao, bao gồm: thiết bị tập cơ bụng, xe đạp tập thể dục, máy tập chạy bộ, máy tập đa năng, thiết bị tập cơ tay, thiết bị tập cơ ngực.

---

(210) **4-2015-08093**

(540)

**BELLA  
THUẬN PHÁT**

(220) 09.04.2015

(441) 25.06.2015

(731)

CÔNG TY TNHH THƯƠNG MẠI SẢN  
XUẤT MỸ PHẨM THUẬN PHÁT  
(VN)  
37C/422 Nguyễn Oanh, phường 17, quận  
Gò Vấp, thành phố Hồ Chí Minh

(511) Nhóm 03: Mỹ phẩm.

---

(210) **4-2015-08099**

(540)



(220) 09.04.2015

(441) 25.06.2015

(531) 3.9.14; A3.9.24

(591) Đỏ sẫm

(731)

CÔNG TY TNHH THỜI TRANG  
TOKUNI (VN)  
Lâu I, 62B Trần Bình Trọng, phường 5,  
quận Bình Thạnh, thành phố Hồ Chí  
Minh

(511) Nhóm 35: Quảng cáo; quản lý kinh doanh; quản lý giao dịch kinh doanh; chức năng văn phòng.

---

(210) **4-2015-08101**

(540)



(220) 09.04.2015

(441) 25.06.2015

(531) 13.1.6; 26.1.5

(591) Xám, xanh lá cây, vàng

(731)

LAI NGHIỆP BẢO (VN)  
172/98 An Dương Vương, phường 16,  
quận 5, thành phố Hồ Chí Minh

CÔNG BÁO SỞ HỮU CÔNG NGHIỆP SỐ 327 TẬP A (06.2015)

(511) Nhóm 09: Đèn báo hiệu; biển báo hiệu, phản quang.

Nhóm 11: Đèn hồ quang; thiết bị chiếu sáng bể cá cảnh; đèn chiếu sáng; đèn trang trí cây thông Noel; đèn điện; đèn chùm; đèn xoắn; đèn pin; hệ thống chiếu sáng và thiết bị chiếu sáng; đèn phản quang cho xe cộ.

(210) **4-2015-08103**

(540)



(220) 09.04.2015

(441) 25.06.2015

(531) 3.1.14; A3.1.24; A8.1.10; A8.1.14

(591) Nâu, đồng, cam, vàng, đỏ, xám, trắng

(731) CÔNG TY TNHH THỰC PHẨM KIM HÙNG (VN)

125 đường số 3, phường Bình Trị Đông B, quận Bình Tân, thành phố Hồ Chí Minh

(740) DNTN Dịch vụ thương mại và sở hữu công nghiệp Song Ngọc (I.P.T.S.)

(511) Nhóm 30: Bánh kẹo.

(210) **4-2015-08104**

(540)



(220) 09.04.2015

(441) 25.06.2015

(531) A26.11.12; 26.4.2

(591) Xám, đỏ, trắng

(731) CÔNG TY TNHH SẢN XUẤT THƯƠNG MẠI CÔNG NGHIỆP (VN)

49 đường 11, Cư xá Đài Ra Đa, phường 13, quận 6, thành phố Hồ Chí Minh

(740) DNTN Dịch vụ thương mại và sở hữu công nghiệp Song Ngọc (I.P.T.S.)

(511) Nhóm 35: Mua bán cầu dao điện, cầu dao an toàn, công tắc điện, dây điện, ổ cắm điện, phích cắm điện, cầu chì, đèn và bóng đèn, mua bán bảng nhựa (dùng để gắn ổ cắm, công tắc, cầu dao), mua bán bảng điện (taplo) ráp sẵn, mua bán quạt điện.

(210) **4-2015-08107**

(540)

**PROWAY**

(220) 09.04.2015

(441) 25.06.2015

(731) CÔNG TY TNHH MỘT THÀNH VIÊN ĐỈNH PHÚ THỊNH (VN)

(Trong khuôn viên công ty cổ phần Điện Cơ) khu công nghiệp Biên Hòa 1, đường số 2, phường An Bình, thành phố Biên Hòa, tỉnh Đồng Nai

(740) DNTN Dịch vụ thương mại và sở hữu công nghiệp Song Ngọc (I.P.T.S.)



**CÔNG BÁO SỞ HỮU CÔNG NGHIỆP SỐ 327 TẬP A (06.2015)**

---

(511) Nhóm 03: Mỹ phẩm; dầu gội đầu; sữa tắm; xà phòng; thuốc nhuộm tóc; nước sơn móng.

---

(210) **4-2015-08108**

(540)



(220) 09.04.2015

(441) 25.06.2015

(531) A26.11.12; 26.1.2

(591) Xanh lá cây, xanh dương đậm, đỏ, trắng, đen

(731) CÔNG TY TNHH THIẾT KẾ XÂY DỰNG CDC (VN)

581 Đoàn Văn Bơ, phường 13, quận 4, thành phố Hồ Chí Minh

(740) DNTN Dịch vụ thương mại và sở hữu công nghiệp Song Ngọc (I.P.T.S.)

(511) Nhóm 37: Thi công (xây dựng) công trình dân dụng và công nghiệp.

---

(210) **4-2015-08109**

(540)



(220) 09.04.2015

(441) 25.06.2015

(531) 26.4.2; 26.4.9; 26.15.15

(591) Xanh dương đậm nhạt, cam đậm-nhạt, đỏ, trắng

(731) CÔNG TY TNHH GIẢI PHÁP CÔNG NGHỆ LOVAD (VN)

10/2 đường số 38, Phường Hiệp Bình Chánh, quận Thủ Đức, thành phố Hồ Chí Minh

(740) DNTN Dịch vụ thương mại và sở hữu công nghiệp Song Ngọc (I.P.T.S.)

(511) Nhóm 42: Thiết kế phần mềm.

---

(210) **4-2015-08110**

(540)



(220) 09.04.2015

(441) 25.06.2015

(531) 26.15.15; 26.4.2; 26.4.9

(591) Xanh dương đậm, nhạt, cam đậm, nhạt, đỏ, trắng

(731) CÔNG TY TNHH GIẢI PHÁP CÔNG NGHỆ LOVAD (VN)

10/2 đường số 38, phường Hiệp Bình Chánh, quận Thủ Đức, thành phố Hồ Chí Minh

(740) DNTN Dịch vụ thương mại và sở hữu công nghiệp Song Ngọc (I.P.T.S.)

(511) Nhóm 42: Thiết kế phần mềm.

---

CÔNG BÁO SỞ HỮU CÔNG NGHIỆP SỐ 327 TẬP A (06.2015)

---

(210) **4-2015-08111**

(540)



(220) 09.04.2015

(441) 25.06.2015

(531) 26.4.2; 26.4.9; 26.15.15

(591) Xanh dương, cam, đỏ, trắng

(731) CÔNG TY TNHH GIẢI PHÁP CÔNG NGHỆ LOVAD (VN)

10/2 đường số 38, phường Hiệp Bình Chánh, quận Thủ Đức, thành phố Hồ Chí Minh

(740) DNTN Dịch vụ thương mại và sở hữu công nghiệp Song Ngọc (I.P.T.S.)

(511) Nhóm 42: Thiết kế phần mềm.

---

(210) **4-2015-08112**

(540)



(220) 09.04.2015

(441) 25.06.2015

(531) 1.15.23; 26.3.4; A25.7.5; 10.3.7

(591) Trắng, đỏ

(731) CÔNG TY TRÁCH NHIỆM HỮU HẠN THƯỜNG MẠI KHOÁNG SẢN TẤN PHÁT (VN)

07 Trần Anh Tông, phường Nguyễn Văn Cừ, thành phố Quy Nhơn, tỉnh Bình Định

(511) Nhóm 05: Chế phẩm vitamin; chế phẩm chứa nguyên tố vi lượng dùng cho người và động vật; thuốc bổ (thuốc, dược phẩm); dược phẩm; chất bổ sung dinh dưỡng; thực phẩm chức năng.

Nhóm 33: Rượu gạo; rượu mạnh; đồ uống có cồn (trừ bia).

Nhóm 39: Sắp xếp các chuyến du lịch; sắp xếp các chuyến đi trên biển; dịch vụ vận tải; hướng dẫn khách du lịch; vận chuyển hành khách.

Nhóm 43: Dịch vụ cung cấp thức ăn, đồ uống do nhà hàng thực hiện; nhà hàng ăn uống; nhà hàng ăn uống tự phục vụ; quán rượu nhỏ; nhà nghỉ du lịch; dịch vụ khách sạn.

---

(210) **4-2015-08113**

(540)



(220) 09.04.2015

(441) 25.06.2015

(531) 1.15.15; 2.1.1; A2.1.16; 2.1.9

(591) Trắng, đỏ

(731) CÔNG TY TNHH THƯỜNG MẠI KHOÁNG SẢN TẤN PHÁT (VN)

07 Trần Anh Tông, phường Nguyễn Văn Cừ, thành phố Quy Nhơn, tỉnh Bình Định

**CÔNG BÁO SỞ HỮU CÔNG NGHIỆP SỐ 327 TẬP A (06.2015)**

---

(511) Nhóm 33: Rượu gạo; rượu mạnh; đồ uống có cồn (trừ bia).

---

(210) **4-2015-08116**

(540)



(220) 09.04.2015

(441) 25.06.2015

(531) 26.3.1; A26.3.5

(731) CÔNG TY TNHH NHẬT HOA MINH (VN)

Số 14B, ngõ 376/24, Khương Đình, phường Hạ Đình, quận Thanh Xuân, thành phố Hà Nội

(511) Nhóm 18: Túi và vali du lịch; ba lô; cặp đựng tài liệu; vali; túi xách thời trang; ví (bóp) thời trang.

---

(210) **4-2015-08117**

(540)



(220) 09.04.2015

(441) 25.06.2015

(531) 26.4.4; 26.3.23

(591) Xanh coban, trắng

(731) CÔNG TY TNHH NHẬT HOA MINH (VN)

Số 14B, ngõ 376/24, Khương Đình, phường Hạ Đình, quận Thanh Xuân, thành phố Hà Nội

(511) Nhóm 18: Ba lô; vali; túi xách; cặp; ví.

---

(210) **4-2015-08118**

(540)



(220) 09.04.2015

(441) 25.06.2015

(531) 25.5.2

(591) Xanh cô ban, trắng

(731) CÔNG TY TNHH NHẬT HOA MINH (VN)

Số 14B, ngõ 376/24, Khương Đình, phường Hạ Đình, quận Thanh Xuân, thành phố Hà Nội

(511) Nhóm 18: Túi du lịch dùng cho trẻ em; ba lô đi học cho trẻ em; túi đựng quần áo cho trẻ em, cặp học sinh.

---

(210) **4-2015-08119**

(220) 09.04.2015

(441) 25.06.2015

(540)

**BREEZESQUARE**

(731) F.O.HOLDINGS CO., LTD. (JP)

2-4-1, Sannomiya-Cho, Chuo-Ku, Kobe-Shi, Hyogo-Ken 650-0021, Japan

(740) Văn phòng luật sư Phạm và Liên danh (PHAM & ASSOCIATES)

(511) Nhóm 18: Túi đựng dùng cho trẻ em; túi cho thể thao; túi dùng ở bãi biển; túi cầm tay cho phụ nữ; ba lô; túi sách học sinh; túi mua hàng; địu trẻ em; ô.

Nhóm 25: Tạp dề (trang phục); quần dài của trẻ em (trang phục); khăn rằn (khăn quàng cổ); áo choàng mặc sau khi tắm; mũ tắm; quần tắm; bộ quần áo tắm; quần bơi; giầy dùng ở bãi biển; thắt lưng (trang phục), mũ nổi; yếm dãi không bằng giấy; giầy cao cổ; đai quần; quần ống túm; áo nịt ngoài; mũ lưỡi trai (đồ đội đầu); quần áo; áo choàng ngoài; áo váy; mũ che tai (trang phục); đồ đi chân; găng tay (trang phục); mũ đội đầu; áo vét (trang phục); áo nịt len (trang phục); váy sợi chui đầu; áo len chui đầu; quần áo đan; tã lót trẻ sơ sinh (quần áo); vật giữ ấm chân; găng tay hở ngón; khăn choàng cổ; ca vát; áo khoác ngoài; bộ áo liền quần (trang phục chống bụi mặc ngoài khi làm việc); áo choàng; quần áo ngủ; quần lót; quần; áo pacca; khăn quàng cổ; khăn choàng; áo sơ mi; váy; dép đi trong nhà; bít tất; áo khoác ngoài (trang phục); bộ quần áo; dải đeo quần, tất; quần áo lót thấm mồ hôi; áo len dài tay; quần áo bó; quần áo lót; đồng phục; áo gilê; áo mưa.

Nhóm 35: Quảng cáo; quảng cáo qua thư đặt hàng; hăng thông tin thương mại; thông tin thương mại và tư vấn tiêu dùng (cửa hàng tư vấn người tiêu dùng); quảng cáo qua thư; dịch vụ quảng cáo trực tuyến trên mạng máy tính; tổ chức triển lãm cho mục đích thương mại hoặc quảng cáo; tổ chức trình diễn thời trang cho mục đích quảng cáo; quảng cáo ngoài trời; dịch vụ bán buôn hoặc bán lẻ vải dệt và bộ đồ giường, quần áo, tã lót, đồ đi chân, túi và túi nhỏ, khăn lau (không bằng giấy), khăn tay bỏ túi (không bằng giấy), dải đeo quần, tất, thắt lưng (trang phục), dải thắt lưng, đồ trang trí (đồ trang sức), chuỗi hạt (đồ trang sức), nhẫn (đồ trang sức), đồng hồ và đồng hồ đeo tay, bỏ túi, trâm cài trang sức, ghim cài cho quần áo, kính râm, huy hiệu để đeo (không bằng kim loại quý), băng buộc tóc, cặp tóc, khay/cúc, gương cầm tay (gương trang điểm), mỹ phẩm, ô và bộ đồ ăn uống, đồ thể thao, đồ chơi, búp bê, máy và thiết bị chơi trò chơi, dụng cụ cầm tay có lưỡi hoặc mũi nhọn, dụng cụ cầm tay, đồ ngũ kim, ấn phẩm, giấy và văn phòng phẩm.

---

(210) **4-2015-08120**

(220) 09.04.2015

(441) 25.06.2015

(540)

**BEYBLADE**

(731) TOMY COMPANY, LTD. (JP)

7-9-10 Tateishi, Katsushika-ku, Tokyo, Japan

(740) Văn phòng luật sư Phạm và Liên danh (PHAM & ASSOCIATES)

(511) Nhóm 28: Đồ chơi; búp bê; gạch xây dựng (đồ chơi); máy trò chơi video; thiết bị trò chơi; bài lá; con quay (đồ chơi); trò chơi và đồ chơi; thiết bị tập thể dục.

---

CÔNG BÁO SỞ HỮU CÔNG NGHIỆP SỐ 327 TẬP A (06.2015)

---

(210) **4-2015-08122**

(540)



(220) 09.04.2015

(441) 25.06.2015

(531) 21.3.1; 26.15.1; 26.1.2; A5.3.13

(591) Vàng, đen, xanh dương, đỏ, xám

(731) VŨ THANH PHONG (VN)

Thôn Phan, xã Nam Cường, huyện Nam  
Trực, tỉnh Nam Định

---

(511) Nhóm 11: Thiết bị vệ sinh bao gồm: chậu rửa, vòi hoa sen, vòi (van) nước; bình đun nước nóng; máy nước nóng nhờ năng lượng mặt trời; đèn trang trí.

---

(210) **4-2015-08123**

(540)



(220) 09.04.2015

(441) 25.06.2015

(531) A26.11.12

(591) Cam

(731) TÔ VĂN BÁT (VN)

Thôn Nguyễn, xã Nam Cường, huyện  
Nam Trực, tỉnh Nam Định

---

(511) Nhóm 11: Dụng cụ và thiết bị vệ sinh: vòi phun nước, vòi hoa sen, van điều chỉnh nước, chậu vệ sinh, bệ xí vệ sinh, bồn vệ sinh.

---

(210) **4-2015-08124**

(540)



(220) 09.04.2015

(441) 25.06.2015

(531) A26.11.12; 6.1.2; 26.4.4; 24.15.21

(591) Xanh lá cây, cam, xanh dương, đen,  
hồng, trắng

(731) TÔ VĂN BÁT (VN)

Thôn Nguyễn, xã Nam Cường, huyện  
Nam Trực, tỉnh Nam Định

---

(511) Nhóm 11: Dụng cụ và thiết bị vệ sinh: vòi phun nước, vòi hoa sen, van điều chỉnh nước, chậu vệ sinh, bệ xí vệ sinh, bồn vệ sinh.

---

(210) **4-2015-08125**

(540)



(220) 09.04.2015

(441) 25.06.2015

(531) 3.7.16; A3.7.24; 26.1.1; 6.1.2

(591) Đen, trắng, tím, vàng

(731) NGUYỄN THỊ THANH TÂM (VN)

3 đường Phước Mỹ 1, phường Phước Mỹ,  
quận Sơn Trà, thành phố Đà Nẵng

---

CÔNG BÁO SỞ HỮU CÔNG NGHIỆP SỐ 327 TẬP A (06.2015)

---

(511) Nhóm 29: Tổ chim ăn được.

Nhóm 33: Rượu.

---

(210) **4-2015-08126**

(540)



(220) 09.04.2015

(441) 25.06.2015

(531) 5.5.16; A5.5.20; A5.5.21

(731) CÔNG TY CỔ PHẦN CÔNG NGHỆ  
CÔNG NGHIỆP BƯU CHÍNH VIỄN  
THÔNG (VN)

Khu công nghiệp công nghệ cao I, khu  
công nghệ cao Hòa Lạc, huyện Thạch  
Thất, thành phố Hà Nội

(511) Nhóm 09: Bộ giải mã tín hiệu truyền hình; bộ tích hợp truyền thông đa phương tiện; máy thu tín hiệu truyền hình.

---

(210) **4-2015-08127**

(540)



(220) 09.04.2015

(441) 25.06.2015

(531) 1.5.1; 3.5.15

(591) Xanh cô ban, trắng

(731) CÔNG TY CỔ PHẦN THƯƠNG MẠI  
THIẾT BỊ VĂN PHÒNG SÁNG TẠO  
(VN)

54/20/2 Bạch Đằng, phường 2, quận Tân  
Bình, thành phố Hồ Chí Minh

(511) Nhóm 16: Giấy viết, hộp bút, bảng đen dùng để viết, dao rọc giấy (đồ dùng văn phòng), mực viết, kẹp tài liệu.

---

(210) **4-2015-08128**

(540)

**J.BOSS**

(220) 09.04.2015

(441) 25.06.2015

(731) VÕ THANH VINH (VN)

12/29 đường số 6, khu phố 2, phường  
Tăng Nhơn Phú B, quận 9, thành phố Hồ  
Chí Minh

(511) Nhóm 25: Sản phẩm may mặc như: quần áo; giày dép; tất ngắn cổ (bít tất ngắn cổ); tất dài; tất thấm mồ hôi; mũ nón thuộc nhóm này.

---

CÔNG BÁO SỞ HỮU CÔNG NGHIỆP SỐ 327 TẬP A (06.2015)

---

(210) **4-2015-08129**

(540)



(220) 09.04.2015

(441) 25.06.2015

(531) A5.3.13; A5.3.15

(591) Xanh lá cây, đen, trắng

(731) CÔNG TY TNHH THƯƠNG MẠI  
DỊCH VỤ HÓA CHẤT PHƯƠNG  
ĐÔNG (VN)

320 đường Độc Lập, phường Tân Quý,  
quận Tân Phú, thành phố Hồ Chí Minh

(511) Nhóm 35: Mua bán: hóa chất, linh kiện máy vi tính, phụ tùng của xe cộ, quần áo, giấy dếp, nước khoáng.

---

(210) **4-2015-08130**

(540)



(220) 09.04.2015

(441) 25.06.2015

(531) 26.1.2

(591) Đỏ yên chi, trắng

(731) DOANH NGHIỆP TƯ NHÂN TRUNG  
CHÍNH (VN)

Số 100, KP Bình Dương, quốc lộ 51,  
phường Long Bình Tân, thành phố Biên  
Hòa, tỉnh Đồng Nai

(511) Nhóm 35: Mua bán: cửa sổ bằng kim loại, vách ngăn bằng kim loại, cửa bằng nhựa, vách ngăn bằng nhựa, vách ngăn bằng kính.

Nhóm 37: Lắp đặt cửa ra vào và cửa sổ.

---

(210) **4-2015-08131**

(540)



(220) 09.04.2015

(441) 25.06.2015

(531) 26.4.4; 25.5.2

(591) Trắng, đỏ, nâu đen

(731) CÔNG TY TNHH CỬA CHÍNH  
TRƯỜNG PHÁT (VN)

82 đường số 1, khu B - đô thị An Phú An  
Khánh, phường An Phú, quận 2, thành  
phố Hồ Chí Minh

(511) Nhóm 06: Cửa ra vào bằng kim loại, cửa sổ bằng kim loại, cửa quay, cửa chớp bằng kim loại, ròng rọc cho cửa sổ, ròng rọc cửa sổ trượt.

Nhóm 19: Cửa, không bằng kim loại: cửa sổ không bằng kim loại, cửa ra vào không bằng kim loại.

---

**CÔNG BÁO SỞ HỮU CÔNG NGHIỆP SỐ 327 TẬP A (06.2015)**

---

(210) **4-2015-08132**

(540)



**PHÚ THỊNH BÌNH TÂN**

(220) 09.04.2015

(441) 25.06.2015

(531) A1.5.3; 26.4.2

(591) Xanh lam, lam sẫm, đỏ, trắng, đen

(731) **CÔNG TY TNHH PHÚ THỊNH BÌNH TÂN (VN)**

27/36/41 Bùi Tư Toàn, phường An Lạc, quận Bình Tân, thành phố Hồ Chí Minh

(511) Nhóm 16: Bìa, bìa bọc sách bằng chất dẻo, bìa bọc vở (tập) bằng chất dẻo, bìa tệp hồ sơ (văn phòng phẩm).

Nhóm 35: Mua bán: bìa, bìa bọc sách bằng chất dẻo, bìa bọc vở (tập) bằng chất dẻo, bìa tệp hồ sơ (văn phòng phẩm).

---

(210) **4-2015-08133**

(540)



(220) 09.04.2015

(441) 25.06.2015

(531) A26.11.8

(591) Đen, đỏ, trắng

(731) **CÔNG TY TNHH THỜI TRANG OBRAND VIỆT (VN)**

Số 180 Kim Mã, phường Kim Mã, quận Ba Đình, thành phố Hà Nội

(511) Nhóm 25: Quần áo.

---

(210) **4-2015-08134**

(540)



(220) 09.04.2015

(441) 25.06.2015

(531) 5.7.3; 26.4.4

(591) Trắng, vàng, xanh lá cây, xanh dương, đỏ

(731) **NGUYỄN THÀNH NAM (VN)**

Số 8, lô A, ấp Mỹ Tây 2, xã Mỹ Quý, huyện Tháp Mười, tỉnh Đồng Tháp

(511) Nhóm 35: Mua bán phân bón, thuốc bảo vệ thực vật.

---



CÔNG BÁO SỞ HỮU CÔNG NGHIỆP SỐ 327 TẬP A (06.2015)

---

(210) **4-2015-08135**

(540)



(220) 09.04.2015

(441) 25.06.2015

(531) 2.9.14; A2.9.15; 26.1.1

(591) Trắng, nâu, vàng nâu

(731) CÔNG TY CỔ PHẦN TẬP ĐOÀN JOC  
VIỆT NAM (VN)

Số 2 phố Duy Tân, phường Dịch Vọng  
Hậu, quận Cầu Giấy, thành phố Hà Nội

(511) Nhóm 30: Cà phê; cà phê nhân tạo; cà phê chưa rang; hương liệu cà phê; đồ uống trên cơ sở cà phê.

---

(210) **4-2015-08136**

(540)



(220) 09.04.2015

(441) 25.06.2015

(531) 2.9.14; A2.9.15; 26.1.1

(731) CÔNG TY CỔ PHẦN TẬP ĐOÀN JOC  
VIỆT NAM (VN)

Số 2 phố Duy Tân, phường Dịch Vọng  
Hậu, quận Cầu Giấy, thành phố Hà Nội

(511) Nhóm 30: Cà phê; cà phê nhân tạo; cà phê chưa rang; hương liệu cà phê; đồ uống trên cơ sở cà phê.

---

(210) **4-2015-08137**

(540)

**TCT fashion**

(220) 09.04.2015

(441) 25.06.2015

(731) CÔNG TY CỔ PHẦN THỜI TRANG  
TCT (VN)

Số nhà 12 ngõ 18 phố Minh Khai, quận  
Hai Bà Trưng, thành phố Hà Nội

(511) Nhóm 25: Quần áo trang phục.

---

CÔNG BÁO SỞ HỮU CÔNG NGHIỆP SỐ 327 TẬP A (06.2015)

---

(210) **4-2015-08138**

(540)



(220) 09.04.2015

(441) 25.06.2015

(531) A15.9.10; A15.9.11

(591) Trắng, xanh, đỏ

(731) CÔNG TY TNHH SẢN XUẤT  
THƯƠNG MẠI VÀ ĐIỆN TỬ TRƯỜNG  
THỊNH (VN)

4/23A đường 25, khu phố 5, phường  
Hiệp Bình Chánh, quận Thủ Đức, thành  
phố Hồ Chí Minh

(511) Nhóm 07: Các thiết bị nâng dùng cho cửa cuốn; bộ phận truyền động chạy bằng động cơ dùng cho cửa; bộ phận truyền động chạy bằng động cơ dùng cho cổng.

---

(210) **4-2015-08139**

(540)



(220) 09.04.2015

(441) 25.06.2015

(531) A15.9.11; 26.3.23

(591) Trắng, xanh, đỏ

(731) CÔNG TY TNHH SẢN XUẤT  
THƯƠNG MẠI VÀ ĐIỆN TỬ TRƯỜNG  
THỊNH (VN)

4/23A đường 25, khu phố 5, phường  
Hiệp Bình Chánh, quận Thủ Đức, thành  
phố Hồ Chí Minh

(511) Nhóm 07: Các thiết bị nâng dùng cho cửa cuốn; bộ phận truyền động chạy bằng động cơ dùng cho cửa; bộ phận truyền động chạy bằng động cơ dùng cho cổng.

---

(210) **4-2015-08140**

(540)



(220) 09.04.2015

(441) 25.06.2015

(531) 1.15.23; 3.11.7; A3.11.24

(591) Xanh lá cây

(731) PHẠM NGỌC ANH (VN)

275/3 Dốc Mơ 2, xã Gia Tân 1, huyện  
Thống Nhất, tỉnh Đồng Nai

(511) Nhóm 35: Mua bán các loại ốc sên (dùng cho ngành chế biến thực phẩm hoặc ngành mỹ phẩm).

---

**CÔNG BÁO SỞ HỮU CÔNG NGHIỆP SỐ 327 TẬP A (06.2015)**

---

(210) **4-2015-08141**

(540)



(220) 09.04.2015

(441) 25.06.2015

(531) 2.5.3; 2.5.1

(591) Trắng, đen, đỏ, hồng phấn

(731) NGUYỄN VĂN TIẾN DŨNG (VN)

38/17 Phan Văn Trị, phường 2, quận 5,  
thành phố Hồ Chí Minh

(511) Nhóm 43: Nhà hàng ăn uống, quán ăn.

---

(210) **4-2015-08143**

(540)



(220) 09.04.2015

(441) 25.06.2015

(531) 26.1.2

(591) Xanh da trời, đỏ, nhũ đồng, trắng

(731) CÔNG TY TNHH SƠN VINADO (VN)

Số 491, đường Phúc Diễn, phường Xuân  
Phương, quận Nam Từ Liêm, thành phố  
Hà Nội

(511) Nhóm 02: Sơn.

---

(210) **4-2015-08144**

(540)



(220) 09.04.2015

(441) 25.06.2015

(531) A26.11.12; 1.15.23; 26.3.1

(591) Xanh da trời, cam

(731) CÔNG TY TNHH ASIANA LINK  
(VN)

77 Khánh Hội, phường 3, quận 4, thành  
phố Hồ Chí Minh

(511) Nhóm 39: Tổ chức cuộc du lịch, vận chuyển hành khách, đặt chỗ cho việc đi lại, người đi cùng (hướng dẫn) khách du lịch.

---

(210) **4-2015-08145**

(540)



(220) 09.04.2015

(441) 25.06.2015

(531) 5.7.17; 26.1.1

(591) Vàng, đỏ

(731) HIỆP HỘI CỬA QUYNH LƯU (VN)

Xóm 5 Tiến Thành, xã Quỳnh Thắng,  
huyện Quỳnh Lưu, tỉnh Nghệ An

**CÔNG BÁO SỞ HỮU CÔNG NGHIỆP SỐ 327 TẬP A (06.2015)**

---

(511) Nhóm 29: Dứa sấy khô, dứa đông lạnh.

Nhóm 31: Dứa quả tươi.

---

(210) **4-2015-08146**

(220) 09.04.2015

(441) 25.06.2015

(540)

**MỸ BÌNH  
MYBIOIL**

(731) HỘ KINH DOANH TRẦN THỊ  
THANH THỦY (VN)

Số 252B, đường Nguyễn Văn Tư, phường  
7, thành phố Bến Tre, tỉnh Bến Tre

---

(511) Nhóm 05: Thực phẩm chức năng.

---

(210) **4-2015-08147**

(220) 09.04.2015

(441) 25.06.2015

(540)



(531) A26.11.9; 26.7.25; 26.3.2

(731) TRẦN TRÍ TUỆ (VN)

Số 2 Lê Quý Đôn, phường 1, thị xã Bến  
Tre, tỉnh Bến Tre

---

(511) Nhóm 06: Sắt thép và các hợp kim của chúng; vật liệu xây dựng bằng kim loại; khung nhà bằng sắt, thép; các loại cửa bằng nhôm, sắt.

Nhóm 37: Xây dựng; trang trí nội thất; sửa chữa nhà ở; ép cọc bê tông; sơn tĩnh điện.

Nhóm 40: Hàn điện.

---

(210) **4-2015-08148**

(220) 09.04.2015

(441) 25.06.2015

(540)

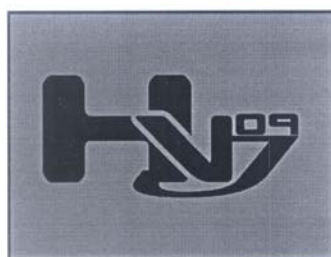

(531) 26.4.2; A26.4.24

(731) HỒ TẤN TÀI (VN)

27/20/2 Phan Sào Nam, phường 11, quận  
Tân Bình, thành phố Hồ Chí Minh

---

(511) Nhóm 25: Quần áo Jeans; quần áo kaki; quần tây; áo thun nam nữ; áo polo nam nữ; áo sơ mi nam nữ.

---

(210) **4-2015-08149**

(220) 09.04.2015

(540)

(441) 25.06.2015

## 2 ROFIVE

(731) HỘ KINH DOANH TRẦN XUÂN THỊNH (VN)

126/3, khu phố 2, phường Tân Định, thị xã Bến Cát, tỉnh Bình Dương

(740) Công ty TNHH Tư vấn Sở hữu trí tuệ Á Đông (A ĐÔNG IP CONSULTANCY CO.,LTD.)

(511) Nhóm 35: Mua bán: thiết bị lọc nước, bộ lọc nước, cột xử lý nước, bình đun nóng nước sử dụng năng lượng mặt trời, ống nước bằng nhựa, nồi cơm điện, quạt điện, dây dẫn điện, bóng đèn điện.

---

(210) **4-2015-08150**

(220) 09.04.2015

(540)

(441) 25.06.2015

(531) A17.2.2; 2.9.1; 24.9.1; 26.15.15

(591) Đỏ, cam, xanh dương

(731) CÔNG TY TNHH TUẤN TÀI (VN)

141/3, khu phố 5, đường Phạm Văn Thuận, phường Tam Hiệp, thành phố Biên Hòa, tỉnh Đồng Nai

(740) Công ty TNHH Tư vấn Sở hữu trí tuệ Á Đông (A ĐÔNG IP CONSULTANCY CO.,LTD.)



(511) Nhóm 35: Mua bán: vật liệu xây dựng, vật liệu trang trí nội thất, đồ điện gia dụng (máy lạnh, ti vi, máy giặt), vật liệu ngành nước (ống nước, co nối, van khóa), phế liệu, sắt.

Nhóm 43: Nhà hàng ăn uống; quán ăn uống; dịch vụ cung cấp thức ăn, đồ uống do nhà hàng thực hiện.

---

(210) **4-2015-08151**

(220) 09.04.2015

(540)

(441) 25.06.2015

(531) 6.1.2

(591) Đỏ, đen

(731) CÔNG TY TNHH ĐIỆN TỬ ĐIỆN LẠNH BÌNH MINH (VN)

Số 32, đường số 76, phường 10, quận 6, thành phố Hồ Chí Minh

(740) Công ty TNHH Tư vấn Sở hữu trí tuệ Á Đông (A ĐÔNG IP CONSULTANCY CO.,LTD.)



**CÔNG BÁO SỞ HỮU CÔNG NGHIỆP SỐ 327 TẬP A (06.2015)**

---

(511) Nhóm 07: Máy giặt; máy xay sinh tố; máy ép trái cây dùng điện sử dụng trong gia đình; máy hút bụi; máy xay/nghiền thực phẩm dùng điện dùng trong gia đình; máy rửa và sấy khô bát đĩa.

Nhóm 11: Phích nước dùng điện; nồi nấu dùng điện; lò vi sóng (thiết bị nấu ăn); lò nướng dùng trong gia đình dùng điện; bếp điện từ; máy pha cà phê dùng điện; quạt hơi nước dùng điện; quạt gió (điều hòa không khí); thiết bị điều hòa không khí; máy đun nước nóng lạnh dùng điện; tủ làm mát dùng điện; tủ đông dùng điện; tủ lạnh; máy sấy tóc; máy sấy quần áo; máy hút khói bếp; bếp điện.

---

(210) **4-2015-08152**

(220) 09.04.2015

(441) 25.06.2015

(540)

**PANAZONY**

(731) TRẦN NGUYỆT (VN)

324 Lý Thường Kiệt, phường 14, quận 10, thành phố Hồ Chí Minh

(511) Nhóm 09: Máy báo động bằng âm thanh; bộ khuếch đại âm thanh; thiết bị nghe nhìn dùng cho giảng dạy; máy nghe nhạc cầm tay; máy thu thanh và thu hình.

---

(210) **4-2015-08153**

(220) 09.04.2015

(441) 25.06.2015

(540)

**APPA**

(731) NGUYỄN THỊ MINH NGUYỆT (VN)

Phòng 1605 Toà nhà trung tâm thương mại và chung cư XaLa phường Phúc La quận Hà Đông, thành phố Hà Nội

(511) Nhóm 20: Đồ đạc (bàn, ghế, giường, tủ, giá, kệ, móc áo), gương, khung ảnh.

Nhóm 21: Dụng cụ và đồ chứa dùng trong gia đình hoặc/bếp núc: thớt, đĩa, dĩa dao, muỗng sạn.

---

(210) **4-2015-08154**

(220) 09.04.2015

(441) 25.06.2015

(540)

**ABBA**

(731) NGUYỄN THỊ MINH NGUYỆT (VN)

Phòng 1605 Toà nhà trung tâm thương mại và chung cư XaLa phường Phúc La quận Hà Đông, thành phố Hà Nội

(511) Nhóm 20: Đồ đạc (bàn, ghế, giường, tủ, giá, kệ, móc áo), gương, khung ảnh.

Nhóm 21: Dụng cụ và đồ chứa dùng trong gia đình hoặc bếp núc: thớt, đĩa, dĩa dao, muỗng sạn.

---

**CÔNG BÁO SỞ HỮU CÔNG NGHIỆP SỐ 327 TẬP A (06.2015)**

---

(210) **4-2015-08155**

(220) 09.04.2015

(441) 25.06.2015

(540)

(731) CÔNG TY TRÁCH NHIỆM HỮU HẠN  
THƯƠNG MẠI DUỘC PHẨM MẶT  
TRỜI (VN)

Số 9 M5 - TT6, khu đô thị Bắc Linh  
Đàm, phường Đại Kim, quận Hoàng  
Mai, thành phố Hà Nội

(740) Công ty TNHH Sở hữu trí tuệ và Công  
nghệ Thủ đô (CAPITAL IP&T  
CO.LTD.)

**ÍCH LINH NHI SIRO**

(511) Nhóm 05: Dược phẩm, thực phẩm chức năng, thực phẩm dinh dưỡng dùng trong y tế, nước súc miệng dùng cho mục đích y tế, dung dịch làm sạch khử khuẩn sát trùng dùng cho mục đích y tế, nước tắm thảo dược cho trẻ em dùng cho mục đích y tế.

---

(210) **4-2015-08156**

(220) 09.04.2015

(441) 25.06.2015

(540)

(731) CÔNG TY TRÁCH NHIỆM HỮU HẠN  
SẢN XUẤT THƯƠNG MẠI DUỘC  
PHẨM THÀNH NAM (VN)

3A Đặng Tất, phường Tân Định, quận 1,  
thành phố Hồ Chí Minh

(740) Công ty TNHH Sở hữu trí tuệ và Công  
nghệ Thủ đô (CAPITAL IP&T  
CO.LTD.)

**TANAALBEMOX**

(511) Nhóm 05: Dược phẩm, thực phẩm chức năng, thực phẩm dinh dưỡng dùng trong y tế, nước súc miệng dùng cho mục đích y tế, dung dịch làm sạch khử khuẩn sát trùng dùng cho mục đích y tế, nước tắm thảo dược cho trẻ em dùng cho mục đích y tế.

---

(210) **4-2015-08157**

(220) 09.04.2015

(441) 25.06.2015

(540)

(731) CÔNG TY TRÁCH NHIỆM HỮU HẠN  
SẢN XUẤT THƯƠNG MẠI DUỘC  
PHẨM THÀNH NAM (VN)

3A Đặng Tất, phường Tân Định, quận 1,  
thành phố Hồ Chí Minh

(740) Công ty TNHH Sở hữu trí tuệ và Công  
nghệ Thủ đô (CAPITAL IP&T  
CO.LTD.)

**TANAGOODTRIP**

(511) Nhóm 05: Dược phẩm, thực phẩm chức năng, thực phẩm dinh dưỡng dùng trong y tế, nước súc miệng dùng cho mục đích y tế, dung dịch làm sạch khử khuẩn sát trùng dùng cho mục đích y tế, nước tắm thảo dược cho trẻ em dùng cho mục đích y tế.

---

(210) **4-2015-08158**

(220) 09.04.2015

(441) 25.06.2015

(540)

(731) CÔNG TY TRÁCH NHIỆM HỮU HẠN  
DUỢC PHẨM Á ÂU (VN)

## **Nga Dược Khang**

Số 171, phố Chùa Láng, phường Láng  
Thượng, quận Đống Đa, thành phố Hà  
Nội

(740) Công ty TNHH Sở hữu trí tuệ và Công  
nghệ Thủ đô (CAPITAL IP&T  
CO.LTD.)

(511) Nhóm 05: Dược phẩm, thực phẩm chức năng, thực phẩm dinh dưỡng dùng trong y tế, nước súc miệng dùng cho mục đích y tế, dung dịch làm sạch khử khuẩn sát trùng dùng cho mục đích y tế, nước tắm thảo dược cho trẻ em dùng cho mục đích y tế.

---

(210) **4-2015-08159**

(220) 09.04.2015

(441) 25.06.2015

(540)

(731) CÔNG TY TRÁCH NHIỆM HỮU HẠN  
DUỢC PHẨM Á ÂU (VN)

## **Cốt Thoái Dược Bảo**

Số 171, phố Chùa Láng, phường Láng  
Thượng, quận Đống Đa, thành phố Hà  
Nội

(740) Công ty TNHH Sở hữu trí tuệ và Công  
nghệ Thủ đô (CAPITAL IP&T  
CO.LTD.)

(511) Nhóm 05: Dược phẩm, thực phẩm chức năng, thực phẩm dinh dưỡng dùng trong y tế, nước súc miệng dùng cho mục đích y tế, dung dịch làm sạch khử khuẩn sát trùng dùng cho mục đích y tế, nước tắm thảo dược cho trẻ em dùng cho mục đích y tế.

---

(210) **4-2015-08160**

(220) 09.04.2015

(441) 25.06.2015

(540)

(731) CÔNG TY TRÁCH NHIỆM HỮU HẠN  
DUỢC PHẨM Á ÂU (VN)

## **ÍCH THẬN DƯỢC BẢO**

Số 171, phố Chùa Láng, phường Láng  
Thượng, quận Đống Đa, thành phố Hà  
Nội

(740) Công ty TNHH Sở hữu trí tuệ và Công  
nghệ Thủ đô (CAPITAL IP&T  
CO.LTD.)



**CÔNG BÁO SỞ HỮU CÔNG NGHIỆP SỐ 327 TẬP A (06.2015)**

---

(511) Nhóm 05: Dược phẩm, thực phẩm chức năng, thực phẩm dinh dưỡng dùng trong y tế, nước súc miệng dùng cho mục đích y tế, dung dịch làm sạch khử khuẩn sát trùng dùng cho mục đích y tế, nước tắm thảo dược cho trẻ em dùng cho mục đích y tế.

---

(210) **4-2015-08161**

(220) 09.04.2015

(441) 25.06.2015

(540)

(731) CÔNG TY TRÁCH NHIỆM HỮU HẠN  
DUỢC PHẨM Á ÂU (VN)

**Kim Miễn Dược Bảo**

Số 171, phố Chùa Láng, phường Láng  
Thượng, quận Đống Đa, thành phố Hà  
Nội

(740) Công ty TNHH Sở hữu trí tuệ và Công  
nghệ Thủ đô (CAPITAL IP&T  
CO.LTD.)

(511) Nhóm 05: Dược phẩm, thực phẩm chức năng, thực phẩm dinh dưỡng dùng trong y tế, nước súc miệng dùng cho mục đích y tế, dung dịch làm sạch khử khuẩn sát trùng dùng cho mục đích y tế, nước tắm thảo dược cho trẻ em dùng cho mục đích y tế.

---

(210) **4-2015-08162**

(220) 09.04.2015

(441) 25.06.2015

(540)

(731) CÔNG TY TRÁCH NHIỆM HỮU HẠN  
DUỢC PHẨM Á ÂU (VN)

**Khiết Thanh Dược Bảo**

Số 171, phố Chùa Láng, phường Láng  
Thượng, quận Đống Đa, thành phố Hà  
Nội

(740) Công ty TNHH Sở hữu trí tuệ và Công  
nghệ Thủ đô (CAPITAL IP&T  
CO.LTD.)

(511) Nhóm 05: Dược phẩm, thực phẩm chức năng, thực phẩm dinh dưỡng dùng trong y tế, nước súc miệng dùng cho mục đích y tế, dung dịch làm sạch khử khuẩn sát trùng dùng cho mục đích y tế, nước tắm thảo dược cho trẻ em dùng cho mục đích y tế.

---

(210) **4-2015-08163**

(220) 09.04.2015

(441) 25.06.2015

(540)

(731) CÔNG TY TRÁCH NHIỆM HỮU HẠN  
DUỢC PHẨM Á ÂU (VN)

**Thần Khang Dược**

Số 171, phố Chùa Láng, phường Láng  
Thượng, quận Đống Đa, thành phố Hà  
Nội

(740) Công ty TNHH Sở hữu trí tuệ và Công  
nghệ Thủ đô (CAPITAL IP&T  
CO.LTD.)

## CÔNG BÁO SỞ HỮU CÔNG NGHIỆP SỐ 327 TẬP A (06.2015)

---

(511) Nhóm 05: Dược phẩm, thực phẩm chức năng, thực phẩm dinh dưỡng dùng trong y tế, nước súc miệng dùng cho mục đích y tế, dung dịch làm sạch khử khuẩn sát trùng dùng cho mục đích y tế, nước tắm thảo dược cho trẻ em dùng cho mục đích y tế.

---

(210) **4-2015-08164**

(220) 09.04.2015

(441) 25.06.2015

(540)

(731) CÔNG TY TRÁCH NHIỆM HỮU HẠN  
DUỢC PHẨM Á ÂU (VN)

### **Thính Khang Dược Bảo**

Số 171, phố Chùa Láng, phường Láng  
Thượng, quận Đống Đa, thành phố Hà  
Nội

(740) Công ty TNHH Sở hữu trí tuệ và Công  
nghệ Thủ đô (CAPITAL IP&T  
CO.LTD.)

(511) Nhóm 05: Dược phẩm, thực phẩm chức năng, thực phẩm dinh dưỡng dùng trong y tế, nước súc miệng dùng cho mục đích y tế, dung dịch làm sạch khử khuẩn sát trùng dùng cho mục đích y tế, nước tắm thảo dược cho trẻ em dùng cho mục đích y tế.

---

(210) **4-2015-08165**

(220) 09.04.2015

(441) 25.06.2015

(540)

(731) CÔNG TY TRÁCH NHIỆM HỮU HẠN  
DUỢC PHẨM Á ÂU (VN)

### **ÍCH GIÁP DƯỢC BẢO**

Số 171, phố Chùa Láng, phường Láng  
Thượng, quận Đống Đa, thành phố Hà  
Nội

(740) Công ty TNHH Sở hữu trí tuệ và Công  
nghệ Thủ đô (CAPITAL IP&T  
CO.LTD.)

(511) Nhóm 05: Dược phẩm, thực phẩm chức năng, thực phẩm dinh dưỡng dùng trong y tế, nước súc miệng dùng cho mục đích y tế, dung dịch làm sạch khử khuẩn sát trùng dùng cho mục đích y tế, nước tắm thảo dược cho trẻ em dùng cho mục đích y tế.

---

(210) **4-2015-08166**

(220) 09.04.2015

(441) 25.06.2015

(540)

(731) CÔNG TY TRÁCH NHIỆM HỮU HẠN  
DUỢC PHẨM Á ÂU (VN)

### **Giáp Khang Dược Bảo**

Số 171, phố Chùa Láng, phường Láng  
Thượng, quận Đống Đa, thành phố Hà  
Nội

(740) Công ty TNHH Sở hữu trí tuệ và Công  
nghệ Thủ đô (CAPITAL IP&T  
CO.LTD.)

(511) Nhóm 05: Dược phẩm, thực phẩm chức năng, thực phẩm dinh dưỡng dùng trong y tế, nước súc miệng dùng cho mục đích y tế, dung dịch làm sạch khử khuẩn sát trùng dùng cho mục đích y tế, nước tắm thảo dược cho trẻ em dùng cho mục đích y tế.

---

(210) **4-2015-08167**

(220) 09.04.2015

(441) 25.06.2015

(540)

(731) CÔNG TY TRÁCH NHIỆM HỮU HẠN  
DƯỢC PHẨM Á ÂU (VN)

Số 171, phố Chùa Láng, phường Láng  
Thượng, quận Đống Đa, thành phố Hà  
Nội

## **Trí Khang Dược Bảo**

(740) Công ty TNHH Sở hữu trí tuệ và Công  
nghệ Thủ đô (CAPITAL IP&T  
CO.LTD.)

(511) Nhóm 05: Dược phẩm, thực phẩm chức năng, thực phẩm dinh dưỡng dùng trong y tế, nước súc miệng dùng cho mục đích y tế, dung dịch làm sạch khử khuẩn sát trùng dùng cho mục đích y tế, nước tắm thảo dược cho trẻ em dùng cho mục đích y tế.

---

(210) **4-2015-08168**

(220) 09.04.2015

(441) 25.06.2015

(540)

(731) CÔNG TY TRÁCH NHIỆM HỮU HẠN  
BIOSUNZ VIỆT NAM (VN)

B18+19, khu B Hoàng Cầu, phường Ô  
Chợ Dừa, quận Đống Đa, thành phố Hà  
Nội

## **GACMASK**

(740) Công ty TNHH Sở hữu trí tuệ và Công  
nghệ Thủ đô (CAPITAL IP&T  
CO.LTD.)

(511) Nhóm 05: Dược phẩm, thực phẩm chức năng, thực phẩm dinh dưỡng dùng trong y tế, nước súc miệng dùng cho mục đích y tế, dung dịch làm sạch khử khuẩn sát trùng dùng cho mục đích y tế, nước tắm thảo dược cho trẻ em dùng cho mục đích y tế.

---

(210) **4-2015-08169**

(220) 09.04.2015

(441) 25.06.2015

(540)

(731) CÔNG TY TRÁCH NHIỆM HỮU HẠN  
BIOSUNZ VIỆT NAM (VN)

B 18+19, khu B Hoàng Cầu, phường Ô  
Chợ Dừa, quận Đống Đa, thành phố Hà  
Nội

## **MATNAGAC**

(740) Công ty TNHH Sở hữu trí tuệ và Công  
nghệ Thủ đô (CAPITAL IP&T  
CO.LTD.)

**CÔNG BÁO SỞ HỮU CÔNG NGHIỆP SỐ 327 TẬP A (06.2015)**

---

(511) Nhóm 05: Dược phẩm, thực phẩm chức năng, thực phẩm dinh dưỡng dùng trong y tế, nước súc miệng dùng cho mục đích y tế, dung dịch làm sạch khử khuẩn sát trùng dùng cho mục đích y tế, nước tắm thảo dược cho trẻ em dùng cho mục đích y tế.

---

(210) **4-2015-08170**

(540)



**Gội đầu bằng lá**

***Bí quyết thiên nhiên cho khoẻ đẹp tự nhiên***

(220) 09.04.2015

(441) 25.06.2015

(531) A5.3.15; 26.4.2

(591) Trắng, đen, xanh nõn chuối, xanh lơ

(731) **DƯƠNG THỊ NHUNG (VN)**

28A Nguyễn Thái Học, phường Tân Thành, quận Tân Phú, thành phố Hồ Chí Minh

(740) Công ty TNHH Tư vấn Sở hữu trí tuệ và Thời trang ngày nay Lê Gia (LEFANO IP CONSULTANT)

(511) Nhóm 44: Chăm sóc sức khỏe; xoa bóp; thẩm mỹ viện tóc (gội đầu bằng lá cây).

---

(210) **4-2015-08172**

(540)

**YUEN KUT LAM**  
**源 吉 林**

(220) 09.04.2015

(441) 25.06.2015

(731) **YUEN KUT LAM COMPANY LIMITED (CN)**

G/F No 112 Jervois St Hong Kong, China

(740) Công ty TNHH Trà và cộng sự (TRA & ASSOCIATES CO.,LTD)

(511) Nhóm 05: Trà chứa thuốc.

---

(210) **4-2015-08173**

(540)



(220) 09.04.2015

(441) 25.06.2015

(591) Đen, xám

(731) **BÙI MINH TUẤN (VN)**

Tổ 7, khu phố 2, Hà Lam, Thăng Bình, tỉnh Quảng Nam

(740) Công ty Cổ phần Phan Luật (PHAN LUAT JSC)

(511) Nhóm 15: Nhạc cụ điện tử; hộp dùng cho nhạc cụ; hộp nhạc; nhạc cụ dây; đàn pi-a-nô; dụng cụ âm nhạc.

---

CÔNG BÁO SỞ HỮU CÔNG NGHIỆP SỐ 327 TẬP A (06.2015)

---

(210) **4-2015-08174**

(540)



(220) 09.04.2015

(441) 25.06.2015

(531) 1.15.15; A5.3.13; A5.3.14

(591) Xanh da trời đậm, đỏ.

(731) CÔNG TY TNHH SẢN XUẤT VÀ THƯƠNG MẠI TÂN Á (VN)  
Số 124 đường Tôn Đức Thắng, phường Quốc Tử Giám, quận Đống Đa, thành phố Hà Nội

(511) Nhóm 07: Máy bơm; máy bơm nước chạy điện.

Nhóm 35: Mua bán, quảng cáo, xuất nhập khẩu, giới thiệu các sản phẩm bao gồm máy bơm, máy bơm nước chạy điện.

---

(210) **4-2015-08175**

(540)

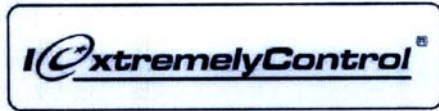

(220) 09.04.2015

(441) 25.06.2015

(531) 1.15.23; A1.1.10; 26.4.2

(731) CÔNG TY TNHH CÔNG NGHỆ THIÊN HOÀNG (VN)  
B9/44/1 Phan Đình Giót, quận Thanh Xuân, thành phố Hà Nội  
(740) Công ty cổ phần Tư vấn S&B (S&B CONSULTANT., CORP.)

(511) Nhóm 35: Dịch vụ mua bán và xuất nhập khẩu các thiết bị nội ngoại thất: bàn, ghế, giường, tủ, sập, hộp, kệ tivi, cửa, sàn nhà, cầu thang, sofa, đồ gỗ mỹ nghệ, tranh, đồ khảm trai, đồ sơn mài, bàn ghế mây tre, lụa, quần áo, áo dài; mua bán các thiết bị vệ sinh: bồn tắm, vòi tắm, bồn cầu, lavabo, chậu rửa; mua bán ấm, chén, bát, đĩa; mua bán đồ xú mỹ nghệ, đồ gốm mỹ nghệ, đồ mỹ nghệ làm từ sừng trâu bò, đồ đồng mỹ nghệ.

---

(210) **4-2015-08176**

(540)

**STELLO**

(220) 09.04.2015

(441) 25.06.2015

(731) CÔNG TY CỔ PHẦN DẦU NHỚT VÀ HÓA CHẤT VIỆT NAM (VN)  
119 Điện Biên Phủ, phường Đa Kao, quận 1, thành phố Hồ Chí Minh  
(740) Công ty TNHH Sở hữu trí tuệ Thảo Thọ Quyến (INVENCO)

(511) Nhóm 04: Dầu nhờn; mỡ bôi trơn; chất bôi trơn; dầu công nghiệp.

---

CÔNG BÁO SỞ HỮU CÔNG NGHIỆP SỐ 327 TẬP A (06.2015)

---

(210) **4-2015-08177**

(220) 09.04.2015

(441) 25.06.2015

(540)

**RSK**

(731) CÔNG TY TNHH ĐẦU TƯ, SẢN XUẤT VÀ THƯƠNG MẠI QUỐC TẾ LÂM THÁI (VN)

Số 7c, hẻm 13/90/25, đường Lĩnh Nam, tổ 55, phường Mai Động, quận Hoàng Mai, thành phố Hà Nội

(740) Công ty TNHH Sở hữu trí tuệ HA VIP (HAVIP CO., LTD.)

(511) Nhóm 12: Nhông xích xe máy; vỏ bọc yên xe máy; má phanh dùng cho xe máy; sảm lốp xe máy.

---

(210) **4-2015-08178**

(220) 09.04.2015

(441) 25.06.2015

(540)



(531) 24.15.2; 1.5.1; 1.17.11; A24.15.13

(591) Vàng, xanh dương, xanh dương nhạt, đỏ ghi, đen, trắng, xanh lá cây, xanh lá cây nhạt

(731) CÔNG TY TNHH THƯƠNG MẠI QUỐC TẾ F & N (VN)

Phòng 107 lầu 1, số 7 Nam Quốc Cang, phường Phạm Ngũ Lão, quận 1, thành phố Hồ Chí Minh

(511) Nhóm 29: Xúc xích.

---

(210) **4-2015-08179**

(220) 09.04.2015

(441) 25.06.2015

(540)



(531) 24.15.2; A24.15.13; 1.5.1; 1.17.11

(591) Vàng, xanh dương, xanh dương nhạt, đỏ ghi, đen, trắng, xanh lá cây, xanh lá cây nhạt, nâu, hồng nhạt

(731) CÔNG TY TNHH THƯƠNG MẠI QUỐC TẾ F & N (VN)

Phòng 107 lầu 1, số 7 Nam Quốc Cang, phường Phạm Ngũ Lão, quận 1, thành phố Hồ Chí Minh

(511) Nhóm 29: Xúc xích.

---

## CÔNG BÁO SỞ HỮU CÔNG NGHIỆP SỐ 327 TẬP A (06.2015)

---

(210) **4-2015-08180**

(540)



(220) 09.04.2015

(441) 25.06.2015

(531) A5.5.20; 24.15.2; A24.15.13; A6.19.11

(591) Vàng, xanh dương, xanh dương nhạt, đỏ, ghi, đen, trắng, xanh lá cây, xanh lá cây nhạt, nâu, hồng nhạt, cam

(731) CÔNG TY TNHH THƯƠNG MẠI QUỐC TẾ F & N (VN)

Phòng 107 lầu 1, số 7 Nam Quốc Cang, phường Phạm Ngũ Lão, quận 1, thành phố Hồ Chí Minh

(511) Nhóm 29: Xúc xích.

---

(210) **4-2015-08181**

(540)



(220) 09.04.2015

(441) 25.06.2015

(531) 24.15.2; A24.15.13; A3.4.2; A3.4.24

(591) Vàng, xanh dương, xanh dương nhạt, đỏ, ghi, đen, trắng, xanh lá cây, xanh lá cây nhạt, nâu, hồng nhạt, nâu, cam

(731) CÔNG TY TNHH THƯƠNG MẠI QUỐC TẾ F & N (VN)

Phòng 107 lầu 1, số 7 Nam Quốc Cang, phường Phạm Ngũ Lão, quận 1, thành phố Hồ Chí Minh

(511) Nhóm 29: Xúc xích.

---

(210) **4-2015-08182**

(540)



(220) 09.04.2015

(441) 25.06.2015

(531) 26.1.1; A26.11.12

(591) Xanh dương, vàng

(731) CÔNG TY TNHH TRANG NGÂN (VN)

33/26/20 đường Gò Dầu, phường Tân Quý, quận Tân Phú, thành phố Hồ Chí Minh

(511) Nhóm 35: Mua bán quần áo các loại, giày dép, ba lô, va ly, túi xách, đồ trang sức, kẹp tóc, kính mắt, mũ, nón, các phụ kiện thời trang, văn phòng phẩm, đồ trang trí gia đình, đồ dùng cá nhân, đồ chơi trẻ em, các mặt hàng quà tặng, hàng lưu niệm, các loại hàng thủ công mỹ nghệ.

---

CÔNG BÁO SỞ HỮU CÔNG NGHIỆP SỐ 327 TẬP A (06.2015)

---

(210) **4-2015-08183**

(540)



(220) 09.04.2015

(441) 25.06.2015

(531) 26.1.1; A26.11.12

(591) Đỏ, xanh dương đậm, xanh dương nhạt

(731) CÔNG TY TRÁCH NHIỆM HỮU HẠN

MAY MẶC HƯƠNG AN (VN)

56 Nguyễn Xuân Khoát, phường Tân Thành, quận Tân Phú, thành phố Hồ Chí Minh

(511) Nhóm 25: Sản phẩm may mặc cụ thể là quần áo.

---

(210) **4-2015-08184**

(540)



(220) 09.04.2015

(441) 25.06.2015

(531) A3.7.24; 3.7.16; 26.1.2; 25.12.1

(591) Trắng, xanh da trời, xanh lá

(731) CÔNG TY TNHH MỘT THÀNH VIÊN DỆT MAY 7 (VN)

109A Trần Văn Dư, phường 13, quận Tân Bình, thành phố Hồ Chí Minh

(511) Nhóm 25: Quần áo, mũ nón.

---

(210) **4-2015-08185**

(540)



(220) 09.04.2015

(441) 25.06.2015

(531) 4.3.3; 26.1.1; 25.5.25

(591) Trắng, đỏ, vàng, đen

(731) CÔNG TY TNHH MỘT THÀNH VIÊN VIỆT PHÁT THỊNH (VN)

Khu phố Bình Thuận, phường Thuận Giao, thị xã Thuận An, tỉnh Bình Dương

(511) Nhóm 17: Cao su; nhựa pec-ca; gôm; amiang; mi-ca; ống nhựa PVC (ống nhựa mềm).

---

(210) **4-2015-08186**

(540)



(220) 09.04.2015

(441) 25.06.2015

(531) 24.17.15; 24.17.21; 8.7.25

(591) Vàng nghệ, xanh lá cây, trắng

(731) HỘ KINH DOANH TINH BỘT NGHỆ THU HƯƠNG (VN)

Số nhà 38 ngõ 81, phố Trung Kính, tổ 2, phường Trung Hòa, quận Cầu Giấy, thành phố Hà Nội



CÔNG BÁO SỞ HỮU CÔNG NGHIỆP SỐ 327 TẬP A (06.2015)

---

(511) Nhóm 05: (Các chế phẩm dược), gồm các dạng sản phẩm tinh bột nghệ dùng để hỗ trợ phòng và chữa bệnh, phục hồi sức khỏe.

---

(210) **4-2015-08187**

(220) 09.04.2015

(441) 25.06.2015

(540)

**KROOS**

(731) TRƯỜNG THỊ HUYỀN (VN)  
Thôn Trại Sắt, xã Bắc An, thị xã Chí Linh, tỉnh Hải Dương

(511) Nhóm 35: Mua bán thiết bị vệ sinh và nhà tắm: vòi hoa sen, chậu rửa, bồn tắm.

---

(210) **4-2015-08189**

(220) 09.04.2015

(441) 25.06.2015

(540)

*Lá Dâu Tằm*

(591) Xanh lá cây đậm

(731) NGUYỄN VĂN NAM (VN)  
77 đường 7A, phường Bình Trị Đông B, quận Bình Tân, thành phố Hồ Chí Minh  
(740) Công ty TNHH Nam Việt và Liên danh (VIPCO)

(511) Nhóm 30: Muối nấu ăn; muối dùng để bảo quản thực phẩm; muối cần tây (hỗn hợp từ muối và các loại hạt để làm gia vị cho thực phẩm); đồ gia vị; gia vị thập cẩm; nước biển (dùng nấu nướng).

---

(210) **4-2015-08190**

(220) 09.04.2015

(441) 25.06.2015

(540)



(531) A5.3.15

(591) Xanh lá cây đậm, xanh lá cây nhạt, xanh nước biển

(731) NGUYỄN VĂN NAM (VN)  
77 đường 7A, phường Bình Trị Đông B, quận Bình Tân, thành phố Hồ Chí Minh  
(740) Công ty TNHH Nam Việt và Liên danh (VIPCO)

(511) Nhóm 30: Muối nấu ăn; muối dùng để bảo quản thực phẩm; muối cần tây (hỗn hợp từ muối và các loại hạt để làm gia vị cho thực phẩm); đồ gia vị; gia vị thập cẩm; nước biển (dùng nấu nướng).

---

(210) 4-2015-08191

(220) 09.04.2015

(441) 25.06.2015

(540)

**SELPRO**

(731) KERRY LUXEMBOURG S.À.R.L.  
(LU)

17 rue Antoine Jans, L-1820  
Luxembourg, Luxembourg

(740) Công ty TNHH một thành viên Sở hữu trí  
tuệ VCCI (VCCI-IP CO.,LTD)

(511) Nhóm 05: Protein được dùng làm chất bổ sung ăn kiêng hoặc dùng cho mục đích y tế dùng cho người; protein chứa sữa được thủy phân có chọn lọc được dùng làm chất bổ sung ăn kiêng hoặc dùng cho mục đích y tế dùng cho người; sản phẩm protein được dùng làm chất bổ sung ăn kiêng hoặc dùng cho mục đích y tế dùng cho người; dược phẩm; chất ăn kiêng cho trẻ em và người bệnh dùng cho mục đích y tế; thực phẩm cho em bé; sữa pha theo công thức dùng cho trẻ sơ sinh (thực phẩm cho em bé), đồ uống dinh dưỡng được dùng như chất bổ sung dinh dưỡng; thực phẩm ăn kiêng dùng cho mục đích y tế; thực phẩm dùng cho mục đích ăn kiêng và cho chế độ ăn kiêng (dùng cho mục đích y tế) và đồ uống không cồn dùng cho mục đích ăn kiêng và cho chế độ ăn kiêng (dùng cho mục đích y tế); thực phẩm dùng cho mục đích ăn kiêng và cho chế độ ăn kiêng được dùng như chất bổ sung dinh dưỡng; đồ uống không cồn dùng cho mục đích ăn kiêng và cho chế độ ăn kiêng được dùng như chất bổ sung dinh dưỡng.

Nhóm 29: Thịt; cá (không còn sống); gia cầm (không còn sống); thú săn (không còn sống); chiết xuất của thịt; trái cây và rau đã được bảo quản, đông lạnh, sấy khô và nấu chín; thạch cho thực phẩm; mứt nhão; mứt quả ướt; trứng (dùng làm đồ ăn); sữa và sản phẩm sữa; dầu có thể ăn được và mỡ có thể ăn được sản phẩm bơ sữa; sữa chua; phân đoạn chiết suất từ protein làm thực phẩm cho người; protein từ sữa được thủy phân có chọn lọc; protein từ sữa; protein tách ra từ sữa, chế phẩm thực phẩm chứa protein từ sữa hoặc protein từ sữa được thủy phân có chọn lọc; protein từ sữa dạng cô đặc; protein từ sữa được thủy phân có chọn lọc dạng cô đặc; protein làm thực phẩm cho người; protein được làm từ đậu tương (không chứa chất béo); protein, phân đoạn chiết suất từ protein; phân đoạn được tách ra từ protein và protein cô đặc được sử dụng để sản xuất thực phẩm và đồ uống; thực phẩm dùng cho mục đích ăn kiêng và cho chế độ ăn kiêng không dùng cho mục đích y tế làm từ cá; gia cầm và rau.

Nhóm 32: Đồ uống không có cồn; nước ép trái cây; nước ép trái cây hỗn hợp; nước sinh tố; đồ uống hỗn hợp không có cồn dạng khô; bột dùng làm đồ uống sủi bọt; chế phẩm và chế phẩm hỗn hợp để làm đồ uống; đồ uống không cồn dùng cho mục đích ăn kiêng và cho chế độ ăn kiêng không dùng cho mục đích y tế; đồ uống dinh dưỡng không cồn không dùng cho mục đích y tế.

CÔNG BÁO SỞ HỮU CÔNG NGHIỆP SỐ 327 TẬP A (06.2015)

---

(210) **4-2015-08193**

(220) 09.04.2015

(540)

(441) 25.06.2015

**KOVIA KIDS**

(731) CÔNG TY CỔ PHẦN KOVIA VIỆT NAM (VN)

Số 666 đường Đỗ Đức Dục, phường Mễ Trì, quận Nam Từ Liêm, thành phố Hà Nội

(740) Công ty TNHH Tư vấn đầu tư và Sở hữu trí tuệ Hoàng Phi (HOANG PHI INVEST & I.P CO., LTD)

(511) Nhóm 35: Mua bán quần áo, giày dép, tất, phụ kiện dành cho thời trang.

---

(210) **4-2015-08194**

(220) 09.04.2015

(540)

(441) 25.06.2015

**K-KIDS**

(731) CÔNG TY CỔ PHẦN KOVIA VIỆT NAM (VN)

Số 666 đường Đỗ Đức Dục, phường Mễ Trì, quận Nam Từ Liêm, thành phố Hà Nội

(740) Công ty TNHH Tư vấn đầu tư và Sở hữu trí tuệ Hoàng Phi (HOANG PHI INVEST & I.P CO., LTD)

(511) Nhóm 35: Mua bán quần áo, giày dép, tất, phụ kiện dành cho thời trang.

---

(210) **4-2015-08195**

(220) 09.04.2015

(540)

(441) 25.06.2015

(531) 26.1.2; A26.1.24



(731) CÔNG TY TRÁCH NHIỆM HỮU HẠN GỖ CHẤN PHONG (VN)

Ấp Hóa Nhựt, xã Tân Vĩnh Hiệp, thị xã Tân Uyên, tỉnh Bình Dương

(740) Công ty TNHH Tư vấn A & S (A&S CO.,LTD)

(511) Nhóm 20: Đồ nội thất: bàn; ghế; giường; tủ; kệ.

---

CÔNG BÁO SỞ HỮU CÔNG NGHIỆP SỐ 327 TẬP A (06.2015)

---

(210) **4-2015-08196**

(220) 09.04.2015

(540)

(441) 25.06.2015

**TRẦN KINH AN**

(731) CÔNG TY TNHH IPHA CÔNG NGHỆ (VN)

Thôn Quyết Tiến, xã Vân Côn, huyện Hoài Đức, thành phố Hà Nội

(740) Công ty TNHH Tư vấn A & S (A&S CO.,LTD)

(511) Nhóm 05: Dược phẩm và thực phẩm chức năng.

---

(210) **4-2015-08201**

(220) 09.04.2015

(540)

(441) 25.06.2015

(531) 1.7.6; A26.11.12



(731) CÔNG TY CỔ PHẦN TRUYỀN THÔNG - SỰ KIỆN NGỌC TRAI ĐEN (VN)

20A Giải Phóng, phường 4, quận Tân Bình, thành phố Hồ Chí Minh

(511) Nhóm 16: Tem nhãn chống giả bằng giấy, ấn phẩm, tạp chí.

Nhóm 35: Dịch vụ quảng cáo và xuất bản tài liệu quảng cáo, mua bán tem chống giả các loại.

Nhóm 41: Tổ chức hội thảo, hội nghị, tổ chức sự kiện về văn hóa, giáo dục, giải trí, nghệ thuật.

Nhóm 43: Dịch vụ khách sạn, cho thuê phòng họp, nhà nghỉ du lịch, nhà hàng ăn uống.

---

(210) **4-2015-08202**

(220) 09.04.2015

(540)

(441) 25.06.2015

(531) A1.1.10; A1.1.5; 24.9.1; 25.5.2



(591) Đỏ, đen, trắng

(731) CÔNG TY TNHH BÁN RIÊNG (VN)

189 Bùi Viện, phường Phạm Ngũ Lão, quận 1, thành phố Hồ Chí Minh

(511) Nhóm 30: Bánh Pizza.

---

CÔNG BÁO SỞ HỮU CÔNG NGHIỆP SỐ 327 TẬP A (06.2015)

---

(210) **4-2015-08203**

(540)



(220) 09.04.2015

(441) 25.06.2015

(531) 25.1.6; 26.1.1; 26.4.2; 26.13.1

(591) Đỏ, đen, trắng, da cam

(731) CÔNG TY CỔ PHẦN THIÊN HÀ  
KAMEDA (VN)

Km 29, quốc lộ 5A, thôn Bến, xã Bạch  
Sam, huyện Mỹ Hào, tỉnh Hưng Yên

(740) Công ty TNHH Sở hữu trí tuệ Tâm Nhìn  
Mới (FRESHVIEW CO., LTD.)

(511) Nhóm 30: Bánh các loại làm từ bột gạo; các sản phẩm làm từ ngũ cốc; bột ngũ cốc và các sản phẩm làm từ bột ngũ cốc; kẹo các loại; mít kẹo.

---

(210) **4-2015-08204**

(540)

**ICHIFUJI**  
**一富士**

(220) 09.04.2015

(441) 25.06.2015

(731) MC FOOD SPECIALTIES INC. (JP)  
1-2-2 Yurakucho, Chiyoda-ku, Tokyo,  
Japan

(740) Công ty TNHH Tâm nhìn và Liên danh  
(VISION & ASSOCIATES CO.LTD.)

(511) Nhóm 33: Rượu Sakê; chất thay thế rượu Sakê; đồ uống có cồn (trừ bia); rượu trắng của Nhật Bản (rượu sochu); đồ uống có cồn (trừ bia) để nấu ăn, cụ thể là rượu vang đồ nấu ăn, rượu brandi để nấu ăn và rượu pha trộn trên cơ sở rượu Sochu Nhật Bản để nấu ăn (rượu mirin).

---

(210) **4-2015-08205**

(540)

**THIÊN HƯƠNG**

(220) 09.04.2015

(441) 25.06.2015

(731) CƠ SỞ THIÊN HƯƠNG (VN)  
6/59 đường số 3, Cư xá Lữ Gia, phường  
15, quận 11, thành phố Hồ Chí Minh

(511) Nhóm 35: Mua bán nem chua, giò chả, rước (chà bông).

---

(210) **4-2015-08207**

(540)

**SALON de PRO**

(220) 09.04.2015

(441) 25.06.2015

(731) CÔNG TY TNHH THƯƠNG MẠI HIỆP  
HUNG LONG (VN)

Số 5 Dương Đình Nghệ, phường 8, quận  
11, thành phố Hồ Chí Minh

(740) Công ty Cổ phần Sở hữu trí tuệ Việt Mỹ  
(VIET MY IP CORP.)

## CÔNG BÁO SỞ HỮU CÔNG NGHIỆP SỐ 327 TẬP A (06.2015)

---

(511) Nhóm 03: Thuốc nhuộm tóc; dầu gội; dầu xả; kem dưỡng tóc; kem phục hồi tóc hư tổn; keo xịt tóc.

Nhóm 35: Mua bán: thuốc nhuộm tóc, dầu gội, dầu xả, kem dưỡng tóc, kem phục hồi tóc hư tổn, keo xịt tóc, kem hấp tóc; kem ủ tóc, mặt nạ dưỡng tóc, dầu làm bóng tóc, gel tạo kiểu tóc, kem vuốt tóc, tinh dầu dưỡng tóc, chất dùng để cố định tóc giả, dầu gội tạo màu tóc, dung dịch dưỡng đen tóc, chế phẩm uốn tóc, chế phẩm để tẩy keo xịt tóc, chế phẩm duỗi tóc, chế phẩm kích thích mọc tóc, chế phẩm xịt giảm tóc bạc, chế phẩm ngăn rụng tóc, các loại nước thơm xịt tóc, chế phẩm khử màu cho tóc.

---

(210) **4-2015-08208**

(220) 09.04.2015

(441) 25.06.2015

(540)

(731) CÔNG TY TNHH BZT USA (VN)

Số 48 - 50 - 52 đường Nguyễn Thế Truyện, phường Tân Sơn Nhì, quận Tân Phú, thành phố Hồ Chí Minh

**FRESHSTEP**

(740) Công ty TNHH Sở hữu trí tuệ WINCO (WINCO CO., LTD.)

(511) Nhóm 05: Chế phẩm thú y thủy sản; thuốc dùng cho thú y thủy sản; chế phẩm sinh học dùng cho ngành y; chế phẩm sinh học dùng cho ngành thú y thủy sản; thực phẩm chức năng; dược phẩm.

---

(210) **4-2015-08209**

(220) 09.04.2015

(441) 25.06.2015

(540)

(731) CÔNG TY TNHH BZT USA (VN)

Số 48 - 50 - 52 đường Nguyễn Thế Truyện, phường Tân Sơn Nhì, quận Tân Phú, thành phố Hồ Chí Minh

**KISS MY FACE**

(740) Công ty TNHH Sở hữu trí tuệ WINCO (WINCO CO., LTD.)

(511) Nhóm 05: Chế phẩm thú y thủy sản; thuốc dùng cho thú y thủy sản; chế phẩm sinh học dùng cho ngành y; chế phẩm sinh học dùng cho ngành thú y thủy sản; thực phẩm chức năng; dược phẩm.

---

(210) **4-2015-08210**

(220) 09.04.2015

(441) 25.06.2015

(540)

(531) 26.3.3; 10.3.7; 26.3.4; 26.2.7

(731) CÔNG TY TNHH KỸ NGHỆ TRẦN QUANG (VN)

Số 9 ngõ 538 đường Láng, phường Láng Hạ, quận Đống Đa, thành phố Hà Nội

**DANKO**  AIR-CONDITIONER

(740) Công ty TNHH Sở hữu trí tuệ WINCO (WINCO CO., LTD.)

**CÔNG BÁO SỞ HỮU CÔNG NGHIỆP SỐ 327 TẬP A (06.2015)**

---

(511) Nhóm 11: Máy điều hòa nhiệt độ cho phương tiện giao thông trên bộ.

Nhóm 35: Mua bán, xuất nhập khẩu, giới thiệu sản phẩm: máy điều hòa nhiệt độ; máy điều hòa nhiệt độ cho phương tiện giao thông trên bộ.

Nhóm 37: Sửa chữa, lắp đặt, bảo trì bảo dưỡng: máy điều hòa nhiệt độ; máy điều hòa nhiệt độ cho phương tiện giao thông trên bộ.

---

(210) **4-2015-08211**

(540)



(220) 09.04.2015

(441) 25.06.2015

(531) 26.3.3; 26.3.4; 10.3.7; A25.7.5

(731) CÔNG TY TNHH KỸ NGHỆ TRẦN QUANG (VN)

Số 9 ngõ 538 đường Láng, phường Láng Hạ, quận Đống Đa, thành phố Hà Nội

(740) Công ty TNHH Sở hữu trí tuệ WINCO (WINCO CO., LTD.)

(511) Nhóm 11: Máy điều hòa nhiệt độ cho phương tiện giao thông trên bộ.

Nhóm 35: Mua bán, xuất nhập khẩu, giới thiệu sản phẩm: máy điều hòa nhiệt độ; máy điều hòa nhiệt độ cho phương tiện giao thông trên bộ.

Nhóm 37: Sửa chữa, lắp đặt, bảo trì bảo dưỡng: máy điều hòa nhiệt độ; máy điều hòa nhiệt độ cho phương tiện giao thông trên bộ.

---

(210) **4-2015-08212**

(540)



(220) 09.04.2015

(441) 25.06.2015

(531) 3.13.1; A3.13.24

(731) TRẦN QUANG (VN)

35/1/3 Hồng Bàng, khu 5, phường 1, thành phố Bảo Lộc, tỉnh Lâm Đồng

(740) Công ty TNHH Sở hữu trí tuệ WINCO (WINCO CO., LTD.)

(511) Nhóm 16: Giấy vệ sinh; khăn lau bằng giấy; khăn ăn bằng giấy; giấy ướt; giấy cuộn.

---

CÔNG BÁO SỞ HỮU CÔNG NGHIỆP SỐ 327 TẬP A (06.2015)

---

(210) 4-2015-08213

(540)



(220) 09.04.2015

(441) 25.06.2015

(531) A2.5.24; 2.7.16; 2.5.8; 21.1.16;  
A24.17.12

(591) Đỏ, trắng, xanh lá cây, xanh dương,  
vàng, tím, tím than, nâu

(731) CÔNG TY TNHH NGÔI NHÀ TUỔI  
THƠ (VN)

117 A Nguyễn Thị Định, phường An  
Phú, quận 2, thành phố Hồ Chí Minh

(740) Công ty TNHH Trần Hữu Nam và Đồng  
sự (TRAN H.N & ASS.)

(511) Nhóm 35: Mua bán: các sản phẩm văn hóa như (phim ảnh, video ca nhạc kịch, sách, báo, tạp chí, băng, đĩa); quảng cáo; tiếp thị để bán hàng, giới thiệu và xúc tiến thương mại; nghiên cứu thị trường.

Nhóm 41: Đào tạo nghề, giáo dục (văn hóa, nghệ thuật, kỹ năng quản lý, kỹ năng sống, kỹ năng mềm); tổ chức sự kiện (văn hóa, nghệ thuật, giáo dục); sản xuất phim ảnh (không dùng cho mục đích quảng cáo) và các chương trình văn nghệ, truyền hình; chiếu phim; sáng tác nghệ thuật.

---

(210) 4-2015-08214

(540)



(220) 09.04.2015

(441) 25.06.2015

(531) 5.7.1; 26.4.4; 25.5.1

(591) Trắng, nâu, đen, đỏ, cam, xanh lá

(731) CÔNG TY CỔ PHẦN VINACAFE  
BIÊN HOÀ (VN)

Khu công nghiệp Biên Hòa 1, phường  
An Bình, thành phố Biên Hòa, tỉnh Đồng  
Nai

(740) Công ty cổ phần Sở hữu trí tuệ BROSS và  
Cộng sự (BROSS & PARTNERS., JSC)

(511) Nhóm 30: Cà phê bột; cà phê rang xay; cà phê hòa tan; cà phê đã chế biến; trà (chè); bột ngũ cốc.



CÔNG BÁO SỞ HỮU CÔNG NGHIỆP SỐ 327 TẬP A (06.2015)

---

(210) **4-2015-08215**

(540)



(220) 01.04.2015

(441) 25.06.2015

(531) 5.7.1; 26.4.4; 25.5.1

(591) Trắng, nâu, đen, đỏ, cam, xanh lá, xanh nước biển

(731) CÔNG TY CỔ PHẦN VINACAFE BIÊN HOÀ (VN)

Khu công nghiệp Biên Hòa 1, phường An Bình, thành phố Biên Hòa, tỉnh Đồng Nai

(740) Công ty cổ phần Sở hữu trí tuệ BROSS và Cộng sự (BROSS & PARTNERS., JSC)

(511) Nhóm 30: Cà phê bột; cà phê rang xay; cà phê hòa tan; cà phê đã chế biến; trà (chè); bột ngũ cốc.

---

(210) **4-2015-08216**

(540)



(220) 09.04.2015

(441) 25.06.2015

(531) 5.7.1; 26.4.4; 25.5.1; A11.1.18

(591) Vàng, trắng, nâu, đỏ, cam, xanh lá, đen, ghi

(731) CÔNG TY CỔ PHẦN VINACAFE BIÊN HOÀ (VN)

Khu công nghiệp Biên Hòa 1, phường An Bình, thành phố Biên Hòa, tỉnh Đồng Nai

(740) Công ty cổ phần Sở hữu trí tuệ BROSS và Cộng sự (BROSS & PARTNERS., JSC)

(511) Nhóm 30: Cà phê bột; cà phê rang xay; cà phê hòa tan; cà phê đã chế biến; trà (chè); bột ngũ cốc.

---

(210) **4-2015-08217**

(540)



(220) 09.04.2015

(441) 25.06.2015

(531) A5.3.15; 1.3.1; 26.1.2; 26.2.7

(591) Vàng, xanh

(731) HỘ KINH DOANH HÙNG TẤN (VN)

Số nhà 616, quốc lộ 30, ấp 2, xã Mỹ Hiệp, huyện Cao Lãnh, tỉnh Đồng Tháp

(511) Nhóm 29: Nông sản sấy khô: trái cây sấy khô, rau sấy khô.

---

(210) **4-2015-08218**

(540)



(220) 09.04.2015

(441) 25.06.2015

(531) 19.1.1; A19.1.6

(731) ĐÀO THỊ HỒNG TRINH (VN)

Số 6 ngõ 19 phố Liễu Giai, phường Liễu  
Giai, quận Ba Đình, thành phố Hà nội

(511) Nhóm 33: Đồ uống có cồn (trừ bia).

Nhóm 35: Buôn bán đồ uống có cồn (trừ bia).

Nhóm 43: Dịch vụ nhà hàng ăn uống (restaurant); dịch vụ cung cấp thức ăn, đồ uống do nhà hàng thực hiện (food and drink catering); dịch vụ quây rượu (bar service); dịch vụ quán rượu nhỏ (snack-bars); dịch vụ quán cà phê; dịch vụ cho thuê chỗ ở tạm thời.

---

(210) **4-2015-08219**

(540)



(220) 09.04.2015

(441) 25.06.2015

(531) 19.1.1; A19.1.6

(731) ĐÀO THỊ HỒNG TRINH (VN)

Số 6 ngõ 19 phố Liễu Giai, phường Liễu  
Giai, quận Ba Đình, thành phố Hà Nội

(511) Nhóm 33: Đồ uống có cồn (trừ bia).

Nhóm 35: Buôn bán đồ uống có cồn (trừ bia).

Nhóm 43: Dịch vụ nhà hàng ăn uống (restaurant); dịch vụ cung cấp thức ăn, đồ uống do nhà hàng thực hiện (food and drink catering); dịch vụ quây rượu (bar service); dịch vụ quán rượu nhỏ (snack-bars); dịch vụ quán cà phê; dịch vụ cho thuê chỗ ở tạm thời.

---

(210) **4-2015-08220**

(540)



(220) 09.04.2015

(441) 25.06.2015

(531) 19.1.1; A19.1.6

(731) ĐÀO THỊ HỒNG TRINH (VN)

Số 6 ngõ 19 phố Liễu Giai, phường Liễu  
Giai, quận Ba Đình, thành phố Hà Nội

(511) Nhóm 33: Đồ uống có cồn (trừ bia).

## CÔNG BÁO SỞ HỮU CÔNG NGHIỆP SỐ 327 TẬP A (06.2015)

---

Nhóm 35: Buôn bán đồ uống có cồn (trừ bia).

Nhóm 43: Dịch vụ nhà hàng ăn uống; dịch vụ cung cấp thức ăn, đồ uống do nhà hàng thực hiện; dịch vụ quầy rượu; dịch vụ quán rượu nhỏ; dịch vụ quán cà phê; dịch vụ cho thuê chỗ ở tạm thời.

---

(210) **4-2015-08221**

(540)



(220) 09.04.2015

(441) 25.06.2015

(531) 19.1.1; A19.1.6

(731) ĐÀO THỊ HỒNG TRINH (VN)

Số 6 ngõ 19 phố Liễu Giai, phường Liễu Giai, quận Ba Đình, thành phố Hà Nội

(511) Nhóm 33: Đồ uống có cồn (trừ bia).

Nhóm 35: Buôn bán đồ uống có cồn (trừ bia).

Nhóm 43: Dịch vụ nhà hàng ăn uống; dịch vụ cung cấp thức ăn, đồ uống do nhà hàng thực hiện; dịch vụ quầy rượu; dịch vụ quán rượu nhỏ; dịch vụ quán cà phê; dịch vụ cho thuê chỗ ở tạm thời.

---

(210) **4-2015-08222**

(540)



(220) 09.04.2015

(441) 25.06.2015

(531) A1.1.10; A1.1.2; A26.11.12; 26.2.7

(591) Xanh lam đậm, trắng

(731) CÔNG TY CỔ PHẦN GIÁO DỤC VÀ ĐÀO TẠO THÔNG MINH (VN)

Tầng 1, tòa nhà Việt Úc, KĐT Mỹ Đình 1, phường Cầu Diễn, quận Nam Từ Liêm, thành phố Hà Nội

(511) Nhóm 35: Dịch vụ tổ chức giới thiệu và xúc tiến thương mại.

Nhóm 41: Dịch vụ giáo dục (mầm non, tiểu học, trung học cơ sở, trung học phổ thông), dịch vụ dạy ngoại ngữ, dịch vụ hỗ trợ giáo dục, dịch vụ giáo dục và hướng dẫn nghề nghiệp, dịch vụ dịch thuật.

Nhóm 43: Dịch vụ cung cấp thực phẩm và đồ uống trong các nhà hàng, khách sạn, quán ăn.

---

CÔNG BÁO SỞ HỮU CÔNG NGHIỆP SỐ 327 TẬP A (06.2015)

---

(210) **4-2015-08225**

(540)



(220) 09.04.2015

(441) 25.06.2015

(531) 26.4.4; 14.5.21; 14.5.23

(591) Đỏ, đen, vàng

(731) TRẦN ANH TUẤN (VN)

928 Lê Văn Lương, xã Phước Kiển,  
huyện Nhà Bè, thành phố Hồ Chí Minh

(740) Công ty TNHH MASTERBRAND  
(MASTERBRAND)

(511) Nhóm 18: Ba lô; túi xách; cặp sách; ví tiền; vali; ô.

---

(210) **4-2015-08226**

(540)

**VALINICE**

(220) 09.04.2015

(441) 25.06.2015

(731) TRẦN ANH TUẤN (VN)

928 Lê Văn Lương, xã Phước Kiển,  
huyện Nhà Bè, thành phố Hồ Chí Minh

(740) Công ty TNHH MASTERBRAND  
(MASTERBRAND)

(511) Nhóm 18: Ba lô; túi xách; cặp sách; ví tiền; vali; ô.

---

(210) **4-2015-08227**

(540)



(220) 09.04.2015

(441) 25.06.2015

(531) A26.4.24; 26.1.1

(591) Trắng, đen, cam

(731) TRẦN ANH TUẤN (VN)

928 Lê Văn Lương, xã Phước Kiển,  
huyện Nhà Bè, thành phố Hồ Chí Minh

(740) Công ty TNHH MASTERBRAND  
(MASTERBRAND)

(511) Nhóm 18: Ba lô; túi xách; cặp sách; ví tiền; vali; ô.

---

(210) **4-2015-08228**

(540)



(220) 09.04.2015

(441) 25.06.2015

(531) A1.1.10; A1.1.2; 24.1.1; 26.1.1

(591) Đỏ, đen, trắng

(731) TRẦN ANH TUẤN (VN)

928 Lê Văn Lương, xã Phước Kiển,  
huyện Nhà Bè, thành phố Hồ Chí Minh

(740) Công ty TNHH MASTERBRAND  
(MASTERBRAND)

(511) Nhóm 18: Ba lô; túi xách; cặp sách; ví tiền; vali; ô.

---

CÔNG BÁO SỞ HỮU CÔNG NGHIỆP SỐ 327 TẬP A (06.2015)

---

(210) **4-2015-08229**

(540)



(220) 09.04.2015

(441) 25.06.2015

(531) 26.1.1; 1.15.3

(591) Trắng, đỏ

(731) TRẦN ANH TUẤN (VN)

928 Lê Văn Lương, xã Phước Kiển,  
huyện Nhà Bè, thành phố Hồ Chí Minh

(740) Công ty TNHH MASTERBRAND  
(MASTERBRAND)

(511) Nhóm 18: Ba lô; túi xách; cặp sách; ví tiền; vali; ô.

---

(210) **4-2015-08230**

(540)



(220) 09.04.2015

(441) 25.06.2015

(531) 26.4.1; A3.7.24; 26.13.1; 3.7.16

(591) Đỏ, trắng

(731) ĐÀO VĂN QUANG (VN)

Thôn Lôi Trì, xã Hồng Khê, huyện Bình  
Giang, tỉnh Hải Dương

(511) Nhóm 35: Mua bán dược phẩm, thực phẩm chức năng, thực phẩm dinh dưỡng dùng trong y tế, mỹ phẩm, nước hoa, quần áo, giày dép, túi xách, mũ nón, kính đeo mắt, đồng hồ, đồ nữ trang.

---

(210) **4-2015-08231**

(540)



(220) 09.04.2015

(441) 25.06.2015

(531) 3.7.16; A3.7.24; 26.1.1; 26.13.1; 26.4.1

(591) Đỏ, trắng

(731) ĐÀO VĂN QUANG (VN)

Thôn Lôi Trì, xã Hồng Khê, huyện Bình  
Giang, tỉnh Hải Dương

(511) Nhóm 35: Mua bán dược phẩm, thực phẩm chức năng, thực phẩm dinh dưỡng dùng trong y tế, mỹ phẩm, nước hoa, quần áo, giày dép, túi xách, mũ nón, kính đeo mắt, đồng hồ, đồ nữ trang.

---

(210) **4-2015-08232**

(540)



(220) 09.04.2015

(441) 25.06.2015

(591) Đỏ

(731) ĐÀO VĂN QUANG (VN)

Thôn Lôi Trì, xã Hồng Khê, huyện Bình  
Giang, tỉnh Hải Dương

## CÔNG BÁO SỞ HỮU CÔNG NGHIỆP SỐ 327 TẬP A (06.2015)

---

(511) Nhóm 35: Mua bán dược phẩm, thực phẩm chức năng, thực phẩm dinh dưỡng dùng trong y tế, mỹ phẩm, nước hoa, quần áo, giày dép, túi xách, mũ nón, kính đeo mắt, đồng hồ, đồ nữ trang.

---

(210) **4-2015-08233**

(220) 09.04.2015

(441) 25.06.2015

(540)

(731) CÔNG TY TRÁCH NHIỆM HỮU HẠN  
MỘT THÀNH VIÊN VẠN MỸ  
TRANG (VN)

# Vạn Mỹ Trang

212 đường A2, khu dân cư Hưng Phú 1,  
phường Hưng Phú, quận Cái Răng, thành  
phố Cần Thơ

(740) Công ty Cổ phần Sở hữu công nghiệp  
INVESTIP (INVESTIP)

(511) Nhóm 07: Máy phát điện; máy phát điện xoay chiều; động cơ điện và động cơ (bộ phận của máy); máy phát điện năng lượng mặt trời; thiết bị điều khiển (01 bộ phận của máy phát điện).

---

(210) **4-2015-08234**

(220) 09.04.2015

(441) 25.06.2015

(540)

# ACTISOUFRE

(731) LABORATOIRES GRIMBERG (FR)  
19, rue POLIVEAU 75005 Paris, France

(740) Công ty Cổ phần Sở hữu công nghiệp  
INVESTIP (INVESTIP)

(511) Nhóm 05: Dược phẩm; thực phẩm chức năng sử dụng cho mục đích y tế.

---

(210) **4-2015-08235**

(220) 09.04.2015

(441) 25.06.2015

(540)

# GaliButen

(731) GALIEN PHARMA (FR)  
Z.A. Les Hauts De La Fourcade 32201  
Gimont Cedex, France

(740) Công ty Cổ phần Sở hữu công nghiệp  
INVESTIP (INVESTIP)

(511) Nhóm 05: Dược phẩm; thực phẩm chức năng dùng cho mục đích y tế.

---

CÔNG BÁO SỞ HỮU CÔNG NGHIỆP SỐ 327 TẬP A (06.2015)

---

(210) **4-2015-08236**

(220) 09.04.2015

(441) 25.06.2015

(540)

**SANCOM**

(591) Đỏ

(731) CÔNG TY TNHH ĐẦU TƯ TIẾP VẬN  
SANCOM (VN)

58/2A Nam Hòa, phường Phước Long A,  
quận 9, thành phố Hồ Chí Minh

(511) Nhóm 39: Vận tải; đóng gói và lưu giữ hàng hóa; du lịch.

---

(210) **4-2015-08238**

(220) 09.04.2015

(441) 25.06.2015

(540)

**AVALON**

(731) AVALON NATURAL PRODUCTS,  
INC. (US)

1111 Marcus Avenue, Lake Success,  
New York 11042, United States of  
America

(740) Công ty TNHH Tâm nhìn và Liên danh  
(VISION & ASSOCIATES CO.LTD.)

(511) Nhóm 03: Chất làm se dùng cho mục đích mỹ phẩm, gel tắm, kem dưỡng thể, nước thơm dùng cho cơ thể, kem dưỡng ẩm cho cơ thể, dầu tắm tạo bọt, nước thơm làm sạch da, dầu xả tóc, kem dưỡng mắt, gel dưỡng mắt, kem dưỡng da tay, kem dưỡng da dùng ban đêm, kem cạo râu, kem làm sạch da, kem dưỡng da, chất khử mùi dùng cho cá nhân, chất khử mùi, chất tẩy da chết cho mặt, gel dùng để tắm rửa, sản phẩm chăm sóc tóc, cụ thể là dầu gội và dầu xả; kem dưỡng ẩm da, chế phẩm thanh lọc/làm sạch da, kem lỏng làm sạch da, nước thơm dưỡng da, xà phòng dùng cho cơ thể, xà phòng dùng cho da, xà phòng có chứa glycerin, nước hoa hồng dùng cho da (toner), xà phòng khử mùi, xà phòng dạng lỏng dùng cho tay, mặt và cơ thể, chế phẩm làm rám nắng, chế phẩm dưỡng da để xóa nếp nhăn; sản phẩm chống nắng, cụ thể là gel và nước thơm; sản phẩm hương liệu, cụ thể là tinh dầu, tất cả các sản phẩm kể trên được làm toàn bộ hoặc chủ yếu từ thành phần hữu cơ, thiên nhiên hay thực vật, cho mục đích mỹ phẩm.

---

(210) **4-2015-08239**

(220) 09.04.2015

(441) 25.06.2015

(540)

**AVALON ORGANICS**

(731) AVALON NATURAL PRODUCTS,  
INC. (US)

1111 Marcus Avenue, Lake Success,  
New York 11042, United States of  
America

(740) Công ty TNHH Tâm nhìn và Liên danh  
(VISION & ASSOCIATES CO.LTD.)

## CÔNG BÁO SỞ HỮU CÔNG NGHIỆP SỐ 327 TẬP A (06.2015)

---

(511) Nhóm 03: Chất làm se dùng cho mục đích mỹ phẩm, gel tắm, kem dưỡng thể, nước thơm dùng cho cơ thể, kem dưỡng ẩm cho cơ thể, dầu tắm tạo bọt, nước thơm làm sạch da, dầu xả tóc, kem dưỡng mắt, gel dưỡng mắt, kem dưỡng da tay, kem dưỡng da dùng ban đêm, kem cạo râu, kem làm sạch da, kem dưỡng da, chất khử mùi dùng cho cá nhân, chất khử mùi, chất tẩy da chết cho mặt, gel dùng để tắm rửa, sản phẩm chăm sóc tóc, cụ thể là dầu gội và dầu xả; kem dưỡng ẩm da, chế phẩm thanh lọc/làm sạch da, kem lỏng làm sạch da, nước thơm dưỡng da, xà phòng dùng cho cơ thể, xà phòng dùng cho da, xà phòng có chứa glycerin, nước hoa hồng dùng cho da (toner), xà phòng khử mùi, xà phòng dạng lỏng dùng cho tay, mặt và cơ thể, chế phẩm làm rám nắng, chế phẩm dưỡng da để xóa nếp nhăn; sản phẩm chống nắng, cụ thể là gel và nước thơm; sản phẩm hương liệu, cụ thể là tinh dầu, tất cả các sản phẩm kể trên được làm toàn bộ hoặc chủ yếu từ thành phần hữu cơ, thiên nhiên hay thực vật, cho mục đích mỹ phẩm.

---

(210) **4-2015-08240**

(220) 09.04.2015

(441) 25.06.2015

(540)

(731) AVALON NATURAL PRODUCTS, INC. (US)

1111 Marcus Avenue, Lake Success, New York 11042, United States of America

**ALBA BOTANICA**

(740) Công ty TNHH Tâm nhìn và Liên danh (VISION & ASSOCIATES CO.LTD.)

(511) Nhóm 03: Chất làm se dùng cho mục đích mỹ phẩm, gel tắm, kem dưỡng thể, nước thơm dùng cho cơ thể, kem dưỡng ẩm cho cơ thể, dầu tắm tạo bọt, nước thơm làm sạch da, dầu xả tóc, kem dưỡng mắt, gel dưỡng mắt, kem dưỡng da tay, kem dưỡng da dùng ban đêm, kem cạo râu, kem làm sạch da, kem dưỡng da, chất khử mùi dùng cho cá nhân, chất khử mùi, chất tẩy da chết cho mặt, gel dùng để tắm rửa, sản phẩm chăm sóc tóc, cụ thể là dầu gội và dầu xả, kem dưỡng ẩm da, chế phẩm thanh lọc/làm sạch da, kem lỏng làm sạch da, nước thơm dưỡng da, xà phòng dùng cho cơ thể, xà phòng dùng cho da, xà phòng có chứa glycerin, nước hoa hồng dùng cho da (toner), xà phòng khử mùi, xà phòng dạng lỏng dùng cho tay, mặt và cơ thể, chế phẩm làm rám nắng, chế phẩm dưỡng da để xóa nếp nhăn, sản phẩm chống nắng, cụ thể là gel và nước thơm, sản phẩm hương liệu, cụ thể là tinh dầu, tất cả các sản phẩm kể trên được làm toàn bộ hoặc chủ yếu từ thành phần hữu cơ, thiên nhiên hay thực vật, cho mục đích mỹ phẩm.

---

(210) **4-2015-08241**

(220) 09.04.2015

(441) 25.06.2015

(540)

(531) 26.4.2; 26.13.25

(591) Xanh dương, vàng, trắng, đen

(731) CÔNG TY TNHH KATO SANGYO VIỆT NAM (VN)

Tòa nhà Central Garden, 328 Võ Văn Kiệt, phường Cô Giang, quận 1, thành phố Hồ Chí Minh





## CÔNG BÁO SỞ HỮU CÔNG NGHIỆP SỐ 327 TẬP A (06.2015)

---

(511) Nhóm 30: Bột làm bánh, bánh kẹo.

---

(210) **4-2015-08242**

(540)



(220) 10.04.2015

(441) 25.06.2015

(531) A1.5.3

(591) Xanh dương đậm, xanh lá, đen

(731) CÔNG TY TNHH THÉP KHÔNG GỈ

QUẢNG THƯỢNG VIỆT NAM (VN)

Lô 61C, khu công nghiệp Long Giang,  
xã Tân Lập 1, huyện Tân Phước, tỉnh  
Tiền Giang

(511) Nhóm 06: Ống thép.

---

(210) **4-2015-08243**

(540)



(220) 10.04.2015

(441) 25.06.2015

(531) 3.9.1; A3.9.24; 24.15.21

(591) Vàng, xanh dương, trắng

(731) TRẦN HỮU MẠNH (VN)

Đội 2, thôn Thượng Hiệp, xã Tam Hiệp,  
huyện Phúc Thọ, thành phố Hà Nội

(511) Nhóm 25: Quần áo, đồ đi chân, đồ đội đầu.

---

(210) **4-2015-08245**

(540)



(220) 10.04.2015

(441) 25.06.2015

(531) 3.7.7; A3.7.24

(591) Xanh da trời, xám, vàng, xanh đen đậm

(731) TRẦN VĂN YÊN (VN)

P916 CT3B -X2, Bắc Linh Đàm, phường  
Hoàng Liệt, quận Hoàng Mai, thành phố  
Hà Nội

(740) Công ty Luật TNHH Tư vấn Hoàng  
Minh (HOANG MINH LAW  
CONSULT.CO.,LTD.)

(511) Nhóm 05: Dược phẩm.

---

**CÔNG BÁO SỞ HỮU CÔNG NGHIỆP SỐ 327 TẬP A (06.2015)**

---

(210) **4-2015-08246**

(540)



(220) 10.04.2015

(441) 25.06.2015

(531) 3.7.1; 26.3.1; 3.7.16

(731) CÔNG TY TNHH SƠN HIỆP PHÁT (VN)

149 Bàu Cát, phường 14, quận Tân Bình, thành phố Hồ Chí Minh

(511) Nhóm 35: Mua bán sơn, sơn phủ (dùng cho gỗ mây, tre, lá hoặc chất liệu tương tự), sơn lót (dùng bảo vệ khung, gầm xe cộ), sơn lót.

---

(210) **4-2015-08248**

(540)



(220) 10.04.2015

(441) 25.06.2015

(531) 16.1.13; 26.15.9; 26.15.11

(731) CÔNG TY CỔ PHẦN YOUNG HIT YOUNG BEAT (VN)

Số 1, ngõ 41, phố Phùng Chí Kiên, tổ 37, phường Nghĩa Đô, quận Cầu Giấy, thành phố Hà Nội

(511) Nhóm 41: Dịch vụ giải trí; tổ chức và điều khiển buổi hòa nhạc; dịch vụ đặt chỗ cho buổi biểu diễn; tổ chức các cuộc thi sắc đẹp; trường đào tạo (giáo dục); dịch vụ câu lạc bộ (giải trí hoặc giáo dục); thông tin giải trí; sản xuất phim (trừ phim quảng cáo); biên tập băng hình; dàn dựng băng hình; dịch vụ trường quay; nhà hát ca múa nhạc; dịch vụ sáng tác nhạc; dịch vụ viết bản phối khí âm nhạc; tổ chức trình diễn thời trang cho mục đích giải trí; sản xuất nhạc; sản xuất các chương trình phát thanh và truyền hình; sản xuất chương trình biểu diễn; dịch vụ karaoke, dịch vụ phòng thu âm; giảng dạy; giải trí trên truyền hình.

---

(210) **4-2015-08249**

(540)

**YHYB**

(220) 10.04.2015

(441) 25.06.2015

(731) CÔNG TY CỔ PHẦN YOUNG HIT YOUNG BEAT (VN)

Số 1, ngõ 41, phố Phùng Chí Kiên, tổ 37, phường Nghĩa Đô, quận Cầu Giấy, thành phố Hà Nội

(511) Nhóm 15: Nhạc cụ; nhạc cụ điện tử; dụng cụ âm nhạc; trống; sáo; đàn ghi ta; kèn trompet; đàn violông; đàn piano; kèn xác xô phôn; đàn oóc-gan.

Nhóm 25: Cà vạt; quần áo; mũ; giày; dép; khăn choàng.

Nhóm 35: Mua bán các sản phẩm: ba lô, túi xách tay, ví, vali, túi du lịch, ô, cà vạt, quần áo, mũ, giày, dép, khăn choàng; marketing; quan hệ công chúng; nghiên cứu thị trường; quảng cáo; quản lý kinh doanh công việc biểu diễn của nghệ sỹ; tư vấn tổ chức kinh doanh; sản xuất phim quảng cáo.

Nhóm 41: Dịch vụ giải trí; tổ chức và điều khiển buổi hòa nhạc; dịch vụ đặt chỗ cho buổi biểu diễn; tổ chức các cuộc thi sắc đẹp; trường đào tạo (giáo dục); dịch vụ câu lạc bộ (giải trí hoặc giáo dục); thông tin giải trí; sản xuất phim (trừ phim quảng cáo); biên tập băng hình; dàn dựng băng hình; dịch vụ trường quay; nhà hát ca múa nhạc; dịch vụ sáng tác nhạc; dịch vụ viết bản phối khí âm nhạc; tổ chức trình diễn thời trang cho mục đích giải trí; sản xuất nhạc; sản xuất các chương trình phát thanh và truyền hình; sản xuất chương trình biểu diễn; dịch vụ karaoke, dịch vụ phòng thu âm; giảng dạy; giải trí trên truyền hình.

---

(210) **4-2015-08250**

(220) 10.04.2015

(540)

(441) 25.06.2015

(531) 26.1.1; A26.11.7; 20.5.7



(731) CÔNG TY CỔ PHẦN YOUNG HIT  
YOUNG BEAT (VN)

Số 1, ngõ 41, phố Phùng Chí Kiên, tổ 37,  
phường Nghĩa Đô, quận Cầu Giấy, thành  
phố Hà Nội

(511) Nhóm 15: Nhạc cụ; nhạc cụ điện tử dụng cụ âm nhạc; trống, sáo; đàn ghi ta; kèn trompet; đàn violông, đàn piano; kèn xác xô phôn; đàn oóc-gan.

Nhóm 25: Cà vạt; quần áo; mũ; giày; dép; khăn choàng.

Nhóm 35: Mua bán các sản phẩm: ba lô, túi xách tay, ví, vali, túi du lịch, ô, cà vạt, quần áo, mũ, giày, dép, khăn choàng; marketing; quan hệ công chúng; nghiên cứu thị trường; quảng cáo; quản lý kinh doanh công việc biểu diễn của nghệ sỹ; tư vấn tổ chức kinh doanh; sản xuất phim quảng cáo.

Nhóm 41: Dịch vụ giải trí; tổ chức và điều khiển buổi hòa nhạc; dịch vụ đặt chỗ cho buổi biểu diễn; tổ chức các cuộc thi sắc đẹp; trường đào tạo (giáo dục), dịch vụ câu lạc bộ (giải trí hoặc giáo dục); thông tin giải trí; sản xuất phim (trừ phim quảng cáo), biên tập băng hình; dàn dựng băng hình; dịch vụ trường quay; nhà hát ca múa nhạc; dịch vụ sáng tác nhạc; dịch vụ viết bản phối khí âm nhạc; tổ chức trình diễn thời trang cho mục đích giải trí; sản xuất nhạc; sản xuất các chương trình phát thanh và truyền hình; sản xuất chương trình biểu diễn; dịch vụ karaoke; dịch vụ phòng thu âm, giảng dạy; giải trí trên truyền hình.

---

CÔNG BÁO SỞ HỮU CÔNG NGHIỆP SỐ 327 TẬP A (06.2015)

---

(210) 4-2015-08252

(540)



(220) 10.04.2015

(441) 25.06.2015

(531) 26.4.1

(591) Vàng, đỏ, xanh da trời, xanh lam sẫm

(731) CÔNG TY TNHH MTV VESTON  
NHẬT NAM (VN)

Số 97, đường Phạm Hùng, phường Hòa  
Xuân, quận Cẩm Lệ, thành phố Đà Nẵng

(511) Nhóm 25: Quần áo.

---

(210) 4-2015-08254

(540)

*alula*

(220) 10.04.2015

(441) 25.06.2015

(731) ASPEN GLOBAL INCORPORATED  
(MU)

GBS Plaza, Cnr La Salette & Royal  
Roads, Grand Bay, Mauritius

(740) Công ty TNHH Ban Ca (BANCA)

(511) Nhóm 05: Thực phẩm và chất ăn kiêng thích hợp cho mục đích y tế; thực phẩm cho em bé; chất bổ sung ăn kiêng cho người; sữa bột cho trẻ sơ sinh.

Nhóm 29: Sữa và sản phẩm sữa.

---

(210) 4-2015-08256

(540)



(220) 10.04.2015

(441) 25.06.2015

(531) 1.15.3; 3.7.17; A3.7.24; 11.3.1; 26.1.2

(591) Đen, đỏ, vàng, cam, xanh cốm

(731) CÔNG TY TNHH MỘT THÀNH VIÊN  
BẢO NGỌC LẠNG SƠN (VN)

Số 233 đường Ngô Quyền, phường Vĩnh  
Trại, thành phố Lạng Sơn

(511) Nhóm 12: Xe cộ; phương tiện giao thông trên bộ.

---

**CÔNG BÁO SỞ HỮU CÔNG NGHIỆP SỐ 327 TẬP A (06.2015)**

---

(210) **4-2015-08258**

(540)



(220) 10.04.2015

(441) 25.06.2015

(531) A5.3.14; A26.11.12

(591) Đỏ, xanh lá cây, xanh dương

(731) CÔNG TY TNHH MỘT THÀNH VIÊN  
SẢN XUẤT THƯỜNG MẠI DỊCH VỤ  
NÔNG XANH (VN)

244 Nguyễn Văn Cừ, phường Tân Lập,  
thành phố Buôn Ma Thuột, tỉnh Đắk Lắk

(511) Nhóm 05: Thuốc bảo vệ thực vật bao gồm: thuốc trừ sâu, thuốc trừ cỏ, thuốc trừ chuột, thuốc trừ bệnh dùng cho thực vật.

---

(210) **4-2015-08259**

(540)



(220) 10.04.2015

(441) 25.06.2015

(531) A5.3.14; A26.11.12

(591) Đỏ, xanh lá cây, xanh dương, đen

(731) CÔNG TY TNHH MỘT THÀNH VIÊN  
SẢN XUẤT THƯỜNG MẠI DỊCH VỤ  
NÔNG XANH (VN)

244 Nguyễn Văn Cừ, phường Tân Lập,  
thành phố Buôn Ma Thuột, tỉnh Đắk Lắk

(511) Nhóm 01: Phân bón.

---

(210) **4-2015-08260**

(540)

**NANO GOLD**

(220) 10.04.2015

(441) 25.06.2015

(731) CÔNG TY TNHH KIM SƠN PHÁT  
(VN)

272/12 Gò Xoài, phường Bình Hưng Hòa  
A, quận Bình Tân, thành phố Hồ Chí  
Minh

(511) Nhóm 16: Băng dính dùng cho mục đích văn phòng hoặc gia đình.

---

(210) **4-2015-08261**

(540)



(220) 10.04.2015

(441) 25.06.2015

(531) 6.1.2; 26.4.4; 26.4.9; A1.1.10

(591) Xanh lá cây, xanh tím, xanh da trời,  
trắng

(731) CÔNG TY CỔ PHẦN XI MĂNG NGŨ  
HÀNH SƠN (VN)

Số 67 Nguyễn Văn Cừ, khu công nghiệp  
Liên Chiểu, quận Liên Chiểu, thành phố  
Đà Nẵng

CÔNG BÁO SỞ HỮU CÔNG NGHIỆP SỐ 327 TẬP A (06.2015)

---

(511) Nhóm 19: Xi măng.

---

(210) **4-2015-08262**

(220) 10.04.2015

(441) 25.06.2015

(540)



M.I.K  
CORPORATION

(591) Đỏ, xanh dương đậm

(731) CÔNG TY CỔ PHẦN KINH DOANH QUỐC TẾ MIK (VN)

L11-03-06 lầu 11, toà nhà Vincom Center, 72 Lê Thánh Tôn, phường Bến Nghé, quận 1, thành phố Hồ Chí Minh

(511) Nhóm 36: Dịch vụ nhà ở; cho thuê căn hộ; quản lý bất động sản; môi giới bất động sản; cho thuê bất động sản; cho thuê văn phòng; cho thuê phòng ở.

Nhóm 37: Xây dựng.

---

(210) **4-2015-08263**

(220) 10.04.2015

(441) 25.06.2015

(540)



PARKVIEW  
CONDOMINIUM

(531) A5.1.5; A5.1.16

(591) Xanh đậm đậm, xanh lá cây đậm

(731) CÔNG TY CỔ PHẦN KINH DOANH QUỐC TẾ MIK (VN)

L11-03-06 lầu 11, toà nhà VinCom Center, 72 Lê Thánh Tôn, phường Bến Nghé, quận 1, thành phố Hồ Chí Minh

(511) Nhóm 36: Dịch vụ nhà ở, cho thuê căn hộ, quản lý bất động sản, môi giới bất động sản, cho thuê bất động sản, cho thuê văn phòng, cho thuê phòng ở.

Nhóm 37: Xây dựng.

---

(210) **4-2015-08264**

(220) 10.04.2015

(441) 25.06.2015

(540)



THE WATERFRONT  
saigon

(531) 1.3.1; 26.1.1; 25.1.25; 18.1.21

(591) Nâu đậm

(731) CÔNG TY CỔ PHẦN CẢNH HUNG - HẢI THÀNH (VN)

2 Tôn Đức Thắng, phường Bến Nghé, quận 1, thành phố Hồ Chí Minh

(511) Nhóm 36: Dịch vụ nhà ở, cho thuê căn hộ, quản lý bất động sản, môi giới bất động sản, cho thuê bất động sản, cho thuê văn phòng, cho thuê phòng ở.

Nhóm 37: Xây dựng.

---

**CÔNG BÁO SỞ HỮU CÔNG NGHIỆP SỐ 327 TẬP A (06.2015)**

---

(210) **4-2015-08266**

(540)



(220) 10.04.2015

(441) 25.06.2015

(531) 2.9.1; A11.3.3; 26.3.1; A11.3.7; 1.15.23

(591) Đỏ, vàng, xanh lá, nâu đen

(731) CÔNG TY CỔ PHẦN TIN TA (VN)

225 Hai Bà Trưng, phường 6, quận 3,  
thành phố Hồ Chí Minh

(511) Nhóm 43: Dịch vụ nhà hàng ăn uống, quán cà phê.

---

(210) **4-2015-08267**

(540)



(220) 10.04.2015

(441) 25.06.2015

(591) Trắng, cam

(731) CÔNG TY TNHH THƯƠNG MẠI

DỊCH VỤ VIỆT TRUNG HIẾU (VN)

Số 572-574 Hoàng Văn Thụ, phường 4,  
quận Tân Bình, thành phố Hồ Chí Minh

(511) Nhóm 35: Mua bán: máy móc, thiết bị, phụ tùng ngành may mặc.

---

(210) **4-2015-08268**

(540)

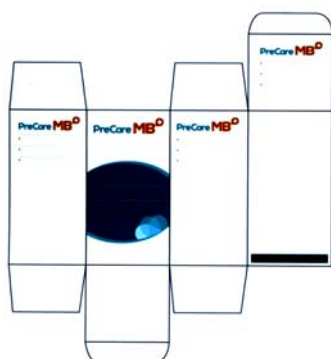

(220) 10.04.2015

(441) 25.06.2015

(531) A19.3.24; 26.1.2; 26.1.6; 24.13.1

(591) Trắng, xanh ngọc, cam

(731) CÔNG TY CỔ PHẦN MB PREMIER  
CARE (VN)

Số 110 Cao Thắng, phường 4, quận 3,  
thành phố Hồ Chí Minh

(511) Nhóm 05: Dược phẩm; thực phẩm bổ sung dinh dưỡng dùng cho mục đích y tế.

---

CÔNG BÁO SỞ HỮU CÔNG NGHIỆP SỐ 327 TẬP A (06.2015)

---

(210) **4-2015-08269**

(540)

**PreCare MB<sup>+</sup>**

(220) 10.04.2015

(441) 25.06.2015

(531) 1.15.15; 24.13.1

(591) Trắng, xanh ngọc, cam

(731) CÔNG TY CỔ PHẦN MB PREMIER CARE (VN)

Số 110 Cao Thắng, phường 4, quận 3, thành phố Hồ Chí Minh

(511) Nhóm 05: Dược phẩm; thực phẩm bổ sung dinh dưỡng dùng cho mục đích y tế.

---

(210) **4-2015-08270**

(540)

**LIBÉ**  
workshop

(220) 10.04.2015

(441) 25.06.2015

(731) CÔNG TY TNHH LIBE (VN)

26 Lý Tự Trọng, phường Bến Nghé, quận 1, thành phố Hồ Chí Minh

(511) Nhóm 35: Mua bán quần áo.

Nhóm 42: Thiết kế quần áo, thiết kế thời trang.

---

(210) **4-2015-08271**

(540)



(220) 10.04.2015

(441) 25.06.2015

(531) 3.7.16; 3.7.21; 26.1.2; 3.7.10

(591) Xanh dương; đỏ

(731) CÔNG TY TNHH YẾN ÀO THIÊN VIỆT (VN)

Số 15D, quốc lộ 14, ấp 4, xã Nha Bích, huyện Chơn Thành, tỉnh Bình Phước

(511) Nhóm 29: Yến sào đã qua sơ chế và đóng hộp.

---

(210) **4-2015-08273**

(540)

**GOLDSTAR**

(220) 10.04.2015

(441) 25.06.2015

(731) CÔNG TY CỔ PHẦN CAO SU SAO VÀNG (VN) (VN)

Số 231 đường Nguyễn Trãi, phường Thượng Đình, quận Thanh Xuân, thành phố Hà Nội



**CÔNG BÁO SỞ HỮU CÔNG NGHIỆP SỐ 327 TẬP A (06.2015)**

---

(511) Nhóm 12: Sản phẩm cao su: sảm lốp xe đạp; sảm lốp xe máy; sảm lốp ô tô; sảm lốp máy bay.

---

(210) **4-2015-08274**

(220) 10.04.2015

(441) 25.06.2015

(540)

***GOLDSTAR***

(731) CÔNG TY CỔ PHẦN CAO SU SAO VÀNG (VN) (VN)

Số 231 đường Nguyễn Trãi, phường Thượng Đình, quận Thanh Xuân, thành phố Hà Nội

(511) Nhóm 12: Sản phẩm cao su: sảm lốp xe đạp; sảm lốp xe máy; sảm lốp ô tô; sảm lốp máy bay.

---

(210) **4-2015-08275**

(220) 10.04.2015

(441) 25.06.2015

(540)

**GOLDSTAR**

(731) CÔNG TY CỔ PHẦN CAO SU SAO VÀNG (VN)

Số 231 đường Nguyễn Trãi, phường Thượng Đình, quận Thanh Xuân, thành phố Hà Nội

(511) Nhóm 12: Sản phẩm cao su: sảm lốp xe đạp; sảm lốp xe máy; sảm lốp ô tô; sảm lốp máy bay.

---

(210) **4-2015-08276**

(220) 10.04.2015

(441) 25.06.2015

(540)

***GOLDSTAR***

(731) CÔNG TY CỔ PHẦN CAO SU SAO VÀNG (VN)

Số 231 đường Nguyễn Trãi, phường Thượng Đình, quận Thanh Xuân, thành phố Hà Nội

(511) Nhóm 12: Sản phẩm cao su: sảm lốp xe đạp; sảm lốp xe máy; sảm lốp ô tô; sảm lốp máy bay.

---

CÔNG BÁO SỞ HỮU CÔNG NGHIỆP SỐ 327 TẬP A (06.2015)

---

(210)	<b>4-2015-08277</b>	(220)	10.04.2015
(540)		(441)	25.06.2015
	<b>PUB On The ROCKS</b>	(731)	CÔNG TY CỔ PHẦN THƯƠNG MẠI DỊCH VỤ CỎNG VÀNG (VN) Số 60 Giang Văn Minh, phường Đội Cấn, quận Ba Đình, thành phố Hà Nội
		(740)	Văn phòng Luật sư Hoàng Danh (Văn phòng Luật sư Hoàng Danh)

(511) Nhóm 32: Bia; các loại đồ uống không có cồn.

---

(210)	<b>4-2015-08279</b>	(220)	10.04.2015
(540)		(441)	25.06.2015
	<b>ACBEAUTY SKIN</b>	(731)	CÔNG TY CỔ PHẦN DƯỢC PHẨM QUỐC TẾ Á CHÂU (VN) Số 91 Nguyễn Xiển, phường Hạ Đình, quận Thanh Xuân, thành phố Hà Nội

(511) Nhóm 03: Mỹ phẩm.

---

(210)	<b>4-2015-08280</b>	(220)	10.04.2015
(540)		(441)	25.06.2015
	<b>Lusseli</b>	(731)	CÔNG TY TNHH THƯƠNG MẠI VÀ DỊCH VỤ SAO BĂNG (VN) Số 1023 đường Hồng Hà, phường Chương Dương, quận Hoàn Kiếm, thành phố Hà Nội
		(740)	Công ty Luật TNHH SMARTLAW (SMARTLAW LEGAL SERVICE CO.,LTD.)

(511) Nhóm 25: Quần áo may sẵn, áo váy, bộ quần áo com lê, áo sơ mi, áo khoác, quần áo bó.

---

(210)	<b>4-2015-08281</b>	(220)	10.04.2015
(540)		(441)	25.06.2015
	<b>LISCIO&amp;SED</b>	(731)	CÔNG TY TNHH THƯƠNG MẠI VÀ DỊCH VỤ SAO BĂNG (VN) Số 1023 đường Hồng Hà, phường Chương Dương, quận Hoàn Kiếm, thành phố Hà Nội
		(740)	Công ty Luật TNHH SMARTLAW (SMARTLAW LEGAL SERVICE CO.,LTD.)

(511) Nhóm 25: Quần áo may sẵn, áo váy, bộ quần áo com lê, áo sơ mi, áo khoác, quần áo bó.

---

**CÔNG BÁO SỞ HỮU CÔNG NGHIỆP SỐ 327 TẬP A (06.2015)**

---

(210) **4-2015-08282**

(220) 10.04.2015

(540)

(441) 25.06.2015

**MILANDA**

(731) CÔNG TY TNHH THƯƠNG MẠI VÀ  
DỊCH VỤ SAO BĂNG (VN)

Số 1023 đường Hồng Hà, phường  
Chương Dương, quận Hoàn Kiếm, thành  
phố Hà Nội

(740) Công ty Luật TNHH SMARTLAW  
(SMARTLAW LEGAL SERVICE  
CO.,LTD.)

(511) Nhóm 25: Quần áo may sẵn, áo váy, bộ quần áo com lê, áo sơ mi, áo khoác, quần áo bó.

---

(210) **4-2015-08285**

(220) 10.04.2015

(540)

(441) 25.06.2015

**MAXXMUCIN**

(731) INTERNATIONAL  
PHARMACEUTICAL DISTRIBUTION  
CO., LTD. (DBA AMPHARCO USA)  
(US)

Suite C, 331 North Vineland Ave., City  
of Industry, CA 91746, USA

(740) Công ty TNHH Nam Việt và Liên danh  
(VIPCO)

(511) Nhóm 05: Dược phẩm; thực phẩm chức năng.

---

(210) **4-2015-08286**

(220) 10.04.2015

(540)

(441) 25.06.2015

**SOSHAIR**

(731) INTERNATIONAL  
PHARMACEUTICAL DISTRIBUTION  
CO., LTD. (DBA AMPHARCO USA)  
(US)

Suite C, 331 North Vineland Ave., City  
of Industry, CA 91746, USA

(740) Công ty TNHH Nam Việt và Liên danh  
(VIPCO)

(511) Nhóm 05: Dược phẩm; thực phẩm chức năng.

---

CÔNG BÁO SỞ HỮU CÔNG NGHIỆP SỐ 327 TẬP A (06.2015)

---

(210) **4-2015-08287**

(540)

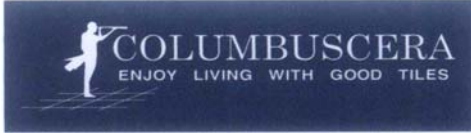

(220) 10.04.2015

(441) 25.06.2015

(531) A2.1.16; 2.1.25

(591) Xanh đen, trắng

(731) CÔNG TY CỔ PHẦN CÔNG NGHIỆP  
Ý MỸ (VN)

Đường số 8, khu công nghiệp Nhơn  
Trạch 2 - Nhơn Phú, xã Phú Hội, huyện  
Nhơn Trạch, tỉnh Đồng Nai

(740) Công ty TNHH Nam Việt và Liên danh  
(VIPCO)

(511) Nhóm 19: Gạch; gạch men; gạch (vật liệu chịu lửa); gạch vuông lát nền, không bằng kim loại dùng cho xây dựng; ngói, không bằng kim loại; tấm ốp tường, không bằng kim loại.

---

(210) **4-2015-08288**

(540)

**KINGLONG**

(220) 10.04.2015

(441) 25.06.2015

(731) NGUYỄN ĐÌNH TRƯỜNG SƠN (VN)  
Số 243, Trần Quốc Hoàn, phường Dịch  
Vọng Hậu, quận Cầu Giấy, thành phố Hà  
Nội

(740) Công ty TNHH Sở hữu trí tuệ Bình Minh  
(SUNRISE IP CO.,LTD.)

(511) Nhóm 05: Dược phẩm; thực phẩm chức năng dùng cho mục đích y tế.

Nhóm 30: Bánh kẹo; cà phê; gạo; hạt tiêu; trà (chè búp).

Nhóm 35: Mua bán: dược phẩm, dược liệu, bánh kẹo, trà, cà phê, hạt tiêu, hàng nông sản (ngô, khoai, sắn, gạo).

---

(210) **4-2015-08289**

(540)

**SUNSHINE**

(220) 10.04.2015

(441) 25.06.2015

(731) LÊ MÃN (VN)

Số 7 tổ 19, phường Hoàng Văn Thụ,  
thành phố Thái Nguyên, tỉnh Thái  
Nguyên

(740) Công ty Cổ phần Sở hữu trí tuệ Việt Mỹ  
(VIET MY IP CORP.)

(511) Nhóm 30: Bánh kẹo; bánh ngọt; bánh mì; bánh pía; bánh nướng; bánh dẻo; trà; cà phê.

Nhóm 35: Hệ thống cửa hàng, siêu thị mua bán: bánh kẹo, bánh ngọt, bánh mì, bánh pía, bánh nướng, bánh dẻo, trà, cà phê, bia, rượu, các loại đậu, gạo, bột, nước ngọt, gia vị, sữa,

## CÔNG BÁO SỞ HỮU CÔNG NGHIỆP SỐ 327 TẬP A (06.2015)

---

dầu ăn, bơ, mì tôm, sữa chua, rau củ quả, hàng thủy hải sản đông lạnh (tôm, cua, cá, mực), các loại thịt đông lạnh, trứng, đường, giấy.

Nhóm 43: Nhà hàng ăn uống; khách sạn; dịch vụ quán ăn (cung cấp các bữa ăn nhanh); quán cà phê.

---

(210) **4-2015-08290**

(220) 10.04.2015

(540)

(441) 25.06.2015

(531) A5.11.13

(591) Trắng, nâu

(731) CÔNG TY TNHH MỘT THÀNH VIÊN

DỊCH VỤ ỐC TRE MỘT (VN)

B10 Thành Thái, phường 15, quận 10,  
thành phố Hồ Chí Minh

(740) Công ty Cổ phần Sở hữu trí tuệ Việt Mỹ  
(VIET MY IP CORP.)



(511) Nhóm 43: Quán ốc; nhà hàng ăn uống; dịch vụ quán ăn (cung cấp các bữa ăn nhanh); quán cà phê.

---

(210) **4-2015-08291**

(220) 10.04.2015

(540)

(441) 25.06.2015

(531) 2.1.1; 2.1.11; 26.1.2; A11.3.10

(731) INTERNATIONAL FRANCHISE  
HOLDING (Labuan) Ltd. (MY)

Level 15 (A1), Main Tower, Financial  
Park, 87000 Labuan FT, Malaysia

(740) Công ty TNHH Sở hữu công nghiệp Sao  
Bắc Đầu (SAO BAC DAU IP  
COM.,LTD)



(511) Nhóm 29: Khoai tây rán; sa lát trái cây; sa lát rau; đồ ăn nhanh chủ yếu làm từ thịt hoặc rau; pho mát dùng cho pi-za; thịt; hải sản đã qua chế biến.

Nhóm 30: Bánh mì; bánh quy; bánh quy mạch nha; bánh sữa nhỏ; bánh bít cốt; đồ gia vị; nước sốt cà chua; bánh mì kẹp nhân; bánh pi-za; hương liệu, trừ tinh dầu; hương liệu, trừ tinh dầu dùng cho đồ uống; chế phẩm tạo mùi thơm dùng cho thực phẩm; bột lúa mạch; bột ngô; bột yến mạch; đồ ăn nhanh chủ yếu làm từ bột mì; chè (trà); sô-cô-la; ca cao; bánh ngọt/bánh bao; bột mì dùng cho thực phẩm; kem ăn (kem lạnh); nước sốt cà chua nấm; mì sợi; bánh kẹp; mì ống; bánh pa-tê/bánh nướng/bánh hấp; gạo; nước sốt; gia vị; mì ống của ý (mỳ spa-get-ti); bánh quế; nước sốt bằng rau hoặc thảo mộc đã chế biến dùng cho bánh pi-za.

Nhóm 43: Nhà hàng ăn uống; quán ăn tự phục vụ.

---

CÔNG BÁO SỞ HỮU CÔNG NGHIỆP SỐ 327 TẬP A (06.2015)

---

(210) **4-2015-08292**

(540)



(220) 10.04.2015

(441) 25.06.2015

(531) 3.9.1; 26.1.1; 3.9.19

(591) Trắng, đen, vàng, đỏ, xanh da trời, xanh lam, xanh hòa bình, xám

(731) CÔNG TY TNHH DỊCH VỤ LẶN BIỂN HỘI AN (VN)  
77 Nguyễn Thái Học, phường Minh An, Hội An, Quảng Nam

(511) Nhóm 39: Vận tải du lịch.

---

(210) **4-2015-08293**

(540)



(220) 10.04.2015

(441) 25.06.2015

(531) 3.9.19; 3.9.1; 26.1.1

(591) Trắng, đen, vàng, đỏ, xanh da trời, xanh lam, xanh hòa bình, xám

(731) CÔNG TY TNHH DỊCH VỤ LẶN BIỂN HỘI AN (VN)  
77 Nguyễn Thái Học, phường Minh An, Hội An, Quảng Nam

(511) Nhóm 39: Vận tải du lịch.

---

(210) **4-2015-08294**

(540)



(220) 10.04.2015

(441) 25.06.2015

(531) A9.3.9; A9.3.10

(731) PHẠM THỊ THANH HOÀN (VN)  
Phòng 114, H1, Viện Năng Lượng, số 6 Tôn Thất Tùng, Đống Đa, thành phố Hà Nội

(740) Công ty TNHH Phát triển tài sản trí tuệ Việt (IPASPRO CO., LTD)

(511) Nhóm 25: Quần áo; quần áo thời trang; quần áo lót; đồ đi chân; đồ đội đầu; thắt lưng (trang phục).

Nhóm 35: Mua bán, xuất nhập khẩu, đại lý ký gửi, trưng bày và giới thiệu các sản phẩm sau: quần áo, quần áo thời trang, quần áo lót, đồ đi chân, đồ đội đầu, thắt lưng (trang phục); quảng cáo.

---

CÔNG BÁO SỞ HỮU CÔNG NGHIỆP SỐ 327 TẬP A (06.2015)

---

(210) **4-2015-08297**

(220) 10.04.2015

(540)



(441) 25.06.2015

(731) ALTICOR INC. (US)

7575 Fulton Street East, Ada, Michigan  
49355, U.S.A.

(740) Công ty Luật TNHH T&G (TGVN)

(511) Nhóm 03: Đồ vệ sinh chăm sóc cá nhân, cụ thể là kem và sữa dưỡng tay và toàn thân, xà phòng rửa tay, xà phòng bánh dùng cho cá nhân, xà phòng bánh hỗn hợp để tắm và rửa mặt, sữa tắm, sữa tắm dạng gel, chế phẩm để tắm, chế phẩm dưỡng ẩm dạng bột, và chất khử mùi dùng cho cá nhân và chất chống đổ mồ hôi dạng xịt, dạng lăn và dạng thanh.

---

(210) **4-2015-08299**

(220) 10.04.2015

(540)



(441) 25.06.2015

(531) 26.3.1; 1.15.23; A26.11.12

(591) Xanh than, xanh lá cây, trắng

(731) CÔNG TY TNHH MỘT THÀNH VIÊN  
NGUYỄN THĂNG (VN)

Số 460/1 hương lộ 2, phường Bình Trị  
Đông, quận Bình Tân, thành phố Hồ Chí  
Minh

(511) Nhóm 35: Giới thiệu sản phẩm, trưng bày sản phẩm (máy móc và thiết bị phụ tùng máy xây dựng, máy khai khoáng, ô tô và phụ tùng, các bộ phận của ô tô và xe có động cơ, dầu nhớt mỡ công nghiệp); đại lý thông tin thương mại; dịch vụ giới thiệu sản phẩm trên các phương tiện truyền thông cho mục đích bán lẻ; quản lý quá trình đặt hàng, xử lý về mặt hành chính các đơn đặt hàng.

Nhóm 37: Lắp đặt, sửa chữa và bảo dưỡng máy móc; bảo dưỡng xe cộ; dịch vụ sửa chữa và bảo dưỡng xe có động cơ; rửa xe cộ; phục hồi lại máy móc bị hư hỏng một phần hoặc hoàn toàn.

Nhóm 39: Cho thuê xe; môi giới vận tải; dịch vụ cho thuê kho chứa hàng; vận tải bằng taxi; bãi đỗ xe; cho thuê bãi để xe.

---

(210) **4-2015-08300**

(220) 10.04.2015

(540)



(441) 25.06.2015

(531) 26.4.4

(591) Xanh dương

(731) CÔNG TY CỔ PHẦN HYUNDAI  
ALUMINUM VINA (VN)

Đường B2, khu B, khu công nghiệp Phố  
Nối A, huyện Văn Lâm, tỉnh Hưng Yên

(511) Nhóm 06: Ống kim loại dùng cho hệ thống thông gió và điều hòa không khí; nhôm; nhôm lá; lá nhôm; hàng rào phân cách bằng kim loại dùng cho đường xá; thanh lan can, tay vịn cầu thang bằng kim loại; thanh cho rào chắn bằng kim loại; cầu thang bằng kim loại cơ động dùng cho hành khách; thang cơ động bằng kim loại dùng cho hành khách; tấm kim loại cho xây dựng; tấm panen xây dựng bằng kim loại; phụ kiện bằng kim loại cho xây dựng; công trình xây dựng bằng kim loại, khuôn kim loại; mái đua bằng kim loại; gờ bằng kim loại; dải phân cách bằng kim loại dùng cho đường xá; khung cửa bằng kim loại; tay nắm cửa bằng kim loại; cơ cấu mở cửa, không dùng điện; tấm cửa bằng kim loại; cửa ra vào bằng kim loại; mái che tường bằng kim loại cho các công trình xây dựng; khuôn đúc bằng kim loại; khung kim loại cho xây dựng; khung nhà bằng kim loại cho xây dựng; khung nhà kính bằng kim loại; nhà kính bằng kim loại, có thể chuyên chở được; thân lan can cầu thang bằng kim loại tấm chắn bằng kim loại chống côn trùng; thanh mỏng lát trần nhà bằng kim loại; vật liệu ốp lát bằng kim loại (dùng trong xây dựng); cột bằng kim loại; kim loại dạng bột; cọc neo tàu bằng kim loại; phao neo tàu bằng kim loại; đường gờ bằng kim loại dùng cho mái đua; hàng rào cọc bằng kim loại; cột bằng kim loại dùng cho đường dây điện; cổng vòm bằng kim loại cho xây dựng; thanh giằng bằng kim loại; tấm lợp mái bằng kim loại; tấm che khen nổi bằng kim loại; lá và tấm kim loại; bậc cầu thang bằng kim loại; cầu thang bằng kim loại; khay vận chuyển hàng bằng kim loại; tấm nâng hàng để vận chuyển bằng kim loại.

---

(210) **4-2015-08301**

(220) 10.04.2015

(441) 25.06.2015

(540)

**ALOGIAONGAY**

(731) CÔNG TY CỔ PHẦN FASTRANS (VN)

264/4 đường Pasteur, phường 8, quận 3, thành phố Hồ Chí Minh

(511) Nhóm 39: Chuyển phát bưu kiện tận nơi; dịch vụ chuyển phát nhanh hàng hóa và thư tín; vận chuyển hàng hóa; vận chuyển đảm bảo đồ vật có giá trị; dịch vụ giao hàng; kho hàng hóa.

---

(210) **4-2015-08302**

(220) 10.04.2015

(441) 25.06.2015

(540)

(531) 26.4.4; 26.4.7; 2.9.14; A2.9.15

(591) Trắng, cam



(731) CÔNG TY CỔ PHẦN FASTRANS (VN)

264/4 đường Pasteur, phường 8, quận 3, thành phố Hồ Chí Minh

(511) Nhóm 39: Chuyển phát bưu kiện tận nơi; dịch vụ chuyển phát nhanh hàng hóa và thư tín; vận chuyển hàng hóa; vận chuyển đảm bảo đồ vật có giá trị; dịch vụ giao hàng; kho hàng hóa.

---



CÔNG BÁO SỞ HỮU CÔNG NGHIỆP SỐ 327 TẬP A (06.2015)

---

(210) **4-2015-08303**

(540)



(220) 10.04.2015

(441) 25.06.2015

(531) 26.3.2; 26.1.1; 7.1.6; 26.1.10

(591) Trắng, đen, xanh dương nhạt, xanh dương đậm

(731) CÔNG TY TNHH THƯƠNG MẠI DỊCH VỤ DUỐC PHẨM HUNG PHÁT (VN)

299/23G Lý Thường Kiệt, phường 15, quận 11, thành phố Hồ Chí Minh

(511) Nhóm 35: Giới thiệu sản phẩm, trưng bày sản phẩm (mua bán dược phẩm, thực phẩm chức năng, mỹ phẩm, thiết bị y tế); đại lý thông tin thương mại; dịch vụ giới thiệu sản phẩm trên các phương tiện truyền thông cho mục đích bán lẻ; quản lý quá trình đặt hàng, xử lý về mặt hành chính các đơn đặt hàng.

---

(210) **4-2015-08304**

(540)



(220) 10.04.2015

(441) 25.06.2015

(591) Đỏ, đen, trắng

(731) CÔNG TY TNHH THƯƠNG MẠI DỊCH VỤ MỸ PHẨM CHÂU ANH (VN)

80/3C Lã Xuân Oai, phường Tăng Nhơn Phú A, quận 9, thành phố Hồ Chí Minh

(511) Nhóm 03: Mỹ phẩm; nước hoa, dầu thơm; bộ mỹ phẩm; chất nhuộm màu (mỹ phẩm); tinh dầu.

---

(210) **4-2015-08305**

(540)



(220) 10.04.2015

(441) 25.06.2015

(531) 26.5.1

(591) Trắng, vàng, đen, xanh lá, da cam

(731) CÔNG TY TNHH CÔNG NGHỆ DẦU QUỐC TẾ (VN)

65/26 đường 339, phường Phước Long B, quận 9, thành phố Hồ Chí Minh

(511) Nhóm 35: Giới thiệu sản phẩm, trưng bày sản phẩm (mua bán: phân bón, chế phẩm sinh học); đại lý thông tin thương mại; dịch vụ giới thiệu sản phẩm trên các phương tiện truyền thông cho mục đích bán lẻ; quản lý quá trình đặt hàng, xử lý về mặt hành chính các đơn đặt hàng.

---

CÔNG BÁO SỞ HỮU CÔNG NGHIỆP SỐ 327 TẬP A (06.2015)

---

(210) **4-2015-08306**

(540)



(220) 10.04.2015

(441) 25.06.2015

(531) 26.1.2; A26.11.12

(591) Đen, xanh dương đậm, xanh dương, trắng, xám, xanh đen

(731) CÔNG TY TNHH ĐẦU TƯ SẢN XUẤT THƯƠNG MẠI DỊCH VỤ TRƯỜNG THỊNH (VN)

114/1, KP. 23, Miếu Gò Xoài, phường Bình Hưng Hòa A, quận Bình Tân, thành phố Hồ Chí Minh

(511) Nhóm 19: Cửa sổ hai cánh không bằng kim loại; vỏ bọc cửa không bằng kim loại, khung cửa không bằng kim loại, khuôn cửa không bằng kim loại; tấm cửa không bằng kim loại; cửa xếp không bằng kim loại, cửa gập không bằng kim loại.

---

(210) **4-2015-08307**

(540)



(220) 10.04.2015

(441) 25.06.2015

(531) 26.1.1

(591) Xanh than, xanh nước biển, trắng, đỏ, vàng, vàng cam

(731) CÔNG TY TNHH NỘI THẤT VÀ QUẢNG CÁO Á ĐÔNG (VN)

Số 61/1 Thăng Long, phường 4, quận Tân Bình, thành phố Hồ Chí Minh

(511) Nhóm 35: Giới thiệu sản phẩm, trưng bày sản phẩm (tủ, giường, bàn, ghế, kệ); đại lý thông tin thương mại; dịch vụ giới thiệu sản phẩm trên các phương tiện truyền thông cho mục đích bán lẻ; quản lý quá trình đặt hàng, xử lý về mặt hành chính các đơn đặt hàng.

---

(210) **4-2015-08310**

(540)

**THANKYOU FARMER**

(220) 10.04.2015

(441) 25.06.2015

(731) THANKYOUFARMER CO., LTD (KR)

1-1017, (IT castle) 98, Gasan digital 2-ro, Geumcheon-gu, Seoul, Korea

(740) Công ty TNHH Dương và Trần (DUONG & TRAN CO., LTD)

(511) Nhóm 03: Mỹ phẩm; mặt nạ gói dùng cho mục đích mỹ phẩm; chế phẩm mỹ phẩm chăm sóc da; kem mỹ phẩm; nước thơm dưỡng da; nước thơm để xức sau khi tắm; mỹ phẩm trang điểm; kem nền trang điểm; phấn trang điểm; lông mi giả; son môi; thuốc bôi lông mi mắt (mát-ca-ra), phấn mắt; kẻ mắt (mỹ phẩm); chế phẩm mỹ phẩm dùng để tắm; xà phòng mỹ phẩm; dầu gội đầu; nước hoa.

---

CÔNG BÁO SỞ HỮU CÔNG NGHIỆP SỐ 327 TẬP A (06.2015)

---

(210) 4-2015-08312

(540)



(220) 10.04.2015

(441) 25.06.2015

(531) A19.7.16; 22.1.5

(591) Xanh than, đỏ, trắng, xanh lá cây, xanh than, đỏ, trắng, xanh lá cây

(731) NGUYỄN NGỌC HUY (VN)

Số nhà 126, đường Điện Biên Phủ, thị trấn Sapa, huyện Sapa, tỉnh Lào Cai

(511) Nhóm 33: Rượu gạo; đồ uống có cồn (trừ bia); rượu táo; đồ uống được chưng cất.

---

(210) 4-2015-08313

(540)

**VALAX**

(220) 10.04.2015

(441) 25.06.2015

(731) PHẠM NGỌC LÂM (VN)

Khối 5, thị trấn Diễn Châu, tỉnh Nghệ An

(511) Nhóm 11: Vòi hoa sen (thiết bị nhà tắm); bồn rửa mặt la-va-bô; bệ xí nhà vệ sinh; vòi xịt nước trong nhà vệ sinh; vòi khóa nước dùng trong nhà vệ sinh.

---

(210) 4-2015-08314

(540)

**TRULLY**

(220) 10.04.2015

(441) 25.06.2015

(731) PHẠM NGỌC LÂM (VN)

Khối 5, thị trấn Diễn Châu, tỉnh Nghệ An

(511) Nhóm 11: Vòi hoa sen (thiết bị nhà tắm); bồn rửa mặt la-va-bô; bệ xí nhà vệ sinh; vòi xịt nước trong nhà vệ sinh; vòi khóa nước dùng trong nhà vệ sinh.

---

(210) 4-2015-08315

(540)



(220) 10.04.2015

(441) 25.06.2015

(531) 24.15.21; 26.3.23

(591) Đen, xanh lá cây

(731) MAI XUÂN ĐỨC (VN)

Số 27 đường Phan Đăng Lưu, xã Yên Viên, huyện Gia Lâm, thành phố Hà Nội

(511) Nhóm 11: Hệ thống và thiết bị vệ sinh; vòi hoa sen (thiết bị nhà tắm); vòi xịt nước trong nhà vệ sinh; thoát sàn nhà vệ sinh; dây cấp nước cho thiết bị vệ sinh; đèn led chiếu sáng; bóng đèn led dùng cho đèn tít, đèn học sinh, đèn sân vườn, đèn sưởi phòng tắm; quạt điện dùng trong gia đình; quạt lớn thổi gió dùng trong nhà xưởng, khu công cộng.

---

CÔNG BÁO SỞ HỮU CÔNG NGHIỆP SỐ 327 TẬP A (06.2015)

---

(210) 4-2015-08316

(540)



(220) 10.04.2015

(441) 25.06.2015

(531) 3.7.21; 3.7.16; 4.3.5; 7.1.6; A7.5.8

(731) PHẠM VĂN ĐỨC (VN)

322 Ngũ Hành Sơn, phường Mỹ An,  
quận Ngũ Hành Sơn, thành phố Đà Nẵng

(511) Nhóm 37: Thi công và lắp đặt hệ thống cửa.

---

(210) 4-2015-08317

(540)



(220) 10.04.2015

(441) 25.06.2015

(531) 26.1.1; 26.3.23; 26.1.10

(591) Đen, vàng, nâu, trắng

(731) NGUYỄN TIẾN DŨNG (VN)

Số 68, tổ 28, phố Hồng Nam, phường  
Hồng Hà, thành phố Yên Bái, tỉnh Yên  
Bái

(511) Nhóm 42: Thiết kế trang trí nội thất.

---

(210) 4-2015-08318

(540)



(220) 10.04.2015

(441) 25.06.2015

(531) A7.1.11; 7.1.24

(591) Xanh, đỏ, trắng

(731) CÔNG TY TNHH THIẾT KẾ - ĐẦU  
TU - XÂY DỰNG PHÚ GIA (VN)

Lầu 5, tòa nhà ACBR. Số 249 Cộng Hòa,  
phường 13, quận Tân Bình, thành phố Hồ  
Chí Minh

(740) Công ty luật TNHH Luật sư quốc tế (AL-  
INTERNATIONAL)

(511) Nhóm 37: Xây dựng, tư vấn xây dựng; cho thuê thiết bị xây dựng; giám sát việc xây dựng công trình.

Nhóm 42: Kiến trúc; tư vấn kiến trúc; thiết lập bản vẽ xây dựng; thiết kế công nghiệp và thiết lập bản vẽ công nghiệp.

---

CÔNG BÁO SỞ HỮU CÔNG NGHIỆP SỐ 327 TẬP A (06.2015)

---

(210) **4-2015-08319**

(220) 10.04.2015

(441) 25.06.2015

(540)

**RABEDISUN**

(731) CÔNG TY CỔ PHẦN DƯỢC PHẨM  
ME DI SUN (VN)

Số 521, khu phố An Lợi, phường Hòa  
Lợi, thị xã Bến Cát, tỉnh Bình Dương

(740) Công ty TNHH Sở hữu trí tuệ và Công  
nghệ Thủ đô (CAPITAL IP&T  
CO.LTD.)

(511) Nhóm 05: Dược phẩm, thực phẩm chức năng, thực phẩm dinh dưỡng dùng trong y tế, nước súc miệng dùng cho mục đích y tế, dung dịch làm sạch khử khuẩn sát trùng dùng cho mục đích y tế, nước tắm thảo dược cho trẻ em dùng cho mục đích y tế.

---

(210) **4-2015-08320**

(220) 10.04.2015

(441) 25.06.2015

(540)

**RAMESUN**

(731) CÔNG TY CỔ PHẦN DƯỢC PHẨM  
ME DI SUN (VN)

Số 521, khu phố An Lợi, phường Hòa  
Lợi, thị xã Bến Cát, tỉnh Bình Dương

(740) Công ty TNHH Sở hữu trí tuệ và Công  
nghệ Thủ đô (CAPITAL IP&T  
CO.LTD.)

(511) Nhóm 05: Dược phẩm, thực phẩm chức năng, thực phẩm dinh dưỡng dùng trong y tế, nước súc miệng dùng cho mục đích y tế, dung dịch làm sạch khử khuẩn sát trùng dùng cho mục đích y tế, nước tắm thảo dược cho trẻ em dùng cho mục đích y tế.

---

(210) **4-2015-08321**

(220) 10.04.2015

(441) 25.06.2015

(540)

**BEPROMATOL**

(731) CÔNG TY CỔ PHẦN DƯỢC PHẨM  
ME DI SUN (VN)

Số 521, khu phố An Lợi, phường Hòa  
Lợi, thị xã Bến Cát, tỉnh Bình Dương

(740) Công ty TNHH Sở hữu trí tuệ và Công  
nghệ Thủ đô (CAPITAL IP&T  
CO.LTD.)

(511) Nhóm 05: Dược phẩm, thực phẩm chức năng, thực phẩm dinh dưỡng dùng trong y tế, nước súc miệng dùng cho mục đích y tế, dung dịch làm sạch khử khuẩn sát trùng dùng cho mục đích y tế, nước tắm thảo dược cho trẻ em dùng cho mục đích y tế.

---

CÔNG BÁO SỞ HỮU CÔNG NGHIỆP SỐ 327 TẬP A (06.2015)

---

(210) **4-2015-08322**

(220) 10.04.2015

(441) 25.06.2015

(540)

(731) CÔNG TY CỔ PHẦN DƯỢC PHẨM  
ME DI SUN (VN)

Số 521, khu phố An Lợi, phường Hòa  
Lợi, thị xã Bến Cát, tỉnh Bình Dương

(740) Công ty TNHH Sở hữu trí tuệ và Công  
nghệ Thủ đô (CAPITAL IP&T  
CO.LTD.)

**AMEDISUN**

(511) Nhóm 05: Dược phẩm, thực phẩm chức năng, thực phẩm dinh dưỡng dùng trong y tế, nước súc miệng dùng cho mục đích y tế, dung dịch làm sạch khử khuẩn sát trùng dùng cho mục đích y tế, nước tắm thảo dược cho trẻ em dùng cho mục đích y tế.

---

(210) **4-2015-08323**

(220) 10.04.2015

(441) 25.06.2015

(540)

(731) CÔNG TY CỔ PHẦN DƯỢC PHẨM  
ME DI SUN (VN)

Số 521, khu phố An Lợi, phường Hòa  
Lợi, thị xã Bến Cát, tỉnh Bình Dương

(740) Công ty TNHH Sở hữu trí tuệ và Công  
nghệ Thủ đô (CAPITAL IP&T  
CO.LTD.)

**ETORISUN**

(511) Nhóm 05: Dược phẩm, thực phẩm chức năng, thực phẩm dinh dưỡng dùng trong y tế, nước súc miệng dùng cho mục đích y tế, dung dịch làm sạch khử khuẩn sát trùng dùng cho mục đích y tế, nước tắm thảo dược cho trẻ em dùng cho mục đích y tế.

---

(210) **4-2015-08324**

(220) 10.04.2015

(441) 25.06.2015

(540)

(731) CÔNG TY CỔ PHẦN PAWSUN (VN)

71-Huỳnh Tấn Phát, phường Hòa Cường  
Bắc, quận Hải Châu, thành phố Đà Nẵng

(740) Công ty TNHH Sở hữu trí tuệ và Công  
nghệ Thủ đô (CAPITAL IP&T  
CO.LTD.)

**FEMALTOS**

(511) Nhóm 05: Dược phẩm, thực phẩm chức năng, thực phẩm dinh dưỡng dùng trong y tế, nước súc miệng dùng cho mục đích y tế, dung dịch làm sạch khử khuẩn sát trùng dùng cho mục đích y tế, nước tắm thảo dược cho trẻ em dùng cho mục đích y tế.

---

(210) **4-2015-08325**

(220) 10.04.2015

(540)

(441) 25.06.2015

## **PURICLIRA**

(731) CÔNG TY CỔ PHẦN WALGREENS  
PHARMACIS (VN)

Số nhà 9, ngõ 195, phố Đội Cấn, phường  
Đội Cấn, quận Ba Đình, thành phố Hà  
Nội

(740) Công ty TNHH Sở hữu trí tuệ và Công  
nghệ Thủ đô (CAPITAL IP&T  
CO.LTD.)

(511) Nhóm 05: Dược phẩm, thực phẩm chức năng, thực phẩm dinh dưỡng dùng trong y tế, nước súc miệng dùng cho mục đích y tế, dung dịch làm sạch khử khuẩn sát trùng dùng cho mục đích y tế, nước tắm thảo dược cho trẻ em dùng cho mục đích y tế.

---

(210) **4-2015-08326**

(220) 10.04.2015

(540)

(441) 25.06.2015

## **TIA-Vitamin**

(731) CÔNG TY TRÁCH NHIỆM HỮU HẠN  
DƯỢC PHẨM THIÊN KHÁNH (VN)

Lô D5A Tân Kiên-Bình Lợi, khu công  
nghiệp Lê Minh Xuân, huyện Bình  
Chánh, thành phố Hồ Chí Minh

(740) Công ty TNHH Sở hữu trí tuệ và Công  
nghệ Thủ đô (CAPITAL IP&T  
CO.LTD.)

(511) Nhóm 05: Dược phẩm, thực phẩm chức năng, thực phẩm dinh dưỡng dùng trong y tế, nước súc miệng dùng cho mục đích y tế, dung dịch làm sạch khử khuẩn sát trùng dùng cho mục đích y tế, nước tắm thảo dược cho trẻ em dùng cho mục đích y tế.

---

(210) **4-2015-08327**

(220) 10.04.2015

(540)

(441) 25.06.2015

## **EDITHZ**

(731) CÔNG TY CỔ PHẦN GSV VIỆT NAM  
(VN)

Tổ dân phố Phương, phường Tây Mỗ,  
quận Nam Từ Liêm, thành phố Hà Nội

(740) Công ty TNHH Sở hữu trí tuệ và Công  
nghệ Thủ đô (CAPITAL IP&T  
CO.LTD.)

(511) Nhóm 05: Dược phẩm, thực phẩm chức năng, thực phẩm dinh dưỡng dùng trong y tế, nước súc miệng dùng cho mục đích y tế, dung dịch làm sạch khử khuẩn sát trùng dùng cho mục đích y tế, nước tắm thảo dược cho trẻ em dùng cho mục đích y tế.

---

CÔNG BÁO SỞ HỮU CÔNG NGHIỆP SỐ 327 TẬP A (06.2015)

---

(210) **4-2015-08328**

(220) 10.04.2015

(441) 25.06.2015

(540)

**LOUIXA**

(731) CÔNG TY CỔ PHẦN GSV VIỆT NAM (VN)

Tổ dân phố Phương, phường Tây Mỗ, quận Nam Từ Liêm, thành phố Hà Nội

(740) Công ty TNHH Sở hữu trí tuệ và Công nghệ Thủ đô (CAPITAL IP&T CO.LTD.)

(511) Nhóm 05: Dược phẩm, thực phẩm chức năng, thực phẩm dinh dưỡng dùng trong y tế, nước súc miệng dùng cho mục đích y tế, dung dịch làm sạch khử khuẩn sát trùng dùng cho mục đích y tế, nước tắm thảo dược cho trẻ em dùng cho mục đích y tế.

---

(210) **4-2015-08329**

(220) 10.04.2015

(441) 25.06.2015

(540)

**VAZERIE**

(731) CÔNG TY CỔ PHẦN GSV VIỆT NAM (VN)

Tổ dân phố Phương, phường Tây Mỗ, quận Nam Từ Liêm, thành phố Hà Nội

(740) Công ty TNHH Sở hữu trí tuệ và Công nghệ Thủ đô (CAPITAL IP&T CO.LTD.)

(511) Nhóm 05: Dược phẩm, thực phẩm chức năng, thực phẩm dinh dưỡng dùng trong y tế, nước súc miệng dùng cho mục đích y tế, dung dịch làm sạch khử khuẩn sát trùng dùng cho mục đích y tế, nước tắm thảo dược cho trẻ em dùng cho mục đích y tế.

---

(210) **4-2015-08330**

(220) 10.04.2015

(441) 25.06.2015

(540)

**RUDONDO**

(731) CÔNG TY CỔ PHẦN GSV VIỆT NAM (VN)

Tổ dân phố Phương, phường Tây Mỗ, quận Nam Từ Liêm, thành phố Hà Nội

(740) Công ty TNHH Sở hữu trí tuệ và Công nghệ Thủ đô (CAPITAL IP&T CO.LTD.)

(511) Nhóm 05: Dược phẩm, thực phẩm chức năng, thực phẩm dinh dưỡng dùng trong y tế, nước súc miệng dùng cho mục đích y tế, dung dịch làm sạch khử khuẩn sát trùng dùng cho mục đích y tế, nước tắm thảo dược cho trẻ em dùng cho mục đích y tế.

---



(210) **4-2015-08331**

(220) 10.04.2015

(441) 25.06.2015

(540)

**TEMPMAX**

(731) CÔNG TY CỔ PHẦN GSV VIỆT NAM (VN)

Tổ dân phố Phương, phường Tây Mỗ, quận Nam Từ Liêm, thành phố Hà Nội

(740) Công ty TNHH Sở hữu trí tuệ và Công nghệ Thủ đô (CAPITAL IP&T CO.LTD.)

(511) Nhóm 05: Dược phẩm, thực phẩm chức năng, thực phẩm dinh dưỡng dùng trong y tế, nước súc miệng dùng cho mục đích y tế, dung dịch làm sạch khử khuẩn sát trùng dùng cho mục đích y tế, nước tắm thảo dược cho trẻ em dùng cho mục đích y tế.

---

(210) **4-2015-08332**

(220) 10.04.2015

(441) 25.06.2015

(540)

**AMBUNIC**

(731) CÔNG TY CỔ PHẦN GSV VIỆT NAM (VN)

Tổ dân phố Phương, phường Tây Mỗ, quận Nam Từ Liêm, thành phố Hà Nội

(740) Công ty TNHH Sở hữu trí tuệ và Công nghệ Thủ đô (CAPITAL IP&T CO.LTD.)

(511) Nhóm 05: Dược phẩm, thực phẩm chức năng, thực phẩm dinh dưỡng dùng trong y tế, nước súc miệng dùng cho mục đích y tế, dung dịch làm sạch khử khuẩn sát trùng dùng cho mục đích y tế, nước tắm thảo dược cho trẻ em dùng cho mục đích y tế.

---

(210) **4-2015-08333**

(220) 10.04.2015

(441) 25.06.2015

(540)

**ROLAPIN**

(731) CÔNG TY CỔ PHẦN GSV VIỆT NAM (VN)

Tổ dân phố Phương, phường Tây Mỗ, quận Nam Từ Liêm, thành phố Hà Nội

(740) Công ty TNHH Sở hữu trí tuệ và Công nghệ Thủ đô (CAPITAL IP&T CO.LTD.)

(511) Nhóm 05: Dược phẩm, thực phẩm chức năng, thực phẩm dinh dưỡng dùng trong y tế, nước súc miệng dùng cho mục đích y tế, dung dịch làm sạch khử khuẩn sát trùng dùng cho mục đích y tế, nước tắm thảo dược cho trẻ em dùng cho mục đích y tế.

---

CÔNG BÁO SỞ HỮU CÔNG NGHIỆP SỐ 327 TẬP A (06.2015)

---

(210) **4-2015-08334**

(220) 10.04.2015

(441) 25.06.2015

(540)

**AUSLACTIC**

(731) CÔNG TY CỔ PHẦN GSV VIỆT NAM (VN)

Tổ dân phố Phương, phường Tây Mỗ, quận Nam Từ Liêm, thành phố Hà Nội

(740) Công ty TNHH Sở hữu trí tuệ và Công nghệ Thủ đô (CAPITAL IP&T CO.LTD.)

(511) Nhóm 05: Dược phẩm, thực phẩm chức năng, thực phẩm dinh dưỡng dùng trong y tế, nước súc miệng dùng cho mục đích y tế, dung dịch làm sạch khử khuẩn sát trùng dùng cho mục đích y tế, nước tắm thảo dược cho trẻ em dùng cho mục đích y tế.

---

(210) **4-2015-08336**

(220) 10.04.2015

(441) 25.06.2015

(540)



(531) 1.15.5; A2.1.16; A2.1.23; 2.1.25

(591) Đỏ, trắng

(731) CÔNG TY TNHH GRAI ASIA (VN)

Khu công nghiệp Nhơn Trạch 3, Giai Đoạn 2, huyện Nhơn Trạch, tỉnh Đồng Nai

(511) Nhóm 01: Hợp chất dập lửa, hợp chất chữa cháy, dung dịch chất chữa cháy.

Nhóm 09: Bình chữa cháy, bình cứu hỏa (có chứa dung dịch chất chữa cháy bên trong); túi chứa cháy (túi có chứa dung dịch chất chữa cháy bên trong), thiết bị chữa cháy và dụng cụ chữa cháy.

---

(210) **4-2015-08337**

(220) 10.04.2015

(441) 25.06.2015

(540)

**Swanella**

(731) CÔNG TY CỔ PHẦN DƯỢC PHẨM DUY TÂN (VN)

22, Hồ Biểu Chánh, phường 11, quận Phú Nhuận, thành phố Hồ Chí Minh

(740) Công ty TNHH Nam Việt và Liên danh (VIPCO)

(511) Nhóm 05: Dược phẩm và thực phẩm chức năng dùng cho mục đích y tế.

---

(210) **4-2015-08338**

(220) 10.04.2015

(540)

(441) 25.06.2015

(731) CÔNG TY CỔ PHẦN DƯỢC PHẨM DUY TÂN (VN)

# Firstever

22, Hồ Biểu Chánh, phường 11, quận Phú Nhuận, thành phố Hồ Chí Minh

(740) Công ty TNHH Nam Việt và Liên danh (VIPCO)

(511) Nhóm 05: Dược phẩm và thực phẩm chức năng dùng cho mục đích y tế.

---

(210) **4-2015-08339**

(220) 10.04.2015

(540)

(441) 25.06.2015

(731) CÔNG TY CỔ PHẦN DƯỢC PHẨM DUY TÂN (VN)

# Shaniah

22, Hồ Biểu Chánh, phường 11, quận Phú Nhuận, thành phố Hồ Chí Minh

(740) Công ty TNHH Nam Việt và Liên danh (VIPCO)

(511) Nhóm 05: Dược phẩm và thực phẩm chức năng dùng cho mục đích y tế.

---

(210) **4-2015-08340**

(220) 10.04.2015

(540)

(441) 25.06.2015

(731) CÔNG TY CỔ PHẦN DƯỢC PHẨM DUY TÂN (VN)

# Anafleur

22, Hồ Biểu Chánh, phường 11, quận Phú Nhuận, thành phố Hồ Chí Minh

(740) Công ty TNHH Nam Việt và Liên danh (VIPCO)

(511) Nhóm 05: Dược phẩm và thực phẩm chức năng dùng cho mục đích y tế.

---

(210) **4-2015-08341**

(220) 10.04.2015

(540)

(441) 25.06.2015

(591) Đỏ, trắng

(731) CÔNG TY TNHH THỂ THAO CMTD (VN)

# CMTD

14 Lê Trục, phường Điện Biên, quận Ba Đình, thành phố Hà Nội

(740) Công ty Tư vấn đầu tư và chuyển giao công nghệ (INVESTCONSULT)

(511) Nhóm 28: Thiết bị thể dục-thể thao; vợt cầu lông.

**CÔNG BÁO SỞ HỮU CÔNG NGHIỆP SỐ 327 TẬP A (06.2015)**

---

Nhóm 35: Mua bán thiết bị thể dục-thể thao; vợt cầu lông; tổ chức và thực hiện các cuộc trưng bày và triển lãm thương mại liên quan tới thiết bị thể dục-thể thao.

Nhóm 41: Tổ chức sự kiện thể dục-thể thao, tổ chức các cuộc thi đấu thể dục-thể thao.

---

(210)	<b>4-2015-08346</b>	(220)	10.04.2015
(540)		(441)	25.06.2015
		(731)	CÔNG TY CỔ PHẦN DƯỢC PHẨM PHARVINA (VN) Số 11D khu GĐ Tổng cục 2, phường Mỹ Đình 1, quận Nam Từ Liêm, thành phố Hà Nội
	<b>YOKE</b>	(740)	Công ty TNHH Sở hữu trí tuệ INNETCO-Hoàng Phúc (INNETCO CO., LTD)

(511) Nhóm 03: Mỹ phẩm; sữa rửa mặt; sữa tắm; kem dưỡng da; kem bôi mặt (mỹ phẩm); kem tẩy trắng da (mỹ phẩm).

Nhóm 05: Dược phẩm; thuốc chữa bệnh cho người; thực phẩm chức năng.

---

(210)	<b>4-2015-08347</b>	(220)	10.04.2015
(540)		(441)	25.06.2015
		(731)	CÔNG TY CỔ PHẦN DƯỢC PHẨM PHARVINA (VN) Số 11D khu GĐ Tổng cục 2, phường Mỹ Đình 1, quận Nam Từ Liêm, thành phố Hà Nội
	<b>SOKIKID</b>	(740)	Công ty TNHH Sở hữu trí tuệ INNETCO-Hoàng Phúc (INNETCO CO., LTD)

(511) Nhóm 05: Dược phẩm; thuốc chữa bệnh cho người; thực phẩm chức năng.

---

(210)	<b>4-2015-08352</b>	(220)	10.04.2015
(540)		(441)	25.06.2015
		(531)	26.1.5; 26.1.1
		(591)	Xanh nước biển, xanh dương nhạt
		(731)	CÔNG TY CỔ PHẦN THÉP NAM LONG (VN) Số 152/176 tô dân phố Trung, phường Xuân Đình, quận Bắc Từ Liêm, thành phố Hà Nội
		(740)	Công ty TNHH Tư vấn đầu tư và Sở hữu trí tuệ Hoàng Phi (HOANG PHI INVEST & I.P CO., LTD)

CÔNG BÁO SỞ HỮU CÔNG NGHIỆP SỐ 327 TẬP A (06.2015)

---

(511) Nhóm 06: Thép.

---

(210) **4-2015-08355**

(220) 10.04.2015

(441) 25.06.2015

(540)

(531) 26.15.1; 1.15.23; 26.1.2; 26.13.1

(591) Đen, xanh da trời nhạt, xanh da trời đậm

(731) LƯU GIA BỬU (VN)



401 Minh Phụng, phường 10, quận 11,  
thành phố Hồ Chí Minh

(740) Công ty cổ phần Tư vấn S&B (S&B  
CONSULTANT., CORP.)

(511) Nhóm 09: Linh kiện điện thoại, cụ thể là: pin dự phòng; tai nghe; cáp nối điện thoại; sạc điện thoại; miếng dán màn hình điện thoại.

---

(210) **4-2015-08356**

(220) 10.04.2015

(441) 25.06.2015

(540)

(531) A26.11.8

(591) đen, đỏ

(731) CÔNG TY CỔ PHẦN THƯƠNG MẠI  
CHON (VN)



104 Mai Thị Lựu, phường Đa Cao, quận  
1, thành phố Hồ Chí Minh

(740) Công ty cổ phần Tư vấn S&B (S&B  
CONSULTANT., CORP.)

(511) Nhóm 35: Dịch vụ quảng cáo; thông tin thương mại và tư vấn tiêu dùng (cửa hàng tư vấn người tiêu dùng); dịch vụ giới thiệu sản phẩm trên các phương tiện truyền thông, cho mục đích bán lẻ; cho thuê thời gian quảng cáo trên các phương tiện truyền thông.

---

(210) **4-2015-08359**

(220) 10.04.2015

(441) 25.06.2015

(540)

(531) 26.1.2

(591) Vàng, đen

(731) HỘ KINH DOANH THỒNG LÀY  
PHÓNG (VN)



21 Cao Văn Ngọc, phường Phú Trung,  
quận Tân Phú, thành phố Hồ Chí Minh

(511) Nhóm 25: Dép xếp.

---

CÔNG BÁO SỞ HỮU CÔNG NGHIỆP SỐ 327 TẬP A (06.2015)

---

(210) **4-2015-08362**

(540)



(220) 10.04.2015

(441) 25.06.2015

(531) 26.1.2

(591) Đỏ, trắng, xanh dương

(731) CÔNG TY TNHH THƯƠNG MẠI  
DỊCH VỤ SẢN XUẤT VAN VINH  
(VN)

20/5 khu phố 2, phường Tân Chánh Hiệp,  
quận 12, thành phố Hồ Chí Minh

(740) Công ty TNHH Sở hữu trí tuệ Thảo Thọ  
Quyển (INVENCO)

(511) Nhóm 35: Mua bán: giàn giáo bằng thép, cột chống giàn giáo bằng thép, cốt pha bằng thép, giá đỡ bằng thép để gắn ốc vít, ốc, vít, bàn ghế, kệ tủ, sắt thép, vật liệu xây dựng, vật tư ngành nhựa, máy móc ngành xây dựng, máy phát điện.

---

(210) **4-2015-08363**

(540)



(220) 10.04.2015

(441) 25.06.2015

(591) Vàng, trắng

(731) CÔNG TY TNHH MỘT THÀNH VIÊN  
TÂN HOA ĐÔ (VN)

H17, Lê Hồng Phong, phường Bình  
Thủy, quận Bình Thủy, thành phố Cần  
Thơ

(740) Công ty TNHH Sở hữu trí tuệ Thảo Thọ  
Quyển (INVENCO)

(511) Nhóm 03: Mỹ phẩm; nước hoa; dầu gội đầu; bột giặt; nước xả vải; nước lau sàn nhà.

---

(210) **4-2015-08365**

(540)



(220) 10.04.2015

(441) 25.06.2015

(531) 25.1.25; 26.3.4; 9.7.1

(591) Trắng, cam

(731) ỦY BAN NHÂN DÂN HUYỆN PHÙ  
CÁT (VN)

141 đường Quang Trung, thị trấn Ngô  
Mây, huyện Phù Cát, tỉnh Bình Định

(511) Nhóm 25: Đồ đội đầu: mũ, nón.

---

CÔNG BÁO SỞ HỮU CÔNG NGHIỆP SỐ 327 TẬP A (06.2015)

---

(210) **4-2015-08366**

(220) 10.04.2015

(441) 25.06.2015

(540)

**DUAL Door-in-Door**

(731) LG ELECTRONICS INC. (KR)

128, Yeoui-daero, Yeongdeungpo-gu,  
Seoul, 150-721, Korea

(740) Công ty TNHH một thành viên Sở hữu trí  
tuệ VCCI (VCCI-IP CO.,LTD)

(511) Nhóm 11: Tủ lạnh chạy điện; tủ lạnh làm lạnh đá dùng cho mục đích gia dụng; thiết bị sấy khô, đồ giặt là dùng điện; thiết bị khử trùng không khí; máy điều hòa không khí; máy giữ độ ẩm, máy hút ẩm dùng cho mục đích gia dụng; thiết bị nấu nướng dùng điện; thiết bị lọc nước dùng cho mục đích gia dụng; thiết bị lọc không khí; thiết bị thông gió dùng điện; đèn đốt phát sáng (thiết bị chiếu sáng); thiết bị nấu nướng dùng ga; lò nướng dùng điện; lò nướng dùng sóng ánh sáng; lò vi sóng; bếp ga âm.

---

(210) **4-2015-08368**

(220) 10.04.2015

(441) 25.06.2015

(540)



(531) A26.11.12; 26.1.5; 26.1.4

(591) Đỏ, trắng, đen

(731) CÔNG TY TNHH FIDEN (VN)

Số 1A Công trường Mê Linh, phường  
Bến Nghé, quận 1, thành phố Hồ Chí  
Minh

(511) Nhóm 39: Dịch vụ du lịch trong nước và quốc tế; dịch vụ vận chuyển hàng hóa trong nước và quốc tế; dịch vụ vận chuyển hành khách trong nước và quốc tế; dịch vụ cho thuê xe ô tô; dịch vụ cho thuê tàu thuyền.

---

(210) **4-2015-08369**

(220) 10.04.2015

(441) 25.06.2015

(540)



(531) 5.7.1; 26.1.2

(591) Đen, đỏ

(731) CÔNG TY TNHH CÀ PHÊ ROBUSTA  
VIỆT NAM (VN)

27/3 đường TA12, phường Thới An,  
quận 12, thành phố Hồ Chí Minh

(511) Nhóm 35: Mua bán cà phê, chè (trà).

Nhóm 43: Dịch vụ cung cấp thức ăn, đồ uống do nhà hàng thực hiện.

---

CÔNG BÁO SỞ HỮU CÔNG NGHIỆP SỐ 327 TẬP A (06.2015)

---

(210) **4-2015-08370**

(220) 10.04.2015

(441) 25.06.2015

(540)

**GORO**

(731) ĐÀO HOÀI SƠN (VN)

Ấp 3, xã Phong Thạnh Đông A, huyện  
Giá Rai, tỉnh Bạc Liêu

(511) Nhóm 43: Dịch vụ cung cấp đồ ăn thức uống do nhà hàng thực hiện.

---

(210) **4-2015-08371**

(220) 10.04.2015

(441) 25.06.2015

(540)



(531) A1.1.2; A1.1.12; 26.1.1; 26.1.6

(591) Xanh, trắng

(731) CÔNG TY TNHH THƯƠNG MẠI  
DỊCH VỤ PHÚ HY (VN)

Số 263 Trịnh Đình Trọng, phường Hòa  
Thạnh, quận Tân Phú, thành phố Hồ Chí  
Minh

(511) Nhóm 12: Xe đạp; linh kiện xe đạp và các bộ phận của nó, cụ thể là: lốp, tay đê, giò đĩa, pô tăng, yên xe đạp.

---

(210) **4-2015-08373**

(220) 10.04.2015

(441) 25.06.2015

(540)

**ROVINA**

(731) CÔNG TY TNHH CÀ PHÊ ROBUSTA  
VIỆT NAM (VN)

27/3 đường TA12, phường Thới An,  
quận 12, thành phố Hồ Chí Minh

(511) Nhóm 35: Mua bán café; chè (trà).

Nhóm 43: Dịch vụ cung cấp thức ăn, đồ uống do nhà hàng thực hiện.

---

(210) **4-2015-08374**

(220) 10.04.2015

(441) 25.06.2015

(540)



(531) 3.9.16; 26.1.1

(591) Xanh, vàng, đỏ, nâu

(731) CÔNG TY CỔ PHẦN THỰC PHẨM  
FDASTANDARD TRINITY (VN)

E 32 khu Nam Long, đường Phú Thuận,  
phường Phú Thuận, quận 7, thành phố  
Hồ Chí Minh



**CÔNG BÁO SỞ HỮU CÔNG NGHIỆP SỐ 327 TẬP A (06.2015)**

---

(511) Nhóm 29: Thủy sản đã qua chế biến; thủy sản đóng hộp; thủy sản đông lạnh (không còn sống); thịt đã qua chế biến; xúc xích; trứng cá đã qua chế biến).

---

(210) **4-2015-08375**

(540)



(220) 10.04.2015

(441) 25.06.2015

(531) A7.1.11; 7.1.24; A26.11.9; 2.9.14

(591) Xanh lam, đỏ

(731) **LÊ ĐẠI PHÚC (VN)**

217 Lê Thanh Nghị, khu Bắc Hà Thanh, phường Đống Đa, thành phố Quy Nhơn, tỉnh Bình Định

(511) Nhóm 11: Thiết bị để chiếu sáng, sưởi nóng, sinh hơi nước, nấu nướng, làm lạnh, sấy khô, thông gió, cấp nước và mục đích vệ sinh: thiết bị làm nước nóng; thiết bị làm nóng nước; thiết bị làm nóng không khí; thiết bị sấy không khí; vòi hoa sen; hệ thống xả nước, hệ thống tháo nước.

---

(210) **4-2015-08376**

(540)



(220) 10.04.2015

(441) 25.06.2015

(531) 26.1.2; 26.2.7; 25.5.25

(731) **CÔNG TY CỔ PHẦN SẢN XUẤT VÀ KINH DOANH TỔNG HỢP XUÂN SINH (VN)**

Khu công nghiệp Tiên Hải, xã Tây Giang, huyện Tiên Hải, tỉnh Thái Bình

(740) Công ty TNHH Sở hữu trí tuệ WINCO (WINCO CO., LTD.)

(511) Nhóm 11: Thiết bị vệ sinh bằng sứ.

---

(210) **4-2015-08377**

(540)



(220) 10.04.2015

(441) 25.06.2015

(531) 26.1.1; 26.1.4; 1.15.21

(591) Đen, trắng, xanh

(731) **CÔNG TY TNHH BRAND HERE (VN)**

416 Nguyễn Kiệm, phường 03, quận Phú Nhuận, thành phố Hồ Chí Minh

(740) Công ty TNHH Sở hữu trí tuệ WINCO (WINCO CO., LTD.)

(511) Nhóm 35: Dịch vụ quảng cáo; dịch vụ nghiên cứu thị trường và thăm dò dư luận; dịch vụ tổ chức giới thiệu và xúc tiến thương mại.

---

CÔNG BÁO SỞ HỮU CÔNG NGHIỆP SỐ 327 TẬP A (06.2015)

---

(210) 4-2015-08378

(540)

**M<sup>o</sup>CHARDO**

(220) 10.04.2015

(441) 25.06.2015

(591) Đen, tím

(731) CÔNG TY TNHH TƯ VẤN THIẾT KẾ VÀ MAY THỜI TRANG PHONG CÁCH VIỆT (VN)

Số 2A Tự Do 1, phường Tân Thành, quận Tân Phú, thành phố Hồ Chí Minh

(740) Công ty TNHH Sở hữu trí tuệ WINCO (WINCO CO., LTD.)

(511) Nhóm 25: Quần áo; giày dép; mũ nón.

---

(210) 4-2015-08379

(540)

**TEMPLÁŘSKÉ  
TAJEMNÉ PIVO**

(220) 10.04.2015

(441) 25.06.2015

(591) Đỏ, vàng

(731) WOODMIN, S.R.O. (CZ)

Národních hrdinů 3, 190 12 Praha 9 - Dolní Pocerovice, Czech Republic

(740) Công ty TNHH Sở hữu trí tuệ WINCO (WINCO CO., LTD.)

(511) Nhóm 32: Bia.

---

(210) 4-2015-08380

(540)

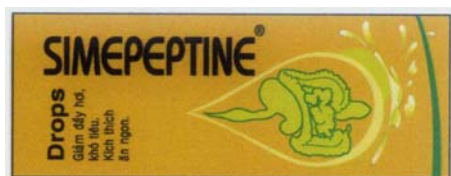

(220) 10.04.2015

(441) 25.06.2015

(531) 2.9.25; 1.15.15

(591) Trắng, đen, xanh lá cây, vàng, vàng đậm, vàng nhạt

(731) CÔNG TY CỔ PHẦN THƯƠNG MẠI DƯỢC PHẨM TÂY NAM (VN)

2/4 Thiên Phước, phường 9, quận Tân Bình, thành phố Hồ Chí Minh

(511) Nhóm 05: Dược phẩm; thực phẩm chức năng, thực phẩm dinh dưỡng dùng trong mục đích y tế.

---

CÔNG BÁO SỞ HỮU CÔNG NGHIỆP SỐ 327 TẬP A (06.2015)

---

(210) **4-2015-08381**

(540)

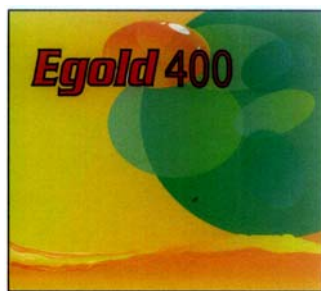

(220) 10.04.2015

(441) 25.06.2015

(531) 26.1.2; 26.1.6; 25.5.25

(591) Trắng, đen, đỏ, xanh lá cây, xanh lá cây nhạt, vàng, vàng nhạt, cam, cam nhạt

(731) CÔNG TY CỔ PHẦN THƯƠNG MẠI  
DƯỢC PHẨM TÂY NAM (VN)  
2/4 Thiên Phước, phường 9, quận Tân  
Bình, thành phố Hồ Chí Minh

(511) Nhóm 05: Dược phẩm; thực phẩm chức năng, thực phẩm dinh dưỡng dùng trong mục đích y tế.

---

(210) **4-2015-08382**

(540)

**SPA O**

(220) 10.04.2015

(441) 25.06.2015

(731) E.LAND WORLD LTD. (KR)

77, Seogang-ro, Mapo-gu, Seoul, Korea

(740) Công ty Tư vấn đầu tư và chuyển giao  
công nghệ (INVESTCONSULT)

(511) Nhóm 03: Mỹ phẩm; nước hoa; chế phẩm mỹ phẩm chăm sóc da; chất khử mùi dùng cho cá nhân; nước thơm (mỹ phẩm); chế phẩm để giặt; mặt nạ làm đẹp; dầu gội đầu; xà phòng dùng cho cá nhân; chế phẩm đánh răng.

---

(210) **4-2015-08383**

(540)

**SPA O**

(220) 10.04.2015

(441) 25.06.2015

(731) E.LAND WORLD LTD. (KR)

77, Seogang-ro, Mapo-gu, Seoul, Korea

(740) Công ty Tư vấn đầu tư và chuyển giao  
công nghệ (INVESTCONSULT)

(511) Nhóm 09: Kính đeo mắt (quang học); kính râm; kính áp tròng; hộp đựng kính đeo mắt, gọng kính đeo mắt; máy ảnh; dây treo trang trí điện thoại di động; bộ sử dụng điện thoại không dùng tay, thiết bị lưu trữ dữ liệu; xuất bản phẩm điện tử có thể tải xuống được.

---

(210) **4-2015-08384**

(540)

**SPA O**

(220) 10.04.2015

(441) 25.06.2015

(731) E.LAND WORLD LTD. (KR)

77, Seogang-ro, Mapo-gu, Seoul, Korea

(740) Công ty Tư vấn đầu tư và chuyển giao  
công nghệ (INVESTCONSULT)

CÔNG BÁO SỞ HỮU CÔNG NGHIỆP SỐ 327 TẬP A (06.2015)

---

(511) Nhóm 26: Phụ kiện quần áo (không làm bằng kim loại quý và đồ nữ trang); băng buộc tóc; kim (không dùng cho máy khâu); khuy; lô cuộn tóc; tóc giả; hộp đựng kim; ren làm viền; đồ trang trí cho quần áo; lô uốn tóc không phải dụng cụ cầm tay.

---

(210) **4-2015-08385** (220) 10.04.2015  
(441) 25.06.2015  
(540) **MIXXO** (731) E.LAND WORLD LTD. (KR)  
77, Seogang-ro, Mapo-gu, Seoul, Korea  
(740) Công ty Tư vấn đầu tư và chuyển giao công nghệ (INVESTCONSULT)

(511) Nhóm 03: Mỹ phẩm; nước hoa; chế phẩm mỹ phẩm chăm sóc da; chất khử mùi dùng cho cá nhân; nước thơm (mỹ phẩm); chế phẩm để giặt; mặt nạ làm đẹp; dầu gội đầu; xà phòng dùng cho cá nhân; chế phẩm đánh răng.

---

(210) **4-2015-08386** (220) 10.04.2015  
(441) 25.06.2015  
(540) **MIXXO** (731) E.LAND WORLD LTD. (KR)  
77, Seogang-ro, Mapo-gu, Seoul, Korea  
(740) Công ty Tư vấn đầu tư và chuyển giao công nghệ (INVESTCONSULT)

(511) Nhóm 09: Kính đeo mắt (quang học); kính râm; kính áp tròng; hộp đựng kính đeo mắt, gọng kính đeo mắt; máy ảnh; dây treo trang trí điện thoại di động; bộ sử dụng điện thoại không dùng tay, thiết bị lưu trữ dữ liệu; xuất bản phẩm điện tử có thể tải xuống được.

---

(210) **4-2015-08387** (220) 10.04.2015  
(441) 25.06.2015  
(540) **MIXXO** (731) E.LAND WORLD LTD. (KR)  
77, Seogang-ro, Mapo-gu, Seoul, Korea  
(740) Công ty Tư vấn đầu tư và chuyển giao công nghệ (INVESTCONSULT)

(511) Nhóm 26: Phụ kiện quần áo (không làm bằng kim loại quý và đồ nữ trang); băng buộc tóc; kim (không dùng cho máy khâu); khuy; lô cuộn tóc; tóc giả; hộp đựng kim; ren làm viền; đồ trang trí cho quần áo; lô uốn tóc không phải dụng cụ cầm tay.

---

(210) **4-2015-08388** (220) 10.04.2015  
(441) 25.06.2015  
(540) **WHOAU** (731) E.LAND WORLD LTD. (KR)  
77, Seogang-ro, Mapo-gu, Seoul, Korea  
(740) Công ty Tư vấn đầu tư và chuyển giao công nghệ (INVESTCONSULT)

CÔNG BÁO SỞ HỮU CÔNG NGHIỆP SỐ 327 TẬP A (06.2015)

---

(511) Nhóm 14: Đồng hồ; đồ trang sức; kim loại quý dạng thô hoặc bán thành phẩm; ghim cài để trang sức; vòng đeo chìa khóa làm bằng kim loại quý; hộp đựng đồ trang sức; hoa tai; ghim cài ca-vát: khuy măng sét, tượng bằng kim loại quý.

---

(210) **4-2015-08389**

(220) 10.04.2015

(441) 25.06.2015

(540)

**CLOVIS**

(731) E.LAND WORLD LTD. (KR)

77, Seogang-ro, Mapo-gu, Seoul, Korea

(740) Công ty Tư vấn đầu tư và chuyển giao công nghệ (INVESTCONSULT)

(511) Nhóm 03: Mỹ phẩm; nước hoa; chế phẩm mỹ phẩm chăm sóc da; chất khử mùi dùng cho cá nhân; nước thơm (mỹ phẩm); chế phẩm để giặt; mặt nạ làm đẹp; dầu gội đầu; xà phòng dùng cho cá nhân; chế phẩm đánh răng.

---

(210) **4-2015-08390**

(220) 10.04.2015

(441) 25.06.2015

(540)

**CLOVIS**

(731) E.LAND WORLD LTD. (KR)

77, Seogang-ro, Mapo-gu, Seoul, Korea

(740) Công ty Tư vấn đầu tư và chuyển giao công nghệ (INVESTCONSULT)

(511) Nhóm 09: Kính đeo mắt (quang học); kính râm; kính áp tròng; hộp đựng kính đeo mắt, gọng kính đeo mắt; máy ảnh; dây treo trang trí điện thoại di động; bộ sử dụng điện thoại không dùng tay, thiết bị lưu trữ dữ liệu; xuất bản phẩm điện tử có thể tải xuống được.

---

(210) **4-2015-08391**

(220) 10.04.2015

(441) 25.06.2015

(540)

**CLOVIS**

(731) E.LAND WORLD LTD. (KR)

77, Seogang-ro, Mapo-gu, Seoul, Korea

(740) Công ty Tư vấn đầu tư và chuyển giao công nghệ (INVESTCONSULT)

(511) Nhóm 14: Đồng hồ; đồ trang sức; kim loại quý dạng thô hoặc bán thành phẩm; ghim cài để trang sức; vòng đeo chìa khóa làm bằng kim loại quý; hộp đựng đồ trang sức; hoa tai; ghim cài ca-vát: khuy măng sét, tượng bằng kim loại quý.

---

CÔNG BÁO SỞ HỮU CÔNG NGHIỆP SỐ 327 TẬP A (06.2015)

---

(210) **4-2015-08392**

(540)



(220) 10.04.2015

(441) 25.06.2015

(531) A26.4.24

(731)

CÔNG TY TNHH SẢN XUẤT VÀ  
THƯƠNG MẠI TỔNG HỢP VIỆT MY  
(VN)

101/35 Gò Dầu, phường Tân Quý, quận  
Tân Phú, thành phố Hồ Chí Minh

(740) Văn phòng luật sư Phạm và Liên danh  
(PHAM & ASSOCIATES)

(511) Nhóm 03: Mỹ phẩm; dầu gội đầu; sữa tắm; nước hoa; xà phòng; chất tẩy rửa (không dùng trong công nghiệp và y tế).

---

(210) **4-2015-08393**

(540)



(220) 10.04.2015

(441) 25.06.2015

(531) 3.7.17; 26.3.23; 26.4.4

(591) Trắng, xám, đỏ

(731) LOTUS INTERNATIONAL CO., LTD  
(KR)

(Wonjong-dong)310-ho,64, Wonjong-ro,  
Ojeong-gu, Bucheon-si, Gyeonggi-do  
421-820, Republic of Korea

(740) Công ty TNHH Tư vấn ALIATLEGAL  
(ALIATLEGAL CO., LTD.)

(511) Nhóm 09: Áo gilê chống đạn; mũ bảo hiểm.

---

(210) **4-2015-08394**

(540)

CLOVIS

(220) 10.04.2015

(441) 25.06.2015

(731) E.LAND WORLD LTD. (KR)

77, Seogang-ro, Mapo-gu, Seoul, Korea

(740) Công ty Tư vấn đầu tư và chuyển giao  
công nghệ (INVESTCONSULT)

(511) Nhóm 26: Phụ kiện quần áo (không làm bằng kim loại quý và đồ nữ trang); băng buộc tóc; kim (không dùng cho máy khâu); khuy; lô cuộn tóc; tóc giả; hộp đựng kim; ren làm viền; đồ trang trí cho quần áo; lô uốn tóc không phải dụng cụ cầm tay.

---

(210) **4-2015-08395**

(540)

CLOVIS

(220) 10.04.2015

(441) 25.06.2015

(731) E.LAND WORLD LTD. (KR)

77, Seogang-ro, Mapo-gu, Seoul, Korea

(740) Công ty Tư vấn đầu tư và chuyển giao  
công nghệ (INVESTCONSULT)

**CÔNG BÁO SỞ HỮU CÔNG NGHIỆP SỐ 327 TẬP A (06.2015)**

---

(511) Nhóm 35: Dịch vụ cửa hàng bán lẻ quần áo; dịch vụ cửa hàng bán lẻ giày; dịch vụ cửa hàng bán lẻ túi xách; dịch vụ cửa hàng bán lẻ phụ kiện làm từ kim loại quý; dịch vụ cửa hàng bán lẻ đồng hồ; dịch vụ cửa hàng bán lẻ mũ lưỡi trai (đồ đội đầu), dịch vụ cửa hàng bán lẻ ô; dịch vụ cửa hàng bán lẻ kính râm, dịch vụ cửa hàng bán lẻ sản phẩm rau quả đã được chế biến; dịch vụ cửa hàng bán lẻ sản phẩm thực phẩm làm từ hoa quả; dịch vụ cửa hàng bán lẻ sản phẩm thịt đã được chế biến; dịch vụ cửa hàng bán lẻ sản phẩm sữa; dịch vụ cửa hàng bán lẻ sản phẩm thực phẩm làm từ cá và động vật có vỏ; dịch vụ cửa hàng bán lẻ sản phẩm rong biển đã được chế biến; dịch vụ cửa hàng bán lẻ sản phẩm được chế biến trên cơ sở ngũ cốc; dịch vụ cửa hàng bán lẻ bánh, mứt, kẹo; dịch vụ quảng cáo, đại lý xuất nhập khẩu; dịch vụ marketing.

---

(210) **4-2015-08396**

(220) 10.04.2015

(441) 25.06.2015

(540)

**USALL**

(731) E.LAND WORLD LTD. (KR)

77, Seogang-ro, Mapo-gu, Seoul, Korea

(740) Công ty Tư vấn đầu tư và chuyển giao công nghệ (INVESTCONSULT)

(511) Nhóm 03: Mỹ phẩm; nước hoa; chế phẩm mỹ phẩm chăm sóc da; chất khử mùi dùng cho cá nhân; nước thơm (mỹ phẩm); chế phẩm để giặt; mặt nạ làm đẹp; dầu gội đầu; xà phòng dùng cho cá nhân; chế phẩm đánh răng.

---

(210) **4-2015-08397**

(220) 10.04.2015

(441) 25.06.2015

(540)

**USALL**

(731) E.LAND WORLD LTD. (KR)

77, Seogang-ro, Mapo-gu, Seoul, Korea

(740) Công ty Tư vấn đầu tư và chuyển giao công nghệ (INVESTCONSULT)

(511) Nhóm 09: Kính đeo mắt (quang học); kính râm; kính áp tròng; hộp đựng kính đeo mắt, gọng kính đeo mắt; máy ảnh; dây treo trang trí điện thoại di động; bộ sử dụng điện thoại không dùng tay, thiết bị lưu trữ dữ liệu; xuất bản phẩm điện tử có thể tải xuống được.

---

(210) **4-2015-08398**

(220) 10.04.2015

(441) 25.06.2015

(540)

**USALL**

(731) E.LAND WORLD LTD. (KR)

77, Seogang-ro, Mapo-gu, Seoul, Korea

(740) Công ty Tư vấn đầu tư và chuyển giao công nghệ (INVESTCONSULT)

(511) Nhóm 14: Đồng hồ; đồ trang sức; kim loại quý dạng thô hoặc bán thành phẩm; ghim cài để trang sức; vòng đeo chìa khóa làm bằng kim loại quý; hộp đựng đồ trang sức; hoa tai; ghim cài ca-vát; khay măng sét, tượng bằng kim loại quý.

---

CÔNG BÁO SỞ HỮU CÔNG NGHIỆP SỐ 327 TẬP A (06.2015)

---

- (210) **4-2015-08399** (220) 10.04.2015  
(441) 25.06.2015  
(540)  
**USALL** (731) E.LAND WORLD LTD. (KR)  
77, Seogang-ro, Mapo-gu, Seoul, Korea  
(740) Công ty Tư vấn đầu tư và chuyển giao  
công nghệ (INVESTCONSULT)
- (511) Nhóm 26: Phụ kiện quần áo (không làm bằng kim loại quý và đồ nữ trang); băng buộc tóc; kim (không dùng cho máy khâu); khuy; lô cuộn tóc; tóc giả; hộp đựng kim; ren làm viền; đồ trang trí cho quần áo; lô uốn tóc không phải dụng cụ cầm tay.
- 

- (210) **4-2015-08401** (220) 10.04.2015  
(441) 25.06.2015  
(540)  
**OHOO** (731) E.LAND WORLD LTD. (KR)  
77, Seogang-ro, Mapo-gu, Seoul, Korea  
(740) Công ty Tư vấn đầu tư và chuyển giao  
công nghệ (INVESTCONSULT)
- (511) Nhóm 14: Đồng hồ; đồ trang sức; kim loại quý dạng thô hoặc bán thành phẩm; ghim cài để trang sức; vòng đeo chìa khóa làm bằng kim loại quý; hộp đựng đồ trang sức; hoa tai; ghim cài ca-vát; khuy măng sét; tượng bằng kim loại quý.
- 

- (210) **4-2015-08402** (220) 10.04.2015  
(441) 25.06.2015  
(540)  
**STAFF** (731) E.LAND WORLD LTD. (KR)  
77, Seogang-ro, Mapo-gu, Seoul, Korea  
(740) Công ty Tư vấn đầu tư và chuyển giao  
công nghệ (INVESTCONSULT)
- (511) Nhóm 03: Mỹ phẩm; nước hoa; chế phẩm mỹ phẩm chăm sóc da; chất khử mùi dùng cho cá nhân; nước thơm (mỹ phẩm); chế phẩm để giặt; mặt nạ làm đẹp; dầu gội đầu; xà phòng dùng cho cá nhân; chế phẩm đánh răng.
- 

- (210) **4-2015-08403** (220) 10.04.2015  
(441) 25.06.2015  
(540)  
**STAFF** (731) E.LAND WORLD LTD. (KR)  
77, Seogang-ro, Mapo-gu, Seoul, Korea  
(740) Công ty Tư vấn đầu tư và chuyển giao  
công nghệ (INVESTCONSULT)



**CÔNG BÁO SỞ HỮU CÔNG NGHIỆP SỐ 327 TẬP A (06.2015)**

---

(511) Nhóm 09: Kính đeo mắt (quang học); kính râm; kính áp tròng; hộp đựng kính đeo mắt; gọng kính đeo mắt; máy ảnh; dây treo trang trí điện thoại di động; bộ sử dụng điện thoại không dùng tay; thiết bị lưu trữ dữ liệu; xuất bản phẩm điện tử có thể tải xuống được.

---

(210) **4-2015-08405**

(220) 10.04.2015

(441) 25.06.2015

(540)

**STAFF**

(731) E.LAND WORLD LTD. (KR)

77, Seogang-ro, Mapo-gu, Seoul, Korea

(740) Công ty Tư vấn đầu tư và chuyển giao công nghệ (INVESTCONSULT)

(511) Nhóm 14: Đồng hồ; đồ trang sức; kim loại quý dạng thô hoặc bán thành phẩm; ghim cài đồ trang sức; vòng đeo chìa khóa làm bằng kim loại quý; hộp đựng đồ trang sức; hoa tai; ghim cài ca-vát; khuy măng sét; tượng bằng kim loại quý.

---

(210) **4-2015-08406**

(220) 10.04.2015

(441) 25.06.2015

(540)

**STAFF**

(731) E.LAND WORLD LTD. (KR)

77, Seogang-ro, Mapo-gu, Seoul, Korea

(740) Công ty Tư vấn đầu tư và chuyển giao công nghệ (INVESTCONSULT)

(511) Nhóm 18: Túi, ví tiền; ô; túi du lịch; túi xách tay; túi cho thể thao; ví đựng danh thiếp; vali; bao để móc, đựng chìa khóa bằng da; túi đựng đồ vệ sinh (không chứa đồ ở bên trong).

---

(210) **4-2015-08419**

(220) 10.04.2015

(441) 25.06.2015

(540)

**SYNRIBO**

(731) TEVA PHARMACEUTICALS  
INTERNATIONAL GMBH (CH)  
Schlüsselstrasse 12 8645, Jona,  
Switzerland

(740) Công ty TNHH Tư vấn sở hữu trí tuệ Việt (VIET IP CO.,LTD.)

(511) Nhóm 05: Chế phẩm dược dùng để điều trị bệnh bạch cầu, được pha chế ở dạng dung dịch hoặc chiết trong lọ nhỏ, sử dụng bằng cách tiêm dưới da.

---

CÔNG BÁO SỞ HỮU CÔNG NGHIỆP SỐ 327 TẬP A (06.2015)

---

(210) 4-2015-08420

(540)



(220) 10.04.2015

(441) 25.06.2015

(531) 2.9.1; 1.15.21; 1.15.14; 26.1.6

(591) Xanh dương, xanh dương đậm, đỏ

(731) CÔNG TY TNHH DU LỊCH C.U  
TOURIST (VN)

275 Thành Công, phường Tân Thành,  
quận Tân Phú, thành phố Hồ Chí Minh

(740) Công ty TNHH một thành viên Trường  
Luật (TRƯỜNG LUẬT)

(511) Nhóm 32: Nước uống tinh khiết.

---

(210) 4-2015-08421

(540)

**Oshun**

(220) 10.04.2015

(441) 25.06.2015

(731) CÔNG TY TNHH MỘT THÀNH VIÊN  
SẢN XUẤT THƯƠNG MẠI MỸ PHẨM  
SEVEN NINE (VN)

16 đường 50A, khu phố 9, phường Tân  
Tạo, quận Bình Tân, thành phố Hồ Chí  
Minh

(740) Công ty TNHH một thành viên Trường  
Luật (TRƯỜNG LUẬT)

(511) Nhóm 03: Mỹ phẩm.

---

(210) 4-2015-08423

(540)



(220) 10.04.2015

(441) 25.06.2015

(531) 26.4.2; A26.4.24

(731) CÔNG TY TRÁCH NHIỆM HỮU HẠN  
DỆT MAY MINH THÀNH (VN)

49/9 đường ĐHT06, khu phố 6, phường  
Tân Hưng Thuận, quận 12, thành phố Hồ  
Chí Minh

(740) Công ty TNHH một thành viên Trường  
Luật (TRƯỜNG LUẬT)

(511) Nhóm 35: Mua bán, tiếp thị, quảng cáo, xuất nhập khẩu các sản phẩm: quần áo, mũ nón, giày dép, tất (vớ), đồ lót nam, đồ lót nữ.

---

(210) **4-2015-08424**

(220) 10.04.2015

(540)

(441) 25.06.2015

**LIGHT MAN'S  
PHONG CÁCH MỚI ...!**

(731) CÔNG TY TRÁCH NHIỆM HỮU HẠN  
DỆT MAY MINH THÀNH (VN)  
49/9 đường ĐHT06, khu phố 6, phường  
Tân Hưng Thuận, quận 12, thành phố Hồ  
Chí Minh

(740) Công ty TNHH một thành viên Trường  
Luật (TRƯỜNG LUẬT)

(511) Nhóm 35: Mua bán, tiếp thị, quảng cáo, xuất nhập khẩu các sản phẩm: quần áo, mũ nón, giày dép, tất (vớ), đồ lót nam, đồ lót nữ.

---

(210) **4-2015-08425**

(220) 10.04.2015

(540)

(441) 25.06.2015

(531) 26.1.1; 26.1.5; 25.12.1; 1.15.3

(591) Đỏ, vàng, xanh dương, trắng, bạc, đen,  
nâu, ghi



(731) CÔNG TY TNHH MỘT THÀNH VIÊN  
SẢN XUẤT - THƯƠNG MẠI - XUẤT  
NHẬP KHẨU MỸ PHẨM VIỆT PHÁP  
SUCCESSFUL (VN)

Số 110, Điện Biên Phủ, phường Mỹ Phú,  
thành phố Cao Lãnh, tỉnh Đồng Tháp

(740) Công ty TNHH một thành viên Trường  
Luật (TRƯỜNG LUẬT)

(511) Nhóm 03: Sữa tắm; dầu gội; nước hoa; sữa rửa mặt; kem đánh răng; nước súc miệng không chứa dược chất; lăn khử mùi; gel tạo nếp tóc (gel vuốt tóc).

---

(210) **4-2015-08426**

(220) 10.04.2015

(540)

(441) 25.06.2015

**Folder**

(731) E.LAND WORLD LTD. (KR)

77, Seogang-ro, Mapo-gu, Seoul, Korea

(740) Công ty Tư vấn đầu tư và chuyển giao  
công nghệ (INVESTCONSULT)

(511) Nhóm 03: Mỹ phẩm; nước hoa; chế phẩm mỹ phẩm chăm sóc da; chất khử mùi dùng cho cá nhân; nước thơm (mỹ phẩm); chế phẩm để giặt; mặt nạ làm đẹp; dầu gội đầu; xà phòng dùng cho cá nhân, chế phẩm đánh răng.

---

(210) **4-2015-08427**

(220) 10.04.2015

(441) 25.06.2015

(540)

**Folder**

(731) E.LAND WORLD LTD. (KR)

77, Seogang-ro, Mapo-gu, Seoul, Korea

(740) Công ty Tư vấn đầu tư và chuyển giao công nghệ (INVESTCONSULT)

(511) Nhóm 09: Kính đeo mắt (quang học); kính râm; kính áp tròng; hộp đựng kính đeo mắt; gọng kính đeo mắt; máy ảnh; dây treo trang trí điện thoại di động; bộ sử dụng điện thoại không dùng tay; thiết bị lưu trữ dữ liệu; xuất bản phẩm điện tử có thể tải xuống được.

---

(210) **4-2015-08428**

(220) 10.04.2015

(441) 25.06.2015

(540)

**Folder**

(731) E.LAND WORLD LTD. (KR)

77, Seogang-ro, Mapo-gu, Seoul, Korea

(740) Công ty Tư vấn đầu tư và chuyển giao công nghệ (INVESTCONSULT)

(511) Nhóm 14: Đồng hồ, đồ trang sức; kim loại quý dạng thô hoặc bán thành phẩm; ghim cài để trang sức; vòng đeo chìa khóa làm bằng kim loại quý; hộp đựng đồ trang sức; hoa tai; ghim cài ca-vát, khuy măng sét; tượng bằng kim loại quý.

---

(210) **4-2015-08429**

(220) 10.04.2015

(441) 25.06.2015

(540)

**Folder**

(731) E.LAND WORLD LTD. (KR)

77, Seogang-ro, Mapo-gu, Seoul, Korea

(740) Công ty Tư vấn đầu tư và chuyển giao công nghệ (INVESTCONSULT)

(511) Nhóm 18: Túi; ví tiền; ô; túi du lịch; túi xách tay; túi cho thể thao; ví đựng danh thiếp; vali; bao để móc, đựng chìa khóa bằng da; túi đựng đồ vệ sinh (không chứa đồ ở bên trong).

---

(210) **4-2015-08440**

(220) 10.04.2015

(441) 25.06.2015

(540)

**Lukken**

(731) E.LAND WORLD LTD. (KR)

77, Seogang-ro, Mapo-gu, Seoul, Korea

(740) Công ty Tư vấn đầu tư và chuyển giao công nghệ (INVESTCONSULT)

## CÔNG BÁO SỞ HỮU CÔNG NGHIỆP SỐ 327 TẬP A (06.2015)

---

(511) Nhóm 22: Sợi dệt; vật liệu đệm lót không bằng cao su, chất dẻo, giấy hoặc các tông; túi (bao bì, túi nhỏ) bằng vải dệt để bao gói; cái võng; lều; mái che bằng vải dệt; mạng lưới; dây thừng; kén tầm; bao gói bằng rom dùng cho chai lọ.

---

(210) **4-2015-08442**

(220) 10.04.2015

(441) 25.06.2015

(540)

(531) 15.7.1; 4.5.14; 4.5.15

(591) Xanh dương, xanh dương đậm, xanh lá cây



(731) DƯƠNG THÀNH CÔNG (VN)

Thôn An Điền, xã Ia Blang, huyện Chư Sê, tỉnh Gia Lai

(740) Công ty Cổ phần Phan Luật (PHAN LUAT JSC)

---

(511) Nhóm 07: Máy móc phục vụ công nông nghiệp như: máy tách hạt tiêu; máy xay tiêu; máy xay cà phê; phụ kiện cơ khí (bộ phận máy móc) phục vụ công nghiệp như: tấm che; ổ trục cho trục chuyển động; lưỡi dao cho máy tách hạt tiêu.

Nhóm 37: Dịch vụ lắp đặt máy móc phục vụ công nghiệp và nông nghiệp (máy tách hạt tiêu, máy xay tiêu; máy xay cà phê); dịch vụ sửa chữa máy móc phục vụ công nghiệp và nông nghiệp; dịch vụ bảo trì máy móc phục vụ công nghiệp và nông nghiệp.

---

(210) **4-2015-08443**

(220) 10.04.2015

(441) 25.06.2015

(540)

(531) 1.15.17; A5.5.20; A5.5.21

(731) LADIES BIOTECH CO., LTD (TW)

3F., No.38, Yuanxi 2nd Rd., Changzhi Township, Pingtung County 908, Taiwan



(740) Công ty Cổ phần Sở hữu công nghiệp INVESTIP (INVESTIP)

---

(511) Nhóm 32: Nước ép trái cây; đồ uống nước giảm giải khát; nước hoa quả ướp lạnh (đồ uống); đồ uống chứa chất pectin (chất keo trong trái cây chín, làm đông mứt); bột ga cho đồ uống; chế phẩm để làm đồ uống.

---

(210) **4-2015-08444**

(220) 10.04.2015

(441) 25.06.2015

(540)

(731) E.LAND WORLD LTD. (KR)

77, Seogang-ro, Mapo-gu, Seoul, Korea

**Lukken**

(740) Công ty Tư vấn đầu tư và chuyển giao công nghệ (INVESTCONSULT)

---

(511) Nhóm 25: Trang phục; giày; mũ; váy; áo phông; áo khoác choàng; găng tay (trang phục); thắt lưng (trang phục); quần áo lót; bít tất.

---

(210) 4-2015-08445

(220) 10.04.2015

(441) 25.06.2015

(540)

**Lukken**

(731) E.LAND WORLD LTD. (KR)

77, Seogang-ro, Mapo-gu, Seoul, Korea

(740) Công ty Tư vấn đầu tư và chuyển giao công nghệ (INVESTCONSULT)

(511) Nhóm 26: Phụ kiện quần áo (không làm bằng kim loại quý và đồ nữ trang); băng buộc tóc; kim (không dùng cho máy khâu); khuy; lô cuộn tóc; tóc giả; hộp đựng kim; ren làm viền; đồ trang trí cho quần áo; lô uốn tóc không phải dụng cụ cầm tay.

---

(210) 4-2015-08446

(220) 10.04.2015

(441) 25.06.2015

(540)

**Lukken**

(731) E.LAND WORLD LTD. (KR)

77, Seogang-ro, Mapo-gu, Seoul, Korea

(740) Công ty Tư vấn đầu tư và chuyển giao công nghệ (INVESTCONSULT)

(511) Nhóm 28: Thiết bị để chơi trò chơi; dụng cụ tập thể dục; đồ trang trí cho cây thông Noel trừ đồ chiếu sáng và bánh, mứt, kẹo; đồ chơi; búp bê, bàn cờ trò chơi; bài lá; bóng cho trò chơi; găng tay chơi gôn; đồ câu cá.

---

(210) 4-2015-08449

(220) 10.04.2015

(441) 25.06.2015

(540)

**CHEEK**

(731) E.LAND WORLD LTD. (KR)

77, Seogang-ro, Mapo-gu, Seoul, Korea

(740) Công ty Tư vấn đầu tư và chuyển giao công nghệ (INVESTCONSULT)

(511) Nhóm 18: Túi; ví tiền; ô; túi du lịch; túi xách tay; túi cho thể thao; ví đựng danh thiếp; vali; bao để móc, đựng chìa khóa bằng da; túi đựng đồ vệ sinh (không chứa đồ ở bên trong).

---

(210) 4-2015-08450

(220) 10.04.2015

(441) 25.06.2015

(540)

**CHEEK**

(731) E.LAND WORLD LTD. (KR)

77, Seogang-ro, Mapo-gu, Seoul, Korea

(740) Công ty Tư vấn đầu tư và chuyển giao công nghệ (INVESTCONSULT)

CÔNG BÁO SỞ HỮU CÔNG NGHIỆP SỐ 327 TẬP A (06.2015)

---

(511) Nhóm 25: Trang phục; giày; mũ; váy; áo phông; áo khoác choàng; găng tay (trang phục); thắt lưng (trang phục); quần áo lót; bít tất.

---

(210) **4-2015-08451**

(220) 10.04.2015

(441) 25.06.2015

(540)

**CHEEK**

(731) E.LAND WORLD LTD. (KR)

77, Seogang-ro, Mapo-gu, Seoul, Korea

(740) Công ty Tư vấn đầu tư và chuyển giao công nghệ (INVESTCONSULT)

(511) Nhóm 35: Dịch vụ cửa hàng bán lẻ quần áo; dịch vụ cửa hàng bán lẻ giày; dịch vụ cửa hàng bán lẻ túi xách, dịch vụ cửa hàng bán lẻ phụ kiện làm từ kim loại quý; dịch vụ cửa hàng bán lẻ đồng hồ, dịch vụ cửa hàng bán lẻ mũ lưỡi trai (đồ đội đầu); dịch vụ cửa hàng bán lẻ ô, dịch vụ cửa hàng bán lẻ kính râm, dịch vụ cửa hàng bán lẻ sản phẩm rau quả đã được chế biến; dịch vụ cửa hàng bán lẻ sản phẩm thực phẩm làm từ hoa quả; dịch vụ cửa hàng bán lẻ sản phẩm thịt đã được chế biến, dịch vụ cửa hàng bán lẻ sản phẩm sữa; dịch vụ cửa hàng bán lẻ sản phẩm thực phẩm làm từ cá và động vật có vỏ; dịch vụ cửa hàng bán lẻ sản phẩm rong biển đã được chế biến; dịch vụ cửa hàng bán lẻ sản phẩm được chế biến trên cơ sở ngũ cốc; dịch vụ cửa hàng bán lẻ bánh mứt, kẹo; dịch vụ quảng cáo; đại lý xuất nhập khẩu, dịch vụ marketing.

---

(210) **4-2015-08452**

(220) 10.04.2015

(441) 25.06.2015

(540)

**TRISSI**

(731) E.LAND WORLD LTD. (KR)

77, Seogang-ro, Mapo-gu, Seoul, Korea

(740) Công ty Tư vấn đầu tư và chuyển giao công nghệ (INVESTCONSULT)

(511) Nhóm 35: Dịch vụ cửa hàng bán lẻ quần áo; dịch vụ cửa hàng bán lẻ giày; dịch vụ cửa hàng bán lẻ túi xách, dịch vụ cửa hàng bán lẻ phụ kiện làm từ kim loại quý; dịch vụ cửa hàng bán lẻ đồng hồ, dịch vụ cửa hàng bán lẻ mũ lưỡi trai (đồ đội đầu); dịch vụ cửa hàng bán lẻ ô, dịch vụ cửa hàng bán lẻ kính râm, dịch vụ cửa hàng bán lẻ sản phẩm rau quả đã được chế biến; dịch vụ cửa hàng bán lẻ sản phẩm thực phẩm làm từ hoa quả; dịch vụ cửa hàng bán lẻ sản phẩm thịt đã được chế biến, dịch vụ cửa hàng bán lẻ sản phẩm sữa; dịch vụ cửa hàng bán lẻ sản phẩm thực phẩm làm từ cá và động vật có vỏ; dịch vụ cửa hàng bán lẻ sản phẩm rong biển đã được chế biến; dịch vụ cửa hàng bán lẻ sản phẩm được chế biến trên cơ sở ngũ cốc; dịch vụ cửa hàng bán lẻ bánh mứt, kẹo; dịch vụ quảng cáo; đại lý xuất nhập khẩu, dịch vụ marketing.

---

CÔNG BÁO SỞ HỮU CÔNG NGHIỆP SỐ 327 TẬP A (06.2015)

---

(210) 4-2015-08453

(220) 10.04.2015

(441) 25.06.2015

(540)

**Gelden**

(731) E.LAND WORLD LTD. (KR)

77, Seogang-ro, Mapo-gu, Seoul, Korea

(740) Công ty Tư vấn đầu tư và chuyển giao công nghệ (INVESTCONSULT)

(511) Nhóm 35: Dịch vụ cửa hàng bán lẻ quần áo; dịch vụ cửa hàng bán lẻ giày; dịch vụ cửa hàng bán lẻ túi xách, dịch vụ cửa hàng bán lẻ phụ kiện làm từ kim loại quý; dịch vụ cửa hàng bán lẻ đồng hồ, dịch vụ cửa hàng bán lẻ mũ lưỡi trai (đồ đội đầu); dịch vụ cửa hàng bán lẻ ô, dịch vụ cửa hàng bán lẻ kính râm, dịch vụ cửa hàng bán lẻ sản phẩm rau quả đã được chế biến; dịch vụ cửa hàng bán lẻ sản phẩm thực phẩm làm từ hoa quả; dịch vụ cửa hàng bán lẻ sản phẩm thịt đã được chế biến, dịch vụ cửa hàng bán lẻ sản phẩm sữa; dịch vụ cửa hàng bán lẻ sản phẩm thực phẩm làm từ cá và động vật có vỏ; dịch vụ cửa hàng bán lẻ sản phẩm rong biển đã được chế biến; dịch vụ cửa hàng bán lẻ sản phẩm được chế biến trên cơ sở ngũ cốc; dịch vụ cửa hàng bán lẻ bánh mứt, kẹo; dịch vụ quảng cáo; đại lý xuất nhập khẩu, dịch vụ marketing.

---

(210) 4-2015-08454

(220) 10.04.2015

(441) 25.06.2015

(540)

**CAPS**

(731) E.LAND WORLD LTD. (KR)

77, Seogang-ro, Mapo-gu, Seoul, Korea

(740) Công ty Tư vấn đầu tư và chuyển giao công nghệ (INVESTCONSULT)

(511) Nhóm 18: Túi, ví tiền; ô; túi du lịch; túi xách tay; túi cho thể thao; ví đựng danh thiếp; vali; túi đựng chìa khóa bằng da; túi đựng đồ vệ sinh (không chứa đồ ở bên trong).

---

(210) 4-2015-08455

(220) 10.04.2015

(441) 25.06.2015

(540)

**CAPS**

(731) E.LAND WORLD LTD. (KR)

77, Seogang-ro, Mapo-gu, Seoul, Korea

(740) Công ty Tư vấn đầu tư và chuyển giao công nghệ (INVESTCONSULT)

(511) Nhóm 25: Trang phục, giày; mũ; váy; áo phông; áo khoác choàng; găng tay (trang phục); thắt lưng (trang phục); quần áo lót; bít tất.

---



CÔNG BÁO SỞ HỮU CÔNG NGHIỆP SỐ 327 TẬP A (06.2015)

---

(210) 4-2015-08456

(220) 10.04.2015

(441) 25.06.2015

(540)

**CAPS**

(731) E.LAND WORLD LTD. (KR)

77, Seogang-ro, Mapo-gu, Seoul, Korea

(740) Công ty Tư vấn đầu tư và chuyển giao công nghệ (INVESTCONSULT)

(511) Nhóm 35: Dịch vụ cửa hàng bán lẻ quần áo; dịch vụ cửa hàng bán lẻ giày; dịch vụ cửa hàng bán lẻ túi xách, dịch vụ cửa hàng bán lẻ phụ kiện làm từ kim loại quý; dịch vụ cửa hàng bán lẻ đồng hồ, dịch vụ cửa hàng bán lẻ mũ lưỡi trai (đồ đội đầu); dịch vụ cửa hàng bán lẻ ô, dịch vụ cửa hàng bán lẻ kính râm, dịch vụ cửa hàng bán lẻ sản phẩm rau quả đã được chế biến; dịch vụ cửa hàng bán lẻ sản phẩm thực phẩm làm từ hoa quả; dịch vụ cửa hàng bán lẻ sản phẩm thịt đã được chế biến, dịch vụ cửa hàng bán lẻ sản phẩm sữa; dịch vụ cửa hàng bán lẻ sản phẩm thực phẩm làm từ cá và động vật có vỏ; dịch vụ cửa hàng bán lẻ sản phẩm rong biển đã được chế biến; dịch vụ cửa hàng bán lẻ sản phẩm được chế biến trên cơ sở ngũ cốc; dịch vụ cửa hàng bán lẻ bánh mứt, kẹo; dịch vụ quảng cáo; đại lý xuất nhập khẩu, dịch vụ marketing.

---

(210) 4-2015-08457

(220) 10.04.2015

(441) 25.06.2015

(540)

**R.ATHLETIC**

(731) E.LAND WORLD LTD. (KR)

77, Seogang-ro, Mapo-gu, Seoul, Korea

(740) Công ty Tư vấn đầu tư và chuyển giao công nghệ (INVESTCONSULT)

(511) Nhóm 18: Túi; ví tiền, ô; túi du lịch; túi xách tay; túi cho thể thao; ví đựng danh thiếp; vali; túi đựng chìa khóa bằng da; túi đựng đồ vệ sinh (không chứa đồ ở bên trong).

---

(210) 4-2015-08458

(220) 10.04.2015

(441) 25.06.2015

(540)

**R.ATHLETIC**

(731) E.LAND WORLD LTD. (KR)

77, Seogang-ro, Mapo-gu, Seoul, Korea

(740) Công ty Tư vấn đầu tư và chuyển giao công nghệ (INVESTCONSULT)

(511) Nhóm 25: Trang phục; giày; mũ; váy; áo phông; áo khoác choàng; găng tay (trang phục); thắt lưng (trang phục); quần áo lót, bít tất.

---

(210) **4-2015-08459**

(220) 10.04.2015

(441) 25.06.2015

(540)

**R.ATHLETIC**

(731) E.LAND WORLD LTD. (KR)

77, Seogang-ro, Mapo-gu, Seoul, Korea

(740) Công ty Tư vấn đầu tư và chuyển giao công nghệ (INVESTCONSULT)

(511) Nhóm 35: Dịch vụ cửa hàng bán lẻ quần áo; dịch vụ cửa hàng bán lẻ giày; dịch vụ cửa hàng bán lẻ túi xách, dịch vụ cửa hàng bán lẻ phụ kiện làm từ kim loại quý; dịch vụ cửa hàng bán lẻ đồng hồ, dịch vụ cửa hàng bán lẻ mũ lưỡi trai (đồ đội đầu); dịch vụ cửa hàng bán lẻ ô, dịch vụ cửa hàng bán lẻ kính râm, dịch vụ cửa hàng bán lẻ sản phẩm rau quả đã được chế biến; dịch vụ cửa hàng bán lẻ sản phẩm thực phẩm làm từ hoa quả; dịch vụ cửa hàng bán lẻ sản phẩm thịt đã được chế biến, dịch vụ cửa hàng bán lẻ sản phẩm sữa; dịch vụ cửa hàng bán lẻ sản phẩm thực phẩm làm từ cá và động vật có vỏ; dịch vụ cửa hàng bán lẻ sản phẩm rong biển đã được chế biến; dịch vụ cửa hàng bán lẻ sản phẩm được chế biến trên cơ sở ngũ cốc; dịch vụ cửa hàng bán lẻ bánh mứt, kẹo; dịch vụ quảng cáo; đại lý xuất nhập khẩu, dịch vụ marketing.

(210) **4-2015-08461**

(220) 10.04.2015

(441) 25.06.2015

(540)



(531) 26.4.2

(591) Nâu, nâu nhạt, đen, trắng

(731) E.LAND WORLD LTD. (KR)

77, Seogang-ro, Mapo-gu, Seoul, Korea

(740) Công ty Tư vấn đầu tư và chuyển giao công nghệ (INVESTCONSULT)

(511) Nhóm 25: Trang phục; giày; mũ; váy; áo phông; áo khoác choàng; găng tay (trang phục); thắt lưng (trang phục), quần áo lót; bít tất.

(210) **4-2015-08462**

(220) 10.04.2015

(441) 25.06.2015

(540)



(531) 26.4.2

(591) Nâu, nâu nhạt, đen, trắng

(731) E.LAND WORLD LTD. (KR)

77, Seogang-ro, Mapo-gu, Seoul, Korea

(740) Công ty Tư vấn đầu tư và chuyển giao công nghệ (INVESTCONSULT)

(511) Nhóm 26: Phụ kiện quần áo (không làm bằng kim loại quý và đồ nữ trang); băng buộc tóc; kim (không dùng cho máy khâu); khuy, lô cuộn tóc, tóc giả; hộp đựng kim; ren làm viền; đồ trang trí cho quần áo; lô uốn tóc không phải dụng cụ cầm tay.

CÔNG BÁO SỞ HỮU CÔNG NGHIỆP SỐ 327 TẬP A (06.2015)

---

- (210) **4-2015-08463** (220) 10.04.2015  
(441) 25.06.2015  
(540) (531) 26.4.2  
(591) Nâu, nâu nhạt, đen, trắng  
(731) E.LAND WORLD LTD. (KR)  
77, Seogang-ro, Mapo-gu, Seoul, Korea  
(740) Công ty Tư vấn đầu tư và chuyển giao  
công nghệ (INVESTCONSULT)
- 
- (511) Nhóm 27: Thảm, thảm chùi chân ở cửa; tấm thảm; thảm tập thể dục; vải sơn lát sàn nhà; thảm chùi chân sau khi tắm; giấy dán tường; thảm cỏ nhân tạo; tấm trưng trang trí treo tường không làm bằng vải, tấm phủ sàn.
- 

- (210) **4-2015-08465** (220) 10.04.2015  
(441) 25.06.2015  
(540) (731) E.LAND WORLD LTD. (KR)  
77, Seogang-ro, Mapo-gu, Seoul, Korea  
(740) Công ty Tư vấn đầu tư và chuyển giao  
công nghệ (INVESTCONSULT)
- 
- (511) Nhóm 14: Đồng hồ, đồ trang sức; kim loại quý dạng thô hoặc bán thành phẩm; ghim cài để trang sức; vòng đeo chìa khóa làm bằng kim loại quý; hộp đựng đồ trang sức; hoa tai; ghim cài ca-vát; khay măng sét; tượng bằng kim loại quý.
- 

- (210) **4-2015-08466** (220) 10.04.2015  
(441) 25.06.2015  
(540) (731) E.LAND WORLD LTD. (KR)  
77, Seogang-ro, Mapo-gu, Seoul, Korea  
(740) Công ty Tư vấn đầu tư và chuyển giao  
công nghệ (INVESTCONSULT)
- 
- (511) Nhóm 18: Túi; ví tiền; ô; túi du lịch; túi xách tay; túi cho thể thao; ví đựng danh thiếp; vali; bao để móc, đựng chìa khóa bằng da; túi đựng đồ vệ sinh (không chứa đồ ở bên trong).
- 

- (210) **4-2015-08467** (220) 10.04.2015  
(441) 25.06.2015  
(540) (731) E.LAND WORLD LTD. (KR)  
77, Seogang-ro, Mapo-gu, Seoul, Korea  
(740) Công ty Tư vấn đầu tư và chuyển giao  
công nghệ (INVESTCONSULT)
- 

CÔNG BÁO SỞ HỮU CÔNG NGHIỆP SỐ 327 TẬP A (06.2015)

---

(511) Nhóm 25: Trang phục; giày; mũ; váy; áo phông; áo khoác choàng; găng tay (trang phục); thắt lưng (trang phục); quần áo lót; bít tất.

---

(210) **4-2015-08469**

(220) 10.04.2015

(441) 25.06.2015

(540)

**ASHLEY**

(731) E.LAND WORLD LTD. (KR)

77, Seogang-ro, Mapo-gu, Seoul, Korea

(740) Công ty Tư vấn đầu tư và chuyển giao công nghệ (INVESTCONSULT)

(511) Nhóm 29: Trái cây đã được bảo quản; rau đã được nấu chín; đậu đã được bảo quản; cá đã được bảo quản; thạch cho thực phẩm; thịt đã được bảo quản; sản phẩm sữa; dầu có thể ăn được; chiết xuất từ rong biển cho thực phẩm; đậu phụ.

---

(210) **4-2015-08471**

(220) 10.04.2015

(441) 25.06.2015

(540)

**ASHLEY**

(731) E.LAND WORLD LTD. (KR)

77, Seogang-ro, Mapo-gu, Seoul, Korea

(740) Công ty Tư vấn đầu tư và chuyển giao công nghệ (INVESTCONSULT)

(511) Nhóm 31: Rau tươi; cá còn sống; quả tươi; hạt (ngũ cốc); rong biển dùng làm thức ăn cho người hoặc động vật; thực phẩm cho động vật; cây mía đường; hoa tự nhiên; hạt ca cao thô.

---

(210) **4-2015-08472**

(220) 10.04.2015

(441) 25.06.2015

(540)

**ASHLEY**

(731) E.LAND WORLD LTD. (KR)

77, Seogang-ro, Mapo-gu, Seoul, Korea

(740) Công ty Tư vấn đầu tư và chuyển giao công nghệ (INVESTCONSULT)

(511) Nhóm 32: Đồ uống không cồn, nước trái cây; nước uống có ga; nước (đồ uống); nước sinh tố; xi rô dùng cho đồ uống; nước ép cà chua (đồ uống); bột làm sủi bọt đồ uống; chế phẩm dùng để làm rượu mùi; bia.

---

(210) **4-2015-08473**

(220) 10.04.2015

(441) 25.06.2015

(540)

**ASHLEY**

(731) E.LAND WORLD LTD. (KR)

77, Seogang-ro, Mapo-gu, Seoul, Korea

(740) Công ty Tư vấn đầu tư và chuyển giao công nghệ (INVESTCONSULT)

(511) Nhóm 35: Dịch vụ cửa hàng bán lẻ quần áo; dịch vụ cửa hàng bán lẻ giày; dịch vụ cửa hàng bán lẻ túi xách, dịch vụ cửa hàng bán lẻ phụ kiện làm từ kim loại quý; dịch vụ cửa

CÔNG BÁO SỞ HỮU CÔNG NGHIỆP SỐ 327 TẬP A (06.2015)

---

hàng bán lẻ đồng hồ, dịch vụ cửa hàng bán lẻ mũ lưỡi trai (đồ đội đầu); dịch vụ cửa hàng bán lẻ ô, dịch vụ cửa hàng bán lẻ kính râm, dịch vụ cửa hàng bán lẻ sản phẩm rau quả đã được chế biến; dịch vụ cửa hàng bán lẻ sản phẩm thực phẩm làm từ hoa quả; dịch vụ cửa hàng bán lẻ sản phẩm thịt đã được chế biến, dịch vụ cửa hàng bán lẻ sản phẩm sữa; dịch vụ cửa hàng bán lẻ sản phẩm thực phẩm làm từ cá và động vật có vỏ; dịch vụ cửa hàng bán lẻ sản phẩm rong biển đã được chế biến; dịch vụ cửa hàng bán lẻ sản phẩm được chế biến trên cơ sở ngũ cốc; dịch vụ cửa hàng bán lẻ bánh mứt, kẹo; dịch vụ quảng cáo; đại lý xuất nhập khẩu, dịch vụ marketing.

---

(210) **4-2015-08474**

(220) 10.04.2015

(441) 25.06.2015

(540)

(731) E.LAND WORLD LTD. (KR)

77, Seogang-ro, Mapo-gu, Seoul, Korea

(740) Công ty Tư vấn đầu tư và chuyển giao công nghệ (INVESTCONSULT)

**RIMINI**

(511) Nhóm 35: Dịch vụ cửa hàng bán lẻ quần áo; dịch vụ cửa hàng bán lẻ giày; dịch vụ cửa hàng bán lẻ túi xách, dịch vụ cửa hàng bán lẻ phụ kiện làm từ kim loại quý; dịch vụ cửa hàng bán lẻ đồng hồ, dịch vụ cửa hàng bán lẻ mũ lưỡi trai (đồ đội đầu); dịch vụ cửa hàng bán lẻ ô, dịch vụ cửa hàng bán lẻ kính râm, dịch vụ cửa hàng bán lẻ sản phẩm rau quả đã được chế biến; dịch vụ cửa hàng bán lẻ sản phẩm thực phẩm làm từ hoa quả; dịch vụ cửa hàng bán lẻ sản phẩm thịt đã được chế biến, dịch vụ cửa hàng bán lẻ sản phẩm sữa; dịch vụ cửa hàng bán lẻ sản phẩm thực phẩm làm từ cá và động vật có vỏ; dịch vụ cửa hàng bán lẻ sản phẩm rong biển đã được chế biến; dịch vụ cửa hàng bán lẻ sản phẩm được chế biến trên cơ sở ngũ cốc; dịch vụ cửa hàng bán lẻ bánh mứt, kẹo; dịch vụ quảng cáo; đại lý xuất nhập khẩu, dịch vụ marketing.

---

(210) **4-2015-08481**

(220) 10.04.2015

(441) 25.06.2015

(540)

(731) E.LAND WORLD LTD. (KR)

77, Seogang-ro, Mapo-gu, Seoul, Korea

(740) Công ty Tư vấn đầu tư và chuyển giao công nghệ (INVESTCONSULT)

**HUNT**

(511) Nhóm 18: Túi; ví tiền; ô, túi du lịch; túi xách tay; túi cho thể thao; ví đựng danh thiếp; vali; bao để móc, đựng chìa khóa bằng da; túi đựng đồ vệ sinh (không chứa đồ ở bên trong).

---

(210) **4-2015-08482**

(220) 10.04.2015

(441) 25.06.2015

(540)

(731) E.LAND WORLD LTD. (KR)

77, Seogang-ro, Mapo-gu, Seoul, Korea

(740) Công ty Tư vấn đầu tư và chuyển giao công nghệ (INVESTCONSULT)

**HUNT**

**CÔNG BÁO SỞ HỮU CÔNG NGHIỆP SỐ 327 TẬP A (06.2015)**

---

(511) Nhóm 25: Trang phục; giày; mũ; váy; áo phông; áo khoác choàng; găng tay (trang phục); thắt lưng (trang phục); quần áo lót; bít tất.

---

(210) **4-2015-08486**

(220) 10.04.2015

(441) 25.06.2015

(540)

**SHANE**

(731) E.LAND WORLD LTD. (KR)

77, Seogang-ro, Mapo-gu, Seoul, Korea

(740) Công ty Tư vấn đầu tư và chuyển giao công nghệ (INVESTCONSULT)

(511) Nhóm 18: Túi; ví tiền; ô, túi du lịch; túi xách tay; túi cho thể thao; ví đựng danh thiếp; vali; bao để móc, đựng chìa khóa bằng da; túi đựng đồ vệ sinh (không chứa đồ ở bên trong).

---

(210) **4-2015-08488**

(220) 10.04.2015

(441) 25.06.2015

(540)

**Underwood**

(731) E.LAND WORLD LTD. (KR)

77, Seogang-ro, Mapo-gu, Seoul, Korea

(740) Công ty Tư vấn đầu tư và chuyển giao công nghệ (INVESTCONSULT)

(511) Nhóm 18: Túi; ví tiền; ô, túi du lịch; túi xách tay; túi cho thể thao; ví đựng danh thiếp; vali; bao để móc, đựng chìa khóa bằng da; túi đựng đồ vệ sinh (không chứa đồ ở bên trong).

---

(210) **4-2015-08494**

(220) 10.04.2015

(441) 25.06.2015

(540)

**HYUNDAI**

(731) HYUNDAI CORPORATION (KR)

25, Yulgok-ro 2-gil, Jongno-gu, Seoul, Korea.

(740) Công ty Luật TNHH AMBYS Hà Nội (AMBYS HANOI)

(511) Nhóm 09: Thiết bị sao chụp điện tử; máy quét thao tác bằng tay (thiết bị xử lý dữ liệu); thiết bị dịch thuật điện tử bỏ túi; máy tính bảng thông minh, máy tính bảng, điện thoại máy tính bảng, thiết bị điểm truy cập không dây; bút kỹ thuật số dùng cho máy tính; bút điện tử (thiết bị hiển thị); thiết bị lưu trữ dữ liệu; máy tính bảng sử dụng công nghệ cảm ứng điện tử; biển chỉ báo điện tử, biển báo hiệu kỹ thuật số điện tử; khung ảnh điện tử; bảng thông báo điện tử; biển thông báo điện tử; nhật ký điện tử, bảng điện tử, thiết bị đầu cuối dùng cho xuất bản phẩm điện tử; thiết bị đầu cuối cho sách điện tử; thiết bị đầu cuối cho báo điện tử; thiết bị đầu cuối cho sách hoặc báo học điện tử; thiết bị kỹ thuật số hỗ trợ cá nhân; màn hình điện tử; máy tính bảng có màn hình cảm ứng có thể dùng tay vẽ lên được.

---

(210) **4-2015-08500**

(220) 10.04.2015

(441) 25.06.2015

(540)

**Two Me**

(731) E.LAND WORLD LTD. (KR)

77, Seogang-ro, Mapo-gu, Seoul, Korea

(740) Công ty Tư vấn đầu tư và chuyển giao công nghệ (INVESTCONSULT)

(511) Nhóm 14: Đồng hồ; đồ trang sức; kim loại quý dạng thô hoặc bán thành phẩm; ghim cài để trang sức; vòng đeo chìa khóa làm bằng kim loại quý; hộp đựng đồ trang sức; hoa tai; ghim cài ca-vát; khuy măng sét; tượng bằng kim loại quý.

---

(210) **4-2015-08502**

(220) 10.04.2015

(441) 25.06.2015

(540)

**THE DAY**

(731) E.LAND WORLD LTD. (KR)

77, Seogang-ro, Mapo-gu, Seoul, Korea

(740) Công ty Tư vấn đầu tư và chuyển giao công nghệ (INVESTCONSULT)

(511) Nhóm 14: Đồng hồ; đồ trang sức; kim loại quý dạng thô hoặc bán thành phẩm; ghim cài để trang sức; vòng đeo chìa khóa làm bằng kim loại quý; hộp đựng đồ trang sức; hoa tai; ghim cài ca-vát; khuy măng sét; tượng bằng kim loại quý.

---

(210) **4-2015-08503**

(220) 10.04.2015

(441) 25.06.2015

(540)

**THE DAY**

(731) E.LAND WORLD LTD. (KR)

77, Seogang-ro, Mapo-gu, Seoul, Korea

(740) Công ty Tư vấn đầu tư và chuyển giao công nghệ (INVESTCONSULT)

(511) Nhóm 18: Túi; ví tiền; ô, túi du lịch; túi xách tay; túi cho thể thao; ví đựng danh thiếp; vali; bao để móc, đựng chìa khóa bằng da; túi đựng đồ vệ sinh (không chứa đồ ở bên trong).

---

(210) **4-2015-08504**

(220) 10.04.2015

(441) 25.06.2015

(540)

**THE DAY**

(731) E.LAND WORLD LTD. (KR)

77, Seogang-ro, Mapo-gu, Seoul, Korea

(740) Công ty Tư vấn đầu tư và chuyển giao công nghệ (INVESTCONSULT)

(511) Nhóm 25: Trang phục; giày; mũ; váy; áo phông; áo khoác choàng; găng tay (trang phục); thắt lưng (trang phục); quần áo lót; bít tất.

---

CÔNG BÁO SỞ HỮU CÔNG NGHIỆP SỐ 327 TẬP A (06.2015)

---

(210) **4-2015-08507**

(220) 10.04.2015

(441) 25.06.2015

(540)

**Eblin**

(731) E.LAND WORLD LTD. (KR)

77, Seogang-ro, Mapo-gu, Seoul, Korea

(740) Công ty Tư vấn đầu tư và chuyển giao công nghệ (INVESTCONSULT)

(511) Nhóm 35: Dịch vụ cửa hàng bán lẻ quần áo; dịch vụ cửa hàng bán lẻ giày; dịch vụ cửa hàng bán lẻ túi xách; dịch vụ cửa hàng bán lẻ phụ kiện làm từ kim loại quý; dịch vụ cửa hàng bán lẻ đồng hồ; dịch vụ cửa hàng bán lẻ mũ lưỡi trai (đồ đội đầu); dịch vụ cửa hàng bán lẻ ô, dịch vụ cửa hàng bán lẻ kính râm; dịch vụ cửa hàng bán lẻ sản phẩm rau quả đã được chế biến; dịch vụ cửa hàng bán lẻ sản phẩm thực phẩm làm từ hoa quả; dịch vụ cửa hàng bán lẻ sản phẩm thịt đã được chế biến; dịch vụ cửa hàng bán lẻ sản phẩm sữa; dịch vụ cửa hàng bán lẻ sản phẩm thực phẩm làm từ cá và động vật có vỏ; dịch vụ cửa hàng bán lẻ sản phẩm rong biển đã được chế biến; dịch vụ cửa hàng bán lẻ sản phẩm được chế biến trên cơ sở ngũ cốc; dịch vụ cửa hàng bán lẻ bánh, mứt, kẹo, dịch vụ quảng cáo; đại lý xuất nhập khẩu; dịch vụ marketing.

---

(210) **4-2015-08508**

(220) 10.04.2015

(441) 25.06.2015

(540)

(531) 26.3.3; 26.3.4; 26.3.23; A5.3.13

(731) YADEA TECHNOLOGY GROUP CO., LTD (CN)

The logo for Yadea, featuring a stylized leaf-like symbol to the left of the word "yadea" in a bold, lowercase, sans-serif font.

Dongsheng Road, Dacheng Industrial Zone, Anzhen Town, Xishan District, Wuxi Jiangsu China

(740) Công ty TNHH Dương và Đồng sự (DUONG & PARTNERS CO.,LTD.)

(511) Nhóm 12: Chân chống xe đạp (bộ phận của xe đạp); moay-ơ xe đạp; ô tô 3 bánh; xe cộ chạy bằng điện; xe đạp ba bánh; xe máy có bàn đạp và một động cơ chạy bằng xăng; xe máy bánh nhỏ (xe cộ); bơm cho xe đạp; lốp cho bánh xe cộ; lốp xe đạp.

---

(210) **4-2015-08509**

(220) 10.04.2015

(441) 25.06.2015

(540)

**REGALIPID**

(731) CÔNG TY CỔ PHẦN DƯỢC PHẨM GLOMED (VN)

Số 35, Đại lộ Tự Do, KCN Việt Nam - Singapore, thị xã Thuận An, tỉnh Bình Dương

(740) Công ty TNHH Trường Xuân (AGELESS CO.,LTD.)

(511) Nhóm 05: Dược phẩm; thực phẩm chức năng dùng cho mục đích y tế.

---



(210) **4-2015-08510**

(220) 10.04.2015

(540)

(441) 25.06.2015

**BEZADRIN**

(731) CÔNG TY CỔ PHẦN DƯỢC PHẨM  
GLOMED (VN)

Số 35, đại lộ Tự Do, KCN Việt Nam -  
Singapore, thị xã Thuận An, tỉnh Bình  
Dương

(740) Công ty TNHH Trường Xuân  
(AGELESS CO.,LTD.)

(511) Nhóm 05: Dược phẩm; thực phẩm chức năng dùng cho mục đích y tế.

---

(210) **4-2015-08511**

(220) 10.04.2015

(540)

(441) 25.06.2015

**VENFAMED**

(731) CÔNG TY CỔ PHẦN DƯỢC PHẨM  
GLOMED (VN)

Số 35, đại lộ Tự Do, KCN Việt Nam -  
Singapore, thị xã Thuận An, tỉnh Bình  
Dương

(740) Công ty TNHH Trường Xuân  
(AGELESS CO.,LTD.)

(511) Nhóm 05: Dược phẩm; thực phẩm chức năng dùng cho mục đích y tế.

---

(210) **4-2015-08512**

(220) 10.04.2015

(540)

(441) 25.06.2015

**ORNITEC-L**

(731) CÔNG TY CỔ PHẦN DƯỢC PHẨM  
GLOMED (VN)

Số 35, đại lộ Tự Do, KCN Việt Nam -  
Singapore, thị xã Thuận An, tỉnh Bình  
Dương

(740) Công ty TNHH Trường Xuân  
(AGELESS CO.,LTD.)

(511) Nhóm 05: Dược phẩm, thực phẩm chức năng dùng cho mục đích y tế.

---

CÔNG BÁO SỞ HỮU CÔNG NGHIỆP SỐ 327 TẬP A (06.2015)

---

(210) **4-2015-08513**

(220) 10.04.2015

(540)

(441) 25.06.2015

**STREAMPUM**

(731) CÔNG TY TNHH ĐIỆN CỬ AN PHÁT (VN)

Số 9-A26, ngõ 367 Hoàng Quốc Việt, phường Nghĩa Tân, quận Cầu Giấy, thành phố Hà Nội

(740) Công ty TNHH Trường Xuân (AGELESS CO.,LTD.)

(511) Nhóm 07: Máy bơm nước; động cơ điện, không dùng cho phương tiện giao thông đường bộ.

---

(210) **4-2015-08514**

(220) 10.04.2015

(540)

(441) 25.06.2015

**BALLENAPUM**

(731) CÔNG TY TNHH ĐIỆN CỬ AN PHÁT (VN)

Số 9-A26, ngõ 367 Hoàng Quốc Việt, phường Nghĩa Tân, quận Cầu Giấy, thành phố Hà Nội

(740) Công ty TNHH Trường Xuân (AGELESS CO.,LTD.)

(511) Nhóm 07: Máy bơm nước, động cơ điện, không dùng cho phương tiện giao thông đường bộ.

---

(210) **4-2015-08516**

(220) 10.04.2015

(540)

(441) 25.06.2015

(531) 1.15.15; 26.4.2; A26.11.8

(731) GREAT CHENG WENG ENTERPRISES CO., LTD. (TW)  
5F1-3, No.80, Sec.1, Ho Ping W. Rd., Taipei, Taiwan

(740) Công ty TNHH Trường Xuân (AGELESS CO.,LTD.)



**SLIPKOTE**

(511) Nhóm 04: Dầu công nghiệp; dầu công nghiệp; dầu để bôi trơn; dầu nhờn; Olein; mỡ để bôi trơn.

---

CÔNG BÁO SỞ HỮU CÔNG NGHIỆP SỐ 327 TẬP A (06.2015)

---

(210) **4-2015-08517**

(220) 10.04.2015

(441) 25.06.2015

(540)

**PETITLIN**

(731) E.LAND WORLD LTD. (KR)

77, Seogang-ro, Mapo-gu, Seoul, Korea

(740) Công ty Tư vấn đầu tư và chuyển giao công nghệ (INVESTCONSULT)

(511) Nhóm 18: Túi, ví tiền; ô, túi du lịch; túi xách tay; túi cho thể thao; ví đựng danh thiếp; vali; túi đựng chìa khóa bằng da; túi đựng đồ vệ sinh (không chứa đồ ở bên trong).

---

(210) **4-2015-08519**

(220) 10.04.2015

(441) 25.06.2015

(540)

**PETITLIN**

(731) E.LAND WORLD LTD. (KR)

77, Seogang-ro, Mapo-gu, Seoul, Korea

(740) Công ty Tư vấn đầu tư và chuyển giao công nghệ (INVESTCONSULT)

(511) Nhóm 25: Quần áo (trang phục); giày; mũ; váy; áo phông; áo khoác choàng; găng tay (trang phục); thắt lưng (trang phục); quần áo lót; bít tất.

---

(210) **4-2015-08521**

(220) 10.04.2015

(441) 25.06.2015

(540)

**LLOYD**

(731) E.LAND WORLD LTD. (KR)

77, Seogang-ro, Mapo-gu, Seoul, Korea

(740) Công ty Tư vấn đầu tư và chuyển giao công nghệ (INVESTCONSULT)

(511) Nhóm 18: Túi; ví tiền; ô; túi du lịch; túi xách tay; túi cho thể thao; ví đựng danh thiếp; vali; bao để móc, đựng chìa khóa bằng da; túi đựng đồ vệ sinh (không chứa đồ ở bên trong).

---

(210) **4-2015-08522**

(220) 10.04.2015

(441) 25.06.2015

(540)

**LLOYD**

(731) E.LAND WORLD LTD. (KR)

77, Seogang-ro, Mapo-gu, Seoul, Korea

(740) Công ty Tư vấn đầu tư và chuyển giao công nghệ (INVESTCONSULT)

(511) Nhóm 26: Phụ kiện quần áo (không làm bằng kim loại quý và đồ nữ trang); băng buộc tóc; kim (không dùng cho máy khâu); khuy; lô cuộn tóc; tóc giả; hộp đựng kim; ren làm viền; đồ trang trí cho quần áo; lô uốn tóc không phải dụng cụ cầm tay.

---

CÔNG BÁO SỞ HỮU CÔNG NGHIỆP SỐ 327 TẬP A (06.2015)

---

(210) **4-2015-08524**

(220) 10.04.2015

(441) 25.06.2015

(540)

**O.S.T**

(731) E.LAND WORLD LTD. (KR)

77, Seogang-ro, Mapo-gu, Seoul, Korea

(740) Công ty Tư vấn đầu tư và chuyển giao công nghệ (INVESTCONSULT)

(511) Nhóm 18: Túi; ví tiền; ô; túi du lịch; túi xách tay; túi cho thể thao; ví đựng danh thiếp; vali; bao để móc, đựng chìa khóa bằng da; túi đựng đồ vệ sinh (không chứa đồ ở bên trong).

---

(210) **4-2015-08525**

(220) 10.04.2015

(441) 25.06.2015

(540)

**O.S.T**

(731) E.LAND WORLD LTD. (KR)

77, Seogang-ro, Mapo-gu, Seoul, Korea

(740) Công ty Tư vấn đầu tư và chuyển giao công nghệ (INVESTCONSULT)

(511) Nhóm 26: Phụ kiện quần áo (không làm bằng kim loại quý và đồ nữ trang); băng buộc tóc; kim (không dùng cho máy khâu); khuy; lô cuộn tóc; tóc giả; hộp đựng kim; ren làm viền; đồ trang trí cho quần áo; lô uốn tóc không phải dụng cụ cầm tay.

---

(210) **4-2015-08527**

(220) 10.04.2015

(441) 25.06.2015

(540)

**CLUE**

(731) E.LAND WORLD LTD. (KR)

77, Seogang-ro, Mapo-gu, Seoul, Korea

(740) Công ty Tư vấn đầu tư và chuyển giao công nghệ (INVESTCONSULT)

(511) Nhóm 18: Túi, ví tiền; ô; túi du lịch; túi xách tay; túi cho thể thao; ví đựng danh thiếp; vali; bao để móc, đựng chìa khóa bằng da; túi đựng đồ vệ sinh (không chứa đồ ở bên trong).

---

(210) **4-2015-08529**

(220) 10.04.2015

(441) 25.06.2015

(540)

**EnC**

(731) E.LAND WORLD LTD. (KR)

77, Seogang-ro, Mapo-gu, Seoul, Korea

(740) Công ty Tư vấn đầu tư và chuyển giao công nghệ (INVESTCONSULT)

**CÔNG BÁO SỞ HỮU CÔNG NGHIỆP SỐ 327 TẬP A (06.2015)**

---

(511) Nhóm 14: Đồng hồ, đồ trang sức; kim loại quý dạng thô hoặc bán thành phẩm; ghim cài để trang sức; vòng đeo chìa khóa làm bằng kim loại quý; hộp đựng đồ trang sức; hoa tai; ghim cài ca-vát; khuy măng sét; tượng bằng kim loại quý.

---

(210) **4-2015-08530**

(220) 10.04.2015

(441) 25.06.2015

(540)

**EnC**

(731) E.LAND WORLD LTD. (KR)

77, Seogang-ro, Mapo-gu, Seoul, Korea

(740) Công ty Tư vấn đầu tư và chuyển giao công nghệ (INVESTCONSULT)

(511) Nhóm 18: Túi, ví tiền; ô; túi du lịch; túi xách tay; túi cho thể thao; ví đựng danh thiếp; vali; túi đựng chìa khóa bằng da; túi đựng đồ vệ sinh (không chứa đồ ở bên trong).

---

(210) **4-2015-08531**

(220) 10.04.2015

(441) 25.06.2015

(540)

**EnC**

(731) E.LAND WORLD LTD. (KR)

77, Seogang-ro, Mapo-gu, Seoul, Korea

(740) Công ty Tư vấn đầu tư và chuyển giao công nghệ (INVESTCONSULT)

(511) Nhóm 35: Dịch vụ cửa hàng bán lẻ quần áo; dịch vụ cửa hàng bán lẻ giày; dịch vụ cửa hàng bán lẻ túi xách; dịch vụ cửa hàng bán lẻ phụ kiện làm từ kim loại quý; dịch vụ cửa hàng bán lẻ đồng hồ; dịch vụ cửa hàng bán lẻ mũ lưỡi trai (đồ đội đầu); dịch vụ cửa hàng bán lẻ ô; dịch vụ cửa hàng bán lẻ kính râm; dịch vụ cửa hàng bán lẻ sản phẩm rau quả đã được chế biến; dịch vụ cửa hàng bán lẻ sản phẩm thực phẩm làm từ hoa quả; dịch vụ cửa hàng bán lẻ sản phẩm thịt đã được chế biến; dịch vụ cửa hàng bán lẻ sản phẩm sữa; dịch vụ cửa hàng bán lẻ sản phẩm thực phẩm làm từ cá và động vật có vỏ; dịch vụ cửa hàng bán lẻ sản phẩm rong biển đã được chế biến; dịch vụ cửa hàng bán lẻ sản phẩm được chế biến trên cơ sở ngũ cốc; dịch vụ cửa hàng bán lẻ bánh, mứt, kẹo; dịch vụ quảng cáo; đại lý xuất nhập khẩu; dịch vụ marketing.

---

(210) **4-2015-08532**

(220) 10.04.2015

(441) 25.06.2015

(540)

**ELCANTO**

(731) E.LAND WORLD LTD. (KR)

77, Seogang-ro, Mapo-gu, Seoul, Korea

(740) Công ty Tư vấn đầu tư và chuyển giao công nghệ (INVESTCONSULT)

(511) Nhóm 18: Túi, ví tiền; ô; túi du lịch; túi xách tay; túi cho thể thao; ví đựng danh thiếp; vali; túi đựng chìa khóa bằng da; túi đựng đồ vệ sinh (không chứa đồ ở bên trong).

---

CÔNG BÁO SỞ HỮU CÔNG NGHIỆP SỐ 327 TẬP A (06.2015)

---

(210) **4-2015-08533**

(220) 10.04.2015

(441) 25.06.2015

(540)

**ELCANTO**

(731) E.LAND WORLD LTD. (KR)

77, Seogang-ro, Mapo-gu, Seoul, Korea

(740) Công ty Tư vấn đầu tư và chuyển giao công nghệ (INVESTCONSULT)

(511) Nhóm 25: Quần áo (trang phục), giày; mũ; váy; áo phông; áo khoác choàng; găng tay (trang phục); thắt lưng (trang phục); quần áo lót; bít tất.

---

(210) **4-2015-08534**

(220) 10.04.2015

(441) 25.06.2015

(540)

**ELCANTO**

(731) E.LAND WORLD LTD. (KR)

77, Seogang-ro, Mapo-gu, Seoul, Korea

(740) Công ty Tư vấn đầu tư và chuyển giao công nghệ (INVESTCONSULT)

(511) Nhóm 35: Dịch vụ cửa hàng bán lẻ quần áo; dịch vụ cửa hàng bán lẻ giày; dịch vụ cửa hàng bán lẻ túi xách; dịch vụ cửa hàng bán lẻ phụ kiện làm từ kim loại quý; dịch vụ cửa hàng bán lẻ đồng hồ; dịch vụ cửa hàng bán lẻ mũ lưỡi trai (đồ đội đầu); dịch vụ cửa hàng bán lẻ ô; dịch vụ cửa hàng bán lẻ kính râm; dịch vụ cửa hàng bán lẻ sản phẩm rau quả đã được chế biến; dịch vụ cửa hàng bán lẻ sản phẩm thực phẩm làm từ hoa quả; dịch vụ cửa hàng bán lẻ sản phẩm thịt đã được chế biến; dịch vụ cửa hàng bán lẻ sản phẩm sữa; dịch vụ cửa hàng bán lẻ sản phẩm thực phẩm làm từ cá và động vật có vỏ; dịch vụ cửa hàng bán lẻ sản phẩm rong biển đã được chế biến; dịch vụ cửa hàng bán lẻ sản phẩm được chế biến trên cơ sở ngũ cốc; dịch vụ cửa hàng bán lẻ bánh, mứt, kẹo; dịch vụ quảng cáo; đại lý xuất nhập khẩu; dịch vụ marketing.

---

(210) **4-2015-08535**

(220) 10.04.2015

(441) 25.06.2015

(540)



(531) 26.4.2

(591) Nâu, nâu nhạt, đen, trắng

(731) E.LAND WORLD LTD. (KR)

77, Seogang-ro, Mapo-gu, Seoul, Korea

(740) Công ty Tư vấn đầu tư và chuyển giao công nghệ (INVESTCONSULT)

(511) Nhóm 14: Đồng hồ; đồ trang sức; kim loại quý dạng thô hoặc bán thành phẩm; ghim cài để trang sức; vòng đeo chìa khóa làm bằng kim loại quý; hộp đựng đồ trang sức; hoa tai; ghim cài ca-vát; khuy măng sét; tượng bằng kim loại quý.

---

CÔNG BÁO SỞ HỮU CÔNG NGHIỆP SỐ 327 TẬP A (06.2015)

---

(210) **4-2015-08536**

(540)



(220) 10.04.2015

(441) 25.06.2015

(531) 26.4.2

(591) Nâu, nâu nhạt, đen, trắng

(731) E.LAND WORLD LTD. (KR)

77, Seogang-ro, Mapo-gu, Seoul, Korea

(740) Công ty Tư vấn đầu tư và chuyển giao công nghệ (INVESTCONSULT)

(511) Nhóm 18: Túi, ví tiền; ô; túi du lịch; túi xách tay; túi cho thể thao; ví đựng danh thiếp; vali; túi đựng chìa khóa bằng da; túi đựng đồ vệ sinh (không chứa đồ ở bên trong).

---

(210) **4-2015-08537**

(540)



(220) 10.04.2015

(441) 25.06.2015

(531) 3.7.1; 3.7.16; A3.7.24

(591) Cam, xanh ngọc

(731) CÔNG TY CỔ PHẦN AMERICA EXPRESS (VN)

119 Đào Duy Anh, phường 9, quận Phú Nhuận, thành phố Hồ Chí Minh

(511) Nhóm 39: Vận tải bằng đường không; vận tải bằng đường sắt; vận tải bằng đường sông; vận tải bằng tàu thuyền; vận tải đường biển; dịch vụ chuyển phát nhanh hàng hóa và thư tín.

---

(210) **4-2015-08538**

(540)



(220) 10.04.2015

(441) 25.06.2015

(531) 26.5.1; 24.17.5; 24.13.1

(591) Đỏ, đen, trắng

(731) RANDY GENE DOBSON (US)

9581 Rd 12 NE Moses Lake WA 98837, United States of America

(740) Công ty TNHH Một thành viên Kim Bắc Việt (KIBVI Co., LTD.)

(511) Nhóm 25: Quần áo; quần áo thể, quần áo dùng ở bãi biển; trang phục dùng cho lễ hội hoá trang; đồ đội đầu, đồ đi chân.

Nhóm 35: Mua bán quần áo, dụng cụ, thiết bị thể thao; quảng cáo; tiếp thị/marketing; quản lý kinh doanh của những người hoạt động thể thao; dịch vụ người mẫu cho mục đích quảng cáo hoặc xúc tiến bán hàng.

---

CÔNG BÁO SỞ HỮU CÔNG NGHIỆP SỐ 327 TẬP A (06.2015)

---

(210) **4-2015-08539**

(540)



(220) 10.04.2015

(441) 25.06.2015

(531) 26.4.2; 24.15.1; A24.15.7

(591) Đỏ, xám, trắng, đen

(731) RANDY GENE DOBSON (US)

9581 Rd 12 NE Moses Lake WA 98837,  
United States of America

(740) Công ty TNHH Một thành viên Kim Bắc  
Việt (KIBVI Co., LTD.)

(511) Nhóm 41: Dịch vụ trung tâm thể dục thể thao; câu lạc bộ sức khỏe; tổ chức cuộc thi sắc đẹp; tổ chức các cuộc thi thể thao; dịch vụ giải trí; dịch vụ đào tạo khiêu vũ, yoga và các môn thể thao, thể hình khác; dịch vụ đào tạo người mẫu.

Nhóm 44: Dịch vụ chăm sóc sức khỏe; dịch vụ thẩm mỹ viện; dịch vụ xoa bóp; dịch vụ trị liệu; dịch vụ tắm hơi.

---

(210) **4-2015-08540**

(540)

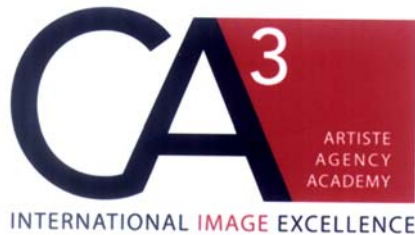

(220) 10.04.2015

(441) 25.06.2015

(531) 26.4.2; 25.5.3

(591) Đỏ, trắng, đen

(731) RANDY GENE DOBSON (US)

9581 Rd 12 NE Moses Lake WA 98837,  
United States of America

(740) Công ty TNHH Một thành viên Kim Bắc  
Việt (KIBVI Co., LTD.)

(511) Nhóm 35: Mua bán quần áo, dụng cụ, thiết bị thể thao; quảng cáo; tiếp thị/marketing; quản lý kinh doanh của những người hoạt động thể thao; dịch vụ người mẫu cho mục đích quảng cáo hoặc xúc tiến bán hàng.

Nhóm 41: Dịch vụ trung tâm thể dục thể thao; câu lạc bộ sức khỏe; tổ chức cuộc thi sắc đẹp; tổ chức các cuộc thi thể thao; dịch vụ giải trí; dịch vụ đào tạo khiêu vũ, yoga và các môn thể thao, thể hình khác; dịch vụ đào tạo người mẫu.

---

(210) **4-2015-08541**

(540)



(220) 10.04.2015

(441) 25.06.2015

(531) A24.15.7; 24.15.1

(591) Đỏ, xám, đen

(731) RANDY GENE DOBSON (US)

9581 Rd 12 NE Moses Lake WA 98837,  
United States of America

(740) Công ty TNHH Một thành viên Kim Bắc  
Việt (KIBVI Co., LTD.)



**CÔNG BÁO SỞ HỮU CÔNG NGHIỆP SỐ 327 TẬP A (06.2015)**

---

(511) Nhóm 41: Dịch vụ trung tâm thể dục thể thao; câu lạc bộ sức khỏe; tổ chức cuộc thi sắc đẹp; tổ chức các cuộc thi thể thao; dịch vụ giải trí; dịch vụ đào tạo khiêu vũ, yoga và các môn thể thao, thể hình khác; dịch vụ đào tạo người mẫu.

Nhóm 44: Dịch vụ chăm sóc sức khỏe; dịch vụ thẩm mỹ viện; dịch vụ xoa bóp; dịch vụ trị liệu; dịch vụ tắm hơi.

---

(210) **4-2015-08542**

(540)



(220) 10.04.2015

(441) 25.06.2015

(531) 2.7.23; 2.7.2; 26.4.1; 26.1.1

(591) Xanh dương, xanh lá mạ, xám, trắng

(731) RANDY GENE DOBSON (US)

9581 Rd 12 NE Moses Lake WA 98837,  
United States of America

(740) Công ty TNHH Một thành viên Kim Bắc Việt (KIBVI Co., LTD.)

(511) Nhóm 41: Dịch vụ trung tâm thể dục thể thao; câu lạc bộ sức khỏe; tổ chức cuộc thi sắc đẹp; tổ chức các cuộc thi thể thao; dịch vụ giải trí; dịch vụ đào tạo khiêu vũ, yoga và các môn thể thao, thể hình khác; dịch vụ đào tạo người mẫu.

Nhóm 44: Dịch vụ chăm sóc sức khỏe; dịch vụ thẩm mỹ viện; dịch vụ xoa bóp; dịch vụ trị liệu; dịch vụ tắm hơi.

---

(210) **4-2015-08544**

(540)



(220) 10.04.2015

(441) 25.06.2015

(531) 2.1.8; A2.1.16; 26.1.1; A2.1.24

(591) Đỏ, xám, đen

(731) RANDY GENE DOBSON (US)

9581 Rd 12 NE Moses Lake WA 98837,  
United States of America

(740) Công ty TNHH Một thành viên Kim Bắc Việt (KIBVI Co., LTD.)

(511) Nhóm 41: Dịch vụ trung tâm thể dục thể thao; câu lạc bộ sức khỏe; tổ chức cuộc thi sắc đẹp; tổ chức các cuộc thi thể thao; dịch vụ giải trí; dịch vụ đào tạo khiêu vũ, yoga và các môn thể thao, thể hình khác; dịch vụ đào tạo người mẫu.

Nhóm 44: Dịch vụ chăm sóc sức khỏe; dịch vụ thẩm mỹ viện; dịch vụ xoa bóp; dịch vụ trị liệu; dịch vụ tắm hơi.

---

(210) **4-2015-08548**

(540)

**DBC**

(220) 13.04.2015

(441) 25.06.2015

(731) VÕ THỊ ĐỊNH (VN)

30A Nguyễn Phúc Chu, phường 15, quận Tân Bình, thành phố Hồ Chí Minh

## CÔNG BÁO SỞ HỮU CÔNG NGHIỆP SỐ 327 TẬP A (06.2015)

---

(511) Nhóm 25: Quần dài của trẻ em (trang phục); yếm; áo váy; quần áo dùng ở bãi biển; quần áo, trang phục.

---

(210) **4-2015-08549**

(540)



(220) 13.04.2015

(441) 25.06.2015

(531) 3.4.13; A3.4.4

(591) Trắng, xanh da trời

(731) **VÕ THỊ ĐỊNH (VN)**

30A Nguyễn Phúc Chu, phường 15, quận Tân Bình, thành phố Hồ Chí Minh

---

(511) Nhóm 25: Quần dài của trẻ em (trang phục); dây đeo quần; yếm; quần đùi (quần áo); áo váy; quần áo, trang phục.

---

(210) **4-2015-08552**

(540)



(220) 13.04.2015

(441) 25.06.2015

(531) A26.4.24

(591) Đen, đỏ, vàng

(731) **ĐÀO TẠO AN TÔN (VN)**

Số 4, ngõ 43 đường Võng Thị, quận Tây Hồ, thành phố Hà Nội

---

(511) Nhóm 43: Nhà hàng ăn uống, dịch vụ quán cà phê, khách sạn, quán bar, quán rượu.

---

(210) **4-2015-08553**

(540)



(220) 13.04.2015

(441) 25.06.2015

(531) A11.3.2; A5.7.22; 5.7.12; A5.3.15

(591) Trắng, xanh

(731) **VŨ HUY DŨNG (VN)**

Số 17 Minh Khai, phường Minh Khai, quận Hai Bà Trưng, thành phố Hà Nội

---

(511) Nhóm 30: Trà; đồ uống trên cơ sở trà.

Nhóm 35: Xuất khẩu; nhập khẩu; giới thiệu sản phẩm, trưng bày sản phẩm; mua bán các sản phẩm: nước giải khát các loại, bao gồm: nước tăng lực, nước khoáng, nước uống có gaz, nước uống không có cồn, trà, đồ uống trên cơ sở trà.

---

**CÔNG BÁO SỞ HỮU CÔNG NGHIỆP SỐ 327 TẬP A (06.2015)**

---

(210) **4-2015-08554**

(540)



(220) 13.04.2015

(441) 25.06.2015

(531) A3.4.4; 21.3.1

(591) Vàng, đỏ, xanh, trắng

(731) NGUYỄN CUỒNG HÙNG (VN)

P207 C3, khu tập thể Kim Liên, phường Kim Liên, quận Đống Đa, thành phố Hà Nội

(511) Nhóm 32: Nước uống có gaz; đồ uống không có cồn; nước giải khát tăng lực (đồ uống).

Nhóm 35: Xuất khẩu; nhập khẩu; giới thiệu sản phẩm, trưng bày sản phẩm; mua bán các sản phẩm: nước giải khát các loại, bao gồm: nước tăng lực, nước khoáng, nước uống có gaz, đồ uống không có cồn.

---

(210) **4-2015-08555**

(540)



(220) 13.04.2015

(441) 25.06.2015

(531) 26.4.4; 26.4.9; A26.11.12

(591) Xanh dương, đỏ, đen, trắng

(731) CÔNG TY TNHH MỘT THÀNH VIÊN

ĐÀO TẠO KỸ THUẬT VÀ THƯƠNG MẠI HAI BỐN GIỜ (VN)

1114 đường 3/2, phường 12, quận 11, thành phố Hồ Chí Minh

(511) Nhóm 37: Lắp đặt và sửa chữa điện thoại, sửa chữa máy tính bảng, lắp đặt và sửa chữa thiết bị viễn thông, lắp đặt và sửa chữa thiết bị điện tử.

---

(210) **4-2015-08556**

(540)



(220) 13.04.2015

(441) 25.06.2015

(531) A25.7.3; A25.7.4; 26.1.6; 26.1.9; 26.1.2

(591) Bạc

(731) CÔNG TY TNHH YUCHAI VIỆT NAM (VN)

Số 250/39/56 đường Kim Giang, tổ 26, phường Đại Kim, quận 1, Hoàng Mai, thành phố Hà Nội

(511) Nhóm 35: Mua bán, xuất nhập khẩu ô tô.

CÔNG BÁO SỞ HỮU CÔNG NGHIỆP SỐ 327 TẬP A (06.2015)

---

(210) **4-2015-08557**

(540)

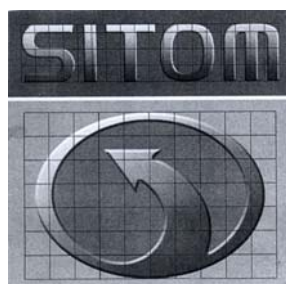

(220) 13.04.2015

(441) 25.06.2015

(531) A25.7.3; A25.7.4; 26.1.2; 24.15.1;  
A24.15.11

(591) Bạc

(731) CÔNG TY TNHH YUCHAI VIỆT  
NAM (VN)

Số 250/39/56 đường Kim Giang, tổ 26,  
phường Đại Kim, quận Hoàng Mai,  
thành phố Hà Nội

(511) Nhóm 35: Mua bán, xuất nhập khẩu ô tô.

---

(210) **4-2015-08558**

(540)



(220) 13.04.2015

(441) 25.06.2015

(531) 26.1.2; 26.1.4; 14.1.13

(591) Da cam, xanh lam (sẫm)

(731) CÔNG TY TÀI CHÍNH CỔ PHẦN XI  
MĂNG (VN)

Tầng 17 toà nhà Mipec Tower, số 229  
Tây Sơn, phường Ngã Tư Sở, quận Đống  
Đa, thành phố Hà Nội

(511) Nhóm 36: Phân tích tài chính, dịch vụ ngân hàng, tư vấn tài chính, định giá tài chính (bảo hiểm, ngân hàng, bất động sản); quản lý tài chính, dịch vụ tài chính.

---

(210) **4-2015-08559**

(540)

海宝  
HAI BAO

(220) 13.04.2015

(441) 25.06.2015

(731) CÔNG TY TNHH MỘT THÀNH VIÊN  
NI JIA (VN)

Số nhà 75, ngõ 399, đường Ngọc Lâm,  
phường Ngọc Lâm, quận Long Biên,  
thành phố Hà Nội

(511) Nhóm 12: Xe đạp điện, xe máy điện, xe điện, khung xe đạp, yên xe đạp, động cơ cho xe đạp.

---

(210) **4-2015-08560**

(540)

新日  
XIN RI

(220) 13.04.2015

(441) 25.06.2015

(731) CÔNG TY TNHH MỘT THÀNH VIÊN  
NI JIA (VN)

Số nhà 75 ngõ 399, đường Ngọc Lâm,  
phường Ngọc Lâm, quận Long Biên,  
thành phố Hà Nội

**CÔNG BÁO SỞ HỮU CÔNG NGHIỆP SỐ 327 TẬP A (06.2015)**

---

(511) Nhóm 12: Xe đạp điện, xe máy điện, xe điện, khung xe đạp, yên xe đạp, động cơ cho xe đạp.

(210) **4-2015-08561**

(540)

**Be1ne**

(220) 13.04.2015

(441) 25.06.2015

(531) 26.1.1

(731) CÔNG TY TNHH DỊCH VỤ VÀ PHÁT TRIỂN THƯƠNG MẠI NHẬT LINH (VN)

Số 32 ngõ 1081 đường Hồng Hà, phường Chương Dương, quận Hoàn Kiếm, thành phố Hà Nội

(511) Nhóm 03: Mỹ phẩm, kem làm trắng da.

(210) **4-2015-08562**

(540)

**OLAF**

(220) 13.04.2015

(441) 25.06.2015

(731) CÔNG TY TNHH DỊCH VỤ VÀ PHÁT TRIỂN THƯƠNG MẠI NHẬT LINH (VN)

Số 32 ngõ 1081 đường Hồng Hà, phường Chương Dương, quận Hoàn Kiếm, thành phố Hà Nội

(511) Nhóm 03: Mỹ phẩm, kem làm trắng da.

(210) **4-2015-08563**

(540)

**BossElec**

(220) 13.04.2015

(441) 25.06.2015

(731) PHẠM NGỌC ANH (VN)

Số 152 Nguyễn Ngọc Nại, phường Khương Mai, quận Thanh Xuân, thành phố Hà Nội

(511) Nhóm 09: Máy quay đĩa; máy hát tự động; loa, thiết bị truyền phát âm thanh; thiết bị và máy âm thanh; bộ ghép nối âm thanh.

CÔNG BÁO SỞ HỮU CÔNG NGHIỆP SỐ 327 TẬP A (06.2015)

---

(210) **4-2015-08564**

(220) 13.04.2015

(540)

(441) 25.06.2015

**MỆ GAIA**

(731) CÔNG TY TNHH CÔNG NGHỆ  
BIOVAGEN VIỆT NAM (VN)  
Tầng 20 toà nhà ICON 4, số 243A Đê La  
Thành, phường Láng Thượng, quận  
Đống Đa, thành phố Hà Nội

(511) Nhóm 05: Dược phẩm, thực phẩm chức năng.

---

(210) **4-2015-08565**

(220) 13.04.2015

(540)

(441) 25.06.2015

**Aramo Coffee**

(731) CÔNG TY TNHH XUẤT NHẬP KHẨU  
THƯỜNG MẠI DỊCH VỤ SẢN XUẤT  
QUỐC TẾ VIỆT NEW (VN)  
Số 7 đường số 11, phường Tân Phú, quận  
7, thành phố Hồ Chí Minh

(511) Nhóm 30: Cà phê.

---

(210) **4-2015-08566**

(220) 13.04.2015

(540)

(441) 25.06.2015

(531) 3.9.1; 25.1.6; 18.3.2; A25.1.10



(731) HỘ KINH DOANH NGUYỄN THỊ  
NINH (VN)  
Thôn Tam Hải, xã Kỹ Ninh, huyện Kỳ  
Anh, tỉnh Hà Tĩnh

(511) Nhóm 29: Thực phẩm làm từ cá: nước nắm.

---

(210) **4-2015-08567**

(220) 13.04.2015

(540)

(441) 25.06.2015

(531) 3.9.1; A3.9.12; 26.1.2; 25.1.6



(731) HỘ KINH DOANH NGUYỄN THỊ  
NINH (VN)  
Thôn Tam Hải, xã Kỹ Ninh, huyện Kỳ  
Anh, tỉnh Hà Tĩnh

CÔNG BÁO SỞ HỮU CÔNG NGHIỆP SỐ 327 TẬP A (06.2015)

---

(511) Nhóm 29: Thực phẩm làm từ cá: nước nắm.

---

(210) **4-2015-08568**

(540)



(220) 13.04.2015

(441) 25.06.2015

(531) 2.9.1; A25.3.11; 25.3.1; 1.15.11

(591) Hồng đậm, hồng nhạt

(731) CÔNG TY CỔ PHẦN DỊCH VỤ

ONECARD VIỆT NAM (VN)

Số 2H2-18A đường Ngô Tất Tố, phường Quốc Tử Giám, quận Đống Đa, thành phố Hà Nội

(511) Nhóm 25: Quần áo, giày dép, mũ nón.

---

(210) **4-2015-08569**

(540)

**TL-DIABOTEX PACK**

(220) 13.04.2015

(441) 25.06.2015

(731) CÔNG TY TNHH DƯỢC PHẨM THẮNG LỢI (VN)

B11-369 Trường Chinh, phường Khương Trung, quận Thanh Xuân, thành phố Hà Nội

(511) Nhóm 05: Dược phẩm.

---

(210) **4-2015-08570**

(540)



(220) 13.04.2015

(441) 25.06.2015

(531) 26.3.1; 24.15.1

(731) CÔNG TY CỔ PHẦN CAO SU HÀ NỘI (VN)

Tổ 13, phường Cầu Diễn, quận Nam Từ Liêm, thành phố Hà Nội

(511) Nhóm 25: Giày dép các loại.

---

(210) **4-2015-08571**

(540)

**BAZAN**

(220) 13.04.2015

(441) 25.06.2015

(731) CÔNG TY TNHH THƯƠNG MẠI - DỊCH VỤ SƠN HÓA NÔNG (VN)

829 Trần Xuân Soạn, phường Tân Hưng, quận 7, thành phố Hồ Chí Minh

**CÔNG BÁO SỞ HỮU CÔNG NGHIỆP SỐ 327 TẬP A (06.2015)**

---

(511) Nhóm 05: Chất diệt nấm, chất trừ dịch, chất trừ động vật có hại, chất diệt côn trùng, chế phẩm diệt trừ động vật gây hại, thuốc trừ sâu, thuốc diệt cỏ, chế phẩm diệt trừ thực vật gây hại, chế phẩm diệt trừ sâu bọ gây hại, chế phẩm diệt khuẩn cho đất, chế phẩm diệt ốc sên.

---

(210) **4-2015-08572**

(220) 13.04.2015

(441) 25.06.2015

(540)

**VITASHIELD 40EC**

(731) CÔNG TY TNHH THƯƠNG MẠI -  
DỊCH VỤ SƠN HÓA NÔNG (VN)  
829 Trần Xuân Soạn, phường Tân Hưng,  
quận 7, thành phố Hồ Chí Minh

(511) Nhóm 05: Chất diệt nấm, chất trừ dịch, chất trừ động vật có hại, chất diệt côn trùng, thuốc trừ sâu, thuốc diệt cỏ, chế phẩm diệt trừ thực vật gây hại, chế phẩm diệt trừ sâu bọ gây hại.

---

(210) **4-2015-08573**

(220) 13.04.2015

(441) 25.06.2015

(540)

**CANTANIL 550EC**

(731) CÔNG TY TNHH THƯƠNG MẠI -  
DỊCH VỤ SƠN HÓA NÔNG (VN)  
829 Trần Xuân Soạn, phường Tân Hưng,  
quận 7, thành phố Hồ Chí Minh

(511) Nhóm 05: Chất diệt nấm; chất trừ dịch; chất trừ động vật có hại; chất diệt côn trùng; thuốc diệt cỏ; chế phẩm diệt trừ thực vật gây hại.

---

(210) **4-2015-08574**

(220) 13.04.2015

(441) 25.06.2015

(540)



(591) Nhũ vàng đồng đậm chuyển sắc  
(731) CÔNG TY TNHH BÁC NIÊN THIÊN  
ĐỨC (VN)  
Số 10 gác 39/11 đường Đông Ngạc,  
quận Bắc Từ Liêm, thành phố Hà Nội

(511) Nhóm 41: Dịch vụ đào tạo nghề chăm sóc người cao tuổi.

Nhóm 43: Dịch vụ nhà nghỉ dưỡng lão (không bao gồm dịch vụ y tế); dịch vụ khách sạn; dịch vụ đặt chỗ ở tạm thời nhà nghỉ cho khách du lịch.



## CÔNG BÁO SỞ HỮU CÔNG NGHIỆP SỐ 327 TẬP A (06.2015)

---

Nhóm 44: Viện dưỡng lão; nhà nghỉ dưỡng bệnh; dịch vụ tư vấn chăm sóc sức khoẻ người cao tuổi, dịch vụ khám chữa bệnh; dịch vụ trợ giúp y tế.

---

(210) **4-2015-08575**

(220) 13.04.2015

(441) 25.06.2015

(540)

# TIÊU ĐIỂM

(731) CÔNG TY TNHH SẢN XUẤT  
THƯƠNG MẠI DỊCH VỤ TIÊU ĐIỂM  
(VN)

28 Chu Văn An, phường Tân Thành,  
quận Tân Phú, thành phố Hồ Chí Minh

(511) Nhóm 09: Thiết bị tích, truyền dẫn, chuyển mạch, điều chỉnh và điều khiển năng lượng mặt trời, năng lượng gió thành điện.

Nhóm 11: Thiết bị chiếu sáng.

Nhóm 37: Dịch vụ lắp đặt thiết bị sử dụng năng lượng mặt trời, năng lượng gió.

---

(210) **4-2015-08576**

(220) 13.04.2015

(441) 25.06.2015

(540)

# TIDISUN

(731) CÔNG TY TNHH SẢN XUẤT  
THƯƠNG MẠI DỊCH VỤ TIÊU ĐIỂM  
(VN)

28 Chu Văn An, phường Tân Thành,  
quận Tân Phú, thành phố Hồ Chí Minh

(511) Nhóm 09: Thiết bị tích, truyền dẫn, chuyển mạch, điều chỉnh và điều khiển năng lượng mặt trời, năng lượng gió thành điện.

Nhóm 11: Thiết bị chiếu sáng.

Nhóm 37: Dịch vụ lắp đặt thiết bị sử dụng năng lượng mặt trời, năng lượng gió.

---

(210) **4-2015-08577**

(220) 13.04.2015

(441) 25.06.2015

(540)

# BELWIZ

(731) CÔNG TY CỔ PHẦN 3 SƠN (VN)  
Lô 11 - C7 khu đô thị mới Đại Kim,  
phường Đại Kim, quận Hoàng Mai,  
thành phố Hà Nội

(511) Nhóm 05: Thực phẩm bổ sung dinh dưỡng dùng cho trẻ sơ sinh.

## CÔNG BÁO SỞ HỮU CÔNG NGHIỆP SỐ 327 TẬP A (06.2015)

---

Nhóm 29: Sữa và sản phẩm từ sữa.

Nhóm 35: Mua bán, xuất nhập khẩu, quảng cáo, tiếp thị sản phẩm: sữa và sản phẩm làm từ sữa.

---

(210) **4-2015-08578**

(220) 13.04.2015

(441) 25.06.2015

(540)

**LIMITED TOO**

(731) LIMITED STORES, LLC (US)

7775 Walton Parkway, New Albany,  
Ohio 43054, United States of America

(740) Văn phòng luật sư Phạm và Liên danh  
(PHAM & ASSOCIATES)

(511) Nhóm 03: Bột tan dùng cho mục đích vệ sinh thân thể, mục đích trang điểm; chế phẩm xịt làm thơm cơ thể; sữa tắm; mỹ phẩm; nước thơm dùng cho mặt và cơ thể; chế phẩm có mùi thơm dùng cho cá nhân; chế phẩm chăm sóc tóc; chế phẩm tạo kiểu tóc; xà phòng dùng cho cá nhân; chế phẩm chống nắng; chế phẩm làm râm nắng.

---

(210) **4-2015-08579**

(220) 13.04.2015

(441) 25.06.2015

(540)

**LIMITED TOO**

(731) LIMITED STORES, LLC (US)

7775 Walton Parkway, New Albany,  
Ohio 43054, United States of America

(740) Văn phòng luật sư Phạm và Liên danh  
(PHAM & ASSOCIATES)

(511) Nhóm 09: Kính râm; kính đeo mắt; kính đọc sách; kính bảo hộ dùng cho thể thao.

---

(210) **4-2015-08580**

(220) 13.04.2015

(441) 25.06.2015

(540)

**LIMITED TOO**

(731) LIMITED STORES, LLC (US)

7775 Walton Parkway, New Albany,  
Ohio 43054, United States of America

(740) Văn phòng luật sư Phạm và Liên danh  
(PHAM & ASSOCIATES)

(511) Nhóm 14: Đồ trang sức; hộp đựng đồ trang sức; đồng hồ đeo tay, đồng hồ bỏ túi.

---

CÔNG BÁO SỞ HỮU CÔNG NGHIỆP SỐ 327 TẬP A (06.2015)

---

(210) **4-2015-08582**

(220) 13.04.2015

(441) 25.06.2015

(540)

**LIMITED TOO**

(731) LIMITED STORES, LLC (US)

7775 Walton Parkway, New Albany,  
Ohio 43054, United States of America

(740) Văn phòng luật sư Phạm và Liên danh  
(PHAM & ASSOCIATES)

(511) Nhóm 18: Ba lô; túi đựng đồ để di chuyển; túi đựng mỹ phẩm chưa có đồ bên trong; túi xách tay; túi xách đi chợ; ô; cái ví.

---

(210) **4-2015-08583**

(220) 13.04.2015

(441) 25.06.2015

(540)

**LIMITED TOO**

(731) LIMITED STORES, LLC (US)

7775 Walton Parkway, New Albany,  
Ohio 43054, United States of America

(740) Văn phòng luật sư Phạm và Liên danh  
(PHAM & ASSOCIATES)

(511) Nhóm 20: Gương soi; khung ảnh; gối; giá kệ để cất giữ hoặc lưu kho hàng hoá.

---

(210) **4-2015-08584**

(220) 13.04.2015

(441) 25.06.2015

(540)

**LIMITED TOO**

(731) LIMITED STORES, LLC (US)

7775 Walton Parkway, New Albany,  
Ohio 43054, United States of America

(740) Văn phòng luật sư Phạm và Liên danh  
(PHAM & ASSOCIATES)

(511) Nhóm 24: Chăn; tấm phủ giường (bằng vải dệt); tấm trải phủ giường; chăn mỏng; chăn lông vịt; rèm bằng sợi dệt hoặc bằng chất dẻo; chăn lông cừu; khăn phủ gối; bộ phủ giường (bằng vải dệt); rèm tấm bằng vải hoặc nhựa; khăn lau bằng vải.

---

(210) **4-2015-08585**

(220) 13.04.2015

(441) 25.06.2015

(540)

**LIMITED TOO**

(731) LIMITED STORES, LLC (US)

7775 Walton Parkway, New Albany,  
Ohio 43054, United States of America

(740) Văn phòng luật sư Phạm và Liên danh  
(PHAM & ASSOCIATES)

CÔNG BÁO SỞ HỮU CÔNG NGHIỆP SỐ 327 TẬP A (06.2015)

---

(511) Nhóm 25: Thất lung (trang phục); quần; áo choàng ngoài; áo váy; đồ đi chân; găng tay (trang phục); đồ đội đầu; trang phục dệt kim; áo vét; quần áo mặc trong nhà; khăn quàng cổ; trang phục mặc đi ngủ; quần áo bơi; áo; quần áo lót.

---

(210) **4-2015-08586**

(220) 13.04.2015

(441) 25.06.2015

(540)

**LIMITED TOO**

(731) LIMITED STORES, LLC (US)

7775 Walton Parkway, New Albany,  
Ohio 43054, United States of America

(740) Văn phòng luật sư Phạm và Liên danh  
(PHAM & ASSOCIATES)

(511) Nhóm 26: Băng buộc tóc; cái kẹp tóc; nơ cài tóc; cặp tóc; dây chun buộc tóc; đồ trang trí tóc; kẹp ghim cài tóc; dải ruy băng cho tóc; vòng kẹp tóc kiểu đuôi ngựa.

---

(210) **4-2015-08587**

(220) 13.04.2015

(441) 25.06.2015

(540)

**LIMITED TOO**

(731) LIMITED STORES, LLC (US)

7775 Walton Parkway, New Albany,  
Ohio 43054, United States of America

(740) Văn phòng luật sư Phạm và Liên danh  
(PHAM & ASSOCIATES)

(511) Nhóm 28: Bàn cờ trò chơi; trò chơi dùng thẻ; đồ chơi bằng nhựa.

---

(210) **4-2015-08589**

(220) 13.04.2015

(441) 25.06.2015

(540)

**SJ**  
**SERIES**

(731) SINKO INDUSTRIES LTD. (JP)

4-5, Minamimori-machi 1-chome, Kita-  
ku, Osaka, Japan

(740) Văn phòng luật sư Phạm và Liên danh  
(PHAM & ASSOCIATES)

(511) Nhóm 11: Thiết bị để chiếu sáng, sưởi nóng, sinh hơi nước, nấu nướng, làm lạnh, sấy khô, thông gió, cấp nước và mục đích vệ sinh; thiết bị và hệ thống điều hoà không khí; thiết bị điều hoà không khí phòng; bộ xử lý không khí; thiết bị và hệ thống làm sạch không khí; thiết bị làm sạch không khí trong phòng; máy và thiết bị làm sạch khí; bộ giàn quạt lạnh; hệ thống lọc không khí, bao gồm cả bộ lọc khí sử dụng trong phòng sạch; máy giữ độ ẩm; máy giữ độ ẩm không khí trong phòng; máy giữ độ ẩm dùng cho bộ tản nhiệt trung tâm; thiết bị và máy làm lạnh; thiết bị làm lạnh không khí, bao gồm cả máy lạnh nguyên cụm làm mát bằng gió và máy lạnh nguyên cụm làm mát bằng nước; thiết bị làm nóng không

## CÔNG BÁO SỞ HỮU CÔNG NGHIỆP SỐ 327 TẬP A (06.2015)

khí, bao gồm cả máy làm lạnh bơm nhiệt giải nhiệt gió; thiết bị khử mùi không khí; thiết bị sấy; máy hút ẩm; thiết bị khử trùng khí; thiết bị thổi khí nóng; máy trao đổi nhiệt; thiết bị ion hoá dùng để xử lý không khí; thiết bị sinh hơi nước; bộ tản nhiệt dùng điện; bộ tản nhiệt (suối ấm, đốt nóng); thiết bị nhiệt đối lưu; thiết bị và hệ thống thông gió (điều hoà không khí); nồi hơi (không phải bộ phận của máy); máy quạt gió; quạt hút gió; quạt điều hoà không khí; quạt là bộ phận của thiết bị điều hoà không khí; quạt thông gió; tháp làm lạnh; thiết bị để sản xuất và cung cấp nước nóng, bao gồm cả bơm nhiệt kết hợp; thiết bị và hệ thống ướp lạnh; thiết bị và hệ thống tuần hoàn chất tải lạnh; các bộ phận và phụ kiện cho các sản phẩm nói trên.

(210) **4-2015-08590**

(220) 13.04.2015

(441) 25.06.2015

(540)

*VietIsland*

(591) Đen, trắng, ghi

(731) CÔNG TY CỔ PHẦN ĐẦU TƯ VÙNG ĐẤT VÀNG (VN)

113/4/49 Võ Duy Ninh, phường 22, quận Bình Thạnh, thành phố Hồ Chí Minh

(740) Công ty TNHH một thành viên Sở hữu trí tuệ VCCI (VCCI-IP CO.,LTD.)

(511) Nhóm 29: Hải sản đã được chế biến; thủy sản đã được chế biến; gia súc đã được chế biến; gia cầm đã được chế biến; rau củ quả sấy khô; rau củ quả đóng hộp.

(210) **4-2015-08592**

(220) 13.04.2015

(441) 25.06.2015

(540)

**FACORV**

(731) CÔNG TY TNHH QUỐC TẾ BÌNH SINH (VN)

536/43/62 Âu Cơ, tổ 5A, phường 10, quận Tân Bình, thành phố Hồ Chí Minh

(511) Nhóm 01: Phân bón.

(210) **4-2015-08593**

(220) 13.04.2015

(441) 25.06.2015

(540)

(531) A26.11.12; A1.5.3; 1.15.23; 26.1.2

(591) Vàng, xanh, đen

(731) CÔNG TY TNHH MỘT THÀNH VIÊN FORTUNE VIỆT NAM (VN)

Saigonicom Building, số 190B Trần Quang Khải, phường Tân Định, quận 1, thành phố Hồ Chí Minh



**CÔNG BÁO SỞ HỮU CÔNG NGHIỆP SỐ 327 TẬP A (06.2015)**

---

(511) Nhóm 35: Dịch vụ cố vấn quản lý kinh doanh, hỗ trợ quản lý doanh nghiệp thương mại hay công nghiệp.

---

(210) **4-2015-08594**

(220) 13.04.2015

(441) 25.06.2015

(540)

**PASA**

(731) CÔNG TY CỔ PHẦN PASA VIỆT NAM (VN)

Số nhà A44-TT10, ngõ 6, đường Nguyễn Khuyến, phường Văn Quán, quận Hà Đông, thành phố Hà Nội

(511) Nhóm 03: Mỹ phẩm.

Nhóm 35: Mua bán mỹ phẩm, thời trang.

---

(210) **4-2015-08595**

(220) 13.04.2015

(441) 25.06.2015

(540)

**ELIZACHELENA**

(731) CÔNG TY CỔ PHẦN PASA VIỆT NAM (VN)

Số nhà A44-TT10, ngõ 6, đường Nguyễn Khuyến, phường Văn Quán, quận Hà Đông, thành phố Hà Nội

(511) Nhóm 03: Mỹ phẩm.

---

(210) **4-2015-08596**

(220) 13.04.2015

(441) 25.06.2015

(540)

**AR ARON**

(731) CÔNG TY CỔ PHẦN PASA VIỆT NAM (VN)

Số nhà A44-TT10, ngõ 6, đường Nguyễn Khuyến, phường Văn Quán, quận Hà Đông, thành phố Hà Nội

(511) Nhóm 03: Mỹ phẩm.

---

**CÔNG BÁO SỞ HỮU CÔNG NGHIỆP SỐ 327 TẬP A (06.2015)**

---

(210) **4-2015-08597**

(220) 13.04.2015

(540)

(441) 25.06.2015

**CIVICIVORY**

(731) CÔNG TY CỔ PHẦN PASA VIỆT NAM (VN)

Số nhà A44-TT10, ngõ 6, đường Nguyễn Khuyến, phường Văn Quán, quận Hà Đông, thành phố Hà Nội

(511) Nhóm 03: Mỹ phẩm.

---

(210) **4-2015-08598**

(220) 13.04.2015

(540)

(441) 25.06.2015

**CAVIER**

(731) CÔNG TY CỔ PHẦN PASA VIỆT NAM (VN)

Số nhà A44-TT10, ngõ 6, đường Nguyễn Khuyến, phường Văn Quán, quận Hà Đông, thành phố Hà Nội

(511) Nhóm 03: Mỹ phẩm.

---

(210) **4-2015-08599**

(220) 13.04.2015

(540)

(441) 25.06.2015

(531) 26.5.1; A17.2.2

(731) QUAN TÚ LAN (VN)

Số 99 đường Hùng Vương, phường Chi Lăng, thành phố Lạng Sơn, tỉnh Lạng Sơn



(511) Nhóm 32: Nước uống tinh khiết đóng chai, nước uống có ga và các loại đồ uống không có cồn.

Nhóm 33: Rượu gạo; rượu nấu từ các loại ngũ cốc; đồ uống có cồn (trừ bia); tinh dầu alcoholic (tinh dầu rượu); đồ uống được chưng cất; rượu mạnh; rượu etylie; rượu cồn.

Nhóm 43: Dịch vụ cung cấp thức ăn, đồ uống do nhà hàng thực hiện; quán rượu nhỏ.

---

CÔNG BÁO SỞ HỮU CÔNG NGHIỆP SỐ 327 TẬP A (06.2015)

---

(210) 4-2015-08603

(540)



(220) 13.04.2015

(441) 25.06.2015

(531) 2.9.14; A2.9.15

(591) Trắng, đen, vàng

(731) CHU NGUYỄN BẢO LONG (VN)

5A Trần Khánh Dư, phường 8, thành phố Đà Lạt, tỉnh Lâm Đồng

(511) Nhóm 43: Dịch vụ ăn uống do nhà hàng thực hiện.

---

(210) 4-2015-08604

(540)



(220) 13.04.2015

(441) 25.06.2015

(531) 2.1.21; 2.5.21; 26.1.2; A6.19.11

(591) Đen, xanh lá cây, đỏ, vàng, nâu, xanh dương, xám, vàng, trắng, xanh cốm

(731) CÔNG TY TNHH HÓA NÔNG LÚA VÀNG (VN)

Lô M8, đường N8, khu công nghiệp Nam Tân Uyên, huyện Tân Uyên, tỉnh Bình Dương

(740) DNTN Dịch vụ thương mại và sở hữu công nghiệp Song Ngọc (I.P.T.S.)

(511) Nhóm 01: Phân bón.

Nhóm 05: Thuốc trừ sâu.

---

(210) 4-2015-08605

(540)



(220) 13.04.2015

(441) 25.06.2015

(531) 26.4.2; 26.4.9; 5.7.3

(591) Xanh lá cây đậm, xanh lá cây nhạt, vàng đậm, vàng nhạt, nâu, xám, xanh dương, trắng, đen

(731) CÔNG TY TNHH HÓA NÔNG LÚA VÀNG (VN)

Lô M8, đường N8, khu công nghiệp Nam Tân Uyên, huyện Tân Uyên, tỉnh Bình Dương

(740) DNTN Dịch vụ thương mại và sở hữu công nghiệp Song Ngọc (I.P.T.S.)

(511) Nhóm 01: Phân bón.

Nhóm 05: Thuốc trừ sâu.

---



CÔNG BÁO SỞ HỮU CÔNG NGHIỆP SỐ 327 TẬP A (06.2015)

---

(210) 4-2015-08606

(540)



(220) 13.04.2015

(441) 25.06.2015

(531) 4.3.3; 1.15.5; 26.4.2; A6.19.5

(591) Đỏ, đen, vàng, cam, xanh lá cây, nâu, trắng

(731) CÔNG TY TNHH HÓA NÔNG LÚA VÀNG (VN)

Lô M8, đường N8, khu công nghiệp Nam Tân Uyên, huyện Tân Uyên, tỉnh Bình Dương

(740) DNTN Dịch vụ thương mại và sở hữu công nghiệp Song Ngọc (I.P.T.S.)

(511) Nhóm 01: Phân bón

Nhóm 05: Thuốc trừ sâu.

---

(210) 4-2015-08607

(540)



(220) 13.04.2015

(441) 25.06.2015

(531) 1.15.5; 4.3.3; A5.11.11; 25.7.20; 26.4.9

(591) Xanh lá cây, đỏ, vàng, cam, xanh dương, nâu, ghi xám, trắng, đen

(731) CÔNG TY TNHH HÓA NÔNG LÚA VÀNG (VN)

Lô M8, đường N8, khu công nghiệp Nam Tân Uyên, huyện Tân Uyên, tỉnh Bình Dương

(740) DNTN Dịch vụ thương mại và sở hữu công nghiệp Song Ngọc (I.P.T.S.)

(511) Nhóm 01: Phân bón.

Nhóm 05: Thuốc trừ sâu.

---

(210) 4-2015-08608

(540)



(220) 13.04.2015

(441) 25.06.2015

(531) A6.19.5; 4.3.3

(591) Cam, xanh dương, xanh lá cây, nâu, xám, trắng, đen

(731) CÔNG TY TNHH HÓA NÔNG LÚA VÀNG (VN)

Lô M8, đường N8, khu công nghiệp Nam Tân Uyên, huyện Tân Uyên, tỉnh Bình Dương

(740) DNTN Dịch vụ thương mại và sở hữu công nghiệp Song Ngọc (I.P.T.S.)

CÔNG BÁO SỞ HỮU CÔNG NGHIỆP SỐ 327 TẬP A (06.2015)

---

(511) Nhóm 01: Phân bón.

Nhóm 05: Thuốc trừ sâu.

---

(210) **4-2015-08609**

(540)



(220) 13.04.2015

(441) 25.06.2015

(531) 3.11.7; 3.9.1; 26.4.9; A26.11.8; A5.3.13

(591) Xanh lá cây đậm-nhạt, xanh dương đậm-nhạt, cam, vàng, đỏ, xám, hồng, trắng, đen

(731) CÔNG TY TNHH HÓA NÔNG LÚA VÀNG (VN)

Lô M8, đường N8, khu công nghiệp Nam Tân Uyên, huyện Tân Uyên, tỉnh Bình Dương

(740) DNTN Dịch vụ thương mại và sở hữu công nghiệp Song Ngọc (I.P.T.S.)

---

(511) Nhóm 01: Phân bón.

Nhóm 05: Thuốc trừ sâu.

---

(210) **4-2015-08610**

(540)



(220) 13.04.2015

(441) 25.06.2015

(531) A25.7.6; A25.7.7; 26.1.1; 25.5.1

(591) Đỏ, xanh rêu, trắng, đen

(731) CÔNG TY TNHH THƯƠNG MẠI SẢN XUẤT XUẤT NHẬP KHẨU VINH NAM (VN)

60 Lũy Bán Bích, phường Tân Thới Hòa, quận Tân Phú, thành phố Hồ Chí Minh

(740) DNTN Dịch vụ thương mại và sở hữu công nghiệp Song Ngọc (I.P.T.S.)

---

(511) Nhóm 20: Bàn; ghế; giường; tủ; hộp bằng gỗ hoặc bằng chất dẻo.

Nhóm 21: Mắc (móc) phơi đồ bằng nhựa; hộp nhựa; ca nhựa; bình đựng đá bằng nhựa (không dùng điện); đồ chứa đựng dùng cho gia dụng và nhà bếp (không làm bằng kim loại).

---

CÔNG BÁO SỞ HỮU CÔNG NGHIỆP SỐ 327 TẬP A (06.2015)

---

- (210) **4-2015-08611**
- (540)
- 
- (220) 13.04.2015  
(441) 25.06.2015  
(531) A26.11.8; A26.11.9; 3.13.1; A3.13.24  
(591) Xanh dương đậm-nhạt, xanh lá cây, đỏ, cam, vàng, tím, xám, đen, trắng  
(731) **HỘ KINH DOANH NAM THÀNH (VN)**  
93/1 Bình Tây, phường 1, quận 6, thành phố Hồ Chí Minh  
(740) DNTN Dịch vụ thương mại và sở hữu công nghiệp Song Ngọc (I.P.T.S.)
- (511) Nhóm 35: Mua bán hàng nhôm và inox gia dụng.
- 

- (210) **4-2015-08612**
- (540)
- 
- (220) 13.04.2015  
(441) 25.06.2015  
(531) A1.1.10; 26.1.1  
(591) Xám, đỏ, nâu, đen, trắng  
(731) **PHẠM ANH ĐẠT (VN)**  
1/195 Nam Thái 2, khu phố 7, tổ 67, thị trấn Hóc Môn, thành phố Hồ Chí Minh  
(740) DNTN Dịch vụ thương mại và sở hữu công nghiệp Song Ngọc (I.P.T.S.)
- (511) Nhóm 35: Mua bán phụ tùng xe các loại.
- 

- (210) **4-2015-08613**
- (540)
- 
- (220) 13.04.2015  
(441) 25.06.2015  
(531) 26.4.4; 26.4.9  
(591) Xanh dương đậm, trắng  
(731) **CÔNG TY TNHH HUYNH CƯỜNG (VN)**  
23 đường ĐHT 07, khu phố 5, phường Tân Hưng Thuận, quận 12, thành phố Hồ Chí Minh  
(740) DNTN Dịch vụ thương mại và sở hữu công nghiệp Song Ngọc (I.P.T.S.)
- (511) Nhóm 25: Quần áo; giày dép; nón mũ; tất vớ.
-

CÔNG BÁO SỞ HỮU CÔNG NGHIỆP SỐ 327 TẬP A (06.2015)

---

(210) 4-2015-08614

(540)



(220) 13.04.2015

(441) 25.06.2015

(531) A5.5.22; A5.5.20; 1.15.11; 25.7.25;  
A3.13.4; A3.13.24

(731) HUỖNH PHƯƠNG KHANH (VN)  
241 kênh Tân Hóa, phường Hòa Thạnh,  
quận Tân Phú, thành phố Hồ Chí Minh  
(740) DNTN Dịch vụ thương mại và sở hữu  
công nghiệp Song Ngọc (I.P.T.S.)

(511) Nhóm 32: Nước giải khát như: trà sữa; nước ép trái cây; nước sinh tố; đồ uống khai vị không có cồn.

---

(210) 4-2015-08615

(540)

The logo features the word 'ANAMAXS' in a very bold, black, sans-serif font. The letters are thick and closely spaced, with a slight shadow effect.

(220) 13.04.2015

(441) 25.06.2015

(731) NGUYỄN DUY PHÚ (VN)  
504 Nhật Tảo, phường 7, quận 11, thành  
phố Hồ Chí Minh  
(740) DNTN Dịch vụ thương mại và sở hữu  
công nghiệp Song Ngọc (I.P.T.S.)

(511) Nhóm 09: Đầu đọc đĩa kỹ thuật số; đầu máy hát karaoke; loa; máy tăng âm (ampli); máy thu hình (tivi); ống nói (micro).

---

(210) 4-2015-08616

(540)



(220) 13.04.2015

(441) 25.06.2015

(531) 26.1.2

(591) Xanh da trời, đỏ

(731) CÔNG TY TNHH MỘT THÀNH VIÊN  
SẢN XUẤT THƯƠNG MẠI ĐIỆN CƠ  
TÂN NHÂN TÀI (VN)  
104/5A Nguyễn Thị Sóc, xã Bà Điểm,  
huyện Hóc Môn, thành phố Hồ Chí Minh

(511) Nhóm 07: Đầu bơm; motor điện.

---

CÔNG BÁO SỞ HỮU CÔNG NGHIỆP SỐ 327 TẬP A (06.2015)

---

(210) 4-2015-08617

(540)



(220) 13.04.2015

(441) 25.06.2015

(531) 26.1.2; 5.7.3

(591) Xanh, vàng, trắng

(731) CÔNG TY TNHH THƯƠNG MẠI ĐẦU TƯ QUỐC TẾ TÙNG LÂM (VN)  
130/27 TTN01, phường Tân Thới Nhất, quận 12, thành phố Hồ Chí Minh

(511) Nhóm 05: Thực phẩm chức năng; thực phẩm dinh dưỡng dùng trong y tế.

---

(210) 4-2015-08618

(540)



(220) 13.04.2015

(441) 25.06.2015

(531) A7.1.12; 7.1.24; A26.11.7; 26.5.1; 26.2.7; 7.1.6; 26.7.25

(731) GUANGDONG XINGFA ALUMINIUM CO., LTD (CN)

No.23 Renhe Rd. Nanzhuang Town, Chancheng District, Foshan City, Guangdong Province, China

(740) Công ty Luật TNHH Việt An (VIET AN LAW FIRM)

(511) Nhóm 06: Hợp kim nhôm; cửa bằng kim loại; cửa sổ bằng kim loại; vách ngăn làm bằng hợp kim nhôm; vật liệu xây dựng bằng kim loại; chi tiết kim loại dùng cho cửa sổ.

---

(210) 4-2015-08620

(540)

**VIETLAB**

(220) 13.04.2015

(441) 25.06.2015

(731) CÔNG TY TNHH THIẾT BỊ VÀ CÔNG NGHỆ CHÂU GIANG (VN)

Số 8 ngõ 31 ngách 6 phố Phan Đình Giót, phường Phương Liệt, quận Thanh Xuân, thành phố Hà Nội

(740) Công ty TNHH Đại Tín và Liên Danh (DAITIN AND ASSOCIATES CO.,LTD)

(511) Nhóm 35: Mua bán, xuất nhập khẩu thiết bị phòng thí nghiệm hóa học, sinh học, vật lý, y tế, thiết bị giảng dạy, thiết bị giáo dục, quần áo đặc dụng cho phòng thí nghiệm.

---

CÔNG BÁO SỞ HỮU CÔNG NGHIỆP SỐ 327 TẬP A (06.2015)

---

(210) **4-2015-08622**

(220) 13.04.2015

(441) 25.06.2015

(540)

**TRÚC LÂM**

(731) CÔNG TY TNHH PHÚC LỘC THỌ  
VIỆT NAM (VN)

Số 41, đường 12, phường Bình An, quận  
2, thành phố Hồ Chí Minh

(511) Nhóm 43: Dịch vụ: nhà hàng ăn uống, quán cà phê giải khát.

---

(210) **4-2015-08623**

(220) 13.04.2015

(441) 25.06.2015

(540)



(531) 3.7.17; 4.3.1; 24.1.1

(731) CÔNG TY TNHH SƠN NERO (VN)

Lô MC2, KCN Đức Hòa 1 Hạnh Phúc,  
ấp 5, xã Đức Hòa Đông, huyện Đức Hòa,  
tỉnh Long An

(740) Công ty TNHH Sở hữu trí tuệ  
INNETCO-Hoàng Phúc (INNETCO CO.,  
LTD)

(511) Nhóm 01: Hóa chất dùng trong công nghiệp; nhựa dạng thô (dùng để sản xuất sơn).

Nhóm 02: Sơn nước; sơn dầu.

Nhóm 17: Sơn cách điện; sơn cách nhiệt.

Nhóm 19: Bột trét tường; hỗn hợp xi măng và phụ gia để dán gạch; vữa dùng trong xây dựng; bột trám ron dùng để trét giữa các viên gạch.

Nhóm 35: Mua bán, xuất nhập khẩu, đại lý ký gửi; hóa chất dùng trong công nghiệp, nhựa dạng thô dùng để sản xuất sơn, sơn nước, sơn dầu, sơn cách điện, sơn cách nhiệt, bột trét tường, hỗn hợp xi măng và phụ gia để dán gạch, vữa dùng trong xây dựng, bột trám ron dùng để trét giữa các viên gạch, dầu bóng, keo dính, máy móc và phụ tùng ngành xây dựng.

Nhóm 37: Xây dựng công trình dân dụng và công nghiệp, giao thông, thủy lợi; san lấp mặt bằng.

Nhóm 42: Thiết kế các công trình dân dụng và công nghiệp, giao thông, thủy lợi; khảo sát địa chất, địa hình các công trình xây dựng; nghiên cứu ứng dụng và chuyển giao công nghệ trong lĩnh vực xây dựng.

---

CÔNG BÁO SỞ HỮU CÔNG NGHIỆP SỐ 327 TẬP A (06.2015)

---

(210) **4-2015-08624**

(540)



(220) 13.04.2015

(441) 25.06.2015

(531) A5.3.15; A5.3.13; A5.5.20

(591) Tím, xanh ngọc

(731) CÔNG TY TNHH EVERLASTING  
BEAUTY CARE (VN)  
60A Cao Thắng, phường 5, quận 3, thành  
phố Hồ Chí Minh

(511) Nhóm 03: Nước hoa, tinh dầu, mỹ phẩm.

---

(210) **4-2015-08625**

(540)



Trẻ khỏe đẹp từ thiên nhiên

(220) 13.04.2015

(441) 25.06.2015

(531) A26.11.12; 26.11.3; 1.15.23; A25.7.7

(591) Xanh lá cây, đỏ, nâu, xanh da trời, xám

(731) TRẦN THỊ HỒNG XUÂN (VN)

205/18 Nguyễn Cư Trinh, phường  
Nguyễn Cư Trinh, quận 1, thành phố Hồ  
Chí Minh

(511) Nhóm 35: Mua bán các sản phẩm chăm sóc sắc đẹp và sức khỏe từ thiên nhiên như yến sào, dầu dừa, cám gạo, bột ngũ cốc.

---

(210) **4-2015-08626**

(540)

**Đắc Kim**

(220) 13.04.2015

(441) 25.06.2015

(731) CÔNG TY CỔ PHẦN DƯỢC PHẨM  
KIM TINH (VN)

Số 6, ngõ 68, phố Quan Nhân, phường  
Trung Hòa, quận Cầu Giấy, thành phố  
Hà Nội

(740) Công ty TNHH Sở hữu trí tuệ và Công  
nghệ Thủ đô (CAPITAL IP&T  
CO.LTD.)

(511) Nhóm 05: Dược phẩm, thuốc đông y, thực phẩm dinh dưỡng dùng trong y tế, nước súc miệng dùng cho mục đích y tế, dung dịch làm sạch khử khuẩn và sát trùng dùng cho mục đích y tế, dung dịch vệ sinh cá nhân có chứa thuốc dùng trong y tế.

---

(210) **4-2015-08627**

(220) 13.04.2015

(441) 25.06.2015

(540)

(731) CÔNG TY CỔ PHẦN DUỐC PHẨM  
KIM TINH (VN)

Số 6, ngõ 68, phố Quan Nhân, phường  
Trung Hòa, quận Cầu Giấy, thành phố  
Hà Nội

(740) Công ty TNHH Sở hữu trí tuệ và Công  
nghệ Thủ đô (CAPITAL IP&T  
CO.LTD.)

# Đắc Kim

(511) Nhóm 35: Buôn bán dược phẩm, dược chất, hóa chất dùng trong sản xuất thuốc, thuốc đông y, thuốc thú y, thực phẩm dinh dưỡng dùng trong y tế, thực phẩm chức năng, nước súc miệng, trang thiết bị y tế và dụng cụ y tế, dụng cụ tránh thai, que thử thai, bao cao su, bơm kim tiêm dùng một lần, dây truyền dịch, bông y tế, băng y tế, băng dán y tế, vật tư y tế như: vật tư y tế tiêu hao như: mỡ bôi y tế dùng cho điện tim, điện não, nội soi và siêu âm; mua bán điện cực dán y tế, đệm chống loét, giường hỗ trợ bệnh nhân liệt; mua bán mỹ phẩm, nước hoa, dầu gội đầu, kem dưỡng da, sữa rửa mặt, xà phòng, nước rửa chén, tinh dầu; mua bán lương thực, thực phẩm, bánh, kẹo, gạo, bột ngũ cốc, chè, cà phê, cacao, gia vị, sữa và các sản phẩm từ sữa, thịt, cá, gia cầm, trứng, dầu ăn thực vật, nước giải khát, nước uống tinh khiết, bia, rượu; mua bán thức ăn chăn nuôi cho gà, lợn, cá, tôm, con giống vật nuôi làm thuốc, cây giống dược liệu, con giống, cây giống, hạt giống, dược liệu tươi, trái cây tươi, rau tươi; quảng cáo và giới thiệu sản phẩm.

---

(210) **4-2015-08628**

(220) 13.04.2015

(441) 25.06.2015

(540)

(731) CÔNG TY CỔ PHẦN KOREA  
UNITED PHARM INT'L (VN)

Số 2A, đại lộ Tự do, khu công nghiệp  
Việt Nam - Singapore, thị xã Thuận An,  
tỉnh Bình Dương

(740) Công ty TNHH Sở hữu trí tuệ và Công  
nghệ Thủ đô (CAPITAL IP&T  
CO.LTD.)

# AFREENAN

(511) Nhóm 05: Dược phẩm, thực phẩm chức năng, thực phẩm dinh dưỡng dùng trong y tế.



**CÔNG BÁO SỞ HỮU CÔNG NGHIỆP SỐ 327 TẬP A (06.2015)**

(210) **4-2015-08629**

(540)



(220) 13.04.2015

(441) 25.06.2015

(531) 26.15.9; 26.15.11; 2.9.22; 2.1.8

(591) Đỏ, xanh lá cây, vàng, trắng, xám, đỏ, xanh dương nhạt, xanh dương đậm

(731) CÔNG TY TRÁCH NHIỆM HỮU HẠN DUỐC PHẨM MÊ LINH (VN)

Thôn Duyên Trường, xã Duyên Thái, huyện Thường Tín, thành phố Hà Nội

(740) Công ty TNHH Sở hữu trí tuệ và Công nghệ Thủ đô (CAPITAL IP&T CO.LTD.)

(511) Nhóm 05: Dược phẩm, thực phẩm chức năng, thực phẩm dinh dưỡng dùng trong y tế, nước súc miệng dùng cho mục đích y tế, dung dịch làm sạch khử khuẩn và sát trùng dùng cho mục đích y tế, nước tắm thảo dược cho trẻ em dùng cho mục đích y tế.

(210) **4-2015-08630**

(540)



(220) 13.04.2015

(441) 25.06.2015

(531) 1.3.1; 1.15.11; 14.1.13; 3.7.8; A3.7.24; 1.15.24

(591) Vàng, xanh, trắng, đen, đỏ, xanh nhạt, ghi

(731) CÔNG TY TRÁCH NHIỆM HỮU HẠN DUỐC PHẨM MÊ LINH (VN)

Thôn Duyên Trường, xã Duyên Thái, huyện Thường Tín, thành phố Hà Nội

(740) Công ty TNHH Sở hữu trí tuệ và Công nghệ Thủ đô (CAPITAL IP&T CO.LTD.)

(511) Nhóm 05: Dược phẩm, thực phẩm chức năng, thực phẩm dinh dưỡng dùng trong y tế, nước súc miệng dùng cho mục đích y tế, dung dịch làm sạch khử khuẩn và sát trùng dùng cho mục đích y tế, nước tắm thảo dược cho trẻ em dùng cho mục đích y tế.

(210) **4-2015-08631**

(540)



(220) 13.04.2015

(441) 25.06.2015

(531) 26.15.9; 26.15.11; 26.1.2; A3.13.4; 3.13.5; 5.3.9; 2.9.23; A5.11.2; A5.1.5

(591) Xanh, vàng, đỏ, vàng cam, vàng nhạt, xanh đậm, xanh lá cây, đen, trắng

(731) CÔNG TY TRÁCH NHIỆM HỮU HẠN DUỐC PHẨM MÊ LINH (VN)

Thôn Duyên Trường, xã Duyên Thái, huyện Thường Tín, thành phố Hà Nội

(740) Công ty TNHH Sở hữu trí tuệ và Công nghệ Thủ đô (CAPITAL IP&T CO.LTD.)

**CÔNG BÁO SỞ HỮU CÔNG NGHIỆP SỐ 327 TẬP A (06.2015)**

---

(511) Nhóm 05: Dược phẩm, thực phẩm chức năng, thực phẩm dinh dưỡng dùng trong y tế, nước súc miệng dùng cho mục đích y tế, dung dịch làm sạch khử khuẩn và sát trùng dùng cho mục đích y tế, nước tắm thảo dược cho trẻ em dùng cho mục đích y tế.

---

(210) **4-2015-08632**

(540)



(220) 13.04.2015

(441) 25.06.2015

(531) 26.1.6; 26.1.2; 8.7.25

(591) Xanh, trắng, vàng, trắng đục, nâu, nâu nhạt, đỏ, tím

(731) CÔNG TY TRÁCH NHIỆM HỮU HẠN  
DUỢC PHẨM MÊ LINH (VN)

Thôn Duyên Trường, xã Duyên Thái,  
huyện Thường Tín, thành phố Hà Nội

(740) Công ty TNHH Sở hữu trí tuệ và Công  
nghệ Thủ đô (CAPITAL IP&T  
CO.LTD.)

---

(511) Nhóm 05: Dược phẩm, thực phẩm chức năng, thực phẩm dinh dưỡng dùng trong y tế, nước súc miệng dùng cho mục đích y tế, dung dịch làm sạch khử khuẩn và sát trùng dùng cho mục đích y tế, nước tắm thảo dược cho trẻ em dùng cho mục đích y tế.

---

(210) **4-2015-08633**

(540)



(220) 13.04.2015

(441) 25.06.2015

(531) 26.1.2; 26.2.7; 25.5.25

(591) Trắng, xanh, ghi, đen, đỏ

(731) CÔNG TY TRÁCH NHIỆM HỮU HẠN  
DUỢC PHẨM MÊ LINH (VN)

Thôn Duyên Trường, xã Duyên Thái,  
huyện Thường Tín, thành phố Hà Nội

(740) Công ty TNHH Sở hữu trí tuệ và Công  
nghệ Thủ đô (CAPITAL IP&T  
CO.LTD.)

---

(511) Nhóm 05: Dược phẩm, thực phẩm chức năng, thực phẩm dinh dưỡng dùng trong y tế, nước súc miệng dùng cho mục đích y tế, dung dịch làm sạch khử khuẩn và sát trùng dùng cho mục đích y tế, nước tắm thảo dược cho trẻ em dùng cho mục đích y tế.

---

(210) **4-2015-08634**

(540)

**TILMIZIN**

(220) 13.04.2015

(441) 25.06.2015

(731) CÔNG TY CỔ PHẦN THƯỜNG MẠI  
DUỢC PHẨM SAO MAI (VN)

Khu cán bộ, đường Nội Thị, thị trấn Gia  
Bình, huyện Gia Bình, tỉnh Bắc Ninh

(740) Công ty TNHH Sở hữu trí tuệ và Công  
nghệ Thủ đô (CAPITAL IP&T  
CO.LTD.)

(511) Nhóm 05: Dược phẩm, thực phẩm chức năng, thực phẩm dinh dưỡng dùng trong y tế, nước súc miệng dùng cho mục đích y tế, dung dịch làm sạch khử khuẩn sát trùng dùng cho mục đích y tế, nước tắm thảo dược cho trẻ em dùng cho mục đích y tế.

---

(210) **4-2015-08635**

(220) 13.04.2015

(441) 25.06.2015

(540)

(731) CÔNG TY CỔ PHẦN THƯƠNG MẠI  
DUỐC PHẨM SAO MAI (VN)

**FYPENCY**

Khu cán bộ, đường Nội Thị, thị trấn Gia  
Bình, huyện Gia Bình, tỉnh Bắc Ninh

(740) Công ty TNHH Sở hữu trí tuệ và Công  
nghệ Thủ đô (CAPITAL IP&T  
CO.LTD.)

(511) Nhóm 05: Dược phẩm, thực phẩm chức năng, thực phẩm dinh dưỡng dùng trong y tế, nước súc miệng dùng cho mục đích y tế, dung dịch làm sạch khử khuẩn sát trùng dùng cho mục đích y tế, nước tắm thảo dược cho trẻ em dùng cho mục đích y tế.

---

(210) **4-2015-08636**

(220) 13.04.2015

(441) 25.06.2015

(540)

(731) CÔNG TY TRÁCH NHIỆM HỮU HẠN  
THƯƠNG MẠI DUỐC PHẨM MẶT  
TRỜI (VN)

**MEXROXPAN**

Số 9 M5 - TT6, khu đô thị Bắc Linh  
Đàm, phường Đại Kim, quận Hoàng  
Mai, thành phố Hà Nội

(740) Công ty TNHH Sở hữu trí tuệ và Công  
nghệ Thủ đô (CAPITAL IP&T  
CO.LTD.)

(511) Nhóm 05: Dược phẩm, thực phẩm chức năng, thực phẩm dinh dưỡng dùng trong y tế, nước súc miệng dùng cho mục đích y tế, dung dịch làm sạch khử khuẩn sát trùng dùng cho mục đích y tế, nước tắm thảo dược cho trẻ em dùng cho mục đích y tế.

---

(210) **4-2015-08637**

(220) 13.04.2015

(441) 25.06.2015

(540)

(731) CÔNG TY TRÁCH NHIỆM HỮU HẠN  
DUỐC PHẨM Á ÂU (VN)

**EGARUTIN**

Số 171, phố Chùa Láng, phường Láng  
Thượng, quận Đống Đa, thành phố Hà  
Nội

(740) Công ty TNHH Sở hữu trí tuệ và Công  
nghệ Thủ đô (CAPITAL IP&T  
CO.LTD.)

**CÔNG BÁO SỞ HỮU CÔNG NGHIỆP SỐ 327 TẬP A (06.2015)**

---

(511) Nhóm 05: Dược phẩm, thực phẩm chức năng, thực phẩm dinh dưỡng dùng trong y tế, nước súc miệng dùng cho mục đích y tế, dung dịch làm sạch khử khuẩn sát trùng dùng cho mục đích y tế, nước tắm thảo dược cho trẻ em dùng cho mục đích y tế.

---

(210) **4-2015-08638** (220) 13.04.2015  
(441) 25.06.2015  
(540) (731) **CÔNG TY TRÁCH NHIỆM HỮU HẠN  
DUỢC PHẨM Á ÂU (VN)**  
Số 171, phố Chùa Láng, phường Láng  
Thượng, quận Đống Đa, thành phố Hà  
Nội  
(740) Công ty TNHH Sở hữu trí tuệ và Công  
nghệ Thủ đô (CAPITAL IP&T  
CO.LTD.)

**Tâm Khang Dược Bảo**

(511) Nhóm 05: Dược phẩm, thực phẩm chức năng, thực phẩm dinh dưỡng dùng trong y tế, nước súc miệng dùng cho mục đích y tế, dung dịch làm sạch khử khuẩn sát trùng dùng cho mục đích y tế, nước tắm thảo dược cho trẻ em dùng cho mục đích y tế.

---

(210) **4-2015-08639** (220) 13.04.2015  
(441) 25.06.2015  
(540) (731) **CÔNG TY TRÁCH NHIỆM HỮU HẠN  
DUỢC PHẨM Á ÂU (VN)**  
Số 171, phố Chùa Láng, phường Láng  
Thượng, quận Đống Đa, thành phố Hà  
Nội  
(740) Công ty TNHH Sở hữu trí tuệ và Công  
nghệ Thủ đô (CAPITAL IP&T  
CO.LTD.)

**Hộ Tạng Dược Khang**

(511) Nhóm 05: Dược phẩm, thực phẩm chức năng, thực phẩm dinh dưỡng dùng trong y tế, nước súc miệng dùng cho mục đích y tế, dung dịch làm sạch khử khuẩn sát trùng dùng cho mục đích y tế, nước tắm thảo dược cho trẻ em dùng cho mục đích y tế.

---

(210) **4-2015-08640** (220) 13.04.2015  
(441) 25.06.2015  
(540) (731) **CÔNG TY TRÁCH NHIỆM HỮU HẠN  
DUỢC PHẨM Á ÂU (VN)**  
Số 171, phố Chùa Láng, phường Láng  
Thượng, quận Đống Đa, thành phố Hà  
Nội  
(740) Công ty TNHH Sở hữu trí tuệ và Công  
nghệ Thủ đô (CAPITAL IP&T  
CO.LTD.)

**Não Khang Dược Bảo**

## CÔNG BÁO SỞ HỮU CÔNG NGHIỆP SỐ 327 TẬP A (06.2015)

(511) Nhóm 05: Dược phẩm, thực phẩm chức năng, thực phẩm dinh dưỡng dùng trong y tế, nước súc miệng dùng cho mục đích y tế, dung dịch làm sạch khử khuẩn sát trùng dùng cho mục đích y tế, nước tắm thảo dược cho trẻ em dùng cho mục đích y tế.

(210) **4-2015-08641**

(220) 13.04.2015

(441) 25.06.2015

(540)

(731) CÔNG TY TRÁCH NHIỆM HỮU HẠN  
DUỢC PHẨM Á ÂU (VN)

Số 171, phố Chùa Láng, phường Láng  
Thượng, quận Đống Đa, thành phố Hà  
Nội

### **Đỗm Khang Dược Bảo**

(740) Công ty TNHH Sở hữu trí tuệ và Công  
nghệ Thủ đô (CAPITAL IP&T  
CO.LTD.)

(511) Nhóm 05: Dược phẩm, thực phẩm chức năng, thực phẩm dinh dưỡng dùng trong y tế, nước súc miệng dùng cho mục đích y tế, dung dịch làm sạch khử khuẩn sát trùng dùng cho mục đích y tế, nước tắm thảo dược cho trẻ em dùng cho mục đích y tế.

(210) **4-2015-08642**

(220) 13.04.2015

(441) 25.06.2015

(540)



(531) 26.4.2

(591) Nâu đỏ, vàng, vàng rêu

(731) CÔNG TY TRÁCH NHIỆM HỮU HẠN  
THƯƠNG MẠI VINASANCO (VN)

Số 8, ngách 73, ngõ 151, đường Nguyễn  
Đức Cảnh, phường Tương Mai, quận  
Hoàng Mai, thành phố Hà Nội

(511) Nhóm 05: Dược phẩm, thực phẩm chức năng, thực phẩm dinh dưỡng bổ sung dùng trong y tế.

(210) **4-2015-08643**

(220) 13.04.2015

(441) 25.06.2015

(540)



(531) 2.3.1; 26.1.2

(591) Đỏ, xanh lam, đen, trắng, vàng cam,  
hồng nhạt, nâu đỏ, ghi

(731) HỘ KINH DOANH PHẠM THỊ KIM  
HOA (VN)

Khu Hưng Hoà, phường Cộng Hoà, thị  
xã Quảng Yên, tỉnh Quảng Ninh

## CÔNG BÁO SỞ HỮU CÔNG NGHIỆP SỐ 327 TẬP A (06.2015)

---

(511) Nhóm 29: Thạch rau câu, thạch hoa quả, hạt hướng dương đã qua chế biến, chả cá mực, chả cá thu, tôm đã qua chế biến đóng gói.

Nhóm 30: Bánh các loại như: bánh quy, bánh xốp, bánh ngọt; kẹo các loại như: kẹo cà phê, kẹo gôm, kẹo sữa.

Nhóm 32: Nước giải khát có ga đóng chai (đồ uống không cồn), nước hoa quả, nước uống tinh khiết.

Nhóm 35: Mua bán thạch rau câu, thạch dừa, thạch hoa quả, bánh, kẹo, cà phê, thuốc lá, kem lạnh các loại, đồ uống, bia, rượu, nước hoa quả ép, đồ ăn được chế biến sẵn, hạt hướng dương, hạt điều.

---

(210) **4-2015-08645**

(220) 13.04.2015

(441) 25.06.2015

(540)

(731) FD MANAGEMENT, INC. (US)  
200 First Stamford Place, Stamford, CT  
06902, USA

**GRAND ENTRANCE**

(740) Công ty TNHH Sở hữu công nghiệp Sao  
Bắc Đẩu (SAO BAC DAU IP  
COM.,LTD)

(511) Nhóm 03: Chế phẩm mỹ phẩm; chế phẩm trang điểm; chế phẩm trang điểm dùng cho mặt và cơ thể.

---

(210) **4-2015-08646**

(220) 13.04.2015

(441) 25.06.2015

(540)

(731) SOCIETE DES CAVES ET DES  
PRODUCTEURS REUNIS DE  
ROQUEFORT (FR)

**SALAKIS**

2 avenue Francois Galtier, 12250  
Roquefort-sur-Soulzon, France

(740) Công ty TNHH Trà và cộng sự (TRA &  
ASSOCIATES CO.,LTD)

(511) Nhóm 29: Pho mát.

Nhóm 35: Bán pho mát.

---

CÔNG BÁO SỞ HỮU CÔNG NGHIỆP SỐ 327 TẬP A (06.2015)

---

(210) **4-2015-08647**

(540)



(220) 13.04.2015

(441) 25.06.2015

(531) 26.1.2

(591) Xanh lá cây, đen, trắng

(731) SOCIETE DES CAVES ET DES  
PRODUCTEURS REUNIS DE  
ROQUEFORT (FR)

2 avenue Francois Galtier, 12250  
Roquefort-sur-Soulzon, France

(740) Công ty TNHH Trà và cộng sự (TRA &  
ASSOCIATES CO.,LTD)

(511) Nhóm 29: Pho mát.

---

(210) **4-2015-08648**

(540)

**LARK & RO**

(220) 13.04.2015

(441) 25.06.2015

(731) AMAZON TECHNOLOGIES, INC.  
(US)

410 Terry Ave North, Seattle, WA  
98109, United States of America

(740) Công ty Luật TNHH T&G (TGVN)

(511) Nhóm 18: Da và da giả, sản phẩm bằng các vật liệu kể trên và không được xếp ở các nhóm khác, cụ thể là: da động vật, da sống, vali (hành lý) và túi du lịch, túi xách tay, túi cầm tay cho phụ nữ, túi xách đi chợ dành cho phụ nữ, ví đựng tiền; ô và ô che nắng.

Nhóm 25: Trang phục, đồ đi chân, đồ đội đầu.

---

(210) **4-2015-08651**

(540)



(220) 13.04.2015

(441) 25.06.2015

(531) A1.1.10; A1.1.5; A1.7.20

(731) CÔNG TY CỔ PHẦN 3 SƠN (VN)

Lô 11- C7 khu đô thị mới Đại Kim,  
phường Đại Kim, quận Hoàng Mai,  
thành phố Hà Nội

(740) Công ty TNHH Sở hữu trí tuệ Bình Minh  
(SUNRISE IP CO.,LTD.)

(511) Nhóm 05: Dược phẩm; thực phẩm chức năng; thực phẩm cho trẻ sơ sinh dùng cho mục đích y tế.

Nhóm 29: Sữa; sản phẩm từ sữa.

Nhóm 30: Gia vị; bột ngũ cốc; sản phẩm làm từ ngũ cốc; cà phê; nước sốt.

## CÔNG BÁO SỞ HỮU CÔNG NGHIỆP SỐ 327 TẬP A (06.2015)

---

Nhóm 35: Mua bán sữa và sản phẩm làm từ sữa; xuất nhập khẩu; quảng cáo; dịch vụ nghiên cứu tiếp thị; tiếp thị sản phẩm.

---

(210) **4-2015-08652**

(540)



(220) 13.04.2015

(441) 25.06.2015

(531) 26.1.1; 13.1.6

(591) Đen, vàng, vàng cam

(731) CÔNG TY CỔ PHẦN TRUYỀN THÔNG & CÔNG NGHỆ ICHIP (VN)  
Đội 7 xã Quảng Bị, huyện Chương Mỹ, thành phố Hà Nội

(511) Nhóm 09: Phần mềm (đã được ghi sẵn).

Nhóm 35: Marketing giới thiệu sản phẩm và thúc đẩy bán hàng cho người khác; thương mại điện tử (các hoạt động thương mại liên quan đến các thiết bị linh kiện trong lĩnh vực công nghệ thông tin); tổ chức sự kiện mang tính mục đích quảng cáo, thương mại; tổ chức sự kiện truyền thông mang tính mục đích quảng cáo, thương mại; hãng xuất nhập khẩu.

Nhóm 37: Sửa chữa, lắp đặt phần cứng mạng máy tính.

---

(210) **4-2015-08653**

(540)



(220) 13.04.2015

(441) 25.06.2015

(531) A26.4.24

(591) Vàng, đen

(731) CÔNG TY TNHH THƯƠNG MẠI DỊCH VỤ VẠN THÀNH TÀI (VN)  
2A đường 1C, phường Bình Trị Đông B, quận Bình Tân, thành phố Hồ Chí Minh

(511) Nhóm 18: Túi; va li; ví; ba lô; ô (dù); túi xách.

---

(210) **4-2015-08654**

(540)



(220) 13.04.2015

(441) 25.06.2015

(531) 26.1.1; 26.1.10

(591) Trắng, đỏ

(731) CÔNG TY TNHH THƯƠNG MẠI DỊCH VỤ VẠN THÀNH TÀI (VN)  
2A đường 1C, phường Bình Trị Đông B, quận Bình Tân, thành phố Hồ Chí Minh

(511) Nhóm 18: Túi; va li; ví; ba lô; ô (dù); túi xách.

Nhóm 25: Quần; áo; giày; dép; găng tay (trang phục); tất.

---



CÔNG BÁO SỞ HỮU CÔNG NGHIỆP SỐ 327 TẬP A (06.2015)

---

(210) **4-2015-08655**

(540)



(220) 13.04.2015

(441) 25.06.2015

(531) 3.1.14; A3.1.24; 26.1.1

(591) Tím, trắng, xanh, vàng, cam, đỏ

(731) NGÔ VĨNH PHÚ (VN)

76 Nguyễn Thông, phường 3, thành phố Tân An, tỉnh Long An

(740) Công ty TNHH một thành viên Trường Luật (TRƯỜNG LUẬT)

(511) Nhóm 30: Trà sữa (trà là thành phần chủ yếu).

Nhóm 43: Quán trà sữa; quán ăn uống.

---

(210) **4-2015-08663**

(540)

CƠ KHÍ TỰ ĐỘNG  
**VINH PHÁT**

(220) 13.04.2015

(441) 25.06.2015

(591) Nâu

(731) CÔNG TY TNHH CƠ KHÍ - XÂY DỰNG - THƯƠNG MẠI VINH PHÁT (VN)

204/68 Lạc Long Quân, phường 8, quận Tân Bình, thành phố Hồ Chí Minh

(740) Công ty TNHH Nam Việt và Liên danh (VIPCO)

(511) Nhóm 07: Băng tải; băng chuyền; thiết bị chế biến thức ăn gia súc, gồm: thiết bị sàng phân loại; thiết bị nâng chuyển; robot tự động.

Nhóm 09: Cân điện tử; cân đóng bao tự động; cân băng tải; cân ô tô; cân; hệ thống điều khiển tự động trong công nghiệp.

---

(210) **4-2015-08664**

(540)



**SỨC KHỎE CHO MỌI NGƯỜI**

(220) 13.04.2015

(441) 25.06.2015

(531) 24.13.1

(591) Xanh lá cây, cam, trắng, đen

(731) CÔNG TY TNHH ĐẦU TƯ THƯƠNG MẠI XUẤT NHẬP KHẨU PHÚC NGUYỄN (VN)

200/1B Lê Văn Việt, phường Tăng Nhơn Phú B, quận 9, thành phố Hồ Chí Minh

(511) Nhóm 05: Các sản phẩm hóa dược.

---

**CÔNG BÁO SỞ HỮU CÔNG NGHIỆP SỐ 327 TẬP A (06.2015)**

---

- |   |   |
|---|---|
| (210) <b>4-2015-08665</b>   | (220) 13.04.2015  |
| (540)   | (441) 25.06.2015  |
|  | (531) 26.1.1; 26.1.4; 2.5.6   |
|   | (591) Trắng, đen, hồng, xanh dương, vàng nhạt   |
|   | (731) CÔNG TY TNHH CHÂU TUẤN (VN)<br>44/20/10 đường APĐ 25, khu phố 3,<br>phường An Phú Đông, quận 12, thành<br>phố Hồ Chí Minh |

(511) Nhóm 25: Trang phục, quần áo trẻ em.

---

- |  |   |
|--|---|
| (210) <b>4-2015-08666</b>  | (220) 13.04.2015  |
| (540)  | (441) 25.06.2015  |
|  | (531) A1.5.3  |
|  | (591) Đỏ, xanh dương, đen, trắng, tím   |
|  | (731) CÔNG TY CỔ PHẦN MUỐI VÀ<br>THƯƠNG MẠI NAM ĐỊNH (VN)<br>Số 363 đường Trần Nhân Tông, phường<br>Trần Hưng Đạo, thành phố Nam Định,<br>tỉnh Nam Định |

(511) Nhóm 30: Muối ăn.

---

- |   |  |
|---|--|
| (210) <b>4-2015-08667</b>   | (220) 13.04.2015   |
| (540)   | (441) 25.06.2015   |
|  | (531) 21.3.1; A26.11.12; 26.11.3; A5.3.13  |
|   | (591) Xanh lá cây, xanh cốm  |
|   | (731) CÔNG TY TNHH DU LỊCH GOLF<br>SANG TRỌNG VIỆT NAM (VN)<br>Số 4/12 phố Nguyễn Thị Định, phường<br>Nhân Chính, quận Thanh Xuân, thành<br>phố Hà Nội |

(511) Nhóm 39: Dịch vụ du lịch, dịch vụ lữ hành nội địa và lữ hành quốc tế.

---

- |   |   |
|---|---|
| (210) <b>4-2015-08668</b>   | (220) 13.04.2015  |
| (540)   | (441) 25.06.2015  |
|  | (531) A5.11.13; 9.7.1   |
|   | (591) Xanh lá cây, vàng đồng  |
|   | (731) CÔNG TY TNHH HÀ TAM (VN)<br>368/62c Tôn Đản, phường 4, quận 4,<br>thành phố Hồ Chí Minh |

**CÔNG BÁO SỞ HỮU CÔNG NGHIỆP SỐ 327 TẬP A (06.2015)**

---

(511) Nhóm 19: Gỗ dùng cho việc gia công dụng cụ gia đình.

Nhóm 20: Tre; đồ đạc trong nhà; đồ đạc.

---

(210) **4-2015-08669**

(540)



(220) 13.04.2015

(441) 25.06.2015

(531) 9.7.1

(591) Xanh lá cây, xanh cốm, vàng đồng

(731) CÔNG TY TNHH HÀ TAM (VN)

368/62c Tôn Đản, phường 4, quận 4,  
thành phố Hồ Chí Minh

(511) Nhóm 19: Gỗ dùng cho việc gia công dụng cụ gia đình.

Nhóm 20: Tre; đồ đạc trong nhà; đồ đạc.

---

(210) **4-2015-08670**

(540)



ME A YANG

(220) 13.04.2015

(441) 25.06.2015

(531) 26.4.3; A17.2.2; A26.11.9; 26.4.4

(731) CÔNG TY TNHH MỘT THÀNH VIÊN  
THUỐC LÁ SÀI GÒN (VN)

Lô C45/I-C50/I, C58/I-C63/I và C65/I -  
C70/I đường số 7, khu công nghiệp Vĩnh  
Lộc, xã Vĩnh Lộc A, huyện Bình Chánh,  
thành phố Hồ Chí Minh

(740) Công ty TNHH Sở hữu trí tuệ Thảo Thọ  
Quyển (INVENCO)

(511) Nhóm 34: Thuốc lá.

---

(210) **4-2015-08671**

(540)

**shoespa**

(220) 13.04.2015

(441) 25.06.2015

(731) SHOESPA GLOBAL CO.,LTD. (KR)  
97, Hyoryeong-ro 46-gil, Seocho-gu,  
Seoul, Korea

(740) Công ty TNHH T&T INVENMARK Sở  
hữu trí tuệ Quốc tế (T&T INVENMARK  
CO., LTD.)

(511) Nhóm 25: Quần áo; bộ đồng phục (bộ quân phục); quần áo bó sát người dùng cho diễn viên múa ba lê; quần áo ôm sát người che hông, thân và chân của phụ nữ; đồ đi chân; quần áo thể thao; ca vát; tất ngắn; bộ quần áo tắm; khăn quàng cổ; khăn choàng cổ che

**CÔNG BÁO SỞ HỮU CÔNG NGHIỆP SỐ 327 TẬP A (06.2015)**

---

được cả mũi và miệng (trang phục); mũ lưỡi trai (đồ đội đầu); thắt lưng làm bằng da (trang phục); áo sơ mi; váy ngắn; áo choàng; áo vét tông (đồng phục); áo len chui đầu; quần dài.

---

(210) **4-2015-08672**

(540)



(220) 13.04.2015

(441) 25.06.2015

(531) 5.7.13; A5.7.23

(591) Đỏ, trắng

(731) SHOESPA GLOBAL CO.,LTD. (KR)

97, Hyoryeong-ro 46-gil, Seocho-gu, Seoul, Korea

(740) Công ty TNHH T&T INVENMARK Sở hữu trí tuệ Quốc tế (T&T INVENMARK CO., LTD.)

(511) Nhóm 25: Quần áo; bộ đồng phục (bộ quân phục); quần áo bó sát người dùng cho diễn viên múa ba lê; quần áo ôm sát người che hông, thân và chân của phụ nữ; đồ đi chân; quần áo thể thao; ca vát; tất ngắn; bộ quần áo tắm; khăn quàng cổ; khăn choàng cổ che được cả mũi và miệng (trang phục); mũ lưỡi trai (đồ đội đầu); thắt lưng làm bằng da (trang phục); áo sơ mi; váy ngắn; áo choàng; áo vét tông (đồng phục); áo len chui đầu; quần dài.

---

(210) **4-2015-08673**

(540)



(220) 13.04.2015

(441) 25.06.2015

(531) A26.11.9; A26.11.8

(731) HỘ KINH DOANH ĐẠI HỒNG PHÚC (VN)

83/17B Phạm Văn Bạch, phường 15, quận Tân Bình, thành phố Hồ Chí Minh

(511) Nhóm 09: Amply, loa, đầu đọc đĩa, micro.

---

(210) **4-2015-08674**

(540)



(220) 13.04.2015

(441) 25.06.2015

(531) A5.3.13; 2.5.2; 3.9.16; 8.7.8; A5.3.15

(591) Đỏ, xanh, đen, trắng

(731) CÔNG TY TNHH NASAF VIỆT NAM (VN)

628/12 Hà Huy Giáp, khu phố 1, phường Thạnh Lộc, quận 12, thành phố Hồ Chí Minh

(511) Nhóm 30: Bánh snack.

---

CÔNG BÁO SỞ HỮU CÔNG NGHIỆP SỐ 327 TẬP A (06.2015)

---

(210) **4-2015-08675**

(540)



(220) 13.04.2015

(441) 25.06.2015

(531) 25.1.25; 25.7.25; A11.7.3; 2.9.21;  
A9.3.5

(591) Nâu

(731) HỘ KINH DOANH NGUYỄN HẰNG  
LY (VN)

Số 321 đường 2 tháng 4, thị trấn Thạnh  
Mỹ, huyện Đơn Dương, tỉnh Lâm Đồng

(511) Nhóm 25: Quần áo, mũ nón, giày dép.

---

(210) **4-2015-08676**

(540)



(220) 13.04.2015

(441) 25.06.2015

(531) 26.1.2; 1.15.15; A25.7.21; 7.3.11; 26.4.4

(591) Đỏ, đỏ nhạt, vàng, nâu, trắng, đen

(731) HỘ KINH DOANH KHANG THỊNH  
(VN)

549/15/22 Xô Viết Nghệ Tĩnh, phường  
26, quận Bình Thạnh, thành phố Hồ Chí  
Minh

(511) Nhóm 30: Cà phê.

---

(210) **4-2015-08677**

(540)

**MAX & ALICE**

(220) 13.04.2015

(441) 25.06.2015

(731) TICKET MONSTER, INC. (KR)

Daechi-dong, Dong il Bldg. 1,2 F, 38  
Teheran-ro 114-gil, Gangnam-gu, Seoul,  
Republic of Korea

(740) Văn phòng Luật sư Ân Nam (ANNAM  
IP & LAW)

(511) Nhóm 14: Kim loại quý và các hợp kim của chúng; đồ trang sức (đồ kim hoàn); đá quý;  
đồng hồ và dụng cụ đo thời gian.

Nhóm 25: Quần áo; đồ đi chân; đồ đội đầu.

---

(210) **4-2015-08678**

(540)

**ALT PLUS**

(220) 13.04.2015

(441) 25.06.2015

(731) ALTPLUS INC (JP)

3-12-18 Shibuya, Shibuya-ku, Tokyo,  
Japan

(740) Công ty Cổ phần Sở hữu công nghiệp  
INVESTIP (INVESTIP)

## CÔNG BÁO SỞ HỮU CÔNG NGHIỆP SỐ 327 TẬP A (06.2015)

---

(511) Nhóm 41: Cung cấp dịch vụ trò chơi trực tuyến - online game.

Nhóm 42: Dịch vụ thiết kế, lập trình, cài đặt, nâng cấp, bảo hành, bảo trì, tư vấn phần mềm máy tính; tư vấn trong lĩnh vực công nghệ thông tin.

---

(210) **4-2015-08679**

(540)



(220) 13.04.2015

(441) 25.06.2015

(531) 24.13.1; 24.17.5; 26.4.4

(591) Đen, trắng, đỏ

(731) ALTPLUS INC (JP)

3-12-18 Shibuya, Shibuya-ku, Tokyo, Japan

(740) Công ty Cổ phần Sở hữu công nghiệp INVESTIP (INVESTIP)

---

(511) Nhóm 41: Cung cấp dịch vụ trò chơi trực tuyến - online game.

Nhóm 42: Dịch vụ thiết kế, lập trình, cài đặt, nâng cấp, bảo hành, bảo trì, tư vấn phần mềm máy tính; tư vấn trong lĩnh vực công nghệ thông tin.

---

(210) **4-2015-08680**

(540)



(220) 13.04.2015

(441) 25.06.2015

(531) A25.7.21; 25.3.1; A26.11.7; A26.11.12

(591) Xanh lá cây, xám

(731) CÔNG TY TNHH LOTHO VIỆT NAM (VN)

333A đường Cửa Đại, phường Cẩm Châu, thành phố Hội An, tỉnh Quảng Nam

(740) Văn phòng luật sư Phạm và Liên danh (PHAM & ASSOCIATES)

---

(511) Nhóm 36: Mua bán bất động sản, cho thuê căn hộ.

Nhóm 43: Khách sạn; dịch vụ khu nghỉ dưỡng (spa-resort); nhà hàng ăn uống.

---

(210) **4-2015-08681**

(540)



(220) 13.04.2015

(441) 25.06.2015

(531) 3.7.11; 3.7.16; 25.12.1; 26.1.1; 25.1.5

(591) Vàng, xanh dương, xanh dương đậm, trắng, da cam

(731) CÔNG TY CỔ PHẦN THƯƠNG MẠI THIÊN VŨ (VN)

K2, phòng 101, ngõ 81, đường Trần Cung, phường Nghĩa Tân, quận Cầu Giấy, thành phố Hà Nội

CÔNG BÁO SỞ HỮU CÔNG NGHIỆP SỐ 327 TẬP A (06.2015)

---

(511) Nhóm 05: Dược phẩm, thực phẩm chức năng.

---

(210) **4-2015-08682**

(220) 13.04.2015

(441) 25.06.2015

(540)

**ARZOMIDOL**

(731) CÔNG TY TNHH Y TẾ CÁNH CỬA VIỆT (VIETGATE CO., LTD.) (VN)

788/2B Nguyễn Kiệm, phường 3, quận Gò Vấp, thành phố Hồ Chí Minh

(740) Công ty TNHH Tư vấn sở hữu trí tuệ Việt (VIET IP CO.,LTD.)

(511) Nhóm 05: Dược phẩm.

---

(210) **4-2015-08683**

(220) 13.04.2015

(441) 25.06.2015

(540)

**B.book**  
Đảng hành cùng trí tuệ Việt

(591) Đỏ, xanh dương

(731) CÔNG TY CỔ PHẦN XUẤT NHẬP KHẨU BÌNH TÂY (VN)

Đường tỉnh 835, ấp 3A, xã Phước Lợi, huyện Bến Lức, tỉnh Long An

(740) Công ty TNHH Tư vấn sở hữu trí tuệ Việt (VIET IP CO.,LTD.)

(511) Nhóm 16: Tập vở học sinh; tập vở sinh viên; sổ tay; tập vở (vẽ); tập vở tô màu; giấy viết; giấy bao gói; giấy vẽ.

---

(210) **4-2015-08684**

(220) 13.04.2015

(441) 25.06.2015

(540)

**Bbook**  
Đảng hành cùng trí tuệ Việt

(591) Đỏ, xanh dương

(731) CÔNG TY CỔ PHẦN XUẤT NHẬP KHẨU BÌNH TÂY (VN)

Đường tỉnh 835, ấp 3A, xã Phước Lợi, huyện Bến Lức, tỉnh Long An

(740) Công ty TNHH Tư vấn sở hữu trí tuệ Việt (VIET IP CO.,LTD.)

(511) Nhóm 16: Tập vở học sinh; tập vở sinh viên; sổ tay; tập vở (vẽ); tập vở tô màu; giấy viết; giấy bao gói; giấy vẽ.

---

CÔNG BÁO SỞ HỮU CÔNG NGHIỆP SỐ 327 TẬP A (06.2015)

---

(210) **4-2015-08686**

(220) 13.04.2015

(441) 25.06.2015

(540)

**TOKYSAN**

(731) CÔNG TY TNHH DƯỢC PHẨM  
NGÂN HÀ (VN)

Nhà N1-2, số 89, phố Nguyễn Văn Trỗi,  
phường Phương Liệt, quận Thanh Xuân,  
thành phố Hà Nội

(511) Nhóm 05: Dược phẩm, thực phẩm chức năng có mục đích y tế.

---

(210) **4-2015-08690**

(220) 13.04.2015

(441) 25.06.2015

(540)

**TICONDEROGA**

(731) DIXON TICONDEROGA COMPANY  
(US)

195 International Parkway, Suite 200,  
Heathrow, Florida 32746, United States  
of America

(740) Công ty TNHH Tâm nhìn và Liên danh  
(VISION & ASSOCIATES CO.LTD.)

(511) Nhóm 16: Bút chì, bút (đồ dùng văn phòng), tẩy (đồ dùng văn phòng), bút đánh dấu, bút dạ quang (bút highlight); bút đánh dấu, cụ thể là bút sáp, bút dạ dùng với máy chiếu và bút dạ (có thể xóa khi khô); bút sáp màu, đất sét để nặn, bút chì màu, keo dán cho mục đích văn phòng hoặc gia dụng; màu nước và màu keo được bán như một phần của bộ màu nghệ thuật và thủ công; bút lông để vẽ, phấn, gọt bút chì.

---

(210) **4-2015-08691**

(220) 13.04.2015

(441) 25.06.2015

(540)

**DIXON TICONDEROGA**

(731) DIXON TICONDEROGA COMPANY  
(US)

195 International Parkway, Suite 200,  
Heathrow, Florida 32746, United States  
of America

(740) Công ty TNHH Tâm nhìn và Liên danh  
(VISION & ASSOCIATES CO.LTD.)

(511) Nhóm 16: Bút chì, bút (đồ dùng văn phòng), tẩy (đồ dùng văn phòng), bút đánh dấu, bút dạ quang (bút highlight); bút đánh dấu, cụ thể là bút sáp, bút dạ dùng với máy chiếu và bút dạ (có thể xóa khi khô); bút sáp màu, đất sét để nặn, bút chì màu, keo dán cho mục đích văn phòng hoặc gia dụng; màu nước và màu keo được bán như một phần của bộ màu nghệ thuật và thủ công; bút lông để vẽ, phấn, gọt bút chì.

---



CÔNG BÁO SỞ HỮU CÔNG NGHIỆP SỐ 327 TẬP A (06.2015)

---

(210) **4-2015-08692**

(220) 13.04.2015

(441) 25.06.2015

(540)

(731) DIXON TICONDEROGA COMPANY (US)

195 International Parkway, Suite 200, Heathrow, Florida 32746, United States of America

(740) Công ty TNHH Tâm nhìn và Liên danh (VISION & ASSOCIATES CO.LTD.)

**ORIOLE**

(511) Nhóm 16: Bút chì, bút (đồ dùng văn phòng), tẩy (đồ dùng văn phòng), bút đánh dấu, bút dạ quang (bút highlight); bút đánh dấu, cụ thể là bút sáp, bút dạ dùng với máy chiếu và bút dạ (có thể xóa khi khô); bút sáp màu, đất sét để nặn, bút chì màu, keo dán cho mục đích văn phòng hoặc gia dụng; màu nước và màu keo được bán như một phần của bộ màu nghệ thuật và thủ công; bút lông để vẽ, phấn, gọt bút chì.

---

(210) **4-2015-08693**

(220) 13.04.2015

(441) 25.06.2015

(540)

(731) DIXON TICONDEROGA COMPANY (US)

195 International Parkway, Suite 200, Heathrow, Florida 32746, United States of America

(740) Công ty TNHH Tâm nhìn và Liên danh (VISION & ASSOCIATES CO.LTD.)

**PRANG**

(511) Nhóm 16: Bút chì, bút (đồ dùng văn phòng), tẩy (đồ dùng văn phòng), bút đánh dấu, bút dạ quang (bút highlight); bút đánh dấu, cụ thể là bút sáp, bút dạ dùng với máy chiếu và bút dạ (có thể xóa khi khô); bút sáp màu, đất sét để nặn, bút chì màu, keo dán cho mục đích văn phòng hoặc gia dụng; màu nước và màu keo được bán như một phần của bộ màu nghệ thuật và thủ công; bút lông để vẽ, phấn, gọt bút chì.

---

(210) **4-2015-08694**

(220) 13.04.2015

(441) 25.06.2015

(540)

(531) 26.5.1

(731) XIE LI E (a Chinese citizen) (CN)

Building D, No.40 Yangguang North Road, Shiling Town, Huadu District, Guangzhou City, Guangdong Province, China

(740) Công ty TNHH Tư vấn ALIATLEGAL (ALIATLEGAL CO., LTD.)

**Becki**

(511) Nhóm 18: Bộ da lông thú; ví tiền, túi mua hàng; túi du lịch; túi (sắc); ô (dù).

---

CÔNG BÁO SỞ HỮU CÔNG NGHIỆP SỐ 327 TẬP A (06.2015)

---

(210) **4-2015-08695**

(220) 13.04.2015

(441) 25.06.2015

(540)

**L'ORÉAL**  
MAKEUP DESIGNER/PARIS

(731) L'OREAL SOCIÉTÉ ANONYME (FR)  
14 Rue Royale 75008 Paris - France

(740) Công ty TNHH Trần Hữu Nam và Đồng  
sự (TRAN H.N & ASS.)

(511) Nhóm 03: Nước hoa; gel, muối để tắm bồn và tắm vòi sen (không dùng cho mục đích y tế); xà phòng vệ sinh và khử mùi cơ thể; mỹ phẩm cụ thể là kem, sữa, nước thơm để xức ngoài da, gel và bột dùng cho mặt, cơ thể và tay; chế phẩm chống nắng (mỹ phẩm); chế phẩm trang điểm; dầu gội đầu; chế phẩm dạng gel, xịt, nút và dầu dùng tạo kiểu và chăm sóc tóc; keo xịt tóc; chế phẩm nhuộm tóc và tẩy màu tóc; chế phẩm uốn và tạo sóng tóc bền nếp; tinh dầu dùng cho cá nhân.

---

(210) **4-2015-08696**

(220) 13.04.2015

(441) 25.06.2015

(540)

**Jup**

(731) CÔNG TY TNHH VICTOR (VN)

317 Hậu Giang, phường 5, quận 6, thành  
phố Hồ Chí Minh

(740) Công ty TNHH Trần Hữu Nam và Đồng  
sự (TRAN H.N & ASS.)

(511) Nhóm 03: Chất tẩy rửa dùng trong nhà tắm; nước rửa chén; nước rửa bếp; nước lau sàn.

---

(210) **4-2015-08697**

(220) 13.04.2015

(441) 25.06.2015

(540)

  
VANATA®

(531) 26.3.1; A26.3.5

(731) CÔNG TY TNHH MỘT THÀNH VIÊN  
HUNG AN VƯỢNG (VN)

180/47 Trần Quang Diệu, phường An  
Thới, quận Bình Thủy, thành phố Cần  
Thơ

(740) Công ty TNHH Trần Hữu Nam và Đồng  
sự (TRAN H.N & ASS.)

(511) Nhóm 09: Ổ cắm điện; cầu dao điện; bảng điện; phích cắm điện; dây điện.

---

CÔNG BÁO SỞ HỮU CÔNG NGHIỆP SỐ 327 TẬP A (06.2015)

---

(210) **4-2015-08698**

(540)



(220) 13.04.2015

(441) 25.06.2015

(531) 26.1.1; 1.15.5; 25.1.6

(591) Đỏ, trắng, xanh lá cây, nâu, đen, vàng

(731)

DOANH NGHIỆP TƯ NHÂN THƯỜNG  
MẠI DỊCH VỤ ĂN UỐNG QUANG  
HUY (VN)

12 đường số 15, phường 5, quận Gò Vấp,  
thành phố Hồ Chí Minh

(740) Công ty TNHH Trần Hữu Nam và Đồng  
sự (TRAN H.N & ASS.)

(511) Nhóm 43: Quán ăn uống; nhà hàng ăn uống; quán cà phê; quán nước; quán ăn nhanh;  
dịch vụ cung cấp thức ăn từ nhà hàng.

---

(210) **4-2015-08701**

(540)



(220) 13.04.2015

(441) 25.06.2015

(531) 26.1.2; 26.1.4; 24.15.1; A24.15.11

(591) Xanh nước biển, đen, trắng

(731) NGUYỄN ĐỨC HUNG (VN)

Số 33, ngõ 122, ngách 46/14, đường Kim  
Giang, phường Đại Kim, quận Hoàng  
Mai, thành phố Hà Nội

(511) Nhóm 05: Chất bôi trơn bộ phận sịch dục cá nhân; dung dịch diệt tinh trùng; mỡ vệ sinh;  
chất khử mùi dùng cho âm đạo, dương vật và hậu môn.

---

(210) **4-2015-08702**

(540)



(220) 13.04.2015

(441) 25.06.2015

(531) 1.5.1; A26.11.12

(591) Đỏ, đen

(731)

CÔNG TY TNHH CON ĐƯỜNG GIÁO  
DỤC (VN)

68 Võ Thị Sáu, phường Tân Định, quận  
1, thành phố Hồ Chí Minh

(511) Nhóm 41: Tư vấn du học.

---

(210) **4-2015-08703**

(540)

**XUÂN NHƯ**

(220) 14.04.2015

(441) 25.06.2015

(731) NGUYỄN THANH TRIẾT (VN)

Khóm Long Thị D, phường Long Thạnh,  
thị xã Tân Châu, tỉnh An Giang

(740) Công ty TNHH Sở hữu trí tuệ VIPATCO  
(VIPATCO CO., LTD.)

## CÔNG BÁO SỞ HỮU CÔNG NGHIỆP SỐ 327 TẬP A (06.2015)

(511) Nhóm 30: Cà phê, đồ uống trên cơ sở cà phê; hương liệu cà phê; chè (trà); đồ uống trên cơ sở chè (trà); ca cao.

(210) **4-2015-08704**

(540)



(220) 14.04.2015

(441) 25.06.2015

(531) 26.1.1; 6.1.2; A5.11.17; 24.17.21

(591) Xanh lam, xanh lá cây, đỏ, trắng, cam, xám, nâu, đen

(731) HỢP TÁC XÃ DỊCH VỤ NÔNG NGHIỆP ĐỨC HUỆ (VN)

Ấp Mỹ Phước 2, xã Mỹ Quý, huyện Tháp Mười, tỉnh Đồng Tháp

(740) Công ty TNHH Sở hữu trí tuệ VIPATCO (VIPATCO CO., LTD.)

(511) Nhóm 44: Dịch vụ nông nghiệp, cụ thể là: dịch vụ tưới tiêu nước; trồng cây nông nghiệp; chăm sóc vườn ươm cây; cho thuê thiết bị trồng trọt; khám chữa bệnh cho cây; diệt động vật có hại trong nông nghiệp, nghề làm vườn và lâm nghiệp.

(210) **4-2015-08705**

(540)



(220) 14.04.2015

(441) 25.06.2015

(531) A26.4.24

(591) Vàng, đen

(731) CÔNG TY TNHH BÀN TAY VÀNG (VN)

C16 Lâm Văn Bền, phường Tân Thuận Tây, quận 7, thành phố Hồ Chí Minh

(511) Nhóm 29: Trứng, sữa và các sản phẩm sữa.

(210) **4-2015-08706**

(540)

**SUNCLARA**

(220) 14.04.2015

(441) 25.06.2015

(731) CÔNG TY TNHH BZT USA (VN)

Số 48 - 50 - 52 đường Nguyễn Thế Truyền, phường Tân Sơn Nhì, quận Tân Phú, thành phố Hồ Chí Minh

(740) Công ty TNHH Sở hữu trí tuệ WINCO (WINCO CO., LTD.)

(511) Nhóm 05: Chế phẩm thú y thủy sản; thuốc dùng cho thú y thủy sản; chế phẩm sinh học dùng cho ngành y; chế phẩm sinh học dùng cho ngành thú y thủy sản; thực phẩm chức năng; dược phẩm.

CÔNG BÁO SỞ HỮU CÔNG NGHIỆP SỐ 327 TẬP A (06.2015)

---

(210) **4-2015-08707**

(220) 14.04.2015

(441) 25.06.2015

(540)

(731) CÔNG TY TNHH BZT USA (VN)  
(VN)

Số 48 - 50 - 52 đường Nguyễn Thế  
Truyện, phường Tân Sơn Nhì, quận Tân  
Phú, thành phố Hồ Chí Minh

(740) Công ty TNHH Sở hữu trí tuệ WINCO  
(WINCO CO., LTD.)

**LA FEUR**

(511) Nhóm 05: Chế phẩm thú y thủy sản; thuốc dùng cho thú y thủy sản; chế phẩm sinh học dùng cho ngành y; chế phẩm sinh học dùng cho ngành thú y thủy sản; thực phẩm chức năng; dược phẩm.

---

(210) **4-2015-08708**

(220) 14.04.2015

(441) 25.06.2015

(540)

(731) CÔNG TY TNHH BZT USA (VN)  
(VN)

Số 48 - 50 - 52 đường Nguyễn Thế  
Truyện, phường Tân Sơn Nhì, quận Tân  
Phú, thành phố Hồ Chí Minh

(740) Công ty TNHH Sở hữu trí tuệ WINCO  
(WINCO CO., LTD.)

**MUSASHI**

(511) Nhóm 05: Chế phẩm thú y thủy sản; thuốc dùng cho thú y thủy sản; chế phẩm sinh học dùng cho ngành y; chế phẩm sinh học dùng cho ngành thú y thủy sản; thực phẩm chức năng; dược phẩm.

---

(210) **4-2015-08709**

(220) 14.04.2015

(441) 25.06.2015

(540)

(731) CÔNG TY TNHH BZT USA (VN)  
(VN)

Số 48 - 50 - 52 đường Nguyễn Thế  
Truyện, phường Tân Sơn Nhì, quận Tân  
Phú, thành phố Hồ Chí Minh

(740) Công ty TNHH Sở hữu trí tuệ WINCO  
(WINCO CO., LTD.)

**CENTARA**

(511) Nhóm 05: Chế phẩm thú y thủy sản; thuốc dùng cho thú y thủy sản; chế phẩm sinh học dùng cho ngành y; chế phẩm sinh học dùng cho ngành thú y thủy sản; thực phẩm chức năng; dược phẩm.

---

CÔNG BÁO SỞ HỮU CÔNG NGHIỆP SỐ 327 TẬP A (06.2015)

---

(210) **4-2015-08710**

(220) 14.04.2015

(441) 25.06.2015

(540)

**TÂM**

(731) LÊ THỊ HỒNG TÂM (VN)

K23/9 Trần Kế Xương, phường Hải Châu 2, quận Hải Châu, thành phố Đà Nẵng

(511) Nhóm 43: Dịch vụ cung cấp thức ăn đồ uống do nhà hàng thực hiện.

---

(210) **4-2015-08711**

(220) 14.04.2015

(441) 25.06.2015

(540)

**SI**

(731) VÕ THỊ LOAN (VN)

Lô 1404, 1405, Xô Viết Nghệ Tĩnh, phường Hòa Cường Nam, quận Hải Châu, thành phố Đà Nẵng

(511) Nhóm 43: Dịch vụ cung cấp thức ăn đồ uống do nhà hàng thực hiện.

---

(210) **4-2015-08712**

(220) 14.04.2015

(441) 25.06.2015

(540)

**NGỌC**

(731) TRẦN THỊ BÍCH NGỌC (VN)

20 Đoàn Thị Điểm, phường Hải Châu 2, quận Hải Châu, thành phố Đà Nẵng

(511) Nhóm 43: Dịch vụ cung cấp thức ăn đồ uống do nhà hàng thực hiện.

---

(210) **4-2015-08713**

(220) 14.04.2015

(441) 25.06.2015

(540)

**QUỲNH ANH**

(731) DƯƠNG VĂN HUY (VN)

132 Phan Chu Trinh, phường Phước Ninh, quận Hải Châu, thành phố Đà Nẵng

(511) Nhóm 30: Bánh mì.

---

CÔNG BÁO SỞ HỮU CÔNG NGHIỆP SỐ 327 TẬP A (06.2015)

---

(210) 4-2015-08714

(220) 14.04.2015

(441) 25.06.2015

(540)

**DAVISI**

(731) NGUYỄN MINH TRƯỜNG (VN)

K356H45/4 Hoàng Diệu, phường Bình Thuận, quận Hải Châu, thành phố Đà Nẵng

(511) Nhóm 01: Đất vi sinh dùng để trồng trọt.

---

(210) 4-2015-08715

(220) 14.04.2015

(441) 25.06.2015

(540)

**BÀ THỌ**

(731) NGUYỄN THỊ THỌ (VN)

Lô B2.7.03 Nguyễn Văn Linh, quận Hải Châu, thành phố Đà Nẵng

(511) Nhóm 43: Dịch vụ cung cấp thức ăn đồ uống do nhà hàng thực hiện.

---

(210) 4-2015-08716

(220) 14.04.2015

(441) 25.06.2015

(540)

**HƯƠNG**

(731) PHAN THỊ MINH CHÂU (VN)

229 Đống Đa, phường Thạch Thang, quận Hải Châu, thành phố Đà Nẵng

(511) Nhóm 43: Dịch vụ cung cấp thức ăn đồ uống do nhà hàng thực hiện.

---

(210) 4-2015-08717

(220) 14.04.2015

(441) 25.06.2015

(540)



(531) 3.4.11; A3.4.24; 3.4.13

(591) Đen, vàng, trắng

(731) CÔNG TY TNHH THƯƠNG MẠI -

DỊCH VỤ SAO DK (VN)

8/3 Đặng Tất, phường Vĩnh Phước, thành phố Nha Trang, tỉnh Khánh Hòa

(511) Nhóm 32: Bia.

---

CÔNG BÁO SỞ HỮU CÔNG NGHIỆP SỐ 327 TẬP A (06.2015)

---

(210) 4-2015-08718

(540)



(220) 14.04.2015

(441) 25.06.2015

(531) 2.9.1; A11.3.7; A11.1.6

(731) NGUYỄN VĂN ĐỨC (VN)

373/1/163 Lý Thường Kiệt, phường 9,  
quận Tân Bình, thành phố Hồ Chí Minh

(511) Nhóm 30: Mì gói ăn liền.

---

(210) 4-2015-08719

(540)



(220) 14.04.2015

(441) 25.06.2015

(591) Trắng, đỏ

(731) PHẠM BÍCH NGỌC (VN)

Số 46/46 tổ dân phố Đông, phường Xuân  
Tảo, quận Bắc Từ Liêm, thành phố Hà  
Nội

(511) Nhóm 30: Bánh kẹo, bánh dẻo, bánh nướng, mứt kẹo, mứt tết cổ truyền.

---

(210) 4-2015-08720

(540)

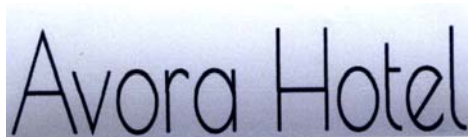

(220) 14.04.2015

(441) 25.06.2015

(731) CÔNG TY TRÁCH NHIỆM HỮU HẠN  
BÌNH MINH SÔNG HÀN (VN)

3 Tiểu La, phường Hòa Cường Bắc, quận  
Hải Châu, thành phố Đà Nẵng

(511) Nhóm 43: Nhà hàng ăn uống; khách sạn.

---

(210) 4-2015-08721

(540)



(220) 14.04.2015

(441) 25.06.2015

(531) 5.5.16; A5.5.20; A5.5.21

(591) Vàng, xanh rêu

(731) DOANH NGHIỆP TƯ NHÂN THƯƠNG  
MẠI - DỊCH VỤ & LƯƠNG THỰC  
SEN HỒNG (VN)

329 Nguyễn Duy Dương, phường 4, quận  
10, thành phố Hồ Chí Minh



**CÔNG BÁO SỞ HỮU CÔNG NGHIỆP SỐ 327 TẬP A (06.2015)**

---

(511) Nhóm 30: Gạo, cà phê, trà (chè), ca cao; bột và sản phẩm làm từ bột ngũ cốc.

---

(210) **4-2015-08722**

(540)



(220) 14.04.2015

(441) 25.06.2015

(531) A5.3.13; A5.3.15; 26.1.1; 25.5.25

(591) Xanh lá cây, xanh lá mạ, trắng

(731) CÔNG TY TNHH MASON BEES (VN)

Căn hộ số 5, tầng 18, khối B cao ốc Screc, đường Trường Sa, phường 12, quận 3, thành phố Hồ Chí Minh

(511) Nhóm 31: Trái cây tươi, rau và quả tươi, hạt (ngũ cốc).

---

(210) **4-2015-08723**

(540)

**Romys**

(220) 14.04.2015

(441) 25.06.2015

(731) HÀ DUY BÌNH (VN)

305/52 Lê Văn Sỹ, phường 1, quận Tân Bình, thành phố Hồ Chí Minh

(511) Nhóm 30: Kem lạnh, kem trái cây.

---

(210) **4-2015-08724**

(540)

**Mity**  
Nail Salon & Makeup

(220) 14.04.2015

(441) 25.06.2015

(731) NGUYỄN HOÀI TRÂM (VN)

5 Vườn Chuối, phường 4, quận 3, thành phố Hồ Chí Minh

(511) Nhóm 44: Dịch vụ chăm sóc sức khỏe và sắc đẹp.

---

(210) **4-2015-08725**

(540)

**ERANO**

(220) 14.04.2015

(441) 25.06.2015

(591) Đỏ

(731) CÔNG TY TNHH SẢN XUẤT THƯƠNG MẠI NỘI THẤT CHÂU ÂU (VN)

401 Hà Huy Giáp, phường Thạnh Xuân, quận 12, thành phố Hồ Chí Minh

**CÔNG BÁO SỞ HỮU CÔNG NGHIỆP SỐ 327 TẬP A (06.2015)**

---

(511) Nhóm 11: Bình nước nóng năng lượng mặt trời, thiết bị thổi khí nóng, vòi nước, bếp ga, bồn tắm.

Nhóm 21: Chậu rửa (đồ chứa đựng dùng cho nhà bếp).

---

(210) **4-2015-08726**

(540)



(220) 14.04.2015

(441) 25.06.2015

(531) 26.1.1; 26.1.10; 26.3.23

(591) Trắng, xanh dương, đỏ

(731) **BẾ QUỐC HUNG ĐẠT (VN)**

209/26B Tôn Thất Thuyết, phường 3,  
quận 4, thành phố Hồ Chí Minh

---

(511) Nhóm 37: Lắp đặt thiết bị điện; lắp đặt thiết bị điều hòa không khí; lắp đặt thiết bị báo động chống trộm; lắp đặt thiết bị báo động hỏa hoạn; lắp đặt đường ống dẫn.

---

(210) **4-2015-08727**

(540)



(220) 14.04.2015

(441) 25.06.2015

(531) 2.3.1; A2.3.16

(731) **CÔNG TY TRÁCH NHIỆM HỮU HẠN  
SẢN XUẤT THƯƠNG MẠI SONG  
SANH (VN)**

Số 4, đường số 1, KCN Tân Tạo, phường  
Tân Tạo A, quận Bình Tân, thành phố  
Hồ Chí Minh

---

(511) Nhóm 03: Sữa tắm, kem dưỡng thể, mặt nạ giấy đắp mặt, sữa rửa mặt, kem thoa mặt.

---

(210) **4-2015-08728**

(540)

**PROPEL**

(220) 14.04.2015

(441) 25.06.2015

(731) **CABOT CORPORATION (US)**

Two Seaport Lane, Suite 1300, Boston,  
Massachusetts 02210-2019, United  
States of America

(740) Văn phòng luật sư Phạm và Liên danh  
(PHAM & ASSOCIATES)

---

(511) Nhóm 01: Hóa chất, cụ thể là vật liệu cacbon đen sử dụng trong công nghiệp.

---

(210) **4-2015-08730**

(220) 14.04.2015

(540)

(441) 25.06.2015

**SUSHI EXPRESS**

(731) CÔNG TY TRÁCH NHIỆM HỮU HẠN  
THỰC PHẨM QUANG HIẾU (VN)  
Lô 02, KCN Điện Nam- Điện Ngọc, xã  
Điện Ngọc, huyện Điện Bàn, tỉnh Quảng  
Nam

(511) Nhóm 29: Hải sản khô và hải sản đông lạnh như: tôm, cá, cua, bạch tuộc.

Nhóm 35: Mua bán, xuất nhập khẩu: thủy sản, hải sản, thực phẩm các loại.

---

(210) **4-2015-08731**

(220) 14.04.2015

(540)

(441) 25.06.2015

**SUSHI HOME**

(731) CÔNG TY TRÁCH NHIỆM HỮU HẠN  
THỰC PHẨM QUANG HIẾU (VN)  
Lô 02, KCN- Điện Nam- Điện Ngọc, xã  
Điện Ngọc, huyện Điện Bàn, tỉnh Quảng  
Nam

(511) Nhóm 29: Hải sản khô và hải sản đông lạnh như: tôm, cá, cua, bạch tuộc.

Nhóm 35: Mua bán, xuất nhập khẩu: thủy sản, hải sản, thực phẩm các loại.

---

(210) **4-2015-08732**

(220) 14.04.2015

(540)

(441) 25.06.2015

**otocafe**

(731) NGUYỄN THÀNH TRUNG (VN)  
P31, ngõ 575/18 Kim Mã, phường Ngọc  
Khánh, quận Ba Đình, thành phố Hà Nội  
(740) Công ty TNHH IPCOM Việt Nam  
(IPCOM CO., LTD.)

(511) Nhóm 43: Kinh doanh nhà hàng ăn uống; kinh doanh quán cafe.

---

(210) **4-2015-08733**

(220) 14.04.2015

(540)

(441) 25.06.2015

**QUÝ HƯƠNG**  
**CHIAKHOAOTO.COM**

(731) CÔNG TY TNHH THƯƠNG MẠI VÀ  
DỊCH VỤ QUÝ HƯƠNG (VN)  
Số 74 phố Trần Nhật Duật, phường Đồng  
Xuân, quận Hoàn Kiếm, thành phố Hà  
Nội

CÔNG BÁO SỞ HỮU CÔNG NGHIỆP SỐ 327 TẬP A (06.2015)

---

(511) Nhóm 06: Chìa khóa.

Nhóm 35: Mua bán chìa khóa, chìa khóa ô tô, chìa khóa xe máy, chìa khóa xe đạp, pin chìa khóa, bộ mở khóa và chìa khóa xe ô tô.

---

(210) **4-2015-08734**

(220) 14.04.2015

(441) 25.06.2015

(540)

BIJINBOUTIK

(731) CÔNG TY TNHH THƯƠNG MẠI VÀ THỜI TRANG BIJIN VIỆT NAM (VN)  
Số 27, ngõ 16 Hoàng Cầu, phường Ô Chợ Dừa, quận Đống Đa, thành phố Hà Nội

(511) Nhóm 25: Quần áo, mũ nón, giày dép.

Nhóm 35: Mua bán: quần áo, giày dép, mũ nón, chăn, ga, gối, quà tặng bằng vải.

---

(210) **4-2015-08735**

(220) 14.04.2015

(441) 25.06.2015

(540)



(531) 26.4.3; 25.12.1; 2.1.22; 2.3.22; 6.1.2

(591) Đen, vàng, trắng.

(731) CÔNG TY TNHH SẢN XUẤT THƯƠNG MẠI DỊCH VỤ XUẤT NHẬP KHẨU NAM HẢI (VN)  
Số nhà 195, đường Miếu Bình Đông, phường Bình Hưng Hòa A, quận Bình Tân, thành phố Hồ Chí Minh

(511) Nhóm 43: Nhà hàng ăn uống.

---

(210) **4-2015-08736**

(220) 14.04.2015

(441) 25.06.2015

(540)



(531) A1.1.10; A1.1.5; 26.1.1; 2.3.8; A2.3.24

(591) Đen, trắng, xanh lá cây

(731) 1. NGUYỄN ĐĂNG DUY (VN)  
P4, nhà C6 Thủ Lệ, phường Cống Vị, quận Ba Đình, thành phố Hà Nội  
2. LÊ VIỆT TUẤN (VN)  
Số 22 đường Tăng Bạt Hổ, phường Phạm Đình Hổ, quận hai Bà Trưng, thành phố Hà Nội

**CÔNG BÁO SỞ HỮU CÔNG NGHIỆP SỐ 327 TẬP A (06.2015)**

---

(511) Nhóm 43: Dịch vụ quán cà phê.

---

(210) **4-2015-08737**

(540)



(220) 14.04.2015

(441) 25.06.2015

(531) 3.9.1; A3.9.4; A3.9.24; A26.4.24

(731) CÔNG TY CỔ PHẦN CÔNG NGHỆ  
ĐIỆN TỬ HOÀNG TÙNG (VN)  
Số 02, khu đô thị Mỹ Đình I, phường Mỹ  
Đình, quận Từ Liêm, thành phố Hà Nội

(511) Nhóm 09: Thiết bị âm thanh; máy ghi, truyền hay phát lại âm thanh hay hình ảnh.

Nhóm 35: Mua bán thiết bị âm thanh; mua bán thiết bị chiếu sáng.

---

(210) **4-2015-08738**

(540)



(220) 14.04.2015

(441) 25.06.2015

(531) 24.7.1

(591) Xanh dương, trắng

(731) CÔNG TY TNHH DỊCH VỤ GIAO  
NHẬN A.A.A.S (VN)  
159/3 Trần Quốc Thảo, phường 9, quận  
3, thành phố Hồ Chí Minh

(511) Nhóm 39: Môi giới vận chuyển hàng hóa; môi giới vận tải; dịch vụ giao hàng; môi giới vận tải gửi hàng hóa, chuyên chở hàng hóa, vận chuyển hàng hóa; đóng gói hàng hóa; dịch vụ lưu kho; hậu cần vận tải.

---

(210) **4-2015-08739**

(540)



(220) 14.04.2015

(441) 25.06.2015

(531) 26.1.2; 26.4.2; 25.5.2

(591) Tím, trắng

(731) CÔNG TY TRÁCH NHIỆM HỮU HẠN  
MY MINH (VN)  
Phòng tầng 2, tòa nhà Vinexad, số 9  
Đình Lễ, phường Tràng Tiền, quận Hoàn  
Kiếm, thành phố Hà Nội

(511) Nhóm 35: Quảng cáo; quản lý kinh doanh (phân phối phần mềm).

---

(210) **4-2015-08743**

(540)



(220) 14.04.2015

(441) 25.06.2015

(531) A1.1.10; A1.1.2; 26.1.2; 26.1.1

(591) Đỏ, hồng, trắng

(731) CÔNG TY CỔ PHẦN PHÁT TRIỂN  
TRUYỀN THÔNG NDS (VN)  
600 Cộng Hòa, phường 13, quận Tân  
Bình, thành phố Hồ Chí Minh

(511) Nhóm 35: Quảng cáo.

---

(210) **4-2015-08744**

(540)

(220) 14.04.2015

(441) 25.06.2015

(731) CÔNG TY TNHH PHONG CÁCH VÀ  
BẠN (VN)  
496/63/36 Dương Quảng Hàm, phường  
6, quận Gò Vấp, thành phố Hồ Chí Minh

(511) Nhóm 35: Quảng cáo, dịch vụ giới thiệu sản phẩm trên các phương tiện truyền thông, cho mục đích bán lẻ; hệ thống hóa thông tin vào cơ sở dữ liệu máy tính; marketing; tổ chức hội chợ thương mại cho mục đích bán hàng, quảng cáo; cho thuê không gian quảng cáo.

Nhóm 41: Tổ chức các cuộc thi (giáo dục hoặc giải trí); thông tin giải trí; tạo ra tài liệu xuất bản điện tử; dịch vụ cung cấp xuất bản phẩm điện tử trực tuyến không tải xuống được.

---

(210) **4-2015-08745**

(540)



(220) 14.04.2015

(441) 25.06.2015

(531) 25.1.6; 3.7.17

(591) Xanh dương đậm, xanh dương nhạt,  
trắng

(731) TRẦN NGỌC THỦY (VN)  
450/4 Phan Xích Long, phường 2, quận  
Phú Nhuận, thành phố Hồ Chí Minh

(511) Nhóm 18: Túi xách tay; ba lô; ví cầm tay.

Nhóm 25: Quần áo; giày; dép; áo khoác; mũ (nón).

---

CÔNG BÁO SỞ HỮU CÔNG NGHIỆP SỐ 327 TẬP A (06.2015)

---

(210) 4-2015-08746

(540)



(220) 14.04.2015

(441) 25.06.2015

(531) 26.1.2

(591) Xanh dương, đỏ, vàng

(731) HỘ KINH DOANH NGUYỄN THIÊN SANG (VN)

Tổ 11, ấp 3, xã Suối Trâu, huyện Long Thành, tỉnh Đồng Nai

(740) Công ty TNHH Tư vấn Sở hữu trí tuệ Á Đông (A ĐÔNG IP CONSULTANCY CO.,LTD.)

(511) Nhóm 25: Giày; dép.

---

(210) 4-2015-08747

(540)



(220) 14.04.2015

(441) 25.06.2015

(531) 26.4.1; 26.4.7

(591) Xanh lá cây, xanh cỏm, xanh đen, ghi, trắng

(731) CÔNG TY CỔ PHẦN GẠCH CÔNG NGHỆ XANH (VN)

Cụm Công nghiệp - Tiểu thủ công nghiệp, xã Thanh Hải, huyện Thanh Liêm, tỉnh Hà Nam

(511) Nhóm 19: Gạch; xi măng; thạch cao; vôi; vật liệu xây dựng bằng gốm sứ; vật liệu xây dựng bằng đất sét.

Nhóm 35: Mua bán vật liệu xây dựng bằng kim loại, vật liệu xây dựng phi kim loại, đồ ngũ kim, sơn, kính.

Nhóm 37: Dịch vụ xây dựng; dịch vụ lắp đặt cốt pha, xà gồ tại các công trình xây dựng; dịch vụ lắp đặt hệ thống cấp thoát nước, hệ thống điện, lò sưởi và điều hòa không khí.

Nhóm 39: Dịch vụ vận chuyển vật liệu xây dựng; dịch vụ kho bãi và lưu trữ hàng hóa; dịch vụ vận chuyển hành khách.

---

(210) 4-2015-08748

(540)



(220) 14.04.2015

(441) 25.06.2015

(531) A5.5.21; A5.5.20; 1.15.23; 26.1.6

(591) Xanh dương đậm, xanh dương nhạt, trắng

(731) CÔNG TY TNHH MỘT THÀNH VIÊN XUẤT NHẬP KHẨU THÁI VIỆT (VN)

43D/19 Hồ Văn Huê, phường 9, quận Phú Nhuận, thành phố Hồ Chí Minh

## CÔNG BÁO SỞ HỮU CÔNG NGHIỆP SỐ 327 TẬP A (06.2015)

---

(511) Nhóm 35: Mua bán vali, túi xách, ba lô, quần áo, bánh kẹo, giày dép.

---

(210) **4-2015-08750**

(540)



(220) 14.04.2015

(441) 25.06.2015

(531) A3.4.4; A5.1.12; A5.1.5; A3.4.24

(591) Đen, trắng, đỏ, vàng, xanh lá cây, nâu

(731) CÔNG TY TNHH DỊCH VỤ VÀ

THƯƠNG MẠI PHÚC THÀNH (VN)

171 Mai Hắc Đế, quận Hai Bà Trưng,  
thành phố Hà Nội

(740) Công ty TNHH Sở hữu trí tuệ Bình Minh  
(SUNRISE IP CO.,LTD.)

(511) Nhóm 39: Dịch vụ hướng dẫn khách du lịch; sắp xếp các chuyến du lịch; tham quan (du lịch); vận chuyển hành khách; cho thuê xe; đại lý mua bán vé máy bay, vé tàu, vé xe.

Nhóm 43: Nhà hàng ăn uống; đặt chỗ khách sạn; dịch vụ khách sạn; nhà nghỉ du lịch; dịch vụ quây rượ; dịch vụ quán cà phê.

---

(210) **4-2015-08751**

(540)

# GÀ PHÁP

(220) 14.04.2015

(441) 25.06.2015

(731) CÔNG TY TNHH SẢN XUẤT

THƯƠNG MẠI ĐẠI ĐỒNG PHÚ (VN)

30 Lê Lâm, phường Phú Thạnh, quận  
Tân Phú, thành phố Hồ Chí Minh

(511) Nhóm 01: Phân bón.

Nhóm 35: Mua bán phân bón, thuốc thú y, thuốc bảo vệ thực vật, thức ăn gia súc, phụ gia dùng cho thức ăn gia súc không sử dụng trong ngành y.

---

(210) **4-2015-08752**

(540)



(220) 14.04.2015

(441) 25.06.2015

(531) 26.1.1

(591) Xanh, đỏ, tím, trắng

(731) CÔNG TY TNHH SONG PHÚ (VN)

148/274/38 đường 3/2, phường Hưng  
Lợi, quận Ninh Kiều, thành phố Cần Thơ

(740) Công ty Luật TNHH LEADCONSULT  
(LEADCONSULT)

(511) Nhóm 39: Vận tải hàng hoá đường bộ và đường thủy.

---



CÔNG BÁO SỞ HỮU CÔNG NGHIỆP SỐ 327 TẬP A (06.2015)

---

(210) **4-2015-08753**

(540)



(220) 14.04.2015

(441) 25.06.2015

(531) 26.4.9; 26.4.8; 26.4.3

(591) Vàng, trắng

(731) CÔNG TY TNHH MỘT THÀNH VIÊN  
BÀ TRIỆU (VN)

Số 19/4 Trần Hưng Đạo, phường Mỹ  
Quý, thành phố Long Xuyên, tỉnh An  
Giang

(740) Công ty Luật TNHH LEADCONSULT  
(LEADCONSULT)

(511) Nhóm 35: Mua bán vật liệu xây dựng; mua bán hàng trang trí nội thất.

---

(210) **4-2015-08755**

(540)



(220) 14.04.2015

(441) 25.06.2015

(531) A5.5.21; A5.5.20; 26.1.2

(731) TIANJIN YUETIAN INVESTMENT &  
DEVELOPMENT CO.,LTD. (CN)

Room4-101, No.33 Guofengxingyuan,  
Qilizhuang, Xiqing, Tianjin City, China

(740) Công ty Luật TNHH LEADCONSULT  
(LEADCONSULT)

(511) Nhóm 25: Quần áo; áo mưa; giày; tã lót trẻ sơ sinh (quần áo); mũ; găng tay (trang phục); khăn quàng cổ; trang phục dệt kim; thắt lưng (trang phục); trang phục dùng trong các lễ hội hóa trang.

---

(210) **4-2015-08756**

(540)

**DIAMANA**

(220) 14.04.2015

(441) 25.06.2015

(731) CÔNG TY TRÁCH NHIỆM HỮU HẠN  
SẢN XUẤT THƯƠNG MẠI SONG  
SANH (VN)

Số 4, đường số 1, KCN Tân Tạo, phường  
Tân Tạo A, quận Bình Tân, thành phố  
Hồ Chí Minh

(511) Nhóm 03: Sữa tắm; kem dưỡng thể; mặt nạ giấy đắp mặt (làm đẹp); kem thoa tay; kem thoa mặt.

---

CÔNG BÁO SỞ HỮU CÔNG NGHIỆP SỐ 327 TẬP A (06.2015)

---

(210) **4-2015-08757**

(540)



(220) 14.04.2015

(441) 25.06.2015

(531) 26.4.2; A26.4.24

(591) Trắng, đen, đỏ

(731) CÔNG TY TNHH MAY MẶC XUẤT  
NHẬP KHẨU LONG LÂN (VN)

Số 362/67 Phan Huy Ích, phường 12,  
quận Gò Vấp, thành phố Hồ Chí Minh

(511) Nhóm 25: Quần áo thời trang; quần áo may sẵn.

---

(210) **4-2015-08758**

(540)



(220) 14.04.2015

(441) 25.06.2015

(531) 26.1.1

(591) Trắng, xanh

(731) VÕ THANH PHONG (VN)

Số 276 ấp An Hòa, xã Mỹ An Hưng B,  
huyện Lấp Vò, tỉnh Đồng Tháp

(511) Nhóm 01: Chất kết dính cho bê tông; hóa chất dùng trong công nghiệp; chế phẩm chống thấm nước cho xi măng, trờ sơn; hóa chất để làm bóng màu, làm sáng màu dùng trong công nghiệp; chất bảo vệ bê tông, trờ sơn và dầu; phụ gia bê tông.

---

(210) **4-2015-08759**

(540)



(220) 14.04.2015

(441) 25.06.2015

(591) Trắng, đỏ, đen, cam

(731) VÕ THANH PHONG (VN)

Số nhà 376 ấp An Hòa, xã Mỹ An Hưng  
B, huyện Lấp Vò, tỉnh Đồng Tháp

(511) Nhóm 01: Hóa chất sử dụng trong sản xuất sơn; hóa chất dùng trong công nghiệp; chế phẩm chống thấm nước cho xi măng, trờ sơn; chất kết dính cho bê tông; hóa chất để làm bóng màu, làm sáng màu dùng trong công nghiệp; chất bảo vệ bê tông, trờ sơn và dầu.

---

CÔNG BÁO SỞ HỮU CÔNG NGHIỆP SỐ 327 TẬP A (06.2015)

---

(210) **4-2015-08760**

(220) 14.04.2015

(540)



(441) 25.06.2015

(591) Vàng, xanh dương, đỏ

(731) VÕ THANH PHONG (VN)

Số 376 ấp An Hòa, xã Mỹ An Hưng B,  
huyện Lấp Vò, tỉnh Đồng Tháp

(511) Nhóm 02: Sơn, véc ni, chế phẩm màu; chất để pha loãng, chất tạo màu, tất cả là phụ gia cho thuốc màu, véc ni hoặc sơn; chế phẩm dùng làm sơn lót (tương tự như sơn).

---

(210) **4-2015-08761**

(220) 14.04.2015

(540)



(441) 25.06.2015

(531) 6.1.2

(591) Đỏ, xanh lá cây, trắng

(731) CÔNG TY CỔ PHẦN DINH DƯỠNG  
QUỐC TẾ VICO (VN)

Thôn Ngọc Động, xã Hoàng Đông,  
huyện Duy Tiên, tỉnh Hà Nam

(740) Công ty TNHH Sở hữu trí tuệ và Công  
nghệ Thủ đô (CAPITAL IP&T  
CO.LTD.)

(511) Nhóm 31: Thức ăn chăn nuôi cho gia súc, gia cầm, lợn, gà, tôm, cá.

---

(210) **4-2015-08762**

(220) 14.04.2015

(540)



(441) 25.06.2015

(531) 26.3.23; 26.4.3; 1.15.3

(591) Đỏ, xanh lá cây, vàng nhạt, trắng

(731) CÔNG TY CỔ PHẦN DINH DƯỠNG  
QUỐC TẾ VICO (VN)

Thôn Ngọc Động, xã Hoàng Đông,  
huyện Duy Tiên, tỉnh Hà Nam

(740) Công ty TNHH Sở hữu trí tuệ và Công  
nghệ Thủ đô (CAPITAL IP&T  
CO.LTD.)

(511) Nhóm 31: Thức ăn chăn nuôi cho gia súc, gia cầm, lợn, gà, tôm, cá.

---

(210) **4-2015-08763**

(540)

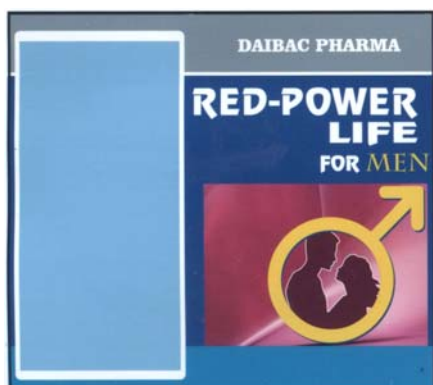

(220) 14.04.2015

(441) 25.06.2015

(531) 24.17.21; 2.7.2; 26.4.2; 2.7.1

(591) Trắng, vàng, xanh dương, xanh dương nhạt, nâu, hồng nhạt, xám, đen

(731) CÔNG TY TRÁCH NHIỆM HỮU HẠN ĐẠI BẮC (VN)

Số 11, đường Công nghiệp 4, khu công nghiệp Sài Đông B, phường Thạch Bàn, quận Long Biên, thành phố Hà Nội

(740) Công ty TNHH Sở hữu trí tuệ và Công nghệ Thủ đô (CAPITAL IP&T CO.LTD.)

(511) Nhóm 05: Dược phẩm, thực phẩm chức năng, thực phẩm dinh dưỡng dùng trong y tế, nước súc miệng dùng cho mục đích y tế, dung dịch làm sạch khử khuẩn sát trùng dùng cho mục đích y tế, nước tắm thảo dược cho trẻ em dùng cho mục đích y tế.

---

(210) **4-2015-08764**

(540)

**GLUTAQUEEN**

(220) 14.04.2015

(441) 25.06.2015

(731) CÔNG TY CỔ PHẦN DƯỢC PHẨM ME DI SUN (VN)

Số 521, khu phố An Lợi, phường Hòa Lợi, thị xã Bến Cát, tỉnh Bình Dương

(740) Công ty TNHH Sở hữu trí tuệ và Công nghệ Thủ đô (CAPITAL IP&T CO.LTD.)

(511) Nhóm 05: Dược phẩm, thực phẩm chức năng, thực phẩm dinh dưỡng dùng trong y tế, nước súc miệng dùng cho mục đích y tế, dung dịch làm sạch khử khuẩn sát trùng dùng cho mục đích y tế, nước tắm thảo dược cho trẻ em dùng cho mục đích y tế.

---

(210) **4-2015-08765**

(540)

**HELMCOLON**

(220) 14.04.2015

(441) 25.06.2015

(731) CÔNG TY TRÁCH NHIỆM HỮU HẠN EUROTEK-PHARM (VN)

Lô 4b, khu phát triển đô thị 4A, phường La Khê, quận Hà Đông, thành phố Hà Nội

(740) Công ty TNHH Sở hữu trí tuệ và Công nghệ Thủ đô (CAPITAL IP&T CO.LTD.)

## CÔNG BÁO SỞ HỮU CÔNG NGHIỆP SỐ 327 TẬP A (06.2015)

---

(511) Nhóm 05: Dược phẩm, thực phẩm chức năng, thực phẩm dinh dưỡng dùng trong y tế, nước súc miệng dùng cho mục đích y tế, dung dịch làm sạch khử khuẩn sát trùng dùng cho mục đích y tế, nước tắm thảo dược cho trẻ em dùng cho mục đích y tế.

---

(210) **4-2015-08766**

(220) 14.04.2015

(441) 25.06.2015

(540)

(731) CÔNG TY TRÁCH NHIỆM HỮU HẠN  
EUROTEK-PHARM (VN)

**CALIGINKOKAN**

Lô 4b, khu phát triển đô thị 4A, phường  
La Khê, quận Hà Đông, thành phố Hà  
Nội

(740) Công ty TNHH Sở hữu trí tuệ và Công  
nghệ Thủ đô (CAPITAL IP&T  
CO.LTD.)

(511) Nhóm 05: Dược phẩm, thực phẩm chức năng, thực phẩm dinh dưỡng dùng trong y tế, nước súc miệng dùng cho mục đích y tế, dung dịch làm sạch khử khuẩn sát trùng dùng cho mục đích y tế, nước tắm thảo dược cho trẻ em dùng cho mục đích y tế.

---

(210) **4-2015-08767**

(220) 14.04.2015

(441) 25.06.2015

(540)

(731) CÔNG TY TRÁCH NHIỆM HỮU HẠN  
SỨC KHỎE VÀNG VIỆT NAM (VN)  
Số 106 Tứ Hiệp, thị trấn Văn Điển,  
huyện Thanh Trì, thành phố Hà Nội

**Tiền Đình Hoạt Minh Đơn**

(740) Công ty TNHH Sở hữu trí tuệ và Công  
nghệ Thủ đô (CAPITAL IP&T  
CO.LTD.)

(511) Nhóm 05: Dược phẩm, thực phẩm chức năng, thực phẩm dinh dưỡng dùng trong y tế, nước súc miệng dùng cho mục đích y tế, dung dịch làm sạch khử khuẩn sát trùng dùng cho mục đích y tế, nước tắm thảo dược cho trẻ em dùng cho mục đích y tế.

---

(210) **4-2015-08768**

(220) 14.04.2015

(441) 25.06.2015

(540)

(731) CÔNG TY TRÁCH NHIỆM HỮU HẠN  
SỨC KHỎE VÀNG VIỆT NAM (VN)  
Số 106 Tứ Hiệp, thị trấn Văn Điển,  
huyện Thanh Trì, thành phố Hà Nội

**Hoạt Minh Đơn Bảo Kim**

(740) Công ty TNHH Sở hữu trí tuệ và Công  
nghệ Thủ đô (CAPITAL IP&T  
CO.LTD.)

**CÔNG BÁO SỞ HỮU CÔNG NGHIỆP SỐ 327 TẬP A (06.2015)**

---

(511) Nhóm 05: Dược phẩm, thực phẩm chức năng, thực phẩm dinh dưỡng dùng trong y tế, nước súc miệng dùng cho mục đích y tế, dung dịch làm sạch khử khuẩn sát trùng dùng cho mục đích y tế, nước tắm thảo dược cho trẻ em dùng cho mục đích y tế.

---

(210) **4-2015-08769**

(540)



(220) 14.04.2015

(441) 25.06.2015

(531) A25.7.21; A26.4.24; A1.1.2; 1.1.15

(731) CÔNG TY CỔ PHẦN ĐẦU TƯ THƯƠNG MẠI QUỐC TẾ OLIVER VIỆT NAM (VN)

Số 30 B1, Doãn Kế Thiện, phường Mai Dịch, quận Cầu Giấy, thành phố Hà Nội

(511) Nhóm 03: Nước xả quần áo, nước lau sàn, nước rửa chén bát, xà phòng, chất tẩy rửa bồn cầu, nhà tắm.

---

(210) **4-2015-08770**

(540)

**Dưỡng khớp A.T**

(220) 14.04.2015

(441) 25.06.2015

(731) CÔNG TY CỔ PHẦN DƯỢC PHẨM AN THIÊN (VN)

314 Bông Sao, phường 5, quận 8, thành phố Hồ Chí Minh

(740) Công ty TNHH Đại Tín và Liên Danh (DAITIN AND ASSOCIATES CO.,LTD)

(511) Nhóm 05: Dược phẩm; thực phẩm chức năng; chất bổ sung dinh dưỡng; thảo dược; dược thảo; thuốc đông y.

---

(210) **4-2015-08771**

(540)

**Độc hoạt tang ký sinh A.T**

(220) 14.04.2015

(441) 25.06.2015

(731) CÔNG TY CỔ PHẦN DƯỢC PHẨM AN THIÊN (VN)

14 Bông Sao, phường 5, quận 8, thành phố Hồ Chí Minh

(740) Công ty TNHH Đại Tín và Liên Danh (DAITIN AND ASSOCIATES CO.,LTD)

(511) Nhóm 05: Dược phẩm; thực phẩm chức năng; chất bổ sung dinh dưỡng; thảo dược; dược thảo; thuốc đông y.

---

(210) **4-2015-08772**

(220) 14.04.2015

(441) 25.06.2015

(540)

**Phong tê thấp A.T**

(731) CÔNG TY CỔ PHẦN DƯỢC PHẨM AN THIÊN (VN)

314 Bông Sao, phường 5, quận 8, thành phố Hồ Chí Minh

(740) Công ty TNHH Đại Tín và Liên Danh (DAITIN AND ASSOCIATES CO.,LTD)

(511) Nhóm 05: Dược phẩm; thực phẩm chức năng; chất bổ sung dinh dưỡng; thảo dược; dược thảo; thuốc đông y.

---

(210) **4-2015-08773**

(220) 14.04.2015

(441) 25.06.2015

(540)

**Phong thấp nang A.T**

(731) CÔNG TY CỔ PHẦN DƯỢC PHẨM AN THIÊN (VN)

314 Bông Sao, phường 5, quận 8, thành phố Hồ Chí Minh

(740) Công ty TNHH Đại Tín và Liên Danh (DAITIN AND ASSOCIATES CO.,LTD)

(511) Nhóm 05: Dược phẩm; thực phẩm chức năng; chất bổ sung dinh dưỡng; thảo dược; dược thảo; thuốc đông y.

---

(210) **4-2015-08774**

(220) 14.04.2015

(441) 25.06.2015

(540)

**Kiddisun**

(731) CÔNG TY CỔ PHẦN DƯỢC PHẨM AN THIÊN (VN)

314 Bông Sao, phường 5, quận 8, thành phố Hồ Chí Minh

(740) Công ty TNHH Đại Tín và Liên Danh (DAITIN AND ASSOCIATES CO.,LTD)

(511) Nhóm 05: Dược phẩm; thực phẩm chức năng; chất bổ sung dinh dưỡng; thảo dược; dược thảo; thuốc đông y.

---

(210) **4-2015-08775**

(220) 14.04.2015

(441) 25.06.2015

(540)

**Atirlic**

(731) CÔNG TY CỔ PHẦN DƯỢC PHẨM AN THIÊN (VN)

314 Bông Sao, phường 5, quận 8, thành phố Hồ Chí Minh

(740) Công ty TNHH Đại Tín và Liên Danh (DAITIN AND ASSOCIATES CO.,LTD)

(511) Nhóm 05: Dược phẩm; thực phẩm chức năng; chất bổ sung dinh dưỡng; thảo dược; dược thảo; thuốc đông y.

---

(210) **4-2015-08776**

(220) 14.04.2015

(441) 25.06.2015

(540)

**Aticrila**

(731) CÔNG TY CỔ PHẦN DƯỢC PHẨM AN THIÊN (VN)

314 Bông Sao, phường 5, quận 8, thành phố Hồ Chí Minh

(740) Công ty TNHH Đại Tín và Liên Danh (DAITIN AND ASSOCIATES CO.,LTD)

(511) Nhóm 05: Dược phẩm; thực phẩm chức năng; chất bổ sung dinh dưỡng; thảo dược; dược thảo; thuốc đông y.

---

(210) **4-2015-08777**

(220) 14.04.2015

(441) 25.06.2015

(540)

**Dưỡng tâm an A.T**

(731) CÔNG TY CỔ PHẦN DƯỢC PHẨM AN THIÊN (VN)

314 Bông Sao, phường 5, quận 8, thành phố Hồ Chí Minh

(740) Công ty TNHH Đại Tín và Liên Danh (DAITIN AND ASSOCIATES CO.,LTD)

(511) Nhóm 05: Dược phẩm; thực phẩm chức năng; chất bổ sung dinh dưỡng; thảo dược; dược thảo; thuốc đông y.

---



(210) **4-2015-08778**

(220) 14.04.2015

(441) 25.06.2015

(540)

## **Cao lạc viên A.T**

(731) CÔNG TY CỔ PHẦN DƯỢC PHẨM AN THIÊN (VN)

314 Bông Sao, phường 5, quận 8, thành phố Hồ Chí Minh

(740) Công ty TNHH Đại Tín và Liên Danh (DAITIN AND ASSOCIATES CO.,LTD)

(511) Nhóm 05: Dược phẩm; thực phẩm chức năng; chất bổ sung dinh dưỡng; thảo dược; dược thảo; thuốc đông y.

---

(210) **4-2015-08779**

(220) 14.04.2015

(441) 25.06.2015

(540)

## **An thanh phế A.T**

(731) CÔNG TY CỔ PHẦN DƯỢC PHẨM AN THIÊN (VN)

314 Bông Sao, phường 5, quận 8, thành phố Hồ Chí Minh

(740) Công ty TNHH Đại Tín và Liên Danh (DAITIN AND ASSOCIATES CO.,LTD)

(511) Nhóm 05: Dược phẩm; thực phẩm chức năng; chất bổ sung dinh dưỡng; thảo dược; dược thảo; thuốc đông y.

---

(210) **4-2015-08780**

(220) 14.04.2015

(441) 25.06.2015

(540)

## **An hòa khí A.T**

(731) CÔNG TY CỔ PHẦN DƯỢC PHẨM AN THIÊN (VN)

314 Bông Sao, phường 5, quận 8, thành phố Hồ Chí Minh

(740) Công ty TNHH Đại Tín và Liên Danh (DAITIN AND ASSOCIATES CO.,LTD)

(511) Nhóm 05: Dược phẩm; thực phẩm chức năng; chất bổ sung dinh dưỡng; thảo dược; dược thảo; thuốc đông y.

---

(210) **4-2015-08781**

(220) 14.04.2015

(441) 25.06.2015

(540)

**Tiêu thiên khái A.T**

(731) CÔNG TY CỔ PHẦN DƯỢC PHẨM AN THIÊN (VN)

314 Bông Sao, phường 5, quận 8, thành phố Hồ Chí Minh

(740) Công ty TNHH Đại Tín và Liên Danh (DAITIN AND ASSOCIATES CO.,LTD)

(511) Nhóm 05: Dược phẩm; thực phẩm chức năng; chất bổ sung dinh dưỡng; thảo dược; dược thảo; thuốc đông y.

---

(210) **4-2015-08782**

(220) 14.04.2015

(441) 25.06.2015

(540)

**Thập toàn đại bổ A.T**

(731) CÔNG TY CỔ PHẦN DƯỢC PHẨM AN THIÊN (VN)

314 Bông Sao, phường 5, quận 8, thành phố Hồ Chí Minh

(740) Công ty TNHH Đại Tín và Liên Danh (DAITIN AND ASSOCIATES CO.,LTD)

(511) Nhóm 05: Dược phẩm; thực phẩm chức năng; chất bổ sung dinh dưỡng; thảo dược; dược thảo; thuốc đông y.

---

(210) **4-2015-08783**

(220) 14.04.2015

(441) 25.06.2015

(540)

**Điều huyết hoàn A.T**

(731) CÔNG TY CỔ PHẦN DƯỢC PHẨM AN THIÊN (VN)

314 Bông Sao, phường 5, quận 8, thành phố Hồ Chí Minh

(740) Công ty TNHH Đại Tín và Liên Danh (DAITIN AND ASSOCIATES CO.,LTD)

(511) Nhóm 05: Dược phẩm; thực phẩm chức năng; chất bổ sung dinh dưỡng; thảo dược; dược thảo; thuốc đông y.

---

(210) **4-2015-08784**

(220) 14.04.2015

(540)

(441) 25.06.2015

# Atessen

(731) CÔNG TY CỔ PHẦN DƯỢC PHẨM AN THIÊN (VN)

314 Bông Sao, phường 5, quận 8, thành phố Hồ Chí Minh

(740) Công ty TNHH Đại Tín và Liên Danh (DAITIN AND ASSOCIATES CO.,LTD)

(511) Nhóm 05: Dược phẩm; thực phẩm chức năng; chất bổ sung dinh dưỡng; thảo dược; dược thảo; thuốc đông y.

---

(210) **4-2015-08785**

(220) 14.04.2015

(540)

(441) 25.06.2015

# Atibonecare

(731) CÔNG TY CỔ PHẦN DƯỢC PHẨM AN THIÊN (VN)

314 Bông Sao, phường 5, quận 8, thành phố Hồ Chí Minh

(740) Công ty TNHH Đại Tín và Liên Danh (DAITIN AND ASSOCIATES CO.,LTD)

(511) Nhóm 05: Dược phẩm; thực phẩm chức năng; chất bổ sung dinh dưỡng; thảo dược; dược thảo; thuốc đông y.

---

(210) **4-2015-08786**

(220) 14.04.2015

(540)

(441) 25.06.2015



(531) 26.1.1; 26.2.3; 26.2.1; 26.7.25

(591) Đỏ, vàng, xanh lục, nâu

(731) CÔNG TY TNHH MINH GIANG (VN)

Số 35-37 khu X3, phường Phú Đò, quận Nam Từ Liêm, thành phố Hà Nội

MINH GIANG CPC CO.TLD

(511) Nhóm 20: Đồ gỗ nội thất, đồ đạc nội thất.

Nhóm 36: Mua bán, đầu tư và môi giới bất động sản.

Nhóm 41: Giải trí, tổ chức các hoạt động thể thao và văn hóa.

---

CÔNG BÁO SỞ HỮU CÔNG NGHIỆP SỐ 327 TẬP A (06.2015)

---

(210) **4-2015-08788**

(220) 14.04.2015

(441) 25.06.2015

(540)



(591) Đỏ, trắng

(731) PT. DUA KELINCI (ID)

Jl. Raya Pati - Kudus Km. 6.3, Bumirejo, Margorejo, Pati, Jawa Tengah, Indonesia

(740) Công ty TNHH Trà và cộng sự (TRA & ASSOCIATES CO.,LTD)

(511) Nhóm 29: Lạc đã chế biến, quả hạch đã chế biến; lạc đã được rang; quả hạch đã được rang; lạc đã sơ chế và bảo quản; quả hạch đã sơ chế và bảo quản; củ lạc đã sơ chế và bảo quản; hạt mắc ca (macadamia) đã chế biến; hạt điều đã chế biến; đậu đã được bảo quản; đậu Hà Lan đã được bảo quản; quả hạch đã được bóc vỏ; quả hạch chưa bóc vỏ, đã chế biến; quả hạch ướp muối; đậu lăng đã được bảo quản; hạnh nhân đã chế biến.

Nhóm 30: Thực phẩm ăn nhanh trên cơ sở ngũ cốc; thực phẩm ăn nhanh trên cơ sở gạo; lát ngũ cốc mỏng sấy khô (sản phẩm ngũ cốc); bánh quế; bánh kẹo; bánh xốp cuộn sôcôla; lạc bọc sôcôla (dạng bánh kẹo); quả hạch bọc sôcôla (dạng bánh kẹo).

---

(210) **4-2015-08789**

(220) 14.04.2015

(441) 25.06.2015

(540)



(531) 3.9.1; 3.5.1; 5.1.1; A5.1.8

(591) Đỏ, đen, trắng, xanh lá cây

(731) PT. DUA KELINCI (ID)

Jl. Raya Pati - Kudus Km. 6.3, Bumirejo, Margorejo, Pati, Jawa Tengah, Indonesia

(740) Công ty TNHH Trà và cộng sự (TRA & ASSOCIATES CO.,LTD)

(511) Nhóm 29: Lạc đã chế biến, quả hạch đã chế biến; lạc đã được rang; quả hạch đã được rang; lạc đã sơ chế và bảo quản; quả hạch đã sơ chế và bảo quản; củ lạc đã sơ chế và bảo quản; hạt mắc ca (macadamia) đã chế biến; hạt điều đã chế biến; đậu đã được bảo quản; đậu Hà Lan đã được bảo quản; quả hạch đã được bóc vỏ; quả hạch chưa bóc vỏ, đã chế biến; quả hạch ướp muối; đậu lăng đã được bảo quản; hạnh nhân đã chế biến.

Nhóm 30: Thực phẩm ăn nhanh trên cơ sở ngũ cốc; thực phẩm ăn nhanh trên cơ sở gạo; lát ngũ cốc mỏng sấy khô (sản phẩm ngũ cốc); bánh quế; bánh kẹo; bánh xốp cuộn sôcôla; lạc bọc sôcôla (dạng bánh kẹo); quả hạch bọc sôcôla (dạng bánh kẹo).

CÔNG BÁO SỞ HỮU CÔNG NGHIỆP SỐ 327 TẬP A (06.2015)

---

(210) **4-2015-08790**

(540)



Princess White Natural Herb

(220) 14.04.2015

(441) 25.06.2015

(531) 24.9.1; 2.3.1; A2.3.16; 25.1.25; 26.1.1

(731) CÔNG TY TNHH THƯƠNG MẠI SẢN

XUẤT MỸ PHẨM BIBI (VN)

Số 129 đường 48, khu phố 6, phường Hiệp Bình Chánh, quận Thủ Đức, thành phố Hồ Chí Minh

(511) Nhóm 03: Mỹ phẩm, nước hoa, xà phòng.

---

(210) **4-2015-08792**

(540)



*Tinh túy từ tâm*

(220) 14.04.2015

(441) 25.06.2015

(531) 5.7.1; 26.1.1; A1.1.10; A5.5.20; 25.1.5

(591) Nâu, trắng, vàng

(731) CÔNG TY TNHH XUẤT NHẬP KHẨU

SÀI GÒN HÀ NỘI (VN)

5/6 đường 10, Linh Trung, quận Thủ Đức, thành phố Hồ Chí Minh

(511) Nhóm 30: Cà phê, trà, ca cao, đường, gạo.

---

(210) **4-2015-08793**

(540)

**MỸ XUYÊN**  
COFFEE

(220) 14.04.2015

(441) 25.06.2015

(731) HỘ KINH DOANH CÀ PHÊ LINH ANH (VN)

27/2 đường 16A, khu phố 8, phường Bình Hưng Hòa A, quận Bình Tân, thành phố Hồ Chí Minh

(511) Nhóm 30: Cà phê bột.

---

**CÔNG BÁO SỞ HỮU CÔNG NGHIỆP SỐ 327 TẬP A (06.2015)**

---

(210) **4-2015-08794**

(540)



(220) 14.04.2015

(441) 25.06.2015

(531) 6.1.2; 26.1.1

(731) **CƠ SỞ SẢN XUẤT NAM KIẾT (VN)**  
Thôn Phạm Lâm, xã Đoàn Tùng, huyện Thanh Miện, tỉnh Hải Dương

(511) Nhóm 05: Keo dính chuột, keo dính ruồi.

---

(210) **4-2015-08796**

(540)



(220) 14.04.2015

(441) 25.06.2015

(531) 26.15.15; A7.1.12; 7.1.24; 7.15.1;  
A26.11.12

(731) **VÕ NGỌC PHƯƠNG (VN)**  
84 Ấp Nhon Thuận A, xã Nhon Nghĩa A,  
huyện Châu Thành A, tỉnh Hậu Giang

(511) Nhóm 19: Gạch xây dựng, gạch ốp lát tường; gạch lát nền, gạch trang trí.

---

(210) **4-2015-08798**

(540)



(220) 14.04.2015

(441) 25.06.2015

(531) 26.1.1; 25.5.1

(591) Vàng, trắng

(731) **CÔNG TY TNHH THƯƠNG MẠI VÀ  
DU LỊCH HÀ DƯƠNG (VN)**  
Phòng 202, tầng 2, khu nhà hỗn hợp 5  
tầng, số 431 Tam Trinh, phường Hoàng  
Văn Thụ, quận Hoàng Mai, thành phố  
Hà Nội

(511) Nhóm 43: Dịch vụ quầy rượu; dịch vụ cung cấp thức ăn, đồ uống do nhà hàng thực hiện; dịch vụ khách sạn; nhà hàng ăn uống; cho thuê thiết bị chiếu sáng, trừ các thiết bị dành cho sân khấu hoặc trường quay truyền hình; cho thuê phòng họp.

---

(210) 4-2015-08799

(220) 14.04.2015

(540)

椿花籽

(Chūn huā zhǒng)

(441) 25.06.2015

(731) LONG CHUNXIANG (CN)  
No.171 Xiaoqingshan Station, Yongming  
Village, Maling Town, Lipu County,  
Guangxi Provinces, China

(740) Công ty TNHH Tư vấn đầu tư và Sở hữu  
trí tuệ Hoàng Phi (HOANG PHI  
INVEST & I.P CO., LTD)

(511) Nhóm 03: Mỹ phẩm.

---

(210) 4-2015-08803

(220) 14.04.2015

(540)



(441) 25.06.2015

(531) 1.15.23; 25.5.25; 1.15.5; 3.7.17

(591) Xanh dương đậm, xanh dương nhạt ,  
cam, vàng

(731) CÔNG TY TNHH TƯỜNG MINH  
PHONG THỦY (VN)

Phòng 107, Lầu 1, số 7 Nam Quốc Cang,  
phường Phạm Ngũ Lão, quận 1, thành  
phố Hồ Chí Minh

(511) Nhóm 35: Mua bán hàng nội - ngoại thất về phong thủy làm từ nguyên liệu như: đồng,  
gốm, sứ, gỗ, tre.

---

(210) 4-2015-08804

(220) 14.04.2015

(540)



(441) 25.06.2015

(531) 26.1.1

(591) Đỏ, xanh đậm, trắng

(731) CÔNG TY TNHH THIẾT BỊ LỌC  
NƯỚC TUẤN PHƯƠNG (VN)

Số nhà 410 đường Cách Mạng Tháng 8,  
tổ 32, phường Phan Đình Phùng, thành  
phố Thái Nguyên, tỉnh Thái Nguyên

(740) Công ty cổ phần Tư vấn S&B (S&B  
CONSULTANT., CORP.)

(511) Nhóm 32: Nước lọc tinh khiết.

---

CÔNG BÁO SỞ HỮU CÔNG NGHIỆP SỐ 327 TẬP A (06.2015)

---

(210) 4-2015-08807

(220) 14.04.2015

(540)

(441) 25.06.2015

*Virgo*

(731) CÔNG TY TNHH DAIYA ALUMI VIỆT NAM (VN)

Lô số 31, đường số 1, khu CN Tân Đức, xã Đức Hòa Hạ, huyện Đức Hòa, tỉnh Long An

(740) Công ty cổ phần Tư vấn S&B (S&B CONSULTANT., CORP.)

(511) Nhóm 21: Chảo chống dính.

---

(210) 4-2015-08808

(220) 14.04.2015

(540)

(441) 25.06.2015

**DAIYA ALUMI**

(731) CÔNG TY TNHH DAIYA ALUMI VIỆT NAM (VN)

Lô số 31, đường số 1, khu CN Tân Đức, xã Đức Hòa Hạ, huyện Đức Hòa, tỉnh Long An

(740) Công ty cổ phần Tư vấn S&B (S&B CONSULTANT., CORP.)

(511) Nhóm 21: Chảo chống dính.

---

(210) 4-2015-08809

(220) 14.04.2015

(540)

(441) 25.06.2015



(531) A5.11.13; A1.1.10; 26.1.1; 8.1.25

(731) TRẦN CÔNG HỘI (VN)

Số nhà 195, tổ 3 phường Đề Thám, thành phố Cao Bằng, tỉnh Cao Bằng

(740) Công ty TNHH Nghiên cứu và Tư vấn chuyển giao công nghệ và đầu tư (CONCETTI)

(511) Nhóm 30: Bánh trung thu cụ thể là bánh nướng, bánh dẻo.

---



CÔNG BÁO SỞ HỮU CÔNG NGHIỆP SỐ 327 TẬP A (06.2015)

---

(210)	<b>4-2015-08810</b>	(220)	14.04.2015
		(441)	25.06.2015
(540)		(531)	26.1.1; 25.12.1; 26.3.4; 26.15.15
		(591)	Vàng, đen, trắng
		(731)	CÔNG TY CỔ PHẦN XUẤT NHẬP KHẨU VÀ PHÂN PHỐI H&H (VN) Số 169 Bùi Thị Xuân, quận Hai Bà Trung, thành phố Hà Nội
		(740)	Công ty TNHH Sở hữu trí tuệ Gia Việt (GIAVIET CO., LTD.)

(511) Nhóm 35: Dịch vụ nhập khẩu và phân phối mỹ phẩm.

---

(210)	<b>4-2015-08811</b>	(220)	14.04.2015
		(441)	25.06.2015
(540)		(531)	26.1.1
		(591)	Vàng, đen, trắng
		(731)	CÔNG TY CỔ PHẦN XUẤT NHẬP KHẨU VÀ PHÂN PHỐI H&H (VN) Số 169 Bùi Thị Xuân, quận Hai Bà Trung, thành phố Hà Nội
		(740)	Công ty TNHH Sở hữu trí tuệ Gia Việt (GIAVIET CO., LTD.)

(511) Nhóm 35: Dịch vụ nhập khẩu và phân phối thực phẩm chức năng.

---

(210)	<b>4-2015-08812</b>	(220)	14.04.2015
		(441)	25.06.2015
(540)		(731)	SANOFI (FR) 54, rue La Boétie, 75008 Paris, France
	<b>SANPRE</b>	(740)	Công ty Tư vấn đầu tư và chuyển giao công nghệ (INVESTCONSULT)

(511) Nhóm 05: Sản phẩm dược.

---

(210)	<b>4-2015-08813</b>	(220)	14.04.2015
		(441)	25.06.2015
(540)		(731)	SANOFI (FR) 54, rue La Boétie, 75008 Paris, France
	<b>WINPRE</b>	(740)	Công ty Tư vấn đầu tư và chuyển giao công nghệ (INVESTCONSULT)

(511) Nhóm 05: Sản phẩm dược.

---

(210) **4-2015-08814**

(220) 14.04.2015

(441) 25.06.2015

(540)

# AVIDON

(731) CIPLA LIMITED (IN)

Cipla House, Peninsula Business Park,  
Ganpatrao Kadam Marg, Lower Parel,  
Mumbai-400013, Maharashtra, India

(740) Công ty Tư vấn đầu tư và chuyển giao  
công nghệ (INVESTCONSULT)

(511) Nhóm 05: Các chế phẩm dược, thú y; chế phẩm vệ sinh dùng cho mục đích y tế; thực phẩm và chất dinh dưỡng được làm phù hợp cho việc sử dụng trong y tế hoặc thú y, thực phẩm cho em bé; chất bổ sung ăn kiêng cho người và động vật; cao dán, vật liệu dùng để băng bó; vật liệu để hàn răng và sáp nha khoa; chất tẩy uế; chất diệt động vật có hại; chất diệt nấm, diệt cỏ.

---

(210) **4-2015-08815**

(220) 14.04.2015

(441) 25.06.2015

(540)

# DUOZIDE

(731) CIPLA LIMITED (IN)

Cipla House, Peninsula Business Park,  
Ganpatrao Kadam Marg, Lower Parel,  
Mumbai-400013, Maharashtra, India

(740) Công ty Tư vấn đầu tư và chuyển giao  
công nghệ (INVESTCONSULT)

(511) Nhóm 05: Các chế phẩm dược, thú y; chế phẩm vệ sinh dùng cho mục đích y tế; thực phẩm và chất dinh dưỡng được làm phù hợp cho việc sử dụng trong y tế hoặc thú y, thực phẩm cho em bé; chất bổ sung ăn kiêng cho người và động vật; cao dán, vật liệu dùng để băng bó; vật liệu để hàn răng và sáp nha khoa; chất tẩy uế; chất diệt động vật có hại; chất diệt nấm, diệt cỏ.

---

(210) **4-2015-08816**

(220) 14.04.2015

(441) 25.06.2015

(540)

# IMASIL

(731) CIPLA LIMITED (IN)

Cipla House, Peninsula Business Park,  
Ganpatrao Kadam Marg, Lower Parel,  
Mumbai-400013, Maharashtra, India

(740) Công ty Tư vấn đầu tư và chuyển giao  
công nghệ (INVESTCONSULT)

(511) Nhóm 05: Các chế phẩm dược, thú y; chế phẩm vệ sinh dùng cho mục đích y tế; thực phẩm và chất dinh dưỡng được làm phù hợp cho việc sử dụng trong y tế hoặc thú y, thực phẩm cho em bé; chất bổ sung ăn kiêng cho người và động vật; cao dán, vật liệu dùng để băng bó; vật liệu để hàn răng và sáp nha khoa; chất tẩy uế; chất diệt động vật có hại; chất diệt nấm, diệt cỏ.

---

CÔNG BÁO SỞ HỮU CÔNG NGHIỆP SỐ 327 TẬP A (06.2015)

---

(210) 4-2015-08817

(220) 14.04.2015

(441) 25.06.2015

(540)

**VALGIR**

(731) CIPLA LIMITED (IN)

Cipla House, Peninsula Business Park,  
Ganpatrao Kadam Marg, Lower Parel,  
Mumbai-400013, Maharashtra, India

(740) Công ty Tư vấn đầu tư và chuyển giao  
công nghệ (INVESTCONSULT)

(511) Nhóm 05: Các chế phẩm dược, thú y; chế phẩm vệ sinh dùng cho mục đích y tế; thực phẩm và chất dinh dưỡng được làm phù hợp cho việc sử dụng trong y tế hoặc thú y, thực phẩm cho em bé; chất bổ sung ăn kiêng cho người và động vật; cao dán, vật liệu dùng để băng bó, vật liệu để hàn răng và sáp nha khoa; chất tẩy uế; chất diệt động vật có hại; chất diệt nấm, diệt cỏ.

---

(210) 4-2015-08820

(220) 14.04.2015

(441) 25.06.2015

(540)



(531) A9.7.25; 9.7.1; 4.5.21

(731) PHẠM KHÁNH TOÀN (VN)

72B1 Lê Hồng Phong, phường 4, thành  
phố Vũng Tàu, tỉnh Bà Rịa - Vũng Tàu

(740) Công ty TNHH Dương và Đồng sự  
(DUONG & PARTNERS CO.,LTD.)

(511) Nhóm 35: Đại lý mua bán, ký gửi mặt hàng quần áo và phụ kiện thời trang; tổ chức sự kiện cho mục đích kinh doanh; quảng cáo cho mục đích kinh doanh.

---

(210) 4-2015-08821

(220) 14.04.2015

(441) 25.06.2015

(540)



(531) A9.7.25; 9.7.1; 4.5.21

(731) PHẠM KHÁNH TOÀN (VN)

72B1 Lê Hồng Phong, phường 4, thành  
phố Vũng Tàu, tỉnh Bà Rịa - Vũng Tàu

(740) Công ty TNHH Dương và Đồng sự  
(DUONG & PARTNERS CO.,LTD.)

(511) Nhóm 41: Giáo dục; đào tạo; tổ chức sự kiện cho mục đích văn hóa, giáo dục.

---

CÔNG BÁO SỞ HỮU CÔNG NGHIỆP SỐ 327 TẬP A (06.2015)

---

(210) **4-2015-08822**

(220) 14.04.2015

(441) 25.06.2015

(540)

**FNU**  
**Fashion & Beauty**

(731) CƠ SỞ SẢN XUẤT THƯƠNG MẠI  
GIÀY DÉP DA HẠNH TUỔI (VN)  
Thôn Cát, xã Duy Hải, huyện Duy Tiên,  
tỉnh Hà Nam

(511) Nhóm 35: Mua bán giày dép các loại (bằng da, giả da, nhựa hoặc cao su).

---

(210) **4-2015-08824**

(220) 14.04.2015

(441) 25.06.2015

(540)

**ROAD THERAPY**

(731) THE GOODYEAR TIRE & RUBBER  
COMPANY (US)  
200 Innovation Way, Akron, Ohio USA  
44316-0001

(740) Công ty Cổ phần Sở hữu công nghiệp  
INVESTIP (INVESTIP)

(511) Nhóm 35: Dịch vụ quảng cáo (sử dụng trong việc bán hàng lốp xe).

---

(210) **4-2015-08825**

(220) 14.04.2015

(441) 25.06.2015

(540)

**IPIT** 

(531) 26.3.23; 26.2.7; 26.7.25; 26.13.25

(731) CÔNG TY TRÁCH NHIỆM HỮU HẠN  
THƯƠNG MẠI KỸ THUẬT PHÚ HÀ  
(VN)

Số nhà 324, đường Nguyễn Trãi, phường  
Trung Văn, quận Nam Từ Liêm, thành  
phố Hà Nội

(740) Công ty TNHH Tư vấn A & S (A&S  
CO.,LTD)

(511) Nhóm 35: Dịch vụ mua bán các thiết bị văn phòng.

Nhóm 37: Dịch vụ sửa chữa, lắp đặt, bảo hành, bảo trì các thiết bị máy văn phòng.

---

CÔNG BÁO SỞ HỮU CÔNG NGHIỆP SỐ 327 TẬP A (06.2015)

---

(210) **4-2015-08826**

(540)



(220) 14.04.2015

(441) 25.06.2015

(531) 26.4.2; 26.3.23

(731) CÔNG TY TNHH MẠNG THƯỜNG

MẠI ĐIỆN TỬ SEG VIỆT NAM (VN)

Số 20, ngõ 93, phố Hoàng Văn Thái,  
phường Khương Trung, quận Thanh  
Xuân, thành phố Hà Nội

(740) Công ty TNHH Tư vấn A & S (A&S  
CO.,LTD)

(511) Nhóm 38: Dịch vụ truyền thông, cụ thể là truyền âm thanh và hình ảnh được ghi liên tục thông qua mạng internet, mạng cáp quang, mạng vô tuyến, qua vệ tinh hoặc qua mạng đa phương tiện tương tác; dịch vụ truyền thông di động liên quan đến truyền thông tin giải trí đa phương tiện bằng điện tử; dịch vụ truyền hình ảnh (video) theo yêu cầu; cung cấp phòng chat trực tuyến và bản tin điện tử dùng để truyền tin nhắn về lĩnh vực lợi ích chung.

---

(210) **4-2015-08827**

(540)



(220) 14.04.2015

(441) 25.06.2015

(531) 26.2.7

(731) NGUYỄN ĐÌNH MINH TRÍ (VN)

167 Hiền Vương, phường Phú Thạnh,  
quận Tân Phú, thành phố Hồ Chí Minh

(740) Công ty TNHH Trường Xuân  
(AGELESS CO.,LTD.)

(511) Nhóm 35: Dịch vụ mua bán, xuất nhập khẩu, quảng cáo các sản phẩm làm móng, cụ thể là: móng (tay, chân) giả, nước sơn móng, chế phẩm để chăm sóc móng, bộ dụng cụ cắt, sửa móng tay.

---

(210) **4-2015-08828**

(540)



(220) 14.04.2015

(441) 25.06.2015

(531) A26.11.12; 26.13.1

(731) NGUYỄN ĐÌNH MINH TRÍ (VN)

167 Hiền Vương, phường Phú Thạnh,  
quận Tân Phú, thành phố Hồ Chí Minh

(740) Công ty TNHH Trường Xuân  
(AGELESS CO.,LTD.)

(511) Nhóm 35: Dịch vụ mua bán, xuất nhập khẩu, quảng cáo các sản phẩm làm móng, cụ thể là: móng (tay; chân) giả, nước sơn móng, chế phẩm để chăm sóc móng, bộ dụng cụ cắt, sửa móng tay.

---

CÔNG BÁO SỞ HỮU CÔNG NGHIỆP SỐ 327 TẬP A (06.2015)

---

(210) **4-2015-08829**

(540)

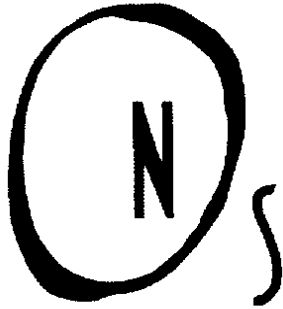

(220) 14.04.2015

(441) 25.06.2015

(531) 26.1.2

(731) NGUYỄN ĐÌNH MINH TRÍ (VN)

167 Hiền Vương, phường Phú Thạnh,  
quận Tân Phú, thành phố Hồ Chí Minh

(740) Công ty TNHH Trường Xuân  
(AGELESS CO.,LTD.)

(511) Nhóm 35: Dịch vụ mua bán, xuất nhập khẩu, quảng cáo các sản phẩm làm móng, cụ thể là: móng (tay, chân) giả, nước sơn móng, chế phẩm để chăm sóc móng, bộ dụng cụ cắt, sửa móng tay.

---

(210) **4-2015-08830**

(540)

Odyssey Nail Systems

(220) 14.04.2015

(441) 25.06.2015

(731) NGUYỄN ĐÌNH MINH TRÍ (VN)

167 Hiền Vương, phường Phú Thạnh,  
quận Tân Phú, thành phố Hồ Chí Minh

(740) Công ty TNHH Trường Xuân  
(AGELESS CO.,LTD.)

(511) Nhóm 35: Dịch vụ mua bán, xuất nhập khẩu, quảng cáo các sản phẩm làm móng, cụ thể là: móng (tay; chân) giả, nước sơn móng, chế phẩm để chăm sóc móng, bộ dụng cụ cắt, sửa móng tay.

---

(210) **4-2015-08834**

(540)



(220) 14.04.2015

(441) 25.06.2015

(531) A11.1.18

(591) Vàng, xanh cỏ vịt, trắng

(731) CÔNG TY TNHH SẢN XUẤT -  
THƯƠNG MẠI BAZZAN VIỆT NAM  
(VN)

Số 8 ngõ 405/120, đường Ngọc Thụy,  
phường Ngọc Thụy, quận Long Biên,  
thành phố Hà Nội

(511) Nhóm 35: Mua bán: máy móc cà phê, máy xay cà phê, máy rang cà phê, dụng cụ cà phê, bao bì cà phê, máy pha chế đồ uống, máy xay hoa quả, máy ép hoa quả, dụng cụ pha chế đồ uống, quầy kệ quán cà phê, tủ trưng bày cà phê hạt, bình trưng bày cà phê hạt, tranh ảnh trang trí quán cà phê, các máy móc khác dành cho quán cà phê.

---

## CÔNG BÁO SỞ HỮU CÔNG NGHIỆP SỐ 327 TẬP A (06.2015)

---

(210) **4-2015-08835**

(540)



(220) 14.04.2015

(441) 25.06.2015

(531) A1.1.12; A20.1.3; 26.4.2; 26.3.23

(591) Đỏ, xanh da trời, tím, trắng, đen, vàng

(731) **HỘ KINH DOANH BẠCH NGỌC (VN)**

958/43C Lò Gốm, phường 8, quận 6, thành phố Hồ Chí Minh

(740) Văn phòng Luật sư A Hoà (AHOA LAW OFFICE)

(511) Nhóm 16: Bút bi, bút gel, bút máy, bút lông kim, bút chì.

---

(210) **4-2015-08836**

(540)

# VINABOOK

(220) 14.04.2015

(441) 25.06.2015

(731) **CÔNG TY CỔ PHẦN THƯƠNG MẠI DỊCH VỤ MÊ KÔNG COM (VN)**

292A Hòa Bình, phường Hiệp Tân, quận Tân Phú, thành phố Hồ Chí Minh

(740) Công ty TNHH Tâm nhìn và Liên danh (VISION & ASSOCIATES CO.LTD.)

(511) Nhóm 35: Bán buôn và bán lẻ hàng kim khí điện máy, điện lạnh, điện thoại, thiết bị ngành viễn thông, tin học; bán lẻ theo yêu cầu đặt hàng qua bưu điện hoặc internet các mặt hàng như: máy vi tính, hàng kim khí điện máy, điện lạnh, điện thoại, thiết bị ngành viễn thông, tin học, mỹ phẩm, đồ dùng gia đình, hàng may mặc; kinh doanh (mua bán) các loại ấn phẩm: sách, báo, tạp chí; dịch vụ quảng cáo, tổ chức giới thiệu và xúc tiến thương mại cho mục đích phân phối sản phẩm.

Nhóm 37: Sửa chữa máy vi tính và thiết bị ngoại vi, cụ thể: lắp đặt, sửa chữa, bảo trì máy vi tính, hàng kim khí điện máy, điện lạnh, điện thoại, thiết bị, phụ tùng ngành viễn thông, tin học.

Nhóm 38: Dịch vụ giá trị gia tăng trên mạng Internet: dịch vụ truy cập dữ liệu và thông tin trên mạng, dịch vụ trao đổi dữ liệu điện tử.

Nhóm 39: Dịch vụ cho thuê kho bãi và lưu giữ hàng hóa; dịch vụ bốc xếp, phân phối và vận chuyển hàng hoá; dịch vụ du lịch, lữ hành nội địa; dịch vụ cho thuê các phương tiện vận tải.

Nhóm 40: In ấn các loại ấn phẩm: sách, báo, tạp chí.

Nhóm 41: Xuất bản các loại ấn phẩm: sách, báo, tạp chí; dịch vụ phiên dịch.

Nhóm 42: Thiết lập trang thông tin điện tử tổng hợp với mục đích hỗ trợ việc bán hàng; dịch vụ khoa học và công nghệ và tư vấn về công nghệ; thiết kế trang web.

---

CÔNG BÁO SỞ HỮU CÔNG NGHIỆP SỐ 327 TẬP A (06.2015)

---

(210) **4-2015-08837**

(540)



(220) 14.04.2015

(441) 25.06.2015

(531) 2.9.14; A2.9.15; 24.13.1; 26.1.1

(591) Xanh dương, xanh lá cây, đỏ, trắng

(731) CÔNG TY TNHH THƯƠNG MẠI VÀ  
DỊCH VỤ GĂNG TAY HTC (VN)  
145/34/72, đường TX52, phường Thạnh  
Xuân, quận 12, thành phố Hồ Chí Minh

(511) Nhóm 35: Giới thiệu sản phẩm, trưng bày sản phẩm; quảng cáo; xuất khẩu; nhập khẩu; mua bán các sản phẩm sau: găng tay y tế.

---

(210) **4-2015-08838**

(540)



(220) 14.04.2015

(441) 25.06.2015

(531) 3.7.17

(591) Vàng cam, đỏ, nâu

(731) NGUYỄN THỊ NGÀ (VN)

Số 51, ngách 443/104 đường Nguyễn  
Trãi, phường Hạ Đình, quận Thanh  
Xuân, thành phố Hà Nội

(511) Nhóm 20: Giường; tủ; bàn; ghế; giá; kệ.

Nhóm 25: Quần áo; bộ quần áo; váy; áo đi mưa.

Nhóm 35: Dịch vụ giới thiệu sản phẩm trên các phương tiện truyền thông cho mục đích bán lẻ; dịch vụ đẩy mạnh bán hàng (cho người khác); dịch vụ quảng cáo trực tuyến trên mạng máy tính; tổ chức hội chợ thương mại cho mục đích bán hàng hoặc quảng cáo; dịch vụ khuyến mại (cho người khác); mua bán các sản phẩm sau: khăn ướt, màng bọc, áo mưa, chăn, ga, gối, đồ nhà bếp như (chảo, bộ nồi nấu, dụng cụ nấu nướng), hàng công nghệ (tai nghe, loa, tivi, đầu thu kỹ thuật số, đầu đọc đĩa), hàng thực phẩm (bánh kẹo, đường, cà phê, chè, muối, gia vị, mì ăn liền, miến, sũa, sũa chua) hàng thời trang (quần, áo, váy), hàng phụ kiện (đồng hồ, kính mắt).

---

(210) **4-2015-08840**

(540)



(220) 14.04.2015

(441) 25.06.2015

(531) A26.4.24

(731) CÔNG TY TNHH THƯƠNG MẠI VÀ  
THỜI TRANG HÀ ANH (VN)

Số 64 phố Phạm Ngọc Thạch, phường  
Trung Tự, quận Đống Đa, thành phố Hà  
Nội

(511) Nhóm 25: Quần áo.

---



(210) **4-2015-08841**

(220) 14.04.2015

(540)

(441) 25.06.2015

(531) 26.1.2

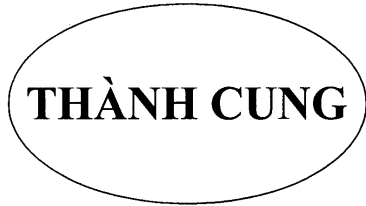

(731) **TRẦN ĐÌNH NHÃN (VN)**

4:8 chung cư Quân sự, phường 9, quận 11, thành phố Hồ Chí Minh

(740) Văn phòng Luật sư Tân Hà (VPLS TAN HA)

(511) Nhóm 19: Ống nhựa cứng; nối nhựa như nối chữ T (T rút), nối chữ Y (Y rút), nối chữ thập, lõi (nối các góc 90 độ, 180 độ), nối có ren; ống tiêu nước không bằng kim loại; ống máng xối không bằng kim loại; ống dẫn cứng không bằng kim loại dùng trong xây dựng, vật liệu xây dựng không bằng kim loại.

Nhóm 20: Van ống dẫn nước làm bằng nhựa hoặc chất dẻo khác; van không bằng kim loại và không là bộ phận của máy; kẹp nối ống làm bằng chất dẻo; đinh vít (không bằng kim loại); chốt không bằng kim loại; nút không bằng kim loại.

Nhóm 35: Dịch vụ mua bán keo dán công nghiệp, keo dán ống nhựa, dụng cụ ngành nước bao gồm ống nhựa, nối nhựa như nối chữ T (T nối), nối chữ Y (rút), nối chữ thập, lõi (nối các góc 90 độ, 180 độ), nối có ren, ống tiêu nước không bằng kim loại, ống máng xối không bằng kim loại, ống dẫn cứng không bằng kim loại dùng trong xây dựng, van ống dẫn nước làm bằng nhựa hoặc chất dẻo khác, van không bằng kim loại và không là bộ phận của máy, kẹp nối ống làm bằng chất dẻo, đinh vít (không bằng kim loại), chốt không bằng kim loại, nút không bằng kim loại, vật liệu xây dựng không bằng kim loại; nhượng quyền thương mại; quảng cáo; tổ chức triển lãm giới thiệu sản phẩm; xuất nhập khẩu các mặt hàng công ty kinh doanh; nghiên cứu thị trường.

---

(210) **4-2015-08842**

(220) 14.04.2015

(540)

(441) 25.06.2015

**ENZYPLEX**

(731) **WESTMONT PHARMACEUTICALS, INC. (PH)**

Bonaventure Building, Greenhills, Ortigas Avenue, San Juan, Metro Manila, Philippines

(740) Văn phòng Luật sư Tân Hà (VPLS TAN HA)

(511) Nhóm 05: Dược phẩm; các chế phẩm dược; thực phẩm chức năng (dùng trong ngành y); thực phẩm bổ sung dinh dưỡng (dùng trong ngành y); chất ăn kiêng dùng trong ngành y; thực phẩm cho trẻ sơ sinh.

---

(210) **4-2015-08843**

(220) 14.04.2015

(441) 25.06.2015

(540)

**NUTROPLEX**

(731) MYRA PHARMACEUTICALS INC.  
(PH)

66 United Street, Mandaluyong city,  
Metro Manila, Philippines

(740) Văn phòng Luật sư Tân Hà (VPLS TAN  
HA)

(511) Nhóm 05: Dược phẩm; các chế phẩm dược; thực phẩm chức năng (dùng trong ngành y); thực phẩm bổ sung dinh dưỡng (dùng trong ngành y); chất ăn kiêng dùng trong ngành y; thực phẩm cho trẻ sơ sinh.

---

(210) **4-2015-08844**

(220) 14.04.2015

(441) 25.06.2015

(540)

**OBIMIN**

(731) UNITED LABORATORIES, INC. (PH)

66 United Street, Mandaluyong, Metro  
Manila, Philippines

(740) Văn phòng Luật sư Tân Hà (VPLS TAN  
HA)

(511) Nhóm 05: Dược phẩm; các chế phẩm dược; thực phẩm chức năng (dùng trong ngành y); thực phẩm bổ sung dinh dưỡng (dùng trong ngành y); chất ăn kiêng dùng trong ngành y; thực phẩm cho trẻ sơ sinh.

---

(210) **4-2015-08845**

(220) 14.04.2015

(441) 25.06.2015

(540)

**FERLIN**

(731) PEDIATRICA, INC. (PH)

Bonaventure Building, Greenhills,  
Ortigas Avenue, San Juan, Metro  
Manila, Philippines

(740) Văn phòng Luật sư Tân Hà (VPLS TAN  
HA)

(511) Nhóm 05: Dược phẩm; các chế phẩm dược; thực phẩm chức năng (dùng trong ngành y); thực phẩm bổ sung dinh dưỡng (dùng trong ngành y); chất ăn kiêng dùng trong ngành y; thực phẩm cho trẻ sơ sinh.

---

**CÔNG BÁO SỞ HỮU CÔNG NGHIỆP SỐ 327 TẬP A (06.2015)**

---

(210) **4-2015-08846**

(540)



(220) 15.04.2015

(441) 25.06.2015

(531) A26.11.12; 26.3.1; 7.1.6; A26.11.8

(731)

**CÔNG TY TNHH PHÁT TRIỂN  
THƯƠNG MẠI DỊCH VỤ THÀNH  
ĐƯỢC (VN)**

41 Nguyễn Văn Tráng, phường Bến  
Thành, quận 1, thành phố Hồ Chí Minh

(511) Nhóm 25: Quần áo, đồ đi chân, đồ đội đầu.

---

(210) **4-2015-08848**

(540)



(220) 15.04.2015

(441) 25.06.2015

(531) 19.7.1; 2.9.14; A2.9.15; A26.11.8

(591)

Xanh lá cây, xanh dương

(731)

**CÔNG TY TNHH THƯƠNG MẠI -  
DỊCH VỤ TÂN HIỆP PHÁT (VN)**

219 đại lộ Bình Dương, phường Vĩnh  
Phú, thị xã Thuận An, tỉnh Bình Dương

(740)

Công ty Cổ phần Phan Luật (PHAN  
LUAT JSC)

(511) Nhóm 30: Cà phê; đồ uống trên cơ sở cà phê; chè (trà); đồ uống trên cơ sở chè (trà); ca cao; đồ uống trên cơ sở ca cao; sô cô la; đồ uống trên cơ sở sô cô la; hương liệu cà phê; cà phê nhân tạo; hương liệu cho đồ uống (trừ tinh dầu); hương liệu cho thực phẩm; bột bánh nướng các loại; bột ngũ cốc; bột ngô; bột mì; thực phẩm ăn nhanh trên cơ sở ngũ cốc; bánh mì; bánh ngọt; kẹo; thạch trái cây (dạng kẹo bánh); gạo; cháo ăn liền; nước sốt dùng để chế biến thực phẩm; gia vị dùng để chế biến thực phẩm (như thảo mộc; bột cà ri; tương ớt; hạt nêm; muối; đường); dấm; kem lạnh để ăn; đá lạnh dùng cho đồ uống, mật ong.

---

(210) **4-2015-08849**

(540)



(220) 15.04.2015

(441) 25.06.2015

(531) A2.9.15; 2.9.14; 19.7.1; A26.11.8

(591)

Xanh lá cây, xanh dương

(731)

**CÔNG TY TNHH THƯƠNG MẠI  
DỊCH VỤ TÂN HIỆP PHÁT (VN)**

219 đại lộ Bình Dương, phường Vĩnh  
Phú, thị xã Thuận An, tỉnh Bình Dương

(740)

Công ty Cổ phần Phan Luật (PHAN  
LUAT JSC)

(511) Nhóm 32: Bia; nước có ga (không chứa cồn); đồ uống cung cấp muối và khoáng cho cơ thể (không dùng cho mục đích y tế); nước tinh khiết (đồ uống); đồ uống trên cơ sở nước sữa; chất chiết xuất của trái cây (không chứa cồn); đồ uống làm từ nước ép trái cây không có cồn; nước ép rau quả cô đặc (không chứa cồn); xi-rô dùng cho đồ uống; tinh dầu để

**CÔNG BÁO SỞ HỮU CÔNG NGHIỆP SỐ 327 TẬP A (06.2015)**

---

sản xuất đồ uống; đồ uống khai vị không chứa cồn; đồ uống trên cơ sở mật ong (không chứa cồn); nước uống đóng chai; nước uống có hương vị; nước táo lên men (không chứa cồn); đồ uống hỗn hợp (không chứa cồn); nước sinh tố; nước sô đa.

---

(210) **4-2015-08850**

(540)



(220) 15.04.2015

(441) 25.06.2015

(531) 26.1.1; 11.3.18

(731) CÔNG TY CỔ PHẦN SẢN XUẤT VÀ

THƯƠNG MẠI A2T (VN)

số 15 ngõ 219/19, phố Định Công,  
phường Định Công, quận Hoàng Mai,  
thành phố Hà Nội

(511) Nhóm 07: Máy xay sinh tố chạy bằng điện; máy ép trái cây chạy bằng điện; máy xay thịt chạy bằng điện; máy xay đa năng chạy bằng điện; máy giặt; máy hút bụi.

Nhóm 11: Chảo rán dùng điện; lò vi sóng (thiết bị nấu nướng); nồi cơm điện; nồi lẩu điện; bếp từ; lò nướng, máy lọc nước (dùng điện); bình nước nóng lạnh; bếp hồng ngoại; ấm siêu tốc dùng điện.

Nhóm 21: Thiết bị nấu nướng không dùng điện, cụ thể là xoong, chảo rán, nồi, ấm đun nước; bình cách điện, bình thủy (không chạy điện).

---

(210) **4-2015-08851**

(540)



(220) 15.04.2015

(441) 25.06.2015

(531) 26.1.2; A1.1.10

(591) Đỏ, xanh dương

(731) CÔNG TY CỔ PHẦN SẢN XUẤT VÀ

THƯƠNG MẠI A2T (VN)

Số 15, ngõ 219/19, phố Định Công  
Thượng, phường Định Công, quận  
Hoàng Mai, thành phố Hà Nội

(511) Nhóm 07: Máy xay sinh tố chạy bằng điện; máy ép trái cây chạy bằng điện; máy xay thịt chạy bằng điện; máy xay đa năng chạy bằng điện; máy giặt; máy hút bụi.

Nhóm 11: Chảo rán dùng điện; lò vi sóng (thiết bị nấu nướng); nồi cơm điện, nồi lẩu điện; bếp từ lò nướng, máy lọc nước (dùng điện); bình nước nóng lạnh, bếp hồng ngoại; ấm siêu tốc dùng điện.

Nhóm 21: Thiết bị nấu nướng không dùng điện, cụ thể là xoong, chảo rán, nồi, ấm đun nước; bình cách điện, bình thủy (không chạy điện).

---

CÔNG BÁO SỞ HỮU CÔNG NGHIỆP SỐ 327 TẬP A (06.2015)

---

(210) **4-2015-08852**

(220) 15.04.2015

(441) 25.06.2015

(540)

**SMALL**

(731) CÔNG TY CỔ PHẦN TƯ VẤN VÀ QUẢN LÝ DỰ ÁN VIỆT NAM (VN)  
Số 49, phố Trung Kính, phường Trung Hòa, quận Cầu Giấy, thành phố Hà Nội

(511) Nhóm 16: Văn phòng phẩm; kẹp tài liệu; bút bi; bút chì; đồ dùng giảng dạy (trừ thiết bị giảng dạy); xuất bản phẩm dạng in.

---

(210) **4-2015-08854**

(220) 15.04.2015

(441) 25.06.2015

(540)



(531) A5.1.5; A5.1.16

(591) Xanh dương, xanh lá cây, nâu, đen

(731) CÔNG TY TNHH MỘT THÀNH VIÊN THƯỜNG MẠI NGÔI NHÀ MƠ ƯỚC 2000 (VN)

Ô số 3, lô B, khu đô thị mới phần mở rộng, đầu đường Tuần Châu, phường Hà Khẩu, thành phố Hạ Long, tỉnh Quảng Ninh

(740) Công ty TNHH Sở hữu trí tuệ VIPATCO (VIPATCO CO., LTD.)

(511) Nhóm 35: Mua bán chăn, màn, gối, đệm, rèm, quần áo thời trang, quần áo dạ hội, quần áo tắm, quần áo bảo hộ lao động, giày dép, khăn quàng cổ, mũ (nón), găng tay, tất đi chân, đồ lưu niệm.

---

(210) **4-2015-08855**

(220) 15.04.2015

(441) 25.06.2015

(540)



(531) 26.4.2; 26.4.9

(591) Đen, trắng, xanh, đỏ

(731) ĐẶNG TRẦN HOÀN (VN)

Thôn Đông Hợp, xã Đông Xá, huyện Vân Đồn, tỉnh Quảng Ninh

(740) Công ty TNHH Sở hữu trí tuệ VIPATCO (VIPATCO CO., LTD.)

(511) Nhóm 35: Mua bán quần áo thời trang, quần áo dạ hội, quần áo tắm, quần áo bảo hộ lao động, giày dép, khăn quàng cổ, mũ (nón), găng tay, tất đi chân.

---

**CÔNG BÁO SỞ HỮU CÔNG NGHIỆP SỐ 327 TẬP A (06.2015)**

---

(210) **4-2015-08856**

(540)



(220) 15.04.2015

(441) 25.06.2015

(531) 26.3.1; A26.11.8; 26.1.2; 26.1.6

(591) Đỏ, vàng

(731) CÔNG TY TNHH THƯƠNG MẠI  
HOÀN BẢO NGUYỄN (VN)  
29 đường số 59, phường 10, quận 6,  
thành phố Hồ Chí Minh

(511) Nhóm 35: Mua bán các sản phẩm sau: đường, gạo, bột ngọt, nước giải khát, dầu ăn.

---

(210) **4-2015-08857**

(540)



(220) 15.04.2015

(441) 25.06.2015

(531) A11.3.3; 26.1.1; A18.5.7; 18.5.1;  
A18.5.3; 26.3.2

(591) Đen, vàng

(731) CÔNG TY CỔ PHẦN THE  
TERMINAL COFFEE (VN)  
435/5H Phú Định, phường 16, quận 8,  
thành phố Hồ Chí Minh

(511) Nhóm 30: Cà phê.

---

(210) **4-2015-08858**

(540)



(220) 15.04.2015

(441) 25.06.2015

(531) 26.4.3; A26.11.9

(591) Vàng, xanh dương nhạt, xanh lá cây, đỏ,  
đen

(731) HỘ KINH DOANH CÁ THỂ NGUYỄN  
MINH CHÂU (VN)  
A1/62 ấp 1, xã Bình Chánh, huyện Bình  
Chánh, thành phố Hồ Chí Minh

(511) Nhóm 02: Sơn.

---

CÔNG BÁO SỞ HỮU CÔNG NGHIỆP SỐ 327 TẬP A (06.2015)

---

(210) **4-2015-08860**

(540)



(220) 15.04.2015

(441) 25.06.2015

(531) 15.7.1; 1.15.15; 14.1.13; A14.1.16

(591) Đỏ, vàng, đen

(731) CÔNG TY TNHH THƯƠNG MẠI  
ORYX (VN)

Số 59 đường Phó Đức Chính, phường  
Nguyễn Thái Bình, quận 1, thành phố Hồ  
Chí Minh

(511) Nhóm 04: Dầu nhớt dùng cho xe cộ, dầu để bôi trơn, dầu nhờn.

Nhóm 35: Mua bán, xuất nhập khẩu dầu nhớt dùng cho xe cộ.

---

(210) **4-2015-08861**

(540)



(220) 15.04.2015

(441) 25.06.2015

(531) 26.1.2; 26.1.4; 26.1.6; A26.11.12

(591) Đỏ, xanh dương

(731) CÔNG TY CỔ PHẦN ĐẦU TƯ VÀ  
PHÁT TRIỂN Y TẾ GALAXY VIỆT  
NAM (VN)

Số 203 C4 Thanh Xuân Bắc, phường  
Thanh Xuân Bắc, quận Thanh Xuân,  
thành phố Hà Nội

(511) Nhóm 05: Dược phẩm, thực phẩm chức năng.

---

(210) **4-2015-08862**

(540)

**VANESSA**

(220) 15.04.2015

(441) 25.06.2015

(731) CÔNG TY TNHH SẢN XUẤT  
THƯƠNG MẠI DỊCH VỤ HOA LAN  
(VN)

216/108 đường số 5, phường Bình Hưng  
Hòa, quận Bình Tân, thành phố Hồ Chí  
Minh

(511) Nhóm 03: Xà phòng, mỹ phẩm, nước hoa.

---

CÔNG BÁO SỞ HỮU CÔNG NGHIỆP SỐ 327 TẬP A (06.2015)

---

(210) 4-2015-08863

(220) 15.04.2015

(441) 25.06.2015

(540)

**OMIO**

(731) CÔNG TY TNHH SẢN XUẤT  
THƯƠNG MẠI DỊCH VỤ HOA LAN  
(VN)  
216/108 đường số 5, phường Bình Hưng  
Hòa, quận Bình Tân, thành phố Hồ Chí  
Minh

(511) Nhóm 02: Chế phẩm màu; sơn; chế phẩm nhuộm.

Nhóm 03: Xà phòng, mỹ phẩm, nước hoa.

---

(210) 4-2015-08864

(220) 15.04.2015

(441) 25.06.2015

(540)

**ELIZAMOSA**

(731) CÔNG TY TNHH SẢN XUẤT  
THƯƠNG MẠI DỊCH VỤ HOA LAN  
(VN)  
216/108 đường số 5, phường Bình Hưng  
Hòa, quận Bình Tân, thành phố Hồ Chí  
Minh

(511) Nhóm 03: Xà phòng, mỹ phẩm, nước hoa.

---

(210) 4-2015-08865

(220) 15.04.2015

(441) 25.06.2015

(540)

**Salome**

(731) CÔNG TY TNHH SẢN XUẤT  
THƯƠNG MẠI DỊCH VỤ HOA LAN  
(VN)  
216/108 đường số 5, phường Bình Hưng  
Hòa, quận Bình Tân, thành phố Hồ Chí  
Minh

(511) Nhóm 03: Xà phòng, mỹ phẩm, nước hoa.

---



**CÔNG BÁO SỞ HỮU CÔNG NGHIỆP SỐ 327 TẬP A (06.2015)**

---

(210) **4-2015-08866**

(540)



(220) 15.04.2015

(441) 25.06.2015

(531) A26.11.12

(591) Đỏ, xanh lá cây

(731) CÔNG TY TNHH VIỆT THÁI VINA (VN)

6 đường số 32, phường Bình Trị Đông B, quận Bình Tân, thành phố Hồ Chí Minh

(511) Nhóm 35: Mua bán đồ điện gia dụng như: quạt điện, bóng đèn, máng đèn, bình nóng lạnh, tủ lạnh, máy giặt, máy hút bụi, máy xay sinh tố, máy pha cà phê, máy chế biến thực phẩm, nồi cơm điện, nồi áp suất, ấm đun siêu tốc, lò nướng, bếp điện từ, bếp ga, bàn ủi, vợt bắt muỗi, máy sấy tóc, máy cạo râu.

---

(210) **4-2015-08867**

(540)

**AMIX**

(220) 15.04.2015

(441) 25.06.2015

(731) CÔNG TY CỔ PHẦN DƯỢC PHẨM ECO (VN)

Căn hộ F2, chung cư số 130, phố Đốc Ngữ, phường Vĩnh Phúc, quận Ba Đình, thành phố Hà Nội

(511) Nhóm 05: Dược phẩm; thực phẩm bổ sung dinh dưỡng dùng cho mục đích y tế.

---

(210) **4-2015-08868**

(540)

**ANOS**

(220) 15.04.2015

(441) 25.06.2015

(731) CÔNG TY CỔ PHẦN DƯỢC PHẨM ECO (VN)

Căn hộ F2, chung cư số 130, phố Đốc Ngữ, phường Vĩnh Phúc, quận Ba Đình, thành phố Hà Nội

(511) Nhóm 05: Dược phẩm; thực phẩm bổ sung dinh dưỡng dùng cho mục đích y tế.

---

(210) **4-2015-08869**

(540)



(220) 15.04.2015

(441) 25.06.2015

(531) A1.1.10; 25.1.6; A1.1.5; A5.5.22; 5.5.19; 26.1.1

(731) CÔNG TY CỔ PHẦN DỊCH VỤ VÀ THƯƠNG MẠI SÓNG ĐẠI DƯƠNG (OCEWA) (VN)

Tầng 2, tòa nhà 25T2, khu đô thị Đông Nam Trần Duy Hưng, phường Trung Hòa, quận Cầu Giấy, thành phố Hà Nội

**CÔNG BÁO SỞ HỮU CÔNG NGHIỆP SỐ 327 TẬP A (06.2015)**

---

(511) Nhóm 30: Cà Phê; đồ uống cà phê có sữa; đồ uống trên cơ sở cà phê; cà phê nhân tạo.

---

(210) **4-2015-08870**

(540)



(220) 15.04.2015

(441) 25.06.2015

(531) 1.15.15; 26.1.1; A26.11.12; A5.3.13; 1.15.23

(731) CÔNG TY CỔ PHẦN DỊCH VỤ VÀ THƯƠNG MẠI SỐNG ĐẠI DƯỠNG (OCEWA) (VN)

Tầng 2, tòa nhà 25T2, khu đô thị Đông Nam Trần Duy Hưng, phường Trung Hòa, quận Cầu Giấy, thành phố Hà Nội

(511) Nhóm 03: Mỹ phẩm.

---

(210) **4-2015-08871**

(540)



(220) 15.04.2015

(441) 25.06.2015

(531) 1.15.23; 1.15.15

(731) CÔNG TY CỔ PHẦN DỊCH VỤ VÀ THƯƠNG MẠI SỐNG ĐẠI DƯỠNG (OCEWA) (VN)

Tầng 2, tòa nhà 25T2, khu đô thị Đông Nam Trần Duy Hưng, phường Trung Hòa, quận Cầu Giấy, thành phố Hà Nội

(511) Nhóm 03: Chất tẩy rửa.

---

(210) **4-2015-08873**

(540)



(220) 15.04.2015

(441) 25.06.2015

(531) 26.1.4; 26.1.1; A26.11.12

(731) CÔNG TY CỔ PHẦN DỊCH VỤ VÀ THƯƠNG MẠI SỐNG ĐẠI DƯỠNG (OCEWA) (VN)

Tầng 2, tòa nhà 25T2, khu đô thị Đông Nam Trần Duy Hưng, phường Trung Hòa, quận Cầu Giấy, thành phố Hà Nội

(511) Nhóm 21: Dụng cụ và đồ chứa dùng cho gia đình hoặc bếp núc.

---

CÔNG BÁO SỞ HỮU CÔNG NGHIỆP SỐ 327 TẬP A (06.2015)

---

(210) **4-2015-08874**

(540)



(220) 15.04.2015

(441) 25.06.2015

(531) 7.3.2; 1.15.11; 26.4.2; 26.4.7

(591) Xanh, trắng, đen

(731) CÔNG TY CỔ PHẦN HÙNG NAM  
PHÁT (VN)

218-220 Núi Thành, phường Hòa Cường  
Bắc, quận Hải Châu, thành phố Đà Nẵng

(511) Nhóm 19: Khung cửa sổ, không bằng kim loại; kính cửa sổ, cho xây dựng; cửa sổ, không bằng kim loại; cửa quay, không bằng kim loại; cửa xếp, không bằng kim loại; cổng không bằng kim loại.

---

(210) **4-2015-08875**

(540)



(220) 15.04.2015

(441) 25.06.2015

(531) 26.1.1

(591) Vàng, đỏ

(731) NGUYỄN VĂN SƠN (VN)

42 Hồ Tương, phường An Khê, quận  
Thanh Khê, thành phố Đà Nẵng

(511) Nhóm 31: Thực phẩm cho động vật; thức ăn cho chim; cám trộn làm thức ăn cho động vật; thức ăn gia súc; thức ăn cho súc vật; thức ăn cho vật nuôi trong nhà.

---

(210) **4-2015-08876**

(540)



(220) 15.04.2015

(441) 25.06.2015

(531) A5.3.15; 1.15.23; 25.5.25; 1.15.15;  
24.17.21; 24.17.15

(591) Xanh, đỏ, trắng

(731) PHÙNG VĂN THÀNH (VN)

85 Lý Thái Tổ, phường Thạc Gián, quận  
Thanh Khê, thành phố Đà Nẵng

(511) Nhóm 05: Dược phẩm; thảo dược; thuốc xoa bóp; dược thảo; rễ cây thuốc; chất bổ sung dinh dưỡng.

---

CÔNG BÁO SỞ HỮU CÔNG NGHIỆP SỐ 327 TẬP A (06.2015)

---

(210) **4-2015-08879**

(220) 15.04.2015

(540)

(441) 25.06.2015

**PROWAY**

(731) CÔNG TY TNHH MỘT THÀNH VIÊN  
ĐÌNH PHÚ THỊNH (VN)

(Trong khuôn viên Công ty cổ phần Điện Cơ) khu công nghiệp Biên Hòa 1, đường số 2, phường An Bình, thành phố Biên Hòa, tỉnh Đồng Nai

(740) DNTN Dịch vụ thương mại và sở hữu công nghiệp Song Ngọc (I.P.T.S.)

(511) Nhóm 35: Mua bán thiết bị, dụng cụ và máy móc chuyên dùng cho ngành làm đẹp và thẩm mỹ viện, mua bán mỹ phẩm, nước hoa và chế phẩm vệ sinh.

---

(210) **4-2015-08880**

(220) 15.04.2015

(540)

(441) 25.06.2015

**Kool**  
*from natural*

(731) CÔNG TY TNHH MỘT THÀNH VIÊN  
ĐÌNH PHÚ THỊNH (VN)

(Trong khuôn viên công ty cổ phần Điện Cơ) khu công nghiệp Biên Hòa 1, đường số 2, phường An Bình, thành phố Biên Hòa, tỉnh Đồng Nai

(740) DNTN Dịch vụ thương mại và sở hữu công nghiệp Song Ngọc (I.P.T.S.)

(511) Nhóm 03: Mỹ phẩm; dầu gội đầu; sữa tắm; xà phòng; chế phẩm nhuộm tóc; nước sơn móng.

---

(210) **4-2015-08881**

(220) 15.04.2015

(540)

(441) 25.06.2015

**BRODA**

(531) A26.11.12

(731) NGUYỄN VĂN NGHIÊM (VN)

Đội 4, thôn Giúp, xã Trung Hà, huyện Thủy Nguyên, thành phố Hải Phòng

(740) DNTN Dịch vụ thương mại và sở hữu công nghiệp Song Ngọc (I.P.T.S.)

(511) Nhóm 11: Thiết bị vệ sinh; hệ thống ống vòi như: ống dẫn (bộ phận của thiết bị vệ sinh); hệ thống ống dẫn nước; vòi phun nước; vòi dùng cho đường ống.

---

(210) **4-2015-08883**

(220) 15.04.2015

(441) 25.06.2015

(540)

**TREVICTA**

(731) JOHNSON & JOHNSON (US)

One Johnson & Johnson Plaza, New Brunswick, New Jersey, 08933 U.S.A.

(740) Văn phòng luật sư Phạm và Liên danh (PHAM & ASSOCIATES)

(511) Nhóm 05: Chế phẩm dược dùng cho người.

---

(210) **4-2015-08884**

(220) 15.04.2015

(441) 25.06.2015

(540)

**RED SAOLA**

(731) CÔNG TY CỔ PHẦN ĐẦU TƯ A&B VIỆT NAM (VN)

Số 45, phố Nguyễn Sơn, phường Ngọc Lâm, quận Long Biên, thành phố Hà Nội

(511) Nhóm 32: Bia; nước khoáng, nước ga và các loại đồ uống không có cồn; đồ uống hoa quả và nước ép hóa quả; nước uống tăng lực (đồ uống không cồn, không dùng cho mục đích y tế).

---

(210) **4-2015-08885**

(220) 15.04.2015

(441) 25.06.2015

(540)

**OCELOT**

(731) CÔNG TY CỔ PHẦN ĐẦU TƯ A&B VIỆT NAM (VN)

Số 45, phố Nguyễn Sơn, phường Ngọc Lâm, quận Long Biên, thành phố Hà Nội

(511) Nhóm 32: Bia; nước khoáng, nước ga và các loại đồ uống không có cồn; đồ uống hoa quả và nước ép hóa quả, nước uống tăng lực (đồ uống không cồn, không dùng cho mục đích y tế).

---

(210) **4-2015-08887**

(220) 15.04.2015

(441) 25.06.2015

(540)

*Pen Studio*

(731) TỔNG CÔNG TY CỔ PHẦN ĐẦU TƯ XÂY DỰNG VÀ THƯƠNG MẠI VIỆT NAM (VN)

Tầng 36, tòa nhà KeangNam Landmark 72, đường Phạm Hùng, quận Nam Từ Liêm, thành phố Hà Nội

**CÔNG BÁO SỞ HỮU CÔNG NGHIỆP SỐ 327 TẬP A (06.2015)**

---

(511) Nhóm 36: Dịch vụ quản lý nhà và căn hộ, dịch vụ cho thuê phòng, dịch vụ cho thuê căn hộ gồm nhiều phòng, dịch vụ cho thuê nhà, dịch vụ làm trung gian cho thuê chỗ ở, dịch vụ cho thuê chỗ ở, dịch vụ thu xếp việc cho thuê căn hộ, dịch vụ quản lý bất động sản, dịch vụ cho thuê bất động sản, dịch vụ thu tiền thuê nhà hay tiền thuê đất, dịch vụ môi giới bất động sản.

Nhóm 43: Dịch vụ cho thuê chỗ ở tạm thời (khách sạn, nhà trọ) và dịch vụ đặt trước chỗ ở.

---

(210) **4-2015-08888**

(220) 15.04.2015

(441) 25.06.2015

(540)

**THIÊN PHÚ**

(731) CÔNG TY TNHH CỦA THIÊN PHÚ (VN)

Số 62 Võ Văn Tần, phường Thị Nại, thành phố Quy Nhơn, tỉnh Bình Định

(511) Nhóm 06: Cửa sổ bằng kim loại; khung cửa sổ bằng kim loại; cửa ra vào bằng kim loại; tấm cửa bằng kim loại; khuôn cửa bằng kim loại; vật liệu xây dựng bằng kim loại.

Nhóm 19: Vật liệu xây dựng không bằng kim loại; cửa sổ hai cánh không bằng kim loại; cửa, không bằng kim loại; cửa xếp không bằng kim loại; cửa quay không bằng kim loại; kính cửa sổ, cho xây dựng.

---

(210) **4-2015-08889**

(220) 15.04.2015

(441) 25.06.2015

(540)



(531) A5.5.20; A5.5.21; 5.5.16

(591) Vàng

(731) CÔNG TY CỔ PHẦN ĐẦU TƯ HOA SEN VÀNG (VN)

Số 20 Lê Văn Linh, phường Hàng Mã, quận Hoàn Kiếm, thành phố Hà Nội

(511) Nhóm 45: Dịch vụ tang lễ.

---

(210) **4-2015-08890**

(220) 15.04.2015

(441) 25.06.2015

(540)

**Mattino®**

(531) 26.2.3; 26.2.1; 10.3.7; 26.4.4

(591) Đỏ, trắng

(731) TRẦN THỊ LƯƠNG (VN)

19 Lương Ngọc Quyến, phường 5, quận Gò Vấp, thành phố Hồ Chí Minh

(511) Nhóm 25: Giày dép.

---

**CÔNG BÁO SỞ HỮU CÔNG NGHIỆP SỐ 327 TẬP A (06.2015)**

---

(210) **4-2015-08891**

(540)



(220) 15.04.2015

(441) 25.06.2015

(531) A5.5.21; A5.5.20; 5.5.16

(591) Đỏ, xanh, cam

(731) CÔNG TY CỔ PHẦN THƯỜNG MẠI  
DUỐC PHẨM NHẬT MINH (VN)  
Số 2, gác 3, ngõ 371 Đê La Thành,  
phường Ô Chợ Dừa, quận Đống Đa,  
thành phố Hà Nội

(511) Nhóm 35: Mua bán thuốc tân dược.

---

(210) **4-2015-08893**

(540)



(220) 15.04.2015

(441) 25.06.2015

(591) Xanh lá đậm, trắng

(731) CÔNG TY TNHH SẢN XUẤT  
THƯỜNG MẠI PHÚC LONG (VN)  
42/24-42/26 đường 643 Tạ Quang Bửu,  
phường 04, quận 08, thành phố Hồ Chí  
Minh

(511) Nhóm 43: Dịch vụ nhà hàng ăn uống.

---

(210) **4-2015-08894**

(540)



(220) 15.04.2015

(441) 25.06.2015

(591) Xanh lá đậm, trắng

(731) CÔNG TY TNHH SẢN XUẤT  
THƯỜNG MẠI PHÚC LONG (VN)  
42/24-42/26 đường 643 Tạ Quang Bửu,  
phường 04, quận 08, thành phố Hồ Chí  
Minh

(511) Nhóm 43: Dịch vụ nhà hàng ăn uống.

---

(210) **4-2015-08895**

(540)



(220) 15.04.2015

(441) 25.06.2015

(591) Xanh lá đậm, trắng

(731) CÔNG TY TNHH SẢN XUẤT  
THƯỜNG MẠI PHÚC LONG (VN)  
42/24-42/26 đường 643 Tạ Quang Bửu,  
phường 04, quận 08, thành phố Hồ Chí  
Minh

CÔNG BÁO SỞ HỮU CÔNG NGHIỆP SỐ 327 TẬP A (06.2015)

---

(511) Nhóm 43: Dịch vụ nhà hàng ăn uống.

---

(210) **4-2015-08897**

(540)



(220) 15.04.2015

(441) 25.06.2015

(531) 26.1.1; 26.1.6; 15.7.11

(731) SHANDONG BOTE BEARING CO., LTD (CN)

Yandian Industrial Park, Linqing City, China

(740) Công ty cổ phần Sở hữu trí tuệ BROSS và Cộng sự (BROSS & PARTNERS., JSC)

(511) Nhóm 07: Trục khung cửi dệt vải; trục quay; ổ bi tự bôi trơn; ổ bi; giá đỡ ổ trục cho máy móc; ổ bi (bộ phận của máy móc); khớp nối trục (máy móc); trục cho máy; thiết bị cuộn cơ khí; ổ bi cho trục truyền động; ổ con lăn; vòng bi cho ổ trục; ổ trục chống ma sát cho máy.

---

(210) **4-2015-08898**

(540)

**SPARKLE**

(220) 15.04.2015

(441) 25.06.2015

(731) ZHEJIANG HUANQIU SHOES CO.LTD (CN)

Xianjiang Industrial Park, Ruian, Zhejiang, China

(740) Công ty cổ phần Sở hữu trí tuệ BROSS và Cộng sự (BROSS & PARTNERS., JSC)

(511) Nhóm 25: Quần áo; quần dài của trẻ em (trang phục); tã lót cho trẻ sơ sinh (trang phục); giày; trang phục dệt kim; mũ.

---

(210) **4-2015-08899**

(540)



(220) 15.04.2015

(441) 25.06.2015

(531) 1.15.15; 26.4.1

(591) Đỏ, đen

(731) CÔNG TY TNHH TRẦN ĐẠI DŨNG (VN)

B4/11B, ấp 2, xã Hưng Long, huyện Bình Chánh, thành phố Hồ Chí Minh

(511) Nhóm 04: Dầu nhờn (dùng cho động cơ).

---



**CÔNG BÁO SỞ HỮU CÔNG NGHIỆP SỐ 327 TẬP A (06.2015)**

---

(210) **4-2015-08901**

(540)



(220) 15.04.2015

(441) 25.06.2015

(531) 1.15.15; 26.1.1; 25.5.25; 18.1.5

(591) Xanh lá cây, trắng, đỏ, đen, trắng

(731) CÔNG TY TNHH TRẦN ĐẠI DŨNG  
(VN)

B4/11B, ấp 2, xã Hưng Long, huyện Bình Chánh, thành phố Hồ Chí Minh

(511) Nhóm 04: Dầu nhờn (dùng cho động cơ).

---

(210) **4-2015-08903**

(540)



(220) 15.04.2015

(441) 25.06.2015

(531) 1.15.15; 26.1.1

(591) Đỏ, xanh lá cây, trắng

(731) CÔNG TY TNHH TRẦN ĐẠI DŨNG  
(VN)

B4/11B, ấp 2, xã Hưng Long, huyện Bình Chánh, thành phố Hồ Chí Minh

(511) Nhóm 04: Dầu nhờn (dùng cho động cơ).

---

(210) **4-2015-08906**

(540)



(220) 15.04.2015

(441) 25.06.2015

(531) A26.11.12; 26.11.3; 26.1.2; 26.1.4

(591) Xanh dương, xanh dương nhạt, trắng

(731) CÔNG TY TNHH THỦY SẢN TRỌNG  
NHÂN (VN)

Số 751, đường Lý Thường Kiệt, phường 6, thành phố Cà Mau, tỉnh Cà Mau

(511) Nhóm 35: Mua bán cá (được bảo quản), sò hến, tôm cua (không còn sống), mực (được bảo quản).

---

**CÔNG BÁO SỞ HỮU CÔNG NGHIỆP SỐ 327 TẬP A (06.2015)**

---

(210) **4-2015-08907**

(540)



(220) 15.04.2015

(441) 25.06.2015

(531) A26.4.6; 26.1.2; A25.3.13

(591) Xanh lam, trắng

(731) CÔNG TY TNHH HA SAN -  
DERMAPHARM (VN)  
Đường số 2, khu công nghiệp Đồng An,  
phường Bình Hòa, thị xã Thuận An, tỉnh  
Bình Dương

(511) Nhóm 03: Mỹ phẩm.

Nhóm 32: Đồ uống không cồn; nước khoáng (đồ uống).

Nhóm 35: Mua bán mỹ phẩm, dược phẩm, đồ uống không cồn, nước khoáng, thực phẩm.

Nhóm 43: Cung cấp thực phẩm và đồ uống do nhà hàng thực hiện.

---

(210) **4-2015-08909**

(540)



(220) 15.04.2015

(441) 25.06.2015

(531) 7.15.1; 26.3.1; 26.3.23; 26.13.25

(591) Xanh dương nhạt, trắng, đen

(731) CÔNG TY TNHH SẢN XUẤT XÂY  
DỰNG THƯƠNG MẠI DỊCH VỤ LỘC  
THIÊN PHÚC (VN)  
421 quốc lộ 22, ấp Thượng, xã Tân  
Thông Hội, huyện Củ Chi, thành phố Hồ  
Chí Minh

(511) Nhóm 35: Mua bán vật liệu xây dựng.

---

(210) **4-2015-08910**

(540)



(220) 15.04.2015

(441) 25.06.2015

(531) 26.3.1; 26.1.1; 26.3.2; 25.12.25; A25.7.8

(591) Xanh lá cây, xám

(731) CÔNG TY TNHH XUẤT NHẬP KHẨU  
THỰC PHẨM DUY ANH (VN)  
368/4 tỉnh lộ 15, ấp Bến Cỏ, xã Phú Hòa  
Đông, huyện Củ Chi, thành phố Hồ Chí  
Minh

(511) Nhóm 35: Mua bán bánh kẹo.

---

CÔNG BÁO SỞ HỮU CÔNG NGHIỆP SỐ 327 TẬP A (06.2015)

---

(210) **4-2015-08911**

(540)



(220) 15.04.2015

(441) 25.06.2015

(531) A17.2.2

(591) Nâu đất, trắng

(731) DOANH NGHIỆP TƯ NHÂN LỘC THỌ (VN)  
2/18-2/19 Quang Trung, khu phố 5, thị trấn Hóc Môn, huyện Hóc Môn, Hồ Chí Minh

(511) Nhóm 14: Vàng; bạc; đá quý; trang sức bằng vàng; trang sức bằng bạc; trang sức bằng đá quý.

Nhóm 35: Mua bán vàng, bạc, đá quý.

Nhóm 40: Gia công vàng, bạc, đá quý.

---

(210) **4-2015-08912**

(540)



(220) 15.04.2015

(441) 25.06.2015

(531) 26.3.1

(731) CÔNG TY TNHH DƯỢC PHẨM THUẬN AN (VN)  
12 Pasteur, khu phố Chợ, phường Lái Thiêu, thị xã Thuận An, tỉnh Bình Dương

(511) Nhóm 35: Mua bán dược phẩm.

---

(210) **4-2015-08913**

(540)



(220) 15.04.2015

(441) 25.06.2015

(531) 26.1.1

(591) Đỏ, trắng, xám

(731) DOANH NGHIỆP TƯ NHÂN NHỰA HỒNG PHÁT (VN)  
58-60-62 đường số 8, khu Bình Phú, phường 11, quận 6, thành phố Hồ Chí Minh

(511) Nhóm 35: Mua bán đồ gia dụng bằng nhựa như: phin cà phê bằng nhựa, chén đũa, muỗng, ly, đĩa, khay để đá bằng nhựa, móc bằng nhựa, chén đựng nước tương, lọ đựng hạt tiêu, đựng nĩa; quạt tay bằng nhựa.

---

CÔNG BÁO SỞ HỮU CÔNG NGHIỆP SỐ 327 TẬP A (06.2015)

---

(210) **4-2015-08914**

(220) 15.04.2015

(441) 25.06.2015

(540)

**ĐẠI TÍN**

(731) CÔNG TY CỔ PHẦN DƯỢC PHẨM  
ĐẠI TÍN (VN)  
71 đường số 3, cư xá Lữ Gia, phường 15,  
quận 11, thành phố Hồ Chí Minh

(511) Nhóm 35: Mua bán dược phẩm, dụng cụ y tế.

---

(210) **4-2015-08915**

(220) 15.04.2015

(441) 25.06.2015

(540)



(531) A7.1.12; 7.1.6; A2.3.24; 2.3.9

(731) LÊ THANH MAI (VN)

277 Nguyễn Văn Luông, phường 12,  
quận 6, thành phố Hồ Chí Minh

(511) Nhóm 28: Đồ chơi búp bê, thú nhồi bông.

Nhóm 35: Mua bán đồ chơi búp bê, thú nhồi bông.

---

(210) **4-2015-08916**

(220) 15.04.2015

(441) 25.06.2015

(540)



(531) 26.1.2; 26.1.5; A1.5.3

(591) Đỏ, đen

(731) CÔNG TY TNHH MTV SẢN XUẤT  
VÀ CHẾ BIẾN THỰC PHẨM LONG  
ANH (VN)

Thôn Bá Cầu, xã Sơn Lôi, huyện Bình  
Xuyên, tỉnh Vĩnh Phúc

(511) Nhóm 30: Đường, gạo, bột sắn, bột và sản phẩm làm từ ngũ cốc, bánh mì, bánh.

---

CÔNG BÁO SỞ HỮU CÔNG NGHIỆP SỐ 327 TẬP A (06.2015)

---

(210) **4-2015-08917**

(220) 15.04.2015

(540)

(441) 25.06.2015

(731) HÀ VĂN CUỒNG (VN)

**Golden Coffee**

Golden Coffee tầng trệt tòa nhà Green Hill, đường số 2, Công viên phần mềm Quang Trung, phường Tân Chánh Hiệp, quận 12, thành phố Hồ Chí Minh

(511) Nhóm 30: Cà phê, trà, ca cao.

Nhóm 43: Dịch vụ quán cà phê, dịch vụ ăn uống phục vụ lưu động do nhà hàng thực hiện, nhà hàng ăn uống.

---

(210) **4-2015-08918**

(220) 15.04.2015

(540)

(441) 25.06.2015

(531) A26.11.9; 26.1.1

(591) Xanh



(731) CÔNG TY TRÁCH NHIỆM HỮU HẠN

NHẤT PHÚ QUÝ (VN)

74 Võ Văn Tần, phường 06, quận 3, thành phố Hồ Chí Minh

(511) Nhóm 43: Nhà hàng ăn uống, quán bar, quán cà phê.

---

(210) **4-2015-08919**

(220) 15.04.2015

(540)

(441) 25.06.2015

(531) 26.3.23; 26.11.3; A26.11.9



(731) CÔNG TY CỔ PHẦN CAO SU HÀ NỘI (VN)

Tổ 13, phường Cầu Diễn, quận Nam Từ Liêm, thành phố Hà Nội

(511) Nhóm 25: Giày dép.

---

(210) **4-2015-08920**

(220) 15.04.2015

(540)

(441) 25.06.2015

(531) A26.11.9; 26.3.23; A1.1.10; A1.1.5



(731) CÔNG TY CỔ PHẦN CAO SU HÀ NỘI (VN)

Tổ 13, phường Cầu Diễn, quận Nam Từ Liêm, thành phố Hà Nội

(511) Nhóm 25: Giày dép các loại.

---

CÔNG BÁO SỞ HỮU CÔNG NGHIỆP SỐ 327 TẬP A (06.2015)

(210) 4-2015-08921

(540)



(220) 15.04.2015

(441) 25.06.2015

(531) 26.1.1; 3.7.17

(591) Đỏ, trắng

(731) CÔNG TY CỔ PHẦN THỜI TRANG  
MAI NGUYỄN (VN)  
490E Điện Biên Phủ, phường 21, quận  
Bình Thạnh, thành phố Hồ Chí Minh

(511) Nhóm 25: Quần áo thời trang; giày dép các loại.

(210) 4-2015-08922

(540)



(220) 15.04.2015

(441) 25.06.2015

(531) 26.3.1; 2.5.2; 1.15.11; 26.15.9

(591) Xanh tím than, đỏ, xanh lá cây, xanh,  
vàng, tím, xanh cốm, đen, trắng

(731) CÔNG TY TRÁCH NHIỆM HỮU HẠN  
DƯỢC PHẨM MÊ LINH (VN)  
Thôn Duyên Trường, xã Duyên Thái,  
huyện Thường Tín, thành phố Hà Nội

(740) Công ty TNHH Sở hữu trí tuệ và Công  
nghệ Thủ đô (CAPITAL IP&T  
CO.LTD.)

(511) Nhóm 05: Dược phẩm, thực phẩm chức năng, thực phẩm dinh dưỡng dùng trong y tế, nước súc miệng dùng cho mục đích y tế, dung dịch làm sạch khử khuẩn và sát trùng dùng cho mục đích y tế, nước tắm thảo dược cho trẻ em dùng cho mục đích y tế.

(210) 4-2015-08923

(540)

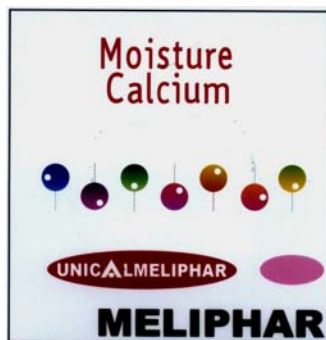

(220) 15.04.2015

(441) 25.06.2015

(531) A25.7.6; A25.7.7; 26.1.6; 1.13.1

(591) Đỏ, xanh dương, xanh lá cây, tím, trắng,  
đen, hồng, vàng, trắng

(731) CÔNG TY TRÁCH NHIỆM HỮU HẠN  
DƯỢC PHẨM MÊ LINH (VN)  
Thôn Duyên Trường, xã Duyên Thái,  
huyện Thường Tín, thành phố Hà Nội

(740) Công ty TNHH Sở hữu trí tuệ và Công  
nghệ Thủ đô (CAPITAL IP&T  
CO.LTD.)

(511) Nhóm 05: Dược phẩm, thực phẩm chức năng, thực phẩm dinh dưỡng dùng trong y tế, nước súc miệng dùng cho mục đích y tế, dung dịch làm sạch khử khuẩn và sát trùng dùng cho mục đích y tế, nước tắm thảo dược cho trẻ em dùng cho mục đích y tế.

CÔNG BÁO SỞ HỮU CÔNG NGHIỆP SỐ 327 TẬP A (06.2015)

(210) **4-2015-08924**

(540)

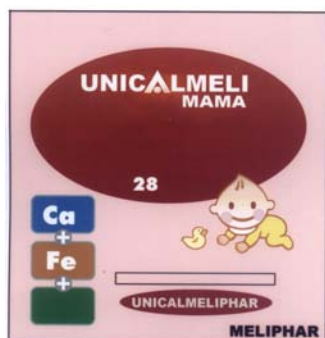

(220) 15.04.2015

(441) 25.06.2015

(531) 26.1.2; 26.4.2; 26.4.9; A2.5.23

(591) Trắng, nâu, xanh dương, xanh lá cây, càng cam, ghi, vàng, sữa, đen, hồng nhạt

(731) CÔNG TY TRÁCH NHIỆM HỮU HẠN  
DUỐC PHẨM MÊ LINH (VN)

Thôn Duyên Trường, xã Duyên Thái,  
huyện Thường Tín, thành phố Hà Nội

(740) Công ty TNHH Sở hữu trí tuệ và Công  
nghệ Thủ đô (CAPITAL IP&T  
CO.LTD.)

(511) Nhóm 05: Dược phẩm, thực phẩm chức năng, thực phẩm dinh dưỡng dùng trong y tế, nước súc miệng dùng cho mục đích y tế, dung dịch làm sạch khử khuẩn và sát trùng dùng cho mục đích y tế, nước tắm thảo dược cho trẻ em dùng cho mục đích y tế.

(210) **4-2015-08925**

(540)



(220) 15.04.2015

(441) 25.06.2015

(531) 26.4.4; 26.4.9; 26.3.23; 3.7.17

(591) Trắng, vàng, đỏ, đen, xanh tím

(731) CÔNG TY TRÁCH NHIỆM HỮU HẠN  
DUỐC PHẨM MÊ LINH (VN)

Thôn Duyên Trường, xã Duyên Thái,  
huyện Thường Tín, thành phố Hà Nội

(740) Công ty TNHH Sở hữu trí tuệ và Công  
nghệ Thủ đô (CAPITAL IP&T  
CO.LTD.)

(511) Nhóm 05: Dược phẩm, thực phẩm chức năng, thực phẩm dinh dưỡng dùng trong y tế, nước súc miệng dùng cho mục đích y tế, dung dịch làm sạch khử khuẩn và sát trùng dùng cho mục đích y tế, nước tắm thảo dược cho trẻ em dùng cho mục đích y tế.

(210) **4-2015-08926**

(540)

**UNIBLEO**

(220) 15.04.2015

(441) 25.06.2015

(731) CÔNG TY TRÁCH NHIỆM HỮU HẠN  
THƯỜNG MẠI DUỐC PHẨM HOÀNG  
GIA (VN)

P115 - H2, khu TT Kim Giang, phường  
Kim Giang, quận Thanh Xuân, thành phố  
Hà Nội

(740) Công ty TNHH Sở hữu trí tuệ và Công  
nghệ Thủ đô (CAPITAL IP&T  
CO.LTD.)

**CÔNG BÁO SỞ HỮU CÔNG NGHIỆP SỐ 327 TẬP A (06.2015)**

---

(511) Nhóm 05: Dược phẩm, thực phẩm chức năng, thực phẩm dinh dưỡng dùng trong y tế, nước súc miệng dùng cho mục đích y tế, dung dịch làm sạch khử khuẩn và sát trùng dùng cho mục đích y tế, nước tắm thảo dược cho trẻ em dùng cho mục đích y tế.

---

(210) **4-2015-08927** (220) 15.04.2015  
(441) 25.06.2015  
(540) (731) **CÔNG TY TRÁCH NHIỆM HỮU HẠN  
DUỢC PHẨM Á ÂU (VN)**  
Số 171 , phố Chùa Láng, phường Láng  
Thượng, quận Đống Đa, thành phố Hà  
Nội  
**Nhãn Khang Dược Bảo**  
(740) Công ty TNHH Sở hữu trí tuệ và Công  
nghệ Thủ đô (CAPITAL IP&T  
CO.LTD.)

(511) Nhóm 05: Dược phẩm, thực phẩm chức năng, thực phẩm dinh dưỡng dùng trong y tế, nước súc miệng dùng cho mục đích y tế, dung dịch làm sạch khử khuẩn sát trùng dùng cho mục đích y tế, nước tắm thảo dược cho trẻ em dùng cho mục đích y tế.

---

(210) **4-2015-08928** (220) 15.04.2015  
(441) 25.06.2015  
(540) (731) **CÔNG TY TRÁCH NHIỆM HỮU HẠN  
DUỢC PHẨM Á ÂU (VN)**  
Số 171 , phố Chùa Láng, phường Láng  
Thượng, quận Đống Đa, thành phố Hà  
Nội  
**Hãn Khang Dược Bảo**  
(740) Công ty TNHH Sở hữu trí tuệ và Công  
nghệ Thủ đô (CAPITAL IP&T  
CO.LTD.)

(511) Nhóm 05: Dược phẩm, thực phẩm chức năng, thực phẩm dinh dưỡng dùng trong y tế, nước súc miệng dùng cho mục đích y tế, dung dịch làm sạch khử khuẩn sát trùng dùng cho mục đích y tế, nước tắm thảo dược cho trẻ em dùng cho mục đích y tế.

---

(210) **4-2015-08929** (220) 15.04.2015  
(441) 25.06.2015  
(540) (731) **CÔNG TY TRÁCH NHIỆM HỮU HẠN  
DUỢC PHẨM Á ÂU (VN)**  
Số 171, phố Chùa Láng, phường Láng  
Thượng, quận Đống Đa, thành phố Hà  
Nội  
**Linh Tụ Dược Bảo**  
(740) Công ty TNHH Sở hữu trí tuệ và Công  
nghệ Thủ đô (CAPITAL IP&T  
CO.LTD.)



## CÔNG BÁO SỞ HỮU CÔNG NGHIỆP SỐ 327 TẬP A (06.2015)

---

(511) Nhóm 05: Dược phẩm, thực phẩm chức năng, thực phẩm dinh dưỡng dùng trong y tế, nước súc miệng dùng cho mục đích y tế, dung dịch làm sạch khử khuẩn sát trùng dùng cho mục đích y tế, nước tắm thảo dược cho trẻ em dùng cho mục đích y tế.

---

(210) **4-2015-08930**

(220) 15.04.2015

(441) 25.06.2015

(540)

(731) CÔNG TY TRÁCH NHIỆM HỮU HẠN

DƯỢC PHẨM Á ÂU (VN)

Số 171, phố Chùa Láng, phường Láng Thượng, quận Đống Đa, thành phố Hà Nội

**Lão Vương Dược Bảo**

(740) Công ty TNHH Sở hữu trí tuệ và Công nghệ Thủ đô (CAPITAL IP&T CO.LTD.)

(511) Nhóm 05: Dược phẩm, thực phẩm chức năng, thực phẩm dinh dưỡng dùng trong y tế, nước súc miệng dùng cho mục đích y tế, dung dịch làm sạch khử khuẩn sát trùng dùng cho mục đích y tế, nước tắm thảo dược cho trẻ em dùng cho mục đích y tế.

---

(210) **4-2015-08931**

(220) 15.04.2015

(441) 25.06.2015

(540)

(731) CÔNG TY TRÁCH NHIỆM HỮU HẠN

DƯỢC PHẨM Á ÂU (VN)

Số 171, phố Chùa Láng, phường Láng Thượng, quận Đống Đa, thành phố Hà Nội

**SPAMASEX**

(740) Công ty TNHH Sở hữu trí tuệ và Công nghệ Thủ đô (CAPITAL IP&T CO.LTD.)

(511) Nhóm 05: Dược phẩm, thực phẩm chức năng, thực phẩm dinh dưỡng dùng trong y tế, nước súc miệng dùng cho mục đích y tế, dung dịch làm sạch khử khuẩn sát trùng dùng cho mục đích y tế, nước tắm thảo dược cho trẻ em dùng cho mục đích y tế.

---

(210) **4-2015-08932**

(220) 15.04.2015

(441) 25.06.2015

(540)

(531) 24.5.1; A14.5.2; 26.4.9; 26.7.25

(591) Đen, vàng cam, xám, trắng

(731) CÔNG TY CP SẢN XUẤT - THƯƠNG MẠI VÀ DỊCH VỤ VIỆT LONG BẮC NINH (VN)

Tầng II số nhà 219 Trần Phú, phường Đông Ngàn, thị xã Từ Sơn, tỉnh Bắc Ninh

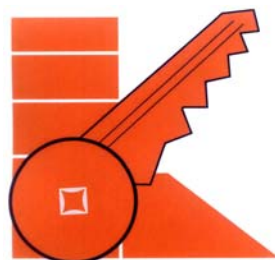

**KEYBOLTS**

(740) Công ty TNHH Sở hữu trí tuệ và Công nghệ Thủ đô (CAPITAL IP&T CO.LTD.)

(511) Nhóm 35: Buôn bán các loại khóa và hàng ngũ kim, kết sắt, cấu kiện bằng kim loại, đồ thủ công mỹ nghệ, đồ nghệ thuật bằng kim loại, bản lề cửa, chốt cửa, tay nắm cửa, then cài cửa, ổ khóa, cờ rê môn (chốt cửa sổ); mua bán đồ điện, điện tử gia dụng như: ti vi, tủ lạnh, máy điều hòa nhiệt độ, bếp điện, quạt điện, nồi cơm điện, đèn điện, ổ áp, đui đèn, ổ cắm điện, công tắc điện, máy phát điện, máy bơm nước, máy phun nước có áp lực, thiết bị sưởi ấm bằng điện, bình nước nóng, bếp gas; mua bán nguyên liệu, phụ liệu, thành phẩm phục vụ cho ngành xây dựng và trang trí nội thất, đồ gốm sứ và thiết bị vệ sinh; mua bán dụng cụ cầm tay như: búa, cưa, kìm, cờ lê, mỏ lết, đèn pin, mũi khoan, máy cưa, máy mài; quảng cáo và giới thiệu sản phẩm.

---

(210) **4-2015-08933**

(220) 15.04.2015

(441) 25.06.2015

(540)

(731) CÔNG TY TRÁCH NHIỆM HỮU HẠN  
DƯỢC PHẨM ĐÔNG ĐÔ (VN)

Lô B12/D21 khu đô thị mới Cầu Giấy,  
phường Dịch Vọng Hậu, quận Cầu Giấy,  
thành phố Hà Nội

**VAGINBIO**

(740) Công ty TNHH Sở hữu trí tuệ và Công  
nghệ Thủ đô (CAPITAL IP&T  
CO.LTD.)

(511) Nhóm 05: Dược phẩm, thực phẩm chức năng, thực phẩm dinh dưỡng dùng trong y tế, nước súc miệng dùng cho mục đích y tế, dung dịch làm sạch khử khuẩn sát trùng dùng cho mục đích y tế, nước tắm thảo dược cho trẻ em dùng cho mục đích y tế.

---

(210) **4-2015-08934**

(220) 15.04.2015

(441) 25.06.2015

(540)

(731) CÔNG TY TRÁCH NHIỆM HỮU HẠN  
DƯỢC PHẨM ĐÔNG ĐÔ (VN)

Lô B12/D21 khu đô thị mới Cầu Giấy,  
phường Dịch Vọng Hậu, quận Cầu Giấy,  
thành phố Hà Nội

**IGYRăng**

(740) Công ty TNHH Sở hữu trí tuệ và Công  
nghệ Thủ đô (CAPITAL IP&T  
CO.LTD.)

(511) Nhóm 05: Dược phẩm, thực phẩm chức năng, thực phẩm dinh dưỡng dùng trong y tế, nước súc miệng dùng cho mục đích y tế, dung dịch làm sạch khử khuẩn sát trùng dùng cho mục đích y tế, nước tắm thảo dược cho trẻ em dùng cho mục đích y tế.

---

(210) **4-2015-08935**

(220) 15.04.2015

(441) 25.06.2015

(540)

(731) CÔNG TY TRÁCH NHIỆM HỮU HẠN  
DUỢC PHẨM ĐÔNG ĐÔ (VN)

Lô B12/D21 khu đô thị mới Cầu Giấy,  
phường Dịch Vọng Hậu, quận Cầu Giấy,  
thành phố Hà Nội

(740) Công ty TNHH Sở hữu trí tuệ và Công  
nghệ Thủ đô (CAPITAL IP&T  
CO.LTD.)

**IGY Cúm**

(511) Nhóm 05: Dược phẩm, thực phẩm chức năng, thực phẩm dinh dưỡng dùng trong y tế, nước súc miệng dùng cho mục đích y tế, dung dịch làm sạch khử khuẩn sát trùng dùng cho mục đích y tế, nước tắm thảo dược cho trẻ em dùng cho mục đích y tế.

---

(210) **4-2015-08936**

(220) 15.04.2015

(441) 25.06.2015

(540)

(731) CÔNG TY TRÁCH NHIỆM HỮU HẠN  
DUỢC PHẨM ĐÔNG ĐÔ (VN)

Lô B12/D21 khu đô thị mới Cầu Giấy,  
phường Dịch Vọng Hậu, quận Cầu Giấy,  
thành phố Hà Nội

(740) Công ty TNHH Sở hữu trí tuệ và Công  
nghệ Thủ đô (CAPITAL IP&T  
CO.LTD.)

**IGYGATE PG**

(511) Nhóm 05: Dược phẩm, thực phẩm chức năng, thực phẩm dinh dưỡng dùng trong y tế, nước súc miệng dùng cho mục đích y tế, dung dịch làm sạch khử khuẩn sát trùng dùng cho mục đích y tế, nước tắm thảo dược cho trẻ em dùng cho mục đích y tế.

---

(210) **4-2015-08937**

(220) 15.04.2015

(441) 25.06.2015

(540)

(731) CÔNG TY TRÁCH NHIỆM HỮU HẠN  
DUỢC PHẨM ĐÔNG ĐÔ (VN)

Lô B12/D21 khu đô thị mới Cầu Giấy,  
phường Dịch Vọng Hậu, quận Cầu Giấy,  
thành phố Hà Nội

(740) Công ty TNHH Sở hữu trí tuệ và Công  
nghệ Thủ đô (CAPITAL IP&T  
CO.LTD.)

**IGYGATE F**

## CÔNG BÁO SỞ HỮU CÔNG NGHIỆP SỐ 327 TẬP A (06.2015)

---

(511) Nhóm 05: Dược phẩm, thực phẩm chức năng, thực phẩm dinh dưỡng dùng trong y tế, nước súc miệng dùng cho mục đích y tế, dung dịch làm sạch khử khuẩn sát trùng dùng cho mục đích y tế, nước tắm thảo dược cho trẻ em dùng cho mục đích y tế.

---

(210) **4-2015-08938**

(220) 15.04.2015

(441) 25.06.2015

(540)

(731) CÔNG TY TRÁCH NHIỆM HỮU HẠN  
DƯỢC PHẨM THIÊN KHÁNH (VN)

**TIGERMAXX**

Lô D5A Tân Kiên-Bình Lợi, khu công nghiệp Lê Minh Xuân, huyện Bình Chánh, thành phố Hồ Chí Minh

(740) Công ty TNHH Sở hữu trí tuệ và Công nghệ Thủ đô (CAPITAL IP&T CO.LTD.)

(511) Nhóm 05: Dược phẩm, thực phẩm chức năng, thực phẩm dinh dưỡng dùng trong y tế, nước súc miệng dùng cho mục đích y tế, dung dịch làm sạch khử khuẩn sát trùng dùng cho mục đích y tế, nước tắm thảo dược cho trẻ em dùng cho mục đích y tế.

---

(210) **4-2015-08939**

(220) 15.04.2015

(441) 25.06.2015

(540)



**HOA CUONG M&E**

(531) A26.11.12; A25.7.4; 26.1.2; 1.15.23

(591) Xanh, đỏ

(731) CÔNG TY TNHH XÂY DỰNG  
THƯƠNG MẠI VÀ DỊCH VỤ HÒA  
CƯỜNG (VN)

Tiểu khu 4, khu phố Hưng Bình, thị trấn Kỳ Anh, huyện Kỳ Anh, tỉnh Hà Tĩnh

(511) Nhóm 35: Mua bán: vật liệu xây dựng, máy điều hoà không khí.

Nhóm 37: Dịch vụ xây dựng; lắp đặt và sửa chữa hệ thống điện, hệ thống cấp thoát nước, hệ thống điều hoà không khí.

---

(210) **4-2015-08941**

(220) 15.04.2015

(441) 25.06.2015

(540)



**GO GREEN**

**FEXX**

**SƠN CHÓNG THẨM**

(531) 26.4.9; 26.4.3

(731) CÔNG TY 4 ORANGES CO., LTD.  
(VN)

Lô C02-1 khu công nghiệp Đức Hoà 1, ấp 5, xã Đức Hoà Đông, huyện Đức Hoà, tỉnh Long An

(740) Công ty TNHH Sở hữu trí tuệ Thảo Thọ Quyển (INVENCO)

**CÔNG BÁO SỞ HỮU CÔNG NGHIỆP SỐ 327 TẬP A (06.2015)**

---

(511) Nhóm 02: Sơn; chất kết dính dùng cho sơn; sơn diệt khuẩn; vecni; sơn phủ; sơn chịu lửa.

---

(210) **4-2015-08942**

(220) 15.04.2015

(441) 25.06.2015

(540)

(531) 26.4.3; 26.4.9

  
**TẮT KHI KHÔNG  
SỬ DỤNG ..**

(731) CÔNG TY 4 ORANGES CO., LTD.  
(VN)

Lô C02-1 khu công nghiệp Đức Hoà 1,  
ấp 5, xã Đức Hoà Đông, huyện Đức Hoà,  
tỉnh Long An

(740) Công ty TNHH Sở hữu trí tuệ Thảo Thọ  
Quyển (INVENCO)

(511) Nhóm 02: Sơn; chất kết dính dùng cho sơn; sơn diệt khuẩn; vecni; sơn phủ; sơn chịu lửa.

---

(210) **4-2015-08943**

(220) 15.04.2015

(441) 25.06.2015

(540)

(531) 26.4.3; 26.4.9

  
**PROFESSIONAL**  
**BACLOK**  
SƠN CHỐNG THÂM

(731) CÔNG TY 4 ORANGES CO., LTD.  
(VN)

Lô C02-1 khu công nghiệp Đức Hoà 1,  
ấp 5, xã Đức Hoà Đông, huyện Đức Hoà,  
tỉnh Long An

(740) Công ty TNHH Sở hữu trí tuệ Thảo Thọ  
Quyển (INVENCO)

(511) Nhóm 02: Sơn; chất kết dính dùng cho sơn; sơn diệt khuẩn; vecni; sơn phủ; sơn chịu lửa.

---

(210) **4-2015-08944**

(220) 15.04.2015

(441) 25.06.2015

(540)

(531) 26.4.3; 26.4.9

  
*Cello*

**ONWALL**

SƠN CHỐNG THÂM

(731) CÔNG TY 4 ORANGES CO., LTD.  
(VN)

Lô C02-1 khu công nghiệp Đức Hoà 1,  
ấp 5, xã Đức Hoà Đông, huyện Đức Hoà,  
tỉnh Long An

(740) Công ty TNHH Sở hữu trí tuệ Thảo Thọ  
Quyển (INVENCO)

(511) Nhóm 02: Sơn; chất kết dính dùng cho sơn; sơn diệt khuẩn; vecni; sơn phủ; sơn chịu lửa.

---

CÔNG BÁO SỞ HỮU CÔNG NGHIỆP SỐ 327 TẬP A (06.2015)

---

(210) 4-2015-08945

(220) 15.04.2015

(540)

**MYKOLOR<sup>®</sup>**  
TOUCH

(441) 25.06.2015

(731) CÔNG TY 4 ORANGES CO., LTD.  
(VN)

**NEWONE**

Lô C02-1 khu công nghiệp Đức Hoà 1,  
ấp 5, xã Đức Hoà Đông, huyện Đức Hoà,  
tỉnh Long An

**SƠN CHÓNG THẨM**

(740) Công ty TNHH Sở hữu trí tuệ Thảo Thọ  
Quyển (INVENCO)

(511) Nhóm 02: Sơn; chất kết dính dùng cho sơn; sơn diệt khuẩn; vecni; sơn phủ; sơn chịu lửa.

---

(210) 4-2015-08946

(220) 15.04.2015

(540)

**MYKOLOR<sup>®</sup>**  
GRAND

(441) 25.06.2015

(731) CÔNG TY 4 ORANGES CO., LTD.  
(VN)

**CONDO**

Lô C02-1 khu công nghiệp Đức Hoà 1,  
ấp 5, xã Đức Hoà Đông, huyện Đức Hoà,  
tỉnh Long An

**SƠN CHÓNG THẨM**

(740) Công ty TNHH Sở hữu trí tuệ Thảo Thọ  
Quyển (INVENCO)

(511) Nhóm 02: Sơn; chất kết dính dùng cho sơn; sơn diệt khuẩn; vecni; sơn phủ; sơn chịu lửa.

---

(210) 4-2015-08947

(220) 15.04.2015

(540)

**EXPO**

(441) 25.06.2015

(531) 26.1.1

(731) CÔNG TY 4 ORANGES CO., LTD.  
(VN)

**UMAX**

Lô C02-1 khu công nghiệp Đức Hoà 1,  
ấp 5, xã Đức Hoà Đông, huyện Đức Hoà,  
tỉnh Long An

**SƠN CHÓNG THẨM**

(740) Công ty TNHH Sở hữu trí tuệ Thảo Thọ  
Quyển (INVENCO)

(511) Nhóm 02: Sơn; chất kết dính dùng cho sơn; sơn diệt khuẩn; vecni; sơn phủ; sơn chịu lửa.

---

**CÔNG BÁO SỞ HỮU CÔNG NGHIỆP SỐ 327 TẬP A (06.2015)**

---

(210) **4-2015-08948**

(540)



(220) 15.04.2015

(441) 25.06.2015

(731) CÔNG TY 4 ORANGES CO., LTD.  
(VN)

Lô C02-1 khu công nghiệp Đức Hoà 1,  
ấp 5, xã Đức Hoà Đông, huyện Đức Hoà,  
tỉnh Long An

(740) Công ty TNHH Sở hữu trí tuệ Thảo Thọ  
Quyến (INVENCO)

(511) Nhóm 02: Sơn; chất kết dính dùng cho sơn; sơn diệt khuẩn; vecni; sơn phủ; sơn chịu lửa.

---

(210) **4-2015-08949**

(540)



(220) 15.04.2015

(441) 25.06.2015

(531) 5.7.3; A5.11.11; 24.17.3

(591) Trắng, xanh dương, đỏ

(731) HỘ KINH DOANH NGUYỄN THỊ HÀ  
(VN)

QL51 - 658, ấp 2, xã Long An, huyện  
Long Thành, tỉnh Đồng Nai

(511) Nhóm 30: Sợi hủ tiếu (làm từ bột gạo).

---

(210) **4-2015-08953**

(540)



(220) 15.04.2015

(441) 25.06.2015

(531) 2.1.13; A2.1.16; 14.7.6; 26.1.2

(591) Xanh lá cây, trắng

(731) CÔNG TY TNHH DỊCH VỤ KỸ  
THUẬT THỢ VIỆT (VN)

25/6 Phùng Văn Cung, phường 2, quận  
Phú Nhuận, thành phố Hồ Chí Minh

(511) Nhóm 37: Xây dựng: lắp đặt và sửa chữa thiết bị điều hoà không khí; lắp đặt và sửa chữa thiết bị điện; lắp đặt và sửa chữa các thiết bị làm lạnh; lắp đặt và bảo dưỡng đường ống dẫn; sửa chữa máy bơm nước.

---

(210) **4-2015-08954**

(540)



(220) 15.04.2015

(441) 25.06.2015

(531) 25.5.1; 26.4.2

(591) Xanh, trắng

(731) VUU TRÍ TUẤN (VN)

276/26A Tân Hòa Đông, phường Bình  
Trị Đông, quận Bình Tân, thành phố Hồ  
Chí Minh

(740) Công ty TNHH MASTERBRAND  
(MASTERBRAND)

## CÔNG BÁO SỞ HỮU CÔNG NGHIỆP SỐ 327 TẬP A (06.2015)

(511) Nhóm 07: Máy bơm nước; máy phát điện; động cơ điện của máy bơm nước; máy hàn; máy xay bột.

Nhóm 35: Mua bán: máy bơm nước, máy phát điện, động cơ điện của máy bơm nước, máy hàn, máy xay bột, máy biến tần, máy xay bột, máy phun thuốc trừ sâu, đèn điện quang và bộ đèn điện chiếu sáng, đèn led (đèn đi-ốt phát quang), vòng bi (bạc đạn), vòi, van các loại, phụ tùng máy bơm nước.

(210) **4-2015-08955**

(540)

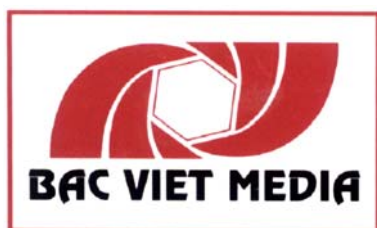

(220) 15.04.2015

(441) 25.06.2015

(531) 26.5.1; 1.15.23; A26.11.12; 26.4.2

(591) Đen, đỏ, trắng

(731) NGUYỄN NHƯ CƯỜNG (VN)

Số 123, tổ 28, phường Phương Liên,  
quận Đống Đa, thành phố Hà Nội

(740) Công ty TNHH Sở hữu trí tuệ  
PADEMARK (PADEMARK CO.,LTD.)

(511) Nhóm 41: Sản xuất phim trên băng hình; sản xuất phim video; hãng phim truyền hình; sản xuất các chương trình phát thanh và truyền hình; dàn dựng chương trình phát thanh và truyền hình; sản xuất chương trình biểu diễn.

(210) **4-2015-08956**

(540)



(220) 15.04.2015

(441) 25.06.2015

(531) 3.7.19; A26.11.8; A26.4.24

(591) Đen, trắng, xám, vàng, da cam

(731) PAN-PACIFIC CO., LTD. (KR)

60, Sandan-ro 163beon-gil, Danwon-gu,  
Ansan-si, Gyeonggi-do, Korea

(740) Công ty cổ phần Tư vấn S&B (S&B  
CONSULTANT., CORP.)

(511) Nhóm 22: Lông vũ; lông động vật; len dạng thô hoặc đã qua sơ chế; bông dạng thô; lông vũ dùng cho bộ đồ giường; lông vũ để nhồi đồ vật.

(210) **4-2015-08959**

(540)

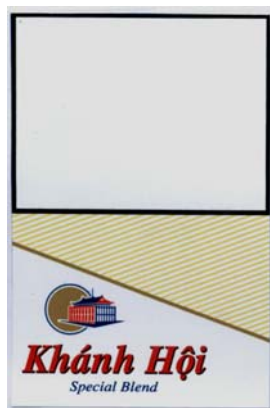

(220) 15.04.2015

(441) 25.06.2015

(531) 26.4.2; A26.11.9; 25.5.3; A7.1.11; 7.1.5;  
26.1.1

(591) Trắng, xanh dương, đỏ, đen, vàng, nâu  
vàng

(731) TỔNG CÔNG TY CÔNG NGHIỆP SÀI  
GÒN - TRÁCH NHIỆM HỮU HẠN  
MỘT THÀNH VIÊN (VN)

58 - 60 Nguyễn Tất Thành, phường 12,  
quận 4, thành phố Hồ Chí Minh

(740) Công ty TNHH Tư vấn Sở hữu trí tuệ Á  
Đông (A ĐÔNG IP CONSULTANCY  
CO.,LTD.)



CÔNG BÁO SỞ HỮU CÔNG NGHIỆP SỐ 327 TẬP A (06.2015)

---

(511) Nhóm 34: Thuốc lá, thuốc lá điếu.

---

(210) **4-2015-08960**

(540)

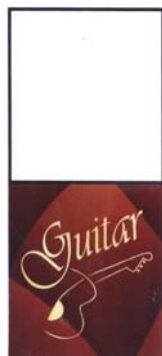

(220) 15.04.2015

(441) 25.06.2015

(531) 25.5.2; 26.4.2; 26.4.3; 22.1.15

(591) Nâu đỏ, đỏ, vàng nhạt, đen, trắng

(731) TỔNG CÔNG TY CÔNG NGHIỆP SÀI

GÒN - TRÁCH NHIỆM HỮU HẠN

MỘT THÀNH VIÊN (VN)

58 - 60 Nguyễn Tất Thành, phường 12,  
quận 4, thành phố Hồ Chí Minh

(740) Công ty TNHH Tư vấn Sở hữu trí tuệ Á  
Đông (A ĐÔNG IP CONSULTANCY  
CO.,LTD.)

(511) Nhóm 34: Thuốc lá, thuốc lá điếu.

---

(210) **4-2015-08961**

(540)



(220) 15.04.2015

(441) 25.06.2015

(591) Đỏ, trắng

(731) CÔNG TY TNHH DENTALB VIỆT  
NAM (VN)

Số 53 gác 99/158, ngõ 99, phố Định  
Công Hạ, phường Định Công, quận  
Hoàng Mai, thành phố Hà Nội

(511) Nhóm 03: Chế phẩm tẩy bồn cầu, chế phẩm lau sàn.

---

(210) **4-2015-08962**

(540)



(220) 15.04.2015

(441) 25.06.2015

(591) Đỏ

(731) CÔNG TY TNHH DENTALB VIỆT  
NAM (VN)

Số 53, gác 99/158, ngõ 99, phố Định  
Công Hạ, phường Định Công, quận  
Hoàng Mai, thành phố Hà Nội

(511) Nhóm 03: Nước rửa bát.

---

**CÔNG BÁO SỞ HỮU CÔNG NGHIỆP SỐ 327 TẬP A (06.2015)**

---

(210) **4-2015-08964**

(540)



(220) 15.04.2015

(441) 25.06.2015

(531) 5.7.3; 26.4.1; 26.1.6; 26.1.2

(591) Xanh lá cây

(731) BZK GROUP SP. Z O.O. SP. K. (PL)

Ul. Polczynska 97a, 01-303 Warszawa,  
Poland

(740) Công ty TNHH Lê & Lê (LE & LE)

(511) Nhóm 35: Đại lý xuất-nhập khẩu; quản lý việc kinh doanh; đại lý thông tin thương mại; nghiên cứu thị trường và nghiên cứu phân tích thị trường; dịch vụ kế toán; sắp xếp thương mại và liên lạc kinh doanh; sắp xếp giao dịch thương mại và liên lạc thương mại; dịch vụ hợp đồng dàn xếp mua và bán sản phẩm; quản lý quá trình đặt hàng; hỗ trợ kinh doanh liên quan đến hình ảnh kinh doanh; tổ chức triển lãm cho mục đích thương mại và quảng cáo; dịch vụ bán lẻ và bán buôn liên quan đến các loại hàng hóa: thực phẩm, đồ uống, hóa chất, bột ngũ cốc, cây trồng, hạt ngũ cốc, hạt giống cây trồng, thức ăn cho gia súc.

---

(210) **4-2015-08965**

(540)



(220) 15.04.2015

(441) 25.06.2015

(531) 26.15.1; 26.1.1; 26.1.5; A26.11.12

(591) Xanh dương, xám, đỏ, trắng, vàng, đen, nâu

(731) CÔNG TY CỔ PHẦN CHẾ BIẾN THỰC PHẨM & BÁNH KẸO PHẠM NGUYỄN (VN)

613 Trần Đại Nghĩa, phường Tân Tạo A,  
quận Bình Tân, thành phố Hồ Chí Minh

(740) Văn phòng luật sư Phạm và Liên danh (PHAM & ASSOCIATES)

(511) Nhóm 30: Bánh kẹo.

---

(210) **4-2015-08966**

(540)

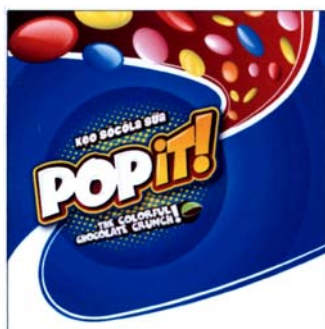

(220) 15.04.2015

(441) 25.06.2015

(531) A8.1.22; A25.7.6; 1.15.23; A25.7.7

(591) Xanh, trắng, vàng, đỏ

(731) CÔNG TY CỔ PHẦN CHẾ BIẾN THỰC PHẨM & BÁNH KẸO PHẠM NGUYỄN (VN)

613 Trần Đại Nghĩa, phường Tân Tạo A,  
quận Bình Tân, thành phố Hồ Chí Minh

(740) Văn phòng luật sư Phạm và Liên danh (PHAM & ASSOCIATES)

---

(511) Nhóm 30: Bánh kẹo.

CÔNG BÁO SỞ HỮU CÔNG NGHIỆP SỐ 327 TẬP A (06.2015)

---

(210) **4-2015-08967**

(540)



(220) 15.04.2015

(441) 25.06.2015

(531) A8.1.22; 26.1.1; A25.7.6; A25.7.7

(591) Xanh dương, xám, đỏ, trắng, vàng, đen, xanh lá cây, nâu đỏ, hồng, cam

(731) CÔNG TY CỔ PHẦN CHẾ BIẾN THỰC PHẨM & BÁNH KẸO PHẠM NGUYỄN (VN)

613 Trần Đại Nghĩa, phường Tân Tạo A, quận Bình Tân, thành phố Hồ Chí Minh

(740) Văn phòng luật sư Phạm và Liên danh (PHAM & ASSOCIATES)

(511) Nhóm 30: Bánh kẹo.

---

(210) **4-2015-08968**

(540)

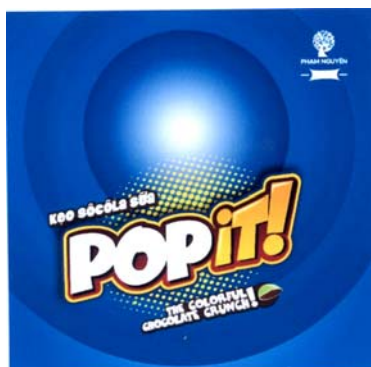

(220) 15.04.2015

(441) 25.06.2015

(531) A5.1.5; A5.1.16; 26.1.1; 25.1.25

(591) Xanh dương, trắng, vàng, xanh lá cây, nâu đỏ, cam

(731) CÔNG TY CỔ PHẦN CHẾ BIẾN THỰC PHẨM & BÁNH KẸO PHẠM NGUYỄN (VN)

613 Trần Đại Nghĩa, phường Tân Tạo A, quận Bình Tân, thành phố Hồ Chí Minh

(740) Văn phòng luật sư Phạm và Liên danh (PHAM & ASSOCIATES)

(511) Nhóm 30: Bánh kẹo.

---

(210) **4-2015-08969**

(540)



(220) 15.04.2015

(441) 25.06.2015

(531) A5.1.5; A5.1.16; 26.1.1; 25.1.25

(591) Trắng, xám, vàng, đỏ

(731) CÔNG TY CỔ PHẦN CHẾ BIẾN THỰC PHẨM & BÁNH KẸO PHẠM NGUYỄN (VN)

613 Trần Đại Nghĩa, phường Tân Tạo A, quận Bình Tân, thành phố Hồ Chí Minh

(740) Văn phòng luật sư Phạm và Liên danh (PHAM & ASSOCIATES)

(511) Nhóm 30: Bánh kẹo.

---

CÔNG BÁO SỞ HỮU CÔNG NGHIỆP SỐ 327 TẬP A (06.2015)

---

- (210) **4-2015-08970** (220) 15.04.2015  
(441) 25.06.2015  
(540) (531) 26.1.2; 26.1.6; 25.5.3; 1.13.1; 26.1.9  
(591) Trắng, vàng, xanh  
(731) CÔNG TY TNHH NANOGOLD (VN)  
BT 15 đường Trung Văn, phường Trung Văn, quận Nam Từ Liêm, thành phố Hà Nội  
(740) Văn phòng luật sư Phạm và Liên danh (PHAM & ASSOCIATES)



(511) Nhóm 05: Dược phẩm dùng cho người, thực phẩm chức năng.

Nhóm 35: Mua bán thực phẩm chức năng, dược phẩm dùng cho người.

---

- (210) **4-2015-08971** (220) 15.04.2015  
(441) 25.06.2015  
(540) (531) 2.3.1; A2.3.16; A5.3.13; A5.3.14  
(591) Xanh, trắng, tím  
(731) OFC CORPORATION (JP)  
2 Chome-3-21 Daikaidori, Hyogo-Ku, Kobe 652-0803, Japan  
(740) Công ty TNHH Đại Tín và Liên Danh (DAITIN AND ASSOCIATES CO.,LTD)



(511) Nhóm 35: Mua bán, xuất nhập khẩu mỹ phẩm, bộ mỹ phẩm, mặt nạ làm đẹp, chế phẩm mỹ phẩm chăm sóc da, kem mỹ phẩm, dược phẩm, thực phẩm chức năng, thực phẩm làm từ tảo xoắn (spirulina), thực phẩm ăn kiêng, đồ uống có cồn, đồ uống không có cồn, đồ uống collagen, đồ uống đã được ủ men, đồ uống dùng cho mục đích y tế, thịt, cá, gia cầm đã qua chế biến, ngũ cốc đã qua chế biến, bánh kẹo, đường, sữa, cà phê, ca cao, gạo, ngô, đậu nành, gia vị.

---

- (210) **4-2015-08972** (220) 15.04.2015  
(441) 25.06.2015  
(540) (531) 4.5.21; 26.4.2  
(591) Xanh đậm, vàng, trắng  
(731) OFC CORPORATION (JP)  
2 Chome-3-21 Daikaidori, Hyogo-Ku, Kobe 652-0803, Japan  
(740) Công ty TNHH Đại Tín và Liên Danh (DAITIN AND ASSOCIATES CO.,LTD)

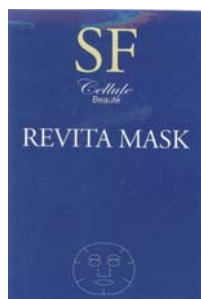

(511) Nhóm 03: Mỹ phẩm; bộ mỹ phẩm; mặt nạ làm đẹp; chế phẩm mỹ phẩm chăm sóc da; kem mỹ phẩm.

---

CÔNG BÁO SỞ HỮU CÔNG NGHIỆP SỐ 327 TẬP A (06.2015)

---

(210) **4-2015-08973**

(540)



(220) 15.04.2015

(441) 25.06.2015

(531) 26.1.2; 26.7.25; A7.1.12; 7.1.24; A6.7.5

(591) Đỏ, xám, trắng

(731) CÔNG TY TNHH HẢI QUÂN (VN)

Lô K1-1 khu công nghiệp Đại Đồng-Hoàn Sơn, xã Hoàn Sơn, huyện Tiên Du, tỉnh Bắc Ninh

(740) Công ty TNHH Sở hữu trí tuệ Gia Việt (GIAVIET CO., LTD.)

(511) Nhóm 02: Sơn; sơn lót; sơn diệt khuẩn; sơn chống gỉ; sơn chịu lửa; chất kết dính dùng cho sơn.

---

(210) **4-2015-08974**

(540)



(220) 15.04.2015

(441) 25.06.2015

(531) 24.1.1

(591) Trắng, đen, xanh da trời

(731) PHÙNG XUÂN THẮNG (VN)

Số 90 phố Tân ấp, phường Phúc Xá, quận Ba Đình, thành phố Hà Nội

(511) Nhóm 06: Ổ khóa; khóa cửa; chốt cửa; cửa nhôm; cửa cuốn.

Nhóm 11: Thiết bị vệ sinh như: chậu rửa. bồn tắm vệ sinh, bồn rửa mặt.

---

(210) **4-2015-08975**

(540)

**FAIRFIELDNODAL Z100**

(220) 15.04.2015

(441) 25.06.2015

(731) FAIRFIELD INDUSTRIES  
INCORPORATED DBA

FAIRFIELDNODAL (US)

1111 Gillingham Lane, Sugar Land,  
Texas 77478, U.S.A

(740) Công ty TNHH Sở hữu trí tuệ WINCO (WINCO CO., LTD.)

(511) Nhóm 09: Thiết bị cảm biến phát hiện địa chấn; máy và thiết bị thăm dò địa chấn; thiết bị thu nhận hình ảnh và dữ liệu để phát hiện địa chấn.

Nhóm 42: Cung cấp dịch vụ trong lĩnh vực khai thác dầu mỏ và khí đốt cụ thể là tiến hành khảo sát địa chất; thu thập và phân tích dữ liệu; thiết kế thông số thu nhận địa chấn; tạo mô hình hoặc lập sơ đồ thu thập dữ liệu địa chấn.

---

(210) **4-2015-08976**

(220) 15.04.2015

(540)

(441) 25.06.2015

**LINH MỘC HOA**

(731) CÔNG TY CỔ PHẦN DƯỢC AN VINH (VN)

Số 280 Lê Trọng Tấn, phường Tây Thạnh, quận Tân Phú, thành phố Hồ Chí Minh

(740) Công ty TNHH Sở hữu trí tuệ WINCO (WINCO CO., LTD.)

(511) Nhóm 05: Dược phẩm; thực phẩm chức năng.

---

(210) **4-2015-08977**

(220) 15.04.2015

(540)

(441) 25.06.2015



(531) 26.1.1; A26.1.24; A5.3.13; A9.9.5; 9.1.1

(591) Đỏ, đen, trắng

(731) NGUYỄN THỊ XUÂN THỦY (VN)

Số 9 đường Hoa Sữa 4, khu đô thị Vinhomes Riverside, phường Phúc Lợi, quận Long Biên, thành phố Hà Nội

(740) Công ty TNHH Trí Việt và Cộng sự (TRI VIET & ASSOCIATES CO.,LTD.)

(511) Nhóm 25: Quần áo, hàng may mặc thời trang, dày dép và mũ nón.

Nhóm 35: Mua bán quần áo, hàng may mặc, hàng dệt may; mua bán nguyên liệu, phụ liệu hàng may mặc; xuất nhập khẩu hàng may mặc, hàng dệt may.

---

(210) **4-2015-08978**

(220) 15.04.2015

(540)

(441) 25.06.2015

**YESGO**

(731) CÔNG TY TNHH HOTDEAL (VN)

Tầng 2, 70 Lữ Gia, phường 15, quận 11, thành phố Hồ Chí Minh

(740) Công ty TNHH Tâm nhìn và Liên danh (VISION & ASSOCIATES CO.LTD.)

(511) Nhóm 39: Dịch vụ cho thuê kho bãi và lưu giữ hàng hóa; dịch vụ bốc xếp, phân phối và vận chuyển hàng hoá; dịch vụ du lịch, lữ hành nội địa, dịch vụ cho thuê các phương tiện vận tải; dịch vụ đặt chỗ cho các chuyến đi cho khách du lịch, cụ thể là qua các hãng du lịch hoặc môi giới du lịch; đại lý bán vé máy bay.

Nhóm 43: Dịch vụ cung cấp thực phẩm và đồ uống (do nhà hàng thực hiện); dịch vụ đặt chỗ ở tạm thời cho khách du lịch, cụ thể là qua các hãng du lịch hoặc môi giới du lịch; dịch vụ cung cấp chỗ ở tạm thời.

---

CÔNG BÁO SỞ HỮU CÔNG NGHIỆP SỐ 327 TẬP A (06.2015)

---

(210) **4-2015-08981**

(220) 15.04.2015

(441) 25.06.2015

(540)

**SLII**

(731) SL TWO MUFFIN (SG)

138, Tampines Street 11, #01-114,  
Singapore 521138

(740) Công ty TNHH Tầm nhìn và Liên danh  
(VISION & ASSOCIATES CO.LTD.)

(511) Nhóm 30: Bột mì và chế phẩm làm từ ngũ cốc; bánh mì, bánh ngọt và bánh kẹo; bánh nướng (bánh muffin); bánh putđing.

---

(210) **4-2015-08982**

(220) 15.04.2015

(441) 25.06.2015

(540)



(531) A1.5.3

(591) Xanh da trời, trắng

(731) CÔNG TY TNHH KYTDA VIỆT NAM  
(VN)

Số 160 đường Nguyễn Văn Linh, phường  
Lam Sơn, thành phố Hưng Yên, tỉnh  
Hưng Yên

(740) Công ty TNHH Sở hữu trí tuệ HA VIP  
(HAVIP CO., LTD.)

(511) Nhóm 06: Bản lề sàn bằng kim loại và phụ kiện đi kèm bằng kim loại (cụ thể là kẹp trên; kẹp dưới; kẹp khóa; kẹp L); khóa cửa bằng kim loại.

---

(210) **4-2015-08984**

(220) 15.04.2015

(441) 25.06.2015

(540)

**ILFTRIAZONE**

(731) ILDONG PHARMACEUTICAL CO.,  
LTD (KR)

2, Baumoe-ro 27-gil, Seocho-gu, Seoul,  
Korea

(740) Công ty TNHH Vĩnh Đạt (LACOM CO.,  
LTD.)

(511) Nhóm 05: Dược phẩm; thực phẩm chức năng (dùng trong ngành y).

---

CÔNG BÁO SỞ HỮU CÔNG NGHIỆP SỐ 327 TẬP A (06.2015)

---

(210) **4-2015-08985**

(220) 15.04.2015

(540)

(441) 25.06.2015

(531) 25.5.1; A15.9.10; 26.1.1; A26.1.24

(731) CÔNG TY CỔ PHẦN THẾ GIỚI XE ĐIỆN (VN)



**thegioixedien.vn**

P502, tòa nhà 27, Huỳnh Thúc Kháng, phường Láng Hạ, quận Đống Đa, thành phố Hà Nội

(511) Nhóm 12: Xe đạp điện, xe đạp, xe đạp trẻ em, xe đạp địa hình, xe đạp thể thao, xe đạp đua, xe điện, xe máy điện, xe ô tô điện.

Nhóm 35: Mua bán xe đạp điện, xe đạp, xe đạp trẻ em, xe đạp địa hình, xe đạp thể thao, xe đua, xe điện, xe máy điện, xe ô tô điện.

---

(210) **4-2015-08986**

(220) 15.04.2015

(540)

(441) 25.06.2015

(531) 26.1.1; A26.1.24; A15.9.10; 25.5.1

(731) CÔNG TY CỔ PHẦN THẾ GIỚI XE ĐIỆN (VN)



P502, tòa nhà 27, Huỳnh Thúc Kháng, phường Láng Hạ, quận Đống Đa, thành phố Hà Nội

(511) Nhóm 12: Xe đạp điện, xe đạp, xe đạp trẻ em, xe đạp địa hình, xe đạp thể thao, xe đạp đua, xe điện, xe máy điện, xe ô tô điện.

Nhóm 35: Mua bán xe đạp điện, xe đạp, xe đạp trẻ em, xe đạp địa hình, xe đạp thể thao, xe đua, xe điện, xe máy điện, xe ô tô điện.

---

(210) **4-2015-08987**

(220) 15.04.2015

(540)

(441) 25.06.2015

(531) 3.7.16; A3.7.24; 26.1.2; A26.1.24; 3.7.21; 3.7.9

(731) CÔNG TY CỔ PHẦN HÓA MỸ PHẨM HẢI ÂU (VN)



Khối 3, thị trấn Diễn Châu, huyện Diễn Châu, tỉnh Nghệ An

(511) Nhóm 03: Mỹ phẩm: kem dưỡng da, kem bôi da, sữa rửa mặt, nước hoa, sữa tắm.

---



CÔNG BÁO SỞ HỮU CÔNG NGHIỆP SỐ 327 TẬP A (06.2015)

---

(210) **4-2015-08988**

(220) 15.04.2015

(540)

(441) 25.06.2015

**THUAN HANH**

(731) CƠ SỞ THUẬN HÀNH (VN)

47A kênh Tân Hóa, phường Tân Thới Hòa, quận Tân Phú, thành phố Hồ Chí Minh

(740) Công ty Cổ phần Sở hữu trí tuệ Việt Mỹ (VIET MY IP CORP.)

(511) Nhóm 12: Phụ tùng xe máy gồm: lọc gió; bao tay nắm; chân chống; hộp bảo vệ biển số xe; còi báo động chống trộm cho xe; gác chân xe máy và xe đạp.

---

(210) **4-2015-08989**

(220) 15.04.2015

(540)

(441) 25.06.2015

(531) 26.4.1; A26.4.6; A5.5.20; A5.5.21

(731) TOSOH CORPORATION (JP)

4560, Kaisei-cho, Shunan-shi, Yamaguchi, 746-8501, Japan

(740) Văn phòng Luật sư A Hoà (AHOA LAW OFFICE)



(511) Nhóm 01: Hoá chất công nghiệp; thuốc thử hoá học, không dùng cho mục đích y tế hoặc thú y; chế phẩm hóa học dùng trong khoa học; chất dẻo dạng thô; nhựa tổng hợp dạng thô; nhựa pô-li-u-rê-tan dạng thô.

Nhóm 17: Cao su tổng hợp; chấu dẻo bán thành phẩm; nhựa tổng hợp (bán thành phẩm).

Nhóm 21: Đá silic nung chảy (bán thành phẩm) không dùng trong xây dựng.

---

(210) **4-2015-08990**

(220) 15.04.2015

(540)

(441) 25.06.2015

(531) 26.4.1; A26.4.6; A5.5.21; A5.5.20

(731) TOSOH CORPORATION (JP)

4560, Kaisei-cho, Shunan-shi, Yamaguchi, 746-8501, Japan

(740) Văn phòng Luật sư A Hoà (AHOA LAW OFFICE)



(511) Nhóm 05: Dược phẩm; tác nhân hoá học dùng cho mục đích y tế hoặc thú y, cụ thể là tác nhân xét nghiệm và thử nghiệm gen dùng cho mục đích y tế.

## CÔNG BÁO SỞ HỮU CÔNG NGHIỆP SỐ 327 TẬP A (06.2015)

---

Nhóm 09: Thiết bị điện phân; thiết bị sắc ký cho phòng thí nghiệm sử dụng; dụng cụ sắc ký cho phòng thí nghiệm sử dụng.

Nhóm 10: Thiết bị và dụng cụ y tế.

---

(210) **4-2015-08991**

(540)



(220) 15.04.2015

(441) 25.06.2015

(531) 5.9.19; 26.1.2; A26.11.12

(591) Xanh lá cây, xanh lá cây nhạt, đỏ, đen, trắng

(731) CÔNG TY TRÁCH NHIỆM HỮU HẠN DỊCH VỤ VÀ THƯƠNG MẠI CỬU THIÊN PHÁT (VN)

108/46/16 Thích Quảng Đức, phường 5, quận Phú Nhuận, thành phố Hồ Chí Minh

(740) Công ty Cổ phần Sở hữu công nghiệp INVESTIP (INVESTIP)

(511) Nhóm 29: Đậu phụ (đậu hũ).

---

(210) **4-2015-08992**

(540)



(220) 15.04.2015

(441) 25.06.2015

(531) A26.11.12; 1.15.21; A25.7.21; 26.4.2; A5.1.16

(591) Xanh lá cây, vàng, ghi xám nhạt, đen, trắng

(731) CÔNG TY TRÁCH NHIỆM HỮU HẠN DỊCH VỤ VÀ THƯƠNG MẠI CỬU THIÊN PHÁT (VN)

108/46/16 Thích Quảng Đức, phường 5, quận Phú Nhuận, thành phố Hồ Chí Minh

(740) Công ty Cổ phần Sở hữu công nghiệp INVESTIP (INVESTIP)

(511) Nhóm 31: Giá đậu nành.

---

CÔNG BÁO SỞ HỮU CÔNG NGHIỆP SỐ 327 TẬP A (06.2015)

---

(210) **4-2015-08993**

(540)

The logo for 'MAGIK' features the word in a stylized, handwritten-style font. The letter 'A' is replaced by a red triangle pointing upwards.

(220) 15.04.2015

(441) 25.06.2015

(531) 26.3.1

(591) Hồng, đen, trắng

(731) CÔNG TY TNHH MỘT THÀNH VIÊN  
ĐỈNH PHÚ THỊNH (VN)

(Trong khuôn viên công ty cổ phần Điện Cơ) khu công nghiệp Biên Hòa 1, đường số 2, phường An Bình, thành phố Biên Hòa, tỉnh Đồng Nai

(740) DNTN Dịch vụ thương mại và sở hữu công nghiệp Song Ngọc (I.P.T.S.)

(511) Nhóm 03: Mỹ phẩm; dầu gội đầu; sữa tắm; xà phòng; thuốc nhuộm tóc; nước sơn móng.

---

(210) **4-2015-08994**

(540)



(220) 15.04.2015

(441) 25.06.2015

(531) A26.11.12; A26.11.8; 15.7.1; A14.3.13;  
A14.3.11; 14.3.20

(591) Xám, xanh dương, đen, trắng

(731) CÔNG TY TNHH THƯƠNG MẠI  
DỊCH VỤ ĐẦU TƯ PHÁT TRIỂN  
HUNG LONG (VN)

16 Học Lạc, phường 14, quận 5, thành phố Hồ Chí Minh

(740) DNTN Dịch vụ thương mại và sở hữu công nghiệp Song Ngọc (I.P.T.S.)

(511) Nhóm 06: Hộp bằng kim loại thường (hộp gàng dây đai để cột hàng).

---

(210) **4-2015-08995**

(540)

The logo for 'POSURE' features the word in a serif font. The letter 'O' is replaced by a stylized flame or leaf shape.

(220) 15.04.2015

(441) 25.06.2015

(531) 1.15.5; A5.3.13

(731) CÔNG TY TNHH MUA SẮM XƯỞNG  
THỊNH (VN)

728-730 Võ Văn Kiệt, phường 1, quận 5, thành phố Hồ Chí Minh

(740) DNTN Dịch vụ thương mại và sở hữu công nghiệp Song Ngọc (I.P.T.S.)

(511) Nhóm 03: Mỹ phẩm.

---

CÔNG BÁO SỞ HỮU CÔNG NGHIỆP SỐ 327 TẬP A (06.2015)

---

(210) **4-2015-08996**

(220) 15.04.2015

(540)

(441) 25.06.2015

**ADLERS**

(731) CÔNG TY TNHH SEN VÒI ĐẤT VIỆT (VN)

19/2 Nguyễn Bảo Đức, khu phố 6, phường Tam Hiệp, thành phố Biên Hòa, tỉnh Đồng Nai

(740) DNTN Dịch vụ thương mại và sở hữu công nghiệp Song Ngọc (I.P.T.S.)

(511) Nhóm 11: Thiết bị vệ sinh; hệ thống ống vòi như: ống dẫn (bộ phận của thiết bị vệ sinh); hệ thống ống dẫn nước; vòi phun nước; vòi dùng cho đường ống.

---

(210) **4-2015-08997**

(220) 15.04.2015

(540)

(441) 25.06.2015



(531) A26.11.12; 26.11.3; 1.15.5

(591) Nâu, cam, trắng

(731) CÔNG TY TNHH SẢN XUẤT ĐIỆN TRỞ ĐỐT NÓNG VIỆT HÀN (VN)  
262 Tân Chánh Hiệp 05, phường Tân Chánh Hiệp, quận 12, thành phố Hồ Chí Minh

(740) DNTN Dịch vụ thương mại và sở hữu công nghiệp Song Ngọc (I.P.T.S.)

(511) Nhóm 09: Điện trở.

---

(210) **4-2015-08998**

(220) 15.04.2015

(540)

(441) 25.06.2015



(531) 3.1.6; 3.1.16; 26.1.1

(591) Xanh ngọc lan, trắng, ghi, đen, hồng

(731) HÀ TUẤN TÚ (VN)

25 tổ 53, phường Thịnh Quang, quận Đống Đa, thành phố Hà Nội

(511) Nhóm 30: Bánh kẹo; đồ uống trên cơ sở trà; đồ uống trên cơ sở sô cô la; cà phê; kem lạnh; bánh pizza.

Nhóm 43: Quán cafe; nhà hàng ăn uống; dịch vụ cung cấp thức ăn, đồ uống do nhà hàng thực hiện.

---

CÔNG BÁO SỞ HỮU CÔNG NGHIỆP SỐ 327 TẬP A (06.2015)

---

(210) **4-2015-08999**

(540)



(220) 15.04.2015

(441) 25.06.2015

(531) 3.7.20; 26.1.1

(591) Trắng, xanh lam ngọc xảm

(731) HÀ TUẤN TÚ (VN)

25 tổ 53, phường Thịnh Quang, quận  
Đống Đa, thành phố Hà Nội

(511) Nhóm 30: Bánh kẹo; đồ uống trên cơ sở trà; đồ uống trên cơ sở sô cô la; cà phê; kem lạnh; bánh pizza.

Nhóm 43: Quán cafe; nhà hàng ăn uống; dịch vụ cung cấp thức ăn, đồ uống do nhà hàng thực hiện.

---

(210) **4-2015-09000**

(540)

**Gabi**

(220) 15.04.2015

(441) 25.06.2015

(731) HÀ TUẤN TÚ (VN)

25 tổ 53, phường Thịnh Quang, quận  
Đống Đa, thành phố Hà Nội

(511) Nhóm 43: Quán cafe; nhà hàng ăn uống; dịch vụ cung cấp thức ăn, đồ uống do nhà hàng thực hiện.

---

(210) **4-2015-09001**

(540)



(220) 15.04.2015

(441) 25.06.2015

(531) A1.1.10; A1.1.5; 3.7.17; 25.12.1

(591) Trắng, vàng, đen

(731) CÔNG TY TNHH TRUYỀN THÔNG  
GIẢI TRÍ MEGA GS (VN)

1 Lý Tự Trọng, phường Bến Nghé, quận  
1, thành phố Hồ Chí Minh

(740) Công ty TNHH Tư vấn A & S (A&S  
CO.,LTD)

(511) Nhóm 41: Hoạt động sản xuất phim điện ảnh, chương trình truyền hình; phát hành phim điện ảnh, chương trình truyền hình; cho thuê phim điện ảnh; điều hành rạp chiếu phim; khai thác rạp chiếu phim; cung cấp các dịch vụ giải trí trong nhà.

---

CÔNG BÁO SỞ HỮU CÔNG NGHIỆP SỐ 327 TẬP A (06.2015)

---

(210) **4-2015-09002**

(220) 15.04.2015

(540)

(441) 25.06.2015

**ZENKAVN**

(731) CÔNG TY TNHH CÔNG NGHỆ  
ZENKA VIỆT NAM (VN)

Số 80B Phó Đức Chính, phường Trúc  
Bạch, quận Ba Đình, thành phố Hà Nội

(740) Công ty TNHH Tư vấn A & S (A&S  
CO.,LTD)

(511) Nhóm 35: Mua bán, xuất nhập khẩu thiết bị y tế: máy chụp X-quang.

---

(210) **4-2015-09004**

(220) 16.04.2015

(540)

(441) 25.06.2015

(531) 26.1.1; A26.11.8

(591) Tím, vàng, cam

(731) CÔNG TY TNHH ĐẦU TƯ  
CAPITALAND - HOÀNG THÀNH  
(VN)

Khu CT09, khu Cổ Ngựa, khu đô thị mới  
Mỗ Lao, phường Mỗ Lao, quận Hà  
Đông, thành phố Hà Nội



(511) Nhóm 36: Môi giới bất động sản; đại lý bất động sản; quản lý bất động sản; cho thuê bất động sản; dịch vụ nhà ở (sở hữu bất động sản); định giá bất động sản.

Nhóm 37: Xây dựng; lắp đặt các công trình xây dựng; dịch vụ chống ẩm trong xây dựng; phá dỡ các công trình xây dựng; xây dựng dưới nước; cho thuê thiết bị xây dựng.

---

(210) **4-2015-09008**

(220) 16.04.2015

(540)

(441) 25.06.2015

(531) A5.3.13; 26.1.1; A26.11.12; 26.11.3

(591) Xanh lá cây, cam

(731) CÔNG TY TNHH XUẤT KHẨU  
NÔNG SẢN AN PHÚ ĐÀ LẠT (VN)

37B Hải Thượng, phường 6, thành phố  
Đà Lạt, tỉnh Lâm Đồng



(511) Nhóm 31: Rau và quả tươi.

---

CÔNG BÁO SỞ HỮU CÔNG NGHIỆP SỐ 327 TẬP A (06.2015)

---

(210) **4-2015-09009**

(220) 16.04.2015

(441) 25.06.2015

(540)

**OMINSU**

(731) CÔNG TY TNHH OMINSU VIỆT NAM (VN)

P602, Tòa nhà Housing, số 299 Trung Kính, phường Yên Hòa, quận Cầu Giấy, thành phố Hà Nội

(511) Nhóm 11: Đèn chiếu sáng các loại; quạt điện các loại, ấm đun nước dùng điện; bình đun nước dùng trong nhà vệ sinh dùng điện, máy điều hòa không khí, dụng cụ nấu nướng dùng điện.

---

(210) **4-2015-09010**

(220) 16.04.2015

(441) 25.06.2015

(540)

**CANDY SUN**  
Solar energy

(531) 26.5.1; A26.11.8

(591) Xanh, đỏ, trắng, đen

(731) PHAN THANH HẬU (VN)

Tổ 6, ấp Phú Bình, xã Phú Hựu, huyện Châu Thành, tỉnh Đồng Tháp

(511) Nhóm 35: Mua bán: máy nước nóng năng lượng mặt trời.

---

(210) **4-2015-09011**

(220) 16.04.2015

(441) 25.06.2015

(540)

**NEW STARS**

(531) A1.1.10; A1.1.2

(591) Đỏ, tím, vàng

(731) CÔNG TY TNHH NHỰA VI CO (VN)

No 551/11 tổ 56, khu phố 5, đường Lê Văn Khương, phường Hiệp Thành, quận 12, thành phố Hồ Chí Minh

(511) Nhóm 35: Mua bán: máy nước nóng năng lượng mặt trời.

---

(210) **4-2015-09012**

(220) 16.04.2015

(441) 25.06.2015

(540)

**NEW STARS**

(531) A1.1.10; A1.1.2

(591) Đỏ, tím, vàng

(731) CÔNG TY TNHH NHỰA VI CO (VN)

No 551/11 tổ 56, khu phố 5, đường Lê Văn Khương, phường Hiệp Thành, quận 12, thành phố Hồ Chí Minh

(511) Nhóm 35: Mua bán: bồn chứa nước inox và nhựa.

---

CÔNG BÁO SỞ HỮU CÔNG NGHIỆP SỐ 327 TẬP A (06.2015)

---

(210) **4-2015-09014**

(540)



(220) 16.04.2015

(441) 25.06.2015

(531) 25.5.1

(591) Xanh dương, đỏ, trắng

(731) CÔNG TY TNHH MỸ HOÀNG (VN)

Số 181, đường Nguyễn Lương Bằng,  
phường Quang Trung, quận Đống Đa,  
thành phố Hà Nội

(511) Nhóm 35: Buôn bán sơn bột tĩnh điện.

---

(210) **4-2015-09015**

(540)



(220) 16.04.2015

(441) 25.06.2015

(591) Trắng, vàng nâu

(731) CÔNG TY TNHH ALISA QUỐC TẾ  
(VN)

Số 117, phố An Dương, phường Yên  
Phụ, quận Tây Hồ, thành phố Hà Nội

(740) Văn phòng luật sư Phạm và Liên danh  
(PHAM & ASSOCIATES)

(511) Nhóm 14: Trang sức gồm: vòng cổ, vòng tay, nhẫn, hoa tai, lắc chân, trâm cài áo, trâm cài caravat, khuy măng sét áo, đồng hồ.

Nhóm 18: Bóp (ví); túi xách; ví đầm; ba lô; cặp bằng vải và bằng da.

Nhóm 35: Mua bán, xuất nhập khẩu, quảng cáo trang sức dùng gồm: vòng cổ, vòng tay, nhẫn, hoa tai, lắc chân, trâm cài áo, trâm cài caravat, khuy măng sét áo, đồng hồ, bóp (ví), túi xách, ví đầm, ba lô, cặp bằng vải và bằng da.

---

(210) **4-2015-09016**

(540)



(220) 16.04.2015

(441) 25.06.2015

(531) A1.1.10; A1.1.2; 26.1.1; 1.15.23;

A26.11.12

(591) Xanh nước biển, da cam, trắng

(731) TỔNG CÔNG TY THĂNG LONG -  
CTCP (VN)

Số 72 đường Nguyễn Chí Thanh, phường  
Láng Thượng, quận Đống Đa, thành phố  
Hà Nội

(740) Văn phòng luật sư Phạm và Liên danh  
(PHAM & ASSOCIATES)

(511) Nhóm 35: Mua bán vật liệu xây dựng và cấu kiện bê tông đúc sẵn; mua bán, đại lý ký gửi, xuất nhập khẩu trực tiếp vật tư, thiết bị giao thông vận tải; dịch vụ xuất khẩu lao động.



## CÔNG BÁO SỞ HỮU CÔNG NGHIỆP SỐ 327 TẬP A (06.2015)

---

Nhóm 36: Cho thuê nhà xưởng; cho thuê nhà và văn phòng (bất động sản); mua bán bất động sản.

Nhóm 37: Xây dựng các công trình cụ thể là: công trình giao thông, công nghiệp, dân dụng, thủy lợi, quốc phòng, điện, công trình ngầm dưới nước; tư vấn thi công xây dựng; tư vấn giám sát thi công xây dựng; sửa chữa phương tiện, thiết bị thi công, sửa chữa cơ khí; tư vấn giám sát kỹ thuật xây dựng các công trình cụ thể là: công trình giao thông, công nghiệp, dân dụng và thủy lợi; tư vấn xây dựng các công trình giao thông, công nghiệp, dân dụng và thủy lợi.

Nhóm 39: Vận chuyển hành khách; vận tải hàng hoá; vận chuyển vật tư thiết bị.

Nhóm 40: Gia công dầm cầu thép, cấu kiện thép.

Nhóm 42: Tư vấn khảo sát địa chất, địa hình; tư vấn thiết kế các công trình cụ thể là: công trình giao thông, công nghiệp, dân dụng và thủy lợi.

---

(210) **4-2015-09017**

(220) 16.04.2015

(540)

(441) 25.06.2015

(531) 25.5.25; 26.4.2

(591) Xanh nước biển, da cam, trắng

(731) **TỔNG CÔNG TY THĂNG LONG - CTCP (VN)**



Số 72 đường Nguyễn Chí Thanh, phường Láng Thượng, quận Đống Đa, thành phố Hà Nội

(740) Văn phòng luật sư Phạm và Liên danh (PHAM & ASSOCIATES)

(511) Nhóm 35: Mua bán vật liệu xây dựng và cấu kiện bê tông đúc sẵn; mua bán, đại lý ký gửi, xuất nhập khẩu trực tiếp vật tư, thiết bị giao thông vận tải; dịch vụ xuất khẩu lao động.

Nhóm 36: Cho thuê nhà xưởng; cho thuê nhà và văn phòng (bất động sản); mua bán bất động sản.

Nhóm 37: Xây dựng các công trình cụ thể là: công trình giao thông, công nghiệp, dân dụng, thủy lợi, quốc phòng, điện, công trình ngầm dưới nước; tư vấn thi công xây dựng; tư vấn giám sát thi công xây dựng; sửa chữa phương tiện, thiết bị thi công, sửa chữa cơ khí; tư vấn giám sát kỹ thuật xây dựng các công trình cụ thể là: công trình giao thông, công nghiệp, dân dụng và thủy lợi; tư vấn xây dựng các công trình giao thông, công nghiệp, dân dụng và thủy lợi.

Nhóm 39: Vận chuyển hành khách; vận tải hàng hoá; vận chuyển vật tư thiết bị.

Nhóm 40: Gia công dầm cầu thép, cấu kiện thép.

Nhóm 42: Tư vấn khảo sát địa chất, địa hình; tư vấn thiết kế các công trình cụ thể là: công trình giao thông, công nghiệp, dân dụng và thủy lợi.

---

CÔNG BÁO SỞ HỮU CÔNG NGHIỆP SỐ 327 TẬP A (06.2015)

---

(210) **4-2015-09018**

(540)



(220) 16.04.2015

(441) 25.06.2015

(531) 24.13.1

(591) Đỏ, xanh

(731) NGUYỄN THANH TRÚC (VN)

ô 10/42B ấp 3, xã Mỹ An, huyện Thủ Thừa, tỉnh Long An

(511) Nhóm 03: Bột tắm có tác dụng loại bỏ tế bào chết và làm sáng mịn da (mỹ phẩm); nước hoa 24h.

Nhóm 18: Ví tiền; túi xách tay.

Nhóm 25: Giày; thắt lưng (dùng cho trang phục).

Nhóm 32: Nước ép thanh long.

---

(210) **4-2015-09019**

(540)



(220) 16.04.2015

(441) 25.06.2015

(531) 3.7.17; 26.1.1; A3.7.24

(591) Trắng, đỏ, đen

(731) ĐÀO NGUYỆT MINH (VN)

11 Ngõ Lệnh Cư, phố Khâm Thiên, phường Thổ quan, quận Đống Đa, thành phố Hà Nội

(511) Nhóm 12: Xe cộ, xe đạp điện, xe máy điện.

---

(210) **4-2015-09021**

(540)



(220) 16.04.2015

(441) 25.06.2015

(531) A17.3.2; 26.1.1

(591) Vàng, đen, trắng

(731) CÔNG TY TNHH SGC NAM VIỆT LUẬT (VN)

52 - 54 Nguyễn Thị Minh Khai, phường Đa Kao, quận 1, thành phố Hồ Chí Minh

(511) Nhóm 35: Tư vấn quản lý doanh nghiệp; tư vấn quản lý nhân sự; dịch vụ tư vấn điều hành thương mại; xử lý văn bản; nghiên cứu thị trường; quan hệ công chúng.

---

CÔNG BÁO SỞ HỮU CÔNG NGHIỆP SỐ 327 TẬP A (06.2015)

---

(210) **4-2015-09022**

(540)



(220) 16.04.2015

(441) 25.06.2015

(531) 26.1.2; A1.1.10; 1.17.25

(591) Xanh nước biển, vàng, trắng, xanh lá cây, đỏ, đen

(731) CÔNG TY TNHH DỊCH VỤ DU LỊCH THƯỜNG MẠI D&M (VN)

76 Trần Hưng Đạo, khu phố 7, thị trấn Dương Đông, huyện Phú Quốc, tỉnh Kiên Giang

(511) Nhóm 39: Dịch vụ làm đại lý giữ chỗ cho du lịch; tổ chức các chuyến đi và các chuyến du lịch trên đất liền, trên biển và trên không; đặt chỗ trước cho các chuyến đi và các chuyến du lịch trên đất liền, trên biển và trên không; thuê máy bay; cung cấp thông tin về du lịch; cho thuê xe cộ; dịch vụ làm đại lý cho thuê xe cộ.

---

(210) **4-2015-09024**

(540)



(220) 16.04.2015

(441) 25.06.2015

(531) A1.1.10; 26.1.1; A26.11.12; 26.11.3

(591) Trắng, xanh lá cây, đen

(731) CÔNG TY CỔ PHẦN SẢN XUẤT THƯỜNG MẠI THẢO NGUYÊN (VN)

Đội 13, thôn Thiên Đông, xã Kim Tân, huyện Kim Thành, tỉnh Hải Dương

(740) Công ty Cổ phần Tư vấn ENCO (ENCO CONSULTANCY CORP.)

(511) Nhóm 35: Mua bán (kinh doanh) giày dép.

---

(210) **4-2015-09026**

(540)



(220) 16.04.2015

(441) 25.06.2015

(531) 25.1.6; A5.5.22; 5.5.19

(591) Vàng, da cam, cam đỏ, đỏ

(731) CÔNG TY TNHH PHÁT TRIỂN HAVANA (VN)

72/38 đường Điện Biên, xóm 1 Tân An, xã Lộc Hòa, thành phố Nam Định, tỉnh Nam Định

(740) Công ty TNHH Sở hữu trí tuệ WINCO (WINCO CO., LTD.)

(511) Nhóm 05: Dược phẩm; thực phẩm chức năng; dung dịch vệ sinh phụ nữ (có chứa thuốc dùng trong y tế); tã lót giấy dùng cho em bé; dầu xoa bóp.

---

CÔNG BÁO SỞ HỮU CÔNG NGHIỆP SỐ 327 TẬP A (06.2015)

---

(210) **4-2015-09027**

(540)



(220) 16.04.2015

(441) 25.06.2015

(531) 1.15.23; A26.11.12

(591) Da cam

(731) CÔNG TY CỔ PHẦN NGƯ CỤ HẢI DƯƠNG (VN)

51 Liên khu 2-5, phường Bình Trị Đông, quận Bình Tân, thành phố Hồ Chí Minh

(740) Công ty TNHH Sở hữu trí tuệ WINCO (WINCO CO., LTD.)

(511) Nhóm 22: Lưới đánh cá.

---

(210) **4-2015-09028**

(540)



(220) 16.04.2015

(441) 25.06.2015

(531) 24.9.1; 24.1.1; 25.1.6; 3.7.17

(591) Xanh tím than, trắng

(731) CÔNG TY TNHH THƯƠNG MẠI DỊCH VỤ XUẤT NHẬP KHẨU HẠO PHÁT (VN)

2 Nguyễn Đức Thuận, phường 13, quận Tân Bình, thành phố Hồ Chí Minh

(740) Công ty TNHH Sở hữu trí tuệ WINCO (WINCO CO., LTD.)

(511) Nhóm 07: Máy bơm nước; máy nén (máy móc); mô tơ điện (không dùng cho phương tiện giao thông trên bộ).

Nhóm 35: Mua bán: máy bơm nước, máy nén, mô tơ điện.

---

(210) **4-2015-09029**

(540)



(220) 16.04.2015

(441) 25.06.2015

(731) CÔNG TY TNHH THƯƠNG MẠI SẢN XUẤT ĐẠI LIM (VN)

887 Lũy Bán Bích, phường Tân Thành, quận Tân Phú, thành phố Hồ Chí Minh

(740) Công ty TNHH Sở hữu trí tuệ WINCO (WINCO CO., LTD.)

(511) Nhóm 12: Phụ tùng ô tô, xe máy như: phanh xe; má phanh (bố thắng); xích; đĩa (nhông); phao xăng xe máy; bộ côn ly hợp.

---

CÔNG BÁO SỞ HỮU CÔNG NGHIỆP SỐ 327 TẬP A (06.2015)

---

(210) **4-2015-09030**

(540)



(220) 16.04.2015

(441) 25.06.2015

(531) 26.1.2; A26.11.12; 25.1.6

(591) Đen, trắng, xanh tím than, đỏ

(731) CÔNG TY TNHH THƯƠNG MẠI SẢN XUẤT ĐẠI LIM (VN)

887 Lũy Bán Bích, phường Tân Thành, quận Tân Phú, thành phố Hồ Chí Minh

(740) Công ty TNHH Sở hữu trí tuệ WINCO (WINCO CO., LTD.)

(511) Nhóm 12: Phụ tùng ô tô, xe máy như: phanh xe; má phanh (bố thắng); xích; đĩa (nhông); phao xăng xe máy; bộ côn ly hợp.

---

(210) **4-2015-09031**

(540)



(220) 16.04.2015

(441) 25.06.2015

(531) A1.1.10; 14.1.13; 25.1.9; A26.4.6; 25.1.25

(591) Đen, trắng, xanh tím than, đỏ, vàng

(731) CÔNG TY TNHH THƯƠNG MẠI SẢN XUẤT ĐẠI LIM (VN)

887 Lũy Bán Bích, phường Tân Thành, quận Tân Phú, thành phố Hồ Chí Minh

(740) Công ty TNHH Sở hữu trí tuệ WINCO (WINCO CO., LTD.)

(511) Nhóm 12: Phụ tùng ô tô, xe máy như: phanh xe; má phanh (bố thắng); xích; đĩa (nhông); phao xăng xe máy; bộ côn ly hợp.

---

(210) **4-2015-09032**

(540)



(220) 16.04.2015

(441) 25.06.2015

(531) 26.1.2; 26.3.3; 26.3.4; A26.11.12; 26.13.25

(591) Đỏ, đen, vàng, xanh tím than

(731) CÔNG TY TNHH THƯƠNG MẠI SẢN XUẤT ĐẠI LIM (VN)

887 Lũy Bán Bích, phường Tân Thành, quận Tân Phú, thành phố Hồ Chí Minh

(740) Công ty TNHH Sở hữu trí tuệ WINCO (WINCO CO., LTD.)

(511) Nhóm 12: Phụ tùng ô tô, xe máy như: phanh xe; má phanh (bố thắng); xích; đĩa (nhông); phao xăng xe máy; bộ côn ly hợp.

---

CÔNG BÁO SỞ HỮU CÔNG NGHIỆP SỐ 327 TẬP A (06.2015)

---

(210) 4-2015-09033

(220) 16.04.2015

(540)

(441) 25.06.2015

**MAXBIKE**

(731) CÔNG TY TNHH THƯƠNG MẠI TẤN  
THÀNH (VN)

Số 98 Nguyễn Thị Minh Khai, phường  
Bồ Xuyên, thành phố Thái Bình, tỉnh  
Thái Bình

(740) Công ty TNHH Sở hữu trí tuệ WINCO  
(WINCO CO., LTD.)

(511) Nhóm 12: Xe đạp điện, xe máy điện, xe ô tô điện.

---

(210) 4-2015-09034

(220) 16.04.2015

(540)

(441) 25.06.2015

**HOÀNG LONG VINA**

(731) CÔNG TY TRÁCH NHIỆM HỮU HẠN  
SẢN XUẤT VÀ THƯƠNG MẠI  
HOÀNG LONG VINA (VN)

Lô B3 - B4 khu công nghiệp Hòa Hiệp,  
huyện Đông Hòa, tỉnh Phú Yên

(511) Nhóm 01: Phân bón.

---

(210) 4-2015-09035

(220) 16.04.2015

(540)

(441) 25.06.2015



(531) 5.7.1; A1.1.10; 25.1.6; 2.9.1; 24.5.7;  
26.1.1; A25.1.10

(591) Trắng, đà, xanh lá cây, vàng

(731) CÔNG TY CỔ PHẦN ĐẦU TƯ HỆ  
THỐNG QUÁN CÀ PHÊ M.O.K.A.R.O  
(VN)

Số 406 Nguyễn Tất Thành, phụ phố  
Phước Hậu 3, phường 9, thành phố Tuy  
Hòa, tỉnh Phú Yên

(511) Nhóm 30: Cà phê.

---

CÔNG BÁO SỞ HỮU CÔNG NGHIỆP SỐ 327 TẬP A (06.2015)

---

(210) **4-2015-09036**

(540)



(220) 16.04.2015

(441) 25.06.2015

(531) 26.5.1; 3.3.1; 3.3.15; 5.9.24; 5.7.24;  
A6.19.9

(591) Trắng, vàng, đỏ, cam, xanh đậm, xanh non

(731) CÔNG TY TRÁCH NHIỆM HỮU HẠN  
HẠNH NGUYỄN VINA (VN)  
Thôn Phú Hiệp 2, xã Hòa Hiệp Trung,  
huyện Đông Hòa, tỉnh Phú Yên

(511) Nhóm 01: Phân bón.

---

(210) **4-2015-09037**

(540)



(220) 16.04.2015

(441) 25.06.2015

(531) A7.1.11; 7.1.24

(591) Trắng, xanh đen, vàng đồng

(731) CÔNG TY CỔ PHẦN PHÁT TRIỂN  
GIẢI PHÁP SỐ (VN)  
Phòng 606, khu B, tòa nhà Indochina, số  
4 Nguyễn Đình Chiểu, phường Đa Kao,  
quận 1, thành phố Hồ Chí Minh

(511) Nhóm 36: Đại lý bất động sản; môi giới bất động sản; quản lý bất động sản; cho thuê bất động sản; cho thuê văn phòng (bất động sản); cho thuê căn hộ.

---

(210) **4-2015-09038**

(540)



(220) 16.04.2015

(441) 25.06.2015

(531) A7.1.11; 7.1.24

(591) Trắng, xanh đen, vàng đồng

(731) CÔNG TY CỔ PHẦN PHÁT TRIỂN  
GIẢI PHÁP SỐ (VN)  
Phòng 606, khu B, tòa nhà Indochina, số  
4 Nguyễn Đình Chiểu, phường Đa Kao,  
quận 1, thành phố Hồ Chí Minh

(511) Nhóm 36: Đại lý bất động sản; môi giới bất động sản; quản lý bất động sản; cho thuê bất động sản; cho thuê văn phòng (bất động sản); cho thuê căn hộ.

---

CÔNG BÁO SỞ HỮU CÔNG NGHIỆP SỐ 327 TẬP A (06.2015)

---

(210) **4-2015-09039**

(540)



(220) 16.04.2015

(441) 25.06.2015

(531) 25.1.25; 26.5.1; 3.1.8; A3.1.24

(731) CÔNG TY TNHH THÁI BÌNH HOÀN  
CẦU (VN)

369/36 Lý Thái Tổ, phường 09, quận 10,  
thành phố Hồ Chí Minh

(511) Nhóm 25: Quần áo.

---

(210) **4-2015-09041**

(540)

**GALATTP**

(220) 16.04.2015

(441) 25.06.2015

(731) NGUYỄN VĂN TUẤN (VN)

Khu 4, Hà Trì, phường Hà Cầu, quận Hà  
Đông, thành phố Hà Nội

(740) Công ty TNHH Vũ Gia và cộng sự  
(VUGIA&PARTNERS CO., LTD)

(511) Nhóm 04: Dầu nhờn dùng cho ô tô, xe máy; mỡ bôi trơn; dầu để bôi trơn; dầu động cơ;  
dung dịch để cắt.

---

(210) **4-2015-09043**

(540)



(220) 16.04.2015

(441) 25.06.2015

(531) 26.2.7; 25.5.3; 26.4.2

(591) Đỏ, vàng, xanh dương

(731) CÔNG TY CỔ PHẦN ĐẦU TƯ VÀ  
XÂY DỰNG MẶT TRỜI MỘC (VN)

178/38 Trần Hưng Đạo, phường Nguyễn  
Cư Trinh, quận 1, thành phố Hồ Chí  
Minh

(511) Nhóm 37: Dịch vụ xây, lát; giám sát việc xây dựng công trình; tư vấn xây dựng; xây dựng  
dân dụng; xây dựng nhà máy, xí nghiệp; phá dỡ các công trình xây dựng.

---



**CÔNG BÁO SỞ HỮU CÔNG NGHIỆP SỐ 327 TẬP A (06.2015)**

---

(210) **4-2015-09045**

(540)



(220) 16.04.2015

(441) 25.06.2015

(531) 3.7.17; 18.5.1; A26.11.12; 26.11.3

(591) Xanh dương, da cam, đen, đỏ, ghi

(731) CÔNG TY CỔ PHẦN DỊCH VỤ  
HÀNG KHÔNG SÂN BAY ĐÀ NẴNG  
(VN)

Sân bay Quốc tế Đà Nẵng, phường Hoà  
Thuận Tây, quận Hải Châu, thành phố  
Đà Nẵng

(511) Nhóm 39: Vận tải; đóng gói và lưu trữ hàng hoá; du lịch.

---

(210) **4-2015-09046**

(540)

**NHA KHOA  
Á CHÂU**

(220) 16.04.2015

(441) 25.06.2015

(591) Vàng, đỏ

(731) PHẠM VĂN ĐẢM (VN)

174/20, khu phố Bình Phú, phường Bình  
Chuẩn, thị xã Thuận An, tỉnh Bình  
Dương

(511) Nhóm 44: Dịch vụ phòng khám nha khoa; dịch vụ khám và chữa bệnh răng hàm mặt.

---

(210) **4-2015-09047**

(540)



**PSORIASIS AND SKIN CLINIC**

(220) 16.04.2015

(441) 25.06.2015

(531) A5.3.15; A5.3.13; 10.3.7

(591) Đen, xanh dương, xanh ngọc

(731) CÔNG TY TNHH PSORIASIS AND  
SKIN VIỆT NAM (VN)

Nhà C TT48 Tầng Bạt Hồ, phường Phạm  
Đình Hồ, quận Hai Bà Trưng, thành phố  
Hà Nội

(511) Nhóm 03: Xà phòng; nước hoa, tinh dầu, mỹ phẩm, nước xúc tóc.

Nhóm 05: Các chế phẩm dược; chế phẩm vệ sinh dùng cho mục đích y tế; chất ăn kiêng dùng trong ngành y, thực phẩm cho trẻ sơ sinh; cao dán, vật liệu dùng để băng bó.

Nhóm 35: Mua bán dược phẩm, thực phẩm, mỹ phẩm, trang thiết bị y tế; môi giới thương mại; quảng cáo thương mại.

Nhóm 44: Dịch vụ y tế; chăm sóc vệ sinh và sắc đẹp cho người.

---

**CÔNG BÁO SỞ HỮU CÔNG NGHIỆP SỐ 327 TẬP A (06.2015)**

---

- (210) **4-2015-09048** (220) 16.04.2015  
(441) 25.06.2015  
(540)  
**PSORIASIS AND SKIN CLINIC** (731) **CÔNG TY TNHH PSORIASIS AND SKIN VIỆT NAM (VN)**  
Nhà C TT48 Tầng Bạt Hồ, phường Phạm Đình Hồ, quận Hai Bà Trưng, thành phố Hà Nội
- (511) Nhóm 03: Xà phòng; nước hoa, tinh dầu, mỹ phẩm, nước xúc tóc.
- Nhóm 05: Các chế phẩm dược; chế phẩm vệ sinh dùng cho mục đích y tế; chất ăn kiêng dùng trong ngành y, thực phẩm cho trẻ sơ sinh; cao dán, vật liệu dùng để băng bó.
- Nhóm 35: Mua bán dược phẩm, thực phẩm, mỹ phẩm, trang thiết bị y tế; môi giới thương mại; quảng cáo thương mại.
- Nhóm 44: Dịch vụ y tế; chăm sóc vệ sinh và sắc đẹp cho người.
- 

- (210) **4-2015-09049** (220) 16.04.2015  
(441) 25.06.2015  
(540)  
**PHONG VAN** (731) **VŨ THỊ KHUYÊN (VN)**  
Thôn Dương Ổ, phường Phong Khê, thành phố Bắc Ninh, tỉnh Bắc Ninh
- (511) Nhóm 35: Mua bán: giấy vệ sinh, khăn giấy, giấy lau chùi dùng cho gia đình.
- 

- (210) **4-2015-09050** (220) 16.04.2015  
(441) 25.06.2015  
(540)  
**Trường Thăng** (731) **CÔNG TY TNHH THƯƠNG MẠI VÀ SẢN XUẤT TRƯỜNG THẮNG (VN)**  
Thôn Dọc, xã Liên Bảo, huyện Tiên Du, tỉnh Bắc Ninh
- (511) Nhóm 35: Mua bán: đầu cốt cho các đầu bọc dây điện.
- 

- (210) **4-2015-09051** (220) 16.04.2015  
(441) 25.06.2015  
(540)  
**PURITAN** (731) **VŨ THANH GIANG (VN)**  
56/3 Bùi Minh Trực, phường 5, quận 8, thành phố Hồ Chí Minh

CÔNG BÁO SỞ HỮU CÔNG NGHIỆP SỐ 327 TẬP A (06.2015)

---

(511) Nhóm 29: Dầu ăn.

---

(210) **4-2015-09052**

(220) 16.04.2015

(441) 25.06.2015

(540)

**SPURITAN**

(731) VŨ THANH GIANG (VN)

56/3 Bùi Minh Trực, phường 5, quận 8,  
thành phố Hồ Chí Minh

(511) Nhóm 29: Dầu ăn.

---

(210) **4-2015-09053**

(220) 16.04.2015

(441) 25.06.2015

(540)

**CRISCO**

(731) VŨ THANH GIANG (VN)

56/3 Bùi Minh Trực, phường 5, quận 8,  
thành phố Hồ Chí Minh

(511) Nhóm 29: Dầu ăn; bơ, sữa và pho mát; rau củ quả chế biến, thủy, hải sản chế biến, thịt chế biến.

---

(210) **4-2015-09054**

(220) 16.04.2015

(441) 25.06.2015

(540)

**ANTI THEFT**

(591) Đỏ, đen

(731) CÔNG TY TNHH TM DV TÂN LONG  
VÂN (VN)

5/7A Đại lộ Bình Dương, KP.Bình Đức  
2, phường Bình Hòa, thị xã Thuận An,  
tỉnh Bình Dương

(511) Nhóm 09: Thiết bị báo động.

---

(210) **4-2015-09055**

(220) 16.04.2015

(441) 25.06.2015

(540)

**BIOCELL MASK**

(731) CÔNG TY TNHH MỘT THÀNH  
VIÊN HNB VIỆT NAM (VN)

Lô N11 - 12, đường số 5, KCN Long  
Hậu mở rộng, xã Long Hậu, huyện Cần  
Giuộc, tỉnh Long An

(511) Nhóm 03: Mỹ phẩm

---

CÔNG BÁO SỞ HỮU CÔNG NGHIỆP SỐ 327 TẬP A (06.2015)

---

(210) **4-2015-09056**

(540)



(220) 16.04.2015

(441) 25.06.2015

(531) 4.5.2; 4.5.3; A5.1.5; A5.1.16

(731) CÔNG TY TNHH MỘT THÀNH VIÊN

HNB VIỆT NAM (VN)

Lô N11 - 12, đường số 5, KCN Long Hậu mở rộng, xã Long Hậu, huyện Cần Giuộc, tỉnh Long An

(511) Nhóm 03: Xà phòng, nước hoa, tinh dầu, mỹ phẩm, nước xúc tóc.

---

(210) **4-2015-09058**

(540)



(220) 16.04.2015

(441) 25.06.2015

(531) 26.4.1; A26.4.24; 26.13.25

(591) Nâu, trắng kem

(731) VŨ QUANG LINH (VN)

19 (Gác Lửng) Thủ Khoa Huân, phường Bến Thành, quận 1, thành phố Hồ Chí Minh

(511) Nhóm 11: Đèn; đèn điện; chụp đèn; chao đèn; đèn lồng; đèn lồng chiếu sáng; đèn trần; đèn treo; đèn chùm; đèn uốn; đèn đứng; đèn lồng trang trí lễ hội; giá đỡ chụp đèn; bóng đèn; đui đèn điện.

Nhóm 21: Đồ gốm cho mục đích gia dụng; tượng (tượng nhỏ) bằng sứ, gốm, đất nung hoặc thủy tinh.

Nhóm 42: Kiến trúc; tư vấn kiến trúc; thiết kế trang trí nội thất.

---

(210) **4-2015-09059**

(540)



(220) 16.04.2015

(441) 25.06.2015

(531) 2.9.14; 3.7.17; 2.9.21; 2.1.8; 26.4.4

(591) Vàng, đen

(731) LÂM QUANG MINH (VN)

353 Hàn Hải Nguyên, phường 2, quận 11, thành phố Hồ Chí Minh

(511) Nhóm 35: Mua bán thực phẩm chức năng, thực phẩm bổ sung, găng tay, đai thắt lưng, giày thể thao, trang thiết bị thể hình: máy đẩy ngực, máy đẩy vai, máy tập chân, máy tập lưng.

---

CÔNG BÁO SỞ HỮU CÔNG NGHIỆP SỐ 327 TẬP A (06.2015)

---

(210) **4-2015-09061**

(540)



(220) 16.04.2015

(441) 25.06.2015

(531) 26.3.3; 26.3.4; A26.4.24

(591) Đen, trắng, vàng

(731) ĐỒNG THỊ DIỄM TRANG (VN)

Phòng 868 - 26 đường Láng, phường  
Ngã Tư Sở, quận Đống Đa, thành phố Hà  
Nội

(511) Nhóm 25: Quần áo, bộ quần áo tắm, quần áo thể dục, áo vét (quần áo), quần áo ngủ, bộ quần áo.

---

(210) **4-2015-09062**

(540)



(220) 16.04.2015

(441) 25.06.2015

(531) A5.5.20; A5.5.21; A5.5.22

(591) Xanh dương, xanh lá cây

(731) CÔNG TY CỔ PHẦN ĐẦU TƯ DỊCH  
VỤ Y TẾ THE MEDCARE (VN)

Số 155B Đội Cấn, phường Đội Cấn, quận  
Ba Đình, thành phố Hà Nội

(511) Nhóm 44: Trung tâm chăm sóc sức khỏe, chăm sóc sức khỏe, tư vấn sức khỏe, dịch vụ trợ giúp y tế, dịch vụ y tế tại bệnh viện, dịch vụ thẩm mỹ viện.

---

(210) **4-2015-09063**

(540)

**SCATOB**

(220) 16.04.2015

(441) 25.06.2015

(731) CÔNG TY TRÁCH NHIỆM HỮU HẠN  
DƯỢC PHẨM TAPHA USA (VN)

Số 140 đường Nguyễn Văn Linh, phường  
An Tảo, thành phố Hưng Yên, tỉnh Hưng  
Yên

(740) Công ty TNHH Sở hữu trí tuệ và Công  
nghệ Thủ đô (CAPITAL IP&T  
CO.LTD.)

(511) Nhóm 05: Dược phẩm, thực phẩm chức năng, thực phẩm dinh dưỡng dùng trong y tế, nước súc miệng dùng cho mục đích y tế, dung dịch làm sạch khử khuẩn sát trùng dùng cho mục đích y tế, nước tắm thảo dược cho trẻ em dùng cho mục đích y tế.

---

**CÔNG BÁO SỞ HỮU CÔNG NGHIỆP SỐ 327 TẬP A (06.2015)**

---

(210) **4-2015-09064**

(220) 16.04.2015

(441) 25.06.2015

(540)

**KXUKO**

(731) CÔNG TY TRÁCH NHIỆM HỮU HẠN  
DUỢC PHẨM TAPHA USA (VN)  
Số 140 đường Nguyễn Văn Linh, phường  
An Tảo, thành phố Hưng Yên, tỉnh Hưng  
Yên

(740) Công ty TNHH Sở hữu trí tuệ và Công  
nghệ Thủ đô (CAPITAL IP&T  
CO.LTD.)

(511) Nhóm 05: Dược phẩm, thực phẩm chức năng, thực phẩm dinh dưỡng dùng trong y tế, nước súc miệng dùng cho mục đích y tế, dung dịch làm sạch khử khuẩn sát trùng dùng cho mục đích y tế, nước tắm thảo dược cho trẻ em dùng cho mục đích y tế.

---

(210) **4-2015-09065**

(220) 16.04.2015

(441) 25.06.2015

(540)

**BOBABA IQ**

(731) CÔNG TY TRÁCH NHIỆM HỮU HẠN  
DUỢC PHẨM TAPHA USA (VN)  
Số 140 đường Nguyễn Văn Linh, phường  
An Tảo, thành phố Hưng Yên, tỉnh Hưng  
Yên

(740) Công ty TNHH Sở hữu trí tuệ và Công  
nghệ Thủ đô (CAPITAL IP&T  
CO.LTD.)

(511) Nhóm 05: Dược phẩm, thực phẩm chức năng, thực phẩm dinh dưỡng dùng trong y tế, nước súc miệng dùng cho mục đích y tế, dung dịch làm sạch khử khuẩn sát trùng dùng cho mục đích y tế, nước tắm thảo dược cho trẻ em dùng cho mục đích y tế.

---

(210) **4-2015-09066**

(220) 16.04.2015

(441) 25.06.2015

(540)

**LEVELMENDL**

(731) CÔNG TY TRÁCH NHIỆM HỮU HẠN  
DUỢC PHẨM TAPHA USA (VN)  
Số 140 đường Nguyễn Văn Linh, phường  
An Tảo, thành phố Hưng Yên, tỉnh Hưng  
Yên

(740) Công ty TNHH Sở hữu trí tuệ và Công  
nghệ Thủ đô (CAPITAL IP&T  
CO.LTD.)

## CÔNG BÁO SỞ HỮU CÔNG NGHIỆP SỐ 327 TẬP A (06.2015)

---

(511) Nhóm 05: Dược phẩm, thực phẩm chức năng, thực phẩm dinh dưỡng dùng trong y tế, nước súc miệng dùng cho mục đích y tế, dung dịch làm sạch khử khuẩn sát trùng dùng cho mục đích y tế, nước tắm thảo dược cho trẻ em dùng cho mục đích y tế.

---

(210) **4-2015-09067**

(220) 16.04.2015

(441) 25.06.2015

(540)

(731) CÔNG TY TRÁCH NHIỆM HỮU HẠN

DUỢC PHẨM TAPHA USA (VN)

Số 140 đường Nguyễn Văn Linh, phường

An Tảo, thành phố Hưng Yên, tỉnh Hưng

Yên

# GARTOLA

(740) Công ty TNHH Sở hữu trí tuệ và Công

ngệ Thủ đô (CAPITAL IP&T

CO.LTD.)

(511) Nhóm 05: Dược phẩm, thực phẩm chức năng, thực phẩm dinh dưỡng dùng trong y tế, nước súc miệng dùng cho mục đích y tế, dung dịch làm sạch khử khuẩn sát trùng dùng cho mục đích y tế, nước tắm thảo dược cho trẻ em dùng cho mục đích y tế.

---

(210) **4-2015-09068**

(220) 16.04.2015

(441) 25.06.2015

(540)

(731) CÔNG TY TRÁCH NHIỆM HỮU HẠN

DUỢC PHẨM TAPHA USA (VN)

Số 140 đường Nguyễn Văn Linh, phường

An Tảo, thành phố Hưng Yên, tỉnh Hưng

Yên

# NUTRIFERTI

(740) Công ty TNHH Sở hữu trí tuệ và Công

ngệ Thủ đô (CAPITAL IP&T

CO.LTD.)

(511) Nhóm 05: Dược phẩm, thực phẩm chức năng, thực phẩm dinh dưỡng dùng trong y tế, nước súc miệng dùng cho mục đích y tế, dung dịch làm sạch khử khuẩn sát trùng dùng cho mục đích y tế, nước tắm thảo dược cho trẻ em dùng cho mục đích y tế.

---

(210) **4-2015-09069**

(220) 16.04.2015

(441) 25.06.2015

(540)

(731) CÔNG TY CỔ PHẦN DUỢC PHẨM

MEDIPRODUCT (VN)

Số 4, ngách 26, ngõ 20 đường Mỹ Đình,

phường Mỹ Đình 2, quận Nam Từ Liêm,

thành phố Hà Nội

# NUTRIPREGCY

(740) Công ty TNHH Sở hữu trí tuệ và Công

ngệ Thủ đô (CAPITAL IP&T

CO.LTD.)

- (511) Nhóm 05: Dược phẩm, thực phẩm chức năng, thực phẩm dinh dưỡng dùng trong y tế, nước súc miệng dùng cho mục đích y tế, dung dịch làm sạch khử khuẩn sát trùng dùng cho mục đích y tế, nước tắm thảo dược cho trẻ em dùng cho mục đích y tế.
- 

(210) **4-2015-09070**

(220) 16.04.2015

(441) 25.06.2015

(540)

(731) CÔNG TY TRÁCH NHIỆM HỮU HẠN  
PHÚ NÔNG (VN)

Quốc lộ 91, KV Qui Thạnh 1, phường  
Trung Kiên, quận Thốt Nốt, thành phố  
Cần Thơ

(740) Công ty TNHH Sở hữu trí tuệ và Công  
nghệ Thủ đô (CAPITAL IP&T  
CO.LTD.)

## TROBIN PLUS

- (511) Nhóm 05: Thuốc trừ sâu, thuốc diệt cỏ dại, thuốc diệt nấm mốc, thuốc trừ vi khuẩn hại cây trồng, thuốc trừ dịch cho thực vật, thuốc trừ ốc bươu vàng.
- 

(210) **4-2015-09071**

(220) 16.04.2015

(441) 25.06.2015

(540)

(731) CÔNG TY TRÁCH NHIỆM HỮU HẠN  
PHÚ NÔNG (VN)

Quốc lộ 91, KV Qui Thạnh 1, phường  
Trung Kiên, quận Thốt Nốt, thành phố  
Cần Thơ

(740) Công ty TNHH Sở hữu trí tuệ và Công  
nghệ Thủ đô (CAPITAL IP&T  
CO.LTD.)

## TROBIN PLUS

- (511) Nhóm 35: Bán buôn, bán lẻ các sản phẩm phân bón và hóa chất phục vụ sản xuất nông nghiệp, các chất kích thích tăng trưởng cho cây trồng; mua bán vật tư nguyên liệu phục vụ nông nghiệp bao gồm cả hệ thống nhà kính và hệ thống tưới; mua bán máy và thiết bị sản xuất phân bón, máy nông nghiệp, dụng cụ phục vụ nông nghiệp như cày, cuốc, xẻng, liềm; mua bán con giống như con giống tôm, cá, gà, lợn, mua bán hạt giống cây trồng như giống lúa, giống khoai, giống sắn, giống cây ăn quả, giống rau, các loại thuốc bảo vệ thực vật như: thuốc diệt cỏ, thuốc diệt trừ sâu bọ, thuốc diệt trừ rầy nâu, thuốc diệt nấm mốc, thuốc trừ dịch cho thực vật, thuốc trừ vi khuẩn hại cây trồng, bình phun thuốc trừ sâu; mua bán hàng nông lâm sản, mua bán lương thực, thực phẩm, mua bán thủy sản và các chế phẩm từ thủy sản; mua bán thức ăn chăn nuôi, nguyên liệu sản xuất thức ăn chăn nuôi; mua bán cây hoa cảnh, cây lâu năm, mua bán dược liệu và hạt giống dược liệu; quảng cáo và giới thiệu sản phẩm.
-



**CÔNG BÁO SỞ HỮU CÔNG NGHIỆP SỐ 327 TẬP A (06.2015)**

---

(210) **4-2015-09072**

(220) 16.04.2015

(441) 25.06.2015

(540)

(731) CÔNG TY TRÁCH NHIỆM HỮU HẠN  
PHÚ NÔNG (VN)

Quốc lộ 91, KV Qui Thạnh 1, phường  
Trung Kiên, quận Thốt Nốt, thành phố  
Cần Thơ

(740) Công ty TNHH Sở hữu trí tuệ và Công  
nghệ Thủ đô (CAPITAL IP&T  
CO.LTD.)

**ZINPLUS**

(511) Nhóm 05: Thuốc trừ sâu, thuốc diệt cỏ dại, thuốc diệt nấm mốc, thuốc trừ vi khuẩn hại cây trồng, thuốc trừ dịch cho thực vật, thuốc trừ ốc bươu vàng.

---

(210) **4-2015-09073**

(220) 16.04.2015

(441) 25.06.2015

(540)

(731) CÔNG TY TRÁCH NHIỆM HỮU HẠN  
PHÚ NÔNG (VN)

quốc lộ 91, KV Qui Thạnh 1, phường  
Trung Kiên, quận Thốt Nốt, thành phố  
Cần Thơ

(740) Công ty TNHH Sở hữu trí tuệ và Công  
nghệ Thủ đô (CAPITAL IP&T  
CO.LTD.)

**ZINPLUS**

(511) Nhóm 35: Bán buôn, bán lẻ các sản phẩm phân bón và hóa chất phục vụ sản xuất nông nghiệp, các chất kích thích tăng trưởng cho cây trồng; mua bán vật tư nguyên liệu phục vụ nông nghiệp bao gồm cả hệ thống nhà kính và hệ thống tưới; mua bán máy và thiết bị sản xuất phân bón, máy nông nghiệp, dụng cụ phục vụ nông nghiệp như cày, cuốc, xẻng, liềm; mua bán con giống như con giống tôm, cá, gà, lợn, mua bán hạt giống cây trồng như giống lúa, giống khoai, giống sắn, giống cây ăn quả, giống rau, các loại thuốc bảo vệ thực vật như: thuốc diệt cỏ, thuốc diệt trừ sâu bọ, thuốc diệt trừ rầy nâu, thuốc diệt nấm mốc, thuốc trừ dịch cho thực vật, thuốc trừ vi khuẩn hại cây trồng, bình phun thuốc trừ sâu; mua bán hàng nông lâm sản, mua bán lương thực, thực phẩm, mua bán thủy sản và các chế phẩm từ thủy sản; mua bán thức ăn chăn nuôi, nguyên liệu sản xuất thức ăn chăn nuôi; mua bán cây hoa cảnh, cây lâu năm, mua bán dược liệu và hạt giống dược liệu; quảng cáo và giới thiệu sản phẩm.

---

(210) **4-2015-09074**

(220) 16.04.2015

(441) 25.06.2015

(540)

(731) CÔNG TY TRÁCH NHIỆM HỮU HẠN  
PHÚ NÔNG (VN)

Quốc lộ 91, KV Qui Thạnh 1, phường  
Trung Kiên, quận Thốt Nốt, thành phố  
Cần Thơ

**TOMAPLUS**

(740) Công ty TNHH Sở hữu trí tuệ và Công  
nghệ Thủ đô (CAPITAL IP&T  
CO.LTD.)

(511) Nhóm 05: Thuốc trừ sâu, thuốc diệt cỏ dại, thuốc diệt nấm mốc, thuốc trừ vi khuẩn hại cây trồng, thuốc trừ dịch cho thực vật, thuốc trừ ốc bươu vàng.

---

(210) **4-2015-09075**

(220) 16.04.2015

(441) 25.06.2015

(540)

(731) CÔNG TY TRÁCH NHIỆM HỮU HẠN  
PHÚ NÔNG (VN)

Quốc lộ 91, KV Qui Thạnh 1, phường  
Trung Kiên, quận Thốt Nốt, thành phố  
Cần Thơ

**TOMAPLUS**

(740) Công ty TNHH Sở hữu trí tuệ và Công  
nghệ Thủ đô (CAPITAL IP&T  
CO.LTD.)

(511) Nhóm 35: Bán buôn, bán lẻ các sản phẩm phân bón và hóa chất phục vụ sản xuất nông nghiệp, các chất kích thích tăng trưởng cho cây trồng; mua bán vật tư nguyên liệu phục vụ nông nghiệp bao gồm cả hệ thống nhà kính và hệ thống tưới; mua bán máy và thiết bị sản xuất phân bón, máy nông nghiệp, dụng cụ phục vụ nông nghiệp như cày, cuốc, xẻng, liềm; mua bán con giống như con giống tôm, cá, gà, lợn, mua bán hạt giống cây trồng như giống lúa, giống khoai, giống sắn, giống cây ăn quả, giống rau, các loại thuốc bảo vệ thực vật như: thuốc diệt cỏ, thuốc diệt trừ sâu bọ, thuốc diệt trừ rầy nâu, thuốc diệt nấm mốc, thuốc trừ dịch cho thực vật, thuốc trừ vi khuẩn hại cây trồng, bình phun thuốc trừ sâu; mua bán hàng nông lâm sản, mua bán lương thực, thực phẩm, mua bán thủy sản và các chế phẩm từ thủy sản; mua bán thức ăn chăn nuôi, nguyên liệu sản xuất thức ăn chăn nuôi; mua bán cây hoa cảnh, cây lâu năm, mua bán dược liệu và hạt giống dược liệu; quảng cáo và giới thiệu sản phẩm.

**CÔNG BÁO SỞ HỮU CÔNG NGHIỆP SỐ 327 TẬP A (06.2015)**

---

(210) **4-2015-09076**

(220) 16.04.2015

(441) 25.06.2015

(540)

**VACOTERBEN**

(731) CÔNG TY CỔ PHẦN DƯỢC  
VACOPHARM (VN)

Số 59 Nguyễn Huệ, phường 1, thành phố  
Tân An, tỉnh Long An

(740) Công ty TNHH Sở hữu trí tuệ và Công  
nghệ Thủ đô (CAPITAL IP&T  
CO.LTD.)

(511) Nhóm 05: Dược phẩm, thực phẩm chức năng, thực phẩm dinh dưỡng dùng trong y tế, nước súc miệng dùng cho mục đích y tế, dung dịch làm sạch khử khuẩn sát trùng dùng cho mục đích y tế, nước tắm thảo dược cho trẻ em dùng cho mục đích y tế.

---

(210) **4-2015-09077**

(220) 16.04.2015

(441) 25.06.2015

(540)

**VACO-PANTOPRAZOL**

(731) CÔNG TY CỔ PHẦN DƯỢC  
VACOPHARM (VN)

Số 59 Nguyễn Huệ, phường 1, thành phố  
Tân An, tỉnh Long An

(740) Công ty TNHH Sở hữu trí tuệ và Công  
nghệ Thủ đô (CAPITAL IP&T  
CO.LTD.)

(511) Nhóm 05: Dược phẩm, thực phẩm chức năng, thực phẩm dinh dưỡng dùng trong y tế, nước súc miệng dùng cho mục đích y tế, dung dịch làm sạch khử khuẩn sát trùng dùng cho mục đích y tế, nước tắm thảo dược cho trẻ em dùng cho mục đích y tế.

---

(210) **4-2015-09078**

(220) 16.04.2015

(441) 25.06.2015

(540)

**VACO-PIRACETAM**

(731) CÔNG TY CỔ PHẦN DƯỢC  
VACOPHARM (VN)

Số 59 Nguyễn Huệ, phường 1, thành phố  
Tân An, tỉnh Long An

(740) Công ty TNHH Sở hữu trí tuệ và Công  
nghệ Thủ đô (CAPITAL IP&T  
CO.LTD.)

(511) Nhóm 05: Dược phẩm, thực phẩm chức năng, thực phẩm dinh dưỡng dùng trong y tế, nước súc miệng dùng cho mục đích y tế, dung dịch làm sạch khử khuẩn sát trùng dùng cho mục đích y tế, nước tắm thảo dược cho trẻ em dùng cho mục đích y tế.

---

CÔNG BÁO SỞ HỮU CÔNG NGHIỆP SỐ 327 TẬP A (06.2015)

---

(210) **4-2015-09079**

(540)



(220) 16.04.2015

(441) 25.06.2015

(531) 2.9.1; 2.3.1; A5.3.14; A5.5.22; 26.4.2

(591) Tím, tím nhạt, trắng, xanh, vàng, vàng nhạt, đen, hồng nhạt, nâu, ghi, xám, xanh nhạt

(731) CÔNG TY CỔ PHẦN KT NEW LIFE VIỆT NAM (VN)

Số 82 đường Vương Thừa Vũ, phường Khương Trung, quận Thanh Xuân, thành phố Hà Nội

(511) Nhóm 05: Dược phẩm, thực phẩm chức năng, thực phẩm chức năng dành cho phụ nữ, thực phẩm dinh dưỡng dùng trong y tế, dung dịch vệ sinh cá nhân có chứa thuốc dùng trong y tế, viên ngậm dùng cho mục đích dược phẩm.

---

(210) **4-2015-09081**

(540)



(220) 16.04.2015

(441) 25.06.2015

(731) TRẦN NGỌC LONG (VN)

Tổ dân phố số 7, phường Xuân Phương, quận Nam Từ Liêm, thành phố Hà Nội

(740) Công ty Luật TNHH Gia Phạm (GIA PHAM LAW CO.,LTD)

(511) Nhóm 29: Thịt; cá (không còn sống); gia cầm (không còn sống); rau, quả được bảo quản; trứng; sữa và các sản phẩm sữa; thịt lợn ướp; cá đóng hộp.

Nhóm 32: Bia; nước khoáng, nước ga và các loại đồ uống không có cồn; đồ uống hoa quả và nước ép hoa quả; chế phẩm để làm đồ uống.

Nhóm 43: Nhà hàng ăn uống; dịch vụ cung cấp thực phẩm và đồ uống (do nhà hàng thực hiện).

CÔNG BÁO SỞ HỮU CÔNG NGHIỆP SỐ 327 TẬP A (06.2015)

---

(210) **4-2015-09082**

(540)



(220) 16.04.2015

(441) 25.06.2015

(531) 26.4.3; 25.1.6; 25.1.5; 2.1.22; 17.2.25

(591) Đỏ, vàng, xanh dương, xanh dương nhạt, trắng

(731) TRẦN KIM CỖ (VN)

Thôn Tông Phố, xã Thanh Quang, huyện Nam Sách, tỉnh Hải Dương

(511) Nhóm 03: Hương (nhang).

---

(210) **4-2015-09083**

(540)

glamfox

(220) 16.04.2015

(441) 25.06.2015

(731) LEE JONG JAE (KR)

3541, Hagun-ri, Yangchon-eup, Gimposi, Gyeonggi-do, Korea

(740) Công ty TNHH Dương và Trần (DUONG & TRAN CO., LTD)

(511) Nhóm 03: Mỹ phẩm; bộ mỹ phẩm; chế phẩm mỹ phẩm để chăm sóc da; chất màu dùng cho mục đích vệ sinh; muối để tắm không dùng cho mục đích y tế; chế phẩm mỹ phẩm để tắm.

---

(210) **4-2015-09084**

(540)



(220) 16.04.2015

(441) 25.06.2015

(531) 26.1.1; A26.1.24; 26.3.23; A26.11.9

(731) HANGZHOU FUYUANHUA COLOUR STEEL CO.,LTD. (CN)

Industrial Zone, Dayuan Town, Fuyang City, China

(740) Công ty TNHH Dương và Trần (DUONG & TRAN CO., LTD)

(511) Nhóm 06: Tấm thép; tấm sắt, lá và tấm kim loại; ván cừ bằng kim loại; dây treo kim loại cho vận chuyển hàng hóa có tải trọng lớn; dây chèo bằng kim loại.

---

**CÔNG BÁO SỞ HỮU CÔNG NGHIỆP SỐ 327 TẬP A (06.2015)**

---

- (210) **4-2015-09085** (220) 16.04.2015  
(441) 25.06.2015  
(540) (731) CHANGSHA KAIYUAN  
INSTRUMENTS CO., LTD (CKIC).  
(CN)  
No.172 Kaiyuan Road, Changsha  
Economic & Technological  
Development Zone, Changsha 410100,  
P. R. China  
(740) Công ty TNHH Dương và Trần (DUONG  
& TRAN CO., LTD)
- (511) Nhóm 09: Bộ tách sóng; dụng cụ đo; thiết bị và dụng cụ trắc địa; thiết bị đo chính xác;  
máy đo; thiết bị đo.
- 

**CKIC**

- (210) **4-2015-09086** (220) 16.04.2015  
(441) 25.06.2015  
(540) (731) CÔNG TY TNHH CÔNG NGHỆ VÀ  
THƯƠNG MẠI ASHAN (VN)  
Số 7, lô 3, khu đô thị Đền Lừ 2, phường  
Hoàng Văn Thụ, quận Hoàng Mai, thành  
phố Hà Nội
- (511) Nhóm 12: Xe đạp điện, xe máy điện.  
Nhóm 35: Mua bán xe đạp điện, xe máy điện.
- 

**ASHAN**

- (210) **4-2015-09087** (220) 16.04.2015  
(441) 25.06.2015  
(540) (731) CÔNG TY TNHH CÔNG NGHỆ VÀ  
THƯƠNG MẠI ASHAN (VN)  
Số 7, lô 3, khu đô thị Đền Lừ 2, phường  
Hoàng Văn Thụ, quận Hoàng Mai, thành  
phố Hà Nội
- (511) Nhóm 35: Mua bán xe đạp điện, xe máy điện.
- 

**DAEWOO**

- (210) **4-2015-09088** (220) 16.04.2015  
(441) 25.06.2015  
(540) (731) ABC FARMACEUTICI S.P.A. (IT)  
C.so Vittorio Emanuele II, 72 10121  
Torino Italy  
(740) Công ty TNHH một thành viên Sở hữu trí  
tuệ VCCI (VCCI-IP CO.,LTD)
- (511) Nhóm 35: Mua bán xe đạp điện, xe máy điện.
- 

**ANSIMAR**

**CÔNG BÁO SỞ HỮU CÔNG NGHIỆP SỐ 327 TẬP A (06.2015)**

---

(511) Nhóm 05: Dược phẩm và chế phẩm thú y; chế phẩm vệ sinh dùng cho mục đích y tế; thực phẩm ăn kiêng thích hợp cho mục đích y tế hoặc cho mục đích thú y và chất ăn kiêng thích hợp cho mục đích y tế hoặc cho mục đích thú y; thực phẩm cho em bé; chất bổ sung ăn kiêng cho người và cho động vật; cao dán dùng cho mục đích y tế; vật liệu băng bó (dùng trong y tế); vật liệu để hàn răng và sáp nha khoa (dùng trong nha khoa); chất tẩy uế (dùng cho mục đích vệ sinh); chế phẩm diệt trừ sâu bọ gây hại; chất diệt nấm; thuốc diệt cỏ.

---

(210) **4-2015-09090**

(540)



(220) 16.04.2015

(441) 25.06.2015

(531) 1.15.15; A5.3.13; A5.3.15

(591) Vàng, đỏ, ghi

(731) **HỘ KINH DOANH TRẦN MẠNH CUỒNG (VN)**

Số 07A đường Mường Tây Nam, phường Dư Hàng Kênh, quận Lê Chân, thành phố Hải Phòng

(740) Công ty TNHH Nghiên cứu và Tư vấn chuyển giao công nghệ và đầu tư (CONCETTI)

(511) Nhóm 33: Rượu.

---

(210) **4-2015-09091**

(540)



(220) 16.04.2015

(441) 25.06.2015

(531) 18.3.21

(591) Xanh, đỏ

(731) **CÔNG TY TNHH ĐẦU TƯ VÀ THƯỜNG MẠI MẠNH TÂN (VN)**

Tổ dân phố Trung Nghĩa (Tại nhà ông Đoàn Hoàn), phường Hợp Đức, quận Đồ Sơn, thành phố Hải Phòng

(740) Công ty TNHH Nghiên cứu và Tư vấn chuyển giao công nghệ và đầu tư (CONCETTI)

(511) Nhóm 25: Giấy; dép.

---

CÔNG BÁO SỞ HỮU CÔNG NGHIỆP SỐ 327 TẬP A (06.2015)

---

(210) **4-2015-09092**

(540)



(220) 16.04.2015

(441) 25.06.2015

(531) A26.11.8; 26.4.4

(591) Xanh, đỏ, trắng

(731) CÔNG TY TNHH ĐẦU TƯ VÀ THƯƠNG MẠI MẠNH TÂN (VN)  
Tổ dân phố Trung Nghĩa (Tại nhà ông Đoàn Hoàn), phường Hợp Đức, quận Đồ Sơn, thành phố Hải Phòng

(740) Công ty TNHH Nghiên cứu và Tư vấn chuyển giao công nghệ và đầu tư (CONCETTI)

(511) Nhóm 25: Giấy; dép.

---

(210) **4-2015-09093**

(540)



(220) 16.04.2015

(441) 25.06.2015

(531) 3.7.1; 3.7.16

(591) Xanh, đỏ, trắng

(731) CÔNG TY TNHH ĐẦU TƯ VÀ THƯƠNG MẠI MẠNH TÂN (VN)  
Tổ dân phố Trung Nghĩa (Tại nhà ông Đoàn Hoàn), phường Hợp Đức, quận Đồ Sơn, thành phố Hải Phòng

(740) Công ty TNHH Nghiên cứu và Tư vấn chuyển giao công nghệ và đầu tư (CONCETTI)

(511) Nhóm 25: Giấy; dép.

---

(210) **4-2015-09094**

(540)



(220) 16.04.2015

(441) 25.06.2015

(531) 2.7.10

(591) Xanh dương, vàng, trắng

(731) TRẦN BÁ HÙNG (VN)

P404, tập thể Trung Tâm Kinh Doanh Xe Đạp - Xe Máy, ngõ 133, Nguyễn Văn Cừ, phường Ngọc Lâm, quận Long Biên, thành phố Hà Nội

(511) Nhóm 41: Giáo dục, đào tạo.

---



CÔNG BÁO SỞ HỮU CÔNG NGHIỆP SỐ 327 TẬP A (06.2015)

---

(210) **4-2015-09095**

(220) 16.04.2015

(441) 25.06.2015

(540)

**COURTYARD**  
**Marriott**

(731) MARRIOTT WORLDWIDE CORPORATION (US)

10400 Fernwood Rd., Bethesda, Maryland 20817, U.S.A.

(740) Công ty Tư vấn đầu tư và chuyển giao công nghệ (INVESTCONSULT)

(511) Nhóm 43: Dịch vụ cung cấp thực phẩm và đồ uống (do nhà hàng, khách sạn thực hiện); cho thuê chỗ ở tạm thời; dịch vụ khách sạn; dịch vụ nhà hàng, ăn uống và quầy bar; cung cấp tiện nghi đa mục đích cho các cuộc họp, hội nghị, hội thảo và triển lãm, cụ thể là cung cấp thức ăn và đồ uống, cho thuê phòng/địa điểm hội nghị, cho thuê ghế, bàn, khăn trải bàn, đồ đạc thủy tinh; cung cấp tiệc và các tiện nghi có chức năng xã hội cho những dịp đặc biệt, cụ thể là cung cấp thức ăn và đồ uống, cho thuê phòng/địa điểm hội nghị, cho thuê ghế, bàn, khăn trải bàn, đồ đạc thủy tinh; dịch vụ đặt chỗ trước ở khách sạn; cung cấp tiện nghi cho hội nghị và hội thảo.

---

(210) **4-2015-09096**

(220) 16.04.2015

(441) 25.06.2015

(540)

(531) 26.4.2; A26.4.24

(731) CHEETAH CORPORATION (M) SDN, BHD. (MY) (MY)

Lot 1846 Jalan KPB 6, Kawasan Perindustrian Kg. Bahru Balakong, 43300 Seri Kembangan, Selangor Darul Ehsan, Malaysia

(740) Công ty Tư vấn đầu tư và chuyển giao công nghệ (INVESTCONSULT)



(511) Nhóm 25: Quần áo, đồ đi chân, đồ đội đầu, quần áo lót, tất cao cổ, thắt lưng (trang phục), khăn quàng cổ.

---

(210) **4-2015-09100**

(220) 16.04.2015

(441) 25.06.2015

(540)

(531) 26.3.1; 26.3.3; 26.3.4

(591) Nâu, xanh lá cây đậm, xanh lá cây nhạt

(731) CÔNG TY CỔ PHẦN ĐỊA ỐC PHÚ TÀI (VN)

Số 30A Nguyễn Ngọc Nại, phường Khương Mai, quận Thanh Xuân, thành phố Hà Nội



(511) Nhóm 36: Dịch vụ bất động sản.

---

**CÔNG BÁO SỞ HỮU CÔNG NGHIỆP SỐ 327 TẬP A (06.2015)**

---

(210) **4-2015-09101**

(540)



(220) 16.04.2015

(441) 25.06.2015

(531) 5.7.3; 25.1.6

(591) Xanh lá cây, vàng

(731) CÔNG TY CỔ PHẦN PHÁT TRIỂN  
NÔNG NGHIỆP MINH TÂM (VN)  
5 Đặng Trần Côn, phường Hòa Thuận,  
thành phố Tam Kỳ, tỉnh Quảng Nam

(511) Nhóm 01: Phân bón trong nông nghiệp, phân đạm; phân ủ, phân trộn, phân bón làm từ bột cá; than bùn (phân bón); xỉ (phân bón).

---

(210) **4-2015-09102**

(540)



(220) 16.04.2015

(441) 25.06.2015

(531) A5.3.13; A5.3.14

(591) Xanh lá cây, đỏ

(731) CÔNG TY CỔ PHẦN PHÁT TRIỂN  
NÔNG NGHIỆP MINH TÂM (VN)  
5 Đặng Trần Côn, phường Hòa Thuận,  
thành phố Tam Kỳ, tỉnh Quảng Nam

(511) Nhóm 01: Phân bón trong nông nghiệp; phân đạm; phân ủ, phân trộn; phân bón làm từ bột cá; than bùn (phân bón), xỉ (phân bón).

---

(210) **4-2015-09103**

(540)



(220) 16.04.2015

(441) 25.06.2015

(531) A26.11.12; 26.11.3; 5.7.13; A5.7.23

(591) Xanh lá cây, đỏ, trắng

(731) CÔNG TY CỔ PHẦN PHÁT TRIỂN  
NÔNG NGHIỆP MINH TÂM (VN)  
5 Đặng Trần Côn, phường Hòa Thuận,  
thành phố Tam Kỳ, tỉnh Quảng Nam

(511) Nhóm 01: Phân bón trong nông nghiệp, phân đạm; phân ủ, phân trộn; phân bón làm từ bột cá; than bùn (phân bón); xỉ (phân bón).

---

(210) **4-2015-09104**

(540)



(220) 16.04.2015

(441) 25.06.2015

(531) A26.11.12; 26.11.3

(591) Xanh lá cây, đỏ

(731) CÔNG TY CỔ PHẦN PHÁT TRIỂN  
NÔNG NGHIỆP MINH TÂM (VN)  
5 Đặng Trần Côn, phường Hòa Thuận,  
thành phố Tam Kỳ, tỉnh Quảng Nam

CÔNG BÁO SỞ HỮU CÔNG NGHIỆP SỐ 327 TẬP A (06.2015)

---

(511) Nhóm 01: Phân bón trong nông nghiệp; phân đạm; phân ủ, phân trộn; phân bón làm từ bột cá; than bùn (phân bón); xỉ (phân bón).

---

(210) **4-2015-09106**

(540)



(220) 16.04.2015

(441) 25.06.2015

(531) 26.4.4

(731) ACUSHNET COMPANY (US)  
333 Bridge Street, Fairhaven,  
Massachusetts 02719, U.S.A

(740) Công ty TNHH Tâm nhìn và Liên danh  
(VISION & ASSOCIATES CO.LTD.)

---

(511) Nhóm 25: Quần áo; đồ đội đầu và đồ đi chân.

---

(210) **4-2015-09107**

(540)



(220) 16.04.2015

(441) 25.06.2015

(531) 26.15.3; 26.15.15; A5.11.13; 26.13.25

(591) Xanh lá cây, vàng

(731) DIXON TICONDEROGA COMPANY  
(US)

195 International Parkway, Suite 200,  
Heathrow, Florida 32746, United States  
of America

(740) Công ty TNHH Tâm nhìn và Liên danh  
(VISION & ASSOCIATES CO.LTD.)

---

(511) Nhóm 16: Bút chì, bút (đồ dùng văn phòng), tẩy (đồ dùng văn phòng), bút đánh dấu, bút dạ quang (bút highlight); bút đánh dấu, cụ thể là bút sáp, bút dạ dùng với máy chiếu và bút dạ (có thể xóa khi khô); bút sáp màu, đất sét để nặn, bút chì màu, keo dán cho mục đích văn phòng hoặc gia dụng; màu nước và màu keo được bán như một phần của bộ màu nghệ thuật và thủ công; bút lông để vẽ, phấn, gọt bút chì.

---

(210) **4-2015-09109**

(540)

**MITRACLIP**

(220) 16.04.2015

(441) 25.06.2015

(731) EVALVE, INC. (US)

100 Abbott Park Road, Abbott Park, IL  
USA 60064.

(740) Công ty Luật TNHH quốc tế BMVN  
(BMVN INTERNATIONAL LLC)

---

(511) Nhóm 10: Thiết bị y tế dùng trong các thủ thuật nội mạch và qua da; thiết bị cấy ghép thâm nhập mạch; thiết bị kẹp mạch; ống thông tim mạch, đường tiểu, đường tiêu hóa, mạch máu và dây thần kinh và mắt (catheters); thiết bị nong mạch vành, mạch máu, ống mật (stents).

---

**CÔNG BÁO SỞ HỮU CÔNG NGHIỆP SỐ 327 TẬP A (06.2015)**

---

- (210) **4-2015-09110** (220) 16.04.2015  
(441) 25.06.2015
- (540)
- REXONA FRESHPROTECT**
- (731) UNILEVER N.V. (NL)  
Weena 455, 3013 AL Rotterdam, The Netherlands
- (740) Công ty Luật TNHH quốc tế BMVN (BMVN INTERNATIONAL LLC)
- (511) Nhóm 03: Xà phòng dùng cho cá nhân; nước hoa, tinh dầu, mỹ phẩm; nước hoa cô-lô-nhơ (colognes), nước hoa có nồng độ nhẹ, nước hoa xịt toàn thân; dầu dùng cho da (mỹ phẩm), kem bôi và nước xúc dùng cho da; bột cạo râu, dầu (gel) cạo râu (không chứa dược chất), nước xúc dùng trước và sau khi cạo râu; phấn bôi da (dùng cho mục đích mỹ phẩm); chế phẩm dùng để tắm thường và tắm vòi hoa sen (không chứa dược chất); nước xúc tóc; dầu gội đầu và dầu xả tóc; mỹ phẩm tạo kiểu dáng tóc; chế phẩm khử mùi trên cơ thể (dùng cho cá nhân); chế phẩm chống chảy nhiều mồ hôi dùng cho cá nhân (chế phẩm vệ sinh thân thể); chế phẩm dùng để trang điểm không chứa dược chất.
- 

- (210) **4-2015-09111** (220) 16.04.2015  
(441) 25.06.2015
- (540)
- LONG LIVE THE ROYALS**
- (731) THE CARTOON NETWORK, INC. (US)  
1050 Techwood Drive, NW Atlanta, Georgia 30318, United States of America
- (740) Công ty Luật TNHH quốc tế BMVN (BMVN INTERNATIONAL LLC)
- (511) Nhóm 09: Bản ghi âm thanh và bản ghi nghe nhìn; loa âm thanh có thể xách tay, đầu máy chạy đĩa compac, máy nghe nhạc âm thanh nổi cho cá nhân, thiết bị điện tử gắn thêm vào máy tính có khe mở rộng để kết nối tới các thiết bị ngoại vi (electronic docking stations), tai nghe vòng qua đầu, tai nghe, máy vi tính cá nhân và máy vi tính dạng bảng (máy tính bảng), miếng đệm lót chuột máy vi tính, con chuột máy tính, bàn phím máy tính, ổ đĩa USB (USB), máy hát karaoke, máy bộ đàm, điện thoại, máy tính, thước đo, máy vi tính, máy ảnh (chụp ảnh), nam châm trang trí, khung ảnh kỹ thuật số; mũ bảo hiểm dùng trong thể thao, ống thở cho người lặn dưới nước, mặt nạ đeo khi bơi, kính bơi; kính mắt, kính râm, gọng và hộp đi kèm các loại kính trên; các tập tin (file) âm thanh, videô, nghe nhìn và hình ảnh có thể tải xuống; phần mềm máy tính, ghi sẵn hoặc có thể tải xuống, hộp đựng băng trò chơi videô, phần mềm trò chơi videô (ghi sẵn hoặc có thể tải xuống), phần mềm có thể tải xuống cho các thiết bị di động, thẻ nhớ cho máy trò chơi video; túi đựng thiết bị điện tử dùng cho cá nhân, cụ thể là, điện thoại di động (sử dụng vùng phủ sóng chia ô), máy vi tính xách tay, máy tính bảng, máy ảnh kỹ thuật số, máy chơi nhạc kỹ thuật số và máy đọc sách điện tử; bao đựng bảo vệ, vỏ bọc và hộp đựng cho điện thoại di động (sử dụng vùng phủ sóng chia ô), máy vi tính xách tay, máy tính bảng, máy ảnh kỹ thuật số, máy chơi nhạc kỹ thuật số và máy đọc sách điện tử; tấm bọc mặt điện thoại di động, dây đeo và đồ trang trí điện thoại di động.

Nhóm 41: Dịch vụ giải trí, cụ thể là, cung cấp chương trình và nội dung giải trí qua truyền hình, vệ tinh, mạng internet, các mạng không dây và các mạng liên lạc điện tử khác; cung

## CÔNG BÁO SỞ HỮU CÔNG NGHIỆP SỐ 327 TẬP A (06.2015)

cấp xuất bản phẩm trực tuyến không tải xuống được; cung cấp nội dung nghe nhìn không tải xuống được, thông tin giải trí và trò chơi trực tuyến qua một trang web; cung cấp âm nhạc trực tuyến không tải xuống được, cung cấp video trực tuyến không tải xuống được, trình diễn các chương trình giải trí trực tiếp; dịch vụ công viên giải trí; sản xuất phim, nội dung giải trí truyền hình và kỹ thuật số.

(210) **4-2015-09112**

(540)



(220) 16.04.2015

(441) 25.06.2015

(531) 26.3.23

(591) Vàng, xanh nước biển, da cam, trắng

(731) CÔNG TY TNHH THƯƠNG MẠI VÀ SẢN XUẤT ĐỈNH PHONG (VN)

Đường vào xã Ngọc Lâm, thôn Bến, xã Bạch Sam, huyện Mỹ Hòa, tỉnh Hưng Yên

(740) Công ty TNHH Sở hữu trí tuệ HA VIP (HAVIP CO., LTD.)

(511) Nhóm 08: Bình phun thuốc trừ sâu (dụng cụ cầm tay); cần (vòi phun) của bình phun thuốc trừ sâu (dụng cụ cầm tay); dụng cụ nông nghiệp, thao tác thủ công; bình phun, xịt thuốc trừ sâu, thuốc diệt côn trùng (dụng cụ cầm tay); bơm phun thuốc trừ sâu; dây đeo giữ bình phun thuốc trừ sâu.

(210) **4-2015-09113**

(540)



(220) 16.04.2015

(441) 25.06.2015

(531) A26.11.12

(731) FUZHOU QIHUA MOTOR VEHICLE PARTS CO., LTD. (CN)

Yuanhong Investment Area, Fuzhou City, Fujian Province, China

(740) Công ty TNHH Sở hữu trí tuệ HA VIP (HAVIP CO., LTD.)

(511) Nhóm 12: Đĩa phanh dùng cho xe cộ; má phanh dùng cho xe ô tô; má phanh cho xe cộ; phanh cho xe cộ; tín hiệu điều hướng cho xe cộ (hệ thống đèn vàng gắn 2 bên xe phát tín hiệu rẽ phải hoặc rẽ trái); còi cho xe cộ; xích truyền động cho phương tiện giao thông trên bộ; hộp số cho phương tiện giao thông trên bộ; gương chiếu hậu; giảm xóc treo cho xe cộ.

(210) **4-2015-09114**

(540)



(220) 16.04.2015

(441) 25.06.2015

(531) 2.1.1

(731) FUZHOU QIHUA MOTOR VEHICLE PARTS CO., LTD. (CN)

Yuanhong Investment Area, Fuzhou City, Fujian Province, China

(740) Công ty TNHH Sở hữu trí tuệ HA VIP (HAVIP CO., LTD.)

CÔNG BÁO SỞ HỮU CÔNG NGHIỆP SỐ 327 TẬP A (06.2015)

---

(511) Nhóm 12: Đĩa phanh dùng cho xe cộ; má phanh dùng cho xe ô tô; má phanh cho xe cộ; phanh cho xe cộ; tín hiệu điều hướng cho xe cộ (hệ thống đèn vàng gắn hai bên xe phát tín hiệu rẽ phải hoặc rẽ trái); còi cho xe cộ; xích truyền động cho phương tiện giao thông trên bộ; hộp số cho phương tiện giao thông trên bộ; gương chiếu hậu; giảm xóc treo cho xe cộ.

---

(210) **4-2015-09115**

(220) 16.04.2015

(441) 25.06.2015

(540)

**Meo Meo**

(731) CÔNG TY TRÁCH NHIỆM HỮU HẠN  
SẢN XUẤT THƯƠNG MẠI TƯỜNG  
LAI (VN)

210/10 A Trinh Đình Trọng, phường Phú  
Trung, quận Tân Phú, thành phố Hồ Chí  
Minh

(740) Công ty Cổ phần Sở hữu công nghiệp  
INVESTIP (INVESTIP)

(511) Nhóm 16: Bút (viết); tập (vở); thước kẻ; bìa lá; bìa công; compa.

---

(210) **4-2015-09117**

(220) 16.04.2015

(441) 25.06.2015

(540)



(731) NGUYỄN TRẦN TRUNG DŨNG  
(VN)

15/1A Khu phố 5, phường Tân Thới  
Nhất, quận 12, thành phố Hồ Chí Minh

(740) Công ty Cổ phần Sở hữu công nghiệp  
INVESTIP (INVESTIP)

(511) Nhóm 34: Thuốc lá; thuốc lá điếu.

---

(210) **4-2015-09118**

(220) 16.04.2015

(441) 25.06.2015

(540)



(731) CÔNG TY TNHH ĐẦU TƯ THƯƠNG  
MẠI TỔNG HỢP BẢO NAM (VN)

Liên kê 6, vị trí 3, khu Đô thị Xa La,  
phường Phúc La, quận Hà Đông thành  
phố Hà Nội

(511) Nhóm 35: Mua bán giấy dép các loại (bằng da, giả da, nhựa hoặc cao su).

---

**CÔNG BÁO SỞ HỮU CÔNG NGHIỆP SỐ 327 TẬP A (06.2015)**

---

(210) **4-2015-09119**

(220) 16.04.2015

(441) 25.06.2015

(540)

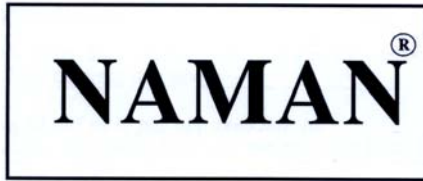

(731) CÔNG TY TNHH ĐẦU TƯ THƯƠNG  
MẠI TỔNG HỢP BẢO NAM (VN)  
Liên kê 6, vị trí 3, khu Đô thị Xa La,  
phường Phúc La, quận Hà Đông, thành  
phố Hà Nội

(511) Nhóm 35: Mua bán giày dép các loại (bằng da, giả da, nhựa hoặc cao su).

---

(210) **4-2015-09120**

(220) 16.04.2015

(441) 25.06.2015

(540)



(531) A25.7.3; A26.11.12; 26.4.4; 26.3.2

(591) Đen, trắng, vàng đậm, vàng nhạt

(731) CÔNG TY CỔ PHẦN ĐẦU TƯ ĐỊA  
ỐC SÔNG HỒNG (VN)  
Tòa nhà văn phòng 165 Thái Hà, phường  
Lạng Hạ, quận Đống Đa, thành phố Hà  
Nội

(511) Nhóm 43: Nhà hàng ăn uống giải khát; dịch vụ cung cấp thức ăn, đồ uống do nhà hàng thực hiện.

---

(210) **4-2015-09121**

(220) 16.04.2015

(441) 25.06.2015

(540)



(531) A3.13.6; A3.13.24

(591) Đen, cam, vàng

(731) CÔNG TY TNHH KIẾN TRÚC & XÂY  
DỰNG ĐƯỜNG BAY (VN)  
89/27 đường số 59, phường 14, quận Gò  
Vấp, thành phố Hồ Chí Minh

(740) Công ty TNHH Tư vấn Đầu tư và Sở hữu  
trí tuệ SPVN (SPVN INVEST & I.P  
Co.,LTD.)

(511) Nhóm 35: Dịch vụ mua bán vật liệu xây dựng; mua bán thiết bị vệ sinh.

Nhóm 37: Dịch vụ xây dựng; dịch vụ trang trí nội thất.

---

(210) 4-2015-09123

(220) 16.04.2015

(540)



(441) 25.06.2015

(531) A5.5.20; A5.5.21; 1.15.15; 7.1.6

(731) NBA PROPERTIES, INC. (US)

Olympic Tower, 645 Fifth Avenue, New York, New York 10022, United States of America

(740) Văn phòng Luật sư MINERVAS (MINERVAS)

(511) Nhóm 25: Quần áo cụ thể là quần áo dệt kim, đồ đi chân, giày để chơi bóng rổ, giày thi đấu bóng rổ, dép đi trong nhà, áo ngắn tay không cổ (T-shirts), áo sơ mi, áo ngắn tay có cổ (polo shirts), áo thể thao dài tay cổ chui thường làm bằng sợi bông dày, quần thể thao hai ống thường làm bằng sợi bông dày, quần dài hai ống, áo ba lỗ, áo len cổ chui có tay đan hoặc dệt kim, quần soóc, bộ quần áo ngủ pijama, áo thể thao nam có cổ và tay áo, áo chui có tay áo và cổ áo thường mặc khi chơi bóng bầu dục, áo len đan hoặc móc, thắt lưng (quần áo), cà vạt, áo ngủ dài, mũ, mũ lưỡi trai, mũ lưỡi trai không có chóp, bộ quần áo khoác mặc khi vận động thể thao, quần mặc khi vận động thể thao, áo mặc khi vận động thể thao, áo vét (trang phục), áo vét che gió (trang phục), áo pacca, áo choàng (măng tô), yếm dải của trẻ em không làm bằng giấy, dải băng cuốn quanh đầu (trang phục), dải băng cuốn quanh cổ tay (trang phục), tạp dề (trang phục), quần áo lót, quần soóc đấm bốc, quần hai ống mặc thường ngày, mũ che tai (trang phục), găng tay (trang phục), găng tay hở ngón (trang phục), khăn choàng cổ, áo sơi đan và dệt có cổ và tay áo, váy nịt len dài, áo váy, đồng phục và áo váy cho các hoạt náo viên trong các hoạt động thể thao, quần áo bơi, bộ quần áo tắm, bộ đồ bơi, bộ áo tắm hai mảnh, bộ áo tắm hai mảnh có mảnh trên là áo chui đầu không có tay áo, quần đùi bơi, quần đùi tắm, quần bơi lưng dài đến đầu gối mặc khi lướt ván trên sóng, quần áo bơi có khả năng giữ ấm cho cơ thể trong nước lạnh, áo choàng dùng khi đi tắm biển, bộ đồ choàng ngoài dùng khi tắm, áo choàng ngoài dùng khi tắm, dép xăng đan, dép xăng đan dùng trên bãi biển, mũ dùng trên bãi biển, lưỡi trai che nắng cho mắt, mũ trùm đầu khi bơi, mũ trùm đầu khi tắm, đồ đội đầu có gắn tóc giả.

Nhóm 28: Đồ chơi, trò chơi và dụng cụ thể thao cụ thể là quả bóng rổ, bóng trong môn đánh gôn, quả bóng chày có kích cỡ lớn và dùng cho sân nhỏ, bóng thể thao, bóng dùng cho các trò chơi hành động làm bằng cao su và bóng dùng cho các trò chơi hành động làm bằng bọt xốp, bóng dùng cho trò chơi làm bằng vải nhung lông, bóng dùng cho trò chơi làm bằng chất dẻo, lưới dùng cho môn bóng rổ, bảng để gắn rổ lưới trong môn bóng rổ, bảng để gắn rổ lưới loại nhỏ dùng cho môn bóng rổ, bơm dùng để bơm bóng rổ và kim bơm đi kèm; gậy đánh gôn, túi đựng vật dụng đánh gôn, gậy đánh gôn loại ngắn, dụng cụ phụ để chơi gôn cụ thể là dụng cụ để sửa vàng đất cỏ bị bật ra do tác động của gậy đánh gôn, cọc phát bóng trong môn đánh gôn, vật để đánh dấu vị trí của bóng trong môn đánh gôn thường có dạng tròn dẹt như đồng xu, bao bảo vệ bọc bên ngoài túi đựng vật dụng đánh gôn, bao phủ bên ngoài bảo vệ đầu gậy đánh gôn, găng tay đánh gôn, ống đựng bóng đánh gôn, thảm cỏ có lỗ để chơi gôn, giá để gậy chơi bi-a, bóng bi-a, giá đựng bóng bi - a, bộ trò chơi phi tiêu dạng tủ có cửa đóng, trò chơi bóng rổ điện tử dạng bàn, trò chơi bóng rổ dạng bàn, trò chơi bóng rổ dạng bảng, trò chơi kỹ năng hành động, trò chơi nhiều người để giải trí cho trẻ em và người lớn tại các buổi tiệc, trò chơi trắc nghiệm thông tin về nhiều lĩnh vực và máy chơi trò chơi vidêo điện tử đặt tại các địa điểm công cộng và trung tâm giải trí, bộ dụng cụ chơi bóng rổ gồm lưới và còi, búp bê, búp bê trang trí, búp



bê dành cho mục đích sưu tập, đồ chơi là hình các nhân vật hành động, đồ chơi là hình các nhân vật hành động có đầu gắn trên lò xo lắc lư được, đồ chơi được nhồi bên trong, đồ chơi bằng vải nhung lông, trò chơi xếp hình từ những miếng nhỏ, đồ chơi xây dựng kiểu hình khối để lắp ghép, đồ trang trí cây thông Nô-en (trừ đồ chiếu sáng và bánh kẹo) và tất đưng và tất đưng quà trong lễ Nô-en không bao gồm đồ chiếu sáng và bánh kẹo; xe cộ làm đồ chơi dạng ô tô, xe tải, tàu hỏa và xe thùng chở hàng và người, tất cả mang chủ đề bóng rổ, đồ chơi bằng bột xốp có hình ngón tay và cúp thể thao, cúp thể thao làm đồ chơi, bài lá, trò chơi bằng bài lá, đồ chơi tạo tiếng động, đồ chơi hình con vật; đồ chơi trên bãi biển cụ thể là bóng chơi trên bãi biển, quả bóng bơm được, cái xô đồ chơi, cái xẻng đồ chơi, đồ chơi dùng với cát, đồ chơi cho trẻ em chơi trong khay thùng chứa cát có thành thấp, đồ chơi phun nước; các phụ kiện dùng để bơi tắm ở bể bơi cụ thể là phao bơi, phao tắm, phao nổi dạng tấm làm đồ chơi, phao bơi bằng bột xốp, phao bơi hình vòng tròn, phao tắm hình vòng tròn, phao tắm hình vòng tròn bằng bột xốp, phao nằm dạng ván, ván lướt sóng, bộ chân nhái dùng để bơi, bộ chân nhái dùng để lướt sóng, phao nổi lồng vào cánh tay và phao nổi gắn vào cánh tay để hỗ trợ bơi, tất cả dùng cho mục đích giải trí; bộ trò chơi bóng chuyên bao gồm bóng, lưới, đường biên và còi, và bộ trò chơi môn pô lô dưới nước bao gồm bóng, lưới và còi; điều khiển ống bằng vải hở hai đầu dùng để trang trí; bản sao thu nhỏ của sân vận động, cụ thể là mô hình nhỏ của sân vận động bằng chất dẻo dùng làm đồ chơi; quả cầu tuyết; máy chơi trò chơi video để dùng với máy thu hình và bộ điều khiển cầm tay để dùng với hệ thống máy trò chơi video sử dụng bảng phím điều khiển.

Nhóm 41: Dịch vụ giáo dục và giải trí có bản chất là các chương trình phát thanh và truyền hình đang diễn ra trong lĩnh vực bóng rổ và giới thiệu trực tiếp các trận thi đấu bóng rổ và các buổi trình diễn bóng rổ; sản xuất và phân phối các chương trình phát thanh và truyền hình về các trận thi đấu bóng rổ, các sự kiện bóng rổ và các chương trình trong lĩnh vực bóng rổ; tổ chức và tiến hành các buổi hướng dẫn và các cuộc cắm trại cho người chơi bóng rổ, các buổi hướng dẫn và cắm trại cho các huấn luyện viên bóng rổ, các buổi hướng dẫn và cắm trại cho các đội nhảy múa và các cuộc chơi bóng rổ; dịch vụ giải trí có bản chất là các buổi trình diễn của các cá nhân hóa trang giả linh vật hoặc của các đội nhảy múa trong các chương trình thi đấu và trình diễn bóng rổ, các buổi hướng dẫn, cắm trại, cổ động, và các sự kiện khác liên quan đến bóng rổ, các sự kiện và buổi tiệc đặc biệt; dịch vụ câu lạc bộ người hâm mộ; dịch vụ giải trí cụ thể là dịch vụ cung cấp các trang web nổi bật với các dữ liệu đa phương tiện dưới dạng các sự kiện nổi bật trên truyền hình, các sự kiện nổi bật trên truyền hình mang tính tương tác, dữ liệu hình ảnh, tệp ghi dữ liệu hình ảnh, tuyển tập các sự kiện ghi hình nổi bật mang tính tương tác, các chương trình phát thanh, các sự kiện phát thanh nổi bật, và các dữ liệu ghi âm trong lĩnh vực bóng rổ; cung cấp tin tức và thông tin có bản chất là các số liệu thống kê và thông tin lật vật trong lĩnh vực bóng rổ; dịch vụ cung cấp trò chơi trực tuyến không tải xuống được cụ thể là trò chơi máy vi tính, trò chơi vidêô, trò chơi video mang tính tương tác, trò chơi kỹ năng hành động, trò chơi trên máy điện tử, trò chơi giải trí cho trẻ con và người lớn trong các buổi tiệc, trò chơi trên bảng, trò chơi đố, và trò chơi trắc nghiệm kiến thức về các lĩnh vực; dịch vụ xuất bản điện tử cụ thể là xuất bản tạp chí, sách hướng dẫn, bản tin, sách tô màu, lịch thi đấu của người khác trong lĩnh vực bóng rổ một cách trực tuyến thông qua internet; cung cấp cơ sở dữ liệu máy tính (thông tin) trực tuyến trong lĩnh vực bóng rổ.

CÔNG BÁO SỞ HỮU CÔNG NGHIỆP SỐ 327 TẬP A (06.2015)

---

(210) 4-2015-09124

(220) 16.04.2015

(540)

(441) 25.06.2015

**LUVIT**

(731) CÔNG TY CỔ PHẦN XUẤT NHẬP  
KHẨU LT VIỆT NAM (VN)  
Số 6A, ngõ 30, đường Tựu Liệt, thị trấn  
Văn Điển, huyện Thanh Trì, thành phố  
Hà Nội

(511) Nhóm 03: Chế phẩm làm sạch; chế phẩm bảo dưỡng vải (chất làm mềm và dưỡng sợi vải);  
chất xả vải (chế phẩm làm mềm và thơm vải); mỹ phẩm.

---

(210) 4-2015-09125

(220) 16.04.2015

(540)

(441) 25.06.2015



(531) 9.7.1; 24.13.1; A1.1.10

(591) Đen, trắng, xanh lá cây, nâu, đỏ, vàng

(731) CAO ĐẮC VŨ (VN)

134/97 Lý Chính Thắng, phường 7, quận  
3, thành phố Hồ Chí Minh

(511) Nhóm 25: Quần áo, đồ đi chân, đồ đội đầu.

---

(210) 4-2015-09127

(220) 16.04.2015

(540)

(441) 25.06.2015



(531) 26.1.1; 25.12.1

(591) Xanh ngọc, nâu

(731) CÔNG TY CỔ PHẦN BOOK A BEE  
(VN)

GF-06C tầng trệt, Sài Gòn Pearl, 92  
Nguyễn Hữu Cảnh, phường 22, quận  
Bình Thạnh, thành phố Hồ Chí Minh

(740) Công ty TNHH một thành viên Trường  
Luật (TRƯỜNG LUẬT)

(511) Nhóm 12: Phương tiện giao thông trên đường bộ (xe máy, xe ô tô); phương tiện giao  
thông dưới nước (thuyền, ghe); các bộ phận của xe ô tô và xe máy (bánh xe, lốp (vỏ) xe).

Nhóm 45: Dịch vụ vệ sĩ; dịch vụ trông giữ trẻ tại nhà; điều tra thông tin cá nhân; dịch vụ  
tư vấn về an ninh.

---

**CÔNG BÁO SỞ HỮU CÔNG NGHIỆP SỐ 327 TẬP A (06.2015)**

---

(210) **4-2015-09128**

(220) 16.04.2015

(441) 25.06.2015

(540)

**MEN VI SINH**

(591) Xanh dương, đỏ

(731) CÔNG TY TNHH ĐIỀN GIANG (VN)  
105/3A Lê Văn Thọ, phường 9, quận Gò Vấp, thành phố Hồ Chí Minh

**JUMBO**

(740) Công ty TNHH một thành viên Trường Luật (TRƯỜNG LUẬT)

(511) Nhóm 35: Mua bán, xuất nhập khẩu: men vi sinh dùng trong xử lý nước thải, chất thải, chế phẩm sinh học dùng để xử lý nước thải trong môi trường, men vi sinh hiếu khí, men vi sinh kỵ khí, men vi sinh tùy nghi.

---

(210) **4-2015-09129**

(220) 16.04.2015

(441) 25.06.2015

(540)

**DƯƠNG AI**

(731) NGUYỄN VŨ DƯƠNG (VN)

Số 10 đường Đỗ Thừa Luông, phường Tân Quý, quận Tân Phú, thành phố Hồ Chí Minh

(740) Công ty TNHH một thành viên Trường Luật (TRƯỜNG LUẬT)

(511) Nhóm 08: Kéo.

---

(210) **4-2015-09130**

(220) 16.04.2015

(441) 25.06.2015

(540)

**ĐÔNG ĐIỀN**

(731) NGUYỄN VŨ DƯƠNG (VN)

Số 10 đường Đỗ Thừa Luông, phường Tân Quý, quận Tân Phú, thành phố Hồ Chí Minh

(740) Công ty TNHH một thành viên Trường Luật (TRƯỜNG LUẬT)

(511) Nhóm 08: Kéo.

---

CÔNG BÁO SỞ HỮU CÔNG NGHIỆP SỐ 327 TẬP A (06.2015)

---

(210) **4-2015-09131**

(540)



(220) 16.04.2015

(441) 25.06.2015

(531) A1.1.10; 26.1.2; 3.9.1; A3.9.24

(591) Đỏ

(731) NGUYỄN VŨ DƯƠNG (VN)

Số 10 đường Đỗ Thừa Luông, phường Tân Quý, quận Tân Phú, thành phố Hồ Chí Minh

(740) Công ty TNHH một thành viên Trường Luật (TRƯỜNG LUẬT)

(511) Nhóm 08: Kéo.

---

(210) **4-2015-09132**

(540)



(220) 16.04.2015

(441) 25.06.2015

(531) 5.13.4; 5.7.3

(591) Xanh lá, xanh dương, đỏ, đen

(731) LƯU VĂN LÝ (VN)

130 đường 41, phường 16, quận 8, thành phố Hồ Chí Minh

(740) Công ty TNHH một thành viên Trường Luật (TRƯỜNG LUẬT)

(511) Nhóm 21: Vật đựng tiền tiết kiệm có dạng hình thú vật.

Nhóm 35: Mua bán vật đựng tiền tiết kiệm có dạng hình thú vật, bình xịt nhựa, trái banh nhựa, tượng nhựa hình thú vật (đồ chơi).

---

(210) **4-2015-09133**

(540)



(220) 16.04.2015

(441) 25.06.2015

(591) Đỏ, xanh

(731) DƯƠNG VIẾT THANH BÌNH (VN)

35/5 Cách Mạng, phường Tân Thành, quận Tân Phú, thành phố Hồ Chí Minh

(740) Công ty TNHH một thành viên Trường Luật (TRƯỜNG LUẬT)

(511) Nhóm 03: Nước tẩy; nước rửa chén; nước giặt quần áo; nước xả vải; nước lau sàn; nước xịt phòng.

Nhóm 21: Đồ gia dụng bằng inox (không dùng điện) như: xoong (nồi), chảo, chậu, rổ, bát, cà mên (cạp lồng).

**CÔNG BÁO SỞ HỮU CÔNG NGHIỆP SỐ 327 TẬP A (06.2015)**

---

Nhóm 35: Mua bán: nước tẩy, xà phòng, nước rửa chén, nước giặt quần áo, nước xả vải, nước xịt phòng, nước lau sàn, tinh dầu, mỹ phẩm, kem đánh răng, dao, kéo, thìa, đĩa, bàn, ghế, giường, tủ, giá, kệ, gương, chậu, giỏ, ly (cốc), thùng chứa, chổi, đồ lau sàn, quần áo, tạp dề, mũ, găng tay, giày, thảm, chiếu, giấy dán tường, xoong, nồi, chảo, ấm nước, thau, tô, chậu, chén, cà mên, thùng nước đá, thùng chứa nước, chai, giấy vệ sinh, khăn giấy, khăn lạnh.

---

(210) **4-2015-09134**

(540)



**LỜI NÓI GÓI VÀNG**

(220) 16.04.2015

(441) 25.06.2015

(531) 26.1.1; 25.1.25; A5.5.20; 3.11.1

(591) Vàng

(731) CÔNG TY TNHH LỜI NÓI GÓI VÀNG (VN)

46 Nguyễn Văn Thủ, phường Đa Kao, quận 1, thành phố Hồ Chí Minh

(740) Công ty TNHH một thành viên Trường Luật (TRƯỜNG LUẬT)

(511) Nhóm 35: Quảng cáo; tổ chức sự kiện (nhằm mục đích thương mại).

Nhóm 41: Giáo dục nghề nghiệp; đào tạo kỹ năng (giao tiếp, thuyết trình, dẫn chương trình và nghệ thuật nói trước công chúng); hướng dẫn nghề nghiệp (tư vấn giáo dục).

---

(210) **4-2015-09135**

(540)



(220) 16.04.2015

(441) 25.06.2015

(531) 26.2.7; A26.11.12; 26.11.3

(591) Đỏ, xanh dương, vàng, trắng

(731) CÔNG TY TNHH SẢN XUẤT THƯƠNG MẠI DỊCH VỤ CẦU VỒNG (VN)

42/2 Bis, đường DCT 3, khu dân cư An Sương, khu phố 4, phường Tân Hưng Thuận, quận 12, thành phố Hồ Chí Minh

(740) Công ty TNHH một thành viên Trường Luật (TRƯỜNG LUẬT)

(511) Nhóm 17: Sơn cách điện, cách nhiệt.

Nhóm 35: Mua bán, tiếp thị, quảng cáo các sản phẩm: sơn, sơn lót, sơn mờ, sơn bóng mờ, bột trét tường, sơn bóng, sơn cách điện, cách nhiệt.

---

CÔNG BÁO SỞ HỮU CÔNG NGHIỆP SỐ 327 TẬP A (06.2015)

- (210) **4-2015-09136** (220) 16.04.2015  
(441) 25.06.2015  
(540) (531) 5.7.3; 3.2.1; A3.2.24  
(591) Đỏ, xanh lá, vàng  
(731) DOANH NGHIỆP TƯ NHÂN GẠO PHƯỜNG NAM (VN)  
Ki ốt số 03, số 74 đường Chu Văn An, phường Tân An, thành phố Buôn Ma Thuột, tỉnh Đắk Lắk  
(740) Công ty TNHH một thành viên Trường Luật (TRƯỜNG LUẬT)
- (511) Nhóm 30: Gạo; cà phê.



Nhóm 35: Mua bán, tiếp thị, bán lẻ, xuất nhập khẩu gạo, cà phê, nông sản các loại; đại lý bán hàng hưởng hoa hồng các sản phẩm trên.

- (210) **4-2015-09137** (220) 16.04.2015  
(441) 25.06.2015  
(540) (531) 2.9.14; 2.9.18; 25.1.6; 26.1.1; A1.1.10  
(591) Đỏ, xanh, trắng  
(731) CÔNG TY TNHH THỰC PHẨM MINH ĐẠT (VN)  
12 đường số 2, khu phố 6, phường Hiệp Bình Phước, quận Thủ Đức, thành phố Hồ Chí Minh  
(740) Công ty TNHH một thành viên Trường Luật (TRƯỜNG LUẬT)



Dinh Dưỡng Tràn Đầy, Sức Khỏe Mỗi Ngày

- (511) Nhóm 29: Bò; cá; tôm; mực; xúc xích; heo (tất cả đã qua chế biến).

Nhóm 35: Mua bán, tiếp thị, phân phối thực phẩm đã qua chế biến như bò, cá, tôm, mực, xúc xích, heo.

Nhóm 43: Quán ăn; dịch vụ cung cấp thực phẩm do nhà hàng thực hiện.

- (210) **4-2015-09138** (220) 16.04.2015  
(441) 25.06.2015  
(540) (731) CÔNG TY CỔ PHẦN ĐẦU TƯ VÀ PHÁT TRIỂN NĂNG LƯỢNG MẶT TRỜI BÁCH KHOA (VN)  
11 đường TTN 17, phường Tân Thới Nhất, quận 12, thành phố Hồ Chí Minh  
(740) Công ty TNHH một thành viên Trường Luật (TRƯỜNG LUẬT)

**Bkommander**

(511) Nhóm 09: Tủ điện (dùng để điều khiển hệ thống máy nước nóng).

---

(210) **4-2015-09139**

(220) 16.04.2015

(441) 25.06.2015

(540)

**VIPdesign**

(731) CÔNG TY CỔ PHẦN ĐẦU TƯ VÀ  
PHÁT TRIỂN NĂNG LƯỢNG MẶT  
TRỜI BÁCH KHOA (VN)

11 đường TTN 17, phường Tân Thới  
Nhất, quận 12, thành phố Hồ Chí Minh

(740) Công ty TNHH một thành viên Trường  
Luật (TRƯỜNG LUẬT)

(511) Nhóm 42: Thiết kế hệ thống máy năng lượng tái tạo (như máy nước nóng năng lượng mặt trời, điện mặt trời, điện gió).

---

(210) **4-2015-09141**

(220) 16.04.2015

(441) 25.06.2015

(540)

**SolarTrex**

(731) CÔNG TY CỔ PHẦN ĐẦU TƯ VÀ  
PHÁT TRIỂN NĂNG LƯỢNG MẶT  
TRỜI BÁCH KHOA (VN)

11 đường TTN 17, phường Tân Thới  
Nhất, quận 12, thành phố Hồ Chí Minh

(740) Công ty TNHH một thành viên Trường  
Luật (TRƯỜNG LUẬT)

(511) Nhóm 09: Thiết bị điều khiển (dùng để ổn định dòng điện sạc năng lượng mặt trời cho đèn đường năng lượng mặt trời).

---

(210) **4-2015-09142**

(220) 16.04.2015

(441) 25.06.2015

(540)

**SolarSquad**

(731) CÔNG TY CỔ PHẦN ĐẦU TƯ VÀ  
PHÁT TRIỂN NĂNG LƯỢNG MẶT  
TRỜI BÁCH KHOA (VN)

11 đường TTN 17, phường Tân Thới  
Nhất, quận 12, thành phố Hồ Chí Minh

(740) Công ty TNHH một thành viên Trường  
Luật (TRƯỜNG LUẬT)

(511) Nhóm 37: Thi công lắp đặt, sửa chữa, bảo trì: máy nước nóng năng lượng mặt trời, thiết bị điện, máy nước nóng năng lượng gió.

---

(210) **4-2015-09143**

(220) 16.04.2015

(540)

(441) 25.06.2015

# iSolarBK

(731) CÔNG TY CỔ PHẦN ĐẦU TƯ VÀ  
PHÁT TRIỂN NĂNG LƯỢNG MẶT  
TRỜI BÁCH KHOA (VN)

11 đường TTN 17, phường Tân Thới  
Nhất, quận 12, thành phố Hồ Chí Minh

(740) Công ty TNHH một thành viên Trường  
Luật (TRƯỜNG LUẬT)

(511) Nhóm 09: Thiết bị điều khiển (dùng để điều khiển hệ thống máy nước nóng công nghiệp).

---

(210) **4-2015-09144**

(220) 16.04.2015

(540)

(441) 25.06.2015

# BheateK

(731) CÔNG TY CỔ PHẦN ĐẦU TƯ VÀ  
PHÁT TRIỂN NĂNG LƯỢNG MẶT  
TRỜI BÁCH KHOA (VN)

11 đường TTN 17, phường Tân Thới  
Nhất, quận 12, thành phố Hồ Chí Minh

(740) Công ty TNHH một thành viên Trường  
Luật (TRƯỜNG LUẬT)

(511) Nhóm 09: Thiết bị điều khiển (dùng để điều khiển hệ thống máy nước nóng công nghiệp).

---

(210) **4-2015-09145**

(220) 16.04.2015

(540)

(441) 25.06.2015

# VINASTUDY

(731) CÔNG TY TNHH DỊCH VỤ GIÁO  
DỤC VÀ CÔNG NGHỆ VIỆT NAM  
(VN)

Số 1 ngách 138, ngõ Quan Thổ 1, phố  
Tôn Đức Thắng, phường Ô Chợ Dừa,  
quận Đống Đa, thành phố Hà Nội

(511) Nhóm 16: Văn phòng phẩm; tập học sinh, sổ công tác; sách các loại; văn hóa phẩm như  
bưu thiếp, sổ lưu niệm.

Nhóm 41: In sang băng video và băng cassette; dịch vụ giáo dục và đào tạo, bao gồm cả  
các dịch vụ tiến hành các hội thảo chuyên đề trong các lĩnh vực đào tạo quản lý, hoàn  
thiện cá nhân, quản lý tài chính và lãnh đạo.

---



**CÔNG BÁO SỞ HỮU CÔNG NGHIỆP SỐ 327 TẬP A (06.2015)**

---

(210) **4-2015-09146**

(540)



(220) 16.04.2015

(441) 25.06.2015

(531) 2.9.1

(591) Trắng, đen, vàng

(731) CÔNG TY CỔ PHẦN IAG (VN)

Số 66, ngõ 203, đường Hoàng Quốc Việt,  
phường Nghĩa Đô, quận Cầu Giấy, thành  
phố Hà Nội

(511) Nhóm 14: Đồng hồ, đồng hồ đeo tay; vòng đeo tay; nhẫn, dây chuyền; hoa tai.

Nhóm 18: Ba lô, túi xách tay, va li, ví tiền.

Nhóm 25: Quần áo; đồ đội đầu, đồ đi chân; khăn choàng; cà vạt, thắt lưng (trang phục).

Nhóm 35: Tổ chức trình diễn thời trang cho mục đích hỗ trợ bán hàng.

Nhóm 42: Thiết kế quần áo; dịch vụ thiết kế kiểu dáng công nghiệp.

---

(210) **4-2015-09148**

(540)

**AN THÀNH**

(220) 16.04.2015

(441) 25.06.2015

(731) CÔNG TY TNHH THÀNH TÍN BAN  
MÊ (VN)

Số 601, km 14, quốc lộ 14, xã Hòa  
Thuận, thành phố Buôn Ma Thuột, tỉnh  
Đắk Lắk

(511) Nhóm 06: Bồn nước i nốc (bồn nước được làm bằng i nốc).

---

(210) **4-2015-09149**

(540)

**ĐẠI LỢI**

(220) 16.04.2015

(441) 25.06.2015

(731) CÔNG TY TNHH THÀNH TÍN BAN  
MÊ (VN)

Số 601, km 14, quốc lộ 14, xã Hòa  
Thuận, thành phố Buôn Ma Thuột, tỉnh  
Đắk Lắk

(511) Nhóm 06: Bồn nước i nốc (bồn nước được làm bằng i nốc).

---

CÔNG BÁO SỞ HỮU CÔNG NGHIỆP SỐ 327 TẬP A (06.2015)

---

(210) **4-2015-09150**

(540)



(220) 16.04.2015

(441) 25.06.2015

(531) A5.11.5

(591) Trắng, đỏ, vàng đậm

(731) CÔNG TY CỔ PHẦN ƯƠM TẠO  
DOANH NGHIỆP CÔNG NGHỆ  
NÔNG LÂM (VN)

Số 2A5 đường N1, khu phố 6, phường  
Linh Trung, quận Thủ Đức, thành phố  
Hồ Chí Minh

(740) Công ty Cổ phần Sở hữu trí tuệ Việt Mỹ  
(VIET MY IP CORP.)

(511) Nhóm 05: Thực phẩm chức năng và thực phẩm dinh dưỡng được chế biến từ các loại nấm để phục vụ cho ngành y tế; dược phẩm gồm nấm linh chi, nấm lim xanh, nấm đông trùng hạ thảo, nấm thượng hoàng.

---

(210) **4-2015-09151**

(540)

**SƠN PHÁT**

(220) 16.04.2015

(441) 25.06.2015

(731) ĐOÀN NGỌC HÓA (VN)

154 Nguyễn Chí Thanh, thành phố Buôn  
Ma Thuột, tỉnh Đắk Lắk

(511) Nhóm 06: Bồn nước i-nốc (bồn nước được làm bằng i-nốc).

---

(210) **4-2015-09152**

(540)



(220) 16.04.2015

(441) 25.06.2015

(531) A17.2.2

(591) Xanh dương, trắng

(731) CÔNG TY CỔ PHẦN MÍA ĐƯỜNG  
CẦN THƠ (VN)

1284 Trần Hưng Đạo, khu vực 1, phường  
7, thành phố Vị Thanh, tỉnh Hậu Giang

(511) Nhóm 30: Đường và các sản phẩm sau đường (bánh mứt, kẹo).

---

CÔNG BÁO SỞ HỮU CÔNG NGHIỆP SỐ 327 TẬP A (06.2015)

---

(210) 4-2015-09153

(540)



(220) 17.04.2015

(441) 25.06.2015

(531) 9.7.1; 26.1.1; 26.1.4

(591) Xanh lá cây, đen, vàng

(731) HIỆP HỘI SẢN XUẤT NÓN LÁ  
TRƯỜNG GIANG HUYỆN NÔNG  
CỔNG, TỈNH THANH HOÁ (VN)  
Xã Trường Giang, huyện Nông Cống,  
tỉnh Thanh Hoá

(511) Nhóm 25: Nón lá.

Nhóm 35: Buôn bán nón lá.

---

(210) 4-2015-09155

(540)

ISKON

(220) 17.04.2015

(441) 25.06.2015

(731) VĨ THANH GIANG (VN)  
56/3 Bùi Minh Trực, phường 5, quận 8,  
thành phố Hồ Chí Minh

(511) Nhóm 29: Dầu ăn, bơ; sữa và pho mát; rau củ qua chế biến; thủy hải sản chế biến, thịt chế biến.

---

(210) 4-2015-09157

(540)



(220) 17.04.2015

(441) 25.06.2015

(531) A25.7.3; A25.7.4; A26.11.8; 7.3.11;  
A7.1.11; 7.1.24; A14.1.20

(591) Đỏ, xanh

(731) CÔNG TY TNHH SONG CẤN (VN)  
KP4, đường Trị Yên, thị trấn Cồn Giuộc,  
huyện Cồn Giuộc, tỉnh Long An

(511) Nhóm 37: Xây dựng dân dụng; xây dựng công nghiệp; tư vấn xây dựng; lắp đặt và sửa chữa thiết bị điện; sơn nội thất và ngoại thất; lắp đặt và bảo dưỡng đường ống dẫn.

---

CÔNG BÁO SỞ HỮU CÔNG NGHIỆP SỐ 327 TẬP A (06.2015)

---

(210) 4-2015-09158

(540)



(220) 17.04.2015

(441) 25.06.2015

(531) 25.5.2

(591) Đỏ cam, xanh, trắng, hồng

(731) CÔNG TY TNHH MỘT THÀNH VIÊN  
THƯỜNG MẠI VÀ SẢN XUẤT PHÂN  
BÓN THUẬN MÙA (VN)

Tổ 44, ấp An Hòa, huyện Châu Thành,  
tỉnh An Giang

(740) Công ty TNHH Sở hữu trí tuệ VIPATCO  
(VIPATCO CO., LTD.)

(511) Nhóm 01: Phân bón; chế phẩm phân bón; kali dùng trong nông nghiệp; hóa chất dùng trong nông nghiệp (trừ chất diệt nấm, chất diệt cỏ dại, chất diệt sâu và chất diệt ký sinh trùng); chất nền dùng để trồng cây không dùng đất (nông nghiệp); hóa chất để cải tạo đất.

---

(210) 4-2015-09159

(540)



(220) 17.04.2015

(441) 25.06.2015

(531) 1.3.1; A1.1.10; A1.1.5; 26.1.1; 1.3.2

(591) Trắng, vàng, đỏ, cam, xanh

(731) NGUYỄN HỮU PHƯỚC (VN)

Số 35 Tân Lộc, xã Tân Thành, huyện Lai  
Vung, tỉnh Đồng Tháp

(740) Công ty TNHH Sở hữu trí tuệ VIPATCO  
(VIPATCO CO., LTD.)

(511) Nhóm 01: Phân bón, chế phẩm phân bón, kali dùng trong nông nghiệp; hóa chất dùng trong nông nghiệp (trừ chất diệt nấm, chất diệt cỏ dại, chất diệt sâu và chất diệt ký sinh trùng); chất nền dùng để trồng cây không dùng đất (nông nghiệp); hóa chất để cải tạo đất.

---

(210) 4-2015-09160

(540)



(220) 17.04.2015

(441) 25.06.2015

(531) 5.7.1

(591) Nâu, trắng

(731) CÔNG TY TNHH XUẤT NHẬP KHẨU  
SÀI GÒN HÀ NỘI (VN)

5/6 đường 10, phường Linh Trung, quận  
Thủ Đức, thành phố Hồ Chí Minh

(511) Nhóm 30: Cà phê, trà, ca cao, đường, gạo.

---

CÔNG BÁO SỞ HỮU CÔNG NGHIỆP SỐ 327 TẬP A (06.2015)

---

- (210) **4-2015-09161** (220) 17.04.2015  
(441) 25.06.2015  
(540) (531) 26.15.5; 26.15.15; 26.3.1  
(591) Xanh lá cây, xanh dương, đen, vàng, đỏ  
(731) CÔNG TY TNHH DU LỊCH CANDY (VN)  
173 Lý Tự Trọng, phường Bến Thành, quận 1, thành phố Hồ Chí Minh



(511) Nhóm 39: Dịch vụ du lịch trong nước và quốc tế.

---

- (210) **4-2015-09162** (220) 17.04.2015  
(441) 25.06.2015  
(540) (531) A26.4.24  
(591) Vàng nâu, đen  
(731) CÔNG TY TNHH THƯƠNG MẠI DỊCH VỤ NHÀ HÀNG HOA SỨ (VN)  
Số 26 Lê Văn Miến, phường Thảo Điền, quận 2, thành phố Hồ Chí Minh

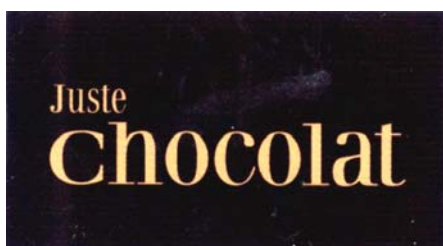

(511) Nhóm 43: Dịch vụ quán ăn tự phục vụ; dịch vụ cung cấp thực phẩm và đồ uống (do nhà hàng thực hiện).

---

- (210) **4-2015-09163** (220) 17.04.2015  
(441) 25.06.2015  
(540) (531) 26.1.1; 26.2.3; 26.2.1  
(591) Đỏ, trắng, đen  
(731) CÔNG TY TNHH THIẾT KẾ VÀ IN ẤN OKD (VN)  
336/33 Phan Văn Trị, phường 11, quận Bình Thạnh, thành phố Hồ Chí Minh



(511) Nhóm 43: Dịch vụ quán ăn tự phục vụ, dịch vụ cung cấp thực phẩm và đồ uống (do nhà hàng thực hiện).

---

- (210) **4-2015-09164** (220) 17.04.2015  
(441) 25.06.2015  
(540) (731) CÔNG TY TNHH THƯƠNG MẠI HOÀNG THĂNG LONG (VN)  
Số 3, ngách 22/163, đường Khuyến Lương, phường Trần Phú, quận Hoàng Mai, thành phố Hà Nội

**BẢO SẮC KHANG  
HOÀNG THĂNG LONG**

(511) Nhóm 03: Mỹ phẩm.

## CÔNG BÁO SỞ HỮU CÔNG NGHIỆP SỐ 327 TẬP A (06.2015)

---

Nhóm 05: Dược phẩm, thực phẩm chức năng dùng cho mục đích y tế.

Nhóm 35: Mua bán mỹ phẩm, dược phẩm, thực phẩm chức năng dùng cho mục đích y tế.

---

(210) **4-2015-09165**

(540)



(220) 17.04.2015

(441) 25.06.2015

(531) 1.15.15; 26.1.6; 26.4.2; 26.3.1

(591) Da cam, trắng, nâu, vàng, đen, đỏ

(731) CÔNG TY TNHH THƯƠNG MẠI

HOÀNG THẮNG LONG (VN)

Số 3, ngách 22/163, đường Khuyển Lương, phường Trần Phú, quận Hoàng Mai, thành phố Hà Nội

(511) Nhóm 03: Mỹ phẩm.

Nhóm 05: Dược phẩm, thực phẩm chức năng dùng cho mục đích y tế.

Nhóm 35: Mua bán mỹ phẩm, dược phẩm, thực phẩm chức năng dùng cho mục đích y tế.

---

(210) **4-2015-09166**

(540)



(220) 17.04.2015

(441) 25.06.2015

(531) A3.9.24; A3.9.4; 20.7.1; 3.7.17

(591) Đỏ, xanh dương, vàng, đen

(731) TRUNG TÂM TƯ VẤN GIÁO DỤC VÀ

TRỊ LIỆU TRẺ TỰ KỶ (VN)

218 Tùng Thiện Vương, phường 11, quận 8, thành phố Hồ Chí Minh

(511) Nhóm 41: Dịch vụ giáo dục như: giáo dục mầm non, giáo dục tiểu học, giáo dục trung học cơ sở, giáo dục trung học phổ thông, giáo dục đại học; đào tạo ngoại ngữ, tư vấn du học; giáo dục thể chất; giảng dạy.

---

(210) **4-2015-09167**

(540)

**THIKTHIK**

(220) 17.04.2015

(441) 25.06.2015

(731) CÔNG TY TNHH THƯƠNG MẠI

QUỐC TẾ SON VI (VN)

Số 1136 đường Đê La Thành, phường Ngọc Khánh, quận Ba Đình, thành phố Hà Nội

(511) Nhóm 11: Đèn LED chiếu sáng, đèn LED trang trí, thiết bị chiếu sáng bằng đèn điốt phát quang (LED).

---

CÔNG BÁO SỞ HỮU CÔNG NGHIỆP SỐ 327 TẬP A (06.2015)

---

(210) **4-2015-09169**

(540)



(220) 17.04.2015

(441) 25.06.2015

(531) 3.7.16; 26.1.1; 3.7.17; A3.7.24

(591) Xanh lam, vàng nhạt

(731) CÔNG TY CỔ PHẦN ĐẦU TƯ

QUANG THUẬN (VN)

54/9 Đào Duy Anh, phường 9, quận Phú Nhuận, thành phố Hồ Chí Minh

(511) Nhóm 36: Mua bán bất động sản; cho thuê bất động sản; quản lý bất động sản; môi giới bất động sản; đầu tư vốn vào xây dựng cơ sở hạ tầng khu dân cư, khu công nghiệp; lập dự án đầu tư vốn.

Nhóm 37: Xây dựng.

---

(210) **4-2015-09173**

(540)

**SALABEAUTY**

(220) 17.04.2015

(441) 25.06.2015

(731) CÔNG TY TNHH THƯƠNG MẠI DỊCH VỤ QUẢNG CÁO HUYỀN MINH (VN)

256/9E/12 Lạc Long Quân, phường 8, quận Tân Bình, thành phố Hồ Chí Minh

(511) Nhóm 03: Mỹ phẩm; dầu gội; sữa tắm; kem dưỡng da; kem ngừa mụn nám (mỹ phẩm); kem trắng da.

Nhóm 35: Mua bán: mỹ phẩm, dầu gội, sữa tắm, kem dưỡng da, kem ngừa mụn nám (mỹ phẩm), kem trắng da.

---

(210) **4-2015-09174**

(540)

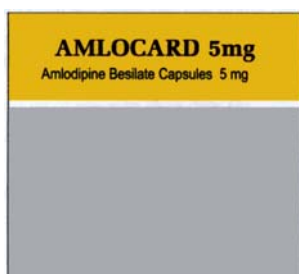

(220) 17.04.2015

(441) 25.06.2015

(531) 26.4.2; 25.5.2

(591) Đen, trắng, vàng, ghi

(731) CÔNG TY TNHH DƯỢC PHẨM THẮNG LỢI (VN)

B11- 369 Trường Chinh, phường Khương Trung, quận Thanh Xuân, thành phố Hà Nội

(511) Nhóm 05: Dược phẩm.

---

CÔNG BÁO SỞ HỮU CÔNG NGHIỆP SỐ 327 TẬP A (06.2015)

---

(210) **4-2015-09175**

(540)



(220) 17.04.2015

(441) 25.06.2015

(531) 2.3.1; A2.3.2; A26.11.8

(731)

CÔNG TY TRÁCH NHIỆM HỮU HẠN  
MISSHI VIỆT NAM (VN)  
224/26 Tân Hương, phường Tân Quý,  
quận Tân Phú, thành phố Hồ Chí Minh

(511) Nhóm 03: Mỹ phẩm.

---

(210) **4-2015-09176**

(540)



(220) 17.04.2015

(441) 25.06.2015

(531) 24.9.1; A1.5.3

(591)

Đỏ đậm, vàng chanh, xanh nước biển,  
xanh nhạt

(731)

TRUNG TÂM ỨNG DỤNG TIẾN BỘ  
KHOA HỌC VÀ CÔNG NGHỆ NGHỆ  
AN (VN)  
75B Nguyễn Thị Minh Khai, thành phố  
Vinh, Nghệ An

(511) Nhóm 29: Nước mắt các loại.

---

(210) **4-2015-09177**

(540)

**DYNAMIC Organic 3-4-3**

(220) 17.04.2015

(441) 25.06.2015

(731)

CÔNG TY TNHH ĐỒ DÙNG VÀ  
TRANG TRÍ GIA ĐÌNH HÀ NỘI (VN)  
Phòng 755 nhà H14, khu tập thể Tân  
Mai, phường Tân Mai, quận Hoàng Mai,  
thành phố Hà Nội

(511) Nhóm 01: Phân bón.

---

(210) **4-2015-09182**

(540)

**VIET HUNG**

(220) 17.04.2015

(441) 25.06.2015

(731)

CÔNG TY TNHH CƠ KHÍ TOÀN  
PHÁT (VN)

Thôn Phương Độ, xã Hưng Thịnh, huyện  
Bình Giang, tỉnh Hải Dương

(740)

Công ty TNHH Sở hữu trí tuệ  
PADEMARK (PADEMARK CO.,LTD.)



**CÔNG BÁO SỞ HỮU CÔNG NGHIỆP SỐ 327 TẬP A (06.2015)**

---

(511) Nhóm 07: Máy nghiền thức ăn gia súc; máy đầm; máy thái đa năng; máy tạo khí ô xi cho nuôi trồng thủy sản; động cơ điện xoay chiều (không dùng cho phương tiện giao thông trên bộ); máy xay xát.

---

(210) **4-2015-09183**

(220) 17.04.2015

(441) 25.06.2015

(540)

**VINATPnC**

(731) CÔNG TY TNHH CƠ KHÍ TOÀN PHẤT (VN)

Thôn Phương Độ, xã Hưng Thịnh, huyện Bình Giang, tỉnh Hải Dương

(740) Công ty TNHH Sở hữu trí tuệ PADEMARK (PADEMARK CO.,LTD.)

(511) Nhóm 07: Máy xay xát; máy nghiền thức ăn gia súc; máy đầm; máy thái đa năng; máy tạo khí ô xi cho nuôi trồng thủy sản; động cơ điện xoay chiều (không dùng cho phương tiện giao thông trên bộ).

---

(210) **4-2015-09184**

(220) 17.04.2015

(441) 25.06.2015

(540)

**TOFACO**

(731) CÔNG TY TNHH CƠ KHÍ TOÀN PHẤT (VN)

Thôn Phương Độ, xã Hưng Thịnh, huyện Bình Giang, tỉnh Hải Dương

(740) Công ty TNHH Sở hữu trí tuệ PADEMARK (PADEMARK CO.,LTD.)

(511) Nhóm 07: Máy xay xát; máy nghiền thức ăn gia súc; máy đầm; máy thái đa năng; máy tạo khí ô xi cho nuôi trồng thủy sản; động cơ điện xoay chiều (không dùng cho phương tiện giao thông trên bộ).

---

(210) **4-2015-09185**

(220) 17.04.2015

(441) 25.06.2015

(540)

**TOÀN PHẤT**

(731) CÔNG TY TNHH CƠ KHÍ TOÀN PHẤT (VN)

Thôn Phương Độ, xã Hưng Thịnh, huyện Bình Giang, tỉnh Hải Dương

(740) Công ty TNHH Sở hữu trí tuệ PADEMARK (PADEMARK CO.,LTD.)

(511) Nhóm 07: Động cơ điện xoay chiều (không dùng cho phương tiện giao thông trên bộ); máy nghiền thức ăn gia súc; máy đầm; máy thái đa năng; máy tạo khí ô xi cho nuôi trồng thủy sản; máy xay xát.

---

CÔNG BÁO SỞ HỮU CÔNG NGHIỆP SỐ 327 TẬP A (06.2015)

---

(210) **4-2015-09186**

(220) 17.04.2015

(441) 25.06.2015

(540)

**Khánh Nga**

(731) CÔNG TY TNHH KHÁNH NGA (VN)  
488/3 đường 3/2, phường 14, quận 10,  
thành phố Hồ Chí Minh

(740) Văn phòng luật sư Phạm và Liên danh  
(PHAM & ASSOCIATES)

(511) Nhóm 35: Mua bán, xuất nhập khẩu, quảng cáo trà, mật ong.

---

(210) **4-2015-09187**

(220) 17.04.2015

(441) 25.06.2015

(540)

**SOSATHA**  
HANDMADE LEATHERS

(531) A26.11.8

(731) HỘ KINH DOANH SOSATHA  
HANDMADE LEATHERS (VN)

11 Trần Nhật Duật, tổ 6A, phường Thọ  
Quang, quận Sơn Trà, thành phố Đà  
Nẵng

(740) Văn phòng luật sư Phạm và Liên danh  
(PHAM & ASSOCIATES)

(511) Nhóm 14: Vòng đeo tay bằng da (đồ trang sức).

Nhóm 18: Túi xách tay; va li; ví đựng tiền; ba lô bằng da.

Nhóm 25: Mũ; áo; giày; thắt lưng bằng da (trang phục).

---

(210) **4-2015-09188**

(220) 17.04.2015

(441) 25.06.2015

(540)

**JOHNSON'S® CHO BÉ THẬT NHIỀU**

(731) JOHNSON & JOHNSON (US)

One Johnson & Johnson Plaza, New  
Brunswick, New Jersey, 08933 U.S.A.

(740) Văn phòng luật sư Phạm và Liên danh  
(PHAM & ASSOCIATES)

(511) Nhóm 03: Chế phẩm chăm sóc và làm sạch da và tóc.

---

(210) **4-2015-09189**

(220) 17.04.2015

(441) 25.06.2015

(540)

**JOHNSON'S® SO MUCH MORE**

(731) JOHNSON & JOHNSON (US)

One Johnson & Johnson Plaza, New  
Brunswick, New Jersey, 08933 U.S.A.

(740) Văn phòng luật sư Phạm và Liên danh  
(PHAM & ASSOCIATES)

CÔNG BÁO SỞ HỮU CÔNG NGHIỆP SỐ 327 TẬP A (06.2015)

---

(511) Nhóm 03: Chế phẩm chăm sóc và làm sạch da và tóc.

---

(210) **4-2015-09190**

(220) 17.04.2015

(441) 25.06.2015

(540)

**HISHIPHAGEN**

(731) NIPRO CORPORATION (JP)

3-9-3, Honjo-nishi, Kita-ku, Osaka, 531-8510, Japan

(740) Văn phòng luật sư Phạm và Liên danh (PHAM & ASSOCIATES)

(511) Nhóm 05: Chế phẩm dược.

---

(210) **4-2015-09191**

(220) 17.04.2015

(441) 25.06.2015

(540)



(531) A5.13.9; A25.1.10; 4.1.3

(591) Trắng, đen, xanh, cam

(731) ĐẶNG NGỌC CHÚC (VN)

34/36 đường Trần Phú, phường 4, thành phố Vĩnh Long, tỉnh Vĩnh Long

(511) Nhóm 03: Kem (mỹ phẩm) dưỡng da; kem (mỹ phẩm) ngừa nám da, kem (mỹ phẩm) bôi da; sữa rửa mặt; sữa tắm; kem và bột tắm trắng.

---

(210) **4-2015-09192**

(220) 17.04.2015

(441) 25.06.2015

(540)



(531) 2.3.1; A5.5.22

(591) Trắng, vàng đồng, đỏ

(731) CÔNG TY TNHH SẢN XUẤT

THƯỜNG MẠI DỊCH VỤ BB

BEAUTY CARE (VN)

192/19 Phan Văn Hân, phường 17, quận Bình Thạnh, thành phố Hồ Chí Minh

(511) Nhóm 03: Kem (mỹ phẩm) dưỡng da; kem (mỹ phẩm) ngừa mụn-nám; mặt nạ dưỡng da; sữa rửa mặt; sữa tắm; kem và bột tắm trắng.

---

CÔNG BÁO SỞ HỮU CÔNG NGHIỆP SỐ 327 TẬP A (06.2015)

---

(210) **4-2015-09193**

(540)



(220) 17.04.2015

(441) 25.06.2015

(531) 25.1.25

(731)

CÔNG TY TNHH SẢN XUẤT  
THƯỜNG MẠI DỊCH VỤ BB  
BEAUTY CARE (VN)  
192/19 Phan Văn Hân, phường 17, quận  
Bình Thạnh, thành phố Hồ Chí Minh

(511) Nhóm 03: Kem (mỹ phẩm) dưỡng da; kem (mỹ phẩm) ngừa mụn-nám; mặt nạ dưỡng da; sữa rửa mặt; sữa tắm; kem và bột tắm trắng.

---

(210) **4-2015-09194**

(540)

**SHINE**

(220) 17.04.2015

(441) 25.06.2015

(731)

CÔNG TY TNHH SẢN XUẤT  
THƯỜNG MẠI DỊCH VỤ BB  
BEAUTY CARE (VN)  
192/19 Phan Văn Hân, phường 17, quận  
Bình Thạnh, thành phố Hồ Chí Minh

(511) Nhóm 03: Kem (mỹ phẩm) dưỡng da; kem (mỹ phẩm) ngừa mụn-nám; mặt nạ dưỡng da; sữa rửa mặt; sữa tắm; kem và bột tắm trắng.

---

(210) **4-2015-09195**

(540)



(220) 17.04.2015

(441) 25.06.2015

(531) 2.3.1; A2.3.2; A5.5.21; 5.5.19

(591) Trắng, hồng

(731)

CÔNG TY TNHH THƯỜNG MẠI  
DỊCH VỤ SẢN XUẤT MỸ PHẨM  
HỒNG NHUNG (VN)  
168A2 Trần Huy Liệu, phường 15, quận  
Phú Nhuận, thành phố Hồ Chí Minh

(511) Nhóm 03: Dầu gội đầu, kem rửa mặt (mỹ phẩm); kem bôi mặt (mỹ phẩm); kem và bột tắm trắng (mỹ phẩm); nước hoa (mỹ phẩm); mặt nạ dưỡng da.

---

(210) **4-2015-09196**

(540)

**MAX**

(220) 17.04.2015

(441) 25.06.2015

(731) CÔNG TY TNHH NHÔM TÂN ĐÔNG  
(VN)

Thị trấn Phú Thứ, huyện Kinh Môn, tỉnh  
Hải Dương

(740) Công ty TNHH Tâm nhìn và Liên danh  
(VISION & ASSOCIATES CO.LTD.)

CÔNG BÁO SỞ HỮU CÔNG NGHIỆP SỐ 327 TẬP A (06.2015)

---

(511) Nhóm 06: Hợp kim nhôm thỏi.

---

(210) **4-2015-09197**

(540)



(220) 17.04.2015

(441) 25.06.2015

(531) 26.1.2; A26.11.12; 25.5.25

(591) Xanh lá cây, xanh dương, đỏ, trắng

(731) NGUYỄN THỊ MINH PHƯƠNG (VN)

18 đường số 13, phường Bình Hưng Hòa A, quận Bình Tân, thành phố Hồ Chí Minh

(511) Nhóm 35: Mua bán mỹ phẩm, nước hoa, quần áo, giỏ xách, bánh kẹo, đồ chơi trẻ em.

---

(210) **4-2015-09198**

(540)



(220) 17.04.2015

(441) 25.06.2015

(531) 11.3.18; A11.1.5

(591) Xanh lá cây, nâu, đỏ

(731) VŨ THỊ KIM THANH (VN)

368/24/44 đường Tân Sơn Nhì, phường Tân Sơn Nhì, quận Tân Phú, thành phố Hồ Chí Minh

(511) Nhóm 29: Chà bông cá, chà bông thịt heo, xoài ngâm, cóc ngâm.

Nhóm 30: Xôi, chè, bánh.

---

(210) **4-2015-09199**

(540)

**SMU126-DC**

(220) 17.04.2015

(441) 25.06.2015

(731) CÔNG TY CỔ PHẦN HUAWEI - TST VIỆT NAM (VN)

164 Nguyễn Văn Cừ, phường Bồ Đề, quận Long Biên, thành phố Hà Nội

(511) Nhóm 09: Thiết bị giám sát, dùng điện; thiết bị đo, bằng điện; thiết bị điều khiển từ xa; thiết bị điều khiển tự động.

---

(210) **4-2015-09200**

(220) 17.04.2015

(441) 25.06.2015

(540)

**SMU126-PU**

(731) CÔNG TY CỔ PHẦN HUAWEI - TST  
VIỆT NAM (VN)

164 Nguyễn Văn Cừ, phường Bồ Đề,  
quận Long Biên, thành phố Hà Nội

(511) Nhóm 09: Thiết bị giám sát, dùng điện; thiết bị đo, bằng điện; thiết bị điều khiển từ xa;  
thiết bị điều khiển tự động.

---

(210) **4-2015-09201**

(220) 17.04.2015

(441) 25.06.2015

(540)

**SMU126-DH**

(731) CÔNG TY CỔ PHẦN HUAWEI - TST  
VIỆT NAM (VN)

164 Nguyễn Văn Cừ, phường Bồ Đề,  
quận Long Biên, thành phố Hà Nội

(511) Nhóm 09: Thiết bị giám sát, dùng điện; thiết bị đo, bằng điện; thiết bị điều khiển từ xa;  
thiết bị điều khiển tự động.

---

(210) **4-2015-09202**

(220) 17.04.2015

(441) 25.06.2015

(540)

**SMU126-ATS**

(731) CÔNG TY CỔ PHẦN HUAWEI - TST  
VIỆT NAM (VN)

164 Nguyễn Văn Cừ, phường Bồ Đề,  
quận Long Biên, thành phố Hà Nội

(511) Nhóm 09: Thiết bị giám sát, dùng điện; thiết bị đo, bằng điện; thiết bị điều khiển từ xa;  
thiết bị điều khiển tự động.

---

(210) **4-2015-09203**

(220) 17.04.2015

(441) 25.06.2015

(540)

**SMU126-ZONE**

(731) CÔNG TY CỔ PHẦN HUAWEI - TST  
VIỆT NAM (VN)

164 Nguyễn Văn Cừ, phường Bồ Đề,  
quận Long Biên, thành phố Hà Nội

(511) Nhóm 09: Thiết bị giám sát, dùng điện; thiết bị đo, bằng điện; thiết bị điều khiển từ xa;  
thiết bị điều khiển tự động.

---

(210) **4-2015-09204**

(220) 17.04.2015

(441) 25.06.2015

(540)

**SMU126-IO**

(731) CÔNG TY CỔ PHẦN HUAWEI - TST  
VIỆT NAM (VN)

164 Nguyễn Văn Cừ, phường Bồ Đề,  
quận Long Biên, thành phố Hà Nội

(511) Nhóm 09: Thiết bị giám sát, dùng điện; thiết bị đo, bằng điện; thiết bị điều khiển từ xa;  
thiết bị điều khiển tự động.

---

(210) **4-2015-09206**

(220) 17.04.2015

(441) 25.06.2015

(540)

**CONWOOD**

(731) TRẦN ANH TUẤN (VN)

928 Lê Văn Lương, xã Phước Kiển,  
huyện Nhà Bè, thành phố Hồ Chí Minh

(740) Công ty TNHH MASTERBRAND  
(MASTERBRAND)

(511) Nhóm 18: Ba lô; túi xách; cặp sách; ví tiền; vali; ô.

---

(210) **4-2015-09207**

(220) 17.04.2015

(441) 25.06.2015

(540)

**VERRATI**

(731) ĐỖ VĂN HÙNG (VN)

Tổ 6, phường Vĩnh Hưng, quận Hoàng  
Mai, thành phố Hà Nội

(511) Nhóm 25: Quần, áo (trang phục); áo sơ mi; sơ mi cộc tay; quần dài; áo mưa.

---

(210) **4-2015-09208**

(220) 17.04.2015

(441) 25.06.2015

(540)



(531) 26.3.1; A26.11.12; 26.11.3; 24.15.21

(731) ĐỖ VĂN HÙNG (VN)

Tổ 6, phường Vĩnh Hưng, quận Hoàng  
Mai, thành phố Hà Nội

(511) Nhóm 25: Quần, áo (trang phục); áo sơ mi; sơ mi cộc tay; quần dài; áo mưa.

---

CÔNG BÁO SỞ HỮU CÔNG NGHIỆP SỐ 327 TẬP A (06.2015)

---

(210) **4-2015-09209**

(540)



(220) 17.04.2015

(441) 25.06.2015

(531) 5.5.16; A5.5.20; A5.5.21; A1.1.10

(731) VŨ ĐÌNH ĐẠT (VN)

Khu phố 5, phường Phú Hải, thành phố Phan Thiết, tỉnh Bình Thuận

(511) Nhóm 43: Dịch vụ khách sạn; nhà hàng ăn uống; dịch vụ quây rượ; dịch vụ quán cà phê; dịch vụ cắm trại ngày nghỉ (lưu trú tạm thời); cho thuê phòng họp.

---

(210) **4-2015-09210**

(540)

**TRÀNG AN**

(220) 17.04.2015

(441) 25.06.2015

(731) PHẠM VĂN DUY (VN)

Xóm 7, Khánh Hồng, huyện Yên Khánh, tỉnh Ninh Bình

(511) Nhóm 06: Bồn chứa nước, bằng kim loại; két sắt; khóa bằng kim loại (không phải là khóa điện).

---

(210) **4-2015-09211**

(540)

**L'IDOLE**

(220) 17.04.2015

(441) 25.06.2015

(731) VÕ THỊ MINH TRIỂN (VN)

109B Ngô Quyền, thị xã Ayunpa, tỉnh Gia Lai

(511) Nhóm 32: Nước uống đóng chai tinh khiết; nước uống có hương vị; nước khoáng và nước uống có ga; nước ngọt, nước uống tăng lực và nước uống dùng, trong thể thao (không dùng cho mục đích y tế); nước uống hoa quả và nước ép trái cây.

---

(210) **4-2015-09212**

(540)



(220) 17.04.2015

(441) 25.06.2015

(531) 26.4.2

(591) Đỏ, xanh lá cây

(731) CÔNG TY TNHH MAY MẶC CHIẾN

LUỘC XANH (VN)

168/22 Đất Mới, khu phố 7, Bình Trị Đông, quận Bình Tân, thành phố Hồ Chí Minh

(511) Nhóm 25: Quần áo.

---



CÔNG BÁO SỞ HỮU CÔNG NGHIỆP SỐ 327 TẬP A (06.2015)

---

(210) **4-2015-09213**

(540)



(220) 17.04.2015

(441) 25.06.2015

(531) A7.1.12; 7.1.24; A6.7.5

(591) Đen, vàng

(731) CÔNG TY TNHH GIÁM ĐỊNH THẨM ĐỊNH VIMEXCONTROL (VN)

77 Điện Biên Phủ, phường Đa Kao, quận 1, thành phố Hồ Chí Minh

(740) Công ty TNHH Nam Việt và Liên danh (VIPCO)

(511) Nhóm 36: Thẩm định giá tài sản; tư vấn, môi giới, định giá bất động sản.

Nhóm 42: Tổ chức giám định; dịch vụ giám định thương mại; dịch vụ giám định hàng hóa; giám định chất lượng hàng hóa.

---

(210) **4-2015-09214**

(540)



(220) 17.04.2015

(441) 25.06.2015

(531) 5.7.1; 26.3.1; A26.3.5; A18.1.9; 18.1.23

(591) Đỏ, cam sữa, vàng, vàng kem, nâu, nâu đỏ, xanh dương đậm, xanh lá cây

(731) CÔNG TY TNHH CÀ PHÊ GIA LỘC ĐẮK LẮK (VN)

Thôn 2B, xã Hòa Tiến, huyện Krông Păk, tỉnh Đắk Lắk

(511) Nhóm 30: Cà phê; đồ uống trên cơ sở cà phê; đồ uống cà phê có sữa; cà phê chưa rang; trà.

---

(210) **4-2015-09215**

(540)



(220) 17.04.2015

(441) 25.06.2015

(531) A5.1.12; A5.1.5; 6.1.2; 3.7.16; 26.1.2; A6.6.3; 6.6.25

(591) Xanh lá cây; đen; da cam; vàng; trắng; nâu; xanh nước biển

(731) CÔNG TY TNHH MỘT THÀNH VIÊN NHATRANG TOURIST (VN)

24/11 Hùng Vương, phường Lộc Thọ, thành phố Nha Trang, tỉnh Khánh Hòa

(511) Nhóm 39: Dịch vụ hướng dẫn khách du lịch.

---

**CÔNG BÁO SỞ HỮU CÔNG NGHIỆP SỐ 327 TẬP A (06.2015)**

---

(210) **4-2015-09216**

(540)



(220) 17.04.2015

(441) 25.06.2015

(531) 3.3.1

(731) TẠ MINH RÍU (VN)

Số 80, hẻm 358/55/20 phố Bùi Xương Trạch, phường Khương Đình, quận Thanh Xuân, thành phố Hà Nội

(511) Nhóm 11: Thiết bị dùng cho bồn tắm: hệ thống và thiết bị vệ sinh; bệ xí vệ sinh, bồn rửa, bồn tắm, chậu vệ sinh (gắn cố định).

---

(210) **4-2015-09217**

(540)



(220) 17.04.2015

(441) 25.06.2015

(531) A18.1.9; 18.1.23

(731) TẠ MINH RÍU (VN)

Số 80, hẻm 358/55/20 phố Bùi Xương Trạch, phường Khương Đình, quận Thanh Xuân, thành phố Hà Nội

(511) Nhóm 11: Thiết bị dùng cho bồn tắm: hệ thống và thiết bị vệ sinh; bệ xí vệ sinh; bồn rửa, bồn tắm, chậu vệ sinh (gắn cố định).

---

(210) **4-2015-09218**

(540)



(220) 17.04.2015

(441) 25.06.2015

(531) 3.1.1; A26.11.8

(731) CÔNG TY CỔ PHẦN XUẤT NHẬP KHẨU SẢN PHẨM QUỐC TẾ VIỆT - ÚC (VN)

Số 423, đường Nguyễn Đức Thuận, thị trấn Trâu Quỳ, huyện Gia Lâm, thành phố Hà Nội

(511) Nhóm 30: Chế phẩm tạo mùi thơm cho thực phẩm, bột thực phẩm, bột nhào thực phẩm.

---

(210) **4-2015-09219**

(540)



(220) 17.04.2015

(441) 25.06.2015

(531) 11.1.10; A11.1.25; 11.1.22; 8.1.18; A8.1.16; A11.3.2; 5.7.3; 5.3.20

(591) Đen, đỏ

(731) HỘ KINH DOANH NGHĨ TRONG HỘP (VN)

Số 27 đường Nguyễn Khắc Nhu, phường Cò Giang, quận 1, thành phố Hồ Chí Minh

CÔNG BÁO SỞ HỮU CÔNG NGHIỆP SỐ 327 TẬP A (06.2015)

---

(511) Nhóm 43: Nhà hàng ăn uống.

---

(210) **4-2015-09220**

(540)



(220) 17.04.2015

(441) 25.06.2015

(531) 13.1.6; A20.1.3

(591) Đen, xám, da cam, xanh da trời

(731) **HỘ KINH DOANH NGHĨ TRONG HỘP (VN)**

Số 27, đường Nguyễn Khắc Nhu, phường Cô Giang, quận 1, thành phố Hồ Chí Minh

(511) Nhóm 43: Nhà hàng ăn uống.

---

(210) **4-2015-09226**

(540)



(220) 17.04.2015

(441) 25.06.2015

(591) Đen, cam, trắng

(731) **CÔNG TY CỔ PHẦN CHỨNG KHOÁN VNDIRECT (VN)**

Số 1 Nguyễn Thượng Hiền, phường Nguyễn Du, quận Hai Bà Trưng, thành phố Hà Nội

(511) Nhóm 35: Nghiên cứu thị trường; hỗ trợ quản lý kinh doanh; kiểm toán; tư vấn nghiệp vụ thương mại; thông tin về thương mại; hỗ trợ việc điều hành kinh doanh; tư vấn tổ chức kinh doanh; dịch vụ kế toán.

Nhóm 36: Dịch vụ tài chính; dịch vụ ngân hàng; kinh doanh chứng khoán; môi giới chứng khoán, bảo lãnh phát hành chứng khoán; lưu ký chứng khoán; quản lý danh mục đầu tư chứng khoán; tự doanh chứng khoán; tư vấn đầu tư; quỹ đầu tư chứng khoán; đầu tư vốn; cho vay; môi giới bất động sản; cho thuê bất động sản; quản lý bất động sản; định giá bất động sản; dịch vụ quản lý các tài khoản của khách hàng; dịch vụ tín dụng; kinh doanh bảo hiểm; dịch vụ bảo lãnh nợ.

---

(210) **4-2015-09230**

(540)

**BEATRIX**

(220) 17.04.2015

(441) 25.06.2015

(731) **CÔNG TY CỔ PHẦN GSV VIỆT NAM (VN)**

Tổ dân phố Phụng, phường Tây Mỗ, quận Nam Từ Liêm, thành phố Hà Nội  
(740) Công ty TNHH Sở hữu trí tuệ và Công nghệ Thủ đô (CAPITAL IP&T CO.LTD.)

**CÔNG BÁO SỞ HỮU CÔNG NGHIỆP SỐ 327 TẬP A (06.2015)**

---

(511) Nhóm 05: Dược phẩm, thực phẩm chức năng, thực phẩm dinh dưỡng dùng trong y tế, nước súc miệng dùng cho mục đích y tế, dung dịch làm sạch khử khuẩn sát trùng dùng cho mục đích y tế, nước tắm thảo dược cho trẻ em dùng cho mục đích y tế.

---

(210) **4-2015-09231**

(220) 17.04.2015

(441) 25.06.2015

(540)

(731) CÔNG TY CỔ PHẦN GSV VIỆT NAM (VN)

**KUARAL**

Tổ dân phố Phương, phường Tây Mỗ, quận Nam Từ Liêm, thành phố Hà Nội

(740) Công ty TNHH Sở hữu trí tuệ và Công nghệ Thủ đô (CAPITAL IP&T CO.LTD.)

(511) Nhóm 05: Dược phẩm, thực phẩm chức năng, thực phẩm dinh dưỡng dùng trong y tế, nước súc miệng dùng cho mục đích y tế, dung dịch làm sạch khử khuẩn sát trùng dùng cho mục đích y tế, nước tắm thảo dược cho trẻ em dùng cho mục đích y tế.

---

(210) **4-2015-09232**

(220) 17.04.2015

(441) 25.06.2015

(540)

(731) CÔNG TY CỔ PHẦN GSV VIỆT NAM (VN)

**KUEVID**

Tổ dân phố Phương, phường Tây Mỗ, quận Nam Từ Liêm, thành phố Hà Nội

(740) Công ty TNHH Sở hữu trí tuệ và Công nghệ Thủ đô (CAPITAL IP&T CO.LTD.)

(511) Nhóm 05: Dược phẩm, thực phẩm chức năng, thực phẩm dinh dưỡng dùng trong y tế, nước súc miệng dùng cho mục đích y tế, dung dịch làm sạch khử khuẩn sát trùng dùng cho mục đích y tế, nước tắm thảo dược cho trẻ em dùng cho mục đích y tế.

---

(210) **4-2015-09233**

(220) 17.04.2015

(441) 25.06.2015

(540)

(731) CÔNG TY CỔ PHẦN GSV VIỆT NAM (VN)

**NAIKIA**

Tổ dân phố Phương, phường Tây Mỗ, quận Nam Từ Liêm, thành phố Hà Nội

(740) Công ty TNHH Sở hữu trí tuệ và Công nghệ Thủ đô (CAPITAL IP&T CO.LTD.)

**CÔNG BÁO SỞ HỮU CÔNG NGHIỆP SỐ 327 TẬP A (06.2015)**

---

(511) Nhóm 05: Dược phẩm, thực phẩm chức năng, thực phẩm dinh dưỡng dùng trong y tế, nước súc miệng dùng cho mục đích y tế, dung dịch làm sạch khử khuẩn sát trùng dùng cho mục đích y tế, nước tắm thảo dược cho trẻ em dùng cho mục đích y tế.

---

(210) **4-2015-09234**

(220) 17.04.2015

(441) 25.06.2015

(540)

(731) CÔNG TY CỔ PHẦN GSV VIỆT NAM (VN)

**BOOKIO**

Tổ dân phố Phương, phường Tây Mỗ, quận Nam Từ Liêm, thành phố Hà Nội

(740) Công ty TNHH Sở hữu trí tuệ và Công nghệ Thủ đô (CAPITAL IP&T CO.LTD.)

(511) Nhóm 05: Dược phẩm, thực phẩm chức năng, thực phẩm dinh dưỡng dùng trong y tế, nước súc miệng dùng cho mục đích y tế, dung dịch làm sạch khử khuẩn sát trùng dùng cho mục đích y tế, nước tắm thảo dược cho trẻ em dùng cho mục đích y tế.

---

(210) **4-2015-09235**

(220) 17.04.2015

(441) 25.06.2015

(540)

(731) CÔNG TY CỔ PHẦN GSV VIỆT NAM (VN)

**PNEONA**

Tổ dân phố Phương, phường Tây Mỗ, quận Nam Từ Liêm, thành phố Hà Nội

(740) Công ty TNHH Sở hữu trí tuệ và Công nghệ Thủ đô (CAPITAL IP&T CO.LTD.)

(511) Nhóm 05: Dược phẩm, thực phẩm chức năng, thực phẩm dinh dưỡng dùng trong y tế, nước súc miệng dùng cho mục đích y tế, dung dịch làm sạch khử khuẩn sát trùng dùng cho mục đích y tế, nước tắm thảo dược cho trẻ em dùng cho mục đích y tế.

---

(210) **4-2015-09236**

(220) 17.04.2015

(441) 25.06.2015

(540)

(731) CÔNG TY CỔ PHẦN GSV VIỆT NAM (VN)

**REINME**

Tổ dân phố Phương, phường Tây Mỗ, quận Nam Từ Liêm, thành phố Hà Nội

(740) Công ty TNHH Sở hữu trí tuệ và Công nghệ Thủ đô (CAPITAL IP&T CO.LTD.)

**CÔNG BÁO SỞ HỮU CÔNG NGHIỆP SỐ 327 TẬP A (06.2015)**

---

(511) Nhóm 05: Dược phẩm, thực phẩm chức năng, thực phẩm dinh dưỡng dùng trong y tế, nước súc miệng dùng cho mục đích y tế, dung dịch làm sạch khử khuẩn sát trùng dùng cho mục đích y tế, nước tắm thảo dược cho trẻ em dùng cho mục đích y tế.

---

(210) **4-2015-09237**

(220) 17.04.2015

(441) 25.06.2015

(540)

(731) CÔNG TY CỔ PHẦN GSV VIỆT NAM (VN)

**NIBEAN**

Tổ dân phố Phương, phường Tây Mỗ, quận Nam Từ Liêm, thành phố Hà Nội

(740) Công ty TNHH Sở hữu trí tuệ và Công nghệ Thủ đô (CAPITAL IP&T CO.LTD.)

(511) Nhóm 05: Dược phẩm, thực phẩm chức năng, thực phẩm dinh dưỡng dùng trong y tế, nước súc miệng dùng cho mục đích y tế, dung dịch làm sạch khử khuẩn sát trùng dùng cho mục đích y tế, nước tắm thảo dược cho trẻ em dùng cho mục đích y tế.

---

(210) **4-2015-09238**

(220) 17.04.2015

(441) 25.06.2015

(540)

(731) CÔNG TY CỔ PHẦN GSV VIỆT NAM (VN)

**RAILEZA**

Tổ dân phố Phương, phường Tây Mỗ, quận Nam Từ Liêm, thành phố Hà Nội

(740) Công ty TNHH Sở hữu trí tuệ và Công nghệ Thủ đô (CAPITAL IP&T CO.LTD.)

(511) Nhóm 05: Dược phẩm, thực phẩm chức năng, thực phẩm dinh dưỡng dùng trong y tế, nước súc miệng dùng cho mục đích y tế, dung dịch làm sạch khử khuẩn sát trùng dùng cho mục đích y tế, nước tắm thảo dược cho trẻ em dùng cho mục đích y tế.

---

(210) **4-2015-09239**

(220) 17.04.2015

(441) 25.06.2015

(540)

(731) CÔNG TY CỔ PHẦN GSV VIỆT NAM (VN)

**GOESING**

Tổ dân phố Phương, phường Tây Mỗ, quận Nam Từ Liêm, thành phố Hà Nội

(740) Công ty TNHH Sở hữu trí tuệ và Công nghệ Thủ đô (CAPITAL IP&T CO.LTD.)

**CÔNG BÁO SỞ HỮU CÔNG NGHIỆP SỐ 327 TẬP A (06.2015)**

---

(511) Nhóm 05: Dược phẩm, thực phẩm chức năng, thực phẩm dinh dưỡng dùng trong y tế, nước súc miệng dùng cho mục đích y tế, dung dịch làm sạch khử khuẩn sát trùng dùng cho mục đích y tế, nước tắm thảo dược cho trẻ em dùng cho mục đích y tế.

---

(210) **4-2015-09242**

(220) 17.04.2015

(441) 25.06.2015

(540)

(731) CÔNG TY TRÁCH NHIỆM HỮU HẠN  
KHỎE VIỆT NAM (VN)

Số 23, gác 155/172, đường Trường  
Chinh, phường Phương Liệt, quận Thanh  
Xuân, thành phố Hà Nội

(740) Công ty TNHH Sở hữu trí tuệ và Công  
nghệ Thủ đô (CAPITAL IP&T  
CO.LTD.)

**PREGVIVA**

(511) Nhóm 05: Dược phẩm, thực phẩm chức năng, thực phẩm dinh dưỡng dùng trong y tế, nước súc miệng dùng cho mục đích y tế, dung dịch làm sạch khử khuẩn sát trùng dùng cho mục đích y tế, nước tắm thảo dược cho trẻ em dùng cho mục đích y tế.

---

(210) **4-2015-09243**

(220) 17.04.2015

(441) 25.06.2015

(540)

(731) CÔNG TY TRÁCH NHIỆM HỮU HẠN  
KHỎE VIỆT NAM (VN)

Số 23, gác 155/172, đường Trường  
Chinh, phường Phương Liệt, quận Thanh  
Xuân, thành phố Hà Nội

(740) Công ty TNHH Sở hữu trí tuệ và Công  
nghệ Thủ đô (CAPITAL IP&T  
CO.LTD.)

**PREGDAME**

(511) Nhóm 05: Dược phẩm, thực phẩm chức năng, thực phẩm dinh dưỡng dùng trong y tế, nước súc miệng dùng cho mục đích y tế, dung dịch làm sạch khử khuẩn sát trùng dùng cho mục đích y tế, nước tắm thảo dược cho trẻ em dùng cho mục đích y tế.

**CÔNG BÁO SỞ HỮU CÔNG NGHIỆP SỐ 327 TẬP A (06.2015)**

---

(210) **4-2015-09245**

(540)

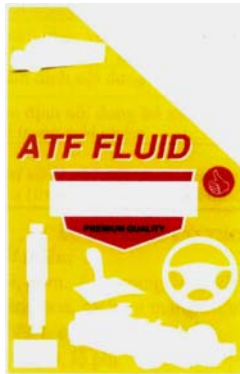

(220) 17.04.2015

(441) 25.06.2015

(531) 26.5.1; A18.1.8; 2.9.14; 2.9.18; 18.1.21; 14.9.1; 18.1.23

(591) Đen, đỏ, trắng, vàng

(731) CÔNG TY TNHH THƯƠNG MẠI CHẤN VŨ (VN)

Số 49 đường 50, khu phố 9, khu dân cư Tân Tạo, phường Tân Tạo, quận Bình Tân, thành phố Hồ Chí Minh

(740) Công ty TNHH MASTERBRAND (MASTERBRAND)

(511) Nhóm 04: Dầu công nghiệp; mỡ công nghiệp; dầu và chất lỏng bôi trơn; dầu nhờn.

---

(210) **4-2015-09246**

(540)



(220) 17.04.2015

(441) 25.06.2015

(531) A18.1.8; A18.1.9; A18.1.15; 18.1.23

(591) Xanh lá, xanh dương, cam, trắng, vàng

(731) CÔNG TY TNHH THƯƠNG MẠI CHẤN VŨ (VN)

Số 49 đường 50, khu phố 9, khu dân cư Tân Tạo, phường Tân Tạo, quận Bình Tân, thành phố Hồ Chí Minh

(740) Công ty TNHH MASTERBRAND (MASTERBRAND)

(511) Nhóm 04: Dầu công nghiệp; mỡ công nghiệp; dầu và chất lỏng bôi trơn; dầu nhờn.

---

(210) **4-2015-09247**

(540)

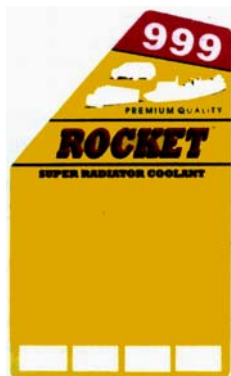

(220) 17.04.2015

(441) 25.06.2015

(531) 26.5.1; 26.4.9; A18.1.8; A18.1.9

(591) Đen, đỏ, trắng, vàng

(731) CÔNG TY TNHH THƯƠNG MẠI CHẤN VŨ (VN)

Số 49 đường 50, khu phố 9, khu dân cư Tân Tạo, phường Tân Tạo, quận Bình Tân, thành phố Hồ Chí Minh

(740) Công ty TNHH MASTERBRAND (MASTERBRAND)

(511) Nhóm 01: Phụ gia hoá chất dùng cho dầu nhờn (dầu nhờn); phụ gia (hoá chất dùng cho nhiên liệu động cơ (Gasoline, Diesel); chất giải nhiệt dùng để giảm nhiệt và chống đông cho xe cộ; keo dán tổng hợp dùng trong công nghiệp; chất dính dùng trong công nghiệp.

---



CÔNG BÁO SỞ HỮU CÔNG NGHIỆP SỐ 327 TẬP A (06.2015)

(210) **4-2015-09248**

(540)



(220) 17.04.2015

(441) 25.06.2015

(531) A18.1.8; A18.1.9; 18.3.2; 2.9.14;  
A2.9.16; 24.1.1; 25.1.6; A1.1.10

(591) Đen, đỏ, trắng, vàng, xanh lá

(731) CÔNG TY TNHH THƯƠNG MẠI  
CHẤN VŨ (VN)

Số 49 đường 50, khu phố 9, khu dân cư  
Tân Tạo, phường Tân Tạo, quận Bình  
Tân, thành phố Hồ Chí Minh

(740) Công ty TNHH MASTERBRAND  
(MASTERBRAND)

(511) Nhóm 01: Phụ gia hoá chất dùng cho dầu nhờn (dầu nhớt); phụ gia (hoá chất dùng cho nhiên liệu động cơ (Gasoline, Diesel); chất giải nhiệt dùng để giảm nhiệt và chống đông cho xe cộ; keo dán tổng hợp dùng trong công nghiệp; chất dính dùng trong công nghiệp.

(210) **4-2015-09249**

(540)



(220) 17.04.2015

(441) 25.06.2015

(531) 26.5.1; A26.11.8; A18.1.8; 18.3.2

(591) Đen, đỏ, trắng, vàng

(731) CÔNG TY TNHH THƯƠNG MẠI  
CHẤN VŨ (VN)

Số 49 đường 50, khu phố 9, khu dân cư  
Tân Tạo, phường Tân Tạo, quận Bình  
Tân, thành phố Hồ Chí Minh

(740) Công ty TNHH MASTERBRAND  
(MASTERBRAND)

(511) Nhóm 01: Phụ gia hoá chất dùng cho dầu nhờn (dầu nhớt); phụ gia (hoá chất dùng cho nhiên liệu động cơ (Gasoline, Diesel); chất giải nhiệt dùng để giảm nhiệt và chống đông cho xe cộ; keo dán tổng hợp dùng trong công nghiệp; chất dính dùng trong công nghiệp.

(210) **4-2015-09250**

(540)



(220) 17.04.2015

(441) 25.06.2015

(531) 26.5.1; 18.3.21; 18.3.2; 18.3.23; 26.4.9;  
1.3.1

(591) Tím, đỏ, trắng, vàng

(731) CÔNG TY TNHH THƯƠNG MẠI  
CHẤN VŨ (VN)

Số 49 đường 50, khu phố 9, khu dân cư  
Tân Tạo, phường Tân Tạo, quận Bình  
Tân, thành phố Hồ Chí Minh

(740) Công ty TNHH MASTERBRAND  
(MASTERBRAND)

**CÔNG BÁO SỞ HỮU CÔNG NGHIỆP SỐ 327 TẬP A (06.2015)**

---

(511) Nhóm 01: Phụ gia hóa chất dùng cho dầu nhờn (dầu nhớt); phụ gia (hóa chất dùng cho nhiên liệu động cơ (gasoline, diesel); chất giải nhiệt dùng để giảm nhiệt và chống đông cho xe cộ; keo dán tổng hợp dùng trong công nghiệp; chất dính dùng trong công nghiệp.

---

(210) **4-2015-09251**

(540)



(220) 17.04.2015

(441) 25.06.2015

(531) A7.1.12; 7.1.24; A26.11.12; 26.15.15

(591) Tím than, đỏ, vàng, trắng, đen

(731) CÔNG TY TNHH MỘT THÀNH VIÊN  
SẢN XUẤT ĐƯỜNG HOÀNG HÀ  
(VN)

(740) Số 67 Trương Định, phường Trần Phú,  
thành phố Quảng Ngãi, tỉnh Quảng Ngãi  
Công ty TNHH Nam Việt và Liên danh  
(VIPCO)

---

(511) Nhóm 30: Đường.

Nhóm 35: Mua bán đường.

---

(210) **4-2015-09252**

(540)

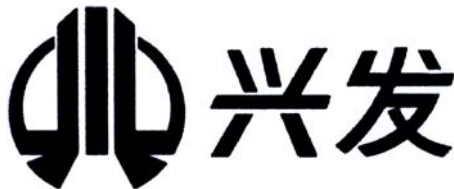

(220) 17.04.2015

(441) 25.06.2015

(531) 26.13.25; 26.1.1; A7.1.12; 7.1.24;  
A26.11.7

(731) GUANGDONG XINGFA  
ALUMINIUM CO., LTD (CN)  
No.23 Renhe Rd. Nanzhuang Town,  
Chancheng District, Foshan City,  
Guangdong Province, China

(740) Công ty Luật TNHH Việt An (VIET AN  
LAW FIRM)

---

(511) Nhóm 06: Hợp kim nhôm; cửa bằng kim loại; cửa sổ bằng kim loại; vách ngăn làm bằng hợp kim nhôm; vật liệu xây dựng bằng kim loại; chi tiết kim loại dùng cho cửa sổ.

---

(210) **4-2015-09253**

(540)



(220) 17.04.2015

(441) 25.06.2015

(531) A3.7.24; 3.7.19; 26.4.2

(591) Xanh, trắng, đen

(731) TẠ VĂN CUỒNG (VN)

Khu 10, xã Tiên Kiên, huyện Lâm Thao,  
tỉnh Phú Thọ

(740) Công ty TNHH Sở hữu trí tuệ Trần &  
Trần (TRAN & TRAN CO., LTD.)

---

## CÔNG BÁO SỞ HỮU CÔNG NGHIỆP SỐ 327 TẬP A (06.2015)

---

(511) Nhóm 33: Rượu vang; rượu gạo; rượu vôtca; rượu uýt ki; rượu khai vị; rượu mạnh (đồ uống).

---

(210) **4-2015-09254**

(220) 17.04.2015

(441) 25.06.2015

(540)

(531) 26.4.2

(591) Trắng, đỏ đô

(731) NGUYỄN THÙY ANH (VN)

Thôn Nội, xã Đức Thượng, huyện Hoài Đức, thành phố Hà Nội

(740) Công ty TNHH Sở hữu trí tuệ Trần & Trần (TRAN & TRAN CO., LTD.)



(511) Nhóm 05: Dược phẩm; thực phẩm ăn kiêng thích hợp cho mục đích y tế; trà thảo dược dùng cho mục đích y tế, thảo dược; khoáng chất bổ sung cho thực phẩm; chất bổ sung dinh dưỡng.

---

(210) **4-2015-09255**

(220) 17.04.2015

(441) 25.06.2015

(540)

(731) CÔNG TY CỔ PHẦN PYMEPHARCO (VN)

166 - 170 Nguyễn Huệ, phường 7, thành phố Tuy Hòa, tỉnh Phú Yên

(740) Công ty TNHH Dương và Đồng sự (DUONG & PARTNERS CO.,LTD.)

**DOGTIMAL**

(511) Nhóm 05: Dược phẩm; thực phẩm chức năng dùng cho ngành y; các chất ăn kiêng dùng cho mục đích y tế.

---

(210) **4-2015-09256**

(220) 17.04.2015

(441) 25.06.2015

(540)

(731) CÔNG TY CỔ PHẦN PHÂN BÓN NAM VIỆT (VN)

173/44/15/37 An Dương Vương, khu phố 4, phường An Lạc, quận Bình Tân, thành phố Hồ Chí Minh

(740) Công ty TNHH Sở hữu trí tuệ Thảo Thọ Quyển (INVENCO)

**PHÂN BÓN ĐÀU RÒNG**

(511) Nhóm 01: Phân bón; chất kích thích sinh trưởng cây trồng.

---

**CÔNG BÁO SỞ HỮU CÔNG NGHIỆP SỐ 327 TẬP A (06.2015)**

---

(210) **4-2015-09257**

(540)



(220) 17.04.2015

(441) 25.06.2015

(531) 4.3.3; 5.7.3; 26.1.2

(591) Vàng, trắng, nâu, xanh ngọc

(731) CÔNG TY CỔ PHẦN PHÂN BÓN  
NAM VIỆT (VN)

173/44/15/37 An Dương Vương, khu phố  
4, phường An Lạc, quận Bình Tân, thành  
phố Hồ Chí Minh

(740) Công ty TNHH Sở hữu trí tuệ Thảo Thọ  
Quyển (INVENCO)

(511) Nhóm 01: Phân bón; chất kích thích sinh trưởng cây trồng.

---

(210) **4-2015-09258**

(540)



(220) 17.04.2015

(441) 25.06.2015

(531) 4.3.3; 26.1.2; 5.7.3

(731) CÔNG TY CỔ PHẦN PHÂN BÓN  
NAM VIỆT (VN)

173/44/15/37 An Dương Vương, khu phố  
4, phường An Lạc, quận Bình Tân, thành  
phố Hồ Chí Minh

(740) Công ty TNHH Sở hữu trí tuệ Thảo Thọ  
Quyển (INVENCO)

(511) Nhóm 01: Phân bón; chất kích thích sinh trưởng cây trồng.

---

(210) **4-2015-09259**

(540)



(220) 17.04.2015

(441) 25.06.2015

(531) 25.1.25; 26.4.2; A5.3.13; A5.3.15

(591) Vàng, trắng, xanh lá cây đậm, nhạt

(731) CÔNG TY CỔ PHẦN CAO SU SÀI  
GÒN - KYMDAN (VN)

28 Bình Thới, phường 14, quận 11, thành  
phố Hồ Chí Minh

(740) Công ty TNHH Sở hữu trí tuệ Thảo Thọ  
Quyển (INVENCO)

(511) Nhóm 20: Nệm; bàn; ghế; bộ bàn ghế sa lông; gối bằng cao su (mouse).

---

**CÔNG BÁO SỞ HỮU CÔNG NGHIỆP SỐ 327 TẬP A (06.2015)**

---

(210) **4-2015-09263**

(540)



(220) 17.04.2015

(441) 25.06.2015

(531) 1.15.5; A26.11.12

(731) CÔNG TY TNHH TÂN HỢP THÀNH (VN)

Số 1A, đường Hồ Văn Táng, xã Tân Thạnh Tây, huyện Củ Chi, thành phố Hồ Chí Minh

(740) Công ty TNHH Sở hữu trí tuệ Thảo Thọ Quyển (INVENCO)

(511) Nhóm 35: Mua bán đồ dùng nhà bếp: nồi, chảo, thau, rổ, muống, nĩa.

---

(210) **4-2015-09264**

(540)



(220) 17.04.2015

(441) 25.06.2015

(531) 11.3.18; 26.1.1

(731) CÔNG TY TNHH TÂN HỢP THÀNH (VN)

Số 1A, đường Hồ Văn Táng, xã Tân Thạnh Tây, huyện Củ Chi, thành phố Hồ Chí Minh

(740) Công ty TNHH Sở hữu trí tuệ Thảo Thọ Quyển (INVENCO)

(511) Nhóm 21: Nồi, chảo, tất cả không dùng điện.

---

(210) **4-2015-09265**

(540)



(220) 17.04.2015

(441) 25.06.2015

(531) 11.3.18

(731) CÔNG TY TNHH TÂN HỢP THÀNH (VN)

Số 1A, đường Hồ Văn Táng, xã Tân Thạnh Tây, huyện Củ Chi, thành phố Hồ Chí Minh

(740) Công ty TNHH Sở hữu trí tuệ Thảo Thọ Quyển (INVENCO)

(511) Nhóm 35: Mua bán đồ dùng nhà bếp: nồi, chảo, thau, rổ, muống, nĩa.

---

CÔNG BÁO SỞ HỮU CÔNG NGHIỆP SỐ 327 TẬP A (06.2015)

---

- (210) **4-2015-09269** (220) 17.04.2015  
(441) 25.06.2015  
(540) (531) 26.3.1; 25.12.1; 26.4.2; 1.3.1; 1.3.2  
(591) Đỏ, trắng, ghi xám  
(731) CÔNG TY TNHH THIẾT BỊ ĐIỆN VÀ CHIẾU SÁNG CHÂU Á (VN)  
C2 nơ 19, khu đô thị Định Công, phường Định Công, quận Hoàng Mai, thành phố Hà Nội
- 

(511) Nhóm 11: Thiết bị để chiếu sáng, đèn led âm trần, đèn led tròn, đèn led tuýp, đèn led dây, đèn led panel, đèn led flat.

Nhóm 35: Mua bán, đèn led âm trần, đèn led tròn, đèn led tuýp, đèn led dây, đèn led panel, đèn led flat.

---

- (210) **4-2015-09270** (220) 17.04.2015  
(441) 25.06.2015  
(540) (531) A5.3.14; A5.3.13  
(591) Xanh lá cây đậm, trắng  
(731) THÂN HỒNG NAM (VN)  
Số 26 Nam Ngự, phường Cửa Nam, quận Hoàn Kiếm, thành phố Hà Nội  
(740) Công ty Cổ phần Phan Luật (PHAN LUAT JSC)
- 

(511) Nhóm 43: Dịch vụ quán café; dịch vụ cung cấp thức ăn, đồ uống do nhà hàng thực hiện; nhà nghỉ du lịch; dịch vụ khách sạn; nhà hàng ăn uống; nhà hàng ăn uống tự phục vụ.

---

- (210) **4-2015-09271** (220) 17.04.2015  
(441) 25.06.2015  
(540) (531) 2.9.1; 3.13.1; A5.5.20; A3.13.24  
(591) Đen, hồng  
(731) CÔNG TY TNHH THƯƠNG MẠI SẢN XUẤT MỸ PHẨM XYNH BEAUTY (VN)  
10/76 đường số 2, phường Trường Thọ, quận Thủ Đức, thành phố Hồ Chí Minh
- 

(511) Nhóm 03: Mỹ phẩm, nước hoa, xà phòng.

---

CÔNG BÁO SỞ HỮU CÔNG NGHIỆP SỐ 327 TẬP A (06.2015)

---

(210) **4-2015-09272**

(540)



(220) 17.04.2015

(441) 25.06.2015

(531) A26.11.8

(591) Xanh lá cây đậm, trắng

(731) CÔNG TY CỔ PHẦN DỊCH VỤ ĐẦU TƯ KHANG PHÚ (VN)

269/78 Phan Huy Ích, phường 14, quận Gò Vấp, thành phố Hồ Chí Minh

(511) Nhóm 36: Dịch vụ cho thuê văn phòng, quản lý bất động sản.

---

(210) **4-2015-09274**

(540)



(220) 17.04.2015

(441) 25.06.2015

(531) A5.3.14

(591) Trắng, xanh lá cây

(731) CÔNG TY TNHH CÔNG NGHỆ THIÊN HOÀNG (VN)

B9/44/1 Phan Đình Giót, quận Thanh Xuân, thành phố Hà Nội

(740) Công ty cổ phần Tư vấn S&B (S&B CONSULTANT., CORP.)

(511) Nhóm 35: Dịch vụ mua bán mỹ phẩm, chất làm thơm không khí, hương liệu, chế phẩm mỹ phẩm để tắm, mặt nạ làm đẹp, xà phòng vệ sinh dạng bánh, kem mỹ phẩm, đồ trang điểm (mỹ phẩm), dầu gội đầu, kem đánh răng, nước rửa bát, sữa tắm; mua bán cà phê, chè, ca cao, cà phê nhân tạo, bột, chế phẩm ngũ cốc, đường, mật ong, mật, đường, gia vị, kem; mua bán đồ uống hoa quả, nước ép hoa quả, xi-rô, chế phẩm để làm đồ uống, đồ uống có cồn (trừ bia).

---

(210) **4-2015-09275**

(540)



(220) 17.04.2015

(441) 25.06.2015

(531) A5.3.13; A5.3.15

(591) Xanh lá cây, xanh dương

(731) CÔNG TY TNHH AXCELA (VN)

33 Hoa Lan, phường 02, quận Phú Nhuận, thành phố Hồ Chí Minh

(740) Công ty Luật TNHH Tư vấn Quốc tế (INDOCHINE COUNSEL)

(511) Nhóm 35: Bán phần mềm, máy tính và thiết bị ngoại vi; bán máy móc và thiết bị giáo dục.

Nhóm 41: Dạy ngoại ngữ; dạy kỹ năng đàm thoại và thuyết trình bằng ngoại ngữ; dịch vụ giáo dục và đào tạo.

---

CÔNG BÁO SỞ HỮU CÔNG NGHIỆP SỐ 327 TẬP A (06.2015)

---

(210) 4-2015-09276

(540)



(220) 17.04.2015

(441) 25.06.2015

(531) 4.3.3; 2.9.1; 26.1.1

(591) Đỏ, trắng, đen

(731) CÔNG TY CỔ PHẦN XUẤT NHẬP  
KHẨU LINH TRUNG TÍN (VN)  
100 đường Bưởi, phường Ngọc Khánh,  
quận Ba Đình, thành phố Hà Nội

(740) Công ty Luật TNHH Tư vấn Quốc tế  
(INDOCHINE COUNSEL)

(511) Nhóm 35: Mua bán điện thoại di động, máy tính bảng, máy tính để bàn, máy tính xách tay, thiết bị viễn thông, linh kiện của điện thoại di động, máy tính bảng, máy tính để bàn, máy tính xách tay; siêu thị điện máy; siêu thị viễn thông; dịch vụ điều hành các trang mạng mua bán hàng hóa (dịch vụ trực tuyến); nhượng quyền thương mại và dịch vụ quản lý chuỗi cửa hàng nhượng quyền thương mại.

Nhóm 37: Lắp đặt, bảo dưỡng, bảo trì, bảo hành, sửa chữa phần cứng thiết bị tin học, thiết bị viễn thông; dịch vụ sửa chữa điện thoại di động, máy tính bảng, máy tính để bàn, máy tính xách tay; bảo hành điện thoại di động, máy tính bảng, máy tính để bàn, máy tính xách tay; bảo trì điện thoại di động, máy tính bảng, máy tính để bàn, máy tính xách tay; lắp đặt điện thoại di động, máy tính bảng, máy tính để bàn, máy tính xách tay.

---

(210) 4-2015-09277

(540)



(220) 17.04.2015

(441) 25.06.2015

(531) 25.1.6

(731) CÔNG TY TNHH MINH TRUNG  
(VN)  
Số 02 Ngô Gia Tự, phường Trần Phú,  
thành phố Bắc Giang, tỉnh Bắc Giang

(511) Nhóm 06: Hộp thiếc dùng để đóng hộp thực phẩm.

---

(210) 4-2015-09278

(540)



(220) 17.04.2015

(441) 25.06.2015

(731) LONG CHUNXIANG (CN)  
No.171 Xiaoqingshan Station, Yongming  
Village, Maling Town, Lipu County,  
Guangxi Provinces, China

(740) Công ty TNHH Tư vấn đầu tư và Sở hữu  
trí tuệ Hoàng Phi (HOANG PHI  
INVEST & I.P CO., LTD)

(511) Nhóm 03: Mỹ phẩm.

---



CÔNG BÁO SỞ HỮU CÔNG NGHIỆP SỐ 327 TẬP A (06.2015)

---

(210) **4-2015-09279**

(220) 17.04.2015

(540)

(441) 25.06.2015

(Lão chàng qīng)

古长青  
**GU'QING**

(731) LONG CHUNXIANG (CN)  
No.171 Xiaoqingshan Station, Yongming  
Village, Maling Town, Lipu County,  
Guangxi Provinces, China

(740) Công ty TNHH Tư vấn đầu tư và Sở hữu  
trí tuệ Hoàng Phi (HOANG PHI  
INVEST & I.P CO., LTD)

(511) Nhóm 03: Mỹ phẩm.

---

(210) **4-2015-09280**

(220) 17.04.2015

(540)

(441) 25.06.2015

**coacoaba**

(731) LONG CHUNXIANG (CN)  
No.171 Xiaoqingshan Station, Yongming  
Village, Maling Town, Lipu County,  
Guangxi Provinces, China

(740) Công ty TNHH Tư vấn đầu tư và Sở hữu  
trí tuệ Hoàng Phi (HOANG PHI  
INVEST & I.P CO., LTD)

(511) Nhóm 03: Mỹ phẩm.

---

(210) **4-2015-09281**

(220) 17.04.2015

(540)

(441) 25.06.2015



(531) 26.1.2; A26.11.12; A26.11.7; 4.3.3

(591) Đỏ, tím than, cam, xanh lá chuối, trắng

(731) CÔNG TY TNHH MỘT THÀNH VIÊN  
SONG NGUYÊN VIỆT NAM (VN)  
21 Đồng Kè, phường Hòa Khánh Bắc,  
quận Liên Chiểu, thành phố Đà Nẵng

(511) Nhóm 30: Cà phê.

---

**CÔNG BÁO SỞ HỮU CÔNG NGHIỆP SỐ 327 TẬP A (06.2015)**

---

(210) **4-2015-09282**

(220) 17.04.2015

(540)

(441) 25.06.2015

**MEDITEK**

(731) CÔNG TY CỔ PHẦN GREENFEED  
VIỆT NAM (VN)

Xã Nhựt Chánh, huyện Bến Lức, tỉnh  
Long An

(740) Văn phòng luật sư Phạm và Liên danh  
(PHAM & ASSOCIATES)

(511) Nhóm 31: Thức ăn cho gia súc, gia cầm.

---

(210) **4-2015-09283**

(220) 17.04.2015

(540)

(441) 25.06.2015

**INNOTEK**

(731) CÔNG TY CỔ PHẦN GREENFEED  
VIỆT NAM (VN)

Xã Nhựt Chánh, huyện Bến Lức, tỉnh  
Long An

(740) Văn phòng luật sư Phạm và Liên danh  
(PHAM & ASSOCIATES)

(511) Nhóm 31: Thức ăn cho gia súc, gia cầm.

---

(210) **4-2015-09285**

(220) 17.04.2015

(540)

(441) 25.06.2015

**TEA STORY**

(731) CÔNG TY CỔ PHẦN CHÈ TÂN  
CƯỜNG HOÀNG BÌNH (VN)

Xóm Gò Móc, xã Quyết Thắng, thành  
phố Thái Nguyên, tỉnh Thái Nguyên

(740) Công ty TNHH Nghiên cứu và Tư vấn  
chuyển giao công nghệ và đầu tư  
(CONCETTI)

(511) Nhóm 30: Chè (trà).

Nhóm 35: Mua bán chè (trà).

---

CÔNG BÁO SỞ HỮU CÔNG NGHIỆP SỐ 327 TẬP A (06.2015)

---

(210) **4-2015-09286**

(220) 17.04.2015

(540)

(441) 25.06.2015

**NKCP**

(731) DAIWA PHARMACEUTICAL CO., LTD. (JP)

1-16-19 Sangenjaya, Setagaya-ku, Tokyo 154-0024, Japan

(740) Công ty Tư vấn đầu tư và chuyển giao công nghệ (INVESTCONSULT)

(511) Nhóm 05: Tá dược dùng cho mục đích y tế; chế phẩm sinh học dùng cho mục đích y tế; chế phẩm sinh học dùng cho mục đích thú y; thực phẩm ăn kiêng thích hợp cho mục đích y tế; chất ăn kiêng thích hợp cho mục đích y tế; chất xơ thực phẩm dùng cho ăn kiêng.

---

(210) **4-2015-09287**

(220) 17.04.2015

(540)

(441) 25.06.2015

(531) A7.1.11; 7.1.24; 26.4.2; 26.4.9

(591) Đen, trắng, xám

(731) CÔNG TY TNHH SẢN XUẤT VÀ THƯƠNG MẠI THANH HƯƠNG (VN)  
Thôn Trường Mai, xã Tân Bình, thành phố Thái Bình, tỉnh Thái Bình

(740) Công ty TNHH Sở hữu trí tuệ WINCO (WINCO CO., LTD.)



(511) Nhóm 19: Gạch không nung.

---

(210) **4-2015-09288**

(220) 17.04.2015

(540)

(441) 25.06.2015

**JINKO**

(731) CÔNG TY CỔ PHẦN CHẾ BIẾN KINH DOANH LƯƠNG THỰC THỰC PHẨM HÀ NỘI (VN)

67A Trương Định, phường Trương Định, quận Hai Bà Trưng, thành phố Hà Nội

(740) Công ty TNHH Sở hữu trí tuệ WINCO (WINCO CO., LTD.)

(511) Nhóm 30: Mì; bún; miến; phở; bột súp ăn liền (gia vị); cháo ăn liền.

---

CÔNG BÁO SỞ HỮU CÔNG NGHIỆP SỐ 327 TẬP A (06.2015)

---

(210) **4-2015-09289**

(220) 17.04.2015

(540)

(441) 25.06.2015

**VUA SÙNG**

(731) CÔNG TY TNHH AN NÔNG (VN)

Lô B06-1, khu công nghiệp Đức Hòa I - Hạnh Phúc, xã Đức Hòa Đông, huyện Đức Hòa, tỉnh Long An

(740) Công ty TNHH Sở hữu trí tuệ WINCO (WINCO CO., LTD.)

(511) Nhóm 05: Thuốc bảo vệ thực vật như là: thuốc trừ sâu, thuốc diệt côn trùng, thuốc diệt động vật có hại, thuốc diệt nấm bệnh, thuốc diệt cỏ.

---

(210) **4-2015-09290**

(220) 17.04.2015

(540)

(441) 25.06.2015

(531) A25.3.3

(731) CÔNG TY TRÁCH NHIỆM HỮU HẠN THƯỜNG MẠI VÀ SẢN XUẤT SÁU PHÚC (VN)

248/1 đại lộ Bình Dương, khu phố Thạnh Hòa B, phường An Thạnh, thị xã Thuận An, tỉnh Bình Dương

(740) Công ty TNHH Tư vấn Sở hữu trí tuệ Á Đông (A ĐÔNG IP CONSULTANCY CO.,LTD.)



(511) Nhóm 11: Bếp ga.

---

(210) **4-2015-09291**

(220) 17.04.2015

(540)

(441) 25.06.2015

(531) 26.4.2; 1.15.5; 13.1.6

(731) CÔNG TY TRÁCH NHIỆM HỮU HẠN THƯỜNG MẠI VÀ SẢN XUẤT SÁU PHÚC (VN)

248/1 đại lộ Bình Dương, khu phố Thạnh Hòa B, phường An Thạnh, thị xã Thuận An, tỉnh Bình Dương

(740) Công ty TNHH Tư vấn Sở hữu trí tuệ Á Đông (A ĐÔNG IP CONSULTANCY CO.,LTD.)



(511) Nhóm 11: Bếp ga.

---

CÔNG BÁO SỞ HỮU CÔNG NGHIỆP SỐ 327 TẬP A (06.2015)

---

(210) **4-2015-09292**

(540)



(220) 17.04.2015

(441) 25.06.2015

(531) A6.7.5; A7.1.12; 7.1.24; 24.15.1

(591) Đỏ, xanh dương, trắng

(731) CÔNG TY TNHH MỘT THÀNH VIÊN  
QUANG HIỆP PHÁT (VN)  
Số 54, khu phố Dư Khánh, phường  
Thạnh Phước, thị xã Tân Uyên, tỉnh Bình  
Dương

(740) Công ty TNHH Tư vấn Sở hữu trí tuệ Á  
Đông (A ĐÔNG IP CONSULTANCY  
CO.,LTD.)

(511) Nhóm 06: Cửa bằng kim loại.

---

(210) **4-2015-09293**

(540)

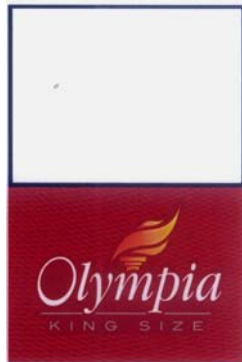

(220) 17.04.2015

(441) 25.06.2015

(531) 13.1.5; 25.5.2; 26.4.2; A25.7.2

(591) Trắng, đỏ, đen, vàng

(731) TỔNG CÔNG TY CÔNG NGHIỆP SÀI  
GÒN - TRÁCH NHIỆM HỮU HẠN  
MỘT THÀNH VIÊN (VN)  
58 - 60 Nguyễn Tất Thành, phường 12,  
quận 4, thành phố Hồ Chí Minh

(740) Công ty TNHH Tư vấn Sở hữu trí tuệ Á  
Đông (A ĐÔNG IP CONSULTANCY  
CO.,LTD.)

(511) Nhóm 34: Thuốc lá; thuốc lá điếu.

---

(210) **4-2015-09294**

(540)

**OLYMPIA**

(220) 17.04.2015

(441) 25.06.2015

(731) TỔNG CÔNG TY CÔNG NGHIỆP SÀI  
GÒN - TRÁCH NHIỆM HỮU HẠN  
MỘT THÀNH VIÊN (VN)  
58 - 60 Nguyễn Tất Thành, phường 12,  
quận 4, thành phố Hồ Chí Minh

(740) Công ty TNHH Tư vấn Sở hữu trí tuệ Á  
Đông (A ĐÔNG IP CONSULTANCY  
CO.,LTD.)

(511) Nhóm 34: Thuốc lá; thuốc lá điếu.

---

CÔNG BÁO SỞ HỮU CÔNG NGHIỆP SỐ 327 TẬP A (06.2015)

---

(210) **4-2015-09295**

(220) 17.04.2015

(441) 25.06.2015

(540)

**VIBAN**

(731) TRẦN THỊ THIÊN THANH (VN)  
B04-07 chung cư Hoàng Anh Gia Lai 3,  
số 5 Nguyễn Hữu Thọ, xã Phước Kiển,  
huyện Nhà Bè, thành phố Hồ Chí Minh  
(740) Công ty TNHH Sở hữu trí tuệ WINCO  
(WINCO CO., LTD.)

(511) Nhóm 03: Mỹ phẩm; kem mỹ phẩm; chế phẩm làm sạch.

Nhóm 10: Thiết bị và dụng cụ y tế.

Nhóm 35: Mua bán, quảng cáo, xuất nhập khẩu: mỹ phẩm, dược phẩm, thực phẩm chức năng, thiết bị và dụng cụ y tế.

Nhóm 44: Dịch vụ thẩm mỹ viện; chăm sóc sức khỏe; dịch vụ dược sỹ kê đơn thuốc.

---

(210) **4-2015-09296**

(220) 17.04.2015

(441) 25.06.2015

(540)

**Metaponik 850**

(731) NIPPON KENDAI RESEARCH &  
DEVELOPMENT LTD. (HK)  
Rm 1412, 14th floor, China Merchants  
Tower, Shun Tak Centre, 168-200  
Connaught Rd., C. Hong Kong  
(740) Công ty TNHH Sở hữu trí tuệ WINCO  
(WINCO CO., LTD.)

(511) Nhóm 05: Tá dược dùng cho mục đích y tế; amino axit dùng cho mục đích y tế; chất ăn kiêng dùng cho mục đích y tế; thực phẩm ăn kiêng dùng cho mục đích y tế.

Nhóm 29: Dầu ăn, thực phẩm làm từ cá; mỡ ăn.

---

(210) **4-2015-09297**

(220) 17.04.2015

(441) 25.06.2015

(540)

**Double-Face**

(731) TOYO INK SC HOLDINGS CO., LTD.  
(JP)  
7-1, Kyobashi 3-chome, Chuo-ku,  
Tokyo, Japan  
(740) Công ty Cổ phần Sở hữu công nghiệp  
INVESTIP (INVESTIP)

(511) Nhóm 17: Băng dính dùng cho mục đích công nghiệp và thương mại; tấm dính dùng cho mục đích công nghiệp và thương mại; chất dẻo bán thành phẩm; tấm nhựa tổng hợp bán

## CÔNG BÁO SỞ HỮU CÔNG NGHIỆP SỐ 327 TẬP A (06.2015)

---

thành phẩm có chất dính dùng cho mục đích công nghiệp và thương mại; cao su, thô hoặc bán thành phẩm; chất dẻo dạng đập ép được sử dụng trong sản xuất; vật liệu cách điện.

---

(210) **4-2015-09298**

(540)



(220) 17.04.2015

(441) 25.06.2015

(531) 26.1.2

(591) Đỏ, trắng

(731) NIPPON VALQUA INDUSTRIES, LTD. (JP)

1-1, Osaki 2-chome, Shinagawa-ku, 141-6024 Tokyo, Japan

(740) Công ty Cổ phần Sở hữu công nghiệp INVESTIP (INVESTIP)

(511) Nhóm 41: Sắp xếp và tiến hành hội nghị chuyên đề; sắp xếp và tiến hành hội thảo (tập huấn); dịch vụ giáo dục và đào tạo về thiết kế, sản xuất, quá trình xử lý và tiêu thụ sản phẩm bằng vật liệu bịt kín; dịch vụ giáo dục và đào tạo về bảo dưỡng, sửa chữa và thay thế sản phẩm bằng vật liệu bịt kín.

---

(210) **4-2015-09300**

(540)



(220) 17.04.2015

(441) 25.06.2015

(531) A26.4.24

(591) Cam, xanh dương đậm

(731) CÔNG TY TRÁCH NHIỆM HỮU HẠN

ĐẦU TƯ XÂY DỰNG VIỆT GIA (VN)

27/8D Phan Huy ích, phường 12, quận Gò Vấp, thành phố Hồ Chí Minh

(511) Nhóm 07: Mũi khoan bê tông (bộ phận máy khoan), mũi khoan thép (bộ phận máy khoan), mũi khoan gỗ (bộ phận máy khoan), đá mài (bộ phận máy mài), lưỡi cắt (bộ phận máy cắt), đá cắt (bộ phận máy cắt).

Nhóm 35: Mua bán mũi khoan bê tông, mũi khoan thép, mũi khoan gỗ, đá mài, lưỡi cắt, đá cắt.

---

(210) **4-2015-09301**

(540)



(220) 17.04.2015

(441) 25.06.2015

(591) Trắng, xám

(731) CÔNG TY CỔ PHẦN ĐẦU TƯ XÂY DỰNG VÀ THƯƠNG MẠI QUỐC TẾ NAM ANH (VN)

Thôn Hạ, xã Liên Trung, huyện Đan Phượng, thành phố Hà Nội

(511) Nhóm 19: Gỗ bán thành phẩm như: ván, ván ghép; gỗ dán; gỗ ghép.

---

CÔNG BÁO SỞ HỮU CÔNG NGHIỆP SỐ 327 TẬP A (06.2015)

---

(210) **4-2015-09302**

(220) 17.04.2015

(441) 25.06.2015

(540)

**Tadico**

(731) CÔNG TY TNHH HOÁ MỸ PHẨM  
TÂN ĐỊNH (VN)

137/92 Âu Dương Lân, phường 2, quận  
8, thành phố Hồ Chí Minh

(511) Nhóm 03: Xà phòng; chế phẩm khử mùi dùng cho người và động vật; nước hoa; tinh dầu; kem dưỡng da; kem đánh răng; chế phẩm cạo râu; nước rửa tay; gel rửa tay; dầu gội; sữa tắm; dầu xả; chế phẩm dưỡng tóc; chế phẩm nhuộm tóc; chế phẩm tẩy lông; nước rửa chén.

---

(210) **4-2015-09306**

(220) 17.04.2015

(441) 25.06.2015

(540)



(531) A26.11.12; 1.15.23; 24.1.1; A5.7.23;  
1.15.5

(591) Xanh lá cây, đỏ, trắng, nâu

(731) HUỲNH TRUNG QUÂN (VN)

Thôn Bắc Hội, xã Hiệp Thạnh, huyện  
Đức Trọng, tỉnh Lâm Đồng

(511) Nhóm 29: Mứt phúc bồn tử dẻo (dạng ướt).

Nhóm 30: Trà phúc bồn tử.

Nhóm 31: Trái phúc bồn tử tươi.

Nhóm 32: Sirô phúc bồn tử; nước ép phúc bồn tử (đồ uống không cồn).

Nhóm 33: Rượu phúc bồn tử.

---

(210) **4-2015-09307**

(220) 17.04.2015

(441) 25.06.2015

(540)



(531) 26.4.9; 1.15.11; 26.4.4; 1.3.1

(591) Xanh da trời, vàng, xám, xanh lá cây, đỏ,  
trắng

(731) ĐINH VI DIN (VN)

127 Phan Bội Châu, phường 01, thành  
phố Đà Lạt, tỉnh Lâm Đồng

(511) Nhóm 43: Nhà hàng ăn uống, khách sạn.

---



CÔNG BÁO SỞ HỮU CÔNG NGHIỆP SỐ 327 TẬP A (06.2015)

---

- (210) **4-2015-09308** (220) 17.04.2015  
(441) 25.06.2015  
(540) (531) 2.9.14; A2.9.15; 24.17.21; 24.17.15  
(591) Nâu, đỏ, vàng, trắng  
(731) CÔNG TY CỔ PHẦN ĐẦU TƯ TRƯỜNG PHÚ (VN)  
Đại Bái, Đại Thịnh, huyện Mê Linh, thành phố Hà Nội
- 
- (511) Nhóm 30: Gạo.
- 

- (210) **4-2015-09309** (220) 17.04.2015  
(441) 25.06.2015  
(540) (531) A26.11.12; 26.11.3  
(591) Vàng, da cam, nâu, xanh  
(731) CÔNG TY TNHH VẬN TẢI DU LỊCH THỊNH PHÁT (VN)  
Số 3, ngách 23, ngõ 1197 đường Giải Phóng, phường Thịnh Liệt, quận Hoàng Mai, thành phố Hà Nội  
(740) Công ty TNHH Trường Xuân (AGELESS CO.,LTD.)
- 
- (511) Nhóm 39: Vận chuyển hành khách chuyên tuyến Sapa; đặt chỗ cho các chuyến đi Sapa; sắp xếp các chuyến du lịch đi Sapa; hướng dẫn khách du lịch đi Sapa.
- 

- (210) **4-2015-09310** (220) 17.04.2015  
(441) 25.06.2015  
(540) (531) 26.1.12; 26.1.2; 4.3.3  
(591) Đỏ, vàng, trắng, đen, vàng đồng, xanh dương  
(731) CÔNG TY TRÁCH NHIỆM HỮU HẠN KỸ THUẬT CÔNG NGHỆ KIM LONG (VN)  
489 Đoàn Văn Bơ, phường 13, quận 4, thành phố Hồ Chí Minh  
(740) Công ty Cổ phần Sở hữu công nghiệp INVESTIP (INVESTIP)
- 
- (511) Nhóm 34: Diêm.
-

CÔNG BÁO SỞ HỮU CÔNG NGHIỆP SỐ 327 TẬP A (06.2015)

---

(210) 4-2015-09311

(220) 17.04.2015

(441) 25.06.2015

(540)

通通有酵

(731) LADIES BIOTECH CO., LTD. (TW)

3F., No.38, Yuanxi 2nd Rd., Changzhi Township, Pingtung County 908, Taiwan, R.O.C.

Tong Tong You Xia

(740) Công ty Cổ phần Sở hữu công nghiệp INVESTIP (INVESTIP)

(511) Nhóm 32: Nước ép trái cây; đồ uống nước giảm giải khát (không cồn); nước hoa quả ướp lạnh (đồ uống) (không cồn); đồ uống chứa chất pectin (chất keo trong trái cây chín, làm đông mứt) (không cồn); bột tạo ga cho đồ uống; chế phẩm để làm đồ uống.

---

(210) 4-2015-09312

(220) 17.04.2015

(441) 25.06.2015

(540)

儷可白

(731) LADIES BIOTECH CO., LTD. (TW)

3F., No.38, Yuanxi 2nd Rd., Changzhi Township, Pingtung County 908, Taiwan, R.O.C.

Li Ke Bai

(740) Công ty Cổ phần Sở hữu công nghiệp INVESTIP (INVESTIP)

(511) Nhóm 32: Nước ép trái cây; đồ uống nước giảm giải khát (không cồn); nước hoa quả ướp lạnh (đồ uống) (không cồn); đồ uống chứa chất pectin (chất keo trong trái cây chín, làm đông mứt) (không cồn); bột tạo ga cho đồ uống; chế phẩm để làm đồ uống.

---

(210) 4-2015-09313

(220) 17.04.2015

(441) 25.06.2015

(540)

白瓷娃娃

(731) LADIES BIOTECH CO., LTD. (TW)

3F., No.38, Yuanxi 2nd Rd., Changzhi Township, Pingtung County 908, Taiwan, R.O.C.

Bai Ci Wa Wa

(740) Công ty Cổ phần Sở hữu công nghiệp INVESTIP (INVESTIP)

(511) Nhóm 32: Nước ép trái cây; đồ uống nước giảm giải khát (không cồn); nước hoa quả ướp lạnh (đồ uống) (không cồn); đồ uống chứa chất pectin (chất keo trong trái cây chín, làm đông mứt) (không cồn); bột tạo ga cho đồ uống; chế phẩm để làm đồ uống.

---

CÔNG BÁO SỞ HỮU CÔNG NGHIỆP SỐ 327 TẬP A (06.2015)

---

(210) 4-2015-09314

(540)

The logo for Actmix features the word "Actmix" in a bold, italicized, sans-serif font. A thick, black, curved line arches over the letters "t" and "m", resembling a stylized underline or a swoosh.

(220) 17.04.2015

(441) 25.06.2015

(531) A26.11.12

(591) Đen, ghi

(731) NINGBO ACTMIX POLYMER CO., LTD. (CN)

Xiaolangjia Industry Zone, Hongtang, Jiangbei District, Ningbo, P.R.China

(740) Công ty TNHH Trường Xuân (AGELESS CO.,LTD.)

(511) Nhóm 01: Chất gia tốc quá trình lưu hoá; chất chống ôxi hóa; chất xúc tác; chất làm chậm cháy; hoá chất dùng trong nông nghiệp, trừ chất diệt nấm, chất diệt cỏ, thuốc trừ sâu và chất diệt ký sinh trùng; thuốc thử hoá học, không dùng cho mục đích y tế hoặc thú y; chất dẻo hoá; chất dính dùng cho mục đích công nghiệp.

---

(210) 4-2015-09315

(540)

The logo for Xidsjony consists of the word "Xidsjony" in a blue, rounded, sans-serif font. Below the letters "j" and "o", there is a blue graphic element that looks like a stylized smile or a bracket.

(220) 17.04.2015

(441) 25.06.2015

(531) 26.2.7; 2.9.8; 4.5.3; 4.5.2

(731) SON SOKKIL (KR)

21-1, 117, Chungnyeol-daero, Dongnaegu, Busan, 607-837, Republic of Korea

(740) Công ty TNHH Trường Xuân (AGELESS CO.,LTD.)

(511) Nhóm 09: Phần mềm máy tính, cụ thể là, phần mềm máy tính (ghi sẵn) và phần mềm máy tính (có thể tải xuống được); phần mềm ứng dụng máy vi tính có thể tải về; phần mềm ứng dụng cho điện thoại thông minh, cụ thể là phần mềm ứng dụng cho điện thoại thông minh (ghi sẵn) và phần mềm ứng dụng cho điện thoại thông minh (có thể tải xuống được); thiết bị kết nối dữ liệu không dây cho điện thoại thông minh.

---

(210) 4-2015-09316

(540)

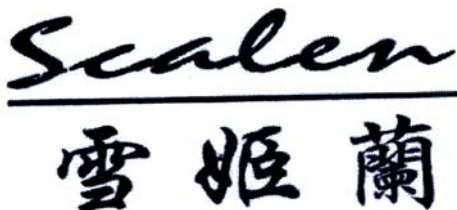
The logo for Scalen features the word "Scalen" in a black, cursive script font. Below it, the Chinese characters "雪姬蘭" (Xueji Lan) are written in a bold, black, sans-serif font. A horizontal line is drawn under the Chinese characters.

(220) 17.04.2015

(441) 25.06.2015

(531) A26.11.8

(731) CHEN CHU XIN (CN)

3-601, Zhonghua Xincheng, Chengdong Community, Liusha Street, Puning City, Guangdong, China

(740) Công ty TNHH Trường Xuân (AGELESS CO.,LTD.)

(511) Nhóm 25: Yếm; quần áo lót; quần đùi; quần áo ngủ; quần áo (trang phục), áo nịt ngực.

---

**CÔNG BÁO SỞ HỮU CÔNG NGHIỆP SỐ 327 TẬP A (06.2015)**

---

(210) **4-2015-09317**

(220) 17.04.2015

(540)

(441) 25.06.2015

**CALERES**

(731) BROWN SHOE COMPANY, INC (US)  
8300 Maryland Avenue, St. Louis,  
Missouri 63105, USA

(740) Công ty TNHH Sở hữu công nghiệp Sao  
Bắc Đầu (SAO BAC DAU IP  
COM.,LTD)

(511) Nhóm 25: Đồ đi chân.

---

(210) **4-2015-09318**

(220) 17.04.2015

(540)

(441) 25.06.2015

**★ 5 ★**

(531) A1.1.10; A1.1.3

(731) BROWN SHOE COMPANY, INC (US)  
8300 Maryland Avenue, St. Louis,  
Missouri 63105, USA

(740) Công ty TNHH Sở hữu công nghiệp Sao  
Bắc Đầu (SAO BAC DAU IP  
COM.,LTD)

(511) Nhóm 25: Đồ đi chân.

---

(210) **4-2015-09320**

(220) 17.04.2015

(540)

(441) 25.06.2015

**ENFRESH**

(731) KIMBERLY-CLARK WORLDWIDE,  
INC. (US)

Neenah, Wisconsin 54956 USA  
(740) Công ty TNHH Sở hữu công nghiệp Sao  
Bắc Đầu (SAO BAC DAU IP  
COM.,LTD)

(511) Nhóm 01: Than hoạt tính dùng để khử mùi không gian văn phòng, nhà vệ sinh trong văn phòng, và nơi ở.

Nhóm 05: Chất khử mùi không khí, chế phẩm làm sạch không khí, cụ thể là chất trung hòa mùi (không dùng cho mục đích cá nhân).

Nhóm 11: Các thiết bị phân phối chất làm tươi mát không khí/khử mùi không khí.

**CÔNG BÁO SỞ HỮU CÔNG NGHIỆP SỐ 327 TẬP A (06.2015)**

---

(210) **4-2015-09322**

(220) 17.04.2015

(540)

(441) 25.06.2015

(531) 26.4.2; 26.4.7

(591) Xám, trắng, đỏ

(731) CHENG XIANG JIE (CN)

Chenzhai Industrial Zone, Tangxia  
Town, Ruian, Zhejiang, China

(740) Công ty TNHH Sở hữu trí tuệ Ngôi Sao  
chuyên nghiệp và liên danh (NOVAPRO  
& ASSOCIATES CO.,LTD.)



(511) Nhóm 09: Ổ khóa xe máy (bảng điện); mô bin lửa; mô bin sườn; ác quy điện; rờ le điện;  
công tơ mét.

---

(210) **4-2015-09323**

(220) 17.04.2015

(540)

(441) 25.06.2015

(731) CÔNG TY CỔ PHẦN NICOTEX (VN)

Số 114 phố Vũ Xuân Thiều, phường  
Phúc Lợi, quận Long Biên, thành phố Hà  
Nội

**HOẠT CỐT CÂN**

(511) Nhóm 05: Dược phẩm; thuốc đông y; thực phẩm chức năng; thực phẩm cho em bé; chất  
bổ sung dinh dưỡng; thực phẩm ăn kiêng sử dụng cho mục đích y tế; thực phẩm dinh  
dưỡng dùng cho mục đích y tế; đồ uống kiêng sử dụng cho mục đích y tế.

---

(210) **4-2015-09324**

(220) 17.04.2015

(540)

(441) 25.06.2015

(731) CÔNG TY CỔ PHẦN NICOTEX (VN)

Số 114 phố Vũ Xuân Thiều, phường  
Phúc Lợi, quận Long Biên, thành phố Hà  
Nội

**THỰC HOÀN VƯƠNG**

(511) Nhóm 05: Dược phẩm; thuốc đông y; thực phẩm chức năng; thực phẩm cho em bé; chất  
bổ sung dinh dưỡng; thực phẩm ăn kiêng sử dụng cho mục đích y tế; thực phẩm dinh  
dưỡng dùng cho mục đích y tế; đồ uống kiêng sử dụng cho mục đích y tế.

---

(210) **4-2015-09325**

(220) 17.04.2015

(540)

(441) 25.06.2015

(731) CÔNG TY CỔ PHẦN NICOTEX (VN)

Số 114 phố Vũ Xuân Thiều, phường  
Phúc Lợi, quận Long Biên, thành phố Hà  
Nội

**LONG XOANG TÁN**

## CÔNG BÁO SỞ HỮU CÔNG NGHIỆP SỐ 327 TẬP A (06.2015)

---

(511) Nhóm 05: Dược phẩm; thuốc đông y; thực phẩm chức năng; thực phẩm cho em bé; chất bổ sung dinh dưỡng; thực phẩm ăn kiêng sử dụng cho mục đích y tế; thực phẩm dinh dưỡng dùng cho mục đích y tế; đồ uống kiêng sử dụng cho mục đích y tế.

---

(210) **4-2015-09326**

(220) 17.04.2015

(441) 25.06.2015

(540)

**HOÀN SINH VƯƠNG**

(731) CÔNG TY CỔ PHẦN NICOTEX (VN)  
Số 114 phố Vũ Xuân Thiều, phường  
Phúc Lợi, quận Long Biên, thành phố Hà  
Nội

(511) Nhóm 05: Dược phẩm; thuốc đông y; thực phẩm chức năng; thực phẩm cho em bé; chất bổ sung dinh dưỡng; thực phẩm ăn kiêng sử dụng cho mục đích y tế; thực phẩm dinh dưỡng dùng cho mục đích y tế; đồ uống kiêng sử dụng cho mục đích y tế.

---

(210) **4-2015-09327**

(220) 17.04.2015

(441) 25.06.2015

(540)

**KIỆN HOÀN VƯƠNG**

(731) CÔNG TY CỔ PHẦN NICOTEX (VN)  
Số 114 phố Vũ Xuân Thiều, phường  
Phúc Lợi, quận Long Biên, thành phố Hà  
Nội

(511) Nhóm 05: Dược phẩm; thuốc đông y; thực phẩm chức năng; thực phẩm cho em bé; chất bổ sung dinh dưỡng; thực phẩm ăn kiêng sử dụng cho mục đích y tế; thực phẩm dinh dưỡng dùng cho mục đích y tế; đồ uống kiêng sử dụng cho mục đích y tế.

---

(210) **4-2015-09328**

(220) 17.04.2015

(441) 25.06.2015

(540)

**TRỤ CỐT LONG**

(731) CÔNG TY CỔ PHẦN NICOTEX (VN)  
Số 114 phố Vũ Xuân Thiều, phường  
Phúc Lợi, quận Long Biên, thành phố Hà  
Nội

(511) Nhóm 05: Dược phẩm; thuốc đông y; thực phẩm chức năng; thực phẩm cho em bé; chất bổ sung dinh dưỡng; thực phẩm ăn kiêng sử dụng cho mục đích y tế; thực phẩm dinh dưỡng dùng cho mục đích y tế; đồ uống kiêng sử dụng cho mục đích y tế.

---

CÔNG BÁO SỞ HỮU CÔNG NGHIỆP SỐ 327 TẬP A (06.2015)

---

(210) **4-2015-09329**

(540)



(220) 17.04.2015

(441) 25.06.2015

(531) A5.5.21; 5.5.3; A5.5.20

(591) Đỏ, đen

(731) CÔNG TY TNHH THƯƠNG MẠI VÀ  
DU LỊCH BÌNH ANH (VN)

Số 11, phố Trần Hưng Đạo, phường Phan  
Chu Trinh, quận Hoàn Kiếm, thành phố  
Hà Nội

(740) Công ty Luật TNHH AMBYS Hà Nội  
(AMBYS HANOI)

(511) Nhóm 43: Dịch vụ khách sạn; dịch vụ nhà hàng ăn uống; dịch vụ quầy rượu; dịch vụ cung cấp thức ăn và đồ uống (do nhà hàng thực hiện); dịch vụ đặt chỗ khách sạn; cho thuê chỗ ở tạm thời.

---

(210) **4-2015-09330**

(540)

**JAPRO28**

(220) 17.04.2015

(441) 25.06.2015

(731) TO-PRETTY CO., LTD. (JP)  
4-2-16, Nihonbashi hongoku-cho, Chuo-  
ku, Tokyo, Japan

(740) Công ty Luật TNHH AMBYS Hà Nội  
(AMBYS HANOI)

(511) Nhóm 30: Bột ở dạng bánh kẹo; thực phẩm đã chế biến dạng bột chứa vitamin C không dùng cho mục đích y tế; thực phẩm đã chế biến dạng bột chứa collagen, không dùng cho mục đích y tế; bột để làm thức ăn; bột để làm thức ăn từ hạt (ngũ cốc).

Nhóm 32: Đồ uống (không chứa cồn) dạng bột; đồ uống kiêng không dùng cho mục đích y tế (không cồn); đồ uống chứa vitamin C (không cồn); đồ uống chứa collagen (không cồn); đồ uống có gaz; đồ uống có gaz được pha sẵn.

---

(210) **4-2015-09331**

(540)

**SMARTDINO**

(220) 17.04.2015

(441) 25.06.2015

(731) CHO-A PHARM. CO., LTD. (KR)  
ACE Techno-Tower 1F, 12, Dangsangro-  
2gil, Youngdungpo-gu, Seoul, Korea

(740) Công ty TNHH Vĩnh Đạt (LACOM CO.,  
LTD.)

(511) Nhóm 05: Dược phẩm; thực phẩm chức năng (dùng trong ngành y).

---

CÔNG BÁO SỞ HỮU CÔNG NGHIỆP SỐ 327 TẬP A (06.2015)

---

(210) **4-2015-09332**

(220) 17.04.2015

(540)

(441) 25.06.2015

**LONGDINO**

(731) CHO-A PHARM. CO., LTD. (KR)  
ACE Techno-Tower 1F, 12, Dangsangro-2gil, Youngdungpo-gu, Seoul, Korea  
(740) Công ty TNHH Vĩnh Đạt (LACOM CO., LTD.)

(511) Nhóm 05: Dược phẩm; thực phẩm chức năng (dùng trong ngành y).

---

(210) **4-2015-09333**

(220) 17.04.2015

(540)

(441) 25.06.2015



(531) 26.4.1; A26.4.24; A26.11.8

(731) MUTIARA FOOD & DRINKS (M) SDN. BHD. (MY)

Bangunan Mutiara Motors, No. 111, Batu 4 1/2, Jalan Tebrau, 80250 Johor Bahru, Johor, Malaysia

(740) Công ty TNHH Sở hữu trí tuệ ACTIP (ACTIP IP LIMITED)

(511) Nhóm 32: Đồ uống cung cấp muối và khoáng cho cơ thể (không dùng cho mục đích y tế); nước uống có gaz; đồ uống không có cồn; đồ uống có ga (không có cồn); dịch chiết từ trái cây (không có cồn); đồ uống làm từ nước ép trái cây (không có cồn); xi rô dùng cho đồ uống; đồ uống làm từ chất lỏng còn lại sau khi đông sữa chua.

---

(210) **4-2015-09334**

(220) 17.04.2015

(540)

(441) 25.06.2015

**WILLIAM HILL**

(731) E. & J. GALLO WINERY (US)  
600 Yosemite Boulevard, Modesto, California 95354, U.S.A.

(740) Văn phòng Luật sư MINERVAS (MINERVAS)

(511) Nhóm 33: Đồ uống có cồn, không bao gồm bia.

---



CÔNG BÁO SỞ HỮU CÔNG NGHIỆP SỐ 327 TẬP A (06.2015)

---

(210) **4-2015-09335**

(540)



(220) 17.04.2015

(441) 25.06.2015

(531) 26.1.1; A26.1.24; 26.13.25

(731) NIPPON SHINYAKU CO., LTD. (JP)

No. 14, Kisshoin, Nishinosho,  
Monguchicho, Minami-ku, Kyoto, Japan

(740) Công ty TNHH Tâm nhìn và Liên danh  
(VISION & ASSOCIATES CO.LTD.)

(511) Nhóm 05: Chế phẩm dược; chất bổ sung dinh dưỡng; chế phẩm kháng sinh; hóa chất trị liệu; chất diệt ký sinh trùng bao gồm thuốc trừ giun sán; chế phẩm dùng để chẩn đoán cho mục đích y tế.

---

(210) **4-2015-09337**

(540)

**CÔNG NGHỆ SOI TRẮNG DA  
BODY SUPER WHITE 3D**

(220) 17.04.2015

(441) 25.06.2015

(731) CÔNG TY TNHH ĐẦU TƯ VÀ PHÁT  
TRIỂN LAM CÚC (VN)

Số 25 Bùi Thị Xuân, phường Bùi Thị  
Xuân, quận Hai Bà Trưng, thành phố Hà  
Nội

(511) Nhóm 44: Thẩm mỹ viện; trung tâm chăm sóc sức khỏe; dịch vụ thẩm mỹ viện; liệu pháp vật lý; dịch vụ trị liệu bằng cách xoa bóp dầu thơm; dịch vụ trang điểm.

---

(210) **4-2015-09338**

(540)

**CÔNG NGHỆ PHỤC HỒI TRẮNG  
DA MẶT C-RITINA**

(220) 17.04.2015

(441) 25.06.2015

(731) CÔNG TY TNHH ĐẦU TƯ VÀ PHÁT  
TRIỂN LAM CÚC (VN)

Số 25 Bùi Thị Xuân, phường Bùi Thị  
Xuân, quận Hai Bà Trưng, thành phố Hà  
Nội

(511) Nhóm 44: Thẩm mỹ viện; trung tâm chăm sóc sức khỏe; dịch vụ thẩm mỹ viện; liệu pháp vật lý; dịch vụ trị liệu bằng cách xoa bóp dầu thơm; dịch vụ trang điểm.

---

(210) **4-2015-09339**

(540)



(220) 17.04.2015

(441) 25.06.2015

(531) 5.7.1; 26.1.1; 5.3.6

(591) Nâu cà phê, xanh lá cây, trắng sữa

(731) ĐINH VĂN DÂN (VN)

Thôn Khúc Lộng, xã Vĩnh Khúc, huyện  
Văn Giang, tỉnh Hưng Yên

## CÔNG BÁO SỞ HỮU CÔNG NGHIỆP SỐ 327 TẬP A (06.2015)

---

(511) Nhóm 35: Giới thiệu sản phẩm; quảng cáo; nhập khẩu, mua bán các sản phẩm sau: cà phê, cà phê nhân tạo, cà phê chưa rang, đồ uống cà phê có sữa, hương liệu cà phê, đồ uống trên cơ sở cà phê.

---

(210) **4-2015-09340**

(220) 17.04.2015

(441) 25.06.2015

(540)

**Paloma**  
**An Nhiên**

(731) CÔNG TY TNHH PHÁT TRIỂN TRÀ NAM VIỆT (VN)

688/115 Quang Trung, phường 11, quận Gò Vấp, thành phố Hồ Chí Minh

(740) DNTN Dịch vụ thương mại và sở hữu công nghiệp Song Ngọc (I.P.T.S.)

(511) Nhóm 30: Cà phê; trà (chè).

---

(210) **4-2015-09341**

(220) 17.04.2015

(441) 25.06.2015

(540)



(531) A26.11.8; 25.5.25; 26.1.1; A26.11.12

(591) Xanh da trời, cam

(731) PHẠM HỮU GIÁC (VN)

Thôn 7, xã Gia An, huyện Tân Linh, tỉnh Bình Thuận

(511) Nhóm 07: Bộ điều chỉnh (bộ phận của máy); bộ điều chỉnh tốc độ của máy móc, động cơ điện và động cơ; bộ điều chỉnh tốc độ của máy móc, động cơ và đầu máy; bộ truyền động cho máy móc; động cơ, không dùng cho xe cộ mặt đất; động cơ, không dùng cho phương tiện giao thông đường bộ; cáp điều khiển của máy, động cơ điện và động cơ; cơ cấu điều khiển cho máy, động cơ điện và động cơ; động cơ điện, không dùng cho xe cộ mặt đất.

Nhóm 09: Máy biến thế (điện), máy biến áp (điện); tủ phân phối (điện); bộ đổi điện, bộ biến đổi, điện; bộ chỉnh lưu dòng điện; bảng phân phối (điện); bảng điều khiển phân phối (điện), thiết bị điều khiển phân phối (điện); hệ thống điện cho việc điều khiển từ xa các thao tác công nghiệp; bảng điều khiển (điện).

---

(210) **4-2015-09342**

(220) 20.04.2015

(441) 25.06.2015

(540)

**GIPCO**

(531) 21.3.1; A26.11.12; 26.1.1; A26.1.24

(731) ĐẬU ĐỨC PHƯƠNG (VN)

Số 38 ngách 56/87/14 phố Thạch Cầu, tổ 1, phường Long Biên, quận Long Biên, thành phố Hà Nội

(511) Nhóm 09: Máy vi tính đồng bộ, màn hình máy tính, vỏ cây máy tính, bàn phím, chuột máy tính, loa máy tính; công tắc điện, dây dẫn điện, ổ cắm điện; dây cáp mạng, dây nối mạng, bộ chia mạng, cáp quang, bộ nối quang, bộ chia quang, bộ chuyển đổi quang điện,

## CÔNG BÁO SỞ HỮU CÔNG NGHIỆP SỐ 327 TẬP A (06.2015)

---

bộ phát sóng không dây, bộ định tuyến không dây, bộ chia cổng mạng, ăng ten thu phát sóng không dây; dây cáp đồng trục truyền hình, bộ khuếch đại truyền hình, bộ chia truyền hình, đầu nối dây cáp truyền hình, máy camera giám sát, đầu ghi hình ảnh.

Nhóm 35: Xuất nhập khẩu, đại lý, bán buôn, bán lẻ, quảng cáo, trưng bày giới thiệu các sản phẩm máy vi tính đồng bộ, màn hình máy tính, vỏ cây máy tính, bàn phím chuột máy tính, loa máy tính, công tắc điện, dây dẫn điện, ổ cắm điện, dây cáp mạng, dây nối mạng, bộ chia mạng, cáp quang, bộ nối quang, bộ chia quang, bộ chuyển đổi quang điện, bộ phát sóng không dây, bộ định tuyến không dây, bộ chia cổng mạng, ăng ten thu phát sóng không dây; dây cáp đồng trục truyền hình, bộ khuếch đại truyền hình, bộ chia truyền hình, đầu nối dây cáp truyền hình, máy camera giám sát, đầu ghi hình ảnh.

---

(210) **4-2015-09344**

(220) 20.04.2015

(441) 25.06.2015

(540)



(591) Cam, trắng

(731) CÔNG TY TNHH TÂN PHÚ (VN)

35 Hàng Bè, phường Hàng Bạc, quận Hoàn Kiếm, thành phố Hà Nội

(511) Nhóm 25: Quần áo; đồ đi chân; đồ đội đầu.

Nhóm 35: Quản lý kinh doanh; quản lý giao dịch (đối với sản phẩm quần áo, đồ đi chân, đồ đội đầu).

---

(210) **4-2015-09345**

(220) 20.04.2015

(441) 25.06.2015

(540)



(531) 3.5.1; A3.5.24

(591) Cam, trắng

(731) CÔNG TY TNHH TÂN PHÚ (VN)

35 Hàng Bè, phường Hàng Bạc, quận Hoàn Kiếm, thành phố Hà Nội

(511) Nhóm 25: Quần áo; đồ đi chân; đồ đội đầu.

Nhóm 35: Quản lý kinh doanh; quản lý giao dịch (đối với sản phẩm quần áo, đồ đi chân, đồ đội đầu).

---

## CÔNG BÁO SỞ HỮU CÔNG NGHIỆP SỐ 327 TẬP A (06.2015)

---

(210) **4-2015-09346**

(540)



(220) 20.04.2015

(441) 25.06.2015

(531) 18.3.23; 18.3.2; A1.5.3

(591) Trắng, đỏ, xanh dương, xanh tím than

(731) CÔNG TY CỔ PHẦN VẬN TẢI DẦU KHÍ MÊ KÔNG (VN)

Số 56 đường số 8, khu dân cư Phú An, phường Phú Thứ, quận Cái Răng, thành phố Cần Thơ

(740) Công ty TNHH Sở hữu trí tuệ VIPATCO (VIPATCO CO., LTD.)

(511) Nhóm 39: Dịch vụ vận chuyển hàng hóa trong nước và quốc tế; dịch vụ vận chuyển hành khách trong nước và quốc tế; môi giới vận tải; cho thuê xe; sắp xếp các chuyến du lịch; dịch vụ hướng dẫn khách du lịch.

---

(210) **4-2015-09347**

(540)



(220) 20.04.2015

(441) 25.06.2015

(531) A3.4.4; A3.4.23; 3.4.1

(591) Đỏ, xanh dương

(731) CÔNG TY CỔ PHẦN ĐỒ UỐNG CAO CẤP THÁI LAN (VN)

KCN Trung Trắc, huyện Văn Lâm, tỉnh Hưng Yên

(511) Nhóm 30: Trà bí đao (được làm chủ yếu từ trà); nước trà xanh; nước ép chiết xuất từ lá trà xanh (đồ uống).

Nhóm 32: Nước uống tinh khiết đóng chai; đồ uống không có cồn; nước giải khát bí đao có hương vị trà (thành phần chính là chiết xuất từ bí đao, đồ uống không cồn); nước ép hoa quả; nước ngọt (đồ uống); nước uống tăng lực (đồ uống không cồn dùng cho mục đích giải khát).

---

(210) **4-2015-09348**

(540)



(220) 20.04.2015

(441) 25.06.2015

(531) 5.7.1; 26.1.2

(591) Đen, trắng, cam

(731) CƠ SỞ SẢN XUẤT CHẾ BIẾN CÀ PHÊ HẠT MOCA MỸ THO (VN)

86B Ngô Quyền, phường 1, thành phố Mỹ Tho, tỉnh Tiền Giang

(511) Nhóm 30: Trà (chè); cà phê.

---

**CÔNG BÁO SỞ HỮU CÔNG NGHIỆP SỐ 327 TẬP A (06.2015)**

---

(210) **4-2015-09349**

(220) 20.04.2015

(441) 25.06.2015

(540)

**MY MOM MADE**

(731) CÔNG TY TNHH MỘT THÀNH VIÊN

PHAN LÊ HUY (VN)

215 A1 Nguyễn Văn Hương, phường  
Thảo Điền, quận 2, thành phố Hồ Chí  
Minh

(511) Nhóm 30: Trà; cà phê; bánh ngọt; bánh kẹo; kem lạnh, bánh mỳ, mật ong.

Nhóm 35: Mua bán hàng may mặc; mua bán túi xách; mua bán giày dép, mua bán mũ  
(nón); mua bán hàng trang trí nội thất.

Nhóm 43: Dịch vụ quán cà phê; quán ăn tự phục vụ; dịch vụ cung cấp thức ăn, đồ uống do  
nhà hàng thực hiện; nhà hàng ăn uống; dịch vụ quầy rượu.

---

(210) **4-2015-09350**

(220) 20.04.2015

(441) 25.06.2015

(540)



(531) 26.1.1; 25.5.25; 1.15.21; 26.1.6

(591) Xanh dương, xanh dương nhạt, đỏ, trắng

(731) CÔNG TY TNHH SẢN XUẤT

THƯƠNG MẠI HỒNG PHÚC (VN)

275/479B Nguyễn Đình Chiểu, phường  
5, quận 3, thành phố Hồ Chí Minh

(511) Nhóm 35: Mua bán các sản phẩm sau: nước đá cây, nước đá viên tinh khiết, nước đá điều  
khắc bằng băng, đồ uống không có cồn.

---

(210) **4-2015-09351**

(220) 20.04.2015

(441) 25.06.2015

(540)



(531) A7.1.12; 7.1.24

(591) Đỏ cam, xám

(731) CÔNG TY TNHH ĐẦU TƯ XÂY

DỰNG NGUYỄN HOÀNG (VN)

185 (tầng 2) Cô Giang, phường Cô  
Giang, quận 1, thành phố Hồ Chí Minh

(511) Nhóm 37: Xây dựng.

---

CÔNG BÁO SỞ HỮU CÔNG NGHIỆP SỐ 327 TẬP A (06.2015)

---

(210) **4-2015-09352**

(220) 20.04.2015

(540)

(441) 25.06.2015

**NANCYCARE**

(731) CÔNG TY TNHH THƯƠNG MẠI  
DƯỢC PHẨM PHƯƠNG LINH (VN)  
58 nhà E, khu đô thị Đại Kim, phường  
Định Công, quận Hoàng Mai, thành phố  
Hà Nội

(740) Công ty cổ phần tư vấn Trung Thực  
(TRUNG THUC.,JSC)

(511) Nhóm 05: Dược phẩm và thực phẩm chức năng dùng cho mục đích y tế.

---

(210) **4-2015-09353**

(220) 20.04.2015

(540)

(441) 25.06.2015

**PRONANCYCARE**

(731) CÔNG TY TNHH THƯƠNG MẠI  
DƯỢC PHẨM PHƯƠNG LINH (VN)  
58 nhà E, khu đô thị Đại Kim, phường  
Định Công, quận Hoàng Mai, thành phố  
Hà Nội

(740) Công ty cổ phần tư vấn Trung Thực  
(TRUNG THUC.,JSC)

(511) Nhóm 05: Dược phẩm và thực phẩm chức năng dùng cho mục đích y tế.

---

(210) **4-2015-09354**

(220) 20.04.2015

(540)

(441) 25.06.2015

(531) A1.1.10; 13.1.5; A1.1.5

(591) Trắng, xanh lá cây, vàng, da cam, xanh  
đậm, xanh da trời

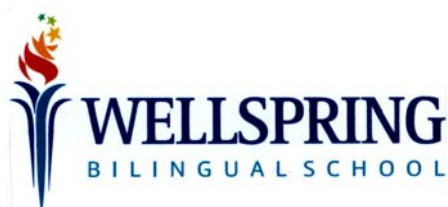

(731) CÔNG TY CỔ PHẦN ĐẦU TƯ VÀ  
PHÁT TRIỂN GIÁO DỤC S.S.G (VN)  
Số nhà 95 phố Ái Mộ, phường Bồ Đề,  
quận Long Biên, thành phố Hà Nội

(740) Văn phòng Luật sư BQH và Cộng sự  
(BQH AND ASSOCIATES LAW FIRM)

(511) Nhóm 41: Giáo dục; đào tạo; tổ chức các hoạt động thể thao và văn hóa.

---

**CÔNG BÁO SỞ HỮU CÔNG NGHIỆP SỐ 327 TẬP A (06.2015)**

---

(210)	<b>4-2015-09355</b>	(220)	20.04.2015
(540)		(441)	25.06.2015
	<b>TRƯỜNG PHỔ THÔNG LIÊN CẤP SONG NGỮ QUỐC TẾ WELLSPRING</b>	(731)	CÔNG TY CỔ PHẦN ĐẦU TƯ VÀ PHÁT TRIỂN GIÁO DỤC S.S.G (VN) Số nhà 95, phố Ái Mộ, phường Bồ Đề, quận Long Biên, thành phố Hà Nội
	<b>WELLSPRING INTERNATIONAL BILINGUAL SCHOOLS</b>	(740)	Văn phòng Luật sư BQH và Cộng sự (BQH AND ASSOCIATES LAW FIRM)

(511) Nhóm 41: Giáo dục; đào tạo; tổ chức các hoạt động thể thao và văn hóa.

---

(210)	<b>4-2015-09356</b>	(220)	20.04.2015
(540)		(441)	25.06.2015
		(531)	A1.1.10; A1.1.5; 13.1.5
		(591)	Trắng, xanh lá cây, vàng, da cam, xanh đậm, xanh da trời
		(731)	CÔNG TY CỔ PHẦN ĐẦU TƯ VÀ PHÁT TRIỂN GIÁO DỤC S.S.G (VN) Số nhà 95, phố Ái Mộ, phường Bồ Đề, quận Long Biên, thành phố Hà Nội
		(740)	Văn phòng Luật sư BQH và Cộng sự (BQH AND ASSOCIATES LAW FIRM)

(511) Nhóm 41: Giáo dục, đào tạo, tổ chức các hoạt động thể thao và văn hóa.

---

(210)	<b>4-2015-09357</b>	(220)	20.04.2015
(540)		(441)	25.06.2015
	<b>TRƯỜNG PHỔ THÔNG LIÊN CẤP SONG NGỮ WELLSPRING</b>	(731)	CÔNG TY CỔ PHẦN ĐẦU TƯ VÀ PHÁT TRIỂN GIÁO DỤC S.S.G (VN) Số nhà 95, phố Ái Mộ, phường Bồ Đề, quận Long Biên, thành phố Hà Nội
	<b>WELLSPRING BILINGUAL SCHOOLS</b>	(740)	Văn phòng Luật sư BQH và Cộng sự (BQH AND ASSOCIATES LAW FIRM)

(511) Nhóm 41: Giáo dục; đào tạo; tổ chức các hoạt động thể thao và văn hóa.

---

CÔNG BÁO SỞ HỮU CÔNG NGHIỆP SỐ 327 TẬP A (06.2015)

---

(210) **4-2015-09358**

(540)



(220) 20.04.2015

(441) 25.06.2015

(531) A1.1.10; A1.1.5; 13.1.5

(591) Trắng, xanh lá cây, vàng, da cam, xanh đậm, xanh da trời

(731) CÔNG TY CỔ PHẦN ĐẦU TƯ VÀ PHÁT TRIỂN GIÁO DỤC S.S.G (VN)

Số nhà 95, phố Ái Mộ, phường Bồ Đề, quận Long Biên, thành phố Hà Nội

(740) Văn phòng Luật sư BQH và Cộng sự (BQH AND ASSOCIATES LAW FIRM)

(511) Nhóm 41: Giáo dục; đào tạo; tổ chức các hoạt động thể thao và văn hóa.

---

(210) **4-2015-09359**

(540)

**ALBAVIT  
KIDZ**

(220) 20.04.2015

(441) 25.06.2015

(731) CÔNG TY CỔ PHẦN EULAB HOLDING (VN)

Tầng 16, 169 Nguyễn Ngọc Vũ, Trung Hòa, quận Cầu Giấy, thành phố Hà Nội

(511) Nhóm 05: Dược phẩm, thực phẩm chức năng.

Nhóm 35: Mua bán: dược phẩm, thực phẩm chức năng, thiết bị y tế, dụng cụ y tế.

---

(210) **4-2015-09360**

(540)

**ALBAVIT  
KIDS**

(220) 20.04.2015

(441) 25.06.2015

(731) CÔNG TY CỔ PHẦN EULAB HOLDING (VN)

Tầng 16, 169 Nguyễn Ngọc Vũ, phường Trung Hòa, quận Cầu Giấy, thành phố Hồ Chí Minh

(511) Nhóm 05: Dược phẩm, thực phẩm chức năng.

Nhóm 35: Mua bán: dược phẩm, thực phẩm chức năng, thiết bị y tế, dụng cụ y tế.

---



CÔNG BÁO SỞ HỮU CÔNG NGHIỆP SỐ 327 TẬP A (06.2015)

---

(210) **4-2015-09361**

(540)



(220) 20.04.2015

(441) 25.06.2015

(531) A26.4.24; 26.4.4

(731)

CÔNG TY CỔ PHẦN ĐÀO TẠO VÀ TƯ VẤN PANDORA (VN)

19 Phó Đức Chính, phường Nguyễn Thái Bình, quận 1, thành phố Hồ Chí Minh

(511) Nhóm 41: Giáo dục, đào tạo.

---

(210) **4-2015-09362**

(540)



(220) 20.04.2015

(441) 25.06.2015

(531) A26.11.8

(591) Cam, trắng

(731)

CÔNG TY CỔ PHẦN TIẾN BỘ QUỐC TẾ (VN)

Số 69 Tuệ Tĩnh, phường Nguyễn Du, quận Hai Bà Trưng, thành phố Hà Nội

(511) Nhóm 01: Hóa chất dùng trong công nghiệp và khoa học (không dùng cho mục đích y tế và thú y); hóa chất dùng cho nông nghiệp và lâm nghiệp (trừ chất diệt nấm, chất diệt cỏ dại, chất diệt cỏ, thuốc trừ sâu và chất diệt ký sinh trùng).

Nhóm 03: Xà phòng; nước hoa; tinh dầu; mỹ phẩm.

Nhóm 04: Nhiên liệu (kể cả xăng cho (động cơ) và vật liệu cháy sáng.

Nhóm 05: Dược phẩm, thuốc thú y; chế phẩm vệ sinh dùng cho mục đích y tế; thực phẩm và chất dinh dưỡng được làm phù hợp cho việc sử dụng trong y tế hoặc thú y.

Nhóm 06: Kim loại thường dạng thô hoặc bán thành phẩm; vật liệu xây dựng bằng kim loại; quặng kim loại.

Nhóm 07: Máy và máy công cụ (máy nông nghiệp, máy phát điện, máy phân hủy rác thải, máy khoan, máy xúc đất, động cơ cho tàu thuyền, máy lọc, máy khai thác mỏ, thiết bị hàn).

Nhóm 09: Thiết bị và dụng cụ khoa học, hàng hải, trắc địa, nhiếp ảnh, điện ảnh, quang học, cân, đo, báo hiệu, kiểm tra, kiểm soát, giám sát, cấp cứu và giảng dạy, thiết bị dập lửa.

Nhóm 10: Thiết bị và dụng cụ phẫu thuật; thiết bị và dụng cụ dùng trong nha khoa; chân, tay giả, mắt giả, răng giả, dụng cụ chỉnh hình, vật liệu khâu vết thương.

Nhóm 11: Thiết bị để chiếu sáng, sưởi nóng, làm lạnh, sấy khô, thông gió, cấp nước (hệ thống thiết bị cho điều hòa không khí; hệ thống thiết bị làm sạch chất thải; hệ thống cung cấp nước; hệ thống phân phối nước; thiết bị lọc nước; thiết bị làm nóng không khí; hệ thống và thiết bị làm lạnh).

Nhóm 12: Xe ô tô.

Nhóm 16: Văn phòng phẩm; máy chữ và đồ dùng văn phòng (không kể đồ đạc bằng gỗ); đồ dùng hướng dẫn và giảng dạy (không kể máy móc dùng cho mục đích này).

Nhóm 19: Vật liệu xây dựng phi kim loại.

Nhóm 32: Bia; nước khoáng; nước có ga (đồ uống không cồn); đồ uống không cồn.

Nhóm 33: Đồ uống có cồn (trừ bia).

Nhóm 35: Mua bán, đại lý, xuất nhập khẩu máy móc, thiết bị và phụ tùng: máy khai khoáng, máy xây dựng, máy phát điện, động cơ điện, dây điện và biến thế điện, thiết bị phân phối và điều khiển điện, thiết bị điện chiếu sáng, máy dệt, máy may, da giày, máy văn phòng, người máy, máy công cụ; mua bán, đại lý, xuất nhập khẩu trang thiết bị, dụng cụ y tế, trang thiết bị giáo dục; kinh doanh hệ thống trang thiết bị xử lý rác thải, lò đốt rác, hệ thống trang thiết bị xử lý nước thải, thiết bị an toàn giao thông, thiết bị trắc địa, thiết bị quan trắc môi trường, máy móc, thiết bị khoa học kỹ thuật, thiết bị phân tích dùng trong phòng thí nghiệm, thiết bị dùng trong nông nghiệp, công nghiệp, khai thác khoáng sản, công nghiệp năng lượng, công nghiệp luyện kim, công nghiệp chế tạo máy, công nghiệp hóa chất, công nghiệp thực phẩm, công nghiệp điện tử- tin học, công nghiệp chế tạo xe, công nghiệp dệt may, công nghiệp đóng tàu, công nghiệp sản xuất vật liệu xây dựng, công nghiệp quốc phòng; kinh doanh vật liệu, thiết bị lắp đặt trong xây dựng: sắt, thép; kinh doanh rượu, bia, hóa chất, dược phẩm, thực phẩm chức năng; kinh doanh phương tiện, thiết bị, vật tư phòng cháy và chữa cháy; quảng cáo; dịch vụ giới thiệu việc làm; hỗ trợ quản lý doanh nghiệp thương mại hoặc công nghiệp; thăm dò dự luận; xúc tiến thương mại; tư vấn tổ chức điều hành kinh doanh; dịch vụ tư vấn điều hành thương mại; nghiên cứu thị trường; dịch vụ tổ chức triển lãm, hội chợ thương mại; quan hệ công chúng; hệ thống hóa thông tin và cơ sở dữ liệu máy tính; xuất khẩu lao động; tư vấn đầu tư.

Nhóm 36: Đầu tư bất động sản; dịch vụ bất động sản (môi giới, đánh giá, quản lý bất động sản).

Nhóm 37: Xây dựng các công trình: dân dụng công nghiệp, cơ sở hạ tầng kỹ thuật, công trình giao thông thủy lợi; giám sát thi công xây dựng; lắp đặt và sửa chữa trang thiết bị, dụng cụ y tế, trang thiết bị giáo dục, hệ thống trang thiết bị xử lý rác thải, lò đốt rác, hệ thống trang thiết bị xử lý nước thải, thiết bị an toàn giao thông, thiết bị trắc địa, thiết bị quan trắc môi trường, máy móc, thiết bị khoa học kỹ thuật, thiết bị phân tích dùng trong phòng thí nghiệm, thiết bị dùng trong nông nghiệp, công nghiệp khai thác khoáng sản, công nghiệp năng lượng, công nghiệp luyện kim, công nghiệp chế tạo máy, công nghiệp hóa chất, công nghiệp thực phẩm, công nghiệp điện tử- tin học, công nghiệp chế tạo xe, công nghiệp dệt may, công nghiệp đóng tàu, công nghiệp sản xuất vật liệu xây, dựng, công nghiệp quốc phòng.

Nhóm 39: Vận tải bằng ô tô; du lịch lữ hành nội địa và quốc tế; dịch vụ giao hàng; cung cấp nước.

Nhóm 40: Xử lý rác thải; tái chế rác thải.

## CÔNG BÁO SỞ HỮU CÔNG NGHIỆP SỐ 327 TẬP A (06.2015)

---

Nhóm 41: Dịch vụ giáo dục; giảng dạy; tư vấn đào tạo giáo dục; dạy nghề phục vụ cho xuất khẩu lao động và cung ứng lao động trong nước; dịch vụ dịch thuật.

Nhóm 42: Thiết lập bản vẽ xây dựng, kiến trúc, tư vấn kiến trúc; nghiên cứu trong lĩnh vực bảo vệ môi trường; thiết kế tổng mặt bằng, kiến trúc, nội ngoại thất đối với công trình xây dựng, dân dụng, công nghiệp; thiết kế trang trí nội ngoại thất; thiết kế cấp thoát nước; thiết kế quy hoạch xây dựng; thiết kế máy móc và thiết bị; dịch vụ chuyển giao công nghệ, đánh giá công nghệ; nghiên cứu, chuyển giao ứng dụng công nghệ cao; dịch vụ ứng dụng kiến thức khoa học vào việc thiết kế xây dựng và điều hành máy móc, các dịch vụ công cộng như: đường, cầu, hóa chất.

Nhóm 43: Dịch vụ khách sạn, nhà hàng ăn uống.

Nhóm 44: Trồng rừng phòng hộ, rừng đặc dụng.

Nhóm 45: Dịch vụ Li- xăng sở hữu trí tuệ.

---

(210) **4-2015-09363**

(220) 20.04.2015

(441) 25.06.2015

(540)

**GIỌT XƯA**

(731)

DOÃN DUY CHUNG (VN)  
Số 41, thôn 4, xã Hoà Khánh, thành phố  
Buôn Ma Thuột, tỉnh Đắk Lắk

(511) Nhóm 30: Cà phê.

---

(210) **4-2015-09364**

(220) 20.04.2015

(441) 25.06.2015

(540)



(531) 26.1.1; 26.1.4; 26.2.7; 7.5.10

(591) Đỏ, đen

(731) CÔNG TY TNHH NỘI THẤT MÔ  
ĐUN (VN)

62 đường 284 Cao Lỗ, phường 4, quận 8,  
thành phố Hồ Chí Minh

(511) Nhóm 06: Vách ngăn bằng kim loại; cửa sổ bằng kim loại; ngói bằng kim loại; cầu thang bằng sắt; khung cửa bằng kim loại.

Nhóm 35: Mua bán: Vách ngăn bằng kim loại, cửa sổ bằng kim loại, ngói bằng kim loại, cầu thang bằng sắt, khung cửa bằng kim loại.

---

CÔNG BÁO SỞ HỮU CÔNG NGHIỆP SỐ 327 TẬP A (06.2015)

---

(210) **4-2015-09365**

(220) 20.04.2015

(441) 25.06.2015

(540)

**CATHAY**

(731) QUẢN TRỌNG NGUYÊN (VN)  
Số 40/53 Vũ Chí Thắng, quận Lê Chân,  
thành phố Hải Phòng

(511) Nhóm 35: Mua bán: thiết bị vệ sinh.

---

(210) **4-2015-09366**

(220) 20.04.2015

(441) 25.06.2015

(540)

**SEWOL**

(731) QUẢN TRỌNG NGUYÊN (VN)  
Số 40/53 Vũ Chí Thắng, quận Lê Chân,  
thành phố Hải Phòng

(511) Nhóm 35: Mua bán: thiết bị vệ sinh.

---

(210) **4-2015-09367**

(220) 20.04.2015

(441) 25.06.2015

(540)

**DOLAMY**

(731) CÔNG TY TNHH SẢN XUẤT  
THƯƠNG MẠI DỊCH VỤ NEWDAYS  
(VN)  
14 Lê Lăng, phường Phú Thọ Hòa, quận  
Tân Phú, thành phố Hồ Chí Minh

(511) Nhóm 03: Nước hoa, mỹ phẩm.

---

(210) **4-2015-09369**

(220) 20.04.2015

(441) 25.06.2015

(540)

 **NHÀ HÀNG 379**

(531) A26.11.12; 7.1.6; 26.4.2

(731) CÔNG TY TNHH MINH NGA (VN)  
Thôn 9, xã Thạch Hòa, huyện Thạch  
Thất, thành phố Hà Nội

(740) Văn phòng luật sư Phạm và Liên danh  
(PHAM & ASSOCIATES)

(511) Nhóm 43: Dịch vụ nhà hàng ăn uống; quán ăn tự phục vụ; dịch vụ khách sạn.

---

CÔNG BÁO SỞ HỮU CÔNG NGHIỆP SỐ 327 TẬP A (06.2015)

---

(210) 4-2015-09370

(540)



(220) 20.04.2015

(441) 25.06.2015

(531) 3.7.10; 3.7.16

(591) Vàng

(731)

CÔNG TY TNHH SẢN XUẤT  
THƯƠNG MẠI DỊCH VỤ BELLA  
HUỲNH (VN)

190/39/4 Bùi Văn Ngừ, phường Hiệp  
Thành, quận 12, thành phố Hồ Chí Minh

(511) Nhóm 03: Mỹ phẩm.

---

(210) 4-2015-09371

(540)

**Sala**

(220) 20.04.2015

(441) 25.06.2015

(731) CÔNG TY TNHH QUYÊN NGHI  
(VN)

38/11 đường 1A, phường Bình Hưng Hòa  
A, quận Bình Tân, thành phố Hồ Chí  
Minh

(511) Nhóm 03: Mỹ phẩm.

---

(210) 4-2015-09372

(540)



(220) 20.04.2015

(441) 25.06.2015

(531) A1.1.10; 26.1.1; 26.1.4; 25.1.25

(731) HÀ HẢI ĐĂNG (VN)

277 Nguyễn Văn Luông, phường 12,  
quận 6, thành phố Hồ Chí Minh

(511) Nhóm 35: Mua bán xà phòng, mỹ phẩm.

---

CÔNG BÁO SỞ HỮU CÔNG NGHIỆP SỐ 327 TẬP A (06.2015)

---

(210) **4-2015-09373**

(540)



(220) 20.04.2015

(441) 25.06.2015

(531) A26.11.12

(591) Trắng, đen, đỏ cờ, xanh coban, xanh lá cây

(731) ĐÀI TRUYỀN HÌNH VIỆT NAM (VN)

43 Nguyễn Chí Thanh, phường Ngọc Khánh, quận Ba Đình, thành phố Hà Nội

(511) Nhóm 38: Dịch vụ phát thanh truyền hình.

---

(210) **4-2015-09374**

(540)



(220) 20.04.2015

(441) 25.06.2015

(531) 26.1.1; A16.1.5

(591) Trắng, đen, đỏ cờ, xanh coban, xanh lá cây

(731) ĐÀI TRUYỀN HÌNH VIỆT NAM (VN)

43 Nguyễn Chí Thanh, phường Ngọc Khánh, quận Ba Đình, thành phố Hà Nội

(511) Nhóm 38: Dịch vụ phát thanh truyền hình.

---

(210) **4-2015-09375**

(540)



(220) 20.04.2015

(441) 25.06.2015

(731) ĐÀI TRUYỀN HÌNH VIỆT NAM (VN)

43 Nguyễn Chí Thanh, phường Ngọc Khánh, quận Ba Đình, thành phố Hà Nội

(511) Nhóm 38: Dịch vụ phát thanh truyền hình.

---

(210) **4-2015-09376**

(540)



(220) 20.04.2015

(441) 25.06.2015

(531) 24.15.1; 26.3.1; A7.1.11; 7.1.24

(591) Trắng, đỏ cờ, xanh coban, xanh lá cây

(731) ĐÀI TRUYỀN HÌNH VIỆT NAM (VN)

43 Nguyễn Chí Thanh, phường Ngọc Khánh, quận Ba Đình, thành phố Hà Nội

(511) Nhóm 38: Dịch vụ phát thanh truyền hình.

## CÔNG BÁO SỞ HỮU CÔNG NGHIỆP SỐ 327 TẬP A (06.2015)

---

Nhóm 41: Đào tạo thực hành; giảng dạy.

---

(210) **4-2015-09377**

(540)



(220) 20.04.2015

(441) 25.06.2015

(531) 26.1.1; A25.7.21; A14.5.2

(591) Xanh dương, đỏ, vàng, trắng

(731) CÔNG TY CỔ PHẦN THIẾT BỊ VẬT  
TƯ KỸ THUẬT AN TOÀN TP.HCM  
(VN)

357 Trần Xuân Soạn, phường Tân Kiểng,  
quận 7, thành phố Hồ Chí Minh

(511) Nhóm 06: Kết sắt đưng tiền an toàn, cửa chống cháy làm bằng sắt, cửa kho tiền làm bằng sắt.

Nhóm 09: Máy đếm tiền; máy kiểm tra tiền.

Nhóm 37: Lắp đặt và sửa chữa thiết bị báo động chống trộm; lắp đặt và sửa chữa thiết bị báo động hỏa hoạn; xây dựng; tư vấn xây dựng; lắp đặt, sửa chữa và bảo dưỡng máy móc; phá dỡ các công trình xây dựng.

---

(210) **4-2015-09379**

(540)



(220) 20.04.2015

(441) 25.06.2015

(531) 1.15.15; 26.4.1; 1.15.5

(591) Vàng, xám

(731) VŨ THANH GIANG (VN)

56/3 Bùi Minh Trực, phường 5, quận 8,  
thành phố Hồ Chí Minh

(511) Nhóm 29: Dầu ăn.

---

(210) **4-2015-09389**

(540)

**KIM CHI VÀ**

(220) 20.04.2015

(441) 25.06.2015

(591) Đỏ, xanh lá cây

(731) NGUYỄN VĂN NAM (VN)

77 đường 7A, phường Bình Trị Đông B,  
quận Bình Tân, thành phố Hồ Chí Minh

(511) Nhóm 29: Rau muối lên men (kim chi); dưa góp cay; dưa muối; rau muối; dưa cải bắp; ajvar (ớt được bảo quản); rau đã được chế biến.

---

CÔNG BÁO SỞ HỮU CÔNG NGHIỆP SỐ 327 TẬP A (06.2015)

---

(210) **4-2015-09390**

(220) 20.04.2015

(441) 25.06.2015

(540)

**FINOMAS**

(731) CÔNG TY CỔ PHẦN DƯỢC PHẨM  
HOA THIÊN PHÚ (VN)

10 Nguyễn Cửu Đàm, phường Tân Sơn  
Nhì, quận Tân Phú, thành phố Hồ Chí  
Minh

(740) Công ty TNHH Sở hữu trí tuệ và Công  
nghệ Thủ đô (CAPITAL IP&T  
CO.LTD.)

(511) Nhóm 03: Mỹ phẩm, kem dưỡng da, dầu gội đầu, sữa rửa mặt, xà phòng, chất tẩy rửa không chứa thuốc.

---

(210) **4-2015-09391**

(220) 20.04.2015

(441) 25.06.2015

(540)

**FINOMAS**

(731) CÔNG TY CỔ PHẦN DƯỢC PHẨM  
HOA THIÊN PHÚ (VN)

10 Nguyễn Cửu Đàm, phường Tân Sơn  
Nhì, quận Tân Phú, thành phố Hồ Chí  
Minh

(740) Công ty TNHH Sở hữu trí tuệ và Công  
nghệ Thủ đô (CAPITAL IP&T  
CO.LTD.)

(511) Nhóm 35: Buôn bán dược phẩm, dược chất, hóa chất dùng trong sản xuất thuốc, thuốc đông y, thuốc thú y, thực phẩm dinh dưỡng dùng trong y tế, thực phẩm chức năng, nước súc miệng, trang thiết bị y tế và dụng cụ y tế, dụng cụ tránh thai, que thử thai, bao cao su, bơm kim tiêm dùng một lần, dây truyền dịch, bông y tế, băng y tế, băng dán y tế, vật tư y tế như: vật tư y tế tiêu hao như: mỡ bôi y tế dùng cho điện tim, điện não, nội soi và siêu âm, mua bán điện cực dán y tế, đệm chống loét, giường hỗ trợ bệnh nhân liệt, mua bán mỹ phẩm, nước hoa, dầu gội đầu, kem dưỡng da, sữa rửa mặt, xà phòng, nước rửa chén, tinh dầu; mua bán lương thực, thực phẩm, bánh, kẹo, gạo, bột ngũ cốc, chè, cà phê, cacao, gia vị, sữa và các sản phẩm từ sữa, thịt, cá, gia cầm, trứng, dầu ăn thực vật, nước giải khát, nước uống tinh khiết, bia, rượu, mua bán thức ăn chăn nuôi cho gà, lợn, cá, tôm, con giống vật nuôi làm thuốc, cây giống dược liệu, con giống, cây giống, hạt giống, dược liệu tươi, trái cây tươi, rau tươi; quảng cáo và giới thiệu sản phẩm.

---



CÔNG BÁO SỞ HỮU CÔNG NGHIỆP SỐ 327 TẬP A (06.2015)

---

(210) **4-2015-09392**

(540)



(220) 20.04.2015

(441) 25.06.2015

(531) 24.17.15; 2.7.2; 2.7.1

(591) Trắng, vàng, xanh, nâu, nâu đỏ, tím nhạt, ghi

(731) CÔNG TY TRÁCH NHIỆM HỮU HẠN ĐẠI BẮC (VN)

Số 11, đường Công Nghiệp 4, khu công nghiệp Sài Đồng B, phường Thạch Bàn, quận Long Biên, thành phố Hà Nội

(740) Công ty TNHH Sở hữu trí tuệ và Công nghệ Thủ đô (CAPITAL IP&T CO.LTD.)

(511) Nhóm 05: Dược phẩm, thực phẩm chức năng, thực phẩm dinh dưỡng dùng trong y tế, nước súc miệng dùng cho mục đích y tế, dung dịch làm sạch khử khuẩn sát trùng dùng cho mục đích y tế, nước tắm thảo dược cho trẻ em dùng cho mục đích y tế.

---

(210) **4-2015-09393**

(540)

**TINFOMUC**

(220) 20.04.2015

(441) 25.06.2015

(731) CÔNG TY CỔ PHẦN DƯỢC PHẨM GIA NGUYỄN (VN)

Đường YP6, khu công nghiệp Yên Phong, xã Đông Phong, huyện Yên Phong, tỉnh Bắc Ninh

(740) Công ty TNHH Sở hữu trí tuệ và Công nghệ Thủ đô (CAPITAL IP&T CO.LTD.)

(511) Nhóm 05: Dược phẩm, thực phẩm chức năng, thực phẩm dinh dưỡng dùng trong y tế, nước súc miệng dùng cho mục đích y tế, dung dịch làm sạch khử khuẩn sát trùng dùng cho mục đích y tế, nước tắm thảo dược cho trẻ em dùng cho mục đích y tế.

---

(210) **4-2015-09394**

(540)

**TINFOMIX**

(220) 20.04.2015

(441) 25.06.2015

(731) CÔNG TY CỔ PHẦN DƯỢC PHẨM GIA NGUYỄN (VN)

Đường YP6, khu công nghiệp Yên Phong, xã Đông Phong, huyện Yên Phong, tỉnh Bắc Ninh

(740) Công ty TNHH Sở hữu trí tuệ và Công nghệ Thủ đô (CAPITAL IP&T CO.LTD.)

**CÔNG BÁO SỞ HỮU CÔNG NGHIỆP SỐ 327 TẬP A (06.2015)**

---

(511) Nhóm 05: Dược phẩm, thực phẩm chức năng, thực phẩm dinh dưỡng dùng trong y tế, nước súc miệng dùng cho mục đích y tế, dung dịch làm sạch khử khuẩn sát trùng dùng cho mục đích y tế, nước tắm thảo dược cho trẻ em dùng cho mục đích y tế.

---

(210) **4-2015-09395**

(220) 20.04.2015

(441) 25.06.2015

(540)

(731) CÔNG TY CỔ PHẦN DUỢC PHẨM GIA NGUYỄN (VN)

Đường YP6, khu công nghiệp Yên Phong, xã Đông Phong, huyện Yên Phong, tỉnh Bắc Ninh

**TINFOCOLD**

(740) Công ty TNHH Sở hữu trí tuệ và Công nghệ Thủ đô (CAPITAL IP&T CO.LTD.)

(511) Nhóm 05: Dược phẩm, thực phẩm chức năng, thực phẩm dinh dưỡng dùng trong y tế, nước súc miệng dùng cho mục đích y tế, dung dịch làm sạch khử khuẩn sát trùng dùng cho mục đích y tế, nước tắm thảo dược cho trẻ em dùng cho mục đích y tế.

---

(210) **4-2015-09396**

(220) 20.04.2015

(441) 25.06.2015

(540)

(731) CÔNG TY CỔ PHẦN DUỢC PHẨM GIA NGUYỄN (VN)

Đường YP6, khu công nghiệp Yên Phong, xã Đông Phong, huyện Yên Phong, tỉnh Bắc Ninh

**TINFOTUX**

(740) Công ty TNHH Sở hữu trí tuệ và Công nghệ Thủ đô (CAPITAL IP&T CO.LTD.)

(511) Nhóm 05: Dược phẩm, thực phẩm chức năng, thực phẩm dinh dưỡng dùng trong y tế, nước súc miệng dùng cho mục đích y tế, dung dịch làm sạch khử khuẩn sát trùng dùng cho mục đích y tế, nước tắm thảo dược cho trẻ em dùng cho mục đích y tế.

---

(210) **4-2015-09397**

(220) 20.04.2015

(441) 25.06.2015

(540)

(531) 26.3.2; 26.4.3; 25.5.1

(591) Đỏ, xanh, đen, trắng

(731) CÔNG TY TRÁCH NHIỆM HỮU HẠN DUỢC PHẨM C & G (VN)

Số 9, gác 100, ngõ 164 đường Vương Thừa Vũ, phường Khương Trung, quận Thanh Xuân, thành phố Hà Nội



(740) Công ty TNHH Sở hữu trí tuệ và Công nghệ Thủ đô (CAPITAL IP&T CO.LTD.)

(511) Nhóm 35: Buôn bán dược phẩm, dược chất, hóa chất dùng trong sản xuất thuốc, thuốc đông y, thuốc thú y, thực phẩm dinh dưỡng dùng trong y tế, thực phẩm chức năng, nước súc miệng, trang thiết bị y tế và dụng cụ y tế, dụng cụ tránh thai, que thử thai, bao cao su, bơm kim tiêm dùng một lần, dây truyền dịch, bông y tế, băng y tế, băng dán y tế, vật tư y tế như: vật tư y tế tiêu hao như: mỡ bôi y tế dùng cho điện tim, điện não, nội soi và siêu âm, mua bán điện cực dán y tế, đệm chống loét, giường hỗ trợ bệnh nhân liệt, mua bán mỹ phẩm, nước hoa, dầu gội đầu, kem dưỡng da, sữa rửa mặt, xà phòng, nước rửa chén, tinh dầu; mua bán lương thực, thực phẩm, bánh, kẹo, gạo, bột ngũ cốc, chè, cà phê, cacao, gia vị, sữa và các sản phẩm từ sữa, thịt, cá, gia cầm, trứng, dầu ăn thực vật, nước giải khát, nước uống tinh khiết, bia, rượu, mua bán thức ăn chăn nuôi cho gà, lợn, cá, tôm, con giống vật nuôi làm thuốc, cây giống dược liệu, con giống, cây giống, hạt giống, dược liệu tươi, trái cây tươi, rau tươi; quảng cáo và giới thiệu sản phẩm.

(210) **4-2015-09398**

(540)

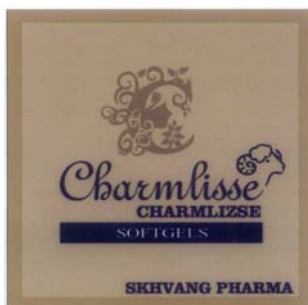

(220) 20.04.2015

(441) 25.06.2015

(531) 3.4.11; 25.1.25; 2.3.1; A2.3.23

(591) Đen, trắng, nâu đậm, nâu nhạt, nâu vàng

(731) CÔNG TY TRÁCH NHIỆM HỮU HẠN

SỨC KHỎE VÀNG VIỆT NAM (VN)

Số 106 Tứ Hiệp, thị trấn Văn Điển,  
huyện Thanh Trì, thành phố Hà Nội

(740) Công ty TNHH Sở hữu trí tuệ và Công  
nghệ Thủ đô (CAPITAL IP&T  
CO.LTD.)

(511) Nhóm 05: Dược phẩm, thực phẩm chức năng, thực phẩm dinh dưỡng dùng trong y tế, nước súc miệng dùng cho mục đích y tế, dung dịch làm sạch khử khuẩn sát trùng dùng cho mục đích y tế, nước tắm thảo dược cho trẻ em dùng cho mục đích y tế.

(210) **4-2015-09399**

(540)

**MYWATER**

(220) 20.04.2015

(441) 25.06.2015

(731) HOÀNG SÂM (VN)

Xóm Bái, thôn Trần Phú, xã Minh Tân,  
huyện Thủy Nguyên, thành phố Hải  
Phòng

(740) Công ty TNHH Sở hữu trí tuệ và Công  
nghệ Thủ đô (CAPITAL IP&T  
CO.LTD.)

(511) Nhóm 32: Nước uống tinh khiết, nước khoáng (đồ uống), nước giải khát trái cây không cồn, đồ uống không có cồn.

CÔNG BÁO SỞ HỮU CÔNG NGHIỆP SỐ 327 TẬP A (06.2015)

---

(210) **4-2015-09400**

(220) 20.04.2015

(540)

(441) 25.06.2015

**NEWZSTAR**

(731) CÔNG TY T.N.H.H DINH DƯỠNG AN  
HOÀNG PHÁT (VN)

Đường 5B, thôn Hoàng Giáp, xã An  
Lâm, huyện Nam Sách, tỉnh Hải Dương

(740) Công ty TNHH Sở hữu trí tuệ và Công  
nghệ Thủ đô (CAPITAL IP&T  
CO.LTD.)

(511) Nhóm 31: Thức ăn chăn nuôi cho gia súc, gia cầm, lợn, gà, tôm, cá.

---

(210) **4-2015-09401**

(220) 20.04.2015

(540)

(441) 25.06.2015

**GREENVISIONZ**

(731) CÔNG TY T.N.H.H DINH DƯỠNG AN  
HOÀNG PHÁT (VN)

Đường 5B, thôn Hoàng Giáp, xã An  
Lâm, huyện Nam Sách, tỉnh Hải Dương

(740) Công ty TNHH Sở hữu trí tuệ và Công  
nghệ Thủ đô (CAPITAL IP&T  
CO.LTD.)

(511) Nhóm 31: Thức ăn chăn nuôi cho gia súc, gia cầm, lợn, gà, tôm, cá.

---

(210) **4-2015-09403**

(220) 20.04.2015

(540)

(441) 25.06.2015

**ALIDSLIM**

(731) CÔNG TY TRÁCH NHIỆM HỮU HẠN  
TUỆ LINH (VN)

Tầng 5 tòa nhà 29T1 đường Hoàng Đạo  
Thúy, phường Trung Hòa, quận Cầu  
Giấy, thành phố Hà Nội

(740) Công ty TNHH Sở hữu trí tuệ và Công  
nghệ Thủ đô (CAPITAL IP&T  
CO.LTD.)

(511) Nhóm 05: Dược phẩm, thực phẩm chức năng, thực phẩm dinh dưỡng dùng trong y tế, nước súc miệng dùng cho mục đích y tế, dung dịch làm sạch khử khuẩn sát trùng dùng cho mục đích y tế, nước tắm thảo dược cho trẻ em dùng cho mục đích y tế.

---

(210) **4-2015-09404**

(220) 20.04.2015

(441) 25.06.2015

(540)

## **Cốt Tâm Vương**

(731) CÔNG TY TRÁCH NHIỆM HỮU HẠN  
HEALTH PLUS GIA KHÁNH (VN)  
Số 56, hẻm 2, ngách 62, ngõ 254, đường  
Bưởi, phường Cống Vị, quận Ba Đình,  
thành phố Hà Nội

(740) Công ty TNHH Sở hữu trí tuệ và Công  
nghệ Thủ đô (CAPITAL IP&T  
CO.LTD.)

(511) Nhóm 05: Dược phẩm, thực phẩm chức năng, thực phẩm dinh dưỡng dùng trong y tế, nước súc miệng dùng cho mục đích y tế, dung dịch làm sạch khử khuẩn sát trùng dùng cho mục đích y tế, nước tắm thảo dược cho trẻ em dùng cho mục đích y tế.

---

(210) **4-2015-09405**

(220) 20.04.2015

(441) 25.06.2015

(540)

## **Cốt Vương Thần Dược**

(731) CÔNG TY TRÁCH NHIỆM HỮU HẠN  
HEALTH PLUS GIA KHÁNH (VN)  
Số 56, hẻm 2, ngách 62, ngõ 254, đường  
Bưởi, phường Cống Vị, quận Ba Đình,  
thành phố Hà Nội

(740) Công ty TNHH Sở hữu trí tuệ và Công  
nghệ Thủ đô (CAPITAL IP&T  
CO.LTD.)

(511) Nhóm 05: Dược phẩm, thực phẩm chức năng, thực phẩm dinh dưỡng dùng trong y tế, nước súc miệng dùng cho mục đích y tế, dung dịch làm sạch khử khuẩn sát trùng dùng cho mục đích y tế, nước tắm thảo dược cho trẻ em dùng cho mục đích y tế.

---

(210) **4-2015-09407**

(220) 20.04.2015

(441) 25.06.2015

(540)

## **BONIBONI**

(731) HỘ KINH DOANH ĐẶNG THANH  
TÙNG (VN)

Khu phố Xuân Đài, phường Đình Bảng,  
thị xã Từ Sơn, tỉnh Bắc Ninh

(740) Công ty TNHH Sở hữu trí tuệ và Công  
nghệ Thủ đô (CAPITAL IP&T  
CO.LTD.)

(511) Nhóm 16: Khăn giấy ướt, khăn giấy thơm, giấy thấm, giấy vệ sinh, vở học sinh, giấy sao chụp.

---

CÔNG BÁO SỞ HỮU CÔNG NGHIỆP SỐ 327 TẬP A (06.2015)

---

(210) **4-2015-09408**

(220) 20.04.2015

(441) 25.06.2015

(540)

**RISCO**

(731) HỘ KINH DOANH ĐẶNG THANH TÙNG (VN)

Khu phố Xuân Đài, phường Đình Bảng, thị xã Từ Sơn, tỉnh Bắc Ninh

(740) Công ty TNHH Sở hữu trí tuệ và Công nghệ Thủ đô (CAPITAL IP&T CO.LTD.)

(511) Nhóm 16: Khăn giấy ướt, khăn giấy thơm, giấy thấm, giấy vệ sinh, vở học sinh, giấy sao chụp.

---

(210) **4-2015-09409**

(220) 20.04.2015

(441) 25.06.2015

(540)



(531) A5.3.14; 26.1.2; A26.11.9

(591) Trắng, xanh lá cây, cam

(731) CÔNG TY TNHH THƯƠNG MẠI VẬT LIỆU XÂY DỰNG MINH TRANG (VN)

87 Nguyễn Xiển, phường Hạ Đình, quận Thanh Xuân, thành phố Hà Nội

(511) Nhóm 35: Mua bán: thiết bị vệ sinh, bồn cầu, bồn tắm, vòi sen, chậu rửa mặt, chậu rửa bát, gạch ốp lát, thiết bị nhà bếp, máy hút mùi, tủ bếp, tủ chậu, bếp ga.

---

(210) **4-2015-09410**

(220) 20.04.2015

(441) 25.06.2015

(540)

**KHANG DUY**

(731) CÔNG TY TNHH DƯỢC PHẨM KHANG DUY (VN)

312 Trường Chinh, phường 13, quận Tân Bình, thành phố Hồ Chí Minh

(740) Công ty TNHH Đại Tín và Liên Danh (DAITIN AND ASSOCIATES CO.,LTD)

(511) Nhóm 03: Mỹ phẩm; kem thoa mặt (thuộc về mỹ phẩm); kem dưỡng da (thuộc về mỹ phẩm); hương liệu (tinh dầu); dầu thơm không dùng cho mục đích y tế; chế phẩm để tắm (không dùng cho mục đích y tế).

Nhóm 05: Dược phẩm; thực phẩm chức năng; thực phẩm cho em bé, chất bổ sung dinh dưỡng; thực phẩm ăn kiêng thích hợp cho mục đích y tế; đồ uống kiêng thích hợp cho mục đích y tế.

## CÔNG BÁO SỞ HỮU CÔNG NGHIỆP SỐ 327 TẬP A (06.2015)

---

Nhóm 10: Thiết bị và dụng cụ y tế; thiết bị xoa bóp; dụng cụ phun xịt dùng cho mục đích y tế; thiết bị gây mê; đệm lót cho mục đích y tế; thiết bị chẩn đoán cho mục đích y tế.

Nhóm 35: Mua bán thực phẩm dinh dưỡng, thịt, cá, gia cầm đã qua chế biến, đồ uống, các sản phẩm làm từ thịt, thủy sản, rau củ quả, chè, đường, cà phê, sữa, các sản phẩm làm từ sữa, bánh kẹo, sản phẩm chế biến từ ngũ cốc, bột, tinh bột, hóa chất, dụng cụ y tế, mỹ phẩm, đồ dùng vệ sinh cá nhân, thuốc, đồ điện gia dụng, vật liệu điện, đèn, bộ đèn điện, văn phòng phẩm, giường, tủ, bàn ghế, đồ đạc nội thất, máy móc nông nghiệp, máy móc công nghiệp, thiết bị và phụ tùng máy văn phòng, máy vi tính, thiết bị ngoại vi máy vi tính, phần mềm, vật liệu xây dựng, thiết bị lắp đặt trong xây dựng, ô tô, xe có động cơ, thiết bị quang học; thông tin về thương mại; dịch vụ đại lý xuất nhập khẩu; quảng cáo; giới thiệu sản phẩm; bán đấu giá.

Nhóm 37: Xây dựng; tư vấn xây dựng; cho thuê thiết bị xây dựng; lắp đặt, bảo dưỡng và sửa chữa máy móc; thông tin về lĩnh vực sửa chữa; lắp đặt, bảo trì và sửa chữa phần cứng máy tính.

Nhóm 39: Đóng gói hàng hóa; dịch vụ giao hàng; môi giới vận tải; vận chuyển hàng hóa; vận chuyển hành khách; kho hàng hóa.

Nhóm 40: Xử lý rác thải; xử lý nước; tái chế rác thải và bã cặn; thông tin về xử lý vật liệu; bảo quản thực phẩm và đồ uống; xử lý kim loại.

Nhóm 44: Dịch vụ phòng khám chữa bệnh; cố vấn về lĩnh vực dược học; thẩm mỹ viện; nhà dưỡng bệnh; dịch vụ y tế tại bệnh viện; chăm sóc sức khỏe.

---

(210) **4-2015-09411**

(220) 20.04.2015

(441) 25.06.2015

(540)

**AOHAO**

(731) CÔNG TY TNHH THỰC NGHIỆP  
TÂN HẢI LẠNG SƠN (VN)

Khu Tân Mỹ II, thị trấn Hữu Lũng,  
huyện Hữu Lũng, tỉnh Lạng Sơn

(740) Công ty TNHH Sở hữu trí tuệ Bình Minh  
(SUNRISE IP CO.,LTD.)

(511) Nhóm 16: Bút bi; bút máy; bút màu (bút sáp); bút chì; bút gel; thước kẻ để vẽ.

---

(210) **4-2015-09412**

(220) 20.04.2015

(441) 25.06.2015

(540)



(531) 15.7.1

(591) Vàng, xanh dương

(731) CÔNG TY TNHH THƯƠNG MẠI TÂN  
PHÁT (VN)

Số 2 ngách 38, ngõ Lệnh Cư, phố Khâm  
Thiên, phường Thổ Quan, quận Đống  
Đa, thành phố Hà Nội

CÔNG BÁO SỞ HỮU CÔNG NGHIỆP SỐ 327 TẬP A (06.2015)

---

(511) Nhóm 12: Xe nâng hàng.

---

(210) **4-2015-09413**

(220) 20.04.2015

(441) 25.06.2015

(540)

(531) 26.1.2

(591) Trắng, đỏ

(731) ĐỒ PHÚ TÀI (VN)

93/54 Vạn Kiếp, phường 3, quận Bình Thạnh, thành phố Hồ Chí Minh



(511) Nhóm 30: Bánh mì; bánh mì kẹp nhân, bánh mì xăng đũa; đồ ăn đã chế biến trên cơ sở mì sợi; bánh ngọt; thực phẩm ăn nhanh trên cơ sở gạo.

---

(210) **4-2015-09414**

(220) 20.04.2015

(441) 25.06.2015

(540)

(731) CÔNG TY TNHH Y TẾ CÁNH CỬA VIỆT (VIETGATE CO., LTD.) (VN)  
788/2B Nguyễn Kiệm, phường 3, quận Gò Vấp, thành phố Hồ Chí Minh

**Respilox**

(740) Công ty TNHH Tư vấn sở hữu trí tuệ Việt (VIET IP CO.,LTD.)

(511) Nhóm 05: Dược phẩm.

---

(210) **4-2015-09415**

(220) 20.04.2015

(441) 25.06.2015

(540)

(731) CÔNG TY TNHH Y TẾ CÁNH CỬA VIỆT (VIETGATE CO., LTD.) (VN)  
788/2B Nguyễn Kiệm, phường 3, quận Gò Vấp, thành phố Hồ Chí Minh

**RATICINA**

(740) Công ty TNHH Tư vấn sở hữu trí tuệ Việt (VIET IP CO.,LTD.)

(511) Nhóm 05: Dược phẩm.

---

(210) **4-2015-09416**

(220) 20.04.2015

(441) 25.06.2015

(540)

(731) CÔNG TY TNHH Y TẾ CÁNH CỬA VIỆT (VIETGATE CO., LTD.) (VN)  
788/2B Nguyễn Kiệm, phường 3, quận Gò Vấp, thành phố Hồ Chí Minh

**AKCET**

(740) Công ty TNHH Tư vấn sở hữu trí tuệ Việt (VIET IP CO.,LTD.)



CÔNG BÁO SỞ HỮU CÔNG NGHIỆP SỐ 327 TẬP A (06.2015)

---

(511) Nhóm 05: Dược phẩm.

(210) **4-2015-09417**

(220) 20.04.2015

(540)

(441) 25.06.2015

**CLOCINOL**

(731) CÔNG TY TNHH Y TẾ CÁNH CỬA  
VIỆT (VIETGATE CO., LTD.) (VN)

788/2B Nguyễn Kiệm, phường 3, quận  
Gò Vấp, thành phố Hồ Chí Minh

(740) Công ty TNHH Tư vấn sở hữu trí tuệ  
Việt (VIET IP CO.,LTD.)

(511) Nhóm 05: Dược phẩm.

(210) **4-2015-09418**

(220) 20.04.2015

(540)

(441) 25.06.2015



(531) A6.3.2; 6.1.2; A26.11.8; A26.11.12;  
A25.1.10

(591) Vàng cam, trắng, đen, đỏ đùn

(731) HỘ KINH DOANH CÁ THỂ NGUYỄN  
THỊ LIÊN (VN)

Ô 184 chợ Giầu, phường Đông Ngàn, thị  
xã Từ Sơn, tỉnh Bắc Ninh

(740) Công ty TNHH Sở hữu trí tuệ AL  
Nguyễn (ALNGUYEN IP CO.,LTD.)

(511) Nhóm 30: Miến dong; tiêu đen.

(210) **4-2015-09430**

(220) 20.04.2015

(540)

(441) 25.06.2015

**I-BRINZ**

(731) SUN PHARMACEUTICAL  
INDUSTRIES LTD (IN)

Acme Plaza, Andheri-Kurla Road,  
Andheri (East), Mumbai 400 059, India

(740) Công ty TNHH Nam Việt và Liên danh  
(VIPCO)

(511) Nhóm 05: Dược phẩm và thực phẩm chức năng dùng cho mục đích y tế.

---

CÔNG BÁO SỞ HỮU CÔNG NGHIỆP SỐ 327 TẬP A (06.2015)

---

(210) **4-2015-09436**

(540)



(220) 20.04.2015

(441) 25.06.2015

(531) 3.7.17; 20.7.1; 2.5.1; A2.5.22

(591) Đen, trắng, ghi, hồng, đỏ, vàng, xanh da trời, xanh lam

(731) CÔNG TY CỔ PHẦN VĂN PHÒNG PHẨM HỒNG HÀ (VN)

25 Lý Thường Kiệt, phường Phan Chu Trinh, quận Hoàn Kiếm, thành phố Hà Nội

(740) Công ty Luật TNHH ELITE (ELITE LAW FIRM)

(511) Nhóm 11: Đèn học sinh.

Nhóm 16: Giấy và các sản phẩm làm từ giấy; vật dụng chặn giữ sách không bị đổ (kệ chặn sách); bút; dụng cụ học sinh; đồ dùng văn phòng phẩm; ấn phẩm các loại.

Nhóm 18: Các sản phẩm làm bằng da, giả da: ba lô; túi sách; cặp học sinh; vali; túi du lịch; cặp đựng tài liệu.

---

(210) **4-2015-09437**

(540)



(220) 20.04.2015

(441) 25.06.2015

(531) A1.1.10; A1.1.5

(591) Đỏ

(731) CÔNG TY CỔ PHẦN QUỐC TẾ MÁY MÓC NÔNG NGHIỆP VIỆT PHÁP (VN)

Ngõ Ngang, thôn Tháp, xã Dị Sử, huyện Mỹ Hào, tỉnh Hưng Yên

(511) Nhóm 08: Bình phun thuốc trừ sâu (dụng cụ cầm tay).

Nhóm 35: Mua bán: bình phun thuốc trừ sâu.

---

(210) **4-2015-09438**

(540)



(220) 20.04.2015

(441) 25.06.2015

(531) 24.13.1

(731) JENNIFER CHEN-LEE (TW)

No. 168, Da Chou Road, Shen Kang Dist., Taichung City 42941, Taiwan

(740) Công ty TNHH Dịch vụ Sở hữu trí tuệ KENFOX (KENFOX IP SERVICE CO.,LTD.)

**CÔNG BÁO SỞ HỮU CÔNG NGHIỆP SỐ 327 TẬP A (06.2015)**

---

(511) Nhóm 12: Phan xe đạp; khung xe đạp; các bộ phận của xe đạp, cụ thể là: tay lái xe đạp; các bộ phận của xe đạp, cụ thể là: cơ cấu chuyển bánh răng truyền động, giàn đầu tay lái xe đạp, cốc yên, yên xe, bánh xe để tháo lắp và gióng đứng sườn xe; xe đạp; các cấu kiện kết nối cho khung xe đạp.

---

(210) **4-2015-09439**

(220) 20.04.2015

(441) 25.06.2015

(540)

**PROTID**

(731) CÔNG TY TNHH WORLD VISION (VN)

Lô E7, đường số 5, khu công nghiệp Hồng Đạt - Đức Hòa III, xã Đức Lập Hạ, huyện Đức Hòa, tỉnh Long An

(511) Nhóm 05: Thuốc trừ sâu; thuốc diệt côn trùng; thuốc diệt động vật có hại; thuốc diệt cỏ dại; thuốc trừ bệnh cho cây trồng; thuốc diệt ốc.

---

(210) **4-2015-09440**

(220) 20.04.2015

(441) 25.06.2015

(540)

**METHO FEN**

(731) CÔNG TY TNHH WORLD VISION (VN) (VN)

Lô E7, đường số 5, khu công nghiệp Hồng Đạt - Đức Hòa III, xã Đức Lập Hạ, huyện Đức Hòa, tỉnh Long An

(511) Nhóm 05: Thuốc trừ sâu; thuốc diệt côn trùng; thuốc diệt động vật có hại; thuốc diệt cỏ dại; thuốc trừ bệnh cho cây trồng; thuốc diệt ốc.

---

(210) **4-2015-09441**

(220) 20.04.2015

(441) 25.06.2015

(540)

**POLA FEN**

(731) CÔNG TY TNHH WORLD VISION (VN) (VN)

Lô E7, đường số 5, khu công nghiệp Hồng Đạt - Đức Hòa III, xã Đức Lập Hạ, huyện Đức Hòa, tỉnh Long An

(511) Nhóm 05: Thuốc trừ sâu; thuốc diệt côn trùng; thuốc diệt động vật có hại; thuốc diệt cỏ dại; thuốc trừ bệnh cho cây trồng; thuốc diệt ốc.

---

(210) **4-2015-09442**

(220) 20.04.2015

(441) 25.06.2015

(540)

**NUTIFAT**

(731) CÔNG TY TNHH WORLD VISION  
(VN) (VN)

Lô E7, đường số 5, khu công nghiệp  
Hong Đạt - Đức Hòa III, xã Đức Lập Hạ,  
huyện Đức Hòa, tỉnh Long An

(511) Nhóm 05: Thuốc trừ sâu; thuốc diệt côn trùng; thuốc diệt động vật có hại; thuốc diệt cỏ  
dại; thuốc trừ bệnh cho cây trồng; thuốc diệt ốc.

---

(210) **4-2015-09443**

(220) 20.04.2015

(441) 25.06.2015

(540)

**JETCO**

(731) CÔNG TY TNHH WORLD VISION  
(VN) (VN)

Lô E7, đường số 5, khu công nghiệp  
Hong Đạt - Đức Hòa III, xã Đức Lập Hạ,  
huyện Đức Hòa, tỉnh Long An

(511) Nhóm 05: Thuốc trừ sâu; thuốc diệt côn trùng; thuốc diệt động vật có hại; thuốc diệt cỏ  
dại; thuốc trừ bệnh cho cây trồng; thuốc diệt ốc.

---

(210) **4-2015-09444**

(220) 20.04.2015

(441) 25.06.2015

(540)

**HOSADOX**

(731) CÔNG TY TNHH WORLD VISION  
(VN) (VN)

Lô E7, đường số 5, khu công nghiệp  
Hong Đạt - Đức Hòa III, xã Đức Lập Hạ,  
huyện Đức Hòa, tỉnh Long An

(511) Nhóm 05: Thuốc trừ sâu; thuốc diệt côn trùng; thuốc diệt động vật có hại; thuốc diệt cỏ  
dại; thuốc trừ bệnh cho cây trồng; thuốc diệt ốc.

---

(210) **4-2015-09445**

(220) 20.04.2015

(441) 25.06.2015

(540)

**AMEXLIN**

(731) CÔNG TY TNHH WORLD VISION  
(VN) (VN)

Lô E7, đường số 5, khu công nghiệp  
Hong Đạt - Đức Hòa III, xã Đức Lập Hạ,  
huyện Đức Hòa, tỉnh Long An

CÔNG BÁO SỞ HỮU CÔNG NGHIỆP SỐ 327 TẬP A (06.2015)

(511) Nhóm 05: Thuốc trừ sâu; thuốc diệt côn trùng; thuốc diệt động vật có hại; thuốc diệt cỏ dại; thuốc trừ bệnh cho cây trồng; thuốc diệt ốc.

(210) **4-2015-09446**

(220) 20.04.2015

(441) 25.06.2015

(540)

**BAITIN**

(731) CÔNG TY TNHH WORLD VISION (VN) (VN)

Lô E7, đường số 5, khu công nghiệp Hồng Đát - Đức Hòa III, xã Đức Lập Hạ, huyện Đức Hòa, tỉnh Long An

(511) Nhóm 05: Thuốc trừ sâu; thuốc diệt côn trùng; thuốc diệt động vật có hại; thuốc diệt cỏ dại; thuốc trừ bệnh cho cây trồng; thuốc diệt ốc.

(210) **4-2015-09447**

(220) 20.04.2015

(441) 25.06.2015

(540)

**HyperV**

(731) NISSHIN RUBBER CO., LTD. (JP)

8-16-17 Ima, Kita-ku, Okayama-shi Okayama 700-0975 Japan

(740) Công ty TNHH một thành viên Sở hữu trí tuệ VCCI (VCCI-IP CO.,LTD)

(511) Nhóm 25: Giày để chơi quần vợt; giày và giày ống dùng để đi khi làm việc; giày và giày ống dành cho bếp trưởng; giày mũi nhọn; giày ống có khe, giày truyền thống của người Nhật Bản (giày Jikatabi); dép; đế cho giày; miếng lót bên trong giày; nẹp kim loại dùng cho giày và giày ống; miếng đệm gót dùng cho giày và giày ống; đầu của mũi giày (giày); bộ phận chống trượt dùng cho giày và giày ống; diềm bao quanh mũi cho giày và giày ống; mũi giày.

(210) **4-2015-09448**

(220) 20.04.2015

(441) 25.06.2015

(540)



(591) Đỏ, trắng

(731) CÔNG TY TNHH THỜI TRANG NEWCOMER (VN)

Thửa đất số 146, tờ bản đồ số 3, khu Bò Sơn, phường Võ Cường, thành phố Bắc Ninh, tỉnh Bắc Ninh

(511) Nhóm 25: Quần áo, đồ đi chân, đồ đội đầu.

Nhóm 26: Đăng ten và đồ thêu, ruy băng và dải; khuy, khuy bấm, khuy móc, kim khâu và kim băng; hoa nhân tạo.

## CÔNG BÁO SỞ HỮU CÔNG NGHIỆP SỐ 327 TẬP A (06.2015)

---

Nhóm 27: Thảm, chiếu, thảm chùi chân, vải sơn và các vật liệu trải sàn khác, giấy dán tường (trừ loại làm bằng hàng dệt).

---

(210) **4-2015-09449**

(220) 20.04.2015

(441) 25.06.2015

(540)



(731) CÔNG TY TNHH THỜI TRANG  
NEWCOMER (VN)

Thửa đất số 146, tờ bản đồ số 3, khu Bò  
Sơn, phường Võ Cường, thành phố Bắc  
Ninh, tỉnh Bắc Ninh

(511) Nhóm 25: Quần áo, đồ đi chân, đồ đội đầu.

Nhóm 26: Đăng ten và đồ thêu, ruy băng và dải; khuy, khuy bấm, khuy móc, kim khâu và kim băng; hoa nhân tạo.

Nhóm 27: Thảm, chiếu, thảm chùi chân, vải sơn và các vật liệu trải sàn khác, giấy dán tường (trừ loại làm bằng hàng dệt).

---

(210) **4-2015-09450**

(220) 20.04.2015

(441) 25.06.2015

(540)



(531) 1.5.1; 26.4.2; 26.1.1

(591) Đỏ, nâu, đen, trắng

(731) LÊ XUÂN VINH (VN)

759/5/20/34 hương lộ 2, phường Bình Trị  
Đông A, quận Bình Tân, thành phố Hồ  
Chí Minh

(511) Nhóm 30: Cà phê, đồ uống trên cơ sở cà phê.

---

(210) **4-2015-09451**

(220) 20.04.2015

(441) 25.06.2015

(540)



(531) 1.5.1; 26.4.2; 26.1.1

(591) Đỏ, nâu, đen, trắng

(731) LÊ XUÂN VINH (VN)

759/5/20/34 hương lộ 2, phường Bình Trị  
Đông A, quận Bình Tân, thành phố Hồ  
Chí Minh

(511) Nhóm 30: Cà phê, đồ uống trên cơ sở cà phê.

---

CÔNG BÁO SỞ HỮU CÔNG NGHIỆP SỐ 327 TẬP A (06.2015)

---

(210) **4-2015-09452**

(540)



(220) 20.04.2015

(441) 25.06.2015

(531) 26.1.2; 26.13.25; A26.11.12; 26.11.3;  
7.11.10

(591) Đỏ, xanh da trời, xanh đậm

(731) CÔNG TY TNHH VẬN TẢI Ô TÔ 7-5  
ĐIỆN BIÊN (VN)

Số 452, tổ 20, phường Him Lam, thành  
phố Điện Biên, tỉnh Điện Biên

(511) Nhóm 39: Vận tải, vận tải bằng tắc xi, vận chuyển hành khách, vận chuyển bằng xe buýt.

---

(210) **4-2015-09455**

(540)

**PERTOX**

(220) 20.04.2015

(441) 25.06.2015

(731) CÔNG TY CỔ PHẦN BẢO VỆ THỰC  
VẬT 1 TRUNG ƯƠNG (VN)

145 Hồ Đắc Di, phường Quang Trung,  
quận Đống Đa, thành phố Hà Nội

(740) Công ty TNHH Ban Ca (BANCA)

(511) Nhóm 05: Thuốc bảo vệ thực vật bao gồm: thuốc trừ sâu, thuốc trừ bệnh và tuyến trùng, thuốc diệt cỏ, thuốc đuổi sâu bọ, thuốc diệt nấm; thuốc trừ côn trùng y tế.

---

(210) **4-2015-09456**

(540)

**TIZO**

(220) 20.04.2015

(441) 25.06.2015

(731) CÔNG TY CỔ PHẦN THƯƠNG MẠI  
NHỮNG NGÀY HẠNH PHÚC (VN)

Phòng 115, tòa nhà 3 tầng, ngõ 109,  
đường Trường Chinh, phường Phương  
Liệt, quận Thanh Xuân, thành phố Hà  
Nội

(740) Công ty TNHH Tư vấn Nhiệt tâm và  
Cộng sự (NT & PARTNERS CO.,LTD.)

(511) Nhóm 03: Chất làm mềm vải (dùng để giặt); nước rửa chén bát; xà phòng; dầu gội đầu; dầu dưỡng tóc; mỹ phẩm.

---

CÔNG BÁO SỞ HỮU CÔNG NGHIỆP SỐ 327 TẬP A (06.2015)

---

(210) 4-2015-09457

(540)



(220) 20.04.2015

(441) 25.06.2015

(531) 8.1.1; 26.1.1; 25.5.25; 1.15.21

(591) Xanh, vàng, nâu, trắng

(731) ĐẶNG ANH TUẤN (VN)

(740) 5/70 Thới Hữu, phường Ngọc Trạo, thành phố Thanh Hóa, tỉnh Thanh Hóa  
Công ty TNHH Tư vấn Nhiệt tâm và Cộng sự (NT & PARTNERS CO.,LTD.)

(511) Nhóm 30: Bánh mì.

Nhóm 35: Dịch vụ mua bán lương thực, thực phẩm và đồ uống.

---

(210) 4-2015-09458

(540)



(220) 20.04.2015

(441) 25.06.2015

(531) 26.4.2

(591) Xanh lá cây đậm, xanh lá cây nhạt, xanh ngọc thạch, trắng

(731) HỘ KINH DOANH NGUYỄN LÊ TRANG (VN)

Số 23 phố Lò Đúc, phường Phạm Đình Hồ, quận Hai Bà Trưng, thành phố Hà Nội

(740) Công ty TNHH Tư vấn Nhiệt tâm và Cộng sự (NT & PARTNERS CO.,LTD.)

(511) Nhóm 43: Dịch vụ nhà hàng ăn uống.

---

(210) 4-2015-09459

(540)



(220) 20.04.2015

(441) 25.06.2015

(531) A26.4.24; A5.5.20; A5.5.21; 26.13.1

(591) Đen, vàng, đỏ, trắng

(731) HỘ KINH DOANH NGUYỄN LÊ TRANG (VN)

Số 23 phố Lò Đúc, phường Phạm Đình Hồ, quận Hai Bà Trưng, thành phố Hà Nội

(740) Công ty TNHH Tư vấn Nhiệt tâm và Cộng sự (NT & PARTNERS CO.,LTD.)

(511) Nhóm 43: Dịch vụ nhà hàng ăn uống.

---



CÔNG BÁO SỞ HỮU CÔNG NGHIỆP SỐ 327 TẬP A (06.2015)

---

(210) **4-2015-09464**

(540)



(220) 20.04.2015

(441) 25.06.2015

(531) 26.4.1; 26.4.9

(591) Xanh dương, xanh dương đậm, cam, xanh lá cây, đỏ

(731) CÔNG TY TNHH SẢN XUẤT VÀ KINH DOANH VIỆT MINH (VN)  
23/8 Bùi Thế Mỹ, phường 10, quận Tân Bình, thành phố Hồ Chí Minh

(511) Nhóm 25: Quần áo, đồ đi chân, đồ đội đầu, bút tắt ngắn cổ, tắt ngắn cổ, tắt dài, tắt cao cổ.

---

(210) **4-2015-09465**

(540)



(220) 20.04.2015

(441) 25.06.2015

(531) A26.11.12; 1.15.23; A15.9.11

(731) NGUYỄN TRƯỜNG AN (VN)

B504, chung cư VStar, đường Phú Thuận, phường Phú Thuận, quận 7, thành phố Hồ Chí Minh

(740) Công ty TNHH MASTERBRAND (MASTERBRAND)

(511) Nhóm 09: Pin điện thoại; pin máy tính; pin dự phòng; sạc dự phòng; thiết bị sạc pin.

---

(210) **4-2015-09466**

(540)



(220) 20.04.2015

(441) 25.06.2015

(531) A5.3.15; 5.7.6; A26.11.12; 5.9.19

(591) Đỏ, vàng nhạt, xanh lá cây đậm, trắng

(731) CÔNG TY TNHH MỘT THÀNH VIÊN SẢN XUẤT THƯƠNG MẠI ĐỨC TÀI (VN)

Số 65, đường ĐT 741, khu phố Bàu Ké, thị trấn Tân Phú, huyện Đồng Phú, tỉnh Bình Phước

(740) Công ty TNHH Tư vấn Sở hữu trí tuệ Á Đông (A ĐÔNG IP CONSULTANCY CO.,LTD.)

(511) Nhóm 29: Hạt điều đã chế biến; hạt điều rang muối.

Nhóm 30: Cà phê.

Nhóm 35: Mua bán cà phê, hạt điều đã chế biến, hạt điều rang muối.

Nhóm 39: Vận tải; vận tải bằng ô tô; vận chuyển hàng hoá.

---

**CÔNG BÁO SỞ HỮU CÔNG NGHIỆP SỐ 327 TẬP A (06.2015)**

---

(210) **4-2015-09470**

(220) 20.04.2015

(441) 25.06.2015

(540)

**ONG AN**

(731) CÔNG TY CỔ PHẦN ĐẦU TƯ, XÂY LẮP VÀ VẬT LIỆU XÂY DỰNG ĐÔNG ANH (VN)

Tổ 8, thị trấn Đông Anh, huyện Đông Anh, thành phố Hà Nội

(740) Công ty TNHH Sở hữu trí tuệ INNETCO-Hoàng Phúc (INNETCO CO., LTD)

(511) Nhóm 19: Vật liệu xây dựng: tấm lợp amiăng xi măng; tấm ốp không bằng kim loại dùng cho công trình xây dựng; gạch; ngói; cấu kiện xây dựng bằng bê tông; vật liệu xây dựng không bằng kim loại.

---

(210) **4-2015-09471**

(220) 20.04.2015

(441) 25.06.2015

(540)

**ONG ANH**

(731) CÔNG TY CỔ PHẦN ĐẦU TƯ, XÂY LẮP VÀ VẬT LIỆU XÂY DỰNG ĐÔNG ANH (VN)

Tổ 8, thị trấn Đông Anh, huyện Đông Anh, thành phố Hà Nội

(740) Công ty TNHH Sở hữu trí tuệ INNETCO-Hoàng Phúc (INNETCO CO., LTD)

(511) Nhóm 19: Vật liệu xây dựng: tấm lợp amiăng xi măng; tấm ốp không bằng kim loại dùng cho công trình xây dựng; gạch; ngói; cấu kiện xây dựng bằng bê tông; vật liệu xây dựng không bằng kim loại.

---

(210) **4-2015-09472**

(220) 20.04.2015

(441) 25.06.2015

(540)

**ĐÔNG NANH**

(731) CÔNG TY CỔ PHẦN ĐẦU TƯ, XÂY LẮP VÀ VẬT LIỆU XÂY DỰNG ĐÔNG ANH (VN)

Tổ 8, thị trấn Đông Anh, huyện Đông Anh, thành phố Hà Nội

(740) Công ty TNHH Sở hữu trí tuệ INNETCO-Hoàng Phúc (INNETCO CO., LTD)

## CÔNG BÁO SỞ HỮU CÔNG NGHIỆP SỐ 327 TẬP A (06.2015)

---

(511) Nhóm 19: Vật liệu xây dựng: tấm lợp amiăng xi măng; tấm ốp không bằng kim loại dùng cho công trình xây dựng; gạch; ngói; cấu kiện xây dựng bằng bê tông; vật liệu xây dựng không bằng kim loại.

---

(210) **4-2015-09473**

(220) 20.04.2015

(441) 25.06.2015

(540)

(731) CÔNG TY CỔ PHẦN ĐẦU TƯ, XÂY LẮP VÀ VẬT LIỆU XÂY DỰNG ĐÔNG ANH (VN)

**ĐÔNG ANH**

Tổ 8, thị trấn Đông Anh, huyện Đông Anh, thành phố Hà Nội

(740) Công ty TNHH Sở hữu trí tuệ INNETCO-Hoàng Phúc (INNETCO CO., LTD)

(511) Nhóm 19: Vật liệu xây dựng: tấm lợp amiăng xi măng; tấm ốp không bằng kim loại dùng cho công trình xây dựng; gạch; ngói; cấu kiện xây dựng bằng bê tông; vật liệu xây dựng không bằng kim loại.

---

(210) **4-2015-09474**

(220) 20.04.2015

(441) 25.06.2015

(540)

(731) CÔNG TY CỔ PHẦN ĐẦU TƯ, XÂY LẮP VÀ VẬT LIỆU XÂY DỰNG ĐÔNG ANH (VN)

**HONG ANH**

Tổ 8, thị trấn Đông Anh, huyện Đông Anh, thành phố Hà Nội

(740) Công ty TNHH Sở hữu trí tuệ INNETCO-Hoàng Phúc (INNETCO CO., LTD)

(511) Nhóm 19: Vật liệu xây dựng: tấm lợp amiăng xi măng; tấm ốp không bằng kim loại dùng cho công trình xây dựng; gạch; ngói; cấu kiện xây dựng bằng bê tông; vật liệu xây dựng không bằng kim loại.

---

(210) **4-2015-09475**

(220) 20.04.2015

(441) 25.06.2015

(540)

(731) CÔNG TY CỔ PHẦN ĐẦU TƯ, XÂY LẮP VÀ VẬT LIỆU XÂY DỰNG ĐÔNG ANH (VN)

**ĐÔNG ANH**

Tổ 8, thị trấn Đông Anh, huyện Đông Anh, thành phố Hà Nội

(740) Công ty TNHH Sở hữu trí tuệ INNETCO-Hoàng Phúc (INNETCO CO., LTD)

## CÔNG BÁO SỞ HỮU CÔNG NGHIỆP SỐ 327 TẬP A (06.2015)

---

(511) Nhóm 19: Vật liệu xây dựng: tấm lợp amiăng xi măng; tấm ốp không bằng kim loại dùng cho công trình xây dựng; gạch; ngói; cấu kiện xây dựng bằng bê tông; vật liệu xây dựng không bằng kim loại.

---

(210) **4-2015-09476**

(220) 20.04.2015

(441) 25.06.2015

(540)

(731) CÔNG TY CỔ PHẦN ĐẦU TƯ, XÂY LẮP VÀ VẬT LIỆU XÂY DỰNG ĐÔNG ANH (VN)

Tổ 8, thị trấn Đông Anh, huyện Đông Anh, thành phố Hà Nội

# ZONG ANH

(740) Công ty TNHH Sở hữu trí tuệ INNETCO-Hoàng Phúc (INNETCO CO., LTD)

(511) Nhóm 19: Vật liệu xây dựng: tấm lợp amiăng xi măng; tấm ốp không bằng kim loại dùng cho công trình xây dựng; gạch; ngói; cấu kiện xây dựng bằng bê tông; vật liệu xây dựng không bằng kim loại.

---

(210) **4-2015-09477**

(220) 20.04.2015

(441) 25.06.2015

(540)

(731) CÔNG TY CỔ PHẦN ĐẦU TƯ, XÂY LẮP VÀ VẬT LIỆU XÂY DỰNG ĐÔNG ANH (VN)

Tổ 8, thị trấn Đông Anh, huyện Đông Anh, thành phố Hà Nội

# CONG ANH

(740) Công ty TNHH Sở hữu trí tuệ INNETCO-Hoàng Phúc (INNETCO CO., LTD)

(511) Nhóm 19: Vật liệu xây dựng: tấm lợp amiăng xi măng; tấm ốp không bằng kim loại dùng cho công trình xây dựng; gạch; ngói; cấu kiện xây dựng bằng bê tông; vật liệu xây dựng không bằng kim loại.

---

(210) **4-2015-09478**

(220) 20.04.2015

(441) 25.06.2015

(540)

(731) NGUYỄN QUỐC KHÁNH (VN)

46/5A Nguyễn Ngọc Nhựt, phường Tân Quý, quận Tân Phú, thành phố Hồ Chí Minh

# EVA-MEN

## CÔNG BÁO SỞ HỮU CÔNG NGHIỆP SỐ 327 TẬP A (06.2015)

---

(511) Nhóm 03: Mỹ phẩm, xà phòng, nước hoa, tinh dầu, nước xúc tóc, thuốc đánh răng, chế phẩm vệ sinh, chất khử mùi dùng cho cá nhân.

Nhóm 05: Dược phẩm, thực phẩm chức năng, thực phẩm dinh dưỡng dùng trong y tế.

---

(210) **4-2015-09479**

(220) 20.04.2015

(441) 25.06.2015

(540)

**Phar-marathon**

(591) Xanh dương

(731) NGUYỄN QUỐC KHÁNH (VN)

46/5A Nguyễn Ngọc Nhật, phường Tân Quý, quận Tân Phú, thành phố Hồ Chí Minh

(511) Nhóm 05: Dược phẩm, thực phẩm chức năng, thực phẩm dinh dưỡng dùng trong y tế.

---

(210) **4-2015-09480**

(220) 20.04.2015

(441) 25.06.2015

(540)

**SAMSUNG PHARM**  
**삼성제약** SINCE 1929

(731) SAMSUNG PHARMACEUTICAL. CO., LTD. (KR)

35, Jeyakgongdan 2-gil, Hyangnam-eup, Hwaseong-si, Gyeonggi-do, Republic of Korea

(740) Công ty TNHH một thành viên Sở hữu trí tuệ VCCI (VCCI-IP CO.,LTD)

(511) Nhóm 03: Chế phẩm mỹ phẩm dùng để tắm; mặt nạ làm đẹp; kem làm trắng da; đồ trang điểm (mỹ phẩm); kem mỹ phẩm; dầu dùng cho mục đích mỹ phẩm; nước thơm dùng cho mục đích mỹ phẩm; chế phẩm mỹ phẩm dùng để chăm sóc da; nước xúc miệng không dùng cho mục đích y tế.

Nhóm 05: Thuốc dùng cho người; thuốc gây mê tại chỗ; chế phẩm hạ sốt và chế phẩm kháng viêm (dược phẩm); chế phẩm vitamin tổng hợp; dược phẩm dùng cho hệ thống thần kinh trung ương; thuốc chống tăng huyết áp; chế phẩm kháng sinh (dược phẩm); thuốc kháng sinh; thuốc chống khối u ung thư; dung môi máu; dược phẩm cho cơ quan hô hấp.

Nhóm 32: Chiết xuất từ trái cây không có cồn; nước ép trái cây; nước ép rau (đồ uống); đồ uống có chứa khuẩn sữa (đồ uống từ trái cây không phải sữa); nước sô đa (đồ uống); đồ uống trên cơ sở gạo không có cồn.

---

CÔNG BÁO SỞ HỮU CÔNG NGHIỆP SỐ 327 TẬP A (06.2015)

---

(210) **4-2015-09481**

(540)



(220) 20.04.2015

(441) 25.06.2015

(531) A5.3.15; A5.5.20; 1.15.11; A5.7.22

(591) Đen, xám, trắng

(731) CÔNG TY TNHH LONG KIM (VN)

Km2, đường số 2, xã Long Tân, huyện Nhơn Trạch, tỉnh Đồng Nai

(740) Công ty cổ phần Tư vấn S&B (S&B CONSULTANT., CORP.)

(511) Nhóm 32: Nước ép trái cây, nước sinh tố, nước giải khát bằng trái cây (đồ uống không cồn), nước quả cô đặc (không có cồn), mật hoa quả (không có cồn), xi rô dùng cho đồ uống.

---

(210) **4-2015-09485**

(540)



(220) 20.04.2015

(441) 25.06.2015

(531) 3.3.1; 25.1.25; 5.3.6; 25.7.25

(591) Xanh rêu, vàng, xám, nâu, nâu đỏ, đen

(731) CÔNG TY TNHH MỘT THÀNH VIÊN THƯƠNG MẠI VIỆT THẢO DƯỢC (VN)

46/5A Nguyễn Ngọc Nhựt, phường Tân Quý, quận Tân Phú, thành phố Hồ Chí Minh

(511) Nhóm 05: Dược phẩm, thực phẩm chức năng, thực phẩm dinh dưỡng dùng trong y tế.

---

(210) **4-2015-09486**

(540)

*Aierkang*

(220) 20.04.2015

(441) 25.06.2015

(731) CÔNG TY TNHH MỘT THÀNH VIÊN THƯƠNG MẠI ĐẦU TƯ TÂN LẠC GIA (VN)

704/22B hương lộ 2, khu phố 4, phường Bình Trị Đông, quận Bình Tân, thành phố Hồ Chí Minh

(511) Nhóm 11: Máy sấy tóc.

---

CÔNG BÁO SỞ HỮU CÔNG NGHIỆP SỐ 327 TẬP A (06.2015)

---

(210) **4-2015-09487**

(220) 20.04.2015

(441) 25.06.2015

(540)

**SOBI**

(731) CÔNG TY TNHH THƯƠNG MẠI VÀ  
ĐẦU TƯ VIỆT XANH (VN)

24 đường 76, phường 10, quận 6, thành  
phố Hồ Chí Minh

(740) Công ty Cổ phần Sở hữu trí tuệ Việt Mỹ  
(VIET MY IP CORP.)

(511) Nhóm 29: Dầu ăn; chao.

Nhóm 30: Bột ngọt; bột nêm; muối.

---

(210) **4-2015-09488**

(220) 20.04.2015

(441) 25.06.2015

(540)

**MOSKAS**

(731) CÔNG TY TNHH SẢN XUẤT  
THƯƠNG MẠI NHỰA KIM TƯỜNG  
(VN)

581 Âu Cơ, phường Phú Trung, quận Tân  
Phú, thành phố Hồ Chí Minh

(740) Công ty Cổ phần Sở hữu trí tuệ Việt Mỹ  
(VIET MY IP CORP.)

(511) Nhóm 25: Giày dép; gót giày; đế giày; mũi giày; dây buộc giày; miếng lót giày (không dùng cho mục đích chỉnh hình).

Nhóm 35: Mua bán: giày dép, giày cao cổ; giày thể thao, giày khiêu vũ, giày trượt tuyết, gót giày, đế giày, mũi giày, dây buộc giày, miếng lót giày (không dùng cho mục đích chỉnh hình).

---

(210) **4-2015-09489**

(220) 20.04.2015

(441) 25.06.2015

(540)

**HQH**

(731) CÔNG TY TNHH SẢN XUẤT  
THƯƠNG MẠI NHỰA KIM TƯỜNG  
(VN)

581 Âu Cơ, phường Phú Trung, quận Tân  
Phú, thành phố Hồ Chí Minh

(740) Công ty Cổ phần Sở hữu trí tuệ Việt Mỹ  
(VIET MY IP CORP.)

(511) Nhóm 25: Giày dép; gót giày; đế giày; mũi giày; dây buộc giày; quần áo.

## CÔNG BÁO SỞ HỮU CÔNG NGHIỆP SỐ 327 TẬP A (06.2015)

---

Nhóm 35: Mua bán: giày dép, giày cao cổ; giày thể thao, giày khiêu vũ, giày trượt tuyết, gót giày, đế giày, mũi giày, dây buộc giày, miếng lót giày (không dùng cho mục đích chỉnh hình), quần áo.

---

(210) **4-2015-09490**

(220) 20.04.2015

(441) 25.06.2015

(540)

# CLARAPLUS

(731) CÔNG TY TNHH BZT USA (VN)

Số 48 - 50 - 52 đường Nguyễn Thế  
Truyện, phường Tân Sơn Nhì, quận Tân  
Phú, thành phố Hồ Chí Minh

(740) Công ty TNHH Sở hữu trí tuệ WINCO  
(WINCO CO., LTD.)

(511) Nhóm 05: Chế phẩm thú y thủy sản; thuốc dùng cho thú y thủy sản; chế phẩm sinh học dùng cho ngành y; chế phẩm sinh học dùng cho ngành thú y thủy sản; thực phẩm chức năng; dược phẩm.

---

(210) **4-2015-09491**

(220) 20.04.2015

(441) 25.06.2015

(540)

# TỌA AN

(731) CÔNG TY TNHH GIAI CẢNH (VN)

295 Nguyễn Trãi, phường 7, quận 5,  
thành phố Hồ Chí Minh

(740) Công ty TNHH Sở hữu trí tuệ WINCO  
(WINCO CO., LTD.)

(511) Nhóm 05: Dược phẩm; thuốc đông y; dầu gió; thực phẩm chức năng dùng cho mục đích y tế; trà giảm béo dùng cho mục đích y tế.

---

(210) **4-2015-09492**

(220) 20.04.2015

(441) 25.06.2015

(540)



(531) 26.1.1; A26.4.24; A26.11.8

(591) Vàng cam, đen

(731) TRẦN THỊ HÀ (VN)

60/19F Phan Huy ích, phường 12, quận  
Gò Vấp, thành phố Hồ Chí Minh

(740) Công ty TNHH Sở hữu trí tuệ WINCO  
(WINCO CO., LTD.)

(511) Nhóm 37: Dịch vụ sửa chữa túi xách, vali.

---



(210) **4-2015-09493**

(220) 20.04.2014

(540)

(441) 25.06.2015

**Avosteride**

(731) NGUYỄN VĂN LƯỢNG (VN)  
A04-2, chung cư Hoàng Anh Gia Lai 2,  
783 Trần Xuân Soạn, phường Tân Hưng,  
quận 7, thành phố Hồ Chí Minh  
(740) Công ty TNHH Sở hữu trí tuệ WINCO  
(WINCO CO., LTD.)

(511) Nhóm 05: Dược phẩm; thực phẩm chức năng.

---

(210) **4-2015-09494**

(220) 20.04.2015

(540)

(441) 25.06.2015

**Avodirat**

(731) NGUYỄN VĂN LƯỢNG (VN)  
A04-2, chung cư Hoàng Anh Gia Lai 2,  
783 Trần Xuân Soạn, phường Tân Hưng,  
quận 7, thành phố Hồ Chí Minh  
(740) Công ty TNHH Sở hữu trí tuệ WINCO  
(WINCO CO., LTD.)

(511) Nhóm 05: Dược phẩm; thực phẩm chức năng.

---

(210) **4-2015-09495**

(220) 20.04.2015

(540)

(441) 25.06.2015

**UNICORN**

(731) KAI SHUAI INDUSTRIAL CO., LTD.  
(TW)  
3F., No.23, Lane 50, Sec.3, Nangang  
Rd., Nan-Gang District, Taipei City 115,  
Taiwan  
(740) Công ty TNHH Trường Xuân  
(AGELESS CO.,LTD.)

(511) Nhóm 09: Micro; vỏ hộp máy tăng âm; vành loa cho máy tăng âm; loa; loa phóng thanh; bộ khuếch đại âm thanh; máy nghe nhạc âm thanh nổi cho cá nhân; vỏ hộp loa; thiết bị phân tần (bộ phận của loa); loa cho máy nghe nhạc âm thanh nổi trên xe cộ; loa chuyên dùng ở ngoài trời; loa âm tường; thiết bị trộn âm thanh; loa âm trần.

---

CÔNG BÁO SỞ HỮU CÔNG NGHIỆP SỐ 327 TẬP A (06.2015)

---

- (210) **4-2015-09496** (220) 20.04.2015  
(441) 25.06.2015  
(540) (531) A25.7.7; A25.7.6  
(731) KAI SHUAI INDUSTRIAL CO., LTD.  
(TW)  
3F., No.23, Lane 50, Sec.3, Nangang  
Rd., Nan-Gang District, Taipei City 115,  
Taiwan  
(740) Công ty TNHH Trường Xuân  
(AGELESS CO.,LTD.)
- 
- (511) Nhóm 09: Micrô; vỏ hộp máy tăng âm; vành loa cho máy tăng âm; loa; loa phóng thanh; bộ khuếch đại âm thanh; máy nghe nhạc âm thanh nổi cho cá nhân; vỏ hộp loa; thiết bị phân tần (bộ phận của loa); loa cho máy nghe nhạc âm thanh nổi trên xe cộ; loa chuyên dùng ở ngoài trời; loa âm tường; thiết bị trộn âm thanh; loa âm trần.
- 

- (210) **4-2015-09497** (220) 20.04.2015  
(441) 25.06.2015  
(540) (531) 26.3.1  
(731) CÔNG TY TNHH GREEN CROSS  
VIỆT NAM (VN)  
28 đại lộ Tự Do, khu công nghiệp Việt  
Nam-Singapore, thị xã Thuận An, tỉnh  
Bình Dương  
(740) Công ty Cổ phần Sở hữu công nghiệp  
INVESTIP (INVESTIP)
- 
- (511) Nhóm 03: Nước rửa bát (chén).
- 

- (210) **4-2015-09498** (220) 20.04.2015  
(441) 25.06.2015  
(540) (531) 26.3.1; A26.11.8  
(731) CÔNG TY TNHH GREEN CROSS  
VIỆT NAM (VN)  
28 đại lộ Tự Do, khu công nghiệp Việt  
Nam-Singapore, thị xã Thuận An, tỉnh  
Bình Dương  
(740) Công ty Cổ phần Sở hữu công nghiệp  
INVESTIP (INVESTIP)
- 
- (511) Nhóm 03: Nước rửa bát (chén).
-

CÔNG BÁO SỞ HỮU CÔNG NGHIỆP SỐ 327 TẬP A (06.2015)

---

(210) **4-2015-09499**

(540)

The logo features the word "Greenex" in a small, italicized font above the word "FloorShine" in a large, bold, stylized font with a drop shadow effect.

(220) 20.04.2015

(441) 25.06.2015

(531) 26.3.1; A26.11.8

(731) CÔNG TY TNHH GREEN CROSS  
VIỆT NAM (VN)

28 đại lộ Tự Do, khu công nghiệp Việt  
Nam-Singapore, thị xã Thuận An, tỉnh  
Bình Dương

(740) Công ty Cổ phần Sở hữu công nghiệp  
INVESTIP (INVESTIP)

(511) Nhóm 03: Nước rửa bát (chén).

---

(210) **4-2015-09500**

(540)

The logo consists of the word "VINROX" in a bold, stylized font with a metallic, 3D effect and a dark blue background.

(220) 20.04.2015

(441) 25.06.2015

(531) A26.4.24

(731) CÔNG TY TNHH GREEN CROSS  
VIỆT NAM (VN)

28 đại lộ Tự Do, khu công nghiệp Việt  
Nam - Singapore, thị xã Thuận An, tỉnh  
Bình Dương

(740) Công ty Cổ phần Sở hữu công nghiệp  
INVESTIP (INVESTIP)

(511) Nhóm 03: Chất tẩy trắng.

---

(210) **4-2015-09501**

(540)

The logo features the word "Bosight" in a large, bold, serif font.

(220) 20.04.2015

(441) 25.06.2015

(731) BOSTON PHARMACEUTICAL, INC  
(US)

12241 Sun Grove St, Garden Grove, CA  
92840, United States of America

(740) Công ty Cổ phần Sở hữu công nghiệp  
INVESTIP (INVESTIP)

(511) Nhóm 05: Dược phẩm; thực phẩm chức năng dùng cho mục đích y tế.

---

CÔNG BÁO SỞ HỮU CÔNG NGHIỆP SỐ 327 TẬP A (06.2015)

---

(210) **4-2015-09502**

(540)



(220) 20.04.2015

(441) 25.06.2015

(531) 25.1.6; A1.1.10; A1.1.5; A25.1.10

(591) Đỏ, vàng, trắng, đen

(731) CÔNG TY TRÁCH NHIỆM HỮU HẠN  
THƯỜNG MẠI NGỌC THIÊN BẢO  
(VN)

320/35/6 đường Đất Mới, phường Bình  
Trị Đông, quận Bình Tân, thành phố Hồ  
Chí Minh

(740) Công ty Cổ phần Sở hữu công nghiệp  
INVESTIP (INVESTIP)

(511) Nhóm 29: Cá; cua; ghẹ; tôm; ốc; sò (tất cả là thủy hải sản đông lạnh đóng hộp).

---

(210) **4-2015-09503**

(540)



(220) 20.04.2015

(441) 25.06.2015

(531) 26.1.2

(731) ZHEJIANG PROVINCE CHANGXING  
SILK CO., LTD. (CN)

Xiaomaoqiao, Lijiaxiang Town,  
Changxing County, Huzhou City,  
ZheJiang Province, China

(740) Công ty TNHH Sở hữu trí tuệ ACTIP  
(ACTIP IP LIMITED)

(511) Nhóm 24: Vải dệt; vải; vải sử dụng trong ngành dệt; vải tơ tafeta (vải); vật liệu dệt; vải lót (vải dệt).

---

(210) **4-2015-09504**

(540)

**CollaJoint**

(220) 20.04.2015

(441) 25.06.2015

(731) GELTEC PTE LTD. (SG)

C/o AMICORP Singapore Pte Ltd.,  
Prudential Tower II, 30, Cecil Street,  
Singapore - 049712

(740) Công ty TNHH Tâm nhìn và Liên danh  
(VISION & ASSOCIATES CO.LTD.)

(511) Nhóm 05: Dược phẩm; chất bổ sung dinh dưỡng có mục đích y tế.

---

CÔNG BÁO SỞ HỮU CÔNG NGHIỆP SỐ 327 TẬP A (06.2015)

---

(210) **4-2015-09505**

(540)



(220) 20.04.2015

(441) 25.06.2015

(531) 2.5.1; 2.5.2; 1.13.1; A1.13.10

(591) Trắng, xanh lam, xanh lá, hồng, tím, cam, vàng, nâu, đen

(731) CÔNG TY CỔ PHẦN SỮA VIỆT NAM VINAMILK (VN)

Số 10, đường Tân Trào, phường Tân Phú, quận 7, thành phố Hồ Chí Minh

(740) Công ty cổ phần Sở hữu trí tuệ BROSS và Cộng sự (BROSS & PARTNERS., JSC)

(511) Nhóm 29: Sữa; sản phẩm sữa; sữa bột; sữa đặc; sữa tươi; sữa chua.

---

(210) **4-2015-09506**

(540)



(220) 20.04.2015

(441) 25.06.2015

(531) 26.1.2; 1.15.9; A17.5.2

(591) Trắng, xanh nước biển, xanh lá cây, xanh lam, xám

(731) CÔNG TY CỔ PHẦN SỮA VIỆT NAM VINAMILK (VN)

Số 10, đường Tân Trào, phường Tân Phú, quận 7, thành phố Hồ Chí Minh

(740) Công ty cổ phần Sở hữu trí tuệ BROSS và Cộng sự (BROSS & PARTNERS., JSC)

(511) Nhóm 29: Sữa; sản phẩm sữa; sữa bột; sữa đặc; sữa tươi; sữa chua.

---

(210) **4-2015-09507**

(540)



(220) 20.04.2015

(441) 25.06.2015

(531) 26.1.2; 1.15.9

(591) Trắng, xanh nước biển, xanh lá cây, vàng, nâu, xanh lam

(731) CÔNG TY CỔ PHẦN SỮA VIỆT NAM (VINAMILK) (VN)

Số 10, đường Tân Trào, phường Tân Phú, quận 7, thành phố Hồ Chí Minh

(740) Công ty cổ phần Sở hữu trí tuệ BROSS và Cộng sự (BROSS & PARTNERS., JSC)

(511) Nhóm 29: Sữa; sản phẩm sữa; sữa bột; sữa đặc; sữa tươi; sữa chua.

---

CÔNG BÁO SỞ HỮU CÔNG NGHIỆP SỐ 327 TẬP A (06.2015)

---

(210) **4-2015-09508**

(540)



(220) 20.04.2015

(441) 25.06.2015

(531) 26.1.2; 1.15.9

(591) Trắng, xanh nước biển, xanh lá cây

(731) CÔNG TY CỔ PHẦN SỮA VIỆT NAM (VINAMILK) (VN)

Số 10, đường Tân Trào, phường Tân Phú, quận 7, thành phố Hồ Chí Minh

(740) Công ty cổ phần Sở hữu trí tuệ BROSS và Cộng sự (BROSS & PARTNERS., JSC)

(511) Nhóm 29: Sữa; sản phẩm sữa; sữa bột; sữa đặc; sữa tươi; sữa chua.

---

(210) **4-2015-09509**

(540)



(220) 20.04.2015

(441) 25.06.2015

(531) 26.1.2; 1.15.9

(591) Trắng, xanh nước biển, xanh lá cây, xanh lam, vàng, nâu

(731) CÔNG TY CỔ PHẦN SỮA VIỆT NAM (VINAMILK) (VN)

Số 10, đường Tân Trào, phường Tân Phú, quận 7, thành phố Hồ Chí Minh

(740) Công ty cổ phần Sở hữu trí tuệ BROSS và Cộng sự (BROSS & PARTNERS., JSC)

(511) Nhóm 29: Sữa; sản phẩm sữa; sữa bột; sữa đặc; sữa tươi; sữa chua.

---

(210) **4-2015-09510**

(540)



(220) 20.04.2015

(441) 25.06.2015

(531) A11.1.18; 25.5.25; 26.1.1; 1.15.15; 1.15.23; A1.1.10; A1.1.2; 25.1.6; A11.3.3

(591) Trắng, xanh tím than, vàng, cam, đen, nâu, xám

(731) CÔNG TY CỔ PHẦN SỮA VIỆT NAM (VINAMILK) (VN)

Số 10, đường Tân Trào, phường Tân Phú, quận 7, thành phố Hồ Chí Minh

(740) Công ty cổ phần Sở hữu trí tuệ BROSS và Cộng sự (BROSS & PARTNERS., JSC)

(511) Nhóm 29: Sữa; sản phẩm sữa; sữa bột; sữa đặc; sữa tươi; sữa chua.

---

CÔNG BÁO SỞ HỮU CÔNG NGHIỆP SỐ 327 TẬP A (06.2015)

---

(210) **4-2015-09511**

(540)



(220) 20.04.2015

(441) 25.06.2015

(531) A1.1.10; A1.1.2; A11.1.18; A11.3.3; 26.1.1; 1.15.15; 1.15.23; 25.1.6; 25.5.25

(591) Trắng, đỏ, xanh tím than, vàng, cam, đen, nâu, xám

(731) CÔNG TY CỔ PHẦN SỮA VIỆT NAM VINAMILK (VN)

Số 10, đường Tân Trào, phường Tân Phú, quận 7, thành phố Hồ Chí Minh

(740) Công ty cổ phần Sở hữu trí tuệ BROSS và Cộng sự (BROSS & PARTNERS., JSC)

(511) Nhóm 29: Sữa; sản phẩm sữa; sữa bột; sữa đặc; sữa tươi; sữa chua.

---

(210) **4-2015-09512**

(540)



(220) 20.04.2015

(441) 25.06.2015

(531) A1.1.10; A1.1.2; A11.1.18; A11.3.3; 26.1.1; 1.15.15; 1.15.23; 25.1.6; 25.5.25

(591) Trắng, xanh lam, xanh tím than, vàng, cam, đen, nâu, xám

(731) CÔNG TY CỔ PHẦN SỮA VIỆT NAM (VINAMILK) (VN)

Số 10, đường Tân Trào, phường Tân Phú, quận 7, thành phố Hồ Chí Minh

(740) Công ty cổ phần Sở hữu trí tuệ BROSS và Cộng sự (BROSS & PARTNERS., JSC)

(511) Nhóm 29: Sữa; sản phẩm sữa; sữa bột; sữa đặc; sữa tươi; sữa chua.

---

(210) **4-2015-09513**

(540)



(220) 20.04.2015

(441) 25.06.2015

(531) A1.1.10; A1.1.2; A11.1.18; 1.15.15; 26.1.1; 1.15.23; A11.3.3; 25.5.25; 25.1.6

(591) Trắng, xanh lá cây, xanh tím than, vàng, cam, đen, nâu, xám

(731) CÔNG TY CỔ PHẦN SỮA VIỆT NAM (VINAMILK) (VN)

Số 10, đường Tân Trào, phường Tân Phú, quận 7, thành phố Hồ Chí Minh

(740) Công ty cổ phần Sở hữu trí tuệ BROSS và Cộng sự (BROSS & PARTNERS., JSC)

(511) Nhóm 29: Sữa; sản phẩm sữa; sữa bột; sữa đặc; sữa tươi; sữa chua.

---

CÔNG BÁO SỞ HỮU CÔNG NGHIỆP SỐ 327 TẬP A (06.2015)

---

(210) 4-2015-09514

(540)



(220) 20.04.2015

(441) 25.06.2015

(531) A1.1.10; A1.1.2

(591) Trắng, ghi, xám

(731) CÔNG TY CỔ PHẦN SỮA VIỆT NAM (VINAMILK) (VN)

Số 10, đường Tân Trào, phường Tân Phú, quận 7, thành phố Hồ Chí Minh

(740) Công ty cổ phần Sở hữu trí tuệ BROSS và Cộng sự (BROSS & PARTNERS., JSC)

(511) Nhóm 29: Sữa; sản phẩm sữa; sữa bột; sữa đặc; sữa tươi; sữa chua.

---

(210) 4-2015-09515

(540)

**TINPO**

(220) 20.04.2015

(441) 25.06.2015

(731) CÔNG TY TNHH SẢN XUẤT THƯƠNG MẠI TAM HỮU (VN)

93 Nguyễn Tri Phương, phường 7, quận 5, thành phố Hồ Chí Minh

(740) DNTN Dịch vụ thương mại và sở hữu công nghiệp Song Ngọc (I.P.T.S.)

(511) Nhóm 16: Khăn giấy; khăn giấy thơm; khăn giấy ướt.

---

(210) 4-2015-09516

(540)

**LANCÔME**



BLANC EXPERT  
CUSHION COMPACT

(220) 20.04.2015

(441) 25.06.2015

(531) A5.5.21; A5.5.20; 5.5.1

(731) LANCOME PARFUMS ET BEAUTE & CIE (SOCIÉTÉ EN NOM COLLECTIF) (FR)

29 Rue du Faubourg Saint-Honoré, 75008 Paris - France

(740) Công ty TNHH Trần Hữu Nam và Đồng sự (TRAN H.N & ASS.)

(511) Nhóm 03: Nước hoa; gel, muối để tắm bồn và tắm vòi sen (không dùng cho mục đích y tế); xà phòng vệ sinh và khử mùi cơ thể; mỹ phẩm cụ thể là kem, sữa, nước thơm để xức ngoài da, gel và bột dùng cho mặt, cơ thể và tay; chế phẩm chống nắng (mỹ phẩm); chế phẩm trang điểm; dầu gội đầu; chế phẩm dạng gel, xịt, nút và dầu dùng tạo kiểu và chăm sóc tóc; keo xịt tóc; chế phẩm nhuộm tóc và tẩy màu tóc; chế phẩm uốn và tạo sóng tóc bền nếp; tinh dầu dùng cho cá nhân.

---



CÔNG BÁO SỞ HỮU CÔNG NGHIỆP SỐ 327 TẬP A (06.2015)

---

(210) **4-2015-09517**

(540)



(220) 20.04.2015

(441) 25.06.2015

(531) 2.1.1; 2.1.11

(591) Đen, trắng, vàng

(731) CÔNG TY TNHH NHÀ HÀNG MÓN HUẾ (VN)

7 Cao Thắng, phường 2, quận 3, thành phố Hồ Chí Minh

(740) Công ty TNHH Trần Hữu Nam và Đồng sự (TRAN H.N & ASS.)

(511) Nhóm 43: Nhà hàng ăn uống, quán phở, quán ăn uống, quán cà phê; dịch vụ cung cấp thức ăn và đồ uống từ nhà hàng, quán ăn nhanh.

---

(210) **4-2015-09518**

(540)



(220) 20.04.2015

(441) 25.06.2015

(531) 2.1.1; 2.1.11

(591) Đen, trắng, vàng

(731) CÔNG TY TNHH NHÀ HÀNG MÓN HUẾ (VN)

7 Cao Thắng, phường 2, quận 3, thành phố Hồ Chí Minh

(740) Công ty TNHH Trần Hữu Nam và Đồng sự (TRAN H.N & ASS.)

(511) Nhóm 43: Nhà hàng ăn uống, quán phở, quán ăn uống, quán cà phê; dịch vụ cung cấp thức ăn và đồ uống từ nhà hàng, quán ăn nhanh.

---

(210) **4-2015-09519**

(540)



(220) 20.04.2015

(441) 25.06.2015

(531) 2.1.1; 2.1.11

(591) Đen, trắng, vàng

(731) CÔNG TY TNHH NHÀ HÀNG MÓN HUẾ (VN)

7 Cao Thắng, phường 2, quận 3, thành phố Hồ Chí Minh

(740) Công ty TNHH Trần Hữu Nam và Đồng sự (TRAN H.N & ASS.)

(511) Nhóm 43: Nhà hàng ăn uống, quán phở, quán ăn uống, quán cà phê; dịch vụ cung cấp thức ăn và đồ uống từ nhà hàng, quán ăn nhanh.

---

CÔNG BÁO SỞ HỮU CÔNG NGHIỆP SỐ 327 TẬP A (06.2015)

---

(210) **4-2015-09520**

(540)



(220) 20.04.2015

(441) 25.06.2015

(531) 2.1.1; 2.1.11

(591) Đen, trắng, vàng

(731) CÔNG TY TNHH NHÀ HÀNG MÓN HUẾ (VN)

7 Cao Thắng, phường 2, quận 3, thành phố Hồ Chí Minh

(740) Công ty TNHH Trần Hữu Nam và Đồng sự (TRAN H.N & ASS.)

(511) Nhóm 43: Nhà hàng ăn uống, quán phở, quán ăn uống, quán cà phê; dịch vụ cung cấp thức ăn và đồ uống từ nhà hàng, quán ăn nhanh.

---

(210) **4-2015-09521**

(540)



(220) 20.04.2015

(441) 25.06.2015

(531) 2.1.1; 2.1.11

(591) Đen, trắng, vàng

(731) CÔNG TY TNHH NHÀ HÀNG MÓN HUẾ (VN)

7 Cao Thắng, phường 2, quận 3, thành phố Hồ Chí Minh

(740) Công ty TNHH Trần Hữu Nam và Đồng sự (TRAN H.N & ASS.)

(511) Nhóm 43: Nhà hàng ăn uống, quán phở, quán ăn uống, quán cà phê; dịch vụ cung cấp thức ăn và đồ uống từ nhà hàng, quán ăn nhanh.

---

(210) **4-2015-09522**

(540)



(220) 20.04.2015

(441) 25.06.2015

(531) 2.1.1; 2.1.11

(591) Đen, trắng, vàng

(731) CÔNG TY TNHH NHÀ HÀNG MÓN HUẾ (VN)

7 Cao Thắng, phường 2, quận 3, thành phố Hồ Chí Minh

(740) Công ty TNHH Trần Hữu Nam và Đồng sự (TRAN H.N & ASS.)

(511) Nhóm 43: Nhà hàng ăn uống, quán phở, quán ăn uống, quán cà phê; dịch vụ cung cấp thức ăn và đồ uống từ nhà hàng, quán ăn nhanh.

---

CÔNG BÁO SỞ HỮU CÔNG NGHIỆP SỐ 327 TẬP A (06.2015)

---

(210) **4-2015-09523**

(540)



(220) 20.04.2015

(441) 25.06.2015

(531) 26.3.1; 26.3.3; 26.3.4

(591) Đỏ, trắng, xanh dương

(731) CÔNG TY CỔ PHẦN THANG MÁY  
THIÊN NAM (VN)

1/8C Hoàng Việt, phường 4, quận Tân  
Bình, thành phố Hồ Chí Minh

(740) Công ty TNHH Trần Hữu Nam và Đồng  
sự (TRAN H.N & ASS.)

(511) Nhóm 07: Thang máy; thang cuốn, thiết bị nâng hạ, băng tải

Nhóm 35: Mua bán: thang máy, thang cuốn, thiết bị nâng hạ, băng tải, thiết bị vật tư và phụ tùng thang máy các loại, quảng cáo, tiếp thị để bán hàng.

Nhóm 37: Lắp đặt, sửa chữa và bảo trì: thang máy, thang cuốn, thiết bị nâng hạ, băng tải.

---

(210) **4-2015-09524**

(540)



(220) 20.04.2015

(441) 25.06.2015

(531) A2.1.23; A2.3.23; A2.1.16; A25.7.7

(591) Vàng, xanh dương, đỏ, trắng

(731) CÔNG TY CỔ PHẦN EUROPHARMA  
VIỆT NAM (VN)

Số 18, lô 25, khu đô thị Văn Khê,  
phường La Khê, quận Hà Đông, thành  
phố Hà Nội

(511) Nhóm 05: Dược phẩm, thực phẩm chức năng dùng cho mục đích y tế, thực phẩm bổ sung dinh dưỡng.

---

(210) **4-2015-09528**

(540)

**FJCOM**

(220) 20.04.2015

(441) 25.06.2015

(731) CÔNG TY CỔ PHẦN THỦY SẢN  
HOÀI NHƠN (VN)

Thị trấn Chánh 1, xã Tam Quan Bắc, huyện  
Hoài Nhơn, tỉnh Bình Định

(511) Nhóm 29: Sản phẩm thủy sản chế biến (hàng đông lạnh, hàng khô).

Nhóm 35: Mua bán xăng dầu.

CÔNG BÁO SỞ HỮU CÔNG NGHIỆP SỐ 327 TẬP A (06.2015)

---

(210) **4-2015-09529**

(540)



(220) 20.04.2015

(441) 25.06.2015

(531) 26.3.2; A3.7.24; 3.7.16

(591) Vàng cam, xanh lá, đen, trắng

(731) CÔNG TY TNHH PHÁT TRIỂN  
THƯỜNG MẠI NEWSTAR (VN)  
Số 124 Hạ Lý, phường Hạ Lý, quận  
Hong Bang, thành phố Hải Phòng

(511) Nhóm 09: Tivi; đầu đĩa hình; ampli; loa; micro.

---

(210) **4-2015-09530**

(540)

**JAGUAR STAR**

(220) 20.04.2015

(441) 25.06.2015

(731) CÔNG TY TNHH PHÁT TRIỂN  
THƯỜNG MẠI NEWSTAR (VN)  
Số 124 Hạ Lý, phường Hạ Lý, quận  
Hong Bang, thành phố Hải Phòng

(511) Nhóm 09: Tivi; đầu đĩa hình; ampli; loa; micro.

---

(210) **4-2015-09531**

(540)

**VENUS<sup>®</sup>**

(220) 20.04.2015

(441) 25.06.2015

(591) Vàng

(731) CÔNG TY TNHH PHÁT TRIỂN  
THƯỜNG MẠI NEWSTAR (VN)  
Số 124 Hạ Lý, phường Hạ Lý, quận  
Hong Bang, thành phố Hải Phòng

(511) Nhóm 09: Tivi; đầu đĩa hình; ampli; loa; micro.

---

(210) **4-2015-09532**

(540)



(220) 21.04.2015

(441) 25.06.2015

(531) A26.3.5; 3.2.1; 3.2.15

(591) Đen, đỏ

(731) NGUYỄN TRỌNG LONG (VN)  
Thôn 5, thị trấn Mộ Đức, huyện Mộ Đức,  
tỉnh Quảng Ngãi

(511) Nhóm 30: Cà phê, chè.

---

CÔNG BÁO SỞ HỮU CÔNG NGHIỆP SỐ 327 TẬP A (06.2015)

---

(210) **4-2015-09533**

(540)



(220) 21.04.2015

(441) 25.06.2015

(531) 20.7.1; 26.4.1; 18.5.1

(591) Xanh dương, cam

(731) CÔNG TY CỔ PHẦN TRAVELCARE VIỆT NAM (VN)

S29-1, số 07 Lê Văn Thiêm, Hưng Vượng 2, phường Tân Phong, quận 7, thành phố Hồ Chí Minh

(511) Nhóm 39: Du lịch.

---

(210) **4-2015-09534**

(540)



(220) 21.04.2015

(441) 25.06.2015

(531) 26.5.1; 25.12.1; 1.15.9

(591) Đỏ đậm, vàng nghệ, xanh tím, vàng nhạt

(731) NGUYỄN THÁI PHONG (VN)

Thôn Phước An, xã Đức Hòa, huyện Mộ Đức, tỉnh Quảng Ngãi

(511) Nhóm 30: Cà phê, chè.

---

(210) **4-2015-09535**

(540)

**ILDONGTAXIM**

(220) 21.04.2015

(441) 25.06.2015

(731) ILDONG PHARMACEUTICAL CO., LTD (KR)

2, Baumoe-ro 27-gil, Seocho-gu, Seoul, Korea

(740) Công ty TNHH Vĩnh Đạt (LACOM CO., LTD.)

(511) Nhóm 05: Dược phẩm; thực phẩm chức năng (dùng trong ngành y).

---

(210) **4-2015-09536**

(540)



(220) 21.04.2015

(441) 25.06.2015

(531) 18.5.1; A18.5.3

(731) CÔNG TY CỔ PHẦN ĐẦU TƯ THƯỜNG MẠI VÀ DỊCH VỤ CHU DU VIỆT NAM (VN)

Số 2, lô N5H4, ngõ 445 Lạc Long Quân, phường Xuân La, quận Tây Hồ, thành phố Hà Nội

CÔNG BÁO SỞ HỮU CÔNG NGHIỆP SỐ 327 TẬP A (06.2015)

---

(511) Nhóm 39: Các dịch vụ trong nhóm: sắp xếp các chuyến du lịch; giữ và đặt chỗ cho các chuyến đi; vận chuyển hành khách; vận tải; dịch vụ hướng dẫn khách du lịch; cho thuê xe cộ.

---

(210) **4-2015-09537**

(220) 21.04.2015

(441) 25.06.2015

(540)

(731) CÔNG TY TNHH THƯƠNG MẠI VÀ  
DỊCH VỤ TỔNG HỢP VI THIÊN  
NHÂN (VN)

**YUUKI**

Số 8, phố Mạc Thị Bưởi, phường Vĩnh  
Tuy, quận Hai Bà Trưng, thành phố Hà  
Nội

---

(511) Nhóm 35: Giới thiệu sản phẩm, trưng bày sản phẩm; quảng cáo; nhập khẩu; xuất khẩu; mua bán các sản phẩm sau: nồi hấp (nồi áp suất dùng điện), dụng cụ nấu nướng dùng điện, chảo rán dùng điện, quạt, máy hút bụi, bộ lọc nước uống, thiết bị lọc nước uống, thiết bị sưởi ấm, tủ ướp lạnh, ấm đun nước dùng điện, lò hâm thức ăn, máy trộn khuấy không chạy điện cho mục đích gia dụng, bộ nồi nấu không dùng điện, dụng cụ nấu ăn không dùng điện, chảo rán không dùng điện, chảo chiên không dùng điện, ấm đun nước không dùng điện, nồi áp suất (nồi hâm) không dùng điện.

---

(210) **4-2015-09538**

(220) 21.04.2015

(441) 25.06.2015

(540)



(531) 26.3.4; A25.7.5; 26.1.1; 1.15.23; 26.15.1

(591) Đen, xanh lá cây, đỏ

(731) ĐỒNG VĂN ĐỨC (VN)

Thôn 9, xã Hải Đông, thành phố Móng  
Cái, tỉnh Quảng Ninh

---

(511) Nhóm 35: Trưng bày giới thiệu sản phẩm; quảng cáo; xuất khẩu; nhập khẩu; mua bán các sản phẩm sau: camera giám sát, thiết bị báo chống trộm, chuông cửa hình, máy đàm thoại, máy ảnh.

---

(210) **4-2015-09539**

(220) 21.04.2015

(441) 25.06.2015

(540)

(731) CÔNG TY TNHH THƯƠNG MẠI VÀ  
DỊCH VỤ TỔNG HỢP VI THIÊN  
NHÂN (VN)

**NUMIKA**

Số 8, phố Mạc Thị Bưởi, phường Vĩnh  
Tuy, quận Hai Bà Trưng, thành phố Hà  
Nội

**CÔNG BÁO SỞ HỮU CÔNG NGHIỆP SỐ 327 TẬP A (06.2015)**

---

(511) Nhóm 35: Giới thiệu sản phẩm, trưng bày sản phẩm; quảng cáo; nhập khẩu; xuất khẩu; mua bán các sản phẩm sau: nồi hấp (nồi áp suất dùng điện), dụng cụ nấu nướng dùng điện, chảo rán dùng điện, quạt, máy hút bụi, bộ lọc nước uống, thiết bị lọc nước uống, thiết bị sưởi ấm, tủ ướp lạnh, ấm đun nước dùng điện, lò hâm thức ăn, máy trộn khuấy không chạy điện cho mục đích gia dụng, bộ nồi nấu không dùng điện, dụng cụ nấu ăn không dùng điện, chảo rán không dùng điện, chảo chiên không dùng điện, ấm đun nước không dùng điện, nồi áp suất (nồi hầm) không dùng điện.

---

(210) **4-2015-09540**

(540)



(220) 21.04.2015

(441) 25.06.2015

(531) A1.1.9; A1.1.10; 26.1.2; A1.1.5

(591) Đỏ, trắng

(731) CÔNG TY TNHH SƠN IKIA VIỆT NAM (VN)

Số 11 ngõ 455/6 Hà Huy Tập, thị trấn Yên Viên, huyện Gia Lâm, thành phố Hà Nội

(511) Nhóm 02: Sơn; sơn lót; sơn phủ; sơn chống gỉ; sơn diệt khuẩn; sơn chịu lửa.

Nhóm 35: Xuất khẩu; nhập khẩu; mua bán các sản phẩm sau: sơn, sơn lót, sơn phủ, sơn chống gỉ, sơn diệt khuẩn, sơn chịu lửa.

---

(210) **4-2015-09542**

(540)



An toàn tiện ích cho cuộc sống

(220) 21.04.2015

(441) 25.06.2015

(531) A26.11.12; 26.11.3; 26.2.7

(591) Xanh dương, đỏ, đen, trắng

(731) CÔNG TY TNHH TRƯỜNG GIANG A (VN)

Số 17, đường Phạm Nguyễn Du, phường Vinh Tân, thành phố Vinh, tỉnh Nghệ An

(511) Nhóm 09: Cuộn dây điện; dây điện; vỏ bọc ngoài nhận dạng cho dây điện; dây cáp điện; đèn chiếu; dây điện thoại.

Nhóm 39: Vận tải hàng hóa bằng đường bộ; vận tải bằng ô tô; vận tải.

---

CÔNG BÁO SỞ HỮU CÔNG NGHIỆP SỐ 327 TẬP A (06.2015)

---

(210) **4-2015-09543**

(220) 21.04.2015

(441) 25.06.2015

(540)

**TECSUNG**

(731) CÔNG TY TNHH TRƯỜNG GIANG A (VN)

Số 17, đường Phạm Nguyễn Du, phường Vinh Tân, thành phố Vinh, tỉnh Nghệ An

(511) Nhóm 09: Cuộn dây điện; dây điện; vỏ bọc ngoài nhận dạng cho dây điện; dây cáp điện; đèn chiếu; dây điện thoại.

Nhóm 39: Vận tải hàng hóa bằng đường bộ; vận tải bằng ô tô; vận tải.

---

(210) **4-2015-09544**

(220) 21.04.2015

(441) 25.06.2015

(540)



(531) 3.9.1; A3.9.24; 26.1.2

(591) Xanh dương, đỏ, vàng, trắng

(731) CÔNG TY TNHH TÂN TÂN MAI (VN)

F10/21 ấp 6, xã Lê Minh Xuân, huyện Bình Chánh, thành phố Hồ Chí Minh

(511) Nhóm 31: Thức ăn thủy sản.

---

(210) **4-2015-09545**

(220) 21.04.2015

(441) 25.06.2015

(540)

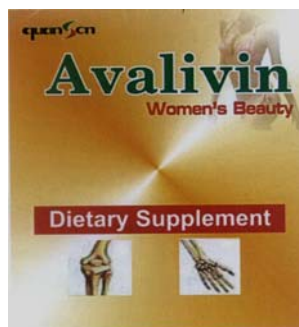

(531) 1.15.23; A26.11.12; 2.9.21; 2.9.22

(591) Vàng, đỏ, xanh lá cây, đen, trắng

(731) CÔNG TY TNHH QUAN SƠN (VN)

Số 179, đường Lê Duẩn, phường Nguyễn Du, quận Hai Bà Trưng, thành phố Hà Nội

(740) Công ty TNHH Luật Thăng Long (LUAT THANG LONG COMPANY LIMITED)

(511) Nhóm 05: Thực phẩm chức năng; dược phẩm.

---

(210) **4-2015-09546**

(220) 21.04.2015

(441) 25.06.2015

(540)

**ROOSAKA**

(731) TRƯỜNG CÔNG ĐIỀN (VN)

Thôn 7, xã Ca Đình, huyện Đoàn Hùng, tỉnh Phú Thọ



CÔNG BÁO SỞ HỮU CÔNG NGHIỆP SỐ 327 TẬP A (06.2015)

---

(511) Nhóm 11: Máy nước nóng sử dụng năng lượng mặt trời; vòi hoa sen; máy lọc nước.

---

(210) **4-2015-09547**

(220) 21.04.2015

(441) 25.06.2015

(540)

(531) 26.4.1; 26.4.9; A25.7.3

(591) Xanh lam, xanh lá, cam



(731) CÔNG TY CỔ PHẦN CÔNG NGHỆ QUỐC TẾ IPT (VN)

P.1901, tòa nhà SaiGon Center, 37 Tôn Đức Thắng, phường Bến Nghé, quận 1, thành phố Hồ Chí Minh

(511) Nhóm 42: Thiết kế và phát triển phần mềm máy tính.

---

(210) **4-2015-09548**

(220) 21.04.2015

(441) 25.06.2015

(540)

VILOTUS

(731) CÔNG TY TNHH SẢN XUẤT NƯỚC VÀ THƯƠNG MẠI VIỆT LONG (VN)

Số 132 Cầu Đất, phường Cầu Đất, quận Ngô Quyền, thành phố Hải Phòng

(511) Nhóm 32: Nước uống đóng chai; nước uống có ga; nước ép trái cây; nước khoáng; nước soda.

---

(210) **4-2015-09549**

(220) 21.04.2015

(441) 25.06.2015

(540)

(531) A5.11.13

(591) Xanh lá cây, trắng

(731) CÔNG TY CỔ PHẦN GIẢI PHÁP XUÂN LAI (VN)

Tầng 2, số nhà 10, tổ 3 khu 5, phường Ninh Xá, thành phố Bắc Ninh, tỉnh Bắc Ninh

(511) Nhóm 20: Bàn, ghế, giường, tủ, cũi, giá, kệ, khung tranh, khung ảnh và các đồ mỹ thuật làm từ tre và gỗ.

Nhóm 35: Mua bán các loại bàn, ghế, giường, tủ, cũi, giá, kệ, khung tranh, khung ảnh và các đồ mỹ thuật làm từ tre và gỗ.

---

CÔNG BÁO SỞ HỮU CÔNG NGHIỆP SỐ 327 TẬP A (06.2015)

---

(210) **4-2015-09561**

(540)



(220) 21.04.2015

(441) 25.06.2015

(531) 1.5.1; 24.17.15

(731) WORLD-WIDE SIRES, LTD. (US)  
5545 Avenida de Los Robles, Visalia,  
California 93291, United States of  
America

(740) Văn phòng luật sư Phạm và Liên danh  
(PHAM & ASSOCIATES)

(511) Nhóm 05: Tinh dịch bò đông lạnh.

---

(210) **4-2015-09562**

(540)



(220) 21.04.2015

(441) 25.06.2015

(531) 3.7.7; 3.7.16; A3.7.24; 26.2.7

(591) Trắng, xanh da trời, đỏ

(731) CÔNG TY TNHH VẬN TẢI VÀ DỊCH  
VỤ THƯƠNG MẠI RẠNG ĐÔNG  
(VN)

Số 9 đường 2, xã Thanh Xuân, huyện Sóc  
Sơn, thành phố Hà Nội

(740) Văn phòng luật sư Phạm và Liên danh  
(PHAM & ASSOCIATES)

(511) Nhóm 39: Vận tải hàng hóa, vận chuyển hành khách, dịch vụ vận chuyển bưu chính, cụ thể là dịch vụ vận chuyển, chuyên phát thư, tài liệu và hàng hóa.

---

(210) **4-2015-09563**

(540)



(220) 21.04.2015

(441) 25.06.2015

(531) A5.5.21; 5.5.19; A5.5.20; 26.1.1

(591) Trắng, đỏ, đen

(731) CÔNG TY TNHH VẬN TẢI VÀ DỊCH  
VỤ THƯƠNG MẠI QUANG VINH  
(VN)

Số 63 quốc lộ 2, thôn Thái Phù, xã Mai  
Đĩnh, huyện Sóc Sơn, thành phố Hà Nội

(740) Văn phòng luật sư Phạm và Liên danh  
(PHAM & ASSOCIATES)

(511) Nhóm 39: Vận tải hàng hóa; vận chuyên hành khách; dịch vụ vận chuyển bưu chính, cụ thể là dịch vụ vận chuyển, chuyên phát thư, tài liệu và hàng hóa.

---

CÔNG BÁO SỞ HỮU CÔNG NGHIỆP SỐ 327 TẬP A (06.2015)

---

(210) **4-2015-09566**

(540)



(220) 21.04.2015

(441) 25.06.2015

(531) 26.1.2; A26.11.12

(591) Vàng, xanh lá mạ, xanh lá cây, đỏ, cam

(731) CÔNG TY TNHH SẢN XUẤT VÀ XUẤT NHẬP KHẨU NGUYỄN HOÀNG MINH PHÁT (VN)

Tổ 3, ấp Tân Cang, xã Phước Tân, thành phố Biên Hòa, tỉnh Đồng Nai

(740) Công ty TNHH Tư vấn Sở hữu trí tuệ Á Đông (A ĐÔNG IP CONSULTANCY CO.,LTD.)

(511) Nhóm 02: Sơn; Véc ni.

Nhóm 35: Mua bán hóa chất, sơn, véc ni, mát tít.

---

(210) **4-2015-09569**

(540)

**Nu Ice Cream**

(220) 21.04.2015

(441) 25.06.2015

(731) LÊ VŨ MINH TRIẾT (VN)

49 đường Giải Phóng, phường 4, quận Tân Bình, thành phố Hồ Chí Minh

(511) Nhóm 30: Kem lạnh, kem ăn các loại (kem que, kem ký, kem hộp).

---

(210) **4-2015-09575**

(540)



(220) 21.04.2015

(441) 25.06.2015

(531) 4.3.5

(591) Xám, trắng

(731) CÔNG TY TNHH THƯƠNG MẠI SẢN XUẤT BĂNG KEO PHÚC KHANG (VN)

255/4 đường Liên Khu 4-5, khu phố 5, phường Bình Hưng Hòa B, quận Bình Tân, thành phố Hồ Chí Minh

(511) Nhóm 35: Mua bán: băng dính (chất dính) dùng cho mục đích văn phòng hoặc gia dụng; băng keo; bộ phận phối băng dính.

---

CÔNG BÁO SỞ HỮU CÔNG NGHIỆP SỐ 327 TẬP A (06.2015)

---

(210) **4-2015-09576**

(540)



(220) 21.04.2015

(441) 25.06.2015

(531) 26.1.1; 26.1.5; A26.11.8

(591) Ngọc thạch, xám

(731) CÔNG TY TNHH SẢN XUẤT  
THƯỜNG MẠI HOÀNG BẢO MINH  
(VN)

69 Đông Hưng Thuận 19, phường Đông  
Hưng Thuận, quận 12, thành phố Hồ Chí  
Minh

(511) Nhóm 17: Các sản phẩm cao su kỹ thuật như: cao su tấm; đệm va cao su; vòng đệm; gioăng; phốt.

---

(210) **4-2015-09577**

(540)

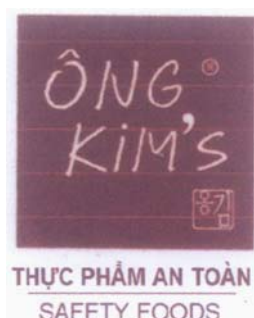

(220) 21.04.2015

(441) 25.06.2015

(531) A25.7.21; 26.4.1

(591) Đỏ yên chi, trắng

(731) CÔNG TY CỔ PHẦN KIM VÀ KIM  
(VN)

84A-86 Vành Đai Trong, phường Bình  
Trị Đông B, quận Bình Tân, thành phố  
Hồ Chí Minh

(511) Nhóm 35: Mua bán: các loại rau củ quả, đậu được muối hoặc ngâm giấm; nước mắm; các loại thịt, tôm, cá và sản phẩm chế biến từ thịt, tôm, cá; mì ăn liền; các loại gia vị.

---

(210) **4-2015-09578**

(540)

**NGUYỄN ĐÌNH**

(220) 21.04.2015

(441) 25.06.2015

(731) NGUYỄN ĐÌNH BẢO NGÂN (VN)

626/11 Sư Vạn Hạnh, phường 10, quận  
10, thành phố Hồ Chí Minh

(511) Nhóm 35: Mua bán: giày dép; miếng đệm lót cho giày.

---

(210) **4-2015-09579**

(540)



(220) 21.04.2015

(441) 25.06.2015

(531) A26.11.8

(591) Đen, trắng, hồng

(731) NGUYỄN ĐÌNH BẢO NGÂN (VN)

626/11 Sư Vạn Hạnh, phường 10, quận  
10, thành phố Hồ Chí Minh

**CÔNG BÁO SỞ HỮU CÔNG NGHIỆP SỐ 327 TẬP A (06.2015)**

---

(511) Nhóm 35: Mua bán: giày dép; miếng lót bên trong giày; miếng đệm lót dùng cho đồ đi chân; miếng đệm lót cho tất.

---

(210) **4-2015-09580**

(540)



(220) 21.04.2015

(441) 25.06.2015

(531) 24.9.1; 26.1.1

(591) Đỏ, xanh nõn chuối, trắng

(731) ĐẶNG PHƯƠNG CHI (VN)

L 36/6 cư xá Phú Lâm A, phường 12, quận 6, thành phố Hồ Chí Minh

---

(511) Nhóm 35: Mua bán các loại: áo mưa, quần áo đi mưa.

---

(210) **4-2015-09581**

(540)

**GIÀY ĐÔN**

(220) 21.04.2015

(441) 25.06.2015

(731) NGUYỄN THỊ LỆ (VN)

108/44A1 Trần Quang Diệu, phường 14, quận 3, thành phố Hồ Chí Minh

---

(511) Nhóm 25: Giày dép các loại.

---

(210) **4-2015-09583**

(540)



(220) 21.04.2015

(441) 25.06.2015

(531) 26.1.2

(591) Xanh lá cây, trắng, vàng

(731) CÔNG TY TNHH ĐẦU TƯ PHÁT TRIỂN THƯỜNG MẠI KHAI MINH (VN)

80/4/8 Tân Hòa Đông, phường 14, quận 6, thành phố Hồ Chí Minh

---

(511) Nhóm 35: Mua bán áo mưa các loại.

---

CÔNG BÁO SỞ HỮU CÔNG NGHIỆP SỐ 327 TẬP A (06.2015)

---

(210) 4-2015-09584

(220) 21.04.2015

(540)

(441) 25.06.2015

**TOÀN KÝ**

(731) HỘ KINH DOANH TOÀN KÝ (VN)  
689/15 hương lộ 2, khu phố 3, phường  
Bình Trị Đông A, quận Bình Tân, thành  
phố Hồ Chí Minh

(511) Nhóm 35: Mua bán các loại bánh kẹo.

---

(210) 4-2015-09585

(220) 21.04.2015

(540)

(441) 25.06.2015



(531) 26.4.1

(591) Đỏ, xanh lam sẫm, trắng

(731) CÔNG TY TNHH THƯƠNG MẠI  
DỊCH VỤ NGHĨA NAM (VN)  
118/33 khu phố 4, phường Tân Chánh  
Hiệp, quận 12, thành phố Hồ Chí Minh

(511) Nhóm 40: Dịch vụ in.

---

(210) 4-2015-09586

(220) 21.04.2015

(540)

(441) 25.06.2015



(531) 5.7.3; 25.1.6; 26.1.1

(591) Xanh nõn chuối, đỏ, trắng

(731) CÔNG TY TNHH MỘT THÀNH VIÊN  
BÍCH NGỌC BÍCH (VN)  
ấp Miếu, xã Phước Tân, thành phố Biên  
Hòa, tỉnh Đồng Nai

(511) Nhóm 43: Dịch vụ cung cấp suất ăn công nghiệp; dịch vụ cung cấp suất ăn sẵn (cơm hộp, cơm văn phòng), tất cả dịch vụ trên do nhà hàng thực hiện.

---

(210) 4-2015-09587

(220) 21.04.2015

(540)

(441) 25.06.2015



(531) A7.1.11; 7.1.24; A1.1.10; 26.3.1

(591) Xanh da trời, đen, đỏ, trắng

(731) HỘ KINH DOANH PHAN DIỆP (VN)  
2/10D ấp Hưng Lâm, xã Bà Điểm, huyện  
Hóc Môn, thành phố Hồ Chí Minh

**CÔNG BÁO SỞ HỮU CÔNG NGHIỆP SỐ 327 TẬP A (06.2015)**

---

(511) Nhóm 08: Bay thợ hồ; bay trét; bàn xoa.

---

(210) **4-2015-09588**

(220) 21.04.2015

(441) 25.06.2015

(540)

(531) 1.7.6; 26.1.1

(591) Xanh dương



(731) CÔNG TY TNHH ĐIỂM ĐẾN

PHƯỜNG ĐÔNG (VN)

99A Núi Thành, phường Hòa Thuận

Đông, quận Hải Châu, thành phố Đà

Nẵng

(511) Nhóm 39: Vận tải; đóng gói và lưu giữ hàng hóa; du lịch.

Nhóm 43: Dịch vụ cung cấp thức ăn, đồ uống do nhà hàng thực hiện; đặt chỗ khách sạn.

---

(210) **4-2015-09589**

(220) 21.04.2015

(441) 25.06.2015

(540)

**SACHNAM**

(731) NGUYỄN VĂN TÂN (VN)

Ấp Đông Thuận, xã Đông Thạnh, huyện

Châu Thành, tỉnh Hậu Giang

(511) Nhóm 03: Mỹ phẩm; sữa rửa mặt; dầu gội đầu; sữa tắm; nước rửa chén.

---

(210) **4-2015-09590**

(220) 21.04.2015

(441) 25.06.2015

(540)

**AIDBOND 502**

(731) CÔNG TY TNHH SẢN XUẤT

THƯƠNG MẠI XUẤT NHẬP KHẨU

THUẬN PHONG (VN)

90 Hải Thượng Lãn Ông, phường 10,

quận 5, thành phố Hồ Chí Minh

(511) Nhóm 01: Keo dán dùng trong công nghiệp.

Nhóm 35: Mua bán: keo dán dùng trong công nghiệp; keo dán dùng trong văn phòng.

---

**CÔNG BÁO SỞ HỮU CÔNG NGHIỆP SỐ 327 TẬP A (06.2015)**

---

(210) **4-2015-09591**

(220) 21.04.2015

(441) 25.06.2015

(540)

**THUẬN PHONG**

(731) CÔNG TY TNHH SẢN XUẤT  
THƯƠNG MẠI XUẤT NHẬP KHẨU  
THUẬN PHONG (VN)  
90 Hải Thượng Lãn Ông, phường 10,  
quận 5, thành phố Hồ Chí Minh

(511) Nhóm 01: Keo dán dùng trong công nghiệp.

Nhóm 35: Mua bán: keo dán dùng trong công nghiệp; keo dán dùng cho gia đình và văn phòng; dây đèn trang trí các loại (bóng đèn kết thành dây dùng để chiếu sáng và trang trí).

---

(210) **4-2015-09592**

(220) 21.04.2015

(441) 25.06.2015

(540)



(531) 26.4.3

(591) Đỏ, xanh lam

(731) CÔNG TY TNHH SẢN XUẤT  
THƯƠNG MẠI XUẤT NHẬP KHẨU  
THUẬN PHONG (VN)  
90 Hải Thượng Lãn Ông, phường 10,  
quận 5, thành phố Hồ Chí Minh

(511) Nhóm 01: Keo dán dùng trong công nghiệp.

Nhóm 16: Keo dán dùng cho gia đình và văn phòng.

---

(210) **4-2015-09593**

(220) 21.04.2015

(441) 25.06.2015

(540)

**TPH001**

(731) CÔNG TY TNHH SẢN XUẤT  
THƯƠNG MẠI XUẤT NHẬP KHẨU  
THUẬN PHONG (VN)  
90 Hải Thượng Lãn Ông, phường 10,  
quận 5, thành phố Hồ Chí Minh

(511) Nhóm 01: Keo dán dùng trong công nghiệp.

Nhóm 16: Keo dán dùng cho văn phòng và gia đình.

---



CÔNG BÁO SỞ HỮU CÔNG NGHIỆP SỐ 327 TẬP A (06.2015)

---

(210) **4-2015-09594**

(220) 21.04.2015

(540)

發財燈  
ĐÈN PHÁT TÀI

(441) 25.06.2015

(731) CÔNG TY TNHH SẢN XUẤT  
THƯƠNG MẠI XUẤT NHẬP KHẨU  
THUẬN PHONG (VN)  
90 Hải Thượng Lãn Ông, phường 10,  
quận 5, thành phố Hồ Chí Minh

(511) Nhóm 11: Dây đèn trang trí các loại (bóng đèn kết thành dây dùng để chiếu sáng và trang trí).

---

(210) **4-2015-09595**

(220) 21.04.2015

(540)



(441) 25.06.2015

(531) 25.7.20; A2.5.22; 24.5.7; 2.7.2

(591) Đỏ, vàng

(731) CÔNG TY TNHH SẢN XUẤT  
THƯƠNG MẠI XUẤT NHẬP KHẨU  
THUẬN PHONG (VN)  
90 Hải Thượng Lãn Ông, phường 10,  
quận 5, thành phố Hồ Chí Minh

(511) Nhóm 11: Dây đèn trang trí các loại (bóng đèn kết thành dây dùng để chiếu sáng và trang trí).

---

(210) **4-2015-09596**

(220) 21.04.2015

(540)



(441) 25.06.2015

(531) 2.1.22; A2.1.24; 24.5.7; 25.7.20

(591) Đỏ, vàng

(731) CÔNG TY TNHH SẢN XUẤT  
THƯƠNG MẠI XUẤT NHẬP KHẨU  
THUẬN PHONG (VN)  
90 Hải Thượng Lãn Ông, phường 10,  
quận 5, thành phố Hồ Chí Minh

(511) Nhóm 11: Dây đèn trang trí các loại (bóng đèn kết thành dây dùng để chiếu sáng và trang trí).

---

CÔNG BÁO SỞ HỮU CÔNG NGHIỆP SỐ 327 TẬP A (06.2015)

---

(210) 4-2015-09597

(540)



(220) 21.04.2015

(441) 25.06.2015

(531) 2.3.1; A25.7.4; 3.2.1

(591) Đỏ, vàng, lam sẫm, đen, xanh lá, hồng

(731) CÔNG TY TNHH SẢN XUẤT  
THƯƠNG MẠI XUẤT NHẬP KHẨU  
THUẬN PHONG (VN)

90 Hải Thượng Lãn Ông, phường 10,  
quận 5, thành phố Hồ Chí Minh

(511) Nhóm 16: Keo dán dùng cho gia đình và văn phòng.

---

(210) 4-2015-09598

(540)

SPC

(220) 21.04.2015

(441) 25.06.2015

(731) CÔNG TY TNHH SẢN XUẤT  
THƯƠNG MẠI DỊCH VỤ SPC (VN)  
135/17/2 Nguyễn Hữu Cảnh, phường 22,  
quận Bình Thạnh, thành phố Hồ Chí  
Minh

(511) Nhóm 35: Mua bán: xe cơ giới nặng, xe công trình, xe ô tô, xe đẩy, linh kiện phụ tùng của các loại xe này.

---

(210) 4-2015-09599

(540)

SIÊU PHÁT

(220) 21.04.2015

(441) 25.06.2015

(731) CÔNG TY TNHH SẢN XUẤT  
THƯƠNG MẠI DỊCH VỤ SPC (VN)  
135/17/2 Nguyễn Hữu Cảnh, phường 22,  
quận Bình Thạnh, thành phố Hồ Chí  
Minh

(511) Nhóm 35: Mua bán: xe cơ giới nặng, xe công trình, xe ô tô, xe đẩy, linh kiện phụ tùng của các loại xe này.

---

CÔNG BÁO SỞ HỮU CÔNG NGHIỆP SỐ 327 TẬP A (06.2015)

---

(210) **4-2015-09601**

(540)



(220) 21.04.2015

(441) 25.06.2015

(531) A3.7.24; 3.7.19; A26.11.8; 3.7.5

(591) Xanh dương, trắng

(731) TẠ VĂN CUỒNG (VN)

Khu 10, xã Tiên Kiên, huyện Lâm Thao, tỉnh Phú Thọ

(740) Công ty TNHH Sở hữu trí tuệ Trần & Trần (TRAN & TRAN CO., LTD.)

(511) Nhóm 33: Rượu vang; rượu gạo; rượu vodka; rượu uýt ki; rượu khai vị; rượu mạnh (đồ uống).

---

(210) **4-2015-09602**

(540)



(220) 21.04.2015

(441) 25.06.2015

(531) 26.1.1; 25.5.2; A1.1.10; A1.1.2

(591) Đỏ, đen

(731) LÊ TUẤN MINH (VN)

Xóm 5, xã Ninh Hiệp, huyện Gia Lâm, thành phố Hà Nội

(511) Nhóm 18: Ba lô; túi xách; ví tiền; dây da thuộc.

Nhóm 25: Quần áo; quần áo ngủ; quần áo may sẵn; bộ quần áo; quần áo lót; giày dép.

---

(210) **4-2015-09607**

(540)



(220) 21.04.2015

(441) 25.06.2015

(531) 26.1.1

(591) Xanh dương, trắng

(731) CÔNG TY CỔ PHẦN ĐẦU TƯ THƯƠNG MẠI VÀ PHÁT TRIỂN XÂY DỰNG KAI (VN)

Số 2, ngõ 445, ngách 50, đường Lạc Long Quân, phường Xuân La, quận Tây Hồ, thành phố Hà Nội

(511) Nhóm 20: Đồ nội thất bằng gỗ.

Nhóm 42: Tư vấn, thiết kế kiến trúc - nội thất.

CÔNG BÁO SỞ HỮU CÔNG NGHIỆP SỐ 327 TẬP A (06.2015)

---

(210) **4-2015-09608**

(540)



(220) 21.04.2015

(441) 25.06.2015

(531) 14.1.13; 26.15.15; 1.15.23

(591) Xanh dương, đen

(731) CÔNG TY CỔ PHẦN SẢN XUẤT  
KINH DOANH XUẤT NHẬP KHẨU  
AN BÌNH (VN)

Số 157 đường Cầu Giấy, phường Quan  
Hoa, quận Cầu Giấy, thành phố Hà Nội

(511) Nhóm 35: Mua bán, xuất nhập khẩu quần áo thời trang.

---

(210) **4-2015-09609**

(540)

Y A N G H E D A Q U  
洋河大曲

(220) 21.04.2015

(441) 25.06.2015

(531) A26.11.8

(731) JIANGSU YANGHE BREWERY  
JOINT-STOCK CO., LTD. (CN)

118 of Yanghe Middle Avenue, Suqian  
City, Jiangsu Province, P.R. China

(740) Công ty TNHH Sở hữu trí tuệ Bình Minh  
(SUNRISE IP CO.,LTD.)

(511) Nhóm 33: Baijiu (đồ uống có cồn được chưng cất của Trung Quốc; rượu vang; đồ uống có cồn (trừ bia); chiết xuất trái cây (có cồn); rượu gạo; tinh dầu alcoholic (tinh dầu rượu).

---

(210) **4-2015-09610**

(540)



(220) 21.04.2015

(441) 25.06.2015

(531) 24.7.1; A24.7.23

(591) Đen, trắng, đỏ

(731) CÔNG TY TNHH THIẾT KẾ TRƯỜNG  
TÔN (VN)

Thôn Mễ Hạ, xã Yên Phú, huyện Yên  
Mỹ, tỉnh Hưng Yên

(740) Công ty TNHH Sở hữu trí tuệ Bình Minh  
(SUNRISE IP CO.,LTD.)

(511) Nhóm 35: Mua bán: mỹ phẩm; dược phẩm, thực phẩm chức năng; đồ uống (bia, rượu, nước, nước giải khát, nước khoáng); dịch vụ đại lý xuất nhập khẩu.

---

(210) **4-2015-09611**

(220) 21.04.2015

(540)

(441) 25.06.2015

**VIXINGF ALUMI**

(731) CÔNG TY CỔ PHẦN SẢN XUẤT  
NHÔM XINGFA - NHÀ MÁY NHÔM  
XINGFA (VN)

Số 1, nhà N3, tập thể Đại học Sư phạm I,  
phường Dịch Vọng Hậu, quận Cầu Giấy,  
thành phố Hà Nội

(740) Công ty TNHH Sở hữu trí tuệ Bình Minh  
(SUNRISE IP CO.,LTD.)

(511) Nhóm 06: Nhôm; thanh nhôm.

---

(210) **4-2015-09612**

(220) 21.04.2015

(540)

(441) 25.06.2015



(531) 1.15.23; 3.11.7; A3.11.24; A5.5.20;  
A5.5.21; 8.1.18

(591) Cam, tím, trắng

(731) CÔNG TY TNHH KINH DOANH  
QUỐC TẾ THIÊN VIỆT (VN)

Tầng 6 Tòa nhà Viện công nghệ, 25 Vũ  
Ngọc Phan, phường Láng Hạ, quận Đống  
Đa, thành phố Hà Nội

(511) Nhóm 32: Bia; nước khoáng (đồ uống), nước ga (đồ uống) và các loại đồ uống không có  
cồn; đồ uống hoa quả, và nước ép hoa quả; xi-rô và các chế phẩm khác để làm đồ uống.

Nhóm 43: Dịch vụ cung cấp thực phẩm và đồ uống (do nhà hàng thực hiện).

---

(210) **4-2015-09613**

(220) 21.04.2015

(540)

(441) 25.06.2015

**TOSHIBA**

(731) BÙI VĂN DŨNG (VN)

Thị tứ Bô Thời, xã Hồng Tiến, huyện  
Khoái Châu, tỉnh Hưng Yên

(511) Nhóm 11: Thiết bị lọc nước.

---

(210) **4-2015-09614**

(220) 21.04.2015

(540)

(441) 25.06.2015

**SANYO**

(731) BÙI VĂN DŨNG (VN)

Thị tứ Bô Thời, xã Hồng Tiến, huyện  
Khoái Châu, tỉnh Hưng Yên

**CÔNG BÁO SỞ HỮU CÔNG NGHIỆP SỐ 327 TẬP A (06.2015)**

---

(511) Nhóm 11: Thiết bị lọc nước.

---

(210) **4-2015-09615**

(220) 21.04.2015

(441) 25.06.2015

(540)



(731) **BÙI VĂN DŨNG (VN)**  
Thị tứ Bô Thời, xã Hồng Tiến, huyện  
Khoái Châu, tỉnh Hưng Yên

(511) Nhóm 11: Thiết bị lọc nước.

---

(210) **4-2015-09616**

(220) 21.04.2015

(441) 25.06.2015

(540)

**SAMSUNG DOW**

(731) **BÙI VĂN DŨNG (VN)**  
Thị tứ Bô Thời, xã Hồng Tiến, huyện  
Khoái Châu, tỉnh Hưng Yên

(511) Nhóm 11: Thiết bị lọc nước.

---

(210) **4-2015-09617**

(220) 21.04.2015

(441) 25.06.2015

(540)

**HITACHI**

(731) **BÙI VĂN DŨNG (VN)**  
Thị tứ Bô Thời, xã Hồng Tiến, huyện  
Khoái Châu, tỉnh Hưng Yên

(511) Nhóm 11: Thiết bị lọc nước.

---

(210) **4-2015-09618**

(220) 21.04.2015

(441) 25.06.2015

(540)

**SONY**

(731) **BÙI VĂN DŨNG (VN)**  
Thị tứ Bô Thời, xã Hồng Tiến, huyện  
Khoái Châu, tỉnh Hưng Yên

(511) Nhóm 11: Thiết bị lọc nước.

---

CÔNG BÁO SỞ HỮU CÔNG NGHIỆP SỐ 327 TẬP A (06.2015)

---

(210) **4-2015-09619**

(220) 21.04.2015

(441) 25.06.2015

(540)

**PANASONIC**

(731) BÙI VĂN DŨNG (VN)

Thị tứ Bô Thời, xã Hồng Tiến, huyện  
Khoái Châu, tỉnh Hưng Yên

(511) Nhóm 11: Thiết bị lọc nước.

---

(210) **4-2015-09620**

(220) 21.04.2015

(441) 25.06.2015

(540)

**DHTECH**

(731) BÙI VĂN DŨNG (VN)

Thị tứ Bô Thời, xã Hồng Tiến, huyện  
Khoái Châu, tỉnh Hưng Yên

(511) Nhóm 11: Vòi hoa sen; thiết bị lọc nước; hệ thống chiếu sáng và thiết bị chiếu sáng; thiết bị và máy làm lạnh; máy và thiết bị làm sạch không khí; bộ thu năng lượng mặt trời (sưởi ấm, đốt nóng); ấm đun nước dùng điện.

---

(210) **4-2015-09622**

(220) 21.04.2015

(441) 25.06.2015

(540)

**MAYUWELL**

(731) CÔNG TY CỔ PHẦN MAYUWELL  
CUỘC SỐNG NIỀM TIN (VN)

Xóm 5, Đoàn Kết, xã Kim Lan, huyện  
Gia Lâm, thành phố Hà Nội

(511) Nhóm 11: Thiết bị lọc nước; hệ thống chiếu sáng và thiết bị chiếu sáng; thiết bị và máy làm lạnh; máy và thiết bị làm sạch không khí; bộ thu năng lượng mặt trời (sưởi ấm, đốt nóng); ấm đun nước dùng điện.

---

(210) **4-2015-09623**

(220) 21.04.2015

(441) 25.06.2015

(540)

**DANA LED**

(531) A25.7.7

(591) Xanh dương, trắng

(731) CÔNG TY TNHH ĐIỆN TIẾN PHÁT  
(VN)

6 Nguyễn Xuân Nhĩ, phường Hoà Cường  
Nam, quận Hải Châu, thành phố Đà  
Nẵng

(511) Nhóm 11: Đèn led (thiết bị chiếu sáng), đèn chiếu sáng, đèn trang trí; bóng đèn.

---

CÔNG BÁO SỞ HỮU CÔNG NGHIỆP SỐ 327 TẬP A (06.2015)

---

(210) **4-2015-09625**

(220) 21.04.2015

(441) 25.06.2015

(540)

**G.I.A.O**

(731) CÔNG TY TNHH MỘT THÀNH VIÊN  
THƯỜNG MẠI MAY MẶC KIẾT VÕ  
(VN)

656/74/23 Quang Trung, phường 11,  
quận Gò Vấp, thành phố Hồ Chí Minh

(511) Nhóm 25: Quần áo thời trang.

Nhóm 35: Mua bán quần áo thời trang.

Nhóm 40: Gia công quần áo.

Nhóm 42: Thiết kế: quần áo thời trang.

---

(210) **4-2015-09627**

(220) 21.04.2015

(441) 25.06.2015

(540)

(531) 26.13.25; 26.7.25

(731) CÔNG TY TRÁCH NHIỆM HỮU HẠN  
SẢN XUẤT - THƯỜNG MẠI TIẾN  
LAN (VN)

Lô 07 - 3A khu công nghiệp Hoàng Mai,  
phường Hoàng Văn Thụ, quận Hoàng  
Mai, thành phố Hà Nội

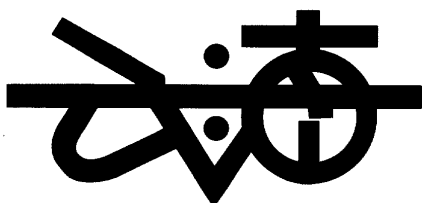

(740) Công ty TNHH Sở hữu trí tuệ và Công  
nghệ Thủ đô (CAPITAL IP&T  
CO.LTD.)

(511) Nhóm 35: Mua bán ống thoát nước bằng kim loại, cửa sập ống tiêu nước (van) bằng kim loại, ống nối bằng kim loại cho ống dẫn, vòi phun bằng kim loại, ống chia nhánh bằng kim loại cho hệ thống đường ống dẫn, van ống nước bằng kim loại, mua bán vòi cho đường ống, vòi cửa ống dẫn (đầu vặn vòi nước), phụ tùng điều chỉnh dùng cho thiết bị và ống dẫn nước hoặc gas, vòi hoa sen, vòi (vòi khóa), hệ thống ống dẫn nước, mua bán ống nhánh không bằng kim loại, ống tiêu nước không bằng kim loại, nắp thoát nước (van) không bằng kim loại hoặc chất dẻo, ống xối không bằng kim loại, ống dẫn chịu áp (không bằng kim loại), ống dẫn cứng không bằng kim loại (xây dựng), mua bán van nhựa, vòi nước và ống nước bằng kim loại, ống nước bằng nhựa mềm, cút nối ống nước bằng kim loại.



CÔNG BÁO SỞ HỮU CÔNG NGHIỆP SỐ 327 TẬP A (06.2015)

---

(210) **4-2015-09628**

(220) 21.04.2015

(441) 25.06.2015

(540)

(731) CÔNG TY TRÁCH NHIỆM HỮU HẠN  
VIỆT PHÁP (VN)

Cụm công nghiệp Lai Xá, xã Kim  
Chung, huyện Hoài Đức, thành phố Hà  
Nội

(740) Công ty TNHH Sở hữu trí tuệ và Công  
nghệ Thủ đô (CAPITAL IP&T  
CO.LTD.)

**BEATI**

(511) Nhóm 30: Sô cô la, ca cao, bột ngũ cốc, bánh, kẹo.

---

(210) **4-2015-09629**

(220) 21.04.2015

(441) 25.06.2015

(540)

(731) CÔNG TY TRÁCH NHIỆM HỮU HẠN  
INTERGLAXO HEALTH CARE UK  
(VN)

Lầu 6, toà nhà Mê Linh Point Tower, 2  
Ngô Đức Kế, phường Bến Nghé, quận 1,  
thành phố Hồ Chí Minh

(740) Công ty TNHH Sở hữu trí tuệ và Công  
nghệ Thủ đô (CAPITAL IP&T  
CO.LTD.)

**EIFELCORP**

(511) Nhóm 05: Dược phẩm, thuốc đông y, thực phẩm dinh dưỡng dùng trong y tế, nước súc miệng dùng cho mục đích y tế, dung dịch làm sạch khử khuẩn sát trùng dùng cho mục đích y tế, dung dịch vệ sinh cá nhân có chứa thuốc dùng trong y tế.

---

(210) **4-2015-09630**

(220) 21.04.2015

(441) 25.06.2015

(540)

(731) CÔNG TY TRÁCH NHIỆM HỮU HẠN  
INTERGLAXO HEALTH CARE UK  
(VN)

Lầu 6, toà nhà Mê Linh Point Tower, 2  
Ngô Đức Kế, phường Bến Nghé, quận 1,  
thành phố Hồ Chí Minh

(740) Công ty TNHH Sở hữu trí tuệ và Công  
nghệ Thủ đô (CAPITAL IP&T  
CO.LTD.)

**EIFELCORP**

(511) Nhóm 35: Buôn bán dược phẩm, dược chất, hóa chất dùng trong sản xuất thuốc, thuốc đông y, thuốc thú y, thực phẩm dinh dưỡng dùng trong y tế, thực phẩm chức năng, nước

## CÔNG BÁO SỞ HỮU CÔNG NGHIỆP SỐ 327 TẬP A (06.2015)

---

súc miệng, trang thiết bị y tế và dụng cụ y tế, dụng cụ tránh thai, que thử thai, bao cao su, bơm kim tiêm dùng một lần, dây truyền dịch, bông y tế, băng y tế, băng dán y tế, vật tư y tế như: vật tư y tế tiêu hao như: mỡ bôi y tế dùng cho điện tim, điện não, nội soi và siêu âm; mua bán điện cực dán y tế, đệm chống loét, giường hỗ trợ bệnh nhân liệt; mua bán mỹ phẩm, nước hoa, dầu gội đầu, kem dưỡng da, sữa rửa mặt, xà phòng, nước rửa chén, tinh dầu; mua bán lương thực, thực phẩm, bánh, kẹo, gạo, bột ngũ cốc, chè, cà phê, cacao, gia vị, sữa và các sản phẩm từ sữa, thịt, cá, gia cầm, trứng, dầu ăn thực vật, nước giải khát, nước uống tinh khiết, bia, rượu; mua bán thức ăn chăn nuôi cho gà, lợn, cá, tôm, con giống vật nuôi làm thuốc, cây giống dược liệu, con giống, cây giống, hạt giống, dược liệu tươi, trái cây tươi, rau tươi; quảng cáo và giới thiệu sản phẩm.

---

(210) **4-2015-09631**

(220) 21.04.2015

(441) 25.06.2015

(540)

(731) CÔNG TY TRÁCH NHIỆM HỮU HẠN  
INTERGLAXO HEALTH CARE UK  
(VN)

**EIFELPHARM**

Lầu 6, toà nhà Mê Linh Point Tower, 2  
Ngô Đức Kế, phường Bến Nghé, quận 1,  
thành phố Hồ Chí Minh

(740) Công ty TNHH Sở hữu trí tuệ và Công  
nghệ Thủ đô (CAPITAL IP&T  
CO.LTD.)

(511) Nhóm 05: Dược phẩm, thuốc đông y, thực phẩm dinh dưỡng dùng trong y tế, nước súc miệng dùng cho mục đích y tế, dung dịch làm sạch khử khuẩn sát trùng dùng cho mục đích y tế, dung dịch vệ sinh cá nhân có chứa thuốc dùng trong y tế.

---

(210) **4-2015-09632**

(220) 21.04.2015

(441) 25.06.2015

(540)

(731) CÔNG TY TRÁCH NHIỆM HỮU HẠN  
INTERGLAXO HEALTH CARE UK  
(VN)

**EIFELPHARM**

Lầu 6, toà nhà Mê Linh Point Tower, 2  
Ngô Đức Kế, phường Bến Nghé, quận 1,  
thành phố Hồ Chí Minh

(740) Công ty TNHH Sở hữu trí tuệ và Công  
nghệ Thủ đô (CAPITAL IP&T  
CO.LTD.)

(511) Nhóm 35: Buôn bán dược phẩm, dược chất, hóa chất dùng trong sản xuất thuốc, thuốc đông y, thuốc thú y, thực phẩm dinh dưỡng dùng trong y tế, thực phẩm chức năng, nước súc miệng, trang thiết bị y tế và dụng cụ y tế, dụng cụ tránh thai, que thử thai, bao cao su, bơm kim tiêm dùng một lần, dây truyền dịch, bông y tế, băng y tế, băng dán y tế, vật tư y tế như: vật tư y tế tiêu hao như: mỡ bôi y tế dùng cho điện tim, điện não, nội soi và siêu âm; mua bán điện cực dán y tế, đệm chống loét, giường hỗ trợ bệnh nhân liệt; mua bán

**CÔNG BÁO SỞ HỮU CÔNG NGHIỆP SỐ 327 TẬP A (06.2015)**

---

mỹ phẩm, nước hoa, dầu gội đầu, kem dưỡng da, sữa rửa mặt, xà phòng, nước rửa chén, tinh dầu; mua bán lương thực, thực phẩm, bánh, kẹo, gạo, bột ngũ cốc, chè, cà phê, cacao, gia vị, sữa và các sản phẩm từ sữa, thịt, cá, gia cầm, trứng, dầu ăn thực vật, nước giải khát, nước uống tinh khiết, bia, rượu; mua bán thức ăn chăn nuôi cho gà, lợn, cá, tôm, con giống vật nuôi làm thuốc, cây giống dược liệu, con giống, cây giống, hạt giống, dược liệu tươi, trái cây tươi, rau tươi; quảng cáo và giới thiệu sản phẩm.

---

(210) **4-2015-09633**

(220) 21.04.2015

(441) 25.06.2015

(540)

(731) SIV ASSOCIATES INTERNATIONAL PRIVATE LIMITED (SG)

31 Cantonment Road, Singapore 089747

(740) Công ty TNHH Sở hữu trí tuệ và Công nghệ Thủ đô (CAPITAL IP&T CO.LTD.)

**AVEDAHERBAL**

(511) Nhóm 05: Dược phẩm, thực phẩm chức năng, thực phẩm dinh dưỡng dùng trong y tế, nước súc miệng dùng cho mục đích y tế, dung dịch làm sạch khử khuẩn sát trùng dùng cho mục đích y tế, nước tắm thảo dược cho trẻ em dùng cho mục đích y tế.

---

(210) **4-2015-09634**

(220) 21.04.2015

(441) 25.06.2015

(540)

(731) CÔNG TY TRÁCH NHIỆM HỮU HẠN PHÚ NÔNG (VN)

Quốc lộ 91, KV Qui Thạnh 1, phường Trung Kiên, quận Thốt Nốt, thành phố Cần Thơ

(740) Công ty TNHH Sở hữu trí tuệ và Công nghệ Thủ đô (CAPITAL IP&T CO.LTD.)

**PASSMAXX**

(511) Nhóm 05: Thuốc trừ sâu, thuốc diệt cỏ dại, thuốc diệt nấm mốc, thuốc trừ vi khuẩn hại cây trồng, thuốc trừ dịch cho thực vật, thuốc trừ ốc bươu vàng.

---

(210) **4-2015-09635**

(220) 21.04.2015

(441) 25.06.2015

(540)

(731) CÔNG TY TRÁCH NHIỆM HỮU HẠN PHÚ NÔNG (VN)

Quốc lộ 91, KV Qui Thạnh 1, phường Trung Kiên, quận Thốt Nốt, thành phố Cần Thơ

(740) Công ty TNHH Sở hữu trí tuệ và Công nghệ Thủ đô (CAPITAL IP&T CO.LTD.)

**PASSMAXX**

(511) Nhóm 35: Bán buôn, bán lẻ các sản phẩm phân bón và hóa chất phục vụ sản xuất nông nghiệp, các chất kích thích tăng trưởng cho cây trồng; mua bán vật tư nguyên liệu phục vụ nông nghiệp bao gồm cả hệ thống nhà kính và hệ thống tưới; mua bán máy và thiết bị sản xuất phân bón, máy nông nghiệp, dụng cụ phục vụ nông nghiệp như cày, cuốc, xẻng, liềm; mua bán con giống như con giống tôm, cá, gà, lợn; mua bán hạt giống cây trồng như giống lúa, giống khoai, giống sắn, giống cây ăn quả, giống rau, các loại thuốc bảo vệ thực vật như: thuốc diệt cỏ, thuốc diệt trừ sâu bọ, thuốc diệt trừ rầy nâu, thuốc diệt nấm mốc, thuốc trừ dịch cho thực vật, thuốc trừ vi khuẩn hại cây trồng, bình phun thuốc trừ sâu; mua bán hàng nông lâm sản; mua bán lương thực, thực phẩm; mua bán thủy sản và các chế phẩm từ thủy sản; mua bán thức ăn chăn nuôi, nguyên liệu sản xuất thức ăn chăn nuôi; mua bán cây hoa cảnh, cây lâu năm; mua bán dược liệu và hạt giống dược liệu; quảng cáo và giới thiệu sản phẩm.

---

(210) **4-2015-09636**

(220) 21.04.2015

(441) 25.06.2015

(540)

(731) CÔNG TY TRÁCH NHIỆM HỮU HẠN  
PHÚ NÔNG (VN)

**RANKZ**

Quốc lộ 91, KV Qui Thạnh 1, phường  
Trung Kiên, quận Thốt Nốt, thành phố  
Cần Thơ

(740) Công ty TNHH Sở hữu trí tuệ và Công  
nghệ Thủ đô (CAPITAL IP&T  
CO.LTD.)

(511) Nhóm 05: Thuốc trừ sâu, thuốc diệt cỏ dại, thuốc diệt nấm mốc, thuốc trừ vi khuẩn hại cây trồng, thuốc trừ dịch cho thực vật, thuốc trừ ốc bươu vàng.

---

(210) **4-2015-09637**

(220) 21.04.2015

(441) 25.06.2015

(540)

(731) CÔNG TY TRÁCH NHIỆM HỮU HẠN  
PHÚ NÔNG (VN)

**RANKZ**

Quốc lộ 91, KV Qui Thạnh 1, phường  
Trung Kiên, quận Thốt Nốt, thành phố  
Cần Thơ

(740) Công ty TNHH Sở hữu trí tuệ và Công  
nghệ Thủ đô (CAPITAL IP&T  
CO.LTD.)

(511) Nhóm 35: Bán buôn, bán lẻ các sản phẩm phân bón và hóa chất phục vụ sản xuất nông nghiệp, các chất kích thích tăng trưởng cho cây trồng; mua bán vật tư nguyên liệu phục vụ nông nghiệp bao gồm cả hệ thống nhà kính và hệ thống tưới; mua bán máy và thiết bị sản xuất phân bón, máy nông nghiệp, dụng cụ phục vụ nông nghiệp như cày, cuốc, xẻng, liềm; mua bán con giống như con giống tôm, cá, gà, lợn; mua bán hạt giống cây trồng như giống lúa, giống khoai, giống sắn, giống cây ăn quả, giống rau, các loại thuốc bảo vệ thực vật như: thuốc diệt cỏ, thuốc diệt trừ sâu bọ, thuốc diệt trừ rầy nâu, thuốc diệt nấm

## CÔNG BÁO SỞ HỮU CÔNG NGHIỆP SỐ 327 TẬP A (06.2015)

---

mốc, thuốc trừ dịch cho thực vật, thuốc trừ vi khuẩn hại cây trồng, bình phun thuốc trừ sâu; mua bán hàng nông lâm sản; mua bán lương thực, thực phẩm; mua bán thủy sản và các chế phẩm từ thủy sản; mua bán thức ăn chăn nuôi, nguyên liệu sản xuất thức ăn chăn nuôi; mua bán cây hoa cảnh, cây lâu năm; mua bán dược liệu và hạt giống dược liệu; quảng cáo và giới thiệu sản phẩm.

---

(210) **4-2015-09638**

(220) 21.04.2015

(441) 25.06.2015

(540)

(731) CÔNG TY TRÁCH NHIỆM HỮU HẠN  
PHÚ NÔNG (VN)

Quốc lộ 91, KV Qui Thạnh 1, phường  
Trung Kiên, quận Thốt Nốt, thành phố  
Cần Thơ

# RAPERMAX

(740) Công ty TNHH Sở hữu trí tuệ và Công  
nghệ Thủ đô (CAPITAL IP&T  
CO.LTD.)

(511) Nhóm 05: Thuốc trừ sâu, thuốc diệt cỏ dại, thuốc diệt nấm mốc, thuốc trừ vi khuẩn hại cây trồng, thuốc trừ dịch cho thực vật, thuốc trừ ốc bươu vàng.

---

(210) **4-2015-09639**

(220) 21.04.2015

(441) 25.06.2015

(540)

(731) CÔNG TY TRÁCH NHIỆM HỮU HẠN  
PHÚ NÔNG (VN)

Quốc lộ 91, KV Qui Thạnh 1, phường  
Trung Kiên, quận Thốt Nốt, thành phố  
Cần Thơ

# RAPERMAX

(740) Công ty TNHH Sở hữu trí tuệ và Công  
nghệ Thủ đô (CAPITAL IP&T  
CO.LTD.)

(511) Nhóm 35: Bán buôn, bán lẻ các sản phẩm phân bón và hóa chất phục vụ sản xuất nông nghiệp, các chất kích thích tăng trưởng cho cây trồng; mua bán vật tư nguyên liệu phục vụ nông nghiệp bao gồm cả hệ thống nhà kính và hệ thống tưới; mua bán máy và thiết bị sản xuất phân bón, máy nông nghiệp, dụng cụ phục vụ nông nghiệp như cày, cuốc, xẻng, liềm; mua bán con giống như con giống tôm, cá, gà, lợn; mua bán hạt giống cây trồng như giống lúa, giống khoai, giống sắn, giống cây ăn quả, giống rau, các loại thuốc bảo vệ thực vật như: thuốc diệt cỏ, thuốc diệt trừ sâu bọ, thuốc diệt trừ rầy nâu, thuốc diệt nấm mốc, thuốc trừ dịch cho thực vật, thuốc trừ vi khuẩn hại cây trồng, bình phun thuốc trừ sâu; mua bán hàng nông lâm sản; mua bán lương thực, thực phẩm; mua bán thủy sản và các chế phẩm từ thủy sản; mua bán thức ăn chăn nuôi, nguyên liệu sản xuất thức ăn chăn nuôi; mua bán cây hoa cảnh, cây lâu năm; mua bán dược liệu và hạt giống dược liệu; quảng cáo và giới thiệu sản phẩm.

---

(210) **4-2015-09640**

(220) 21.04.2015

(441) 25.06.2015

(540)

(731) CÔNG TY TRÁCH NHIỆM HỮU HẠN  
PHÚ NÔNG (VN)

Quốc lộ 91, KV Qui Thạnh 1, phường  
Trung Kiên, quận Thốt Nốt, thành phố  
Cần Thơ

(740) Công ty TNHH Sở hữu trí tuệ và Công  
nghệ Thủ đô (CAPITAL IP&T  
CO.LTD.)

**CATRAZINS**

(511) Nhóm 05: Thuốc trừ sâu, thuốc diệt cỏ dại, thuốc diệt nấm mốc, thuốc trừ vi khuẩn hại cây trồng, thuốc trừ dịch cho thực vật, thuốc trừ ốc bươu vàng.

---

(210) **4-2015-09641**

(220) 21.04.2015

(441) 25.06.2015

(540)

(731) CÔNG TY TRÁCH NHIỆM HỮU HẠN  
PHÚ NÔNG (VN)

Quốc lộ 91, KV Qui Thạnh 1, phường  
Trung Kiên, quận Thốt Nốt, thành phố  
Cần Thơ

(740) Công ty TNHH Sở hữu trí tuệ và Công  
nghệ Thủ đô (CAPITAL IP&T  
CO.LTD.)

**CATRAZINS**

(511) Nhóm 35: Bán buôn, bán lẻ các sản phẩm phân bón và hóa chất phục vụ sản xuất nông nghiệp, các chất kích thích tăng trưởng cho cây trồng; mua bán vật tư nguyên liệu phục vụ nông nghiệp bao gồm cả hệ thống nhà kính và hệ thống tưới; mua bán máy và thiết bị sản xuất phân bón, máy nông nghiệp, dụng cụ phục vụ nông nghiệp như cày, cuốc, xẻng, liềm; mua bán con giống như con giống tôm, cá, gà, lợn, mua bán hạt giống cây trồng như giống lúa, giống khoai, giống sắn, giống cây ăn quả, giống rau, các loại thuốc bảo vệ thực vật như: thuốc diệt cỏ, thuốc diệt trừ sâu bọ, thuốc diệt trừ rầy nâu, thuốc diệt nấm mốc, thuốc trừ dịch cho thực vật, thuốc trừ vi khuẩn hại cây trồng, bình phun thuốc trừ sâu; mua bán hàng nông lâm sản, mua bán lương thực, thực phẩm, mua bán thủy sản và các chế phẩm từ thủy sản; mua bán thức ăn chăn nuôi, nguyên liệu sản xuất thức ăn chăn nuôi; mua bán cây hoa cảnh, cây lâu năm, mua bán dược liệu và hạt giống dược liệu; quảng cáo và giới thiệu sản phẩm.

---

(210) **4-2015-09642**

(220) 21.04.2015

(441) 25.06.2015

(540)

(731) CÔNG TY TRÁCH NHIỆM HỮU HẠN  
PHÚ NÔNG (VN)

Quốc lộ 91, KV Qui Thạnh 1, phường  
Trung Kiên, quận Thốt Nốt, thành phố  
Cần Thơ

(740) Công ty TNHH Sở hữu trí tuệ và Công  
nghệ Thủ đô (CAPITAL IP&T  
CO.LTD.)

**EXTRAZINS**

(511) Nhóm 05: Thuốc trừ sâu, thuốc diệt cỏ dại, thuốc diệt nấm mốc, thuốc trừ vi khuẩn hại cây trồng, thuốc trừ dịch cho thực vật, thuốc trừ ốc bươu vàng.

---

(210) **4-2015-09643**

(220) 21.04.2015

(441) 25.06.2015

(540)

(731) CÔNG TY TRÁCH NHIỆM HỮU HẠN  
PHÚ NÔNG (VN)

Quốc lộ 91, KV Qui Thạnh 1, phường  
Trung Kiên, quận Thốt Nốt, thành phố  
Cần Thơ

(740) Công ty TNHH Sở hữu trí tuệ và Công  
nghệ Thủ đô (CAPITAL IP&T  
CO.LTD.)

**EXTRAZINS**

(511) Nhóm 35: Bán buôn, bán lẻ các sản phẩm phân bón và hóa chất phục vụ sản xuất nông nghiệp, các chất kích thích tăng trưởng cho cây trồng; mua bán vật tư nguyên liệu phục vụ nông nghiệp bao gồm cả hệ thống nhà kính và hệ thống tưới; mua bán máy và thiết bị sản xuất phân bón, máy nông nghiệp, dụng cụ phục vụ nông nghiệp như cày, cuốc, xẻng, liềm; mua bán con giống như con giống tôm, cá, gà, lợn, mua bán hạt giống cây trồng như giống lúa, giống khoai, giống sắn, giống cây ăn quả, giống rau, các loại thuốc bảo vệ thực vật như: thuốc diệt cỏ, thuốc diệt trừ sâu bọ, thuốc diệt trừ rầy nâu, thuốc diệt nấm mốc, thuốc trừ dịch cho thực vật, thuốc trừ vi khuẩn hại cây trồng, bình phun thuốc trừ sâu; mua bán hàng nông lâm sản, mua bán lương thực, thực phẩm, mua bán thủy sản và các chế phẩm từ thủy sản; mua bán thức ăn chăn nuôi, nguyên liệu sản xuất thức ăn chăn nuôi; mua bán cây hoa cảnh, cây lâu năm, mua bán dược liệu và hạt giống dược liệu; quảng cáo và giới thiệu sản phẩm.

(210) **4-2015-09644**

(220) 21.04.2015

(441) 25.06.2015

(540)

**ROBUSTAR**

(731) CÔNG TY TRÁCH NHIỆM HỮU HẠN  
PHÚ NÔNG (VN)

Quốc lộ 91, KV Qui Thạnh 1, phường  
Trung Kiên, quận Thốt Nốt, thành phố  
Cần Thơ

(740) Công ty TNHH Sở hữu trí tuệ và Công  
nghệ Thủ đô (CAPITAL IP&T  
CO.LTD.)

(511) Nhóm 05: Thuốc trừ sâu, thuốc diệt cỏ dại, thuốc diệt nấm mốc, thuốc trừ vi khuẩn hại cây trồng, thuốc trừ dịch cho thực vật, thuốc trừ ốc bươu vàng.

---

(210) **4-2015-09645**

(220) 21.04.2015

(441) 25.06.2015

(540)

**ROBUSTAR**

(731) CÔNG TY TRÁCH NHIỆM HỮU HẠN  
PHÚ NÔNG (VN)

Quốc lộ 91, KV Qui Thạnh 1, phường  
Trung Kiên, quận Thốt Nốt, thành phố  
Cần Thơ

(740) Công ty TNHH Sở hữu trí tuệ và Công  
nghệ Thủ đô (CAPITAL IP&T  
CO.LTD.)

(511) Nhóm 35: Bán buôn, bán lẻ các sản phẩm phân bón và hóa chất phục vụ sản xuất nông nghiệp, các chất kích thích tăng trưởng cho cây trồng; mua bán vật tư nguyên liệu phục vụ nông nghiệp bao gồm cả hệ thống nhà kính và hệ thống tưới; mua bán máy và thiết bị sản xuất phân bón, máy nông nghiệp, dụng cụ phục vụ nông nghiệp như cày, cuốc, xẻng, liềm; mua bán con giống như con giống tôm, cá, gà, lợn, mua bán hạt giống cây trồng như giống lúa, giống khoai, giống sắn, giống cây ăn quả, giống rau, các loại thuốc bảo vệ thực vật như: thuốc diệt cỏ, thuốc diệt trừ sâu bọ, thuốc diệt trừ rầy nâu, thuốc diệt nấm mốc, thuốc trừ dịch cho thực vật, thuốc trừ vi khuẩn hại cây trồng, bình phun thuốc trừ sâu; mua bán hàng nông lâm sản, mua bán lương thực, thực phẩm, mua bán thủy sản và các chế phẩm từ thủy sản; mua bán thức ăn chăn nuôi, nguyên liệu sản xuất thức ăn chăn nuôi; mua bán cây hoa cảnh, cây lâu năm, mua bán dược liệu và hạt giống dược liệu; quảng cáo và giới thiệu sản phẩm.

---



**CÔNG BÁO SỞ HỮU CÔNG NGHIỆP SỐ 327 TẬP A (06.2015)**

---

(210) **4-2015-09646**

(220) 21.04.2015

(441) 25.06.2015

(540)

(731) CÔNG TY TRÁCH NHIỆM HỮU HẠN  
PHÚ NÔNG (VN)

Quốc lộ 91, KV Qui Thạnh 1, phường  
Trung Kiên, quận Thốt Nốt, thành phố  
Cần Thơ

(740) Công ty TNHH Sở hữu trí tuệ và Công  
nghệ Thủ đô (CAPITAL IP&T  
CO.LTD.)

**WONDERFULXZ**

(511) Nhóm 05: Thuốc trừ sâu, thuốc diệt cỏ dại, thuốc diệt nấm mốc, thuốc trừ vi khuẩn hại cây trồng, thuốc trừ dịch cho thực vật, thuốc trừ ốc bươu vàng.

---

(210) **4-2015-09647**

(220) 21.04.2015

(441) 25.06.2015

(540)

(731) CÔNG TY TRÁCH NHIỆM HỮU HẠN  
PHÚ NÔNG (VN)

Quốc lộ 91, KV Qui Thạnh 1, phường  
Trung Kiên, quận Thốt Nốt, thành phố  
Cần Thơ

(740) Công ty TNHH Sở hữu trí tuệ và Công  
nghệ Thủ đô (CAPITAL IP&T  
CO.LTD.)

**WONDERFULXZ**

(511) Nhóm 35: Bán buôn, bán lẻ các sản phẩm phân bón và hóa chất phục vụ sản xuất nông nghiệp, các chất kích thích tăng trưởng cho cây trồng; mua bán vật tư nguyên liệu phục vụ nông nghiệp bao gồm cả hệ thống nhà kính và hệ thống tưới; mua bán máy và thiết bị sản xuất phân bón, máy nông nghiệp, dụng cụ phục vụ nông nghiệp như cày, cuốc, xẻng, liềm; mua bán con giống như con giống tôm, cá, gà, lợn, mua bán hạt giống cây trồng như giống lúa, giống khoai, giống sắn, giống cây ăn quả, giống rau, các loại thuốc bảo vệ thực vật như: thuốc diệt cỏ, thuốc diệt trừ sâu bọ, thuốc diệt trừ rầy nâu, thuốc diệt nấm mốc, thuốc trừ dịch cho thực vật, thuốc trừ vi khuẩn hại cây trồng, bình phun thuốc trừ sâu; mua bán hàng nông lâm sản, mua bán lương thực, thực phẩm, mua bán thủy sản và các chế phẩm từ thủy sản; mua bán thức ăn chăn nuôi, nguyên liệu sản xuất thức ăn chăn nuôi; mua bán cây hoa cảnh, cây lâu năm, mua bán dược liệu và hạt giống dược liệu; quảng cáo và giới thiệu sản phẩm.

(210) 4-2015-09648

(540)

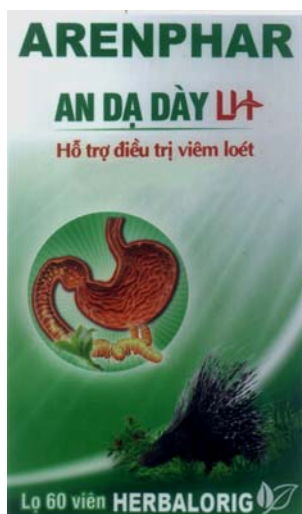

(220) 21.04.2015

(441) 25.06.2015

(531) A5.3.13; 2.9.25; A5.3.15; A5.11.11

(591) Xanh lá cây, đỏ, trắng, xanh, nâu, nâu nhạt, nâu đậm, vàng, đen, nâu đỏ, ghi, xanh nhạt

(731) CÔNG TY CỔ PHẦN ĐẦU TƯ VÀ THƯƠNG MẠI ARENPHAR (VN)

Số 51, gác 207/77 phố Bùi Xương Trạch, phường Khương Đình, quận Thanh Xuân, thành phố Hà Nội

(740) Công ty TNHH Sở hữu trí tuệ và Công nghệ Thủ đô (CAPITAL IP&T CO.LTD.)

(511) Nhóm 05: Dược phẩm, thực phẩm chức năng, thực phẩm dinh dưỡng dùng trong y tế, nước súc miệng dùng cho mục đích y tế, dung dịch làm sạch khử khuẩn sát trùng dùng cho mục đích y tế, nước tắm thảo dược cho trẻ em dùng cho mục đích y tế.

(210) 4-2015-09649

(540)



(220) 21.04.2015

(441) 25.06.2015

(531) 7.11.1; 1.15.11; 26.1.6; 1.3.1

(591) Xanh da trời, xanh lá cây, vàng, vàng cam, tím, tím nhạt, trắng, đen, đỏ, ghi, đỏ cam, xám, vàng cam nhạt, xanh, nâu đỏ, vàng nhạt, hồng

(731) CÔNG TY CỔ PHẦN NGHIÊN CỨU THẢO DƯỢC CÔNG NGHỆ CAO PHÁP ANH (VN)

Xóm 9, xã Ninh Hiệp, huyện Gia Lâm, thành phố Hà Nội

(740) Công ty TNHH Sở hữu trí tuệ và Công nghệ Thủ đô (CAPITAL IP&T CO.LTD.)

(511) Nhóm 05: Dược phẩm, thực phẩm chức năng, thực phẩm dinh dưỡng dùng trong y tế, nước súc miệng dùng cho mục đích y tế, dung dịch làm sạch khử khuẩn sát trùng dùng cho mục đích y tế, nước tắm thảo dược cho trẻ em dùng cho mục đích y tế.

CÔNG BÁO SỞ HỮU CÔNG NGHIỆP SỐ 327 TẬP A (06.2015)

---

(210) 4-2015-09650

(540)



(220) 21.04.2015

(441) 25.06.2015

(531) 3.2.1; A19.13.21; 26.1.6; 1.15.11; 1.15.1

(591) Xanh da trời, xanh lá cây, vàng, vàng cam, tím, tím nhạt, trắng, đen, đỏ, ghi, đỏ cam, xám, vàng cam nhạt, xanh, nâu đỏ, vàng nhạt, hồng, xanh, xanh nhạt

(731) CÔNG TY CỔ PHẦN NGHIÊN CỨU THẢO DƯỢC CÙNG NGHỆ CAO PHÁP ANH (VN)

Xóm 9, xã Ninh Hiệp, huyện Gia Lâm, thành phố Hà Nội

(740) Công ty TNHH Sở hữu trí tuệ và Công nghệ Thủ đô (CAPITAL IP&T CO.LTD.)

(511) Nhóm 05: Dược phẩm, thực phẩm chức năng, thực phẩm dinh dưỡng dùng trong y tế, nước súc miệng dùng cho mục đích y tế, dung dịch làm sạch khử khuẩn sát trùng dùng cho mục đích y tế, nước tắm thảo dược cho trẻ em dùng cho mục đích y tế.

---

(210) 4-2015-09651

(540)



(220) 21.04.2015

(441) 25.06.2015

(531) 26.3.1; A26.3.5; 1.15.15; 26.1.2

(591) Xanh, đỏ, tím nhạt, trắng, xanh nhạt, đen

(731) MEGA LIFESCIENCES PUBLIC COMPANY LIMITED (TH)

384, Village No.4, 6 Alley, Pattana 3 Road, Bangpoo Industrial Estate, Praeksa Subdistrict, Mueang Samut Prakarn District, Samut Prakarn Province, Thailand

(740) Công ty TNHH Sở hữu trí tuệ và Công nghệ Thủ đô (CAPITAL IP&T CO.LTD.)

(511) Nhóm 05: Các chế phẩm dược phẩm và thuốc dùng cho mục đích y tế, chất ăn kiêng dùng trong y tế, thực phẩm bổ sung dinh dưỡng dùng trong y tế, thực phẩm cho trẻ sơ sinh dùng trong y tế, dung dịch làm sạch khử khuẩn sát trùng dùng cho mục đích y tế.

CÔNG BÁO SỞ HỮU CÔNG NGHIỆP SỐ 327 TẬP A (06.2015)

---

(210) **4-2015-09652**

(220) 21.04.2015

(441) 25.06.2015

(540)

(731) MEGA LIFESCIENCES PUBLIC COMPANY LIMITED (TH)  
384, Village No.4, 6 Alley, Pattana 3 Road, Bangpoo Industrial Estate, Praeksa Subdistrict, Mueang Samut Prakarn District, Samut Prakarn Province, Thailand

**XORBAC**

(740) Công ty TNHH Sở hữu trí tuệ và Công nghệ Thủ đô (CAPITAL IP&T CO.LTD.)

(511) Nhóm 05: Các chế phẩm dược phẩm và thuốc dùng cho mục đích y tế, chất ăn kiêng dùng trong y tế, thực phẩm bổ sung dinh dưỡng dùng trong y tế, thực phẩm cho trẻ sơ sinh dùng trong y tế, dung dịch làm sạch khử khuẩn sát trùng dùng cho mục đích y tế.

---

(210) **4-2015-09653**

(220) 21.04.2015

(441) 25.06.2015

(540)

(731) CÔNG TY CỔ PHẦN SÀI GÒN PHỤ TÙNG Ô TÔ (VN)

451 An Dương Vương, phường 3, quận 5, thành phố Hồ Chí Minh

**DCAR**

(740) Công ty TNHH Sở hữu trí tuệ và Công nghệ Thủ đô (CAPITAL IP&T CO.LTD.)

(511) Nhóm 12: Ô tô, phụ tùng ô tô thuộc nhóm này.

Nhóm 35: Mua bán: các loại phim dán kính cách nhiệt dành cho ô tô và nhà ở, các loại decal, các loại tem dán và trang trí xe, các loại phụ kiện ô tô, các loại nệm ghế da ô tô, hệ thống âm thanh nghe nhìn ô tô, các loại ô tô.

Nhóm 37: Dịch vụ dán phim cách nhiệt; dịch vụ dán decal; dịch vụ dán tem trang trí và tem bảo vệ xe; dịch vụ lắp đặt phụ kiện ô tô; dịch vụ lắp đặt nệm ghế da ô tô; dịch vụ lắp đặt hệ thống nghe nhìn trên ô tô; dịch vụ sửa chữa ô tô; dịch vụ cải tạo nâng cấp ô tô.

Nhóm 42: Thiết kế tem trang trí và bảo vệ xe; thiết kế phụ kiện ô tô; thiết kế nệm da ô tô.

---

CÔNG BÁO SỞ HỮU CÔNG NGHIỆP SỐ 327 TẬP A (06.2015)

---

(210) **4-2015-09654**

(540)



(220) 21.04.2015

(441) 25.06.2015

(531) 5.5.16; A19.7.16; A5.5.20; A5.5.21

(731) DOANH NGHIỆP TƯ NHÂN GỒM BỒ  
BÁT (VN)

Làng Bạch Liên, xã Yên Thành, huyện  
Yên Mô, tỉnh Ninh Bình

(511) Nhóm 21: Đồ sành, sứ bao gồm bát sứ, lọ hoa sứ, bộ ấm trà bằng sành, bình hoa sứ, đĩa sứ, đồ gốm để đựng.

---

(210) **4-2015-09656**

(540)



(220) 21.04.2015

(441) 25.06.2015

(531) A5.11.5; 26.1.2; A26.11.12

(591) Nâu, vàng, hồng nhạt

(731) HỢP TÁC XÃ NẤM KHÁNH VÂN  
(VN)

Xóm 6 Vân Tiến, xã Khánh Vân, huyện  
Yên Khánh, tỉnh Ninh Bình

(511) Nhóm 31: Nấm tươi và sợi nấm để nhân giống.

---

(210) **4-2015-09657**

(540)

**EVELOR**

(220) 21.04.2015

(441) 25.06.2015

(731) MEDOCHEMIE LIMITED (CY)  
1-10, Constantinoupoleos St., 3011 -  
Limassol, Cyprus

(511) Nhóm 05: Thuốc dùng cho người, dược phẩm.

---

(210) **4-2015-09658**

(540)

**PRIACIN**

(220) 21.04.2015

(441) 25.06.2015

(731) MEDOCHEMIE LIMITED (CY)  
1-10, Constantinoupoleos St., 3011 -  
Limassol, Cyprus

(511) Nhóm 05: Thuốc dùng cho người; dược phẩm.

---

(210) **4-2015-09659**

(220) 21.04.2015

(441) 25.06.2015

(540)

**ASKETON**

(731) MEDOCHEMIE LIMITED (CY)  
1-10, Constantinoupoleos St., 3011 -  
Limassol, Cyprus

(511) Nhóm 05: Thuốc dùng cho người, dược phẩm.

---

(210) **4-2015-09660**

(220) 21.04.2015

(441) 25.06.2015

(540)

**ZENAVIL**

(731) MEDOCHEMIE LIMITED (CY)  
1-10, Constantinoupoleos St., 3011-  
Limassol, Cyprus

(511) Nhóm 05: Thuốc dùng cho người, dược phẩm.

---

(210) **4-2015-09661**

(220) 21.04.2015

(441) 25.06.2015

(540)

**ZAMIFEN**

(731) MEDOCHEMIE LIMITED (CY)  
1-10, Constantinoupoleos St., 3011-  
Limassol, Cyprus

(511) Nhóm 05: Thuốc dùng cho người, dược phẩm.

---

(210) **4-2015-09662**

(220) 21.04.2015

(441) 25.06.2015

(540)

**STENOPROST**

(731) MEDOCHEMIE LIMITED (CY)  
1-10, Constantinoupoleos St., 3011-  
Limassol, Cyprus

(511) Nhóm 05: Thuốc dùng cho người, dược phẩm.

---

(210) **4-2015-09663**

(220) 21.04.2015

(441) 25.06.2015

(540)

**ARCHIFAR**

(731) MEDOCHEMIE LIMITED (CY)  
1-10, Constantinoupoleos St., 3011-  
Limassol, Cyprus

(511) Nhóm 05: Thuốc dùng cho người, dược phẩm.

---

(210) **4-2015-09664** (220) 21.04.2015  
(441) 25.06.2015  
(540) **BETAC** (731) MEDOCHEMIE LIMITED (CY)  
1-10, Constantinoupoleos St., 3011-  
Limassol, Cyprus  
(511) Nhóm 05: Thuốc dùng cho người, dược phẩm.

---

(210) **4-2015-09665** (220) 21.04.2015  
(441) 25.06.2015  
(540) **SELEGOS** (731) MEDOCHEMIE LIMITED (CY)  
1-10, Constantinoupoleos St., 3011-  
Limassol, Cyprus  
(511) Nhóm 05: Thuốc dùng cho người, dược phẩm.

---

(210) **4-2015-09666** (220) 21.04.2015  
(441) 25.06.2015  
(540) **LAURAMED** (731) MEDOCHEMIE LIMITED (VN)  
1-10, Constantinoupoleos St., 3011-  
Limassol, Cyprus  
(511) Nhóm 05: Thuốc dùng cho người, dược phẩm.

---

(210) **4-2015-09667** (220) 21.04.2015  
(441) 25.06.2015  
(540) **KORYVANT** (731) MEDOCHEMIE LIMITED (CY)  
1-10, Constantinoupoleos St., 3011-  
Limassol, Cyprus  
(511) Nhóm 05: Thuốc dùng cho người; dược phẩm.

---

(210) **4-2015-09668** (220) 21.04.2015  
(441) 25.06.2015  
(540) **ORISSA** (731) MEDOCHEMIE LIMITED (CY)  
1-10, Constantinoupoleos St., 3011-  
Limassol, Cyprus  
(511) Nhóm 05: Thuốc dùng cho người, dược phẩm.

---

CÔNG BÁO SỞ HỮU CÔNG NGHIỆP SỐ 327 TẬP A (06.2015)

---

(210) **4-2015-09669** (220) 21.04.2015  
(441) 25.06.2015  
(540) **OLVION** (731) MEDOCHEMIE LIMITED (CY)  
1-10, Constantinoupoleos St., 3011-  
Limassol, Cyprus  
(511) Nhóm 05: Thuốc dùng cho người, dược phẩm.

---

(210) **4-2015-09670** (220) 21.04.2015  
(441) 25.06.2015  
(540) **LALIDE** (731) MEDOCHEMIE LIMITED (CY)  
1-10, Constantinoupoleos St., 3011 -  
Limassol, Cyprus  
(511) Nhóm 05: Thuốc dùng cho người, dược phẩm.

---

(210) **4-2015-09671** (220) 21.04.2015  
(441) 25.06.2015  
(540)   
**TRƯƠNG THÁNH Y**  
GENE THERAPY (531) 26.4.2; 1.13.1; A1.13.15  
(591) Vàng, trắng, tím  
(731) CÔNG TY CỔ PHẦN Y DƯỢC  
TRƯỜNG THÁNH Y (VN)  
Số 36 đường Phùng Hưng, phường Kiến  
Hưng, quận Hà Đông, thành phố Hà Nội  
(511) Nhóm 05: Dược thảo; thuốc dùng cho người; dược phẩm dùng cho người; chất bổ sung  
dinh dưỡng; trà thảo dược.

---

(210) **4-2015-09672** (220) 21.04.2015  
(441) 25.06.2015  
(540) **PHIÊN HỒNG HOA** (591) Đỏ  
(731) CÔNG TY CỔ PHẦN Y DƯỢC  
TRƯỜNG THÁNH Y (VN)  
Số 36 đường Phùng Hưng, phường Kiến  
Hưng, quận Hà Đông, thành phố Hà Nội  
(511) Nhóm 05: Dược thảo; thuốc dùng cho người; dược phẩm dùng cho người; chất bổ sung  
dinh dưỡng; trà thảo dược.

---



CÔNG BÁO SỞ HỮU CÔNG NGHIỆP SỐ 327 TẬP A (06.2015)

---

(210) **4-2015-09673**

(220) 21.04.2015

(441) 25.06.2015

(540)

**TÁI TẠO HOÀN**

(591) Đỏ

(731) CÔNG TY CỔ PHẦN Y DƯỢC  
TRƯỜNG THÁNH Y (VN)  
Số 36 đường Phùng Hưng, phường Kiến  
Hưng, quận Hà Đông, thành phố Hà Nội

(511) Nhóm 05: Dược thảo; thuốc dùng cho người; dược phẩm dùng cho người; chất bổ sung dinh dưỡng; trà thảo dược.

---

(210) **4-2015-09675**

(220) 21.04.2015

(441) 25.06.2015

(540)

**AZOTOZAS**

(731) ARCOR S. A. I. C. (AR)

Av. Fulvio Pagani 487 - Arroyito -  
Cordoba - Argentina

(740) Công ty TNHH T&T INVENMARK Sở  
hữu trí tuệ Quốc tế (T&T INVENMARK  
CO., LTD.)

(511) Nhóm 30: Bánh quy; sô cô la; bánh ngũ cốc dạng thanh; bánh mì; bánh ngọt và bánh kẹo.

---

(210) **4-2015-09677**

(220) 21.04.2015

(441) 25.06.2015

(540)



(531) 1.5.1; A5.3.15; A5.1.16; 26.4.2; 19.1.1;  
19.1.4

(591) Đen, trắng, vàng, xanh lá cây, xanh lá  
cây sẫm

(731) CÔNG TY TNHH DŨNG HUÔNG  
(VN)

Số 42B Trần Nguyên Hãn, phường Cát  
Dài, quận Lê Chân, thành phố Hải Phòng

(511) Nhóm 02: Sơn tường; sơn chống gỉ; sơn amiăng; sơn diệt khuẩn; sơn chịu lửa; sơn lót.

Nhóm 35: Mua bán các loại sơn.

---

CÔNG BÁO SỞ HỮU CÔNG NGHIỆP SỐ 327 TẬP A (06.2015)

---

(210) **4-2015-09678**

(540)



(220) 21.04.2015

(441) 25.06.2015

(531) 1.5.1; A5.3.15; A5.1.16; 19.1.1; 19.1.4

(591) Đen, trắng, vàng, xanh lá cây, xanh lá cây sẫm

(731) CÔNG TY TNHH DŨNG HUỜNG (VN)

Số 42B Trần Nguyên Hãn, phường Cát Dài, quận Lê Chân, thành phố Hải Phòng

(511) Nhóm 02: Sơn tường; sơn chống gỉ; sơn amiăng; sơn diệt khuẩn; sơn chịu lửa; sơn lót.

Nhóm 35: Mua bán các loại sơn.

---

(210) **4-2015-09679**

(540)



(220) 21.04.2015

(441) 25.06.2015

(531) A1.1.10; 26.1.2; 26.4.2

(591) Trắng, xanh lá cây sẫm, đỏ gạch

(731) CÔNG TY CỔ PHẦN MÁY VÀ XÂY DỰNG MINH QUANG (VN)

Số 39 An Đà, phường Đằng Giang, quận Ngô Quyền, thành phố Hải Phòng

(511) Nhóm 37: Xây dựng công trình; giám sát việc xây dựng công trình; tư vấn xây dựng; cho thuê thiết bị xây dựng.

---

(210) **4-2015-09680**

(540)

**TAMLOPDONG ANH**

(220) 21.04.2015

(441) 25.06.2015

(731) CÔNG TY CỔ PHẦN ĐẦU TƯ, XÂY LẮP VÀ VẬT LIỆU XÂY DỰNG ĐÔNG ANH (VN)

Tổ 8, thị trấn Đông Anh, huyện Đông Anh, thành phố Hà Nội

(740) Công ty TNHH Sở hữu trí tuệ INNETCO-Hoàng Phúc (INNETCO CO., LTD)

(511) Nhóm 19: Vật liệu xây dựng: tấm lợp amiăng xi măng; tấm ốp không bằng kim loại dùng cho công trình xây dựng; gạch; ngói; cấu kiện xây dựng bằng bê tông; vật liệu xây dựng không bằng kim loại.

---

CÔNG BÁO SỞ HỮU CÔNG NGHIỆP SỐ 327 TẬP A (06.2015)

---

(210) **4-2015-09681**

(540)



(220) 21.04.2015

(441) 25.06.2015

(531) A5.5.20; A5.5.21; 25.12.1; 24.13.1;  
26.1.1

(591) Trắng, xanh dương, hồng đậm, hồng nhạt, xanh lá cây, xanh dương nhạt

(731) BỆNH VIỆN ĐA KHOA HUYỆN TÂN HỒNG (VN)

9 Trần Phú, khóm 3, thị trấn Sa Rài, huyện Tân Hồng, tỉnh Đồng Tháp

(511) Nhóm 44: Dịch vụ khám chữa bệnh.

---

(210) **4-2015-09682**

(300) 103068803 28.11.2014 TW

(540)

**NightSir**

(220) 21.04.2015

(441) 25.06.2015

(731) NIGHTSIR LIVING SERVICE CO., LTD. (TW)

No. 98, Sec. 1, Xincheng N. Rd., Zhongshan Dist., Taipei City 104, Taiwan

(740) Công ty TNHH INVESTPRO và cộng sự (INVESTPRO & ASSOCIATES)

(511) Nhóm 35: Đại lý quảng cáo, cụ thể là quảng cáo sản phẩm và dịch vụ của người khác; điều hành các sàn giao dịch hàng hóa và dịch vụ trực tuyến dành cho người bán và người mua; quảng cáo kiểu trả tiền cho mỗi lần nhấp chuột; thông tin thương mại và tư vấn cho người tiêu dùng; dịch vụ trung gian thương mại trong ngành kinh doanh cung cấp đồ ăn; xúc tiến thương mại hàng hóa và dịch vụ cho người khác trong ngành dịch vụ cung cấp thức ăn và đồ uống.

---

(210) **4-2015-09684**

(540)



(220) 21.04.2015

(441) 25.06.2015

(531) 26.1.2; A26.11.8

(591) Đỏ, trắng

(731) CÔNG TY CỔ PHẦN MÔI TRƯỜNG VÀ NĂNG LƯỢNG NAM THÀNH YÊN BÁI (VN)

Thôn Ngòi Sen, xã Văn Tiến, thành phố Yên Bái, tỉnh Yên Bái

(740) Công ty cổ phần Tư vấn S&B (S&B CONSULTANT., CORP.)

(511) Nhóm 01: Phân bón.

---

CÔNG BÁO SỞ HỮU CÔNG NGHIỆP SỐ 327 TẬP A (06.2015)

---

(210) **4-2015-09685**

(540)



(220) 21.04.2015

(441) 25.06.2015

(531) 3.7.11; 1.5.1; 5.3.20

(591) Xanh lá cây, trắng, xanh nước biển, vàng, đỏ

(731) CÔNG TY CỔ PHẦN MÔI TRƯỜNG VÀ NĂNG LƯỢNG NAM THÀNH YÊN BÁI (VN)

Thôn Ngòi Sen, xã Văn Tiến, thành phố Yên Bái, tỉnh Yên Bái

(740) Công ty cổ phần Tư vấn S&B (S&B CONSULTANT., CORP.)

(511) Nhóm 01: Phân bón.

---

(210) **4-2015-09690**

(540)

**ALEXRIMS**

(220) 21.04.2015

(441) 25.06.2015

(731) LIAO, PO-HSIANG (TW)

3F, No. 324, Sec. 1, Wen-Shin Rd., Taichung City 40866, Taiwan

(740) Công ty TNHH Sở hữu trí tuệ WINCO (WINCO CO., LTD.)

(511) Nhóm 12: Khung xe đạp; vành xe đạp; nan hoa xe đạp; lốp xe đạp; xe đạp; xe đẩy bằng tay; vành của xe cộ; xe đẩy chở bao túi; nan hoa của bánh xe cộ; chân chống xe đạp (bộ phận của xe đạp).

---

(210) **4-2015-09691**

(540)



(220) 21.04.2015

(441) 25.06.2015

(531) 24.15.3; 1.15.23

(591) Đen, đỏ

(731) NGUYỄN HỮU CHÍ HIẾU (VN)

19/2 Phù Đổng Thiên Vương, phường 3, thành phố Đà Lạt, tỉnh Lâm Đồng

(740) Công ty TNHH Sở hữu trí tuệ WINCO (WINCO CO., LTD.)

(511) Nhóm 44: Dịch vụ xăm hình; dịch vụ phẫu thuật tạo hình.

---

CÔNG BÁO SỞ HỮU CÔNG NGHIỆP SỐ 327 TẬP A (06.2015)

---

(210) **4-2015-09692**

(220) 21.04.2015

(540)

(441) 25.06.2015

(531) 26.1.1; A5.3.13; A5.3.14

(731) EMILY CO., LTD. (KR)

**BOTANIC FARM**

Room 602, No.559, Darcy Avenue,  
Daegu Metropolitan City, Korea

(740) Công ty TNHH Dương và Trần (DUONG  
& TRAN CO., LTD)

(511) Nhóm 03: Xà phòng; nước xúc tóc; tinh dầu; chế phẩm mỹ phẩm để tắm; thuốc nhuộm tóc; mỹ phẩm; bút chì mỹ phẩm; nước hoa; chế phẩm đánh răng; hương thơm để thấp.

---

(210) **4-2015-09693**

(220) 21.04.2015

(540)

(441) 25.06.2015

(531) A2.1.23; 2.1.11; 26.4.2; 26.3.1; 26.7.25

(591) Đen, đỏ, xanh, nâu, trắng xám

(731) LI CHUAN FOOD PRODUCTS PTE  
LTD. (SG)



40 Woodlands Terrace, Singapore  
738456

(740) Công ty TNHH Dương và Trần (DUONG  
& TRAN CO., LTD)

(511) Nhóm 29: Gia cầm đã được chế biến; hải sản đã được chế biến; các sản phẩm thịt đã được chế biến.

---

(210) **4-2015-09694**

(220) 21.04.2015

(540)

(441) 25.06.2015

(531) 2.1.11; A2.1.23

(591) Xanh, nâu, trắng xám

(731) LI CHUAN FOOD PRODUCTS PTE  
LTD. (SG)



40 Woodlands Terrace, Singapore  
738456

(740) Công ty TNHH Dương và Trần (DUONG  
& TRAN CO., LTD)

(511) Nhóm 29: Gia cầm đã được chế biến; hải sản đã được chế biến; các sản phẩm thịt đã được chế biến.

---

**CÔNG BÁO SỞ HỮU CÔNG NGHIỆP SỐ 327 TẬP A (06.2015)**

---

(210) **4-2015-09695**

(220) 21.04.2015

(540)

(441) 25.06.2015

**AN NINH CỘNG LỰC**

(731) CÔNG TY CỔ PHẦN DỊCH VỤ BẢO VỆ AN NINH CỘNG LỰC (VN)

Số 84 ngách 53 ngõ Văn Hương, phố Tôn Đức Thắng, phường Hàng Bột, quận Đống Đa, thành phố Hà Nội

(740) Công ty Luật TNHH SMARTLAW (SMARTLAW LEGAL SERVICE CO.,LTD.)

(511) Nhóm 45: Bảo vệ, vệ sĩ; tư vấn trong lĩnh vực an ninh.

---

(210) **4-2015-09696**

(220) 21.04.2015

(540)

(441) 25.06.2015

**ROMANO VIP**

(731) UNZA INTERNATIONAL LIMITED (VG)

Craigmuir Chambers, P.O. Box 71, Road Town, Tortola, British Virgin Islands

(740) Công ty TNHH Tư vấn ALIATLEGAL (ALIATLEGAL CO., LTD.)

(511) Nhóm 03: Mỹ phẩm bao gồm dầu gội, sữa tắm, gel vuốt tóc, chất khử mùi cơ thể (dùng cho cá nhân), chế phẩm dùng để cạo râu, xà phòng.

---

(210) **4-2015-09697**

(220) 21.04.2015

(540)

(441) 25.06.2015

(531) 26.4.1; 25.5.2; 24.15.21; 19.7.1

(591) Đen, xám bạc, đỏ, trắng, đỏ đậm.

(731) UNZA INTERNATIONAL LIMITED (VG)

Craigmuir Chambers, P.O. Box 71, Road Town, Tortola, British Virgin Islands

(740) Công ty TNHH Tư vấn ALIATLEGAL (ALIATLEGAL CO., LTD.)



(511) Nhóm 03: Mỹ phẩm bao gồm dầu gội, sữa tắm, gel vuốt tóc, chất khử mùi cơ thể (dùng cho cá nhân), chế phẩm dùng để cạo râu, xà phòng.

---

**CÔNG BÁO SỞ HỮU CÔNG NGHIỆP SỐ 327 TẬP A (06.2015)**

---

(210) **4-2015-09698**

(540)



(220) 21.04.2015

(441) 25.06.2015

(531) 26.4.1; 24.15.21; 25.5.2; 19.7.1

(591) Đen, xám bạc, đỏ, trắng, đỏ đậm

(731) UNZA INTERNATIONAL LIMITED (VG)

Craigmuir Chambers, P.O. Box 71, Road Town, Tortola, British Virgin Islands

(740) Công ty TNHH Tư vấn ALIATLEGAL (ALIATLEGAL CO., LTD.)

(511) Nhóm 03: Mỹ phẩm bao gồm dầu gội, sữa tắm, gel vuốt tóc, chất khử mùi cơ thể (dùng cho cá nhân), chế phẩm dùng để cạo râu, xà phòng.

---

(210) **4-2015-09702**

(540)



(220) 21.04.2015

(441) 25.06.2015

(531) 26.4.1; 25.5.2; 24.15.21

(591) Đen, xám, bạc, đỏ, trắng

(731) UNZA INTERNATIONAL LIMITED (VG)

Craigmuir Chambers, P.O. Box 71, Road Town, Tortola, British Virgin Islands

(740) Công ty TNHH Tư vấn ALIATLEGAL (ALIATLEGAL CO., LTD.)

(511) Nhóm 03: Mỹ phẩm bao gồm dầu gội, sữa tắm, gel vuốt tóc, chất khử mùi cơ thể (dùng cho cá nhân), chế phẩm dùng để cạo râu, xà phòng.

---

(210) **4-2015-09703**

(540)



(220) 21.04.2015

(441) 25.06.2015

(531) 4.3.3; 25.1.25; 26.4.2; A20.7.7

(731) CÔNG TY TRÁCH NHIỆM HỮU HẠN DẦU THỰC VẬT CÁI LÂN (VN)

Khu công nghiệp Cái Lân, thành phố Hạ Long, tỉnh Quảng Ninh

(740) Công ty TNHH Tư vấn ALIATLEGAL (ALIATLEGAL CO., LTD.)

(511) Nhóm 29: Thịt; cá (không còn sống); gia cầm (không còn sống); thú săn (không còn sống); chiết xuất của thịt; trái cây và rau được bảo quản, đông lạnh, sấy khô, nấu chín;

## CÔNG BÁO SỞ HỮU CÔNG NGHIỆP SỐ 327 TẬP A (06.2015)

---

thạch cho thực phẩm; mít ướt; mít quả ướt; trứng tươi (dùng làm thực phẩm); sữa và sản phẩm sữa; dầu có thể ăn được; mỡ có thể ăn được.

Nhóm 30: Cà phê; trà, ca cao; đường; gạo; bột sắn hạt; bột cọ sagu; chất thay thế cà phê, bột và chế phẩm làm từ ngũ cốc; bánh mì, bánh nướng; bánh mít kẹo; đá (ăn); mật ong; nước mật đường; men, bột nở; muối; tương hạt cải; dấm; nước xốt (gia vị); gia vị; kem lạnh.

---

(210) **4-2015-09704**

(540)



(220) 21.04.2015

(441) 25.06.2015

(531) 4.3.3; 25.1.25; 26.4.2; A20.7.7

(591) Xanh lá cây, vàng, đỏ, đen, trắng

(731) CÔNG TY TRÁCH NHIỆM HỮU HẠN

DẦU THỰC VẬT CÁI LÂN (VN)

Khu công nghiệp Cái Lân, thành phố Hạ Long, tỉnh Quảng Ninh

(740) Công ty TNHH Tư vấn ALIATLEGAL (ALIATLEGAL CO., LTD.)

(511) Nhóm 29: Thịt; cá (không còn sống); gia cầm (không còn sống); thú săn (không còn sống); chiết xuất của thịt; trái cây và rau được bảo quản, đông lạnh, sấy khô, nấu chín, thạch cho thực phẩm, mít ướt; mít quả ướt; trứng tươi (dùng làm thực phẩm); sữa và sản phẩm sữa; dầu có thể ăn được; mỡ có thể ăn được.

Nhóm 30: Cà phê; trà; ca cao; đường; gạo; bột sắn hạt; bột cọ sagu, chất thay thế cà phê; bột và chế phẩm làm từ ngũ cốc; bánh mì; bánh nướng; bánh mít kẹo; đá (ăn); mật ong; nước mật đường; men; bột nở; muối; tương hạt cải; dấm; nước xốt (gia vị); gia vị; kem lạnh.

---

(210) **4-2015-09705**

(540)



(220) 21.04.2015

(441) 25.06.2015

(531) 26.1.1; 25.5.1

(591) Trắng, xám, đỏ

(731) HỘ KINH DOANH NGUYỄN THỊ HẰNG (VN)

Thôn 1, xã Lại Yên, huyện Hoài Đức, thành phố Hà Nội

(511) Nhóm 03: Hương, nhang để thắp.

---



CÔNG BÁO SỞ HỮU CÔNG NGHIỆP SỐ 327 TẬP A (06.2015)

---

(210) **4-2015-09709**

(540)



(220) 21.04.2015

(441) 25.06.2015

(531) 25.1.6; A1.1.10; A1.1.5; 24.1.1

(731) NGUYỄN PHÚ HÀO (VN)

489/20 Huỳnh Văn Bánh, phường 13,  
quận Phú Nhuận, thành phố Hồ Chí  
Minh

(740) Công ty TNHH Sở hữu trí tuệ  
PADEMARK (PADEMARK CO.,LTD.)

(511) Nhóm 03: Sơn móng tay; hình dán nghệ thuật cho móng tay, chân; chế phẩm để chăm sóc móng; dầu làm bóng móng; móng (tay, chân) giả; mỹ phẩm.

---

(210) **4-2015-09710**

(540)

**WELLMAX**

(220) 21.04.2015

(441) 25.06.2015

(731) SHANGHAI WELLMAX LIGHTING  
INDUSTRY CO., LTD. (CN)

Room24A, NO.2000 Pudong Avenue,  
Pudong new district, Shanghai, China

(740) Công ty TNHH Trường Xuân  
(AGELESS CO.,LTD.)

(511) Nhóm 11: Đèn; đèn đốt nóng; hệ thống chiếu sáng và thiết bị chiếu sáng; đèn lồng để trang trí trong các dịp lễ hội; đèn điện dùng cho cây Nô-en; ống chiếu sáng huỳnh quang; đèn điện; thiết bị chiếu sáng cho xe cộ; đèn pin bỏ túi, dùng điện; thiết bị làm nóng nước sử dụng năng lượng mặt trời.

---

(210) **4-2015-09711**

(540)



(220) 21.04.2015

(441) 25.06.2015

(531) 26.4.2; A5.5.20; A5.5.21; 26.1.2; 26.1.4;  
1.13.1

(591) Vàng, xanh, da cam, đen

(731) CÔNG TY TNHH THƯƠNG MẠI VÀ  
KỸ THUẬT HOÀNG ANH (VN)

Số 28, tập thể nhà máy sợi Hà Nội, ngõ  
96, phố Võ Thị Sáu, phường Thanh  
Nhàn, quận Hai Bà Trưng, thành phố Hà  
Nội

(740) Công ty TNHH Trường Xuân  
(AGELESS CO.,LTD.)

(511) Nhóm 25: Áo sơ mi; quần áo may sẵn; bộ quần áo; đồ đội đầu; đồ đi chân.

---

(210) **4-2015-09712**

(220) 21.04.2015

(441) 25.06.2015

(540)

**TuTu & Bow**

(731) CHEN, PEI-WEN (TW)

2F., No.180, Sec. 2, Zhishan Rd., Shilin  
Dist., Taipei City 11143, Taiwan

(740) Công ty TNHH Trường Xuân  
(AGELESS CO.,LTD.)

(511) Nhóm 03: Mỹ phẩm; chế phẩm mỹ phẩm để chăm sóc da; chế phẩm làm sạch cho mục đích cá nhân; mặt nạ làm đẹp; phấn trang điểm (mỹ phẩm); tinh dầu (mỹ phẩm).

---

(210) **4-2015-09713**

(220) 21.04.2015

(441) 25.06.2015

(540)

**Gâu Gâu**

(731) CÔNG TY TNHH YÊU THÚ CUNG  
(VN)

29A/2 Nguyễn Đình Chiểu, phường  
Đakao, quận 1, thành phố Hồ Chí Minh

(740) Văn phòng luật sư Phạm và Liên danh  
(PHAM & ASSOCIATES)

(511) Nhóm 31: Thực phẩm cho động vật; thức ăn cho vật nuôi trong nhà; các sản phẩm làm ổ cho động vật; thức ăn nhai cho động vật; cát thơm dùng cho vật nuôi trong nhà (lót ổ); đồ uống cho vật nuôi trong nhà.

---

(210) **4-2015-09714**

(220) 21.04.2015

(441) 25.06.2015

(540)

**Miu Miu**

(731) CÔNG TY TNHH YÊU THÚ CUNG  
(VN)

29A/2 Nguyễn Đình Chiểu, phường  
Đakao, quận 1, thành phố Hồ Chí Minh

(740) Văn phòng luật sư Phạm và Liên danh  
(PHAM & ASSOCIATES)

(511) Nhóm 31: Thực phẩm cho động vật; thức ăn cho vật nuôi trong nhà; các sản phẩm làm ổ cho động vật; thức ăn nhai cho động vật; cát thơm dùng cho vật nuôi trong nhà (lót ổ); đồ uống cho vật nuôi trong nhà.

---

(210) **4-2015-09715**

(220) 21.04.2015

(441) 25.06.2015

(540)

**Pettin**

(731) CÔNG TY TNHH YÊU THÚ CUNG  
(VN)

29A/2 Nguyễn Đình Chiểu, phường  
Đakao, quận 1, thành phố Hồ Chí Minh

(740) Văn phòng luật sư Phạm và Liên danh  
(PHAM & ASSOCIATES)

(511) Nhóm 31: Thực phẩm cho động vật; thức ăn cho vật nuôi trong nhà, các sản phẩm làm ổ cho động vật; thức ăn nhai cho động vật; cát thơm dùng cho vật nuôi trong nhà (lót ổ); đồ uống cho vật nuôi trong nhà.

Nhóm 35: Mua bán thức ăn cho động vật, đồ dùng cho vật nuôi; cho thuê không gian quảng cáo; cung cấp thông tin thương mại và tư vấn tiêu dùng; dịch vụ mua sắm cho người khác (mua hàng hóa và dịch vụ cho người khác), tổ chức triển lãm cho mục đích thương mại hoặc quảng cáo; dịch vụ thúc đẩy bán hàng (cho người khác).

Nhóm 41: Dịch vụ huấn luyện động vật; dịch vụ đào tạo (giáo dục); dịch vụ giải trí; tổ chức các cuộc thi sắc đẹp; tổ chức các cuộc thi (giáo dục hoặc giải trí); dịch vụ giảng dạy.

Nhóm 43: Cung cấp nơi nghỉ giữ động vật; cho thuê chỗ ở tạm thời; dịch vụ quán cà phê.

Nhóm 44: Chăn nuôi động vật; chải lông cho động vật; dịch vụ hỗ trợ về thú y; thẩm mỹ viện; trung tâm chăm sóc sức khỏe; bệnh viện.

---

(210) **4-2015-09716**

(220) 21.04.2015

(441) 25.06.2015

(540)

**BABYISH**

(731) KOSÉ CORPORATION (JP)

6-2, Nihonbashi 3-chome, Chuo-ku,  
Tokyo, Japan

(740) Công ty TNHH Tâm nhìn và Liên danh  
(VISION & ASSOCIATES CO.LTD.)

(511) Nhóm 03: Mỹ phẩm, nước hoa; xà phòng mỹ phẩm; bông dùng cho mỹ phẩm; thuốc nhuộm tóc; kem dưỡng tóc; keo xịt tóc; nước dưỡng tóc; dầu xả; kem hấp dưỡng tóc; bọt tạo kiểu tóc; kem tạo kiểu và giữ nếp tóc; keo vuốt tóc, mỹ phẩm dạng nước để tạo kiểu tóc.

CÔNG BÁO SỞ HỮU CÔNG NGHIỆP SỐ 327 TẬP A (06.2015)

---

(210) **4-2015-09717**

(220) 21.04.2015

(441) 25.06.2015

(540)

**FERTO**

(731) CÔNG TY TNHH RM GLOBAL (VN)  
Tầng 5, tòa nhà Meco Complex, ngõ  
102, đường Trường Chinh, phường  
Phương Mai, quận Đống Đa, thành phố  
Hà Nội

(511) Nhóm 35: Mua bán chè; mua bán cà phê.

---

(210) **4-2015-09718**

(220) 21.04.2015

(441) 25.06.2015

(540)

**LUMIFLECT**

(731) FD MANAGEMENT, INC. (US)  
200 First Stamford Place, Stamford, CT  
06902, USA

(740) Công ty TNHH Sở hữu công nghiệp Sao  
Bắc Đầu (SAO BAC DAU IP  
COM.,LTD)

(511) Nhóm 01: Hóa chất dùng làm thành phần để sản xuất chế phẩm mỹ phẩm.

Nhóm 03: Serum (tinh chất mỹ phẩm) dùng làm đẹp, chế phẩm chăm sóc da không chứa thuốc.

---

(210) **4-2015-09720**

(220) 21.04.2015

(441) 25.06.2015

(540)



(531) 26.1.1; 26.15.1; 8.7.4

(731) CÔNG TY CỔ PHẦN THỰC PHẨM  
YES (VN)

Số 26, ngõ 17, đường Hồng Hà, phường  
Phúc Xá, quận Ba Đình, thành phố Hà  
Nội

(511) Nhóm 30: Ổ bánh mì nhỏ; bánh qui; mì ống; mì sợi; bánh pizza; bánh mì kẹp nhân; bánh xăng đuych; mì ống (mì Spaghetti).

---

CÔNG BÁO SỞ HỮU CÔNG NGHIỆP SỐ 327 TẬP A (06.2015)

---

(210) 4-2015-09723

(540)



(511) Nhóm 30: Đường ăn.

(220) 21.04.2015

(441) 25.06.2015

(531) A26.11.8

(591) Đỏ, trắng

(731) CÔNG TY CỔ PHẦN ĐẦU TƯ  
THÀNH THÀNH CÔNG (VN)

62 Trần Huy Liệu, phường 12, quận Phú  
Nhuận, thành phố Hồ Chí Minh

(740) Công ty TNHH Tư vấn sở hữu trí tuệ  
Việt (VIET IP CO.,LTD.)

---

(210) 4-2015-09724

(540)



(511) Nhóm 30: Đường ăn.

(220) 21.04.2015

(441) 25.06.2015

(531) A26.11.8

(591) Vàng, trắng

(731) CÔNG TY CỔ PHẦN ĐẦU TƯ  
THÀNH THÀNH CÔNG (VN)

62 Trần Huy Liệu, phường 12, quận Phú  
Nhuận, thành phố Hồ Chí Minh

(740) Công ty TNHH Tư vấn sở hữu trí tuệ  
Việt (VIET IP CO.,LTD.)

---

(210) 4-2015-09725

(540)



(511) Nhóm 30: Đường ăn.

(220) 21.04.2015

(441) 25.06.2015

(531) A26.11.8

(591) Tím, trắng

(731) CÔNG TY CỔ PHẦN ĐẦU TƯ  
THÀNH THÀNH CÔNG (VN)

62 Trần Huy Liệu, phường 12, quận Phú  
Nhuận, thành phố Hồ Chí Minh

(740) Công ty TNHH Tư vấn sở hữu trí tuệ  
Việt (VIET IP CO.,LTD.)

CÔNG BÁO SỞ HỮU CÔNG NGHIỆP SỐ 327 TẬP A (06.2015)

---

(210) 4-2015-09726

(540)



(220) 21.04.2015

(441) 25.06.2015

(531) A26.11.8

(591) Cam, trắng

(731) CÔNG TY CỔ PHẦN ĐẦU TƯ  
THÀNH THÀNH CÔNG (VN)

62 Trần Huy Liệu, phường 12, quận Phú  
Nhuận, thành phố Hồ Chí Minh

(740) Công ty TNHH Tư vấn sở hữu trí tuệ  
Việt (VIET IP CO.,LTD.)

(511) Nhóm 30: Đường ăn.

---

(210) 4-2015-09727

(540)



(220) 21.04.2015

(441) 25.06.2015

(731) CÔNG TY CỔ PHẦN ĐẦU TƯ  
THÀNH THÀNH CÔNG (VN)

62 Trần Huy Liệu, phường 12, quận Phú  
Nhuận, thành phố Hồ Chí Minh

(740) Công ty TNHH Tư vấn sở hữu trí tuệ  
Việt (VIET IP CO.,LTD.)

(511) Nhóm 30: Đường ăn.

---

(210) 4-2015-09728

(540)



(220) 21.04.2015

(441) 25.06.2015

(531) 26.4.2

(591) Đỏ, trắng

(731) CÔNG TY TNHH SẢN XUẤT  
THƯƠNG MẠI DỊCH VỤ XUẤT NHẬP  
KHẨU VIỆT LONG (VN)

254/16A Nguyễn Văn Luông, phường  
11, quận 6, thành phố Hồ Chí Minh

(740) Công ty TNHH Tư vấn A & S (A&S  
CO.,LTD)

(511) Nhóm 07: Máy hàn; máy cắt plasma; máy khoan; máy cắt gạch; máy cắt gỗ.

---

CÔNG BÁO SỞ HỮU CÔNG NGHIỆP SỐ 327 TẬP A (06.2015)

---

(210) **4-2015-09729**

(540)



(220) 21.04.2015

(441) 25.06.2015

(531) 26.4.3; 26.15.15

(591) Đỏ, xanh dương đậm

(731) CÔNG TY TRÁCH NHIỆM HỮU HẠN  
HẢI PHI (VN)

477 Hai Bà Trưng, phường 8, quận 3,  
thành phố Hồ Chí Minh

(740) Công ty TNHH Tư vấn A & S (A&S  
CO.,LTD)

(511) Nhóm 09: Camera giám sát.

---

(210) **4-2015-09731**

(540)



(220) 22.04.2015

(441) 25.06.2015

(531) 25.1.25; A5.3.13; A5.5.21; A5.3.14

(591) Hồng

(731) ĐINH THỊ THU HIỀN (VN)

Số 95 phố Bế Văn Đàn, phường Quang  
Trung, quận Hà Đông, thành phố Hà Nội

(740) Văn phòng Luật sư Tân Hà (VPLS TAN  
HA)

(511) Nhóm 44: Dịch vụ chăm sóc sức khỏe; dịch vụ vật lý trị liệu; thẩm mỹ viện; chăm sóc sắc đẹp; dịch vụ xoa bóp (massage); tư vấn trong lĩnh vực chăm sóc da bằng mỹ phẩm.

---

(210) **4-2015-09732**

(540)



*Gà NỒI ô tía !*

(220) 22.04.2015

(441) 25.06.2015

(531) 3.7.3

(591) Đỏ, trắng, vàng, đen tía

(731) CÔNG TY TNHH MỘT THÀNH VIÊN  
GÀ GIỐNG DABACO (VN)

Thôn Hộ Vệ, xã Lạc Vệ, huyện Tiên Du,  
tỉnh Bắc Ninh

(511) Nhóm 31: Động vật sống.

Nhóm 35: Mua bán gà các loại như: gà giống, gà thương phẩm.

---

CÔNG BÁO SỞ HỮU CÔNG NGHIỆP SỐ 327 TẬP A (06.2015)

---

(210) **4-2015-09733**

(220) 22.04.2015

(540)

(441) 25.06.2015

(531) A26.11.9; A25.7.7; 26.4.4

(731) CÔNG TY CỔ PHẦN DỊCH VỤ CÔNG  
NGHỆ THỦ ĐÔ (VN)



Số 17 Giáp Nhất, phường Nhân Chính,  
quận Thanh Xuân, thành phố Hà Nội

(511) Nhóm 09: Phần mềm, phần cứng máy tính có chức năng bảo mật, giám sát an ninh và chống xâm nhập hệ thống mạng; thiết bị bảo vệ, bảo mật máy tính và mạng máy tính, cụ thể là: tường lửa (firewall); thiết bị diệt virus; thiết bị mã hóa; thiết bị xác thực; thiết bị khóa cứng; thiết bị nhận dạng; thiết bị phát hiện tấn công; thiết bị tấn công.

---

(210) **4-2015-09735**

(220) 22.04.2015

(540)

(441) 25.06.2015

(531) 3.7.1; 3.7.16; 26.4.2

(591) Xanh, trắng

(731) CÔNG TY TNHH SẢN XUẤT  
THƯƠNG MẠI DỊCH VỤ QUẢNG  
CÁO PHAN NGUYỄN (VN)



341/81F Lạc Long Quân, phường 5, quận  
11, thành phố Hồ Chí Minh

(511) Nhóm 20: Giường, giường ngủ; ghế đầu; bàn bằng kim loại; ghế bằng kim loại; giá treo áo.

---

(210) **4-2015-09736**

(220) 22.04.2015

(540)

(441) 25.06.2015

(531) 24.17.5; A24.17.6

(731) LÊ MAI HƯƠNG (VN)

**Bioglucumin ++**

Nhà 1H, Viện Khoa học và Công nghệ  
Việt Nam, số 18 Hoàng Quốc Việt, quận  
Cầu Giấy, thành phố Hà Nội

(511) Nhóm 05: Dược phẩm, thực phẩm chức năng dùng cho mục đích y tế.

---

(210) **4-2015-09737**

(220) 22.04.2015

(540)

(441) 25.06.2015

(531) 26.3.23

(731) CÔNG TY CỔ PHẦN DỊCH VỤ GIẢI  
PHÁP QUỐC TẾ (VN)



Tập thể 12A Lý Nam Đế, phường Hàng  
Mã, quận Hoàn Kiếm, thành phố Hà Nội



## CÔNG BÁO SỞ HỮU CÔNG NGHIỆP SỐ 327 TẬP A (06.2015)

---

(511) Nhóm 06: Khóa cài bằng kim loại thường (đồ ngũ kim); then chốt cửa bằng kim loại; phụ kiện lắp ráp cửa ra vào bằng kim loại; đồ ngũ kim bằng kim loại (vật liệu nhỏ); bản lề bằng kim loại; khóa bằng kim loại, ngoại trừ khóa điện.

---

(210) **4-2015-09738**

(540)



(220) 22.04.2015

(441) 25.06.2015

(531) 26.1.1; 18.3.2; 18.3.23

(591) Xanh da trời, trắng

(731) CÔNG TY CỔ PHẦN THƯƠNG MẠI

VÀ DỊCH VỤ CÁT TƯỜNG (VN)

14/310 Nghi Tàm, phường Quảng An,

quận Tây Hồ, thành phố Hà Nội

(511) Nhóm 09: Bộ đổi điện; bộ biến đổi, điện; bảng thông báo điện tử.

Nhóm 11: Đèn trần, đèn gắn trên trần nhà.

---

(210) **4-2015-09739**

(540)



(220) 22.04.2015

(441) 25.06.2015

(531) 26.1.1; 1.15.3; 26.3.2

(731) CÔNG TY TNHH THƯƠNG MẠI

DỊCH VỤ HOÀNG PHÚ SƠN (VN)

Số 2/23 đường TTN10, phường Tân Thới

Nhất, quận 12, thành phố Hồ Chí Minh

(511) Nhóm 11: Bình đun nước nóng hoạt động bằng năng lượng mặt trời; máy nước nóng sử dụng điện; đèn chiếu sáng; máy lọc nước; chậu rửa inox (thiết bị vệ sinh); vòi nước (thiết bị vệ sinh); bếp sử dụng điện (bếp từ, bếp hồng ngoại); máy hút khử mùi hoạt động bằng điện dùng cho nhà bếp, máy sấy bát đĩa hoạt động bằng điện; bếp ga.

Nhóm 19: Ống nhựa cứng và các phụ tùng nối của chúng (như: tê, cút).

---

(210) **4-2015-09740**

(641) 4-2011-24220

(540)



(220) 14.11.2011

(441) 25.06.2015

(531) 26.3.2; 7.3.11

(591) Vàng, trắng, nâu đỏ

(731) CÔNG TY TNHH AC VIỆT NAM

(VN)

Số 85 ngõ 378 phố Thụy Khuê, phường

Bưởi, quận Tây Hồ, thành phố Hà Nội

(740) Công ty TNHH Sở hữu trí tuệ WINCO

(WINCO CO., LTD.)

## CÔNG BÁO SỞ HỮU CÔNG NGHIỆP SỐ 327 TẬP A (06.2015)

---

(511) Nhóm 35: Mua bán, giới thiệu, xuất nhập khẩu: thiết bị điện tử, điện lạnh, cụ thể là: ti vi, đầu đĩa, loa, âm ly, máy nghe nhạc, điều hòa, tủ lạnh, máy giặt, máy tính.

---

(210) **4-2015-09741**

(220) 22.04.2015

(441) 25.06.2015

(540)



(531) 15.7.1; 3.7.17; A1.1.10; A1.1.2

(591) Trắng, đỏ, xanh lá cây đậm

(731) CÔNG TY CỔ PHẦN ĐẦU TƯ VÀ PHÁT TRIỂN HT VIỆT NAM (VN)

Số 15, ngõ 131 Thái Hà, phường Trung Liệt, quận Đống Đa, thành phố Hà Nội

(511) Nhóm 01: Bentonit; bột đá vôi (CaCo<sub>3</sub>) ; Zeolit; Dolomit; Diatomit; Diamentin (tất cả đều là các chế phẩm dùng để xử lý và phục vụ môi trường nuôi trồng thủy sản).

Nhóm 04: Sáp dùng cho đai truyền; các loại nhiên liệu cụ thể: than bánh, than viên, than bánh làm từ gỗ, than viên làm từ gỗ, than củi.

Nhóm 06: Then chốt cửa; bu lông; ốc vít; bản lề; đinh vít; cục hàn (tất cả đều bằng kim loại).

Nhóm 21: Thiết bị điện để thu hút và diệt côn trùng; dụng cụ nhà bếp; vỉ nướng (dụng cụ nấu nướng); miếng cọ rửa; nùi để cọ rửa; bàn chải giấy.

---

(210) **4-2015-09742**

(220) 22.04.2015

(441) 25.06.2015

(540)

**ADOVAS**

(731) CÔNG TY TNHH DƯỢC PHẨM VÀ THIẾT BỊ Y TẾ PHƯƠNG LÊ (VN)

B2, lô 15, khu đô thị mới Định Công, phường Định Công, quận Hoàng Mai, thành phố Hà Nội

(511) Nhóm 05: Dược phẩm, thực phẩm chức năng (dùng trong ngành y).

---

(210) **4-2015-09743**

(220) 22.04.2015

(441) 25.06.2015

(540)

**EREDEX**

(731) CÔNG TY TNHH DƯỢC PHẨM VÀ THIẾT BỊ Y TẾ PHƯƠNG LÊ (VN)

B2, lô 15, khu đô thị mới Định Công, phường Định Công, quận Hoàng Mai, thành phố Hà Nội

(511) Nhóm 05: Dược phẩm, thực phẩm chức năng (dùng trong ngành y).

---

CÔNG BÁO SỞ HỮU CÔNG NGHIỆP SỐ 327 TẬP A (06.2015)

---

(210) **4-2015-09746**

(540)



(220) 22.04.2015

(441) 25.06.2015

(531) 24.9.1; 20.7.1; 13.1.5; 5.13.4

(591) Đỏ, nâu, xanh lá cây đậm, vàng, đen

(731) CÔNG TY CỔ PHẦN ROYAL INTERNATIONAL (VN)

61 đường D5, phường 25, quận Bình Thạnh, thành phố Hồ Chí Minh

(511) Nhóm 41: Trường đào tạo, học viện (giáo dục); xuất bản sách; tổ chức các cuộc thi thể thao; dịch vụ về giáo dục giảng dạy; dịch vụ giải trí.

---

(210) **4-2015-09747**

(540)



(220) 22.04.2015

(441) 25.06.2015

(531) 2.9.10; 26.1.1; A1.1.10

(591) Xanh dương, đỏ tươi, trắng, xanh lá cây, vàng, đen

(731) TRẦN QUỐC KHÔI (VN)

251 Bạch Đằng, phường 15, quận Bình Thạnh, thành phố Hồ Chí Minh

(511) Nhóm 44: Chữa răng; dịch vụ trợ giúp y tế; dịch vụ của chuyên gia nhãn khoa; dịch vụ dược sỹ kê đơn thuốc; dịch vụ trị liệu.

---

(210) **4-2015-09748**

(540)



(220) 22.04.2015

(441) 25.06.2015

(531) 5.7.3; 26.1.2; 3.7.3

(591) Trắng, vàng, đỏ yên chi, xanh lá cây

(731) DOANH NGHIỆP TƯ NHÂN HIỆP LỰC (VN)

Ấp Cầu Tre, xã Lợi Bình Nhơn, thành phố Tân An, tỉnh Long An

(511) Nhóm 35: Giới thiệu sản phẩm, trưng bày sản phẩm (mua bán: lúa, gạo, lương thực); đại lý thông tin thương mại; dịch vụ giới thiệu sản phẩm trên các phương tiện truyền thông cho mục đích bán lẻ; quản lý quá trình đặt hàng, xử lý về mặt hành chính các đơn đặt hàng.

---

CÔNG BÁO SỞ HỮU CÔNG NGHIỆP SỐ 327 TẬP A (06.2015)

---

(210) **4-2015-09749**

(540)



(220) 22.04.2015

(441) 25.06.2015

(531) 26.1.2

(591) Xanh lá cây, cam, trắng, xanh dương, đỏ tươi, đỏ đậm

(731) CÔNG TY TNHH MỘT THÀNH VIÊN THƯỜNG MẠI DỊCH VỤ TIN HỌC LÊ HUY (VN)

200 Bắc Hải, phường 6, quận Tân Bình, thành phố Hồ Chí Minh

(511) Nhóm 35: Giới thiệu sản phẩm, trưng bày sản phẩm (máy tính, linh kiện máy tính, máy photocopy); đại lý thông tin thương mại; dịch vụ giới thiệu sản phẩm trên các phương tiện truyền thông cho mục đích bán lẻ; quản lý quá trình đặt hàng, xử lý về mặt hành chính các đơn đặt hàng.

---

(210) **4-2015-09760**

(540)



(220) 22.04.2015

(441) 25.06.2015

(531) A26.11.12; 26.1.2

(591) Đỏ, xanh dương, xanh lá cây

(731) CÔNG TY TNHH THƯƠNG MẠI VÀ QUẢNG CÁO - HỘI CHỢ (VN)

Lô 1 biệt thự 3 bán đảo Linh Đàm, phường Hoàng Liệt, quận Hoàng Mai, thành phố Hà Nội

(511) Nhóm 11: Bóng đèn các loại.

---

(210) **4-2015-09761**

(540)

**FOTUN**

(220) 22.04.2015

(441) 25.06.2015

(731) ĐINH ANH TUẤN (VN)

Số 12 tổ 11, phường Phú Diễn, quận Bắc Từ Liêm, thành phố Hà Nội

(511) Nhóm 05: Quần tã trẻ em; băng vệ sinh; tã lót (tã trẻ em); quần lót vệ sinh; vật thấm hút dùng cho người không kiểm chế được; băng vệ sinh dạng nút dùng khi có kinh nguyệt; Nút gạc dùng khi có kinh nguyệt; tã lót dùng cho người không tự kiểm chế được; tã giấy các loại; bỉm trẻ em bằng giấy hoặc Xenlulo.

Nhóm 16: Khăn giấy dùng để tẩy trang; giấy vệ sinh; khăn lau bằng giấy.

Nhóm 24: Khăn vải để tẩy trang; khăn tẩy trang (bằng vải); khăn ăn bằng vải dệt; vải flanen dùng để vệ sinh; khăn tay bỏ túi bằng vải; khăn lạnh cao cấp bằng vải; vải không dệt.

---

CÔNG BÁO SỞ HỮU CÔNG NGHIỆP SỐ 327 TẬP A (06.2015)

---

(210) 4-2015-09762

(220) 22.04.2015

(441) 25.06.2015

(540)

**BELUCK**

(731) ĐINH ANH TUẤN (VN)

Số 12 tổ 11, phường Phú Diễn, quận Bắc Từ Liêm, thành phố Hà Nội

(511) Nhóm 05: Quần tã trẻ em; băng vệ sinh; tã lót (tã trẻ em); quần lót vệ sinh; vật thấm hút dùng cho người không kiểm chế được; băng vệ sinh dạng nút dùng khi có kinh nguyệt; nút gạc dùng khi có kinh nguyệt; tã lót dùng cho người không tự kiểm chế được; tã giấy các loại; bím trẻ em bằng giấy hoặc xenlulo.

Nhóm 16: Khăn giấy dùng để tẩy trang; giấy vệ sinh; khăn lau bằng giấy.

Nhóm 24: Khăn vải để tẩy trang; khăn tẩy trang (bằng vải); khăn ăn bằng vải dệt; vải flanen dùng để vệ sinh; khăn tay bỏ túi bằng vải; khăn lạnh cao cấp bằng vải; vải không dệt.

---

(210) 4-2015-09766

(220) 22.04.2015

(441) 25.06.2015

(540)



**Bên bạn mỗi ngày**

(591) Vàng, đen

(731) CÔNG TY TNHH KHỞI TRUNG (VN)

Lô 155 Lô Giáng 20, phường Hòa Xuân, quận Cẩm Lệ, thành phố Đà Nẵng

(511) Nhóm 35: Mua bán: chăn, tấm phủ giường (khăn trải giường) (ga), gối, nệm, đồ gỗ, đồ sắt mỹ nghệ.

---

(210) 4-2015-09768

(220) 22.04.2015

(441) 25.06.2015

(540)



**Spring house \*Ngôi nhà mùa xuân**

(531) A7.1.11; 7.1.24; A5.5.21; 1.3.1; A5.1.5; A5.1.16

(591) Xanh dương, xanh lá cây, xanh cốm, vàng, đỏ, tím, cam hồng, đen

(731) TRẦN THU HƯƠNG (VN)

Số 6 ngách 35 ngõ 462 đường Bưởi, phường Vĩnh Phúc, quận Ba Đình, thành phố Hà Nội

(511) Nhóm 41: Cụ thể: trường mầm non.

---

CÔNG BÁO SỞ HỮU CÔNG NGHIỆP SỐ 327 TẬP A (06.2015)

---

(210) **4-2015-09769**

(220) 22.04.2015

(540)

(441) 25.06.2015

**HOA BÁ VƯƠNG**

(731) CÔNG TY CỔ PHẦN GIAO NHẬN  
VẬN TẢI VÀ HÓA CHẤT VIỆT NAM  
(VN)  
37/11 đường Nguyễn Phi Khanh, phường  
Tân Định, quận 1, thành phố Hồ Chí  
Minh

(511) Nhóm 31: Hoa của cây thanh long.

---

(210) **4-2015-09776**

(220) 22.04.2015

(540)

(441) 25.06.2015

**YANGHE SPIRIT CLASSIC**  
洋河蓝色经典

(731) JIANGSU YANCHE BREWERY  
JOINT-STOCK CO., LTD. (CN)  
118 of Yanghe Middle Avenue, Suqian  
City, Jiangsu Province, P.R. China  
(740) Công ty TNHH Sở hữu trí tuệ Bình Minh  
(SUNRISE IP CO.,LTD.)

(511) Nhóm 33: Baijiu (đồ uống có cồn được chưng cất của Trung Quốc); rượu vang; đồ uống có cồn (trừ bia); chiết xuất trái cây (có cồn); rượu gạo; tinh dầu alcoholic (tinh dầu rượu).

---

(210) **4-2015-09777**

(220) 22.04.2015

(540)

(441) 25.06.2015



(531) 26.15.15; 26.3.23; A26.4.5; 26.4.3

(591) Xanh da trời, xanh dương, trắng

(731) CÔNG TY TNHH NỘI THẤT MỸ LAI  
(VN)  
165/4 Nguyễn Sĩ Sách, phường 15, quận  
Tân Bình, thành phố Hồ Chí Minh

(511) Nhóm 20: Đồ gỗ trang trí nội thất, cụ thể là: bàn; ghế; tủ tất cả được làm bằng gỗ và gỗ nhân tạo.

Nhóm 35: Mua bán đồ gỗ trang trí nội thất.

---

CÔNG BÁO SỞ HỮU CÔNG NGHIỆP SỐ 327 TẬP A (06.2015)

---

(210)	<b>4-2015-09778</b>	(220)	22.04.2015
(540)		(441)	25.06.2015
		(531)	26.4.2
		(591)	Đỏ, vàng, trắng
		(731)	CÔNG TY TNHH NỘI THẤT MỸ LAI (VN) 165/4 Nguyễn Sĩ Sách, phường 15, quận Tân Bình, thành phố Hồ Chí Minh

(511) Nhóm 35: Mua bán đồ gỗ trang trí nội thất.

---

(210)	<b>4-2015-09782</b>	(220)	22.04.2015
(540)		(441)	25.06.2015
		(531)	1.3.1; 25.1.6; 26.1.2; 25.5.25
		(591)	Đỏ, xanh dương, trắng
		(731)	CÔNG TY TNHH SẢN XUẤT GIỐNG THỦY SẢN THIÊN PHÚ VN (VN) Thôn Mỹ Tường 1, xã Nhơn Hải, huyện Ninh Hải, tỉnh Ninh Thuận

(511) Nhóm 31: Con giống thủy sản.

Nhóm 35: Mua bán thủy sản.

---

(210)	<b>4-2015-09783</b>	(220)	22.04.2015
(540)		(441)	25.06.2015
		(531)	7.1.6; A7.1.12
		(591)	Xanh dương đậm, đỏ
		(731)	CÔNG TY CỔ PHẦN CƠ - ĐIỆN TỬ SÀI GÒN (VN) 223 Trần Hưng Đạo, phường Cô Giang, quận 1, thành phố Hồ Chí Minh

(511) Nhóm 35: Mua bán đồng hồ.

Nhóm 37: Sửa chữa đồng hồ.

---

(210)	<b>4-2015-09784</b>	(220)	22.04.2015
(540)		(441)	25.06.2015
		(731)	CÔNG TY TNHH TRANH CÁT Ý LAN (VN) 393/21 Bình Quới, phường 28, quận Bình Thạnh, thành phố Hồ Chí Minh

**CÔNG BÁO SỞ HỮU CÔNG NGHIỆP SỐ 327 TẬP A (06.2015)**

---

(511) Nhóm 35: Mua bán tranh cát.

---

(210) **4-2015-09785**

(220) 22.04.2015

(441) 25.06.2015

(540)

**ĐÀO TIÊN**

(731) ĐẶNG THÀNH HUNG (VN)

57 Mã Lò, phường Bình Trị Đông A,  
quận Bình Tân, thành phố Hồ Chí Minh

(511) Nhóm 30: Nước tương, tương ớt.

Nhóm 35: Mua bán nước tương, tương ớt.

---

(210) **4-2015-09787**

(220) 22.04.2015

(441) 25.06.2015

(540)



(531) A5.5.21; 5.5.16; 3.7.10; A1.1.10

(591) Đỏ, xanh dương đậm, đen, xám

(731) CÔNG TY TNHH HÒA LONG (VN)

Số 473/7 đường Nguyễn Trung Trực,  
phường Vĩnh Lạc, thành phố Rạch Giá,  
tỉnh Kiên Giang

(511) Nhóm 29: Yến sào chế biến; yến sào đã qua sơ chế và đóng hộp; yến sào đã chưng cất đóng hộp.

---

(210) **4-2015-09788**

(220) 22.04.2015

(441) 25.06.2015

(540)

**PHAN HÙNG**

(731) CÔNG TY TNHH PHAN HÙNG (VN)

Số 357 đường Nguyễn Trung Trực,  
phường Vĩnh Lạc, thành phố Rạch Giá,  
tỉnh Kiên Giang

(511) Nhóm 35: Tổ chức sự kiện nhằm mục đích thương mại hoặc quảng cáo.

Nhóm 39: Dịch vụ du lịch; dịch vụ quảng bá du lịch và tổ chức chuyến du lịch; dịch vụ vận tải hàng hóa và hành khách; sắp xếp các chuyến du lịch; cho thuê phương tiện vận chuyển.

Nhóm 43: Dịch vụ lưu trú tạm thời (khách sạn, nhà trọ); dịch vụ quán cà phê; dịch vụ khách sạn; dịch vụ nhà hàng ăn uống (do nhà hàng thực hiện); dịch vụ cung cấp thức ăn, đồ uống (do nhà hàng thực hiện); cho thuê phòng họp.

---



**CÔNG BÁO SỞ HỮU CÔNG NGHIỆP SỐ 327 TẬP A (06.2015)**

---

(210) **4-2015-09789**

(220) 22.04.2015

(441) 25.06.2015

(540)

(731) CÔNG TY TRÁCH NHIỆM HỮU HẠN  
DUỢC PHẨM Á ÂU (VN)

Số 171, phố Chùa Láng, phường Láng  
Thượng, quận Đống Đa, thành phố Hà  
Nội

(740) Công ty TNHH Sở hữu trí tuệ và Công  
nghệ Thủ đô (CAPITAL IP&T  
CO.LTD.)

**ÍCH TÂM DUỢC BẢO**

(511) Nhóm 05: Dược phẩm, thực phẩm chức năng, thực phẩm dinh dưỡng dùng trong y tế, nước súc miệng dùng cho mục đích y tế, dung dịch làm sạch khử khuẩn sát trùng dùng cho mục đích y tế, nước tắm thảo dược cho trẻ em dùng cho mục đích y tế.

---

(210) **4-2015-09790**

(220) 22.04.2015

(441) 25.06.2015

(540)

(731) CÔNG TY TRÁCH NHIỆM HỮU HẠN  
DUỢC PHẨM Á ÂU (VN)

Số 171, phố Chùa Láng, phường Láng  
Thượng, quận Đống Đa, thành phố Hà  
Nội

(740) Công ty TNHH Sở hữu trí tuệ và Công  
nghệ Thủ đô (CAPITAL IP&T  
CO.LTD.)

**Nga Phụ Dược Khang**

(511) Nhóm 05: Dược phẩm, thực phẩm chức năng, thực phẩm dinh dưỡng dùng trong y tế, nước súc miệng dùng cho mục đích y tế, dung dịch làm sạch khử khuẩn sát trùng dùng cho mục đích y tế, nước tắm thảo dược cho trẻ em dùng cho mục đích y tế.

---

(210) **4-2015-09791**

(220) 22.04.2015

(441) 25.06.2015

(540)

(731) CÔNG TY TRÁCH NHIỆM HỮU HẠN  
DUỢC PHẨM Á ÂU (VN)

Số 171, phố Chùa Láng, phường Láng  
Thượng, quận Đống Đa, thành phố Hà  
Nội

(740) Công ty TNHH Sở hữu trí tuệ và Công  
nghệ Thủ đô (CAPITAL IP&T  
CO.LTD.)

**Nga Phụ Dược Vương**

## CÔNG BÁO SỞ HỮU CÔNG NGHIỆP SỐ 327 TẬP A (06.2015)

---

(511) Nhóm 05: Dược phẩm, thực phẩm chức năng, thực phẩm dinh dưỡng dùng trong y tế, nước súc miệng dùng cho mục đích y tế, dung dịch làm sạch khử khuẩn sát trùng dùng cho mục đích y tế, nước tắm thảo dược cho trẻ em dùng cho mục đích y tế.

---

(210) **4-2015-09792**

(220) 22.04.2015

(441) 25.06.2015

(540)

(731) CÔNG TY TRÁCH NHIỆM HỮU HẠN

DUỢC PHẨM Á ÂU (VN)

Số 171, phố Chùa Láng, phường Láng Thượng, quận Đống Đa, thành phố Hà Nội

### **Cốt Thoái Dược Khang**

(740) Công ty TNHH Sở hữu trí tuệ và Công nghệ Thủ đô (CAPITAL IP&T CO.LTD.)

(511) Nhóm 05: Dược phẩm, thực phẩm chức năng, thực phẩm dinh dưỡng dùng trong y tế, nước súc miệng dùng cho mục đích y tế, dung dịch làm sạch khử khuẩn sát trùng dùng cho mục đích y tế, nước tắm thảo dược cho trẻ em dùng cho mục đích y tế.

---

(210) **4-2015-09793**

(220) 22.04.2015

(441) 25.06.2015

(540)

(731) CÔNG TY TRÁCH NHIỆM HỮU HẠN

DUỢC PHẨM Á ÂU (VN)

Số 171, phố Chùa Láng, phường Láng Thượng, quận Đống Đa, thành phố Hà Nội

### **Cốt Thoái Dược Vương**

(740) Công ty TNHH Sở hữu trí tuệ và Công nghệ Thủ đô (CAPITAL IP&T CO.LTD.)

(511) Nhóm 05: Dược phẩm, thực phẩm chức năng, thực phẩm dinh dưỡng dùng trong y tế, nước súc miệng dùng cho mục đích y tế, dung dịch làm sạch khử khuẩn sát trùng dùng cho mục đích y tế, nước tắm thảo dược cho trẻ em dùng cho mục đích y tế.

---

(210) **4-2015-09794**

(220) 22.04.2015

(441) 25.06.2015

(540)

(731) CÔNG TY TRÁCH NHIỆM HỮU HẠN

DUỢC PHẨM Á ÂU (VN)

Số 171, phố Chùa Láng, phường Láng Thượng, quận Đống Đa, thành phố Hà Nội

### **ÍCH THẬN DƯỢC VƯƠNG**

(740) Công ty TNHH Sở hữu trí tuệ và Công nghệ Thủ đô (CAPITAL IP&T CO.LTD.)

## CÔNG BÁO SỞ HỮU CÔNG NGHIỆP SỐ 327 TẬP A (06.2015)

---

(511) Nhóm 05: Dược phẩm, thực phẩm chức năng, thực phẩm dinh dưỡng dùng trong y tế, nước súc miệng dùng cho mục đích y tế, dung dịch làm sạch khử khuẩn sát trùng dùng cho mục đích y tế, nước tắm thảo dược cho trẻ em dùng cho mục đích y tế.

---

(210) **4-2015-09795**

(220) 22.04.2015

(441) 25.06.2015

(540)

(731) CÔNG TY TRÁCH NHIỆM HỮU HẠN  
DUỢC PHẨM Á ÂU (VN)

**Kim Miễn Dược Khang**

Số 171, phố Chùa Láng, phường Láng  
Thượng, quận Đống Đa, thành phố Hà  
Nội

(740) Công ty TNHH Sở hữu trí tuệ và Công  
nghệ Thủ đô (CAPITAL IP&T  
CO.LTD.)

(511) Nhóm 05: Dược phẩm, thực phẩm chức năng, thực phẩm dinh dưỡng dùng trong y tế, nước súc miệng dùng cho mục đích y tế, dung dịch làm sạch khử khuẩn sát trùng dùng cho mục đích y tế, nước tắm thảo dược cho trẻ em dùng cho mục đích y tế.

---

(210) **4-2015-09796**

(220) 22.04.2015

(441) 25.06.2015

(540)

(731) CÔNG TY TRÁCH NHIỆM HỮU HẠN  
DUỢC PHẨM Á ÂU (VN)

**Kim Miễn Dược Vương**

Số 171, phố Chùa Láng, phường Láng  
Thượng, quận Đống Đa, thành phố Hà  
Nội

(740) Công ty TNHH Sở hữu trí tuệ và Công  
nghệ Thủ đô (CAPITAL IP&T  
CO.LTD.)

(511) Nhóm 05: Dược phẩm, thực phẩm chức năng, thực phẩm dinh dưỡng dùng trong y tế, nước súc miệng dùng cho mục đích y tế, dung dịch làm sạch khử khuẩn sát trùng dùng cho mục đích y tế, nước tắm thảo dược cho trẻ em dùng cho mục đích y tế.

---

(210) **4-2015-09797**

(220) 22.04.2015

(441) 25.06.2015

(540)

(731) CÔNG TY TRÁCH NHIỆM HỮU HẠN  
DUỢC PHẨM Á ÂU (VN)

**Khiết Thanh Dược Khang**

Số 171, phố Chùa Láng, phường Láng  
Thượng, quận Đống Đa, thành phố Hà  
Nội

(740) Công ty TNHH Sở hữu trí tuệ và Công  
nghệ Thủ đô (CAPITAL IP&T  
CO.LTD.)

**CÔNG BÁO SỞ HỮU CÔNG NGHIỆP SỐ 327 TẬP A (06.2015)**

---

(511) Nhóm 05: Dược phẩm, thực phẩm chức năng, thực phẩm dinh dưỡng dùng trong y tế, nước súc miệng dùng cho mục đích y tế, dung dịch làm sạch khử khuẩn sát trùng dùng cho mục đích y tế, nước tắm thảo dược cho trẻ em dùng cho mục đích y tế.

---

(210) **4-2015-09798** (220) 22.04.2015  
(441) 25.06.2015  
(540) (731) **CÔNG TY TRÁCH NHIỆM HỮU HẠN  
DƯỢC PHẨM Á ÂU (VN)**  
Số 171, phố Chùa Láng, phường Láng  
Thượng, quận Đống Đa, thành phố Hà  
Nội  
**Khiết Thanh Dược Vương**  
(740) Công ty TNHH Sở hữu trí tuệ và Công  
nghệ Thủ đô (CAPITAL IP&T  
CO.LTD.)

(511) Nhóm 05: Dược phẩm, thực phẩm chức năng, thực phẩm dinh dưỡng dùng trong y tế, nước súc miệng dùng cho mục đích y tế, dung dịch làm sạch khử khuẩn sát trùng dùng cho mục đích y tế, nước tắm thảo dược cho trẻ em dùng cho mục đích y tế.

---

(210) **4-2015-09799** (220) 22.04.2015  
(441) 25.06.2015  
(540) (731) **CÔNG TY TRÁCH NHIỆM HỮU HẠN  
DƯỢC PHẨM Á ÂU (VN)**  
Số 171, phố Chùa Láng, phường Láng  
Thượng, quận Đống Đa, thành phố Hà  
Nội  
**Thính Khang Dược Vương**  
(740) Công ty TNHH Sở hữu trí tuệ và Công  
nghệ Thủ đô (CAPITAL IP&T  
CO.LTD.)

(511) Nhóm 05: Dược phẩm, thực phẩm chức năng, thực phẩm dinh dưỡng dùng trong y tế, nước súc miệng dùng cho mục đích y tế, dung dịch làm sạch khử khuẩn sát trùng dùng cho mục đích y tế, nước tắm thảo dược cho trẻ em dùng cho mục đích y tế.

---

(210) **4-2015-09800** (220) 22.04.2015  
(441) 25.06.2015  
(540) (731) **CÔNG TY TRÁCH NHIỆM HỮU HẠN  
DƯỢC PHẨM Á U (VN)**  
Số 171, phố Chùa Láng, phường Láng  
Thượng, quận Đống Đa, thành phố Hà  
Nội  
**ÍCH GIÁP DƯỢC KHANG**  
(740) Công ty TNHH Sở hữu trí tuệ và Công  
nghệ Thủ đô (CAPITAL IP&T  
CO.LTD.)

## CÔNG BÁO SỞ HỮU CÔNG NGHIỆP SỐ 327 TẬP A (06.2015)

---

(511) Nhóm 05: Dược phẩm, thực phẩm chức năng, thực phẩm dinh dưỡng dùng trong y tế, nước súc miệng dùng cho mục đích y tế, dung dịch làm sạch khử khuẩn sát trùng dùng cho mục đích y tế, nước tắm thảo dược cho trẻ em dùng cho mục đích y tế.

---

(210) **4-2015-09801** (220) 22.04.2015  
(441) 25.06.2015  
(540) (731) CÔNG TY TRÁCH NHIỆM HỮU HẠN  
DUỢC PHẨM Á U (VN)  
Số 171, phố Chùa Láng, phường Láng  
Thượng, quận Đống Đa, thành phố Hà  
Nội  
**ÍCH GIÁP DUỢC VƯƠNG**  
(740) Công ty TNHH Sở hữu trí tuệ và Công  
nghệ Thủ đô (CAPITAL IP&T  
CO.LTD.)

(511) Nhóm 05: Dược phẩm, thực phẩm chức năng, thực phẩm dinh dưỡng dùng trong y tế, nước súc miệng dùng cho mục đích y tế, dung dịch làm sạch khử khuẩn sát trùng dùng cho mục đích y tế, nước tắm thảo dược cho trẻ em dùng cho mục đích y tế.

---

(210) **4-2015-09802** (220) 22.04.2015  
(441) 25.06.2015  
(540) (731) CÔNG TY TRÁCH NHIỆM HỮU HẠN  
DUỢC PHẨM Á U (VN)  
Số 171, phố Chùa Láng, phường Láng  
Thượng, quận Đống Đa, thành phố Hà  
Nội  
**Giáp Khang Dược Bảo**  
(740) Công ty TNHH Sở hữu trí tuệ và Công  
nghệ Thủ đô (CAPITAL IP&T  
CO.LTD.)

(511) Nhóm 05: Dược phẩm, thực phẩm chức năng, thực phẩm dinh dưỡng dùng trong y tế, nước súc miệng dùng cho mục đích y tế, dung dịch làm sạch khử khuẩn sát trùng dùng cho mục đích y tế, nước tắm thảo dược cho trẻ em dùng cho mục đích y tế.

---

(210) **4-2015-09803** (220) 22.04.2015  
(441) 25.06.2015  
(540) (731) CÔNG TY TRÁCH NHIỆM HỮU HẠN  
DUỢC PHẨM Á U (VN)  
Số 171, phố Chùa Láng, phường Láng  
Thượng, quận Đống Đa, thành phố Hà  
Nội  
**Giáp Khang Dược Vương**  
(740) Công ty TNHH Sở hữu trí tuệ và Công  
nghệ Thủ đô (CAPITAL IP&T  
CO.LTD.)

**CÔNG BÁO SỞ HỮU CÔNG NGHIỆP SỐ 327 TẬP A (06.2015)**

---

(511) Nhóm 05: Dược phẩm, thực phẩm chức năng, thực phẩm dinh dưỡng dùng trong y tế, nước súc miệng dùng cho mục đích y tế, dung dịch làm sạch khử khuẩn sát trùng dùng cho mục đích y tế, nước tắm thảo dược cho trẻ em dùng cho mục đích y tế.

---

(210) **4-2015-09804**

(220) 22.04.2015

(441) 25.06.2015

(540)

(731) **CÔNG TY TRÁCH NHIỆM HỮU HẠN  
DUỢC PHẨM Á U (VN)**

Số 171, phố Chùa Láng, phường Láng  
Thượng, quận Đống Đa, thành phố Hà  
Nội

**Trí Khang Dược Vương**

(740) Công ty TNHH Sở hữu trí tuệ và Công  
nghệ Thủ đô (CAPITAL IP&T  
CO.LTD.)

(511) Nhóm 05: Dược phẩm, thực phẩm chức năng, thực phẩm dinh dưỡng dùng trong y tế, nước súc miệng dùng cho mục đích y tế, dung dịch làm sạch khử khuẩn sát trùng dùng cho mục đích y tế, nước tắm thảo dược cho trẻ em dùng cho mục đích y tế.

---

(210) **4-2015-09805**

(220) 22.04.2015

(441) 25.06.2015

(540)

(731) **NGUYỄN THỊ HƯƠNG PHẤN (VN)**

Số nhà 19, ngách 93/5, ngõ 93, phố Giáp  
Nhị, phường Thịnh Liệt, quận Hoàng  
Mai, thành phố Hà Nội

**PROMAKRE**

(740) Công ty TNHH Sở hữu trí tuệ và Công  
nghệ Thủ đô (CAPITAL IP&T  
CO.LTD.)

(511) Nhóm 05: Dược phẩm, thực phẩm chức năng, thực phẩm dinh dưỡng dùng trong y tế, nước súc miệng dùng cho mục đích y tế, dung dịch làm sạch khử khuẩn sát trùng dùng cho mục đích y tế, nước tắm thảo dược cho trẻ em dùng cho mục đích y tế.

---

(210) **4-2015-09807**

(220) 22.04.2015

(441) 25.06.2015

(540)

(731) **CÔNG TY CỔ PHẦN CEOPRO VIỆT  
NAM (VN)**

Số 12, ngách 29/14 Đội Nhân, phường  
Vĩnh Phúc, quận Ba Đình, thành phố Hà  
Nội

**TINPEX**

(740) Công ty TNHH Sở hữu trí tuệ và Công  
nghệ Thủ đô (CAPITAL IP&T  
CO.LTD.)

**CÔNG BÁO SỞ HỮU CÔNG NGHIỆP SỐ 327 TẬP A (06.2015)**

---

(511) Nhóm 02: Sơn dầu, sơn nước, véc-ni, chất dùng làm lớp phủ công nghiệp (tương tự như sơn), chế phẩm dùng làm sơn lót (chế phẩm từ sơn), chế phẩm dùng để pha loãng sơn.

---

(210) **4-2015-09808**

(220) 22.04.2015

(441) 25.06.2015

(540)

**BGO**

(731) CÔNG TY TNHH SẢN XUẤT VÀ  
XNK THIẾT BỊ ĐIỆN TỬ VIỆT NAM  
(VN)

Số 19, ngõ 3, phố Lương Văn Can,  
phường Nguyễn Trãi, quận Hà Đông,  
thành phố Hà Nội

(511) Nhóm 09: Bộ chuyển đổi tín hiệu cáp, dây cáp dùng cho hệ thống truyền tải tín hiệu điện và tín hiệu quang học, dây cáp mạng máy tính, dây dẫn tín hiệu máy tính, cáp âm thanh, cáp USB.

---

(210) **4-2015-09811**

(220) 22.04.2015

(441) 25.06.2015

(540)

**YUWA**

(731) CÔNG TY TNHH ĐẦU TƯ SẢN XUẤT  
THƯỜNG MẠI KIM LONG PHÁT  
(VN)

159/20 đường Nguyễn Súy, phường Tân  
Quý, quận Tân Phú, thành phố Hồ Chí  
Minh

(740) Công ty TNHH Sở hữu trí tuệ Đại Diện  
(IPACO.,LTD.)

(511) Nhóm 35: Mua bán, xuất nhập khẩu bình nóng lạnh, thiết bị phân phối nước, thiết bị lọc nước, bộ tản nhiệt (tấm sưởi ấm), bình áp suất chứa nước.

---

(210) **4-2015-09812**

(220) 22.04.2015

(441) 25.06.2015

(540)



(531) 1.5.1; 26.1.2; 18.5.1; A18.5.3; A26.4.24

(591) Đen, trắng, đỏ, vàng, xanh

(731) CÔNG TY CỔ PHẦN ĐẦU TƯ HIỆP  
ĐẠT (VN)

Số 49/4C, Phạm Văn Sáng, xã Xuân Thới  
Thượng, huyện Hóc Môn, thành phố Hồ  
Chí Minh

(740) Công ty TNHH Sở hữu trí tuệ Đại Diện  
(IPACO.,LTD.)

(511) Nhóm 35: Mua bán, xuất nhập khẩu cà phê, cà phê bột.

---

CÔNG BÁO SỞ HỮU CÔNG NGHIỆP SỐ 327 TẬP A (06.2015)

---

- (210) **4-2015-09813** (220) 22.04.2015  
(441) 25.06.2015  
(540) **Bánh phở Khô Gia Lai**  
**HÔNG** (731) NGUYỄN THỊ BÍCH HỒNG (VN)  
22 Nguyễn Văn Trỗi, phường Hội  
Thương, thành phố Pleiku, tỉnh Gia Lai  
(511) Nhóm 30: Bánh phở, phở khô.
- 

- (210) **4-2015-09814** (220) 22.04.2015  
(441) 25.06.2015  
(540) **KEY TREND** (731) CÔNG TY TNHH KEY TREND (VN)  
142/24 Thoại Ngọc Hầu, phường Phú  
Thạnh, quận Tân Phú, thành phố Hồ Chí  
Minh  
(511) Nhóm 25: Quần áo thời trang.
- 

- (210) **4-2015-09815** (220) 22.04.2015  
(441) 25.06.2015  
(540) **Món Ngon Gia Lai**  
**HÔNG** (731) NGUYỄN THỊ BÍCH HỒNG (VN)  
22 Nguyễn Văn Trỗi, phường Hội  
Thương, thành phố Pleiku, tỉnh Gia Lai  
(511) Nhóm 43: Dịch vụ ăn uống phục vụ lưu động, nhà hàng, quán ăn.
- 

- (210) **4-2015-09816** (220) 22.04.2015  
(441) 25.06.2015  
(540)  (531) 24.9.1  
(591) Đồng ánh kim, trắng  
(731) CÔNG TY TNHH SX & TMD ĐỊA  
TRUNG HẢI (VN)  
57 - 59 Hồ Tùng Mậu, phường Bến  
Nghé, quận 1, thành phố Hồ Chí Minh
- 

(511) Nhóm 12: Phương tiện giao thông dưới nước: cụ thể là tàu thủy.

Nhóm 39: Dịch vụ vận tải: dịch vụ du lịch.

---



CÔNG BÁO SỞ HỮU CÔNG NGHIỆP SỐ 327 TẬP A (06.2015)

---

(210) **4-2015-09817**

(220) 22.04.2015

(441) 25.06.2015

(540)

**Häßler**

(591) Đỏ, đen

(731) CÔNG TY TNHH XNK ĐIỆN MÁY VIỆT NAM (VN)

Số 9 Đình Yên Xá, xã Tân Triều, huyện Thanh Trì, thành phố Hà Nội

(511) Nhóm 06: Bản lề đỡ (sàn) và đầu chụp bản lề bằng kim loại; tay mở và giữ cửa bằng kim loại; hộp lắp đệm đỡ dưới, hộp lắp đệm đỡ trên, hộp lắp đệm đỡ trên dùng cho đầu chụp bản lề, tấm trên có trục quay, tấm sườn cho hộp lắp tấm trên có trục quay và tấm sườn cho hộp lắp tấm trên có hộp lắp cánh (bộ phận của cửa làm bằng kim loại); khóa có ổ và trục xoay bằng kim loại không chạy điện; tay đẩy (bộ phận của cửa làm bằng kim loại); bản lề chụp bằng kim loại, cụm lắp bản lề chụp; chốt dòn lực bằng kim loại dùng cho khóa cửa, cái chặn cửa bằng kim loại.

---

(210) **4-2015-09818**

(220) 22.04.2015

(441) 25.06.2015

(540)



(531) 1.7.6; 7.5.2

(731) BÙI HẢI DƯƠNG (VN)

Phòng 12B, tầng 12, toà ICC số 1277 Giải Phóng, phường Thanh Liệt, quận Hoàng Mai, thành phố Hà Nội

(511) Nhóm 06: Nhôm thanh định hình.

---

(210) **4-2015-09820**

(220) 22.04.2015

(441) 25.06.2015

(540)



(531) A11.3.4; 26.1.1; 26.4.2

(591) Xanh lá cây, trắng

(731) CÔNG TY TNHH GU VIỆT (VN)

17/2/16 đường Tam Bình, phường Hiệp Bình Chánh, quận Thủ Đức, thành phố Hồ Chí Minh

(511) Nhóm 30: Cà phê, trà (chè), ca cao, sản phẩm làm từ bột ngũ cốc, bánh, kem ăn (kem lạnh).

Nhóm 32: Bia; nước khoáng, nước ga và các loại đồ uống không có cồn.

Nhóm 39: Vận tải; đóng gói và lưu giữ hàng hoá; du lịch.

**CÔNG BÁO SỞ HỮU CÔNG NGHIỆP SỐ 327 TẬP A (06.2015)**

---

Nhóm 43: Dịch vụ cung cấp thực phẩm và đồ uống (do nhà hàng thực hiện); cung cấp chỗ ở tạm thời.

---

(210) **4-2015-09821**

(220) 22.04.2015

(540)

**GUDELI**

(441) 25.06.2015

(591) Xanh lá cây, trắng

(731) CÔNG TY TNHH GU VIỆT (VN)

17/2/16 đường Tam Bình, phường Hiệp Bình Chánh, quận Thủ Đức, thành phố Hồ Chí Minh

(511) Nhóm 30: Cà phê, trà (chè), ca cao, sản phẩm làm từ bột ngũ cốc, bánh, kem ăn (kem lạnh).

Nhóm 32: Bia; nước khoáng, nước ga và các loại đồ uống không có cồn.

Nhóm 39: Vận tải; đóng gói và lưu giữ hàng hoá; du lịch.

Nhóm 43: Dịch vụ cung cấp thực phẩm và đồ uống (do nhà hàng thực hiện); cung cấp chỗ ở tạm thời.

---

(210) **4-2015-09822**

(220) 22.04.2015

(540)



(441) 25.06.2015

(531) 26.5.1; 26.3.1; 26.7.25

(591) Đỏ, trắng

(731) CÔNG TY TNHH NHỰA ĐÀI LOAN (VN)

24/10 Nguyễn Ảnh Thủ, ấp Đông, xã Thới Tam Thôn, huyện Hóc Môn, thành phố Hồ Chí Minh

(740) Công ty TNHH Nam Việt và Liên danh (VIPCO)

(511) Nhóm 20: Van bằng chất dẻo dùng cho ống dẫn nước.

---

(210) **4-2015-09825**

(220) 22.04.2015

(540)

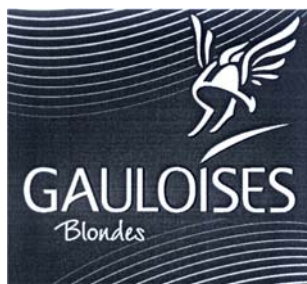

(441) 25.06.2015

(531) 24.11.14; A3.7.24; 3.7.17; 3.7.16

(731) SOCIETE NATIONALE D'EXPLOITATION INDUSTRIELLE DES TABACS ET ALLUMETTES, SASU (FR)

143 boulevard Romain Rolland, Paris 75014, France

(740) Công ty TNHH Ban Ca (BANCA)

CÔNG BÁO SỞ HỮU CÔNG NGHIỆP SỐ 327 TẬP A (06.2015)

---

(511) Nhóm 34: Thuốc lá đã được chế biến hoặc chưa được chế biến; sản phẩm thuốc lá; chất thay thế thuốc lá không dùng cho mục đích y tế hay chữa bệnh; thuốc lá điếu; điếu xì gà nhỏ hở hai đầu; xì gà; máy cầm tay dùng để làm thuốc lá điếu; điếu thuốc lá rỗng (để người hút tự cho thuốc lá vào); đầu lọc thuốc lá điếu; giấy cuốn thuốc lá; thuốc lá điện tử; chất lỏng cho thuốc lá điện tử; diêm và vật dụng cho người hút thuốc lá.

---

(210) **4-2015-09842**

(220) 22.04.2015

(441) 25.06.2015

(540)

**Wados**

(731) CREACIONES MELODY LIMITADA (CL)

Avenida Espana 430, Santiago, Chile

(740) Công ty TNHH Trường Xuân (AGELESS CO.,LTD.)

(511) Nhóm 25: Quần áo jean; quần dài; áo khoác ngoài; áo thun ngắn tay; áo gilê; áo len dài tay; quần đùi dài ngang hoặc sát đầu gối; quần đùi; áo khoác trùm đầu; áo khoác ngắn có mũ, không thấm nước; áo vét (quần áo).

---

(210) **4-2015-09863**

(220) 22.04.2015

(441) 25.06.2015

(540)



(531) 15.7.1; A1.1.10; A1.1.5

(731) ĐINH VĂN THÔNG (VN)

86/3 Tân Thành, phường 15, quận 5, thành phố Hồ Chí Minh

(740) DNTN Dịch vụ thương mại và sở hữu công nghiệp Song Ngọc (I.P.T.S.)

(511) Nhóm 35: Mua bán phụ tùng dùng cho xe các loại.

---

(210) **4-2015-09864**

(220) 22.04.2015

(441) 25.06.2015

(540)



(531) A1.11.8; A1.1.10; A1.1.5; 26.1.1

(731) ĐINH VĂN THÔNG (VN)

86/3 Tân Thành, phường 15, quận 5, thành phố Hồ Chí Minh

(740) DNTN Dịch vụ thương mại và sở hữu công nghiệp Song Ngọc (I.P.T.S.)

(511) Nhóm 35: Mua bán phụ tùng dùng cho xe các loại.

---

**CÔNG BÁO SỞ HỮU CÔNG NGHIỆP SỐ 327 TẬP A (06.2015)**

---

(210) **4-2015-09865**

(540)



(220) 22.04.2015

(441) 25.06.2015

(531) 26.4.3; 26.4.7

(731) ĐỀ CAO THẮNG (VN)

1025/23F Cách Mạng Tháng 8, phường 7, quận Tân Bình, thành phố Hồ Chí Minh

(740) DNTN Dịch vụ thương mại và sở hữu công nghiệp Song Ngọc (I.P.T.S.)

(511) Nhóm 35: Mua bán thiết bị vệ sinh và gạch dùng trong xây dựng.

---

(210) **4-2015-09866**

(540)

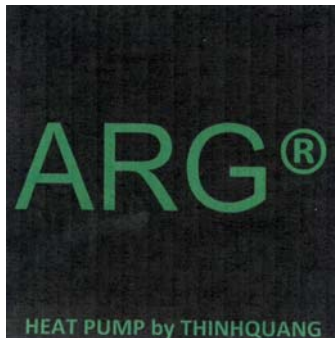

(220) 23.04.2015

(441) 25.06.2015

(531) A26.4.24

(591) Đen, xanh lá cây

(731) CÔNG TY TNHH SẢN XUẤT XUẤT NHẬP KHẨU THƯƠNG MẠI THỊNH QUANG (VN)

11 Thăng Long, phường 4, quận Tân Bình, thành phố Hồ Chí Minh

(511) Nhóm 11: Bơm nhiệt.

---

(210) **4-2015-09867**

(540)

**THIÊN CÀM XANH**  
**GREEN WIDGEON**

(220) 23.04.2015

(441) 25.06.2015

(731) PHAN QUANG CÔNG (VN)

84/15 đường 2/9, phường Bình Hiên, quận Hải Châu, thành phố Đà Nẵng

(511) Nhóm 43: Dịch vụ khách sạn, dịch vụ đặt phòng trong khách sạn, dịch vụ cho thuê phòng họp cho các cuộc hội thảo và triển lãm, dịch vụ cung cấp thực phẩm và đồ uống (do nhà hàng thực hiện).

Nhóm 44: Dịch vụ chăn nuôi gia súc, gia cầm (bò, lợn, gà vịt, vịt trời, chim); nuôi trồng thủy hải sản; trồng cây ăn quả.

---

CÔNG BÁO SỞ HỮU CÔNG NGHIỆP SỐ 327 TẬP A (06.2015)

---

(210) **4-2015-09869**

(220) 23.04.2015

(441) 25.06.2015

(540)

**Pro-P**

(731) CÔNG TY CỔ PHẦN CÔNG NGHỆ VÀ THƯƠNG MẠI TH VIỆT NAM (VN)

Số 10, ngõ 211 Khương Trung, phường Khương Trung, quận Thanh Xuân, thành phố Hà Nội

(511) Nhóm 45: Tư vấn sở hữu trí tuệ, đại diện đăng ký nhãn hiệu, kiểu dáng, sáng chế.

---

(210) **4-2015-09875**

(220) 23.04.2015

(441) 25.06.2015

(540)



(531) 5.3.20; 1.15.23

(731) TRẦN THỊ THU HIỀN (VN)

Số nhà 61, tổ 80C, Khương Trung, Thanh Xuân, thành phố Hà Nội

(511) Nhóm 25: Quần áo.

Nhóm 35: Mua bán đồ thời trang và phụ kiện, đồ nội thất deco.

---

(210) **4-2015-09876**

(220) 23.04.2015

(441) 25.06.2015

(540)



(531) 26.1.2; A26.11.12

(591) Đỏ, xanh nước biển, trắng

(731) CÔNG TY TRÁCH NHIỆM HỮU HẠN XUẤT NHẬP KHẨU THƯƠNG MẠI & SẢN XUẤT ENECK QUỐC TẾ (VN)

Số 46, ngõ 44, đường Phúc Xá, phường Phúc Xá, quận Ba Đình, thành phố Hà Nội

(511) Nhóm 10: Dụng cụ chăm sóc sức khỏe trong gia đình: máy massage.

Nhóm 35: Mua bán thiết bị gia dụng, mua bán quần áo, mua bán dụng cụ thể thao (máy chạy bộ).

---

## CÔNG BÁO SỞ HỮU CÔNG NGHIỆP SỐ 327 TẬP A (06.2015)

---

(210) **4-2015-09877**

(540)



(220) 23.04.2015

(441) 25.06.2015

(531) 15.7.1; 15.7.15

(591) Xám, nâu đồng, đen

(731) CÔNG TY TNHH QUỐC TẾ B2B (VN)

92 góc 2 Hạ Lý, phường Hạ Lý, quận Hồng Bàng, thành phố Hải Phòng

(511) Nhóm 35: Bán buôn máy móc, thiết bị và phụ tùng máy khai khoáng, xây dựng; bán buôn máy móc, thiết bị điện, vật liệu điện (máy phát điện, động cơ điện, dây điện và thiết bị khác dùng trong mạch điện); bán buôn máy móc, thiết bị và phụ tùng máy dệt, may, da giày; bán buôn máy móc, thiết bị và phụ tùng máy văn phòng (trừ máy vi tính và thiết bị ngoại vi); bán buôn máy móc, thiết bị y tế; bán buôn thiết bị thủy lực, máy thủy lực, máy khí nén, thiết bị tàu thủy; máy móc, thiết bị máy công nghiệp như: bơm thải xỉ, bơm thủy lực, bơm nước tuần hoàn, động cơ điện, máy lọc dầu, van khí nén, van bướm, van bi, van điện tử, bộ điều khiển van.

---

(210) **4-2015-09878**

(540)

**CHÂU TUỔI TRẺ**

(220) 23.04.2015

(441) 25.06.2015

(731) LÊ HẢI CHÂU (VN)

119 Trần Khát Chân, phường Mân Thái, quận Sơn Trà, thành phố Đà Nẵng

(511) Nhóm 31: Thức ăn cho chim.

Nhóm 43: Dịch vụ quán cà phê; dịch vụ cung cấp thức ăn đồ uống do nhà hàng thực hiện; dịch vụ khách sạn.

---

(210) **4-2015-09879**

(540)

**IPH INDOCHINA  
PLAZA HANOI**

(220) 23.04.2015

(441) 25.06.2015

(531) 26.4.2

(591) Trắng, xanh da trời nhạt

(731) CÔNG TY TNHH INDOCHINA FINANCE & INVESTMENT VIỆT NAM (VN)

Tầng 9, số 241 Xuân Thủy, phường Dịch Vọng Hậu, quận Cầu Giấy, thành phố Hà Nội

(740) Văn phòng luật sư Phạm và Liên danh (PHAM & ASSOCIATES)

(511) Nhóm 36: Bất động sản; quản lý, tư vấn bất động sản; sàn giao dịch bất động sản; môi giới bất động sản; đại lý bất động sản; cho thuê bất động sản; cho thuê văn phòng (bất động sản); cho thuê căn hộ và kinh doanh bất động sản.

---

**CÔNG BÁO SỞ HỮU CÔNG NGHIỆP SỐ 327 TẬP A (06.2015)**

---

(210) **4-2015-09880**

(220) 23.04.2015

(540)

(441) 25.06.2015

(531) 26.4.2; 14.3.21

(731) CÔNG TY TNHH INDOCHINA  
FINANCE & INVESTMENT VIỆT  
NAM (VN)



Tầng 9, số 241 Xuân Thủy, phường Dịch  
Vọng Hậu, quận Cầu Giấy, thành phố Hà  
Nội

(740) Văn phòng luật sư Phạm và Liên danh  
(PHAM & ASSOCIATES)

(511) Nhóm 36: Bất động sản; quản lý, tư vấn bất động sản; sàn giao dịch bất động sản; môi giới bất động sản; đại lý bất động sản; cho thuê bất động sản; cho thuê văn phòng (bất động sản); cho thuê căn hộ và kinh doanh bất động sản.

---

(210) **4-2015-09881**

(220) 23.04.2015

(540)

(441) 25.06.2015

(531) 14.3.21

(731) CÔNG TY TNHH INDOCHINA  
FINANCE & INVESTMENT VIỆT  
NAM (VN)



Tầng 9, số 241 Xuân Thủy, phường Dịch  
Vọng Hậu, quận Cầu Giấy, thành phố Hà  
Nội

(740) Văn phòng luật sư Phạm và Liên danh  
(PHAM & ASSOCIATES)

(511) Nhóm 36: Bất động sản; quản lý, tư vấn bất động sản; sàn giao dịch bất động sản; môi giới bất động sản; đại lý bất động sản; cho thuê bất động sản; cho thuê văn phòng (bất động sản); cho thuê căn hộ và kinh doanh bất động sản.

---

(210) **4-2015-09882**

(220) 23.04.2015

(540)

(441) 25.06.2015

(731) CÔNG TY TNHH INDOCHINA  
FINANCE & INVESTMENT VIỆT  
NAM (VN)



Tầng 9, số 241 Xuân Thủy, phường Dịch  
Vọng Hậu, quận Cầu Giấy, thành phố Hà  
Nội

(740) Văn phòng luật sư Phạm và Liên danh  
(PHAM & ASSOCIATES)

## CÔNG BÁO SỞ HỮU CÔNG NGHIỆP SỐ 327 TẬP A (06.2015)

---

(511) Nhóm 36: Bất động sản; quản lý, tư vấn bất động sản; sàn giao dịch bất động sản; môi giới bất động sản; đại lý bất động sản; cho thuê bất động sản; cho thuê văn phòng (bất động sản); cho thuê căn hộ và kinh doanh bất động sản.

---

(210) **4-2015-09883**

(220) 23.04.2015

(441) 25.06.2015

(540)

(731) CÔNG TY TNHH INDOCHINA  
FINANCE & INVESTMENT VIỆT  
NAM (VN)

**INDOCHINA PLAZA**

Tầng 9, số 241 Xuân Thủy, phường Dịch  
Vọng Hậu, quận Cầu Giấy, thành phố Hà  
Nội

(740) Văn phòng luật sư Phạm và Liên danh  
(PHAM & ASSOCIATES)

(511) Nhóm 36: Bất động sản; quản lý, tư vấn bất động sản; sàn giao dịch bất động sản; môi giới bất động sản; đại lý bất động sản; cho thuê bất động sản; cho thuê văn phòng (bất động sản); cho thuê căn hộ và kinh doanh bất động sản.

---

(210) **4-2015-09887**

(220) 23.04.2015

(441) 25.06.2015

(540)

**SYNSIRNA**

(731) JOHNSON & JOHNSON (US)

One Johnson & Johnson Plaza, New  
Brunswick, New Jersey, 08933 U.S.A.

(740) Văn phòng luật sư Phạm và Liên danh  
(PHAM & ASSOCIATES)

(511) Nhóm 05: Chế phẩm dược dùng cho người.

---

(210) **4-2015-09890**

(220) 23.04.2015

(441) 25.06.2015

(540)



(531) A26.11.8; 24.17.15; 24.17.21

(591) Tím, trắng, tím đậm

(731) HỘ KINH DOANH NHÀ NGHỈ THE  
MURRAY (THUYỀN TRƯỞNG) (VN)  
Số 11 - 15 đường Trương Định, phường  
Châu Phú B, thành phố Châu Đốc, tỉnh  
An Giang

(511) Nhóm 41: Dịch vụ bi da.

Nhóm 43: Dịch vụ nhà nghỉ; nhà hàng ăn uống; quầy rượu, bia.

---



CÔNG BÁO SỞ HỮU CÔNG NGHIỆP SỐ 327 TẬP A (06.2015)

---

(210) **4-2015-09891**

(540)



(220) 23.04.2015

(441) 25.06.2015

(531) 26.3.1; 26.3.2; A26.11.9

(591) Đen, cam

(731) CÔNG TY TNHH MELODY LOGISTICS (VN)

83/10A Nguyễn Thượng Hiền, phường 5, quận Bình Thạnh, thành phố Hồ Chí Minh

(511) Nhóm 35: Quảng cáo.

Nhóm 36: Dịch vụ môi giới; môi giới khách hàng ( môi giới tùy chỉnh).

Nhóm 37: Dịch vụ xây dựng.

Nhóm 39: Môi giới vận chuyển hàng hóa, môi giới vận tải; dịch vụ vận tải; chuyển phát thư tín, vận tải đường biển; dịch vụ đóng gói, xếp hàng vào kho.

---

(210) **4-2015-09893**

(540)



(220) 23.04.2015

(441) 25.06.2015

(591) Xanh dương, trắng

(731) CÔNG TY TNHH MTV DỊCH VỤ THƯƠNG MẠI LÊ QUỐC HUY (VN)  
339/52 Tô Hiến Thành, phường 12, quận 10, thành phố Hồ Chí Minh

(511) Nhóm 16: Khăn giấy.

---

(210) **4-2015-09894**

(540)



(220) 23.04.2015

(441) 25.06.2015

(531) 18.3.21; 18.3.23; 26.1.1; A26.11.12; 26.11.3

(591) Nâu, xanh dương, trắng, xanh lá cây

(731) CÔNG TY CỔ PHẦN ĐẦU TƯ THÀNH THÀNH CÔNG (VN)

62 Trần Huy Liệu, phường 12, quận Phú Nhuận, thành phố Hồ Chí Minh

(740) Công ty TNHH Tư vấn sở hữu trí tuệ Việt (VIET IP CO.,LTD.)

(511) Nhóm 01: Than hoạt tính, phân bón, đất trồng sinh học.

Nhóm 22: Lưới xơ dừa (lưới xơ dừa được dệt thành từ sợi xơ dừa); sợi xơ dừa.

## CÔNG BÁO SỞ HỮU CÔNG NGHIỆP SỐ 327 TẬP A (06.2015)

---

Nhóm 29: Các sản phẩm từ dừa cụ thể là cơm dừa nạo sấy (cùi dừa nạo sấy), dầu dừa, nước dừa dùng trong nấu ăn, sữa dừa (thay thế sữa), nước cốt dừa.

Nhóm 30: Cà phê; cà phê nhân tạo; ca cao; trà (chè); gạo.

Nhóm 35: Bán buôn các sản phẩm từ dừa cụ thể là cơm dừa nạo sấy (cùi dừa nạo sấy), dầu dừa, nước dừa, sữa dừa, nước cốt dừa; bán buôn than hoạt tính, phân bón, đất trồng sinh học; bán buôn lưới xơ dừa (lưới xơ dừa được dệt thành từ sợi xơ dừa); bán buôn chỉ xơ dừa (sợi xơ dừa); bán buôn cà phê; bán buôn ca cao; bán buôn trà (chè); bán buôn gạo; dịch vụ xuất nhập khẩu các sản phẩm từ dừa cụ thể là cơm dừa nạo sấy (cùi dừa nạo sấy); dầu dừa; dịch vụ xuất nhập khẩu than hoạt tính; dịch vụ xuất nhập khẩu lưới xơ dừa (lưới xơ dừa dệt thành từ sợi xơ dừa); dịch vụ xuất nhập khẩu chỉ xơ dừa; dịch vụ xuất nhập khẩu cà phê; dịch vụ xuất khẩu trà (chè); dịch vụ xuất nhập khẩu ca cao; dịch vụ xuất nhập khẩu gạo.

---

(210) **4-2015-09895**

(220) 23.04.2015

(441) 25.06.2015

(540)

**COCOXIM**

(731) CÔNG TY CỔ PHẦN ĐẦU TƯ  
THÀNH THÀNH CÔNG (VN)

62 Trần Huy Liệu, phường 12, quận Phú  
Nhuận, thành phố Hồ Chí Minh

(740) Công ty TNHH Tư vấn sở hữu trí tuệ  
Việt (VIET IP CO.,LTD.)

(511) Nhóm 29: Sữa dừa; sữa trái cây, trên cơ sở sữa là chủ yếu.

Nhóm 32: Nước dừa (đồ uống), nước trái cây (đồ uống), nước giải khát (đồ uống).

---

(210) **4-2015-09896**

(220) 23.04.2015

(441) 25.06.2015

(540)

**COCO  
XIM**

(531) 26.2.7; 26.1.1

(591) Xanh lá cây đậm, xanh lá cây, trắng

(731) CÔNG TY CỔ PHẦN ĐẦU TƯ  
THÀNH THÀNH CÔNG (VN)

62 Trần Huy Liệu, phường 12, quận Phú  
Nhuận, thành phố Hồ Chí Minh

(740) Công ty TNHH Tư vấn sở hữu trí tuệ  
Việt (VIET IP CO.,LTD.)

(511) Nhóm 29: Sữa dừa; sữa trái cây, trên cơ sở sữa là chủ yếu.

Nhóm 32: Nước dừa (đồ uống), nước trái cây (đồ uống), nước giải khát (đồ uống).

---

CÔNG BÁO SỞ HỮU CÔNG NGHIỆP SỐ 327 TẬP A (06.2015)

---

(210) 4-2015-09897

(540)



(220) 23.04.2015

(441) 25.06.2015

(531) 26.3.1; A26.3.5; 3.7.1; 3.7.16

(591) Đỏ, đen, trắng

(731) ĐINH VĂN VIỆT (VN)

Khu 19, xã Hoàng Xá, huyện Thanh Thủy, tỉnh Phú Thọ

(511) Nhóm 25: Quần áo (trang phục).

---

(210) 4-2015-09898

(540)



(220) 23.04.2015

(441) 25.06.2015

(531) 26.5.1; 26.15.15; A17.2.2; 26.4.3

(591) Trắng, đen, đỏ, vàng

(731) NGUYỄN SONG VINH (VN)

Số 821/3 Phan Chu Trinh, phường Hòa Hương, thành phố Tam Kỳ, tỉnh Quảng Nam

(511) Nhóm 04: Dầu nhờn (chất bôi trơn).

---

(210) 4-2015-09899

(540)

**BAGANG**

(220) 23.04.2015

(441) 25.06.2015

(731) PHAN TIẾN ĐẠT (VN)

25/6 Nguyễn Văn Luông, phường 10, quận 6, thành phố Hồ Chí Minh

(511) Nhóm 18: Cặp da, ba lô, túi đựng quần áo dùng khi đi du lịch, túi cho thể thao; túi xách tay; ví tiền; túi cầm tay cho phụ nữ; túi mua hàng; cặp học sinh; vali.

---

(210) 4-2015-09900

(540)



(220) 23.04.2015

(441) 25.06.2015

(531) 3.7.17; 2.9.14; A2.9.15; 26.1.1

(731) THỜI BÁO KINH TẾ SÀI GÒN (VN)

35 Nam Kỳ Khởi Nghĩa, phường Nguyễn Thái Bình, quận 1, thành phố Hồ Chí Minh

**CÔNG BÁO SỞ HỮU CÔNG NGHIỆP SỐ 327 TẬP A (06.2015)**

---

(511) Nhóm 41: Dịch vụ câu lạc bộ (giải trí, giáo dục và thể thao); tổ chức và điều khiển các hội thảo, hội nghị chuyên đề.

---

(210) **4-2015-09901**

(540)



(220) 23.04.2015

(441) 25.06.2015

(531) 3.7.16; A26.11.12; 26.1.2

(591) Da cam, xanh nước biển, vàng nhạt, xanh dương đậm, đen, trắng

(731) CÔNG TY TRÁCH NHIỆM HỮU HẠN DU LỊCH VÀ KHÁCH SẠN HẢI THANH (VN)

Thôn Đông Thành, xã Hoàng Tiến, huyện Hoàng Hóa, tỉnh Thanh Hóa

---

(511) Nhóm 43: Dịch vụ khách sạn; nhà nghỉ du lịch; đặt chỗ cho khách du lịch (đặt phòng cho khách du lịch); dịch vụ nhà hàng ăn uống; dịch vụ cung cấp thức ăn, đồ uống do nhà hàng thực hiện; dịch vụ quán cà phê.

---

(210) **4-2015-09903**

(540)



(220) 23.04.2015

(441) 25.06.2015

(531) A26.4.24

(591) Đen, trắng, cam

(731) CÔNG TY TNHH BUNNY GARDEN GRILL (VN)

1 Hương Lộ 2, ấp Đình, xã Tân Phú Trung, huyện Củ Chi, thành phố Hồ Chí Minh

---

(511) Nhóm 43: Nhà hàng ăn uống; nhà hàng ăn uống tự phục vụ; quán ăn tự phục vụ; dịch vụ cung cấp thức ăn, đồ uống do nhà hàng thực hiện.

---

(210) **4-2015-09904**

(540)



(220) 23.04.2015

(441) 25.06.2015

(731) CÔNG TY TNHH JIAR (VN)

B55 Nguyễn Trãi, phường Nguyễn Cư Trinh, quận 1, thành phố Hồ Chí Minh

---

(511) Nhóm 35: Mua bán các sản phẩm sau: quần áo, túi xách, tất (vớ), nón, giày.

---

**CÔNG BÁO SỞ HỮU CÔNG NGHIỆP SỐ 327 TẬP A (06.2015)**

---

(210) **4-2015-09905**

(540)



(220) 23.04.2015

(441) 25.06.2015

(531) 25.1.6

(591) Xanh lá cây, trắng, xám

(731) CÔNG TY CỔ PHẦN THƯỜNG MẠI AMICO (VN)

102 ABC Cống Quỳnh, phường Phạm Ngũ Lão, quận 1, thành phố Hồ Chí Minh

(511) Nhóm 35: Mua bán các sản phẩm sau: mỹ phẩm làm từ thành phần thiên nhiên.

---

(210) **4-2015-09906**

(540)



(220) 23.04.2015

(441) 25.06.2015

(531) 6.1.2; A5.1.5; A5.1.16; 26.13.25

(591) Xanh lá đen

(731) CÔNG TY TNHH HỮU HẠNH VƯƠNG LỤC (VN)

Số 54, đường số 1, khu đô thị mới Him Lam, phường Tân Hưng, quận 7, thành phố Hồ Chí Minh

(511) Nhóm 35: Mua bán các sản phẩm sau: cửa gỗ, cửa công nghiệp.

---

(210) **4-2015-09907**

(540)



(220) 23.04.2015

(441) 25.06.2015

(591) Xanh da trời, xanh nõn chuối, đỏ, xanh dương đậm, đen

(731) CÔNG TY CỔ PHẦN GIAO NHẬN VẬN TẢI QUỐC TẾ LACCO (VN)

Số 19, đường Nguyễn Trãi, phường Khương Trung, quận Thanh Xuân, thành phố Hà Nội

(740) Công ty Cổ phần Phan Luật (PHAN LUAT JSC)

(511) Nhóm 39: Vận tải bằng đường không; vận tải bằng ô tô; vận tải hàng hóa (bằng đường thủy); vận tải đường biển; hậu cần vận tải; cho thuê kho chứa hàng.

---

**CÔNG BÁO SỞ HỮU CÔNG NGHIỆP SỐ 327 TẬP A (06.2015)**

---

(210) **4-2015-09908**

(540)



(220) 23.04.2015

(441) 25.06.2015

(531) 25.1.25; 26.4.1

(591) Đen, vàng nhạt, vàng sáng, trắng, xám

(731) DƯƠNG KIM TRANG (VN)

Phòng 908, tầng 9, 165B Thái Hà, phường Láng Hạ, quận Đống Đa, thành phố Hà Nội

(740) Công ty Cổ phần Phan Luật (PHAN LUAT JSC)

(511) Nhóm 44: Thẩm mỹ viện tóc; dịch vụ thẩm mỹ viện; dịch vụ cắt sửa móng tay; dịch vụ trang điểm.

---

(210) **4-2015-09909**

(540)

**GOLDSKYLD**

(220) 23.04.2015

(441) 25.06.2015

(731) CÔNG TY CỔ PHẦN DƯỢC PHẨM LINH ĐẠT (VN)

Km 31+500, quốc lộ 5A, xã Dị Sử, huyện Mỹ Hào, tỉnh Hưng Yên

(740) Công ty TNHH Sở hữu trí tuệ Bình Minh (SUNRISE IP CO.,LTD.)

(511) Nhóm 05: Dược phẩm; thực phẩm chức năng dùng cho mục đích y tế.

---

(210) **4-2015-09910**

(540)

**QUAVAKOLD**

(220) 23.04.2015

(441) 25.06.2015

(731) CÔNG TY CỔ PHẦN DƯỢC PHẨM LINH ĐẠT (VN)

Km 31+500, quốc lộ 5A, xã Dị Sử, huyện Mỹ Hào, tỉnh Hưng Yên

(740) Công ty TNHH Sở hữu trí tuệ Bình Minh (SUNRISE IP CO.,LTD.)

(511) Nhóm 05: Dược phẩm; thực phẩm chức năng dùng cho mục đích y tế.

---

(210) **4-2015-09911**

(540)

**LABONVILD**

(220) 23.04.2015

(441) 25.06.2015

(731) CÔNG TY CỔ PHẦN DƯỢC PHẨM LINH ĐẠT (VN)

Km 31+500, quốc lộ 5A, xã Dị Sử, huyện Mỹ Hào, tỉnh Hưng Yên

(740) Công ty TNHH Sở hữu trí tuệ Bình Minh (SUNRISE IP CO.,LTD.)

**CÔNG BÁO SỞ HỮU CÔNG NGHIỆP SỐ 327 TẬP A (06.2015)**

---

(511) Nhóm 05: Dược phẩm; thực phẩm chức năng dùng cho mục đích y tế.

---

(210) **4-2015-09912**

(220) 23.04.2015

(441) 25.06.2015

(540)

**DOLETULD**

(731) CÔNG TY CỔ PHẦN DƯỢC PHẨM  
LINH ĐẠT (VN)

Km 31+500, quốc lộ 5A, xã Dị Sử,  
huyện Mỹ Hào, tỉnh Hưng Yên

(740) Công ty TNHH Sở hữu trí tuệ Bình Minh  
(SUNRISE IP CO.,LTD.)

(511) Nhóm 05: Dược phẩm; thực phẩm chức năng dùng cho mục đích y tế.

---

(210) **4-2015-09913**

(220) 23.04.2015

(441) 25.06.2015

(540)

**PHAMOR**

(731) SAMPOONG INTERNATIONAL  
CO.,LTD. (KR)

B01 Riverhill, 110, Ahasan-ro 78-gil,  
Gwangjin-gu, Seoul, 143-802 Korea

(740) Công ty TNHH một thành viên Trường  
Luật (TRƯỜNG LUẬT)

(511) Nhóm 03: Sơn; kem dưỡng da trang điểm; nước thơm để xúc sau khi tắm; mặt nạ dùng cho mục đích mỹ phẩm; mỹ phẩm; chế phẩm trang điểm; chế phẩm để vệ sinh thân thể (không dùng cho mục đích y tế).

---

(210) **4-2015-09914**

(220) 23.04.2015

(441) 25.06.2015

(540)

**HUYỀN AI**

(731) NGUYỄN VĨ DƯƠNG (VN)

Số 10 đường Đỗ Thừa Luông, phường  
Tân Quý, quận Tân Phú, thành phố Hồ  
Chí Minh

(740) Công ty TNHH một thành viên Trường  
Luật (TRƯỜNG LUẬT)

(511) Nhóm 08: Kéo.

---

CÔNG BÁO SỞ HỮU CÔNG NGHIỆP SỐ 327 TẬP A (06.2015)

---

(210) **4-2015-09915**

(220) 23.04.2015

(540)

(441) 25.06.2015

**HOÀNG YẾN**

(731) NGUYỄN VŨ DƯƠNG (VN)

Số 10 đường Đỗ Thừa Luông, phường Tân Quý, quận Tân Phú, thành phố Hồ Chí Minh

(740) Công ty TNHH một thành viên Trường Luật (TRƯỜNG LUẬT)

(511) Nhóm 08: Kéo.

---

(210) **4-2015-09916**

(220) 23.04.2015

(540)

(441) 25.06.2015

(531) 26.4.4; 25.5.3; 26.4.7

(591) Trắng, đen, đỏ, xanh, vàng



(731) CÔNG TY TNHH ANH EM VINH (VN)

214B Đỗ Ngọc Thanh, phường 12, quận 5, thành phố Hồ Chí Minh

(740) Công ty TNHH một thành viên Trường Luật (TRƯỜNG LUẬT)

(511) Nhóm 12: Phụ tùng xe và các bộ phận của mô tô, xe máy: săm xe (ruột xe), lốp xe (vỏ xe), bánh xe.

---

(210) **4-2015-09917**

(220) 23.04.2015

(540)

(441) 25.06.2015

(531) 3.3.1; A3.3.24

(591) Vàng, nâu



(731) PHẠM MỸ ANH (VN)

113 E4/8-10 Ngô Tất Tố, phường 22, quận Bình Thạnh, thành phố Hồ Chí Minh

(740) Công ty TNHH một thành viên Trường Luật (TRƯỜNG LUẬT)

(511) Nhóm 03: Mỹ phẩm; nước hoa; dầu gội đầu; xà phòng; kem dưỡng da; tinh dầu thiên nhiên.

Nhóm 18: Túi xách; va li; ba lô; túi du lịch; ví cầm tay; cặp học sinh.

Nhóm 20: Đồ đạc (furniture); đồ mỹ nghệ bằng sơn mài; đồ mỹ nghệ bằng gỗ.

Nhóm 21: Dụng cụ và đồ chứa dùng cho gia đình: đồ đựng chai lọ để đựng thức ăn và đồ uống, dụng cụ pha trộn cho thức ăn và đồ uống, bộ bát đĩa, dụng cụ nhà bếp: đồ lau dọn nhà bếp, nồi (xoong).



## CÔNG BÁO SỞ HỮU CÔNG NGHIỆP SỐ 327 TẬP A (06.2015)

---

Nhóm 23: Các loại sợi dùng để dệt: sợi và chỉ bằng bông, chỉ và sợi nhân tạo, chỉ và sợi bằng thủy tinh, chỉ thêu, len.

Nhóm 24: Quần áo; giày dép; mũ nón; ca ra vát; khăn choàng; thắt lưng.

Nhóm 26: Đồ thêu để trang trí; ruy băng (đồ may vá); khóa kéo; dây chun (phụ liệu may mặc); ghim cài (phụ kiện trang phục); hạt cườm (không dùng để làm đồ trang sức).

Nhóm 35: Quảng cáo; hoạt động xúc tiến thương mại; tổ chức hội chợ triển lãm nhằm mục đích bán hàng; trung tâm mua sắm qua internet cụ thể là: mỹ phẩm, các mặt hàng thời trang, làm đẹp, các đồ dùng gia đình và trang trí nội thất: bàn, ghế, giường tủ, dụng cụ nhà bếp.

Nhóm 40: May đo quần áo (gia công quần áo, trang phục), may túi xách.

Nhóm 42: Thiết kế quần áo; thiết kế trang trí nội thất.

---

(210) **4-2015-09918**

(220) 23.04.2015

(441) 25.06.2015

(540)

(531) 3.3.1; A3.3.24

(731) PHẠM MỸ ANH (VN)



113 E4/8-10 Ngõ Tất Tố, phường 22, quận Bình Thạnh, thành phố Hồ Chí Minh

(740) Công ty TNHH một thành viên Trường Luật (TRƯỜNG LUẬT)

(511) Nhóm 03: Mỹ phẩm; nước hoa; dầu gội đầu; xà phòng; kem dưỡng da; tinh dầu thiên nhiên.

Nhóm 18: Túi xách; va li; ba lô; túi du lịch; ví cầm tay; cặp học sinh.

Nhóm 20: Đồ đạc (furniture); đồ mỹ nghệ bằng sơn mài; đồ mỹ nghệ bằng gỗ.

Nhóm 21: Dụng cụ và đồ chứa dùng cho gia đình: đồ đựng chai lọ để đựng thức ăn và đồ uống, dụng cụ pha trộn cho thức ăn và đồ uống, bộ bát đĩa, dụng cụ nhà bếp: đồ lau dọn nhà bếp, nồi (xoong).

Nhóm 23: Các loại sợi dùng để dệt: sợi và chỉ bằng bông, chỉ và sợi nhân tạo, chỉ và sợi bằng thủy tinh, chỉ thêu, len.

Nhóm 24: Vải và các hàng dệt: vải, lụa, chăn, rèm cửa, vỏ gối, vỏ nệm.

Nhóm 25: Quần áo; giày dép; mũ nón; ca ra vát; khăn choàng; thắt lưng.

Nhóm 26: Đồ thêu để trang trí; ruy băng (đồ may vá); khóa kéo; dây chun (phụ liệu may mặc); ghim cài (phụ kiện trang phục); hạt cườm (không dùng để làm đồ trang sức).

CÔNG BÁO SỞ HỮU CÔNG NGHIỆP SỐ 327 TẬP A (06.2015)

---

Nhóm 35: Quảng cáo; hoạt động xúc tiến thương mại; tổ chức hội chợ triển lãm nhằm mục đích bán hàng; trung tâm mua sắm qua internet cụ thể là: mỹ phẩm, các mặt hàng thời trang, làm đẹp, các đồ dùng gia đình và trang trí nội thất: bàn, ghế, giường tủ, dụng cụ nhà bếp.

Nhóm 40: May đo quần áo (gia công quần áo, trang phục), may túi xách.

Nhóm 42: Thiết kế quần áo; thiết kế trang trí nội thất.

---

(210) **4-2015-09919**

(540)



(220) 23.04.2015

(441) 25.06.2015

(531) A26.4.24

(731) JOHN BYRON KOREA CO.,LTD  
(KR)

2F Machen-ro Songpa-gu Seoul, Korea

(740) Công ty TNHH một thành viên Trường  
Luật (TRƯỜNG LUẬT)

(511) Nhóm 28: Gậy đánh gôn; banh gôn; túi đựng vật dụng đánh gôn (có hoặc không có bánh xe); cán gậy đánh gôn; găng tay đánh gôn; thân gậy đánh gôn.

---

(210) **4-2015-09923**

(540)

**DENTALCLEAN**

(220) 23.04.2015

(441) 25.06.2015

(591) Xanh dương, trắng

(731) CÔNG TY CỔ PHẦN QUẢNG CÁO  
THƯƠNG MẠI ĐỒNG XANH (VN)

149/4A Lũy Bán Bích, phường Tân Thới  
Hoà, quận Tân Phú, thành phố Hồ Chí  
Minh

(511) Nhóm 03: Kem đánh răng.

Nhóm 21: Bàn chải đánh răng.

---

(210) **4-2015-09924**

(540)

**Oralclean™**

(220) 23.04.2015

(441) 25.06.2015

(591) Xanh dương, trắng

(731) CÔNG TY CỔ PHẦN QUẢNG CÁO  
THƯƠNG MẠI ĐỒNG XANH (VN)

149/4A Lũy Bán Bích, phường Tân Thới  
Hoà, quận Tân Phú, thành phố Hồ Chí  
Minh

(511) Nhóm 03: Kem đánh răng.

CÔNG BÁO SỞ HỮU CÔNG NGHIỆP SỐ 327 TẬP A (06.2015)

---

Nhóm 21: Bàn chải đánh răng.

---

(210) **4-2015-09925**

(540)



(220) 23.04.2015

(441) 25.06.2015

(531) A11.1.6; A26.11.8

(591) Vàng, đỏ, đen

(731) **HỘ KINH DOANH LÊ VÂN (VN)**

201/13/1/28 Nguyễn Xí, phường 26,  
quận Bình Thạnh, thành phố Hồ Chí  
Minh

(511) Nhóm 21: Đũa gỗ.

---

(210) **4-2015-09931**

(540)



(220) 23.04.2015

(441) 25.06.2015

(531) A5.5.20; 5.5.16; A5.5.21

(591) Hồng, xanh đen

(731) **CÔNG TY TNHH NHAN SẮC VIỆT (VN)**

283/33 Cách Mạng Tháng Tám, phường  
12, quận 10, thành phố Hồ Chí Minh

(740) Công ty TNHH một thành viên Trường  
Luật (TRƯỜNG LUẬT)

(511) Nhóm 05: Dược phẩm; thực phẩm chức năng.

Nhóm 35: Mua bán mỹ phẩm, dược phẩm, thực phẩm chức năng.

Nhóm 44: Dịch vụ chăm sóc sắc đẹp (spa); sản sóc da; thẩm mỹ viện.

---

(210) **4-2015-09932**

(540)



(220) 23.04.2015

(441) 25.06.2015

(591) Xanh lá

(731) **CÔNG TY TNHH NHAN SẮC VIỆT (VN)**

283/33 Cách Mạng Tháng Tám, phường  
12, quận 10, thành phố Hồ Chí Minh

(740) Công ty TNHH một thành viên Trường  
Luật (TRƯỜNG LUẬT)

(511) Nhóm 44: Dịch vụ chăm sóc sắc đẹp (spa); sản sóc da; thẩm mỹ viện.

---

(210) **4-2015-09933**

(220) 23.04.2015

(441) 25.06.2015

(540)

**LINH KHÔI**

(731) CÔNG TY TNHH THƯƠNG MẠI VÀ  
DỊCH VỤ LINH KHÔI (VN)

220/18B Võ Duy Ninh, phường 22, quận  
Bình Thạnh, thành phố Hồ Chí Minh

(740) Công ty TNHH một thành viên Trường  
Luật (TRƯỜNG LUẬT)

(511) Nhóm 20: Rèm bằng tre; móc rèm; thanh ray cho rèm; vòng treo rèm; thanh treo rèm; trục  
lăn cho rèm.

Nhóm 24: Chăn; khăn trải giường; rèm cửa.

Nhóm 35: Mua bán, xuất nhập khẩu: chăn, khăn trải giường, rèm cửa, vật liệu sợi dạng  
thô, vải bạt, thiết bị kéo rèm cửa bằng điện.

---

(210) **4-2015-09934**

(220) 23.04.2015

(441) 25.06.2015

(540)

**AMORE**

(731) CÔNG TY TNHH THƯƠNG MẠI VÀ  
DỊCH VỤ LINH KHÔI (VN)

220/18B Võ Duy Ninh, phường 22, quận  
Bình Thạnh, thành phố Hồ Chí Minh

(740) Công ty TNHH một thành viên Trường  
Luật (TRƯỜNG LUẬT)

(511) Nhóm 18: Da thuộc.

---

(210) **4-2015-09935**

(220) 23.04.2015

(441) 25.06.2015

(540)

**AMORE**

(731) CÔNG TY TNHH THƯƠNG MẠI VÀ  
DỊCH VỤ LINH KHÔI (VN)

220/18B Võ Duy Ninh, phường 22, quận  
Bình Thạnh, thành phố Hồ Chí Minh

(740) Công ty TNHH một thành viên Trường  
Luật (TRƯỜNG LUẬT)

(511) Nhóm 24: Rèm cửa; vải.

---

CÔNG BÁO SỞ HỮU CÔNG NGHIỆP SỐ 327 TẬP A (06.2015)

---

(210) **4-2015-09936**

(220) 23.04.2015

(441) 25.06.2015

(540)

**AMORE**

(731) CÔNG TY TNHH THƯƠNG MẠI VÀ  
DỊCH VỤ LINH KHÔI (VN)

220/18B Võ Duy Ninh, phường 22, quận  
Bình Thạnh, thành phố Hồ Chí Minh

(740) Công ty TNHH một thành viên Trường  
Luật (TRƯỜNG LUẬT)

(511) Nhóm 35: Mua bán, xuất nhập khẩu: rèm cửa, vật liệu sợi dạng thô, vải bạt, thiết bị kéo rèm cửa bằng điện.

---

(210) **4-2015-09937**

(220) 23.04.2015

(441) 25.06.2015

(540)

*Mãnvietcurtain*

(591) Vàng đồng

(731) CÔNG TY TNHH THƯƠNG MẠI VÀ  
DỊCH VỤ LINH KHÔI (VN)

220/18B Võ Duy Ninh, phường 22, quận  
Bình Thạnh, thành phố Hồ Chí Minh

(740) Công ty TNHH một thành viên Trường  
Luật (TRƯỜNG LUẬT)

(511) Nhóm 24: Chăn; khăn trải giường; rèm cửa.

Nhóm 35: Mua bán, xuất nhập khẩu: chăn, khăn trải giường, rèm cửa, vật liệu sợi dạng thô, vải bạt, thiết bị kéo rèm cửa bằng điện.

---

(210) **4-2015-09938**

(220) 23.04.2015

(441) 25.06.2015

(540)

**Cimigo** 

(531) 2.9.4; 26.1.2; 1.15.23

(591) Xanh dương, xanh lá non

(731) CÔNG TY TNHH MỘT THÀNH VIÊN  
CIMIGO (VN)

9 Nguyễn Hữu Cảnh, phường 19, quận  
Bình Thạnh, thành phố Hồ Chí Minh

(740) Công ty TNHH một thành viên Trường  
Luật (TRƯỜNG LUẬT)

(511) Nhóm 36: Quản lý bất động sản; sàn giao dịch bất động sản; cho thuê bất động sản; môi giới bất động sản.

---

**CÔNG BÁO SỞ HỮU CÔNG NGHIỆP SỐ 327 TẬP A (06.2015)**

---

(210) **4-2015-09939**

(540)



(220) 23.04.2015

(441) 25.06.2015

(531) 26.4.2

(591) Xanh, trắng

(731) CÔNG TY TNHH XUẤT NHẬP KHẨU  
THƯỜNG MẠI PHÂN PHỐI THỰC  
PHẨM MET (VN)

C2/24A1 đường Phạm Hùng, xã Bình  
Hưng, huyện Bình Chánh, thành phố Hồ  
Chí Minh

(740) Công ty TNHH một thành viên Trường  
Luật (TRƯỜNG LUẬT)

(511) Nhóm 35: Mua bán, phân phối các loại nước uống bổ gan, giải độc và giải rượu (trừ nước uống có cồn).

---

(210) **4-2015-09960**

(540)



(220) 23.04.2015

(441) 25.06.2015

(531) 1.3.1; 26.1.2; 3.11.1; 19.7.1

(591) Ghi đồng, xanh dương, xanh lá cây,  
đồng, đỏ, xám, nâu, hồng, trắng, đen

(731) HỘ KINH DOANH QUANG TRIẾT  
(VN)

E1/35/2A ấp 5, xã Đa Phước, huyện Bình  
Chánh, thành phố Hồ Chí Minh

(740) DNTN Dịch vụ thương mại và sở hữu  
công nghiệp Song Ngọc (I.P.T.S.)

(511) Nhóm 01: Keo dán công nghiệp.

---

(210) **4-2015-09961**

(540)



(220) 23.04.2015

(441) 25.06.2015

(531) A26.11.8; 25.5.1

(591) Ghi xám, xanh dương, trắng, đen

(731) CÔNG TY TNHH CÔNG NGHIỆP  
EVER FORCE (VN)

Lô HF13, đường số 4, khu công nghiệp  
Xuyên Á, xã Mỹ Hạnh Bắc, huyện Đức  
Hòa, tỉnh Long An

(740) DNTN Dịch vụ thương mại và sở hữu  
công nghiệp Song Ngọc (I.P.T.S.)

(511) Nhóm 06: Vật liệu làm bằng kim loại, inox có dạng cuộn, dạng tấm; ống bằng kim loại, inox có tiết diện tròn, có tiết diện vuông, có tiết diện hình chữ nhật, có dạng thanh dẹt và có hình dạng khác.

---

CÔNG BÁO SỞ HỮU CÔNG NGHIỆP SỐ 327 TẬP A (06.2015)

---

(210) 4-2015-09962

(540)



(220) 23.04.2015

(441) 25.06.2015

(531) 26.2.7

(591) Xanh dương, đỏ, vàng, đen, trắng

(731) CÔNG TY TNHH TÂN HUỲNH CHÂU (VN)

31B ấp 5, xã Xuân Thới Sơn, huyện Hóc Môn, thành phố Hồ Chí Minh

(740) DNTN Dịch vụ thương mại và sở hữu công nghiệp Song Ngọc (I.P.T.S.)

(511) Nhóm 07: Máy bơm, máy bơm nước.

---

(210) 4-2015-09963

(540)

MY MAN

(220) 23.04.2015

(441) 25.06.2015

(591) Xanh đen, trắng

(731) CÔNG TY TNHH NỆM ƯU VIỆT (VN)

C5/6D quốc lộ 1A, xã Tân Kiên, huyện Bình Chánh, thành phố Hồ Chí Minh

(740) DNTN Dịch vụ thương mại và sở hữu công nghiệp Song Ngọc (I.P.T.S.)

(511) Nhóm 20: Nệm mút lò xo; nệm mút xốp; gối; bàn ghế sa lông; giường.

---

(210) 4-2015-09964

(540)



(220) 23.04.2015

(441) 25.06.2015

(531) 3.4.11; 3.4.13; 26.1.1; A26.11.7

(591) Xanh dương, vàng, đỏ, đen, trắng

(731) CÔNG TY TNHH MỘT THÀNH VIÊN THƯỜNG MẠI - SẢN XUẤT ĐẠT HIỆN TOÀN (VN)

38/35C Lãnh Binh Thăng, phường 13, quận 11, thành phố Hồ Chí Minh

(740) DNTN Dịch vụ thương mại và sở hữu công nghiệp Song Ngọc (I.P.T.S.)

(511) Nhóm 35: Mua bán băng keo dán, keo dán công nghiệp, ổ khóa, bản lề, đèn chiếu sáng, bộ chỉnh dòng điện (tăng phô điện) dùng cho đèn ống.

---

CÔNG BÁO SỞ HỮU CÔNG NGHIỆP SỐ 327 TẬP A (06.2015)

---

(210) **4-2015-09968**

(540)

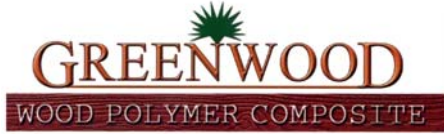

(220) 23.04.2015

(441) 25.06.2015

(531) 5.3.7; A5.3.14; 7.15.5; 7.15.8

(591) Nâu, vàng, trắng, xanh lá cây, đen

(731) CÔNG TY TNHH GỖ NHỰA  
COMPOSITE VIỆT NAM (VN)

Số nhà 13N7A đường Nguyễn Thị Thập,  
phường Nhân Chính, quận Thanh Xuân,  
thành phố Hà Nội

(740) Công ty Luật Hợp danh Phương Đông  
(ORIENT LAW FIRM PARTNERSHIP)

(511) Nhóm 01: Nhựa crylic, dạng thô/chưa xử lý; nhựa nhân tạo, dạng thô/chưa xử lý.

Nhóm 21: Sợi thủy tinh không dùng để cách ly hoặc để dệt.

Nhóm 22: Mái che bằng vật liệu tổng hợp.

---

(210) **4-2015-09969**

(540)



(220) 23.04.2015

(441) 25.06.2015

(591) Đen, vàng, xám

(731) CÔNG TY CỔ PHẦN TRÒ CHƠI SM  
(VN)

Số 10/107 ngõ Quỳnh, phố Thanh Nhân,  
phường Thanh Nhân, quận Hai Bà Trưng,  
thành phố Hà Nội

(511) Nhóm 09: Bộ ghép nối âm thanh; bộ khuếch đại âm thanh; đầu đĩa DVD; máy hát tự động; loa; micro; thiết bị truyền phát âm thanh; thiết bị và máy âm thanh; màn hình video.

---

(210) **4-2015-09977**

(540)



(220) 23.04.2015

(441) 25.06.2015

(531) 26.1.1; 25.5.5

(591) Trắng, xanh dương

(731) CÔNG TY TNHH THKT VIỆT NAM  
(VN)

13/180/1A Trần Văn Hoàng, phường 09,  
quận Tân Bình, thành phố Hồ Chí Minh

(511) Nhóm 01: Hóa chất dùng trong công nghiệp; hóa chất để làm bóng màu/làm sáng màu dùng trong công nghiệp.

---



CÔNG BÁO SỞ HỮU CÔNG NGHIỆP SỐ 327 TẬP A (06.2015)

---

(210) **4-2015-09978**

(540)



(220) 23.04.2015

(441) 25.06.2015

(531) 26.5.3; 26.5.4; A25.7.5

(591) Đỏ, vàng

(731) CÔNG TY TNHH HÓA CHẤT TTP  
VIỆT NAM (VN)

G16/27D ấp 7, xã Lê Minh Xuân, huyện  
Bình Chánh, thành phố Hồ Chí Minh

(511) Nhóm 01: Hóa chất dùng trong công nghiệp; hóa chất để làm bóng màu/làm sáng màu dùng trong công nghiệp.

---

(210) **4-2015-09979**

(540)



(220) 23.04.2015

(441) 25.06.2015

(531) 1.5.1; A1.5.3

(731) MARUNI INDUSTRY CO., LTD (JP)  
11-1, 3-chome, Shariji, Ikuno-ku, Osaka-  
shi, Osaka, Japan

(740) Công ty TNHH một thành viên Sở hữu trí  
tuệ VCCI (VCCI-IP CO.,LTD)

(511) Nhóm 01: Bột dính và chất dính (không dùng cho mục đích văn phòng hoặc gia dụng);  
hóa chất làm sạch cho lớp xe; hóa chất làm sạch cho băng tải.

Nhóm 12: Miếng vá để sửa chữa lớp xe hoặc săm xe; miếng vá dạng nút bịt kín để sửa  
chữa lớp không săm; dây căng dùng để sửa chữa lớp không săm; miếng vá dạng miếng  
tròn dùng để sửa chữa lớp không săm.

Nhóm 16: Bột dính và chất dính dùng cho mục đích văn phòng hoặc gia dụng.

---

(210) **4-2015-09980**

(540)



(220) 23.04.2015

(441) 25.06.2015

(531) 26.3.23

(731) MARUNI INDUSTRY CO., LTD (JP)  
11-1, 3-chome, Shariji, Ikuno-ku, Osaka-  
shi, Osaka, Japan

(740) Công ty TNHH một thành viên Sở hữu trí  
tuệ VCCI (VCCI-IP CO.,LTD)

(511) Nhóm 01: Bột dính và chất dính (không dùng cho mục đích văn phòng hoặc gia dụng);  
hóa chất làm sạch cho lớp xe; hóa chất làm sạch cho băng tải.

## CÔNG BÁO SỞ HỮU CÔNG NGHIỆP SỐ 327 TẬP A (06.2015)

---

Nhóm 12: Miếng vá để sửa chữa lốp xe hoặc săm xe; miếng vá dạng nút bịt kín để sửa chữa lốp không săm; dây căng dùng để sửa chữa lốp không săm; miếng vá dạng miếng tròn dùng để sửa chữa lốp không săm.

Nhóm 16: Bột dính và chất dính dùng cho mục đích văn phòng hoặc gia dụng.

---

(210) **4-2015-09981**

(220) 23.04.2015

(441) 25.06.2015

(540)

# HONILAC

(731) CÔNG TY TNHH DINH DƯỠNG  
THỰC PHẨM ENERIGHT (VN)  
Phòng 406, số 1, phố Đinh Lễ, phường  
Tràng Tiền, quận Hoàn Kiếm, thành phố  
Hà Nội

(511) Nhóm 05: Thực phẩm chức năng, thực phẩm cho trẻ sơ sinh dùng cho mục đích y tế.

Nhóm 29: Sữa và sản phẩm từ sữa.

Nhóm 35: Mua bán, xuất nhập khẩu, quảng cáo, tiếp thị sản phẩm: sữa và sản phẩm làm từ sữa.

---

(210) **4-2015-09982**

(220) 23.04.2015

(441) 25.06.2015

(540)

# NIMOGOLD

(731) CÔNG TY TNHH DINH DƯỠNG  
THỰC PHẨM ENERIGHT (VN)  
Phòng 406, số 1, phố Đinh Lễ, phường  
Tràng Tiền, quận Hoàn Kiếm, thành phố  
Hà Nội

(511) Nhóm 05: Thực phẩm chức năng, thực phẩm cho trẻ sơ sinh dùng cho mục đích y tế.

Nhóm 29: Sữa và sản phẩm từ sữa.

Nhóm 35: Mua bán, xuất nhập khẩu, quảng cáo, tiếp thị sản phẩm: sữa và sản phẩm làm từ sữa.

---

**CÔNG BÁO SỞ HỮU CÔNG NGHIỆP SỐ 327 TẬP A (06.2015)**

---

(210) **4-2015-09983**

(220) 23.04.2015

(441) 25.06.2015

(540)

**NIMOSAN**

(731) CÔNG TY TNHH DINH DƯỠNG  
THỰC PHẨM ENERIGHT (VN)  
Phòng 406, số 1, phố Đinh Lễ, phường  
Tràng Tiền, quận Hoàn Kiếm, thành phố  
Hà Nội

(511) Nhóm 05: Thực phẩm chức năng, thực phẩm cho trẻ sơ sinh dùng cho mục đích y tế.

Nhóm 29: Sữa và sản phẩm từ sữa.

Nhóm 35: Mua bán, xuất nhập khẩu, quảng cáo, tiếp thị sản phẩm: sữa và sản phẩm làm từ sữa.

---

(210) **4-2015-09984**

(220) 23.04.2015

(441) 25.06.2015

(540)

**BAMBISAN**

(731) CÔNG TY TNHH DINH DƯỠNG  
THỰC PHẨM ENERIGHT (VN)  
Phòng 406, số 1, phố Đinh Lễ, phường  
Tràng Tiền, quận Hoàn Kiếm, thành phố  
Hà Nội

(511) Nhóm 05: Thực phẩm chức năng, thực phẩm cho trẻ sơ sinh dùng cho mục đích y tế.

Nhóm 29: Sữa và sản phẩm từ sữa.

Nhóm 35: Mua bán, xuất nhập khẩu, quảng cáo, tiếp thị sản phẩm: sữa và sản phẩm làm từ sữa.

---

(210) **4-2015-09985**

(220) 23.04.2015

(441) 25.06.2015

(540)

**BABIMIL**

(731) LÊ VĂN KÝ (VN)  
P208- E2, phường Thanh Xuân Bắc,  
quận Thanh Xuân, thành phố Hà Nội

(511) Nhóm 05: Thực phẩm chức năng, thực phẩm cho trẻ sơ sinh dùng cho mục đích y tế.

Nhóm 29: Sữa và sản phẩm từ sữa.

Nhóm 35: Mua bán, xuất nhập khẩu, quảng cáo, tiếp thị sản phẩm: sữa và sản phẩm làm từ sữa.

---

CÔNG BÁO SỞ HỮU CÔNG NGHIỆP SỐ 327 TẬP A (06.2015)

---

(210) **4-2015-09986**

(220) 23.04.2015

(441) 25.06.2015

(540)

**NEOPRIME**

(731) OIL-DRI CORPORATION OF AMERICA (US)

Suite 400, 410 N. Michigan Ave., Chicago ILLINOIS 60611, U.S.A.

(740) Văn phòng Luật sư MINERVAS (MINERVAS)

(511) Nhóm 05: Phụ gia thức ăn cho động vật, cụ thể phụ gia sử dụng để tăng cường sự phát triển sức khỏe đường ruột cho lợn con và bê.

---

(210) **4-2015-09994**

(220) 23.04.2015

(441) 25.06.2015

(540)



(531) 26.1.1; A26.11.12

(591) Đỏ, trắng, xanh lá cây

(731) CÔNG TY TNHH SẢN XUẤT THƯƠNG MẠI HERO (VN)

Số 8, ngõ 178/2 tập thể Bảo tàng Hậu cần, quận Nam Từ Liêm, thành phố Hà Nội

(740) Công ty TNHH Sở hữu trí tuệ PADEMARK (PADEMARK CO.,LTD.)

(511) Nhóm 11: Nồi cơm điện; bếp ga; bếp từ; ấm siêu tốc dùng điện; máy sấy tóc; thiết bị lọc nước.

---

(210) **4-2015-09995**

(220) 23.04.2015

(441) 25.06.2015

(540)



(531) 26.1.1; A26.11.12

(591) Đỏ, trắng, xanh lá cây

(731) CÔNG TY TNHH SẢN XUẤT THƯƠNG MẠI HERO (VN)

Số 8, ngõ 178/2 tập thể Bảo tàng Hậu cần, quận Nam Từ Liêm, thành phố Hà Nội

(740) Công ty TNHH Sở hữu trí tuệ PADEMARK (PADEMARK CO.,LTD.)

(511) Nhóm 11: Nồi cơm điện; bếp ga; bếp từ; ấm siêu tốc dùng điện; máy sấy tóc; thiết bị lọc nước.

---

CÔNG BÁO SỞ HỮU CÔNG NGHIỆP SỐ 327 TẬP A (06.2015)

---

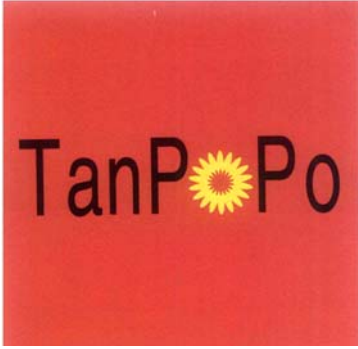
- (210) **4-2015-09997** (220) 23.04.2015  
(441) 25.06.2015  
(540) (531) A5.5.21; 5.5.19  
(591) Đen, vàng, cam.  
(731) HỘ KINH DOANH VÕ THÀNH LONG (VN)  
3F-06 khu Crescent Mall, số 101 Tôn Dật Tiên, phường Tân Phú, quận 7, thành phố Hồ Chí Minh  
(740) Công ty TNHH Tư vấn Sở hữu trí tuệ Á Đông (A ĐÔNG IP CONSULTANCY CO.,LTD.)
- 
- (511) Nhóm 35: Mua bán quần áo thời trang, phụ kiện thời trang, giày dép, túi xách, hàng nữ trang xi mạ.
- 

- (210) **4-2015-09998** (220) 23.04.2015  
(441) 25.06.2015  
(540) (531) A26.11.7; A26.11.12  
(731) GUANGZHOU BEGOL HOLDINGS LIMITED (CN)  
6/F, International Economic & Trade Plaza, No.158 West Dongfeng Rd., Guangzhou, China  
(740) Công ty TNHH Ban Ca (BANCA)
- 
- (511) Nhóm 24: Vải bông; vải dệt từ vật liệu đàn hồi; vải bông thô; vải len tuyết xoắn (vải vóc); vải thô để làm thảm hoặc để thêu; jecxi (vải).
- 

- (210) **4-2015-09999** (220) 23.04.2015  
(441) 25.06.2015  
(540) (531) 26.5.1; 26.3.23; A5.3.13  
(591) Đỏ, nâu vàng, trắng  
(731) BETAGRO PUBLIC COMPANY LIMITED (TH)  
323 Moo 6, Thung Song Hong Sub-district, Laksi District, Bangkok, Thailand  
(740) Công ty Tư vấn đầu tư và chuyển giao công nghệ (INVESTCONSULT)
- 
- (511) Nhóm 29: Thịt lợn; thịt gà; trứng; xúc xích; giăm bông; thịt xông khói; nước dùng; sản phẩm thực phẩm đã chế biến chủ yếu được làm từ thịt, cá, gia cầm hoặc rau; thịt đã qua chế biến; thịt đông lạnh; sản phẩm thực phẩm đã nấu chín được làm đông lạnh bao gồm chủ yếu là thịt, cá, gia cầm hoặc rau; sản phẩm thực phẩm đã ướp nước xốt được làm đông lạnh bao gồm chủ yếu là thịt, cá, gia cầm hoặc rau; suất ăn đông lạnh bao gồm chủ yếu là thịt, cá, gia cầm hoặc rau.
-

CÔNG BÁO SỞ HỮU CÔNG NGHIỆP SỐ 327 TẬP A (06.2015)

---

(210) **4-2015-10028**

(220) 23.04.2015

(441) 25.06.2015

(540)

**VIỆT LỢI**

(731) CÔNG TY CỔ PHẦN THỰC PHẨM QUỐC TẾ ALPHA (VN)

Lô E13, 14 cụm công nghiệp đa nghề Đông Thọ, xã Đông Thọ, huyện Yên Phong, tỉnh Bắc Ninh

(740) Công ty TNHH Trường Xuân (AGELESS CO.,LTD.)

(511) Nhóm 29: Trái cây được bảo quản; trái cây đóng hộp; trái cây muối; trái cây ngâm dấm; rau muối; rau trộn.

---

(210) **4-2015-10029**

(220) 23.04.2015

(441) 25.06.2015

(540)

**AN LỢI**

(731) CÔNG TY CỔ PHẦN THỰC PHẨM QUỐC TẾ ALPHA (VN)

Lô E13, 14 cụm công nghiệp đa nghề Đông Thọ, xã Đông Thọ, huyện Yên Phong, tỉnh Bắc Ninh

(740) Công ty TNHH Trường Xuân (AGELESS CO.,LTD.)

(511) Nhóm 29: Trái cây được bảo quản; trái cây đóng hộp; trái cây muối; trái cây ngâm dấm; rau muối; rau trộn.

---

(210) **4-2015-10040**

(220) 23.04.2015

(441) 25.06.2015

(540)



(531) 8.1.18; A8.1.16; 26.4.2; 26.1.1

(591) Đỏ, trắng, đen

(731) HỘ KINH DOANH TIỆM BÁNH TUY HOA 1 (VN)

126/1 ấp Quảng Phát, xã Quảng Tiến, huyện Trảng Bom, tỉnh Đồng Nai

(740) Công ty TNHH Tư vấn sở hữu trí tuệ Việt (VIET IP CO.,LTD.)

(511) Nhóm 30: Bánh kem, bánh trung thu, bánh ngọt, bánh su sê, bánh pizza, bánh chung.

---

CÔNG BÁO SỞ HỮU CÔNG NGHIỆP SỐ 327 TẬP A (06.2015)

---

(210) **4-2015-10044**

(540)

(220) 23.04.2015

(441) 25.06.2015

(531) 26.4.4; 26.4.7; A26.11.7

(591) Đen, đỏ

(731) REALSPIN CO., LTD. (KR)

(Ansan digital park, Singil-dong) #4003,  
81, Neungan-ro, Danwon-gu, Ansan-si,  
Gyeonggi-do 425-839 Republic of Korea

(740) Công ty TNHH Trường Xuân  
(AGELESS CO.,LTD.)

(511) Nhóm 28: Túi đựng vật dụng đánh gôn, có hoặc không có bánh xe; bóng đánh gôn; dụng cụ để sửa tăng đất cỏ (phụ kiện chơi gôn); găng tay đánh gôn; gậy đánh gôn; tay nắm gậy đánh gôn; cán gậy đánh gôn; túi chuyên dụng dùng để đựng gậy đánh gôn; vỏ bọc gậy đánh gôn; đầu gậy đánh gôn; vỏ bọc đầu gậy đánh gôn; ghim cắm phát bóng gôn; vật đánh dấu vị trí bóng gôn.

---

(210) **4-2015-10045**

(540)

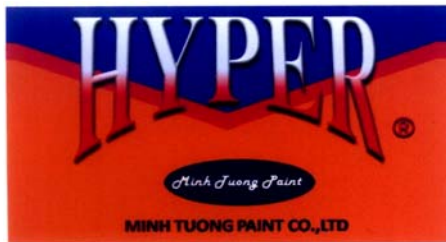

(220) 23.04.2015

(441) 25.06.2015

(531) 26.1.2; 26.3.23; A26.3.5; 25.5.25

(591) Xanh tím, xanh đen, đỏ, cam, trắng, đen

(731) CÔNG TY TNHH KIẾN TRÚC XÂY  
DỤNG TOÀN PHÚ (VN)

114 khu phố Mỹ Hưng Phú Mỹ Hưng,  
phường Tân Phong, quận 7, thành phố  
Hồ Chí Minh

(740) DNTN Dịch vụ thương mại và sở hữu  
công nghiệp Song Ngọc (I.P.T.S.)

(511) Nhóm 02: Sơn.

---

(210) **4-2015-10046**

(540)



(220) 23.04.2015

(441) 25.06.2015

(531) A1.1.10; A1.1.5; A26.11.8; A25.7.21

(591) Xanh lá cây, đỏ, trắng

(731) CÔNG TY CỔ PHẦN THƯƠNG MẠI  
THÀNH LONG PHÁT (VN)

47 đường số 3, phường 11, quận Gò Vấp,  
thành phố Hồ Chí Minh

(740) DNTN Dịch vụ thương mại và sở hữu  
công nghiệp Song Ngọc (I.P.T.S.)

(511) Nhóm 11: Thiết bị vệ sinh; hệ thống ống vòi như: ống dẫn (bộ phận của thiết bị vệ sinh); hệ thống ống dẫn nước; vòi phun nước; vòi dùng cho đường ống.

---

CÔNG BÁO SỞ HỮU CÔNG NGHIỆP SỐ 327 TẬP A (06.2015)

---

(210) **4-2015-10048**

(540)



(220) 24.04.2015

(441) 25.06.2015

(531) 26.4.3; 26.3.23

(591) Xanh dương, trắng

(731) CÔNG TY TNHH THIẾT BỊ LỌC  
NƯỚC MINH ANH (VN)  
Số 114 Khuất Duy Tiến, phường Nhân  
Chính, quận Thanh Xuân, thành phố Hà  
Nội

(511) Nhóm 07: Máy bơm nước.

Nhóm 11: Máy lọc nước, màng lọc, lõi lọc dùng cho hệ thống lọc nước.

Nhóm 35: Mua bán thiết bị lọc nước, màng lọc, lõi lọc than hoạt tính dùng cho hệ thống lọc, máy bơm nước.

Nhóm 37: Dịch vụ thi công nội thất; sửa chữa bảo dưỡng thiết bị lọc nước; lắp đặt hệ thống điện; lắp đặt hệ thống cấp thoát nước.

---

(210) **4-2015-10049**

(540)

**MARCOP**

(220) 24.04.2015

(441) 25.06.2015

(731) LÊ THỊ HỒNG HẢI (VN)  
54A, Lò Sũ, phường Lý Thái Tổ, quận  
Hoàn Kiếm, thành phố Hà Nội

(511) Nhóm 18: Túi bằng da thuộc để đóng gói hàng hóa; túi du lịch; cặp da; ba lô.

Nhóm 25: Giày; dép; giày cao su; giày cao cổ; giày ống.

---

(210) **4-2015-10060**

(540)



(220) 24.04.2015

(441) 25.06.2015

(531) 26.1.2

(591) Xanh lá cây, trắng xám

(731) VŨ VĂN TÚ (VN)  
Xóm Đâu Phần, xã Thịnh Đức, thành  
phố Thái Nguyên, tỉnh Thái Nguyên

(511) Nhóm 30: Thực phẩm ăn nhanh trên cơ sở ngũ cốc; thực phẩm ăn nhanh trên cơ sở gạo; mì sợi; số uống trên cơ sở trà; bông ngô; trà.

Nhóm 32: Nước (đồ uống); nước khoáng (đồ uống); đồ uống không cồn.

Nhóm 43: Dịch vụ cung cấp thức ăn, đồ uống do nhà hàng thực hiện; quán ăn tự phục vụ; nhà hàng ăn uống; dịch vụ quán cà phê.

---



CÔNG BÁO SỞ HỮU CÔNG NGHIỆP SỐ 327 TẬP A (06.2015)

---

(210) **4-2015-10063**

(540)



(220) 24.04.2015

(441) 25.06.2015

(531) 20.7.1; A11.3.4

(731) LÝ QUANG THẮNG (VN)

69 Phan Đăng Lưu, khu 3, phường 1,  
thành phố Bảo Lộc, tỉnh Lâm Đồng

(511) Nhóm 43: Dịch vụ quán cà phê; dịch vụ cung cấp thức ăn; đồ uống do nhà hàng thực hiện; nhà hàng ăn uống; nhà hàng ăn uống tự phục vụ.

---

(210) **4-2015-10068**

(540)



(220) 24.04.2015

(441) 25.06.2015

(531) 6.1.2; A5.3.15

(591) Trắng, xám, đen, xanh lá, đen

(731) CÔNG TY CỔ PHẦN THƯƠNG MẠI  
VÀ XUẤT NHẬP KHẨU VIỆT NAM  
TRUST (VN)

Lô B2/D21 khu đô thị mới Cầu Giấy,  
phường Dịch Vọng Hậu, quận Cầu Giấy,  
thành phố Hà Nội

(511) Nhóm 35: Mua bán và kí gửi các sản phẩm: thuốc lá điếu, xì gà, hạt đã qua chế biến, thực phẩm cho em bé, khoáng chất bổ sung cho thực phẩm, chất bổ sung protein dùng cho ăn kiêng.

---

(210) **4-2015-10069**

(540)

**TEXKEN**

(220) 24.04.2015

(441) 25.06.2015

(731) CÔNG TY TRÁCH NHIỆM HỮU HẠN  
MỘT THÀNH VIÊN MỸ PHẨM  
QUANG MINH (VN)

Số 11 đường Chiến Lược, phường Bình  
Trị Đông, quận Bình Tân, thành phố Hồ  
Chí Minh

(511) Nhóm 03: Mỹ phẩm.

---

CÔNG BÁO SỞ HỮU CÔNG NGHIỆP SỐ 327 TẬP A (06.2015)

---

(210) **4-2015-10080**

(220) 24.04.2015

(441) 25.06.2015

(540)



(731) CÔNG TY TNHH SẢN XUẤT  
THƯƠNG MẠI DỊCH VỤ HOÀNG  
NGÂN DUNG (VN)  
25/38/2 Tôn Thất Tùng, phường Phạm  
Ngũ Lão, quận 1, thành phố Hồ Chí  
Minh

(511) Nhóm 16: Khăn ăn bằng giấy; khăn lau bằng giấy; khăn giấy ướt; giấy vệ sinh.

Nhóm 35: Dịch vụ mua bán khăn ăn bằng giấy, khăn lau bằng giấy, khăn giấy ướt, giấy vệ sinh.

---

(210) **4-2015-10081**

(220) 24.04.2015

(441) 25.06.2015

(540)



(731) CÔNG TY TNHH SẢN XUẤT  
THƯƠNG MẠI DỊCH VỤ HOÀNG  
NGÂN DUNG (VN)  
25/38/2 Tôn Thất Tùng, phường Phạm  
Ngũ Lão, quận 1, thành phố Hồ Chí  
Minh

(511) Nhóm 16: Khăn ăn bằng giấy; khăn lau bằng giấy; khăn giấy ướt; giấy vệ sinh.

Nhóm 35: Dịch vụ mua bán khăn ăn bằng giấy, khăn lau bằng giấy, khăn giấy ướt, giấy vệ sinh.

---

(210) **4-2015-10082**

(220) 24.04.2015

(441) 25.06.2015

(540)



(531) 3.13.1; A3.13.24; A5.5.20

(731) CÔNG TY TNHH SẢN XUẤT  
THƯƠNG MẠI DỊCH VỤ HOÀNG  
NGÂN DUNG (VN)  
25/38/2 Tôn Thất Tùng, phường Phạm  
Ngũ Lão, quận 1, thành phố Hồ Chí  
Minh

(511) Nhóm 16: Khăn ăn bằng giấy; khăn lau bằng giấy; khăn giấy ướt; giấy vệ sinh.

Nhóm 35: Dịch vụ mua bán khăn ăn bằng giấy, khăn lau bằng giấy, khăn giấy ướt, giấy vệ sinh.

---

CÔNG BÁO SỞ HỮU CÔNG NGHIỆP SỐ 327 TẬP A (06.2015)

---

(210) **4-2015-10083**

(540)



(220) 24.04.2015

(441) 25.06.2015

(531) 26.4.2; 4.5.3; 2.9.4

(731)

CÔNG TY TNHH SẢN XUẤT  
THƯƠNG MẠI DỊCH VỤ HOÀNG  
NGÂN DUNG (VN)  
25/38/2 Tôn Thất Tùng, phường Phạm  
Ngũ Lão, quận 1, thành phố Hồ Chí  
Minh

(511) Nhóm 16: Khăn ăn bằng giấy; khăn lau bằng giấy; khăn giấy ướt; giấy vệ sinh.

Nhóm 35: Dịch vụ mua bán khăn ăn bằng giấy, khăn lau bằng giấy, khăn giấy ướt, giấy vệ sinh.

---

(210) **4-2015-10084**

(540)



(220) 24.04.2015

(441) 25.06.2015

(531) 3.7.3; A3.7.24; 5.5.19; A5.5.22

(591) Vàng, hồng, cam, trắng, đen

(731)

CÔNG TY TNHH THỨC ĂN CHĂN  
NUÔI KYODO SOJITZ (VN)  
Lô F5-F6-F7-F8 KCN Thịnh Phát, xã  
Lương Bình, huyện Bến Lức, tỉnh Long  
An

(511) Nhóm 31: Thực phẩm cho động vật; thức ăn nhai cho động vật; cám; cám trộn làm thức ăn cho động vật; thức ăn gia súc.

---

(210) **4-2015-10085**

(540)



(220) 24.04.2015

(441) 25.06.2015

(531) 3.7.3; A5.5.22; 5.5.19; 26.4.2

(591) Vàng, hồng, cam, trắng, đen

(731)

CÔNG TY TNHH THỨC ĂN CHĂN  
NUÔI KYODO SOJITZ (VN)  
Lô F5-F6-F7-F8 KCN Thịnh Phát, xã  
Lương Bình, huyện Bến Lức, tỉnh Long  
An

(511) Nhóm 31: Thực phẩm cho động vật; thức ăn nhai cho động vật; cám; cám trộn làm thức ăn cho động vật; thức ăn gia súc.

---

CÔNG BÁO SỞ HỮU CÔNG NGHIỆP SỐ 327 TẬP A (06.2015)

---

(210) **4-2015-10086**

(540)



(220) 24.04.2015

(441) 25.06.2015

(531) 3.7.6; A5.5.22; 5.5.19; 26.4.2

(591) Vàng, hồng, cam, trắng, xanh dương, đen

(731)

CÔNG TY TNHH THỨC ĂN CHĂN  
NUÔI KYODO SOJITZ (VN)  
Lô F5-F6-F7-F8 KCN Thịnh Phát, xã  
Lương Bình, huyện Bến Lức, tỉnh Long  
An

(511) Nhóm 31: Thực phẩm cho động vật; thức ăn nhai cho động vật; cám; cám trộn làm thức ăn cho động vật; thức ăn gia súc.

---

(210) **4-2015-10087**

(540)



(220) 24.04.2015

(441) 25.06.2015

(531) 3.7.6; A5.5.22; 5.5.19; 26.4.2

(591) Vàng, hồng, cam, trắng, xanh dương,  
đen, đỏ

(731)

CÔNG TY TNHH THỨC ĂN CHĂN  
NUÔI KYODO SOJITZ (VN)  
Lô F5-F6-F7-F8 KCN Thịnh Phát, xã  
Lương Bình, huyện Bến Lức, tỉnh Long  
An

(511) Nhóm 31: Thực phẩm cho động vật; thức ăn nhai cho động vật; cám; cám trộn làm thức ăn cho động vật; thức ăn gia súc.

---

(210) **4-2015-10088**

(540)



(220) 24.04.2015

(441) 25.06.2015

(531) 3.7.6; A5.5.22; 5.5.19; 26.4.2

(591) Vàng, hồng, cam, trắng, đen, đỏ

(731)

CÔNG TY TNHH THỨC ĂN CHĂN  
NUÔI KYODO SOJITZ (VN)  
Lô F5-F6-F7-F8 KCN Thịnh Phát, xã  
Lương Bình, huyện Bến Lức, tỉnh Long  
An

(511) Nhóm 31: Thực phẩm cho động vật; thức ăn nhai cho động vật; cám; cám trộn làm thức ăn cho động vật; thức ăn gia súc.

---

CÔNG BÁO SỞ HỮU CÔNG NGHIỆP SỐ 327 TẬP A (06.2015)

---

(210) **4-2015-10089**

(540)



(220) 24.04.2015

(441) 25.06.2015

(531) 3.7.3; A5.5.22; 5.5.19; 26.4.2

(591) Vàng, hồng, cam, trắng, đen, đỏ

(731) CÔNG TY TNHH THỨC ĂN CHĂN  
NUÔI KYODO SOJITZ (VN)  
Lô F5-F6-F7-F8 KCN Thịnh Phát, xã  
Lương Bình, huyện Bến Lức, tỉnh Long  
An

(511) Nhóm 31: Thực phẩm cho động vật; thức ăn nhai cho động vật; cám; cám trộn làm thức ăn cho động vật; thức ăn gia súc.

---

(210) **4-2015-10100**

(540)

**EUPHORIA**

(220) 24.04.2015

(441) 25.06.2015

(731) CÔNG TY TNHH DANH (VN)  
30 Đào Duy Từ, phường Cẩm Phô, thành  
phố Hội An, tỉnh Quảng Nam  
(740) Văn phòng luật sư Phạm và Liên danh  
(PHAM & ASSOCIATES)

(511) Nhóm 39: Dịch vụ vận tải hành khách, kinh doanh lữ hành nội địa.

Nhóm 40: Dịch vụ may đo quần áo.

Nhóm 43: Dịch vụ khách sạn.

---

(210) **4-2015-10101**

(540)



(220) 24.04.2015

(441) 25.06.2015

(531) 26.4.3; A26.4.6; 26.7.25; 26.13.25

(591) Đỏ, xanh dương, xanh lá cây

(731) HỘ KINH DOANH CÁ THỂ GIANG  
TRÚC (VN)  
232/20 Lý Thường Kiệt, phường 14,  
quận 10, thành phố Hồ Chí Minh

(511) Nhóm 35: Mua bán dụng cụ xăm da bằng điện (dụng cụ làm đẹp bằng điện, không dùng cho mục đích y tế).

---

CÔNG BÁO SỞ HỮU CÔNG NGHIỆP SỐ 327 TẬP A (06.2015)

---

(210) **4-2015-10102**

(220) 24.04.2015

(441) 25.06.2015

(540)

**PHÁT LỢI**

(731) HỘ KINH DOANH PHÁT LỢI (VN)  
57 khu phố 1, Mã Lò, phường Bình Trị  
Đông A, quận Bình Tân, thành phố Hồ  
Chí Minh

(511) Nhóm 29: Nước mắm.

Nhóm 35: Mua bán nước mắm.

---

(210) **4-2015-10103**

(220) 24.04.2015

(441) 25.06.2015

(540)

**PhoMienGaKyĐông**

(731) HỘ KINH DOANH CÁ THỂ NGUYỄN  
VĂN MINH (VN)  
14/5 Bis Kỳ Đông, phường 9, quận 3,  
thành phố Hồ Chí Minh

(511) Nhóm 35: Buôn bán các loại miến, phở được làm từ gạo.

Nhóm 43: Dịch vụ nhà hàng ăn uống.

---

(210) **4-2015-10104**

(220) 24.04.2015

(441) 25.06.2015

(540)

**TẤN THÀNH**

(731) HỘ KINH DOANH TIỆM TRÀ - CÀ  
PHÊ TẤN THÀNH (VN)  
3 Lý Công Uẩn, phường 1, thành phố Mỹ  
Tho, tỉnh Tiền Giang

(511) Nhóm 35: Mua bán cà phê.

---

(210) **4-2015-10105**

(220) 24.04.2015

(441) 25.06.2015

(540)

**KIM NGÂN**

(731) DOANH NGHIỆP TƯ NHÂN SẢN  
XUẤT BÁNH KIM NGÂN (VN)  
922A Trần Hưng Đạo, phường 5, thành  
phố Mỹ Tho, tỉnh Tiền Giang

(511) Nhóm 35: Mua bán bánh kẹo.

---

CÔNG BÁO SỞ HỮU CÔNG NGHIỆP SỐ 327 TẬP A (06.2015)

---

(210) **4-2015-10106**

(540)



(220) 24.04.2015

(441) 25.06.2015

(531) 3.7.6; 25.1.6; 26.1.1

(591) Đỏ, vàng, xanh da trời, trắng, da cam, xanh lá cây

(731) **HỘ KINH DOANH KIM NGÀ (VN)**  
48/1 đường số 3, khu phố 3, phường Bình Hưng Hòa, quận Bình Tân, thành phố Hồ Chí Minh

(511) Nhóm 35: Mua bán bột cà-ri, ngũ vị hương, gia vị thực phẩm.

---

(210) **4-2015-10108**

(540)



(220) 24.04.2015

(441) 25.06.2015

(531) 3.5.1; 6.1.2; 25.1.6

(591) Cam, đỏ, xanh da trời, trắng, xanh lá cây, tím

(731) **HỘ KINH DOANH KIM NGÀ (VN)**  
48/1 đường số 3, khu phố 3, phường Bình Hưng Hòa, quận Bình Tân, thành phố Hồ Chí Minh

(511) Nhóm 35: Mua bán bột cà-ri, ngũ vị hương, gia vị thực phẩm.

---

(210) **4-2015-10109**

(540)

**QUÁN CHAY  
THANH PHƯƠNG**

(220) 24.04.2015

(441) 25.06.2015

(731) **CÔNG TY TNHH TRẦN THANH PHƯƠNG (VN)**  
227 Thích Quảng Đức, phường 4, quận Phú Nhuận, thành phố Hồ Chí Minh

(511) Nhóm 43: Dịch vụ cung cấp thức ăn, đồ uống do nhà hàng phục vụ.

---

(210) **4-2015-10110**

(540)

**ARCHOS**

(220) 24.04.2015

(441) 25.06.2015

(731) **CÔNG TY TNHH MỘT THÀNH VIÊN PHÂN PHỐI CÔNG NGHỆ PHÚC LẬP (VN)**  
289/9 Bùi Minh Trực, phường 6, quận 8, thành phố Hồ Chí Minh

## CÔNG BÁO SỞ HỮU CÔNG NGHIỆP SỐ 327 TẬP A (06.2015)

---

(511) Nhóm 09: Điện thoại; máy tính bảng; loa không dây; thiết bị nhà thông minh bao gồm: màn hình hiển thị và thiết bị nối mạng; các phụ kiện công nghệ, cụ thể là các phụ kiện dành cho máy điện thoại; máy quay phim.

---

(210) **4-2015-10111**

(540)



(220) 24.04.2015

(441) 25.06.2015

(531) 26.5.1; A7.1.11; 7.1.24

(591) Đỏ, trắng

(731) CÔNG TY TNHH THƯƠNG MẠI  
DỊCH VỤ XUẤT NHẬP KHẨU THỦY  
HÀNG (VN)

78/13/14 Tân Hòa Đông, phường 14,  
quận 6, thành phố Hồ Chí Minh

(511) Nhóm 35: Mua bán kính bảo hộ, nón bảo hộ, giày bảo hộ, găng tay bảo hộ, khẩu trang bảo hộ.

---

(210) **4-2015-10112**

(540)



(220) 24.04.2015

(441) 25.06.2015

(531) 2.9.1; A2.9.15; A9.9.5; 24.13.1; 2.9.14;  
9.9.1

(591) Đỏ, xanh, trắng

(731) LÊ NGUYỄN TRƯỜNG SA (VN)

25/08 Tôn Thất Tùng, phường Phạm Ngũ  
Lão, quận 1, thành phố Hồ Chí Minh

(511) Nhóm 30: Cà phê; bột hạnh nhân; bột nở; bột lúa mạch; bột đậu; bột mì

Nhóm 36: Tư vấn tài chính; dịch vụ tài chính; cho thuê bất động sản; môi giới bất động sản.

Nhóm 44: Dịch vụ hiệu thuốc (tư vấn sử dụng thuốc).

---

(210) **4-2015-10113**

(540)



(220) 24.04.2015

(441) 25.06.2015

(531) 1.15.23; 26.1.1; A26.11.12; 26.11.3

(591) Xanh lam, xanh lá cây, vàng

(731) TRẦN THẾ CHUNG (VN)

Khu 10, xã Phụng Mao, huyện Thanh  
Thủy, tỉnh Phú Thọ

(511) Nhóm 11: Máy lọc nước.

Nhóm 35: Mua bán máy lọc nước.

---



**CÔNG BÁO SỞ HỮU CÔNG NGHIỆP SỐ 327 TẬP A (06.2015)**

---

(210) **4-2015-10114**

(540)



(220) 24.04.2015

(441) 25.06.2015

(531) 26.5.1; 25.5.25; A5.3.13

(591) Xanh dương nhạt, nâu nhạt, xanh lá cây

(731) CÔNG TY TNHH MỘT THÀNH VIÊN

LUÔNG THỰC XANH (VN)

Thôn Dốc Đá, xã Phan Lâm, huyện Bắc Bình, tỉnh Bình Thuận

(511) Nhóm 35: Mua bán hóa chất ngành nông nghiệp.

Nhóm 44: Trồng cây; dịch vụ làm vườn; chăm sóc vườn ươm cây; chăn nuôi động vật.

---

(210) **4-2015-10115**

(540)



(220) 24.04.2015

(441) 25.06.2015

(531) 7.1.24; A7.1.11; 24.15.1; 4.5.2; 4.5.3; 26.7.25

(591) Xanh dương, trắng, đỏ

(731) CÔNG TY TNHH XÂY DỰNG NGÔI NHÀ MÂY MẮN (VN)

Lô G10, số 23 đường DCT9, KP4, phường Tân Hưng Thuận, quận 12, thành phố Hồ Chí Minh

(511) Nhóm 37: Xây dựng; tư vấn xây dựng.

---

(210) **4-2015-10116**

(540)

**PANALIFE**

(220) 24.04.2015

(441) 25.06.2015

(731) VŨ HỒNG SƠN (VN)

Thôn Đông Hạ, xã Nam Sơn, huyện Sóc Sơn, thành phố Hà Nội

(511) Nhóm 11: Thiết bị lọc nước; bình lọc nước; bộ lọc nước; thiết bị điều hòa không khí; hệ thống điều hòa không khí.

Nhóm 35: Mua bán thiết bị lọc nước; mua bán bình lọc nước; mua bán bộ lọc nước; mua bán thiết bị điều hòa không khí; mua bán hệ thống điều hòa không khí; mua bán vật liệu xây dựng.

---

CÔNG BÁO SỞ HỮU CÔNG NGHIỆP SỐ 327 TẬP A (06.2015)

---

(210) **4-2015-10117**

(220) 24.04.2015

(441) 25.06.2015

(540)

**NANOSHOP**

(731) **VŨ HỒNG SƠN (VN)**

Thôn Đông Hạ, xã Nam Sơn, huyện Sóc Sơn, thành phố Hà Nội

(511) Nhóm 11: Thiết bị lọc nước; bình lọc nước; bộ lọc nước; thiết bị điều hòa không khí; hệ thống điều hòa không khí.

Nhóm 35: Mua bán thiết bị lọc nước; mua bán bình lọc nước; mua bán bộ lọc nước; mua bán thiết bị điều hòa không khí; mua bán hệ thống điều hòa không khí; mua bán vật liệu xây dựng.

---

(210) **4-2015-10118**

(220) 24.04.2015

(441) 25.06.2015

(540)

**AQUANANO**

(731) **VŨ HỒNG SƠN (VN)**

Thôn Đông Hạ, xã Nam Sơn, huyện Sóc Sơn, thành phố Hà Nội

(511) Nhóm 11: Thiết bị lọc nước; bình lọc nước; bộ lọc nước; thiết bị điều hòa không khí; hệ thống điều hòa không khí.

Nhóm 35: Mua bán thiết bị lọc nước; mua bán bình lọc nước; mua bán bộ lọc nước; mua bán thiết bị điều hòa không khí; mua bán hệ thống điều hòa không khí; mua bán vật liệu xây dựng.

---

(210) **4-2015-10120**

(220) 24.04.2015

(441) 25.06.2015

(540)



(531) 26.1.1

(591) Trắng, xanh lá cây, xanh nước biển

(731) **CÔNG TY TNHH PHÁT TRIỂN THƯƠNG MẠI VÀ DỊCH VỤ LONG HẢI (VN)**

Số nhà 35, ngõ 34, phố Giáp Nhất, phường Nhân Chính, quận Thanh Xuân, thành phố Hà Nội

(511) Nhóm 02: Mực in.

---

CÔNG BÁO SỞ HỮU CÔNG NGHIỆP SỐ 327 TẬP A (06.2015)

---

(210) **4-2015-10121**

(540)



(220) 24.04.2015

(441) 25.06.2015

(531) 26.1.2; 6.1.2; 7.11.1; 1.15.24; A25.7.22

(591) Vàng, nâu

(731) **HỘ KINH DOANH CÀ PHÊ HƯƠNG HƯƠNG (VN)**

Km 4, Nguyễn Tất Thành, xã Bình Kiến, thành phố Tuy Hòa, tỉnh Phú Yên

(511) Nhóm 30: Cà phê.

---

(210) **4-2015-10122**

(540)

**HƯƠNG HƯƠNG**

(220) 24.04.2015

(441) 25.06.2015

(591) Đen, trắng, nâu

(731) **HỘ KINH DOANH CÀ PHÊ HƯƠNG HƯƠNG (VN)**

Km 4, Nguyễn Tất Thành, xã Bình Kiến, thành phố Tuy Hòa, tỉnh Phú Yên

(511) Nhóm 30: Cà phê.

---

(210) **4-2015-10127**

(540)



(220) 24.04.2015

(441) 25.06.2015

(531) A26.11.12; 1.15.23

(591) Đỏ, trắng

(731) **CÔNG TY TNHH THIẾT BỊ HOÀNG NAM (VN)**

58/11 tổ 156 đường liên khu 89, kp 8, phường Bình Hưng Hòa A, quận Bình Tân, thành phố Hồ Chí Minh

(511) Nhóm 35: Bán buôn đồng hồ điện; bán buôn thiết bị điện: dây cáp, tủ điện, phích cắm, bóng đèn, cầu giao; bán buôn thiết bị ngành nước: ống nước, van nước, khớp nối.

---

(210) **4-2015-10131**

(540)

**Belli**

(220) 24.04.2015

(441) 25.06.2015

(531) A5.3.13; A5.3.15

(591) Xanh nước biển

(731) **CÔNG TY TNHH KINH DOANH THƯỜNG MẠI HẢI LINH (VN)**

Số 68, tổ 12, phường Phú Diễn, quận Bắc Từ Liêm, thành phố Hà Nội

(740) Công ty Luật TNHH Việt In (VIETIN LAWYER)

## CÔNG BÁO SỞ HỮU CÔNG NGHIỆP SỐ 327 TẬP A (06.2015)

---

(511) Nhóm 06: Bồn chứa bằng kim loại; van ống nước bằng kim loại; ống nước bằng kim loại; vật liệu xây dựng bằng kim loại; khung cửa bằng kim loại; miệng vòi bằng kim loại.

---

(210) **4-2015-10132**

(540)



(220) 24.04.2015

(441) 25.06.2015

(531) 1.5.1; 26.3.23

(591) Xanh dương, đỏ, trắng

(731) CÔNG TY TNHH SẢN XUẤT  
THƯỜNG MẠI DỊCH VỤ KIM TRIỂN  
THÀNH (VN)

101/11 Phan Anh, phường Hiệp Tân,  
quận Tân Phú, thành phố Hồ Chí Minh

(511) Nhóm 35: Mua bán đinh ốc; mua bán đinh vít, mua bán bu lông (bu-lông); mua bán đinh tán; mua bán đinh ốc lục giác chìm; mua bán đinh vít lục giác chìm (tất cả các sản phẩm trên đều được làm bằng kim loại).

---

(210) **4-2015-10133**

(540)



(220) 24.04.2015

(441) 25.06.2015

(531) 26.3.3; 26.3.4; 6.1.2

(731) NGUYỄN VĂN THẢO (VN)

Thôn Trung, xã Thượng Lâm, huyện Mỹ  
Đức, thành phố Hà Nội

(511) Nhóm 20: Bộ đồ giường gồm: đệm, đệm cao su; đệm lò xo; gối.

Nhóm 24: Chăn; rèm cửa; khăn mặt; khăn tắm; khăn trải bàn; khăn trải giường (ga trải giường).

Nhóm 25: Quần áo; giày; dép; tất; mũ.

---

(210) **4-2015-10134**

(540)



(220) 24.04.2015

(441) 25.06.2015

(531) 26.3.1; A26.3.5

(591) Đỏ thẫm, xanh da trời, trắng, vàng

(731) CÔNG TY CỔ PHẦN LAI PHÚ (VN)

Ấp 4, xã Hòa Phú, huyện Củ Chi, thành  
phố Hồ Chí Minh

(740) Công ty TNHH Tư vấn Sở hữu trí tuệ và  
Thời trang ngày nay Lê Gia (LEFANO  
IP CONSULTANT)

(511) Nhóm 30: Bánh, kẹo.

---

CÔNG BÁO SỞ HỮU CÔNG NGHIỆP SỐ 327 TẬP A (06.2015)

---

(210) **4-2015-10135**

(220) 24.04.2015

(540)

(441) 25.06.2015

**MONO**

(731) CÔNG TY CỔ PHẦN LAI PHÚ (VN)  
ấp 4, xã Hòa Phú, huyện Củ Chi, thành phố Hồ Chí Minh

(740) Công ty TNHH Tư vấn Sở hữu trí tuệ và Thời trang ngày nay Lê Gia (LEFANO IP CONSULTANT)

(511) Nhóm 30: Bánh, kẹo.

---

(210) **4-2015-10136**

(220) 24.04.2015

(540)

(441) 25.06.2015

**MOM'S CHOICE**

(731) CÔNG TY CỔ PHẦN LAI PHÚ (VN)  
ấp 4, xã Hòa Phú, huyện Củ Chi, thành phố Hồ Chí Minh

(740) Công ty TNHH Tư vấn Sở hữu trí tuệ và Thời trang ngày nay Lê Gia (LEFANO IP CONSULTANT)

(511) Nhóm 30: Bánh, kẹo.

---

(210) **4-2015-10137**

(220) 24.04.2015

(540)

(441) 25.06.2015

  
aveflor®

(531) A5.3.13; A5.3.15; A26.11.12

(591) Xanh, nâu

(731) NGUYỄN QUỐC TRUNG (VN)  
P.210 B3 tập thể Khương Thượng, phường Khương Thượng, quận Đống Đa, thành phố Hà Nội

(511) Nhóm 03: Mỹ phẩm.

---

(210) **4-2015-10138**

(220) 24.04.2015

(540)

(441) 25.06.2015

**MADETA**

(731) NGUYỄN QUỐC TRUNG (VN)  
P.210 B3 tập thể Khương Thượng, phường Khương Thượng, quận Đống Đa, thành phố Hà Nội

(511) Nhóm 29: Sữa đặc, sữa tươi, sữa bột, sữa chua, phô mai, sữa đậu nành.

---

CÔNG BÁO SỞ HỮU CÔNG NGHIỆP SỐ 327 TẬP A (06.2015)

---

(210) **4-2015-10139**

(220) 24.04.2015

(540)

(441) 25.06.2015

**MYOKING**

(731) NGUYỄN QUỐC TRUNG (VN)  
P.210 B3 tập thể Khương Thượng,  
phường Khương Thượng, quận Đống Đa,  
thành phố Hà Nội

(511) Nhóm 05: Dược phẩm; thực phẩm dinh dưỡng dùng trong y tế.

---

(210) **4-2015-10140**

(220) 24.04.2015

(540)

(441) 25.06.2015



(531) A5.3.15; A5.3.13; 1.15.15; 26.13.25

(591) Cam, vàng, đỏ, xanh dương, xanh lá cây,  
xanh nước biển, nâu

(731) NGUYỄN QUỐC TRUNG (VN)  
P.210 B3 tập thể Khương Thượng,  
phường Khương Thượng, quận Đống Đa,  
thành phố Hà Nội

(511) Nhóm 05: Dược phẩm; thực phẩm dinh dưỡng dùng trong y tế.

---

(210) **4-2015-10141**

(220) 24.04.2015

(540)

(441) 25.06.2015

**NASARANG**

(731) NGUYỄN QUỐC TRUNG (VN)  
P.210 B3 tập thể Khương Thượng,  
phường Khương Thượng, quận Đống Đa,  
thành phố Hà Nội

(511) Nhóm 03: Mỹ phẩm.

---

(210) **4-2015-10142**

(220) 24.04.2015

(540)

(441) 25.06.2015



(531) 26.1.2; 26.3.23

(591) Đỏ, vàng

(731) CÔNG TY CỔ PHẦN SẢN XUẤT  
THIẾT BỊ ĐIỆN HÀ NỘI (VN)  
Số 19/344 đường Ngọc Thụy, phường  
Ngọc Thụy, quận Long Biên, thành phố  
Hà Nội

(511) Nhóm 07: Máy phát điện xoay chiều; máy đập chạy điện; cầu trục; cáp điều khiển của máy, động cơ điện và động cơ; máy phát điện; máy cắt; máy dập khuôn; thiết bị hàn dùng điện; máy sản xuất điện; thiết bị nâng; máy công cụ; thiết bị và máy đánh bóng; kéo điện; bộ quá nhiệt; máy hàn điện.

## CÔNG BÁO SỞ HỮU CÔNG NGHIỆP SỐ 327 TẬP A (06.2015)

---

Nhóm 09: Dây cáp điện; tụ điện; cuộn dây điện; cáp dẫn điện; công tắc điện; bảng phân phối điện; bộ chỉnh lưu dòng điện; thiết bị đo tần số; dụng cụ đo điện; bộ đảo điện; thiết bị đo bằng điện; thiết bị kiểm tra bằng điện; thiết bị điều chỉnh điện; rơ le điện; đèn báo hiệu; máy biến áp tăng áp; cầu dao điện; thiết bị điện báo; thiết bị điện đầu cuối; máy biến thế điện; máy phát (viễn thông); đầu nối dây (điện); cái kẹp dây dẫn (dây điện); bộ nối điện, đường nối điện.

Nhóm 17: Vật liệu cách điện cho ống dẫn, chất cách điện cho ống điện dẫn điện; chất cách điện cho dây, vật liệu cách điện cho dây.

---

(210) **4-2015-10143**

(220) 24.04.2015

(441) 25.06.2015

(540)

# EUROFIT

(731) LÊ VĂN KÝ (VN)

P208- E2, phường Thanh Xuân Bắc, quận Thanh Xuân, thành phố Hà Nội

(511) Nhóm 29: Sữa và sản phẩm sữa.

Nhóm 30: Bột dinh dưỡng làm từ ngũ cốc.

---

(210) **4-2015-10144**

(220) 24.04.2015

(441) 25.06.2015

(540)



(531) 26.1.1; 24.13.1; 26.2.3; 26.2.1

(591) Đỏ, đen, trắng, vàng

(731) CÔNG TY TNHH THƯƠNG MẠI VÀ KỸ THUẬT PHÒNG CHÁY CHỮA CHÁY TIẾN HUNG (VN)

15/5 Nguyễn Phúc Chu, phường 15, quận Tân Bình, thành phố Hồ Chí Minh

(511) Nhóm 37: Dịch vụ: lắp đặt và sửa chữa thiết bị báo động hỏa hoạn; lắp đặt và sửa chữa thiết bị chữa cháy; lắp đặt và sửa chữa hệ thống chống sét, thiết bị báo động chống trộm, hệ thống camera quan sát, thiết bị điện, các thiết bị làm lạnh.

---

(210) **4-2015-10149**

(220) 24.04.2015

(441) 25.06.2015

(540)



(531) 26.1.2; 26.1.6; A5.5.20; A5.5.21

(591) Xanh lam, trắng, đỏ

(731) CÔNG TY TNHH Ý HUNG LONG (VN)

133/6 ấp 11, xã Tân Thạnh Đông, huyện Củ Chi, thành phố Hồ Chí Minh

(511) Nhóm 35: Mua bán: mùn cưa, củi, gỗ băm, giã bào, trấu, viên nén (trấu, gỗ).

---

CÔNG BÁO SỞ HỮU CÔNG NGHIỆP SỐ 327 TẬP A (06.2015)

---

(210) **4-2015-10175**

(220) 24.04.2015

(441) 25.06.2015

(540)

(731) CÔNG TY TRÁCH NHIỆM HỮU HẠN  
INTERGLAXO HEALTH CARE UK  
(VN)

**VICTORSASEN**

Lầu 6, toà nhà Mê Linh Point Tower, 2  
Ngô Đức Kế, phường Bến Nghé, quận 1,  
thành phố Hồ Chí Minh

(740) Công ty TNHH Sở hữu trí tuệ và Công  
nghệ Thủ đô (CAPITAL IP&T  
CO.LTD.)

(511) Nhóm 05: Dược phẩm, thực phẩm chức năng, thực phẩm dinh dưỡng dùng trong y tế, nước súc miệng dùng cho mục đích y tế, dung dịch làm sạch khử khuẩn sát trùng dùng cho mục đích y tế, nước tắm thảo dược cho trẻ em dùng cho mục đích y tế.

---

(210) **4-2015-10183**

(220) 24.04.2015

(441) 25.06.2015

(540)

(531) 4.5.21; 26.1.1; 26.13.1

 **SPARTAN**

(731) SPARTAN RACE, INC. (US)

234 Congress Street, 5th Floor, Boston,  
MA 02110, United States

(740) Công ty Luật TNHH T&G (TGVN)

(511) Nhóm 25: Áo; áo ba lỗ; áo khoác ngoài; áo lót thể thao; áo lót; áo hai dây; áo không tay; quần thể thao để tập luyện và đua vượt chướng ngại vật; quần soóc; áo choàng ngoài; áo vét; áo chèn không tay; áo thun; quần thun; áo bông dài tay; tất ngắn cổ; quần áo bó cho mục đích thể thao hoặc cho các mục đích khác ngoài mục đích y tế, cụ thể là, áo, quần, ống tay áo, quần soóc, quần áo lót; quần áo lót giữ nhiệt; quần áo bơi; áo phông; đồ đội đầu; mũ; mũ lưỡi trai; mũ chống nắng; dải băng buộc đầu (trang phục); mũ đan; mũ chỏm.

---

(210) **4-2015-10184**

(220) 24.04.2015

(441) 25.06.2015

(540)

**FORLYBRAND**

(731) TÔ NGỌC PHÁT (VN)

114 đường 35, phường Bình Trưng Tây,  
quận 2, thành phố Hồ Chí Minh

(511) Nhóm 35: Quảng cáo; đại lý quảng cáo; tư vấn tổ chức và điều hành kinh doanh, tư vấn tổ chức và quản lý kinh doanh; quản lý kinh doanh của những người hoạt động thể thao; quản lý thương mại việc li-xăng sản phẩm và dịch vụ của người khác; marketing.

---



CÔNG BÁO SỞ HỮU CÔNG NGHIỆP SỐ 327 TẬP A (06.2015)

---

(210) **4-2015-10185**

(540)



(220) 24.04.2015

(441) 25.06.2015

(531) 26.4.2

(731) CÔNG TY CỔ PHẦN CÔNG NGHỆ VÀ TÂM NHÌN YÊU ÂM NHẠC (VN)  
125/20 Hòa Hưng, phường 12, quận 10,  
thành phố Hồ Chí Minh

(511) Nhóm 35: Quản lý kinh doanh công việc biểu diễn của nghệ sĩ; quản lý kinh doanh của những người hoạt động thể thao; quản lý thương mại việc li-xăng sản phẩm và dịch vụ của người khác; dịch vụ giới thiệu sản phẩm trên các phương tiện truyền thông, cho mục đích bán lẻ; tổ chức triển lãm cho mục đích thương mại hoặc quảng cáo; tổ chức trình diễn thời trang cho mục đích hỗ trợ bán hàng; dịch vụ quảng cáo trực tuyến trên mạng máy tính; sản xuất phim quảng cáo, quảng cáo trên truyền hình; quan hệ công chúng.

Nhóm 38: Truyền hình cáp; phát thanh; truyền hình; phát sóng truyền thanh, truyền hình không dây; thông tin liên lạc bằng mạng cáp quang; thông tin về lĩnh vực liên lạc viễn thông; hãng thông tấn.

Nhóm 41: Tổ chức trình diễn (dịch vụ ông bầu), trình diễn các buổi biểu diễn trực tiếp; sản xuất các chương trình phát thanh và truyền hình; sản xuất chương trình biểu diễn; tổ chức cuộc thi sắc đẹp; dịch vụ giới thiệu phim; huấn luyện (đào tạo); tổ chức các cuộc thi (giáo dục hoặc giải trí); tổ chức và điều khiển buổi hoà nhạc; dịch vụ điều chỉnh nhạc (DJ); biên tập băng hình; dịch vụ giải trí; sản xuất phim trừu tượng quảng cáo; dịch vụ người mẫu cho các nghệ sĩ; cho thuê phim điện ảnh; dịch vụ trường quay; dịch vụ sáng tác nhạc; nhà hát ca múa nhạc; dịch vụ phóng viên tin tức; tổ chức trình diễn thời trang cho mục đích giải trí; lập kế hoạch cho buổi tiệc (giải trí); sản xuất nhạc; dịch vụ phòng thu âm; giải trí trên truyền hình.

---

(210) **4-2015-10186**

(540)



(220) 24.04.2015

(441) 25.06.2015

(531) 26.1.2; A26.11.9

(591) Xanh dương, trắng, đen

(731) NGUYỄN VĂN QUỐC (VN)

413/38 Lê Văn Quới, phường Bình Trị  
Đông A, quận Bình Tân, thành phố Hồ  
Chí Minh

(511) Nhóm 25: Quần áo, mũ nón, giày dép.

---

CÔNG BÁO SỞ HỮU CÔNG NGHIỆP SỐ 327 TẬP A (06.2015)

---

(210) **4-2015-10187**

(540)



(220) 24.04.2015

(441) 25.06.2015

(531) 26.3.2; 26.3.3; 7.3.11; 26.15.15

(591) Xanh đen, đỏ, trắng

(731) CÔNG TY CỔ PHẦN XÂY DỰNG SÀI NAM (VN)

27 Quách Văn Tuấn, phường 12, quận Tân Bình, thành phố Hồ Chí Minh

(511) Nhóm 37: Xây dựng công trình dân dụng; xây dựng công trình công nghiệp.

---

(210) **4-2015-10188**

(540)



(220) 24.04.2015

(441) 25.06.2015

(731) LƯƠNG ĐĂNG SƠN (VN)

89 Cù Lao, phường 2, quận Phú Nhuận, thành phố Hồ Chí Minh

(511) Nhóm 18: Túi xách tay bằng da; cặp học sinh; dây da thuộc; túi du lịch; vali; ví đựng tiền.

---

(210) **4-2015-10189**

(540)



(220) 24.04.2015

(441) 25.06.2015

(531) A10.3.13; A5.5.20; A5.5.21; 25.7.25

(731) LƯƠNG ĐĂNG SƠN (VN)

89 Cù Lao, phường 2, quận Phú Nhuận, thành phố Hồ Chí Minh

(511) Nhóm 18: Túi xách tay bằng da; cặp học sinh; dây da thuộc; túi du lịch; vali; ví đựng tiền.

---

(210) **4-2015-10201**

(540)



(220) 24.04.2015

(441) 25.06.2015

(531) 26.1.2; A5.3.13; A5.3.14; A26.11.12

(591) Xanh lá, đỏ, vàng

(731) CÔNG TY TNHH GIỐNG CÂY TRỒNG THUẬN THÀNH (VN)

1081 ấp Bình Tiên 2, xã Đức Hòa Hạ, huyện Đức Hoà, tỉnh Long An

## CÔNG BÁO SỞ HỮU CÔNG NGHIỆP SỐ 327 TẬP A (06.2015)

---

(511) Nhóm 17: Màn mỏng bằng chất dẻo, không dùng để bao gói; tấm phủ bằng chất dẻo dùng cho mục đích nông nghiệp; vật liệu tổng hợp để ngăn cản bức xạ nhiệt.

---

(210) **4-2015-10202**

(220) 24.04.2015

(540)

(441) 25.06.2015

(531) 26.1.2; A5.3.13; A5.3.14; A26.11.12

(591) Xanh lá, đỏ, vàng

(731) CÔNG TY TNHH GIỐNG CÂY



TRỒNG THUẬN THÀNH (VN)

1081 ấp Bình Tiên 2, xã Đức Hoà Hạ, huyện Đức Hoà, tỉnh Long An

(511) Nhóm 17: Màn mỏng bằng chất dẻo, không dùng để bao gói; tấm phủ bằng chất dẻo dùng cho mục đích nông nghiệp; vật liệu tổng hợp để ngăn cản bức xạ nhiệt.

---

(210) **4-2015-10203**

(220) 24.04.2015

(540)

(441) 25.06.2015

(531) A26.11.12; 26.1.2; A5.3.13; A5.3.14

(591) Xanh lá, đỏ tươi, vàng

(731) CÔNG TY TNHH GIỐNG GÂY



TRỒNG THUẬN THÀNH (VN)

1081 ấp Bình Tiên 2, xã Đức Hoà Hạ, huyện Đức Hoà, tỉnh Long An

(511) Nhóm 17: Màn mỏng bằng chất dẻo, không dùng để bao gói; tấm phủ bằng chất dẻo dùng cho mục đích nông nghiệp; vật liệu tổng hợp để ngăn cản bức xạ nhiệt.

---

(210) **4-2015-10204**

(220) 24.04.2015

(540)

(441) 25.06.2015

(531) A5.3.13; A5.3.14; A26.11.12; 26.1.2

(591) Xanh lá, đỏ, vàng

(731) CÔNG TY TNHH GIỐNG CÂY



TRỒNG THUẬN THÀNH (VN)

1081 ấp Bình Tiên 2, xã Đức Hoà Hạ, huyện Đức Hoà, tỉnh Long An

(511) Nhóm 17: Màn mỏng bằng chất dẻo, không dùng để bao gói; tấm phủ bằng chất dẻo dùng cho mục đích nông nghiệp; vật liệu tổng hợp để ngăn cản bức xạ nhiệt.

---

**CÔNG BÁO SỞ HỮU CÔNG NGHIỆP SỐ 327 TẬP A (06.2015)**

---

- (210) **4-2015-10205** (220) 24.04.2015  
(441) 25.06.2015  
(540) (531) A5.3.13; A5.3.14; 26.1.2; A26.11.12  
(591) Xanh lá, đỏ, vàng  
(731) CÔNG TY TNHH GIỐNG CÂY TRỒNG THUẬN THÀNH (VN)  
1081 ấp Bình Tiên 2, xã Đức Hòa Hạ, huyện Đức Hoà, tỉnh Long An



(511) Nhóm 17: Màng mỏng bằng chất dẻo, không dùng để bao gói; tấm phủ bằng chất dẻo dùng cho mục đích nông nghiệp; vật liệu tổng hợp để ngăn cản bức xạ nhiệt.

---

- (210) **4-2015-10206** (220) 24.04.2015  
(441) 25.06.2015  
(540) (531) A5.3.13; A5.3.14; A26.11.12; 26.1.2  
(591) Xanh lá, đỏ tươi, vàng  
(731) CÔNG TY TNHH GIỐNG CÂY TRỒNG THUẬN THÀNH (VN)  
1081 ấp Bình Tiên 2, xã Đức Hòa Hạ, huyện Đức Hoà, tỉnh Long An



(511) Nhóm 17: Màng mỏng bằng chất dẻo, không dùng để bao gói; tấm phủ bằng chất dẻo dùng cho mục đích nông nghiệp; vật liệu tổng hợp để ngăn cản bức xạ nhiệt.

---

- (210) **4-2015-10207** (220) 24.04.2015  
(441) 25.06.2015  
(540) (531) A5.3.13; A5.3.14; 26.1.2; A26.11.12  
(591) Xanh lá, đỏ tươi, vàng  
(731) CÔNG TY TNHH GIỐNG CÂY TRỒNG THUẬN THÀNH (VN)  
1081 ấp Bình Tiên 2, xã Đức Hòa Hạ, huyện Đức Hoà, tỉnh Long An



(511) Nhóm 17: Màng mỏng bằng chất dẻo, không dùng để bao gói; tấm phủ bằng chất dẻo dùng cho mục đích nông nghiệp; vật liệu tổng hợp để ngăn cản bức xạ nhiệt.

---

- (210) **4-2015-10208** (220) 24.04.2015  
(441) 25.06.2015  
(540) (591) Nâu, trắng, xanh  
(731) NGUYỄN VĂN TRỊNH (VN)  
129 tổ 16, khu phố 2, phường Bình Đa, thành phố Biên Hòa, tỉnh Đồng Nai



(511) Nhóm 44: Dịch vụ phòng khám nha khoa; dịch vụ khám và chữa bệnh răng hàm mặt.

---

**CÔNG BÁO SỞ HỮU CÔNG NGHIỆP SỐ 327 TẬP A (06.2015)**

---

(210) **4-2015-10209**

(540)



(220) 24.04.2015

(441) 25.06.2015

(531) 4.3.3; 24.17.15; 24.17.21; 23.1.1

(591) Vàng, đỏ, đen

(731) NGUYỄN BÁ NGỌC (VN)

Khu 2, thị trấn Lộc Thắng, huyện Bảo Lâm, tỉnh Lâm Đồng

(511) Nhóm 41: Đào tạo võ thuật; tổ chức biểu diễn võ thuật; cung cấp thông tin giáo dục liên quan đến võ thuật; hoạt động của câu lạc bộ võ thuật thuộc nhóm này; giảng dạy võ thuật và khí công dưỡng sinh.

---

(210) **4-2015-10210**

(540)



(220) 24.04.2015

(441) 25.06.2015

(531) 7.3.11; 26.3.23

(731) MERIDIAN INTERNATIONAL CO., LTD. (CN)

Room 210, No.1000 Jinming Road, Jinqiao Town, Pudong New Area, Shanghai, China.

(740) Công ty TNHH Trường Xuân (AGELESS CO.,LTD.)

(511) Nhóm 06: Thang bằng kim loại; ốc vít bằng kim loại; đinh vít bằng kim loại; đinh; phụ kiện lắp ráp bằng kim loại cho đồ đạc; khóa bằng kim loại, ngoại trừ khóa điện; khóa móc; bàn kẹp bằng kim loại dùng cho thợ; tủ đựng dụng cụ bằng kim loại (tủ rộng); hộp đựng dụng cụ bằng kim loại (hộp rộng).

Nhóm 08: Dụng cụ để mài (dụng cụ cầm tay); dụng cụ nông nghiệp, thao tác thủ công; xẻng (dụng cụ cầm tay); bình xịt thuốc trừ sâu (dụng cụ cầm tay); dụng cụ làm vườn (công cụ cầm tay thao tác thủ công); bộ dụng cụ cắt, sửa móng tay; búa (dụng cụ cầm tay); giũa (dụng cụ cầm tay); rìu; dây đeo (giữ) (dụng cụ); mỏ cạy; kẹp (dùng cho thợ mộc hoặc thợ đóng thùng); dụng cụ doa; lưỡi cưa (bộ phận của dụng cụ cầm tay); tua vít; dụng cụ bào; cái kìm; đôn bẩy; công cụ cắt (dụng cụ cầm tay); dụng cụ để nạo (công cụ cầm tay); dụng cụ cầm tay, thao tác thủ công; cưa (dụng cụ cầm tay); khung cửa cửa tay; đục; mũi khoan (dụng cụ cầm tay); cờ lê (dụng cụ cầm tay); khoan tay kiểu bánh cóc (dụng cụ cầm tay); dụng cụ cắt ống (công cụ cầm tay); dụng cụ tán đinh (công cụ cầm tay); súng, thao tác thủ công dùng để phun, ép matit; bơm khí, thao tác bằng tay; dụng cụ đào lỗ (công cụ cầm tay); dụng cụ khoan; dụng cụ khắc, chạm trổ (công cụ cầm tay); bàn xẻng (dụng cụ cầm tay); bay xoa, trát vữa; dao rựa; dao, cụ thể là, dao bầu (dao), dao gọt, dao ban thịt (dụng cụ cầm tay), đai dùng để đi săn, dao nhíp, dao tĩa, dao đánh vẩy; kéo cắt; kéo tĩa cành.

## CÔNG BÁO SỞ HỮU CÔNG NGHIỆP SỐ 327 TẬP A (06.2015)

---

Nhóm 20: Giá kệ để cất giữ hoặc lưu kho hàng hóa; giá bày hàng; thùng, không bằng kim loại; hộp bằng gỗ hoặc chất dẻo; bàn làm việc của thợ mộc; kẹp giữ dây cáp hoặc ống dẫn bằng chất dẻo; bàn bằng kim loại; giá cửa; hộp làm ổ vật nuôi trong nhà.

(210) **4-2015-10211**

(220) 24.04.2015

(441) 25.06.2015

(540)

(531) 21.3.1; 26.1.1; A26.1.24; 1.5.1

(731) MERIDIAN INTERNATIONAL CO., LTD. (CN)



Room 210, No.1000 Jinming Road, Jinqiao Town, Pudong New Area, Shanghai, China.

(740) Công ty TNHH Trường Xuân (AGELESS CO.,LTD.)

(511) Nhóm 06: Thang bằng kim loại; ốc vít bằng kim loại; đinh vít bằng kim loại; đinh; phụ kiện lắp ráp bằng kim loại cho đồ đạc; khóa bằng kim loại, ngoại trừ khóa điện; khóa móc; bàn kẹp bằng kim loại dùng cho thợ; tủ đựng dụng cụ bằng kim loại (tủ rộng); hộp đựng dụng cụ bằng kim loại (hộp rộng).

Nhóm 08: Dụng cụ để mài (dụng cụ cầm tay); dụng cụ nông nghiệp, thao tác thủ công; xẻng (dụng cụ cầm tay); bình xịt thuốc trừ sâu (dụng cụ cầm tay); dụng cụ làm vườn (công cụ cầm tay thao tác thủ công); bộ dụng cụ cắt, sửa móng tay; búa (dụng cụ cầm tay); giũa (dụng cụ cầm tay); rìu; dây đeo (giữ) (dụng cụ); mỏ cạy; kẹp (dùng cho thợ mộc hoặc thợ đóng thùng); dụng cụ doa; lưỡi cưa (bộ phận của dụng cụ cầm tay); tua vít; dụng cụ bào; cái kìm; đòn bẩy; công cụ cắt (dụng cụ cầm tay); dụng cụ để nạo (công cụ cầm tay); dụng cụ cầm tay, thao tác thủ công; cưa (dụng cụ cầm tay); khung cửa cửa tay; đục; mũi khoan (dụng cụ cầm tay); cờ lê (dụng cụ cầm tay); khoan tay kiểu bánh cóc (dụng cụ cầm tay); dụng cụ cắt ống (công cụ cầm tay); dụng cụ tán đinh (công cụ cầm tay); súng, thao tác thủ công dùng để phun, ép matit; bơm khí, thao tác bằng tay; dụng cụ đào lỗ (công cụ cầm tay); dụng cụ khoan; dụng cụ khắc, chạm trổ (công cụ cầm tay); bàn xẻng (dụng cụ cầm tay); bay xoa, trát vữa; dao rựa; dao, cụ thể là, dao bầu (dao), dao gọt, dao banh thịt (dụng cụ cầm tay), đai dùng để đi săn, dao nhíp, dao tỉa, dao đánh vẩy; kéo cắt; kéo tỉa cành.

Nhóm 20: Giá kệ để cất giữ hoặc lưu kho hàng hóa; giá bày hàng; thùng, không bằng kim loại; hộp bằng gỗ hoặc chất dẻo; bàn làm việc của thợ mộc; kẹp giữ dây cáp hoặc ống dẫn bằng chất dẻo; bàn bằng kim loại; giá cửa; hộp làm ổ vật nuôi trong nhà.

CÔNG BÁO SỞ HỮU CÔNG NGHIỆP SỐ 327 TẬP A (06.2015)

---

(210) **4-2015-10213**

(540)



(220) 24.04.2015

(441) 25.06.2015

(531) A5.5.21; A5.5.20; 1.15.15; A5.3.13; 2.3.1; A2.3.2

(731) CÔNG TY TNHH THƯƠNG MẠI MỸ PHẨM HOÀNG OANH (VN)  
Số 57 đường Đại Học Dân Lập, phường Dư Hàng Kênh, quận Lê Chân, thành phố Hải Phòng

(740) Công ty cổ phần Tư vấn S&B (S&B CONSULTANT., CORP.)

(511) Nhóm 35: Dịch vụ mua bán mỹ phẩm.

---

(210) **4-2015-10214**

(540)



(220) 24.04.2015

(441) 25.06.2015

(531) A5.3.13; 5.3.16; 1.3.1; 26.4.2

(591) Xanh lá cây, đậm, nhạt, đỏ

(731) LÊ ĐÌNH KHÔI (VN)

Số nhà 70, ngõ 116, phố Nhân Hoà, phường Nhân Chính, quận Thanh Xuân, thành phố Hà Nội

(511) Nhóm 30: Bột gấc.

---

(210) **4-2015-10217**

(540)

**DYNACARGO**

(220) 24.04.2015

(441) 25.06.2015

(731) SHAANXI YANCHANG PETROLEUM GROUP RUBBER CO.,LTD (CN)  
Fenghe Area, Qindu District, Xianyang, Shaanxi, China

(740) Công ty TNHH Trà và cộng sự (TRA & ASSOCIATES CO.,LTD)

(511) Nhóm 12: Dầu máy toa xe cho đường sắt; xe ô tô; moay-ơ cho ô tô; xe máy; xe đạp; đường sắt treo (toa cáp); lốp cho bánh xe cộ; lốp máy bay; máy bay; thuyền.

---

(210) **4-2015-10220**

(540)

**COFA**

(220) 24.04.2015

(441) 25.06.2015

(731) HỒ ĐÌNH NAM (VN)

20H Gò Dầu, phường Tân Sơn Nhì, quận Tân Phú, thành phố Hồ Chí Minh

CÔNG BÁO SỞ HỮU CÔNG NGHIỆP SỐ 327 TẬP A (06.2015)

---

(511) Nhóm 25: Giày, dép các loại.

---

(210) **4-2015-10221**

(220) 24.04.2015

(441) 25.06.2015

(540)

**RIOBABY**

(731) NGUYỄN THỊ MỸ KHUÊ (VN)  
271/5/93 Quang Trung, phường 10, quận  
Gò Vấp, thành phố Hồ Chí Minh

(511) Nhóm 25: Quần áo quần áo trẻ em; quần áo trẻ sơ sinh; quần áo may sẵn; tã lót trẻ sơ sinh (thuộc về quần áo); bao tay và tất chân trẻ sơ sinh.

---

(210) **4-2015-10224**

(220) 24.04.2015

(441) 25.06.2015

(540)

**HÔNG LOAN CHI BẢO**

(731) CÔNG TY TNHH DƯỢC PHẨM  
NGÂN HÀ (VN)  
Nhà N1-2, số 89, phố Nguyễn Văn Trỗi,  
phường Phương Liệt, quận Thanh Xuân,  
thành phố Hà Nội

(511) Nhóm 05: Dược phẩm; thực phẩm chức năng có mục đích y tế.

---

(210) **4-2015-10225**

(220) 24.04.2015

(441) 25.06.2015

(540)

**TÚ HÔNG TIÊN ĐƠN**

(731) CÔNG TY TNHH DƯỢC PHẨM  
NGÂN HÀ (VN)  
Nhà N1-2, số 89, phố Nguyễn Văn Trỗi,  
phường Phương Liệt, quận Thanh Xuân,  
thành phố Hà Nội

(511) Nhóm 05: Dược phẩm, thực phẩm chức năng có mục đích y tế.

---

(210) **4-2015-10226**

(220) 24.04.2015

(441) 25.06.2015

(540)

**HerbaSoul**

(731) CÔNG TY TNHH DƯỢC PHẨM  
NGÂN HÀ (VN)  
Nhà N1-2, số 89, phố Nguyễn Văn Trỗi,  
phường Phương Liệt, quận Thanh Xuân,  
thành phố Hà Nội

(511) Nhóm 05: Dược phẩm, thực phẩm chức năng có mục đích y tế.

---



(210) **4-2015-10227**

(220) 24.04.2015

(441) 25.06.2015

(540)

# HerbArt

(731) CÔNG TY TNHH DƯỢC PHẨM  
NGÂN HÀ (VN)  
Nhà N1-2, số 89, phố Nguyễn Văn Trỗi,  
phường Phương Liệt, quận Thanh Xuân,  
thành phố Hà Nội

(511) Nhóm 05: Dược phẩm, thực phẩm chức năng có mục đích y tế.

---

(210) **4-2015-10228**

(220) 24.04.2015

(441) 25.06.2015

(540)

# ANGELKISS

(731) CÔNG TY TNHH DƯỢC PHẨM  
NGÂN HÀ (VN)  
Nhà N1-2, số 89, phố Nguyễn Văn Trỗi,  
phường Phương Liệt, quận Thanh Xuân,  
thành phố Hà Nội

(511) Nhóm 05: Dược phẩm, thực phẩm chức năng có mục đích y tế.

---

(210) **4-2015-10229**

(220) 24.04.2015

(441) 25.06.2015

(540)

# Origin8

(731) JAL HOTEL CO., LTD. (JP)  
4-11, Higashi-Shinagawa 2-chome,  
Shinagawa-ku, Tokyo, Japan  
(740) Văn phòng luật sư Phạm và Liên danh  
(PHAM & ASSOCIATES)

(511) Nhóm 16: Giấy; ấn phẩm; xuất bản phẩm dạng in; văn phòng phẩm; đồ dùng văn phòng, trừ đồ đạc; giấy vệ sinh; đồ dùng giảng dạy (trừ thiết bị giảng dạy).

Nhóm 26: Huy hiệu đeo không bằng kim loại quý; huy hiệu kiểu cách độc đáo để trang trí (khuy áo); khóa cài quần áo; miếng vá nhiệt dùng để trang trí cho đồ vải (đồ kim chỉ); băng đeo tay; kẹp, không phải đồ trang sức; khuy; đồ để khâu, trừ chỉ; đồ trang trí tóc; tóc giả; hoa giả.

Nhóm 35: Quảng cáo; dịch vụ marketing; tư vấn tổ chức và điều hành kinh doanh; điều hành kinh doanh khách sạn; dịch vụ khuyến mại cho người khác; tổ chức triển lãm cho mục đích thương mại hoặc quảng cáo.

Nhóm 41: Dịch vụ giáo dục, đào tạo; thông tin giáo dục; khảo thí giáo dục; tổ chức và điều khiển hội nghị; tổ chức và điều khiển hội thảo (tập huấn); tổ chức các cuộc thi (giáo dục và giải trí); dịch vụ giải trí; cho thuê dụng cụ thể thao; tổ chức triển lãm cho mục đích

CÔNG BÁO SỞ HỮU CÔNG NGHIỆP SỐ 327 TẬP A (06.2015)

---

giáo dục hoặc văn hóa; xuất bản sách; cung cấp xuất bản phẩm điện tử trực tuyến, không tải xuống được; xuất bản sách và báo điện tử trực tuyến.

---

(210) **4-2015-10232**

(220) 24.04.2015

(540)

(441) 25.06.2015

**VANCORIN**

(731) CJ HEALTHCARE CORPORATION (KR)

CJ Cheiljedang Center, 330, Dongho-ro, Jung-gu, Seoul, Republic of Korea

(740) Văn phòng luật sư Phạm và Liên danh (PHAM & ASSOCIATES)

(511) Nhóm 05: Chất diệt khuẩn dùng cho mục đích y tế; thuốc kháng sinh; chế phẩm máu; dược phẩm dùng để tiêm; chất ảnh hưởng đến sự trao đổi chất.

---

(210) **4-2015-10233**

(220) 24.04.2015

(540)

(441) 25.06.2015

(531) 26.4.4; 26.1.1; 25.5.25; A26.11.8

(591) Trắng, nâu, đỏ nâu

(731) INNOVATIVE BEVERAGE CONCEPTS, INC. (US)

9600 Research Drive, Unit 5F, Irvine, California 92618, USA

(740) Văn phòng luật sư Phạm và Liên danh (PHAM & ASSOCIATES)



(511) Nhóm 30: Chè (trà), chè (trà) thảo mộc, đồ uống trên cơ sở chè (trà); cà phê; đồ uống trên cơ sở cà phê; sôcôla và đồ uống trên cơ sở sôcôla.

---

(210) **4-2015-10234**

(220) 24.04.2015

(540)

(441) 25.06.2015

(531) 26.1.1; A26.1.24; 10.5.17

(731) TẬP ĐOÀN VINGROUP - CÔNG TY CP (VN)

Số 7, đường Bằng Lăng 1, khu đô thị sinh thái Vinhomes Riverside, phường Việt Hưng, quận Long Biên, thành phố Hà Nội

(740) Công ty Luật TNHH AMBYS Hà Nội (AMBYS HANOI)



(511) Nhóm 44: Dịch vụ làm đẹp, chăm sóc sắc đẹp.

---

CÔNG BÁO SỞ HỮU CÔNG NGHIỆP SỐ 327 TẬP A (06.2015)

---

(210) **4-2015-10235**

(540)



(220) 24.04.2015

(441) 25.06.2015

(531) 26.1.2

(591) Hồng, đen, trắng

(731) NGUYỄN THÀNH TRUNG (VN)

Số 845 Nguyễn Kiệm, phường 3, quận  
Gò Vấp, thành phố Hồ Chí Minh

(740) Công ty Cổ phần Sở hữu công nghiệp  
INVESTIP (INVESTIP)

(511) Nhóm 14: Nữ trang bằng vàng, bạc, đá quý; đồng hồ đeo tay.

---

(210) **4-2015-10236**

(540)



(220) 24.04.2015

(441) 25.06.2015

(531) 2.3.1; A2.3.2; A2.3.23

(731) CÔNG TY TRÁCH NHIỆM HỮU HẠN  
MISS TRÂM (VN)

529/159 Huỳnh Văn Bánh, phường 14,  
quận Phú Thuận, thành phố Hồ Chí Minh

(740) Công ty Cổ phần Sở hữu công nghiệp  
INVESTIP (INVESTIP)

(511) Nhóm 03: Mỹ phẩm.

---

(210) **4-2015-10237**

(540)

**Apache**

(220) 24.04.2015

(441) 25.06.2015

(731) CÔNG TY TRÁCH NHIỆM HỮU HẠN  
MỘT THÀNH VIÊN NLINK VIỆT  
NAM (VN)

76 Trần Đình Xu, phường Cô Giang,  
quận 1, thành phố Hồ Chí Minh

(740) Công ty Cổ phần Sở hữu công nghiệp  
INVESTIP (INVESTIP)

(511) Nhóm 08: Dao cạo.

Nhóm 21: Bàn chải đánh răng.

---

CÔNG BÁO SỞ HỮU CÔNG NGHIỆP SỐ 327 TẬP A (06.2015)

---

(210) **4-2015-10250**

(220) 24.04.2015

(540)



(441) 25.06.2015

(731) SRINANAPORN MARKETING CO., LTD. (TH)

No. 325/6-9 Lanluang Road, Mahanak Square, Dusit, Bangkok 10300, Thailand

(740) Công ty TNHH Tâm nhìn và Liên danh (VISION & ASSOCIATES CO.LTD.)

(511) Nhóm 30: Thạch lạnh (bánh kẹo); kem lạnh; thạch được làm từ carrageenan với sữa và nước cốt dừa (bánh kẹo); sữa chua đông lạnh (dạng kem lạnh); kem trái cây (đá lạnh); đá lạnh có thể ăn được.

---

(210) **4-2015-10253**

(220) 24.04.2015

(540)



(441) 25.06.2015

(531) 26.15.1; 26.1.4

(591) Trắng, đỏ, da cam

(731) HUITOUKE FOOD GROUP CO., LTD. (CN)

(Tuzhai) Huidong Industrial Park, Huian County, Fujian, China

(740) Công ty cổ phần Sở hữu trí tuệ BROSS và Cộng sự (BROSS & PARTNERS., JSC)

(511) Nhóm 30: Ca cao; đồ uống trên cơ sở trà; bột nhão; thực phẩm giàu tinh bột; chế phẩm ngũ cốc; thực phẩm ăn nhanh trên cơ sở ngũ cốc.

---

(210) **4-2015-10254**

(220) 24.04.2015

(540)

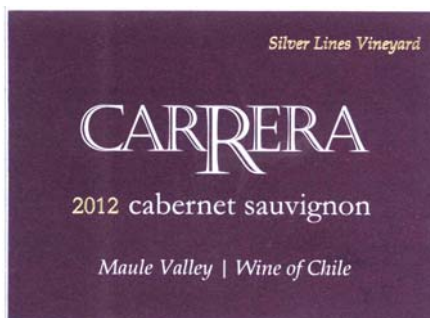

(441) 25.06.2015

(591) Trắng, tím, nhũ vàng

(731) CÔNG TY TNHH MỘT THÀNH VIÊN DÒNG KẼ BẠC (VN)

15/3 Cộng Hòa, phường 4, quận Tân Bình, thành phố Hồ Chí Minh

(511) Nhóm 33: Đồ uống có cồn (trừ bia).

---

(210) **4-2015-10255**

(540)



**CABERNET SAUVIGNON**

(511) Nhóm 33: Đồ uống có cồn (trừ bia).

---

(220) 24.04.2015

(441) 25.06.2015

(531) A5.1.16; A5.1.5; 26.4.2

(591) Trắng, đỏ, nhũ vàng, đen

(731) CÔNG TY TNHH MỘT THÀNH VIÊN

DÒNG KẾ BẠC (VN)

15/3 Cộng Hòa, phường 4, quận Tân Bình, thành phố Hồ Chí Minh

(210) **4-2015-10259**

(540)

**Happy White**

(220) 24.04.2015

(441) 25.06.2015

(731) CÔNG TY TNHH THƯƠNG MẠI VÀ

TỔNG HỢP KIỀU THIÊN PHÁT (VN)

Ngách 1/28, ngõ 49, phố Thúy Lĩnh, phường Lĩnh Nam, quận Hoàng Mai, thành phố Hà Nội

(511) Nhóm 03: Sữa tắm; chế phẩm mỹ phẩm để tắm; kem làm trắng da; mỹ phẩm.

---

(210) **4-2015-10260**

(540)

**Soft Pres**

(220) 24.04.2015

(441) 25.06.2015

(731) CÔNG TY TNHH THƯƠNG MẠI VÀ

TỔNG HỢP KIỀU THIÊN PHÁT (VN)

Ngách 1/28, ngõ 49, phố Thúy Lĩnh, phường Lĩnh Nam, quận Hoàng Mai, thành phố Hà Nội

(511) Nhóm 03: Chế phẩm để giặt; xà phòng; chất làm mềm vải (dùng để giặt); nước thơm; chế phẩm để ngâm giặt.

---

(210) **4-2015-10261**

(220) 24.04.2015

(540)

(441) 25.06.2015

# Law Red

(731) CÔNG TY TNHH THƯƠNG MẠI VÀ  
TỔNG HỢP KIỀU THIÊN PHÁT  
(VN)

Ngách 1/28, ngõ 49, phố Thúy Lĩnh,  
phường Lĩnh Nam, quận Hoàng Mai,  
thành phố Hà Nội

(511) Nhóm 03: Sữa tắm; chế phẩm mỹ phẩm để tắm; kem làm trắng da; mỹ phẩm.

---

(210) **4-2015-10262**

(220) 24.04.2015

(540)

(441) 25.06.2015



(531) 1.17.11; A1.1.12; 1.5.1; 25.5.25

(591) Xanh lá mạ, xanh da trời, trắng

(731) CÔNG TY TNHH THƯƠNG MẠI VÀ  
TỔNG HỢP KIỀU THIÊN PHÁT  
(VN)

Ngách 1/28, ngõ 49, phố Thúy Lĩnh,  
phường Lĩnh Nam, quận Hoàng Mai,  
thành phố Hà Nội

(511) Nhóm 03: Mỹ phẩm; chế phẩm để giặt, để tẩy rửa; xà phòng; chất làm mềm vải (dùng để giặt); dung dịch cọ rửa, nước rửa chén.

---

(210) **4-2015-10264**

(220) 24.04.2015

(540)

(441) 25.06.2015

# MAGIC STAR

(731) NGUYỄN HỮU THẮNG (VN)

Thôn Ninh Vũ, xã Bình Kiều, huyện  
Khoái Châu, tỉnh Hưng Yên

(511) Nhóm 11: Bếp nấu ăn, sử dụng ga.

Nhóm 35: Mua bán sản phẩm: bếp nấu ăn sử dụng ga.

---

CÔNG BÁO SỞ HỮU CÔNG NGHIỆP SỐ 327 TẬP A (06.2015)

---

(210) **4-2015-10270**

(540)



(220) 24.04.2015

(441) 25.06.2015

(531) 26.1.1; A26.11.12; 1.15.23; A26.4.24; A26.11.8

(591) Xanh, trắng, đen

(731) CÔNG TY TNHH SẢN XUẤT THƯƠNG MẠI DỊCH VỤ CƠ KHÍ TOÀN GIA (VN)

Số 94, đường ĐX95, khu 6, phường Hiệp An, thành phố Thủ Dầu Một, tỉnh Bình Dương

(511) Nhóm 06: Kết sắt an toàn; tủ sắt an toàn

---

(210) **4-2015-10272**

(540)



(220) 25.04.2015

(441) 25.06.2015

(531) A5.5.20; A5.5.21

(731) CÔNG TY CỔ PHẦN CÔNG NGHỆ MEETECH (VN)

Tiểu khu K1- G3, đường D1, khu công nghệ cao, phường Tân Phú, quận 9, thành phố Hồ Chí Minh

(511) Nhóm 07: Máy in, máy in, máy in nén, thiết bị đồ gia công cơ khí, máy gia công kim loại.

---

(210) **4-2015-10274**

(540)



(220) 25.04.2015

(441) 25.06.2015

(531) A7.1.11; 7.1.24

(591) Đỏ, xanh

(731) CÔNG TY TNHH SẢN XUẤT THƯƠNG MẠI DỊCH VỤ INOX HÙNG CƯỜNG (VN)

592 Nguyễn Thị Định, phường Thạnh Mỹ Lợi, quận 2, thành phố Hồ Chí Minh

(511) Nhóm 11: Bếp ga, nồi cơm điện, hệ thống và thiết bị nấu nướng; chậu rửa gắn cố định.

Nhóm 20: Bàn bằng kim loại.

---

PHẦN V

CÁC YÊU CẦU THẨM ĐỊNH NỘI DUNG

DANH SÁCH CÁC ĐƠN CÓ YÊU CẦU THẨM ĐỊNH NỘI DUNG  
DO NGƯỜI NỘP ĐƠN YÊU CẦU

(21) Số đơn	(11) Số công bố đơn	(43) Ngày công bố đơn	Ngày yêu cầu	(51) Chỉ số phân loại quốc tế
1-2011-03080	35267	25.10.2013	20.05.2015	A01G 9/00
1-2012-01233	34037	25.06.2013	13.05.2015	C02F 3/34
1-2012-03384	33674	27.05.2013	07.05.2015	H04N 21/00
1-2012-03421	33681	27.05.2013	11.05.2015	A47B 88/04
1-2012-03424	35305	25.10.2013	13.05.2015	A45B 19/04
1-2012-03454	33688	27.05.2013	21.05.2015	A47B 88/04
1-2012-03535	34071	25.06.2013	05.05.2015	C12P 19/12
1-2012-03675	34082	25.06.2013	05.05.2015	B24B 21/00
1-2012-03678	34083	25.06.2013	20.05.2015	F23D 14/48
1-2013-00111	37661	26.05.2014	13.05.2015	H01L 23/00
1-2013-00277	34695	26.08.2013	14.05.2015	C08L 9/06
1-2013-00571	35330	25.10.2013	14.05.2015	H01L 21/56
1-2013-02356	37682	26.05.2014	27.04.2015	F16F 9/32
1-2013-02416	36771	25.02.2014	20.05.2015	H04B 1/00
1-2013-02594	40948	25.02.2015	20.05.2015	B23K 35/26
1-2013-03570	38654	25.08.2014	21.05.2015	C07D 229/00
1-2013-03876	37057	25.02.2014	18.05.2015	H04W 72/04
1-2013-03937	39055	25.09.2014	06.05.2015	G02B 21/00
1-2014-00969	39508	27.10.2014	15.05.2015	C02F 3/34
1-2014-00970	39509	27.10.2014	15.05.2015	C02F 3/34
1-2014-01196	39154	25.09.2014	08.05.2015	A01N 25/04
1-2014-01212	39159	25.09.2014	04.05.2015	B05B 15/12
1-2014-01257	38821	25.08.2014	13.05.2015	H04N 7/64
1-2014-01345	39930	25.11.2014	25.04.2015	C07D 471/04
1-2014-01363	39174	25.09.2014	27.04.2015	C07D 215/56
1-2014-01403	40265	25.12.2014	27.04.2015	C07D 471/04
1-2014-01404	39551	27.10.2014	04.05.2015	C07D 471/04
1-2014-01468	39560	27.10.2014	06.05.2015	C07D 487/04
1-2014-01469	39937	25.11.2014	06.05.2015	C07D 473/34
1-2014-01477	38882	25.08.2014	27.04.2015	A61C 19/04
1-2014-01510	38890	25.08.2014	04.05.2015	C07D 403/12
1-2014-01511	38891	25.08.2014	04.05.2015	C07D 403/12
1-2014-01543	38897	25.08.2014	07.05.2015	C07K 16/28
1-2014-01557	39573	27.10.2014	15.05.2015	A61K 31/519
1-2014-01558	39212	25.09.2014	22.05.2015	C07C 257/06
1-2014-01567	39575	27.10.2014	04.05.2015	C07D 271/08
1-2014-01574	39213	25.09.2014	06.05.2015	H04W 4/00
1-2014-01575	38904	25.08.2014	14.05.2015	H04W 4/00



**CÔNG BÁO SỞ HỮU CÔNG NGHIỆP SỐ 327 TẬP A (06.2015)**

1-2014-01576	38905	25.08.2014	14.05.2015	H04W 4/00
1-2014-01586	39215	25.09.2014	05.05.2015	C23C 18/16
1-2014-01602	40970	25.02.2015	18.05.2015	C07H 21/00
1-2014-01603	39582	27.10.2014	14.05.2015	B65G 47/91
1-2014-01604	40564	26.01.2015	14.05.2015	G06F 19/00
1-2014-01606	39948	25.11.2014	14.05.2015	B29C 65/08
1-2014-01607	40565	26.01.2015	14.05.2015	A43D 25/00
1-2014-01608	40566	26.01.2015	14.05.2015	G06F 17/50
1-2014-01609	39583	27.10.2014	13.05.2015	A47L 5/00
1-2014-01610	39584	27.10.2014	20.05.2015	B26D 7/06
1-2014-01611	40567	26.01.2015	13.05.2015	G06F 19/00
1-2014-01622	38915	25.08.2014	27.04.2015	E04B 9/10
1-2014-01644	39221	25.09.2014	14.05.2015	A61F 13/49
1-2014-01670	39589	27.10.2014	21.05.2015	C07D 487/04
1-2014-01683	40274	25.12.2014	15.05.2015	C12N 15/29
1-2014-01684	41660	27.04.2015	21.05.2015	A61B 5/07
1-2014-01723	38946	25.08.2014	14.05.2015	H04N 17/00
1-2014-01734	38950	25.08.2014	06.05.2015	G06F 13/38
1-2014-01745	39248	25.09.2014	15.05.2015	A01N 43/40
1-2014-01765	39255	25.09.2014	04.05.2015	G01N 17/00
1-2014-01769	39599	27.10.2014	27.04.2015	A46B 9/04
1-2014-01781	38961	25.08.2014	04.05.2015	F27B 14/00
1-2014-01783	39259	25.09.2014	05.05.2015	B62H 5/00
1-2014-01810	39607	27.10.2014	27.04.2015	A61K 31/19
1-2014-01815	39609	27.10.2014	05.05.2015	A61K 31/575
1-2014-01819	39610	27.10.2014	27.04.2015	A01N 37/00
1-2014-01820	39611	27.10.2014	27.04.2015	A01N 37/00
1-2014-01840	38979	25.08.2014	11.05.2015	A61F 13/49
1-2014-01853	39278	25.09.2014	04.05.2015	H01M 10/0562
1-2014-01874	39617	27.10.2014	06.05.2015	C07D 401/14
1-2014-01886	39286	25.09.2014	08.05.2015	F16L 53/00
1-2014-01911	38992	25.08.2014	14.05.2015	H04N 7/26
1-2014-01912	39292	25.09.2014	22.05.2015	F03D 3/00
1-2014-01917	39627	27.10.2014	04.05.2015	C12N 5/00
1-2014-01921	39973	25.11.2014	04.05.2015	A61K 31/575
1-2014-01926	39293	25.09.2014	27.04.2015	G07F 7/12
1-2014-01927	39974	25.11.2014	27.04.2015	B41M 3/14
1-2014-01949	39299	25.09.2014	06.05.2015	C03C 23/00
1-2014-01954	39634	27.10.2014	15.05.2015	A61K 47/48
1-2014-01956	39635	27.10.2014	14.05.2015	A61K 31/352
1-2014-01962	39302	25.09.2014	13.05.2015	B60C 23/12
1-2014-01974	39982	25.11.2014	04.05.2015	A47C 17/00
1-2014-01990	39306	25.09.2014	18.05.2015	H04N 5/232
1-2014-01999	39648	27.10.2014	08.05.2015	E03C 1/29
1-2014-02002	39984	25.11.2014	13.05.2015	C07K 7/62
1-2014-02003	39649	27.10.2014	14.05.2015	C07D 471/04
1-2014-02027	39001	25.08.2014	21.05.2015	C25C 3/08
1-2014-02040	40297	25.12.2014	18.05.2015	A61P 35/00
1-2014-02041	39319	25.09.2014	07.05.2015	A24F 47/00
1-2014-02058	40298	25.12.2014	25.04.2015	C07D 241/04

**CÔNG BÁO SỞ HỮU CÔNG NGHIỆP SỐ 327 TẬP A (06.2015)**

1-2014-02068	39659	27.10.2014	04.05.2015	A61K 8/891
1-2014-02069	40584	26.01.2015	20.05.2015	G01N 33/15
1-2014-02071	39660	27.10.2014	11.05.2015	C07D 487/04
1-2014-02082	39663	27.10.2014	07.05.2015	A61L 15/16
1-2014-02083	39664	27.10.2014	22.05.2015	H04N 7/26
1-2014-02110	39004	25.08.2014	18.05.2015	A23C 9/152
1-2014-02113	39671	27.10.2014	22.05.2015	H04N 7/26
1-2014-02120	39339	25.09.2014	22.05.2015	C09J 7/02
1-2014-02141	39683	27.10.2014	12.05.2015	G21C 13/032
1-2014-02154	39686	27.10.2014	13.05.2015	A61K 39/12
1-2014-02157	39687	27.10.2014	20.05.2015	G06F 3/048
1-2014-02166	39349	25.09.2014	14.05.2015	C08L 69/00
1-2014-02170	39005	25.08.2014	19.05.2015	A61K 9/00
1-2014-02180	39355	25.09.2014	25.04.2015	C09J 4/02
1-2014-02181	39356	25.09.2014	25.04.2015	C09J 4/02
1-2014-02182	39357	25.09.2014	13.05.2015	A23L 1/30
1-2014-02211	39365	25.09.2014	05.05.2015	B32B 1/08
1-2014-02213	39366	25.09.2014	14.05.2015	A61F 5/02
1-2014-02214	39367	25.09.2014	20.05.2015	A61K 31/192
1-2014-02221	39699	27.10.2014	20.05.2015	B01J 13/18
1-2014-02222	39700	27.10.2014	04.05.2015	A01K 61/02
1-2014-02225	40022	25.11.2014	19.05.2015	B63B 35/03
1-2014-02284	40606	26.01.2015	21.05.2015	E05B 67/36
1-2014-02293	39726	27.10.2014	04.05.2015	B22D 41/08
1-2014-02297	39377	25.09.2014	14.05.2015	C12P 7/10
1-2014-02310	40040	25.11.2014	20.05.2015	E04C 2/04
1-2014-02330	39733	27.10.2014	12.05.2015	A61K 31/7028
1-2014-02400	39762	27.10.2014	27.04.2015	A47J 36/02
1-2014-02429	40622	26.01.2015	08.05.2015	H04N 7/26
1-2014-02487	39399	25.09.2014	12.05.2015	F16D 13/52
1-2014-02495	41294	25.03.2015	05.05.2015	F24F 7/06
1-2014-02496	41295	25.03.2015	05.05.2015	F24F 7/06
1-2014-02503	39792	27.10.2014	20.05.2015	H04N 7/30
1-2014-02511	40631	26.01.2015	04.05.2015	G06Q 30/04
1-2014-02569	40331	25.12.2014	22.05.2015	C07K 14/435
1-2014-02677	40348	25.12.2014	14.05.2015	C07C 273/04
1-2014-02762	40120	25.11.2014	04.05.2015	C09J 7/02
1-2014-02818	40133	25.11.2014	12.05.2015	F22D 11/00
1-2014-02849	40143	25.11.2014	13.05.2015	B03D 1/002
1-2014-02866	41325	25.03.2015	11.05.2015	F16L 1/225
1-2014-02890	40663	26.01.2015	08.05.2015	H04W 56/00
1-2014-02945	39866	27.10.2014	12.05.2015	C10M 169/04
1-2014-02962	40158	25.11.2014	18.05.2015	A23L 1/22
1-2014-02968	40163	25.11.2014	18.05.2015	A23L 1/22
1-2014-02974	40165	25.11.2014	12.05.2015	B22D 1/00
1-2014-03093	40189	25.11.2014	12.05.2015	C10M 169/04
1-2014-03109	40427	25.12.2014	07.05.2015	C01B 13/02
1-2014-03156	40432	25.12.2014	05.05.2015	C01G 9/02
1-2014-03212	40203	25.11.2014	11.05.2015	A41D 19/015
1-2014-03230	41368	25.03.2015	04.05.2015	C08B 15/08

**CÔNG BÁO SỞ HỮU CÔNG NGHIỆP SỐ 327 TẬP A (06.2015)**

1-2014-03366	40773	26.01.2015	13.05.2015	B61L 3/12
1-2014-03367	40774	26.01.2015	13.05.2015	B61L 23/14
1-2014-03368	40775	26.01.2015	13.05.2015	B61L 27/00
1-2014-03392	40785	26.01.2015	04.05.2015	G01N 21/84
1-2014-03503	40817	26.01.2015	14.05.2015	B60L 15/40
1-2014-03504	40818	26.01.2015	13.05.2015	H04W 4/04
1-2014-03510	41401	25.03.2015	12.05.2015	G03F 7/004
1-2014-03626	40865	26.01.2015	14.05.2015	G01P 3/42
1-2014-03668	41100	25.02.2015	20.05.2015	A23L 2/52
1-2014-03669	41101	25.02.2015	20.05.2015	A23L 2/52
1-2014-03814	41131	25.02.2015	08.05.2015	H04N 7/34
1-2014-03879	41146	25.02.2015	07.05.2015	C08G 64/30
1-2014-04401	41209	25.02.2015	21.05.2015	A61K 39/395
1-2015-00061	41860	27.04.2015	27.04.2015	H04N 7/26
1-2015-00236	41894	27.04.2015	08.05.2015	H04N 7/36

PHẦN VI

**SỬA ĐỔI ĐƠN**

***a - Ghi nhận sửa đổi đơn đăng ký sáng chế***

Ghi nhận sửa đổi đơn số: 3671/ TB-SHTT, ngày 05/05/2015

(210) Số đơn: 1-2009-01459                      (220) Ngày nộp đơn 14/12/2007

Mục sửa đổi: Đại diện sở hữu công nghiệp

Đại diện sở hữu công nghiệp mới là:

Công ty TNHH T & T INVENMARK Sở hữu trí tuệ Quốc tế (T&T Invenmark Co., Ltd)

Phòng 101, toà nhà 30 Nguyễn Du, phường Bùi Thị Xuân, quận Hai Bà Trưng, thành phố Hà Nội

---

Ghi nhận sửa đổi đơn số: 3672/ TB-SHTT, ngày 05/05/2015

(210) Số đơn: 1-2012-03900                      (220) Ngày nộp đơn 25/05/2011

Mục sửa đổi: Đại diện sở hữu công nghiệp

Đại diện sở hữu công nghiệp mới là:

Công ty TNHH T&T INVENMARK Sở hữu trí tuệ Quốc tế (T&T Invenmark Co., Ltd)

Phòng 101, toà nhà 30 Nguyễn Du, phường Bùi Thị Xuân, quận Hai Bà Trưng, thành phố Hà Nội

---

Ghi nhận sửa đổi đơn số: 3673/ TB-SHTT, ngày 05/05/2015

(210) Số đơn	(220) Ngày nộp đơn
1-2012-00525	27/07/2010
1-2012-02320	07/01/2011
1-2014-01391	21/08/2012
1-2014-02809	22/01/2013
1-2014-03147	22/02/2013
1-2014-03652	02/04/2013

Mục sửa đổi: Đại diện sở hữu công nghiệp

Đại diện sở hữu công nghiệp mới là:

Công ty TNHH T&T INVENMARK Sở hữu trí tuệ Quốc tế (T&T Invenmark Co., Ltd)

Phòng 101, toà nhà 30 Nguyễn Du, phường Bùi Thị Xuân, quận Hai Bà Trưng, thành phố Hà Nội

---

Ghi nhận sửa đổi đơn số: 3674/ TB-SHTT, ngày 05/05/2015

(210) Số đơn: 1-2012-00348                      (220) Ngày nộp đơn 10/02/2012

## CÔNG BÁO SỞ HỮU CÔNG NGHIỆP SỐ 327 TẬP A (06.2015)

---

Mục sửa đổi: Đại diện sở hữu công nghiệp

Đại diện sở hữu công nghiệp mới là:

Công ty TNHH T&T INVENMARK Sở hữu trí tuệ Quốc tế (T&T Invenmark Co., Ltd)

Phòng 101, toà nhà 30 Nguyễn Du, phường Bùi Thị Xuân, quận Hai Bà Trưng, thành phố Hà Nội

---

Ghi nhận sửa đổi đơn số: 3675/ TB-SHTT, ngày 05/05/2015

(210) Số đơn: 1-2008-02887 (220) Ngày nộp đơn 08/05/2006

Mục sửa đổi: Đại diện sở hữu công nghiệp

Đại diện sở hữu công nghiệp mới là:

Công ty TNHH T&T INVENMARK Sở hữu trí tuệ Quốc tế (T&T Invenmark Co., Ltd)

Phòng 101, toà nhà 30 Nguyễn Du, phường Bùi Thị Xuân, quận Hai Bà Trưng, thành phố Hà Nội

---

Ghi nhận sửa đổi đơn số: 3676/ TB-SHTT, ngày 05/05/2015

(210) Số đơn: 1-2011-02044 (220) Ngày nộp đơn 28/10/2010

Mục sửa đổi: Đại diện sở hữu công nghiệp

Đại diện sở hữu công nghiệp mới là:

Công ty TNHH T&T INVENMARK Sở hữu trí tuệ Quốc tế (T&T Invenmark Co., Ltd)

Phòng 101, toà nhà 30 Nguyễn Du, phường Bùi Thị Xuân, quận Hai Bà Trưng, thành phố Hà Nội

---

Ghi nhận sửa đổi đơn số: 3677/ TB-SHTT, ngày 05/05/2015

(210) Số đơn: 1-2012-03364 (220) Ngày nộp đơn 12/05/2011

Mục sửa đổi: Đại diện sở hữu công nghiệp

Đại diện sở hữu công nghiệp mới là:

Công ty TNHH T&T INVENMARK Sở hữu trí tuệ Quốc tế (T&T Invenmark Co., Ltd)

Phòng 101, toà nhà 30 Nguyễn Du, phường Bùi Thị Xuân, quận Hai Bà Trưng, thành phố Hà Nội

---

Ghi nhận sửa đổi đơn số: 3678/ TB-SHTT, ngày 05/05/2015

(210) Số đơn: 1-2013-01678 (220) Ngày nộp đơn 31/10/2011

Mục sửa đổi: Đại diện sở hữu công nghiệp

Đại diện sở hữu công nghiệp mới là:

Công ty TNHH T&T INVENMARK Sở hữu trí tuệ Quốc tế (T&T Invenmark Co., Ltd)

Phòng 101, toà nhà 30 Nguyễn Du, phường Bùi Thị Xuân, quận Hai Bà Trưng, thành phố Hà Nội

---

## CÔNG BÁO SỞ HỮU CÔNG NGHIỆP SỐ 327 TẬP A (06.2015)

---

Ghi nhận sửa đổi đơn số: 3679/ TB-SHTT, ngày 05/05/2015

(210) Số đơn: 1-2013-02198                      (220) Ngày nộp đơn 02/12/2011

Mục sửa đổi: Đại diện sở hữu công nghiệp

Đại diện sở hữu công nghiệp mới là:

Công ty TNHH T&T INVENMARK Sở hữu trí tuệ Quốc tế (T&T Invenmark Co., Ltd)

Phòng 101, toà nhà 30 Nguyễn Du, phường Bùi Thị Xuân, quận Hai Bà Trưng, thành phố Hà Nội

---

Ghi nhận sửa đổi đơn số: 3680/ TB-SHTT, ngày 05/05/2015

(210) Số đơn	(220) Ngày nộp đơn
1-2010-03387	07/05/2009
1-2010-03388	30/04/2009
1-2011-00888	27/08/2009
1-2012-01253	07/10/2010
1-2012-01273	13/09/2010
1-2012-01347	24/09/2010
1-2012-01492	29/09/2010
1-2012-01512	06/10/2010
1-2012-01517	06/10/2010
1-2012-02200	17/12/2010
1-2012-02453	14/12/2010
1-2012-03747	30/04/2009
1-2013-03757	28/06/2012
1-2013-03842	02/05/2012
1-2013-03843	16/04/2012
1-2014-00068	28/05/2012
1-2014-00225	10/07/2012
1-2014-00985	22/08/2012
1-2014-00986	20/09/2012
1-2014-01540	05/10/2012

Mục sửa đổi: Đại diện sở hữu công nghiệp

Đại diện sở hữu công nghiệp mới là:

Công ty TNHH T&T INVENMARK Sở hữu trí tuệ Quốc tế (T&T Invenmark Co., Ltd)

Phòng 101, toà nhà 30 Nguyễn Du, phường Bùi Thị Xuân, quận Hai Bà Trưng, thành phố Hà Nội

---

## CÔNG BÁO SỞ HỮU CÔNG NGHIỆP SỐ 327 TẬP A (06.2015)

---

Ghi nhận sửa đổi đơn số: 3682/ TB-SHTT, ngày 05/05/2015

(210) Số đơn	(220) Ngày nộp đơn
1-2013-01847	09/05/2011
1-2013-01932	22/11/2011
1-2013-02577	13/01/2012
1-2013-02831	08/02/2012
1-2013-02832	06/02/2012
1-2013-02863	08/12/2011
1-2013-02864	16/12/2011
1-2013-03588	02/03/2012
1-2014-01119	24/08/2012

Mục sửa đổi: Đại diện sở hữu công nghiệp

Đại diện sở hữu công nghiệp mới là:

Công ty TNHH T&T INVENMARK Sở hữu trí tuệ Quốc tế (T&T Invenmark Co., Ltd)

Phòng 101, toà nhà 30 Nguyễn Du, phường Bùi Thị Xuân, quận Hai Bà Trưng, thành phố Hà Nội

---

Ghi nhận sửa đổi đơn số: 3683/ TB-SHTT, ngày 05/05/2015

(210) Số đơn	(220) Ngày nộp đơn
1-2010-02155	19/02/2009
1-2012-01147	21/09/2010
1-2012-03497	15/04/2011
1-2013-02322	14/12/2011
1-2013-02323	14/12/2011
1-2014-01142	07/09/2012

Mục sửa đổi: Đại diện sở hữu công nghiệp

Đại diện sở hữu công nghiệp mới là:

Công ty TNHH T&T INVENMARK Sở hữu trí tuệ Quốc tế (T&T Invenmark Co., Ltd)

Phòng 101, toà nhà 30 Nguyễn Du, phường Bùi Thị Xuân, quận Hai Bà Trưng, thành phố Hà Nội

---

Ghi nhận sửa đổi đơn số: 3684/ TB-SHTT, ngày 05/05/2015

(210) Số đơn: 1-2014-01748 (220) Ngày nộp đơn 30/10/2012

Mục sửa đổi: Đại diện sở hữu công nghiệp

## CÔNG BÁO SỞ HỮU CÔNG NGHIỆP SỐ 327 TẬP A (06.2015)

---

Đại diện sở hữu công nghiệp mới là:

Công ty TNHH T&T INVENMARK Sở hữu trí tuệ Quốc tế (T&T Invenmark Co., Ltd)

Phòng 101, toà nhà 30 Nguyễn Du, phường Bùi Thị Xuân, quận Hai Bà Trưng, thành phố Hà Nội

---

Ghi nhận sửa đổi đơn số: 3685/ TB-SHTT, ngày 05/05/2015

(210) Số đơn	(220) Ngày nộp đơn
1-2007-00990	12/10/2005
1-2009-02410	09/04/2008

Mục sửa đổi: Đại diện sở hữu công nghiệp

Đại diện sở hữu công nghiệp mới là:

Công ty TNHH T&T INVENMARK Sở hữu trí tuệ Quốc tế (T&T Invenmark Co., Ltd)

Phòng 101, toà nhà 30 Nguyễn Du, phường Bùi Thị Xuân, quận Hai Bà Trưng, thành phố Hà Nội

---

Ghi nhận sửa đổi đơn số: 3686/ TB-SHTT, ngày 05/05/2015

(210) Số đơn: 1-2004-00260 (220) Ngày nộp đơn 26/09/2002

Mục sửa đổi:

1. Đại diện sở hữu công nghiệp

Đại diện sở hữu công nghiệp mới là:

Công ty TNHH Sở hữu trí tuệ WINCO (WINCO CO., LTD)

Số 343, phố Đội Cấn, phường Liễu Giai, quận Ba Đình, thành phố Hà Nội

2. Tên và địa chỉ chủ đơn

Tên và địa chỉ chủ đơn mới là:

KOSÉ CORPORATION (JP)

3-6-2, Nihonbashi, Chuo-ku, Tokyo 103-8251, Japan

---

Ghi nhận sửa đổi đơn số: 3687/ TB-SHTT, ngày 05/05/2015

(210) Số đơn: 1-2008-01412 (220) Ngày nộp đơn 20/10/2006

Mục sửa đổi: Đại diện sở hữu công nghiệp

Đại diện sở hữu công nghiệp mới là:

Công ty TNHH Sở hữu trí tuệ WINCO (WINCO CO., LTD)

Số 343, phố Đội Cấn, phường Liễu Giai, quận Ba Đình, thành phố Hà Nội

---



## CÔNG BÁO SỞ HỮU CÔNG NGHIỆP SỐ 327 TẬP A (06.2015)

---

Ghi nhận sửa đổi đơn số: 3688/ TB-SHTT, ngày 05/05/2015

(210) Số đơn: 1-2012-03572                      (220) Ngày nộp đơn 30/04/2010

Mục sửa đổi: Đại diện sở hữu công nghiệp

Đại diện sở hữu công nghiệp mới là:

Công ty TNHH Sở hữu trí tuệ WINCO (WINCO CO., LTD)

Số 343, phố Đội Cấn, phường Liễu Giai, quận Ba Đình, thành phố Hà Nội

---

Ghi nhận sửa đổi đơn số: 3768/ TB-SHTT, ngày 07/05/2015

(210) Số đơn: 1-2011-01492                      (220) Ngày nộp đơn 10/11/2009

Mục sửa đổi: Đại diện sở hữu công nghiệp

Đại diện sở hữu công nghiệp mới là:

Công ty TNHH Sở hữu trí tuệ Thảo Thọ Quyến (INVENCO)

Số 29 Trương Hán Siêu, quận Hoàn Kiếm, thành phố Hà Nội

---

Ghi nhận sửa đổi đơn số: 3769/ TB-SHTT, ngày 07/05/2015

(210) Số đơn	(220) Ngày nộp đơn
1-2007-00757	16/09/2005
1-2010-00623	12/08/2008
1-2010-02355	06/02/2009
1-2012-03448	29/04/2011

Mục sửa đổi: Đại diện sở hữu công nghiệp

Đại diện sở hữu công nghiệp mới là:

Công ty TNHH T&T Invenmark Sở hữu trí tuệ quốc tế (T&T Invenmark Co., Ltd)

Phòng 101, toà nhà 30 Nguyễn Du, phường Bùi Thị Xuân, quận Hai Bà Trưng, thành phố Hà Nội

---

Ghi nhận sửa đổi đơn số: 3771/ TB-SHTT, ngày 07/05/2015

(210) Số đơn	(220) Ngày nộp đơn
1-2009-01330	24/06/2009
1-2011-01210	10/05/2011
1-2012-02742	18/09/2012
1-2013-01476	13/05/2013

Mục sửa đổi: Đại diện sở hữu công nghiệp

Đại diện sở hữu công nghiệp mới là:

Công ty TNHH T&T Invenmark Sở hữu trí tuệ quốc tế (T&T Invenmark Co., Ltd)

## CÔNG BÁO SỞ HỮU CÔNG NGHIỆP SỐ 327 TẬP A (06.2015)

---

Phòng 101, toà nhà 30 Nguyễn Du, phường Bùi Thị Xuân, quận Hai Bà Trưng, thành phố Hà Nội

---

Ghi nhận sửa đổi đơn số: 3772/ TB-SHTT, ngày 07/05/2015

(210) Số đơn: 1-2012-03050 (220) Ngày nộp đơn 15/03/2011

Mục sửa đổi: Đại diện sở hữu công nghiệp

Đại diện sở hữu công nghiệp mới là:

Công ty TNHH T&T INVENMARK Sở hữu trí tuệ Quốc tế (T&T Invenmark Co., Ltd)

Phòng 101, toà nhà 30 Nguyễn Du, phường Bùi Thị Xuân, quận Hai Bà Trưng, thành phố Hà Nội

---

Ghi nhận sửa đổi đơn số: 3773/ TB-SHTT, ngày 07/05/2015

(210) Số đơn	(220) Ngày nộp đơn
1-2012-03811	01/06/2011
1-2012-03833	01/06/2011

Mục sửa đổi: Đại diện sở hữu công nghiệp

Đại diện sở hữu công nghiệp mới là:

Công ty TNHH T&T Invenmark Sở hữu trí tuệ quốc tế (T&T Invenmark Co., Ltd)

Phòng 101, toà nhà 30 Nguyễn Du, phường Bùi Thị Xuân, quận Hai Bà Trưng, thành phố Hà Nội

---

Ghi nhận sửa đổi đơn số: 3774/ TB-SHTT, ngày 07/05/2015

(210) Số đơn	(220) Ngày nộp đơn
1-2010-00545	08/08/2008
1-2013-00484	11/07/2011

Mục sửa đổi: Đại diện sở hữu công nghiệp

Đại diện sở hữu công nghiệp mới là:

Công ty TNHH T&T Invenmark Sở hữu trí tuệ quốc tế (T&T Invenmark Co., Ltd)

Phòng 101, toà nhà 30 Nguyễn Du, phường Bùi Thị Xuân, quận Hai Bà Trưng, thành phố Hà Nội

---

Ghi nhận sửa đổi đơn số: 3775/ TB-SHTT, ngày 07/05/2015

(210) Số đơn: 1-2011-01171 (220) Ngày nộp đơn 07/10/2009

Mục sửa đổi: Đại diện sở hữu công nghiệp

## CÔNG BÁO SỞ HỮU CÔNG NGHIỆP SỐ 327 TẬP A (06.2015)

---

Đại diện sở hữu công nghiệp mới là:

Công ty TNHH T&T INVENMARK Sở hữu trí tuệ Quốc tế (T&T Invenmark Co., Ltd)

Phòng 101, toà nhà 30 Nguyễn Du, phường Bùi Thị Xuân, quận Hai Bà Trưng, thành phố Hà Nội

---

Ghi nhận sửa đổi đơn số: 3776/ TB-SHTT, ngày 07/05/2015

(210) Số đơn: 1-2007-00982 (220) Ngày nộp đơn 14/10/2005

Mục sửa đổi: Đại diện sở hữu công nghiệp

Đại diện sở hữu công nghiệp mới là:

Công ty Luật TNHH T&G (TGVN)

Phòng số 05, tầng 15, toà nhà Harec, 4A Láng Hạ, phường Thành Công, quận Ba Đình, thành phố Hà Nội

---

Ghi nhận sửa đổi đơn số: 3777/ TB-SHTT, ngày 07/05/2015

(210) Số đơn: 1-2012-01002 (220) Ngày nộp đơn 17/11/2010

Mục sửa đổi: Đại diện sở hữu công nghiệp

Đại diện sở hữu công nghiệp mới là:

Công ty Luật TNHH T&G (TGVN)

Phòng số 05, tầng 15, toà nhà Harec, 4A Láng Hạ, phường Thành Công, quận Ba Đình, thành phố Hà Nội

---

Ghi nhận sửa đổi đơn số: 3778/ TB-SHTT, ngày 07/05/2015

(210) Số đơn	(220) Ngày nộp đơn
1-2013-02105	13/12/2011
1-2014-02076	20/12/2012
1-2014-02592	29/01/2013

Mục sửa đổi: Đại diện sở hữu công nghiệp

Đại diện sở hữu công nghiệp mới là:

Công ty Luật TNHH T&G (TGVN)

Phòng số 05, tầng 15, toà nhà Harec, 4A Láng Hạ, phường Thành Công, quận Ba Đình, thành phố Hà Nội

---

Ghi nhận sửa đổi đơn số: 3779/ TB-SHTT, ngày 07/05/2015

(210) Số đơn: 1-2013-03930 (220) Ngày nộp đơn 26/03/2012

Mục sửa đổi: Đại diện sở hữu công nghiệp

Đại diện sở hữu công nghiệp mới là:

## CÔNG BÁO SỞ HỮU CÔNG NGHIỆP SỐ 327 TẬP A (06.2015)

---

Công ty Luật TNHH T&G (TGVN)

Phòng số 05, tầng 15, toà nhà Harec, 4A Láng Hạ, phường Thành Công, quận Ba Đình, thành phố Hà Nội

---

Ghi nhận sửa đổi đơn số: 3780/ TB-SHTT, ngày 07/05/2015

(210) Số đơn	(220) Ngày nộp đơn
1-2011-00546	30/07/2009
1-2011-01568	19/11/2008

Mục sửa đổi: Đại diện sở hữu công nghiệp

Đại diện sở hữu công nghiệp mới là:

Công ty Luật TNHH T&G (TGVN)

Phòng số 05, tầng 15, toà nhà Harec, 4A Láng Hạ, phường Thành Công, quận Ba Đình, thành phố Hà Nội

---

Ghi nhận sửa đổi đơn số: 3782/ TB-SHTT, ngày 07/05/2015

(210) Số đơn: 1-2013-03245 (220) Ngày nộp đơn 16/03/2012

Mục sửa đổi: Đại diện sở hữu công nghiệp

Đại diện sở hữu công nghiệp mới là:

Công ty TNHH một thành viên Sở hữu trí tuệ VCCI (VCCI-IP CO., LTD)

Tầng 8, toà nhà VCCI, số 9 Đào Duy Anh, phường Phương Mai, quận Đống Đa, thành phố Hà Nội

---

Ghi nhận sửa đổi đơn số: 3783/ TB-SHTT, ngày 07/05/2015

(210) Số đơn: 1-2012-02823 (220) Ngày nộp đơn 16/12/2010

Mục sửa đổi: Đại diện sở hữu công nghiệp

Đại diện sở hữu công nghiệp mới là:

Công ty TNHH một thành viên Sở hữu trí tuệ VCCI (VCCI-IP CO., LTD)

Tầng 8, toà nhà VCCI, số 9 Đào Duy Anh, phường Phương Mai, quận Đống Đa, thành phố Hà Nội

---

Ghi nhận sửa đổi đơn số: 3784/ TB-SHTT, ngày 07/05/2015

(210) Số đơn	(220) Ngày nộp đơn
1-2012-00160	23/06/2010
1-2012-00400	16/07/2010

## CÔNG BÁO SỞ HỮU CÔNG NGHIỆP SỐ 327 TẬP A (06.2015)

---

1-2013-01110	09/09/2011
1-2014-00227	22/06/2012
1-2014-01356	26/09/2012
1-2014-01357	26/09/2012
1-2014-02916	30/01/2013
1-2014-03534	25/03/2013

Mục sửa đổi:

1. Đại diện sở hữu công nghiệp

Đại diện sở hữu công nghiệp mới là:

Công ty TNHH một thành viên Sở hữu trí tuệ VCCI (VCCI-IP CO.,LTD)

Tầng 8, tòa nhà VCCI, số 9 Đào Duy Anh, phường Phương Mai, quận Đống Đa, thành phố Hà Nội

2. Địa chỉ chủ đơn :

Địa chỉ chủ đơn mới là:

9-19, Shimoshinjo 3-chome, Higashiyodogawa-ku, Osaka-shi, Osaka 533-8651, Japan

---

Ghi nhận sửa đổi đơn số: 3785/ TB-SHTT, ngày 07/05/2015

(210) Số đơn: 1-2011-01794           (220) Ngày nộp đơn 08/07/2011

Mục sửa đổi: Đại diện sở hữu công nghiệp

Đại diện sở hữu công nghiệp mới là:

Công ty TNHH một thành viên Sở hữu trí tuệ VCCI (VCCI-IP CO., LTD)

Tầng 8, tòa nhà VCCI, số 9 Đào Duy Anh, phường Phương Mai, quận Đống Đa, thành phố Hà Nội

---

Ghi nhận sửa đổi đơn số: 3786/ TB-SHTT, ngày 07/05/2015

(210) Số đơn: 1-2013-00444           (220) Ngày nộp đơn 07/02/2013

Mục sửa đổi: Đại diện sở hữu công nghiệp

Đại diện sở hữu công nghiệp mới là:

Công ty TNHH một thành viên Sở hữu trí tuệ VCCI (VCCI-IP CO., LTD)

Tầng 8, tòa nhà VCCI, số 9 Đào Duy Anh, phường Phương Mai, quận Đống Đa, thành phố Hà Nội

---

Ghi nhận sửa đổi đơn số: 3787/ TB-SHTT, ngày 07/05/2015

(210) Số đơn: 1-2013-03412           (220) Ngày nộp đơn 28/03/2012

Mục sửa đổi: Đại diện sở hữu công nghiệp

Đại diện sở hữu công nghiệp mới là:

Công ty TNHH một thành viên Sở hữu trí tuệ VCCI (VCCI-IP CO., LTD)

## CÔNG BÁO SỞ HỮU CÔNG NGHIỆP SỐ 327 TẬP A (06.2015)

---

Tầng 8, toà nhà VCCI, số 9 Đào Duy Anh, phường Phương Mai, quận Đống Đa, thành phố Hà Nội

---

Ghi nhận sửa đổi đơn số: 3788/ TB-SHTT, ngày 07/05/2015

(210) Số đơn: 1-2011-01967 (220) Ngày nộp đơn 24/12/2009

Mục sửa đổi: Đại diện sở hữu công nghiệp

Đại diện sở hữu công nghiệp mới là:

Công ty TNHH một thành viên Sở hữu trí tuệ VCCI (VCCI-IP CO., LTD)

Tầng 8, toà nhà VCCI, số 9 Đào Duy Anh, phường Phương Mai, quận Đống Đa, thành phố Hà Nội

---

Ghi nhận sửa đổi đơn số: 3789/ TB-SHTT, ngày 07/05/2015

(210) Số đơn: 1-2013-03110 (220) Ngày nộp đơn 28/02/2012

Mục sửa đổi: Đại diện sở hữu công nghiệp

Đại diện sở hữu công nghiệp mới là:

Công ty TNHH một thành viên Sở hữu trí tuệ VCCI (VCCI-IP CO., LTD)

Tầng 8, toà nhà VCCI, số 9 Đào Duy Anh, phường Phương Mai, quận Đống Đa, thành phố Hà Nội

---

Ghi nhận sửa đổi đơn số: 3790/ TB-SHTT, ngày 07/05/2015

(210) Số đơn	(220) Ngày nộp đơn
1-2011-02529	23/02/2010
1-2011-03117	16/04/2010
1-2012-02226	13/11/2008
1-2012-03433	20/04/2011
1-2013-00794	19/08/2011
1-2013-01354	30/09/2011
1-2013-02964	21/02/2012
1-2013-03233	15/03/2012
1-2013-03793	16/04/2010
1-2014-01692	25/10/2012
1-2014-02224	07/12/2012
1-2014-03620	29/03/2013

Mục sửa đổi: Đại diện sở hữu công nghiệp

Đại diện sở hữu công nghiệp mới là:

Công ty TNHH một thành viên Sở hữu trí tuệ VCCI (VCCI-IP CO., LTD)

## CÔNG BÁO SỞ HỮU CÔNG NGHIỆP SỐ 327 TẬP A (06.2015)

---

Tầng 8, toà nhà VCCI, số 9 Đào Duy Anh, phường Phương Mai, quận Đống Đa, thành phố Hà Nội

---

Ghi nhận sửa đổi đơn số: 3870/ TB-SHTT, ngày 11/05/2015

(210) Số đơn: 1-2012-02732 (220) Ngày nộp đơn 11/02/2011

Mục sửa đổi: Đại diện sở hữu công nghiệp

Đại diện sở hữu công nghiệp mới là:

Công ty Luật TNHH T & G (TGVN)

Phòng số 5, tầng 15, toà nhà Harec, 4A Láng Hạ, phường Thành Công, quận Ba Đình, thành phố Hà Nội

---

Ghi nhận sửa đổi đơn số: 4270/ TB-SHTT, ngày 22/05/2015

(210) Số đơn	(220) Ngày nộp đơn
1-2006-02007	04/05/2005
1-2007-01159	09/11/2005
1-2008-01747	12/12/2006
1-2010-00183	20/06/2008
1-2011-00299	07/07/2009
1-2011-02964	12/12/2006

Mục sửa đổi:

1. Địa chỉ chủ đơn

Địa chỉ Chủ đơn mới là:

1801 Augustine Cut-Off, Wilmington, Delaware 19803, United States of America

2. Đại diện sở hữu công nghiệp

Đại diện sở hữu công nghiệp mới là:

Công ty TNHH Tâm nhìn và Liên danh (VISION & ASSOCIATES CO., LTD)

Phòng 308 - 310, tầng 3, Tháp Hà Nội, số 49 Hai Bà Trưng, phường Trần Hưng Đạo, quận Hoàn Kiếm, thành phố Hà Nội.

---

Ghi nhận sửa đổi đơn số: 4272/ TB-SHTT, ngày 22/05/2015

(210) Số đơn	(220) Ngày nộp đơn
1-2009-00832	30/08/2007
1-2009-02884	27/05/2008
1-2010-02715	21/10/2008

## CÔNG BÁO SỞ HỮU CÔNG NGHIỆP SỐ 327 TẬP A (06.2015)

---

Mục sửa đổi:

1. Địa chỉ chủ đơn

Địa chỉ chủ đơn mới là:

Anusandhan Bhawan, 2, Rafi Marg, New Delhi 110 001, India

2. Đại diện sở hữu công nghiệp

Đại diện sở hữu công nghiệp mới là:

Công ty TNHH T&T INVENMARK Sở hữu trí tuệ Quốc tế (T&T Invenmark Co., Ltd)

Phòng 101, toà nhà 30 Nguyễn Du, phường Bùi Thị Xuân, quận Hai Bà Trưng, thành phố Hà Nội

---

Ghi nhận sửa đổi đơn số: 4273/ TB-SHTT, ngày 22/05/2015

(210) Số đơn	(220) Ngày nộp đơn
1-2008-02307	21/02/2007
1-2013-00924	04/07/2007

Mục sửa đổi: Đại diện sở hữu công nghiệp

Đại diện sở hữu công nghiệp mới là:

Công ty TNHH T&T INVENMARK Sở hữu trí tuệ Quốc tế (T&T Invenmark Co., Ltd)

Phòng 101, toà nhà 30 Nguyễn Du, phường Bùi Thị Xuân, quận Hai Bà Trưng, thành phố Hà Nội

---

Ghi nhận sửa đổi đơn số: 4274/ TB-SHTT, ngày 22/05/2015

(210) Số đơn	(220) Ngày nộp đơn
1-2011-02411	09/02/2010
1-2013-00757	11/08/2011
1-2014-01279	20/09/2012
1-2014-01853	02/11/2012

Mục sửa đổi: Đại diện sở hữu công nghiệp

Đại diện sở hữu công nghiệp mới là:

Văn phòng Luật sư Phạm và Liên danh (PHAM & ASSOCIATES)

Số 8 Trần Hưng Đạo, thành phố Hà Nội

---

Ghi nhận sửa đổi đơn số: 4275/ TB-SHTT, ngày 22/05/2015

(210) Số đơn: 1-2011-02411                      (220) Ngày nộp đơn 09/02/2010

Mục sửa đổi: Địa chỉ chủ đơn



## CÔNG BÁO SỞ HỮU CÔNG NGHIỆP SỐ 327 TẬP A (06.2015)

---

Địa chỉ chủ đơn mới là:

655, Chiyo, Odawara-shi, Kanagawa 250-0215 Japan

---

Ghi nhận sửa đổi đơn số: 4276/ TB-SHTT, ngày 22/05/2015

(210) Số đơn: 1-2011-01022           (220) Ngày nộp đơn 14/11/2008

Mục sửa đổi: Đại diện sở hữu công nghiệp

Đại diện sở hữu công nghiệp mới là:

Công ty TNHH một thành viên Sở hữu trí tuệ VCCI (VCCI-IP CO., LTD)

Tầng 8, toà nhà VCCI, số 9 Đào Duy Anh, phường Phương Mai, quận Đống Đa, thành phố Hà Nội

---

Ghi nhận sửa đổi đơn số: 4277 TB-SHTT, ngày 22/05/2015

(210) Số đơn	(220) Ngày nộp đơn
1-2010-00410	22/02/2010
1-2013-01637	15/03/2011
1-2013-02792	09/02/2011

Mục sửa đổi: Đại diện sở hữu công nghiệp

Đại diện sở hữu công nghiệp mới là:

Công ty TNHH T&T INVENMARK Sở hữu trí tuệ Quốc tế (T&T Invenmark Co., Ltd)

Phòng 101, toà nhà 30 Nguyễn Du, phường Bùi Thị Xuân, quận Hai Bà Trưng, thành phố Hà Nội

---

Ghi nhận sửa đổi đơn số: 4278/ TB-SHTT, ngày 22/05/2015

(210) Số đơn	(220) Ngày nộp đơn
1-2010-01688	30/06/2010
1-2010-03050	15/11/2010
1-2011-02863	25/10/2011

Mục sửa đổi: Đại diện sở hữu công nghiệp

Đại diện sở hữu công nghiệp mới là:

Công ty TNHH T&T INVENMARK Sở hữu trí tuệ Quốc tế (T&T Invenmark Co., Ltd)

Phòng 101, toà nhà 30 Nguyễn Du, phường Bùi Thị Xuân, quận Hai Bà Trưng, thành phố Hà Nội

---

## CÔNG BÁO SỞ HỮU CÔNG NGHIỆP SỐ 327 TẬP A (06.2015)

---

Ghi nhận sửa đổi đơn số: 4279/ TB-SHTT, ngày 22/05/2015

(210) Số đơn	(220) Ngày nộp đơn
1-2012-00108	22/07/2010
1-2014-03632	21/03/2013

Mục sửa đổi: Đại diện sở hữu công nghiệp

Đại diện sở hữu công nghiệp mới là:

Công ty TNHH T&T INVENMARK Sở hữu trí tuệ Quốc tế (T&T Invenmark Co., Ltd)

Phòng 101, toà nhà 30 Nguyễn Du, phường Bùi Thị Xuân, quận Hai Bà Trưng, thành phố Hà Nội

---

Ghi nhận sửa đổi đơn số: 4281/ TB-SHTT, ngày 22/05/2015

(210) Số đơn	(220) Ngày nộp đơn
1-2011-01368	13/11/2009
1-2011-01369	10/11/2009
1-2012-00624	11/08/2010
1-2013-00866	18/08/2011
1-2013-02851	03/02/2012
1-2014-02997	25/02/2013

Mục sửa đổi: Đại diện sở hữu công nghiệp

Đại diện sở hữu công nghiệp mới là:

Công ty TNHH T&T INVENMARK Sở hữu trí tuệ Quốc tế (T&T Invenmark Co., Ltd)

Phòng 101, toà nhà 30 Nguyễn Du, phường Bùi Thị Xuân, quận Hai Bà Trưng, thành phố Hà Nội

---

Ghi nhận sửa đổi đơn số: 4282/ TB-SHTT, ngày 22/05/2015

(210) Số đơn: 1-2011-03032 (220) Ngày nộp đơn 08/04/2010

Mục sửa đổi: Đại diện sở hữu công nghiệp

Đại diện sở hữu công nghiệp mới là:

Công ty TNHH T&T INVENMARK Sở hữu trí tuệ Quốc tế (T&T Invenmark Co., Ltd)

Phòng 101, toà nhà 30 Nguyễn Du, phường Bùi Thị Xuân, quận Hai Bà Trưng, thành phố Hà Nội

---

## CÔNG BÁO SỞ HỮU CÔNG NGHIỆP SỐ 327 TẬP A (06.2015)

---

Ghi nhận sửa đổi đơn số: 4283/ TB-SHTT, ngày 22/05/2015

(210) Số đơn: 1-2012-01249                      (220) Ngày nộp đơn 07/10/2010

Mục sửa đổi: Đại diện sở hữu công nghiệp

Đại diện sở hữu công nghiệp mới là:

Công ty TNHH T&T INVENMARK Sở hữu trí tuệ Quốc tế (T&T Invenmark Co., Ltd)

Phòng 101, toà nhà 30 Nguyễn Du, phường Bùi Thị Xuân, quận Hai Bà Trưng, thành phố Hà Nội

---

Ghi nhận sửa đổi đơn số: 4284/ TB-SHTT, ngày 22/05/2015

(210) Số đơn: 1-2013-01520                      (220) Ngày nộp đơn 17/10/2011

Mục sửa đổi: Đại diện sở hữu công nghiệp

Đại diện sở hữu công nghiệp mới là:

Công ty TNHH T&T INVENMARK Sở hữu trí tuệ Quốc tế (T&T Invenmark Co., Ltd)

Phòng 101, toà nhà 30 Nguyễn Du, phường Bùi Thị Xuân, quận Hai Bà Trưng, thành phố Hà Nội

---

Ghi nhận sửa đổi đơn số: 4285/ TB-SHTT, ngày 22/05/2015

(210) Số đơn: 1-2014-02729                      (220) Ngày nộp đơn 17/01/2013

Mục sửa đổi:

1. Địa chỉ chủ đơn

Địa chỉ chủ đơn mới là:

2 avenue Pont Pasteur F-69367 Lyon cedex 07 - France

2. Đại diện sở hữu công nghiệp

Đại diện sở hữu công nghiệp mới là:

Công ty TNHH T&T INVENMARK Sở hữu trí tuệ Quốc tế (T&T Invenmark Co., Ltd)

Phòng 101, toà nhà 30 Nguyễn Du, phường Bùi Thị Xuân, quận Hai Bà Trưng, thành phố Hà Nội

---

Ghi nhận sửa đổi đơn số: 4286/ TB-SHTT, ngày 22/05/2015

(210) Số đơn	(220) Ngày nộp đơn
1-2008-02756	19/04/2007
1-2009-02250	20/03/2008

Mục sửa đổi:

1. Tên chủ đơn

Tên chủ đơn mới là:

WYETH LLC (US)

2. Đại diện sở hữu công nghiệp

## CÔNG BÁO SỞ HỮU CÔNG NGHIỆP SỐ 327 TẬP A (06.2015)

---

Đại diện sở hữu công nghiệp mới là:

Công ty TNHH T&T INVENMARK Sở hữu trí tuệ Quốc tế (T&T Invenmark Co., Ltd)

Phòng 101, toà nhà 30 Nguyễn Du, phường Bùi Thị Xuân, quận Hai Bà Trưng, thành phố Hà Nội

---

Ghi nhận sửa đổi đơn số: 4287/ TB-SHTT, ngày 22/05/2015

(210) Số đơn	(220) Ngày nộp đơn
1-2009-00669	07/09/2007
1-2009-00889	07/09/2007
1-2011-03658	26/05/2010
1-2012-02680	10/02/2011
1-2013-01012	01/09/2011

Mục sửa đổi: Tên và địa chỉ chủ đơn

Tên và địa chỉ chủ đơn mới là:

Green Mountain Coffee Roasters, Inc. (US)

33 Coffee Lane, Waterbury, VT 05676, United States of America

---

Ghi nhận sửa đổi đơn số: 4288/ TB-SHTT, ngày 22/05/2015

(210) Số đơn	(220) Ngày nộp đơn
1-2009-00669	07/09/2007
1-2009-00889	07/09/2007
1-2011-03658	26/05/2010
1-2012-00769	20/08/2010
1-2012-02586	31/01/2011
1-2012-02680	10/02/2011
1-2013-01012	01/09/2011
1-2014-00693	02/08/2012

Mục sửa đổi: Tên chủ đơn

Tên chủ đơn mới là:

KEURIG GREEN MOUNTAIN, INC. (US)

---

## CÔNG BÁO SỞ HỮU CÔNG NGHIỆP SỐ 327 TẬP A (06.2015)

---

Ghi nhận sửa đổi đơn số: 4259/ TB-SHTT, ngày 22/05/2015

(210) Số đơn	(220) Ngày nộp đơn
1-2009-01186	14/11/2007
1-2011-00134	16/06/2009
1-2011-00135	17/06/2009
1-2011-01102	25/09/2009
1-2011-03477	14/05/2010
1-2012-00505	28/07/2010
1-2012-02450	24/03/2005
1-2012-02451	24/03/2005
1-2012-03234	30/03/2011
1-2013-00550	06/08/2007
1-2013-00724	11/08/2011
1-2013-01479	13/10/2011
1-2013-03794	02/05/2012
1-2013-03795	02/05/2012
1-2014-00879	23/08/2012
1-2014-03090	14/02/2013
1-2014-03971	27/04/2013

Mục sửa đổi: Đại diện sở hữu công nghiệp

Đại diện sở hữu công nghiệp mới là:

Công ty Luật TNHH T&G (TGVN)

Phòng số 05, tầng 15, tòa nhà Harec, 4A Láng Hạ, phường Thành Công, quận Ba Đình, thành phố Hà Nội

---

Ghi nhận sửa đổi đơn số: 4293/ TB-SHTT, ngày 22/05/2015

(210) Số đơn: 1-2010-03043 (220) Ngày nộp đơn 12/11/2010

Mục sửa đổi: Đại diện sở hữu công nghiệp

Đại diện sở hữu công nghiệp mới là:

Công ty TNHH T&T INVENMARK Sở hữu trí tuệ Quốc tế (T&T Invenmark Co., Ltd)

Phòng 101, tòa nhà 30 Nguyễn Du, phường Bùi Thị Xuân, quận Hai Bà Trưng, thành phố Hà Nội

---

## CÔNG BÁO SỞ HỮU CÔNG NGHIỆP SỐ 327 TẬP A (06.2015)

---

Ghi nhận sửa đổi đơn số: 4294/ TB-SHTT, ngày 22/05/2015

(210) Số đơn	(220) Ngày nộp đơn
1-2007-01540	31/10/2005
1-2010-01951	28/12/2007

Mục sửa đổi: Đại diện sở hữu công nghiệp

Đại diện sở hữu công nghiệp mới là:

Công ty TNHH Tâm nhìn và liên danh (VISION & ASSOCIATES)

Phòng 308-310, tầng 3, tháp Hà Nội, số 49 Hai Bà Trưng, phường Trần Hưng Đạo, quận Hoàn Kiếm, thành phố Hà Nội

---

Ghi nhận sửa đổi đơn số: 4302/ TB-SHTT, ngày 25/05/2015

(210) Số đơn: 1-2014-00646 (220) Ngày nộp đơn 12/08/2011

Mục sửa đổi: Địa chỉ chủ đơn

Địa chỉ chủ đơn mới là:

1449 130<sup>th</sup> Avenue NE, Bellevue, W 98005, USA

---

Ghi nhận sửa đổi đơn số: 4303/ TB-SHTT, ngày 25/05/2015

(210) Số đơn: 1-2011-02438 (220) Ngày nộp đơn 16/03/2010

Mục sửa đổi: Đại diện sở hữu công nghiệp

Đại diện sở hữu công nghiệp mới là:

Văn phòng Luật sư Phạm và Liên danh (PHAM & ASSOCIATES)

Số 8 Trần Hưng Đạo, thành phố Hà Nội

---

Ghi nhận sửa đổi đơn số: 4304/ TB-SHTT, ngày 25/05/2015

(210) Số đơn	(220) Ngày nộp đơn
1-2009-01549	07/12/2007
1-2009-02031	23/01/2008
1-2009-02033	23/01/2008
1-2009-02227	18/03/2008
1-2011-00276	13/06/2009
1-2011-01813	24/10/2009
1-2011-03401	22/04/2010

## CÔNG BÁO SỞ HỮU CÔNG NGHIỆP SỐ 327 TẬP A (06.2015)

---

1-2012-01377	20/10/2010
1-2012-02684	11/01/2011
1-2013-00010	19/05/2011
1-2013-01741	27/10/2011

Mục sửa đổi:

1. Địa chỉ chủ đơn

Địa chỉ chủ đơn mới là:

Riihitontuntie 7, FIN-02200 Espoo, Finland

2. Đại diện sở hữu công nghiệp

Đại diện sở hữu công nghiệp mới là:

Công ty TNHH T&T INVENMARK Sở hữu trí tuệ Quốc tế (T&T Invenmark Co., Ltd)

Phòng 101, toà nhà 30 Nguyễn Du, phường Bùi Thị Xuân, quận Hai Bà Trưng, thành phố Hà Nội

---

Ghi nhận sửa đổi đơn số: 4419/ TB-SHTT, ngày 25/05/2015

(210) Số đơn: 1-2008-00311                      (220) Ngày nộp đơn 05/07/2006

Mục sửa đổi: Đại diện sở hữu công nghiệp

Đại diện sở hữu công nghiệp mới là:

Công ty TNHH T&T INVENMARK Sở hữu trí tuệ Quốc tế (T&T Invenmark Co., Ltd)

Phòng 101, toà nhà 30 Nguyễn Du, phường Bùi Thị Xuân, quận Hai Bà Trưng, thành phố Hà Nội

---

Ghi nhận sửa đổi đơn số: 4420/ TB-SHTT, ngày 25/05/2015

(210) Số đơn	(220) Ngày nộp đơn
1-2006-01456	07/02/2005
1-2006-02073	17/05/2005
1-2007-00628	24/08/2005
1-2007-00630	24/08/2005
1-2007-02517	21/04/2006
1-2008-00009	30/06/2006
1-2008-01205	06/10/2006
1-2008-01206	06/10/2006
1-2008-02208	07/02/2007
1-2008-02494	09/03/2007

## CÔNG BÁO SỞ HỮU CÔNG NGHIỆP SỐ 327 TẬP A (06.2015)

---

1-2008-02586	23/03/2007
1-2009-00037	01/06/2007
1-2009-01146	19/04/2007
1-2009-02226	21/03/2008
1-2010-00102	13/06/2008
1-2013-01109	22/06/2004

Mục sửa đổi: Đại diện sở hữu công nghiệp

Đại diện sở hữu công nghiệp mới là:

Công ty Luật TNHH quốc tế BMVN (BMVN INTERNATIONAL)

Phòng 1002, tầng 10, Indochina Plaza Hanoi, 241 phố Xuân Thủy, phường Dịch Vọng Hậu, quận Cầu Giấy, thành phố Hà Nội

---

Ghi nhận sửa đổi đơn số: 4421/ TB-SHTT, ngày 22/05/2015

(210) Số đơn: 1-2011-00325                      (220) Ngày nộp đơn 07/07/2009

Mục sửa đổi:

1. Tên chủ đơn

Tên chủ đơn mới là:

BETA PHARMA, INC. (US)

2. Đại diện sở hữu công nghiệp

Đại diện sở hữu công nghiệp mới là:

Công ty Luật TNHH T&G (TGVN)

Phòng số 05, tầng 15, tòa nhà Harec, 4A Láng Hạ, phường Thành Công, quận Ba Đình, thành phố Hà Nội

---

Ghi nhận sửa đổi đơn số: 4422/ TB-SHTT, ngày 25/05/2015

(210) Số đơn: 1-2009-00039                      (220) Ngày nộp đơn 29/06/2007

Mục sửa đổi: Tên và địa chỉ chủ đơn

Tên và địa chỉ chủ đơn mới là:

OMG ADDITIVES LTD (GB)

Floor Five, 100 Wood Street, London EC2V7EX, United Kingdom

---

Ghi nhận sửa đổi đơn số: 4436/ TB-SHTT, ngày 26/05/2015

(210) Số đơn	(220) Ngày nộp đơn
1-2006-00113	29/06/2004



**CÔNG BÁO SỞ HỮU CÔNG NGHIỆP SỐ 327 TẬP A (06.2015)**

---

1-2007-01924	22/02/2006
1-2007-02677	12/05/2006
1-2008-00973	17/10/2006
1-2008-01446	14/11/2006
1-2008-01572	05/12/2006
1-2008-01850	21/12/2006
1-2008-01879	22/12/2006
1-2010-00093	13/06/2008
1-2010-00153	20/06/2008
1-2010-00198	26/06/2008
1-2010-00570	05//08/2008
1-2010-01935	25/12/2008
1-2010-02528	20/02/2009
1-2010-02736	13/03/2009
1-2011-00811	27/08/2009
1-2011-01024	18/09/2009
1-2011-01659	19/11/2009
1-2011-01737	04/12/2009
1-2012-00107	18/06/2010
1-2012-00506	30/07/2010
1-2012-00716	20/08/2010
1-2012-00927	26/02/2010
1-2012-01425	25/10/2010
1-2012-02267	30/12/2010
1-2012-03183	18/04/2011
1-2012-03797	19/08/2011
1-2013-01505	19/10/2011

## CÔNG BÁO SỞ HỮU CÔNG NGHIỆP SỐ 327 TẬP A (06.2015)

---

1-2013-02607	17/01/2012
1-2013-03449	28/03/2012
1-2014-00042	07/06/2012
1-2014-00120	29/06/2012
1-2014-00334	28/06/2012
1-2014-03332	06/03/2013
1-2014-03333	25/01/2013
1-2014-03869	23/04/2013
1-2014-04157	18/09/2009

Mục sửa đổi: Tên và địa chỉ chủ đơn

Tên và địa chỉ chủ đơn mới là:

Công ty TNHH một thành viên Sở hữu trí tuệ VCCI (VCCI-IP CO., LTD)

Tầng 8, toà nhà VCCI, số 9 Đào Duy Anh, phường Phương Mai, quận Đống Đa, thành phố Hà Nội

---

Ghi nhận sửa đổi đơn số: 4437/ TB-SHTT, ngày 26/05/2015

(210) Số đơn	(220) Ngày nộp đơn
1-2012-03049	05/04/2011
1-2014-00669	29/06/2012
1-2014-02518	28/07/2014

Mục sửa đổi: Đại diện sở hữu công nghiệp

Đại diện sở hữu công nghiệp mới là:

Công ty TNHH T&T INVENMARK Sở hữu trí tuệ Quốc tế (T&T INVENMARK CO., LTD.)

Phòng 101, tòa nhà 30 Nguyễn Du, phường Bùi Thị Xuân, quận Hai Bà Trưng, thành phố Hà Nội

---

Ghi nhận sửa đổi đơn số: 4438/ TB-SHTT, ngày 26/05/2015

(210) Số đơn: 1-2012-01256                      (220) Ngày nộp đơn 07/05/2012

Mục sửa đổi: Đại diện sở hữu công nghiệp

## CÔNG BÁO SỞ HỮU CÔNG NGHIỆP SỐ 327 TẬP A (06.2015)

---

Đại diện sở hữu công nghiệp mới là:

Công ty TNHH T&T INVENMARK Sở hữu trí tuệ Quốc tế (T&T Invenmark Co., Ltd)

Phòng 101, toà nhà 30 Nguyễn Du, phường Bùi Thị Xuân, quận Hai Bà Trưng, thành phố Hà Nội

---

Ghi nhận sửa đổi đơn số: 4439/ TB-SHTT, ngày 26/05/2015

(210) Số đơn: 1-2011-03612 (220) Ngày nộp đơn 26/12/2011

Mục sửa đổi: Đại diện sở hữu công nghiệp

Đại diện sở hữu công nghiệp mới là:

Công ty TNHH T&T INVENMARK Sở hữu trí tuệ Quốc tế (T&T Invenmark Co., Ltd)

Phòng 101, toà nhà 30 Nguyễn Du, phường Bùi Thị Xuân, quận Hai Bà Trưng, thành phố Hà Nội

---

Ghi nhận sửa đổi đơn số: 4440/ TB-SHTT, ngày 26/05/2015

(210) Số đơn: 1-2014-00556 (220) Ngày nộp đơn 21/02/2014

Mục sửa đổi: Đại diện sở hữu công nghiệp

Đại diện sở hữu công nghiệp mới là:

Công ty TNHH T&T INVENMARK Sở hữu trí tuệ Quốc tế (T&T Invenmark Co., Ltd)

Phòng 101, toà nhà 30 Nguyễn Du, phường Bùi Thị Xuân, quận Hai Bà Trưng, thành phố Hà Nội

---

Ghi nhận sửa đổi đơn số: 4441/ TB-SHTT, ngày 26/05/2015

(210) Số đơn: 1-2013-04090 (220) Ngày nộp đơn 25/12/2013

Mục sửa đổi: Đại diện sở hữu công nghiệp

Đại diện sở hữu công nghiệp mới là:

Công ty TNHH T&T INVENMARK Sở hữu trí tuệ Quốc tế (T&T Invenmark Co., Ltd)

Phòng 101, toà nhà 30 Nguyễn Du, phường Bùi Thị Xuân, quận Hai Bà Trưng, thành phố Hà Nội

---

Ghi nhận sửa đổi đơn số: 4442/ TB-SHTT, ngày 26/05/2015

(210) Số đơn: 1-2014-01338 (220) Ngày nộp đơn 24/04/2014

Mục sửa đổi: Đại diện sở hữu công nghiệp

Đại diện sở hữu công nghiệp mới là:

Công ty TNHH T&T INVENMARK Sở hữu trí tuệ Quốc tế (T&T Invenmark Co., Ltd)

Phòng 101, toà nhà 30 Nguyễn Du, phường Bùi Thị Xuân, quận Hai Bà Trưng, thành phố Hà Nội

---

## CÔNG BÁO SỞ HỮU CÔNG NGHIỆP SỐ 327 TẬP A (06.2015)

---

Ghi nhận sửa đổi đơn số: 4443/ TB-SHTT, ngày 26/05/2015

(210) Số đơn: 1-2012-01254                      (220) Ngày nộp đơn 07/05/2012

Mục sửa đổi:

1. Địa chỉ chủ đơn

Địa chỉ chủ đơn mới là:

6-2, Minatomirai 4-chome, Nishi-ku, Yokohama-shi, Kanagawa 2308601, Japan

2. Đại diện sở hữu công nghiệp

Đại diện sở hữu công nghiệp mới là:

Công ty TNHH T&T INVENMARK Sở hữu trí tuệ Quốc tế (T&T Invenmark Co., Ltd)

Phòng 101, toà nhà 30 Nguyễn Du, phường Bùi Thị Xuân, quận Hai Bà Trưng, thành phố Hà Nội

---

Ghi nhận sửa đổi đơn số: 4444/ TB-SHTT, ngày 26/05/2015

(210) Số đơn: 1-2012-01427                      (220) Ngày nộp đơn 23/05/2012

Mục sửa đổi: Đại diện sở hữu công nghiệp

Đại diện sở hữu công nghiệp mới là:

Công ty TNHH T&T INVENMARK Sở hữu trí tuệ Quốc tế (T&T Invenmark Co., Ltd)

Phòng 101, toà nhà 30 Nguyễn Du, phường Bùi Thị Xuân, quận Hai Bà Trưng, thành phố Hà Nội

---

Ghi nhận sửa đổi đơn số: 4445/ TB-SHTT, ngày 26/05/2015

(210) Số đơn: 1-2014-03063                      (220) Ngày nộp đơn 15/09/2014

Mục sửa đổi: Đại diện sở hữu công nghiệp

Đại diện sở hữu công nghiệp mới là:

Công ty TNHH T&T INVENMARK Sở hữu trí tuệ Quốc tế (T&T Invenmark Co., Ltd)

Phòng 101, toà nhà 30 Nguyễn Du, phường Bùi Thị Xuân, quận Hai Bà Trưng, TP. Hà Nội

---

Ghi nhận sửa đổi đơn số: 4446/ TB-SHTT, ngày 26/05/2015

(210) Số đơn: 1-2010-03386                      (220) Ngày nộp đơn 16/12/2010

Mục sửa đổi:

1. Địa chỉ chủ đơn

Địa chỉ chủ đơn mới là:

43 Shelford Road, Singapore 288436, Singapore

2. Đại diện sở hữu công nghiệp

Đại diện sở hữu công nghiệp mới là:

Công ty TNHH T&T INVENMARK Sở hữu trí tuệ Quốc tế (T&T Invenmark Co., Ltd)

Phòng 101, toà nhà 30 Nguyễn Du, phường Bùi Thị Xuân, quận Hai Bà Trưng, TP. Hà Nội

---

## CÔNG BÁO SỞ HỮU CÔNG NGHIỆP SỐ 327 TẬP A (06.2015)

---

Ghi nhận sửa đổi đơn số: 4447/ TB-SHTT, ngày 26/05/2015

(210) Số đơn: 1-2013-02796 (220) Ngày nộp đơn 09/09/2013

Mục sửa đổi: Đại diện sở hữu công nghiệp

Đại diện sở hữu công nghiệp mới là:

Công ty TNHH T&T INVENMARK Sở hữu trí tuệ Quốc tế (T&T Invenmark Co., Ltd)

Phòng 101, toà nhà 30 Nguyễn Du, phường Bùi Thị Xuân, quận Hai Bà Trưng, TP. Hà Nội

---

### ***b - Ghi nhận sửa đổi đơn đăng ký giải pháp hữu ích***

Ghi nhận sửa đổi đơn số: 3770/ TB-SHTT, ngày 07/05/2015

(210) Số đơn: 2-2011-00094 (220) Ngày nộp đơn 10/05/2011

Mục sửa đổi: Đại diện sở hữu công nghiệp

Đại diện sở hữu công nghiệp mới là:

Công ty TNHH T&T INVENMARK Sở hữu trí tuệ Quốc tế (T&T Invenmark Co., Ltd)

Phòng 101, toà nhà 30 Nguyễn Du, phường Bùi Thị Xuân, quận Hai Bà Trưng, TP. Hà Nội

---

### ***c - Ghi nhận sửa đổi đơn đăng ký kiểu dáng công nghiệp***

Ghi nhận sửa đổi đơn số: 3670/ TB-SHTT, ngày 05/05/2015

(210) Số đơn: 3-2013-01439 (220) Ngày nộp đơn 20/09/2013

Mục sửa đổi: Đại diện sở hữu công nghiệp

Đại diện sở hữu công nghiệp mới là:

Công ty TNHH T&T INVENMARK Sở hữu trí tuệ Quốc tế (T&T Invenmark Co., Ltd)

Phòng 101, toà nhà 30 Nguyễn Du, phường Bùi Thị Xuân, quận Hai Bà Trưng, TP. Hà Nội

---

Ghi nhận sửa đổi đơn số: 3767/ TB-SHTT, ngày 07/05/2015

(210) Số đơn: 3-2014-01561 (220) Ngày nộp đơn 23/09/2014

Mục sửa đổi: Địa chỉ chủ đơn

Địa chỉ chủ đơn mới là:

221/41/1F Vườn Lài, phường Phú Hoà Thọ, quận Tân Phú, thành phố Hồ Chí Minh

---

Ghi nhận sửa đổi đơn số: 3781/ TB-SHTT, ngày 07/05/2015

(210) Số đơn	(220) Ngày nộp đơn
3-2013-01358	06/09/2013
3-2013-01359	06/09/2013
3-2014-00831	27/05/2014
3-2014-01012	30/06/2014

## CÔNG BÁO SỞ HỮU CÔNG NGHIỆP SỐ 327 TẬP A (06.2015)

---

Mục sửa đổi: Đại diện sở hữu công nghiệp

Đại diện sở hữu công nghiệp mới là:

Công ty TNHH một thành viên Sở hữu trí tuệ VCCI (VCCI-IP CO.,LTD)

Tầng 8, tòa nhà VCCI, số 9 Đào Duy Anh, phường Phương Mai, quận Đống Đa, thành phố Hà Nội

---

Ghi nhận sửa đổi đơn số: 4271/ TB-SHTT, ngày 22/05/2015

(210) Số đơn: 3-2014-02195                      (220) Ngày nộp đơn 16/12/2014

Mục sửa đổi: Thay tên tác giả kiểu dáng công nghiệp ERIC SCHÖLLER bằng các tác giả khác dưới đây:

1. Họ và tên: Thomas Beck

Địa chỉ: Im Anwandel 21, 72459 Albstadt, Germany

Quốc tịch: Đức

2. Họ và tên: Jörg Bredemeyer

Địa chỉ: Espachstr. 53, 72336 Balingen, Germany

Quốc tịch: Đức

3. Họ và tên: Thomas Zindritsch

Địa chỉ: Steinwiesenstr. 19, 72406 Bisingen, Germany

Quốc tịch: Đức

4. Họ và tên: Torsten Butz

Địa chỉ: Schlehenweg 8, 72469 Meßstetten, Germany

Quốc tịch: Đức

---

Ghi nhận sửa đổi đơn số: 4280/ TB-SHTT, ngày 22/05/2015

(210) Số đơn	(220) Ngày nộp đơn
3-2014-00826	27/05/2014
3-2014-00827	27/05/2014
3-2014-00829	27/05/2014
3-2014-00830	27/05/2014

Mục sửa đổi: Đại diện sở hữu công nghiệp

Đại diện sở hữu công nghiệp mới là:

Công ty TNHH T&T Invenmark Sở hữu trí tuệ quốc tế (T&T Invenmark Co., Ltd)

Phòng 101, toà nhà 30 Nguyễn Du, phường Bùi Thị Xuân, quận Hai Bà Trưng, TP. Hà Nội

---

Ghi nhận sửa đổi đơn số: 4295/ TB-SHTT, ngày 22/05/2015

(210) Số đơn	(220) Ngày nộp đơn
3-2014-01512	17/09/2014
3-2014-01522	19/09/2014
3-2014-01523	19/09/2014

## CÔNG BÁO SỞ HỮU CÔNG NGHIỆP SỐ 327 TẬP A (06.2015)

---

Mục sửa đổi: Đại diện sở hữu công nghiệp

Đại diện sở hữu công nghiệp mới là:

Công ty TNHH T&T Invenmark Sở hữu trí tuệ quốc tế (T&T Invenmark Co., Ltd)

Phòng 101, toà nhà 30 Nguyễn Du, phường Bùi Thị Xuân, quận Hai Bà Trưng, thành phố Hà Nội

---

### *d - Ghi nhận sửa đổi đơn đăng ký nhãn hiệu*

Ghi nhận sửa đổi đơn số: 2618/ TB-SHTT, ngày 06/04/2015

(210) Số đơn: 4-2014-12972                      (220) Ngày nộp đơn 11/06/2014

Mục sửa đổi: Địa chỉ chủ đơn

Địa chỉ chủ đơn mới là:

Thôn Yên Hà, xã Hải Bối, huyện Đông Anh, thành phố Hà Nội

---

Ghi nhận sửa đổi đơn số: 2619/ TB-SHTT, ngày 06/04/2015

(210) Số đơn: 4-2014-12972                      (220) Ngày nộp đơn 11/06/2014

Mục sửa đổi: Mẫu nhãn hiệu

Mẫu nhãn hiệu mới là:



Ghi nhận sửa đổi đơn số: 2620/ TB-SHTT, ngày 06/04/2015

(210) Số đơn: 4-2015-00077                      (220) Ngày nộp đơn 17/05/2013

Mục sửa đổi: Mẫu nhãn hiệu

Mẫu nhãn hiệu mới là:



Ghi nhận sửa đổi đơn số: 2621/ TB-SHTT, ngày 06/04/2015

(210) Số đơn: 4-2008-27630                      (220) Ngày nộp đơn 31/12/2008

Mục sửa đổi: Địa chỉ chủ đơn

Địa chỉ chủ đơn mới là:

38A Nguyễn Thị Diệu, phường 6, quận 3, thành phố Hồ Chí Minh

---

## CÔNG BÁO SỞ HỮU CÔNG NGHIỆP SỐ 327 TẬP A (06.2015)

---

Ghi nhận sửa đổi đơn số: 2622/ TB-SHTT, ngày 06/04/2015

(210) Số đơn: 4-2014-28736 (220) Ngày nộp đơn 21/11/2014

Mục sửa đổi: Mẫu nhãn hiệu

Mẫu nhãn hiệu mới là:

**Deutsches Haus Ho Chi Minh Stadt**

---

Ghi nhận sửa đổi đơn số: 2623/ TB-SHTT, ngày 06/04/2015

(210) Số đơn: 4-2013-21209 (220) Ngày nộp đơn 16/09/2013

Mục sửa đổi: Mẫu nhãn hiệu

Mẫu nhãn hiệu mới là:

**ESSENTIALprep** by **GMAC**

---

Ghi nhận sửa đổi đơn số: 2624/ TB-SHTT, ngày 06/04/2015

(210) Số đơn: 4-2013-12658 (220) Ngày nộp đơn 14/06/2013

Mục sửa đổi: Địa chỉ chủ đơn

Địa chỉ chủ đơn mới là:

25A Nguyễn Duy Hiệu, phường Thảo Điền, quận 2, thành phố Hồ Chí Minh

---

Ghi nhận sửa đổi đơn số: 2625/ TB-SHTT, ngày 06/04/2015

(210) Số đơn: 4-2014-24117 (220) Ngày nộp đơn 08/10/2014

Mục sửa đổi: Danh mục sản phẩm/dịch vụ xin giới hạn:

Nhóm 17: Vật liệu cách điện, cách nhiệt, cách ly; chất cách điện, cách nhiệt, cách ly.

Nhóm 21: Vật liệu dùng để làm bàn chải; dụng cụ lau chùi vận hành bằng tay; xơ rổi để làm sạch; thùng rác; miếng cọ rửa; bàn chải cọ rửa; bọt biển dùng để kỳ da; bàn chải vệ sinh; bọt biển dùng để vệ sinh; dụng cụ dùng để vệ sinh.

---

Ghi nhận sửa đổi đơn số: 2626/ TB-SHTT, ngày 06/04/2015

(210) Số đơn: 4-2014-29008 (220) Ngày nộp đơn 25/11/2014

Mục sửa đổi: Mẫu nhãn hiệu

Mẫu nhãn hiệu mới là:

**ZENDAA**

---



## CÔNG BÁO SỞ HỮU CÔNG NGHIỆP SỐ 327 TẬP A (06.2015)

---

Ghi nhận sửa đổi đơn số: 2627/ TB-SHTT, ngày 06/04/2015

(210) Số đơn: 4-2014-28570           (220) Ngày nộp đơn 20/11/2014

Mục sửa đổi: Mẫu nhãn hiệu

Mẫu nhãn hiệu mới là:



---

Ghi nhận sửa đổi đơn số: 2628/ TB-SHTT, ngày 06/04/2015

(210) Số đơn: 4-2013-12659           (220) Ngày nộp đơn 14/06/2013

Mục sửa đổi: Địa chỉ chủ đơn

Địa chỉ chủ đơn mới là:

25A Nguyễn Duy Hiệu, phường Thảo Điền, quận 2, thành phố Hồ Chí Minh

---

Ghi nhận sửa đổi đơn số: 2629/ TB-SHTT, ngày 06/04/2015

(210) Số đơn: 4-2014-23818           (220) Ngày nộp đơn 03/10/2014

Mục sửa đổi: Địa chỉ chủ đơn

Địa chỉ chủ đơn mới là:

14 cư xá Độc Lập, phường Tân Quý, quận Tân Phú, thành phố Hồ Chí Minh

---

Ghi nhận sửa đổi đơn số: 2630/ TB-SHTT, ngày 06/04/2015

(210) Số đơn: 4-2013-23494           (220) Ngày nộp đơn 09/10/2013

Mục sửa đổi: Địa chỉ chủ đơn

Địa chỉ chủ đơn mới là:

Số 03 Lương Nhữ Ngọc, phường 10, quận 5, thành phố Hồ Chí Minh

---

Ghi nhận sửa đổi đơn số: 2631/ TB-SHTT, ngày 06/04/2015

(210) Số đơn: 4-2004-05996           (220) Ngày nộp đơn 18/06/2004

Mục sửa đổi: Đại diện sở hữu công nghiệp

Đại diện sở hữu công nghiệp mới là:

Công ty sở hữu trí tuệ Tâm Nhìn Mới

42/71/Hoàng Văn Thái, quận Thanh Xuân, Hà Nội

---

Ghi nhận sửa đổi đơn số: 2632/ TB-SHTT, ngày 06/04/2015

(210) Số đơn: 4-2014-03007           (220) Ngày nộp đơn 19/02/2014

Mục sửa đổi: Đại diện sở hữu công nghiệp

## CÔNG BÁO SỞ HỮU CÔNG NGHIỆP SỐ 327 TẬP A (06.2015)

---

Đại diện sở hữu công nghiệp mới là:  
Công TNHH Tâm Nhìn và liên danh  
Phòng 308-310, tầng 3, Tháp Hà Nội, 49 Hai Bà Trưng, Hà Nội

---

Ghi nhận sửa đổi đơn số: 2633/ TB-SHTT, ngày 06/04/2015

(210) Số đơn: 4-2014-27030 (220) Ngày nộp đơn 06/11/2014

Mục sửa đổi: Đại diện sở hữu công nghiệp

Đại diện sở hữu công nghiệp mới là:

Công ty TNHH T&T Invenmark sở hữu trí tuệ quốc tế (T&T Invenmark Co., Ltd)

Phòng 101 số 30 Nguyễn Du, quận Hai Bà Trưng, Hà Nội

---

Ghi nhận sửa đổi đơn số: 2634/ TB-SHTT, ngày 06/04/2015

(210) Số đơn: 4-2014-10295 (220) Ngày nộp đơn 13/05/2014

Mục sửa đổi: Đại diện sở hữu công nghiệp

Đại diện sở hữu công nghiệp mới là:

Công ty TNHH một thành viên Trường Luật

194 Trần Nãi, khu phố 2, phường Bình An, quận 2, thành phố Hồ Chí Minh

---

Ghi nhận sửa đổi đơn số: 2635/ TB-SHTT, ngày 06/04/2015

(210) Số đơn: 4-2013-17936 (220) Ngày nộp đơn 09/08/2013

Mục sửa đổi: Đại diện sở hữu công nghiệp

Hủy bỏ đại diện sở hữu công nghiệp:

Công ty TNHH sở hữu trí tuệ Thảo Thọ Quyến

---

Ghi nhận sửa đổi đơn số: 2636/ TB-SHTT, ngày 06/04/2015

(210) Số đơn: 4-2014-18495 (220) Ngày nộp đơn 11/08/2014

Mục sửa đổi: Địa chỉ chủ đơn

Địa chỉ chủ đơn mới là:

Số 69, hẻm 67, đường Nguyễn Chí Thanh, ấp Long Thới, xã Long Thành Trung, huyện Hoà Thành, tỉnh Tây Ninh

---

Ghi nhận sửa đổi đơn số: 2637/ TB-SHTT, ngày 06/04/2015

(210) Số đơn: 4-2008-27630 (220) Ngày nộp đơn 31/12/2008

Mục sửa đổi: Đại diện sở hữu công nghiệp

Đại diện sở hữu công nghiệp mới là:

Công ty TNHH Tâm nhìn và liên danh

---

## CÔNG BÁO SỞ HỮU CÔNG NGHIỆP SỐ 327 TẬP A (06.2015)

---

Ghi nhận sửa đổi đơn số: 2638/ TB-SHTT, ngày 06/04/2015

(210) Số đơn: 4-2010-24579 (220) Ngày nộp đơn 23/11/2010

Mục sửa đổi: Mẫu nhãn hiệu

Mẫu nhãn hiệu mới là:



---

Ghi nhận sửa đổi đơn số: 2639/ TB-SHTT, ngày 06/04/2015

(210) Số đơn: 4-2013-17011 (220) Ngày nộp đơn 31/07/2013

Mục sửa đổi: Danh mục sản phẩm/dịch vụ

Danh mục sản phẩm/dịch vụ mới là:

Nhóm 05: Các chế phẩm dược, cụ thể là chế phẩm dược để phòng ngừa và điều trị các bệnh về tim mạch và tiểu đường.

---

Ghi nhận sửa đổi đơn số: 2640/ TB-SHTT, ngày 06/04/2015

(210) Số đơn: 4-2013-11210 (220) Ngày nộp đơn 30/05/2013

Mục sửa đổi: Địa chỉ chủ đơn

Địa chỉ chủ đơn mới là:

Suite 2150-1055 Hastings Street, Vancouver BCV6E 2E9, Canada

---

Ghi nhận sửa đổi đơn số: 2641/ TB-SHTT, ngày 06/04/2015

(210) Số đơn: 4-2014-31790 (220) Ngày nộp đơn 22/12/2014

Mục sửa đổi: Địa chỉ chủ đơn

Địa chỉ chủ đơn mới là:

Số 5 Nguyễn Tri Phương, phường Minh Khai, quận Hồng Bàng, thành phố Hải Phòng

---

Ghi nhận sửa đổi đơn số: 2642/ TB-SHTT, ngày 06/04/2015

(210) Số đơn: 4-2014-21018 (220) Ngày nộp đơn 06/09/2014

Mục sửa đổi: Địa chỉ chủ đơn

Địa chỉ chủ đơn mới là:

52-16 Barnett Avenue, Long Island City, New York 11104, United States of America

---

## CÔNG BÁO SỞ HỮU CÔNG NGHIỆP SỐ 327 TẬP A (06.2015)

---

Ghi nhận sửa đổi đơn số: 2643/ TB-SHTT, ngày 06/04/2015

(210) Số đơn: 4-2010-24957 (220) Ngày nộp đơn 19/08/2008

Mục sửa đổi: Địa chỉ chủ đơn

Địa chỉ chủ đơn mới là:

1000 Eaton Boulevard, Cleveland, Ohio 44122, U.S.A

---

Ghi nhận sửa đổi đơn số: 2644/ TB-SHTT, ngày 06/04/2015

(210) Số đơn: 4-2007-02314 (220) Ngày nộp đơn 31/01/2007

Mục sửa đổi: Danh mục sản phẩm/dịch vụ

Danh mục sản phẩm/dịch vụ mới là:

Nhóm 35: Mua bán dây cáp điện, mua bán vật tư ngành điện, mua bán thiết bị ngành điện, mua bán phụ kiện ngành điện.

(Các dịch vụ còn lại ở nhóm 35 và các nhóm khác được loại bỏ)

---

Ghi nhận sửa đổi đơn số: 2645/ TB-SHTT, ngày 06/04/2015

(210) Số đơn: 4-2010-14193 (220) Ngày nộp đơn 02/07/2010

Mục sửa đổi: Đại diện sở hữu công nghiệp

Đại diện sở hữu công nghiệp mới là:

Công ty TNHH Tâm nhìn và liên danh

Phòng 308-310, tầng 3, Tháp Hà Nội, 49 Hai Bà Trưng, Hà Nội

---

Ghi nhận sửa đổi đơn số: 2646/ TB-SHTT, ngày 06/04/2015

(210) Số đơn: 4-2010-12996 (220) Ngày nộp đơn 16/06/2010

Mục sửa đổi: Đại diện sở hữu công nghiệp

Đại diện sở hữu công nghiệp mới là:

Công ty Luật TNHH quốc tế BMVN

Phòng 1002, tầng 10, Indochina Plaza Hanoi, 241 phố Xuân Thủy, phường Dịch Vọng Hậu, quận Cầu Giấy, Hà Nội

---

Ghi nhận sửa đổi đơn số: 2647/ TB-SHTT, ngày 06/04/2015

(210) Số đơn: 4-2010-12996 (220) Ngày nộp đơn 16/06/2010

Mục sửa đổi: Địa chỉ chủ đơn

Địa chỉ chủ đơn mới là:

13-14 Esplanade, St. Helier JE1 1BD, Jersey, United Kingdom

---

Ghi nhận sửa đổi đơn số: 3079/ TB-SHTT, ngày 20/04/2015

(210) Số đơn: 4-2009-25335 (220) Ngày nộp đơn 23/11/2009

## CÔNG BÁO SỞ HỮU CÔNG NGHIỆP SỐ 327 TẬP A (06.2015)

---

Mục sửa đổi: Đại diện sở hữu công nghiệp

Đại diện sở hữu công nghiệp mới là:

Công ty TNHH Tâm nhìn và liên danh

Phòng 308-310, tầng 3, Tháp Hà Nội, 49 Hai Bà Trưng, Hà Nội

---

Ghi nhận sửa đổi đơn số: 3080/ TB-SHTT, ngày 20/04/2015

(210) Số đơn: 4-2010-14193 (220) Ngày nộp đơn 02/07/2010

Mục sửa đổi: Tên và địa chỉ chủ đơn

Tên và địa chỉ chủ đơn mới là:

Công ty TNHH một thành viên tháp UBI

Thôn Quỳnh Khê, xã Kim Xuyên, huyện Kim Thành, tỉnh Hải Dương

---

Ghi nhận sửa đổi đơn số: 3081/ TB-SHTT, ngày 20/04/2015

(210) Số đơn: 4-2014-21633 (220) Ngày nộp đơn 15/09/2014

Mục sửa đổi: Tên và địa chỉ chủ đơn

Tên và địa chỉ chủ đơn mới là:

Công ty TNHH một thành viên tháp UBI

Thôn Quỳnh Khê, xã Kim Xuyên, huyện Kim Thành, tỉnh Hải Dương

---

Ghi nhận sửa đổi đơn số: 3082/ TB-SHTT, ngày 20/04/2015

(210) Số đơn: 4-2012-28687 (220) Ngày nộp đơn 19/12/2012

Mục sửa đổi: Tên và địa chỉ chủ đơn

Tên và địa chỉ chủ đơn mới là:

Công ty cổ phần sở hữu trí tuệ Việt Mỹ

Phòng 102, lầu 1, số 7 Nam Quốc Cang, phường Phạm Ngũ Lão, quận 1, thành phố Hồ Chí Minh

---

Ghi nhận sửa đổi đơn số: 3083/ TB-SHTT, ngày 20/04/2015

(210) Số đơn: 4-2013-24795 (220) Ngày nộp đơn 24/10/2013

Mục sửa đổi: Đại diện sở hữu công nghiệp

Đại diện sở hữu công nghiệp mới là:

Công ty TNHH T&T Invenmark sở hữu trí tuệ Quốc tế

Phòng 101 số 30 Nguyễn Du, quận Hai Bà Trưng, Hà Nội

---

Ghi nhận sửa đổi đơn số: 3084/ TB-SHTT, ngày 20/04/2015

(210) Số đơn: 4-2014-25793 (220) Ngày nộp đơn 20/06/2013

Mục sửa đổi: Danh mục sản phẩm/dịch vụ

Danh mục sản phẩm/dịch vụ mới là:

Nhóm 01: Than hoạt tính; chế phẩm để làm trong/làm sạch; chất khử màu dùng trong công nghiệp; chất tẩy rửa dùng trong quá trình sản xuất; chất keo tụ; chất keo tụ pô-li-me; chế phẩm hóa học để bảo quản thực phẩm; hóa chất dùng trong khoa học để tiêu diệt vi sinh vật; hóa chất công nghiệp để tiêu diệt vi sinh vật; chất trao đổi ion [chế phẩm hoá học]; nhựa trao đổi ion [chế phẩm hoá học]; tác nhân hóa học hoạt động bề mặt; hóa chất xử lý nước thải dùng trong công nghiệp; hóa chất làm sạch nước; chế phẩm làm mềm nước; hợp chất dùng cho nồi hơi; hóa chất để xử lý hệ thống làm mát nước, tất cả các sản phẩm nêu trên đều dùng cho mục đích xử lý và làm sạch nước.

---

Ghi nhận sửa đổi đơn số: 3085/ TB-SHTT, ngày 20/04/2015

(210) Số đơn: 4-2014-25793 (220) Ngày nộp đơn 20/06/2013

Mục sửa đổi: Đại diện sở hữu công nghiệp

Đại diện sở hữu công nghiệp mới là:

Công ty TNHH Quốc tế D & N

Phòng 3 tầng 23, 101 Láng Hạ, Đống Đa, Hà Nội

---

Ghi nhận sửa đổi đơn số: 3086/ TB-SHTT, ngày 20/04/2015

(210) Số đơn: 4-2013-12935 (220) Ngày nộp đơn 19/06/2013

Mục sửa đổi: Mẫu nhãn hiệu

Mẫu nhãn hiệu mới là:



Ghi nhận sửa đổi đơn số: 3087/ TB-SHTT, ngày 20/04/2015

(210) Số đơn: 4-2013-12935 (220) Ngày nộp đơn 19/06/2013

Mục sửa đổi: Danh mục sản phẩm/dịch vụ

Danh mục sản phẩm/dịch vụ mới là:

Tách nhóm 03 và dịch vụ “Mua bán mỹ phẩm, nước hoa, xà phòng, tinh dầu và dầu gội đầu” trong nhóm 35 sang đơn mới.

---

Ghi nhận sửa đổi đơn số: 3088/ TB-SHTT, ngày 20/04/2015

(210) Số đơn: 4-2012-17118 (220) Ngày nộp đơn 03/08/2012

Mục sửa đổi: Đại diện sở hữu công nghiệp

## CÔNG BÁO SỞ HỮU CÔNG NGHIỆP SỐ 327 TẬP A (06.2015)

---

Hủy bỏ đại diện của người nộp đơn với:  
Công ty TNHH Sở hữu trí tuệ Ngôi sao chuyên nghiệp và liên danh

---

Ghi nhận sửa đổi đơn số: 3089/ TB-SHTT, ngày 20/04/2015

(210) Số đơn: 4-2011-23333 (220) Ngày nộp đơn 03/11/2011

Mục sửa đổi: Danh mục sản phẩm/dịch vụ

Danh mục sản phẩm/dịch vụ mới là:

Tách nhóm 05 sang đơn mới.

---

Ghi nhận sửa đổi đơn số: 3090/ TB-SHTT, ngày 20/04/2015

(210) Số đơn: 4-2014-13131 (220) Ngày nộp đơn 12/06/2014

Mục sửa đổi: Địa chỉ chủ đơn

Địa chỉ chủ đơn mới là:

16 Trần Cao Vân, phường Phú Nhuận, thành phố Huế

---

Ghi nhận sửa đổi đơn số: 3091/ TB-SHTT, ngày 20/04/2015

(210) Số đơn: 4-2014-26353 (220) Ngày nộp đơn 30/10/2014

Mục sửa đổi: Địa chỉ chủ đơn

Địa chỉ chủ đơn mới là:

Số 30 đường 40, phường Thảo Điền, thành phố Hồ Chí Minh

---

Ghi nhận sửa đổi đơn số: 3092/ TB-SHTT, ngày 20/04/2015

(210) Số đơn: 4-2014-00077 (220) Ngày nộp đơn 02/01/2014

Mục sửa đổi: Tên chủ đơn

Tên chủ đơn mới là:

Công ty cổ phần VINPEARL

---

Ghi nhận sửa đổi đơn số: 3093/ TB-SHTT, ngày 20/04/2015

(210) Số đơn: 4-2014-20577 (220) Ngày nộp đơn 29/08/2014

Mục sửa đổi: Tên chủ đơn

Tên chủ đơn mới là:

Công ty cổ phần DAP-VINACHEM

---

Ghi nhận sửa đổi đơn số: 3094/ TB-SHTT, ngày 20/04/2015

(210) Số đơn: 4-2013-19438 (220) Ngày nộp đơn 26/08/2013

## CÔNG BÁO SỞ HỮU CÔNG NGHIỆP SỐ 327 TẬP A (06.2015)

---

Mục sửa đổi: Đại diện sở hữu công nghiệp  
Đại diện sở hữu công nghiệp mới là:  
Công ty TNHH T&T INVENMARK sở hữu trí tuệ Quốc tế  
Phòng 101 số 30 Nguyễn Du, quận Hai Bà Trưng, Hà Nội

---

Ghi nhận sửa đổi đơn số: 3095/ TB-SHTT, ngày 20/04/2015

(210) Số đơn: 4-2014-06677 (220) Ngày nộp đơn 01/04/2014

Mục sửa đổi: Đại diện sở hữu công nghiệp  
Đại diện sở hữu công nghiệp mới là:  
Công ty TNHH T&T INVENMARK sở hữu trí tuệ Quốc tế  
Phòng 101 số 30 Nguyễn Du, quận Hai Bà Trưng, Hà Nội

---

Ghi nhận sửa đổi đơn số: 3096/ TB-SHTT, ngày 20/04/2015

(210) Số đơn: 4-2014-06010 (220) Ngày nộp đơn 25/03/2014

Mục sửa đổi: Đại diện sở hữu công nghiệp  
Đại diện sở hữu công nghiệp mới là:  
Công ty TNHH T&T INVENMARK sở hữu trí tuệ Quốc tế  
Phòng 101 số 30 Nguyễn Du, quận Hai Bà Trưng, Hà Nội

---

Ghi nhận sửa đổi đơn số: 3097/ TB-SHTT, ngày 20/04/2015

(210) Số đơn: 4-2014-06009 (220) Ngày nộp đơn 25/03/2014

Mục sửa đổi: Đại diện sở hữu công nghiệp  
Đại diện sở hữu công nghiệp mới là:  
Công ty TNHH T&T INVENMARK sở hữu trí tuệ Quốc tế  
Phòng 101 số 30 Nguyễn Du, quận Hai Bà Trưng, Hà Nội

---

Ghi nhận sửa đổi đơn số: 3098/ TB-SHTT, ngày 20/04/2015

(210) Số đơn: 4-2013-20413 (220) Ngày nộp đơn 06/09/2013

Mục sửa đổi: Đại diện sở hữu công nghiệp  
Đại diện sở hữu công nghiệp mới là:  
Công ty TNHH T&T INVENMARK sở hữu trí tuệ Quốc tế  
Phòng 101 số 30 Nguyễn Du, quận Hai Bà Trưng, Hà Nội

---

Ghi nhận sửa đổi đơn số: 3099/ TB-SHTT, ngày 20/04/2015

(210) Số đơn: 4-2013-02051 (220) Ngày nộp đơn 28/01/2013

Mục sửa đổi: Đại diện sở hữu công nghiệp



## CÔNG BÁO SỞ HỮU CÔNG NGHIỆP SỐ 327 TẬP A (06.2015)

---

Đại diện sở hữu công nghiệp mới là:

Công ty TNHH T&T INVENMARK sở hữu trí tuệ Quốc tế  
Phòng 101 số 30 Nguyễn Du, quận Hai Bà Trưng, Hà Nội

---

Ghi nhận sửa đổi đơn số: 3100/ TB-SHTT, ngày 20/04/2015

(210) Số đơn: 4-2014-17537 (220) Ngày nộp đơn 30/07/2014

Mục sửa đổi: Đại diện sở hữu công nghiệp

Đại diện sở hữu công nghiệp mới là:

Công ty TNHH T&T INVENMARK sở hữu trí tuệ Quốc tế  
Phòng 101 số 30 Nguyễn Du, quận Hai Bà Trưng, Hà Nội

---

Ghi nhận sửa đổi đơn số: 3101/ TB-SHTT, ngày 20/04/2015

(210) Số đơn: 4-2014-17536 (220) Ngày nộp đơn 30/07/2014

Mục sửa đổi: Đại diện sở hữu công nghiệp

Đại diện sở hữu công nghiệp mới là:

Công ty TNHH T&T INVENMARK sở hữu trí tuệ Quốc tế  
Phòng 101 số 30 Nguyễn Du, quận Hai Bà Trưng, Hà Nội

---

Ghi nhận sửa đổi đơn số: 3102/ TB-SHTT, ngày 20/04/2015

(210) Số đơn: 4-2014-17534 (220) Ngày nộp đơn 30/07/2014

Mục sửa đổi: Đại diện sở hữu công nghiệp

Đại diện sở hữu công nghiệp mới là:

Công ty TNHH T&T INVENMARK sở hữu trí tuệ Quốc tế  
Phòng 101 số 30 Nguyễn Du, quận Hai Bà Trưng, Hà Nội

---

Ghi nhận sửa đổi đơn số: 3103/ TB-SHTT, ngày 20/04/2015

(210) Số đơn: 4-2014-17535 (220) Ngày nộp đơn 30/07/2014

Mục sửa đổi: Đại diện sở hữu công nghiệp

Đại diện sở hữu công nghiệp mới là:

Công ty TNHH T&T INVENMARK sở hữu trí tuệ Quốc tế  
Phòng 101 số 30 Nguyễn Du, quận Hai Bà Trưng, Hà Nội

---

Ghi nhận sửa đổi đơn số: 3104/ TB-SHTT, ngày 20/04/2015

(210) Số đơn: 4-2014-25792 (220) Ngày nộp đơn 20/06/2013

Mục sửa đổi: Đại diện sở hữu công nghiệp

Đại diện sở hữu công nghiệp mới là:

## CÔNG BÁO SỞ HỮU CÔNG NGHIỆP SỐ 327 TẬP A (06.2015)

---

Công ty TNHH T&T Quốc tế D & N  
Phòng 3 tầng 23, 101 Láng Hạ, Đống Đa, Hà Nội

---

Ghi nhận sửa đổi đơn số: 3105/ TB-SHTT, ngày 20/04/2015

(210) Số đơn: 4-2014-25792 (220) Ngày nộp đơn 20/06/2013

Mục sửa đổi: Danh mục sản phẩm/dịch vụ

Danh mục sản phẩm/dịch vụ mới là:

Nhóm 01: Than hoạt tính; chế phẩm để làm trong/làm sạch; chất khử màu dùng trong công nghiệp; chất tẩy rửa dùng trong quá trình sản xuất; chất keo tụ; chất keo tụ pô-li-me; chế phẩm hóa học để bảo quản thực phẩm; hóa chất dùng trong khoa học để tiêu diệt vi sinh vật; hóa chất công nghiệp để tiêu diệt vi sinh vật; chất trao đổi ion [chế phẩm hoá học]; nhựa trao đổi ion [chế phẩm hoá học]; tác nhân hóa học hoạt động bề mặt; hóa chất xử lý nước thải dùng trong công nghiệp; hóa chất làm sạch nước; chế phẩm làm mềm nước; hợp chất dùng cho nồi hơi; hóa chất để xử lý hệ thống làm mát nước, tất cả các sản phẩm nêu trên đều dùng cho mục đích xử lý và làm sạch nước.

---

Ghi nhận sửa đổi đơn số: 3106/ TB-SHTT, ngày 20/04/2015

(210) Số đơn: 4-2013-24494 (220) Ngày nộp đơn 21/10/2013

Mục sửa đổi: Đại diện sở hữu công nghiệp

Đại diện sở hữu công nghiệp mới là:

Công ty TNHH sở hữu trí tuệ WINCO

343 Đội Cấn, quận Ba Đình, thành phố Hà Nội

---

Ghi nhận sửa đổi đơn số: 3107/ TB-SHTT, ngày 20/04/2015

(210) Số đơn: 4-2013-24493 (220) Ngày nộp đơn 21/10/2013

Mục sửa đổi: Đại diện sở hữu công nghiệp

Đại diện sở hữu công nghiệp mới là:

Công ty TNHH sở hữu trí tuệ WINCO

343 Đội Cấn, quận Ba Đình, thành phố Hà Nội

---

Ghi nhận sửa đổi đơn số: 3108/ TB-SHTT, ngày 20/04/2015

(210) Số đơn: 4-2012-26667 (220) Ngày nộp đơn 26/11/2012

Mục sửa đổi: Đại diện sở hữu công nghiệp

Đại diện sở hữu công nghiệp mới là:

Công ty Luật TNHH T&G

Phòng số 05, tầng 15, toà nhà Harec, 4A Láng Hạ, phường Thành Công, quận Ba Đình, Hà Nội

---

## CÔNG BÁO SỞ HỮU CÔNG NGHIỆP SỐ 327 TẬP A (06.2015)

---

Ghi nhận sửa đổi đơn số: 3109/ TB-SHTT, ngày 20/04/2015

(210) Số đơn: 4-2013-19750 (220) Ngày nộp đơn 29/08/2013

Mục sửa đổi: Tên và địa chỉ chủ đơn

Tên và địa chỉ chủ đơn mới là:

EDOTCO GROUP SDN.BHD.

Level 5, Corporate Headquarters, Axiata Tower, 9 Jalan Stesen Sentral 5, Kuala Lumpur Sentral, 50470 Kuala Lumpur, Malaysia

---

Ghi nhận sửa đổi đơn số: 3110/ TB-SHTT, ngày 20/04/2015

(210) Số đơn: 4-2014-09977 (220) Ngày nộp đơn 08/05/2014

Mục sửa đổi: Đại diện sở hữu công nghiệp

Đại diện sở hữu công nghiệp mới là:

Văn phòng luật sư Ân Nam

Số 10, ngõ 34, đường Âu Cơ, quận Tây Hồ, Hà Nội

---

Ghi nhận sửa đổi đơn số: 3111/ TB-SHTT, ngày 20/04/2015

(210) Số đơn: 4-2014-13676 (220) Ngày nộp đơn 18/06/2014

Mục sửa đổi: Địa chỉ chủ đơn

Địa chỉ chủ đơn mới là:

Số 8, ngõ 208 phố Trần Cung, phường Cổ Nhuế 1, quận Bắc Từ Liêm, thành phố Hà Nội

---

Ghi nhận sửa đổi đơn số: 3112/ TB-SHTT, ngày 20/04/2015

(210) Số đơn: 4-2015-02799 (220) Ngày nộp đơn 02/02/2015

Mục sửa đổi: Địa chỉ chủ đơn

Địa chỉ chủ đơn mới là:

Số nhà 47 Phúc Thịnh, phường Kiến Hưng, quận Hà Đông, thành phố Hà Nội

---

Ghi nhận sửa đổi đơn số: 3113/ TB-SHTT, ngày 20/04/2015

(210) Số đơn: 4-2015-02798 (220) Ngày nộp đơn 02/02/2015

Mục sửa đổi: Địa chỉ chủ đơn

Địa chỉ chủ đơn mới là:

Số nhà 47 Phúc Thịnh, phường Kiến Hưng, quận Hà Đông, thành phố Hà Nội

---

Ghi nhận sửa đổi đơn số: 3114/ TB-SHTT, ngày 20/04/2015

(210) Số đơn: 4-2014-18772 (220) Ngày nộp đơn 13/08/2014

Mục sửa đổi: Địa chỉ chủ đơn

## CÔNG BÁO SỞ HỮU CÔNG NGHIỆP SỐ 327 TẬP A (06.2015)

---

Địa chỉ chủ đơn mới là:

Phòng 827-CT5-Yên Xá, xã Tân Triều, huyện Thanh Trì, thành phố Hà Nội

---

Ghi nhận sửa đổi đơn số: 3115/ TB-SHTT, ngày 20/04/2015

(210) Số đơn: 4-2014-06079 (220) Ngày nộp đơn 25/03/2014

Mục sửa đổi: Đại diện sở hữu công nghiệp

Đại diện sở hữu công nghiệp mới là:

Văn phòng luật sư Ân Nam

Số 10, ngõ 34, đường Âu Cơ, quận Tây Hồ, Hà Nội

---

Ghi nhận sửa đổi đơn số: 3116/ TB-SHTT, ngày 20/04/2015

(210) Số đơn: 4-2011-21552 (220) Ngày nộp đơn 13/10/2011

Mục sửa đổi: Địa chỉ chủ đơn

Địa chỉ chủ đơn mới là:

Nhà vườn B37, khu đô thị Trung Hoà-Nhân Chính, phường Nhân Chính, quận Thanh Xuân, thành phố Hà Nội

---

Ghi nhận sửa đổi đơn số: 3117/ TB-SHTT, ngày 20/04/2015

(210) Số đơn: 4-2011-19859 (220) Ngày nộp đơn 23/09/2011

Mục sửa đổi: Đại diện sở hữu công nghiệp

Đại diện sở hữu công nghiệp mới là:

Công ty TNHH sở hữu trí tuệ ACTIP

Số 85, tầng 7, đường Lê Văn Lương, phường Nhân Chính, quận Thanh Xuân, thành phố Hà Nội

---

Ghi nhận sửa đổi đơn số: 3118/ TB-SHTT, ngày 20/04/2015

(210) Số đơn: 4-2012-21999 (220) Ngày nộp đơn 02/10/2012

Mục sửa đổi: Địa chỉ chủ đơn

Địa chỉ chủ đơn mới là:

Số 628C đường Xa lộ Hà Nội, phường An Phú, quận 2, thành phố Hồ Chí Minh

---

Ghi nhận sửa đổi đơn số: 3119/ TB-SHTT, ngày 20/04/2015

(210) Số đơn: 4-2013-23838 (220) Ngày nộp đơn 14/10/2013

Mục sửa đổi: Địa chỉ chủ đơn

Địa chỉ chủ đơn mới là:

384, Village No.4, 6 Alley, Pattana 3 Road, Bangpoo Industrial Estate, Praeksa Subdistrict,

## CÔNG BÁO SỞ HỮU CÔNG NGHIỆP SỐ 327 TẬP A (06.2015)

---

Mueang Samut Prakarn District, Samut Prakarn Province, Thailand

---

Ghi nhận sửa đổi đơn số: 3120/ TB-SHTT, ngày 20/04/2015

(210) Số đơn: 4-2013-13770 (220) Ngày nộp đơn 28/06/2013

Mục sửa đổi: Đại diện sở hữu công nghiệp

Đại diện sở hữu công nghiệp mới là:

Công ty Luật TNHH Thăng Phạm và cộng sự

Tầng 4 số 107 phố Núi Trúc, Kim Mã, Ba Đình, Hà Nội

---

Ghi nhận sửa đổi đơn số: 3121/ TB-SHTT, ngày 20/04/2015

(210) Số đơn: 4-2013-28935 (220) Ngày nộp đơn 06/12/2013

Mục sửa đổi: Đại diện sở hữu công nghiệp

Đại diện sở hữu công nghiệp mới là:

Văn phòng luật sư Ân Nam

Số 10, ngõ 34, đường Âu Cơ, quận Tây Hồ, Hà Nội

---

Ghi nhận sửa đổi đơn số: 3122/ TB-SHTT, ngày 20/04/2015

(210) Số đơn: 4-2012-26476 (220) Ngày nộp đơn 23/11/2012

Mục sửa đổi: Đại diện sở hữu công nghiệp

Hủy bỏ đại diện sở hữu công nghiệp:

Công ty TNHH một thành viên Trường Luật

---

Ghi nhận sửa đổi đơn số: 3123/ TB-SHTT, ngày 20/04/2015

(210) Số đơn: 4-2012-18079 (220) Ngày nộp đơn 15/08/2012

Mục sửa đổi: Danh mục sản phẩm/dịch vụ

Danh mục sản phẩm/dịch vụ mới là:

Tách nhóm 11 sáng đơn mới, các nhóm còn lại giữ nguyên

---

Ghi nhận sửa đổi đơn số: 3124/ TB-SHTT, ngày 20/04/2015

(210) Số đơn: 4-2012-26124 (220) Ngày nộp đơn 20/11/2012

Mục sửa đổi: Địa chỉ chủ đơn

Địa chỉ chủ đơn mới là:

Số 30, đường Bồ Bao Tân Thắng, phường Sơn Kỳ, quận Tân Phú, thành phố Hồ Chí Minh

---

## CÔNG BÁO SỞ HỮU CÔNG NGHIỆP SỐ 327 TẬP A (06.2015)

---

Ghi nhận sửa đổi đơn số: 3125/ TB-SHTT, ngày 20/04/2015

(210) Số đơn: 4-2005-08532 (220) Ngày nộp đơn 11/07/2005

Mục sửa đổi: Tên và địa chỉ chủ đơn

Tên và địa chỉ chủ đơn mới là:

United Spirits Limited

UB Tower, 24, Vittal Mallya Road, Bangalore -560 001, India

---

Ghi nhận sửa đổi đơn số: 3126/ TB-SHTT, ngày 20/04/2015

(210) Số đơn: 4-2014-01199 (220) Ngày nộp đơn 16/01/2014

Mục sửa đổi: Đại diện sở hữu công nghiệp

Đại diện sở hữu công nghiệp mới là:

Công ty TNHH Tâm nhìn và liên danh

Phòng 308-310, tầng 3, Tháp Hà Nội, 49 Hai Bà Trưng, Hà Nội

---

Ghi nhận sửa đổi đơn số: 3127/ TB-SHTT, ngày 20/04/2015

(210) Số đơn: 4-2009-16731 (220) Ngày nộp đơn 10/08/2009

Mục sửa đổi: Danh mục sản phẩm/dịch vụ

Danh mục sản phẩm/dịch vụ mới là:

Loại bỏ dịch vụ: “Tư vấn cổ phần hoá doanh nghiệp; tư vấn quản lý doanh nghiệp” ra khỏi nhóm 35.

---

Ghi nhận sửa đổi đơn số: 3128/ TB-SHTT, ngày 20/04/2015

(210) Số đơn: 4-2013-05315 (220) Ngày nộp đơn 22/03/2013

Mục sửa đổi: Địa chỉ chủ đơn

Địa chỉ chủ đơn mới là:

Ấp 4, xã Phước Thái, huyện Long Thành, tỉnh Đồng Nai

---

Ghi nhận sửa đổi đơn số: 3129/ TB-SHTT, ngày 20/04/2015

(210) Số đơn: 4-2013-19751 (220) Ngày nộp đơn 29/08/2013

Mục sửa đổi: Tên và địa chỉ chủ đơn

Tên và địa chỉ chủ đơn mới là:

EDOTCO GROUP SDN.BHD.

Level 5, Corporate Headquarters, Axiata Tower, 9 Jalan Stesen Sentral 5, Kuala Lumpur Sentral, 50470 Kuala Lumpur, Malaysia

---

Ghi nhận sửa đổi đơn số: 3130/ TB-SHTT, ngày 20/04/2015

(210) Số đơn: 4-2013-13970 (220) Ngày nộp đơn 01/07/2013

## CÔNG BÁO SỞ HỮU CÔNG NGHIỆP SỐ 327 TẬP A (06.2015)

---

Mục sửa đổi: Danh mục sản phẩm/dịch vụ  
Danh mục sản phẩm/dịch vụ mới là:  
Tách nhóm 10, 37, 42 sang đơn mới, giữ lại nhóm 09.

---

Ghi nhận sửa đổi đơn số: 3131/ TB-SHTT, ngày 20/04/2015

(210) Số đơn: 4-2013-15075 (220) Ngày nộp đơn 11/07/2013

Mục sửa đổi: Danh mục sản phẩm/dịch vụ

Danh mục sản phẩm/dịch vụ mới là:

Giữ sản phẩm “thiết bị chiếu sáng ngoài trời” ở lại đơn 4-2013-15075, các sản phẩm còn lại tách sang đơn mới.

---

Ghi nhận sửa đổi đơn số: 3133/ TB-SHTT, ngày 20/04/2015

(210) Số đơn: 4-2010-00773 (220) Ngày nộp đơn 13/01/2010

Mục sửa đổi: Mẫu nhãn hiệu

Mẫu nhãn hiệu mới là:

---

# Quỳnh Hương

---

Ghi nhận sửa đổi đơn số: 3134/ TB-SHTT, ngày 20/04/2015

(210) Số đơn: 4-2014-21315 (220) Ngày nộp đơn 10/09/2014

Mục sửa đổi: Tên chủ đơn

Tên chủ đơn mới là:

Võ Thị Hồng Thắm

---

Ghi nhận sửa đổi đơn số: 3135/ TB-SHTT, ngày 20/04/2015

(210) Số đơn: 4-2012-20694 (220) Ngày nộp đơn 17/09/2012

Mục sửa đổi: Danh mục sản phẩm/dịch vụ

Danh mục sản phẩm/dịch vụ mới là:

Loại bỏ toàn bộ danh mục sản phẩm thuộc nhóm 02.

Danh mục sản phẩm còn lại sau khi loại bỏ nhóm 02 là: nhóm 01 và nhóm 17.

---

Ghi nhận sửa đổi đơn số: 3136/ TB-SHTT, ngày 20/04/2015

(210) Số đơn: 4-2013-08597 (220) Ngày nộp đơn 03/05/2013

Mục sửa đổi: Đại diện sở hữu công nghiệp

Đại diện sở hữu công nghiệp mới là:

Công ty TNHH tư vấn ALIATLEGAL (“ALIATLEGAL”)

---

## CÔNG BÁO SỞ HỮU CÔNG NGHIỆP SỐ 327 TẬP A (06.2015)

---

Lầu 19, Vincom Center, 72 Lê Thánh Tôn, phường Bến Nghé, quận 1, TP. Hồ Chí Minh

---

Ghi nhận sửa đổi đơn số: 3137/ TB-SHTT, ngày 20/04/2015

(210) Số đơn: 4-2013-08597 (220) Ngày nộp đơn 03/05/2013

Mục sửa đổi: Địa chỉ chủ đơn

Địa chỉ chủ đơn mới là:

7, Pangyo-ro 256 beon-gil, Bundang-gu, Seongnam-si, Gyeonggi-do, Republic of Korea

---

Ghi nhận sửa đổi đơn số: 3138/ TB-SHTT, ngày 20/04/2015

(210) Số đơn: 4-2013-21796 (220) Ngày nộp đơn 20/09/2013

Mục sửa đổi: Tên chủ đơn

Tên chủ đơn mới là:

Delorbis Pharmaceuticals Ltd

---

Ghi nhận sửa đổi đơn số: 3139/ TB-SHTT, ngày 20/04/2015

(210) Số đơn: 4-2013-21795 (220) Ngày nộp đơn 20/09/2013

Mục sửa đổi: Tên chủ đơn

Tên chủ đơn mới là:

Delorbis Pharmaceuticals Ltd

---

Ghi nhận sửa đổi đơn số: 3140/ TB-SHTT, ngày 20/04/2015

(210) Số đơn: 4-2013-21794 (220) Ngày nộp đơn 20/09/2013

Mục sửa đổi: Tên chủ đơn

Tên chủ đơn mới là:

Delorbis Pharmaceuticals Ltd

---

Ghi nhận sửa đổi đơn số: 3141/ TB-SHTT, ngày 20/04/2015

(210) Số đơn: 4-2013-21793 (220) Ngày nộp đơn 20/09/2013

Mục sửa đổi: Tên chủ đơn

Tên chủ đơn mới là:

Delorbis Pharmaceuticals Ltd

---

Ghi nhận sửa đổi đơn số: 3142/ TB-SHTT, ngày 20/04/2015

(210) Số đơn: 4-2013-21792 (220) Ngày nộp đơn 20/09/2013

Mục sửa đổi: Tên chủ đơn

Tên chủ đơn mới là:

Delorbis Pharmaceuticals Ltd

---



## CÔNG BÁO SỞ HỮU CÔNG NGHIỆP SỐ 327 TẬP A (06.2015)

---

Ghi nhận sửa đổi đơn số: 3143/ TB-SHTT, ngày 20/04/2015

(210) Số đơn: 4-2013-21791 (220) Ngày nộp đơn 20/09/2013

Mục sửa đổi: Tên chủ đơn

Tên chủ đơn mới là:

Delorbis Pharmaceuticals Ltd

---

Ghi nhận sửa đổi đơn số: 3144/ TB-SHTT, ngày 20/04/2015

(210) Số đơn: 4-2013-21790 (220) Ngày nộp đơn 20/09/2013

Mục sửa đổi: Tên chủ đơn

Tên chủ đơn mới là:

Delorbis Pharmaceuticals Ltd

---

Ghi nhận sửa đổi đơn số: 3145/ TB-SHTT, ngày 20/04/2015

(210) Số đơn: 4-2013-27052 (220) Ngày nộp đơn 15/11/2013

Mục sửa đổi: Địa chỉ chủ đơn

Địa chỉ chủ đơn mới là:

158 phố Thái Hà, phường Trung Liệt, quận Đống Đa, thành phố Hà Nội

---

Ghi nhận sửa đổi đơn số: 3146/ TB-SHTT, ngày 20/04/2015

(210) Số đơn: 4-2013-27051 (220) Ngày nộp đơn 15/11/2013

Mục sửa đổi: Địa chỉ chủ đơn

Địa chỉ chủ đơn mới là:

158 phố Thái Hà, phường Trung Liệt, quận Đống Đa, thành phố Hà Nội

---

Ghi nhận sửa đổi đơn số: 3147/ TB-SHTT, ngày 20/04/2015

(210) Số đơn: 4-2013-27050 (220) Ngày nộp đơn 15/11/2013

Mục sửa đổi: Địa chỉ chủ đơn

Địa chỉ chủ đơn mới là:

158 phố Thái Hà, phường Trung Liệt, quận Đống Đa, thành phố Hà Nội

---

Ghi nhận sửa đổi đơn số: 3148/ TB-SHTT, ngày 20/04/2015

(210) Số đơn: 4-2014-04016 (220) Ngày nộp đơn 04/03/2014

Mục sửa đổi: Đại diện sở hữu công nghiệp

Đại diện sở hữu công nghiệp mới là:

Công ty TNHH một thành viên Trường Luật

194 Trần Nãi, khu phố 2, phường Bình An, quận 2, thành phố Hồ Chí Minh

---

## CÔNG BÁO SỞ HỮU CÔNG NGHIỆP SỐ 327 TẬP A (06.2015)

---

Ghi nhận sửa đổi đơn số: 3149/ TB-SHTT, ngày 20/04/2015

(210) Số đơn: 1-2013-26714 (220) Ngày nộp đơn 12/11/2013

Mục sửa đổi: Đại diện sở hữu công nghiệp

Đại diện sở hữu công nghiệp mới là:

Công ty TNHH T&T INVENMARK Sở hữu trí tuệ Quốc tế (T&T INVENMARK CO., LTD)  
Phòng 101 toà nhà 30 Nguyễn Du, quận Hai Bà Trưng, thành phố Hà Nội

---

Ghi nhận sửa đổi đơn số: 3150/ TB-SHTT, ngày 20/04/2015

(210) Số đơn: 1-2013-26713 (220) Ngày nộp đơn 12/11/2013

Mục sửa đổi: Đại diện sở hữu công nghiệp

Đại diện sở hữu công nghiệp mới là:

Công ty TNHH T&T INVENMARK Sở hữu trí tuệ Quốc tế (T&T INVENMARK CO., LTD)  
Phòng 101 toà nhà 30 Nguyễn Du, quận Hai Bà Trưng, thành phố Hà Nội

---

Ghi nhận sửa đổi đơn số: 3151/ TB-SHTT, ngày 20/04/2015

(210) Số đơn: 1-2015-00811 (220) Ngày nộp đơn 13/01/2015

Mục sửa đổi: Mẫu nhãn hiệu

Mẫu nhãn hiệu mới là:



Ghi nhận sửa đổi đơn số: 3152/ TB-SHTT, ngày 20/04/2015

(210) Số đơn: 1-2012-23231 (220) Ngày nộp đơn 17/10/2012

Mục sửa đổi: Mẫu nhãn hiệu

Mẫu nhãn hiệu mới là:



## CÔNG BÁO SỞ HỮU CÔNG NGHIỆP SỐ 327 TẬP A (06.2015)

---

Ghi nhận sửa đổi đơn số: 3176/ TB-SHTT, ngày 20/04/2015

(210) Số đơn: 4-2012-25260 (220) Ngày nộp đơn 09/11/2012

Mục sửa đổi: Tên chủ đơn

Tên chủ đơn mới là:

Công ty cổ phần BIOVEGI Việt Nam

---

Ghi nhận sửa đổi đơn số: 3470/ TB-SHTT, ngày 27/04/2015

(210) Số đơn: 4-2013-09375 (220) Ngày nộp đơn 10/05/2013

Mục sửa đổi: Đại diện sở hữu công nghiệp

Chấm dứt uỷ quyền đại diện sở hữu công nghiệp đối với:

Công ty cổ phần SHCN INVESTIP

---

Ghi nhận sửa đổi đơn số: 3472/ TB-SHTT, ngày 27/04/2015

(210) Số đơn: 4-2013-09096 (220) Ngày nộp đơn 08/05/2013

Mục sửa đổi: Đại diện sở hữu công nghiệp

Chấm dứt uỷ quyền đại diện sở hữu công nghiệp đối với:

Công ty cổ phần SHCN INVESTIP

---

Ghi nhận sửa đổi đơn số: 3474/ TB-SHTT, ngày 27/04/2015

(210) Số đơn: 4-2014-16179 (220) Ngày nộp đơn 15/07/2014

Mục sửa đổi: Đại diện sở hữu công nghiệp

Chấm dứt uỷ quyền đại diện sở hữu công nghiệp đối với:

Công ty cổ phần SHCN INVESTIP

---

Ghi nhận sửa đổi đơn số: 3476/ TB-SHTT, ngày 27/04/2015

(210) Số đơn: 4-2014-10674 (220) Ngày nộp đơn 15/05/2014

Mục sửa đổi: Đại diện sở hữu công nghiệp

Chấm dứt uỷ quyền đại diện sở hữu công nghiệp đối với:

Công ty cổ phần SHCN INVESTIP

---

Ghi nhận sửa đổi đơn số: 3478/ TB-SHTT, ngày 27/04/2015

(210) Số đơn: 4-2014-10670 (220) Ngày nộp đơn 15/05/2014

Mục sửa đổi: Đại diện sở hữu công nghiệp

Chấm dứt uỷ quyền đại diện sở hữu công nghiệp đối với:

Công ty cổ phần SHCN INVESTIP

---

## CÔNG BÁO SỞ HỮU CÔNG NGHIỆP SỐ 327 TẬP A (06.2015)

---

Ghi nhận sửa đổi đơn số: 3480/ TB-SHTT, ngày 27/04/2015

(210) Số đơn: 4-2013-09373 (220) Ngày nộp đơn 10/05/2013

Mục sửa đổi: Đại diện sở hữu công nghiệp

Chấm dứt uỷ quyền đại diện sở hữu công nghiệp đối với:

Công ty cổ phần SHCN INVESTIP

---

Ghi nhận sửa đổi đơn số: 3482/ TB-SHTT, ngày 27/04/2015

(210) Số đơn: 4-2013-23393 (220) Ngày nộp đơn 08/10/2013

Mục sửa đổi: Đại diện sở hữu công nghiệp

Chấm dứt uỷ quyền đại diện sở hữu công nghiệp đối với:

Công ty cổ phần SHCN INVESTIP

---

Ghi nhận sửa đổi đơn số: 3484/ TB-SHTT, ngày 27/04/2015

(210) Số đơn: 4-2013-23258 (220) Ngày nộp đơn 07/10/2013

Mục sửa đổi: Đại diện sở hữu công nghiệp

Chấm dứt uỷ quyền đại diện sở hữu công nghiệp đối với:

Công ty cổ phần SHCN INVESTIP

---

Ghi nhận sửa đổi đơn số: 3486/ TB-SHTT, ngày 27/04/2015

(210) Số đơn: 4-2014-10658 (220) Ngày nộp đơn 15/05/2014

Mục sửa đổi: Đại diện sở hữu công nghiệp

Chấm dứt uỷ quyền đại diện sở hữu công nghiệp đối với:

Công ty cổ phần SHCN INVESTIP

---

Ghi nhận sửa đổi đơn số: 3488/ TB-SHTT, ngày 27/04/2015

(210) Số đơn: 4-2014-10657 (220) Ngày nộp đơn 15/05/2014

Mục sửa đổi: Đại diện sở hữu công nghiệp

Chấm dứt uỷ quyền đại diện sở hữu công nghiệp đối với:

Công ty cổ phần SHCN INVESTIP

---

Ghi nhận sửa đổi đơn số: 3490/ TB-SHTT, ngày 27/04/2015

(210) Số đơn: 4-2014-10656 (220) Ngày nộp đơn 15/05/2014

Mục sửa đổi: Đại diện sở hữu công nghiệp

Chấm dứt uỷ quyền đại diện sở hữu công nghiệp đối với:

Công ty cổ phần SHCN INVESTIP

---

## CÔNG BÁO SỞ HỮU CÔNG NGHIỆP SỐ 327 TẬP A (06.2015)

---

Ghi nhận sửa đổi đơn số: 3492/ TB-SHTT, ngày 27/04/2015

(210) Số đơn: 4-2014-10675 (220) Ngày nộp đơn 15/05/2014

Mục sửa đổi: Đại diện sở hữu công nghiệp

Chấm dứt uỷ quyền đại diện sở hữu công nghiệp đối với:

Công ty cổ phần SHCN INVESTIP

---

Ghi nhận sửa đổi đơn số: 3494/ TB-SHTT, ngày 27/04/2015

(210) Số đơn: 4-2013-23392 (220) Ngày nộp đơn 08/10/2013

Mục sửa đổi: Đại diện sở hữu công nghiệp

Chấm dứt uỷ quyền đại diện sở hữu công nghiệp đối với:

Công ty cổ phần SHCN INVESTIP

---

Ghi nhận sửa đổi đơn số: 3496/ TB-SHTT, ngày 27/04/2015

(210) Số đơn: 4-2013-09097 (220) Ngày nộp đơn 08/05/2013

Mục sửa đổi: Đại diện sở hữu công nghiệp

Chấm dứt uỷ quyền đại diện sở hữu công nghiệp đối với:

Công ty cổ phần SHCN INVESTIP

---

Ghi nhận sửa đổi đơn số: 3498/ TB-SHTT, ngày 27/04/2015

(210) Số đơn: 4-2014-10679 (220) Ngày nộp đơn 15/05/2014

Mục sửa đổi: Đại diện sở hữu công nghiệp

Chấm dứt uỷ quyền đại diện sở hữu công nghiệp đối với:

Công ty cổ phần SHCN INVESTIP

---

Ghi nhận sửa đổi đơn số: 3500/ TB-SHTT, ngày 27/04/2015

(210) Số đơn: 4-2014-10677 (220) Ngày nộp đơn 15/05/2014

Mục sửa đổi: Đại diện sở hữu công nghiệp

Chấm dứt uỷ quyền đại diện sở hữu công nghiệp đối với:

Công ty cổ phần SHCN INVESTIP

---

Ghi nhận sửa đổi đơn số: 3502/ TB-SHTT, ngày 27/04/2015

(210) Số đơn: 4-2014-10659 (220) Ngày nộp đơn 15/05/2014

Mục sửa đổi: Đại diện sở hữu công nghiệp

Chấm dứt uỷ quyền đại diện sở hữu công nghiệp đối với:

Công ty cổ phần SHCN INVESTIP

---

## CÔNG BÁO SỞ HỮU CÔNG NGHIỆP SỐ 327 TẬP A (06.2015)

---

Ghi nhận sửa đổi đơn số: 3504/ TB-SHTT, ngày 27/04/2015

(210) Số đơn: 4-2014-16173 (220) Ngày nộp đơn 15/07/2014

Mục sửa đổi: Đại diện sở hữu công nghiệp

Chấm dứt uỷ quyền đại diện sở hữu công nghiệp đối với:

Công ty cổ phần SHCN INVESTIP

---

Ghi nhận sửa đổi đơn số: 3506/ TB-SHTT, ngày 27/04/2015

(210) Số đơn: 4-2014-10678 (220) Ngày nộp đơn 15/05/2014

Mục sửa đổi: Đại diện sở hữu công nghiệp

Chấm dứt uỷ quyền đại diện sở hữu công nghiệp đối với:

Công ty cổ phần SHCN INVESTIP

---

Ghi nhận sửa đổi đơn số: 3508/ TB-SHTT, ngày 27/04/2015

(210) Số đơn: 4-2014-10672 (220) Ngày nộp đơn 15/05/2014

Mục sửa đổi: Đại diện sở hữu công nghiệp

Chấm dứt uỷ quyền đại diện sở hữu công nghiệp đối với:

Công ty cổ phần SHCN INVESTIP

---

Ghi nhận sửa đổi đơn số: 3510/ TB-SHTT, ngày 27/04/2015

(210) Số đơn: 4-2014-15497 (220) Ngày nộp đơn 07/07/2014

Mục sửa đổi: Đại diện sở hữu công nghiệp

Chấm dứt uỷ quyền đại diện sở hữu công nghiệp đối với:

Công ty cổ phần SHCN INVESTIP

---

Ghi nhận sửa đổi đơn số: 3512/ TB-SHTT, ngày 27/04/2015

(210) Số đơn: 4-2014-16178 (220) Ngày nộp đơn 15/07/2014

Mục sửa đổi: Đại diện sở hữu công nghiệp

Chấm dứt uỷ quyền đại diện sở hữu công nghiệp đối với:

Công ty cổ phần SHCN INVESTIP

---

Ghi nhận sửa đổi đơn số: 3514/ TB-SHTT, ngày 27/04/2015

(210) Số đơn: 4-2014-16177 (220) Ngày nộp đơn 15/07/2014

Mục sửa đổi: Đại diện sở hữu công nghiệp

Chấm dứt uỷ quyền đại diện sở hữu công nghiệp đối với:

Công ty cổ phần SHCN INVESTIP

---

## CÔNG BÁO SỞ HỮU CÔNG NGHIỆP SỐ 327 TẬP A (06.2015)

---

Ghi nhận sửa đổi đơn số: 3516/ TB-SHTT, ngày 27/04/2015

(210) Số đơn: 4-2013-23394 (220) Ngày nộp đơn 08/10/2013

Mục sửa đổi: Đại diện sở hữu công nghiệp

Chấm dứt uỷ quyền đại diện sở hữu công nghiệp đối với:

Công ty cổ phần SHCN INVESTIP

---

Ghi nhận sửa đổi đơn số: 3518/ TB-SHTT, ngày 27/04/2015

(210) Số đơn: 4-2014-10671 (220) Ngày nộp đơn 15/05/2014

Mục sửa đổi: Đại diện sở hữu công nghiệp

Chấm dứt uỷ quyền đại diện sở hữu công nghiệp đối với:

Công ty cổ phần SHCN INVESTIP

---

Ghi nhận sửa đổi đơn số: 3520/ TB-SHTT, ngày 27/04/2015

(210) Số đơn: 4-2014-10673 (220) Ngày nộp đơn 15/07/2014

Mục sửa đổi: Đại diện sở hữu công nghiệp

Chấm dứt uỷ quyền đại diện sở hữu công nghiệp đối với:

Công ty cổ phần SHCN INVESTIP

---

Ghi nhận sửa đổi đơn số: 3522/ TB-SHTT, ngày 27/04/2015

(210) Số đơn: 4-2014-11930 (220) Ngày nộp đơn 29/05/2014

Mục sửa đổi: Đại diện sở hữu công nghiệp

Chấm dứt uỷ quyền đại diện sở hữu công nghiệp đối với:

Công ty cổ phần SHCN INVESTIP

---

Ghi nhận sửa đổi đơn số: 3524/ TB-SHTT, ngày 27/04/2015

(210) Số đơn: 4-2014-16175 (220) Ngày nộp đơn 15/07/2014

Mục sửa đổi: Đại diện sở hữu công nghiệp

Chấm dứt uỷ quyền đại diện sở hữu công nghiệp đối với:

Công ty cổ phần SHCN INVESTIP

---

Ghi nhận sửa đổi đơn số: 3526/ TB-SHTT, ngày 27/04/2015

(210) Số đơn: 4-2014-16172 (220) Ngày nộp đơn 15/07/2014

Mục sửa đổi: Đại diện sở hữu công nghiệp

Chấm dứt uỷ quyền đại diện sở hữu công nghiệp đối với:

Công ty cổ phần SHCN INVESTIP

---

## CÔNG BÁO SỞ HỮU CÔNG NGHIỆP SỐ 327 TẬP A (06.2015)

---

Ghi nhận sửa đổi đơn số: 3528/ TB-SHTT, ngày 27/04/2015

(210) Số đơn: 4-2014-16174 (220) Ngày nộp đơn 15/07/2014

Mục sửa đổi: Đại diện sở hữu công nghiệp

Chấm dứt uỷ quyền đại diện sở hữu công nghiệp đối với:

Công ty cổ phần SHCN INVESTIP

---

Ghi nhận sửa đổi đơn số: 3530/ TB-SHTT, ngày 27/04/2015

(210) Số đơn: 4-2014-11931 (220) Ngày nộp đơn 29/05/2014

Mục sửa đổi: Đại diện sở hữu công nghiệp

Chấm dứt uỷ quyền đại diện sở hữu công nghiệp đối với:

Công ty cổ phần SHCN INVESTIP

---

Ghi nhận sửa đổi đơn số: 3532/ TB-SHTT, ngày 27/04/2015

(210) Số đơn: 4-2014-10690 (220) Ngày nộp đơn 15/05/2014

Mục sửa đổi: Đại diện sở hữu công nghiệp

Chấm dứt uỷ quyền đại diện sở hữu công nghiệp đối với:

Công ty cổ phần SHCN INVESTIP

---

Ghi nhận sửa đổi đơn số: 3534/ TB-SHTT, ngày 27/04/2015

(210) Số đơn: 4-2014-16176 (220) Ngày nộp đơn 15/07/2014

Mục sửa đổi: Đại diện sở hữu công nghiệp

Chấm dứt uỷ quyền đại diện sở hữu công nghiệp đối với:

Công ty cổ phần SHCN INVESTIP

---

Ghi nhận sửa đổi đơn số: 3536/ TB-SHTT, ngày 27/04/2015

(210) Số đơn: 4-2014-10676 (220) Ngày nộp đơn 15/05/2014

Mục sửa đổi: Đại diện sở hữu công nghiệp

Chấm dứt uỷ quyền đại diện sở hữu công nghiệp đối với:

Công ty cổ phần SHCN INVESTIP

---

Ghi nhận sửa đổi đơn số: 3589/ TB-SHTT, ngày 04/05/2015

(210) Số đơn: 4-2013-30434 (220) Ngày nộp đơn 24/12/2013

Mục sửa đổi: Địa chỉ chủ đơn

Địa chỉ chủ đơn mới là:

A29/19 Quốc lộ 50, xã Bình Hưng, huyện Bình Chánh, thành phố Hồ Chí Minh

---



## CÔNG BÁO SỞ HỮU CÔNG NGHIỆP SỐ 327 TẬP A (06.2015)

---

Ghi nhận sửa đổi đơn số: 3590/ TB-SHTT, ngày 04/05/2015

(210) Số đơn: 4-2013-30433 (220) Ngày nộp đơn 24/12/2013

Mục sửa đổi: Địa chỉ chủ đơn

Địa chỉ chủ đơn mới là:

A29/19 Quốc lộ 50, xã Bình Hưng, huyện Bình Chánh, thành phố Hồ Chí Minh

---

Ghi nhận sửa đổi đơn số: 4017/ TB-SHTT, ngày 15/05/2015

(210) Số đơn: 4-2012-06556 (220) Ngày nộp đơn 06/04/2012

Mục sửa đổi: Đại diện sở hữu công nghiệp

Đại diện sở hữu công nghiệp mới là:

Công ty Luật TNHH T&G

Phòng số 05, tầng 15, toà nhà Harec, 4A Láng Hạ, phường Thành Công, quận Ba Đình, TP. Hà Nội

---

Ghi nhận sửa đổi đơn số: 4019/ TB-SHTT, ngày 15/05/2015

(210) Số đơn: 4-2013-12315 (220) Ngày nộp đơn 06/04/2012

Mục sửa đổi: Đại diện sở hữu công nghiệp

Đại diện sở hữu công nghiệp mới là:

Công ty Luật TNHH T&G

Phòng số 05, tầng 15, toà nhà Harec, 4A Láng Hạ, phường Thành Công, quận Ba Đình, TP. Hà Nội

---

Ghi nhận sửa đổi đơn số: 4021/ TB-SHTT, ngày 15/05/2015

(210) Số đơn: 4-2013-23656 (220) Ngày nộp đơn 10/10/2013

Mục sửa đổi: Đại diện sở hữu công nghiệp

Đại diện sở hữu công nghiệp mới là:

Công ty cổ phần Sở hữu công nghiệp INVESTIP

Số 5B, ngõ 55, Huỳnh Thúc Kháng, phường Láng Hạ, quận Đống Đa, TP. Hà Nội

---

Ghi nhận sửa đổi đơn số: 4023/ TB-SHTT, ngày 15/05/2015

(210) Số đơn: 4-2013-17410 (220) Ngày nộp đơn 05/08/2013

Mục sửa đổi: Địa chỉ chủ đơn

Địa chỉ chủ đơn mới là:

Số 30, đường Bồ Bao Tân Thắng, phường Sơn Kỳ, quận Tân Phú, thành phố Hồ Chí Minh

---

Ghi nhận sửa đổi đơn số: 4024/ TB-SHTT, ngày 15/05/2015

(210) Số đơn: 4-2013-17410 (220) Ngày nộp đơn 15/10/2013

Mục sửa đổi: Đại diện sở hữu công nghiệp

## CÔNG BÁO SỞ HỮU CÔNG NGHIỆP SỐ 327 TẬP A (06.2015)

---

Đại diện sở hữu công nghiệp mới là:

Công ty Luật LNT & Thành viên

Lầu 21, toà nhà Bitexco Financial Tower, 02 Hải Triều, phường Bến Nghé, quận 1, thành phố Hồ Chí Minh

---

Ghi nhận sửa đổi đơn số: 4025/ TB-SHTT, ngày 15/05/2015

(210) Số đơn: 4-2013-02639 (220) Ngày nộp đơn 01/02/2013

Mục sửa đổi: Đại diện sở hữu công nghiệp

Đại diện sở hữu công nghiệp mới là:

Công ty TNHH Sở hữu trí tuệ HAVIP

Số 15, ngõ 102, đường Khuất Duy Tiến, quận Thanh Xuân, thành phố Hà Nội

---

Ghi nhận sửa đổi đơn số: 4026/ TB-SHTT, ngày 15/05/2015

(210) Số đơn: 4-2013-02639 (220) Ngày nộp đơn 01/02/2013

Mục sửa đổi: Tên và địa chỉ chủ đơn

Tên và địa chỉ chủ đơn mới là:

Công ty TNHH đầu tư KIDO

138-142 Hai Bà Trưng, phường Đa Kao, quận 1, thành phố Hồ Chí Minh

---

Ghi nhận sửa đổi đơn số: 4335/ TB-SHTT, ngày 25/05/2015

(210) Số đơn: 4-2014-28093 (220) Ngày nộp đơn 17/11/2014

Mục sửa đổi: Tên chủ đơn

Tên chủ đơn mới là:

Công ty cổ phần GAIA GARDEN

---

Ghi nhận sửa đổi đơn số: 4336/ TB-SHTT, ngày 25/05/2015

(210) Số đơn: 4-2014-05092 (220) Ngày nộp đơn 14/03/2014

Mục sửa đổi: Tên chủ đơn

Tên chủ đơn mới là:

Công ty cổ phần UNIBEN

---

Ghi nhận sửa đổi đơn số: 4337/ TB-SHTT, ngày 25/05/2015

(210) Số đơn: 4-2014-27208 (220) Ngày nộp đơn 07/11/2014

Mục sửa đổi: Tên chủ đơn

Tên chủ đơn mới là:

Công TNHH đầu tư quốc tế Nam An

---

## CÔNG BÁO SỞ HỮU CÔNG NGHIỆP SỐ 327 TẬP A (06.2015)

---

Ghi nhận sửa đổi đơn số: 4338/ TB-SHTT, ngày 25/05/2015

(210) Số đơn: 4-2013-09559 (220) Ngày nộp đơn 14/05/2013

Mục sửa đổi: Tên chủ đơn

Tên chủ đơn mới là:

Công TNHH Phố VIP

---

Ghi nhận sửa đổi đơn số: 4339/ TB-SHTT, ngày 25/05/2015

(210) Số đơn: 4-2014-24253 (220) Ngày nộp đơn 09/10/2014

Mục sửa đổi: Địa chỉ chủ đơn

Địa chỉ chủ đơn mới là:

Số A2-42, đường Nội Khu Nam Quang 1, phường Tân Phong, quận 7, TP. Hồ Chí Minh

---

Ghi nhận sửa đổi đơn số: 4340/ TB-SHTT, ngày 25/05/2015

(210) Số đơn: 4-2014-08876 (220) Ngày nộp đơn 24/04/2014

Mục sửa đổi: Địa chỉ chủ đơn

Địa chỉ chủ đơn mới là:

Số 91, đường 4B, KDC Vĩnh Lộc, phường Bình Hưng Hoà B, quận Bình Tân, thành phố Hồ Chí Minh

---

Ghi nhận sửa đổi đơn số: 4341/ TB-SHTT, ngày 25/05/2015

(210) Số đơn: 4-2014-08435 (220) Ngày nộp đơn 21/04/2014

Mục sửa đổi: Địa chỉ chủ đơn

Địa chỉ chủ đơn mới là:

Số 91, đường 4B, KDC Vĩnh Lộc, phường Bình Hưng Hoà B, quận Bình Tân, thành phố Hồ Chí Minh

---

Ghi nhận sửa đổi đơn số: 4342/ TB-SHTT, ngày 25/05/2015

(210) Số đơn: 4-2013-23036 (220) Ngày nộp đơn 04/10/2013

Mục sửa đổi: Địa chỉ chủ đơn

Địa chỉ chủ đơn mới là:

LK45, lô số 26 khu đô thị Mỹ Gia, đường Phong Châu, xã Vĩnh Thái, thành phố Nha Trang, tỉnh Khánh Hoà

---

Ghi nhận sửa đổi đơn số: 4343/ TB-SHTT, ngày 25/05/2015

(210) Số đơn: 4-2014-24951 (220) Ngày nộp đơn 16/10/2014

Mục sửa đổi: Địa chỉ chủ đơn

Địa chỉ chủ đơn mới là:

## CÔNG BÁO SỞ HỮU CÔNG NGHIỆP SỐ 327 TẬP A (06.2015)

---

2034/100-107, 23rd - 24th Floor Ital Thai Tower , New Petchburi Road, Bangkok,  
Huaykwang Bangkok 10310 Thailand

---

Ghi nhận sửa đổi đơn số: 4344/ TB-SHTT, ngày 25/05/2015

(210) Số đơn: 4-2014-24950 (220) Ngày nộp đơn 16/10/2014

Mục sửa đổi: Địa chỉ chủ đơn

Địa chỉ chủ đơn mới là:

2034/100-107, 23rd - 24th Floor Ital Thai Tower , New Petchburi Road, Bangkok,  
Huaykwang Bangkok 10310 Thailand

---

Ghi nhận sửa đổi đơn số: 4345/ TB-SHTT, ngày 25/05/2015

(210) Số đơn: 4-2014-17209 (220) Ngày nộp đơn 25/07/2014

Mục sửa đổi: Địa chỉ chủ đơn

Địa chỉ chủ đơn mới là:

Farmers Bank Building, Suite 1424, 301 N. Market Street, Wilmington, DE 19801, USA.

---

Ghi nhận sửa đổi đơn số: 4346/ TB-SHTT, ngày 25/05/2015

(210) Số đơn: 4-2014-20311 (220) Ngày nộp đơn 27/08/2014

Mục sửa đổi: Địa chỉ chủ đơn

Địa chỉ chủ đơn mới là:

Xóm Hoà Bình, xã Trung Giã, huyện Sóc Sơn, thành phố Hà Nội

---

Ghi nhận sửa đổi đơn số: 4347/ TB-SHTT, ngày 25/05/2015

(210) Số đơn: 4-2014-12190 (220) Ngày nộp đơn 03/06/2014

Mục sửa đổi: Địa chỉ chủ đơn

Địa chỉ chủ đơn mới là:

187 Trần Phú, phường Phước Ninh, quận Hải Châu, thành phố Đà Nẵng

---

Ghi nhận sửa đổi đơn số: 4348/ TB-SHTT, ngày 25/05/2015

(210) Số đơn: 4-2014-07750 (220) Ngày nộp đơn 14/04/2014

Mục sửa đổi: Địa chỉ chủ đơn

Địa chỉ chủ đơn mới là:

Lô 9, đường CN8, Cụm công nghiệp vừa và nhỏ Bắc Từ Liêm, phường Minh Khai, quận Bắc Từ Liêm, thành phố Hà Nội

---

Ghi nhận sửa đổi đơn số: 4349/ TB-SHTT, ngày 25/05/2015

(210) Số đơn: 4-2015-03616 (220) Ngày nộp đơn 09/02/2015

Mục sửa đổi: Địa chỉ chủ đơn

## CÔNG BÁO SỞ HỮU CÔNG NGHIỆP SỐ 327 TẬP A (06.2015)

---

Địa chỉ chủ đơn mới là:

Số nhà 12, ngách 1, ngõ 762, đường Bạch Đằng, phường Bạch Đằng, quận Hai Bà Trưng, thành phố Hà Nội

---

Ghi nhận sửa đổi đơn số: 4350/ TB-SHTT, ngày 25/05/2015

(210) Số đơn: 4-2015-03855 (220) Ngày nộp đơn 12/02/2015

Mục sửa đổi: Địa chỉ chủ đơn

Địa chỉ chủ đơn mới là:

12301 Wilshire Blvd., Suite 600 Los Angeles, CA 90025, United States

---

Ghi nhận sửa đổi đơn số: 4351/ TB-SHTT, ngày 25/05/2015

(210) Số đơn: 4-2015-03854 (220) Ngày nộp đơn 12/02/2015

Mục sửa đổi: Địa chỉ chủ đơn

Địa chỉ chủ đơn mới là:

12301 Wilshire Blvd., Suite 600 Los Angeles, CA 90025, United States

---

Ghi nhận sửa đổi đơn số: 4352/ TB-SHTT, ngày 25/05/2015

(210) Số đơn: 4-2014-10853 (220) Ngày nộp đơn 19/05/2014

Mục sửa đổi: Tên và địa chỉ chủ đơn

Tên và địa chỉ chủ đơn mới là:

Công ty cổ phần thương mại TADASHI Việt Nam

Số 8, ngách 2, ngõ Kiến Thiết, phố Khâm Thiên, phường Thổ Quan, quận Đống Đa, thành phố Hà Nội

---

Ghi nhận sửa đổi đơn số: 4353/ TB-SHTT, ngày 25/05/2015

(210) Số đơn: 4-2014-23512 (220) Ngày nộp đơn 01/10/2014

Mục sửa đổi: Địa chỉ chủ đơn

Địa chỉ chủ đơn mới là:

B9, khu đô thị Đại Kim, phường Đại Kim, quận Hoàng Mai, thành phố Hà Nội

---

Ghi nhận sửa đổi đơn số: 4354/ TB-SHTT, ngày 25/05/2015

(210) Số đơn: 4-2013-16957 (220) Ngày nộp đơn 31/07/2013

Mục sửa đổi: Địa chỉ chủ đơn

Địa chỉ chủ đơn mới là:

Số 4 TT Quân Y, TT Nguyễn Công Trứ, phường Phố Huế, quận Hai Bà Trưng, thành phố Hà Nội

---

Ghi nhận sửa đổi đơn số: 4355/ TB-SHTT, ngày 25/05/2015

(210) Số đơn: 4-2014-11758 (220) Ngày nộp đơn 28/05/2014

Mục sửa đổi: Mẫu nhãn hiệu

Mẫu nhãn hiệu mới là:

*Bell Đức*

---

Ghi nhận sửa đổi đơn số: 4356/ TB-SHTT, ngày 25/05/2015

(210) Số đơn: 4-2012-23275 (220) Ngày nộp đơn 17/10/2012

Mục sửa đổi: Danh mục sản phẩm/dịch vụ

Danh mục sản phẩm/dịch vụ mới là:

Nhóm 43: Dịch vụ quầy bar, dịch vụ quán cà phê; quán cà phê tự phục vụ; căng tin; dịch vụ cung cấp thức ăn và đồ uống; nhà hàng, quán ăn tự phục vụ; quán rượu nhỏ.

---

Ghi nhận sửa đổi đơn số: 4357/ TB-SHTT, ngày 25/05/2015

(210) Số đơn: 4-2014-05991 (220) Ngày nộp đơn 25/03/2014

Mục sửa đổi: Tên và địa chỉ chủ đơn

Tên và địa chỉ chủ đơn mới là:

Công ty trách nhiệm hữu hạn nhà máy sản phẩm sinh học NUTRI-PAX

Số 16, ngõ 20, đường Mỹ Đình, phường Mỹ Đình 2, quận Nam Từ Liêm, TP. Hà Nội

---

Ghi nhận sửa đổi đơn số: 4358/ TB-SHTT, ngày 25/05/2015

(210) Số đơn: 4-2014-29414 (220) Ngày nộp đơn 27/11/2014

Mục sửa đổi: Tên và địa chỉ chủ đơn

Tên và địa chỉ chủ đơn mới là:

Công ty trách nhiệm hữu hạn giải pháp Năng Lượng Xanh GPS

68 Nguyễn Huệ, phường Bến Nghé, quận 1, thành phố Hồ Chí Minh

---

Ghi nhận sửa đổi đơn số: 4359/ TB-SHTT, ngày 25/05/2015

(210) Số đơn: 4-2014-18890 (220) Ngày nộp đơn 14/08/2014

Mục sửa đổi: Tên chủ đơn

Tên của người nộp đơn thứ hai là:

Nguyễn Thị Huế

Số nhà 100, khu Bình Sơn, Thị Trấn Chúc Sơn, huyện Chương Mỹ, thành phố Hà Nội

---

## CÔNG BÁO SỞ HỮU CÔNG NGHIỆP SỐ 327 TẬP A (06.2015)

---

Ghi nhận sửa đổi đơn số: 4360/ TB-SHTT, ngày 25/05/2015

(210) Số đơn: 4-2014-05558 (220) Ngày nộp đơn 19/03/2014

Mục sửa đổi: Tên chủ đơn

Tên chủ đơn mới là:

Công ty cổ phần Anova Pharma

---

Ghi nhận sửa đổi đơn số: 4361/ TB-SHTT, ngày 25/05/2015

(210) Số đơn: 4-2014-13739 (220) Ngày nộp đơn 18/06/2014

Mục sửa đổi: Tên chủ đơn

Tên chủ đơn mới là:

Công ty TNHH đầu tư sản xuất thương mại dịch vụ xuất nhập khẩu thủy sản CALI

---

Ghi nhận sửa đổi đơn số: 4362/ TB-SHTT, ngày 25/05/2015

(210) Số đơn: 4-2014-12770 (220) Ngày nộp đơn 09/06/2014

Mục sửa đổi: Tên chủ đơn

Tên chủ đơn mới là:

Công ty cổ phần đầu tư và phát triển công nghệ Kim Long

---

Ghi nhận sửa đổi đơn số: 4363/ TB-SHTT, ngày 25/05/2015

(210) Số đơn: 4-2012-29508 (220) Ngày nộp đơn 28/12/2012

Mục sửa đổi: Tên chủ đơn

Tên chủ đơn mới là:

Công ty cổ phần sản xuất nhập khẩu Inox Kim Vĩ

---

Ghi nhận sửa đổi đơn số: 4364/ TB-SHTT, ngày 25/05/2015

(210) Số đơn: 4-2014-20359 (220) Ngày nộp đơn 28/08/2014

Mục sửa đổi: Tên chủ đơn

Tên chủ đơn mới là:

Công ty cổ phần SAKKARA ASIA PACIFIC PROJECT HOLDINGS AND INVESTMENT  
REAL ESTATE

---

Ghi nhận sửa đổi đơn số: 4365/ TB-SHTT, ngày 25/05/2015

(210) Số đơn: 4-2014-12371 (220) Ngày nộp đơn 04/06/2014

Mục sửa đổi: Tên chủ đơn

Tên chủ đơn mới là:

Công ty TNHH MEDICI OSEN Việt Nam

---

## CÔNG BÁO SỞ HỮU CÔNG NGHIỆP SỐ 327 TẬP A (06.2015)

---

Ghi nhận sửa đổi đơn số: 4366/ TB-SHTT, ngày 25/05/2015

(210) Số đơn: 4-2014-12372 (220) Ngày nộp đơn 04/06/2014

Mục sửa đổi: Tên chủ đơn

Tên chủ đơn mới là:

Công ty TNHH MEDICI OSEN Việt Nam

---

Ghi nhận sửa đổi đơn số: 4367/ TB-SHTT, ngày 25/05/2015

(210) Số đơn: 4-2014-12816 (220) Ngày nộp đơn 09/06/2014

Mục sửa đổi: Tên chủ đơn

Tên chủ đơn mới là:

Công ty TNHH MEDICI OSEN Việt Nam

---

Ghi nhận sửa đổi đơn số: 4368/ TB-SHTT, ngày 25/05/2015

(210) Số đơn: 4-2014-12817 (220) Ngày nộp đơn 09/06/2014

Mục sửa đổi: Tên chủ đơn

Tên chủ đơn mới là:

Công ty TNHH MEDICI OSEN Việt Nam

---

Ghi nhận sửa đổi đơn số: 4369/ TB-SHTT, ngày 25/05/2015

(210) Số đơn: 4-2014-16339 (220) Ngày nộp đơn 16/07/2014

Mục sửa đổi: Tên chủ đơn

Tên chủ đơn mới là:

Công ty TNHH MEDICI OSEN Việt Nam

---

Ghi nhận sửa đổi đơn số: 4370/ TB-SHTT, ngày 25/05/2015

(210) Số đơn: 4-2014-19550 (220) Ngày nộp đơn 20/08/2014

Mục sửa đổi: Tên chủ đơn

Tên chủ đơn mới là:

Công ty TNHH MEDICI OSEN Việt Nam

---

Ghi nhận sửa đổi đơn số: 4371/ TB-SHTT, ngày 25/05/2015

(210) Số đơn: 4-2014-19551 (220) Ngày nộp đơn 20/08/2014

Mục sửa đổi: Tên chủ đơn

Tên chủ đơn mới là:

Công ty TNHH MEDICI OSEN Việt Nam

---



## CÔNG BÁO SỞ HỮU CÔNG NGHIỆP SỐ 327 TẬP A (06.2015)

---

Ghi nhận sửa đổi đơn số: 4372/ TB-SHTT, ngày 25/05/2015

(210) Số đơn: 4-2014-20196 (220) Ngày nộp đơn 26/08/2014

Mục sửa đổi: Tên chủ đơn

Tên chủ đơn mới là:

Công ty TNHH MEDICI OSEN Việt Nam

---

Ghi nhận sửa đổi đơn số: 4373/ TB-SHTT, ngày 25/05/2015

(210) Số đơn: 4-2014-20197 (220) Ngày nộp đơn 26/08/2014

Mục sửa đổi: Tên chủ đơn

Tên chủ đơn mới là:

Công ty TNHH MEDICI OSEN Việt Nam

---

Ghi nhận sửa đổi đơn số: 4374/ TB-SHTT, ngày 25/05/2015

(210) Số đơn: 4-2014-12370 (220) Ngày nộp đơn 04/06/2014

Mục sửa đổi: Tên chủ đơn

Tên chủ đơn mới là:

Công ty TNHH MEDICI OSEN Việt Nam

---

Ghi nhận sửa đổi đơn số: 3547/ TB-SHTT, ngày 27/04/2015

(210) Số đơn: 4-2013-12623 (220) Ngày nộp đơn 17/06/2013

Mục sửa đổi: Địa chỉ chủ đơn

Địa chỉ chủ đơn mới là:

6500 Paseo Padre Parkway, Fremont, CA, U.S.A.

---

Ghi nhận sửa đổi đơn số: 3548/ TB-SHTT, ngày 27/04/2015

(210) Số đơn: 4-2014-11587 (220) Ngày nộp đơn 27/05/2014

Mục sửa đổi: Địa chỉ chủ đơn

Địa chỉ chủ đơn mới là:

32 Điện Biên Phủ, phường ĐaKao, quận 1, thành phố Hồ Chí Minh

---

Ghi nhận sửa đổi đơn số: 3549/ TB-SHTT, ngày 27/04/2015

(210) Số đơn: 4-2014-20582 (220) Ngày nộp đơn 29/08/2014

Mục sửa đổi: Địa chỉ chủ đơn

Địa chỉ chủ đơn mới là:

Farmers Bank Building, Suite 1424, 301 N. Market Street, Wilmington, DE 19801, USA

---

## CÔNG BÁO SỞ HỮU CÔNG NGHIỆP SỐ 327 TẬP A (06.2015)

---

Ghi nhận sửa đổi đơn số: 3550/ TB-SHTT, ngày 27/04/2015

(210) Số đơn: 4-2013-27049 (220) Ngày nộp đơn 15/11/2013

Mục sửa đổi: Địa chỉ chủ đơn

Địa chỉ chủ đơn mới là:

Số 158 phố Thái Hà, phường Trung Liệt, quận Đống Đa, thành phố Hà Nội

---

Ghi nhận sửa đổi đơn số: 3551/ TB-SHTT, ngày 27/04/2015

(210) Số đơn: 4-2014-18804 (220) Ngày nộp đơn 13/08/2014

Mục sửa đổi: Tên chủ đơn

Tên chủ đơn mới là:

HONG KONG ZUNG SEON PHARMACEUTICAL JOINT STOCK COMPANY LIMITED

---

Ghi nhận sửa đổi đơn số: 3552/ TB-SHTT, ngày 27/04/2015

(210) Số đơn: 4-2014-18805 (220) Ngày nộp đơn 13/08/2014

Mục sửa đổi: Tên chủ đơn

Tên chủ đơn mới là:

HONG KONG ZUNG SEON PHARMACEUTICAL JOINT STOCK COMPANY LIMITED

---

Ghi nhận sửa đổi đơn số: 3553/ TB-SHTT, ngày 27/04/2015

(210) Số đơn: 4-2015-01743 (220) Ngày nộp đơn 21/01/2015

Mục sửa đổi: Tên chủ đơn

Tên chủ đơn mới là:

HONG KONG ZUNG SEON PHARMACEUTICAL JOINT STOCK COMPANY LIMITED

---

Ghi nhận sửa đổi đơn số: 3554/ TB-SHTT, ngày 27/04/2015

(210) Số đơn: 4-2012-09021 (220) Ngày nộp đơn 04/05/2014

Mục sửa đổi: Tên chủ đơn

Tên chủ đơn mới là:

Av. Mexico 1199, Recoleta, Santiago, Chile

---

Ghi nhận sửa đổi đơn số: 3555/ TB-SHTT, ngày 27/04/2015

(210) Số đơn: 4-2012-12043 (220) Ngày nộp đơn 06/06/2012

Mục sửa đổi: Tên chủ đơn

Tên chủ đơn mới là:

1-1, Kyobashi 3- chome, Chuo-ku, Tokyo, Japan

---

## CÔNG BÁO SỞ HỮU CÔNG NGHIỆP SỐ 327 TẬP A (06.2015)

---

Ghi nhận sửa đổi đơn số: 3556/ TB-SHTT, ngày 27/04/2015

(210) Số đơn: 4-2013-14429 (220) Ngày nộp đơn 05/07/2013

Mục sửa đổi: Đại diện sở hữu công nghiệp

Đại diện sở hữu công nghiệp mới là:

Công ty luật TNHH Quốc tế Thiên Việt

Số 15, tổ 17, phường Long Biên, quận Long Biên, TP. Hà Nội

---

Ghi nhận sửa đổi đơn số: 3557/ TB-SHTT, ngày 27/04/2015

(210) Số đơn: 4-2014-03006 (220) Ngày nộp đơn 19/02/2014

Mục sửa đổi: Đại diện sở hữu công nghiệp

Đại diện sở hữu công nghiệp mới là:

Công ty TNHH Tâm nhìn và Liên danh

Phòng 308, tầng 3, Tháp Hà Nội, số 49 Hai Bà Trưng, phường Trần Hưng Đạo, quận Hoàn Kiếm, TP. Hà Nội

---

Ghi nhận sửa đổi đơn số: 3558/ TB-SHTT, ngày 27/04/2015

(210) Số đơn: 4-2014-19628 (220) Ngày nộp đơn 21/08/2014

Mục sửa đổi: Đại diện sở hữu công nghiệp

Đại diện sở hữu công nghiệp mới là:

Công ty TNHH Tâm nhìn và Liên danh

Phòng 308, tầng 3, Tháp Hà Nội, số 49 Hai Bà Trưng, phường Trần Hưng Đạo, quận Hoàn Kiếm, TP. Hà Nội

---

Ghi nhận sửa đổi đơn số: 3559/ TB-SHTT, ngày 27/04/2015

(210) Số đơn: 4-2014-09547 (220) Ngày nộp đơn 05/05/2014

Mục sửa đổi: Đại diện sở hữu công nghiệp

Đại diện sở hữu công nghiệp mới là:

Công ty TNHH T&T INVENMARK Sở hữu trí tuệ Quốc tế

Phòng 101, toà nhà 30 Nguyễn Du, phường Bùi Thị Xuân, quận Hai Bà Trưng, TP. Hà Nội

---

Ghi nhận sửa đổi đơn số: 3560/ TB-SHTT, ngày 27/04/2015

(210) Số đơn: 4-2014-10080 (220) Ngày nộp đơn 09/05/2014

Mục sửa đổi: Đại diện sở hữu công nghiệp

Đại diện sở hữu công nghiệp mới là:

Công ty TNHH T&T INVENMARK Sở hữu trí tuệ Quốc tế

Phòng 101, toà nhà 30 Nguyễn Du, phường Bùi Thị Xuân, quận Hai Bà Trưng, TP. Hà Nội

---

Ghi nhận sửa đổi đơn số: 3561/ TB-SHTT, ngày 27/04/2015

(210) Số đơn: 4-2014-29684 (220) Ngày nộp đơn 01/12/2014

Mục sửa đổi: Đại diện sở hữu công nghiệp

## CÔNG BÁO SỞ HỮU CÔNG NGHIỆP SỐ 327 TẬP A (06.2015)

---

Đại diện sở hữu công nghiệp mới là:

Công ty TNHH T&T INVENMARK Sở hữu trí tuệ Quốc tế

Phòng 101, toà nhà 30 Nguyễn Du, phường Bùi Thị Xuân, quận Hai Bà Trưng, TP. Hà Nội

---

Ghi nhận sửa đổi đơn số: 3562/ TB-SHTT, ngày 27/04/2015

(210) Số đơn: 4-2014-25262 (220) Ngày nộp đơn 21/10/2014

Mục sửa đổi: Đại diện sở hữu công nghiệp

Đại diện sở hữu công nghiệp mới là:

Công ty TNHH T&T INVENMARK Sở hữu trí tuệ Quốc tế

Phòng 101, toà nhà 30 Nguyễn Du, phường Bùi Thị Xuân, quận Hai Bà Trưng, TP. Hà Nội

---

Ghi nhận sửa đổi đơn số: 3563/ TB-SHTT, ngày 27/04/2015

(210) Số đơn: 4-2014-25263 (220) Ngày nộp đơn 21/10/2014

Mục sửa đổi: Đại diện sở hữu công nghiệp

Đại diện sở hữu công nghiệp mới là:

Công ty TNHH T&T INVENMARK Sở hữu trí tuệ Quốc tế

Phòng 101, toà nhà 30 Nguyễn Du, phường Bùi Thị Xuân, quận Hai Bà Trưng, TP. Hà Nội

---

Ghi nhận sửa đổi đơn số: 3564/ TB-SHTT, ngày 27/04/2015

(210) Số đơn: 4-2013-17569 (220) Ngày nộp đơn 06/08/2013

Mục sửa đổi: Đại diện sở hữu công nghiệp

Đại diện sở hữu công nghiệp mới là:

Công ty TNHH T&T INVENMARK Sở hữu trí tuệ Quốc tế

Phòng 101, toà nhà 30 Nguyễn Du, phường Bùi Thị Xuân, quận Hai Bà Trưng, TP. Hà Nội

---

Ghi nhận sửa đổi đơn số: 3565/ TB-SHTT, ngày 27/04/2015

(210) Số đơn: 4-2014-06249 (220) Ngày nộp đơn 26/03/2014

Mục sửa đổi: Địa chỉ chủ đơn

Địa chỉ chủ đơn mới là:

7-8F, CENTRER1 Bldg, 26, Uljiro 5-gil, Jung-gu, Seoul, Republic of Korea

---

Ghi nhận sửa đổi đơn số: 3566/ TB-SHTT, ngày 27/04/2015

(210) Số đơn: 4-2014-04461 (220) Ngày nộp đơn 10/03/2014

Mục sửa đổi: Đại diện sở hữu công nghiệp

Đại diện sở hữu công nghiệp mới là:

Công ty luật TNHH Quốc tế Thiên Việt

Số 15, tổ 17, phường Long Biên, quận Long Biên, TP. Hà Nội

---

## CÔNG BÁO SỞ HỮU CÔNG NGHIỆP SỐ 327 TẬP A (06.2015)

---

Ghi nhận sửa đổi đơn số: 3567/ TB-SHTT, ngày 27/04/2015

(210) Số đơn: 4-2014-33023 (220) Ngày nộp đơn 31/12/2014

Mục sửa đổi: Mẫu nhãn hiệu

Mẫu nhãn hiệu mới là:



---

Ghi nhận sửa đổi đơn số: 3570/ TB-SHTT, ngày 27/04/2015

(210) Số đơn: 4-2014-03388 (220) Ngày nộp đơn 25/02/2014

Mục sửa đổi: Đại diện sở hữu công nghiệp

Đại diện sở hữu công nghiệp mới là:

Công ty luật TNHH Quốc tế Thiên Việt

Số 15, tổ 17, phường Long Biên, quận Long Biên, TP. Hà Nội

---

Ghi nhận sửa đổi đơn số: 3571/ TB-SHTT, ngày 27/04/2015

(210) Số đơn: 4-2014-27506 (220) Ngày nộp đơn 11/11/2014

Mục sửa đổi: Địa chỉ chủ đơn

Địa chỉ chủ đơn mới là:

Tổ 7, phường Nam Cường, thành phố Lào Cai, tỉnh Lào Cai

---

Ghi nhận sửa đổi đơn số: 3572/ TB-SHTT, ngày 27/04/2015

(210) Số đơn: 4-2011-05927 (220) Ngày nộp đơn 01/04/2011

Mục sửa đổi: Địa chỉ chủ đơn

Địa chỉ chủ đơn mới là:

Số 1, đường Sương Nguyệt Ánh, phường Bến Thành, quận 1, thành phố Hồ Chí Minh

---

Ghi nhận sửa đổi đơn số: 3573/ TB-SHTT, ngày 27/04/2015

(210) Số đơn: 4-2011-07282 (220) Ngày nộp đơn 21/04/2011

Mục sửa đổi: Địa chỉ chủ đơn

Địa chỉ chủ đơn mới là:

Lô 84, dãy H-TT4 khu đô thị thành phố Giao Lưu, phường Cổ Nhuế 1, quận Bắc Từ Liêm, thành phố Hà Nội

---

## CÔNG BÁO SỞ HỮU CÔNG NGHIỆP SỐ 327 TẬP A (06.2015)

---

Ghi nhận sửa đổi đơn số: 3574/ TB-SHTT, ngày 27/04/2015

(210) Số đơn: 4-2012-04685 (220) Ngày nộp đơn 16/03/2012

Mục sửa đổi: Địa chỉ chủ đơn

Địa chỉ chủ đơn mới là:

117 Trần Phú, phường Diên Hồng, thành phố Pleiku, tỉnh Gia Lai

---

Ghi nhận sửa đổi đơn số: 3575/ TB-SHTT, ngày 27/04/2015

(210) Số đơn: 4-2013-30343 (220) Ngày nộp đơn 20/12/2013

Mục sửa đổi: Địa chỉ chủ đơn

Địa chỉ chủ đơn mới là:

222 W. Merchandise Mart Plaza, Suite 1800, Chicago, IL 60654, USA

---

Ghi nhận sửa đổi đơn số: 3576/ TB-SHTT, ngày 27/04/2015

(210) Số đơn: 4-2014-12387 (220) Ngày nộp đơn 04/06/2014

Mục sửa đổi: Tên chủ đơn

Tên chủ đơn mới là:

CxS Corporation

---

Ghi nhận sửa đổi đơn số: 3577/ TB-SHTT, ngày 27/04/2015

(210) Số đơn: 4-2014-18483 (220) Ngày nộp đơn 11/08/2014

Mục sửa đổi:

1. Tên chủ đơn

Tên chủ đơn mới là:

Công ty TNHH HIT Đông Dương

2. Đại diện sở hữu công nghiệp

Công ty luật TNHH Phương Hoàng

407/137 Nguyễn Ngọc Vũ, phường Trung Hoà, quận Cầu Giấy, TP. Hà Nội

---

Ghi nhận sửa đổi đơn số: 3578/ TB-SHTT, ngày 27/04/2015

(210) Số đơn: 4-2014-12388 (220) Ngày nộp đơn 04/06/2014

Mục sửa đổi: Tên chủ đơn

Tên chủ đơn mới là:

CxS Corporation

---

Ghi nhận sửa đổi đơn số: 3579/ TB-SHTT, ngày 27/04/2015

(210) Số đơn: 4-2014-21860 (220) Ngày nộp đơn 16/09/2014

Mục sửa đổi: Tên và địa chỉ chủ đơn

Tên và địa chỉ chủ đơn mới là:

## CÔNG BÁO SỞ HỮU CÔNG NGHIỆP SỐ 327 TẬP A (06.2015)

---

Công ty cổ phần thương mại-sản xuất Oai Hùng

Lô III-6, nhóm CN. 3, đường số 11 Khu công nghiệp Tân Bình, phường Tây Thạnh, quận Tân Phú, thành phố Hồ Chí Minh

---

Ghi nhận sửa đổi đơn số: 3580/ TB-SHTT, ngày 27/04/2015

(210) Số đơn: 4-2014-27200                      (220) Ngày nộp đơn 07/11/2014

Mục sửa đổi: Tên chủ đơn

Tên chủ đơn mới là:

Công ty TNHH sản xuất thương mại Đặng Thiên Lộc

---

Ghi nhận sửa đổi đơn số: 3581/ TB-SHTT, ngày 27/04/2015

(210) Số đơn: 4-2012-21705                      (220) Ngày nộp đơn 28/09/2012

Mục sửa đổi: Danh mục sản phẩm/dịch vụ

Danh mục sản phẩm/dịch vụ mới là:

Nhóm 12: Xe gắn máy hai bánh và các phụ kiện của chúng, cụ thể là hệ thống bảo vệ (dạng các ống thép hàn vào nhau) dùng cho xe máy, tấm ốp bảo vệ bình nhiên liệu dùng cho xe máy, bộ phận giảm sóc treo dùng cho xe máy, lò xo treo dùng cho xe máy, guốc phanh (guốc hãm) dùng cho xe máy, má phanh dùng cho xe máy, ống phanh mềm dùng cho xe máy, vành bánh xe, nút bấm còi, miếng đặt chân dùng cho xe máy, vỏ gương dùng cho xe máy, vỏ bọc ngoài của bộ ly hợp, đĩa ly hợp dùng cho xe máy, ghế ngồi dùng cho xe máy, động cơ cho xe gắn máy, lớp xe gắn máy, bánh xe gắn máy, gương chiếu hậu dùng cho xe máy, tấm chắn gió dùng cho xe máy, vỏ che mặt đồng hồ tốc độ, giá gắn giữ biển số xe dùng cho xe máy, vỏ bình nhiên liệu dùng cho xe máy, tấm lót bình nhiên liệu dùng cho xe máy, vỏ bọc ghế ngồi dùng cho xe máy, vỏ bọc tay nắm dùng cho xe máy, tấm chắn bảo vệ chân dùng cho xe máy, tấm phủ xe gắn máy [đã tạo hình], giá chở hàng phía sau dùng cho xe gắn máy, giỏ chở hàng phía trước dùng cho xe gắn máy, hộp đựng đồ gắn phía sau xe gắn máy, chân chống bên dùng cho xe gắn máy, bộ ly hợp dùng cho xe gắn máy, cơ cấu truyền động dùng cho xe gắn máy, đèn báo chuyển hướng dùng cho xe gắn máy, bình nhiên liệu dùng cho xe máy, tay lái (ghi đông) dùng cho xe gắn máy, phanh dùng cho xe gắn máy, đòn lắc dùng cho xe gắn máy.

---

Ghi nhận sửa đổi đơn số: 3757/ TB-SHTT, ngày 06/05/2015

(210) số đơn	(220) ngày nộp đơn
4-2013-09365	10/05/2013
4-2013-09366	10/05/2013
4-2013-09367	10/05/2013
4-2013-09368	10/05/2013
4-2013-09369	10/05/2013
4-2013-09382	10/05/2013
4-2013-09386	10/05/2013

**CÔNG BÁO SỞ HỮU CÔNG NGHIỆP SỐ 327 TẬP A (06.2015)**

---

4-2013-10280	21/05/2013
4-2013-10283	21/05/2013
4-2013-10284	21/05/2013
4-2013-14361	04/07/2013
4-2013-14362	04/07/2013
4-2013-14363	04/07/2013
4-2013-14364	04/07/2013
4-2013-14365	04/07/2013
4-2013-14366	04/07/2013
4-2013-14367	04/07/2013
4-2014-10660	15/05/2014
4-2014-10661	15/05/2014
4-2014-10662	15/05/2014
4-2014-10663	15/05/2014
4-2014-10664	15/05/2014
4-2014-10665	15/05/2014
4-2014-10666	15/05/2014
4-2014-10667	15/05/2014
4-2014-10668	15/05/2014
4-2014-10669	15/05/2014
4-2014-10680	15/05/2014
4-2014-10681	15/05/2014
4-2014-10682	15/05/2014
4-2014-10683	15/05/2014
4-2014-10684	15/05/2014
4-2014-10685	15/05/2014
4-2014-10668	15/05/2014
4-2014-10687	15/05/2014
4-2014-10688	15/05/2014
4-2014-10689	15/05/2014
4-2014-11920	29/05/2014
4-2014-11921	29/05/2014
4-2014-11922	29/05/2014



## CÔNG BÁO SỞ HỮU CÔNG NGHIỆP SỐ 327 TẬP A (06.2015)

---

4-2014-11923	29/05/2014
4-2014-11924	29/05/2014
4-2014-11925	29/05/2014
4-2014-11926	29/05/2014
4-2014-11927	29/05/2014
4-2014-11928	29/05/2014
4-2014-11929	29/05/2014
4-2014-16180	15/07/2014

Mục sửa đổi: Đại diện sở hữu công nghiệp  
Huỷ bỏ Đại diện sở hữu công nghiệp

---

Ghi nhận sửa đổi đơn số: 4107/ TB-SHTT, ngày 18/05/2015

(210) Số đơn: 4-2013-13204 (220) Ngày nộp đơn 21/06/2013

Mục sửa đổi: Danh mục sản phẩm/dịch vụ

Danh mục sản phẩm/dịch vụ mới là:

- Nhóm 14, 20, 21, 24, 29 tách sang đơn 4-2015-06280
  - Nhóm 03 giữ ở đơn 4-2013-13204
- 

Ghi nhận sửa đổi đơn số: 4108/ TB-SHTT, ngày 18/05/2015

(210) Số đơn: 4-2012-11207 (220) Ngày nộp đơn 28/05/2012

Mục sửa đổi: Danh mục sản phẩm/dịch vụ

Danh mục sản phẩm/dịch vụ mới là:

- Nhóm 29 tách sang đơn 4-2014-27947
  - Nhóm 30, 32 giữ lại ở đơn 4-2012-11207
- 

Ghi nhận sửa đổi đơn số: 4109/ TB-SHTT, ngày 18/05/2015

(210) Số đơn: 4-2012-18080 (220) Ngày nộp đơn 15/08/2012

Mục sửa đổi: Danh mục sản phẩm/dịch vụ

Danh mục sản phẩm/dịch vụ mới là:

- Nhóm 09, 14, 16, 18, 24, 25, 41, 42 tách sang đơn 4-2015-05720.
  - Nhóm 07, 21, 28 giữ ở đơn 4-2012-18080.
- 

Ghi nhận sửa đổi đơn số: 4110/ TB-SHTT, ngày 18/05/2015

(210) Số đơn: 4-2011-24220 (220) Ngày nộp đơn 14/11/2011

## CÔNG BÁO SỞ HỮU CÔNG NGHIỆP SỐ 327 TẬP A (06.2015)

---

Mục sửa đổi: Danh mục sản phẩm/dịch vụ

Danh mục sản phẩm/dịch vụ mới là:

- Tách một phần danh mục: “Nhóm 35 - Mua bán, giới thiệu, xuất nhập khẩu: thiết bị điện tử, điện lạnh, cụ thể là: ti vi, đầu đĩa, loa, âm ly, máy nghe nhạc, điều hòa, tủ lạnh, máy giặt, máy tính.” sang đơn 4-2015-09740.

- Phần còn lại giữ ở đơn 4-2011-24220.

---

Ghi nhận sửa đổi đơn số: 4113/ TB-SHTT, ngày 18/05/2015

(210) Số đơn: 4-2012-11207                      (220) Ngày nộp đơn 28/05/2012

Mục sửa đổi: Đại diện sở hữu công nghiệp

Đại diện sở hữu công nghiệp mới là:

Công ty TNHH Dương và Trần

Số 85, phố Ngô Gia Tự, phường Đức Giang, quận Long Biên, TP. Hà Nội

---

PHẦN VII

**CHUYỂN GIAO ĐƠN**

*a - Ghi nhận chuyển giao đơn đăng ký sáng chế*

Ghi nhận chuyển giao đơn số: 3667/TB-SHTT, ngày 05/05/2015

(210) Số đơn: 1-2009-00039                      (220) Ngày nộp đơn: 29/06/2007

Bên chuyển giao:

Unilever N.V. (NL)

Weena 455, 3013 AL Rotterdam, the Netherlands

Bên được chuyển giao:

RAHU Catalytics Ltd (GB)

Unilever House, 100 Victoria Embankment, London EC4Y0DY United Kingdom

---

Ghi nhận chuyển giao đơn số: 3668/TB-SHTT, ngày 05/05/2015

(210) Số đơn	(220) Ngày nộp đơn
1-2009-00423	18/09/2007
1-2009-00744	14/04/2009
1-2009-01404	22/11/2007
1-2009-02176	14/04/2008
1-2010-00144	15/07/2008
1-2010-00703	13/09/2008
1-2010-01399	25/11/2008
1-2010-01713	20/11/2008
1-2010-01764	28/11/2008
1-2010-01765	27/11/2008
1-2010-01766	28/11/2008
1-2010-02818	07/04/2009
1-2010-03248	28/04/2009
1-2011-00429	04/07/2009
1-2011-00584	17/08/2009
1-2011-00756	15/04/2006
1-2011-01252	06/10/2009
1-2011-01257	05/10/2009

1-2011-01548	05/12/2009
1-2011-01655	20/11/2009
1-2011-01767	09/12/2009
1-2011-02102	19/03/2007
1-2011-02260	29/01/2010
1-2011-02448	05/02/2010
1-2011-02823	28/03/2007
1-2011-03276	12/05/2010
1-2011-03613	22/05/2010
1-2012-00828	02/09/2010
1-2012-00846	02/09/2010
1-2012-03313	11/04/2011
1-2013-02996	14/04/2008
1-2014-03936	07/04/2009

Bên chuyển giao:

Bayer CropScience AG (DE)

Alfred-Nobel-Str. 50, 40789 Monheim, Germany

Bên được chuyển giao:

Bayer Intellectual Property GmbH (DE)

Alfred-Nobel-Strasse 10, 40789 Monheim, Germany

---

Ghi nhận chuyển giao đơn số: 4267/TB-SHTT, ngày 22/05/2015

(210) Số đơn: 1-2011-02181      (220) Ngày nộp đơn: 21/01/2010

Bên chuyển giao:

VAN WEEZENBEEK SPECIALTIES BV (NL)

Amperestraat 34 NL-1704 SN Heerhugowaard (NL)

Bên được chuyển giao:

VAN WEEZENBEEK INTERNATIONAL B.V. (NL)

Amperestraat 34 NL-1704 SN Heerhugowaard, Netherlands

---

Ghi nhận chuyển giao đơn số: 4268/TB-SHTT, ngày 22/05/2015

(210) Số đơn: 1-2011-02388      (220) Ngày nộp đơn: 28/01/2010

Bên chuyển giao:

HON, Lik (CN)

## CÔNG BÁO SỞ HỮU CÔNG NGHIỆP SỐ 327 TẬP A (06.2015)

---

11F Xingcheng Commercial Building, No. 11 Chongwenmenwai Street, Chongwen District  
Beijing 100062, China  
Bên được chuyển giao:  
Ruyan Investment (Holdings) Limited (VG)  
Beaufort House, P.O. Box 438, Road Town, Tortola, British Virgin Islands

---

Ghi nhận chuyển giao đơn số: 4269/TB-SHTT, ngày 22/05/2015

(210) Số đơn: 1-2011-02388 (220) Ngày nộp đơn: 28/01/2010

Bên chuyển giao:

Ruyan Investment (Holdings) Limited (VG)  
Beaufort House, P.O. Box 438, Road Town, Tortola, British Virgin Islands

Bên được chuyển giao:

Fontem Holdings 1 B.V. (NL)  
Barbara Strozilaan 101, 12<sup>th</sup> Floor, 1083 HN Amsterdam, The Netherlands

---

Ghi nhận chuyển giao đơn số: 4292/TB-SHTT, ngày 22/05/2015

(210) Số đơn	(220) Ngày nộp đơn
1-2012-02493	03/02/2011
1-2012-03616	24/05/2011
1-2012-03803	24/05/2011

Bên chuyển giao:

BAYER INTELLECTUAL PROPERTY GMBH (DE)  
Alfred-Nobel-Strasse 10, 40789 Monheim, Germany

Bên được chuyển giao:

ADVERIO PHARMA GMBH (DE)  
Willy-Brandt-Platz 2, 12529 Schönefeld, Germany

---

Ghi nhận chuyển giao đơn số: 4298/TB-SHTT, ngày 25/05/2015

(210) Số đơn: 1-2014-00517 (220) Ngày nộp đơn: 08/08/2012

Bên chuyển giao:

PAIK, Kyu Ho (KR)

Địa chỉ: 301-508, 53-4 Jeongwon-ro Gangneung-si Gangwon-do 210-750, Republic of Korea

Bên được chuyển giao:

1. Dongbu Corporation (KR)

D-dong, 372 Hangang-daero, Yongsan-gu, Seoul, Republic of Korea

## CÔNG BÁO SỞ HỮU CÔNG NGHIỆP SỐ 327 TẬP A (06.2015)

---

2. Lotte Engineering & Construction Co., Ltd (KR)

29, Jamwon-ro 14-gil, Seocho-gu, Seoul, Republic of Korea

3. Pileworks Co., Ltd (KR)

Rm. 717.260 Songpa-daero, Songpa-gu, Seoul, Republic of Korea

Dongbu Corporation (KR), Lotte Engineering & Construction Co., Ltd (KR), Pileworks Co., Ltd (KR) là đồng chủ đơn với PAIK, Kyu Ho (KR).

---

Ghi nhận chuyển giao đơn số: 4299/TB-SHTT, ngày 25/05/2015

(210) Số đơn: 1-2012-03536                      (220) Ngày nộp đơn: 27/04/2011

Bên chuyển giao:

EVONIK DEGUSSA GMBH (DE)

Rellinghauser Strasse 1-11, 45128 Essen, Germany

Bên được chuyển giao:

EVONIK TREIBACHER GMBH (AU)

Auer von Welsbach-Straße 1, 9330 Althofen, Austria

---

Ghi nhận chuyển giao đơn số: 4300/TB-SHTT, ngày 25/05/2015

(210) Số đơn	(220) Ngày nộp đơn
1-2011-01323	23/05/2011
1-2011-01397	30/05/2011
1-2012-00347	10/02/2012
1-2013-00415	06/02/2013
1-2013-01738	07/06/2013
1-2013-02196	15/07/2013
1-2013-02923	17/09/2013
1-2014-01640	20/05/2014
1-2014-01782	02/06/2014

Bên chuyển giao:

THERAVANCE, INC. (US)

901 Gateway Boulevard, South San Francisco, CA 94080, United States of America

Bên được chuyển giao:

Theravance Biopharma R&D IP, LLC (US)

901 Gateway Boulevard, South San Francisco, California 94080, USA

---

## CÔNG BÁO SỞ HỮU CÔNG NGHIỆP SỐ 327 TẬP A (06.2015)

---

Ghi nhận chuyển giao đơn số: 4423/TB-SHTT, ngày 25/05/2015

(210) Số đơn: 1-2009-00039                      (220) Ngày nộp đơn: 29/06/2007

Bên chuyển giao:

OMG ADDITIVES Ltd (GB)

Floor Five, 100 Wood Street, London EC2V7EX, United Kingdom.

Bên được chuyển giao:

OMG UK TECHNOLOGY LTD (GB)

Floor Five, 100 Wood Street, London EC2V7EX, United Kingdom

---

Ghi nhận chuyển giao đơn số: 4424/TB-SHTT, ngày 25/05/2015

(210) Số đơn	(220) Ngày nộp đơn
1-2007-00005	21/05/2005
1-2007-00308	21/07/2005
1-2008-00039	24/07/2006
1-2008-00467	15/05/2004
1-2008-00900	02/09/2006
1-2008-01261	07/11/2006
1-2008-03114	12/06/2007
1-2009-02331	16/04/2008
1-2009-02739	06/06/2008
1-2010-02168	12/02/2009
1-2011-00657	08/08/2009
1-2011-00658	08/08/2009
1-2011-00659	08/08/2009
1-2011-00660	08/08/2009
1-2011-00661	08/08/2009
1-2011-00662	08/08/2009
1-2011-00663	08/08/2009

Bên chuyển giao:

Bayer CropScience AG (DE)

Alfred - Nobel - Strasse 50, 40789 Monheim, Germany

Bên được chuyển giao:

Bayer Intellectual Property GmbH (DE)

Alfred-Nobel-Str. 10, 40789 Monheim am Rhein, Germany

---

## CÔNG BÁO SỞ HỮU CÔNG NGHIỆP SỐ 327 TẬP A (06.2015)

---

Ghi nhận chuyển giao đơn số: 4425/TB-SHTT, ngày 25/05/2015

(210) Số đơn	(220) Ngày nộp đơn
1-2012-03876	25/12/2012
1-2012-03877	25/12/2012
1-2013-00159	16/01/2013

Bên chuyển giao:

WANDA COMMERCIAL PLANNING & RESEARCH INSTITUTE CO., LTD. (CN)

Floor 28, Building 12, No. 93 Courtyard, Jianguo Road, Chaoyang District, Beijing, China

Bên được chuyển giao:

DALIAN WANDA GROUP CO., LTD (CN)

No. 539 Changjiang Road, Xigang District, Dalian, P.R. China

---

Ghi nhận chuyển giao đơn số: 4566/TB-SHTT, ngày 27/05/2015

(210) Số đơn	(220) Ngày nộp đơn
1-2008-01195	13/09/2006
1-2011-00104	12/06/2009
1-2011-00105	12/06/2009
1-2014-01633	15/10/2012
1-2014-02245	13/12/2012

Bên chuyển giao:

Marathon GTF Technology, Ltd. (US)

5555 San Felipe, Houston, Texas 77056-2799, U.S.A.

Bên được chuyển giao:

GTC Technology US, LLC (US)

1001, S. Dairy Ashford Rd, #500, Houston, Texas 77077, United States of America

---

Ghi nhận chuyển giao đơn số: 4852/TB-SHTT, ngày 05/06/2015

(210) Số đơn: 1-2011-03336      (220) Ngày nộp đơn: 02/12/2011

Bên chuyển giao:

Vũ Hoàng Sơn (VN)

Tập thể viện công nghệ xóm 6, Đông Ngạc, huyện Từ Liêm, thành phố Hà Nội



## CÔNG BÁO SỞ HỮU CÔNG NGHIỆP SỐ 327 TẬP A (06.2015)

---

Bên được chuyển giao:  
Công ty cổ phần cửa nhựa Trường Sơn (VN)  
Số 402A đường Lạc Long Quân, phường Nhật Tân, quận Tây Hồ, thành phố Hà Nội

---

### ***b - Ghi nhận chuyển giao đơn đăng ký giải pháp hữu ích***

Ghi nhận chuyển giao đơn số: 4426/TB-SHTT, ngày 25/05/2015

(210) Số đơn: 2-2013-00013                      (220) Ngày nộp đơn: 16/01/2013

Bên chuyển giao:

WANDA COMMERCIAL PLANNING & RESEARCH INSTITUTE CO., LTD. (CN)  
Floor 28, Building 12, No. 93 Courtyard Jianguo Road, Chaoyang District Beijing, China

Bên được chuyển giao:

DALIAN WANDA GROUP CO., LTD (CN)  
No. 539 Changjiang Road, Xigang District, Dalian, P.R. China

---

### ***c - Ghi nhận chuyển giao đơn đăng ký kiểu dáng công nghiệp***

Ghi nhận chuyển giao đơn số: 3665/SHTT, ngày 05/05/2015

(210) Số đơn: 3-2013-02123                      (220) Ngày nộp đơn: 31/13/2013

Bên chuyển giao:

SUNTORY BEVERAGE & FOOD LIMITED (JP)  
1-1, Kyobashi 3-chome, Chuo-ku, Tokyo 1040031, Japan

Bên được chuyển giao:

SUNTORY HOLDINGS LIMITED (JP)  
1-40, Dojimahama 2-chome, Kita-ku, Osaka-shi, Osaka, Japan  
SUNTORY BEVERAGE & FOOD LIMITED (JP) và SUNTORY HOLDINGS LIMITED (JP) là đồng chủ đơn kiểu dáng công nghiệp nói trên.

---

Ghi nhận chuyển giao đơn số: 3666/SHTT, ngày 05/05/2015

(210) Số đơn: 3-2013-02124                      (220) Ngày nộp đơn: 31/13/2013

Bên chuyển giao:

SUNTORY BEVERAGE & FOOD LIMITED (JP)  
1-1, Kyobashi 3-chome, Chuo-ku, Tokyo 1040031, Japan

Bên được chuyển giao:

## CÔNG BÁO SỞ HỮU CÔNG NGHIỆP SỐ 327 TẬP A (06.2015)

---

SUNTORY HOLDINGS LIMITED (JP)

1-40, Dojimahama 2-chome, Kita-ku, Osaka-shi, Osaka, Japan

SUNTORY BEVERAGE & FOOD LIMITED (JP) và SUNTORY HOLDINGS LIMITED

(JP) là đồng chủ đơn kiểu dáng công nghiệp nói trên.

---

### *d - Ghi nhận chuyển giao đơn đăng ký nhãn hiệu*

Ghi nhận chuyển giao đơn số: 3132/TB-SHTT, ngày 20/04/2015

(210) Số đơn: 4-2014-16451                      (220) Ngày nộp đơn: 18/07/2014

Bên chuyển giao:

HO CHIN CHANG (TW)

No. 504, Zi You Street, West Park, Jia Yi City, Taiwan

Bên được chuyển giao:

Công ty TNHH một thành viên thương mại Quân Thân

Số 199B đường Cách Mạng Tháng Tám, phường Phú Cường, thành phố Thủ Dầu Một, tỉnh Bình Dương

---

Ghi nhận chuyển giao đơn số: 3161/TB-SHTT, ngày 20/04/2015

(210) Số đơn: 4-2014-17508                      (220) Ngày nộp đơn: 30/07/2014

Bên chuyển giao:

Công ty TNHH một thành viên Hoàng Thái Vinh

43 Lê Duẩn, phường Tân Thành, thành phố Buôn Ma Thuột, tỉnh Đắk Lắk

Bên được chuyển giao:

Hộ kinh doanh cửa hàng Phú Quý

301 Phan Chu Trinh, phường Tân Lợi, thành phố Buôn Ma Thuột, tỉnh Đắk Lắk

---

Ghi nhận chuyển giao đơn số: 3588/TB-SHTT, ngày 27/04/2015

(210) Số đơn: 4-2014-15215                      (220) Ngày nộp đơn: 03/07/2014

Bên chuyển giao:

Công ty TNHH thương mại sản xuất nước mắm Kim Ngư

Lô 12A khu quy hoạch sản xuất nước mắm Phú Hải, phường Phú Hải, thành phố Phan Thiết, tỉnh Bình Thuận

Bên được chuyển giao:

**CÔNG BÁO SỞ HỮU CÔNG NGHIỆP SỐ 327 TẬP A (06.2015)**

---

Công ty TNHH Quốc Vị

Số 287/9 đường 30/4, khu phố 1, thị trấn Đông Dương, huyện Phú Quốc, tỉnh Kiên Giang

---

Ghi nhận chuyển giao đơn số: 3694/TB-SHTT, ngày 06/05/2015

(210) Số đơn: 4-2014-13570                      (220) Ngày nộp đơn: 17/06/2014

Bên chuyển giao:

Công ty TNHH SMOOTHIES

Lô 008 cao ốc Thuận Việt, 319 Lý Thường Kiệt, phường 15, quận 11, TP. Hồ Chí Minh

Bên được chuyển giao:

Nguyễn Hoàng Duy

05 Khe Sanh, phường 10, thành phố Đà Lạt, tỉnh Lâm Đồng

---

Ghi nhận chuyển giao đơn số: 3698/TB-SHTT, ngày 06/05/2015

(210) Số đơn: 4-2012-26925                      (220) Ngày nộp đơn: 29/11/2012

Bên chuyển giao:

Công ty TNHH dịch vụ sản xuất và thương mại Hà Nguyệt

Xóm 1, xã Ninh Hiệp, huyện Gia Lâm, thành phố Hà Nội

Bên được chuyển giao:

Hộ kinh doanh Nguyễn Thị Minh Nguyệt

Quầy D113, chợ Nành, xã Ninh Hiệp, huyện Gia Lâm, thành phố Hà Nội

---

Ghi nhận chuyển giao đơn số: 3699/TB-SHTT, ngày 06/05/2015

(210) Số đơn: 4-2012-26924                      (220) Ngày nộp đơn: 29/11/2012

Bên chuyển giao:

Công ty TNHH dịch vụ sản xuất và thương mại Hà Nguyệt

Xóm 1, xã Ninh Hiệp, huyện Gia Lâm, thành phố Hà Nội

Bên được chuyển giao:

Hộ kinh doanh Nguyễn Thị Minh Nguyệt

Quầy D113, chợ Nành, xã Ninh Hiệp, huyện Gia Lâm, thành phố Hà Nội

---

Ghi nhận chuyển giao đơn số: 3702/TB-SHTT, ngày 06/05/2015

(210) Số đơn: 4-2014-11539                      (220) Ngày nộp đơn: 26/05/2014

## CÔNG BÁO SỞ HỮU CÔNG NGHIỆP SỐ 327 TẬP A (06.2015)

---

Bên chuyển giao:

Công ty TNHH Yara Việt Nam (VN)

Khu công nghiệp Phú Mỹ I, huyện Tân Thành, tỉnh Bà Rịa-Vũng Tàu

Bên được chuyển giao:

Yara International ASA

P.O. Box 343, Skoyen, N-0213 Oslo, Norway

---

Ghi nhận chuyển giao đơn số: 3703/TB-SHTT, ngày 06/05/2015

(210) Số đơn: 4-2014-01693

(220) Ngày nộp đơn: 21/01/2014

Bên chuyển giao:

Công ty TNHH một thành viên thuốc lá An Giang

23/2A Trần Hưng Đạo, phường Mỹ Quý, thành phố Long Xuyên, tỉnh An Giang

Bên được chuyển giao:

Công ty trách nhiệm hữu hạn Hưng Hiệp Phát

Số 62, ấp Long Hoà 1, xã Long Chử, huyện Bến Cầu, tỉnh Tây Ninh

---

Ghi nhận chuyển giao đơn số: 3704/TB-SHTT, ngày 06/05/2015

(210) Số đơn: 4-2014-13294

(220) Ngày nộp đơn: 13/06/2014

Bên chuyển giao:

HEO, JAE-UNG (KR)

(Seocho-dong, bellache officetel), No. 616, 19, Gangnam-daero 61-gil, Seocho-gu, Korea

Bên được chuyển giao:

MCOSTAR Co., Ltd

10th Floor, Samsung-ro 434, Gangnam-gu, Seoul, Republic of Korea

---

Ghi nhận chuyển giao đơn số: 3705/TB-SHTT, ngày 06/05/2015

(210) Số đơn: 4-2014-20314

(220) Ngày nộp đơn: 27/08/2014

Bên chuyển giao:

Công ty TNHH thương mại Phát Minh Long (VN)

477/35A Nơ Trang Long, phường 13, quận Bình Thạnh, thành phố Hồ Chí Minh

Bên được chuyển giao:

Hộ Kinh doanh Hoàng Tuấn Ô TÔ

C15 Nguyễn Oanh, phường 17, quận Gò Vấp, thành phố Hồ Chí Minh

---

**CÔNG BÁO SỞ HỮU CÔNG NGHIỆP SỐ 327 TẬP A (06.2015)**

---

Ghi nhận chuyển giao đơn số: 3706/TB-SHTT, ngày 06/05/2015

(210) Số đơn: 4-2014-01378                      (220) Ngày nộp đơn: 17/01/2014

Bên chuyển giao:

Heil Trailer International Co. (US)

1850 Executive Park Dr., N.W., Cleveland, Tennessee 37312, United States of America

Bên được chuyển giao:

The Heil Co.,

2030 Hamilton Place Blvd. Suite 200, Chattanooga, Tennessee 37421, United States of America

---

Ghi nhận chuyển giao đơn số: 3707/TB-SHTT, ngày 06/05/2015

(210) Số đơn: 4-2014-08530                      (220) Ngày nộp đơn: 21/04/2014

Bên chuyển giao:

Heil Trailer International Co. (US)

1850 Executive Park Dr., N.W., Cleveland, Tennessee 37312, United States of America

Bên được chuyển giao:

The Heil Co.,

2030 Hamilton Place Blvd. Suite 200, Chattanooga, Tennessee 37421, United States of America

---

Ghi nhận chuyển giao đơn số: 3708/TB-SHTT, ngày 06/05/2015

(210) Số đơn: 4-2014-11255                      (220) Ngày nộp đơn: 22/05/2014

Bên chuyển giao:

Công ty trách nhiệm hữu hạn IBC PHARMACITE

368 Nguyễn Sơn, phường Phú Thọ Hoà, quận Tân Phú, thành phố Hồ Chí Minh

Bên được chuyển giao:

Công ty trách nhiệm hữu hạn MISSHI Việt Nam

224/26 Tân Hương, phường Tân Quý, quận Tân Phú, thành phố Hồ Chí Minh

---

Ghi nhận chuyển giao đơn số: 3709/TB-SHTT, ngày 06/05/2015

(210) Số đơn: 4-2014-22011                      (220) Ngày nộp đơn: 17/09/2014

Bên chuyển giao:

Công ty TNHH đầu tư thương mại dịch vụ Khánh Gia

216 Võ Văn Ngân, phường Bình Thọ, quận Thủ Đức, thành phố Hồ Chí Minh

Bên được chuyển giao:

**CÔNG BÁO SỞ HỮU CÔNG NGHIỆP SỐ 327 TẬP A (06.2015)**

---

Nguyễn Thị Quỳnh Giao

Số 2 đường số 8, khu phố 4, phường Linh Chiểu, quận Thủ Đức, thành phố Hồ Chí Minh

---

Ghi nhận chuyển giao đơn số: 3710/TB-SHTT, ngày 06/05/2015

(210) Số đơn: 4-2014-15196                      (220) Ngày nộp đơn: 03/07/2014

Bên chuyển giao:

Công ty TNHH du lịch và thương mại Vân Sơn

Số 184 Âu Cơ, phường Tứ Liên, quận Tây Hồ, thành phố Hà Nội

Bên được chuyển giao:

Công ty cổ phần thương mại và du lịch Phú Đông

Số 488 Bạch Đằng, phường Chương Dương, quận Hoàn Kiếm, thành phố Hà Nội

---

Ghi nhận chuyển giao đơn số: 3711/TB-SHTT, ngày 06/05/2015

(210) Số đơn: 4-2014-18774                      (220) Ngày nộp đơn: 13/08/2014

Bên chuyển giao:

Công ty TNHH một thành viên thuốc lá An Giang (VN)

23/2A Trần Hưng Đạo, phường Mỹ Quý, thành phố Long Xuyên, tỉnh An Giang

Bên được chuyển giao:

Công ty trách nhiệm hữu hạn Hưng Hiệp Phát

Số 62, ấp Long Hoà 1, xã Long Chử, huyện Bến Cầu, tỉnh Tây Ninh

---

Ghi nhận chuyển giao đơn số: 3712/TB-SHTT, ngày 06/05/2015

(210) Số đơn: 4-2014-18550                      (220) Ngày nộp đơn: 12/08/2014

Bên chuyển giao:

Công ty TNHH sản xuất và thương mại Tân Á

Số 124 đường Tôn Đức Thắng, phường Quốc Tử Giám, quận Đống Đa, thành phố Hà Nội

Bên được chuyển giao:

Công ty cổ phần đầu tư phát triển Tân Á Đại Thành

Số 4, phố Bích Câu, phường Quốc Tử Giám, quận Đống Đa, thành phố Hà Nội

---

Ghi nhận chuyển giao đơn số: 3713/TB-SHTT, ngày 06/05/2015

(210) Số đơn: 4-2014-01991                      (220) Ngày nộp đơn: 24/01/2014

**CÔNG BÁO SỞ HỮU CÔNG NGHIỆP SỐ 327 TẬP A (06.2015)**

---

Bên chuyển giao:

PeroxyChem Holdings, L.P. (KY)

190 Elgin Avenue, George Town, Grand Cayman KY1-9005, Cayman Islands

Bên được chuyển giao:

PeroxyChem LLC

1735 Market Street, Philadelphia, PA 19103, USA

---

Ghi nhận chuyển giao đơn số: 3714/TB-SHTT, ngày 06/05/2015

(210) Số đơn: 4-2014-28853 (220) Ngày nộp đơn: 24/01/2014

Bên chuyển giao:

Công ty cổ phần hoá dược Việt Nam (VN)

273 phố Tây Sơn, phường Ngã Tư Sở, quận Đống Đa, thành phố Hà Nội

Bên được chuyển giao:

Công ty cổ phần dược phẩm Kỳ Thiên

Số 25 đường Kinh Bắc 111, phường Ninh Xá, thành phố Bắc Ninh, tỉnh Bắc Ninh

---

Ghi nhận chuyển giao đơn số: 3715/TB-SHTT, ngày 06/05/2015

(210) Số đơn: 4-2014-26311 (220) Ngày nộp đơn: 30/10/2014

Bên chuyển giao:

Công ty cổ phần đầu tư Phát triển Công nghệ Long Việt

Số 58B ngõ 155 Đặng Tiến Đông, phường Trung Liệt, quận Đống Đa, thành phố Hà Nội

Bên được chuyển giao:

Công ty cổ phần LOVITA Việt Nam

Số 58B ngõ 155 Đặng Tiến Đông, phường Trung Liệt, quận Đống Đa, thành phố Hà Nội

---

Ghi nhận chuyển giao đơn số: 3718/TB-SHTT, ngày 06/05/2015

(210) Số đơn: 4-2014-11893 (220) Ngày nộp đơn: 29/05/2014

Bên chuyển giao:

Công ty TNHH thương mại Không Gian Mới

Phòng 1304 CT 1A DN2 khu đô thị Mỹ Đình 2, phường Mỹ Đình, quận Nam Từ Liêm, thành phố Hà Nội

Bên được chuyển giao:

**CÔNG BÁO SỞ HỮU CÔNG NGHIỆP SỐ 327 TẬP A (06.2015)**

---

Công ty cổ phần thời trang ALIGRO

Số 139 đường Cầu Giấy, phường Quan Hoa, quận Cầu Giấy, thành phố Hà Nội

---

Ghi nhận chuyển giao đơn số: 3719/TB-SHTT, ngày 06/05/2015

(210) Số đơn: 4-2014-05173                      (220) Ngày nộp đơn: 17/03/2014

Bên chuyển giao:

Cửa hàng Thật

112 Đồng Nai, CXBH, phường 15, quận 10, thành phố Hồ Chí Minh

Bên được chuyển giao:

Hộ kinh doanh Hoàng Văn Hưng

1208 Trường Sa, phường 14, quận Phú Nhuận, thành phố Hồ Chí Minh

---

Ghi nhận chuyển giao đơn số: 3720/TB-SHTT, ngày 06/05/2015

(210) Số đơn: 4-2014-13311                      (220) Ngày nộp đơn: 13/06/2014

Bên chuyển giao:

Công ty cổ phần thời trang Nguyên Tâm

64/3 Trường Chinh, phường 14, quận Tân Bình, thành phố Hồ Chí Minh

Bên được chuyển giao:

Công ty cổ phần thực phẩm GOODPIKS

32-34 Ngô Đức Kế, phường Bến Nghé, quận 1, thành phố Hồ Chí Minh

---

Ghi nhận chuyển giao đơn số: 3725/TB-SHTT, ngày 06/05/2015

(210) Số đơn: 4-2013-21470                      (220) Ngày nộp đơn: 18/09/2013

Bên chuyển giao:

Ngô Thị Hạnh

A5-G092 Đơn Nguyên 1, khu nhà 15-17 Ngọc Khánh, phường Giảng Võ, quận Ba Đình, thành phố Hà Nội

Bên được chuyển giao:

Công ty TNHH một thành viên sản xuất thương mại HPQ Phú Quốc

Tổ 3, đường Nguyễn Văn Cừ, ấp 4, thị trấn An Thới, huyện Phú Quốc, tỉnh Kiên Giang

---



## CÔNG BÁO SỞ HỮU CÔNG NGHIỆP SỐ 327 TẬP A (06.2015)

---

Ghi nhận chuyển giao đơn số: 3726/TB-SHTT, ngày 06/05/2015

(210) Số đơn: 4-2013-20393 (220) Ngày nộp đơn: 06/09/2013

Bên chuyển giao:

Công ty TNHH đầu tư thương mại dịch vụ Khánh Gia

216 Võ Văn Ngân, phường Bình Thọ, quận Thủ Đức, thành phố Hồ Chí Minh

Bên được chuyển giao:

Nguyễn Thị Quỳnh Giao

Số 2, đường số 8, khu phố 4, phường Linh Chiểu, quận Thủ Đức, thành phố Hồ Chí Minh

---

Ghi nhận chuyển giao đơn số: 3727/TB-SHTT, ngày 06/05/2015

(210) Số đơn: 4-2013-16992 (220) Ngày nộp đơn: 31/07/2013

Bên chuyển giao:

Công ty cổ phần thảo mộc Thiên Đan

Tầng 20, toà nhà CharmVit, 117 Trần Duy Hưng, phường Trung Hoà, quận Cầu Giấy, thành phố Hà Nội

Bên được chuyển giao:

Công ty cổ phần thảo mộc Thiên Bình

Đội 4, thôn Cát Thuế, xã Vân Côn, huyện Hoài Đức, thành phố Hồ Chí Minh

---

Ghi nhận chuyển giao đơn số: 3728/TB-SHTT, ngày 06/05/2015

(210) Số đơn: 4-2013-16015 (220) Ngày nộp đơn: 22/07/2013

Bên chuyển giao:

Công ty cổ phần điện tử Benny Việt Nam (VN)

Số 12, ngõ 26 Xuân Diệu, phường Quảng An, quận Tây Hồ, thành phố Hà Nội

Bên được chuyển giao:

HANABISHI ELECTRIC CORPORATION LIMITED

3/1-2, 3/72 Moo 5, Suksawat Soi 14, Suksawat Road, Chomthong, Bangkok, Thailand

---

Ghi nhận chuyển giao đơn số: 3729/TB-SHTT, ngày 06/05/2015

(210) Số đơn: 4-2014-00654 (220) Ngày nộp đơn: 09/01/2014

Bên chuyển giao:

Công ty cổ phần dược phẩm Hà Tây

Số 10A, phố Quang Trung, phường Quang Trung, quận Hà Đông, thành phố Hà Nội

Bên được chuyển giao:

**CÔNG BÁO SỞ HỮU CÔNG NGHIỆP SỐ 327 TẬP A (06.2015)**

---

Công ty cổ phần đầu tư và thương mại Kiến Việt  
Số 22 lô 20 TT Y tế quận Cầu Giấy, phường Trung Hoà, quận Cầu Giấy, TP. Hà Nội

---

Ghi nhận chuyển giao đơn số: 3730/TB-SHTT, ngày 06/05/2015

(210) Số đơn: 4-2014-04297 (220) Ngày nộp đơn: 06/03/2014

Bên chuyển giao:

DreamWorks Animation L.L.C. (US)

1000 Flower Street, Glendale, California 91201, United States of America

Bên được chuyển giao:

AWESOMENESSTV HOLDINGS, LLC

11821 Mississippi Avenue, Los Angeles, California 90025, United States of America

---

Ghi nhận chuyển giao đơn số: 3731/TB-SHTT, ngày 06/05/2015

(210) Số đơn: 4-2014-25899 (220) Ngày nộp đơn: 27/10/2014

Bên chuyển giao:

MEDIA VELOCITY (VIELKALINE I-ON LIFE)

10 ANSON ROAD # 10-11, INTERNATIONAL PLAZA, Singapore, SINGAPORE, 079903

Bên được chuyển giao:

MEDIA VELOCITY (VIELKALINE I-ON LIFE)

10 ANSON ROAD # 10-11, INTERNATIONAL PLAZA, Singapore, SINGAPORE, 079903

Công ty cổ phần nước Hoàng Minh

64 phố Phổ Quang, phường 2, quận Tân Bình, thành phố Hồ Chí Minh

---

Ghi nhận chuyển giao đơn số: 3732/TB-SHTT, ngày 06/05/2015

(210) Số đơn: 4-2013-24073 (220) Ngày nộp đơn: 16/10/2013

Bên chuyển giao:

Công ty TNHH một thành viên Long Gia Thái

129 Gia Phú, phường 1, quận 6, thành phố Hồ Chí Minh

Bên được chuyển giao:

Công ty TNHH một thành viên Long Gia Thái D&D

Đường số 3, cụm công nghiệp Liên Hưng, ấp Bình Tiên 2, xã Đức Hoà Hạ, huyện Đức Hoà, tỉnh Long An

---

Ghi nhận chuyển giao đơn số: 3734/TB-SHTT, ngày 06/05/2015

(210) Số đơn: 4-2012-23278 (220) Ngày nộp đơn: 17/10/2012

## CÔNG BÁO SỞ HỮU CÔNG NGHIỆP SỐ 327 TẬP A (06.2015)

---

Bên chuyển giao:

ATIKA BRANDS PTE LTD

Sgx Centre 2, #17-01, 4 Shenton Way, Singapore 068807

Bên được chuyển giao:

ETIKA DAIRIES SDN.BHD

Lot Ls.1, Persiaran Satu Meru Industrial Park Persiaran Hamzah Alang Klang Selangor  
42200 Malaysia

---

Ghi nhận chuyển giao đơn số: 3736/TB-SHTT, ngày 06/05/2015

(210) Số đơn: 4-2014-19874                      (220) Ngày nộp đơn: 22/08/2014

Bên chuyển giao:

Công ty cổ phần thực phẩm Cánh Đông Vàng

132 Nguyễn Minh Hoàng, phường 12, quận Tân Bình, thành phố Hồ Chí Minh

Bên được chuyển giao:

Công ty TNHH Hoàn Vũ V.N

144C Nguyễn Thái Sơn, phường 4, quận Gò Vấp, thành phố Hồ Chí Minh

---

Ghi nhận chuyển giao đơn số: 3737/TB-SHTT, ngày 06/05/2015

(210) Số đơn: 4-2014-06577                      (220) Ngày nộp đơn: 31/03/2014

Bên chuyển giao:

Công ty TNHH đầu tư sản xuất thương mại mỹ phẩm Vạn Phú (VN)

72/14 Huỳnh Văn Nghệ, phường 15, quận Tân Bình, thành phố Hồ Chí Minh

Bên được chuyển giao:

Công ty TNHH đầu tư sản xuất thương mại mỹ phẩm Bena

95/86/21 Đinh Tiên Hoàng, phường 3, quận Bình Thạnh, thành phố Hồ Chí Minh

---

Ghi nhận chuyển giao đơn số: 3738/TB-SHTT, ngày 06/05/2015

(210) Số đơn: 4-2012-27798                      (220) Ngày nộp đơn: 10/12/2012

Bên chuyển giao:

Công ty TNHH Vostochnyi-Alyans Viet Nam (VN)

Số 10 Hoà Mã, phường Phạm Đình Hồ, quận Hai Bà Trưng, thành phố Hà Nội

Bên được chuyển giao:

RUSSIAN VODKA ALLIANCE COMPANY LTD

House No.2, Street Kondratiuka, Moscow, 129515, Russia

---

## CÔNG BÁO SỞ HỮU CÔNG NGHIỆP SỐ 327 TẬP A (06.2015)

---

Ghi nhận chuyển giao đơn số: 3739/TB-SHTT, ngày 06/05/2015

(210) Số đơn: 4-2012-27180 (220) Ngày nộp đơn: 10/12/2012

Bên chuyển giao:

Công ty TNHH Vostochnyi-Alyans Viet Nam (VN)

Số 10 Hoà Mã, phường Phạm Đình Hổ, quận Hai Bà Trưng, thành phố Hà Nội

Bên được chuyển giao:

RUSSIAN VODKA ALLIANCE COMPANY LTD

House No.2, Street Kondratiuka, Moscow, 129515, Russia

---

Ghi nhận chuyển giao đơn số: 3740/TB-SHTT, ngày 06/05/2015

(210) Số đơn: 4-2013-27470 (220) Ngày nộp đơn: 20/11/2013

Bên chuyển giao:

Công ty TNHH Châu Tô Hà

71/71-71/73 đường số 3, khu phố 13, phường Bình Hưng Hoà A, quận Tân Bình, thành phố

Hồ Chí Minh

Bên được chuyển giao:

Lý Khiết Nghi

175/63 Hà Tôn Quyền, phường 4, quận 11, thành phố Hồ Chí Minh

---

Ghi nhận chuyển giao đơn số: 3750/TB-SHTT, ngày 06/05/2015

(210) Số đơn: 4-2014-25311 (220) Ngày nộp đơn: 21/11/2014

Bên chuyển giao:

Công ty cổ phần dược phẩm Thiên Thảo

28/178 Thái Hà, phường Trung Liệt, quận Đống Đa, thành phố Hà Nội

Bên được chuyển giao:

Công ty TNHH dược phẩm ELIOS

291/47 đường Trường Chinh, phường 14, quận Tân Bình, thành phố Hồ Chí Minh

---

Ghi nhận chuyển giao đơn số: 3751/TB-SHTT, ngày 06/05/2015

(210) Số đơn: 4-2014-25908 (220) Ngày nộp đơn: 27/10/2014

Bên chuyển giao:

Trần Vũ Quang

Tổ 33, phường Bồ Xuyên, thành phố Thái Bình, tỉnh Thái Bình

Bên được chuyển giao:

**CÔNG BÁO SỞ HỮU CÔNG NGHIỆP SỐ 327 TẬP A (06.2015)**

---

Trần Quang Hưng

Tổ 33, phường Bồ Xuyên, thành phố Thái Bình, tỉnh Thái Bình

---

Ghi nhận chuyển giao đơn số: 3469/TB-SHTT, ngày 27/04/2015

(210) Số đơn: 4-2013-09375                      (220) Ngày nộp đơn: 10/05/2013

Bên chuyển giao:

Công ty cổ phần Kinh Đô

138-142 Hai Bà Trưng, phường Đa Kao, quận 1, thành phố Hồ Chí Minh

Bên được chuyển giao:

Công ty cổ phần Kinh Đô Bình Dương

26VSIP đường số 8, khu công nghiệp Việt Nam-Singapore, phường Bình Hoà, thị xã Thuận An, tỉnh Bình Dương

---

Ghi nhận chuyển giao đơn số: 3471/TB-SHTT, ngày 27/04/2015

(210) Số đơn: 4-2013-09096                      (220) Ngày nộp đơn: 08/05/2013

Bên chuyển giao:

Công ty cổ phần Kinh Đô

138-142 Hai Bà Trưng, phường Đa Kao, quận 1, thành phố Hồ Chí Minh

Bên được chuyển giao:

Công ty cổ phần Kinh Đô Bình Dương

26VSIP đường số 8, khu công nghiệp Việt Nam-Singapore, phường Bình Hoà, thị xã Thuận An, tỉnh Bình Dương

---

Ghi nhận chuyển giao đơn số: 3473/TB-SHTT, ngày 27/04/2015

(210) Số đơn: 4-2014-16179                      (220) Ngày nộp đơn: 15/07/2014

Bên chuyển giao:

Công ty cổ phần Kinh Đô

138-142 Hai Bà Trưng, phường Đa Kao, quận 1, thành phố Hồ Chí Minh

Bên được chuyển giao:

Công ty cổ phần Kinh Đô Bình Dương

26VSIP đường số 8, khu công nghiệp Việt Nam-Singapore, phường Bình Hoà, thị xã Thuận An, tỉnh Bình Dương

---

## CÔNG BÁO SỞ HỮU CÔNG NGHIỆP SỐ 327 TẬP A (06.2015)

---

Ghi nhận chuyển giao đơn số: 3475/TB-SHTT, ngày 27/04/2015

(210) Số đơn: 4-2014-10674 (220) Ngày nộp đơn: 15/05/2014

Bên chuyển giao:

Công ty cổ phần Kinh Đô

138-142 Hai Bà Trưng, phường Đa Kao, quận 1, thành phố Hồ Chí Minh

Bên được chuyển giao:

Công ty cổ phần Kinh Đô Bình Dương

26VSIP đường số 8, khu công nghiệp Việt Nam-Singapore, phường Bình Hoà, thị xã Thuận An, tỉnh Bình Dương

---

Ghi nhận chuyển giao đơn số: 3477/TB-SHTT, ngày 27/04/2015

(210) Số đơn: 4-2014-10670 (220) Ngày nộp đơn: 15/05/2014

Bên chuyển giao:

Công ty cổ phần Kinh Đô

138-142 Hai Bà Trưng, phường Đa Kao, quận 1, thành phố Hồ Chí Minh

Bên được chuyển giao:

Công ty cổ phần Kinh Đô Bình Dương

26VSIP đường số 8, khu công nghiệp Việt Nam-Singapore, phường Bình Hoà, thị xã Thuận An, tỉnh Bình Dương

---

Ghi nhận chuyển giao đơn số: 3479/TB-SHTT, ngày 27/04/2015

(210) Số đơn: 4-2013-09373 (220) Ngày nộp đơn: 10/05/2013

Bên chuyển giao:

Công ty cổ phần Kinh Đô

138-142 Hai Bà Trưng, phường Đa Kao, quận 1, thành phố Hồ Chí Minh

Bên được chuyển giao:

Công ty cổ phần Kinh Đô Bình Dương

26VSIP đường số 8, khu công nghiệp Việt Nam-Singapore, phường Bình Hoà, thị xã Thuận An, tỉnh Bình Dương

---

Ghi nhận chuyển giao đơn số: 3481/TB-SHTT, ngày 27/04/2015

(210) Số đơn: 4-2013-23393 (220) Ngày nộp đơn: 08/10/2013

Bên chuyển giao:

## CÔNG BÁO SỞ HỮU CÔNG NGHIỆP SỐ 327 TẬP A (06.2015)

---

Công ty cổ phần Kinh Đô

138-142 Hai Bà Trưng, phường Đa Kao, quận 1, thành phố Hồ Chí Minh

Bên được chuyển giao:

Công ty cổ phần Kinh Đô Bình Dương

26VSIP đường số 8, khu công nghiệp Việt Nam-Singapore, phường Bình Hoà, thị xã Thuận An, tỉnh Bình Dương

---

Ghi nhận chuyển giao đơn số: 3483/TB-SHTT, ngày 27/04/2015

(210) Số đơn: 4-2013-23258                      (220) Ngày nộp đơn: 07/10/2013

Bên chuyển giao:

Công ty cổ phần Kinh Đô

138-142 Hai Bà Trưng, phường Đa Kao, quận 1, thành phố Hồ Chí Minh

Bên được chuyển giao:

Công ty cổ phần Kinh Đô Bình Dương

26VSIP đường số 8, khu công nghiệp Việt Nam-Singapore, phường Bình Hoà, thị xã Thuận An, tỉnh Bình Dương

---

Ghi nhận chuyển giao đơn số: 3485/TB-SHTT, ngày 27/04/2015

(210) Số đơn: 4-2014-10658                      (220) Ngày nộp đơn: 15/05/2014

Bên chuyển giao:

Công ty cổ phần Kinh Đô

138-142 Hai Bà Trưng, phường Đa Kao, quận 1, thành phố Hồ Chí Minh

Bên được chuyển giao:

Công ty cổ phần Kinh Đô Bình Dương

26VSIP đường số 8, khu công nghiệp Việt Nam-Singapore, phường Bình Hoà, thị xã Thuận An, tỉnh Bình Dương

---

Ghi nhận chuyển giao đơn số: 3487/TB-SHTT, ngày 27/04/2015

(210) Số đơn: 4-2014-10657                      (220) Ngày nộp đơn: 15/05/2014

Bên chuyển giao:

Công ty cổ phần Kinh Đô

138-142 Hai Bà Trưng, phường Đa Kao, quận 1, thành phố Hồ Chí Minh

**CÔNG BÁO SỞ HỮU CÔNG NGHIỆP SỐ 327 TẬP A (06.2015)**

---

Bên được chuyển giao:

Công ty cổ phần Kinh Đô Bình Dương

26VSIP đường số 8, khu công nghiệp Việt Nam-Singapore, phường Bình Hoà, thị xã Thuận An, tỉnh Bình Dương

---

Ghi nhận chuyển giao đơn số: 3489/TB-SHTT, ngày 27/04/2015

(210) Số đơn: 4-2014-10656                      (220) Ngày nộp đơn: 15/05/2014

Bên chuyển giao:

Công ty cổ phần Kinh Đô

138-142 Hai Bà Trưng, phường Đa Kao, quận 1, thành phố Hồ Chí Minh

Bên được chuyển giao:

Công ty cổ phần Kinh Đô Bình Dương

26VSIP đường số 8, khu công nghiệp Việt Nam-Singapore, phường Bình Hoà, thị xã Thuận An, tỉnh Bình Dương

---

Ghi nhận chuyển giao đơn số: 3491/TB-SHTT, ngày 27/04/2015

(210) Số đơn: 4-2014-10675                      (220) Ngày nộp đơn: 15/05/2014

Bên chuyển giao:

Công ty cổ phần Kinh Đô

138-142 Hai Bà Trưng, phường Đa Kao, quận 1, thành phố Hồ Chí Minh

Bên được chuyển giao:

Công ty cổ phần Kinh Đô Bình Dương

26VSIP đường số 8, khu công nghiệp Việt Nam-Singapore, phường Bình Hoà, thị xã Thuận An, tỉnh Bình Dương

---

Ghi nhận chuyển giao đơn số: 3493/TB-SHTT, ngày 27/04/2015

(210) Số đơn: 4-2013-23392                      (220) Ngày nộp đơn: 08/10/2014

Bên chuyển giao:

Công ty cổ phần Kinh Đô

138-142 Hai Bà Trưng, phường Đa Kao, quận 1, thành phố Hồ Chí Minh

Bên được chuyển giao:

Công ty cổ phần Kinh Đô Bình Dương



**CÔNG BÁO SỞ HỮU CÔNG NGHIỆP SỐ 327 TẬP A (06.2015)**

---

26VSIP đường số 8, khu công nghiệp Việt Nam-Singapore, phường Bình Hoà, thị xã Thuận An, tỉnh Bình Dương

---

Ghi nhận chuyển giao đơn số: 3495/TB-SHTT, ngày 27/04/2015

(210) Số đơn: 4-2013-09097                      (220) Ngày nộp đơn: 08/05/2013

Bên chuyển giao:

Công ty cổ phần Kinh Đô

138-142 Hai Bà Trưng, phường Đa Kao, quận 1, thành phố Hồ Chí Minh

Bên được chuyển giao:

Công ty cổ phần Kinh Đô Bình Dương

26VSIP đường số 8, khu công nghiệp Việt Nam-Singapore, phường Bình Hoà, thị xã Thuận An, tỉnh Bình Dương

---

Ghi nhận chuyển giao đơn số: 3497/TB-SHTT, ngày 27/04/2015

(210) Số đơn: 4-2014-10679                      (220) Ngày nộp đơn: 15/05/2014

Bên chuyển giao:

Công ty cổ phần Kinh Đô

138-142 Hai Bà Trưng, phường Đa Kao, quận 1, thành phố Hồ Chí Minh

Bên được chuyển giao:

Công ty cổ phần Kinh Đô Bình Dương

26VSIP đường số 8, khu công nghiệp Việt Nam-Singapore, phường Bình Hoà, thị xã Thuận An, tỉnh Bình Dương

---

Ghi nhận chuyển giao đơn số: 3499/TB-SHTT, ngày 27/04/2015

(210) Số đơn: 4-2014-10677                      (220) Ngày nộp đơn: 15/05/2014

Bên chuyển giao:

Công ty cổ phần Kinh Đô

138-142 Hai Bà Trưng, phường Đa Kao, quận 1, thành phố Hồ Chí Minh

Bên được chuyển giao:

Công ty cổ phần Kinh Đô Bình Dương

26VSIP đường số 8, khu công nghiệp Việt Nam-Singapore, phường Bình Hoà, thị xã Thuận An, tỉnh Bình Dương

---

## CÔNG BÁO SỞ HỮU CÔNG NGHIỆP SỐ 327 TẬP A (06.2015)

---

Ghi nhận chuyển giao đơn số: 3501/TB-SHTT, ngày 27/04/2015

(210) Số đơn: 4-2014-10659                      (220) Ngày nộp đơn: 15/05/2014

Bên chuyển giao:

Công ty cổ phần Kinh Đô

138-142 Hai Bà Trưng, phường Đa Kao, quận 1, thành phố Hồ Chí Minh

Bên được chuyển giao:

Công ty cổ phần Kinh Đô Bình Dương

26VSIP đường số 8, khu công nghiệp Việt Nam-Singapore, phường Bình Hoà, thị xã Thuận An, tỉnh Bình Dương

---

Ghi nhận chuyển giao đơn số: 3503/TB-SHTT, ngày 27/04/2015

(210) Số đơn: 4-2014-16173                      (220) Ngày nộp đơn: 15/07/2014

Bên chuyển giao:

Công ty cổ phần Kinh Đô

138-142 Hai Bà Trưng, phường Đa Kao, quận 1, thành phố Hồ Chí Minh

Bên được chuyển giao:

Công ty cổ phần Kinh Đô Bình Dương

26VSIP đường số 8, khu công nghiệp Việt Nam-Singapore, phường Bình Hoà, thị xã Thuận An, tỉnh Bình Dương

---

Ghi nhận chuyển giao đơn số: 3505/TB-SHTT, ngày 27/04/2015

(210) Số đơn: 4-2014-10678                      (220) Ngày nộp đơn: 15/05/2014

Bên chuyển giao:

Công ty cổ phần Kinh Đô

138-142 Hai Bà Trưng, phường Đa Kao, quận 1, thành phố Hồ Chí Minh

Bên được chuyển giao:

Công ty cổ phần Kinh Đô Bình Dương

26VSIP đường số 8, khu công nghiệp Việt Nam-Singapore, phường Bình Hoà, thị xã Thuận An, tỉnh Bình Dương

---

Ghi nhận chuyển giao đơn số: 3507/TB-SHTT, ngày 27/04/2015

(210) Số đơn: 4-2014-10672                      (220) Ngày nộp đơn: 15/05/2014

Bên chuyển giao:

**CÔNG BÁO SỞ HỮU CÔNG NGHIỆP SỐ 327 TẬP A (06.2015)**

---

Công ty cổ phần Kinh Đô

138-142 Hai Bà Trưng, phường Đa Kao, quận 1, thành phố Hồ Chí Minh

Bên được chuyển giao:

Công ty cổ phần Kinh Đô Bình Dương

26VSIP đường số 8, khu công nghiệp Việt Nam-Singapore, phường Bình Hoà, thị xã Thuận An, tỉnh Bình Dương

---

Ghi nhận chuyển giao đơn số: 3509/TB-SHTT, ngày 27/04/2015

(210) Số đơn: 4-2014-15497                      (220) Ngày nộp đơn: 07/07/2014

Bên chuyển giao:

Công ty cổ phần Kinh Đô

138-142 Hai Bà Trưng, phường Đa Kao, quận 1, thành phố Hồ Chí Minh

Bên được chuyển giao:

Công ty cổ phần Kinh Đô Bình Dương

26VSIP đường số 8, khu công nghiệp Việt Nam-Singapore, phường Bình Hoà, thị xã Thuận An, tỉnh Bình Dương

---

Ghi nhận chuyển giao đơn số: 3511/TB-SHTT, ngày 27/04/2015

(210) Số đơn: 4-2014-16178                      (220) Ngày nộp đơn: 15/07/2014

Bên chuyển giao:

Công ty cổ phần Kinh Đô

138-142 Hai Bà Trưng, phường Đa Kao, quận 1, thành phố Hồ Chí Minh

Bên được chuyển giao:

Công ty cổ phần Kinh Đô Bình Dương

26VSIP đường số 8, khu công nghiệp Việt Nam-Singapore, phường Bình Hoà, thị xã Thuận An, tỉnh Bình Dương

---

Ghi nhận chuyển giao đơn số: 3513/TB-SHTT, ngày 27/04/2015

(210) Số đơn: 4-2014-16177                      (220) Ngày nộp đơn: 15/07/2014

Bên chuyển giao:

Công ty cổ phần Kinh Đô

138-142 Hai Bà Trưng, phường Đa Kao, quận 1, thành phố Hồ Chí Minh

## CÔNG BÁO SỞ HỮU CÔNG NGHIỆP SỐ 327 TẬP A (06.2015)

---

Bên được chuyển giao:

Công ty cổ phần Kinh Đô Bình Dương

26VSIP đường số 8, khu công nghiệp Việt Nam-Singapore, phường Bình Hoà, thị xã Thuận An, tỉnh Bình Dương

---

Ghi nhận chuyển giao đơn số: 3515/TB-SHTT, ngày 27/04/2015

(210) Số đơn: 4-2013-23394                      (220) Ngày nộp đơn: 08/10/2013

Bên chuyển giao:

Công ty cổ phần Kinh Đô

138-142 Hai Bà Trưng, phường Đa Kao, quận 1, thành phố Hồ Chí Minh

Bên được chuyển giao:

Công ty cổ phần Kinh Đô Bình Dương

26VSIP đường số 8, khu công nghiệp Việt Nam-Singapore, phường Bình Hoà, thị xã Thuận An, tỉnh Bình Dương

---

Ghi nhận chuyển giao đơn số: 3517/TB-SHTT, ngày 27/04/2015

(210) Số đơn: 4-2014-10671                      (220) Ngày nộp đơn: 15/05/2014

Bên chuyển giao:

Công ty cổ phần Kinh Đô

138-142 Hai Bà Trưng, phường Đa Kao, quận 1, thành phố Hồ Chí Minh

Bên được chuyển giao:

Công ty cổ phần Kinh Đô Bình Dương

26VSIP đường số 8, khu công nghiệp Việt Nam-Singapore, phường Bình Hoà, thị xã Thuận An, tỉnh Bình Dương

---

Ghi nhận chuyển giao đơn số: 3519/TB-SHTT, ngày 27/04/2015

(210) Số đơn: 4-2014-10673                      (220) Ngày nộp đơn: 15/05/2014

Bên chuyển giao:

Công ty cổ phần Kinh Đô

138-142 Hai Bà Trưng, phường Đa Kao, quận 1, thành phố Hồ Chí Minh

Bên được chuyển giao:

Công ty cổ phần Kinh Đô Bình Dương

**CÔNG BÁO SỞ HỮU CÔNG NGHIỆP SỐ 327 TẬP A (06.2015)**

---

26VSIP đường số 8, khu công nghiệp Việt Nam-Singapore, phường Bình Hoà, thị xã Thuận An, tỉnh Bình Dương

---

Ghi nhận chuyển giao đơn số: 3521/TB-SHTT, ngày 27/04/2015

(210) Số đơn: 4-2014-11930                      (220) Ngày nộp đơn: 29/05/2014

Bên chuyển giao:

Công ty cổ phần Kinh Đô

138-142 Hai Bà Trưng, phường Đa Kao, quận 1, thành phố Hồ Chí Minh

Bên được chuyển giao:

Công ty cổ phần Kinh Đô Bình Dương

26VSIP đường số 8, khu công nghiệp Việt Nam-Singapore, phường Bình Hoà, thị xã Thuận An, tỉnh Bình Dương

---

Ghi nhận chuyển giao đơn số: 3523/TB-SHTT, ngày 27/04/2015

(210) Số đơn: 4-2014-16175                      (220) Ngày nộp đơn: 15/07/2014

Bên chuyển giao:

Công ty cổ phần Kinh Đô

138-142 Hai Bà Trưng, phường Đa Kao, quận 1, thành phố Hồ Chí Minh

Bên được chuyển giao:

Công ty cổ phần Kinh Đô Bình Dương

26VSIP đường số 8, khu công nghiệp Việt Nam-Singapore, phường Bình Hoà, thị xã Thuận An, tỉnh Bình Dương

---

Ghi nhận chuyển giao đơn số: 3525/TB-SHTT, ngày 27/04/2015

(210) Số đơn: 4-2014-16172                      (220) Ngày nộp đơn: 15/07/2014

Bên chuyển giao:

Công ty cổ phần Kinh Đô

138-142 Hai Bà Trưng, phường Đa Kao, quận 1, thành phố Hồ Chí Minh

Bên được chuyển giao:

Công ty cổ phần Kinh Đô Bình Dương

26VSIP đường số 8, khu công nghiệp Việt Nam-Singapore, phường Bình Hoà, thị xã Thuận An, tỉnh Bình Dương

---

## CÔNG BÁO SỞ HỮU CÔNG NGHIỆP SỐ 327 TẬP A (06.2015)

---

Ghi nhận chuyển giao đơn số: 3527/TB-SHTT, ngày 27/04/2015

(210) Số đơn: 4-2014-16174                      (220) Ngày nộp đơn: 15/07/2014

Bên chuyển giao:

Công ty cổ phần Kinh Đô

138-142 Hai Bà Trưng, phường Đa Kao, quận 1, thành phố Hồ Chí Minh

Bên được chuyển giao:

Công ty cổ phần Kinh Đô Bình Dương

26VSIP đường số 8, khu công nghiệp Việt Nam-Singapore, phường Bình Hoà, thị xã Thuận An, tỉnh Bình Dương

---

Ghi nhận chuyển giao đơn số: 3529/TB-SHTT, ngày 27/04/2015

(210) Số đơn: 4-2014-11931                      (220) Ngày nộp đơn: 29/05/2014

Bên chuyển giao:

Công ty cổ phần Kinh Đô

138-142 Hai Bà Trưng, phường Đa Kao, quận 1, thành phố Hồ Chí Minh

Bên được chuyển giao:

Công ty cổ phần Kinh Đô Bình Dương

26VSIP đường số 8, khu công nghiệp Việt Nam-Singapore, phường Bình Hoà, thị xã Thuận An, tỉnh Bình Dương

---

Ghi nhận chuyển giao đơn số: 3531/TB-SHTT, ngày 27/04/2015

(210) Số đơn: 4-2014-10690                      (220) Ngày nộp đơn: 15/07/2014

Bên chuyển giao:

Công ty cổ phần Kinh Đô

138-142 Hai Bà Trưng, phường Đa Kao, quận 1, thành phố Hồ Chí Minh

Bên được chuyển giao:

Công ty cổ phần Kinh Đô Bình Dương

26VSIP đường số 8, khu công nghiệp Việt Nam-Singapore, phường Bình Hoà, thị xã Thuận An, tỉnh Bình Dương

---

Ghi nhận chuyển giao đơn số: 3533/TB-SHTT, ngày 27/04/2015

(210) Số đơn: 4-2014-16176                      (220) Ngày nộp đơn: 15/07/2014

Bên chuyển giao:

## CÔNG BÁO SỞ HỮU CÔNG NGHIỆP SỐ 327 TẬP A (06.2015)

---

Công ty cổ phần Kinh Đô

138-142 Hai Bà Trưng, phường Đa Kao, quận 1, thành phố Hồ Chí Minh

Bên được chuyển giao:

Công ty cổ phần Kinh Đô Bình Dương

26VSIP đường số 8, khu công nghiệp Việt Nam-Singapore, phường Bình Hoà, thị xã Thuận An, tỉnh Bình Dương

---

Ghi nhận chuyển giao đơn số: 3535/TB-SHTT, ngày 27/04/2015

(210) Số đơn: 4-2014-10676 (220) Ngày nộp đơn: 15/05/2014

Bên chuyển giao:

Công ty cổ phần Kinh Đô (VN)

138-142 Hai Bà Trưng, phường Đa Kao, quận 1, thành phố Hồ Chí Minh

Bên được chuyển giao:

Công ty cổ phần Kinh Đô Bình Dương

26VSIP đường số 8, khu công nghiệp Việt Nam-Singapore, phường Bình Hoà, thị xã Thuận An, tỉnh Bình Dương

---

Ghi nhận chuyển giao đơn số: 3736/TB-SHTT, ngày 06/05/2015

(210) Số đơn: 4-2014-19874 (220) Ngày nộp đơn: 22/08/2014

Bên chuyển giao:

Công ty cổ phần thực phẩm Cánh Đồng Vàng

132 Nguyễn Minh Hoàng, phường 12, quận Tân Bình, thành phố Hồ Chí Minh

Bên được chuyển giao:

Công ty TNHH Hoàn Vũ V.N

144C Nguyễn Thái Sơn, phường 4, quận Gò Vấp, thành phố Hồ Chí Minh

---

Ghi nhận chuyển giao đơn số: 4018/TB-SHTT, ngày 15/05/2015

(210) Số đơn: 4-2012-06556 (220) Ngày nộp đơn: 06/04/2012

Bên chuyển giao:

MAHAPHANT INTERHOLDING COMPANY LIMITED

2426/3 Chareunkrung Road, Bangkorleam Sub-District, Bangkorleam District, Bangkok, Thailand

Bên được chuyển giao:

**CÔNG BÁO SỞ HỮU CÔNG NGHIỆP SỐ 327 TẬP A (06.2015)**

---

MAHAPHANT HOLDING CO., LTD

111/7 Ratchada Pavilion, Soi Ladprao 23, Ladprao Road, Chankasem Sub-district, Chatuchak District, Bangkok 10900, Thailand

---

Ghi nhận chuyển giao đơn số: 4022/TB-SHTT, ngày 15/05/2015

(210) Số đơn: 4-2013-23656 (220) Ngày nộp đơn: 10/10/2013

Bên chuyển giao:

PREMIER 2000 SDN. BHD.

No. 20, Jalan Jurunilai U1/20, Hicom Glenmarie Industrial Park, 40000 Shah Alam, Selangor, Malaysia

Bên được chuyển giao:

F.O.S APPAREL GROUP SDN BHD

Level 18, The Gardens North Tower, Mild Valley City, Lingkaran Syed Putra, 59200 Kuala Lumpur, Malaysia

---

Ghi nhận chuyển giao đơn số: 4029/TB-SHTT, ngày 15/05/2015

(210) Số đơn: 4-2013-02639 (220) Ngày nộp đơn: 01/02/2013

Bên chuyển giao:

Công ty trách nhiệm hữu hạn đầu tư Kinh Đô

138-142 Hai Bà Trưng, phường Đa Kao, quận 1, thành phố Hồ Chí Minh

Bên được chuyển giao:

CADBURY ENTERPRISES PTE.LTD

#05-01, Keppel Bay Tower, 1 Harbour Front Avenue, Singapore 098632

---

Ghi nhận chuyển giao đơn số: 3651/TB-SHTT, ngày 05/05/2015

(210) Số đơn: 4-2014-17141 (220) Ngày nộp đơn: 25/07/2014

Bên chuyển giao:

Công ty trách nhiệm hữu hạn Duyên Hồng

Số 1725, ấp 8, xã Tân An Luông, huyện Vũng Liêm, tỉnh Vĩnh Long

Bên được chuyển giao:

Công ty trách nhiệm hữu hạn MTV vàng bạc Duyên Hồng

Số 1725, ấp 8, xã Tân An Luông, huyện Vũng Liêm, tỉnh Vĩnh Long

---



## CÔNG BÁO SỞ HỮU CÔNG NGHIỆP SỐ 327 TẬP A (06.2015)

---

Ghi nhận chuyển giao đơn số: 3652/TB-SHTT, ngày 05/05/2015

(210) Số đơn: 4-2014-17142 (220) Ngày nộp đơn: 25/07/2014

Bên chuyển giao:

Công ty trách nhiệm hữu hạn Duyên Hồng

Số 1725, ấp 8, xã Tân An Luông, huyện Vũng Liêm, tỉnh Vĩnh Long

Bên được chuyển giao:

Công ty trách nhiệm hữu hạn MTV vàng bạc Duyên Hồng

Số 1725, ấp 8, xã Tân An Luông, huyện Vũng Liêm, tỉnh Vĩnh Long

---

Ghi nhận chuyển giao đơn số: 4162/TB-SHTT, ngày 21/05/2015

(210) Số đơn: 4-2014-09425 (220) Ngày nộp đơn: 29/04/2014

Bên chuyển giao:

Công ty TNHH sản xuất thương mại nước đóng chai Tuấn Anh

D29 đường ngang số 1, khu nhà ở CBCNV cảng Sài Gòn, xã Phú Xuân, huyện Nhà Bè, thành phố Hồ Chí Minh

Bên được chuyển giao:

Công ty TNHH một thành viên Thiên Cát Tường

75/3 khu phố 5, đường Tô Ngọc Vân, phường Thạnh Xuân, quận 12, thành phố Hồ Chí Minh

---

Ghi nhận chuyển giao đơn số: 4163/TB-SHTT, ngày 21/05/2015

(210) Số đơn: 4-2012-08025 (220) Ngày nộp đơn: 24/04/2012

Bên chuyển giao:

LOBLAWS INC.

1 President's Choice Circle, Brampton, Ontario, Canada, L6Y 5S5

Bên được chuyển giao:

JFI GLOBAL PURCHASING LIMITED

2nd Floor, ITC Building, Warrens, St. Michael, Barbados

---

Ghi nhận chuyển giao đơn số: 4164/TB-SHTT, ngày 21/05/2015

(210) Số đơn: 4-2013-18388 (220) Ngày nộp đơn: 15/08/2013

Bên chuyển giao:

CJ CHEILJEDANG CORPORATION

CJ Cheiljedang Center, 330, Dongho-ro, Jung-gu, Seoul, Republic of Korea

**CÔNG BÁO SỞ HỮU CÔNG NGHIỆP SỐ 327 TẬP A (06.2015)**

---

Bên được chuyển giao:

CJ HealthCare Corporation

CJ Cheiljedang Center, 330, Dongho-ro, Jung-gu, Seoul, Republic of Korea

---

Ghi nhận chuyển giao đơn số: 4165/TB-SHTT, ngày 21/05/2015

(210) Số đơn: 4-2013-27661           (220) Ngày nộp đơn: 22/11/2013

Bên chuyển giao:

CJ CHEILJEDANG CORPORATION

CJ Cheiljedang Center, 330, Dongho-ro, Jung-gu, Seoul, Republic of Korea

Bên được chuyển giao:

CJ HealthCare Corporation

CJ Cheiljedang Center, 330, Dongho-ro, Jung-gu, Seoul, Republic of Korea

---

Ghi nhận chuyển giao đơn số: 4166/TB-SHTT, ngày 21/05/2015

(210) Số đơn: 4-2013-27662           (220) Ngày nộp đơn: 22/11/2013

Bên chuyển giao:

CJ CHEILJEDANG CORPORATION

CJ Cheiljedang Center, 330, Dongho-ro, Jung-gu, Seoul, Republic of Korea

Bên được chuyển giao:

CJ HealthCare Corporation

CJ Cheiljedang Center, 330, Dongho-ro, Jung-gu, Seoul, Republic of Korea

---

Ghi nhận chuyển giao đơn số: 4167/TB-SHTT, ngày 21/05/2015

(210) Số đơn: 4-2013-28460           (220) Ngày nộp đơn: 02/12/2013

Bên chuyển giao:

CJ CHEILJEDANG CORPORATION

CJ Cheiljedang Center, 330, Dongho-ro, Jung-gu, Seoul, Republic of Korea

Bên được chuyển giao:

CJ HealthCare Corporation

CJ Cheiljedang Center, 330, Dongho-ro, Jung-gu, Seoul, Republic of Korea

---

PHẦN VIII

**ĐÍNH CHÍNH**

***Đính chính đơn đăng ký nhãn hiệu***

Đơn đăng ký nhãn hiệu số 4-2005-04714 (được cấp Giấy chứng nhận đăng ký nhãn hiệu số 75555 theo quyết định số 9906/QĐ-SHTT, ngày 28/09/2006)

Nội dung đính chính: Ngày nộp đơn

Đúng là: Ngày 26.04.2005

---

Đơn đăng ký nhãn hiệu số 4-2013-13041 ngày 20/06/2013

Nội dung đính chính: Danh mục sản phẩm/dịch vụ

Đúng là: Bổ sung thêm nhóm 42

Nhóm 42: Dịch vụ nghiên cứu công nghệ; dịch vụ hỗ trợ kỹ thuật, cụ thể là: xử lý sự cố có bản chất là việc chẩn đoán các vấn đề về phần cứng và phần mềm liên quan đến thiết bị máy tính và thông tin liên lạc có bản chất là ghi, truyền, xử lý hoặc tái tạo dữ liệu, âm thanh hoặc hình ảnh, thiết bị xử lý dữ liệu, và máy tính, và thiết bị máy tính và thông tin liên lạc di động có bản chất là điện thoại di động, điện thoại thông minh, thiết bị hỗ trợ cá nhân kỹ thuật số (PDA), điện thoại bảng, máy tính bảng, máy tính di động, và các thiết bị di động để ghi, truyền, xử lý hoặc tái tạo dữ liệu, âm thanh hoặc hình ảnh; lắp đặt, bảo trì và sửa chữa phần mềm máy tính cho các thiết bị máy tính và thông tin liên lạc nói trên và các thiết bị máy tính và thông tin liên lạc di động; dịch vụ mạng xã hội và phương tiện truyền thông xã hội được cung cấp trực tuyến hoặc bằng phương tiện của các thiết bị máy tính và thông tin liên lạc nói trên và các thiết bị máy tính và thông tin liên lạc di động cụ thể là dịch vụ lập trình máy tính, dịch vụ tạo lập và duy trì trang web cho người khác, cho thuê không gian lưu trữ trên máy tính chủ (địa chỉ trang tin điện tử).

---

Đơn đăng ký nhãn hiệu số 4-2013-17085 ngày 01/08/2013

Nội dung đính chính: Danh mục sản phẩm/dịch vụ

Đúng là:

Nhóm 01: Hoá chất dùng cho ngành công nghiệp, cụ thể: hoá chất ngành in.

Nhóm 02: Vật tư dùng trong ngành in, chi tiết: mực in.

Nhóm 19: Vật liệu xây dựng, chi tiết: gạch, ngói, cát, đá, sỏi, xi măng.

---

Đơn đăng ký nhãn hiệu số 4-2014-10902 ngày 19/05/2014

Nội dung đính chính: Bổ sung ngày ưu tiên

Đúng là: Ngày 19/11/2013

---

## **CÔNG BÁO SỞ HỮU CÔNG NGHIỆP**

*Do Cục Sở hữu trí tuệ thuộc Bộ Khoa học và Công nghệ ấn hành theo Luật Sở hữu trí tuệ số 50/2005/QH11 được Quốc hội thông qua ngày 29 tháng 11 năm 2005 và được sửa đổi bằng Luật sửa đổi, bổ sung một số điều của Luật sở hữu trí tuệ số 50/2005/QH11 được Quốc hội thông qua ngày 19 tháng 6 năm 2009.*

### **Địa chỉ liên hệ:**

384-386 đường Nguyễn Trãi, quận Thanh Xuân,  
thành phố Hà Nội, Việt Nam  
ĐT: 04. 38583069  
Fax: 04. 38588449