

ISSN 0868 - 2534

CỘNG HÒA XÃ HỘI CHỦ NGHĨA VIỆT NAM  
BỘ KHOA HỌC VÀ CÔNG NGHỆ

CỤC SỞ HỮU TRÍ TUỆ

---

**CÔNG BÁO**  
**SỞ HỮU CÔNG NGHIỆP**

TẬP B

**QUYỂN 1: SÁNG CHẾ; GIẢI PHÁP HỮU ÍCH;  
THIẾT KẾ BỐ TRÍ MẠCH TÍCH HỢP BÁN DẪN**

**01 - 2020**

---

**382**

---

HÀ NỘI

CỘNG HOÀ XÃ HỘI CHỦ NGHĨA VIỆT NAM  
BỘ KHOA HỌC VÀ CÔNG NGHỆ  
CỤC SỞ HỮU TRÍ TUỆ

---

CÔNG BÁO  
SỞ HỮU CÔNG NGHIỆP  
TẬP B

QUYỂN 1: SÁNG CHẾ; GIẢI PHÁP HỮU ÍCH;  
THIẾT KẾ BỐ TRÍ MẠCH TÍCH HỢP BÁN DẪN

01-2020

382

---

HÀ NỘI

## MỤC LỤC

|  | Trang |
|--|-------|
| <u>PHẦN I:</u> Sáng chế được cấp Bằng độc quyền  | 7     |
| <u>PHẦN II:</u> Giải pháp hữu ích được cấp Bằng độc quyền  | 328   |
| <u>PHẦN III:</u> Sửa đổi, duy trì, cấp lại, chấm dứt, huỷ bỏ hiệu lực văn bằng bảo hộ, quyết định giải quyết khiếu nại | 387   |
| <u>PHẦN IV:</u> Chuyển giao quyền sở hữu công nghiệp   | 1728  |
| <u>PHẦN V:</u> Đính chính  | 1752  |

## CONTENTS

|  |      |
|--|------|
| <u>PART I:</u> Invention Patents   | 7    |
| <u>PART II:</u> Utility Solution Patents   | 328  |
| <u>PART III:</u> Amendment, Maintenance, Duplication, Termination, Cancellation of Protection Titles | 387  |
| <u>PART IV:</u> Transfer of Industrial Property Rights   | 1728 |
| <u>PART V:</u> Correction  | 1752 |

---

**CÔNG BÁO SỞ HỮU CÔNG NGHIỆP SỐ 382 TẬP B - QUYỂN 1 (01.2020)**

**MÃ SỐ HAI CHỮ CÁI THỂ HIỆN TÊN NƯỚC VÀ CÁC THỰC THỂ KHÁC TRONG CÁC TƯ LIỆU SỞ HỮU CÔNG NGHIỆP THEO TIÊU CHUẨN ST3 CỦA WIPO**

|    |                          |    |                            |    |                                       |
|----|--------------------------|----|----------------------------|----|---------------------------------------|
| AE | United Arab Emirates     | CN | China                      | HK | Hong Kong                             |
| AF | Afganistan               | CO | Colombia                   | HN | Honduras                              |
| AG | Antihua and Barbuda      | CR | Costa Rica                 | HR | Croatia                               |
| AI | Anguilla                 | CU | Cuba                       | HT | Haiti                                 |
| AL | Albania                  | CV | Cape Verde                 | HU | Hungary                               |
| AN | Netherlands Antilles     | CY | Cyprus                     | ID | Indonesia                             |
| AO | Angola                   | CZ | Czech Republic             | IE | Ireland                               |
| AR | Argentina                | DE | Germany                    | IL | Israel                                |
| AT | Austria                  | DJ | Djibouti                   | IN | India                                 |
| AU | Australia                | DK | Denmark                    | IQ | Iraq                                  |
| AW | Aruba                    | DM | Dominica                   | IR | Iran (Islamic Republic of)            |
| BB | Barbados                 | DO | Dominican Republic         | IS | Iceland                               |
| BD | Bangladesh               | DZ | Algeria                    | IT | Italy                                 |
| BE | Belgium                  | EC | Ecuador                    | JM | Jamaica                               |
| BF | Burkina Faso             | EE | Estonia                    | JO | Jordan                                |
| BG | Bulgaria                 | EG | Egypt                      | JP | Japan                                 |
| BH | Bahrain                  | ES | Spain                      | KE | Kenya                                 |
| BI | Burundi                  | ET | Ethiopia                   | KH | Cambodia                              |
| BJ | Benin                    | FI | Finland                    | KI | Kiribati                              |
| BM | Bermuda                  | FJ | Fiji                       | KM | Comoros                               |
| BN | Brunei Darussalam        | FK | Falkand Islands (Malvinas) | KN | Saint Kitts and Nevis                 |
| BO | Bolivia                  | FR | France                     | KP | Democratic People's Republic of Korea |
| BR | Brazil                   | GA | Gabon                      | KR | Republic of Korea                     |
| BS | Bahamas                  | GB | United Kingdom             | KW | Kuwait                                |
| BT | Bhutan                   | GD | Grenada                    | KY | Cayman Islands                        |
| BW | Botswana                 | GE | Georgia                    | KZ | Kazakhstan                            |
| BY | Belarus                  | GH | Ghana                      | LA | Laos                                  |
| BZ | Belize                   | GI | Gibraltar                  | LB | Lebanon                               |
| CA | Canada                   | GM | Gambia                     | LC | Saint Lucia                           |
| CF | Central African Republic | GN | Guinea                     | LI | Liechtenstein                         |
| CG | Congo                    | GQ | Equatorial Guinea          | LK | SriLanka                              |
| CH | Switzerland              | GR | Greece                     | LR | Liberia                               |
| CI | Côte d'Ivoire            | GT | Guatemala                  | LS | Lesotho                               |
| CL | Chile                    | GW | Guinea-Bissau              | LT | Lithuania                             |
| CM | Cameroon                 | GY | Guyana                     | TC | Turk and Caicos Islands               |
| LU | Luxembourg               | PA | Panama                     | TD | Chad                                  |
| LV | Latvia                   | PE | Peru                       | TG | Togo                                  |
| LY | Lybya                    | PG | Papua New Guinea           | TH | Thailand                              |
| MA | Morocco                  | PH | Philippines                | TN | Tunisia                               |
| MC | Monaco                   | PK | Pakistan                   | TO | Tonga                                 |
| MD | Republic of Moldova      | PL | Poland                     | TR | Turkey                                |

**CÔNG BÁO SỞ HỮU CÔNG NGHIỆP SỐ 382 TẬP B - QUYỂN 1 (01.2020)**

|    |             |    |                       |    |                                  |
|----|-------------|----|-----------------------|----|----------------------------------|
| MG | Madagascar  | PT | Portugal              | TT | Trinidad and Tobago              |
| ML | Mali        | PY | Paraguay              | TV | Tuvalu                           |
| MM | Myanmar     | QA | Qatar                 | TW | Taiwan, Province of China        |
| MN | Mongolia    | RO | Rumania               | TZ | United Republic of Tanzania      |
| MO | Macau       | RU | Russian Federation    | UA | Ukraine                          |
| MR | Mauritania  | RW | Rwanda                | UG | Uganda                           |
| MS | Montserrat  | SA | Saudi Arabia          | US | United States of America         |
| MT | Malta       | SB | Solomon Islands       | UY | Uruguay                          |
| MU | Mauritius   | SC | Seychelles            | UZ | Uzbekistan                       |
| MV | Maldives    | SD | Sudan                 | VA | Holy see                         |
| MW | Malawi      | SE | Sweden                | VC | Saint Vincent and the Grenadines |
| MX | Mexico      | SG | Singapore             | VE | Venezuela                        |
| MY | Malaysia    | SH | Saint Helena          | VG | Virgin Islands (British)         |
| MZ | Mozambique  | SL | Slovenia              | VN | Vietnam                          |
| NA | Namibia     | SK | Slovakia              | VU | Vanuatu                          |
| NE | Niger       | SL | Sierra Leone          | WS | Samoa                            |
| NG | Nigeria     | SM | San Marino            | YE | Yemen                            |
| NJ | Nicaragua   | SN | Senegal               | YU | Yugoslavia                       |
| NL | Netherlands | SO | Somalia               | ZA | South Africa                     |
| NO | Norway      | SR | Suriname              | ZM | Zambia                           |
| NP | Nepal       | ST | Sao Tome and Principe | ZR | Zaire                            |
| NR | Nauru       | SV | El Sanvador           | ZW | Zimbabwe                         |
| NZ | New Zealand | SY | Syria                 |    |                                  |
| OM | Oman        | SZ | Swaziland             |    |                                  |
|    |             |    |                       |    |                                  |

**CÁC TỔ CHỨC QUỐC TẾ**

|        |   |
|--------|---|
| AO     | African Intellectual Property Organization (OAPI)                           |
| AP     | African Regional Industrial Property Organization (ARIPO)                   |
| BX     | Benelux Trademark Office and Benelux Designs Office                         |
| EP     | European Patent Office (EPO)  |
| IB, WO | International Bureau of the World Intellectual Property Organization (WIPO) |

**NHỮNG MÃ SỐ INID TRÍCH TỪ TIÊU CHUẨN ST9 CỦA TỔ CHỨC SỞ HỮU TRÍ TUỆ THẾ GIỚI (WIPO) ĐỂ NHẬN BIẾT CÁC DỮ LIỆU THƯ MỤC DÙNG CÔNG BỐ ĐƠN VÀ VĂN BẰNG BẢO HỘ SÁNG CHẾ, GIẢI PHÁP HỮU ÍCH**

- (11) Số bằng / Số công bố đơn
- (15) Ngày cấp
- (21) Số đơn
- (22) Ngày nộp đơn
- (30) Số đơn ưu tiên, ngày nộp đơn ưu tiên, nước xuất xứ
- (43) Ngày công bố đơn
- (45) Ngày công bố Bằng độc quyền sáng chế / Bằng độc quyền giải pháp hữu ích
- (51) Phân loại sáng chế quốc tế
- (54) Tên sáng chế
- (57) Tóm tắt sáng chế
- (62) Số và ngày nộp đơn sớm hơn mà từ đó tài liệu SC/GPHI này được tách
- (67) Số đơn và ngày nộp đơn sáng chế mà đơn đó được chuyển thành đơn GPHI
- (71) Tên và địa chỉ của người nộp đơn
- (72) Tên của tác giả
- (73) Tên, địa chỉ của chủ bằng độc quyền Sáng chế / Bằng độc quyền GPHI
- (74) Tên của người đại diện SHCN
- (75) Tên của tác giả đồng thời là người nộp đơn
- (76) Tên của tác giả đồng thời là người nộp đơn và người được cấp văn bằng bảo hộ
- (86) Ngày nộp đơn PCT, số đơn
- (87) Ngày công bố đơn PCT, số công bố

PHẦN I

SÁNG CHẾ ĐƯỢC CẤP BẰNG ĐỘC QUYỀN

- (11) **1-0022627**
- (15) 25.11.2019 (51)<sup>7</sup> **A23L 1/30**, A23C 9/152, A23L 1/29, A61P 1/00
- (21) 1-2013-01900 (22) 22.12.2011
- (86) PCT/US2011/066682 22.12.2011 (87) WO2012/092090 05.07.2012
- (30) 61/428,168 29.12.2010 US
- 61/428,173 29.12.2010 US
- 61/428,176 29.12.2010 US
- 61/428,177 29.12.2010 US
- 61/428,185 29.12.2010 US
- (45) 30.01.2020 382 (43) 25.11.2013 308
- (73) ABBOTT LABORATORIES (US)  
100 Abbott Park Road, Dept. 0377 AP6A-1, Abbott Park, Illinois 60064, United States of America
- (72) LAI, Chron-Si (US), LASEKAN, John B. (US), KATZ, Gary E. (US), CORDLE, Christopher T. (US)
- (74) Công ty TNHH Tâm nhìn và Liên danh (VISION & ASSOCIATES CO.LTD.)
- (54) SẢN PHẨM DINH DƯỠNG VÀ SẢN PHẨM DINH DƯỠNG CÔNG THỨC DÙNG CHO NHỮ NHI CHỨA HỆ THỐNG CHẤT BÉO BAO GỒM CÁC AXIT BÉO TỰ DO
- (57) Sáng chế đề cập đến sản phẩm dinh dưỡng chứa chất béo đã xử lý để dễ tiêu hóa có thể được sử dụng cho nhũ nhi sinh thiếu tháng, nhũ nhi, trẻ tập đi, và trẻ em để tăng cường khả năng dung nạp, tiêu hóa, và hấp thu các chất dinh dưỡng và làm giảm tỷ lệ mắc bệnh viêm ruột hoại tử, đau bụng, và hội chứng ruột ngắn. Chất béo đã xử lý để dễ tiêu hóa bao gồm monoglyxerit chứa axit béo và/hoặc thành phần axit béo.

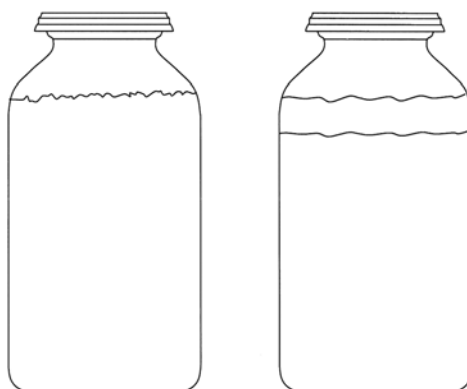

- (11) **1-0022628**  
(15) 25.11.2019 (51)<sup>7</sup> **A23L 33/00**, A23C 9/152, A23L 33/10
- (21) 1-2013-01901 (22) 21.12.2011  
(86) PCT/US2011/066681 21.12.2011 (87) WO2012/092089 05.07.2012  
(30) 61/428,168 29.12.2010 US  
61/428,173 29.12.2010 US  
61/428,176 29.12.2010 US  
61/428,177 29.12.2010 US  
61/428,185 29.12.2010 US
- (45) 30.01.2020 382 (43) 25.11.2013 308  
(73) ABBOTT LABORATORIES (US)  
100 Abbott Park Road, Dept. 0377 AP6A-1, Abbott Park, Illinois 60064, United States of America
- (72) LAI, Chron-Si (US), LASEKAN, John B. (US), CORDLE, Christopher (US)  
(74) Công ty TNHH Tâm nhìn và Liên danh (VISION & ASSOCIATES CO.LTD.)  
(54) SẢN PHẨM DINH DƯỠNG VÀ SẢN PHẨM DINH DƯỠNG CÔNG THỨC DÙNG CHO NHŨ NHI CHỨA MONOGLYXERIT VÀ AXIT BÉO
- (57) Sáng chế đề cập đến sản phẩm dinh dưỡng chứa chất béo đã xử lý để dễ tiêu hóa có thể được sử dụng cho nhũ nhi sinh non, nhũ nhi, trẻ tập đi, và trẻ em để cải thiện khả năng dung nạp, tiêu hóa, và hấp thu các chất dinh dưỡng và làm giảm tỷ lệ mắc bệnh viêm ruột hoại tử, đau bụng, và hội chứng ruột ngắn. Chất béo đã xử lý để dễ tiêu hóa bao gồm monoglyxerit chứa axit béo và/hoặc thành phần axit béo.





(11) **1-0022629**

(15) 25.11.2019

(21) 1-2017-04101

(45) 30.01.2020 382

(76) NGUYỄN ĐÌNH CHÍNH (VN)

Ngách 11, số nhà 09, tổ 12, phường Đề Thám, thành phố Thái Bình, tỉnh Thái Bình

(54) **THIẾT BỊ KHAI THÁC VÀ LƯU TRỮ NĂNG LƯỢNG SÓNG BIỂN**

(57) Sáng chế đề cập đến thiết bị khai thác và lưu trữ năng lượng sóng biển để phát điện, thiết bị này bao gồm: ít nhất một cột trụ có phân đế cột được gắn xuống đáy biển, đầu cột trụ cao hơn mặt nước biển; sàn công tác thứ nhất (3) bao quanh đầu trụ cột rỗng (1) cao trên mặt nước biển, có thể di động lên xuống theo thủy triều do xylanh thủy lực (2) điều khiển, cánh tay đòn (6) được lắp xylanh thủy lực (9) gắn với sàn thứ nhất (3) bằng khớp quay (10), đầu còn lại của cánh tay đòn (6) gắn phao (12), xylanh thủy lực (9) được cung cấp dầu từ téc dầu (11) sóng biển nâng hạ phao đẩy cánh tay đòn (6) làm cho xylanh thủy lực (9) hoạt động bơm dầu vào bình tích áp (4) qua đường ống dẫn và van một chiều; sàn thứ hai (13) lắp trên đầu trục ép (5) của bình tích áp (4). Bình tích áp kiểu tải trọng có dung tích lớn đỡ toàn bộ trọng lượng của sàn công tác thứ hai (13) nên áp suất tạo ra trong bình lớn, ổn định để dự phòng và cung cấp cho tuabin (16) phát điện.

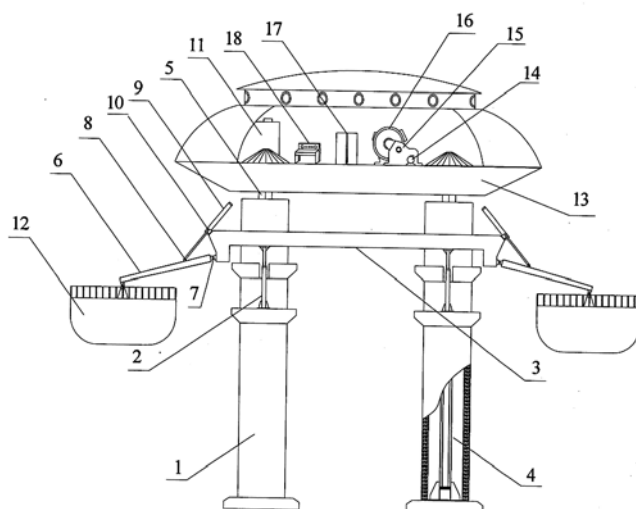

- (11) **1-0022630**
- (15) 25.11.2019 (51)<sup>7</sup> **H04W 88/12**
- (21) 1-2016-01307 (22) 27.09.2013
- (86) PCT/CN2013/084404 27.09.2013 (87) WO2015/042849 02.04.2015
- (45) 30.01.2020 382 (43) 27.06.2016 339
- (73) HUAWEI TECHNOLOGIES CO., LTD. (CN)  
Huawei Administration Building, Bantian, Longgang, Shenzhen, Guangdong 518129, China
- (72) ZHANG, Shunqing (CN), CHEN, Yan (CN), LI, Yungang (CN)
- (74) Công ty Luật TNHH Phạm và Liên danh (PHAM & ASSOCIATES)
- (54) TRẠM GỐC, BỘ ĐIỀU KHIỂN, THIẾT BỊ ĐẦU CUỐI VÀ PHƯƠNG PHÁP TRUYỀN DỮ LIỆU
- (57) Sáng chế đề xuất phương pháp và thiết bị truyền dữ liệu mà trong đó các bảng mã của mã thừa, mà có thể được sử dụng bởi trạm gốc trong nhóm phối hợp khi truyền dữ liệu với thiết bị đầu cuối, là khác nhau. Điều này có nghĩa là các trạm gốc thực hiện hoạt động truyền dữ liệu với thiết bị đầu cuối một cách riêng rẽ mà không thực hiện hoạt động trao đổi dữ liệu hoặc trao đổi thông tin kênh giữa các trạm gốc, nhờ đó giảm các phụ tải hệ thống và cải thiện hiệu quả truyền trong mạng.

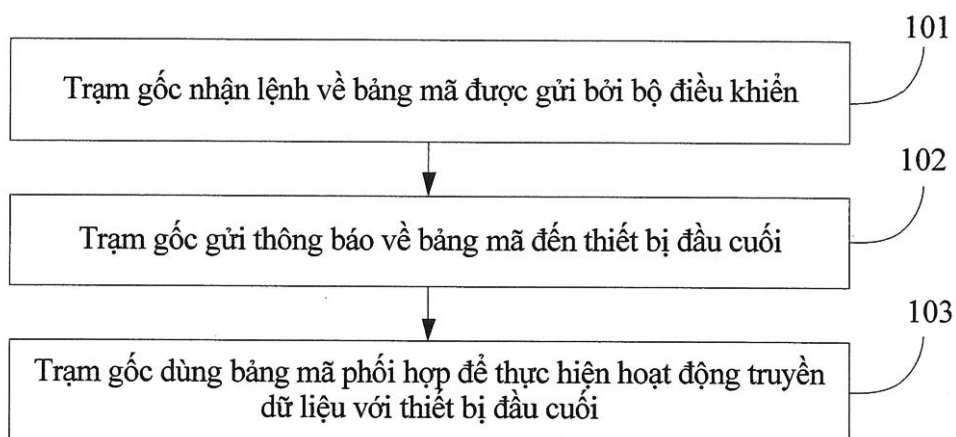

- (11) **1-0022631**  
 (15) 25.11.2019 (51)<sup>7</sup> **H05B 3/10**, G03G 15/20, H05B 3/20  
 (21) 1-2016-03648 (22) 23.03.2015  
 (86) PCT/JP2015/058779 23.03.2015 (87) WO2015/151905A1 08.10.2015  
 (30) 2014-074227 31.03.2014 JP  
 (45) 30.01.2020 382 (43) 26.12.2016 345  
 (73) MISUZU INDUSTRY CO., LTD. (JP)  
 969, OazaKamizue, Komaki-shi, Aichi 485-0822, Japan  
 (72) UMEMURA Yuji (JP), IMAI Tomoharu (JP), AOYAMA Tomoyoshi (JP), MORITA Tomohiro (JP)  
 (74) Công ty TNHH một thành viên Sở hữu trí tuệ VCCI (VCCI-IP CO.,LTD)  
 (54) BỘ GIA NHIỆT, THIẾT BỊ ĐỊNH HÌNH, THIẾT BỊ TẠO HÌNH ẢNH VÀ THIẾT BỊ GIA NHIỆT ĐƯỢC BỐ TRÍ BỘ GIA NHIỆT VÀ PHƯƠNG PHÁP SẢN XUẤT BỘ GIA NHIỆT  
 (57) Sáng chế đề cập đến bộ gia nhiệt gồm nhiều vệt tạo nhiệt có điện trở mà tạo nhiệt khi được truyền điện và lần lượt có trị số điện trở được hiệu chỉnh; thiết bị định hình, thiết bị tạo hình ảnh, và thiết bị gia nhiệt được bố trí bộ gia nhiệt; và phương pháp sản xuất bộ gia nhiệt. Bộ gia nhiệt là bộ gia nhiệt được bố trí nhiều đơn vị tạo nhiệt (10) được đặt trên chi tiết đế (11), bộ gia nhiệt gồm: hai vệt dẫn 13a, 13b được làm bằng vật liệu dẫn điện và được bố trí tách riêng cho mỗi đơn vị tạo nhiệt và tách rời nhau; vệt tạo nhiệt có điện trở (12) được thiết kế để nối giữa các vệt dẫn sử dụng vật liệu tạo nhiệt có điện trở, trong mỗi đơn vị tạo nhiệt; các cầu hiệu chỉnh (14) mà nối ít nhất là một trong số hai điểm của vệt tạo nhiệt có điện trở và giữa một điểm của vệt tạo nhiệt có điện trở và một trong số các vệt dẫn sử dụng vật liệu dẫn điện, trong mỗi đơn vị tạo nhiệt, khi trị số điện trở được đo qua vệt tạo nhiệt có điện trở vượt quá dải định trước; và các cầu dẫn (15) nối giữa một trong số các vệt dẫn của các đơn vị tạo nhiệt tương ứng và nối giữa các vệt dẫn khác của các đơn vị tạo nhiệt tương ứng sử dụng vật liệu dẫn điện.

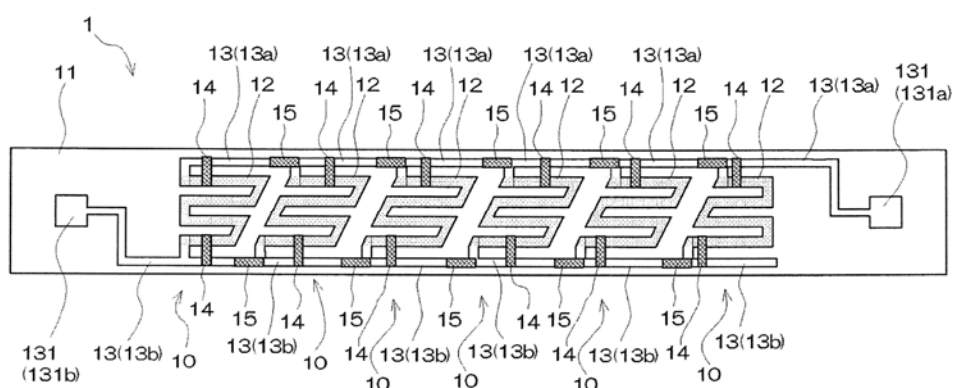

- (11) **1-0022632**
- (15) 25.11.2019 (51)<sup>7</sup> **B09B 3/00**
- (21) 1-2016-05209 (22) 30.12.2016
- (45) 30.01.2020 382 (43) 27.03.2017 348
- (73) CÔNG TY CỔ PHẦN THƯƠNG MẠI THÀNH ĐẠT (VN)  
Số 02, đường Quách Đình Bảo, phường Tiên Phong, thành phố Thái Bình, tỉnh Thái Bình
- (72) Đỗ Chí Lệ (VN), Phạm Duy Linh (VN)
- (74) Công ty Cổ phần Sở hữu công nghiệp INVESTIP (INVESTIP)
- (54) THIẾT BỊ PHÂN LOẠI RÁC VÀ HỆ THỐNG XỬ LÝ RÁC THẢI SINH HOẠT KHÔNG CHÔN LẤP
- (57) Sáng chế đề cập đến thiết bị phân loại rác (3) có khả năng phân loại rác hỗn hợp một cách triệt để dựa trên sự khác biệt giữa tỷ trọng của nước và tỷ trọng các thành phần rác, trong đó thiết bị phân loại rác (3) khác biệt ở chỗ có lắp thêm bộ phận phân loại rác (32) bên trong lòng thiết bị phân loại rác (3). Sáng chế cũng đề cập đến hệ thống xử lý rác thải sinh hoạt không chôn lấp sử dụng thiết bị phân loại rác (3) này, có khả năng xử lý hữu hiệu các loại rác thải hỗn hợp chưa được phân loại tại đầu nguồn.

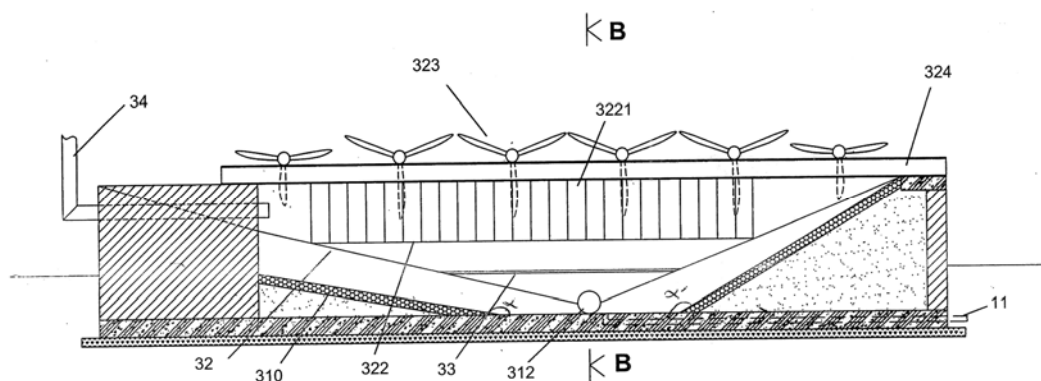

- (11) **1-0022633**
- (15) 25.11.2019 (51)<sup>7</sup> **C07D 231/16**, 401/12, A01N 43/50
- (21) 1-2015-03745 (22) 12.05.2010
- (62) 1-2011-03276
- (86) PCT/EP2010/056521 12.05.2010 (87) WO2010/130767 18.11.2010
- (30) 09356035.7 15.05.2009 EP
- 09356058.9 19.11.2009 EP
- 61/286,176 14.12.2009 US
- (45) 30.01.2020 382 (43) 25.12.2015 333
- (73) BAYER CROPSCIENCE AKTIENGESELLSCHAFT (DE)  
Alfred-Nobel-Str.50, 40789 Monheim am Rhein, Germany
- (72) BARTELS, Guenter (DE), BECKER, Angela (DE), BENTING, Juergen (DE),  
BRAUN, Christoph-Andreas (DE), DAHMEN, Peter (DE), DESBORDES, Philippe  
(FR), DUBOST, Christophe (FR), GARY, Stéphanie (FR), GORGENS, Ulrich (DE),  
HADANO, Hiroyuki (JP), HARTMANN, Benoit (FR), KNOBLOCH, Thomas (FR),  
KOSTEN, Marc (DE), LUI, Norbert (DE), MEISSNER, Ruth (DE), PAZENOK, Sergiy  
(UA), RAMA, Rachel (FR), VOERSTE, Arnd (DE), WACHENDORFF-NEUMANN,  
Ulrike (DE)
- (74) Công ty Luật TNHH T&G (TGVN)
- (54) HỢP CHẤT TRUNG GIAN ĐỂ ĐIỀU CHẾ CHẤT DẪN XUẤT PYRAZOL  
CARBOXAMIT CÓ HOẠT TÍNH DIỆT NẤM VÀ QUY TRÌNH ĐIỀU CHẾ HỢP  
CHẤT NÀY
- (57) Sáng chế đề cập đến các hợp chất làm chất trung gian để điều chế các chất dẫn xuất của  
pyrazol carboxamit có công thức (1)

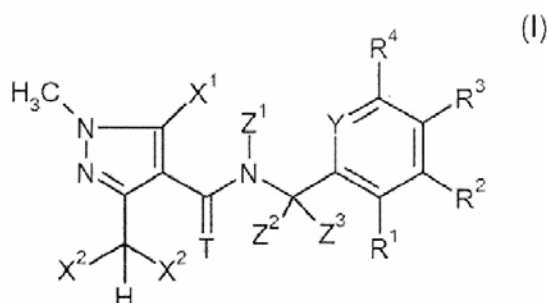

trong đó Y là CR<sup>5</sup> hoặc N, T là S hoặc O, X<sup>1</sup> và X<sup>2</sup> là nguyên tử clo hoặc flo, và Z<sup>1</sup> là cyclopropyl được thế hoặc không được thế. Sáng chế cũng đề cập đến các quy trình điều chế các hợp chất trung gian này.

- |      |  |            |  |                   |                            |
|------|--|------------|--|-------------------|----------------------------|
| (11) | <b>1-0022634</b>   |            |  | (51) <sup>7</sup> | <b>H04W 16/10</b>          |
| (15) | 25.11.2019   |            |  | (22)              | 09.04.2014                 |
| (21) | 1-2015-00463   |            |  | (87)              | WO2014/169772A1 23.10.2014 |
| (86) | PCT/CN2014/074981  | 09.04.2014 |  |                   |                            |
| (30) | 201310136345.5   | 18.04.2013 |  | CN                |                            |
| (45) | 30.01.2020   | 382        |  | (43)              | 25.05.2015 326             |
| (73) | SONY CORPORATION (JP)<br>1-7-1 Konan, Minato-ku Tokyo 108-0075, Japan  |            |  |                   |                            |
| (72) | SUN, Chen (CN), GUO, Xin (CN)  |            |  |                   |                            |
| (74) | Công ty TNHH một thành viên Sở hữu trí tuệ VCCI (VCCI-IP CO.,LTD)  |            |  |                   |                            |
| (54) | <b>HỆ THỐNG VÀ PHƯƠNG PHÁP QUẢN LÝ PHỔ</b>   |            |  |                   |                            |
| (57) | Sáng chế đề cập đến hệ thống quản lý phổ bao gồm mạch để nhận dạng các điểm tham chiếu cho hệ thống truyền thông thứ cấp. Hệ thống quản lý phổ sau đó xác định các tài nguyên phổ cho hệ thống truyền thông thứ cấp dựa vào việc liệu các điểm tham chiếu là dương hay âm. |            |  |                   |                            |

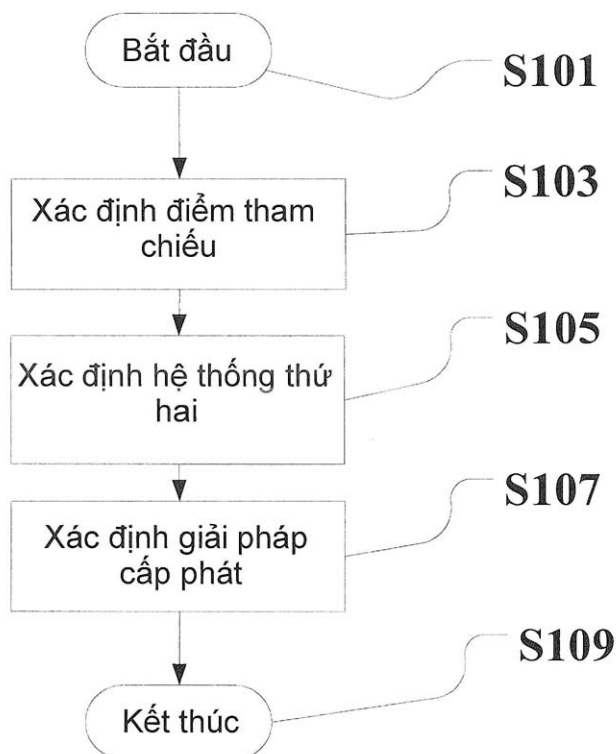

- (11) **1-0022635**
- (15) 25.11.2019 (51)<sup>7</sup> **C25C 3/08**
- (21) 1-2014-02027 (22) 23.10.2012
- (86) PCT/CN2012/001414 23.10.2012 (87) WO2013/075396 30.05.2013
- (30) 201110369319.8 21.11.2011 CN
- (45) 30.01.2020 382 (43) 25.08.2014 317
- (73) CHINA ALUMINUM INTERNATIONAL ENGINEERING CORPORATION LIMITED (CN)  
 Building C, No. 99, Xingshikou Road, Haidian District, Beijing, 100093 P. R. China
- (72) LIU, Yafeng (CN), QIU, Yang (CN), BAI, Bin (CN), HU, Hongwu (CN), YANG, Xindong (CN), SUN, Kangjian (CN), ZOU, Zhiyong (CN), LU, Yanfeng (CN)
- (74) Công ty TNHH T&T INVENMARK Sở hữu trí tuệ Quốc tế (T&T INVENMARK CO., LTD.)
- (54) **KHỐI COMPOSIT LÓT PHÍA BÊN**
- (57) Sáng chế đề cập đến khối composit lót phía bên của thùng điện phân nhôm cách nhiệt, cụ thể là đề cập đến khối composit lót phía bên. Khối composit này bao gồm khối bên làm bằng silic nitrua kết hợp với silic cacbua, vỏ thùng và khối cacbon khác loại, khác biệt ở chỗ, rãnh được bố trí ở một phía của khối bên bằng silic nitrua kết hợp với silic cacbua trong sự tiếp xúc với vỏ thùng, lớp cách nhiệt được bố trí trong rãnh này, vật liệu chống ăn mòn do hơi chất điện phân được bố trí giữa lớp cách nhiệt trong rãnh và vỏ thùng để bịt kín. Sáng chế có lợi theo các khía cạnh sau: thay đổi dạng truyền thống trong việc gắn lớp cách nhiệt trong vùng nóng chảy của kết cấu lót thùng điện phân cách nhiệt, gắn lớp cách nhiệt vào rãnh của khối bên làm bằng silic nitrua kết hợp với silic cacbua, bịt kín và nung kết chúng thành một khối bằng đất sét chịu lửa silic cacbua, rất tốt để duy trì đặc tính của vật liệu trong thời gian dài, để duy trì đặc tính cân bằng nhiệt của thùng điện phân và kéo dài thời gian sử dụng thùng điện phân.

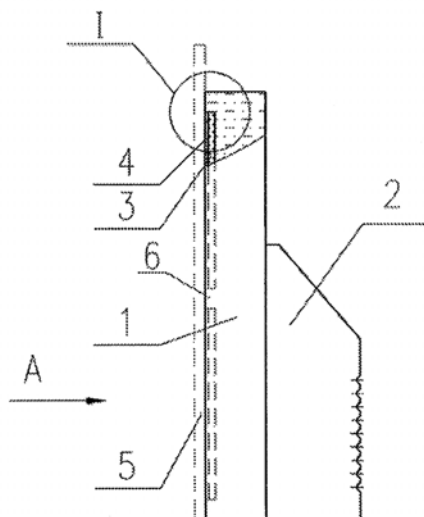

- (11) **1-0022636**
- (15) 25.11.2019 (51)<sup>7</sup> **A61K 39/145**, C07K 14/11, C12N 15/869
- (21) 1-2013-01255 (22) 17.10.2011
- (86) PCT/EP2011/068073 17.10.2011 (87) WO2012/052384 26.04.2012
- (30) 10187948.4 18.10.2010 EP
- 61/407,724 28.10.2010 US
- (45) 30.01.2020 382 (43) 25.11.2013 308
- (73) INTERVET INTERNATIONAL B.V. (NL)  
Wim de Koerverstraat 35, NL-5831 AN Boxmeer, Netherlands
- (72) SONDERMEIJER, Paulus Jacobus Antonius (NL), VERSTEGEN, Iwan (NL)
- (74) Công ty TNHH Tâm nhìn và Liên danh (VISION & ASSOCIATES CO.LTD.)
- (54) VECTƠ VIRUT ECPET Ở GÀ TÂY, VACCIN CHỨA VECTƠ NÀY VÀ PHƯƠNG PHÁP BÀO CHẾ VACCIN NÀY
- (57) Sáng chế đề cập đến lĩnh vực vaccin thú y, cụ thể là vaccin cho gia cầm kháng cúm gia cầm. Vaccin này dựa trên virus vectơ tái tổ hợp biểu hiện protein haemagglutinin của virus cúm, trong đó vectơ là virus ecpet ở gà tây (HVT) và gen haemagglutinin được điều khiển bằng trình tự khởi động gen glycoprotein B từ virus ecpet của động vật có vú. Vaccin bao gồm vectơ HVT+HA có thể được sử dụng để gây ra đáp ứng miễn dịch bảo vệ kháng cúm gia cầm ở gia cầm, và để giảm sự lây lan AIV. Sáng chế cũng đề cập đến phương pháp, ứng dụng và vaccin chứa vectơ HVT+HA.



- (11) **1-0022637**
- (15) 25.11.2019 (51)<sup>7</sup> **C02F 1/46, 1/52**
- (21) 1-2013-04015 (22) 18.05.2012
- (86) PCT/SG2012/000176 18.05.2012 (87) WO2012/161656 29.11.2012
- (30) 201103820-5 26.05.2011 SG
- (45) 30.01.2020 382 (43) 26.05.2014 314
- (73) QIAN HU CORPORATION LIMITED (SG)  
71, Jalan Lekar, Singapore 698950
- (72) CHANG, Kuok Weai, Alex (SG), YAP, Ah Seng, Alvin (SG)
- (74) Công ty TNHH Tâm nhìn và Liên danh (VISION & ASSOCIATES CO.LTD.)
- (54) THIẾT BỊ LÀM SẠCH NƯỚC THẢI TRONG BỂ NUÔI VÀ QUY TRÌNH LÀM SẠCH NƯỚC THẢI TRONG BỂ NUÔI
- (57) Sáng chế đề cập đến thiết bị làm sạch nước thải bể nuôi bao gồm bình phản ứng kết bông điện hóa; bình phản ứng kết bông điện hóa này bao gồm các điện cực gốc titan được sử dụng để biến đổi amoni, amoniac, nitrit và/hoặc nitrat thành khí nitơ trong bể nuôi và chất xúc tác gốc cacbon phù hợp để tạo ra gốc hydroxyl. Ngoài ra, sáng chế còn đề cập đến quy trình làm sạch nước thải trong bể nuôi.

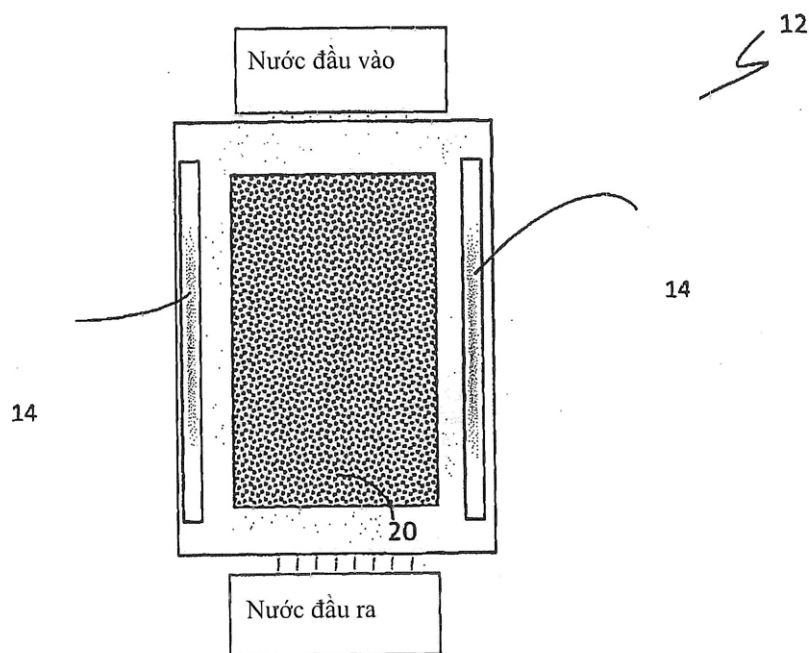

- (11) **1-0022638**
- (15) 25.11.2019 (51)<sup>7</sup> **A61M 5/315, 5/24**
- (21) 1-2015-01073 (22) 29.08.2013
- (86) PCT/EP2013/067860 29.08.2013 (87) WO2014/033195A1 06.03.2014
- (30) 12182564.0 31.08.2012 EP
- 61/696,496 04.09.2012 US
- (45) 30.01.2020 382 (43) 25.03.2016 336
- (73) SANOFI-AVENTIS DEUTSCHLAND GMBH (DE)  
 Bruningstrasse 50, 65929 Frankfurt am Main, Germany
- (72) PLUMPTRE, David Aubrey (GB), OSMAN, Thomas Frederick (GB)
- (74) Công ty TNHH Trần Hữu Nam và Đồng sự (TRAN H.N & ASS.)
- (54) **THIẾT BỊ PHÂN PHỐI DƯỢC CHẤT**

(57) Sáng chế đề cập đến thiết bị phân phối dược chất có thể tái sử dụng (1) để lựa chọn và phân phối một số liều lượng thuốc khác nhau của người sử dụng. Thiết bị (1) bao gồm vỏ (10, 20), bộ phận giữ ống (80) để giữ ống (81) có chứa thuốc, trục pittông (30) có thể tháo được so với bộ phận chứa ống (80), bộ dẫn động (40) ghép nối với trục pittông (30), bộ phận hiển thị (60) để biểu thị liều lượng định trước và được ghép nối với vỏ (10, 20) và với bộ dẫn động (40), và nút (70) ghép nối với bộ phận hiển thị (60) và với bộ dẫn động (40).

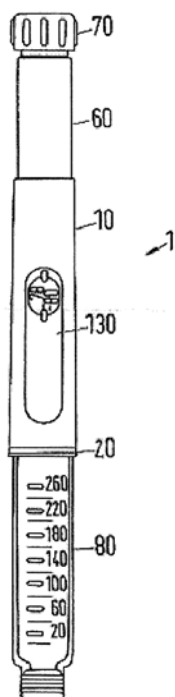

- (11) **1-0022639**
- (15) 25.11.2019 (51)<sup>7</sup> **C07C 209/00**, 209/08, 211/38
- (21) 1-2017-00771 (22) 02.03.2017
- (45) 30.01.2020 382 (43) 25.05.2017 350
- (73) TRUNG TÂM NGHIÊN CỨU ỨNG DỤNG SẢN XUẤT THUỐC, HỌC VIỆN QUÂN Y (VN)  
158A đường Phùng Hưng, phường Phúc La, quận Hà Đông, thành phố Hà Nội
- (72) Phan Đình Châu (VN), Vũ Bình Dương (VN), Trần Thị Hằng (VN)
- (54) **PHƯƠNG PHÁP ĐIỀU CHẾ AMANTADIN HYDROCLORUA**
- (57) Sáng chế đề cập đến phương pháp tổng hợp amantadin hydroclorua (I) đơn giản, giảm số bước của quy trình, rút ngắn thời gian, nâng cao hiệu suất. Quy trình tổng hợp amantadin hydroclorua (I) bao gồm hai bước: cho hợp chất 1-bromo-amantadin (II) tác dụng với axetylmit (III) trong môi trường để tạo ra hợp chất N-(1-adamantyl) axetamit (IV), tiếp theo là deaxetyl hóa tạo ra hợp chất amantadin (V) trong môi trường kiềm và tạo ra muối amantadin hydroclorua (I) bằng dung dịch axit clohydric 2,5N.

- (11) **1-0022640**  
 (15) 25.11.2019 (51)<sup>7</sup> **C09D 11/02**, 11/326, 11/326, B41J  
 2/01, 2/17503, C09D 11/102, 11/322,  
 11/40  
 (21) 1-2013-03462 (22) 02.04.2012  
 (86) PCT/JP2012/059616 02.04.2012 (87) WO2012/133953A1 04.10.2012  
 (30) 2011-081980 01.04.2011 JP  
 (45) 30.01.2020 382 (43) 27.01.2014 310  
 (73) RICOH COMPANY, LTD. (JP)  
 3-6, Nakamagome 1-chome, Ohta-ku, Tokyo 143-8555, Japan  
 (72) HASEGAWA, Shin (JP), FUSHIMI, Hiroyuki (JP)  
 (74) Công ty TNHH một thành viên Sở hữu trí tuệ VCCI (VCCI-IP CO.,LTD)  
 (54) BỘ MỰC IN PHUN, HỘP MỰC VÀ THIẾT BỊ IN PHUN  
 (57) Sáng chế đề cập đến bộ mực in phun chứa mực màu lục lam, mực màu đỏ tươi, mực màu  
 vàng, và mực đen, trong đó mỗi mực chứa ít nhất chất tạo màu, chất hoạt động bề mặt,  
 nước, dung môi hữu cơ tan được trong nước, và polyuretan gốc ete tự tạo nhũ anion,  
 trong đó mỗi mực chứa hỗn hợp của dịch phân tán chất tạo màu (i), trong đó chất tạo  
 màu được phân tán trong nước với sự có mặt của chất hoạt động bề mặt, và dịch phân  
 tán chất tạo màu phủ nhựa polyme (ii), trong đó chất tạo màu được phủ bằng nhựa  
 polyme và được phân tán trong nước, làm chất tạo màu, và trong đó dịch phân tán chất  
 tạo màu (i) và dịch phân tán chất tạo màu phủ nhựa polyme (ii) thỏa mãn điều kiện dưới  
 đây:

$$|A-B| \leq 30\text{nm}$$

trong đó A là đường kính hạt trung bình (D50) của chất tạo màu đã phân tán trong dịch  
 phân tán chất tạo màu (i), và B là đường kính hạt trung bình (D50) của chất tạo màu phủ  
 nhựa polyme đã phân tán trong dịch phân tán chất tạo màu (ii).

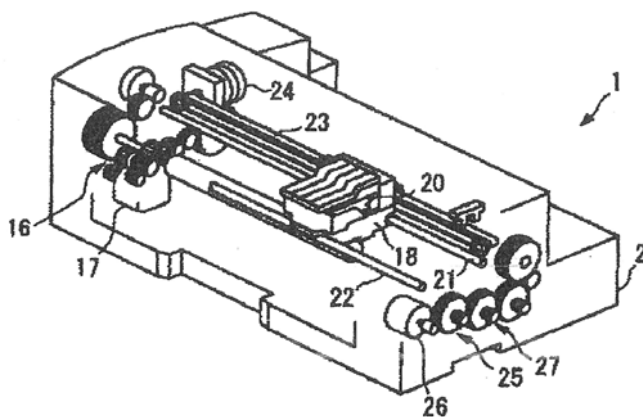

- (11) **1-0022641**
- (15) 25.11.2019 (51)<sup>7</sup> **A01N 43/42**, 25/30, 25/00, A01P 3/00
- (21) 1-2012-01803 (22) 07.12.2010
- (86) PCT/JP2010/071856 07.12.2010 (87) WO2011/071026 16.06.2011
- (30) 2009-279235 09.12.2009 JP
- (45) 30.01.2020 382 (43) 25.09.2012 294
- (73) MEIJI SEIKA PHARMA CO., LTD. (JP)  
4-16, Kyobashi 2-Chome, Chuo-Ku, Tokyo-To, Japan
- (72) YABUZAKI Mitsuyuki (JP), UENO Shigeru (JP), OKUDA Tomohiko (JP), OCHIAI Kazuko (JP)
- (74) Công ty TNHH Ban Ca (BANCA)
- (54) **CHẾ PHẨM HÓA NÔNG DẠNG HUYỀN PHÙ CHỨA NƯỚC ỔN ĐỊNH**
- (57) Sáng chế đề xuất chế phẩm hóa nông dạng huyền phù chứa nước bao gồm: (a) 6- tert-butyl-2,3-dimetyl-8-floquinolyl-4-axetat làm thành phần hoạt tính; và (b) chất có hoạt tính bề mặt anion hoặc chất có hoạt tính bề mặt không ion. Chế phẩm hóa nông dạng huyền phù chứa nước có thể ngăn sự thủy phân của 6-tert-butyl-2,3-dimetyl-8-floquinolyl-4-axetat, có khả năng phân tán lại, và có độ ổn định bảo quản tuyệt vời.

- (11) **1-0022642**
- (15) 25.11.2019 (51)<sup>7</sup> **B29C 49/02**, 43/08, 49/36, 47/00, 49/42, 49/12, 49/64, B29B 11/12
- (21) 1-2013-00271 (22) 24.06.2011
- (86) PCT/IB2011/052777 24.06.2011 (87) WO2011/161649 29.12.2011
- (30) RM2010A000350 25.06.2010 IT
- (45) 30.01.2020 382 (43) 25.04.2013 301
- (73) S.I.P.A. SOCIETA INDUSTRIALIZZAZIONE PROGETTAZIONE E AUTOMAZIONE S.P.A. (IT)  
Via Caduti Del Lavoro, 3, i-31029 Vittorio Veneto, Italia
- (72) ZOPPAS, Matteo (IT), ARMELLIN, Alberto (IT), SERRA, Sandro (IT)
- (74) Công ty TNHH Ban Ca (BANCA)
- (54) THIẾT BỊ SẢN XUẤT BÌNH NHỰA
- (57) Sáng chế đề cập đến thiết bị sản xuất bình nhựa bao gồm thiết bị để phun ép nhựa trong các khuôn được tác động bởi ít nhất một băng chuyền quay được dẫn động bởi cơ cấu dẫn động khí nén - điện, thuộc kiểu một giai đoạn, tích hợp ít nhất một băng chuyền quay thứ nhất (2) để đúc phôi tạo hình định trước và băng chuyền quay thứ hai (7) để đúc thổi kéo phôi tạo hình định trước. Ngoài ra, thiết bị này bao gồm hệ thống vận chuyển (5) nằm giữa băng chuyền quay thứ nhất (2) và băng chuyền quay thứ hai (7) bao gồm thêm các bánh lái, trong đó ít nhất một bộ điều chỉnh (8) bao gồm bộ phận để điều chỉnh nhiệt của phôi tạo hình định trước.

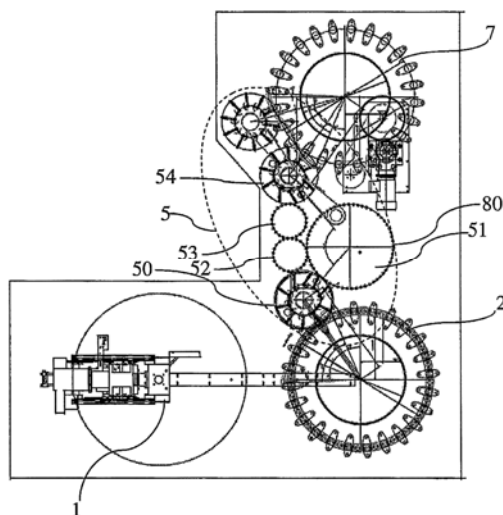

- (11) **1-0022643**
- (15) 25.11.2019 (51)<sup>7</sup> **H04N 7/26**
- (21) 1-2014-03381 (22) 16.04.2013
- (86) PCT/KR2013/003203 16.04.2013 (87) WO2013/157825 24.10.2013
- (30) 10-2012-0039270 16.04.2012 KR
- 10-2013-0041807 16.04.2013 KR
- (45) 30.01.2020 382 (43) 26.01.2015 322
- (73) ELECTRONICS AND TELECOMMUNICATIONS RESEARCH INSTITUTE (KR)  
161 Gajeong-dong, Yuseong-gu, Daejeon-si 305-700, Korea
- (72) LIM, Sung Chang (KR), KIM, Hui Yong (KR), LEE, Jin Ho (KR), CHOI, Jin Soo (KR), KIM, Jin Woong (KR)
- (74) Công ty TNHH Tâm nhìn và Liên danh (VISION & ASSOCIATES CO.LTD.)
- (54) **PHƯƠNG PHÁP GIẢI MÃ VÀ MÃ HÓA VIDEO**
- (57) Sáng chế đề cập đến phương pháp giải mã và mã hóa video. Phương pháp giải mã hình ảnh bao gồm các bước: giải mã thông tin về ma trận lượng tử hóa; và phục hồi ma trận lượng tử hóa trên cơ sở thông tin về ma trận lượng tử hóa, trong đó thông tin về ma trận lượng tử hóa bao gồm thông tin chỉ báo giá trị DC của ma trận lượng tử hóa và/hoặc thông tin chỉ báo các giá trị chênh lệch của các hệ số ma trận lượng tử hóa.

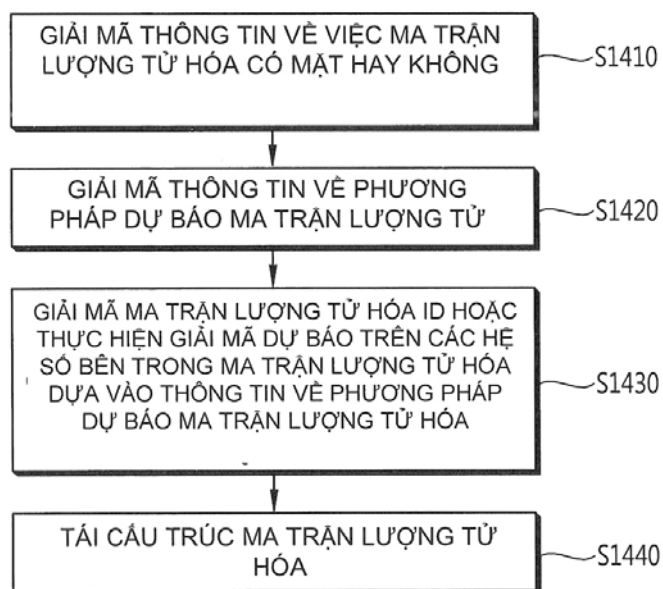

- (11) **1-0022644**  
 (15) 25.11.2019 (51)<sup>7</sup> **C10M 175/00**, 177/00, F01M 1/12, 9/02, C10N 30/12, 40/26, F01M 11/04
- (21) 1-2015-03011 (22) 18.02.2014  
 (86) PCT/EP2014/053132 18.02.2014 (87) WO2014/128122 28.08.2014  
 (30) 13155770.4 19.02.2013 EP  
 (45) 30.01.2020 382 (43) 25.12.2015 333
- (73) LUKOIL MARINE LUBRICANTS GERMANY GMBH (DE)  
 Grosse Backerstrasse 13, 20095 Hamburg, Germany
- (72) CLAUSSEN, Stefan (DE), THIEDEITZ, Jan (DE)
- (74) Công ty TNHH Tâm nhìn và Liên danh (VISION & ASSOCIATES CO.LTD.)
- (54) QUY TRÌNH, THIẾT BỊ ĐIỀU CHẾ DẦU XI LẠNH VÀ TÀU THỦY BAO GỒM THIẾT BỊ NÀY
- (57) Sáng chế đề xuất quy trình điều chế dầu xi lanh, quy trình này bao gồm các bước: cung cấp dầu đã qua sử dụng, cung cấp dầu xi lanh sạch, và pha dầu đã qua sử dụng với dầu xi lanh sạch, trong đó dầu đã qua sử dụng này có trị số TBN thấp hơn trị số TBN của dầu xi lanh sạch. Sáng chế còn đề cập đến quy trình vận hành động cơ đốt trong, quy trình này bao gồm các bước: điều chế dầu xi lanh theo quy trình điều chế dầu xi lanh như được mô tả trong bản mô tả và sử dụng dầu xi lanh này trong động cơ đốt trong. Ngoài ra, sáng chế cũng đề xuất thiết bị điều chế dầu xi lanh, thiết bị này bao gồm: bộ phận pha để pha dầu đã qua sử dụng với dầu xi lanh sạch, khác biệt ở chỗ, bộ phận pha này thông chảy với ít nhất một ngăn của động cơ đốt trong để chứa dầu đã qua sử dụng hoặc ít nhất một ngăn chứa để chứa dầu đã qua sử dụng, ít nhất một ngăn chứa dầu xi lanh sạch, và ít nhất một xi lanh của động cơ đốt trong. Một khía cạnh khác của sáng chế đề xuất tàu thủy bao gồm thiết bị điều chế dầu xi lanh. Quy trình và thiết bị theo sáng chế được đề xuất đặc biệt là để sử dụng cho động cơ kiểu đầu gối hai kỳ được lắp trên tàu thủy.

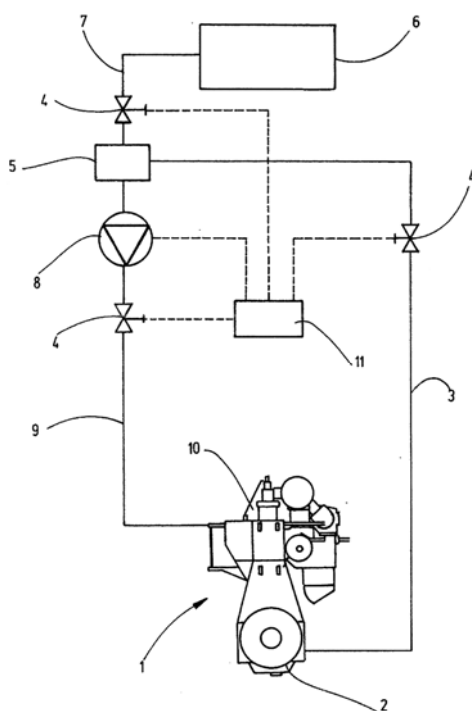



- (11) **1-0022645**  
 (15) 25.11.2019 (51)<sup>7</sup> **H01H 9/54**, B62J 6/00  
 (21) 1-2016-00359 (22) 14.05.2014  
 (86) PCT/JP2014/062781 14.05.2014 (87) WO2015/015862A1 05.02.2015  
 (30) 2013-156723 29.07.2013 JP  
 (45) 30.01.2020 382 (43) 25.05.2016 338

(73) HONDA MOTOR CO., LTD. (JP)

1-1, Minami-Aoyama 2-chome, Minato-ku, Tokyo 107-8556, JAPAN

(72) Yosuke TSUCHIYA (JP), Akihiko YAMASHITA (JP)

(74) Công ty TNHH Dịch vụ sở hữu trí tuệ ALPHA (ALPHA PLUS CO., LTD.)

(54) CƠ CẤU XÁC ĐỊNH THAO TÁC KÍCH HOẠT CÔNG TẮC

(57) Sáng chế đề xuất cơ cấu xác định thao tác kích hoạt công tắc (100) được trang bị mạch dò (104) để xác định xem liệu công tắc (102) có được kích hoạt hay không, trong đó mạch dò (104) được trang bị: điện trở thứ nhất (R1), điôt thứ nhất (D1), và điôt thứ hai (D2) được mắc nối tiếp theo thứ tự này từ phía nguồn điện (106), khiến cho dòng điện đi từ nguồn điện (106) về phía chỗ nối đất (GND); và cụm điều khiển điện tử (112) để so sánh điện thế anôt (Va) của điôt thứ nhất (D1) và điện thế ngưỡng (Vt), và xác định rằng công tắc (102) được kích hoạt khi điện thế anôt (Va) của điôt thứ nhất (D1) là thấp hơn. Trong số điôt thứ nhất (D1) và điôt thứ hai (D2) thì điôt thứ hai (D2) được mắc song song với công tắc (102).

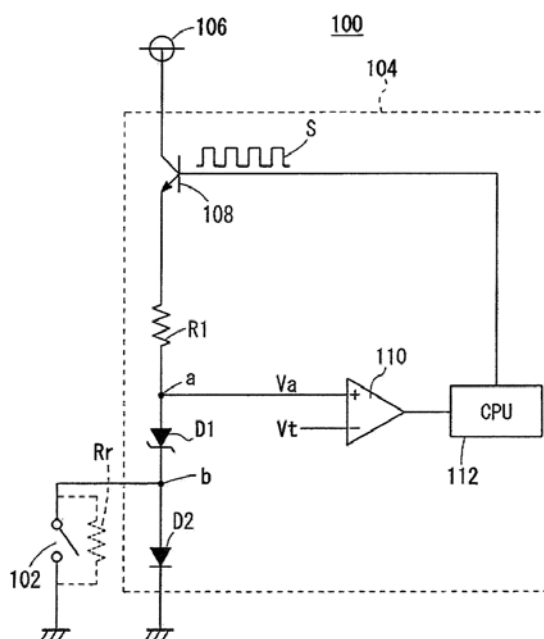

- (11) **1-0022646**
- (15) 25.11.2019 (51)<sup>7</sup> **A01N 43/40**, 47/12, 47/36, A01P 13/00
- (21) 1-2015-00569 (22) 19.07.2013
- (86) PCT/US2013/051327 19.07.2013 (87) WO2014/018412 30.01.2014
- (30) 61/675,110 24.07.2012 US
- 13/834,326 15.03.2013 US
- (45) 30.01.2020 382 (43) 25.06.2015 327
- (73) DOW AGROSCIENCES LLC (US)  
9330 Zionsville Road, Indianapolis, IN 46268, United States of America
- (72) YERKES Carla N. (US), MANN Richard K. (US)
- (74) Công ty Luật TNHH Phạm và Liên danh (PHAM & ASSOCIATES)
- (54) **CHẾ PHẨM DIỆT CỎ CHỨA AXIT 4-AMINO-3-COLORO-5-FOLORO-6-(4-COLORO-2-FOLORO-3-METOXYPHENYL) PYRIDIN-2-CARBOXYLIC HOẶC DẪN XUẤT CỦA NÓ VÀ HALOSULFURON, PYRAZOSULFURON VÀ ESPROCARB, VÀ PHƯƠNG PHÁP PHÒNG TRỪ THẨM THỰC VẬT KHÔNG MONG MUỐN.**
- (57) Sáng chế đề xuất chế phẩm diệt cỏ có tác dụng hiệp đồng và các phương pháp phòng trừ thẩm thực vật không mong muốn bằng cách sử dụng (a) hợp chất có công thức (I); hoặc muối hoặc este nông dụng của nó và (b) halosulfuron- metyl, pyrazosulfuron-etyl hoặc esprocarb, hoặc dẫn xuất nông dụng của nó. Các chế phẩm và các phương pháp theo sáng chế tạo cho phép phòng trừ thẩm thực vật không mong muốn, ví dụ ở các vùng lúa được gieo trực tiếp, gieo trong nước và cấy mạ, ngũ cốc, lúa mì, lúa mì, đại mạch nhỏ, yến mạch, lúa mạch đen, lúa miến, ngũ cốc hoặc ngô, mía đường, hoa hướng dương, cây cải dầu, canola, củ cải đường, đậu tương, bông, dứa, cây cải dầu, rau quả, cỏ cây, đồng cỏ, bãi chăn thả, đất bỏ hoang, cỏ, các vườn cây và nho, dưới nước, cây trồng, rau quả, quản lý thực vật công nghiệp (IVM) hoặc hành lang truyền tải (ROW).

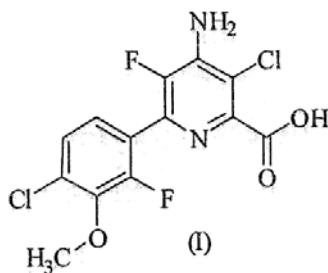

- (11) **1-0022647**  
 (15) 25.11.2019 (51)<sup>7</sup> **A01N 63/00**, 43/00, 43/40, 43/36, 43/02, 43/30  
 (21) 1-2015-03841 (22) 11.03.2014  
 (86) PCT/US2014/023074 11.03.2014 (87) WO2014/159335 02.10.2014  
 (30) 61/777,598 12.03.2013 US  
 (45) 30.01.2020 382 (43) 25.12.2015 333  
 (73) DOW AGROSCIENCES LLC (US)  
 9330 Zionsville Road, Indianapolis, IN 46268, United States of America  
 (72) MANN, Richard, K. (US), YERKES, Carla, N. (US)  
 (74) Công ty Luật TNHH Phạm và Liên danh (PHAM & ASSOCIATES)  
 (54) **CHẾ PHẨM DIỆT CỎ VÀ PHƯƠNG PHÁP PHÒNG TRỪ THỰC VẬT NGOÀI MONG MUỐN**  
 (57) Sáng chế đề cập đến chế phẩm diệt cỏ có tác dụng hiệp đồng chứa (a) hợp chất có công thức (I):

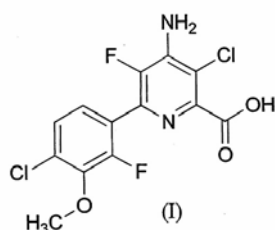

hoặc muối hoặc este nông dụng của nó và (b) thuốc trừ sâu, bao gồm nhưng không chỉ giới hạn trong số, acephate, carbaryl, carbofuran, cartap, chlorpyrifos, cypermethrin, dimethoate, dinotefuran, etofenprox, fenitrothion, fipronil, imidacloprid, lambda-cyhalothrin, malathion, methamidophos, piperonyl butoxit, pymetrozine, spinetoram, spinosad, sulfoxaflor và triazophos. Các chế phẩm và phương pháp được đề xuất trong bản mô tả này phòng trừ được thực vật ngoài mong muốn, ví dụ, ở cây lúa được gieo hạt trực tiếp, được gieo hạt trong nước và được cấy, cây ngũ cốc, cây lúa mì, cây lúa mạch, cây yến mạch, cây lúa mạch đen, cây lúa miến, cây ngô/bắp, cây đường mía, cây hướng dương, cây hạt cải dầu, cây canola, cây củ cải đường, cây đậu nành, cây bông, cây dứa, đồng cỏ, bãi cỏ, bãi chăn thả, đất bỏ hóa, lớp đất có cỏ, cây gỗ và cây leo, cây ươm, các loại rau, vùng quản lý cây công nghiệp (IVM) và vùng lưu không (rights-of-way: ROW) (ROW).

- (11) **1-0022648**  
 (15) 25.11.2019 (51)<sup>7</sup> **A61F 13/15**, 13/472  
 (21) 1-2013-01663 (22) 25.10.2011  
 (86) PCT/JP2011/074516 25.10.2011 (87) WO2012/060249 10.05.2012  
 (30) 2010-245277 01.11.2010 JP  
 (45) 30.01.2020 382 (43) 26.08.2013 305

(73) UNI-CHARM CORPORATION (JP)

182 Kinseichoshimobun, Shikokuchuo-shi, Ehime 799-0111, JAPAN

(72) MURAKAMI, Seiji (JP), YAMAMOTO, Hiroto (JP)

(74) Công ty Cổ phần Sở hữu công nghiệp INVESTIP (INVESTIP)

(54) THIẾT BỊ GẤP VÀ PHƯƠNG PHÁP GẤP PHẦN THÂN KẾT HỢP CỦA TẤM LIÊN TỤC DÙNG CHO VẬT DỤNG THẨM HÚT

(57) Sáng chế đề cập đến thiết bị gấp dùng cho phần thân kết hợp của tấm liên tục liên quan đến vật dụng thấm hút, thiết bị này gấp ít nhất là phần đầu mút của tấm liên tục ở một phía theo chiều rộng cùng với phần đầu mút này của đối tượng theo chiều rộng trong khi vận chuyển phần thân kết hợp theo chiều vận chuyển, phần thân kết hợp được tạo ra bằng cách đặt nhiều đối tượng một cách gián đoạn lên trên tấm liên tục ở khoảng cách định trước, chiều vận chuyển là chiều mà trong đó tấm liên tục nối tiếp. Ngoài ra, sáng chế cũng đề cập đến phương pháp gấp dùng cho phần thân kết hợp của tấm liên tục dùng để sản xuất vật dụng thấm hút.

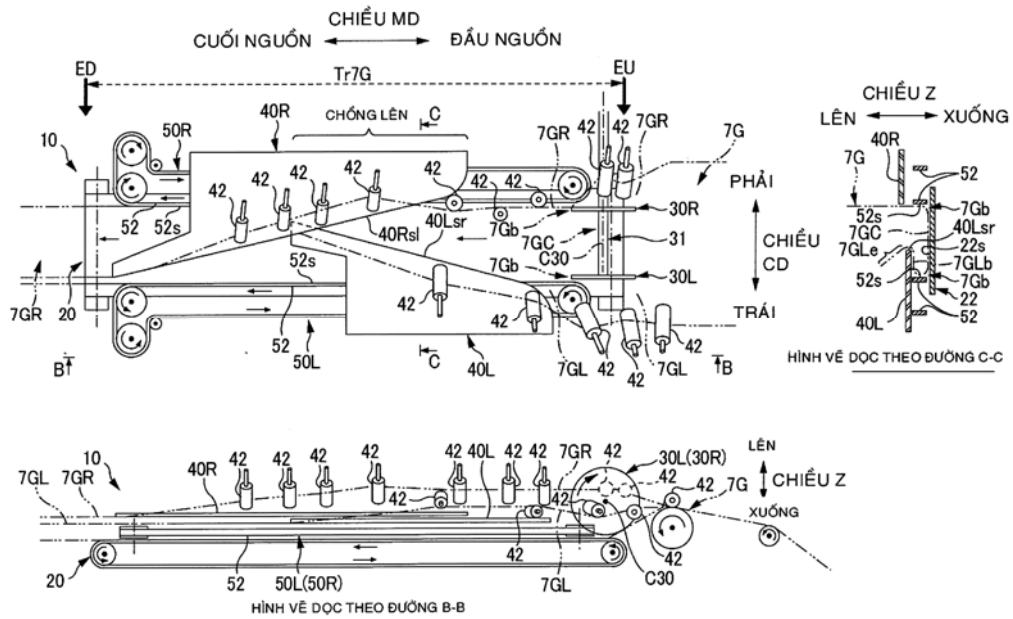

- (11) **1-0022649**  
 (15) 25.11.2019 (51)<sup>7</sup> **C02F 3/00**  
 (21) 1-2010-02745 (22) 13.03.2009  
 (86) PCT/JP2009/054864 13.03.2009 (87) WO2009/116463A1 24.09.2009  
 (30) 2008-067975 17.03.2008 JP  
 2008-067976 17.03.2008 JP  
 (45) 30.01.2020 382 (43) 27.01.2011 274  
 (73) KUBOTA CORPORATION (JP)

2-47, Shikitsuhigashi 1-chome, Naniwa-ku, Osaka-shi, Osaka 5568601, Japan

(72) KITA Akio (JP), NISHIKAWA Nobuhiko (JP), KUROKAWA Kazumasa (JP)

(74) Công ty TNHH một thành viên Sở hữu trí tuệ VCCI (VCCI-IP CO.,LTD)

(54) **BỂ LỌC**

(57) Để có thể duy trì mực nước của nước được xử lý trong bể lắng (C) ở mức thích hợp trong thời gian dài (A) mà không đòi hỏi sự rắc rối trong việc bảo dưỡng. Sáng chế đề cập đến bể lọc được cấu tạo sao cho bể lắng (C) tại đó có chứa bể gom nước (E) có bờ chắn tràn (12) và nước được xử lý trong bể lắng (C) được làm cho chảy qua bờ chắn tràn (12) vào trong bể gom nước (E) và sau đó chảy vào trong bể xử lý chứ không phải là bể lắng (C). Bể lọc bao gồm thiết bị bơm để bơm nước được xử lý được dẫn vào trong bể gom nước (E) đến vị trí cao hơn mực nước trong bể lắng (C) và đường dẫn dòng để cho nước được xử lý được bơm bởi thiết bị bơm chảy vào trong bể xử lý.

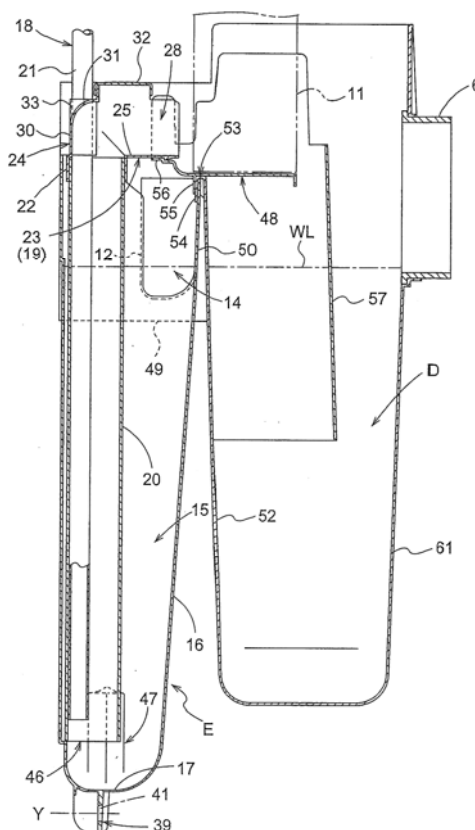

- (11) **1-0022650**  
 (15) 25.11.2019 (51)<sup>7</sup> **B62J 35/00**  
 (21) 1-2014-01788 (22) 02.06.2014  
 (30) 2013-117971 04.06.2013 JP  
 (45) 30.01.2020 382 (43) 25.12.2014 321  
 (73) SUZUKI MOTOR CORPORATION (JP)  
 300, Takatsuka-cho, Minami-ku, Hamamatsu-shi, Shizuoka 432-8611 Japan  
 (72) Daisuke IWATA (JP)  
 (74) Công ty TNHH một thành viên Sở hữu trí tuệ VCCI (VCCI-IP CO.,LTD)  
 (54) XE MÔ TÔ

(57) Sáng chế đề cập đến xe mô tô có cầu được bố trí giữa các phần phía sau của thanh ố yên xe bên phải và bên trái, cầu có phần phẳng đặt ở phía trên các thanh ố yên xe và các phần bên phải và bên trái kéo dài xuống phía dưới từ các đầu phải và đầu trái của phần phẳng và lần lượt được nối với các thanh ố yên xe bên phải và bên trái. Ngoài ra, ở vị trí bên dưới cầu, cầu phụ là thân tách biệt với cầu, được bố trí ở giữa các phần phía sau của các thanh ố yên xe bên phải và bên trái. Phần sau của bình chứa nhiên liệu đặt ở vị trí bên dưới phần phẳng của cầu và được đỡ theo cách sao cho bản cánh được lắp trên các giá gắn trên bề mặt phía trên của cầu phụ.

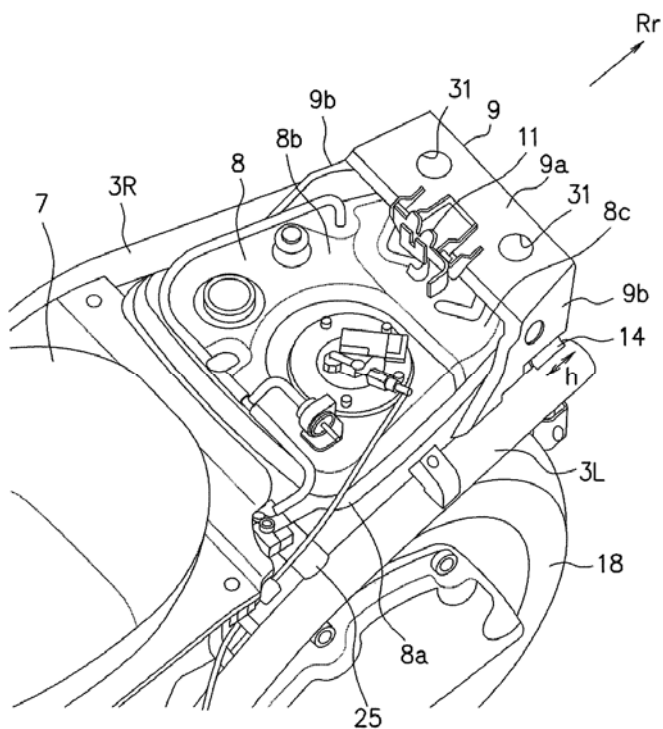

- (11) **1-0022651**
- (15) 25.11.2019 (51)<sup>7</sup> **B29C 33/08**, 45/73, 33/06, B22D 17/22
- (21) 1-2014-04213 (22) 18.06.2013
- (86) PCT/EP2013/062570 18.06.2013 (87) WO2013/189907A1 27.12.2013
- (30) 1255698 18.06.2012 FR
- 1350684 26.01.2013 FR
- (45) 30.01.2020 382 (43) 27.04.2015 325
- (73) ROCTOOL (FR)  
Savoie Technolac, F-73370 Le Bourget du Lac, France
- (72) FEIGENBLUM, José (FR), GUICHARD, Alexandre (FR)
- (74) Công ty TNHH một thành viên Sở hữu trí tuệ VCCI (VCCI-IP CO.,LTD)
- (54) **PHƯƠNG PHÁP VÀ THIẾT BỊ GIA NHIỆT SƠ BỘ KHUÔN**
- (57) Sáng chế đề cập đến phương pháp gia nhiệt sơ bộ bề mặt đúc thứ nhất (461) của khuôn, khuôn này bao gồm vị trí mở và vị trí đóng và xác định, ở vị trí đóng, hốc khuôn được đóng kín giữa bề mặt đúc được gia nhiệt sơ bộ thứ nhất (461) và bề mặt đúc thứ hai (462, 762, 861), khác biệt ở chỗ, phương pháp này bao gồm các bước:
- gia nhiệt bằng cảm ứng một bộ phận, được gọi là lõi (470), nằm ngoài khuôn bằng cách đặt bộ phận này bên trong cuộn (430) có dòng AC (dòng điện xoay chiều) đi qua đó;
  - chèn lõi này vào giữa các bề mặt đúc (461, 462) của khuôn ở vị trí mở;
  - tiến hành quá trình gia nhiệt sơ bộ bề mặt đúc thứ nhất (461) bằng cách truyền nhiệt giữa lõi và bề mặt đúc; và
  - lấy lõi này ra (470) và đóng khuôn.
- Ngoài ra, sáng chế cũng đề cập đến thiết bị gia nhiệt sơ bộ khuôn và thiết bị phun vật liệu vào trong hốc khuôn.

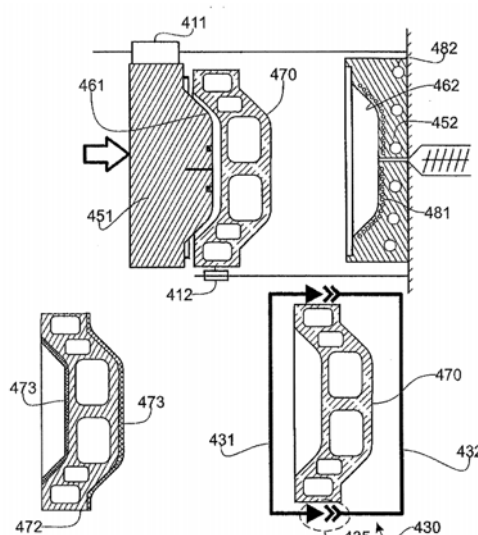

- (11) **1-0022652**  
 (15) 25.11.2019 (51)<sup>7</sup> **C07D 505/24**, A61K 31/5365, 31/546, 31/55, A61P 31/04, C07D 501/46, 519/06
- (21) 1-2011-01403 (22) 27.10.2009  
 (86) PCT/JP2009/068400 27.10.2009 (87) WO2010/050468A1 06.05.2010  
 (30) 2008-280828 31.10.2008 JP  
 (45) 30.01.2020 382 (43) 25.09.2011 282  
 (73) SHIONOGI & CO., LTD. (JP)  
 1-8, Doshomachi 3-chome, Chuo-ku, Osaka-shi, Osaka 541-0045, Japan  
 (72) NISHITANI, Yasuhiro (JP), YAMAWAKI, Kenji (JP), TAKEOKA, Yusuke (JP), SUGIMOTO, Hideki (JP), HISAKAWA, Shinya (JP), AOKI, Toshiaki (JP)  
 (74) Công ty TNHH một thành viên Sở hữu trí tuệ VCCI (VCCI-IP CO.,LTD)  
 (54) **HỢP CHẤT XEPHALOSPORIN CÓ NHÓM CATECHOL VÀ DƯỢC PHẨM CHỨA HỢP CHẤT NÀY**  
 (57) Sáng chế đề xuất các hợp chất xephem mà có phổ kháng vi sinh vật rộng và có hoạt tính kháng vi sinh vật hiệu nghiệm chống lại vi khuẩn Gram âm sản xuất beta-latamaza như dưới đây:  
 hợp chất có công thức:

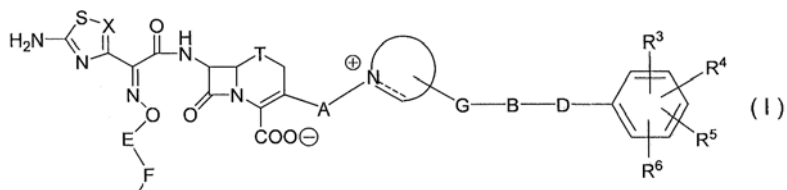

trong đó:

X là N, CH hoặc C-Cl;

T là S hoặc tương tự;

A và G là alkylen thấp hoặc tương tự;

B là liên kết đơn hoặc tương tự;

D là liên kết đơn, -NR<sup>7</sup>-, -CO-, -CO-NR<sup>7</sup>-NR<sup>7</sup>-CO-, -NR<sup>7</sup>-CO-NR<sup>7</sup> hoặc tương tự;

E là alkylen thấp tùy ý được thế;

F là liên kết đơn hoặc phenylen tùy ý được thế;

R<sup>3</sup>, R<sup>4</sup>, R<sup>5</sup> và R<sup>6</sup> độc lập là hydro, halogen, nitril, hoặc tương tự;

hoặc este, hợp chất được bảo vệ tại vị trí amino trên vòng trong mạch bên ở vị trí -7, muối được dụng, hoặc solvat của chúng.



- (11) **1-0022653**
- (15) 25.11.2019 (51)<sup>7</sup> **C07C 1/24**, B01J 23/80, 29/70, C07C 11/06, C07B 61/00, C07C 29/145, 31/10
- (21) 1-2011-01569 (22) 22.10.2009
- (86) PCT/JP2009/068173 22.10.2009 (87) WO2010/064500A1 10.06.2010
- (30) 2008-306735 01.12.2008 JP
- 2009-204474 04.09.2009 JP
- (45) 30.01.2020 382 (43) 25.09.2011 282
- (73) **MITSUI CHEMICALS, INC. (JP)**  
5-2, Higashi-Shimbashi 1-chome, Minato-ku, Tokyo 105-7117 Japan
- (72) **OHKUBO, Tsuneyuki (JP), FUJIWARA, Kenji (JP), FUJITA, Terunori (JP)**
- (74) Công ty TNHH một thành viên Sở hữu trí tuệ VCCI (VCCI-IP CO.,LTD)
- (54) **QUY TRÌNH SẢN XUẤT OLEFIN**
- (57) Quy trình sản xuất olefin mới theo sáng chế có thể được dùng làm quy trình sản xuất olefin trong công nghiệp và thực tiễn với độ chọn lọc cao bằng cách cho xeton và hydro phản ứng trực tiếp trong một bước phản ứng đơn. Cụ thể là, sáng chế đề cập đến quy trình sản xuất olefin trong đó propylen thu được có độ chọn lọc cao bằng cách cho axeton và hydro phản ứng trực tiếp với nhau. Quy trình sản xuất olefin theo sáng chế bao gồm bước cho xeton và hydro phản ứng ở nhiệt độ phản ứng nằm trong khoảng từ 50 đến 300°C với sự có mặt của chất xúc tác hydro hóa chứa Cu và chất axit dạng rắn.

- (11) **1-0022654**  
 (15) 25.11.2019 (51)<sup>7</sup> **C07D 331/02**, C08G 75/08, G02B 1/04  
 (21) 1-2017-03192 (22) 01.03.2016  
 (86) PCT/JP2016/056150 01.03.2016 (87) WO2016/152400A1 29.09.2016  
 (30) 2015-060824 24.03.2015 JP  
 (45) 30.01.2020 382 (43) 25.01.2018 358  
 (73) MITSUBISHI GAS CHEMICAL COMPANY, INC. (JP)  
 5-2, Marunouchi 2-chome, Chiyoda-ku, Tokyo 100-8324, Japan  
 (72) NISHIMORI Yoshihiko (JP), KAMURA Teruo (JP), HORIKOSHI Hiroshi (JP)  
 (74) Công ty TNHH một thành viên Sở hữu trí tuệ VCCI (VCCI-IP CO.,LTD)  
 (54) HỢP CHẤT EPISULFUA VÀ CHẾ PHẨM CHỨA HỢP CHẤT NÀY, VẬT LIỆU QUANG, THẤU KÍNH CHỨA VẬT LIỆU NÀY VÀ PHƯƠNG PHÁP SẢN XUẤT VẬT LIỆU NÀY  
 (57) Sáng chế đề cập đến hợp chất episulfua có công thức (1) và chế phẩm dùng làm vật liệu quang chứa hợp chất có công thức (1) và hợp chất có công thức (2). Chế phẩm dùng làm vật liệu quang này có thể lưu trữ ổn định hợp chất có công thức (2) với chi phí thấp, và còn có thể lưu trữ ổn định hợp chất này với sự thay đổi nhiệt độ. Ngoài ra, chế phẩm dùng làm vật liệu quang này có thể tạo ra được vật liệu quang có tính chịu sáng tốt.

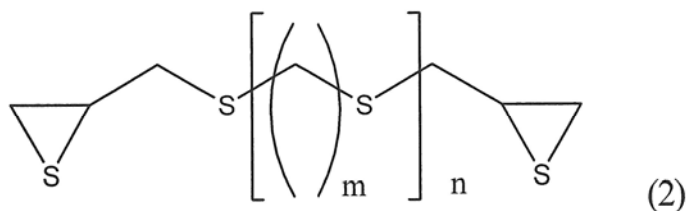

(trong công thức (1), m là số nguyên từ 0 đến 4; và n là số nguyên từ 0 đến 2).

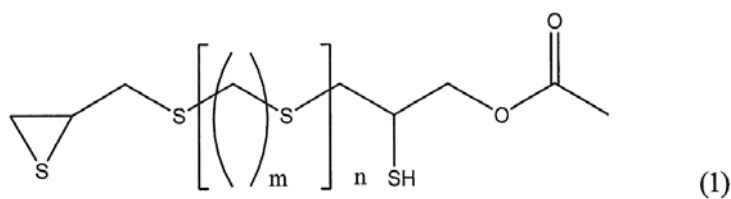

(trong công thức (2), m là số nguyên từ 0 đến 4; và n là số nguyên từ 0 đến 2).

Sáng chế còn đề cập đến vật liệu quang, thấu kính quang chứa vật liệu này và phương pháp sản xuất vật liệu này.

- (11) **1-0022655**
- (15) 25.11.2019 (51)<sup>7</sup> **C11D 3/32**
- (21) 1-2013-01337 (22) 25.10.2011
- (86) PCT/US2011/057622 25.10.2011 (87) WO2012/061108 10.05.2012
- (30) 61/406,556 25.10.2010 US
- 61/406,547 25.10.2010 US
- 61/406,570 25.10.2010 US
- (45) 30.01.2020 382 (43) 27.01.2014 310
- (73) STEPAN COMPANY (US)  
22 W. Frontage Road, Northfield, IL 60093, United States of America
- (72) ALLEN, Dave, R. (US), ALONSO, Marcos (US), BERNHARDT, Randal, J. (US), MURPHY, Dennis, S. (US), WOLFE, Patrick, Shane (US), BROWN, Aaron (US)
- (74) Công ty TNHH Tâm nhìn và Liên danh (VISION & ASSOCIATES CO.LTD.)
- (54) **CHẤT GIẶT TẨY CHỨA THÀNH PHẦN THU ĐƯỢC TỪ PHẢN ỨNG TRAO ĐỔI DẦU TỰ NHIÊN VÀ SẢN PHẨM CHỨA CHÚNG**
- (57) Sáng chế đề xuất chất giặt tẩy hữu dụng để làm sạch bằng nước lạnh. Chất giặt tẩy này bao gồm chế phẩm hoạt động bề mặt thu được từ axit chưa no một lần C<sub>10</sub>-C<sub>17</sub> thu được từ phản ứng trao đổi, axit octadexen-1,18-đioic, hoặc các dẫn xuất este của chúng. Đối với chất giặt tẩy chứa sulfonat alkyl este béo, chế phẩm được chọn từ C<sub>10</sub> betain, C<sub>12</sub> hoặc C<sub>16</sub> amidoamin, C<sub>12</sub> etanolamin amit, C<sub>16</sub> amidoamin sulfonat, C<sub>18</sub> điamidoamin đioxit, C<sub>18</sub> điamidoamin betain bậc bốn, alkoxyolat C<sub>18</sub> este béo có mức EO thấp đã được sulfonat hóa, C<sub>18</sub> amidoamin carboxylat, và amidoamin oxit và sulfobetain thu được từ phản ứng trao đổi chéo dầu cọ hoặc dầu đậu nành. Chất giặt tẩy bao gồm tác nhân tăng cường tính năng được chọn từ sulfonat alkoxyolat C<sub>12</sub> este béo có mức EO thấp, C<sub>18</sub> amidoamin oxit este, C<sub>18</sub> amidoamin oxit carboxylat, và amidoamin sulfobetain thu được từ dầu cọ hoặc dầu đậu nành đã tự chuyển vị.

- (11) **1-0022656**
- (15) 25.11.2019 (51)<sup>7</sup> **G03G 15/08**
- (21) 1-2014-01852 (22) 08.11.2012
- (86) PCT/JP2012/079577 08.11.2012 (87) WO2013/069807 16.05.2013
- (30) 2011-245736 09.11.2011 JP
- 2011-284192 26.12.2011 JP
- 2011-284193 26.12.2011 JP
- (45) 30.01.2020 382 (43) 25.09.2014 318
- (73) CANON KABUSHIKI KAISHA (JP)  
30-2, Shimomaruko 3-chome, Ohta-ku, Tokyo 1468501, Japan
- (72) HOSHI Nobuharu (JP), NONAKA Fumito (JP)
- (74) Công ty Luật TNHH Phạm và Liên danh (PHAM & ASSOCIATES)
- (54) **HỘP XỬ LÝ HIỆN ẢNH LẮP THÁO RA ĐƯỢC VÀO CỤM KHUNG CƠ CẤU HIỆN ẢNH CỦA THIẾT BỊ TẠO ẢNH VÀ CỤM KHUNG CƠ CẤU HIỆN ẢNH**
- (57) Sáng chế đề cập đến hộp xử lý hiện ảnh lắp tháo ra được vào cụm khung cơ cấu hiện ảnh của thiết bị tạo ảnh, hộp này gồm có: chi tiết quay được; lưới gạt tiếp xúc với chi tiết quay được này; khung, được tạo ra từ nhựa, để đỡ lưới gạt này; và chi tiết bịt kín tạo ra trên khung để tiếp xúc với một phần của lưới gạt, đối diện với phần nơi lưới gạt tiếp xúc với chi tiết quay được, ở mỗi trong số một phía đầu và phía đầu kia của lưới gạt so với hướng dọc trục của chi tiết quay được, trong đó chi tiết bịt kín được tạo ra trên khung bằng cách đúc áp lực để bịt kín khe hở giữa lưới gạt và khung.

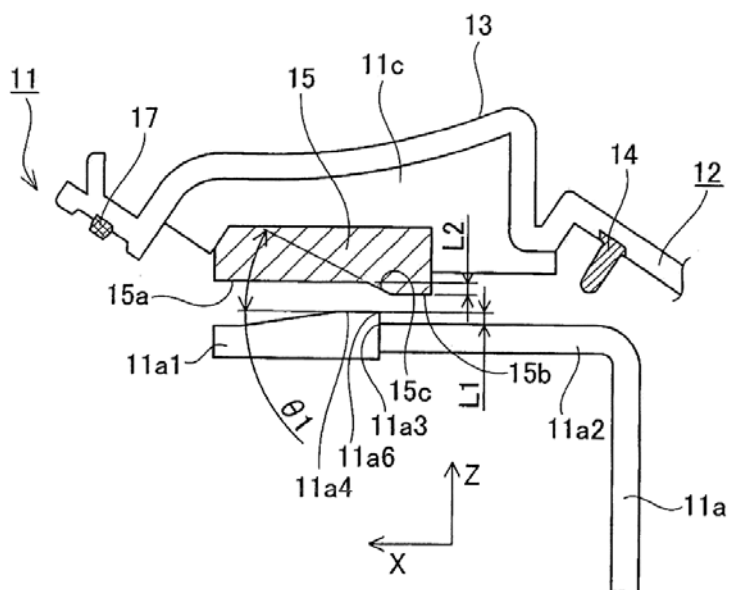

- (11) **1-0022657**
- (15) 25.11.2019 (51)<sup>7</sup> **A01N 43/40**
- (21) 1-2015-03844 (22) 26.02.2014
- (86) PCT/US2014/018740 26.02.2014 (87) WO2014/158614 02.10.2014
- (30) 61/781,328 14.03.2013 US
- (45) 30.01.2020 382 (43) 25.12.2015 333
- (73) DOW AGROSCIENCES LLC (US)  
9330 Zionsville Road, Indianapolis, Indiana 46268-1054, United States of America
- (72) SCHMITZER, Paul Richard (US), DAVIES, Kent William (AU), WEIMER, Monte Ray (US)
- (74) Công ty Luật TNHH Phạm và Liên danh (PHAM & ASSOCIATES)
- (54) PHƯƠNG PHÁP KIỂM SOÁT CÂY LÁ RỘNG BẰNG AXIT 6-ARYLPICOLIN CARBOXYLIC, AXIT 2-ARYLPYRIMIDIN CARBOXYLIC, HOẶC CÁC MUỐI HOẶC ESTE CỦA CHÚNG
- (57) Sáng chế đề cập đến các phương pháp kiểm soát cây lá rộng mọc tự nhiên, bao gồm bước phun lên cây lá rộng mọc tự nhiên, vùng liền kề với cây lá rộng mọc tự nhiên, hoặc phun vào đất hoặc nước để ngăn ngừa sự nảy mầm hoặc phát triển của cây lá rộng mọc tự nhiên, lượng hữu hiệu có tác dụng diệt cỏ của axit 6-arylpicolin carboxylic, axit 2-arylpirimidin carboxylic, hoặc muối hoặc este của chúng.

- (11) **1-0022658**  
 (15) 25.11.2019 (51)<sup>7</sup> **H04N 7/26**  
 (21) 1-2014-03689 (22) 26.02.2013  
 (86) PCT/US2013/027815 26.02.2013 (87) WO2013/151635 10.10.2013  
 (30) 61/620,266 04.04.2012 US  
 61/641,063 01.05.2012 US  
 13/776,140 25.02.2013 US  
 (45) 30.01.2020 382 (43) 27.04.2015 325  
 (73) QUALCOMM INCORPORATED (US)  
 Attn: International IP Administration, 5775 Morehouse Drive, San Diego, California  
 92121, United States of America  
 (72) WANG, Ye-Kui (CN), CHEN, Ying (CN)  
 (74) Công ty TNHH Quốc tế D & N (D&N INTERNATIONAL CO.,LTD.)  
 (54) PHƯƠNG PHÁP VÀ THIẾT BỊ MÃ HOÁ DỮ LIỆU VIDEO VÀ VẬT GHI BẮT  
 BIẾN ĐỌC ĐƯỢC BẰNG MÁY TÍNH

(57) Sáng chế đề cập đến phương pháp và thiết bị mã hoá dữ liệu video và vật ghi bắt biến đọc được bằng máy tính. Theo sáng chế, phương pháp mã hoá dữ liệu video bao gồm bước lưu trữ một hoặc nhiều đơn vị giải mã của dữ liệu video vào bộ nhớ đệm hình ảnh mã hoá (CPB). Phương pháp này còn bao gồm bước thu được thời gian lấy ra từ bộ nhớ đệm tương ứng của một hoặc nhiều đơn vị giải mã. Phương pháp này còn bao gồm bước lấy ra các đơn vị giải mã từ bộ nhớ CPB theo thời gian lấy ra từ bộ nhớ đệm thu được của mỗi đơn vị giải mã. Phương pháp này còn bao gồm bước xác định xem bộ nhớ CPB hoạt động ở mức đơn vị truy nhập hay ở mức hình ảnh con. Phương pháp này còn bao gồm bước mã hoá dữ liệu video tương ứng với các đơn vị giải mã đã lấy ra. Nếu bộ nhớ CPB hoạt động ở mức đơn vị truy nhập, thì bước mã hoá dữ liệu video bao gồm bước mã hoá các đơn vị truy nhập có trong các đơn vị giải mã. Nếu bộ nhớ CPB hoạt động ở mức hình ảnh con, thì bước mã hoá dữ liệu video bao gồm bước mã hoá các tập hợp con của các đơn vị truy nhập có trong các đơn vị giải mã.

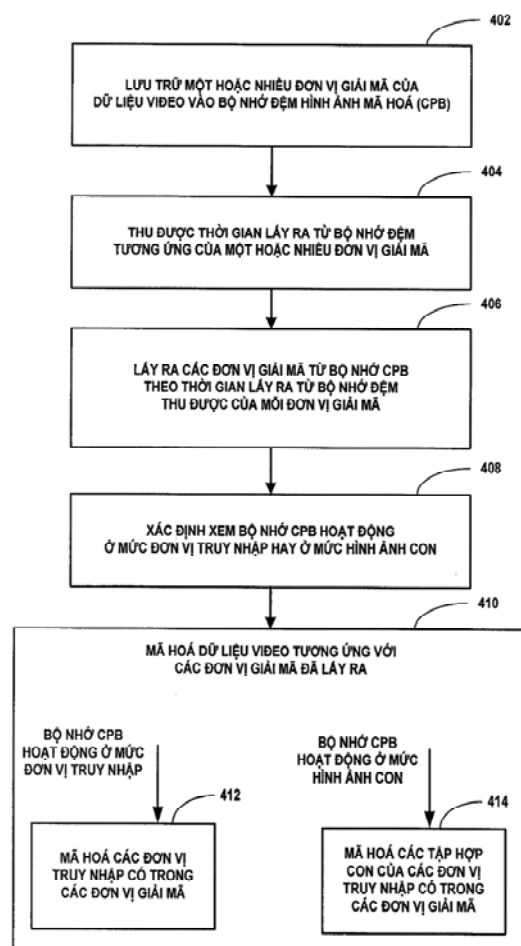

- (11) **1-0022659**
- (15) 25.11.2019 (51)<sup>7</sup> **H01L 31/0236**
- (21) 1-2016-04658 (22) 17.04.2015
- (86) PCT/US2015/026389 17.04.2015 (87) WO2015/167826A1 05.11.2015
- (30) 61/986,388 30.04.2014 US
- 62/011,866 13.06.2014 US
- (45) 30.01.2020 382 (43) 27.03.2017 348
- (73) 1366 TECHNOLOGIES, INC. (US)  
6 Preston Court, Bedford, MA 01730, United States of America
- (72) SACHS, Emanuel, M. (US), JONCZYK, Ralf (DE), LORENZ, Adam, M. (US), WALLACE, Richard, L. (US), HUDELSON, G.D. Stephen (US)
- (74) Công ty TNHH Quốc tế D & N (D&N INTERNATIONAL CO.,LTD.)
- (54) PHƯƠNG PHÁP TẠO LÁT BÁN DẪN MỎNG, CÁC LÁT BÁN DẪN VÀ KHUÔN RỖNG ĐƯỢC TẠO HÌNH ĐỂ TẠO RA CÁC LÁT NÀY
- (57) Sáng chế đề cập đến phương pháp tạo lát bán dẫn mỏng, các lát bán dẫn và khuôn rỗng được tạo hình để tạo ra các lát này. Lát bán dẫn có các vùng được kiểm soát cục bộ mà tương đối dày hơn các vùng khác. Vùng bên trong có độ dày nhỏ hơn 180 micrômet, đến mức 50 micrômet, với phần dày có độ dày từ 180 đến 250 micrômet. Lát mỏng có hiệu suất cao hơn. Vùng bao ngoài dày tạo ra độ bền xử lý. Các bên và đảo dày hơn là để nối bằng cách mạ kim loại. Lát có thể được sản xuất trực tiếp từ vật liệu nóng chảy trên khuôn có các vùng có xu hướng thoát nhiệt khác nhau được bố trí ở các vị trí có độ dày tương ứng. Hàm lượng oxy xen kẽ nhỏ hơn  $6 \times 10^{17}$  nguyên tử/ml, tốt hơn là nhỏ hơn  $2 \times 10^{17}$  nguyên tử/ml, tổng hàm lượng oxy tổng nhỏ hơn  $8,75 \times 10^{17}$  nguyên tử/ml, tốt hơn là nhỏ hơn  $5,25 \times 10^{17}$  nguyên tử/ml. Các vùng dày hơn tạo nên các vùng khuôn liền kề có xu hướng thoát nhiệt tương đối cao; các vùng liền kề vùng mỏng có xu hướng thoát nhiệt ít hơn. Các vùng khuôn dày có xu hướng thoát nhiệt cao hơn. Các vật liệu chức năng trên khuôn cũng có xu hướng thoát nhiệt khác nhau.

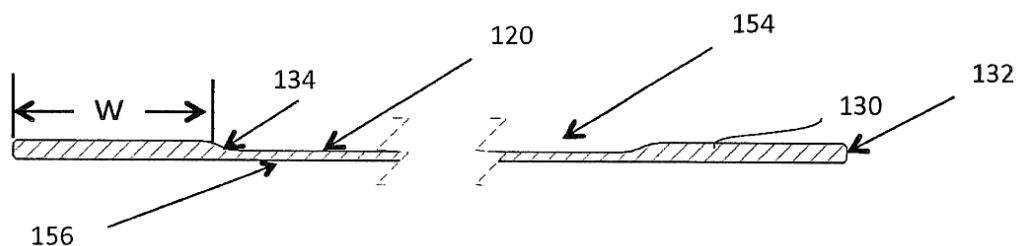

- (11) **1-0022660**
- (15) 25.11.2019 (51)<sup>7</sup> **G06F 3/16**, 3/048
- (21) 1-2015-02017 (22) 08.06.2015
- (30) 14305964.0 20.06.2014 EP
- (45) 30.01.2020 382 (43) 25.12.2015 333
- (73) THOMSON LICENSING (FR)  
1-5 rue Jeanne d'Arc, F-92130 Issy-les-Moulineaux, France
- (72) ALLEAUME, Vincent (FR), BAILLARD, Caroline (FR), JOUET, Pierrick (FR)
- (74) Công ty Luật TNHH T&G (TGVN)
- (54) **THIẾT BỊ ĐỂ ĐIỀU KHIỂN GIAO DIỆN NGƯỜI-MÁY VÀ PHƯƠNG PHÁP ĐIỀU KHIỂN THIẾT BỊ NÀY**
- (57) Sáng chế đề xuất thiết bị để điều khiển giao diện người-máy và phương pháp điều khiển thiết bị này. Thiết bị được đề xuất bao gồm: bộ phận phát hiện để phát hiện sự kiện thứ nhất được thực thi bởi người dùng liên quan đến nhiều thiết bị bao gồm thiết bị; bộ phận điều khiển để tạo ra sự kiện thứ hai theo sự kiện thứ nhất được phát hiện bởi bộ phận phát hiện; bộ phận đầu ra để trình diễn sự kiện thứ hai cho người dùng, trong đó bộ phận điều khiển tạo ra lệnh để thực thi sự kiện thứ nhất trên thiết bị như chức năng của phần hồi của người dùng đối với sự kiện thứ hai được phát hiện bởi bộ phận phát hiện. Thiết bị và phương pháp được đề xuất là thích hợp để đưa ra sự kiện thứ hai, trước khi thực thi lệnh tương ứng với sự kiện thứ nhất từ người dùng, cho người dùng để xác nhận mục đích của sự kiện thứ nhất.

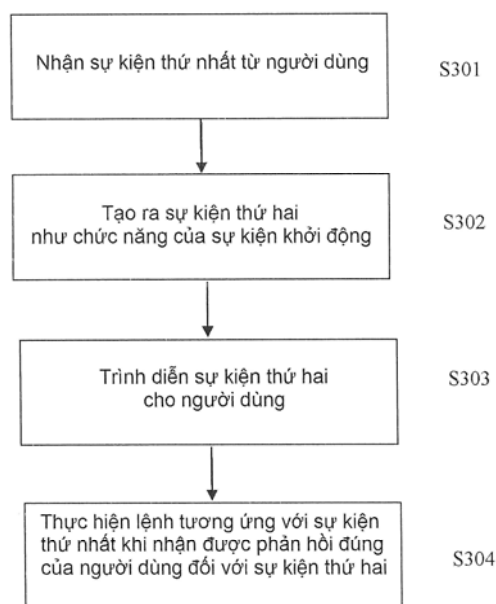



- (11) **1-0022661**  
 (15) 25.11.2019 (51)<sup>7</sup> **H04N 5/44**, 5/445  
 (21) 1-2013-00977 (22) 23.12.2011  
 (86) PCT/IB2011/003171 23.12.2011 (87) WO2012/090060 05.07.2012  
 (30) 10197239.6 29.12.2010 EP  
 (45) 30.01.2020 382 (43) 25.10.2013 307

(73) **ADVANCED DIGITAL BROADCAST S.A. (CH)**

Avenue de Tournay 7, Pregny-Chambesey, CH-1292 Geneva, Switzerland

(72) Wojciech LAZARSKI (PL), Marek OLEJNICZAK (PL), Paul BRISTOW (GB)

(74) Công ty TNHH Tâm nhìn và Liên danh (VISION & ASSOCIATES CO.LTD.)

(54) **HỆ THỐNG VIĐÊÔ, BỘ PHẬN VIĐÊÔ VÀ THIẾT BỊ SỬ DỤNG TRONG HỆ THỐNG NÀY, PHƯƠNG PHÁP HIỂN THỊ CÁC NỘI DUNG VIĐÊÔ VÀ DỮ LIỆU, VÀ VẬT GHI**

(57) Sáng chế đề xuất hệ thống viđêô bao gồm bộ phận viđêô (101) và thiết bị ngoại vi (106) có thể vận hành bởi cùng người sử dụng của bộ phận viđêô (101). Bộ phận viđêô (101) bao gồm bộ thu viđêô (114) để nhận các tín hiệu viđêô và bộ giải mã (115) được nối theo cách hoạt động với bộ thu viđêô (114) để giải mã các tín hiệu viđêô nhận được, bộ phận điều khiển (113) được tạo cấu hình để tạo ra giao diện tương tác cần được hiển thị trên màn hình thứ nhất và để hiển thị một trong các tín hiệu viđêô nhận được trên màn hình thứ nhất, bộ phận nhận (112) được nối theo cách hoạt động với bộ phận điều khiển (113) để nhận lựa chọn của người sử dụng khi giao diện tương tác được hiển thị, đơn vị dữ liệu (114) được nối theo cách hoạt động với bộ phận điều khiển (113) để truyền dữ liệu tới thiết bị ngoại vi (106). Thiết bị ngoại vi (106) bao gồm bộ phận kết nối để nối với mạng ngoại vi (105) và màn hình để hiển thị dữ liệu được truy hồi từ mạng ngoại vi. Bộ phận điều khiển (113) kích hoạt thiết bị ngoại vi (106) chạy ứng dụng truy hồi dữ liệu từ mạng ngoại vi (105), khi nhận được lựa chọn của người sử dụng. Sau đó, dữ liệu truy hồi được từ mạng ngoại vi (105) được hiển thị trên màn hình của thiết bị ngoại vi (106). Sáng chế còn đề xuất phương pháp điều khiển hệ thống viđêô và bộ phận viđêô để sử dụng trong hệ thống viđêô.

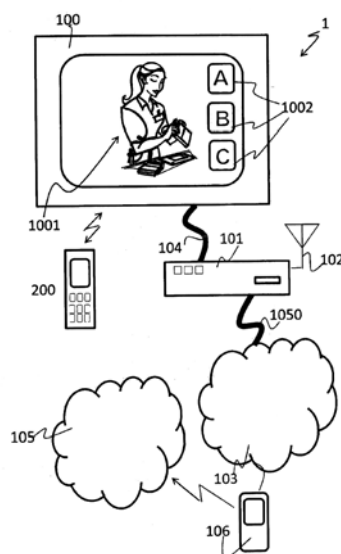

- (11) **1-0022662**
- (15) 25.11.2019 (51)<sup>7</sup> **C07D 495/04**, 239/00, 333/00, A61K 31/519, A61P 35/00
- (21) 1-2014-04314 (22) 23.12.2014
- (30) 13/63500 23.12.2013 FR
- (45) 30.01.2020 382 (43) 25.06.2015 327
- (73) 1. LES LABORATOIRES SERVIER (FR)  
35, rue de Verdun, 92284 Suresnes Cedex, France  
2. VERNALIS (R&D) Ltd (GB)  
100 Berkshire Place, Wharfedale Road, Winnersh, Berkshire RG41 5RD, United Kingdom
- (72) András KOTSCHY (HU), Zoltán SZLAVIK (HU), Márton CSEKEI (HU), Attila PACZAL (HU), Zoltán SZABO (HU), Szabolcs SIPOS (HU), Gábor RADICS (HU), Agnes PROSZENYAK (HU), Balázs BALINT (HU), Alain BRUNO (FR), Olivier GENESTE (FR), James Edward Paul DAVIDSON (GB), James Brooke MURRAY (NZ), I-Jen CHEN (GB), Françoise PERRON-SIERRA (FR)
- (74) Công ty TNHH Lê & Lê (LE & LE)
- (54) HỢP CHẤT THIENOPYRIMIDIN, QUY TRÌNH ĐIỀU CHẾ VÀ DƯỢC PHẨM CHỨA HỢP CHẤT NÀY
- (57) Sáng chế đề cập đến hợp chất có công thức (I):

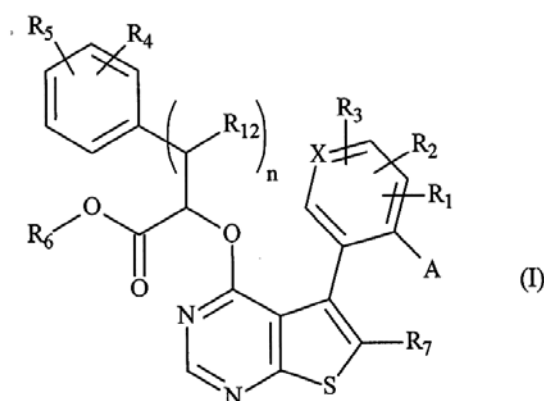

trong đó  $R_1, R_2, R_3, R_4, R_5, R_6, R_7, R_{12}, X, A$  và  $n$  như được định nghĩa trong phần mô tả. Ngoài ra, sáng chế còn đề cập đến quy trình điều chế hợp chất có công thức (I) và dược phẩm chứa hợp chất này.

- (11) **1-0022663**  
 (15) 25.11.2019 (51)<sup>7</sup> **G03G 15/20**, H05B 6/14, 6/36, 6/40  
 (21) 1-2015-00163 (22) 13.06.2013  
 (86) PCT/JP2013/066901 13.06.2013 (87) WO2013/191229 27.12.2013  
 (30) 2012-137892 19.06.2012 JP  
 2013-122216 10.06.2013 JP  
 (45) 30.01.2020 382 (43) 27.04.2015 325  
 (73) CANON KABUSHIKI KAISHA (JP)  
 30-2, Shimomaruko 3-chome, Ohta-ku, Tokyo, 1468501, Japan  
 (72) Yuki Nishizawa (JP), Hiroshi Mano (JP), Minoru Hayasaki (JP), Aoji Isono (JP), Akira Kuroda (JP), Toshio Miyamoto (JP), Michio Uchida (JP), Seiji Uchiyama (JP)  
 (74) Công ty Luật TNHH Phạm và Liên danh (PHAM & ASSOCIATES)  
 (54) **CƠ CẤU CỐ ĐỊNH**  
 (57) Sáng chế đề cập đến cơ cấu cố định được tạo kết cấu để cố định ảnh trên chất liệu ghi, cơ cấu này bao gồm: chi tiết quay gồm lớp dẫn điện; cuộn dây mà có phần dạng xoắn và nằm trong bên trong của chi tiết quay; và lõi nằm trong phần dạng xoắn; với từ trở của lõi, có vùng từ một đầu đến đầu kia của vùng truyền lớn nhất của ảnh trên chất liệu ghi theo hướng đường sinh, bằng hoặc nhỏ hơn 30% từ trở kết hợp được tạo từ từ trở của lớp dẫn điện và từ trở của vùng giữa lớp dẫn điện và lõi.

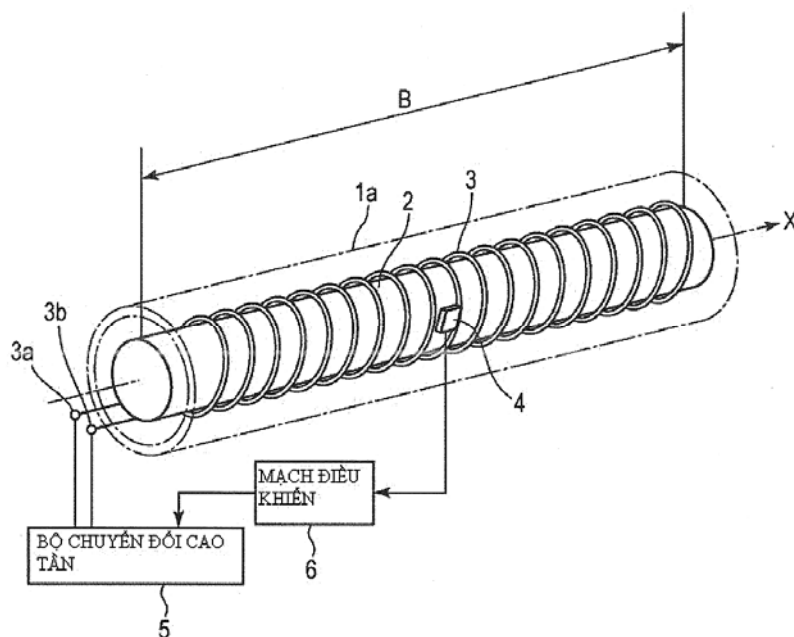

- (11) **1-0022664**
- (15) 25.11.2019 (51)<sup>7</sup> **A46B 17/08**, 3/04, 5/02, 9/02, B25G 1/10, A46B 3/00, 15/00, B60S 3/04
- (21) 1-2015-04154 (22) 29.10.2015
- (30) 14190985.3 30.10.2014 EP
- (45) 30.01.2020 382 (43) 25.05.2016 338
- (73) FISKARS GARDEN OY AB (FI)  
FI-10330 Billnas, Finland
- (72) Kunnas, Kari (FI), Masalin, Petteri (FI), Sandelin, Teemu (FI), Sokka, Mika (FI)
- (74) Công ty Luật TNHH Phạm và Liên danh (PHAM & ASSOCIATES)
- (54) **BÀN CHẢI TUYẾT CHO XE VÀ PHƯƠNG PHÁP CHẾ TẠO**
- (57) Sáng chế đề cập tới bàn chải tuyết cho xe bao gồm tay cầm kéo dài (2) có vùng nắm (3), và các lông chải nhô ra từ tay cầm kéo dài (2) này. Để thu được bàn chải tuyết cho xe hiệu quả mà vật liệu không tích tụ ở đó, bàn chải tuyết cho xe bao gồm các lông chải gồm các dải phẳng và kéo dài (4), được làm bằng chất dẻo. Sáng chế cũng đề cập tới phương pháp chế tạo bàn chải tuyết cho xe này.

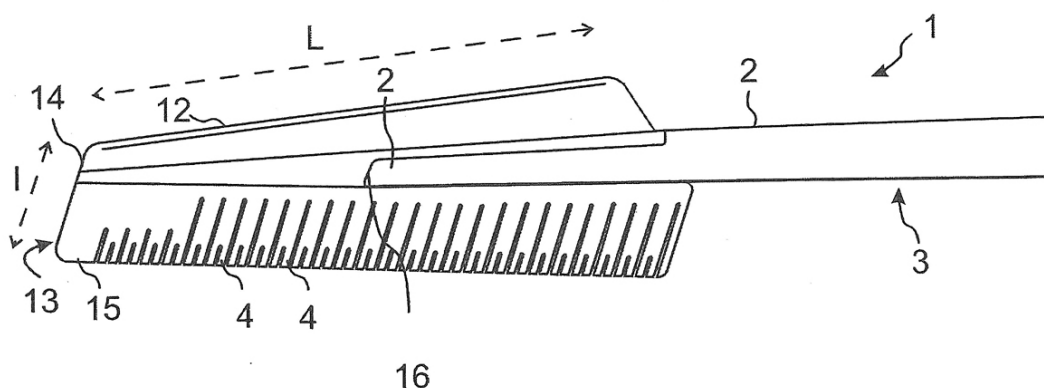

- (11) **1-0022665**
- (15) 25.11.2019 (51)<sup>7</sup> **A61K 47/48**, C12N 9/82
- (21) 1-2012-00299 (22) 06.07.2010
- (86) PCT/EP2010/059599 06.07.2010 (87) WO2011/003886 13.01.2011
- (30) 61/223,320 06.07.2009 US
- PCT/EP2010/054156 30.03.2010 EP
- (45) 30.01.2020 382 (43) 27.08.2012 293
- (73) ALIZE PHARMA II (FR)  
15 Chemin Du Saquin Espace Europeen F-69130 Ecully, France
- (72) ABRIBAT, Thierry (FR)
- (74) Công ty TNHH Sở hữu trí tuệ WINCO (WINCO CO., LTD.)
- (54) **THỂ LIÊN HỢP CHỨA L-ASPARAGINAZA VÀ POLYETYLENGLYCOL, VÀ PHƯƠNG PHÁP TẠO THỂ LIÊN HỢP NÀY**
- (57) Sáng chế đề cập đến thể liên hợp của protein có hoạt tính gần giống L-asparagin aminohydrolaza và polyetylen glycol. Cụ thể, polyetylen glycol này có trọng lượng phân tử nhỏ hơn hoặc bằng khoảng 5000Da và protein là L-asparaginaza của Erwinia. Thể liên hợp theo sáng chế có ưu điểm vượt trội như khả năng duy trì mức độ hoạt tính in vitro cao và sự gia tăng thời gian bán hủy in vivo bất ngờ. Sáng chế cũng đề cập đến phương pháp tạo ra thể liên hợp này.

- (11) **1-0022666**
- (15) 25.11.2019 (51)<sup>7</sup> **B01D 15/18, C07C 7/12**
- (21) 1-2014-00887 (22) 14.09.2012
- (86) PCT/US2012/055355 14.09.2012 (87) WO2013/085586 13.06.2013
- (30) 13/310,954 05.12.2011 US
- (45) 30.01.2020 382 (43) 25.09.2014 318
- (73) UOP LLC (US)  
25 East Algonquin Road, P.O. Box 5017, Des Plaines, Illinois 60017-5017, United States of America
- (72) Jeffrey L. PIEPER (US), Cynthia K. ZIMMERMAN (US), Stephen W. SOHN (US), Steven P. LANKTON (US)
- (74) Văn phòng Luật sư Ân Nam (ANNAM IP & LAW)
- (54) QUY TRÌNH PHÂN TÁCH VẬT LIỆU RỬA THỨ HAI RA KHỎI HỖN HỢP GIẢI HẤP PHỤ TRONG HỆ THỐNG PHÂN TÁCH NHỜ HẤP PHỤ
- (57) Sáng chế đề cập đến hệ thống phân tách nhờ hấp phụ để tách các parafin thường ra khỏi dòng cấp hydrocacbon, quy trình chuyển đổi sự phân tách nhờ hấp phụ từ hệ thống giải hấp phụ tách ba lần thành hệ thống giải hấp phụ tách hai lần, và ngược lại. Việc chuyển đổi diễn ra bằng cách tách và/hoặc đưa vật liệu rửa thứ hai vào hệ thống phân tách nhờ hấp phụ. Việc chuyển đổi này có thể diễn ra trong suốt các quá trình hoạt động bình thường.

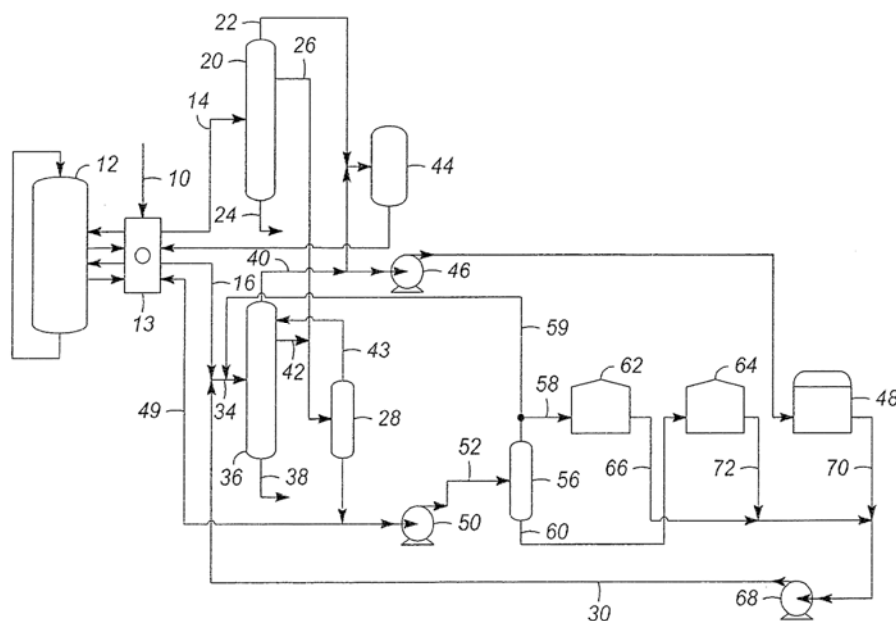

- (11) **1-0022667**
- (15) 25.11.2019 (51)<sup>7</sup> **H01L 21/48**, 23/544
- (21) 1-2016-00920 (22) 08.10.2014
- (86) PCT/NL2014/050702 08.10.2014 (87) WO2015/053628 16.04.2015
- (30) 2011575 08.10.2013 NL
- (45) 30.01.2020 382 (43) 27.06.2016 339
- (73) **BESI NETHERLANDS B.V.** (NL)  
Ratio 6, NL-6921 RW Duiven, Netherlands
- (72) Jurgen Hendrikus Gerhardus HUISSTEDE (NL), Mark HERMANS (NL)
- (74) Văn phòng Luật sư Ân Nam (ANNAM IP & LAW)
- (54) **PHƯƠNG PHÁP XỬ LÝ PHẦN TỬ MANG ĐÃ ĐƯỢC PHỦ MẶT NẠ HÀN VỚI CÁC LINH KIỆN ĐIỆN TỬ**
- (57) Sáng chế đề cập đến phương pháp xử lý phần tử mang đã được phủ mặt nạ hàn với các linh kiện điện tử, bao gồm phát hiện mốc quy chiếu liên quan đến phần tử mang và phát hiện mốc quy chiếu phụ thuộc vào mặt nạ hàn, trong đó mốc quy chiếu phát hiện được được sử dụng để xử lý vị trí của mặt nạ hàn trên phần tử mang. Sáng chế cũng đề cập đến linh kiện điện tử được sản xuất theo phương pháp này.

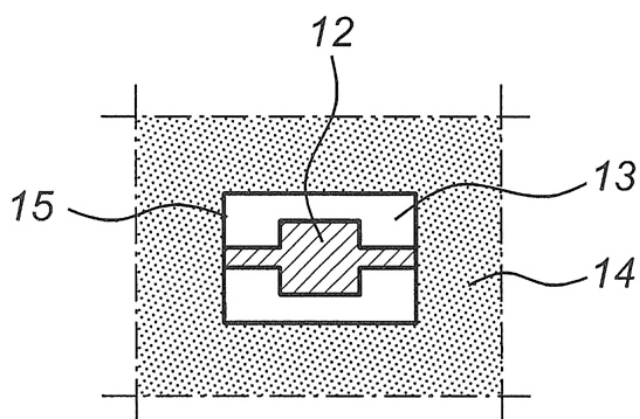

- (11) **1-0022668**
- (15) 25.11.2019 (51)<sup>7</sup> **D06P 3/24**, 1/66, 1/90
- (21) 1-2015-03599 (22) 07.03.2014
- (86) PCT/IB2014/001387 07.03.2014 (87) WO2014/188272 27.11.2014
- (30) 13/786,056 05.03.2013 US
- (45) 30.01.2020 382 (43) 25.12.2015 333
- (73) NIKE INNOVATE C.V. (NL)  
One Bowerman Drive, Beaverton, Oregon 97005, United States of America
- (72) SCHOBORG, Anna (US), MATSUDA-DUNN, Reiko (US), WATKINS, Richard L. (US), CHANG, Yihua (US)
- (74) Công ty Luật TNHH T&G (TGVN)
- (54) DUNG DỊCH NHUỘM CHỨA NƯỚC VÀ PHƯƠNG PHÁP NHUỘM VẬT PHẨM BẰNG DUNG DỊCH NHUỘM CHỨA NƯỚC
- (57) Sáng chế đề cập tới dung dịch chứa nước chứa hợp chất nhuộm axit, hợp chất amoni bậc bốn được chọn từ các hợp chất tetrabutylamoni và các hợp chất tetrahexylamoni tan được, và, tùy ý, dung môi hữu cơ tan trong nước. Sáng chế cũng đề cập tới phương pháp nhuộm vật phẩm bằng dung dịch chứa nước này.



- (11) **1-0022669**  
 (15) 25.11.2019 (51)<sup>7</sup> **B65D 23/08**, 77/04, 77/20, 81/133  
 (21) 1-2015-02976 (22) 28.11.2013  
 (86) PCT/JP2013/082023 28.11.2013 (87) WO2014/129041A1 28.08.2014  
 (30) 2013-034863 25.02.2013 JP  
 (45) 30.01.2020 382 (43) 25.11.2015 332  
 (73) IWATA LABEL CO., LTD. (JP)  
 5-15-18, Mitsui, Ichinomiya-shi, Aichi 491-0827 Japan  
 (72) IWAMATSU, Hironori (JP)  
 (74) Công ty TNHH một thành viên Sở hữu trí tuệ VCCI (VCCI-IP CO.,LTD)

(54) **ĐỒ CHỨA DẠNG LỌ CÓ CHỨC NĂNG CHỐNG VỠ**

(57) Sáng chế đề cập đến đồ chứa dạng lọ có chức năng chống vỡ bao gồm: đồ chứa bên trong dạng ống (2) có nắp ở phần trên và làm bằng vật liệu dễ vỡ và đồ chứa bên ngoài (3) được lắp sao cho kéo dài từ thân (5) và đáy (6) của đồ chứa bên trong (2), đồ chứa bên trong (2) có vai (8) được tạo ra có dạng thắt hoặc dạng thuôn ở phần trên mà không được che bởi đồ chứa bên ngoài (3), phần bao ngoài (13b) của đáy (13) của đồ chứa bên ngoài (3) được tạo ra dày hơn thành bên (14) của đồ chứa bên ngoài (3), phần tâm (13a) của đáy (13) được tạo ra mỏng hơn phần bao ngoài (13b) để tạo ra khoảng trống (13c) sao cho phần tâm (13a) không tiếp xúc với đáy (6) và đồ chứa bên ngoài (3) được lắp vào đồ chứa bên trong (2) và ít nhất vai (8) được phủ bởi màng co ngót được do nhiệt (4), nhờ đó đồ chứa bên trong (2) và đồ chứa bên ngoài (3) được kết hợp. Nhờ đó, tạo ra đồ chứa dạng lọ có chức năng chống vỡ lọ do tác động lên đáy hoặc thân đồ chứa dạng lọ, v.v..

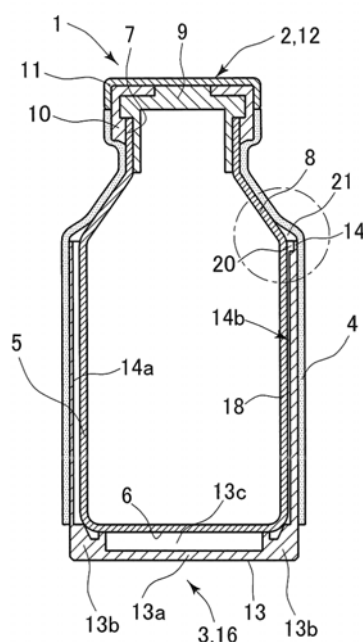

- (11) **1-0022670**
- (15) 25.11.2019 (51)<sup>7</sup> **B21B 1/02**, 1/46, C21D 8/00, B21B 13/22, 1/26, 15/00, 45/00
- (21) 1-2013-02635 (22) 19.01.2012
- (86) PCT/IB2012/000073 19.01.2012 (87) WO2012/101492A1 02.08.2012
- (30) UD2011A000008 24.01.2011 IT
- (45) 30.01.2020 382 (43) 25.02.2014 311
- (73) DANIELI & C. OFFICINE MECCANICHE SPA (IT)  
Via Nazionale, 41-33042 Buttrio, Italy
- (72) Gianpietro BENEDETTI (IT), Paolo BOBIG (IT)
- (74) Công ty TNHH Trường Xuân (AGELESS CO.,LTD.)
- (54) PHƯƠNG PHÁP CÁN VÀ DÂY CHUYỀN CÁN ĐỂ SẢN XUẤT CÁC SẢN PHẨM TẤM CÓ NĂNG SUẤT THẤP
- (57) Sáng chế đề cập đến phương pháp cán để sản xuất các sản phẩm tấm (111) có năng suất thấp bao gồm bước đúc liên tục ở tốc độ nằm trong khoảng từ 3,5 m/phút đến 6 m/phút để đúc thanh mỏng (11) có chiều dày trong khoảng từ 25 mm đến 50 mm, bước gia công thô để giảm chiều dày bằng ít nhất một giá cán tạo hình hoặc giá cán thô (20), đạt chiều dày nằm trong khoảng từ 10 mm đến 40 mm, tốt hơn là từ 10 mm đến 30 mm, tốt hơn nữa từ 10 mm đến 20 mm và để phù hợp cho việc cuộn, bước gia nhiệt nhanh sử dụng lò cảm ứng để ít nhất là khôi phục nhiệt độ tổn thất trong công đoạn sau đúc và trong bước gia công thô, bước cuộn/nhả cuộn bằng thiết bị cuộn/nhả cuộn (34) có hai trục gá, bước cán bởi bộ phận cán loại Steckel (22) có hai giá cán kiểu đảo chiều (23a, 23b) để cán sản phẩm được nhả cuộn từ thiết bị cuộn/nhả cuộn (34) bao gồm không quá ba lần cán kép, hoặc hai lần đảo chiều, để thu được thành phẩm có chiều dày trong khoảng từ 1 - 1,2 mm đến 16 mm, bước làm mát và bước cuộn thành phẩm.

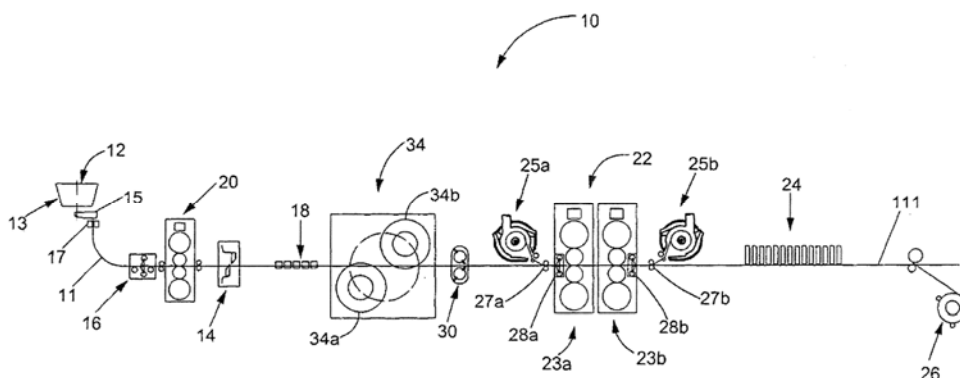

- (11) **1-0022671**
- (15) 25.11.2019 (51)<sup>7</sup> **H01L 51/00**, C09K 11/00, C09D 5/22
- (21) 1-2018-05307 (22) 28.11.2018
- (45) 30.01.2020 382 (43) 27.05.2019 374
- (73) CÔNG TY CỔ PHẦN TEMRADAR (VN)  
40 Phạm Ngọc Thạch, phường 6, quận 3, thành phố Hồ Chí Minh
- (72) Nguyễn Trần Hà (VN)
- (54) PHƯƠNG PHÁP CHẾ TẠO VẬT LIỆU POLYME PHÁT SÁNG TRÊN NỀN VẬT LIỆU POLYME NHIỆT RẮN
- (57) Sáng chế đề xuất phương pháp chế tạo vật liệu polyme phát sáng trên nền vật liệu polyme nhiệt rắn, phương pháp này bao gồm các công đoạn: a) biến tính vật liệu rắn lân quang nhằm tăng khả năng phát sáng và thời gian lưu sáng; b) phối trộn các loại polyme nhiệt rắn tạo hệ đồng nhất có tính chiết suất quang học cao; c) phối trộn bột lân quang được biến tính với hỗn hợp polyme nhiệt rắn; và d) thực hiện quá trình polyme hóa đóng rắn cho hỗn hợp polyme - bột lân quang. Việc sử dụng bột phát sáng được biến tính và polyme nhiệt rắn được biến tính giúp tạo thành một hệ vật liệu phát sáng đồng nhất có thời gian lưu sáng lâu và cường độ phát sáng cao.

- (11) **1-0022672**  
(15) 25.11.2019 (51)<sup>7</sup> **B66F 7/02**  
(21) 1-2014-00950 (22) 20.03.2014  
(67) 2-2014-00061  
(45) 30.01.2020 382 (43) 25.08.2014 317  
(76) BUI KHAC CUNG (DE)

HAUPT STRASSE 62 27478 CUXHAVEN GERMANY

(74) Công ty TNHH Sở hữu trí tuệ Hải Hân (HAI HAN IP CO., LTD.)

(54) THIẾT BỊ NÂNG HẠ ĐA NĂNG

(57) Sáng chế đề cập đến thiết bị nâng hạ đa năng bao gồm nguồn truyền động, ray dẫn hướng (1), bộ phận nâng (2) và cơ cấu khóa an toàn khi đứt cáp. Ray dẫn hướng (1) được tạo thành từ ít nhất hai thanh dẫn hướng đặt song song cố định với nhau nhờ các thanh nối (1.1), ray dẫn hướng được cố định vào vật cố định thông qua thanh nối (1.1). Bộ phận nâng (2) bao gồm sàn nâng (2.1) để chứa vật cần nâng, giá đỡ (2.2) nối liền với sàn nâng bao gồm ít nhất bốn cặp con lăn (2.3) trượt ăn khớp với ray dẫn hướng (1), trên bộ phận nâng có lắp cơ cấu ròng rọc cuốn dây cáp (3) liên kết với nguồn truyền động.

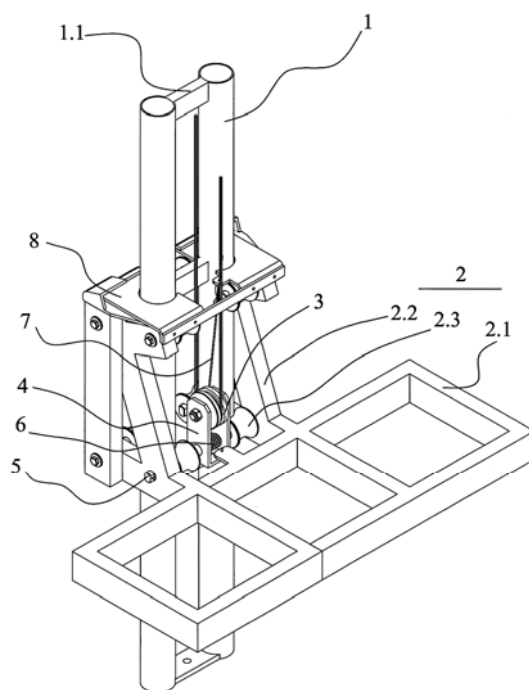



- (11) **1-0022674**  
 (15) 02.12.2019 (51)<sup>7</sup> **A43B 13/38**  
 (21) 1-2012-03743 (22) 27.06.2011  
 (86) PCT/US2011/042044 27.06.2011 (87) WO2012/012122 26.01.2012  
 (30) 61/360,412 30.06.2010 US  
 13/168,727 24.06.2011 US  
 (45) 30.01.2020 382 (43) 25.04.2013 301  
 (73) HBN SHOE, LLC. (US)

395 Main Street, Suite 6B Salem, New Hampshire 03079, United States of America

- (72) DANANBERG, Howard, J. (US), HUGHES, Brian, G.R. (CA)  
 (74) Công ty TNHH Sở hữu trí tuệ Thảo Quyển (INVENCO.,LTD)

(54) **ĐẾ TRONG ĐỂ ĐỆM VÀO GIÀY**

- (57) Sáng chế đề cập tới đế trong để đệm vào giày có mặt trên đỡ bàn chân có vùng thứ nhất để đỡ ít nhất đầu xương đốt bàn chân thứ nhất của bàn chân, và vùng thứ hai bao quanh vùng thứ nhất. Vùng thứ nhất tạo ra sức cản đối với chuyển động hướng xuống dưới nhỏ hơn so với vùng thứ hai, và có vùng rỗng hoặc vùng dạng lõm, được định cỡ và định vị để tạo thuận lợi cho trạng thái lộn ra ngoài của đầu xương đốt bàn chân thứ nhất khi người sử dụng vận động từ giai đoạn cân bằng bàn chân qua giai đoạn nhón đầu ngón chân. Ngoài ra, đế trong có mặt dưới có tấm lót cứng che ít nhất phần gót của mặt dưới để giảm bớt biến dạng của tấm đỡ bàn chân khi chịu tải. Đế trong này còn có một loạt rãnh được định vị để gia tăng đặc tính mềm dẻo theo yêu cầu.

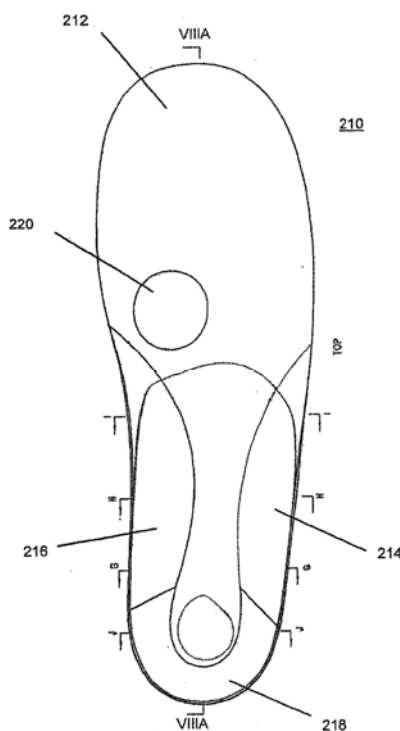

- (11) **1-0022675**
- (15) 02.12.2019 (51)<sup>7</sup> **B25B 11/00**, G03B 11/04
- (21) 1-2014-03827 (22) 18.11.2014
- (45) 30.01.2020 382 (43) 27.03.2017 348
- (73) CÔNG TY TNHH HỆ THỐNG CƠ ĐIỆN TỬ XANH (VN)  
2841 Phạm Thế Hiển, phường 7, quận 8, thành phố Hồ Chí Minh
- (72) Phạm Ngọc Huy (VN), Dư Thành Trung (VN), Lê Hữu Mạnh (VN), Nguyễn Hữu Thi (VN)
- (74) Trung tâm sở hữu trí tuệ và chuyển giao công nghệ (IPTC)
- (54) CƠ CẤU THÁO LẮP NHANH THIẾT BỊ CÂN BẰNG MÁY QUAY
- (57) Sáng chế đề cập đến cơ cấu tháo lắp nhanh thiết bị cân bằng máy quay bao gồm: khối liên kết (1), trục cam (2), tay vặn (3), nút nhấn an toàn (4), chi tiết ép (5), bu lông (6), bu lông (7), bu lông (8), lò xo (9), chi tiết trượt (10). Cơ cấu có khả năng tháo lắp nhanh, có khả năng giữ chặt hơn, phù hợp gắn trên những thiết bị đối xứng (như bộ giảm chấn của máy bay), thời gian liên kết với các thiết bị khác nhanh hơn so với những cơ cấu, thiết bị trước đây.

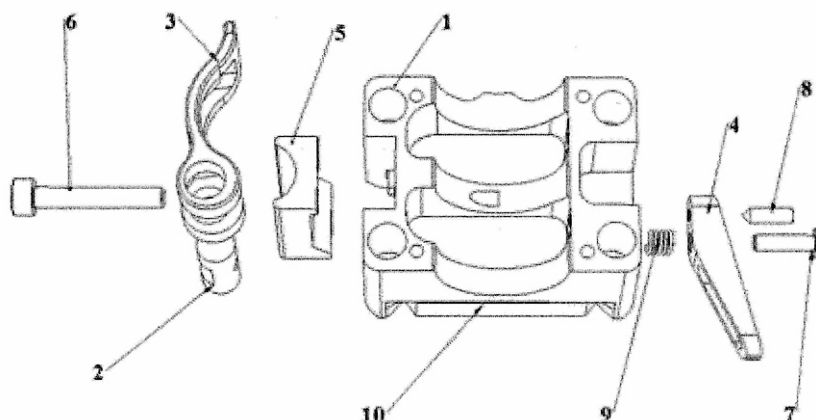

- (11) **1-0022676**
- (15) 02.12.2019 (51)<sup>7</sup> **B27D 3/00**, B27G 11/00, B27L 5/00, B05D 7/06, B27D 1/10
- (21) 1-2016-04578 (22) 25.11.2016
- (45) 30.01.2020 382 (43) 25.06.2018 363
- (76) **BÙI TRỌNG TÍN (VN)**  
747/1 Hậu Giang, phường 11, quận 6, thành phố Hồ Chí Minh.
- (74) Công ty TNHH Nam Việt và Liên danh (VIPCO)
- (54) **BỘ PHẬN LĂN BÔI KEO HAI MẶT CẠNH DÁN NHAU DÙNG CHO MÁY NỐI NGANG VÁN LẠNG**
- (57) Sáng chế đề cập đến bộ phận lăn bôi keo hai mặt cạnh dán nhau (3) dùng cho máy nối ngang ván lạng (1) gồm hộp keo (3.2) và thanh dẫn (3.1). Hộp keo (3.2) có kết cấu là một khối hình hộp đa giác với hộc keo phải (3.2P) và trái (3.2T) bố trí trước và sau hai bên thanh dẫn; trong mỗi hộc keo có trục lăn keo phải (3.2.2 P) và trái (3.2.2 T) có phương đứng nghiêng sang hai bên thanh dẫn, trên đầu mỗi trục lăn keo có bánh lăn keo phải (3.2.1P) và trái (3.2.1T) hình côn ngược nhỏ nghiêng lên khỏi mặt hộc keo, liền dưới mỗi bánh lăn keo là đường xoắn ốc trên bề mặt hình côn dùng để đẩy keo tràn lên phủ bề mặt côn của bánh lăn keo khi trục lăn keo quay; trong mỗi hộc keo còn bố trí ổ đỡ (3.2.3) ở đáy, một vách thành (3.2.6) đặt sát với bề mặt hình côn của bánh lăn keo và mặt ngoài của đường xoắn ốc, một miếng gạt (3.2.7) được bắt cố định vào thành hộp keo; đầu dưới trục lăn keo phải (3.2.2P) và trái (3.2.2T) được lắp bánh răng truyền động (3.2.4) bằng nhau, riêng trục lăn keo trái (3.2.2P) còn lắp thêm bánh răng (3.2.5); hai bên ngoài vách thành (3.2.6) của mỗi hộc keo có bố trí một bánh đĩa phải (3.2.8P) và trái (3.2.8T) có trục ngang. Thanh dẫn (3.1) có hai khe dẫn, hai bên đầu khe dẫn mở lớn để nạp liệu và mỗi bên khe dẫn có một đoạn cong lên hình cầu vòng để uốn tấm ván lạng bên này tránh phần nhô lên của bánh lăn keo tiếp xúc bôi keo cho mặt cạnh miếng ván lạng ở bên kia khe dẫn. Cặp bánh đĩa trục ngang (2.3) và (2.4) ở dưới và các bánh cán trục ngang (4.3) và (4.4) ở trên cho mỗi bên đối nghịch với bên có trục bánh lăn keo và thẳng góc với thanh dẫn (H.3b và H4).

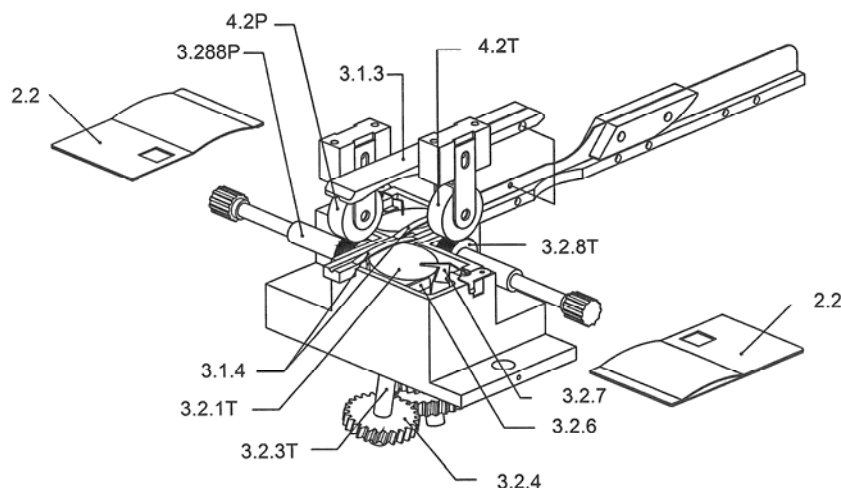



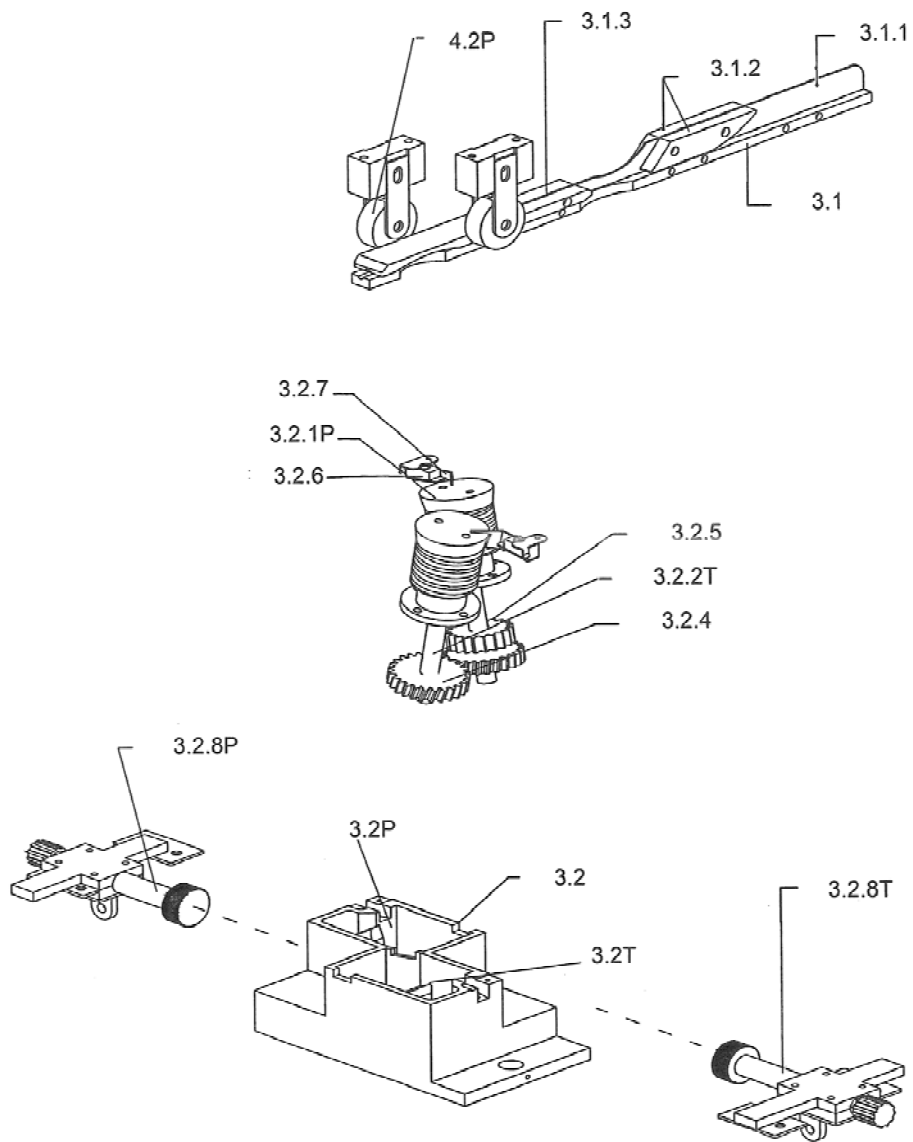

- (11) **1-0022677**
- (15) 02.12.2019 (51)<sup>7</sup> **G01N 21/85**, 21/84, G06K 9/00
- (21) 1-2012-02744 (22) 10.05.2011
- (86) PCT/JP2011/002583 10.05.2011 (87) WO2011/145287A1 24.11.2011
- (30) 2010-115425 19.05.2010 JP
- (45) 30.01.2020 382 (43) 25.07.2013 304
- (73) SATAKE CORPORATION (JP)  
7-2, Sotokanda 4-chome, Chiyoda-ku, Tokyo 101-0021, Japan
- (72) ISHIZUKI, Hiroki (JP), EMORI, Takayuki (JP), NAKATA, Yoshihisa (JP)
- (74) Công ty Luật TNHH AMBYS Hà Nội (AMBYS HANOI)
- (54) PHƯƠNG PHÁP ĐÁNH GIÁ TỶ LỆ TRỌNG LƯỢNG THEO CẤP ĐỘ CHẤT LƯỢNG BẰNG THIẾT BỊ PHÂN BIỆT CẤP ĐỘ CHẤT LƯỢNG TRẠNG THÁI BÊN NGOÀI CỦA HẠT
- (57) Sáng chế đề cập đến phương pháp đánh giá tỷ lệ trọng lượng theo cấp độ chất lượng bằng thiết bị phân biệt cấp độ chất lượng trạng thái bên ngoài của hạt; phương pháp này khác biệt ở chỗ bao gồm các bước: hình ảnh hóa nhiều hạt; phân biệt cấp độ chất lượng của hạt trên cơ sở dữ liệu của các hạt được hình ảnh hóa; kiểm đếm theo cấp độ chất lượng về số điểm ảnh trong dữ liệu đã nêu của các hạt được hình ảnh hóa đối với các hạt có cấp độ chất lượng đã được phân biệt; nhân số điểm ảnh được kiểm đếm theo cấp độ chất lượng với hệ số chuyển đổi trọng lượng trên mỗi điểm ảnh được xác định trước theo cấp độ chất lượng, và nhờ đó chuyển đổi số điểm ảnh đã nêu thành trọng lượng theo cấp độ chất lượng; và tính tỷ lệ trọng lượng theo cấp độ chất lượng của hạt trên cơ sở trọng lượng theo cấp độ chất lượng.

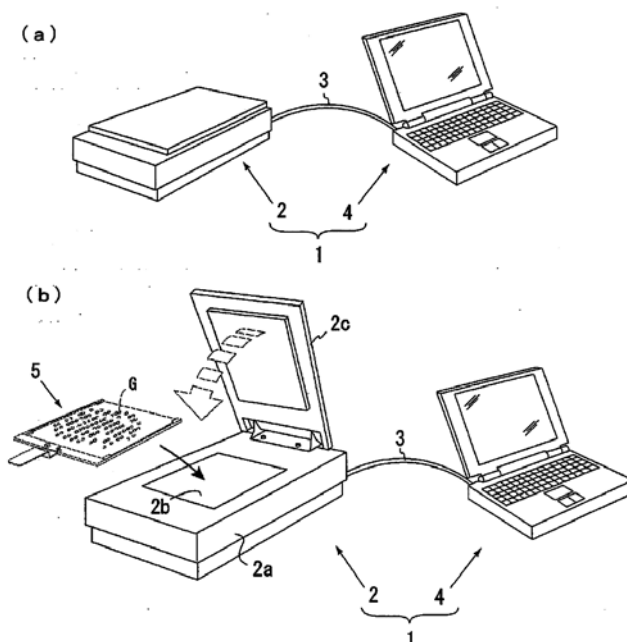

- (11) **1-0022678**
- (15) 02.12.2019 (51)<sup>7</sup> **A61K 8/39**, 8/73, A61Q 19/00, A61K 47/34, 8/81, A23L 1/00
- (21) 1-2012-03179 (22) 21.04.2011
- (86) PCT/JP2011/059818 21.04.2011 (87) WO2011/136121 03.11.2011
- (30) 2010-102160 27.04.2010 JP
- 2010-112859 17.05.2010 JP
- 2010-254185 12.11.2010 JP
- (45) 30.01.2020 382 (43) 25.01.2013 298
- (73) **KAO CORPORATION (JP)**  
14-10, Nihonbashi Kayabacho 1-chome, Chuo-ku, Tokyo 103-8210, Japan
- (72) **MURATA, Takeshi (JP)**
- (74) Công ty Cổ phần Hỗ trợ phát triển công nghệ Detech (DETECH)
- (54) **MỸ PHẨM, THUỐC VÀ THỰC PHẨM CHỨA CHẾ PHẨM HỆ NƯỚC ĐƯỢC CHỨA TRONG VẬT CHỨA**
- (57) Sáng chế đề cập đến mỹ phẩm, thuốc và thực phẩm chứa chế phẩm hệ nước được chứa trong vật chứa, trong đó chế phẩm này được ngăn chặn sự bay hơi nước của hơi ẩm và do đó ngăn chặn sự đông đặc hoặc sự thay đổi đặc tính của các nguyên liệu. Kết quả là có thể đạt được sự ổn định trong thời gian dài. Chế phẩm được ngăn chặn sự khô của các nguyên liệu bám dính vào phần đầu thoát của vật chứa, do đó có thể ngăn chặn được sự bít tắc ngay cả khi vật chứa có dạng vật chứa dạng xịt hoặc vật chứa dạng bơm. Sáng chế đề cập đến chế phẩm hệ nước được chứa trong vật chứa, trong đó chế phẩm này chứa các thành phần (A), (B), và (C) sau đây: (A) alkyl polyoxyetylen hoặc ete alkenyl có nhóm alkyl hoặc alkenyl có 20 đến 24 nguyên tử cacbon và lượng phân tử gam trung bình của oxit etylen được bổ sung là nằm trong khoảng từ 1,5 đến 4, (B) hợp chất cao phân tử tan trong nước, và (C) nước.

- (11) **1-0022679**
- (15) 02.12.2019 (51)<sup>7</sup> **H04W 72/08**
- (21) 1-2015-01454 (22) 27.09.2012
- (86) PCT/CN2012/082217 27.09.2012 (87) WO2014/047850 03.04.2014
- (45) 30.01.2020 382 (43) 25.09.2015 330
- (73) HUAWEI TECHNOLOGIES CO., LTD. (CN)  
Huawei Administration Building, Bantian, Longgang, Shenzhen, Guangdong 518129, China
- (72) LIU, Jianqin (CN), LIU, Jianghua (CN), WU, Qiang (CN), GAO, Chi (CN)
- (74) Công ty Luật TNHH Phạm và Liên danh (PHAM & ASSOCIATES)
- (54) **PHƯƠNG PHÁP VÀ THIẾT BỊ PHÂN PHỐI CÁC ỨNG VIÊN KÊNH ĐIỀU KHIỂN**
- (57) Sáng chế đề cập đến phương pháp và thiết bị phân phối các ứng viên kênh điều khiển, liên quan đến lĩnh vực truyền thông, và có thể phân phối các ứng viên kênh điều khiển ở các mức độ gộp khác nhau đến K tập ePDCCH (enhance Physical Downlink Control Channel, kênh điều khiển liên kết xuống vật lý tăng cường) và giảm độ phức tạp của phép dò mò mẫn được thực hiện bởi UE (User Equipment, thiết bị người dùng). Phương pháp gồm các bước: xác định K tập để truyền kênh điều khiển, trong đó mỗi một tập trong K tập gồm ít nhất một cặp khối tài nguyên vật lý; và phân phối các ứng viên kênh điều khiển ở mỗi một mức độ gộp đến ít nhất một tập trong K tập theo ít nhất một trong các mức độ gộp được hỗ trợ bởi kênh điều khiển sẽ được truyền, số lượng ứng viên kênh điều khiển tương ứng với mỗi một mức độ gộp, K tập để truyền kênh điều khiển, và các loại của các tập.

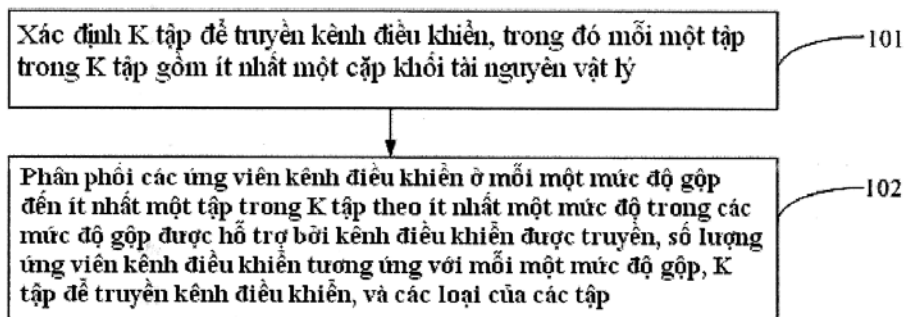



- (11) **1-0022681**  
 (15) 02.12.2019 (51)<sup>7</sup> **G02C 7/04**, C08L 101/14, 5/04  
 (21) 1-2011-03213 (22) 01.09.2009  
 (86) PCT/JP2009/065236 01.09.2009 (87) WO2010/140267 09.12.2010  
 (30) 2009-134090 03.06.2009 JP  
 (45) 30.01.2020 382 (43) 25.04.2012 289  
 (73) SEED CO., LTD. (JP)

40-2, Hongo 2-chome, Bunkyo-ku, Tokyo 1130033, Japan

(72) MATSUNAGA, Toru (JP), SATO, Takao (JP), FUJISHIRO, Yoko (JP)

(74) Công ty Cổ phần Sở hữu công nghiệp INVESTIP (INVESTIP)

(54) **KÍNH ÁP TRỒNG HYDROGEL ƯỚT VÀ PHƯƠNG PHÁP CHẾ TẠO KÍNH NÀY**

(57) Sáng chế đề cập đến kính áp tròng hydrogel có khả năng thấm ướt được cải thiện và lâu dài trong bề mặt và kết cấu phía trong, trong khi vẫn thể hiện khả năng chống nhiễm khuẩn, độ ổn định hình dạng và độ bền cơ cao. Sáng chế cũng đề cập đến phương pháp chế tạo kính áp tròng hydrogel. Kính áp tròng hydrogel ướt, khác biệt ở chỗ, chứa polyme ưa nước ion là hợp chất chứa nhóm hydroxy và nhóm anion. Ngoài ra, sáng chế còn đề cập đến phương pháp chế tạo kính áp tròng hydrogel, khác biệt ở chỗ, thành phần cấu tạo của kính áp tròng hydrogel là copolyme chứa ít nhất monome cation và monome anion, và khác biệt ở chỗ, phương pháp này bao gồm bước mà trong đó ion nghịch của các monome tạo ra liên kết ion và bước mà trong đó polyme ưa nước ion, là hợp chất chứa nhóm hydroxy và nhóm anion.

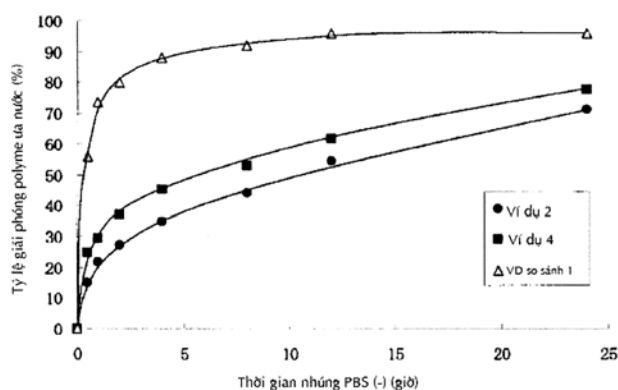

- (11) **1-0022682**
- (15) 02.12.2019 (51)<sup>7</sup> **A46B 9/04**
- (21) 1-2015-02917 (22) 14.01.2014
- (86) PCT/KR2014/000395 14.01.2014 (87) WO2014/112769 24.07.2014
- (30) 10-2013-0004369 15.01.2013 KR
- (45) 30.01.2020 382 (43) 25.11.2015 332
- (73) LG HOUSEHOLD & HEALTH CARE LTD. (KR)  
58, Saemunan-ro, Jongno-gu, Seoul 110-783, Republic of Korea
- (72) PARK, Mi-Jeong (KR), KIM, Sung-Jin (KR), AHN, Jae-Hyun (KR)
- (74) Công ty TNHH Tâm nhìn và Liên danh (VISION & ASSOCIATES CO.LTD.)
- (54) CƯỚC BÀN CHẢI ĐÁNH RĂNG CÓ ĐẶC TÍNH KHÔNG THẤM NƯỚC VÀ BÀN CHẢI ĐÁNH RĂNG SỬ DỤNG CƯỚC NÀY
- (57) Sáng chế đề cập đến cước bàn chải đánh răng có đặc tính không thấm nước và bàn chải đánh răng có sử dụng cước này. Cước bàn chải đánh răng chứa thành phần không thấm nước, và tốt hơn là perflorocarbon, có đặc tính không thấm nước nhờ đó làm giảm rõ rệt độ thấm nước, và do đó có thể ngăn cản khả năng vi khuẩn nhân lên và do đó có thể ngăn cản sự lây nhiễm vi khuẩn trong miệng vì không chỉ làm giảm đáng kể lượng nước còn lại trong các cước bàn chải đánh răng mà còn có tốc độ bay hơi nước rất nhanh sau khi chải răng. Hơn nữa, sáng chế còn đề xuất bàn chải đánh răng không thấm nước chứa các cước bàn chải đánh răng không thấm nước này.

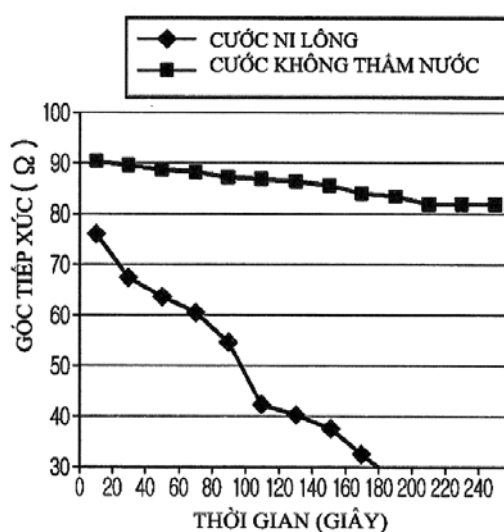

- (11) **1-0022683**
- (15) 02.12.2019 (51)<sup>7</sup> **E04B 1/22**, E04G 21/12
- (21) 1-2014-04108 (22) 09.12.2014
- (30) 2013-254866 10.12.2013 JP
- (45) 30.01.2020 382 (43) 25.09.2015 330
- (73) KUROSAWA CONSTRUCTION CO., LTD. (JP)  
1-36-7, Wakaba-cho, Chofu-shi, Tokyo, 182-0003 Japan
- (72) Ryohei KUROSAWA (JP)
- (74) Công ty TNHH Tâm nhìn và Liên danh (VISION & ASSOCIATES CO.LTD.)
- (54) PHƯƠNG PHÁP ĐƯA DỰ ỨNG LỰC SAU VÀO TÒA NHÀ CÓ KẾT CẤU BÊ TÔNG CỐT THÉP VÀ KẾT CẤU TÒA NHÀ BÊ TÔNG CỐT THÉP ĐƯỢC ĐƯA DỰ ỨNG LỰC SAU VÀO
- (57) Sáng chế đề cập đến phương pháp trong đó dự ứng lực được đưa vào kết cấu tòa nhà của công trình nhiều tầng từ móng bê tông cốt thép đến cột và dầm bê tông cốt thép, bao gồm bước: chôn ống luồn thép trước, qua đó bó cốt thép được luồn vào, ở các vị trí yêu cầu trong móng và trong các cột và dầm bê tông cốt thép ở mỗi tầng và tiến hành xây dựng giống như kết cấu bê tông cốt thép lên đến tầng trên cùng; và sau đó luồn bó cốt thép vào ống luồn thép, cố định bó cốt thép dưới lực căng, và nhờ đó đưa dự ứng lực vào toàn bộ kết cấu tòa nhà bê tông cốt thép từ móng đến cột và dầm. Do đó, khả năng chịu địa chấn của toàn bộ kết cấu tòa nhà được thiết kế giống như kết cấu bê tông cốt thép được cải thiện đáng kể. Thanh cốt thép trong tòa nhà có kết cấu bê tông cốt thép được thiết kế tương ứng với tải trọng bình thường và trận động đất ở mức độ nhỏ hoặc trung bình và, với trận động đất lớn ghi nhận cường độ động đất bằng hoặc lớn hơn mức được giả định khi thiết kế, việc bổ sung dự ứng lực được đưa vào khiến cho kết cấu này có thể trụ vững được ngay cả trong trận động đất lớn ghi nhận cường độ địa chấn lên đến 7.

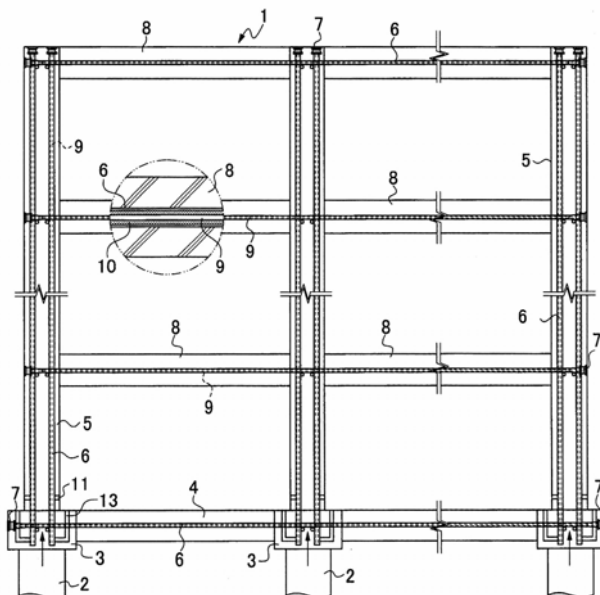



- (11) **1-0022684**
- (15) 02.12.2019 (51)<sup>7</sup> **B65D 81/18**, A23B 4/16
- (21) 1-2012-01482 (22) 28.10.2010
- (86) PCT/US2010/054421 28.10.2010 (87) WO2011/053676 05.05.2011
- (30) 61/275,720 30.10.2009 US
- 61/256,868 30.10.2009 US
- (45) 30.01.2020 382 (43) 25.03.2013 300
- (73) GLOBAL FRESH FOODS (US)  
967 Colton Street, Monterey, California 93940 (US) United States of America.
- (72) BELL, Laurence D. (US)
- (74) Công ty Luật TNHH AMBYS Hà Nội (AMBYS HANOI)
- (54) PHƯƠNG PHÁP VẬN CHUYỂN VÀ/HOẶC BẢO QUẢN THỰC PHẨM CÓ THỂ BỊ BIẾN CHẤT DO OXY HOÁ HẤP THỤ CACBON ĐIOXIT
- (57) Sáng chế đề cập đến môđun đóng gói hữu ích trong vận chuyển, bảo quản, vận chuyển và bảo quản thực phẩm dễ bị biến chất như cá tươi. Hệ thống và phương pháp đóng gói có thể được sử dụng để vận chuyển hoặc bảo quản thực phẩm trong khoảng thời gian kéo dài. Hệ thống đóng gói ưu tiên có khoảng bên trên chứa khí lớn và cấu trúc mềm dẻo và có thể sử dụng pin nhiên liệu để duy trì mức oxy giảm trong môi trường chứa nhiều cacbon đioxit bao quanh thực phẩm. Sáng chế đề cập đến phương pháp vận chuyển và/hoặc bảo quản thực phẩm có thể bị biến chất do oxy hóa hấp thụ cacbon đioxit, hữu ích để kéo dài thời gian bảo quản thực phẩm như cá tươi. Phương pháp này có thể được sử dụng để vận chuyển hoặc bảo quản thực phẩm trong khoảng thời gian kéo dài. Phương pháp ưu tiên sử dụng nguồn khí oxy thấp để duy trì mức oxy giảm trong môi trường bao quanh thực phẩm.

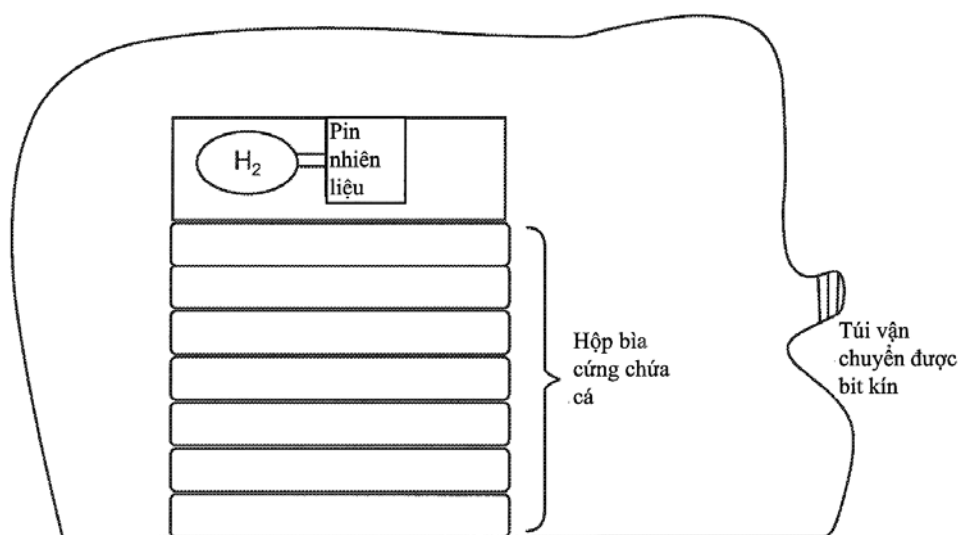

- (11) **1-0022685**
- (15) 02.12.2019 (51)<sup>7</sup> **A44B 19/42**, 19/30
- (21) 1-2015-01391 (22) 27.12.2012
- (86) PCT/JP2012/083819 27.12.2012 (87) WO2014/102952A1 03.07.2014
- (45) 30.01.2020 382 (43) 25.06.2015 327
- (73) YKK CORPORATION (JP)  
1, Kanda Izumi-cho, Chiyoda-ku, Tokyo 1018642, Japan
- (72) HASEGAWA, Hajime (JP), SHIMAI, Hideo (JP)
- (74) Công ty TNHH Trường Xuân (AGELESS CO.,LTD.)
- (54) MÁY LẮP RÁP CON TRƯỢT

(57) Sáng chế đề xuất máy lắp ráp con trượt có khả năng cắt tủa đường dẫn chi tiết và lỗ móc của thân của con trượt dùng cho khóa kéo trượt. Thiết bị cắt tủa (30) được bố trí ở giữa mặt đi vào của thiết bị vận chuyển thân (20) mà vận chuyển thân (1) và mặt thoát ra của thiết bị cung cấp thân (40). Thiết bị cắt tủa (30) có cặp kẹp bên cắt tủa khe hở (31, 31) cắt tủa đường dẫn chi tiết (1d) của thân (1), và đục cắt tủa lỗ móc (32) cắt tủa lỗ móc (1f) của cánh trên (1a) của thân (1). Thân (1) mà đường dẫn chi tiết (1d) và lỗ móc (1f) được cắt tủa, được vận chuyển, và tai kéo (2) và chốt khóa (3) được lắp vào thân (1) để lắp ráp con trượt.

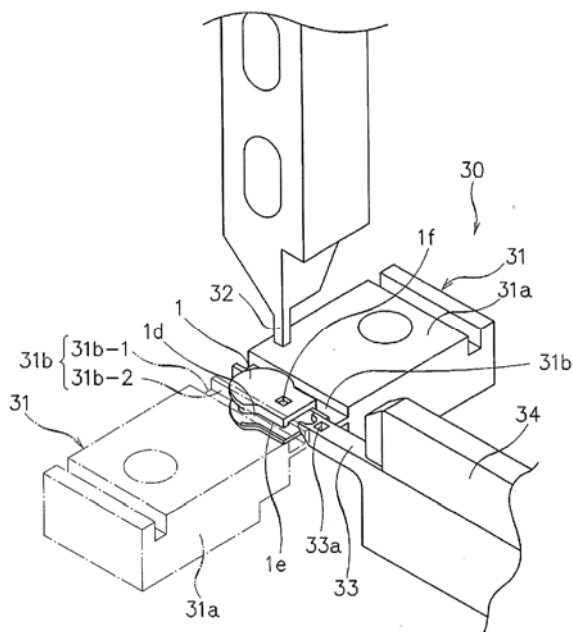

- (11) **1-0022686**
- (15) 02.12.2019 (51)<sup>7</sup> **G06K 9/62**
- (21) 1-2015-03101 (22) 28.10.2013
- (86) PCT/JP2013/079119 28.10.2013 (87) WO2014/129016 28.08.2014
- (30) 2013-035160 25.02.2013 JP
- (45) 30.01.2020 382 (43) 25.01.2016 334
- (73) MITSUBISHI HEAVY INDUSTRIES MACHINERY SYSTEMS, LTD. (JP)  
1-1, Wadasaki-cho 1-chome, Hyogo-ku, Kobe-shi, Hyogo 652-8585, Japan
- (72) KOJIMA Yohei (JP), SAITO Mayumi (JP), SUGIMOTO Kiichi (JP), OKAZAKI Takuma (JP), NAKAO Kenta (JP)
- (74) Công ty TNHH Tầm nhìn và Liên danh (VISION & ASSOCIATES CO.LTD.)
- (54) THIẾT BỊ VÀ PHƯƠNG PHÁP NHẬN DẠNG KÝ TỰ
- (57) Sáng chế đề cập đến thiết bị nhận dạng ký tự để thực hiện quy trình xử lý nhận dạng ký tự đối với ảnh thang độ xám thu được bằng cách ghi chuỗi ký tự gồm các ký tự được bố trí theo hướng cụ thể. Thiết bị nhận dạng ký tự này thực hiện quy trình xử lý nhận dạng ký tự đối với mỗi ký tự dưới dạng các ký tự Nc (Nc là số nguyên bằng hoặc lớn hơn 2) từ một đầu của chuỗi ký tự. Khi nhận dạng ký tự cho các ký tự Nc, nhiều vùng ký tự có các kích thước vùng ký tự khác nhau được thiết lập cho mỗi vị trí trên ảnh thang độ xám và kết quả nhận dạng ký tự và giá trị ước lượng được tính toán cho mỗi vùng ký tự. Thiết bị nhận dạng ký tự xác định các kết quả nhận dạng ký tự và các kích thước vùng ký tự tối ưu đối với các ký tự Nc dựa vào các giá trị ước lượng tính toán được. Để nhận dạng ký tự cho các ký tự còn lại, thiết bị nhận dạng ký tự thiết lập vùng ký tự có kích thước vùng ký tự tối ưu cho mỗi vị trí trên ảnh thang độ xám và thực hiện quy trình xử lý nhận dạng ký tự.

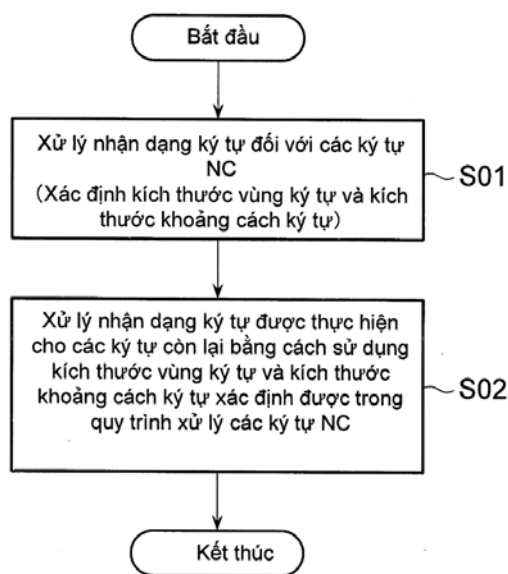

- (11) **1-0022687**
- (15) 02.12.2019 (51)<sup>7</sup> **B63B 25/16**, F17C 3/02, 13/00, B63B 11/04, 25/12, 35/00
- (21) 1-2014-02212 (22) 24.07.2012
- (86) PCT/NO2012/050143 24.07.2012 (87) WO2013/122475 22.08.2013
- (30) 20120167 17.02.2012 NO
- (45) 30.01.2020 382 (43) 27.10.2014 319
- (73) LNT MARINE PTE., LTD. (SG)  
3 International Business Park, #04-07/08 Nordic European Center, 609927, Singapore, Singapore
- (72) SJOLIE STRAND, Kjetil (NO), JONAS, Jorn Magnus (NO), NORBERG, Andreas (NO)
- (74) Công ty TNHH T&T INVENMARK Sở hữu trí tuệ Quốc tế (T&T INVENMARK CO., LTD.)
- (54) **KẾT CẤU CHỨA KHÍ THIÊN NHIÊN HÓA LỎNG**
- (57) Sáng chế đề cập đến kết cấu chứa khí thiên nhiên hóa lỏng (LNG- Liquid natural gas) trong khoang tàu của công trình biển, kết cấu này bao gồm lớp chắn sơ cấp tự đỡ, lớp chắn thứ cấp bao quanh lớp chắn sơ cấp tự đỡ, và khoảng không tiếp cận giữa lớp chắn sơ cấp tự đỡ và lớp chắn thứ cấp, trong đó lớp chắn sơ cấp tự đỡ là bồn chứa tự đỡ kín chất lỏng LNG và được nối với khoang tàu nhờ các cơ cấu đỡ đi xuyên qua lớp chắn thứ cấp, lớp chắn thứ cấp là lớp cách nhiệt kín chất lỏng được nối với bề mặt trong của vỏ tàu bịt kín các cơ cấu đỡ nhờ một bịt kín mềm dẻo kín chất lỏng, do đó lớp chắn sơ cấp tự đỡ và lớp chắn thứ cấp được nối một cách riêng rẽ với khoang tàu để ngăn chặn sự truyền lực giữa lớp chắn sơ cấp và lớp chắn thứ cấp.

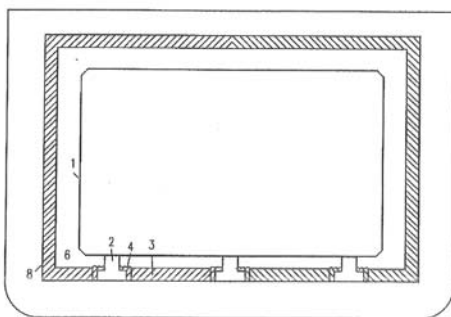

- (11) **1-0022688**
- (15) 02.12.2019 (51)<sup>7</sup> **B65D 77/06**, 77/04, 8/04
- (21) 1-2012-03270 (22) 26.04.2011
- (86) PCT/EP2011/056553 26.04.2011 (87) WO2011/134949 03.11.2011
- (30) 10161157.2 27.04.2010 EP
- 10190570.1 09.11.2010 EP
- (45) 30.01.2020 382 (43) 25.02.2013 299
- (73) EUROKEG B.V. (NL)  
Takelaarsweg 10 NL-1786 PR Den Helder, The Netherlands
- (72) Hubert Joseph Frans HANSSSEN (NL), Jan Dirk VEENENDAAL (NL), Jan VEENENDAAL (NL)
- (74) Công ty TNHH Tâm nhìn và Liên danh (VISION & ASSOCIATES CO.LTD.)
- (54) BÌNH CHỨA ĐỂ CHỨA CHẤT LỎNG
- (57) Sáng chế đề cập đến bình chứa (1) để chứa chất lỏng, như đồ uống và dầu, bao gồm thân đúc thổi bằng polyeste (2), van (4) để phân phối chất lỏng từ bình chứa, và cửa nạp để nạp liệu. Thân (2) được bọc bởi vỏ đúc thổi polyeste kéo căng (9).

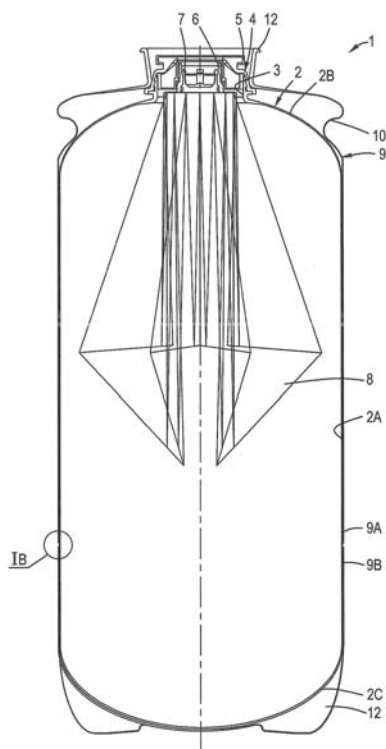

- (11) **1-0022689**
- (15) 02.12.2019 (51)<sup>7</sup> **H04N 7/34**
- (21) 1-2016-05007 (22) 29.07.2011
- (62) 1-2014-02262
- (86) PCT/KR2011/005592 29.07.2011 (87) WO2012/018198 09.02.2012
- (30) 10-2010-0074462 30.07.2010 KR
- 10-2011-0062603 28.06.2011 KR
- (45) 30.01.2020 382 (43) 25.04.2017 349
- (73) M&K HOLDINGS INC. (KR)  
3rd Floor, Kisan Building, 67 25-gil Seocho-Daero, Seocho-Gu, Seoul, 137-835, Republic of Korea
- (72) OH, Soo Mi (KR), YANG, Moonock (KR)
- (74) Công ty Luật TNHH ELITE (ELITE LAW FIRM)
- (54) THIẾT BỊ GIẢI MÃ HÌNH ẢNH XÁC ĐỊNH MẪU QUÉT THÍCH ỨNG THEO CHẾ ĐỘ DỰ BÁO TRONG ẢNH
- (57) Sáng chế đề cập đến thiết bị giải mã hóa hình ảnh mà nhận chế độ dự báo trong ảnh và các hệ số lượng tử hóa một chiều (1D), khôi phục khối biến đổi lượng tử hóa bằng cách sử dụng các hệ số lượng tử hóa một chiều (1D); lượng tử hóa ngược khối biến đổi lượng tử hóa sử dụng kích thước bước lượng tử hóa để tạo ra khối biến đổi, biến đổi ngược khối biến đổi để tạo ra khối dư, và tạo ra khối dự báo theo chế độ dự báo trong ảnh. Khi kích thước của khối biến đổi là 8x8, khối biến đổi lượng tử hóa được chia thành nhiều khối con, nhiều khối con và các hệ số của mỗi khối con được quét sử dụng cùng mẫu quét được xác định theo chế độ dự báo trong ảnh. Khi chế độ dự báo trong ảnh là chế độ ngang, mẫu quét là mẫu quét dọc.

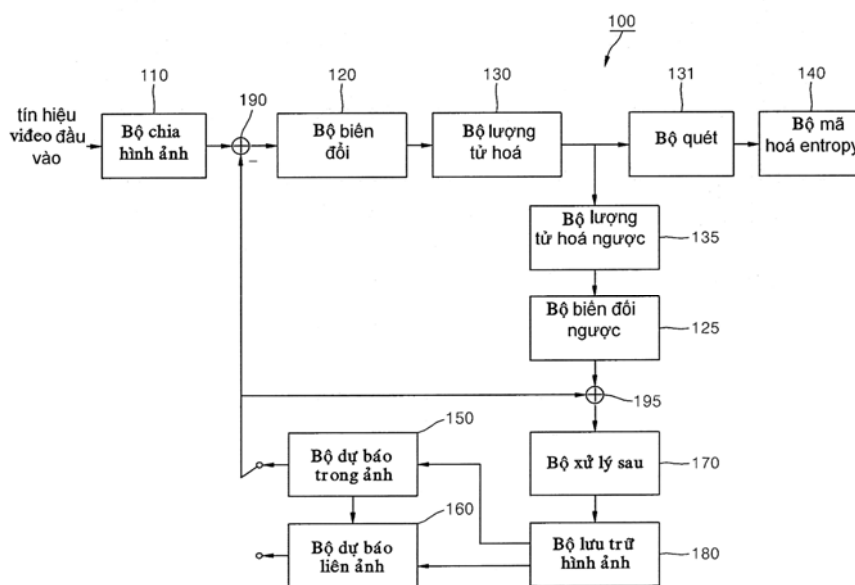

- (11) **1-0022690**  
 (15) 02.12.2019 (51)<sup>7</sup> **C22C 38/00**, 38/54, C21D 9/00, F16D 65/12  
 (21) 1-2014-04074 (22) 07.02.2014  
 (86) PCT/JP2014/052947 07.02.2014 (87) WO2014/123229A1 14.08.2014  
 (30) 2013-023415 08.02.2013 JP  
 (45) 30.01.2020 382 (43) 25.03.2015 324  
 (73) NIPPON STEEL & SUMIKIN STAINLESS STEEL CORPORATION (JP)  
 6-1, Otemachi 2-chome, Chiyoda-ku, Tokyo 100-0004, Japan  
 (72) TERAOKA, Shinichi (JP), INOUE, Yoshiharu (JP), KOYAMA, Yuji (JP),  
 KOBAYASHI, Masaaki (JP), TANOUE, Toshio (JP)  
 (74) Công ty TNHH một thành viên Sở hữu trí tuệ VCCI (VCCI-IP CO.,LTD)  
 (54) **ĐĨA PHANH ĐƯỢC LÀM TỪ THÉP KHÔNG GỈ VÀ PHƯƠNG PHÁP SẢN XUẤT ĐĨA PHANH NÀY**  
 (57) Sáng chế đề cập đến đĩa phanh được làm từ thép không gỉ và phương pháp sản xuất đĩa phanh này. Đĩa phanh được làm từ thép không gỉ theo sáng chế có độ cứng, độ chịu ăn mòn và độ chịu mài mòn tốt, và chứa, tính theo % khối lượng, các nguyên tố sau: C với lượng từ 0,030 đến 0,080%, Si với lượng từ 0,05 đến 1,0%, Mn với lượng từ 1,0 đến 1,5%, P với lượng 0,035% hoặc nhỏ hơn, S với lượng 0,015% hoặc nhỏ hơn, Cr với lượng từ 11,0 đến 14,0%, Ni với lượng từ 0,01 đến 0,50%, V với lượng từ 0,001 đến 0,15%, Nb với lượng 0,1% hoặc nhỏ hơn, Ti với lượng 0,05% hoặc nhỏ hơn, Zr với lượng 0,05% hoặc nhỏ hơn, Al với lượng 0,05% hoặc nhỏ hơn, N với lượng từ 0,015 đến 0,060%, B với lượng 0,0002% hoặc lớn hơn và 0,0050% hoặc nhỏ hơn, và O với lượng 0,0080% hoặc nhỏ hơn, trong đó giá trị AT của phương trình (1) là từ 0,055 đến 0,090, phương trình (2) được thỏa mãn, phần pha ferit, trong đó giá trị chất lượng ảnh (IQ) của mẫu nhiễu xạ tán xạ ngược điện tử (EBSD) là 4000 hoặc lớn hơn, nằm trong khoảng từ 1% đến 15%, giá trị va đập Charpy là 50 J/cm<sup>2</sup> hoặc lớn hơn, và độ cứng nằm trong khoảng từ 32 đến 38 HRC.

$$AT = C + 0,8(N-B) \quad (1)$$

$$PV = 1,2Ti + 0,8Zr + Nb + 1,1Al + O \leq 0,1 \quad (2)$$

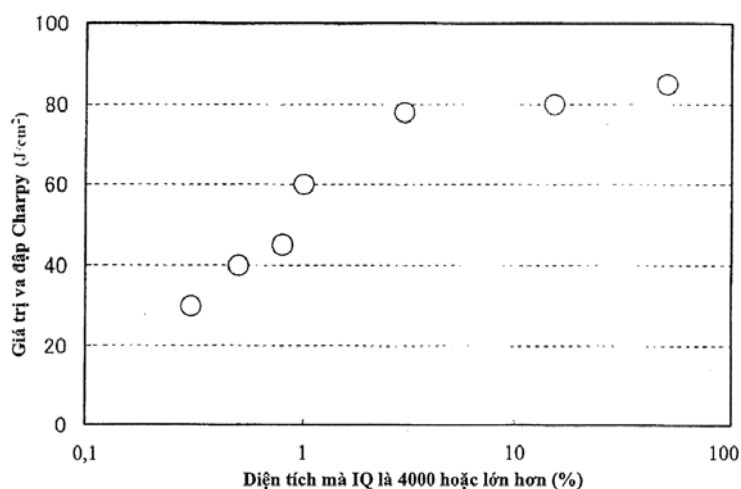

- (11) **1-0022691**  
 (15) 02.12.2019 (51)<sup>7</sup> **A47G 21/18**, B01D 63/02, C02F 1/00  
 (21) 1-2012-02062 (22) 18.12.2009  
 (86) PCT/DK2009/050344 18.12.2009 (87) WO2011/072677 23.06.2011  
 (45) 30.01.2020 382 (43) 25.09.2012 294  
 (73) VESTERGAARD SA (CH)  
 Place Saint-Francois 1, 1003 Lausanne, Switzerland  
 (72) VESTERGAARD FRANDSEN, Mikkel (CH), FRAUCHIGER, Daniel (NL), BOTTEMA, Roelie (NL)  
 (74) Công ty TNHH Tâm nhìn và Liên danh (VISION & ASSOCIATES CO.LTD.)  
 (54) PHƯƠNG PHÁP LỌC CHẤT LỎNG VÀ BỘ LỌC CHẤT LỎNG DẠNG SỢI RỘNG  
 (57) Sáng chế đề cập đến phương pháp và bộ lọc chất lỏng, ví dụ ống hút uống nước có đầu vòi, và bó sợi rộng. Các đầu hở của các sợi được gắn chìm trong đế và được tạo ra trong ngăn giữa đế và cửa ra chất lỏng. Nước hoặc chất lỏng khác chảy vào trong thể tích trong các sợi rộng và từ đó chảy qua các thành màng lọc của chúng và vào trong ngăn trước khi chất lỏng chảy ra qua cửa ra chất lỏng, đầu vòi chẳng hạn.

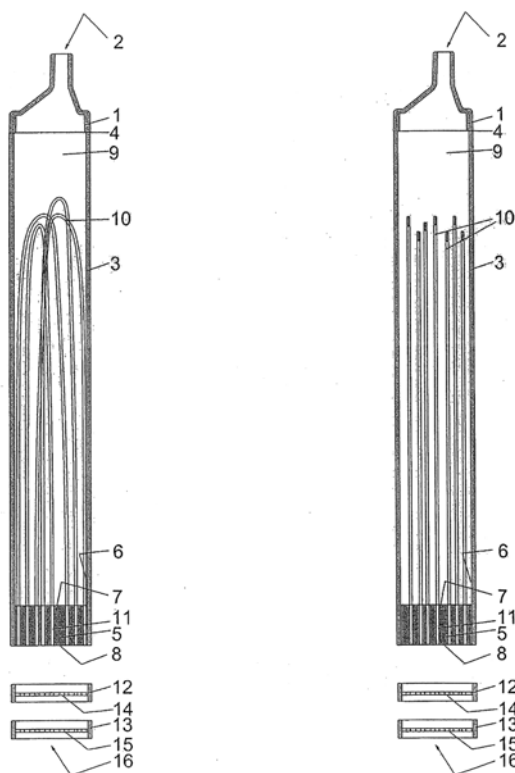



- (11) **1-0022692**
- (15) 02.12.2019 (51)<sup>7</sup> **H04B 1/76**
- (21) 1-2015-04630 (22) 24.04.2014
- (86) PCT/CN2014/076088 24.04.2014 (87) WO2014/177009A9 06.11.2014
- (30) 61/819,320 03.05.2013 US
- 14/132,207 18.12.2013 US
- (45) 30.01.2020 382 (43) 25.02.2016 335
- (73) HUAWEI TECHNOLOGIES CO., LTD. (CN)  
Huawei Administration Building, Bantian, Longgang, Shenzhen, Guangdong 518129, China
- (72) LIU, Jianhua (CN), FAZLOLLAHI, Amir H. (US)
- (74) Công ty TNHH một thành viên Sở hữu trí tuệ VCCI (VCCI-IP CO.,LTD)
- (54) PHƯƠNG PHÁP VÀ THIẾT BỊ ĐỂ TỰ ĐỘNG BỘ CHUỖI THĂM DÒ
- (57) Sáng chế đề cập đến phương pháp để tự động bộ chuỗi thăm dò bao gồm điều chế các tín hiệu được đồng bộ bởi chuỗi thăm dò trực giao (OPS - Orthogonal probe sequence) để tạo ra các tín hiệu được đồng bộ được điều chế, trong đó OPS bao gồm cột phân tử 0 (phần tử 0) mà chỉ báo bắt đầu hoặc kết thúc của OPS, và truyền đồng thời, sử dụng một hoặc nhiều bộ truyền, các tín hiệu được đồng bộ được điều chế trên khoảng thời gian của số lượng ký tự đa âm rời rạc (DMT - Discrete multi-tone), trong đó mỗi tín hiệu được đồng bộ được điều chế được dự định cho một trong số nhiều bộ thu mà được ghép nối từ xa tới một hoặc nhiều bộ truyền thông qua nhóm được vectơ hóa của các đường dây thuê bao, và trong đó cột phân tử 0 làm cho tất cả các tín hiệu được đồng bộ được điều chế có biên độ không trong các ký tự DMT thứ nhất hoặc cuối cùng.

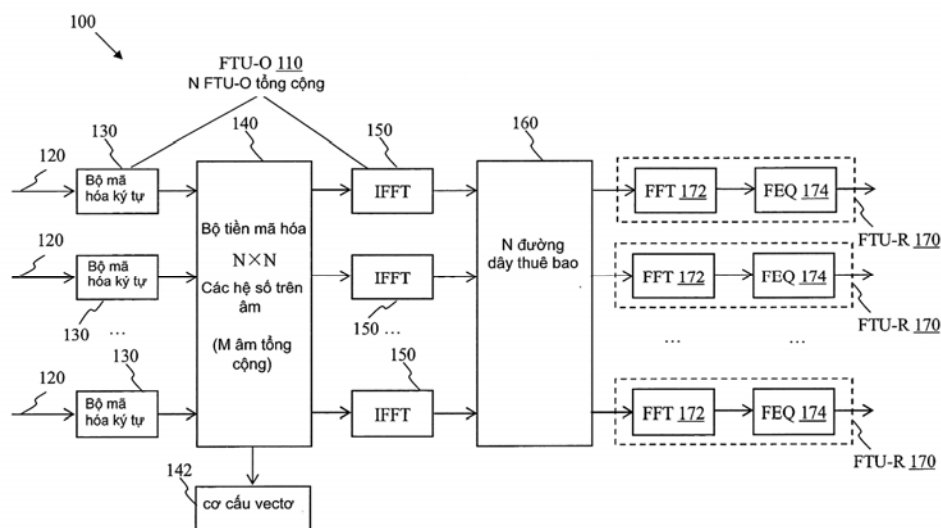

- (11) **1-0022693**  
 (15) 02.12.2019 (51)<sup>7</sup> **H04N 7/36, 7/26**  
 (21) 1-2014-01371 (22) 17.10.2012  
 (86) PCT/KR2012/008482 17.10.2012 (87) WO2013/058542A1 25.04.2013  
 (30) 10-2011-0106107 17.10.2011 KR  
 (45) 30.01.2020 382 (43) 25.08.2014 317  
 (73) KT CORPORATION (KR)  
 90 Buljeong-ro, Bundang-gu Seongnam-city, Gyeonggi-do 463-711, Republic of Korea  
 (72) LEE, Bae Keun (KR), KWON, Jae Cheol (KR), KIM, Joo Young (KR)  
 (74) Công ty TNHH một thành viên Sở hữu trí tuệ VCCI (VCCI-IP CO.,LTD)  
 (54) PHƯƠNG PHÁP GIẢI MÃ TÍN HIỆU VIDEO  
 (57) Sáng chế đề cập đến phương pháp giải mã tín hiệu video có khối hiện thời cần được giải mã bằng thiết bị giải mã bao gồm các bước: thu nhận các hệ số dư liên quan tới khối hiện thời từ tín hiệu video; thu nhận các hệ số dư được lượng tử hóa ngược bằng cách lượng tử hóa ngược các hệ số dư; xác định, dựa vào chỉ số chế độ nhảy biến đổi định rõ chế độ nhảy biến đổi của khối hiện thời; thu nhận, dựa vào chế độ nhảy biến đổi được xác định của khối hiện thời, các mẫu dư từ các hệ số dư được lượng tử hóa ngược; và giải mã khối hiện thời bằng cách sử dụng các mẫu dư.

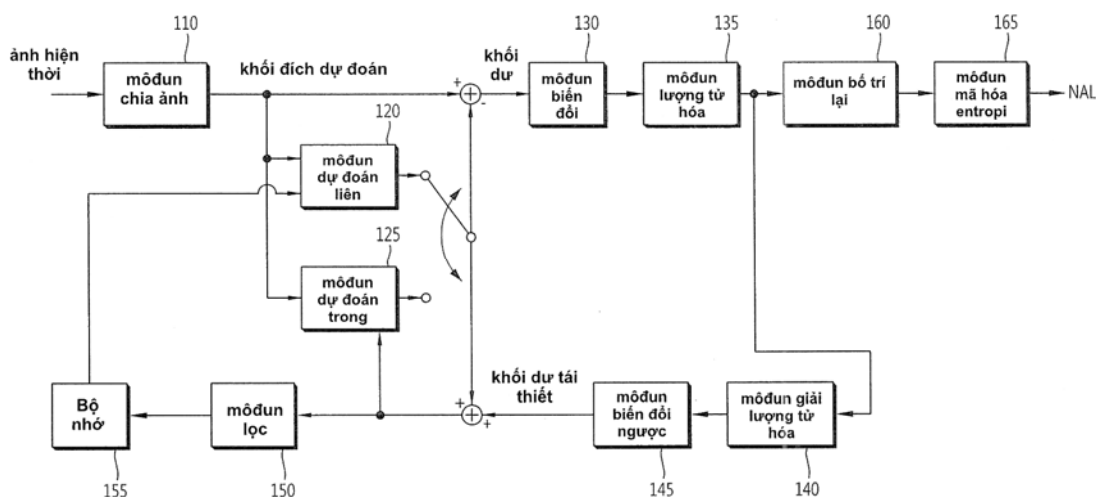

- (11) **1-0022694**
- (15) 02.12.2019 (51)<sup>7</sup> **H04N 7/26, 7/34**
- (21) 1-2014-01395 (22) 01.08.2012
- (86) PCT/KR2012/006118 01.08.2012 (87) WO2013/058473A1 25.04.2013
- (30) 10-2011-0106048 17.10.2011 KR
- (45) 30.01.2020 382 (43) 25.08.2014 317
- (73) **KT CORPORATION (KR)**  
 90 Buljeong-ro, Bundang-gu Seongnam-city, Gyeonggi-do 463-711, Republic of Korea
- (72) **LEE, Bae Keun (KR), KWON, Jae Cheol (KR), KIM, Joo Young (KR)**
- (74) Công ty TNHH một thành viên Sở hữu trí tuệ VCCI (VCCI-IP CO.,LTD)
- (54) **PHƯƠNG PHÁP GIẢI MÃ TÍN HIỆU VIDEO**
- (57) Sáng chế đề cập đến phương pháp biến đổi thích ứng dựa trên việc dự đoán trong màn ảnh, và thiết bị sử dụng phương pháp này. Phương pháp mã hóa ảnh có thể bao gồm bước xác định các nhóm chế độ dự đoán trong màn ảnh, và bước biến đổi bằng cách sử dụng phương pháp biến đổi khác theo các nhóm chế độ dự đoán trong màn ảnh. Kết quả là, việc biến đổi có thể được thực hiện bằng cách áp dụng phương pháp biến đổi khác theo các nhóm chế độ dự đoán trong màn ảnh.

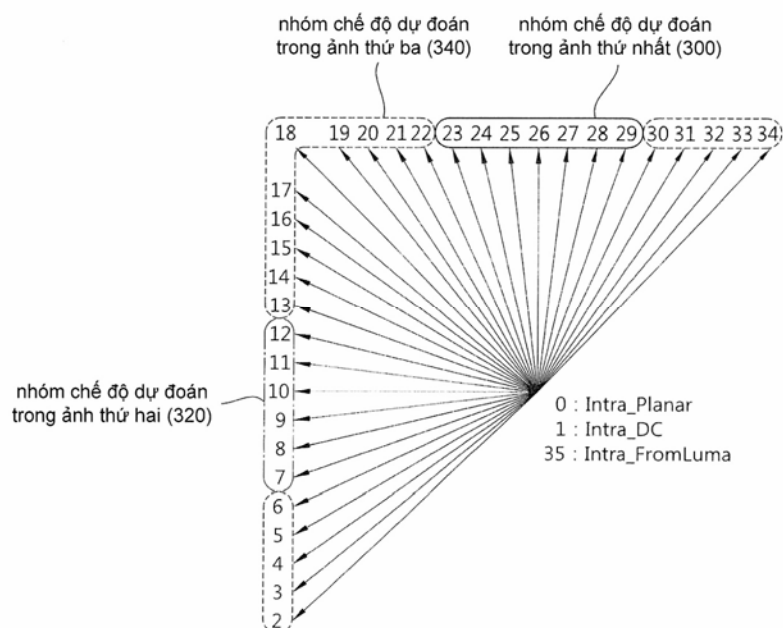

- (11) **1-0022695**
- (15) 02.12.2019 (51)<sup>7</sup> **A01K 61/00**, 61/10
- (21) 1-2014-04027 (22) 18.06.2012
- (86) PCT/SG2012/000216 18.06.2012 (87) WO2013/191642A1 27.12.2013
- (45) 30.01.2020 382 (43) 25.03.2015 324
- (73) **BLUE AQUA INTERNATIONAL PTE LTD. (SG)**  
8 Temasek Boulevard Suntec Tower Three, Penthouse Level, Singapore 038988
- (72) **SHISHEHCHIAN, Farshad (SG)**
- (74) Công ty TNHH Sở hữu trí tuệ WINCO (WINCO CO., LTD.)
- (54) **PHƯƠNG PHÁP NUÔI TRỒNG THỦY SẢN**
- (57) Sáng chế đề cập đến phương pháp nuôi trồng thủy sản ít nhất một loài sinh vật nuôi, như cá, tôm hoặc loài sinh vật bất kỳ thích hợp nuôi trong môi trường nước. Phương pháp nuôi trồng thủy sản này bao gồm các bước: (i) cung cấp môi trường nước chứa ít nhất một loài sinh vật nuôi, thực vật phù du và vi khuẩn; (ii) cung cấp ít nhất một chất dinh dưỡng cho thực vật phù du và ít nhất một chất dinh dưỡng cho vi khuẩn trong giai đoạn xác định trước thứ nhất, cho phép thực vật phù du và vi khuẩn phát triển theo tỷ lệ thực vật phù du: vi khuẩn xác định trước thứ nhất lớn hơn 1; (iii) cung cấp ít nhất một chất dinh dưỡng cho thực vật phù du và ít nhất một chất dinh dưỡng cho vi khuẩn trong giai đoạn xác định trước thứ hai, cho phép thực vật phù du và vi khuẩn phát triển theo tỷ lệ thực vật phù du: vi khuẩn xác định trước thứ hai, trong đó tỷ lệ thực vật phù du: vi khuẩn xác định trước thứ hai là thấp hơn tỷ lệ thực vật phù du: vi khuẩn xác định trước thứ nhất; và (iv) cung cấp ít nhất một chất dinh dưỡng cho thực vật phù du và ít nhất một chất dinh dưỡng cho vi khuẩn trong giai đoạn xác định trước thứ ba, cho phép thực vật phù du và vi khuẩn phát triển theo tỷ lệ thực vật phù du: vi khuẩn xác định trước thứ ba, trong đó tỷ lệ thực vật phù du: vi khuẩn xác định trước thứ ba là thấp hơn tỷ lệ thực vật phù du: vi khuẩn xác định trước thứ hai, nhờ đó cho phép ít nhất một loài sinh vật nuôi phát triển.

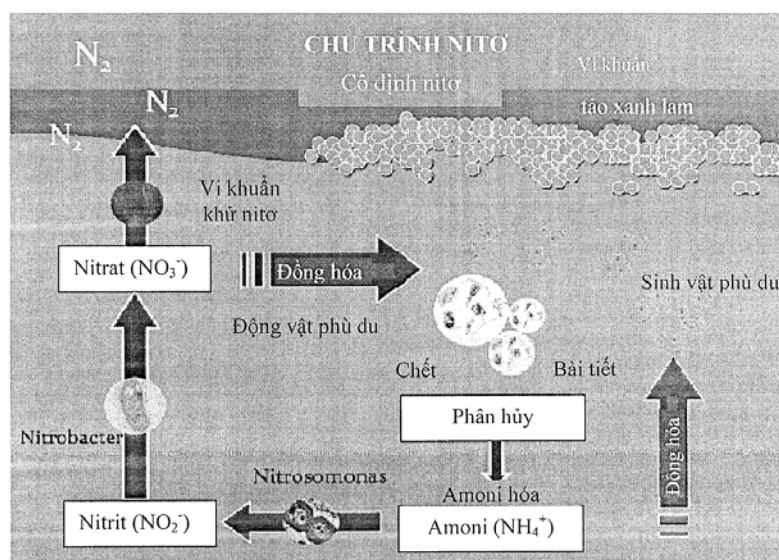

- (11) **1-0022696**  
 (15) 02.12.2019 (51)<sup>7</sup> **C25D 7/06**, 5/10, H05K 1/09, 3/38, B23B 15/20, C25D 3/38  
 (21) 1-2013-03372 (22) 10.02.2012  
 (86) PCT/JP2012/053106 10.02.2012 (87) WO2012/132576A1 04.10.2012  
 (30) 2011-067748 25.03.2011 JP  
 (45) 30.01.2020 382 (43) 25.02.2014 311  
 (73) JX NIPPON MINING & METALS CORPORATION (JP)  
 6-3, Otemachi 2-chome, Chiyoda-ku, Tokyo 100-8164, Japan  
 (72) ARAI Hideta (JP), MIKI Atsushi (JP)  
 (74) Công ty TNHH Sở hữu trí tuệ WINCO (WINCO CO., LTD.)  
 (54) **LÁ ĐỒNG CÁN HOẶC LÁ HỢP KIM ĐỒNG CÁN CÓ BỀ MẶT ĐƯỢC TẠO NHÁM**  
 (57) Sáng chế đề xuất lá đồng cán hoặc lá hợp kim đồng cán có bề mặt được tạo nhám, trong đó lá đồng cán hoặc lá hợp kim đồng cán này được xử lý tạo nhám bằng các hạt đồng mịn, lớp mạ nền đồng được tạo ra giữa lớp đồng được tạo nhám và lá đồng cán hoặc lá hợp kim đồng cán. Mục đích của sáng chế là đề xuất lá hợp kim đồng cán được tạo nhám có ít vết lõm hơn, sự có mặt của vết lõm là nhược điểm đáng kể của lá hợp kim đồng cán có bề mặt được tạo nhám. Cụ thể, sáng chế đề xuất lá đồng cán hoặc lá hợp kim đồng cán trong đó sự xuất hiện của các vết lõm do các tạp chất có mặt trong hoặc ở gần bề mặt của vật liệu nền có thể được kiểm soát.

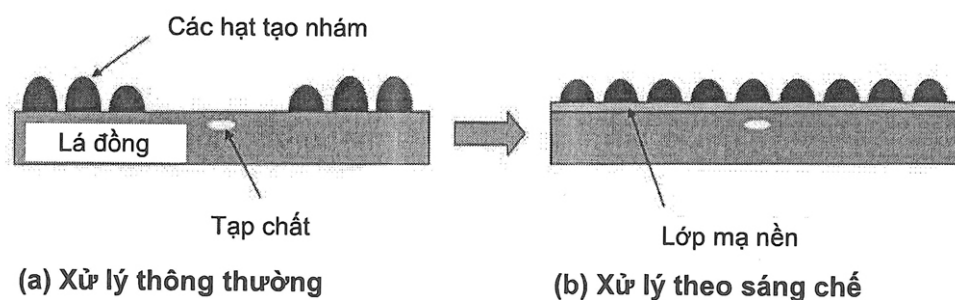

- (11) **1-0022697**  
 (15) 02.12.2019 (51)<sup>7</sup> **C11B 5/00**, A23L 27/00, 27/20, A61K 8/60, A61Q 13/00, C11B 9/00, C11C 3/06, A23L 2/60
- (21) 1-2016-00714 (22) 17.07.2014  
 (86) PCT/JP2014/069041 17.07.2014 (87) WO2015/016077A1 05.02.2015  
 (30) 2013-159080 31.07.2013 JP  
 2013-203832 30.09.2013 JP  
 (45) 30.01.2020 382 (43) 27.06.2016 339  
 (73) TOYO SUGAR REFINING CO., LTD. (JP)  
 18-20, Nihonbashi-Koamicho, Chuo-ku, Tokyo 1030016, Japan  
 (72) SATO, Shuichi (JP), AIZAWA, Yasushi (JP), IIDA, Yoshihisa (JP)  
 (74) Công ty TNHH Sở hữu trí tuệ WINCO (WINCO CO., LTD.)  
 (54) PHƯƠNG PHÁP NGĂN NGỪA SỰ BIẾN CHẤT CỦA THÀNH PHẦN CÓ MÙI THƠM  
 (57) Sáng chế đề cập đến phương pháp ngăn ngừa sự biến chất (oxy hóa, phân hủy hoặc quá trình tương tự) của nhiều loại thành phần có mùi thơm, ví dụ, các thành phần có mùi thơm như chất thơm hoặc thành phần tạo mùi như các axit béo không no; và chế phẩm thơm trong đó sự biến chất của chất thơm được ngăn ngừa (chế phẩm thơm được làm ổn định) và chế phẩm khử mùi có thể ngăn ngừa sự biến chất của axit béo không no. Phương pháp theo sáng chế bao gồm bước để cho D-glucopyranosylglycerol cùng tồn tại với thành phần có mùi thơm. Ví dụ về các thành phần có mùi thơm bao gồm chất thơm và axit béo không no. Chế phẩm thơm theo sáng chế chứa ít nhất một chất thơm và D-glucopyranosylglycerol làm thành phần hoạt tính để ngăn ngừa sự biến chất của chất thơm này. Chế phẩm khử mùi theo sáng chế chứa D-glucopyranosylglycerol làm thành phần hoạt tính để ngăn ngừa sự biến chất của axit béo không no.

- (11) **1-0022698**
- (15) 02.12.2019 (51)<sup>7</sup> **C07D 471/04**, A61P 35/00
- (21) 1-2014-03049 (22) 11.03.2013
- (86) PCT/IB2013/051915 11.03.2013 (87) WO2013/136254 19.09.2013
- (30) 288/KOL/2012 14.03.2012 IN
- (45) 30.01.2020 382 (43) 25.02.2015 323
- (73) LUPIN LIMITED (IN)  
Kalpataru Inspire, 3rd Floor, Off Western Express Highway, Santacruz (East), Mumbai 400 055, State of Maharashtra, India
- (72) DAVE, Bhavesh (IN), BANERJEE, Rakesh, Kumar (IN), PHUKAN, Samiron (IN), KHOJE, Abhijit, Datta (IN), HANGARGE, Rajkumar (IN), JADHAV, Jitendra, Sambhaji (IN), PALLE, Venkata, P. (US), KAMBOJ, Rajender, Kumar (CA)
- (74) Công ty TNHH Tâm nhìn và Liên danh (VISION & ASSOCIATES CO.LTD.)
- (54) HỢP CHẤT HETEROXYCLYL LÀM CHẤT ỨC CHẾ MEK VÀ DƯỢC PHẨM CHỨA HỢP CHẤT NÀY
- (57) Sáng chế đề xuất hợp chất heteroaryl hữu dụng để làm chất ức chế MEK. Sáng chế cũng đề xuất hợp chất heteroaryl có công thức I, chất hỗ biến và muối dược dụng của chúng, hỗn hợp với thuốc thích hợp và dược phẩm chứa chúng. Sáng chế cũng đề xuất quy trình điều chế hợp chất này và hợp chất này được sử dụng để điều trị bệnh.

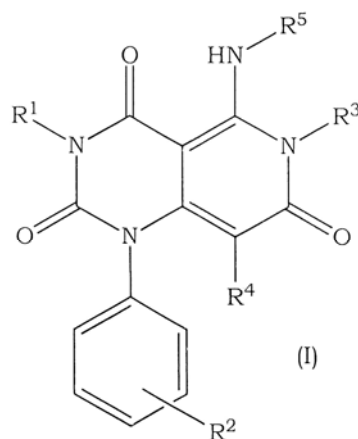

- (11) **1-0022699**  
 (15) 02.12.2019 (51)<sup>7</sup> **A24D 1/02**, D21H 27/00, 17/66, 19/12  
 (21) 1-2013-00649 (22) 26.07.2011  
 (86) PCT/EP2011/003743 26.07.2011 (87) WO2012/013334A1 02.02.2012  
 (30) 10 2010 032 814.6 30.07.2010 DE  
 (45) 30.01.2020 382 (43) 25.07.2013 304  
 (73) DELFORTGROUP AG (AT)  
 Fabrikstrasse 20, A-4050 Traun, Austria  
 (72) VOLGGER, Dietmar (AT)  
 (74) Công ty TNHH Sở hữu trí tuệ WINCO (WINCO CO., LTD.)  
 (54) GIẤY CUỐN THUỐC LÁ CÓ KHẢ NĂNG KHUẾCH TÁN CAO TRONG QUÁ TRÌNH PHÂN HỦY DO NHIỆT, THUỐC LÁ ĐIỀU BAO GỒM GIẤY CUỐN THUỐC LÁ VÀ QUY TRÌNH SẢN XUẤT GIẤY CUỐN THUỐC LÁ NÀY  
 (57) Sáng chế đề cập đến giấy cuốn thuốc lá chứa muối tan trong nước, tốt hơn nếu là natri bicacbonat, kali bicacbonat hoặc amoni cacbonat, do các chất này có khả năng khuếch tán cao trong quá trình phân hủy do nhiệt, nhờ đó làm giảm lượng cacbon monoxit có hại trong khói thuốc lá. Cụ thể, sáng chế đề cập đến giấy cuốn thuốc lá chứa ít nhất một muối tan trong nước, trong đó khối lượng ban đầu của muối này giảm đi hơn 15% sau khi gia nhiệt đến nhiệt độ 230°C. Ngoài ra, sáng chế còn đề cập đến thuốc lá điều bao gồm giấy này và quy trình sản xuất giấy cuốn thuốc lá.

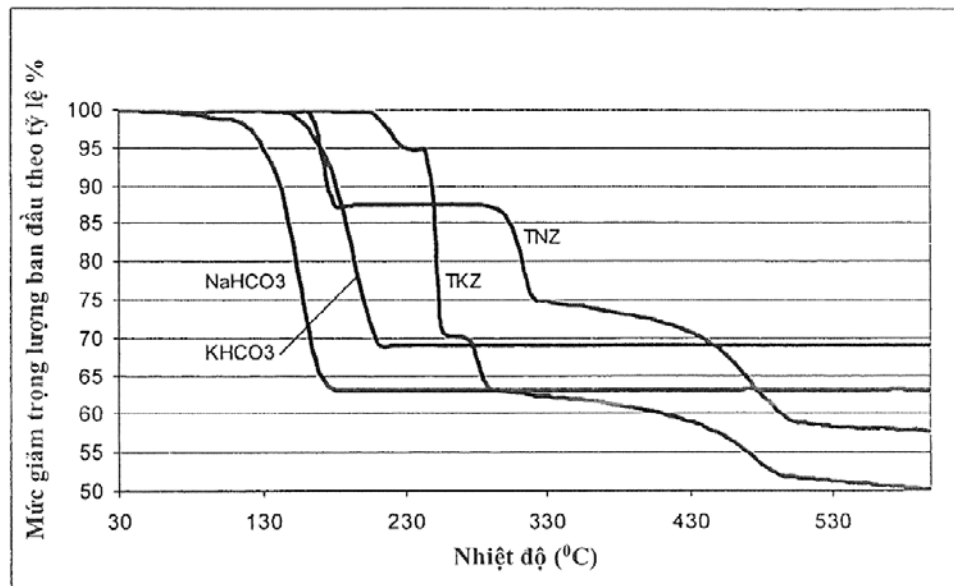





- (11) **1-0022701**
- (15) 02.12.2019 (51)<sup>7</sup> **C08G 63/78**
- (21) 1-2011-00513 (22) 29.07.2009
- (86) PCT/EP2009/059806 29.07.2009 (87) WO2010/012770 04.02.2010
- (30) 08161553.6 31.07.2008 EP
- (45) 30.01.2020 382 (43) 27.06.2011 279
- (73) 1. PURAC BIOCHEM BV (NL)  
Arkelsedijk 46, NL-4206 AC Gorinchem, The Netherlands  
2. SULZER CHEMTECH AG (CH)  
Sulzer-Allee 48, CH-8404 Winterthur, Switzerland
- (72) HAAN, Robert Edgar (NL), JANSEN, Peter Paul (NL), DE VOS, Siebe Cornelis (NL), VAN BREUGEL, Jan (NL), KREIS, Peter Willi (CH), LANFRANCHI, Sarah (CH)
- (74) Công ty Luật TNHH Phạm và Liên danh (PHAM & ASSOCIATES)
- (54) QUY TRÌNH LIÊN TỤC ĐỂ POLYME HÓA MỞ VÒNG CÁC MONOME ESTE MẠCH VÒNG ĐỂ TẠO THÀNH POLYESTE BÉO
- (57) Sáng chế đề cập đến quy trình liên tục để polyme hóa mở vòng các monome este mạch vòng để tạo thành polyeste béo ở nhiệt độ nằm trong khoảng từ 100°C đến 240°C, quy trình này bao gồm các bước:
- a) liên tục cấp monome este mạch vòng và chất xúc tác polyme hóa vào thiết bị phản ứng trộn liên tục, thiết bị phản ứng này được vận hành ở điều kiện thuận lợi cho quy trình polyme hóa để tạo thành hỗn hợp phản ứng đã polyme hóa sơ bộ,
- b) liên tục lấy hỗn hợp phản ứng đã polyme hóa sơ bộ ra khỏi thiết bị phản ứng trộn liên tục và liên tục cấp hỗn hợp nhả ứng đã polyme hóa sơ bộ này vào thiết bị phản ứng dòng chảy nút, thiết bị phản ứng dòng chảy nút được vận hành dưới điều kiện polyme hóa, trong đó hỗn hợp phản ứng được polyme hóa tới mức độ polyme hóa ít nhất bằng 90%, để tạo thành polyme, và
- c) liên tục lấy polyme ra khỏi thiết bị phản ứng dòng chảy nút.

- (11) **1-0022702**  
 (15) 02.12.2019 (51)<sup>7</sup> **A61K 47/34**, 9/08, 31/5383, G02C 7/04, G02B 1/04, A61K 31/41, A61F 2/16, A61K 31/496, A61P 27/02, A61K 9/00, A61F 9/00
- (21) 1-2013-00427 (22) 10.02.2012  
 (86) PCT/JP2012/053054 10.02.2012 (87) WO2012/127927 27.09.2012  
 (30) 2011-061735 18.03.2011 JP  
 (45) 30.01.2020 382 (43) 25.12.2013 309  
 (73) SEED CO., LTD. (JP)  
 40-2, Hongo 2-chome, Bunkyo-ku, Tokyo 1138402, Japan  
 (72) YAMAZAKI Keiko (JP), SYOUJI Kiyoshi (JP), MATSUNAGA Toru (JP), SATO Takao (JP)  
 (74) Công ty Cổ phần Sở hữu công nghiệp INVESTIP (INVESTIP)  
 (54) **KÍNH ÁP TRÒNG Y TẾ GIẢI PHÓNG THUỐC KÉO DÀI**  
 (57) Sáng chế đề xuất kính áp tròng y tế giải phóng thuốc kéo dài thích hợp cho kính nhãn khoa, làm giảm lượng dược chất được giữ lại mà được giải phóng ban đầu so với kính áp tròng giải phóng thuốc kéo dài thông thường, nhờ đó, có thể giải phóng liều lượng có tác dụng điều trị của các dược chất trong khoảng thời gian dài theo phương thức kéo dài, cũng như có cùng mức thấm hút oxy như SHGCL thông thường. Mục đích nêu trên đạt được nhờ thiết bị y tế dùng để giải phóng thuốc kéo dài bao gồm hydrogel lưỡng tính (amphiphil) chứa thuốc, trong đó tốc độ giải phóng kéo dài là 50% trọng lượng hoặc nhỏ hơn 24 giờ sau khi hiện tượng giải phóng dược chất bắt đầu.

- (11) **1-0022703**  
 (15) 02.12.2019 (51)<sup>7</sup> **B42B 5/00**, B26D 7/27, B26F 1/14  
 (21) 1-2012-01477 (22) 25.05.2012  
 (30) 2011-116519 25.05.2011 JP  
 (45) 30.01.2020 382 (43) 26.08.2013 305  
 (73) KOKUYO CO., LTD. (JP)

1-1, Oimazato Minami 6-chome, Higashinari-ku, Osaka-Shi, Osaka 537-8686 Japan

(72) KURODA, Akinori (JP)

(74) Công ty Cổ phần Sở hữu công nghiệp INVESTIP (INVESTIP)

(54) CƠ CẤU KẸP VÀ LƯỚI DAO

(57) Sáng chế đề cập đến cơ cấu kẹp bao gồm lưới dao mà có thể hình thành lỗ cắt được sử dụng trong các cơ cấu kẹp khi chèn phân đầu của phân giấy bị đục bởi lỗ đục vào lỗ cắt nêu trên, do sự liên kết tương tác giữa phân giấy bị đục và lỗ cắt nên nhiều tờ giấy sẽ kẹp lại với nhau; là lưới dao có đặc điểm có lỗ thoát đón nhận phân giấy bị đục ngay trước khi bị chèn vào lỗ cắt và viền của lỗ thoát với chức năng lôi kéo phân giấy bị đục vào lỗ cắt sẽ có hình dạng được phân bố tại khu vực có độ dày lớn hơn so với độ dày của lưới dao. Ngoài ra, sáng chế còn đề cập đến lưới dao được dùng trong cơ cấu kẹp này.

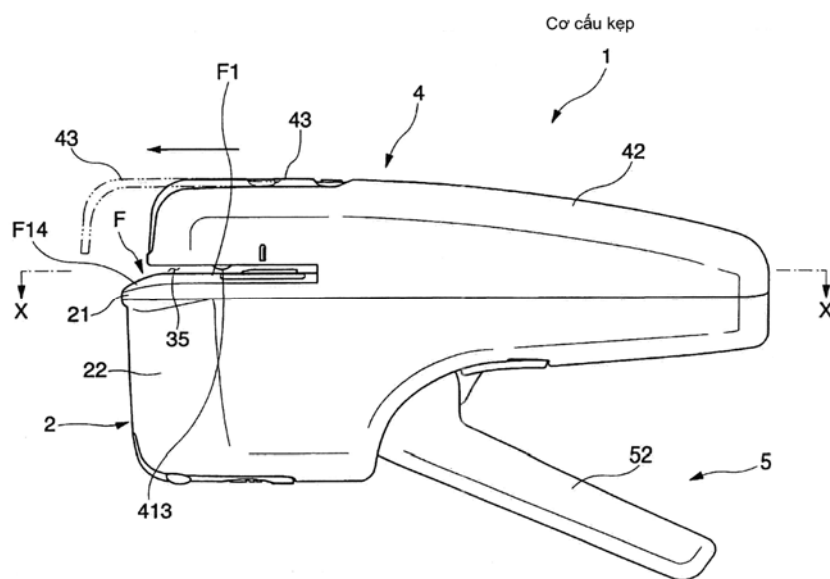

- (11) **1-0022704**  
 (15) 02.12.2019 (51)<sup>7</sup> **H04W 8/00**, H04M 1/00, H04W 88/02, 92/08  
 (21) 1-2014-03345 (22) 07.03.2013  
 (86) PCT/JP2013/056322 07.03.2013 (87) WO2013/153886A1 17.10.2013  
 (30) 2012-091549 13.04.2012 JP  
 (45) 30.01.2020 382 (43) 26.01.2015 322  
 (73) SONY CORPORATION (JP)  
 1-7-1 Konan, Minato-ku, Tokyo 108-0075, Japan  
 (72) YAMAURA, Tomoya (JP)  
 (74) Công ty TNHH một thành viên Sở hữu trí tuệ VCCI (VCCI-IP CO.,LTD)  
 (54) THIẾT BỊ TRUYỀN THÔNG KHÔNG DÂY, HỆ THỐNG TRUYỀN THÔNG VÀ PHƯƠNG PHÁP TRUYỀN THÔNG  
 (57) Mục đích của sáng chế là để sử dụng sẵn sàng ứng dụng được mong muốn bởi người dùng.

Thiết bị truyền thông không dây bao gồm bộ truyền thông và bộ điều khiển. Bộ truyền thông thực hiện xử lý tìm kiếm thiết bị được kết nối trước khi kết nối không dây được thiết lập. Trong trường hợp mà thiết bị được kết nối được phát hiện thông qua xử lý tìm kiếm thiết bị được kết nối được kết hợp với ứng dụng riêng, bộ truyền thông thực hiện xử lý thiết lập bằng cách truyền/thu dữ liệu bao gồm phần tử thông tin để chỉ định ứng dụng riêng. Trong trường hợp mà ứng dụng riêng không được chỉ định tại thời điểm của xử lý thiết lập nhưng ứng dụng riêng được chỉ định sau khi kết nối không dây được thiết lập, bộ điều khiển truyền/thu dữ liệu bao gồm thông tin tương đương với phần tử thông tin mà không ngắt kết nối không dây. Theo cách này, điều khiển để chỉ định ứng dụng riêng được thực hiện.

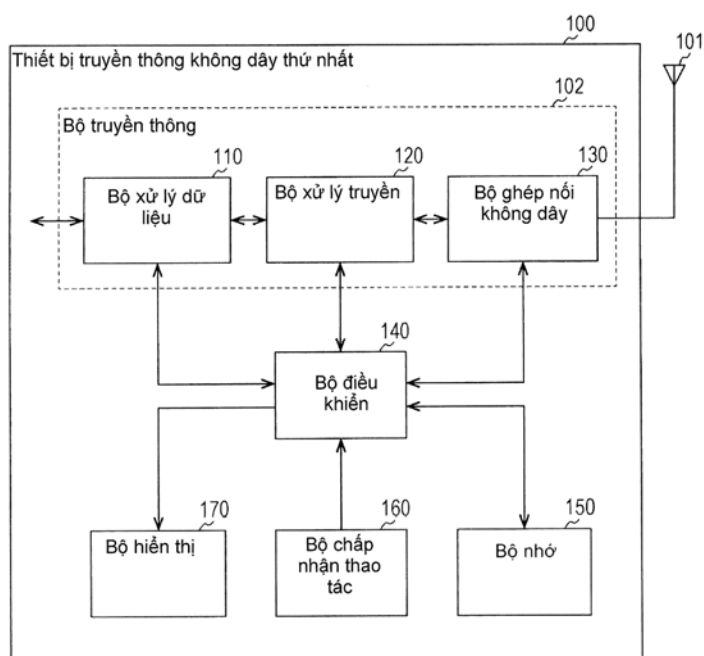

- (11) **1-0022705**
- (15) 02.12.2019 (51)<sup>7</sup> **H04N 7/34**
- (21) 1-2016-05006 (22) 29.07.2011
- (62) 1-2014-02262
- (86) PCT/KR2011/005592 29.07.2011 (87) WO2012/018198 09.02.2012
- (30) 10-2010-0074462 30.07.2010 KR
- 10-2011-0062603 28.06.2011 KR
- (45) 30.01.2020 382 (43) 25.04.2017 349
- (73) M&K HOLDINGS INC. (KR)  
3rd Floor, Kisan Building, 67 25-gil Seocho-Daero, Seocho-Gu, Seoul, 137-835, Republic of Korea
- (72) OH, Soo Mi (KR), YANG, Moonock (KR)
- (74) Công ty Luật TNHH ELITE (ELITE LAW FIRM)
- (54) THIẾT BỊ GIẢI MÃ HÌNH ẢNH XÁC ĐỊNH MẪU QUÉT THÍCH ỨNG THEO CHẾ ĐỘ DỰ BÁO TRONG ẢNH
- (57) Sáng chế đề cập đến thiết bị giải mã hóa hình ảnh mà nhận chế độ dự báo trong ảnh và các hệ số lượng tử hóa một chiều (1D), khôi phục khối biến đổi lượng tử hóa bằng cách sử dụng các hệ số lượng tử hóa một chiều (1D); lượng tử hóa ngược khối biến đổi lượng tử hóa sử dụng kích thước bước lượng tử hóa để tạo ra khối biến đổi, biến đổi ngược khối biến đổi để tạo ra khối dư, và tạo ra khối dự báo theo chế độ dự báo trong ảnh. Khi kích thước của khối biến đổi là 8x8, khối biến đổi lượng tử hóa được chia thành nhiều khối con, nhiều khối con và các hệ số của mỗi khối con được quét sử dụng cùng mẫu quét được xác định theo chế độ dự báo trong ảnh. Khi chế độ dự báo trong ảnh là chế độ ngang, mẫu quét là mẫu quét dọc.

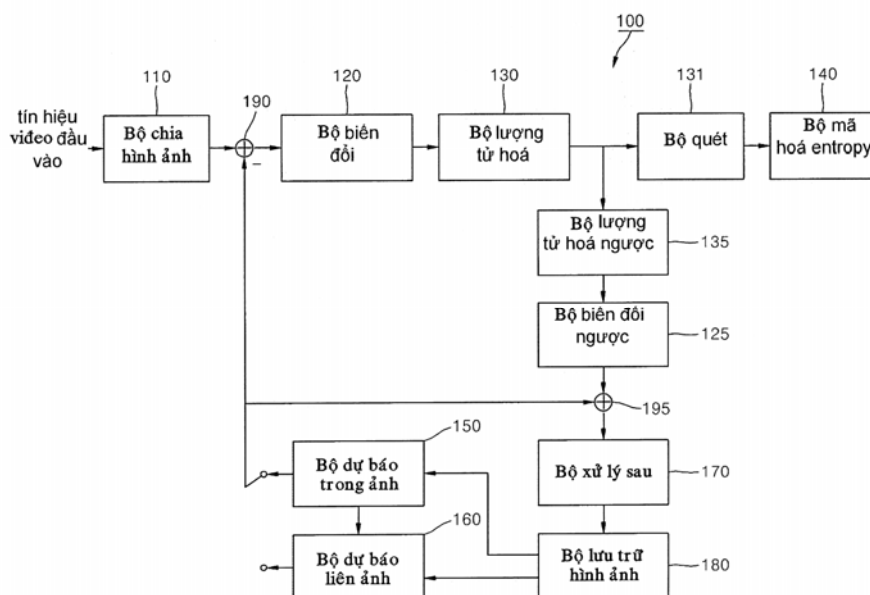

- (11) **1-0022706**  
 (15) 02.12.2019 (51)<sup>7</sup> **G08G 1/04**, F21S 8/08, G08G 1/015, 1/09  
 (21) 1-2016-03116 (22) 24.02.2015  
 (86) PCT/JP2015/055191 24.02.2015 (87) WO2015/129676 03.09.2015  
 (30) 2014-034877 26.02.2014 JP  
 (45) 30.01.2020 382 (43) 26.12.2016 345  
 (73) MITSUBISHI HEAVY INDUSTRIES MACHINERY SYSTEMS, LTD. (JP)  
 1-1, Wadasaki-cho 1-chome, Hyogo-ku, Kobe-shi, Hyogo 652-8585 Japan  
 (72) KOJIMA Yohei (JP), NAKAO Kenta (JP), NAKAYAMA Hiroyuki (JP)  
 (74) Công ty TNHH Tầm nhìn và Liên danh (VISION & ASSOCIATES CO.LTD.)  
 (54) **HỆ THỐNG CHIẾU SÁNG, HỆ THỐNG NHẬN BIẾT BIỂN ĐĂNG KÝ, PHƯƠNG PHÁP CHIẾU SÁNG VÀ VẬT GHI**  
 (57) Sáng chế đề cập đến hệ thống chiếu sáng có thiết bị chiếu sáng (2) được tạo cấu hình để bao gồm bộ phận chiếu sáng được tạo ra từ nhiều phần nguồn sáng mà được bố trí để chiếu sáng tương ứng các phần chia chiếu sáng có trong vùng chiếu sáng định trước trên mặt đường và các điều kiện chiếu sáng tương ứng có khả năng được điều chỉnh riêng rẽ đối với vùng đó, và bộ phận thiết lập điều kiện chiếu sáng (402) được tạo cấu hình để thiết lập các điều kiện chiếu sáng đối với các phần nguồn sáng trên cơ sở thông tin trạng thái chỉ báo trạng thái của mặt đường hoặc trạng thái của xe đang di chuyển trên mặt đường, được thu nhận để tương ứng với phần chia chiếu sáng.

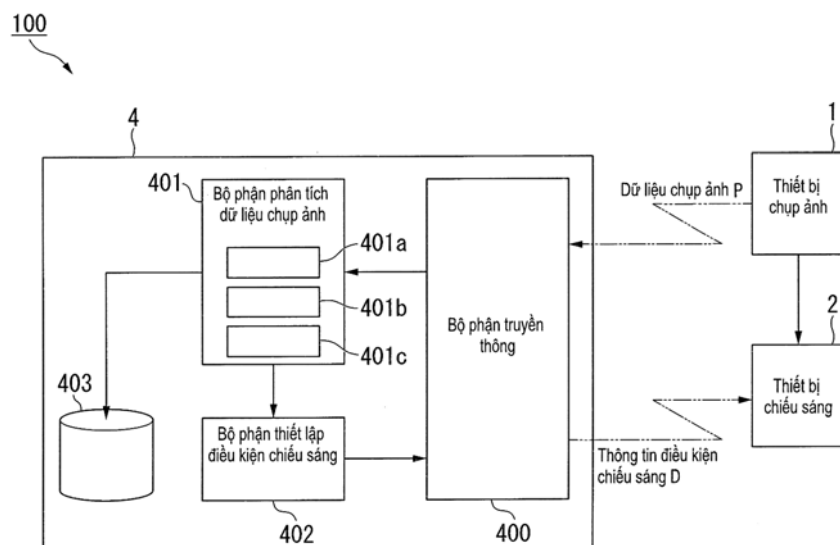

- (11) **1-0022707**  
 (15) 02.12.2019 (51)<sup>7</sup> **B62L 3/08**, B60T 11/04, 11/18,  
 B62L 3/02  
 (21) 1-2016-01118 (22) 27.08.2014  
 (86) PCT/JP2014/072361 27.08.2014 (87) WO2015/030027 05.03.2015  
 (30) 2013-177884 29.08.2013 JP  
 (45) 30.01.2020 382 (43) 27.06.2016 339

(73) NISSIN KOGYO CO., LTD. (JP)

840 Kokubu, Ueda-shi, Nagano, 3868505 Japan

(72) UEHARA, Kazumasa (JP)

(74) Công ty TNHH Sở hữu trí tuệ Vàng (GINTASSET CO., LTD.)

(54) CƠ CẤU PHANH DỪNG CHO XE CÓ GHI ĐỒNG

(57) Sáng chế đề cập tới cơ cấu phanh dùng cho xe có ghi đồng. Cơ cấu phanh này cho phép tay đòn quay có thể đẩy một cách ổn định tay đòn gõ để dẫn động xi lanh chính thủy lực. Để giữ tay đòn (21q, 21r) để đỡ quay được tay đòn quay thứ nhất (41), tay đòn quay thứ hai (42), và tay đòn gõ (43) nhờ chốt neo (33) sao cho các tay đòn quay (41 và 42) và tay đòn gõ (43) có thể quay được bố trí ở phía miệng lỗ xi lanh của thân xi lanh (21a) sao cho nhô ra từ đó. Tay đòn quay thứ hai (42) có phần đế quay thứ hai dạng chạc (42b) được bố trí bên trong để giữ tay đòn (21q, 21r) với tay đòn quay thứ nhất (41) và tay đòn gõ (43) nằm bên trong. Phần đế quay thứ hai (42b) này có bề mặt đẩy và di chuyển tay đòn g (42j) để đẩy tay đòn gõ (43).

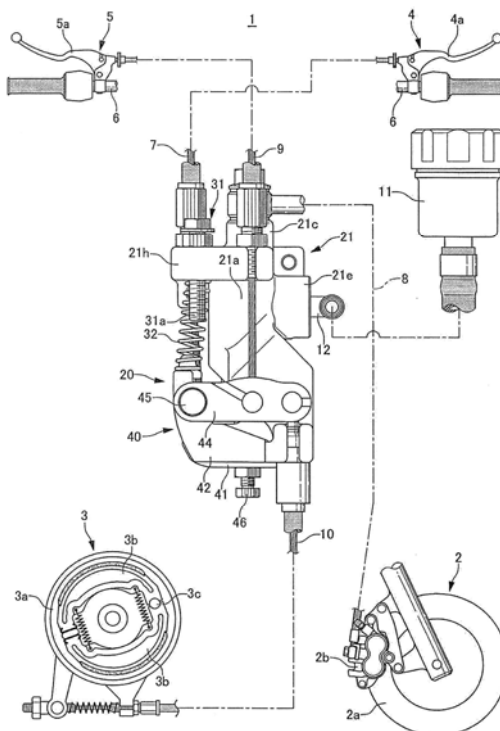



- (11) **1-0022708**
- (15) 02.12.2019 (51)<sup>7</sup> **H04B 11/00**
- (21) 1-2014-04445 (22) 14.06.2013
- (86) PCT/CN2013/077087 14.06.2013 (87) WO2013/185596A1 19.12.2013
- (30) 201210204392.4 16.06.2012 CN
- (45) 30.01.2020 382 (43) 27.04.2015 325
- (73) TENDYRON CORPORATION (CN)  
1810, Tower B, No. 38 Xueqing Road, Haidian District, Beijing 100083, China
- (72) LI, Dongsheng (CN)
- (74) Công ty TNHH Trường Xuân (AGELESS CO.,LTD.)
- (54) **HỆ THỐNG TRUYỀN DỮ LIỆU ÂM THANH, THIẾT BỊ TRUYỀN DỮ LIỆU ÂM THANH VÀ THIẾT BỊ CHỮ KÝ ĐIỆN TỬ**
- (57) Sáng chế đề cập đến hệ thống truyền dữ liệu âm thanh, thiết bị truyền dữ liệu âm thanh cho thiết bị đầu cuối di động và thiết bị chữ ký điện tử. Thiết bị chữ ký điện tử (500) bao gồm môđun điều biến (501) được tạo cấu hình để điều biến dữ liệu âm thanh mà sẽ được truyền có sử dụng ít nhất hai chế độ điều biến để tạo ra các dòng khung dữ liệu âm thanh trong ít nhất hai chế độ điều biến; môđun ghép nối (502) được tạo cấu hình để ghép nối các dòng khung dữ liệu âm thanh trong ít nhất hai chế độ điều biến thành dòng dữ liệu âm thanh; môđun truyền (503) được tạo cấu hình để truyền dòng dữ liệu âm thanh đến đầu cuối di động (404) trong một đường truyền qua thiết bị ghép tương thích âm thanh (504) của thiết bị chữ ký điện tử (500).

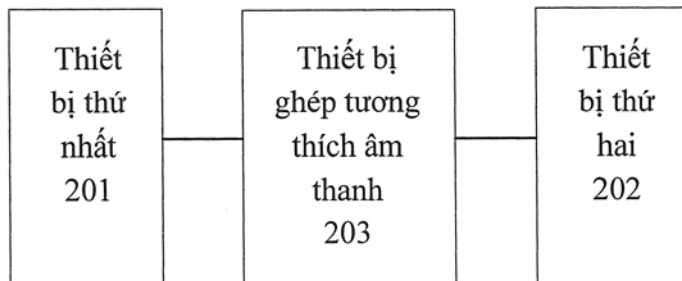

- (11) **1-0022709**
- (15) 02.12.2019 (51)<sup>7</sup> **G10L 19/07**, 19/005
- (21) 1-2015-03442 (22) 03.09.2013
- (86) PCT/US2013/057867 03.09.2013 (87) WO2014/130084A1 28.08.2014
- (30) 61/767,461 21.02.2013 US
- 14/015,834 30.08.2013 US
- (45) 30.01.2020 382 (43) 25.12.2015 333
- (73) QUALCOMM INCORPORATED (US)  
ATTN: International IP Administration 5775 Morehouse Drive, San Diego, CA 92121-1714, United States of America
- (72) RAJENDRAN, Vivek (IN), SUBASINGHA, Subasingha Shaminda (LK), KRISHNAN, Venkatesh (US)
- (74) Công ty TNHH Quốc tế D & N (D&N INTERNATIONAL CO.,LTD.)
- (54) PHƯƠNG PHÁP VÀ THIẾT BỊ XÁC ĐỊNH TẬP HỆ SỐ NỘI SUY VÀ VẬT GHI HỮU HÌNH BẤT BIẾN ĐỌC ĐƯỢC BẰNG MÁY TÍNH CHỨA CÁC LỆNH TRÊN ĐÓ ĐỂ THỰC HIỆN PHƯƠNG PHÁP NÀY
- (57) Sáng chế đề xuất phương pháp xác định tập hệ số nội suy bằng thiết bị điện tử. Phương pháp này bao gồm bước xác định trị số dựa trên đặc tính khung hiện thời và đặc tính khung trước đó. Phương pháp này cũng bao gồm bước xác định xem trị số có nằm ngoài khoảng hay không. Phương pháp này còn bao gồm bước xác định tập hệ số nội suy dựa trên trị số và chỉ báo chế độ dự báo nếu trị số nằm ngoài khoảng. Phương pháp này còn bao gồm bước tổng hợp tín hiệu tiếng nói. Sáng chế còn đề cập đến thiết bị để xác định tập hệ số nội suy và vật ghi bất biến đọc được bằng máy tính có các lệnh trên đó để thực hiện phương pháp nêu trên.

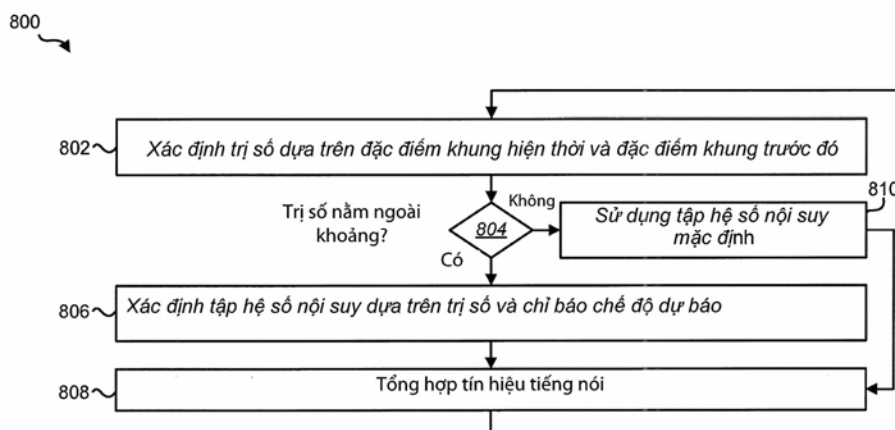

- (11) **1-0022710**
- (15) 02.12.2019 (51)<sup>7</sup> **G10L 19/005**, 19/07
- (21) 1-2015-03443 (22) 03.09.2013
- (86) PCT/US2013/057873 03.09.2013 (87) WO2014/130087A1 28.08.2014
- (30) 61/767,431 21.02.2013 US
- 14/016,004 30.08.2013 US
- (45) 30.01.2020 382 (43) 25.12.2015 333
- (73) QUALCOMM INCORPORATED (US)  
ATTN: International IP Administration 5775 Morehouse Drive, San Diego, CA 92121-1714, United States of America
- (72) SUBASINGHA, Subasingha Shaminda (LK), KRISHNAN, Venkatesh (US), RAJENDRAN, Vivek (IN)
- (74) Công ty TNHH Quốc tế D & N (D&N INTERNATIONAL CO.,LTD.)
- (54) PHƯƠNG PHÁP VÀ THIẾT BỊ GIẢM SỰ KHÔNG ỔN ĐỊNH KHUNG CÓ THỂ CÓ, VÀ VẬT GHI HỮU HÌNH BẤT BIẾN ĐỌC ĐƯỢC BẰNG MÁY TÍNH CHỨA CÁC LỆNH TRÊN ĐÓ ĐỂ THỰC HIỆN PHƯƠNG PHÁP NÀY
- (57) Sáng chế đề cập đến phương pháp giảm sự không ổn định khung có thể có bằng thiết bị điện tử. Phương pháp này bao gồm bước thu nhận khung theo thời gian sau khung bị xóa. Phương pháp này còn bao gồm bước xác định xem khung có sự mất ổn định có thể có không. Phương pháp này còn bao gồm bước áp dụng trị số lấy trọng số thay thế để tạo ra thông số khung ổn định nếu khung có sự không ổn định có thể có. Sáng chế còn đề cập đến thiết bị làm giảm sự không ổn định khung có thể có và vật ghi hữu hình bất biến đọc được bằng máy tính chứa các lệnh trên đó để thực hiện phương pháp nêu trên.

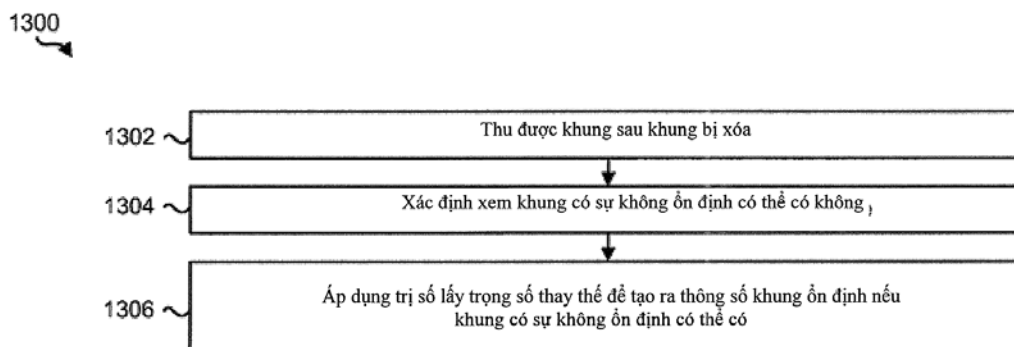

- (11) **1-0022711**
- (15) 02.12.2019 (51)<sup>7</sup> **G10L 15/00**, 17/00
- (21) 1-2017-04750 (22) 27.11.2017
- (45) 30.01.2020 382 (43) 26.02.2018 359
- (73) **TẬP ĐOÀN VIÊN THÔNG QUÂN ĐỘI (VN)**  
Số 1 đường Trần Hữu Dực, phường Mỹ Đình 2, quận Nam Từ Liêm, thành phố Hà Nội.
- (72) Nguyễn Văn Tuấn (VN), Đỗ Ngọc Tuấn (VN), Chu Văn Tạo (VN), Nguyễn Anh Tuấn (VN), Nguyễn Quang Bằng (VN)
- (74) Công ty TNHH Tư vấn Quốc Dân (NACI CO., LTD)
- (54) **PHƯƠNG PHÁP CHUẨN HÓA VÉC-TƠ ĐẶC TRUNG TIẾNG NÓI**
- (57) Phương pháp chuẩn hóa véc-tơ đặc trưng tiếng nói dựa trên sự kết hợp giữa phép phân tích phân loại tuyến tính và phép chuẩn hóa theo hiệp phương sai nhằm cải thiện độ tin cậy cho hệ thống nhận dạng người nói đối với dữ liệu tiếng nói được thu nhận từ các hệ thống trình sát điện tử thông tin liên lạc. Phương pháp này loại bỏ các thành phần ảnh hưởng tới sự biến đổi về tiếng nói, đồng thời giữ lại các thành phần véc-tơ đặc trưng cần thiết cho mỗi người nói cũng như tối thiểu hóa lỗi phân loại; phương pháp này bao gồm bốn bước, cụ thể: bước 1: thu nhận bộ dữ liệu tiếng nói nền; bước 2: xác định véc-tơ đặc trưng cho mỗi đoạn âm thanh tiếng nói; bước 3: giảm chiều dữ liệu và giữ lại thông tin đặc trưng cho các véc-tơ đặc trưng; bước 4: tối thiểu hóa tỷ số lỗi chấp nhận sai.

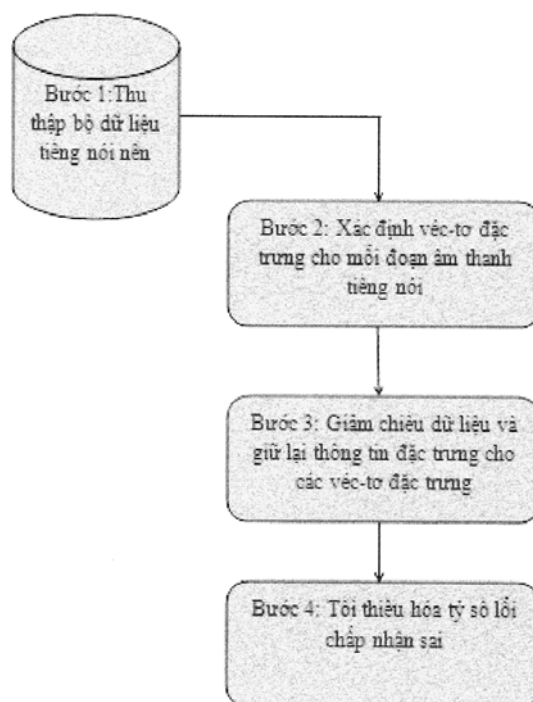

- (11) **1-0022712**
- (15) 02.12.2019 (51)<sup>7</sup> **E21B 47/14**
- (21) 1-2015-00716 (22) 03.03.2015
- (45) 30.01.2020 382 (43) 26.10.2015 331
- (73) **XÍ NGHIỆP ĐỊA VẬT LÝ GIẾNG KHOAN K II L (VN)**  
105 Lê Lợi, phường 6, thành phố Vũng Tàu, tỉnh Bà Rịa - Vũng Tàu
- (72) Dương Văn Thắng (VN), Tạ Tương Hoan (VN), Nguyễn Thị Liên Thủy (VN), Trần Trọng Lượng (VN), Hoàng Thái Việt (VN)
- (74) Công ty TNHH Tư vấn ALIATLEGAL (ALIATLEGAL CO., LTD.)
- (54) **QUY TRÌNH XỬ LÝ DỮ LIỆU KHẢO SÁT TRẠNG THÁI KỸ THUẬT ỐNG CHỐNG VÀ CẮN KHAI THÁC**
- (57) Sáng chế đề cập đến quy trình xử lý số liệu khảo sát trạng thái kỹ thuật ống chống và cấn khai thác (Quy trình khảo sát KTOC) bao gồm các bước: biểu diễn dữ liệu MIT theo chiều sâu thành dạng băng dài, dạng đồ thị đường cong theo chiều sâu; xây dựng hình ảnh 3D và mặt cắt ngang (cross section) của ống chống và tạo video từ dữ liệu CAST\_V, MIT; tạo hoạt hình cho ống chống tự động trượt theo độ sâu, đồng thời ghi hoạt hình vào tập tin video; hiệu chỉnh dữ liệu sai, nội suy dữ liệu thiếu dựa trên các giá trị đo của các kênh lân cận và dựa trên các thuật toán để hiệu chỉnh, nội suy cho kênh đã biết; xác định bề dày, độ ăn mòn của ống để đưa ra được phần trăm (%) ăn mòn của ống chống theo thời gian; cung cấp chức năng in ấn băng dài theo tỷ lệ bất kỳ, với nhiều mức độ chi tiết khác nhau để tiện cho việc phân tích cũng như lưu trữ tài liệu.

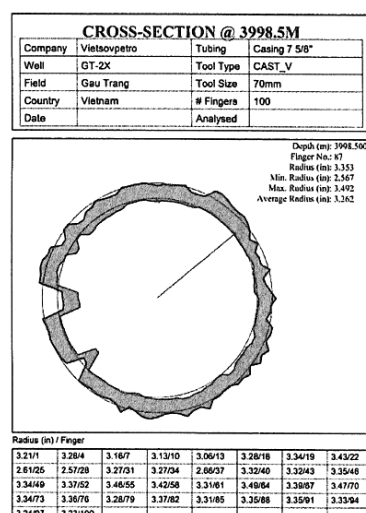
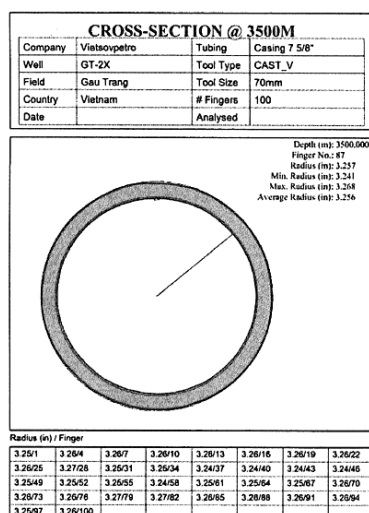

- (11) **1-0022713**
- (15) 02.12.2019 (51)<sup>7</sup> **A01N 37/42**, 43/653, 43/828,  
A01P 21/00
- (21) 1-2012-01542 (22) 24.11.2010
- (86) PCT/EP2010/007129 24.11.2010 (87) WO2011/063947 03.06.2011
- (30) 0920892.7 27.11.2009 GB
- (45) 30.01.2020 382 (43) 26.11.2012 296
- (73) SYNGENTA PARTICIPATIONS AG (CH)  
Schwarzwaldallee 215, CH-4058 Basel, Switzerland
- (72) HAAS, Ulrich, Johannes (DE), HARP, Tyler L. (US)
- (74) Công ty TNHH Ban Ca (BANCA)
- (54) PHƯƠNG PHÁP ĐIỀU HÒA SINH TRƯỞNG CÂY TRỒNG VÀ CHẾ PHẨM ĐIỀU  
HÒA SINH TRƯỞNG THỰC VẬT
- (57) Sáng chế đề cập đến phương pháp điều hòa sinh trưởng cây trồng, bằng cách áp dụng  
cho thực vật chất điều hòa sinh trưởng thực vật, và axibenzolar-S-metyl, và chế phẩm  
chứa chúng.

- (11) **1-0022714**
- (15) 02.12.2019 (51)<sup>7</sup> **H01Q 3/32, 1/12**
- (21) 1-2017-01832 (22) 17.05.2017
- (30) 10-2016-0077796 22.06.2016 KR
- (45) 30.01.2020 382 (43) 25.12.2017 357
- (73) ACE ANTENNA CO., LTD. (VN)  
Khu công nghiệp Đồng Văn II, xã Bạch Thượng, huyện Duy Tiên, tỉnh Hà Nam
- (72) Byung Hwan KIM (KR), Seung Yong LEE (KR), Gun Seok OH (KR), Shin Gyo HAN (KR), Jung Wook LEE (KR)
- (74) Công ty TNHH Trà và cộng sự (TRA & ASSOCIATES CO.,LTD)
- (54) **THIẾT BỊ ĐA DẪN ĐỘNG CHO BỘ DỊCH PHA**
- (57) Sáng chế đề cập đến thiết bị đa dẫn động cho bộ dịch pha. Thiết bị đa dẫn động cho bộ dịch pha này bao gồm: bánh răng trục chính, trục phát động nối với bộ dịch pha; nhiều bánh răng bị dẫn ghép với các trục phát động; và phân cam có các trục phát động bố trí ở bề mặt trên của nó, ở đó ít nhất một hõm được tạo ra ở bề mặt trên của phân cam, và khi ít nhất một trong số các trục phát động được đưa vào hõm theo sự dịch chuyển của phân cam thì bánh răng bị dẫn ghép với trục phát động được đưa vào hõm khớp với bánh răng trục chính. Với thiết bị đa dẫn động đã bộc lộ, có thể dẫn động nhiều bộ dịch pha mà chỉ sử dụng hai động cơ.

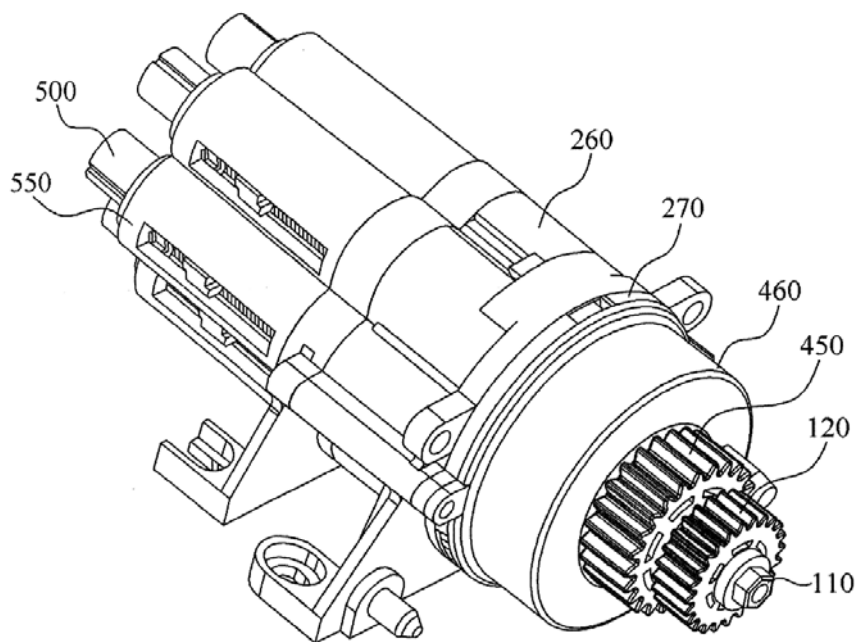

- (11) **1-0022715**
- (15) 02.12.2019 (51)<sup>7</sup> **A23K 1/18**
- (21) 1-2012-01463 (22) 25.05.2012
- (30) 13/117,430 27.05.2011 US
- (45) 30.01.2020 382 (43) 25.12.2012 297
- (73) NATIONAL CHENG KUNG UNIVERSITY (TW)  
No.1, University Road, Tainan City, Taiwan
- (72) Chen, Tzong-Yueh (TW), Huang, Yi-Ling (TW)
- (74) Công ty TNHH Sở hữu trí tuệ Thảo Thọ Quyển (INVENCO.,LTD)
- (54) **CHẾ PHẨM THỨC ĂN CHO ĐỘNG VẬT CÓ XƯƠNG SỐNG**
- (57) Sáng chế đề xuất chế phẩm thức ăn cho động vật có xương sống chứa protein tiết có tính axit và giàu xystein, một đoạn của protein tiết có tính axit và giàu xystein, kháng thể kháng protein tiết có tính axit và giàu xystein, hoặc kháng thể kháng một đoạn của protein tiết có tính axit và giàu xystein.



- (11) **1-0022716**
- (15) 02.12.2019 (51)<sup>7</sup> **C22B 59/00**, 1/02, 7/00, B09B 3/00, 5/00, C22B 1/00, H01F 41/02
- (21) 1-2014-00577 (22) 27.07.2012
- (86) PCT/JP2012/069180 27.07.2012 (87) WO2013/018710 07.02.2013
- (30) 2011-166695 29.07.2011 JP
- 2011-287078 28.12.2011 JP
- (45) 30.01.2020 382 (43) 26.05.2014 314
- (73) HITACHI METALS, LTD. (JP)  
1-2-1, Shibaura, Minato-ku, Tokyo 105-8614, Japan
- (72) HOSHI Hiroyuki (JP), KIKUGAWA Atsushi (JP)
- (74) Công ty TNHH Sở hữu trí tuệ Thảo Thọ Quyển (INVENCO.,LTD)
- (54) **PHƯƠNG PHÁP THU HỒI NGUYÊN TỐ ĐẤT HIẾM**
- (57) Sáng chế đề cập đến phương pháp thu hồi nguyên tố đất hiếm từ chi tiết gia công chứa ít nhất là nguyên tố đất hiếm và nguyên tố nhóm sắt, phương pháp này có thể được áp dụng trên thực tế do hệ thống tái chế đơn giản và có chi phí thấp. Phương pháp theo sáng chế là phương pháp tách, khác biệt ở chỗ, phương pháp này bao gồm ít nhất là bước tách nguyên tố đất hiếm ở dạng oxit ra khỏi nguyên tố nhóm sắt bằng cách xử lý oxy hóa chi tiết gia công, sau đó chuyển môi trường xử lý thành môi trường có mặt cacbon, và xử lý nhiệt chi tiết gia công đã được xử lý oxy hóa này ở nhiệt độ lớn hơn hoặc bằng 1150°C.

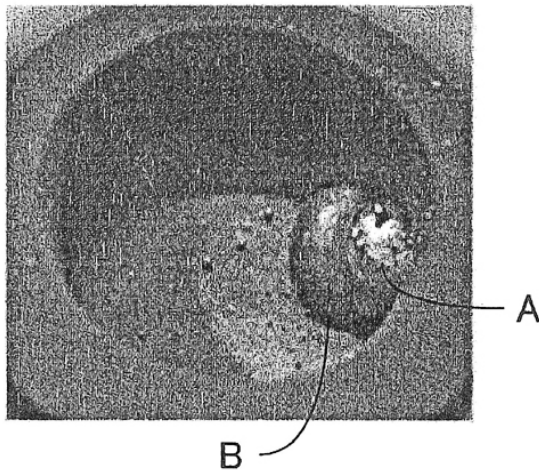

- (11) **1-0022717**  
 (15) 02.12.2019 (51)<sup>7</sup> **A61K 31/4353**, A61P 31/04, C07D 215/22, 215/227, 215/36  
 (21) 1-2007-02681 (22) 26.06.2006  
 (86) PCT/EP2006/063556 26.06.2006 (87) WO2007/000436 04.01.2007  
 (30) 05105769.3 28.06.2005 EP  
 (45) 30.01.2020 382 (43) 26.05.2008 242  
 (73) JANSSEN PHARMACEUTICA N.V. (BE)  
 Turnhoutseweg 30, B-2340 Beerse, Belgium  
 (72) ANDRIES, Koenraad, Jozef, Lodewijk, Marcel (BE), KOUL, Anil (IN), GUILLEMONT, Jerome, Emile, Georges (FR), MOTTE, Magali, Madeleine, Simone (FR)  
 (74) Công ty Cổ phần Sở hữu công nghiệp INVESTIP (INVESTIP)  
 (54) **HỢP CHẤT QUINOLIN DÙNG LÀM TÁC NHÂN CHỐNG VI KHUẨN, TỔ HỢP VÀ DƯỢC PHẨM CHỨA HỢP CHẤT NÀY**  
 (57) Sáng chế đề cập đến hợp chất để sản xuất thuốc dùng để điều trị bệnh nhiễm khuẩn với điều kiện là bệnh nhiễm khuẩn này không phải bệnh nhiễm vi khuẩn Mycobacterium, hợp chất này là hợp chất có công thức (Ia) hoặc (Ib):

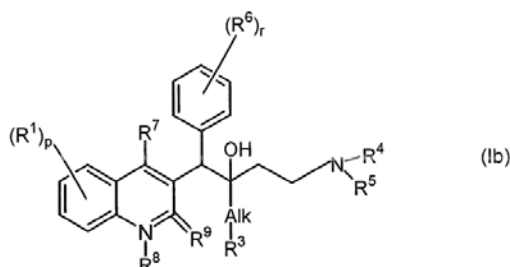
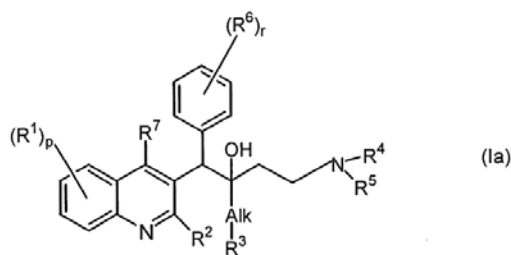

hoặc muối cộng axit hoặc bazơ dược dụng của chúng, dạng đồng phân lập thể hóa học của chúng, dạng hỗn hợp của chúng hoặc dạng N-oxit của chúng. Ngoài ra, sáng chế còn đề cập đến tổ hợp và dược phẩm chứa các hợp chất này.

- (11) **1-0022718**  
(15) 02.12.2019 (51)<sup>7</sup> **A23K 1/16**, A61K 9/50, 31/05, 31/60, 36/00, 36/18, 47/44, A61P 1/00, 31/04, 33/02
- (21) 1-2012-00489 (22) 23.07.2010  
(86) PCT/JP2010/062454 23.07.2010 (87) WO2011/013592A1 03.02.2011  
(30) 2009-177490 30.07.2009 JP  
(45) 30.01.2020 382 (43) 25.04.2013 301  
(73) IDEMITSU KOSAN CO., LTD. (JP)  
1-1, Marunouchi 3-chome, Chiyoda-ku, Tokyo 100-8321 Japan  
(72) MOCHIZUKI, Masami (JP), NAGASHIMA, Kyo (JP)  
(74) Công ty TNHH một thành viên Sở hữu trí tuệ VCCI (VCCI-IP CO.,LTD)  
(54) **CHẾ PHẨM PHỦ VÀ PHƯƠNG PHÁP SẢN XUẤT CHẾ PHẨM PHỦ NÀY**  
(57) Sáng chế đề cập đến việc điều chế chất lỏng từ vỏ hạt điều thành chế phẩm phủ, chế phẩm này dễ dàng xử lý. Sáng chế cũng đề cập đến việc ngăn ngừa các kích thích do chất lỏng từ vỏ hạt điều gây ra. Sáng chế đề xuất chế phẩm thích hợp để giải phóng chất lỏng từ vỏ hạt điều trong, dạ cỏ. Để khắc phục các nhược điểm, chế phẩm phủ được đề xuất, chế phẩm này được tạo ra bằng cách hấp phụ chất lỏng từ vỏ hạt điều, axit anacardic, hoặc cardanol để hút bám dầu, tạo hạt sản phẩm thu được, và phủ các bề mặt hạt một đầu cứng hoặc một tác nhân phủ.

- (11) **1-0022719**
- (15) 02.12.2019 (51)<sup>7</sup> **C07D 487/04**, A61K 31/55, A61P 35/00, 43/00
- (21) 1-2012-01569 (22) 06.08.2010
- (86) PCT/EP2010/061518 06.08.2010 (87) WO2011/054553 12.05.2011
- (30) 0919433.3 05.11.2009 GB
- 1010509.6 22.06.2010 GB
- (45) 30.01.2020 382 (43) 25.11.2013 308
- (73) GLAXOSMITHKLINE LLC (US)  
2711 Centerville Road, Suite 400, Wilmington Delaware 19808, United States of America
- (72) GOSMINI, Romain Luc Marie (FR), MIRGUET, Olivier (FR)
- (74) Công ty TNHH một thành viên Sở hữu trí tuệ VCCI (VCCI-IP CO.,LTD)
- (54) HỢP CHẤT BENZODIAZEPIN VÀ DƯỢC PHẨM CHỨA HỢP CHẤT NÀY
- (57) Sáng chế đề cập đến hợp chất benzodiazepin, quy trình điều chế và dược phẩm chứa hợp chất này để điều trị bệnh.

- (11) **1-0022720**
- (15) 02.12.2019 (51)<sup>7</sup> **B65G 21/22**, 17/40, A41H 42/00
- (21) 1-2015-00223 (22) 12.07.2013
- (86) PCT/SE2013/050892 12.07.2013 (87) WO2014/011113 16.01.2014
- (30) 1250834-7 13.07.2012 SE
- (45) 30.01.2020 382 (43) 25.09.2015 330
- (73) ETON INNOVATION AB (SE)  
Box 15001, S-507 15 Ganghester, Sweden
- (72) DAVIDSON, Mikael (SE)
- (74) Công ty Luật TNHH T&G (TGVN)
- (54) **TRẠM LÀM VIỆC BĂNG TẢI VÀ HỆ THỐNG BĂNG TẢI CÓ TRẠM LÀM VIỆC BĂNG TẢI NÀY**
- (57) Sáng chế đề cập đến trạm làm việc băng tải bao gồm xích tải khép kín được làm thích ứng để vận chuyển các giá mang sản phẩm ở trạng thái treo từ vị trí nạp tới vị trí xả, trong đó trạm làm việc băng tải này bao gồm bánh xích dẫn động trên được bố trí ở vị trí xả, và cơ cấu nạp ở vị trí nạp, trong đó trạm làm việc băng tải này còn bao gồm đường dẫn hướng được bố trí giữa bánh xích trên và cơ cấu nạp, trong đó đường dẫn hướng được làm thích ứng để đỡ xích tải, nhờ đó cho phép xích tải được đẩy từ bánh xích trên tới cơ cấu nạp. Ưu điểm của trạm làm việc băng tải theo sáng chế là đơn giản và đáng tin cậy mà chỉ bao gồm một bánh xích. Ngoài ra, sáng chế còn đề cập đến hệ thống băng tải bao gồm băng tải chính và các trạm làm việc nêu trên.

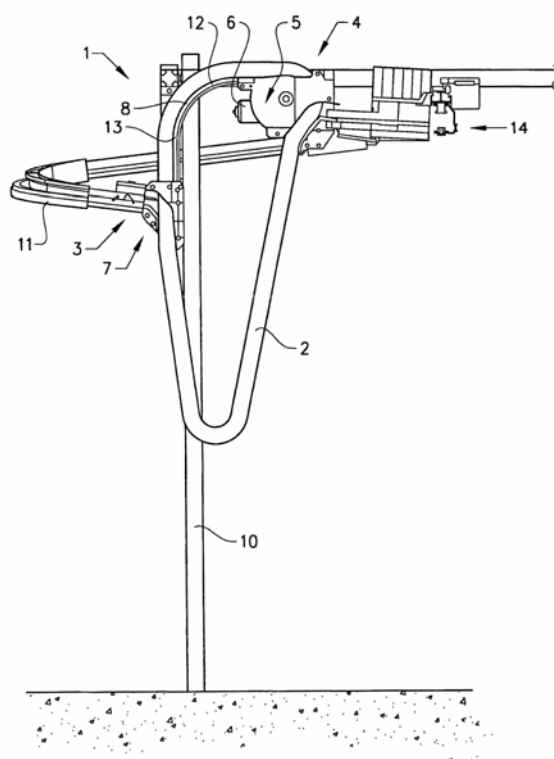

- (11) **1-0022721**
- (15) 02.12.2019 (51)<sup>7</sup> **G03G 15/00**
- (21) 1-2015-00957 (22) 23.03.2015
- (30) 2014-074541 31.03.2014 JP
- (45) 30.01.2020 382 (43) 26.10.2015 331
- (73) CANON KABUSHIKI KAISHA (JP)  
3-30-2, Shimomaruko, Ohta-ku, Tokyo, Japan
- (72) Hiroomi Matsuzaki (JP), Koji Yamaguchi (JP), Kohki Kamata (JP), Motomi Suzuki (JP), Yoshiyuki Beniya (JP), Yukinori Nagata (JP), Satoru Yamada (JP)
- (74) Công ty Luật TNHH Phạm và Liên danh (PHAM & ASSOCIATES)
- (54) CON LĂN VÀ CƠ CẤU ĐỖ CON LĂN
- (57) Sáng chế đề xuất con lăn được sử dụng trong thiết bị tạo ảnh, con lăn này bao gồm: trục kim loại; và lớp bọc, trong đó trục kim loại được tạo dạng hình trụ tròn sao cho phần đầu này và phần đầu kia của tấm kim loại đối diện nhau, mỗi trong số phần đầu này và phần đầu kia đều bao gồm phần thẳng, phần lồi, và phần lõm, các chỗ lồi trên phần đầu này gài với các chỗ lõm trên phần đầu kia, vùng thẳng được đặt bên ngoài vùng lồi lõm mà trong đó chỗ lồi trên phần đầu này và chỗ lồi trên phần đầu kia được đồng chỉnh thẳng hàng nhau theo chiều dọc trục của trục kim loại, và vùng lồi lõm này được bao bọc hoàn toàn bằng lớp bọc, và ít nhất một phần của vùng thẳng được để lộ ra khỏi lớp bọc này.

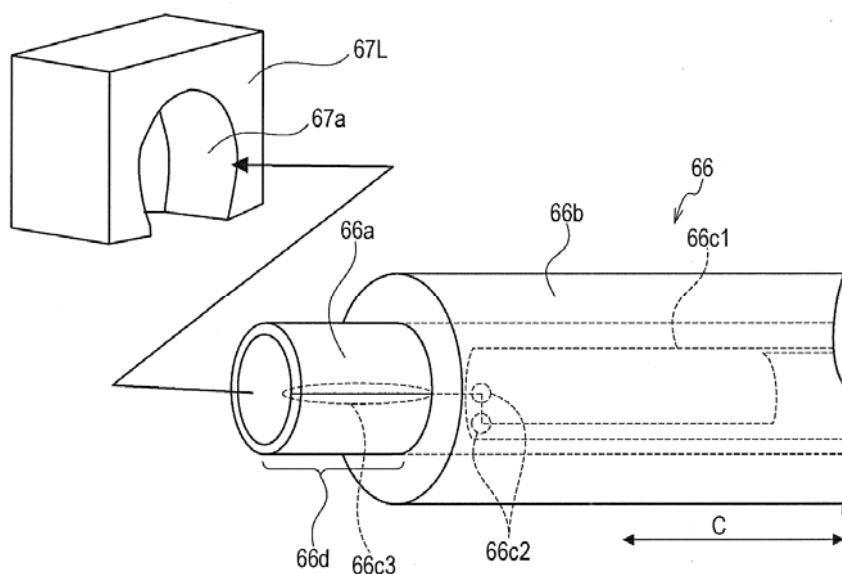

- (11) **1-0022722**
- (15) 02.12.2019 (51)<sup>7</sup> **E02D 29/14**, 29/12
- (21) 1-2015-04673 (22) 04.06.2014
- (86) PCT/KR2014/004975 04.06.2014 (87) WO2014/196813 11.12.2014
- (30) 10-2013-0063881 04.06.2013 KR
- (45) 30.01.2020 382 (43) 25.02.2016 335
- (76) HAN, BYUNGSOOK (KR)  
Construction Division, Heungdeok-gu Office, 277 Sajikdaero (Sajik-dong),  
Heungdeok-gu, Cheongju-si, Chungcheongbuk-do 361-701 Republic of Korea
- (74) Công ty Luật TNHH T&G (TGVN)
- (54) MIỆNG CỐNG VỚI NẤP MIỆNG CỐNG CÓ THỂ ĐIỀU CHỈNH ĐƯỢC ĐỘ CAO VÀ ĐỘ NGHIÊNG
- (57) Sáng chế đề cập tới miệng cống với nắp miệng cống có thể được điều chỉnh độ cao và độ nghiêng trong toàn bộ cấu trúc. Miệng cống với nắp miệng cống có thể điều chỉnh được độ cao và độ nghiêng bao gồm: nắp miệng cống; đế của phần nắp đóng phần trên của nắp miệng cống và có hình dạng ống; phần đỡ có hình dạng ống và chông lấn theo hướng kính lên đế của phần nắp; và phần cài vào được bố trí giữa đế của phần nắp và phần đỡ theo hướng kính của đế của phần nắp để hạn chế chuyển động của đế của phần nắp so với phần đỡ nhờ hiệu ứng nêm.

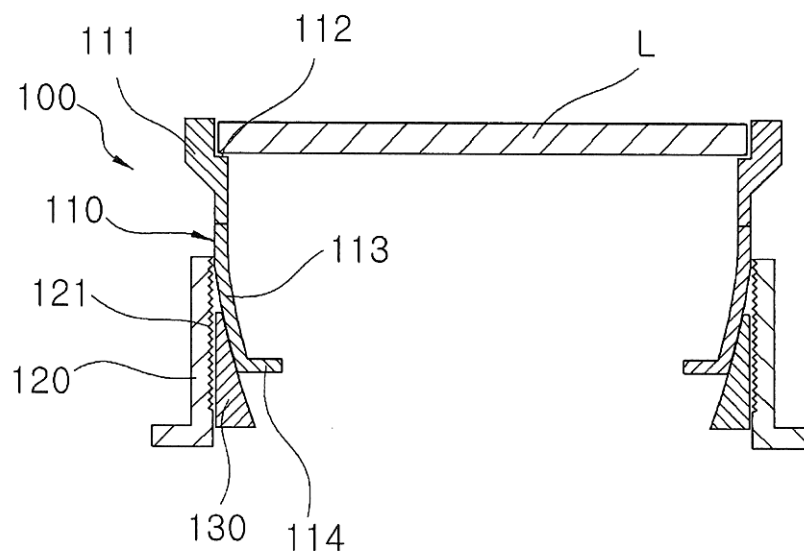

- (11) **1-0022723**  
 (15) 02.12.2019 (51)<sup>7</sup> **F04D 29/046**, 11/00, 13/00  
 (21) 1-2016-00646 (22) 24.07.2014  
 (86) PCT/JP2014/069555 24.07.2014 (87) WO2015/012350A1 29.01.2015  
 (30) 2013-154919 25.07.2013 JP  
 2014-013371 28.01.2014 JP  
 (45) 30.01.2020 382 (43) 25.05.2016 338  
 (73) **EBARA CORPORATION (JP)**

11-1, Haneda Asahi-cho, Ohta-ku, Tokyo, 144-8510 Japan

(72) **WATANABE, Yusuke (JP), ISHII, Masaji (JP), SUGIYAMA, Kazuhiko (JP)**

(74) Công ty TNHH một thành viên Sở hữu trí tuệ VCCI (VCCI-IP CO.,LTD)

(54) **BƠM CÓ TRỤC THẲNG ĐỨNG VÀ THIẾT BỊ Ổ ĐỠ TRƯỢT**

(57) Sáng chế đề cập đến bơm có trục thẳng đứng, trong đó sự rung do lực gây bất ổn do ma sát, màng chất lỏng, v.v., được ngăn ngừa tại thời điểm thao tác làm khô, thao tác thoát nước có bùn, v.v., mà không làm mất sức chịu ăn mòn. Bơm có trục thẳng đứng theo sáng chế có ống bọc bằng kim loại (11) ở chu vi ngoài của trục quay (10) (10'). Ổ trượt thứ nhất (1) được bố trí ở mặt chu vi ngoài của ống bọc (11). Ngoài ra, ổ trượt thứ hai (9) được bố trí ở bề mặt chu vi ngoài của vỏ ổ đỡ thứ nhất (12). Vỏ ống bọc (15) được cố định vào trục quay (10) (10'). Ống bọc (14) được bố trí ở bề mặt chu vi trong của vỏ ống bọc (15).

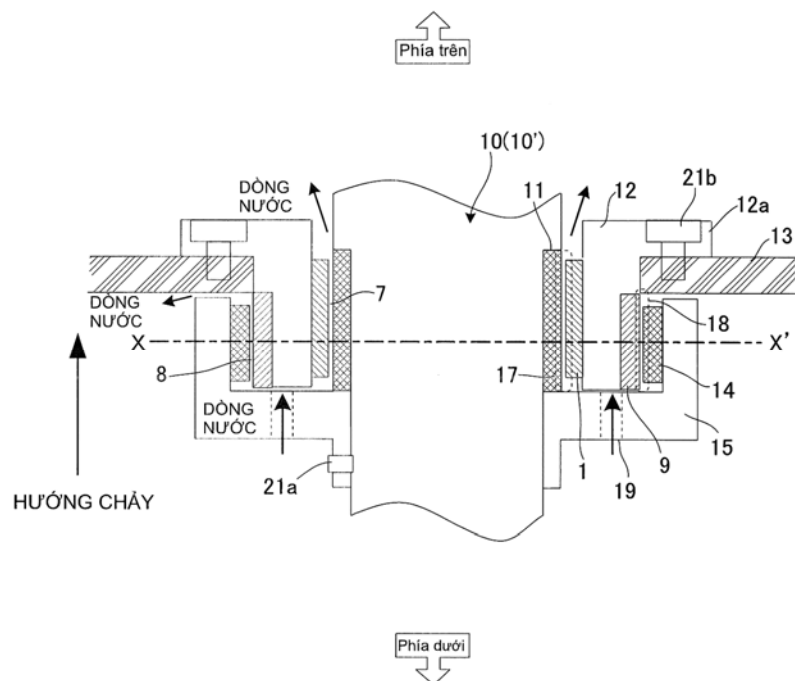



- (11) **1-0022724**
- (15) 02.12.2019 (51)<sup>7</sup> **G01H 17/00**, G01M 99/00
- (21) 1-2014-04000 (22) 28.02.2013
- (86) PCT/JP2013/055419 28.02.2013 (87) WO2013/179709A1 05.12.2013
- (30) 2012-123487 30.05.2012 JP
- (45) 30.01.2020 382 (43) 25.03.2015 324
- (73) 1. OMRON CORPORATION (JP)  
801, Minamifudodo-cho, Horikawahigashiiru, Shiokoji-dori, Shimogyo-ku, Kyoto-shi, Kyoto 600-8530 Japan
2. TOKYO INSTITUTE OF TECHNOLOGY (JP)  
2-12-1, Ookayama, Meguro-ku, Tokyo 152-8550 Japan
- (72) MASAKI Tatsuakira (JP), NAKAO Shinichi (JP), NISHIDA Hideshi (JP), SASAKI Eiichi (JP), YAMAGUCHI Hiroshi (JP)
- (74) Công ty TNHH một thành viên Sở hữu trí tuệ VCCI (VCCI-IP CO.,LTD)
- (54) **HỆ THỐNG PHÁT HIỆN RUNG ĐỘNG LOẠI ELECTRET, PHƯƠNG PHÁP TẠO THÔNG TIN RUNG ĐỘNG BÊN NGOÀI VÀ PHƯƠNG PHÁP TẠO THÔNG TIN HÀM TRUYỀN LIÊN QUAN ĐẾN RUNG ĐỘNG BÊN NGOÀI**

(57) Sáng chế đề cập đến thông tin chuyển tiếp liên quan đến điện áp công suất đầu ra trong khoảng thời gian định trước được thu từ bộ phát điện nhờ rung động để thực hiện phát điện cảm ứng rung động bằng cách chuyển dịch tương đối trên cơ sở rung động bên ngoài nhóm electret và nhóm điện cực. Sự biến đổi Fourier đối với thông tin chuyển tiếp liên quan đến điện áp công suất đầu ra được thực hiện để tính toán thông tin phổ đầu ra liên quan đến điện áp công suất đầu ra. Ngoài ra, thông tin vận tốc rung liên quan đến rung động bên ngoài trong khoảng định trước được tạo ra đối với thông tin phổ đầu ra tính toán, bằng cách xem xét thông tin hàm truyền mà nó định rõ mối tương quan giữa tốc rung động của rung động bên ngoài trong dải tần số định trước được bao gồm trong rung động bên ngoài và điện áp công suất đầu ra của bộ phát điện nhờ rung động, với thông tin hàm truyền này chứa hệ số truyền được thiết lập tương ứng trên mỗi tần số thuộc dải tần số định trước để đặt vận tốc rung của rung động bên ngoài và điện áp công suất đầu ra của bộ phát điện nhờ rung động theo mối tương quan tỷ lệ định trước. Do đó, có thể phát hiện dễ dàng và chính xác thông tin rung động bên ngoài nhờ sử dụng các electret.

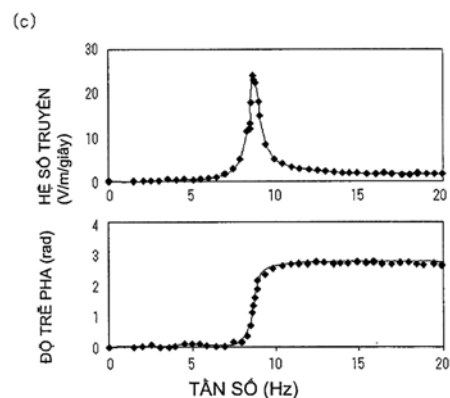
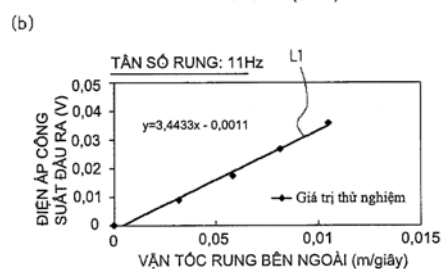
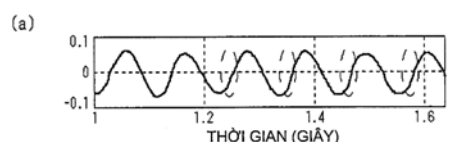

- (11) **1-0022725**
- (15) 02.12.2019 (51)<sup>7</sup> **A61Q 11/00**, A61K 8/27
- (21) 1-2015-02399 (22) 18.12.2012
- (86) PCT/CN2012/086819 18.12.2012 (87) WO2014/094225 26.06.2014
- (45) 30.01.2020 382 (43) 25.09.2015 330
- (73) COLGATE-PALMOLIVE COMPANY (US)  
300 Park Avenue, New York 10022, United States of America
- (72) XU, Yun (US), HUANG, Xiaoyi (CN), XIE, Yuanhui (CN), QIN, Xiongfei (CN)
- (74) Văn phòng Luật sư Ân Nam (ANNAM IP & LAW)
- (54) **CHẾ PHẨM CHĂM SÓC RĂNG MIỆNG ỔN ĐỊNH CHỨA ION KIM LOẠI**
- (57) Sáng chế đề cập đến chế phẩm chăm sóc răng miệng chứa: a) một hoặc nhiều hợp chất pyrophosphat, trong đó tổng nồng độ các hợp chất pyrophosphat trong chế phẩm nằm trong khoảng từ 0,5% trọng lượng đến 1,5% trọng lượng, tính theo trọng lượng chế phẩm chăm sóc răng miệng; b) một hoặc nhiều gồm làm đặc, trong đó tổng nồng độ gồm làm đặc trong chế phẩm nằm trong khoảng từ 1,25% trọng lượng đến 1,6% trọng lượng, tính theo trọng lượng chế phẩm chăm sóc răng miệng; và c) nguồn ion kim loại.

- (11) **1-0022726**
- (15) 02.12.2019 (51)<sup>7</sup> **H04N 7/36**
- (21) 1-2016-00650 (22) 12.08.2011
- (62) 1-2013-00840
- (86) PCT/KR2011/005942 12.08.2011 (87) WO2012/023763 23.02.2012
- (30) 10-2010-0079530 17.08.2010 KR
- 10-2011-0064306 30.06.2011 KR
- (45) 30.01.2020 382 (43) 25.07.2016 340
- (73) M&K HOLDINGS INC. (KR)  
3rd Floor, Kisan Building, 67 25-gil Seocho-daero, Seocho-gu, Seoul, 137-835, Republic of Korea
- (72) OH, Soo Mi (KR), YANG, Moonock (KR)
- (74) Công ty Luật TNHH ELITE (ELITE LAW FIRM)
- (54) THIẾT BỊ GIẢI MÃ HÌNH ẢNH
- (57) Sáng chế đề cập đến thiết bị giải mã hình ảnh động mà xác định kích thước bước lượng tử hóa của khối mã hóa trước đó theo thứ tự quét là kích thước bước lượng tử hóa dự báo của khối mã hóa hiện thời khi kích thước bước lượng tử hóa của khối mã hóa bên trái của khối mã hóa hiện thời và kích thước bước lượng tử hóa của khối mã hóa phía trên của khối mã hóa hiện thời không có sẵn, và xác định vectơ chuyển động có sẵn đầu tiên gặp phải khi truy tìm các vectơ chuyển động theo thứ tự vectơ chuyển động ở vị trí định trước thứ nhất và vectơ chuyển động ở vị trí định trước thứ hai trong hình ảnh tham chiếu là ứng viên vectơ chuyển động thời gian. Do đó, có thể giảm lượng bit mã hóa cần thiết để giải mã thông tin chuyển động và kích thước bước lượng tử hóa của khối dự báo hiện thời.

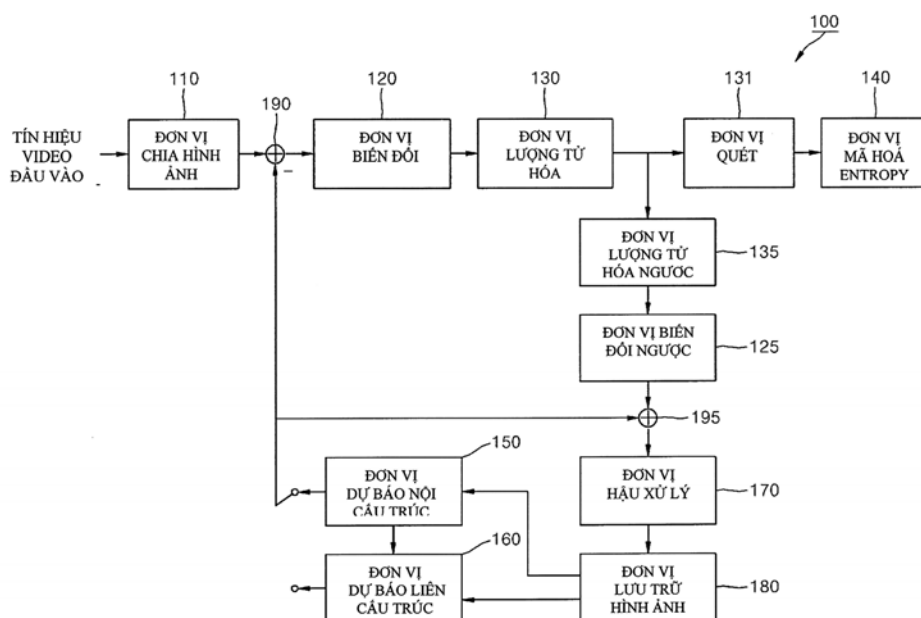

- (11) **1-0022727**
- (15) 02.12.2019 (51)<sup>7</sup> **B65D 41/34**, 41/00, 1/02
- (21) 1-2014-02320 (22) 21.09.2012
- (86) PCT/JP2012/074181 21.09.2012 (87) WO2013/088809 20.06.2013
- (30) 2011-276312 16.12.2011 JP
- (45) 30.01.2020 382 (43) 27.10.2014 319
- (73) NIPPON CLOSURES CO., LTD. (JP)  
18-1, Higashi-Gotanda 2-chome, Shinagawa-ku, Tokyo 141-0022 Japan
- (72) TSUJIGUCHI, Youichi (JP), OOKA, Shinji (JP), OOMORI, Shinji (JP), KUMATA, Mitsuo (JP), MATSUTANI, Hiroomi (JP), TOMITAKA, Yuji (JP), AIHARA, Manabu (JP)
- (74) Công ty TNHH T&T INVENMARK Sở hữu trí tuệ Quốc tế (T&T INVENMARK CO., LTD.)
- (54) **ĐỒ CHỨA CÓ NẮP ĐẬY ĐỒ CHỨA BẰNG NHỰA TỔNG HỢP**
- (57) Sáng chế đề cập tới đồ chứa có nắp đậy đồ chứa bằng nhựa tổng hợp không đòi hỏi mômen ban đầu cần thiết và mômen thứ cấp cần thiết để mở quá cao, và có thể ngăn chặn theo cách tin cậy trạng thái trượt là hiện tượng trong đó phương tiện khoá (30) đi lên trong khi trượt một cách đàn hồi trên phần kẹp khoá (44) mà không tạo ra trạng thái đứt gãy của đường dễ gãy theo chu vi (16) ở thời điểm mở. Nắp đậy đồ chứa bằng nhựa tổng hợp (2) có bề mặt lắp dạng nón cụt ngược (34) nhô lên trên với độ nghiêng ra ngoài theo hướng kính từ mép đế của mặt trên (32a) của phương tiện khoá được bố trí ở mặt theo chu vi trong của phần dưới xác nhận trạng thái niêm kín (20) nằm bên dưới đường dễ gãy theo chu vi (16) được tạo ra ở thành mép (6).

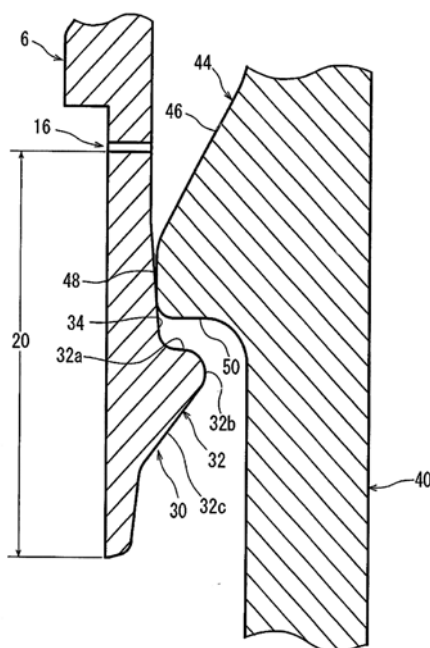

- (11) **1-0022728**
- (15) 02.12.2019 (51)<sup>7</sup> **C03C 3/093**, 3/091, 3/087, 3/085, G11B 5/73
- (21) 1-2012-02210 (22) 26.07.2012
- (30) 2011-166934 29.07.2011 JP
- (45) 30.01.2020 382 (43) 25.02.2013 299
- (73) AGC INC. (JP)  
5-1, Marunouchi 1-chome, Chiyoda-ku, Tokyo 100-8405, Japan
- (72) Jun Endo (JP), Tetsuya Nakashima (JP)
- (74) Công ty Luật TNHH Phạm và Liên danh (PHAM & ASSOCIATES)
- (54) THỦY TINH DÙNG LÀM NỀN, NỀN THỦY TINH VÀ NỀN THỦY TINH ĐƯỢC GIA CƯỜNG BẰNG PHƯƠNG PHÁP HÓA HỌC
- (57) Sáng chế đề cập đến thủy tinh có độ bền dùng làm nền thích hợp cho việc tăng mật độ để thu được mật độ ghi cao. Thủy tinh dùng làm nền này bao gồm các oxit có hàm lượng tính theo % mol như sau: SiO<sub>2</sub> với lượng nằm trong khoảng từ 66% đến 77%, Al<sub>2</sub>O<sub>3</sub> với lượng nằm trong khoảng từ 7% đến 17%, B<sub>2</sub>O<sub>3</sub> với lượng nằm trong khoảng từ 0% đến 7%, Li<sub>2</sub>O với lượng nằm trong khoảng từ 0% đến 9%, Na<sub>2</sub>O với lượng nằm trong khoảng từ 0% đến 8%, K<sub>2</sub>O với lượng nằm trong khoảng từ 0% đến 3%, MgO với lượng nằm trong khoảng từ 0% đến 13%, CaO với lượng nằm trong khoảng từ 0% đến 6%, TiO<sub>2</sub> với lượng nằm trong khoảng từ 0% đến 5% và ZrO<sub>2</sub> với lượng nằm trong khoảng từ 0% đến 5%, trong đó tổng hàm lượng của SiO<sub>2</sub>, Al<sub>2</sub>O<sub>3</sub> và B<sub>2</sub>O<sub>3</sub> tức là SiO<sub>2</sub>+Al<sub>2</sub>O<sub>3</sub>+B<sub>2</sub>O<sub>3</sub> nằm trong khoảng từ 81% đến 92%, tổng hàm lượng của Li<sub>2</sub>O, Na<sub>2</sub>O và K<sub>2</sub>O tức là Li<sub>2</sub>O+Na<sub>2</sub>O+K<sub>2</sub>O nằm trong khoảng từ 3% đến 9%, tổng hàm lượng của MgO và CaO tức là MgO+CaO nằm trong khoảng từ 4% đến 13%, tổng hàm lượng của Na<sub>2</sub>O, K<sub>2</sub>O và CaO tức là Na<sub>2</sub>O+K<sub>2</sub>O+CaO nằm trong khoảng từ 0% đến 10%, và tổng hàm lượng của TiO<sub>2</sub> và ZrO<sub>2</sub> tức là TiO<sub>2</sub>+ZrO<sub>2</sub> nằm trong khoảng từ 0% đến 5%.

- (11) **1-0022729**  
 (15) 02.12.2019 (51)<sup>7</sup> **B62L 3/08**, B60T 11/04, 11/18,  
 B62L 3/02  
 (21) 1-2016-01117 (22) 27.08.2014  
 (86) PCT/JP2014/072360 27.08.2014 (87) WO2015/030026 05.03.2015  
 (30) 2013-177883 29.08.2013 JP  
 (45) 30.01.2020 382 (43) 27.06.2016 339

(73) NISSIN KOGYO CO., LTD. (JP)

840 Kokubu, Ueda-shi, Nagano, 3868505 Japan

(72) UEHARA, Kazumasa (JP)

(74) Công ty TNHH Sở hữu trí tuệ Vàng (GINTASSET CO., LTD.)

(54) CƠ CẤU PHANH DỪNG CHO XE CÓ GHI ĐỒNG

(57) Sáng chế đề cập tới cơ cấu phanh dùng cho xe có ghi đồng. Cơ cấu phanh này cho phép làm giảm kích thước và làm tăng mức độ tự do trong việc bố trí cụm xi lanh chính. Phần dẫn hướng dây phanh dùng cho bánh xe sau (21u) được bố trí ở đầu dưới của đế giữ tay đòn (21q) sao cho nhô ra từ đó, và ở phía trục tâm thân xi lanh, phần dẫn hướng dây phanh dùng cho bánh xe sau (21u) có bề mặt tiếp xúc tay đòn quay thứ hai (21v) tiếp xúc với tay đòn quay thứ hai (42) để thiết lập vị trí ban đầu của nó.

20

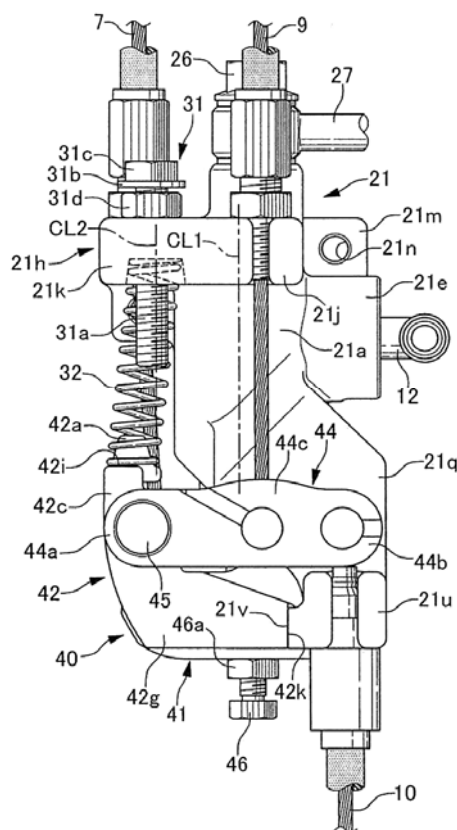

- (11) **1-0022730**
- (15) 02.12.2019 (51)<sup>7</sup> **H04L 1/06**
- (21) 1-2015-04351 (22) 04.06.2013
- (86) PCT/CN2013/076735 04.06.2013 (87) WO2014/194479 11.12.2014
- (45) 30.01.2020 382 (43) 25.04.2016 337
- (73) HUAWEI TECHNOLOGIES CO., LTD. (CN)  
Huawei Administration Building, Bantian, Longgang, Shenzhen, Guangdong 518129, China
- (72) WU, Qiang (CN), ZHANG, Leiming (CN), LIU, Jianghua (CN)
- (74) Công ty Luật TNHH Phạm và Liên danh (PHAM & ASSOCIATES)
- (54) PHƯƠNG PHÁP TRUYỀN MA TRẬN TIỀN MÃ HÓA 4-ANTEN, THIẾT BỊ NGƯỜI DÙNG, TRẠM CƠ SỞ, HỆ THỐNG TRUYỀN THÔNG VÀ VẬT LƯU TRỮ MÁY TÍNH ĐỌC ĐƯỢC
- (57) Sáng chế đề cập đến phương pháp truyền ma trận tiền mã hóa 4-anten, thiết bị người dùng, và trạm cơ sở. Phương pháp này gồm: xác định bậc được sử dụng cho chỉ báo số tầng truyền; xác định ma trận tiền mã hóa thứ nhất trong nhóm bảng mã tương ứng bậc; xác định PMI (Precoding Matrix Indicator- Bộ chỉ báo ma trận tiền mã hóa) thứ nhất và PMI thứ hai được sử dụng cho chỉ báo ma trận tiền mã hóa thứ nhất; và gửi PMI thứ nhất và PMI thứ hai được sử dụng cho chỉ báo ma trận tiền mã hóa thứ nhất đến trạm cơ sở. Thông qua phương pháp truyền ma trận tiền mã hóa 4-anten, thiết bị người dùng, và trạm cơ sở theo các phương án thực hiện sáng chế, nhiều ma trận tiền mã hóa áp dụng cho anten mảng tuyến tính đồng dạng có thể được chỉ báo mà không thay đổi chế độ phản hồi hoặc các bit phản hồi, và có thể đảm bảo rằng hiệu năng áp dụng của anten lưỡng cực không bị ảnh hưởng, sao cho hiệu năng hệ thống có thể được cải thiện và trải nghiệm người dùng có thể được tăng cường.

10

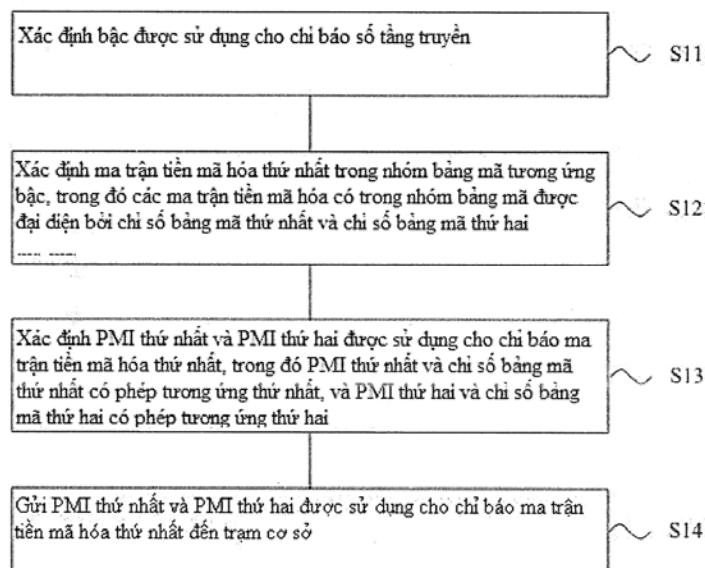

- (11) **1-0022731**
- (15) 02.12.2019 (51)<sup>7</sup> **H04W 88/10**
- (21) 1-2016-02470 (22) 25.12.2014
- (86) PCT/CN2014/095021 25.12.2014 (87) WO2015/101212 09.07.2015
- (30) 201310753998.8 31.12.2013 CN
- (45) 30.01.2020 382 (43) 26.09.2016 342
- (73) HUAWEI TECHNOLOGIES CO., LTD. (CN)  
Huawei Administration Building, Bantian, Longgang, Shenzhen, Guangdong 518129, China
- (72) LUO, Jing (CN)
- (74) Công ty Luật TNHH Phạm và Liên danh (PHAM & ASSOCIATES)
- (54) **PHƯƠNG PHÁP VẬN HÀNH LIÊN KẾT TRUYỀN, VÀ TRẠM GỐC ĐA CHẾ ĐỘ**
- (57) Sáng chế đề cập đến phương pháp vận hành liên kết truyền, và trạm gốc đa chế độ. Phương pháp vận hành liên kết truyền này bao gồm các bước: tạo cấu hình kênh bảo dưỡng, trong đó kênh bảo dưỡng này là kênh được dùng để truyền thông điệp giữa linh kiện tiêu chuẩn thứ nhất và linh kiện tiêu chuẩn thứ hai; thu thập, nhờ sử dụng liên kết truyền thứ nhất, lệnh điều khiển được dùng để điều khiển linh kiện tiêu chuẩn thứ hai; và gửi lệnh điều khiển này đến linh kiện tiêu chuẩn thứ hai qua kênh bảo dưỡng, để điều khiển linh kiện tiêu chuẩn thứ hai theo lệnh điều khiển này. Với phương pháp vận hành liên kết truyền theo sáng chế, thì lệnh điều khiển, mà được dùng để điều khiển linh kiện tiêu chuẩn thứ hai, có thể được truyền tuân tự qua liên kết truyền thứ nhất của linh kiện tiêu chuẩn thứ nhất và kênh bảo dưỡng, để điều khiển linh kiện tiêu chuẩn thứ hai, nhờ đó điều khiển linh kiện tiêu chuẩn thứ hai từ xa. Theo cách này, khi thực hiện việc dò liên kết và triển khai linh kiện tiêu chuẩn thứ hai, thì kĩ sư vô tuyến có thể thực hiện từ xa việc dò liên kết và triển khai linh kiện tiêu chuẩn thứ hai mà không cần phải đến trạm để thực hiện thao tác.

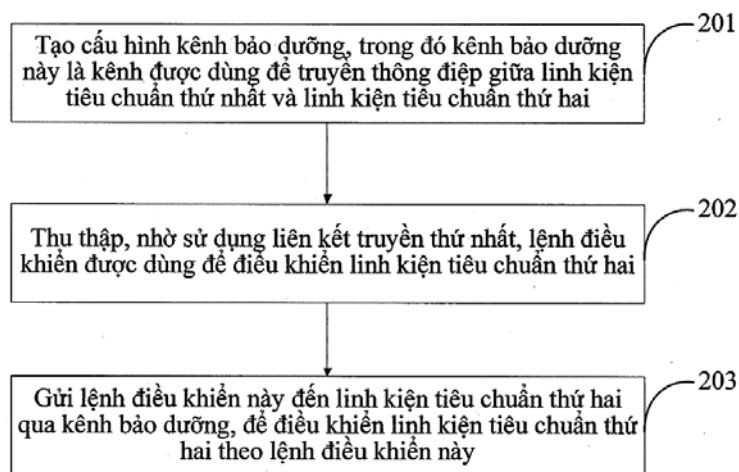



- (11) **1-0022732**
- (15) 02.12.2019 (51)<sup>7</sup> **H04B 7/06, 7/08**
- (21) 1-2016-04559 (22) 15.05.2014
- (86) PCT/EP2014/060006 15.05.2014 (87) WO2015/172836 19.11.2015
- (45) 30.01.2020 382 (43) 27.02.2017 347
- (73) HUAWEI TECHNOLOGIES CO., LTD. (CN)  
Huawei Administration Building, Bantian, Longgang, Shenzhen, Guangdong 518129, China
- (72) CAI, Tao (SE), SALMI, Jussi (FI), LUNDQVIST, Henrik (SE)
- (74) Công ty Luật TNHH Phạm và Liên danh (PHAM & ASSOCIATES)
- (54) PHƯƠNG PHÁP VÀ THIẾT BỊ THIẾT LẬP KẾT NỐI MILIMET
- (57) Sáng chế đề cập đến phương pháp và thiết bị theo dõi thích ứng thiết bị đầu cuối di động với liên kết sóng vô tuyến milimet bằng cách thiết lập và/hoặc duy trì liên kết giữa điểm truy cập hoặc trạm cơ sở và thiết bị đầu cuối di chuyển trong đó phương pháp này bao gồm bước làm thay đổi cách bố trí chùm định hướng phát của điểm truy cập hoặc trạm cơ sở và chùm định hướng thu nhận của thiết bị đầu cuối di động trong quy trình ước tính kênh đáp ứng với các đặc tính di chuyển của điểm truy cập hoặc bộ phát của trạm cơ sở hoặc bộ thu của thiết bị đầu cuối di động hoặc cả bộ phát và bộ thu này, điểm truy cập hoặc bộ phát của trạm cơ sở và bộ thu của thiết bị đầu cuối di động. Sáng chế còn đề cập đến hệ thống tương ứng và điểm truy cập hoặc trạm cơ sở và thiết bị đầu cuối di chuyển được trang bị phương tiện để thực hiện phương pháp nêu trên.

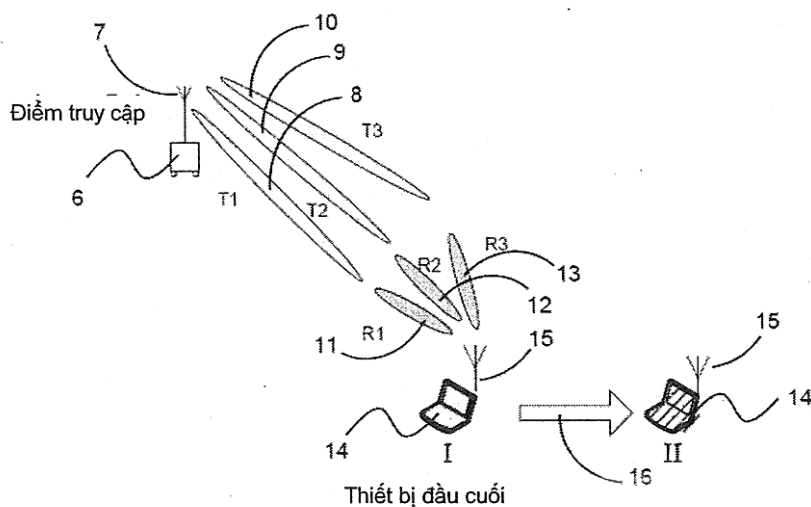

- (11) **1-0022733**
- (15) 02.12.2019 (51)<sup>7</sup> **E04B 1/00**, 1/34823
- (21) 1-2016-03683 (22) 29.09.2016
- (45) 30.01.2020 382 (43) 26.12.2016 345
- (73) CÔNG TY TNHH MTV THOÁT NƯỚC VÀ PHÁT TRIỂN ĐÔ THỊ TỈNH BÀ RỊA  
VŨNG TÀU (BUSADCO) (VN)  
Số 6, đường 3/2, phường 8, thành phố Bà Rịa - Vũng Tàu
- (72) Hoàng Đức Thảo (VN)
- (74) Công ty TNHH T&T INVENMARK Sở hữu trí tuệ Quốc tế (T&T INVENMARK CO.,  
LTD.)
- (54) **NHÀ BÊ TÔNG CỐT PHI KIM LẮP GHÉP**
- (57) Sáng chế đề cập đến nhà bê tông cốt phi kim lắp ghép là công nghệ lần đầu tiên có ở Việt Nam và trên thế giới chế tạo ra từng loại sản phẩm cấu kiện rời để thi công lắp ghép với nhau thành ngôi nhà hoàn chỉnh đảm bảo yêu cầu thiết kế, chống xuống cấp, duy trì được tuổi thọ, an toàn bền vững cho người sử dụng bao gồm các cấu kiện (môđun): cấu kiện móng cột bê tông cốt phi kim, cấu kiện móng tường bê tông rỗng, cấu kiện cột bê tông cốt phi kim, tấm tường bê tông rỗng, dầm, xà gỗ, khung cửa bê tông cốt phi kim lắp ghép, tấm lợp tôn hoặc ngói hoặc các vật liệu thông thường khác, vượt trội so với các giải pháp thông thường về khả năng chống ăn mòn, chống thấm, cách âm, cách nhiệt, chống rung động, chống ồn. Nhà theo sáng chế có công năng hình khối, bố cục, kiểu dáng, màu sắc, đường nét đa dạng. Tiến độ thi công nhà nhanh với chi phí thấp, công trình có tuổi thọ cao.

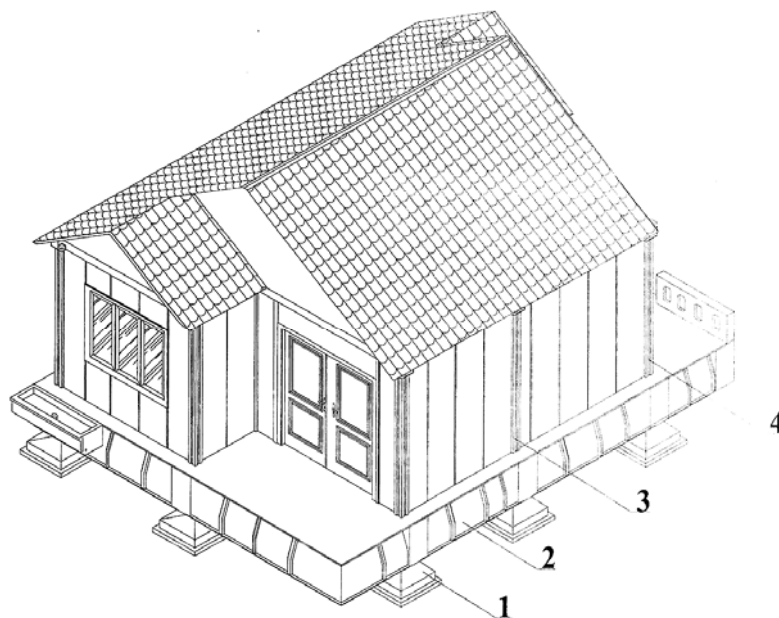

- (11) **1-0022734**  
 (15) 02.12.2019  
 (21) 1-2016-00576  
 (86) PCT/US2014/046089 10.07.2014  
 (30) 61/860,563 31.07.2013  
 61/860,571 31.07.2013  
 (45) 30.01.2020 382  
 (73) UOP LLC (US)  
 25 East Algonquin Road, P.O. Box 5017, Des Plaines, Illinois 60017-5017, United States of America
- (51)<sup>7</sup> **C07C 15/08**  
 (22) 10.07.2014  
 (87) WO2015/017103 05.02.2015  
 US  
 US  
 (43) 27.06.2016 339
- (72) CORRADI, Jason T. (US), BRESLER, Leonid (US)  
 (74) Văn phòng Luật sư Ân Nam (ANNAM IP & LAW)  
 (54) QUY TRÌNH SẢN XUẤT MỘT HOẶC NHIỀU XYLEN  
 (57) Sáng chế đề cập đến quy trình sản xuất ít nhất một chất đồng phân xylene. Quy trình này bao gồm bước cho dòng thứ nhất đến một bên của cột chưng cất phân đoạn có vách ngăn và dòng thứ hai đến bên còn lại cột chưng cất này. Dòng thứ nhất có tỷ lệ của các hợp chất metyl thơm so với hợp chất thơm C<sub>9</sub> được thế alkyl C<sub>2+</sub> (alkyl có nhiều hơn 2 nguyên tử cacbon) cao hơn dòng thứ hai. Dòng đáy từ một bên của cột chưng cất được phân tách và được chuyển dưới dạng nguyên liệu tới vùng chuyển hóa alkyl.

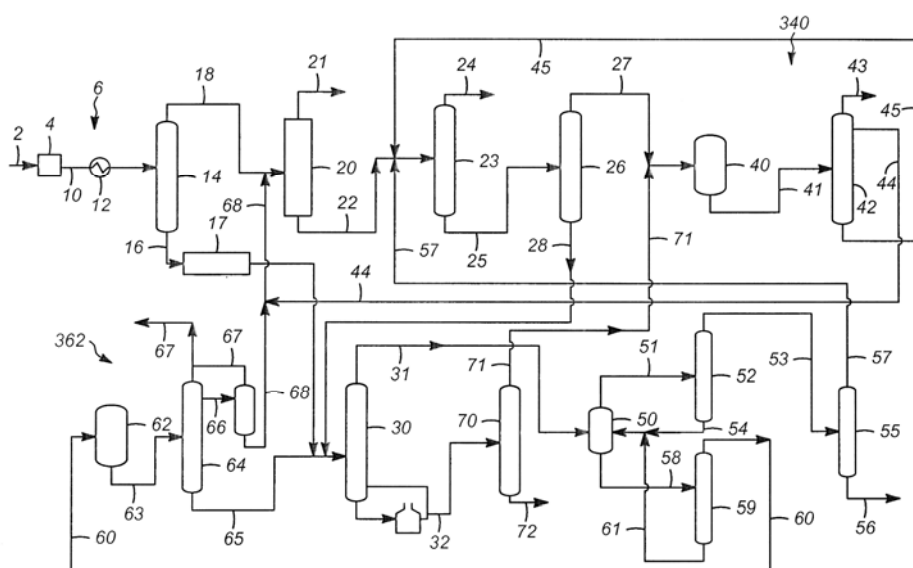

- (11) **1-0022735**
- (15) 02.12.2019 (51)<sup>7</sup> **H04L 12/54**, G06F 17/00
- (21) 1-2016-03331 (22) 07.09.2016
- (45) 30.01.2020 382 (43) 26.12.2016 345
- (73) TẬP ĐOÀN CÔNG NGHIỆP - VIỄN THÔNG QUÂN ĐỘI (VIETTEL) (VN)  
Số 1 Trần Hữu Dực, Mỹ Đình 2, quận Nam Từ Liêm, thành phố Hà Nội
- (72) Nguyễn Trung Hải (VN), Vũ Đức Chính (VN), Lê Thanh Bằng (VN), Nguyễn Thị Thu Thúy (VN)
- (74) Công ty Luật TNHH quốc tế BMVN (BMVN INTERNATIONAL LLC)
- (54) PHƯƠNG PHÁP PHÂN CHIA DỮ LIỆU NGẪU NHIÊN TRONG CÁC HỆ THỐNG PHÂN TÁN ĐA VI XỬ LÝ
- (57) Sáng chế đề xuất phương pháp phân chia dữ liệu ngẫu nhiên trong các hệ thống phân tán đa vi xử lý giúp phân tán dữ liệu ngẫu nhiên đồng đều tới từng vi xử lý trong từng nút mạng và giúp giảm tải khi thực hiện tái cấu hình hệ thống bằng cách thực hiện hàm băm chỉ số của từng phần tử rồi phân chia vào các nút mạng, khác biệt ở chỗ không những dùng hàm băm chỉ số từng phần tử mà còn dùng hàm băm chuỗi mô tả từng nút để phân chia phần tử vào từng vi xử lý trong nút mạng.

- (11) **1-0022736**  
 (15) 02.12.2019 (51)<sup>7</sup> **A47J 31/06**, 31/02  
 (21) 1-2015-01679 (22) 11.12.2013  
 (86) PCT/JP2013/083223 11.12.2013 (87) WO2014/092122 19.06.2014  
 (30) PCT/JP2012/082112 11.12.2012 JP  
 (45) 30.01.2020 382 (43) 25.09.2015 330  
 (73) OHKI CO., LTD. (JP)

Midosuji Center Bldg., 2F., 6-6, Minamikyuhojimachi 3-chome, Chuo-ku, Osaka-shi, Osaka 5410058, Japan

(72) SAITOH Mitsunori (JP), MIYAWAKI Akiko (JP)

(74) Công ty Cổ phần Hỗ trợ phát triển công nghệ Detech (DETECH)

(54) TÚI LỌC

- (57) Sáng chế đề cập đến túi lọc với bộ phận móc được dính chặt lên mặt ngoài của hai bề mặt đối diện nhau của thân túi được định hình để làm tăng thêm vùng mở của miệng túi và làm ổn định hình dạng của miệng túi. Cụ thể hơn, sáng chế đề cập đến túi lọc (1A) có thân túi (2) được tạo bởi tấm lọc thấm nước (20) và có đầu trên mở rộng, và bộ phận móc (10) được tạo bởi vật liệu dạng tấm mỏng và được gắn trên mặt ngoài của hai bề mặt đối diện nhau của thân túi (2). Bộ phận móc (10) bao gồm: phần dính trên (12) được dính chặt với thân túi (2) dọc theo miệng túi (3) của thân túi (2) tạo thành một hình thuôn dài; phần giữa (phần dính ở giữa thứ nhất (13)) được đặt bên dưới phần dính trên (12) ở giữa thân túi (2) theo hướng chiều rộng của chúng và được tạo thành sao cho không kéo ra được; và phần móc (11) không dính chặt với thân túi (2). Một cặp đường gấp chéo (L1a và L1b) được tạo thành ở phần dính trên (12) với đường trục được bố trí xen giữa, đường gấp chéo (L1a và L1b) được đặt rộng hơn từ đường trục khi mở rộng từ phần dưới lên phần trên của phần dính trên (12), đường trục chia đôi thân túi (2) theo hướng chiều rộng của chúng. Đường gấp dọc (L2) được hình thành hướng xuống dưới từ ngay bên dưới đầu thấp hơn của cặp đường gấp chéo (L1a và L1b).

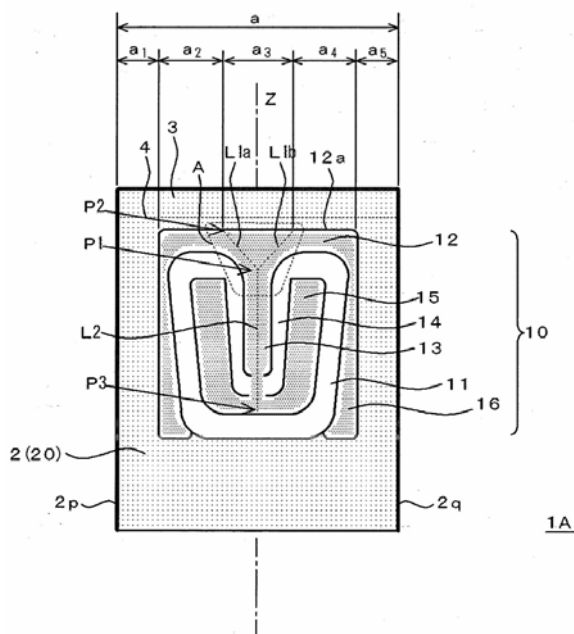

- (11) **1-0022737**
- (15) 02.12.2019 (51)<sup>7</sup> **B29C 61/06**, 55/12, C08J 5/18, B29K 67/00, 105/02, B29L 7/00
- (21) 1-2012-03264 (22) 16.03.2011
- (86) PCT/JP2011/056163 16.03.2011 (87) WO2011/125435 13.10.2011
- (30) JP2010-089346 08.04.2010 JP
- (45) 30.01.2020 382 (43) 25.01.2013 298
- (73) TOYO BOSEKI KABUSHIKI KAISHA (JP)  
2-8, Dojima Hama 2-chome, Kita-ku, Osaka-shi, Osaka 5308230, Japan
- (72) HARUTA Masayuki (JP), MUKOYAMA Yukinobu (JP), ITO Katsuya (JP)
- (74) Công ty Luật TNHH AMBYS Hà Nội (AMBYS HANOI)
- (54) MÀNG POLYESTE CO NHIỆT, PHƯƠNG PHÁP SẢN XUẤT MÀNG NÀY VÀ THÂN ĐÓNG GÓI
- (57) Sáng chế đề cập đến màng polyeste co nhiệt mà không chịu sự co nhiệt (cụ thể là sự co tự nhiên), màng này được ngăn giảm tỷ lệ co theo chiều co chính, và có thể được gắn vào vật chứa hoặc vật tương tự một cách thẩm mỹ và hiệu quả mà không làm thay đổi điều kiện nhiệt độ cho sự co nhiệt khi màng polyeste co nhiệt được gắn làm nhãn vào vật chứa hoặc vật tương tự nhờ sự co nhiệt ngay cả sau khi bảo quản vào mùa hè ở nhiệt độ cao trong kho ngoài trời nơi không có hệ thống kiểm soát nhiệt độ. Cụ thể, sáng chế đề cập đến màng polyeste co nhiệt được tạo thành từ nhựa polyeste mà chủ yếu bao gồm etylen terephtalat và chứa 3 đến 12% mol một hoặc nhiều thành phần monome mà có thể là các thành phần vô định hình, so với tất cả các thành phần nhựa polyeste. Màng polyeste co nhiệt khác biệt ở chỗ tỷ lệ co ở 80°C trong glyxerin, tỷ lệ co ở 130°C trong glyxerin và độ bền kéo đứt theo chiều dài được kiểm soát trong phạm vi cụ thể. Sáng chế cũng đề cập tới phương pháp sản xuất màng polyme co nhiệt và thân đóng gói sử dụng màng polyme co nhiệt này.

- (11) **1-0022738**
- (15) 02.12.2019 (51)<sup>7</sup> **H04N 7/30**, 7/50
- (21) 1-2014-01394 (22) 18.10.2012
- (86) PCT/KR2012/008563 18.10.2012 (87) WO2013/058583A1 25.04.2013
- (30) 10-2011-0106624 18.10.2011 KR
- (45) 30.01.2020 382 (43) 25.08.2014 317
- (73) KT CORPORATION (KR)  
90 Buljeong-ro, Bundang-gu Seongnam-city, Gyeonggi-do 463-711, Republic of Korea
- (72) LEE, Bae Keun (KR), KWON, Jae Cheol (KR), KIM, Joo Young (KR)
- (74) Công ty TNHH một thành viên Sở hữu trí tuệ VCCI (VCCI-IP CO.,LTD)
- (54) PHƯƠNG PHÁP GIẢI MÃ TÍN HIỆU VIDEO
- (57) Sáng chế đề cập đến phương pháp giải mã tín hiệu video, phương pháp này bao gồm các bước: thu nhận các hệ số dư liên quan đến khối hiện thời từ dòng bit; thu nhận các hệ số dư được lượng tử hóa ngược bằng cách lượng tử hóa ngược các hệ số dư; xác định, dựa vào chỉ số chế độ nhảy biến đổi định rõ chế độ nhảy biến đổi liên quan đến khối hiện thời, chế độ nhảy biến đổi liên quan đến khối hiện thời từ ứng viên chế độ nhảy biến đổi; và thu nhận, dựa vào chế độ nhảy biến đổi được xác định, các mẫu dư liên quan đến khối hiện thời từ các hệ số dư được lượng tử hóa ngược.

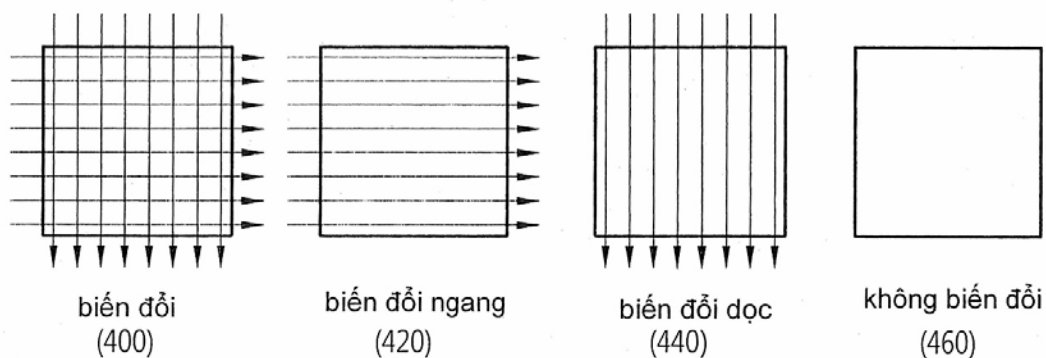

- (11) **1-0022739**  
(15) 02.12.2019 (51)<sup>7</sup> **H04N 7/26, 7/32, 7/50**  
(21) 1-2014-01396 (22) 17.10.2012  
(86) PCT/KR2012/008481 17.10.2012 (87) WO2013/058541A1 25.04.2013  
(30) 10-2011-0107098 19.10.2011 KR  
(45) 30.01.2020 382 (43) 25.08.2014 317  
(73) KT CORPORATION (KR)  
90 Buljeong-ro, Bundang-gu Seongnam-city, Gyeonggi-do 463-711, Republic of Korea  
(72) LEE, Bae Keun (KR), KWON, Jae Cheol (KR), KIM, Joo Young (KR)  
(74) Công ty TNHH một thành viên Sở hữu trí tuệ VCCI (VCCI-IP CO.,LTD)  
(54) PHƯƠNG PHÁP GIẢI MÃ TÍN HIỆU VIDEO  
(57) Sáng chế đề cập đến phương pháp giải mã video bao gồm các bước: quyết định chế độ dự đoán tương ứng với khối thành phần sắc độ; quyết định chế độ bỏ qua biến đổi của khối thành phần sắc độ từ các tùy chọn chế độ bỏ qua biến đổi, theo chế độ dự đoán tương ứng với khối thành phần sắc độ; và biến đổi ngược khối thành phần sắc độ trên cơ sở chế độ bỏ qua biến đổi được quyết định.

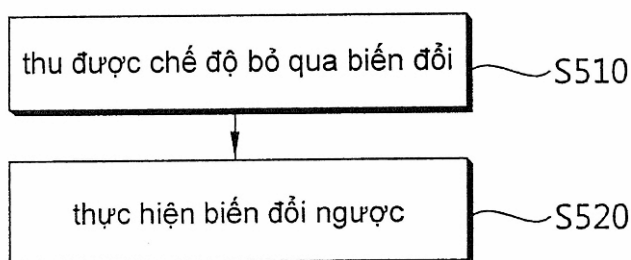



- (11) **1-0022740**
- (15) 02.12.2019 (51)<sup>7</sup> **C09D 115/00**, 119/02, C08J 3/21, C08L 15/00, C08K 5/16, C08G 18/02, C08C 19/22
- (21) 1-2014-02977 (22) 29.02.2012
- (86) PCT/MY2012/000039 29.02.2012 (87) WO2013/129905 06.09.2013
- (45) 30.01.2020 382 (43) 25.12.2014 321
- (73) NOBEL SCIENTIFIC SDN. BHD (MY)  
38D-2A, Jalan Radin Anum, Bandar Baru Seri Petaling, Kuala Lumpur, Wilayah Persekutuan, Malaysia
- (72) CHIENG, Diing, Yaw (MY), MAR, Hung Than (MY)
- (74) Công ty Luật TNHH Phạm và Liên danh (PHAM & ASSOCIATES)
- (54) **PHƯƠNG PHÁP SẢN XUẤT SẢN PHẨM POLYME VÀ SẢN PHẨM POLYME**
- (57) Sáng chế đề cập đến phương pháp sản xuất sản phẩm polyme bao gồm các bước: điều chế dung dịch polyme bằng cách trộn hợp chất thứ nhất chứa nhóm carbodiimide với hợp chất thứ hai chứa nhóm được carboxyl hóa; xử lý sơ bộ khuôn bằng lớp phủ lót, trong đó lớp phủ lót này chứa ít nhất một chất hoạt động bề mặt, chất chống dính khuôn và dung dịch dạng ion; phủ dung dịch polyme này lên khuôn, trong đó bước phủ này được thực hiện trong vòng 2 giờ sau khi thực hiện bước điều chế dung dịch polyme; hóa cứng dung dịch polyme này; và lấy sản phẩm polyme ra khỏi khuôn. Dung dịch polyme này có thể chứa chất điều chỉnh độ pH chứa amoni hydroxit. Sáng chế cũng đề cập đến sản phẩm polyme được sản xuất bằng phương pháp này.

- (11) **1-0022741**  
 (15) 02.12.2019 (51)<sup>7</sup> **B07C 5/342, G01J 3/50, G01N 21/27, 21/85**  
 (21) 1-2014-03395 (22) 07.02.2013  
 (86) PCT/JP2013/052838 07.02.2013 (87) WO2013/145873 03.10.2013  
 (30) 2012-070766 27.03.2012 JP  
 (45) 30.01.2020 382 (43) 26.01.2015 322  
 (73) SATAKE CORPORATION (JP)  
 7-2, Sotokanda 4-chome, Chiyoda-ku, Tokyo, 101-0021 Japan  
 (72) Tomoyuki MIYAMOTO (JP), Hideaki ISHIZU (JP), Yoshikazu TATEISHI (JP), Masazumi HAZA (JP)  
 (74) Công ty TNHH Trà và cộng sự (TRA & ASSOCIATES CO.,LTD)  
 (54) MÁY PHÂN LOẠI HẠT KIỂU QUANG HỌC  
 (57) Sáng chế đề cập đến máy phân loại hạt kiểu quang học cho phép thiết lập độ nhạy được thực hiện dễ dàng bằng cách sử dụng hiệu quả thông tin không gian màu ba chiều RGB tương tự với thông tin đã thu được qua đôi mắt của người và cho phép xử lý tín hiệu được đơn giản hóa đáng kể. Phương tiện xác định bao gồm phân tạo ra dữ liệu phân bố màu sắc ba chiều tạo ra dữ liệu trên các thành phần bước sóng của ánh sáng R, ánh sáng G, và ánh sáng B từ hạt, trên không gian màu ba chiều, phân tạo ra mặt phân giới khoảng cách Mahalanobis thiết lập một mặt phân giới được tính dựa vào khoảng cách Mahalanobis để chia dữ liệu thành khu vực nhóm hạt thích hợp và khu vực nhóm hạt không thích hợp, phân tạo mặt phân giới khoảng cách O-clit xác định vị trí tâm trọng lực của khu vực nhóm hạt thích hợp và vị trí trọng tâm của khu vực nhóm hạt không thích hợp để thiết lập một mặt phân giới được tính dựa vào khoảng cách O-clit tại đó các vị trí trọng tâm nằm tại khoảng cách dài nhất giữa các vị trí này với nhau, và phân xác định giới hạn xác định một đường giao nhau giữa mặt phân giới được tính dựa vào khoảng cách Mahalanobis và mặt phân giới được tính dựa vào khoảng cách O-clit, để xác định đường giao nhau làm giới hạn xác định cho phép xác định có hay không có hạt được xử lý làm mục tiêu tách.

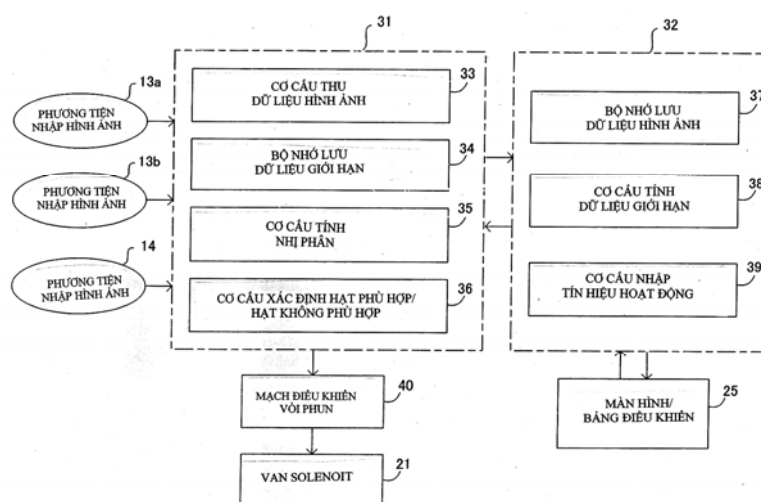

(11) **1-0022742**

(15) 02.12.2019

(21) 1-2016-00403

(45) 30.01.2020 382

(76) **HỒ TRINH (VN)**

KP2, phường Bình Hưng, thành phố Phan Thiết, tỉnh Bình Thuận

(74) Công ty TNHH Sản xuất và Thương mại Việt Nam (PATVN)

(54) **ĐẦU NỐI ĐIỆN LƯU ĐỘNG**

(57) Sản phẩm đề cập đến đầu nối điện lưu động bao gồm: vỏ làm bằng vật liệu chịu được các thay đổi thời tiết trong môi trường ngoài trời, vỏ này có phần vỏ thứ nhất và phần vỏ thứ hai được lắp vào nhau nhờ khớp; phần vỏ thứ nhất có đáy và các thành theo chu vi ngoài tạo ra khoang rỗng thứ nhất để bố trí ít nhất dây điện thứ nhất và ghim nhọn; phần vỏ thứ hai có đáy và các thành theo chu vi ngoài tạo ra khoang rỗng thứ hai để bố trí ít nhất dây điện thứ hai và phần chốt ghim nhọn; lỗ thứ nhất được tạo ra trên một thành bên của phần vỏ thứ nhất để dây điện thứ nhất đi xuyên qua đó vào trong và hướng về phía thành bên đối diện, ghim nhọn được bố trí trong phần giữa của khoang rỗng thứ nhất nhô lên từ đáy của phần vỏ thứ nhất để xuyên qua phần giữa theo chiều ngang của dây điện thứ nhất đi qua đó; lỗ thứ hai được tạo ra trên các thành trước và sau của vỏ ở vị trí bên trên dây điện thứ nhất để dây điện thứ hai đi xuyên qua đó vào trong và hướng ra phía ngoài sao cho phần giữa theo chiều ngang của dây điện thứ hai ở vị trí mà ghim nhọn có thể xuyên qua đó và nhô lên tới phần chốt ghim nhọn.

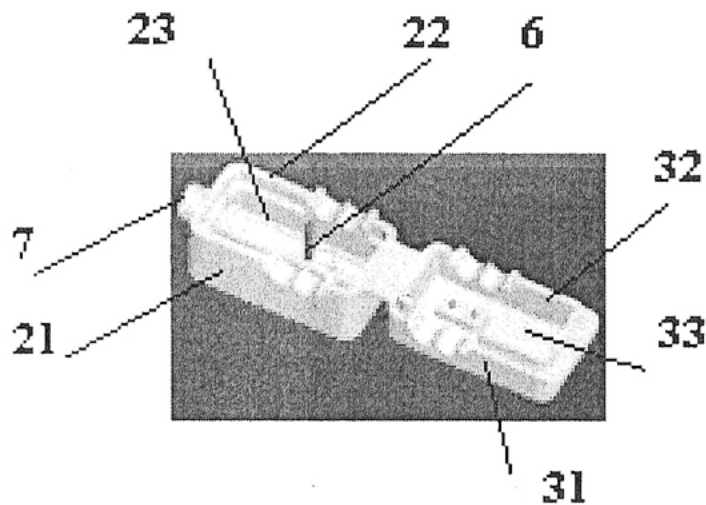

- (11) **1-0022743**
- (15) 02.12.2019 (51)<sup>7</sup> **A01H 5/10**, C12C 1/18, 7/00, 12/00, C12N 15/01
- (21) 1-2011-01742 (22) 01.12.2009
- (86) PCT/DK2009/050315 01.12.2009 (87) WO2010/063288 10.06.2010
- (30) PA200801708 03.12.2008 DK
- (45) 30.01.2020 382 (43) 25.06.2012 291
- (73) 1. CARLSBERG BREWERIES A/S (DK)  
Ny Carlsberg Vej 100, 1799 Copenhagen V, Denmark  
2. HEINEKEN SUPPLY CHAIN B.V. (NL)  
2de Weteringsplansen 21, 1017 ZD Amsterdam, Netherlands
- (72) Soren Knudsen (DK), Gustav Hambræus (SE), Lene Molskov Bech (DK), Steen Bech Sorensen (DK), Birgitte Skadhauge (DK), Klaus Breddam (DK), Ole Olsen (DK)
- (74) Công ty TNHH Sở hữu công nghiệp Sao Bắc Đẩu (SAO BAC DAU IP CO.,LTD)
- (54) **ĐỒ UỐNG SẢN XUẤT TỪ LÚA MẠCH VÀ MẠCH NHA VỚI LƯỢNG ĐIMETYL SULFUA RẤT NHỎ VÀ PHƯƠNG PHÁP SẢN XUẤT ĐỒ UỐNG NÀY**
- (57) Sáng chế đề xuất đồ uống sản xuất được từ lúa mạch, khác biệt ở chỗ, đồ uống này chứa cả dimetyl sulfua (DMS) và/hoặc tiền chất của nó S-metyl-L- methionin (SMM) với lượng giảm đáng kể, hoặc không chứa hợp chất này. Ngoài ra, sáng chế liên quan đến các phương pháp sản xuất đồ uống nêu trên và phương pháp trồng cây lúa mạch dùng cho việc sản xuất ra đồ uống này, cũng như các sản phẩm thực vật khác được sản xuất từ cây nêu trên. Sáng chế tạo ra các quy trình sản xuất đồ uống cải tiến với profin vị được cải thiện, và cũng cho phép giảm đáng kể nhiệt năng ban đầu để sản xuất bia.

- (11) **1-0022744**  
 (15) 02.12.2019 (51)<sup>7</sup> **C23C 22/52**, B23K 1/20, 35/36, C07D 233/64, C23F 11/14, H05K 3/28
- (21) 1-2011-00445 (22) 29.09.2009  
 (86) PCT/JP2009/067308 29.09.2009 (87) WO2010/041614 15.04.2010  
 (30) 2008-259661 06.10.2008 JP  
 2009-138853 10.06.2009 JP  
 (45) 30.01.2020 382 (43) 25.09.2011 282  
 (73) SHIKOKU CHEMICALS CORPORATION (JP)  
 8-537-1, Doki-cho Higashi, Marugame-shi, Kagawa 763-8504 Japan  
 (72) MURAI, Takayuki (JP), HIRAO, Hirohiko (JP), MIYAZAKI, Masayuki (JP)  
 (74) Công ty Cổ phần Sở hữu công nghiệp INVESTIP (INVESTIP)  
 (54) **HỢP CHẤT 2-BENZYL-4-(2,4-DICLOPHENYL)-5-METYLMIDAZOL**  
 (57) Sáng chế đề cập đến hợp chất 2-benzyl-4-(2,4-diclophenyl)-5-metylimidazol hữu dụng làm chất chống oxy hóa cho bề mặt đồng, chất gây hóa rắn cho nhựa epoxy hoặc chất trung gian dùng làm thuốc và hóa chất nông nghiệp.  
 Hợp chất 2-benzyl-4-(2,4-diclophenyl)-5-metylimidazol có công thức (I). Hợp chất này được tổng hợp bằng cách cho hợp chất 2',4'-diclopropiophenon đã được halogen hóa ở vị trí thứ 2 phản ứng với hợp chất arylxetamidin dưới điều kiện gia nhiệt với sự có mặt của chất khử hydrohalogen hóa trong dung môi hữu cơ.

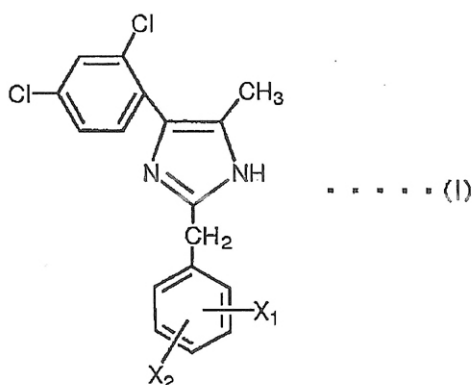

trong đó X<sub>1</sub> và X<sub>2</sub> là giống hoặc khác nhau và là nguyên tử hydro, nguyên tử clo hoặc nguyên tử brom.

- (11) **1-0022745**  
 (15) 02.12.2019 (51)<sup>7</sup> **B05C 3/02**, C23C 2/36, B21C 43/00, 37/10, 37/15, B05D 1/30, B05C 3/12, B21C 37/09, 37/06, C23C 2/00, 2/02, 2/38, 6/00
- (21) 1-2012-00812 (22) 28.08.2009  
 (86) PCT/JP2009/065062 28.08.2009 (87) WO2011/024290 03.03.2011  
 (45) 30.01.2020 382 (43) 27.08.2012 293
- (73) DAIWA STEEL TUBE INDUSTRIES CO., LTD. (JP)  
 NK Bldg. 6F, 2-8-12, Iwamoto-cho, Chiyoda-ku, Tokyo 1010032, Japan
- (72) NAKAMURA Shinichiro (JP), TAMAMURA Tadayoshi (JP)
- (74) Công ty Luật TNHH Phạm và Liên danh (PHAM & ASSOCIATES)
- (54) **HỆ THỐNG CHẾ TẠO ỐNG THÉP MẠ KIM LOẠI**
- (57) Sáng chế đề cập đến hệ thống và phương pháp có khả năng điều chỉnh dễ dàng thời gian nhúng trong dây chuyền chế tạo ống thép liên tục. Hệ thống chế tạo ống thép để chế tạo ống thép có các mặt trong và mặt ngoài hoặc một mặt bất kỳ của nó được mạ kim loại nóng chảy từ tấm thép trong dây chuyền chế tạo liên tục bao gồm: phần thực hiện việc mạ mặt trong mà thực hiện việc mạ kim loại nóng chảy mặt trong của ống thép; phần tạo hình ống thép mà tạo ra ống thép liên tục; và phần thực hiện việc mạ mặt ngoài mà thực hiện việc mạ kim loại nóng chảy mặt ngoài của ống thép, trong đó chiều dài nhúng của kim loại nóng chảy được điều chỉnh ở phần thực hiện việc mạ mặt trong và/hoặc phần thực hiện việc mạ mặt ngoài.

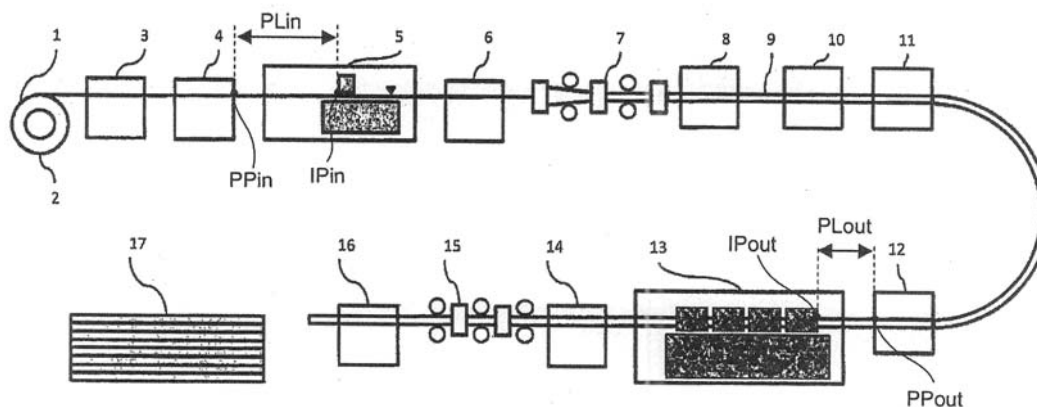

- (11) **1-0022746**  
 (15) 02.12.2019 (51)<sup>7</sup> **F16H 57/03**, F01M 1/06, F16H 3/091, 57/04, 59/38  
 (21) 1-2016-03421 (22) 23.03.2015  
 (86) PCT/JP2015/058745 23.03.2015 (87) WO2015/146914A1 01.10.2015  
 (30) 2014-068392 28.03.2014 JP  
 (45) 30.01.2020 382 (43) 26.12.2016 345  
 (73) HONDA MOTOR CO., LTD. (JP)

1-1, Minami-Aoyama 2-chome, Minato-ku, Tokyo 107-8556, JAPAN

(72) Fuminori MIZUTANI (JP), Reina KUROSU (JP)

(74) Công ty TNHH Dịch vụ sở hữu trí tuệ ALPHA (ALPHA PLUS CO., LTD.)

(54) **KẾT CẤU PHẦN LẮP CẢM BIẾN CỦA BỘ TRUYỀN ĐỘNG**

(57) Sáng chế đề xuất kết cấu phần lắp cảm biến của bộ truyền động, trong đó cảm biến chuyển động quay (53) để phát hiện chuyển động quay của chi tiết quay của bộ truyền động (M) được lắp vào lỗ lắp cảm biến (54), lỗ lắp cảm biến (54) được bố trí gần với đầu thứ nhất của thành xung quanh trục truyền động (13) của hộp truyền động (11) theo chiều trục, hộp truyền động (11) được trang bị theo cách nhô ra phía ngoài: gân ngang (55) kéo dài ở vị trí trong vùng lân cận lỗ lắp cảm biến (54) theo hướng gần như song song với trục truyền động (13) khi nhìn dọc theo hướng đường trục của lỗ lắp cảm biến (54); và gân uốn (56) kéo dài từ phần đầu của gân ngang (55) về phía trục truyền động, và trong đó lỗ ngang (42) và lỗ uốn (57) được tạo ra trong gân ngang (55) và gân uốn (56) dùng làm đường cấp dầu để cấp dầu bôi trơn cho bộ truyền động (M).

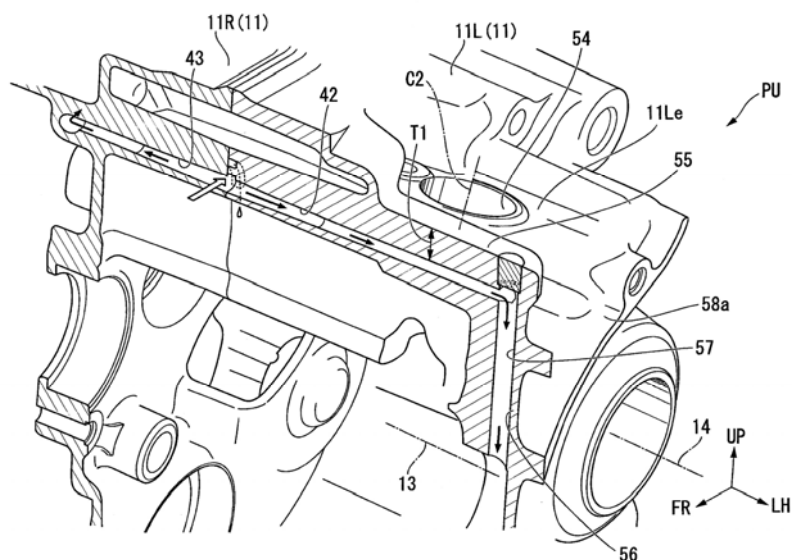

- (11) **1-0022747**
- (15) 02.12.2019 (51)<sup>7</sup> **E03C 1/04, F16K 27/04**
- (21) 1-2013-01856 (22) 02.11.2011
- (86) PCT/KR2011/008276 02.11.2011 (87) WO2012/124875A1 20.09.2012
- (30) 10-2011-0022183 14.03.2011 KR
- (45) 30.01.2020 382 (43) 25.12.2013 309
- (76) **BYUNG GYOU SONG (KR)**  
681-6, Daerim-dong, Yeongdeungpo-gu, Seoul 150-070, Republic of Korea
- (74) Công ty TNHH Trường Xuân (AGELESS CO.,LTD.)
- (54) **PHƯƠNG PHÁP SẢN XUẤT THÂN CHÍNH CỦA VÒI NƯỚC VÀ THÂN CHÍNH CỦA VÒI NƯỚC**
- (57) Sáng chế đề cập đến phương pháp sản xuất vòi nước có phần thân chính. Một vài phần bọc của thân chính được làm bằng đồng thau sử dụng phương pháp đúc áp lực, và sau đó các phần bên trong của thân chính tương ứng với các phần bọc được làm từ hỗn hợp nhựa dẻo gốc polyamit sử dụng phương pháp đúc áp lực kép cùng với các phần bọc tương ứng.

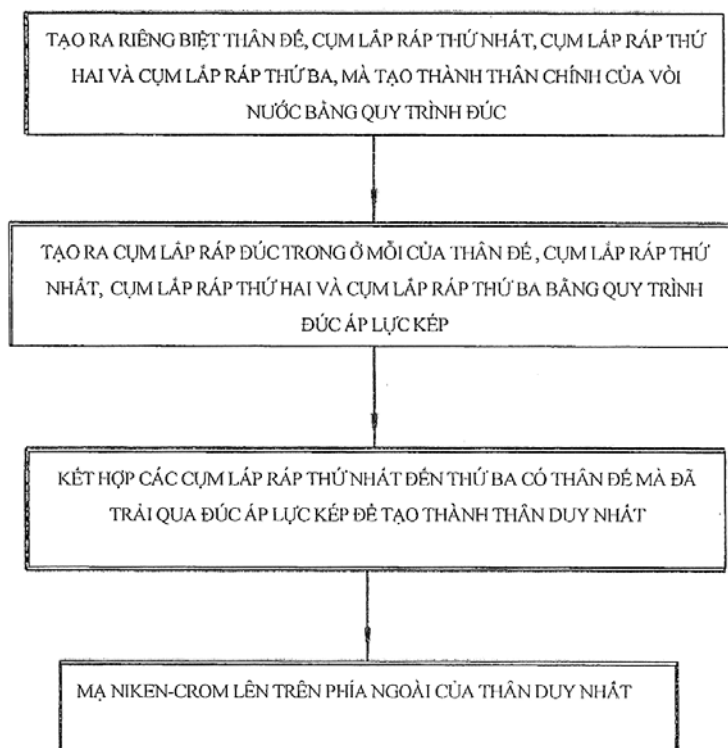



- (11) **1-0022748**
- (15) 02.12.2019 (51)<sup>7</sup> **A61K 9/22**, 31/41, 47/38, A61P 7/02, 9/10
- (21) 1-2012-00797 (22) 23.09.2009
- (86) PCT/KR2009/005420 23.09.2009 (87) WO2011/037281 31.03.2011
- (45) 30.01.2020 382 (43) 25.06.2012 291
- (73) KOREA UNITED PHARM, INC. (KR)  
154-8 Nonhyun-dong, Kangnam-gu, Seoul 135-010, Republic of Korea
- (72) CHOI, Youn-Woong (KR), MIN, Byung-Gu (KR), CHO, Sang-Min (KR)
- (74) Công ty TNHH Sở hữu trí tuệ WINCO (WINCO CO., LTD.)
- (54) **VIÊN NÉN GIẢI PHÓNG CHẬM CHỨA XILOSTAZOL CÓ TỶ LỆ GIẢI PHÓNG ĐƯỢC CHẤT ĐƯỢC CẢI THIỆN VÀ TÁC DỤNG PHỤ GIẢM**
- (57) Sáng chế đề cập đến viên nén giải phóng chậm chứa xilostazol làm thành phần có hoạt tính dược lý có hiệu quả trong việc ức chế sự kết tụ tiểu cầu và kích thích sự giãn mạch bằng cách ức chế enzym thuộc loại phosphodiesteraza. Viên nén này có thời gian giải phóng dược chất kéo dài nên có thể được sử dụng một lần mỗi ngày để thuận tiện cho việc dùng thuốc và giảm đến mức tối thiểu triệu chứng đau đầu là một tác dụng phụ gặp phải khi phụ nữ, người già và trẻ em sử dụng chế phẩm chứa xilostazol thông thường, vì thế sự thuận tiện cho việc dùng thuốc có thể được cải thiện. Ngoài ra, viên nén theo sáng chế có kiểu giải phóng dược chất ổn định, không thay đổi tỷ lệ giải phóng theo sự thay đổi độ pH trong dạ dày và ruột non, và sự giải phóng dược chất được làm chậm bằng cách sử dụng hỗn hợp của hydroxypropyl metylxenluloza và carbome làm polyme kiểm soát sự giải phóng.

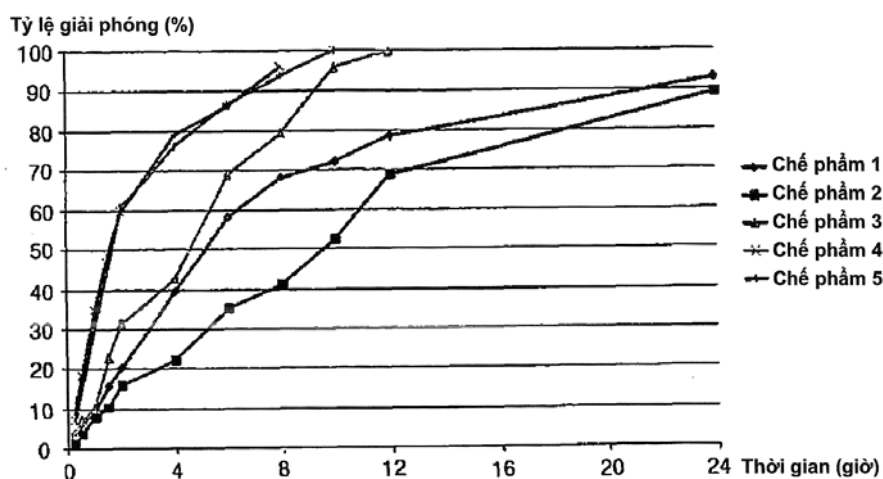

- (11) **1-0022749**  
 (15) 02.12.2019 (51)<sup>7</sup> **A44B 19/38**  
 (21) 1-2012-00980 (22) 11.09.2009  
 (86) PCT/JP2009/065943 11.09.2009 (87) WO2011/030448 17.03.2011  
 (45) 30.01.2020 382 (43) 25.07.2012 292

(73) YKK CORPORATION (JP)

1, Kanda Izumi-cho, Chiyoda-ku, Tokyo 1018642, JAPAN

(72) Keiichi KEYAKI (JP), Takanori OZAWA (JP)

(74) Công ty Luật TNHH Phạm và Liên danh (PHAM & ASSOCIATES)

(54) KHOÁ KÉO TRƯỢT MỞ ĐẢO NGƯỢC

(57) Sáng chế đề cập tới khóa kéo trượt mở đảo ngược (10), trong đó chân gài (30) bao gồm mép bên (30C) được bố trí ở phía chân dẫn hướng (40) và mép bên (30F) được bố trí ở phía trong băng khóa. Phần nghiêng thứ nhất (30E) được nghiêng theo hướng nằm cách xa phía chân dẫn hướng (40) hướng về đầu trên chân gài được tạo ra ở mép bên (30C) được bố trí ở phía chân dẫn hướng (40). Phần nghiêng thứ nhất (30E) được tạo như được giao với đường kéo dài (EL) thu được bởi phần phẳng kéo dài của mép bên (30F) được bố trí ở phía trong băng khóa tới phía đầu trên chân gài và có hình dạng được nghiêng góc sẽ được tiếp xúc với phần cột dẫn hướng (60D) của con trượt dưới (60) hoặc nằm cách xa phần cột dẫn hướng (60D) khi chân gài (30) được gài với các con trượt trên (50) và dưới (60). Do đó, trong khóa kéo trượt mở đảo ngược thực hiện việc tách và gắn giữa các dải khóa kéo bên trái (16) và phải (17), thao tác gài chân gài (30) có thể được thực hiện êm nhẹ khi các dải khóa kéo bên trái (16) và phải (17) vốn vừa tách sẽ được gắn lại.

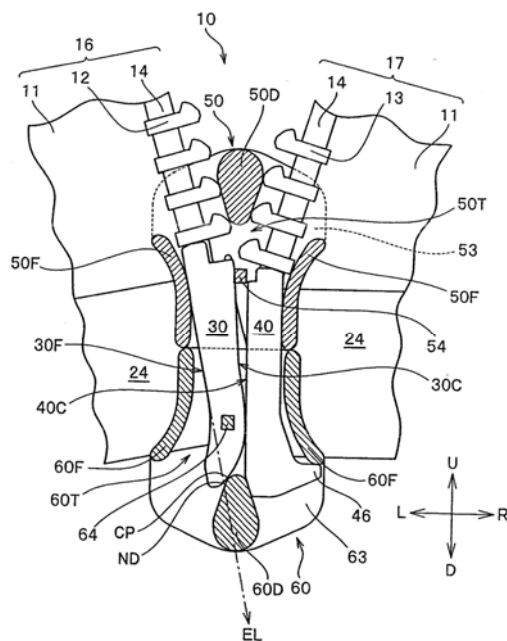

- (11) **1-0022750**
- (15) 02.12.2019 (51)<sup>7</sup> **A61K 8/39**, 8/06, 8/37, 8/41, 8/49, A61Q 17/04
- (21) 1-2015-01681 (22) 07.11.2013
- (86) PCT/JP2013/080065 07.11.2013 (87) WO2014/077173 22.05.2014
- (30) 2012-250129 14.11.2012 JP
- (45) 30.01.2020 382 (43) 25.09.2015 330
- (73) KAO CORPORATION (JP)  
14-10, Nihonbashi Kayabacho 1-chome, Chuo-ku, Tokyo 103-8210, Japan
- (72) MURATA, Takeshi (JP)
- (74) Công ty Cổ phần Hỗ trợ phát triển công nghệ Detech (DETECH)
- (54) **CHẾ PHẨM NHỮ TƯƠNG DẦU TRONG NƯỚC VÀ PHƯƠNG PHÁP SẢN XUẤT CHẾ PHẨM NÀY**
- (57) Sáng chế đề cập đến chế phẩm mỹ phẩm nhũ tương dầu trong nước có tính ổn định tốt khi trộn với chất hấp thụ tia cực tím dạng rắn tan trong dầu, thấm tốt vào da, làm giảm cảm giác dính, cho tính ổn định tốt theo thời gian, và có tác dụng dưỡng ẩm cao. Cụ thể, sáng chế đề cập đến chế phẩm nhũ tương dầu trong nước chứa các thành phần (A) đến (C) sau đây: (A) polyoxyetylen alkyl hoặc alkenyl ete có nhóm alkyl hoặc alkenyl có 20 hoặc nhiều hơn và 24 hoặc ít hơn nguyên tử cacbon và có số mol trung bình của etylen oxit được bổ sung là 1,5 hoặc nhiều hơn và 4 hoặc ít hơn, (B) dầu phân cực có giá trị IOB là 0,2 hoặc nhiều hơn và 0,45 hoặc ít hơn và ở dạng lỏng ở 25°C, và (C) chất hấp thụ tia cực tím ở dạng rắn ở 25°C. Ngoài ra, sáng chế cũng đề cập đến phương pháp sản xuất chế phẩm này.

- (11) **1-0022751**  
 (15) 02.12.2019 (51)<sup>7</sup> **B01D 53/18**, 53/14, 17/02, 45/02, 45/08, 21/02  
 (21) 1-2013-02721 (22) 30.01.2012  
 (86) PCT/IB2012/000128 30.01.2012 (87) WO2012/104700 09.08.2012  
 (30) PI 2011000489 31.01.2011 MY  
 (45) 30.01.2020 382 (43) 25.03.2014 312  
 (73) 1. PETROLIAM NASIONAL BERHAD (PETRONAS) (MY)  
 Tower 1, PETRONAS Twin Towers, Kuala Lumpur City Centre, Kuala Lumpur, 50088, Malaysia  
 2. NGLTECH SDN. BHD. (MY)  
 90A, 1st Floor Jalan Burhanuddin Helmi, Taman Tun Dr. Ismail, 60000 Kuala Lumpur, Malaysia  
 (72) Shahrul Azman B ZAINAL ABIDIN (MY), Arul JOTHY (MY)  
 (74) Công ty cổ phần tư vấn Trung Thực (TRUNG THUC.,JSC)  
 (54) **HỆ THỐNG TÁCH**  
 (57) Sáng chế đề cập tới hệ thống tách (5) bao gồm: khoang tách (10) được bố trí để tách chất lỏng ra khỏi chất lưu khai thác dòng vào (45); ít nhất một tháp rửa khí (15) để loại bỏ chất lỏng bị cuốn theo ra khỏi dòng khí vào đã được tách từ khoang tách (10); trong đó ít nhất một tháp rửa khí (15) được định vị bên trên và gắn với khoang tách (10), tháp rửa khí (15) và khoang tách (10) có thể nối được thông qua việc định hướng thẳng đứng ở ít nhất một đường ống xả chất lỏng (20) được lắp để hướng chất lỏng bị cuốn đã được loại bỏ từ tháp rửa khí (15) đi vào khoang tách (10), trong đó đường ống (20) được bố trí sao cho đầu dòng xả (22) của đường ống (20) kéo dài vào trong khoang tách (10) sao cho đầu này nằm thấp hơn so với chiều sâu chất lỏng ở ngưỡng thấp nhất (65) trong khoang tách (10).

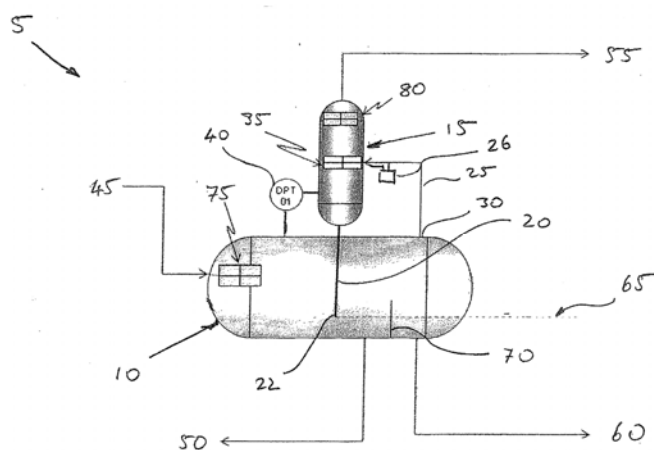

- (11) **1-0022752**  
 (15) 02.12.2019 (51)<sup>7</sup> **C07D 498/14**, 471/04, 471/14, 471/22, 487/04  
 (21) 1-2015-04199 (22) 19.12.2013  
 (62) 1-2015-02321  
 (86) PCT/US2013/076367 19.12.2013 (87) WO2014/100323 26.06.2014  
 (30) 61/745,375 21.12.2012 US  
 61/788,397 15.03.2013 US  
 61/845,803 12.07.2013 US  
 (45) 30.01.2020 382 (43) 25.12.2015 333  
 (73) GILEAD SCIENCES, INC. (US)  
 333 Lakeside Drive, Foster City, CA 94404, United States of America  
 (72) JIN, Haolun (US), LAZERWITH, Scott, E. (US), Teresa, Alejandra, TREJO MARTIN (US), BACON, Elizabeth, M. (US), COTTELL, Jeromy, J. (US), CAI, Zhenhong, R. (US), PYUN, Hyung-Jung (US), MORGANELLI, Philip, Anthony (US), JI, Mingzhe (US), TAYLOR, James, G. (US), CHEN, Xiaowu (US), MISH, Michael, R. (US), DESAI, Manoj, C. (US)  
 (74) Công ty TNHH Tâm nhìn và Liên danh (VISION & ASSOCIATES CO.LTD.)  
 (54) HỢP CHẤT CARBAMOYLPYRIDON ĐA VÒNG VÀ DƯỢC PHẨM CHỨA HỢP CHẤT NÀY  
 (57) Sáng chế đề cập đến hợp chất để sử dụng trong việc điều trị sự lây nhiễm virus gây suy giảm miễn dịch ở người (HIV). Hợp chất theo sáng chế có công thức (I) sau:

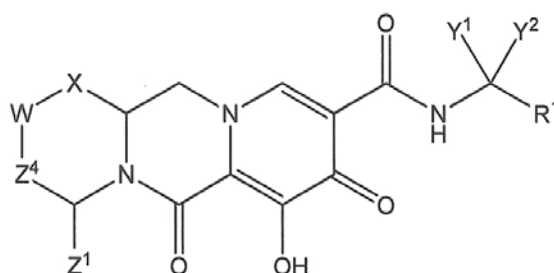

(I)

bao gồm các chất đồng phân lập thể và muối dược dụng của chúng, trong đó R<sup>1</sup>, X, W, Y<sup>1</sup>, Y<sup>2</sup>, Z<sup>1</sup>, và Z<sup>4</sup> như được xác định trong phần mô tả. Sáng chế cũng đề cập đến dược phẩm chứa hợp chất này.

- (11) **1-0022753**
- (15) 05.12.2019 (51)<sup>7</sup> **E03F 5/06**
- (21) 1-2018-00347 (22) 25.01.2018
- (30) 1-2017-04043 12.10.2017 VN
- (45) 30.01.2020 382 (43) 26.11.2018 368
- (76) NGUYỄN CÔNG ANH (VN)  
561/5 Điện Biên Phủ, phường 1, quận 3, thành phố Hồ Chí Minh
- (54) PHƯƠNG PHÁP BỐ TRÍ HỆ THỐNG THOÁT NƯỚC TRONG ĐÔ THỊ NHẪM HẠN CHẾ TÁC ĐỘNG CỦA TRIỀU CƯỜNG
- (57) Sáng chế đề cập đến phương pháp bố trí hệ thống thoát nước trong đô thị nhằm hạn chế tác động của triều cường bao gồm các bước bố trí: (i) mương dẫn thứ nhất được bắt đầu tại các vị trí có cao độ mặt đường trên mức triều; mương dẫn thứ hai được bố trí bắt đầu tại các vị trí có cao độ mặt đường xấp xỉ/ngang mức triều; mương dẫn thứ ba được bố trí bắt đầu tại các vị trí cao độ mặt đường dưới mức triều; (ii) các hố ga thu nước (hố ga thu nước mưa và hố ga thu nước thải) ở vị trí cao độ mặt đường trên mức triều chỉ được kết nối với mương dẫn thứ nhất, các hố ga thu nước ở vị trí có cao độ mặt đường ngang/xấp xỉ mức triều chỉ được kết nối với mương dẫn thứ hai, các hố ga thu nước ở vị trí cao độ mặt đường thấp dưới mức triều chỉ được kết nối với mương dẫn thứ ba; và (iii) vỉ chặn rác ở miệng thu nước mưa; (iv) bộ phận lọc (12) bên trong các hố ga thu nước; và bể tự thủy (9) nối với mương dẫn thứ ba.

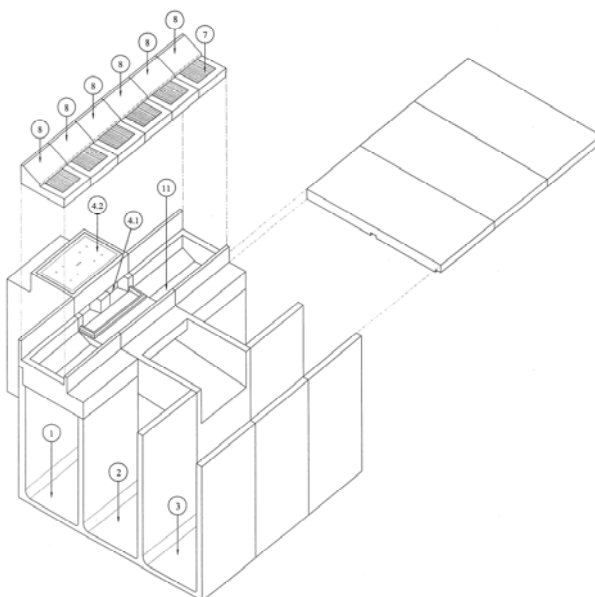

- (11) **1-0022754**  
 (15) 09.12.2019 (51)<sup>7</sup> **B61B 13/04**, B61K 9/00  
 (21) 1-2014-01322 (22) 24.10.2012  
 (86) PCT/IB2012/055855 24.10.2012 (87) WO2013/061263 02.05.2013  
 (30) 11 59794 28.10.2011 FR  
 (45) 30.01.2020 382 (43) 25.08.2014 317  
 (73) NEWTL (FR)  
 2 route Départementale 111 67120 DUPPIGHEIM, France

(72) ANDRE Jean-Luc (FR)

(74) Công ty Luật TNHH Phạm và Liên danh (PHAM & ASSOCIATES)

(54) **HỆ THỐNG DẪN HƯỚNG DÙNG CHO PHƯƠNG TIỆN GIAO THÔNG CHẠY TRÊN MẶT ĐẤT DỌC THEO ÍT NHẤT MỘT RAY DẪN HƯỚNG**

(57) Sáng chế đề cập đến hệ thống giám sát động học (1) việc lăn trên ít nhất một ray dẫn hướng cho hệ thống dẫn hướng (2) của phương tiện vận tải dọc theo ít nhất một ray dẫn hướng (3), gồm có ít nhất một bánh lăn (9) hoặc ít nhất một cặp (11, 14) của các bánh lăn dẫn hướng (9) lăn dọc theo ray dẫn hướng (3) này, khác biệt ở chỗ, hệ thống này kết hợp cảm biến rung (5) bố trí gần với ít nhất một bánh lăn (9) hoặc ít nhất một cặp (11, 14) của các bánh lăn dẫn hướng (9) và cảm biến độ gập (7), và các tín hiệu được truyền bởi các cảm biến (5, 7) này, hoặc các mạch mà chúng được đặt trong đó, được phân tích liên tục để thiết lập việc bắt đầu lỗi dẫn hướng, lỗi dẫn hướng, giới hạn mòn hoặc sự phá hỏng của các bánh lăn (9) hoặc các lớp (24) của chúng.

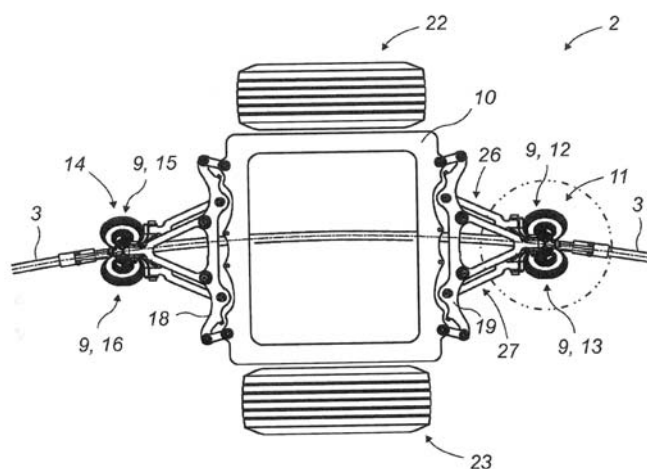

- (11) **1-0022755**
- (15) 09.12.2019 (51)<sup>7</sup> **A23K 1/00**, 1/14, 1/16, 1/18
- (21) 1-2006-00625 (22) 20.04.2006
- (30) PI 20051744 20.04.2005 MY
- (45) 30.01.2020 382 (43) 25.12.2006 225
- (73) **SUNZEN CORPORATION SDN BHD (MY)**  
No. 11, Jalan Anggerik Mokara 31/47, Kota Kemuning, 40460 Shah Alam, Selangor, Malaysia
- (72) **FONG Chan Seng (MY)**
- (74) Công ty Luật TNHH Phạm và Liên danh (PHAM & ASSOCIATES)
- (54) **CHẤT PHỤ GIA THỨC ĂN CHO ĐỘNG VẬT VÀ SỬ DỤNG CHẤT PHỤ GIA NÀY**
- (57) Sáng chế đề cập đến chất phụ gia thức ăn cho động vật không phải là chất kháng sinh nhằm tăng cường hiệu quả phát triển của chúng, trong đó chất phụ gia thức ăn nêu trên là kết hợp của các axit hữu cơ, ít nhất một chất hấp thụ axit và ít nhất một chất mang. Sáng chế còn đề xuất các ứng dụng khác của chất phụ gia thức ăn và quy trình sản xuất các chất phụ gia thức ăn.

**Thành phần được gợi ý của chất phụ gia thức ăn**

|                         |               |
|-------------------------|---------------|
| 1) axit phosphoric      | 35,6%         |
| 2) axit formic          | 0,52%         |
| 3) axit lactic          | 0,80%         |
| 4) axit xitric          | 1,70%         |
| 5) axit malic           | 0,45%         |
| 6) axit tartaric        | 0,82%         |
| 7) silic đioxit kết tủa | 24,9%         |
| 8) cubeba terpen        | 0,10%         |
| 9) chất mang            | 35,11%        |
| <b>Tổng số</b>          | <b>100,0%</b> |



- (11) **1-0022756**
- (15) 09.12.2019 (51)<sup>7</sup> **C03C 21/00, G09F 9/00**
- (21) 1-2013-03387 (22) 10.05.2012
- (86) PCT/JP2012/061959 10.05.2012 (87) WO2012/153797A1 15.11.2012
- (30) 2011-106470 11.05.2011 JP
- (45) 30.01.2020 382 (43) 25.02.2014 311
- (73) HOYA CORPORATION (JP)  
7-5, Naka-Ochiai 2-chome, Shinjuku-ku, Tokyo 161-8525, Japan
- (72) CHIWATA, Go (JP), GOTO, Tomoyuki (JP), SHIBUI, Masatomo (JP), HASHIMOTO, Kazuaki (JP), TAKANO, Tetsuo (JP)
- (74) Công ty TNHH một thành viên Sở hữu trí tuệ VCCI (VCCI-IP CO.,LTD)
- (54) **PHƯƠNG PHÁP SẢN XUẤT KÍNH BẢO VỆ DÙNG CHO THIẾT BỊ ĐIỆN TỬ**
- (57) Sáng chế đề cập đến phương pháp sản xuất kính bảo vệ dùng cho thiết bị điện tử bao gồm: bước làm tăng độ bền hóa học bằng cách nhúng nền kính tứ giác trong chất lỏng làm tăng độ bền hóa học chứa muối làm tăng độ bền hóa học được nung nóng chảy để làm tăng độ bền hóa học nền kính; và bước làm nguội, sau bước làm tăng độ bền hóa học, bằng cách lấy nền kính ra khỏi chất lỏng làm tăng độ bền hóa học và sau đó giảm nhiệt độ của nền kính. Ở bước làm nguội, chất lỏng làm tăng độ bền hóa học được xả khỏi bề mặt của nền kính để ngăn chất lỏng làm tăng độ bền hóa học không hóa rắn trên bề mặt của nền kính.

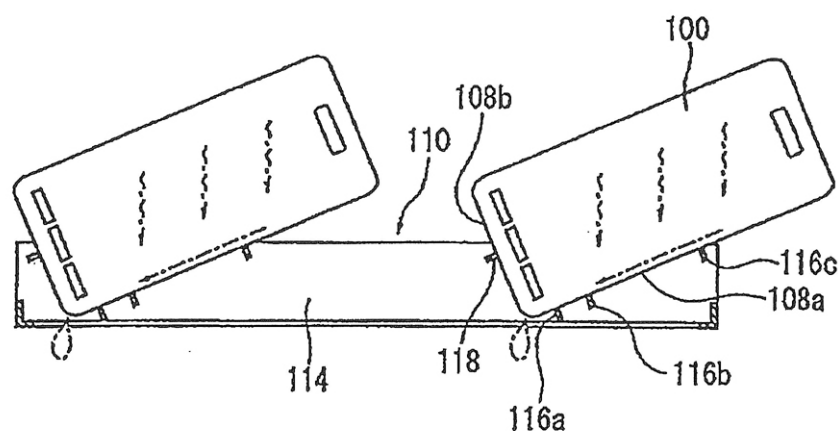

- (11) **1-0022757**  
 (15) 09.12.2019 (51)<sup>7</sup> **C05B 1/00**, 7/00, C05D 9/00, C05G 5/00  
 (21) 1-2011-02267 (22) 29.01.2010  
 (86) PCT/EP2010/051046 29.01.2010 (87) WO2010/086395 05.08.2010  
 (30) 09151604.7 29.01.2009 EP  
 (45) 30.01.2020 382 (43) 26.12.2011 285  
 (73) SHELL INTERNATIONALE RESEARCH MAATSCHAPPIJ B.V. (NL)  
 Carel van Bylandtlaan 30, NL-2596 HR The Hague, The Netherlands  
 (72) ANTENS, Jany Birgitta Maria (NL), ASHTEKAR, Sunil (IN), LAMBERT, Reginald (CA), GARCIA MARTINEZ, Rafael Alberto (ES), O'BRIEN, Jason Trevor (AU), REYNHOUT, Marinus Johannes (NL), VERBIST, Guy Lode Magda Maria (BE), WOODRUFFE, John (CA)  
 (74) Công ty Luật TNHH Phạm và Liên danh (PHAM & ASSOCIATES)  
 (54) **HỖN HỢP PHÂN BÓN CHỨA LƯU HUỖNH VÀ QUY TRÌNH SẢN XUẤT NÓ**  
 (57) Sáng chế đề cập đến quy trình sản xuất phân bón chứa lưu huỳnh bao gồm các bước:  
 a) tạo huyền phù đặc của ít nhất một nguyên liệu phân bón trên cơ sở phosphat được chọn từ nhóm bao gồm amoni phosphat, hợp chất nitơ- phospho-kali (NPK) trên cơ sở amoni phosphat, supephosphat và quặng phosphat được axit hóa một phần;  
 b) cho huyền phù đặc thu được tiếp xúc với ít nhất một chất hoạt động bề mặt anion và lưu huỳnh nguyên tố;  
 c) đưa hỗn hợp thu được trong bước b) vào thiết bị tạo hạt để thu được hạt chứa hỗn hợp phân bón, trong đó ít nhất một nguyên liệu phân bón trên cơ sở phosphat có mặt với lượng ít nhất là bằng 50% khối lượng, lưu huỳnh nguyên tố có mặt với lượng nằm trong khoảng từ 1% đến 25% khối lượng và chất hoạt động bề mặt anion có mặt với lượng nằm trong khoảng từ 0,001% đến 3% khối lượng tính theo tổng khối lượng hỗn hợp phân bón.  
 Sáng chế cũng đề cập đến hỗn hợp phân bón thu được từ quy trình này.

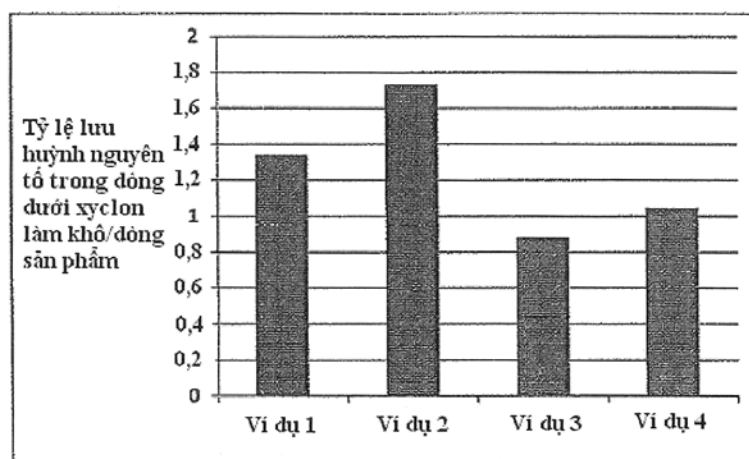

Tỷ lệ lưu huỳnh nguyên tố trong dòng dưới cyclon làm khô, Ví dụ 1-4

- (11) **1-0022758**
- (15) 09.12.2019 (51)<sup>7</sup> **C08K 3/04**, 7/04, C08L 95/00
- (21) 1-2017-03176 (22) 18.08.2017
- (45) 30.01.2020 382 (43) 27.11.2017 356
- (73) 1. TRUNG TÂM PHÁT TRIỂN CÔNG NGHỆ CAO - VIỆN HÀN LÂM KHOA HỌC VÀ CÔNG NGHỆ VIỆT NAM (VN)  
 Nhà 2B, số 18 Hoàng Quốc Việt, phường Nghĩa Đô, quận Cầu Giấy, thành phố Hà Nội  
 2. VIỆN KHOA HỌC VẬT LIỆU - VIỆN HÀN LÂM KHOA HỌC VÀ CÔNG NGHỆ VIỆT NAM (VN)  
 Nhà A2, 18 Hoàng Quốc Việt, phường Nghĩa Đô, quận Cầu Giấy, thành phố Hà Nội
- (72) Phan Ngọc Minh (VN), Bùi Hùng Thắng (VN), Phan Hồng Khôi (VN), Trương Công Định (VN), Nguyễn Văn Thao (VN)
- (54) **QUY TRÌNH CHẾ TẠO VẬT LIỆU TỔ HỢP NỀN BITUM CHỨA THÀNH PHẦN GRAPHEN ỨNG DỤNG TRONG HẤP THỤ NHIỆT MẶT TRỜI**
- (57) Sáng chế đề cập đến quy trình chế tạo vật liệu tổ hợp nền bitum chứa thành phần graphen nhằm mục đích nâng cao khả năng hấp thụ nhiệt từ mặt trời đặt nền móng phát triển những ứng dụng của loại vật liệu này trong tương lai. Vật liệu bitum có các tính chất cơ lý phù hợp và hiệu quả trong hấp thụ nhiệt như màu sắc đen có độ hấp thụ ánh sáng cao nhất trong các dải màu. Sự kết hợp của vật liệu graphen phân tán đều trong chất nền sẽ giúp nâng cao hệ số dẫn nhiệt và hiệu quả hấp thụ nhiệt mặt trời. Quy trình chế tạo tổ hợp nền bitum chứa thành phần graphen bao gồm các bước: tăng nhiệt bitum dạng rắn (1) lên tới nhiệt độ thích hợp thu được bitum nóng chảy (2), đưa từ từ thành phần graphen (3) vào bitum nóng chảy (2) và khuấy đều bằng máy khuấy cơ học ở tốc độ thấp (4) để tạo thành hỗn hợp bitum và ống nano cacbon (5). Bằng cách sử dụng máy khuấy trộn cơ học ở tốc độ cao (6) với thời gian và tốc độ phù hợp để tạo thành vật liệu tổ hợp nền bitum chứa thành phần graphen (7) với sự phân tán đồng đều của vật liệu graphen trong nền bitum.

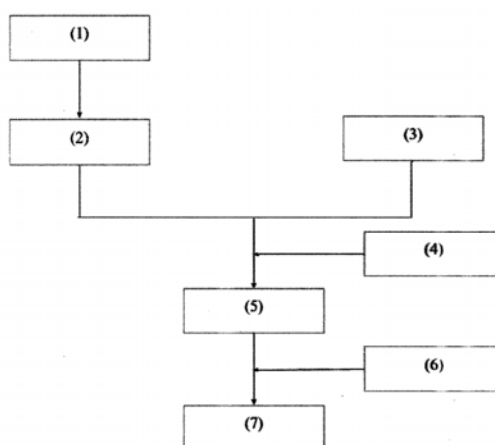

- (11) **1-0022759**  
 (15) 09.12.2019 (51)<sup>7</sup> **A61F 13/496**  
 (21) 1-2014-00170 (22) 05.07.2012  
 (86) PCT/JP2012/067163 05.07.2012 (87) WO2013/005788 10.01.2013  
 (30) 2011-150464 06.07.2011 JP  
 (45) 30.01.2020 382 (43) 25.04.2014 313

(73) KAO CORPORATION (JP)

14-10, Nihonbashi Kayaba-cho 1-chome, Chuo-ku, Tokyo 1038210, Japan

(72) YAMAMOTO, Ryoichi (JP), SONO, Tokihito (JP)

(74) Công ty Cổ phần Hỗ trợ phát triển công nghệ Detech (DETECH)

(54) **VẬT DỤNG THẨM HÚT DẠNG QUẦN KÉO**

(57) Sáng chế đề cập đến vật dụng thẩm hút dạng quần kéo (1) bao gồm tấm phía trước (2), tấm phía sau (3), và cụm thẩm hút (4) bao gồm lõi thẩm hút (5). Hai mép cạnh bên của cả hai tấm (2, 3) đều được ghép với nhau để tạo thành cặp miếng dán cạnh (S, S). Phần nằm giữa hai tấm (2, 3) tạo thành phần đũng (C). Lõi thẩm hút (5) tạo thành phần ôm thắt (5c) ở phần giữa của nó theo chiều dài. Mỗi tấm trong tấm phía trước (2) và tấm phía sau (3) bao gồm các bộ phận đàn hồi (7) được bố trí ở trạng thái giãn theo chiều rộng. Phần ôm thắt (5c) bao gồm phần ôm thắt phía trước (5f) chông lên tấm phía trước (2) và không chông lên tấm phía sau (3). Các bộ phận đàn hồi (7) cơ bản không chông lên lõi thẩm hút (5). Tấm phía trước (2) bao gồm các bộ phận đàn hồi được kéo dài (7q) được bố trí ở cả hai phía của phần ôm thắt phía trước (5f) và kéo dài từ các đầu phía trên của các mép cạnh bên của phần ôm thắt (5c) vào bên trong dọc theo chiều rộng.

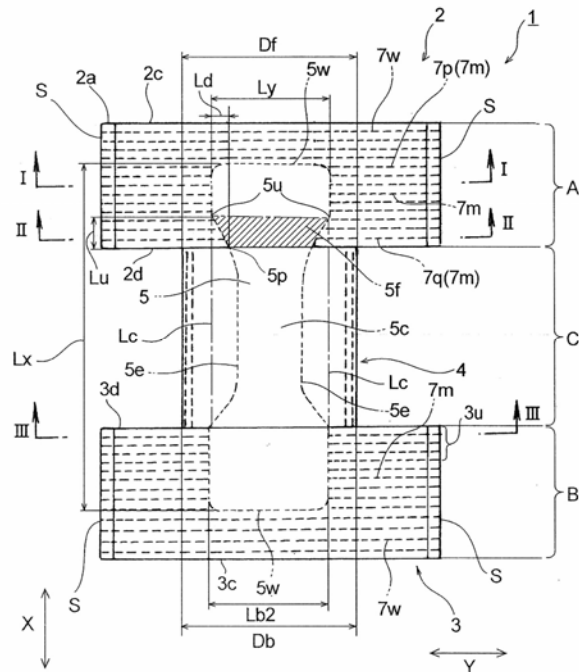

- (11) **1-0022760**
- (15) 09.12.2019 (51)<sup>7</sup> **G03G 21/18**, 15/08, 21/00, 21/16
- (21) 1-2014-01762 (22) 19.12.2012
- (86) PCT/JP2012/083763 19.12.2012 (87) WO2013/099999 04.07.2013
- (30) 2011-283250 26.12.2011 JP
- 2012-053586 09.03.2012 JP
- (45) 30.01.2020 382 (43) 25.09.2014 318
- (73) CANON KABUSHIKI KAISHA (JP)  
30-2, Shimomaruko 3-chome, Ohta-ku, Tokyo 1468501, Japan
- (72) Yuichi FUKUI (JP), Fumito NONAKA (JP), Tachio KAWAI (JP), Shunsuke URATANI (JP)
- (74) Công ty Luật TNHH Phạm và Liên danh (PHAM & ASSOCIATES)
- (54) **HỘP MỤC VÀ CƠ CẤU XỬ LÝ TẠO ẢNH**
- (57) Sáng chế đề xuất thiết bị hiện hình dùng cho thiết bị tạo ảnh, thiết bị hiện hình này bao gồm: chi tiết mang chất hiện hình để mang chất hiện hình; chi tiết điều chỉnh chất hiện hình để điều chỉnh lượng chất hiện hình được mang trên chi tiết mang chất hiện hình; khung thứ nhất để đỡ chi tiết điều chỉnh chất hiện hình; chi tiết cố định để cố định chi tiết điều chỉnh chất hiện hình vào khung thứ nhất; khung thứ hai được gắn vào khung thứ nhất; và phần nhựa đúc được tạo ra bằng cách phun vật liệu nhựa nóng chảy vào khoảng không gian được xác định bởi khung thứ nhất và khung thứ hai. Phần nhựa đúc này được gài với phần hạn chế thứ nhất, vốn được tạo ra dưới dạng một phần của chi tiết cố định và được làm nhô vào khoảng không gian được xác định bởi khung thứ nhất và khung thứ hai, và được gài với phần hạn chế thứ hai, vốn được tạo ra dưới dạng một phần của khung thứ hai, để nối khung thứ nhất với khung thứ hai.

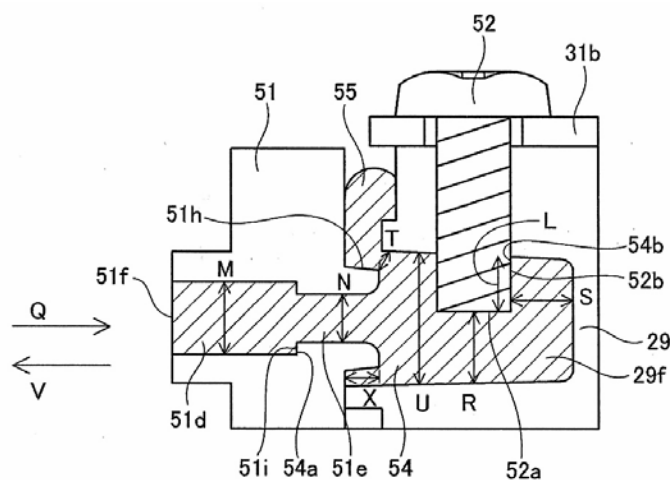

- (11) **1-0022761**
- (15) 09.12.2019 (51)<sup>7</sup> **A61K 9/20**, 47/32
- (21) 1-2011-00851 (22) 05.10.2009
- (86) PCT/GB2009/051309 05.10.2009 (87) WO2010/041051 15.04.2010
- (30) 61/103,347 07.10.2008 US
- (45) 30.01.2020 382 (43) 25.11.2011 284
- (73) KUDOS PHARMACEUTICALS LIMITED (GB)  
1 Francis Crick Avenue, Cambridge Biomedical Campus, Cambridge, CB2 0AA, United Kingdom
- (72) BECHTOLD Michael Karl (DE), PACKHAEUSER Claudia Bettina (DE), CAHILL Julie Kay (GB), FASTNACHT Katja Maren (DE), LIEPOLD Bernd Harald (DE), LENNON Kieran James (GB), STEITZ Benedikt (DE)
- (74) Công ty Luật TNHH Phạm và Liên danh (PHAM & ASSOCIATES)
- (54) **DƯỢC PHẨM, THUỐC DẠNG LIỀU DÙNG HÀNG NGÀY CHỨA HỢP CHẤT 4-[3-(4-XYCLOPROPAN-CARBONYL-PIPERAZIN-1-CARBONYL)-4-FLO-BENZYL]-2H-PHTALAZIN-1-ON VÀ PHƯƠNG PHÁP TẠO RA HỆ PHÂN TÁN RẮN VÔ ĐỊNH HÌNH CHỨA HỢP CHẤT NÀY**
- (57) Sáng chế đề cập đến dược phẩm chứa hoạt chất 4-[3-(4-xyclopropan-carbonyl-piperazin-1-carbonyl)-4-flo-benzyl]-2H-phtalazin-1-on trong hệ phân tán rắn trong chất nền polyme có độ hút ẩm thấp và nhiệt độ hóa mềm cao, như copovidon. Sáng chế cũng đề cập đến thuốc dạng liều dùng hàng ngày được tạo ra từ dược phẩm này. Ngoài ra, sáng chế còn đề cập đến phương pháp tạo ra hệ phân tán rắn vô định hình chứa 4-[3-(4-xyclopropan-carbonyl-piperazin-1-carbonyl)-4-flo-benzyl]-2H-phtalazin-1-on.

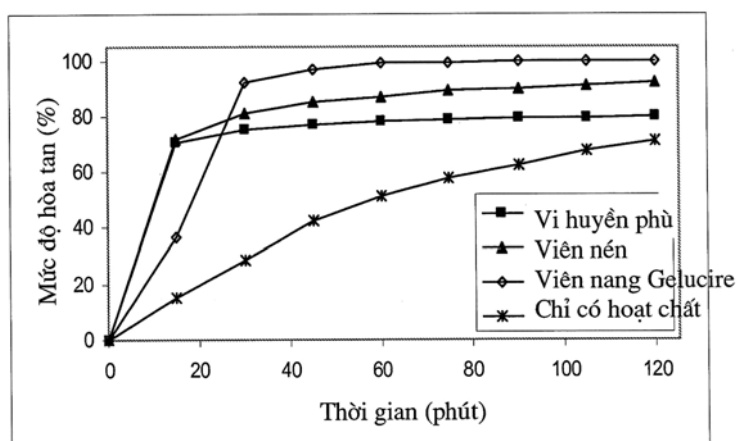

- (11) **1-0022762**
- (15) 09.12.2019 (51)<sup>7</sup> **G06F 17/30**
- (21) 1-2014-01153 (22) 25.03.2013
- (86) PCT/CN2013/073129 25.03.2013 (87) WO2013/143429 03.10.2013
- (30) 201210081897.6 26.03.2012 CN
- (45) 30.01.2020 382 (43) 26.01.2015 322
- (73) SHENZHEN SHI JI GUANG SU INFORMATION TECHNOLOGY CO., LTD. (CN)  
F16 Tencent Building Kejizhongyi Avenue Yuehai Street, Nanshan District Shenzhen,  
Guangdong 518057, China
- (72) Jun HE (CN), Jianfeng KUANG (CN), Huajie PAN (CN)
- (74) Công ty Luật TNHH Phạm và Liên danh (PHAM & ASSOCIATES)
- (54) PHƯƠNG PHÁP VÀ THIẾT BỊ TÌM KIẾM CÓ GỢI Ý DÀNH CHO MÁY TÌM KIẾM
- (57) Sáng chế đề xuất phương pháp, thiết bị tìm kiếm có gợi ý dành cho máy tìm kiếm, và phương tiện lưu trữ đọc được bằng máy tính. Phương pháp này bao gồm các bước: ghi lại nhật kí tìm kiếm và nhật kí nhấp đối với các từ khoá tìm kiếm trong các quá trình tìm kiếm, bằng môđun ghi nhật kí; phân tích các trọng số của các xu hướng tìm kiếm theo chiều dọc đối với các từ khoá tìm kiếm dựa trên các nhật kí được ghi lại, bằng môđun phân tích xu hướng; xác định, khi dò thấy từ khoá tìm kiếm trong ô tìm kiếm, các từ khoá tìm kiếm được gợi ý liên quan đến từ khoá tìm kiếm này, bằng môđun gợi ý; tìm kiếm các trọng số của các xu hướng tìm kiếm theo chiều dọc đối với mỗi trong số các từ khoá tìm kiếm được gợi ý và xác định loại tìm kiếm theo chiều dọc có xu hướng đối với mỗi trong số các từ khoá tìm kiếm được gợi ý, bằng môđun gợi ý xu hướng tìm kiếm theo chiều dọc; hiển thị mỗi trong số các từ khoá tìm kiếm được gợi ý và các liên kết của các loại tìm kiếm theo chiều dọc có xu hướng đối với các từ khoá tìm kiếm được gợi ý, bằng môđun hiển thị gợi ý; và khi dò thấy thao tác nhấp vào liên kết của một trong số các loại tìm kiếm theo chiều dọc có xu hướng tương ứng với một trong số các từ khoá tìm kiếm được gợi ý, thì tìm kiếm các nội dung khớp với từ khoá tìm kiếm được gợi ý này bằng cách sử dụng máy tìm kiếm theo chiều dọc vốn tương ứng với một trong số các loại tìm kiếm theo chiều dọc có xu hướng này và hiển thị các kết quả tìm kiếm, bằng môđun đáp ứng. Sáng chế có thể cải thiện hiệu quả tìm kiếm theo chiều dọc của công việc tìm kiếm theo chiều dọc mà máy tìm kiếm thực hiện.



- (11) **1-0022763**
- (15) 09.12.2019
- (21) 1-2014-02589
- (86) PCT/TH2013/000001 07.01.2013
- (30) 1201000058 06.01.2012 TH  
 1201001258 21.03.2012 TH  
 1203001205 16.10.2012 TH  
 1203001283 02.11.2012 TH
- (45) 30.01.2020 382
- (73) 1. PETCHARAPIRAT, SUWAT (TH)  
 555 Moo 1, Nongtatum Sub-District, Pranburi District, Prachuapkhirikhan 77120, Thailand  
 2. KANTAJARANITI, KAMOL (TH)  
 139/175 Soi Ruamitrpattana Intersection 10, Tarang, Bangkhane, Bangkok 10220, Thailand
- (72) KANTAJARANITI, Kamol (TH), TIEMSIRIWAT, Somchai (TH)
- (74) Công ty Luật TNHH T&G (TGVN)
- (54) **HỆ THỐNG AN TOÀN DỪNG CHO XE**
- (57) Sáng chế đề cập đến hệ thống an toàn cho xe, hệ thống này có thiết bị khóa chức năng dẫn động, chuyển dịch được giữa vị trí được khóa để làm vô hiệu hóa chức năng dẫn động của xe và vị trí được mở khóa. Hệ thống an toàn dừng cho xe bao gồm bộ điều khiển, bộ phận điều khiển từ xa và thẻ chip. Bộ điều khiển được nối với phần cung cấp điện năng của xe và được giao tiếp với bộ thu phát. Bộ phận điều khiển từ xa và thẻ chip, mỗi trong số bộ phận điều khiển từ xa và thẻ chip giao tiếp với bộ thu phát để khóa và mở khóa thiết bị khóa chức năng dẫn động hoặc tạm thời làm vô hiệu hóa thiết bị khóa chức năng dẫn động.

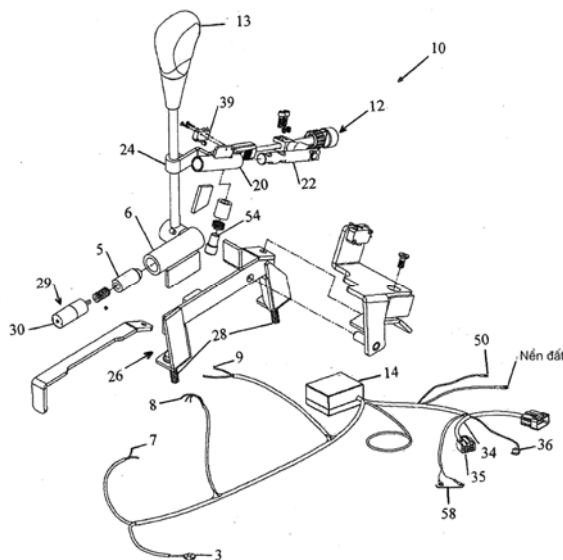



- (11) **1-0022764**  
 (15) 09.12.2019 (51)<sup>7</sup> **H04W 8/00**, H04M 1/00, H04W 88/02, 92/08  
 (21) 1-2014-03343 (22) 07.03.2013  
 (86) PCT/JP2013/056323 07.03.2013 (87) WO2013/153887A1 17.10.2013  
 (30) 2012-091549 13.04.2012 JP  
 (45) 30.01.2020 382 (43) 26.01.2015 322  
 (73) SONY CORPORATION (JP)  
 1-7-1 Konan, Minato-ku, Tokyo 108-0075, Japan  
 (72) YAMAURA, Tomoya (JP)  
 (74) Công ty TNHH một thành viên Sở hữu trí tuệ VCCI (VCCI-IP CO.,LTD)  
 (54) THIẾT BỊ TRUYỀN THÔNG KHÔNG DÂY, THIẾT BỊ XỬ LÝ THÔNG TIN VÀ PHƯƠNG PHÁP TRUYỀN THÔNG  
 (57) Mục đích của sáng chế đó là những người dùng được cho phép sẵn sàng sử dụng các ứng dụng mong muốn.

Thiết bị truyền thông không dây thực hiện truyền thông không dây liên thiết bị với thiết bị truyền thông không dây khác theo chỉ dẫn kỹ thuật Wi-fi trực tiếp (Wi-Fi (Wireless Fidelity) Direct). Thiết bị truyền thông không dây này bao gồm bộ truyền. Bộ truyền này kết hợp thông tin về vai trò của thiết bị truyền thông không dây vào khung hoạt động được chỉ rõ trong chỉ dẫn kỹ thuật IEEE (Viện kỹ thuật điện và điện tử) 802.11, và sau đó truyền khung hoạt động.

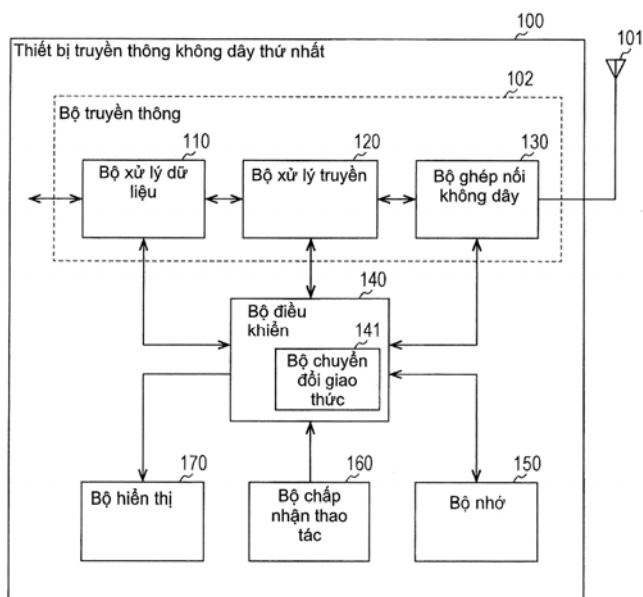

- (11) **1-0022765**  
 (15) 09.12.2019 (51)<sup>7</sup> **H04W 8/00**, H04M 1/00, H04W 88/02, 92/08  
 (21) 1-2014-03344 (22) 07.03.2013  
 (86) PCT/JP2013/056324 07.03.2013 (87) WO2013/153888A1 17.10.2013  
 (30) 2012-091549 13.04.2012 JP  
 (45) 30.01.2020 382 (43) 26.01.2015 322  
 (73) SONY CORPORATION (JP)  
 1-7-1 Konan, Minato-ku, Tokyo 108-0075, Japan  
 (72) YAMAURA, Tomoya (JP)  
 (74) Công ty TNHH một thành viên Sở hữu trí tuệ VCCI (VCCI-IP CO.,LTD)  
 (54) THIẾT BỊ TRUYỀN THÔNG KHÔNG DÂY, THIẾT BỊ XỬ LÝ THÔNG TIN VÀ PHƯƠNG PHÁP TRUYỀN THÔNG  
 (57) Mục đích của sáng chế đó là các người dùng được cho phép sẵn sàng sử dụng các ứng dụng mong muốn.

Thiết bị truyền thông không dây thực hiện truyền thông không dây liên thiết bị với thiết bị truyền thông không dây khác theo chỉ dẫn kỹ thuật Wi-fi trực tiếp (Wi-Fi (Wireless Fidelity) Direct). Thiết bị truyền thông không dây này bao gồm bộ thu. Bộ thu này thu khung hoạt động mà chứa thông tin về vai trò của thiết bị truyền thông không dây và được chỉ rõ trong chỉ dẫn kỹ thuật IEEE (Viện kỹ thuật điện và điện tử) 802.11.

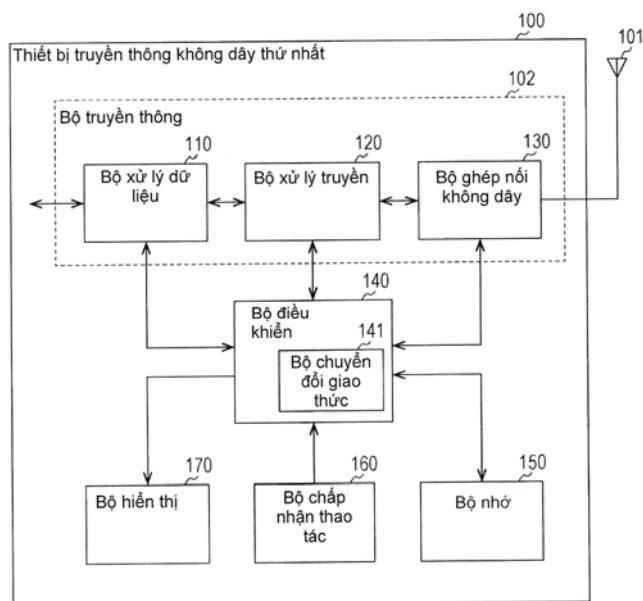

- (11) **1-0022766**
- (15) 09.12.2019 (51)<sup>7</sup> **H04W 4/00**, 76/02, 84/10, 84/12
- (21) 1-2014-02969 (22) 05.02.2013
- (86) PCT/JP2013/052586 05.02.2013 (87) WO2013/136876A1 19.09.2013
- (30) 2012-060673 16.03.2012 JP
- (45) 30.01.2020 382 (43) 25.03.2015 324
- (73) SONY CORPORATION (JP)  
1-7-1 Konan, Minato-ku, Tokyo 108-0075, Japan
- (72) KAWAKAMI, Daisuke (JP), SUZUKI, Hideyuki (JP), ITOH, Katsutoshi (JP)
- (74) Công ty TNHH một thành viên Sở hữu trí tuệ VCCI (VCCI-IP CO.,LTD)
- (54) THIẾT BỊ TRUYỀN THÔNG, PHƯƠNG PHÁP TRUYỀN THÔNG, HỆ THỐNG TRUYỀN THÔNG VÀ THIẾT BỊ LƯU TRỮ ĐƯỢC BỎI MÁY TÍNH
- (57) Sáng chế đề cập đến thiết bị truyền thông bao gồm bộ truyền thông không tiếp xúc mà thực hiện việc truyền thông không tiếp xúc, bộ truyền thông không dây mà thực hiện việc truyền thông không dây, và bộ điều khiển mà, trong trường hợp trong đó bộ truyền thông không tiếp xúc phát hiện thiết bị truyền thông khác, điều khiển việc bắt đầu kích hoạt chế độ truyền thông thứ nhất của bộ truyền thông không dây, và điều khiển xử lý kết nối đối với truyền thông không dây giữa bộ truyền thông không tiếp xúc và thiết bị truyền thông khác.

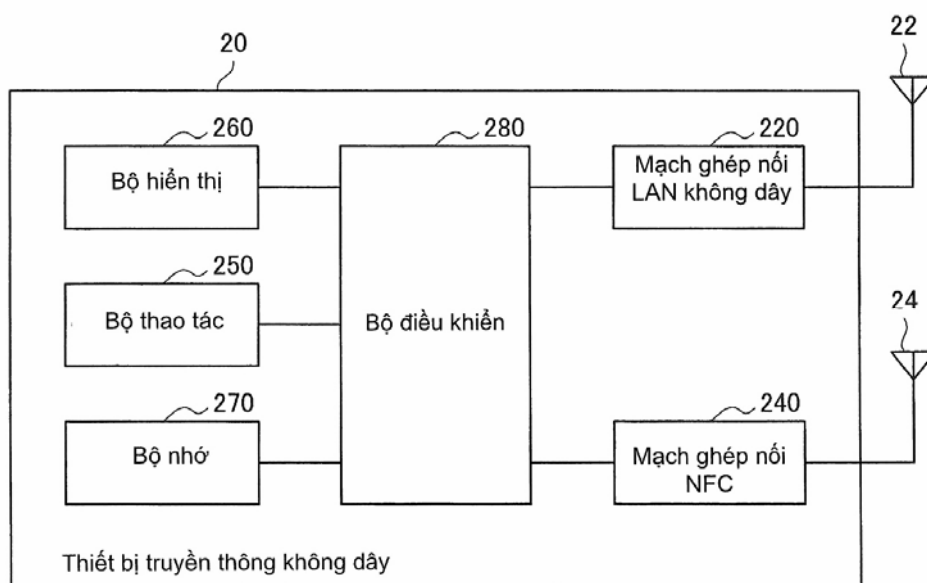

- (11) **1-0022767**  
 (15) 09.12.2019 (51)<sup>7</sup> **G05B 23/02**  
 (21) 1-2013-02011 (22) 26.12.2011  
 (86) PCT/JP2011/080079 26.12.2011 (87) WO2012/090937A1 05.07.2012  
 (30) 2010-291645 28.12.2010 JP  
 (45) 30.01.2020 382 (43) 25.09.2013 306

(73) KABUSHIKI KAISHA TOSHIBA (JP)

1-1, Shibaura 1-chome, Minato-ku, Tokyo 1058001, Japan

(72) YAMANAKA, Osamu (JP), HIRAOKA, Yukio (JP), NAGAIWA, Akihiro (JP), YAMAMOTO, Katsuya (JP), SANNO, Katsumi (JP), SASAKI, Minoru (JP), HASHIMOTO, Toshikazu (JP)

(74) Công ty TNHH một thành viên Sở hữu trí tuệ VCCI (VCCI-IP CO.,LTD)

(54) THIẾT BỊ GIÁM SÁT TRẠNG THÁI CỦA QUY TRÌNH CÔNG NGHIỆP

(57) Sáng chế đề cập đến thiết bị giám sát trạng thái của quy trình công nghiệp hiển thị màn hình chính chuẩn đoán lỗi bao gồm vùng hiển thị thông tin kích hoạt được dùng để hiển thị dữ liệu chuẩn đoán, trường thiết lập tiêu chuẩn đánh giá được dùng để thiết lập tiêu chuẩn đánh giá cần thiết để phát hiện sự thay đổi trạng thái trên vùng hiển thị thông tin kích hoạt, vùng hiển thị biến số của ứng viên hệ số được dùng để liệt kê, khi sự thay đổi trạng thái hoặc tính bất thường của trạng thái của quy trình công nghiệp được phát hiện dựa vào dữ liệu chuẩn đoán trên vùng hiển thị thông tin kích hoạt và tiêu chuẩn đánh giá trong trường thiết lập tiêu chuẩn đánh giá, các tên biến số của các biến số của ứng viên hệ số như các hệ số của như các hệ số của sự thay đổi trạng thái hoặc tính bất thường, trường liên kết hiển thị đồ thị xu hướng được dùng để chấp nhận chỉ dẫn hiển thị của các đồ thị xu hướng của các biến số của ứng viên hệ số được hiển thị trên vùng hiển thị biến số của ứng viên hệ số, và vùng hiển thị xu hướng của biến số của ứng viên hệ số được dùng để hiển thị các đồ thị xu hướng của các biến số của ứng viên hệ số khi chỉ dẫn được đưa vào trường liên kết hiển thị đồ thị xu hướng.

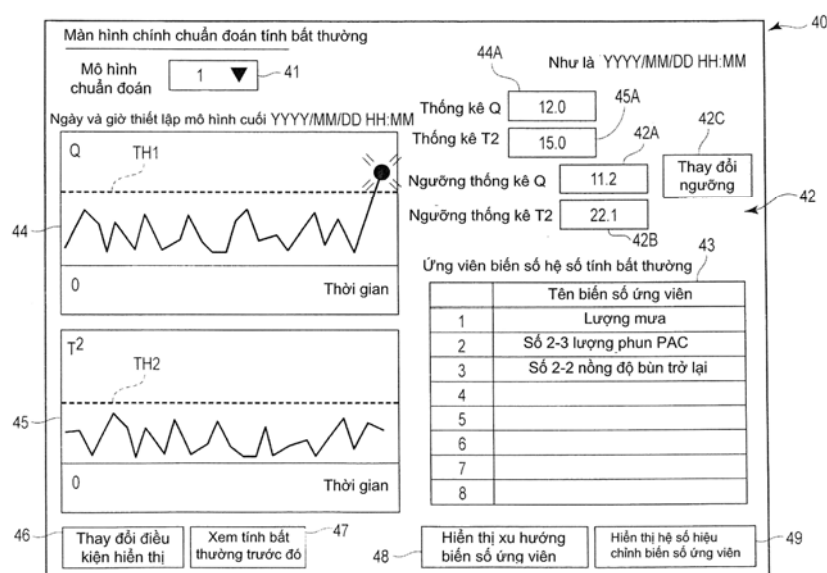

- (11) **1-0022768**  
 (15) 09.12.2019 (51)<sup>7</sup> **C07C 45/35**, 45/78, 45/82, 47/22  
 (21) 1-2015-03246 (22) 28.01.2014  
 (86) PCT/EP2014/051573 28.01.2014 (87) WO2014/122044 14.08.2014  
 (30) 13154227.6 06.02.2013 EP  
 (45) 30.01.2020 382 (43) 25.12.2015 333

(73) EVONIK DEGUSSA GMBH (DE)

Rellinghauser Strasse 1-11, 45128 Essen, Germany

(72) BOCK Wolfgang (DE), TAUGNER Wolfgang (DE), GRUBER Udo (DE)

(74) Công ty Luật TNHH Phạm và Liên danh (PHAM & ASSOCIATES)

(54) QUY TRÌNH ĐIỀU CHẾ ACROLEIN LIÊN TỤC

(57) Sáng chế đề cập đến quy trình tách acrolein ra khỏi khí quy trình của quy trình oxy hóa propen bằng oxy không khí có sử dụng chất xúc tác dị thể, trong đó trước hết các chất có nhiệt độ sôi cao (chứa axit acrylic) được tách ra khỏi khí quy trình bằng công đoạn làm nguội và sau đó acrolein có độ tinh khiết kỹ thuật chứa tỷ lệ nhỏ các chất có nhiệt độ sôi thấp được thu lại bằng cách hấp thụ và chưng cất. Nhờ việc bổ sung vào các cột và các thiết bị trao đổi nhiệt trong quy trình xử lý lượng nhỏ dung môi, nên các oligome tạo thành được tách ra và xu hướng tạo bột trong các thiết bị hoặc các cột được hạn chế. Theo sáng chế, dung môi này được tách ra và được đưa trở lại dưới dạng pha hữu cơ tại chỗ trong các quy trình hiện có.

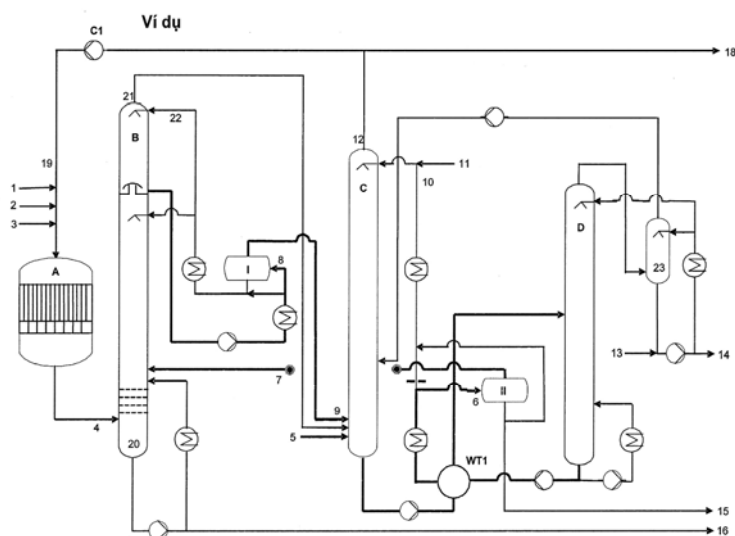

- (11) **1-0022769**  
 (15) 09.12.2019 (51)<sup>7</sup> **B63B 35/32, E02B 15/10**  
 (21) 1-2015-02989 (22) 16.01.2014  
 (86) PCT/EP2014/000111 16.01.2014 (87) WO2014/111258 24.07.2014  
 (30) 1300080 16.01.2013 FR  
 1300393 21.02.2013 FR  
 (45) 30.01.2020 382 (43) 25.12.2015 333  
 (76) MENARD, SERGE (FR)

Domaine de la Tuilerie, F-09500 Saint-Julien-de-Gras-Capou, France

(74) Công ty TNHH Tư vấn Phạm Anh Nguyễn (ANPHAMCO CO.,LTD.)

(54) TÀU THU DỌN CHẤT THẢI ĐẠI DƯƠNG

(57) Sáng chế đề cập đến tàu thu dọn chất thải đại dương có thể thu dọn chất thải trôi nổi trên biển. Tàu thu dọn chất thải đại dương (1) theo sáng chế bao gồm: ít nhất hai thân chính (2) và giữa chúng xác định vùng chứa (3). Tàu theo sáng chế, khác biệt ở chỗ, vùng chứa (3) được hở ở cả hai đầu (6, 7) của chúng và bao gồm các phần kế tiếp nhau (11, 12, 13) từ mũi (6) đến đuôi (7) của tàu (1), mỗi phần được trang bị ít nhất một thiết bị vớt (21, 22, 23), các thiết bị vớt (21, 22, 23) của mỗi phần kế tiếp nhau (11, 12, 13) được sắp xếp sao cho thiết bị vớt có khả năng vớt các vật thể nhỏ được bố trí phía sau thiết bị vớt có khả năng vớt vật thể lớn.

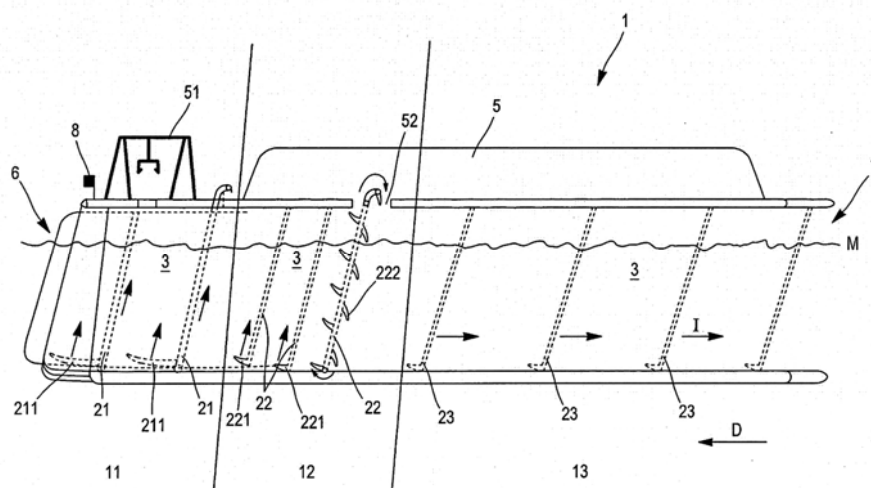

- (11) **1-0022770**
- (15) 09.12.2019 (51)<sup>7</sup> **C21D 8/02, C22C 38/14**
- (21) 1-2012-03151 (22) 24.10.2012
- (45) 30.01.2020 382 (43) 25.04.2014 313
- (73) JFE STEEL CORPORATION (JP)  
2-3, Uchisaiwai-cho 2-chome, Chiyoda-ku, Tokyo 100-0011, Japan
- (72) FUNAKAWA, Yoshimasa (JP)
- (74) Công ty Cổ phần Sở hữu công nghiệp INVESTIP (INVESTIP)
- (54) **TẤM THÉP CÓ KHẢ NĂNG TẠO HÌNH TỐT VÀ PHƯƠNG PHÁP SẢN XUẤT TẤM THÉP NÀY**
- (57) Sáng chế đề cập đến tấm thép có khả năng gia công mỹ mãn, tấm thép này có khả năng tạo ra khả năng tạo hình tốt trong quá trình tạo hình dập thực tế, trong đó tấm thép này chứa các thành phần hóa học bao gồm: C: không lớn hơn 0,01% khối lượng, Si: không lớn hơn 0,2% khối lượng, Mn: không lớn hơn 0,5% khối lượng, P: không lớn hơn 0,04% khối lượng, S: từ 0,001 đến 0,03% khối lượng, N: không lớn hơn 0,01% khối lượng, Al: không lớn hơn 0,1% khối lượng, và Ti: từ 0,02 đến 0,1% khối lượng và phần còn lại là Fe và các tạp chất không tránh được và  $Ti_4C_2S_2$  có cỡ hạt trung bình không nhỏ hơn 10 nm được phân tán vào thép với tỷ lệ thể tích là từ 0,005 đến 0,5%.

- (11) **1-0022771**  
 (15) 09.12.2019 (51)<sup>7</sup> **D05B 35/06, 35/08**  
 (21) 1-2013-00184 (22) 17.01.2013  
 (30) 2012-007755 18.01.2012 JP  
 (45) 30.01.2020 382 (43) 25.07.2013 304  
 (73) JUKI CORPORATION (JP)

2-11-1, Tsurumaki, Tama-shi, Tokyo, Japan

(72) Junya MIZOBUCHI (JP)

(74) Công ty TNHH Trường Xuân (AGELESS CO.,LTD.)

(54) THIẾT BỊ GẤP TÚI VÀ CƠ CẤU KHÂU TÚI

(57) Sáng chế đề cập đến thiết bị gấp túi bao gồm tấm mẫu (2), cơ cấu gấp (3), và phương tiện dẫn động (13). Tấm mẫu (2) có hình dáng dạng túi, trên đó có thể bố trí phần vải làm túi (21). Cơ cấu gấp (3) được bố trí ở vị trí gấp, và cơ cấu gấp (3) gấp mép ngoài của phần vải làm túi (21) được bố trí trên tấm mẫu (2) xuống phía dưới dọc theo đường bao của tấm mẫu (2). Phương tiện dẫn động (13) được kết cấu để di chuyển tấm mẫu (2) tiến lên phía trước hoặc lui về phía sau tấm mẫu (2) đến hoặc từ vị trí gấp. Thiết bị gấp túi trong đó, sau khi tấm mẫu (2) di chuyển tiến lên phía trước để được đặt ở vị trí gấp, cơ cấu gấp (3) gấp mép ngoài của phần vải làm túi (21) được bố trí trên tấm mẫu (2), và sau đó, tấm mẫu di chuyển lui về phía sau.

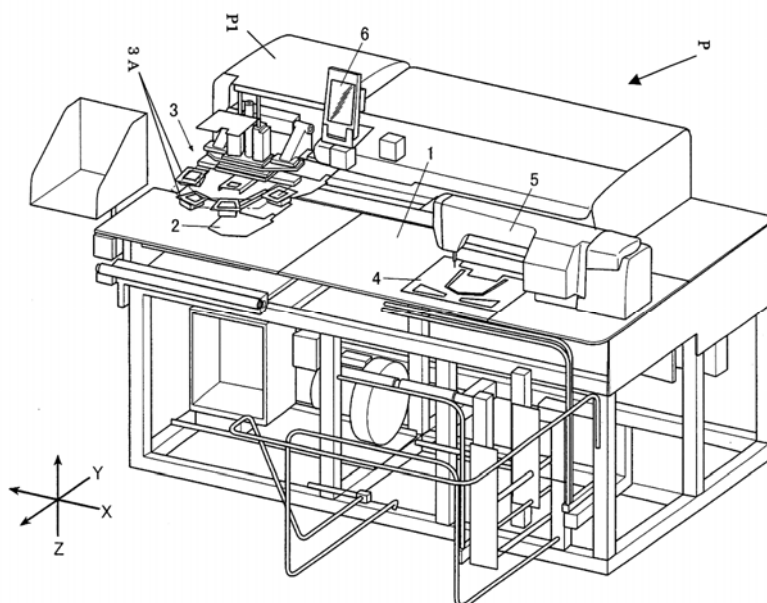



- (11) **1-0022772**
- (15) 09.12.2019 (51)<sup>7</sup> **C08L 83/07**
- (21) 1-2014-03454 (22) 16.10.2014
- (30) 2013-215601 16.10.2013 JP
- (45) 30.01.2020 382 (43) 27.04.2015 325
- (73) TAIWAN TAIYO INK CO., LTD. (TW)  
No. 7 Datong 2nd Rd., Guanyin Industry Park, Taoyuan County 32849, Taiwan
- (72) Yeh Ching Liang (TW), Liu Chuan Hsiung (TW), Huang Fu Kang (TW), Masashi SUGITA (JP)
- (74) Công ty TNHH một thành viên Sở hữu trí tuệ VCCI (VCCI-IP CO.,LTD)
- (54) **CHẾ PHẨM NHỰA RẮN NHIỆT, NỀN THỦY TINH BAO GỒM CHẾ PHẨM NHỰA NÀY VÀ CHI TIẾT HIỂN THỊ BAO GỒM NỀN THỦY TINH**
- (57) Sáng chế đề cập đến chế phẩm nhựa rắn nhiệt có tính cách nhiệt và tính chịu nhiệt tốt, đạt được độ phẳng bề mặt, độ bám dính, và khả năng đóng rắn ở mức cao với sự cân bằng tốt, và tạo ra sản phẩm đóng rắn có tính chịu dung môi và tính chịu cách nhiệt ở nhiệt độ cao tốt; và màn hình hiển thị bao gồm sản phẩm đóng rắn này. Chế phẩm nhựa rắn nhiệt này bao gồm (a) nhựa silicon, (b) chất tạo màu đen, và (c) ít nhất một chất được chọn từ nhóm bao gồm bari sulfat, silic oxit, và bột talc.

- (11) **1-0022773**
- (15) 09.12.2019 (51)<sup>7</sup> **H01L 33/56**
- (21) 1-2014-03457 (22) 16.10.2014
- (30) 2013-215603 16.10.2013 JP
- (45) 30.01.2020 382 (43) 27.04.2015 325
- (73) TAIWAN TAIYO INK CO., LTD. (TW)  
No. 7 Datong 2nd Rd., Guanyin Industry Park, Taoyuan County 32849, Taiwan
- (72) Liu Chuan Hsiung (TW), Huang Fu Kang (TW), Huang Chih Hsuan (TW), Masashi SUGITA (JP)
- (74) Công ty TNHH một thành viên Sở hữu trí tuệ VCCI (VCCI-IP CO.,LTD)
- (54) **CHẾ PHẨM NHỰA RẮN NHIỆT MÀU TRẮNG, NỀN THỦY TINH ĐƯỢC PHỦ CHẾ PHẨM NHỰA NÀY VÀ CHI TIẾT HIỂN THỊ BAO GỒM NỀN THỦY TINH**
- (57) Sáng chế đề cập đến chế phẩm nhựa rắn nhiệt màu trắng có tính cách nhiệt và tính chịu nhiệt, độ bám dính và khả năng đóng rắn ở mức cao với sự cân bằng tốt, và tạo ra sản phẩm đóng rắn có tính chịu dung môi và đạt được độ phẳng của bề mặt tốt; và màn hình hiển thị bao gồm sản phẩm đóng rắn này.  
Chế phẩm nhựa rắn nhiệt màu trắng, bao gồm (a) nhựa silicon, (b) titan oxit, và (c) ít nhất một chất được chọn từ nhóm bao gồm bari sulfat, silic oxit, và bột talc. Ngoài ra, tốt hơn là, chế phẩm nhựa rắn nhiệt màu trắng này còn bao gồm chất kết hợp silan. Tốt hơn nữa là, nhựa silicon là hỗn hợp gồm nhựa silicon mạch thẳng và nhựa liên kết ngang.

- (11) **1-0022774**  
 (15) 09.12.2019 (51)<sup>7</sup> **C07F 7/10**, C07D 403/12, A01N 55/00, 43/713  
 (21) 1-2014-03564 (22) 26.04.2013  
 (86) PCT/JP2013/062875 26.04.2013 (87) WO2013/162072A1 31.10.2013  
 (30) 2012-102452 27.04.2012 JP  
 2012-213693 27.09.2012 JP  
 (45) 30.01.2020 382 (43) 26.01.2015 322  
 (73) SUMITOMO CHEMICAL COMPANY, LIMITED (JP)  
 27-1, Shinkawa 2-chome, Chuo-ku, Tokyo 104-8260 Japan  
 (72) YOSHIMOTO, Yuya (JP), ARIMORI, Sadayuki (JP), MATSUZAKI, Yuichi (JP)  
 (74) Công ty TNHH một thành viên Sở hữu trí tuệ VCCI (VCCI-IP CO.,LTD)  
 (54) HỢP CHẤT TETRAZOLINON, CHẾ PHẨM PHÒNG TRỪ LOÀI GÂY HẠI CHỨA HỢP CHẤT NÀY VÀ PHƯƠNG PHÁP PHÒNG TRỪ LOÀI GÂY HẠI  
 (57) Sáng chế đề cập đến hợp chất có hiệu quả tốt trong việc phòng trừ loài gây hại. Hợp chất tetrazolinon có công thức (1):

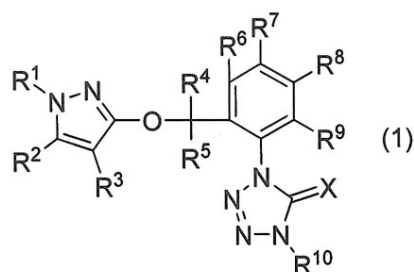

trong đó:

R<sup>1</sup> là nhóm C6-C16 aryl, nhóm C1-C12 alkyl, hoặc nhóm C3-C12 xycloalkyl, v.v., mà mỗi trong số chúng tùy ý được thế; R<sup>2</sup>, R<sup>3</sup>, R<sup>4</sup> và R<sup>5</sup> độc lập với nhau là nguyên tử hydro, nguyên tử halogen hoặc nhóm C1-C3 alkyl, v.v.; R<sup>6</sup> là nhóm C1-C6 alkyl, nhóm C3-C6 xycloalkyl, nguyên tử halogen, nhóm C1-C6 haloalkyl, nhóm C2-C6 alkenyl, nhóm C1-C6 alkoxy, hoặc nhóm C1-C6 haloalkoxy, v.v.; R<sup>7</sup>, R<sup>8</sup> và R<sup>9</sup> độc lập với nhau là nguyên tử hydro, nguyên tử halogen, hoặc nhóm C1-C4 alkyl, v.v.; X là nguyên tử oxy hoặc nguyên tử lưu huỳnh; và R<sup>10</sup> là nhóm C1-C6 alkyl, v.v. thể hiện hiệu quả tốt trong việc phòng trừ loài gây hại. Sáng chế cũng đề xuất chế phẩm phòng trừ loài gây hại chứa hợp chất nêu trên và phương pháp phòng trừ loài gây hại.

- (11) **1-0022775**  
 (15) 09.12.2019 (51)<sup>7</sup> **D05B 57/20, 57/26, 57/10, D03J 5/02**  
 (21) 1-2015-03430 (22) 17.09.2015  
 (30) 104203970 17.03.2015 TW  
 (45) 30.01.2020 382 (43) 26.09.2016 342  
 (73) YUAN FONG PRECISION TECHNOLOGY CO., LTD. (TW)  
 No. 679, Fu Ya Rd., Hsitun Dist., Taichung City, Taiwan  
 (72) Chung-Li LEE (TW)  
 (74) Công ty TNHH một thành viên Sở hữu trí tuệ VCCI (VCCI-IP CO.,LTD)  
 (54) CHAO NGANG DÙNG CHO MÁY KHÂU  
 (57) Sáng chế đề cập đến chao ngang dùng cho máy khâu gồm có thân chao (2), tấm kim loại (3) và vòng tỳ (4). Thân chao (2) gồm có thành đáy (21), thành bao ngoài (22), cụm thành bao bên trong (23) được tạo ra có hai khe hở (25), rãnh nối thông bên ngoài (29) và khoảng chứa bên trong (24). Tấm kim loại (3) gồm có thân tấm (31) được bố trí ở khoảng chứa bên trong (24), và hai phần bị ép (32) tương ứng vị trí với các khe hở (25). Vòng tỳ (4) gồm có thân vòng (41) được bố trí ở rãnh nối thông bên ngoài (29), và hai phần ép (42) phối hợp với thành đáy (21) tạo ra các phần bị ép (32) giữa chúng nhờ đó ngăn ngừa sự dịch chuyển của tấm kim loại (3) tương ứng với thân chao (2).

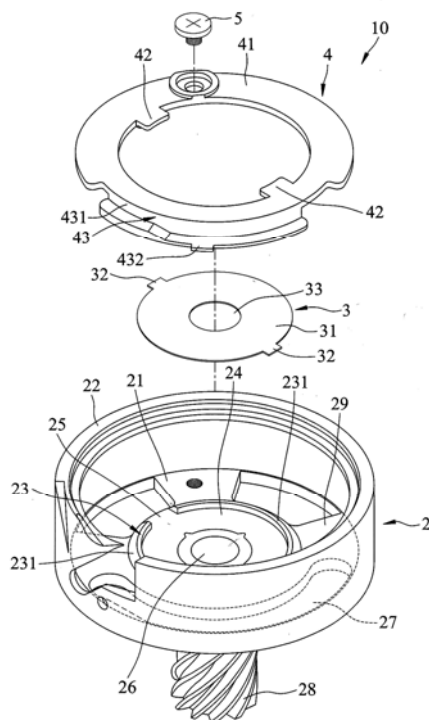

- (11) **1-0022776**
- (15) 09.12.2019 (51)<sup>7</sup> **C02F 3/30, 3/34**
- (21) 1-2012-00149 (22) 17.01.2012
- (30) 2011-006992 17.01.2011 JP
- (45) 30.01.2020 382 (43) 25.07.2012 292
- (73) **KABUSHIKI KAISHA TOSHIBA (JP)**  
1-1, Shibaura 1-chome, Minato-ku, Tokyo 105-8001, Japan
- (72) Rie OGYU (JP), Takumi OBARA (JP), Osamu YAMANAKA (JP), Masaki SATAKE (JP), Katsuya YAMAMOTO (JP)
- (74) Công ty TNHH một thành viên Sở hữu trí tuệ VCCI (VCCI-IP CO.,LTD)
- (54) **PHƯƠNG PHÁP VÀ HỆ THỐNG XỬ LÝ SINH HỌC NƯỚC THẢI**
- (57) Sáng chế đề cập đến hệ thống xử lý nước thải, nước chưa xử lý được trải qua quy trình xử lý khử nitơ bằng các vi khuẩn khử nitơ trong bể khử nitơ ở trạng thái kỵ khí; nước đích xử lý mà đã đi qua bể khử nitơ được trải qua quá trình xử lý nitrat hóa với các vi sinh vật hiếu khí trong bể nitrat hóa ở trạng thái hiếu khí thu được nhờ sự thổi khí; chất lỏng nitrat hóa được trải qua quá trình xử lý nitrat hóa trong bể nitrat hóa được trải qua quá trình tách rắn-lỏng thành nước đã được xử lý và bùn hoạt hóa; khí chứa N<sub>2</sub>O được tạo ra trong bể khử nitơ và bể nitrat hóa trong suốt các quy trình xử lý này thu được bởi cơ cấu thu khí; và khí thu được được trải qua việc xử lý ôxi hóa trong bộ phận xử lý ôxi hóa sinh học, sao cho N<sub>2</sub>O được chuyển hóa thành NO<sub>3</sub>.

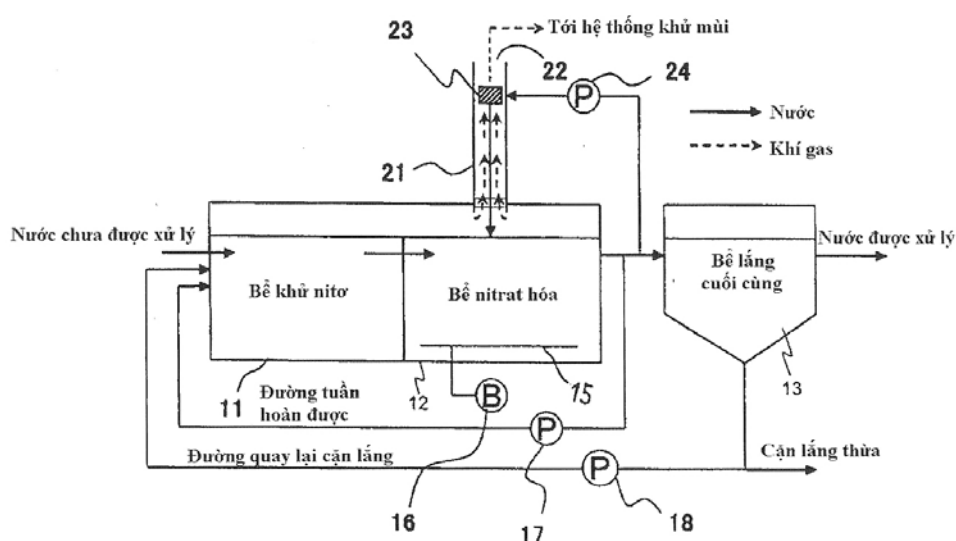

- (11) **1-0022777**  
 (15) 09.12.2019 (51)<sup>7</sup> **B41J 2/165**  
 (21) 1-2015-04202 (22) 03.11.2015  
 (30) 2014-224699 04.11.2014 JP  
 (45) 30.01.2020 382 (43) 25.05.2016 338  
 (73) CANON KABUSHIKI KAISHA (JP)  
 3-30-2, Shimomaruko, Ohta-ku, Tokyo, Japan  
 (72) Monta Matsui (JP), Makoto Torigoe (JP), Atsuhiko Masuyama (JP), Naomi Yamamoto (JP)  
 (74) Công ty Luật TNHH Phạm và Liên danh (PHAM & ASSOCIATES)  
 (54) THIẾT BỊ IN  
 (57) Sáng chế đề cập đến thiết bị in bao gồm đầu in, khối nắp được tạo kết cấu để che đậy một phần bao gồm vòi phun của đầu in để tạo ra khoảng trống nhỏ, và khối cấp khí được tạo kết cấu nhằm cấp khí để bảo vệ vòi phun cho khoảng trống nhỏ, trong đó khối cấp khí thực hiện việc tích khí ở khoảng trống khác được nối với khoảng trống nhỏ nhằm tạo áp suất khác với áp suất trong khoảng trống nhỏ, và cấp khí cho khoảng trống nhỏ bởi dòng khí được tạo ra bởi sự giải phóng tích khí.

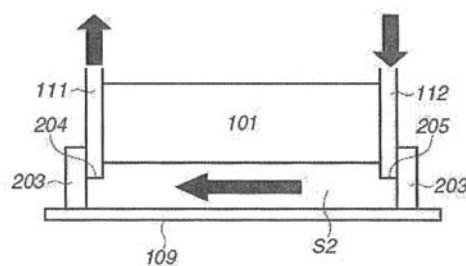
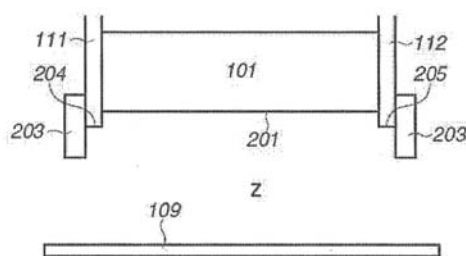



- (11) **1-0022779**  
 (15) 09.12.2019 (51)<sup>7</sup> **D04B 1/22**, A43B 1/04, 23/04  
 (21) 1-2016-03216 (22) 12.11.2014  
 (86) PCT/US2014/065140 12.11.2014 (87) WO2015/116295 06.08.2015  
 (30) 14/170,978 03.02.2014 US  
 (45) 30.01.2020 382 (43) 25.11.2016 344

(73) NIKE INNOVATE C.V. (NL)

One Bowerman Drive, Beaverton, OR 97005-6453, United States of America

(72) PODHAJNY, Daniel, A. (US)

(74) Công ty Luật TNHH Phạm và Liên danh (PHAM & ASSOCIATES)

(54) GIÀY DÉP CÓ MŨ GIÀY VÀ KẾT CẤU ĐỂ GIÀY ĐƯỢC GẮN CHẶT VÀO MŨ GIÀY VÀ PHƯƠNG PHÁP SẢN XUẤT GIÀY DÉP NÀY

(57) Sáng chế đề cập đến giày dép (100) bao gồm phụ kiện dệt kim (130) có chi tiết dệt kim bằng tơ đơn (131) với các phần dệt kim theo chu vi. Phụ kiện dệt kim (130) bao gồm chi tiết dệt kim bằng tơ đơn (131) được tạo ra bằng cách dệt kim với sợi tơ đơn. Chi tiết dệt kim bằng tơ đơn (131) được tạo ra từ cấu trúc dệt kim liên khối với các phần còn lại của phụ kiện dệt kim (130), bao gồm các phần theo chu vi được dệt kim nhờ dùng sợi xơ xoắn tự nhiên hay tổng hợp. Chi tiết chịu kéo cài ngang (132) có thể kéo dài qua phụ kiện dệt kim (130), bao gồm các phần của chi tiết dệt kim bằng tơ đơn (131). Chi tiết dệt kim bằng tơ đơn (131) có thể được dệt kim với sợi tơ đơn theo các kiểu cấu trúc dệt kim khác nhau.

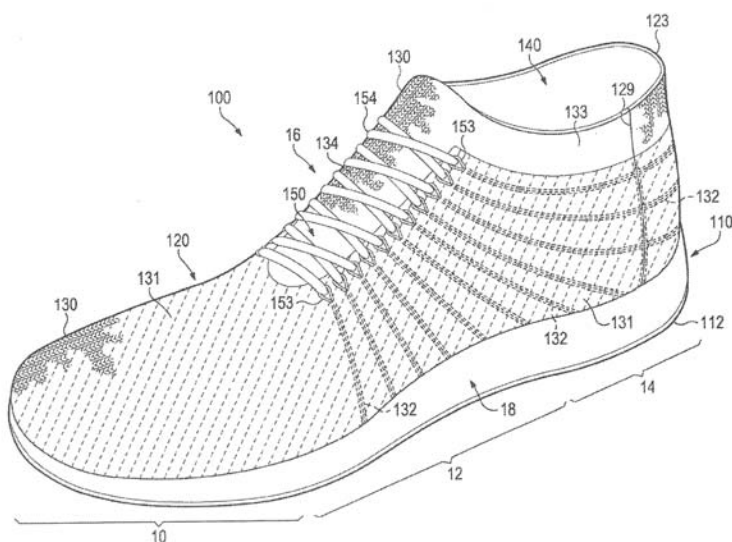



- (11) **1-0022780**  
 (15) 09.12.2019 (51)<sup>7</sup> **G01N 21/00**, 21/90, G01B 11/12, 11/24  
 (21) 1-2014-01704 (22) 01.10.2012  
 (86) PCT/US2012/058245 01.10.2012 (87) WO2013/062722 02.05.2013  
 (30) 13/283,961 28.10.2011 US  
 (45) 30.01.2020 382 (43) 25.08.2014 317  
 (73) OWENS-BROCKWAY GLASS CONTAINER INC. (US)  
 One Michael Owens Way, Perrysburg, OH 43551, United States of America  
 (72) KOHLER, Timothy, A. (US), GRAFF, Stephen, M. (US), HALL, George, H., Jr. (US)  
 (74) Công ty Luật TNHH T&G (TGVN)  
 (54) **THIẾT BỊ VÀ PHƯƠNG PHÁP KIỂM TRA VẬT CHỨA**  
 (57) Sáng chế đề cập đến phương pháp và thiết bị để kiểm tra vật chứa (C) có đáy (B) và miệng (M). Ánh sáng được định hướng qua đáy vật chứa vào trong vật chứa, và ra khỏi vật chứa qua miệng vật chứa, sử dụng ít nhất một nguồn ánh sáng (12a, 12b) được bố trí bên dưới đáy vật chứa. Nhiều hình ảnh của miệng vật chứa được thu nhận từ ánh sáng được truyền qua miệng vật chứa. Đường kính lỗ tối thiểu của miệng vật chứa được tính toán từ nhiều hình ảnh, và đường kính lỗ tối thiểu tổng thể thấp nhất (overall lowest minimum bore diameter - OLMBD) trong số các đường kính lỗ tối thiểu được nhận diện. Một trị số khác với OLMBD được xác định là đường kính lỗ tối thiểu hiệu quả của miệng vật chứa.

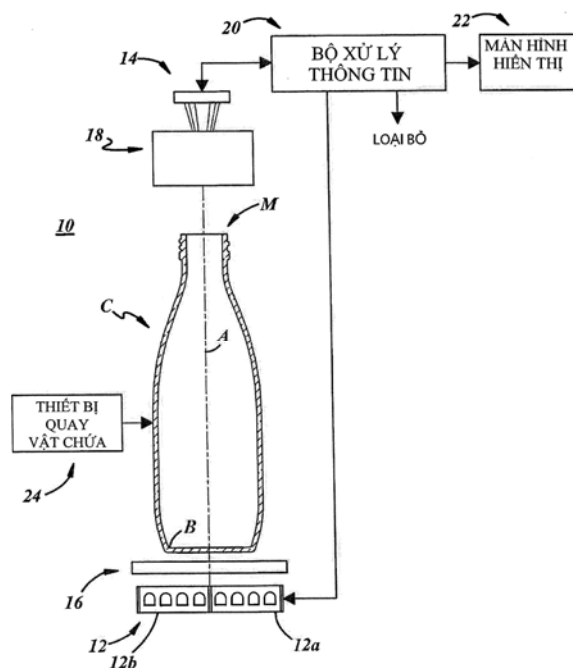

- (11) **1-0022781**
- (15) 09.12.2019 (51)<sup>7</sup> **C02F 3/20**
- (21) 1-2013-01637 (22) 15.03.2011
- (86) PCT/JP2011/055988 15.03.2011 (87) WO2012/056740 03.05.2012
- (30) 2010-242878 29.10.2010 JP
- (45) 30.01.2020 382 (43) 26.08.2013 305
- (73) KUBOTA CORPORATION (JP)  
2-47, Shikitsu-higashi 1-chome, Naniwa-ku, Osaka-shi, Osaka 556-8601, Japan
- (72) HOSHINA, Katsuyuki (JP), TSUJIKAWA, Hisato (JP), KITAGAWA, Yoshio (JP)
- (74) Công ty TNHH T&T INVENMARK Sở hữu trí tuệ Quốc tế (T&T INVENMARK CO., LTD.)
- (54) CƠ CẤU KHUẾCH TÁN KHÔNG KHÍ KIỂU MÀNG VÀ BỂ PHẢN ỨNG BAO GỒM CƠ CẤU NÀY
- (57) Sáng chế đề cập tới cơ cấu khuếch tán không khí kiểu màng có bộ phận chính bao gồm bộ phận dưới (3) và bộ phận trên (4) có các mép được liên kết với nhau, bộ phận dưới (3) là chi tiết dạng tấm (sheet member) hoặc chi tiết dạng bản (plate member), bộ phận trên (4) là chi tiết dạng tấm; và cửa nạp không khí (8) xuyên vào bộ phận trên (4) và được nối với bộ phận trên (4) có đặc tính kín nước ở mặt ngoài của cửa nạp không khí (8), cửa nạp không khí (4) tiếp xúc được với bộ phận dưới (3) trên mép lõ của lỗ hở trong đối diện với bộ phận dưới (3) có đặc tính kín nước và tách rời được ra khỏi bộ phận dưới (3). Ngoài ra, sáng chế còn đề cập tới bể phản ứng bao gồm cơ cấu khuếch tán không khí nêu trên.

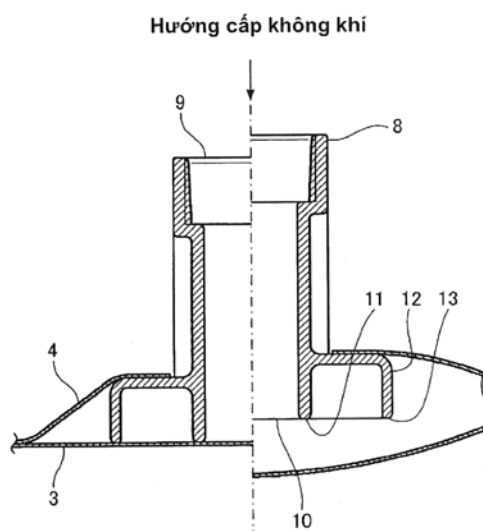

- (11) **1-0022782**
- (15) 09.12.2019 (51)<sup>7</sup> **B05B 1/34**, B01J 8/18
- (21) 1-2011-02724 (22) 06.04.2010
- (86) PCT/US2010/030076 06.04.2010 (87) WO2010/118008 14.10.2010
- (30) 12/418,943 06.04.2009 US
- (45) 30.01.2020 382 (43) 25.04.2012 289
- (73) LUMMUS TECHNOLOGY INC. (US)  
1515 Broad Street, Bloomfield, NJ 07003-3096, United States of America
- (72) CASTAGNOS, JR., Leonce Francis (US), CHAN, Ting Yee (US), PIEPER, Ronald Eugene (US), KOLB, Norman Paul (US)
- (74) Công ty TNHH T&T INVENMARK Sở hữu trí tuệ Quốc tế (T&T INVENMARK CO., LTD.)
- (54) THIẾT BỊ PHÂN PHỐI KHÍ, VÒI PHUN ĐỂ SỬ DỤNG TRONG THIẾT BỊ PHÂN PHỐI KHÍ, BỘ HOÀN NGUYÊN CHẤT XÚC TÁC ĐÃ SỬ DỤNG, THÙNG PHẢN ỨNG POLYME HÓA VÀ THÙNG KHÍ HÓA THAN
- (57) Sáng chế đề cập đến thiết bị phân phối khí và vòi phun để sử dụng trong thiết bị phân phối khí. Theo một khía cạnh, vòi phun này có thể bao gồm: ống có cửa nạp chất lưu và cửa xả chất lưu; trong đó cửa nạp bao gồm các lỗ hạn chế dòng. Theo một khía cạnh khác, các phương án thực hiện được mô tả ở đây liên quan đến vòi phun để sử dụng trong thiết bị phân phối khí, vòi phun này bao gồm: ống có cửa nạp chất lưu và cửa xả chất lưu; trong đó cửa nạp chất lưu bao gồm lỗ hình vòng bao quanh cơ cấu hạn chế dòng. Các vòi phun theo các phương án thực hiện được mô tả ở đây có thể được bố trí trên ống góp phân phối khí được sử dụng trong một thùng, ví dụ, để thực hiện các phản ứng polyme hóa, hoàn nguyên chất xúc tác đã sử dụng và khí hóa than, trong số các phản ứng khác.

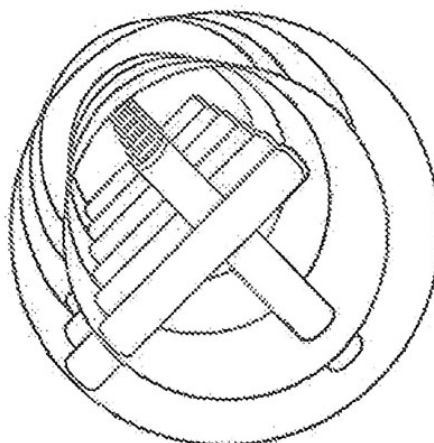

- (11) **1-0022783**  
(15) 09.12.2019 (51)<sup>7</sup> **A61K 8/87**, A45D 34/00, A61Q 17/04, A45D 34/04, 40/26, A61Q 1/10
- (21) 1-2014-03656 (22) 12.04.2013  
(86) PCT/KR2013/003105 12.04.2013 (87) WO2013/154395 17.10.2013  
(30) 10-2012-0038628 13.04.2012 KR  
(45) 30.01.2020 382 (43) 25.02.2015 323  
(73) AMOREPACIFIC CORPORATION (KR)  
181, 2-ga, Hangang-ro, Yongsan-gu, Seoul, 140-777, Republic of Korea  
(72) CHOI, Jung Sun (KR), KIM, Kyung Nam (KR), JUNG, Ha Jin (KR), CHOI, Kyung Ho (KR), CHOI, Yeong Jin (KR)  
(74) Công ty Luật TNHH AMBYS Hà Nội (AMBYS HANOI)  
(54) SẢN PHẨM MỸ PHẨM CHỨA VẬT MANG DẠNG XỐP URETAN  
(57) Sáng chế đề cập đến sản phẩm mỹ phẩm chứa thành phần mỹ phẩm có độ nhớt trong khoảng từ 1.000 đến 5.000 cps (1.000 đến 5.000 mPa.s) hoặc trong khoảng từ 15.000 đến 60.000 cps (15.000 đến 60.000 mPa.s), và vật mang dạng xốp uretan có độ cứng trước khi thấm nằm trong khoảng từ 1 đến 100 đo bằng đồng hồ đo độ cứng Asker loại F.

- (11) **1-0022784**  
 (15) 09.12.2019 (51)<sup>7</sup> **B60L 7/24**  
 (21) 1-2015-00217 (22) 22.01.2015  
 (30) 2014-011135 24.01.2014 JP  
 (45) 30.01.2020 382 (43) 27.07.2015 328  
 (73) HITACHI, LTD. (JP)  
 6-6, Marunouchi 1-chome, Chiyoda-ku, Tokyo 100-8280 Japan  
 (72) ODA, Atsushi (JP), OHMURA, Masafumi (JP), SUGAWARA, Toshiharu (JP)  
 (74) Công ty TNHH một thành viên Sở hữu trí tuệ VCCI (VCCI-IP CO.,LTD)  
 (54) THIẾT BỊ VẬN HÀNH TÀU TỰ ĐỘNG

(57) Ngay cả khi phanh tái sinh bị mất hiệu lực, thì sự giảm độ chính xác dừng và độ êm do sự chuyển đổi thường xuyên của các lệnh phanh được ngăn chặn. Thiết bị vận hành tàu tự động để dừng tàu một cách tự động ở vị trí cố định của ga bao gồm biểu đồ chạy tàu thứ nhất (407) dựa vào sự giảm tốc khi phanh hơi được vận hành một cách độc lập tương ứng với nấc định trước, và biểu đồ chạy tàu thứ hai (404) mà dựa vào sự giảm tốc khi phanh hơi và phanh tái sinh được vận hành một cách kết hợp tương ứng với nấc định trước. Lúc bắt đầu điều khiển dừng, lệnh tạo nấc để dừng ở vị trí cố định được thực hiện đối với phanh hơi và phanh tái sinh dựa vào biểu đồ chạy tàu thứ hai (404). Sau đó, khi phanh tái sinh bị mất hiệu lực, hoặc khi sự mất hiệu lực của phanh tái sinh được dự báo, thì lệnh tạo nấc được nối lỏng. Sau đó, khi khoảng cách tính bằng kilômét và tốc độ của tàu cắt ngang biểu đồ chạy tàu thứ nhất (407), thì việc chuyển sang biểu đồ chạy tàu thứ nhất (407) được thực hiện, và lệnh tạo nấc được thực hiện đối với phanh hơi, vì vậy tàu được dừng ở vị trí cố định.

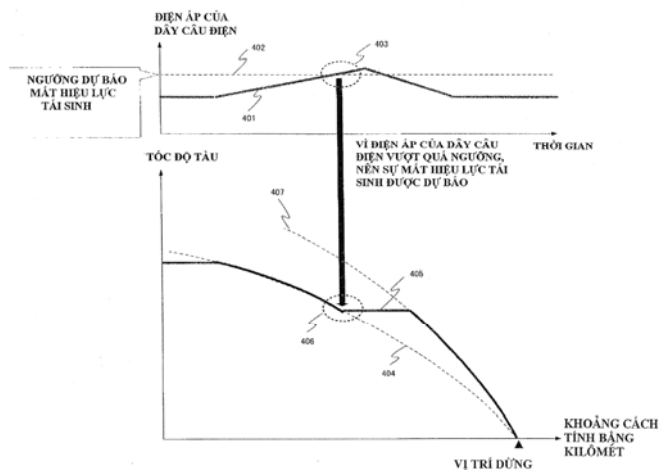

- (11) **1-0022785**  
 (15) 09.12.2019 (51)<sup>7</sup> **H04N 21/9352**, 21/436  
 (21) 1-2014-02583 (22) 29.11.2013  
 (86) PCT/JP2013/082131 29.11.2013 (87) WO2014/091942A1 19.06.2014  
 (30) 61/737,469 14.12.2012 US  
 13/934,473 03.07.2013 US  
 (45) 30.01.2020 382 (43) 25.03.2015 324

(73) SONY CORPORATION (JP)

1-7-1 Konan, Minato-ku, Tokyo 108-0075, Japan

(72) YAMAGISHI Yasuaki (JP)

(74) Công ty TNHH một thành viên Sở hữu trí tuệ VCCI (VCCI-IP CO.,LTD)

(54) THIẾT BỊ XỬ LÝ THÔNG TIN VÀ PHƯƠNG PHÁP XỬ LÝ THÔNG TIN

(57) Sáng chế đề cập đến thiết bị xử lý thông tin, phương pháp xử lý thông tin, và chương trình có thể làm cho người sử dụng nắm bắt nhanh mối tương quan giữa các đoạn nội dung mà có thể được hiển thị đồng thời và thông tin mà nó được hiển thị tách biệt.

Theo khía cạnh thứ nhất của sáng chế, thiết bị xử lý thông tin kết hợp với thiết bị đầu cuối để tạo cấu hình hệ thống mạng gia đình bao gồm: bộ phận thiết đặt thuộc tính khung nhìn được tạo cấu hình để thiết đặt thuộc tính khung nhìn tới cửa sổ được bố trí trên màn hình để hiển thị đoạn nội dung được tái tạo; bộ phận công bố được tạo cấu hình để công bố lệnh được thích ứng để yêu cầu thông báo về thuộc tính khung nhìn được thiết đặt tới cửa sổ từ thiết bị đầu cuối tới thiết bị đầu cuối và bộ phận thông báo được tạo cấu hình để thông báo thiết bị đầu cuối về thuộc tính khung nhìn của cửa sổ đáp lại cuộc gọi của lệnh từ thiết bị đầu cuối. Sáng chế có thể được áp dụng tới hệ thống mạng gia đình ứng dụng dịch vụ ACR.

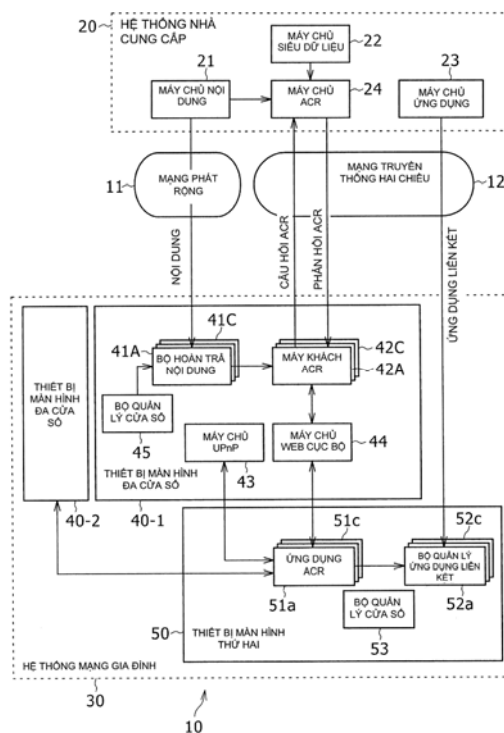

- (11) **1-0022786**
- (15) 09.12.2019 (51)<sup>7</sup> **B60T 8/36**
- (21) 1-2012-00681 (22) 14.03.2012
- (30) 2011-068223 25.03.2011 JP
- (45) 30.01.2020 382 (43) 25.10.2012 295
- (73) NISSIN KOGYO CO., LTD. (JP)  
840, Kokubu, Ueda-city, Nagano, Japan.
- (72) Takuro KODAMA (JP), Motoyasu NAKAMURA (JP)
- (74) Công ty Cổ phần Sở hữu công nghiệp INVESTIP (INVESTIP)
- (54) THIẾT BỊ ĐIỀU KHIỂN ÁP SUẤT THỦY LỰC PHANH CỦA PHƯƠNG TIỆN GIAO THÔNG
- (57) Sáng chế đề cập đến thiết bị điều khiển áp suất thủy lực phanh của phương tiện giao thông bao gồm: bộ điều khiển mà thân đế, động cơ và hộp chứa bộ điều khiển được lắp vào đó và trong đó động cơ và hộp chứa bộ điều khiển được bố trí sao cho giữ được thân đế ở giữa chúng; và cơ cấu đỡ được đặt giữa thân phương tiện giao thông và bộ điều khiển. Cơ cấu đỡ này có chi tiết lắp phía dưới được cố định vào bề mặt phía dưới của thân đế mà trở thành thẳng đứng khi bộ điều khiển được lắp trên thân phương tiện giao thông và giá đỡ nối chi tiết lắp phía dưới với thân phương tiện giao thông. Trọng tâm của bộ điều khiển được đặt trên thân đế. Chi tiết lắp phía dưới được đỡ bởi giá đỡ để được bố trí ở điểm giao nhau giữa đường thẳng đứng đi qua trọng tâm và bề mặt phía dưới của thân đế.

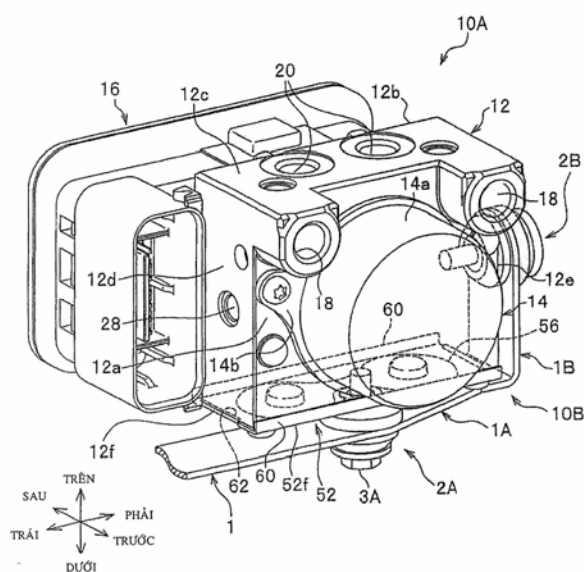

- (11) **1-0022787**
- (15) 09.12.2019 (51)<sup>7</sup> **C01B 31/36**
- (21) 1-2014-00041 (22) 03.07.2012
- (86) PCT/FR2012/051548 03.07.2012 (87) WO2013/004967A1 10.01.2013
- (30) 1156096 06.07.2011 FR
- (45) 30.01.2020 382 (43) 25.04.2014 313
- (73) SOCIETE EUROPEENNE DES PRODUITS REFRACTAIRES (FR)  
18 avenue d'Alsace, F-92400 Courbevoie, France
- (72) ALEONARD, Bruno (FR), DI PIERRO, Simonpietro (FR), SCHWARTZ, Matthieu (FR)
- (74) Công ty TNHH Quốc tế D & N (D&N INTERNATIONAL CO.,LTD.)
- (54) QUY TRÌNH SẢN XUẤT SILIC CACBUA
- (57) Sáng chế đề cập đến quy trình sản xuất SiC trong đó sự phát khí thải gây ô nhiễm được giảm đến mức tối thiểu, bằng phản ứng khử silic oxit bởi một lượng dư cacbon, quy trình này bao gồm bước gia nhiệt bằng điện cho điện trở đặt ở tâm của hỗn hợp các vật liệu thô chỉ bao gồm nguồn có thành phần chính là cacbon được chọn từ than cốc dầu mỏ và nguồn silic, đặc biệt là silic oxit có độ tinh khiết cao hơn 95% SiO<sub>2</sub>, để tăng nhiệt, ở nhiệt độ cao hơn 1500°C, theo phản ứng được đơn giản hóa: SiO<sub>2</sub> + 3C = SiC + 2CO (1), quy trình này, khác biệt ở chỗ, đầu tiên, nguồn cacbon được trải qua quá trình xử lý để loại bỏ hydro chứa trong đó, sao cho hàm lượng hydro nguyên tố (elemental hydrogen content - EHWC) là ít hơn 2% khối lượng.



- (11) **1-0022788**  
 (15) 09.12.2019 (51)<sup>7</sup> **C08J 3/28**, 11/04  
 (21) 1-2011-01382 (22) 26.10.2009  
 (86) PCT/US2009/062050 26.10.2009 (87) WO2010/062551 03.06.2010  
 (30) 61/109,159 28.10.2008 US  
 (45) 30.01.2020 382 (43) 25.04.2012 289  
 (73) XYLECO LNC. (US)

271 Salem St., Unit L, Woburn, Massachusetts 01801, United States of America

(72) MEDOFF, Marshall (US)

(74) Công ty TNHH Tâm nhìn và Liên danh (VISION & ASSOCIATES CO.LTD.)

(54) PHƯƠNG PHÁP XỬ LÝ NGUYÊN LIỆU CHỨA HYDRAT cacbon

(57) Sáng chế đề xuất phương pháp xử lý nguyên liệu sinh khối là hoặc bao gồm hydrat cacbon để sản xuất các sản phẩm hữu dụng, như nhiên liệu. Theo khía cạnh thứ nhất, phương pháp để xử lý nguyên liệu chứa hydrat cacbon bao gồm bước chiếu xạ hỗn hợp được tạo thành bằng cách kết hợp nguyên liệu chứa hydrat cacbon với nguyên liệu vô cơ. Theo khía cạnh thứ hai, phương pháp xử lý nguyên liệu chứa hydrocacbon bao gồm bước chiếu xạ hỗn hợp được tạo thành bằng cách kết hợp nguyên liệu chứa hydrocacbon với nguyên liệu vô cơ.

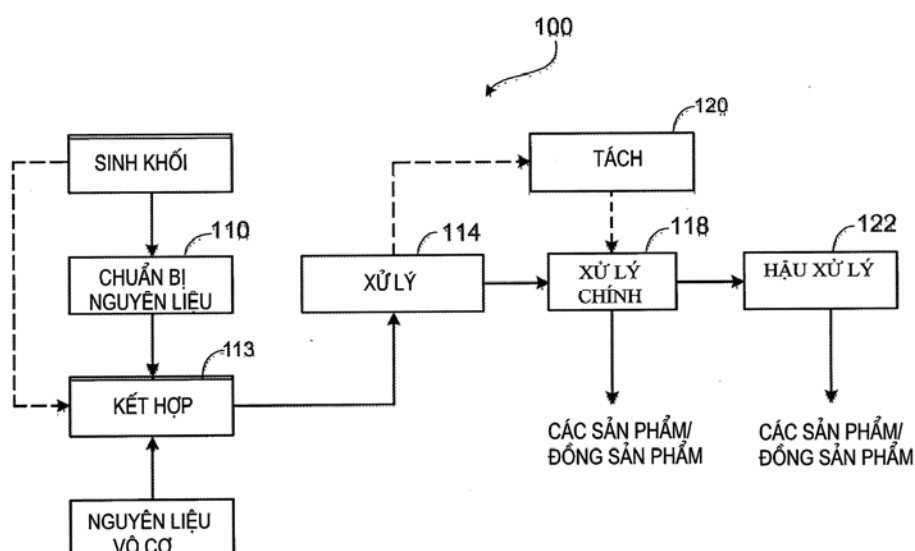

- (11) **1-0022789**  
 (15) 09.12.2019 (51)<sup>7</sup> **C07D 417/08**, 417/14, 413/08, 413/14, A61K 31/433, 31/4245, A61P 35/00
- (21) 1-2015-01802 (22) 21.11.2013  
 (86) PCT/CN2013/001428 21.11.2013 (87) WO2014/079150 30.05.2014  
 (30) PCT/CN2012/085023 22.11.2012 CN  
 PCT/CN2013/000294 15.03.2013 CN  
 (45) 30.01.2020 382 (43) 25.12.2015 333
- (73) AGIOS PHARMACEUTICALS, INC. (US)  
 88 Sidney Street, Cambridge, Massachusetts 02139, United States of America
- (72) LEMIEUX, Rene M. (CA), POPOVICI-MULLER, Janeta (US), SALITURO, Francesco G. (US), SAUNDERS, Jeffrey O. (US), TRAVINS, Jeremy M. (US), CHEN, Yongsheng (CN)
- (74) Công ty TNHH Tâm nhìn và Liên danh (VISION & ASSOCIATES CO.LTD.)
- (54) HỢP CHẤT VÀ DƯỢC PHẨM CHỨA HỢP CHẤT NÀY
- (57) Sáng chế đề cập đến hợp chất có công thức (I) và các chế phẩm chứa hợp chất này mà ức chế glutaminaza.

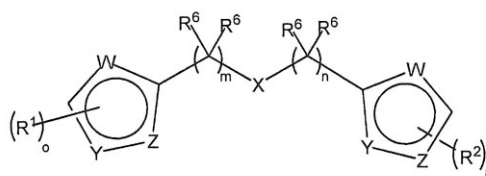

- (11) **1-0022790**
- (15) 09.12.2019 (51)<sup>7</sup> **H04L 12/26**, 9/00, G06F 21/00
- (21) 1-2014-00459 (22) 28.03.2013
- (86) PCT/CN2013/073357 28.03.2013 (87) WO2013/152672A1 17.10.2013
- (30) 201210101792.2 09.04.2012 CN
- (45) 30.01.2020 382 (43) 26.01.2015 322
- (73) TENCENT TECHNOLOGY (SHENZHEN) COMPANY LIMITED (CN)  
Room 403, East Block 2, SEG Park Zhenxing Road, Futian District, Shenzhen, Guangdong 518000, P.R. China
- (72) WU, Jiaxu (CN), YU, Tao (CN)
- (74) Công ty TNHH Sở hữu trí tuệ WINCO (WINCO CO., LTD.)
- (54) PHƯƠNG PHÁP VÀ THIẾT BỊ MÁY TÍNH THEO DÕI XU HƯỚNG PHÁT TRIỂN BẤT THƯỜNG CỦA VIRUT
- (57) Sáng chế đề cập đến phương pháp và thiết bị máy tính theo dõi xu hướng phát triển bất thường của virus được sử dụng để theo dõi nhiều loại virus khác nhau một cách có hiệu quả và kịp thời. Phương pháp này bao gồm các bước: thu nhận số lần tìm thấy virus mỗi khi quét và diệt virus; tính mỗi giá trị trung bình của giá trị đếm số lần tìm thấy virus trong M ngày; tính độ lệch tiêu chuẩn của giá trị đếm số lần tìm thấy virus; và xác định thời điểm xuất hiện giá trị đếm số lần tìm thấy virus là điểm bất thường trong xu hướng phát triển của virus, khi độ lệch tiêu chuẩn lớn hơn ngưỡng định trước thứ nhất.

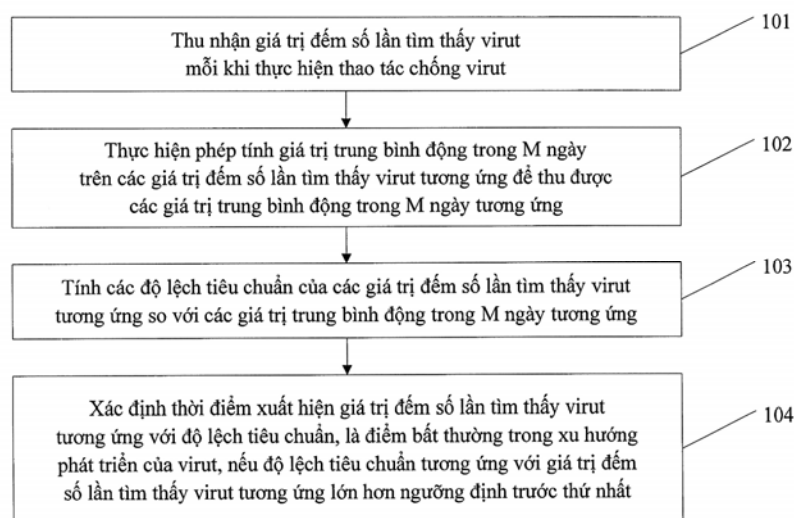

- (11) **1-0022791**
- (15) 09.12.2019 (51)<sup>7</sup> **G06F 17/00**
- (21) 1-2014-02983 (22) 05.09.2013
- (86) PCT/CN2013/083016 05.09.2013 (87) WO2014/036958A1 13.03.2014
- (30) 201210329720.3 07.09.2012 CN
- (45) 30.01.2020 382 (43) 25.05.2015 326
- (73) TENCENT TECHNOLOGY (SHENZHEN) COMPANY LIMITED (CN)  
Room 403, East Block 2, SEG Park, Zhenxing Road, Futian District, Shenzhen, Guangdong 518044, P.R. China
- (72) LU, Yang (CN), RAO, Mengliang (CN), LIU, Fanchao (CN), GUO, Xinhua (CN), WANG, Jingyao (CN)
- (74) Công ty TNHH Sở hữu trí tuệ WINCO (WINCO CO., LTD.)
- (54) **PHƯƠNG PHÁP VÀ THIẾT BỊ VẬN HÀNH BỘ PHẬN TRÌNH DUYỆT**
- (57) Sáng chế đề cập đến phương pháp và thiết bị vận hành bộ phận trình duyệt (browser engine). Khi khởi động bộ trình duyệt, có thể thu nhận môi trường vận hành của bộ trình duyệt. Môi trường vận hành này có thể là môi trường vận hành của bộ xử lý trung tâm (CPU: Central Processing Unit) trong thiết bị đầu cuối có cài đặt bộ trình duyệt. Chế độ vận hành phù hợp của bộ phận trình duyệt có thể được chọn theo môi trường vận hành. Chế độ vận hành đã chọn có thể được sử dụng để vận hành bộ phận trình duyệt. Thiết bị vận hành bộ phận trình duyệt có thể bao gồm môđun thu nhận, môđun chọn, và môđun vận hành. Sáng chế còn đề cập đến vật ghi có chứa bộ trình duyệt sử dụng thiết bị được mô tả trong sáng chế, và thiết bị đầu cuối có cài đặt bộ trình duyệt được mô tả trong sáng chế.

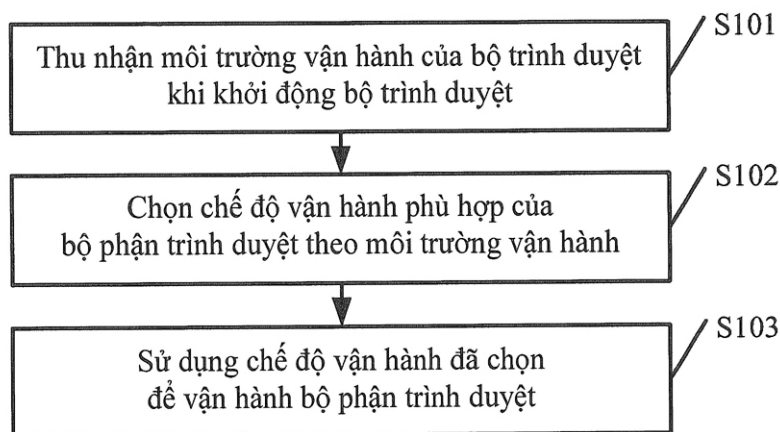

- (11) **1-0022792**
- (15) 09.12.2019 (51)<sup>7</sup> **A61M 5/31**, A61B 5/15
- (21) 1-2013-02649 (22) 24.01.2012
- (86) PCT/US2012/022433 24.01.2012 (87) WO2012/103141 02.08.2012
- (30) 61/435,465 24.01.2011 US
- (45) 30.01.2020 382 (43) 25.11.2013 308
- (73) **ABBVIE BIOTECHNOLOGY LTD. (BM)**  
Clarendon House, 2 Church Street, Hamilton, HM 11, Bermuda
- (72) **JULIAN, Joseph, F. (US), LI, Chuan (US), EIGER, Aaron, B. (US), KURTH, Mark (US), KATZ, Sabrina (US), CALLIF, Adam (US), STANGO, James, C. (US)**
- (74) Công ty Luật TNHH T&G (TGVN)
- (54) **THIẾT BỊ TIÊM TỰ ĐỘNG**
- (57) Sáng chế đề cập đến thiết bị tiêm tự động, vỏ của thiết bị tiêm tự động có thể được đúc chồng với một hoặc nhiều bề mặt nắm để tạo điều kiện thuận lợi cho việc nắm và sử dụng thiết bị tiêm tự động bởi người sử dụng khi thực hiện việc tiêm. Theo một phương án, bề mặt nắm bên trái được đúc chồng có thể kéo dài dọc theo bên trái của vỏ và bề mặt nắm bên phải được đúc chồng có thể kéo dài dọc theo phía bên phải của vỏ ngược với phía bên trái.

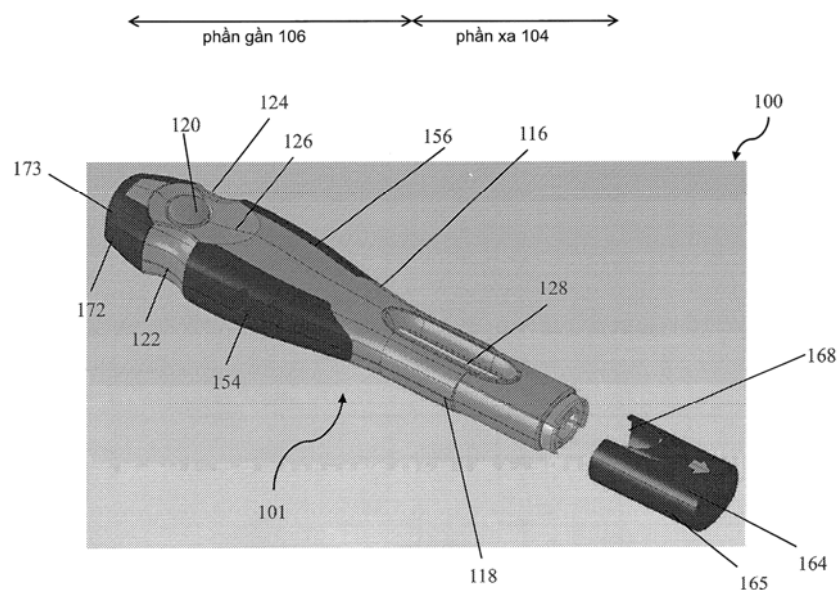

- (11) **1-0022793**
- (15) 09.12.2019 (51)<sup>7</sup> **H04S 7/00, G10L 19/08**
- (21) 1-2015-02107 (22) 12.11.2013
- (86) PCT/EP2013/073574 12.11.2013 (87) WO2014/076058 22.05.2014
- (30) 61/726,887 15.11.2012 US
- 13159421.0 15.03.2013 EP
- (45) 30.01.2020 382 (43) 25.09.2015 330
- (73) 1. FRAUNHOFER-GESELLSCHAFT ZUR FOERDERUNG DER ANGEWANDTEN FORSCHUNG E.V. (DE)  
Hansastrasse 27c, 80686 Muenchen, Germany  
2. TECHNISCHE UNIVERSITAET ILMENAU (DE)  
Ehrenbergstrasse 29, 98693 Ilmenau, Germany
- (72) KUECH, Fabian (DE), DEL GALDO, Giovanni (IT), KUNTZ, Achim (DE), PULKKI, Ville (FI), POLITIS, Archontis (GR)
- (74) Công ty Luật TNHH AMBYS Hà Nội (AMBYS HANOI)
- (54) THIẾT BỊ VÀ PHƯƠNG PHÁP TẠO RA NHIỀU DÒNG ÂM THANH THEO THAM SỐ VÀ THIẾT BỊ VÀ PHƯƠNG PHÁP TẠO RA NHIỀU TÍN HIỆU LOA PHÁT THANH
- (57) Sáng chế đề cập đến thiết bị và phương pháp tạo ra nhiều dòng âm thanh theo tham số và thiết bị và phương pháp tạo ra nhiều tín hiệu loa phát thanh. Thiết bị (100) tạo ra nhiều dòng âm thanh theo tham số (125) ( $\theta_i, \Psi_i, W_i$ ) từ tín hiệu âm thanh không gian đầu vào (105) ghi được từ việc ghi trong không gian ghi bao gồm bộ phân đoạn (110) và bộ sinh (120). Bộ phân đoạn (110) được cấu hình cho việc cung cấp ít nhất hai tín hiệu âm thanh phân đoạn đầu vào (115) ( $W_i, X_i, Y_i, Z_i$ ) từ tín hiệu âm thanh không gian đầu vào (105), trong đó ít nhất hai tín hiệu âm thanh phân đoạn đầu vào (115) ( $W_i, X_i, Y_i, Z_i$ ) được kết hợp với các phân đoạn tương ứng ( $Seg_i$ ) của không gian ghi. Bộ sinh (120) được cấu hình cho việc tạo ra dòng âm thanh theo tham số cho mỗi tín hiệu trong số ít nhất hai tín hiệu âm thanh phân đoạn đầu vào (115) ( $W_i, X_i, Y_i, Z_i$ ) để thu được nhiều dòng âm thanh theo tham số (125) ( $\theta_i, \Psi_i, W_i$ ).

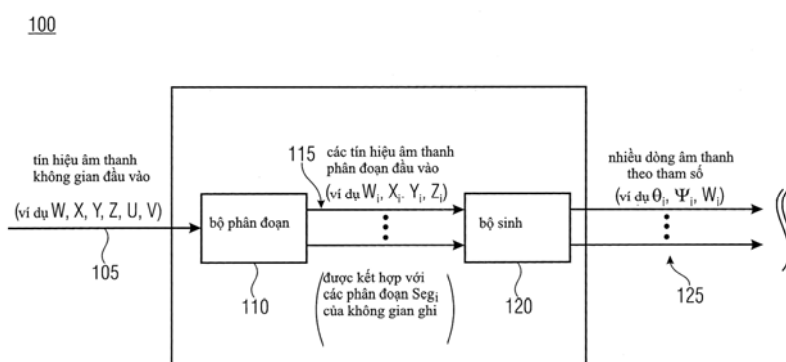

- (11) **1-0022794**  
 (15) 09.12.2019 (51)<sup>7</sup> **C07D 409/12**, A61K 31/4704, A61P 25/00  
 (21) 1-2014-01102 (22) 07.09.2012  
 (86) PCT/JP2012/073556 07.09.2012 (87) WO2013/035892A1 14.03.2013  
 (30) 61/532,393 08.09.2011 US  
 (45) 30.01.2020 382 (43) 27.10.2014 319  
 (73) OTSUKA PHARMACEUTICAL CO., LTD. (JP)  
 2-9, Kanda-Tsukasamachi, Chiyoda-ku, Tokyo 101-8535, Japan  
 (72) YAMASHITA, Hiroshi (JP), SAKURAI, Yohji (JP), MIYAMOTO, Motoyuki (JP), NAKAMURA, Yuichi (JP), KURODA, Hideaki (JP), MINOWA, Takuya (JP)  
 (74) Công ty TNHH một thành viên Sở hữu trí tuệ VCCI (VCCI-IP CO.,LTD)  
 (54) HỢP CHẤT DỊ VÒNG, PHƯƠNG PHÁP ĐIỀU CHẾ HỢP CHẤT NÀY VÀ DUỐC PHẨM CHỨA HỢP CHẤT NÀY  
 (57) Sáng chế đề cập đến hợp chất dị vòng có khả năng hòa tan trong dầu như dầu vừng và benzyl benzoat được cải thiện, hợp chất này có phổ điều trị rộng, ít gây tác dụng phụ và vượt trội về khả năng dung nạp và độ an toàn. Hợp chất dị vòng có công thức (I):

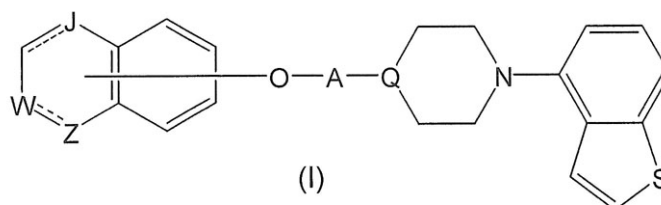

trong đó, mỗi ký hiệu là như được định nghĩa ở bản mô tả, hoặc muối của nó. Sáng chế cũng đề cập đến phương pháp điều chế hợp chất này và dược phẩm chứa hợp chất này.

- (11) **1-0022795**
- (15) 09.12.2019 (51)<sup>7</sup> **H04W 74/08**, 84/12
- (21) 1-2015-04197 (22) 27.12.2013
- (86) PCT/KR2013/012256 27.12.2013 (87) WO2014/168321A1 16.10.2014
- (30) 61/809,902 09.04.2013 US
- 61/845,383 12.07.2013 US
- (45) 30.01.2020 382 (43) 25.12.2015 333
- (73) LG ELECTRONICS INC. (KR)  
20 Yeouido-dong, Yeongdeungpo-gu, Seoul 150-721 Republic of Korea
- (72) KIM, Jeongki (KR), CHO, Hangyu (KR), CHOI, Jinsoo (KR)
- (74) Công ty TNHH một thành viên Sở hữu trí tuệ VCCI (VCCI-IP CO.,LTD)
- (54) **PHƯƠNG PHÁP VÀ TRẠM THỰC HIỆN TRUY CẬP PHƯƠNG TIỆN TRONG HỆ THỐNG TRUYỀN THÔNG KHÔNG DÂY**
- (57) Sáng chế đề cập đến phương pháp và trạm thực hiện truy cập phương tiện trong hệ thống truyền thông không dây, trong đó phương pháp thực hiện truy cập theo sáng chế bao gồm các bước: thu khung bao gồm thành phần RPS (Parameter Set - tập thông số); kiểm tra trường chỉ định RAW (restricted access window - cửa sổ truy cập giới hạn) trong thành phần RPS; và thực hiện truy cập dựa vào thời gian bắt đầu RAW khi STA tương ứng với nhóm RAW liên quan đến trường chỉ định RAW, trong đó thời gian bắt đầu RAW thu được dựa vào trường con biểu thị thời gian bắt đầu, và trường con biểu thị thời gian bắt đầu biểu thị việc liệu trường con thời gian bắt đầu RAW biểu thị thời gian bắt đầu RAW có trong trường chỉ định RAW hay không.

| Biểu thị PRAW (0) | Biểu thị cùng nhóm TIM | Biểu thị cùng nhóm | Biểu thị thời gian bắt đầu RAW | Nhóm RAW | Thời gian bắt đầu RAW (TU) | Khoảng thời gian RAW (TU) | Tùy chọn | Định nghĩa khe RAW | Biểu thị kênh | AP PM |
|-------------------|------------------------|--------------------|--------------------------------|----------|----------------------------|---------------------------|----------|--------------------|---------------|-------|
|-------------------|------------------------|--------------------|--------------------------------|----------|----------------------------|---------------------------|----------|--------------------|---------------|-------|

Bit: 1 1 1 1 24 8 TBD 3 6 8 1

| Biểu thị PRAW (0) | Biểu thị cùng nhóm TIM | Biểu thị cùng nhóm | Biểu thị thời gian bắt đầu RAW(0) | Nhóm RAW | Khoảng thời gian RAW (TU) | Tùy chọn | Định nghĩa khe RAW | Biểu thị kênh | AP PM |
|-------------------|------------------------|--------------------|-----------------------------------|----------|---------------------------|----------|--------------------|---------------|-------|
|-------------------|------------------------|--------------------|-----------------------------------|----------|---------------------------|----------|--------------------|---------------|-------|

Bit: 1 1 1 1 24 TBD 3 6 8 1



- (11) **1-0022796**
- (15) 09.12.2019 (51)<sup>7</sup> **A61K 31/4402**, A61J 1/05, A61K 9/08, A61P 27/02
- (21) 1-2015-04949 (22) 27.05.2014
- (86) PCT/JP2014/063959 27.05.2014 (87) WO2014/192737A1 04.12.2014
- (30) 2013-114371 30.05.2013 JP
- (45) 30.01.2020 382 (43) 25.02.2016 335
- (73) SENJU PHARMACEUTICAL CO., LTD. (JP)  
1-9, Kawaramachi 3-chome, Chuo-ku, Osaka-shi, Osaka 5410048, Japan.
- (72) NEMOTO, Fukiko (JP)
- (74) Công ty TNHH một thành viên Sở hữu trí tuệ VCCI (VCCI-IP CO.,LTD)
- (54) SẢN PHẨM CHỨA CLOPHENIRAMIN VÀ PHƯƠNG PHÁP LÀM ỔN ĐỊNH CLOPHENIRAMIN VÀ MUỐI CỦA NÓ
- (57) Sáng chế đề cập đến sản phẩm chứa clopheniramin, trong đó bằng cách sử dụng nhựa chứa polybutylen terephthalat làm vật liệu nhựa chế tạo nên bề mặt thành bên trong (như bề mặt thành xung quanh khoảng trống bên trong phần đế rót và/hoặc bề mặt thành của nắp mà đối diện phần hở của phần đế rót) của vật chứa để thích ứng với dung dịch chứa clopheniramin và/hoặc muối của nó, và có độ pH ít nhất 7,0, khả năng hấp phụ clopheniramin và/hoặc muối của nó vào bề mặt thành trong có thể được ức chế, và hàm lượng clopheniramin và/hoặc muối của nó trong dung dịch có thể được duy trì ổn định. Sáng chế cũng đề cập đến phương pháp làm ổn định chế phẩm dạng lỏng chứa clopheniramin và/hoặc muối của nó và có độ pH bằng hoặc lớn hơn 7,0.

- (11) **1-0022797**  
 (15) 09.12.2019 (51)<sup>7</sup> **C10G 65/04**, 45/08  
 (21) 1-2016-00954 (22) 11.07.2014  
 (86) PCT/JP2014/068623 11.07.2014 (87) WO2015/029618A1 05.03.2015  
 (30) 2013-180567 30.08.2013 JP  
 (45) 30.01.2020 382 (43) 25.05.2016 338  
 (73) JX NIPPON OIL & ENERGY CORPORATION (JP)  
 6-3, Otemachi 2-chome, Chiyoda-ku, Tokyo 100-8162, Japan  
 (72) MORI Hiroataka (JP), KOIDE Ryutaro (JP), HUKUI Yoshiaki (JP), TAKASAKI Satoshi (JP)  
 (74) Công ty TNHH một thành viên Sở hữu trí tuệ VCCI (VCCI-IP CO.,LTD)  
 (54) PHƯƠNG PHÁP SẢN XUẤT DẦU HYDROCACBON  
 (57) Sáng chế đề cập đến phương pháp sản xuất dầu hydrocacbon, trong đó dầu hỗn hợp chứa cặn khí quyển và dầu được khử atphan được cho tiếp xúc với chất xúc tác khử kim loại với sự có mặt của khí hydro, và dầu hỗn hợp được trải qua quy trình khử kim loại được cho tiếp xúc với chất xúc tác khử lưu huỳnh với sự có mặt của khí hydro. Chất xúc tác khử kim loại tùy ý bao gồm chất xúc tác hoạt tính thấp. Phần thành phần kim loại chứa trong dầu hỗn hợp là thành phần kim loại có thể phân ly được. Lượng vanadi trong thành phần kim loại có thể phân ly được là x% so với lượng vanadi trong toàn bộ hợp chất chứa vanadi, thể tích của chất xúc tác hoạt tính thấp là y% thể tích so với tổng chất xúc tác khử kim loại, bất đẳng thức sau đây được thành lập:

$$0 < x < 100,$$

$$0 < y \leq 100,$$

$$\text{và } x - 50 < y < 2,6x - 99.$$

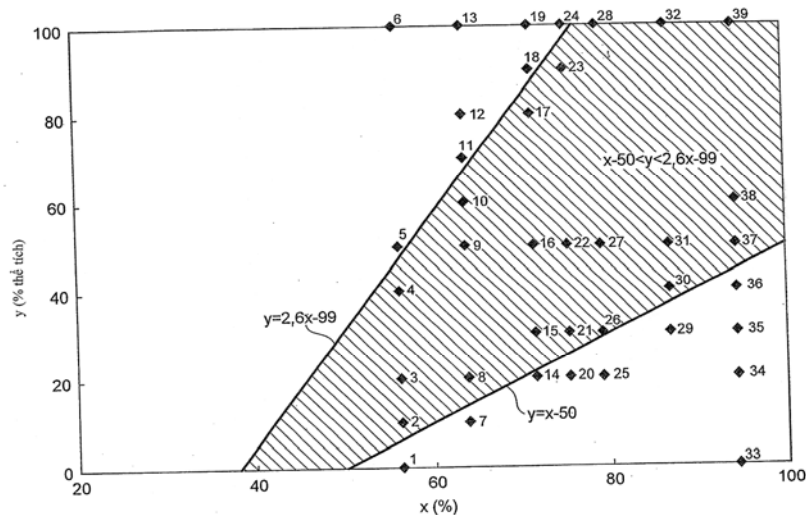

- (11) **1-0022798**  
 (15) 09.12.2019 (51)<sup>7</sup> **A61F 13/15**, 13/49, 13/496  
 (21) 1-2012-00682 (22) 27.09.2010  
 (86) PCT/JP2010/005797 27.09.2010 (87) WO2011/039988 07.04.2011  
 (30) 2009-228873 30.09.2009 JP  
 (45) 30.01.2020 382 (43) 27.08.2012 293

(73) UNICHARM CORPORATION (JP)

182 Shimobun, Kinsei-cho, Shikokuchuo-shi, Ehime-ken 799-0111, Japan

(72) TAKINO, Shunsuke (JP), MASAKI, Shunsuke (JP)

(74) Công ty Cổ phần Sở hữu công nghiệp INVESTIP (INVESTIP)

(54) **VẬT DỤNG THẨM HÚT KIỂU MẶC**

(57) Sáng chế đề xuất vật dụng thẩm hút kiểu mặc được làm thích ứng để ngăn sự di chuyển không định trước của vùng đũng so với vùng eo trước và vùng eo sau nhờ các dải đàn hồi được nối liền với vùng đũng. Tã lót (10) bao gồm chi tiết eo trước (20) và chi tiết eo sau (30), chi tiết đũng (40) ở phần trung gian trong đó chi tiết eo trước (20) và chi tiết eo sau (30) được nối với nhau. Chi tiết eo sau (30) được tạo ra bao gồm phần ôm khít eo (30a) và phần phụ (30b). Ở chi tiết đũng (40), đầu trước và đầu sau gồm có vạt đầu trước (45) và vạt đầu sau (46) được liên kết với chi tiết eo trước (20) và chi tiết eo sau (30) tương ứng để tạo ra vùng liên kết phía trước (61) và vùng liên kết phía sau (62). Trên các bề mặt trong tương ứng của cả hai vạt bên (49) đều có dải đàn hồi viền đệm (71) được gắn liền vào đó. Mỗi dải đàn hồi viền đệm (71) xếp chồng tại một đầu (71a) lên một phần của dải đàn hồi vùng eo trước (26) và xếp chồng tại đầu còn lại (71b) lên một phần của dải đàn hồi phần phụ (51). Hơn nữa, một đầu (71a) xếp chồng lên vùng liên kết phía trước (61) và đầu còn lại (71b) xếp chồng lên vùng liên kết phía sau (62).

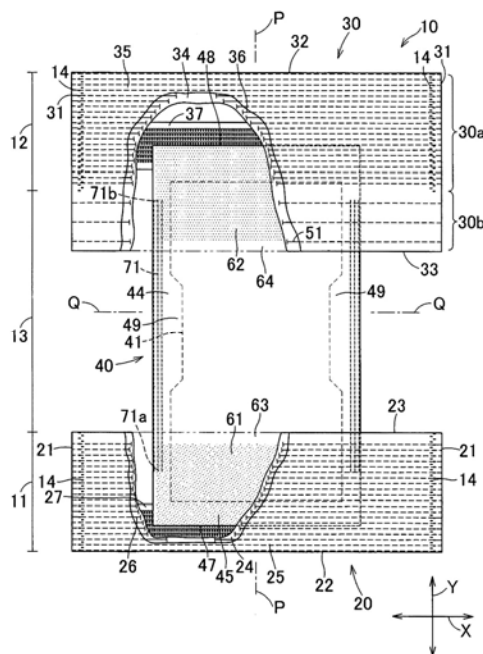

- (11) **1-0022799**
- (15) 09.12.2019 (51)<sup>7</sup> **A61F 13/496**, 13/15, 13/49
- (21) 1-2012-01475 (22) 27.12.2010
- (86) PCT/JP2010/007577 27.12.2010 (87) WO2011/080921 07.07.2011
- (30) 2009-298986 28.12.2009 JP
- (45) 30.01.2020 382 (43) 26.11.2012 296
- (73) UNICHARM CORPORATION (JP)  
182 Shimobun, Kinsei-cho, Shikokuchuo-shi, Ehime-ken 799-0111, Japan
- (72) OTSUBO, Toshifumi (JP), HASHIMOTO, Tatsuya (JP), TAKEUCHI, Mariko (JP)
- (74) Công ty Cổ phần Sở hữu công nghiệp INVESTIP (INVESTIP)
- (54) **VẬT DỤNG THẨM HÚT DỪNG MỘT LẦN KIỂU MẶC**
- (57) Sáng chế có mục đích tạo ra vật dụng thẩm hút dừng một lần kiểu mặc được cải thiện sao cho vùng eo trước và vùng eo sau có thể đảm bảo được độ khít mong muốn mà không gây ảnh hưởng bất lợi cho khả năng thẩm hút của cụm lõi thẩm hút dịch thể. Ít nhất một vùng trong số vùng eo trước và vùng eo sau bao gồm tấm trong (32) nằm trên phía hướng vào da và có các thuộc tính kéo căng và tấm ngoài (30) nằm trên phía không hướng vào da và có lực co đàn hồi thấp. Trong một phần của một vùng eo này bị chiếm chỗ bởi cụm lõi thẩm hút chất lỏng (55) bao gồm lõi thẩm hút dịch thể, tấm trong (32) được cắt một phần để xác định vùng bị đục lỗ (51). Chất kết dính (65) được sử dụng để liên kết cụm lõi thẩm hút chất lỏng (55) vào tấm trong (32) và chất kết dính (35) được sử dụng để liên kết tấm trong (32) vào tấm ngoài (30) được đặt tiếp xúc và được kết nối với nhau thông qua các lỗ (50a) được phát triển bằng cách cắt một phần tấm trong (32).



- (11) **1-0022801**
- (15) 09.12.2019 (51)<sup>7</sup> **A47C 1/022**
- (21) 1-2014-00479 (22) 23.08.2012
- (86) PCT/US2012/052090 23.08.2012 (87) WO2013/036388 14.03.2013
- (30) 13/229,149 09.09.2011 US
- (45) 30.01.2020 382 (43) 25.09.2014 318
- (73) LA-Z-BOY INCORPORATED (US)  
1284 N. Telegraph Road, Monroe, MI 48162, United States of America
- (72) Richard E. MARSHALL (US), Eugene II COLE (US), Larry P. LAPOINTE (US),  
Chad E. ADAMS (US)
- (74) Công ty TNHH Tâm nhìn và Liên danh (VISION & ASSOCIATES CO.LTD.)
- (54) **CƠ CẤU DẪN ĐỘNG CỦA GHẾ ĐỂ DỊCH CHUYỂN LUNG GHẾ VÀ BỘ PHẬN  
DUỖI CHÂN THEO KIỂU KẾT HỢP VÀ ĐỘC LẬP BẰNG ĐIỆN VÀ GHẾ BAO  
GỒM CƠ CẤU NÀY**
- (57) Sáng chế đề đến cơ cấu dẫn động của ghế bao gồm chi tiết kích hoạt thứ nhất được vận hành bằng điện để dịch chuyển các thanh truyền kích hoạt lưng ghế thứ nhất và thứ hai được nối với và vận hành để quay lưng ghế giữa các vị trí thẳng đứng và ngả ra hoàn toàn. Cụm thanh truyền kiểu khung truyền dẫn được nối với bộ phận duỗi chân được đỡ ít nhất một phần ở vị trí kéo ra nhờ tiếp xúc quay với cần đỡ. Chi tiết kích hoạt thứ hai giống với chi tiết kích hoạt thứ nhất được vận hành bằng điện để quay hướng trục cần dẫn động được nối với thanh truyền dẫn động. Thanh truyền dẫn động được nối với và dịch chuyển cụm thanh truyền kiểu khung truyền dẫn giữa các vị trí thu lại và kéo ra. Đòn lắc được nối quay được với cần đỡ được quay trong suốt quá trình vận hành của chi tiết kích hoạt thứ hai để kéo cụm thanh truyền kiểu khung truyền dẫn ra. Đòn lắc ở vị trí quay hoàn toàn dịch chuyển cần đỡ tạo ra vị trí nghiêng của đồ nội thất.

- (11) **1-0022802**
- (15) 09.12.2019 (51)<sup>7</sup> **H05F 3/02**, B65H 29/00, G03G 15/00
- (21) 1-2015-04669 (22) 08.12.2015
- (30) 2014-247890 08.12.2014 JP
- (45) 30.01.2020 382 (43) 27.06.2016 339
- (73) CANON KABUSHIKI KAISHA (JP)  
3-30-2, Shimomaruko, Ohta-ku, Tokyo, Japan
- (72) Daisuke Yamamoto (JP)
- (74) Công ty Luật TNHH Phạm và Liên danh (PHAM & ASSOCIATES)
- (54) **CHỖI KHỬ TĨNH ĐIỆN VÀ THIẾT BỊ TẠO ẢNH**
- (57) Sáng chế đề cập đến chổi khử tĩnh điện bao gồm bộ phận nối đất, phần chổi dẫn điện và băng dính. Phần chổi dẫn điện được uốn ngược lại theo dạng chữ U dọc theo chu vi ngoài của bộ phận nối đất theo phương trong đó phương dọc giao với bộ phận nối đất sao cho phần chổi dẫn điện nằm tiếp xúc điện với bộ phận nối đất. Chu vi ngoài của phần chổi dẫn điện được uốn lại và bộ phận nối đất được dính theo cách liên khối với băng dính, và ít nhất một đầu của phần chổi dẫn điện được lộ ra từ băng dính.

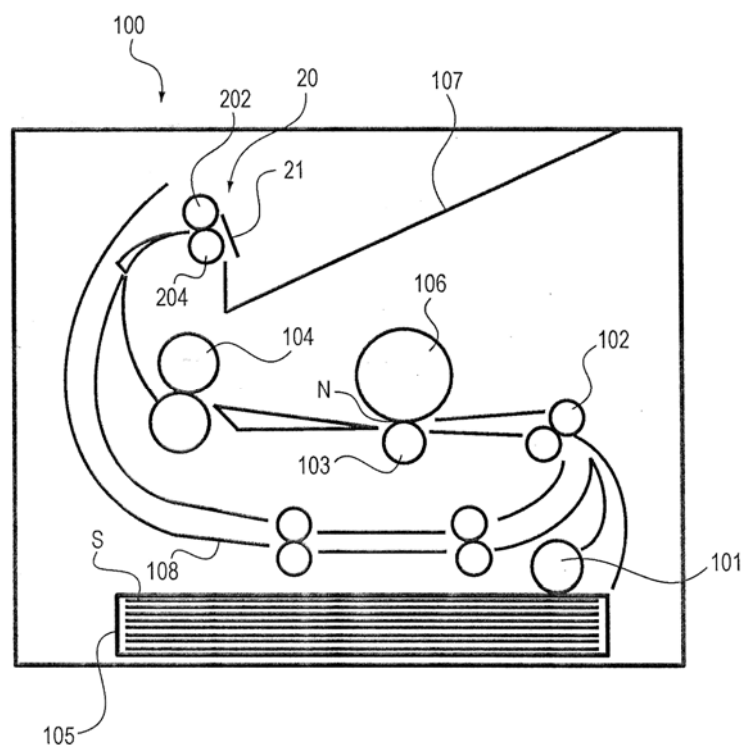

- (11) **1-0022803**
- (15) 09.12.2019 (51)<sup>7</sup> **D05B 27/10**, 35/00, 37/06
- (21) 1-2016-00405 (22) 17.04.2014
- (86) PCT/CN2014/075542 17.04.2014 (87) WO2015/000323A1 08.01.2015
- (30) 201310274121.0 02.07.2013 CN
- (45) 30.01.2020 382 (43) 25.05.2016 338
- (73) NINGBO SUPREME ELECTRONIC MACHINERY CO., LTD (CN)  
No. 528 Jinyuan Road, Investment and Enterprise Central Zone, Yinzhou District,  
Ningbo, Zhejiang 314500, China
- (72) LUO Qian (CN)
- (74) Công ty TNHH Dịch vụ Sở hữu trí tuệ KENFOX (KENFOX IP SERVICE CO.,LTD.)
- (54) **MÁY TẠO VÒNG DÂY CAO SU**
- (57) Sáng chế đề cập đến máy tạo vòng dây cao su, trong đó máy này có thể kiểm soát chiều dài của dây cao su tạo ra bằng cách kiểm soát góc quay của động cơ thứ nhất (31). Đoạn dây cao su được đưa vào bởi bánh xe dẫn động nạp liệu thứ nhất (3) được cất trữ ở giữa bánh xe dẫn động nạp liệu thứ nhất (3) và bánh xe dẫn động nạp liệu thứ hai (4) sao cho bánh xe dẫn động nạp liệu thứ hai (4) kết hợp với thiết bị tạo vòng để tiếp tục đưa dây cao su vào. Trong quá trình nạp liệu, máy tạo vòng dây cao su có thể thực hiện kết hợp việc kiểm tra và là thẳng dây cao su, và tự động cắt đứt dây cao su tại cửa đỡ liệu của bánh xe dẫn động nạp liệu thứ hai (4) thông qua thiết bị cắt. Thiết bị tạo vòng kẹp dây cao su thông qua bộ phận kẹp thứ ba (57) và chuyển động quay để tương ứng vận chuyển hai đầu dây cao su đến bộ phận kẹp thứ nhất (62) và bộ phận kẹp thứ hai (63). Sau khi bộ phận kẹp thứ nhất (62) và bộ phận kẹp thứ hai (63) kẹp hai đầu dây cao su, dây cao su tạo thành vòng cao su nhờ chuyển động quay của bộ phận kẹp thứ nhất (62) và bộ phận kẹp thứ hai (63), và hai đầu nối của vòng cao su được cố định trên giá đỡ (61) để sau đó may và cố định lại. Thiết bị tạo vòng có các ưu điểm là kết cấu đơn giản và điều khiển tự động, do đó tốc độ tạo vòng dây cao su được cải thiện nhiều.

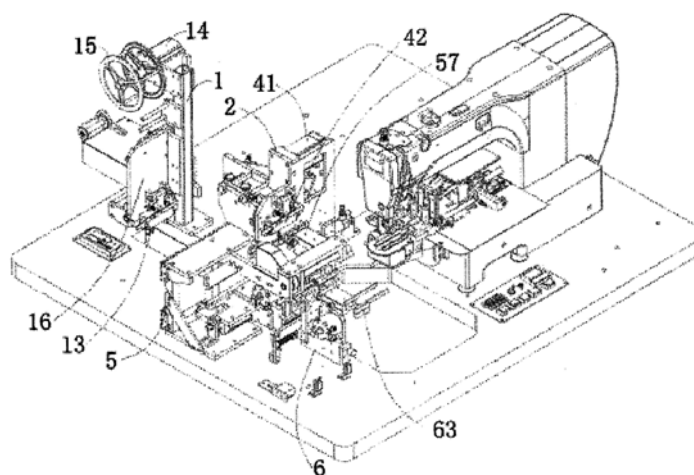



- (11) **1-0022804**
- (15) 09.12.2019 (51)<sup>7</sup> **D05B 55/10, D05C 11/04**
- (21) 1-2016-00406 (22) 17.04.2014
- (86) PCT/CN2014/075543 17.04.2014 (87) WO2015/003515A1 15.01.2015
- (30) 201310293019.5 12.07.2013 CN
- (45) 30.01.2020 382 (43) 25.05.2016 338
- (73) NINGBO SUPREME ELECTRONIC MACHINERY CO., LTD (CN)  
No. 528 Jinyuan Road, Investment and Enterprise Central Zone, Yinzhou District,  
Ningbo, Zhejiang 314500, China
- (72) LUO Qian (CN)
- (74) Công ty TNHH Dịch vụ Sở hữu trí tuệ KENFOX (KENFOX IP SERVICE CO.,LTD.)
- (54) **MÔĐUN NHIỀU THANH KIM DÙNG CHO MÁY MAY**
- (57) Sáng chế đề cập đến môđun nhiều thanh kim dùng cho máy may. Môđun nhiều thanh kim như vậy còn có thể được lắp trên các máy may hiện có, sao cho máy may hiện có có thể dễ dàng được cải tiến thành máy may nhiều thanh kim. Môđun nhiều thanh kim không bị giới hạn ở kết cấu hai thanh kim, và có thể được lắp ráp với ba, bốn hoặc nhiều hơn thanh kim theo các yêu cầu thực tế, giúp giải quyết vấn đề là cả các máy may chỉ có một thanh kim và các máy may có hai thanh kim cần thay các sợi chỉ bằng tay trong quá trình may mẫu vải do không đủ loại màu của các sợi chỉ trên. Môđun nhiều thanh kim dẫn hướng mỗi thanh kim thông qua đường dẫn nằm ngang thứ nhất và đường dẫn nằm ngang thứ hai, và nạp một thanh kim cụ thể vào trong cổ của khối dẫn động thanh kim thông qua cơ cấu dẫn động. Môđun nhiều thanh kim như vậy có các ưu điểm là kết cấu đơn giản và điều khiển tự động.

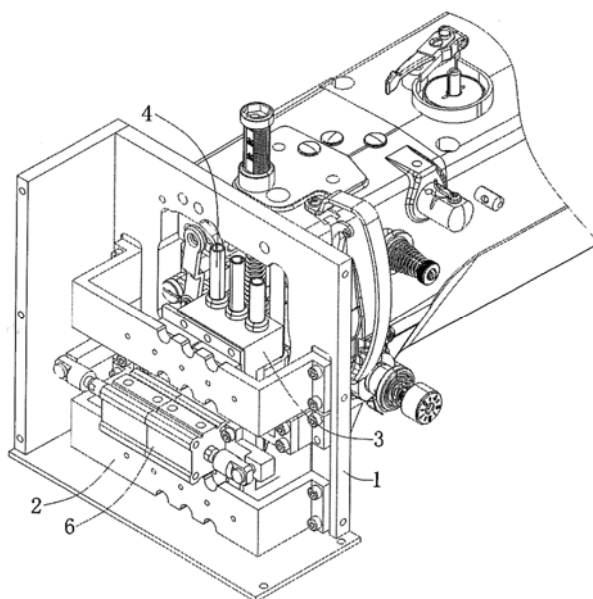

- (11) **1-0022805**  
 (15) 09.12.2019 (51)<sup>7</sup> **C22B 1/20**, F27B 21/08  
 (21) 1-2015-00157 (22) 14.05.2013  
 (86) PCT/JP2013/063354 14.05.2013 (87) WO2014/013776A1 23.01.2014  
 (30) 2012-159835 18.07.2012 JP  
 (45) 30.01.2020 382 (43) 27.04.2015 325

(73) JFE STEEL CORPORATION (JP)

2-3, Uchisaiwai-cho 2-chome, Chiyoda-ku, Tokyo 100-0011, Japan

(72) IWAMI Yuji (JP), IWASAKI Katsuhiko (JP), NUSHIRO Koichi (JP)

(74) Công ty Cổ phần Sở hữu công nghiệp INVESTIP (INVESTIP)

(54) THIẾT BỊ CẤP NHIÊN LIỆU KHÍ DÙNG CHO MÁY NUNG KẾT

(57) Sáng chế đề cập đến thiết bị cấp nhiên liệu dạng khí dùng để cấp nhiên liệu dạng khí được pha loãng đến nồng độ không lớn hơn giới hạn dưới của nồng độ đốt cháy ở đầu ra của máy nung kết dạng hút xuống dưới, thiết bị này được cấu tạo với thiết bị cấp nhiên liệu dạng khí để nung kết bao gồm tấm chắn (22) có độ rộng gần giống như bề dịch chuyển theo đường tròn và được bố trí trên lớp được nạp (9) để bao quanh bộ (8) theo mọi hướng, ống cấp liệu dạng khí được đặt ở vị trí trên của lớp được nạp (9) trong tấm chắn (22) và cấp nhiên liệu dạng khí vào không khí bên trong tấm chắn (22), các tấm chắn được tạo ra bằng cách bố trí vật liệu dạng tấm có mặt cắt ngang dạng khúc quanh gấp ở nhiều hàng ở các khoảng cách theo chiều ngang của tấm chắn (22) và ở nhiều bước ở các khoảng cách theo chiều cao của tấm chắn (22) để mỗi khoảng cách được tạo ra giữa các vật liệu dạng tấm liền kề theo chiều ngang của tấm chắn (22) ở từng bước thay đổi theo chiều dọc, các hàng rào (25) có phần rỗng và được bố trí ở các đầu trên ở hai phía của tấm chắn (22), và các tấm chắn gió xoáy (27) được tạo ra giữa các hàng rào (25) ở các khoảng cách có hệ số rỗng nằm trong khoảng từ 20 đến 80%, nhờ đó sự rò rỉ nhiên liệu dạng khí được cấp từ thiết bị cấp liệu dạng khí ra bên ngoài được ngăn chặn bất kể cấu trúc được lắp với máy nung kết.

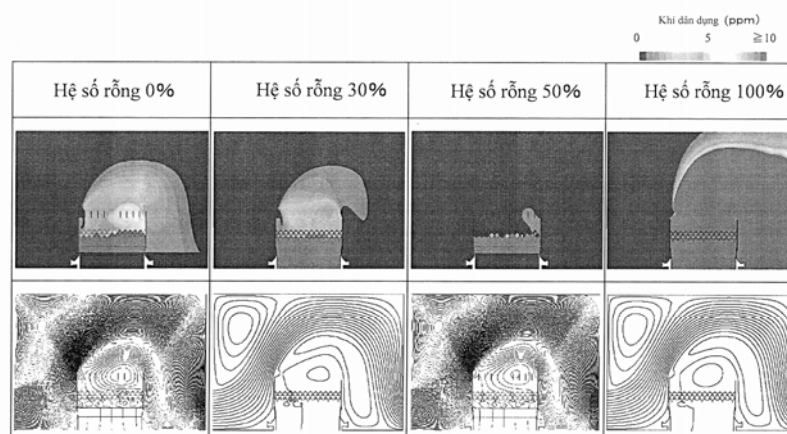

- (11) **1-0022806**
- (15) 09.12.2019 (51)<sup>7</sup> **A24C 5/18**, A24B 3/14, A24D 1/00, A24F 47/00
- (21) 1-2014-04224 (22) 30.05.2013
- (86) PCT/EP2013/061209 30.05.2013 (87) WO2013/178767 05.12.2013
- (30) 12170358.1 31.05.2012 EP
- (45) 30.01.2020 382 (43) 27.04.2015 325
- (73) PHILIP MORRIS PRODUCTS S.A. (CH)  
Quai Jeanrenaud 3, CH-2000 Neuchatel, Switzerland
- (72) METRANGOLO, Alessandro (CH), GINDRAT, Pierre-Yves (CH), FAULKNER, John (GB), SCHALLER, Jean-Pierre (CH), SCHNEIDER, Jean-Claude (CH)
- (74) Công ty TNHH Tư vấn đầu tư và chuyển giao công nghệ (INVESTCONSULT)
- (54) THANH HƯƠNG LIỆU, SẢN PHẨM HÚT THUỐC, NỀN TẠO KHÍ DUNG, VẬT DỤNG TẠO KHÍ DUNG, HỆ THỐNG TẠO KHÍ DUNG VÀ PHƯƠNG PHÁP TẠO RA THANH HƯƠNG LIỆU
- (57) Sáng chế đề cập đến thanh hương liệu được tạo thành từ tám thứ nhất (2) chứa nguyên liệu thuốc lá và tám thứ hai (3) chứa hương liệu không thuốc lá, các tám thứ nhất và tám thứ hai này được cuộn với nhau và được cuốn quanh bằng vỏ cuốn (12). Sáng chế cũng đề cập đến sản phẩm hút thuốc, nền tạo khí dung, vật dụng tạo khí dung, hệ thống tạo khí dung và phương pháp tạo ra thanh hương liệu.

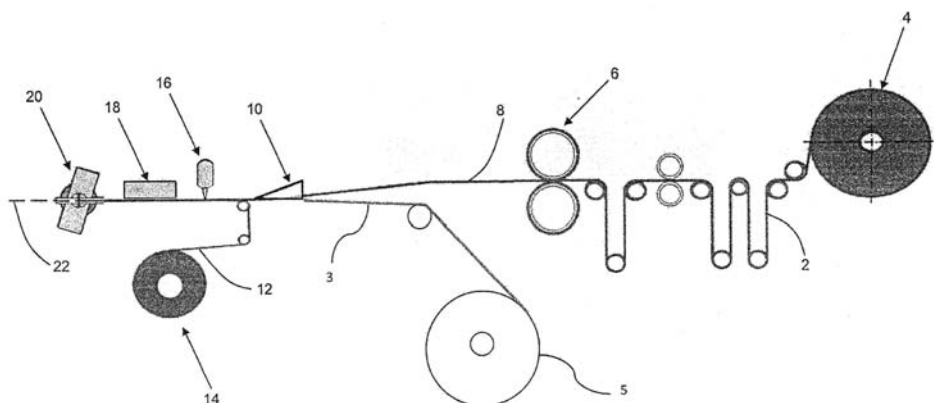

- (11) **1-0022807**
- (15) 09.12.2019 (51)<sup>7</sup> **A24F 47/00**, A24B 3/14
- (21) 1-2014-04438 (22) 30.05.2013
- (86) PCT/EP2013/061208 30.05.2013 (87) WO2013/178766A1 05.12.2013
- (30) 12170356.5 31.05.2012 EP
- (45) 30.01.2020 382 (43) 27.04.2015 325
- (73) PHILIP MORRIS PRODUCTS S.A. (CH)  
Quai Jeanrenaud 3, CH-2000 Neuchatel, Switzerland
- (72) METRANGOLO, Alessandro (CH), GINDRAT, Pierre-Yves (CH), FAULKNER, John (GB), SCHALLER, Jean-Pierre (CH), SCHNEIDER, Jean-Claude (CH)
- (74) Công ty TNHH Tư vấn đầu tư và chuyển giao công nghệ (INVESTCONSULT)
- (54) THANH PHỐI TRỘN, VẬT DỤNG TẠO KHÍ DUNG, NỀN TẠO KHÍ DUNG, HỆ THỐNG TẠO KHÍ DUNG VÀ PHƯƠNG PHÁP TẠO RA THANH PHỐI TRỘN
- (57) Sáng chế đề cập đến thanh phối trộn dùng cho vật dụng tạo khí dung bao gồm ít nhất hai tấm nguyên liệu thuốc lá được cuộn với nhau và được cuốn quanh bằng đồ cuốn. Thanh gồm có tấm thứ nhất từ nguyên liệu thuốc lá và tấm thứ hai từ nguyên liệu thuốc lá thứ hai. Tấm thứ hai từ nguyên liệu thuốc lá thứ hai khác biệt về mặt vật lý hoặc hóa học với tấm thứ nhất từ nguyên liệu thuốc lá. Sáng chế cũng đề cập đến vật dụng tạo khí dung và nền tạo khí dung bao gồm thanh phối trộn, vật dụng tạo khí dung bao gồm chất nền này, hệ thống tạo khí dung bao gồm vật dụng và phương pháp tạo ra thanh phối trộn.

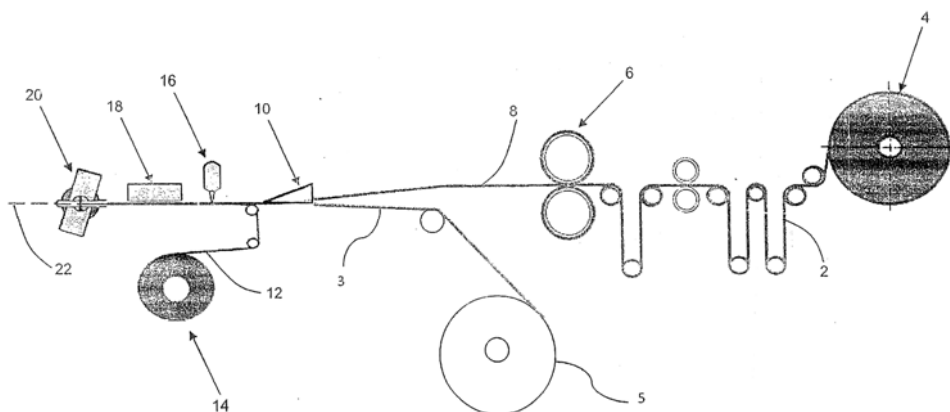

- (11) **1-0022808**
- (15) 09.12.2019 (51)<sup>7</sup> **H04N 13/02**
- (21) 1-2011-00498 (22) 17.07.2009
- (86) PCT/IB2009/053116 17.07.2009 (87) WO2010/010499 28.01.2010
- (30) 08161152.7 25.07.2008 EP
- (45) 30.01.2020 382 (43) 27.06.2011 279
- (73) KONINKLIJKE PHILIPS ELECTRONICS N.V. (NL)  
Groenewoudseweg 1, NL-5621 BA Eindhoven, The Netherlands
- (72) NEWTON, Philip, S. (NL), BOLIO, Dennis, D., R., J. (NL), SCALORI, Francesco (IT), VANDERHEIJDEN, Gerardus, W., T. (NL), VAN DOVEREN, Henricus, F., P., M. (NL), DE HAAN, Wiebe (NL), MOLL, Hendrik, F. (NL)
- (74) Công ty TNHH T&T INVENMARK Sở hữu trí tuệ Quốc tế (T&T INVENMARK CO., LTD.)
- (54) **PHƯƠNG PHÁP VÀ THIẾT BỊ TẠO RA VÀ KẾT XUẤT TÍN HIỆU VIDEO BA CHIỀU**
- (57) Sáng chế đề cập đến phương pháp tạo ra tín hiệu video ba chiều bao gồm các bước thu thành phần ảnh thứ nhất, thu thành phần ảnh thứ hai để tạo ra ảnh ba chiều kết hợp với thành phần ảnh thứ nhất, thu thành phần văn bản để đưa vào trong ảnh ba chiều, thu thành phần dữ liệu chứa thông tin vị trí mô tả vị trí của thành phần văn bản trong ảnh ba chiều, và tạo ra tín hiệu ảnh ba chiều có thành phần ảnh thứ nhất, thành phần ảnh thứ hai, thành phần văn bản, và thành phần dữ liệu. Tín hiệu được kết xuất bằng cách kết xuất ảnh ba chiều từ thành phần ảnh thứ nhất và thành phần ảnh thứ hai, bước kết xuất ảnh ba chiều bao gồm bước kết xuất thành phần văn bản trong ảnh ba chiều, trong đó bước kết xuất thành phần văn bản bao gồm bước điều chỉnh các thông số ba chiều của ảnh ba chiều tại vị trí thành phần văn bản được kết xuất.

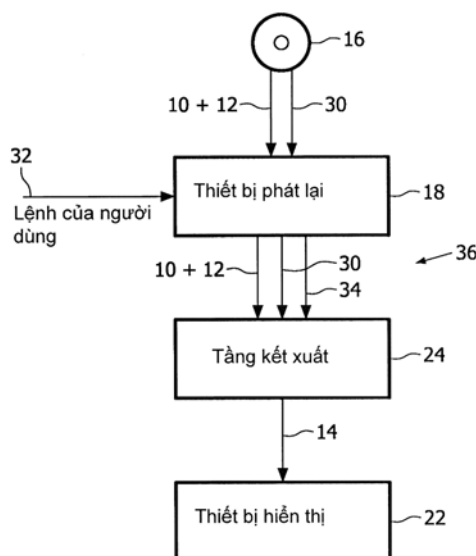

- (11) **1-0022809**
- (15) 09.12.2019 (51)<sup>7</sup> **C07D 471/04**, 401/04, 209/48, 211/88
- (21) 1-2017-00151 (22) 17.01.2017
- (45) 30.01.2020 382 (43) 25.04.2017 349
- (73) TRUNG TÂM NGHIÊN CỨU ỨNG DỤNG SẢN XUẤT THUỐC, HỌC VIỆN QUÂN Y (VN)  
158A đường Phùng Hưng, phường Phúc La, quận Hà Đông, thành phố Hà Nội
- (72) Phan Đình Châu (VN), Vũ Bình Dương (VN), Hồ Bá Ngọc Minh (VN), Đỗ Quyết (VN)
- (54) **PHƯƠNG PHÁP ĐIỀU CHẾ THALIDOMIDE**
- (57) Sáng chế đề xuất phương pháp điều chế thalidomide được cải tiến, đơn giản, hiệu quả do sử dụng nguyên liệu dễ kiếm, hiệu suất cao để có thể triển khai trong sản xuất. Theo giải pháp này, thalidomide được tổng hợp trong hai bước: bước 1 cho mononatri L-glutamat monohydrat trong dung môi là pyridin với sự có mặt của tác nhân loại nước oleum, tác dụng với anhydrit phtalic, ở nhiệt độ hồi lưu của pyridin để được axit N-phtaloyl-glutamic, bước 2 chuyển hóa hợp chất mới tạo thành này thành thalidomide bằng cách cho hợp chất thu được ở bước 1 phản ứng với các chất cung cấp nguồn amoniac là amoni axetat hoặc thiourea hoặc ure trong dung môi có nhiệt độ sôi cao, ở nhiệt độ từ 175°C đến 185°C.

- |      |  |            |                   |  |            |
|------|--|------------|-------------------|--|------------|
| (11) | <b>1-0022810</b>   |            |                   |  |            |
| (15) | 09.12.2019   |            | (51) <sup>7</sup> | <b>C07D 403/12</b> , 405/12, A61K<br>31/513, C07D 293/545, 401/04,<br>239/553, 401/12, 413/04, 403/04,<br>A61P 9/10, C07D 405/04 |            |
| (21) | 1-2016-00254   |            | (22)              | 19.06.2014   |            |
| (86) | PCT/US2014/043192  | 19.06.2014 | (87)              | WO2014/205223A1  | 24.12.2014 |
| (30) | 61/838,088   | 21.06.2013 | US                |  |            |
|      | 61/939,655   | 13.02.2014 | US                |  |            |
|      | 61/981,366   | 18.04.2014 | US                |  |            |
| (45) | 30.01.2020   | 382        | (43)              | 26.09.2016   | 342        |
| (73) | MYOKARDIA, INC. (US)<br>333 Allerton Avenue, South San Francisco, California 94080, United States of America   |            |                   |  |            |
| (72) | OSLOB, Johan. (US), ANDERSON, Robert (US), AUBELE, Danielle (US),<br>EVANCHIK, Marc (US), FOX, Jonathan Charles (US), KANE, Brian (US), LU,<br>Puping (US), MCDOWELL, Robert (US), RODRIGUEZ, Hector (US), SONG,<br>Yonghong (US), SRAN, Arvinder (US)               |            |                   |  |            |
| (74) | Công ty TNHH Tâm nhìn và Liên danh (VISION & ASSOCIATES CO.LTD.)   |            |                   |  |            |
| (54) | <b>HỢP CHẤT PYRIMIDINDION VÀ DƯỢC PHẨM CHỨA NÓ</b>   |            |                   |  |            |
| (57) | Sáng chế đề cập đến hợp chất pyrimidindion và muối dược dụng của chúng hữu ích cho việc điều trị bệnh cơ tim phì đại (HCM) và các tình trạng liên quan đến phì đại tâm thất trái hoặc rối loạn tâm trương. Sáng chế cũng đề cập đến dược phẩm chứa các hợp chất này. |            |                   |  |            |

- (11) **1-0022811**
- (15) 09.12.2019 (51)<sup>7</sup> **E21B 17/042**
- (21) 1-2015-04897 (22) 21.05.2014
- (86) PCT/EP2014/060472 21.05.2014 (87) WO2014/187873 27.11.2014
- (30) 1354626 23.05.2013 FR
- (45) 30.01.2020 382 (43) 25.03.2016 336
- (73) 1. VALLOUREC OIL AND GAS FRANCE (FR)  
54 rue Anatole France, F-59620 Aulnoye-Aymeries, France  
2. NIPPON STEEL CORPORATION (JP)  
6-1, Marunouchi 2-chome, Chiyoda-ku, Tokyo 1008071, Japan
- (72) MARTIN, Pierre Bernard (FR), COLIN, Sebastien (FR), MENCAGLIA, Xavier (FR), RUFFIN, Karine (FR)
- (74) Công ty TNHH T&T INVENMARK Sở hữu trí tuệ Quốc tế (T&T INVENMARK CO., LTD.)
- (54) **MỐI LẮP GHÉP DÙNG ĐỂ TẠO MỐI NỐI REN VÀ MỐI NỐI REN THU ĐƯỢC TỪ MỐI LẮP GHÉP NÀY**
- (57) Sáng chế đề cập đến mối lắp ghép dùng để tạo mối nối ren, bao gồm bộ phận hình ống thứ nhất và thứ hai có trục quay (10) và mỗi bộ phận lần lượt được bố trí ở một đầu trong số các đầu (1, 2) của chúng có ít nhất vùng ren liên tục thứ nhất (31, 41), vùng ren liên tục thứ hai (32, 42) và vùng ren liên tục thứ ba (33, 43) được bố trí lần lượt trên cùng một đường xoắn ốc trên bề mặt chu vi ngoài hoặc trong của bộ phận này tùy thuộc vào việc đầu ren là loại trong hay ngoài, và có khả năng kết hợp với nhau nhờ nối ren, ít nhất một trong số các vùng ren thứ nhất, thứ hai hoặc thứ ba có biên dạng ren có chiều rộng biến đổi, và là tự khóa, các đầu (1, 2) nêu trên lần lượt kết thúc trên bề mặt giới hạn tự do (7, 8), mỗi đầu trong số các đầu (1, 2) không có bề mặt tiếp giáp cụ thể, ít nhất một bề mặt bịt kín (51, 52) được bố trí giữa từng vùng trong số các vùng ren liên kế để kết hợp trong mối lắp ghép có độ dôi được bịt kín với bề mặt bịt kín (61, 62) được bố trí trên đầu tương ứng khi mối nối ở trạng thái nối ren. Sáng chế còn đề cập đến mối nối ren thu được từ việc nối ren tạo mối lắp ghép nêu trên.

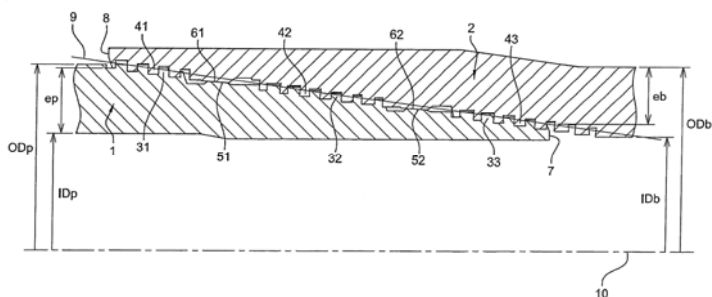



- (11) **1-0022812**
- (15) 09.12.2019 (51)<sup>7</sup> **G09F 9/00**, C03B 33/02, C03C 15/00, 17/00, G02F 1/1335
- (21) 1-2013-03388 (22) 10.05.2012
- (86) PCT/JP2012/061960 10.05.2012 (87) WO2012/153798A1 15.11.2012
- (30) 2011-106131 11.05.2011 JP
- (45) 30.01.2020 382 (43) 25.02.2014 311
- (73) HOYA CORPORATION (JP)  
7-5, Naka-Ochiai 2-chome, Shinjuku-ku, Tokyo 161-8525, Japan
- (72) Kouji KITSUNAI (JP)
- (74) Công ty TNHH một thành viên Sở hữu trí tuệ VCCI (VCCI-IP CO.,LTD)
- (54) **KÍNH BẢO VỆ DÙNG CHO THIẾT BỊ DI ĐỘNG VÀ PHƯƠNG PHÁP SẢN XUẤT KÍNH BẢO VỆ DÙNG CHO THIẾT BỊ DI ĐỘNG**
- (57) Sáng chế đề cập đến kính bảo vệ để bảo vệ màn hình hiển thị của thiết bị di động. Trên hình vẽ mặt cắt ngang của kính bảo vệ, bề mặt chính phía trong ở phía trong thiết bị di động dài hơn theo hướng biên ngoài so với bề mặt chính phía ngoài ở phía ngoài thiết bị di động. Lớp phủ để che dây nối được phủ lên mép bề mặt chính phía trong.

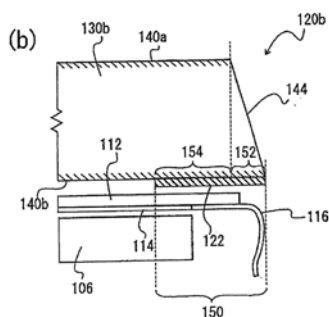
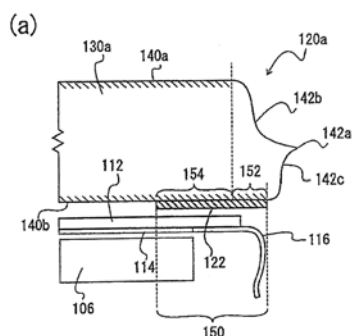

- (11) **1-0022813**  
 (15) 09.12.2019 (51)<sup>7</sup> **C07D 513/04**, A61K 31/542, A61P 25/00  
 (21) 1-2013-00731 (22) 09.08.2011  
 (86) PCT/JP2011/068497 09.08.2011 (87) WO2012/020848 16.02.2012  
 (30) 2010-179577 10.08.2010 JP  
 (45) 30.01.2020 382 (43) 25.07.2013 304  
 (73) TAKEDA PHARMACEUTICAL COMPANY LIMITED (JP)  
 1-1, Doshomachi 4-chome, Chuo-ku, Osaka-shi, Osaka, 541-0045, Japan  
 (72) KORI, Masakuni (JP), IMAEDA, Toshihiro (JP), NAKAMURA, Shinji (JP),  
 TOYOFUKU, Masashi (JP), HONDA, Eiji (JP), ASANO, Yasutomi (JP),  
 UJIKAWA, Osamu (JP), MOCHIZUKI, Michiyo (JP)  
 (74) Công ty TNHH một thành viên Sở hữu trí tuệ VCCI (VCCI-IP CO.,LTD)  
 (54) HỢP CHẤT DỊ VÒNG  
 (57) Sáng chế đề cập đến hợp chất có công thức (I):

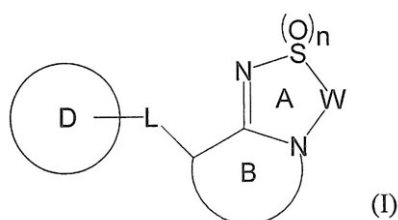

trong đó mỗi kí hiệu là như được định nghĩa trong bản mô tả, hoặc muối của nó, mà có hoạt tính tăng tiềm lực thụ thể AMPA (axit  $\alpha$ -amino-3-hydroxy-5-metyl-4-isoxazolpropionic). Hợp chất của sáng chế là hữu ích làm thuốc phòng và điều trị bệnh trầm cảm, bệnh tâm thần phân liệt, bệnh Alzheimer hoặc rối loạn tăng động giảm chú ý (ADHD) và tương tự. Sáng chế cũng đề cập đến thuốc chứa hợp chất này.

- (11) **1-0022814**  
 (15) 09.12.2019 (51)<sup>7</sup> **F01L 13/00**  
 (21) 1-2015-03149 (22) 10.03.2010  
 (62) 1-2012-00453  
 (86) PCT/JP2010/001709 10.03.2010 (87) WO2011/024335A1 03.03.2011  
 (30) 2009-193223 24.08.2009 JP  
 (45) 30.01.2020 382 (43) 25.11.2015 332  
 (73) YAMAHA HATSUDOKI KABUSHIKI KAISHA (JP)  
 2500 Shingai, Iwata-shi, Shizuoka-ken 438-8501, Japan  
 (72) Yoshitaka NAGAI (JP), Hironori FUNAKUSHI (JP)  
 (74) Công ty TNHH Tư vấn - Đầu tư N.T.K. (N.T.K. CO., LTD.)  
 (54) **PHƯƠNG TIỆN GIAO THÔNG KIỂU NGỒI CHÂN ĐỂ HAI BÊN**

(57) Sáng chế đề cập đến phương tiện giao thông kiểu ngồi chân để hai bên với thiết bị điều tiết van biến thiên, trong đó khi bộ dẫn động (41) được vận hành để chuyển đổi giữa cần mổ (19) dùng cho tốc độ thấp và cần mổ (21) dùng cho tốc độ cao, bộ phận dẫn động (47) được di chuyển tới một vị trí khác, nhờ đó chốt nối (37) được dịch chuyển về phía cần mổ (21) dùng cho tốc độ cao. Tại thời điểm này, ngay cả khi bộ dẫn động (41) được làm ngừng vận hành, cơ cấu giữ trạng thái (43) giữ mỗi vị trí của chốt nối 37. Do đó, không có sự tiêu thụ năng lượng để giữ trạng thái mà việc chuyển đổi được thực hiện cho cần mổ 21 dùng cho tốc độ cao, và hơn nữa là không cần có các biện pháp chống nhiệt. Điều này làm cho thiết bị điều tiết van biến thiên có tính khả thi rất cao.

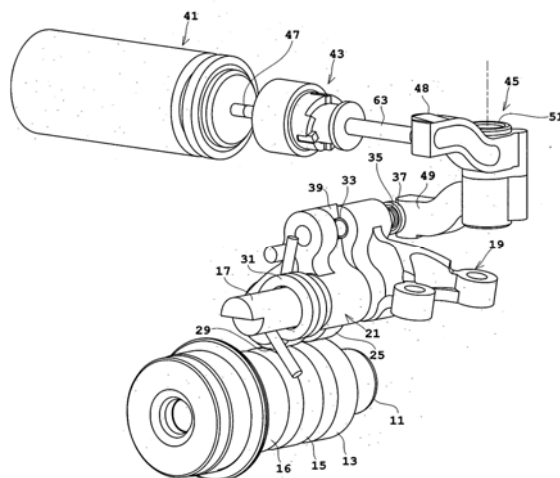

- (11) **1-0022815**
- (15) 09.12.2019 (51)<sup>7</sup> **C21B 13/12**, 11/10, F27B 3/08, 3/12, 3/18
- (21) 1-2013-01652 (22) 29.11.2011
- (86) PCT/US2011/0062312 29.11.2011 (87) WO2012/074962 07.06.2012
- (30) 61/418,042 30.11.2010 US
- (45) 30.01.2020 382 (43) 25.09.2013 306
- (73) MIDREX TECHNOLOGIES, INC. (US)  
2725 Water Ridge Parkway, Suite 100, Charlotte, NC 28217, United States of America
- (72) Masahiko TETSUMOTO (JP)
- (74) Công ty Luật TNHH Phạm và Liên danh (PHAM & ASSOCIATES)
- (54) LÒ HOÀN NGUYÊN VÀ NUNG CHẢY VÀ PHƯƠNG PHÁP SẢN XUẤT KIM LOẠI NÓNG CHẢY
- (57) Sáng chế đề cập đến hoạt động nấu chảy hoặc hoạt động tương tự, theo đó kim loại nóng chảy được sản xuất từ oxit kim loại sau khi các khối tích tụ oxit kim loại được hoàn nguyên và nung chảy trực tiếp với nguyên liệu chứa cacbon trong lò nấu chảy và đốt nóng bằng điện. Cụ thể hơn, sáng chế đề cập tới lò điện để sản xuất kim loại nóng chảy có khả năng tái chế nguyên liệu, đặc biệt có khả năng tái chế nguyên liệu trong khi đang xử lý.

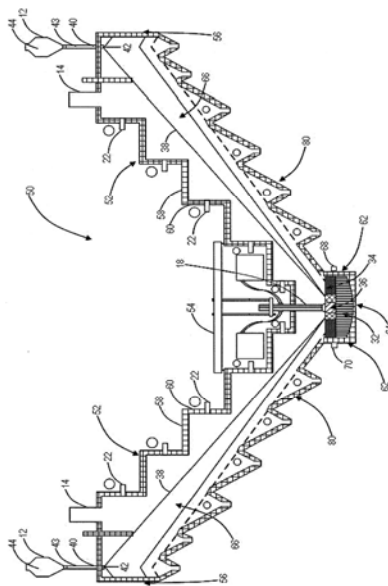

- (11) **1-0022816**  
 (15) 09.12.2019 (51)<sup>7</sup> **C12N 7/00**, 15/34, C07K 14/01, 16/08, A61K 39/12, A61P 31/20, G01N 33/53, 33/569, C12R 1/093
- (21) 1-2013-01953 (22) 20.12.2011  
 (86) PCT/CN2011/084277 20.12.2011 (87) WO2012/083837A1 28.06.2012  
 (30) 61/426,087 22.12.2010 US  
 (45) 30.01.2020 382 (43) 25.09.2013 306  
 (73) **SBC VIRBAC LIMITED (CN)**  
 FLAT/RM 2201-2207, Tower Two Times Square, 1 Matheson Street, Causeway Bay, Hong Kong
- (72) Tsun-Yung KUO (TW), Hsu Chung Gabriel CHEN (CA), Chung-Chin Wu (TW), Han-Ting Chen (TW)
- (74) Công ty TNHH Sở hữu trí tuệ WINCO (WINCO CO., LTD.)
- (54) **CHỦNG H CỦA CIRCOVIRUT TYP 2 Ở LỢN, CHẾ PHẨM GÂY MIỄN DỊCH CHỨA CHỦNG VIRUT NÀY VÀ KIT XÉT NGHIỆM CHỦNG VIRUT NÀY**
- (57) Sáng chế đề cập đến chủng H của circovirut typ 2 ở lợn (Porcine Circovirus Type 2: PCV2), chủng này được lưu giữ tại Bảo tàng giống chuẩn vi sinh vật Trung Quốc (China Center for Type Culture Collection: CCTCC) với số hiệu lưu giữ là V20117. Sáng chế cũng đề cập đến chế phẩm gây miễn dịch chứa chủng virut này, kit để phát hiện chủng virut này và ứng dụng của chủng virut này.

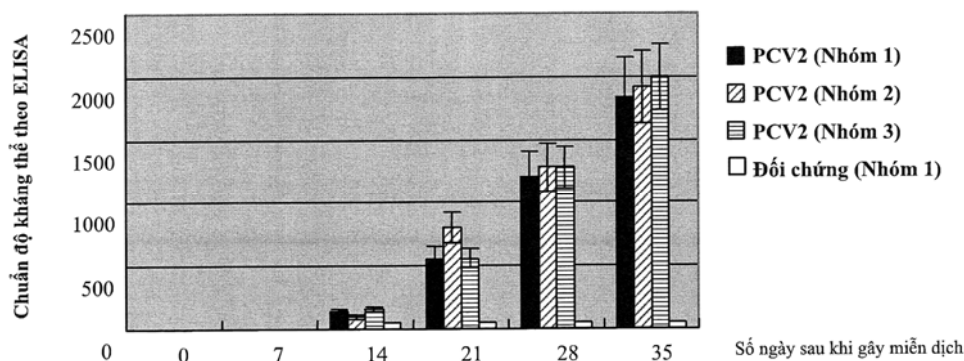

- (11) **1-0022817**  
 (15) 09.12.2019 (51)<sup>7</sup> **F04D 25/08**, F21S 8/04, F21V 29/00, 33/00  
 (21) 1-2015-01743 (22) 18.11.2013  
 (86) PCT/JP2013/006750 18.11.2013 (87) WO2014/080607A1 30.05.2014  
 (30) 2012-256193 22.11.2012 JP  
 2012-275391 18.12.2012 JP  
 (45) 30.01.2020 382 (43) 25.09.2015 330  
 (73) PANASONIC INTELLECTUAL PROPERTY MANAGEMENT CO., LTD. (JP)  
 1-61, Shiromi 2-Chome, Chuo-ku, Osaka-shi, Osaka 540-6207 Japan  
 (72) IWAMOTO, Kiyohiko (JP), SASAKI, Masayuki (JP)  
 (74) Công ty TNHH một thành viên Sở hữu trí tuệ VCCI (VCCI-IP CO.,LTD)  
 (54) QUẠT TRẦN  
 (57) Sáng chế đề cập đến quạt trần bao gồm thanh treo, mô-tơ, cánh quạt, phần điều khiển (5), phần chiếu sáng (6) và vỏ (7). Phần chiếu sáng (6) bao gồm nắp dưới của phần chiếu sáng (15), nắp trên của phần chiếu sáng (16) và tấm nền LED (light-emitting diode - điốt phát sáng) (17). Các lá tản nhiệt (21) được bố trí ở phía của nắp trên của phần chiếu sáng (16).

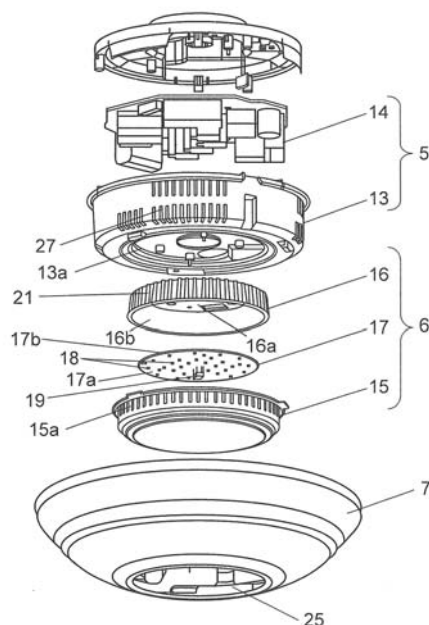

- (11) **1-0022818**  
 (15) 09.12.2019 (51)<sup>7</sup> **H02K 5/22**, F04D 25/08, 29/00, H02K 7/14  
 (21) 1-2015-01485 (22) 25.10.2013  
 (86) PCT/JP2013/006323 25.10.2013 (87) WO2014/068927A1 08.05.2014  
 (30) 2012-243347 05.11.2012 JP  
 (45) 30.01.2020 382 (43) 27.07.2015 328  
 (73) PANASONIC INTELLECTUAL PROPERTY MANAGEMENT CO., LTD. (JP)  
 1-61, Shiromi 2-Chome, Chuo-ku, Osaka-shi, Osaka 540-6207 Japan  
 (72) KURAMOCHI, Hiroyuki (JP)  
 (74) Công ty TNHH một thành viên Sở hữu trí tuệ VCCI (VCCI-IP CO.,LTD)  
 (54) QUẠT TRẦN  
 (57) Sáng chế đề cập đến quạt trần, trong đó cuộn dây stato chu vi trong (21) của quạt trần bao gồm cuộn dây stato chu vi trong thứ nhất (22) và cuộn dây stato chu vi trong thứ hai (23). Trong đó, đầu cuối của dây quấn stato chu vi ngoài (19) đi qua bề mặt bên trên của khối đầu cuối thứ nhất (24) và nối với đường cấp điện tương ứng (6). Đầu cuối của cuộn dây stato chu vi trong thứ nhất (22) và đầu cuối của cuộn dây stato chu vi trong thứ hai (23) đi qua bề mặt bên trên của khối đầu cuối thứ hai (25) và nối với các đường cấp điện tương ứng (6).

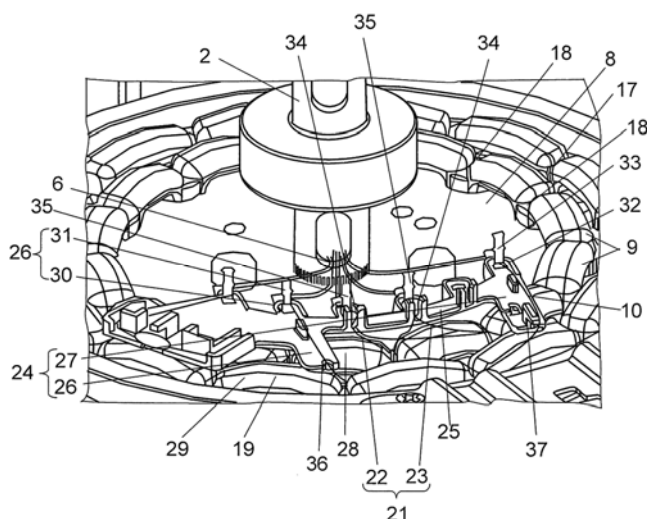

- (11) **1-0022819**
- (15) 09.12.2019 (51)<sup>7</sup> **C11D 3/04**, 3/27, 3/10, 11/02
- (21) 1-2016-00492 (22) 17.07.2014
- (86) PCT/EP2014/065364 17.07.2014 (87) WO2015/018620A1 12.02.2015
- (30) 13179902.5 09.08.2013 EP
- (45) 30.01.2020 382 (43) 25.05.2016 338
- (73) UNILEVER N.V. (NL)  
Weena 455, 3013 AL Rotterdam, the Netherlands
- (72) ADEL Rudi den (NL), PACHA Fakhruddin Esmail (IN)
- (74) Công ty TNHH Trần Hữu Nam và Đồng sự (TRAN H.N & ASS.)
- (54) **QUY TRÌNH SẢN XUẤT HẠT MANG CHẤT TẨY RỬA, HẠT MANG CHẤT TẨY RỬA VÀ CHẾ PHẨM TẨY RỬA CHỨA CÁC HẠT NÀY**
- (57) Sáng chế đề cập đến quy trình sản xuất hạt mang chất tẩy rửa chứa ít nhất 45% trọng lượng chất hoạt động bề mặt anion và phù hợp để sử dụng làm chế phẩm tẩy rửa dạng hạt hoặc thành phần của chế phẩm tẩy rửa dạng hạt này, bao gồm các bước (i) trung hòa tiền chất hoạt động bề mặt anion bằng nguồn kiềm, (ii) bổ sung Na<sub>2</sub>SO<sub>3</sub> và Na<sub>2</sub>CO<sub>3</sub> để tạo huyền phù và (iii) sấy phun huyền phù thu được để tạo hạt với tỷ lệ mol của Na<sub>2</sub>SO<sub>4</sub> và Na<sub>2</sub>CO<sub>3</sub> nằm trong khoảng từ 1:3,3 đến nhỏ hơn 1:1,3, và nhờ đó các muối kép Na<sub>2</sub>SO<sub>4</sub>. Na<sub>2</sub>CO<sub>3</sub> được tạo ra và theo đó huyền phù đặc chứa polyme polycacboxylat cũng được tạo ra. Ngoài ra, sáng chế cũng đề cập đến hạt mang chất tẩy rửa sấy phun khô chứa ít nhất 45% trọng lượng chất hoạt động bề mặt anion và thích hợp để sử dụng làm chế phẩm tẩy rửa dạng hạt hoặc thành phần của chế phẩm tẩy rửa này, bao gồm (i) alkylbenzen sulfonat mạch thẳng (LAS), xà phòng và hỗn hợp của chúng, và (ii) các muối kép Na<sub>2</sub>SO<sub>4</sub>. Na<sub>2</sub>CO<sub>3</sub> thu được từ quy trình theo sáng chế. Sáng chế cũng đề cập đến chế phẩm tẩy rửa chứa các hạt nêu trên.



- (11) **1-0022820**
- (15) 09.12.2019 (51)<sup>7</sup> **A23F 3/00**
- (21) 1-2012-03317 (22) 08.11.2012
- (45) 30.01.2020 382 (43) 26.05.2014 314
- (73) TAIWAN TIAN JIAN BIOTECHNOLOGY CO., LTD. (TW)  
No. 837, Xin Yi Road, Puli Township, Nantou County, Taiwan
- (72) JIANG Hong-Xing (TW)
- (74) Công ty TNHH Nghiên cứu và Tư vấn chuyển giao công nghệ và đầu tư (CONCETTI)
- (54) **PHƯƠNG PHÁP SẢN XUẤT TRÀ ATISÔ**
- (57) Sáng chế đề cập đến phương pháp sản xuất trà atisô bao gồm: tách phần thân lá, sấy khô ở nhiệt độ thấp, sao và lên men, làm chín ép trà và hãm đường. Theo sáng chế, trước tiên thu được phần thân lá atisô nhờ bước tách phần thân lá, tránh sử dụng phần lá atisô, nhờ đó loại bỏ hầu hết vị đắng do phần lá gây ra. Sau đó, phần thân lá được loại nước bằng cách sấy ở nhiệt độ thấp và bước sao và lên men sao cho chất dinh dưỡng của atisô có thể được hãm trong phần thân lá. Sau đó, thành phần frutafit-inulin trong phần thân lá có thể được chuyển hóa và tích lũy trong bước làm chín trà và bước hãm đường, nhờ đó thu được trà atisô có vị ngọt dễ chịu. Với các bước trong phương pháp theo sáng chế, vị đắng của trà atisô theo giải pháp kỹ thuật đã biết có thể được loại bỏ, và chất dinh dưỡng của atisô có thể được giữ lại. Ngoài ra, có thể thu được trà atisô có mùi thơm, vị ngọt dịu đặc biệt dễ chịu.

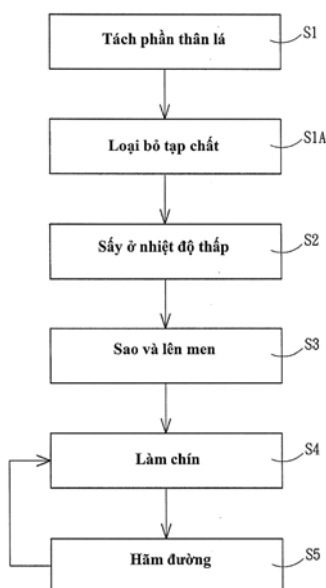

- (11) **1-0022821**  
 (15) 09.12.2019 (51)<sup>7</sup> **F25D 29/00**, 23/00, 27/00  
 (21) 1-2015-01010 (22) 15.08.2013  
 (86) PCT/JP2013/071947 15.08.2013 (87) WO2014/034434 06.03.2014  
 (30) 2012-187236 28.08.2012 JP  
 2012-187237 28.08.2012 JP  
 (45) 30.01.2020 382 (43) 27.07.2015 328  
 (73) TOSHIBA LIFESTYLE PRODUCTS & SERVICES CORPORATION (JP)  
 2-9, Suehiro-Cho, Ome-shi, Tokyo 1988710 Japan  
 (72) TAKESHITA, Masanori (JP), YABUKAMI, Yuya (JP)  
 (74) Công ty Cổ phần Sở hữu công nghiệp INVESTIP (INVESTIP)  
 (54) **TỦ LẠNH**

(57) Sáng chế đề cập đến tủ lạnh (1) khác biệt ở chỗ, kết cấu dạng bảng điều khiển chạm, trong đó tủ lạnh (1) bao gồm: tấm phía ngoài trong mờ (31); cảm biến dò (57) để dò sự thay đổi điện dung được bố trí đằng sau tấm phía ngoài (31); bộ phận đỡ (44) để đỡ đế dẻo (42) bao gồm cảm biến dò (57); và bộ phận ép (43) được bố trí giữa đế dẻo (42) và bộ phận đỡ (44) để ép cảm biến dò (57) tì vào tấm phía ngoài (31). Phần lõm (71) hoặc khe hở (75) được tạo ra ở bộ phận đỡ (44), và LED (91) được bố trí ở phần lõm (71) hoặc khe hở (75). Bộ phận ép (43) tiếp xúc với bộ phận đỡ (44) ở phần của nó và tách biệt với bộ phận đỡ (44) ở phần của bộ phận ép (43) mà không bao gồm phần tiếp xúc.

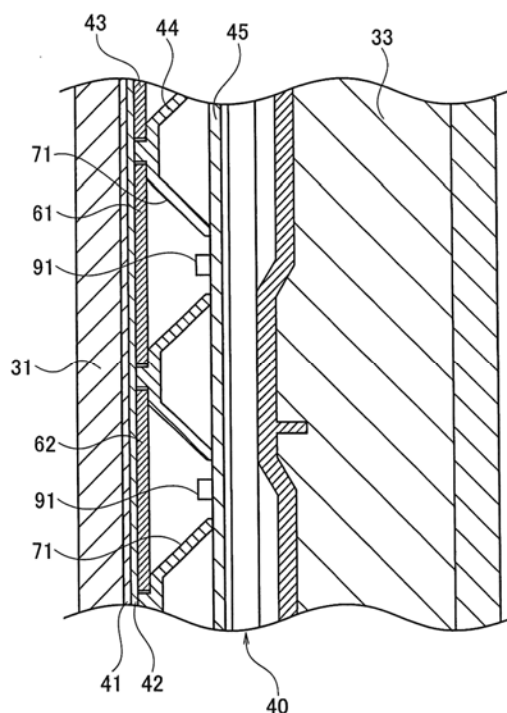

- (11) **1-0022822**  
 (15) 09.12.2019 (51)<sup>7</sup> **E04C 2/40**, E04F 15/02, 15/10  
 (21) 1-2016-00031 (22) 26.06.2014  
 (86) PCT/SE2014/050792 26.06.2014 (87) WO2014/209213A1 31.12.2014  
 (30) 1350783-5 27.06.2013 SE  
 1351323-9 08.11.2013 SE  
 (45) 30.01.2020 382 (43) 25.04.2016 337

(73) VALINGE INNOVATION AB (SE)  
 Prastavagen 513, SE-263 65 VIKEN, Sweden

(72) Christian BOO (SE)

(74) Công ty TNHH Lê & Lê (LE & LE)

(54) BỘ TẮM CÓ HỆ THỐNG KHÓA CƠ KHÍ

(57) Sáng chế đề cập đến bộ tắm bao gồm các tấm gắn như giống nhau (1, 1'), như là các tấm xây dựng, được trang bị một hệ thống khóa cơ khí bao gồm một lưới di chuyển được (30), lưới di chuyển được được bố trí trong một rãnh di chuyển có miệng thứ nhất tại cạnh thứ nhất của tấm thứ nhất (1). Lưới di chuyển được được tạo kết cấu để kết hợp với rãnh lưới thứ nhất (20), có miệng thứ hai tại cạnh thứ hai của tấm thứ hai liền kề (1'), để khóa đứng cạnh thứ nhất và cạnh thứ hai. Chiều cao của miệng thứ nhất lớn hơn chiều cao của miệng thứ hai.

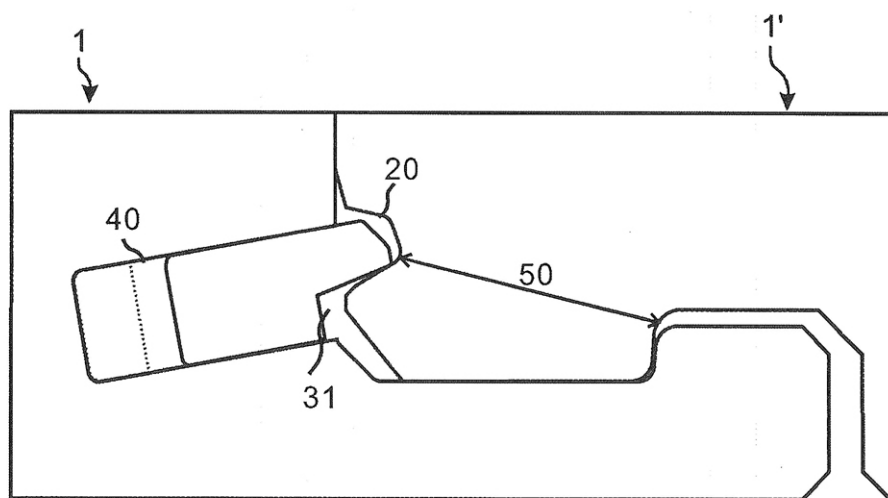

- (11) **1-0022823**
- (15) 09.12.2019 (51)<sup>7</sup> **C07H 1/06**, 3/02
- (21) 1-2012-02180 (22) 25.03.2011
- (86) PCT/KR2011/002072 25.03.2011 (87) WO2011/119004 29.09.2011
- (30) 10-2010-0027546 26.03.2010 KR
- (45) 30.01.2020 382 (43) 25.02.2013 299
- (73) CJ CHEILJEDANG CORPORATION (KR)  
500 Namdaemunro 5-ga, Jung-gu, Seoul 100-749, Republic of Korea
- (72) LEE, Kang Pyo (KR), SONG, Sang Hoon (KR), PARK, Seung Won (KR), KIM, Sung Bo (KR), HONG, Young Ho (KR), LEE, Joo Hang (KR), KIM, Taek Beom (KR), AN, Jun Gap (KR), KIM, Jung Hoon (KR)
- (74) Công ty TNHH T&T INVENMARK Sở hữu trí tuệ Quốc tế (T&T INVENMARK CO., LTD.)
- (54) PHƯƠNG PHÁP SẢN XUẤT TINH THỂ D-PSICOZA
- (57) Sáng chế đề cập đến phương pháp sản xuất tinh thể D-psicoza từ dung dịch D-psicoza bằng cách sử dụng kỹ thuật quá bão hòa.

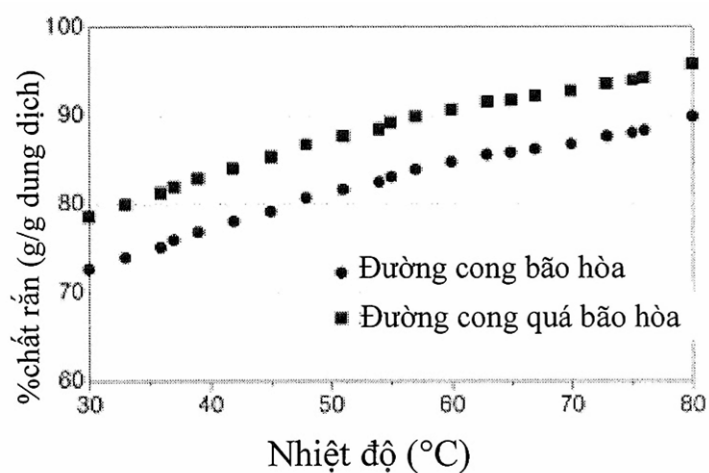

- (11) **1-0022824**  
 (15) 09.12.2019 (51)<sup>7</sup> **A61K 31/215**, A61P 17/10, A61K 38/10  
 (21) 1-2015-00703 (22) 29.07.2013  
 (86) PCT/IB2013/056199 29.07.2013 (87) WO2014/020516 06.02.2014  
 (30) BS2012A000126 01.08.2012 IT  
 (45) 30.01.2020 382 (43) 25.05.2015 326  
 (73) GENERAL TOPICS S.R.L. (IT)  
 Località Santigaro 32, I-25010 San Felice del Benaco (BS), Italy  
 (72) DE PAOLI AMBROSI, Gianfranco (IT)  
 (74) Công ty TNHH Sở hữu trí tuệ WINCO (WINCO CO., LTD.)  
 (54) **CHẾ PHẨM KHÁNG KHUẨN ĐỂ SỬ DỤNG KHU TRÚ, MỸ PHẨM VÀ DƯỢC PHẨM CHỨA CHẾ PHẨM NÀY**  
 (57) Sáng chế đề cập đến chế phẩm kháng khuẩn, tốt hơn là để sử dụng khu trú, chứa trietyl xitrat và peptit gồm 15 axit amin có trình tự FAKALKALLKALKAL-NH<sub>2</sub>, trong đó F là phenylalanin, A là alanin, K là lysin và L là leuxin, cụ thể là để điều trị bệnh trứng cá, bệnh viêm tuyến mồ hôi mưng mủ hoặc không mưng mủ, chứng viêm da cơ địa dị ứng có liên quan đến sự xâm thực của vi khuẩn Staphylococcus Aureu, bệnh chốc, bệnh nhiễm khuẩn ở gian ngón, bệnh viêm nang, bệnh nhọt, bệnh nhiễm khuẩn sau chấn thương, và bệnh nhiễm khuẩn trên da do bỏng. Sáng chế còn đề cập đến mỹ phẩm hoặc dược phẩm chứa chế phẩm này.

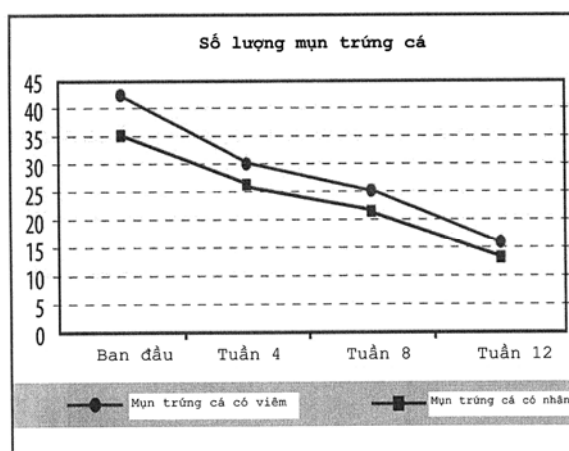

- (11) **1-0022825**  
 (15) 09.12.2019 (51)<sup>7</sup> **A61K 31/137**, 47/10, 47/36, 9/08, A61P 31/10  
 (21) 1-2015-03281 (22) 23.01.2014  
 (86) PCT/EP2014/051288 23.01.2014 (87) WO2014/122024A1 14.08.2014  
 (30) 61/761,953 07.02.2013 US  
 61/781,560 14.03.2013 US  
 (45) 30.01.2020 382 (43) 25.11.2015 332  
 (73) POLICHEM S.A. (LU)  
 50, Val Fleuri, L-1526 Luxembourg, Luxembourg  
 (72) MAILLAND, Federico (IT), LEGORA, Michela (IT), CERIANI, Daniela (IT), IOB, Giuliana (IT)  
 (74) Công ty TNHH Sở hữu trí tuệ WINCO (WINCO CO., LTD.)  
 (54) **CHẾ PHẨM CHỐNG NẤM DỪNG KHU TRÚ ĐỂ ĐIỀU TRỊ BỆNH NẤM MÓNG**  
 (57) Sáng chế đề cập đến chế phẩm sơn móng chủ yếu chứa terbinafine làm chất chống nấm, hydroxypropyl chitosan làm chất tạo màng, nước và alkanol thấp làm dung môi. Sáng chế còn mô tả phương pháp điều trị bệnh nấm móng bằng cách sử dụng chế phẩm sơn móng này qua đường khu trú cho bệnh nhân cần điều trị.

mê P-13-008, P-13-009, P-13-010 và P-13-011 sau khi tiếp xúc với nhiệt độ 5°C trong 1 giờ.



- (11) **1-0022826**
- (15) 09.12.2019 (51)<sup>8</sup> **E04B 5/21, 5/28, 5/23, 5/32**
- (21) 1-2018-01437 (22) 04.04.2018
- (45) 30.01.2020 382 (43) 25.06.2018 363
- (73) CÔNG TY CỔ PHẦN XÂY DỰNG VÀ THƯƠNG MẠI ACIF VIỆT NAM (VN)  
Số 7 ngõ 79/56 đường Cầu Giấy, phường Yên hòa, quận Cầu giấy, thành phố Hà Nội
- (72) Nguyễn Viết Chính (VN)
- (74) Công ty TNHH Sáng chế ACTIP (ACTIP PATENT LIMITED)
- (54) CẤU KIỆN SÀN BÊ TÔNG RỖNG VÀ PHƯƠNG PHÁP THI CÔNG SÀN BÊ TÔNG RỖNG
- (57) Sáng chế đề cập đến cấu kiện sàn bê tông rỗng (10) bao gồm bản sàn (11) đúc quanh lưới thép dưới (111), các dầm ô cờ (12) được tạo liền khối tại mặt trên của bản sàn (11) tạo thành các ô trống hình hộp (13) trên đỉnh của bản sàn (11), và các tấm mặt sàn (14) được lắp có thể tháo rời trên đỉnh các dầm ô cờ (12) che kín các ô trống hình hộp (13) để hoàn thiện bề mặt trên của sàn. Ngoài ra, sáng chế còn đề cập đến phương pháp thi công sàn bê tông rỗng nêu trên.

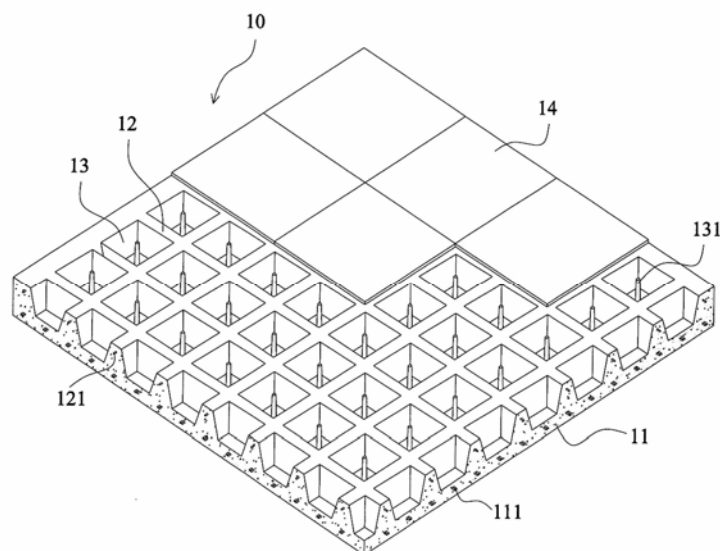

- (11) **1-0022827**  
 (15) 09.12.2019 (51)<sup>7</sup> **C07D 217/12**, A61K 31/472, 31/4725, C07D 401/12, 405/12, A61P 35/00, 3/04, 3/10, 7/06
- (21) 1-2015-02160 (22) 20.12.2013  
 (86) PCT/US2013/077235 20.12.2013 (87) WO2014/100719 26.06.2014  
 (30) 61/745,485 21.12.2012 US  
 61/790,525 15.03.2013 US  
 (45) 30.01.2020 382 (43) 26.10.2015 331  
 (73) EPIZYME, INC. (US)  
 400 Technology Square, 4th Floor, Cambridge, MA 02139, United States of America  
 (72) DUNCAN, Kenneth, W. (GB), CHESWORTH, Richard (GB), BORIACK-SJODIN, Paula Ann (US), MUNCHHOF, Michael, John (US), JIN, Lei (US)  
 (74) Công ty TNHH Tâm nhìn và Liên danh (VISION & ASSOCIATES CO.LTD.)  
 (54) HỢP CHẤT ỨC CHẾ PROTEIN ARGININ METYLTRANSFERAZA 5 (PRMT5) VÀ DƯỢC PHẨM CHỨA HỢP CHẤT NÀY  
 (57) Sáng chế đề cập đến hợp chất có công thức (I), muối dược dụng của nó, và dược phẩm chứa nó. Các hợp chất theo sáng chế hữu dụng để ức chế hoạt tính PRMT5.

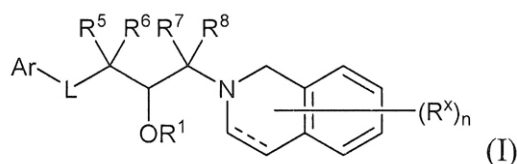



- (11) **1-0022828**
- (15) 09.12.2019 (51)<sup>7</sup> **B05D 7/14**, C09D 7/40, 7/61, 175/04, 201/00, B05D 3/02
- (21) 1-2017-01578 (22) 08.10.2015
- (86) PCT/JP2015/005120 08.10.2015 (87) WO2016/072046 12.05.2016
- (30) 2014-227042 07.11.2014 JP
- (45) 30.01.2020 382 (43) 25.08.2017 353
- (73) NISSHIN STEEL CO., LTD. (JP)  
3-4-1, Marunouchi, Chiyoda-ku, Tokyo 100-8366 Japan
- (72) Shigeyasu MORIKAWA (JP), Takahiro PUJII (JP)
- (74) Văn phòng Luật sư Ân Nam (ANNAM IP & LAW)
- (54) **PHƯƠNG PHÁP SẢN XUẤT DẢI KIM LOẠI ĐƯỢC PHỦ**
- (57) Sáng chế đề xuất phương pháp sản xuất dải kim loại được phủ trong đó, lớp phủ bao gồm nhựa polyuretan chứa đơn vị polycacbonat và 5% hoặc lớn hơn 5% thành phần không bay hơi được phủ lên dải kim loại đang chạy ở trạng thái mà nhiệt độ bề mặt của dải kim loại thấp hơn hoặc bằng 60°C. Sau đó, lớp phủ đã được phủ lên dải kim loại được nung ở nhiệt độ 80-250°C, và lớp phủ có độ dày màng lớn hơn hoặc bằng 0,3µm được tạo ra trên dải kim loại đang chạy. Tỷ lệ đơn vị polycacbonat/ tổng khối lượng nhựa trong lớp phủ nằm trong khoảng từ 10-80% khối lượng. Tiếp theo, dải kim loại đang chạy được cuộn lại sau khi được làm nguội xuống nhiệt độ bề mặt thấp hơn hoặc bằng 80°C.

- (11) **1-0022829**
- (15) 09.12.2019 (51)<sup>7</sup> **A61F 13/15**, 13/49
- (21) 1-2012-01812 (22) 24.11.2010
- (86) PCT/JP2010/070911 24.11.2010 (87) WO2011/068062 09.06.2011
- (30) 2009-276015 04.12.2009 JP
- 2009-291522 22.12.2009 JP
- (45) 30.01.2020 382 (43) 25.01.2013 298
- (73) KAO CORPORATION (JP)  
14-10, Nihonbashi Kayabacho 1-chome, Chuo-ku, Tokyo 103-8210, Japan
- (72) MOTEGI, Tomoyuki (JP), MARUYAMA, Hiroshi (JP), ONIZAWA, Yasuhiro (JP), MORITA, Akio (JP)
- (74) Công ty Cổ phần Hỗ trợ phát triển công nghệ Detech (DETECH)
- (54) **PHƯƠNG PHÁP VÀ THIẾT BỊ SẢN XUẤT BỘ PHẬN THẨM HÚT**
- (57) Sáng chế đề cập đến phương pháp sản xuất bộ phận thẩm hút (3) bao gồm bước tập hợp gồm tập hợp chất liệu cho bộ phận thẩm hút (3) được mang bởi dòng khí trong các rãnh (23) tạo ra trên bề mặt biên ngoài cùng của trống quay (2) và bước vận chuyển gồm vận chuyển các phần chất liệu tập hợp (32) trong các rãnh (23) vào phương tiện vận chuyển (5) và vận chuyển các phần chất liệu tập hợp (32) trong khi các phần chất liệu tập hợp (32) được giữ trên phương tiện vận chuyển (5). Ở bước tập hợp, chất liệu cho bộ phận thẩm hút (3) được tập hợp trong các rãnh (23) được tạo ra trên trống quay (2) để được sắp xếp theo chiều rộng của trống quay (2). Ở bước vận chuyển, các phần chất liệu tập hợp (32) được nhả ra từ các rãnh (23) vào phương tiện vận chuyển (5) dưới lực hút được tạo ra từ phương tiện vận chuyển (5) và các phần chất liệu tập hợp đã nhả ra (32) được vận chuyển trong khi được hút. Ngoài ra, sáng chế còn đề cập đến thiết bị sản xuất bộ phận thẩm hút.

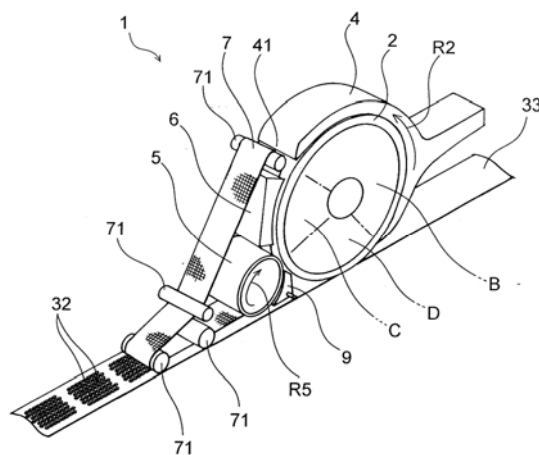

- (11) **1-0022830**  
 (15) 09.12.2019 (51)<sup>7</sup> **A61F 13/496**, 13/15, 13/49,  
 13/494, 13/53  
 (21) 1-2013-02307 (22) 26.12.2011  
 (86) PCT/JP2011/080027 26.12.2011 (87) WO2012/090916 05.07.2012  
 (30) 2010-291049 27.12.2010 JP  
 (45) 30.01.2020 382 (43) 27.01.2014 310  
 (73) KAO CORPORATION (JP)

14-10, Nihonbashi Kayabacho 1-chome, Chuo-ku, Tokyo 103-8210, Japan

(72) ONDA, Aiko (JP), SASAKI, Jun (JP)

(74) Công ty Cổ phần Hỗ trợ phát triển công nghệ Detech (DETECH)

(54) **VẬT DỤNG THẨM HÚT KIỂU QUẦN LÓT**

(57) Sáng chế đề cập đến vật dụng thẩm hút kiểu quần lót (1) bao gồm tấm mặt trước (2A), tấm mặt sau (2B), và bộ phận thẩm hút (3) được cố định vào chúng để vắt ngang chúng. Mỗi tấm trong số các tấm mặt trước (2A) và tấm mặt sau (2B) bao gồm phần thân (20a, 20b) bao gồm các khoá cạnh (4, 4) ở cả hai cạnh bên và phần kéo dài (21a, 21b) kéo dài về phía phần đũng (C). Bộ phận thẩm hút (3) bao gồm phần thẩm hút (33) và các phần tấm bên (34) được định vị hướng ra phía ngoài của cả hai mép theo phương chiều dọc của phần thẩm hút (33). Phần tấm bên (34) bao gồm vùng co giãn (34c) có độ giãn nhờ chi tiết co giãn (36) được cố định ở trạng thái kéo căng ít nhất tại phần đũng (C). Ở vùng co giãn (34c), chiều dài Lm từ đường tâm (CL) của vật dụng tới phần đầu trước (34m) lớn hơn chiều dài Lu từ đường tâm (CL) tới phần đầu sau (34u).

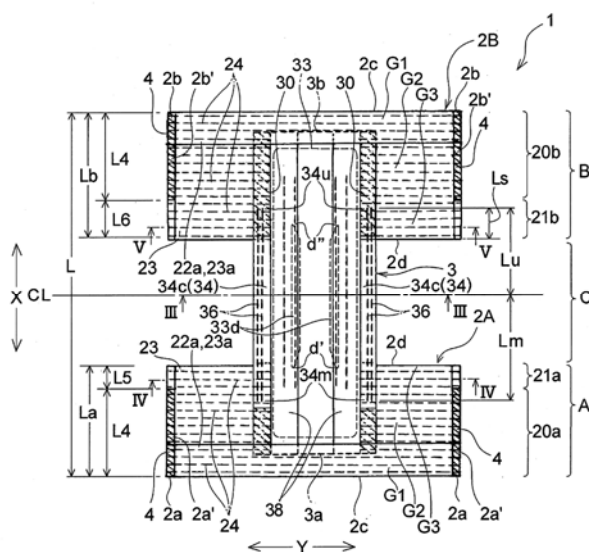

- (11) **1-0022831**  
 (15) 09.12.2019 (51)<sup>7</sup> **A61F 13/496**, 13/15, 13/49  
 (21) 1-2013-02308 (22) 26.12.2011  
 (86) PCT/JP2011/080060 26.12.2011 (87) WO2012/090931 05.07.2012  
 (30) 2010-291047 27.12.2010 JP  
 2010-291048 27.12.2010 JP  
 (45) 30.01.2020 382 (43) 27.01.2014 310  
 (73) KAO CORPORATION (JP)

14-10, Nihonbashi Kayabacho 1-chome, Chuo-ku, Tokyo 103-8210, Japan

(72) ONDA, Aiko (JP), SASAKI, Jun (JP)

(74) Công ty Cổ phần Hỗ trợ phát triển công nghệ Detech (DETECH)

(54) **VẬT DỤNG THẨM HÚT KIỂU QUẦN LÓT**

(57) Sáng chế đề cập đến vật dụng thẩm hút kiểu quần lót (1) bao gồm tấm phía trước (2A), tấm phía sau (2B), và bộ phận thẩm hút (3) được cố định để kết nối giữa chúng, mỗi tấm phía trước (2A) và tấm phía sau (2B) bao gồm phần thân (20a, 20b) và phần kéo dài (21a, 21b) có thể kéo căng được theo phương nằm ngang của đồ lót, mỗi phần trong số phần trên phía sau kéo dài (B4) và một phần của tấm phía trước tương ứng với phần trên phía sau kéo dài (B4) có ứng suất nén theo phương nằm ngang của vật dụng trên mỗi đơn vị độ dài theo phương chiều dọc của vật dụng lớn hơn ứng suất nén của phần dưới phía sau kéo dài (B5) trong khi phần kéo dài (21b) của tấm phía sau (2B) được phân đoạn thành phần trên phía sau kéo dài (B4) và phần dưới phía sau kéo dài (B5).

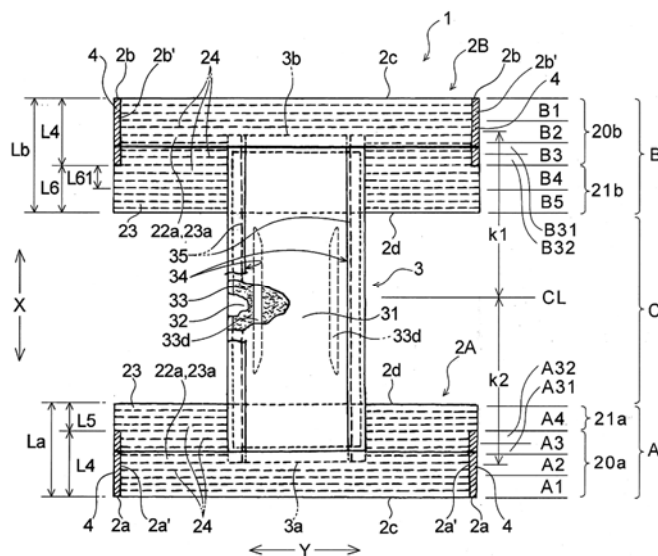

- (11) **1-0022832**  
 (15) 09.12.2019 (51)<sup>7</sup> **A61F 13/15**, 13/49, 13/53  
 (21) 1-2013-02189 (22) 14.12.2011  
 (86) PCT/JP2011/078900 14.12.2011 (87) WO2012/086491 28.06.2012  
 (30) 2010-283339 20.12.2010 JP  
 (45) 30.01.2020 382 (43) 27.01.2014 310

(73) KAO CORPORATION (JP)

14-10, Nihonbashi Kayabacho 1-chome, Chuo-ku, Tokyo 103-8210, Japan

(72) MOTEGI, Tomoyuki (JP), MARUYAMA, Hiroshi (JP), MORITA, Akio (JP)

(74) Công ty Cổ phần Hỗ trợ phát triển công nghệ Detech (DETECH)

(54) THIẾT BỊ VÀ PHƯƠNG PHÁP ĐỂ SẢN XUẤT BỘ PHẬN THẨM HÚT

(57) Sáng chế đề cập đến thiết bị để sản xuất bộ phận thẩm hút bao gồm ống dẫn (4) cấp vật liệu hấp thụ ban đầu bằng dòng không khí và một hoặc nhiều phần lắng chân không (22) làm lắng vật liệu hấp thụ ban đầu bằng cách hút và được làm thích ứng để làm lắng vật liệu hấp thụ ban đầu ở phần lắng chân không (22) trong khi dịch chuyển phần lắng chân không (22) theo một hướng và sau đó giải phóng chất lắng từ phần lắng chân không (22), trong đó phần lắng chân không (22) được chia thành các rãnh (221 đến 227) mà mỗi rãnh bao gồm phần hút được làm từ vật liệu xốp tại đáy và bao gồm vùng lắng có trọng lượng cơ sở cao làm lắng vật liệu hấp thụ ban đầu tới trọng lượng cơ sở cao và vùng lắng có trọng lượng cơ sở thấp làm lắng vật liệu hấp thụ ban đầu tới trọng lượng cơ sở thấp hơn vùng lắng có trọng lượng cơ sở cao, và trong đó tỉ lệ diện tích của phần hút với diện tích của phần lỗ hở của rãnh (221, 222, 224 tới 227) được định vị ở vùng lắng có trọng lượng cơ sở thấp nhỏ hơn tỉ lệ diện tích của phần hút (223e) với diện tích của phần lỗ hở (223d) của rãnh được định vị ở vùng lắng có trọng lượng cơ sở cao (223).

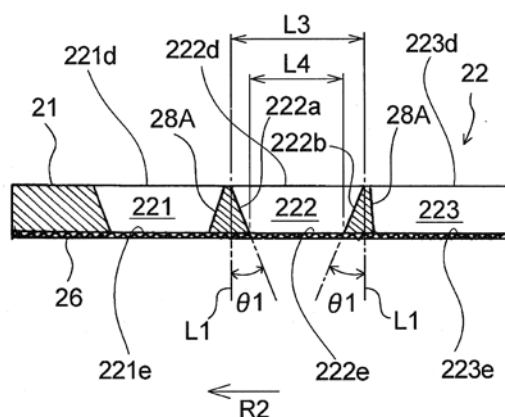

- (11) **1-0022833**
- (15) 09.12.2019 (51)<sup>7</sup> **A61K 8/39**, 8/73, A61Q 19/10, C11D 1/06, 3/37
- (21) 1-2013-03798 (22) 01.05.2012
- (86) PCT/JP2012/061555 01.05.2012 (87) WO2012/150711 08.11.2012
- (30) 2011-103055 02.05.2011 JP
- (45) 30.01.2020 382 (43) 25.02.2014 311
- (73) KAO CORPORATION (JP)  
14-10, Nihonbashi Kayabacho 1-chome, Chuo-ku, Tokyo 103-8210, Japan
- (72) HIRAHARA, Mayuko (JP), KATSUTA, Izumi (JP)
- (74) Công ty Cổ phần Hỗ trợ phát triển công nghệ Detech (DETECH)
- (54) **CHẾ PHẨM LÀM SẠCH VÀ PHƯƠNG PHÁP LÀM SẠCH SỬ DỤNG CHẾ PHẨM NÀY**
- (57) Sáng chế đề cập đến chế phẩm làm sạch chứa các thành phần (A), (B), và (C) dưới đây:  
(A) polyoxyetylen alkyl ete carboxylat với lượng từ 1 đến 20% trọng lượng trong đó số mol bổ sung trung bình của polyoxyetylen là 3,5 hoặc nhỏ hơn và số cacbon trong nhóm alkyl từ 10 đến 18, (B) hydroxypropyl xenluloza được cation hóa với lượng từ 0,02 đến 10% trọng lượng có công thức (1) dưới đây, trong đó, mỗi R<sup>1</sup>, R<sup>2</sup> và R<sup>3</sup> độc lập là nhóm thế có nhóm etylenoxy được cation hóa và nhóm propylenoxy, n là trị số có giá trị từ 20 đến 5000 là trị số thể hiện mức độ trùng hợp trung bình của glucoza khan, và mức thế của nhóm etylenoxy được cation hóa từ 0,01 đến 3 và mức thế của nhóm propylenoxy là từ 0,01 đến 5, và (C) nước.

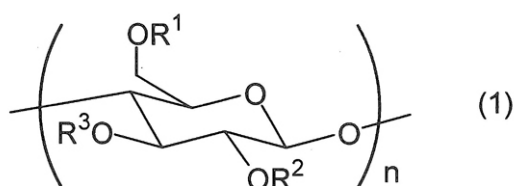

- (11) **1-0022834**
- (15) 10.12.2019 (51)<sup>7</sup> **A61K 9/10**, 9/14, 9/20, 31/4375, 47/10
- (21) 1-2015-02631 (22) 20.07.2015
- (45) 30.01.2020 382 (43) 25.11.2015 332
- (76) 1. NGUYỄN TRƯỜNG GIANG (VN)  
Số 80 phố Khương Trung, phường Khương Trung, quận Thanh Xuân, thành phố Hà Nội
2. NGUYỄN THỊ MINH PHƯƠNG (VN)  
Khu Yên Sơn, thị trấn Chúc Sơn, Chương Mỹ, thành phố Hà Nội
- (74) Công ty Luật TNHH Phạm và Liên danh (PHAM & ASSOCIATES)
- (54) **CHẾ PHẨM CHỨA BERBERIN KHÔNG ĐĂNG VÀ QUY TRÌNH BÀO CHẾ CHẾ PHẨM NÀY**
- (57) Sáng chế đề cập đến các chế phẩm chứa berberin không đăng dạng lỏng, bột pha hỗn dịch, viên nén để dùng qua đường miệng. Sáng chế còn đề cập đến các quy trình bào chế chế phẩm này.

- (11) **1-0022835**
- (15) 16.12.2019 (51)<sup>7</sup> **G06F 3/0488**
- (21) 1-2015-02979 (22) 12.07.2013
- (86) PCT/CN2013/079291 12.07.2013 (87) WO2014/012462A1 23.01.2014
- (30) 201210245439.1 16.07.2012 CN
- 201310288774.1 10.07.2013 CN
- (45) 30.01.2020 382 (43) 25.12.2015 333
- (73) HUAWEI DEVICE CO., LTD. (CN)  
B2-5 of Nanfang Factory, No. 2 of Xincheng Road, Songshan Lake Science and Technology Industrial Zone, Dongguan, Guangdong 523808, China
- (72) DING, Yi (CN), WU, Bin (CN), HE, Feng (CN), YIN, Hang (CN), KE, Yuandan (CN), GUO, Zejin (CN)
- (74) Công ty TNHH một thành viên Sở hữu trí tuệ VCCI (VCCI-IP CO.,LTD)
- (54) PHƯƠNG PHÁP ĐIỀU KHIỂN THANH HỆ THỐNG CỦA THIẾT BỊ NGƯỜI DÙNG VÀ THIẾT BỊ NGƯỜI DÙNG
- (57) Sáng chế đề cập đến phương pháp điều khiển thanh hệ thống của thiết bị người dùng và thiết bị người dùng. Phương pháp bao gồm các bước: dò trạng thái hiển thị của thanh hệ thống; và khi thanh hệ thống được đưa ra trên màn hình của thiết bị người dùng và thanh hệ thống được đưa ra bao gồm nút ẩn, thì nhận dữ liệu nhập thứ nhất được sử dụng để lựa chọn nút ẩn và nhập bằng bộ nhập để ẩn thanh hệ thống; hoặc khi thanh hệ thống không được đưa ra trên màn hình của thiết bị người dùng, thì nhận dữ liệu nhập thứ hai mà được nhập bằng bộ nhập để đưa ra thanh hệ thống. Trong các giải pháp kỹ thuật nêu trên, để cải thiện tỷ lệ sử dụng màn hình thì bằng cách gọi hoặc ẩn một cách linh hoạt thanh hệ thống được tích hợp các thông tin và/hoặc các nút tiện ích, thì màn hình có thể được sử dụng để hiển thị nội dung đến mức tối đa.

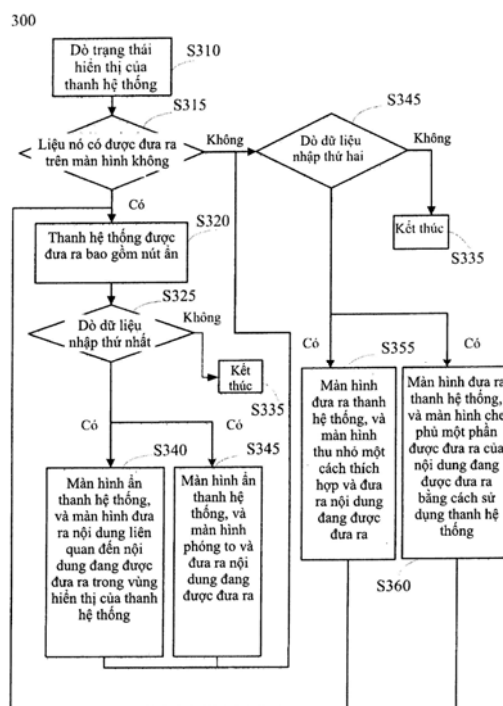



- (11) **1-0022836**  
 (15) 16.12.2019 (51)<sup>7</sup> **E04D 1/00**, E04F 13/08, E04D 1/06, 3/30, 3/365  
 (21) 1-2014-01392 (22) 01.11.2012  
 (86) PCT/JP2012/078381 01.11.2012 (87) WO2013/065800 10.05.2013  
 (30) 2011-241055 02.11.2011 JP  
 (45) 30.01.2020 382 (43) 27.04.2015 325  
 (73) NIPPON STEEL COATED SHEET CORPORATION (JP)  
 1-5-6, Nihombashi-homchou, Chuou-ku, Tokyo 1030023, Japan  
 (72) WAKEBE, Takahiko (JP)  
 (74) Công ty TNHH T&T INVENMARK Sở hữu trí tuệ Quốc tế (T&T INVENMARK CO., LTD.)

(54) **VẬT LIỆU LỢP MÁI**

- (57) Sáng chế đề cập tới vật liệu lợp mái cho phép thi công dễ hơn khi vật liệu lợp mái này được lợp lên một kết cấu đỡ mái hoặc kết cấu tương tự và ít có khả năng làm giảm đặc tính kín nước của mái. Vật liệu lợp mái này bao gồm thân vật liệu lợp gần như phẳng (1) được bố trí liền kề một thân vật liệu lợp khác (1). Phần đầu cạnh bên của thân vật liệu lợp thứ nhất (1) được chông và phủ lên thân vật liệu lợp thứ hai (1). Thân vật liệu lợp (1) có bộ phận dốc (2) được tạo ra ở mép đầu phía bên (1a) của thân vật liệu lợp (1) để được dốc xuống dưới. Hơn nữa, đầu mút của bộ phận dốc (2) (đầu mút bộ phận dốc (2a)) của thân vật liệu lợp (1) được tạo ra để tỳ lên mặt trước uốn xuống dưới của thân vật liệu lợp thứ hai (1) phủ lên cạnh dưới của thân vật liệu lợp thứ nhất (1).

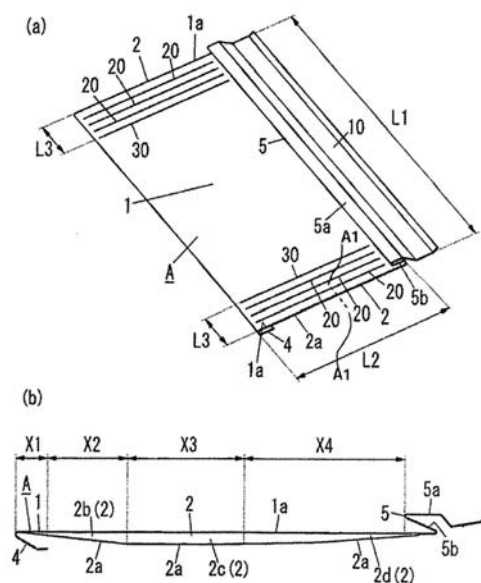

- (11) **1-0022837**  
 (15) 16.12.2019 (51)<sup>7</sup> **H04R 3/00**, 1/00  
 (21) 1-2014-04002 (22) 14.06.2013  
 (86) PCT/CN2013/077223 14.06.2013 (87) WO2013/185627A1 19.12.2013  
 (30) 201210200678.5 14.06.2012 CN  
 (45) 30.01.2020 382 (43) 25.03.2015 324

(73) TENDYRON CORPORATION (CN)  
 1810, Tower B, No. 38 Xueqing Road, Haidian District, Beijing 100083, China

(72) LI, Dongsheng (CN)

(74) Công ty TNHH Trường Xuân (AGELESS CO.,LTD.)

(54) PHƯƠNG PHÁP VÀ THIẾT BỊ DÙNG CHO THIẾT BỊ GHÉP NỐI ÂM THANH TỰ TUƠNG THÍCH

(57) Sáng chế đề cập đến phương pháp và thiết bị cho thiết bị ghép nối âm thanh tự tương thích. Phương pháp này bao gồm: nếu giá trị tuyệt đối của sự chênh lệch điện áp giữa chân cắm thứ nhất và chân cắm thứ hai được xác định rõ để thấp hơn trị số giới hạn thứ nhất, sau đó không tiến hành hoạt động nhận dạng đối với chân cắm thứ nhất và thứ hai của thiết bị ghép nối âm thanh (S101); nếu giá trị tuyệt đối của sự chênh lệch điện áp giữa chân cắm thứ nhất và thứ hai được xác định rõ lớn hơn hoặc bằng trị số giới hạn thứ hai, sau đó xác định loại chân cắm thứ nhất và thứ hai của thiết bị ghép nối âm thanh thông qua sự chênh lệch điện áp âm/dương (S102), khi trị số giới hạn thứ hai lớn hơn hoặc bằng trị số giới hạn thứ nhất; khi giá trị tuyệt đối của sự chênh lệch điện áp được xác định rõ lớn hơn hoặc bằng trị số giới hạn thứ hai, và khi sự chênh lệch điện áp là dương, xác định rằng chân cắm thứ nhất là chân cắm micro và chân cắm thứ hai là chân cắm nối đất (S103), nếu không thì, xác định rằng chân cắm thứ nhất là chân cắm nối đất và chân cắm thứ hai là chân cắm micro (S104); và, kết nối chân cắm nối đất đã nhận dạng với nền đất chung (S105). Chân cắm nối đất đã phát hiện được nối với nền đất chung của thiết bị nhận tín hiệu âm thanh để đảm bảo sự truyền thông tin bình thường giữa thiết bị phát tín hiệu âm thanh và thiết bị nhận tín hiệu âm thanh thông qua thiết bị ghép nối âm thanh.

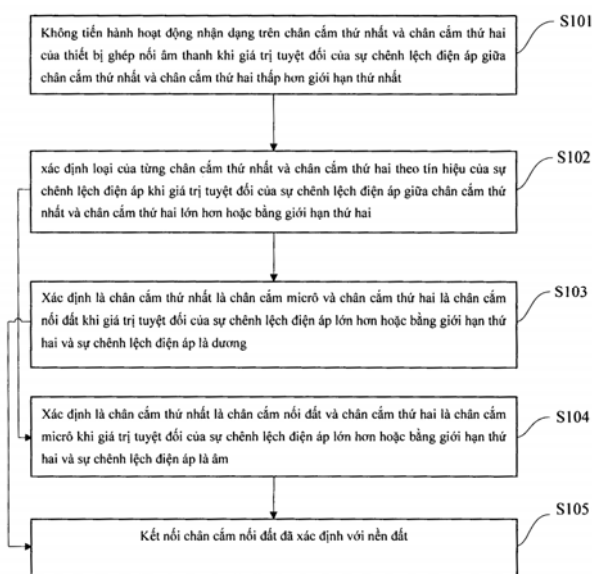

- (11) **1-0022838**
- (15) 16.12.2019 (51)<sup>7</sup> **C07K 16/18**
- (21) 1-2011-01916 (22) 21.12.2009
- (86) PCT/EP2009/009186 21.12.2009 (87) WO2010/069603 24.06.2010
- (30) 08022188.0 19.12.2008 EP
- 61/139,253 19.12.2008 US
- (45) 30.01.2020 382 (43) 30.01.2012 286
- (73) 1. BIOGEN INTERNATIONAL NEUROSCIENCE GMBH (CH)  
Neuhofstrasse 30, 6340 Baar, Switzerland.
2. UNIVERSITY OF ZURICH (CH)  
Prorektorat Forschung Ramistrasse 71 CH-8006 Zurich, Switzerland
- (72) WEIHOFEN, Andreas (CH), GRIMM, Jan (DE), NITSCH, Roger (DE), HOCK, Christoph (DE)
- (74) Công ty Luật TNHH T&G (TGVN)
- (54) **KHÁNG THỂ KHÁNG ALPHA-SYNUCLEIN VÀ PHƯƠNG PHÁP TẠO RA KHÁNG THỂ NÀY**
- (57) Sáng chế đề cập đến kháng thể đặc hiệu kháng  $\alpha$ -synuclein của người cũng như các mảnh, các dẫn xuất và các biến thể của chúng và các phương pháp liên quan. Sáng chế cũng đề cập đến phương pháp phân tích, kit, và chất mang rắn liên quan đến các kháng thể đặc hiệu với  $\alpha$ -synuclein. Kháng thể, (các) chuỗi globulin miễn dịch, cũng như các mảnh liên kết, các dẫn xuất và các biến thể của nó có thể dùng trong dược phẩm và chế phẩm chẩn đoán để chẩn đoán và điều trị miễn dịch hướng đích  $\alpha$ -synuclein, một cách tương ứng.

NI-202.3G12-VHB1 (trình tự vùng biến đổi chuỗi nặng VHB1; SEQ ID NO:3)

```
FR1-----CDR1-FR2-----CDR2-----
EVQLVQSGAEVKKPGASVRLSCRASGYNFDFIHIMVRQAPGEGLEWMGMSNPQSGNSSSSAQ
-----FR3-----CDR3-----JH-----
RFQGRVTMTTDTMSAAAYMDLNWLTLDDTAVVYCTRPHDGAGNYRFDTWGGTLVTVSS
```

NI-202.3G12-VHB1-GL (trình tự vùng biến đổi chuỗi nặng VHB1 so sánh với trình tự dòng tế bào gốc; SEQ ID NO:4)

```
FR1-----CDR1-FR2-----CDR2-----
QVQLVQSGAEVKKPGASVRLSCRASGYNFDFIHIMVRQAPGEGLEWMGMSNPQSGNSSSSAQ
-----FR3-----CDR3-----JH-----
RFQGRVTMTTDTMSAAAYMDLNWLTLDDTAVVYCTRPHDGAGNYRFDTWGGTLVTVSS
```

NI-202.3G12-VLc1 (trình tự vùng biến đổi chuỗi nhẹ VLc1; SEQ ID NO:6)

```
FR1-----CDR1-----FR2-----CDR2---FR3---
QSVLTQPPSVSVAPGQTARITCSGDALPKHYAHWYQQKPGQVPIVVIYKDTERFEGIPERFS
-----CDR3-----JK-----
GSTSGTVTLTISGVQAEDAHYYCQSADVSSTYVVFGGTKLTVL
```

NI-202.3G12-VLc1-GL (trình tự vùng biến đổi chuỗi nhẹ VLc1 so sánh với trình tự dòng tế bào gốc; SEQ ID NO:7)

```
FR1-----CDR1-----FR2-----CDR2---FR3---
SVLTQPPSVSVAPGQTARITCSGDALPKHYAHWYQQKPGQVPIVVIYKDTERFEGIPERFS
-----CDR3-----JK-----
GSTSGTVTLTISGVQAEDAHYYCQSADVSSTYVVFGGTKLTVL
```

- (11) **1-0022839**  
(15) 16.12.2019 (51)<sup>7</sup> **A61Q 5/02**, 5/12, A61K 8/04, 8/31, 8/41, 8/46, 8/73, 8/92, 8/34  
(21) 1-2011-03619 (22) 27.05.2010  
(86) PCT/EP2010/057343 27.05.2010 (87) WO2010/149460A3 29.12.2010  
(30) 09163569.8 24.06.2009 EP  
(45) 30.01.2020 382 (43) 26.03.2012 288  
(73) UNILEVER N.V. (NL)  
Weena 455, 3013 AL Rotterdam, The Netherlands  
(72) Catherine Marie-Joseph Simone LERAY (FR), Andrew Malcolm MURRAY (GB),  
Thuy-Anh PHAM (FR)  
(74) Công ty TNHH Trần Hữu Nam và Đồng sự (TRAN H.N & ASS.)  
(54) **CHẾ PHẨM DẦU GỘI ĐẦU CHỨA HỆ GEL DƯỠNG**  
(57) Chế phẩm dầu gội dưỡng tóc chứa dầu được chọn từ dầu polyalphaolefin, dầu este, dầu triglycerit, dầu hydrocacbon, và hỗn hợp của chúng được phân tán trong đó, chế phẩm này chứa từ 1 đến 26% trọng lượng pha làm sạch, hệ gel dưỡng, chất tạo huyền phù dạng polyme và polyme lỏng dạng cation.

- (11) **1-0022840**
- (15) 16.12.2019 (51)<sup>7</sup> **A61K 35/00**, A23F 3/00
- (21) 1-2012-00762 (22) 03.03.2011
- (86) PCT/CN2011/071479 03.03.2011 (87) WO2012/088794A1 05.07.2012
- (30) 201010624877.X 31.12.2010 CN
- (45) 30.01.2020 382 (43) 25.11.2013 308
- (73) EU YAN SANG INTERNATIONAL LTD. (SG)  
269 A South Bridge Road, Singapore 058818, Singapore
- (72) WONG, Suet Ying (CN), WU Kim (CN), LEE, Kuen Kuen Ella (CN)
- (74) Công ty Luật TNHH AMBYS Hà Nội (AMBYS HANOI)
- (54) PHƯƠNG PHÁP BÀO CHẾ TRÀ THẢO MỘC ĐƯỢC SỬ DỤNG LÀM THÀNH PHẦN BỔ SUNG TRONG SỮA
- (57) Sáng chế đề cập đến trà thảo mộc không chứa tá dược được sử dụng làm thành phần bổ sung trong sữa và phương pháp bào chế trà này. Trà thảo mộc bao gồm các nguyên liệu sau: ý dĩ nhân thô (Raw Semen Coicis), đạm trúc điệp (Herba Lophatheri), kê đuôi cáo (Setaria Italica), ý dĩ nhân đã chế biến (Prepared Semen Coicis), mạch nha (Fructus Hordei Germinatus), cốc nha (Fructus Setariae Germinatus), đấng tâm thảo (Medulla Junci) và phù tiểu mạch (Triticum Aestivum). Phương pháp bào chế trà thảo mộc bao gồm: (a) cân nguyên liệu theo công thức; (b) trộn các nguyên liệu với nhau, trừ phù tiểu mạch, sắc hỗn hợp tạo ra với nước, kết hợp các nước sắc thu được từ mỗi lần, lọc, và cô đặc nước lọc tạo thành dung dịch có tỷ trọng từ 1,0 đến 1,3g/cm<sup>3</sup>; (c) nghiền phù tiểu mạch thành hạt có cỡ lỗ sàng từ 15 đến 40, phân tán dung dịch thu được từ bước (b) vào hạt phù tiểu mạch đã nghiền; (d) sấy khô hạt phù tiểu mạch đã nghiền mang dung dịch đậm đặc thu được từ bước (c), đóng gói hạt trong dạng sản phẩm mong muốn.

- (11) **1-0022841**  
 (15) 16.12.2019 (51)<sup>7</sup> **H04W 4/02**, 4/22, 48/06  
 (21) 1-2015-03231 (22) 27.02.2013  
 (86) PCT/EP2013/053905 27.02.2013 (87) WO2014/131439 04.09.2014  
 (45) 30.01.2020 382 (43) 25.12.2015 333  
 (73) UNIFIED MESSAGING SYSTEMS AS (NO)  
 P.O. Box 6301 Etterstad, N-0604 Oslo, Norway  
 (72) HEEN, Kjell-Harald (NO)  
 (74) Công ty Luật TNHH Phạm và Liên danh (PHAM & ASSOCIATES)  
 (54) PHƯƠNG PHÁP, THIẾT BỊ VÀ HỆ THỐNG ĐỂ TẬN DỤNG TỐI ƯU DUNG LƯỢNG CỦA MẠNG DI ĐỘNG  
 (57) Sáng chế đề cập đến phương pháp và hệ thống tận dụng tối ưu hóa và liên tục dung lượng của mạng di động đang phục vụ các điện thoại di động phủ sóng khu vực địa lý được chọn cụ thể nhờ đó tạo xử lý tối ưu lưu lượng mạng trong chu kỳ có lưu lượng mạng lớn đến và/hoặc từ khu vực nêu trên mà không làm quá tải mạng di động.

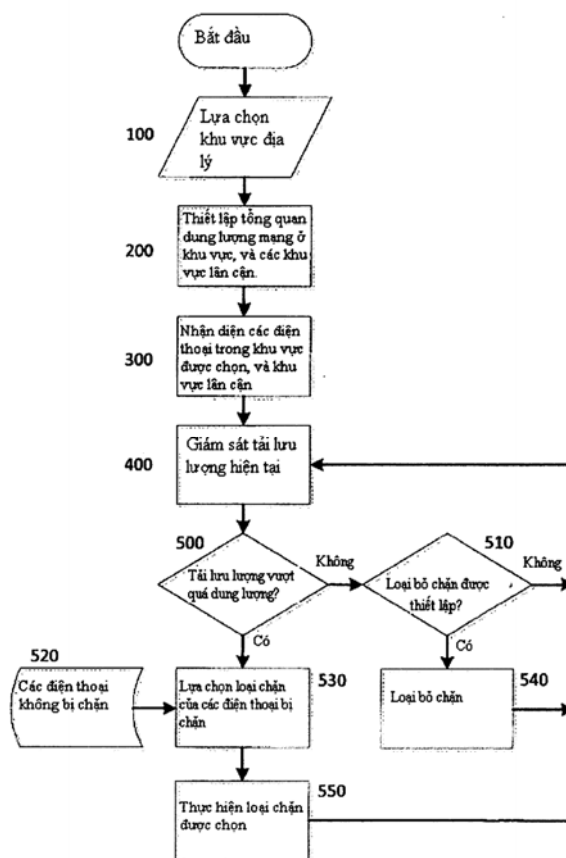

- (11) **1-0022842**
- (15) 16.12.2019 (51)<sup>7</sup> **C08J 3/09**, 11/28, C11D 7/22
- (21) 1-2012-00941 (22) 06.10.2010
- (86) PCT/US2010/051643 06.10.2010 (87) WO2011/044245 14.04.2011
- (30) 61/249,859 08.10.2009 US
- (45) 30.01.2020 382 (43) 27.08.2012 293
- (73) ALBEMARLE CORPORATION (US)  
451 Florida Street, Baton Rouge, LA 70801-1765, United States of America
- (72) MIWA, Hisashi (JP)
- (74) Công ty Luật TNHH Phạm và Liên danh (PHAM & ASSOCIATES)
- (54) **HỆ DUNG MÔI VÀ QUY TRÌNH LÀM SẠCH BỘT POLYURETAN RA KHỎI VẬT NỀN**
- (57) Sáng chế đề cập đến hệ dung môi được sử dụng để làm sạch bột xốp ở vôi, hệ dung môi này được tạo ra bằng cách kết hợp ít nhất hợp chất đã được brom hóa, rượu và chất làm ổn định với lượng sao cho hệ dung môi này không có điểm cháy. Sáng chế cũng đề cập đến quy trình làm sạch bột polyuretan ra khỏi vật nền bằng cách sử dụng hệ dung môi này.

- (11) **1-0022843**  
 (15) 16.12.2019 (51)<sup>7</sup> **B62J 23/00**, 17/00  
 (21) 1-2016-00364 (22) 31.07.2013  
 (86) PCT/JP2013/070817 31.07.2013 (87) WO2015/015609 05.02.2015  
 (45) 30.01.2020 382 (43) 25.04.2016 337  
 (73) HONDA MOTOR CO., LTD. (JP)  
 1-1, Minami-Aoyama 2-chome, Minato-ku, Tokyo 107-8556, Japan  
 (72) NISHIMOTO Taro (JP), INOUE Taishi (JP)  
 (74) Công ty Luật TNHH Phạm và Liên danh (PHAM & ASSOCIATES)  
 (54) **KẾT CẤU NẮP CHE THÂN DÙNG CHO XE MÁY**

(57) Sáng chế đề cập đến kết cấu nắp che thân của xe máy có thể giảm lực cản không khí bằng cách loại bỏ sự ứ lại của các dòng không khí đi qua phần dưới của nắp che dưới phía trước và có thể làm mát có hiệu quả cụm động lực bằng kết cấu đơn giản, kết cấu này sử dụng các dòng không khí. Kết cấu nắp che thân dùng cho xe máy (1) theo sáng chế bao gồm nắp che thân (20) có: nắp che trước (21) che phần trước (10a) của thân xe từ phía trước đến các phía bên của ống đầu (15); nắp che dưới phía trước (30) che bề mặt trước của thân xe, bên dưới nắp che trước (21) và có bề mặt đối diện uốn cong (30a), bề mặt này liên tục từ bên trên đến phía sau bánh trước (18) để quay về đối diện với bánh trước (18); và nắp che dưới (25) che bề mặt dưới của thân xe nằm xa hơn về phía trước so với cụm động lực (55) và kéo dài hơi xa hơn về phía sau so với nắp che dưới phía trước (30), trong đó phần đầu dưới (30e) của nắp che dưới phía trước (30) có phần uốn cong (36) và do vậy cho phép kéo dài về phía sau để được nối với nắp che dưới (25), và trong đó phần uốn cong (36) được tạo ra sao cho bán kính cong ở tâm nằm ngang lớn hơn các bán kính cong ở các phần đầu nằm ngang của nó.

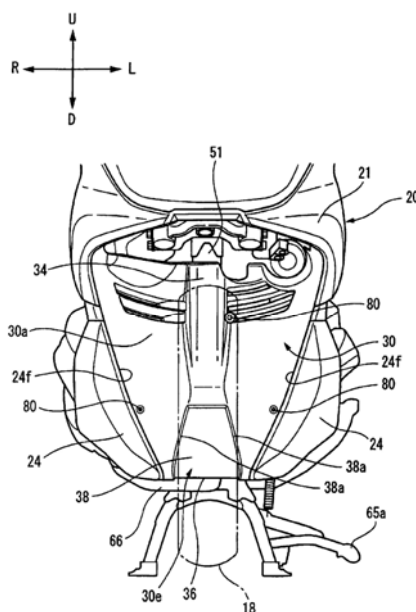



- (11) **1-0022844**  
 (15) 16.12.2019
- (21) 1-2015-01287  
 (86) PCT/JP2013/075691 24.09.2013  
 (30) 2012-209873 24.09.2012  
 2012-209874 24.09.2012  
 2012-279974 21.12.2012
- (45) 30.01.2020 382  
 (73) YAMAHA HATSUDOKI KABUSHIKI KAISHA (JP)  
 2500 Shingai, Iwata, Shizuoka 438-8501, Japan
- (72) Kazuhisa TAKANO (JP), Toshio IIZUKA (JP), Yutaka KUBO (JP), Takahiro WATANABE (JP), Noboru MIYAMOTO (JP), Kaoru SASAKI (JP), Hirokatsu OGAWA (JP)
- (74) Công ty cổ phần tư vấn Trung Thực (TRUNG THUC.,JSC)  
 (54) XE CÓ KHUNG THÂN NGHIÊNG ĐƯỢC  
 (57) Một mục đích của sáng chế là đề xuất xe

(51)<sup>7</sup> **B62K 5/08**, B60G 17/005, B62K 5/05, B60G 3/01, 3/20, B62K 21/00, B62D 9/02, B62K 5/10

(22) 24.09.2013  
 (87) WO2014/046282 27.03.2014

(43) 25.08.2015 329

được trang bị khung thân nghiêng được và hai bánh trước mà có thể ngăn chặn được sự tăng kết cấu ngoại vi của trục lái mà nằm bên trên hai bánh trước trong khi vẫn đảm bảo được sự vận hành trơn tru của cơ cấu liên kết ngay cả khi chức năng được tạo ra nhằm ngăn chặn sự vận hành của cơ cấu liên kết.

Sáng chế còn đề xuất xe bao gồm chi tiết chặn (81) được đỡ trên phần đỡ thứ nhất (J) mà được lắp trên một bộ phận bất kỳ trong số cơ cấu liên kết (5), khung thân (21), cơ cấu giảm xóc phải và cơ cấu giảm xóc trái trên một phần đầu của nó để quay quanh trục đỡ của phần đỡ thứ nhất, bộ phận ngăn chặn (82) được đỡ trên phần đỡ thứ hai mà có thể dịch chuyển tương đối với phần đỡ thứ nhất và được lắp trên một bộ phận bất kỳ trong số cơ cấu liên kết (5), khung thân (21), cơ cấu giảm xóc phải và cơ cấu giảm xóc trái và có thể thay đổi lực ma sát với chi tiết chặn (81), và chi tiết dẫn hướng (83) mà dẫn hướng phần giữa hoặc phần đầu kia của chi tiết kéo dài đến bộ phận ngăn chặn (82), trong đó góc quay của chi tiết chặn (81) tương đối với phần đỡ thứ nhất (J) dựa vào sự vận hành quay của chi tiết ngang thứ nhất (51) và chi tiết ngang thứ hai (52) tương đối với khung thân (21) nhỏ hơn so với góc quay của chi tiết ngang thứ nhất (51) hoặc góc quay của chi tiết ngang thứ hai (52) tương đối với khung thân (21) dựa vào sự vận hành quay.

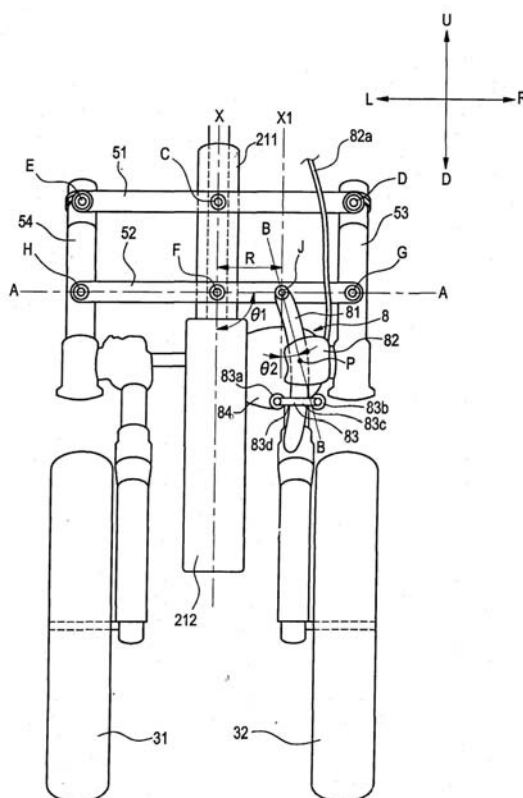

- (11) **1-0022845**
- (15) 16.12.2019 (51)<sup>7</sup> **A24D 1/02**, D21H 17/66, 17/67, 17/69
- (21) 1-2014-03654 (22) 31.10.2014
- (30) 13191043.2 31.10.2013 EP
- (45) 30.01.2020 382 (43) 25.05.2015 326
- (73) JULIUS GLATZ GMBH (DE)  
Staatsstr. 37-41, 67468 Neidenfels, Germany
- (72) Christoph NOVER (DE), Marijan VUCAK (DE), Thomas FRITZSCHING (DE)
- (74) Công ty TNHH Sở hữu trí tuệ WINCO (WINCO CO., LTD.)
- (54) GIẤY CUỐN THUỐC LÁ CHỨA CÁC HẠT HỖN HỢP, PHƯƠNG PHÁP SẢN XUẤT GIẤY CUỐN THUỐC LÁ VÀ SẢN PHẨM THUỐC LÁ BAO GỒM GIẤY CUỐN THUỐC LÁ NÀY
- (57) Sáng chế đề cập đến giấy cuốn thuốc lá chứa hạt hỗn hợp thu được bằng phương pháp bao gồm các bước:
- (a) điều chế huyền phù chứa các hạt canxi cacbonat trong nước;
  - (b) bổ sung muối kim loại chứa cation nhôm, trong đó muối kim loại này:
    - (i) có khả năng tạo ra thành phần kim loại thường trong huyền phù, và
    - (ii) có độ tan trong nước được xác định được theo độ pH của huyền phù điều chế được và ở nhiệt độ 20°C là lớn hơn 9,0mg/l.
- Ngoài ra, sáng chế còn đề cập đến phương pháp sản xuất giấy cuốn thuốc lá và sản phẩm thuốc lá bao gồm giấy cuốn thuốc lá này.

- (11) **1-0022846**
- (15) 16.12.2019 (51)<sup>7</sup> **H04L 25/03**
- (21) 1-2015-02168 (22) 11.12.2013
- (86) PCT/CN2013/089130 11.12.2013 (87) WO2014/090164 19.06.2014
- (30) 201210531726.9 11.12.2012 CN
- (45) 30.01.2020 382 (43) 25.09.2015 330
- (73) HUAWEI TECHNOLOGIES CO., LTD. (CN)  
Huawei Administration Building, Bantian, Longgang, Shenzhen, Guangdong 518129, China
- (72) LI, Xingwen (CN), YE, Siqing (CN), WANG, Yongsheng (CN), CHANG, Yan (CN)
- (74) Công ty Luật TNHH Phạm và Liên danh (PHAM & ASSOCIATES)
- (54) PHƯƠNG PHÁP VÀ THIẾT BỊ TRIỆT TIÊU SỰ GIAO THOA GIỮA CÁC KÊNH TRUYỀN CỦA BỘ PHÁT
- (57) Sáng chế đề xuất phương pháp và thiết bị để triệt tiêu sự giao thoa giữa các kênh truyền của bộ phát. Phương pháp để triệt tiêu sự giao thoa giữa các kênh truyền của bộ phát này bao gồm các bước: tạo ra thông số bù theo tín hiệu ra của môđun tương tự trên kênh truyền cần xử lý bởi bộ phát và tín hiệu vào của môđun số trên từng kênh truyền trong số tất cả các kênh truyền của bộ phát; tạo ra tín hiệu triệt tiêu theo thông số bù này và tín hiệu vào hoặc tín hiệu ra của môđun số trên kênh truyền khác ngoại trừ kênh truyền cần xử lý; và thực hiện, theo tín hiệu triệt tiêu, quy trình triệt tiêu giao thoa trên kênh truyền cần xử lý. Phương pháp và thiết bị để triệt tiêu sự giao thoa giữa các kênh truyền của bộ phát theo sáng chế sẽ cho phép làm tăng kích thước sản phẩm của bộ phát, vốn bị gây ra bởi việc tăng kích thước không gian và bố trí các phần tử cách ly vật lý giữa các kênh truyền, và cải thiện hiệu quả triệt tiêu giao thoa giữa các kênh truyền.

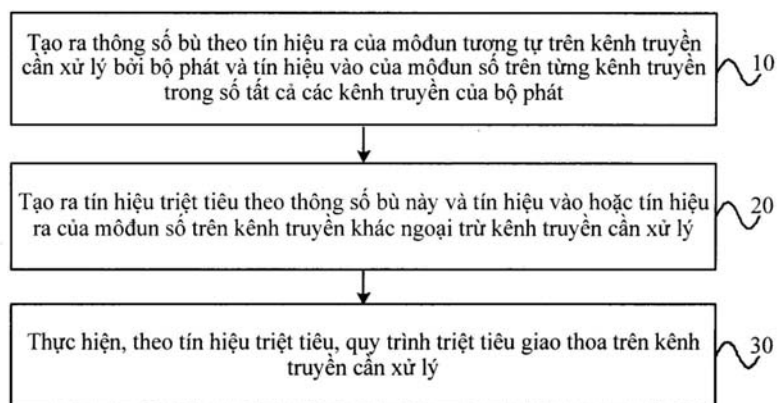



- (11) **1-0022848**  
 (15) 16.12.2019 (51)<sup>7</sup> **B28B 1/30**  
 (21) 1-2015-04824 (22) 24.03.2014  
 (86) PCT/JP2014/057964 24.03.2014 (87) WO2014/188772 27.11.2014  
 (30) 2013-108116 22.05.2013 JP  
 (45) 30.01.2020 382 (43) 25.02.2016 335  
 (73) YOSHINO GYPSUM CO., LTD. (JP)  
 Shin-Tokyo Bldg., 3-1, Marunouchi 3-chome, Chiyoda-ku, Tokyo 100-0005 Japan  
 (72) YOSHIDA Tsuyoshi (JP), HIMENO Akira (JP), NOGUCHI Tomohiro (JP)  
 (74) Công ty TNHH T&T INVENMARK Sở hữu trí tuệ Quốc tế (T&T INVENMARK CO., LTD.)  
 (54) **PHƯƠNG PHÁP VÀ THIẾT BỊ SẢN XUẤT TẤM THẠCH CAO**  
 (57) Sáng chế đề cập đến thiết bị sản xuất tấm thạch cao, trong đó với tấm tạo hình dưới (8), tấm tạo hình này có: thân chính dạng tấm (10) bên dưới được tạo ra từ vật liệu dẫn điện; và điện cực nhúng dưới (12) được gắn vào thân chính dạng tấm (10), điện cực nhúng dưới (12) được cách điện khỏi thân chính dạng tấm (10) bởi lớp cách điện (14) và được gắn vào để một phần của nó được lộ ra trên bề mặt của thân chính dạng tấm (10) sẽ tiếp xúc với tấm giấy lót (16) bên dưới. Ngoài ra, sáng chế còn đề cập đến phương pháp sản xuất tấm thạch cao.

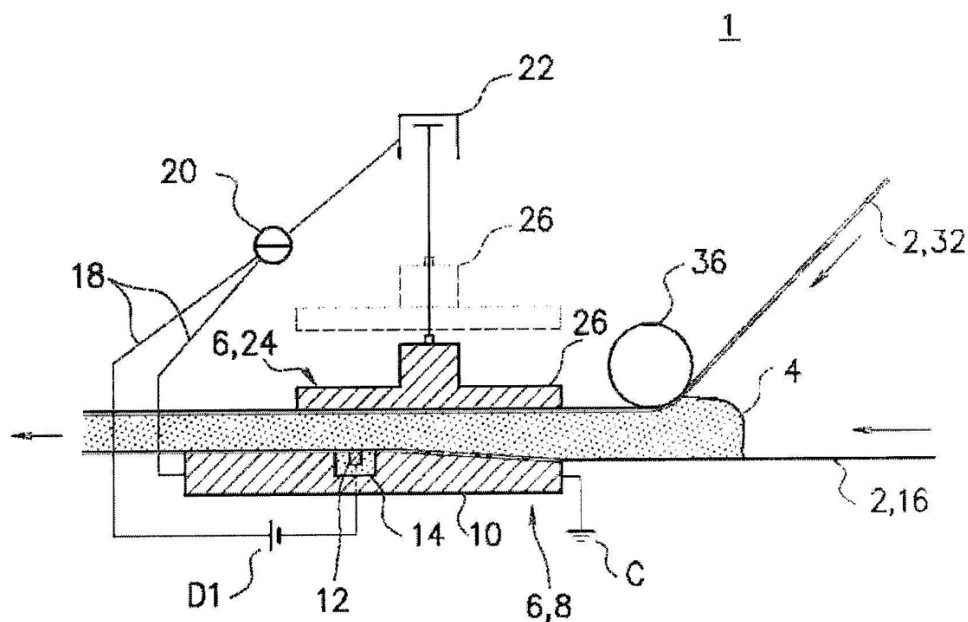

- (11) **1-0022849**
- (15) 16.12.2019 (51)<sup>7</sup> **H04R 3/00**
- (21) 1-2014-04446 (22) 13.06.2013
- (86) PCT/CN2013/077143 13.06.2013 (87) WO2013/185609A1 19.12.2013
- (30) 201210196122.3 13.06.2012 CN
- (45) 30.01.2020 382 (43) 27.04.2015 325
- (73) TENDYRON CORPORATION (CN)  
1810, Tower B, No. 38 Xueqing Road, Haidian District, Beijing 100083, China
- (72) LI, Dongsheng (CN)
- (74) Công ty TNHH Trường Xuân (AGELESS CO.,LTD.)
- (54) PHƯƠNG PHÁP VÀ THIẾT BỊ TỰ ĐỘNG NHẬN DẠNG CHÂN CẮM MICRÔ VÀ CHÂN CẮM TIẾP ĐẤT CỦA THIẾT BỊ GHEP TƯƠNG THÍCH ÂM THANH
- (57) Sáng chế đề cập đến phương pháp để tự động nhận dạng chân cắm micrô và chân cắm tiếp đất của thiết bị ghép tương thích âm thanh và thiết bị lưu mã ký điện tử. Phương pháp bao gồm: không thực hiện hoạt động nhận dạng trên chân cắm thứ nhất và chân cắm thứ hai của thiết bị ghép tương thích âm thanh khi giá trị tuyệt đối của hiệu điện thế giữa chân cắm thứ nhất và chân cắm thứ hai nhỏ hơn ngưỡng thứ nhất; và xác định loại chân cắm thứ nhất và chân cắm thứ hai theo tín hiệu của hiệu điện thế giữa chân cắm thứ nhất và chân cắm thứ hai khi giá trị tuyệt đối của hiệu điện thế lớn hơn hoặc bằng ngưỡng thứ hai, trong đó ngưỡng thứ hai lớn hơn hoặc bằng ngưỡng thứ nhất.

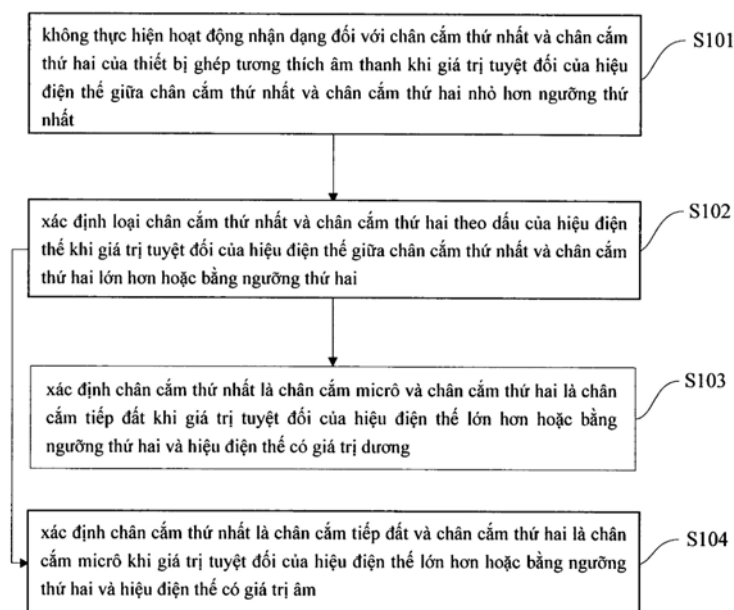

- (11) **1-0022850**
- (15) 16.12.2019 (51)<sup>7</sup> **B65G 53/00**, F23C 10/32, B01J 8/00
- (21) 1-2009-02031 (22) 23.01.2008
- (86) PCT/EP2008/000490 23.01.2008 (87) WO2008/104250 04.09.2008
- (30) 10 2007 009 758.3 27.02.2007 DE
- (45) 30.01.2020 382 (43) 25.12.2009 261
- (73) OUTOTEC OYJ (FI)  
Riihitontuntie 7, FIN-02200 Espoo, Finland
- (72) BUGH, Roger (AU), HILTUNEN, Pekka (DE), KLETT, Cornelis (DE), MISSALLA, Michael (DE), REEB, Bernd (DE), SACHAROW, Lilli (DE), STRODER, Michael (DE), STURM, Peter (DE)
- (74) Công ty TNHH T&T INVENMARK Sở hữu trí tuệ Quốc tế (T&T INVENMARK CO., LTD.)
- (54) PHƯƠNG PHÁP VÀ THIẾT BỊ ĐIỀU KHIỂN MỨC VÀ/HOẶC LƯỢNG CHẤT RẮN TRONG THÙNG CHẤT RẮN, PHƯƠNG PHÁP VÀ THIẾT BỊ ĐIỀU KHIỂN NHIỆT ĐỘ VÀ/HOẶC TỶ LỆ TRỘN TRONG THÙNG TRỘN
- (57) Sáng chế đề cập đến phương pháp và thiết bị điều khiển mức và/hoặc lượng chất rắn trong tầng sôi trong thùng chứa tầng sôi, trong đó một dòng chất rắn được lấy ra khỏi thùng tầng sôi qua ống dẫn xuống, dòng chất rắn này được tạo tầng sôi ở đáy của ống dẫn xuống bằng cách cấp dòng khí vận chuyển và được vận chuyển đến đỉnh qua ống dẫn lên phân nhánh từ ống dẫn xuống. Kích cỡ của dòng chất rắn vận chuyển qua ống dẫn lên được thay đổi bằng cách cấp thay đổi khí vận chuyển, trong đó mức chất rắn hoặc lượng chất rắn trong thùng chất rắn được sử dụng làm biến điều khiển và tốc độ dòng thể tích của khí vận chuyển được sử dụng làm biến kích hoạt mạch điều khiển.

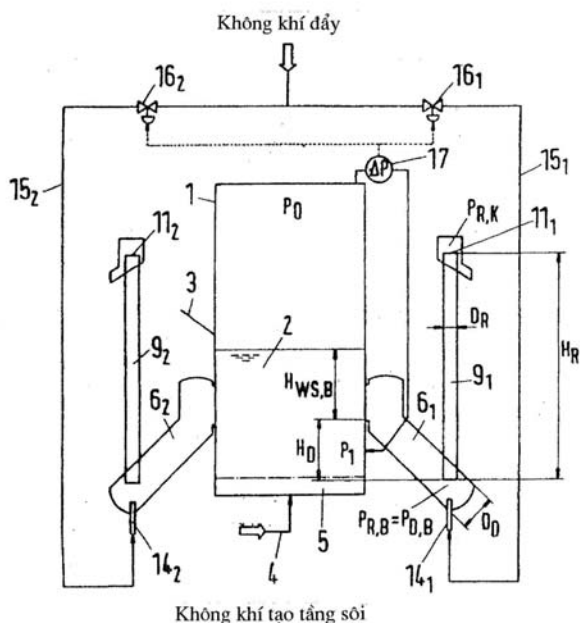

- (11) **1-0022851**
- (15) 16.12.2019 (51)<sup>7</sup> **B22C 1/22**, 1/10
- (21) 1-2012-03090 (22) 18.03.2011
- (86) PCT/JP2011/056581 18.03.2011 (87) WO2011/115258 22.09.2011
- (30) 2010-062946 18.03.2010 JP
- (45) 30.01.2020 382 (43) 25.01.2013 298
- (73) KAO CORPORATION (JP)  
14-10, Nihonbashi Kayabacho 1-chome, Chuo-ku, Tokyo 103-8210, Japan
- (72) YOSHIDA, Akira (JP), MATSUO, Toshiki (JP)
- (74) Công ty Cổ phần Hỗ trợ phát triển công nghệ Detech (DETECH)
- (54) **CHẾ PHẨM KẾT DÍNH DÙNG ĐỂ TẠO KHUÔN ĐÚC, CHẾ PHẨM VÀ PHƯƠNG PHÁP TẠO KHUÔN ĐÚC**
- (57) Sáng chế đề xuất chế phẩm kết dính dùng để tạo khuôn đúc mà có thể ngăn chặn được sự suy giảm độ bền khuôn đúc trong môi trường có độ ẩm cao, và còn hạn chế được sự hình thành khí kích thích khi đúc; và chế phẩm tạo khuôn đúc trong đó chế phẩm kết dính này được sử dụng. Để tạo ra chế phẩm kết dính này, chế phẩm kết dính dùng để tạo khuôn đúc, bao gồm nhựa furan, và hợp chất kim loại chứa một hoặc nhiều thành phần kim loại được chọn từ nhóm gồm có các thành phần trong các nhóm 2, 4, 7, 10, 11 và 13 của bảng tuần hoàn nguyên tố Mendeleev, trong đó hàm lượng theo phần trăm của (các) nguyên tố kim loại trong chế phẩm kết dính là từ 0,01 đến 0,70% theo trọng lượng, và hợp chất kim loại là một hoặc nhiều hợp chất kim loại được chọn từ các hydroxit, các nitrat, các oxit, các muối axit hữu cơ, các alkoxit, và các phức chất keton.



- (11) **1-0022852**  
 (15) 16.12.2019 (51)<sup>7</sup> **F01P 5/06**, 1/10  
 (21) 1-2015-01059 (22) 26.09.2013  
 (86) PCT/JP2013/076003 26.09.2013 (87) WO2014/054492 10.04.2014  
 (30) 2012-219370 01.10.2012 JP  
 (45) 30.01.2020 382 (43) 26.10.2015 331

(73) SUZUKI MOTOR CORPORATION (JP)  
 300, Takatsuka-Cho, Minami-Ku, Hamamatsu-Shi, Shizuoka-Ken 432-8611, Japan

(72) KATSUYA Yosuke (JP)

(74) Công ty Luật TNHH Phạm và Liên danh (PHAM & ASSOCIATES)

(54) **HỆ THỐNG LÀM MÁT DÙNG CHO ĐỘNG CƠ**

(57) Sáng chế đề cập đến hệ thống làm mát dùng cho động cơ để làm mát một cách thích hợp chi tiết như vòi phun bị ảnh hưởng sự tác dụng của nhiệt từ xi lanh và đầu xi lanh của động cơ, khác biệt ở chỗ, hệ thống này bao gồm bộ phận dẫn không khí, bộ phận này che một phần của xi lanh và đầu xi lanh của động cơ và tạo ra đường dòng chảy làm mát, mà không khí để làm mát động cơ được dẫn qua đó đến xi lanh và đầu xi lanh, và bộ phận thổi không khí, bộ phận này cấp không khí đến đường dòng chảy làm mát, trong đó bộ phận dẫn không khí có thân chính tạo ra đường dòng chảy làm mát và đoạn tấm chắn phân chia đường dòng chảy làm mát để tạo ra đường dòng chảy nhánh, mà không khí được dẫn qua đó đến chi tiết khác với xi lanh và đầu xi lanh, đường dòng chảy nhánh này được định vị ở vị trí cách ra khỏi xi lanh và đầu xi lanh.

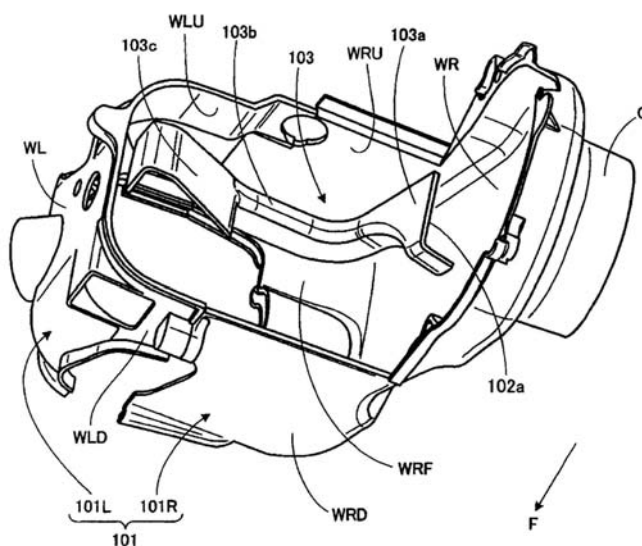

- (11) **1-0022853**
- (15) 16.12.2019 (51)<sup>7</sup> **F04C 29/04**, 18/16
- (21) 1-2012-03802 (22) 19.12.2012
- (30) 2011-284072 26.12.2011 JP
- (45) 30.01.2020 382 (43) 25.07.2013 304
- (73) KABUSHIKI KAISHA KOBE SEIKO SHO (KOBE STEEL, LTD.) (JP)  
10-26, Wakinohama-cho 2-chome, Chuo-ku, Kobe-shi, Hyogo 6518585, Japan
- (72) Shoji YOSHIMURA (JP), Takahiro OUE (JP)
- (74) Công ty Cổ phần Sở hữu công nghiệp INVESTIP (INVESTIP)
- (54) **MÁY NÉN HAI CẤP LÀM LẠNH BẰNG DẦU VÀ MÁY BƠM NHIỆT CÓ LẮP MÁY NÉN NÀY**
- (57) Sáng chế đề cập đến máy nén hai cấp làm lạnh bằng dầu và máy bơm nhiệt có lắp máy nén này có khả năng đảm bảo sự tuần hoàn của dầu và ngăn chặn sự giảm hiệu suất ngay cả khi áp suất nạp và áp suất xả thay đổi bất thường. Máy nén hai cấp làm lạnh bằng dầu theo sáng chế bao gồm: phần nén cấp thứ nhất hút khí từ kênh nạp, nén khí cùng với dầu, và xả khí đã nén và dầu vào khoang áp suất trung gian; phần nén cấp thứ hai hút khí từ khoang áp suất trung gian, nén khí cùng với dầu, và xả khí và dầu đã nén vào kênh xả; và kênh cung cấp dầu cung cấp dầu vào ổ đỡ trục ở phía xả của phần nén cấp thứ hai; và kênh tuần hoàn dầu chảy ra ngoài từ ổ đỡ trục ở phía xả của phần nén cấp thứ hai vào khoang kín là khoang được nén một phần trong phần nén cấp thứ nhất. Đồng thời sáng chế cũng đề cập đến máy bơm nhiệt có lắp máy nén này.

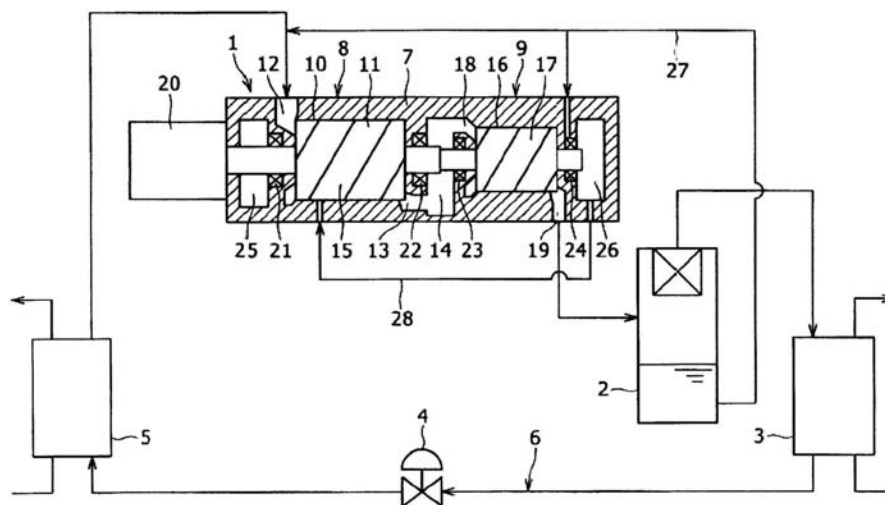

- (11) **1-0022854**  
 (15) 16.12.2019 (51)<sup>7</sup> **C08L 9/06**, 23/16, 63/00, 9/02, 11/00, 9/00, 33/00, C08J 9/10, C08K 3/04, 3/06, G03G 15/16
- (21) 1-2013-00277 (22) 25.01.2013  
 (30) 2012-020984 02.02.2012 JP  
 (45) 30.01.2020 382 (43) 26.08.2013 305  
 (73) SUMITOMO RUBBER INDUSTRIES, LTD. (JP)  
 6-9, Wakinohama-cho 3-chome, Chuo-ku, Kobe-shi, Hyogo 651-0072, Japan  
 (72) Naoyuki SATOYOSHI (JP), Yusuke TANIO (JP)  
 (74) Công ty TNHH Tâm nhìn và Liên danh (VISION & ASSOCIATES CO.LTD.)  
 (54) **CHẾ PHẨM CAO SU DẪN ĐIỆN VÀ CON LĂN TRUYỀN ĐƯỢC TẠO RA TỪ CHẾ PHẨM NÀY**  
 (57) Sáng chế đề cập đến chế phẩm cao su dẫn điện theo sáng chế bao gồm thành phần cao su ít nhất bao gồm cao su styren butadien, cao su etylen propylen dien và cao su epiclohydrin, thành phần chất tạo liên kết ngang để tạo liên kết ngang thành phần cao su và thành phần chất tạo xốp. Thành phần chất tạo xốp chứa chỉ riêng chất tạo xốp ở tỷ lệ nằm trong khoảng từ 0,1 phần khối lượng đến 8 phần khối lượng tính theo 100 phần khối lượng thành phần cao su. Theo cách khác, thành phần chất tạo xốp bao gồm chất tạo xốp với tỷ lệ nêu trên và không lớn hơn 5 phần khối lượng chất hỗ trợ tạo xốp ure tính theo 100 phần khối lượng thành phần cao su. Sáng chế còn đề cập đến con lăn truyền (1) bao gồm thân con lăn hình ống (2) được tạo ra từ chế phẩm cao su dẫn điện này.

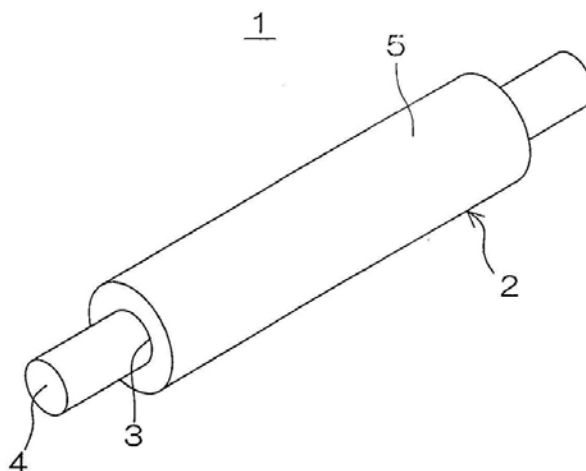

- (11) **1-0022855**
- (15) 16.12.2019 (51)<sup>7</sup> **G06K 9/34**, 9/20, G08G 1/017, 1/04
- (21) 1-2015-03106 (22) 29.10.2013
- (86) PCT/JP2013/079265 29.10.2013 (87) WO2014/129018 28.08.2014
- (30) 2013-035143 25.02.2013 JP
- (45) 30.01.2020 382 (43) 25.01.2016 334
- (73) MITSUBISHI HEAVY INDUSTRIES MACHINERY SYSTEMS, LTD. (JP)  
1-1, Wadasaki-cho 1-chome, Hyogo-ku, Kobe-shi, Hyogo 652-8585, Japan
- (72) KOJIMA Yohei (JP), SUGIMOTO Kiichi (JP), OKAZAKI Takuma (JP), NAKAO Kenta (JP)
- (74) Công ty TNHH Tâm nhìn và Liên danh (VISION & ASSOCIATES CO.LTD.)
- (54) THIẾT BỊ VÀ PHƯƠNG PHÁP NHẬN DẠNG KÝ TỰ
- (57) Sáng chế đề cập đến thiết bị nhận dạng ký tự và phương pháp nhận dạng ký tự. Thiết bị nhận dạng ký tự phát hiện phạm vi hướng chiều cao ký tự dưới dạng phạm vi theo hướng chiều cao ký tự vuông góc với hướng chiều rộng ký tự trên chuỗi ký tự từ hình ảnh đối tượng là hình ảnh thang độ xám và trong đó chuỗi ký tự được ghi lại chứa các ký tự được sắp xếp theo hướng chiều rộng ký tự, và phát hiện phạm vi hướng chiều rộng ký tự dưới dạng phạm vi theo hướng chiều rộng ký tự trong đó các ký tự của chuỗi ký tự này được sắp xếp, từ hình ảnh đối tượng nêu trên. Ngoài ra, thiết bị nhận dạng ký tự này còn xác định phạm vi ứng viên tâm ký tự đối với mỗi ký tự của chuỗi ký tự là vùng chứa tâm của phạm vi hướng chiều cao ký tự theo hướng chiều cao ký tự và chứa tâm của phạm vi hướng chiều rộng ký tự theo hướng chiều rộng ký tự trên hình ảnh đối tượng, và thiết lập các vùng ứng viên ký tự hình chữ nhật trong đó giao điểm của các đường chéo trùng với mỗi điểm của phạm vi ứng viên tâm ký tự. Ngoài ra, thiết bị nhận dạng ký tự còn thực hiện xử lý nhận dạng ký tự đối với mỗi phần của các vùng ứng viên ký tự của hình ảnh đối tượng, và thu được kết quả nhận dạng ký tự đối với mỗi vùng trong số các vùng ứng viên ký tự đối với mỗi ký tự trong số các ký tự của chuỗi ký tự, và xác định kết quả nhận dạng ký tự đối với mỗi ký tự của chuỗi ký tự từ các kết quả nhận dạng ký tự của các vùng ứng viên ký tự.

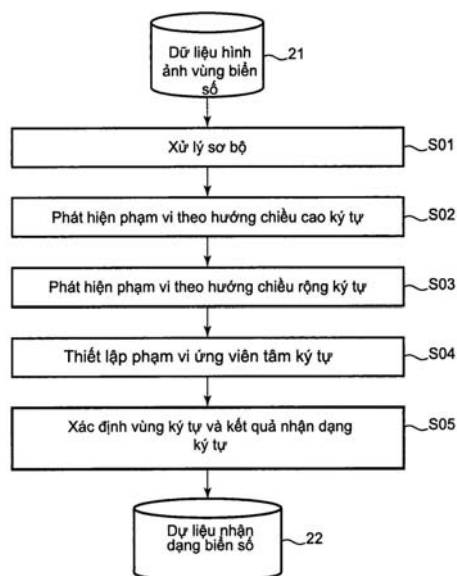

- (11) **1-0022856**
- (15) 16.12.2019 (51)<sup>7</sup> **A01N 47/36**, 25/04, 25/30, A01P 13/00
- (21) 1-2012-00654 (22) 23.02.2006
- (62) 1-2007-02095
- (86) PCT/JP2006/303918 23.02.2006 (87) WO2006/098156 21.09.2006
- (30) 2005-072034 14.03.2005 JP
- 2005-361424 15.12.2005 JP
- (45) 30.01.2020 382 (43) 25.05.2012 290
- (73) ISHIHARA SANGYO KAISHA, LTD. (JP)  
3-15, Edobori 1-chome, Nishi-ku, Osaka-shi, Osaka, 5500002, Japan
- (72) YOSHII Hiroshi (JP), ISHIHARA Yoshiaki (JP), YAMADA Ryu (JP), TSURUTA Tatsuhiko (JP)
- (74) Công ty Luật TNHH Phạm và Liên danh (PHAM & ASSOCIATES)
- (54) **CHẾ PHẨM DIỆT CỎ DẠNG HUYỀN PHÙ VÀ PHƯƠNG PHÁP PHÒNG TRỪ THỰC VẬT KHÔNG MONG MUỐN**
- (57) Sáng chế đề cập tới chế phẩm diệt cỏ dạng huyền phù chứa (1) hoạt chất diệt cỏ là hợp chất sulfonylure hoặc muối của nó, (2) ít nhất một chất hoạt động bề mặt được chọn từ nhóm bao gồm este của axit béo và sorbitol được alcoxyl hóa và este của axit béo và sorbitan được alcoxyl hóa, và (3) chất pha loãng không trộn lẫn được với nước. Ngoài ra, sáng chế còn đề cập tới phương pháp phòng trừ thực vật không mong muốn hoặc ức chế sự phát triển của chúng bao gồm bước đưa chế phẩm diệt cỏ dạng huyền phù với lượng có tác dụng diệt cỏ vào thực vật không mong muốn hoặc vào nơi chúng mọc.

- (11) **1-0022857**  
 (15) 16.12.2019 (51)<sup>7</sup> **A61B 5/11**, A23G 4/00, A61B 5/22, A61C 19/04, G06M 3/00  
 (21) 1-2012-01164 (22) 30.09.2010  
 (86) PCT/JP2010/005890 30.09.2010 (87) WO2011/040031 07.04.2011  
 (30) 2009-227154 30.09.2009 JP  
 (45) 30.01.2020 382 (43) 25.02.2013 299  
 (73) LOTTE CO., LTD. (JP)  
 20-1, Nishi-shinjuku 3-chome, Shinjuku-ku, Tokyo 1600023, Japan  
 (72) MINAKUCHI, Shunsuke (JP), UCHIDA, Tatsuro (JP), KANAZAWA, Manabu (JP), SATO, Makoto (JP), HIRAOKA, Yasutaka (JP), SASAKI, Ryota (JP), SUGITA, Daigo (JP)  
 (74) Công ty Luật TNHH Phạm và Liên danh (PHAM & ASSOCIATES)  
 (54) **PHƯƠNG PHÁP TẠO THANG MÀU ĐỂ XÁC ĐỊNH HIỆU QUẢ NHAI VÀ THANG MÀU ĐƯỢC TẠO RA BẰNG PHƯƠNG PHÁP NÀY**  
 (57) Sáng chế đề cập đến phương pháp tạo thang màu có thể được sử dụng làm tiêu chuẩn xác định khách quan hơn để phân tích đặc tính thay đổi màu sắc của kẹo cao su trong quá trình nhai bởi các cá thể có răng và hàm khỏe mạnh và dùng để đánh giá hiệu quả nhai bằng kẹo cao su có thể thay đổi màu. Phương pháp tạo ra thang màu trong đó số lần nhai bởi các cá thể có răng và hàm khỏe mạnh và mức khác biệt về màu sắc của màu được hiện ra bởi kẹo cao su sau khi nhai được xác định bằng cách cho một số lượng lớn cá thể có răng và hàm khỏe mạnh nhai kẹo cao su có thể thay đổi màu để xác định phương trình hồi quy của màu được hiện bởi kẹo cao su sau khi nhai và mức khác biệt về mặt màu sắc của kẹo cao su trước và sau khi nhai và tiếp theo xác định phương trình hồi quy của số lần nhai và mức khác biệt về mặt màu sắc của kẹo cao su trước và sau khi nhai.

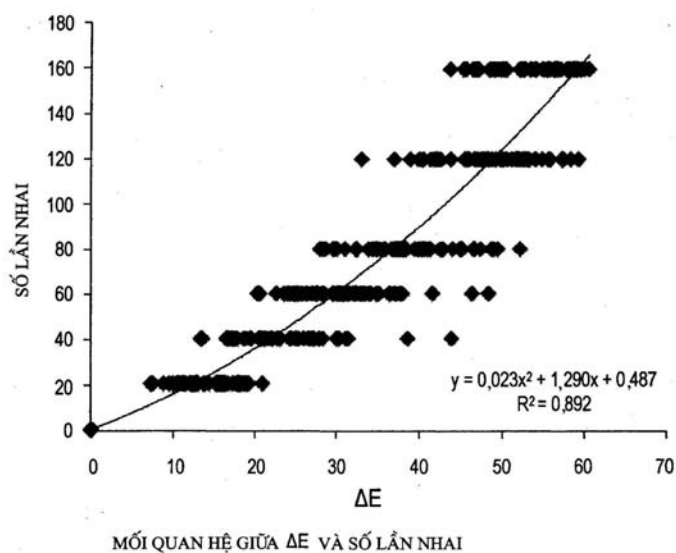

- (11) **1-0022858**
- (15) 16.12.2019 (51)<sup>7</sup> **A61F 13/15**, 13/49, 13/511, 13/53
- (21) 1-2014-00365 (22) 04.07.2012
- (86) PCT/JP2012/067127 04.07.2012 (87) WO2013/005782 10.01.2013
- (30) 2011-151210 07.07.2011 JP
- 2011-258874 28.11.2011 JP
- 2012-025123 08.02.2012 JP
- (45) 30.01.2020 382 (43) 25.06.2014 315
- (73) KAO CORPORATION (JP)  
14-10, Nihonbashi Kayabacho 1-chome, Chuo-ku, Tokyo 1038210, Japan
- (72) FUKUDA, Yuko (JP)
- (74) Công ty Cổ phần Hỗ trợ phát triển công nghệ Detech (DETECH)
- (54) **VẬT DỤNG THẨM HÚT**
- (57) Sáng chế đề cập đến vật dụng thẩm hút có tấm đỉnh cho phép chất lỏng thẩm qua được bố trí trên phía bề mặt tiếp xúc với da, tấm phía sau được bố trí trên phía bề mặt không tiếp xúc với da, và thân thẩm hút xen giữa hai tấm đó, trong đó tấm đỉnh được làm từ vải không dệt, thân thẩm hút có lõi thẩm hút và tấm phủ phủ lên thân đó; trong đó nhiều phần lõm bề mặt phía sau, được làm lõm về phía bề mặt tiếp xúc với da, được bố trí liền kề nhau và phân tán trên phía bề mặt không tiếp xúc với da của tấm đỉnh, và tấm phủ được cài vào các phần lõm bề mặt phía sau, các phần trống được bố trí ở giữa tấm phủ được cài vào đó và lõi thẩm hút.

- (11) **1-0022859**
- (15) 16.12.2019 (51)<sup>7</sup> **A61K 9/08**, 31/122, 33/30, 47/32, 47/36, 31/045, 31/125, 47/02, 47/34, 47/38, A61P 27/02
- (21) 1-2014-01792 (22) 31.10.2012
- (86) PCT/JP2012/078128 31.10.2012 (87) WO2013/065720 10.05.2013
- (30) 2011-240167 01.11.2011 JP
- (45) 30.01.2020 382 (43) 25.12.2014 321
- (73) ROHTO PHARMACEUTICAL CO., LTD. (JP)  
8-1, Tatsuminishi 1-chome, Ikuno-ku, Osaka-shi, Osaka 5448666, Japan
- (72) MATSUMURA, Yasuko (JP), FURUMIYA, Chinatsu (JP), ITOH, Masashi (JP)
- (74) Công ty Cổ phần Hỗ trợ phát triển công nghệ Detech (DETECH)
- (54) **CHẾ PHẨM TRONG NƯỚC ĐỂ SỬ DỤNG TRONG NHÃN KHOA**
- (57) Sáng chế đề cập đến chế phẩm trong nước để sử dụng trong nhãn khoa chứa (A) tecpenoit, (B) kẽm clorua, và (C) ít nhất một thành phần được chọn từ nhóm bao gồm hợp các chất polyme có gốc xeluloza, các hợp chất polyme có gốc vinyl, các polyetylen glycol và dextran. Sáng chế còn mô tả phương pháp ức chế sự hấp phụ của tecpenoit trong chế phẩm trong nước để sử dụng trong nhãn khoa vào vật chứa, do đó tạo ra chế phẩm có thể ức chế việc giảm lượng tecpenoit trong thời gian dài, phương pháp tăng cường tác dụng ức chế sự giải phóng histamin của chế phẩm trong nước để sử dụng trong nhãn khoa và phương pháp truyền tác dụng ức chế các dung dịch tiết ra từ mắt tới chế phẩm trong nước để sử dụng trong nhãn khoa.



- (11) **1-0022860**
- (15) 16.12.2019 (51)<sup>7</sup> **B25B 11/02**, B25H 1/10, 1/14
- (21) 1-2014-02711 (22) 14.01.2013
- (86) PCT/US2013/021496 14.01.2013 (87) WO2013/106864 18.07.2013
- (30) 61/586,689 13.01.2012 US
- 61/591,829 27.01.2012 US
- (45) 30.01.2020 382 (43) 27.10.2014 319
- (73) ASHLEY FURNITURE INDUSTRIES, INC. (US)  
One Ashley Way, Arcadia, Wisconsin 54612, United States of America
- (72) Jeffery C. GREEN (US), Christopher Jon LEJCHER (US), Timothy A. BRANDTNER (US)
- (74) Công ty TNHH Tâm nhìn và Liên danh (VISION & ASSOCIATES CO.LTD.)
- (54) **BỘ ĐỒ GÁ LẮP RÁP ĐỒ NỘI THẤT**
- (57) Sáng chế đề cập đến bộ đồ gá bao gồm phần định vị thành phần khung và phần phân căng lò xo với ít nhất phần khung định vị có đặc điểm xoay. Phần khung định vị này có thể bao quanh phần phân căng lò xo và bao gồm các thành phần liên kết theo đó sẽ xác định các khu vực tiếp nhận, ví dụ các khe hoặc các rãnh, mà các chi tiết đồ nội thất, như các thành phần khung hộp được đặt vào. Các khu vực tiếp nhận của khung bộ đồ gá sẽ giữ các chi tiết đồ nội thất theo chiều thẳng đứng hoặc theo các chiều phù hợp khác ít nhất cho tới khi chúng được bắt chặt với nhau. Trong các phương án thực hiện, phần căng lò xo có nhiều vùng tiếp nhận lò xo mà các đầu mút của lò xo có thể gài vào hoặc nhấc ra. Các thành phần đỡ kéo giãn từ các vùng tiếp nhận lò xo sẽ hoạt động để dịch chuyển các vùng tiếp nhận lò xo từ vị trí căng lò xo trong đó các lò xo có thể được định vị trên các mỏ tới vị trí mắc lò xo trong đó các lò xo có thể bắt chặt vào các thành phần khung. Các phân tạo động lực, như các xi lanh khí nén hoặc thủy lực sẽ dịch chuyển các vùng tiếp nhận lò xo và các thành phần đỡ giữa các vị trí tương ứng. Bộ xử lý điều khiển có thể tự động vận hành các dịch chuyển và được khởi động nhờ bàn đạp hoặc công tắc khác.

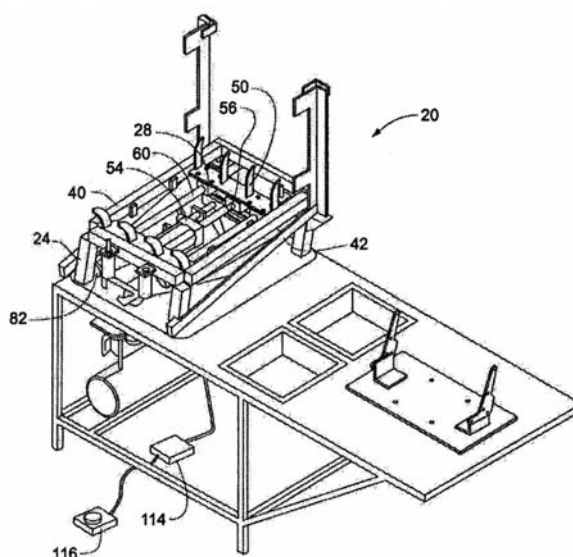

- (11) **1-0022861**  
 (15) 16.12.2019 (51)<sup>7</sup> **B23P 15/00**  
 (21) 1-2013-04039 (22) 13.06.2012  
 (86) PCT/US2012/042160 13.06.2012 (87) WO2012/177454A1 27.12.2012  
 (30) 13/164148 20.06.2011 US  
 (45) 30.01.2020 382 (43) 26.05.2014 314  
 (73) CAPAT, LLC. (US)

3535 Hiawatha Avenue, Suite 304, Miami, Florida, 33133, United States of America

(72) Jose Cajiga (MX), Arturo Cajiga Villar (MX), Vicente Cajiga Villar (MX)

(74) Công ty TNHH Sở hữu trí tuệ VIPATCO (VIPATCO CO., LTD.)

(54) PHƯƠNG PHÁP XÂY DỰNG TRẠM CUNG CẤP NHIÊN LIỆU DI ĐỘNG THÂN THIỆN VỚI MÔI TRƯỜNG DẠNG MÔĐUN

(57) Sáng chế đề cập đến phương pháp xây dựng trạm cung cấp nhiên liệu di động thân thiện với môi trường dạng môđun bao gồm việc sắp xếp các thiết bị vào trong đơn vị môđun thương mại riêng biệt, một trong các môđun riêng biệt đó có một tổ hợp khung. Các môđun sau đó được vận chuyển tới vị trí đã xác định ở đó các môđun riêng biệt được liên kết lại với nhau thông qua tổ hợp khung để tạo thành bộ phận vận hành trên cao. Các bộ phận không cần phải tháo ra khỏi môđun độc lập trước khi ghép nối các môđun độc lập với tổ hợp khung tương ứng.

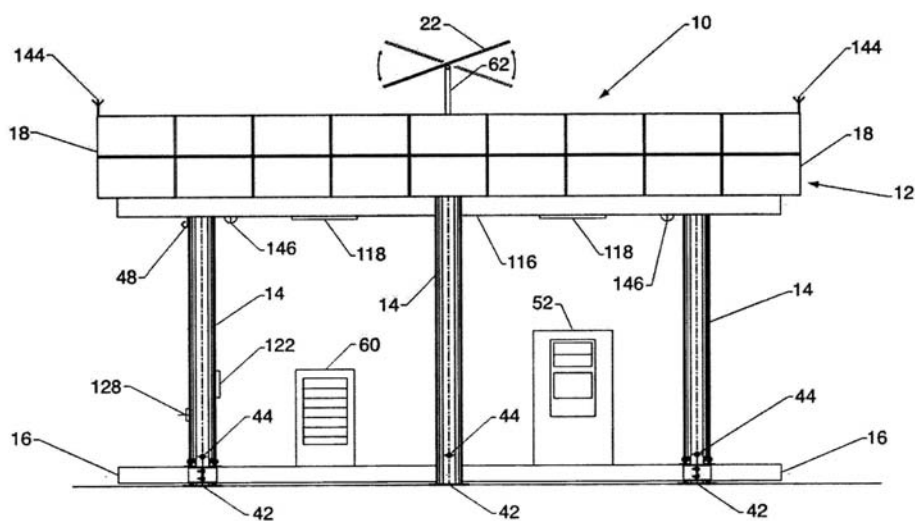

- (11) **1-0022862**  
 (15) 16.12.2019 (51)<sup>7</sup> **B67D 7/84**, B60S 5/02, F17C 5/00, E04H 1/12, B67D 7/04, 7/08  
 (21) 1-2013-04038 (22) 13.06.2012  
 (86) PCT/US2012/042139 13.06.2012 (87) WO2012/177451A1 27.12.2012  
 (30) 13/163850 20.06.2011 US  
 (45) 30.01.2020 382 (43) 25.04.2014 313  
 (73) CAPAT, LLC. (US)  
 3535 Hiawatha Avenue, Suite 304, Miami, Florida, 33133, United States America  
 (72) Jose CAJIGA (MX), Arturo Cajiga Villar (MX), Vicente Cajiga Villar (MX)  
 (74) Công ty TNHH Sở hữu trí tuệ VIPATCO (VIPATCO CO., LTD.)  
 (54) TRẠM CUNG CẤP NHIÊN LIỆU DI ĐỘNG KHÔNG Ở TRÊN KHÔNG ĐỂ CUNG CẤP NHIÊN LIỆU CHO CÁC PHƯƠNG TIỆN TRÊN MẶT ĐẤT  
 (57) Sáng chế đề cập đến trạm cung cấp nhiên liệu di động không ở trên không để cung cấp nhiên liệu cho các phương tiện trên mặt đất bao gồm bồn chứa nhiên liệu, kết cấu đỡ có các chân đỡ dùng để đỡ sàn thao tác ở vị trí trên cao so với mặt đất một khoảng xác định, thiết bị phát điện thay thế, thiết bị phát điện thay thế là một trong máy phát điện năng lượng mặt trời và máy phát điện năng lượng gió để cung cấp nguồn điện sơ cấp cho trạm cung cấp nhiên liệu di động và sàn giữa được liên kết với ít nhất hai chân đỡ, ít nhất hai chân đỡ sẽ đỡ trọng lượng của sàn giữa, trong đó bồn nhiên liệu và thiết bị phát điện thay thế được gắn trên sang thao tác.

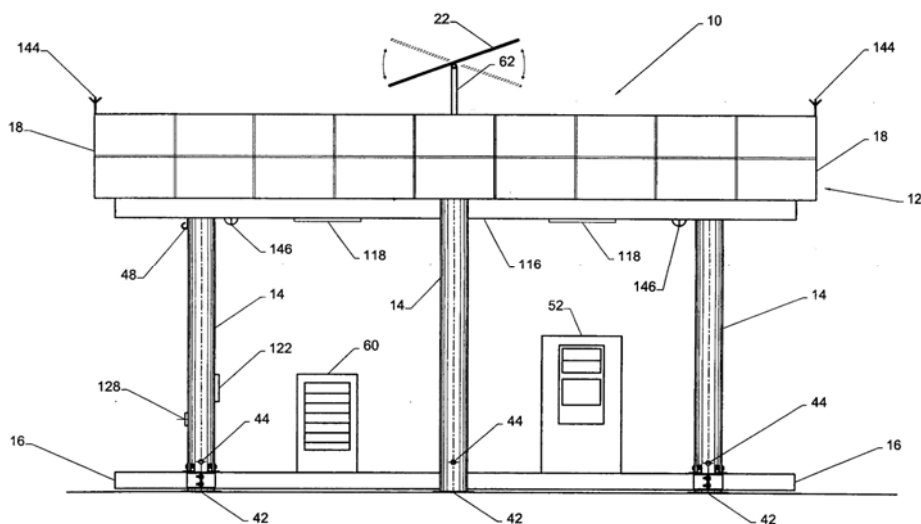

- (11) **1-0022863**  
 (15) 16.12.2019 (51)<sup>7</sup> **B25J 11/00**, 17/00  
 (21) 1-2014-02200 (22) 13.12.2012  
 (86) PCT/JP2012/082278 13.12.2012 (87) WO2013/103078A1 11.07.2013  
 (30) 2012-001380 06.01.2012 JP  
 (45) 30.01.2020 382 (43) 27.10.2014 319  
 (73) NIDEC SANKYO CORPORATION (JP)  
 5329, Shimosuwa-machi, Suwa-gun, Nagano 393-8511, Japan  
 (72) YAZAWA, Takayuki (JP), YOSHIZAWA, Yutaka (JP), FUJIWARA, Masashi (JP)  
 (74) Công ty TNHH một thành viên Sở hữu trí tuệ VCCI (VCCI-IP CO.,LTD)  
 (54) **RÔ BỐT CÔNG NGHIỆP**

(57) Sáng chế đề xuất rô bốt công nghiệp có giá thành giảm trong khi vẫn đảm bảo được độ chính xác vị trí tương đối của bộ phận di động so với bộ phận thân chính. Ví dụ, trong rô bốt công nghiệp (1), cần (3) trong phần khớp nối thứ nhất (7) được nối với bộ phận thân chính (2) để cần (3) có thể quay với hướng thứ nhất gần như vuông góc với hướng kéo dài của cần (3) từ bộ phận thân chính (2) như là hướng trục. Phần khớp nối thứ hai (15) bao gồm ổ trục quay, cho phép tay (12) quay so với cần (3) với hướng thứ nhất như là hướng trục quay, và ổ trục quay cho phép tay (12) quay so với cần (3) với hướng thứ hai gần như vuông góc với hướng chiều dài của tay (12) và hướng thứ nhất như là hướng trục. Hơn nữa, phần khớp nối thứ ba (18) bao gồm ổ trục quay, cho phép bộ phận di động (5) quay so với tay (12) với hướng thứ nhất như là hướng trục, và ổ trục quay cho phép bộ phận di động (5) quay so với tay (12) với hướng thứ hai như là hướng trục.

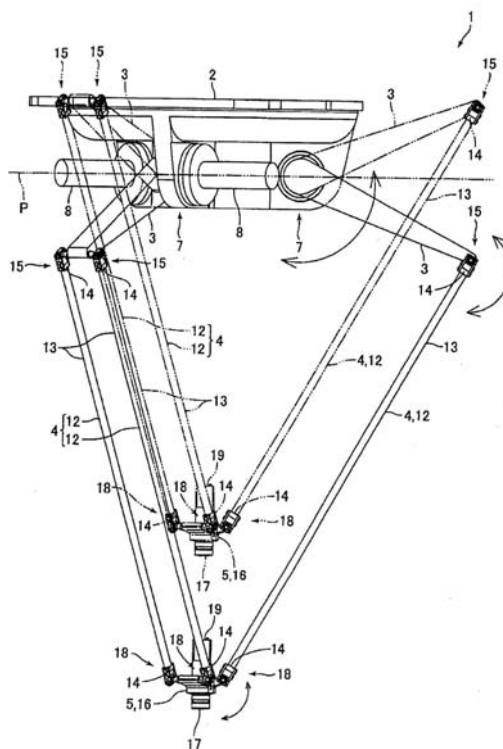

- (11) **1-0022864**  
 (15) 16.12.2019 (51)<sup>7</sup> **H05B 37/02**  
 (21) 1-2016-01291 (22) 23.02.2015  
 (86) PCT/JP2015/054966 23.02.2015 (87) WO2016/135814A1 01.09.2016  
 (45) 30.01.2020 382 (43) 26.12.2016 345  
 (73) SHINDENGEN ELECTRIC MANUFACTURING CO., LTD. (JP)  
 2-1, Ohtemachi 2-Chome, Chiyoda-ku, Tokyo, Japan

- (72) ISAO OHKI (JP)  
 (74) Công ty TNHH Ban Ca (BANCA)

(54) **MẠCH DẪN ĐỘNG LED**

- (57) Mạch dẫn động đèn LED bao gồm cổng thứ nhất tại đó đường dòng điện của thiết bị chuyển mạch được kết nối ở một đầu của nó; cổng thứ hai tại đó đường dòng điện của thiết bị chuyển mạch được kết nối ở đầu còn lại của nó, thiết bị chuyển mạch và ắc-quy được nối nối tiếp ở giữa cổng thứ nhất và cổng thứ hai; mạch dò theo chu kỳ dò dòng điện đi vào cổng thứ nhất và đưa ra tín hiệu dò theo kết quả dò ở điểm nút thứ nhất; mạch so sánh để so sánh điện áp dò theo tín hiệu dò với điện áp ngưỡng và đưa ra tín hiệu kết quả so sánh theo kết quả so sánh; và mạch điều khiển để điều khiển hoạt động dò dòng điện của mạch dò và điều khiển dẫn động đèn LED dựa trên tín hiệu kết quả so sánh.

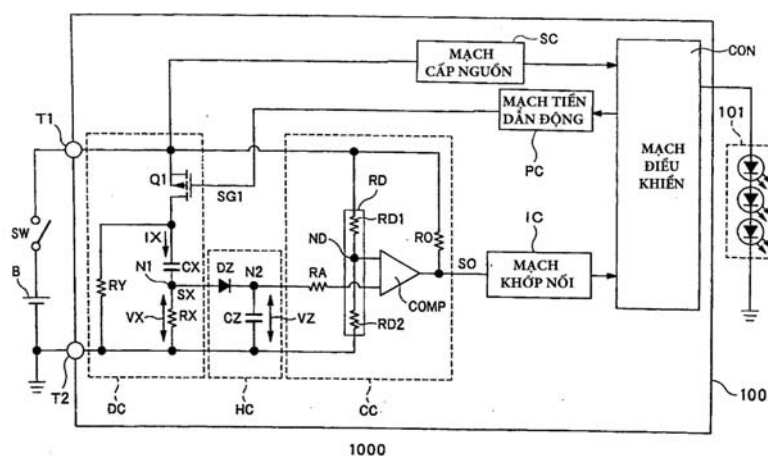

- (11) **1-0022865**
- (15) 16.12.2019 (51)<sup>7</sup> **D05B 93/00**
- (21) 1-2014-02789 (22) 05.09.2012
- (62) 1-2013-03979
- (86) PCT/JP2012/073246 05.09.2012 (87) WO2013/039079A1 21.03.2013
- (30) 2011-220511 13.09.2011 JP
- 2011-259543 09.11.2011 JP
- (45) 30.01.2020 382 (43) 25.12.2014 321
- (73) YAMATO SEWING MACHINE MFG. CO. LTD. (JP)  
4-12, Nishi-Temma 4-chome, Kita-ku, Osaka-shi, Osaka-fu 530-0047, Japan
- (72) HASHIMOTO, Seiji (JP)
- (74) Công ty TNHH Trí Việt và Cộng sự (TRI VIET & ASSOCIATES CO.,LTD.)
- (54) **ĐƯỜNG KHÂU KIỂU MẮT XÍCH NHIỀU CHỈ**
- (57) Sáng chế đề cập đến đường khâu kiểu mắt xích nhiều chỉ được tạo ra trên vải theo phương thức mà vòng chỉ kim sẽ được tạo ra dưới mặt nguyệt bởi kim có thể chuyển động thẳng đứng trong khi giữ chỉ kim được ngoác nhờ chuyển động về phía trước của móc có thể chuyển động về phía trước và về phía sau được theo chiều về cơ bản vuông góc với đường chuyển động thẳng đứng của kim, và vòng chỉ kim buộc phải đan vòng với chỉ móc được giữ bởi móc. Ít nhất một vòng chỉ kim nằm ở đầu cuối theo chiều khâu trong số các vòng chỉ kim được tạo ra trên bề mặt sau của vải buộc phải tự tạo vòng với chỉ kim đi qua vải. Điều này đảm bảo đem lại đường khâu kiểu mắt xích nhiều chỉ có khả năng ngăn ngừa một cách chắc chắn hiện tượng rối đường khâu trên đường khâu kiểu mắt xích nhiều chỉ bất kể mức độ lực căng áp dụng cho chỉ kim và chỉ móc.

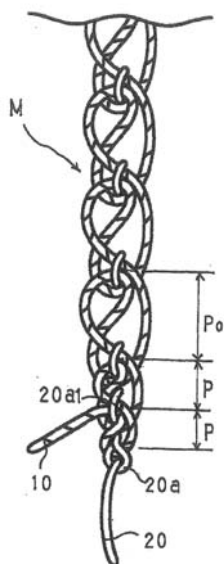

- (11) **1-0022866**
- (15) 16.12.2019 (51)<sup>7</sup> **D05B 1/10**
- (21) 1-2014-03107 (22) 18.09.2014
- (30) 2013-212322 20.09.2013 JP
- (45) 30.01.2020 382 (43) 27.04.2015 325
- (73) YAMATO SEWING MACHINE MFG. CO. LTD. (JP)  
4-12, Nishitenma 4-chome, Kita-ku, Osaka-shi, Osaka-fu 530-0047, Japan
- (72) Hayashida, Takayuki (JP)
- (74) Công ty TNHH Trí Việt và Cộng sự (TRI VIET & ASSOCIATES CO.,LTD.)
- (54) **PHƯƠNG PHÁP KHÂU ĐƯỜNG KHÂU KIỂU MẮT XÍCH NHIỀU CHỈ VÀ MÁY KHÂU ĐƯỜNG KHÂU KIỂU MẮT XÍCH NHIỀU CHỈ**
- (57) Sáng chế đề xuất phương pháp khâu đường khâu kiểu mắt xích nhiều chỉ và máy khâu đường khâu kiểu mắt xích nhiều chỉ. Với phương pháp khâu hoặc máy khâu này, vòng chỉ kim được tạo ra nhờ chỉ kim được giữ bởi kim bên dưới mặt nguyệt phải tự đan vòng để thực hiện việc ngăn ngừa hiện tượng rối đường khâu dùng cho đường khâu kiểu mắt xích nhiều chỉ. Sau đó, phần chỉ kim nhô ra khỏi bề mặt sau của vải được cắt nhờ chuyển động dẫn động của dao di động ở điểm định vị kim hoặc trong vùng lân cận của điểm định vị kim. Phần chỉ móc nhô ra khỏi bề mặt sau của vải được chuyển đến mép lưỡi của dao tĩnh được bố trí ở điểm gần với điểm định vị kim trong một khoảng như vậy để không nằm trên đường chuyển động thẳng đứng của kim. Sau đó, phần chỉ móc được cắt nhờ sự tiếp xúc trượt giữa phần ngoắc chỉ móc và mép lưỡi của dao tĩnh. Vì vậy, không đòi hỏi một quy trình riêng, như may chông mũi, cũng không đòi hỏi hoạt động cắt chỉ bằng kéo hoặc các hoạt động tương tự, nhờ đó nâng cao một cách đáng kể hiệu suất hoạt động khâu. Ngoài ra, còn có thể cắt từng đoạn chỉ riêng biệt nhô ra khỏi bề mặt sau của vải đến độ dài thích hợp sao cho cải thiện được đáng kể vẻ của đồ vật được khâu mà không làm giảm hiệu quả ngăn ngừa hiện tượng rối đường khâu.

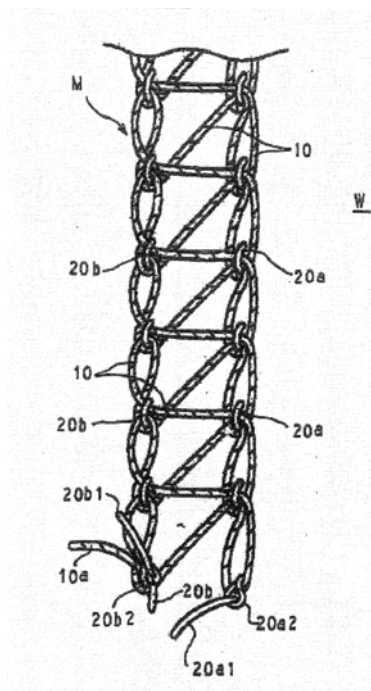

- (11) **1-0022867**  
 (15) 16.12.2019 (51)<sup>7</sup> **D04B 15/90**, 1/12, 15/56  
 (21) 1-2015-03573 (22) 27.02.2014  
 (86) PCT/US2014/018831 27.02.2014 (87) WO2014/134236 04.09.2014  
 (30) 13/781,546 28.02.2013 US  
 (45) 30.01.2020 382 (43) 25.03.2016 336

(73) NIKE INNOVATE C.V. (NL)  
 One Bowerman Drive, Beaverton, OR 97005-6453, United States of America

(72) MEIR, Adrian (GB)

(74) Công ty Luật TNHH Phạm và Liên danh (PHAM & ASSOCIATES)

(54) MÁY DỆT KIM, BỘ PHẬN CẤP SỢI CHO MÁY DỆT KIM VÀ PHƯƠNG PHÁP DỆT KIM BỘ PHẬN DỆT KIM CẤU THÀNH

(57) Sáng chế đề cập tới bộ phận cấp sợi cho máy dệt kim bao gồm đòn cấp có vùng phân phối được tạo kết cấu để cấp bó sợi về phía giường dệt kim của máy dệt kim. Bộ phận cấp sợi cũng bao gồm chi tiết đẩy đỡ vận hành bởi đòn cấp. Chi tiết đẩy được tạo kết cấu để đẩy một phần của bộ phận dệt kim cấu thành để tạo ra khe hở cho bó sợi sẽ được kết hợp vào trong bộ phận dệt kim cấu thành. Ngoài ra, sáng chế cũng đề cập tới máy dệt kim và phương pháp dệt kim bộ phận dệt kim cấu thành nhờ máy dệt kim.

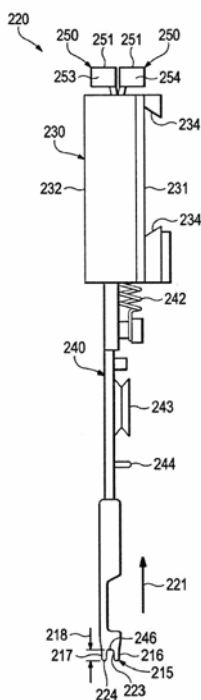



- (11) **1-0022868**
- (15) 16.12.2019 (51)<sup>7</sup> **D05B 35/00**
- (21) 1-2015-03090 (22) 14.02.2015
- (86) PCT/CN2015/073072 14.02.2015 (87) WO2016/004766A1 14.01.2016
- (30) 201410323666.0 09.07.2014 CN
- (45) 30.01.2020 382 (43) 27.03.2017 348
- (73) NINGBO SUPREME ELECTRONIC MACHINERY CO., LTD. (CN)  
No. 528 Jinyuan Road, Investment and Enterprise Central Zone, Yinzhou District,  
Ningbo, Zhejiang 314500, China
- (72) LUO Qian (CN)
- (74) Công ty TNHH Dịch vụ Sở hữu trí tuệ KENFOX (KENFOX IP SERVICE CO.,LTD.)
- (54) MÁY MAY DỄ THAY MẪU
- (57) Sáng chế này đề cập đến máy may dễ thay mẫu, gồm đầu máy (1) để may, cơ cấu cấp liệu XY và hệ thống điều khiển; phần đế cấp liệu (2) dùng để lắp mẫu được bố trí trong cơ cấu cấp liệu XY, phần đế cấp liệu (2) này có ít nhất một vị trí lắp mẫu để liên kết mẫu, và bộ cảm biến (3a, 3b) dùng để dò tìm mẫu và cơ cấu kẹp chặt dùng để khóa mẫu được bố trí tại vị trí lắp mẫu; sau khi bộ cảm biến phát hiện thấy việc đặt mẫu vào vị trí lắp mẫu, hệ thống điều khiển sẽ điều khiển cơ cấu kẹp chặt để nhả mẫu ra sau khi thực hiện quy trình may mẫu.

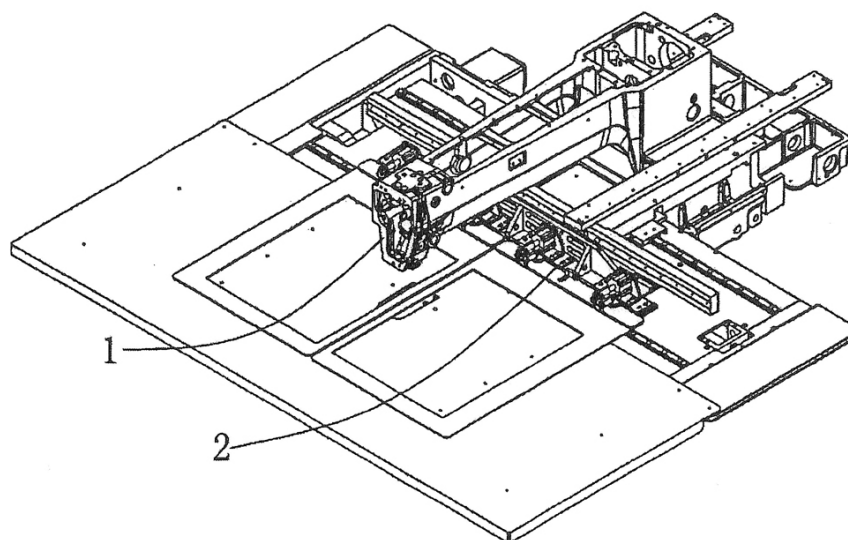

- (11) **1-0022869**
- (15) 16.12.2019 (51)<sup>7</sup> **F25D 11/00**, 23/00, 29/00
- (21) 1-2012-02314 (22) 09.03.2011
- (86) PCT/JP2011/001375 09.03.2011 (87) WO2011/111382 15.09.2011
- (30) 2010-051407 09.03.2010 JP
- 2011-038069 24.02.2011 JP
- (45) 30.01.2020 382 (43) 25.12.2012 297
- (73) PANASONIC CORPORATION (JP)  
1006, Oaza Kadoma, Kadoma-shi, Osaka 571-8501, Japan
- (72) Toyoshi KAMISAKO (JP), Kiyoshi MORI (JP), Kenichi KAKITA (JP), Satoshi FURUSAWA (JP), Masaaki TANAKA (JP)
- (74) Công ty cổ phần tư vấn Trung Thực (TRUNG THUC.,JSC)
- (54) TỦ LẠNH
- (57) Sáng chế đề xuất tủ lạnh (10) có khả năng giữ độ tươi cho các đồ cất giữ ở mức cao mà không phụ thuộc vào trạng thái cất giữ của các đồ cất giữ trong tủ lạnh (10) và giảm mức tiêu thụ điện. Tủ lạnh (10) bao gồm: thân chính tủ lạnh (11) mà khoang chứa (12) được tạo ra trong đó; cơ cấu làm mát (35) để làm mát khoang chứa (12); cụm ước tính đồ cất giữ (22) để ước tính tổng lượng hoặc các vị trí của các đồ cất giữ (33) trong khoang chứa (12); và cụm điều khiển (23) để điều khiển việc làm mát khoang chứa (12) nhờ cơ cấu làm mát (35), theo kết quả ước tính của cụm ước tính đồ cất giữ (22).

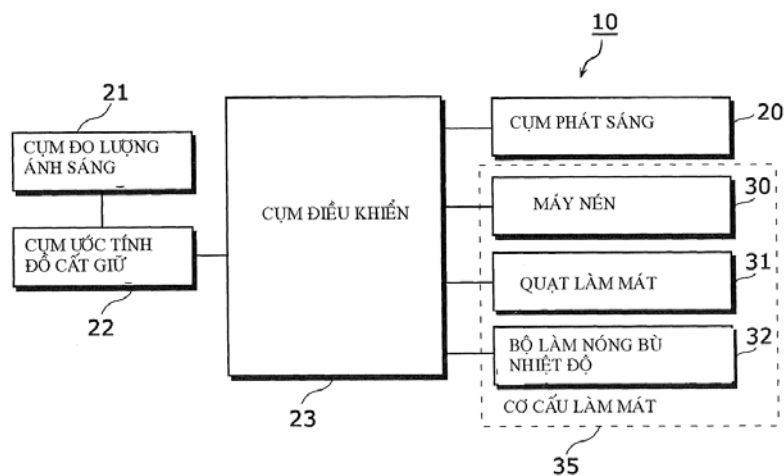

- (11) **1-0022870**  
 (15) 16.12.2019 (51)<sup>7</sup> **A24D 1/04**, 3/18, A24F 13/18, 7/04, 47/00  
 (21) 1-2014-02670 (22) 08.01.2013  
 (86) PCT/EP2013/050210 08.01.2013 (87) WO2013/104616 18.07.2013  
 (30) 12150518.4 09.01.2012 EP  
 (45) 30.01.2020 382 (43) 27.10.2014 319  
 (73) PHILIP MORRIS PRODUCTS S.A. (CH)  
 Quai Jeanrenaud 3, CH-2000 Neuchatel, Switzerland  
 (72) GRANT, Christopher John (NZ)  
 (74) Công ty TNHH Tư vấn đầu tư và chuyển giao công nghệ (INVESTCONSULT)  
 (54) **VẬT DỤNG HÚT THUỐC, NẮP THÁO RỜI ĐƯỢC DÙNG CHO VẬT DỤNG HÚT THUỐC, PHƯƠNG PHÁP SỬ DỤNG VẬT DỤNG HÚT THUỐC VÀ PHƯƠNG PHÁP TẠO THUẬN LỢI CHO VIỆC XỬ LÝ SAU KHI SỬ DỤNG VẬT DỤNG NÀY**  
 (57) Sáng chế đề cập đến vật dụng hút thuốc (10, 100) được tạo thành từ hai phần. Các phần này là thanh (20, 120) bao gồm chất nền tạo khí dung (55, 155) và nắp tháo rời (30, 130). Nắp tháo rời (30, 130) có thể được gắn vào thanh (20, 120) theo hai kết cấu. Trong kết cấu thứ nhất, nắp tháo rời (30, 130) được gắn vào đầu thứ nhất (21, 121) của thanh (20, 120) và nguồn nhiệt (50, 150) được đặt tại hoặc gần đầu thứ hai của thanh (20, 120) để tạo thành khí dung hút được. Trong kết cấu thứ hai, nắp tháo rời được gắn vào đầu thứ hai (22, 122) của thanh (20, 120) và ít nhất cơ bản là che phủ nguồn nhiệt (50, 150). Ngoài ra, sáng chế còn đề cập đến nắp tháo rời được dùng cho vật dụng hút thuốc, phương pháp sử dụng vật dụng hút thuốc và phương pháp tạo thuận lợi cho việc xử lý sau khi sử dụng vật dụng này.

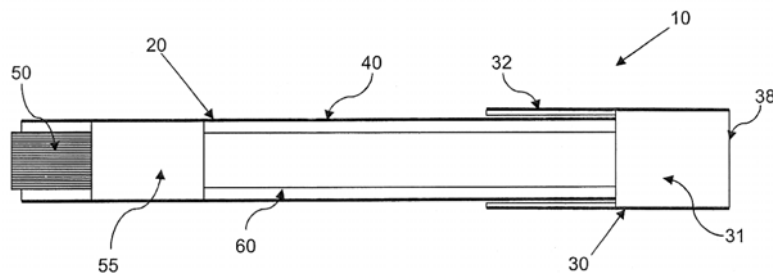

- (11) **1-0022871**  
 (15) 16.12.2019 (51)<sup>7</sup> **A24B 15/16**, A24F 47/00  
 (21) 1-2014-00847 (22) 14.11.2012  
 (86) PCT/EP2012/072557 14.11.2012 (87) WO2013/072336 23.05.2013  
 (30) 11250893.2 15.11.2011 EP  
 (45) 30.01.2020 382 (43) 25.08.2014 317

(73) PHILIP MORRIS PRODUCTS S.A. (CH)

Quai Jeanrenaud 3, CH-2000 Neuchatel, Switzerland

(72) Steffen Stolz (DE), Yvan Degoumois (CH), Frédéric Lavanchy (CH)

(74) Công ty TNHH Tư vấn đầu tư và chuyển giao công nghệ (INVESTCONSULT)

(54) **VẬT DỤNG HÚT THUỐC VÀ NGUỒN NHIỆT DỄ CHÁY CÓ LỚP PHỦ CHẮN PHÍA SAU DÙNG TRONG VẬT DỤNG HÚT THUỐC**

(57) Sáng chế đề cập đến vật dụng hút thuốc (2) bao gồm nguồn nhiệt dễ cháy (4) có mặt trước và mặt sau đối diện nhau và ít nhất một ống dẫn dòng khí (16) kéo dài từ mặt trước đến mặt sau của nguồn nhiệt dễ cháy (4) và nền tạo khí dung (6) bao gồm ít nhất một tác nhân tạo khí dung phía sau nguồn nhiệt dễ cháy (4). Lớp phủ chắn thứ nhất không làm bằng kim loại, không dễ cháy, chịu khí (14) được tạo ra về cơ bản trên toàn bộ mặt sau của nguồn nhiệt dễ cháy (4).

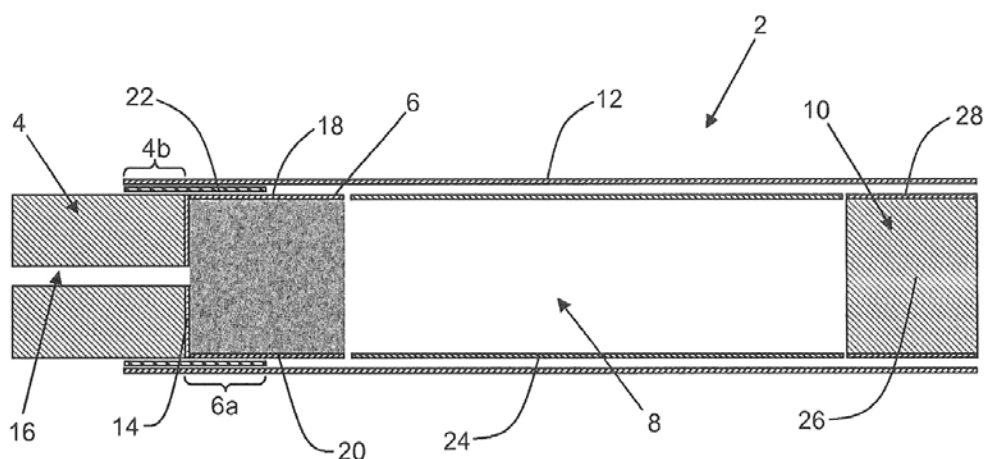

- (11) **1-0022872**
- (15) 16.12.2019 (51)<sup>7</sup> **A24F 47/00**
- (21) 1-2014-02812 (22) 12.02.2013
- (86) PCT/EP2013/052786 12.02.2013 (87) WO2013/120849 22.08.2013
- (30) 12155234.3 13.02.2012 EP
- (45) 30.01.2020 382 (43) 25.11.2014 320
- (73) PHILIP MORRIS PRODUCTS S.A. (CH)  
Quai Jeanrenaud 3, CH-2000 Neuchatel, Switzerland
- (72) ROUDIER, Stephane (FR), SAMULEWICZ, Aleksandra (PL), LAVANCHY, Frederic (CH)
- (74) Công ty TNHH Tư vấn đầu tư và chuyển giao công nghệ (INVESTCONSULT)
- (54) **VẬT DỤNG HÚT THUỐC VÀ PHƯƠNG PHÁP ĐIỀU CHỈNH SỰ CUNG CẤP KHÍ DUNG THEO TỪNG LẦN HÚT CỦA VẬT DỤNG HÚT THUỐC**
- (57) Sáng chế đề cập đến vật dụng hút thuốc (2) bao gồm nguồn nhiệt (4); nền tạo khí dung (6) phía sau nguồn nhiệt (4); bộ phận dẫn nhiệt thứ nhất (22) vòng quanh và tiếp xúc với phần phía sau (4b) của nguồn nhiệt và phần phía trước tiếp giáp (6a) của nền tạo khí dung; và bộ phận dẫn nhiệt thứ hai (30) vòng quanh ít nhất một phần của bộ phận dẫn nhiệt thứ nhất (22). Ít nhất một phần của bộ phận dẫn nhiệt thứ hai (30) cách xuyên tâm từ bộ phận dẫn nhiệt thứ nhất (22). Tốt hơn là, bộ phận dẫn nhiệt thứ nhất (22) và bộ phận dẫn nhiệt thứ hai (30) cách nhau bởi giấy bọc ngoài (12). Ngoài ra, sáng chế còn đề cập đến phương pháp điều chỉnh sự cung cấp khí dung theo từng lần hút của vật dụng hút thuốc trong khi hút.

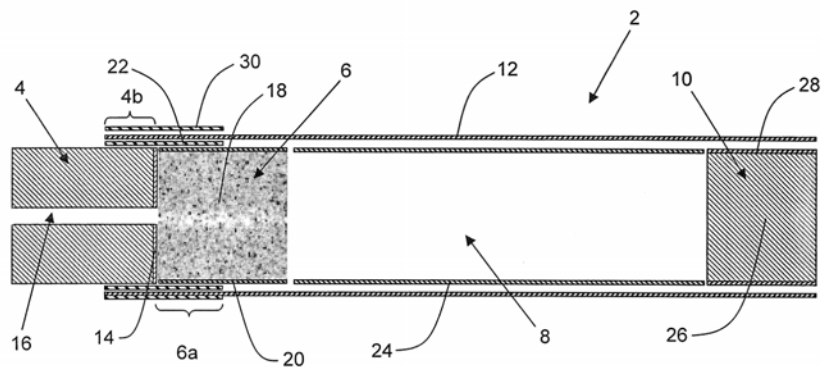

- (11) **1-0022873**  
 (15) 16.12.2019 (51)<sup>7</sup> **A24F 13/00**, 47/00, A24D 1/02, A24B 13/00, A24C 5/18  
 (21) 1-2014-04223 (22) 30.05.2013  
 (86) PCT/EP2013/061211 30.05.2013 (87) WO2013/178769 05.12.2013  
 (30) 12170360.7 31.05.2012 EP  
 (45) 30.01.2020 382 (43) 27.04.2015 325  
 (73) PHILIP MORRIS PRODUCTS S.A. (CH)  
 Quai Jeanrenaud 3, CH-2000 Neuchatel, Switzerland  
 (72) METRANGOLO, Alessandro (CH), GINDRAT, Pierre-Yves (CH), FAULKNER, John (GB), SCHALLER, Jean-Pierre (CH), SCHNEIDER, Jean-Claude (CH)  
 (74) Công ty TNHH Tư vấn đầu tư và chuyển giao công nghệ (INVESTCONSULT)  
 (54) **HỆ THỐNG TẠO KHÍ DUNG BAO GỒM DỤNG CỤ TẠO KHÍ DUNG HOẠT ĐỘNG BẰNG ĐIỆN VÀ VẬT DỤNG TẠO KHÍ DUNG ĐỂ SỬ DỤNG CÙNG VỚI DỤNG CỤ NÀY**  
 (57) Sáng chế đề cập đến hệ thống tạo khí dung (2000) bao gồm dụng cụ tạo khí dung hoạt động bằng điện và vật dụng tạo khí dung (1000) để sử dụng cùng với dụng cụ này, vật dụng tạo khí dung bao gồm nền tạo khí dung (1020) là thanh bao gồm tám thứ nhất chứa vật liệu tạo khí dung và tám thứ hai chứa vật liệu không thuốc lá, tám thứ nhất và tám thứ hai được gấp nếp với nhau và được cuốn quanh bởi giấy cuốn. Tám thứ hai tốt hơn là chứa vật liệu có chức năng biến đổi khí dung thoát ra từ vật liệu tạo khí dung hoặc thay đổi các đặc tính khác của thanh này.

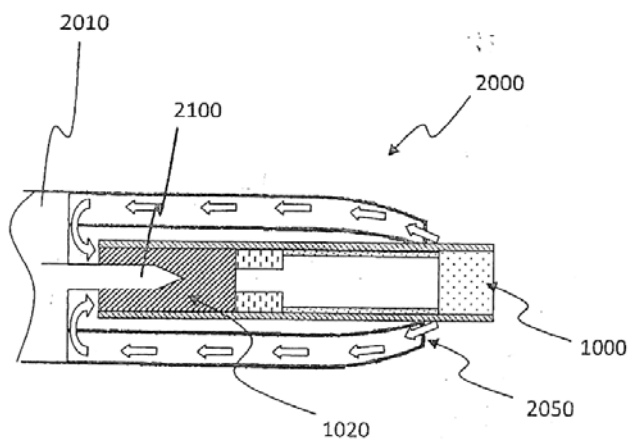

- (11) **1-0022874**  
 (15) 16.12.2019 (51)<sup>7</sup> **A24F 47/00**, A24B 15/16  
 (21) 1-2014-02776 (22) 12.02.2013  
 (86) PCT/EP2013/052794 12.02.2013 (87) WO2013/120855 22.08.2013  
 (30) 12155239.2 13.02.2012 EP  
 (45) 30.01.2020 382 (43) 25.11.2014 320

(73) PHILIP MORRIS PRODUCTS S.A. (CH)

Quai Jeanrenaud 3, CH-2000 Neuchatel, Switzerland

(72) MIRONOV, Oleg (CH), POGET, Laurent Edouard (CH)

(74) Công ty TNHH Tư vấn đầu tư và chuyển giao công nghệ (INVESTCONSULT)

(54) **VẬT DỤNG HÚT THUỐC, NGUỒN NHIỆT DỄ CHÁY VÀ PHƯƠNG PHÁP LÀM GIẢM HOẶC LOẠI BỎ VIỆC TĂNG NHIỆT ĐỘ NỀN TẠO KHÍ DUNG CỦA VẬT DỤNG HÚT THUỐC NÀY**

(57) Sáng chế đề cập đến vật dụng hút thuốc (2, 32, 34, 36, 38, 42, 56) bao gồm: nguồn nhiệt dễ cháy (4, 40) có mặt trước và mặt sau đối diện; nền tạo khí dung (6) ở phía sau mặt sau của nguồn nhiệt dễ cháy (4, 40); giấy cuốn ngoài (12) bao quanh nền tạo khí dung và ít nhất một phần phía sau của nguồn nhiệt dễ cháy; và một hoặc nhiều đường dẫn dòng khí mà dọc các đường dẫn dòng khí này không khí có thể được hút qua vật dụng hút thuốc (2, 32, 34, 36, 38, 42, 56) để người sử dụng hít vào. Nguồn nhiệt dễ cháy (4, 40) được đặt cách với một hoặc nhiều đường dẫn dòng khí sao cho không khí được hút vào qua vật dụng hút thuốc (2, 32, 34, 36, 38, 42, 56) dọc theo một hoặc nhiều đường dẫn dòng khí không tiếp xúc trực tiếp với nguồn nhiệt dễ cháy (4, 40). Ngoài ra, sáng chế còn đề cập đến phương pháp làm giảm hoặc loại bỏ việc tăng nhiệt độ nền tạo khí dung của vật dụng hút thuốc này.

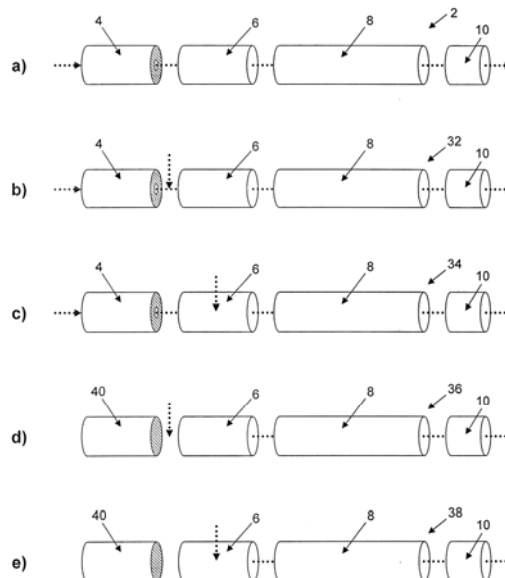

- (11) **1-0022875**
- (15) 16.12.2019 (51)<sup>7</sup> **A24B 15/16**, 15/28, A24F 47/00
- (21) 1-2014-03126 (22) 21.02.2013
- (86) PCT/EP2013/053460 21.02.2013 (87) WO2013/124357 29.08.2013
- (30) 12156969.3 24.02.2012 EP
- (45) 30.01.2020 382 (43) 25.11.2014 320
- (73) PHILIP MORRIS PRODUCTS S.A. (CH)  
Quai Jeanrenaud 3, CH-2000 Neuchatel, Switzerland
- (72) ROUDIER, Stephane (FR), CLEMENS, Frank Joerg (DE), MICHEN, Marina Ismael (BR)
- (74) Công ty TNHH Tư vấn đầu tư và chuyển giao công nghệ (INVESTCONSULT)
- (54) NGUỒN NHIỆT DỄ CHÁY CÓ NHIỀU LỚP VÀ VẬT DỤNG HÚT THUỐC BAO GỒM NGUỒN NHIỆT DỄ CHÁY NÀY
- (57) Sáng chế đề cập đến nguồn nhiệt dễ cháy có nhiều lớp (2, 8) dùng cho vật dụng hút thuốc bao gồm: lớp thứ nhất dễ cháy (4, 10) chứa cacbon; và lớp thứ hai (6, 12) tiếp xúc trực tiếp với lớp thứ nhất, lớp thứ hai chứa cacbon và ít nhất một tác nhân trợ cháy, trong đó lớp thứ nhất dễ cháy và lớp thứ hai là các lớp đồng tâm theo chiều dọc có tỷ trọng ít nhất là  $0,6\text{g/cm}^3$  và trong đó thành phần của lớp thứ nhất (4, 10) khác với thành phần của lớp thứ hai (6, 12).

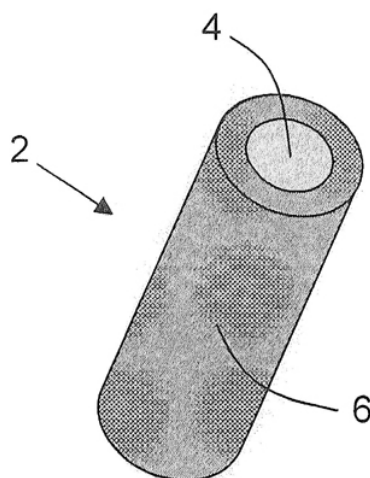



- (11) **1-0022876**  
 (15) 16.12.2019 (51)<sup>7</sup> **G10L 19/26**  
 (21) 1-2015-03079 (22) 27.01.2014  
 (86) PCT/EP2014/051484 27.01.2014 (87) WO2014/114781A1 31.07.2014  
 (30) 61/757,606 28.01.2013 US  
 (45) 30.01.2020 382 (43) 25.02.2016 335  
 (73) FRAUNHOFER-GESELLSCHAFT ZUR FOERDERUNG DER ANGEWANDTEN FORSCHUNG E.V. (DE)  
 Hansastrasse 27c, 80686 Muenchen, Germany

(72) BLEIDT, Robert (US)

(74) Công ty Luật TNHH AMBYS Hà Nội (AMBYS HANOI)

(54) THIẾT BỊ GIẢI MÃ, HỆ THỐNG VÀ PHƯƠNG PHÁP GIẢI MÃ DÒNG BIT

(57) Sáng chế đề cập đến thiết bị giải mã, hệ thống và phương pháp giải mã dòng bit. Thiết bị giải mã được đề xuất để giải mã dòng bit để từ đó tạo ra tín hiệu đầu ra âm thanh, dòng bit gồm có dữ liệu âm thanh và siêu dữ liệu âm lượng tùy ý chứa giá trị âm lượng tham chiếu, thiết bị giải mã gồm có: thiết bị giải mã âm thanh được tạo cấu hình để khôi phục tín hiệu âm thanh từ dữ liệu âm thanh; và bộ xử lý tín hiệu được tạo cấu hình để tạo ra tín hiệu đầu ra âm thanh dựa trên tín hiệu âm thanh; trong đó bộ xử lý tín hiệu gồm có thiết bị điều khiển độ khuếch đại được tạo cấu hình để điều chỉnh mức tín hiệu đầu ra âm thanh; trong đó thiết bị điều khiển độ khuếch đại gồm có bộ giải mã âm lượng tham chiếu được tạo cấu hình để tạo giá trị âm lượng, trong đó giá trị âm lượng là giá trị âm lượng tham chiếu trong trường hợp giá trị âm lượng tham chiếu (4) có mặt trong dòng bit; trong đó thiết bị điều khiển độ khuếch đại gồm có bộ tính toán độ khuếch đại được tạo cấu hình để tính toán giá trị độ khuếch đại dựa trên giá trị âm lượng và dựa trên giá trị điều khiển âm lượng, mà giá trị điều khiển âm lượng được cung cấp bởi giao diện người dùng bên ngoài cho phép người sử dụng điều khiển giá trị điều khiển âm lượng; trong đó thiết bị điều khiển độ khuếch đại gồm có bộ xử lý âm lượng được tạo cấu hình để điều khiển âm lượng của tín hiệu đầu ra âm thanh dựa trên giá trị độ khuếch đại.

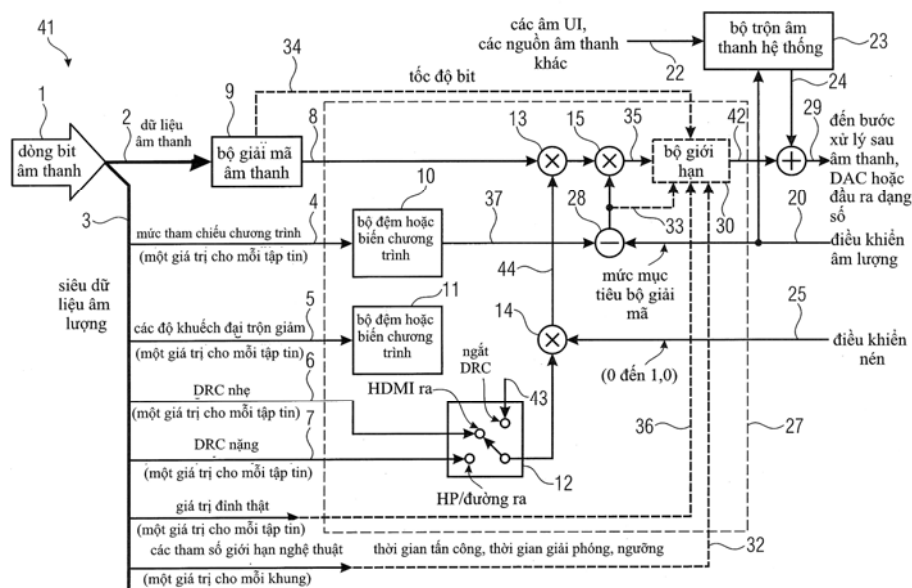

- (11) **1-0022877**  
 (15) 16.12.2019 (51)<sup>7</sup> **G10L 19/00**, 19/26  
 (21) 1-2015-02950 (22) 28.01.2014  
 (86) PCT/EP2014/051593 28.01.2014 (87) WO2014/118157 07.08.2014  
 (30) 61/758,075 29.01.2013 US  
 (45) 30.01.2020 382 (43) 25.02.2016 335  
 (73) FRAUNHOFER-GESELLSCHAFT ZUR FOERDERUNG DER ANGEWANDTEN FORSCHUNG E.V. (DE)

Hansastraße 27c, 80686 Muenchen, Germany

- (72) FUCHS, Guillaume (FR), GRILL, Bernhard (DE), LUTZKY, Manfred (DE), MULTRUS, Markus (DE)

- (74) Công ty Luật TNHH AMBYS Hà Nội (AMBYS HANOI)

- (54) THIẾT BỊ VÀ PHƯƠNG PHÁP XỬ LÝ TÍN HIỆU ĐƯỢC MÃ HÓA VÀ BỘ MÃ HÓA VÀ PHƯƠNG PHÁP TẠO RA TÍN HIỆU ĐƯỢC MÃ HÓA

- (57) Sáng chế đề xuất thiết bị và phương pháp xử lý tín hiệu được mã hóa. Trong đó thiết bị xử lý tín hiệu được mã hóa, tín hiệu được mã hóa bao gồm tín hiệu âm thanh được mã hóa chứa thông tin về độ trễ độ cao âm thanh, độ khuếch đại độ cao âm thanh, và tham số điều khiển bộ lọc sau âm trầm (101), bao gồm: bộ giải mã tín hiệu âm thanh (110) để giải mã tín hiệu âm thanh được mã hóa bằng cách sử dụng thông tin về độ trễ độ cao âm thanh hoặc độ khuếch đại độ cao âm thanh để thu được tín hiệu âm thanh được giải mã (103); bộ lọc sau âm trầm điều khiển được (112) để lọc tín hiệu âm thanh được giải mã (103) để thu được tín hiệu đã xử lý (113), trong đó bộ lọc sau âm trầm điều khiển được (112) có đặc tính bộ lọc sau âm trầm biến thiên điều khiển được bằng tham số điều khiển bộ lọc sau âm trầm (101); và bộ điều khiển (114) để thiết lập đặc tính bộ lọc sau âm trầm biến thiên phù hợp với tham số điều khiển bộ lọc sau âm trầm (101) được chứa trong tín hiệu được mã hóa (102). Ngoài ra, sáng chế còn đề xuất bộ mã hóa và phương pháp tạo ra tín hiệu được mã hóa.

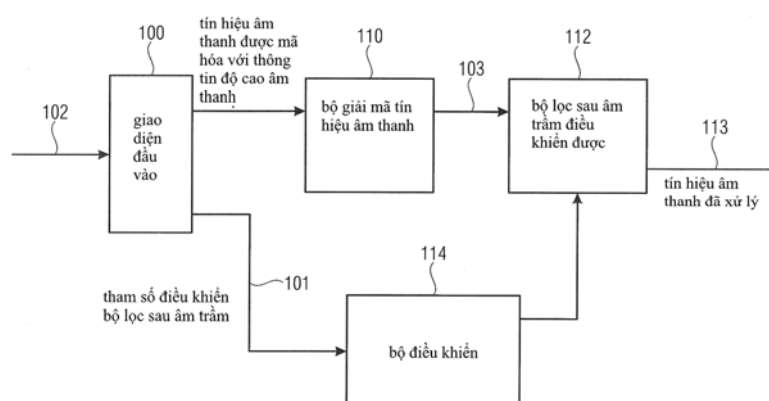

- (11) **1-0022878**
- (15) 16.12.2019 (51)<sup>7</sup> **G10L 19/18**, 19/035, 19/08
- (21) 1-2015-03122 (22) 28.01.2014
- (86) PCT/EP2014/051557 28.01.2014 (87) WO2014/118136A1 07.08.2014
- (30) 61/758,100 29.01.2013 US
- (45) 30.01.2020 382 (43) 25.12.2015 333
- (73) FRAUNHOFER-GESELLSCHAFT ZUR FOERDERUNG DER ANGEWANDTEN FORSCHUNG E.V. (DE)  
Hansastrasse 27c, 80686 Muenchen, Germany
- (72) RAVELLI, Emmanuel (FR), DOEHLA, Stefan (DE), FUCHS, Guillaume (FR), FOTOPOULOU, Eleni (GR), HELMRICH, Christian (DE)
- (74) Công ty Luật TNHH AMBYS Hà Nội (AMBYS HANOI)
- (54) THIẾT BỊ VÀ PHƯƠNG PHÁP LỰA CHỌN MỘT TRONG SỐ THUẬT TOÁN MÃ HÓA THỨ NHẤT VÀ THUẬT TOÁN MÃ HÓA THỨ HAI, THIẾT BỊ MÃ HÓA PHẦN TÍN HIỆU ÂM THANH, HỆ THỐNG MÃ HÓA VÀ GIẢI MÃ
- (57) Sáng chế đề cập đến thiết bị và phương pháp lựa chọn một trong số thuật toán mã hóa thứ nhất và thuật toán mã hóa thứ hai, thiết bị mã hóa phần tín hiệu âm thanh, hệ thống mã hóa và giải mã. Thiết bị theo sáng chế lựa chọn một trong số thuật toán mã hóa thứ nhất có đặc tính thứ nhất và thuật toán mã hóa thứ hai có đặc tính thứ hai để mã hóa phần tín hiệu âm thanh để thu được phiên bản được mã hóa của phần tín hiệu âm thanh, thiết bị này bao gồm: bộ ước lượng thứ nhất để ước lượng số đo chất lượng thứ nhất cho phần tín hiệu âm thanh được kết hợp với thuật toán mã hóa thứ nhất, mà không mã hóa và giải mã một cách thực sự phần tín hiệu âm thanh sử dụng thuật toán mã hóa thứ nhất; bộ ước lượng thứ hai để ước lượng số đo chất lượng thứ hai cho phần tín hiệu âm thanh được kết hợp với thuật toán mã hóa thứ hai, mà không mã hóa và giải mã một cách thực sự phần tín hiệu âm thanh sử dụng thuật toán mã hóa thứ hai. Thiết bị này còn bao gồm bộ điều khiển để lựa chọn thuật toán mã hóa thứ nhất hoặc thuật toán mã hóa thứ hai dựa vào phép so sánh giữa số đo chất lượng thứ nhất và số đo chất lượng thứ hai.

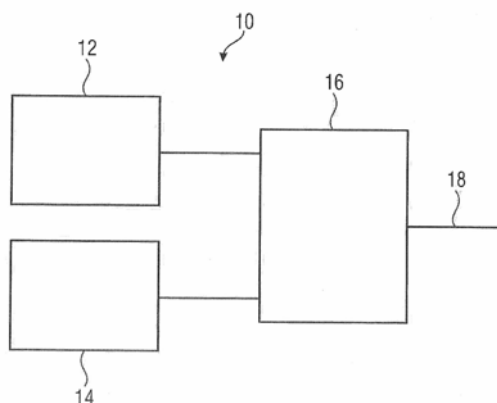

- (11) **1-0022879**
- (15) 16.12.2019 (51)<sup>7</sup> **C25D 7/06**, B32B 15/08, H05K 1/09, 3/38
- (21) 1-2013-02277 (22) 12.03.2012
- (86) PCT/JP2012/056318 12.03.2012 (87) WO2012/169249A1 13.12.2012
- (30) 2011-127772 07.06.2011 JP
- (45) 30.01.2020 382 (43) 25.10.2013 307
- (73) JX NIPPON MINING & METALS CORPORATION (JP)  
6-3, Otemachi 2-chome, Chiyoda-ku, Tokyo 100-8164, Japan
- (72) ARAI, Hideta (JP), KAMINAGA, Kengo (JP), MIKI, Atsushi (JP), FUKUCHI, Ryo (JP)
- (74) Công ty TNHH một thành viên Sở hữu trí tuệ VCCI (VCCI-IP CO.,LTD)
- (54) **TẤM MỎNG PHỦ ĐỒNG POLYME TINH THỂ LỎNG VÀ LÁ ĐỒNG ĐƯỢC SỬ DỤNG CHO TẤM MỎNG NÀY**
- (57) Sáng chế đề cập đến tấm mỏng phủ đồng có thể thu được bằng cách dính kết lá đồng, mà trên đó việc xử lý nhám bao gồm lớp mạ hợp kim đồng-coban-niken được thực hiện, và polyme tinh thể lỏng với nhau, trong đó tấm mỏng phủ đồng không có chất cặn dạng hạt nhám trên bề mặt của nhựa polyme tinh thể lỏng sau khi khắc mòn mạch lá đồng. Tấm mỏng phủ đồng có thể thu được bằng cách dính kết lá đồng và polyme tinh thể lỏng với nhau, trong đó lá đồng bao gồm lớp hạt sơ cấp đồng được tạo ra trên bề mặt được liên kết với polyme tinh thể lỏng và lớp hạt thứ cấp được tạo ra trên lớp hạt sơ cấp và được tạo ra từ hợp kim ba thành phần bao gồm đồng, coban, và niken; lớp hạt sơ cấp có cỡ hạt trung bình nằm trong khoảng nằm trong khoảng từ 0,25 đến 0,45  $\mu\text{m}$ ; và lớp hạt thứ cấp có cỡ hạt trung bình nằm trong khoảng nằm trong khoảng từ 0,05 đến 0,25  $\mu\text{m}$ .

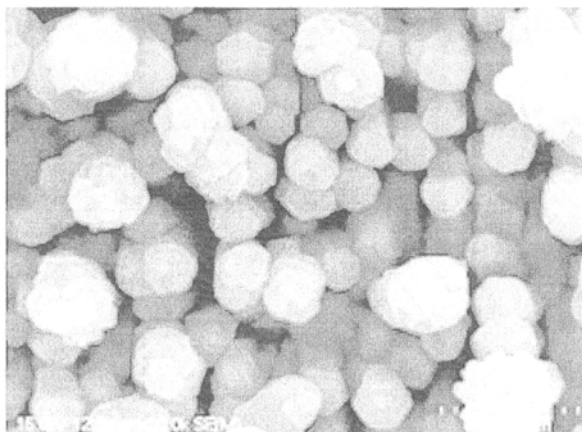

- (11) **1-0022880**  
 (15) 16.12.2019 (51)<sup>7</sup> **C07D 401/12**, A61K 31/506, 31/5377, 31/538, 31/5383, 31/54, C07D 403/14, 413/12, 413/14, 417/14, 451/02, 471/04, 471/08, 491/08, 498/04
- (21) 1-2011-02202 (22) 22.01.2010  
 (86) PCT/US2010/021856 22.01.2010 (87) WO2010/085684 29.07.2010  
 (30) 61/147,059 23.01.2009 US  
 61/241,630 11.09.2009 US  
 (45) 30.01.2020 382 (43) 27.08.2012 293  
 (73) RIGEL PHARMACEUTICALS, INC. (US)  
 1180 Veteran's Boulevard, So. San Francisco, California 94080, United States of America
- (72) LI, Hui (CN), HECKRODT, Thilo, J. (DE), CHEN, Yan (CN), MCMURTRIE, Darren, John (CA), TAYLOR, Vanessa (GB), SINGH, Rajinder (US), DING, Pingyu (CN), THOTA, Sambaiah (US), YEN, Rose (US)
- (74) Công ty TNHH Tâm nhìn và Liên danh (VISION & ASSOCIATES CO.LTD.)
- (54) **HỢP CHẤT ĐỂ ỨC CHẾ CON ĐƯỜNG JANUS KINAZA VÀ DƯỢC PHẨM CHỨA HỢP CHẤT NÀY**
- (57) Sáng chế đề xuất hợp chất có công thức I, và dược phẩm chứa chúng. Các hợp chất và dược phẩm theo sáng chế dùng để điều trị các tình trạng bệnh trong đó việc điều biến con đường JAK hoặc việc ức chế JAK kinaza, cụ thể là JAK 2 và JAK 3, có tác dụng trị liệu.

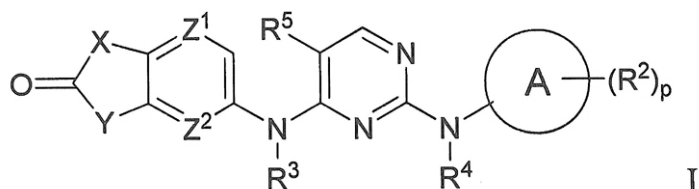

- (11) **1-0022881**  
 (15) 16.12.2019 (51)<sup>7</sup> **C07C 69/732**, 67/48, A61P 17/18, C07C 67/31, A61K 31/216, A61P 9/00
- (21) 1-2016-00729 (22) 26.08.2014  
 (86) PCT/CN2014/085154 26.08.2014 (87) WO2015/027891 05.03.2015  
 (30) 201310384234.6 29.08.2013 CN  
 (45) 30.01.2020 382 (43) 25.08.2016 341  
 (73) **TASLY PHARMACEUTICAL GROUP CO., LTD.** (CN)  
 Tasly Modern TCM Garden, Pu Jihe East Road No.2, Beichen District, Tianjin 300410, China
- (72) ZHOU, Shuiping (CN), LI, Wei (CN), JIN, Yuanpeng (CN), LI, Xinxin (CN), MA, Xiaohui (CN), ZHOU, Wei (CN), HAN, Min (CN), LI, Shuming (CN)  
 (74) Công ty TNHH Đại Tín và Liên Danh (DAITIN AND ASSOCIATES CO.,LTD)  
 (54) **AXIT SALVIANOLIC T, PHƯƠNG PHÁP ĐIỀU CHẾ VÀ DƯỢC PHẨM CHỨA HỢP CHẤT NÀY**  
 (57) Sáng chế đề cập đến axit salvianolic có công thức (I), phương pháp điều chế và dược phẩm chứa hợp chất axit này để điều trị bệnh và cũng đề cập đến các chất chống oxy hóa, chất khử gốc tự do chứa hợp chất này.

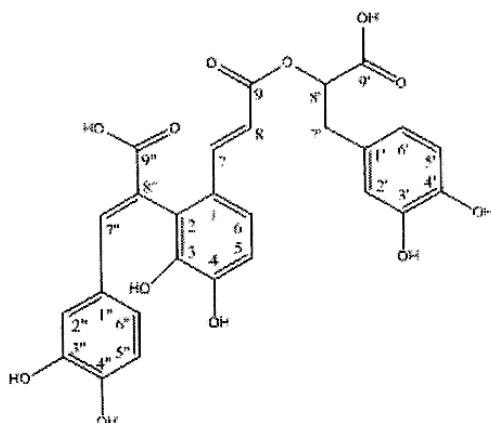

Công thức (I)

- (11) **1-0022882**
- (15) 16.12.2019 (51)<sup>7</sup> **F16L 15/06**
- (21) 1-2012-01751 (22) 09.11.2010
- (86) PCT/EP2010/006823 09.11.2010 (87) WO2011/060894 26.05.2011
- (30) 0905586 20.11.2009 FR
- (45) 30.01.2020 382 (43) 25.09.2012 294
- (73) 1. VALLOUREC OIL AND GAS FRANCE (FR)  
54, rue Anatole France, F - 59620 Aulnoye Aymeries, France  
2. NIPPON STEEL CORPORATION (JP)  
6-1, Marunouchi 2-chome, Chiyoda-ku, Tokyo 100-8071 Japan
- (72) MARTIN, Pierre (FR), MAILLON, Bertrand (FR)
- (74) Công ty TNHH T&T INVENMARK Sở hữu trí tuệ Quốc tế (T&T INVENMARK CO., LTD.)
- (54) **MỐI NỐI REN**
- (57) Sáng chế đề cập đến mối nối ren (1) bao gồm bộ phận ống thứ nhất và bộ phận ống thứ hai, bộ phận ống thứ nhất bao gồm đầu ren ngoài có mặt đầu và vùng ren (5) được bố trí trên bề mặt chu vi bên ngoài của nó, bộ phận ống thứ hai bao gồm đầu ren trong có mặt đầu và vùng ren (4) được bố trí trên bề mặt chu vi của nó, vùng ren (5) của đầu ren ngoài được lắp ren vào vùng ren (4) của đầu ren trong, các vùng ren (4, 5), tương ứng bao gồm các phần ren ngoài và ren trong (40, 50) có chiều rộng giảm dần từ mặt đầu, các phần ren bao gồm các sườn tải (43, 53) có góc nghiêng âm trên ít nhất một phần của bán kính của chúng, và các sườn ăn khớp (44, 54), với khe hở hướng kính tồn tại trong trạng thái nối giữa đỉnh ren (51) của phần ren ngoài và chân ren (42) của phần ren trong và/hoặc giữa đỉnh ren (41) của phần ren trong và chân ren (52) của phần ren ngoài, với khe hở trục tồn tại trong trạng thái nối giữa hai bên sườn ăn khớp (44, 54) của vùng ren ngoài và vùng ren trong, và mặt đầu của đầu ren ngoài và/hoặc đầu ren trong được đưa vào tiếp xúc tiếp giáp trực tỳ vào bề mặt tiếp xúc tương ứng.

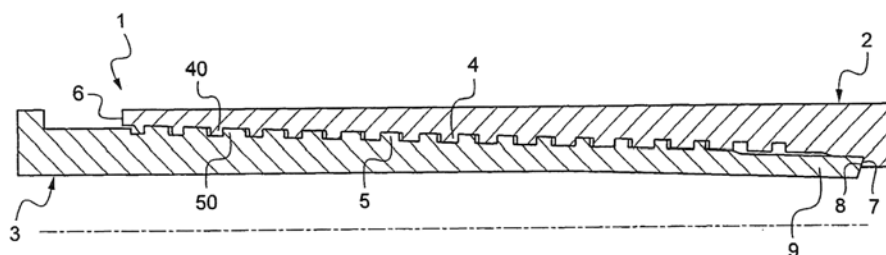

- (11) **1-0022883**  
 (15) 16.12.2019 (51)<sup>7</sup> **F01M 9/10**, 13/04, 1/04, 13/02, F02B 63/02  
 (21) 1-2014-01080 (22) 31.12.2011  
 (86) PCT/CN2011/085122 31.12.2011 (87) WO2013/078749 06.06.2013  
 (30) 201120482024.7 29.11.2011 CN  
 201110385313.X 29.11.2011 CN  
 (45) 30.01.2020 382 (43) 25.09.2014 318  
 (73) XINGYUE GROUP CO., LTD. (CN)  
 Gushan, Yongkang, Zhejiang 321307, China  
 (72) HU, Jirong (CN)  
 (74) Công ty TNHH Ban Ca (BANCA)

(54) **HỆ THỐNG BÔI TRƠN ĐỘNG CƠ BỐN KỲ CẦM TAY**

(57) Sáng chế đề cập đến hệ thống bôi trơn động cơ bốn kỳ cầm tay, bao gồm buồng chứa dầu (1) tạo thành bởi vỏ đáy (32) và vỏ khuỷu dưới (31), buồng trục khuỷu (2) tạo thành bởi vỏ khuỷu dưới (31) và vỏ khuỷu trên (33), buồng van khí (3) tạo thành bởi vỏ khuỷu trên (33) và nắp đầu xilanh (36), và buồng cam (37), tạo thành bởi vỏ khuỷu trên (33) và nắp buồng cam (38), và buồng thanh đẩy (30) được nối giữa buồng van khí (3) và buồng cam (37); hai bên của vỏ khuỷu trên và dưới (33, 31) được lắp lần lượt với lối vào dầu thứ nhất và thứ hai (12, 13) thông với buồng chứa dầu (1) và buồng trục khuỷu (2); lối vào dầu thứ nhất và thứ hai (12, 13) được lắp lần lượt với các van kiểm tra thứ nhất và thứ hai (44, 45) trên đó; lối vào dầu thứ nhất (12) được nối với ống mềm (40) tỳ vào vỏ đáy (32); đầu của ống mềm (40) được lắp với cổng hút dầu thứ nhất (9); lối vào dầu thứ nhất (12) được lắp với cổng hút dầu thứ hai (10); và lối vào dầu thứ hai (13) được lắp với cổng hút dầu thứ ba (11). Hệ thống bôi trơn làm theo kết cấu trên có ưu điểm là cấu tạo đơn giản, tốc độ tuần hoàn nhanh, hiệu suất bôi trơn cao, hiệu quả tách dầu/khí tốt, và vận hành ổn định trong mọi tư thế.

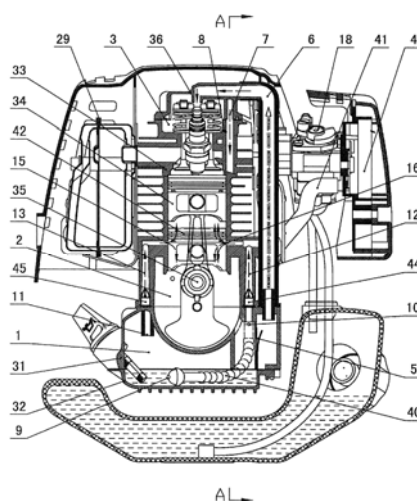



- (11) **1-0022884**
- (15) 16.12.2019 (51)<sup>7</sup> **C12P 13/04**, C12N 15/09
- (21) 1-2012-00396 (22) 21.07.2010
- (86) PCT/JP2010/062253 21.07.2010 (87) WO2011/024583A1 03.03.2011
- (30) 2009-194636 25.08.2009 JP
- (45) 30.01.2020 382 (43) 25.06.2012 291
- (73) AJINOMOTO CO., INC. (JP)  
15-1, Kyobashi 1-chome, Chuo-ku, Tokyo 104-8315 Japan
- (72) NAGAHIKO, Takeshi (JP), NAKAMURA, Jun (JP)
- (74) Công ty TNHH một thành viên Sở hữu trí tuệ VCCI (VCCI-IP CO.,LTD)
- (54) PHƯƠNG PHÁP SẢN XUẤT AXIT AMIN DẠNG L
- (57) Sáng chế đề xuất phương pháp sản xuất axit amin dạng L bao gồm bước nuôi cấy vi khuẩn Coryneform có khả năng sản sinh axit amin dạng L trong môi trường để sản sinh và tích tụ axit amin dạng L trong môi trường hoặc trong các tế bào vi khuẩn, và thu gom axit amin dạng L từ môi trường hoặc các tế bào, trong đó vi khuẩn Coryneform đã nêu đã được cải biến để gia tăng hoạt tính của cacbonic anhydraza.

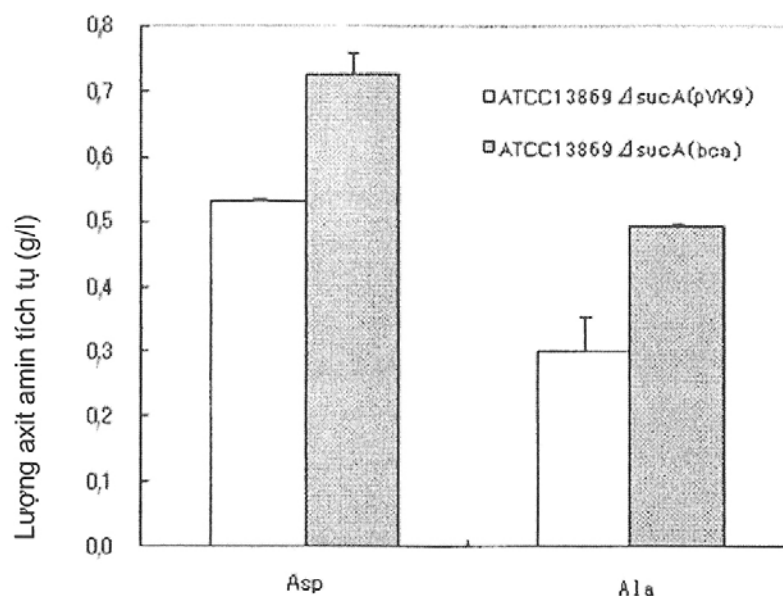

- (11) **1-0022885**
- (15) 16.12.2019 (51)<sup>7</sup> **A23L 1/325**, 1/33
- (21) 1-2015-01213 (22) 11.09.2013
- (86) PCT/JP2013/075217 11.09.2013 (87) WO2014/042279A1 20.03.2014
- (30) 2012-200048 12.09.2012 JP
- (45) 30.01.2020 382 (43) 27.07.2015 328
- (73) AJINOMOTO CO., INC. (JP)  
15-1, Kyobashi 1-chome, Chuo-ku, Tokyo 104-8315 Japan
- (72) SATO, Hiroaki (JP), NAKAGOSHI, Hiroyuki (JP), KAWAUCHI, Masato (JP)
- (74) Công ty TNHH một thành viên Sở hữu trí tuệ VCCI (VCCI-IP CO.,LTD)
- (54) PHƯƠNG PHÁP SẢN XUẤT THỰC PHẨM THỦY SẢN ĐƯỢC CHẾ BIẾN VÀ CHẾ PHẨM ENZYM ĐỂ CẢI BIẾN ĐẶC TÍNH CỦA THỰC PHẨM THỦY SẢN ĐƯỢC CHẾ BIẾN
- (57) Sáng chế đề cập đến phương pháp sản xuất thực phẩm thủy sản được chế biến, phương pháp này bao gồm bước bổ sung glucoza oxidaza và nấm men chứa kim loại vào nguyên liệu thủy sản thô, và đề cập đến chế phẩm enzym chứa glucoza oxidaza và nấm men chứa kim loại làm các thành phần hoạt tính để cải biến đặc tính của thực phẩm thủy sản được chế biến.

- (11) **1-0022886**  
 (15) 16.12.2019 (51)<sup>7</sup> **A61K 8/27**, 8/365, 8/38, 8/46, 8/60, 8/63, A61P 17/10, A61K 31/327
- (21) 1-2015-01946 (22) 13.11.2013  
 (86) PCT/EP2013/073738 13.11.2013 (87) WO2014/076136 22.05.2014  
 (30) 61/725,957 13.11.2012 US  
 (45) 30.01.2020 382 (43) 25.12.2015 333  
 (73) GALDERMA S.A. (CH)  
 Zugerstrasse 8, CH-6330 Cham, Switzerland  
 (72) NADAU-FOURCADE, Karine (FR), MAZEAU, Laetitia (FR)  
 (74) Công ty Luật TNHH T&G (TGVN)  
 (54) **CHẾ PHẨM RỬA TẠI CHỖ CHỨA BENZOYL PEROXIT (BPO)**  
 (57) Sáng chế đề cập đến chế phẩm dược phẩm/dùng tại chỗ trên da bao gồm BPO, trong đó chế phẩm này là chế phẩm rửa có các đặc tính dung nạp, ổn định và tạo bọt mong muốn. Chế phẩm này bao gồm:
- a) benzoyl peroxit (BPO) với lượng nằm trong khoảng từ 1% khối lượng/khối lượng đến 5% khối lượng/khối lượng,
  - b) ít nhất một trong số các chất hoạt động bề mặt anion và/hoặc không ion được chọn từ kẽm coceth sulfat, natri cocoyl isethionat, natri lauroyl metyl isethionat, C14-C16  $\alpha$ -olefinsulfonat và dexyl glucosit, với lượng nằm trong khoảng từ 0,5% khối lượng/khối lượng đến 5% khối lượng/khối lượng tính theo khối lượng của nguyên liệu hoạt tính so với tổng khối lượng của chế phẩm, theo tổng nồng độ
  - c) kẽm gluconat với lượng nằm trong khoảng từ 0,1% khối lượng/khối lượng đến 1% khối lượng/khối lượng;
  - d) đikali glyxyrizat với lượng nằm trong khoảng từ 0,1% khối lượng/khối lượng đến 1% khối lượng/khối lượng,
  - e) pha dầu với lượng nằm trong khoảng từ 1% đến 15%,
  - f) pha nước với lượng nằm trong khoảng từ 5% đến 90%,
  - g) các dẫn xuất este của đường, và/ hoặc polyglyxerol este và / hoặc các chất hoạt động bề mặt gemini với lượng nằm trong khoảng từ 0,1% đến 5%.
- Tốt hơn là, chế phẩm này ở dạng nhũ tương dầu trong nước.  
 Chế phẩm nêu trên là hữu ích trong điều trị các rối loạn về da và đặc biệt là trong điều trị bệnh trứng cá.

- (11) **1-0022887**  
 (15) 16.12.2019 (51)<sup>7</sup> **B65G 21/02**  
 (21) 1-2013-01330 (22) 26.10.2011  
 (86) PCT/DK2011/000118 26.10.2011 (87) WO2012/059101 10.05.2012  
 (30) PA 2010 00990 02.11.2010 DK  
 (45) 30.01.2020 382 (43) 26.01.2015 322  
 (73) FLEXMOVE SYSTEM (M) SDN. BHD. (MY)  
 264, Jalan Permatang Damar Laut, 11960 Bayan Lepas, Penang, Malaysia  
 (72) JESPER OLSEN (DK), STEFFEN OLSEN (DK)  
 (74) Công ty Luật TNHH AMBYS Hà Nội (AMBYS HANOI)  
 (54) **HỆ THỐNG BĂNG TẢI**

(57) Sáng chế đề cập đến hệ thống băng tải (2) bao gồm khung đỡ (4) và dây truyền tải liên tục (6) được bố trí nằm ngang trên khung đỡ và định ra phần phía trên (6a) và phần phía dưới (6b); dây truyền tải do đó có mặt trong (12) và mặt ngoài (14); trong đó, khung đỡ bao gồm bộ phận chặn (24) trong vùng (A) được xác định giữa mặt trong (12a) của phần phía trên của dây truyền tải (6) và mặt trong (12b) của phần phía dưới của dây truyền tải (6); trong đó bộ phận chặn (24); hoặc bộ phận chặn (24) kết hợp với bộ phận đỡ chính thứ nhất (16) và/hoặc bộ phận đỡ chính thứ hai (18) có sự mở rộng có tác dụng chặn sự tiếp cận trực tiếp giữa điểm P1 bất kỳ nằm ở mặt trong (12a) của phần phía trên của dây truyền tải (6) và điểm P2 tương ứng nằm ở mặt trong (12b) của phần phía dưới của dây truyền tải.

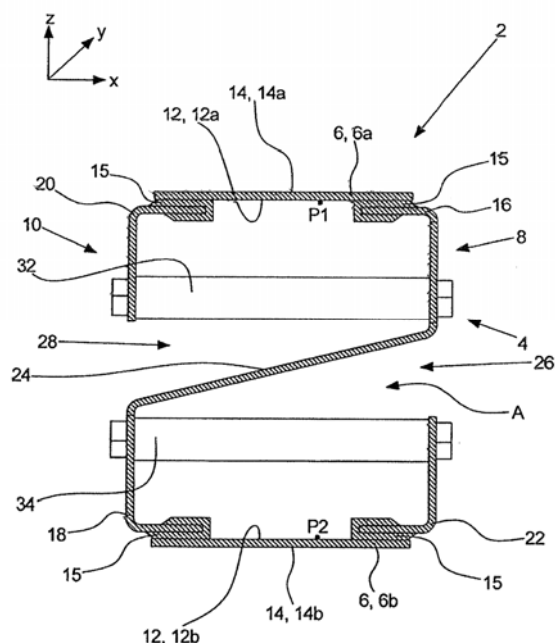

- (11) **1-0022888**  
 (15) 16.12.2019 (51)<sup>7</sup> **C07D 311/94**, 405/10, 409/04, 451/02, G02B 1/04, G03C 1/73  
 (21) 1-2013-01811 (22) 01.12.2011  
 (86) PCT/US2011/062765 01.12.2011 (87) WO2012/082381 21.06.2012  
 (30) 12/928,671 16.12.2010 US  
 (45) 30.01.2020 382 (43) 25.11.2013 308  
 (73) TRANSITIONS OPTICAL, INC. (US)  
 9251 Belcher Road, Pinellas Park, Florida 33782, United States of America  
 (72) HE, Meng (US), KUMAR, Anil (US), DABIDEEN, Darrin R. (US)  
 (74) Công ty Cổ phần Sở hữu công nghiệp INVESTIP (INVESTIP)  
 (54) HỢP CHẤT VÒNG NGUNG TỰ INDENO CÓ ĐẶC TÍNH ĐỔI MÀU THEO ÁNH SÁNG  
 (57) Sáng chế đề cập đến hợp chất được có các công thức (I) và (II) sau:

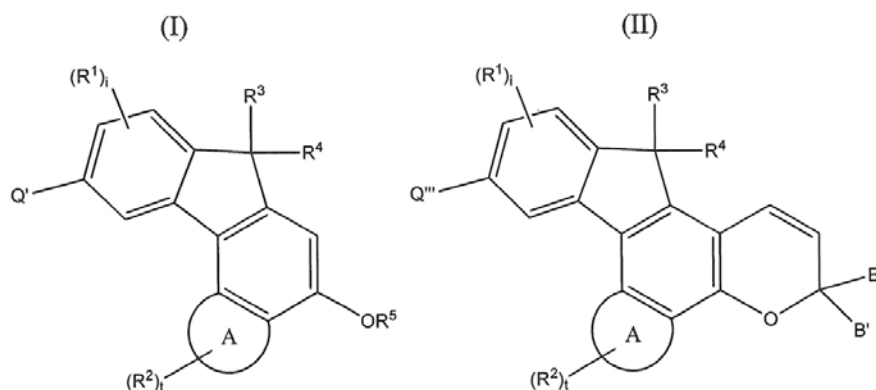

Vòng A của các hợp chất có công thức I và II có thể là, ví dụ, nhóm aryl, và mỗi nhóm  $Q'$  và  $Q''$  có thể độc lập được chọn từ các nhóm, như, halogen,  $-OH$ ,  $-CN$ , các nhóm amin, các nhóm amit, các nhóm este của axit carboxylic, các nhóm axit carboxylic, các nhóm alkenyl, các nhóm alkynyl, các nhóm cacbonat, các nhóm sulfua, và các nhóm este của axit sulfonic. Sáng chế cũng đề cập đến chế phẩm đổi màu theo ánh sáng và sản phẩm đổi màu theo ánh sáng chứa một hoặc nhiều hợp chất đổi màu theo ánh sáng, như được thể hiện bằng hợp chất có công thức II.

- |      |  |            |                   |                                      |            |
|------|--|------------|-------------------|--------------------------------------|------------|
| (11) | <b>1-0022889</b>   |            | (51) <sup>7</sup> | <b>C07D 307/46</b> , 311/78, 333/78, |            |
| (15) | 16.12.2019   |            |                   | 407/06, 409/06                       |            |
| (21) | 1-2013-01807   |            | (22)              | 08.12.2011                           |            |
| (86) | PCT/US2011/063905  | 08.12.2011 | (87)              | WO2012/082513                        | 21.06.2012 |
| (30) | 61/459,675   | 16.12.2010 |                   | US                                   |            |
|      | 13/313,602   | 07.12.2011 |                   | US                                   |            |
| (45) | 30.01.2020   | 382        | (43)              | 25.10.2013                           | 307        |
| (73) | TRANSITIONS OPTICAL, INC. (US)<br>9251 Belcher Road, Pinellas Park, Florida 33782, United States of America        |            |                   |                                      |            |
| (72) | HE, Meng (US), DABIDEEN, Darrin, R. (US), XU, Ruisong (US), KUMAR, Anil (US)                                       |            |                   |                                      |            |
| (74) | Công ty Cổ phần Sở hữu công nghiệp INVESTIP (INVESTIP)   |            |                   |                                      |            |
| (54) | <b>HỢP CHẤT LACTON VÀ PHƯƠNG PHÁP ĐIỀU CHẾ HỢP CHẤT NÀY</b>  |            |                   |                                      |            |
| (57) | Sáng chế đề cập đến hợp chất lacton có các công thức I và II sau, và phương pháp điều chế các hợp chất lacton này. |            |                   |                                      |            |

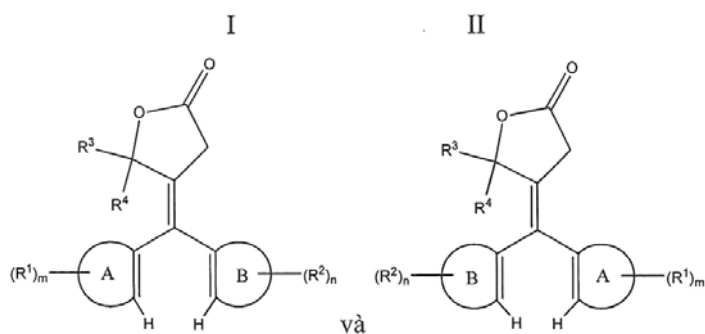

Sáng chế cũng đề cập đến phương pháp tạo ra các chất liệu khác từ các hợp chất lacton này, như các hợp chất indenol vòng ngưng tụ (ví dụ, naphтол ngưng tụ indeno), và các hợp chất indenopyran vòng ngưng tụ (ví dụ, naphтоpyran ngưng tụ indeno).

- (11) **1-0022890**
- (15) 16.12.2019 (51)<sup>7</sup> **C07D 311/94**, G03C 1/73
- (21) 1-2013-01814 (22) 15.12.2011
- (86) PCT/US2011/065104 15.12.2011 (87) WO2012/082999 21.06.2012
- (30) 61/459,634 16.12.2010 US
- 13/325,285 14.12.2011 US
- (45) 30.01.2020 382 (43) 25.11.2013 308
- (73) TRANSITIONS OPTICAL, INC. (US)  
9251 Belcher Road, Pinellas Park, Florida 33782, United States of America
- (72) HE, Meng (US), DABIDEEN, Darrin, R. (US), MONDAL, Sujit (US), DAI, Xiao-Man (US), XU, Ruisong (US), XIAO, Wenjing (US), TOMASULO, Massimiliano (US), YU, Huayun (US), CHOPRA, Anu (US), KUMAR, Anil (US)
- (74) Công ty Cổ phần Sở hữu công nghiệp INVESTIP (INVESTIP)
- (54) **HỢP CHẤT, CHẾ PHẨM ĐỔI MÀU THEO ÁNH SÁNG VÀ VẬT DỤNG BAO GỒM HỢP CHẤT NÀY**
- (57) Sáng chế đề cập đến hợp chất bao gồm cấu trúc indeno[2',3':3,4]naphto[1,2-b] pyran. Hợp chất này có thể có ích đối với tính chất đổi màu theo ánh sáng của chúng, và được sử dụng trong chế phẩm đổi màu theo ánh sáng nhất định. Chế phẩm này còn có thể bao gồm chế phẩm đổi màu theo ánh sáng và/hoặc vật liệu khác. Ngoài ra, hợp chất và/hoặc chế phẩm này có thể thích hợp để sản xuất các vật dụng đổi màu theo ánh sáng nhất định.

(11) **1-0022891**

(15) 16.12.2019

(21) 1-2012-00891

(45) 30.01.2020 382

(73) JFE STEEL CORPORATION (JP)

2-3, Uchisaiwai-cho 2-chome, Chiyoda-ku, Tokyo 100-0011, Japan

(72) Kenji NAKATANI (JP), Hiroki FUJITA (JP), Masanori NISHIKORI (JP)

(74) Công ty Cổ phần Sở hữu công nghiệp INVESTIP (INVESTIP)

(54) **PHƯƠNG PHÁP NUNG CHẢY THÉP KHỬ NHÔM CACBON THẤP**

(57) Sáng chế đề xuất phương pháp nung chảy thép khử nhôm cacbon thấp chứa 0,02 đến 0,06% khối lượng cacbon bao gồm các bước cho thép nung chảy đã được nung chảy trong lò thổi chảy vào thùng rót ở trạng thái không khử oxi; bổ sung chất khử xỉ chứa nhôm lên trên xỉ trong thùng rót với một lượng bằng 0,3kg/tấn thép nung chảy trên cơ sở nhôm nguyên chất; giảm các oxit thấp trong xỉ bằng Al; trong thiết bị tách khí chân không RH, cho oxy hòa tan và cacbon trong thép nung chảy phản ứng với nhau dưới áp suất giảm mà không cung cấp nguồn oxy mới để thực hiện quy trình xử lý khử cacbon; hoàn tất quy trình xử lý khử cacbon tại thời điểm mà lượng khử cacbon là 0,015% khối lượng hoặc nhiều hơn được đảm bảo và nồng độ cacbon trong thép nung chảy bằng 0,02 đến 0,06% khối lượng; và bổ sung nhôm vào thép nung chảy dưới áp suất giảm để khử oxy thép nung chảy.

(51)<sup>7</sup> **C21C 7/10**, 7/068, 7/06, 7/04

(22) 30.03.2012

(43) 25.10.2013 307

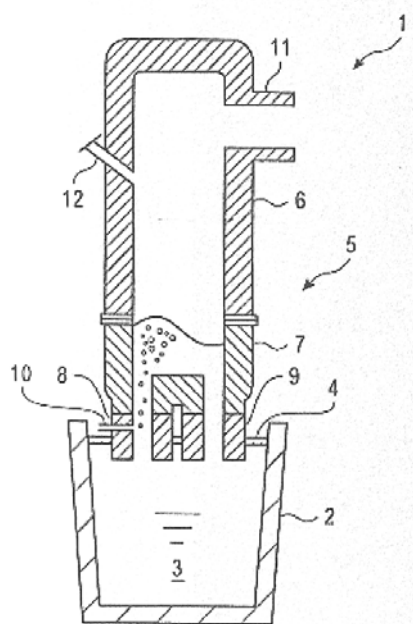



- (11) **1-0022892**
- (15) 16.12.2019 (51)<sup>7</sup> **H04W 16/32**
- (21) 1-2016-03528 (22) 27.02.2014
- (86) PCT/CN2014/072621 27.02.2014 (87) WO2015/127618 03.09.2015
- (45) 30.01.2020 382 (43) 25.11.2016 344
- (73) HUAWEI TECHNOLOGIES CO., LTD. (CN)  
Huawei Administration Building, Bantian, Longgang, Shenzhen, Guangdong 518129, China
- (72) HUANG, Lei (CN), LI, Jian (CN), LIANG, Yongming (CN)
- (74) Công ty Luật TNHH Phạm và Liên danh (PHAM & ASSOCIATES)
- (54) TRẠM GỐC, TẾ BÀO NHỎ, VÀ PHƯƠNG PHÁP LẬP LỊCH TÀI NGUYÊN LIÊN KẾT TRUYỀN THÔNG
- (57) Sáng chế đề cập đến trạm gốc, tế bào nhỏ, và phương pháp lập lịch tài nguyên liên kết truyền thông, trong đó tế bào nhỏ này bao gồm: khối gửi, được tạo cấu hình để báo cáo thông tin về phụ tải và thông tin trạng thái kênh của kênh giữa tế bào nhỏ này và tế bào nhỏ thứ nhất lân cận cho trạm gốc, trong đó cả phạm vi phủ sóng của tế bào nhỏ này và phạm vi phủ sóng của tế bào nhỏ thứ nhất đều nằm trong phạm vi phủ sóng của trạm gốc này; khối nhận, được tạo cấu hình để nhận báo hiệu lập lịch trước liên kết mà trạm gốc gửi theo thông tin về phụ tải và thông tin trạng thái kênh, trong đó báo hiệu lập lịch trước liên kết này bao gồm thông tin về sự chiếm tài nguyên không dây, và thông tin về sự chiếm tài nguyên không dây này được dùng để biết trường hợp mà trong đó tài nguyên không dây của tế bào nhỏ thứ nhất bị chiếm bởi liên kết backhaul; khối lập lịch, được tạo cấu hình để cấp phát tài nguyên không dây thứ nhất trong số các tài nguyên không dây khả dụng cho liên kết backhaul của tế bào nhỏ thứ nhất theo thông tin trạng thái kênh và thông tin về sự chiếm tài nguyên không dây; và khối cấp phát, được tạo cấu hình để cấp phát tài nguyên không dây thứ hai trong số các tài nguyên không dây khả dụng, ngoại trừ tài nguyên không dây thứ nhất, cho liên kết truy cập, trong đó liên kết truy cập này được dùng để truyền dữ liệu giữa tế bào nhỏ này và thiết bị người dùng.

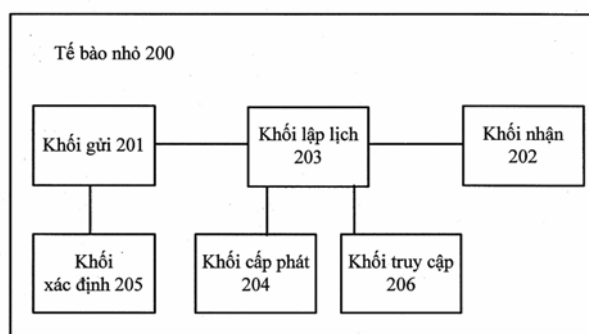

- (11) **1-0022893**  
 (15) 16.12.2019 (51)<sup>7</sup> **G01B 15/02**  
 (21) 1-2015-00478 (22) 22.05.2014  
 (86) PCT/JP2014/002677 22.05.2014 (87) WO2015/125178A1 27.08.2015  
 (30) 2014-032740 24.02.2014 JP  
 (45) 30.01.2020 382 (43) 25.02.2016 335

(73) KABUSHIKI KAISHA TOSHIBA (JP)

1-1, Shibaura 1-chome, Minato-ku, Tokyo, Japan

(72) Takeshi KAGAWA (JP)

(74) Công ty TNHH một thành viên Sở hữu trí tuệ VCCI (VCCI-IP CO.,LTD)

(54) MÁY ĐO ĐỘ DÀY BẰNG TIA X

(57) Sáng chế đề cập đến máy đo độ dày bằng tia X 100 được bố trí thiết bị tạo tia X 1 mà được bố trí bộ phận làm mát 1b để làm mát ống tia X 1a bằng môi trường làm mát, và bộ cấp nguồn điện 1c để cấp nguồn điện để sử dụng cho ống tia X thích hợp, bộ dò 5 để dò liều lượng chiếu dò mà đã truyền qua đối tượng được đo 4, thiết bị hiệu chuẩn 2 được bố trí mẫu tham chiếu độ dày, và bộ tính toán 6 mà thu được độ dày của đối tượng được đo dựa vào bảng hiệu chỉnh, máy đo độ dày bằng tia X mà được bố trí bộ cảm biến nhiệt độ 7 để đo nhiệt độ của môi trường làm mát, trong đó bộ phận tính toán được bố trí trước bảng hiệu chỉnh nhiệt độ mà thu được liều lượng chiếu dò tương ứng với độ chênh nhiệt độ giữa nhiệt độ của môi trường làm mát tại thời điểm hiệu chuẩn và nhiệt độ của môi trường làm mát trong quá trình đo, thu được liều lượng chiếu dò dựa vào bảng hiệu chỉnh nhiệt độ, và còn thu được độ dày dựa vào bảng hiệu chỉnh.

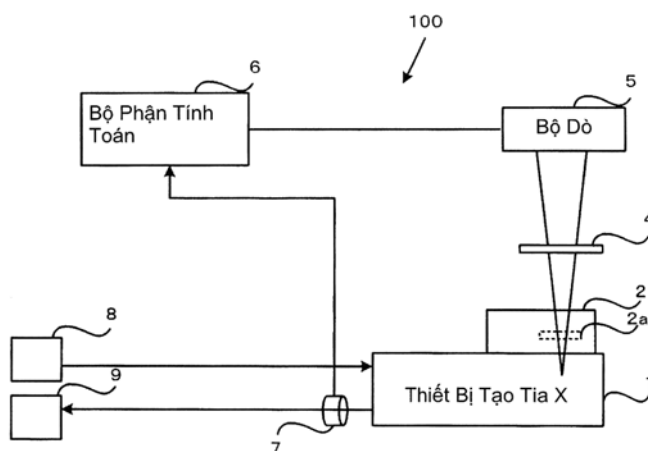

- (11) **1-0022894**
- (15) 16.12.2019 (51)<sup>7</sup> **H04B 7/24**
- (21) 1-2015-02529 (22) 12.12.2013
- (86) PCT/KR2013/011540 12.12.2013 (87) WO2014/092487A1 19.06.2014
- (30) 61/736,017 12.12.2012 US
- 61/737,061 13.12.2012 US
- 61/761,229 05.02.2013 US
- 61/811,100 11.04.2013 US
- (45) 30.01.2020 382 (43) 26.10.2015 331
- (73) LG ELECTRONICS INC. (KR)  
20 Yeouido-dong, Yeongdeungpo-gu Seoul 150-721, Republic of Korea
- (72) KIM, Jeongki (KR), SEOK, Yongho (KR), CHO, Hangu (KR), CHOI, Jinsoo (KR)
- (74) Công ty TNHH một thành viên Sở hữu trí tuệ VCCI (VCCI-IP CO.,LTD)
- (54) **PHƯƠNG PHÁP TRUYỀN VÀ THU THÔNG TIN LIÊN QUAN ĐẾN SỐ NHẬN DẠNG KẾT HỢP TRONG HỆ THỐNG TRUYỀN THÔNG KHÔNG DÂY**
- (57) Sáng chế đề cập đến phương pháp truyền/thu thông tin liên quan đến số nhận dạng kết hợp (AID) trong hệ thống truyền thông không dây, phương pháp truyền/thu này bao gồm: bước trong đó STA thứ hai mà có liên kết trực tiếp tới STA thứ nhất thu khung thông báo liên quan đến AID được cập nhật từ STA thứ nhất; và bước trong đó STA thứ hai truyền khung ACK để phản hồi lại khung thông báo, trong đó khung thông báo bao gồm một hoặc nhiều cặp địa chỉ AID-MAC và STA thứ hai cập nhật AID của STA tương ứng với một hoặc nhiều cặp địa chỉ AID-MAC.

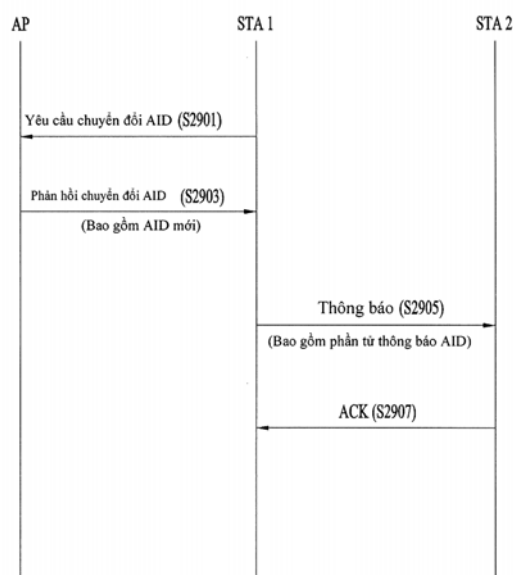

- (11) **1-0022895**
- (15) 23.12.2019 (51)<sup>7</sup> **H04N 7/32**
- (21) 1-2013-04128 (22) 18.04.2012
- (86) PCT/CN2012/074267 18.04.2012 (87) WO2013/000324A1 03.01.2013
- (30) 61/502,104 28.06.2011 US
- 61/509,901 20.07.2011 US
- (45) 30.01.2020 382 (43) 25.04.2014 313
- (73) HFI INNOVATION INC. (TW)  
3F.-7, No.5, Taiyuan 1st St., Zhubei City, Hsinchu County 302, Taiwan
- (72) GUO, Mei (CN), GUO, Xun (CN), LEI, Shaw-Min (CN)
- (74) Công ty TNHH Sở hữu trí tuệ WINCO (WINCO CO., LTD.)
- (54) **PHƯƠNG PHÁP VÀ THIẾT BỊ MÃ HÓA CHẾ ĐỘ DỰ BÁO NỘI CẤU TRÚC**
- (57) Sáng chế đề cập đến phương pháp và thiết bị để mã hóa và giải mã chế độ dự báo nội cấu trúc. Theo một phương án, quy trình mã hóa và giải mã gắn liền lượt các chỉ số và các từ mã riêng cho chế độ dự báo một chiều (DC) và chế độ dự báo mặt phẳng (Planar). Cờ được thiết lập nếu chế độ dự báo nội cấu trúc hiện thời là trùng với chế độ bất kỳ trong số một hay nhiều chế độ dự báo nội cấu trúc lân cận. Các mã độ dài thay đổi được thiết kế cho tập chế độ còn lại. Nếu cờ này không được thiết lập, chế độ dự báo nội cấu trúc hiện thời được mã hóa sử dụng các mã độ dài thay đổi. Theo một phương án khác, nhiều chế độ có khả năng xảy ra nhất được sử dụng. Nếu chế độ dự báo nội cấu trúc hiện thời không trùng với bất kỳ chế độ nào trong số nhiều chế độ có khả năng xảy ra nhất, chế độ dự báo nội cấu trúc hiện thời được mã hóa sử dụng các mã độ dài thay đổi được thiết kế cho các chế độ còn lại tương ứng theo thứ bậc của các chế độ còn lại.

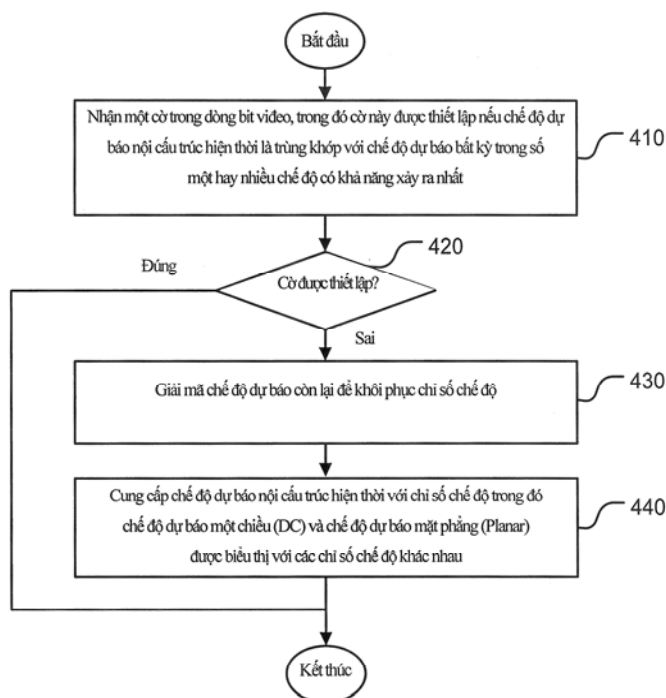

- (11) **1-0022896**
- (15) 23.12.2019 (51)<sup>7</sup> **E04B 1/19**, E04C 5/18, E04B 1/18, E04C 3/07, E04B 1/30, E04C 3/04
- (21) 1-2013-00333 (22) 17.06.2011
- (86) PCT/CN2011/075874 17.06.2011 (87) WO2012/000391 05.01.2012
- (30) 201010216616.4 30.06.2010 CN
- (45) 30.01.2020 382 (43) 25.04.2013 301
- (76) HSIEH, YING CHUN (TW)  
No.16, Ln. 132, Hezuo St., FengyuanCity, Taichung County, Taiwan
- (74) Công ty Cổ phần Sở hữu công nghiệp INVESTIP (INVESTIP)
- (54) **HỆ THỐNG CÔNG TRÌNH XÂY DỰNG ĐƯỢC TẠO RA TỪ CHI TIẾT CỘT THÉP DẠNG HÌNH VUÔNG TRỌNG LƯỢNG NHẸ CÓ CÁC THÀNH PHẦN GIA CƯỜNG**
- (57) Sáng chế đề cập đến hệ thống công trình xây dựng được tạo ra từ chi tiết cột thép dạng hình vuông trọng lượng nhẹ có các thành phần gia cường bao gồm kết cấu thân chính (1) và các thành phần được gia cường (2). Kết cấu thân chính (1) là ống thép dạng hình vuông được đúc nguyên khối bởi tấm thép có chiều dày cụ thể. Một phía của ống thép dạng hình vuông được cung cấp lỗ mở. Các mép bẻ gấp tạo góc (5) được tạo ra tương ứng trên hai phía của lỗ. Các thành phần được gia cường (2) được đầu nối cố định với một mặt của kết cấu thân chính (1) có lỗ và được lắp ráp có một khoảng cách cụ thể ở giữa chúng.

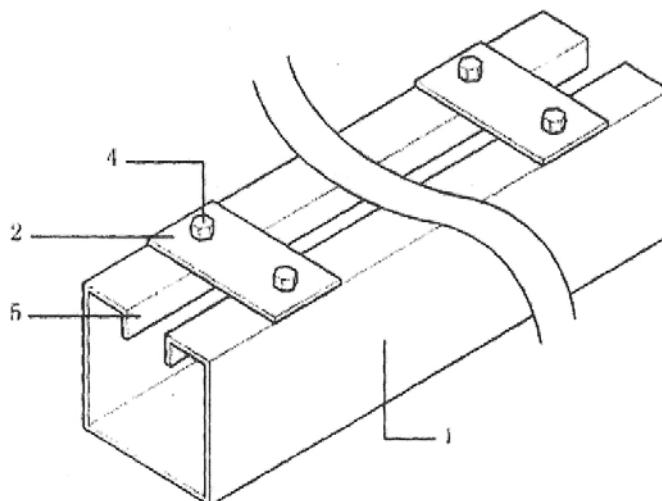

- (11) **1-0022897**
- (15) 23.12.2019 (51)<sup>7</sup> **H04J 99/00**, H04B 7/04
- (21) 1-2017-04940 (22) 17.10.2011
- (62) 1-2013-00362
- (86) PCT/JP2011/005801 17.10.2011 (87) WO2012/053185A1 26.04.2012
- (30) 2010-234061 18.10.2010 JP
- 2010-275164 09.12.2010 JP
- (45) 30.01.2020 382 (43) 26.02.2018 359
- (73) SUN PATENT TRUST (US)  
450 Lexington Avenue, 38th Floor, New York, NY 10017 United States of America
- (72) MURAKAMI, Yutaka (JP), KIMURA, Tomohiro (JP), OUCHI, Mikihiro (JP)
- (74) Công ty TNHH một thành viên Sở hữu trí tuệ VCCI (VCCI-IP CO.,LTD)
- (54) PHƯƠNG PHÁP TRUYỀN, HỆ THỐNG TRUYỀN, PHƯƠNG PHÁP THU VÀ THIẾT BỊ THU
- (57) Sáng chế đề cập đến phương pháp truyền, hệ thống truyền, phương pháp thu và thiết bị thu, phương pháp tiền mã hóa để tạo ra, từ các tín hiệu dải gốc, các tín hiệu được tiền mã hóa được truyền trên cùng dải thông tần số tại cùng thời điểm, bao gồm các bước là lựa chọn ma trận  $F[i]$  từ trong số  $N$  ma trận, mà xác định việc tiền mã hóa được thực hiện trên các tín hiệu dải gốc, trong khi chuyển đổi giữa  $N$  ma trận,  $i$  là số nguyên từ 0 đến  $N - 1$ , và  $N$  là số nguyên nhỏ nhất là hai, tạo ra tín hiệu được tiền mã hóa thứ nhất  $z1$  và tín hiệu được tiền mã hóa thứ hai  $z2$ , tạo ra khối được mã hóa thứ nhất và khối được mã hóa thứ hai sử dụng phương pháp mã hóa khối sửa lỗi được xác định trước, tạo ra tín hiệu dải gốc với  $M$  ký hiệu từ khối được mã hóa thứ nhất và tín hiệu dải gốc với  $M$  ký hiệu từ khối được mã hóa thứ hai, và tiền mã hóa kết hợp của các tín hiệu dải gốc được tạo ra để tạo ra tín hiệu được tiền mã hóa có  $M$  khe.

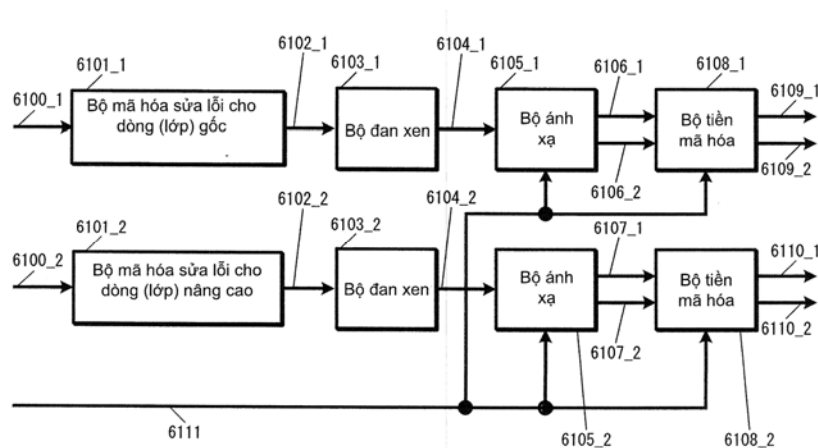

- (11) **1-0022898**
- (15) 23.12.2019 (51)<sup>7</sup> **A01N 43/58**, 43/50, A61K 31/50
- (21) 1-2013-00776 (22) 18.06.2012
- (86) PCT/US2012/042940 18.06.2012 (87) WO2013/103378 11.07.2013
- (30) 13/343,672 04.01.2012 US
- (45) 30.01.2020 382 (43) 27.10.2014 319
- (73) HOSPIRA, INC. (US)  
275 North Field Drive, Lake Forest, IL 60045, United States of America
- (72) Roychowdhury, Priyanka (IN), Cedergren, Robert A. (US)
- (74) Công ty Luật TNHH Phạm và Liên danh (PHAM & ASSOCIATES)
- (54) **DUỐC PHẨM DẠNG LỎNG DÙNG NGAY CHỨA DEXMEDETOMIDIN ĐỂ DÙNG NGOÀI ĐƯỜNG TIÊU HÓA**
- (57) Sáng chế đề xuất dược phẩm chứa dexmedetomidin hoặc muối dược dụng của nó trong đó dược phẩm này được điều chế ở dạng chất lỏng để dùng ngoài đường tiêu hóa cho vật chủ, và trong đó dược phẩm này được đặt trong vật chứa bịt kín ở dạng trộn sẵn. Các dược phẩm có thể được sử dụng, ví dụ, trong quá trình chăm sóc các bệnh nhân trong giai đoạn chu phẫu hoặc để giảm đau.

- (11) **1-0022899**
- (15) 23.12.2019 (51)<sup>7</sup> **A61K 31/519**, A61P 35/00, 13/08
- (21) 1-2014-01557 (22) 30.11.2012
- (86) PCT/GB2012/052969 30.11.2012 (87) WO2013/079964 06.06.2013
- (30) 61/564,975 30.11.2011 US
- (45) 30.01.2020 382 (43) 27.10.2014 319
- (73) ASTRAZENECA AB (SE)  
SE-151 85 Sodertalje, Sweden
- (72) DAVIES, Barry, Robert (GB)
- (74) Công ty Luật TNHH Phạm và Liên danh (PHAM & ASSOCIATES)
- (54) **CHẾ PHẨM KẾT HỢP ĐIỀU TRỊ BỆNH UNG THƯ VÀ KIT BAO GỒM CHẾ PHẨM NÀY**
- (57) Sáng chế đề cập đến chế phẩm kết hợp chứa AZD5363, hoặc muối dược dụng của nó, và ít nhất một chất điều biến truyền tín hiệu thụ thể androgen được chọn từ MDV- 3100 (còn được gọi là enzalutamid), AZD3514, abirateron (hoặc tiền dược chất este của nó: ví dụ, abirateron axetat), và bicalutamit; hoặc muối dược dụng của chúng. Mỗi chế phẩm kết hợp này có thể có tác dụng điều trị bệnh ung thư. Sáng chế cũng đề cập đến dược phẩm chứa chế phẩm kết hợp này. Sáng chế cũng đề cập đến kit chứa chế phẩm kết hợp này.

Hiệu lực kháng khối u tăng cường ở mô hình dị ghép LNCaP

khi sử dụng chế phẩm kết hợp chứa AZD5363 và bicalutamit

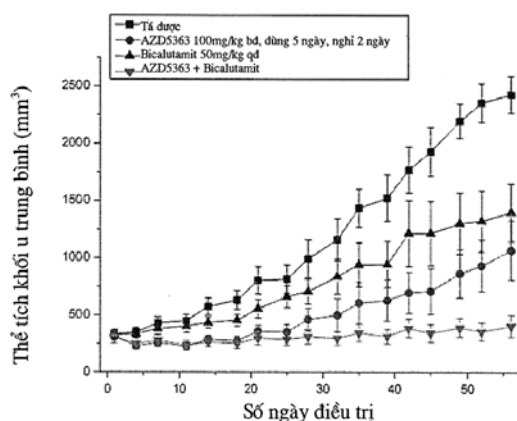



- (11) **1-0022900**  
(15) 23.12.2019 (51)<sup>7</sup> **C07D 213/70**, 401/04, 241/18, A61K 31/44, 31/4965, A61P 19/06, 9/12, 9/00
- (21) 1-2016-04419 (22) 15.06.2011  
(62) 1-2013-00068
- (86) PCT/US2011/040585 15.06.2011 (87) WO2011/159839 22.12.2011  
(30) 61/355,491 16.06.2010 US  
(45) 30.01.2020 382 (43) 27.03.2017 348
- (73) ARDEA BIOSCIENCES, INC. (US)  
9390 Towne Centre Drive, San Diego, CA 92121, United States of America
- (72) OUK, Samedy (KH), GUNIC, Esmir (US), VERNIER, Jean-michel (FR)
- (74) Công ty Luật TNHH T&G (TGVN)
- (54) HỢP CHẤT THIOAXETAT
- (57) Sáng chế đề xuất hợp chất hữu ích trong việc điều biến mức axit uric trong máu và dược phẩm chứa nó. Ngoài ra, sáng chế cũng đề cập đến dược phẩm chứa hợp chất theo sáng chế có tác dụng trong điều trị hoặc phòng ngừa các chứng rối loạn liên quan đến hàm lượng bất thường của axit uric.

- (11) **1-0022901**
- (15) 23.12.2019 (51)<sup>7</sup> **C10C 3/04**, B01J 8/08
- (21) 1-2015-01038 (22) 30.08.2013
- (86) PCT/NZ2013/000153 30.08.2013 (87) WO2014/035262 06.03.2014
- (30) 602173 31.08.2012 NZ
- (45) 30.01.2020 382 (43) 25.06.2015 327
- (73) **TECHNIX REACTORS IP LIMITED (NZ)**  
691 Devon Road, Waiwhakaiho, New Plymouth 4312, New Zealand
- (72) John Brodie MATTHEWS (NZ), Philip Raymond HERRINGTON (NZ), Gary Ian STEEL (NZ), Lijin KURIACHAN (IN), David Colin WINTER (NZ), Lyall Douglas SCOTT (NZ)
- (74) Công ty Luật TNHH T&G (TGVN)
- (54) **THIẾT BỊ XỬ LÝ SẢN PHẨM BITUM HOẶC DẦU MỎ VÀ HỆ THỐNG XỬ LÝ HOẶC SẢN XUẤT BITUM BAO GỒM THIẾT BỊ NÀY**
- (57) Sáng chế đề cập đến thiết bị xử lý sản phẩm bitum hoặc dầu mỏ, thiết bị này bao gồm đường chảy mà sản phẩm bitum hoặc dầu mỏ và một hoặc nhiều chất phản ứng và/hoặc chất xúc tác chảy qua đó. Thiết bị có thể bao gồm cơ cấu tách khí để loại bỏ khí từ đường chảy. Bộ giảm áp có thể được định vị trước cơ cấu tách khí. Cơ cấu tách có thể bao gồm thể tích tách có dạng kéo dài hoặc bẹt theo mặt phẳng nằm ngang, sao cho duy trì diện tích bề mặt cao so với thể tích đối với sản phẩm bitum hoặc dầu mỏ trong thể tích tách. Cơ cấu tách có thể bao gồm cơ cấu phun, được tạo cấu trúc để phun sản phẩm bitum hoặc dầu mỏ được trộn với khí vào trong thể tích tách. Hai hoặc nhiều hơn hai van ngừng có thể được bố trí để đóng khu vực của đường chảy, nhờ đó giới hạn hoặc ngăn sự đi vào của không khí và/hoặc oxy vào trong khu vực đóng của đường chảy khi thiết bị ngừng. Hai hoặc nhiều hơn hai giai đoạn trộn có thể được bố trí để vận hành nối tiếp hoặc vận hành một cách độc lập. Sáng chế còn đề cập đến hệ thống xử lý hoặc sản xuất bitum bao gồm hai hoặc nhiều hơn hai thiết bị xử lý sản phẩm bitum hoặc dầu mỏ.

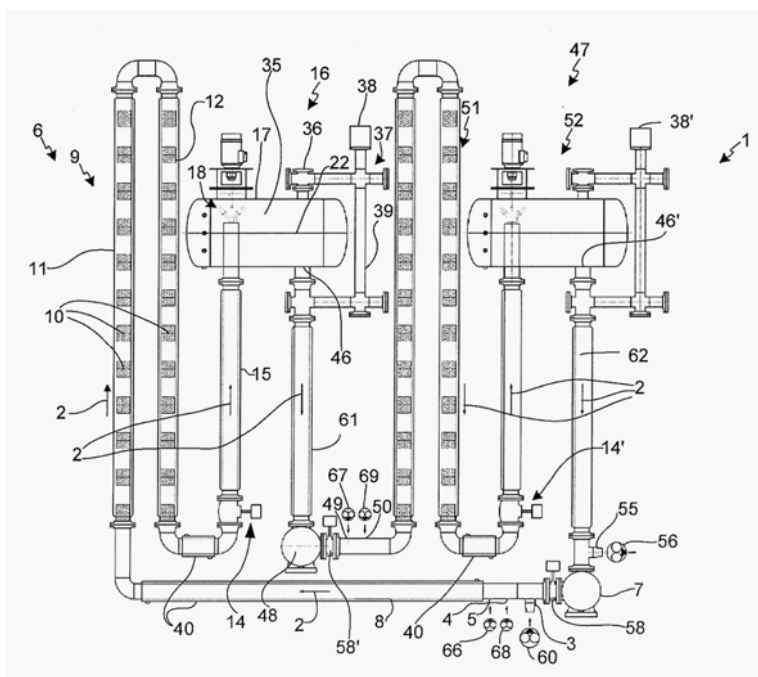

- (11) **1-0022902**
- (15) 23.12.2019 (51)<sup>7</sup> **G06F 3/01**, 1/16
- (21) 1-2015-02212 (22) 20.11.2013
- (86) PCT/KR2013/010555 20.11.2013 (87) WO2014/081185A1 30.05.2014
- (30) 61/728,765 20.11.2012 US  
 61/728,770 20.11.2012 US  
 61/728,773 20.11.2012 US  
 61/773,803 06.03.2013 US  
 61/773,813 07.03.2013 US  
 61/773,815 07.03.2013 US  
 61/773,817 07.03.2013 US  
 61/775,688 11.03.2013 US  
 61/775,687 11.03.2013 US  
 61/775,686 11.03.2013 US  
 14/015,926 30.08.2013 US
- (45) 30.01.2020 382 (43) 25.11.2015 332
- (73) SAMSUNG ELECTRONICS CO., LTD. (KR)  
 129, Samsung-ro, Yeongtong-gu, Suwon-si, Gyeonggi-do 443-742, Republic of Korea
- (72) MISTRY, Pranav (US), SADI, Sajid (US), YAO, Lining (US), SNAVELY, John (US)
- (74) Công ty TNHH Sở hữu trí tuệ WINCO (WINCO CO., LTD.)
- (54) THIẾT BỊ TÍNH TOÁN ĐEO ĐƯỢC VÀ PHƯƠNG PHÁP VẬN HÀNH THIẾT BỊ TÍNH TOÁN ĐEO ĐƯỢC NÀY
- (57) Sáng chế đề cập tới thiết bị tính toán đeo được và phương pháp vận hành thiết bị tính toán đeo được này. Theo sáng chế, thiết bị tính toán đeo được có một hoặc nhiều bộ cảm biến, một hoặc nhiều bộ xử lý, và một bộ nhớ được ghép nối với các bộ xử lý chứa các lệnh có thể thực hiện được bởi các bộ xử lý. Khi thực hiện các lệnh, các bộ xử lý phát hiện, bằng một hoặc nhiều bộ cảm biến của thiết bị tính toán đeo được được đeo ở chân hoặc tay của người dùng, sự kiện kích hoạt việc nhận dạng cử chỉ liên quan tới thiết bị tính toán đeo được; phát hiện, bằng một hoặc nhiều bộ cảm biến của thiết bị tính toán đeo được khi được đeo ở chân hoặc tay của người dùng, cử động của chân hoặc tay của người dùng nhằm đáp lại việc phát hiện sự kiện kích hoạt nhận dạng cử chỉ; xác định cử chỉ được thực hiện bởi người dùng dựa trên ít nhất một phần cử động nêu trên; và xử lý cử chỉ làm đầu vào cho thiết bị tính toán đeo được.

100

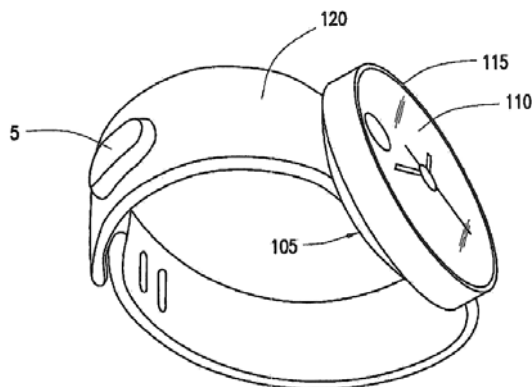

- (11) **1-0022903**
- (15) 23.12.2019 (51)<sup>7</sup> **H04W 72/04**
- (21) 1-2015-04648 (22) 23.08.2013
- (86) PCT/CN2013/082155 23.08.2013 (87) WO2015/024245A1 26.02.2015
- (45) 30.01.2020 382 (43) 25.02.2016 335
- (73) HUAWEI TECHNOLOGIES CO., LTD. (CN)  
Huawei Administration Building, Bantian, Longgang, Shenzhen, Guangdong 518129, China
- (72) QUAN, Wei (CN), YANG, Xiaodong (CN), HU, Zhenxing (CN), ZHANG, Jian (CN), JI, Pengyu (CN)
- (74) Công ty TNHH một thành viên Sở hữu trí tuệ VCCI (VCCI-IP CO.,LTD)
- (54) **PHƯƠNG PHÁP TRUYỀN THÔNG TIN VÀ THIẾT BỊ NGƯỜI DÙNG**
- (57) Sáng chế đề cập đến phương pháp và thiết bị truyền thông tin đường lên, phương pháp này bao gồm các bước: thu thông tin chỉ báo cấu hình tài nguyên và thông tin chỉ báo cấu hình khung con thứ nhất được gửi từ trạm cơ sở, thông tin chỉ báo cấu hình tài nguyên được sử dụng để chỉ báo ít nhất một khung con linh hoạt, khung con linh hoạt bao gồm khung con mà hướng của khung con có thể thay đổi khi trạm cơ sở tạo cấu hình ít nhất một cấu hình tỷ lệ khung con đường lên-đường xuống song công phân chia theo thời gian (Time Division Duplex-TDD) cho thiết bị người dùng (UE), và thông tin chỉ báo cấu hình khung con thứ nhất được sử dụng để chỉ báo hướng khung con mà khung con linh hoạt hiện thời cần được áp dụng; và xác định xem có truyền thông tin đường lên trong khung con linh hoạt theo thông tin chỉ báo cấu hình khung con thứ nhất hay không. Theo phương pháp truyền thông tin đường lên trong các phương án của sáng chế, tài nguyên đường lên được tạo cấu hình bởi trạm cơ sở cho UE mà hỗ trợ tỷ lệ khung con linh hoạt bao gồm ít nhất một khung con linh hoạt, sao cho các tài nguyên đường lên khả dụng cho UE tăng lên. Do đó, việc sử dụng tài nguyên đường lên có thể được làm cân bằng, tỷ lệ sử dụng tài nguyên đường lên có thể được cải thiện, và đặc tính của hệ thống và trải nghiệm của người dùng có thể được cải thiện.

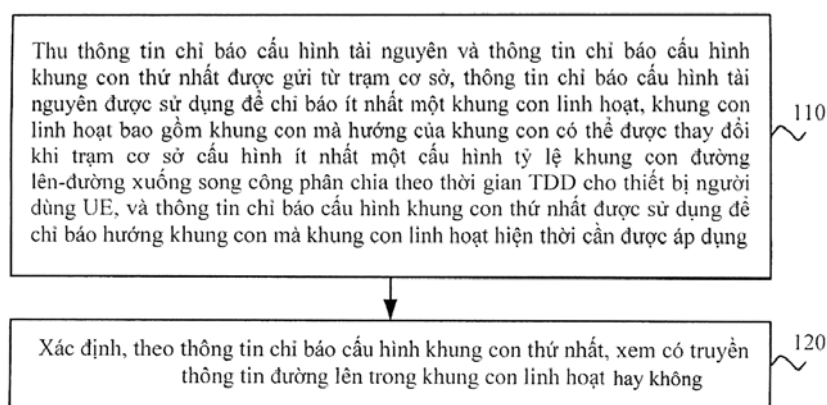

- (11) **1-0022904**  
 (15) 23.12.2019 (51)<sup>7</sup> **B29C 39/38**, 33/40, C08F 230/08, 290/06, G02C 7/04, B29K 101/10, B29L 11/00
- (21) 1-2014-03994 (22) 21.01.2014  
 (86) PCT/JP2014/051031 21.01.2014 (87) WO2015/001811A1 08.01.2015  
 (30) 2013-138880 02.07.2013 JP  
 (45) 30.01.2020 382 (43) 25.10.2016 343  
 (73) HOYA CORPORATION (JP)  
 6-10-1 Nishi-Shinjuku, Shinjuku-ku, Tokyo 160-8347 Japan  
 (72) Suguru IMAFUKU (JP)  
 (74) Công ty TNHH một thành viên Sở hữu trí tuệ VCCI (VCCI-IP CO.,LTD)  
 (54) **PHƯƠNG PHÁP CHẾ TẠO VẬT DỤNG ĐƯỢC TẠO KHUÔN LÀM TỪ COPOLYME CHỨA SILICON, VẬT DỤNG ĐƯỢC TẠO KHUÔN LÀM TỪ COPOLYME CHỨA SILICON, KÍNH ÁP TRÒNG MỀM SILICON HYDROGEL VÀ VẬT TIỀN THÂN CỦA KÍNH ÁP TRÒNG MỀM SILICON HYDROGEL**  
 (57) Sáng chế đề xuất phương pháp chế tạo vật dụng được tạo khuôn làm từ copolyme chứa silicon, vật dụng được tạo khuôn làm từ copolyme chứa silicon, kính áp tròng mềm silicon hydrogel và vật tiền thân của nó, trong đó phương pháp chế tạo vật dụng được tạo khuôn làm từ copolyme chứa silicon có bề mặt ưa nước bằng phương pháp tạo khuôn đúc và không sử dụng polyme ưa nước có trọng lượng phân tử cao thậm chí khi sử dụng khuôn polypropylen. Sáng chế còn đề xuất phương pháp chế tạo vật dụng được tạo khuôn làm từ copolyme chứa silicon có bề mặt ưa nước bằng cách trùng hợp dung dịch monome chứa (a) monome silicon chứa nhóm (met)acryloyl; (b) monome ưa nước chứa nhóm vinyl; (c) monome có thể liên kết chéo; và (d) chất khơi mào phản ứng trùng hợp trong khoang của khuôn có bề mặt khoang kỵ nước. Chất khơi mào phản ứng trùng hợp có nhiệt độ bán thải trong 10 giờ (T10) nằm trong khoảng từ 70°C đến 100°C, và phản ứng trùng hợp được tiến hành bao gồm bước (P1) duy trì nhiệt độ trong khoảng từ giá trị T10 của chất khơi mào phản ứng trùng hợp được chứa trong dung dịch monome đến nhiệt độ thấp hơn 35°C so với giá trị T10 trong một giờ hoặc lâu hơn; và bước (P2) duy trì nhiệt độ cao hơn giá trị T10 của chất khơi mào phản ứng trùng hợp được chứa trong dung dịch monome trong một giờ hoặc lâu hơn.

- (11) **1-0022905**
- (15) 23.12.2019 (51)<sup>7</sup> **H04W 16/10**
- (21) 1-2016-00454 (22) 29.07.2014
- (86) PCT/CN2014/083212 29.07.2014 (87) WO2015/014270A1 05.02.2015
- (30) 201310325426.X 30.07.2013 CN
- (45) 30.01.2020 382 (43) 25.07.2016 340
- (73) SONY CORPORATION (JP)  
1-7-1, Konan, Minato-ku, Tokyo 108-0075, Japan
- (72) SUN, Chen (CN), GUO, Xin (CN)
- (74) Công ty TNHH một thành viên Sở hữu trí tuệ VCCI (VCCI-IP CO.,LTD)
- (54) **HỆ THỐNG TRUYỀN THÔNG VÔ TUYẾN**
- (57) Sáng chế đề cập đến hệ thống thu yêu cầu đối với các tài nguyên từ hệ thống thứ nhất của các hệ thống có các mức ưu tiên khác nhau; nhận dạng các tài nguyên có sẵn trong hệ thống thứ hai khác với các hệ thống dựa vào yêu cầu thu được; và xác định xem có điều chỉnh tài nguyên được ấn định cho các hệ thống dựa vào mức ưu tiên của hệ thống thứ nhất và các tài nguyên mà có sẵn trong hệ thống thứ hai hay không.

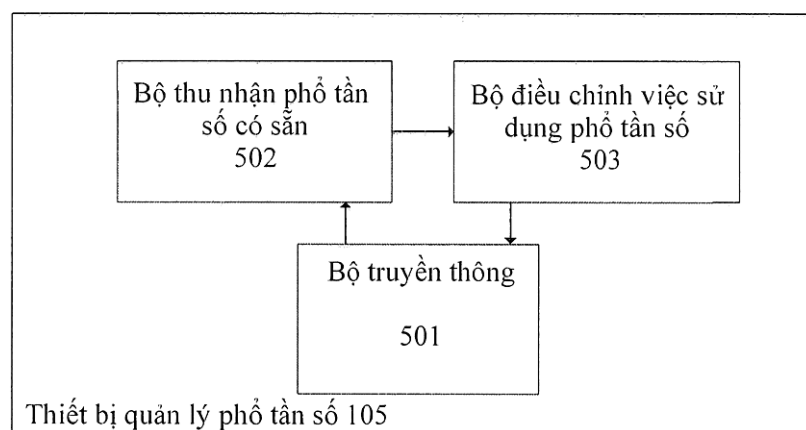

- (11) **1-0022906**  
 (15) 23.12.2019 (51)<sup>7</sup> **B01F 5/00**, 3/04, 5/02, A01G 31/00  
 (21) 1-2012-01076 (22) 04.10.2010  
 (86) PCT/JP2010/067356 04.10.2010 (87) WO2011/048935 28.04.2011  
 (30) 2009-243930 22.10.2009 JP  
 (45) 30.01.2020 382 (43) 25.07.2012 292  
 (73) NAKAMOTO, YOSHINORI (JP)  
 9-3-1501, Kaminoboricho, Naka-ku, Hiroshima-shi, Hiroshima 7300014 Japan  
 (72) HATO, Yoko (JP)  
 (74) Công ty TNHH T&T INVENMARK Sở hữu trí tuệ Quốc tế (T&T INVENMARK CO., LTD.)  
 (54) **THIẾT BỊ TẠO VI BỌT**  
 (57) Sáng chế đề cập đến thiết bị tạo vi bọt có thể tạo ra một cách hiệu quả các bọt có kích cỡ nanomet. Thiết bị này bao gồm bộ tạo vi bọt có:  
 khoang xoáy khí-lỏng (3);  
 lỗ đưa chất lưu (4), mà được nối với khoang xoáy, để đưa chất lưu dọc theo đường thẳng tiếp tuyến với bề mặt trong của khoang xoáy; và  
 ống xả (9) để dẫn hướng chất lưu theo hướng gần như vuông góc với hướng trong đó chất lưu được đưa vào, trong đó ống xả xuyên qua bề mặt thành (7) của khoang xoáy và nhô vào phần bên trong của khoang xoáy, và lực xoáy được tác dụng vào chất lưu hỗn hợp khí-lỏng trong khoang xoáy khí-lỏng.

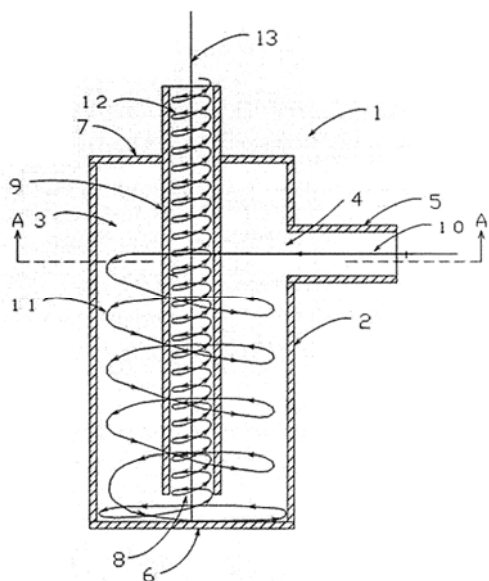

- (11) **1-0022907**
- (15) 23.12.2019 (51)<sup>7</sup> **A61K 39/395**
- (21) 1-2013-01934 (22) 21.11.2011
- (86) PCT/US2011/061708 21.11.2011 (87) WO2012/071346 31.05.2012
- (30) 61/416,667 23.11.2010 US
- (45) 30.01.2020 382 (43) 27.01.2014 310
- (73) PANTHERYX, INC. (US)  
5480 Valmont Road, Suite 325, Boulder, Colorado 80301, United States of America
- (72) STARZL, Timothy, W. (US)
- (74) Công ty TNHH Sở hữu trí tuệ Thảo Thọ Quyến (INVENCO.,LTD)
- (54) **DUỐC PHẨM ĐIỀU TRỊ BỆNH TIÊU CHẢY VÀ BỆNH TRUYỀN NHIỄM Ở ĐƯỜNG RUỘT**
- (57) Sáng chế đề xuất các dược phẩm và phương pháp được cải thiện để gây miễn dịch thụ động. Theo các phương án, dược phẩm chứa tổ hợp có tác dụng hiệp trợ của các kháng thể đa dòng đặc hiệu trong cơ chất mang. Sáng chế đề xuất các dược phẩm và phương pháp có hiệu quả, có chi phí thấp để điều trị bệnh tiêu chảy và tình trạng bệnh truyền nhiễm ở đường ruột trong các ứng dụng lâm sàng phổ rộng, không phân biệt được hoặc hỗn hợp.



- (11) **1-0022908**
- (15) 23.12.2019 (51)<sup>7</sup> **B60T 8/34**
- (21) 1-2011-01118 (22) 28.04.2011
- (30) P2010-102877 28.04.2010 JP
- P2010-102878 28.04.2010 JP
- (45) 30.01.2020 382 (43) 25.11.2011 284
- (73) NISSIN KOGYO CO., LTD. (JP)  
No. 840, Ohaza Kokubu, Ueda-shi, Nagano-ken, Japan
- (72) Takuro KODAMA (JP)
- (74) Công ty Cổ phần Sở hữu công nghiệp INVESTIP (INVESTIP)
- (54) THIẾT BỊ KIỂM SOÁT ÁP SUẤT THỦY LỰC PHANH DỪNG CHO CÁC PHƯƠNG TIỆN GIAO THÔNG
- (57) Sáng chế đề cập đến thiết bị kiểm soát áp suất thủy lực phanh dừng cho phương tiện giao thông, thiết bị này bao gồm: thành phần đế; hộp điều khiển bao gồm khoảng không gian chứa để chứa van điện từ trên mặt thành phần đế và cụm dây xoắn; và mô-tơ dẫn động bơm trên mặt sau của thành phần đế. Thành phần đế được tạo ra có: hai lỗ xuyên lắp ráp hộp chứa mà qua đó các vít bắt hộp chứa để cố định hộp điều khiển được bắt vào; hai lỗ lắp ráp mô-tơ mà vào đó các vít bắt mô-tơ để cố định mô-tơ được bắt vào; và lỗ chứa trục quay mà trục quay mô-tơ được chứa trong đó, trong đó các lỗ xuyên lắp ráp hộp chứa và các lỗ lắp ráp mô-tơ được bố trí tương ứng đối xứng theo điểm đối với tâm lỗ chứa trục quay.

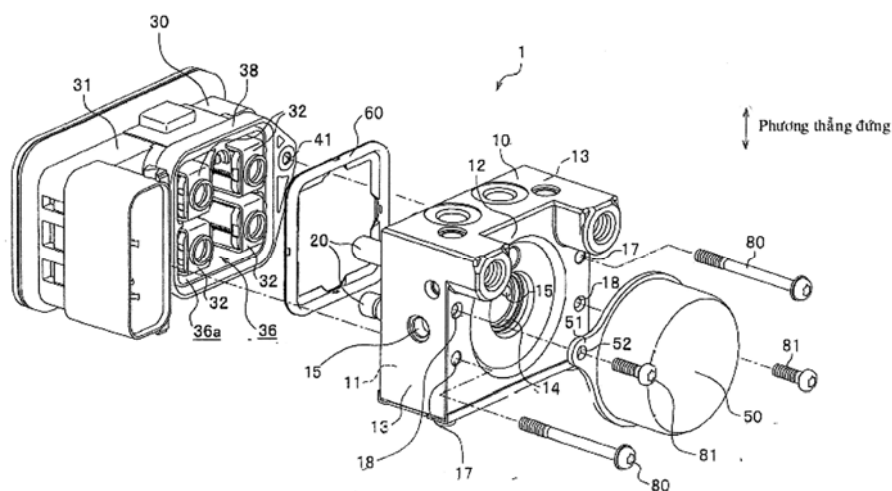

- (11) **1-0022909**
- (15) 23.12.2019 (51)<sup>7</sup> **G05D 1/00**, 3/00
- (21) 1-2015-00743 (22) 22.11.2010
- (62) 1-2012-02185
- (86) PCT/JP2010/006830 22.11.2010 (87) WO2011/077638A1 30.06.2011
- (30) 2009-295389 25.12.2009 JP
- (45) 30.01.2020 382 (43) 25.03.2016 336
- (73) YAMAHA HATSUDOKI KABUSHIKI KAISHA (JP)  
2500 Shingai, Iwata-shi, Shizuoka-ken 438-8501, Japan
- (72) Keisuke YONETA (JP), Hiroshi DAIMOTO (JP), Atsuo YAMAMOTO (JP)
- (74) Công ty TNHH Tư vấn - Đầu tư N.T.K. (N.T.K. CO., LTD.)
- (54) **PHƯƠNG PHÁP XÁC ĐỊNH ĐẶC TÍNH CỦA NGƯỜI ĐIỀU KHIỂN PHƯƠNG TIỆN GIAO THÔNG KIỂU NGỒI CHÂN ĐỂ HAI BÊN**
- (57) Sáng chế đề xuất phương pháp xác định đặc tính của người điều khiển để xác định các đặc tính của người điều khiển điều khiển phương tiện giao thông kiểu ngồi chân để hai bên. Các đặc tính của người điều khiển được xác định dựa trên chuyển động rẽ của phương tiện giao thông kiểu ngồi chân để hai bên phản ánh các kết quả về người điều khiển điều khiển phương tiện giao thông kiểu ngồi chân để hai bên. Việc này làm cho việc xác định đặc tính ổn định không cần quan tâm đến sự vận hành của cá nhân hoặc việc điều khiển của cá nhân bởi người điều khiển. Hơn nữa, điểm số đặc tính rẽ của phương tiện được tính toán dựa trên ít nhất một trong số các lượng trạng thái của phương tiện về hướng quay ngang, hướng quay dọc và độ dịch góc mà ảnh hưởng tới góc chuyển hướng của phương tiện giao thông kiểu ngồi chân để hai bên. Việc này cho phép đánh giá một cách đúng đắn về đặc tính rẽ của phương tiện giao thông kiểu ngồi chân để hai bên.

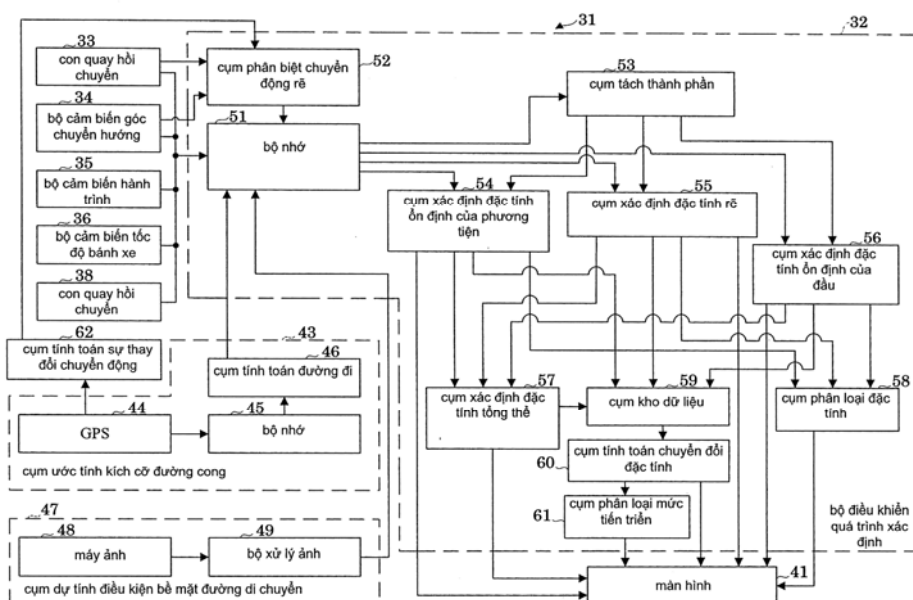

- (11) **1-0022910**
- (15) 23.12.2019 (51)<sup>7</sup> **C04B 7/21**, 11/28, 28/08, 111/00
- (21) 1-2013-01461 (22) 10.06.2011
- (86) PCT/KR2011/004281 10.06.2011 (87) WO2012/064004A1 18.05.2012
- (30) 10-2010-0111768 10.11.2010 KR
- (45) 30.01.2020 382 (43) 26.08.2013 305
- (73) ECOMAISTER CO., LTD. (KR)  
581-1 Gajwadong, Seo-gu Incheon 404-250, Korea
- (72) KIM, Jin-Man (KR), KWAK, Eun-Gu (KR), OH, Sang-Yoon (KR), KIM, Chang-Hak (KR), KANG, Ki-Woong (KR), HEO, Dong-Cheol (KR)
- (74) Công ty TNHH Tư vấn Phạm Anh Nguyên (ANPHAMCO CO.,LTD.)
- (54) **CHẤT KẾT DÍNH THỦY LỰC HÓA CỨNG SIÊU NHANH**
- (57) Sáng chế đề cập đến chất kết dính thủy lực hóa cứng siêu nhanh chứa bột xi hoàn nguyên và phương pháp sản xuất chất kết dính này. Bột xi hoàn nguyên được tạo ra bằng cách làm nguội nhanh xi hoàn nguyên nóng chảy của lò hồ quang điện, trong số các sản phẩm phụ được sinh ra trong quá trình luyện sắt trong nhà máy cán thép, tới nhiệt độ phòng để không chứa canxi oxit tự do bằng cách phân tán xi hoàn nguyên nóng chảy của lò hồ quang điện vào không khí bằng cách sử dụng áp suất cao nhờ tháo xi hoàn nguyên nóng chảy của lò hồ quang điện thông qua thùng rót trung gian.

| Thành phần chất oxy hóa (% trọng lượng)                                     | CaO       | SiO <sub>2</sub> | Al <sub>2</sub> O <sub>3</sub> | Fe <sub>2</sub> O <sub>3</sub> | MgO     | SO <sub>3</sub> | (Na <sub>2</sub> O + K <sub>2</sub> O) | Vôi cục (F-CaO) |
|---|-----------|------------------|--------------------------------|--------------------------------|---------|-----------------|--|-----------------|
| Xi măng Portland thông thường   | 60,0-67,0 | 17,0-25,0        | 3,0-8,0                        | 0,5-6,0                        | 0,1-4,0 | 1,0-3,0         | 0,5-1,3                                | 0               |
| Xi măng có tính hóa cứng nhanh  | 50,0±3,0  | 13,0±3,0         | 12,3                           | 2,1                            | 1,6     | 3,0             | 0                                      | 0               |
| Xi hoàn nguyên của lò hồ quang điện được làm nguội chậm                     | 66,6      | 12,4             | 12,4                           | 2,1                            | 1,6     | 3,0             | 0                                      | 11,0            |
| Xi hoàn nguyên của lò hồ quang điện được làm nguội nhanh (Xi theo sáng chế) | 50,0      | 7,0              | 21,0                           | 0,5                            | 4,4     | 3,0             | 0,1                                    | 0               |

- (11) **1-0022911**
- (15) 23.12.2019 (51)<sup>7</sup> **A21C 11/24**
- (21) 1-2011-01491 (22) 29.10.2009
- (86) PCT/JP2009/005731 29.10.2009 (87) WO2010/146635 23.12.2010
- (30) 2009-143020 16.06.2009 JP
- (45) 30.01.2020 382 (43) 25.04.2012 289
- (73) NISSIN FOODS HOLDINGS CO., LTD. (JP)  
1-1, 4-chome, Nishinakajima, Yodogawa-ku, Osaka-shi, Osaka 5328524, Japan
- (72) YOSHIDA, Kunihiko (JP), MIYAZAKI, Yoshifumi (JP), TANAKA, Mitsuru (JP), YAMAYA, Tatsuo (JP)
- (74) Công ty Cổ phần Sở hữu công nghiệp INVESTIP (INVESTIP)
- (54) THIẾT BỊ CẮT MÌ SỢI
- (57) Sáng chế đề cập đến thiết bị cắt mì sợi có thể ngăn chặn không để xảy ra sự hư hại đối với các răng nạo của lưỡi nạo và ngăn chặn không để xảy ra các sợi mì bị mắc vào ở vị trí cố định của lưỡi nạo. Thiết bị bao gồm vỏ thiết bị, con lăn thứ nhất có phần tiếp nhận thứ nhất, con lăn thứ hai có phần tiếp nhận thứ hai, lưỡi nạo thứ nhất được lắp ở vị trí cố định thứ nhất và có các răng nạo thứ nhất được đưa vào phần tiếp nhận thứ nhất, lưỡi nạo thứ hai có các răng nạo thứ hai, lưỡi nạo thứ ba được lắp ở vị trí lắp ráp thứ hai và có các răng nạo thứ ba và lưỡi nạo thứ tư có các răng nạo thứ tư. Các lưỡi nạo thứ nhất và thứ ba bao gồm tương ứng các lỗ xuyên thứ nhất và thứ hai. Vị trí cố định thứ nhất nằm về phía ngoài theo hướng (HX) hơn so với đỉnh răng thứ hai và vị trí cố định thứ ba nằm về phía ngoài theo hướng (HX) hơn so với đỉnh răng thứ tư.

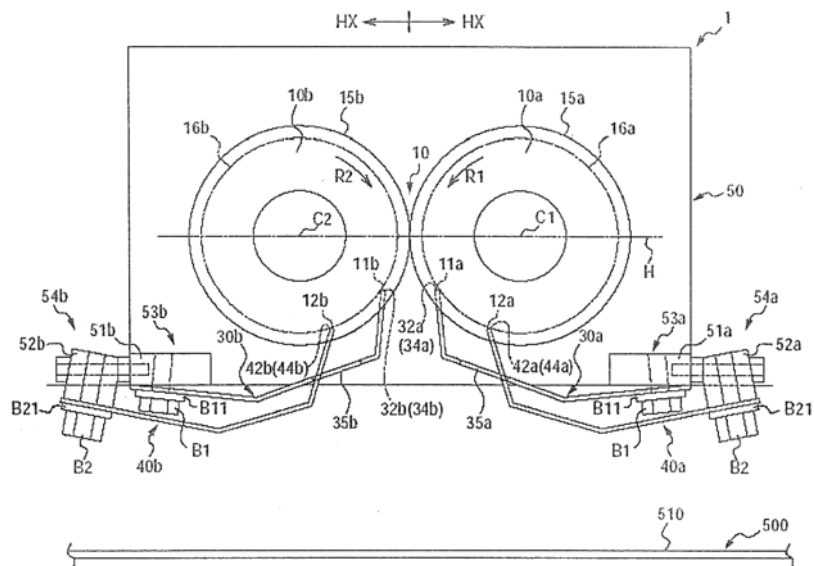

- (11) **1-0022912**  
 (15) 23.12.2019 (51)<sup>7</sup> **A24D 3/04**, A24F 47/00  
 (21) 1-2014-02171 (22) 05.12.2012  
 (86) PCT/EP2012/074516 05.12.2012 (87) WO2013/083636 13.06.2013  
 (30) 11192695.2 08.12.2011 EP  
 (45) 30.01.2020 382 (43) 25.09.2014 318

(73) PHILIP MORRIS PRODUCTS S.A. (CH)

Quai Jeanrenaud 3, CH-2000 Neuchatel, Switerland

(72) DUBIEF, Flavien (FR)

(74) Công ty TNHH Tư vấn đầu tư và chuyển giao công nghệ (INVESTCONSULT)

(54) **HỆ THỐNG TẠO KHÍ DUNG VÀ PHƯƠNG PHÁP THAY ĐỔI TỐC ĐỘ DÒNG KHÍ TRONG HỆ THỐNG NÀY**

(57) Sáng chế đề cập đến hệ thống tạo khí dung (101) được tạo ra để đốt nóng chất nền tạo khí dung. Hệ thống tạo khí dung bao gồm thiết bị tạo khí dung (105) và hộp chứa (103). Hệ thống tạo khí dung bao gồm bộ phận khí hóa có tác dụng đốt nóng chất nền tạo khí dung để tạo ra khí dung, ít nhất cửa hút khí (123) và cửa thoát khí (125). Cửa hút khí (123) và cửa thoát khí (125) được lắp ráp để tạo ra đường truyền khí giữa hai cửa hút khí và cửa thoát khí. Hệ thống tạo khí dung còn bao gồm thêm thiết bị kiểm soát để hiệu chỉnh kích cỡ của ít nhất cửa hút khí (123), từ đó điều chỉnh tốc độ dòng khí trong đường truyền khí. Ngoài ra, sáng chế còn đề cập đến phương pháp thay đổi tốc độ dòng khí trong hệ thống tạo khí dung này.

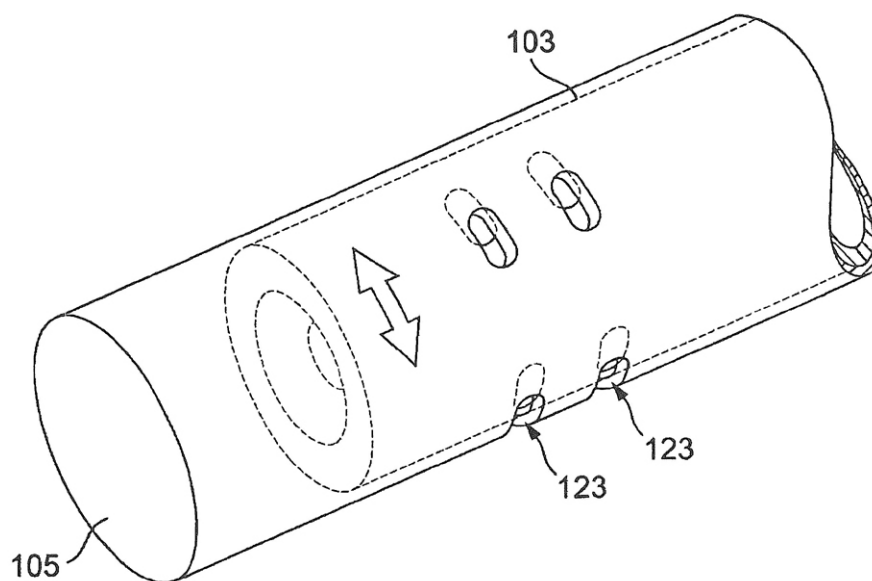

- (11) **1-0022913**  
 (15) 23.12.2019 (51)<sup>7</sup> **C12N 5/0775, A61K 35/48, C12N 5/02**  
 (21) 1-2012-01462 (22) 28.10.2009  
 (86) PCT/KR2009/006267 28.10.2009 (87) WO2011/052818 05.05.2011  
 (30) 10-2009-0102458 27.10.2009 KR  
 (45) 30.01.2020 382 (43) 26.11.2012 296  
 (73) SNU R&DB FOUNDATION (KR)  
 56-1 San Sillim-dong, Gwanak-gu, Seoul 151-919, Republic of Korea  
 (72) KIM, Hyo Soo (KR), KANG, Hyun Jae (KR), LEE, Eun Ju (KR), PARK, Young Bae (KR)  
 (74) Công ty TNHH Trường Xuân (AGELESS CO.,LTD.)  
 (54) QUY TRÌNH SẢN XUẤT CÁC TẾ BÀO GỐC TRUNG MÔ TỪ CÁC TẾ BÀO GỐC VẠN NĂNG CỦA NGƯỜI  
 (57) Sáng chế đề xuất quy trình sản xuất các tế bào gốc trung mô từ các tế bào gốc vạn năng của người, quy trình này bao gồm các bước: a) tạo các thể phôi từ các tế bào gốc vạn năng; b) gắn các thể phôi vào đĩa nuôi cấy để cảm ứng sự biệt hóa tự nhiên của các thể phôi thành các tế bào gốc trung mô; và c) thực hiện nuôi cấy tăng sinh liên tục các tế bào gốc trung mô trong khi vẫn duy trì sự đồng nhất của các tế bào gốc trung mô này. Sáng chế cũng đề xuất quy trình chuẩn để cảm ứng sự biệt hóa các tế bào gốc trung mô có thể áp dụng rộng rãi cho tất cả các tế bào gốc vạn năng của người bất kể sự khác biệt về nguồn gốc di truyền của chúng. Cuối cùng, sáng chế có thể sản xuất quy mô lớn liên tục các tế bào gốc trung mô cần thiết cho thuốc tái tạo và liệu pháp tế bào bằng cách sử dụng các tế bào gốc vạn năng của người, nhờ đó nhận ra các ứng dụng thực tiễn của các sản phẩm trị liệu tế bào, và hơn nữa sáng chế được mong đợi đóng góp nhiều cho việc điều trị các bệnh nan y, chẳng hạn như các bệnh tim mạch và các bệnh rối loạn thần kinh.

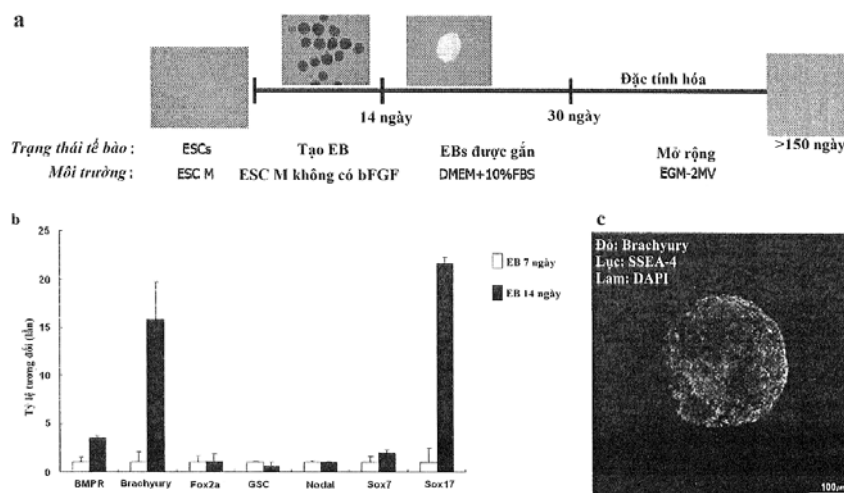

- (11) **1-0022914**
- (15) 23.12.2019 (51)<sup>7</sup> **H04L 25/03**, 1/00
- (21) 1-2015-02035 (22) 07.12.2012
- (86) PCT/CN2012/086178 07.12.2012 (87) WO2014/086040 12.06.2014
- (45) 30.01.2020 382 (43) 25.09.2015 330
- (73) HUAWEI TECHNOLOGIES CO., LTD. (CN)  
Huawei Administration Building, Bantian, Longgang, Shenzhen, Guangdong 518129, China
- (72) HU, Pei (CN), HU, Xinshi (CN), YIN, Jixiong (CN)
- (74) Công ty Luật TNHH Phạm và Liên danh (PHAM & ASSOCIATES)
- (54) **PHƯƠNG PHÁP VÀ HỆ THỐNG CHUYỂN BĂNG THÔNG KÊNH THÍCH ỨNG**
- (57) Sáng chế đề cập đến phương pháp chuyển băng thông kênh thích ứng bao gồm các bước: đệm, bởi thiết bị đầu gửi, dữ liệu dịch vụ cần gửi; gửi, bởi thiết bị đầu gửi, khung sóng cực ngắn thứ nhất đến thiết bị đầu nhận; thực hiện, bởi thiết bị đầu nhận, việc cấu hình nhận sau khi xử lý khung sóng cực ngắn thứ nhất; liên tục gửi, bởi thiết bị đầu gửi, các khung sóng cực ngắn thứ hai đến thiết bị đầu nhận; chuyển, bởi thiết bị đầu nhận, cấu hình liên quan đến tốc độ kí hiệu sau khi nhận các khung sóng cực ngắn thứ hai; thực hiện, bởi thiết bị đầu nhận, việc đồng bộ kí hiệu; thực hiện, bởi thiết bị đầu nhận, việc đồng bộ khung; thực hiện, bởi thiết bị đầu nhận, việc đồng quy cân bằng; gửi, bởi thiết bị đầu gửi, khung sóng cực ngắn thứ ba đến thiết bị đầu nhận sau khi thiết bị đầu nhận thực hiện việc đồng quy cân bằng; thực hiện, bởi thiết bị đầu nhận, việc cấu hình nhận sau khi xử lý khung sóng cực ngắn thứ ba; ngừng đệm, bởi thiết bị đầu gửi, dữ liệu dịch vụ cần gửi; và gửi, bởi thiết bị đầu gửi, khung sóng cực ngắn thứ tư đến thiết bị đầu nhận, để chuyển băng thông kênh. Sáng chế tạo ra phương pháp hiệu quả để cải thiện sự khả dụng của liên kết.

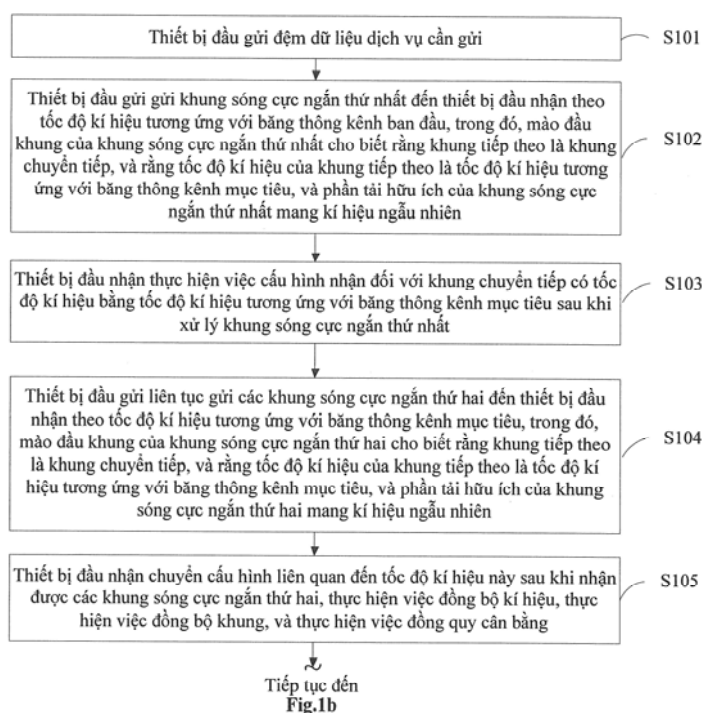

Tiếp tục từ  
Fig.1a

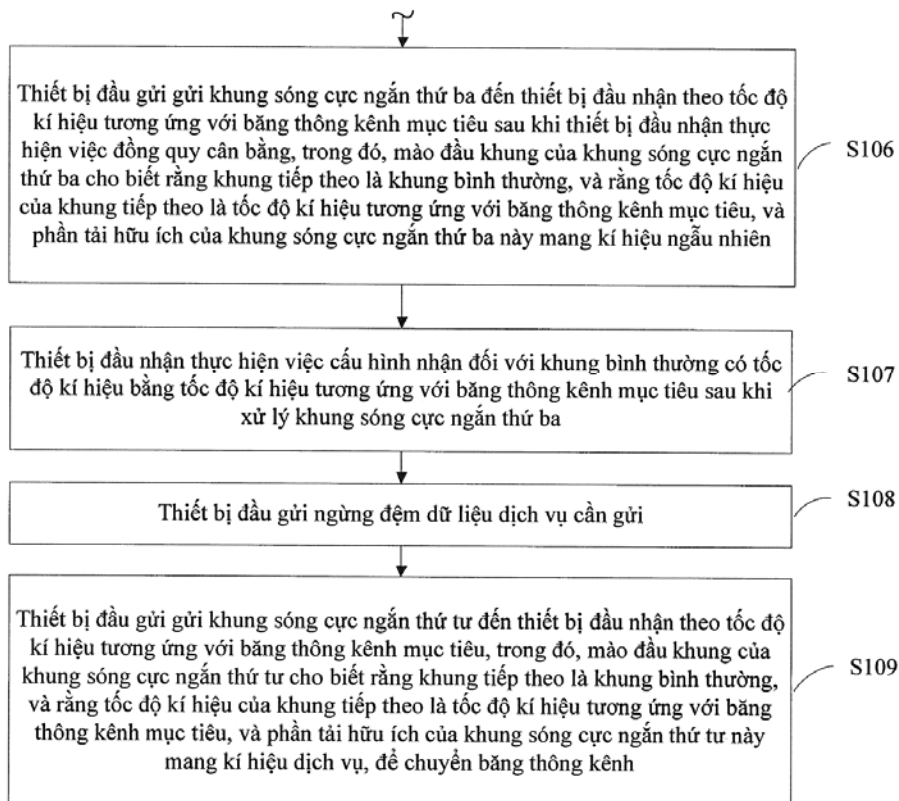



- (11) **1-0022915**
- (15) 23.12.2019 (51)<sup>7</sup> **A61K 47/34**
- (21) 1-2012-03863 (22) 31.05.2011
- (86) PCT/EP2011/059000 31.05.2011 (87) WO2011/151355 08.12.2011
- (30) 10382154.2 31.05.2010 EP
- (45) 30.01.2020 382 (43) 25.03.2013 300
- (73) LABORATORIOS FARMACEUTICOS ROVI, S.A. (ES)  
c/ Julián Camarillo, 35, E-28037 Madrid, Spain
- (72) GUTIERRO ADURIZ, Ibon (ES), GOMEZ OCHOA, María Teresa (ES)
- (74) Công ty Luật TNHH Phạm và Liên danh (PHAM & ASSOCIATES)
- (54) **CHẾ PHẨM TIÊM GIẢI PHÓNG DẦN CHỨA DƯỢC CHẤT DÙNG ĐỂ ĐIỀU TRỊ RỐI LOẠN TÂM THẦN VÀ KIT CHỨA CHẾ PHẨM NÀY**
- (57) Sáng chế đề cập đến chế phẩm có thể được sử dụng để phân phối dược chất dùng để điều trị rối loạn tâm thần như risperidon ở dạng tiêm để tạo ra viên cấy in situ để phân hủy sinh học để giải phóng kéo dài tạo ra các mức nồng độ dược chất trong huyết tương có tác dụng điều trị ngay từ ngày đầu tiên. Chế phẩm này ở dạng huyền phù dược chất trong dung dịch copolyme hoặc các copolyme để phân hủy sinh học và tương hợp sinh học bằng cách sử dụng dung môi trộn lẫn được với nước mà dược dùng ở dạng lỏng. Khi chế phẩm tiếp xúc với dịch cơ thể, nên polyme đặc lại giữ thuốc ở bên trong, tạo ra viên cấy ở dạng rắn hoặc bán rắn mà giải phóng dược chất đều đặn. Các mức nồng độ dược chất trong huyết tương có tác dụng điều trị có thể đạt được ngay trong ngày đầu tiên và kéo dài ít nhất từ 14 ngày trở lên.

- (11) **1-0022916**
- (15) 23.12.2019 (51)<sup>7</sup> **C07D 405/04, C07B 61/00**
- (21) 1-2011-03405 (22) 12.05.2010
- (86) PCT/JP2010/058040 12.05.2010 (87) WO2010/131676 18.11.2010
- (30) 2009-116305 13.05.2009 JP
- 2010- 44416 01.03.2010 JP
- (45) 30.01.2020 382 (43) 25.06.2012 291
- (73) MEIJI SEIKA PHARMA CO., LTD. (JP)  
4-16, Kyobashi 2-Chome, Chuo-Ku, Tokyo-To, Japan
- (72) Yoshimasa Fukuda (JP), Takashi Ando (JP), Kimihiko Goto (JP), Nozomu Nakanishi (JP), Takashi Watanabe (JP), Kenichi Kurihara (JP), Nobuto Minowa (JP), Masaaki Mitomi (JP)
- (74) Công ty TNHH Ban Ca (BANCA)
- (54) QUY TRÌNH ĐIỀU CHẾ HỢP CHẤT PYRIPYROPEN
- (57) Sáng chế đề xuất quy trình điều chế hợp chất pyripyropen có hiệu quả, có axyloxy ở vị trí 1 và vị trí 11 và hydroxyl ở vị trí 7. Quy trình này bao gồm axyl hóa chọn lọc hydroxyl ở vị trí 1 và vị trí 11 của hợp chất có công thức B1 qua một đến ba bước với chất axyl hóa với sự có mặt của hoặc vắng mặt của một bazơ.

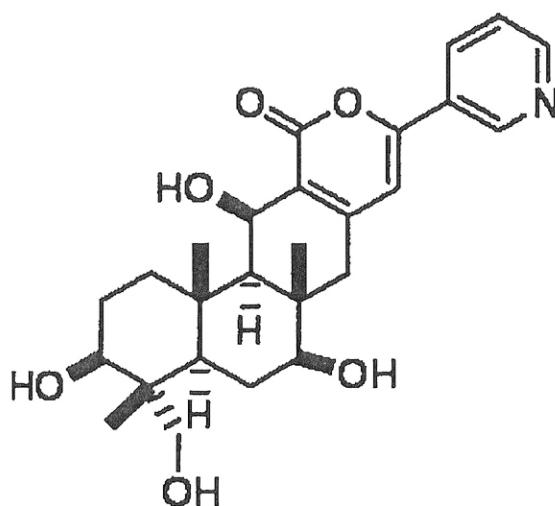

**B1**

- (11) **1-0022917**
- (15) 23.12.2019 (51)<sup>7</sup> **A61M 5/00**, A61N 1/30
- (21) 1-2012-00352 (22) 15.07.2010
- (86) PCT/JP2010/062008 15.07.2010 (87) WO2011/010605A1 27.01.2011
- (30) 2009-172525 23.07.2009 JP
- (45) 30.01.2020 382 (43) 25.05.2012 290
- (73) 1. HISAMITSU PHARMACEUTICAL CO., INC. (JP)  
408, Tashirodaikan-machi, Tosu-shi, Saga 841-0017 Japan  
2. TOPPAN PRINTING CO., LTD. (JP)  
5-1, Taito 1-chome, Taito-ku, Tokyo 110-0016 Japan
- (72) TERAHARA Takaaki (JP), TOKUMOTO Seiji (JP), TAMURA Akira (JP),  
YAMADA Yumiko (JP)
- (74) Công ty TNHH một thành viên Sở hữu trí tuệ VCCI (VCCI-IP CO.,LTD)
- (54) **MÀNG VI KIM**
- (57) Sáng chế đề cập đến màng vi kim bao gồm các vi kim chứa axit polylactic phi tinh thể. Màng vi kim theo sáng chế được tạo ra dựa trên mối tương quan giữa sự kết tinh, đặc tính giữa khối lượng phân tử trung bình khối và độ bền, giữa khối phân tử và đặc tính của nhựa có thể phân hủy sinh học. Khi axit polylactic phi tinh thể có khối lượng phân tử trung bình khối nằm trong khoảng từ 40000 đến 100000 thì thu được màng vi kim duy trì được đặc tính chức năng theo sáng chế.

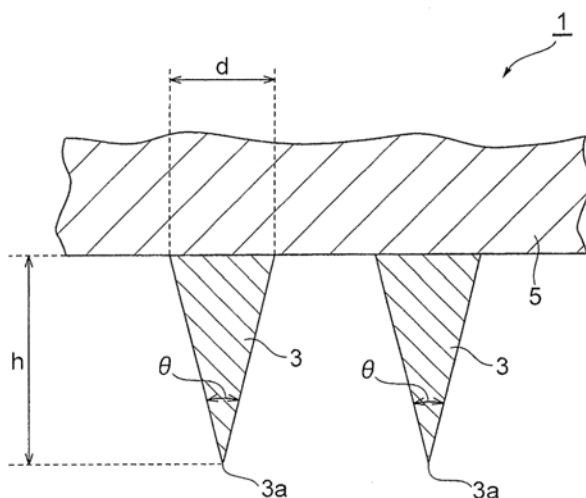

- (11) **1-0022918**
- (15) 23.12.2019 (51)<sup>7</sup> **G06Q 50/04**, 10/06
- (21) 1-2015-00181 (22) 11.07.2013
- (86) PCT/KR2013/006200 11.07.2013 (87) WO2014/014233A1 23.01.2014
- (30) 10-2012-0078292 18.07.2012 KR
- (45) 30.01.2020 382 (43) 25.06.2015 327
- (73) 1. PS TECH CO., LTD. (KR)  
5F., 46, Wangsimni-ro, Seongdong-gu, Seoul 133-821 Republic of KOREA  
2. BEST INFORMATION TECHNOLOGY CO., LTD. (KR)  
1207ho, 12F., 63, Seochojungang-ro Seocho-gu, Seoul, 137-912 Republic of Korea
- (72) YU, Kwang Taig (KR)
- (74) Công ty TNHH Nghiên cứu và Tư vấn chuyển giao công nghệ và đầu tư (CONCETTI)
- (54) **HỆ THỐNG QUẢN LÝ KHUÔN ĐÚC CÓ CHỨC NĂNG THIẾT LẬP TRƯỚC VÀ THIẾT LẬP TỰ ĐỘNG**
- (57) Sáng chế đề cập đến hệ thống quản lý khuôn đúc có chức năng thiết lập trước và chức năng thiết lập tự động được cấu hình để khớp dữ liệu cuối cùng về số lần đếm dập của khuôn đúc được lưu trữ trong trạm cuối với dữ liệu được lưu trữ trong bộ đếm khuôn đúc mới trong quá trình thay thế bộ đếm khuôn đúc mới, nhờ đó tăng hiệu quả quản lý, tiết kiệm nhân lực, thiết bị và chi phí trong quá trình lắp đặt và cải thiện sự thuận tiện trong công việc. Hệ thống quản lý khuôn đúc bao gồm bộ đếm khuôn đúc được kết hợp trong khuôn đúc và đếm số lần đếm dập của khuôn đúc; và trạm cuối thu thập và lưu trữ dữ liệu về số lần đếm dập của khuôn đúc từ bộ đếm khuôn đúc, gửi dữ liệu về số lần đếm dập của khuôn đúc từ bộ đếm khuôn đúc trước khi nó được thay thế bởi bộ đếm mới tới bộ đếm khuôn đúc và thiết lập sự vận hành của bộ đếm khuôn đúc.

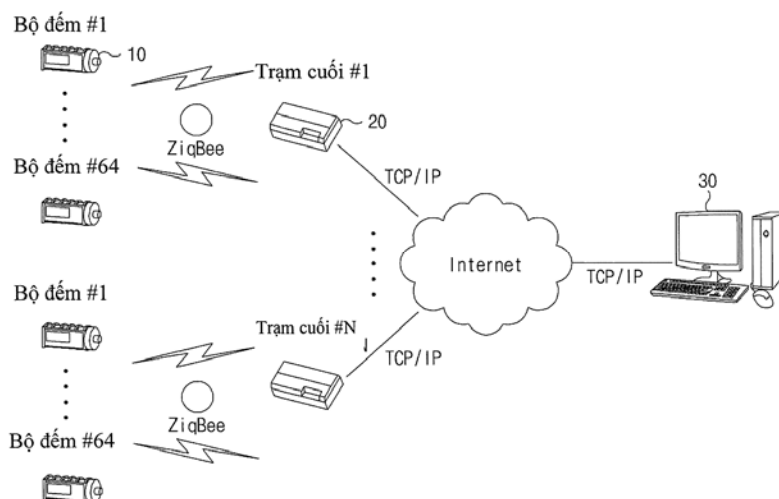

- (11) **1-0022919**
- (15) 23.12.2019 (51)<sup>7</sup> **H05K 13/00**
- (21) 1-2015-00044 (22) 07.01.2015
- (30) 10-2014-045324 16.04.2014 KR
- (45) 30.01.2020 382 (43) 26.10.2015 331
- (73) SJSOLUTION. CO., LTD. (KR)  
179, Jiwon-ro, Danwon-gu, Ansan-si, Gyeonggi-do, Korea
- (72) Jae Seok, Seol (KR)
- (74) Công ty TNHH Tâm nhìn và Liên danh (VISION & ASSOCIATES CO.LTD.)
- (54) **DUỠNG GÁ ĐỂ HOÀN THIỆN BẢNG MẠCH IN VÀ PHƯƠNG PHÁP DÁN BĂNG KEO CHO BẢNG MẠCH IN SỬ DỤNG DUỠNG GÁ NÀY**
- (57) Sáng chế đề cập đến dưỡng giá dán băng keo để hoàn thiện PCB và phương pháp dán băng keo dùng cho PCB sử dụng dưỡng giá này, nhờ đó quy trình dán băng keo đóng gói liên quan đến nhiều PCB có thể thực hiện được, và băng có thể được gắn vào vị trí chính xác để nhờ đó cải thiện tỷ lệ lỗi, khi hoàn thiện PCB được thực hiện bởi nhiều quy trình sản xuất khác nhau để lắp ráp sản phẩm điện tử, dưỡng giá dán băng keo bao gồm thân dưỡng giá được tạo ra có một hoặc nhiều rãnh lõm để chứa PCB, và tấm dính được gắn chặt vào bề mặt trên của thân dưỡng giá để hoàn thiện một bề mặt của mỗi PCB nhờ được gắn vào một bề mặt của PCB được lắp vào trong rãnh lõm, và được xếp chồng nhiều loại màng dính khác nhau, mỗi màng dính có lực dính khác nhau và giấy chống dính.

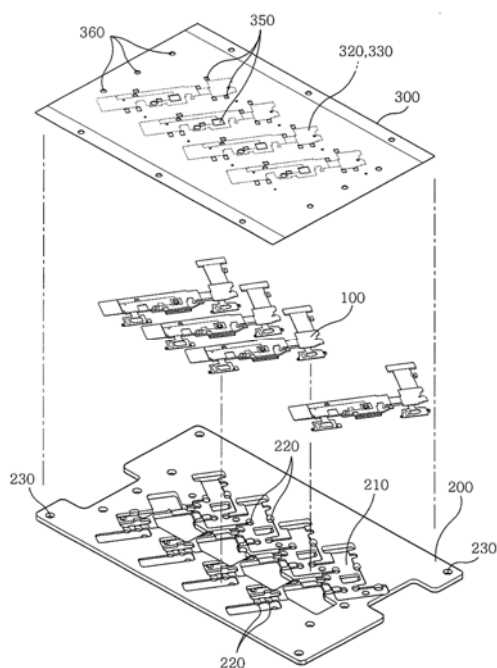

- (11) **1-0022920**  
 (15) 23.12.2019 (51)<sup>7</sup> **C25D 17/00**, 21/04, H05K 3/18, C25D 5/08  
 (21) 1-2012-01585 (22) 28.12.2010  
 (86) PCT/EP2010/007970 28.12.2010 (87) WO2011/079950 07.07.2011  
 (30) 10 2009 060 676.9 28.12.2009 DE  
 (45) 30.01.2020 382 (43) 25.09.2012 294  
 (73) ATOTECH DEUTSCHLAND GMBH (DE)  
 Erasmusstrasse 20, 10553 Berlin, Germany  
 (72) SKUPIN, Andreas (DE), BRUCKNER, Helmut (DE), LOWINSKI, Christian (DE)  
 (74) Công ty TNHH Tâm nhìn và Liên danh (VISION & ASSOCIATES CO.LTD.)  
 (54) PHƯƠNG PHÁP VÀ THIẾT BỊ DÙNG ĐỂ XỬ LÝ VẬT LIỆU CẦN XỬ LÝ BẰNG HÓA CHẤT ƯỚT  
 (57) Sáng chế đề xuất phương pháp và thiết bị dùng để xử lý vật liệu cần xử lý bằng hóa chất ướt. Thiết bị (1) dùng để xử lý vật liệu cần xử lý (10), cụ thể là vật liệu phẳng cần được xử lý (10), bằng hóa chất ướt, bao gồm thùng xử lý (2) để xử lý vật liệu cần xử lý (10) bằng chất lỏng xử lý (9), thiết bị vận chuyển (24) để vận chuyển vật liệu cần xử lý (10) qua thùng xử lý (2), và thiết bị cấp (11) để cấp khí trợ (16) vào thùng xử lý (2).

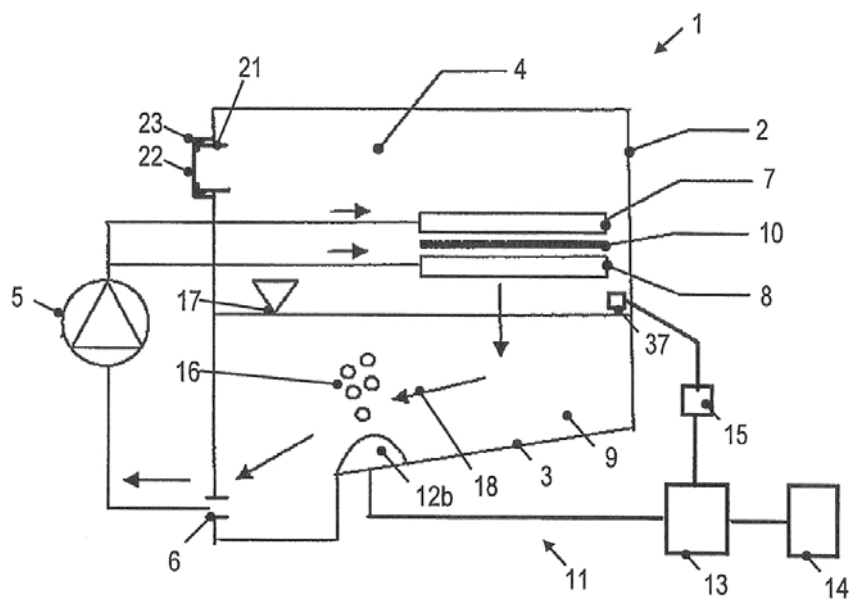

- (11) **1-0022921**
- (15) 23.12.2019 (51)<sup>7</sup> **H04N 7/24**
- (21) 1-2013-00799 (22) 13.08.2010
- (62) 1-2012-00620
- (86) PCT/KR2010/005327 13.08.2010 (87) WO2011/019234 17.02.2011
- (30) 10-2009-0074895 13.08.2009 KR
- (45) 30.01.2020 382 (43) 27.05.2013 302
- (73) SAMSUNG ELECTRONICS CO., LTD. (KR)  
129, Samsung-ro, Yeongtong-gu, Suwon-si, Gyeonggi-do, 443-742, Korea.
- (72) LEE, Tammy (US), HAN, Woo-Jin (KR), CHEN, Jianle (KR), JUNG, Hae-Kyung (KR)
- (74) Công ty TNHH Tâm nhìn và Liên danh (VISION & ASSOCIATES CO.LTD.)
- (54) THIẾT BỊ GIẢI MÃ HÌNH ẢNH
- (57) Sáng chế đề cập đến thiết bị giải mã hình ảnh bao gồm: bộ xác định mà nó xác định các đơn vị mã hóa có cấu trúc phân cấp để giải mã hình ảnh bằng cách sử dụng thông tin phân tách của đơn vị mã hóa, sẽ xác định ít nhất một đơn vị dự báo để dự báo đơn vị mã hóa trong số các đơn vị mã hóa này bằng cách sử dụng thông tin về dạng phân chia, và xác định ít nhất một đơn vị biến đổi để biến đổi ngược đơn vị mã hóa này bằng cách sử dụng thông tin phân tách của ít nhất một đơn vị biến đổi này, trong đó thông tin phân tách của đơn vị mã hóa, thông tin về dạng phân chia và thông tin phân tách của ít nhất một đơn vị biến đổi này được phân giải từ dòng bit; và bộ giải mã mà nó phân giải các hệ số biến đổi của dòng bit được tạo ra bởi phép biến đổi theo ít nhất một đơn vị biến đổi này được tạo ra bằng cách phân chia đơn vị mã hóa, tái cấu trúc phần dư của ít nhất một đơn vị biến đổi này bằng cách thực hiện lượng tử hóa ngược và biến đổi ngược trên các hệ số biến đổi đã phân giải này, và thực hiện dự báo bên trong hoặc dự báo liên kết trên đơn vị dự báo để tạo ra thông tin dự báo, và tái cấu trúc hình ảnh dựa trên phần dư và thông tin dự báo này.

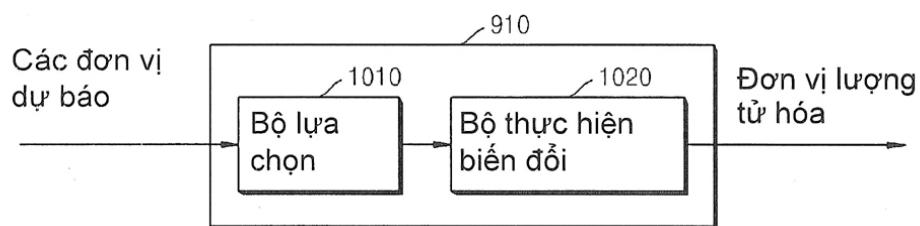

- (11) **1-0022922**
- (15) 23.12.2019 (51)<sup>7</sup> **H04N 7/24**
- (21) 1-2013-00800 (22) 13.08.2010
- (62) 1-2012-00620
- (86) PCT/KR2010/005327 13.08.2010 (87) WO2011/019234 17.02.2011
- (30) 10-2009-0074895 13.08.2009 KR
- (45) 30.01.2020 382 (43) 27.05.2013 302
- (73) SAMSUNG ELECTRONICS CO., LTD. (KR)  
129, Samsung-ro, Yeongtong-gu, Suwon-si, Gyeonggi-do, 443-742, Korea.
- (72) LEE, Tammy (US), HAN, Woo-Jin (KR), CHEN, Jianle (KR), JUNG, Hae-Kyung (KR)
- (74) Công ty TNHH Tâm nhìn và Liên danh (VISION & ASSOCIATES CO.LTD.)
- (54) THIẾT BỊ GIẢI MÃ HÌNH ẢNH
- (57) Sáng chế đề cập đến thiết bị giải mã hình ảnh, thiết bị này bao gồm: bộ xác định mà nó xác định các đơn vị mã hóa có cấu trúc phân cấp để giải mã hình ảnh, bằng cách sử dụng thông tin phân tách của đơn vị mã hóa, sẽ xác định ít nhất một đơn vị dự báo để dự báo đơn vị mã hóa trong số các đơn vị mã hóa này bằng cách sử dụng thông tin về dạng phân chia, và sẽ xác định ít nhất một đơn vị biến đổi để biến đổi ngược đơn vị mã hóa này bằng cách sử dụng thông tin về độ sâu của ít nhất một đơn vị biến đổi này, trong đó thông tin phân tách của đơn vị mã hóa, thông tin về dạng phân chia và thông tin về độ sâu của ít nhất một đơn vị biến đổi này được phân giải từ dòng bit; và bộ giải mã mà nó tái cấu trúc phần dư của ít nhất một đơn vị biến đổi này bằng cách thực hiện lượng tử hóa ngược và biến đổi ngược trên các hệ số biến đổi, sẽ thực hiện dự báo bên trong hoặc dự báo liên kết trên ít nhất một đơn vị dự báo này để tạo ra thông tin dự báo, và tái cấu trúc hình ảnh dựa trên phần dư và thông tin dự báo này.

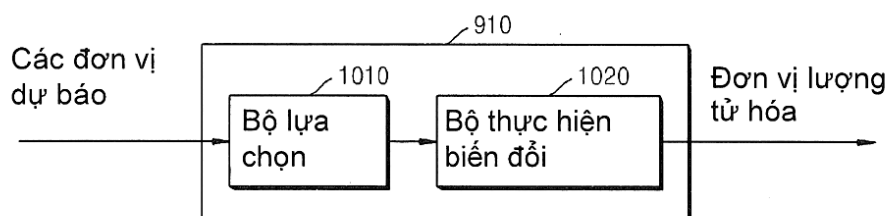



- (11) **1-0022923**
- (15) 23.12.2019 (51)<sup>7</sup> **C10G 1/00, C10L 1/00**
- (21) 1-2013-02005 (22) 15.12.2011
- (86) PCT/AU2011/001624 15.12.2011 (87) WO2012/092644 12.07.2012
- (30) 2011900020 05.01.2011 AU
- (45) 30.01.2020 382 (43) 25.11.2013 308
- (73) 1. IGNITE RESOURCES PTY LTD (AU)  
Level 3, 90 Mount St, North Sydney, New South Wales 2060, Australia  
2. LICELLA PTY LTD (AU)  
56 Gindurra Road, Somersby, NSW 2250, Australia
- (72) Thomas MASCHMEYER (DE)
- (74) Công ty TNHH Tâm nhìn và Liên danh (VISION & ASSOCIATES CO.LTD.)
- (54) PHƯƠNG PHÁP SẢN XUẤT NHIÊN LIỆU SINH HỌC
- (57) Sáng chế đề cập đến lĩnh vực sản xuất nhiên liệu. Cụ thể hơn, sáng chế đề cập đến việc sản xuất nhiên liệu sinh học từ quy trình xử lý chất hữu cơ bằng dầu ở nhiệt độ cao.

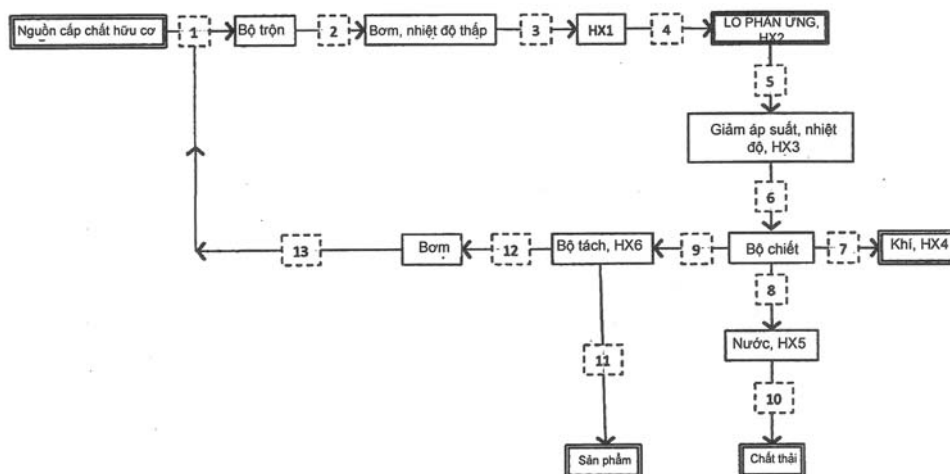

- (11) **1-0022924**  
 (15) 23.12.2019 (51)<sup>7</sup> **B62J 6/04, F21S 8/10**  
 (21) 1-2014-02353 (22) 17.07.2014  
 (30) 2013-156719 29.07.2013 JP  
 2014-027170 17.02.2014 JP  
 (45) 30.01.2020 382 (43) 25.02.2015 323  
 (73) HONDA MOTOR CO., LTD. (JP)  
 1-1, Minami-Aoyama, 2-chome, Minato-ku, Tokyo 107-8556, Japan  
 (72) Yosuke TSUCHIYA (JP)  
 (74) Công ty Luật TNHH Phạm và Liên danh (PHAM & ASSOCIATES)  
 (54) CỤM ĐÈN SAU DÙNG CHO XE MÁY

- (57) Sáng chế đề xuất cụm đèn sau xe máy để cho phép tăng cường khả năng bảo dưỡng.  
 Cụm đèn sau (12) dùng cho xe máy (10) này bao gồm: nguồn sáng đèn hậu (36); các nguồn sáng đèn xi nhan (38L, 38R); vỏ (40) mà nguồn sáng đèn hậu (36) và các nguồn sáng đèn xi nhan (38L, 38R) được gắn theo cách tháo ra được vào đó; thấu kính bên trong (34) để che nguồn sáng đèn hậu (36); và thấu kính bên ngoài (32) để che thấu kính bên trong (34) và các nguồn sáng đèn xi nhan (38L, 38R), thấu kính bên trong (34) được cố định vào thấu kính bên ngoài (32) bằng các ốc vít (50), và thấu kính bên ngoài (32) được cố định vào vỏ (40) bằng các ốc vít (54).

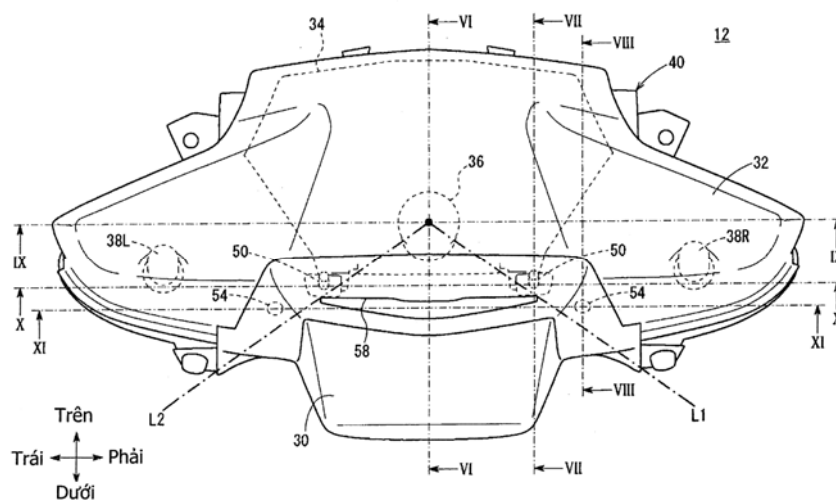

- (11) **1-0022925**
- (15) 23.12.2019 (51)<sup>7</sup> **H04W 48/00**
- (21) 1-2012-03515 (22) 02.04.2011
- (86) PCT/CN2011/072406 02.04.2011 (87) WO2011/134337A1 03.11.2011
- (30) 201010162530.8 30.04.2010 CN
- (45) 30.01.2020 382 (43) 25.03.2013 300
- (73) SONY CORPORATION (JP)  
1-7-1 Konan, Minato-ku, Tokyo 108-0075, Japan
- (72) WEI, Yuxin (CN)
- (74) Công ty TNHH một thành viên Sở hữu trí tuệ VCCI (VCCI-IP CO.,LTD)
- (54) THIẾT BỊ ĐIỆN TỬ VÀ PHƯƠNG PHÁP HỖ TRỢ HỆ THỐNG TRUYỀN THÔNG TỔNG HỢP SÓNG MANG
- (57) Sáng chế đề cập đến phương pháp, trạm gốc, thiết bị đầu cuối và hệ thống truyền thông dùng để chọn sóng mang thành phần. Phương pháp bao gồm các bước: xác định khoảng bao phủ của mỗi sóng mang khả dụng mà có thể được sử dụng bởi thiết bị đầu cuối; xác định xem sự phân bố của các khoảng bao phủ của tất cả các sóng mang khả dụng có thích hợp với mẫu phân bố thiết đặt trước hay không; trong trường hợp theo mẫu phân bố thiết đặt trước, ít nhất là theo quy tắc được xác định bởi mẫu phân bố, xác định sóng mang thành phần cần được sử dụng. Theo các phương án được đề xuất theo sáng chế, sóng mang thành phần được sử dụng bởi thiết bị đầu cuối có thể được chọn thích hợp.

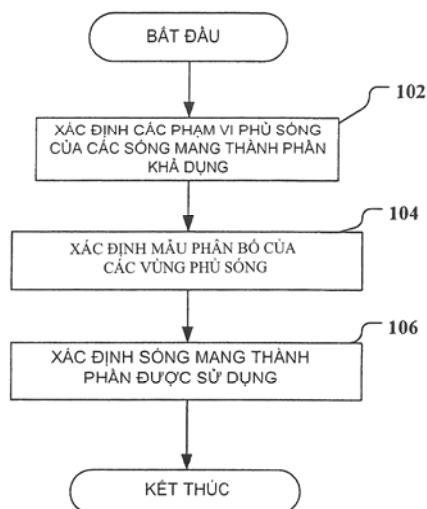

- (11) **1-0022926**
- (15) 23.12.2019 (51)<sup>7</sup> **B01J 20/24**, C02F 1/54, 1/56, B03D 1/01, C02F 1/52
- (21) 1-2013-02458 (22) 06.01.2012
- (86) PCT/CN2012/070105 06.01.2012 (87) WO2012/094967A1 19.07.2012
- (30) 201110007995.0 14.01.2011 CN
- (45) 30.01.2020 382 (43) 25.12.2013 309
- (73) 1. SONY CORPORATION (JP)  
1-7-1 Konan Minato-ku, Tokyo 108-0075, Japan  
2. DEXERIALS CORPORATION (JP)  
8F, Gatecity Osaki East Tower, 11-2, 1-chome, Osaki Shinagawa-ku, Tokyo, Japan
- (72) INAGAKI, Yasuhito (JP), SHIMIZU, Kohei (JP), HASEGAWA, Masato (JP)
- (74) Công ty TNHH một thành viên Sở hữu trí tuệ VCCI (VCCI-IP CO.,LTD)
- (54) **CHẤT KEO TỤ THU ĐƯỢC TỪ THỰC VẬT, HỖN HỢP CHẤT KEO TỤ, PHƯƠNG PHÁP KEO TỤ VÀ PHƯƠNG PHÁP ĐIỀU CHẾ CHẤT KEO TỤ THU ĐƯỢC TỪ THỰC VẬT**
- (57) Sáng chế đề cập đến chất keo tụ thu được từ thực vật và hỗn hợp chất keo tụ có khả năng keo tụ cao hơn. Chất keo tụ thu được từ thực vật bao gồm ít nhất một nguyên liệu khô của loài thực vật *Corchorus olitorius*, nguyên liệu khô của loài thực vật *Begonia fimbriatipula*, nguyên liệu khô của chuối, và nguyên liệu khô của loài thực vật *Corchorus capsularius*; chất keo tụ thu được từ thực vật có đương lượng chất keo từ -1,5 mEq/g tới -0,20 mEq/g, và dung dịch nước chứa 2% trọng lượng của chất keo tụ thu được từ thực vật có độ nhớt ít nhất là  $6,0 \times 10^{-3}$  Pa·s (6,0 cP). Hỗn hợp chất keo tụ của sáng chế bao gồm chất keo tụ thu được từ thực vật được nêu ở trên và chất keo tụ polyme tổng hợp có đương lượng chất keo từ -4,5 mEq/g tới -1,2 mEq/g, dung dịch nước chứa 0,2% trọng lượng của chất keo tụ polyme tổng hợp có độ nhớt từ  $1,3 \times 10^{-1}$  Pa·s tới  $4 \times 10^{-1}$  Pa·s (130 cP tới 400 cP).

- (11) **1-0022927**  
 (15) 23.12.2019 (51)<sup>7</sup> **H04W 28/16**, H04J 11/00, H04W 24/10, 72/04  
 (21) 1-2013-03942 (22) 22.06.2012  
 (86) PCT/JP2012/004066 22.06.2012 (87) WO2013/005382A1 10.01.2013  
 (30) 2011-150550 07.07.2011 JP  
 (45) 30.01.2020 382 (43) 25.04.2014 313  
 (73) SONY CORPORATION (JP)  
 1-7-1 Konan Minato-ku, Tokyo 108-0075, Japan  
 (72) TAKANO, Hiroaki (JP)  
 (74) Công ty TNHH một thành viên Sở hữu trí tuệ VCCI (VCCI-IP CO.,LTD)  
 (54) THIẾT BỊ TRUYỀN THÔNG VÀ PHƯƠNG PHÁP TRUYỀN THÔNG  
 (57) Sáng chế đề cập tới thiết bị và phương pháp truyền thông mà đề xuất cách thức cho các trạm gốc truyền mà chia sẻ cùng ID (định danh) tế bào để truyền tín hiệu định trước tới thiết bị người dùng mà cho phép thiết bị người dùng truyền thông sau đó với tập con gồm các trạm gốc truyền hiệu quả nhất đối với thiết bị người dùng này trong số những trạm gốc truyền nêu trên. Thiết bị người dùng thu tín hiệu định trước từ tất cả các trạm gốc, và sau đó cung cấp thông tin phản hồi liên quan đến chất lượng thu tín hiệu. Dựa trên thông tin phản hồi, khuôn dạng bản tin được tạo ra để thông báo cho thiết bị người dùng về những trạm gốc nào mà được chứa trong tập con các trạm gốc mà sẽ được sử dụng để truyền thông với thiết bị người dùng.

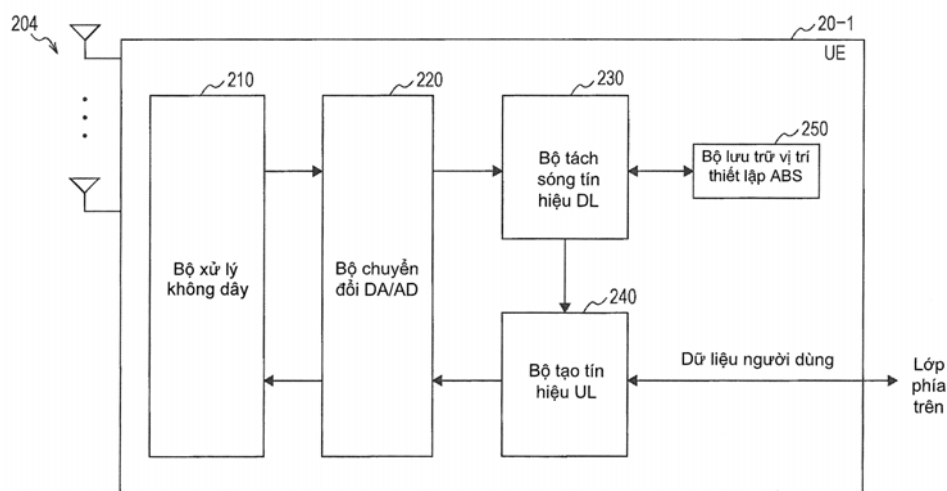

- (11) **1-0022928**
- (15) 23.12.2019 (51)<sup>7</sup> **H04W 60/04**, 76/06, 76/02
- (21) 1-2014-03203 (22) 22.11.2012
- (86) PCT/EP2012/073381 22.11.2012 (87) WO2013/135320 19.09.2013
- (30) 61/610,617 14.03.2012 US
- (45) 30.01.2020 382 (43) 25.12.2014 321
- (73) TELEFONAKTIEBOLAGET L M ERICSSON (PUBL) (SE)  
SE-164 83 Stockholm, Sweden
- (72) TRANBERG, Hakan (SE), OLSSON, Lasse (SE)
- (74) Công ty Luật TNHH T&G (TGVN)
- (54) PHƯƠNG PHÁP TRONG NÚT MẠNG THỨ NHẤT VÀ NÚT MẠNG THỨ NHẤT ĐỂ ĐIỀU KHIỂN THIẾT BỊ NGƯỜI DÙNG TRONG MẠNG TRUYỀN THÔNG
- (57) Sáng chế đề cập đến thủ tục Cập nhật vùng định tuyến (Routing Area Update - RAU) trong UTRAN hoặc cập nhật vùng theo dõi (Tracking Area Update - TAU) trong LTE. Hơn nữa, sáng chế còn đề cập đến thủ tục nội dung PDP trong UTRAN cũng như thủ tục kết nối PDN trong LTE. Trong thủ tục RAU hiện tại, SGSN, mà bị lỗi cập nhật vùng định tuyến, ví dụ do nó nhận lỗi quay trở lại DNS, gửi bản tin từ chối RAU với mã nguyên nhân CC#17 chỉ báo lỗi mạng trở lại thiết bị người dùng (114b). Mã nguyên nhân CC#17 trong bản tin từ chối RAU làm cho thiết bị người dùng gửi yêu cầu RAU mới. Do đó, thiết bị người dùng bị kẹt trong vòng lặp gửi bản tin yêu cầu RAU và nhận bản tin từ chối RAU. Vấn đề này được giải quyết bởi sáng chế trong đó SGSN duy trì việc theo dõi số lượng từ chối khi thực hiện RAU. Khi số lượng từ chối cao hơn ngưỡng, thì SGSN sẽ gửi bản tin từ chối RAU với mã nguyên nhân CC#10 đến thiết bị người dùng (115b), nhờ đó mã nguyên nhân CC#10 chỉ báo việc tách hoàn toàn thiết bị người dùng. Theo cách khác, mã nguyên nhân được thay đổi từ CC#17 thành CC#10 và để tránh vòng lặp khác. Nguyên lý tương tự được áp dụng cho thủ tục TAU trong LTE cũng như cho thủ tục PDP trong UTRAN và LTE.

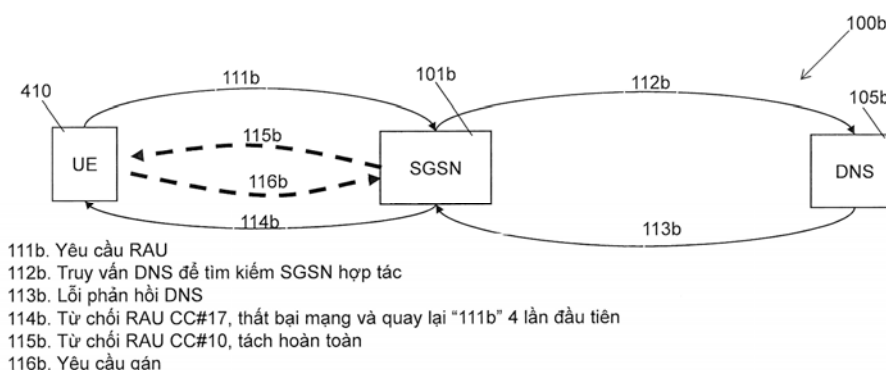

- (11) **1-0022929**  
 (15) 23.12.2019 (51)<sup>7</sup> **B62K 15/00**, 19/18, F16B 7/04, F16L 37/23  
 (21) 1-2012-03842 (22) 24.06.2011  
 (86) PCT/IB2011/052793 24.06.2011 (87) WO2011/161657 29.12.2011  
 (30) 61/358,382 24.06.2010 US  
 (45) 30.01.2020 382 (43) 27.05.2013 302  
 (73) STUDIO MODERNA SA (CH)  
 Via Ferruccio Pelli 13, CH-6900 Lugano, Switzerland  
 (72) Zdenko SAVSEK (SI), Ales VOZELJ (SI)  
 (74) Công ty TNHH Tâm nhìn và Liên danh (VISION & ASSOCIATES CO.LTD.)  
 (54) CỤM KHÓA KHỚP NỐI, PHƯƠNG PHÁP GẮP CÁC THÀNH PHẦN CƠ HỌC VÀ XE ĐẠP GẤP  
 (57) Sáng chế đề cập đến cụm khóa khớp nối, phương pháp gấp các thành phần cơ học và xe đạp gấp, trong đó cụm khóa khớp nối bao gồm bi đỡ, thân cố định tạo ra ít nhất một hõm lõm được định cỡ để chứa ít nhất một phần của bi đỡ, thân quay được nối quay được với thân cố định và một hoặc nhiều chốt. Thân quay được tạo ra hai rãnh trong đó, và một hoặc nhiều chốt được định cỡ để được đặt trong rãnh. Từng chốt tạo ra hõm với phần lõm được làm tròn được định cỡ để chứa ít nhất một phần của bi đỡ. Ở vị trí khóa, bi đỡ tiếp xúc với các hõm nghiêng của các chốt và có diện tích tiếp xúc hạn chế với hõm lõm của thân cố định. Ở vị trí mở khóa bi đỡ tiếp xúc với các phần lõm được làm tròn của các chốt và có diện tích tiếp xúc tương đối lớn hơn với hõm lõm của thân cố định.

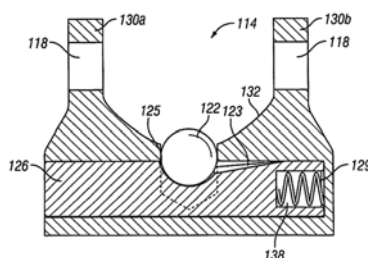
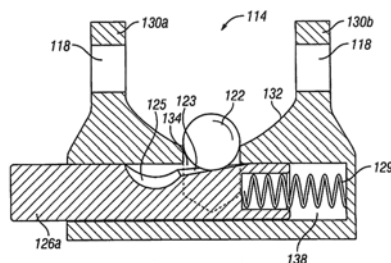

- (11) **1-0022930**  
 (15) 23.12.2019 (51)<sup>7</sup> **C05B 1/00**, 7/00, C05D 9/00, C05G 5/00  
 (21) 1-2011-02269 (22) 29.01.2010  
 (86) PCT/EP2010/051048 29.01.2010 (87) WO2010/086396 05.08.2010  
 (30) 09151602.1 29.01.2009 EP  
 (45) 30.01.2020 382 (43) 26.12.2011 285  
 (73) SHELL INTERNATIONALE RESEARCH MAATSCHAPPIJ B.V. (NL)  
 Carel van Bylandtlaan 30, NL-2596 HR The Hague, The Netherlands  
 (72) ANTENS, Jany Birgitta Maria (NL), GARCIA MARTINEZ, Rafael Alberto (ES), LAMBERT, Reginald (CA), O'BRIEN, Jason Trevor (AU), REYNHOUT, Marinus Johannes (NL), VERBIST, Guy Lode Magda Maria (BE), WOODRUFFE, John (CA)  
 (74) Công ty Luật TNHH Phạm và Liên danh (PHAM & ASSOCIATES)  
 (54) **CHẾ PHẨM PHÂN BÓN CHỨA LƯU HUỖNH VÀ QUY TRÌNH SẢN XUẤT NÓ**  
 (57) Sáng chế đề cập đến quy trình sản xuất chế phẩm phân bón chứa lưu huỳnh, bao gồm các bước:  
 a) tạo huyền phù đặc của ít nhất một chất liệu phân bón trên cơ sở phosphat được chọn từ nhóm bao gồm amoni phosphat, các hợp chất nitơ-kali-phospho (NPK) trên cơ sở amoni phosphat, supephosphat và quặng phosphat được axit hóa một phần;  
 b) cho huyền phù đặc thu được tiếp xúc với ít nhất một chất hoạt động bề mặt cation hoặc lưỡng tính và pha lỏng của lưu huỳnh nguyên tố; và  
 c) đưa hỗn hợp thu được trong bước b) vào thiết bị tạo hạt để tạo ra hạt chứa chế phẩm phân bón, trong đó lưu huỳnh nguyên tố có mặt với lượng nằm trong khoảng từ 1% đến 25% khối lượng và ít nhất một chất hoạt động bề mặt cation hoặc lưỡng tính với lượng nằm trong khoảng từ 0,001% đến 3% khối lượng tính trên tổng khối lượng chế phẩm phân bón.  
 Sáng chế cũng đề cập đến chế phẩm phân bón thu được từ quy trình trên.

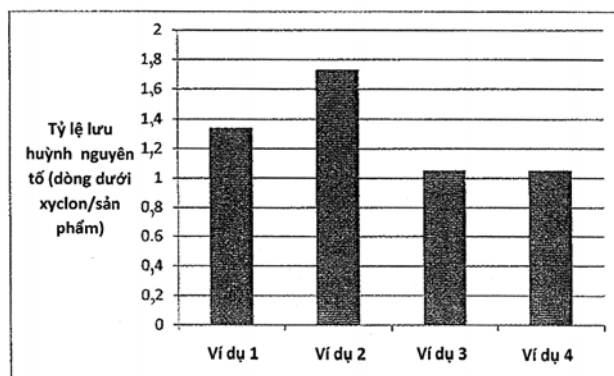

Tỷ lệ giữa lưu huỳnh nguyên tố đối với xyclon làm khô và trong sản phẩm thu được từ các Ví dụ 1 đến 4



- (11) **1-0022931**
- (15) 23.12.2019 (51)<sup>7</sup> **H04L 12/26**
- (21) 1-2016-00299 (22) 28.07.2014
- (86) PCT/CN2014/083154 28.07.2014 (87) WO2015/010661 29.01.2015
- (30) 61/858,858 26.07.2013 US
- 14/339,036 23.07.2014 US
- (45) 30.01.2020 382 (43) 25.04.2016 337
- (73) HUAWEI TECHNOLOGIES CO., LTD. (CN)  
Huawei Administration Building, Bantian, Longgang, Shenzhen, Guangdong 518129, China
- (72) ASHWOOD-SMITH, Peter (CA)
- (74) Công ty Luật TNHH Phạm và Liên danh (PHAM & ASSOCIATES)
- (54) PHẦN TỬ MẠNG, PHƯƠNG PHÁP THỰC HIỆN CHUYỂN ĐỔI BẢO VỆ TRONG MẠNG, VÀ NÚT VÀO
- (57) Sáng chế đề cập đến NE (network element- phần tử mạng) được tạo cấu hình để hoạt động trong mạng định tuyến nguồn, trong đó NE bao gồm bộ tiếp nhận, bộ truyền, và bộ xử lý được ghép nối với bộ tiếp nhận và bộ truyền. Bộ xử lý có thể được tạo cấu hình để khiến NE để tiếp nhận từ NE đầu vào, phân dò bảo vệ tính trực tiếp bao gồm đoạn đầu mà bao gồm danh sách một hoặc nhiều định danh kết nối theo trật tự biểu thị đường mạng đi ngang mạng định tuyến nguồn mà qua đó phân dò bảo vệ tính trực tiếp sẽ được chuyển tiếp, truyền phân dò bảo vệ tính trực tiếp về phía NE đầu ra theo các định danh kết nối, tiếp nhận phân dò bảo vệ tính trực tiếp từ NE đầu ra, và truyền phân dò bảo vệ tính trực tiếp đến NE đầu vào theo danh sách thứ hai một hoặc nhiều định danh kết nối theo trật tự có trong đoạn đầu. Ngoài ra, sáng chế còn đề cập đến phương pháp thực hiện chuyển đổi bảo vệ, và đầu vào.

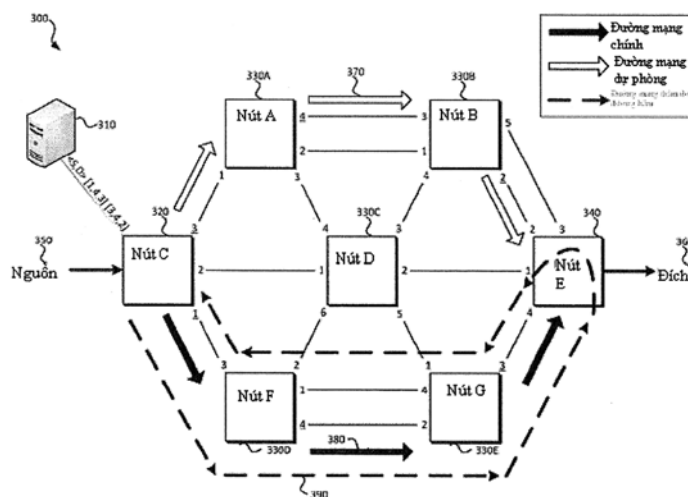

- (11) **1-0022932**
- (15) 23.12.2019 (51)<sup>7</sup> **C07D 487/04**, A61K 31/519, A61P 35/00
- (21) 1-2015-02411 (22) 20.12.2013
- (86) PCT/EP2013/077846 20.12.2013 (87) WO2014/096423A1 26.06.2014
- (30) 1223021.5 20.12.2012 GB
- 1301935.1 04.02.2013 GB
- (45) 30.01.2020 382 (43) 25.11.2015 332
- (73) 1. UCB BIOPHARMA SPRL (BE)  
60 Allée de la Recherche, B-1070 Brussels, Belgium  
2. KATHOLIEKE UNIVERSITEIT LEUVEN, K.U.LEUVEN R&D (BE)  
Minderbroedersstraat 8a - box 5105, B-3000 Leuven, Belgium
- (72) Daniel James FORD (GB), Richard Jeremy FRANKLIN (GB), Anant Ramrao GHAWALKAR (IN), Helen Tracey HORSLEY (GB), Qiuya HUANG (CN), James Thomas REUBERSON (GB), Bart VANDERHOYDONCK (BE)
- (74) Công ty TNHH Dịch vụ Sở hữu trí tuệ KENFOX (KENFOX IP SERVICE CO.,LTD.)
- (54) HỢP CHẤT PYRAZOLO[3,4-D]PYRIMIDIN ĐƯỢC THỂ TẠI VỊ TRÍ THỨ 4 VÀ DƯỢC PHẨM CHỨA HỢP CHẤT NÀY
- (57) Sáng chế đề cập đến hợp chất pyrazolo[3,4-J]pyrimidin được thể tại vị trí thứ 4 bởi một gốc đơn vòng diaza, gốc vòng xoắn hoặc hai vòng có cầu. Hợp chất này có lợi trong điều trị các rối loạn khối u, rối loạn về hệ thống tự miễn dịch và về viêm nhiễm; các bệnh virus và bệnh sốt rét; và kiểm soát sự đào thải mảnh ghép tế bào và mảnh ghép cơ quan. Ngoài ra, sáng chế cũng đề cập đến dược phẩm chứa hợp chất này.

- (11) **1-0022933**
- (15) 23.12.2019 (51)<sup>7</sup> **H04N 19/00**
- (21) 1-2014-02707 (22) 11.01.2013
- (86) PCT/US2013/021261 11.01.2013 (87) WO2013/106729 18.07.2013
- (30) 61/586,668 13.01.2012 US
- 61/588,595 19.01.2012 US
- 61/597,097 09.02.2012 US
- 13/738,574 10.01.2013 US
- (45) 30.01.2020 382 (43) 25.11.2014 320
- (73) **QUALCOMM INCORPORATED (US)**  
 Attn: International IP Administration, 5775 Morehouse Drive, San Diego, California  
 92121, United States of America
- (72) **SEREGIN, Vadim (RU), SOLE ROJALS, Joel (ES), KARCZEWICZ, Marta (US)**
- (74) **Công ty TNHH Quốc tế D & N (D&N INTERNATIONAL CO.,LTD.)**
- (54) **PHƯƠNG PHÁP VÀ THIẾT BỊ MÃ HÓA VÀ GIẢI MÃ DỮ LIỆU VIDEO**
- (57) Sáng chế đề cập đến phương pháp và thiết bị mã hóa và giải mã dữ liệu video. Theo một ví dụ, thiết bị mã hóa dữ liệu video bao gồm bộ mã hóa video được tạo cấu hình để xác định xem hệ số biến đổi của khối video có phải là hệ số biến đổi DC hay không, khi hệ số biến đổi được xác định là hệ số biến đổi DC của khối video, xác định ngữ cảnh để mã hóa hệ số biến đổi dựa vào hệ số biến đổi là hệ số biến đổi DC mà không cần quan tâm đến cỡ của khối video, và mã hóa entropy hệ số biến đổi bằng cách sử dụng ngữ cảnh đã xác định.

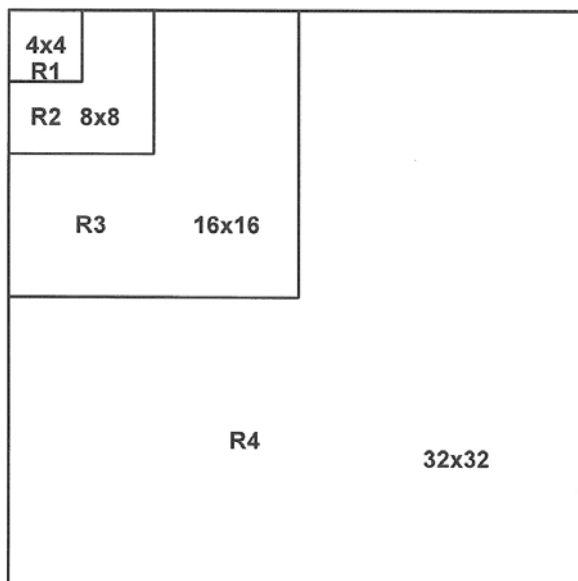

- (11) **1-0022934**
- (15) 23.12.2019 (51)<sup>7</sup> **H04N 7/26**
- (21) 1-2014-03509 (22) 13.03.2013
- (86) PCT/US2013/030886 13.03.2013 (87) WO2013/142195 26.09.2013
- (30) 61/614,178 22.03.2012 US
- 61/620,273 04.04.2012 US
- 61/666,316 29.06.2012 US
- 13/796,572 12.03.2013 US
- (45) 30.01.2020 382 (43) 25.02.2015 323
- (73) QUALCOMM INCORPORATED (US)  
 Attn: International IP Administration, 5775 Morehouse Drive, San Diego, California 92121, United States of America
- (72) GUO, Liwei (CN), KARCZEWICZ, Marta (US), CHIEN, Wei-Jung (TW)
- (74) Công ty TNHH Quốc tế D & N (D&N INTERNATIONAL CO.,LTD.)
- (54) **PHƯƠNG PHÁP VÀ THIẾT BỊ MÃ HÓA DỮ LIỆU VIDEO**
- (57) Sáng chế đề cập đến phương pháp và thiết bị mã hóa dữ liệu video. Theo một ví dụ, thiết bị bao gồm bộ mã hóa video được tạo cấu hình để xác định ngữ cảnh để mã hóa entropy bin của giá trị chỉ báo hệ số có nghĩa cuối cùng của khối dữ liệu video bằng cách sử dụng hàm của chỉ số của bin, và mã hóa bin bằng cách sử dụng ngữ cảnh xác định được. Bộ mã hóa video có thể mã hóa hoặc giải mã bin bằng cách sử dụng phương pháp mã hóa số học nhị phân thích ứng ngữ cảnh (CABAC - context adaptive binary arithmetic coding). Hàm cũng có thể phụ thuộc vào kích thước của khối. Theo cách này, bảng biểu thị các chỉ số ngữ cảnh cho các ngữ cảnh không cần lưu trữ bằng thiết bị.

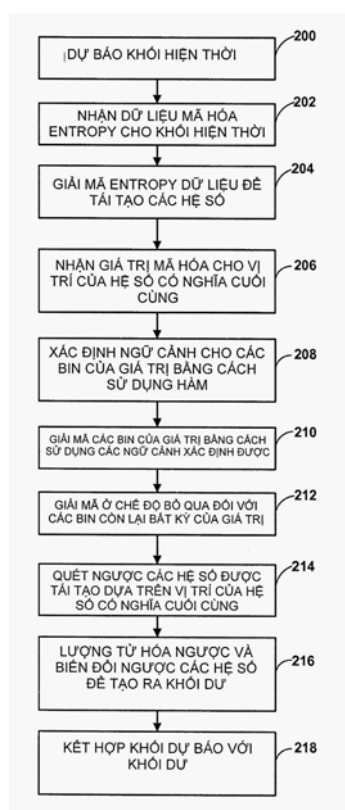

- (11) **1-0022935**
- (15) 23.12.2019 (51)<sup>7</sup> **H03M 7/40, H04N 7/30**
- (21) 1-2014-01786 (22) 01.11.2012
- (86) PCT/US2012/063070 01.11.2012 (87) WO2013/067186 10.05.2013
- (30) 61/555,469 03.11.2011 US  
 61/556,808 07.11.2011 US  
 61/557,785 09.11.2011 US  
 61/560,107 15.11.2011 US  
 13/665,467 31.10.2012 US
- (45) 30.01.2020 382 (43) 25.09.2014 318
- (73) **QUALCOMM INCORPORATED (US)**  
 Attn: International IP Administration, 5775 Morehouse Drive, San Diego, California 92121, United States of America
- (72) **GUO, Liwei (CN), WANG, Xianglin (US), KARCZEWICZ, Marta (US), SOLE ROJALS, Joel (ES)**
- (74) Công ty TNHH Quốc tế D & N (D&N INTERNATIONAL CO.,LTD.)
- (54) **PHƯƠNG PHÁP KHỞI TẠO NGỮ CẢNH VÀ THIẾT BỊ THỰC HIỆN QUY TRÌNH MÃ HÓA ENTROPY THÍCH ỨNG NGỮ CẢNH**
- (57) Sáng chế đề xuất phương pháp và thiết bị khởi tạo ngữ cảnh cho mã hóa thích ứng. Thiết bị này có thể bao gồm bộ mã hóa được tạo cấu hình để xác định một hoặc nhiều tham số khởi tạo cho quá trình mã hóa entropy thích ứng ngữ cảnh dựa trên một hoặc nhiều giá trị chỉ số tham số khởi tạo. Bộ mã hóa còn có thể được tạo cấu hình để xác định một hoặc nhiều trạng thái ngữ cảnh ban đầu để khởi tạo một hoặc nhiều ngữ cảnh của quy trình mã hóa entropy thích ứng ngữ cảnh dựa trên các tham số khởi tạo. Bộ mã hóa còn có thể được tạo cấu hình để khởi tạo ngữ cảnh dựa trên các trạng thái ngữ cảnh ban đầu. Các tham số khởi tạo có thể được bao gồm trong một hoặc nhiều bảng, trong đó, để xác định các tham số khởi tạo, bộ mã hóa có thể được tạo cấu hình để ánh xạ các giá trị chỉ số tham số khởi tạo thành các tham số khởi tạo trong các bảng. Ngoài ra, bộ mã hóa có thể được tạo cấu hình để tính toán các tham số khởi tạo bằng cách sử dụng các giá trị chỉ số tham số khởi tạo và một hoặc nhiều công thức.

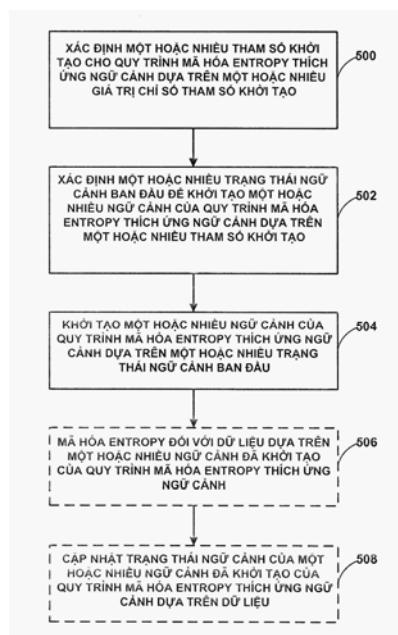

- (11) **1-0022936**
- (15) 23.12.2019 (51)<sup>7</sup> **H04N 7/26**
- (21) 1-2014-03756 (22) 26.02.2013
- (86) PCT/US2013/027760 26.02.2013 (87) WO2013/154687 17.10.2013
- (30) 61/622,974 11.04.2012 US
- 61/640,529 30.04.2012 US
- 13/776,071 25.02.2013 US
- (45) 30.01.2020 382 (43) 27.04.2015 325
- (73) QUALCOMM INCORPORATED (US)  
 Attn: International IP Administration, 5775 Morehouse Drive, San Diego, California  
 92121, United States of America
- (72) COBAN, Muhammed Zeyd (US), WANG, Ye-Kui (CN), KARCZEWICZ, Marta (US)
- (74) Công ty TNHH Quốc tế D & N (D&N INTERNATIONAL CO.,LTD.)
- (54) **PHƯƠNG PHÁP VÀ THIẾT BỊ MÃ HÓA DỮ LIỆU VIDEO**
- (57) Sáng chế đề cập đến phương pháp và thiết bị mã hóa dữ liệu video. Theo một ví dụ, bộ mã hóa video có thể được tạo cấu hình để xác định rằng lát của hình của dữ liệu video bắt đầu trong hàng đơn vị cây mã hóa (CTU - Coding Tree Unit) trong hình tại một vị trí không phải ở điểm đầu của hàng. Dựa vào việc xác định này, bộ mã hóa video còn có thể được tạo cấu hình để xác định rằng lát kết thúc trong hàng CTU này. Bộ mã hóa video còn có thể được tạo cấu hình để mã hóa lát dựa vào việc xác định rằng lát kết thúc trong hàng CTU này.

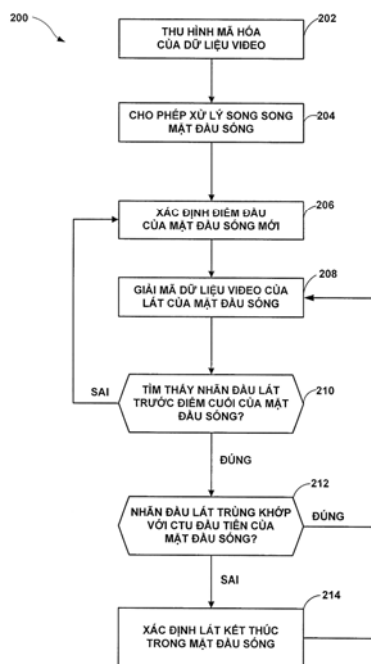

- (11) **1-0022937**  
 (15) 23.12.2019 (51)<sup>7</sup> **A61F 13/15**, 13/532, 13/539, 13/49  
 (21) 1-2012-03175 (22) 28.03.2011  
 (86) PCT/DE2011/000338 28.03.2011 (87) WO2011/141009 17.11.2011  
 (30) 10 2010 013 288.8 29.03.2010 DE  
 (45) 30.01.2020 382 (43) 25.04.2013 301

(73) ELASTEC SUISSE AG (CH)  
 Toebeliweg 2c, CH-8820 Waedenswil, Switzerland

(72) FENSKE, Wilfried (DE)

(74) Công ty Luật TNHH T&G (TGVN)

(54) **TẤM DẠNG LỚP HẤP THỤ CÓ ĐỘ MỀM DẸO CAO VÀ PHƯƠNG PHÁP SẢN XUẤT TẤM DẠNG LỚP HẤP THỤ NÀY**

(57) Sáng chế đề xuất tấm dạng lớp và phương pháp để sản xuất liên tục tấm dạng lớp đàn hồi, hấp thụ chất lỏng có hai mạng lưới vật liệu bên ngoài, trong đó ít nhất một mạng lưới được tạo thành từ vật liệu dệt, giữa hai mạng lưới này được lồng ít nhất hai lớp trung gian co giãn-đàn hồi mà được kéo căng sơ bộ đối với các lớp này và bao gồm các sợi dệt hoặc dải chạy theo các hướng ngược nhau và tại góc theo hướng sản xuất. Khi các lớp trung gian được làm giảm ứng suất, chúng ngăn lại và tập hợp vật liệu mạng lưới về cơ bản ngang với hướng sản xuất. Dạng bột hoặc chất lẫn hình xơ, mà có đặc tính hấp thụ chất lỏng như nước tiểu, máu, nước hoặc mồ hôi hoặc đặc tính tái hấp thụ như giải phóng các chất thuốc, thành phần mỹ phẩm hoặc sự sản xuất nhiệt/lạnh, được đưa vào khoảng không tự do của lớp trung gian đàn hồi.

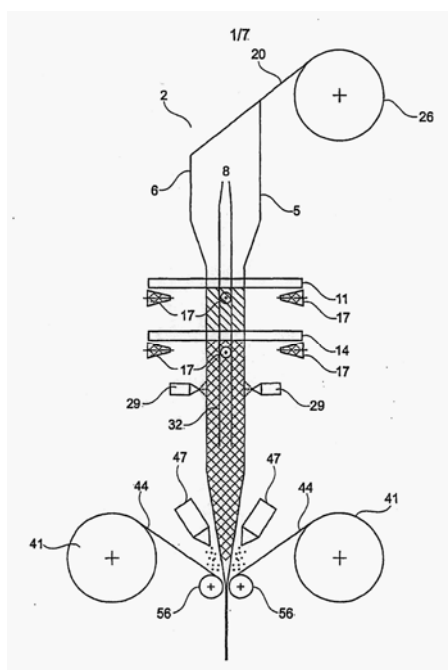

- (11) **1-0022938**  
 (15) 23.12.2019 (51)<sup>7</sup> **C12N 1/20**, A23K 3/03, A23L 1/00  
 (21) 1-2011-00452 (22) 09.04.2009  
 (86) PCT/MY2009/000050 09.04.2009 (87) WO2010/117255 14.10.2010  
 (45) 30.01.2020 382 (43) 25.06.2012 291  
 (73) UNIVERSITI PUTRA MALAYSIA (UPM) (MY)  
 Serdang Selangor Darul Ehsan, Malaysia  
 (72) LOH, Teck, Chwen (MY), FOO, Hooi Ling (MY)  
 (74) Công ty TNHH Sở hữu trí tuệ Thảo Quyến (INVENCO.,LTD)  
 (54) DỊCH NUÔI CẤY THUẦN KHIẾT VỀ MẶT SINH HỌC CỦA CHỦNG VI KHUẨN PROBIOTIC VÀ THỨC ĂN CHO ĐỘNG VẬT CHỨA DỊCH NUÔI CẤY NÀY  
 (57) Sáng chế đề cập đến chất bổ sung vào thức ăn cải tiến hoặc chế phẩm bổ sung vào thức ăn được thu từ nhiều hơn một chủng vi khuẩn sinh axit lactic. Chất bổ sung vào thức ăn được sử dụng để nuôi động vật có một dạ dày như là chim, gà. Ngoài ra, thức ăn này tạo ra sự tăng trưởng và việc sử dụng thức ăn tốt hơn cho động vật có một dạ dày. Ngoài ra, thức ăn cho động vật có thể được sử dụng để kiểm soát lượng thức ăn ăn vào ở động vật.

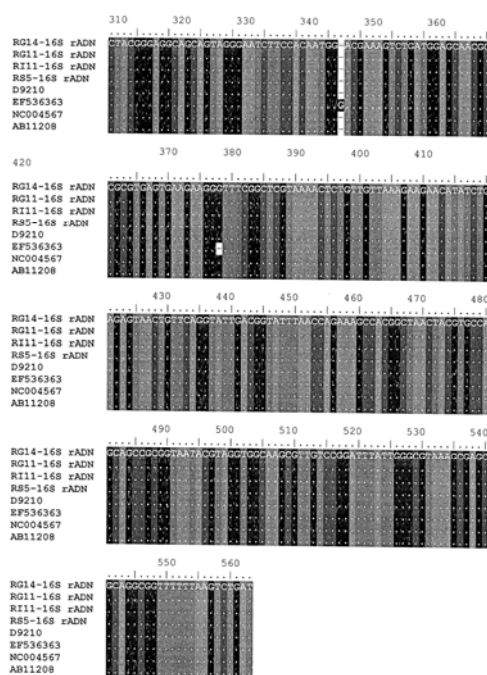



(11) **1-0022939**

(15) 23.12.2019

(51)<sup>7</sup> **A47B 88/04**, 88/12

(21) 1-2012-03454

(22) 20.11.2012

(30) 100142562 21.11.2011 TW

(45) 30.01.2020 382

(43) 27.05.2013 302

(73) SLIDE MEI YAO INTERNATIONAL CO., LTD. (TW)

2F., No. 119, Shing De Rd., San Chung Dist., New Taipei City, Taiwan

(72) Tsung-Yao CHEN (TW)

(74) Công ty TNHH một thành viên Sở hữu trí tuệ VCCI (VCCI-IP CO.,LTD)

(54) **BỘ PHẬN DẪN HƯỚNG CỦA THIẾT BỊ ĐỒNG BỘ**

(57) Sáng chế đề cập đến bộ phận dẫn hướng của thiết bị đồng bộ hóa bao gồm hai bộ dẫn hướng dọc (4), mỗi thiết bị đồng bộ có thanh răng (41) và thanh hãm sự dịch chuyển (42) được nối với thanh răng (41), và cơ cấu quay (6) gồm có hai bánh răng khế (63) để ăn khớp tương ứng với các bộ dẫn hướng (4). Khi bánh răng khế (63) dịch chuyển tương ứng từ các thanh răng (41) để quay tương ứng trên các thanh hãm dịch chuyển (42), áp suất cao được sinh ra giữa các bộ dẫn hướng (4) và cơ cấu quay (6), nhờ đó làm chậm và giảm sự quay của cơ cấu quay (6).

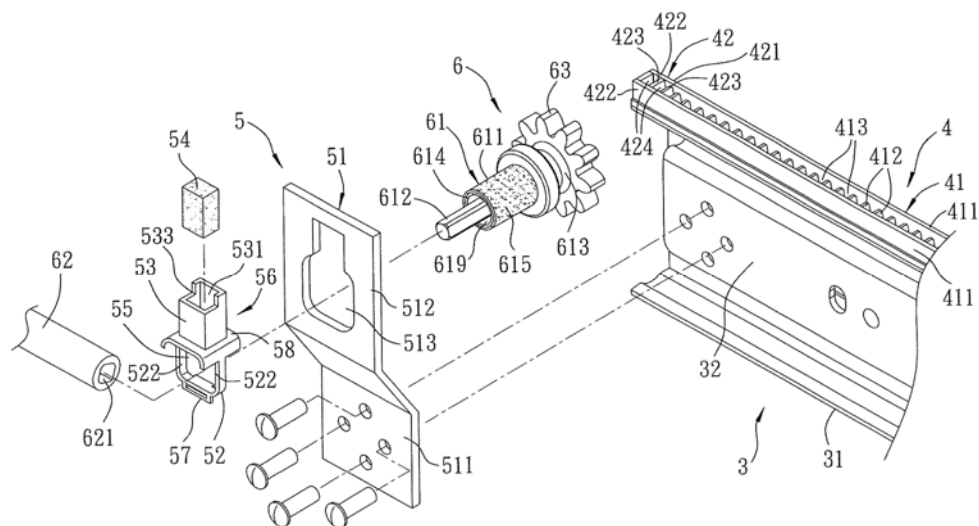

- (11) **1-0022940**
- (15) 23.12.2019 (51)<sup>7</sup> **H04N 7/32**
- (21) 1-2015-01072 (22) 19.01.2011
- (62) 1-2012-02448
- (86) PCT/KR2011/000388 19.01.2011 (87) WO2011/090314 28.07.2011
- (30) 61/296,163 19.01.2010 US
- 10-2011-0004015 14.01.2011 KR
- (45) 30.01.2020 382 (43) 25.05.2015 326
- (73) SAMSUNG ELECTRONICS CO., LTD. (KR)  
129, Samsung-ro, Yeongtong-gu, Suwon-si, Gyeonggi-do, 443-742, Republic of Korea
- (72) LEE, Tammy (US), HAN, Woo-Jin (KR)
- (74) Công ty TNHH Tâm nhìn và Liên danh (VISION & ASSOCIATES CO.LTD.)
- (54) THIẾT BỊ GIẢI MÃ ẢNH
- (57) Sáng chế đề cập đến thiết bị giải mã ảnh bao gồm: bộ giải mã được tạo cấu hình để giải mã, từ dòng bit bao gồm ảnh, thông tin về sự sai khác của vectơ động cho khối hiện thời và thông tin về thông tin dự báo vectơ động cho khối hiện thời; bộ xác định ứng viên được tạo cấu hình để tạo ra nhóm ứng viên thông tin dự báo vectơ động, và để biến đổi nhóm ứng viên thông tin dự báo vectơ động dựa trên các trị số vectơ của các ứng viên thông tin dự báo vectơ động trong nhóm ứng viên thông tin dự báo vectơ động; và bộ phục hồi vectơ động được tạo cấu hình để xác định thông tin dự báo vectơ động cho khối hiện thời trong số các ứng viên thông tin dự báo vectơ động trong nhóm ứng viên thông tin dự báo vectơ động đã cải biến dựa trên thông tin về thông tin dự báo vectơ động, và để xác định vectơ động cho khối hiện thời dựa trên thông tin dự báo vectơ động và thông tin về sự sai khác của vectơ động.

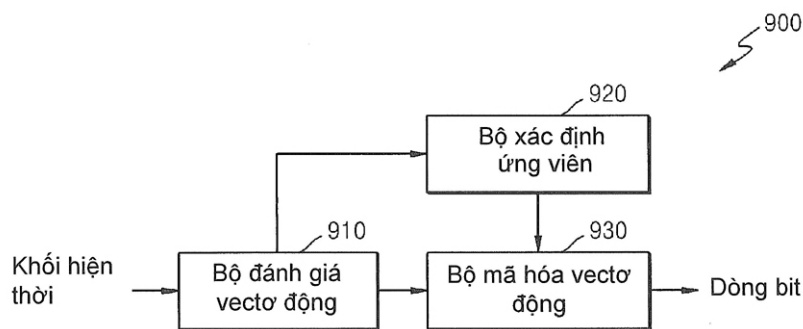

- (11) **1-0022941**  
 (15) 23.12.2019 (51)<sup>7</sup> **F16K 17/16**, F28F 27/00, F16K 17/40  
 (21) 1-2014-01050 (22) 03.09.2012  
 (86) PCT/EP2012/067086 03.09.2012 (87) WO2013/030405 07.03.2013  
 (30) 11179847.6 02.09.2011 EP  
 201120484015.1 29.11.2011 CN  
 (45) 30.01.2020 382 (43) 25.07.2014 316  
 (73) AUROTEC GMBH (AT)

WartenburgerstraBe 1a, A-4840 Vocklabruck, Austria

(72) ZIKELI Stefan (AT), ECKER Friedrich (AT)

(74) Công ty Luật TNHH Phạm và Liên danh (PHAM & ASSOCIATES)

(54) CHI TIẾT NỐI ĐIỀU CHỈNH NHIỆT ĐỘ VÀ PHƯƠNG PHÁP VẬN CHUYỂN CHẤT LỎNG NHỚT NHỜ CHI TIẾT NỐI ĐIỀU CHỈNH NHIỆT ĐỘ NÀY

(57) Sáng chế đề cập đến chi tiết nối điều chỉnh nhiệt độ (1) để vận chuyển chất lỏng nhớt, gồm có chi tiết xả áp suất dư (2), chi tiết này tách bên trong chi tiết nối ra khỏi đường ống xả (4) và được lắp cố định vào mép ngoài (5) trên đường ống xả. Sáng chế khác biệt ở chỗ, chi tiết xả áp suất dư được thiết kế để thoát ra khỏi đường ống xả trong trường hợp áp suất dư định trước và chi tiết trộn, chi tiết này trộn kỹ dòng chất lỏng ở vùng của chi tiết xả áp suất dư, được bố trí trong bên trong chi tiết nối.

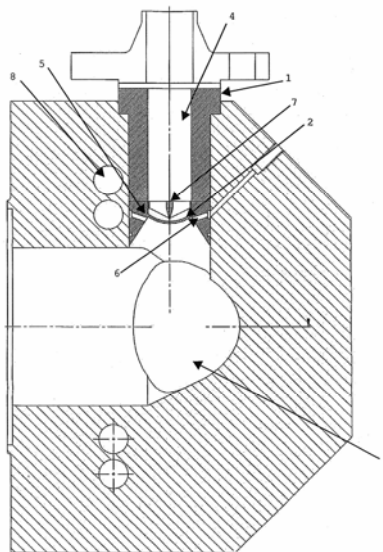

- (11) **1-0022942**
- (15) 23.12.2019 (51)<sup>7</sup> **G03G 15/08**
- (21) 1-2010-02845 (22) 27.01.2009
- (86) PCT/JP2009/051680 27.01.2009 (87) WO2009/122770 08.10.2009
- (30) 2008-093929 31.03.2008 JP
- 2009-001164 06.01.2009 JP
- (45) 30.01.2020 382 (43) 27.01.2011 274
- (73) CANON KABUSHIKI KAISHA (JP)  
30-2, Shimomaruko 3-chome, Ohta-ku, Tokyo 1468501, Japan
- (72) HOSHI Nobuharu (JP), SUZUKI Akira (JP), HAYASHIDA Makoto (JP), KANNO Kazuhiko (JP), HORIKAWA Tadashi (JP)
- (74) Công ty Luật TNHH Phạm và Liên danh (PHAM & ASSOCIATES)
- (54) CỤM KHUNG CƠ CẤU HIỆN ẢNH, CƠ CẤU HIỆN ẢNH, HỘP XỬ LÝ VÀ PHƯƠNG PHÁP SẢN XUẤT CỤM KHUNG CƠ CẤU HIỆN ẢNH
- (57) Sáng chế đề cập đến cụm khung cơ cấu hiện ảnh, cơ cấu hiện ảnh, hộp xử lý và phương pháp sản xuất cụm khung cơ cấu hiện ảnh, trong đó, cụm khung cơ cấu hiện ảnh để đỡ bộ phận điều chỉnh để điều chỉnh độ dày lớp thuốc hiện ảnh trên bộ phận mang thuốc hiện ảnh, bao gồm khung cơ cấu hiện ảnh có phần tạo hình bịt kín; hai chi tiết bịt kín đầu mỗi chi tiết được tạo ra ở một đầu theo chiều dọc của khung cơ cấu hiện ảnh và tiếp xúc được với bề mặt của bộ phận mang thuốc hiện ảnh để ngăn không cho thuốc hiện ảnh lọt ra theo chiều dọc trục của bộ phận mang thuốc hiện ảnh khi bộ phận mang thuốc hiện ảnh được lắp; chi tiết bịt kín lưới gạt để bịt kín giữa bộ phận điều chỉnh và khung cơ cấu hiện ảnh để ngăn không cho thuốc hiện ảnh lọt ra khi bộ phận điều chỉnh được lắp, trong đó, chi tiết bịt kín lưới gạt là vật liệu nhựa đàn hồi, vật liệu nhựa đàn hồi này được đúc áp lực bằng khuôn đúc kim loại và được tạo ra ở phần tạo hình bịt kín trong đó hai chi tiết bịt kín đầu được tạo ra, chi tiết bịt kín lưới gạt nối hai chi tiết bịt kín một đầu với nhau.

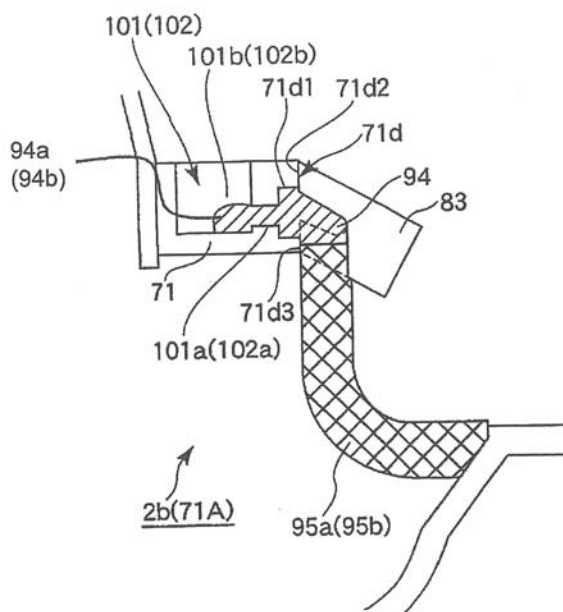

- (11) **1-0022943**
- (15) 23.12.2019 (51)<sup>7</sup> **H04W 24/10**, 24/02
- (21) 1-2016-02679 (22) 18.07.2014
- (86) PCT/CN2014/082473 18.07.2014 (87) WO2015/106553 23.07.2015
- (30) PCT/CN2014/070811 17.01.2014 CN
- (45) 30.01.2020 382 (43) 25.10.2016 343
- (73) HUAWEI TECHNOLOGIES CO., LTD. (CN)  
Huawei Administration Building, Bantian, Longgang, Shenzhen, Guangdong 518129, China
- (72) LI, Bingzhao (CN), YANG, Xiaodong (CN)
- (74) Công ty Luật TNHH Phạm và Liên danh (PHAM & ASSOCIATES)
- (54) THIẾT BỊ NGƯỜI DÙNG VÀ PHƯƠNG PHÁP ĐO MỨC ĐỘ GIẢM THIỂU VIỆC KIỂM THỬ BẰNG CÁCH CHẠY XE ĐƯỢC GHI NHẬT KÍ
- (57) Sáng chế đề cập đến thiết bị người dùng (User Equipment - UE), thiết bị mạng, và phương pháp đo mức độ giảm thiểu việc kiểm thử bằng cách chạy xe (Minimization of Drive Test - MDT) được ghi nhật kí. UE này bao gồm: khối nhận, được tạo cấu hình để nhận thông tin cấu hình giảm thiểu việc kiểm thử bằng cách chạy xe MDT được ghi nhật kí; khối xác định, được tạo cấu hình để xác định, theo thông tin cấu hình MDT được ghi nhật kí mà khối nhận nhận được, nhóm dịch vụ phát đa điểm/phát quảng bá đa phương tiện (Multimedia Broadcast Multicast Service - MBMS) được dùng để kích hoạt việc đo MDT được ghi nhật kí và thông số đo được dùng để thực hiện việc đo MDT được ghi nhật kí; khối đo, được tạo cấu hình để thực hiện việc đo MDT được ghi nhật kí dựa trên thông số đo này khi khối xác định xác định được rằng MBMS mà được dùng để kích hoạt việc đo MDT được ghi nhật kí là đang được nhận, trong đó MBMS được dùng để kích hoạt việc đo MDT được ghi nhật kí này thuộc về nhóm MBMS được dùng để kích hoạt việc đo MDT được ghi nhật kí. Theo các phương án của sáng chế, nhóm MBMS, mà được dùng để kích hoạt việc đo MDT được ghi nhật kí, và thông số đo, mà được dùng để thực hiện việc đo MDT được ghi nhật kí này, được xác định theo thông tin cấu hình MDT được ghi nhật kí, và việc đo MDT được ghi nhật kí được thực hiện dựa trên thông số đo này nếu xác định được rằng MBMS, mà được dùng để kích hoạt việc đo MDT được ghi nhật kí, là đang được nhận, nhờ đó thực hiện việc đo MDT được ghi nhật kí này.

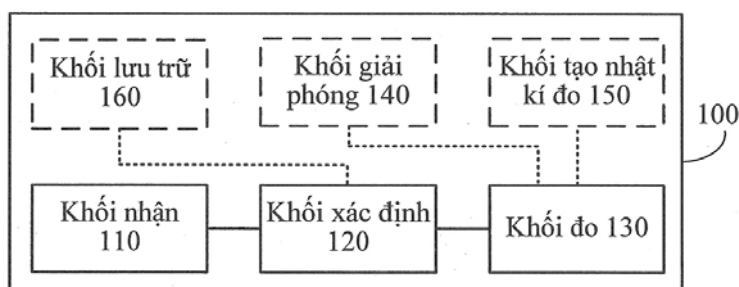

- (11) **1-0022944**
- (15) 23.12.2019 (51)<sup>7</sup> **F22B 35/04, F22D 7/08**
- (21) 1-2013-03333 (22) 22.03.2012
- (86) PCT/US2012/030035 22.03.2012 (87) WO2012/134926 04.10.2012
- (30) 13/073,230 28.03.2011 US
- (45) 30.01.2020 382 (43) 27.01.2014 310
- (73) GENERAL ELECTRIC TECHNOLOGY GMBH (CH)  
Brown Boveri Strasse 7, CH-5400 Baden, Switzerland
- (72) BAUVER II, Wesley Paul (US), PERRIN, Ian James (GB), BAIRLEY, Donald William (US), TERDALKAR, Rahul J. (IN)
- (74) Công ty Luật TNHH T&G (TGVN)
- (54) **HỆ THỐNG BAY HƠI VÀ PHƯƠNG PHÁP KIỂM SOÁT QUÁ TRÌNH CHUYỂN TIẾP NHIỆT ĐỘ THÙNG TRONG HỆ THỐNG BAY HƠI NÀY**
- (57) Sáng chế đề cập đến hệ thống bay hơi (200) bao gồm thiết bị bay hơi (202); thùng (204); và bơm (206) được nối thông chất lưu với nhau. Bơm (206) được vận hành để tạo ra gradien áp suất tạm thời trong quá trình khởi động hệ thống bay hơi (200) và chuyển tải chất lưu từ thiết bị bay hơi vào thùng trước khi chất lưu đạt đến điểm sôi của nó trong thiết bị bay hơi (202). Sau khi chất lưu đạt đến điểm sôi của nó trong thiết bị bay hơi (202), chất lưu tuần hoàn một cách tự nhiên trong hệ thống bay hơi.

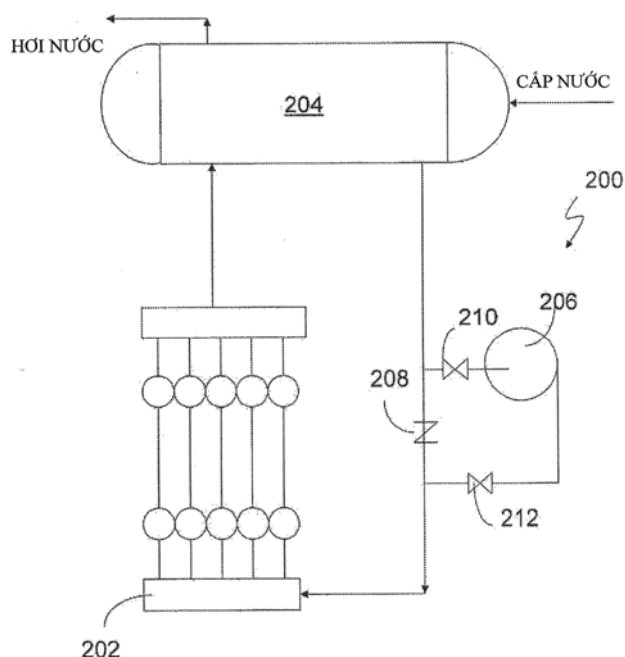

- (11) **1-0022945**
- (15) 23.12.2019 (51)<sup>7</sup> **C12N 15/29**, C07K 14/415, C12N 15/82, A01H 5/00, 4/00
- (21) 1-2011-02034 (22) 30.12.2009
- (86) PCT/IB2009/007988 30.12.2009 (87) WO2010/079383 15.07.2010
- (30) 200910076514.4 06.01.2009 CN
- (45) 30.01.2020 382 (43) 27.02.2012 287
- (73) WUHAN UNIVERSITY (CN)  
LuoJia Hill, Wuhan, Hubei 430072, China
- (72) HE, Guangcun (CN), DU, Bo (CN), ZHANG, Weilin (CN), ZHU, Lili (CN), CHEN, Rongzhi (CN)
- (74) Công ty TNHH Ban Ca (BANCA)
- (54) AXIT NUCLEIC CHỨA GEN KHÁNG RẦY NÂU, VECTƠ BIỂU HIỆN CHỨA AXIT NÀY, CADN MÃ HÓA GEN KHÁNG RẦY NÂU VÀ VECTƠ CHỨA CADN NÀY
- (57) Sáng chế đề cập đến gen Bph14 kháng rầy nâu ở lúa. Gen này có trình tự nucleotit được nêu trong SEQ ID NO: 1 và trình tự cADN của nó được nêu trong SEQ ID NO: 2. Gen Bph14 theo sáng chế thuộc họ gen CC-NBS-LRR, protein được gen này mã hóa liên quan đến tính kháng bệnh của cây. Gen Bph14 có chức năng kháng rầy nâu. Bằng việc đưa gen Bph14 này vào dòng lúa thông thường bằng cách biến nạp di truyền và lai chéo, tính kháng rầy nâu của lúa có thể được tăng cường, nhờ vậy thiệt hại do rầy nâu gây ra có thể được giảm bớt nhằm làm tăng và ổn định sản lượng cây lúa.

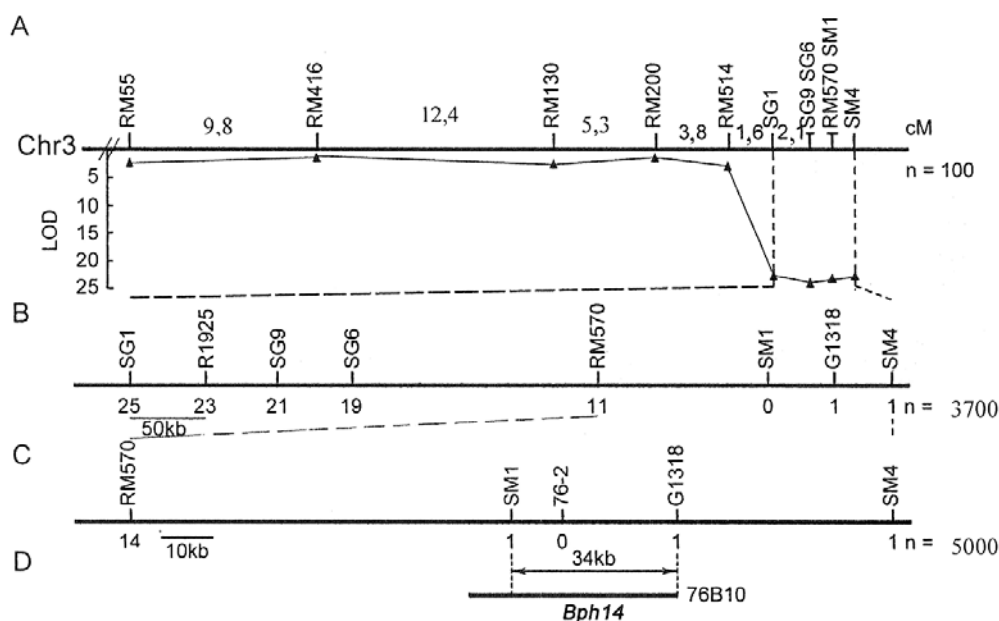

PHẦN II

**GIẢI PHÁP HỮU ÍCH ĐƯỢC CẤP BẰNG ĐỘC QUYỀN**

(11) **2-0002215**

(15) 25.11.2019

(51)<sup>7</sup> **A43D 3/00**, 21/00

(21) 2-2014-00270

(22) 02.10.2014

(45) 30.01.2020 382

(43) 25.04.2016 337

(73) **NEW YU MING MACHINERY CO., LTD. (TW)**

No. 163, Fu-Tai St., Wu-Jih Dist., Taichung City, Taiwan

(72) **Hou-Chung TSENG (TW)**

(74) Công ty TNHH một thành viên Sở hữu trí tuệ VCCI (VCCI-IP CO.,LTD)

(54) **CỐT GIÀY DÙNG CHO MÁY TẠO HÌNH GÓT GIÀY**

(57) Giải pháp hữu ích đề cập đến cốt giày dùng cho máy tạo hình gót giày được thể hiện gồm tấm đế dẫn nhiệt (2) và tấm trên cách nhiệt (3). Tấm đế dẫn nhiệt (2) gồm có bề mặt đế (21), bề mặt trên (22) đối diện với bề mặt đế (21), và bề mặt xung quanh (23) mà nối liền bề mặt đế (21) và bề mặt trên (22) để tạo hình dạng gót giày. Tấm trên cách nhiệt (3) được nối với bề mặt trên (22) của tấm đế dẫn nhiệt (2), và được làm bằng vật liệu có độ dẫn nhiệt thấp.

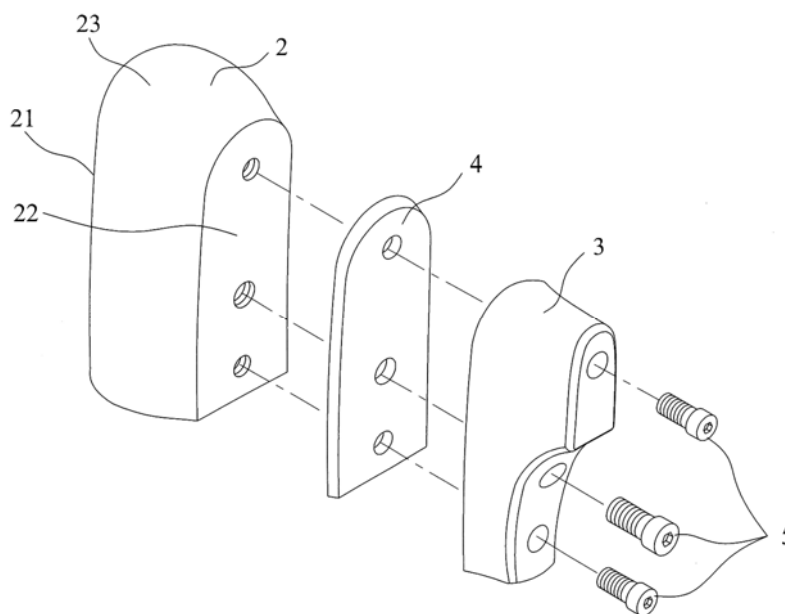



- (11) **2-0002216**
- (15) 25.11.2019 (51)<sup>7</sup> **C12M 1/34**, G01N 33/18
- (21) 2-2019-00159 (22) 24.06.2016
- (67) 1-2016-02314
- (45) 30.01.2020 382 (43) 25.12.2017 357
- (73) **TRƯỜNG ĐẠI HỌC CÔNG NGHIỆP THỰC PHẨM THÀNH PHỐ HỒ CHÍ MINH (VN)**  
140 Lê Trọng Tấn, phường Tây Thạnh, quận Tân Phú, thành phố Hồ Chí Minh
- (72) Nguyễn Xuân Hoàn (VN), Nguyễn Khánh Hoàng (VN), Phạm Huy (VN), Nguyễn Thị Thúy Vân (VN), Huỳnh Thị Lê Dung (VN), Mai Thành Nghê (VN), Nguyễn Hồ Thái Sơn (VN), Nguyễn Hồng Thiên (VN)
- (74) Công ty TNHH Đại Tín và Liên Danh (DAITIN AND ASSOCIATES CO.,LTD)
- (54) **BỘ KIT THỬ PHÁT HIỆN ĐỘC CHẤT TRONG NƯỚC THẢI CHẾ BIẾN THỰC PHẨM**
- (57) Giải pháp hữu ích đề xuất bộ kit thử phát hiện độc chất trong nước thải chế biến thực phẩm, trong đó bao gồm trứng *Daphnia* dạng bất hoạt (ephippia), bộ hoá chất kèm theo, các cặp đĩa petri được dùng để ấp trứng, các tấm đĩa nhựa với các giếng thử, bột tảo *Spirulina* được dùng làm thức ăn cho con non, ống nhỏ giọt để chuyển sinh vật vào giếng thử nghiệm, rây nhỏ để rửa trứng và thùng tối, kín, cách và giữ nhiệt cho phép chứa đủ các bộ phận nêu trên.

- (11) **2-0002217**
- (15) 25.11.2019 (51)<sup>7</sup> **A01N 31/00**, 33/00
- (21) 2-2019-00290 (22) 19.04.2012
- (67) 1-2012-01089
- (45) 30.01.2020 382 (43) 25.10.2013 307
- (73) **MAP PACIFIC PTE LTD (SG)**  
20 Malacca Street, # 02-00 Malacca Centre, Singapore (048979)
- (72) Chan Chek Chiew (SG), Chan Yi Xuan, Charmaine (SG)
- (54) **HỖN HỢP VÀ PHƯƠNG PHÁP DIỆT VI KHUẨN GÂY HẠI Ở CÂY TRỒNG**
- (57) Giải pháp hữu ích đề cập đến hỗn hợp diệt vi khuẩn gây hại ở cây trồng bằng cách kết hợp hai hay nhiều hoạt chất có tính diệt sinh vật gây hại. Các hỗn hợp này có phổ trừ vi khuẩn gây hại rộng, diệt được nhiều loại vi khuẩn gây hại cho cây trồng.  
Ngoài ra, giải pháp hữu ích còn đề cập đến phương pháp diệt vi khuẩn gây hại ở cây lúa bằng cách sử dụng một lượng hữu hiệu hỗn hợp này.

- (11) **2-0002218**
- (15) 25.11.2019 (51)<sup>7</sup> **A01C 1/06**
- (21) 2-2019-00272 (22) 22.01.2016
- (67) 1-2016-00295
- (45) 30.01.2020 382 (43) 25.04.2016 337
- (73) VIỆN CÔNG NGHỆ MÔI TRƯỜNG - VIỆN HÀN LÂM KHOA HỌC VÀ CÔNG NGHỆ VIỆT NAM (VN)  
Nhà A30, số 18 Hoàng Quốc Việt, quận Cầu Giấy, thành phố Hà Nội
- (72) Nguyễn Hoài Châu (VN), Đào Trọng Hiền (VN), Hoàng Thị Mai (VN), Nguyễn Thị Thúy (VN), Đỗ Thị Thu Thủy (VN)
- (54) PHƯƠNG PHÁP SẢN XUẤT VẬT LIỆU BỌC HẠT GIỐNG VÀ VẬT LIỆU BỌC HẠT GIỐNG THU ĐƯỢC BẰNG PHƯƠNG PHÁP NÀY
- (57) Giải pháp hữu ích đề cập đến phương pháp sản xuất vật liệu bọc hạt giống, trong đó vật liệu bọc hạt giống thu được bằng phương pháp này bao gồm các thành phần sau:  
+ bột nano bạc được gắn trên silic oxit: 60 đến 70%,  
+ chất độn: 20 đến 30%, và  
+ phân NPK: 0 đến 10%.
- Ngoài ra, Giải pháp hữu ích còn đề cập đến vật liệu bọc hạt giống và hạt giống được bọc bằng vật liệu bọc hạt giống này.

- (11) **2-0002219**
- (15) 25.11.2019 (51)<sup>7</sup> **A01G 23/02**
- (21) 2-2019-00257 (22) 15.07.2016
- (67) 1-2016-02627
- (45) 30.01.2020 382 (43) 25.01.2017 346
- (73) VIỆN NGHIÊN CỨU VÀ PHÁT TRIỂN LÂM NGHIỆP (VN)  
Xã Quyết Thắng, thành phố Thái Nguyên, tỉnh Thái Nguyên
- (72) Trần Thị Thu Hà (VN), Đặng Kim Vui (VN), Đỗ Xuân Lâm (VN), Nguyễn Nghĩa Biên (VN), Bùi Anh Đức (VN)
- (74) Công ty TNHH SHARETOLINK Việt Nam (VN SHARETOLINK COMPANY LIMITED)
- (54) QUY TRÌNH TRỒNG CÂY ĐÌNH LĂNG (POLYSCIAS FRUTICOSA L.HARMS) TRONG GIAI ĐOẠN VƯỜN ƯƠM
- (57) Giải pháp hữu ích đề cập đến quy trình trồng cây đình lăng (*Polyscias fruticosa* L. Harms) trong giai đoạn vườn ươm, trong đó quy trình này bao gồm các bước (i) xử lý vô trùng bộ rễ, (ii) nuôi cây trên giá thể và (iii) đóng bầu giá thể để ra cây con. Quy trình này cho cây có tỷ lệ sống cao, nâng cao khả năng sinh trưởng của cây trong giai đoạn vườn ươm và sản xuất cây giống để trồng thâm canh với quy mô lớn.



- (11) **2-0002220**
- (15) 25.11.2019 (51)<sup>7</sup> **A01H 4/00**, A61K 36/00
- (21) 2-2019-00258 (22) 14.06.2016
- (67) 1-2016-02177
- (45) 30.01.2020 382 (43) 25.01.2017 346
- (73) VIỆN NGHIÊN CỨU VÀ PHÁT TRIỂN LÂM NGHIỆP (VN)  
Xã Quyết Thắng, thành phố Thái Nguyên, tỉnh Thái Nguyên
- (72) Trần Thị Thu Hà (VN), Phạm Thị Thảo (VN), Nguyễn Quốc Đông (VN), Nguyễn Thế Hùng (VN), Nguyễn Thị Tinh (VN)
- (74) Công ty TNHH SHARETOLINK Việt Nam (VN SHARETOLINK COMPANY LIMITED)
- (54) QUY TRÌNH NHÂN GIỐNG CÂY ĐÌNH LĂNG (POLYSCIAS FRUTICOSA L.HARMS) BẰNG NUÔI CẤY MÔ
- (57) Giải pháp hữu ích đề cập đến quy trình nhân giống cây đình lăng (*Polyscias fruticosa* L.Harms) bằng nuôi cấy mô, trong đó quy trình này bao gồm các bước chuẩn bị mẫu, tái sinh chồi, tạo cụm chồi, tạo rễ và cảm ứng cây để giúp cây làm quen với môi trường tự nhiên.

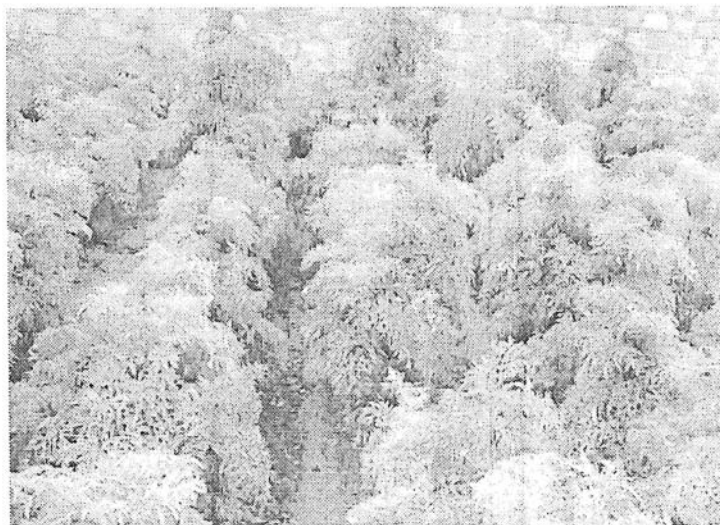

- (11) **2-0002221**
- (15) 25.11.2019 (51)<sup>7</sup> **H04L 1/00**, H04B 7/0452, 7/08
- (21) 2-2019-00294 (22) 13.04.2017
- (67) 1-2017-01366
- (45) 30.01.2020 382 (43) 26.06.2017 351
- (73) TẬP ĐOÀN CÔNG NGHIỆP - VIỄN THÔNG QUÂN ĐỘI (VIETTEL) (VN)  
Số 1 Trần Hữu Dực, phường Mỹ Đình 2, quận Nam Từ Liêm, thành phố Hà Nội
- (72) Ngô Hoàng Anh (VN), Trần Minh Hải (VN)
- (74) Công ty Luật TNHH quốc tế BMVN (BMVN INTERNATIONAL LLC)
- (54) PHƯƠNG PHÁP GIẢI MÃ TÍN HIỆU ĐA NGƯỜI DÙNG TRONG HỆ THỐNG MASSIVE MIMO
- (57) Giải pháp hữu ích đề cập đến phương pháp giải mã tín hiệu đa người dùng trong hệ thống Massive MIMO mà không cần sử dụng ma trận nghịch đảo bao gồm i) sử dụng nguyên lý của bộ lọc phối hợp để tăng tỷ số tín hiệu trên tạp âm; ii) khởi tạo giá trị ước lượng cho mỗi người dùng; và iii) tạo kiến trúc nối tiếp để khử nhiễu và cải thiện tín hiệu của mỗi người dùng.

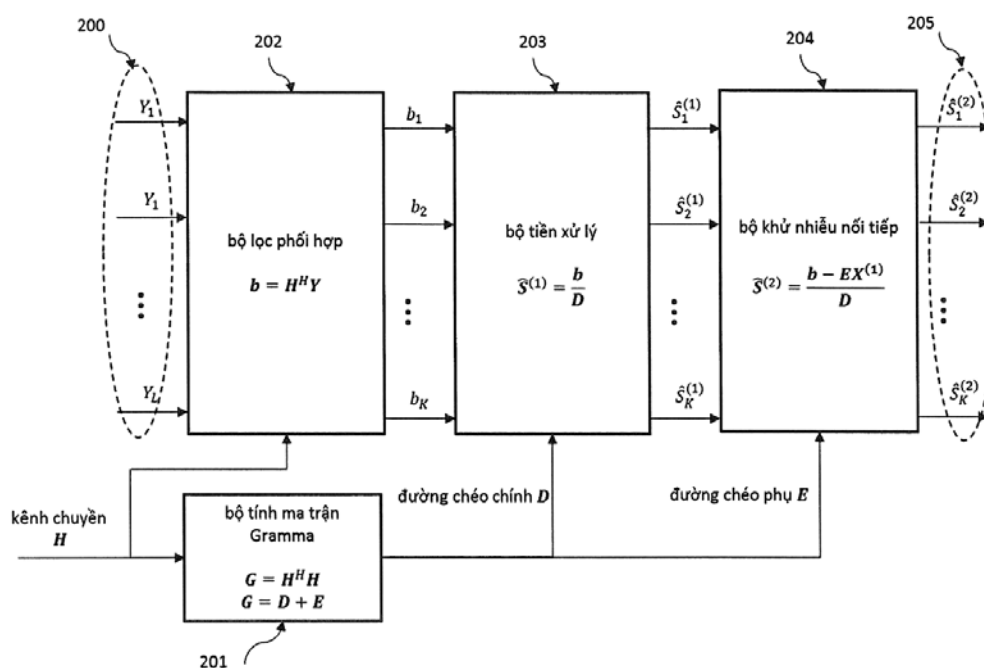

- (11) **2-0002222**
- (15) 25.11.2019 (51)<sup>7</sup> **A01M 23/00**, 23/24
- (21) 2-2016-00321 (22) 14.09.2016
- (45) 30.01.2020 382 (43) 26.12.2016 345
- (73) **TRẦN QUANG THIỀU (VN)**  
Thôn Bình Vọng, xã Văn Bình, huyện Thường Tín, thành phố Hà Nội
- (72) Trần Quang Thiều (VN), Trần Minh Đường (VN)
- (74) Công ty TNHH Ban Ca (BANCA)
- (54) **DỤNG CỤ ĐUỔI CHIM HÌNH BÁN NGUYỆT VÀ PHƯƠNG PHÁP ĐUỔI CHIM SỬ DỤNG DỤNG CỤ NÀY**
- (57) Giải pháp hữu ích đề cập đến dụng cụ đuổi chim hình bán nguyệt bao gồm vành tĩnh (1) và vành động (2) hình bán nguyệt, ép chặt với nhau nhờ lò xo (4) được lồng trên thanh ngang của vành tĩnh có hai đầu lò xo móc vào hai bên cung tròn của vành tĩnh tạo ra cánh tay đòn ép chặt vành động với vành tĩnh, đế gỗ (9), đế yên vị (10) được lắp phía dưới đế gỗ, móc an toàn (11) được gắn vào đế gỗ giúp vành động (2) không bật khi lắp, lẫy cân bằng (5) được lắp ở giữa thanh ngang của vành tĩnh gồm hai que thép liên kết với miếng đối trọng (3) và một móc (6) để cài vào một đầu của thanh kẹp vành động (8), thanh thép chữ U (12) cắm vào miếng đối trọng (3) và vuông góc với mặt phẳng vành tĩnh (1). Khi chim đậu phải dụng cụ, vành động (2) sẽ đập vào vành tĩnh (1) và miếng đối trọng (3), dụng cụ bật tung lên và phát ra tiếng kêu to, làm chim hoảng sợ và bay đi. Ngoài ra, giải pháp hữu ích còn đề cập đến phương pháp đuổi chim sử dụng dụng cụ đuổi chim nêu trên.

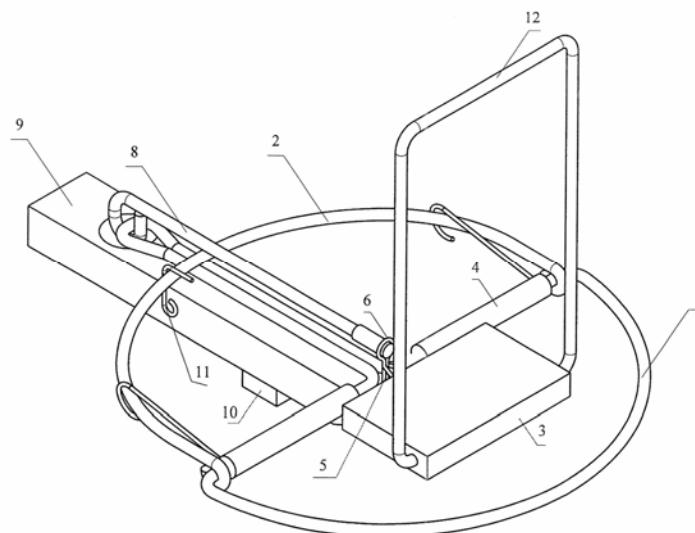

- (11) **2-0002223**
- (15) 25.11.2019 (51)<sup>7</sup> **C02F 9/00**
- (21) 2-2016-00123 (22) 14.04.2016
- (45) 30.01.2020 382 (43) 25.07.2016 340
- (73) **ĐẠI HỌC QUỐC GIA THÀNH PHỐ HỒ CHÍ MINH (VN)**  
Phường Linh Trung, quận Thủ Đức, thành phố Hồ Chí Minh
- (72) Nguyễn Văn Phước (VN)
- (54) **HỆ THỐNG XỬ LÝ NƯỚC THẢI THUỘC DA**
- (57) Giải pháp hữu ích đề xuất hệ thống xử lý nước thải thuộc da, trong đó hệ thống này bao gồm: bể điều hòa, bể keo tụ kết hợp tuyển nổi vi bọt, tháp Stripping, bể điều chỉnh độ pH, bể thiếu khí-hiếu khí kết hợp màng vi lọc sinh học, bể lọc thẩm thấu ngược, bể oxy hóa nâng cao. Hệ thống xử lý nước thải thuộc da là sự kết hợp các phương pháp hóa lý, sinh học để xử lý hiệu quả các chất ô nhiễm đặc trưng trong nước thải ngành thuộc da.



- (11) **2-0002224**
- (15) 25.11.2019 (51)<sup>7</sup> **F16K 15/00, E03F 5/02**
- (21) 2-2018-00192 (22) 22.06.2016
- (67) 1-2016-02277
- (45) 30.01.2020 382 (43) 26.09.2016 342
- (73) CÔNG TY TNHH SIGEN (VN)  
106 Huyền Trân Công Chúa, phường 8, thành phố Vũng Tàu, tỉnh Bà Rịa - Vũng Tàu
- (72) Hồ Viết Vẻ (VN)
- (74) Văn phòng Luật sư A Hoà (AHOA LAW OFFICE)
- (54) VAN MỘT CHIỀU VÀ HỆ THỐNG HỐ GA CHỐNG TRIỀU CƯỜNG CÓ LẮP VAN NÀY
- (57) Giải pháp hữu ích đề cập đến van một chiều, chống chảy ngược và hệ thống hố ga kết hợp với van đó để chống triều cường. Van một chiều (10) bao gồm: thân van với hai đoạn nối là đầu vào (11) phía trên và đầu ra (12) phía dưới, nối liền nhau qua mặt nối (121) trong đó đường kính trong của đầu vào (11) nhỏ hơn đường kính trong của đầu ra (12); bên trong đầu ra (12) có lắp vòng đệm (13) và bộ phận giữ phao (14) có dạng lồng; phao (15) được bố trí bên trong bộ phận giữ phao (14). Dưới tác dụng của lực nâng của nước, phao (15) tự do di chuyển lên trên và bịt kín lỗ vòng đệm (13), nhờ đó cách ly đầu vào (11) và đầu ra (12), chặn dòng chảy ngược.

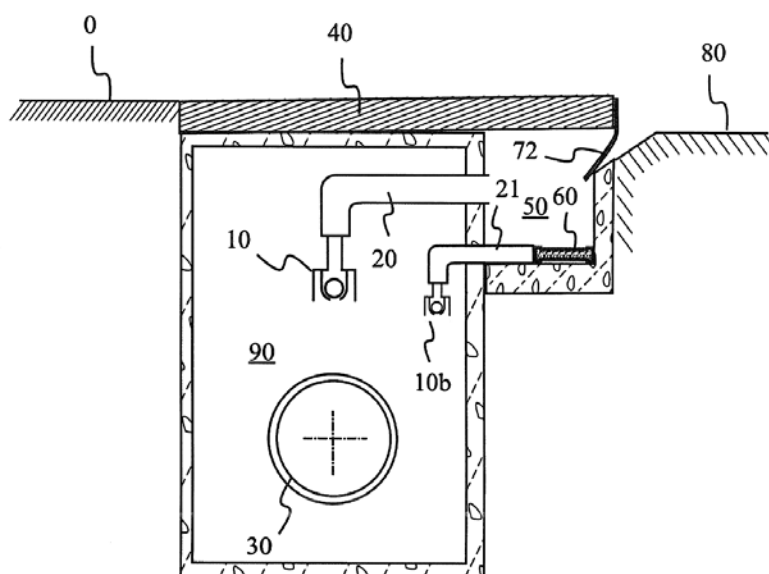

- (11) **2-0002225**
- (15) 25.11.2019 (51)<sup>7</sup> **B65B 45/00**, 49/00, 43/00, 47/00
- (21) 2-2018-00466 (22) 20.11.2015
- (67) 1-2015-04457
- (45) 30.01.2020 382 (43) 25.05.2017 350
- (73) CÔNG TY CỔ PHẦN TẬP ĐOÀN HƯƠNG SEN (VN)  
Số 18 Trần Thái Tông, phường Bồ Xuyên, thành phố Thái Bình, tỉnh Thái Bình
- (72) Trần Văn Trà (VN)
- (74) Công ty TNHH Sở hữu trí tuệ HA VIP (HAVIP CO., LTD.)
- (54) BỘ PHẬN ĐỊNH VỊ THÙNG CÁC-TÔNG VÀ HỆ THỐNG GẤP TỰ ĐỘNG ĐÁY CỦA THÙNG CÁC-TÔNG SỬ DỤNG BỘ PHẬN ĐỊNH VỊ NÀY
- (57) Giải pháp hữu ích đề cập đến bộ phận định vị thùng các-tông (31) và hệ thống gấp tự động đáy của thùng các-tông sử dụng bộ phận định vị này. Hệ thống gấp tự động đáy của thùng các-tông sử dụng bộ phận định vị thùng các tông bao gồm: khung đỡ (10); cơ cấu truyền động (20) được lắp trên khung đỡ (10); thiết bị định vị thùng các-tông (30) được lắp cố định trên cơ cấu truyền động (20) sao cho có thể dịch chuyển quay vòng liên tục; thiết bị gấp, dán keo và ép khô mối dán keo (40) được bố trí bên trên khung đỡ (10); và cơ cấu lật thùng (50) được bố trí tại một đầu của khung đỡ (10) để lật ngược thùng các- tông đã có đáy đang ở trạng thái úp thành trạng thái ngửa.

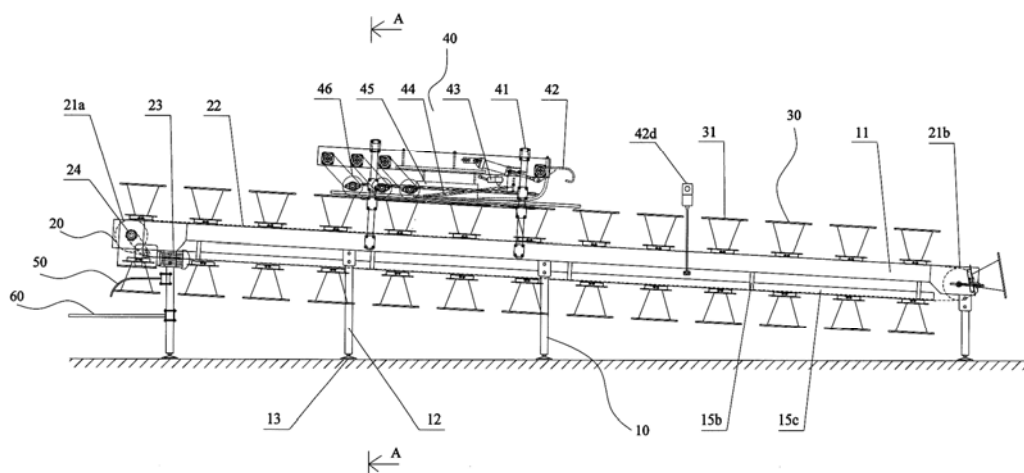

- (11) **2-0002226**
- (15) 25.11.2019 (51)<sup>7</sup> **D06B 1/00**
- (21) 2-2015-00130 (22) 19.05.2015
- (30) 201420258350.3 20.05.2014 CN
- (45) 30.01.2020 382 (43) 25.11.2015 332
- (76) Chang, Chi-Lung (TW)  
5F., No. 89, Minsheng Rd., Taoyuan Dist., Taoyuan City, Taiwan
- (74) Công ty cổ phần Tư vấn S&B (S&B CONSULTANT., CORP.)
- (54) **THIẾT BỊ BẢO VỆ CHU TRÌNH CỦA MÁY NHUỘM VẢI CÓ BĂNG CHUYỀN DẪN ĐỘNG**
- (57) Giải pháp hữu ích đề cập đến thiết bị bảo vệ chu trình của máy nhuộm vải có băng chuyền dẫn động, chủ yếu được lắp đặt ở phía trước các bộ phận bên trong máy nhuộm, gồm có bánh răng đệm cảm ứng chu trình vải và máy cảm ứng di động vải; phía sau các bộ phận bên trong máy nhuộm có lắp đặt thiết bị dẫn vải sau và thiết bị trả vải. Khi bánh răng đệm cảm ứng chu trình vải cảm nhận được vải vẫn chưa được vận chuyển thì bộ phận băng chuyền dẫn động sẽ ngừng vận chuyển; khi bánh răng đệm cảm ứng chu trình vải cảm nhận được vải vận chuyển quá nhanh, quá chậm hoặc bị dừng đột ngột do bị tắc thì bộ phận băng chuyền dẫn động được khống chế để tự động điều chỉnh tốc độ vận chuyển.

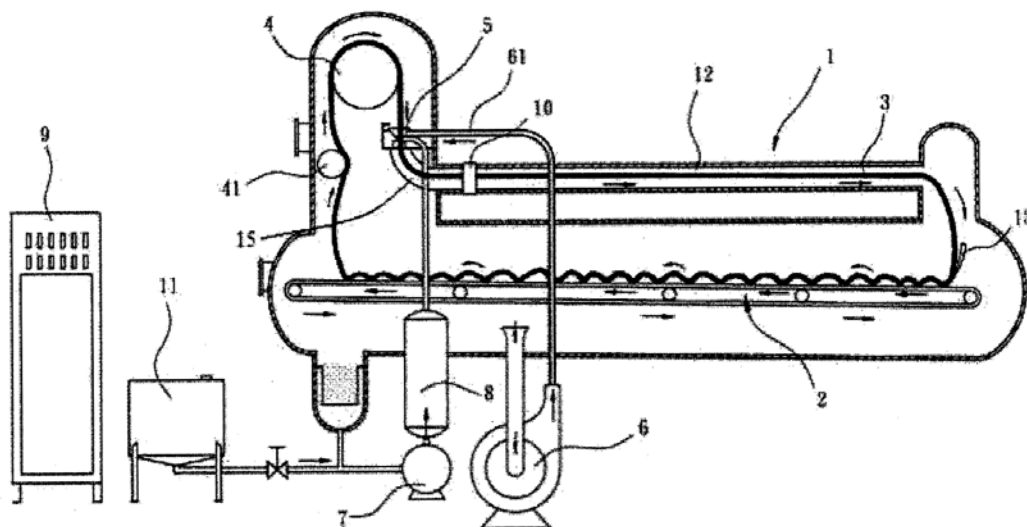

- (11) **2-0002227**  
(15) 25.11.2019 (51)<sup>7</sup> **A01G 9/10**, 9/02  
(21) 2-2015-00443 (22) 30.05.2014  
(86) PCT/SG2014/000243 30.05.2014 (87) WO2015/183188A1 03.12.2015  
(45) 30.01.2020 382 (43) 27.03.2017 348  
(73) FOREVERTRUST INTERNATIONAL (S) PTE. LTD. (SG)  
51 Changi Business Park Central 2, #09-09 The Signature, Singapore 486066  
(72) LIU, Yongyan (CN), LIU, Haiyan (SG)  
(74) Công ty TNHH dịch vụ sở hữu trí tuệ DREWMARKS (DREWMARKS CO.,LTD.)  
(54) **VẬT CHỨA KIỂM SOÁT RỄ CÂY VÀ CUNG CẤP SẮT CHO CÂY CON**  
(57) Giải pháp hữu ích đề cập đến vật chứa để trồng cây, mà bao gồm túi hình trụ và vật chứa kiểm soát rễ cây dạng khung được bố trí ở đáy túi, trong đó vách bên của túi hình trụ được làm từ vật liệu túi kiểu dệt bằng chất dẻo, và đáy được nối với vách bên bởi các dây chằng sắp xếp theo hình dạng của ký tự chữ Trung Quốc "+" hoặc "....." Vật chứa kiểm soát rễ cây dạng khung giống hình dạng bao bì đựng trứng, các lỗ thông được tạo thành ở đáy và kết hợp với môi trường trồng (đất dinh dưỡng) để tạo thành môi trường cục bộ cho sự phát triển của vi khuẩn kỵ khí, sao cho sắt (III) có thể bị khử thành sắt (II) có thể hòa tan trong nước mà có thể được hấp thụ dễ dàng bởi các cây trồng, và do đó bệnh úa vàng lá cây của các cây trồng thiếu sắt có thể được loại trừ.

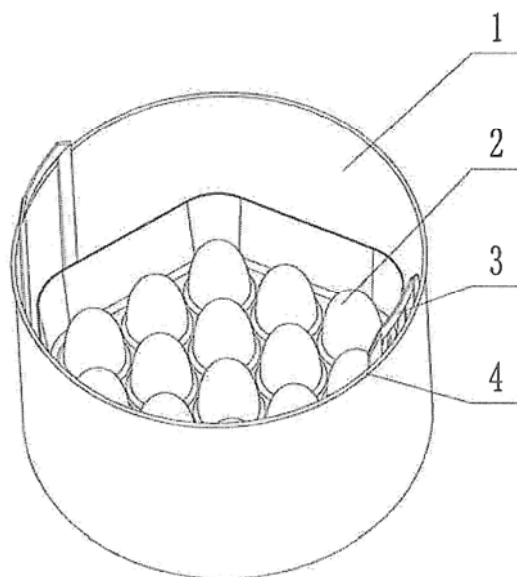

“井”.

- (11) **2-0002228**  
(15) 25.11.2019 (51)<sup>7</sup> **A47K 10/42**, B65D 83/08, 25/54  
(21) 2-2018-00459 (22) 14.04.2015  
(67) 1-2015-01298  
(45) 30.01.2020 382 (43) 25.10.2016 343  
(73) CÔNG TY TNHH THƯƠNG MẠI VÀ ĐẦU TƯ ĐÔNG HIỆP (VN)  
Lô CN7, cụm công nghiệp Từ Liêm, phường Minh Khai, quận Bắc Từ Liêm, thành phố Hà Nội  
(72) Nguyễn Thị Thủy Lệ (VN)  
(74) Công ty TNHH Đại Tín và Liên Danh (DAITIN AND ASSOCIATES CO.,LTD)  
(54) **HỘP KHĂN**  
(57) Giải pháp hữu ích đề xuất hộp khăn (1) bao gồm phần chứa khăn (2) có dạng rỗng với kích thước không giới hạn, nắp rút khăn (3) gồm nắp đáy (31) và nắp chặn khăn (32) được bố trí các khe hẹp để giữ khăn cùng phần khoang trống (332) để rút khăn, thang (4) là phần mở kéo theo chiều thẳng đứng từ đỉnh tới đáy hộp cho phép người sử dụng nhìn thấy lượng khăn có bên trong hộp và khăn (5).

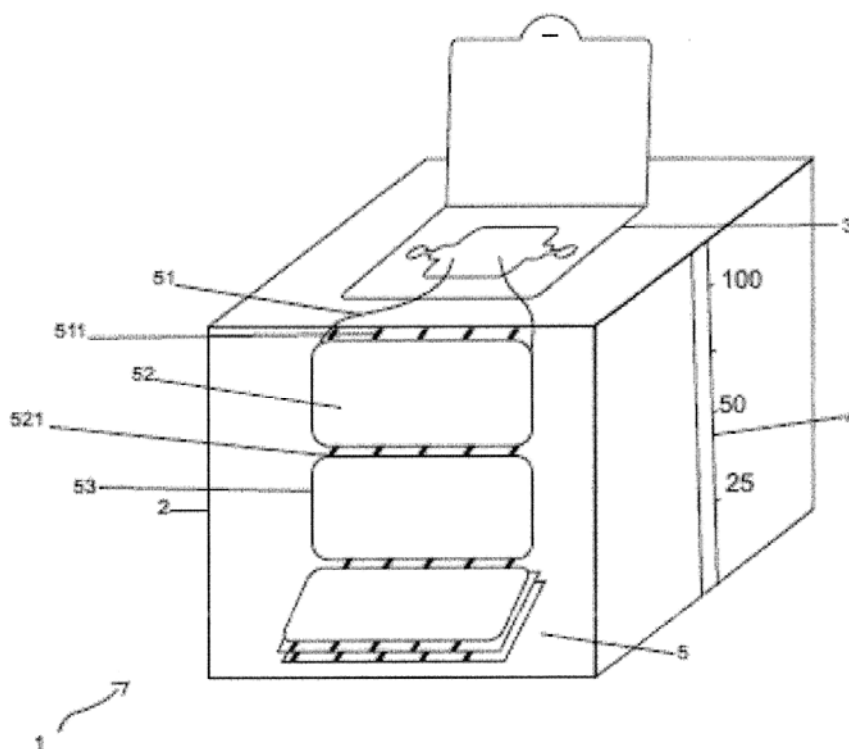

(11) **2-0002229**

(15) 25.11.2019

(21) 2-2016-00397

(45) 30.01.2020 382

(73) CÔNG TY CỔ PHẦN KHOA HỌC CÔNG NGHỆ VIỆT NAM (BUSADCO) (VN)

Số 6, đường 3/2, phường 8, thành phố Vũng Tàu, tỉnh Bà Rịa - Vũng Tàu

(72) Hoàng Đức Thảo (VN)

(54) HÀO KỸ THUẬT CÓ VAI ĐỠ

(57) Giải pháp hữu ích đề cập đến hào kỹ thuật có vai đỡ bao gồm các đốt hào được liên kết với nhau theo chiều dài công trình, hào có một ngăn hoặc được chia thành nhiều ngăn riêng biệt. Các đốt hào này được liên kết với nhau bằng các mối nối đầu âm (3) và đầu dương (4); mỗi đốt hào bao gồm phần thân hào (1) cố định, phía trên của phần thân (1) được bố trí vai đỡ (2) có tác dụng định vị, cố định tấm nắp hào hoặc dùng nâng đỡ, chống ghép các cấu kiện hào.

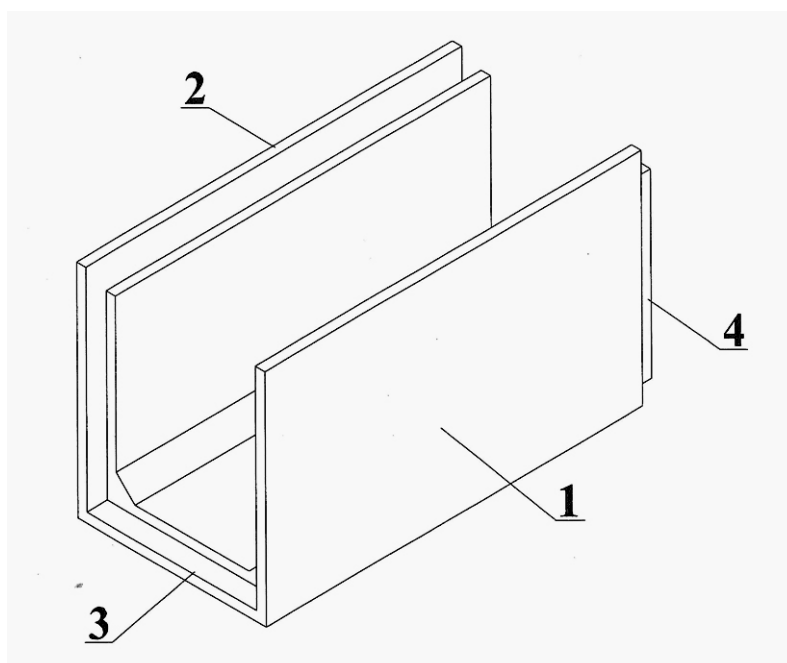

- (11) **2-0002230**
- (15) 25.11.2019 (51)<sup>7</sup> **H01Q 3/32, H01P 1/18**
- (21) 2-2016-00083 (22) 15.03.2016
- (45) 30.01.2020 382 (43) 25.09.2017 354
- (73) CÔNG TY TNHH ACE ANTENNA (ACE ANTENNA CO., LTD) (VN)  
 Khu công nghiệp Đông Văn II, xã Bạch Thượng, huyện Duy Tiên, tỉnh Hà Nam
- (72) Gun Seok OH (KR), Seung Chul LEE (KR)
- (74) Công ty TNHH Trà và cộng sự (TRA & ASSOCIATES CO.,LTD)
- (54) BỘ DỊCH PHA CÓ THIẾT BỊ ĐA DẪN ĐỘNG
- (57) Giải pháp hữu ích đề cập đến bộ dịch pha được trang bị thiết bị đa dẫn động. Bộ dịch pha đã bộc lộ bao gồm: bộ phận cố định; chốt xoay được cố định với bộ phận cố định và được cấu tạo để có khả năng xoay; bộ phận băng chuyền được cấu tạo để có khả năng chuyển động tịnh tiến tương ứng với việc xoay của chốt xoay; ít nhất một bộ phận bộ dịch pha; và bộ phận dẫn hướng được cố định vào phần cánh tay của mỗi bộ phận bộ dịch pha để di chuyển cùng với phần cánh tay, ở đó bộ phận dẫn hướng có một đầu được nối với bộ phận băng chuyền sao cho chuyển động của bộ phận băng chuyền làm cho bộ phận dẫn hướng xoay quanh trục xoay của phần cánh tay.

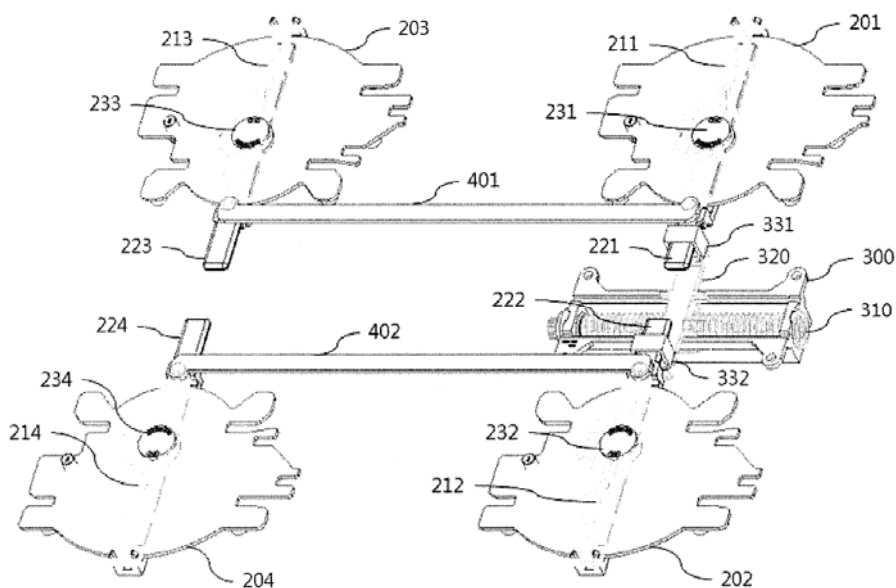

- (11) **2-0002231**  
 (15) 25.11.2019 (51)<sup>7</sup> **A61B 17/58**  
 (21) 2-2015-00043 (22) 13.02.2015  
 (30) 103202730 17.02.2014 TW  
 (45) 30.01.2020 382 (43) 25.08.2015 329  
 (73) A PLUS BIOTECHNOLOGY COMPANY LIMITED (TW)  
 2F-2, No.120, Qiaohe Rd., Zhonghe City, New Taipei City 235, Taiwan  
 (72) Huang, Sheng-Lung (TW), Wu, Kai-Hsing (TW)  
 (74) Công ty TNHH Dịch vụ Sở hữu trí tuệ KENFOX (KENFOX IP SERVICE CO.,LTD.)  
 (54) **KẾT CẤU VÍT BẮT VÀO XƯƠNG CÓ NHIỀU RÃNH CẮT**

(57) Giải pháp hữu ích đề cập đến kết cấu vít bắt vào xương có nhiều rãnh cắt chủ yếu sử dụng đầu phía trên của kết cấu vít bắt vào xương có một phần đầu vít, và phần đầu vít này có ren thứ nhất, đầu dưới của kết cấu vít bắt vào xương có ren thứ hai, và ren thứ hai này được tạo ít nhất một rãnh cắt thứ nhất, và đầu dưới của phần ren được nối với phần phía trên của phần hình nón của vít, đầu dưới của phần hình nón là một đầu nhọn, và bề mặt của phần hình nón được tạo ít nhất một rãnh cắt thứ hai kéo dài về phía ren thứ hai, các rãnh cắt thứ nhất và các rãnh cắt thứ hai này được sử dụng để tăng cường khả năng đi xuyên của kết cấu vít bắt vào xương. Ngoài ra, đường kính của phần ren tăng lên về phía phần hình nón. Trong khi kết cấu vít bắt vào xương được lắp với xương, kết cấu vít bắt vào xương này sẽ tạo ra các khoảng trống tại phần ren để kích thích sự phát triển của xương.

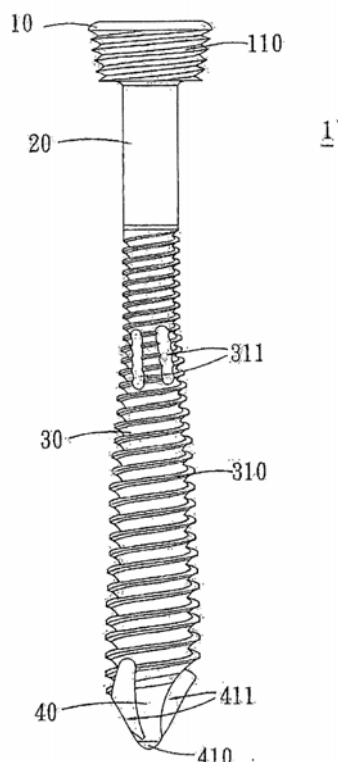



- (11) **2-0002232**  
 (15) 25.11.2019 (51)<sup>7</sup> **H01B 1/00**  
 (21) 2-2014-00303 (22) 14.11.2014  
 (30) 2013-236707 15.11.2013 JP  
 (45) 30.01.2020 382 (43) 25.05.2015 326  
 (73) SUMITOMO ELECTRIC INDUSTRIES, LTD. (JP)  
 5-33 Kitahama 4-chome, Chuo-ku, Osaka-shi, Osaka, 5410041, Japan  
 (72) Hiroyuki SEMBA (JP), Takashi HASHIMOTO (JP)  
 (74) Công ty Cổ phần Sở hữu công nghiệp INVESTIP (INVESTIP)  
 (54) **CÁP NHIỀU LỖ CÓ CÁC ĐẦU NỐI**

(57) Giải pháp hữu ích đề cập đến cáp nhiều lõi có nhiều dây điện được bọc gom lại được bằng vỏ, vỏ này được loại bỏ theo độ dài được xác định trước để làm hở các dây điện ở ít nhất một phần đầu của cáp nhiều lõi, các dây điện được làm hở này được chia thành nhiều nhóm, và chóp của các dây điện của các nhóm tương ứng được bố trí dưới hình dạng phẳng và được nối với các đầu nối. Tất cả các dây điện thuộc về ít nhất một nhóm được uốn cong theo cùng một chiều và các độ dài của các phần được làm hở của dây điện được uốn cong sắp xếp từ vỏ đến các chóp là không đồng đều trong một nhóm.

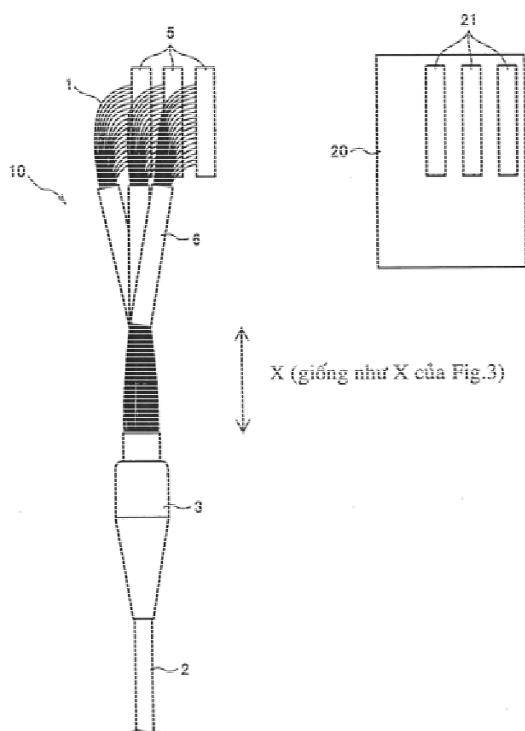

- (11) **2-0002233**
- (15) 25.11.2019 (51)<sup>7</sup> **C07H 1/08**, A61K 35/56
- (21) 2-2018-00387 (22) 12.10.2015
- (67) 1-2015-03799
- (45) 30.01.2020 382 (43) 25.04.2017 349
- (73) 1. VIỆN HÓA HỌC CÁC HỢP CHẤT THIÊN NHIÊN - VIỆN HÀN LÂM KHOA HỌC VÀ CÔNG NGHỆ VIỆT NAM (VN)  
 Nhà 1H, số 18 Hoàng Quốc Việt, quận Cầu Giấy, thành phố Hà Nội  
 2. VIỆN HÓA SINH HỮU CƠ THÁI BÌNH DƯƠNG, PHÂN VIỆN VIỄN ĐÔNG VIỆN HÀN LÂM KHOA HỌC LIÊN BANG NGA G.B. ELYAKOV PACIFIC INSTITUTE OF BIOORGANIC CHEMISTRY, FAR EAST BRANCH OF THE RUSSIAN ACADEMY OF SCIENCES (RU)  
 Pr. 100-let Vladivostoku 159, 690022 Vladivostok, Russian Federation
- (72) Alla A. Kicha (RU), Natalia V. Ivanchina (RU), Trịnh Thị Thu Hương (VN), Anatoly I. Kalinovskiy (RU), Pavel S. Dmitrenok (RU), Timofey V. Malyarenko (RU), Ekaterina S. Menchinskaya (RU), Ekaterina A. Yurchenko (RU), Evgeny A. Pisyagin (RU), Dmitry L. Aminin (RU), Phạm Quốc Long (VN), Valentin A. Stonik (RU)
- (54) PHƯƠNG PHÁP TÁCH CHIẾT HỢP CHẤT (20R,22S,23S)-3-O-[6-O-(BETA-D-GLUCOPYRANOSYL)-(1->2)-ALPHA-L-ARABINOPYRANOSYL- (1->2)-BETA-D-GLUCURONOPYRANOSYL]-3BETA,6BETA-DIHYDROXY-5ALPHA-CHOLEST-7-EN-23-ON TỪ LOÀI SAO BIỂN ECHINASTER LUZONICUS
- (57) Giải pháp hữu ích đề cập đến phương pháp tách chiết hợp chất (20R,22S,23S)-3-O- [6-O-(β-D-glucopyranosyl)-(1→2)-α-L-arabinopyranosyl-(1→2)-(β-D-glucuronopyranosyl)- 3β,6β-dihydroxy-5α-cholest-7-en-23-on có công thức (1) từ loài sao biển Echinaster luzonicus. Hợp chất theo sáng chế là một glycosit steroid vòng, thuộc lớp chất steroid phân cực có cấu trúc rất đặc biệt bao gồm một chuỗi trisacarit tạo vòng giữa C-3 và C-6 của Δ<sup>7</sup>- 3β,6β-dihydroxysteroid aglycon và sự hiện diện của một đơn vị axit glucuronic trong mạch hydrat cacbon và có phổ rộng các hoạt tính sinh học thú vị như gây độc tế bào; tán huyết; kháng khuẩn; kháng nấm; kháng viêm; giảm đau. Ngoài ra, hợp chất này bước đầu đã được tiến hành thử hoạt tính điều hòa miễn dịch trên dòng đại thực bào RAW 264.7 và thể hiện có hoạt tính

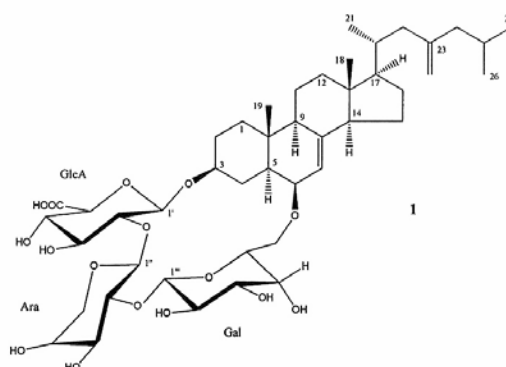

(11) **2-0002234**

(15) 25.11.2019

(21) 2-2013-00243

(45) 30.01.2020 382

(73) PA.E MACHINERY INDUSTRIAL CO., LTD. (TW)

No. 55, Sec. 3, Yahuan Road, Daya Dist., Taichung City, Taiwan

(72) Ming-Yu LAI (TW)

(74) Công ty TNHH một thành viên Sở hữu trí tuệ VCCI (VCCI-IP CO.,LTD)

(54) BÌNH CHỊU ÁP

(57) Giải pháp hữu ích đề xuất bình chịu áp bao gồm lớp lót bên trong (2), bộ nối ống (3), và bộ chống thấm (5). Lớp lót bên trong (2) được bố trí trong vỏ ngoài (1) và xác định khoảng trống bên trong (201). Bộ nối ống (3) được bố trí phía ngoài của khoảng trống bên trong (201) và được hàn vào vỏ ngoài (1). Bộ chống thấm (5) có vòng đệm kín bên trong và bên ngoài (50, 52), và chi tiết kẹp (51) mà kéo dài vào trong bộ nối ống (3) và khoảng trống bên trong (201) và có các phần bích đầu bên trong và bên ngoài (511, 512). Các phần bích đầu bên trong và bên ngoài (511, 512) được bố trí lần lượt phía trong và phía ngoài khoảng trống bên trong (201). Các phần bích đầu bên trong và bên ngoài (511, 512) kết hợp tạo ra lực kẹp để ép vòng đệm kín bên trong và bên ngoài (50, 52) tỳ vào lớp lót bên trong (2) và bộ nối ống (3).

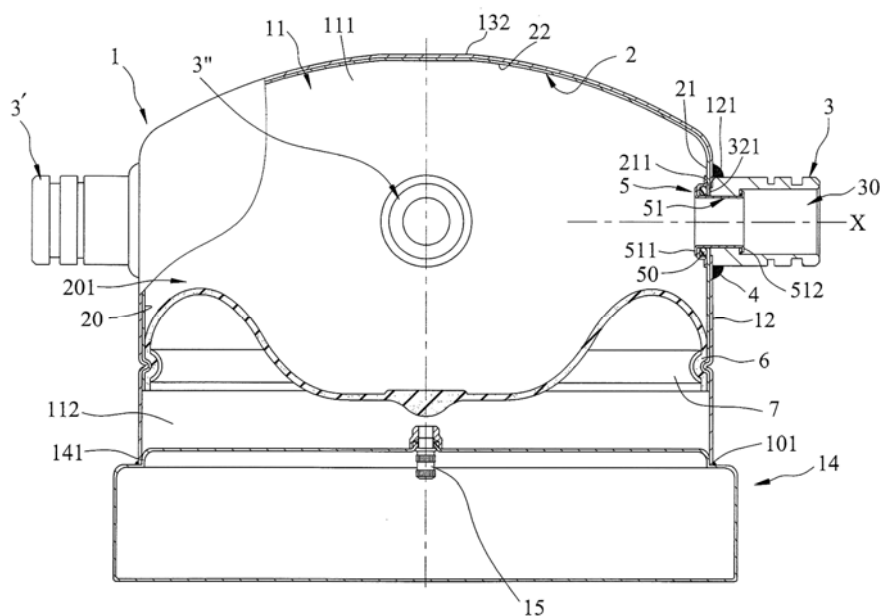

- (11) **2-0002235**
- (15) 25.11.2019 (51)<sup>7</sup> **A43D 8/16**
- (21) 2-2016-00171 (22) 18.05.2016
- (45) 30.01.2020 382 (43) 27.11.2017 356
- (73) NEW YU MING MACHINERY CO., LTD. (TW)  
No. 163, Fu-Tai Street, Wu-Jih District, Taichung City, Taiwan
- (72) Hou-Chung TSENG (TW), Hsin-Ming TSENG (TW)
- (74) Công ty Luật TNHH Phạm và Liên danh (PHAM & ASSOCIATES)
- (54) **MÁY TẠO HÌNH MŨ GIÀY BẰNG CHÂN KHÔNG**
- (57) Giải pháp hữu ích đề cập tới máy tạo hình mũ giày bằng chân không bao gồm cụm đế (1), cụm chân không (2) được gắn trên cụm đế (1), cụm chân không này bao gồm khung chân không dạng vòng (21) có bề mặt trong (212) tạo ra ít nhất một lỗ hút chân không (211), tấm đỡ (22) được gắn trong khung chân không (21), và máy bơm hút (23) được nối với ít nhất một lỗ hút chân không (211), cụm làm nóng dưới (3) được gắn với đầu dưới của khung chân không (21), cụm làm nóng trên (4) bao gồm chi tiết truyền động (41), vỏ trên (44) và ít nhất một chi tiết làm nóng trên (45), và cụm màng (5) bao gồm màng trên (51) được gắn với đầu dưới của vỏ trên (44). Chi tiết truyền động (41) vận hành được để truyền động vỏ trên (44) và ít nhất một chi tiết làm nóng trên (45) chuyển động đi xuống vị trí làm nóng, ở đó màng trên (51) ép lên khung chân không (21).

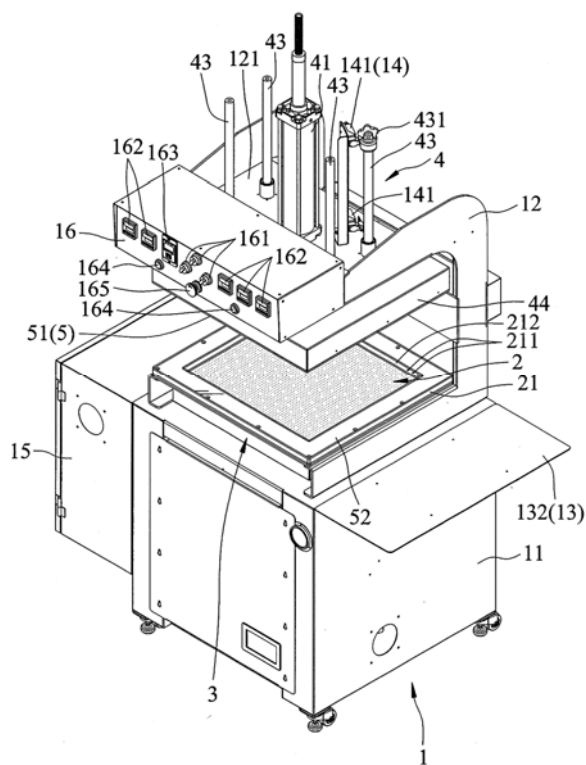

- (11) **2-0002236**
- (15) 25.11.2019 (51)<sup>7</sup> **C12N 1/00**
- (21) 2-2016-00172 (22) 18.05.2016
- (45) 30.01.2020 382 (43) 27.11.2017 356
- (73) VIỆN CÔNG NGHỆ SINH HỌC, VIỆN HÀN LÂM KHOA HỌC VÀ CÔNG NGHỆ VIỆT NAM (VN)  
18 Hoàng Quốc Việt, phường Nghĩa Đô, quận Cầu Giấy, thành phố Hà Nội
- (72) Đỗ Thị Tố Uyên (VN), Đỗ Thị Liên (VN), Lê Thị Nhi Công (VN), Hoàng Phương Hà (VN), Cung Thị Ngọc Mai (VN), Đinh Duy Kháng (VN)
- (54) QUY TRÌNH SẢN XUẤT CHẾ PHẨM VI KHUẨN TÍA QUANG HỢP DÙNG ĐỂ XỬ LÝ SULFUA VÀ HỢP CHẤT HỮU CƠ TRONG ĐÁY AO NUÔI TRỒNG THỦY SẢN
- (57) Giải pháp hữu ích đề cập đến quy trình sản xuất chế phẩm vi khuẩn tía quang hợp chứa các chủng vi khuẩn tía quang hợp *Rhodobacter sphaeroides*  $QN_{71}$ , *Rhodobacter sphaeroides*  $QN_{52}$  và *Rhodovulum sulfidophilum*  $TH_{21}$  để xử lý sulfua và hữu cơ trong đáy ao nuôi trồng thủy sản gồm các bước sau:  
Bước 1: Nhân giống từ ống thạch nghiêng sang môi trường lỏng trong bình 10 ml  
Bước 2: Nhân giống trong lọ thủy tinh 500 ml  
Bước 3: Nhân giống trong bình nhựa trong 5 (lít)  
Bước 4: Nhân giống sang bình có thể tích lớn 10, 20, 50, 100 (lít) để thu chế phẩm vi khuẩn tía quang hợp.  
Ngoài ra, giải pháp hữu ích còn đề cập đến chế phẩm vi khuẩn tía quang hợp chứa các chủng vi khuẩn tía quang hợp *Rhodobacter sphaeroides*  $QN_{71}$ , *Rhodobacter sphaeroides*  $QN_{52}$  và *Rhodovulum sulfidophilum*  $TH_{21}$  để xử lý sulfua và hữu cơ trong đáy ao nuôi trồng thủy sản thu được từ quy trình này.

- (11) **2-0002237**
- (15) 25.11.2019 (51)<sup>7</sup> **E02D 27/42**
- (21) 2-2018-00398 (22) 28.09.2016
- (67) 1-2016-03632
- (45) 30.01.2020 382 (43) 26.12.2016 345
- (73) CÔNG TY CỔ PHẦN KHOA HỌC CÔNG NGHỆ VIỆT NAM (BUSADCO) (VN)  
Số 6, đường 3/2, phường 8, thành phố Vũng Tàu, tỉnh Bà Rịa - Vũng Tàu
- (72) Hoàng Đức Thảo (VN)
- (54) **CẤU KIỆN MÓNG CỘT BÊ TÔNG CỐT PHI KIM**
- (57) Giải pháp hữu ích đề cập đến cấu kiện móng cột bê tông cốt phi kim được áp dụng trong lĩnh vực xây dựng các công trình nhà xưởng lắp ghép, móng cột được đúc bằng bê tông cốt sợi phi kim bao gồm đế móng (4) và cổ trụ (5), trong đó đế móng (4) là phần tiếp xúc với đất nền có dạng khối hộp, cổ trụ (5) là phần bên trên liền khối với đế móng có dạng hình chóp cụt để tiết kiệm vật liệu, tại tâm mặt đỉnh của cổ trụ (5) được bố trí lỗ chờ (2) có kích thước định trước để tạo liên kết dạng ngàm với cấu kiện cột đúc sẵn.

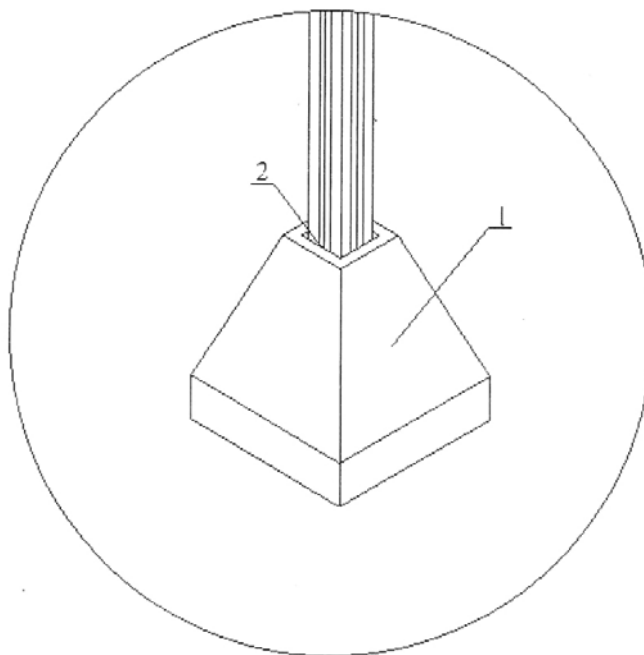

- (11) **2-0002238**
- (15) 25.11.2019 (51)<sup>7</sup> **H02K 3/32, 1/06**
- (21) 2-2016-00156 (22) 10.05.2016
- (45) 30.01.2020 382 (43) 27.11.2017 356
- (76) MING-CHANG LEE (TW)  
No. 55, Aly. 200, Ln. 2, Sec. 8, Yanping N. Rd., Shilin Dist., Taipei City, Taiwan
- (74) Công ty TNHH một thành viên Sở hữu trí tuệ VCCI (VCCI-IP CO.,LTD)
- (54) **TẤM THÉP SILIC DÙNG CHO ĐỘNG CƠ**
- (57) Giải pháp hữu ích đề cập đến tấm thép silic dùng cho động cơ bao gồm: phần mở rộng bên ngoài, các răng chính, các răng phụ, các đầu nối cực thứ nhất, và các đầu nối cực thứ hai. Từng răng chính nằm cách biệt với từng răng phụ và nằm giữa hai răng phụ bất kỳ, từng đầu nối cực thứ nhất liên kết với từng răng chính, và từng đầu nối cực thứ hai nối với từng răng phụ. Từng đầu nối cực thứ nhất, từng đầu nối cực thứ hai, từng răng chính, và từng răng phụ xác định khoảng trống chứa dây mà được tạo kết cấu để chứa ít nhất một dây điện. Tốt hơn là, ít nhất một dây điện được quấn trên từng răng chính và từng răng phụ.

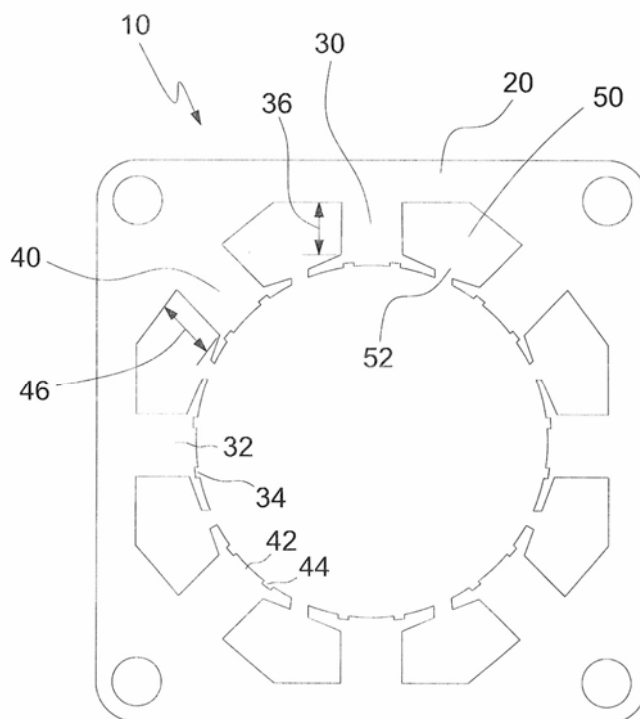

- (11) **2-0002239**  
(15) 25.11.2019 (51)<sup>7</sup> **B23G 5/14, 5/00**  
(21) 2-2015-00245 (22) 19.08.2015  
(45) 30.01.2020 382 (43) 27.02.2017 347  
(73) TG CO., LTD. (TW)  
16F, No. 44, Sec. 2, Zhongshan N. Rd., Zhongshan Dist., Taipei City, Taiwan  
(72) Hsiao, Robert (TW)  
(74) Công ty Cổ phần Sở hữu công nghiệp INVESTIP (INVESTIP)  
(54) **ỐNG GÁ PHỤ TẠO LỖ KHOAN DẪN HƯỚNG CHO VÍT TỰ TARÔ**

- (57) Ống gá phụ tạo lỗ khoan dẫn hướng cho vít tự tarô bao gồm ống lồng (1) và đầu nối (2). Ống lồng (1) có một đầu có lỗ định vị (11) và đầu đối diện được tạo kết cấu là đầu kẹp (12), và đầu nối (2) được tạo kết cấu để kết hợp với ống lồng (1) theo kiểu tháo ra được. Đầu nối (2) có một đầu có rãnh định vị thứ nhất (21) có tiết diện là hình dấu hoa thị mà được tạo kết cấu để nhận và đặt khít đầu kẹp (12) và đầu đối diện có phần nổi (24). Rãnh định vị thứ nhất (21) có biên bên trong có sáu gờ kẹp (22) sao cho các mép bên trong của sáu gờ kẹp cùng định ra rãnh định vị thứ hai (23) hình lục giác. Khi thao tác, lỗ định vị giữ mũi khoan, và phần nổi được nối với dụng cụ khí nén. Nhờ đó, thao tác tạo lỗ khoan dẫn hướng và bắt vít cho vít tự tarô hình dấu hoa thị hoặc vít tự tarô hình lục giác có thể được thực hiện một cách hiệu quả.

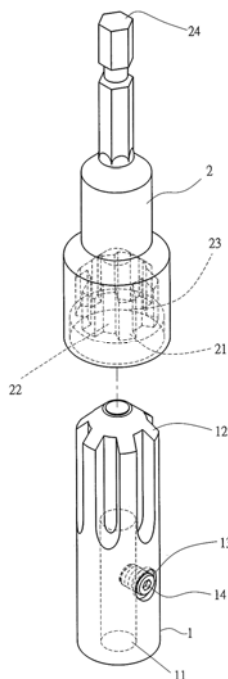



- (11) **2-0002240**
- (15) 25.11.2019 (51)<sup>7</sup> **G06N 3/02, G01S 7/02**
- (21) 2-2019-00361 (22) 26.06.2017
- (67) 1-2017-02398
- (45) 30.01.2020 382 (43) 27.11.2017 356
- (73) **TẬP ĐOÀN VIỄN THÔNG QUÂN ĐỘI (VN)**  
Số 1 đường Trần Hữu Dực, phường Mỹ Đình 2, quận Nam Từ Liêm, thành phố Hà Nội
- (72) Phan Công Mạnh (VN), Nguyễn Phan Khánh Hà (VN), Nguyễn Thái Bình (VN), Đào Vũ Kiên (VN)
- (74) Công ty TNHH Tư vấn Quốc Dân (NACI CO., LTD)
- (54) **HỆ THỐNG TỰ ĐỘNG PHÂN LOẠI TÍN HIỆU VÔ TUYẾN SỬ DỤNG CÔNG NGHỆ HỌC SÂU**
- (57) Giải pháp hữu ích đề cập tới hệ thống tự động phân loại tín hiệu vô tuyến sử dụng công nghệ học sâu. Hệ thống tự động phân loại tín hiệu vô tuyến sử dụng công nghệ học sâu bao gồm các khối: khối thu thập dữ liệu, khối tiền xử lý; khối mạng nơ-ron tích chập và khối thực thi mô hình. Hệ thống đề xuất được thực hiện dựa trên nguyên lý: dữ liệu thô về tín hiệu thu thập từ các nguồn tín hiệu vô tuyến khác nhau từ khối thu thập dữ liệu được đưa qua khối tiền xử lý trong khối huấn luyện để thực hiện các thao tác xử lý dữ liệu cho phù hợp với đầu vào khối mạng nơ-ron tích chập. Dữ liệu sau khi được xử lý ở khối tiền xử lý sẽ được đưa vào mạng nơ-ron tích chập phục vụ quá trình huấn luyện. Kết quả của quá trình huấn luyện là mô hình học sâu có khả năng phân loại các loại tín hiệu. Sau đó mô hình này được nạp vào khối thực thi. Khối thực thi nhận dữ liệu tín hiệu từ các nguồn tín hiệu, thực hiện tính toán và tự động phân loại các loại tín hiệu vô tuyến khác nhau.

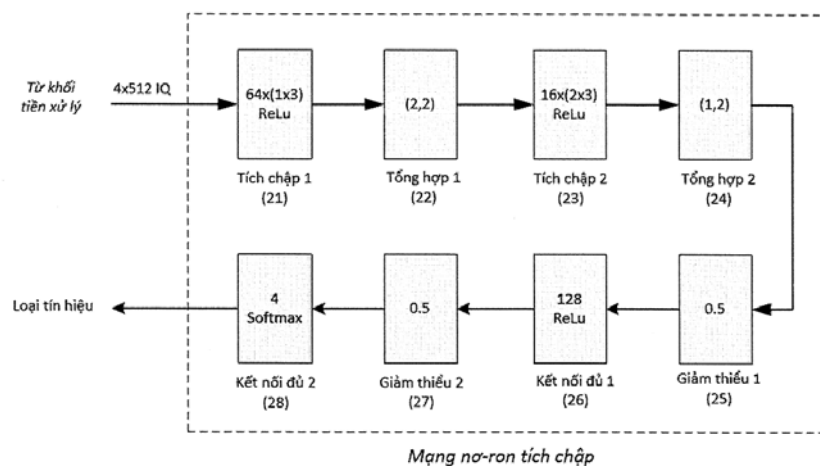

- (11) **2-0002241**
- (15) 25.11.2019 (51)<sup>7</sup> **H03F 3/20, 3/217**
- (21) 2-2019-00385 (22) 28.06.2017
- (67) 1-2017-02442
- (45) 30.01.2020 382 (43) 25.10.2017 355
- (73) **TẬP ĐOÀN VIỄN THÔNG QUÂN ĐỘI (VN)**  
Số 1 đường Trần Hữu Dực, phường Mỹ Đình 2, quận Nam Từ Liêm, thành phố Hà Nội
- (72) Lê Hữu Trường (VN), Đỗ Huy Tùng (VN), Trần Anh Dũng (VN), Phạm Đình Hưng (VN), Nguyễn Văn Nghĩa (VN)
- (74) Công ty TNHH Tư vấn Quốc Dân (NACI CO., LTD)
- (54) **PHƯƠNG PHÁP ĐIỀU KHIỂN NGUỒN TUẦN TỰ CHO CÁC IC KHUẾCH ĐẠI CÔNG SUẤT GAN**
- (57) Giải pháp hữu ích đề xuất một phương pháp điều khiển nguồn tuần tự cho các IC khuếch đại công suất GaN. Cụ thể phương pháp điều khiển nguồn cho các IC khuếch đại sử dụng công nghệ GaN được thực hiện trên cực G thông qua các mạch so sánh logic bao gồm các bước: bước 1: lựa chọn IC khuếch đại GaN muốn sử dụng; bước 2: kiểm tra điện áp cấp cực G và cực D kèm quy tắc cấp nguồn tuần tự của IC khuếch đại GaN theo thông tin trên bảng điều khiển an toàn của IC; bước 3: xây dựng các mạch tổng hợp.

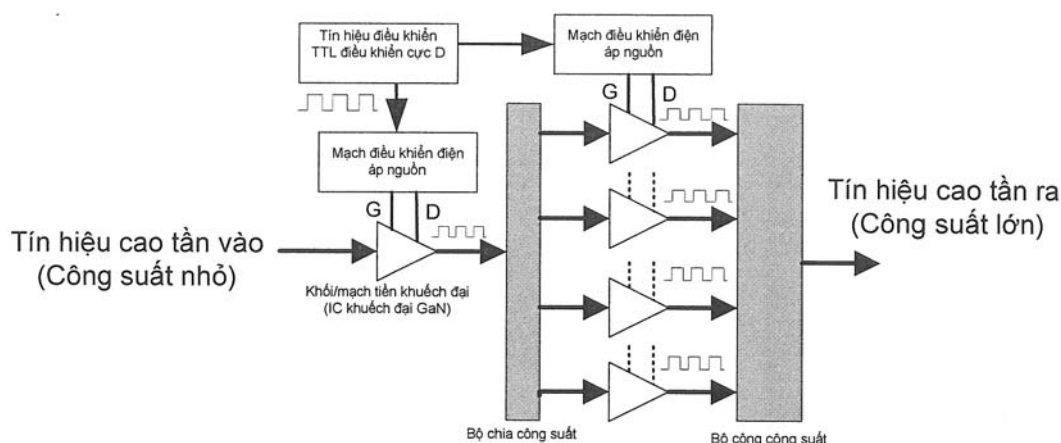

- (11) **2-0002242**
- (15) 25.11.2019 (51)<sup>7</sup> **G01S 7/00**, 13/00
- (21) 2-2019-00271 (22) 25.09.2017
- (67) 1-2017-03745
- (45) 30.01.2020 382 (43) 25.01.2018 358
- (73) **TẬP ĐOÀN VIỄN THÔNG QUÂN ĐỘI (VN)**  
Số 1 đường Trần Hữu Dực, phường Mỹ Đình 2, quận Nam Từ Liêm, thành phố Hà Nội
- (72) Lê Hữu Trường (VN), Nguyễn Như Thành (VN), Nguyễn Đức Nam (VN), Nguyễn Văn Luật (VN), Phạm Đình Toại (VN)
- (74) Công ty TNHH Tư vấn Quốc Dân (NACI CO., LTD)
- (54) **HỆ THỐNG VÀ PHƯƠNG PHÁP ĐA BÚP SÓNG QUÉT ĐỘC LẬP CHO ĐÀI RA ĐA 3D**
- (57) Giải pháp hữu ích đề cập đến hệ thống và phương pháp đa búp sóng quét độc lập cho đài ra đa 3D cụ thể là hệ thống môđun thu phát kép và phương pháp đa búp sóng quét độc lập. Hệ thống môđun thu phát kép bao gồm các khối: khối cấu hình pha-biên độ tín hiệu phát; khối tổng hợp tín hiệu phát; khối khuếch đại công suất; khối chuyển mạch thu phát; khối tiền máy thu; khối chia tín hiệu thu; khối cấu hình pha-biên độ tín hiệu thu. Phương pháp đa búp sóng quét độc lập bao gồm hai chế độ quét: quét theo dạng phân chia vùng quan sát; và quét theo dạng một búp sóng tìm kiếm và một búp sóng quét lần lượt toàn vùng quan sát. Phương pháp đa búp sóng quét độc lập bao gồm các bước: bước 1: tạo tín hiệu điều chế; bước 2: trộn tần tín hiệu lên tần số cao tần; bước 3: cấu hình pha và biên độ; bước 4: tổ hợp tín hiệu; bước 5: khuếch đại tín hiệu.

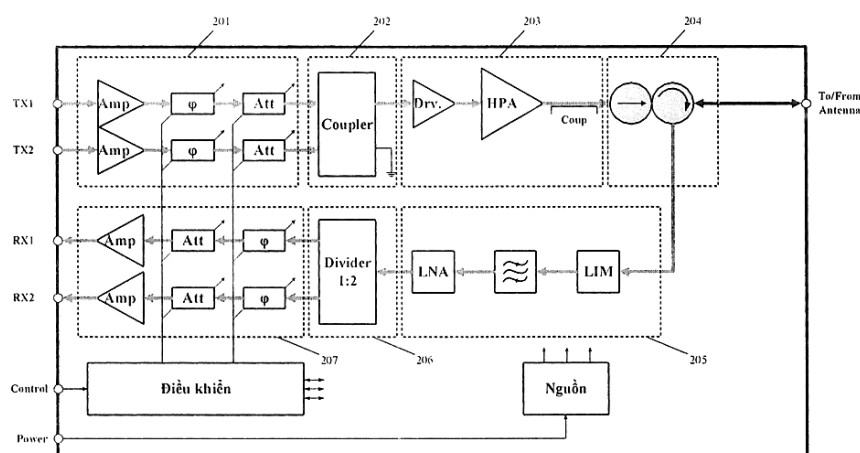

- (11) **2-0002243**
- (15) 25.11.2019 (51)<sup>7</sup> **B23B 7/12**, 27/40, B32B 25/08
- (21) 2-2016-00040 (22) 23.11.2010
- (67) 1-2012-01241
- (86) PCT/KR2010/008290 23.11.2010 (87) WO2012/057395 03.05.2012
- (30) 10-2010-0105725 28.10.2010 KR
- (45) 30.01.2020 382 (43) 25.08.2016 341
- (76) PARK, HEE DAE (KR)  
Yonsan LG Apt 122-802, 243-18, Yonsan-Dong, Yonje-Gu, Busan, Korea
- (74) Công ty TNHH Nghiên cứu và Tư vấn chuyển giao công nghệ và đầu tư (CONCETTI)
- (54) **TẤM ĐA LỚP NHIỀU MÀU CHỨA CAO SU DÙNG CHO SẢN XUẤT GIÀY VÀ PHƯƠNG PHÁP SẢN XUẤT TẤM NÀY**
- (57) Giải pháp hữu ích đề cập đến tấm đa lớp nhiều màu chứa cao su và phương pháp sản xuất tấm này. Tấm đa lớp bao gồm: lớp nóng chảy thông thường và lớp polyuretan dẻo nhiệt (hermoplastic polyurethane - TPU) được tạo ra bằng cách trộn polyuretan dẻo nhiệt với cao su trên bề mặt phía trên của lớp nóng chảy. Giải pháp hữu ích còn đề cập đến phương pháp sản xuất tấm đa lớp này bao gồm các bước: nạp hỗn hợp bao gồm polyuretan dẻo nhiệt và cao su vào một ngăn; nạp nguyên liệu nóng chảy thông thường vào một ngăn khác; và ép đùn đồng thời hỗn hợp và nguyên liệu nóng chảy bằng cách sử dụng phương pháp ép đùn kết hợp. Theo giải pháp hữu ích, khi tấm đa lớp một màu hoặc tấm đa lớp nhiều màu được sử dụng làm các phần phía trên của giày da được sản xuất, chất liên kết bám dính (cụ thể hơn, chất kết dính chứa dung môi như dimetylformamit (DMF) và metyletylketon (MEK)) không được sử dụng. Do đó, giải pháp hữu ích có ưu điểm ở chỗ các bọt khí có thể được ngăn không được sinh ra trong tấm đa lớp, tấm đa lớp có thể được ngăn không bị vỡ vụn, và cảm giác bám có thể được cải thiện, và có thể thu được hiệu quả kéo giãn.

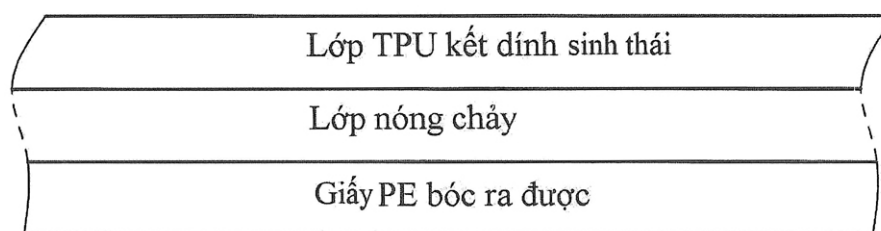

- (11) **2-0002244**
- (15) 25.11.2019 (51)<sup>7</sup> **F16L 19/00**, 21/00
- (21) 2-2017-00194 (22) 19.03.2012
- (67) 1-2012-00727
- (45) 30.01.2020 382 (43) 25.07.2012 292
- (73) CÔNG TY TNHH CÔNG NGHỆ THIẾT BỊ Y TẾ BẮC VIỆT (VN)  
Số 20, ngách 1/48, ngõ 1, phố Phạm Tuấn Tài, phường Dịch Vọng, quận Cầu Giấy,  
thành phố Hà Nội
- (72) Phan Văn Tính (VN)
- (74) Công ty TNHH Sở hữu trí tuệ WINCO (WINCO CO., LTD.)
- (54) **ĐẦU NỐI ỐNG VÀ PHƯƠNG PHÁP NỐI ĐƯỜNG ỐNG BẰNG CÁCH SỬ DỤNG  
ĐẦU NỐI NÀY**
- (57) Giải pháp hữu ích đề cập đến đầu nối ống dùng để nối đường ống, đầu nối này bao gồm thân đầu nối, các bạc chặn, các gioăng, các bạc đẩy và các đai ốc. Đầu nối này có kết cấu đơn giản, độ bền cao, dễ chế tạo, việc ghép nối đơn giản mà vẫn đảm bảo độ kín và độ bền cao hơn hẳn so với các giải pháp thông thường. Đầu nối theo giải pháp hữu ích có thể dùng để nối các đường ống có đường kính bằng nhau hoặc khác nhau. Ngoài ra, giải pháp hữu ích cũng đề cập đến phương pháp nối đường ống bằng cách sử dụng đầu nối này.

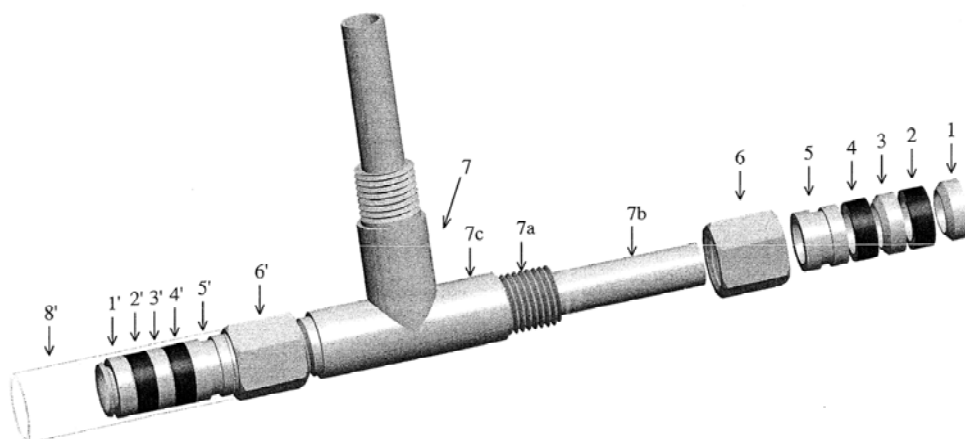

- (11) **2-0002245**
- (15) 25.11.2019 (51)<sup>7</sup> **A01G 33/00**, A01H 4/00, 13/00
- (21) 2-2016-00289 (22) 16.08.2016
- (45) 30.01.2020 382 (43) 26.02.2018 359
- (73) VIỆN NGHIÊN CỨU HẢI SẢN (VN)  
224 Lê Lai, Ngô Quyền, thành phố Hải Phòng
- (72) Đào Duy Thu (VN), Nguyễn Văn Nguyên (VN), Phạm Thị Mát (VN), Nguyễn Tiến  
Thắng (VN)
- (54) QUY TRÌNH TẠO MÔ SẸO DẠNG SỢI TRONG NUÔI CẤY MÔ RONG SỤN  
KAPPAPHYCUS ALVAREZII
- (57) Giải pháp hữu ích đề xuất quy trình tạo mô sẹo dạng sợi trong nuôi cấy mô rong sụn  
*Kappaphycus alvarezii*, trong đó quy trình này bao gồm các bước: i) chuẩn bị rong  
nguyên liệu, (ii) tạo nguyên liệu vô trùng và (iii) cảm ứng tạo mô sẹo và chăm sóc.

- (11) **2-0002246**  
(15) 25.11.2019 (51)<sup>7</sup> **A01K 1/015**, 67/02, A23K 10/30, 50/10
- (21) 2-2019-00323 (22) 10.05.2017  
(67) 1-2017-01743  
(45) 30.01.2020 382 (43) 25.07.2017 352
- (73) **CÔNG TY CỔ PHẦN DỊCH VỤ XUÂN HUNG (VN)**  
Số 2, ngách 124/22/53, đường Âu Cơ, phường Tứ Liên, quận Tây Hồ, thành phố Hà Nội
- (72) Lê Thị Kim Hoa (VN), Vương Thị Hồng Quân (VN), Lê Minh Huệ (VN), Nguyễn Văn Ba (VN), Nguyễn Thanh Bình (VN), Nguyễn Thanh Hòa (VN)
- (54) **PHƯƠNG PHÁP CHĂN NUÔI ĐỘNG VẬT NHAI LẠI**
- (57) Giải pháp hữu ích đề cập đến phương pháp chăn nuôi động vật nhai lại được chọn từ nhóm gồm hươu, nai, dê trong khu du lịch sinh thái. Phương pháp theo giải pháp hữu ích, về cơ bản, bao gồm các bước:
- a) làm nền chuồng cho vật nuôi bằng đệm lót sinh học;
  - b) cho vật nuôi ăn chế độ dinh dưỡng đặc thù; và
  - c) cho vật nuôi nghe nhạc tạo phản xạ tự nhiên.
- Theo giải pháp hữu ích, vật nuôi được sống trong môi trường đảm bảo vệ sinh với chế độ ăn an toàn, giàu dinh dưỡng và sức đề kháng cao, nhờ đó cho năng suất chất lượng sản phẩm tốt, hòa hợp thân thiện với con người, gia tăng giá trị sản phẩm vật nuôi đồng thời gia tăng giá trị trang trại chăn nuôi bằng việc kết hợp du lịch sinh thái.

- (11) **2-0002247**
- (15) 25.11.2019 (51)<sup>7</sup> **H01L 51/50**
- (21) 2-2019-00279 (22) 10.10.2013
- (67) 1-2013-03201
- (45) 30.01.2020 382 (43) 25.06.2013 303
- (73) TRƯỜNG ĐẠI HỌC CÔNG NGHỆ - ĐẠI HỌC QUỐC GIA HÀ NỘI (VN)  
144 Xuân Thủy, quận Cầu Giấy, thành phố Hà Nội
- (72) Nguyễn Năng Định (VN)
- (74) Công ty TNHH Dịch vụ sở hữu trí tuệ ALPHA (ALPHA PLUS CO., LTD.)
- (54) **PHƯƠNG PHÁP CHẾ TẠO ĐIÔT PHÁT QUANG HỮU CƠ**
- (57) Giải pháp hữu ích đề xuất phương pháp chế tạo điôt phát quang hữu cơ (OLED), bao gồm các bước: xử lý tấm đế là một tấm nền thủy tinh được phủ lớp điện cực dẫn điện trong suốt (TCC) gồm việc tạo đơn vị diện tích phát quang trên TCC thứ nhất (ITO) làm sạch bằng sóng siêu âm trong dung môi; phủ lớp truyền lỗ trống (HTL) gồm dung dịch polyme dẫn điện có trộn các hạt nano ôxit kim loại lên trên lớp TCC thứ nhất; phủ lớp phát quang (EML) gồm dung dịch polyme hữu cơ có trộn các hạt nano ôxit kim loại lên trên lớp HTL nhờ kỹ thuật quay ly tâm; phủ lớp truyền điện tử (ETL) lên trên lớp phát quang EML và lớp điện cực dẫn điện thứ hai (TCC) lên trên lớp truyền điện tử ETL nhờ kỹ thuật bốc bay, và tạo tiếp xúc Ômic và đóng vỏ linh kiện. Các hạt nano ôxit kim loại là các hạt nano ôxit titan (nc-TiO<sub>2</sub>).

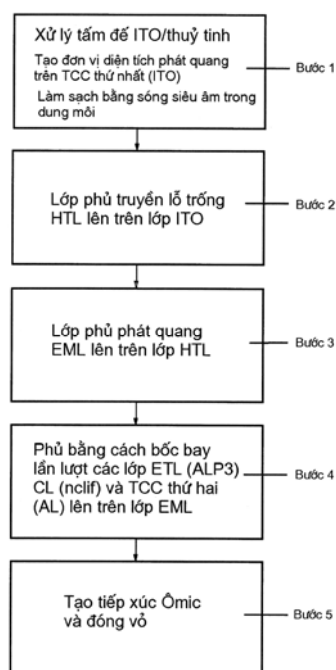



- (11) **2-0002248**
- (15) 25.11.2019 (51)<sup>7</sup> **F04B 49/06**
- (21) 2-2018-00547 (22) 25.12.2018
- (45) 30.01.2020 382 (43) 25.09.2019 378
- (73) **VIỆN THỦY ĐIỆN VÀ NĂNG LƯỢNG TÁI TẠO (VN)**  
Số 8 ngõ 95 Chùa Bộc, phường Trung Liệt, quận Đống Đa, thành phố Hà Nội
- (72) Lê Việt Hùng (VN), Trần Trung Hiếu (VN), Đỗ Ngọc ánh (VN), Phạm Thị Hoài (VN), Trần Thiết Hùng (VN), Nguyễn Đức Thuận (VN), Nguyễn Khang Ninh (VN), Ngô Thị Thanh Nga (VN), Nguyễn Bích Thảo (VN), Phạm Phúc Yên (VN)
- (54) **THIẾT BỊ ĐIỀU KHIỂN MÁY BƠM NƯỚC SỬ DỤNG NĂNG LƯỢNG MẶT TRỜI**
- (57) Giải pháp hữu ích đề xuất thiết bị điều khiển máy bơm sử dụng năng lượng mặt trời bao gồm:
- bộ phận biến đổi điện tử công suất (khối mạch lực) bao gồm bộ biến đổi nghịch lưu nguồn áp ba pha và các mạch đo, bộ biến đổi nghịch lưu nguồn áp ba pha này lấy điện áp một chiều từ tấm pin năng lượng mặt trời, biến đổi điện áp này thành điện áp một chiều phù hợp với bộ chuyển đổi DC/AC, điện áp một chiều sau khi biến đổi được đưa tới bộ chuyển đổi DC/AC, điện áp một chiều được biến đổi thành điện áp xoay chiều ba pha sử dụng cho việc điều khiển động cơ, tần số của điện áp xoay chiều ba pha được điều chỉnh tùy thuộc vào cường độ bức xạ mặt trời;
  - bộ phận vi điều khiển bao gồm khối điều khiển thụ động (slave) sử dụng các vi điều khiển dsp TMS320F28069 để thực hiện cấu trúc điều khiển và khối điều khiển chính (master) sử dụng vi điều khiển dsPIC33FJ64GP802 giao tiếp với các ngoại vi màn hình và nút nhấn được sử dụng để làm giao diện vận hành và giám sát cho hệ thống, bộ phận vi điều khiển bơm sử dụng thuật toán MPPT (điểm công suất lớn nhất - maximum power point tracking) để tìm điểm công suất lớn nhất theo cường độ bức xạ mặt trời, từ đó điều chỉnh tần số đầu ra của bộ điều khiển bơm phù hợp với công suất lớn nhất. Thuật toán MPPT nằm trong bộ phận vi điều khiển. Bộ vi điều khiển có chức năng đo dòng điện và điện áp đầu vào từ tấm pin năng lượng mặt trời, tìm điểm công suất lớn nhất và điều khiển chế độ bơm.

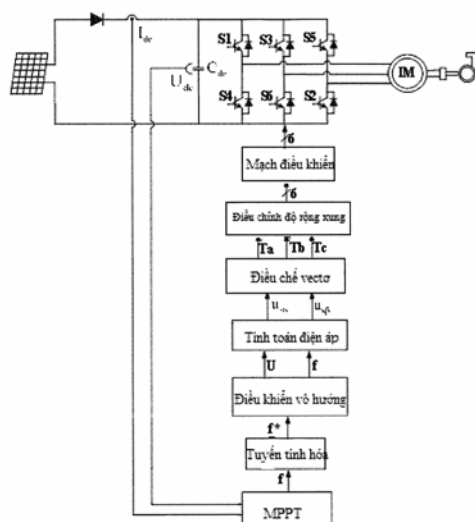

- (11) **2-0002249**  
(15) 25.11.2019 (51)<sup>7</sup> **B08B 3/00**, E03D 9/08  
(21) 2-2019-00255 (22) 19.05.2017  
(67) 1-2017-01869  
(45) 30.01.2020 382 (43) 25.07.2017 352  
(73) **LÊ VĂN HIỆP (VN)**  
27 ĐX 025 Huỳnh Văn Lũy, phường Phú Mỹ, thành phố Thủ Dầu Một, tỉnh Bình Dương  
(72) **Đỗ Trọng Tiến (VN)**  
(54) **BỆ NGỒI BỒN CẦU CÓ CƠ CẤU XỊT RỬA CƠ HỌC**  
(57) Giải pháp hữu ích đề cập đến bệ ngồi bồn cầu có cơ cấu xịt rửa cơ học bao gồm thân dạng hộp (1) có thể tháo lắp được để đặt lên trên mặt bồn cầu, bên trên thân dạng hộp (1) có nắp ngồi (2) và nắp đậy (3); bên trong thân dạng hộp (1) có cơ cấu xịt rửa (4) để xịt rửa bán tự động, cơ cấu xịt rửa này có cấu tạo bao gồm: thanh điều khiển (5); vòi xịt rửa (6); cơ cấu dẫn động bao gồm hệ các bánh răng và/hoặc dây đai có hệ số truyền động thích hợp để biến đổi chuyển động từ chuyển động quay của thanh điều khiển (5) thành chuyển động tịnh tiến ra vào của vòi xịt rửa (6) nêu trên; các ống mềm nối thông ống dẫn nước (54) của thanh điều khiển (5) với đầu ống (63) của vòi xịt rửa (6) và nối thông ống dẫn nước (52) với nguồn cấp nước.

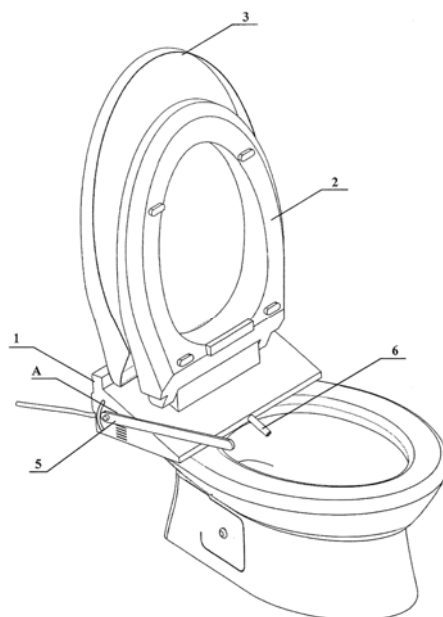

- (11) **2-0002250**
- (15) 27.11.2019 (51)<sup>7</sup> **F27B 9/20, 9/26, 9/36, F27D 17/00**
- (21) 2-2019-00407 (22) 27.12.2017
- (67) 1-2017-05310
- (45) 30.01.2020 382 (43) 26.12.2018 359
- (73) **CÔNG TY CỔ PHẦN GẠCH NGÓI ĐẤT VIỆT (VN)**  
Thôn Tràng Bảng 2, xã Tràng An, thị xã Đông Triều, tỉnh Quảng Ninh
- (72) Nguyễn Quang Toàn (VN), Nguyễn Văn Yên (VN), Nguyễn Văn Lai (VN)
- (74) Công ty TNHH Phát triển tài sản trí tuệ Việt (IPASPRO CO., LTD)
- (54) **HỆ THỐNG THU HỒI NHIỆT VÀ QUY TRÌNH THU HỒI NHIỆT SỬ DỤNG HỆ THỐNG NÀY**
- (57) Giải pháp hữu ích đề cập đến hệ thống và quy trình thu hồi nhiệt. Hệ thống thu hồi nhiệt (100) được lắp đặt bên trong lò nung (10) bao gồm: giàn đốt phụ (110) được bố trí ngay sau dây đầu đốt (12); nhiều quạt đối lưu (120) được bố trí thành dãy theo chiều dọc và cách đều nhau ở mặt đỉnh ngoài của lò nung (10); và ống thu hồi nhiệt tái tạo (130) được bố trí sau giàn quạt đối lưu (120) để dẫn khói sạch mang nhiệt đến nơi sử dụng. Giàn đốt phụ (110) được tạo kết cấu dạng bao gồm thân khung (111) có khoang rỗng bên trong (112), ít nhất một đầu đốt phụ (113), nhiều đầu cấp khí cháy (114), và thiết bị trộn nén cấp khí cháy (115) được nối với nhiều đầu cấp khí cháy (114) để cấp một lượng lớn khí cháy cho sự đốt thứ cấp dòng khí thải. Mỗi quạt đối lưu (120) được tạo kết cấu bao gồm cửa hút (121) nối thông với lò nung (10), cửa xả (122) có lỗ xả hướng xuống mặt đáy của lò nung (10), và cánh quạt (123) để tạo ra dòng trộn xoáy của khí thải sau khi được đốt thứ cấp.

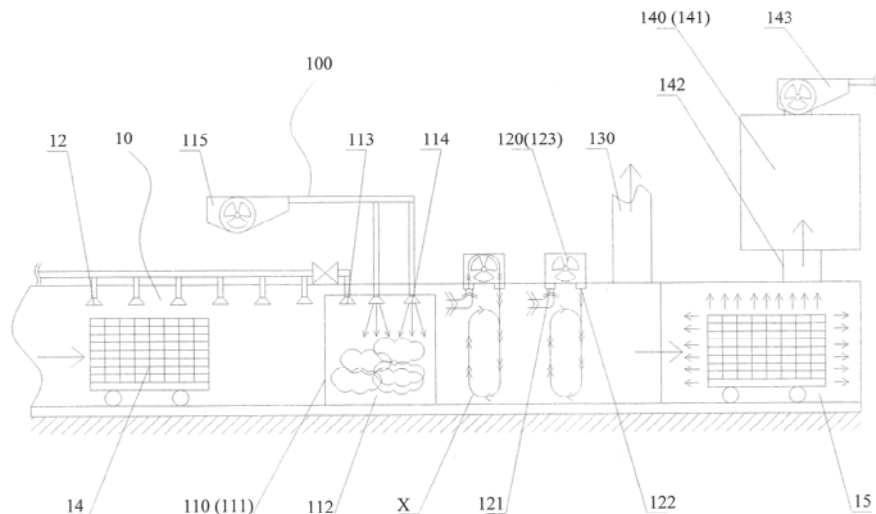

(11) **2-0002251**

(15) 28.11.2019

(21) 2-2014-00338

(45) 30.01.2020 382

(73) NEW YU MING MACHINERY CO., LTD. (TW)

No. 163, Fu-Tai St., Wu-Jih Dist., Taichung City, Taiwan

(72) Hou-Chung TSENG (TW)

(74) Công ty TNHH một thành viên Sở hữu trí tuệ VCCI (VCCI-IP CO.,LTD)

(54) **MÁY MÀI MÉP CỬA MŨI GIÀY**

(57) Giải pháp hữu ích đề cập đến máy mài mép của mũi giày bao gồm bánh mài (36) và chân ép điều chỉnh độ rộng (84), mà có thể điều chỉnh được ở vị trí tương ứng với bộ máy (2). Trong suốt quá trình thao tác, bánh mài (36) và chân ép điều chỉnh độ rộng (84) trước tiên được điều chỉnh. Tiếp theo, mũi giày (100) được đặt trên chân ép điều chỉnh độ rộng (84), và được lắp giữa bánh mài (36) và bánh quay (64). Cuối cùng, bánh quay (64) được quay để di chuyển mũi giày (100) trên bánh mài (36) để cho phép thực hiện thao tác mài.

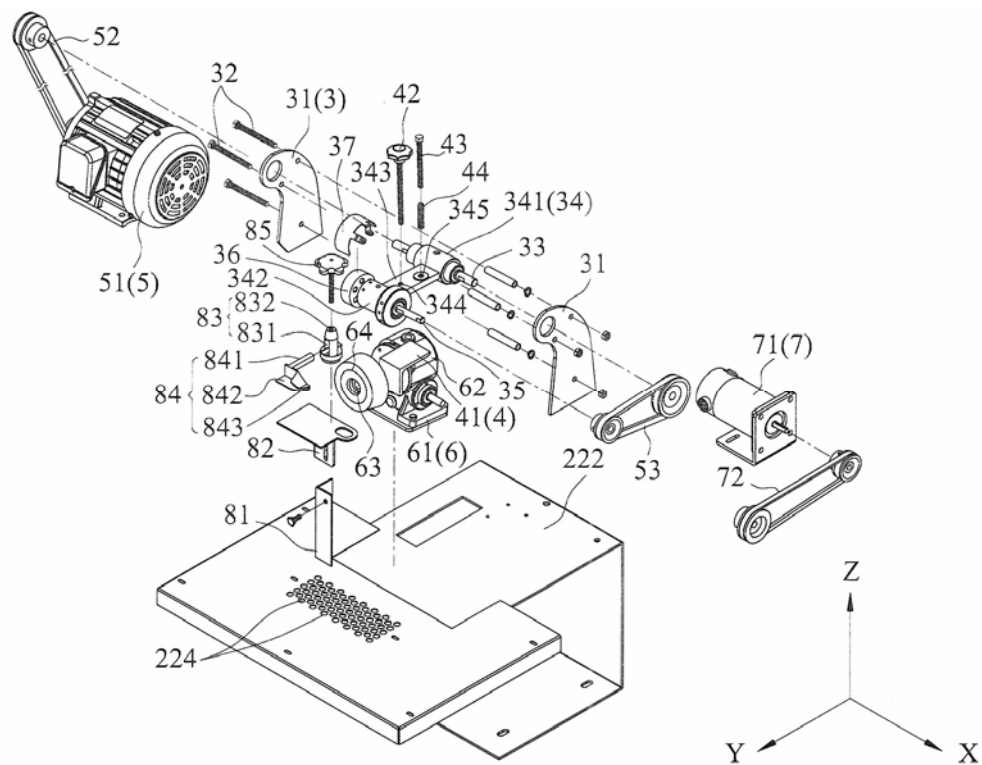

- (11) **2-0002252**
- (15) 28.11.2019 (51)<sup>7</sup> **F04B 39/00**, F04C 29/00
- (21) 2-2015-00289 (22) 24.09.2015
- (30) 2014-197347 26.09.2014 JP
- (45) 30.01.2020 382 (43) 25.04.2016 337
- (73) **DAIKIN INDUSTRIES, LTD.** (JP)  
 Umeda Center Building, 4-12, Nakazaki-Nishi 2-Chome, Kita-ku, Osaka-shi, Osaka  
 530-8323 Japan
- (72) Kiyofumi SHIROUZU (JP)
- (74) Công ty TNHH một thành viên Sở hữu trí tuệ VCCI (VCCI-IP CO.,LTD)
- (54) **MÁY NÉN**
- (57) Giải pháp hữu ích đề cập đến máy nén bao gồm bình kín (1) có phần thân (11) và tấm đầu trên (12) được gắn vào phần thân (11), và ống xả (5) để xả chất làm lạnh cao áp trong bình kín (1). Tấm đầu trên (12) có lỗ lắp (14) mà qua đó ống xả (5) được lắp vào, lỗ lắp ráp (15) mà phân cực (4) được lắp ráp, và phần nhô (16) được bố trí trong phần mép chu vi của lỗ lắp (14) để nhô ra phía ngoài và phần nhô này có phần mép chu vi trong (17) tạo nên dạng tấm phẳng. Kết quả là, hiệu quả tạo gân có thể thu được ở tấm đầu trên (12).

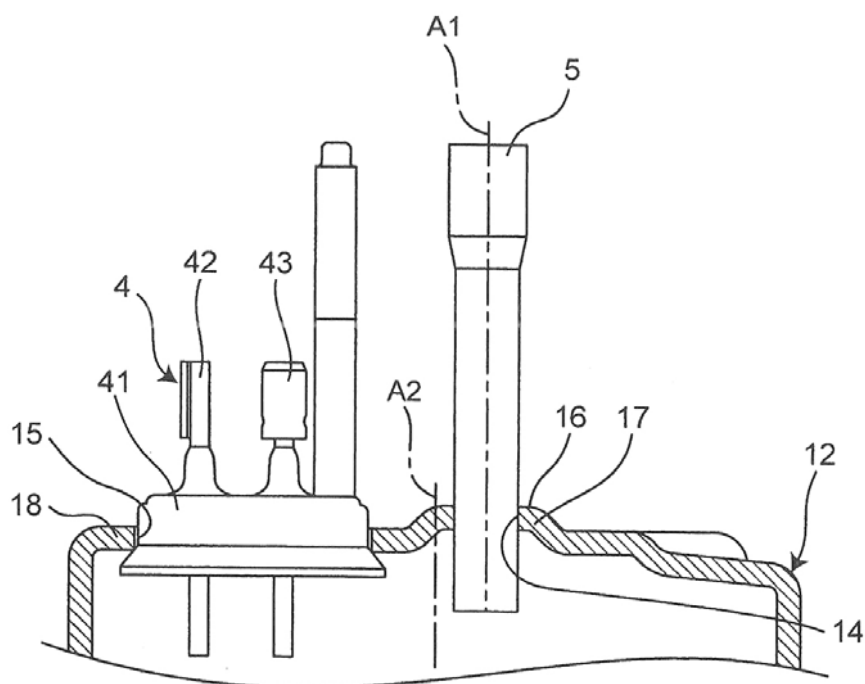

- (11) **2-0002253**
- (15) 28.11.2019 (51)<sup>7</sup> **A43D 11/12**
- (21) 2-2015-00050 (22) 26.02.2015
- (45) 30.01.2020 382 (43) 26.09.2016 342
- (73) NEW YU MING MACHINERY CO., LTD. (TW)  
No. 163, Fu-Tai St., Wu-Jih Dist., Taichung City, Taiwan
- (72) Hou-Chung TSENG (TW)
- (74) Công ty TNHH một thành viên Sở hữu trí tuệ VCCI (VCCI-IP CO.,LTD)
- (54) TÚI KHÍ DÙNG CHO MÁY TẠO HÌNH PHẦN SAU CỦA GIÀY
- (57) Giải pháp hữu ích đề cập đến túi khí được lắp đặt thích ứng lên khuôn ép (2) của máy tạo hình phần sau của giày. Túi khí gồm có lớp hỗ trợ mềm dẻo (3), lớp ép mềm dẻo (4) và các lỗ định vị được đặt cách nhau (6). Lớp hỗ trợ (3) được định vị thích ứng lên khuôn ép (2) và được làm bằng vật liệu cao su. Lớp ép (4) được dính vào lớp hỗ trợ (3) và được làm bằng da động vật. Lớp hỗ trợ (3) được kẹp thích ứng giữa lớp ép (4) và khuôn ép (2). Các lỗ định vị (6) được tạo ra dọc theo và kéo dài qua ngoại biên của lớp hỗ trợ và lớp ép (3, 4).

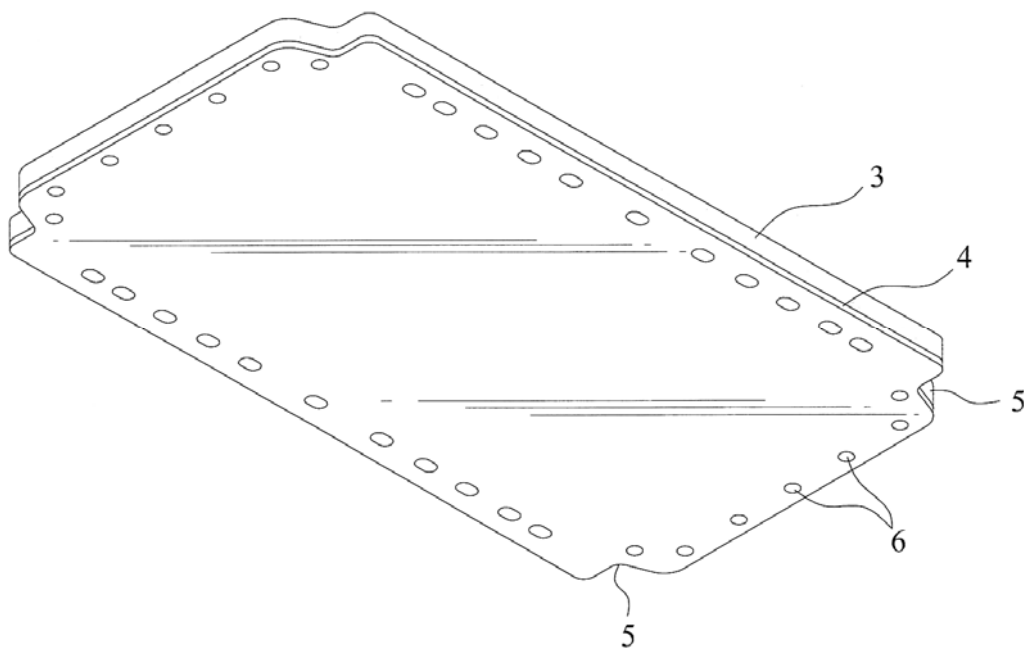

- (11) **2-0002254**
- (15) 28.11.2019 (51)<sup>7</sup> **A61B 5/02**, 5/022, H04W 4/00
- (21) 2-2018-00019 (22) 11.01.2018
- (45) 30.01.2020 382 (43) 25.05.2018 362
- (73) TRƯỜNG ĐẠI HỌC NGUYỄN TẤT THÀNH (VN)  
Số 300A, Nguyễn Tất Thành, quận 4, thành phố Hồ Chí Minh
- (72) Nguyễn Thanh Tùng (VN)
- (54) MÁY ĐO HUYẾT ÁP VÀ NHỊP TIM CẦM TAY CÓ THỂ TRUYỀN VÀ NHẬN DỮ LIỆU
- (57) Giải pháp hữu ích đề cập đến máy đo huyết áp và nhịp tim cầm tay có thể truyền và nhận dữ liệu bao gồm: túi khí, bơm, van điện tử, cảm biến áp suất, bộ vi xử lý điều khiển trung tâm điều khiển, bộ biến đổi tín hiệu tương tự, màn hình cảm ứng LCD, cổng giao tiếp (USB), mô-đun mạng; bộ vi xử lý điều khiển trung tâm điều khiển các khối động cơ bơm, van điện tử, cảm biến áp suất, bộ biến đổi tín hiệu tương tự, màn hình cảm ứng LCD, cổng giao tiếp (USB), mô-đun mạng; khác biệt ở chỗ là bộ vi xử lý điều khiển trung tâm vừa điều khiển quá trình đo vừa điều khiển trực tiếp mô-đun mạng gửi kết quả đo về máy chủ và điện thoại, điều khiển và thu thập số liệu từ xa nên cùng lúc thông số của nhiều bệnh nhân ở các vị trí khác nhau có thể được thu thập cùng một lúc, giúp cải thiện hiệu suất làm việc của các bác sỹ, đáp ứng được nhu cầu về các thiết bị giám sát bệnh nhân của các bác sỹ và bệnh viện. Máy đo huyết áp đưa ra những cảnh báo cho bệnh nhân khi có kết quả đo bất thường.

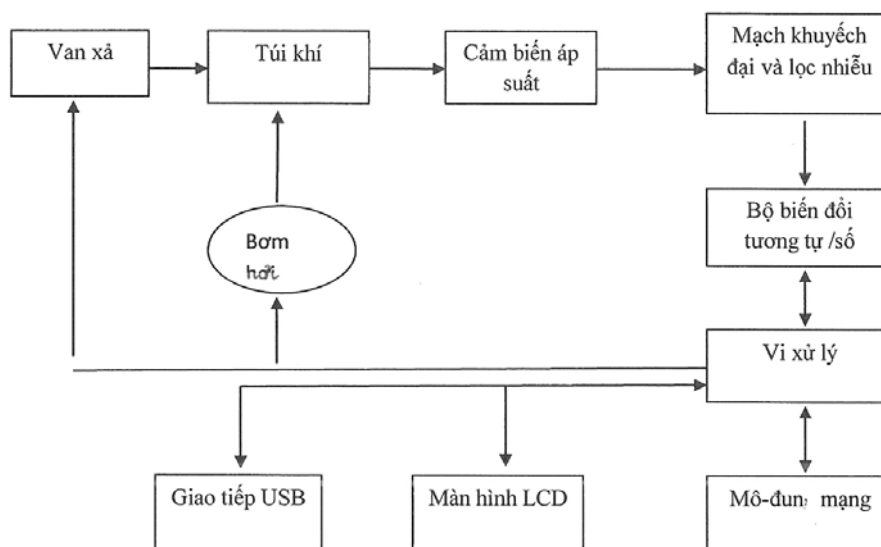

- (11) **2-0002255**
- (15) 28.11.2019 (51)<sup>7</sup> **A47C 27/15**, B44C 44/00, C08J 9/18
- (21) 2-2018-00027 (22) 19.01.2018
- (45) 30.01.2020 382 (43) 26.03.2018 360
- (73) **CÔNG TY CỔ PHẦN THƯƠNG MẠI ĐẦU TƯ VÀ DỊCH VỤ GIÁO DỤC VN (VN)**  
24 Hoa Hồng, phường 2, quận Phú Nhuận, thành phố Hồ Chí Minh
- (72) Võ Xuân Trường (VN)
- (74) Công ty TNHH Sở hữu trí tuệ IPS Việt Nam (VIET NAM IPS INTERPRO CO., LTD)
- (54) **QUY TRÌNH SẢN XUẤT ĐỆM THÔNG HƠI LÀM BẰNG POLYETYLEN TỶ TRỌNG THẤP**
- (57) Giải pháp hữu ích đề cập đến quy trình sản xuất đệm thông hơi làm bằng polyetylen tỷ trọng thấp bao gồm các bước:
- (i) tạo ra màng mút xốp bằng cách đun thổi hỗn hợp nguyên liệu bao gồm polyetylen tỷ trọng thấp với lượng từ 50 đến 65% khối lượng, bột đá với lượng từ 30 đến 35% khối lượng, chất hóa dẻo với lượng từ 3 đến 7% khối lượng, chất tạo bọt với lượng từ 2 đến 8% khối lượng;
  - (ii) lập lại quá trình ghép nhiệt hai màng mút xốp với nhau để tạo ra ruột đệm có độ dày mong muốn, sau đó cắt để định hình ruột đệm theo kích thước mong muốn;
  - (iii) khoan các lỗ thông hơi theo chiều dày của ruột đệm, các lỗ cách đều nhau và cách mép đệm từ 15 đến 20cm, đường kính mỗi lỗ từ 0,8 đến 1,2cm; và
  - (iv) bọc áo đệm lên ruột đệm, trong đó tốc độ kéo màng mút xốp ra khỏi khuôn của máy đun thổi bằng từ 1,4 đến 1,6 lần tốc độ đun thổi hỗn hợp nguyên liệu.



- (11) **2-0002256**  
(15) 28.11.2019 (51)<sup>7</sup> **A61K 8/46**, 8/11, 8/60, A61Q 19/10, 5/02, C11D 1/06, 1/14, 1/66, 1/83, 17/00, 3/50
- (21) 2-2015-00223 (22) 24.01.2014  
(67) 1-2015-02792
- (86) PCT/EP2014/051452 24.01.2014 (87) WO2014/118095A2 07.08.2014  
(30) EP13153329.1 30.01.2013 EP  
(45) 30.01.2020 382 (43) 25.09.2017 354  
(73) UNILEVER N.V. (NL)  
Weena 455, 3013 AL Rotterdam, The Netherlands  
(72) Paul Simon STEVENSON (GB)  
(74) Công ty TNHH Trần Hữu Nam và Đồng sự (TRAN H.N & ASS.)  
(54) **CHẾ PHẨM TẨY RỬA TẠO BỌT VÀ PHƯƠNG PHÁP XỬ LÝ NỀN SỬ DỤNG CHẾ PHẨM NÀY**  
(57) Giải pháp hữu ích đề cập đến chế phẩm tẩy rửa tạo nhiều bọt chứa (a) hợp chất hoạt động bề mặt bao gồm (i) chất hoạt động bề mặt anion tổng hợp; và (ii) chất hoạt động bề mặt sinh học glycolipit với lượng ít nhất là 25% tổng chất hoạt động bề mặt trong hỗn hợp chất hoạt động bề mặt được nói trên, và tốt hơn là một hoặc nhiều bao nang chứa chất có lợi đối với cảm quan.

- (11) **2-0002257**  
(15) 28.11.2019 (51)<sup>7</sup> **B82B 3/00, C01G 5/00, B01J 23/30, C01B 32/184**
- (21) 2-2019-00473 (22) 01.02.2018  
(67) 1-2018-00490  
(45) 30.01.2020 382 (43) 25.10.2018 367  
(73) CÔNG TY CỔ PHẦN ỨNG DỤNG CÔNG NGHỆ NANO BẠC THÔNG MINH (VN)  
54 Vinh Sơn Liêm, phường 12, quận Tân Bình, thành phố Hồ Chí Minh  
(72) Hoàng Thị Thu (VN)  
(54) **PHƯƠNG PHÁP SẢN XUẤT CHẾ PHẨM NANO BẠC CHỨA CHẤM LƯỢNG TỬ GRAPHEN TRÊN NỀN CHITOSAN**  
(57) Giải pháp hữu ích đề cập đến phương pháp sản xuất chế phẩm nano bạc chứa chấm lượng tử graphene trên nền chitosan ứng dụng trong y sinh, thủy sản và nông nghiệp, phương pháp này bao gồm các bước: a) kích thích plasma cho dung dịch AgNO<sub>3</sub>; b) tạo ra hỗn hợp chitosan; c) phân tán dung dịch AgNO<sub>3</sub> trên nền chitosan; d) chiếu xạ gama dung dịch AgNO<sub>3</sub> trên nền chitosan; e) chế tạo chấm lượng tử graphene; f) phối trộn để tạo chế phẩm nano bạc chứa chấm lượng tử graphene trên nền chitosan. Chế phẩm nano bạc chứa chấm lượng tử graphene trên nền chitosan thu được theo giải pháp hữu ích có thành phần bao gồm: nano bạc với tỷ lệ 0,001 - 0,15% khối lượng (10-1500 ppm); chấm lượng tử graphene với tỷ lệ 0,005-5% khối lượng (50 - 50000ppm); chitosan với tỷ lệ 0,2 - 1% khối lượng (2000 - 10000ppm).

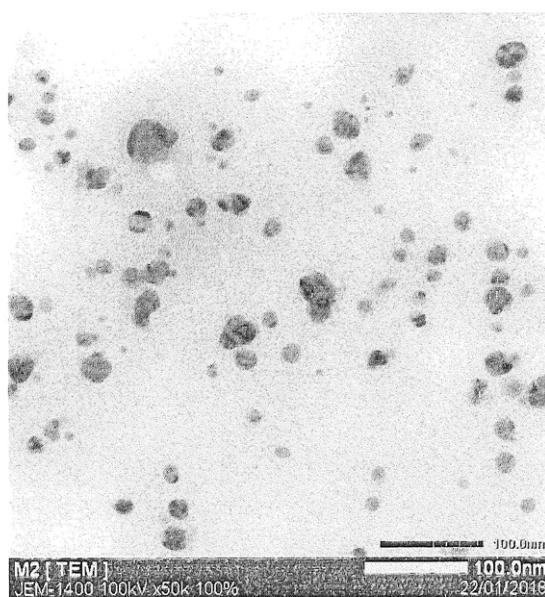

- (11) **2-0002258**
- (15) 28.11.2019 (51)<sup>7</sup> **A01K 1/00**, A61L 9/01
- (21) 2-2019-00218 (22) 01.09.2016
- (67) 1-2016-03263
- (45) 30.01.2020 382 (43) 25.04.2017 349
- (73) 1. CÔNG TY CỔ PHẦN CÔNG NGHỆ SINH HỌC (VN)  
Tầng 2, tòa nhà BIOGROUP, 814/3 đường Láng, phường Láng Thượng, quận Đống Đa, thành phố Hà Nội  
2. CÔNG TY CỔ PHẦN PHÂN BÓN FITOHOOCMON (VN)  
Số 3, ngõ 814 đường Láng, phường Láng Thượng, quận Đống Đa, thành phố Hà Nội
- (72) Lê Văn Tri (VN)
- (54) QUY TRÌNH KẾT HỢP TRỒNG SẢ LẤY TINH DẦU VÀ BÃ SẢ LÀM ĐỆM LÓT SINH HỌC ĐỂ XỬ LÝ PHÂN THẢI VẬT NUÔI
- (57) Giải pháp hữu ích đề xuất quy trình kết hợp trồng sả lấy tinh dầu và bã sả làm đệm lót sinh học để xử lý phân thải vật nuôi, trong đó quy trình này bao gồm các bước (i) trồng và thâm canh cây sả; (ii) chưng cất tinh dầu sả từ lá sả; (iii) thu gom bã sả sau chưng cất để làm đệm lót sinh học; (iv) sử dụng đệm lót xử lý phân thải trong chuồng nuôi; và (v) sử dụng phân thải đã được xử lý với đệm lót sinh học từ bã sả để sản xuất phân bón hữu cơ.

- (11) **2-0002259**
- (15) 28.11.2019 (51)<sup>7</sup> **E01C 7/35, C04B 26/26**
- (21) 2-2015-00180 (22) 29.06.2015
- (45) 30.01.2020 382 (43) 27.06.2016 339
- (73) **LƯƠNG XUÂN CHIỂU (VN)**  
B10-H2, Tập thể Đại học Giao thông, Phường Ngọc Khánh, Quận Ba Đình, thành phố Hà Nội.
- (72) Lương Xuân Chiểu (VN), Lã Văn Chăm (VN), Nguyễn Quang Phúc (VN), Nguyễn Văn Hùng (VN)
- (74) Công ty TNHH Tư vấn A & S (A&S CO.,LTD)
- (54) **PHƯƠNG PHÁP TẠO RA HỖN HỢP BÊ TÔNG NHỰA SỬ DỤNG PHỤ GIA TRỘN TRỰC TIẾP TẠI TRẠM TRỘN BÊ TÔNG**
- (57) Giải pháp hữu ích đề cập đến phương pháp tạo ra hỗn hợp bê tông nhựa sử dụng phụ gia trộn trực tiếp tại trạm trộn bê tông nhằm tăng khả năng kháng hàn lún vệt bánh xe trên mặt đường bê tông nhựa, trong đó sử dụng những nguyên, vật liệu dùng để sản xuất bê tông nhựa thông thường, cùng với phụ gia SBS, là một loại phụ gia thông dụng, có giá thành rẻ, dễ bảo quản. Phương pháp trộn của nhóm tác giả không làm thay đổi hệ thống trạm trộn bê tông nhựa hiện có mang lại nhiều lợi ích về mặt kinh tế và kỹ thuật cho việc khắc phục tình trạng hàn vệt lún bánh xe trên đường bê tông nhựa thời gian gần đây.

- (11) **2-0002260**
- (15) 28.11.2019 (51)<sup>7</sup> **E06B 9/08**
- (21) 2-2018-00204 (22) 20.06.2018
- (45) 30.01.2020 382 (43) 26.08.2019 377
- (73) CÔNG TY CỔ PHẦN XNK VÀ XÂY DỰNG TÂN TRƯỜNG SƠN (VN)  
3/357 Bạch Đằng, phường Chương Dương, quận Hoàn Kiếm, thành phố Hà Nội.
- (72) Nguyễn Thị Hồng Vân (VN)
- (54) BỘ KHÓA TỰ ĐỘNG DÙNG CHO CỬA CUỐN CÓ KHỚP THOÁNG KHÔNG DÙNG ĐIỆN
- (57) Giải pháp hữu ích đề cập đến bộ khóa tự động dùng cho cửa cuốn có khớp thoát không dùng điện bao gồm: thanh định hình chuyển động (8) được lồng vào thanh ray cố định (11) và có thể chuyển động trong thanh ray cố định (11); thanh gạt (7) được lắp vào phía trên thanh định hình chuyển động (8) bằng các chốt hoặc ngàm, đầu còn lại của thanh định hình chuyển động (8) tiếp xúc với đầu của thanh cơ cấu chuyển động (1); thanh cơ cấu chuyển động (1) có tiết diện hình chữ Z; đầu (12) của thanh cơ cấu chuyển động (1) có mặt bên là các răng cưa tiếp xúc và truyền lực cho bánh răng (3); phía hai bên của thanh cơ cấu chuyển động (1) có bố trí hai gờ (13) để lắp các lò xo (2), lò xo (2) có một đầu được lắp vào gờ (13), đầu còn lại được lắp cố định vào thanh ray cố định (lò xo (2) có thể là lò xo ruột gà hoặc lò xo lá) để đưa thanh cơ cấu chuyển động (1) về vị trí ban đầu khi cửa mở; thanh cơ cấu chuyển động (1) được dẫn hướng bằng hai vấu dẫn hướng (5) ở hai đầu; bánh răng (3) nhận lực từ thanh cơ cấu chuyển động (1) đẩy thanh khóa tự động (4) vào hãm khóa (10) và làm cho cửa khóa lại; thanh khóa tự động (4) được dẫn hướng bằng vấu dẫn hướng (5).

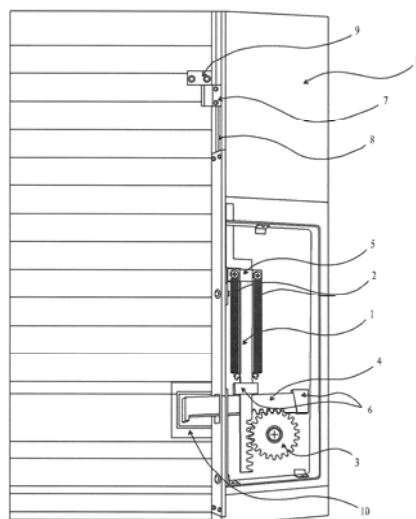

- (11) **2-0002261**
- (15) 23.12.2019 (51)<sup>7</sup> **C02F 1/00**
- (21) 2-2019-00446 (22) 11.12.2017
- (67) 1-2017-05007
- (45) 30.01.2020 382 (43) 26.02.2018 359
- (73) **ĐẠI HỌC KHOA HỌC TỰ NHIÊN, ĐẠI HỌC QUỐC GIA HÀ NỘI (VN)**  
334 Nguyễn Trãi, quận Thanh Xuân, thành phố Hà Nội
- (72) Nguyễn Mạnh Khải (VN), Phạm Thị Thúy (VN)
- (54) **QUY TRÌNH CHẾ TẠO VẬT LIỆU XỬ LÝ NƯỚC NHIỄM ASEN ÁP DỤNG CHO BỂ LỌC CÁT**
- (57) Giải pháp hữu ích đề cập đến quy trình chế tạo vật liệu xử lý nước nhiễm asen áp dụng cho bể lọc cát, quy trình này bao gồm các bước:
- (i) phối trộn,
  - (ii) tạo viên;
  - (iii) nung; và
  - (iv) thu vật liệu xử lý nước nhiễm asen áp dụng cho bể lọc cát.
- Quy trình này có giá thành rẻ, vật liệu thu được từ quy trình được áp dụng cho bể lọc cát tại nông thôn, được chế tạo từ thành phần giàu sắt oxit như bùn đỏ từ nhà máy bauxit, sắt oxit công nghiệp hoặc sắt hydroxyt công nghiệp, v.v., với thành phần sắt oxit chiếm khoảng 40 - 50% tổng khối lượng vật liệu chính sử dụng trong quy trình.

- (11) **2-0002262**
- (15) 23.12.2019 (51)<sup>7</sup> **E05D 11/02**, B25B 1/00, 5/00
- (21) 2-2016-00453 (22) 26.12.2016
- (45) 30.01.2020 382 (43) 26.06.2017 351
- (73) CÔNG TY TNHH THƯƠNG MẠI SẢN XUẤT VÀ GIẢI PHÁP KỸ THUẬT T&C VIỆT NAM (VN)  
Số nhà 709 đường Vũ Văn Hiếu, phường Hà Tu, thành phố Hạ Long, tỉnh Quảng Ninh
- (72) Phạm Văn Tuyên (VN)
- (74) Công ty TNHH Sở hữu trí tuệ Hải Hân (HAI HAN IP CO., LTD.)
- (54) BỘ DỤNG CỤ DÙNG ĐỂ SỬA CHỮA BẢN LỀ THỦY LỰC VÀ QUY TRÌNH SỬA CHỮA BẢN LỀ THỦY LỰC
- (57) Giải pháp hữu ích đề cập đến bộ dụng cụ dùng để sửa chữa bản lề thủy lực, trong đó bộ dụng cụ này bao gồm giá đỡ bản lề thủy lực, chi tiết mở nắp trên của bản lề thủy lực và chi tiết đẩy pit tông bản lề thủy lực. Ngoài ra, giải pháp hữu ích còn đề cập đến quy trình sửa chữa bản lề thủy lực sử dụng bộ dụng cụ này.

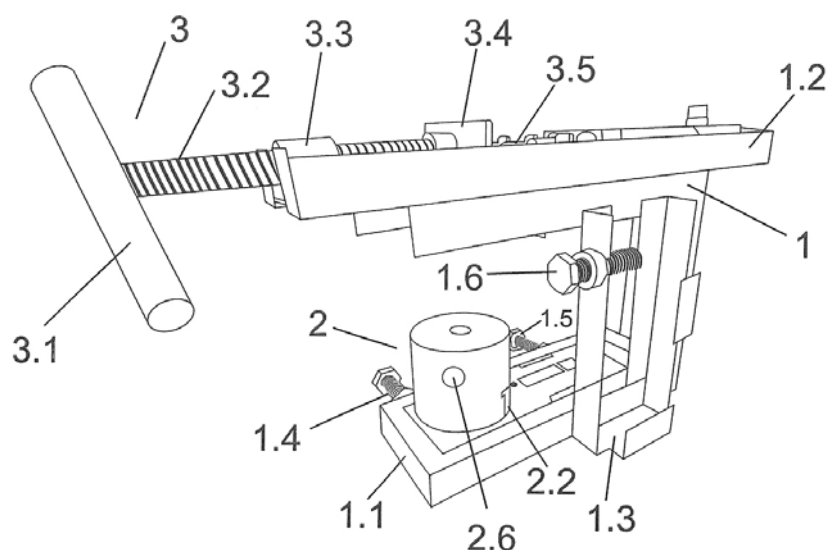

- (11) **2-0002263**
- (15) 23.12.2019 (51)<sup>7</sup> **H04N 5/00**, G03B 37/00, H04N 1/00
- (21) 2-2019-00266 (22) 06.06.2017
- (67) 1-2017-02121
- (45) 30.01.2020 382 (43) 25.10.2017 355
- (73) **TẬP ĐOÀN VIỄN THÔNG QUÂN ĐỘI (VN)**  
Số 1 đường Trần Hữu Dực, phường Mỹ Đình 2, quận Nam Từ Liêm, thành phố Hà Nội
- (72) Tạ Hồng Nam (VN), Phạm Văn Khiển (VN)
- (74) Công ty TNHH Tư vấn Quốc Dân (NACI CO., LTD)
- (54) **HỆ THỐNG VÀ PHƯƠNG PHÁP TẠO ẢNH DIỆN RỘNG BẰNG KỸ THUẬT GHEP ẢNH THEO KHUNG**
- (57) Giải pháp hữu ích đề cập đến hệ thống và phương pháp tạo ảnh diện rộng tốc độ cao bằng kỹ thuật ghép ảnh theo khung trên bộ quay có điều khiển giúp tạo ra những bức ảnh diện rộng (đến 360°) sử dụng camera giám sát thông thường đặt trên các bộ quay quét (pan/tilt unit) có điều khiển. Trong đó giải pháp hữu ích đề xuất hệ thống tạo ảnh diện rộng tốc độ cao bằng kỹ thuật ghép ảnh theo khung bao gồm các thiết bị: thiết bị thu hình; bộ quay quét; thiết bị xử lý; thiết bị hiển thị. Đồng thời giải pháp hữu ích cũng đề xuất phương pháp tạo ảnh diện rộng tốc độ cao bằng kỹ thuật ghép ảnh theo khung bao gồm các bước: bước 1: tạo cấu hình hệ thống để xác định thứ tự khung ảnh cần ghép; bước 2: khử sai lệch hình ảnh bằng; bước 3: khử sai lệch độ sáng giữa các ảnh ghép.

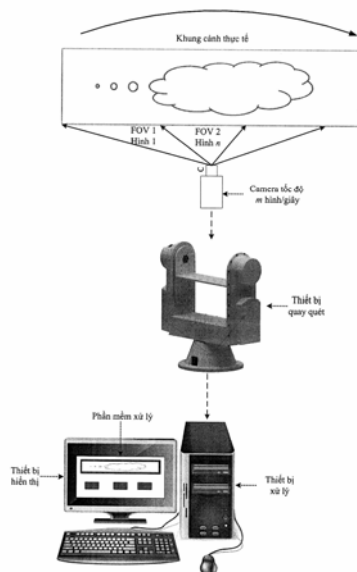



- (11) **2-0002264**
- (15) 23.12.2019 (51)<sup>7</sup> **E02D 27/01**, 27/34
- (21) 2-2019-00097 (22) 29.12.2017
- (67) 1-2017-05343
- (45) 30.01.2020 382 (43) 26.02.2018 359
- (76) **LÊ HIỆP TUẤN (VN)**  
224/27/49/4 khu phố 2, đường Vườn Lài, phường An Phú Đông, quận 12, thành phố Hồ Chí Minh
- (54) **MÓNG NÊM**
- (57) Giải pháp hữu ích đề cập đến móng nêm làm tăng khả năng chịu tải của đất nền từ 2,5 lần trở lên, mang lại hiệu quả về kỹ thuật, kinh tế và thân thiện với môi trường tận dụng các vật liệu địa phương có sẵn, dễ áp dụng và áp dụng rộng rãi trong các lĩnh vực xây dựng. Móng nêm bao gồm: phần nêm gồm các nêm (1) có dạng hình nón ngược được đổ bê tông trực tiếp tại công trường với khuôn làm bằng tôn cuộn thủ công hoặc nhựa tái chế, các nêm (1) được sắp xếp theo hàng, cột liên tiếp nhau phía trên lớp đất nền (7), phía dưới xung quanh các nêm (1) được chèn bằng đá dăm (5) đằm chặt, ở giữa phía trên mỗi nêm (1) có móc thép liên kết (4), lưới thép liên kết dưới (2) liên kết phần thân nêm, lưới thép liên kết trên (3) liên kết trên bề mặt nêm thông qua thép móc (4), phía trên phần nêm là phần đài móng (6) bằng bê tông chứa lưới thép liên kết trên (3) và móc thép liên kết (4).

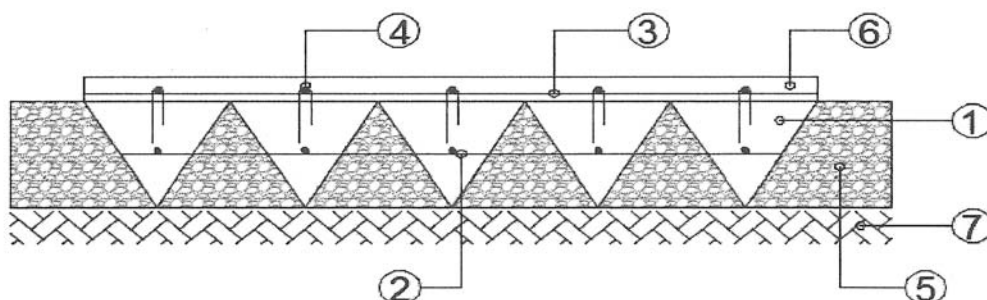

- (11) **2-0002265**  
 (15) 23.12.2019 (51)<sup>7</sup> **B60K 17/28**, F16H 3/00, 37/00, B62D 49/00  
 (21) 2-2014-00285 (22) 20.10.2014  
 (30) JP2013-233177 11.11.2013 JP  
 (45) 30.01.2020 382 (43) 25.05.2015 326  
 (73) ISEKI & CO., LTD. (JP)  
 700 Umaki-cho, Matsuyama-shi, Ehime-ken, JAPAN  
 (72) Naohiro Ito (JP), Kanako Mizuniwa (JP)  
 (74) Công ty Luật TNHH AMBYS Hà Nội (AMBYS HANOI)  
 (54) PHƯƠNG TIỆN VẬN TẢI  
 (57) Giải pháp hữu ích đề xuất phương tiện vận tải bao gồm: động cơ (10); tay lái (21); hộp số (100); trong đó, hộp số (100) gồm có trục đầu vào (200) để nhận năng lượng được tạo ra bởi động cơ (10), bộ chuyển đổi chuyển động tiến/lùi (300) để thay đổi chuyển động tiến và lùi, và bộ thay đổi tốc độ PTO (700) để thay đổi tốc độ PTO, trong đó, bộ thay đổi tốc độ PTO được bố trí dưới trục đầu vào tại phần giữa của hộp số, và trục dẫn động chuyển động giữa bộ chuyển đổi chuyển động tiến/lùi và thiết bị thay đổi tốc độ chính được bố trí phía trên bộ thay đổi tốc độ PTO, trục bánh răng thay đổi tốc độ PTO để truyền năng lượng đến PTO, trục giữa PTO, và trục PTO được bố trí bên dưới trục đầu vào; trục đầu vào (200) được tạo ra là trục đơn; và năng lượng được truyền trực tiếp từ trục đầu vào (200) tới bộ chuyển đổi chuyển động tiến/lùi (300) và bộ thay đổi tốc độ PTO (700).

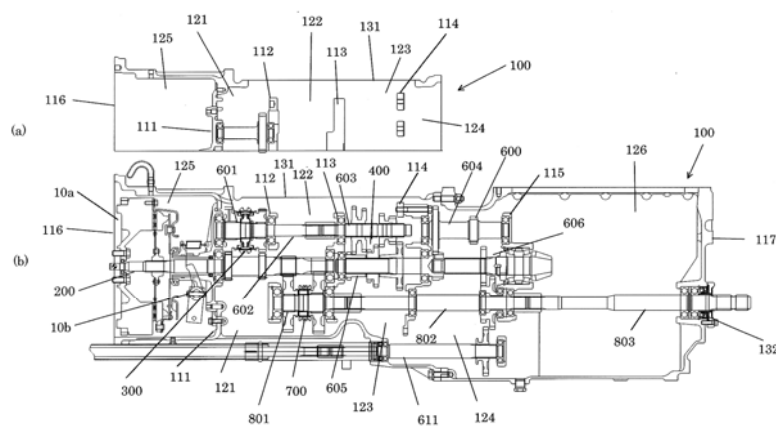

- (11) **2-0002266**
- (15) 23.12.2019 (51)<sup>7</sup> **H01H 13/14**
- (21) 2-2016-00240 (22) 11.07.2016
- (45) 30.01.2020 382 (43) 25.11.2016 344
- (76) ĐOÀN HIỆP (VN)  
58/48 Nguyễn Minh Hoàng, phường 12, quận Tân Bình, thành phố Hồ Chí Minh.
- (54) PHƯƠNG PHÁP THIẾT KẾ PHỐI HỢP NÚT BẮM CƠ KHÍ VÀ NÚT BẮM CẢM ỨNG ĐIỆN DUNG CHO THIẾT BỊ ĐỂ XÁC THỰC VIỆC BẮM NÚT VÀ TIẾT KIỆM NĂNG LƯỢNG, BỘ NÚT BẮM XÁC THỰC VÀ TIẾT KIỆM NĂNG LƯỢNG CHO THIẾT BỊ, THIẾT BỊ BÁO ĐỘNG CHỨA NÚT BẮM XÁC THỰC VÀ TIẾT KIỆM NĂNG LƯỢNG
- (57) Giải pháp hữu ích đề cập đến phương pháp thiết kế phối hợp nút bấm cơ khí và nút bấm cảm ứng điện dung cho thiết bị trong đó nút bấm cơ khí (3) được bố trí sao cho khi tác động vào nút bấm cơ khí thì ít nhất một bộ phận cơ thể người phải tác động vào vùng hoạt động của nút bấm cảm ứng điện dung (4), tác động vào nút bấm cơ khí sẽ khởi tạo nút bấm cảm ứng điện dung, thông qua vi điều khiển (1) của thiết bị sẽ nhận diện nếu là bộ phận cơ thể người sẽ xác nhận và thực hiện lệnh, nếu không phải sẽ được tắt ngay bởi vi điều khiển. Giải pháp hữu ích cũng đề cập đến bộ nút bấm xác thực và tiết kiệm năng lượng cho thiết bị, thiết bị báo động chứa nút bấm xác thực và tiết kiệm năng lượng.

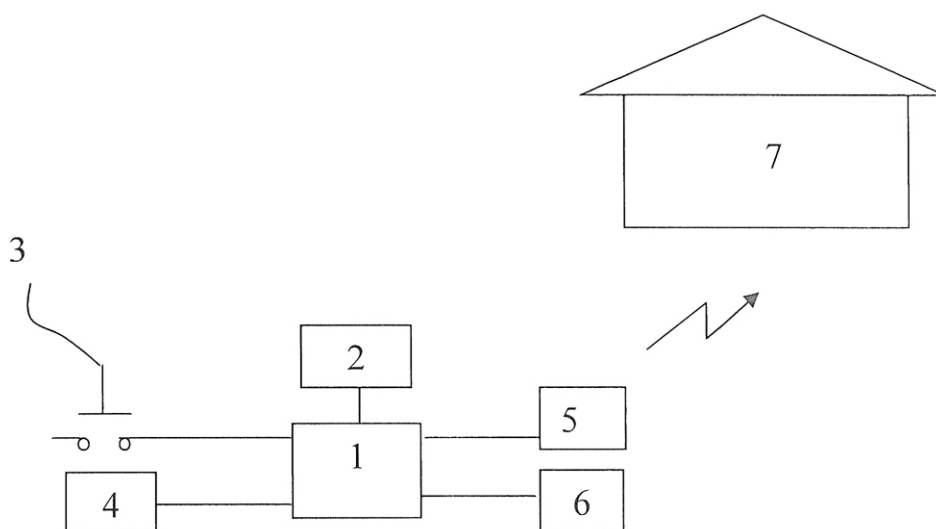

- (11) **2-0002267**
- (15) 23.12.2019 (51)<sup>7</sup> **A61M 39/04**
- (21) 2-2019-00467 (22) 08.02.2018
- (67) 1-2018-00593
- (45) 30.01.2020 382 (43) 25.05.2018 362
- (76) **TRẦN QUANG THÁI (VN)**  
Căn hộ 1008, chung cư A3 học viện Quân Y, phường Phúc La, quận Hà Đông, thành phố Hà Nội
- (74) Công ty TNHH Sở hữu trí tuệ Hải Hân (HAI HAN IP CO., LTD.)
- (54) **DỤNG CỤ HỖ TRỢ LỌC MÁU**
- (57) Giải pháp hữu ích đề cập đến dụng cụ hỗ trợ lọc máu gồm vỏ dụng cụ hỗ trợ lọc máu, vật liệu độn, vành kết nối động mạch và vành kết nối tĩnh mạch, trong đó vỏ dụng cụ hỗ trợ lọc máu gồm hai phần, mỗi phần của vỏ dụng cụ hỗ trợ lọc máu được chế tạo gồm một lỗ hình côn có đường kính đường tròn lớn nằm trong khoảng từ 10 mm đến 15 mm và đường kính đường tròn nhỏ nằm trong khoảng từ 4 mm đến 6 mm, trong đó vật liệu độn được điền đầy vào hai lỗ hình côn trên vỏ dụng cụ hỗ trợ lọc máu, ngoài ra còn khác biệt ở chỗ vành kết nối động mạch có dạng hình vành khăn được bắt chặt vào một hình côn tại đầu có đường kính nhỏ và vành kết nối tĩnh mạch có dạng hình vành khăn được bắt chặt vào lỗ hình côn còn lại tại đầu có đường kính nhỏ, trong đó vành kết nối động mạch và vành kết nối tĩnh mạch được chế tạo bằng vật liệu sinh học tiếp xúc máu.

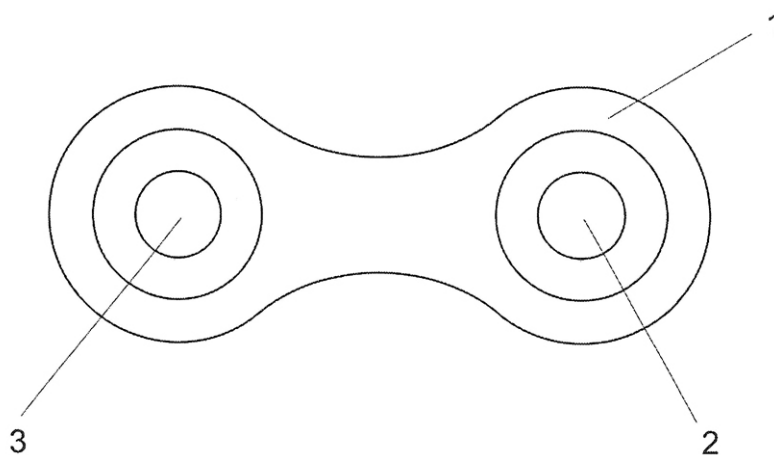

- (11) **2-0002268**
- (15) 23.12.2019 (51)<sup>7</sup> **B07B 1/46**
- (21) 2-2017-00365 (22) 17.11.2017
- (45) 30.01.2020 382 (43) 25.01.2018 358
- (73) DOANH NGHIỆP TỰ NHẬN VŨ LONG (VN)  
 Khu 2, ấp Bình Thạch, xã Bình Hòa, huyện Vĩnh Cửu, tỉnh Đồng Nai
- (72) Nguyễn Văn Dũng (VN)
- (74) Công ty TNHH Tư vấn - Dịch thuật - Sở hữu trí tuệ Á Đông (A DONG IP CONSULTANCY CO.,LTD.)
- (54) MÁY SÀNG ĐÁ, CÁT NGHIỀN
- (57) Giải pháp hữu ích đề xuất máy sàng đá, cát nghiền bao gồm khung (10); hệ thống sàng (20) có thể di chuyển lên xuống so với khung (10), bao gồm sàng thứ nhất (21), sàng thứ hai (22) và sàng thứ ba (23) lắp nghiêng song song và liên kết với nhau; hệ thống lắc sàng (30) điều khiển lắc toàn bộ hệ thống sàng (20), bao gồm trục chính (31), động cơ (32) và dây curoa truyền động (33) nối giữa trục chính (31) và động cơ (32); ít nhất hai kết cấu làm rung thứ nhất (40) điều khiển làm rung sàng thứ hai (22); và ít nhất hai kết cấu làm rung thứ hai (40') điều khiển làm rung sàng thứ ba (23).

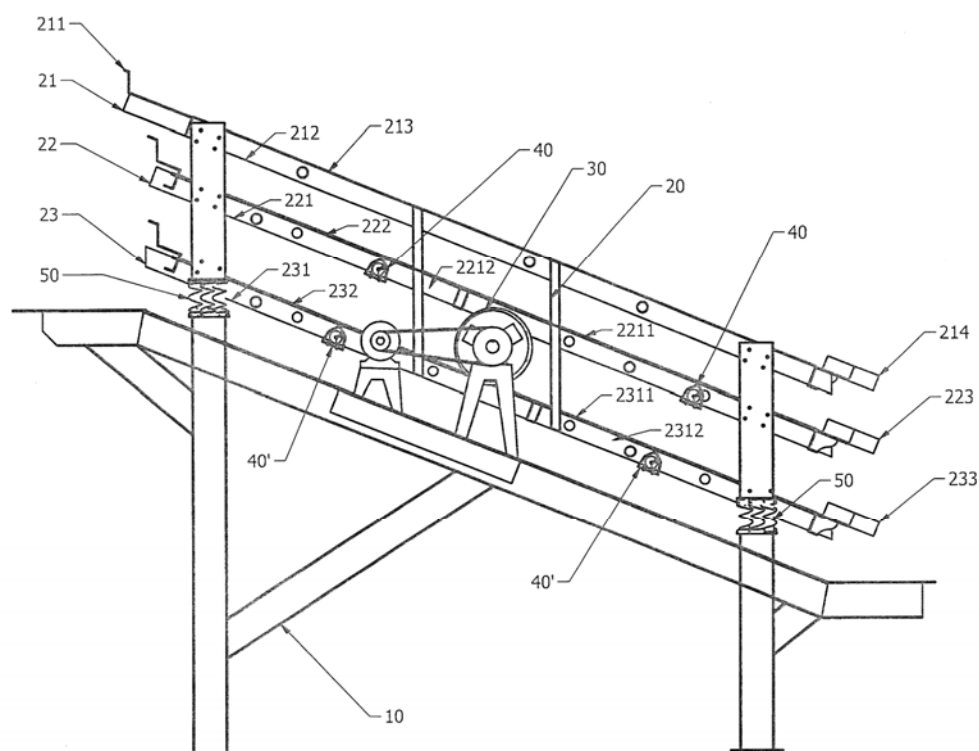

- (11) **2-0002269**
- (15) 23.12.2019 (51)<sup>7</sup> **B07B 1/46**
- (21) 2-2017-00253 (22) 21.08.2017
- (45) 30.01.2020 382 (43) 27.11.2017 356
- (73) **DOANH NGHIỆP TƯ NHÂN VŨ LONG (VN)**  
Khu 2, ấp Bình Thạch, xã Bình Hòa, huyện Vĩnh Cửu, tỉnh Đồng Nai
- (72) Nguyễn Văn Dũng (VN)
- (74) Công ty TNHH Tư vấn - Dịch thuật - Sở hữu trí tuệ Á Đông (A DONG IP CONSULTANCY CO.,LTD.)
- (54) **MÁY SÀNG ĐÁ, CÁT NGHIÊN**
- (57) Giải pháp hữu ích đề xuất máy sàng đá, cát nghiền bao gồm khung (10); hệ thống sàng (20) có thể di chuyển lên xuống so với khung (10), bao gồm sàng thứ nhất (21), sàng thứ hai (22), sàng thứ ba (23) lắp nghiêng song song và liên kết với nhau; hệ thống lắc sàng (30) điều khiển lắc toàn bộ hệ thống sàng (20), bao gồm trục chính (31), động cơ (32) và dây curoa truyền động (33) nối giữa trục chính (31) và động cơ (32); hệ thống làm rung (40) điều khiển rung sàng thứ hai (22) và sàng thứ ba (23), bao gồm các cặp trục cam lệch tâm (41, 41'), dây curoa (42) nối giữa hai đầu của cặp trục cam lệch tâm (41, 41'), và các động cơ (43) điều khiển xoay các cặp trục cam lệch tâm (41, 41').

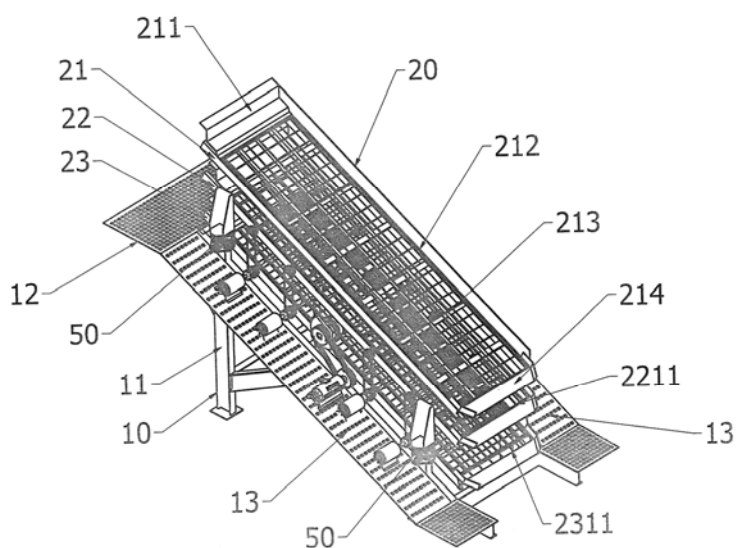

- (11) **2-0002270**
- (15) 23.12.2019 (51)<sup>7</sup> **G01N 27/407**, 31/00
- (21) 2-2017-00363 (22) 17.11.2017
- (45) 30.01.2020 382 (43) 26.03.2018 360
- (73) 1. TRƯỜNG ĐẠI HỌC BÁCH KHOA HÀ NỘI (VN)  
Số 1, Đại Cồ Việt, quận Hai Bà Trưng, thành phố Hà Nội  
2. VIỆN ĐÀO TẠO QUỐC TẾ VỀ KHOA HỌC VẬT LIỆU (VN)  
Trường Đại học Bách khoa Hà Nội, Số 1, Đại Cồ Việt, quận Hai Bà Trưng, thành phố Hà Nội
- (72) Nguyễn Văn Toán (VN), Nguyễn Văn Hiếu (VN), Nguyễn Văn Duy (VN), Nguyễn Đức Hòa (VN), Chử Mạnh Hưng (VN)
- (54) **CẢM BIẾN KHÍ NH<sub>3</sub> DẠNG MÀNG MỎNG SNO<sub>2</sub>/WO<sub>3</sub> VÀ QUY TRÌNH CHẾ TẠO**
- (57) Giải pháp hữu ích đề cập tới cảm biến khí NH<sub>3</sub> dạng màng mỏng SnO<sub>2</sub>/WO<sub>3</sub> và quy trình chế tạo được tạo ra trên mặt phẳng đế Si/SiO<sub>2</sub> (1, 2), bao gồm các thành phần như điện cực Cr/Pt song song và lò vi nhiệt bao quanh (3, 4), lớp vật liệu màng mỏng SnO<sub>2</sub> (5) có chiều dày (40 nm) được phủ lên điện cực và lớp vật liệu màng mỏng WO<sub>3</sub> (6) dày trong khoảng (5 ÷ 15 nm) được phủ trực tiếp lên màng mỏng SnO<sub>2</sub> và điện cực. Giải pháp hữu ích này khác biệt ở chỗ sử dụng trực tiếp màng mỏng trên màng mỏng. Đặc biệt, việc biến tính này đã tạo ra các vật liệu có khả năng tăng cường độ đáp ứng khí của vật liệu, ngoài ra cũng làm giảm nhiệt độ làm việc của vật liệu màng mỏng ô xit kim loại bán dẫn.

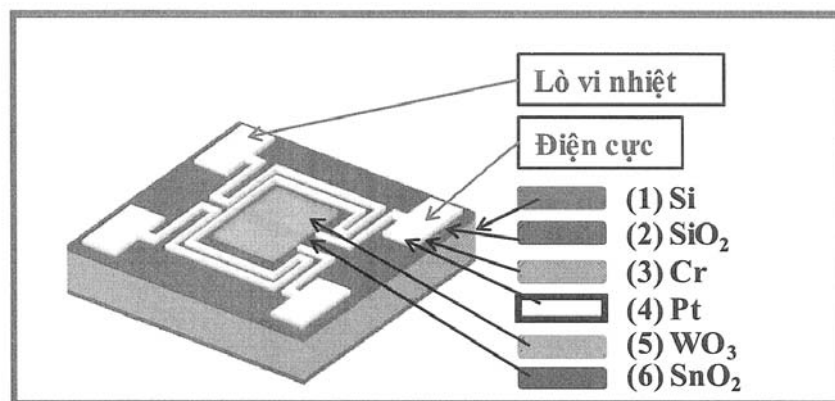

(11) **2-0002271**

(15) 23.12.2019

(51)<sup>7</sup> **A43D 11/12**

(21) 2-2013-00116

(22) 30.05.2013

(45) 30.01.2020 382

(43) 25.12.2014 321

(73) NEW YU MING MACHINERY CO., LTD. (TW)

No. 163, Fu-Tai St., Wu-Jih Dist., Taichung City, Taiwan

(72) Hou-Chung TSENG (TW)

(74) Công ty TNHH một thành viên Sở hữu trí tuệ VCCI (VCCI-IP CO.,LTD)

(54) MÁY GÒ GÓT GIÀY

(57) Giải pháp hữu ích đề cập đến máy gò gót giày bao gồm cơ cấu ép ngang (32) để ép tỳ lên khuôn đúc (33), và hai cơ cấu giới hạn (35) được nối với cơ cấu ép ngang (32). Khi khuôn đúc (33) được dịch chuyển để mở rộng tới mức độ nào đó, thì các cơ cấu giới hạn (35) có thể ngăn không cho khuôn đúc (33) mở rộng thêm.

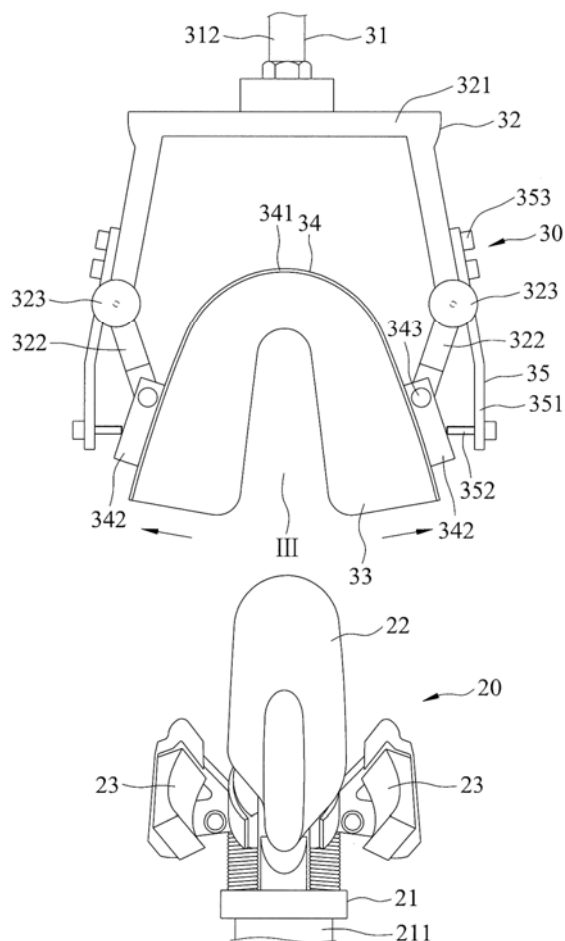



- (11) **2-0002272**  
(15) 23.12.2019 (51)<sup>7</sup> **F23G 5/00**  
(21) 2-2019-00269 (22) 13.02.2015  
(67) 1-2015-00577  
(45) 30.01.2020 382 (43) 25.05.2015 326  
(73) CÔNG TY TNHH VẬT LIỆU LÒ NHIỆT LUYỆN VIỆT NAM (VN)  
Số 39, phố Chùa Vua, phường phố Huế, quận Hai Bà Trưng, thành phố Hà Nội  
(72) Trần Văn Cương (VN)  
(54) LÒ ĐỐT RÁC  
(57) Giải pháp hữu ích đề cập đến lò đốt rác dùng để đốt rác thải y tế và các loại rác thải khác, trong đó lò đốt rác này có buồng lò được làm bằng vật liệu gốm siêu nhẹ, cách nhiệt, chịu nhiệt độ cao đi từ bài phối liệu gồm các thành phần: cao lanh, đất sét, quắc xốp, dolomit, talc,  $Al_2O_3$ , BaO, CaO và  $H_3PO_4$ .

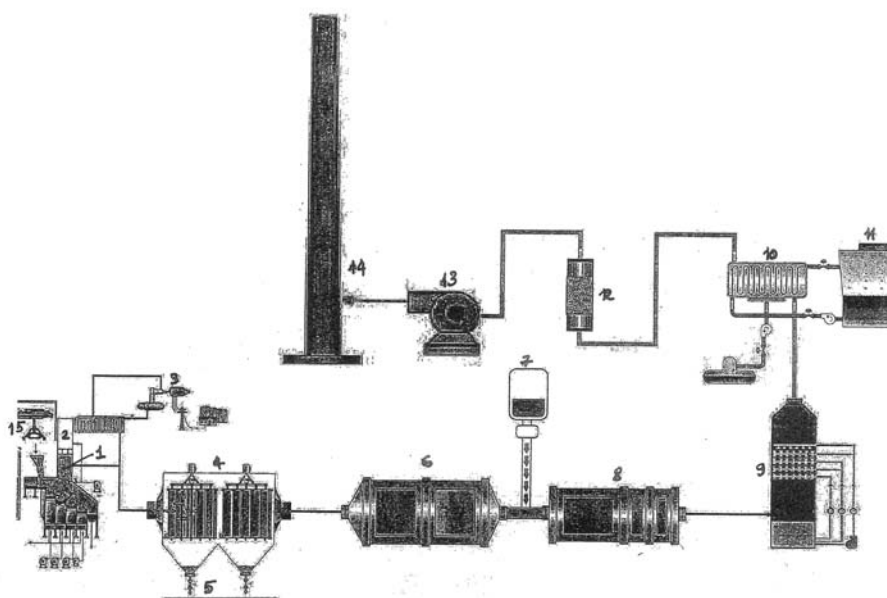

(11) **2-0002273**

(15) 23.12.2019

(51)<sup>7</sup> **D01H 7/86**, 1/10, 13/10

(21) 2-2016-00394

(22) 02.11.2016

(30) 202015007655.6 06.11.2015 DE

(45) 30.01.2020 382

(43) 25.05.2017 350

(73) SAURER GERMANY GMBH & CO. KG (DE)

Leverkuser Strasse 65, 42897 Remscheid, Germany

(72) Duralti, Cenk (DE), Kolk, Katrin (DE), Singer, Sergel (DE)

(74) Công ty TNHH Tư vấn Phạm Anh Nguyễn (ANPHAMCO CO.,LTD.)

(54) **CỌC ĐẬU SỢI**

(57) Giải pháp hữu ích đề cập đến cốc đậu sợi (2) bao gồm một hộp kéo sợi (5) và một phần phía trên được cấu tạo như là một mũi bện sợi hình nón (1), trong đó một bộ phận hãm sợi (7) được bố trí trong mũi bện sợi (1).

Theo giải pháp hữu ích, mũi bện sợi (1) thay đổi trong khu vực trên của nó từ hình dạng nón thành hình dạng lồi.

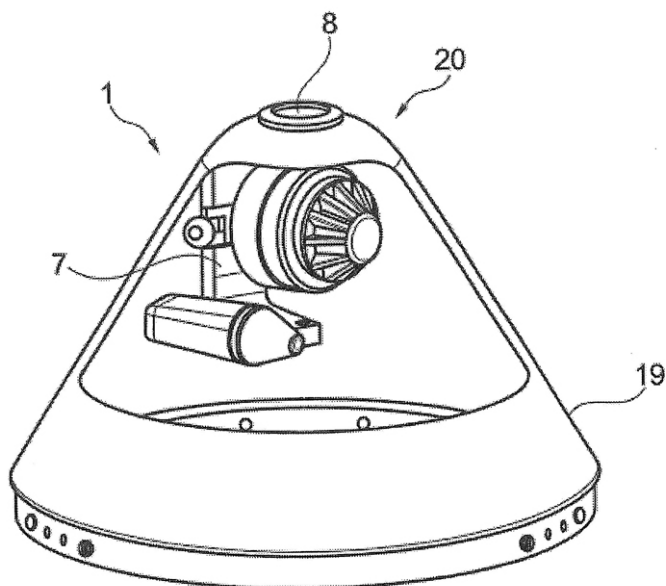

PHẦN III

**SỬA ĐỔI, DUY TRÌ, CẤP LẠI, CHẤM DỨT, HUỖY BỎ VĂN BẰNG BẢO HỘ,  
QUYẾT ĐỊNH GIẢI QUYẾT KHIẾU NẠI**

**1 - SỬA ĐỔI VĂN BẰNG BẢO HỘ**

*Sửa đổi Bằng độc quyền sáng chế*

- Quyết định sửa đổi số: 105155/QĐ-SHTT, ngày: 25.11.2019
- (11) Số Văn bằng: 1-0015306 (24) Ngày cấp: 22.03.2016
- Mục sửa đổi: Tác giả
- Nội dung mới: Bổ sung 03 tác giả sau đây vào danh sách các tác giả sáng chế
1. Jan Friedemann Plaul (DE)
  2. Norbert Rein (AT)
  3. Karl Zehetbauer (AT)
- 

- Quyết định sửa đổi số: 110090/QĐ-SHTT, ngày: 05.12.2019
- (11) Số Văn bằng: 1-0014319 (24) Ngày cấp: 13.07.2015
- Mục sửa đổi: Tên, địa chỉ chủ văn bằng
- Nội dung mới:
- (73) LABORATORIO FARMACEUTICO C.T. S.R.L. (IT)
- Via Dante Alighieri, 71 - 18038 Sanremo (IM) - Italy
- 

- Quyết định sửa đổi số: 110556/QĐ-SHTT, ngày: 06.12.2019
- (11) Số Văn bằng: 1-0020400 (24) Ngày cấp: 02.01.2019
- Mục sửa đổi: Tên, địa chỉ chủ văn bằng
- Nội dung mới:
- (73) 1. NIPPON STEEL CORPORATION (JP)
- 6-1, Marunouchi 2-chome, Chiyoda-ku, Tokyo 100-8071, Japan
2. VALLOUREC OIL AND GAS FRANCE (FR)
- 54, rue Anatole France, Aulnoye-Aymeries 59620, France
- 

- Quyết định sửa đổi số: 110818/QĐ-SHTT, ngày: 09.12.2019
- (11) Số Văn bằng: 1-0020037 (24) Ngày cấp: 15.10.2018
- Mục sửa đổi: Tên, địa chỉ chủ văn bằng
- Nội dung mới:

- (73) 1. NIPPON STEEL CORPORATION (JP)  
6-1, Marunouchi 2-chome, Chiyoda-ku, Tokyo 100-8071 Japan  
2. VALLOUREC OIL AND GAS FRANC (FR)  
54, rue Anatole France, F-59620 Aulnoye Aymeries, France
- 

Quyết định sửa đổi số: 113785/QĐ-SHTT, ngày: 13.12.2019

- (11) Số Văn bằng: 1-0017946 (24) Ngày cấp: 05.12.2017

Mục sửa đổi: Tên, địa chỉ chủ văn bằng

Nội dung mới:

- (73) IEV GROUP SDN. BHD (MY)  
Level 5, Block A, Menara PKNS, No. 17, Jalan Yong Shook Lin, 46050 Petaling Jaya,  
Selangor Darul Ehsan, Malaysia
- 

Quyết định sửa đổi số: 113786/QĐ-SHTT, ngày: 13.12.2019

| (11) Số Văn bằng | (24) Ngày cấp |
|------------------|---------------|
| 1-0021480        | 09.07.2019    |
| 1-0021481        | 09.07.2019    |

Mục sửa đổi: Tên, địa chỉ chủ văn bằng

Nội dung mới:

- (73) SOCIÉTÉ DES PRODUITS NESTLÉ S.A. (CH)  
Entre-deux-Villes, 1800 Vevey, Switzerland
-

**2 - DUY TRÌ HIỆU LỰC VĂN BẢN BẢO HỘ**

*a - Duy trì hiệu lực Bằng độc quyền sáng chế*

| <b>STT</b> | <b>SỐ KÝ HIỆU VĂN BẢN</b> | <b>NGÀY BAN HÀNH</b> | <b>SỐ YÊU CẦU</b> | <b>SỐ ĐƠN/BẰNG LIÊN QUAN</b> |
|------------|---------------------------|----------------------|-------------------|------------------------------|
| 1          | 23642/TB-SHTT             | 27/11/2019           | DT1-2019-06306    | 1-0015967                    |
| 2          | 23643/TB-SHTT             | 27/11/2019           | DT1-2019-06307    | 1-0015924                    |
| 3          | 23644/TB-SHTT             | 27/11/2019           | DT1-2019-06308    | 1-0013163                    |
| 4          | 23645/TB-SHTT             | 27/11/2019           | DT1-2019-06310    | 1-0008666                    |
| 5          | 23646/TB-SHTT             | 27/11/2019           | DT1-2019-06311    | 1-0021344                    |
| 6          | 23647/TB-SHTT             | 27/11/2019           | DT1-2019-06313    | 1-0020945                    |
| 7          | 23648/TB-SHTT             | 27/11/2019           | DT1-2019-06315    | 1-0020700                    |
| 8          | 23649/TB-SHTT             | 27/11/2019           | DT1-2019-06317    | 1-0017452                    |
| 9          | 23650/TB-SHTT             | 27/11/2019           | DT1-2019-06318    | 1-0017419                    |
| 10         | 23651/TB-SHTT             | 27/11/2019           | DT1-2019-06320    | 1-0017938                    |
| 11         | 23652/TB-SHTT             | 27/11/2019           | DT1-2019-06321    | 1-0017486                    |
| 12         | 23653/TB-SHTT             | 27/11/2019           | DT1-2019-06322    | 1-0016072                    |
| 13         | 23654/TB-SHTT             | 27/11/2019           | DT1-2019-06325    | 1-0019361                    |
| 14         | 23655/TB-SHTT             | 27/11/2019           | DT1-2019-06329    | 1-0010650                    |
| 15         | 23656/TB-SHTT             | 27/11/2019           | DT1-2019-06330    | 1-0013275                    |
| 16         | 23657/TB-SHTT             | 27/11/2019           | DT1-2019-06331    | 1-0016668                    |
| 17         | 23658/TB-SHTT             | 27/11/2019           | DT1-2019-06332    | 1-0010652                    |
| 18         | 23659/TB-SHTT             | 27/11/2019           | DT1-2019-06333    | 1-0009750                    |
| 19         | 23660/TB-SHTT             | 27/11/2019           | DT1-2019-06334    | 1-0014588                    |
| 20         | 23661/TB-SHTT             | 27/11/2019           | DT1-2019-06335    | 1-0013527                    |
| 21         | 23662/TB-SHTT             | 27/11/2019           | DT1-2019-06336    | 1-0013527                    |
| 22         | 23663/TB-SHTT             | 27/11/2019           | DT1-2019-06337    | 1-0013527                    |
| 23         | 23664/TB-SHTT             | 27/11/2019           | DT1-2019-06338    | 1-0013527                    |
| 24         | 23665/TB-SHTT             | 27/11/2019           | DT1-2019-06339    | 1-0013527                    |
| 25         | 23666/TB-SHTT             | 27/11/2019           | DT1-2019-06340    | 1-0020064                    |
| 26         | 23667/TB-SHTT             | 27/11/2019           | DT1-2019-06341    | 1-0015935                    |
| 27         | 23668/TB-SHTT             | 27/11/2019           | DT1-2019-06342    | 1-0007958                    |
| 28         | 23669/TB-SHTT             | 27/11/2019           | DT1-2019-06343    | 1-0008731                    |
| 29         | 23670/TB-SHTT             | 27/11/2019           | DT1-2019-06345    | 1-0019685                    |
| 30         | 23671/TB-SHTT             | 27/11/2019           | DT1-2019-06346    | 1-0019685                    |
| 31         | 23672/TB-SHTT             | 27/11/2019           | DT1-2019-06347    | 1-0019686                    |
| 32         | 23673/TB-SHTT             | 27/11/2019           | DT1-2019-06348    | 1-0019091                    |
| 33         | 23674/TB-SHTT             | 27/11/2019           | DT1-2019-06356    | 1-0010610                    |
| 34         | 23675/TB-SHTT             | 27/11/2019           | DT1-2019-06357    | 1-0009696                    |
| 35         | 23676/TB-SHTT             | 27/11/2019           | DT1-2019-06358    | 1-0011782                    |
| 36         | 23677/TB-SHTT             | 27/11/2019           | DT1-2019-06359    | 1-0013122                    |
| 37         | 23678/TB-SHTT             | 27/11/2019           | DT1-2019-06360    | 1-0013123                    |
| 38         | 23679/TB-SHTT             | 27/11/2019           | DT1-2019-06361    | 1-0010609                    |
| 39         | 23680/TB-SHTT             | 27/11/2019           | DT1-2019-06362    | 1-0010620                    |
| 40         | 23681/TB-SHTT             | 27/11/2019           | DT1-2019-06363    | 1-0017451                    |
| 41         | 23734/TB-SHTT             | 27/11/2019           | DT1-2019-04921    | 1-0019678                    |
| 42         | 23735/TB-SHTT             | 27/11/2019           | DT1-2019-04922    | 1-0019679                    |

**CÔNG BÁO SỞ HỮU CÔNG NGHIỆP SỐ 382 TẬP B - QUYỂN 1 (01.2020)**

|    |       |          |            |                |           |
|----|-------|----------|------------|----------------|-----------|
| 43 | 23736 | /TB-SHTT | 27/11/2019 | DT1-2019-04923 | 1-0015715 |
| 44 | 23737 | /TB-SHTT | 27/11/2019 | DT1-2019-04924 | 1-0017229 |
| 45 | 23738 | /TB-SHTT | 27/11/2019 | DT1-2019-04925 | 1-0017237 |
| 46 | 23739 | /TB-SHTT | 27/11/2019 | DT1-2019-04926 | 1-0008608 |
| 47 | 23740 | /TB-SHTT | 27/11/2019 | DT1-2019-04927 | 1-0008618 |
| 48 | 23741 | /TB-SHTT | 27/11/2019 | DT1-2019-04928 | 1-0012974 |
| 49 | 23742 | /TB-SHTT | 27/11/2019 | DT1-2019-04929 | 1-0019683 |
| 50 | 23743 | /TB-SHTT | 27/11/2019 | DT1-2019-04930 | 1-0019699 |
| 51 | 23744 | /TB-SHTT | 27/11/2019 | DT1-2019-04931 | 1-0009470 |
| 52 | 23745 | /TB-SHTT | 27/11/2019 | DT1-2019-04932 | 1-0009472 |
| 53 | 23746 | /TB-SHTT | 27/11/2019 | DT1-2019-04933 | 1-0010507 |
| 54 | 23747 | /TB-SHTT | 27/11/2019 | DT1-2019-04934 | 1-0010509 |
| 55 | 23748 | /TB-SHTT | 27/11/2019 | DT1-2019-04935 | 1-0008620 |
| 56 | 23749 | /TB-SHTT | 27/11/2019 | DT1-2019-04936 | 1-0008624 |
| 57 | 23750 | /TB-SHTT | 27/11/2019 | DT1-2019-04937 | 1-0008629 |
| 58 | 23751 | /TB-SHTT | 27/11/2019 | DT1-2019-04938 | 1-0012992 |
| 59 | 23752 | /TB-SHTT | 27/11/2019 | DT1-2019-04939 | 1-0017289 |
| 60 | 23753 | /TB-SHTT | 27/11/2019 | DT1-2019-04940 | 1-0019728 |
| 61 | 23754 | /TB-SHTT | 27/11/2019 | DT1-2019-04942 | 1-0011641 |
| 62 | 23755 | /TB-SHTT | 27/11/2019 | DT1-2019-04943 | 1-0019767 |
| 63 | 23756 | /TB-SHTT | 27/11/2019 | DT1-2019-04944 | 1-0015816 |
| 64 | 23757 | /TB-SHTT | 27/11/2019 | DT1-2019-04945 | 1-0017308 |
| 65 | 23758 | /TB-SHTT | 27/11/2019 | DT1-2019-04946 | 1-0007898 |
| 66 | 23759 | /TB-SHTT | 27/11/2019 | DT1-2019-04947 | 1-0007899 |
| 67 | 23760 | /TB-SHTT | 27/11/2019 | DT1-2019-04948 | 1-0007208 |
| 68 | 23761 | /TB-SHTT | 27/11/2019 | DT1-2019-04949 | 1-0019797 |
| 69 | 23762 | /TB-SHTT | 27/11/2019 | DT1-2019-04950 | 1-0019820 |
| 70 | 23763 | /TB-SHTT | 27/11/2019 | DT1-2019-04951 | 1-0015831 |
| 71 | 23764 | /TB-SHTT | 27/11/2019 | DT1-2019-04952 | 1-0015857 |
| 72 | 23765 | /TB-SHTT | 27/11/2019 | DT1-2019-04953 | 1-0017344 |
| 73 | 23766 | /TB-SHTT | 27/11/2019 | DT1-2019-04954 | 1-0017345 |
| 74 | 23767 | /TB-SHTT | 27/11/2019 | DT1-2019-04955 | 1-0017350 |
| 75 | 23768 | /TB-SHTT | 27/11/2019 | DT1-2019-04956 | 1-0009548 |
| 76 | 23769 | /TB-SHTT | 27/11/2019 | DT1-2019-04957 | 1-0014434 |
| 77 | 23770 | /TB-SHTT | 27/11/2019 | DT1-2019-04958 | 1-0014452 |
| 78 | 23771 | /TB-SHTT | 27/11/2019 | DT1-2019-04959 | 1-0013085 |
| 79 | 23772 | /TB-SHTT | 27/11/2019 | DT1-2019-04960 | 1-0011694 |
| 80 | 23773 | /TB-SHTT | 27/11/2019 | DT1-2019-04961 | 1-0006545 |
| 81 | 23774 | /TB-SHTT | 27/11/2019 | DT1-2019-04962 | 1-0010582 |
| 82 | 23775 | /TB-SHTT | 27/11/2019 | DT1-2019-04964 | 1-0015886 |
| 83 | 23776 | /TB-SHTT | 27/11/2019 | DT1-2019-04965 | 1-0017358 |
| 84 | 23777 | /TB-SHTT | 27/11/2019 | DT1-2019-04915 | 1-0009446 |
| 85 | 23778 | /TB-SHTT | 27/11/2019 | DT1-2019-04966 | 1-0014483 |
| 86 | 23779 | /TB-SHTT | 27/11/2019 | DT1-2019-04967 | 1-0013019 |
| 87 | 23780 | /TB-SHTT | 27/11/2019 | DT1-2019-04968 | 1-0013057 |
| 88 | 23781 | /TB-SHTT | 27/11/2019 | DT1-2019-04969 | 1-0007922 |
| 89 | 23782 | /TB-SHTT | 27/11/2019 | DT1-2019-04970 | 1-0013111 |

**CÔNG BÁO SỞ HỮU CÔNG NGHIỆP SỐ 382 TẬP B - QUYỀN 1 (01.2020)**

|     |       |          |            |                |           |
|-----|-------|----------|------------|----------------|-----------|
| 90  | 23783 | /TB-SHTT | 27/11/2019 | DT1-2019-04971 | 1-0008656 |
| 91  | 23784 | /TB-SHTT | 27/11/2019 | DT1-2019-04972 | 1-0019841 |
| 92  | 23785 | /TB-SHTT | 27/11/2019 | DT1-2019-04973 | 1-0008705 |
| 93  | 23786 | /TB-SHTT | 27/11/2019 | DT1-2019-04974 | 1-0008627 |
| 94  | 23787 | /TB-SHTT | 27/11/2019 | DT1-2019-04941 | 1-0014394 |
| 95  | 23788 | /TB-SHTT | 27/11/2019 | DT1-2019-04978 | 1-0014454 |
| 96  | 23789 | /TB-SHTT | 27/11/2019 | DT1-2019-04979 | 1-0017222 |
| 97  | 23790 | /TB-SHTT | 27/11/2019 | DT1-2019-04980 | 1-0017224 |
| 98  | 23791 | /TB-SHTT | 27/11/2019 | DT1-2019-04981 | 1-0011571 |
| 99  | 23792 | /TB-SHTT | 27/11/2019 | DT1-2019-04982 | 1-0012917 |
| 100 | 23793 | /TB-SHTT | 27/11/2019 | DT1-2019-04983 | 1-0017405 |
| 101 | 23794 | /TB-SHTT | 27/11/2019 | DT1-2019-04984 | 1-0014413 |
| 102 | 23795 | /TB-SHTT | 27/11/2019 | DT1-2019-04985 | 1-0019860 |
| 103 | 23796 | /TB-SHTT | 27/11/2019 | DT1-2019-04986 | 1-0011678 |
| 104 | 23801 | /TB-SHTT | 28/11/2019 | DT1-2019-05942 | 1-0019599 |
| 105 | 23802 | /TB-SHTT | 28/11/2019 | DT1-2019-06364 | 1-0011746 |
| 106 | 23803 | /TB-SHTT | 28/11/2019 | DT1-2019-06365 | 1-0017427 |
| 107 | 23804 | /TB-SHTT | 28/11/2019 | DT1-2019-06366 | 1-0017431 |
| 108 | 23805 | /TB-SHTT | 28/11/2019 | DT1-2019-06367 | 1-0010629 |
| 109 | 23806 | /TB-SHTT | 28/11/2019 | DT1-2019-06368 | 1-0004581 |
| 110 | 23807 | /TB-SHTT | 28/11/2019 | DT1-2019-06369 | 1-0015906 |
| 111 | 23808 | /TB-SHTT | 28/11/2019 | DT1-2019-06370 | 1-0014268 |
| 112 | 23809 | /TB-SHTT | 28/11/2019 | DT1-2019-06371 | 1-0016083 |
| 113 | 23810 | /TB-SHTT | 28/11/2019 | DT1-2019-06372 | 1-0015968 |
| 114 | 23811 | /TB-SHTT | 28/11/2019 | DT1-2019-06373 | 1-0005143 |
| 115 | 23812 | /TB-SHTT | 28/11/2019 | DT1-2019-06374 | 1-0005147 |
| 116 | 23813 | /TB-SHTT | 28/11/2019 | DT1-2019-06375 | 1-0015904 |
| 117 | 23814 | /TB-SHTT | 28/11/2019 | DT1-2019-06376 | 1-0015908 |
| 118 | 23815 | /TB-SHTT | 28/11/2019 | DT1-2019-06377 | 1-0017396 |
| 119 | 23816 | /TB-SHTT | 28/11/2019 | DT1-2019-06378 | 1-0017402 |
| 120 | 23817 | /TB-SHTT | 28/11/2019 | DT1-2019-06379 | 1-0017403 |
| 121 | 23818 | /TB-SHTT | 28/11/2019 | DT1-2019-06380 | 1-0017407 |
| 122 | 23819 | /TB-SHTT | 28/11/2019 | DT1-2019-06381 | 1-0017404 |
| 123 | 23820 | /TB-SHTT | 28/11/2019 | DT1-2019-06382 | 1-0014494 |
| 124 | 23821 | /TB-SHTT | 28/11/2019 | DT1-2019-06383 | 1-0014501 |
| 125 | 23822 | /TB-SHTT | 28/11/2019 | DT1-2019-06384 | 1-0014505 |
| 126 | 23823 | /TB-SHTT | 28/11/2019 | DT1-2019-06385 | 1-0014508 |
| 127 | 23824 | /TB-SHTT | 28/11/2019 | DT1-2019-06386 | 1-0009604 |
| 128 | 23825 | /TB-SHTT | 28/11/2019 | DT1-2019-06387 | 1-0018985 |
| 129 | 24035 | /TB-SHTT | 02/12/2019 | DT1-2019-04644 | 1-0007858 |
| 130 | 24036 | /TB-SHTT | 02/12/2019 | DT1-2019-05873 | 1-0010572 |
| 131 | 24037 | /TB-SHTT | 02/12/2019 | DT1-2019-06535 | 1-0016150 |
| 132 | 24038 | /TB-SHTT | 02/12/2019 | DT1-2019-06536 | 1-0017692 |
| 133 | 24039 | /TB-SHTT | 02/12/2019 | DT1-2019-06496 | 1-0013320 |
| 134 | 24040 | /TB-SHTT | 02/12/2019 | DT1-2019-06497 | 1-0017474 |
| 135 | 24041 | /TB-SHTT | 02/12/2019 | DT1-2019-06498 | 1-0016063 |
| 136 | 24042 | /TB-SHTT | 02/12/2019 | DT1-2019-06499 | 1-0016047 |

**CÔNG BÁO SỞ HỮU CÔNG NGHIỆP SỐ 382 TẬP B - QUYỂN 1 (01.2020)**

|     |       |          |            |                |           |
|-----|-------|----------|------------|----------------|-----------|
| 137 | 24043 | /TB-SHTT | 02/12/2019 | DT1-2019-06500 | 1-0017561 |
| 138 | 24044 | /TB-SHTT | 02/12/2019 | DT1-2019-06501 | 1-0016050 |
| 139 | 24045 | /TB-SHTT | 02/12/2019 | DT1-2019-06502 | 1-0016058 |
| 140 | 24046 | /TB-SHTT | 02/12/2019 | DT1-2019-06503 | 1-0008770 |
| 141 | 24047 | /TB-SHTT | 02/12/2019 | DT1-2019-06504 | 1-0007986 |
| 142 | 24048 | /TB-SHTT | 02/12/2019 | DT1-2019-06505 | 1-0014649 |
| 143 | 24049 | /TB-SHTT | 02/12/2019 | DT1-2019-06506 | 1-0009704 |
| 144 | 24050 | /TB-SHTT | 02/12/2019 | DT1-2019-06507 | 1-0009700 |
| 145 | 24051 | /TB-SHTT | 02/12/2019 | DT1-2019-06508 | 1-0014638 |
| 146 | 24052 | /TB-SHTT | 02/12/2019 | DT1-2019-06509 | 1-0014629 |
| 147 | 24053 | /TB-SHTT | 02/12/2019 | DT1-2019-06510 | 1-0014654 |
| 148 | 24054 | /TB-SHTT | 02/12/2019 | DT1-2019-06511 | 1-0007303 |
| 149 | 24055 | /TB-SHTT | 02/12/2019 | DT1-2019-06512 | 1-0013256 |
| 150 | 24056 | /TB-SHTT | 02/12/2019 | DT1-2019-06513 | 1-0013270 |
| 151 | 24057 | /TB-SHTT | 02/12/2019 | DT1-2019-06514 | 1-0020023 |
| 152 | 24058 | /TB-SHTT | 02/12/2019 | DT1-2019-06515 | 1-0020015 |
| 153 | 24059 | /TB-SHTT | 02/12/2019 | DT1-2019-06516 | 1-0005931 |
| 154 | 24060 | /TB-SHTT | 02/12/2019 | DT1-2019-06517 | 1-0017589 |
| 155 | 24061 | /TB-SHTT | 02/12/2019 | DT1-2019-06518 | 1-0014701 |
| 156 | 24062 | /TB-SHTT | 02/12/2019 | DT1-2019-06519 | 1-0020077 |
| 157 | 24063 | /TB-SHTT | 02/12/2019 | DT1-2019-06520 | 1-0020078 |
| 158 | 24064 | /TB-SHTT | 02/12/2019 | DT1-2019-06521 | 1-0020082 |
| 159 | 24065 | /TB-SHTT | 02/12/2019 | DT1-2019-06522 | 1-0020074 |
| 160 | 24066 | /TB-SHTT | 02/12/2019 | DT1-2019-06523 | 1-0020090 |
| 161 | 24067 | /TB-SHTT | 02/12/2019 | DT1-2019-06524 | 1-0020088 |
| 162 | 24068 | /TB-SHTT | 02/12/2019 | DT1-2019-06525 | 1-0006661 |
| 163 | 24069 | /TB-SHTT | 02/12/2019 | DT1-2019-06526 | 1-0016127 |
| 164 | 24070 | /TB-SHTT | 02/12/2019 | DT1-2019-06527 | 1-0016132 |
| 165 | 24071 | /TB-SHTT | 02/12/2019 | DT1-2019-06528 | 1-0017669 |
| 166 | 24072 | /TB-SHTT | 02/12/2019 | DT1-2019-06529 | 1-0016139 |
| 167 | 24073 | /TB-SHTT | 02/12/2019 | DT1-2019-06530 | 1-0016140 |
| 168 | 24074 | /TB-SHTT | 02/12/2019 | DT1-2019-06531 | 1-0016137 |
| 169 | 24075 | /TB-SHTT | 02/12/2019 | DT1-2019-06532 | 1-0016145 |
| 170 | 24076 | /TB-SHTT | 02/12/2019 | DT1-2019-06533 | 1-0017673 |
| 171 | 24077 | /TB-SHTT | 02/12/2019 | DT1-2019-06534 | 1-0017700 |
| 172 | 24078 | /TB-SHTT | 02/12/2019 | DT1-2019-06537 | 1-0017690 |
| 173 | 24079 | /TB-SHTT | 02/12/2019 | DT1-2019-06538 | 1-0016092 |
| 174 | 24080 | /TB-SHTT | 02/12/2019 | DT1-2019-06539 | 1-0017599 |
| 175 | 24081 | /TB-SHTT | 02/12/2019 | DT1-2019-06540 | 1-0017603 |
| 176 | 24082 | /TB-SHTT | 02/12/2019 | DT1-2019-06541 | 1-0016079 |
| 177 | 24083 | /TB-SHTT | 02/12/2019 | DT1-2019-06542 | 1-0017600 |
| 178 | 24084 | /TB-SHTT | 02/12/2019 | DT1-2019-06543 | 1-0017607 |
| 179 | 24085 | /TB-SHTT | 02/12/2019 | DT1-2019-06545 | 1-0016089 |
| 180 | 24086 | /TB-SHTT | 02/12/2019 | DT1-2019-06546 | 1-0017601 |
| 181 | 24087 | /TB-SHTT | 02/12/2019 | DT1-2019-06547 | 1-0016088 |
| 182 | 24088 | /TB-SHTT | 02/12/2019 | DT1-2019-06548 | 1-0010733 |
| 183 | 24089 | /TB-SHTT | 02/12/2019 | DT1-2019-06549 | 1-0014666 |



**CÔNG BÁO SỞ HỮU CÔNG NGHIỆP SỐ 382 TẬP B - QUYỂN 1 (01.2020)**

|     |       |          |            |                |           |
|-----|-------|----------|------------|----------------|-----------|
| 184 | 24090 | /TB-SHTT | 02/12/2019 | DT1-2019-06550 | 1-0014661 |
| 185 | 24091 | /TB-SHTT | 02/12/2019 | DT1-2019-06679 | 1-0017604 |
| 186 | 24092 | /TB-SHTT | 02/12/2019 | DT1-2019-06680 | 1-0010633 |
| 187 | 24093 | /TB-SHTT | 02/12/2019 | DT1-2019-06682 | 1-0013227 |
| 188 | 24094 | /TB-SHTT | 02/12/2019 | DT1-2019-06683 | 1-0008149 |
| 189 | 24095 | /TB-SHTT | 02/12/2019 | DT1-2019-06684 | 1-0008944 |
| 190 | 24096 | /TB-SHTT | 02/12/2019 | DT1-2019-06685 | 1-0006766 |
| 191 | 24097 | /TB-SHTT | 02/12/2019 | DT1-2019-06686 | 1-0006765 |
| 192 | 24098 | /TB-SHTT | 02/12/2019 | DT1-2019-06687 | 1-0005350 |
| 193 | 24099 | /TB-SHTT | 02/12/2019 | DT1-2019-06688 | 1-0009892 |
| 194 | 24100 | /TB-SHTT | 02/12/2019 | DT1-2019-06689 | 1-0003314 |
| 195 | 24101 | /TB-SHTT | 02/12/2019 | DT1-2019-06690 | 1-0009880 |
| 196 | 24102 | /TB-SHTT | 02/12/2019 | DT1-2019-06691 | 1-0010887 |
| 197 | 24103 | /TB-SHTT | 02/12/2019 | DT1-2019-06692 | 1-0008869 |
| 198 | 24104 | /TB-SHTT | 02/12/2019 | DT1-2019-06693 | 1-0010802 |
| 199 | 24105 | /TB-SHTT | 02/12/2019 | DT1-2019-06694 | 1-0002750 |
| 200 | 24106 | /TB-SHTT | 02/12/2019 | DT1-2019-06695 | 1-0008006 |
| 201 | 24107 | /TB-SHTT | 02/12/2019 | DT1-2019-06696 | 1-0008005 |
| 202 | 24108 | /TB-SHTT | 02/12/2019 | DT1-2019-06697 | 1-0008004 |
| 203 | 24109 | /TB-SHTT | 02/12/2019 | DT1-2019-06698 | 1-0015960 |
| 204 | 24110 | /TB-SHTT | 02/12/2019 | DT1-2019-06699 | 1-0018575 |
| 205 | 24111 | /TB-SHTT | 02/12/2019 | DT1-2019-06702 | 1-0004540 |
| 206 | 24112 | /TB-SHTT | 02/12/2019 | DT1-2019-06703 | 1-0007251 |
| 207 | 24113 | /TB-SHTT | 02/12/2019 | DT1-2019-06704 | 1-0007253 |
| 208 | 24114 | /TB-SHTT | 02/12/2019 | DT1-2019-06705 | 1-0013143 |
| 209 | 24115 | /TB-SHTT | 02/12/2019 | DT1-2019-06706 | 1-0013144 |
| 210 | 24116 | /TB-SHTT | 02/12/2019 | DT1-2019-06707 | 1-0013147 |
| 211 | 24117 | /TB-SHTT | 02/12/2019 | DT1-2019-06477 | 1-0011753 |
| 212 | 24118 | /TB-SHTT | 02/12/2019 | DT1-2019-06478 | 1-0011754 |
| 213 | 24119 | /TB-SHTT | 02/12/2019 | DT1-2019-06479 | 1-0011760 |
| 214 | 24120 | /TB-SHTT | 02/12/2019 | DT1-2019-06480 | 1-0011764 |
| 215 | 24121 | /TB-SHTT | 02/12/2019 | DT1-2019-06481 | 1-0011769 |
| 216 | 24122 | /TB-SHTT | 02/12/2019 | DT1-2019-06487 | 1-0009618 |
| 217 | 24123 | /TB-SHTT | 02/12/2019 | DT1-2019-06488 | 1-0014522 |
| 218 | 24124 | /TB-SHTT | 02/12/2019 | DT1-2019-06489 | 1-0013371 |
| 219 | 24125 | /TB-SHTT | 02/12/2019 | DT1-2019-06490 | 1-0012087 |
| 220 | 24126 | /TB-SHTT | 02/12/2019 | DT1-2019-06491 | 1-0012069 |
| 221 | 24169 | /TB-SHTT | 02/12/2019 | DT1-2019-05616 | 1-0011765 |
| 222 | 24170 | /TB-SHTT | 02/12/2019 | DT1-2019-05618 | 1-0019711 |
| 223 | 24171 | /TB-SHTT | 02/12/2019 | DT1-2019-05619 | 1-0013076 |
| 224 | 24172 | /TB-SHTT | 02/12/2019 | DT1-2019-05620 | 1-0016148 |
| 225 | 24173 | /TB-SHTT | 02/12/2019 | DT1-2019-05621 | 1-0008803 |
| 226 | 24174 | /TB-SHTT | 02/12/2019 | DT1-2019-05622 | 1-0020045 |
| 227 | 24175 | /TB-SHTT | 02/12/2019 | DT1-2019-05623 | 1-0020045 |
| 228 | 24176 | /TB-SHTT | 02/12/2019 | DT1-2019-05624 | 1-0009585 |
| 229 | 24177 | /TB-SHTT | 02/12/2019 | DT1-2019-05625 | 1-0017279 |
| 230 | 24178 | /TB-SHTT | 02/12/2019 | DT1-2019-05626 | 1-0017275 |

**CÔNG BÁO SỞ HỮU CÔNG NGHIỆP SỐ 382 TẬP B - QUYỂN 1 (01.2020)**

|     |       |          |            |                |           |
|-----|-------|----------|------------|----------------|-----------|
| 231 | 24179 | /TB-SHTT | 02/12/2019 | DT1-2019-05627 | 1-0019713 |
| 232 | 24180 | /TB-SHTT | 02/12/2019 | DT1-2019-05628 | 1-0017441 |
| 233 | 24181 | /TB-SHTT | 02/12/2019 | DT1-2019-05629 | 1-0017442 |
| 234 | 24182 | /TB-SHTT | 02/12/2019 | DT1-2019-05630 | 1-0010280 |
| 235 | 24183 | /TB-SHTT | 02/12/2019 | DT1-2019-05631 | 1-0014536 |
| 236 | 24184 | /TB-SHTT | 02/12/2019 | DT1-2019-05632 | 1-0019919 |
| 237 | 24185 | /TB-SHTT | 02/12/2019 | DT1-2019-05633 | 1-0014322 |
| 238 | 24186 | /TB-SHTT | 02/12/2019 | DT1-2019-05634 | 1-0014322 |
| 239 | 24187 | /TB-SHTT | 02/12/2019 | DT1-2019-05635 | 1-0009504 |
| 240 | 24188 | /TB-SHTT | 02/12/2019 | DT1-2019-05636 | 1-0019737 |
| 241 | 24189 | /TB-SHTT | 02/12/2019 | DT1-2019-05637 | 1-0019732 |
| 242 | 24190 | /TB-SHTT | 02/12/2019 | DT1-2019-05638 | 1-0015775 |
| 243 | 24191 | /TB-SHTT | 02/12/2019 | DT1-2019-05639 | 1-0015790 |
| 244 | 24192 | /TB-SHTT | 02/12/2019 | DT1-2019-05640 | 1-0017381 |
| 245 | 24193 | /TB-SHTT | 02/12/2019 | DT1-2019-05642 | 1-0009502 |
| 246 | 24194 | /TB-SHTT | 02/12/2019 | DT1-2019-05644 | 1-0015776 |
| 247 | 24195 | /TB-SHTT | 02/12/2019 | DT1-2019-05645 | 1-0017278 |
| 248 | 24196 | /TB-SHTT | 02/12/2019 | DT1-2019-05646 | 1-0017286 |
| 249 | 24197 | /TB-SHTT | 02/12/2019 | DT1-2019-05647 | 1-0017293 |
| 250 | 24198 | /TB-SHTT | 02/12/2019 | DT1-2019-05648 | 1-0009501 |
| 251 | 24199 | /TB-SHTT | 02/12/2019 | DT1-2019-05649 | 1-0009512 |
| 252 | 24200 | /TB-SHTT | 02/12/2019 | DT1-2019-05650 | 1-0006486 |
| 253 | 24201 | /TB-SHTT | 02/12/2019 | DT1-2019-05651 | 1-0007891 |
| 254 | 24202 | /TB-SHTT | 02/12/2019 | DT1-2019-05652 | 1-0008664 |
| 255 | 24203 | /TB-SHTT | 02/12/2019 | DT1-2019-05653 | 1-0019736 |
| 256 | 24204 | /TB-SHTT | 02/12/2019 | DT1-2019-05654 | 1-0019738 |
| 257 | 24205 | /TB-SHTT | 02/12/2019 | DT1-2019-05655 | 1-0011648 |
| 258 | 24206 | /TB-SHTT | 02/12/2019 | DT1-2019-05690 | 1-0017615 |
| 259 | 24207 | /TB-SHTT | 02/12/2019 | DT1-2019-05691 | 1-0009872 |
| 260 | 24208 | /TB-SHTT | 02/12/2019 | DT1-2019-05692 | 1-0008724 |
| 261 | 24209 | /TB-SHTT | 02/12/2019 | DT1-2019-05693 | 1-0007266 |
| 262 | 24210 | /TB-SHTT | 02/12/2019 | DT1-2019-05694 | 1-0011847 |
| 263 | 24211 | /TB-SHTT | 02/12/2019 | DT1-2019-05695 | 1-0020221 |
| 264 | 24212 | /TB-SHTT | 02/12/2019 | DT1-2019-05698 | 1-0019774 |
| 265 | 24213 | /TB-SHTT | 02/12/2019 | DT1-2019-05699 | 1-0019775 |
| 266 | 24214 | /TB-SHTT | 02/12/2019 | DT1-2019-05700 | 1-0005812 |
| 267 | 24215 | /TB-SHTT | 02/12/2019 | DT1-2019-05701 | 1-0019777 |
| 268 | 24216 | /TB-SHTT | 02/12/2019 | DT1-2019-05702 | 1-0017311 |
| 269 | 24217 | /TB-SHTT | 02/12/2019 | DT1-2019-05703 | 1-0017313 |
| 270 | 24218 | /TB-SHTT | 02/12/2019 | DT1-2019-05704 | 1-0017303 |
| 271 | 24219 | /TB-SHTT | 02/12/2019 | DT1-2019-05706 | 1-0006501 |
| 272 | 24220 | /TB-SHTT | 02/12/2019 | DT1-2019-05707 | 1-0006499 |
| 273 | 24221 | /TB-SHTT | 02/12/2019 | DT1-2019-05709 | 1-0014390 |
| 274 | 24222 | /TB-SHTT | 02/12/2019 | DT1-2019-05710 | 1-0014393 |
| 275 | 24223 | /TB-SHTT | 02/12/2019 | DT1-2019-05711 | 1-0014397 |
| 276 | 24224 | /TB-SHTT | 02/12/2019 | DT1-2019-05712 | 1-0011637 |
| 277 | 24225 | /TB-SHTT | 02/12/2019 | DT1-2019-05713 | 1-0011644 |

**CÔNG BÁO SỞ HỮU CÔNG NGHIỆP SỐ 382 TẬP B - QUYỀN 1 (01.2020)**

|     |       |          |            |                |           |
|-----|-------|----------|------------|----------------|-----------|
| 278 | 24226 | /TB-SHTT | 02/12/2019 | DT1-2019-05714 | 1-0011645 |
| 279 | 24227 | /TB-SHTT | 02/12/2019 | DT1-2019-05715 | 1-0013022 |
| 280 | 24228 | /TB-SHTT | 02/12/2019 | DT1-2019-05716 | 1-0019748 |
| 281 | 24229 | /TB-SHTT | 02/12/2019 | DT1-2019-05717 | 1-0019761 |
| 282 | 24230 | /TB-SHTT | 02/12/2019 | DT1-2019-05657 | 1-0010596 |
| 283 | 24231 | /TB-SHTT | 02/12/2019 | DT1-2019-05659 | 1-0013174 |
| 284 | 24232 | /TB-SHTT | 02/12/2019 | DT1-2019-05660 | 1-0015956 |
| 285 | 24233 | /TB-SHTT | 02/12/2019 | DT1-2019-05661 | 1-0014429 |
| 286 | 24234 | /TB-SHTT | 02/12/2019 | DT1-2019-05662 | 1-0019755 |
| 287 | 24235 | /TB-SHTT | 02/12/2019 | DT1-2019-05664 | 1-0009524 |
| 288 | 24236 | /TB-SHTT | 02/12/2019 | DT1-2019-05665 | 1-0017520 |
| 289 | 24527 | /TB-SHTT | 09/12/2019 | DT1-2019-06987 | 1-0016339 |
| 290 | 24528 | /TB-SHTT | 09/12/2019 | DT1-2019-06988 | 1-0008115 |
| 291 | 24529 | /TB-SHTT | 09/12/2019 | DT1-2019-06989 | 1-0008912 |
| 292 | 24530 | /TB-SHTT | 09/12/2019 | DT1-2019-06990 | 1-0005342 |
| 293 | 24531 | /TB-SHTT | 09/12/2019 | DT1-2019-06991 | 1-0005338 |
| 294 | 24532 | /TB-SHTT | 09/12/2019 | DT1-2019-06992 | 1-0014946 |
| 295 | 24533 | /TB-SHTT | 09/12/2019 | DT1-2019-06993 | 1-0014945 |
| 296 | 24534 | /TB-SHTT | 09/12/2019 | DT1-2019-06995 | 1-0008118 |
| 297 | 24535 | /TB-SHTT | 09/12/2019 | DT1-2019-06996 | 1-0013536 |
| 298 | 24536 | /TB-SHTT | 09/12/2019 | DT1-2019-06997 | 1-0013548 |
| 299 | 24537 | /TB-SHTT | 09/12/2019 | DT1-2019-06998 | 1-0013533 |
| 300 | 24538 | /TB-SHTT | 09/12/2019 | DT1-2019-06999 | 1-0010943 |
| 301 | 24539 | /TB-SHTT | 09/12/2019 | DT1-2019-07000 | 1-0012179 |
| 302 | 24540 | /TB-SHTT | 09/12/2019 | DT1-2019-07001 | 1-0012175 |
| 303 | 24541 | /TB-SHTT | 09/12/2019 | DT1-2019-07002 | 1-0012160 |
| 304 | 24542 | /TB-SHTT | 09/12/2019 | DT1-2019-07003 | 1-0003996 |
| 305 | 24543 | /TB-SHTT | 09/12/2019 | DT1-2019-07004 | 1-0018071 |
| 306 | 24544 | /TB-SHTT | 09/12/2019 | DT1-2019-07005 | 1-0020340 |
| 307 | 24545 | /TB-SHTT | 09/12/2019 | DT1-2019-07006 | 1-0009699 |
| 308 | 24546 | /TB-SHTT | 09/12/2019 | DT1-2019-07007 | 1-0013273 |
| 309 | 24547 | /TB-SHTT | 09/12/2019 | DT1-2019-07008 | 1-0013265 |
| 310 | 24548 | /TB-SHTT | 09/12/2019 | DT1-2019-07009 | 1-0013263 |
| 311 | 24549 | /TB-SHTT | 09/12/2019 | DT1-2019-07010 | 1-0013252 |
| 312 | 24550 | /TB-SHTT | 09/12/2019 | DT1-2019-07011 | 1-0011885 |
| 313 | 24551 | /TB-SHTT | 09/12/2019 | DT1-2019-07012 | 1-0011871 |
| 314 | 24552 | /TB-SHTT | 09/12/2019 | DT1-2019-07013 | 1-0011875 |
| 315 | 24553 | /TB-SHTT | 09/12/2019 | DT1-2019-07014 | 1-0011858 |
| 316 | 24554 | /TB-SHTT | 09/12/2019 | DT1-2019-07015 | 1-0020008 |
| 317 | 24555 | /TB-SHTT | 09/12/2019 | DT1-2019-07016 | 1-0020029 |
| 318 | 24556 | /TB-SHTT | 09/12/2019 | DT1-2019-07017 | 1-0020028 |
| 319 | 24557 | /TB-SHTT | 09/12/2019 | DT1-2019-07018 | 1-0017629 |
| 320 | 24558 | /TB-SHTT | 09/12/2019 | DT1-2019-07019 | 1-0017628 |
| 321 | 24559 | /TB-SHTT | 09/12/2019 | DT1-2019-07020 | 1-0017627 |
| 322 | 24560 | /TB-SHTT | 09/12/2019 | DT1-2019-07021 | 1-0017626 |
| 323 | 24561 | /TB-SHTT | 09/12/2019 | DT1-2019-07022 | 1-0017596 |
| 324 | 24562 | /TB-SHTT | 09/12/2019 | DT1-2019-07023 | 1-0017622 |

**CÔNG BÁO SỞ HỮU CÔNG NGHIỆP SỐ 382 TẬP B - QUYỂN 1 (01.2020)**

|     |       |          |            |                |           |
|-----|-------|----------|------------|----------------|-----------|
| 325 | 24563 | /TB-SHTT | 09/12/2019 | DT1-2019-07024 | 1-0017614 |
| 326 | 24564 | /TB-SHTT | 09/12/2019 | DT1-2019-07025 | 1-0010762 |
| 327 | 24565 | /TB-SHTT | 09/12/2019 | DT1-2019-07026 | 1-0010761 |
| 328 | 24566 | /TB-SHTT | 09/12/2019 | DT1-2019-07027 | 1-0017647 |
| 329 | 24567 | /TB-SHTT | 09/12/2019 | DT1-2019-07028 | 1-0017646 |
| 330 | 24568 | /TB-SHTT | 09/12/2019 | DT1-2019-07029 | 1-0017643 |
| 331 | 24569 | /TB-SHTT | 09/12/2019 | DT1-2019-07030 | 1-0017642 |
| 332 | 24570 | /TB-SHTT | 09/12/2019 | DT1-2019-07031 | 1-0017640 |
| 333 | 24571 | /TB-SHTT | 09/12/2019 | DT1-2019-07032 | 1-0017637 |
| 334 | 24572 | /TB-SHTT | 09/12/2019 | DT1-2019-07033 | 1-0017636 |
| 335 | 24573 | /TB-SHTT | 09/12/2019 | DT1-2019-07034 | 1-0017650 |
| 336 | 24574 | /TB-SHTT | 09/12/2019 | DT1-2019-07035 | 1-0010754 |
| 337 | 24575 | /TB-SHTT | 09/12/2019 | DT1-2019-07036 | 1-0013331 |
| 338 | 24576 | /TB-SHTT | 09/12/2019 | DT1-2019-07037 | 1-0014702 |
| 339 | 24577 | /TB-SHTT | 09/12/2019 | DT1-2019-07038 | 1-0014700 |
| 340 | 24578 | /TB-SHTT | 09/12/2019 | DT1-2019-07039 | 1-0014689 |
| 341 | 24579 | /TB-SHTT | 09/12/2019 | DT1-2019-07040 | 1-0014685 |
| 342 | 24580 | /TB-SHTT | 09/12/2019 | DT1-2019-07041 | 1-0020076 |
| 343 | 25008 | /TB-SHTT | 13/12/2019 | DT1-2019-05153 | 1-0015832 |
| 344 | 25009 | /TB-SHTT | 13/12/2019 | DT1-2019-05154 | 1-0016038 |
| 345 | 25010 | /TB-SHTT | 13/12/2019 | DT1-2019-05155 | 1-0019673 |
| 346 | 25011 | /TB-SHTT | 13/12/2019 | DT1-2019-05156 | 1-0017232 |
| 347 | 25012 | /TB-SHTT | 13/12/2019 | DT1-2019-05157 | 1-0014331 |
| 348 | 25013 | /TB-SHTT | 13/12/2019 | DT1-2019-05158 | 1-0014349 |
| 349 | 25014 | /TB-SHTT | 13/12/2019 | DT1-2019-05159 | 1-0012967 |
| 350 | 25015 | /TB-SHTT | 13/12/2019 | DT1-2019-05161 | 1-0019308 |
| 351 | 25016 | /TB-SHTT | 13/12/2019 | DT1-2019-05162 | 1-0014083 |
| 352 | 25017 | /TB-SHTT | 13/12/2019 | DT1-2019-05163 | 1-0019833 |
| 353 | 25018 | /TB-SHTT | 13/12/2019 | DT1-2019-05164 | 1-0006491 |
| 354 | 25019 | /TB-SHTT | 13/12/2019 | DT1-2019-05165 | 1-0005793 |
| 355 | 25020 | /TB-SHTT | 13/12/2019 | DT1-2019-05166 | 1-0017254 |
| 356 | 25021 | /TB-SHTT | 13/12/2019 | DT1-2019-05167 | 1-0010574 |
| 357 | 25022 | /TB-SHTT | 13/12/2019 | DT1-2019-05168 | 1-0019754 |
| 358 | 25023 | /TB-SHTT | 13/12/2019 | DT1-2019-05169 | 1-0019964 |
| 359 | 25024 | /TB-SHTT | 13/12/2019 | DT1-2019-05170 | 1-0009499 |
| 360 | 25025 | /TB-SHTT | 13/12/2019 | DT1-2019-02822 | 1-0015427 |
| 361 | 25026 | /TB-SHTT | 13/12/2019 | DT1-2019-05178 | 1-0009746 |
| 362 | 25027 | /TB-SHTT | 13/12/2019 | DT1-2019-05179 | 1-0009531 |
| 363 | 25028 | /TB-SHTT | 13/12/2019 | DT1-2019-05180 | 1-0017355 |
| 364 | 25029 | /TB-SHTT | 13/12/2019 | DT1-2019-05181 | 1-0019778 |
| 365 | 25030 | /TB-SHTT | 13/12/2019 | DT1-2019-05182 | 1-0017238 |
| 366 | 25031 | /TB-SHTT | 13/12/2019 | DT1-2019-05183 | 1-0019722 |
| 367 | 25032 | /TB-SHTT | 13/12/2019 | DT1-2019-05184 | 1-0019665 |
| 368 | 25033 | /TB-SHTT | 13/12/2019 | DT1-2019-05186 | 1-0005136 |
| 369 | 25034 | /TB-SHTT | 13/12/2019 | DT1-2019-05187 | 1-0017274 |
| 370 | 25035 | /TB-SHTT | 13/12/2019 | DT1-2019-05188 | 1-0010529 |
| 371 | 25036 | /TB-SHTT | 13/12/2019 | DT1-2019-05189 | 1-0006514 |

**CÔNG BÁO SỞ HỮU CÔNG NGHIỆP SỐ 382 TẬP B - QUYỂN 1 (01.2020)**

|     |       |          |            |                |           |
|-----|-------|----------|------------|----------------|-----------|
| 372 | 25037 | /TB-SHTT | 13/12/2019 | DT1-2019-05190 | 1-0014465 |
| 373 | 25038 | /TB-SHTT | 13/12/2019 | DT1-2019-05191 | 1-0019696 |
| 374 | 25039 | /TB-SHTT | 13/12/2019 | DT1-2019-05192 | 1-0017290 |
| 375 | 25040 | /TB-SHTT | 13/12/2019 | DT1-2019-05193 | 1-0017160 |
| 376 | 25041 | /TB-SHTT | 13/12/2019 | DT1-2019-05195 | 1-0018379 |
| 377 | 25042 | /TB-SHTT | 13/12/2019 | DT1-2019-03673 | 1-0014074 |
| 378 | 25043 | /TB-SHTT | 13/12/2019 | DT1-2019-03674 | 1-0014074 |
| 379 | 25044 | /TB-SHTT | 13/12/2019 | DT1-2019-03675 | 1-0014074 |
| 380 | 25045 | /TB-SHTT | 13/12/2019 | DT1-2019-03741 | 1-0019237 |
| 381 | 25046 | /TB-SHTT | 13/12/2019 | DT1-2019-04190 | 1-0008121 |
| 382 | 25047 | /TB-SHTT | 13/12/2019 | DT1-2019-04668 | 1-0015039 |
| 383 | 25048 | /TB-SHTT | 13/12/2019 | DT1-2019-04712 | 1-0008599 |
| 384 | 25049 | /TB-SHTT | 13/12/2019 | DT1-2019-04718 | 1-0009449 |
| 385 | 25050 | /TB-SHTT | 13/12/2019 | DT1-2019-04728 | 1-0011775 |
| 386 | 25051 | /TB-SHTT | 13/12/2019 | DT1-2019-04735 | 1-0019720 |
| 387 | 25052 | /TB-SHTT | 13/12/2019 | DT1-2019-05473 | 1-0011632 |
| 388 | 25053 | /TB-SHTT | 13/12/2019 | DT1-2019-06396 | 1-0017506 |
| 389 | 25054 | /TB-SHTT | 13/12/2019 | DT1-2019-01202 | 1-0010144 |
| 390 | 25055 | /TB-SHTT | 13/12/2019 | DT1-2019-03056 | 1-0017096 |
| 391 | 25056 | /TB-SHTT | 13/12/2019 | DT1-2019-03159 | 1-0006676 |
| 392 | 25057 | /TB-SHTT | 13/12/2019 | DT1-2019-03702 | 1-0017291 |
| 393 | 25058 | /TB-SHTT | 13/12/2019 | DT1-2019-03916 | 1-0019618 |
| 394 | 25062 | /TB-SHTT | 13/12/2019 | DT1-2019-04192 | 1-0012867 |
| 395 | 25063 | /TB-SHTT | 13/12/2019 | DT1-2019-05705 | 1-0011660 |
| 396 | 25064 | /TB-SHTT | 13/12/2019 | DT1-2019-06238 | 1-0011761 |
| 397 | 25065 | /TB-SHTT | 13/12/2019 | DT1-2019-05968 | 1-0016408 |
| 398 | 25066 | /TB-SHTT | 13/12/2019 | DT1-2019-06390 | 1-0016052 |
| 399 | 25067 | /TB-SHTT | 13/12/2019 | DT1-2019-06391 | 1-0016012 |
| 400 | 25076 | /TB-SHTT | 13/12/2019 | DT1-2019-05669 | 1-0017367 |
| 401 | 25077 | /TB-SHTT | 13/12/2019 | DT1-2019-05670 | 1-0014296 |
| 402 | 25078 | /TB-SHTT | 13/12/2019 | DT1-2019-05671 | 1-0018571 |
| 403 | 25079 | /TB-SHTT | 13/12/2019 | DT1-2019-05672 | 1-0013032 |
| 404 | 25080 | /TB-SHTT | 13/12/2019 | DT1-2019-05673 | 1-0010517 |
| 405 | 25081 | /TB-SHTT | 13/12/2019 | DT1-2019-05674 | 1-0010531 |
| 406 | 25082 | /TB-SHTT | 13/12/2019 | DT1-2019-05675 | 1-0013033 |
| 407 | 25083 | /TB-SHTT | 13/12/2019 | DT1-2019-05676 | 1-0011638 |
| 408 | 25084 | /TB-SHTT | 13/12/2019 | DT1-2019-05677 | 1-0016673 |
| 409 | 25085 | /TB-SHTT | 13/12/2019 | DT1-2019-05678 | 1-0014382 |
| 410 | 25086 | /TB-SHTT | 13/12/2019 | DT1-2019-05679 | 1-0011626 |
| 411 | 25087 | /TB-SHTT | 13/12/2019 | DT1-2019-05680 | 1-0019403 |
| 412 | 25088 | /TB-SHTT | 13/12/2019 | DT1-2019-05681 | 1-0010384 |
| 413 | 25089 | /TB-SHTT | 13/12/2019 | DT1-2019-05682 | 1-0012850 |
| 414 | 25090 | /TB-SHTT | 13/12/2019 | DT1-2019-05683 | 1-0011491 |
| 415 | 25091 | /TB-SHTT | 13/12/2019 | DT1-2019-05684 | 1-0010422 |
| 416 | 25092 | /TB-SHTT | 13/12/2019 | DT1-2019-05685 | 1-0017426 |
| 417 | 25094 | /TB-SHTT | 13/12/2019 | DT1-2019-05687 | 1-0010528 |
| 418 | 25095 | /TB-SHTT | 13/12/2019 | DT1-2019-05688 | 1-0006502 |

**CÔNG BÁO SỞ HỮU CÔNG NGHIỆP SỐ 382 TẬP B - QUYỂN 1 (01.2020)**

|     |       |          |            |                |           |
|-----|-------|----------|------------|----------------|-----------|
| 419 | 25096 | /TB-SHTT | 13/12/2019 | DT1-2019-05689 | 1-0017656 |
| 420 | 25097 | /TB-SHTT | 13/12/2019 | DT1-2019-05719 | 1-0013070 |
| 421 | 25098 | /TB-SHTT | 13/12/2019 | DT1-2019-05720 | 1-0013071 |
| 422 | 25099 | /TB-SHTT | 13/12/2019 | DT1-2019-05721 | 1-0013072 |
| 423 | 25100 | /TB-SHTT | 13/12/2019 | DT1-2019-05722 | 1-0013073 |
| 424 | 25101 | /TB-SHTT | 13/12/2019 | DT1-2019-05723 | 1-0017401 |
| 425 | 25102 | /TB-SHTT | 13/12/2019 | DT1-2019-05724 | 1-0007920 |
| 426 | 25103 | /TB-SHTT | 13/12/2019 | DT1-2019-05725 | 1-0011673 |
| 427 | 25104 | /TB-SHTT | 13/12/2019 | DT1-2019-05726 | 1-0019890 |
| 428 | 25105 | /TB-SHTT | 13/12/2019 | DT1-2019-05727 | 1-0005500 |
| 429 | 25106 | /TB-SHTT | 13/12/2019 | DT1-2019-05728 | 1-0017398 |
| 430 | 25107 | /TB-SHTT | 13/12/2019 | DT1-2019-05729 | 1-0005842 |
| 431 | 25108 | /TB-SHTT | 13/12/2019 | DT1-2019-05730 | 1-0020084 |
| 432 | 25109 | /TB-SHTT | 13/12/2019 | DT1-2019-05731 | 1-0014442 |
| 433 | 25110 | /TB-SHTT | 13/12/2019 | DT1-2019-05732 | 1-0010576 |
| 434 | 25111 | /TB-SHTT | 13/12/2019 | DT1-2019-05733 | 1-0013054 |
| 435 | 25112 | /TB-SHTT | 13/12/2019 | DT1-2019-05734 | 1-0019760 |
| 436 | 25113 | /TB-SHTT | 13/12/2019 | DT1-2019-05735 | 1-0013456 |
| 437 | 25114 | /TB-SHTT | 13/12/2019 | DT1-2019-05736 | 1-0016010 |
| 438 | 25116 | /TB-SHTT | 13/12/2019 | DT1-2019-05738 | 1-0013318 |
| 439 | 25119 | /TB-SHTT | 13/12/2019 | DT1-2019-05783 | 1-0019036 |
| 440 | 25120 | /TB-SHTT | 13/12/2019 | DT1-2019-05784 | 1-0019889 |
| 441 | 25121 | /TB-SHTT | 13/12/2019 | DT1-2019-05785 | 1-0014671 |
| 442 | 25122 | /TB-SHTT | 13/12/2019 | DT1-2019-05786 | 1-0007957 |
| 443 | 25123 | /TB-SHTT | 13/12/2019 | DT1-2019-05787 | 1-0020394 |
| 444 | 25126 | /TB-SHTT | 13/12/2019 | DT1-2019-05790 | 1-0020220 |
| 445 | 25127 | /TB-SHTT | 13/12/2019 | DT1-2019-05791 | 1-0016103 |
| 446 | 25128 | /TB-SHTT | 13/12/2019 | DT1-2019-05792 | 1-0008669 |
| 447 | 25129 | /TB-SHTT | 13/12/2019 | DT1-2019-05793 | 1-0008671 |
| 448 | 25130 | /TB-SHTT | 13/12/2019 | DT1-2019-05794 | 1-0008674 |
| 449 | 25131 | /TB-SHTT | 13/12/2019 | DT1-2019-05795 | 1-0010533 |
| 450 | 25132 | /TB-SHTT | 13/12/2019 | DT1-2019-05796 | 1-0010538 |
| 451 | 25133 | /TB-SHTT | 13/12/2019 | DT1-2019-05797 | 1-0011651 |
| 452 | 25134 | /TB-SHTT | 13/12/2019 | DT1-2019-05798 | 1-0011665 |
| 453 | 25135 | /TB-SHTT | 13/12/2019 | DT1-2019-05799 | 1-0011676 |
| 454 | 25136 | /TB-SHTT | 13/12/2019 | DT1-2019-05800 | 1-0008684 |
| 455 | 25137 | /TB-SHTT | 13/12/2019 | DT1-2019-05801 | 1-0014408 |
| 456 | 25138 | /TB-SHTT | 13/12/2019 | DT1-2019-05802 | 1-0014423 |
| 457 | 25139 | /TB-SHTT | 13/12/2019 | DT1-2019-05803 | 1-0008682 |
| 458 | 25140 | /TB-SHTT | 13/12/2019 | DT1-2019-05804 | 1-0013046 |
| 459 | 25141 | /TB-SHTT | 13/12/2019 | DT1-2019-05805 | 1-0013053 |
| 460 | 25142 | /TB-SHTT | 13/12/2019 | DT1-2019-05806 | 1-0013232 |
| 461 | 25143 | /TB-SHTT | 13/12/2019 | DT1-2019-05807 | 1-0017902 |
| 462 | 25144 | /TB-SHTT | 13/12/2019 | DT1-2019-05808 | 1-0009429 |
| 463 | 25145 | /TB-SHTT | 13/12/2019 | DT1-2019-05809 | 1-0019546 |
| 464 | 25146 | /TB-SHTT | 13/12/2019 | DT1-2019-05810 | 1-0017241 |
| 465 | 25147 | /TB-SHTT | 13/12/2019 | DT1-2019-05811 | 1-0010611 |

**CÔNG BÁO SỞ HỮU CÔNG NGHIỆP SỐ 382 TẬP B - QUYỂN 1 (01.2020)**

|     |       |          |            |                |           |
|-----|-------|----------|------------|----------------|-----------|
| 466 | 25148 | /TB-SHTT | 13/12/2019 | DT1-2019-05812 | 1-0017540 |
| 467 | 25149 | /TB-SHTT | 13/12/2019 | DT1-2019-05813 | 1-0013153 |
| 468 | 25150 | /TB-SHTT | 13/12/2019 | DT1-2019-05814 | 1-0015914 |
| 469 | 25151 | /TB-SHTT | 13/12/2019 | DT1-2019-05815 | 1-0013250 |
| 470 | 25152 | /TB-SHTT | 13/12/2019 | DT1-2019-05816 | 1-0013250 |
| 471 | 25153 | /TB-SHTT | 13/12/2019 | DT1-2019-05817 | 1-0013250 |
| 472 | 25154 | /TB-SHTT | 13/12/2019 | DT1-2019-05818 | 1-0013250 |
| 473 | 25155 | /TB-SHTT | 13/12/2019 | DT1-2019-05819 | 1-0013250 |
| 474 | 25156 | /TB-SHTT | 13/12/2019 | DT1-2019-05820 | 1-0013250 |
| 475 | 25157 | /TB-SHTT | 13/12/2019 | DT1-2019-05821 | 1-0013250 |
| 476 | 25158 | /TB-SHTT | 13/12/2019 | DT1-2019-05822 | 1-0013250 |
| 477 | 25159 | /TB-SHTT | 13/12/2019 | DT1-2019-05823 | 1-0013250 |
| 478 | 25160 | /TB-SHTT | 13/12/2019 | DT1-2019-05824 | 1-0013250 |
| 479 | 25161 | /TB-SHTT | 13/12/2019 | DT1-2019-03738 | 1-0011497 |
| 480 | 25162 | /TB-SHTT | 13/12/2019 | DT1-2019-02836 | 1-0016111 |
| 481 | 25163 | /TB-SHTT | 13/12/2019 | DT1-2019-03078 | 1-0007079 |
| 482 | 25164 | /TB-SHTT | 13/12/2019 | DT1-2019-03109 | 1-0012664 |
| 483 | 25165 | /TB-SHTT | 13/12/2019 | DT1-2019-03924 | 1-0004487 |
| 484 | 25166 | /TB-SHTT | 13/12/2019 | DT1-2019-05860 | 1-0009579 |
| 485 | 25167 | /TB-SHTT | 13/12/2019 | DT1-2019-06392 | 1-0014572 |
| 486 | 25175 | /TB-SHTT | 13/12/2019 | DT1-2019-05827 | 1-0019819 |
| 487 | 25176 | /TB-SHTT | 13/12/2019 | DT1-2019-05828 | 1-0011833 |
| 488 | 25177 | /TB-SHTT | 13/12/2019 | DT1-2019-05829 | 1-0006008 |
| 489 | 25178 | /TB-SHTT | 13/12/2019 | DT1-2019-05830 | 1-0010637 |
| 490 | 25179 | /TB-SHTT | 13/12/2019 | DT1-2019-05831 | 1-0016030 |
| 491 | 25180 | /TB-SHTT | 13/12/2019 | DT1-2019-05832 | 1-0005451 |
| 492 | 25181 | /TB-SHTT | 13/12/2019 | DT1-2019-05834 | 1-0018488 |
| 493 | 25182 | /TB-SHTT | 13/12/2019 | DT1-2019-05835 | 1-0013139 |
| 494 | 25183 | /TB-SHTT | 13/12/2019 | DT1-2019-05836 | 1-0015932 |
| 495 | 25184 | /TB-SHTT | 13/12/2019 | DT1-2019-05837 | 1-0015941 |
| 496 | 25185 | /TB-SHTT | 13/12/2019 | DT1-2019-05838 | 1-0010626 |
| 497 | 25186 | /TB-SHTT | 13/12/2019 | DT1-2019-05839 | 1-0015962 |
| 498 | 25187 | /TB-SHTT | 13/12/2019 | DT1-2019-05840 | 1-0015988 |
| 499 | 25188 | /TB-SHTT | 13/12/2019 | DT1-2019-05841 | 1-0016006 |
| 500 | 25189 | /TB-SHTT | 13/12/2019 | DT1-2019-05842 | 1-0016033 |
| 501 | 25190 | /TB-SHTT | 13/12/2019 | DT1-2019-05843 | 1-0019575 |
| 502 | 25191 | /TB-SHTT | 13/12/2019 | DT1-2019-05846 | 1-0014553 |
| 503 | 25192 | /TB-SHTT | 13/12/2019 | DT1-2019-05847 | 1-0017309 |
| 504 | 25193 | /TB-SHTT | 13/12/2019 | DT1-2019-05848 | 1-0019790 |
| 505 | 25194 | /TB-SHTT | 13/12/2019 | DT1-2019-05849 | 1-0019791 |
| 506 | 25195 | /TB-SHTT | 13/12/2019 | DT1-2019-05850 | 1-0005819 |
| 507 | 25196 | /TB-SHTT | 13/12/2019 | DT1-2019-05851 | 1-0007910 |
| 508 | 25197 | /TB-SHTT | 13/12/2019 | DT1-2019-05852 | 1-0019816 |
| 509 | 25198 | /TB-SHTT | 13/12/2019 | DT1-2019-05853 | 1-0019818 |
| 510 | 25199 | /TB-SHTT | 13/12/2019 | DT1-2019-05854 | 1-0019821 |
| 511 | 25200 | /TB-SHTT | 13/12/2019 | DT1-2019-05855 | 1-0005822 |
| 512 | 25201 | /TB-SHTT | 13/12/2019 | DT1-2019-05856 | 1-0016007 |

**CÔNG BÁO SỞ HỮU CÔNG NGHIỆP SỐ 382 TẬP B - QUYỂN 1 (01.2020)**

|     |       |          |            |                |           |
|-----|-------|----------|------------|----------------|-----------|
| 513 | 25203 | /TB-SHTT | 13/12/2019 | DT1-2019-05858 | 1-0018857 |
| 514 | 25204 | /TB-SHTT | 13/12/2019 | DT1-2019-05859 | 1-0014546 |
| 515 | 25205 | /TB-SHTT | 13/12/2019 | DT1-2019-05861 | 1-0014541 |
| 516 | 25206 | /TB-SHTT | 13/12/2019 | DT1-2019-05862 | 1-0014547 |
| 517 | 25207 | /TB-SHTT | 13/12/2019 | DT1-2019-05863 | 1-0014549 |
| 518 | 25208 | /TB-SHTT | 13/12/2019 | DT1-2019-05864 | 1-0019920 |
| 519 | 25209 | /TB-SHTT | 13/12/2019 | DT1-2019-05865 | 1-0019807 |
| 520 | 25210 | /TB-SHTT | 13/12/2019 | DT1-2019-05866 | 1-0017529 |
| 521 | 25211 | /TB-SHTT | 13/12/2019 | DT1-2019-05867 | 1-0017549 |
| 522 | 25212 | /TB-SHTT | 13/12/2019 | DT1-2019-05868 | 1-0015944 |
| 523 | 25213 | /TB-SHTT | 13/12/2019 | DT1-2019-05869 | 1-0009102 |
| 524 | 25214 | /TB-SHTT | 13/12/2019 | DT1-2019-05870 | 1-0009158 |
| 525 | 25215 | /TB-SHTT | 13/12/2019 | DT1-2019-05871 | 1-0019887 |
| 526 | 25216 | /TB-SHTT | 13/12/2019 | DT1-2019-05943 | 1-0019596 |
| 527 | 25217 | /TB-SHTT | 13/12/2019 | DT1-2019-05944 | 1-0019866 |
| 528 | 25218 | /TB-SHTT | 13/12/2019 | DT1-2019-05945 | 1-0019902 |
| 529 | 25219 | /TB-SHTT | 13/12/2019 | DT1-2019-05946 | 1-0019901 |
| 530 | 25220 | /TB-SHTT | 13/12/2019 | DT1-2019-05947 | 1-0014648 |
| 531 | 25221 | /TB-SHTT | 13/12/2019 | DT1-2019-05948 | 1-0008689 |
| 532 | 25222 | /TB-SHTT | 13/12/2019 | DT1-2019-05949 | 1-0011682 |
| 533 | 25223 | /TB-SHTT | 13/12/2019 | DT1-2019-05950 | 1-0011690 |
| 534 | 25224 | /TB-SHTT | 13/12/2019 | DT1-2019-05951 | 1-0011691 |
| 535 | 25225 | /TB-SHTT | 13/12/2019 | DT1-2019-05952 | 1-0014439 |
| 536 | 25226 | /TB-SHTT | 13/12/2019 | DT1-2019-05953 | 1-0011700 |
| 537 | 25227 | /TB-SHTT | 13/12/2019 | DT1-2019-05954 | 1-0006557 |
| 538 | 25228 | /TB-SHTT | 13/12/2019 | DT1-2019-05955 | 1-0006558 |
| 539 | 25229 | /TB-SHTT | 13/12/2019 | DT1-2019-05956 | 1-0014441 |
| 540 | 25230 | /TB-SHTT | 13/12/2019 | DT1-2019-05957 | 1-0014455 |
| 541 | 25231 | /TB-SHTT | 13/12/2019 | DT1-2019-05958 | 1-0014461 |
| 542 | 25232 | /TB-SHTT | 13/12/2019 | DT1-2019-05959 | 1-0014462 |
| 543 | 25233 | /TB-SHTT | 13/12/2019 | DT1-2019-05960 | 1-0013062 |
| 544 | 25234 | /TB-SHTT | 13/12/2019 | DT1-2019-05961 | 1-0013080 |
| 545 | 25235 | /TB-SHTT | 13/12/2019 | DT1-2019-05962 | 1-0013081 |
| 546 | 25236 | /TB-SHTT | 13/12/2019 | DT1-2019-05963 | 1-0017621 |
| 547 | 25237 | /TB-SHTT | 13/12/2019 | DT1-2019-05964 | 1-0010578 |
| 548 | 25238 | /TB-SHTT | 13/12/2019 | DT1-2019-05965 | 1-0011972 |
| 549 | 25239 | /TB-SHTT | 13/12/2019 | DT1-2019-05966 | 1-0017576 |
| 550 | 25240 | /TB-SHTT | 13/12/2019 | DT1-2019-05967 | 1-0014902 |
| 551 | 25241 | /TB-SHTT | 13/12/2019 | DT1-2019-05972 | 1-0018830 |
| 552 | 25242 | /TB-SHTT | 13/12/2019 | DT1-2019-05973 | 1-0019758 |
| 553 | 25243 | /TB-SHTT | 13/12/2019 | DT1-2019-05974 | 1-0009507 |
| 554 | 25244 | /TB-SHTT | 13/12/2019 | DT1-2019-05975 | 1-0019765 |
| 555 | 25245 | /TB-SHTT | 13/12/2019 | DT1-2019-05976 | 1-0014496 |
| 556 | 25246 | /TB-SHTT | 13/12/2019 | DT1-2019-05977 | 1-0019870 |
| 557 | 25247 | /TB-SHTT | 13/12/2019 | DT1-2019-05978 | 1-0017469 |
| 558 | 25248 | /TB-SHTT | 13/12/2019 | DT1-2019-05979 | 1-0015959 |
| 559 | 25249 | /TB-SHTT | 13/12/2019 | DT1-2019-06232 | 1-0020376 |



**CÔNG BÁO SỞ HỮU CÔNG NGHIỆP SỐ 382 TẬP B - QUYỀN 1 (01.2020)**

|     |       |          |            |                |           |
|-----|-------|----------|------------|----------------|-----------|
| 560 | 25250 | /TB-SHTT | 13/12/2019 | DT1-2019-06233 | 1-0009669 |
| 561 | 25251 | /TB-SHTT | 13/12/2019 | DT1-2019-06234 | 1-0019823 |
| 562 | 25252 | /TB-SHTT | 13/12/2019 | DT1-2019-06237 | 1-0010646 |
| 563 | 25253 | /TB-SHTT | 13/12/2019 | DT1-2019-06239 | 1-0013198 |
| 564 | 25254 | /TB-SHTT | 13/12/2019 | DT1-2019-06240 | 1-0017541 |
| 565 | 25255 | /TB-SHTT | 13/12/2019 | DT1-2019-06241 | 1-0005988 |
| 566 | 25256 | /TB-SHTT | 13/12/2019 | DT1-2019-06242 | 1-0017813 |
| 567 | 25257 | /TB-SHTT | 13/12/2019 | DT1-2019-06243 | 1-0017812 |
| 568 | 25258 | /TB-SHTT | 13/12/2019 | DT1-2019-06244 | 1-0015984 |
| 569 | 25259 | /TB-SHTT | 13/12/2019 | DT1-2019-06245 | 1-0012022 |
| 570 | 25260 | /TB-SHTT | 13/12/2019 | DT1-2019-06246 | 1-0011813 |
| 571 | 25261 | /TB-SHTT | 13/12/2019 | DT1-2019-06247 | 1-0011750 |
| 572 | 25262 | /TB-SHTT | 13/12/2019 | DT1-2019-06248 | 1-0017824 |
| 573 | 25263 | /TB-SHTT | 13/12/2019 | DT1-2019-06251 | 1-0013167 |
| 574 | 25264 | /TB-SHTT | 13/12/2019 | DT1-2019-06249 | 1-0014575 |
| 575 | 25265 | /TB-SHTT | 13/12/2019 | DT1-2019-06250 | 1-0006623 |
| 576 | 25266 | /TB-SHTT | 13/12/2019 | DT1-2019-06254 | 1-0020154 |
| 577 | 25267 | /TB-SHTT | 13/12/2019 | DT1-2019-06259 | 1-0009677 |
| 578 | 25268 | /TB-SHTT | 13/12/2019 | DT1-2019-06260 | 1-0005163 |
| 579 | 25269 | /TB-SHTT | 13/12/2019 | DT1-2019-06261 | 1-0015955 |
| 580 | 25270 | /TB-SHTT | 13/12/2019 | DT1-2019-06262 | 1-0011768 |
| 581 | 25271 | /TB-SHTT | 13/12/2019 | DT1-2019-06263 | 1-0017429 |
| 582 | 25272 | /TB-SHTT | 13/12/2019 | DT1-2019-06264 | 1-0015920 |
| 583 | 25273 | /TB-SHTT | 13/12/2019 | DT1-2019-06265 | 1-0019876 |
| 584 | 25274 | /TB-SHTT | 13/12/2019 | DT1-2019-06266 | 1-0009678 |
| 585 | 25275 | /TB-SHTT | 13/12/2019 | DT1-2019-06267 | 1-0020053 |
| 586 | 25276 | /TB-SHTT | 13/12/2019 | DT1-2019-06268 | 1-0006585 |
| 587 | 25277 | /TB-SHTT | 13/12/2019 | DT1-2019-06269 | 1-0015937 |
| 588 | 25278 | /TB-SHTT | 13/12/2019 | DT1-2019-06270 | 1-0017432 |
| 589 | 25279 | /TB-SHTT | 13/12/2019 | DT1-2019-06271 | 1-0013131 |
| 590 | 25280 | /TB-SHTT | 13/12/2019 | DT1-2019-06272 | 1-0013130 |
| 591 | 25281 | /TB-SHTT | 13/12/2019 | DT1-2019-06273 | 1-0014667 |
| 592 | 25282 | /TB-SHTT | 13/12/2019 | DT1-2019-06274 | 1-0006657 |
| 593 | 25283 | /TB-SHTT | 13/12/2019 | DT1-2019-06275 | 1-0019739 |
| 594 | 25284 | /TB-SHTT | 13/12/2019 | DT1-2019-06276 | 1-0019740 |
| 595 | 25285 | /TB-SHTT | 13/12/2019 | DT1-2019-06277 | 1-0015695 |
| 596 | 25286 | /TB-SHTT | 13/12/2019 | DT1-2019-06279 | 1-0008890 |
| 597 | 25287 | /TB-SHTT | 13/12/2019 | DT1-2019-06280 | 1-0017487 |
| 598 | 25288 | /TB-SHTT | 13/12/2019 | DT1-2019-06281 | 1-0020075 |
| 599 | 25289 | /TB-SHTT | 13/12/2019 | DT1-2019-06282 | 1-0017458 |
| 600 | 25290 | /TB-SHTT | 13/12/2019 | DT1-2019-06283 | 1-0014578 |
| 601 | 25291 | /TB-SHTT | 13/12/2019 | DT1-2019-06284 | 1-0014581 |
| 602 | 25292 | /TB-SHTT | 13/12/2019 | DT1-2019-06285 | 1-0013091 |
| 603 | 25293 | /TB-SHTT | 13/12/2019 | DT1-2019-06286 | 1-0013101 |
| 604 | 25294 | /TB-SHTT | 13/12/2019 | DT1-2019-06287 | 1-0007227 |
| 605 | 25295 | /TB-SHTT | 13/12/2019 | DT1-2019-06288 | 1-0011710 |
| 606 | 25296 | /TB-SHTT | 13/12/2019 | DT1-2019-06289 | 1-0017795 |

**CÔNG BÁO SỞ HỮU CÔNG NGHIỆP SỐ 382 TẬP B - QUYỂN 1 (01.2020)**

|     |       |          |            |                |           |
|-----|-------|----------|------------|----------------|-----------|
| 607 | 25297 | /TB-SHTT | 13/12/2019 | DT1-2019-06290 | 1-0017695 |
| 608 | 25298 | /TB-SHTT | 13/12/2019 | DT1-2019-06294 | 1-0017449 |
| 609 | 25299 | /TB-SHTT | 13/12/2019 | DT1-2019-06295 | 1-0009649 |
| 610 | 25300 | /TB-SHTT | 13/12/2019 | DT1-2019-06296 | 1-0019930 |
| 611 | 25301 | /TB-SHTT | 13/12/2019 | DT1-2019-06297 | 1-0019923 |
| 612 | 25302 | /TB-SHTT | 13/12/2019 | DT1-2019-06298 | 1-0019928 |
| 613 | 25303 | /TB-SHTT | 13/12/2019 | DT1-2019-06299 | 1-0019929 |
| 614 | 25304 | /TB-SHTT | 13/12/2019 | DT1-2019-06300 | 1-0019927 |
| 615 | 25305 | /TB-SHTT | 13/12/2019 | DT1-2019-06301 | 1-0019958 |
| 616 | 25306 | /TB-SHTT | 13/12/2019 | DT1-2019-06302 | 1-0019926 |
| 617 | 25307 | /TB-SHTT | 13/12/2019 | DT1-2019-06303 | 1-0019925 |
| 618 | 25308 | /TB-SHTT | 13/12/2019 | DT1-2019-06304 | 1-0019924 |
| 619 | 25309 | /TB-SHTT | 13/12/2019 | DT1-2019-06305 | 1-0019957 |
| 620 | 25310 | /TB-SHTT | 13/12/2019 | DT1-2019-06393 | 1-0017462 |
| 621 | 25312 | /TB-SHTT | 13/12/2019 | DT1-2019-06395 | 1-0013165 |
| 622 | 25313 | /TB-SHTT | 13/12/2019 | DT1-2019-06397 | 1-0020153 |
| 623 | 25314 | /TB-SHTT | 13/12/2019 | DT1-2019-06399 | 1-0019038 |
| 624 | 25315 | /TB-SHTT | 13/12/2019 | DT1-2019-06400 | 1-0010627 |
| 625 | 25316 | /TB-SHTT | 13/12/2019 | DT1-2019-06401 | 1-0017954 |
| 626 | 25317 | /TB-SHTT | 13/12/2019 | DT1-2019-06403 | 1-0009625 |
| 627 | 25318 | /TB-SHTT | 13/12/2019 | DT1-2019-06404 | 1-0014530 |
| 628 | 25319 | /TB-SHTT | 13/12/2019 | DT1-2019-06405 | 1-0019893 |
| 629 | 25320 | /TB-SHTT | 13/12/2019 | DT1-2019-06406 | 1-0009638 |
| 630 | 25321 | /TB-SHTT | 13/12/2019 | DT1-2019-06407 | 1-0013115 |
| 631 | 25322 | /TB-SHTT | 13/12/2019 | DT1-2019-06408 | 1-0013176 |
| 632 | 25323 | /TB-SHTT | 13/12/2019 | DT1-2019-06409 | 1-0013128 |
| 633 | 25324 | /TB-SHTT | 13/12/2019 | DT1-2019-06410 | 1-0013133 |
| 634 | 25325 | /TB-SHTT | 13/12/2019 | DT1-2019-06411 | 1-0013134 |
| 635 | 25326 | /TB-SHTT | 13/12/2019 | DT1-2019-06412 | 1-0013135 |
| 636 | 25327 | /TB-SHTT | 13/12/2019 | DT1-2019-06413 | 1-0017693 |
| 637 | 25328 | /TB-SHTT | 13/12/2019 | DT1-2019-06414 | 1-0008765 |
| 638 | 25329 | /TB-SHTT | 13/12/2019 | DT1-2019-06415 | 1-0014590 |
| 639 | 25330 | /TB-SHTT | 13/12/2019 | DT1-2019-06416 | 1-0013253 |
| 640 | 25331 | /TB-SHTT | 13/12/2019 | DT1-2019-06417 | 1-0003418 |
| 641 | 25332 | /TB-SHTT | 13/12/2019 | DT1-2019-06418 | 1-0016097 |
| 642 | 25333 | /TB-SHTT | 13/12/2019 | DT1-2019-06419 | 1-0005922 |
| 643 | 25334 | /TB-SHTT | 13/12/2019 | DT1-2019-06420 | 1-0013357 |
| 644 | 25335 | /TB-SHTT | 13/12/2019 | DT1-2019-06421 | 1-0016154 |
| 645 | 25336 | /TB-SHTT | 13/12/2019 | DT1-2019-06422 | 1-0016180 |
| 646 | 25337 | /TB-SHTT | 13/12/2019 | DT1-2019-06423 | 1-0018735 |
| 647 | 25338 | /TB-SHTT | 13/12/2019 | DT1-2019-06424 | 1-0018736 |
| 648 | 25339 | /TB-SHTT | 13/12/2019 | DT1-2019-06425 | 1-0014615 |
| 649 | 25340 | /TB-SHTT | 13/12/2019 | DT1-2019-06426 | 1-0014625 |
| 650 | 25341 | /TB-SHTT | 13/12/2019 | DT1-2019-06427 | 1-0017445 |
| 651 | 25342 | /TB-SHTT | 13/12/2019 | DT1-2019-06428 | 1-0017437 |
| 652 | 25343 | /TB-SHTT | 13/12/2019 | DT1-2019-06429 | 1-0017414 |
| 653 | 25344 | /TB-SHTT | 13/12/2019 | DT1-2019-06430 | 1-0015912 |

**CÔNG BÁO SỞ HỮU CÔNG NGHIỆP SỐ 382 TẬP B - QUYỂN 1 (01.2020)**

|     |       |          |            |                |           |
|-----|-------|----------|------------|----------------|-----------|
| 654 | 25346 | /TB-SHTT | 13/12/2019 | DT1-2019-06432 | 1-0010817 |
| 655 | 25347 | /TB-SHTT | 13/12/2019 | DT1-2019-06433 | 1-0014569 |
| 656 | 25348 | /TB-SHTT | 13/12/2019 | DT1-2019-06434 | 1-0010714 |
| 657 | 25349 | /TB-SHTT | 13/12/2019 | DT1-2019-06435 | 1-0020069 |
| 658 | 25350 | /TB-SHTT | 13/12/2019 | DT1-2019-06437 | 1-0010841 |
| 659 | 25351 | /TB-SHTT | 13/12/2019 | DT1-2019-06438 | 1-0017662 |
| 660 | 25352 | /TB-SHTT | 13/12/2019 | DT1-2019-06439 | 1-0017723 |
| 661 | 25353 | /TB-SHTT | 13/12/2019 | DT1-2019-06440 | 1-0016158 |
| 662 | 25354 | /TB-SHTT | 13/12/2019 | DT1-2019-06441 | 1-0017751 |
| 663 | 25355 | /TB-SHTT | 13/12/2019 | DT1-2019-06448 | 1-0017510 |
| 664 | 25356 | /TB-SHTT | 13/12/2019 | DT1-2019-06449 | 1-0015980 |
| 665 | 25357 | /TB-SHTT | 13/12/2019 | DT1-2019-06455 | 1-0019922 |
| 666 | 25358 | /TB-SHTT | 13/12/2019 | DT1-2019-06456 | 1-0019921 |
| 667 | 25359 | /TB-SHTT | 13/12/2019 | DT1-2019-06457 | 1-0019900 |
| 668 | 25360 | /TB-SHTT | 13/12/2019 | DT1-2019-06460 | 1-0017478 |
| 669 | 25361 | /TB-SHTT | 13/12/2019 | DT1-2019-06463 | 1-0017464 |
| 670 | 25362 | /TB-SHTT | 13/12/2019 | DT1-2019-06464 | 1-0017463 |
| 671 | 25363 | /TB-SHTT | 13/12/2019 | DT1-2019-06470 | 1-0014460 |
| 672 | 25364 | /TB-SHTT | 13/12/2019 | DT1-2019-06472 | 1-0015921 |
| 673 | 25365 | /TB-SHTT | 13/12/2019 | DT1-2019-06482 | 1-0017420 |
| 674 | 25366 | /TB-SHTT | 13/12/2019 | DT1-2019-06484 | 1-0017434 |
| 675 | 25367 | /TB-SHTT | 13/12/2019 | DT1-2019-06485 | 1-0017440 |
| 676 | 25368 | /TB-SHTT | 13/12/2019 | DT1-2019-06486 | 1-0017443 |
| 677 | 25369 | /TB-SHTT | 13/12/2019 | DT1-2019-06492 | 1-0014832 |
| 678 | 25370 | /TB-SHTT | 13/12/2019 | DT1-2019-06442 | 1-0013462 |
| 679 | 25371 | /TB-SHTT | 13/12/2019 | DT1-2019-06443 | 1-0020354 |
| 680 | 25372 | /TB-SHTT | 13/12/2019 | DT1-2019-06444 | 1-0020242 |
| 681 | 25373 | /TB-SHTT | 13/12/2019 | DT1-2019-06445 | 1-0020241 |
| 682 | 25375 | /TB-SHTT | 13/12/2019 | DT1-2019-06450 | 1-0016834 |
| 683 | 25376 | /TB-SHTT | 13/12/2019 | DT1-2019-06451 | 1-0013251 |
| 684 | 25377 | /TB-SHTT | 13/12/2019 | DT1-2019-06452 | 1-0019948 |
| 685 | 25378 | /TB-SHTT | 13/12/2019 | DT1-2019-06453 | 1-0013190 |
| 686 | 25379 | /TB-SHTT | 13/12/2019 | DT1-2019-06454 | 1-0014548 |
| 687 | 25380 | /TB-SHTT | 13/12/2019 | DT1-2019-06458 | 1-0014539 |
| 688 | 25381 | /TB-SHTT | 13/12/2019 | DT1-2019-06461 | 1-0010647 |
| 689 | 25382 | /TB-SHTT | 13/12/2019 | DT1-2019-06462 | 1-0009652 |
| 690 | 25383 | /TB-SHTT | 13/12/2019 | DT1-2019-06465 | 1-0014525 |
| 691 | 25384 | /TB-SHTT | 13/12/2019 | DT1-2019-06466 | 1-0014524 |
| 692 | 25385 | /TB-SHTT | 13/12/2019 | DT1-2019-06467 | 1-0014527 |
| 693 | 25386 | /TB-SHTT | 13/12/2019 | DT1-2019-06468 | 1-0009628 |
| 694 | 25387 | /TB-SHTT | 13/12/2019 | DT1-2019-06469 | 1-0014516 |
| 695 | 25388 | /TB-SHTT | 13/12/2019 | DT1-2019-06471 | 1-0012097 |
| 696 | 25389 | /TB-SHTT | 13/12/2019 | DT1-2019-06473 | 1-0005154 |
| 697 | 25390 | /TB-SHTT | 13/12/2019 | DT1-2019-06474 | 1-0008728 |
| 698 | 25391 | /TB-SHTT | 13/12/2019 | DT1-2019-06475 | 1-0010624 |
| 699 | 25392 | /TB-SHTT | 13/12/2019 | DT1-2019-06476 | 1-0011751 |
| 700 | 25393 | /TB-SHTT | 13/12/2019 | DT1-2019-06483 | 1-0017424 |

**CÔNG BÁO SỞ HỮU CÔNG NGHIỆP SỐ 382 TẬP B - QUYỂN 1 (01.2020)**

|     |       |          |            |                |           |
|-----|-------|----------|------------|----------------|-----------|
| 701 | 25394 | /TB-SHTT | 13/12/2019 | DT1-2019-06708 | 1-0007329 |
| 702 | 25395 | /TB-SHTT | 13/12/2019 | DT1-2019-06709 | 1-0017777 |
| 703 | 25396 | /TB-SHTT | 13/12/2019 | DT1-2019-06710 | 1-0017936 |
| 704 | 25397 | /TB-SHTT | 13/12/2019 | DT1-2019-06711 | 1-0013530 |
| 705 | 25398 | /TB-SHTT | 13/12/2019 | DT1-2019-06712 | 1-0019951 |
| 706 | 25399 | /TB-SHTT | 13/12/2019 | DT1-2019-06713 | 1-0011886 |
| 707 | 25400 | /TB-SHTT | 13/12/2019 | DT1-2019-06714 | 1-0014782 |
| 708 | 25401 | /TB-SHTT | 13/12/2019 | DT1-2019-06715 | 1-0017682 |
| 709 | 25402 | /TB-SHTT | 13/12/2019 | DT1-2019-06716 | 1-0010739 |
| 710 | 25403 | /TB-SHTT | 13/12/2019 | DT1-2019-06717 | 1-0010657 |
| 711 | 25404 | /TB-SHTT | 13/12/2019 | DT1-2019-06718 | 1-0004548 |
| 712 | 25405 | /TB-SHTT | 13/12/2019 | DT1-2019-06719 | 1-0005161 |
| 713 | 25406 | /TB-SHTT | 13/12/2019 | DT1-2019-06720 | 1-0014603 |
| 714 | 25408 | /TB-SHTT | 13/12/2019 | DT1-2019-06722 | 1-0010670 |
| 715 | 25409 | /TB-SHTT | 13/12/2019 | DT1-2019-06723 | 1-0008781 |
| 716 | 25410 | /TB-SHTT | 13/12/2019 | DT1-2019-06724 | 1-0017804 |
| 717 | 25411 | /TB-SHTT | 13/12/2019 | DT1-2019-06725 | 1-0016160 |
| 718 | 25412 | /TB-SHTT | 13/12/2019 | DT1-2019-06726 | 1-0006612 |
| 719 | 25413 | /TB-SHTT | 13/12/2019 | DT1-2019-06727 | 1-0010669 |
| 720 | 25414 | /TB-SHTT | 13/12/2019 | DT1-2019-06728 | 1-0004558 |
| 721 | 25416 | /TB-SHTT | 13/12/2019 | DT1-2019-06730 | 1-0016142 |
| 722 | 25417 | /TB-SHTT | 13/12/2019 | DT1-2019-06731 | 1-0014929 |
| 723 | 25418 | /TB-SHTT | 13/12/2019 | DT1-2019-06733 | 1-0017747 |
| 724 | 25419 | /TB-SHTT | 13/12/2019 | DT1-2019-06734 | 1-0017741 |
| 725 | 25420 | /TB-SHTT | 13/12/2019 | DT1-2019-06735 | 1-0017738 |
| 726 | 25421 | /TB-SHTT | 13/12/2019 | DT1-2019-06736 | 1-0017663 |
| 727 | 25422 | /TB-SHTT | 13/12/2019 | DT1-2019-06737 | 1-0016119 |
| 728 | 25423 | /TB-SHTT | 13/12/2019 | DT1-2019-06738 | 1-0016118 |
| 729 | 25424 | /TB-SHTT | 13/12/2019 | DT1-2019-06739 | 1-0016110 |
| 730 | 25425 | /TB-SHTT | 13/12/2019 | DT1-2019-06740 | 1-0016109 |
| 731 | 25426 | /TB-SHTT | 13/12/2019 | DT1-2019-06741 | 1-0016108 |
| 732 | 25427 | /TB-SHTT | 13/12/2019 | DT1-2019-06742 | 1-0020042 |
| 733 | 25428 | /TB-SHTT | 13/12/2019 | DT1-2019-06743 | 1-0020022 |
| 734 | 25429 | /TB-SHTT | 13/12/2019 | DT1-2019-06744 | 1-0017579 |
| 735 | 25430 | /TB-SHTT | 13/12/2019 | DT1-2019-06745 | 1-0017578 |
| 736 | 25431 | /TB-SHTT | 13/12/2019 | DT1-2019-06746 | 1-0017577 |
| 737 | 25432 | /TB-SHTT | 13/12/2019 | DT1-2019-06747 | 1-0017573 |
| 738 | 25433 | /TB-SHTT | 13/12/2019 | DT1-2019-06748 | 1-0013343 |
| 739 | 25434 | /TB-SHTT | 13/12/2019 | DT1-2019-06749 | 1-0013339 |
| 740 | 25435 | /TB-SHTT | 13/12/2019 | DT1-2019-06750 | 1-0011862 |
| 741 | 25436 | /TB-SHTT | 13/12/2019 | DT1-2019-06751 | 1-0011943 |
| 742 | 25437 | /TB-SHTT | 13/12/2019 | DT1-2019-06752 | 1-0013298 |
| 743 | 25438 | /TB-SHTT | 13/12/2019 | DT1-2019-06753 | 1-0010745 |
| 744 | 25439 | /TB-SHTT | 13/12/2019 | DT1-2019-06754 | 1-0010740 |
| 745 | 25440 | /TB-SHTT | 13/12/2019 | DT1-2019-06755 | 1-0008792 |
| 746 | 25441 | /TB-SHTT | 13/12/2019 | DT1-2019-06756 | 1-0016037 |
| 747 | 25442 | /TB-SHTT | 13/12/2019 | DT1-2019-06757 | 1-0012204 |

**CÔNG BÁO SỞ HỮU CÔNG NGHIỆP SỐ 382 TẬP B - QUYỂN 1 (01.2020)**

|     |       |          |            |                |           |
|-----|-------|----------|------------|----------------|-----------|
| 748 | 25443 | /TB-SHTT | 13/12/2019 | DT1-2019-06758 | 1-0014632 |
| 749 | 25444 | /TB-SHTT | 13/12/2019 | DT1-2019-06759 | 1-0014703 |
| 750 | 25445 | /TB-SHTT | 13/12/2019 | DT1-2019-06760 | 1-0013234 |
| 751 | 25446 | /TB-SHTT | 13/12/2019 | DT1-2019-06761 | 1-0010660 |
| 752 | 25447 | /TB-SHTT | 13/12/2019 | DT1-2019-06808 | 1-0019938 |
| 753 | 25448 | /TB-SHTT | 13/12/2019 | DT1-2019-06809 | 1-0019944 |
| 754 | 25449 | /TB-SHTT | 13/12/2019 | DT1-2019-06810 | 1-0019947 |
| 755 | 25450 | /TB-SHTT | 13/12/2019 | DT1-2019-06811 | 1-0019939 |
| 756 | 25452 | /TB-SHTT | 13/12/2019 | DT1-2019-06813 | 1-0011947 |
| 757 | 25453 | /TB-SHTT | 13/12/2019 | DT1-2019-06814 | 1-0019933 |
| 758 | 25454 | /TB-SHTT | 13/12/2019 | DT1-2019-06815 | 1-0008757 |
| 759 | 25455 | /TB-SHTT | 13/12/2019 | DT1-2019-06817 | 1-0014658 |
| 760 | 25456 | /TB-SHTT | 13/12/2019 | DT1-2019-06818 | 1-0021077 |
| 761 | 25457 | /TB-SHTT | 13/12/2019 | DT1-2019-06819 | 1-0013356 |
| 762 | 25458 | /TB-SHTT | 13/12/2019 | DT1-2019-06820 | 1-0013307 |
| 763 | 25459 | /TB-SHTT | 13/12/2019 | DT1-2019-06821 | 1-0013308 |
| 764 | 25460 | /TB-SHTT | 13/12/2019 | DT1-2019-06822 | 1-0019592 |
| 765 | 25461 | /TB-SHTT | 13/12/2019 | DT1-2019-06823 | 1-0012894 |
| 766 | 25462 | /TB-SHTT | 13/12/2019 | DT1-2019-06824 | 1-0014597 |
| 767 | 25463 | /TB-SHTT | 13/12/2019 | DT1-2019-06825 | 1-0019945 |
| 768 | 25464 | /TB-SHTT | 13/12/2019 | DT1-2019-06826 | 1-0016035 |
| 769 | 25465 | /TB-SHTT | 13/12/2019 | DT1-2019-06827 | 1-0007441 |
| 770 | 25466 | /TB-SHTT | 13/12/2019 | DT1-2019-06828 | 1-0007438 |
| 771 | 25467 | /TB-SHTT | 13/12/2019 | DT1-2019-06829 | 1-0005876 |
| 772 | 25468 | /TB-SHTT | 13/12/2019 | DT1-2019-06830 | 1-0005175 |
| 773 | 25469 | /TB-SHTT | 13/12/2019 | DT1-2019-06831 | 1-0016003 |
| 774 | 25470 | /TB-SHTT | 13/12/2019 | DT1-2019-06832 | 1-0017488 |
| 775 | 25471 | /TB-SHTT | 13/12/2019 | DT1-2019-06833 | 1-0017489 |
| 776 | 25472 | /TB-SHTT | 13/12/2019 | DT1-2019-06834 | 1-0017495 |
| 777 | 25473 | /TB-SHTT | 13/12/2019 | DT1-2019-06835 | 1-0017509 |
| 778 | 25474 | /TB-SHTT | 13/12/2019 | DT1-2019-06838 | 1-0007338 |
| 779 | 25475 | /TB-SHTT | 13/12/2019 | DT1-2019-06839 | 1-0013352 |
| 780 | 25476 | /TB-SHTT | 13/12/2019 | DT1-2019-06840 | 1-0016098 |
| 781 | 25478 | /TB-SHTT | 13/12/2019 | DT1-2019-06842 | 1-0016051 |
| 782 | 25479 | /TB-SHTT | 13/12/2019 | DT1-2019-06843 | 1-0011853 |
| 783 | 25480 | /TB-SHTT | 13/12/2019 | DT1-2019-06844 | 1-0014604 |
| 784 | 25481 | /TB-SHTT | 13/12/2019 | DT1-2019-06845 | 1-0006256 |
| 785 | 25482 | /TB-SHTT | 13/12/2019 | DT1-2019-06846 | 1-0019954 |
| 786 | 25483 | /TB-SHTT | 13/12/2019 | DT1-2019-06847 | 1-0019011 |
| 787 | 25484 | /TB-SHTT | 13/12/2019 | DT1-2019-06763 | 1-0017602 |
| 788 | 25485 | /TB-SHTT | 13/12/2019 | DT1-2019-06764 | 1-0016068 |
| 789 | 25486 | /TB-SHTT | 13/12/2019 | DT1-2019-06765 | 1-0019942 |
| 790 | 25487 | /TB-SHTT | 13/12/2019 | DT1-2019-06766 | 1-0019946 |
| 791 | 25488 | /TB-SHTT | 13/12/2019 | DT1-2019-06767 | 1-0009658 |
| 792 | 25489 | /TB-SHTT | 13/12/2019 | DT1-2019-06768 | 1-0011783 |
| 793 | 25490 | /TB-SHTT | 13/12/2019 | DT1-2019-06769 | 1-0017499 |
| 794 | 25491 | /TB-SHTT | 13/12/2019 | DT1-2019-06770 | 1-0017498 |

**CÔNG BÁO SỞ HỮU CÔNG NGHIỆP SỐ 382 TẬP B - QUYỂN 1 (01.2020)**

|     |       |          |            |                |           |
|-----|-------|----------|------------|----------------|-----------|
| 795 | 25492 | /TB-SHTT | 13/12/2019 | DT1-2019-06771 | 1-0019941 |
| 796 | 25493 | /TB-SHTT | 13/12/2019 | DT1-2019-06772 | 1-0009673 |
| 797 | 25494 | /TB-SHTT | 13/12/2019 | DT1-2019-06775 | 1-0011969 |
| 798 | 25495 | /TB-SHTT | 13/12/2019 | DT1-2019-06776 | 1-0020359 |
| 799 | 25496 | /TB-SHTT | 13/12/2019 | DT1-2019-06777 | 1-0020270 |
| 800 | 25497 | /TB-SHTT | 13/12/2019 | DT1-2019-06778 | 1-0005164 |
| 801 | 25498 | /TB-SHTT | 13/12/2019 | DT1-2019-06779 | 1-0010649 |
| 802 | 25499 | /TB-SHTT | 13/12/2019 | DT1-2019-06780 | 1-0010658 |
| 803 | 25500 | /TB-SHTT | 13/12/2019 | DT1-2019-06781 | 1-0015958 |
| 804 | 25501 | /TB-SHTT | 13/12/2019 | DT1-2019-06782 | 1-0015965 |
| 805 | 25502 | /TB-SHTT | 13/12/2019 | DT1-2019-06783 | 1-0017454 |
| 806 | 25503 | /TB-SHTT | 13/12/2019 | DT1-2019-06784 | 1-0017480 |
| 807 | 25504 | /TB-SHTT | 13/12/2019 | DT1-2019-06785 | 1-0017481 |
| 808 | 25505 | /TB-SHTT | 13/12/2019 | DT1-2019-06786 | 1-0019895 |
| 809 | 25506 | /TB-SHTT | 13/12/2019 | DT1-2019-06787 | 1-0019896 |
| 810 | 25507 | /TB-SHTT | 13/12/2019 | DT1-2019-06788 | 1-0019897 |
| 811 | 25508 | /TB-SHTT | 13/12/2019 | DT1-2019-06789 | 1-0009631 |
| 812 | 25509 | /TB-SHTT | 13/12/2019 | DT1-2019-06790 | 1-0014556 |
| 813 | 25510 | /TB-SHTT | 13/12/2019 | DT1-2019-06791 | 1-0014563 |
| 814 | 25511 | /TB-SHTT | 13/12/2019 | DT1-2019-06792 | 1-0014564 |
| 815 | 25512 | /TB-SHTT | 13/12/2019 | DT1-2019-06793 | 1-0014565 |
| 816 | 25513 | /TB-SHTT | 13/12/2019 | DT1-2019-06794 | 1-0009646 |
| 817 | 25514 | /TB-SHTT | 13/12/2019 | DT1-2019-06795 | 1-0013187 |
| 818 | 25515 | /TB-SHTT | 13/12/2019 | DT1-2019-06796 | 1-0013189 |
| 819 | 25516 | /TB-SHTT | 13/12/2019 | DT1-2019-06797 | 1-0011784 |
| 820 | 25517 | /TB-SHTT | 13/12/2019 | DT1-2019-06798 | 1-0011800 |
| 821 | 25518 | /TB-SHTT | 13/12/2019 | DT1-2019-06799 | 1-0020277 |
| 822 | 25519 | /TB-SHTT | 13/12/2019 | DT1-2019-06800 | 1-0015982 |
| 823 | 25520 | /TB-SHTT | 13/12/2019 | DT1-2019-06801 | 1-0015983 |
| 824 | 25521 | /TB-SHTT | 13/12/2019 | DT1-2019-06802 | 1-0020329 |
| 825 | 25522 | /TB-SHTT | 13/12/2019 | DT1-2019-06803 | 1-0019949 |
| 826 | 25524 | /TB-SHTT | 13/12/2019 | DT1-2019-06805 | 1-0011917 |
| 827 | 25525 | /TB-SHTT | 13/12/2019 | DT1-2019-06806 | 1-0007994 |
| 828 | 25526 | /TB-SHTT | 13/12/2019 | DT1-2019-06807 | 1-0019935 |
| 829 | 25527 | /TB-SHTT | 13/12/2019 | DT1-2019-06848 | 1-0017539 |
| 830 | 25528 | /TB-SHTT | 13/12/2019 | DT1-2019-06849 | 1-0009778 |
| 831 | 25529 | /TB-SHTT | 13/12/2019 | DT1-2019-06850 | 1-0007326 |
| 832 | 25530 | /TB-SHTT | 13/12/2019 | DT1-2019-06851 | 1-0014823 |
| 833 | 25531 | /TB-SHTT | 13/12/2019 | DT1-2019-06852 | 1-0014960 |
| 834 | 25534 | /TB-SHTT | 13/12/2019 | DT1-2019-06855 | 1-0020273 |
| 835 | 25535 | /TB-SHTT | 13/12/2019 | DT1-2019-06856 | 1-0014942 |
| 836 | 25536 | /TB-SHTT | 13/12/2019 | DT1-2019-06858 | 1-0013221 |
| 837 | 25537 | /TB-SHTT | 13/12/2019 | DT1-2019-06859 | 1-0011807 |
| 838 | 25538 | /TB-SHTT | 13/12/2019 | DT1-2019-06860 | 1-0009697 |
| 839 | 25539 | /TB-SHTT | 13/12/2019 | DT1-2019-06861 | 1-0017553 |
| 840 | 25540 | /TB-SHTT | 13/12/2019 | DT1-2019-06862 | 1-0017547 |
| 841 | 25541 | /TB-SHTT | 13/12/2019 | DT1-2019-06863 | 1-0009692 |

**CÔNG BÁO SỞ HỮU CÔNG NGHIỆP SỐ 382 TẬP B - QUYỂN 1 (01.2020)**

|     |       |          |            |                |           |
|-----|-------|----------|------------|----------------|-----------|
| 842 | 25542 | /TB-SHTT | 13/12/2019 | DT1-2019-06864 | 1-0013230 |
| 843 | 25543 | /TB-SHTT | 13/12/2019 | DT1-2019-06865 | 1-0020086 |
| 844 | 25544 | /TB-SHTT | 13/12/2019 | DT1-2019-06866 | 1-0011978 |
| 845 | 25545 | /TB-SHTT | 13/12/2019 | DT1-2019-06867 | 1-0009657 |
| 846 | 25546 | /TB-SHTT | 13/12/2019 | DT1-2019-06868 | 1-0010686 |
| 847 | 25547 | /TB-SHTT | 13/12/2019 | DT1-2019-06869 | 1-0010700 |
| 848 | 25548 | /TB-SHTT | 13/12/2019 | DT1-2019-06870 | 1-0019892 |
| 849 | 25549 | /TB-SHTT | 13/12/2019 | DT1-2019-06871 | 1-0007964 |
| 850 | 25550 | /TB-SHTT | 13/12/2019 | DT1-2019-06872 | 1-0014573 |
| 851 | 25551 | /TB-SHTT | 13/12/2019 | DT1-2019-06873 | 1-0014576 |
| 852 | 25552 | /TB-SHTT | 13/12/2019 | DT1-2019-06874 | 1-0014577 |
| 853 | 25553 | /TB-SHTT | 13/12/2019 | DT1-2019-06875 | 1-0014584 |
| 854 | 25554 | /TB-SHTT | 13/12/2019 | DT1-2019-06876 | 1-0013203 |
| 855 | 25555 | /TB-SHTT | 13/12/2019 | DT1-2019-06877 | 1-0013207 |
| 856 | 25556 | /TB-SHTT | 13/12/2019 | DT1-2019-06878 | 1-0013219 |
| 857 | 25557 | /TB-SHTT | 13/12/2019 | DT1-2019-06879 | 1-0011803 |
| 858 | 25558 | /TB-SHTT | 13/12/2019 | DT1-2019-06880 | 1-0011824 |
| 859 | 25559 | /TB-SHTT | 13/12/2019 | DT1-2019-06882 | 1-0014594 |
| 860 | 25560 | /TB-SHTT | 13/12/2019 | DT1-2019-06883 | 1-0008970 |
| 861 | 25562 | /TB-SHTT | 13/12/2019 | DT1-2019-06885 | 1-0013261 |
| 862 | 25563 | /TB-SHTT | 13/12/2019 | DT1-2019-06886 | 1-0008002 |
| 863 | 25564 | /TB-SHTT | 13/12/2019 | DT1-2019-06887 | 1-0010985 |
| 864 | 25565 | /TB-SHTT | 13/12/2019 | DT1-2019-06888 | 1-0011913 |
| 865 | 25566 | /TB-SHTT | 13/12/2019 | DT1-2019-06889 | 1-0013348 |
| 866 | 25567 | /TB-SHTT | 13/12/2019 | DT1-2019-06890 | 1-0010713 |
| 867 | 25568 | /TB-SHTT | 13/12/2019 | DT1-2019-06891 | 1-0017563 |
| 868 | 25569 | /TB-SHTT | 13/12/2019 | DT1-2019-06892 | 1-0011907 |
| 869 | 25570 | /TB-SHTT | 13/12/2019 | DT1-2019-06893 | 1-0010771 |
| 870 | 25571 | /TB-SHTT | 13/12/2019 | DT1-2019-06894 | 1-0016117 |
| 871 | 25572 | /TB-SHTT | 13/12/2019 | DT1-2019-06895 | 1-0014682 |
| 872 | 25573 | /TB-SHTT | 13/12/2019 | DT1-2019-06896 | 1-0019972 |
| 873 | 25574 | /TB-SHTT | 13/12/2019 | DT1-2019-06897 | 1-0016293 |
| 874 | 25575 | /TB-SHTT | 13/12/2019 | DT1-2019-06898 | 1-0017699 |
| 875 | 25576 | /TB-SHTT | 13/12/2019 | DT1-2019-06899 | 1-0015008 |
| 876 | 25577 | /TB-SHTT | 13/12/2019 | DT1-2019-06900 | 1-0017716 |
| 877 | 25578 | /TB-SHTT | 13/12/2019 | DT1-2019-06901 | 1-0020318 |
| 878 | 25579 | /TB-SHTT | 13/12/2019 | DT1-2019-06904 | 1-0020334 |
| 879 | 25580 | /TB-SHTT | 13/12/2019 | DT1-2019-06905 | 1-0020428 |
| 880 | 25581 | /TB-SHTT | 13/12/2019 | DT1-2019-06906 | 1-0017583 |
| 881 | 25582 | /TB-SHTT | 13/12/2019 | DT1-2019-06907 | 1-0017588 |
| 882 | 25583 | /TB-SHTT | 13/12/2019 | DT1-2019-06908 | 1-0017587 |
| 883 | 25584 | /TB-SHTT | 13/12/2019 | DT1-2019-06909 | 1-0017569 |
| 884 | 25585 | /TB-SHTT | 13/12/2019 | DT1-2019-06910 | 1-0007985 |
| 885 | 25586 | /TB-SHTT | 13/12/2019 | DT1-2019-06912 | 1-0016070 |
| 886 | 25587 | /TB-SHTT | 13/12/2019 | DT1-2019-06913 | 1-0010741 |
| 887 | 25588 | /TB-SHTT | 13/12/2019 | DT1-2019-06914 | 1-0017638 |
| 888 | 25589 | /TB-SHTT | 13/12/2019 | DT1-2019-06915 | 1-0014696 |

**CÔNG BÁO SỞ HỮU CÔNG NGHIỆP SỐ 382 TẬP B - QUYỂN 1 (01.2020)**

|     |       |          |            |                |           |
|-----|-------|----------|------------|----------------|-----------|
| 889 | 25590 | /TB-SHTT | 13/12/2019 | DT1-2019-06916 | 1-0020083 |
| 890 | 25591 | /TB-SHTT | 13/12/2019 | DT1-2019-06918 | 1-0016128 |
| 891 | 25592 | /TB-SHTT | 13/12/2019 | DT1-2019-06920 | 1-0005944 |
| 892 | 25593 | /TB-SHTT | 13/12/2019 | DT1-2019-06921 | 1-0013271 |
| 893 | 25594 | /TB-SHTT | 13/12/2019 | DT1-2019-06922 | 1-0013653 |
| 894 | 25595 | /TB-SHTT | 13/12/2019 | DT1-2019-06923 | 1-0020108 |
| 895 | 25596 | /TB-SHTT | 13/12/2019 | DT1-2019-06924 | 1-0019835 |
| 896 | 25597 | /TB-SHTT | 13/12/2019 | DT1-2019-06925 | 1-0019974 |
| 897 | 25598 | /TB-SHTT | 13/12/2019 | DT1-2019-06926 | 1-0009861 |
| 898 | 25599 | /TB-SHTT | 13/12/2019 | DT1-2019-06927 | 1-0017580 |
| 899 | 25600 | /TB-SHTT | 13/12/2019 | DT1-2019-06928 | 1-0011878 |
| 900 | 25601 | /TB-SHTT | 13/12/2019 | DT1-2019-06929 | 1-0013305 |
| 901 | 25602 | /TB-SHTT | 13/12/2019 | DT1-2019-06930 | 1-0011946 |
| 902 | 25603 | /TB-SHTT | 13/12/2019 | DT1-2019-06931 | 1-0010791 |
| 903 | 25604 | /TB-SHTT | 13/12/2019 | DT1-2019-06932 | 1-0017717 |
| 904 | 25605 | /TB-SHTT | 13/12/2019 | DT1-2019-06933 | 1-0016176 |
| 905 | 25606 | /TB-SHTT | 13/12/2019 | DT1-2019-06934 | 1-0017801 |
| 906 | 25607 | /TB-SHTT | 13/12/2019 | DT1-2019-06935 | 1-0019664 |
| 907 | 25608 | /TB-SHTT | 13/12/2019 | DT1-2019-06936 | 1-0019666 |
| 908 | 25609 | /TB-SHTT | 13/12/2019 | DT1-2019-06937 | 1-0016062 |
| 909 | 25610 | /TB-SHTT | 13/12/2019 | DT1-2019-06938 | 1-0014699 |
| 910 | 25611 | /TB-SHTT | 13/12/2019 | DT1-2019-06939 | 1-0020131 |
| 911 | 25612 | /TB-SHTT | 13/12/2019 | DT1-2019-06940 | 1-0013280 |
| 912 | 25613 | /TB-SHTT | 13/12/2019 | DT1-2019-06941 | 1-0014660 |
| 913 | 25614 | /TB-SHTT | 13/12/2019 | DT1-2019-06942 | 1-0014659 |
| 914 | 25615 | /TB-SHTT | 13/12/2019 | DT1-2019-06943 | 1-0019969 |
| 915 | 25616 | /TB-SHTT | 13/12/2019 | DT1-2019-06944 | 1-0005901 |
| 916 | 25617 | /TB-SHTT | 13/12/2019 | DT1-2019-06945 | 1-0016018 |
| 917 | 25618 | /TB-SHTT | 13/12/2019 | DT1-2019-06946 | 1-0016019 |
| 918 | 25619 | /TB-SHTT | 13/12/2019 | DT1-2019-06947 | 1-0017522 |
| 919 | 25620 | /TB-SHTT | 13/12/2019 | DT1-2019-06948 | 1-0017526 |
| 920 | 25621 | /TB-SHTT | 13/12/2019 | DT1-2019-06949 | 1-0017527 |
| 921 | 25622 | /TB-SHTT | 13/12/2019 | DT1-2019-06950 | 1-0017545 |
| 922 | 25623 | /TB-SHTT | 13/12/2019 | DT1-2019-06951 | 1-0017550 |
| 923 | 25624 | /TB-SHTT | 13/12/2019 | DT1-2019-06952 | 1-0017552 |
| 924 | 25625 | /TB-SHTT | 13/12/2019 | DT1-2019-06953 | 1-0005891 |
| 925 | 25626 | /TB-SHTT | 13/12/2019 | DT1-2019-06954 | 1-0008758 |
| 926 | 25627 | /TB-SHTT | 13/12/2019 | DT1-2019-06955 | 1-0019960 |
| 927 | 25628 | /TB-SHTT | 13/12/2019 | DT1-2019-06956 | 1-0008876 |
| 928 | 25629 | /TB-SHTT | 13/12/2019 | DT1-2019-06957 | 1-0020179 |
| 929 | 25630 | /TB-SHTT | 13/12/2019 | DT1-2019-06958 | 1-0014694 |
| 930 | 25631 | /TB-SHTT | 13/12/2019 | DT1-2019-06959 | 1-0016268 |
| 931 | 25632 | /TB-SHTT | 13/12/2019 | DT1-2019-07211 | 1-0020283 |
| 932 | 25633 | /TB-SHTT | 13/12/2019 | DT1-2019-07212 | 1-0016304 |
| 933 | 25634 | /TB-SHTT | 13/12/2019 | DT1-2019-07213 | 1-0017970 |
| 934 | 25635 | /TB-SHTT | 13/12/2019 | DT1-2019-07214 | 1-0017995 |
| 935 | 25636 | /TB-SHTT | 13/12/2019 | DT1-2019-07215 | 1-0017945 |



**CÔNG BÁO SỞ HỮU CÔNG NGHIỆP SỐ 382 TẬP B - QUYỂN 1 (01.2020)**

|     |       |          |            |                |           |
|-----|-------|----------|------------|----------------|-----------|
| 936 | 25637 | /TB-SHTT | 13/12/2019 | DT1-2019-07216 | 1-0016306 |
| 937 | 25638 | /TB-SHTT | 13/12/2019 | DT1-2019-07217 | 1-0017996 |
| 938 | 25639 | /TB-SHTT | 13/12/2019 | DT1-2019-07218 | 1-0017964 |
| 939 | 25640 | /TB-SHTT | 13/12/2019 | DT1-2019-07219 | 1-0008903 |
| 940 | 25641 | /TB-SHTT | 13/12/2019 | DT1-2019-07220 | 1-0009888 |
| 941 | 25642 | /TB-SHTT | 13/12/2019 | DT1-2019-07221 | 1-0005333 |
| 942 | 25643 | /TB-SHTT | 13/12/2019 | DT1-2019-07222 | 1-0008100 |
| 943 | 25644 | /TB-SHTT | 13/12/2019 | DT1-2019-07225 | 1-0009847 |
| 944 | 25645 | /TB-SHTT | 13/12/2019 | DT1-2019-07226 | 1-0009843 |
| 945 | 25646 | /TB-SHTT | 13/12/2019 | DT1-2019-07227 | 1-0009854 |
| 946 | 25647 | /TB-SHTT | 13/12/2019 | DT1-2019-07228 | 1-0007379 |
| 947 | 25648 | /TB-SHTT | 13/12/2019 | DT1-2019-07229 | 1-0012090 |
| 948 | 25649 | /TB-SHTT | 13/12/2019 | DT1-2019-07230 | 1-0010888 |
| 949 | 25650 | /TB-SHTT | 13/12/2019 | DT1-2019-07231 | 1-0006713 |
| 950 | 25651 | /TB-SHTT | 13/12/2019 | DT1-2019-07232 | 1-0012088 |
| 951 | 25652 | /TB-SHTT | 13/12/2019 | DT1-2019-07233 | 1-0017941 |
| 952 | 25653 | /TB-SHTT | 13/12/2019 | DT1-2019-07234 | 1-0017907 |
| 953 | 25654 | /TB-SHTT | 13/12/2019 | DT1-2019-07235 | 1-0017889 |
| 954 | 25655 | /TB-SHTT | 13/12/2019 | DT1-2019-07236 | 1-0009865 |
| 955 | 25656 | /TB-SHTT | 13/12/2019 | DT1-2019-07237 | 1-0016274 |
| 956 | 25657 | /TB-SHTT | 13/12/2019 | DT1-2019-07238 | 1-0017942 |
| 957 | 25658 | /TB-SHTT | 13/12/2019 | DT1-2019-07239 | 1-0016287 |
| 958 | 25659 | /TB-SHTT | 13/12/2019 | DT1-2019-07240 | 1-0009867 |
| 959 | 25660 | /TB-SHTT | 13/12/2019 | DT1-2019-07241 | 1-0016276 |
| 960 | 25661 | /TB-SHTT | 13/12/2019 | DT1-2019-07242 | 1-0014875 |
| 961 | 25662 | /TB-SHTT | 13/12/2019 | DT1-2019-07243 | 1-0013496 |
| 962 | 25663 | /TB-SHTT | 13/12/2019 | DT1-2019-07244 | 1-0012110 |
| 963 | 25664 | /TB-SHTT | 13/12/2019 | DT1-2019-07245 | 1-0018147 |
| 964 | 25665 | /TB-SHTT | 13/12/2019 | DT1-2019-07246 | 1-0018143 |
| 965 | 25666 | /TB-SHTT | 13/12/2019 | DT1-2019-07247 | 1-0018141 |
| 966 | 25667 | /TB-SHTT | 13/12/2019 | DT1-2019-07248 | 1-0018132 |
| 967 | 25668 | /TB-SHTT | 13/12/2019 | DT1-2019-07249 | 1-0016399 |
| 968 | 25669 | /TB-SHTT | 13/12/2019 | DT1-2019-07250 | 1-0016413 |
| 969 | 25670 | /TB-SHTT | 13/12/2019 | DT1-2019-07251 | 1-0008958 |
| 970 | 25671 | /TB-SHTT | 13/12/2019 | DT1-2019-07252 | 1-0004708 |
| 971 | 25672 | /TB-SHTT | 13/12/2019 | DT1-2019-07253 | 1-0014992 |
| 972 | 25673 | /TB-SHTT | 13/12/2019 | DT1-2019-07255 | 1-0012240 |
| 973 | 25674 | /TB-SHTT | 13/12/2019 | DT1-2019-07256 | 1-0006778 |
| 974 | 25675 | /TB-SHTT | 13/12/2019 | DT1-2019-07257 | 1-0006777 |
| 975 | 25676 | /TB-SHTT | 13/12/2019 | DT1-2019-07289 | 1-0020429 |
| 976 | 25677 | /TB-SHTT | 13/12/2019 | DT1-2019-07258 | 1-0006771 |
| 977 | 25678 | /TB-SHTT | 13/12/2019 | DT1-2019-07259 | 1-0004016 |
| 978 | 25679 | /TB-SHTT | 13/12/2019 | DT1-2019-07261 | 1-0016060 |
| 979 | 25680 | /TB-SHTT | 13/12/2019 | DT1-2019-07262 | 1-0016061 |
| 980 | 25681 | /TB-SHTT | 13/12/2019 | DT1-2019-07263 | 1-0020098 |
| 981 | 25682 | /TB-SHTT | 13/12/2019 | DT1-2019-07265 | 1-0020103 |
| 982 | 25683 | /TB-SHTT | 13/12/2019 | DT1-2019-07266 | 1-0018037 |

**CÔNG BÁO SỞ HỮU CÔNG NGHIỆP SỐ 382 TẬP B - QUYỂN 1 (01.2020)**

|      |       |          |            |                |           |
|------|-------|----------|------------|----------------|-----------|
| 983  | 25684 | /TB-SHTT | 13/12/2019 | DT1-2019-07267 | 1-0017957 |
| 984  | 25685 | /TB-SHTT | 13/12/2019 | DT1-2019-07268 | 1-0014740 |
| 985  | 25686 | /TB-SHTT | 13/12/2019 | DT1-2019-07269 | 1-0014670 |
| 986  | 25687 | /TB-SHTT | 13/12/2019 | DT1-2019-07270 | 1-0020051 |
| 987  | 25688 | /TB-SHTT | 13/12/2019 | DT1-2019-07281 | 1-0009773 |
| 988  | 25689 | /TB-SHTT | 13/12/2019 | DT1-2019-07271 | 1-0020052 |
| 989  | 25690 | /TB-SHTT | 13/12/2019 | DT1-2019-07274 | 1-0013242 |
| 990  | 25691 | /TB-SHTT | 13/12/2019 | DT1-2019-07275 | 1-0016321 |
| 991  | 25692 | /TB-SHTT | 13/12/2019 | DT1-2019-07276 | 1-0020009 |
| 992  | 25693 | /TB-SHTT | 13/12/2019 | DT1-2019-07277 | 1-0016024 |
| 993  | 25694 | /TB-SHTT | 13/12/2019 | DT1-2019-07278 | 1-0013429 |
| 994  | 25695 | /TB-SHTT | 13/12/2019 | DT1-2019-07279 | 1-0020140 |
| 995  | 25696 | /TB-SHTT | 13/12/2019 | DT1-2019-07282 | 1-0017698 |
| 996  | 25697 | /TB-SHTT | 13/12/2019 | DT1-2019-07284 | 1-0020243 |
| 997  | 25698 | /TB-SHTT | 13/12/2019 | DT1-2019-07285 | 1-0020246 |
| 998  | 25699 | /TB-SHTT | 13/12/2019 | DT1-2019-07286 | 1-0008823 |
| 999  | 25700 | /TB-SHTT | 13/12/2019 | DT1-2019-07287 | 1-0010718 |
| 1000 | 25701 | /TB-SHTT | 13/12/2019 | DT1-2019-07288 | 1-0010924 |
| 1001 | 25702 | /TB-SHTT | 13/12/2019 | DT1-2019-07290 | 1-0019981 |
| 1002 | 25703 | /TB-SHTT | 13/12/2019 | DT1-2019-07291 | 1-0020001 |
| 1003 | 25704 | /TB-SHTT | 13/12/2019 | DT1-2019-07293 | 1-0013117 |
| 1004 | 25705 | /TB-SHTT | 13/12/2019 | DT1-2019-07294 | 1-0019961 |
| 1005 | 25706 | /TB-SHTT | 13/12/2019 | DT1-2019-07296 | 1-0011855 |
| 1006 | 25707 | /TB-SHTT | 13/12/2019 | DT1-2019-07297 | 1-0011854 |
| 1007 | 25708 | /TB-SHTT | 13/12/2019 | DT1-2019-07298 | 1-0011850 |
| 1008 | 25709 | /TB-SHTT | 13/12/2019 | DT1-2019-07299 | 1-0011849 |
| 1009 | 25710 | /TB-SHTT | 13/12/2019 | DT1-2019-07300 | 1-0013284 |
| 1010 | 25711 | /TB-SHTT | 13/12/2019 | DT1-2019-07301 | 1-0016429 |
| 1011 | 25712 | /TB-SHTT | 13/12/2019 | DT1-2019-07302 | 1-0011845 |
| 1012 | 25713 | /TB-SHTT | 13/12/2019 | DT1-2019-07303 | 1-0011827 |
| 1013 | 25714 | /TB-SHTT | 13/12/2019 | DT1-2019-07304 | 1-0009682 |
| 1014 | 25715 | /TB-SHTT | 13/12/2019 | DT1-2019-07305 | 1-0014626 |
| 1015 | 25716 | /TB-SHTT | 13/12/2019 | DT1-2019-07306 | 1-0014624 |
| 1016 | 25717 | /TB-SHTT | 13/12/2019 | DT1-2019-07307 | 1-0014623 |
| 1017 | 25718 | /TB-SHTT | 13/12/2019 | DT1-2019-07308 | 1-0014622 |
| 1018 | 25719 | /TB-SHTT | 13/12/2019 | DT1-2019-07309 | 1-0014620 |
| 1019 | 25720 | /TB-SHTT | 13/12/2019 | DT1-2019-07310 | 1-0014600 |
| 1020 | 25721 | /TB-SHTT | 13/12/2019 | DT1-2019-07311 | 1-0013245 |
| 1021 | 25722 | /TB-SHTT | 13/12/2019 | DT1-2019-07312 | 1-0019943 |
| 1022 | 25723 | /TB-SHTT | 13/12/2019 | DT1-2019-07313 | 1-0018068 |
| 1023 | 25728 | /TB-SHTT | 13/12/2019 | DT1-2019-05441 | 1-0017946 |
| 1024 | 25729 | /TB-SHTT | 13/12/2019 | DT1-2019-06732 | 1-0014630 |
| 1025 | 25730 | /TB-SHTT | 13/12/2019 | DT1-2019-06773 | 1-0014355 |
| 1026 | 25731 | /TB-SHTT | 13/12/2019 | DT1-2019-06774 | 1-0019019 |
| 1027 | 25732 | /TB-SHTT | 13/12/2019 | DT1-2019-05697 | 1-0011672 |
| 1028 | 25733 | /TB-SHTT | 13/12/2019 | DT1-2019-07316 | 1-0004691 |
| 1029 | 25734 | /TB-SHTT | 13/12/2019 | DT1-2019-07332 | 1-0005949 |

**CÔNG BÁO SỞ HỮU CÔNG NGHIỆP SỐ 382 TẬP B - QUYỀN 1 (01.2020)**

|      |       |          |            |                |           |
|------|-------|----------|------------|----------------|-----------|
| 1030 | 26168 | /TB-SHTT | 13/12/2019 | DT1-2019-06544 | 1-0017593 |
| 1031 | 26169 | /TB-SHTT | 13/12/2019 | DT1-2019-06700 | 1-0019153 |
| 1032 | 26170 | /TB-SHTT | 13/12/2019 | DT1-2019-07416 | 1-0020145 |
| 1033 | 26171 | /TB-SHTT | 13/12/2019 | DT1-2019-07417 | 1-0020144 |
| 1034 | 26172 | /TB-SHTT | 13/12/2019 | DT1-2019-07418 | 1-0020361 |
| 1035 | 26173 | /TB-SHTT | 13/12/2019 | DT1-2019-07419 | 1-0009767 |
| 1036 | 26174 | /TB-SHTT | 13/12/2019 | DT1-2019-07420 | 1-0016183 |
| 1037 | 26175 | /TB-SHTT | 13/12/2019 | DT1-2019-07421 | 1-0020244 |
| 1038 | 26176 | /TB-SHTT | 13/12/2019 | DT1-2019-07422 | 1-0020251 |
| 1039 | 26177 | /TB-SHTT | 13/12/2019 | DT1-2019-07426 | 1-0014714 |
| 1040 | 26178 | /TB-SHTT | 13/12/2019 | DT1-2019-07428 | 1-0016080 |
| 1041 | 26179 | /TB-SHTT | 13/12/2019 | DT1-2019-07429 | 1-0020026 |
| 1042 | 26180 | /TB-SHTT | 13/12/2019 | DT1-2019-07430 | 1-0011977 |
| 1043 | 26181 | /TB-SHTT | 13/12/2019 | DT1-2019-07431 | 1-0013317 |
| 1044 | 26182 | /TB-SHTT | 13/12/2019 | DT1-2019-07432 | 1-0008827 |
| 1045 | 26183 | /TB-SHTT | 13/12/2019 | DT1-2019-07433 | 1-0017184 |
| 1046 | 26184 | /TB-SHTT | 13/12/2019 | DT1-2019-07436 | 1-0017572 |
| 1047 | 26185 | /TB-SHTT | 13/12/2019 | DT1-2019-07437 | 1-0014641 |
| 1048 | 26186 | /TB-SHTT | 13/12/2019 | DT1-2019-07438 | 1-0013262 |
| 1049 | 26187 | /TB-SHTT | 13/12/2019 | DT1-2019-07439 | 1-0011872 |
| 1050 | 26188 | /TB-SHTT | 13/12/2019 | DT1-2019-07440 | 1-0020021 |
| 1051 | 26189 | /TB-SHTT | 13/12/2019 | DT1-2019-07441 | 1-0020016 |
| 1052 | 26190 | /TB-SHTT | 13/12/2019 | DT1-2019-07442 | 1-0013296 |
| 1053 | 26191 | /TB-SHTT | 13/12/2019 | DT1-2019-07443 | 1-0006644 |
| 1054 | 26192 | /TB-SHTT | 13/12/2019 | DT1-2019-07444 | 1-0016105 |
| 1055 | 26193 | /TB-SHTT | 13/12/2019 | DT1-2019-07445 | 1-0005941 |
| 1056 | 26194 | /TB-SHTT | 13/12/2019 | DT1-2019-07446 | 1-0009757 |
| 1057 | 26195 | /TB-SHTT | 13/12/2019 | DT1-2019-07447 | 1-0013309 |
| 1058 | 26196 | /TB-SHTT | 13/12/2019 | DT1-2019-07448 | 1-0011929 |
| 1059 | 26197 | /TB-SHTT | 13/12/2019 | DT1-2019-07449 | 1-0007318 |
| 1060 | 26198 | /TB-SHTT | 13/12/2019 | DT1-2019-07450 | 1-0011918 |
| 1061 | 26199 | /TB-SHTT | 13/12/2019 | DT1-2019-07451 | 1-0016144 |
| 1062 | 26200 | /TB-SHTT | 13/12/2019 | DT1-2019-07452 | 1-0017685 |
| 1063 | 26201 | /TB-SHTT | 13/12/2019 | DT1-2019-07453 | 1-0017683 |
| 1064 | 26202 | /TB-SHTT | 13/12/2019 | DT1-2019-07454 | 1-0005243 |
| 1065 | 26203 | /TB-SHTT | 13/12/2019 | DT1-2019-07455 | 1-0020116 |
| 1066 | 26204 | /TB-SHTT | 13/12/2019 | DT1-2019-07456 | 1-0009835 |
| 1067 | 26205 | /TB-SHTT | 13/12/2019 | DT1-2019-07457 | 1-0020281 |
| 1068 | 26206 | /TB-SHTT | 13/12/2019 | DT1-2019-07458 | 1-0016332 |
| 1069 | 26207 | /TB-SHTT | 13/12/2019 | DT1-2019-07461 | 1-0020149 |
| 1070 | 26208 | /TB-SHTT | 13/12/2019 | DT1-2019-07462 | 1-0020068 |
| 1071 | 26209 | /TB-SHTT | 13/12/2019 | DT1-2019-07463 | 1-0011922 |
| 1072 | 26210 | /TB-SHTT | 13/12/2019 | DT1-2019-07464 | 1-0007350 |
| 1073 | 26211 | /TB-SHTT | 13/12/2019 | DT1-2019-07494 | 1-0011993 |
| 1074 | 26212 | /TB-SHTT | 13/12/2019 | DT1-2019-07496 | 1-0017606 |
| 1075 | 26213 | /TB-SHTT | 13/12/2019 | DT1-2019-07497 | 1-0016076 |
| 1076 | 26214 | /TB-SHTT | 13/12/2019 | DT1-2019-07499 | 1-0017679 |

**CÔNG BÁO SỞ HỮU CÔNG NGHIỆP SỐ 382 TẬP B - QUYỂN 1 (01.2020)**

|      |       |          |            |                |           |
|------|-------|----------|------------|----------------|-----------|
| 1077 | 26215 | /TB-SHTT | 13/12/2019 | DT1-2019-07500 | 1-0014646 |
| 1078 | 26216 | /TB-SHTT | 13/12/2019 | DT1-2019-07501 | 1-0011861 |
| 1079 | 26217 | /TB-SHTT | 13/12/2019 | DT1-2019-07502 | 1-0014734 |
| 1080 | 26218 | /TB-SHTT | 13/12/2019 | DT1-2019-07503 | 1-0005920 |
| 1081 | 26219 | /TB-SHTT | 13/12/2019 | DT1-2019-07504 | 1-0013291 |
| 1082 | 26220 | /TB-SHTT | 13/12/2019 | DT1-2019-07505 | 1-0014662 |
| 1083 | 26221 | /TB-SHTT | 13/12/2019 | DT1-2019-07506 | 1-0017691 |
| 1084 | 26222 | /TB-SHTT | 13/12/2019 | DT1-2019-07507 | 1-0010770 |
| 1085 | 26223 | /TB-SHTT | 13/12/2019 | DT1-2019-07508 | 1-0013255 |
| 1086 | 26224 | /TB-SHTT | 13/12/2019 | DT1-2019-07509 | 1-0013292 |
| 1087 | 26225 | /TB-SHTT | 13/12/2019 | DT1-2019-07510 | 1-0013257 |
| 1088 | 26226 | /TB-SHTT | 13/12/2019 | DT1-2019-07511 | 1-0008795 |
| 1089 | 26227 | /TB-SHTT | 13/12/2019 | DT1-2019-07512 | 1-0017610 |
| 1090 | 26228 | /TB-SHTT | 13/12/2019 | DT1-2019-07513 | 1-0020050 |
| 1091 | 26229 | /TB-SHTT | 13/12/2019 | DT1-2019-07514 | 1-0020081 |
| 1092 | 26230 | /TB-SHTT | 13/12/2019 | DT1-2019-07515 | 1-0011865 |
| 1093 | 26231 | /TB-SHTT | 13/12/2019 | DT1-2019-07516 | 1-0013344 |
| 1094 | 26232 | /TB-SHTT | 13/12/2019 | DT1-2019-07517 | 1-0014735 |
| 1095 | 26233 | /TB-SHTT | 13/12/2019 | DT1-2019-07519 | 1-0018206 |
| 1096 | 26234 | /TB-SHTT | 13/12/2019 | DT1-2019-07520 | 1-0012131 |
| 1097 | 26282 | /TB-SHTT | 13/12/2019 | DT1-2019-07581 | 1-0020237 |
| 1098 | 26283 | /TB-SHTT | 13/12/2019 | DT1-2019-07582 | 1-0014948 |
| 1099 | 26284 | /TB-SHTT | 13/12/2019 | DT1-2019-07583 | 1-0013449 |
| 1100 | 26285 | /TB-SHTT | 13/12/2019 | DT1-2019-07584 | 1-0020239 |
| 1101 | 26286 | /TB-SHTT | 13/12/2019 | DT1-2019-07585 | 1-0016302 |
| 1102 | 26287 | /TB-SHTT | 13/12/2019 | DT1-2019-07586 | 1-0020238 |
| 1103 | 26288 | /TB-SHTT | 13/12/2019 | DT1-2019-07587 | 1-0012031 |
| 1104 | 26289 | /TB-SHTT | 13/12/2019 | DT1-2019-07588 | 1-0008925 |
| 1105 | 26290 | /TB-SHTT | 13/12/2019 | DT1-2019-07589 | 1-0010846 |
| 1106 | 26291 | /TB-SHTT | 13/12/2019 | DT1-2019-07590 | 1-0013473 |
| 1107 | 26292 | /TB-SHTT | 13/12/2019 | DT1-2019-07591 | 1-0014769 |
| 1108 | 26293 | /TB-SHTT | 13/12/2019 | DT1-2019-07592 | 1-0009820 |
| 1109 | 26294 | /TB-SHTT | 13/12/2019 | DT1-2019-07593 | 1-0009885 |
| 1110 | 26295 | /TB-SHTT | 13/12/2019 | DT1-2019-07594 | 1-0013441 |
| 1111 | 26296 | /TB-SHTT | 13/12/2019 | DT1-2019-07595 | 1-0010879 |
| 1112 | 26297 | /TB-SHTT | 13/12/2019 | DT1-2019-07596 | 1-0013472 |
| 1113 | 26298 | /TB-SHTT | 13/12/2019 | DT1-2019-07597 | 1-0013368 |
| 1114 | 26299 | /TB-SHTT | 13/12/2019 | DT1-2019-07598 | 1-0017786 |
| 1115 | 26300 | /TB-SHTT | 13/12/2019 | DT1-2019-07599 | 1-0016419 |
| 1116 | 26301 | /TB-SHTT | 13/12/2019 | DT1-2019-07600 | 1-0017875 |
| 1117 | 26302 | /TB-SHTT | 13/12/2019 | DT1-2019-07601 | 1-0017952 |
| 1118 | 26303 | /TB-SHTT | 13/12/2019 | DT1-2019-07602 | 1-0009900 |
| 1119 | 26304 | /TB-SHTT | 13/12/2019 | DT1-2019-07603 | 1-0014975 |
| 1120 | 26305 | /TB-SHTT | 13/12/2019 | DT1-2019-07604 | 1-0013507 |
| 1121 | 26306 | /TB-SHTT | 13/12/2019 | DT1-2019-07605 | 1-0010897 |
| 1122 | 26307 | /TB-SHTT | 13/12/2019 | DT1-2019-07606 | 1-0004679 |
| 1123 | 26308 | /TB-SHTT | 13/12/2019 | DT1-2019-07607 | 1-0016266 |

**CÔNG BÁO SỞ HỮU CÔNG NGHIỆP SỐ 382 TẬP B - QUYỂN 1 (01.2020)**

|      |       |          |            |                |           |
|------|-------|----------|------------|----------------|-----------|
| 1124 | 26309 | /TB-SHTT | 13/12/2019 | DT1-2019-07608 | 1-0017986 |
| 1125 | 26310 | /TB-SHTT | 13/12/2019 | DT1-2019-07708 | 1-0020062 |
| 1126 | 26311 | /TB-SHTT | 13/12/2019 | DT1-2019-07609 | 1-0013440 |
| 1127 | 26312 | /TB-SHTT | 13/12/2019 | DT1-2019-07610 | 1-0009952 |
| 1128 | 26313 | /TB-SHTT | 13/12/2019 | DT1-2019-07611 | 1-0012016 |
| 1129 | 26314 | /TB-SHTT | 13/12/2019 | DT1-2019-07612 | 1-0018155 |
| 1130 | 26315 | /TB-SHTT | 13/12/2019 | DT1-2019-07613 | 1-0010911 |
| 1131 | 26316 | /TB-SHTT | 13/12/2019 | DT1-2019-07614 | 1-0011988 |
| 1132 | 26317 | /TB-SHTT | 13/12/2019 | DT1-2019-07615 | 1-0013613 |
| 1133 | 26318 | /TB-SHTT | 13/12/2019 | DT1-2019-07616 | 1-0008857 |
| 1134 | 26319 | /TB-SHTT | 13/12/2019 | DT1-2019-07617 | 1-0017828 |
| 1135 | 26320 | /TB-SHTT | 13/12/2019 | DT1-2019-07618 | 1-0013474 |
| 1136 | 26321 | /TB-SHTT | 13/12/2019 | DT1-2019-07619 | 1-0014800 |
| 1137 | 26322 | /TB-SHTT | 13/12/2019 | DT1-2019-07620 | 1-0017892 |
| 1138 | 26323 | /TB-SHTT | 13/12/2019 | DT1-2019-07639 | 1-0016424 |
| 1139 | 26324 | /TB-SHTT | 13/12/2019 | DT1-2019-07621 | 1-0018099 |
| 1140 | 26325 | /TB-SHTT | 13/12/2019 | DT1-2019-07622 | 1-0016423 |
| 1141 | 26326 | /TB-SHTT | 13/12/2019 | DT1-2019-07623 | 1-0010932 |
| 1142 | 26327 | /TB-SHTT | 13/12/2019 | DT1-2019-07624 | 1-0010862 |
| 1143 | 26328 | /TB-SHTT | 13/12/2019 | DT1-2019-07625 | 1-0020263 |
| 1144 | 26329 | /TB-SHTT | 13/12/2019 | DT1-2019-07626 | 1-0007356 |
| 1145 | 26330 | /TB-SHTT | 13/12/2019 | DT1-2019-07627 | 1-0010825 |
| 1146 | 26331 | /TB-SHTT | 13/12/2019 | DT1-2019-07628 | 1-0011937 |
| 1147 | 26332 | /TB-SHTT | 13/12/2019 | DT1-2019-07629 | 1-0021123 |
| 1148 | 26335 | /TB-SHTT | 13/12/2019 | DT1-2019-07632 | 1-0014850 |
| 1149 | 26336 | /TB-SHTT | 13/12/2019 | DT1-2019-07634 | 1-0017912 |
| 1150 | 26337 | /TB-SHTT | 13/12/2019 | DT1-2019-07635 | 1-0017811 |
| 1151 | 26338 | /TB-SHTT | 13/12/2019 | DT1-2019-07636 | 1-0020469 |
| 1152 | 26339 | /TB-SHTT | 13/12/2019 | DT1-2019-07637 | 1-0009763 |
| 1153 | 26340 | /TB-SHTT | 13/12/2019 | DT1-2019-07638 | 1-0019996 |
| 1154 | 26341 | /TB-SHTT | 13/12/2019 | DT1-2019-07640 | 1-0017758 |
| 1155 | 26342 | /TB-SHTT | 13/12/2019 | DT1-2019-07642 | 1-0016583 |
| 1156 | 26343 | /TB-SHTT | 13/12/2019 | DT1-2019-07643 | 1-0017760 |
| 1157 | 26344 | /TB-SHTT | 13/12/2019 | DT1-2019-07644 | 1-0014747 |
| 1158 | 26345 | /TB-SHTT | 13/12/2019 | DT1-2019-07645 | 1-0010808 |
| 1159 | 26346 | /TB-SHTT | 13/12/2019 | DT1-2019-07646 | 1-0020142 |
| 1160 | 26347 | /TB-SHTT | 13/12/2019 | DT1-2019-07647 | 1-0017787 |
| 1161 | 26348 | /TB-SHTT | 13/12/2019 | DT1-2019-07648 | 1-0017790 |
| 1162 | 26349 | /TB-SHTT | 13/12/2019 | DT1-2019-07649 | 1-0008054 |
| 1163 | 26350 | /TB-SHTT | 13/12/2019 | DT1-2019-07650 | 1-0017737 |
| 1164 | 26351 | /TB-SHTT | 13/12/2019 | DT1-2019-07651 | 1-0017661 |
| 1165 | 26352 | /TB-SHTT | 13/12/2019 | DT1-2019-07652 | 1-0017821 |
| 1166 | 26353 | /TB-SHTT | 13/12/2019 | DT1-2019-07654 | 1-0013300 |
| 1167 | 26354 | /TB-SHTT | 13/12/2019 | DT1-2019-07653 | 1-0013301 |
| 1168 | 26355 | /TB-SHTT | 13/12/2019 | DT1-2019-07655 | 1-0013281 |
| 1169 | 26356 | /TB-SHTT | 13/12/2019 | DT1-2019-07656 | 1-0014673 |
| 1170 | 26357 | /TB-SHTT | 13/12/2019 | DT1-2019-07657 | 1-0014663 |

**CÔNG BÁO SỞ HỮU CÔNG NGHIỆP SỐ 382 TẬP B - QUYỂN 1 (01.2020)**

|      |       |          |            |                |           |
|------|-------|----------|------------|----------------|-----------|
| 1171 | 26358 | /TB-SHTT | 13/12/2019 | DT1-2019-07658 | 1-0014657 |
| 1172 | 26359 | /TB-SHTT | 13/12/2019 | DT1-2019-07659 | 1-0010744 |
| 1173 | 26360 | /TB-SHTT | 13/12/2019 | DT1-2019-07660 | 1-0013279 |
| 1174 | 26361 | /TB-SHTT | 13/12/2019 | DT1-2019-07661 | 1-0020560 |
| 1175 | 26362 | /TB-SHTT | 13/12/2019 | DT1-2019-07662 | 1-0020560 |
| 1176 | 26363 | /TB-SHTT | 13/12/2019 | DT1-2019-07663 | 1-0020560 |
| 1177 | 26364 | /TB-SHTT | 13/12/2019 | DT1-2019-07664 | 1-0020559 |
| 1178 | 26365 | /TB-SHTT | 13/12/2019 | DT1-2019-07665 | 1-0020559 |
| 1179 | 26366 | /TB-SHTT | 13/12/2019 | DT1-2019-07666 | 1-0020559 |
| 1180 | 26370 | /TB-SHTT | 13/12/2019 | DT1-2019-07689 | 1-0010755 |
| 1181 | 26371 | /TB-SHTT | 13/12/2019 | DT1-2019-07690 | 1-0011909 |
| 1182 | 26372 | /TB-SHTT | 13/12/2019 | DT1-2019-07691 | 1-0009815 |
| 1183 | 26373 | /TB-SHTT | 13/12/2019 | DT1-2019-07692 | 1-0010810 |
| 1184 | 26374 | /TB-SHTT | 13/12/2019 | DT1-2019-07693 | 1-0020071 |
| 1185 | 26375 | /TB-SHTT | 13/12/2019 | DT1-2019-07694 | 1-0011889 |
| 1186 | 26376 | /TB-SHTT | 13/12/2019 | DT1-2019-07695 | 1-0011893 |
| 1187 | 26377 | /TB-SHTT | 13/12/2019 | DT1-2019-07696 | 1-0011894 |
| 1188 | 26378 | /TB-SHTT | 13/12/2019 | DT1-2019-07697 | 1-0011896 |
| 1189 | 26379 | /TB-SHTT | 13/12/2019 | DT1-2019-07699 | 1-0011905 |
| 1190 | 26380 | /TB-SHTT | 13/12/2019 | DT1-2019-07698 | 1-0020054 |
| 1191 | 26381 | /TB-SHTT | 13/12/2019 | DT1-2019-07700 | 1-0020057 |
| 1192 | 26382 | /TB-SHTT | 13/12/2019 | DT1-2019-07701 | 1-0020041 |
| 1193 | 26383 | /TB-SHTT | 13/12/2019 | DT1-2019-07702 | 1-0020043 |
| 1194 | 26384 | /TB-SHTT | 13/12/2019 | DT1-2019-07703 | 1-0020058 |
| 1195 | 26385 | /TB-SHTT | 13/12/2019 | DT1-2019-07704 | 1-0020044 |
| 1196 | 26386 | /TB-SHTT | 13/12/2019 | DT1-2019-07705 | 1-0020059 |
| 1197 | 26387 | /TB-SHTT | 13/12/2019 | DT1-2019-07706 | 1-0020060 |
| 1198 | 26388 | /TB-SHTT | 13/12/2019 | DT1-2019-07707 | 1-0020061 |
| 1199 | 26389 | /TB-SHTT | 13/12/2019 | DT1-2019-07709 | 1-0005235 |
| 1200 | 26390 | /TB-SHTT | 13/12/2019 | DT1-2019-07710 | 1-0005934 |
| 1201 | 26391 | /TB-SHTT | 13/12/2019 | DT1-2019-07711 | 1-0017635 |
| 1202 | 26392 | /TB-SHTT | 13/12/2019 | DT1-2019-07712 | 1-0017639 |
| 1203 | 26393 | /TB-SHTT | 13/12/2019 | DT1-2019-07713 | 1-0017645 |
| 1204 | 26394 | /TB-SHTT | 13/12/2019 | DT1-2019-07714 | 1-0017648 |
| 1205 | 26395 | /TB-SHTT | 13/12/2019 | DT1-2019-07715 | 1-0017649 |
| 1206 | 26396 | /TB-SHTT | 13/12/2019 | DT1-2019-07716 | 1-0017924 |
| 1207 | 26397 | /TB-SHTT | 13/12/2019 | DT1-2019-07717 | 1-0020157 |
| 1208 | 26398 | /TB-SHTT | 13/12/2019 | DT1-2019-07718 | 1-0013363 |
| 1209 | 26399 | /TB-SHTT | 13/12/2019 | DT1-2019-07719 | 1-0017665 |
| 1210 | 26400 | /TB-SHTT | 13/12/2019 | DT1-2019-07720 | 1-0010764 |
| 1211 | 26401 | /TB-SHTT | 13/12/2019 | DT1-2019-07721 | 1-0008810 |
| 1212 | 26402 | /TB-SHTT | 13/12/2019 | DT1-2019-07722 | 1-0008817 |
| 1213 | 26403 | /TB-SHTT | 13/12/2019 | DT1-2019-07670 | 1-0017705 |
| 1214 | 26404 | /TB-SHTT | 13/12/2019 | DT1-2019-07671 | 1-0009680 |
| 1215 | 26405 | /TB-SHTT | 13/12/2019 | DT1-2019-07672 | 1-0008052 |
| 1216 | 26406 | /TB-SHTT | 13/12/2019 | DT1-2019-07673 | 1-0008055 |
| 1217 | 26407 | /TB-SHTT | 13/12/2019 | DT1-2019-07674 | 1-0014788 |

|      |       |          |            |                |           |
|------|-------|----------|------------|----------------|-----------|
| 1218 | 26408 | /TB-SHTT | 13/12/2019 | DT1-2019-07675 | 1-0017793 |
| 1219 | 26409 | /TB-SHTT | 13/12/2019 | DT1-2019-07676 | 1-0017827 |
| 1220 | 26410 | /TB-SHTT | 13/12/2019 | DT1-2019-07677 | 1-0016238 |
| 1221 | 26411 | /TB-SHTT | 13/12/2019 | DT1-2019-07678 | 1-0009829 |
| 1222 | 26412 | /TB-SHTT | 13/12/2019 | DT1-2019-07679 | 1-0017857 |
| 1223 | 26413 | /TB-SHTT | 13/12/2019 | DT1-2019-07680 | 1-0017872 |
| 1224 | 26414 | /TB-SHTT | 13/12/2019 | DT1-2019-07681 | 1-0020259 |
| 1225 | 26415 | /TB-SHTT | 13/12/2019 | DT1-2019-07682 | 1-0017905 |
| 1226 | 26416 | /TB-SHTT | 13/12/2019 | DT1-2019-07683 | 1-0014880 |
| 1227 | 26417 | /TB-SHTT | 13/12/2019 | DT1-2019-07684 | 1-0007442 |
| 1228 | 26418 | /TB-SHTT | 13/12/2019 | DT1-2019-07685 | 1-0020087 |
| 1229 | 26419 | /TB-SHTT | 13/12/2019 | DT1-2019-07686 | 1-0007321 |
| 1230 | 26420 | /TB-SHTT | 13/12/2019 | DT1-2019-07687 | 1-0009756 |
| 1231 | 26421 | /TB-SHTT | 13/12/2019 | DT1-2019-07688 | 1-0017641 |
| 1232 | 26422 | /TB-SHTT | 13/12/2019 | DT1-2019-07638 | 1-0005312 |
| 1233 | 26423 | /TB-SHTT | 13/12/2019 | DT1-2019-07650 | 1-0005948 |
| 1234 | 26424 | /TB-SHTT | 13/12/2019 | DT1-2019-07651 | 1-0005952 |

BỘ KHOA HỌC VÀ CÔNG NGHỆ  
CỤC SỞ HỮU TRÍ TUỆ

CỘNG HÒA XÃ HỘI CHỦ NGHĨA VIỆT NAM  
Độc lập - Tự do - Hạnh phúc

Số: 23 642/TB-SHTT

Hà Nội, ngày 27 tháng 11 năm 2019

**THÔNG BÁO**  
**Ghi nhận yêu cầu duy trì hiệu lực Bằng độc quyền sáng chế**

Kính gửi: Công ty TNHH một thành viên Sở hữu trí tuệ VCCI  
(VCCI-IP CO.,LTD)  
Tầng 8, Toà nhà VCCI, số 9 Đào Duy Anh, phường Phương mai,  
quận Đống Đa, thành phố Hà Nội

Căn cứ kết quả thẩm định yêu cầu duy trì hiệu lực Bằng độc quyền sáng chế:

Số đơn: DT1-2019-06306

Ngày nộp: 26/08/2019

Chủ đơn: NIPPON STEEL ENGINEERING CO., LTD. (JP)

Đại diện của Chủ đơn: VCCI-IP CO.,LTD

Bằng độc quyền sáng chế số: 15967

Năm yêu cầu duy trì hiệu lực: 4

**Cục Sở hữu trí tuệ thông báo:**

1. Yêu cầu duy trì hiệu lực Bằng độc quyền sáng chế nêu trên được chấp nhận.
2. Hiệu lực Bằng độc quyền sáng chế số 15967 được duy trì đến 12/09/2020.

**Nơi nhận:**

- Như trên;
- TT (để công bố);
- Lưu: VT, Hồ sơ.

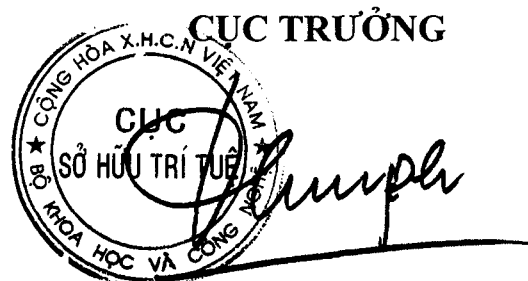

**Đinh Hữu Phí**



BỘ KHOA HỌC VÀ CÔNG NGHỆ  
CỤC SỞ HỮU TRÍ TUỆ

CỘNG HOÀ XÃ HỘI CHỦ NGHĨA VIỆT NAM  
Độc lập - Tự do - Hạnh phúc

Số: 23/643/TB-SHTT

Hà Nội, ngày 27 tháng 11 năm 2019

**THÔNG BÁO**  
**Ghi nhận yêu cầu duy trì hiệu lực Bằng độc quyền sáng chế**

Kính gửi: Công ty TNHH một thành viên Sở hữu trí tuệ VCCI  
(VCCI-IP CO.,LTD)  
Tầng 8, Toà nhà VCCI, số 9 Đào Duy Anh, phường Phương mai,  
quận Đống Đa, thành phố Hà Nội

Căn cứ kết quả thẩm định yêu cầu duy trì hiệu lực Bằng độc quyền sáng chế:

Số đơn: DT1-2019-06307

Ngày nộp: 26/08/2019

Chủ đơn: NIPPON STEEL ENGINEERING CO., LTD. (JP)

Đại diện của Chủ đơn: VCCI-IP CO.,LTD

Bằng độc quyền sáng chế số: 15924

Năm yêu cầu duy trì hiệu lực: 4

**Cục Sở hữu trí tuệ thông báo:**

1. Yêu cầu duy trì hiệu lực Bằng độc quyền sáng chế nêu trên được chấp nhận.

2. Hiệu lực Bằng độc quyền sáng chế số 15924 được duy trì đến 05/09/2020.

**Nơi nhận:**

- Như trên;
- TT (để công bố);
- Lưu: VT, Hồ sơ.

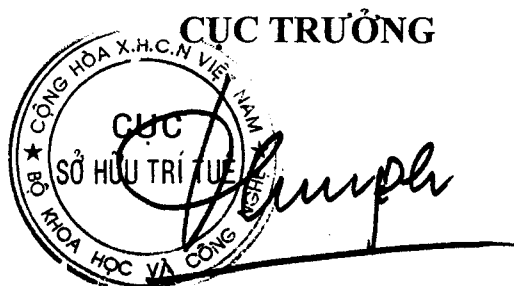

**Đinh Hữu Phú**

BỘ KHOA HỌC VÀ CÔNG NGHỆ  
CỤC SỞ HỮU TRÍ TUỆ

CỘNG HÒA XÃ HỘI CHỦ NGHĨA VIỆT NAM  
Độc lập - Tự do - Hạnh phúc

Số: 23/644/TB-SHTT

Hà Nội, ngày 27 tháng 11 năm 2019

**THÔNG BÁO**  
**Ghi nhận yêu cầu duy trì hiệu lực Bằng độc quyền sáng chế**

Kính gửi: Công ty TNHH một thành viên Sở hữu trí tuệ VCCI  
(VCCI-IP CO.,LTD)  
Tầng 8, Toà nhà VCCI, số 9 Đào Duy Anh, phường Phương mai,  
quận Đống Đa, thành phố Hà Nội

Căn cứ kết quả thẩm định yêu cầu duy trì hiệu lực Bằng độc quyền sáng chế:

Số đơn: DT1-2019-06308

Ngày nộp: 26/08/2019

Chủ đơn: NIPPON STEEL ENGINEERING CO., LTD. (JP)

Đại diện của Chủ đơn: VCCI-IP CO.,LTD

Bằng độc quyền sáng chế số: 13163

Năm yêu cầu duy trì hiệu lực: 6

**Cục Sở hữu trí tuệ thông báo:**

1. Yêu cầu duy trì hiệu lực Bằng độc quyền sáng chế nêu trên được chấp nhận.

2. Hiệu lực Bằng độc quyền sáng chế số 13163 được duy trì đến 08/09/2020.

**Nơi nhận:**

- Như trên;
- TT (để công bố);
- Lưu: VT, Hồ sơ.

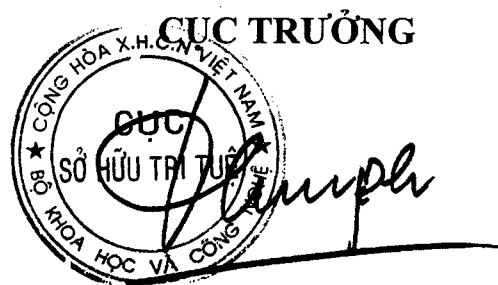

**Đinh Hữu Phí**

BỘ KHOA HỌC VÀ CÔNG NGHỆ  
CỤC SỞ HỮU TRÍ TUỆ

CỘNG HOÀ XÃ HỘI CHỦ NGHĨA VIỆT NAM  
Độc lập - Tự do - Hạnh phúc

Số: 23695/TB-SHTT

Hà Nội, ngày 27 tháng 11 năm 2019

**THÔNG BÁO**  
**Ghi nhận yêu cầu duy trì hiệu lực Bằng độc quyền sáng chế**

Kính gửi: Thân Thế Hào

Số 136 Nguyễn Văn Công, phường 3, quận Gò Vấp, thành phố Hồ Chí Minh

Căn cứ kết quả thẩm định yêu cầu duy trì hiệu lực Bằng độc quyền sáng chế:

Số đơn: DT1-2019-06310

Ngày nộp: 26/08/2019

Chủ đơn: Thân Thế Hào (VN)

Đại diện của Chủ đơn:

Bằng độc quyền sáng chế số: 8666

Năm yêu cầu duy trì hiệu lực: 10

**Cục Sở hữu trí tuệ thông báo:**

1. Yêu cầu duy trì hiệu lực Bằng độc quyền sáng chế nêu trên được chấp nhận.

2. Hiệu lực Bằng độc quyền sáng chế số 8666 được duy trì đến 03/08/2020. *đc*

**Nơi nhận:**

- Như trên;
- TT (để công bố);
- Lưu: VT, Hồ sơ.

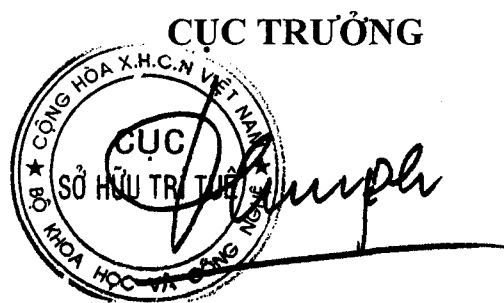

**Đinh Hữu Phí**

BỘ KHOA HỌC VÀ CÔNG NGHỆ  
CỤC SỞ HỮU TRÍ TUỆ

CỘNG HÒA XÃ HỘI CHỦ NGHĨA VIỆT NAM  
Độc lập - Tự do - Hạnh phúc

Số: 23 646 /TB-SHTT

Hà Nội, ngày 27 tháng 11 năm 2019

## THÔNG BÁO

### Ghi nhận yêu cầu duy trì hiệu lực Bằng độc quyền sáng chế

Kính gửi: Công ty TNHH Một thành viên Thoát nước Đô thị thành phố Hồ Chí Minh

4 Nguyễn Thiện Thuật, phường 24, quận Bình Thạnh,  
thành phố Hồ Chí Minh

Căn cứ kết quả thẩm định yêu cầu duy trì hiệu lực Bằng độc quyền sáng chế:

Số đơn: DT1-2019-06311

Ngày nộp: 27/08/2019

Chủ đơn: Công ty TNHH Một thành viên Thoát nước Đô thị thành phố Hồ Chí Minh (VN)

Đại diện của Chủ đơn:

Bằng độc quyền sáng chế số: 21344

Năm yêu cầu duy trì hiệu lực: 2

#### Cục Sở hữu trí tuệ thông báo:

1. Yêu cầu duy trì hiệu lực Bằng độc quyền sáng chế nêu trên được chấp nhận.

2. Hiệu lực Bằng độc quyền sáng chế số 21344 được duy trì đến 10/06/2021.

#### Nơi nhận:

- Như trên;
- TT (để công bố);
- Lưu: VT, Hồ sơ.

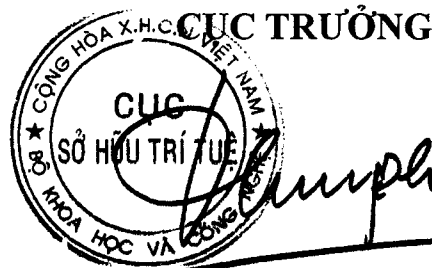

**Đình Hữu Phí**

BỘ KHOA HỌC VÀ CÔNG NGHỆ  
CỤC SỞ HỮU TRÍ TUỆ

CỘNG HOÀ XÃ HỘI CHỦ NGHĨA VIỆT NAM  
Độc lập - Tự do - Hạnh phúc

Số: 23647/TB-SHTT

Hà Nội, ngày 27 tháng 11 năm 2019

**THÔNG BÁO**  
**Ghi nhận yêu cầu duy trì hiệu lực Bằng độc quyền sáng chế**

Kính gửi: Công ty TNHH một thành viên thoát nước đô thị thành phố Hồ Chí Minh

4 Nguyễn Thiện Thuật, phường 24, quận Bình Thạnh,  
thành phố Hồ Chí Minh

Căn cứ kết quả thẩm định yêu cầu duy trì hiệu lực Bằng độc quyền sáng chế:

Số đơn: DT1-2019-06313

Ngày nộp: 27/08/2019

Chủ đơn: Công ty TNHH một thành viên thoát nước đô thị thành phố Hồ Chí Minh (VN)

Đại diện của Chủ đơn:

Bằng độc quyền sáng chế số: 20945

Năm yêu cầu duy trì hiệu lực: 2

**Cục Sở hữu trí tuệ thông báo:**

1. Yêu cầu duy trì hiệu lực Bằng độc quyền sáng chế nêu trên được chấp nhận.

2. Hiệu lực Bằng độc quyền sáng chế số 20945 được duy trì đến 09/04/2021.

**Nơi nhận:**

- Như trên;
- TT (để công bố);
- Lưu: VT, Hồ sơ.

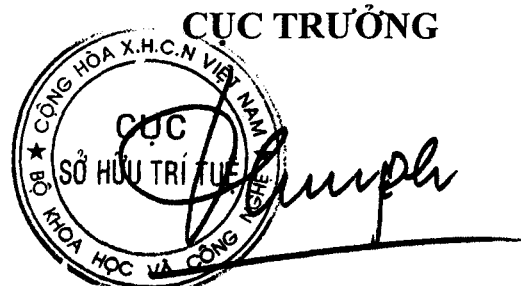

**Đình Hữu Phú**

BỘ KHOA HỌC VÀ CÔNG NGHỆ  
CỤC SỞ HỮU TRÍ TUỆ

CỘNG HOÀ XÃ HỘI CHỦ NGHĨA VIỆT NAM  
Độc lập - Tự do - Hạnh phúc

Số: 23 648 /TB-SHTT

Hà Nội, ngày 27 tháng 11 năm 2019

**THÔNG BÁO**  
**Ghi nhận yêu cầu duy trì hiệu lực Bằng độc quyền sáng chế**

Kính gửi: Công ty TNHH một thành viên Thoát nước Đô thị thành phố Hồ Chí Minh

4 Nguyễn Thiện Thuật, phường 24, quận Bình Thạnh,  
thành phố Hồ Chí Minh

Căn cứ kết quả thẩm định yêu cầu duy trì hiệu lực Bằng độc quyền sáng chế:

Số đơn: DT1-2019-06315

Ngày nộp: 27/08/2019

Chủ đơn: Công ty TNHH một thành viên Thoát nước Đô thị thành phố Hồ Chí Minh (VN)

Đại diện của Chủ đơn:

Bằng độc quyền sáng chế số: 20700

Năm yêu cầu duy trì hiệu lực: 2

**Cục Sở hữu trí tuệ thông báo:**

1. Yêu cầu duy trì hiệu lực Bằng độc quyền sáng chế nêu trên được chấp nhận.

2. Hiệu lực Bằng độc quyền sáng chế số 20700 được duy trì đến 26/02/2021.

**Nơi nhận:**

- Như trên;
- TT (để công bố);
- Lưu: VT, Hồ sơ.

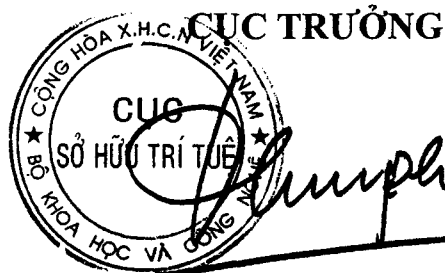

**Đinh Hữu Phí**

BỘ KHOA HỌC VÀ CÔNG NGHỆ  
CỤC SỞ HỮU TRÍ TUỆ

CỘNG HOÀ XÃ HỘI CHỦ NGHĨA VIỆT NAM  
Độc lập - Tự do - Hạnh phúc

Số: ~~US 649~~ /TB-SHTT

Hà Nội, ngày ~~27~~ tháng 11 năm 2019

## THÔNG BÁO

### Ghi nhận yêu cầu duy trì hiệu lực Bằng độc quyền sáng chế

Kính gửi: Công ty TNHH Sigen  
106 Huyện Trần Công Chúa, phường 8, thành phố Vũng Tàu,  
tỉnh Bà Rịa - Vũng Tàu

Căn cứ kết quả thẩm định yêu cầu duy trì hiệu lực Bằng độc quyền sáng chế:

Số đơn: DT1-2019-06317

Ngày nộp: 27/08/2019

Chủ đơn: Công ty TNHH Sigen (VN)

Đại diện của Chủ đơn:

Bằng độc quyền sáng chế số: 17452

Năm yêu cầu duy trì hiệu lực: 3

#### **Cục Sở hữu trí tuệ thông báo:**

1. Yêu cầu duy trì hiệu lực Bằng độc quyền sáng chế nêu trên được chấp nhận.

2. Hiệu lực Bằng độc quyền sáng chế số 17452 được duy trì đến 06/09/2020.

#### **Nơi nhận:**

- Như trên;
- TT (để công bố);
- Lưu: VT, Hồ sơ.

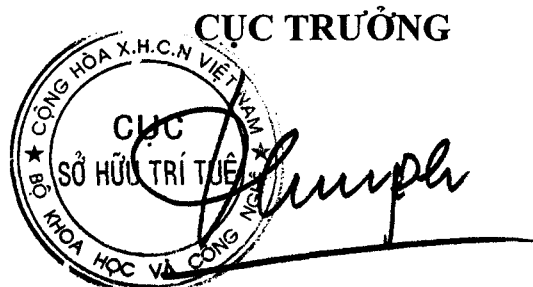

**Đinh Hữu Phú**

BỘ KHOA HỌC VÀ CÔNG NGHỆ  
CỤC SỞ HỮU TRÍ TUỆ

CỘNG HOÀ XÃ HỘI CHỦ NGHĨA VIỆT NAM  
Độc lập - Tự do - Hạnh phúc

Số: 28650 /TB-SHTT

Hà Nội, ngày 27 tháng 08 năm 2019

**THÔNG BÁO**  
**Ghi nhận yêu cầu duy trì hiệu lực Bằng độc quyền sáng chế**

Kính gửi: Công ty TNHH Sigen  
106 Huyện Trần Công Chúa, phường 8, thành phố Vũng Tàu,  
tỉnh Bà Rịa - Vũng Tàu

Căn cứ kết quả thẩm định yêu cầu duy trì hiệu lực Bằng độc quyền sáng chế:

Số đơn: DT1-2019-06318

Ngày nộp: 27/08/2019

Chủ đơn: Công ty TNHH Sigen (VN)

Đại diện của Chủ đơn:

Bằng độc quyền sáng chế số: 17419

Năm yêu cầu duy trì hiệu lực: 3

**Cục Sở hữu trí tuệ thông báo:**

1. Yêu cầu duy trì hiệu lực Bằng độc quyền sáng chế nêu trên được chấp nhận.

2. Hiệu lực Bằng độc quyền sáng chế số 17419 được duy trì đến 29/08/2020.

**Nơi nhận:**

- Như trên;
- TT (để công bố);
- Lưu: VT, Hồ sơ.

**CỤC TRƯỞNG**



**Đinh Hữu Phí**



BỘ KHOA HỌC VÀ CÔNG NGHỆ  
CỤC SỞ HỮU TRÍ TUỆ

CỘNG HOÀ XÃ HỘI CHỦ NGHĨA VIỆT NAM  
Độc lập - Tự do - Hạnh phúc

Số: 28857 /TB-SHTT

Hà Nội, ngày 27 tháng 11 năm 2019

**THÔNG BÁO**  
**Ghi nhận yêu cầu duy trì hiệu lực Bằng độc quyền sáng chế**

Kính gửi: Công ty TNHH Sở hữu trí tuệ Thảo Thọ Quyển (INVENCO.,LTD)  
29 Trương Hán Siêu, thành phố Hà Nội

Căn cứ kết quả thẩm định yêu cầu duy trì hiệu lực Bằng độc quyền sáng chế:

Số đơn: DT1-2019-06320

Ngày nộp: 27/08/2019

Chủ đơn: HIMIKO Co., Ltd. (JP)

Đại diện của Chủ đơn: INVENCO.,LTD

Bằng độc quyền sáng chế số: 17938

Năm yêu cầu duy trì hiệu lực: 3

**Cục Sở hữu trí tuệ thông báo:**

1. Yêu cầu duy trì hiệu lực Bằng độc quyền sáng chế nêu trên được chấp nhận.

2. Hiệu lực Bằng độc quyền sáng chế số 17938 được duy trì đến 28/11/2020.

**Nơi nhận:**

- Như trên;
- TT (để công bố);
- Lưu: VT, Hồ sơ.

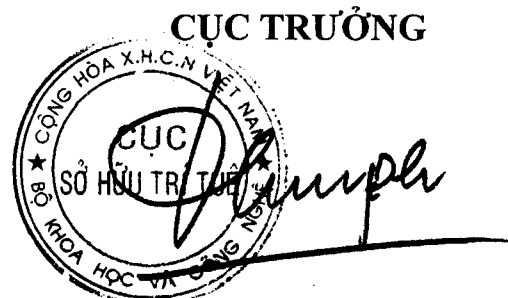

**Đinh Hữu Phí**

BỘ KHOA HỌC VÀ CÔNG NGHỆ  
CỤC SỞ HỮU TRÍ TUỆ

CỘNG HOÀ XÃ HỘI CHỦ NGHĨA VIỆT NAM  
Độc lập - Tự do - Hạnh phúc

Số: 23652/TB-SHTT

Hà Nội, ngày 27 tháng 11 năm 2019

**THÔNG BÁO**  
**Ghi nhận yêu cầu duy trì hiệu lực Bằng độc quyền sáng chế**

Kính gửi: Công ty TNHH Sở hữu trí tuệ Thảo Thọ Quyển (INVENCO.,LTD)  
29 Trương Hán Siêu, thành phố Hà Nội

Căn cứ kết quả thẩm định yêu cầu duy trì hiệu lực Bằng độc quyền sáng chế:

Số đơn: DT1-2019-06321

Ngày nộp: 27/08/2019

Chủ đơn: Misawa Homes Co., ltd. (JP)

Đại diện của Chủ đơn: INVENCO.,LTD

Bằng độc quyền sáng chế số: 17486

Năm yêu cầu duy trì hiệu lực: 3

**Cục Sở hữu trí tuệ thông báo:**

1. Yêu cầu duy trì hiệu lực Bằng độc quyền sáng chế nêu trên được chấp nhận.

2. Hiệu lực Bằng độc quyền sáng chế số 17486 được duy trì đến 19/09/2020.

**Nơi nhận:**

- Như trên;
- TT (để công bố);
- Lưu: VT, Hồ sơ.

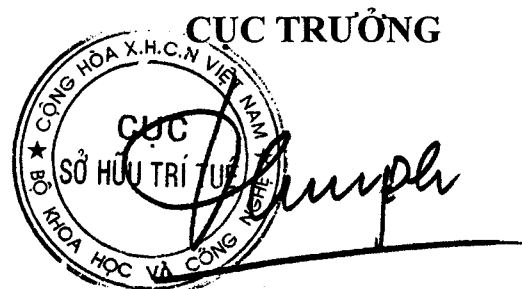

**Đình Hữu Phí**

BỘ KHOA HỌC VÀ CÔNG NGHỆ  
CỤC SỞ HỮU TRÍ TUỆ

CỘNG HOÀ XÃ HỘI CHỦ NGHĨA VIỆT NAM  
Độc lập - Tự do - Hạnh phúc

Số: *13/13* /TB-SHTT

Hà Nội, ngày *27* tháng *11* năm 2019

**THÔNG BÁO**  
**Ghi nhận yêu cầu duy trì hiệu lực Bằng độc quyền sáng chế**

Kính gửi: Công ty TNHH một thành viên Sở hữu trí tuệ VCCI  
(VCCI-IP CO.,LTD)  
Tầng 8, Toà nhà VCCI, số 9 Đào Duy Anh, phường Phương mai,  
quận Đống Đa, thành phố Hà Nội

Căn cứ kết quả thẩm định yêu cầu duy trì hiệu lực Bằng độc quyền sáng chế:

Số đơn: DT1-2019-06322

Ngày nộp: 27/08/2019

Chủ đơn: TOSHIBA INDUSTRIAL PRODUCTS MANUFACTURING  
CORPORATION (JP)

Đại diện của Chủ đơn: VCCI-IP CO.,LTD

Bằng độc quyền sáng chế số: 16072

Năm yêu cầu duy trì hiệu lực: 4

**Cục Sở hữu trí tuệ thông báo:**

1. Yêu cầu duy trì hiệu lực Bằng độc quyền sáng chế nêu trên được chấp nhận.

2. Hiệu lực Bằng độc quyền sáng chế số 16072 được duy trì đến 10/10/2020.

**Nơi nhận:**

- Như trên;
- TT (để công bố);
- Lưu: VT, Hồ sơ.

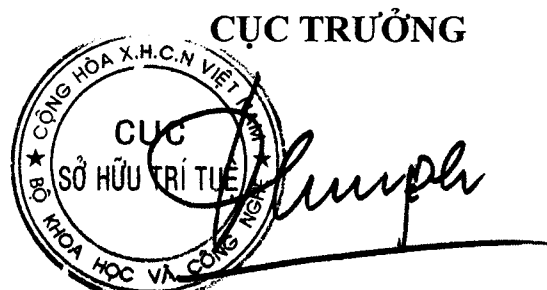

**Đình Hữu Phí**

BỘ KHOA HỌC VÀ CÔNG NGHỆ  
CỤC SỞ HỮU TRÍ TUỆ

CỘNG HÒA XÃ HỘI CHỦ NGHĨA VIỆT NAM  
Độc lập - Tự do - Hạnh phúc

Số: *23/684* TB-SHTT

Hà Nội, ngày *27* tháng *11* năm 2019

**THÔNG BÁO**  
**Ghi nhận yêu cầu duy trì hiệu lực Bằng độc quyền sáng chế**

Kính gửi: Nguyễn Trọng Bình

Số 20 đường B18, Khu dân cư Hưng Phú 1, Phường Hưng Thạnh,  
quận Cái Răng, thành phố Cần Thơ.

Căn cứ kết quả thẩm định yêu cầu duy trì hiệu lực Bằng độc quyền sáng chế:

Số đơn: DT1-2019-06325

Ngày nộp: 27/08/2019

Chủ đơn: Nguyễn Trọng Bình (VN)

Đại diện của Chủ đơn:

Bằng độc quyền sáng chế số: 19361

Năm yêu cầu duy trì hiệu lực: 2

**Cục Sở hữu trí tuệ thông báo:**

1. Yêu cầu duy trì hiệu lực Bằng độc quyền sáng chế nêu trên được chấp nhận.
2. Hiệu lực Bằng độc quyền sáng chế số 19361 được duy trì đến 31/05/2020.

**Nơi nhận:**

- Như trên;
- TT (để công bố);
- Lưu: VT, Hồ sơ.

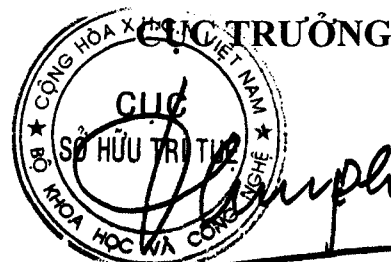

**Đinh Hữu Phí**

BỘ KHOA HỌC VÀ CÔNG NGHỆ  
CỤC SỞ HỮU TRÍ TUỆ

CỘNG HOÀ XÃ HỘI CHỦ NGHĨA VIỆT NAM  
Độc lập - Tự do - Hạnh phúc

Số: 23855/TB-SHTT

Hà Nội, ngày 27 tháng 11 năm 2019

**THÔNG BÁO**  
**Ghi nhận yêu cầu duy trì hiệu lực Bằng độc quyền sáng chế**

Kính gửi: Công ty Luật TNHH Phạm và Liên danh (PHAM & ASSOCIATES)  
8 Trần Hưng Đạo, thành phố Hà Nội

Căn cứ kết quả thẩm định yêu cầu duy trì hiệu lực Bằng độc quyền sáng chế:

Số đơn: DT1-2019-06329

Ngày nộp: 28/08/2019

Chủ đơn: DONG-A PHARM. CO., LTD. (KR)

Đại diện của Chủ đơn: PHAM & ASSOCIATES

Bằng độc quyền sáng chế số: 10650

Năm yêu cầu duy trì hiệu lực: 8

**Cục Sở hữu trí tuệ thông báo:**

1. Yêu cầu duy trì hiệu lực Bằng độc quyền sáng chế nêu trên được chấp nhận.

2. Hiệu lực Bằng độc quyền sáng chế số 10650 được duy trì đến 12/09/2020.

**Nơi nhận:**

- Như trên;
- TT (để công bố);
- Lưu: VT, Hồ sơ.

**CỤC TRƯỞNG**



**Đinh Hữu Phí**

BỘ KHOA HỌC VÀ CÔNG NGHỆ  
CỤC SỞ HỮU TRÍ TUỆ

CỘNG HÒA XÃ HỘI CHỦ NGHĨA VIỆT NAM  
Độc lập - Tự do - Hạnh phúc

Số: 23/16/TB-SHTT

Hà Nội, ngày 27 tháng 11 năm 2019

**THÔNG BÁO**  
**Ghi nhận yêu cầu duy trì hiệu lực Bằng độc quyền sáng chế**

Kính gửi: Công ty cổ phần tư vấn Trung Thục (TRUNG THUC.,JSC)  
Số 5, ngõ 898, đường Láng, phường Láng Thượng, quận Đống Đa,  
TP Hà Nội

Căn cứ kết quả thẩm định yêu cầu duy trì hiệu lực Bằng độc quyền sáng chế:

Số đơn: DT1-2019-06330

Ngày nộp: 28/08/2019

Chủ đơn: SHANGHAI HUDA INVESTMENT & DEVELOPMENT CO.,  
LTD. (CN)

Đại diện của Chủ đơn: TRUNG THUC.,JSC

Bằng độc quyền sáng chế số: 13275

Năm yêu cầu duy trì hiệu lực: 6

**Cục Sở hữu trí tuệ thông báo:**

1. Yêu cầu duy trì hiệu lực Bằng độc quyền sáng chế nêu trên được chấp nhận.

2. Hiệu lực Bằng độc quyền sáng chế số 13275 được duy trì đến 06/10/2020.

**Nơi nhận:**

- Như trên;
- TT (để công bố);
- Lưu: VT, Hồ sơ.



**Đinh Hữu Phí**

BỘ KHOA HỌC VÀ CÔNG NGHỆ  
CỤC SỞ HỮU TRÍ TUỆ

CỘNG HOÀ XÃ HỘI CHỦ NGHĨA VIỆT NAM  
Độc lập - Tự do - Hạnh phúc

Số: 23617/TB-SHTT

Hà Nội, ngày 27 tháng 11 năm 2019

**THÔNG BÁO**  
**Ghi nhận yêu cầu duy trì hiệu lực Bằng độc quyền sáng chế**

Kính gửi: Văn phòng Luật sư Ân Nam (ANNAM IP & LAW)  
Số 10 ngõ 34 đường Âu Cơ, phường Quảng An, quận Tây Hồ, TP Hà Nội

Căn cứ kết quả thẩm định yêu cầu duy trì hiệu lực Bằng độc quyền sáng chế:

Số đơn: DT1-2019-06331

Ngày nộp: 28/08/2019

Chủ đơn: YOSHIDA, Kenji (JP)

Đại diện của Chủ đơn: ANNAM IP & LAW

Bằng độc quyền sáng chế số: 16668

Năm yêu cầu duy trì hiệu lực: 3

**Cục Sở hữu trí tuệ thông báo:**

1. Yêu cầu duy trì hiệu lực Bằng độc quyền sáng chế nêu trên được chấp nhận.

2. Hiệu lực Bằng độc quyền sáng chế số 16668 được duy trì đến 06/03/2020.

**Nơi nhận:**

- Như trên;
- TT (để công bố);
- Lưu: VT, Hồ sơ.

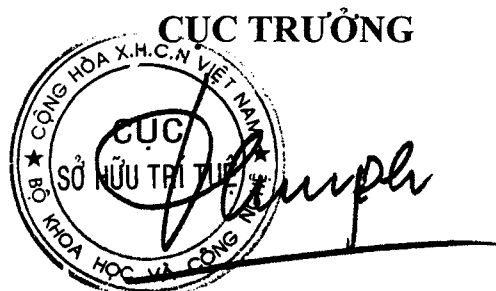

**Đinh Hữu Phú**

BỘ KHOA HỌC VÀ CÔNG NGHỆ  
CỤC SỞ HỮU TRÍ TUỆ

CỘNG HÒA XÃ HỘI CHỦ NGHĨA VIỆT NAM  
Độc lập - Tự do - Hạnh phúc

Số: *24858* /TB-SHTT

Hà Nội, ngày 27 tháng 11 năm 2019

**THÔNG BÁO**  
**Ghi nhận yêu cầu duy trì hiệu lực Bằng độc quyền sáng chế**

Kính gửi: Công ty TNHH T&T INVENMARK Sở hữu trí tuệ Quốc tế  
(T&T INVENMARK CO., LTD.)  
Phòng 101, tòa nhà 30 Nguyễn Du, phường Bùi Thị Xuân,  
quận Hai Bà Trưng, TP. Hà Nội

Căn cứ kết quả thẩm định yêu cầu duy trì hiệu lực Bằng độc quyền sáng chế:

Số đơn: DT1-2019-06332

Ngày nộp: 28/08/2019

Chủ đơn: TSINGHUA UNIVERSITY (CN)

Đại diện của Chủ đơn: T&T INVENMARK CO., LTD.

Bằng độc quyền sáng chế số: 10652

Năm yêu cầu duy trì hiệu lực: 8

**Cục Sở hữu trí tuệ thông báo:**

1. Yêu cầu duy trì hiệu lực Bằng độc quyền sáng chế nêu trên được chấp nhận.

2. Hiệu lực Bằng độc quyền sáng chế số 10652 được duy trì đến 12/09/2020.

**Nơi nhận:**

- Như trên;
- TT (để công bố);
- Lưu: VT, Hồ sơ.

**CỤC TRƯỞNG**



**Đinh Hữu Phí**



BỘ KHOA HỌC VÀ CÔNG NGHỆ  
CỤC SỞ HỮU TRÍ TUỆ

CỘNG HOÀ XÃ HỘI CHỦ NGHĨA VIỆT NAM  
Độc lập - Tự do - Hạnh phúc

Số: 23859 /TB-SHTT

Hà Nội, ngày 27 tháng 11 năm 2019

**THÔNG BÁO**  
**Ghi nhận yêu cầu duy trì hiệu lực Bằng độc quyền sáng chế**

Kính gửi: Công ty TNHH T&T INVENMARK Sở hữu trí tuệ Quốc tế  
(T&T INVENMARK CO., LTD.)  
Phòng 101, tòa nhà 30 Nguyễn Du, phường Bùi Thị Xuân,  
quận Hai Bà Trưng, TP. Hà Nội

Căn cứ kết quả thẩm định yêu cầu duy trì hiệu lực Bằng độc quyền sáng chế:

Số đơn: DT1-2019-06333

Ngày nộp: 28/08/2019

Chủ đơn: VAN DER VELDEN BARKEMEYER GMBH (DE)

Đại diện của Chủ đơn: T&T INVENMARK CO., LTD.

Bằng độc quyền sáng chế số: 9750

Năm yêu cầu duy trì hiệu lực: 9

**Cục Sở hữu trí tuệ thông báo:**

1. Yêu cầu duy trì hiệu lực Bằng độc quyền sáng chế nêu trên được chấp nhận.

2. Hiệu lực Bằng độc quyền sáng chế số 9750 được duy trì đến 19/10/2020. *hc*

**Nơi nhận:**

- Như trên;
- TT (để công bố);
- Lưu: VT, Hồ sơ.

**CỤC TRƯỞNG**



**Đinh Hữu Phí**

BỘ KHOA HỌC VÀ CÔNG NGHỆ  
CỤC SỞ HỮU TRÍ TUỆ

CỘNG HOÀ XÃ HỘI CHỦ NGHĨA VIỆT NAM  
Độc lập - Tự do - Hạnh phúc

Số: *23 660* /TB-SHTT

Hà Nội, ngày *27* tháng *11* năm 2019

**THÔNG BÁO**  
**Ghi nhận yêu cầu duy trì hiệu lực Bằng độc quyền sáng chế**

Kính gửi: Công ty TNHH Trần Hữu Nam và Đồng sự (TRAN H.N & ASS.)  
Số 1 phố Nguyễn Gia Thiều, phường Trần Hưng Đạo, quận Hoàn Kiếm,  
TP Hà Nội

Căn cứ kết quả thẩm định yêu cầu duy trì hiệu lực Bằng độc quyền sáng chế:

Số đơn: DT1-2019-06334

Ngày nộp: 28/08/2019

Chủ đơn: Vetagro International Srl (IT)

Đại diện của Chủ đơn: TRAN H.N & ASS.

Bằng độc quyền sáng chế số: 14588

Năm yêu cầu duy trì hiệu lực: 5

**Cục Sở hữu trí tuệ thông báo:**

1. Yêu cầu duy trì hiệu lực Bằng độc quyền sáng chế nêu trên được chấp nhận.

2. Hiệu lực Bằng độc quyền sáng chế số 14588 được duy trì đến 21/09/2020.

**Nơi nhận:**

- Như trên;
- TT (để công bố);
- Lưu: VT, Hồ sơ.

**CỤC TRƯỞNG**



**Đình Hữu Phí**

BỘ KHOA HỌC VÀ CÔNG NGHỆ  
CỤC SỞ HỮU TRÍ TUỆ

CỘNG HOÀ XÃ HỘI CHỦ NGHĨA VIỆT NAM  
Độc lập - Tự do - Hạnh phúc

Số: 23/661/TB-SHTT

Hà Nội, ngày 27 tháng 11 năm 2019

**THÔNG BÁO**  
**Ghi nhận yêu cầu duy trì hiệu lực Bằng độc quyền sáng chế**

Kính gửi: Công ty TNHH Tâm nhìn và Liên danh  
(VISION & ASSOCIATES CO.LTD.)  
Phòng 308-310, tầng 3, Tháp Hà Nội, số 49 Hai Bà Trưng,  
phường Trần Hưng Đạo, quận Hoàn Kiếm, thành phố Hà Nội

Căn cứ kết quả thẩm định yêu cầu duy trì hiệu lực Bằng độc quyền sáng chế:

Số đơn: DT1-2019-06335

Ngày nộp: 28/08/2019

Chủ đơn: Cho, Kang Seon (KR)

Đại diện của Chủ đơn: VISION & ASSOCIATES CO.LTD.

Bằng độc quyền sáng chế số: 13527

Năm yêu cầu duy trì hiệu lực: 6

**Cục Sở hữu trí tuệ thông báo:**

1. Yêu cầu duy trì hiệu lực Bằng độc quyền sáng chế nêu trên được chấp nhận.

2. Hiệu lực Bằng độc quyền sáng chế số 13527 được duy trì đến 09/12/2020.

**Nơi nhận:**

- Như trên;
- TT (để công bố);
- Lưu: VT, Hồ sơ.

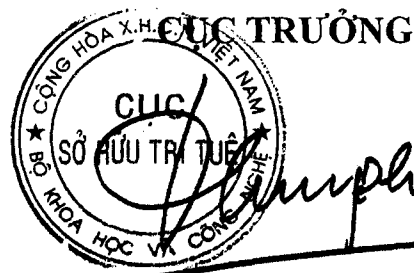

**Đinh Hữu Phí**

BỘ KHOA HỌC VÀ CÔNG NGHỆ  
CỤC SỞ HỮU TRÍ TUỆ

CỘNG HOÀ XÃ HỘI CHỦ NGHĨA VIỆT NAM  
Độc lập - Tự do - Hạnh phúc

Số: 23662 /TB-SHTT

Hà Nội, ngày 27 tháng 11 năm 2019

**THÔNG BÁO**  
**Ghi nhận yêu cầu duy trì hiệu lực Bằng độc quyền sáng chế**

Kính gửi: Công ty TNHH Tâm nhìn và Liên danh  
(VISION & ASSOCIATES CO.LTD.)  
Phòng 308-310, tầng 3, Tháp Hà Nội, số 49 Hai Bà Trưng,  
phường Trần Hưng Đạo, quận Hoàn Kiếm, thành phố Hà Nội

Căn cứ kết quả thẩm định yêu cầu duy trì hiệu lực Bằng độc quyền sáng chế:

Số đơn: DT1-2019-06336

Ngày nộp: 28/08/2019

Chủ đơn: Cho, Kang Seon (KR)

Đại diện của Chủ đơn: VISION & ASSOCIATES CO.LTD.

Bằng độc quyền sáng chế số: 13527

Năm yêu cầu duy trì hiệu lực: 7

**Cục Sở hữu trí tuệ thông báo:**

1. Yêu cầu duy trì hiệu lực Bằng độc quyền sáng chế nêu trên được chấp nhận.

2. Hiệu lực Bằng độc quyền sáng chế số 13527 được duy trì đến 09/12/2021. *he*

**Nơi nhận:**

- Như trên;
- TT (để công bố);
- Lưu: VT, Hồ sơ.

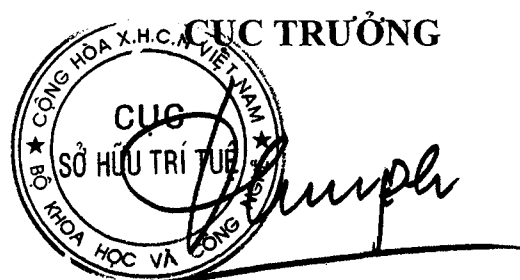

**Đinh Hữu Phí**

BỘ KHOA HỌC VÀ CÔNG NGHỆ  
CỤC SỞ HỮU TRÍ TUỆ

CỘNG HOÀ XÃ HỘI CHỦ NGHĨA VIỆT NAM  
Độc lập - Tự do - Hạnh phúc

Số: 23863 /TB-SHTT

Hà Nội, ngày 27 tháng 11 năm 2019

**THÔNG BÁO**  
**Ghi nhận yêu cầu duy trì hiệu lực Bằng độc quyền sáng chế**

Kính gửi: Công ty TNHH Tâm nhìn và Liên danh  
(VISION & ASSOCIATES CO.LTD.)  
Phòng 308-310, tầng 3, Tháp Hà Nội, số 49 Hai Bà Trưng,  
phường Trần Hưng Đạo, quận Hoàn Kiếm, thành phố Hà Nội

Căn cứ kết quả thẩm định yêu cầu duy trì hiệu lực Bằng độc quyền sáng chế:

Số đơn: DT1-2019-06337

Ngày nộp: 28/08/2019

Chủ đơn: Cho, Kang Seon (KR)

Đại diện của Chủ đơn: VISION & ASSOCIATES CO.LTD.

Bằng độc quyền sáng chế số: 13527

Năm yêu cầu duy trì hiệu lực: 8

**Cục Sở hữu trí tuệ thông báo:**

1. Yêu cầu duy trì hiệu lực Bằng độc quyền sáng chế nêu trên được chấp nhận.

2. Hiệu lực Bằng độc quyền sáng chế số 13527 được duy trì đến 09/12/2022.

**Nơi nhận:**

- Như trên;
- TT (để công bố);
- Lưu: VT, Hồ sơ.

**CỤC TRƯỞNG**



**Đình Hữu Phí**

BỘ KHOA HỌC VÀ CÔNG NGHỆ  
CỤC SỞ HỮU TRÍ TUỆ

CỘNG HOÀ XÃ HỘI CHỦ NGHĨA VIỆT NAM  
Độc lập - Tự do - Hạnh phúc

Số: 23 684/TB-SHTT

Hà Nội, ngày 27 tháng 11 năm 2019

**THÔNG BÁO**  
**Ghi nhận yêu cầu duy trì hiệu lực Bằng độc quyền sáng chế**

Kính gửi: Công ty TNHH Tâm nhìn và Liên danh  
(VISION & ASSOCIATES CO.LTD.)  
Phòng 308-310, tầng 3, Tháp Hà Nội, số 49 Hai Bà Trưng,  
phường Trần Hưng Đạo, quận Hoàn Kiếm, thành phố Hà Nội

Căn cứ kết quả thẩm định yêu cầu duy trì hiệu lực Bằng độc quyền sáng chế:

Số đơn: DT1-2019-06338

Ngày nộp: 28/08/2019

Chủ đơn: Cho, Kang Seon (KR)

Đại diện của Chủ đơn: VISION & ASSOCIATES CO.LTD.

Bằng độc quyền sáng chế số: 13527

Năm yêu cầu duy trì hiệu lực: 9

**Cục Sở hữu trí tuệ thông báo:**

1. Yêu cầu duy trì hiệu lực Bằng độc quyền sáng chế nêu trên được chấp nhận.

2. Hiệu lực Bằng độc quyền sáng chế số 13527 được duy trì đến 09/12/2023.

**Nơi nhận:**

- Như trên;
- TT (để công bố);
- Lưu: VT, Hồ sơ.

**CỤC TRƯỞNG**



**Đinh Hữu Phí**

BỘ KHOA HỌC VÀ CÔNG NGHỆ  
CỤC SỞ HỮU TRÍ TUỆ

CỘNG HOÀ XÃ HỘI CHỦ NGHĨA VIỆT NAM  
Độc lập - Tự do - Hạnh phúc

Số: *23665* /TB-SHTT

Hà Nội, ngày *27* tháng *11* năm 2019

## THÔNG BÁO

### Ghi nhận yêu cầu duy trì hiệu lực Bằng độc quyền sáng chế

Kính gửi: Công ty TNHH Tâm nhìn và Liên danh

(VISION & ASSOCIATES CO.LTD.)

Phòng 308-310, tầng 3, Tháp Hà Nội, số 49 Hai Bà Trưng,  
phường Trần Hưng Đạo, quận Hoàn Kiếm, thành phố Hà Nội

Căn cứ kết quả thẩm định yêu cầu duy trì hiệu lực Bằng độc quyền sáng chế:

Số đơn: DT1-2019-06339

Ngày nộp: 28/08/2019

Chủ đơn: Cho, Kang Seon (KR)

Đại diện của Chủ đơn: VISION & ASSOCIATES CO.LTD.

Bằng độc quyền sáng chế số: 13527

Năm yêu cầu duy trì hiệu lực: 10

#### Cục Sở hữu trí tuệ thông báo:

1. Yêu cầu duy trì hiệu lực Bằng độc quyền sáng chế nêu trên được chấp nhận.

2. Hiệu lực Bằng độc quyền sáng chế số 13527 được duy trì đến 09/12/2024. *hc*

#### Nơi nhận:

- Như trên;
- TT (để công bố);
- Lưu: VT, Hồ sơ.

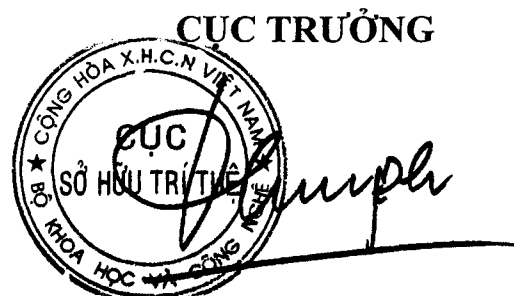

**Đinh Hữu Phí**

BỘ KHOA HỌC VÀ CÔNG NGHỆ  
CỤC SỞ HỮU TRÍ TUỆ

CỘNG HOÀ XÃ HỘI CHỦ NGHĨA VIỆT NAM  
Độc lập - Tự do - Hạnh phúc

Số: 23 666 /TB-SHTT

Hà Nội, ngày 27 tháng 11 năm 2019

**THÔNG BÁO**  
**Ghi nhận yêu cầu duy trì hiệu lực Bằng độc quyền sáng chế**

Kính gửi: Công ty TNHH Tư vấn - Đầu tư N.T.K. (N.T.K. CO., LTD.)  
Tầng 22, Tòa nhà ICON4, số 243A Đê La Thành, phường Láng Thượng,  
quận Đống Đa, TP. Hà Nội

Căn cứ kết quả thẩm định yêu cầu duy trì hiệu lực Bằng độc quyền sáng chế:

Số đơn: DT1-2019-06340

Ngày nộp: 29/08/2019

Chủ đơn: Yamaha Hatsudoki Kabushiki Kaisha (JP)

Đại diện của Chủ đơn: N.T.K. CO., LTD.

Bằng độc quyền sáng chế số: 20064

Năm yêu cầu duy trì hiệu lực: 2

**Cục Sở hữu trí tuệ thông báo:**

1. Yêu cầu duy trì hiệu lực Bằng độc quyền sáng chế nêu trên được chấp nhận.

2. Hiệu lực Bằng độc quyền sáng chế số 20064 được duy trì đến 15/10/2020.

**Nơi nhận:**

- Như trên;
- TT (để công bố);
- Lưu: VT, Hồ sơ.

**CỤC TRƯỞNG**



**Đinh Hữu Phí**



BỘ KHOA HỌC VÀ CÔNG NGHỆ  
CỤC SỞ HỮU TRÍ TUỆ

CỘNG HOÀ XÃ HỘI CHỦ NGHĨA VIỆT NAM  
Độc lập - Tự do - Hạnh phúc

Số: 23667/TB-SHTT

Hà Nội, ngày 27 tháng 11 năm 2019

**THÔNG BÁO**  
**Ghi nhận yêu cầu duy trì hiệu lực Bằng độc quyền sáng chế**

Kính gửi: Công ty Luật TNHH Phạm và Liên danh (PHAM & ASSOCIATES)  
8 Trần Hưng Đạo, thành phố Hà Nội

Căn cứ kết quả thẩm định yêu cầu duy trì hiệu lực Bằng độc quyền sáng chế:

Số đơn: DT1-2019-06341

Ngày nộp: 29/08/2019

Chủ đơn: AGRI FUTURE JOETSU CO., LTD. (JP)

Đại diện của Chủ đơn: PHAM & ASSOCIATES

Bằng độc quyền sáng chế số: 15935

Năm yêu cầu duy trì hiệu lực: 4

**Cục Sở hữu trí tuệ thông báo:**

1. Yêu cầu duy trì hiệu lực Bằng độc quyền sáng chế nêu trên được chấp nhận.

2. Hiệu lực Bằng độc quyền sáng chế số 15935 được duy trì đến 05/09/2020.

**Nơi nhận:**

- Như trên;
- TT (để công bố);
- Lưu: VT, Hồ sơ.

**CỤC TRƯỞNG**



**Đinh Hữu Phí**

BỘ KHOA HỌC VÀ CÔNG NGHỆ  
CỤC SỞ HỮU TRÍ TUỆ

CỘNG HOÀ XÃ HỘI CHỦ NGHĨA VIỆT NAM  
Độc lập - Tự do - Hạnh phúc

Số: 23668/TB-SHTT

Hà Nội, ngày 27 tháng 11 năm 2019

**THÔNG BÁO**  
**Ghi nhận yêu cầu duy trì hiệu lực Bằng độc quyền sáng chế**

Kính gửi: Công ty Luật TNHH Phạm và Liên danh (PHAM & ASSOCIATES)  
8 Trần Hưng Đạo, thành phố Hà Nội

Căn cứ kết quả thẩm định yêu cầu duy trì hiệu lực Bằng độc quyền sáng chế:

Số đơn: DT1-2019-06342

Ngày nộp: 29/08/2019

Chủ đơn: PUMA AKTIENGESELLSCHAFT RUDOLF DASSLER  
SPORT (DE)

Đại diện của Chủ đơn: PHAM & ASSOCIATES

Bằng độc quyền sáng chế số: 7958

Năm yêu cầu duy trì hiệu lực: 11

**Cục Sở hữu trí tuệ thông báo:**

1. Yêu cầu duy trì hiệu lực Bằng độc quyền sáng chế nêu trên được chấp nhận.
2. Hiệu lực Bằng độc quyền sáng chế số 7958 được duy trì đến 14/09/2020. *hc*

**Nơi nhận:**

- Như trên;
- TT (để công bố);
- Lưu: VT, Hồ sơ.

**CỤC TRƯỞNG**



**Đinh Hữu Phí**

BỘ KHOA HỌC VÀ CÔNG NGHỆ  
CỤC SỞ HỮU TRÍ TUỆ

CỘNG HOÀ XÃ HỘI CHỦ NGHĨA VIỆT NAM  
Độc lập - Tự do - Hạnh phúc

Số: ~~28869~~ /TB-SHTT

Hà Nội, ngày 27 tháng 11 năm 2019

**THÔNG BÁO**  
**Ghi nhận yêu cầu duy trì hiệu lực Bằng độc quyền sáng chế**

Kính gửi: Công ty Luật TNHH Phạm và Liên danh (PHAM & ASSOCIATES)  
8 Trần Hưng Đạo, thành phố Hà Nội

Căn cứ kết quả thẩm định yêu cầu duy trì hiệu lực Bằng độc quyền sáng chế:

Số đơn: DT1-2019-06343

Ngày nộp: 29/08/2019

Chủ đơn: Jurgen SOOTH (DE)

Đại diện của Chủ đơn: PHAM & ASSOCIATES

Bằng độc quyền sáng chế số: 8731

Năm yêu cầu duy trì hiệu lực: 10

**Cục Sở hữu trí tuệ thông báo:**

1. Yêu cầu duy trì hiệu lực Bằng độc quyền sáng chế nêu trên được chấp nhận.

2. Hiệu lực Bằng độc quyền sáng chế số 8731 được duy trì đến 13/09/2020. *Ha*

**Nơi nhận:**

- Như trên;
- TT (để công bố);
- Lưu: VT, Hồ sơ.

**CỤC TRƯỞNG**



**Đinh Hữu Phí**

BỘ KHOA HỌC VÀ CÔNG NGHỆ  
CỤC SỞ HỮU TRÍ TUỆ

CỘNG HOÀ XÃ HỘI CHỦ NGHĨA VIỆT NAM  
Độc lập - Tự do - Hạnh phúc

Số: 23870 /TB-SHTT

Hà Nội, ngày 27 tháng 11 năm 2019

**THÔNG BÁO**  
**Ghi nhận yêu cầu duy trì hiệu lực Bằng độc quyền sáng chế**

Kính gửi: Đại học Quốc gia thành phố Hồ Chí Minh  
Phường Linh Trung, quận Thủ Đức, thành phố Hồ Chí Minh.

Căn cứ kết quả thẩm định yêu cầu duy trì hiệu lực Bằng độc quyền sáng chế:

Số đơn: DT1-2019-06345

Ngày nộp: 29/08/2019

Chủ đơn: Đại học Quốc gia thành phố Hồ Chí Minh (VN)

Đại diện của Chủ đơn:

Bằng độc quyền sáng chế số: 19685

Năm yêu cầu duy trì hiệu lực: 4

**Cục Sở hữu trí tuệ thông báo:**

1. Yêu cầu duy trì hiệu lực Bằng độc quyền sáng chế nêu trên được chấp nhận.

2. Hiệu lực Bằng độc quyền sáng chế số 19685 được duy trì đến 24/07/2022.

**Nơi nhận:**

- Như trên;
- TT (để công bố);
- Lưu: VT, Hồ sơ.

**CỤC TRƯỞNG**



**Đình Hữu Phí**

BỘ KHOA HỌC VÀ CÔNG NGHỆ  
CỤC SỞ HỮU TRÍ TUỆ

CỘNG HOÀ XÃ HỘI CHỦ NGHĨA VIỆT NAM  
Độc lập - Tự do - Hạnh phúc

Số: 25671 /TB-SHTT

Hà Nội, ngày 27 tháng 11 năm 2019

**THÔNG BÁO**  
**Ghi nhận yêu cầu duy trì hiệu lực Bằng độc quyền sáng chế**

Kính gửi: Đại học Quốc gia thành phố Hồ Chí Minh  
Phường Linh Trung, quận Thủ Đức, thành phố Hồ Chí Minh.

Căn cứ kết quả thẩm định yêu cầu duy trì hiệu lực Bằng độc quyền sáng chế:

Số đơn: DT1-2019-06346

Ngày nộp: 29/08/2019

Chủ đơn: Đại học Quốc gia thành phố Hồ Chí Minh (VN)

Đại diện của Chủ đơn:

Bằng độc quyền sáng chế số: 19685

Năm yêu cầu duy trì hiệu lực: 5

**Cục Sở hữu trí tuệ thông báo:**

1. Yêu cầu duy trì hiệu lực Bằng độc quyền sáng chế nêu trên được chấp nhận.
2. Hiệu lực Bằng độc quyền sáng chế số 19685 được duy trì đến 24/07/2023.

**Nơi nhận:**

- Như trên;
- TT (để công bố);
- Lưu: VT, Hồ sơ.

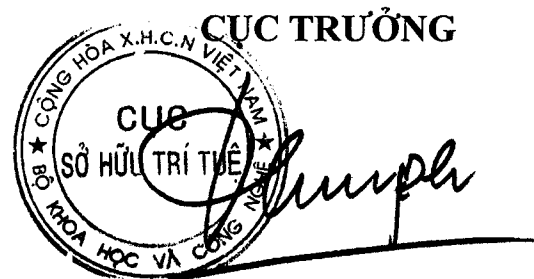

**Đinh Hữu Phí**

BỘ KHOA HỌC VÀ CÔNG NGHỆ  
CỤC SỞ HỮU TRÍ TUỆ

CỘNG HOÀ XÃ HỘI CHỦ NGHĨA VIỆT NAM  
Độc lập - Tự do - Hạnh phúc

Số: 28872/TB-SHTT

Hà Nội, ngày 27 tháng 11 năm 2019

**THÔNG BÁO**  
**Ghi nhận yêu cầu duy trì hiệu lực Bằng độc quyền sáng chế**

Kính gửi: Đại học quốc gia thành phố Hồ Chí Minh  
Phường Linh Trung, quận Thủ Đức, thành phố Hồ Chí Minh.

Căn cứ kết quả thẩm định yêu cầu duy trì hiệu lực Bằng độc quyền sáng chế:

Số đơn: DT1-2019-06347

Ngày nộp: 29/08/2019

Chủ đơn: Đại học quốc gia thành phố Hồ Chí Minh (VN)

Đại diện của Chủ đơn:

Bằng độc quyền sáng chế số: 19686

Năm yêu cầu duy trì hiệu lực: 4

**Cục Sở hữu trí tuệ thông báo:**

1. Yêu cầu duy trì hiệu lực Bằng độc quyền sáng chế nêu trên được chấp nhận.

2. Hiệu lực Bằng độc quyền sáng chế số 19686 được duy trì đến 24/07/2022.

**Nơi nhận:**

- Như trên;
- TT (để công bố);
- Lưu: VT, Hồ sơ.

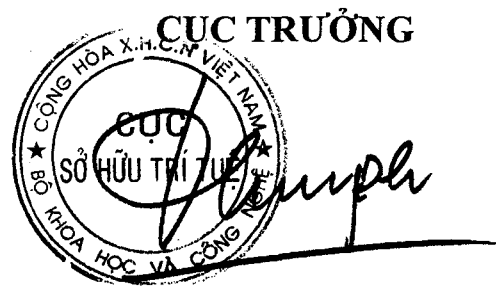

**Đinh Hữu Phí**

BỘ KHOA HỌC VÀ CÔNG NGHỆ  
CỤC SỞ HỮU TRÍ TUỆ

CỘNG HOÀ XÃ HỘI CHỦ NGHĨA VIỆT NAM  
Độc lập - Tự do - Hạnh phúc

Số: 28673 /TB-SHTT

Hà Nội, ngày 27 tháng 11 năm 2019

**THÔNG BÁO**  
**Ghi nhận yêu cầu duy trì hiệu lực Bằng độc quyền sáng chế**

Kính gửi: Đại học quốc gia thành phố Hồ Chí Minh  
Phường Linh Trung, quận Thủ Đức, thành phố Hồ Chí Minh

Căn cứ kết quả thẩm định yêu cầu duy trì hiệu lực Bằng độc quyền sáng chế:

Số đơn: DT1-2019-06348

Ngày nộp: 29/08/2019

Chủ đơn: Đại học quốc gia thành phố Hồ Chí Minh (VN)

Đại diện của Chủ đơn:

Bằng độc quyền sáng chế số: 19091

Năm yêu cầu duy trì hiệu lực: 4

**Cục Sở hữu trí tuệ thông báo:**

1. Yêu cầu duy trì hiệu lực Bằng độc quyền sáng chế nêu trên được chấp nhận.

2. Hiệu lực Bằng độc quyền sáng chế số 19091 được duy trì đến 26/04/2022.

**Nơi nhận:**

- Như trên;
- TT (để công bố);
- Lưu: VT, Hồ sơ.

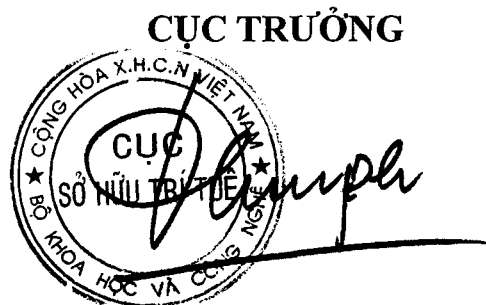

**Đình Hữu Phí**

BỘ KHOA HỌC VÀ CÔNG NGHỆ  
CỤC SỞ HỮU TRÍ TUỆ

CỘNG HOÀ XÃ HỘI CHỦ NGHĨA VIỆT NAM  
Độc lập - Tự do - Hạnh phúc

Số: 28874/TB-SHTT

Hà Nội, ngày 27 tháng 11 năm 2019

**THÔNG BÁO**  
**Ghi nhận yêu cầu duy trì hiệu lực Bằng độc quyền sáng chế**

Kính gửi: Công ty Cổ phần Sở hữu công nghiệp INVESTIP (INVESTIP)  
Tầng 5, tòa nhà Charmvit Tower, 117 Trần Duy Hưng, phường Trung Hòa,  
quận Cầu Giấy, thành phố Hà Nội

Căn cứ kết quả thẩm định yêu cầu duy trì hiệu lực Bằng độc quyền sáng chế:

Số đơn: DT1-2019-06356

Ngày nộp: 29/08/2019

Chủ đơn: KUMHO TIRE CO., INC. (KR)

Đại diện của Chủ đơn: INVESTIP

Bằng độc quyền sáng chế số: 10610

Năm yêu cầu duy trì hiệu lực: 8

**Cục Sở hữu trí tuệ thông báo:**

1. Yêu cầu duy trì hiệu lực Bằng độc quyền sáng chế nêu trên được chấp nhận.
2. Hiệu lực Bằng độc quyền sáng chế số 10610 được duy trì đến 04/09/2020.

**Nơi nhận:**

- Như trên;
- TT (để công bố);
- Lưu: VT, Hồ sơ.

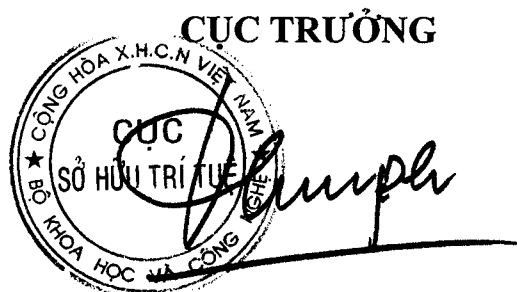

**Đinh Hữu Phí**



BỘ KHOA HỌC VÀ CÔNG NGHỆ  
CỤC SỞ HỮU TRÍ TUỆ

CỘNG HOÀ XÃ HỘI CHỦ NGHĨA VIỆT NAM  
Độc lập - Tự do - Hạnh phúc

Số: *13675* /TB-SHTT

Hà Nội, ngày *27* tháng *11* năm 2019

**THÔNG BÁO**  
**Ghi nhận yêu cầu duy trì hiệu lực Bằng độc quyền sáng chế**

Kính gửi: Công ty TNHH Sở hữu trí tuệ Vàng (GINTASSET CO., LTD.)  
Số 20 ngách 1/48 ngõ 1 phố Phạm Tuấn Tài, phường Dịch Vọng Hậu,  
quận Cầu Giấy, TP. Hà Nội

Căn cứ kết quả thẩm định yêu cầu duy trì hiệu lực Bằng độc quyền sáng chế:

Số đơn: DT1-2019-06357

Ngày nộp: 29/08/2019

Chủ đơn: GEM TERMINAL IND. CO., LTD. (TW)

Đại diện của Chủ đơn: GINTASSET CO., LTD.

Bằng độc quyền sáng chế số: 9696

Năm yêu cầu duy trì hiệu lực: 9

**Cục Sở hữu trí tuệ thông báo:**

1. Yêu cầu duy trì hiệu lực Bằng độc quyền sáng chế nêu trên được chấp nhận.
2. Hiệu lực Bằng độc quyền sáng chế số 9696 được duy trì đến 28/09/2020. *ke*

**Nơi nhận:**

- Như trên;
- TT (để công bố);
- Lưu: VT, Hồ sơ.

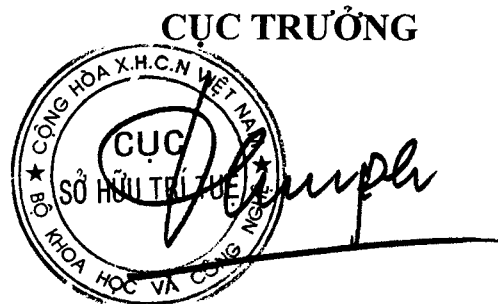

**Đinh Hữu Phí**

BỘ KHOA HỌC VÀ CÔNG NGHỆ  
CỤC SỞ HỮU TRÍ TUỆ

CỘNG HOÀ XÃ HỘI CHỦ NGHĨA VIỆT NAM  
Độc lập - Tự do - Hạnh phúc

Số: *28676* /TB-SHTT

Hà Nội, ngày *27* tháng *11* năm 2019

**THÔNG BÁO**  
**Ghi nhận yêu cầu duy trì hiệu lực Bằng độc quyền sáng chế**

Kính gửi: Công ty Luật TNHH WINCO (WINCO LAW FIRM)  
Số 54 Trần Quốc Vượng, phường Dịch Vọng Hậu, quận Cầu Giấy,  
TP Hà Nội

Căn cứ kết quả thẩm định yêu cầu duy trì hiệu lực Bằng độc quyền sáng chế:

Số đơn: DT1-2019-06358

Ngày nộp: 29/08/2019

Chủ đơn: Kane Kougyou Co., Ltd. (JP)

Đại diện của Chủ đơn: WINCO LAW FIRM

Bằng độc quyền sáng chế số: 11782

Năm yêu cầu duy trì hiệu lực: 7

**Cục Sở hữu trí tuệ thông báo:**

1. Yêu cầu duy trì hiệu lực Bằng độc quyền sáng chế nêu trên được chấp nhận.

2. Hiệu lực Bằng độc quyền sáng chế số 11782 được duy trì đến 16/09/2020.

**Nơi nhận:**

- Như trên;
- TT (để công bố);
- Lưu: VT, Hồ sơ.

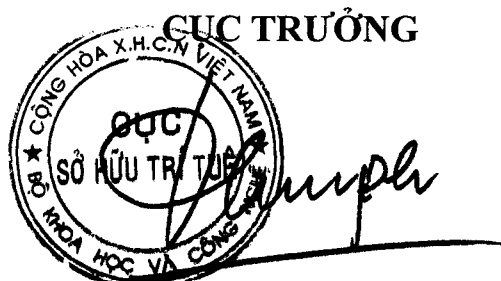

**Đinh Hữu Phú**

BỘ KHOA HỌC VÀ CÔNG NGHỆ  
CỤC SỞ HỮU TRÍ TUỆ

CỘNG HOÀ XÃ HỘI CHỦ NGHĨA VIỆT NAM  
Độc lập - Tự do - Hạnh phúc

Số: 23/677 /TB-SHTT

Hà Nội, ngày 27 tháng 11 năm 2019

**THÔNG BÁO**  
**Ghi nhận yêu cầu duy trì hiệu lực Bằng độc quyền sáng chế**

Kính gửi: Công ty Luật TNHH T&G (TGVN)

Phòng số 5 tầng 15 Toà nhà Harec, 4A Láng Hạ, phường Thành Công  
quận Ba Đình, TP Hà Nội

Căn cứ kết quả thẩm định yêu cầu duy trì hiệu lực Bằng độc quyền sáng chế:

Số đơn: DT1-2019-06359

Ngày nộp: 29/08/2019

Chủ đơn: Alfa Wassermann, Inc. (US)

Đại diện của Chủ đơn: TGVN

Bằng độc quyền sáng chế số: 13122

Năm yêu cầu duy trì hiệu lực: 6

**Cục Sở hữu trí tuệ thông báo:**

1. Yêu cầu duy trì hiệu lực Bằng độc quyền sáng chế nêu trên được chấp nhận.

2. Hiệu lực Bằng độc quyền sáng chế số 13122 được duy trì đến 03/09/2020.

*he*

**Nơi nhận:**

- Như trên;
- TT (để công bố);
- Lưu: VT, Hồ sơ.

**CỤC TRƯỞNG**



**Đình Hữu Phí**

BỘ KHOA HỌC VÀ CÔNG NGHỆ  
CỤC SỞ HỮU TRÍ TUỆ

CỘNG HOÀ XÃ HỘI CHỦ NGHĨA VIỆT NAM  
Độc lập - Tự do - Hạnh phúc

Số: *25678* /TB-SHTT

Hà Nội, ngày *27* tháng *11* năm 2019

## THÔNG BÁO

### Ghi nhận yêu cầu duy trì hiệu lực Bằng độc quyền sáng chế

Kính gửi: Công ty Luật TNHH T&G (TGVN)

Phòng số 5 tầng 15 Toà nhà Harec, 4A Láng Hạ, phường Thành Công  
quận Ba Đình, TP Hà Nội

Căn cứ kết quả thẩm định yêu cầu duy trì hiệu lực Bằng độc quyền sáng chế:

Số đơn: DT1-2019-06360

Ngày nộp: 29/08/2019

Chủ đơn: PPG INDUSTRIES OHIO, INC. (US)

Đại diện của Chủ đơn: TGVN

Bằng độc quyền sáng chế số: 13123

Năm yêu cầu duy trì hiệu lực: 6

#### Cục Sở hữu trí tuệ thông báo:

1. Yêu cầu duy trì hiệu lực Bằng độc quyền sáng chế nêu trên được chấp nhận.

2. Hiệu lực Bằng độc quyền sáng chế số 13123 được duy trì đến 03/09/2020.

#### Nơi nhận:

- Như trên;
- TT (để công bố);
- Lưu: VT, Hồ sơ.

CỤC TRƯỞNG



Đinh Hữu Phí

BỘ KHOA HỌC VÀ CÔNG NGHỆ  
CỤC SỞ HỮU TRÍ TUỆ

CỘNG HOÀ XÃ HỘI CHỦ NGHĨA VIỆT NAM  
Độc lập - Tự do - Hạnh phúc

Số: *23679* /TB-SHTT

Hà Nội, ngày *27* tháng *11* năm 2019

**THÔNG BÁO**  
**Ghi nhận yêu cầu duy trì hiệu lực Bằng độc quyền sáng chế**

Kính gửi: Công ty Luật TNHH T&G (TGVN)

Phòng số 5 tầng 15 Toà nhà Harec, 4A Láng Hạ, phường Thành Công  
quận Ba Đình, TP Hà Nội

Căn cứ kết quả thẩm định yêu cầu duy trì hiệu lực Bằng độc quyền sáng chế:

Số đơn: DT1-2019-06361

Ngày nộp: 29/08/2019

Chủ đơn: PPG INDUSTRIES OHIO, INC. (US)

Đại diện của Chủ đơn: TGVN

Bằng độc quyền sáng chế số: 10609

Năm yêu cầu duy trì hiệu lực: 8

**Cục Sở hữu trí tuệ thông báo:**

1. Yêu cầu duy trì hiệu lực Bằng độc quyền sáng chế nêu trên được chấp nhận.

2. Hiệu lực Bằng độc quyền sáng chế số 10609 được duy trì đến 04/09/2020.

**Nơi nhận:**

- Như trên;
- TT (để công bố);
- Lưu: VT, Hồ sơ.

**CỤC TRƯỞNG**



**Đinh Hữu Phí**

BỘ KHOA HỌC VÀ CÔNG NGHỆ  
CỤC SỞ HỮU TRÍ TUỆ

CỘNG HÒA XÃ HỘI CHỦ NGHĨA VIỆT NAM  
Độc lập - Tự do - Hạnh phúc

Số: ~~24880~~ /TB-SHTT

Hà Nội, ngày 27 tháng 7 năm 2019

**THÔNG BÁO**  
**Ghi nhận yêu cầu duy trì hiệu lực Bằng độc quyền sáng chế**

Kính gửi: Công ty Luật TNHH T&G (TGVN)

Phòng số 5 tầng 15 Toà nhà Harec, 4A Láng Hạ, phường Thành Công  
quận Ba Đình, TP Hà Nội

Căn cứ kết quả thẩm định yêu cầu duy trì hiệu lực Bằng độc quyền sáng chế:

Số đơn: DT1-2019-06362

Ngày nộp: 29/08/2019

Chủ đơn: NATIONAL STEEL AND SHIPBUILDING COMPANY (US)

Đại diện của Chủ đơn: TGVN

Bằng độc quyền sáng chế số: 10620

Năm yêu cầu duy trì hiệu lực: 8

**Cục Sở hữu trí tuệ thông báo:**

1. Yêu cầu duy trì hiệu lực Bằng độc quyền sáng chế nêu trên được chấp nhận.

2. Hiệu lực Bằng độc quyền sáng chế số 10620 được duy trì đến 04/09/2020.

**Nơi nhận:**

- Như trên;
- TT (để công bố);
- Lưu: VT, Hồ sơ.

**CỤC TRƯỞNG**



**Đinh Hữu Phí**

BỘ KHOA HỌC VÀ CÔNG NGHỆ  
CỤC SỞ HỮU TRÍ TUỆ

CỘNG HOÀ XÃ HỘI CHỦ NGHĨA VIỆT NAM  
Độc lập - Tự do - Hạnh phúc

Số: 23681 /TB-SHTT

Hà Nội, ngày 27 tháng 11 năm 2019

**THÔNG BÁO**  
**Ghi nhận yêu cầu duy trì hiệu lực Bằng độc quyền sáng chế**

Kính gửi: Công ty Luật TNHH T&G (TGVN)

Phòng số 5 tầng 15 Toà nhà Harec, 4A Láng Hạ, phường Thành Công  
quận Ba Đình, TP Hà Nội

Căn cứ kết quả thẩm định yêu cầu duy trì hiệu lực Bằng độc quyền sáng chế:

Số đơn: DT1-2019-06363

Ngày nộp: 29/08/2019

Chủ đơn: ALLTECH, INC. (US)

Đại diện của Chủ đơn: TGVN

Bằng độc quyền sáng chế số: 17451

Năm yêu cầu duy trì hiệu lực: 3

**Cục Sở hữu trí tuệ thông báo:**

1. Yêu cầu duy trì hiệu lực Bằng độc quyền sáng chế nêu trên được chấp nhận.

2. Hiệu lực Bằng độc quyền sáng chế số 17451 được duy trì đến 06/09/2020.

**Nơi nhận:**

- Như trên;
- TT (để công bố);
- Lưu: VT, Hồ sơ.

**CỤC TRƯỞNG**



**Đinh Hữu Phí**

BỘ KHOA HỌC VÀ CÔNG NGHỆ  
CỤC SỞ HỮU TRÍ TUỆ

CỘNG HOÀ XÃ HỘI CHỦ NGHĨA VIỆT NAM  
Độc lập - Tự do - Hạnh phúc

Số: 23734/TB-SHTT

Hà Nội, ngày 27 tháng 11 năm 2019

**THÔNG BÁO**  
**Ghi nhận yêu cầu duy trì hiệu lực Bằng độc quyền sáng chế**

Kính gửi: Công ty TNHH Tư vấn đầu tư và chuyên giao công nghệ  
(INVESTCONSULT)  
Số 26 ngõ 41, phố Thái Hà, phường Trung Liệt, quận Đống Đa,  
thành phố Hà Nội

Căn cứ kết quả thẩm định yêu cầu duy trì hiệu lực Bằng độc quyền sáng chế:

Số đơn: DT1-2019-04921

Ngày nộp: 08/07/2019

Chủ đơn: QUALCOMM INCORPORATED (US)

Đại diện của Chủ đơn: INVESTCONSULT

Bằng độc quyền sáng chế số: 19678

Năm yêu cầu duy trì hiệu lực: 2

**Cục Sở hữu trí tuệ thông báo:**

1. Yêu cầu duy trì hiệu lực Bằng độc quyền sáng chế nêu trên được chấp nhận.

2. Hiệu lực Bằng độc quyền sáng chế số 19678 được duy trì đến 17/07/2020.

**Nơi nhận:**

- Như trên;
- TT (để công bố);
- Lưu: VT, Hồ sơ.

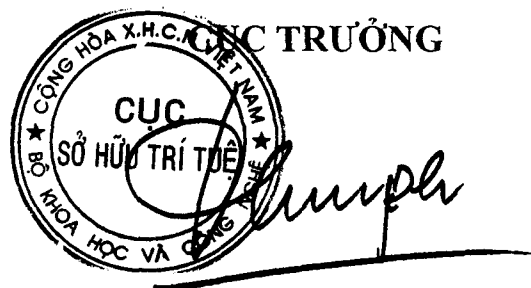

**Đinh Hữu Phí**



BỘ KHOA HỌC VÀ CÔNG NGHỆ  
CỤC SỞ HỮU TRÍ TUỆ

CỘNG HOÀ XÃ HỘI CHỦ NGHĨA VIỆT NAM  
Độc lập - Tự do - Hạnh phúc

Số: 25785 /TB-SHTT

Hà Nội, ngày 27 tháng 11 năm 2019

## THÔNG BÁO

### Ghi nhận yêu cầu duy trì hiệu lực Bằng độc quyền sáng chế

Kính gửi: Công ty TNHH Tư vấn đầu tư và chuyển giao công nghệ  
(INVESTCONSULT)

Số 26 ngõ 41, phố Thái Hà, phường Trung Liệt, quận Đống Đa,  
thành phố Hà Nội

Căn cứ kết quả thẩm định yêu cầu duy trì hiệu lực Bằng độc quyền sáng chế:

Số đơn: DT1-2019-04922

Ngày nộp: 08/07/2019

Chủ đơn: Qualcomm Incorporated (US)

Đại diện của Chủ đơn: INVESTCONSULT

Bằng độc quyền sáng chế số: 19679

Năm yêu cầu duy trì hiệu lực: 2

#### **Cục Sở hữu trí tuệ thông báo:**

1. Yêu cầu duy trì hiệu lực Bằng độc quyền sáng chế nêu trên được chấp nhận.

2. Hiệu lực Bằng độc quyền sáng chế số 19679 được duy trì đến 17/07/2020.

#### **Nơi nhận:**

- Như trên;
- TT (để công bố);
- Lưu: VT, Hồ sơ.

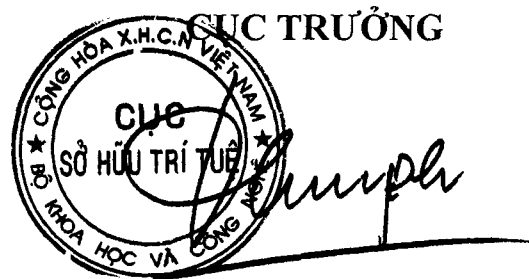

**Đinh Hữu Phú**

BỘ KHOA HỌC VÀ CÔNG NGHỆ  
CỤC SỞ HỮU TRÍ TUỆ

CỘNG HOÀ XÃ HỘI CHỦ NGHĨA VIỆT NAM  
Độc lập - Tự do - Hạnh phúc

Số: 23736 /TB-SHTT

Hà Nội, ngày 27 tháng 11 năm 2019

**THÔNG BÁO**  
**Ghi nhận yêu cầu duy trì hiệu lực Bằng độc quyền sáng chế**

Kính gửi: Công ty TNHH Tư vấn đầu tư và chuyển giao công nghệ  
(INVESTCONSULT)

Số 26 ngõ 41, phố Thái Hà, phường Trung Liệt, quận Đống Đa,  
thành phố Hà Nội

Căn cứ kết quả thẩm định yêu cầu duy trì hiệu lực Bằng độc quyền sáng chế:

Số đơn: DT1-2019-04923

Ngày nộp: 08/07/2019

Chủ đơn: QUALCOMM INCORPORATED (US)

Đại diện của Chủ đơn: INVESTCONSULT

Bằng độc quyền sáng chế số: 15715

Năm yêu cầu duy trì hiệu lực: 4

**Cục Sở hữu trí tuệ thông báo:**

1. Yêu cầu duy trì hiệu lực Bằng độc quyền sáng chế nêu trên được chấp nhận.
2. Hiệu lực Bằng độc quyền sáng chế số 15715 được duy trì đến 18/07/2020.

**Nơi nhận:**

- Như trên;
- TT (để công bố);
- Lưu: VT, Hồ sơ.

**CỤC TRƯỞNG**



**Đinh Hữu Phú**

BỘ KHOA HỌC VÀ CÔNG NGHỆ  
CỤC SỞ HỮU TRÍ TUỆ

CỘNG HÒA XÃ HỘI CHỦ NGHĨA VIỆT NAM  
Độc lập - Tự do - Hạnh phúc

Số: 23737/TB-SHTT

Hà Nội, ngày 27 tháng 11 năm 2019

## THÔNG BÁO

### Ghi nhận yêu cầu duy trì hiệu lực Bằng độc quyền sáng chế

Kính gửi: Công ty TNHH Tư vấn đầu tư và chuyển giao công nghệ  
(INVESTCONSULT)

Số 26 ngõ 41, phố Thái Hà, phường Trung Liệt, quận Đống Đa,  
thành phố Hà Nội

Căn cứ kết quả thẩm định yêu cầu duy trì hiệu lực Bằng độc quyền sáng chế:

Số đơn: DT1-2019-04924

Ngày nộp: 08/07/2019

Chủ đơn: WYETH LLC (US)

Đại diện của Chủ đơn: INVESTCONSULT

Bằng độc quyền sáng chế số: 17229

Năm yêu cầu duy trì hiệu lực: 3

#### **Cục Sở hữu trí tuệ thông báo:**

1. Yêu cầu duy trì hiệu lực Bằng độc quyền sáng chế nêu trên được chấp nhận.

2. Hiệu lực Bằng độc quyền sáng chế số 17229 được duy trì đến 18/07/2020.

#### **Nơi nhận:**

- Như trên;
- TT (để công bố);
- Lưu: VT, Hồ sơ.

**CỤC TRƯỞNG**



**Đinh Hữu Phí**

BỘ KHOA HỌC VÀ CÔNG NGHỆ  
CỤC SỞ HỮU TRÍ TUỆ

CỘNG HÒA XÃ HỘI CHỦ NGHĨA VIỆT NAM  
Độc lập - Tự do - Hạnh phúc

Số: 23733/TB-SHTT

Hà Nội, ngày 27 tháng 11 năm 2019

## THÔNG BÁO

### Ghi nhận yêu cầu duy trì hiệu lực Bằng độc quyền sáng chế

Kính gửi: Công ty TNHH Tư vấn đầu tư và chuyển giao công nghệ  
(INVESTCONSULT)

Số 26 ngõ 41, phố Thái Hà, phường Trung Liệt, quận Đống Đa,  
thành phố Hà Nội

Căn cứ kết quả thẩm định yêu cầu duy trì hiệu lực Bằng độc quyền sáng chế:

Số đơn: DT1-2019-04925

Ngày nộp: 08/07/2019

Chủ đơn: ABBVIE BAHAMAS LTD. (BS)

Đại diện của Chủ đơn: INVESTCONSULT

Bằng độc quyền sáng chế số: 17237

Năm yêu cầu duy trì hiệu lực: 3

#### Cục Sở hữu trí tuệ thông báo:

1. Yêu cầu duy trì hiệu lực Bằng độc quyền sáng chế nêu trên được chấp nhận.

2. Hiệu lực Bằng độc quyền sáng chế số 17237 được duy trì đến 18/07/2020.

#### Nơi nhận:

- Như trên;
- TT (để công bố);
- Lưu: VT, Hồ sơ.

CỤC TRƯỞNG



Đình Hữu Phí

BỘ KHOA HỌC VÀ CÔNG NGHỆ  
CỤC SỞ HỮU TRÍ TUỆ

CỘNG HOÀ XÃ HỘI CHỦ NGHĨA VIỆT NAM  
Độc lập - Tự do - Hạnh phúc

Số: 23731/TB-SHTT

Hà Nội, ngày 27 tháng 11 năm 2019

## THÔNG BÁO

### Ghi nhận yêu cầu duy trì hiệu lực Bằng độc quyền sáng chế

Kính gửi: Công ty TNHH Tư vấn đầu tư và chuyển giao công nghệ  
(INVESTCONSULT)

Số 26 ngõ 41, phố Thái Hà, phường Trung Liệt, quận Đống Đa,  
thành phố Hà Nội

Căn cứ kết quả thẩm định yêu cầu duy trì hiệu lực Bằng độc quyền sáng chế:

Số đơn: DT1-2019-04926

Ngày nộp: 08/07/2019

Chủ đơn: RINAT NEUROSCIENCE CORP (US)

Đại diện của Chủ đơn: INVESTCONSULT

Bằng độc quyền sáng chế số: 8608

Năm yêu cầu duy trì hiệu lực: 10

#### **Cục Sở hữu trí tuệ thông báo:**

1. Yêu cầu duy trì hiệu lực Bằng độc quyền sáng chế nêu trên được chấp nhận.
2. Hiệu lực Bằng độc quyền sáng chế số 8608 được duy trì đến 19/07/2020.

#### **Nơi nhận:**

- Như trên;
- TT (để công bố);
- Lưu: VT, Hồ sơ.

**CỤC TRƯỞNG**



**Đinh Hữu Phí**

BỘ KHOA HỌC VÀ CÔNG NGHỆ  
CỤC SỞ HỮU TRÍ TUỆ

CỘNG HOÀ XÃ HỘI CHỦ NGHĨA VIỆT NAM  
Độc lập - Tự do - Hạnh phúc

Số: 23740/TB-SHTT

Hà Nội, ngày 27 tháng 11 năm 2019

## THÔNG BÁO

### Ghi nhận yêu cầu duy trì hiệu lực Bằng độc quyền sáng chế

Kính gửi: Công ty TNHH Tư vấn đầu tư và chuyển giao công nghệ  
(INVESTCONSULT)

Số 26 ngõ 41, phố Thái Hà, phường Trung Liệt, quận Đống Đa,  
thành phố Hà Nội

Căn cứ kết quả thẩm định yêu cầu duy trì hiệu lực Bằng độc quyền sáng chế:

Số đơn: DT1-2019-04927

Ngày nộp: 08/07/2019

Chủ đơn: SYNGENTA PARTICIPATIONS AG (CH)

Đại diện của Chủ đơn: INVESTCONSULT

Bằng độc quyền sáng chế số: 8618

Năm yêu cầu duy trì hiệu lực: 10

### Cục Sở hữu trí tuệ thông báo:

1. Yêu cầu duy trì hiệu lực Bằng độc quyền sáng chế nêu trên được chấp nhận.
2. Hiệu lực Bằng độc quyền sáng chế số 8618 được duy trì đến 20/07/2020.

#### Nơi nhận:

- Như trên;
- TT (để công bố);
- Lưu: VT, Hồ sơ.

CỤC TRƯỞNG



Đinh Hữu Phí

BỘ KHOA HỌC VÀ CÔNG NGHỆ  
CỤC SỞ HỮU TRÍ TUỆ

CỘNG HÒA XÃ HỘI CHỦ NGHĨA VIỆT NAM  
Độc lập - Tự do - Hạnh phúc

Số: 2374/TB-SHTT

Hà Nội, ngày 27 tháng 11 năm 2019

## THÔNG BÁO

### Ghi nhận yêu cầu duy trì hiệu lực Bằng độc quyền sáng chế

Kính gửi: Công ty TNHH Tư vấn đầu tư và chuyên giao công nghệ  
(INVESTCONSULT)

Số 26 ngõ 41, phố Thái Hà, phường Trung Liệt, quận Đống Đa,  
thành phố Hà Nội

Căn cứ kết quả thẩm định yêu cầu duy trì hiệu lực Bằng độc quyền sáng chế:

Số đơn: DT1-2019-04928

Ngày nộp: 08/07/2019

Chủ đơn: EXXONMOBIL RESEARCH AND ENGINEERING  
COMPANY (US)

Đại diện của Chủ đơn: INVESTCONSULT

Bằng độc quyền sáng chế số: 12974

Năm yêu cầu duy trì hiệu lực: 6

#### Cục Sở hữu trí tuệ thông báo:

1. Yêu cầu duy trì hiệu lực Bằng độc quyền sáng chế nêu trên được chấp nhận.

2. Hiệu lực Bằng độc quyền sáng chế số 12974 được duy trì đến 22/07/2020.

#### Nơi nhận:

- Như trên;
- TT (để công bố);
- Lưu: VT, Hồ sơ.

CỤC TRƯỞNG



Đình Hữu Phí

BỘ KHOA HỌC VÀ CÔNG NGHỆ  
CỤC SỞ HỮU TRÍ TUỆ

CỘNG HÒA XÃ HỘI CHỦ NGHĨA VIỆT NAM  
Độc lập - Tự do - Hạnh phúc

Số: 23742/TB-SHTT

Hà Nội, ngày 27 tháng 11 năm 2019

## THÔNG BÁO

### Ghi nhận yêu cầu duy trì hiệu lực Bằng độc quyền sáng chế

Kính gửi: Công ty TNHH Tư vấn đầu tư và chuyển giao công nghệ  
(INVESTCONSULT)

Số 26 ngõ 41, phố Thái Hà, phường Trung Liệt, quận Đống Đa,  
thành phố Hà Nội

Căn cứ kết quả thẩm định yêu cầu duy trì hiệu lực Bằng độc quyền sáng chế:

Số đơn: DT1-2019-04929

Ngày nộp: 08/07/2019

Chủ đơn: QUALCOMM INCORPORATED (US)

Đại diện của Chủ đơn: INVESTCONSULT

Bằng độc quyền sáng chế số: 19683

Năm yêu cầu duy trì hiệu lực: 2

#### **Cục Sở hữu trí tuệ thông báo:**

1. Yêu cầu duy trì hiệu lực Bằng độc quyền sáng chế nêu trên được chấp nhận.

2. Hiệu lực Bằng độc quyền sáng chế số 19683 được duy trì đến 24/07/2020.

#### **Nơi nhận:**

- Như trên;
- TT (để công bố);
- Lưu: VT, Hồ sơ.

**CỤC TRƯỞNG**



**Đình Hữu Phí**



BỘ KHOA HỌC VÀ CÔNG NGHỆ  
CỤC SỞ HỮU TRÍ TUỆ

CỘNG HÒA XÃ HỘI CHỦ NGHĨA VIỆT NAM  
Độc lập - Tự do - Hạnh phúc

Số: 23743/TB-SHTT

Hà Nội, ngày 27 tháng 11 năm 2019

## THÔNG BÁO

### Ghi nhận yêu cầu duy trì hiệu lực Bằng độc quyền sáng chế

Kính gửi: Công ty TNHH Tư vấn đầu tư và chuyển giao công nghệ  
(INVESTCONSULT)

Số 26 ngõ 41, phố Thái Hà, phường Trung Liệt, quận Đống Đa,  
thành phố Hà Nội

Căn cứ kết quả thẩm định yêu cầu duy trì hiệu lực Bằng độc quyền sáng chế:

Số đơn: DT1-2019-04930

Ngày nộp: 08/07/2019

Chủ đơn: QUALCOMM INCORPORATED (US)

Đại diện của Chủ đơn: INVESTCONSULT

Bằng độc quyền sáng chế số: 19699

Năm yêu cầu duy trì hiệu lực: 2

#### **Cục Sở hữu trí tuệ thông báo:**

1. Yêu cầu duy trì hiệu lực Bằng độc quyền sáng chế nêu trên được chấp nhận.

2. Hiệu lực Bằng độc quyền sáng chế số 19699 được duy trì đến 24/07/2020.

#### **Nơi nhận:**

- Như trên;
- TT (để công bố);
- Lưu: VT, Hồ sơ.

**CỤC TRƯỞNG**



**Đinh Hữu Phí**

BỘ KHOA HỌC VÀ CÔNG NGHỆ  
CỤC SỞ HỮU TRÍ TUỆ

CỘNG HÒA XÃ HỘI CHỦ NGHĨA VIỆT NAM  
Độc lập - Tự do - Hạnh phúc

Số: 23744/TB-SHTT

Hà Nội, ngày 27 tháng 11 năm 2019

## THÔNG BÁO

### Ghi nhận yêu cầu duy trì hiệu lực Bằng độc quyền sáng chế

Kính gửi: Công ty TNHH Tư vấn đầu tư và chuyển giao công nghệ  
(INVESTCONSULT)

Số 26 ngõ 41, phố Thái Hà, phường Trung Liệt, quận Đống Đa,  
thành phố Hà Nội

Căn cứ kết quả thẩm định yêu cầu duy trì hiệu lực Bằng độc quyền sáng chế:

Số đơn: DT1-2019-04931

Ngày nộp: 08/07/2019

Chủ đơn: GLAXO GROUP LIMITED (GB)

Đại diện của Chủ đơn: INVESTCONSULT

Bằng độc quyền sáng chế số: 9470

Năm yêu cầu duy trì hiệu lực: 9

#### **Cục Sở hữu trí tuệ thông báo:**

1. Yêu cầu duy trì hiệu lực Bằng độc quyền sáng chế nêu trên được chấp nhận.

2. Hiệu lực Bằng độc quyền sáng chế số 9470 được duy trì đến 25/07/2020.

#### **Nơi nhận:**

- Như trên;
- TT (để công bố);
- Lưu: VT, Hồ sơ.

**CỤC TRƯỞNG**



**Đinh Hữu Phí**

**BỘ KHOA HỌC VÀ CÔNG NGHỆ  
CỤC SỞ HỮU TRÍ TUỆ**

**CỘNG HOÀ XÃ HỘI CHỦ NGHĨA VIỆT NAM  
Độc lập - Tự do - Hạnh phúc**

Số: 23745/TB-SHTT

Hà Nội, ngày 27 tháng 11 năm 2019

**THÔNG BÁO**  
**Ghi nhận yêu cầu duy trì hiệu lực Bằng độc quyền sáng chế**

Kính gửi: Công ty TNHH Tư vấn đầu tư và chuyển giao công nghệ  
(INVESTCONSULT)  
Số 26 ngõ 41, phố Thái Hà, phường Trung Liệt, quận Đống Đa,  
thành phố Hà Nội

Căn cứ kết quả thẩm định yêu cầu duy trì hiệu lực Bằng độc quyền sáng chế:

Số đơn: DT1-2019-04932

Ngày nộp: 08/07/2019

Chủ đơn: SYNGENTA PARTICIPATIONS AG (CH)

Đại diện của Chủ đơn: INVESTCONSULT

Bằng độc quyền sáng chế số: 9472

Năm yêu cầu duy trì hiệu lực: 9

**Cục Sở hữu trí tuệ thông báo:**

1. Yêu cầu duy trì hiệu lực Bằng độc quyền sáng chế nêu trên được chấp nhận.

2. Hiệu lực Bằng độc quyền sáng chế số 9472 được duy trì đến 25/07/2020.

**Nơi nhận:**

- Như trên;
- TT (để công bố);
- Lưu: VT, Hồ sơ.

**CỤC TRƯỞNG**



**Đinh Hữu Phí**

BỘ KHOA HỌC VÀ CÔNG NGHỆ  
CỤC SỞ HỮU TRÍ TUỆ

CỘNG HÒA XÃ HỘI CHỦ NGHĨA VIỆT NAM  
Độc lập - Tự do - Hạnh phúc

Số: 23746/TB-SHTT

Hà Nội, ngày 27 tháng 11 năm 2019

## THÔNG BÁO

### Ghi nhận yêu cầu duy trì hiệu lực Bằng độc quyền sáng chế

Kính gửi: Công ty TNHH Tư vấn đầu tư và chuyển giao công nghệ  
(INVESTCONSULT)

Số 26 ngõ 41, phố Thái Hà, phường Trung Liệt, quận Đống Đa,  
thành phố Hà Nội

Căn cứ kết quả thẩm định yêu cầu duy trì hiệu lực Bằng độc quyền sáng chế:

Số đơn: DT1-2019-04933

Ngày nộp: 08/07/2019

Chủ đơn: SYNGENTA PARTICIPATIONS AG (CH)

Đại diện của Chủ đơn: INVESTCONSULT

Bằng độc quyền sáng chế số: 10507

Năm yêu cầu duy trì hiệu lực: 8

#### **Cục Sở hữu trí tuệ thông báo:**

1. Yêu cầu duy trì hiệu lực Bằng độc quyền sáng chế nêu trên được chấp nhận.

2. Hiệu lực Bằng độc quyền sáng chế số 10507 được duy trì đến 26/07/2020.

#### **Nơi nhận:**

- Như trên;
- TT (để công bố);
- Lưu: VT, Hồ sơ.

**CỤC TRƯỞNG**



**Đinh Hữu Phí**

BỘ KHOA HỌC VÀ CÔNG NGHỆ  
CỤC SỞ HỮU TRÍ TUỆ

CỘNG HÒA XÃ HỘI CHỦ NGHĨA VIỆT NAM  
Độc lập - Tự do - Hạnh phúc

Số: 23747/TB-SHTT

Hà Nội, ngày 27 tháng 11 năm 2019

## THÔNG BÁO

### Ghi nhận yêu cầu duy trì hiệu lực Bằng độc quyền sáng chế

Kính gửi: Công ty TNHH Tư vấn đầu tư và chuyển giao công nghệ  
(INVESTCONSULT)

Số 26 ngõ 41, phố Thái Hà, phường Trung Liệt, quận Đống Đa,  
thành phố Hà Nội

Căn cứ kết quả thẩm định yêu cầu duy trì hiệu lực Bằng độc quyền sáng chế:

Số đơn: DT1-2019-04934

Ngày nộp: 08/07/2019

Chủ đơn: F. HOFFMANN-LA ROCHE AG (CH)

Đại diện của Chủ đơn: INVESTCONSULT

Bằng độc quyền sáng chế số: 10509

Năm yêu cầu duy trì hiệu lực: 8

#### **Cục Sở hữu trí tuệ thông báo:**

1. Yêu cầu duy trì hiệu lực Bằng độc quyền sáng chế nêu trên được chấp nhận.

2. Hiệu lực Bằng độc quyền sáng chế số 10509 được duy trì đến 26/07/2020.

#### **Nơi nhận:**

- Như trên;
- TT (để công bố);
- Lưu: VT, Hồ sơ.

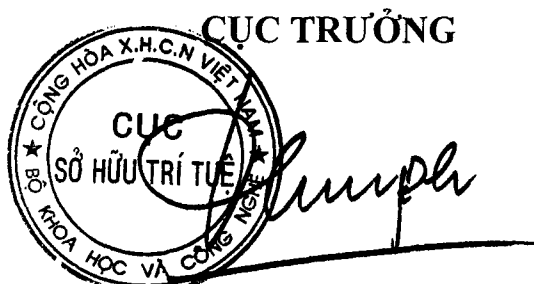

**Đinh Hữu Phí**

BỘ KHOA HỌC VÀ CÔNG NGHỆ  
CỤC SỞ HỮU TRÍ TUỆ

CỘNG HÒA XÃ HỘI CHỦ NGHĨA VIỆT NAM  
Độc lập - Tự do - Hạnh phúc

Số: 23748/TB-SHTT

Hà Nội, ngày 27 tháng 11 năm 2019

**THÔNG BÁO**  
**Ghi nhận yêu cầu duy trì hiệu lực Bằng độc quyền sáng chế**

Kính gửi: Công ty TNHH Tư vấn đầu tư và chuyển giao công nghệ  
(INVESTCONSULT)  
Số 26 ngõ 41, phố Thái Hà, phường Trung Liệt, quận Đống Đa,  
thành phố Hà Nội

Căn cứ kết quả thẩm định yêu cầu duy trì hiệu lực Bằng độc quyền sáng chế:

Số đơn: DT1-2019-04935

Ngày nộp: 08/07/2019

Chủ đơn: Qualcomm Incorporated (US)

Đại diện của Chủ đơn: INVESTCONSULT

Bằng độc quyền sáng chế số: 8620

Năm yêu cầu duy trì hiệu lực: 10

**Cục Sở hữu trí tuệ thông báo:**

1. Yêu cầu duy trì hiệu lực Bằng độc quyền sáng chế nêu trên được chấp nhận.
2. Hiệu lực Bằng độc quyền sáng chế số 8620 được duy trì đến 26/07/2020.

**Nơi nhận:**

- Như trên;
- TT (để công bố);
- Lưu: VT, Hồ sơ.

**CỤC TRƯỞNG**



**Đinh Hữu Phí**

BỘ KHOA HỌC VÀ CÔNG NGHỆ  
CỤC SỞ HỮU TRÍ TUỆ

CỘNG HÒA XÃ HỘI CHỦ NGHĨA VIỆT NAM  
Độc lập - Tự do - Hạnh phúc

Số: 23749/TB-SHTT

Hà Nội, ngày 27 tháng 11 năm 2019

## THÔNG BÁO

### Ghi nhận yêu cầu duy trì hiệu lực Bằng độc quyền sáng chế

Kính gửi: Công ty TNHH Tư vấn đầu tư và chuyển giao công nghệ  
(INVESTCONSULT)  
Số 26 ngõ 41, phố Thái Hà, phường Trung Liệt, quận Đống Đa,  
thành phố Hà Nội

Căn cứ kết quả thẩm định yêu cầu duy trì hiệu lực Bằng độc quyền sáng chế:

Số đơn: DT1-2019-04936

Ngày nộp: 08/07/2019

Chủ đơn: PFIZER IRELAND PHARMACEUTICALS (IE)

Đại diện của Chủ đơn: INVESTCONSULT

Bằng độc quyền sáng chế số: 8624

Năm yêu cầu duy trì hiệu lực: 10

#### **Cục Sở hữu trí tuệ thông báo:**

1. Yêu cầu duy trì hiệu lực Bằng độc quyền sáng chế nêu trên được chấp nhận.
2. Hiệu lực Bằng độc quyền sáng chế số 8624 được duy trì đến 26/07/2020.

#### **Nơi nhận:**

- Như trên;
- TT (để công bố);
- Lưu: VT, Hồ sơ.

**CỤC TRƯỞNG**



**Đinh Hữu Phí**

BỘ KHOA HỌC VÀ CÔNG NGHỆ  
CỤC SỞ HỮU TRÍ TUỆ

CỘNG HOÀ XÃ HỘI CHỦ NGHĨA VIỆT NAM  
Độc lập - Tự do - Hạnh phúc

Số: 23750/TB-SHTT

Hà Nội, ngày 27 tháng 11 năm 2019

**THÔNG BÁO**  
**Ghi nhận yêu cầu duy trì hiệu lực Bằng độc quyền sáng chế**

Kính gửi: Công ty TNHH Tư vấn đầu tư và chuyển giao công nghệ  
(INVESTCONSULT)  
Số 26 ngõ 41, phố Thái Hà, phường Trung Liệt, quận Đống Đa,  
thành phố Hà Nội

Căn cứ kết quả thẩm định yêu cầu duy trì hiệu lực Bằng độc quyền sáng chế:

Số đơn: DT1-2019-04937

Ngày nộp: 08/07/2019

Chủ đơn: Merck Sharp & Dohme B.V. (NL)

Đại diện của Chủ đơn: INVESTCONSULT

Bằng độc quyền sáng chế số: 8629

Năm yêu cầu duy trì hiệu lực: 10

**Cục Sở hữu trí tuệ thông báo:**

1. Yêu cầu duy trì hiệu lực Bằng độc quyền sáng chế nêu trên được chấp nhận.
2. Hiệu lực Bằng độc quyền sáng chế số 8629 được duy trì đến 26/07/2020.

**Nơi nhận:**

- Như trên;
- TT (để công bố);
- Lưu: VT, Hồ sơ.

**CỤC TRƯỞNG**



**Đinh Hữu Phí**



BỘ KHOA HỌC VÀ CÔNG NGHỆ  
CỤC SỞ HỮU TRÍ TUỆ

CỘNG HÒA XÃ HỘI CHỦ NGHĨA VIỆT NAM  
Độc lập - Tự do - Hạnh phúc

Số: 23751/TB-SHTT

Hà Nội, ngày 27 tháng 11 năm 2019

## THÔNG BÁO

### Ghi nhận yêu cầu duy trì hiệu lực Bằng độc quyền sáng chế

Kính gửi: Công ty TNHH Tư vấn đầu tư và chuyển giao công nghệ  
(INVESTCONSULT)

Số 26 ngõ 41, phố Thái Hà, phường Trung Liệt, quận Đống Đa,  
thành phố Hà Nội

Căn cứ kết quả thẩm định yêu cầu duy trì hiệu lực Bằng độc quyền sáng chế:

Số đơn: DT1-2019-04938

Ngày nộp: 08/07/2019

Chủ đơn: F. HOFFMANN-LA ROCHE AG (CH)

Đại diện của Chủ đơn: INVESTCONSULT

Bằng độc quyền sáng chế số: 12992

Năm yêu cầu duy trì hiệu lực: 6

#### **Cục Sở hữu trí tuệ thông báo:**

1. Yêu cầu duy trì hiệu lực Bằng độc quyền sáng chế nêu trên được chấp nhận.

2. Hiệu lực Bằng độc quyền sáng chế số 12992 được duy trì đến 28/07/2020.

#### **Nơi nhận:**

- Như trên;
- TT (để công bố);
- Lưu: VT, Hồ sơ.

**CỤC TRƯỞNG**



**Đinh Hữu Phí**

BỘ KHOA HỌC VÀ CÔNG NGHỆ  
CỤC SỞ HỮU TRÍ TUỆ

CỘNG HÒA XÃ HỘI CHỦ NGHĨA VIỆT NAM  
Độc lập - Tự do - Hạnh phúc

Số: 33752/TB-SHTT

Hà Nội, ngày 27 tháng 11 năm 2019

## THÔNG BÁO

### Ghi nhận yêu cầu duy trì hiệu lực Bằng độc quyền sáng chế

Kính gửi: Công ty TNHH Tư vấn đầu tư và chuyển giao công nghệ  
(INVESTCONSULT)

Số 26 ngõ 41, phố Thái Hà, phường Trung Liệt, quận Đống Đa,  
thành phố Hà Nội

Căn cứ kết quả thẩm định yêu cầu duy trì hiệu lực Bằng độc quyền sáng chế:

Số đơn: DT1-2019-04939

Ngày nộp: 08/07/2019

Chủ đơn: QUALCOMM INCORPORATED (US)

Đại diện của Chủ đơn: INVESTCONSULT

Bằng độc quyền sáng chế số: 17289

Năm yêu cầu duy trì hiệu lực: 3

#### **Cục Sở hữu trí tuệ thông báo:**

1. Yêu cầu duy trì hiệu lực Bằng độc quyền sáng chế nêu trên được chấp nhận.

2. Hiệu lực Bằng độc quyền sáng chế số 17289 được duy trì đến 01/08/2020.

#### **Nơi nhận:**

- Như trên;
- TT (để công bố);
- Lưu: VT, Hồ sơ.

CỤC TRƯỞNG

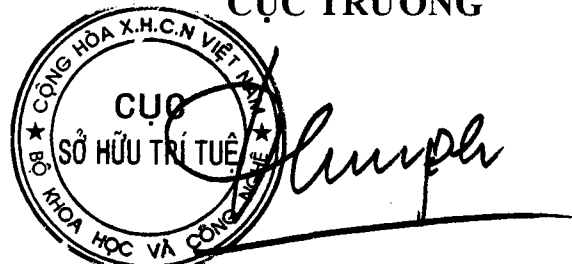

The stamp is circular with the text 'CỤC SỞ HỮU TRÍ TUỆ' in the center and 'BỘ KHOA HỌC VÀ CÔNG NGHỆ' around the perimeter. A handwritten signature is written over the stamp.

**Đinh Hữu Phí**

BỘ KHOA HỌC VÀ CÔNG NGHỆ  
CỤC SỞ HỮU TRÍ TUỆ

CỘNG HOÀ XÃ HỘI CHỦ NGHĨA VIỆT NAM  
Độc lập - Tự do - Hạnh phúc

Số: 23753/TB-SHTT

Hà Nội, ngày 27 tháng 11 năm 2019

**THÔNG BÁO**  
**Ghi nhận yêu cầu duy trì hiệu lực Bằng độc quyền sáng chế**

Kính gửi: Công ty TNHH Tư vấn đầu tư và chuyển giao công nghệ  
(INVESTCONSULT)  
Số 26 ngõ 41, phố Thái Hà, phường Trung Liệt, quận Đống Đa,  
thành phố Hà Nội

Căn cứ kết quả thẩm định yêu cầu duy trì hiệu lực Bằng độc quyền sáng chế:

Số đơn: DT1-2019-04940

Ngày nộp: 08/07/2019

Chủ đơn: QUALCOMM INCORPORATED (US)

Đại diện của Chủ đơn: INVESTCONSULT

Bằng độc quyền sáng chế số: 19728

Năm yêu cầu duy trì hiệu lực: 2

**Cục Sở hữu trí tuệ thông báo:**

1. Yêu cầu duy trì hiệu lực Bằng độc quyền sáng chế nêu trên được chấp nhận.
2. Hiệu lực Bằng độc quyền sáng chế số 19728 được duy trì đến 01/08/2020.

**Nơi nhận:**

- Như trên;
- TT (để công bố);
- Lưu: VT, Hồ sơ.

**CỤC TRƯỞNG**



**Đình Hữu Phí**

BỘ KHOA HỌC VÀ CÔNG NGHỆ  
CỤC SỞ HỮU TRÍ TUỆ

CỘNG HOÀ XÃ HỘI CHỦ NGHĨA VIỆT NAM  
Độc lập - Tự do - Hạnh phúc

Số: 23754/TB-SHTT

Hà Nội, ngày 27 tháng 11 năm 2019

**THÔNG BÁO**  
**Ghi nhận yêu cầu duy trì hiệu lực Bằng độc quyền sáng chế**

Kính gửi: Công ty TNHH Tư vấn đầu tư và chuyển giao công nghệ  
(INVESTCONSULT)

Số 26 ngõ 41, phố Thái Hà, phường Trung Liệt, quận Đống Đa,  
thành phố Hà Nội

Căn cứ kết quả thẩm định yêu cầu duy trì hiệu lực Bằng độc quyền sáng chế:

Số đơn: DT1-2019-04942

Ngày nộp: 08/07/2019

Chủ đơn: QUALCOMM INCORPORATED (US)

Đại diện của Chủ đơn: INVESTCONSULT

Bằng độc quyền sáng chế số: 11641

Năm yêu cầu duy trì hiệu lực: 7

**Cục Sở hữu trí tuệ thông báo:**

1. Yêu cầu duy trì hiệu lực Bằng độc quyền sáng chế nêu trên được chấp nhận.

2. Hiệu lực Bằng độc quyền sáng chế số 11641 được duy trì đến 05/08/2020.

**Nơi nhận:**

- Như trên;
- TT (để công bố);
- Lưu: VT, Hồ sơ.

**CỤC TRƯỞNG**



**Đinh Hữu Phí**

BỘ KHOA HỌC VÀ CÔNG NGHỆ  
CỤC SỞ HỮU TRÍ TUỆ

CỘNG HÒA XÃ HỘI CHỦ NGHĨA VIỆT NAM  
Độc lập - Tự do - Hạnh phúc

Số: 3755/TB-SHTT

Hà Nội, ngày 27 tháng 11 năm 2019

## THÔNG BÁO

### Ghi nhận yêu cầu duy trì hiệu lực Bằng độc quyền sáng chế

Kính gửi: Công ty TNHH Tư vấn đầu tư và chuyển giao công nghệ  
(INVESTCONSULT)

Số 26 ngõ 41, phố Thái Hà, phường Trung Liệt, quận Đống Đa,  
thành phố Hà Nội

Căn cứ kết quả thẩm định yêu cầu duy trì hiệu lực Bằng độc quyền sáng chế:

Số đơn: DT1-2019-04943

Ngày nộp: 08/07/2019

Chủ đơn: BROTHER KOGYO KABUSHIKI KAISHA (JP)

Đại diện của Chủ đơn: INVESTCONSULT

Bằng độc quyền sáng chế số: 19767

Năm yêu cầu duy trì hiệu lực: 2

#### Cục Sở hữu trí tuệ thông báo:

1. Yêu cầu duy trì hiệu lực Bằng độc quyền sáng chế nêu trên được chấp nhận.

2. Hiệu lực Bằng độc quyền sáng chế số 19767 được duy trì đến 07/08/2020.

#### Nơi nhận:

- Như trên;
- TT (để công bố);
- Lưu: VT, Hồ sơ.

CỤC TRƯỞNG



Đinh Hữu Phí

BỘ KHOA HỌC VÀ CÔNG NGHỆ  
CỤC SỞ HỮU TRÍ TUỆ

CỘNG HOÀ XÃ HỘI CHỦ NGHĨA VIỆT NAM  
Độc lập - Tự do - Hạnh phúc

Số: 23756/TB-SHTT

Hà Nội, ngày 27 tháng 11 năm 2019

## THÔNG BÁO

### Ghi nhận yêu cầu duy trì hiệu lực Bằng độc quyền sáng chế

Kính gửi: Công ty TNHH Tư vấn đầu tư và chuyển giao công nghệ  
(INVESTCONSULT)

Số 26 ngõ 41, phố Thái Hà, phường Trung Liệt, quận Đống Đa,  
thành phố Hà Nội

Căn cứ kết quả thẩm định yêu cầu duy trì hiệu lực Bằng độc quyền sáng chế:

Số đơn: DT1-2019-04944

Ngày nộp: 08/07/2019

Chủ đơn: ABBOTT LABORATORIES (US)

Đại diện của Chủ đơn: INVESTCONSULT

Bằng độc quyền sáng chế số: 15816

Năm yêu cầu duy trì hiệu lực: 4

#### Cục Sở hữu trí tuệ thông báo:

1. Yêu cầu duy trì hiệu lực Bằng độc quyền sáng chế nêu trên được chấp nhận.
2. Hiệu lực Bằng độc quyền sáng chế số 15816 được duy trì đến 08/08/2020.

#### Nơi nhận:

- Như trên;
- TT (để công bố);
- Lưu: VT, Hồ sơ.

CỤC TRƯỞNG



Đinh Hữu Phí

BỘ KHOA HỌC VÀ CÔNG NGHỆ  
CỤC SỞ HỮU TRÍ TUỆ

CỘNG HÒA XÃ HỘI CHỦ NGHĨA VIỆT NAM  
Độc lập - Tự do - Hạnh phúc

Số: 23757/TB-SHTT

Hà Nội, ngày 27 tháng 11 năm 2019

## THÔNG BÁO

### Ghi nhận yêu cầu duy trì hiệu lực Bằng độc quyền sáng chế

Kính gửi: Công ty TNHH Tư vấn đầu tư và chuyên giao công nghệ  
(INVESTCONSULT)

Số 26 ngõ 41, phố Thái Hà, phường Trung Liệt, quận Đống Đa,  
thành phố Hà Nội

Căn cứ kết quả thẩm định yêu cầu duy trì hiệu lực Bằng độc quyền sáng chế:

Số đơn: DT1-2019-04945

Ngày nộp: 08/07/2019

Chủ đơn: SATO HOLDINGS KABUSHIKI KAISHA (JP)

Đại diện của Chủ đơn: INVESTCONSULT

Bằng độc quyền sáng chế số: 17308

Năm yêu cầu duy trì hiệu lực: 3

#### Cục Sở hữu trí tuệ thông báo:

1. Yêu cầu duy trì hiệu lực Bằng độc quyền sáng chế nêu trên được chấp nhận.

2. Hiệu lực Bằng độc quyền sáng chế số 17308 được duy trì đến 08/08/2020.

#### Nơi nhận:

- Như trên;
- TT (để công bố);
- Lưu: VT, Hồ sơ.

CỤC TRƯỞNG



Đinh Hữu Phí

BỘ KHOA HỌC VÀ CÔNG NGHỆ  
CỤC SỞ HỮU TRÍ TUỆ

CỘNG HÒA XÃ HỘI CHỦ NGHĨA VIỆT NAM  
Độc lập - Tự do - Hạnh phúc

Số: 2375/S/TB-SHTT

Hà Nội, ngày 27 tháng 11 năm 2019

## THÔNG BÁO

### Ghi nhận yêu cầu duy trì hiệu lực Bằng độc quyền sáng chế

Kính gửi: Công ty TNHH Tư vấn đầu tư và chuyển giao công nghệ  
(INVESTCONSULT)

Số 26 ngõ 41, phố Thái Hà, phường Trung Liệt, quận Đống Đa,  
thành phố Hà Nội

Căn cứ kết quả thẩm định yêu cầu duy trì hiệu lực Bằng độc quyền sáng chế:

Số đơn: DT1-2019-04946

Ngày nộp: 08/07/2019

Chủ đơn: QUALCOMM INCORPORATED (US)

Đại diện của Chủ đơn: INVESTCONSULT

Bằng độc quyền sáng chế số: 7898

Năm yêu cầu duy trì hiệu lực: 11

#### Cục Sở hữu trí tuệ thông báo:

1. Yêu cầu duy trì hiệu lực Bằng độc quyền sáng chế nêu trên được chấp nhận.
2. Hiệu lực Bằng độc quyền sáng chế số 7898 được duy trì đến 10/08/2020.

#### Nơi nhận:

- Như trên;
- TT (để công bố);
- Lưu: VT, Hồ sơ.

CỤC TRƯỞNG



Đinh Hữu Phí



BỘ KHOA HỌC VÀ CÔNG NGHỆ  
CỤC SỞ HỮU TRÍ TUỆ

CỘNG HOÀ XÃ HỘI CHỦ NGHĨA VIỆT NAM  
Độc lập - Tự do - Hạnh phúc

Số: 23759/TB-SHTT

Hà Nội, ngày 27 tháng 11 năm 2019

## THÔNG BÁO

### Ghi nhận yêu cầu duy trì hiệu lực Bằng độc quyền sáng chế

Kính gửi: Công ty TNHH Tư vấn đầu tư và chuyển giao công nghệ  
(INVESTCONSULT)

Số 26 ngõ 41, phố Thái Hà, phường Trung Liệt, quận Đống Đa,  
thành phố Hà Nội

Căn cứ kết quả thẩm định yêu cầu duy trì hiệu lực Bằng độc quyền sáng chế:

Số đơn: DT1-2019-04947

Ngày nộp: 08/07/2019

Chủ đơn: QUALCOMM INCORPORATED (US)

Đại diện của Chủ đơn: INVESTCONSULT

Bằng độc quyền sáng chế số: 7899

Năm yêu cầu duy trì hiệu lực: 11

#### **Cục Sở hữu trí tuệ thông báo:**

1. Yêu cầu duy trì hiệu lực Bằng độc quyền sáng chế nêu trên được chấp nhận.
2. Hiệu lực Bằng độc quyền sáng chế số 7899 được duy trì đến 10/08/2020.

#### **Nơi nhận:**

- Như trên;
- TT (để công bố);
- Lưu: VT, Hồ sơ.

#### **CỤC TRƯỞNG**



**Đinh Hữu Phí**

BỘ KHOA HỌC VÀ CÔNG NGHỆ  
CỤC SỞ HỮU TRÍ TUỆ

CỘNG HÒA XÃ HỘI CHỦ NGHĨA VIỆT NAM  
Độc lập - Tự do - Hạnh phúc

Số: 2760 /TB-SHTT

Hà Nội, ngày 27 tháng 11 năm 2019

## THÔNG BÁO

### Ghi nhận yêu cầu duy trì hiệu lực Bằng độc quyền sáng chế

Kính gửi: Công ty TNHH Tư vấn đầu tư và chuyển giao công nghệ  
(INVESTCONSULT)

Số 26 ngõ 41, phố Thái Hà, phường Trung Liệt, quận Đống Đa,  
thành phố Hà Nội

Căn cứ kết quả thẩm định yêu cầu duy trì hiệu lực Bằng độc quyền sáng chế:

Số đơn: DT1-2019-04948

Ngày nộp: 08/07/2019

Chủ đơn: VIIV HEALTHCARE UK (NO.4) LIMITED (GB)

Đại diện của Chủ đơn: INVESTCONSULT

Bằng độc quyền sáng chế số: 7208

Năm yêu cầu duy trì hiệu lực: 12

#### Cục Sở hữu trí tuệ thông báo:

1. Yêu cầu duy trì hiệu lực Bằng độc quyền sáng chế nêu trên được chấp nhận.
2. Hiệu lực Bằng độc quyền sáng chế số 7208 được duy trì đến 11/08/2020.

#### Nơi nhận:

- Như trên;
- TT (để công bố);
- Lưu: VT, Hồ sơ.

CỤC TRƯỞNG



Đinh Hữu Phí

BỘ KHOA HỌC VÀ CÔNG NGHỆ  
CỤC SỞ HỮU TRÍ TUỆ

CỘNG HÒA XÃ HỘI CHỦ NGHĨA VIỆT NAM  
Độc lập - Tự do - Hạnh phúc

Số: 2376 / TB-SHTT

Hà Nội, ngày 27 tháng 11 năm 2019

## THÔNG BÁO

### Ghi nhận yêu cầu duy trì hiệu lực Bằng độc quyền sáng chế

Kính gửi: Công ty TNHH Tư vấn đầu tư và chuyển giao công nghệ  
(INVESTCONSULT)

Số 26 ngõ 41, phố Thái Hà, phường Trung Liệt, quận Đống Đa,  
thành phố Hà Nội

Căn cứ kết quả thẩm định yêu cầu duy trì hiệu lực Bằng độc quyền sáng chế:

Số đơn: DT1-2019-04949

Ngày nộp: 08/07/2019

Chủ đơn: PFIZER INC. (US)

Đại diện của Chủ đơn: INVESTCONSULT

Bằng độc quyền sáng chế số: 19797

Năm yêu cầu duy trì hiệu lực: 2

#### **Cục Sở hữu trí tuệ thông báo:**

1. Yêu cầu duy trì hiệu lực Bằng độc quyền sáng chế nêu trên được chấp nhận.

2. Hiệu lực Bằng độc quyền sáng chế số 19797 được duy trì đến 13/08/2020.

#### **Nơi nhận:**

- Như trên;
- TT (để công bố);
- Lưu: VT, Hồ sơ.

#### **CỤC TRƯỞNG**



**Đình Hữu Phí**

BỘ KHOA HỌC VÀ CÔNG NGHỆ  
CỤC SỞ HỮU TRÍ TUỆ

CỘNG HÒA XÃ HỘI CHỦ NGHĨA VIỆT NAM  
Độc lập - Tự do - Hạnh phúc

Số: 23762/TB-SHTT

Hà Nội, ngày 27 tháng 11 năm 2019

## THÔNG BÁO

### Ghi nhận yêu cầu duy trì hiệu lực Bằng độc quyền sáng chế

Kính gửi: Công ty TNHH Tư vấn đầu tư và chuyển giao công nghệ  
(INVESTCONSULT)

Số 26 ngõ 41, phố Thái Hà, phường Trung Liệt, quận Đống Đa,  
thành phố Hà Nội

Căn cứ kết quả thẩm định yêu cầu duy trì hiệu lực Bằng độc quyền sáng chế:

Số đơn: DT1-2019-04950

Ngày nộp: 08/07/2019

Chủ đơn: QUALCOMM INCORPORATED (US)

Đại diện của Chủ đơn: INVESTCONSULT

Bằng độc quyền sáng chế số: 19820

Năm yêu cầu duy trì hiệu lực: 2

#### **Cục Sở hữu trí tuệ thông báo:**

1. Yêu cầu duy trì hiệu lực Bằng độc quyền sáng chế nêu trên được chấp nhận.

2. Hiệu lực Bằng độc quyền sáng chế số 19820 được duy trì đến 14/08/2020.

#### **Nơi nhận:**

- Như trên;
- TT (để công bố);
- Lưu: VT, Hồ sơ.

**CỤC TRƯỞNG**

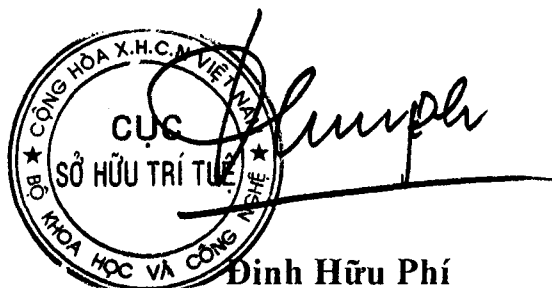

BỘ KHOA HỌC VÀ CÔNG NGHỆ  
CỤC SỞ HỮU TRÍ TUỆ

CỘNG HÒA XÃ HỘI CHỦ NGHĨA VIỆT NAM  
Độc lập - Tự do - Hạnh phúc

Số: 22763/TB-SHTT

Hà Nội, ngày 27 tháng 11 năm 2019

## THÔNG BÁO

### Ghi nhận yêu cầu duy trì hiệu lực Bằng độc quyền sáng chế

Kính gửi: Công ty TNHH Tư vấn đầu tư và chuyên giao công nghệ  
(INVESTCONSULT)

Số 26 ngõ 41, phố Thái Hà, phường Trung Liệt, quận Đống Đa,  
thành phố Hà Nội

Căn cứ kết quả thẩm định yêu cầu duy trì hiệu lực Bằng độc quyền sáng chế:

Số đơn: DT1-2019-04951

Ngày nộp: 08/07/2019

Chủ đơn: QUALCOMM INCORPORATED (US)

Đại diện của Chủ đơn: INVESTCONSULT

Bằng độc quyền sáng chế số: 15831

Năm yêu cầu duy trì hiệu lực: 4

#### Cục Sở hữu trí tuệ thông báo:

1. Yêu cầu duy trì hiệu lực Bằng độc quyền sáng chế nêu trên được chấp nhận.
2. Hiệu lực Bằng độc quyền sáng chế số 15831 được duy trì đến 15/08/2020.

#### Nơi nhận:

- Như trên;
- TT (để công bố);
- Lưu: VT, Hồ sơ.



CỤC TRƯỞNG

Đinh Hữu Phí

BỘ KHOA HỌC VÀ CÔNG NGHỆ  
CỤC SỞ HỮU TRÍ TUỆ

CỘNG HÒA XÃ HỘI CHỦ NGHĨA VIỆT NAM  
Độc lập - Tự do - Hạnh phúc

Số: 23 764/TB-SHTT

Hà Nội, ngày 17 tháng 11 năm 2019

**THÔNG BÁO**  
**Ghi nhận yêu cầu duy trì hiệu lực Bằng độc quyền sáng chế**

Kính gửi: Công ty TNHH Tư vấn đầu tư và chuyển giao công nghệ  
(INVESTCONSULT)

Số 26 ngõ 41, phố Thái Hà, phường Trung Liệt, quận Đống Đa,  
thành phố Hà Nội

Căn cứ kết quả thẩm định yêu cầu duy trì hiệu lực Bằng độc quyền sáng chế:

Số đơn: DT1-2019-04952

Ngày nộp: 08/07/2019

Chủ đơn: ABBVIE BAHAMAS LTD. (BS)

Đại diện của Chủ đơn: INVESTCONSULT

Bằng độc quyền sáng chế số: 15857

Năm yêu cầu duy trì hiệu lực: 4

**Cục Sở hữu trí tuệ thông báo:**

1. Yêu cầu duy trì hiệu lực Bằng độc quyền sáng chế nêu trên được chấp nhận.

2. Hiệu lực Bằng độc quyền sáng chế số 15857 được duy trì đến 15/08/2020.

**Nơi nhận:**

- Như trên;
- TT (để công bố);
- Lưu: VT, Hồ sơ.

**CỤC TRƯỞNG**



**Đình Hữu Phí**

BỘ KHOA HỌC VÀ CÔNG NGHỆ  
CỤC SỞ HỮU TRÍ TUỆ

CỘNG HÒA XÃ HỘI CHỦ NGHĨA VIỆT NAM  
Độc lập - Tự do - Hạnh phúc

Số: 23765 /TB-SHTT

Hà Nội, ngày 27 tháng 11 năm 2019

## THÔNG BÁO

### Ghi nhận yêu cầu duy trì hiệu lực Bằng độc quyền sáng chế

Kính gửi: Công ty TNHH Tư vấn đầu tư và chuyển giao công nghệ  
(INVESTCONSULT)

Số 26 ngõ 41, phố Thái Hà, phường Trung Liệt, quận Đống Đa,  
thành phố Hà Nội

Căn cứ kết quả thẩm định yêu cầu duy trì hiệu lực Bằng độc quyền sáng chế:

Số đơn: DT1-2019-04953

Ngày nộp: 08/07/2019

Chủ đơn: GLAXOSMITHKLINE INTELLECTUAL PROPERTY (NO.2)  
LIMITED (GB)

Đại diện của Chủ đơn: INVESTCONSULT

Bằng độc quyền sáng chế số: 17344

Năm yêu cầu duy trì hiệu lực: 3

### Cục Sở hữu trí tuệ thông báo:

1. Yêu cầu duy trì hiệu lực Bằng độc quyền sáng chế nêu trên được chấp nhận.

2. Hiệu lực Bằng độc quyền sáng chế số 17344 được duy trì đến 15/08/2020.

### Nơi nhận:

- Như trên;
- TT (để công bố);
- Lưu: VT, Hồ sơ.

CỤC TRƯỞNG



Đinh Hữu Phí

BỘ KHOA HỌC VÀ CÔNG NGHỆ  
CỤC SỞ HỮU TRÍ TUỆ

CỘNG HÒA XÃ HỘI CHỦ NGHĨA VIỆT NAM  
Độc lập - Tự do - Hạnh phúc

Số: 23766/TB-SHTT

Hà Nội, ngày 27 tháng 11 năm 2019

## THÔNG BÁO

### Ghi nhận yêu cầu duy trì hiệu lực Bằng độc quyền sáng chế

Kính gửi: Công ty TNHH Tư vấn đầu tư và chuyển giao công nghệ  
(INVESTCONSULT)

Số 26 ngõ 41, phố Thái Hà, phường Trung Liệt, quận Đống Đa,  
thành phố Hà Nội

Căn cứ kết quả thẩm định yêu cầu duy trì hiệu lực Bằng độc quyền sáng chế:

Số đơn: DT1-2019-04954

Ngày nộp: 08/07/2019

Chủ đơn: ELI LILLY AND COMPANY (US)

Đại diện của Chủ đơn: INVESTCONSULT

Bằng độc quyền sáng chế số: 17345

Năm yêu cầu duy trì hiệu lực: 3

#### **Cục Sở hữu trí tuệ thông báo:**

1. Yêu cầu duy trì hiệu lực Bằng độc quyền sáng chế nêu trên được chấp nhận.

2. Hiệu lực Bằng độc quyền sáng chế số 17345 được duy trì đến 15/08/2020.

#### **Nơi nhận:**

- Như trên;
- TT (để công bố);
- Lưu: VT, Hồ sơ.

**CỤC TRƯỞNG**



**Đinh Hữu Phí**



BỘ KHOA HỌC VÀ CÔNG NGHỆ  
CỤC SỞ HỮU TRÍ TUỆ

CỘNG HÒA XÃ HỘI CHỦ NGHĨA VIỆT NAM  
Độc lập - Tự do - Hạnh phúc

Số: 23767/TB-SHTT

Hà Nội, ngày 27 tháng 11 năm 2019

## THÔNG BÁO

### Ghi nhận yêu cầu duy trì hiệu lực Bằng độc quyền sáng chế

Kính gửi: Công ty TNHH Tư vấn đầu tư và chuyển giao công nghệ  
(INVESTCONSULT)

Số 26 ngõ 41, phố Thái Hà, phường Trung Liệt, quận Đống Đa,  
thành phố Hà Nội

Căn cứ kết quả thẩm định yêu cầu duy trì hiệu lực Bằng độc quyền sáng chế:

Số đơn: DT1-2019-04955

Ngày nộp: 08/07/2019

Chủ đơn: Qualcomm Incorporated (US)

Đại diện của Chủ đơn: INVESTCONSULT

Bằng độc quyền sáng chế số: 17350

Năm yêu cầu duy trì hiệu lực: 3

#### Cục Sở hữu trí tuệ thông báo:

1. Yêu cầu duy trì hiệu lực Bằng độc quyền sáng chế nêu trên được chấp nhận.

2. Hiệu lực Bằng độc quyền sáng chế số 17350 được duy trì đến 15/08/2020.

#### Nơi nhận:

- Như trên;
- TT (để công bố);
- Lưu: VT, Hồ sơ.

CỤC TRƯỞNG



Đinh Hữu Phí

BỘ KHOA HỌC VÀ CÔNG NGHỆ  
CỤC SỞ HỮU TRÍ TUỆ

CỘNG HÒA XÃ HỘI CHỦ NGHĨA VIỆT NAM  
Độc lập - Tự do - Hạnh phúc

Số: 23768/TB-SHTT

Hà Nội, ngày 27 tháng 11 năm 2019

## THÔNG BÁO

### Ghi nhận yêu cầu duy trì hiệu lực Bằng độc quyền sáng chế

Kính gửi: Công ty TNHH Tư vấn đầu tư và chuyển giao công nghệ  
(INVESTCONSULT)

Số 26 ngõ 41, phố Thái Hà, phường Trung Liệt, quận Đống Đa,  
thành phố Hà Nội

Căn cứ kết quả thẩm định yêu cầu duy trì hiệu lực Bằng độc quyền sáng chế:

Số đơn: DT1-2019-04956

Ngày nộp: 08/07/2019

Chủ đơn: Qualcomm Incorporated (US)

Đại diện của Chủ đơn: INVESTCONSULT

Bằng độc quyền sáng chế số: 9548

Năm yêu cầu duy trì hiệu lực: 9

#### **Cục Sở hữu trí tuệ thông báo:**

1. Yêu cầu duy trì hiệu lực Bằng độc quyền sáng chế nêu trên được chấp nhận.
2. Hiệu lực Bằng độc quyền sáng chế số 9548 được duy trì đến 16/08/2020.

#### **Nơi nhận:**

- Như trên;
- TT (để công bố);
- Lưu: VT, Hồ sơ.

**CỤC TRƯỞNG**



**Đinh Hữu Phí**

BỘ KHOA HỌC VÀ CÔNG NGHỆ  
CỤC SỞ HỮU TRÍ TUỆ

CỘNG HÒA XÃ HỘI CHỦ NGHĨA VIỆT NAM  
Độc lập - Tự do - Hạnh phúc

Số: 23769/TB-SHTT

Hà Nội, ngày 27 tháng 11 năm 2019

## THÔNG BÁO

### Ghi nhận yêu cầu duy trì hiệu lực Bằng độc quyền sáng chế

Kính gửi: Công ty TNHH Tư vấn đầu tư và chuyển giao công nghệ  
(INVESTCONSULT)

Số 26 ngõ 41, phố Thái Hà, phường Trung Liệt, quận Đống Đa,  
thành phố Hà Nội

Căn cứ kết quả thẩm định yêu cầu duy trì hiệu lực Bằng độc quyền sáng chế:

Số đơn: DT1-2019-04957

Ngày nộp: 08/07/2019

Chủ đơn: QUALCOMM INCORPORATED (US)

Đại diện của Chủ đơn: INVESTCONSULT

Bằng độc quyền sáng chế số: 14434

Năm yêu cầu duy trì hiệu lực: 5

#### Cục Sở hữu trí tuệ thông báo:

1. Yêu cầu duy trì hiệu lực Bằng độc quyền sáng chế nêu trên được chấp nhận.

2. Hiệu lực Bằng độc quyền sáng chế số 14434 được duy trì đến 17/08/2020.

#### Nơi nhận:

- Như trên;
- TT (để công bố);
- Lưu: VT, Hồ sơ.

CỤC TRƯỞNG



Đinh Hữu Phí

BỘ KHOA HỌC VÀ CÔNG NGHỆ  
CỤC SỞ HỮU TRÍ TUỆ

CỘNG HÒA XÃ HỘI CHỦ NGHĨA VIỆT NAM  
Độc lập - Tự do - Hạnh phúc

Số: 23770/TB-SHTT

Hà Nội, ngày 27 tháng 11 năm 2019

## THÔNG BÁO

### Ghi nhận yêu cầu duy trì hiệu lực Bằng độc quyền sáng chế

Kính gửi: Công ty TNHH Tư vấn đầu tư và chuyển giao công nghệ  
(INVESTCONSULT)

Số 26 ngõ 41, phố Thái Hà, phường Trung Liệt, quận Đống Đa,  
thành phố Hà Nội

Căn cứ kết quả thẩm định yêu cầu duy trì hiệu lực Bằng độc quyền sáng chế:

Số đơn: DT1-2019-04958

Ngày nộp: 08/07/2019

Chủ đơn: QUALCOMM INCORPORATED (US)

Đại diện của Chủ đơn: INVESTCONSULT

Bằng độc quyền sáng chế số: 14452

Năm yêu cầu duy trì hiệu lực: 5

#### **Cục Sở hữu trí tuệ thông báo:**

1. Yêu cầu duy trì hiệu lực Bằng độc quyền sáng chế nêu trên được chấp nhận.

2. Hiệu lực Bằng độc quyền sáng chế số 14452 được duy trì đến 17/08/2020.

#### **Nơi nhận:**

- Như trên;
- TT (để công bố);
- Lưu: VT, Hồ sơ.

#### **CỤC TRƯỞNG**



**Đinh Hữu Phí**

BỘ KHOA HỌC VÀ CÔNG NGHỆ  
CỤC SỞ HỮU TRÍ TUỆ

CỘNG HÒA XÃ HỘI CHỦ NGHĨA VIỆT NAM  
Độc lập - Tự do - Hạnh phúc

Số: 23771/TB-SHTT

Hà Nội, ngày 27 tháng 11 năm 2019

## THÔNG BÁO

### Ghi nhận yêu cầu duy trì hiệu lực Bằng độc quyền sáng chế

Kính gửi: Công ty TNHH Tư vấn đầu tư và chuyển giao công nghệ  
(INVESTCONSULT)

Số 26 ngõ 41, phố Thái Hà, phường Trung Liệt, quận Đống Đa,  
thành phố Hà Nội

Căn cứ kết quả thẩm định yêu cầu duy trì hiệu lực Bằng độc quyền sáng chế:

Số đơn: DT1-2019-04959

Ngày nộp: 08/07/2019

Chủ đơn: EXXONMOBIL RESEARCH AND ENGINEERING  
COMPANY (US)

Đại diện của Chủ đơn: INVESTCONSULT

Bằng độc quyền sáng chế số: 13085

Năm yêu cầu duy trì hiệu lực: 6

### Cục Sở hữu trí tuệ thông báo:

1. Yêu cầu duy trì hiệu lực Bằng độc quyền sáng chế nêu trên được chấp nhận.

2. Hiệu lực Bằng độc quyền sáng chế số 13085 được duy trì đến 18/08/2020.

#### Nơi nhận:

- Như trên;
- TT (để công bố);
- Lưu: VT, Hồ sơ.

CỤC TRƯỞNG



Đinh Hữu Phí

BỘ KHOA HỌC VÀ CÔNG NGHỆ  
CỤC SỞ HỮU TRÍ TUỆ

CỘNG HÒA XÃ HỘI CHỦ NGHĨA VIỆT NAM  
Độc lập - Tự do - Hạnh phúc

Số: 23772/TB-SHTT

Hà Nội, ngày 27 tháng 11 năm 2019

## THÔNG BÁO

### Ghi nhận yêu cầu duy trì hiệu lực Bằng độc quyền sáng chế

Kính gửi: Công ty TNHH Tư vấn đầu tư và chuyển giao công nghệ  
(INVESTCONSULT)

Số 26 ngõ 41, phố Thái Hà, phường Trung Liệt, quận Đống Đa,  
thành phố Hà Nội

Căn cứ kết quả thẩm định yêu cầu duy trì hiệu lực Bằng độc quyền sáng chế:

Số đơn: DT1-2019-04960

Ngày nộp: 08/07/2019

Chủ đơn: QUALCOMM INCORPORATED (US)

Đại diện của Chủ đơn: INVESTCONSULT

Bằng độc quyền sáng chế số: 11694

Năm yêu cầu duy trì hiệu lực: 7

#### Cục Sở hữu trí tuệ thông báo:

1. Yêu cầu duy trì hiệu lực Bằng độc quyền sáng chế nêu trên được chấp nhận.

2. Hiệu lực Bằng độc quyền sáng chế số 11694 được duy trì đến 19/08/2020.

#### Nơi nhận:

- Như trên;
- TT (để công bố);
- Lưu: VT, Hồ sơ.

#### CỤC TRƯỞNG



Đinh Hữu Phí

BỘ KHOA HỌC VÀ CÔNG NGHỆ  
CỤC SỞ HỮU TRÍ TUỆ

CỘNG HÒA XÃ HỘI CHỦ NGHĨA VIỆT NAM  
Độc lập - Tự do - Hạnh phúc

Số: 23773 /TB-SHTT

Hà Nội, ngày 27 tháng 11 năm 2019

## THÔNG BÁO

### Ghi nhận yêu cầu duy trì hiệu lực Bằng độc quyền sáng chế

Kính gửi: Công ty TNHH Tư vấn đầu tư và chuyển giao công nghệ  
(INVESTCONSULT)

Số 26 ngõ 41, phố Thái Hà, phường Trung Liệt, quận Đống Đa,  
thành phố Hà Nội

Căn cứ kết quả thẩm định yêu cầu duy trì hiệu lực Bằng độc quyền sáng chế:

Số đơn: DT1-2019-04961

Ngày nộp: 08/07/2019

Chủ đơn: Qualcomm Incorporated (US)

Đại diện của Chủ đơn: INVESTCONSULT

Bằng độc quyền sáng chế số: 6545

Năm yêu cầu duy trì hiệu lực: 13

#### Cục Sở hữu trí tuệ thông báo:

1. Yêu cầu duy trì hiệu lực Bằng độc quyền sáng chế nêu trên được chấp nhận.
2. Hiệu lực Bằng độc quyền sáng chế số 6545 được duy trì đến 20/08/2020.

#### Nơi nhận:

- Như trên;
- TT (để công bố);
- Lưu: VT, Hồ sơ.

CỤC TRƯỞNG

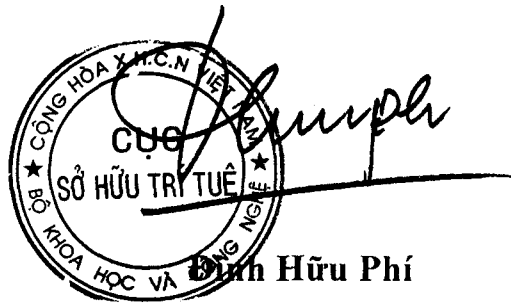

BỘ KHOA HỌC VÀ CÔNG NGHỆ  
CỤC SỞ HỮU TRÍ TUỆ

CỘNG HÒA XÃ HỘI CHỦ NGHĨA VIỆT NAM  
Độc lập - Tự do - Hạnh phúc

Số: 23774/TB-SHTT

Hà Nội, ngày 27 tháng 11 năm 2019

## THÔNG BÁO

### Ghi nhận yêu cầu duy trì hiệu lực Bằng độc quyền sáng chế

Kính gửi: Công ty TNHH Tư vấn đầu tư và chuyển giao công nghệ  
(INVESTCONSULT)

Số 26 ngõ 41, phố Thái Hà, phường Trung Liệt, quận Đống Đa,  
thành phố Hà Nội

Căn cứ kết quả thẩm định yêu cầu duy trì hiệu lực Bằng độc quyền sáng chế:

Số đơn: DT1-2019-04962

Ngày nộp: 08/07/2019

Chủ đơn: MERCK SHARP & DOHME CORP. (US)

Đại diện của Chủ đơn: INVESTCONSULT

Bằng độc quyền sáng chế số: 10582

Năm yêu cầu duy trì hiệu lực: 8

#### **Cục Sở hữu trí tuệ thông báo:**

1. Yêu cầu duy trì hiệu lực Bằng độc quyền sáng chế nêu trên được chấp nhận.

2. Hiệu lực Bằng độc quyền sáng chế số 10582 được duy trì đến 22/08/2020.

#### **Nơi nhận:**

- Như trên;
- TT (để công bố);
- Lưu: VT, Hồ sơ.

**CỤC TRƯỞNG**



**Đinh Hữu Phí**



BỘ KHOA HỌC VÀ CÔNG NGHỆ  
CỤC SỞ HỮU TRÍ TUỆ

CỘNG HÒA XÃ HỘI CHỦ NGHĨA VIỆT NAM  
Độc lập - Tự do - Hạnh phúc

Số: 23775 /TB-SHTT

Hà Nội, ngày 27 tháng 11 năm 2019

**THÔNG BÁO**  
**Ghi nhận yêu cầu duy trì hiệu lực Bằng độc quyền sáng chế**

Kính gửi: Công ty TNHH Tư vấn đầu tư và chuyển giao công nghệ  
(INVESTCONSULT)

Số 26 ngõ 41, phố Thái Hà, phường Trung Liệt, quận Đống Đa,  
thành phố Hà Nội

Căn cứ kết quả thẩm định yêu cầu duy trì hiệu lực Bằng độc quyền sáng chế:

Số đơn: DT1-2019-04964

Ngày nộp: 08/07/2019

Chủ đơn: F. Hoffmann-La Roche AG (CH)

Đại diện của Chủ đơn: INVESTCONSULT

Bằng độc quyền sáng chế số: 15886

Năm yêu cầu duy trì hiệu lực: 4

**Cục Sở hữu trí tuệ thông báo:**

1. Yêu cầu duy trì hiệu lực Bằng độc quyền sáng chế nêu trên được chấp nhận.

2. Hiệu lực Bằng độc quyền sáng chế số 15886 được duy trì đến 22/08/2020.

**Nơi nhận:**

- Như trên;
- TT (để công bố);
- Lưu: VT, Hồ sơ.

**CỤC TRƯỞNG**



**Đinh Hữu Phí**

BỘ KHOA HỌC VÀ CÔNG NGHỆ  
CỤC SỞ HỮU TRÍ TUỆ

CỘNG HÒA XÃ HỘI CHỦ NGHĨA VIỆT NAM  
Độc lập - Tự do - Hạnh phúc

Số: 23776/TB-SHTT

Hà Nội, ngày 27 tháng 11 năm 2019

## THÔNG BÁO

### Ghi nhận yêu cầu duy trì hiệu lực Bằng độc quyền sáng chế

Kính gửi: Công ty TNHH Tư vấn đầu tư và chuyển giao công nghệ  
(INVESTCONSULT)

Số 26 ngõ 41, phố Thái Hà, phường Trung Liệt, quận Đống Đa,  
thành phố Hà Nội

Căn cứ kết quả thẩm định yêu cầu duy trì hiệu lực Bằng độc quyền sáng chế:

Số đơn: DT1-2019-04965

Ngày nộp: 08/07/2019

Chủ đơn: F.HOFFMANN-LA ROCHE AG (CH)

Đại diện của Chủ đơn: INVESTCONSULT

Bằng độc quyền sáng chế số: 17358

Năm yêu cầu duy trì hiệu lực: 3

#### Cục Sở hữu trí tuệ thông báo:

1. Yêu cầu duy trì hiệu lực Bằng độc quyền sáng chế nêu trên được chấp nhận.

2. Hiệu lực Bằng độc quyền sáng chế số 17358 được duy trì đến 22/08/2020.

#### Nơi nhận:

- Như trên;
- TT (để công bố);
- Lưu: VT, Hồ sơ.

CỤC TRƯỞNG



Đinh Hữu Phí

BỘ KHOA HỌC VÀ CÔNG NGHỆ  
CỤC SỞ HỮU TRÍ TUỆ

CỘNG HÒA XÃ HỘI CHỦ NGHĨA VIỆT NAM  
Độc lập - Tự do - Hạnh phúc

Số: 23777/TB-SHTT

Hà Nội, ngày 17 tháng 11 năm 2019

**THÔNG BÁO**  
**Ghi nhận yêu cầu duy trì hiệu lực Bằng độc quyền sáng chế**

Kính gửi: Công ty TNHH Tư vấn đầu tư và chuyển giao công nghệ  
(INVESTCONSULT)  
Số 26 ngõ 41, phố Thái Hà, phường Trung Liệt, quận Đống Đa,  
thành phố Hà Nội

Căn cứ kết quả thẩm định yêu cầu duy trì hiệu lực Bằng độc quyền sáng chế:

Số đơn: DT1-2019-04915

Ngày nộp: 08/07/2019

Chủ đơn: Qualcomm Incorporated (US)

Đại diện của Chủ đơn: INVESTCONSULT

Bằng độc quyền sáng chế số: 9446

Năm yêu cầu duy trì hiệu lực: 9

**Cục Sở hữu trí tuệ thông báo:**

1. Yêu cầu duy trì hiệu lực Bằng độc quyền sáng chế nêu trên được chấp nhận.
2. Hiệu lực Bằng độc quyền sáng chế số 9446 được duy trì đến 11/07/2020.

**Nơi nhận:**

- Như trên;
- TT (để công bố);
- Lưu: VT, Hồ sơ.

**CỤC TRƯỞNG**



**Đinh Hữu Phí**

BỘ KHOA HỌC VÀ CÔNG NGHỆ  
CỤC SỞ HỮU TRÍ TUỆ

CỘNG HÒA XÃ HỘI CHỦ NGHĨA VIỆT NAM  
Độc lập - Tự do - Hạnh phúc

Số: 25778/TB-SHTT

Hà Nội, ngày 27 tháng 11 năm 2019

## THÔNG BÁO

### Ghi nhận yêu cầu duy trì hiệu lực Bằng độc quyền sáng chế

Kính gửi: Công ty TNHH Tư vấn đầu tư và chuyển giao công nghệ  
(INVESTCONSULT)

Số 26 ngõ 41, phố Thái Hà, phường Trung Liệt, quận Đống Đa,  
thành phố Hà Nội

Căn cứ kết quả thẩm định yêu cầu duy trì hiệu lực Bằng độc quyền sáng chế:

Số đơn: DT1-2019-04966

Ngày nộp: 08/07/2019

Chủ đơn: F. HOFFMANN-LA ROCHE AG (CH)

Đại diện của Chủ đơn: INVESTCONSULT

Bằng độc quyền sáng chế số: 14483

Năm yêu cầu duy trì hiệu lực: 5

#### **Cục Sở hữu trí tuệ thông báo:**

1. Yêu cầu duy trì hiệu lực Bằng độc quyền sáng chế nêu trên được chấp nhận.
2. Hiệu lực Bằng độc quyền sáng chế số 14483 được duy trì đến 24/08/2020.

#### **Nơi nhận:**

- Như trên;
- TT (để công bố);
- Lưu: VT, Hồ sơ.

CỤC TRƯỞNG



Đinh Hữu Phí

BỘ KHOA HỌC VÀ CÔNG NGHỆ  
CỤC SỞ HỮU TRÍ TUỆ

CỘNG HOÀ XÃ HỘI CHỦ NGHĨA VIỆT NAM  
Độc lập - Tự do - Hạnh phúc

Số: 23779/TB-SHTT

Hà Nội, ngày 27 tháng 11 năm 2019

## THÔNG BÁO

### Ghi nhận yêu cầu duy trì hiệu lực Bằng độc quyền sáng chế

Kính gửi: Công ty TNHH Sở hữu trí tuệ Việt á (VIET A IP CO.,LTD)  
Phòng 1504, tầng 15, tòa nhà Hàn Việt, số 203 Minh Khai,  
phường Minh Khai, quận Hai Bà Trưng, TP. Hà Nội

Căn cứ kết quả thẩm định yêu cầu duy trì hiệu lực Bằng độc quyền sáng chế:

Số đơn: DT1-2019-04967

Ngày nộp: 08/07/2019

Chủ đơn: LG Electronics Inc. (KR)

Đại diện của Chủ đơn: VIET A IP CO.,LTD

Bằng độc quyền sáng chế số: 13019

Năm yêu cầu duy trì hiệu lực: 6

#### **Cục Sở hữu trí tuệ thông báo:**

1. Yêu cầu duy trì hiệu lực Bằng độc quyền sáng chế nêu trên được chấp nhận.
2. Hiệu lực Bằng độc quyền sáng chế số 13019 được duy trì đến 05/08/2020.

#### **Nơi nhận:**

- Như trên;
- TT (để công bố);
- Lưu: VT, Hồ sơ.

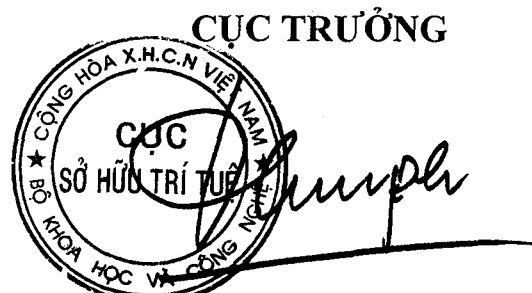

**Đình Hữu Phí**

BỘ KHOA HỌC VÀ CÔNG NGHỆ  
CỤC SỞ HỮU TRÍ TUỆ

CỘNG HOÀ XÃ HỘI CHỦ NGHĨA VIỆT NAM  
Độc lập - Tự do - Hạnh phúc

Số: 23780/TB-SHTT

Hà Nội, ngày 27 tháng 11 năm 2019

## THÔNG BÁO

### Ghi nhận yêu cầu duy trì hiệu lực Bằng độc quyền sáng chế

Kính gửi: Công ty TNHH Sở hữu trí tuệ Việt á (VIET A IP CO.,LTD)  
Phòng 1504, tầng 15, tòa nhà Hàn Việt, số 203 Minh Khai,  
phường Minh Khai, quận Hai Bà Trưng, TP. Hà Nội

Căn cứ kết quả thẩm định yêu cầu duy trì hiệu lực Bằng độc quyền sáng chế:

Số đơn: DT1-2019-04968

Ngày nộp: 08/07/2019

Chủ đơn: LG Electronics Inc. (KR)

Đại diện của Chủ đơn: VIET A IP CO.,LTD

Bằng độc quyền sáng chế số: 13057

Năm yêu cầu duy trì hiệu lực: 6

#### **Cục Sở hữu trí tuệ thông báo:**

1. Yêu cầu duy trì hiệu lực Bằng độc quyền sáng chế nêu trên được chấp nhận.
2. Hiệu lực Bằng độc quyền sáng chế số 13057 được duy trì đến 12/08/2020.

#### **Nơi nhận:**

- Như trên;
- TT (để công bố);
- Lưu: VT, Hồ sơ.

**CỤC TRƯỞNG**



**Đình Hữu Phí**

BỘ KHOA HỌC VÀ CÔNG NGHỆ  
CỤC SỞ HỮU TRÍ TUỆ

CỘNG HÒA XÃ HỘI CHỦ NGHĨA VIỆT NAM  
Độc lập - Tự do - Hạnh phúc

Số: 23781/TB-SHTT

Hà Nội, ngày 27 tháng 11 năm 2019

**THÔNG BÁO**  
**Ghi nhận yêu cầu duy trì hiệu lực Bằng độc quyền sáng chế**

Kính gửi: Công ty TNHH Sở hữu trí tuệ Việt á (VIET A IP CO.,LTD)  
Phòng 1504, tầng 15, tòa nhà Hàn Việt, số 203 Minh Khai,  
phường Minh Khai, quận Hai Bà Trưng, TP. Hà Nội

Căn cứ kết quả thẩm định yêu cầu duy trì hiệu lực Bằng độc quyền sáng chế:

Số đơn: DT1-2019-04969

Ngày nộp: 08/07/2019

Chủ đơn: LG ELECTRONICS INC. (KR)

Đại diện của Chủ đơn: VIET A IP CO.,LTD

Bằng độc quyền sáng chế số: 7922

Năm yêu cầu duy trì hiệu lực: 11

**Cục Sở hữu trí tuệ thông báo:**

1. Yêu cầu duy trì hiệu lực Bằng độc quyền sáng chế nêu trên được chấp nhận.
2. Hiệu lực Bằng độc quyền sáng chế số 7922 được duy trì đến 24/08/2020.

**Nơi nhận:**

- Như trên;
- TT (để công bố);
- Lưu: VT, Hồ sơ.

**CỤC TRƯỞNG**



**Phạm Hữu Phí**

BỘ KHOA HỌC VÀ CÔNG NGHỆ  
CỤC SỞ HỮU TRÍ TUỆ

CỘNG HÒA XÃ HỘI CHỦ NGHĨA VIỆT NAM  
Độc lập - Tự do - Hạnh phúc

Số: 23782/TB-SHTT

Hà Nội, ngày 27 tháng 11 năm 2019

## THÔNG BÁO

### Ghi nhận yêu cầu duy trì hiệu lực Bằng độc quyền sáng chế

Kính gửi: Công ty TNHH Sở hữu trí tuệ Việt á (VIET A IP CO.,LTD)  
Phòng 1504, tầng 15, tòa nhà Hàn Việt, số 203 Minh Khai,  
phường Minh Khai, quận Hai Bà Trưng, TP. Hà Nội

Căn cứ kết quả thẩm định yêu cầu duy trì hiệu lực Bằng độc quyền sáng chế:

Số đơn: DT1-2019-04970

Ngày nộp: 08/07/2019

Chủ đơn: LG Electronics Inc. (KR)

Đại diện của Chủ đơn: VIET A IP CO.,LTD

Bằng độc quyền sáng chế số: 13111

Năm yêu cầu duy trì hiệu lực: 6

#### **Cục Sở hữu trí tuệ thông báo:**

1. Yêu cầu duy trì hiệu lực Bằng độc quyền sáng chế nêu trên được chấp nhận.

2. Hiệu lực Bằng độc quyền sáng chế số 13111 được duy trì đến 25/08/2020.

#### **Nơi nhận:**

- Như trên;
- TT (để công bố);
- Lưu: VT, Hồ sơ.

**CỤC TRƯỞNG**



**Đình Hữu Phí**



BỘ KHOA HỌC VÀ CÔNG NGHỆ  
CỤC SỞ HỮU TRÍ TUỆ

CỘNG HÒA XÃ HỘI CHỦ NGHĨA VIỆT NAM  
Độc lập - Tự do - Hạnh phúc

Số: 23753/TB-SHTT

Hà Nội, ngày 17 tháng 11 năm 2019

**THÔNG BÁO**  
**Ghi nhận yêu cầu duy trì hiệu lực Bằng độc quyền sáng chế**

Kính gửi: Công ty TNHH Sở hữu trí tuệ Việt á (VIET A IP CO.,LTD)  
Phòng 1504, tầng 15, tòa nhà Hàn Việt, số 203 Minh Khai,  
phường Minh Khai, quận Hai Bà Trưng, TP. Hà Nội

Căn cứ kết quả thẩm định yêu cầu duy trì hiệu lực Bằng độc quyền sáng chế:

Số đơn: DT1-2019-04971

Ngày nộp: 08/07/2019

Chủ đơn: LS Cable LTD. (KR)

Đại diện của Chủ đơn: VIET A IP CO.,LTD

Bằng độc quyền sáng chế số: 8656

Năm yêu cầu duy trì hiệu lực: 10

**Cục Sở hữu trí tuệ thông báo:**

1. Yêu cầu duy trì hiệu lực Bằng độc quyền sáng chế nêu trên được chấp nhận.
2. Hiệu lực Bằng độc quyền sáng chế số 8656 được duy trì đến 03/08/2020.

**Nơi nhận:**

- Như trên;
- TT (để công bố);
- Lưu: VT, Hồ sơ.

**CỤC TRƯỞNG**



**Đinh Hữu Phí**

BỘ KHOA HỌC VÀ CÔNG NGHỆ  
CỤC SỞ HỮU TRÍ TUỆ

CỘNG HÒA XÃ HỘI CHỦ NGHĨA VIỆT NAM  
Độc lập - Tự do - Hạnh phúc

Số: 25784/TB-SHTT

Hà Nội, ngày 27 tháng 11 năm 2019

**THÔNG BÁO**  
**Ghi nhận yêu cầu duy trì hiệu lực Bằng độc quyền sáng chế**

Kính gửi: Công ty TNHH Sở hữu trí tuệ Việt á (VIET A IP CO.,LTD)  
Phòng 1504, tầng 15, tòa nhà Hàn Việt, số 203 Minh Khai,  
phường Minh Khai, quận Hai Bà Trưng, TP. Hà Nội

Căn cứ kết quả thẩm định yêu cầu duy trì hiệu lực Bằng độc quyền sáng chế:

Số đơn: DT1-2019-04972

Ngày nộp: 08/07/2019

Chủ đơn: KOREA RESEARCH INSTITUTE OF CHEMICAL  
TECHNOLOGY (KR)

Đại diện của Chủ đơn: VIET A IP CO.,LTD

Bằng độc quyền sáng chế số: 19841

Năm yêu cầu duy trì hiệu lực: 2

**Cục Sở hữu trí tuệ thông báo:**

1. Yêu cầu duy trì hiệu lực Bằng độc quyền sáng chế nêu trên được chấp nhận.
2. Hiệu lực Bằng độc quyền sáng chế số 19841 được duy trì đến 21/08/2020.

**Nơi nhận:**

- Như trên;
- TT (để công bố);
- Lưu: VT, Hồ sơ.

**CỤC TRƯỞNG**



**Đình Hữu Phí**

BỘ KHOA HỌC VÀ CÔNG NGHỆ  
CỤC SỞ HỮU TRÍ TUỆ

CỘNG HOÀ XÃ HỘI CHỦ NGHĨA VIỆT NAM  
Độc lập - Tự do - Hạnh phúc

Số: 28785 /TB-SHTT

Hà Nội, ngày 27 tháng 11 năm 2019

**THÔNG BÁO**  
**Ghi nhận yêu cầu duy trì hiệu lực Bằng độc quyền sáng chế**

Kính gửi: Công ty TNHH Sở hữu trí tuệ Việt á (VIET A IP CO.,LTD)  
Phòng 1504, tầng 15, tòa nhà Hàn Việt, số 203 Minh Khai,  
phường Minh Khai, quận Hai Bà Trưng, TP. Hà Nội

Căn cứ kết quả thẩm định yêu cầu duy trì hiệu lực Bằng độc quyền sáng chế:

Số đơn: DT1-2019-04973

Ngày nộp: 08/07/2019

Chủ đơn: LS CABLE LTD. (KR)

Đại diện của Chủ đơn: VIET A IP CO.,LTD

Bằng độc quyền sáng chế số: 8705

Năm yêu cầu duy trì hiệu lực: 10

**Cục Sở hữu trí tuệ thông báo:**

1. Yêu cầu duy trì hiệu lực Bằng độc quyền sáng chế nêu trên được chấp nhận.
2. Hiệu lực Bằng độc quyền sáng chế số 8705 được duy trì đến 25/08/2020.

**Nơi nhận:**

- Như trên;
- TT (để công bố);
- Lưu: VT, Hồ sơ.

**CỤC TRƯỞNG**



**Đinh Hữu Phí**

BỘ KHOA HỌC VÀ CÔNG NGHỆ  
CỤC SỞ HỮU TRÍ TUỆ

CỘNG HÒA XÃ HỘI CHỦ NGHĨA VIỆT NAM  
Độc lập - Tự do - Hạnh phúc

Số: 23786/TB-SHTT

Hà Nội, ngày 27 tháng 11 năm 2019

**THÔNG BÁO**  
**Ghi nhận yêu cầu duy trì hiệu lực Bằng độc quyền sáng chế**

Kính gửi: Công ty Luật TNHH Phạm và Liên danh (PHAM & ASSOCIATES)  
8 Trần Hưng Đạo, thành phố Hà Nội

Căn cứ kết quả thẩm định yêu cầu duy trì hiệu lực Bằng độc quyền sáng chế:

Số đơn: DT1-2019-04974

Ngày nộp: 08/07/2019

Chủ đơn: NORDEN MACHINERY AB (SE)

Đại diện của Chủ đơn: PHAM & ASSOCIATES

Bằng độc quyền sáng chế số: 8627

Năm yêu cầu duy trì hiệu lực: 10

**Cục Sở hữu trí tuệ thông báo:**

1. Yêu cầu duy trì hiệu lực Bằng độc quyền sáng chế nêu trên được chấp nhận.
2. Hiệu lực Bằng độc quyền sáng chế số 8627 được duy trì đến 26/07/2020.

**Nơi nhận:**

- Như trên;
- TT (để công bố);
- Lưu: VT, Hồ sơ.

**CỤC TRƯỞNG**



**Đinh Hữu Phí**

BỘ KHOA HỌC VÀ CÔNG NGHỆ  
CỤC SỞ HỮU TRÍ TUỆ

CỘNG HÒA XÃ HỘI CHỦ NGHĨA VIỆT NAM  
Độc lập - Tự do - Hạnh phúc

Số: 25757/TB-SHTT

Hà Nội, ngày 27 tháng 11 năm 2019

**THÔNG BÁO**  
**Ghi nhận yêu cầu duy trì hiệu lực Bằng độc quyền sáng chế**

Kính gửi: Công ty TNHH Tư vấn đầu tư và chuyển giao công nghệ  
(INVESTCONSULT)

Số 26 ngõ 41, phố Thái Hà, phường Trung Liệt, quận Đống Đa,  
thành phố Hà Nội

Căn cứ kết quả thẩm định yêu cầu duy trì hiệu lực Bằng độc quyền sáng chế:

Số đơn: DT1-2019-04941

Ngày nộp: 08/07/2019

Chủ đơn: QUALCOMM INCORPORATED (US)

Đại diện của Chủ đơn: INVESTCONSULT

Bằng độc quyền sáng chế số: 14394

Năm yêu cầu duy trì hiệu lực: 5

**Cục Sở hữu trí tuệ thông báo:**

1. Yêu cầu duy trì hiệu lực Bằng độc quyền sáng chế nêu trên được chấp nhận.
2. Hiệu lực Bằng độc quyền sáng chế số 14394 được duy trì đến 04/08/2020.

**Nơi nhận:**

- Như trên;
- TT (để công bố);
- Lưu: VT, Hồ sơ.

**CỤC TRƯỞNG**



**Đinh Hữu Phí**

BỘ KHOA HỌC VÀ CÔNG NGHỆ  
CỤC SỞ HỮU TRÍ TUỆ

CỘNG HÒA XÃ HỘI CHỦ NGHĨA VIỆT NAM  
Độc lập - Tự do - Hạnh phúc

Số: 23788/TB-SHTT

Hà Nội, ngày 27 tháng 11 năm 2019

**THÔNG BÁO**  
**Ghi nhận yêu cầu duy trì hiệu lực Bằng độc quyền sáng chế**

Kính gửi: Công ty Luật TNHH WINCO (WINCO LAW FIRM)  
Số 54 Trần Quốc Vượng, phường Dịch Vọng Hậu, quận Cầu Giấy,  
TP Hà Nội

Căn cứ kết quả thẩm định yêu cầu duy trì hiệu lực Bằng độc quyền sáng chế:

Số đơn: DT1-2019-04978

Ngày nộp: 08/07/2019

Chủ đơn: CHEN Peihao (CN)

Đại diện của Chủ đơn: WINCO LAW FIRM

Bằng độc quyền sáng chế số: 14454

Năm yêu cầu duy trì hiệu lực: 5

**Cục Sở hữu trí tuệ thông báo:**

1. Yêu cầu duy trì hiệu lực Bằng độc quyền sáng chế nêu trên được chấp nhận.
2. Hiệu lực Bằng độc quyền sáng chế số 14454 được duy trì đến 17/08/2020.

**Nơi nhận:**

- Như trên;
- TT (để công bố);
- Lưu: VT, Hồ sơ.

**CỤC TRƯỞNG**



**Đinh Hữu Phí**

BỘ KHOA HỌC VÀ CÔNG NGHỆ  
CỤC SỞ HỮU TRÍ TUỆ

CỘNG HÒA XÃ HỘI CHỦ NGHĨA VIỆT NAM  
Độc lập - Tự do - Hạnh phúc

Số: 23789/TB-SHTT

Hà Nội, ngày 27 tháng 11 năm 2019

## THÔNG BÁO

### Ghi nhận yêu cầu duy trì hiệu lực Bằng độc quyền sáng chế

Kính gửi: Công ty Luật TNHH WINCO (WINCO LAW FIRM)  
Số 54 Trần Quốc Vượng, phường Dịch Vọng Hậu, quận Cầu Giấy,  
TP Hà Nội

Căn cứ kết quả thẩm định yêu cầu duy trì hiệu lực Bằng độc quyền sáng chế:

Số đơn: DT1-2019-04979

Ngày nộp: 08/07/2019

Chủ đơn: GRG Banking Equipment Co., Ltd. (CN)

Đại diện của Chủ đơn: WINCO LAW FIRM

Bằng độc quyền sáng chế số: 17222

Năm yêu cầu duy trì hiệu lực: 3

#### **Cục Sở hữu trí tuệ thông báo:**

1. Yêu cầu duy trì hiệu lực Bằng độc quyền sáng chế nêu trên được chấp nhận.

2. Hiệu lực Bằng độc quyền sáng chế số 17222 được duy trì đến 18/07/2020.

#### **Nơi nhận:**

- Như trên;
- TT (để công bố);
- Lưu: VT, Hồ sơ.

**CỤC TRƯỞNG**



**Đinh Hữu Phí**

BỘ KHOA HỌC VÀ CÔNG NGHỆ  
CỤC SỞ HỮU TRÍ TUỆ

CỘNG HOÀ XÃ HỘI CHỦ NGHĨA VIỆT NAM  
Độc lập - Tự do - Hạnh phúc

Số: 23790/TB-SHTT

Hà Nội, ngày 27 tháng 11 năm 2019

**THÔNG BÁO**  
**Ghi nhận yêu cầu duy trì hiệu lực Bằng độc quyền sáng chế**

Kính gửi: Công ty Luật TNHH WINCO (WINCO LAW FIRM)  
Số 54 Trần Quốc Vượng, phường Dịch Vọng Hậu, quận Cầu Giấy,  
TP Hà Nội

Căn cứ kết quả thẩm định yêu cầu duy trì hiệu lực Bằng độc quyền sáng chế:

Số đơn: DT1-2019-04980

Ngày nộp: 08/07/2019

Chủ đơn: GRG Banking Equipment Co., Ltd. (CN)

Đại diện của Chủ đơn: WINCO LAW FIRM

Bằng độc quyền sáng chế số: 17224

Năm yêu cầu duy trì hiệu lực: 3

**Cục Sở hữu trí tuệ thông báo:**

1. Yêu cầu duy trì hiệu lực Bằng độc quyền sáng chế nêu trên được chấp nhận.

2. Hiệu lực Bằng độc quyền sáng chế số 17224 được duy trì đến 18/07/2020.

**Nơi nhận:**

- Như trên;
- TT (để công bố);
- Lưu: VT, Hồ sơ.

**CỤC TRƯỞNG**



**Đinh Hữu Phí**



BỘ KHOA HỌC VÀ CÔNG NGHỆ  
CỤC SỞ HỮU TRÍ TUỆ

CỘNG HOÀ XÃ HỘI CHỦ NGHĨA VIỆT NAM  
Độc lập - Tự do - Hạnh phúc

Số: 2374/TB-SHTT

Hà Nội, ngày 27 tháng 11 năm 2019

**THÔNG BÁO**  
**Ghi nhận yêu cầu duy trì hiệu lực Bằng độc quyền sáng chế**

Kính gửi: Công ty TNHH một thành viên Sở hữu trí tuệ VCCI  
(VCCI-IP CO.,LTD)  
Tầng 8, Toà nhà VCCI, số 9 Đào Duy Anh, phường Phương mai,  
quận Đống Đa, thành phố Hà Nội

Căn cứ kết quả thẩm định yêu cầu duy trì hiệu lực Bằng độc quyền sáng chế:

Số đơn: DT1-2019-04981

Ngày nộp: 08/07/2019

Chủ đơn: PANADORO GROUP AG (CH)

Đại diện của Chủ đơn: VCCI-IP CO.,LTD

Bằng độc quyền sáng chế số: 11571

Năm yêu cầu duy trì hiệu lực: 7

**Cục Sở hữu trí tuệ thông báo:**

1. Yêu cầu duy trì hiệu lực Bằng độc quyền sáng chế nêu trên được chấp nhận.

2. Hiệu lực Bằng độc quyền sáng chế số 11571 được duy trì đến 08/07/2020.

**Nơi nhận:**

- Như trên;
- TT (để công bố);
- Lưu: VT, Hồ sơ.

**CỤC TRƯỞNG**



**Đinh Hữu Phí**

BỘ KHOA HỌC VÀ CÔNG NGHỆ  
CỤC SỞ HỮU TRÍ TUỆ

CỘNG HOÀ XÃ HỘI CHỦ NGHĨA VIỆT NAM  
Độc lập - Tự do - Hạnh phúc

Số: 23792/TB-SHTT

Hà Nội, ngày 27 tháng 11 năm 2019

## THÔNG BÁO

### Ghi nhận yêu cầu duy trì hiệu lực Bằng độc quyền sáng chế

Kính gửi: Công ty TNHH một thành viên Sở hữu trí tuệ VCCI  
(VCCI-IP CO.,LTD)  
Tầng 8, Tòa nhà VCCI, số 9 Đào Duy Anh, phường Phương mai,  
quận Đống Đa, thành phố Hà Nội

Căn cứ kết quả thẩm định yêu cầu duy trì hiệu lực Bằng độc quyền sáng chế:

Số đơn: DT1-2019-04982

Ngày nộp: 08/07/2019

Chủ đơn: SHEN YANG TECHNOLOGIES ENTERPRISE CO., LTD.  
(TW)

Đại diện của Chủ đơn: VCCI-IP CO.,LTD

Bằng độc quyền sáng chế số: 12917

Năm yêu cầu duy trì hiệu lực: 6

#### **Cục Sở hữu trí tuệ thông báo:**

1. Yêu cầu duy trì hiệu lực Bằng độc quyền sáng chế nêu trên được chấp nhận.

2. Hiệu lực Bằng độc quyền sáng chế số 12917 được duy trì đến 07/07/2020.

#### **Nơi nhận:**

- Như trên;
- TT (để công bố);
- Lưu: VT, Hồ sơ.

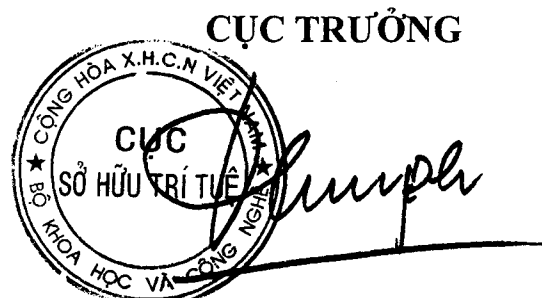

**Đinh Hữu Phí**

BỘ KHOA HỌC VÀ CÔNG NGHỆ  
CỤC SỞ HỮU TRÍ TUỆ

CỘNG HÒA XÃ HỘI CHỦ NGHĨA VIỆT NAM  
Độc lập - Tự do - Hạnh phúc

Số: 23793/TB-SHTT

Hà Nội, ngày 27 tháng 11 năm 2019

**THÔNG BÁO**  
**Ghi nhận yêu cầu duy trì hiệu lực Bằng độc quyền sáng chế**

Kính gửi: Công ty TNHH một thành viên Sở hữu trí tuệ VCCI  
(VCCI-IP CO.,LTD)  
Tầng 8, Toà nhà VCCI, số 9 Đào Duy Anh, phường Phương mai,  
quận Đống Đa, thành phố Hà Nội

Căn cứ kết quả thẩm định yêu cầu duy trì hiệu lực Bằng độc quyền sáng chế:

Số đơn: DT1-2019-04983

Ngày nộp: 08/07/2019

Chủ đơn: BUNRI INCORPORATION (JP)

Đại diện của Chủ đơn: VCCI-IP CO.,LTD

Bằng độc quyền sáng chế số: 17405

Năm yêu cầu duy trì hiệu lực: 3

**Cục Sở hữu trí tuệ thông báo:**

1. Yêu cầu duy trì hiệu lực Bằng độc quyền sáng chế nêu trên được chấp nhận.

2. Hiệu lực Bằng độc quyền sáng chế số 17405 được duy trì đến 29/08/2020.

**Nơi nhận:**

- Như trên;
- TT (để công bố);
- Lưu: VT, Hồ sơ.

**CỤC TRƯỞNG**



**Đinh Hữu Phí**

BỘ KHOA HỌC VÀ CÔNG NGHỆ  
CỤC SỞ HỮU TRÍ TUỆ

CỘNG HÒA XÃ HỘI CHỦ NGHĨA VIỆT NAM  
Độc lập - Tự do - Hạnh phúc

Số: 23794/TB-SHTT

Hà Nội, ngày 27 tháng 11 năm 2019

**THÔNG BÁO**  
**Ghi nhận yêu cầu duy trì hiệu lực Bằng độc quyền sáng chế**

Kính gửi: Công ty TNHH một thành viên Sở hữu trí tuệ VCCI  
(VCCI-IP CO.,LTD)  
Tầng 8, Toà nhà VCCI, số 9 Đào Duy Anh, phường Phương mai,  
quận Đống Đa, thành phố Hà Nội

Căn cứ kết quả thẩm định yêu cầu duy trì hiệu lực Bằng độc quyền sáng chế:

Số đơn: DT1-2019-04984

Ngày nộp: 08/07/2019

Chủ đơn: MCD TECHNOLOGY LIMITED (NZ)

Đại diện của Chủ đơn: VCCI-IP CO.,LTD

Bằng độc quyền sáng chế số: 14413

Năm yêu cầu duy trì hiệu lực: 5

**Cục Sở hữu trí tuệ thông báo:**

1. Yêu cầu duy trì hiệu lực Bằng độc quyền sáng chế nêu trên được chấp nhận.

2. Hiệu lực Bằng độc quyền sáng chế số 14413 được duy trì đến 10/08/2020.

**Nơi nhận:**

- Như trên;
- TT (để công bố);
- Lưu: VT, Hồ sơ.

**CỤC TRƯỞNG**

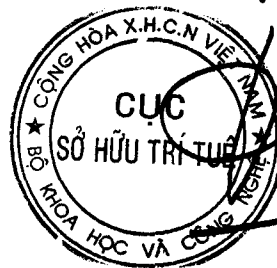

**Đinh Hữu Phí**

BỘ KHOA HỌC VÀ CÔNG NGHỆ  
CỤC SỞ HỮU TRÍ TUỆ

CỘNG HÒA XÃ HỘI CHỦ NGHĨA VIỆT NAM  
Độc lập - Tự do - Hạnh phúc

Số: 23795/TB-SHTT

Hà Nội, ngày 27 tháng 1/ năm 2019

## THÔNG BÁO

### Ghi nhận yêu cầu duy trì hiệu lực Bằng độc quyền sáng chế

Kính gửi: Công ty TNHH một thành viên Sở hữu trí tuệ VCCI  
(VCCI-IP CO.,LTD)  
Tầng 8, Toà nhà VCCI, số 9 Đào Duy Anh, phường Phương mai,  
quận Đống Đa, thành phố Hà Nội

Căn cứ kết quả thẩm định yêu cầu duy trì hiệu lực Bằng độc quyền sáng chế:

Số đơn: DT1-2019-04985

Ngày nộp: 08/07/2019

Chủ đơn: BAOSHAN IRON & STEEL CO., LTD. (CN)

Đại diện của Chủ đơn: VCCI-IP CO.,LTD

Bằng độc quyền sáng chế số: 19860

Năm yêu cầu duy trì hiệu lực: 2

#### **Cục Sở hữu trí tuệ thông báo:**

1. Yêu cầu duy trì hiệu lực Bằng độc quyền sáng chế nêu trên được chấp nhận.

2. Hiệu lực Bằng độc quyền sáng chế số 19860 được duy trì đến 21/08/2020.

#### **Nơi nhận:**

- Như trên;
- TT (để công bố);
- Lưu: VT, Hồ sơ.

**CỤC TRƯỞNG**

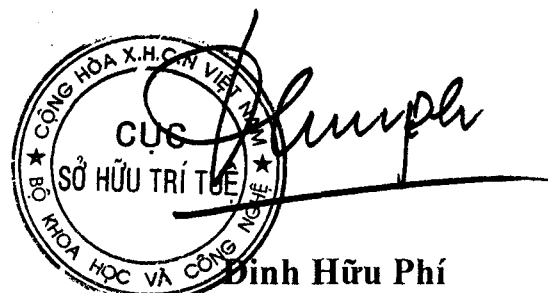

BỘ KHOA HỌC VÀ CÔNG NGHỆ  
CỤC SỞ HỮU TRÍ TUỆ

CỘNG HOÀ XÃ HỘI CHỦ NGHĨA VIỆT NAM  
Độc lập - Tự do - Hạnh phúc

Số: 23796/TB-SHTT

Hà Nội, ngày 27 tháng 11 năm 2019

## THÔNG BÁO

### Ghi nhận yêu cầu duy trì hiệu lực Bằng độc quyền sáng chế

Kính gửi: Công ty TNHH một thành viên Sở hữu trí tuệ VCCI  
(VCCI-IP CO.,LTD)  
Tầng 8, Toà nhà VCCI, số 9 Đào Duy Anh, phường Phương mai,  
quận Đống Đa, thành phố Hà Nội

Căn cứ kết quả thẩm định yêu cầu duy trì hiệu lực Bằng độc quyền sáng chế:

Số đơn: DT1-2019-04986

Ngày nộp: 08/07/2019

Chủ đơn: BAOSHAN IRON & STEEL CO., LTD. (CN)

Đại diện của Chủ đơn: VCCI-IP CO.,LTD

Bằng độc quyền sáng chế số: 11678

Năm yêu cầu duy trì hiệu lực: 7

#### Cục Sở hữu trí tuệ thông báo:

1. Yêu cầu duy trì hiệu lực Bằng độc quyền sáng chế nêu trên được chấp nhận.

2. Hiệu lực Bằng độc quyền sáng chế số 11678 được duy trì đến 09/08/2020.

#### Nơi nhận:

- Như trên;
- TT (để công bố);
- Lưu: VT, Hồ sơ.

CỤC TRƯỞNG



Đinh Hữu Phí

BỘ KHOA HỌC VÀ CÔNG NGHỆ  
CỤC SỞ HỮU TRÍ TUỆ

CỘNG HÒA XÃ HỘI CHỦ NGHĨA VIỆT NAM  
Độc lập - Tự do - Hạnh phúc

Số: 2880/1/TB-SHTT

Hà Nội, ngày 28 tháng 11 năm 2019

**THÔNG BÁO**  
**Ghi nhận yêu cầu duy trì hiệu lực Bằng độc quyền sáng chế**

Kính gửi: Công ty TNHH một thành viên Sở hữu trí tuệ VCCI  
(VCCI-IP CO.,LTD)  
Tầng 8, Toà nhà VCCI, số 9 Đào Duy Anh, phường Phương mai,  
quận Đống Đa, thành phố Hà Nội

Căn cứ kết quả thẩm định yêu cầu duy trì hiệu lực Bằng độc quyền sáng chế:

Số đơn: DT1-2019-05942

Ngày nộp: 19/08/2019

Chủ đơn: Versum Materials US, LLC (US)

Đại diện của Chủ đơn: VCCI-IP CO.,LTD

Bằng độc quyền sáng chế số: 19599

Năm yêu cầu duy trì hiệu lực: 2

**Cục Sở hữu trí tuệ thông báo:**

1. Yêu cầu duy trì hiệu lực Bằng độc quyền sáng chế nêu trên được chấp nhận.

2. Hiệu lực Bằng độc quyền sáng chế số 19599 được duy trì đến 05/07/2020.

*He*

**Nơi nhận:**

- Như trên;
- TT (để công bố);
- Lưu: VT, Hồ sơ.

**CỤC TRƯỞNG**



*Đinh Hữu Phí*  
**Đinh Hữu Phí**

BỘ KHOA HỌC VÀ CÔNG NGHỆ  
CỤC SỞ HỮU TRÍ TUỆ

CỘNG HOÀ XÃ HỘI CHỦ NGHĨA VIỆT NAM  
Độc lập - Tự do - Hạnh phúc

Số: 26802 /TB-SHTT

Hà Nội, ngày 28 tháng 11 năm 2019

**THÔNG BÁO**  
**Ghi nhận yêu cầu duy trì hiệu lực Bằng độc quyền sáng chế**

Kính gửi: Công ty Luật TNHH T&G (TGVN)

Phòng số 5 tầng 15 Toà nhà Harec, 4A Láng Hạ, phường Thành Công  
quận Ba Đình, TP Hà Nội

Căn cứ kết quả thẩm định yêu cầu duy trì hiệu lực Bằng độc quyền sáng chế:

Số đơn: DT1-2019-06364

Ngày nộp: 29/08/2019

Chủ đơn: Inbicon A/S (DK)

Đại diện của Chủ đơn: TGVN

Bằng độc quyền sáng chế số: 11746

Năm yêu cầu duy trì hiệu lực: 7

**Cục Sở hữu trí tuệ thông báo:**

1. Yêu cầu duy trì hiệu lực Bằng độc quyền sáng chế nêu trên được chấp nhận.

2. Hiệu lực Bằng độc quyền sáng chế số 11746 được duy trì đến 06/09/2020.

**Nơi nhận:**

- Như trên;
- TT (để công bố);
- Lưu: VT, Hồ sơ.

**CỤC TRƯỞNG**

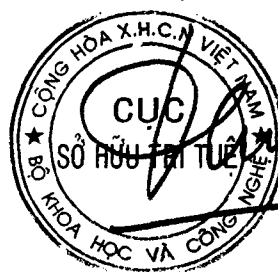

**Đinh Hữu Phí**



BỘ KHOA HỌC VÀ CÔNG NGHỆ  
CỤC SỞ HỮU TRÍ TUỆ

CỘNG HOÀ XÃ HỘI CHỦ NGHĨA VIỆT NAM  
Độc lập - Tự do - Hạnh phúc

Số: 28883 /TB-SHTT

Hà Nội, ngày 24 tháng 11 năm 2019

**THÔNG BÁO**  
**Ghi nhận yêu cầu duy trì hiệu lực Bằng độc quyền sáng chế**

Kính gửi: Công ty Luật TNHH T&G (TGVN)

Phòng số 5 tầng 15 Toà nhà Harec, 4A Láng Hạ, phường Thành Công  
quận Ba Đình, TP Hà Nội

Căn cứ kết quả thẩm định yêu cầu duy trì hiệu lực Bằng độc quyền sáng chế:

Số đơn: DT1-2019-06365

Ngày nộp: 29/08/2019

Chủ đơn: AMERICAN & EFIRD, INC. (US)

Đại diện của Chủ đơn: TGVN

Bằng độc quyền sáng chế số: 17427

Năm yêu cầu duy trì hiệu lực: 3

**Cục Sở hữu trí tuệ thông báo:**

1. Yêu cầu duy trì hiệu lực Bằng độc quyền sáng chế nêu trên được chấp nhận.

2. Hiệu lực Bằng độc quyền sáng chế số 17427 được duy trì đến 06/09/2020.

**Nơi nhận:**

- Như trên;
- TT (để công bố);
- Lưu: VT, Hồ sơ.

**CỤC TRƯỞNG**



**Đinh Hữu Phí**

BỘ KHOA HỌC VÀ CÔNG NGHỆ  
CỤC SỞ HỮU TRÍ TUỆ

CỘNG HÒA XÃ HỘI CHỦ NGHĨA VIỆT NAM  
Độc lập - Tự do - Hạnh phúc

Số: 24804/TB-SHTT

Hà Nội, ngày 28 tháng 11 năm 2019

**THÔNG BÁO**  
**Ghi nhận yêu cầu duy trì hiệu lực Bằng độc quyền sáng chế**

Kính gửi: Công ty Luật TNHH T&G (TGVN)

Phòng số 5 tầng 15 Toà nhà Harec, 4A Láng Hạ, phường Thành Công  
quận Ba Đình, TP Hà Nội

Căn cứ kết quả thẩm định yêu cầu duy trì hiệu lực Bằng độc quyền sáng chế:

Số đơn: DT1-2019-06366

Ngày nộp: 29/08/2019

Chủ đơn: AMERICAN & EFIRD, INC. (US)

Đại diện của Chủ đơn: TGVN

Bằng độc quyền sáng chế số: 17431

Năm yêu cầu duy trì hiệu lực: 3

**Cục Sở hữu trí tuệ thông báo:**

1. Yêu cầu duy trì hiệu lực Bằng độc quyền sáng chế nêu trên được chấp nhận.

2. Hiệu lực Bằng độc quyền sáng chế số 17431 được duy trì đến 06/09/2020.

**Nơi nhận:**

- Như trên;
- TT (để công bố);
- Lưu: VT, Hồ sơ.

**CỤC TRƯỞNG**



**Đinh Hữu Phí**

BỘ KHOA HỌC VÀ CÔNG NGHỆ  
CỤC SỞ HỮU TRÍ TUỆ

CỘNG HÒA XÃ HỘI CHỦ NGHĨA VIỆT NAM  
Độc lập - Tự do - Hạnh phúc

Số: 28875/TB-SHTT

Hà Nội, ngày 28 tháng 11 năm 2019

**THÔNG BÁO**  
**Ghi nhận yêu cầu duy trì hiệu lực Bằng độc quyền sáng chế**

Kính gửi: Công ty Luật TNHH T&G (TGVN)

Phòng số 5 tầng 15 Toà nhà Harec, 4A Láng Hạ, phường Thành Công  
quận Ba Đình, TP Hà Nội

Căn cứ kết quả thẩm định yêu cầu duy trì hiệu lực Bằng độc quyền sáng chế:

Số đơn: DT1-2019-06367

Ngày nộp: 29/08/2019

Chủ đơn: TAKEDA PHARMACEUTICAL COMPANY LIMITED (JP)

Đại diện của Chủ đơn: TGVN

Bằng độc quyền sáng chế số: 10629

Năm yêu cầu duy trì hiệu lực: 8

**Cục Sở hữu trí tuệ thông báo:**

1. Yêu cầu duy trì hiệu lực Bằng độc quyền sáng chế nêu trên được chấp nhận.

2. Hiệu lực Bằng độc quyền sáng chế số 10629 được duy trì đến 06/09/2020.

**Nơi nhận:**

- Như trên;
- TT (để công bố);
- Lưu: VT, Hồ sơ.

**CỤC TRƯỞNG**



**Đinh Hữu Phí**

BỘ KHOA HỌC VÀ CÔNG NGHỆ  
CỤC SỞ HỮU TRÍ TUỆ

CỘNG HÒA XÃ HỘI CHỦ NGHĨA VIỆT NAM  
Độc lập - Tự do - Hạnh phúc

Số: 28806/TB-SHTT

Hà Nội, ngày 28 tháng 11 năm 2019

**THÔNG BÁO**  
**Ghi nhận yêu cầu duy trì hiệu lực Bằng độc quyền sáng chế**

Kính gửi: Công ty TNHH Quốc tế D &N  
(D&N INTERNATIONAL CO.,LTD.)  
Phòng 2303, số 101 Láng Hạ, phường Láng Hạ, quận Đống Đa,  
thành phố Hà Nội

Căn cứ kết quả thẩm định yêu cầu duy trì hiệu lực Bằng độc quyền sáng chế:

Số đơn: DT1-2019-06368

Ngày nộp: 29/08/2019

Chủ đơn: LOTTE CO., LTD (NO. 0111-01-044248) (JP)

Đại diện của Chủ đơn: D&N INTERNATIONAL CO.,LTD.

Bằng độc quyền sáng chế số: 4581

Năm yêu cầu duy trì hiệu lực: 16

**Cục Sở hữu trí tuệ thông báo:**

1. Yêu cầu duy trì hiệu lực Bằng độc quyền sáng chế nêu trên được chấp nhận.

2. Hiệu lực Bằng độc quyền sáng chế số 4581 được duy trì đến 15/05/2020.

**Nơi nhận:**

- Như trên;
- TT (để công bố);
- Lưu: VT, Hồ sơ.

**CỤC TRƯỞNG**



**Đình Hữu Phí**

BỘ KHOA HỌC VÀ CÔNG NGHỆ  
CỤC SỞ HỮU TRÍ TUỆ

CỘNG HÒA XÃ HỘI CHỦ NGHĨA VIỆT NAM  
Độc lập - Tự do - Hạnh phúc

Số: 28207/TB-SHTT

Hà Nội, ngày 28 tháng 11 năm 2019

**THÔNG BÁO**  
**Ghi nhận yêu cầu duy trì hiệu lực Bằng độc quyền sáng chế**

Kính gửi: Công ty TNHH Ban Ca (BANCA)  
15B Triệu Việt Vương, thành phố Hà Nội

Căn cứ kết quả thẩm định yêu cầu duy trì hiệu lực Bằng độc quyền sáng chế:

Số đơn: DT1-2019-06369

Ngày nộp: 29/08/2019

Chủ đơn: Taiheiyo Cement Corporation (JP)

Đại diện của Chủ đơn: BANCA

Bằng độc quyền sáng chế số: 15906

Năm yêu cầu duy trì hiệu lực: 4

**Cục Sở hữu trí tuệ thông báo:**

1. Yêu cầu duy trì hiệu lực Bằng độc quyền sáng chế nêu trên được chấp nhận.
2. Hiệu lực Bằng độc quyền sáng chế số 15906 được duy trì đến 29/08/2020.

**Nơi nhận:**

- Như trên;
- TT (để công bố);
- Lưu: VT, Hồ sơ.

**CỤC TRƯỞNG**



**Đinh Hữu Phí**

BỘ KHOA HỌC VÀ CÔNG NGHỆ  
CỤC SỞ HỮU TRÍ TUỆ

CỘNG HÒA XÃ HỘI CHỦ NGHĨA VIỆT NAM  
Độc lập - Tự do - Hạnh phúc

Số: *2878* /TB-SHTT

Hà Nội, ngày *28* tháng *11* năm 2019

**THÔNG BÁO**  
**Ghi nhận yêu cầu duy trì hiệu lực Bằng độc quyền sáng chế**

Kính gửi: Công ty TNHH một thành viên Sở hữu trí tuệ VCCI  
(VCCI-IP CO.,LTD)  
Tầng 8, Toà nhà VCCI, số 9 Đào Duy Anh, phường Phương mai,  
quận Đống Đa, thành phố Hà Nội

Căn cứ kết quả thẩm định yêu cầu duy trì hiệu lực Bằng độc quyền sáng chế:

Số đơn: DT1-2019-06370

Ngày nộp: 29/08/2019

Chủ đơn: X-RAY OPTICAL SYSTEMS, INC (US)

Đại diện của Chủ đơn: VCCI-IP CO.,LTD

Bằng độc quyền sáng chế số: 14268

Năm yêu cầu duy trì hiệu lực: 5

**Cục Sở hữu trí tuệ thông báo:**

1. Yêu cầu duy trì hiệu lực Bằng độc quyền sáng chế nêu trên được chấp nhận.

2. Hiệu lực Bằng độc quyền sáng chế số 14268 được duy trì đến 29/06/2020.

**Nơi nhận:**

- Như trên;
- TT (để công bố);
- Lưu: VT, Hồ sơ.

**CỤC TRƯỞNG**



**Đinh Hữu Phí**

BỘ KHOA HỌC VÀ CÔNG NGHỆ  
CỤC SỞ HỮU TRÍ TUỆ

CỘNG HÒA XÃ HỘI CHỦ NGHĨA VIỆT NAM  
Độc lập - Tự do - Hạnh phúc

Số: 25 879 /TB-SHTT

Hà Nội, ngày 28 tháng 11 năm 2019

**THÔNG BÁO**  
**Ghi nhận yêu cầu duy trì hiệu lực Bằng độc quyền sáng chế**

Kính gửi: Công ty TNHH một thành viên Sở hữu trí tuệ VCCI  
(VCCI-IP CO.,LTD)  
Tầng 8, Toà nhà VCCI, số 9 Đào Duy Anh, phường Phương mai,  
quận Đống Đa, thành phố Hà Nội

Căn cứ kết quả thẩm định yêu cầu duy trì hiệu lực Bằng độc quyền sáng chế:

Số đơn: DT1-2019-06371

Ngày nộp: 29/08/2019

Chủ đơn: Ishinoyu Co. Ltd. (JP)

Đại diện của Chủ đơn: VCCI-IP CO.,LTD

Bằng độc quyền sáng chế số: 16083

Năm yêu cầu duy trì hiệu lực: 4

**Cục Sở hữu trí tuệ thông báo:**

1. Yêu cầu duy trì hiệu lực Bằng độc quyền sáng chế nêu trên được chấp nhận.

2. Hiệu lực Bằng độc quyền sáng chế số 16083 được duy trì đến 10/10/2020.

**Nơi nhận:**

- Như trên;
- TT (để công bố);
- Lưu: VT, Hồ sơ.

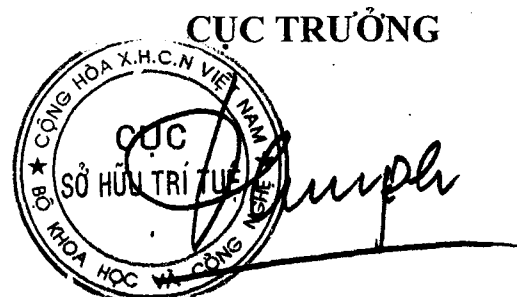

**Đình Hữu Phí**

BỘ KHOA HỌC VÀ CÔNG NGHỆ  
CỤC SỞ HỮU TRÍ TUỆ

CỘNG HÒA XÃ HỘI CHỦ NGHĨA VIỆT NAM  
Độc lập - Tự do - Hạnh phúc

Số: 23810 /TB-SHTT

Hà Nội, ngày 28 tháng 11 năm 2019

**THÔNG BÁO**  
**Ghi nhận yêu cầu duy trì hiệu lực Bằng độc quyền sáng chế**

Kính gửi: Công ty TNHH một thành viên Sở hữu trí tuệ VCCI  
(VCCI-IP CO.,LTD)  
Tầng 8, Toà nhà VCCI, số 9 Đào Duy Anh, phường Phương mai,  
quận Đống Đa, thành phố Hà Nội

Căn cứ kết quả thẩm định yêu cầu duy trì hiệu lực Bằng độc quyền sáng chế:

Số đơn: DT1-2019-06372

Ngày nộp: 29/08/2019

Chủ đơn: BUNDESDRUCKEREI GMBH (DE)

Đại diện của Chủ đơn: VCCI-IP CO.,LTD

Bằng độc quyền sáng chế số: 15968

Năm yêu cầu duy trì hiệu lực: 4

**Cục Sở hữu trí tuệ thông báo:**

1. Yêu cầu duy trì hiệu lực Bằng độc quyền sáng chế nêu tên được chấp nhận.

2. Hiệu lực Bằng độc quyền sáng chế số 15968 được duy trì đến 12/09/2020.

**Nơi nhận:**

- Như trên;
- TT (để công bố);
- Lưu: VT, Hồ sơ.

**CỤC TRƯỞNG**



**Đinh Hữu Phí**



BỘ KHOA HỌC VÀ CÔNG NGHỆ  
CỤC SỞ HỮU TRÍ TUỆ

CỘNG HÒA XÃ HỘI CHỦ NGHĨA VIỆT NAM  
Độc lập - Tự do - Hạnh phúc

Số: 28/11 /TB-SHTT

Hà Nội, ngày 28 tháng 11 năm 2019

**THÔNG BÁO**  
**Ghi nhận yêu cầu duy trì hiệu lực Bằng độc quyền sáng chế**

Kính gửi: Công ty TNHH Ban Ca (BANCA)  
15B Triệu Việt Vương, thành phố Hà Nội

Căn cứ kết quả thẩm định yêu cầu duy trì hiệu lực Bằng độc quyền sáng chế:

Số đơn: DT1-2019-06373

Ngày nộp: 29/08/2019

Chủ đơn: DENSO CORPORATION (JP)

Đại diện của Chủ đơn: BANCA

Bằng độc quyền sáng chế số: 5143

Năm yêu cầu duy trì hiệu lực: 15

**Cục Sở hữu trí tuệ thông báo:**

1. Yêu cầu duy trì hiệu lực Bằng độc quyền sáng chế nêu trên được chấp nhận.
2. Hiệu lực Bằng độc quyền sáng chế số 5143 được duy trì đến 29/08/2020. *h6*

**Nơi nhận:**

- Như trên;
- TT (để công bố);
- Lưu: VT, Hồ sơ.

**CỤC TRƯỞNG**

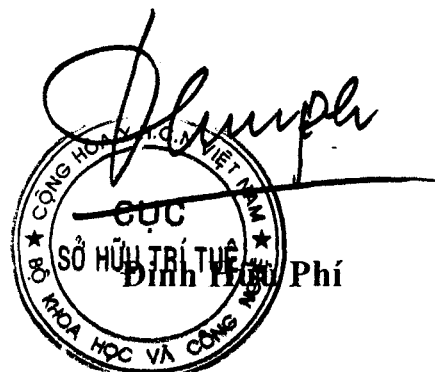

BỘ KHOA HỌC VÀ CÔNG NGHỆ  
CỤC SỞ HỮU TRÍ TUỆ

CỘNG HÒA XÃ HỘI CHỦ NGHĨA VIỆT NAM  
Độc lập - Tự do - Hạnh phúc

Số: 43 892 /TB-SHTT

Hà Nội, ngày 28 tháng 11 năm 2019

**THÔNG BÁO**  
**Ghi nhận yêu cầu duy trì hiệu lực Bằng độc quyền sáng chế**

Kính gửi: Công ty TNHH Ban Ca (BANCA)  
15B Triệu Việt Vương, thành phố Hà Nội

Căn cứ kết quả thẩm định yêu cầu duy trì hiệu lực Bằng độc quyền sáng chế:

Số đơn: DT1-2019-06374

Ngày nộp: 29/08/2019

Chủ đơn: ATOTECH DEUTSCHLAND GMBH (DE)

Đại diện của Chủ đơn: BANCA

Bằng độc quyền sáng chế số: 5147

Năm yêu cầu duy trì hiệu lực: 15

**Cục Sở hữu trí tuệ thông báo:**

1. Yêu cầu duy trì hiệu lực Bằng độc quyền sáng chế nêu trên được chấp nhận.
2. Hiệu lực Bằng độc quyền sáng chế số 5147 được duy trì đến 29/08/2020. *ke*

**Nơi nhận:**

- Như trên;
- TT (để công bố);
- Lưu: VT, Hồ sơ.

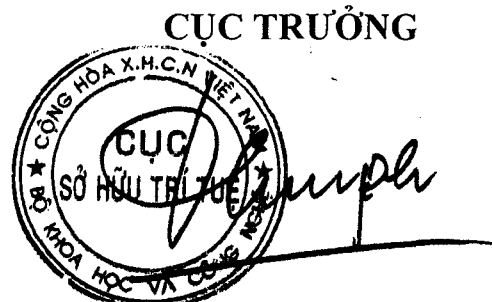

**Đình Hữu Phí**

BỘ KHOA HỌC VÀ CÔNG NGHỆ  
CỤC SỞ HỮU TRÍ TUỆ

CỘNG HOÀ XÃ HỘI CHỦ NGHĨA VIỆT NAM  
Độc lập - Tự do - Hạnh phúc

Số: 28813/TB-SHTT

Hà Nội, ngày 28 tháng 11 năm 2019

**THÔNG BÁO**  
**Ghi nhận yêu cầu duy trì hiệu lực Bằng độc quyền sáng chế**

Kính gửi: Công ty TNHH Ban Ca (BANCA)  
15B Triệu Việt Vương, thành phố Hà Nội

Căn cứ kết quả thẩm định yêu cầu duy trì hiệu lực Bằng độc quyền sáng chế:

Số đơn: DT1-2019-06375

Ngày nộp: 29/08/2019

Chủ đơn: RAKUTEN, INC. (JP)

Đại diện của Chủ đơn: BANCA

Bằng độc quyền sáng chế số: 15904

Năm yêu cầu duy trì hiệu lực: 4

**Cục Sở hữu trí tuệ thông báo:**

1. Yêu cầu duy trì hiệu lực Bằng độc quyền sáng chế nêu trên được chấp nhận.

2. Hiệu lực Bằng độc quyền sáng chế số 15904 được duy trì đến 29/08/2020.

**Nơi nhận:**

- Như trên;
- TT (để công bố);
- Lưu: VT, Hồ sơ.

**CỤC TRƯỞNG**



**Đinh Hữu Phí**

BỘ KHOA HỌC VÀ CÔNG NGHỆ  
CỤC SỞ HỮU TRÍ TUỆ

CỘNG HOÀ XÃ HỘI CHỦ NGHĨA VIỆT NAM  
Độc lập - Tự do - Hạnh phúc

Số: 23/14/TB-SHTT

Hà Nội, ngày 28 tháng 11 năm 2019

**THÔNG BÁO**  
**Ghi nhận yêu cầu duy trì hiệu lực Bằng độc quyền sáng chế**

Kính gửi: Công ty TNHH Ban Ca (BANCA)  
15B Triệu Việt Vương, thành phố Hà Nội

Căn cứ kết quả thẩm định yêu cầu duy trì hiệu lực Bằng độc quyền sáng chế:

Số đơn: DT1-2019-06376

Ngày nộp: 29/08/2019

Chủ đơn: Yamaha Hatsudoki Kabushiki Kaisha (JP)

Đại diện của Chủ đơn: BANCA

Bằng độc quyền sáng chế số: 15908

Năm yêu cầu duy trì hiệu lực: 4

**Cục Sở hữu trí tuệ thông báo:**

1. Yêu cầu duy trì hiệu lực Bằng độc quyền sáng chế nêu trên được chấp nhận.
2. Hiệu lực Bằng độc quyền sáng chế số 15908 được duy trì đến 29/08/2020.

**Nơi nhận:**

- Như trên;
- TT (để công bố);
- Lưu: VT, Hồ sơ.

**CỤC TRƯỞNG**



**Đinh Hữu Phí**

BỘ KHOA HỌC VÀ CÔNG NGHỆ  
CỤC SỞ HỮU TRÍ TUỆ

CỘNG HÒA XÃ HỘI CHỦ NGHĨA VIỆT NAM  
Độc lập - Tự do - Hạnh phúc

Số: 28815/TB-SHTT

Hà Nội, ngày 28 tháng 11 năm 2019

**THÔNG BÁO**  
**Ghi nhận yêu cầu duy trì hiệu lực Bằng độc quyền sáng chế**

Kính gửi: Công ty TNHH Ban Ca (BANCA)  
15B Triệu Việt Vương, thành phố Hà Nội

Căn cứ kết quả thẩm định yêu cầu duy trì hiệu lực Bằng độc quyền sáng chế:

Số đơn: DT1-2019-06377

Ngày nộp: 29/08/2019

Chủ đơn: YAMAHA HATSUDOKI KABUSHIKI KAISHA (JP)

Đại diện của Chủ đơn: BANCA

Bằng độc quyền sáng chế số: 17396

Năm yêu cầu duy trì hiệu lực: 3

**Cục Sở hữu trí tuệ thông báo:**

1. Yêu cầu duy trì hiệu lực Bằng độc quyền sáng chế nêu trên được chấp nhận.
2. Hiệu lực Bằng độc quyền sáng chế số 17396 được duy trì đến 29/08/2020.

**Nơi nhận:**

- Như trên;
- TT (để công bố);
- Lưu: VT, Hồ sơ.

**CỤC TRƯỞNG**

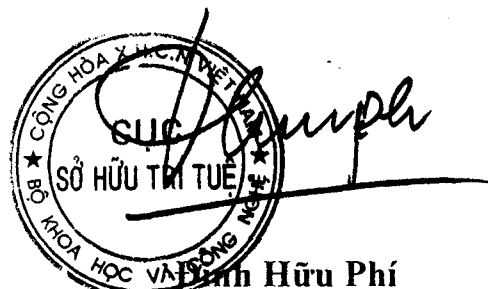

BỘ KHOA HỌC VÀ CÔNG NGHỆ  
CỤC SỞ HỮU TRÍ TUỆ

CỘNG HOÀ XÃ HỘI CHỦ NGHĨA VIỆT NAM  
Độc lập - Tự do - Hạnh phúc

Số: *25816* /TB-SHTT

Hà Nội, ngày *28* tháng *11* năm 2019

**THÔNG BÁO**  
**Ghi nhận yêu cầu duy trì hiệu lực Bằng độc quyền sáng chế**

Kính gửi: Công ty TNHH Ban Ca (BANCA)  
15B Triệu Việt Vương, thành phố Hà Nội

Căn cứ kết quả thẩm định yêu cầu duy trì hiệu lực Bằng độc quyền sáng chế:

Số đơn: DT1-2019-06378

Ngày nộp: 29/08/2019

Chủ đơn: YAMAHA HATSUDOKI KABUSHIKI KAISHA (JP)

Đại diện của Chủ đơn: BANCA

Bằng độc quyền sáng chế số: 17402

Năm yêu cầu duy trì hiệu lực: 3

**Cục Sở hữu trí tuệ thông báo:**

1. Yêu cầu duy trì hiệu lực Bằng độc quyền sáng chế nêu trên được chấp nhận.

2. Hiệu lực Bằng độc quyền sáng chế số 17402 được duy trì đến 29/08/2020.

**Nơi nhận:**

- Như trên;
- TT (để công bố);
- Lưu: VT, Hồ sơ.

**CỤC TRƯỞNG**



**Đinh Hữu Phí**

BỘ KHOA HỌC VÀ CÔNG NGHỆ  
CỤC SỞ HỮU TRÍ TUỆ

CỘNG HOÀ XÃ HỘI CHỦ NGHĨA VIỆT NAM  
Độc lập - Tự do - Hạnh phúc

Số: *28817* /TB-SHTT

Hà Nội, ngày *28* tháng *11* năm 2019

**THÔNG BÁO**  
**Ghi nhận yêu cầu duy trì hiệu lực Bằng độc quyền sáng chế**

Kính gửi: Công ty TNHH Ban Ca (BANCA)  
15B Triệu Việt Vương, thành phố Hà Nội

Căn cứ kết quả thẩm định yêu cầu duy trì hiệu lực Bằng độc quyền sáng chế:

Số đơn: DT1-2019-06379

Ngày nộp: 29/08/2019

Chủ đơn: Yamaha Hatsudoki Kabushiki Kaisha (JP)

Đại diện của Chủ đơn: BANCA

Bằng độc quyền sáng chế số: 17403

Năm yêu cầu duy trì hiệu lực: 3

**Cục Sở hữu trí tuệ thông báo:**

1. Yêu cầu duy trì hiệu lực Bằng độc quyền sáng chế nêu trên được chấp nhận.

2. Hiệu lực Bằng độc quyền sáng chế số 17403 được duy trì đến 29/08/2020.

**Nơi nhận:**

- Như trên;
- TT (để công bố);
- Lưu: VT, Hồ sơ.



**Đinh Hữu Phí**

BỘ KHOA HỌC VÀ CÔNG NGHỆ  
CỤC SỞ HỮU TRÍ TUỆ

CỘNG HÒA XÃ HỘI CHỦ NGHĨA VIỆT NAM  
Độc lập - Tự do - Hạnh phúc

Số: *18810* /TB-SHTT

Hà Nội, ngày *28* tháng *11* năm 2019

**THÔNG BÁO**  
**Ghi nhận yêu cầu duy trì hiệu lực Bằng độc quyền sáng chế**

Kính gửi: Công ty TNHH Ban Ca (BANCA)  
15B Triệu Việt Vương, thành phố Hà Nội

Căn cứ kết quả thẩm định yêu cầu duy trì hiệu lực Bằng độc quyền sáng chế:

Số đơn: DT1-2019-06380

Ngày nộp: 29/08/2019

Chủ đơn: AGC Inc. (JP)

Đại diện của Chủ đơn: BANCA

Bằng độc quyền sáng chế số: 17407

Năm yêu cầu duy trì hiệu lực: 3

**Cục Sở hữu trí tuệ thông báo:**

1. Yêu cầu duy trì hiệu lực Bằng độc quyền sáng chế nêu trên được chấp nhận.
2. Hiệu lực Bằng độc quyền sáng chế số 17407 được duy trì đến 29/08/2020.

**Nơi nhận:**

- Như trên;
- TT (để công bố);
- Lưu: VT, Hồ sơ.

**CỤC TRƯỞNG**



**Đinh Hữu Phí**



BỘ KHOA HỌC VÀ CÔNG NGHỆ  
CỤC SỞ HỮU TRÍ TUỆ

CỘNG HOÀ XÃ HỘI CHỦ NGHĨA VIỆT NAM  
Độc lập - Tự do - Hạnh phúc

Số: *22819* /TB-SHTT

Hà Nội, ngày *28* tháng *11* năm 2019

**THÔNG BÁO**  
**Ghi nhận yêu cầu duy trì hiệu lực Bằng độc quyền sáng chế**

Kính gửi: Công ty TNHH Ban Ca (BANCA)  
15B Triệu Việt Vương, thành phố Hà Nội

Căn cứ kết quả thẩm định yêu cầu duy trì hiệu lực Bằng độc quyền sáng chế:

Số đơn: DT1-2019-06381

Ngày nộp: 29/08/2019

Chủ đơn: GALA INDUSTRIES, INC. (US)

Đại diện của Chủ đơn: BANCA

Bằng độc quyền sáng chế số: 17404

Năm yêu cầu duy trì hiệu lực: 3

**Cục Sở hữu trí tuệ thông báo:**

1. Yêu cầu duy trì hiệu lực Bằng độc quyền sáng chế nêu trên được chấp nhận.
2. Hiệu lực Bằng độc quyền sáng chế số 17404 được duy trì đến 29/08/2020.

**Nơi nhận:**

- Như trên;
- TT (để công bố);
- Lưu: VT, Hồ sơ.

**CỤC TRƯỞNG**



**Đinh Hữu Phí**

BỘ KHOA HỌC VÀ CÔNG NGHỆ  
CỤC SỞ HỮU TRÍ TUỆ

CỘNG HOÀ XÃ HỘI CHỦ NGHĨA VIỆT NAM  
Độc lập - Tự do - Hạnh phúc

Số: *28/20* /TB-SHTT

Hà Nội, ngày *28* tháng *11* năm 2019

**THÔNG BÁO**  
**Ghi nhận yêu cầu duy trì hiệu lực Bằng độc quyền sáng chế**

Kính gửi: Công ty TNHH Ban Ca (BANCA)  
15B Triệu Việt Vương, thành phố Hà Nội

Căn cứ kết quả thẩm định yêu cầu duy trì hiệu lực Bằng độc quyền sáng chế:

Số đơn: DT1-2019-06382

Ngày nộp: 29/08/2019

Chủ đơn: Graf + Cie AG (CH)

Đại diện của Chủ đơn: BANCA

Bằng độc quyền sáng chế số: 14494

Năm yêu cầu duy trì hiệu lực: 5

**Cục Sở hữu trí tuệ thông báo:**

1. Yêu cầu duy trì hiệu lực Bằng độc quyền sáng chế nêu trên được chấp nhận.
2. Hiệu lực Bằng độc quyền sáng chế số 14494 được duy trì đến 31/08/2020.

**Nơi nhận:**

- Như trên;
- TT (để công bố);
- Lưu: VT, Hồ sơ.

**CỤC TRƯỞNG**



**Đinh Hữu Phí**

BỘ KHOA HỌC VÀ CÔNG NGHỆ  
CỤC SỞ HỮU TRÍ TUỆ

CỘNG HOÀ XÃ HỘI CHỦ NGHĨA VIỆT NAM  
Độc lập - Tự do - Hạnh phúc

Số: *2882* /TB-SHTT

Hà Nội, ngày *28* tháng *11* năm 2019

**THÔNG BÁO**  
**Ghi nhận yêu cầu duy trì hiệu lực Bằng độc quyền sáng chế**

Kính gửi: Công ty TNHH Ban Ca (BANCA)  
15B Triệu Việt Vương, thành phố Hà Nội

Căn cứ kết quả thẩm định yêu cầu duy trì hiệu lực Bằng độc quyền sáng chế:

Số đơn: DT1-2019-06383

Ngày nộp: 29/08/2019

Chủ đơn: SHISEIDO COMPANY, LTD. (JP)

Đại diện của Chủ đơn: BANCA

Bằng độc quyền sáng chế số: 14501

Năm yêu cầu duy trì hiệu lực: 5

**Cục Sở hữu trí tuệ thông báo:**

1. Yêu cầu duy trì hiệu lực Bằng độc quyền sáng chế nêu trên được chấp nhận.
2. Hiệu lực Bằng độc quyền sáng chế số 14501 được duy trì đến 31/08/2020.

**Nơi nhận:**

- Như trên;
- TT (để công bố);
- Lưu: VT, Hồ sơ.

**CỤC TRƯỞNG**



**Đinh Hữu Phí**

BỘ KHOA HỌC VÀ CÔNG NGHỆ  
CỤC SỞ HỮU TRÍ TUỆ

CỘNG HÒA XÃ HỘI CHỦ NGHĨA VIỆT NAM  
Độc lập - Tự do - Hạnh phúc

Số: *23022* /TB-SHTT

Hà Nội, ngày *24* tháng *11* năm 2019

## THÔNG BÁO

### Ghi nhận yêu cầu duy trì hiệu lực Bằng độc quyền sáng chế

Kính gửi: Công ty TNHH Ban Ca (BANCA)  
15B Triệu Việt Vương, thành phố Hà Nội

Căn cứ kết quả thẩm định yêu cầu duy trì hiệu lực Bằng độc quyền sáng chế:

Số đơn: DT1-2019-06384

Ngày nộp: 29/08/2019

Chủ đơn: UNILEVER N.V. (NL)

Đại diện của Chủ đơn: BANCA

Bằng độc quyền sáng chế số: 14505

Năm yêu cầu duy trì hiệu lực: 5

#### Cục Sở hữu trí tuệ thông báo:

1. Yêu cầu duy trì hiệu lực Bằng độc quyền sáng chế nêu trên được chấp nhận.
2. Hiệu lực Bằng độc quyền sáng chế số 14505 được duy trì đến 31/08/2020.

#### Nơi nhận:

- Như trên;
- TT (để công bố);
- Lưu: VT, Hồ sơ.

CỤC TRƯỞNG



Đinh Hữu Phí

BỘ KHOA HỌC VÀ CÔNG NGHỆ  
CỤC SỞ HỮU TRÍ TUỆ

CỘNG HOÀ XÃ HỘI CHỦ NGHĨA VIỆT NAM  
Độc lập - Tự do - Hạnh phúc

Số: *28823* /TB-SHTT

Hà Nội, ngày *28* tháng *01* năm 2019

**THÔNG BÁO**  
**Ghi nhận yêu cầu duy trì hiệu lực Bằng độc quyền sáng chế**

Kính gửi: Công ty TNHH Ban Ca (BANCA)  
15B Triệu Việt Vương, thành phố Hà Nội

Căn cứ kết quả thẩm định yêu cầu duy trì hiệu lực Bằng độc quyền sáng chế:

Số đơn: DT1-2019-06385

Ngày nộp: 29/08/2019

Chủ đơn: UNILEVER N.V. (NL)

Đại diện của Chủ đơn: BANCA

Bằng độc quyền sáng chế số: 14508

Năm yêu cầu duy trì hiệu lực: 5

**Cục Sở hữu trí tuệ thông báo:**

1. Yêu cầu duy trì hiệu lực Bằng độc quyền sáng chế nêu trên được chấp nhận.
2. Hiệu lực Bằng độc quyền sáng chế số 14508 được duy trì đến 31/08/2020.

**Nơi nhận:**

- Như trên;
- TT (để công bố);
- Lưu: VT, Hồ sơ.

**CỤC TRƯỞNG**



**Đinh Hữu Phí**

BỘ KHOA HỌC VÀ CÔNG NGHỆ  
CỤC SỞ HỮU TRÍ TUỆ

CỘNG HÒA XÃ HỘI CHỦ NGHĨA VIỆT NAM  
Độc lập - Tự do - Hạnh phúc

Số: *18829*/TB-SHTT

Hà Nội, ngày *28* tháng *11* năm 2019

## THÔNG BÁO

### Ghi nhận yêu cầu duy trì hiệu lực Bằng độc quyền sáng chế

Kính gửi: Công ty TNHH Ban Ca (BANCA)  
15B Triệu Việt Vương, thành phố Hà Nội

Căn cứ kết quả thẩm định yêu cầu duy trì hiệu lực Bằng độc quyền sáng chế:

Số đơn: DT1-2019-06386

Ngày nộp: 29/08/2019

Chủ đơn: BLUESCOPE STEEL LIMITED (AU)

Đại diện của Chủ đơn: BANCA

Bằng độc quyền sáng chế số: 9604

Năm yêu cầu duy trì hiệu lực: 9

#### **Cục Sở hữu trí tuệ thông báo:**

1. Yêu cầu duy trì hiệu lực Bằng độc quyền sáng chế nêu trên được chấp nhận.
2. Hiệu lực Bằng độc quyền sáng chế số 9604 được duy trì đến 30/08/2020. *h*

#### **Nơi nhận:**

- Như trên;
- TT (để công bố);
- Lưu: VT, Hồ sơ.

CỤC TRƯỞNG



Đinh Hữu Phí

BỘ KHOA HỌC VÀ CÔNG NGHỆ  
CỤC SỞ HỮU TRÍ TUỆ

CỘNG HÒA XÃ HỘI CHỦ NGHĨA VIỆT NAM  
Độc lập - Tự do - Hạnh phúc

Số: 2582/TB-SHTT

Hà Nội, ngày 28 tháng 11 năm 2019

**THÔNG BÁO**  
**Ghi nhận yêu cầu duy trì hiệu lực Bằng độc quyền sáng chế**

Kính gửi: Trương Thành Lễ  
622A/33 Trần Hưng Đạo, thành phố Long Xuyên, tỉnh An Giang

Căn cứ kết quả thẩm định yêu cầu duy trì hiệu lực Bằng độc quyền sáng chế:

Số đơn: DT1-2019-06387

Ngày nộp: 29/08/2019

Chủ đơn: Trương Thành Lễ (VN)

Đại diện của Chủ đơn:

Bằng độc quyền sáng chế số: 18985

Năm yêu cầu duy trì hiệu lực: 3

**Cục Sở hữu trí tuệ thông báo:**

1. Yêu cầu duy trì hiệu lực Bằng độc quyền sáng chế nêu trên được chấp nhận.
2. Hiệu lực Bằng độc quyền sáng chế số 18985 được duy trì đến 04/04/2021.

**Nơi nhận:**

- Như trên;
- TT (để công bố);
- Lưu: VT, Hồ sơ.

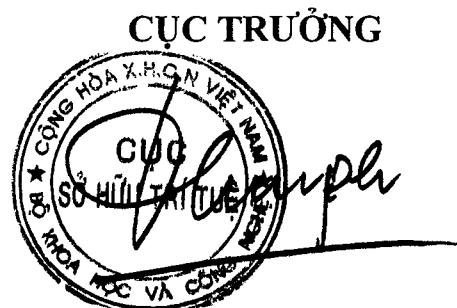

**Đinh Hữu Phí**

BỘ KHOA HỌC VÀ CÔNG NGHỆ  
CỤC SỞ HỮU TRÍ TUỆ

CỘNG HOÀ XÃ HỘI CHỦ NGHĨA VIỆT NAM  
Độc lập - Tự do - Hạnh phúc

Số: 29035 /TB-SHTT

Hà Nội, ngày 02 tháng 02 năm 2019

**THÔNG BÁO**  
**Ghi nhận yêu cầu duy trì hiệu lực Bằng độc quyền sáng chế**

Kính gửi: Công ty Luật TNHH Phạm và Liên danh (PHAM & ASSOCIATES)  
8 Trần Hưng Đạo, thành phố Hà Nội

Căn cứ kết quả thẩm định yêu cầu duy trì hiệu lực Bằng độc quyền sáng chế:

Số đơn: DT1-2019-04644

Ngày nộp: 24/06/2019

Chủ đơn: EVAC OY (FI)

Đại diện của Chủ đơn: PHAM & ASSOCIATES

Bằng độc quyền sáng chế số: 7858

Năm yêu cầu duy trì hiệu lực: 11

**Cục Sở hữu trí tuệ thông báo:**

1. Yêu cầu duy trì hiệu lực Bằng độc quyền sáng chế nêu trên được chấp nhận.
2. Hiệu lực Bằng độc quyền sáng chế số 7858 được duy trì đến 20/07/2020<sub>ye</sub>

**Nơi nhận:**

- Như trên;
- TT (để công bố);
- Lưu: VT, Hồ sơ.

CỤC TRƯỞNG

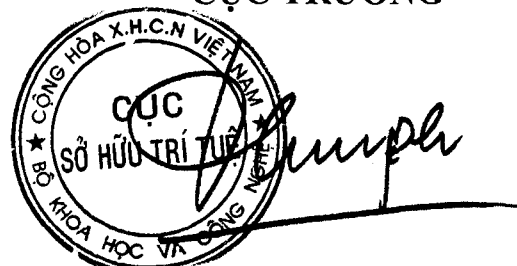

The stamp is circular with the text 'CỤC SỞ HỮU TRÍ TUỆ' in the center and 'BỘ KHOA HỌC VÀ CÔNG NGHỆ' around the perimeter. A handwritten signature is written over the stamp.

**Đinh Hữu Phí**



BỘ KHOA HỌC VÀ CÔNG NGHỆ  
CỤC SỞ HỮU TRÍ TUỆ

CỘNG HÒA XÃ HỘI CHỦ NGHĨA VIỆT NAM  
Độc lập - Tự do - Hạnh phúc

Số: *24036* /TB-SHTT

Hà Nội, ngày *02* tháng *12* năm *2019*

**THÔNG BÁO**  
**Ghi nhận yêu cầu duy trì hiệu lực Bằng độc quyền sáng chế**

Kính gửi: Công ty Luật TNHH Phạm và Liên danh (PHAM & ASSOCIATES)  
8 Trần Hưng Đạo, thành phố Hà Nội

Căn cứ kết quả thẩm định yêu cầu duy trì hiệu lực Bằng độc quyền sáng chế:

Số đơn: DT1-2019-05873

Ngày nộp: 15/08/2019

Chủ đơn: EVAC OY (FI)

Đại diện của Chủ đơn: PHAM & ASSOCIATES

Bằng độc quyền sáng chế số: 10572

Năm yêu cầu duy trì hiệu lực: 8

**Cục Sở hữu trí tuệ thông báo:**

1. Yêu cầu duy trì hiệu lực Bằng độc quyền sáng chế nêu trên được chấp nhận.
2. Hiệu lực Bằng độc quyền sáng chế số 10572 được duy trì đến 16/08/2020.

**Nơi nhận:**

- Như trên;
- TT (để công bố);
- Lưu: VT, Hồ sơ.

**CỤC TRƯỞNG**



**Đinh Hữu Phí**

BỘ KHOA HỌC VÀ CÔNG NGHỆ  
CỤC SỞ HỮU TRÍ TUỆ

CỘNG HÒA XÃ HỘI CHỦ NGHĨA VIỆT NAM  
Độc lập - Tự do - Hạnh phúc

Số: 29037/TB-SHTT

Hà Nội, ngày 02 tháng 12 năm 2019

**THÔNG BÁO**  
**Ghi nhận yêu cầu duy trì hiệu lực Bằng độc quyền sáng chế**

Kính gửi: Công ty TNHH một thành viên Sở hữu trí tuệ VCCI  
(VCCI-IP CO.,LTD)  
Tầng 8, Toà nhà VCCI, số 9 Đào Duy Anh, phường Phương mai,  
quận Đống Đa, thành phố Hà Nội

Căn cứ kết quả thẩm định yêu cầu duy trì hiệu lực Bằng độc quyền sáng chế:

Số đơn: DT1-2019-06535

Ngày nộp: 06/09/2019

Chủ đơn: NIPPON STEEL CORPORATION (JP)

Đại diện của Chủ đơn: VCCI-IP CO.,LTD

Bằng độc quyền sáng chế số: 16150

Năm yêu cầu duy trì hiệu lực: 4

**Cục Sở hữu trí tuệ thông báo:**

1. Yêu cầu duy trì hiệu lực Bằng độc quyền sáng chế nêu trên được chấp nhận.

2. Hiệu lực Bằng độc quyền sáng chế số 16150 được duy trì đến 24/10/2020. *hc*

**Nơi nhận:**

- Như trên;
- TT (để công bố);
- Lưu: VT, Hồ sơ.

**CỤC TRƯỞNG**



**Đình Hữu Phí**

BỘ KHOA HỌC VÀ CÔNG NGHỆ  
CỤC SỞ HỮU TRÍ TUỆ

CỘNG HOÀ XÃ HỘI CHỦ NGHĨA VIỆT NAM  
Độc lập - Tự do - Hạnh phúc

Số: *29088* /TB-SHTT

Hà Nội, ngày *02* tháng *12* năm 2019

**THÔNG BÁO**  
**Ghi nhận yêu cầu duy trì hiệu lực Bằng độc quyền sáng chế**

Kính gửi: Công ty TNHH một thành viên Sở hữu trí tuệ VCCI  
(VCCI-IP CO.,LTD)  
Tầng 8, Toà nhà VCCI, số 9 Đào Duy Anh, phường Phương mai,  
quận Đống Đa, thành phố Hà Nội

Căn cứ kết quả thẩm định yêu cầu duy trì hiệu lực Bằng độc quyền sáng chế:

Số đơn: DT1-2019-06536

Ngày nộp: 06/09/2019

Chủ đơn: NIPPON STEEL CORPORATION (JP)

Đại diện của Chủ đơn: VCCI-IP CO.,LTD

Bằng độc quyền sáng chế số: 17692

Năm yêu cầu duy trì hiệu lực: 3

**Cục Sở hữu trí tuệ thông báo:**

1. Yêu cầu duy trì hiệu lực Bằng độc quyền sáng chế nêu trên được chấp nhận.

2. Hiệu lực Bằng độc quyền sáng chế số 17692 được duy trì đến 24/10/2020.

**Nơi nhận:**

- Như trên;
- TT (để công bố);
- Lưu: VT, Hồ sơ.

**CỤC TRƯỞNG**



**Đinh Hữu Phí**

BỘ KHOA HỌC VÀ CÔNG NGHỆ  
CỤC SỞ HỮU TRÍ TUỆ

CỘNG HÒA XÃ HỘI CHỦ NGHĨA VIỆT NAM  
Độc lập - Tự do - Hạnh phúc

Số: 29089 /TB-SHTT

Hà Nội, ngày 02 tháng 12 năm 2019

## THÔNG BÁO

### Ghi nhận yêu cầu duy trì hiệu lực Bằng độc quyền sáng chế

Kính gửi: Công ty Cổ phần Hỗ trợ phát triển công nghệ Detech (DETECH)  
Tòa nhà Detech, số 8, đường Tôn Thất Thuyết, phường Mỹ Đình 2,  
quận Nam Từ Liêm, thành phố Hà Nội

Căn cứ kết quả thẩm định yêu cầu duy trì hiệu lực Bằng độc quyền sáng chế:

Số đơn: DT1-2019-06496

Ngày nộp: 06/09/2019

Chủ đơn: REVO INTERNATIONAL INC. (JP)

Đại diện của Chủ đơn: DETECH

Bằng độc quyền sáng chế số: 13320

Năm yêu cầu duy trì hiệu lực: 6

#### Cục Sở hữu trí tuệ thông báo:

1. Yêu cầu duy trì hiệu lực Bằng độc quyền sáng chế nêu trên được chấp nhận.
2. Hiệu lực Bằng độc quyền sáng chế số 13320 được duy trì đến 20/10/2020.

#### Nơi nhận:

- Như trên;
- TT (để công bố);
- Lưu: VT, Hồ sơ.

CỤC TRƯỞNG



Đinh Hữu Phí

BỘ KHOA HỌC VÀ CÔNG NGHỆ  
CỤC SỞ HỮU TRÍ TUỆ

CỘNG HÒA XÃ HỘI CHỦ NGHĨA VIỆT NAM  
Độc lập - Tự do - Hạnh phúc

Số: 29090 /TB-SHTT

Hà Nội, ngày 02 tháng 12 năm 2019

## THÔNG BÁO

### Ghi nhận yêu cầu duy trì hiệu lực Bằng độc quyền sáng chế

Kính gửi: Công ty Cổ phần Hỗ trợ phát triển công nghệ Detech (DETECH)  
Tòa nhà Detech, số 8, đường Tôn Thất Thuyết, phường Mỹ Đình 2,  
quận Nam Từ Liêm, thành phố Hà Nội

Căn cứ kết quả thẩm định yêu cầu duy trì hiệu lực Bằng độc quyền sáng chế:

Số đơn: DT1-2019-06497

Ngày nộp: 06/09/2019

Chủ đơn: DAIDO KOGYO CO., LTD. (JP)

Đại diện của Chủ đơn: DETECH

Bằng độc quyền sáng chế số: 17474

Năm yêu cầu duy trì hiệu lực: 3

#### Cục Sở hữu trí tuệ thông báo:

1. Yêu cầu duy trì hiệu lực Bằng độc quyền sáng chế nêu trên được chấp nhận.
2. Hiệu lực Bằng độc quyền sáng chế số 17474 được duy trì đến 12/09/2020.

#### Nơi nhận:

- Như trên;
- TT (để công bố);
- Lưu: VT, Hồ sơ.

CỤC TRƯỞNG



Đinh Hữu Phí

BỘ KHOA HỌC VÀ CÔNG NGHỆ  
CỤC SỞ HỮU TRÍ TUỆ

CỘNG HÒA XÃ HỘI CHỦ NGHĨA VIỆT NAM  
Độc lập - Tự do - Hạnh phúc

Số: 24091 /TB-SHTT

Hà Nội, ngày 02 tháng 12 năm 2019

## THÔNG BÁO

### Ghi nhận yêu cầu duy trì hiệu lực Bằng độc quyền sáng chế

Kính gửi: Công ty TNHH một thành viên Sở hữu trí tuệ VCCI  
(VCCI-IP CO.,LTD)  
Tầng 8, Toà nhà VCCI, số 9 Đào Duy Anh, phường Phương mai,  
quận Đống Đa, thành phố Hà Nội

Căn cứ kết quả thẩm định yêu cầu duy trì hiệu lực Bằng độc quyền sáng chế:

Số đơn: DT1-2019-06498

Ngày nộp: 06/09/2019

Chủ đơn: NIPPON STEEL CORPORATION (JP)

Đại diện của Chủ đơn: VCCI-IP CO.,LTD

Bằng độc quyền sáng chế số: 16063

Năm yêu cầu duy trì hiệu lực: 4

#### **Cục Sở hữu trí tuệ thông báo:**

1. Yêu cầu duy trì hiệu lực Bằng độc quyền sáng chế nêu trên được chấp nhận.

2. Hiệu lực Bằng độc quyền sáng chế số 16063 được duy trì đến 03/10/2020.

#### **Nơi nhận:**

- Như trên;
- TT (để công bố);
- Lưu: VT, Hồ sơ.

**CỤC TRƯỞNG**



**Đình Hữu Phí**

BỘ KHOA HỌC VÀ CÔNG NGHỆ  
CỤC SỞ HỮU TRÍ TUỆ

CỘNG HÒA XÃ HỘI CHỦ NGHĨA VIỆT NAM  
Độc lập - Tự do - Hạnh phúc

Số: 29042/TB-SHTT

Hà Nội, ngày 02 tháng 12 năm 2019

**THÔNG BÁO**  
**Ghi nhận yêu cầu duy trì hiệu lực Bằng độc quyền sáng chế**

Kính gửi: Công ty TNHH một thành viên Sở hữu trí tuệ VCCI  
(VCCI-IP CO.,LTD)  
Tầng 8, Toà nhà VCCI, số 9 Đào Duy Anh, phường Phương mai,  
quận Đống Đa, thành phố Hà Nội

Căn cứ kết quả thẩm định yêu cầu duy trì hiệu lực Bằng độc quyền sáng chế:

Số đơn: DT1-2019-06499

Ngày nộp: 06/09/2019

Chủ đơn: NTT DOCOMO, INC. (JP)

Đại diện của Chủ đơn: VCCI-IP CO.,LTD

Bằng độc quyền sáng chế số: 16047

Năm yêu cầu duy trì hiệu lực: 4

**Cục Sở hữu trí tuệ thông báo:**

1. Yêu cầu duy trì hiệu lực Bằng độc quyền sáng chế nêu trên được chấp nhận.

2. Hiệu lực Bằng độc quyền sáng chế số 16047 được duy trì đến 03/10/2020.

**Nơi nhận:**

- Như trên;
- TT (để công bố);
- Lưu: VT, Hồ sơ.

**CỤC TRƯỞNG**



**Đinh Hữu Phí**

BỘ KHOA HỌC VÀ CÔNG NGHỆ  
CỤC SỞ HỮU TRÍ TUỆ

CỘNG HÒA XÃ HỘI CHỦ NGHĨA VIỆT NAM  
Độc lập - Tự do - Hạnh phúc

Số: 29043 /TB-SHTT

Hà Nội, ngày 02 tháng 12 năm 2019

## THÔNG BÁO

### Ghi nhận yêu cầu duy trì hiệu lực Bằng độc quyền sáng chế

Kính gửi: Công ty TNHH một thành viên Sở hữu trí tuệ VCCI  
(VCCI-IP CO.,LTD)  
Tầng 8, Toà nhà VCCI, số 9 Đào Duy Anh, phường Phương mai,  
quận Đống Đa, thành phố Hà Nội

Căn cứ kết quả thẩm định yêu cầu duy trì hiệu lực Bằng độc quyền sáng chế:

Số đơn: DT1-2019-06500

Ngày nộp: 06/09/2019

Chủ đơn: Shin-Etsu Chemical Co., Ltd. (JP)

Đại diện của Chủ đơn: VCCI-IP CO.,LTD

Bằng độc quyền sáng chế số: 17561

Năm yêu cầu duy trì hiệu lực: 3

#### Cục Sở hữu trí tuệ thông báo:

1. Yêu cầu duy trì hiệu lực Bằng độc quyền sáng chế nêu trên được chấp nhận.

2. Hiệu lực Bằng độc quyền sáng chế số 17561 được duy trì đến 03/10/2020.

#### Nơi nhận:

- Như trên;
- TT (để công bố);
- Lưu: VT, Hồ sơ.

CỤC TRƯỞNG



Đinh Hữu Phí



BỘ KHOA HỌC VÀ CÔNG NGHỆ  
CỤC SỞ HỮU TRÍ TUỆ

CỘNG HÒA XÃ HỘI CHỦ NGHĨA VIỆT NAM  
Độc lập - Tự do - Hạnh phúc

Số: *29044* /TB-SHTT

Hà Nội, ngày 02 tháng 12 năm 2019

## THÔNG BÁO

### Ghi nhận yêu cầu duy trì hiệu lực Bằng độc quyền sáng chế

Kính gửi: Công ty TNHH một thành viên Sở hữu trí tuệ VCCI  
(VCCI-IP CO.,LTD)  
Tầng 8, Toà nhà VCCI, số 9 Đào Duy Anh, phường Phương mai,  
quận Đống Đa, thành phố Hà Nội

Căn cứ kết quả thẩm định yêu cầu duy trì hiệu lực Bằng độc quyền sáng chế:

Số đơn: DT1-2019-06501

Ngày nộp: 06/09/2019

Chủ đơn: TAKEDA PHARMACEUTICAL COMPANY LIMITED (JP)

Đại diện của Chủ đơn: VCCI-IP CO.,LTD

Bằng độc quyền sáng chế số: 16050

Năm yêu cầu duy trì hiệu lực: 4

#### Cục Sở hữu trí tuệ thông báo:

1. Yêu cầu duy trì hiệu lực Bằng độc quyền sáng chế nêu trên được chấp nhận.

2. Hiệu lực Bằng độc quyền sáng chế số 16050 được duy trì đến 03/10/2020.

#### Nơi nhận:

- Như trên;
- TT (để công bố);
- Lưu: VT, Hồ sơ.

CỤC TRƯỞNG



Đinh Hữu Phí

BỘ KHOA HỌC VÀ CÔNG NGHỆ  
CỤC SỞ HỮU TRÍ TUỆ

CỘNG HÒA XÃ HỘI CHỦ NGHĨA VIỆT NAM  
Độc lập - Tự do - Hạnh phúc

Số: 24845 /TB-SHTT

Hà Nội, ngày 02 tháng 12 năm 2019

## THÔNG BÁO

### Ghi nhận yêu cầu duy trì hiệu lực Bằng độc quyền sáng chế

Kính gửi: Công ty TNHH một thành viên Sở hữu trí tuệ VCCI  
(VCCI-IP CO.,LTD)  
Tầng 8, Toà nhà VCCI, số 9 Đào Duy Anh, phường Phương mai,  
quận Đống Đa, thành phố Hà Nội

Căn cứ kết quả thẩm định yêu cầu duy trì hiệu lực Bằng độc quyền sáng chế:

Số đơn: DT1-2019-06502

Ngày nộp: 06/09/2019

Chủ đơn: Hitachi, Ltd. (JP)

Đại diện của Chủ đơn: VCCI-IP CO.,LTD

Bằng độc quyền sáng chế số: 16058

Năm yêu cầu duy trì hiệu lực: 4

#### Cục Sở hữu trí tuệ thông báo:

1. Yêu cầu duy trì hiệu lực Bằng độc quyền sáng chế nêu trên được chấp nhận.

2. Hiệu lực Bằng độc quyền sáng chế số 16058 được duy trì đến 03/10/2020.

#### Nơi nhận:

- Như trên;
- TT (để công bố);
- Lưu: VT, Hồ sơ.

CỤC TRƯỞNG



Đình Hữu Phí

BỘ KHOA HỌC VÀ CÔNG NGHỆ  
CỤC SỞ HỮU TRÍ TUỆ

CỘNG HÒA XÃ HỘI CHỦ NGHĨA VIỆT NAM  
Độc lập - Tự do - Hạnh phúc

Số: 24096 /TB-SHTT

Hà Nội, ngày 02 tháng 12 năm 2019

## THÔNG BÁO

### Ghi nhận yêu cầu duy trì hiệu lực Bằng độc quyền sáng chế

Kính gửi: Công ty TNHH một thành viên Sở hữu trí tuệ VCCI  
(VCCI-IP CO.,LTD)  
Tầng 8, Toà nhà VCCI, số 9 Đào Duy Anh, phường Phương mai,  
quận Đống Đa, thành phố Hà Nội

Căn cứ kết quả thẩm định yêu cầu duy trì hiệu lực Bằng độc quyền sáng chế:

Số đơn: DT1-2019-06503

Ngày nộp: 06/09/2019

Chủ đơn: TOKUYAMA METEL CORPORATION (JP)

Đại diện của Chủ đơn: VCCI-IP CO.,LTD

Bằng độc quyền sáng chế số: 8770

Năm yêu cầu duy trì hiệu lực: 10

#### Cục Sở hữu trí tuệ thông báo:

1. Yêu cầu duy trì hiệu lực Bằng độc quyền sáng chế nêu trên được chấp nhận.
2. Hiệu lực Bằng độc quyền sáng chế số 8770 được duy trì đến 04/10/2020. *16*

#### Nơi nhận:

- Như trên;
- TT (để công bố);
- Lưu: VT, Hồ sơ.

CỤC TRƯỞNG



Đinh Hữu Phí

BỘ KHOA HỌC VÀ CÔNG NGHỆ  
CỤC SỞ HỮU TRÍ TUỆ

CỘNG HÒA XÃ HỘI CHỦ NGHĨA VIỆT NAM  
Độc lập - Tự do - Hạnh phúc

Số: 24097/TB-SHTT

Hà Nội, ngày 02 tháng 12 năm 2019

**THÔNG BÁO**  
**Ghi nhận yêu cầu duy trì hiệu lực Bằng độc quyền sáng chế**

Kính gửi: Công ty TNHH một thành viên Sở hữu trí tuệ VCCI  
(VCCI-IP CO.,LTD)  
Tầng 8, Toà nhà VCCI, số 9 Đào Duy Anh, phường Phương mai,  
quận Đống Đa, thành phố Hà Nội

Căn cứ kết quả thẩm định yêu cầu duy trì hiệu lực Bằng độc quyền sáng chế:

Số đơn: DT1-2019-06504

Ngày nộp: 06/09/2019

Chủ đơn: KUBOTA CORPORATION (JP)

Đại diện của Chủ đơn: VCCI-IP CO.,LTD

Bằng độc quyền sáng chế số: 7986

Năm yêu cầu duy trì hiệu lực: 11

**Cục Sở hữu trí tuệ thông báo:**

1. Yêu cầu duy trì hiệu lực Bằng độc quyền sáng chế nêu trên được chấp nhận.
2. Hiệu lực Bằng độc quyền sáng chế số 7986 được duy trì đến 05/10/2020. *re*

**Nơi nhận:**

- Như trên;
- TT (để công bố);
- Lưu: VT, Hồ sơ.

**CỤC TRƯỞNG**

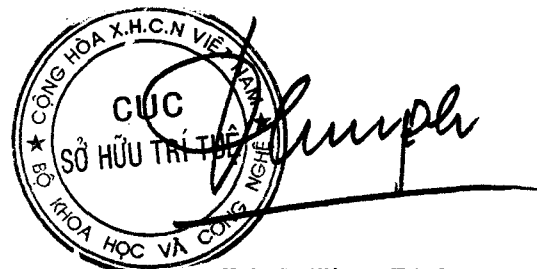

**Đinh Hữu Phí**

BỘ KHOA HỌC VÀ CÔNG NGHỆ  
CỤC SỞ HỮU TRÍ TUỆ

CỘNG HÒA XÃ HỘI CHỦ NGHĨA VIỆT NAM  
Độc lập - Tự do - Hạnh phúc

Số: 2409P /TB-SHTT

Hà Nội, ngày 02 tháng 12 năm 2019

## THÔNG BÁO

### Ghi nhận yêu cầu duy trì hiệu lực Bằng độc quyền sáng chế

Kính gửi: Công ty TNHH một thành viên Sở hữu trí tuệ VCCI  
(VCCI-IP CO.,LTD)  
Tầng 8, Toà nhà VCCI, số 9 Đào Duy Anh, phường Phương mai,  
quận Đống Đa, thành phố Hà Nội

Căn cứ kết quả thẩm định yêu cầu duy trì hiệu lực Bằng độc quyền sáng chế:

Số đơn: DT1-2019-06505

Ngày nộp: 06/09/2019

Chủ đơn: SUZUKI MOTOR CORPORATION (JP)

Đại diện của Chủ đơn: VCCI-IP CO.,LTD

Bằng độc quyền sáng chế số: 14649

Năm yêu cầu duy trì hiệu lực: 5

#### Cục Sở hữu trí tuệ thông báo:

1. Yêu cầu duy trì hiệu lực Bằng độc quyền sáng chế nêu trên được chấp nhận.

2. Hiệu lực Bằng độc quyền sáng chế số 14649 được duy trì đến 05/10/2020.

#### Nơi nhận:

- Như trên;
- TT (để công bố);
- Lưu: VT, Hồ sơ.

#### CỤC TRƯỞNG



Đinh Hữu Phí

BỘ KHOA HỌC VÀ CÔNG NGHỆ  
CỤC SỞ HỮU TRÍ TUỆ

CỘNG HÒA XÃ HỘI CHỦ NGHĨA VIỆT NAM  
Độc lập - Tự do - Hạnh phúc

Số: *29089* /TB-SHTT

Hà Nội, ngày *02* tháng *12* năm 2019

## THÔNG BÁO

### Ghi nhận yêu cầu duy trì hiệu lực Bằng độc quyền sáng chế

Kính gửi: Công ty TNHH một thành viên Sở hữu trí tuệ VCCI  
(VCCI-IP CO.,LTD)  
Tầng 8, Toà nhà VCCI, số 9 Đào Duy Anh, phường Phương mai,  
quận Đống Đa, thành phố Hà Nội

Căn cứ kết quả thẩm định yêu cầu duy trì hiệu lực Bằng độc quyền sáng chế:

Số đơn: DT1-2019-06506

Ngày nộp: 06/09/2019

Chủ đơn: TOYOTA JIDOSHA KABUSHIKI KAISHA (JP)

Đại diện của Chủ đơn: VCCI-IP CO.,LTD

Bằng độc quyền sáng chế số: 9704

Năm yêu cầu duy trì hiệu lực: 9

#### Cục Sở hữu trí tuệ thông báo:

1. Yêu cầu duy trì hiệu lực Bằng độc quyền sáng chế nêu trên được chấp nhận.

2. Hiệu lực Bằng độc quyền sáng chế số 9704 được duy trì đến 05/10/2020. *ke*

#### Nơi nhận:

- Như trên;
- TT (để công bố);
- Lưu: VT, Hồ sơ.

CỤC TRƯỞNG



*Đinh Hữu Phí*  
Đinh Hữu Phí

BỘ KHOA HỌC VÀ CÔNG NGHỆ  
CỤC SỞ HỮU TRÍ TUỆ

CỘNG HÒA XÃ HỘI CHỦ NGHĨA VIỆT NAM  
Độc lập - Tự do - Hạnh phúc

Số: 29057 /TB-SHTT

Hà Nội, ngày 02 tháng 12 năm 2019

**THÔNG BÁO**  
**Ghi nhận yêu cầu duy trì hiệu lực Bằng độc quyền sáng chế**

Kính gửi: Công ty TNHH một thành viên Sở hữu trí tuệ VCCI  
(VCCI-IP CO.,LTD)  
Tầng 8, Toà nhà VCCI, số 9 Đào Duy Anh, phường Phương mai,  
quận Đống Đa, thành phố Hà Nội

Căn cứ kết quả thẩm định yêu cầu duy trì hiệu lực Bằng độc quyền sáng chế:

Số đơn: DT1-2019-06507

Ngày nộp: 06/09/2019

Chủ đơn: Panasonic Corporation (JP)

Đại diện của Chủ đơn: VCCI-IP CO.,LTD

Bằng độc quyền sáng chế số: 9700

Năm yêu cầu duy trì hiệu lực: 9

**Cục Sở hữu trí tuệ thông báo:**

1. Yêu cầu duy trì hiệu lực Bằng độc quyền sáng chế nêu trên được chấp nhận.
2. Hiệu lực Bằng độc quyền sáng chế số 9700 được duy trì đến 05/10/2020. *TC*

**Nơi nhận:**

- Như trên;
- TT (để công bố);
- Lưu: VT, Hồ sơ.

**CỤC TRƯỞNG**



**Đình Hữu Phí**

BỘ KHOA HỌC VÀ CÔNG NGHỆ  
CỤC SỞ HỮU TRÍ TUỆ

CỘNG HÒA XÃ HỘI CHỦ NGHĨA VIỆT NAM  
Độc lập - Tự do - Hạnh phúc

Số: 24757 /TB-SHTT

Hà Nội, ngày 02 tháng 12 năm 2019

## THÔNG BÁO

### Ghi nhận yêu cầu duy trì hiệu lực Bằng độc quyền sáng chế

Kính gửi: Công ty TNHH một thành viên Sở hữu trí tuệ VCCI  
(VCCI-IP CO.,LTD)  
Tầng 8, Toà nhà VCCI, số 9 Đào Duy Anh, phường Phương mai,  
quận Đống Đa, thành phố Hà Nội

Căn cứ kết quả thẩm định yêu cầu duy trì hiệu lực Bằng độc quyền sáng chế:

Số đơn: DT1-2019-06508

Ngày nộp: 06/09/2019

Chủ đơn: NIPPON STEEL CORPORATION (JP)

Đại diện của Chủ đơn: VCCI-IP CO.,LTD

Bằng độc quyền sáng chế số: 14638

Năm yêu cầu duy trì hiệu lực: 5

### Cục Sở hữu trí tuệ thông báo:

1. Yêu cầu duy trì hiệu lực Bằng độc quyền sáng chế nêu trên được chấp nhận.

2. Hiệu lực Bằng độc quyền sáng chế số 14638 được duy trì đến 05/10/2020.

### Nơi nhận:

- Như trên;
- TT (để công bố);
- Lưu: VT, Hồ sơ.

CỤC TRƯỞNG



Đinh Hữu Phí



BỘ KHOA HỌC VÀ CÔNG NGHỆ  
CỤC SỞ HỮU TRÍ TUỆ

CỘNG HÒA XÃ HỘI CHỦ NGHĨA VIỆT NAM  
Độc lập - Tự do - Hạnh phúc

Số: *24052* /TB-SHTT

Hà Nội, ngày *02* tháng *12* năm 2019

## THÔNG BÁO

### Ghi nhận yêu cầu duy trì hiệu lực Bằng độc quyền sáng chế

Kính gửi: Công ty TNHH một thành viên Sở hữu trí tuệ VCCI  
(VCCI-IP CO.,LTD)  
Tầng 8, Toà nhà VCCI, số 9 Đào Duy Anh, phường Phương mai,  
quận Đống Đa, thành phố Hà Nội

Căn cứ kết quả thẩm định yêu cầu duy trì hiệu lực Bằng độc quyền sáng chế:

Số đơn: DT1-2019-06509

Ngày nộp: 06/09/2019

Chủ đơn: NTT DOCOMO, INC. (JP)

Đại diện của Chủ đơn: VCCI-IP CO.,LTD

Bằng độc quyền sáng chế số: 14629

Năm yêu cầu duy trì hiệu lực: 5

#### Cục Sở hữu trí tuệ thông báo:

1. Yêu cầu duy trì hiệu lực Bằng độc quyền sáng chế nêu trên được chấp nhận.

2. Hiệu lực Bằng độc quyền sáng chế số 14629 được duy trì đến 05/10/2020. *h*

#### Nơi nhận:

- Như trên;
- TT (để công bố);
- Lưu: VT, Hồ sơ.

CỤC TRƯỞNG



Đinh Hữu Phí

BỘ KHOA HỌC VÀ CÔNG NGHỆ  
CỤC SỞ HỮU TRÍ TUỆ

CỘNG HÒA XÃ HỘI CHỦ NGHĨA VIỆT NAM  
Độc lập - Tự do - Hạnh phúc

Số: 24053 /TB-SHTT

Hà Nội, ngày 02 tháng 12 năm 2019

## THÔNG BÁO

### Ghi nhận yêu cầu duy trì hiệu lực Bằng độc quyền sáng chế

Kính gửi: Công ty TNHH một thành viên Sở hữu trí tuệ VCCI  
(VCCI-IP CO.,LTD)  
Tầng 8, Toà nhà VCCI, số 9 Đào Duy Anh, phường Phương mai,  
quận Đống Đa, thành phố Hà Nội

Căn cứ kết quả thẩm định yêu cầu duy trì hiệu lực Bằng độc quyền sáng chế:

Số đơn: DT1-2019-06510

Ngày nộp: 06/09/2019

Chủ đơn: TAKEDA PHARMACEUTICAL COMPANY LIMITED (JP)

Đại diện của Chủ đơn: VCCI-IP CO.,LTD

Bằng độc quyền sáng chế số: 14654

Năm yêu cầu duy trì hiệu lực: 5

#### Cục Sở hữu trí tuệ thông báo:

1. Yêu cầu duy trì hiệu lực Bằng độc quyền sáng chế nêu trên được chấp nhận.

2. Hiệu lực Bằng độc quyền sáng chế số 14654 được duy trì đến 05/10/2020.

#### Nơi nhận:

- Như trên;
- TT (để công bố);
- Lưu: VT, Hồ sơ.

CỤC TRƯỞNG



*Đinh Hữu Phí*  
Đinh Hữu Phí

BỘ KHOA HỌC VÀ CÔNG NGHỆ  
CỤC SỞ HỮU TRÍ TUỆ

CỘNG HÒA XÃ HỘI CHỦ NGHĨA VIỆT NAM  
Độc lập - Tự do - Hạnh phúc

Số: 29059 /TB-SHTT

Hà Nội, ngày 02 tháng 9 năm 2019

**THÔNG BÁO**  
**Ghi nhận yêu cầu duy trì hiệu lực Bằng độc quyền sáng chế**

Kính gửi: Công ty TNHH một thành viên Sở hữu trí tuệ VCCI  
(VCCI-IP CO.,LTD)  
Tầng 8, Toà nhà VCCI, số 9 Đào Duy Anh, phường Phương mai,  
quận Đống Đa, thành phố Hà Nội

Căn cứ kết quả thẩm định yêu cầu duy trì hiệu lực Bằng độc quyền sáng chế:

Số đơn: DT1-2019-06511

Ngày nộp: 06/09/2019

Chủ đơn: KUMIAI CHEMICAL INDUSTRY CO., LTD. (JP)

Đại diện của Chủ đơn: VCCI-IP CO.,LTD

Bằng độc quyền sáng chế số: 7303

Năm yêu cầu duy trì hiệu lực: 12

**Cục Sở hữu trí tuệ thông báo:**

1. Yêu cầu duy trì hiệu lực Bằng độc quyền sáng chế nêu trên được chấp nhận.
2. Hiệu lực Bằng độc quyền sáng chế số 7303 được duy trì đến 06/10/2020. *ke*

**Nơi nhận:**

- Như trên;
- TT (để công bố);
- Lưu: VT, Hồ sơ.

**CỤC TRƯỞNG**

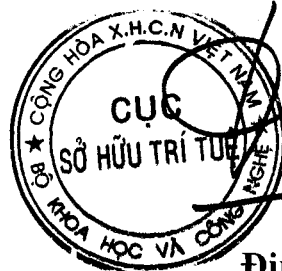

**Đinh Hữu Phí**

BỘ KHOA HỌC VÀ CÔNG NGHỆ  
CỤC SỞ HỮU TRÍ TUỆ

CỘNG HÒA XÃ HỘI CHỦ NGHĨA VIỆT NAM  
Độc lập - Tự do - Hạnh phúc

Số: 24755 /TB-SHTT

Hà Nội, ngày 02 tháng 12 năm 2019

**THÔNG BÁO**  
**Ghi nhận yêu cầu duy trì hiệu lực Bằng độc quyền sáng chế**

Kính gửi: Công ty TNHH một thành viên Sở hữu trí tuệ VCCI  
(VCCI-IP CO.,LTD)  
Tầng 8, Toà nhà VCCI, số 9 Đào Duy Anh, phường Phương mai,  
quận Đống Đa, thành phố Hà Nội

Căn cứ kết quả thẩm định yêu cầu duy trì hiệu lực Bằng độc quyền sáng chế:

Số đơn: DT1-2019-06512

Ngày nộp: 06/09/2019

Chủ đơn: MITSUBISHI HEAVY INDUSTRIES, LTD. (JP)

Đại diện của Chủ đơn: VCCI-IP CO.,LTD

Bằng độc quyền sáng chế số: 13256

Năm yêu cầu duy trì hiệu lực: 6

**Cục Sở hữu trí tuệ thông báo:**

1. Yêu cầu duy trì hiệu lực Bằng độc quyền sáng chế nêu trên được chấp nhận.

2. Hiệu lực Bằng độc quyền sáng chế số 13256 được duy trì đến 06/10/2020.

**Nơi nhận:**

- Như trên;
- TT (để công bố);
- Lưu: VT, Hồ sơ.

**CỤC TRƯỞNG**



**Đinh Hữu Phí**

BỘ KHOA HỌC VÀ CÔNG NGHỆ  
CỤC SỞ HỮU TRÍ TUỆ

CỘNG HÒA XÃ HỘI CHỦ NGHĨA VIỆT NAM  
Độc lập - Tự do - Hạnh phúc

Số: *240TB* /TB-SHTT

Hà Nội, ngày *02* tháng *12* năm 2019

**THÔNG BÁO**  
**Ghi nhận yêu cầu duy trì hiệu lực Bằng độc quyền sáng chế**

Kính gửi: Công ty TNHH một thành viên Sở hữu trí tuệ VCCI  
(VCCI-IP CO.,LTD)  
Tầng 8, Toà nhà VCCI, số 9 Đào Duy Anh, phường Phương mai,  
quận Đống Đa, thành phố Hà Nội

Căn cứ kết quả thẩm định yêu cầu duy trì hiệu lực Bằng độc quyền sáng chế:

Số đơn: DT1-2019-06513

Ngày nộp: 06/09/2019

Chủ đơn: HITACHI METALS, LTD. (JP)

Đại diện của Chủ đơn: VCCI-IP CO.,LTD

Bằng độc quyền sáng chế số: 13270

Năm yêu cầu duy trì hiệu lực: 6

**Cục Sở hữu trí tuệ thông báo:**

1. Yêu cầu duy trì hiệu lực Bằng độc quyền sáng chế nêu trên được chấp nhận.

2. Hiệu lực Bằng độc quyền sáng chế số 13270 được duy trì đến 06/10/2020.

**Nơi nhận:**

- Như trên;
- TT (để công bố);
- Lưu: VT, Hồ sơ.

**CỤC TRƯỞNG**



**Đình Hữu Phí**

BỘ KHOA HỌC VÀ CÔNG NGHỆ  
CỤC SỞ HỮU TRÍ TUỆ

CỘNG HÒA XÃ HỘI CHỦ NGHĨA VIỆT NAM  
Độc lập - Tự do - Hạnh phúc

Số: 24057 /TB-SHTT

Hà Nội, ngày 02 tháng 12 năm 2019

**THÔNG BÁO**  
**Ghi nhận yêu cầu duy trì hiệu lực Bằng độc quyền sáng chế**

Kính gửi: Công ty TNHH một thành viên Sở hữu trí tuệ VCCI  
(VCCI-IP CO.,LTD)  
Tầng 8, Toà nhà VCCI, số 9 Đào Duy Anh, phường Phương mai,  
quận Đống Đa, thành phố Hà Nội

Căn cứ kết quả thẩm định yêu cầu duy trì hiệu lực Bằng độc quyền sáng chế:

Số đơn: DT1-2019-06514

Ngày nộp: 06/09/2019

Chủ đơn: Toshiba Lifestyle Products & Services Corporation (JP)

Đại diện của Chủ đơn: VCCI-IP CO.,LTD

Bằng độc quyền sáng chế số: 20023

Năm yêu cầu duy trì hiệu lực: 2

**Cục Sở hữu trí tuệ thông báo:**

1. Yêu cầu duy trì hiệu lực Bằng độc quyền sáng chế nêu trên được chấp nhận.

2. Hiệu lực Bằng độc quyền sáng chế số 20023 được duy trì đến 08/10/2020.

**Nơi nhận:**

- Như trên;
- TT (để công bố);
- Lưu: VT, Hồ sơ.

**CỤC TRƯỞNG**



**Đinh Hữu Phí**

BỘ KHOA HỌC VÀ CÔNG NGHỆ  
CỤC SỞ HỮU TRÍ TUỆ

CỘNG HÒA XÃ HỘI CHỦ NGHĨA VIỆT NAM  
Độc lập - Tự do - Hạnh phúc

Số: 24018 /TB-SHTT

Hà Nội, ngày 02 tháng 12 năm 2019

**THÔNG BÁO**  
**Ghi nhận yêu cầu duy trì hiệu lực Bằng độc quyền sáng chế**

Kính gửi: Công ty TNHH một thành viên Sở hữu trí tuệ VCCI  
(VCCI-IP CO.,LTD)  
Tầng 8, Toà nhà VCCI, số 9 Đào Duy Anh, phường Phương mai,  
quận Đống Đa, thành phố Hà Nội

Căn cứ kết quả thẩm định yêu cầu duy trì hiệu lực Bằng độc quyền sáng chế:

Số đơn: DT1-2019-06515

Ngày nộp: 06/09/2019

Chủ đơn: TOYOBO CO., LTD. (JP)

Đại diện của Chủ đơn: VCCI-IP CO.,LTD

Bằng độc quyền sáng chế số: 20015

Năm yêu cầu duy trì hiệu lực: 2

**Cục Sở hữu trí tuệ thông báo:**

1. Yêu cầu duy trì hiệu lực Bằng độc quyền sáng chế nêu trên được chấp nhận.

2. Hiệu lực Bằng độc quyền sáng chế số 20015 được duy trì đến 08/10/2020. *ke*

**Nơi nhận:**

- Như trên;
- TT (để công bố);
- Lưu: VT, Hồ sơ.

**CỤC TRƯỞNG**



BỘ KHOA HỌC VÀ CÔNG NGHỆ  
CỤC SỞ HỮU TRÍ TUỆ

CỘNG HOÀ XÃ HỘI CHỦ NGHĨA VIỆT NAM  
Độc lập - Tự do - Hạnh phúc

Số: *24059* /TB-SHTT

Hà Nội, ngày *02* tháng *12* năm 2019

## THÔNG BÁO

### Ghi nhận yêu cầu duy trì hiệu lực Bằng độc quyền sáng chế

Kính gửi: Công ty TNHH một thành viên Sở hữu trí tuệ VCCI  
(VCCI-IP CO.,LTD)  
Tầng 8, Toà nhà VCCI, số 9 Đào Duy Anh, phường Phương mai,  
quận Đống Đa, thành phố Hà Nội

Căn cứ kết quả thẩm định yêu cầu duy trì hiệu lực Bằng độc quyền sáng chế:

Số đơn: DT1-2019-06516

Ngày nộp: 06/09/2019

Chủ đơn: HISAMITSU PHARMACEUTICAL CO., INC. (JP)

Đại diện của Chủ đơn: VCCI-IP CO.,LTD

Bằng độc quyền sáng chế số: 5931

Năm yêu cầu duy trì hiệu lực: 14

#### Cục Sở hữu trí tuệ thông báo:

1. Yêu cầu duy trì hiệu lực Bằng độc quyền sáng chế nêu trên được chấp nhận.

2. Hiệu lực Bằng độc quyền sáng chế số 5931 được duy trì đến 09/10/2020. *ke*

#### Nơi nhận:

- Như trên;
- TT (để công bố);
- Lưu: VT, Hồ sơ.

CỤC TRƯỞNG



Đinh Hữu Phí



BỘ KHOA HỌC VÀ CÔNG NGHỆ  
CỤC SỞ HỮU TRÍ TUỆ

CỘNG HÒA XÃ HỘI CHỦ NGHĨA VIỆT NAM  
Độc lập - Tự do - Hạnh phúc

Số: 24060 /TB-SHTT

Hà Nội, ngày 02 tháng 12 năm 2019

## THÔNG BÁO

### Ghi nhận yêu cầu duy trì hiệu lực Bằng độc quyền sáng chế

Kính gửi: Công ty TNHH một thành viên Sở hữu trí tuệ VCCI  
(VCCI-IP CO.,LTD)  
Tầng 8, Toà nhà VCCI, số 9 Đào Duy Anh, phường Phương mai,  
quận Đống Đa, thành phố Hà Nội

Căn cứ kết quả thẩm định yêu cầu duy trì hiệu lực Bằng độc quyền sáng chế:

Số đơn: DT1-2019-06517

Ngày nộp: 06/09/2019

Chủ đơn: FUJI XEROX CO., LTD (JP)

Đại diện của Chủ đơn: VCCI-IP CO.,LTD

Bằng độc quyền sáng chế số: 17589

Năm yêu cầu duy trì hiệu lực: 3

#### **Cục Sở hữu trí tuệ thông báo:**

1. Yêu cầu duy trì hiệu lực Bằng độc quyền sáng chế nêu trên được chấp nhận.

2. Hiệu lực Bằng độc quyền sáng chế số 17589 được duy trì đến 10/10/2020.

#### **Nơi nhận:**

- Như trên;
- TT (để công bố);
- Lưu: VT, Hồ sơ.

**CỤC TRƯỞNG**



**Đình Hữu Phí**

BỘ KHOA HỌC VÀ CÔNG NGHỆ  
CỤC SỞ HỮU TRÍ TUỆ

CỘNG HOÀ XÃ HỘI CHỦ NGHĨA VIỆT NAM  
Độc lập - Tự do - Hạnh phúc

Số: 24061 /TB-SHTT

Hà Nội, ngày 02 tháng 12 năm 2019

**THÔNG BÁO**  
**Ghi nhận yêu cầu duy trì hiệu lực Bằng độc quyền sáng chế**

Kính gửi: Công ty TNHH một thành viên Sở hữu trí tuệ VCCI  
(VCCI-IP CO.,LTD)  
Tầng 8, Toà nhà VCCI, số 9 Đào Duy Anh, phường Phương mai,  
quận Đống Đa, thành phố Hà Nội

Căn cứ kết quả thẩm định yêu cầu duy trì hiệu lực Bằng độc quyền sáng chế:

Số đơn: DT1-2019-06518

Ngày nộp: 06/09/2019

Chủ đơn: NICHIA CORPORATION (JP)

Đại diện của Chủ đơn: VCCI-IP CO.,LTD

Bằng độc quyền sáng chế số: 14701

Năm yêu cầu duy trì hiệu lực: 5

**Cục Sở hữu trí tuệ thông báo:**

1. Yêu cầu duy trì hiệu lực Bằng độc quyền sáng chế nêu trên được chấp nhận.
2. Hiệu lực Bằng độc quyền sáng chế số 14701 được duy trì đến 20/10/2020.

**Nơi nhận:**

- Như trên;
- TT (để công bố);
- Lưu: VT, Hồ sơ.

**CỤC TRƯỞNG**

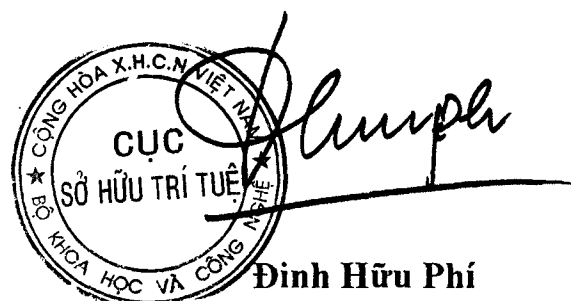

BỘ KHOA HỌC VÀ CÔNG NGHỆ  
CỤC SỞ HỮU TRÍ TUỆ

CỘNG HÒA XÃ HỘI CHỦ NGHĨA VIỆT NAM  
Độc lập - Tự do - Hạnh phúc

Số: 29062 /TB-SHTT

Hà Nội, ngày 02 tháng 12 năm 2019

## THÔNG BÁO

### Ghi nhận yêu cầu duy trì hiệu lực Bằng độc quyền sáng chế

Kính gửi: Công ty TNHH một thành viên Sở hữu trí tuệ VCCI  
(VCCI-IP CO.,LTD)  
Tầng 8, Toà nhà VCCI, số 9 Đào Duy Anh, phường Phương mai,  
quận Đống Đa, thành phố Hà Nội

Căn cứ kết quả thẩm định yêu cầu duy trì hiệu lực Bằng độc quyền sáng chế:

Số đơn: DT1-2019-06519

Ngày nộp: 06/09/2019

Chủ đơn: ASAHI KASEI MEDICAL CO., LTD. (JP)

Đại diện của Chủ đơn: VCCI-IP CO.,LTD

Bằng độc quyền sáng chế số: 20077

Năm yêu cầu duy trì hiệu lực: 2

#### Cục Sở hữu trí tuệ thông báo:

1. Yêu cầu duy trì hiệu lực Bằng độc quyền sáng chế nêu trên được chấp nhận.

2. Hiệu lực Bằng độc quyền sáng chế số 20077 được duy trì đến 22/10/2020.

#### Nơi nhận:

- Như trên;
- TT (để công bố);
- Lưu: VT, Hồ sơ.

CỤC TRƯỞNG

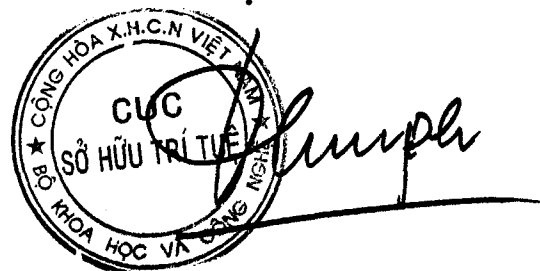

Đinh Hữu Phí

BỘ KHOA HỌC VÀ CÔNG NGHỆ  
CỤC SỞ HỮU TRÍ TUỆ

CỘNG HÒA XÃ HỘI CHỦ NGHĨA VIỆT NAM  
Độc lập - Tự do - Hạnh phúc

Số: 24063 /TB-SHTT

Hà Nội, ngày 02 tháng 12 năm 2019

## THÔNG BÁO

### Ghi nhận yêu cầu duy trì hiệu lực Bằng độc quyền sáng chế

Kính gửi: Công ty TNHH một thành viên Sở hữu trí tuệ VCCI  
(VCCI-IP CO.,LTD)  
Tầng 8, Toà nhà VCCI, số 9 Đào Duy Anh, phường Phương mai,  
quận Đống Đa, thành phố Hà Nội

Căn cứ kết quả thẩm định yêu cầu duy trì hiệu lực Bằng độc quyền sáng chế:

Số đơn: DT1-2019-06520

Ngày nộp: 06/09/2019

Chủ đơn: ASAHI KASEI MEDICAL CO., LTD. (JP)

Đại diện của Chủ đơn: VCCI-IP CO.,LTD

Bằng độc quyền sáng chế số: 20078

Năm yêu cầu duy trì hiệu lực: 2

#### Cục Sở hữu trí tuệ thông báo:

1. Yêu cầu duy trì hiệu lực Bằng độc quyền sáng chế nêu trên được chấp nhận.

2. Hiệu lực Bằng độc quyền sáng chế số 20078 được duy trì đến 22/10/2020.

#### Nơi nhận:

- Như trên;
- TT (để công bố);
- Lưu: VT, Hồ sơ.

CỤC TRƯỞNG

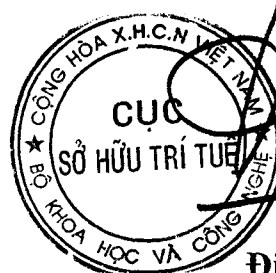

Đinh Hữu Phí

BỘ KHOA HỌC VÀ CÔNG NGHỆ  
CỤC SỞ HỮU TRÍ TUỆ

CỘNG HÒA XÃ HỘI CHỦ NGHĨA VIỆT NAM  
Độc lập - Tự do - Hạnh phúc

Số: 24084/TB-SHTT

Hà Nội, ngày 02 tháng 12 năm 2019

**THÔNG BÁO**  
**Ghi nhận yêu cầu duy trì hiệu lực Bằng độc quyền sáng chế**

Kính gửi: Công ty TNHH một thành viên Sở hữu trí tuệ VCCI  
(VCCI-IP CO.,LTD)  
Tầng 8, Toà nhà VCCI, số 9 Đào Duy Anh, phường Phương mai,  
quận Đống Đa, thành phố Hà Nội

Căn cứ kết quả thẩm định yêu cầu duy trì hiệu lực Bằng độc quyền sáng chế:

Số đơn: DT1-2019-06521

Ngày nộp: 06/09/2019

Chủ đơn: Asahi Kasei Chemicals Corporation (JP)

Đại diện của Chủ đơn: VCCI-IP CO.,LTD

Bằng độc quyền sáng chế số: 20082

Năm yêu cầu duy trì hiệu lực: 2

**Cục Sở hữu trí tuệ thông báo:**

1. Yêu cầu duy trì hiệu lực Bằng độc quyền sáng chế nêu trên được chấp nhận.
2. Hiệu lực Bằng độc quyền sáng chế số 20082 được duy trì đến 22/10/2020.

**Nơi nhận:**

- Như trên;
- TT (để công bố);
- Lưu: VT, Hồ sơ.

**CỤC TRƯỞNG**



**Đinh Hữu Phí**

BỘ KHOA HỌC VÀ CÔNG NGHỆ  
CỤC SỞ HỮU TRÍ TUỆ

CỘNG HÒA XÃ HỘI CHỦ NGHĨA VIỆT NAM  
Độc lập - Tự do - Hạnh phúc

Số: 24065/TB-SHTT

Hà Nội, ngày 02 tháng 12 năm 2019

## THÔNG BÁO

### Ghi nhận yêu cầu duy trì hiệu lực Bằng độc quyền sáng chế

Kính gửi: Công ty TNHH một thành viên Sở hữu trí tuệ VCCI  
(VCCI-IP CO.,LTD)  
Tầng 8, Toà nhà VCCI, số 9 Đào Duy Anh, phường Phương mai,  
quận Đống Đa, thành phố Hà Nội

Căn cứ kết quả thẩm định yêu cầu duy trì hiệu lực Bằng độc quyền sáng chế:

Số đơn: DT1-2019-06522

Ngày nộp: 06/09/2019

Chủ đơn: Sun Patent Trust (US)

Đại diện của Chủ đơn: VCCI-IP CO.,LTD

Bằng độc quyền sáng chế số: 20074

Năm yêu cầu duy trì hiệu lực: 2

#### Cục Sở hữu trí tuệ thông báo:

1. Yêu cầu duy trì hiệu lực Bằng độc quyền sáng chế nêu trên được chấp nhận.

2. Hiệu lực Bằng độc quyền sáng chế số 20074 được duy trì đến 22/10/2020.

#### Nơi nhận:

- Như trên;
- TT (để công bố);
- Lưu: VT, Hồ sơ.

CỤC TRƯỞNG



Đinh Hữu Phí

BỘ KHOA HỌC VÀ CÔNG NGHỆ  
CỤC SỞ HỮU TRÍ TUỆ

CỘNG HÒA XÃ HỘI CHỦ NGHĨA VIỆT NAM  
Độc lập - Tự do - Hạnh phúc

Số: 29066 /TB-SHTT

Hà Nội, ngày 02 tháng 12 năm 2019

## THÔNG BÁO

### Ghi nhận yêu cầu duy trì hiệu lực Bằng độc quyền sáng chế

Kính gửi: Công ty TNHH một thành viên Sở hữu trí tuệ VCCI  
(VCCI-IP CO.,LTD)  
Tầng 8, Toà nhà VCCI, số 9 Đào Duy Anh, phường Phương mai,  
quận Đống Đa, thành phố Hà Nội

Căn cứ kết quả thẩm định yêu cầu duy trì hiệu lực Bằng độc quyền sáng chế:

Số đơn: DT1-2019-06523

Ngày nộp: 06/09/2019

Chủ đơn: Panasonic Corporation (JP)

Đại diện của Chủ đơn: VCCI-IP CO.,LTD

Bằng độc quyền sáng chế số: 20090

Năm yêu cầu duy trì hiệu lực: 2

#### Cục Sở hữu trí tuệ thông báo:

1. Yêu cầu duy trì hiệu lực Bằng độc quyền sáng chế nêu trên được chấp nhận.

2. Hiệu lực Bằng độc quyền sáng chế số 20090 được duy trì đến 22/10/2020.

#### Nơi nhận:

- Như trên;
- TT (để công bố);
- Lưu: VT, Hồ sơ.

CỤC TRƯỞNG

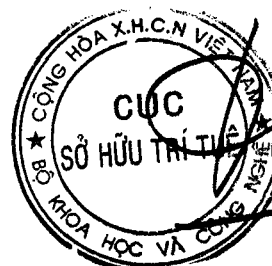

Đinh Hữu Phí

BỘ KHOA HỌC VÀ CÔNG NGHỆ  
CỤC SỞ HỮU TRÍ TUỆ

CỘNG HÒA XÃ HỘI CHỦ NGHĨA VIỆT NAM  
Độc lập - Tự do - Hạnh phúc

Số: 24067 /TB-SHTT

Hà Nội, ngày 02 tháng 12 năm 2019

**THÔNG BÁO**  
**Ghi nhận yêu cầu duy trì hiệu lực Bằng độc quyền sáng chế**

Kính gửi: Công ty TNHH một thành viên Sở hữu trí tuệ VCCI  
(VCCI-IP CO.,LTD)  
Tầng 8, Toà nhà VCCI, số 9 Đào Duy Anh, phường Phương mai,  
quận Đống Đa, thành phố Hà Nội

Căn cứ kết quả thẩm định yêu cầu duy trì hiệu lực Bằng độc quyền sáng chế:

Số đơn: DT1-2019-06524

Ngày nộp: 06/09/2019

Chủ đơn: MITSUBISHI GAS CHEMICAL COMPANY, INC. (JP)

Đại diện của Chủ đơn: VCCI-IP CO.,LTD

Bằng độc quyền sáng chế số: 20088

Năm yêu cầu duy trì hiệu lực: 2

**Cục Sở hữu trí tuệ thông báo:**

1. Yêu cầu duy trì hiệu lực Bằng độc quyền sáng chế nêu trên được chấp nhận.

2. Hiệu lực Bằng độc quyền sáng chế số 20088 được duy trì đến 22/10/2020.

**Nơi nhận:**

- Như trên;
- TT (để công bố);
- Lưu: VT, Hồ sơ.

**CỤC TRƯỞNG**



**Đinh Hữu Phí**



BỘ KHOA HỌC VÀ CÔNG NGHỆ  
CỤC SỞ HỮU TRÍ TUỆ

CỘNG HÒA XÃ HỘI CHỦ NGHĨA VIỆT NAM  
Độc lập - Tự do - Hạnh phúc

Số: 24088 /TB-SHTT

Hà Nội, ngày 02 tháng 12 năm 2019

## THÔNG BÁO

### Ghi nhận yêu cầu duy trì hiệu lực Bằng độc quyền sáng chế

Kính gửi: Công ty TNHH một thành viên Sở hữu trí tuệ VCCI  
(VCCI-IP CO.,LTD)  
Tầng 8, Toà nhà VCCI, số 9 Đào Duy Anh, phường Phương mai,  
quận Đống Đa, thành phố Hà Nội

Căn cứ kết quả thẩm định yêu cầu duy trì hiệu lực Bằng độc quyền sáng chế:

Số đơn: DT1-2019-06525

Ngày nộp: 06/09/2019

Chủ đơn: DAI-ICHI KOGYO SEIYAKU CO., LTD. (JP)

Đại diện của Chủ đơn: VCCI-IP CO.,LTD

Bằng độc quyền sáng chế số: 6661

Năm yêu cầu duy trì hiệu lực: 13

#### Cục Sở hữu trí tuệ thông báo:

1. Yêu cầu duy trì hiệu lực Bằng độc quyền sáng chế nêu trên được chấp nhận.
2. Hiệu lực Bằng độc quyền sáng chế số 6661 được duy trì đến 23/10/2020. *ke*

#### Nơi nhận:

- Như trên;
- TT (để công bố);
- Lưu: VT, Hồ sơ.

CỤC TRƯỞNG



Đinh Hữu Phí

BỘ KHOA HỌC VÀ CÔNG NGHỆ  
CỤC SỞ HỮU TRÍ TUỆ

CỘNG HOÀ XÃ HỘI CHỦ NGHĨA VIỆT NAM  
Độc lập - Tự do - Hạnh phúc

Số: 29089 /TB-SHTT

Hà Nội, ngày 02 tháng 12 năm 2019

**THÔNG BÁO**  
**Ghi nhận yêu cầu duy trì hiệu lực Bằng độc quyền sáng chế**

Kính gửi: Công ty TNHH một thành viên Sở hữu trí tuệ VCCI  
(VCCI-IP CO.,LTD)  
Tầng 8, Toà nhà VCCI, số 9 Đào Duy Anh, phường Phương mai,  
quận Đống Đa, thành phố Hà Nội

Căn cứ kết quả thẩm định yêu cầu duy trì hiệu lực Bằng độc quyền sáng chế:

Số đơn: DT1-2019-06526

Ngày nộp: 06/09/2019

Chủ đơn: UNI-CHARM CORPORATION (JP)

Đại diện của Chủ đơn: VCCI-IP CO.,LTD

Bằng độc quyền sáng chế số: 16127

Năm yêu cầu duy trì hiệu lực: 4

**Cục Sở hữu trí tuệ thông báo:**

1. Yêu cầu duy trì hiệu lực Bằng độc quyền sáng chế nêu trên được chấp nhận.

2. Hiệu lực Bằng độc quyền sáng chế số 16127 được duy trì đến 24/10/2020.

**Nơi nhận:**

- Như trên;
- TT (để công bố);
- Lưu: VT, Hồ sơ.

**CỤC TRƯỞNG**

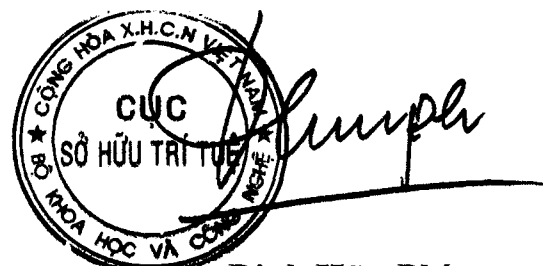

**Đình Hữu Phí**

BỘ KHOA HỌC VÀ CÔNG NGHỆ  
CỤC SỞ HỮU TRÍ TUỆ

CỘNG HOÀ XÃ HỘI CHỦ NGHĨA VIỆT NAM  
Độc lập - Tự do - Hạnh phúc

Số: *24070* /TB-SHTT

Hà Nội, ngày *02* tháng *12* năm 2019

**THÔNG BÁO**  
**Ghi nhận yêu cầu duy trì hiệu lực Bằng độc quyền sáng chế**

Kính gửi: Công ty TNHH một thành viên Sở hữu trí tuệ VCCI  
(VCCI-IP CO.,LTD)  
Tầng 8, Toà nhà VCCI, số 9 Đào Duy Anh, phường Phương mai,  
quận Đống Đa, thành phố Hà Nội

Căn cứ kết quả thẩm định yêu cầu duy trì hiệu lực Bằng độc quyền sáng chế:

Số đơn: DT1-2019-06527

Ngày nộp: 06/09/2019

Chủ đơn: TAIHO PHARMACEUTICAL CO., LTD. (JP)

Đại diện của Chủ đơn: VCCI-IP CO.,LTD

Bằng độc quyền sáng chế số: 16132

Năm yêu cầu duy trì hiệu lực: 4

**Cục Sở hữu trí tuệ thông báo:**

1. Yêu cầu duy trì hiệu lực Bằng độc quyền sáng chế nêu trên được chấp nhận.

2. Hiệu lực Bằng độc quyền sáng chế số 16132 được duy trì đến 24/10/2020.

**Nơi nhận:**

- Như trên;
- TT (để công bố);
- Lưu: VT, Hồ sơ.

**CỤC TRƯỞNG**



**Đinh Hữu Phí**

BỘ KHOA HỌC VÀ CÔNG NGHỆ  
CỤC SỞ HỮU TRÍ TUỆ

CỘNG HOÀ XÃ HỘI CHỦ NGHĨA VIỆT NAM  
Độc lập - Tự do - Hạnh phúc

Số: 24071 /TB-SHTT

Hà Nội, ngày 02 tháng 12 năm 2019

**THÔNG BÁO**  
**Ghi nhận yêu cầu duy trì hiệu lực Bằng độc quyền sáng chế**

Kính gửi: Công ty TNHH một thành viên Sở hữu trí tuệ VCCI  
(VCCI-IP CO.,LTD)  
Tầng 8, Toà nhà VCCI, số 9 Đào Duy Anh, phường Phương mai,  
quận Đống Đa, thành phố Hà Nội

Căn cứ kết quả thẩm định yêu cầu duy trì hiệu lực Bằng độc quyền sáng chế:

Số đơn: DT1-2019-06528

Ngày nộp: 06/09/2019

Chủ đơn: Kabushiki Kaisha Kobe Seiko Sho (Kobe Steel, Ltd.) (JP)

Đại diện của Chủ đơn: VCCI-IP CO.,LTD

Bằng độc quyền sáng chế số: 17669

Năm yêu cầu duy trì hiệu lực: 3

**Cục Sở hữu trí tuệ thông báo:**

1. Yêu cầu duy trì hiệu lực Bằng độc quyền sáng chế nêu trên được chấp nhận.

2. Hiệu lực Bằng độc quyền sáng chế số 17669 được duy trì đến 24/10/2020.

**Nơi nhận:**

- Như trên;
- TT (để công bố);
- Lưu: VT, Hồ sơ.

**CỤC TRƯỞNG**

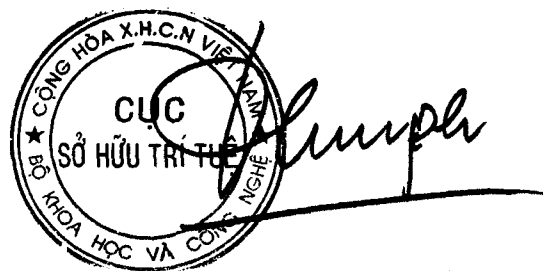
  
The stamp is circular with the text 'CỤC SỞ HỮU TRÍ TUỆ' in the center and 'BỘ KHOA HỌC VÀ CÔNG NGHỆ' around the perimeter. A handwritten signature is written over the stamp.

**Đinh Hữu Phí**

BỘ KHOA HỌC VÀ CÔNG NGHỆ  
CỤC SỞ HỮU TRÍ TUỆ

CỘNG HOÀ XÃ HỘI CHỦ NGHĨA VIỆT NAM  
Độc lập - Tự do - Hạnh phúc

Số: 24072 /TB-SHTT

Hà Nội, ngày 02 tháng 12 năm 2019

**THÔNG BÁO**  
**Ghi nhận yêu cầu duy trì hiệu lực Bằng độc quyền sáng chế**

Kính gửi: Công ty TNHH một thành viên Sở hữu trí tuệ VCCI  
(VCCI-IP CO.,LTD)  
Tầng 8, Toà nhà VCCI, số 9 Đào Duy Anh, phường Phương mai,  
quận Đống Đa, thành phố Hà Nội

Căn cứ kết quả thẩm định yêu cầu duy trì hiệu lực Bằng độc quyền sáng chế:

Số đơn: DT1-2019-06529

Ngày nộp: 06/09/2019

Chủ đơn: MITSUBISHI HEAVY INDUSTRIES, LTD. (JP)

Đại diện của Chủ đơn: VCCI-IP CO.,LTD

Bằng độc quyền sáng chế số: 16139

Năm yêu cầu duy trì hiệu lực: 4

**Cục Sở hữu trí tuệ thông báo:**

1. Yêu cầu duy trì hiệu lực Bằng độc quyền sáng chế nêu trên được chấp nhận.

2. Hiệu lực Bằng độc quyền sáng chế số 16139 được duy trì đến 24/10/2020.

**Nơi nhận:**

- Như trên;
- TT (để công bố);
- Lưu: VT, Hồ sơ.

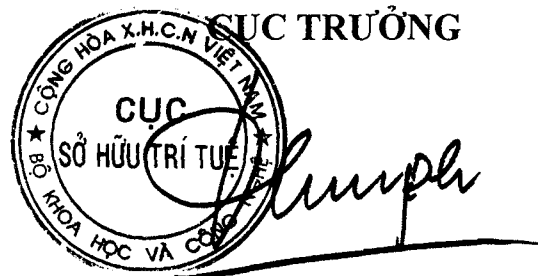

**Đinh Hữu Phí**

BỘ KHOA HỌC VÀ CÔNG NGHỆ  
CỤC SỞ HỮU TRÍ TUỆ

CỘNG HÒA XÃ HỘI CHỦ NGHĨA VIỆT NAM  
Độc lập - Tự do - Hạnh phúc

Số: 29073 /TB-SHTT

Hà Nội, ngày 02 tháng 12 năm 2019

## THÔNG BÁO

### Ghi nhận yêu cầu duy trì hiệu lực Bằng độc quyền sáng chế

Kính gửi: Công ty TNHH một thành viên Sở hữu trí tuệ VCCI  
(VCCI-IP CO.,LTD)  
Tầng 8, Toà nhà VCCI, số 9 Đào Duy Anh, phường Phương mai,  
quận Đống Đa, thành phố Hà Nội

Căn cứ kết quả thẩm định yêu cầu duy trì hiệu lực Bằng độc quyền sáng chế:

Số đơn: DT1-2019-06530

Ngày nộp: 06/09/2019

Chủ đơn: MITSUBISHI HEAVY INDUSTRIES, LTD. (JP)

Đại diện của Chủ đơn: VCCI-IP CO.,LTD

Bằng độc quyền sáng chế số: 16140

Năm yêu cầu duy trì hiệu lực: 4

#### Cục Sở hữu trí tuệ thông báo:

1. Yêu cầu duy trì hiệu lực Bằng độc quyền sáng chế nêu trên được chấp nhận.

2. Hiệu lực Bằng độc quyền sáng chế số 16140 được duy trì đến 24/10/2020.

#### Nơi nhận:

- Như trên;
- TT (để công bố);
- Lưu: VT, Hồ sơ.

CỤC TRƯỞNG



Đình Hữu Phí

BỘ KHOA HỌC VÀ CÔNG NGHỆ  
CỤC SỞ HỮU TRÍ TUỆ

CỘNG HOÀ XÃ HỘI CHỦ NGHĨA VIỆT NAM  
Độc lập - Tự do - Hạnh phúc

Số: 29074/TB-SHTT

Hà Nội, ngày 02 tháng 12 năm 2019

**THÔNG BÁO**  
**Ghi nhận yêu cầu duy trì hiệu lực Bằng độc quyền sáng chế**

Kính gửi: Công ty TNHH một thành viên Sở hữu trí tuệ VCCI  
(VCCI-IP CO.,LTD)  
Tầng 8, Toà nhà VCCI, số 9 Đào Duy Anh, phường Phương mai,  
quận Đống Đa, thành phố Hà Nội

Căn cứ kết quả thẩm định yêu cầu duy trì hiệu lực Bằng độc quyền sáng chế:

Số đơn: DT1-2019-06531

Ngày nộp: 06/09/2019

Chủ đơn: Panasonic Intellectual Property Management Co., Ltd. (JP)

Đại diện của Chủ đơn: VCCI-IP CO.,LTD

Bằng độc quyền sáng chế số: 16137

Năm yêu cầu duy trì hiệu lực: 4

**Cục Sở hữu trí tuệ thông báo:**

1. Yêu cầu duy trì hiệu lực Bằng độc quyền sáng chế nêu trên được chấp nhận.

2. Hiệu lực Bằng độc quyền sáng chế số 16137 được duy trì đến 24/10/2020.

**Nơi nhận:**

- Như trên;
- TT (để công bố);
- Lưu: VT, Hồ sơ.

**CỤC TRƯỞNG**



**Đinh Hữu Phí**

BỘ KHOA HỌC VÀ CÔNG NGHỆ  
CỤC SỞ HỮU TRÍ TUỆ

CỘNG HOÀ XÃ HỘI CHỦ NGHĨA VIỆT NAM  
Độc lập - Tự do - Hạnh phúc

Số: 2477/TB-SHTT

Hà Nội, ngày 02 tháng 12 năm 2019

**THÔNG BÁO**  
**Ghi nhận yêu cầu duy trì hiệu lực Bằng độc quyền sáng chế**

Kính gửi: Công ty TNHH một thành viên Sở hữu trí tuệ VCCI  
(VCCI-IP CO.,LTD)  
Tầng 8, Toà nhà VCCI, số 9 Đào Duy Anh, phường Phương Mai,  
quận Đống Đa, thành phố Hà Nội

Căn cứ kết quả thẩm định yêu cầu duy trì hiệu lực Bằng độc quyền sáng chế:

Số đơn: DT1-2019-06532

Ngày nộp: 06/09/2019

Chủ đơn: SUN PATENT TRUST (US)

Đại diện của Chủ đơn: VCCI-IP CO.,LTD

Bằng độc quyền sáng chế số: 16145

Năm yêu cầu duy trì hiệu lực: 4

**Cục Sở hữu trí tuệ thông báo:**

1. Yêu cầu duy trì hiệu lực Bằng độc quyền sáng chế nêu trên được chấp nhận.
2. Hiệu lực Bằng độc quyền sáng chế số 16145 được duy trì đến 24/10/2020.

**Nơi nhận:**

- Như trên;
- TT (để công bố);
- Lưu: VT, Hồ sơ.

**CỤC TRƯỞNG**



**Đinh Hữu Phú**



BỘ KHOA HỌC VÀ CÔNG NGHỆ  
CỤC SỞ HỮU TRÍ TUỆ

CỘNG HOÀ XÃ HỘI CHỦ NGHĨA VIỆT NAM  
Độc lập - Tự do - Hạnh phúc

Số: 24078 /TB-SHTT

Hà Nội, ngày 02 tháng 12 năm 2019

**THÔNG BÁO**  
**Ghi nhận yêu cầu duy trì hiệu lực Bằng độc quyền sáng chế**

Kính gửi: Công ty TNHH một thành viên Sở hữu trí tuệ VCCI  
(VCCI-IP CO.,LTD)  
Tầng 8, Toà nhà VCCI, số 9 Đào Duy Anh, phường Phương mai,  
quận Đống Đa, thành phố Hà Nội

Căn cứ kết quả thẩm định yêu cầu duy trì hiệu lực Bằng độc quyền sáng chế:

Số đơn: DT1-2019-06533

Ngày nộp: 06/09/2019

Chủ đơn: NISSAN CHEMICAL INDUSTRIES, LTD. (JP)

Đại diện của Chủ đơn: VCCI-IP CO.,LTD

Bằng độc quyền sáng chế số: 17673

Năm yêu cầu duy trì hiệu lực: 3

**Cục Sở hữu trí tuệ thông báo:**

1. Yêu cầu duy trì hiệu lực Bằng độc quyền sáng chế nêu trên được chấp nhận.

2. Hiệu lực Bằng độc quyền sáng chế số 17673 được duy trì đến 24/10/2020.

**Nơi nhận:**

- Như trên;
- TT (để công bố);
- Lưu: VT, Hồ sơ.

**CỤC TRƯỞNG**



**Đinh Hữu Phí**

BỘ KHOA HỌC VÀ CÔNG NGHỆ  
CỤC SỞ HỮU TRÍ TUỆ

CỘNG HÒA XÃ HỘI CHỦ NGHĨA VIỆT NAM  
Độc lập - Tự do - Hạnh phúc

Số: ~~29077~~ /TB-SHTT

Hà Nội, ngày 02 tháng 12 năm 2019

## THÔNG BÁO

### Ghi nhận yêu cầu duy trì hiệu lực Bằng độc quyền sáng chế

Kính gửi: Công ty TNHH một thành viên Sở hữu trí tuệ VCCI  
(VCCI-IP CO.,LTD)  
Tầng 8, Toà nhà VCCI, số 9 Đào Duy Anh, phường Phương mai,  
quận Đống Đa, thành phố Hà Nội

Căn cứ kết quả thẩm định yêu cầu duy trì hiệu lực Bằng độc quyền sáng chế:

Số đơn: DT1-2019-06534

Ngày nộp: 06/09/2019

Chủ đơn: ONO PHARMACEUTICAL CO., LTD. (JP)

Đại diện của Chủ đơn: VCCI-IP CO.,LTD

Bằng độc quyền sáng chế số: 17700

Năm yêu cầu duy trì hiệu lực: 3

#### **Cục Sở hữu trí tuệ thông báo:**

1. Yêu cầu duy trì hiệu lực Bằng độc quyền sáng chế nêu trên được chấp nhận.

2. Hiệu lực Bằng độc quyền sáng chế số 17700 được duy trì đến 24/10/2020.

#### **Nơi nhận:**

- Như trên;
- TT (để công bố);
- Lưu: VT, Hồ sơ.

**CỤC TRƯỞNG**



**Đinh Hữu Phí**

BỘ KHOA HỌC VÀ CÔNG NGHỆ  
CỤC SỞ HỮU TRÍ TUỆ

CỘNG HÒA XÃ HỘI CHỦ NGHĨA VIỆT NAM  
Độc lập - Tự do - Hạnh phúc

Số: 24078 /TB-SHTT

Hà Nội, ngày 02 tháng 12 năm 2019

## THÔNG BÁO

### Ghi nhận yêu cầu duy trì hiệu lực Bằng độc quyền sáng chế

Kính gửi: Công ty TNHH một thành viên Sở hữu trí tuệ VCCI  
(VCCI-IP CO.,LTD)  
Tầng 8, Toà nhà VCCI, số 9 Đào Duy Anh, phường Phương mai,  
quận Đống Đa, thành phố Hà Nội

Căn cứ kết quả thẩm định yêu cầu duy trì hiệu lực Bằng độc quyền sáng chế:

Số đơn: DT1-2019-06537

Ngày nộp: 06/09/2019

Chủ đơn: NTT DOCOMO, INC. (JP)

Đại diện của Chủ đơn: VCCI-IP CO.,LTD

Bằng độc quyền sáng chế số: 17690

Năm yêu cầu duy trì hiệu lực: 3

#### Cục Sở hữu trí tuệ thông báo:

1. Yêu cầu duy trì hiệu lực Bằng độc quyền sáng chế nêu trên được chấp nhận.

2. Hiệu lực Bằng độc quyền sáng chế số 17690 được duy trì đến 24/10/2020.

#### Nơi nhận:

- Như trên;
- TT (để công bố);
- Lưu: VT, Hồ sơ.

CỤC TRƯỞNG



Đinh Hữu Phí

BỘ KHOA HỌC VÀ CÔNG NGHỆ  
CỤC SỞ HỮU TRÍ TUỆ

CỘNG HÒA XÃ HỘI CHỦ NGHĨA VIỆT NAM  
Độc lập - Tự do - Hạnh phúc

Số: 29079 /TB-SHTT

Hà Nội, ngày 02 tháng 12 năm 2019

## THÔNG BÁO

### Ghi nhận yêu cầu duy trì hiệu lực Bằng độc quyền sáng chế

Kính gửi: Công ty TNHH một thành viên Sở hữu trí tuệ VCCI  
(VCCI-IP CO.,LTD)  
Tầng 8, Toà nhà VCCI, số 9 Đào Duy Anh, phường Phương mai,  
quận Đống Đa, thành phố Hà Nội

Căn cứ kết quả thẩm định yêu cầu duy trì hiệu lực Bằng độc quyền sáng chế:

Số đơn: DT1-2019-06538

Ngày nộp: 06/09/2019

Chủ đơn: UNI-CHARM CORPORATION (JP)

Đại diện của Chủ đơn: VCCI-IP CO.,LTD

Bằng độc quyền sáng chế số: 16092

Năm yêu cầu duy trì hiệu lực: 4

#### Cục Sở hữu trí tuệ thông báo:

1. Yêu cầu duy trì hiệu lực Bằng độc quyền sáng chế nêu trên được chấp nhận.

2. Hiệu lực Bằng độc quyền sáng chế số 16092 được duy trì đến 10/10/2020.

#### Nơi nhận:

- Như trên;
- TT (để công bố);
- Lưu: VT, Hồ sơ.

CỤC TRƯỞNG



Đinh Hữu Phí

BỘ KHOA HỌC VÀ CÔNG NGHỆ  
CỤC SỞ HỮU TRÍ TUỆ

CỘNG HOÀ XÃ HỘI CHỦ NGHĨA VIỆT NAM  
Độc lập - Tự do - Hạnh phúc

Số: 24080 /TB-SHTT

Hà Nội, ngày 02 tháng 12 năm 2019

**THÔNG BÁO**  
**Ghi nhận yêu cầu duy trì hiệu lực Bằng độc quyền sáng chế**

Kính gửi: Công ty TNHH một thành viên Sở hữu trí tuệ VCCI  
(VCCI-IP CO.,LTD)  
Tầng 8, Toà nhà VCCI, số 9 Đào Duy Anh, phường Phương mai,  
quận Đống Đa, thành phố Hà Nội

Căn cứ kết quả thẩm định yêu cầu duy trì hiệu lực Bằng độc quyền sáng chế:

Số đơn: DT1-2019-06539

Ngày nộp: 06/09/2019

Chủ đơn: YKK CORPORATION (JP)

Đại diện của Chủ đơn: VCCI-IP CO.,LTD

Bằng độc quyền sáng chế số: 17599

Năm yêu cầu duy trì hiệu lực: 3

**Cục Sở hữu trí tuệ thông báo:**

1. Yêu cầu duy trì hiệu lực Bằng độc quyền sáng chế nêu trên được chấp nhận.

2. Hiệu lực Bằng độc quyền sáng chế số 17599 được duy trì đến 10/10/2020.

**Nơi nhận:**

- Như trên;
- TT (để công bố);
- Lưu: VT, Hồ sơ.

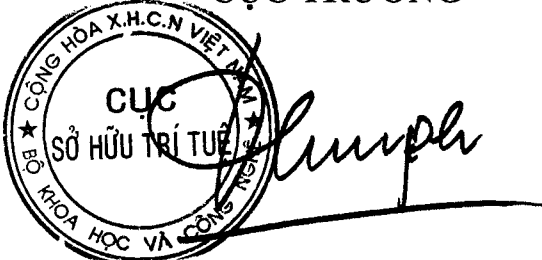
CỤC TRƯỞNG  

**Đinh Hữu Phí**

BỘ KHOA HỌC VÀ CÔNG NGHỆ  
CỤC SỞ HỮU TRÍ TUỆ

CỘNG HÒA XÃ HỘI CHỦ NGHĨA VIỆT NAM  
Độc lập - Tự do - Hạnh phúc

Số: *24081* /TB-SHTT

Hà Nội, ngày *02* tháng *12* năm 2019

## THÔNG BÁO

### Ghi nhận yêu cầu duy trì hiệu lực Bằng độc quyền sáng chế

Kính gửi: Công ty TNHH một thành viên Sở hữu trí tuệ VCCI  
(VCCI-IP CO.,LTD)  
Tầng 8, Toà nhà VCCI, số 9 Đào Duy Anh, phường Phương mai,  
quận Đống Đa, thành phố Hà Nội

Căn cứ kết quả thẩm định yêu cầu duy trì hiệu lực Bằng độc quyền sáng chế:

Số đơn: DT1-2019-06540

Ngày nộp: 06/09/2019

Chủ đơn: YKK CORPORATION (JP)

Đại diện của Chủ đơn: VCCI-IP CO.,LTD

Bằng độc quyền sáng chế số: 17603

Năm yêu cầu duy trì hiệu lực: 3

#### Cục Sở hữu trí tuệ thông báo:

1. Yêu cầu duy trì hiệu lực Bằng độc quyền sáng chế nêu trên được chấp nhận.

2. Hiệu lực Bằng độc quyền sáng chế số 17603 được duy trì đến 10/10/2020. *κ*

#### Nơi nhận:

- Như trên;
- TT (để công bố);
- Lưu: VT, Hồ sơ.

CỤC TRƯỞNG



Đinh Hữu Phí

BỘ KHOA HỌC VÀ CÔNG NGHỆ  
CỤC SỞ HỮU TRÍ TUỆ

CỘNG HÒA XÃ HỘI CHỦ NGHĨA VIỆT NAM  
Độc lập - Tự do - Hạnh phúc

Số: 29082 /TB-SHTT

Hà Nội, ngày 02 tháng 12 năm 2019

## THÔNG BÁO

### Ghi nhận yêu cầu duy trì hiệu lực Bằng độc quyền sáng chế

Kính gửi: Công ty TNHH một thành viên Sở hữu trí tuệ VCCI  
(VCCI-IP CO.,LTD)  
Tầng 8, Toà nhà VCCI, số 9 Đào Duy Anh, phường Phương mai,  
quận Đống Đa, thành phố Hà Nội

Căn cứ kết quả thẩm định yêu cầu duy trì hiệu lực Bằng độc quyền sáng chế:

Số đơn: DT1-2019-06541

Ngày nộp: 06/09/2019

Chủ đơn: SUZUKI MOTOR CORPORATION (JP)

Đại diện của Chủ đơn: VCCI-IP CO.,LTD

Bằng độc quyền sáng chế số: 16079

Năm yêu cầu duy trì hiệu lực: 4

#### Cục Sở hữu trí tuệ thông báo:

1. Yêu cầu duy trì hiệu lực Bằng độc quyền sáng chế nêu trên được chấp nhận.

2. Hiệu lực Bằng độc quyền sáng chế số 16079 được duy trì đến 10/10/2020.

#### Nơi nhận:

- Như trên;
- TT (để công bố);
- Lưu: VT, Hồ sơ.

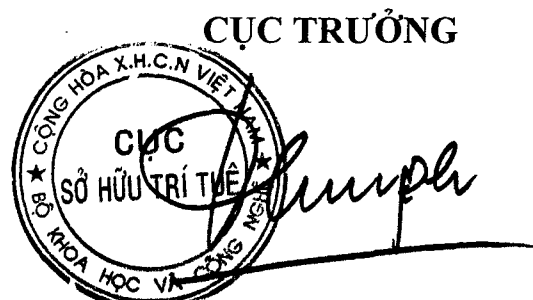

Đinh Hữu Phí

BỘ KHOA HỌC VÀ CÔNG NGHỆ  
CỤC SỞ HỮU TRÍ TUỆ

CỘNG HOÀ XÃ HỘI CHỦ NGHĨA VIỆT NAM  
Độc lập - Tự do - Hạnh phúc

Số: 29793 /TB-SHTT

Hà Nội, ngày 02 tháng 12 năm 2019

**THÔNG BÁO**  
**Ghi nhận yêu cầu duy trì hiệu lực Bằng độc quyền sáng chế**

Kính gửi: Công ty TNHH một thành viên Sở hữu trí tuệ VCCI  
(VCCI-IP CO.,LTD)  
Tầng 8, Toà nhà VCCI, số 9 Đào Duy Anh, phường Phương mai,  
quận Đống Đa, thành phố Hà Nội

Căn cứ kết quả thẩm định yêu cầu duy trì hiệu lực Bằng độc quyền sáng chế:

Số đơn: DT1-2019-06542

Ngày nộp: 06/09/2019

Chủ đơn: AJINOMOTO CO., INC. (JP)

Đại diện của Chủ đơn: VCCI-IP CO.,LTD

Bằng độc quyền sáng chế số: 17600

Năm yêu cầu duy trì hiệu lực: 3

**Cục Sở hữu trí tuệ thông báo:**

1. Yêu cầu duy trì hiệu lực Bằng độc quyền sáng chế nêu trên được chấp nhận.

2. Hiệu lực Bằng độc quyền sáng chế số 17600 được duy trì đến 10/10/2020.

**Nơi nhận:**

- Như trên;
- TT (để công bố);
- Lưu: VT, Hồ sơ.

**CỤC TRƯỞNG**



**Đinh Hữu Phí**



BỘ KHOA HỌC VÀ CÔNG NGHỆ  
CỤC SỞ HỮU TRÍ TUỆ

CỘNG HÒA XÃ HỘI CHỦ NGHĨA VIỆT NAM  
Độc lập - Tự do - Hạnh phúc

Số: *24084* /TB-SHTT

Hà Nội, ngày *02* tháng *12* năm 2019

**THÔNG BÁO**  
**Ghi nhận yêu cầu duy trì hiệu lực Bằng độc quyền sáng chế**

Kính gửi: Công ty TNHH một thành viên Sở hữu trí tuệ VCCI  
(VCCI-IP CO.,LTD)  
Tầng 8, Toà nhà VCCI, số 9 Đào Duy Anh, phường Phương mai,  
quận Đống Đa, thành phố Hà Nội

Căn cứ kết quả thẩm định yêu cầu duy trì hiệu lực Bằng độc quyền sáng chế:

Số đơn: DT1-2019-06543

Ngày nộp: 06/09/2019

Chủ đơn: HISAMITSU PHARMACEUTICAL CO., INC. (JP)

Đại diện của Chủ đơn: VCCI-IP CO.,LTD

Bằng độc quyền sáng chế số: 17607

Năm yêu cầu duy trì hiệu lực: 3

**Cục Sở hữu trí tuệ thông báo:**

1. Yêu cầu duy trì hiệu lực Bằng độc quyền sáng chế nêu trên được chấp nhận.

2. Hiệu lực Bằng độc quyền sáng chế số 17607 được duy trì đến 10/10/2020.

**Nơi nhận:**

- Như trên;
- TT (để công bố);
- Lưu: VT, Hồ sơ.

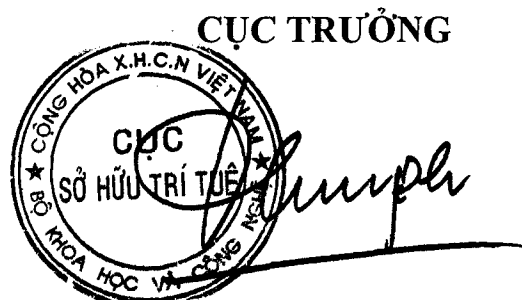

**Đình Hữu Phí**

BỘ KHOA HỌC VÀ CÔNG NGHỆ  
CỤC SỞ HỮU TRÍ TUỆ

CỘNG HÒA XÃ HỘI CHỦ NGHĨA VIỆT NAM  
Độc lập - Tự do - Hạnh phúc

Số: 240/PT/TB-SHTT

Hà Nội, ngày 02 tháng 12 năm 2019

**THÔNG BÁO**  
**Ghi nhận yêu cầu duy trì hiệu lực Bằng độc quyền sáng chế**

Kính gửi: Công ty TNHH một thành viên Sở hữu trí tuệ VCCI  
(VCCI-IP CO.,LTD)  
Tầng 8, Toà nhà VCCI, số 9 Đào Duy Anh, phường Phương mai,  
quận Đống Đa, thành phố Hà Nội

Căn cứ kết quả thẩm định yêu cầu duy trì hiệu lực Bằng độc quyền sáng chế:

Số đơn: DT1-2019-06545

Ngày nộp: 06/09/2019

Chủ đơn: NIPPON STEEL CORPORATION (JP)

Đại diện của Chủ đơn: VCCI-IP CO.,LTD

Bằng độc quyền sáng chế số: 16089

Năm yêu cầu duy trì hiệu lực: 4

**Cục Sở hữu trí tuệ thông báo:**

1. Yêu cầu duy trì hiệu lực Bằng độc quyền sáng chế nêu trên được chấp nhận.
2. Hiệu lực Bằng độc quyền sáng chế số 16089 được duy trì đến 10/10/2020.

**Nơi nhận:**

- Như trên;
- TT (để công bố);
- Lưu: VT, Hồ sơ.

**CỤC TRƯỞNG**



**Đinh Hữu Phí**

BỘ KHOA HỌC VÀ CÔNG NGHỆ  
CỤC SỞ HỮU TRÍ TUỆ

CỘNG HOÀ XÃ HỘI CHỦ NGHĨA VIỆT NAM  
Độc lập - Tự do - Hạnh phúc

Số: *29086* /TB-SHTT

Hà Nội, ngày *02* tháng *12* năm 2019

**THÔNG BÁO**  
**Ghi nhận yêu cầu duy trì hiệu lực Bằng độc quyền sáng chế**

Kính gửi: Công ty TNHH một thành viên Sở hữu trí tuệ VCCI  
(VCCI-IP CO.,LTD)  
Tầng 8, Toà nhà VCCI, số 9 Đào Duy Anh, phường Phương mai,  
quận Đống Đa, thành phố Hà Nội

Căn cứ kết quả thẩm định yêu cầu duy trì hiệu lực Bằng độc quyền sáng chế:

Số đơn: DT1-2019-06546

Ngày nộp: 06/09/2019

Chủ đơn: NIPPON STEEL CORPORATION (JP)

Đại diện của Chủ đơn: VCCI-IP CO.,LTD

Bằng độc quyền sáng chế số: 17601

Năm yêu cầu duy trì hiệu lực: 3

**Cục Sở hữu trí tuệ thông báo:**

1. Yêu cầu duy trì hiệu lực Bằng độc quyền sáng chế nêu trên được chấp nhận.

2. Hiệu lực Bằng độc quyền sáng chế số 17601 được duy trì đến 10/10/2020.

**Nơi nhận:**

- Như trên;
- TT (để công bố);
- Lưu: VT, Hồ sơ.

**CỤC TRƯỞNG**



**Đinh Hữu Phí**

BỘ KHOA HỌC VÀ CÔNG NGHỆ  
CỤC SỞ HỮU TRÍ TUỆ

CỘNG HÒA XÃ HỘI CHỦ NGHĨA VIỆT NAM  
Độc lập - Tự do - Hạnh phúc

Số: *24087* /TB-SHTT

Hà Nội, ngày 02 tháng 12 năm 2019

**THÔNG BÁO**  
**Ghi nhận yêu cầu duy trì hiệu lực Bằng độc quyền sáng chế**

Kính gửi: Công ty TNHH một thành viên Sở hữu trí tuệ VCCI  
(VCCI-IP CO.,LTD)  
Tầng 8, Toà nhà VCCI, số 9 Đào Duy Anh, phường Phương mai,  
quận Đống Đa, thành phố Hà Nội

Căn cứ kết quả thẩm định yêu cầu duy trì hiệu lực Bằng độc quyền sáng chế:

Số đơn: DT1-2019-06547

Ngày nộp: 06/09/2019

Chủ đơn: HITACHI CONSUMER ELECTRONICS CO., LTD. (JP)

Đại diện của Chủ đơn: VCCI-IP CO.,LTD

Bằng độc quyền sáng chế số: 16088

Năm yêu cầu duy trì hiệu lực: 4

**Cục Sở hữu trí tuệ thông báo:**

1. Yêu cầu duy trì hiệu lực Bằng độc quyền sáng chế nêu trên được chấp nhận.

2. Hiệu lực Bằng độc quyền sáng chế số 16088 được duy trì đến 10/10/2020.

**Nơi nhận:**

- Như trên;
- TT (để công bố);
- Lưu: VT, Hồ sơ.

**CỤC TRƯỞNG**



**Đình Hữu Phí**

BỘ KHOA HỌC VÀ CÔNG NGHỆ  
CỤC SỞ HỮU TRÍ TUỆ

CỘNG HÒA XÃ HỘI CHỦ NGHĨA VIỆT NAM  
Độc lập - Tự do - Hạnh phúc

Số: 24088 /TB-SHTT

Hà Nội, ngày 02 tháng 7 năm 2019

## THÔNG BÁO

### Ghi nhận yêu cầu duy trì hiệu lực Bằng độc quyền sáng chế

Kính gửi: Công ty TNHH một thành viên Sở hữu trí tuệ VCCI  
(VCCI-IP CO.,LTD)  
Tầng 8, Toà nhà VCCI, số 9 Đào Duy Anh, phường Phương mai,  
quận Đống Đa, thành phố Hà Nội

Căn cứ kết quả thẩm định yêu cầu duy trì hiệu lực Bằng độc quyền sáng chế:

Số đơn: DT1-2019-06548

Ngày nộp: 06/09/2019

Chủ đơn: YKK CORPORATION (JP)

Đại diện của Chủ đơn: VCCI-IP CO.,LTD

Bằng độc quyền sáng chế số: 10733

Năm yêu cầu duy trì hiệu lực: 8

#### Cục Sở hữu trí tuệ thông báo:

1. Yêu cầu duy trì hiệu lực Bằng độc quyền sáng chế nêu trên được chấp nhận.

2. Hiệu lực Bằng độc quyền sáng chế số 10733 được duy trì đến 11/10/2020.

#### Nơi nhận:

- Như trên;
- TT (để công bố);
- Lưu: VT, Hồ sơ.

CỤC TRƯỞNG



Đinh Hữu Phí

BỘ KHOA HỌC VÀ CÔNG NGHỆ  
CỤC SỞ HỮU TRÍ TUỆ

CỘNG HOÀ XÃ HỘI CHỦ NGHĨA VIỆT NAM  
Độc lập - Tự do - Hạnh phúc

Số: ~~29089~~ /TB-SHTT

Hà Nội, ngày 02 tháng 12 năm 2019

## THÔNG BÁO

### Ghi nhận yêu cầu duy trì hiệu lực Bằng độc quyền sáng chế

Kính gửi: Công ty TNHH một thành viên Sở hữu trí tuệ VCCI  
(VCCI-IP CO.,LTD)  
Tầng 8, Toà nhà VCCI, số 9 Đào Duy Anh, phường Phương mai,  
quận Đống Đa, thành phố Hà Nội

Căn cứ kết quả thẩm định yêu cầu duy trì hiệu lực Bằng độc quyền sáng chế:

Số đơn: DT1-2019-06549

Ngày nộp: 06/09/2019

Chủ đơn: SUMITOMO ELECTRIC INDUSTRIES, LTD. (JP)

Đại diện của Chủ đơn: VCCI-IP CO.,LTD

Bằng độc quyền sáng chế số: 14666

Năm yêu cầu duy trì hiệu lực: 5

#### Cục Sở hữu trí tuệ thông báo:

1. Yêu cầu duy trì hiệu lực Bằng độc quyền sáng chế nêu trên được chấp nhận.
2. Hiệu lực Bằng độc quyền sáng chế số 14666 được duy trì đến 12/10/2020.

#### Nơi nhận:

- Như trên;
- TT (để công bố);
- Lưu: VT, Hồ sơ.

CỤC TRƯỞNG



Đinh Hữu Phí

BỘ KHOA HỌC VÀ CÔNG NGHỆ  
CỤC SỞ HỮU TRÍ TUỆ

CỘNG HÒA XÃ HỘI CHỦ NGHĨA VIỆT NAM  
Độc lập - Tự do - Hạnh phúc

Số: 29090 /TB-SHTT

Hà Nội, ngày 02 tháng 12 năm 2019

## THÔNG BÁO

### Ghi nhận yêu cầu duy trì hiệu lực Bằng độc quyền sáng chế

Kính gửi: Công ty TNHH một thành viên Sở hữu trí tuệ VCCI  
(VCCI-IP CO.,LTD)  
Tầng 8, Toà nhà VCCI, số 9 Đào Duy Anh, phường Phương mai,  
quận Đống Đa, thành phố Hà Nội

Căn cứ kết quả thẩm định yêu cầu duy trì hiệu lực Bằng độc quyền sáng chế:

Số đơn: DT1-2019-06550

Ngày nộp: 06/09/2019

Chủ đơn: HISAMITSU PHARMACEUTICAL CO., INC. (JP)

Đại diện của Chủ đơn: VCCI-IP CO.,LTD

Bằng độc quyền sáng chế số: 14661

Năm yêu cầu duy trì hiệu lực: 5

#### **Cục Sở hữu trí tuệ thông báo:**

1. Yêu cầu duy trì hiệu lực Bằng độc quyền sáng chế nêu trên được chấp nhận.

2. Hiệu lực Bằng độc quyền sáng chế số 14661 được duy trì đến 12/10/2020.

#### **Nơi nhận:**

- Như trên;
- TT (để công bố);
- Lưu: VT, Hồ sơ.

CỤC TRƯỞNG

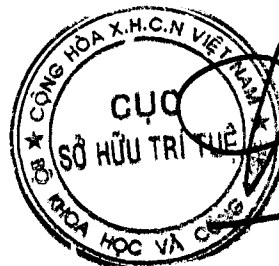

*Đinh Hữu Phí*  
Đinh Hữu Phí

BỘ KHOA HỌC VÀ CÔNG NGHỆ  
CỤC SỞ HỮU TRÍ TUỆ

CỘNG HÒA XÃ HỘI CHỦ NGHĨA VIỆT NAM  
Độc lập - Tự do - Hạnh phúc

Số: 24091 /TB-SHTT

Hà Nội, ngày 02 tháng 12 năm 2019

**THÔNG BÁO**  
**Ghi nhận yêu cầu duy trì hiệu lực Bằng độc quyền sáng chế**

Kính gửi: Công ty Luật TNHH Phạm và Liên danh (PHAM & ASSOCIATES)  
8 Trần Hưng Đạo, thành phố Hà Nội

Căn cứ kết quả thẩm định yêu cầu duy trì hiệu lực Bằng độc quyền sáng chế:

Số đơn: DT1-2019-06679

Ngày nộp: 09/09/2019

Chủ đơn: PETROTECHNOLOGIES, INC. (US)

Đại diện của Chủ đơn: PHAM & ASSOCIATES

Bằng độc quyền sáng chế số: 17604

Năm yêu cầu duy trì hiệu lực: 3

**Cục Sở hữu trí tuệ thông báo:**

1. Yêu cầu duy trì hiệu lực Bằng độc quyền sáng chế nêu trên được chấp nhận.
2. Hiệu lực Bằng độc quyền sáng chế số 17604 được duy trì đến 10/10/2020.

**Nơi nhận:**

- Như trên;
- TT (để công bố);
- Lưu: VT, Hồ sơ.

**CỤC TRƯỞNG**



**Đình Hữu Phí**



BỘ KHOA HỌC VÀ CÔNG NGHỆ  
CỤC SỞ HỮU TRÍ TUỆ

CỘNG HÒA XÃ HỘI CHỦ NGHĨA VIỆT NAM  
Độc lập - Tự do - Hạnh phúc

Số: 24092/TB-SHTT

Hà Nội, ngày 02 tháng 12 năm 2019

**THÔNG BÁO**  
**Ghi nhận yêu cầu duy trì hiệu lực Bằng độc quyền sáng chế**

Kính gửi: Công ty Luật TNHH Phạm và Liên danh (PHAM & ASSOCIATES)  
8 Trần Hưng Đạo, thành phố Hà Nội

Căn cứ kết quả thẩm định yêu cầu duy trì hiệu lực Bằng độc quyền sáng chế:

Số đơn: DT1-2019-06680

Ngày nộp: 09/09/2019

Chủ đơn: KYOUNG SUNG ENTERPRISE, INC. (KR)

Đại diện của Chủ đơn: PHAM & ASSOCIATES

Bằng độc quyền sáng chế số: 10633

Năm yêu cầu duy trì hiệu lực: 8

**Cục Sở hữu trí tuệ thông báo:**

1. Yêu cầu duy trì hiệu lực Bằng độc quyền sáng chế nêu trên được chấp nhận.
2. Hiệu lực Bằng độc quyền sáng chế số 10633 được duy trì đến 06/09/2020.

**Nơi nhận:**

- Như trên;
- TT (để công bố);
- Lưu: VT, Hồ sơ.

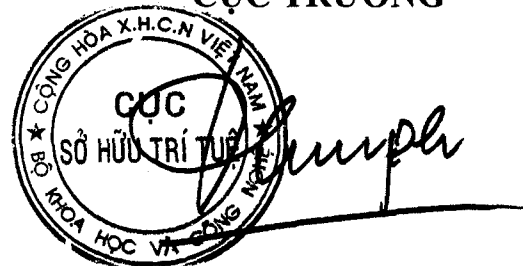
CỤC TRƯỞNG  

**Đinh Hữu Phí**

BỘ KHOA HỌC VÀ CÔNG NGHỆ  
CỤC SỞ HỮU TRÍ TUỆ

CỘNG HÒA XÃ HỘI CHỦ NGHĨA VIỆT NAM  
Độc lập - Tự do - Hạnh phúc

Số: 29083 /TB-SHTT

Hà Nội, ngày 02 tháng 12 năm 2019

**THÔNG BÁO**  
**Ghi nhận yêu cầu duy trì hiệu lực Bằng độc quyền sáng chế**

Kính gửi: Công ty Luật TNHH Thăng Phạm và Cộng sự  
(IP-MARK ASIA LAW FIRM)  
Tầng 4, nhà số 107 phố Núi Trúc, phường Kim Mã, quận Ba Đình,  
Tp. Hà Nội

Căn cứ kết quả thẩm định yêu cầu duy trì hiệu lực Bằng độc quyền sáng chế:

Số đơn: DT1-2019-06682

Ngày nộp: 09/09/2019

Chủ đơn: NATCO PHARMA LIMITED (IN)

Đại diện của Chủ đơn: IP-MARK ASIA LAW FIRM

Bằng độc quyền sáng chế số: 13227

Năm yêu cầu duy trì hiệu lực: 6

**Cục Sở hữu trí tuệ thông báo:**

1. Yêu cầu duy trì hiệu lực Bằng độc quyền sáng chế nêu trên được chấp nhận.

2. Hiệu lực Bằng độc quyền sáng chế số 13227 được duy trì đến 29/09/2020.

**Nơi nhận:**

- Như trên;
- TT (để công bố);
- Lưu: VT, Hồ sơ.

**CỤC TRƯỞNG**



**Đình Hữu Phí**

BỘ KHOA HỌC VÀ CÔNG NGHỆ  
CỤC SỞ HỮU TRÍ TUỆ

CỘNG HOÀ XÃ HỘI CHỦ NGHĨA VIỆT NAM  
Độc lập - Tự do - Hạnh phúc

Số: 24784 /TB-SHTT

Hà Nội, ngày 02 tháng 12 năm 2019

## THÔNG BÁO

### Ghi nhận yêu cầu duy trì hiệu lực Bằng độc quyền sáng chế

Kính gửi: Công ty Luật TNHH WINCO (WINCO LAW FIRM)  
Số 54 Trần Quốc Vượng, phường Dịch Vọng Hậu, quận Cầu Giấy,  
TP Hà Nội

Căn cứ kết quả thẩm định yêu cầu duy trì hiệu lực Bằng độc quyền sáng chế:

Số đơn: DT1-2019-06683

Ngày nộp: 09/09/2019

Chủ đơn: LS Industrial Systems Co., Ltd. (KR)

Đại diện của Chủ đơn: WINCO LAW FIRM

Bằng độc quyền sáng chế số: 8149

Năm yêu cầu duy trì hiệu lực: 11

#### Cục Sở hữu trí tuệ thông báo:

1. Yêu cầu duy trì hiệu lực Bằng độc quyền sáng chế nêu trên được chấp nhận.
2. Hiệu lực Bằng độc quyền sáng chế số 8149 được duy trì đến 28/12/2020.

#### Nơi nhận:

- Như trên;
- TT (để công bố);
- Lưu: VT, Hồ sơ.

CỤC TRƯỞNG



Đinh Hữu Phí

BỘ KHOA HỌC VÀ CÔNG NGHỆ  
CỤC SỞ HỮU TRÍ TUỆ

CỘNG HÒA XÃ HỘI CHỦ NGHĨA VIỆT NAM  
Độc lập - Tự do - Hạnh phúc

Số: 29095 /TB-SHTT

Hà Nội, ngày 02 tháng 12 năm 2019

## THÔNG BÁO

### Ghi nhận yêu cầu duy trì hiệu lực Bằng độc quyền sáng chế

Kính gửi: Công ty Luật TNHH WINCO (WINCO LAW FIRM)  
Số 54 Trần Quốc Vượng, phường Dịch Vọng Hậu, quận Cầu Giấy,  
TP Hà Nội

Căn cứ kết quả thẩm định yêu cầu duy trì hiệu lực Bằng độc quyền sáng chế:

Số đơn: DT1-2019-06684

Ngày nộp: 09/09/2019

Chủ đơn: LS INDUSTRIAL SYSTEMS CO., LTD. (KR)

Đại diện của Chủ đơn: WINCO LAW FIRM

Bằng độc quyền sáng chế số: 8944

Năm yêu cầu duy trì hiệu lực: 10

#### Cục Sở hữu trí tuệ thông báo:

1. Yêu cầu duy trì hiệu lực Bằng độc quyền sáng chế nêu trên được chấp nhận.
2. Hiệu lực Bằng độc quyền sáng chế số 8944 được duy trì đến 27/12/2020.

#### Nơi nhận:

- Như trên;
- TT (để công bố);
- Lưu: VT, Hồ sơ.

CỤC TRƯỞNG



Đinh Hữu Phí

BỘ KHOA HỌC VÀ CÔNG NGHỆ  
CỤC SỞ HỮU TRÍ TUỆ

CỘNG HOÀ XÃ HỘI CHỦ NGHĨA VIỆT NAM  
Độc lập - Tự do - Hạnh phúc

Số: 24796 /TB-SHTT

Hà Nội, ngày 02 tháng 12 năm 2019

**THÔNG BÁO**  
**Ghi nhận yêu cầu duy trì hiệu lực Bằng độc quyền sáng chế**

Kính gửi: Công ty Luật TNHH WINCO (WINCO LAW FIRM)  
Số 54 Trần Quốc Vượng, phường Dịch Vọng Hậu, quận Cầu Giấy,  
TP Hà Nội

Căn cứ kết quả thẩm định yêu cầu duy trì hiệu lực Bằng độc quyền sáng chế:

Số đơn: DT1-2019-06685

Ngày nộp: 09/09/2019

Chủ đơn: LS Industrial Systems Co., Ltd. (KR)

Đại diện của Chủ đơn: WINCO LAW FIRM

Bằng độc quyền sáng chế số: 6766

Năm yêu cầu duy trì hiệu lực: 13

**Cục Sở hữu trí tuệ thông báo:**

1. Yêu cầu duy trì hiệu lực Bằng độc quyền sáng chế nêu trên được chấp nhận.
2. Hiệu lực Bằng độc quyền sáng chế số 6766 được duy trì đến 21/12/2020. *ke*

**Nơi nhận:**

- Như trên;
- TT (để công bố);
- Lưu: VT, Hồ sơ.

**CỤC TRƯỞNG**



**Đinh Hữu Phí**

BỘ KHOA HỌC VÀ CÔNG NGHỆ  
CỤC SỞ HỮU TRÍ TUỆ

CỘNG HÒA XÃ HỘI CHỦ NGHĨA VIỆT NAM  
Độc lập - Tự do - Hạnh phúc

Số: 29097 /TB-SHTT

Hà Nội, ngày 02 tháng 12 năm 2019

## THÔNG BÁO

### Ghi nhận yêu cầu duy trì hiệu lực Bằng độc quyền sáng chế

Kính gửi: Công ty Luật TNHH WINCO (WINCO LAW FIRM)  
Số 54 Trần Quốc Vượng, phường Dịch Vọng Hậu, quận Cầu Giấy,  
TP Hà Nội

Căn cứ kết quả thẩm định yêu cầu duy trì hiệu lực Bằng độc quyền sáng chế:

Số đơn: DT1-2019-06686

Ngày nộp: 09/09/2019

Chủ đơn: LS Industrial Systems Co., Ltd. (KR)

Đại diện của Chủ đơn: WINCO LAW FIRM

Bằng độc quyền sáng chế số: 6765

Năm yêu cầu duy trì hiệu lực: 13

#### Cục Sở hữu trí tuệ thông báo:

1. Yêu cầu duy trì hiệu lực Bằng độc quyền sáng chế nêu trên được chấp nhận.
2. Hiệu lực Bằng độc quyền sáng chế số 6765 được duy trì đến 21/12/2020.

#### Nơi nhận:

- Như trên;
- TT (để công bố);
- Lưu: VT, Hồ sơ.

CỤC TRƯỞNG



*Dinh Hữu Phí*  
Dinh Hữu Phí

BỘ KHOA HỌC VÀ CÔNG NGHỆ  
CỤC SỞ HỮU TRÍ TUỆ

CỘNG HÒA XÃ HỘI CHỦ NGHĨA VIỆT NAM  
Độc lập - Tự do - Hạnh phúc

Số: 24098 /TB-SHTT

Hà Nội, ngày 02 tháng 12 năm 2019

## THÔNG BÁO

### Ghi nhận yêu cầu duy trì hiệu lực Bằng độc quyền sáng chế

Kính gửi: Công ty Luật TNHH WINCO (WINCO LAW FIRM)  
Số 54 Trần Quốc Vượng, phường Dịch Vọng Hậu, quận Cầu Giấy,  
TP Hà Nội

Căn cứ kết quả thẩm định yêu cầu duy trì hiệu lực Bằng độc quyền sáng chế:

Số đơn: DT1-2019-06687

Ngày nộp: 09/09/2019

Chủ đơn: LG INDUSTRIAL SYSTEMS CO., LTD. (KR)

Đại diện của Chủ đơn: WINCO LAW FIRM

Bằng độc quyền sáng chế số: 5350

Năm yêu cầu duy trì hiệu lực: 15

#### **Cục Sở hữu trí tuệ thông báo:**

1. Yêu cầu duy trì hiệu lực Bằng độc quyền sáng chế nêu trên được chấp nhận.
2. Hiệu lực Bằng độc quyền sáng chế số 5350 được duy trì đến 20/12/2020. *K*

#### **Nơi nhận:**

- Như trên;
- TT (để công bố);
- Lưu: VT, Hồ sơ.

**CỤC TRƯỞNG**

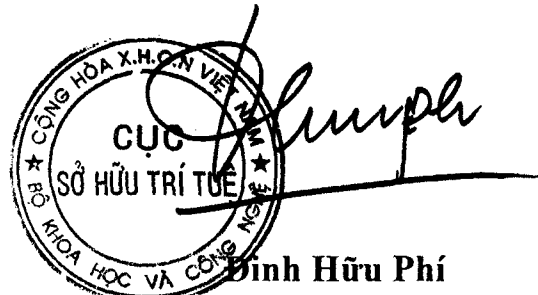

BỘ KHOA HỌC VÀ CÔNG NGHỆ  
CỤC SỞ HỮU TRÍ TUỆ

CỘNG HÒA XÃ HỘI CHỦ NGHĨA VIỆT NAM  
Độc lập - Tự do - Hạnh phúc

Số: 29199 /TB-SHTT

Hà Nội, ngày 02 tháng 12 năm 2019

**THÔNG BÁO**  
**Ghi nhận yêu cầu duy trì hiệu lực Bằng độc quyền sáng chế**

Kính gửi: Công ty Luật TNHH WINCO (WINCO LAW FIRM)  
Số 54 Trần Quốc Vượng, phường Dịch Vọng Hậu, quận Cầu Giấy,  
TP Hà Nội

Căn cứ kết quả thẩm định yêu cầu duy trì hiệu lực Bằng độc quyền sáng chế:

Số đơn: DT1-2019-06688

Ngày nộp: 09/09/2019

Chủ đơn: LS INDUSTRIAL SYSTEMS CO., LTD. (KR)

Đại diện của Chủ đơn: WINCO LAW FIRM

Bằng độc quyền sáng chế số: 9892

Năm yêu cầu duy trì hiệu lực: 9

**Cục Sở hữu trí tuệ thông báo:**

1. Yêu cầu duy trì hiệu lực Bằng độc quyền sáng chế nêu trên được chấp nhận.
2. Hiệu lực Bằng độc quyền sáng chế số 9892 được duy trì đến 06/12/2020. *16*

**Nơi nhận:**

- Như trên;
- TT (để công bố);
- Lưu: VT, Hồ sơ.

**CỤC TRƯỞNG**



**Đinh Hữu Phí**



BỘ KHOA HỌC VÀ CÔNG NGHỆ  
CỤC SỞ HỮU TRÍ TUỆ

CỘNG HÒA XÃ HỘI CHỦ NGHĨA VIỆT NAM  
Độc lập - Tự do - Hạnh phúc

Số: 24700 /TB-SHTT

Hà Nội, ngày 02 tháng 12 năm 2019

## THÔNG BÁO

### Ghi nhận yêu cầu duy trì hiệu lực Bằng độc quyền sáng chế

Kính gửi: Công ty Luật TNHH WINCO (WINCO LAW FIRM)  
Số 54 Trần Quốc Vượng, phường Dịch Vọng Hậu, quận Cầu Giấy,  
TP Hà Nội

Căn cứ kết quả thẩm định yêu cầu duy trì hiệu lực Bằng độc quyền sáng chế:

Số đơn: DT1-2019-06689

Ngày nộp: 09/09/2019

Chủ đơn: LG Industrial Systems Co., Ltd. (KR)

Đại diện của Chủ đơn: WINCO LAW FIRM

Bằng độc quyền sáng chế số: 3314

Năm yêu cầu duy trì hiệu lực: 19

#### **Cục Sở hữu trí tuệ thông báo:**

1. Yêu cầu duy trì hiệu lực Bằng độc quyền sáng chế nêu trên được chấp nhận.
2. Hiệu lực Bằng độc quyền sáng chế số 3314 được duy trì đến 04/12/2020. *ke*

#### **Nơi nhận:**

- Như trên;
- TT (để công bố);
- Lưu: VT, Hồ sơ.

**CỤC TRƯỞNG**



**Đinh Hữu Phí**

BỘ KHOA HỌC VÀ CÔNG NGHỆ  
CỤC SỞ HỮU TRÍ TUỆ

CỘNG HÒA XÃ HỘI CHỦ NGHĨA VIỆT NAM  
Độc lập - Tự do - Hạnh phúc

Số: 24-101 /TB-SHTT

Hà Nội, ngày 02 tháng 12 năm 2019

**THÔNG BÁO**  
**Ghi nhận yêu cầu duy trì hiệu lực Bằng độc quyền sáng chế**

Kính gửi: Công ty Luật TNHH WINCO (WINCO LAW FIRM)  
Số 54 Trần Quốc Vượng, phường Dịch Vọng Hậu, quận Cầu Giấy,  
TP Hà Nội

Căn cứ kết quả thẩm định yêu cầu duy trì hiệu lực Bằng độc quyền sáng chế:

Số đơn: DT1-2019-06690

Ngày nộp: 09/09/2019

Chủ đơn: LS INDUSTRIAL SYSTEMS CO., LTD. (KR)

Đại diện của Chủ đơn: WINCO LAW FIRM

Bằng độc quyền sáng chế số: 9880

Năm yêu cầu duy trì hiệu lực: 9

**Cục Sở hữu trí tuệ thông báo:**

1. Yêu cầu duy trì hiệu lực Bằng độc quyền sáng chế nêu trên được chấp nhận.
2. Hiệu lực Bằng độc quyền sáng chế số 9880 được duy trì đến 29/11/2020. *KE*

**Nơi nhận:**

- Như trên;
- TT (để công bố);
- Lưu: VT, Hồ sơ.

**CỤC TRƯỞNG**



**Đinh Hữu Phí**

BỘ KHOA HỌC VÀ CÔNG NGHỆ  
CỤC SỞ HỮU TRÍ TUỆ

CỘNG HÒA XÃ HỘI CHỦ NGHĨA VIỆT NAM  
Độc lập - Tự do - Hạnh phúc

Số: 24702 /TB-SHTT

Hà Nội, ngày 02 tháng 12 năm 2019

## THÔNG BÁO

### Ghi nhận yêu cầu duy trì hiệu lực Bằng độc quyền sáng chế

Kính gửi: Công ty Luật TNHH WINCO (WINCO LAW FIRM)  
Số 54 Trần Quốc Vượng, phường Dịch Vọng Hậu, quận Cầu Giấy,  
TP Hà Nội

Căn cứ kết quả thẩm định yêu cầu duy trì hiệu lực Bằng độc quyền sáng chế:

Số đơn: DT1-2019-06691

Ngày nộp: 09/09/2019

Chủ đơn: LS Industrial Systems Co., Ltd. (KR)

Đại diện của Chủ đơn: WINCO LAW FIRM

Bằng độc quyền sáng chế số: 10887

Năm yêu cầu duy trì hiệu lực: 8

#### Cục Sở hữu trí tuệ thông báo:

1. Yêu cầu duy trì hiệu lực Bằng độc quyền sáng chế nêu trên được chấp nhận.

2. Hiệu lực Bằng độc quyền sáng chế số 10887 được duy trì đến 26/11/2020.

#### Nơi nhận:

- Như trên;
- TT (để công bố);
- Lưu: VT, Hồ sơ.

CỤC TRƯỞNG



Đinh Hữu Phí

BỘ KHOA HỌC VÀ CÔNG NGHỆ  
CỤC SỞ HỮU TRÍ TUỆ

CỘNG HÒA XÃ HỘI CHỦ NGHĨA VIỆT NAM  
Độc lập - Tự do - Hạnh phúc

Số: 29703 /TB-SHTT

Hà Nội, ngày 02 tháng 9 năm 2019

## THÔNG BÁO

### Ghi nhận yêu cầu duy trì hiệu lực Bằng độc quyền sáng chế

Kính gửi: Công ty Luật TNHH WINCO (WINCO LAW FIRM)  
Số 54 Trần Quốc Vượng, phường Dịch Vọng Hậu, quận Cầu Giấy,  
TP Hà Nội

Căn cứ kết quả thẩm định yêu cầu duy trì hiệu lực Bằng độc quyền sáng chế:

Số đơn: DT1-2019-06692

Ngày nộp: 09/09/2019

Chủ đơn: LS INDUSTRIAL SYSTEMS CO., LTD. (KR)

Đại diện của Chủ đơn: WINCO LAW FIRM

Bằng độc quyền sáng chế số: 8869

Năm yêu cầu duy trì hiệu lực: 10

#### **Cục Sở hữu trí tuệ thông báo:**

1. Yêu cầu duy trì hiệu lực Bằng độc quyền sáng chế nêu trên được chấp nhận.
2. Hiệu lực Bằng độc quyền sáng chế số 8869 được duy trì đến 22/11/2020. *hc*

#### **Nơi nhận:**

- Như trên;
- TT (để công bố);
- Lưu: VT, Hồ sơ.

**CỤC TRƯỞNG**

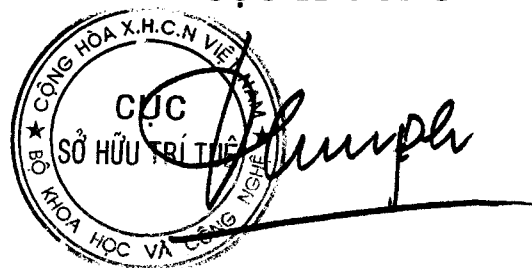

**Đinh Hữu Phí**

BỘ KHOA HỌC VÀ CÔNG NGHỆ  
CỤC SỞ HỮU TRÍ TUỆ

CỘNG HÒA XÃ HỘI CHỦ NGHĨA VIỆT NAM  
Độc lập - Tự do - Hạnh phúc

Số: 24104 /TB-SHTT

Hà Nội, ngày 02 tháng 12 năm 2019

## THÔNG BÁO

### Ghi nhận yêu cầu duy trì hiệu lực Bằng độc quyền sáng chế

Kính gửi: Công ty Luật TNHH WINCO (WINCO LAW FIRM)  
Số 54 Trần Quốc Vượng, phường Dịch Vọng Hậu, quận Cầu Giấy,  
TP Hà Nội

Căn cứ kết quả thẩm định yêu cầu duy trì hiệu lực Bằng độc quyền sáng chế:

Số đơn: DT1-2019-06693

Ngày nộp: 09/09/2019

Chủ đơn: LS Industrial Systems Co., Ltd. (KR)

Đại diện của Chủ đơn: WINCO LAW FIRM

Bằng độc quyền sáng chế số: 10802

Năm yêu cầu duy trì hiệu lực: 8

#### Cục Sở hữu trí tuệ thông báo:

1. Yêu cầu duy trì hiệu lực Bằng độc quyền sáng chế nêu trên được chấp nhận.
2. Hiệu lực Bằng độc quyền sáng chế số 10802 được duy trì đến 05/11/2020.

#### Nơi nhận:

- Như trên;
- TT (để công bố);
- Lưu: VT, Hồ sơ.

CỤC TRƯỞNG



Đinh Hữu Phí

BỘ KHOA HỌC VÀ CÔNG NGHỆ  
CỤC SỞ HỮU TRÍ TUỆ

CỘNG HÒA XÃ HỘI CHỦ NGHĨA VIỆT NAM  
Độc lập - Tự do - Hạnh phúc

Số: 29705 /TB-SHTT

Hà Nội, ngày 02 tháng 12 năm 2019

## THÔNG BÁO

### Ghi nhận yêu cầu duy trì hiệu lực Bằng độc quyền sáng chế

Kính gửi: Công ty Luật TNHH WINCO (WINCO LAW FIRM)  
Số 54 Trần Quốc Vượng, phường Dịch Vọng Hậu, quận Cầu Giấy,  
TP Hà Nội

Căn cứ kết quả thẩm định yêu cầu duy trì hiệu lực Bằng độc quyền sáng chế:

Số đơn: DT1-2019-06694

Ngày nộp: 09/09/2019

Chủ đơn: LG INDUSTRIAL SYSTEMS CO., LTD. (KR)

Đại diện của Chủ đơn: WINCO LAW FIRM

Bằng độc quyền sáng chế số: 2750

Năm yêu cầu duy trì hiệu lực: 20

#### Cục Sở hữu trí tuệ thông báo:

1. Yêu cầu duy trì hiệu lực Bằng độc quyền sáng chế nêu trên được chấp nhận.

2. Hiệu lực Bằng độc quyền sáng chế số 2750 được duy trì đến 26/10/2020. *ke*

#### Nơi nhận:

- Như trên;
- TT (để công bố);
- Lưu: VT, Hồ sơ.

CỤC TRƯỞNG



Đinh Hữu Phí

BỘ KHOA HỌC VÀ CÔNG NGHỆ  
CỤC SỞ HỮU TRÍ TUỆ

CỘNG HÒA XÃ HỘI CHỦ NGHĨA VIỆT NAM  
Độc lập - Tự do - Hạnh phúc

Số: 24706 /TB-SHTT

Hà Nội, ngày 02 tháng 12 năm 2019

**THÔNG BÁO**  
**Ghi nhận yêu cầu duy trì hiệu lực Bằng độc quyền sáng chế**

Kính gửi: Công ty Luật TNHH WINCO (WINCO LAW FIRM)  
Số 54 Trần Quốc Vượng, phường Dịch Vọng Hậu, quận Cầu Giấy,  
TP Hà Nội

Căn cứ kết quả thẩm định yêu cầu duy trì hiệu lực Bằng độc quyền sáng chế:

Số đơn: DT1-2019-06695

Ngày nộp: 09/09/2019

Chủ đơn: LS INDUSTRIAL SYSTEMS CO., LTD. (KR)

Đại diện của Chủ đơn: WINCO LAW FIRM

Bằng độc quyền sáng chế số: 8006

Năm yêu cầu duy trì hiệu lực: 11

**Cục Sở hữu trí tuệ thông báo:**

1. Yêu cầu duy trì hiệu lực Bằng độc quyền sáng chế nêu trên được chấp nhận.
2. Hiệu lực Bằng độc quyền sáng chế số 8006 được duy trì đến 19/10/2020. *ke*

**Nơi nhận:**

- Như trên;
- TT (để công bố);
- Lưu: VT, Hồ sơ.

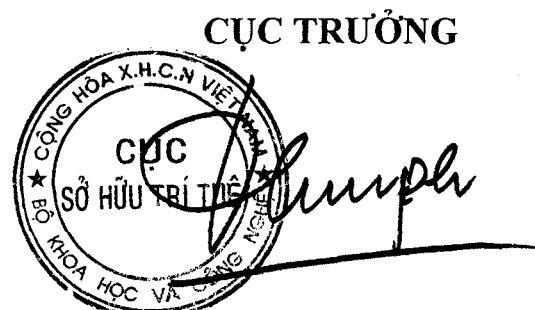

**Đinh Hữu Phí**

BỘ KHOA HỌC VÀ CÔNG NGHỆ  
CỤC SỞ HỮU TRÍ TUỆ

CỘNG HÒA XÃ HỘI CHỦ NGHĨA VIỆT NAM  
Độc lập - Tự do - Hạnh phúc

Số: 29707 /TB-SHTT

Hà Nội, ngày 02 tháng 12 năm 2019

## THÔNG BÁO

### Ghi nhận yêu cầu duy trì hiệu lực Bằng độc quyền sáng chế

Kính gửi: Công ty Luật TNHH WINCO (WINCO LAW FIRM)  
Số 54 Trần Quốc Vượng, phường Dịch Vọng Hậu, quận Cầu Giấy,  
TP Hà Nội

Căn cứ kết quả thẩm định yêu cầu duy trì hiệu lực Bằng độc quyền sáng chế:

Số đơn: DT1-2019-06696

Ngày nộp: 09/09/2019

Chủ đơn: LS INDUSTRIAL SYSTEMS CO., LTD. (KR)

Đại diện của Chủ đơn: WINCO LAW FIRM

Bằng độc quyền sáng chế số: 8005

Năm yêu cầu duy trì hiệu lực: 11

#### Cục Sở hữu trí tuệ thông báo:

1. Yêu cầu duy trì hiệu lực Bằng độc quyền sáng chế nêu trên được chấp nhận.
2. Hiệu lực Bằng độc quyền sáng chế số 8005 được duy trì đến 19/10/2020. *ke*

#### Nơi nhận:

- Như trên;
- TT (để công bố);
- Lưu: VT, Hồ sơ.

CỤC TRƯỞNG



Đinh Hữu Phí



BỘ KHOA HỌC VÀ CÔNG NGHỆ  
CỤC SỞ HỮU TRÍ TUỆ

CỘNG HÒA XÃ HỘI CHỦ NGHĨA VIỆT NAM  
Độc lập - Tự do - Hạnh phúc

Số: 29708 /TB-SHTT

Hà Nội, ngày 02 tháng 12 năm 2019

## THÔNG BÁO

### Ghi nhận yêu cầu duy trì hiệu lực Bằng độc quyền sáng chế

Kính gửi: Công ty Luật TNHH WINCO (WINCO LAW FIRM)  
Số 54 Trần Quốc Vượng, phường Dịch Vọng Hậu, quận Cầu Giấy,  
TP Hà Nội

Căn cứ kết quả thẩm định yêu cầu duy trì hiệu lực Bằng độc quyền sáng chế:

Số đơn: DT1-2019-06697

Ngày nộp: 09/09/2019

Chủ đơn: LS INDUSTRIAL SYSTEMS CO., LTD. (KR)

Đại diện của Chủ đơn: WINCO LAW FIRM

Bằng độc quyền sáng chế số: 8004

Năm yêu cầu duy trì hiệu lực: 11

#### Cục Sở hữu trí tuệ thông báo:

1. Yêu cầu duy trì hiệu lực Bằng độc quyền sáng chế nêu trên được chấp nhận.

2. Hiệu lực Bằng độc quyền sáng chế số 8004 được duy trì đến 19/10/2020. *ke*

#### Nơi nhận:

- Như trên;
- TT (để công bố);
- Lưu: VT, Hồ sơ.

CỤC TRƯỞNG



Đinh Hữu Phí

BỘ KHOA HỌC VÀ CÔNG NGHỆ  
CỤC SỞ HỮU TRÍ TUỆ

CỘNG HOÀ XÃ HỘI CHỦ NGHĨA VIỆT NAM  
Độc lập - Tự do - Hạnh phúc

Số: 29-109 /TB-SHTT

Hà Nội, ngày 02 tháng 12 năm 2019

**THÔNG BÁO**  
**Ghi nhận yêu cầu duy trì hiệu lực Bằng độc quyền sáng chế**

Kính gửi: Công ty TNHH Sở hữu trí tuệ VIPATCO (VIPATCO CO., LTD.)  
Số 15, ngõ 16, đường Tả Thanh Oai, xã Tả Thanh Oai, huyện Thanh Trì,  
TP Hà Nội

Căn cứ kết quả thẩm định yêu cầu duy trì hiệu lực Bằng độc quyền sáng chế:

Số đơn: DT1-2019-06698

Ngày nộp: 09/09/2019

Chủ đơn: GRIREM ADVANCED MATERIALS CO., LTD. (CN)

Đại diện của Chủ đơn: VIPATCO CO., LTD.

Bằng độc quyền sáng chế số: 15960

Năm yêu cầu duy trì hiệu lực: 4

**Cục Sở hữu trí tuệ thông báo:**

1. Yêu cầu duy trì hiệu lực Bằng độc quyền sáng chế nêu trên được chấp nhận.
2. Hiệu lực Bằng độc quyền sáng chế số 15960 được duy trì đến 12/09/2020.

**Nơi nhận:**

- Như trên;
- TT (để công bố);
- Lưu: VT, Hồ sơ.

**CỤC TRƯỞNG**



**Đinh Hữu Phí**

BỘ KHOA HỌC VÀ CÔNG NGHỆ  
CỤC SỞ HỮU TRÍ TUỆ

CỘNG HÒA XÃ HỘI CHỦ NGHĨA VIỆT NAM  
Độc lập - Tự do - Hạnh phúc

Số: 29/110 /TB-SHTT

Hà Nội, ngày 02 tháng 12 năm 2019

## THÔNG BÁO

### Ghi nhận yêu cầu duy trì hiệu lực Bằng độc quyền sáng chế

Kính gửi: Công ty TNHH T&T INVENMARK Sở hữu trí tuệ Quốc tế  
(T&T INVENMARK CO., LTD.)  
Phòng 101, tòa nhà 30 Nguyễn Du, phường Bùi Thị Xuân,  
quận Hai Bà Trưng, TP. Hà Nội

Căn cứ kết quả thẩm định yêu cầu duy trì hiệu lực Bằng độc quyền sáng chế:

Số đơn: DT1-2019-06699

Ngày nộp: 09/09/2019

Chủ đơn: Nippon Koei Co., Ltd. (JP)

Đại diện của Chủ đơn: T&T INVENMARK CO., LTD.

Bằng độc quyền sáng chế số: 18575

Năm yêu cầu duy trì hiệu lực: 3

#### Cục Sở hữu trí tuệ thông báo:

1. Yêu cầu duy trì hiệu lực Bằng độc quyền sáng chế nêu trên được chấp nhận.

2. Hiệu lực Bằng độc quyền sáng chế số 18575 được duy trì đến 26/02/2021.

#### Nơi nhận:

- Như trên;
- TT (để công bố);
- Lưu: VT, Hồ sơ.

CỤC TRƯỞNG



Đinh Hữu Phí

BỘ KHOA HỌC VÀ CÔNG NGHỆ  
CỤC SỞ HỮU TRÍ TUỆ

CỘNG HÒA XÃ HỘI CHỦ NGHĨA VIỆT NAM  
Độc lập - Tự do - Hạnh phúc

Số: 29/111 /TB-SHTT

Hà Nội, ngày 02 tháng 12 năm 2019

## THÔNG BÁO

### Ghi nhận yêu cầu duy trì hiệu lực Bằng độc quyền sáng chế

Kính gửi: Công ty TNHH Ban Ca (BANCA)  
15B Triệu Việt Vương, thành phố Hà Nội

Căn cứ kết quả thẩm định yêu cầu duy trì hiệu lực Bằng độc quyền sáng chế:

Số đơn: DT1-2019-06702

Ngày nộp: 09/09/2019

Chủ đơn: BOEHRINGER INGELHEIM INTERNATIONAL GMBH (DE)

Đại diện của Chủ đơn: BANCA

Bằng độc quyền sáng chế số: 4540

Năm yêu cầu duy trì hiệu lực: 16

#### Cục Sở hữu trí tuệ thông báo:

1. Yêu cầu duy trì hiệu lực Bằng độc quyền sáng chế nêu trên được chấp nhận.
2. Hiệu lực Bằng độc quyền sáng chế số 4540 được duy trì đến 16/02/2020. *ke*

#### Nơi nhận:

- Như trên;
- TT (để công bố);
- Lưu: VT, Hồ sơ.

CỤC TRƯỞNG

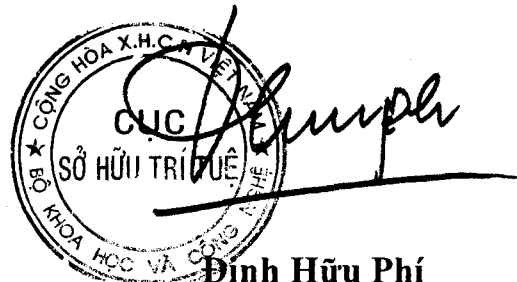

BỘ KHOA HỌC VÀ CÔNG NGHỆ  
CỤC SỞ HỮU TRÍ TUỆ

CỘNG HOÀ XÃ HỘI CHỦ NGHĨA VIỆT NAM  
Độc lập - Tự do - Hạnh phúc

Số: 28112 /TB-SHTT

Hà Nội, ngày 02 tháng 12 năm 2019

**THÔNG BÁO**  
**Ghi nhận yêu cầu duy trì hiệu lực Bằng độc quyền sáng chế**

Kính gửi: Công ty TNHH Ban Ca (BANCA)  
15B Triệu Việt Vương, thành phố Hà Nội

Căn cứ kết quả thẩm định yêu cầu duy trì hiệu lực Bằng độc quyền sáng chế:

Số đơn: DT1-2019-06703

Ngày nộp: 09/09/2019

Chủ đơn: MITSUI CHEMICALS, INC. (JP)

Đại diện của Chủ đơn: BANCA

Bằng độc quyền sáng chế số: 7251

Năm yêu cầu duy trì hiệu lực: 12

**Cục Sở hữu trí tuệ thông báo:**

1. Yêu cầu duy trì hiệu lực Bằng độc quyền sáng chế nêu trên được chấp nhận.
2. Hiệu lực Bằng độc quyền sáng chế số 7251 được duy trì đến 08/09/2020.

**Nơi nhận:**

- Như trên;
- TT (để công bố);
- Lưu: VT, Hồ sơ.

**CỤC TRƯỞNG**

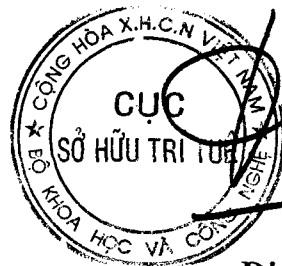

**Đinh Hữu Phí**

BỘ KHOA HỌC VÀ CÔNG NGHỆ  
CỤC SỞ HỮU TRÍ TUỆ

CỘNG HÒA XÃ HỘI CHỦ NGHĨA VIỆT NAM  
Độc lập - Tự do - Hạnh phúc

Số: 2913 /TB-SHTT

Hà Nội, ngày 02 tháng 12 năm 2019

**THÔNG BÁO**  
**Ghi nhận yêu cầu duy trì hiệu lực Bằng độc quyền sáng chế**

Kính gửi: Công ty TNHH Ban Ca (BANCA)  
15B Triệu Việt Vương, thành phố Hà Nội

Căn cứ kết quả thẩm định yêu cầu duy trì hiệu lực Bằng độc quyền sáng chế:

Số đơn: DT1-2019-06704

Ngày nộp: 09/09/2019

Chủ đơn: BOEHRINGER INGELHEIM PHARMA GMBH & CO. KG  
(DE)

Đại diện của Chủ đơn: BANCA

Bằng độc quyền sáng chế số: 7253

Năm yêu cầu duy trì hiệu lực: 12

**Cục Sở hữu trí tuệ thông báo:**

1. Yêu cầu duy trì hiệu lực Bằng độc quyền sáng chế nêu trên được chấp nhận.
2. Hiệu lực Bằng độc quyền sáng chế số 7253 được duy trì đến 08/09/2020. *hc*

**Nơi nhận:**

- Như trên;
- TT (để công bố);
- Lưu: VT, Hồ sơ.

**CỤC TRƯỞNG**



**Đinh Hữu Phí**

BỘ KHOA HỌC VÀ CÔNG NGHỆ  
CỤC SỞ HỮU TRÍ TUỆ

CỘNG HÒA XÃ HỘI CHỦ NGHĨA VIỆT NAM  
Độc lập - Tự do - Hạnh phúc

Số: 24114 /TB-SHTT

Hà Nội, ngày 02 tháng 12 năm 2019

## THÔNG BÁO

### Ghi nhận yêu cầu duy trì hiệu lực Bằng độc quyền sáng chế

Kính gửi: Công ty TNHH Ban Ca (BANCA)  
15B Triệu Việt Vương, thành phố Hà Nội

Căn cứ kết quả thẩm định yêu cầu duy trì hiệu lực Bằng độc quyền sáng chế:

Số đơn: DT1-2019-06705

Ngày nộp: 09/09/2019

Chủ đơn: UNILEVER N.V. (NL)

Đại diện của Chủ đơn: BANCA

Bằng độc quyền sáng chế số: 13143

Năm yêu cầu duy trì hiệu lực: 6

#### **Cục Sở hữu trí tuệ thông báo:**

1. Yêu cầu duy trì hiệu lực Bằng độc quyền sáng chế nêu trên được chấp nhận.

2. Hiệu lực Bằng độc quyền sáng chế số 13143 được duy trì đến 08/09/2020. *hc*

#### **Nơi nhận:**

- Như trên;
- TT (để công bố);
- Lưu: VT, Hồ sơ.

CỤC TRƯỞNG

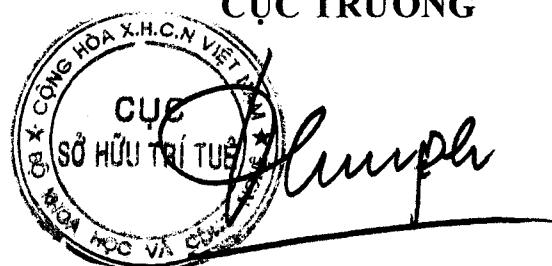

The stamp is circular with the text 'CỤC SỞ HỮU TRÍ TUỆ' in the center and 'CỘNG HÒA XÃ HỘI CHỦ NGHĨA VIỆT NAM' around the perimeter. A handwritten signature is written over the stamp.

**Đinh Hữu Phí**

BỘ KHOA HỌC VÀ CÔNG NGHỆ  
CỤC SỞ HỮU TRÍ TUỆ

CỘNG HÒA XÃ HỘI CHỦ NGHĨA VIỆT NAM  
Độc lập - Tự do - Hạnh phúc

Số: *29-115* /TB-SHTT

Hà Nội, ngày *02* tháng *12* năm 2019

**THÔNG BÁO**  
**Ghi nhận yêu cầu duy trì hiệu lực Bằng độc quyền sáng chế**

Kính gửi: Công ty TNHH Ban Ca (BANCA)  
15B Triệu Việt Vương, thành phố Hà Nội

Căn cứ kết quả thẩm định yêu cầu duy trì hiệu lực Bằng độc quyền sáng chế:

Số đơn: DT1-2019-06706

Ngày nộp: 09/09/2019

Chủ đơn: UNILEVER N.V. (NL)

Đại diện của Chủ đơn: BANCA

Bằng độc quyền sáng chế số: 13144

Năm yêu cầu duy trì hiệu lực: 6

**Cục Sở hữu trí tuệ thông báo:**

1. Yêu cầu duy trì hiệu lực Bằng độc quyền sáng chế nêu trên được chấp nhận.
2. Hiệu lực Bằng độc quyền sáng chế số 13144 được duy trì đến 08/09/2020.

**Nơi nhận:**

- Như trên;
- TT (để công bố);
- Lưu: VT, Hồ sơ.

**CỤC TRƯỞNG**

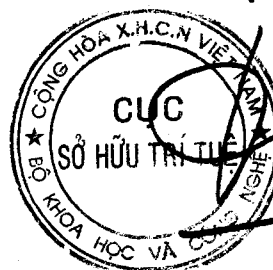

**Đình Hữu Phí**



BỘ KHOA HỌC VÀ CÔNG NGHỆ  
CỤC SỞ HỮU TRÍ TUỆ

CỘNG HÒA XÃ HỘI CHỦ NGHĨA VIỆT NAM  
Độc lập - Tự do - Hạnh phúc

Số: 29116 /TB-SHTT

Hà Nội, ngày 02 tháng 12 năm 2019

## THÔNG BÁO

### Ghi nhận yêu cầu duy trì hiệu lực Bằng độc quyền sáng chế

Kính gửi: Công ty TNHH Ban Ca (BANCA)  
15B Triệu Việt Vương, thành phố Hà Nội

Căn cứ kết quả thẩm định yêu cầu duy trì hiệu lực Bằng độc quyền sáng chế:

Số đơn: DT1-2019-06707

Ngày nộp: 09/09/2019

Chủ đơn: UNILEVER N.V. (NL)

Đại diện của Chủ đơn: BANCA

Bằng độc quyền sáng chế số: 13147

Năm yêu cầu duy trì hiệu lực: 6

#### **Cục Sở hữu trí tuệ thông báo:**

1. Yêu cầu duy trì hiệu lực Bằng độc quyền sáng chế nêu trên được chấp nhận.

2. Hiệu lực Bằng độc quyền sáng chế số 13147 được duy trì đến 08/09/2020.

#### **Nơi nhận:**

- Như trên;
- TT (để công bố);
- Lưu: VT, Hồ sơ.

**CỤC TRƯỞNG**

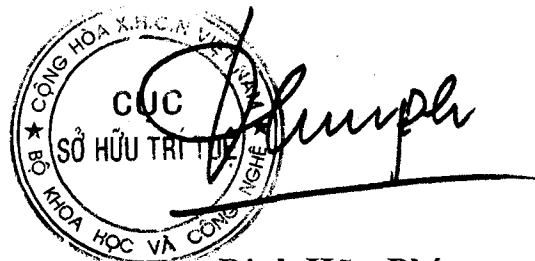

**Đình Hữu Phí**

BỘ KHOA HỌC VÀ CÔNG NGHỆ  
CỤC SỞ HỮU TRÍ TUỆ

CỘNG HOÀ XÃ HỘI CHỦ NGHĨA VIỆT NAM  
Độc lập - Tự do - Hạnh phúc

Số: 24117/TB-SHTT

Hà Nội, ngày 02 tháng 12 năm 2019

**THÔNG BÁO**  
**Ghi nhận yêu cầu duy trì hiệu lực Bằng độc quyền sáng chế**

Kính gửi: Công ty TNHH Ban Ca (BANCA)  
15B Triệu Việt Vương, thành phố Hà Nội

Căn cứ kết quả thẩm định yêu cầu duy trì hiệu lực Bằng độc quyền sáng chế:

Số đơn: DT1-2019-06477

Ngày nộp: 05/09/2019

Chủ đơn: UNILEVER N.V. (NL)

Đại diện của Chủ đơn: BANCA

Bằng độc quyền sáng chế số: 11753

Năm yêu cầu duy trì hiệu lực: 7

**Cục Sở hữu trí tuệ thông báo:**

1. Yêu cầu duy trì hiệu lực Bằng độc quyền sáng chế nêu trên được chấp nhận.

2. Hiệu lực Bằng độc quyền sáng chế số 11753 được duy trì đến 06/09/2020.

**Nơi nhận:**

- Như trên;
- TT (để công bố);
- Lưu: VT, Hồ sơ.

**CỤC TRƯỞNG**



**Đình Hữu Phí**

BỘ KHOA HỌC VÀ CÔNG NGHỆ  
CỤC SỞ HỮU TRÍ TUỆ

CỘNG HÒA XÃ HỘI CHỦ NGHĨA VIỆT NAM  
Độc lập - Tự do - Hạnh phúc

Số: 24118/TB-SHTT

Hà Nội, ngày 02 tháng 12 năm 2019

**THÔNG BÁO**  
**Ghi nhận yêu cầu duy trì hiệu lực Bằng độc quyền sáng chế**

Kính gửi: Công ty TNHH Ban Ca (BANCA)  
15B Triệu Việt Vương, thành phố Hà Nội

Căn cứ kết quả thẩm định yêu cầu duy trì hiệu lực Bằng độc quyền sáng chế:

Số đơn: DT1-2019-06478

Ngày nộp: 05/09/2019

Chủ đơn: UNILEVER N.V. (NL)

Đại diện của Chủ đơn: BANCA

Bằng độc quyền sáng chế số: 11754

Năm yêu cầu duy trì hiệu lực: 7

**Cục Sở hữu trí tuệ thông báo:**

1. Yêu cầu duy trì hiệu lực Bằng độc quyền sáng chế nêu trên được chấp nhận.

2. Hiệu lực Bằng độc quyền sáng chế số 11754 được duy trì đến 06/09/2020.

**Nơi nhận:**

- Như trên;
- TT (để công bố);
- Lưu: VT, Hồ sơ.

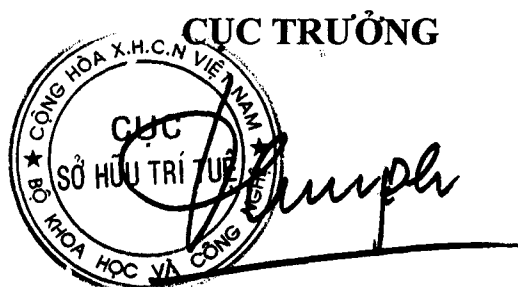

**Đinh Hữu Phí**

BỘ KHOA HỌC VÀ CÔNG NGHỆ  
CỤC SỞ HỮU TRÍ TUỆ

CỘNG HOÀ XÃ HỘI CHỦ NGHĨA VIỆT NAM  
Độc lập - Tự do - Hạnh phúc

Số: 24119/TB-SHTT

Hà Nội, ngày 02 tháng 12 năm 2019

**THÔNG BÁO**  
**Ghi nhận yêu cầu duy trì hiệu lực Bằng độc quyền sáng chế**

Kính gửi: Công ty TNHH Ban Ca (BANCA)  
15B Triệu Việt Vương, thành phố Hà Nội

Căn cứ kết quả thẩm định yêu cầu duy trì hiệu lực Bằng độc quyền sáng chế:

Số đơn: DT1-2019-06479

Ngày nộp: 05/09/2019

Chủ đơn: THE BOARD OF TRUSTEES OF THE UNIVERSITY OF  
ARKANSAS (US)

Đại diện của Chủ đơn: BANCA

Bằng độc quyền sáng chế số: 11760

Năm yêu cầu duy trì hiệu lực: 7

**Cục Sở hữu trí tuệ thông báo:**

1. Yêu cầu duy trì hiệu lực Bằng độc quyền sáng chế nêu trên được chấp nhận.

2. Hiệu lực Bằng độc quyền sáng chế số 11760 được duy trì đến 06/09/2020.

**Nơi nhận:**

- Như trên;
- TT (để công bố);
- Lưu: VT, Hồ sơ.

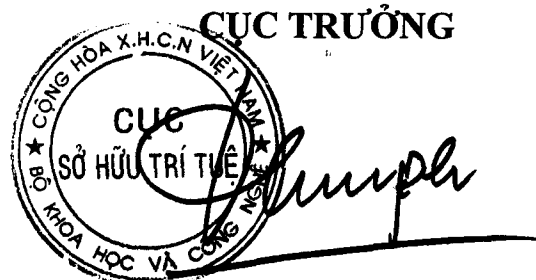

**Đinh Hữu Phí**

BỘ KHOA HỌC VÀ CÔNG NGHỆ  
CỤC SỞ HỮU TRÍ TUỆ

CỘNG HOÀ XÃ HỘI CHỦ NGHĨA VIỆT NAM  
Độc lập - Tự do - Hạnh phúc

Số: 24120/TB-SHTT

Hà Nội, ngày 02 tháng 12 năm 2019

**THÔNG BÁO**  
**Ghi nhận yêu cầu duy trì hiệu lực Bằng độc quyền sáng chế**

Kính gửi: Công ty TNHH Ban Ca (BANCA)  
15B Triệu Việt Vương, thành phố Hà Nội

Căn cứ kết quả thẩm định yêu cầu duy trì hiệu lực Bằng độc quyền sáng chế:

Số đơn: DT1-2019-06480

Ngày nộp: 05/09/2019

Chủ đơn: BOEHRINGER INGELHEIM PHARMA GMBH & CO.KG  
(DE)

Đại diện của Chủ đơn: BANCA

Bằng độc quyền sáng chế số: 11764

Năm yêu cầu duy trì hiệu lực: 7

**Cục Sở hữu trí tuệ thông báo:**

1. Yêu cầu duy trì hiệu lực Bằng độc quyền sáng chế nêu trên được chấp nhận.

2. Hiệu lực Bằng độc quyền sáng chế số 11764 được duy trì đến 06/09/2020.

**Nơi nhận:**

- Như trên;
- TT (để công bố);
- Lưu: VT, Hồ sơ.

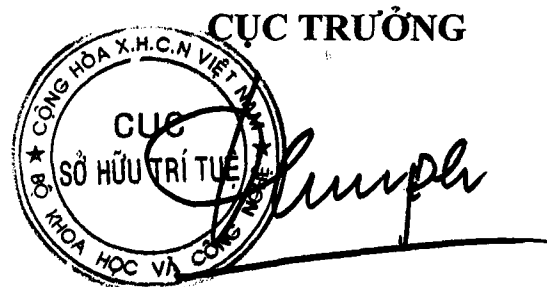

**Đinh Hữu Phí**

BỘ KHOA HỌC VÀ CÔNG NGHỆ  
CỤC SỞ HỮU TRÍ TUỆ

CỘNG HÒA XÃ HỘI CHỦ NGHĨA VIỆT NAM  
Độc lập - Tự do - Hạnh phúc

Số: 24/21/TB-SHTT

Hà Nội, ngày 02 tháng 12 năm 2019

**THÔNG BÁO**  
**Ghi nhận yêu cầu duy trì hiệu lực Bằng độc quyền sáng chế**

Kính gửi: Công ty TNHH Ban Ca (BANCA)  
15B Triệu Việt Vương, thành phố Hà Nội

Căn cứ kết quả thẩm định yêu cầu duy trì hiệu lực Bằng độc quyền sáng chế:

Số đơn: DT1-2019-06481

Ngày nộp: 05/09/2019

Chủ đơn: KUMIAI CHEMICAL INDUSTRY CO., LTD. (JP)

Đại diện của Chủ đơn: BANCA

Bằng độc quyền sáng chế số: 11769

Năm yêu cầu duy trì hiệu lực: 7

**Cục Sở hữu trí tuệ thông báo:**

1. Yêu cầu duy trì hiệu lực Bằng độc quyền sáng chế nêu trên được chấp nhận.

2. Hiệu lực Bằng độc quyền sáng chế số 11769 được duy trì đến 06/09/2020.

**Nơi nhận:**

- Như trên;
- TT (để công bố);
- Lưu: VT, Hồ sơ.

**CỤC TRƯỞNG**



**Đinh Hữu Phí**

BỘ KHOA HỌC VÀ CÔNG NGHỆ  
CỤC SỞ HỮU TRÍ TUỆ

CỘNG HÒA XÃ HỘI CHỦ NGHĨA VIỆT NAM  
Độc lập - Tự do - Hạnh phúc

Số: 24122/TB-SHTT

Hà Nội, ngày 02 tháng 12 năm 2019

## THÔNG BÁO

### Ghi nhận yêu cầu duy trì hiệu lực Bằng độc quyền sáng chế

Kính gửi: Công ty TNHH Ban Ca (BANCA)  
15B Triệu Việt Vương, thành phố Hà Nội

Căn cứ kết quả thẩm định yêu cầu duy trì hiệu lực Bằng độc quyền sáng chế:

Số đơn: DT1-2019-06487

Ngày nộp: 05/09/2019

Chủ đơn: Alcoa USA Corp. (US)

Đại diện của Chủ đơn: BANCA

Bằng độc quyền sáng chế số: 9618

Năm yêu cầu duy trì hiệu lực: 9

#### Cục Sở hữu trí tuệ thông báo:

1. Yêu cầu duy trì hiệu lực Bằng độc quyền sáng chế nêu trên được chấp nhận.
2. Hiệu lực Bằng độc quyền sáng chế số 9618 được duy trì đến 07/09/2020. *KE*

#### Nơi nhận:

- Như trên;
- TT (để công bố);
- Lưu: VT, Hồ sơ.

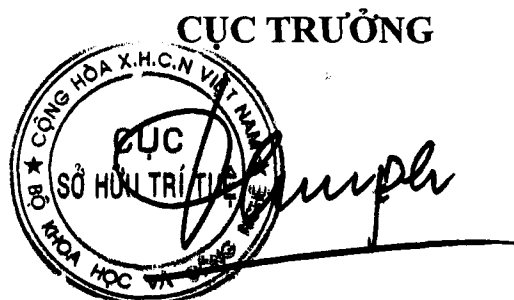

Đinh Hữu Phí

BỘ KHOA HỌC VÀ CÔNG NGHỆ  
CỤC SỞ HỮU TRÍ TUỆ

CỘNG HOÀ XÃ HỘI CHỦ NGHĨA VIỆT NAM  
Độc lập - Tự do - Hạnh phúc

Số: 24/23/TB-SHTT

Hà Nội, ngày 02 tháng 12 năm 2019

## THÔNG BÁO

### Ghi nhận yêu cầu duy trì hiệu lực Bằng độc quyền sáng chế

Kính gửi: Công ty TNHH Ban Ca (BANCA)  
15B Triệu Việt Vương, thành phố Hà Nội

Căn cứ kết quả thẩm định yêu cầu duy trì hiệu lực Bằng độc quyền sáng chế:

Số đơn: DT1-2019-06488

Ngày nộp: 05/09/2019

Chủ đơn: MITSUI CHEMICALS, INC. (JP)

Đại diện của Chủ đơn: BANCA

Bằng độc quyền sáng chế số: 14522

Năm yêu cầu duy trì hiệu lực: 5

#### **Cục Sở hữu trí tuệ thông báo:**

1. Yêu cầu duy trì hiệu lực Bằng độc quyền sáng chế nêu trên được chấp nhận.

2. Hiệu lực Bằng độc quyền sáng chế số 14522 được duy trì đến 07/09/2020.

#### **Nơi nhận:**

- Như trên;
- TT (để công bố);
- Lưu: VT, Hồ sơ.

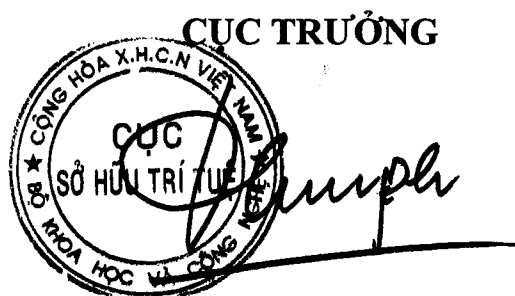

**Đinh Hữu Phí**



BỘ KHOA HỌC VÀ CÔNG NGHỆ  
CỤC SỞ HỮU TRÍ TUỆ

CỘNG HÒA XÃ HỘI CHỦ NGHĨA VIỆT NAM  
Độc lập - Tự do - Hạnh phúc

Số: 24124/TB-SHTT

Hà Nội, ngày 02 tháng 12 năm 2019

## THÔNG BÁO

### Ghi nhận yêu cầu duy trì hiệu lực Bằng độc quyền sáng chế

Kính gửi: Công ty TNHH T&T INVENMARK Sở hữu trí tuệ Quốc tế  
(T&T INVENMARK CO., LTD.)  
Phòng 101, tòa nhà 30 Nguyễn Du, phường Bùi Thị Xuân,  
quận Hai Bà Trưng, TP. Hà Nội

Căn cứ kết quả thẩm định yêu cầu duy trì hiệu lực Bằng độc quyền sáng chế:

Số đơn: DT1-2019-06489

Ngày nộp: 05/09/2019

Chủ đơn: Sanyang Motor Co., Ltd. (TW)

Đại diện của Chủ đơn: T&T INVENMARK CO., LTD.

Bằng độc quyền sáng chế số: 13371

Năm yêu cầu duy trì hiệu lực: 6

#### Cục Sở hữu trí tuệ thông báo:

1. Yêu cầu duy trì hiệu lực Bằng độc quyền sáng chế nêu trên được chấp nhận.

2. Hiệu lực Bằng độc quyền sáng chế số 13371 được duy trì đến 03/11/2020.

#### Nơi nhận:

- Như trên;
- TT (để công bố);
- Lưu: VT, Hồ sơ.



CỤC TRƯỞNG

Đinh Hữu Phí

BỘ KHOA HỌC VÀ CÔNG NGHỆ  
CỤC SỞ HỮU TRÍ TUỆ

CỘNG HÒA XÃ HỘI CHỦ NGHĨA VIỆT NAM  
Độc lập - Tự do - Hạnh phúc

Số: 24125/TB-SHTT

Hà Nội, ngày 02 tháng 12 năm 2019

**THÔNG BÁO**  
**Ghi nhận yêu cầu duy trì hiệu lực Bằng độc quyền sáng chế**

Kính gửi: Công ty TNHH T&T INVENMARK Sở hữu trí tuệ Quốc tế  
(T&T INVENMARK CO., LTD.)

Phòng 101, tòa nhà 30 Nguyễn Du, phường Bùi Thị Xuân,  
quận Hai Bà Trưng, TP. Hà Nội

Căn cứ kết quả thẩm định yêu cầu duy trì hiệu lực Bằng độc quyền sáng chế:

Số đơn: DT1-2019-06490

Ngày nộp: 05/09/2019

Chủ đơn: Sanyang Motor Co., Ltd. (TW)

Đại diện của Chủ đơn: T&T INVENMARK CO., LTD.

Bằng độc quyền sáng chế số: 12087

Năm yêu cầu duy trì hiệu lực: 7

**Cục Sở hữu trí tuệ thông báo:**

1. Yêu cầu duy trì hiệu lực Bằng độc quyền sáng chế nêu trên được chấp nhận.

2. Hiệu lực Bằng độc quyền sáng chế số 12087 được duy trì đến 26/11/2020.

*KE*

**Nơi nhận:**

- Như trên;
- TT (để công bố);
- Lưu: VT, Hồ sơ.

**CỤC TRƯỞNG**

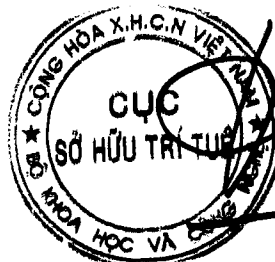

**Đinh Hữu Phú**

BỘ KHOA HỌC VÀ CÔNG NGHỆ  
CỤC SỞ HỮU TRÍ TUỆ

CỘNG HOÀ XÃ HỘI CHỦ NGHĨA VIỆT NAM  
Độc lập - Tự do - Hạnh phúc

Số: 24126/TB-SHTT

Hà Nội, ngày 02 tháng 12 năm 2019

**THÔNG BÁO**  
**Ghi nhận yêu cầu duy trì hiệu lực Bằng độc quyền sáng chế**

Kính gửi: Công ty TNHH T&T INVENMARK Sở hữu trí tuệ Quốc tế  
(T&T INVENMARK CO., LTD.)  
Phòng 101, tòa nhà 30 Nguyễn Du, phường Bùi Thị Xuân,  
quận Hai Bà Trưng, TP. Hà Nội

Căn cứ kết quả thẩm định yêu cầu duy trì hiệu lực Bằng độc quyền sáng chế:

Số đơn: DT1-2019-06491

Ngày nộp: 05/09/2019

Chủ đơn: Sanyang Motor Co., Ltd. (TW)

Đại diện của Chủ đơn: T&T INVENMARK CO., LTD.

Bằng độc quyền sáng chế số: 12069

Năm yêu cầu duy trì hiệu lực: 7

**Cục Sở hữu trí tuệ thông báo:**

1. Yêu cầu duy trì hiệu lực Bằng độc quyền sáng chế nêu trên được chấp nhận.

2. Hiệu lực Bằng độc quyền sáng chế số 12069 được duy trì đến 26/11/2020.

**Nơi nhận:**

- Như trên;
- TT (để công bố);
- Lưu: VT, Hồ sơ.

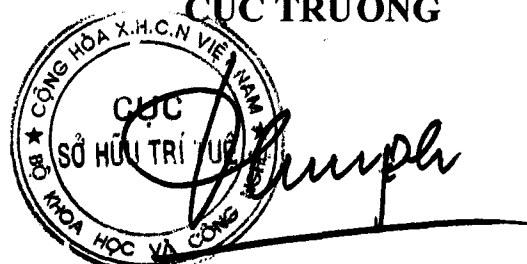
**CỤC TRƯỞNG**  

**Đinh Hữu Phí**

BỘ KHOA HỌC VÀ CÔNG NGHỆ  
CỤC SỞ HỮU TRÍ TUỆ

CỘNG HOÀ XÃ HỘI CHỦ NGHĨA VIỆT NAM  
Độc lập - Tự do - Hạnh phúc

Số: 24169/TB-SHTT

Hà Nội, ngày 02 tháng 12 năm 2019

## THÔNG BÁO

### Ghi nhận yêu cầu duy trì hiệu lực Bằng độc quyền sáng chế

Kính gửi: Công ty TNHH một thành viên Sở hữu trí tuệ VCCI  
(VCCI-IP CO.,LTD)  
Tầng 8, Toà nhà VCCI, số 9 Đào Duy Anh, phường Phương mai,  
quận Đống Đa, thành phố Hà Nội

Căn cứ kết quả thẩm định yêu cầu duy trì hiệu lực Bằng độc quyền sáng chế:

Số đơn: DT1-2019-05616

Ngày nộp: 30/07/2019

Chủ đơn: Sunstar Engineering Inc. (JP)

Đại diện của Chủ đơn: VCCI-IP CO.,LTD

Bằng độc quyền sáng chế số: 11765

Năm yêu cầu duy trì hiệu lực: 7

#### Cục Sở hữu trí tuệ thông báo:

1. Yêu cầu duy trì hiệu lực Bằng độc quyền sáng chế nêu trên được chấp nhận.

2. Hiệu lực Bằng độc quyền sáng chế số 11765 được duy trì đến 06/09/2020.

#### Nơi nhận:

- Như trên;
- TT (để công bố);
- Lưu: VT, Hồ sơ.

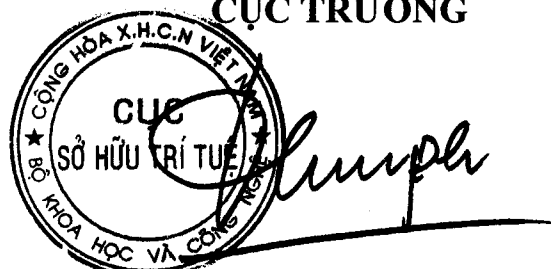
CỤC TRƯỞNG  

**Đình Hữu Phí**

BỘ KHOA HỌC VÀ CÔNG NGHỆ  
CỤC SỞ HỮU TRÍ TUỆ

CỘNG HÒA XÃ HỘI CHỦ NGHĨA VIỆT NAM  
Độc lập - Tự do - Hạnh phúc

Số: 24170/TB-SHTT

Hà Nội, ngày 02 tháng 12 năm 2019

**THÔNG BÁO**  
**Ghi nhận yêu cầu duy trì hiệu lực Bằng độc quyền sáng chế**

Kính gửi: Công ty TNHH một thành viên Sở hữu trí tuệ VCCI  
(VCCI-IP CO.,LTD)  
Tầng 8, Toà nhà VCCI, số 9 Đào Duy Anh, phường Phương mai,  
quận Đống Đa, thành phố Hà Nội

Căn cứ kết quả thẩm định yêu cầu duy trì hiệu lực Bằng độc quyền sáng chế:

Số đơn: DT1-2019-05618

Ngày nộp: 30/07/2019

Chủ đơn: DOWA ECO SYSTEM CO., LTD. (JP)

Đại diện của Chủ đơn: VCCI-IP CO.,LTD

Bằng độc quyền sáng chế số: 19711

Năm yêu cầu duy trì hiệu lực: 2

**Cục Sở hữu trí tuệ thông báo:**

1. Yêu cầu duy trì hiệu lực Bằng độc quyền sáng chế nêu trên được chấp nhận.
2. Hiệu lực Bằng độc quyền sáng chế số 19711 được duy trì đến 30/07/2020.

**Nơi nhận:**

- Như trên;
- TT (để công bố);
- Lưu: VT, Hồ sơ.

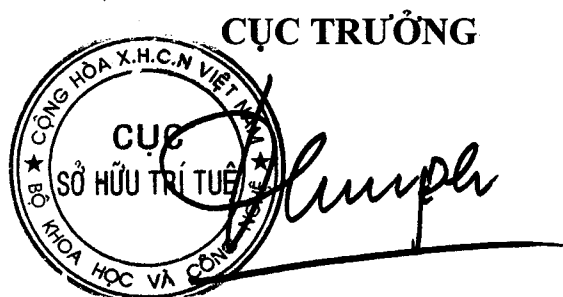

**Đinh Hữu Phí**

BỘ KHOA HỌC VÀ CÔNG NGHỆ  
CỤC SỞ HỮU TRÍ TUỆ

CỘNG HÒA XÃ HỘI CHỦ NGHĨA VIỆT NAM  
Độc lập - Tự do - Hạnh phúc

Số: 24171/TB-SHTT

Hà Nội, ngày 02 tháng 12 năm 2019

**THÔNG BÁO**  
**Ghi nhận yêu cầu duy trì hiệu lực Bằng độc quyền sáng chế**

Kính gửi: Công ty Luật TNHH T&G (TGVN)  
Phòng số 5 tầng 15 Toà nhà Harec, 4A Láng Hạ, phường Thành Công  
quận Ba Đình, TP Hà Nội

Căn cứ kết quả thẩm định yêu cầu duy trì hiệu lực Bằng độc quyền sáng chế:

Số đơn: DT1-2019-05619

Ngày nộp: 30/07/2019

Chủ đơn: SHISEIDO COMPANY, LTD. (JP)

Đại diện của Chủ đơn: TGVN

Bằng độc quyền sáng chế số: 13076

Năm yêu cầu duy trì hiệu lực: 6

**Cục Sở hữu trí tuệ thông báo:**

1. Yêu cầu duy trì hiệu lực Bằng độc quyền sáng chế nêu trên được chấp nhận.

2. Hiệu lực Bằng độc quyền sáng chế số 13076 được duy trì đến 18/08/2020.

**Nơi nhận:**

- Như trên;
- TT (để công bố);
- Lưu: VT, Hồ sơ.

**CỤC TRƯỞNG**



**Đinh Hữu Phí**

BỘ KHOA HỌC VÀ CÔNG NGHỆ  
CỤC SỞ HỮU TRÍ TUỆ

CỘNG HOÀ XÃ HỘI CHỦ NGHĨA VIỆT NAM  
Độc lập - Tự do - Hạnh phúc

Số: 24172 /TB-SHTT

Hà Nội, ngày 12 tháng 12 năm 2019

## THÔNG BÁO

### Ghi nhận yêu cầu duy trì hiệu lực Bằng độc quyền sáng chế

Kính gửi: Công ty Luật TNHH quốc tế BMVN  
(BMVN INTERNATIONAL LLC)  
Phòng 1002, tầng 10, Indochina Plaza Hanoi, 241 phố Xuân Thủy,  
phường Dịch Vọng Hậu, quận Cầu Giấy, TP. Hà Nội

Căn cứ kết quả thẩm định yêu cầu duy trì hiệu lực Bằng độc quyền sáng chế:

Số đơn: DT1-2019-05620

Ngày nộp: 30/07/2019

Chủ đơn: LATEXFALT B.V. (NL)

Đại diện của Chủ đơn: BMVN INTERNATIONAL LLC

Bằng độc quyền sáng chế số: 16148

Năm yêu cầu duy trì hiệu lực: 4

#### Cục Sở hữu trí tuệ thông báo:

1. Yêu cầu duy trì hiệu lực Bằng độc quyền sáng chế nêu trên được chấp nhận.
2. Hiệu lực Bằng độc quyền sáng chế số 16148 được duy trì đến 24/10/2020.

#### Nơi nhận:

- Như trên;
- TT (để công bố);
- Lưu: VT, Hồ sơ.

CỤC TRƯỞNG

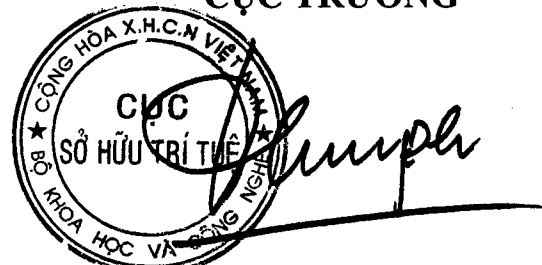

The stamp is circular with the text 'CỤC SỞ HỮU TRÍ TUỆ' in the center and 'BỘ KHOA HỌC VÀ CÔNG NGHỆ' around the perimeter. A handwritten signature is written over the stamp.

Đinh Hữu Phí

BỘ KHOA HỌC VÀ CÔNG NGHỆ  
CỤC SỞ HỮU TRÍ TUỆ

CỘNG HÒA XÃ HỘI CHỦ NGHĨA VIỆT NAM  
Độc lập - Tự do - Hạnh phúc

Số: 24173 /TB-SHTT

Hà Nội, ngày 02 tháng 12 năm 2019

**THÔNG BÁO**  
**Ghi nhận yêu cầu duy trì hiệu lực Bằng độc quyền sáng chế**

Kính gửi: Công ty TNHH Trường Xuân (AGELESS CO.,LTD.)  
Tầng 11, số 102 đường Trần Phú, phường Mộ Lao, quận Hà Đông,  
TP. Hà Nội

Căn cứ kết quả thẩm định yêu cầu duy trì hiệu lực Bằng độc quyền sáng chế:

Số đơn: DT1-2019-05621

Ngày nộp: 30/07/2019

Chủ đơn: Fu-Chuan HUANG (TW)

Đại diện của Chủ đơn: AGELESS CO.,LTD.

Bằng độc quyền sáng chế số: 8803

Năm yêu cầu duy trì hiệu lực: 10

**Cục Sở hữu trí tuệ thông báo:**

1. Yêu cầu duy trì hiệu lực Bằng độc quyền sáng chế nêu trên được chấp nhận.
2. Hiệu lực Bằng độc quyền sáng chế số 8803 được duy trì đến 18/10/2020. *h*

**Nơi nhận:**

- Như trên;
- TT (để công bố);
- Lưu: VT, Hồ sơ.

**CỤC TRƯỞNG**



**Đinh Hữu Phí**



BỘ KHOA HỌC VÀ CÔNG NGHỆ  
CỤC SỞ HỮU TRÍ TUỆ

CỘNG HÒA XÃ HỘI CHỦ NGHĨA VIỆT NAM  
Độc lập - Tự do - Hạnh phúc

Số: 24/174/TB-SHTT

Hà Nội, ngày 02 tháng 12 năm 2019

**THÔNG BÁO**  
**Ghi nhận yêu cầu duy trì hiệu lực Bằng độc quyền sáng chế**

Kính gửi: Công ty TNHH Tâm nhìn và Liên danh  
(VISION & ASSOCIATES CO.LTD.)  
Phòng 308-310, tầng 3, Tháp Hà Nội, số 49 Hai Bà Trưng,  
phường Trần Hưng Đạo, quận Hoàn Kiếm, thành phố Hà Nội

Căn cứ kết quả thẩm định yêu cầu duy trì hiệu lực Bằng độc quyền sáng chế:

Số đơn: DT1-2019-05622

Ngày nộp: 30/07/2019

Chủ đơn: KAKAO CORP. (KR)

Đại diện của Chủ đơn: VISION & ASSOCIATES CO.LTD.

Bằng độc quyền sáng chế số: 20045

Năm yêu cầu duy trì hiệu lực: 2

**Cục Sở hữu trí tuệ thông báo:**

1. Yêu cầu duy trì hiệu lực Bằng độc quyền sáng chế nêu trên được chấp nhận.
2. Hiệu lực Bằng độc quyền sáng chế số 20045 được duy trì đến 15/10/2020.

**Nơi nhận:**

- Như trên;
- TT (để công bố);
- Lưu: VT, Hồ sơ.

**CỤC TRƯỞNG**



**Đinh Hữu Phí**

BỘ KHOA HỌC VÀ CÔNG NGHỆ  
CỤC SỞ HỮU TRÍ TUỆ

CỘNG HOÀ XÃ HỘI CHỦ NGHĨA VIỆT NAM  
Độc lập - Tự do - Hạnh phúc

Số: 24175/TB-SHTT

Hà Nội, ngày 02 tháng 12 năm 2019

**THÔNG BÁO**  
**Ghi nhận yêu cầu duy trì hiệu lực Bằng độc quyền sáng chế**

Kính gửi: Công ty TNHH Tâm nhìn và Liên danh  
(VISION & ASSOCIATES CO.LTD.)  
Phòng 308-310, tầng 3, Tháp Hà Nội, số 49 Hai Bà Trưng,  
phường Trần Hưng Đạo, quận Hoàn Kiếm, thành phố Hà Nội

Căn cứ kết quả thẩm định yêu cầu duy trì hiệu lực Bằng độc quyền sáng chế:

Số đơn: DT1-2019-05623

Ngày nộp: 30/07/2019

Chủ đơn: KAKAO CORP. (KR)

Đại diện của Chủ đơn: VISION & ASSOCIATES CO.LTD.

Bằng độc quyền sáng chế số: 20045

Năm yêu cầu duy trì hiệu lực: 3

**Cục Sở hữu trí tuệ thông báo:**

1. Yêu cầu duy trì hiệu lực Bằng độc quyền sáng chế nêu trên được chấp nhận.

2. Hiệu lực Bằng độc quyền sáng chế số 20045 được duy trì đến 15/10/2021.

**Nơi nhận:**

- Như trên;
- TT (để công bố);
- Lưu: VT, Hồ sơ.

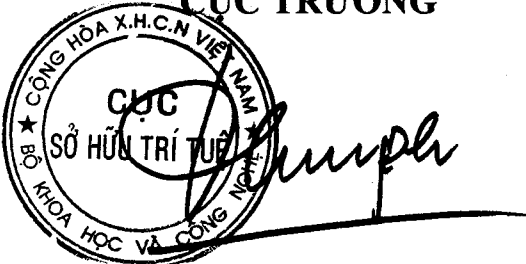
CỤC TRƯỞNG  

**Đinh Hữu Phí**

BỘ KHOA HỌC VÀ CÔNG NGHỆ  
CỤC SỞ HỮU TRÍ TUỆ

CỘNG HÒA XÃ HỘI CHỦ NGHĨA VIỆT NAM  
Độc lập - Tự do - Hạnh phúc

Số: 24176/TB-SHTT

Hà Nội, ngày 02 tháng 12 năm 2019

## THÔNG BÁO

### Ghi nhận yêu cầu duy trì hiệu lực Bằng độc quyền sáng chế

Kính gửi: Công ty TNHH Tâm nhìn và Liên danh  
(VISION & ASSOCIATES CO.LTD.)  
Phòng 308-310, tầng 3, Tháp Hà Nội, số 49 Hai Bà Trưng,  
phường Trần Hưng Đạo, quận Hoàn Kiếm, thành phố Hà Nội

Căn cứ kết quả thẩm định yêu cầu duy trì hiệu lực Bằng độc quyền sáng chế:

Số đơn: DT1-2019-05624

Ngày nộp: 30/07/2019

Chủ đơn: TOMATEC (DK)

Đại diện của Chủ đơn: VISION & ASSOCIATES CO.LTD.

Bằng độc quyền sáng chế số: 9585

Năm yêu cầu duy trì hiệu lực: 9

#### Cục Sở hữu trí tuệ thông báo:

1. Yêu cầu duy trì hiệu lực Bằng độc quyền sáng chế nêu trên được chấp nhận.
2. Hiệu lực Bằng độc quyền sáng chế số 9585 được duy trì đến 24/08/2020. *hb*

#### Nơi nhận:

- Như trên;
- TT (để công bố);
- Lưu: VT, Hồ sơ.

CỤC TRƯỞNG

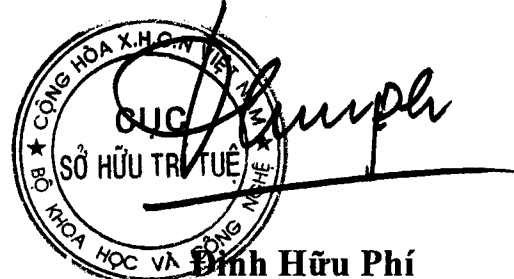

BỘ KHOA HỌC VÀ CÔNG NGHỆ  
CỤC SỞ HỮU TRÍ TUỆ

CỘNG HÒA XÃ HỘI CHỦ NGHĨA VIỆT NAM  
Độc lập - Tự do - Hạnh phúc

Số: 24177/TB-SHTT

Hà Nội, ngày 02 tháng 12 năm 2019

## THÔNG BÁO

### Ghi nhận yêu cầu duy trì hiệu lực Bằng độc quyền sáng chế

Kính gửi: Công ty TNHH Tâm nhìn và Liên danh  
(VISION & ASSOCIATES CO.LTD.)  
Phòng 308-310, tầng 3, Tháp Hà Nội, số 49 Hai Bà Trưng,  
phường Trần Hưng Đạo, quận Hoàn Kiếm, thành phố Hà Nội

Căn cứ kết quả thẩm định yêu cầu duy trì hiệu lực Bằng độc quyền sáng chế:

Số đơn: DT1-2019-05625

Ngày nộp: 30/07/2019

Chủ đơn: OH, Choo-Peng (MY)

Đại diện của Chủ đơn: VISION & ASSOCIATES CO.LTD.

Bằng độc quyền sáng chế số: 17279

Năm yêu cầu duy trì hiệu lực: 3

#### Cục Sở hữu trí tuệ thông báo:

1. Yêu cầu duy trì hiệu lực Bằng độc quyền sáng chế nêu trên được chấp nhận.

2. Hiệu lực Bằng độc quyền sáng chế số 17279 được duy trì đến 01/08/2020.

#### Nơi nhận:

- Như trên;
- TT (để công bố);
- Lưu: VT, Hồ sơ.

CỤC TRƯỞNG



Đinh Hữu Phí

BỘ KHOA HỌC VÀ CÔNG NGHỆ  
CỤC SỞ HỮU TRÍ TUỆ

CỘNG HÒA XÃ HỘI CHỦ NGHĨA VIỆT NAM  
Độc lập - Tự do - Hạnh phúc

Số: 24178/TB-SHTT

Hà Nội, ngày 02 tháng 12 năm 2019

**THÔNG BÁO**  
**Ghi nhận yêu cầu duy trì hiệu lực Bằng độc quyền sáng chế**

Kính gửi: Công ty TNHH Tầm nhìn và Liên danh  
(VISION & ASSOCIATES CO.LTD.)  
Phòng 308-310, tầng 3, Tháp Hà Nội, số 49 Hai Bà Trưng,  
phường Trần Hưng Đạo, quận Hoàn Kiếm, thành phố Hà Nội

Căn cứ kết quả thẩm định yêu cầu duy trì hiệu lực Bằng độc quyền sáng chế:

Số đơn: DT1-2019-05626

Ngày nộp: 30/07/2019

Chủ đơn: Nanovere Technologies, Inc. (US)

Đại diện của Chủ đơn: VISION & ASSOCIATES CO.LTD.

Bằng độc quyền sáng chế số: 17275

Năm yêu cầu duy trì hiệu lực: 3

**Cục Sở hữu trí tuệ thông báo:**

1. Yêu cầu duy trì hiệu lực Bằng độc quyền sáng chế nêu trên được chấp nhận.

2. Hiệu lực Bằng độc quyền sáng chế số 17275 được duy trì đến 01/08/2020.

**Nơi nhận:**

- Như trên;
- TT (để công bố);
- Lưu: VT, Hồ sơ.

**CỤC TRƯỞNG**



**Đinh Hữu Phí**

BỘ KHOA HỌC VÀ CÔNG NGHỆ  
CỤC SỞ HỮU TRÍ TUỆ

CỘNG HÒA XÃ HỘI CHỦ NGHĨA VIỆT NAM  
Độc lập - Tự do - Hạnh phúc

Số: 24179/TB-SHTT

Hà Nội, ngày 02 tháng 12 năm 2019

**THÔNG BÁO**  
**Ghi nhận yêu cầu duy trì hiệu lực Bằng độc quyền sáng chế**

Kính gửi: Công ty TNHH Dương và Trần (DUONG & TRAN CO., LTD)  
Số 85, phố Ngô Gia Tự, phường Đức Giang, quận Long Biên, TP. Hà nội

Căn cứ kết quả thẩm định yêu cầu duy trì hiệu lực Bằng độc quyền sáng chế:

Số đơn: DT1-2019-05627

Ngày nộp: 30/07/2019

Chủ đơn: YUKA SANGYO CO., LTD. (JP)

Đại diện của Chủ đơn: DUONG & TRAN CO., LTD

Bằng độc quyền sáng chế số: 19713

Năm yêu cầu duy trì hiệu lực: 2

**Cục Sở hữu trí tuệ thông báo:**

1. Yêu cầu duy trì hiệu lực Bằng độc quyền sáng chế nêu trên được chấp nhận.
2. Hiệu lực Bằng độc quyền sáng chế số 19713 được duy trì đến 30/07/2020.

**Nơi nhận:**

- Như trên;
- TT (để công bố);
- Lưu: VT, Hồ sơ.

**CỤC TRƯỞNG**



**Đinh Hữu Phí**

BỘ KHOA HỌC VÀ CÔNG NGHỆ  
CỤC SỞ HỮU TRÍ TUỆ

CỘNG HOÀ XÃ HỘI CHỦ NGHĨA VIỆT NAM  
Độc lập - Tự do - Hạnh phúc

Số: 24180 /TB-SHTT

Hà Nội, ngày 02 tháng 12 năm 2019

## THÔNG BÁO

### Ghi nhận yêu cầu duy trì hiệu lực Bằng độc quyền sáng chế

Kính gửi: Công ty TNHH Dương và Trần (DUONG & TRAN CO., LTD)  
Số 85, phố Ngô Gia Tự, phường Đức Giang, quận Long Biên, TP. Hà Nội

Căn cứ kết quả thẩm định yêu cầu duy trì hiệu lực Bằng độc quyền sáng chế:

Số đơn: DT1-2019-05628

Ngày nộp: 30/07/2019

Chủ đơn: Philoptics Co., Ltd. (KR)

Đại diện của Chủ đơn: DUONG & TRAN CO., LTD

Bằng độc quyền sáng chế số: 17441

Năm yêu cầu duy trì hiệu lực: 3

#### Cục Sở hữu trí tuệ thông báo:

1. Yêu cầu duy trì hiệu lực Bằng độc quyền sáng chế nêu trên được chấp nhận.
2. Hiệu lực Bằng độc quyền sáng chế số 17441 được duy trì đến 06/09/2020.

#### Nơi nhận:

- Như trên;
- TT (để công bố);
- Lưu: VT, Hồ sơ.

CỤC TRƯỞNG



Đinh Hữu Phí

BỘ KHOA HỌC VÀ CÔNG NGHỆ  
CỤC SỞ HỮU TRÍ TUỆ

CỘNG HOÀ XÃ HỘI CHỦ NGHĨA VIỆT NAM  
Độc lập - Tự do - Hạnh phúc

Số: 24181/TB-SHTT

Hà Nội, ngày 02 tháng 12 năm 2019

## THÔNG BÁO

### Ghi nhận yêu cầu duy trì hiệu lực Bằng độc quyền sáng chế

Kính gửi: Công ty TNHH Dương và Trần (DUONG & TRAN CO., LTD)  
Số 85, phố Ngô Gia Tự, phường Đức Giang, quận Long Biên, TP. Hà nội

Căn cứ kết quả thẩm định yêu cầu duy trì hiệu lực Bằng độc quyền sáng chế:

Số đơn: DT1-2019-05629

Ngày nộp: 30/07/2019

Chủ đơn: Philoptics Co., Ltd. (KR)

Đại diện của Chủ đơn: DUONG & TRAN CO., LTD

Bằng độc quyền sáng chế số: 17442

Năm yêu cầu duy trì hiệu lực: 3

#### Cục Sở hữu trí tuệ thông báo:

1. Yêu cầu duy trì hiệu lực Bằng độc quyền sáng chế nêu trên được chấp nhận.
2. Hiệu lực Bằng độc quyền sáng chế số 17442 được duy trì đến 06/09/2020.

#### Nơi nhận:

- Như trên;
- TT (để công bố);
- Lưu: VT, Hồ sơ.

CỤC TRƯỞNG



Đinh Hữu Phí



BỘ KHOA HỌC VÀ CÔNG NGHỆ  
CỤC SỞ HỮU TRÍ TUỆ

CỘNG HÒA XÃ HỘI CHỦ NGHĨA VIỆT NAM  
Độc lập - Tự do - Hạnh phúc

Số: 24182/TB-SHTT

Hà Nội, ngày 02 tháng 12 năm 2019

**THÔNG BÁO**

**Ghi nhận yêu cầu duy trì hiệu lực Bằng độc quyền sáng chế**

Kính gửi: Nguyễn Khắc Sinh

Số nhà 5, tổ 1, khu Ga, thị trấn Văn Điển, huyện Thanh Trì, thành phố Hà Nội

Căn cứ kết quả thẩm định yêu cầu duy trì hiệu lực Bằng độc quyền sáng chế:

Số đơn: DT1-2019-05630

Ngày nộp: 30/07/2019

Chủ đơn: Nguyễn Khắc Sinh (VN)

Bằng độc quyền sáng chế số: 10280

Năm yêu cầu duy trì hiệu lực: 9

**Cục Sở hữu trí tuệ thông báo:**

1. Yêu cầu duy trì hiệu lực Bằng độc quyền sáng chế nêu trên được chấp nhận.

2. Hiệu lực Bằng độc quyền sáng chế số 10280 được duy trì đến 08/05/2021.

**Nơi nhận:**

- Như trên;
- TT (để công bố);
- Lưu: VT, Hồ sơ.

**CỤC TRƯỞNG**



**Đinh Hữu Phí**

BỘ KHOA HỌC VÀ CÔNG NGHỆ  
CỤC SỞ HỮU TRÍ TUỆ

CỘNG HOÀ XÃ HỘI CHỦ NGHĨA VIỆT NAM  
Độc lập - Tự do - Hạnh phúc

Số: 24183/TB-SHTT

Hà Nội, ngày 02 tháng 12 năm 2019

**THÔNG BÁO**  
**Ghi nhận yêu cầu duy trì hiệu lực Bằng độc quyền sáng chế**

Kính gửi: Công ty Luật TNHH Phạm và Liên danh (PHAM & ASSOCIATES)  
8 Trần Hưng Đạo, thành phố Hà Nội

Căn cứ kết quả thẩm định yêu cầu duy trì hiệu lực Bằng độc quyền sáng chế:

Số đơn: DT1-2019-05631

Ngày nộp: 31/07/2019

Chủ đơn: TMT TAPPING-MEASURING-TECHNOLOGY GMBH (DE)

Đại diện của Chủ đơn: PHAM & ASSOCIATES

Bằng độc quyền sáng chế số: 14536

Năm yêu cầu duy trì hiệu lực: 5

**Cục Sở hữu trí tuệ thông báo:**

1. Yêu cầu duy trì hiệu lực Bằng độc quyền sáng chế nêu trên được chấp nhận.

2. Hiệu lực Bằng độc quyền sáng chế số 14536 được duy trì đến 07/09/2020.

**Nơi nhận:**

- Như trên;
- TT (để công bố);
- Lưu: VT, Hồ sơ.

**CỤC TRƯỞNG**



**Đinh Hữu Phí**

BỘ KHOA HỌC VÀ CÔNG NGHỆ  
CỤC SỞ HỮU TRÍ TUỆ

CỘNG HOÀ XÃ HỘI CHỦ NGHĨA VIỆT NAM  
Độc lập - Tự do - Hạnh phúc

Số: 24184/TB-SHTT

Hà Nội, ngày 12 tháng 12 năm 2019

**THÔNG BÁO**  
**Ghi nhận yêu cầu duy trì hiệu lực Bằng độc quyền sáng chế**

Kính gửi: Công ty Luật TNHH Phạm và Liên danh (PHAM & ASSOCIATES)  
8 Trần Hưng Đạo, thành phố Hà Nội

Căn cứ kết quả thẩm định yêu cầu duy trì hiệu lực Bằng độc quyền sáng chế:

Số đơn: DT1-2019-05632

Ngày nộp: 31/07/2019

Chủ đơn: LOTTE CO., LTD. (JP)

Đại diện của Chủ đơn: PHAM & ASSOCIATES

Bằng độc quyền sáng chế số: 19919

Năm yêu cầu duy trì hiệu lực: 2

**Cục Sở hữu trí tuệ thông báo:**

1. Yêu cầu duy trì hiệu lực Bằng độc quyền sáng chế nêu trên được chấp nhận.

2. Hiệu lực Bằng độc quyền sáng chế số 19919 được duy trì đến 14/09/2020.

**Nơi nhận:**

- Như trên;
- TT (để công bố);
- Lưu: VT, Hồ sơ.

**CỤC TRƯỞNG**



**Đình Hữu Phí**

BỘ KHOA HỌC VÀ CÔNG NGHỆ  
CỤC SỞ HỮU TRÍ TUỆ

CỘNG HOÀ XÃ HỘI CHỦ NGHĨA VIỆT NAM  
Độc lập - Tự do - Hạnh phúc

Số: 24185/TB-SHTT

Hà Nội, ngày 02 tháng 12 năm 2019

**THÔNG BÁO**  
**Ghi nhận yêu cầu duy trì hiệu lực Bằng độc quyền sáng chế**

Kính gửi: Công ty cổ phần giải pháp công nghệ Thuận Thiên  
Số 136 Nguyễn Văn Công, phường 3, quận Gò Vấp, thành phố Hồ Chí Minh

Căn cứ kết quả thẩm định yêu cầu duy trì hiệu lực Bằng độc quyền sáng chế:

Số đơn: DT1-2019-05633

Ngày nộp: 31/07/2019

Chủ đơn: Công ty cổ phần giải pháp công nghệ Thuận Thiên (VN)

Bằng độc quyền sáng chế số: 14322

Năm yêu cầu duy trì hiệu lực: 5

**Cục Sở hữu trí tuệ thông báo:**

1. Yêu cầu duy trì hiệu lực Bằng độc quyền sáng chế nêu trên được chấp nhận.

2. Hiệu lực Bằng độc quyền sáng chế số 14322 được duy trì đến 13/07/2020.

**Nơi nhận:**

- Như trên;
- TT (để công bố);
- Lưu: VT, Hồ sơ.

**CỤC TRƯỞNG**



**Đinh Hữu Phú**

BỘ KHOA HỌC VÀ CÔNG NGHỆ  
CỤC SỞ HỮU TRÍ TUỆ

CỘNG HOÀ XÃ HỘI CHỦ NGHĨA VIỆT NAM  
Độc lập - Tự do - Hạnh phúc

Số: 24186/TB-SHTT

Hà Nội, ngày 02 tháng 12 năm 2019

**THÔNG BÁO**  
**Ghi nhận yêu cầu duy trì hiệu lực Bằng độc quyền sáng chế**

Kính gửi: Công ty cổ phần giải pháp công nghệ Thuận Thiên  
Số 136 Nguyễn Văn Công, phường 3, quận Gò Vấp, thành phố Hồ Chí Minh

Căn cứ kết quả thẩm định yêu cầu duy trì hiệu lực Bằng độc quyền sáng chế:

Số đơn: DT1-2019-05634

Ngày nộp: 31/07/2019

Chủ đơn: Công ty cổ phần giải pháp công nghệ Thuận Thiên (VN)

Bằng độc quyền sáng chế số: 14322

Năm yêu cầu duy trì hiệu lực: 6

**Cục Sở hữu trí tuệ thông báo:**

1. Yêu cầu duy trì hiệu lực Bằng độc quyền sáng chế nêu trên được chấp nhận.

2. Hiệu lực Bằng độc quyền sáng chế số 14322 được duy trì đến 13/07/2021.

**Nơi nhận:**

- Như trên;
- TT (để công bố);
- Lưu: VT, Hồ sơ.

**CỤC TRƯỞNG**  
  
*Đinh Hữu Phí*

**Đinh Hữu Phí**

BỘ KHOA HỌC VÀ CÔNG NGHỆ  
CỤC SỞ HỮU TRÍ TUỆ

CỘNG HÒA XÃ HỘI CHỦ NGHĨA VIỆT NAM  
Độc lập - Tự do - Hạnh phúc

Số: 24187/TB-SHTT

Hà Nội, ngày 02 tháng 12 năm 2019

## THÔNG BÁO

### Ghi nhận yêu cầu duy trì hiệu lực Bằng độc quyền sáng chế

Kính gửi: Công ty Luật TNHH T&G (TGVN)

Phòng số 5 tầng 15 Toà nhà Harec, 4A Láng Hạ, phường Thành Công  
quận Ba Đình, TP Hà Nội

Căn cứ kết quả thẩm định yêu cầu duy trì hiệu lực Bằng độc quyền sáng chế:

Số đơn: DT1-2019-05635

Ngày nộp: 31/07/2019

Chủ đơn: ECCO SKO A/S (DK)

Đại diện của Chủ đơn: TGVN

Bằng độc quyền sáng chế số: 9504

Năm yêu cầu duy trì hiệu lực: 9

#### Cục Sở hữu trí tuệ thông báo:

1. Yêu cầu duy trì hiệu lực Bằng độc quyền sáng chế nêu trên được chấp nhận.
2. Hiệu lực Bằng độc quyền sáng chế số 9504 được duy trì đến 02/08/2020.

#### Nơi nhận:

- Như trên;
- TT (để công bố);
- Lưu: VT, Hồ sơ.

CỤC TRƯỞNG



Đinh Hữu Phí

BỘ KHOA HỌC VÀ CÔNG NGHỆ  
CỤC SỞ HỮU TRÍ TUỆ

CỘNG HÒA XÃ HỘI CHỦ NGHĨA VIỆT NAM  
Độc lập - Tự do - Hạnh phúc

Số: 24/88 /TB-SHTT

Hà Nội, ngày 02 tháng 12 năm 2019

**THÔNG BÁO**  
**Ghi nhận yêu cầu duy trì hiệu lực Bằng độc quyền sáng chế**

Kính gửi: Công ty Luật TNHH T&G (TGVN)

Phòng số 5 tầng 15 Toà nhà Harec, 4A Láng Hạ, phường Thành Công  
quận Ba Đình, TP Hà Nội

Căn cứ kết quả thẩm định yêu cầu duy trì hiệu lực Bằng độc quyền sáng chế:

Số đơn: DT1-2019-05636

Ngày nộp: 31/07/2019

Chủ đơn: MONSANTO TECHNOLOGY LLC (US)

Đại diện của Chủ đơn: TGVN

Bằng độc quyền sáng chế số: 19737

Năm yêu cầu duy trì hiệu lực: 2

**Cục Sở hữu trí tuệ thông báo:**

1. Yêu cầu duy trì hiệu lực Bằng độc quyền sáng chế nêu trên được chấp nhận.

2. Hiệu lực Bằng độc quyền sáng chế số 19737 được duy trì đến 01/08/2020.

**Nơi nhận:**

- Như trên;
- TT (để công bố);
- Lưu: VT, Hồ sơ.

**CỤC TRƯỞNG**

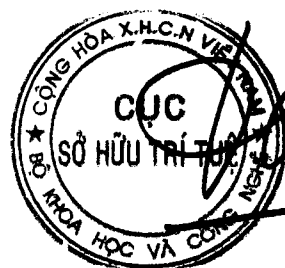

**Đình Hữu Phí**

BỘ KHOA HỌC VÀ CÔNG NGHỆ  
CỤC SỞ HỮU TRÍ TUỆ

CỘNG HÒA XÃ HỘI CHỦ NGHĨA VIỆT NAM  
Độc lập - Tự do - Hạnh phúc

Số: 24189/TB-SHTT

Hà Nội, ngày 02 tháng 12 năm 2019

**THÔNG BÁO**  
**Ghi nhận yêu cầu duy trì hiệu lực Bằng độc quyền sáng chế**

Kính gửi: Công ty Luật TNHH T&G (TGVN)

Phòng số 5 tầng 15 Tòa nhà Harec, 4A Láng Hạ, phường Thành Công  
quận Ba Đình, TP Hà Nội

Căn cứ kết quả thẩm định yêu cầu duy trì hiệu lực Bằng độc quyền sáng chế:

Số đơn: DT1-2019-05637

Ngày nộp: 31/07/2019

Chủ đơn: TELEFONAKTIEBOLAGET L M ERICSSON (PUBL) (SE)

Đại diện của Chủ đơn: TGVN

Bằng độc quyền sáng chế số: 19732

Năm yêu cầu duy trì hiệu lực: 2

**Cục Sở hữu trí tuệ thông báo:**

1. Yêu cầu duy trì hiệu lực Bằng độc quyền sáng chế nêu trên được chấp nhận.

2. Hiệu lực Bằng độc quyền sáng chế số 19732 được duy trì đến 01/08/2020.

**Nơi nhận:**

- Như trên;
- TT (để công bố);
- Lưu: VT, Hồ sơ.

**CỤC TRƯỞNG**



**Đinh Hữu Phí**



BỘ KHOA HỌC VÀ CÔNG NGHỆ  
CỤC SỞ HỮU TRÍ TUỆ

CỘNG HOÀ XÃ HỘI CHỦ NGHĨA VIỆT NAM  
Độc lập - Tự do - Hạnh phúc

Số: 24190/TB-SHTT

Hà Nội, ngày 02 tháng 12 năm 2019

**THÔNG BÁO**  
**Ghi nhận yêu cầu duy trì hiệu lực Bằng độc quyền sáng chế**

Kính gửi: Công ty Luật TNHH T&G (TGVN)

Phòng số 5 tầng 15 Tòa nhà Harec, 4A Láng Hạ, phường Thành Công  
quận Ba Đình, TP Hà Nội

Căn cứ kết quả thẩm định yêu cầu duy trì hiệu lực Bằng độc quyền sáng chế:

Số đơn: DT1-2019-05638

Ngày nộp: 31/07/2019

Chủ đơn: MILLENNIUM PHARMACEUTICALS, INC. (US)

Đại diện của Chủ đơn: TGVN

Bằng độc quyền sáng chế số: 15775

Năm yêu cầu duy trì hiệu lực: 4

**Cục Sở hữu trí tuệ thông báo:**

1. Yêu cầu duy trì hiệu lực Bằng độc quyền sáng chế nêu trên được chấp nhận.
2. Hiệu lực Bằng độc quyền sáng chế số 15775 được duy trì đến 01/08/2020.

**Nơi nhận:**

- Như trên;
- TT (để công bố);
- Lưu: VT, Hồ sơ.

**CỤC TRƯỞNG**



**Đình Hữu Phí**

BỘ KHOA HỌC VÀ CÔNG NGHỆ  
CỤC SỞ HỮU TRÍ TUỆ

CỘNG HÒA XÃ HỘI CHỦ NGHĨA VIỆT NAM  
Độc lập - Tự do - Hạnh phúc

Số: 24191 /TB-SHTT

Hà Nội, ngày 02 tháng 12 năm 2019

**THÔNG BÁO**  
**Ghi nhận yêu cầu duy trì hiệu lực Bằng độc quyền sáng chế**

Kính gửi: Công ty Luật TNHH T&G (TGVN)

Phòng số 5 tầng 15 Toà nhà Harec, 4A Láng Hạ, phường Thành Công  
quận Ba Đình, TP Hà Nội

Căn cứ kết quả thẩm định yêu cầu duy trì hiệu lực Bằng độc quyền sáng chế:

Số đơn: DT1-2019-05639

Ngày nộp: 31/07/2019

Chủ đơn: COSENTINO, S.A. (ES)

Đại diện của Chủ đơn: TGVN

Bằng độc quyền sáng chế số: 15790

Năm yêu cầu duy trì hiệu lực: 4

**Cục Sở hữu trí tuệ thông báo:**

1. Yêu cầu duy trì hiệu lực Bằng độc quyền sáng chế nêu trên được chấp nhận.

2. Hiệu lực Bằng độc quyền sáng chế số 15790 được duy trì đến 01/08/2020.

**Nơi nhận:**

- Như trên;
- TT (để công bố);
- Lưu: VT, Hồ sơ.

**CỤC TRƯỞNG**



**Đinh Hữu Phí**

BỘ KHOA HỌC VÀ CÔNG NGHỆ  
CỤC SỞ HỮU TRÍ TUỆ

CỘNG HÒA XÃ HỘI CHỦ NGHĨA VIỆT NAM  
Độc lập - Tự do - Hạnh phúc

Số: 24192/TB-SHTT

Hà Nội, ngày 02 tháng 12 năm 2019

**THÔNG BÁO**  
**Ghi nhận yêu cầu duy trì hiệu lực Bằng độc quyền sáng chế**

Kính gửi: Văn phòng Luật sư Ân Nam (ANNAM IP & LAW)  
Số 10 ngõ 34 đường Âu Cơ, phường Quảng An, quận Tây Hồ, TP Hà Nội

Căn cứ kết quả thẩm định yêu cầu duy trì hiệu lực Bằng độc quyền sáng chế:

Số đơn: DT1-2019-05640

Ngày nộp: 31/07/2019

Chủ đơn: BASF SE (DE)

Đại diện của Chủ đơn: ANNAM IP & LAW

Bằng độc quyền sáng chế số: 17381

Năm yêu cầu duy trì hiệu lực: 3

**Cục Sở hữu trí tuệ thông báo:**

1. Yêu cầu duy trì hiệu lực Bằng độc quyền sáng chế nêu trên được chấp nhận.

2. Hiệu lực Bằng độc quyền sáng chế số 17381 được duy trì đến 22/08/2020.

**Nơi nhận:**

- Như trên;
- TT (để công bố);
- Lưu: VT, Hồ sơ.

**CỤC TRƯỞNG**



**Đinh Hữu Phí**

BỘ KHOA HỌC VÀ CÔNG NGHỆ  
CỤC SỞ HỮU TRÍ TUỆ

CỘNG HÒA XÃ HỘI CHỦ NGHĨA VIỆT NAM  
Độc lập - Tự do - Hạnh phúc

Số: 24193/TB-SHTT

Hà Nội, ngày 02 tháng 12 năm 2019

**THÔNG BÁO**  
**Ghi nhận yêu cầu duy trì hiệu lực Bằng độc quyền sáng chế**

Kính gửi: Văn phòng Luật sư Ân Nam (ANNAM IP & LAW)  
Số 10 ngõ 34 đường Âu Cơ, phường Quảng An, quận Tây Hồ, TP Hà Nội

Căn cứ kết quả thẩm định yêu cầu duy trì hiệu lực Bằng độc quyền sáng chế:

Số đơn: DT1-2019-05642

Ngày nộp: 31/07/2019

Chủ đơn: ADVANCED VEHICLE CONCEPTS LIMITED (GB)

Đại diện của Chủ đơn: ANNAM IP & LAW

Bằng độc quyền sáng chế số: 9502

Năm yêu cầu duy trì hiệu lực: 9

**Cục Sở hữu trí tuệ thông báo:**

1. Yêu cầu duy trì hiệu lực Bằng độc quyền sáng chế nêu trên được chấp nhận.

2. Hiệu lực Bằng độc quyền sáng chế số 9502 được duy trì đến 02/08/2020. *ke*

**Nơi nhận:**

- Như trên;
- TT (để công bố);
- Lưu: VT, Hồ sơ.

**CỤC TRƯỞNG**



**Đinh Hữu Phí**

BỘ KHOA HỌC VÀ CÔNG NGHỆ  
CỤC SỞ HỮU TRÍ TUỆ

CỘNG HOÀ XÃ HỘI CHỦ NGHĨA VIỆT NAM  
Độc lập - Tự do - Hạnh phúc

Số: 24194/TB-SHTT

Hà Nội, ngày 02 tháng 12 năm 2019

**THÔNG BÁO**  
**Ghi nhận yêu cầu duy trì hiệu lực Bằng độc quyền sáng chế**

Kính gửi: Công ty TNHH Ban Ca (BANCA)  
15B Triệu Việt Vương, thành phố Hà Nội

Căn cứ kết quả thẩm định yêu cầu duy trì hiệu lực Bằng độc quyền sáng chế:

Số đơn: DT1-2019-05644

Ngày nộp: 31/07/2019

Chủ đơn: TOTETU MFG. CO. LTD. (JP)

Đại diện của Chủ đơn: BANCA

Bằng độc quyền sáng chế số: 15776

Năm yêu cầu duy trì hiệu lực: 4

**Cục Sở hữu trí tuệ thông báo:**

1. Yêu cầu duy trì hiệu lực Bằng độc quyền sáng chế nêu trên được chấp nhận.

2. Hiệu lực Bằng độc quyền sáng chế số 15776 được duy trì đến 01/08/2020.

**Nơi nhận:**

- Như trên;
- TT (để công bố);
- Lưu: VT, Hồ sơ.

**CỤC TRƯỞNG**



**Đinh Hữu Phí**

BỘ KHOA HỌC VÀ CÔNG NGHỆ  
CỤC SỞ HỮU TRÍ TUỆ

CỘNG HÒA XÃ HỘI CHỦ NGHĨA VIỆT NAM  
Độc lập - Tự do - Hạnh phúc

Số: 24195/TB-SHTT

Hà Nội, ngày 02 tháng 12 năm 2019

**THÔNG BÁO**

**Ghi nhận yêu cầu duy trì hiệu lực Bằng độc quyền sáng chế**

Kính gửi: Công ty TNHH Ban Ca (BANCA)  
15B Triệu Việt Vương, thành phố Hà Nội

Căn cứ kết quả thẩm định yêu cầu duy trì hiệu lực Bằng độc quyền sáng chế:

Số đơn: DT1-2019-05645

Ngày nộp: 31/07/2019

Chủ đơn: INVENTIO AG (CH)

Đại diện của Chủ đơn: BANCA

Bằng độc quyền sáng chế số: 17278

Năm yêu cầu duy trì hiệu lực: 3

**Cục Sở hữu trí tuệ thông báo:**

1. Yêu cầu duy trì hiệu lực Bằng độc quyền sáng chế nêu trên được chấp nhận.

2. Hiệu lực Bằng độc quyền sáng chế số 17278 được duy trì đến 01/08/2020.

**Nơi nhận:**

- Như trên;
- TT (để công bố);
- Lưu: VT, Hồ sơ.

**CỤC TRƯỞNG**

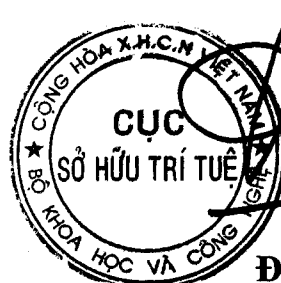

**Đinh Hữu Phí**

BỘ KHOA HỌC VÀ CÔNG NGHỆ  
CỤC SỞ HỮU TRÍ TUỆ

CỘNG HÒA XÃ HỘI CHỦ NGHĨA VIỆT NAM  
Độc lập - Tự do - Hạnh phúc

Số: 24196/TB-SHTT

Hà Nội, ngày 02 tháng 12 năm 2019

**THÔNG BÁO**  
**Ghi nhận yêu cầu duy trì hiệu lực Bằng độc quyền sáng chế**

Kính gửi: Công ty TNHH Ban Ca (BANCA)  
15B Triệu Việt Vương, thành phố Hà Nội

Căn cứ kết quả thẩm định yêu cầu duy trì hiệu lực Bằng độc quyền sáng chế:

Số đơn: DT1-2019-05646

Ngày nộp: 31/07/2019

Chủ đơn: SONY CORPORATION (JP)

Đại diện của Chủ đơn: BANCA

Bằng độc quyền sáng chế số: 17286

Năm yêu cầu duy trì hiệu lực: 3

**Cục Sở hữu trí tuệ thông báo:**

1. Yêu cầu duy trì hiệu lực Bằng độc quyền sáng chế nêu trên được chấp nhận.

2. Hiệu lực Bằng độc quyền sáng chế số 17286 được duy trì đến 01/08/2020.

**Nơi nhận:**

- Như trên;
- TT (để công bố);
- Lưu: VT, Hồ sơ.

**CỤC TRƯỞNG**



**Đinh Hữu Phí**

BỘ KHOA HỌC VÀ CÔNG NGHỆ  
CỤC SỞ HỮU TRÍ TUỆ

CỘNG HÒA XÃ HỘI CHỦ NGHĨA VIỆT NAM  
Độc lập - Tự do - Hạnh phúc

Số: 24197/TB-SHTT

Hà Nội, ngày 02 tháng 12 năm 2019

**THÔNG BÁO**  
**Ghi nhận yêu cầu duy trì hiệu lực Bằng độc quyền sáng chế**

Kính gửi: Công ty TNHH Ban Ca (BANCA)  
15B Triệu Việt Vương, thành phố Hà Nội

Căn cứ kết quả thẩm định yêu cầu duy trì hiệu lực Bằng độc quyền sáng chế:

Số đơn: DT1-2019-05647

Ngày nộp: 31/07/2019

Chủ đơn: Nisshin Steel Co., Ltd. (JP)

Đại diện của Chủ đơn: BANCA

Bằng độc quyền sáng chế số: 17293

Năm yêu cầu duy trì hiệu lực: 3

**Cục Sở hữu trí tuệ thông báo:**

1. Yêu cầu duy trì hiệu lực Bằng độc quyền sáng chế nêu trên được chấp nhận.

2. Hiệu lực Bằng độc quyền sáng chế số 17293 được duy trì đến 01/08/2020.

**Nơi nhận:**

- Như trên;
- TT (để công bố);
- Lưu: VT, Hồ sơ.

**CỤC TRƯỞNG**



**Đinh Hữu Phí**



BỘ KHOA HỌC VÀ CÔNG NGHỆ  
CỤC SỞ HỮU TRÍ TUỆ

CỘNG HÒA XÃ HỘI CHỦ NGHĨA VIỆT NAM  
Độc lập - Tự do - Hạnh phúc

Số: 24198/TB-SHTT

Hà Nội, ngày 02 tháng 12 năm 2019

**THÔNG BÁO**  
**Ghi nhận yêu cầu duy trì hiệu lực Bằng độc quyền sáng chế**

Kính gửi: Công ty TNHH Ban Ca (BANCA)  
15B Triệu Việt Vương, thành phố Hà Nội

Căn cứ kết quả thẩm định yêu cầu duy trì hiệu lực Bằng độc quyền sáng chế:

Số đơn: DT1-2019-05648

Ngày nộp: 31/07/2019

Chủ đơn: BRIEN HOLDEN VISION INSTITUTE (AU)

Đại diện của Chủ đơn: BANCA

Bằng độc quyền sáng chế số: 9501

Năm yêu cầu duy trì hiệu lực: 9

**Cục Sở hữu trí tuệ thông báo:**

1. Yêu cầu duy trì hiệu lực Bằng độc quyền sáng chế nêu trên được chấp nhận.
2. Hiệu lực Bằng độc quyền sáng chế số 9501 được duy trì đến 02/08/2020. *je*

**Nơi nhận:**

- Như trên;
- TT (để công bố);
- Lưu: VT, Hồ sơ.

**CỤC TRƯỞNG**



**Đinh Hữu Phí**

BỘ KHOA HỌC VÀ CÔNG NGHỆ  
CỤC SỞ HỮU TRÍ TUỆ

CỘNG HÒA XÃ HỘI CHỦ NGHĨA VIỆT NAM  
Độc lập - Tự do - Hạnh phúc

Số: 24199/TB-SHTT

Hà Nội, ngày 02 tháng 12 năm 2019

**THÔNG BÁO**  
**Ghi nhận yêu cầu duy trì hiệu lực Bằng độc quyền sáng chế**

Kính gửi: Công ty TNHH Ban Ca (BANCA)  
15B Triệu Việt Vương, thành phố Hà Nội

Căn cứ kết quả thẩm định yêu cầu duy trì hiệu lực Bằng độc quyền sáng chế:

Số đơn: DT1-2019-05649

Ngày nộp: 31/07/2019

Chủ đơn: YEDA RESEARCH AND DEVELOPMENT CO. LTD. (IL)

Đại diện của Chủ đơn: BANCA

Bằng độc quyền sáng chế số: 9512

Năm yêu cầu duy trì hiệu lực: 9

**Cục Sở hữu trí tuệ thông báo:**

1. Yêu cầu duy trì hiệu lực Bằng độc quyền sáng chế nêu trên được chấp nhận.
2. Hiệu lực Bằng độc quyền sáng chế số 9512 được duy trì đến 02/08/2020. /e

**Nơi nhận:**

- Như trên;
- TT (để công bố);
- Lưu: VT, Hồ sơ.

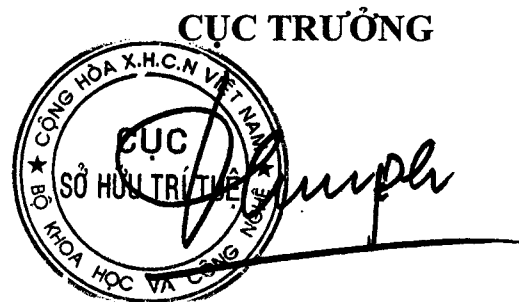

**Đinh Hữu Phí**

BỘ KHOA HỌC VÀ CÔNG NGHỆ  
CỤC SỞ HỮU TRÍ TUỆ

CỘNG HÒA XÃ HỘI CHỦ NGHĨA VIỆT NAM  
Độc lập - Tự do - Hạnh phúc

Số: 24200/TB-SHTT

Hà Nội, ngày 02 tháng 12 năm 2019

**THÔNG BÁO**  
**Ghi nhận yêu cầu duy trì hiệu lực Bằng độc quyền sáng chế**

Kính gửi: Công ty TNHH Ban Ca (BANCA)  
15B Triệu Việt Vương, thành phố Hà Nội

Căn cứ kết quả thẩm định yêu cầu duy trì hiệu lực Bằng độc quyền sáng chế:

Số đơn: DT1-2019-05650

Ngày nộp: 31/07/2019

Chủ đơn: Yamaha Hatsudoki Kabushiki Kaisha (JP)

Đại diện của Chủ đơn: BANCA

Bằng độc quyền sáng chế số: 6486

Năm yêu cầu duy trì hiệu lực: 13

**Cục Sở hữu trí tuệ thông báo:**

1. Yêu cầu duy trì hiệu lực Bằng độc quyền sáng chế nêu trên được chấp nhận.
2. Hiệu lực Bằng độc quyền sáng chế số 6486 được duy trì đến 03/08/2020. *h*

**Nơi nhận:**

- Như trên;
- TT (để công bố);
- Lưu: VT, Hồ sơ.

**CỤC TRƯỞNG**



**Đinh Hữu Phí**

BỘ KHOA HỌC VÀ CÔNG NGHỆ  
CỤC SỞ HỮU TRÍ TUỆ

CỘNG HÒA XÃ HỘI CHỦ NGHĨA VIỆT NAM  
Độc lập - Tự do - Hạnh phúc

Số: 24201/TB-SHTT

Hà Nội, ngày 02 tháng 12 năm 2019

## THÔNG BÁO

### Ghi nhận yêu cầu duy trì hiệu lực Bằng độc quyền sáng chế

Kính gửi: Công ty TNHH Ban Ca (BANCA)  
15B Triệu Việt Vương, thành phố Hà Nội

Căn cứ kết quả thẩm định yêu cầu duy trì hiệu lực Bằng độc quyền sáng chế:

Số đơn: DT1-2019-05651

Ngày nộp: 31/07/2019

Chủ đơn: BOEHRINGER INGELHEIM PHARMA GMBH & CO. KG  
(DE)

Đại diện của Chủ đơn: BANCA

Bằng độc quyền sáng chế số: 7891

Năm yêu cầu duy trì hiệu lực: 11

#### **Cục Sở hữu trí tuệ thông báo:**

1. Yêu cầu duy trì hiệu lực Bằng độc quyền sáng chế nêu trên được chấp nhận.

2. Hiệu lực Bằng độc quyền sáng chế số 7891 được duy trì đến 03/08/2020. *ke*

#### **Nơi nhận:**

- Như trên;
- TT (để công bố);
- Lưu: VT, Hồ sơ.

**CỤC TRƯỞNG**



**Đinh Hữu Phí**

BỘ KHOA HỌC VÀ CÔNG NGHỆ  
CỤC SỞ HỮU TRÍ TUỆ

CỘNG HÒA XÃ HỘI CHỦ NGHĨA VIỆT NAM  
Độc lập - Tự do - Hạnh phúc

Số: 24202/TB-SHTT

Hà Nội, ngày 02 tháng 12 năm 2019

## THÔNG BÁO

### Ghi nhận yêu cầu duy trì hiệu lực Bằng độc quyền sáng chế

Kính gửi: Công ty TNHH Ban Ca (BANCA)  
15B Triệu Việt Vương, thành phố Hà Nội

Căn cứ kết quả thẩm định yêu cầu duy trì hiệu lực Bằng độc quyền sáng chế:

Số đơn: DT1-2019-05652

Ngày nộp: 31/07/2019

Chủ đơn: Yamaha Hatsudoki Kabushiki Kaisha (JP)

Đại diện của Chủ đơn: BANCA

Bằng độc quyền sáng chế số: 8664

Năm yêu cầu duy trì hiệu lực: 10

#### Cục Sở hữu trí tuệ thông báo:

1. Yêu cầu duy trì hiệu lực Bằng độc quyền sáng chế nêu trên được chấp nhận.
2. Hiệu lực Bằng độc quyền sáng chế số 8664 được duy trì đến 03/08/2020. *ke*

#### Nơi nhận:

- Như trên;
- TT (để công bố);
- Lưu: VT, Hồ sơ.

CỤC TRƯỞNG

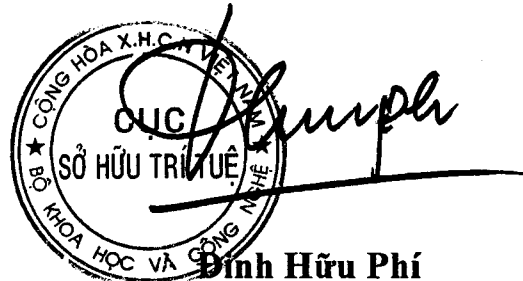

BỘ KHOA HỌC VÀ CÔNG NGHỆ  
CỤC SỞ HỮU TRÍ TUỆ

CỘNG HÒA XÃ HỘI CHỦ NGHĨA VIỆT NAM  
Độc lập - Tự do - Hạnh phúc

Số: 24203/TB-SHTT

Hà Nội, ngày 02 tháng 12 năm 2019

**THÔNG BÁO**  
**Ghi nhận yêu cầu duy trì hiệu lực Bằng độc quyền sáng chế**

Kính gửi: Công ty TNHH Ban Ca (BANCA)  
15B Triệu Việt Vương, thành phố Hà Nội

Căn cứ kết quả thẩm định yêu cầu duy trì hiệu lực Bằng độc quyền sáng chế:

Số đơn: DT1-2019-05653

Ngày nộp: 31/07/2019

Chủ đơn: RICOH COMPANY, LTD. (JP)

Đại diện của Chủ đơn: BANCA

Bằng độc quyền sáng chế số: 19736

Năm yêu cầu duy trì hiệu lực: 2

**Cục Sở hữu trí tuệ thông báo:**

1. Yêu cầu duy trì hiệu lực Bằng độc quyền sáng chế nêu trên được chấp nhận.

2. Hiệu lực Bằng độc quyền sáng chế số 19736 được duy trì đến 01/08/2020.

**Nơi nhận:**

- Như trên;
- TT (để công bố);
- Lưu: VT, Hồ sơ.

**CỤC TRƯỞNG**



**Đinh Hữu Phí**

BỘ KHOA HỌC VÀ CÔNG NGHỆ  
CỤC SỞ HỮU TRÍ TUỆ

CỘNG HÒA XÃ HỘI CHỦ NGHĨA VIỆT NAM  
Độc lập - Tự do - Hạnh phúc

Số: 24204/TB-SHTT

Hà Nội, ngày 02 tháng 12 năm 2019

**THÔNG BÁO**

**Ghi nhận yêu cầu duy trì hiệu lực Bằng độc quyền sáng chế**

Kính gửi: Công ty TNHH Ban Ca (BANCA)  
15B Triệu Việt Vương, thành phố Hà Nội

Căn cứ kết quả thẩm định yêu cầu duy trì hiệu lực Bằng độc quyền sáng chế:

Số đơn: DT1-2019-05654

Ngày nộp: 31/07/2019

Chủ đơn: SINTOKOGIO, LTD. (JP)

Đại diện của Chủ đơn: BANCA

Bằng độc quyền sáng chế số: 19738

Năm yêu cầu duy trì hiệu lực: 2

**Cục Sở hữu trí tuệ thông báo:**

1. Yêu cầu duy trì hiệu lực Bằng độc quyền sáng chế nêu trên được chấp nhận.

2. Hiệu lực Bằng độc quyền sáng chế số 19738 được duy trì đến 01/08/2020.

**Nơi nhận:**

- Như trên;
- TT (để công bố);
- Lưu: VT, Hồ sơ.

**CỤC TRƯỞNG**



**Đinh Hữu Phí**

BỘ KHOA HỌC VÀ CÔNG NGHỆ  
CỤC SỞ HỮU TRÍ TUỆ

CỘNG HÒA XÃ HỘI CHỦ NGHĨA VIỆT NAM  
Độc lập - Tự do - Hạnh phúc

Số: 24205/TB-SHTT

Hà Nội, ngày 02 tháng 12 năm 2019

**THÔNG BÁO**  
**Ghi nhận yêu cầu duy trì hiệu lực Bằng độc quyền sáng chế**

Kính gửi: Công ty TNHH Tâm nhìn và Liên danh  
(VISION & ASSOCIATES CO.LTD.)  
Phòng 308-310, tầng 3, Tháp Hà Nội, số 49 Hai Bà Trưng,  
phường Trần Hưng Đạo, quận Hoàn Kiếm, thành phố Hà Nội

Căn cứ kết quả thẩm định yêu cầu duy trì hiệu lực Bằng độc quyền sáng chế:

Số đơn: DT1-2019-05655

Ngày nộp: 31/07/2019

Chủ đơn: De Frazer International Sdn Bhd (MY)

Đại diện của Chủ đơn: VISION & ASSOCIATES CO.LTD.

Bằng độc quyền sáng chế số: 11648

Năm yêu cầu duy trì hiệu lực: 7

**Cục Sở hữu trí tuệ thông báo:**

1. Yêu cầu duy trì hiệu lực Bằng độc quyền sáng chế nêu trên được chấp nhận.
2. Hiệu lực Bằng độc quyền sáng chế số 11648 được duy trì đến 09/08/2020.

**Nơi nhận:**

- Như trên;
- TT (để công bố);
- Lưu: VT, Hồ sơ.

**CỤC TRƯỞNG**



**Đinh Hữu Phí**



BỘ KHOA HỌC VÀ CÔNG NGHỆ  
CỤC SỞ HỮU TRÍ TUỆ

CỘNG HOÀ XÃ HỘI CHỦ NGHĨA VIỆT NAM  
Độc lập - Tự do - Hạnh phúc

Số: 24206/TB-SHTT

Hà Nội, ngày 02 tháng 12 năm 2019

## THÔNG BÁO

### Ghi nhận yêu cầu duy trì hiệu lực Bằng độc quyền sáng chế

Kính gửi: Công ty TNHH Sở hữu trí tuệ Việt á (VIET A IP CO.,LTD)  
Phòng 1504, tầng 15, tòa nhà Hàn Việt, số 203 Minh Khai,  
phường Minh Khai, quận Hai Bà Trưng, TP. Hà Nội

Căn cứ kết quả thẩm định yêu cầu duy trì hiệu lực Bằng độc quyền sáng chế:

Số đơn: DT1-2019-05690

Ngày nộp: 05/08/2019

Chủ đơn: GLYCONEX INC. (TW)

Đại diện của Chủ đơn: VIET A IP CO.,LTD

Bằng độc quyền sáng chế số: 17615

Năm yêu cầu duy trì hiệu lực: 3

#### Cục Sở hữu trí tuệ thông báo:

1. Yêu cầu duy trì hiệu lực Bằng độc quyền sáng chế nêu trên được chấp nhận.
2. Hiệu lực Bằng độc quyền sáng chế số 17615 được duy trì đến 10/10/2020.

#### Nơi nhận:

- Như trên;
- TT (để công bố);
- Lưu: VT, Hồ sơ.

#### CỤC TRƯỞNG



Đinh Hữu Phí

BỘ KHOA HỌC VÀ CÔNG NGHỆ  
CỤC SỞ HỮU TRÍ TUỆ

CỘNG HÒA XÃ HỘI CHỦ NGHĨA VIỆT NAM  
Độc lập - Tự do - Hạnh phúc

Số: 24207/TB-SHTT

Hà Nội, ngày 02 tháng 12 năm 2019

## THÔNG BÁO

### Ghi nhận yêu cầu duy trì hiệu lực Bằng độc quyền sáng chế

Kính gửi: Công ty TNHH Sở hữu trí tuệ Việt á (VIET A IP CO.,LTD)  
Phòng 1504, tầng 15, tòa nhà Hàn Việt, số 203 Minh Khai,  
phường Minh Khai, quận Hai Bà Trưng, TP. Hà Nội

Căn cứ kết quả thẩm định yêu cầu duy trì hiệu lực Bằng độc quyền sáng chế:

Số đơn: DT1-2019-05691

Ngày nộp: 05/08/2019

Chủ đơn: YIEH UNITED STEEL CORP. (TW)

Đại diện của Chủ đơn: VIET A IP CO.,LTD

Bằng độc quyền sáng chế số: 9872

Năm yêu cầu duy trì hiệu lực: 9

#### Cục Sở hữu trí tuệ thông báo:

1. Yêu cầu duy trì hiệu lực Bằng độc quyền sáng chế nêu trên được chấp nhận.
2. Hiệu lực Bằng độc quyền sáng chế số 9872 được duy trì đến 29/11/2020. *hc*

#### Nơi nhận:

- Như trên;
- TT (để công bố);
- Lưu: VT, Hồ sơ.

CỤC TRƯỞNG

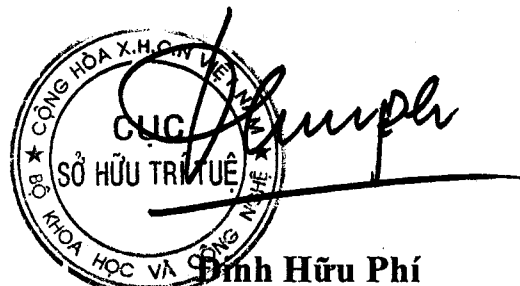

BỘ KHOA HỌC VÀ CÔNG NGHỆ  
CỤC SỞ HỮU TRÍ TUỆ

CỘNG HÒA XÃ HỘI CHỦ NGHĨA VIỆT NAM  
Độc lập - Tự do - Hạnh phúc

Số: 24208/TB-SHTT

Hà Nội, ngày 02 tháng 12 năm 2019

**THÔNG BÁO**  
**Ghi nhận yêu cầu duy trì hiệu lực Bằng độc quyền sáng chế**

Kính gửi: Công ty TNHH Sở hữu trí tuệ Việt á (VIET A IP CO.,LTD)  
Phòng 1504, tầng 15, tòa nhà Hàn Việt, số 203 Minh Khai,  
phường Minh Khai, quận Hai Bà Trưng, TP. Hà Nội

Căn cứ kết quả thẩm định yêu cầu duy trì hiệu lực Bằng độc quyền sáng chế:

Số đơn: DT1-2019-05692

Ngày nộp: 05/08/2019

Chủ đơn: LG ELECTRONICS INC. (KR)

Đại diện của Chủ đơn: VIET A IP CO.,LTD

Bằng độc quyền sáng chế số: 8724

Năm yêu cầu duy trì hiệu lực: 10

**Cục Sở hữu trí tuệ thông báo:**

1. Yêu cầu duy trì hiệu lực Bằng độc quyền sáng chế nêu trên được chấp nhận.
2. Hiệu lực Bằng độc quyền sáng chế số 8724 được duy trì đến 06/09/2020. *h*

**Nơi nhận:**

- Như trên;
- TT (để công bố);
- Lưu: VT, Hồ sơ.

**CỤC TRƯỞNG**

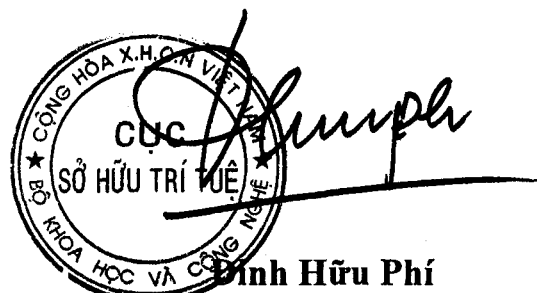

BỘ KHOA HỌC VÀ CÔNG NGHỆ  
CỤC SỞ HỮU TRÍ TUỆ

CỘNG HÒA XÃ HỘI CHỦ NGHĨA VIỆT NAM  
Độc lập - Tự do - Hạnh phúc

Số: 24209/TB-SHTT

Hà Nội, ngày 02 tháng 12 năm 2019

**THÔNG BÁO**  
**Ghi nhận yêu cầu duy trì hiệu lực Bằng độc quyền sáng chế**

Kính gửi: Công ty TNHH Sở hữu trí tuệ Việt á (VIET A IP CO.,LTD)  
Phòng 1504, tầng 15, tòa nhà Hàn Việt, số 203 Minh Khai,  
phường Minh Khai, quận Hai Bà Trưng, TP. Hà Nội

Căn cứ kết quả thẩm định yêu cầu duy trì hiệu lực Bằng độc quyền sáng chế:

Số đơn: DT1-2019-05693

Ngày nộp: 05/08/2019

Chủ đơn: LG ELECTRONICS INC. (KR)

Đại diện của Chủ đơn: VIET A IP CO.,LTD

Bằng độc quyền sáng chế số: 7266

Năm yêu cầu duy trì hiệu lực: 12

**Cục Sở hữu trí tuệ thông báo:**

1. Yêu cầu duy trì hiệu lực Bằng độc quyền sáng chế nêu trên được chấp nhận.
2. Hiệu lực Bằng độc quyền sáng chế số 7266 được duy trì đến 15/09/2020. *ke*

**Nơi nhận:**

- Như trên;
- TT (để công bố);
- Lưu: VT, Hồ sơ.

**CỤC TRƯỞNG**



**Đinh Hữu Phí**

BỘ KHOA HỌC VÀ CÔNG NGHỆ  
CỤC SỞ HỮU TRÍ TUỆ

CỘNG HÒA XÃ HỘI CHỦ NGHĨA VIỆT NAM  
Độc lập - Tự do - Hạnh phúc

Số: 24210/TB-SHTT

Hà Nội, ngày 02 tháng 12 năm 2019

**THÔNG BÁO**  
**Ghi nhận yêu cầu duy trì hiệu lực Bằng độc quyền sáng chế**

Kính gửi: Công ty Luật TNHH Phạm và Liên danh (PHAM & ASSOCIATES)  
8 Trần Hưng Đạo, thành phố Hà Nội

Căn cứ kết quả thẩm định yêu cầu duy trì hiệu lực Bằng độc quyền sáng chế:

Số đơn: DT1-2019-05694

Ngày nộp: 05/08/2019

Chủ đơn: RHODIA UK LIMITED (GB)

Đại diện của Chủ đơn: PHAM & ASSOCIATES

Bằng độc quyền sáng chế số: 11847

Năm yêu cầu duy trì hiệu lực: 7

**Cục Sở hữu trí tuệ thông báo:**

1. Yêu cầu duy trì hiệu lực Bằng độc quyền sáng chế nêu trên được chấp nhận.

2. Hiệu lực Bằng độc quyền sáng chế số 11847 được duy trì đến 30/09/2020.

**Nơi nhận:**

- Như trên;
- TT (để công bố);
- Lưu: VT, Hồ sơ.

**CỤC TRƯỞNG**



**Đinh Hữu Phí**

BỘ KHOA HỌC VÀ CÔNG NGHỆ  
CỤC SỞ HỮU TRÍ TUỆ

CỘNG HOÀ XÃ HỘI CHỦ NGHĨA VIỆT NAM  
Độc lập - Tự do - Hạnh phúc

Số: 24211/TB-SHTT

Hà Nội, ngày 02 tháng 12 năm 2019

**THÔNG BÁO**  
**Ghi nhận yêu cầu duy trì hiệu lực Bằng độc quyền sáng chế**

Kính gửi: Nguyễn Xuân Phương

336/13 Phan Huy ích, phường 12, quận Gò Vấp, thành phố Hồ Chí Minh

Căn cứ kết quả thẩm định yêu cầu duy trì hiệu lực Bằng độc quyền sáng chế:

Số đơn: DT1-2019-05695

Ngày nộp: 05/08/2019

Chủ đơn: Nguyễn Xuân Phương (VN)

Bằng độc quyền sáng chế số: 20221

Năm yêu cầu duy trì hiệu lực: 2

**Cục Sở hữu trí tuệ thông báo:**

1. Yêu cầu duy trì hiệu lực Bằng độc quyền sáng chế nêu trên được chấp nhận.

2. Hiệu lực Bằng độc quyền sáng chế số 20221 được duy trì đến 20/11/2020.

*ke*

**Nơi nhận:**

- Như trên;
- TT (để công bố);
- Lưu: VT, Hồ sơ.

**CỤC TRƯỞNG**



**Đinh Hữu Phí**

BỘ KHOA HỌC VÀ CÔNG NGHỆ  
CỤC SỞ HỮU TRÍ TUỆ

CỘNG HÒA XÃ HỘI CHỦ NGHĨA VIỆT NAM  
Độc lập - Tự do - Hạnh phúc

Số: 24212/TB-SHTT

Hà Nội, ngày 02 tháng 12 năm 2019

**THÔNG BÁO**  
**Ghi nhận yêu cầu duy trì hiệu lực Bằng độc quyền sáng chế**

Kính gửi: Công ty Luật TNHH T&G (TGVN)

Phòng số 5 tầng 15 Toà nhà Harec, 4A Láng Hạ, phường Thành Công  
quận Ba Đình, TP Hà Nội

Căn cứ kết quả thẩm định yêu cầu duy trì hiệu lực Bằng độc quyền sáng chế:

Số đơn: DT1-2019-05698

Ngày nộp: 05/08/2019

Chủ đơn: GOGORO INC. (KY)

Đại diện của Chủ đơn: TGVN

Bằng độc quyền sáng chế số: 19774

Năm yêu cầu duy trì hiệu lực: 2

**Cục Sở hữu trí tuệ thông báo:**

1. Yêu cầu duy trì hiệu lực Bằng độc quyền sáng chế nêu trên được chấp nhận.
2. Hiệu lực Bằng độc quyền sáng chế số 19774 được duy trì đến 07/08/2020.

**Nơi nhận:**

- Như trên;
- TT (để công bố);
- Lưu: VT, Hồ sơ.

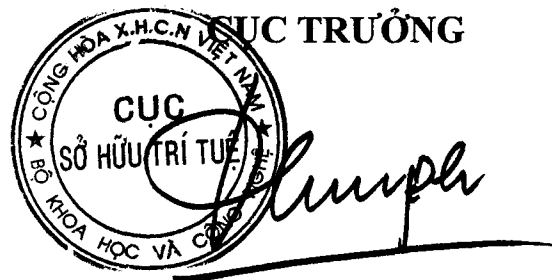

**Đinh Hữu Phí**

BỘ KHOA HỌC VÀ CÔNG NGHỆ  
CỤC SỞ HỮU TRÍ TUỆ

CỘNG HOÀ XÃ HỘI CHỦ NGHĨA VIỆT NAM  
Độc lập - Tự do - Hạnh phúc

Số: 24213/TB-SHTT

Hà Nội, ngày 02 tháng 12 năm 2019

**THÔNG BÁO**  
**Ghi nhận yêu cầu duy trì hiệu lực Bằng độc quyền sáng chế**

Kính gửi: Công ty Luật TNHH T&G (TGVN)

Phòng số 5 tầng 15 Toà nhà Harec, 4A Láng Hạ, phường Thành Công  
quận Ba Đình, TP Hà Nội

Căn cứ kết quả thẩm định yêu cầu duy trì hiệu lực Bằng độc quyền sáng chế:

Số đơn: DT1-2019-05699

Ngày nộp: 05/08/2019

Chủ đơn: CHIESI FARMACEUTICI S.P.A. (IT)

Đại diện của Chủ đơn: TGVN

Bằng độc quyền sáng chế số: 19775

Năm yêu cầu duy trì hiệu lực: 2

**Cục Sở hữu trí tuệ thông báo:**

1. Yêu cầu duy trì hiệu lực Bằng độc quyền sáng chế nêu trên được chấp nhận.

2. Hiệu lực Bằng độc quyền sáng chế số 19775 được duy trì đến 07/08/2020.

*HC*

**Nơi nhận:**

- Như trên;
- TT (để công bố);
- Lưu: VT, Hồ sơ.

**CỤC TRƯỞNG**



**Đình Hữu Phí**



BỘ KHOA HỌC VÀ CÔNG NGHỆ  
CỤC SỞ HỮU TRÍ TUỆ

CỘNG HOÀ XÃ HỘI CHỦ NGHĨA VIỆT NAM  
Độc lập - Tự do - Hạnh phúc

Số: 24214/TB-SHTT

Hà Nội, ngày 02 tháng 12 năm 2019

**THÔNG BÁO**  
**Ghi nhận yêu cầu duy trì hiệu lực Bằng độc quyền sáng chế**

Kính gửi: Công ty Luật TNHH T&G (TGVN)

Phòng số 5 tầng 15 Toà nhà Harec, 4A Láng Hạ, phường Thành Công  
quận Ba Đình, TP Hà Nội

Căn cứ kết quả thẩm định yêu cầu duy trì hiệu lực Bằng độc quyền sáng chế:

Số đơn: DT1-2019-05700

Ngày nộp: 05/08/2019

Chủ đơn: OTSUKA PHARMACEUTICAL CO., LTD. (JP)

Đại diện của Chủ đơn: TGVN

Bằng độc quyền sáng chế số: 5812

Năm yêu cầu duy trì hiệu lực: 14

**Cục Sở hữu trí tuệ thông báo:**

1. Yêu cầu duy trì hiệu lực Bằng độc quyền sáng chế nêu trên được chấp nhận.
2. Hiệu lực Bằng độc quyền sáng chế số 5812 được duy trì đến 07/08/2020. *K*

**Nơi nhận:**

- Như trên;
- TT (để công bố);
- Lưu: VT, Hồ sơ.

**CỤC TRƯỞNG**



**Đinh Hữu Phí**

BỘ KHOA HỌC VÀ CÔNG NGHỆ  
CỤC SỞ HỮU TRÍ TUỆ

CỘNG HOÀ XÃ HỘI CHỦ NGHĨA VIỆT NAM  
Độc lập - Tự do - Hạnh phúc

Số: 24215/TB-SHTT

Hà Nội, ngày 02 tháng 12 năm 2019

**THÔNG BÁO**  
**Ghi nhận yêu cầu duy trì hiệu lực Bằng độc quyền sáng chế**

Kính gửi: Công ty Luật TNHH T&G (TGVN)

Phòng số 5 tầng 15 Toà nhà Harec, 4A Láng Hạ, phường Thành Công  
quận Ba Đình, TP Hà Nội

Căn cứ kết quả thẩm định yêu cầu duy trì hiệu lực Bằng độc quyền sáng chế:

Số đơn: DT1-2019-05701

Ngày nộp: 05/08/2019

Chủ đơn: USG INTERIORS, LLC. (US)

Đại diện của Chủ đơn: TGVN

Bằng độc quyền sáng chế số: 19777

Năm yêu cầu duy trì hiệu lực: 2

**Cục Sở hữu trí tuệ thông báo:**

1. Yêu cầu duy trì hiệu lực Bằng độc quyền sáng chế nêu trên được chấp nhận.

2. Hiệu lực Bằng độc quyền sáng chế số 19777 được duy trì đến 07/08/2020.

**Nơi nhận:**

- Như trên;
- TT (để công bố);
- Lưu: VT, Hồ sơ.

**CỤC TRƯỞNG**



**Đinh Hữu Phí**

BỘ KHOA HỌC VÀ CÔNG NGHỆ  
CỤC SỞ HỮU TRÍ TUỆ

CỘNG HÒA XÃ HỘI CHỦ NGHĨA VIỆT NAM  
Độc lập - Tự do - Hạnh phúc

Số: 24216/TB-SHTT

Hà Nội, ngày 02 tháng 12 năm 2019

**THÔNG BÁO**  
**Ghi nhận yêu cầu duy trì hiệu lực Bằng độc quyền sáng chế**

Kính gửi: Công ty Luật TNHH T&G (TGVN)

Phòng số 5 tầng 15 Toà nhà Harec, 4A Láng Hạ, phường Thành Công  
quận Ba Đình, TP Hà Nội

Căn cứ kết quả thẩm định yêu cầu duy trì hiệu lực Bằng độc quyền sáng chế:

Số đơn: DT1-2019-05702

Ngày nộp: 05/08/2019

Chủ đơn: Alfasigma S.p.A. (IT)

Đại diện của Chủ đơn: TGVN

Bằng độc quyền sáng chế số: 17311

Năm yêu cầu duy trì hiệu lực: 3

**Cục Sở hữu trí tuệ thông báo:**

1. Yêu cầu duy trì hiệu lực Bằng độc quyền sáng chế nêu trên được chấp nhận.

2. Hiệu lực Bằng độc quyền sáng chế số 17311 được duy trì đến 08/08/2020.

**Nơi nhận:**

- Như trên;
- TT (để công bố);
- Lưu: VT, Hồ sơ.

**CỤC TRƯỞNG**



**Đinh Hữu Phí**

BỘ KHOA HỌC VÀ CÔNG NGHỆ  
CỤC SỞ HỮU TRÍ TUỆ

CỘNG HÒA XÃ HỘI CHỦ NGHĨA VIỆT NAM  
Độc lập - Tự do - Hạnh phúc

Số: 242 17/TB-SHTT

Hà Nội, ngày 02 tháng 12 năm 2019

## THÔNG BÁO

### Ghi nhận yêu cầu duy trì hiệu lực Bằng độc quyền sáng chế

Kính gửi: Công ty Luật TNHH T&G (TGVN)

Phòng số 5 tầng 15 Toà nhà Harec, 4A Láng Hạ, phường Thành Công  
quận Ba Đình, TP Hà Nội

Căn cứ kết quả thẩm định yêu cầu duy trì hiệu lực Bằng độc quyền sáng chế:

Số đơn: DT1-2019-05703

Ngày nộp: 05/08/2019

Chủ đơn: OWENS-BROCKWAY GLASS CONTAINER, INC. (US)

Đại diện của Chủ đơn: TGVN

Bằng độc quyền sáng chế số: 17313

Năm yêu cầu duy trì hiệu lực: 3

#### **Cục Sở hữu trí tuệ thông báo:**

1. Yêu cầu duy trì hiệu lực Bằng độc quyền sáng chế nêu trên được chấp nhận.
2. Hiệu lực Bằng độc quyền sáng chế số 17313 được duy trì đến 08/08/2020.

#### **Nơi nhận:**

- Như trên;
- TT (để công bố);
- Lưu: VT, Hồ sơ.

**CỤC TRƯỞNG**



**Đinh Hữu Phí**

BỘ KHOA HỌC VÀ CÔNG NGHỆ  
CỤC SỞ HỮU TRÍ TUỆ

CỘNG HOÀ XÃ HỘI CHỦ NGHĨA VIỆT NAM  
Độc lập - Tự do - Hạnh phúc

Số: 24218/TB-SHTT

Hà Nội, ngày 02 tháng 12 năm 2019

## THÔNG BÁO

### Ghi nhận yêu cầu duy trì hiệu lực Bằng độc quyền sáng chế

Kính gửi: Công ty Luật TNHH T&G (TGVN)

Phòng số 5 tầng 15 Toà nhà Harec, 4A Láng Hạ, phường Thành Công  
quận Ba Đình, TP Hà Nội

Căn cứ kết quả thẩm định yêu cầu duy trì hiệu lực Bằng độc quyền sáng chế:

Số đơn: DT1-2019-05704

Ngày nộp: 05/08/2019

Chủ đơn: Dolby International AB (SE)

Đại diện của Chủ đơn: TGVN

Bằng độc quyền sáng chế số: 17303

Năm yêu cầu duy trì hiệu lực: 3

#### **Cục Sở hữu trí tuệ thông báo:**

1. Yêu cầu duy trì hiệu lực Bằng độc quyền sáng chế nêu trên được chấp nhận.

2. Hiệu lực Bằng độc quyền sáng chế số 17303 được duy trì đến 08/08/2020.

#### **Nơi nhận:**

- Như trên;
- TT (để công bố);
- Lưu: VT, Hồ sơ.

**CỤC TRƯỞNG**



**Đinh Hữu Phí**

BỘ KHOA HỌC VÀ CÔNG NGHỆ  
CỤC SỞ HỮU TRÍ TUỆ

CỘNG HÒA XÃ HỘI CHỦ NGHĨA VIỆT NAM  
Độc lập - Tự do - Hạnh phúc

Số: 24219/TB-SHTT

Hà Nội, ngày 12 tháng 12 năm 2019

## THÔNG BÁO

### Ghi nhận yêu cầu duy trì hiệu lực Bằng độc quyền sáng chế

Kính gửi: Công ty Luật TNHH T&G (TGVN)

Phòng số 5 tầng 15 Tòa nhà Harec, 4A Láng Hạ, phường Thành Công  
quận Ba Đình, TP Hà Nội

Căn cứ kết quả thẩm định yêu cầu duy trì hiệu lực Bằng độc quyền sáng chế:

Số đơn: DT1-2019-05706

Ngày nộp: 05/08/2019

Chủ đơn: CHIESI FARMACEUTICI S.P.A. (IT)

Đại diện của Chủ đơn: TGVN

Bằng độc quyền sáng chế số: 6501

Năm yêu cầu duy trì hiệu lực: 13

#### **Cục Sở hữu trí tuệ thông báo:**

1. Yêu cầu duy trì hiệu lực Bằng độc quyền sáng chế nêu trên được chấp nhận.
2. Hiệu lực Bằng độc quyền sáng chế số 6501 được duy trì đến 09/08/2020. <sup>16</sup>

#### **Nơi nhận:**

- Như trên;
- TT (để công bố);
- Lưu: VT, Hồ sơ.

**CỤC TRƯỞNG**



**Đinh Hữu Phí**

BỘ KHOA HỌC VÀ CÔNG NGHỆ  
CỤC SỞ HỮU TRÍ TUỆ

CỘNG HÒA XÃ HỘI CHỦ NGHĨA VIỆT NAM  
Độc lập - Tự do - Hạnh phúc

Số: 24220/TB-SHTT

Hà Nội, ngày 02 tháng 12 năm 2019

**THÔNG BÁO**  
**Ghi nhận yêu cầu duy trì hiệu lực Bằng độc quyền sáng chế**

Kính gửi: Công ty Luật TNHH T&G (TGVN)

Phòng số 5 tầng 15 Toà nhà Harec, 4A Láng Hạ, phường Thành Công  
quận Ba Đình, TP Hà Nội

Căn cứ kết quả thẩm định yêu cầu duy trì hiệu lực Bằng độc quyền sáng chế:

Số đơn: DT1-2019-05707

Ngày nộp: 05/08/2019

Chủ đơn: NOVEON, INC. (US)

Đại diện của Chủ đơn: TGVN

Bằng độc quyền sáng chế số: 6499

Năm yêu cầu duy trì hiệu lực: 13

**Cục Sở hữu trí tuệ thông báo:**

1. Yêu cầu duy trì hiệu lực Bằng độc quyền sáng chế nêu trên được chấp nhận.
2. Hiệu lực Bằng độc quyền sáng chế số 6499 được duy trì đến 09/08/2020. *K*

**Nơi nhận:**

- Như trên;
- TT (để công bố);
- Lưu: VT, Hồ sơ.

**CỤC TRƯỞNG**



**Đinh Hữu Phí**

BỘ KHOA HỌC VÀ CÔNG NGHỆ  
CỤC SỞ HỮU TRÍ TUỆ

CỘNG HÒA XÃ HỘI CHỦ NGHĨA VIỆT NAM  
Độc lập - Tự do - Hạnh phúc

Số: 24221/TB-SHTT

Hà Nội, ngày 02 tháng 12 năm 2019

**THÔNG BÁO**  
**Ghi nhận yêu cầu duy trì hiệu lực Bằng độc quyền sáng chế**

Kính gửi: Công ty TNHH Ban Ca (BANCA)  
15B Triệu Việt Vương, thành phố Hà Nội

Căn cứ kết quả thẩm định yêu cầu duy trì hiệu lực Bằng độc quyền sáng chế:

Số đơn: DT1-2019-05709

Ngày nộp: 05/08/2019

Chủ đơn: CARGOTEC FINLAND OY (FI)

Đại diện của Chủ đơn: BANCA

Bằng độc quyền sáng chế số: 14390

Năm yêu cầu duy trì hiệu lực: 5

**Cục Sở hữu trí tuệ thông báo:**

1. Yêu cầu duy trì hiệu lực Bằng độc quyền sáng chế nêu trên được chấp nhận.

2. Hiệu lực Bằng độc quyền sáng chế số 14390 được duy trì đến 04/08/2020.

**Nơi nhận:**

- Như trên;
- TT (để công bố);
- Lưu: VT, Hồ sơ.

**CỤC TRƯỞNG**



**Đinh Hữu Phí**



BỘ KHOA HỌC VÀ CÔNG NGHỆ  
CỤC SỞ HỮU TRÍ TUỆ

CỘNG HÒA XÃ HỘI CHỦ NGHĨA VIỆT NAM  
Độc lập - Tự do - Hạnh phúc

Số: 24222/TB-SHTT

Hà Nội, ngày 02 tháng 12 năm 2019

**THÔNG BÁO**  
**Ghi nhận yêu cầu duy trì hiệu lực Bằng độc quyền sáng chế**

Kính gửi: Công ty TNHH Ban Ca (BANCA)  
15B Triệu Việt Vương, thành phố Hà Nội

Căn cứ kết quả thẩm định yêu cầu duy trì hiệu lực Bằng độc quyền sáng chế:

Số đơn: DT1-2019-05710

Ngày nộp: 05/08/2019

Chủ đơn: Sharp Kabushiki Kaisha (JP)

Đại diện của Chủ đơn: BANCA

Bằng độc quyền sáng chế số: 14393

Năm yêu cầu duy trì hiệu lực: 5

**Cục Sở hữu trí tuệ thông báo:**

1. Yêu cầu duy trì hiệu lực Bằng độc quyền sáng chế nêu trên được chấp nhận.

2. Hiệu lực Bằng độc quyền sáng chế số 14393 được duy trì đến 04/08/2020.

**Nơi nhận:**

- Như trên;
- TT (để công bố);
- Lưu: VT, Hồ sơ.

**CỤC TRƯỞNG**



**Đinh Hữu Phí**

BỘ KHOA HỌC VÀ CÔNG NGHỆ  
CỤC SỞ HỮU TRÍ TUỆ

CỘNG HÒA XÃ HỘI CHỦ NGHĨA VIỆT NAM  
Độc lập - Tự do - Hạnh phúc

Số: 24223/TB-SHTT

Hà Nội, ngày 02 tháng 12 năm 2019

**THÔNG BÁO**  
**Ghi nhận yêu cầu duy trì hiệu lực Bằng độc quyền sáng chế**

Kính gửi: Công ty TNHH Ban Ca (BANCA)  
15B Triệu Việt Vương, thành phố Hà Nội

Căn cứ kết quả thẩm định yêu cầu duy trì hiệu lực Bằng độc quyền sáng chế:

Số đơn: DT1-2019-05711

Ngày nộp: 05/08/2019

Chủ đơn: Yamaha Hatsudoki Kabushiki Kaisha (JP)

Đại diện của Chủ đơn: BANCA

Bằng độc quyền sáng chế số: 14397

Năm yêu cầu duy trì hiệu lực: 5

**Cục Sở hữu trí tuệ thông báo:**

1. Yêu cầu duy trì hiệu lực Bằng độc quyền sáng chế nêu trên được chấp nhận.

2. Hiệu lực Bằng độc quyền sáng chế số 14397 được duy trì đến 04/08/2020.

**Nơi nhận:**

- Như trên;
- TT (để công bố);
- Lưu: VT, Hồ sơ.

**CỤC TRƯỞNG**



**Đinh Hữu Phí**

BỘ KHOA HỌC VÀ CÔNG NGHỆ  
CỤC SỞ HỮU TRÍ TUỆ

CỘNG HÒA XÃ HỘI CHỦ NGHĨA VIỆT NAM  
Độc lập - Tự do - Hạnh phúc

Số: 24224/TB-SHTT

Hà Nội, ngày 02 tháng 12 năm 2019

**THÔNG BÁO**  
**Ghi nhận yêu cầu duy trì hiệu lực Bằng độc quyền sáng chế**

Kính gửi: Công ty TNHH Ban Ca (BANCA)  
15B Triệu Việt Vương, thành phố Hà Nội

Căn cứ kết quả thẩm định yêu cầu duy trì hiệu lực Bằng độc quyền sáng chế:

Số đơn: DT1-2019-05712

Ngày nộp: 05/08/2019

Chủ đơn: Yamaha Hatsudoki Kabushiki Kaisha (JP)

Đại diện của Chủ đơn: BANCA

Bằng độc quyền sáng chế số: 11637

Năm yêu cầu duy trì hiệu lực: 7

**Cục Sở hữu trí tuệ thông báo:**

1. Yêu cầu duy trì hiệu lực Bằng độc quyền sáng chế nêu trên được chấp nhận.

2. Hiệu lực Bằng độc quyền sáng chế số 11637 được duy trì đến 05/08/2020.

*H*

**Nơi nhận:**

- Như trên;
- TT (để công bố);
- Lưu: VT, Hồ sơ.

**CỤC TRƯỞNG**



**Đinh Hữu Phí**

BỘ KHOA HỌC VÀ CÔNG NGHỆ  
CỤC SỞ HỮU TRÍ TUỆ

CỘNG HOÀ XÃ HỘI CHỦ NGHĨA VIỆT NAM  
Độc lập - Tự do - Hạnh phúc

Số: 24225/TB-SHTT

Hà Nội, ngày 02 tháng 12 năm 2019

**THÔNG BÁO**  
**Ghi nhận yêu cầu duy trì hiệu lực Bằng độc quyền sáng chế**

Kính gửi: Công ty TNHH Ban Ca (BANCA)  
15B Triệu Việt Vương, thành phố Hà Nội

Căn cứ kết quả thẩm định yêu cầu duy trì hiệu lực Bằng độc quyền sáng chế:

Số đơn: DT1-2019-05713

Ngày nộp: 05/08/2019

Chủ đơn: Yamaha Hatsudoki Kabushiki Kaisha (JP)

Đại diện của Chủ đơn: BANCA

Bằng độc quyền sáng chế số: 11644

Năm yêu cầu duy trì hiệu lực: 7

**Cục Sở hữu trí tuệ thông báo:**

1. Yêu cầu duy trì hiệu lực Bằng độc quyền sáng chế nêu trên được chấp nhận.

2. Hiệu lực Bằng độc quyền sáng chế số 11644 được duy trì đến 05/08/2020.

**Nơi nhận:**

- Như trên;
- TT (để công bố);
- Lưu: VT, Hồ sơ.

**CỤC TRƯỞNG**



**Đinh Hữu Phí**

BỘ KHOA HỌC VÀ CÔNG NGHỆ  
CỤC SỞ HỮU TRÍ TUỆ

CỘNG HÒA XÃ HỘI CHỦ NGHĨA VIỆT NAM  
Độc lập - Tự do - Hạnh phúc

Số: 24226/TB-SHTT

Hà Nội, ngày 02 tháng 12 năm 2019

**THÔNG BÁO**  
**Ghi nhận yêu cầu duy trì hiệu lực Bằng độc quyền sáng chế**

Kính gửi: Công ty TNHH Ban Ca (BANCA)  
15B Triệu Việt Vương, thành phố Hà Nội

Căn cứ kết quả thẩm định yêu cầu duy trì hiệu lực Bằng độc quyền sáng chế:

Số đơn: DT1-2019-05714

Ngày nộp: 05/08/2019

Chủ đơn: Yamaha Hatsudoki Kabushiki Kaisha (JP)

Đại diện của Chủ đơn: BANCA

Bằng độc quyền sáng chế số: 11645

Năm yêu cầu duy trì hiệu lực: 7

**Cục Sở hữu trí tuệ thông báo:**

1. Yêu cầu duy trì hiệu lực Bằng độc quyền sáng chế nêu trên được chấp nhận.

2. Hiệu lực Bằng độc quyền sáng chế số 11645 được duy trì đến 05/08/2020.

**Nơi nhận:**

- Như trên;
- TT (để công bố);
- Lưu: VT, Hồ sơ.

**CỤC TRƯỞNG**



**Đinh Hữu Phí**

BỘ KHOA HỌC VÀ CÔNG NGHỆ  
CỤC SỞ HỮU TRÍ TUỆ

CỘNG HOÀ XÃ HỘI CHỦ NGHĨA VIỆT NAM  
Độc lập - Tự do - Hạnh phúc

Số: 24227/TB-SHTT

Hà Nội, ngày 12 tháng 12 năm 2019

**THÔNG BÁO**  
**Ghi nhận yêu cầu duy trì hiệu lực Bằng độc quyền sáng chế**

Kính gửi: Công ty TNHH Ban Ca (BANCA)  
15B Triệu Việt Vương, thành phố Hà Nội

Căn cứ kết quả thẩm định yêu cầu duy trì hiệu lực Bằng độc quyền sáng chế:

Số đơn: DT1-2019-05715

Ngày nộp: 05/08/2019

Chủ đơn: EMITEC GESELLSCHAFT FÜR EMISSIONSTECHNOLOGIE  
MBH (DE)

Đại diện của Chủ đơn: BANCA

Bằng độc quyền sáng chế số: 13022

Năm yêu cầu duy trì hiệu lực: 6

**Cục Sở hữu trí tuệ thông báo:**

1. Yêu cầu duy trì hiệu lực Bằng độc quyền sáng chế nêu trên được chấp nhận.

2. Hiệu lực Bằng độc quyền sáng chế số 13022 được duy trì đến 05/08/2020.

**Nơi nhận:**

- Như trên;
- TT (để công bố);
- Lưu: VT, Hồ sơ.

CỤC TRƯỞNG

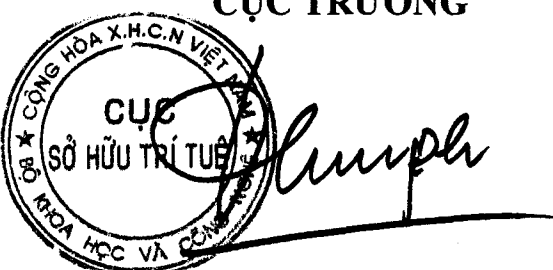

The stamp is circular with the text 'CỤC SỞ HỮU TRÍ TUỆ' in the center and 'BỘ KHOA HỌC VÀ CÔNG NGHỆ' around the perimeter. A handwritten signature is written over the stamp.

**Đinh Hữu Phí**

BỘ KHOA HỌC VÀ CÔNG NGHỆ  
CỤC SỞ HỮU TRÍ TUỆ

CỘNG HOÀ XÃ HỘI CHỦ NGHĨA VIỆT NAM  
Độc lập - Tự do - Hạnh phúc

Số: 24228/TB-SHTT

Hà Nội, ngày 02 tháng 12 năm 2019

## THÔNG BÁO

### Ghi nhận yêu cầu duy trì hiệu lực Bằng độc quyền sáng chế

Kính gửi: Công ty TNHH Ban Ca (BANCA)  
15B Triệu Việt Vương, thành phố Hà Nội

Căn cứ kết quả thẩm định yêu cầu duy trì hiệu lực Bằng độc quyền sáng chế:

Số đơn: DT1-2019-05716

Ngày nộp: 05/08/2019

Chủ đơn: GIVAUDAN SA (CH)

Đại diện của Chủ đơn: BANCA

Bằng độc quyền sáng chế số: 19748

Năm yêu cầu duy trì hiệu lực: 2

#### Cục Sở hữu trí tuệ thông báo:

1. Yêu cầu duy trì hiệu lực Bằng độc quyền sáng chế nêu trên được chấp nhận.

2. Hiệu lực Bằng độc quyền sáng chế số 19748 được duy trì đến 06/08/2020.

#### Nơi nhận:

- Như trên;
- TT (để công bố);
- Lưu: VT, Hồ sơ.

CỤC TRƯỞNG



Đinh Hữu Phí

BỘ KHOA HỌC VÀ CÔNG NGHỆ  
CỤC SỞ HỮU TRÍ TUỆ

CỘNG HÒA XÃ HỘI CHỦ NGHĨA VIỆT NAM  
Độc lập - Tự do - Hạnh phúc

Số: 24 229/TB-SHTT

Hà Nội, ngày 02 tháng 12 năm 2019

**THÔNG BÁO**  
**Ghi nhận yêu cầu duy trì hiệu lực Bằng độc quyền sáng chế**

Kính gửi: Công ty TNHH Ban Ca (BANCA)  
15B Triệu Việt Vương, thành phố Hà Nội

Căn cứ kết quả thẩm định yêu cầu duy trì hiệu lực Bằng độc quyền sáng chế:

Số đơn: DT1-2019-05717

Ngày nộp: 05/08/2019

Chủ đơn: EISAI R&D MANAGEMENT CO., LTD. (JP)

Đại diện của Chủ đơn: BANCA

Bằng độc quyền sáng chế số: 19761

Năm yêu cầu duy trì hiệu lực: 2

**Cục Sở hữu trí tuệ thông báo:**

1. Yêu cầu duy trì hiệu lực Bằng độc quyền sáng chế nêu trên được chấp nhận.

2. Hiệu lực Bằng độc quyền sáng chế số 19761 được duy trì đến 06/08/2020.

**Nơi nhận:**

- Như trên;
- TT (để công bố);
- Lưu: VT, Hồ sơ.

**CỤC TRƯỞNG**



**Đinh Hữu Phí**



BỘ KHOA HỌC VÀ CÔNG NGHỆ  
CỤC SỞ HỮU TRÍ TUỆ

CỘNG HÒA XÃ HỘI CHỦ NGHĨA VIỆT NAM  
Độc lập - Tự do - Hạnh phúc

Số: 24230/TB-SHTT

Hà Nội, ngày 02 tháng 12 năm 2019

**THÔNG BÁO**  
**Ghi nhận yêu cầu duy trì hiệu lực Bằng độc quyền sáng chế**

Kính gửi: Công ty cổ phần Sao Thái Dương  
Số 92 Vĩnh Hưng, quận Hoàng Mai, thành phố Hà Nội

Căn cứ kết quả thẩm định yêu cầu duy trì hiệu lực Bằng độc quyền sáng chế:

Số đơn: DT1-2019-05657

Ngày nộp: 01/08/2019

Chủ đơn: Công ty cổ phần Sao Thái Dương (VN)

Bằng độc quyền sáng chế số: 10596

Năm yêu cầu duy trì hiệu lực: 8

**Cục Sở hữu trí tuệ thông báo:**

1. Yêu cầu duy trì hiệu lực Bằng độc quyền sáng chế nêu trên được chấp nhận.

2. Hiệu lực Bằng độc quyền sáng chế số 10596 được duy trì đến 22/08/2020.

**Nơi nhận:**

- Như trên;
- TT (để công bố);
- Lưu: VT, Hồ sơ.

**CỤC TRƯỞNG**

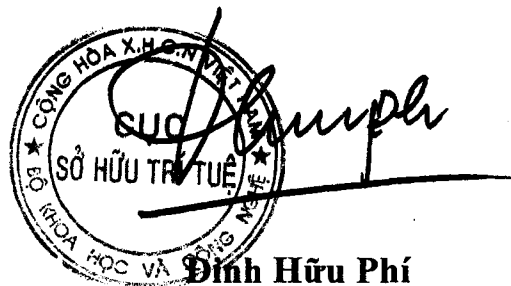

BỘ KHOA HỌC VÀ CÔNG NGHỆ  
CỤC SỞ HỮU TRÍ TUỆ

CỘNG HÒA XÃ HỘI CHỦ NGHĨA VIỆT NAM  
Độc lập - Tự do - Hạnh phúc

Số: 24231/TB-SHTT

Hà Nội, ngày 02 tháng 12 năm 2019

## THÔNG BÁO

### Ghi nhận yêu cầu duy trì hiệu lực Bằng độc quyền sáng chế

Kính gửi: Công ty Luật TNHH Phạm và Liên danh (PHAM & ASSOCIATES)  
8 Trần Hưng Đạo, thành phố Hà Nội

Căn cứ kết quả thẩm định yêu cầu duy trì hiệu lực Bằng độc quyền sáng chế:

Số đơn: DT1-2019-05659

Ngày nộp: 01/08/2019

Chủ đơn: RICHTER GEDEON NYRT. (HU)

Đại diện của Chủ đơn: PHAM & ASSOCIATES

Bằng độc quyền sáng chế số: 13174

Năm yêu cầu duy trì hiệu lực: 6

#### **Cục Sở hữu trí tuệ thông báo:**

1. Yêu cầu duy trì hiệu lực Bằng độc quyền sáng chế nêu trên được chấp nhận.

2. Hiệu lực Bằng độc quyền sáng chế số 13174 được duy trì đến 15/09/2020.

#### **Nơi nhận:**

- Như trên;
- TT (để công bố);
- Lưu: VT, Hồ sơ.

**CỤC TRƯỞNG**

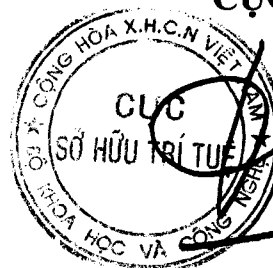

**Đinh Hữu Phí**

BỘ KHOA HỌC VÀ CÔNG NGHỆ  
CỤC SỞ HỮU TRÍ TUỆ

CỘNG HÒA XÃ HỘI CHỦ NGHĨA VIỆT NAM  
Độc lập - Tự do - Hạnh phúc

Số: 24232 /TB-SHTT

Hà Nội, ngày 02 tháng 12 năm 2019

**THÔNG BÁO**  
**Ghi nhận yêu cầu duy trì hiệu lực Bằng độc quyền sáng chế**

Kính gửi: Công ty Luật TNHH Phạm và Liên danh (PHAM & ASSOCIATES)  
8 Trần Hưng Đạo, thành phố Hà Nội

Căn cứ kết quả thẩm định yêu cầu duy trì hiệu lực Bằng độc quyền sáng chế:

Số đơn: DT1-2019-05660

Ngày nộp: 01/08/2019

Chủ đơn: RICHTER GEDEON NYRT. (HU)

Đại diện của Chủ đơn: PHAM & ASSOCIATES

Bằng độc quyền sáng chế số: 15956

Năm yêu cầu duy trì hiệu lực: 4

**Cục Sở hữu trí tuệ thông báo:**

1. Yêu cầu duy trì hiệu lực Bằng độc quyền sáng chế nêu trên được chấp nhận.

2. Hiệu lực Bằng độc quyền sáng chế số 15956 được duy trì đến 12/09/2020.

**Nơi nhận:**

- Như trên;
- TT (để công bố);
- Lưu: VT, Hồ sơ.

**CỤC TRƯỞNG**

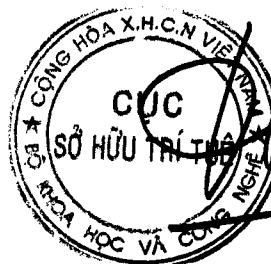

**Đinh Hữu Phí**

BỘ KHOA HỌC VÀ CÔNG NGHỆ  
CỤC SỞ HỮU TRÍ TUỆ

CỘNG HÒA XÃ HỘI CHỦ NGHĨA VIỆT NAM  
Độc lập - Tự do - Hạnh phúc

Số: 24233/TB-SHTT

Hà Nội, ngày 02 tháng 12 năm 2019

**THÔNG BÁO**  
**Ghi nhận yêu cầu duy trì hiệu lực Bằng độc quyền sáng chế**

Kính gửi: Văn phòng Luật sư Ân Nam (ANNAM IP & LAW)  
Số 10 ngõ 34 đường Âu Cơ, phường Quảng An, quận Tây Hồ, TP Hà Nội

Căn cứ kết quả thẩm định yêu cầu duy trì hiệu lực Bằng độc quyền sáng chế:

Số đơn: DT1-2019-05661

Ngày nộp: 01/08/2019

Chủ đơn: UNIVERSITY COURT OF THE UNIVERSITY OF  
ABERDEEN (GB)

Đại diện của Chủ đơn: ANNAM IP & LAW

Bằng độc quyền sáng chế số: 14429

Năm yêu cầu duy trì hiệu lực: 5

**Cục Sở hữu trí tuệ thông báo:**

1. Yêu cầu duy trì hiệu lực Bằng độc quyền sáng chế nêu trên được chấp nhận.

2. Hiệu lực Bằng độc quyền sáng chế số 14429 được duy trì đến 10/08/2020.

*Je*

**Nơi nhận:**

- Như trên;
- TT (để công bố);
- Lưu: VT, Hồ sơ.

**CỤC TRƯỞNG**



**Đinh Hữu Phí**

BỘ KHOA HỌC VÀ CÔNG NGHỆ  
CỤC SỞ HỮU TRÍ TUỆ

CỘNG HOÀ XÃ HỘI CHỦ NGHĨA VIỆT NAM  
Độc lập - Tự do - Hạnh phúc

Số: 24234/TB-SHTT

Hà Nội, ngày 02 tháng 12 năm 2019

**THÔNG BÁO**  
**Ghi nhận yêu cầu duy trì hiệu lực Bằng độc quyền sáng chế**

Kính gửi: Nguyễn Duy Thắng

Thôn Chợ, làng Bình Đà, xã Bình Minh, huyện Thanh Oai, thành phố Hà Nội.

Căn cứ kết quả thẩm định yêu cầu duy trì hiệu lực Bằng độc quyền sáng chế:

Số đơn: DT1-2019-05662

Ngày nộp: 01/08/2019

Chủ đơn: Nguyễn Duy Thắng (VN)

Bằng độc quyền sáng chế số: 19755

Năm yêu cầu duy trì hiệu lực: 2

**Cục Sở hữu trí tuệ thông báo:**

1. Yêu cầu duy trì hiệu lực Bằng độc quyền sáng chế nêu trên được chấp nhận.

2. Hiệu lực Bằng độc quyền sáng chế số 19755 được duy trì đến 06/08/2020.

**Nơi nhận:**

- Như trên;
- TT (để công bố);
- Lưu: VT, Hồ sơ.

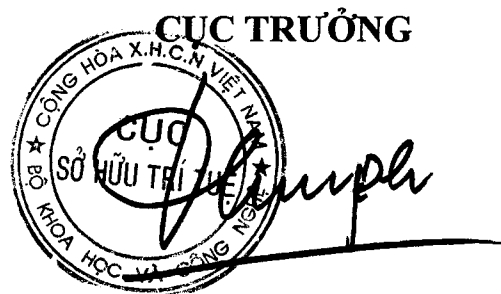

**Đinh Hữu Phú**

BỘ KHOA HỌC VÀ CÔNG NGHỆ  
CỤC SỞ HỮU TRÍ TUỆ

CỘNG HÒA XÃ HỘI CHỦ NGHĨA VIỆT NAM  
Độc lập - Tự do - Hạnh phúc

Số: 24235/TB-SHTT

Hà Nội, ngày 02 tháng 12 năm 2019

## THÔNG BÁO

### Ghi nhận yêu cầu duy trì hiệu lực Bằng độc quyền sáng chế

Kính gửi: Công ty TNHH Trường Xuân (AGELESS CO.,LTD.)  
Tầng 11, số 102 đường Trần Phú, phường Mộ Lao, quận Hà Đông,  
TP. Hà Nội

Căn cứ kết quả thẩm định yêu cầu duy trì hiệu lực Bằng độc quyền sáng chế:

Số đơn: DT1-2019-05664

Ngày nộp: 01/08/2019

Chủ đơn: PARK, Dong Sub (KR)

Đại diện của Chủ đơn: AGELESS CO.,LTD.

Bằng độc quyền sáng chế số: 9524

Năm yêu cầu duy trì hiệu lực: 9

#### Cục Sở hữu trí tuệ thông báo:

1. Yêu cầu duy trì hiệu lực Bằng độc quyền sáng chế nêu trên được chấp nhận.
2. Hiệu lực Bằng độc quyền sáng chế số 9524 được duy trì đến 09/08/2020. *16*

#### Nơi nhận:

- Như trên;
- TT (để công bố);
- Lưu: VT, Hồ sơ.

CỤC TRƯỞNG



Đinh Hữu Phí

BỘ KHOA HỌC VÀ CÔNG NGHỆ  
CỤC SỞ HỮU TRÍ TUỆ

CỘNG HOÀ XÃ HỘI CHỦ NGHĨA VIỆT NAM  
Độc lập - Tự do - Hạnh phúc

Số: 24236/TB-SHTT

Hà Nội, ngày 02 tháng 12 năm 2019

**THÔNG BÁO**  
**Ghi nhận yêu cầu duy trì hiệu lực Bằng độc quyền sáng chế**

Kính gửi: Công ty TNHH INVESTPRO và cộng sự  
(INVESTPRO & ASSOCIATES)  
Tầng 2, số 7, phố Đỗ Hạnh, phường Nguyễn Du, quận Hai Bà Trưng,  
TP. Hà Nội.

Căn cứ kết quả thẩm định yêu cầu duy trì hiệu lực Bằng độc quyền sáng chế:

Số đơn: DT1-2019-05665

Ngày nộp: 01/08/2019

Chủ đơn: DEAN SHOES COMPANY LTD. (TW)

Đại diện của Chủ đơn: INVESTPRO & ASSOCIATES

Bằng độc quyền sáng chế số: 17520

Năm yêu cầu duy trì hiệu lực: 3

**Cục Sở hữu trí tuệ thông báo:**

1. Yêu cầu duy trì hiệu lực Bằng độc quyền sáng chế nêu trên được chấp nhận.

2. Hiệu lực Bằng độc quyền sáng chế số 17520 được duy trì đến 19/09/2020.

**Nơi nhận:**

- Như trên;
- TT (để công bố);
- Lưu: VT, Hồ sơ.

**CỤC TRƯỞNG**

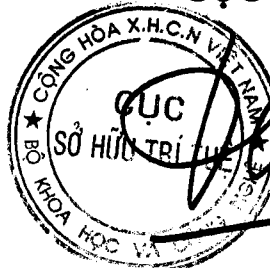

**Đinh Hữu Phí**

BỘ KHOA HỌC VÀ CÔNG NGHỆ  
CỤC SỞ HỮU TRÍ TUỆ

CỘNG HÒA XÃ HỘI CHỦ NGHĨA VIỆT NAM  
Độc lập - Tự do - Hạnh phúc

Số: 24527/TB-SHTT

Hà Nội, ngày 19 tháng 12 năm 2019

**THÔNG BÁO**  
**Ghi nhận yêu cầu duy trì hiệu lực Bằng độc quyền sáng chế**

Kính gửi: Công ty TNHH một thành viên Sở hữu trí tuệ VCCI  
(VCCI-IP CO.,LTD)  
Tầng 8, Toà nhà VCCI, số 9 Đào Duy Anh, phường Phương mai,  
quận Đống Đa, thành phố Hà Nội

Căn cứ kết quả thẩm định yêu cầu duy trì hiệu lực Bằng độc quyền sáng chế:

Số đơn: DT1-2019-06987

Ngày nộp: 26/09/2019

Chủ đơn: HONDA MOTOR CO., LTD. (JP)

Đại diện của Chủ đơn: VCCI-IP CO.,LTD

Bằng độc quyền sáng chế số: 16339

Năm yêu cầu duy trì hiệu lực: 4

**Cục Sở hữu trí tuệ thông báo:**

1. Yêu cầu duy trì hiệu lực Bằng độc quyền sáng chế nêu tên được chấp nhận.

2. Hiệu lực Bằng độc quyền sáng chế số 16339 được duy trì đến 12/12/2020.

**Nơi nhận:**

- Như trên;
- TT (để công bố);
- Lưu: VT, Hồ sơ.

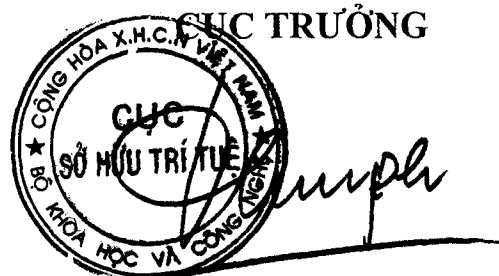

**Đinh Hữu Phí**



BỘ KHOA HỌC VÀ CÔNG NGHỆ  
CỤC SỞ HỮU TRÍ TUỆ

CỘNG HOÀ XÃ HỘI CHỦ NGHĨA VIỆT NAM  
Độc lập - Tự do - Hạnh phúc

Số: 24528 /TB-SHTT

Hà Nội, ngày 19 tháng 12 năm 2019

## THÔNG BÁO

### Ghi nhận yêu cầu duy trì hiệu lực Bằng độc quyền sáng chế

Kính gửi: Công ty TNHH một thành viên Sở hữu trí tuệ VCCI  
(VCCI-IP CO.,LTD)  
Tầng 8, Toà nhà VCCI, số 9 Đào Duy Anh, phường Phương mai,  
quận Đống Đa, thành phố Hà Nội

Căn cứ kết quả thẩm định yêu cầu duy trì hiệu lực Bằng độc quyền sáng chế:

Số đơn: DT1-2019-06988

Ngày nộp: 26/09/2019

Chủ đơn: NIKE INNOVATE C.V. (US)

Đại diện của Chủ đơn: VCCI-IP CO.,LTD

Bằng độc quyền sáng chế số: 8115

Năm yêu cầu duy trì hiệu lực: 11

#### Cục Sở hữu trí tuệ thông báo:

1. Yêu cầu duy trì hiệu lực Bằng độc quyền sáng chế nêu trên được chấp nhận.
2. Hiệu lực Bằng độc quyền sáng chế số 8115 được duy trì đến 14/12/2020.

#### Nơi nhận:

- Như trên;
- TT (để công bố);
- Lưu: VT, Hồ sơ.

CỤC TRƯỞNG



Đinh Hữu Phí

BỘ KHOA HỌC VÀ CÔNG NGHỆ  
CỤC SỞ HỮU TRÍ TUỆ

CỘNG HÒA XÃ HỘI CHỦ NGHĨA VIỆT NAM  
Độc lập - Tự do - Hạnh phúc

Số: 24529 /TB-SHTT

Hà Nội, ngày 19 tháng 12 năm 2019

**THÔNG BÁO**  
**Ghi nhận yêu cầu duy trì hiệu lực Bằng độc quyền sáng chế**

Kính gửi: Công ty TNHH một thành viên Sở hữu trí tuệ VCCI  
(VCCI-IP CO.,LTD)  
Tầng 8, Toà nhà VCCI, số 9 Đào Duy Anh, phường Phương mai,  
quận Đống Đa, thành phố Hà Nội

Căn cứ kết quả thẩm định yêu cầu duy trì hiệu lực Bằng độc quyền sáng chế:

Số đơn: DT1-2019-06989

Ngày nộp: 26/09/2019

Chủ đơn: HONDA MOTOR CO., LTD. (JP)

Đại diện của Chủ đơn: VCCI-IP CO.,LTD

Bằng độc quyền sáng chế số: 8912

Năm yêu cầu duy trì hiệu lực: 10

**Cục Sở hữu trí tuệ thông báo:**

1. Yêu cầu duy trì hiệu lực Bằng độc quyền sáng chế nêu trên được chấp nhận.
2. Hiệu lực Bằng độc quyền sáng chế số 8912 được duy trì đến 13/12/2020.

**Nơi nhận:**

- Như trên;
- TT (để công bố);
- Lưu: VT, Hồ sơ.

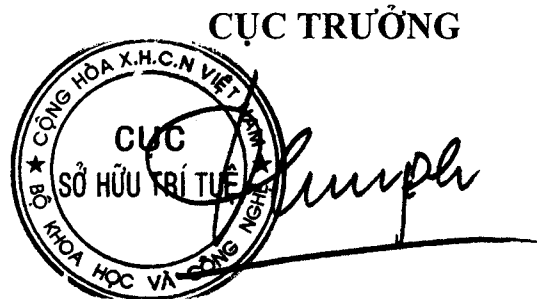

**Đinh Hữu Phú**

BỘ KHOA HỌC VÀ CÔNG NGHỆ  
CỤC SỞ HỮU TRÍ TUỆ

CỘNG HÒA XÃ HỘI CHỦ NGHĨA VIỆT NAM  
Độc lập - Tự do - Hạnh phúc

Số: 24581 /TB-SHTT

Hà Nội, ngày 19 tháng 12 năm 2019

**THÔNG BÁO**  
**Ghi nhận yêu cầu duy trì hiệu lực Bằng độc quyền sáng chế**

Kính gửi: Công ty TNHH một thành viên Sở hữu trí tuệ VCCI  
(VCCI-IP CO.,LTD)  
Tầng 8, Toà nhà VCCI, số 9 Đào Duy Anh, phường Phương mai,  
quận Đống Đa, thành phố Hà Nội

Căn cứ kết quả thẩm định yêu cầu duy trì hiệu lực Bằng độc quyền sáng chế:

Số đơn: DT1-2019-06990

Ngày nộp: 26/09/2019

Chủ đơn: HONDA MOTOR CO., LTD. (JP)

Đại diện của Chủ đơn: VCCI-IP CO.,LTD

Bằng độc quyền sáng chế số: 5342

Năm yêu cầu duy trì hiệu lực: 15

**Cục Sở hữu trí tuệ thông báo:**

1. Yêu cầu duy trì hiệu lực Bằng độc quyền sáng chế nêu trên được chấp nhận.
2. Hiệu lực Bằng độc quyền sáng chế số 5342 được duy trì đến 13/12/2020.

**Nơi nhận:**

- Như trên;
- TT (để công bố);
- Lưu: VT, Hồ sơ.

**CỤC TRƯỞNG**



**Đinh Hữu Phí**

BỘ KHOA HỌC VÀ CÔNG NGHỆ  
CỤC SỞ HỮU TRÍ TUỆ

CỘNG HÒA XÃ HỘI CHỦ NGHĨA VIỆT NAM  
Độc lập - Tự do - Hạnh phúc

Số: 24531 /TB-SHTT

Hà Nội, ngày 19 tháng 12 năm 2019

**THÔNG BÁO**  
**Ghi nhận yêu cầu duy trì hiệu lực Bằng độc quyền sáng chế**

Kính gửi: Công ty TNHH một thành viên Sở hữu trí tuệ VCCI  
(VCCI-IP CO.,LTD)  
Tầng 8, Toà nhà VCCI, số 9 Đào Duy Anh, phường Phương mai,  
quận Đống Đa, thành phố Hà Nội

Căn cứ kết quả thẩm định yêu cầu duy trì hiệu lực Bằng độc quyền sáng chế:

Số đơn: DT1-2019-06991

Ngày nộp: 26/09/2019

Chủ đơn: HONDA GIKEN KOGYO KABUSHIKI KAISHA (JP)

Đại diện của Chủ đơn: VCCI-IP CO.,LTD

Bằng độc quyền sáng chế số: 5338

Năm yêu cầu duy trì hiệu lực: 15

**Cục Sở hữu trí tuệ thông báo:**

1. Yêu cầu duy trì hiệu lực Bằng độc quyền sáng chế nêu trên được chấp nhận.
2. Hiệu lực Bằng độc quyền sáng chế số 5338 được duy trì đến 13/12/2020.

**Nơi nhận:**

- Như trên;
- TT (để công bố);
- Lưu: VT, Hồ sơ.

**CỤC TRƯỞNG**



**Đinh Hữu Phú**

BỘ KHOA HỌC VÀ CÔNG NGHỆ  
CỤC SỞ HỮU TRÍ TUỆ

CỘNG HOÀ XÃ HỘI CHỦ NGHĨA VIỆT NAM  
Độc lập - Tự do - Hạnh phúc

Số: 2452 /TB-SHTT

Hà Nội, ngày 19 tháng 12 năm 2019

**THÔNG BÁO**  
**Ghi nhận yêu cầu duy trì hiệu lực Bằng độc quyền sáng chế**

Kính gửi: Công ty TNHH một thành viên Sở hữu trí tuệ VCCI  
(VCCI-IP CO.,LTD)  
Tầng 8, Toà nhà VCCI, số 9 Đào Duy Anh, phường Phương mai,  
quận Đống Đa, thành phố Hà Nội

Căn cứ kết quả thẩm định yêu cầu duy trì hiệu lực Bằng độc quyền sáng chế:

Số đơn: DT1-2019-06992

Ngày nộp: 26/09/2019

Chủ đơn: M&K HOLDINGS INC. (KR)

Đại diện của Chủ đơn: VCCI-IP CO.,LTD

Bằng độc quyền sáng chế số: 14946

Năm yêu cầu duy trì hiệu lực: 5

**Cục Sở hữu trí tuệ thông báo:**

1. Yêu cầu duy trì hiệu lực Bằng độc quyền sáng chế nêu trên được chấp nhận.
2. Hiệu lực Bằng độc quyền sáng chế số 14946 được duy trì đến 14/12/2020.

**Nơi nhận:**

- Như trên;
- TT (để công bố);
- Lưu: VT, Hồ sơ.

**CỤC TRƯỞNG**



**Đinh Hữu Phí**

BỘ KHOA HỌC VÀ CÔNG NGHỆ  
CỤC SỞ HỮU TRÍ TUỆ

CỘNG HOÀ XÃ HỘI CHỦ NGHĨA VIỆT NAM  
Độc lập - Tự do - Hạnh phúc

Số: 24533 /TB-SHTT

Hà Nội, ngày 09 tháng 12 năm 2019

**THÔNG BÁO**  
**Ghi nhận yêu cầu duy trì hiệu lực Bằng độc quyền sáng chế**

Kính gửi: Công ty TNHH một thành viên Sở hữu trí tuệ VCCI  
(VCCI-IP CO.,LTD)  
Tầng 8, Toà nhà VCCI, số 9 Đào Duy Anh, phường Phương mai,  
quận Đống Đa, thành phố Hà Nội

Căn cứ kết quả thẩm định yêu cầu duy trì hiệu lực Bằng độc quyền sáng chế:

Số đơn: DT1-2019-06993

Ngày nộp: 26/09/2019

Chủ đơn: M&K HOLDINGS INC. (KR)

Đại diện của Chủ đơn: VCCI-IP CO.,LTD

Bằng độc quyền sáng chế số: 14945

Năm yêu cầu duy trì hiệu lực: 5

**Cục Sở hữu trí tuệ thông báo:**

1. Yêu cầu duy trì hiệu lực Bằng độc quyền sáng chế nêu trên được chấp nhận.
2. Hiệu lực Bằng độc quyền sáng chế số 14945 được duy trì đến 14/12/2020.

**Nơi nhận:**

- Như trên;
- TT (để công bố);
- Lưu: VT, Hồ sơ.

**CỤC TRƯỞNG**

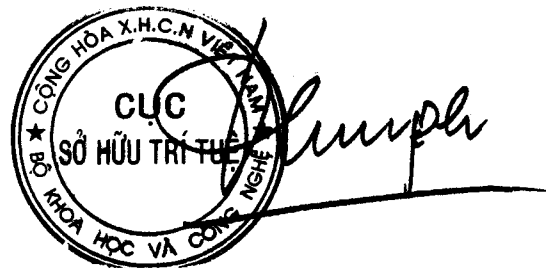

**Đinh Hữu Phú**

BỘ KHOA HỌC VÀ CÔNG NGHỆ  
CỤC SỞ HỮU TRÍ TUỆ

CỘNG HÒA XÃ HỘI CHỦ NGHĨA VIỆT NAM  
Độc lập - Tự do - Hạnh phúc

Số: 24534/TB-SHTT

Hà Nội, ngày 17 tháng 12 năm 2019

**THÔNG BÁO**  
**Ghi nhận yêu cầu duy trì hiệu lực Bằng độc quyền sáng chế**

Kính gửi: Công ty TNHH một thành viên Sở hữu trí tuệ VCCI  
(VCCI-IP CO.,LTD)  
Tầng 8, Toà nhà VCCI, số 9 Đào Duy Anh, phường Phương mai,  
quận Đống Đa, thành phố Hà Nội

Căn cứ kết quả thẩm định yêu cầu duy trì hiệu lực Bằng độc quyền sáng chế:

Số đơn: DT1-2019-06995

Ngày nộp: 26/09/2019

Chủ đơn: SANOFI-AVENTIS DEUTSCHLAND GMBH (DE)

Đại diện của Chủ đơn: VCCI-IP CO.,LTD

Bằng độc quyền sáng chế số: 8118

Năm yêu cầu duy trì hiệu lực: 11

**Cục Sở hữu trí tuệ thông báo:**

1. Yêu cầu duy trì hiệu lực Bằng độc quyền sáng chế nêu trên được chấp nhận.
2. Hiệu lực Bằng độc quyền sáng chế số 8118 được duy trì đến 14/12/2020. *xe*

**Nơi nhận:**

- Như trên;
- TT (để công bố);
- Lưu: VT, Hồ sơ.

**CỤC TRƯỞNG**



**Đinh Hữu Phí**

BỘ KHOA HỌC VÀ CÔNG NGHỆ  
CỤC SỞ HỮU TRÍ TUỆ

CỘNG HÒA XÃ HỘI CHỦ NGHĨA VIỆT NAM  
Độc lập - Tự do - Hạnh phúc

Số: 2455 /TB-SHTT

Hà Nội, ngày 19 tháng 12 năm 2019

## THÔNG BÁO

### Ghi nhận yêu cầu duy trì hiệu lực Bằng độc quyền sáng chế

Kính gửi: Công ty TNHH một thành viên Sở hữu trí tuệ VCCI  
(VCCI-IP CO.,LTD)

Tầng 8, Toà nhà VCCI, số 9 Đào Duy Anh, phường Phương mai,  
quận Đống Đa, thành phố Hà Nội

Căn cứ kết quả thẩm định yêu cầu duy trì hiệu lực Bằng độc quyền sáng chế:

Số đơn: DT1-2019-06996

Ngày nộp: 26/09/2019

Chủ đơn: CUMBERLAND PHARMACEUTICALS, INC. (US)

Đại diện của Chủ đơn: VCCI-IP CO.,LTD

Bằng độc quyền sáng chế số: 13536

Năm yêu cầu duy trì hiệu lực: 6

#### Cục Sở hữu trí tuệ thông báo:

1. Yêu cầu duy trì hiệu lực Bằng độc quyền sáng chế nêu trên được chấp nhận.

2. Hiệu lực Bằng độc quyền sáng chế số 13536 được duy trì đến 15/12/2020.

#### Nơi nhận:

- Như trên;
- TT (để công bố);
- Lưu: VT, Hồ sơ.

CỤC TRƯỞNG

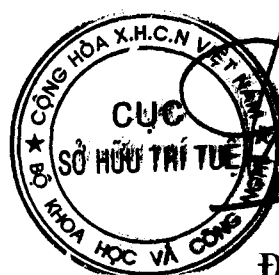

*Đinh Hữu Phí*  
Đinh Hữu Phí



BỘ KHOA HỌC VÀ CÔNG NGHỆ  
CỤC SỞ HỮU TRÍ TUỆ

CỘNG HÒA XÃ HỘI CHỦ NGHĨA VIỆT NAM  
Độc lập - Tự do - Hạnh phúc

Số: 24586 /TB-SHTT

Hà Nội, ngày 19 tháng 12 năm 2019

## THÔNG BÁO

### Ghi nhận yêu cầu duy trì hiệu lực Bằng độc quyền sáng chế

Kính gửi: Công ty TNHH một thành viên Sở hữu trí tuệ VCCI  
(VCCI-IP CO.,LTD)  
Tầng 8, Toà nhà VCCI, số 9 Đào Duy Anh, phường Phương mai,  
quận Đống Đa, thành phố Hà Nội

Căn cứ kết quả thẩm định yêu cầu duy trì hiệu lực Bằng độc quyền sáng chế:

Số đơn: DT1-2019-06997

Ngày nộp: 26/09/2019

Chủ đơn: BIOCRYST PHARMACEUTICALS, INC. (US)

Đại diện của Chủ đơn: VCCI-IP CO.,LTD

Bằng độc quyền sáng chế số: 13548

Năm yêu cầu duy trì hiệu lực: 6

#### Cục Sở hữu trí tuệ thông báo:

1. Yêu cầu duy trì hiệu lực Bằng độc quyền sáng chế nêu trên được chấp nhận.
2. Hiệu lực Bằng độc quyền sáng chế số 13548 được duy trì đến 15/12/2020.

#### Nơi nhận:

- Như trên;
- TT (để công bố);
- Lưu: VT, Hồ sơ.

CỤC TRƯỞNG



Đinh Hữu Phí

BỘ KHOA HỌC VÀ CÔNG NGHỆ  
CỤC SỞ HỮU TRÍ TUỆ

CỘNG HOÀ XÃ HỘI CHỦ NGHĨA VIỆT NAM  
Độc lập - Tự do - Hạnh phúc

Số: 29557/TB-SHTT

Hà Nội, ngày 17 tháng 12 năm 2019

**THÔNG BÁO**  
**Ghi nhận yêu cầu duy trì hiệu lực Bằng độc quyền sáng chế**

Kính gửi: Công ty TNHH một thành viên Sở hữu trí tuệ VCCI  
(VCCI-IP CO.,LTD)  
Tầng 8, Toà nhà VCCI, số 9 Đào Duy Anh, phường Phương mai,  
quận Đống Đa, thành phố Hà Nội

Căn cứ kết quả thẩm định yêu cầu duy trì hiệu lực Bằng độc quyền sáng chế:

Số đơn: DT1-2019-06998

Ngày nộp: 26/09/2019

Chủ đơn: TETRA LAVAL HOLDINGS & FINANCE SA (CH)

Đại diện của Chủ đơn: VCCI-IP CO.,LTD

Bằng độc quyền sáng chế số: 13533

Năm yêu cầu duy trì hiệu lực: 6

**Cục Sở hữu trí tuệ thông báo:**

1. Yêu cầu duy trì hiệu lực Bằng độc quyền sáng chế nêu trên được chấp nhận.
2. Hiệu lực Bằng độc quyền sáng chế số 13533 được duy trì đến 15/12/2020.

**Nơi nhận:**

- Như trên;
- TT (để công bố);
- Lưu: VT, Hồ sơ.

**CỤC TRƯỞNG**

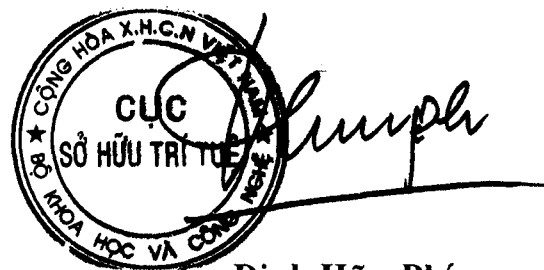

**Đinh Hữu Phí**

BỘ KHOA HỌC VÀ CÔNG NGHỆ  
CỤC SỞ HỮU TRÍ TUỆ

CỘNG HÒA XÃ HỘI CHỦ NGHĨA VIỆT NAM  
Độc lập - Tự do - Hạnh phúc

Số: 2958/TB-SHTT

Hà Nội, ngày 09 tháng 12 năm 2019

**THÔNG BÁO**  
**Ghi nhận yêu cầu duy trì hiệu lực Bằng độc quyền sáng chế**

Kính gửi: Công ty TNHH một thành viên Sở hữu trí tuệ VCCI  
(VCCI-IP CO.,LTD)  
Tầng 8, Toà nhà VCCI, số 9 Đào Duy Anh, phường Phương mai,  
quận Đống Đa, thành phố Hà Nội

Căn cứ kết quả thẩm định yêu cầu duy trì hiệu lực Bằng độc quyền sáng chế:

Số đơn: DT1-2019-06999

Ngày nộp: 26/09/2019

Chủ đơn: NIKE INNOVATE C.V. (US)

Đại diện của Chủ đơn: VCCI-IP CO.,LTD

Bằng độc quyền sáng chế số: 10943

Năm yêu cầu duy trì hiệu lực: 8

**Cục Sở hữu trí tuệ thông báo:**

1. Yêu cầu duy trì hiệu lực Bằng độc quyền sáng chế nêu trên được chấp nhận.
2. Hiệu lực Bằng độc quyền sáng chế số 10943 được duy trì đến 17/12/2020.

**Nơi nhận:**

- Như trên;
- TT (để công bố);
- Lưu: VT, Hồ sơ.

**CỤC TRƯỞNG**



**Đinh Hữu Phí**

BỘ KHOA HỌC VÀ CÔNG NGHỆ  
CỤC SỞ HỮU TRÍ TUỆ

CỘNG HOÀ XÃ HỘI CHỦ NGHĨA VIỆT NAM  
Độc lập - Tự do - Hạnh phúc

Số: 24589/TB-SHTT

Hà Nội, ngày 19 tháng 12 năm 2019

## THÔNG BÁO

### Ghi nhận yêu cầu duy trì hiệu lực Bằng độc quyền sáng chế

Kính gửi: Công ty TNHH một thành viên Sở hữu trí tuệ VCCI  
(VCCI-IP CO.,LTD)  
Tầng 8, Toà nhà VCCL, số 9 Đào Duy Anh, phường Phương mai,  
quận Đống Đa, thành phố Hà Nội

Căn cứ kết quả thẩm định yêu cầu duy trì hiệu lực Bằng độc quyền sáng chế:

Số đơn: DT1-2019-07000

Ngày nộp: 26/09/2019

Chủ đơn: HONDA MOTOR CO., LTD. (JP)

Đại diện của Chủ đơn: VCCI-IP CO.,LTD

Bằng độc quyền sáng chế số: 12179

Năm yêu cầu duy trì hiệu lực: 7

#### Cục Sở hữu trí tuệ thông báo:

1. Yêu cầu duy trì hiệu lực Bằng độc quyền sáng chế nêu trên được chấp nhận.
2. Hiệu lực Bằng độc quyền sáng chế số 12179 được duy trì đến 17/12/2020.

#### Nơi nhận:

- Như trên;
- TT (để công bố);
- Lưu: VT, Hồ sơ.

CỤC TRƯỞNG



Đinh Hữu Phí

BỘ KHOA HỌC VÀ CÔNG NGHỆ  
CỤC SỞ HỮU TRÍ TUỆ

CỘNG HOÀ XÃ HỘI CHỦ NGHĨA VIỆT NAM  
Độc lập - Tự do - Hạnh phúc

Số: 24190 /TB-SHTT

Hà Nội, ngày 19 tháng 12 năm 2019

**THÔNG BÁO**  
**Ghi nhận yêu cầu duy trì hiệu lực Bằng độc quyền sáng chế**

Kính gửi: Công ty TNHH một thành viên Sở hữu trí tuệ VCCI  
(VCCI-IP CO.,LTD)  
Tầng 8, Toà nhà VCCI, số 9 Đào Duy Anh, phường Phương mai,  
quận Đống Đa, thành phố Hà Nội

Căn cứ kết quả thẩm định yêu cầu duy trì hiệu lực Bằng độc quyền sáng chế:

Số đơn: DT1-2019-07001

Ngày nộp: 26/09/2019

Chủ đơn: HONDA MOTOR CO., LTD. (JP)

Đại diện của Chủ đơn: VCCI-IP CO.,LTD

Bằng độc quyền sáng chế số: 12175

Năm yêu cầu duy trì hiệu lực: 7

**Cục Sở hữu trí tuệ thông báo:**

1. Yêu cầu duy trì hiệu lực Bằng độc quyền sáng chế nêu trên được chấp nhận.
2. Hiệu lực Bằng độc quyền sáng chế số 12175 được duy trì đến 17/12/2020.

**Nơi nhận:**

- Như trên;
- TT (để công bố);
- Lưu: VT, Hồ sơ.

**CỤC TRƯỞNG**



**Đinh Hữu Phí**

BỘ KHOA HỌC VÀ CÔNG NGHỆ  
CỤC SỞ HỮU TRÍ TUỆ

CỘNG HOÀ XÃ HỘI CHỦ NGHĨA VIỆT NAM  
Độc lập - Tự do - Hạnh phúc

Số: 29591 /TB-SHTT

Hà Nội, ngày 09 tháng 12 năm 2019

**THÔNG BÁO**  
**Ghi nhận yêu cầu duy trì hiệu lực Bằng độc quyền sáng chế**

Kính gửi: Công ty TNHH một thành viên Sở hữu trí tuệ VCCI  
(VCCI-IP CO.,LTD)  
Tầng 8, Toà nhà VCCI, số 9 Đào Duy Anh, phường Phương mai,  
quận Đống Đa, thành phố Hà Nội

Căn cứ kết quả thẩm định yêu cầu duy trì hiệu lực Bằng độc quyền sáng chế:

Số đơn: DT1-2019-07002

Ngày nộp: 26/09/2019

Chủ đơn: HONDA MOTOR CO., LTD. (JP)

Đại diện của Chủ đơn: VCCI-IP CO.,LTD

Bằng độc quyền sáng chế số: 12160

Năm yêu cầu duy trì hiệu lực: 7

**Cục Sở hữu trí tuệ thông báo:**

1. Yêu cầu duy trì hiệu lực Bằng độc quyền sáng chế nêu trên được chấp nhận.
2. Hiệu lực Bằng độc quyền sáng chế số 12160 được duy trì đến 17/12/2020.

**Nơi nhận:**

- Như trên;
- TT (để công bố);
- Lưu: VT, Hồ sơ.

**CỤC TRƯỞNG**



**Đinh Hữu Phí**

BỘ KHOA HỌC VÀ CÔNG NGHỆ  
CỤC SỞ HỮU TRÍ TUỆ

CỘNG HÒA XÃ HỘI CHỦ NGHĨA VIỆT NAM  
Độc lập - Tự do - Hạnh phúc

Số: 28542/TB-SHTT

Hà Nội, ngày 09 tháng 12 năm 2019

**THÔNG BÁO**  
**Ghi nhận yêu cầu duy trì hiệu lực Bằng độc quyền sáng chế**

Kính gửi: Công ty TNHH một thành viên Sở hữu trí tuệ VCCI  
(VCCI-IP CO.,LTD)  
Tầng 8, Toà nhà VCCI, số 9 Đào Duy Anh, phường Phương mai,  
quận Đống Đa, thành phố Hà Nội

Căn cứ kết quả thẩm định yêu cầu duy trì hiệu lực Bằng độc quyền sáng chế:

Số đơn: DT1-2019-07003

Ngày nộp: 26/09/2019

Chủ đơn: HONDA GIKEN KOGYO KABUSHIKI KAISHA (JP)

Đại diện của Chủ đơn: VCCI-IP CO.,LTD

Bằng độc quyền sáng chế số: 3996

Năm yêu cầu duy trì hiệu lực: 17

**Cục Sở hữu trí tuệ thông báo:**

1. Yêu cầu duy trì hiệu lực Bằng độc quyền sáng chế nêu trên được chấp nhận.
2. Hiệu lực Bằng độc quyền sáng chế số 3996 được duy trì đến 17/12/2020. *h*

**Nơi nhận:**

- Như trên;
- TT (để công bố);
- Lưu: VT, Hồ sơ.

**CỤC TRƯỞNG**

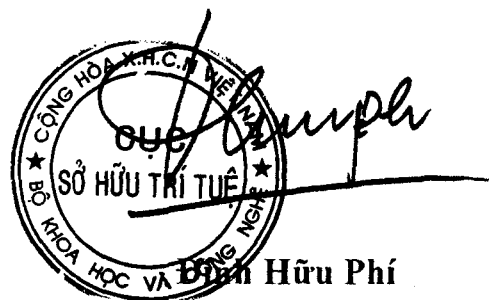

BỘ KHOA HỌC VÀ CÔNG NGHỆ  
CỤC SỞ HỮU TRÍ TUỆ

CỘNG HÒA XÃ HỘI CHỦ NGHĨA VIỆT NAM  
Độc lập - Tự do - Hạnh phúc

Số: 24593 /TB-SHTT

Hà Nội, ngày 19 tháng 12 năm 2019

## THÔNG BÁO

### Ghi nhận yêu cầu duy trì hiệu lực Bằng độc quyền sáng chế

Kính gửi: Công ty TNHH một thành viên Sở hữu trí tuệ VCCI  
(VCCI-IP CO.,LTD)  
Tầng 8, Toà nhà VCCI, số 9 Đào Duy Anh, phường Phương mai,  
quận Đống Đa, thành phố Hà Nội

Căn cứ kết quả thẩm định yêu cầu duy trì hiệu lực Bằng độc quyền sáng chế:

Số đơn: DT1-2019-07004

Ngày nộp: 26/09/2019

Chủ đơn: MJN U.S. HOLDINGS LLC (US)

Đại diện của Chủ đơn: VCCI-IP CO.,LTD

Bằng độc quyền sáng chế số: 18071

Năm yêu cầu duy trì hiệu lực: 3

#### Cục Sở hữu trí tuệ thông báo:

1. Yêu cầu duy trì hiệu lực Bằng độc quyền sáng chế nêu trên được chấp nhận.
2. Hiệu lực Bằng độc quyền sáng chế số 18071 được duy trì đến 18/12/2020.

#### Nơi nhận:

- Như trên;
- TT (để công bố);
- Lưu: VT, Hồ sơ.

CỤC TRƯỞNG



Đinh Hữu Phí



BỘ KHOA HỌC VÀ CÔNG NGHỆ  
CỤC SỞ HỮU TRÍ TUỆ

CỘNG HÒA XÃ HỘI CHỦ NGHĨA VIỆT NAM  
Độc lập - Tự do - Hạnh phúc

Số: ~~24544~~ /TB-SHTT

Hà Nội, ngày 09 tháng 12 năm 2019

**THÔNG BÁO**  
**Ghi nhận yêu cầu duy trì hiệu lực Bằng độc quyền sáng chế**

Kính gửi: Công ty TNHH một thành viên Sở hữu trí tuệ VCCI  
(VCCI-IP CO.,LTD)  
Tầng 8, Toà nhà VCCI, số 9 Đào Duy Anh, phường Phương mai,  
quận Đống Đa, thành phố Hà Nội

Căn cứ kết quả thẩm định yêu cầu duy trì hiệu lực Bằng độc quyền sáng chế:

Số đơn: DT1-2019-07005

Ngày nộp: 26/09/2019

Chủ đơn: HONDA MOTOR CO., LTD. (JP)

Đại diện của Chủ đơn: VCCI-IP CO.,LTD

Bằng độc quyền sáng chế số: 20340

Năm yêu cầu duy trì hiệu lực: 2

**Cục Sở hữu trí tuệ thông báo:**

1. Yêu cầu duy trì hiệu lực Bằng độc quyền sáng chế nêu trên được chấp nhận.
2. Hiệu lực Bằng độc quyền sáng chế số 20340 được duy trì đến 18/12/2020.

**Nơi nhận:**

- Như trên;
- TT (để công bố);
- Lưu: VT, Hồ sơ.

**CỤC TRƯỞNG**



**Đình Hữu Phí**

BỘ KHOA HỌC VÀ CÔNG NGHỆ  
CỤC SỞ HỮU TRÍ TUỆ

CỘNG HÒA XÃ HỘI CHỦ NGHĨA VIỆT NAM  
Độc lập - Tự do - Hạnh phúc

Số: 24495 /TB-SHTT

Hà Nội, ngày 09 tháng 12 năm 2019

**THÔNG BÁO**

**Ghi nhận yêu cầu duy trì hiệu lực Bằng độc quyền sáng chế**

Kính gửi: Công ty TNHH một thành viên Sở hữu trí tuệ VCCI  
(VCCI-IP CO.,LTD)  
Tầng 8, Toà nhà VCCI, số 9 Đào Duy Anh, phường Phương mai,  
quận Đống Đa, thành phố Hà Nội

Căn cứ kết quả thẩm định yêu cầu duy trì hiệu lực Bằng độc quyền sáng chế:

Số đơn: DT1-2019-07006

Ngày nộp: 26/09/2019

Chủ đơn: HONDA MOTOR CO., LTD. (JP)

Đại diện của Chủ đơn: VCCI-IP CO.,LTD

Bằng độc quyền sáng chế số: 9699

Năm yêu cầu duy trì hiệu lực: 9

**Cục Sở hữu trí tuệ thông báo:**

1. Yêu cầu duy trì hiệu lực Bằng độc quyền sáng chế nêu trên được chấp nhận.

2. Hiệu lực Bằng độc quyền sáng chế số 9699 được duy trì đến 05/10/2020. *he*

**Nơi nhận:**

- Như trên;
- TT (để công bố);
- Lưu: VT, Hồ sơ.

**CỤC TRƯỞNG**

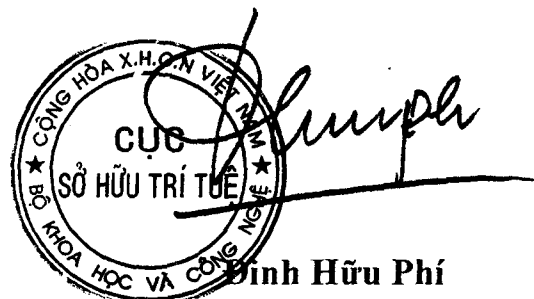

BỘ KHOA HỌC VÀ CÔNG NGHỆ  
CỤC SỞ HỮU TRÍ TUỆ

CỘNG HÒA XÃ HỘI CHỦ NGHĨA VIỆT NAM  
Độc lập - Tự do - Hạnh phúc

Số: 29546 /TB-SHTT

Hà Nội, ngày 09 tháng 12 năm 2019.

## THÔNG BÁO

### Ghi nhận yêu cầu duy trì hiệu lực Bằng độc quyền sáng chế

Kính gửi: Công ty TNHH một thành viên Sở hữu trí tuệ VCCI  
(VCCI-IP CO.,LTD)  
Tầng 8, Toà nhà VCCI, số 9 Đào Duy Anh, phường Phương mai,  
quận Đống Đa, thành phố Hà Nội

Căn cứ kết quả thẩm định yêu cầu duy trì hiệu lực Bằng độc quyền sáng chế:

Số đơn: DT1-2019-07007

Ngày nộp: 26/09/2019

Chủ đơn: HONDA MOTOR CO., LTD. (JP)

Đại diện của Chủ đơn: VCCI-IP CO.,LTD

Bằng độc quyền sáng chế số: 13273

Năm yêu cầu duy trì hiệu lực: 6

#### Cục Sở hữu trí tuệ thông báo:

1. Yêu cầu duy trì hiệu lực Bằng độc quyền sáng chế nêu trên được chấp nhận.
2. Hiệu lực Bằng độc quyền sáng chế số 13273 được duy trì đến 06/10/2020.

#### Nơi nhận:

- Như trên;
- TT (để công bố);
- Lưu: VT, Hồ sơ.

CỤC TRƯỞNG

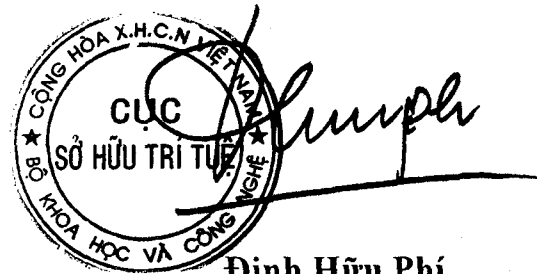

BỘ KHOA HỌC VÀ CÔNG NGHỆ  
CỤC SỞ HỮU TRÍ TUỆ

CỘNG HOÀ XÃ HỘI CHỦ NGHĨA VIỆT NAM  
Độc lập - Tự do - Hạnh phúc

Số: 24197 /TB-SHTT

Hà Nội, ngày 17 tháng 12 năm 2019

**THÔNG BÁO**  
**Ghi nhận yêu cầu duy trì hiệu lực Bằng độc quyền sáng chế**

Kính gửi: Công ty TNHH một thành viên Sở hữu trí tuệ VCCI  
(VCCI-IP CO.,LTD)  
Tầng 8, Toà nhà VCCI, số 9 Đào Duy Anh, phường Phương mai,  
quận Đống Đa, thành phố Hà Nội

Căn cứ kết quả thẩm định yêu cầu duy trì hiệu lực Bằng độc quyền sáng chế:

Số đơn: DT1-2019-07008

Ngày nộp: 26/09/2019

Chủ đơn: HONDA MOTOR CO., LTD. (JP)

Đại diện của Chủ đơn: VCCI-IP CO.,LTD

Bằng độc quyền sáng chế số: 13265

Năm yêu cầu duy trì hiệu lực: 6

**Cục Sở hữu trí tuệ thông báo:**

1. Yêu cầu duy trì hiệu lực Bằng độc quyền sáng chế nêu trên được chấp nhận.
2. Hiệu lực Bằng độc quyền sáng chế số 13265 được duy trì đến 06/10/2020.

**Nơi nhận:**

- Như trên;
- TT (để công bố);
- Lưu: VT, Hồ sơ.

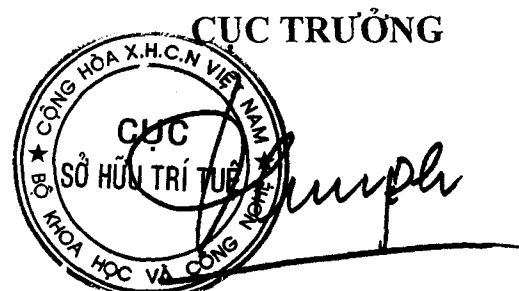

**Đinh Hữu Phí**

BỘ KHOA HỌC VÀ CÔNG NGHỆ  
CỤC SỞ HỮU TRÍ TUỆ

CỘNG HÒA XÃ HỘI CHỦ NGHĨA VIỆT NAM  
Độc lập - Tự do - Hạnh phúc

Số: 24798 /TB-SHTT

Hà Nội, ngày 17 tháng 12 năm 2019

**THÔNG BÁO**  
**Ghi nhận yêu cầu duy trì hiệu lực Bằng độc quyền sáng chế**

Kính gửi: Công ty TNHH một thành viên Sở hữu trí tuệ VCCI  
(VCCI-IP CO.,LTD)  
Tầng 8, Toà nhà VCCI, số 9 Đào Duy Anh, phường Phương mai,  
quận Đống Đa, thành phố Hà Nội

Căn cứ kết quả thẩm định yêu cầu duy trì hiệu lực Bằng độc quyền sáng chế:

Số đơn: DT1-2019-07009

Ngày nộp: 26/09/2019

Chủ đơn: HONDA MOTOR CO., LTD. (JP)

Đại diện của Chủ đơn: VCCI-IP CO.,LTD

Bằng độc quyền sáng chế số: 13263

Năm yêu cầu duy trì hiệu lực: 6

**Cục Sở hữu trí tuệ thông báo:**

1. Yêu cầu duy trì hiệu lực Bằng độc quyền sáng chế nêu trên được chấp nhận.
2. Hiệu lực Bằng độc quyền sáng chế số 13263 được duy trì đến 06/10/2020.

**Nơi nhận:**

- Như trên;
- TT (để công bố);
- Lưu: VT, Hồ sơ.

CỤC TRƯỞNG  

**Đinh Hữu Phí**

BỘ KHOA HỌC VÀ CÔNG NGHỆ  
CỤC SỞ HỮU TRÍ TUỆ

CỘNG HOÀ XÃ HỘI CHỦ NGHĨA VIỆT NAM  
Độc lập - Tự do - Hạnh phúc

Số: ~~29999~~ /TB-SHTT

Hà Nội, ngày 09 tháng 12 năm 2019

**THÔNG BÁO**  
**Ghi nhận yêu cầu duy trì hiệu lực Bằng độc quyền sáng chế**

Kính gửi: Công ty TNHH một thành viên Sở hữu trí tuệ VCCI  
(VCCI-IP CO.,LTD)  
Tầng 8, Toà nhà VCCI, số 9 Đào Duy Anh, phường Phương mai,  
quận Đống Đa, thành phố Hà Nội

Căn cứ kết quả thẩm định yêu cầu duy trì hiệu lực Bằng độc quyền sáng chế:

Số đơn: DT1-2019-07010

Ngày nộp: 26/09/2019

Chủ đơn: HONDA MOTOR CO., LTD. (JP)

Đại diện của Chủ đơn: VCCI-IP CO.,LTD

Bằng độc quyền sáng chế số: 13252

Năm yêu cầu duy trì hiệu lực: 6

**Cục Sở hữu trí tuệ thông báo:**

1. Yêu cầu duy trì hiệu lực Bằng độc quyền sáng chế nêu trên được chấp nhận.
2. Hiệu lực Bằng độc quyền sáng chế số 13252 được duy trì đến 06/10/2020.

**Nơi nhận:**

- Như trên;
- TT (để công bố);
- Lưu: VT, Hồ sơ.

**CỤC TRƯỞNG**



**Đình Hữu Phí**

BỘ KHOA HỌC VÀ CÔNG NGHỆ  
CỤC SỞ HỮU TRÍ TUỆ

CỘNG HÒA XÃ HỘI CHỦ NGHĨA VIỆT NAM  
Độc lập - Tự do - Hạnh phúc

Số: 24550 /TB-SHTT

Hà Nội, ngày 29 tháng 12 năm 2019

**THÔNG BÁO**  
**Ghi nhận yêu cầu duy trì hiệu lực Bằng độc quyền sáng chế**

Kính gửi: Công ty TNHH một thành viên Sở hữu trí tuệ VCCI  
(VCCI-IP CO.,LTD)  
Tầng 8, Toà nhà VCCL, số 9 Đào Duy Anh, phường Phương mai,  
quận Đống Đa, thành phố Hà Nội

Căn cứ kết quả thẩm định yêu cầu duy trì hiệu lực Bằng độc quyền sáng chế:

Số đơn: DT1-2019-07011

Ngày nộp: 26/09/2019

Chủ đơn: Genecor International, Inc. (US)

Đại diện của Chủ đơn: VCCI-IP CO.,LTD

Bằng độc quyền sáng chế số: 11885

Năm yêu cầu duy trì hiệu lực: 7

**Cục Sở hữu trí tuệ thông báo:**

1. Yêu cầu duy trì hiệu lực Bằng độc quyền sáng chế nêu trên được chấp nhận.
2. Hiệu lực Bằng độc quyền sáng chế số 11885 được duy trì đến 07/10/2020.

**Nơi nhận:**

- Như trên;
- TT (để công bố);
- Lưu: VT, Hồ sơ.

**CỤC TRƯỞNG**



**Đinh Hữu Phí**

BỘ KHOA HỌC VÀ CÔNG NGHỆ  
CỤC SỞ HỮU TRÍ TUỆ

CỘNG HOÀ XÃ HỘI CHỦ NGHĨA VIỆT NAM  
Độc lập - Tự do - Hạnh phúc

Số: 29557 /TB-SHTT

Hà Nội, ngày 09 tháng 12 năm 2019

**THÔNG BÁO**  
**Ghi nhận yêu cầu duy trì hiệu lực Bằng độc quyền sáng chế**

Kính gửi: Công ty TNHH một thành viên Sở hữu trí tuệ VCCI  
(VCCI-IP CO.,LTD)  
Tầng 8, Toà nhà VCCI, số 9 Đào Duy Anh, phường Phương mai,  
quận Đống Đa, thành phố Hà Nội

Căn cứ kết quả thẩm định yêu cầu duy trì hiệu lực Bằng độc quyền sáng chế:

Số đơn: DT1-2019-07012

Ngày nộp: 26/09/2019

Chủ đơn: JANSSEN PHARMACEUTICA N.V. (BE)

Đại diện của Chủ đơn: VCCI-IP CO.,LTD

Bằng độc quyền sáng chế số: 11871

Năm yêu cầu duy trì hiệu lực: 7

**Cục Sở hữu trí tuệ thông báo:**

1. Yêu cầu duy trì hiệu lực Bằng độc quyền sáng chế nêu trên được chấp nhận.
2. Hiệu lực Bằng độc quyền sáng chế số 11871 được duy trì đến 07/10/2020.

**Nơi nhận:**

- Như trên;
- TT (để công bố);
- Lưu: VT, Hồ sơ.

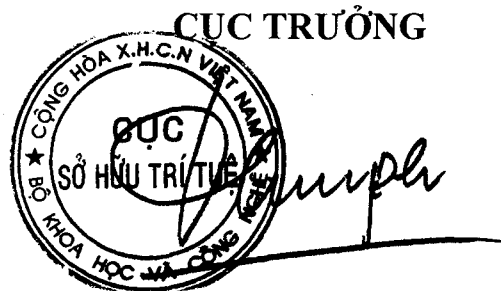

**Đình Hữu Phí**



BỘ KHOA HỌC VÀ CÔNG NGHỆ  
CỤC SỞ HỮU TRÍ TUỆ

CỘNG HOÀ XÃ HỘI CHỦ NGHĨA VIỆT NAM  
Độc lập - Tự do - Hạnh phúc

Số: 24572 /TB-SHTT

Hà Nội, ngày 09 tháng 12 năm 2019

**THÔNG BÁO**  
**Ghi nhận yêu cầu duy trì hiệu lực Bằng độc quyền sáng chế**

Kính gửi: Công ty TNHH một thành viên Sở hữu trí tuệ VCCI  
(VCCI-IP CO.,LTD)  
Tầng 8, Toà nhà VCCI, số 9 Đào Duy Anh, phường Phương mai,  
quận Đống Đa, thành phố Hà Nội

Căn cứ kết quả thẩm định yêu cầu duy trì hiệu lực Bằng độc quyền sáng chế:

Số đơn: DT1-2019-07013

Ngày nộp: 26/09/2019

Chủ đơn: CYTEC TECHNOLOGY CORP. (US)

Đại diện của Chủ đơn: VCCI-IP CO.,LTD

Bằng độc quyền sáng chế số: 11875

Năm yêu cầu duy trì hiệu lực: 7

**Cục Sở hữu trí tuệ thông báo:**

1. Yêu cầu duy trì hiệu lực Bằng độc quyền sáng chế nêu trên được chấp nhận.

2. Hiệu lực Bằng độc quyền sáng chế số 11875 được duy trì đến 07/10/2020.

**Nơi nhận:**

- Như trên;
- TT (để công bố);
- Lưu: VT, Hồ sơ.

**CỤC TRƯỞNG**



**Đinh Hữu Phí**

BỘ KHOA HỌC VÀ CÔNG NGHỆ  
CỤC SỞ HỮU TRÍ TUỆ

CỘNG HÒA XÃ HỘI CHỦ NGHĨA VIỆT NAM  
Độc lập - Tự do - Hạnh phúc

Số: *24553* /TB-SHTT

Hà Nội, ngày *07* tháng *12* năm 2019

## THÔNG BÁO

### Ghi nhận yêu cầu duy trì hiệu lực Bằng độc quyền sáng chế

Kính gửi: Công ty TNHH một thành viên Sở hữu trí tuệ VCCI  
(VCCI-IP CO.,LTD)  
Tầng 8, Toà nhà VCCI, số 9 Đào Duy Anh, phường Phương mai,  
quận Đống Đa, thành phố Hà Nội

Căn cứ kết quả thẩm định yêu cầu duy trì hiệu lực Bằng độc quyền sáng chế:

Số đơn: DT1-2019-07014

Ngày nộp: 26/09/2019

Chủ đơn: NOKIA TECHNOLOGIES OY (FI)

Đại diện của Chủ đơn: VCCI-IP CO.,LTD

Bằng độc quyền sáng chế số: 11858

Năm yêu cầu duy trì hiệu lực: 7

#### Cục Sở hữu trí tuệ thông báo:

1. Yêu cầu duy trì hiệu lực Bằng độc quyền sáng chế nêu trên được chấp nhận.
2. Hiệu lực Bằng độc quyền sáng chế số 11858 được duy trì đến 07/10/2020.

#### Nơi nhận:

- Như trên;
- TT (để công bố);
- Lưu: VT, Hồ sơ.

CỤC TRƯỞNG



Đinh Hữu Phí

BỘ KHOA HỌC VÀ CÔNG NGHỆ  
CỤC SỞ HỮU TRÍ TUỆ

CỘNG HOÀ XÃ HỘI CHỦ NGHĨA VIỆT NAM  
Độc lập - Tự do - Hạnh phúc

Số: 24559 /TB-SHTT

Hà Nội, ngày 09 tháng 12 năm 2019

**THÔNG BÁO**  
**Ghi nhận yêu cầu duy trì hiệu lực Bằng độc quyền sáng chế**

Kính gửi: Công ty TNHH một thành viên Sở hữu trí tuệ VCCI  
(VCCI-IP CO.,LTD)  
Tầng 8, Toà nhà VCCI, số 9 Đào Duy Anh, phường Phương mai,  
quận Đống Đa, thành phố Hà Nội

Căn cứ kết quả thẩm định yêu cầu duy trì hiệu lực Bằng độc quyền sáng chế:

Số đơn: DT1-2019-07015

Ngày nộp: 26/09/2019

Chủ đơn: NIKE INNOVATE C.V. (US)

Đại diện của Chủ đơn: VCCI-IP CO.,LTD

Bằng độc quyền sáng chế số: 20008

Năm yêu cầu duy trì hiệu lực: 2

**Cục Sở hữu trí tuệ thông báo:**

1. Yêu cầu duy trì hiệu lực Bằng độc quyền sáng chế nêu trên được chấp nhận.

2. Hiệu lực Bằng độc quyền sáng chế số 20008 được duy trì đến 08/10/2020.

**Nơi nhận:**

- Như trên;
- TT (để công bố);
- Lưu: VT, Hồ sơ.

**CỤC TRƯỞNG**

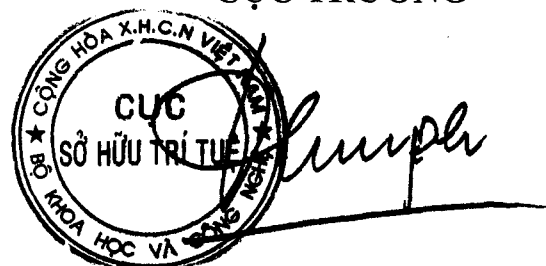

**Đình Hữu Phí**

BỘ KHOA HỌC VÀ CÔNG NGHỆ  
CỤC SỞ HỮU TRÍ TUỆ

CỘNG HOÀ XÃ HỘI CHỦ NGHĨA VIỆT NAM  
Độc lập - Tự do - Hạnh phúc

Số: 24555 /TB-SHTT

Hà Nội, ngày 09 tháng 12 năm 2019

**THÔNG BÁO**  
**Ghi nhận yêu cầu duy trì hiệu lực Bằng độc quyền sáng chế**

Kính gửi: Công ty TNHH một thành viên Sở hữu trí tuệ VCCI  
(VCCI-IP CO.,LTD)  
Tầng 8, Toà nhà VCCI, số 9 Đào Duy Anh, phường Phương mai,  
quận Đống Đa, thành phố Hà Nội

Căn cứ kết quả thẩm định yêu cầu duy trì hiệu lực Bằng độc quyền sáng chế:

Số đơn: DT1-2019-07016

Ngày nộp: 26/09/2019

Chủ đơn: JANSSEN SCIENCES IRELAND UC (IE)

Đại diện của Chủ đơn: VCCI-IP CO.,LTD

Bằng độc quyền sáng chế số: 20029

Năm yêu cầu duy trì hiệu lực: 2

**Cục Sở hữu trí tuệ thông báo:**

1. Yêu cầu duy trì hiệu lực Bằng độc quyền sáng chế nêu trên được chấp nhận.
2. Hiệu lực Bằng độc quyền sáng chế số 20029 được duy trì đến 08/10/2020.

**Nơi nhận:**

- Như trên;
- TT (để công bố);
- Lưu: VT, Hồ sơ.

**CỤC TRƯỞNG**



**Đinh Hữu Phí**

BỘ KHOA HỌC VÀ CÔNG NGHỆ  
CỤC SỞ HỮU TRÍ TUỆ

CỘNG HÒA XÃ HỘI CHỦ NGHĨA VIỆT NAM  
Độc lập - Tự do - Hạnh phúc

Số: 24556 /TB-SHTT

Hà Nội, ngày 19 tháng 12 năm 2019

## THÔNG BÁO

### Ghi nhận yêu cầu duy trì hiệu lực Bằng độc quyền sáng chế

Kính gửi: Công ty TNHH một thành viên Sở hữu trí tuệ VCCI  
(VCCI-IP CO.,LTD)  
Tầng 8, Toà nhà VCCI, số 9 Đào Duy Anh, phường Phương mai,  
quận Đống Đa, thành phố Hà Nội

Căn cứ kết quả thẩm định yêu cầu duy trì hiệu lực Bằng độc quyền sáng chế:

Số đơn: DT1-2019-07017

Ngày nộp: 26/09/2019

Chủ đơn: JANSSEN SCIENCES IRELAND UC (IE)

Đại diện của Chủ đơn: VCCI-IP CO.,LTD

Bằng độc quyền sáng chế số: 20028

Năm yêu cầu duy trì hiệu lực: 2

#### **Cục Sở hữu trí tuệ thông báo:**

1. Yêu cầu duy trì hiệu lực Bằng độc quyền sáng chế nêu trên được chấp nhận.
2. Hiệu lực Bằng độc quyền sáng chế số 20028 được duy trì đến 08/10/2020.

#### **Nơi nhận:**

- Như trên;
- TT (để công bố);
- Lưu: VT, Hồ sơ.

**CỤC TRƯỞNG**



**Đình Hữu Phí**

BỘ KHOA HỌC VÀ CÔNG NGHỆ  
CỤC SỞ HỮU TRÍ TUỆ

CỘNG HOÀ XÃ HỘI CHỦ NGHĨA VIỆT NAM  
Độc lập - Tự do - Hạnh phúc

Số: 2957 /TB-SHTT

Hà Nội, ngày 09 tháng 12 năm 2019

**THÔNG BÁO**  
**Ghi nhận yêu cầu duy trì hiệu lực Bằng độc quyền sáng chế**

Kính gửi: Công ty TNHH một thành viên Sở hữu trí tuệ VCCI  
(VCCI-IP CO.,LTD)  
Tầng 8, Toà nhà VCCI, số 9 Đào Duy Anh, phường Phương mai,  
quận Đống Đa, thành phố Hà Nội

Căn cứ kết quả thẩm định yêu cầu duy trì hiệu lực Bằng độc quyền sáng chế:

Số đơn: DT1-2019-07018

Ngày nộp: 26/09/2019

Chủ đơn: M&K HOLDINGS INC. (KR)

Đại diện của Chủ đơn: VCCI-IP CO.,LTD

Bằng độc quyền sáng chế số: 17629

Năm yêu cầu duy trì hiệu lực: 3

**Cục Sở hữu trí tuệ thông báo:**

1. Yêu cầu duy trì hiệu lực Bằng độc quyền sáng chế nêu trên được chấp nhận.
2. Hiệu lực Bằng độc quyền sáng chế số 17629 được duy trì đến 10/10/2020.

**Nơi nhận:**

- Như trên;
- TT (để công bố);
- Lưu: VT, Hồ sơ.

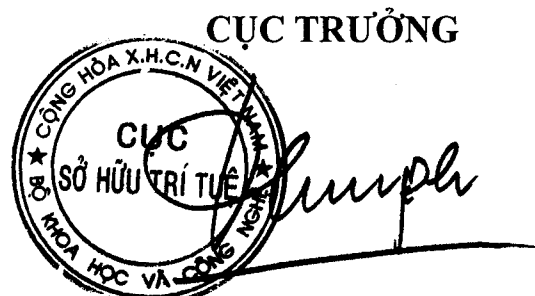

**Đinh Hữu Phí**

BỘ KHOA HỌC VÀ CÔNG NGHỆ  
CỤC SỞ HỮU TRÍ TUỆ

CỘNG HOÀ XÃ HỘI CHỦ NGHĨA VIỆT NAM  
Độc lập - Tự do - Hạnh phúc

Số: 2451/P /TB-SHTT

Hà Nội, ngày 07 tháng 12 năm 2019

**THÔNG BÁO**  
**Ghi nhận yêu cầu duy trì hiệu lực Bằng độc quyền sáng chế**

Kính gửi: Công ty TNHH một thành viên Sở hữu trí tuệ VCCI  
(VCCI-IP CO.,LTD)  
Tầng 8, Toà nhà VCCI, số 9 Đào Duy Anh, phường Phương mai,  
quận Đống Đa, thành phố Hà Nội

Căn cứ kết quả thẩm định yêu cầu duy trì hiệu lực Bằng độc quyền sáng chế:

Số đơn: DT1-2019-07019

Ngày nộp: 26/09/2019

Chủ đơn: M&K HOLDINGS INC. (KR)

Đại diện của Chủ đơn: VCCI-IP CO.,LTD

Bằng độc quyền sáng chế số: 17628

Năm yêu cầu duy trì hiệu lực: 3

**Cục Sở hữu trí tuệ thông báo:**

1. Yêu cầu duy trì hiệu lực Bằng độc quyền sáng chế nêu trên được chấp nhận.
2. Hiệu lực Bằng độc quyền sáng chế số 17628 được duy trì đến 10/10/2020.

**Nơi nhận:**

- Như trên;
- TT (để công bố);
- Lưu: VT, Hồ sơ.

**CỤC TRƯỞNG**



**Đinh Hữu Phí**

BỘ KHOA HỌC VÀ CÔNG NGHỆ  
CỤC SỞ HỮU TRÍ TUỆ

CỘNG HÒA XÃ HỘI CHỦ NGHĨA VIỆT NAM  
Độc lập - Tự do - Hạnh phúc

Số: *24559* /TB-SHTT

Hà Nội, ngày *19* tháng *12* năm 2019

## THÔNG BÁO

### Ghi nhận yêu cầu duy trì hiệu lực Bằng độc quyền sáng chế

Kính gửi: Công ty TNHH một thành viên Sở hữu trí tuệ VCCI  
(VCCI-IP CO.,LTD)  
Tầng 8, Toà nhà VCCI, số 9 Đào Duy Anh, phường Phương mai,  
quận Đống Đa, thành phố Hà Nội

Căn cứ kết quả thẩm định yêu cầu duy trì hiệu lực Bằng độc quyền sáng chế:

Số đơn: DT1-2019-07020

Ngày nộp: 26/09/2019

Chủ đơn: M&K HOLDINGS INC. (KR)

Đại diện của Chủ đơn: VCCI-IP CO.,LTD

Bằng độc quyền sáng chế số: 17627

Năm yêu cầu duy trì hiệu lực: 3

#### Cục Sở hữu trí tuệ thông báo:

1. Yêu cầu duy trì hiệu lực Bằng độc quyền sáng chế nêu trên được chấp nhận.
2. Hiệu lực Bằng độc quyền sáng chế số 17627 được duy trì đến 10/10/2020.

#### Nơi nhận:

- Như trên;
- TT (để công bố);
- Lưu: VT, Hồ sơ.

CỤC TRƯỞNG



Đinh Hữu Phí



BỘ KHOA HỌC VÀ CÔNG NGHỆ  
CỤC SỞ HỮU TRÍ TUỆ

CỘNG HOÀ XÃ HỘI CHỦ NGHĨA VIỆT NAM  
Độc lập - Tự do - Hạnh phúc

Số: 29560 /TB-SHTT

Hà Nội, ngày 19 tháng 12 năm 2019

## THÔNG BÁO

### Ghi nhận yêu cầu duy trì hiệu lực Bằng độc quyền sáng chế

Kính gửi: Công ty TNHH một thành viên Sở hữu trí tuệ VCCI  
(VCCI-IP CO.,LTD)

Tầng 8, Toà nhà VCCI, số 9 Đào Duy Anh, phường Phương mai,  
quận Đống Đa, thành phố Hà Nội

Căn cứ kết quả thẩm định yêu cầu duy trì hiệu lực Bằng độc quyền sáng chế:

Số đơn: DT1-2019-07021

Ngày nộp: 26/09/2019

Chủ đơn: M&K HOLDINGS INC. (KR)

Đại diện của Chủ đơn: VCCI-IP CO.,LTD

Bằng độc quyền sáng chế số: 17626

Năm yêu cầu duy trì hiệu lực: 3

#### **Cục Sở hữu trí tuệ thông báo:**

1. Yêu cầu duy trì hiệu lực Bằng độc quyền sáng chế nêu trên được chấp nhận.

2. Hiệu lực Bằng độc quyền sáng chế số 17626 được duy trì đến 10/10/2020.

*H*

#### **Nơi nhận:**

- Như trên;
- TT (để công bố);
- Lưu: VT, Hồ sơ.

**CỤC TRƯỞNG**



**Đình Hữu Phí**

BỘ KHOA HỌC VÀ CÔNG NGHỆ  
CỤC SỞ HỮU TRÍ TUỆ

CỘNG HOÀ XÃ HỘI CHỦ NGHĨA VIỆT NAM  
Độc lập - Tự do - Hạnh phúc

Số: 24581 /TB-SHTT

Hà Nội, ngày 19 tháng 12 năm 2019

**THÔNG BÁO**  
**Ghi nhận yêu cầu duy trì hiệu lực Bằng độc quyền sáng chế**

Kính gửi: Công ty TNHH một thành viên Sở hữu trí tuệ VCCI  
(VCCI-IP CO.,LTD)  
Tầng 8, Toà nhà VCCI, số 9 Đào Duy Anh, phường Phương mai,  
quận Đống Đa, thành phố Hà Nội

Căn cứ kết quả thẩm định yêu cầu duy trì hiệu lực Bằng độc quyền sáng chế:

Số đơn: DT1-2019-07022

Ngày nộp: 26/09/2019

Chủ đơn: SANOFI (FR)

Đại diện của Chủ đơn: VCCI-IP CO.,LTD

Bằng độc quyền sáng chế số: 17596

Năm yêu cầu duy trì hiệu lực: 3

**Cục Sở hữu trí tuệ thông báo:**

1. Yêu cầu duy trì hiệu lực Bằng độc quyền sáng chế nêu trên được chấp nhận.
2. Hiệu lực Bằng độc quyền sáng chế số 17596 được duy trì đến 10/10/2020.

**Nơi nhận:**

- Như trên;
- TT (để công bố);
- Lưu: VT, Hồ sơ.

CỤC TRƯỞNG

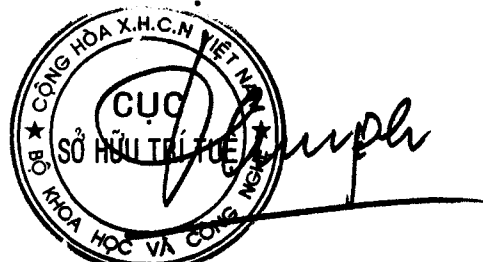

The stamp is circular with the text 'CỤC SỞ HỮU TRÍ TUỆ' in the center and 'BỘ KHOA HỌC VÀ CÔNG NGHỆ' around the perimeter. A handwritten signature is written over the stamp.

**Đinh Hữu Phí**

BỘ KHOA HỌC VÀ CÔNG NGHỆ  
CỤC SỞ HỮU TRÍ TUỆ

CỘNG HÒA XÃ HỘI CHỦ NGHĨA VIỆT NAM  
Độc lập - Tự do - Hạnh phúc

Số: 24562 /TB-SHTT

Hà Nội, ngày 19 tháng 12 năm 2019

**THÔNG BÁO**

**Ghi nhận yêu cầu duy trì hiệu lực Bằng độc quyền sáng chế**

Kính gửi: Công ty TNHH một thành viên Sở hữu trí tuệ VCCI  
(VCCI-IP CO.,LTD)  
Tầng 8, Toà nhà VCCI, số 9 Đào Duy Anh, phường Phương mai,  
quận Đống Đa, thành phố Hà Nội

Căn cứ kết quả thẩm định yêu cầu duy trì hiệu lực Bằng độc quyền sáng chế:

Số đơn: DT1-2019-07023

Ngày nộp: 26/09/2019

Chủ đơn: HONDA MOTOR CO., LTD. (JP)

Đại diện của Chủ đơn: VCCI-IP CO.,LTD

Bằng độc quyền sáng chế số: 17622

Năm yêu cầu duy trì hiệu lực: 3

**Cục Sở hữu trí tuệ thông báo:**

1. Yêu cầu duy trì hiệu lực Bằng độc quyền sáng chế nêu trên được chấp nhận.

2. Hiệu lực Bằng độc quyền sáng chế số 17622 được duy trì đến 10/10/2020.

*He*

**Nơi nhận:**

- Như trên;
- TT (để công bố);
- Lưu: VT, Hồ sơ.

**CỤC TRƯỞNG**



**Đinh Hữu Phí**

BỘ KHOA HỌC VÀ CÔNG NGHỆ  
CỤC SỞ HỮU TRÍ TUỆ

CỘNG HOÀ XÃ HỘI CHỦ NGHĨA VIỆT NAM  
Độc lập - Tự do - Hạnh phúc

Số: 24563 /TB-SHTT

Hà Nội, ngày 09 tháng 12 năm 2019

## THÔNG BÁO

### Ghi nhận yêu cầu duy trì hiệu lực Bằng độc quyền sáng chế

Kính gửi: Công ty TNHH một thành viên Sở hữu trí tuệ VCCI  
(VCCI-IP CO.,LTD)  
Tầng 8, Toà nhà VCCI, số 9 Đào Duy Anh, phường Phương mai,  
quận Đống Đa, thành phố Hà Nội

Căn cứ kết quả thẩm định yêu cầu duy trì hiệu lực Bằng độc quyền sáng chế:

Số đơn: DT1-2019-07024

Ngày nộp: 26/09/2019

Chủ đơn: HONDA MOTOR CO., LTD. (JP)

Đại diện của Chủ đơn: VCCI-IP CO.,LTD

Bằng độc quyền sáng chế số: 17614

Năm yêu cầu duy trì hiệu lực: 3

#### Cục Sở hữu trí tuệ thông báo:

1. Yêu cầu duy trì hiệu lực Bằng độc quyền sáng chế nêu trên được chấp nhận.
2. Hiệu lực Bằng độc quyền sáng chế số 17614 được duy trì đến 10/10/2020.

#### Nơi nhận:

- Như trên;
- TT (để công bố);
- Lưu: VT, Hồ sơ.

CỤC TRƯỞNG



Đinh Hữu Phí

BỘ KHOA HỌC VÀ CÔNG NGHỆ  
CỤC SỞ HỮU TRÍ TUỆ

CỘNG HÒA XÃ HỘI CHỦ NGHĨA VIỆT NAM  
Độc lập - Tự do - Hạnh phúc

Số: 29564 /TB-SHTT

Hà Nội, ngày 19 tháng 12 năm 2019

## THÔNG BÁO

### Ghi nhận yêu cầu duy trì hiệu lực Bằng độc quyền sáng chế

Kính gửi: Công ty TNHH một thành viên Sở hữu trí tuệ VCCI  
(VCCI-IP CO.,LTD)  
Tầng 8, Toà nhà VCCI, số 9 Đào Duy Anh, phường Phương mai,  
quận Đống Đa, thành phố Hà Nội

Căn cứ kết quả thẩm định yêu cầu duy trì hiệu lực Bằng độc quyền sáng chế:

Số đơn: DT1-2019-07025

Ngày nộp: 26/09/2019

Chủ đơn: NOKIA TECHNOLOGIES OY (FI)

Đại diện của Chủ đơn: VCCI-IP CO.,LTD

Bằng độc quyền sáng chế số: 10762

Năm yêu cầu duy trì hiệu lực: 8

#### Cục Sở hữu trí tuệ thông báo:

1. Yêu cầu duy trì hiệu lực Bằng độc quyền sáng chế nêu trên được chấp nhận.
2. Hiệu lực Bằng độc quyền sáng chế số 10762 được duy trì đến 17/10/2020.

#### Nơi nhận:

- Như trên;
- TT (để công bố);
- Lưu: VT, Hồ sơ.

CỤC TRƯỞNG



Đinh Hữu Phí

BỘ KHOA HỌC VÀ CÔNG NGHỆ  
CỤC SỞ HỮU TRÍ TUỆ

CỘNG HÒA XÃ HỘI CHỦ NGHĨA VIỆT NAM  
Độc lập - Tự do - Hạnh phúc

Số: 24585 /TB-SHTT

Hà Nội, ngày 19 tháng 7 năm 2019

## THÔNG BÁO

### Ghi nhận yêu cầu duy trì hiệu lực Bằng độc quyền sáng chế

Kính gửi: Công ty TNHH một thành viên Sở hữu trí tuệ VCCI  
(VCCI-IP CO.,LTD)  
Tầng 8, Toà nhà VCCI, số 9 Đào Duy Anh, phường Phương mai,  
quận Đống Đa, thành phố Hà Nội

Căn cứ kết quả thẩm định yêu cầu duy trì hiệu lực Bằng độc quyền sáng chế:

Số đơn: DT1-2019-07026

Ngày nộp: 26/09/2019

Chủ đơn: NOKIA TECHNOLOGIES OY (FI)

Đại diện của Chủ đơn: VCCI-IP CO.,LTD

Bằng độc quyền sáng chế số: 10761

Năm yêu cầu duy trì hiệu lực: 8

#### Cục Sở hữu trí tuệ thông báo:

1. Yêu cầu duy trì hiệu lực Bằng độc quyền sáng chế nêu trên được chấp nhận.
2. Hiệu lực Bằng độc quyền sáng chế số 10761 được duy trì đến 17/10/2020.

#### Nơi nhận:

- Như trên;
- TT (để công bố);
- Lưu: VT, Hồ sơ.

CỤC TRƯỞNG



Đinh Hữu Phí

BỘ KHOA HỌC VÀ CÔNG NGHỆ  
CỤC SỞ HỮU TRÍ TUỆ

CỘNG HOÀ XÃ HỘI CHỦ NGHĨA VIỆT NAM  
Độc lập - Tự do - Hạnh phúc

Số: 29566 /TB-SHTT

Hà Nội, ngày 09 tháng 12 năm 2019

## THÔNG BÁO

### Ghi nhận yêu cầu duy trì hiệu lực Bằng độc quyền sáng chế

Kính gửi: Công ty TNHH một thành viên Sở hữu trí tuệ VCCI  
(VCCI-IP CO.,LTD)  
Tầng 8, Toà nhà VCCI, số 9 Đào Duy Anh, phường Phương mai,  
quận Đống Đa, thành phố Hà Nội

Căn cứ kết quả thẩm định yêu cầu duy trì hiệu lực Bằng độc quyền sáng chế:

Số đơn: DT1-2019-07027

Ngày nộp: 26/09/2019

Chủ đơn: HONDA MOTOR CO., LTD. (JP)

Đại diện của Chủ đơn: VCCI-IP CO.,LTD

Bằng độc quyền sáng chế số: 17647

Năm yêu cầu duy trì hiệu lực: 3

#### Cục Sở hữu trí tuệ thông báo:

1. Yêu cầu duy trì hiệu lực Bằng độc quyền sáng chế nêu trên được chấp nhận.
2. Hiệu lực Bằng độc quyền sáng chế số 17647 được duy trì đến 17/10/2020.

#### Nơi nhận:

- Như trên;
- TT (để công bố);
- Lưu: VT, Hồ sơ.

CỤC TRƯỞNG



Đình Hữu Phí

BỘ KHOA HỌC VÀ CÔNG NGHỆ  
CỤC SỞ HỮU TRÍ TUỆ

CỘNG HOÀ XÃ HỘI CHỦ NGHĨA VIỆT NAM  
Độc lập - Tự do - Hạnh phúc

Số: 29567 /TB-SHTT

Hà Nội, ngày 19 tháng 12 năm 2019

## THÔNG BÁO

### Ghi nhận yêu cầu duy trì hiệu lực Bằng độc quyền sáng chế

Kính gửi: Công ty TNHH một thành viên Sở hữu trí tuệ VCCI  
(VCCI-IP CO.,LTD)  
Tầng 8, Toà nhà VCCI, số 9 Đào Duy Anh, phường Phương mai,  
quận Đống Đa, thành phố Hà Nội

Căn cứ kết quả thẩm định yêu cầu duy trì hiệu lực Bằng độc quyền sáng chế:

Số đơn: DT1-2019-07028

Ngày nộp: 26/09/2019

Chủ đơn: HONDA MOTOR CO., LTD. (JP)

Đại diện của Chủ đơn: VCCI-IP CO.,LTD

Bằng độc quyền sáng chế số: 17646

Năm yêu cầu duy trì hiệu lực: 3

### Cục Sở hữu trí tuệ thông báo:

1. Yêu cầu duy trì hiệu lực Bằng độc quyền sáng chế nêu trên được chấp nhận.

2. Hiệu lực Bằng độc quyền sáng chế số 17646 được duy trì đến 17/10/2020.

#### Nơi nhận:

- Như trên;
- TT (để công bố);
- Lưu: VT, Hồ sơ.

CỤC TRƯỞNG



Đình Hữu Phí



BỘ KHOA HỌC VÀ CÔNG NGHỆ  
CỤC SỞ HỮU TRÍ TUỆ

CỘNG HÒA XÃ HỘI CHỦ NGHĨA VIỆT NAM  
Độc lập - Tự do - Hạnh phúc

Số: *29788* /TB-SHTT

Hà Nội, ngày *17* tháng *12* năm 2019

**THÔNG BÁO**  
**Ghi nhận yêu cầu duy trì hiệu lực Bằng độc quyền sáng chế**

Kính gửi: Công ty TNHH một thành viên Sở hữu trí tuệ VCCI  
(VCCI-IP CO.,LTD)  
Tầng 8, Toà nhà VCCI, số 9 Đào Duy Anh, phường Phương mai,  
quận Đống Đa, thành phố Hà Nội

Căn cứ kết quả thẩm định yêu cầu duy trì hiệu lực Bằng độc quyền sáng chế:

Số đơn: DT1-2019-07029

Ngày nộp: 26/09/2019

Chủ đơn: HONDA MOTOR CO., LTD. (JP)

Đại diện của Chủ đơn: VCCI-IP CO.,LTD

Bằng độc quyền sáng chế số: 17643

Năm yêu cầu duy trì hiệu lực: 3

**Cục Sở hữu trí tuệ thông báo:**

1. Yêu cầu duy trì hiệu lực Bằng độc quyền sáng chế nêu trên được chấp nhận.

2. Hiệu lực Bằng độc quyền sáng chế số 17643 được duy trì đến 17/10/2020.

**Nơi nhận:**

- Như trên;
- TT (để công bố);
- Lưu: VT, Hồ sơ.

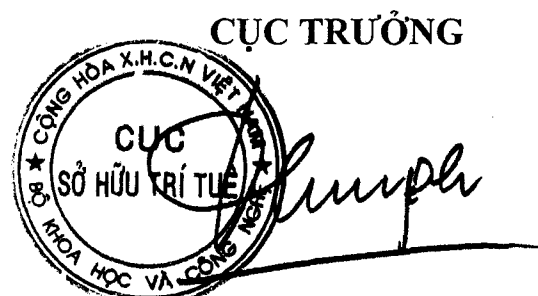

**Đình Hữu Phí**

BỘ KHOA HỌC VÀ CÔNG NGHỆ  
CỤC SỞ HỮU TRÍ TUỆ

CỘNG HOÀ XÃ HỘI CHỦ NGHĨA VIỆT NAM  
Độc lập - Tự do - Hạnh phúc

Số: 24789 /TB-SHTT

Hà Nội, ngày 09 tháng 12 năm 2019

## THÔNG BÁO

### Ghi nhận yêu cầu duy trì hiệu lực Bằng độc quyền sáng chế

Kính gửi: Công ty TNHH một thành viên Sở hữu trí tuệ VCCI  
(VCCI-IP CO.,LTD)  
Tầng 8, Toà nhà VCCI, số 9 Đào Duy Anh, phường Phương mai,  
quận Đống Đa, thành phố Hà Nội

Căn cứ kết quả thẩm định yêu cầu duy trì hiệu lực Bằng độc quyền sáng chế:

Số đơn: DT1-2019-07030

Ngày nộp: 26/09/2019

Chủ đơn: HONDA MOTOR CO., LTD. (JP)

Đại diện của Chủ đơn: VCCI-IP CO.,LTD

Bằng độc quyền sáng chế số: 17642

Năm yêu cầu duy trì hiệu lực: 3

#### Cục Sở hữu trí tuệ thông báo:

1. Yêu cầu duy trì hiệu lực Bằng độc quyền sáng chế nêu trên được chấp nhận.
2. Hiệu lực Bằng độc quyền sáng chế số 17642 được duy trì đến 17/10/2020.

*ke*

#### Nơi nhận:

- Như trên;
- TT (để công bố);
- Lưu: VT, Hồ sơ.

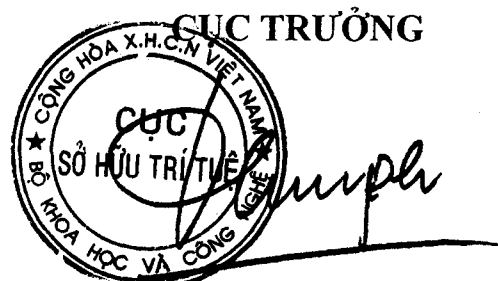

Đinh Hữu Phí

BỘ KHOA HỌC VÀ CÔNG NGHỆ  
CỤC SỞ HỮU TRÍ TUỆ

CỘNG HÒA XÃ HỘI CHỦ NGHĨA VIỆT NAM  
Độc lập - Tự do - Hạnh phúc

Số: 29570 /TB-SHTT

Hà Nội, ngày 09 tháng 12 năm 2019

## THÔNG BÁO

### Ghi nhận yêu cầu duy trì hiệu lực Bằng độc quyền sáng chế

Kính gửi: Công ty TNHH một thành viên Sở hữu trí tuệ VCCI  
(VCCI-IP CO.,LTD)  
Tầng 8, Toà nhà VCCI, số 9 Đào Duy Anh, phường Phương mai,  
quận Đống Đa, thành phố Hà Nội

Căn cứ kết quả thẩm định yêu cầu duy trì hiệu lực Bằng độc quyền sáng chế:

Số đơn: DT1-2019-07031

Ngày nộp: 26/09/2019

Chủ đơn: HONDA MOTOR CO., LTD. (JP)

Đại diện của Chủ đơn: VCCI-IP CO.,LTD

Bằng độc quyền sáng chế số: 17640

Năm yêu cầu duy trì hiệu lực: 3

#### Cục Sở hữu trí tuệ thông báo:

1. Yêu cầu duy trì hiệu lực Bằng độc quyền sáng chế nêu trên được chấp nhận.
2. Hiệu lực Bằng độc quyền sáng chế số 17640 được duy trì đến 17/10/2020.

#### Nơi nhận:

- Như trên;
- TT (để công bố);
- Lưu: VT, Hồ sơ.

CỤC TRƯỞNG



Đinh Hữu Phí

BỘ KHOA HỌC VÀ CÔNG NGHỆ  
CỤC SỞ HỮU TRÍ TUỆ

CỘNG HÒA XÃ HỘI CHỦ NGHĨA VIỆT NAM  
Độc lập - Tự do - Hạnh phúc

Số: 24571 /TB-SHTT

Hà Nội, ngày 17 tháng 12 năm 2019

## THÔNG BÁO

### Ghi nhận yêu cầu duy trì hiệu lực Bằng độc quyền sáng chế

Kính gửi: Công ty TNHH một thành viên Sở hữu trí tuệ VCCI  
(VCCI-IP CO.,LTD)  
Tầng 8, Toà nhà VCCI, số 9 Đào Duy Anh, phường Phương mai,  
quận Đống Đa, thành phố Hà Nội

Căn cứ kết quả thẩm định yêu cầu duy trì hiệu lực Bằng độc quyền sáng chế:

Số đơn: DT1-2019-07032

Ngày nộp: 26/09/2019

Chủ đơn: HONDA MOTOR CO., LTD. (JP)

Đại diện của Chủ đơn: VCCI-IP CO.,LTD

Bằng độc quyền sáng chế số: 17637

Năm yêu cầu duy trì hiệu lực: 3

#### Cục Sở hữu trí tuệ thông báo:

1. Yêu cầu duy trì hiệu lực Bằng độc quyền sáng chế nêu trên được chấp nhận.
2. Hiệu lực Bằng độc quyền sáng chế số 17637 được duy trì đến 17/10/2020.

#### Nơi nhận:

- Như trên;
- TT (để công bố);
- Lưu: VT, Hồ sơ.

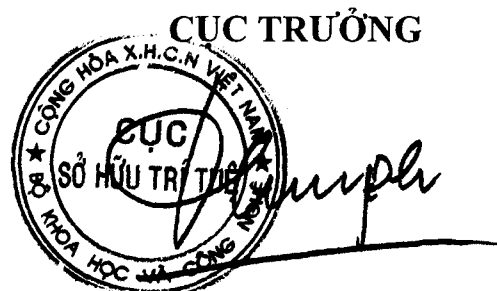

Đinh Hữu Phí

BỘ KHOA HỌC VÀ CÔNG NGHỆ  
CỤC SỞ HỮU TRÍ TUỆ

CỘNG HÒA XÃ HỘI CHỦ NGHĨA VIỆT NAM  
Độc lập - Tự do - Hạnh phúc

Số: 29772/TB-SHTT

Hà Nội, ngày 07 tháng 12 năm 2019

**THÔNG BÁO**  
**Ghi nhận yêu cầu duy trì hiệu lực Bằng độc quyền sáng chế**

Kính gửi: Công ty TNHH một thành viên Sở hữu trí tuệ VCCI  
(VCCI-IP CO.,LTD)  
Tầng 8, Toà nhà VCCI, số 9 Đào Duy Anh, phường Phương mai,  
quận Đống Đa, thành phố Hà Nội

Căn cứ kết quả thẩm định yêu cầu duy trì hiệu lực Bằng độc quyền sáng chế:

Số đơn: DT1-2019-07033

Ngày nộp: 26/09/2019

Chủ đơn: HONDA MOTOR CO., LTD. (JP)

Đại diện của Chủ đơn: VCCI-IP CO.,LTD

Bằng độc quyền sáng chế số: 17636

Năm yêu cầu duy trì hiệu lực: 3

**Cục Sở hữu trí tuệ thông báo:**

1. Yêu cầu duy trì hiệu lực Bằng độc quyền sáng chế nêu trên được chấp nhận.
2. Hiệu lực Bằng độc quyền sáng chế số 17636 được duy trì đến 17/10/2020.

**Nơi nhận:**

- Như trên;
- TT (để công bố);
- Lưu: VT, Hồ sơ.



**Đinh Hữu Phí**

BỘ KHOA HỌC VÀ CÔNG NGHỆ  
CỤC SỞ HỮU TRÍ TUỆ

CỘNG HÒA XÃ HỘI CHỦ NGHĨA VIỆT NAM  
Độc lập - Tự do - Hạnh phúc

Số: 2473 /TB-SHTT

Hà Nội, ngày 07 tháng 12 năm 2019

**THÔNG BÁO**  
**Ghi nhận yêu cầu duy trì hiệu lực Bằng độc quyền sáng chế**

Kính gửi: Công ty TNHH một thành viên Sở hữu trí tuệ VCCI  
(VCCI-IP CO.,LTD)  
Tầng 8, Toà nhà VCCI, số 9 Đào Duy Anh, phường Phương mai,  
quận Đống Đa, thành phố Hà Nội

Căn cứ kết quả thẩm định yêu cầu duy trì hiệu lực Bằng độc quyền sáng chế:

Số đơn: DT1-2019-07034

Ngày nộp: 26/09/2019

Chủ đơn: GALAPAGOS NV (BE)

Đại diện của Chủ đơn: VCCI-IP CO.,LTD

Bằng độc quyền sáng chế số: 17650

Năm yêu cầu duy trì hiệu lực: 3

**Cục Sở hữu trí tuệ thông báo:**

1. Yêu cầu duy trì hiệu lực Bằng độc quyền sáng chế nêu trên được chấp nhận.
2. Hiệu lực Bằng độc quyền sáng chế số 17650 được duy trì đến 17/10/2020.

**Nơi nhận:**

- Như trên;
- TT (để công bố);
- Lưu: VT, Hồ sơ.

**CỤC TRƯỞNG**

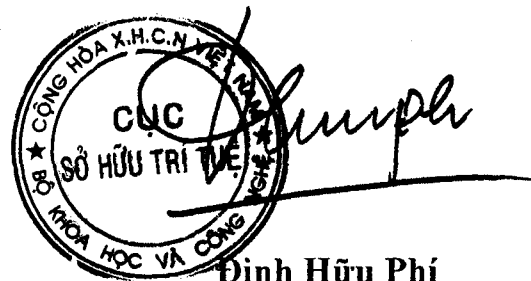
  
Đinh Hữu Phí

BỘ KHOA HỌC VÀ CÔNG NGHỆ  
CỤC SỞ HỮU TRÍ TUỆ

CỘNG HÒA XÃ HỘI CHỦ NGHĨA VIỆT NAM  
Độc lập - Tự do - Hạnh phúc

Số: *2474* /TB-SHTT

Hà Nội, ngày *17* tháng *12* năm 2019

**THÔNG BÁO**  
**Ghi nhận yêu cầu duy trì hiệu lực Bằng độc quyền sáng chế**

Kính gửi: Công ty TNHH một thành viên Sở hữu trí tuệ VCCI  
(VCCI-IP CO.,LTD)  
Tầng 8, Toà nhà VCCI, số 9 Đào Duy Anh, phường Phương mai,  
quận Đống Đa, thành phố Hà Nội

Căn cứ kết quả thẩm định yêu cầu duy trì hiệu lực Bằng độc quyền sáng chế:

Số đơn: DT1-2019-07035

Ngày nộp: 26/09/2019

Chủ đơn: BPB LIMITED (GB)

Đại diện của Chủ đơn: VCCI-IP CO.,LTD

Bằng độc quyền sáng chế số: 10754

Năm yêu cầu duy trì hiệu lực: 8

**Cục Sở hữu trí tuệ thông báo:**

1. Yêu cầu duy trì hiệu lực Bằng độc quyền sáng chế nêu trên được chấp nhận.

2. Hiệu lực Bằng độc quyền sáng chế số 10754 được duy trì đến 17/10/2020.

**Nơi nhận:**

- Như trên;
- TT (để công bố);
- Lưu: VT, Hồ sơ.

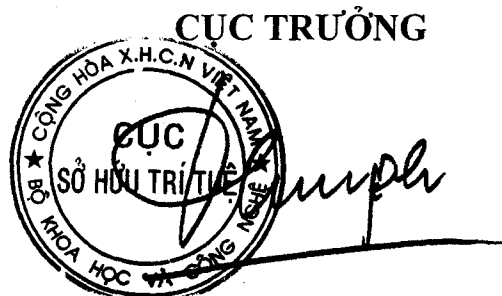

**Đình Hữu Phí**

BỘ KHOA HỌC VÀ CÔNG NGHỆ  
CỤC SỞ HỮU TRÍ TUỆ

CỘNG HÒA XÃ HỘI CHỦ NGHĨA VIỆT NAM  
Độc lập - Tự do - Hạnh phúc

Số: 24175 /TB-SHTT

Hà Nội, ngày 19 tháng 12 năm 2019

**THÔNG BÁO**  
**Ghi nhận yêu cầu duy trì hiệu lực Bằng độc quyền sáng chế**

Kính gửi: Công ty TNHH một thành viên Sở hữu trí tuệ VCCI  
(VCCI-IP CO.,LTD)  
Tầng 8, Toà nhà VCCI, số 9 Đào Duy Anh, phường Phương mai,  
quận Đống Đa, thành phố Hà Nội

Căn cứ kết quả thẩm định yêu cầu duy trì hiệu lực Bằng độc quyền sáng chế:

Số đơn: DT1-2019-07036

Ngày nộp: 26/09/2019

Chủ đơn: CYTEC TECHNOLOGY CORP. (US)

Đại diện của Chủ đơn: VCCI-IP CO.,LTD

Bằng độc quyền sáng chế số: 13331

Năm yêu cầu duy trì hiệu lực: 6

**Cục Sở hữu trí tuệ thông báo:**

1. Yêu cầu duy trì hiệu lực Bằng độc quyền sáng chế nêu trên được chấp nhận.

2. Hiệu lực Bằng độc quyền sáng chế số 13331 được duy trì đến 20/10/2020.

**Nơi nhận:**

- Như trên;
- TT (để công bố);
- Lưu: VT, Hồ sơ.

**CỤC TRƯỞNG**



**Đinh Hữu Phí**



BỘ KHOA HỌC VÀ CÔNG NGHỆ  
CỤC SỞ HỮU TRÍ TUỆ

CỘNG HÒA XÃ HỘI CHỦ NGHĨA VIỆT NAM  
Độc lập - Tự do - Hạnh phúc

Số: 24576 /TB-SHTT

Hà Nội, ngày 09 tháng 12 năm 2019

**THÔNG BÁO**  
**Ghi nhận yêu cầu duy trì hiệu lực Bằng độc quyền sáng chế**

Kính gửi: Công ty TNHH một thành viên Sở hữu trí tuệ VCCI  
(VCCI-IP CO.,LTD)  
Tầng 8, Toà nhà VCCI, số 9 Đào Duy Anh, phường Phương mai,  
quận Đống Đa, thành phố Hà Nội

Căn cứ kết quả thẩm định yêu cầu duy trì hiệu lực Bằng độc quyền sáng chế:

Số đơn: DT1-2019-07037

Ngày nộp: 26/09/2019

Chủ đơn: NOKIA CORPORATION (FI)

Đại diện của Chủ đơn: VCCI-IP CO.,LTD

Bằng độc quyền sáng chế số: 14702

Năm yêu cầu duy trì hiệu lực: 5

**Cục Sở hữu trí tuệ thông báo:**

1. Yêu cầu duy trì hiệu lực Bằng độc quyền sáng chế nêu trên được chấp nhận.
2. Hiệu lực Bằng độc quyền sáng chế số 14702 được duy trì đến 20/10/2020.

**Nơi nhận:**

- Như trên;
- TT (để công bố);
- Lưu: VT, Hồ sơ.

**CỤC TRƯỞNG**



**Đình Hữu Phí**

BỘ KHOA HỌC VÀ CÔNG NGHỆ  
CỤC SỞ HỮU TRÍ TUỆ

CỘNG HOÀ XÃ HỘI CHỦ NGHĨA VIỆT NAM  
Độc lập - Tự do - Hạnh phúc

Số: 24577/TB-SHTT

Hà Nội, ngày 17 tháng 12 năm 2019

**THÔNG BÁO**  
**Ghi nhận yêu cầu duy trì hiệu lực Bằng độc quyền sáng chế**

Kính gửi: Công ty TNHH một thành viên Sở hữu trí tuệ VCCI  
(VCCI-IP CO.,LTD)  
Tầng 8, Toà nhà VCCI, số 9 Đào Duy Anh, phường Phương mai,  
quận Đống Đa, thành phố Hà Nội

Căn cứ kết quả thẩm định yêu cầu duy trì hiệu lực Bằng độc quyền sáng chế:

Số đơn: DT1-2019-07038

Ngày nộp: 26/09/2019

Chủ đơn: NOKIA CORPORATION (FI)

Đại diện của Chủ đơn: VCCI-IP CO.,LTD

Bằng độc quyền sáng chế số: 14700

Năm yêu cầu duy trì hiệu lực: 5

**Cục Sở hữu trí tuệ thông báo:**

1. Yêu cầu duy trì hiệu lực Bằng độc quyền sáng chế nêu trên được chấp nhận.

2. Hiệu lực Bằng độc quyền sáng chế số 14700 được duy trì đến 20/10/2020.

**Nơi nhận:**

- Như trên;
- TT (để công bố);
- Lưu: VT, Hồ sơ.

**CỤC TRƯỞNG**



**Đình Hữu Phí**

BỘ KHOA HỌC VÀ CÔNG NGHỆ  
CỤC SỞ HỮU TRÍ TUỆ

CỘNG HOÀ XÃ HỘI CHỦ NGHĨA VIỆT NAM  
Độc lập - Tự do - Hạnh phúc

Số: *2478* /TB-SHTT

Hà Nội, ngày *09* tháng *12* năm 2019

## THÔNG BÁO

### Ghi nhận yêu cầu duy trì hiệu lực Bằng độc quyền sáng chế

Kính gửi: Công ty TNHH một thành viên Sở hữu trí tuệ VCCI  
(VCCI-IP CO.,LTD)  
Tầng 8, Toà nhà VCCI, số 9 Đào Duy Anh, phường Phương mai,  
quận Đống Đa, thành phố Hà Nội

Căn cứ kết quả thẩm định yêu cầu duy trì hiệu lực Bằng độc quyền sáng chế:

Số đơn: DT1-2019-07039

Ngày nộp: 26/09/2019

Chủ đơn: NOKIA CORPORATION (FI)

Đại diện của Chủ đơn: VCCI-IP CO.,LTD

Bằng độc quyền sáng chế số: 14689

Năm yêu cầu duy trì hiệu lực: 5

### Cục Sở hữu trí tuệ thông báo:

1. Yêu cầu duy trì hiệu lực Bằng độc quyền sáng chế nêu trên được chấp nhận.
2. Hiệu lực Bằng độc quyền sáng chế số 14689 được duy trì đến 20/10/2020.

### Nơi nhận:

- Như trên;
- TT (để công bố);
- Lưu: VT, Hồ sơ.

CỤC TRƯỞNG

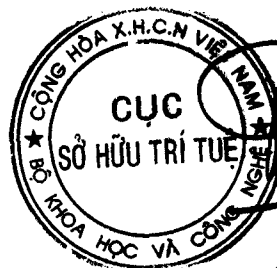

Đinh Hữu Phí

BỘ KHOA HỌC VÀ CÔNG NGHỆ  
CỤC SỞ HỮU TRÍ TUỆ

CỘNG HÒA XÃ HỘI CHỦ NGHĨA VIỆT NAM  
Độc lập - Tự do - Hạnh phúc

Số: 24179 /TB-SHTT

Hà Nội, ngày 19 tháng 12 năm 2019

**THÔNG BÁO**  
**Ghi nhận yêu cầu duy trì hiệu lực Bằng độc quyền sáng chế**

Kính gửi: Công ty TNHH một thành viên Sở hữu trí tuệ VCCI  
(VCCI-IP CO.,LTD)  
Tầng 8, Toà nhà VCCI, số 9 Đào Duy Anh, phường Phương mai,  
quận Đống Đa, thành phố Hà Nội

Căn cứ kết quả thẩm định yêu cầu duy trì hiệu lực Bằng độc quyền sáng chế:

Số đơn: DT1-2019-07040

Ngày nộp: 26/09/2019

Chủ đơn: HONDA MOTOR CO., LTD. (JP)

Đại diện của Chủ đơn: VCCI-IP CO.,LTD

Bằng độc quyền sáng chế số: 14685

Năm yêu cầu duy trì hiệu lực: 5

**Cục Sở hữu trí tuệ thông báo:**

1. Yêu cầu duy trì hiệu lực Bằng độc quyền sáng chế nêu trên được chấp nhận.
2. Hiệu lực Bằng độc quyền sáng chế số 14685 được duy trì đến 20/10/2020.

**Nơi nhận:**

- Như trên;
- TT (để công bố);
- Lưu: VT, Hồ sơ.

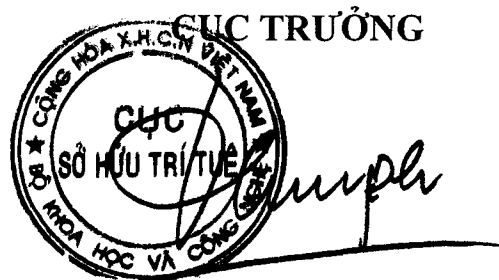

**Đinh Hữu Phí**

BỘ KHOA HỌC VÀ CÔNG NGHỆ  
CỤC SỞ HỮU TRÍ TUỆ

CỘNG HÒA XÃ HỘI CHỦ NGHĨA VIỆT NAM  
Độc lập - Tự do - Hạnh phúc

Số: 29170 /TB-SHTT

Hà Nội, ngày 09 tháng 12 năm 2019

**THÔNG BÁO**  
**Ghi nhận yêu cầu duy trì hiệu lực Bằng độc quyền sáng chế**

Kính gửi: Công ty TNHH một thành viên Sở hữu trí tuệ VCCI  
(VCCI-IP CO.,LTD)  
Tầng 8, Toà nhà VCCI, số 9 Đào Duy Anh, phường Phương mai,  
quận Đống Đa, thành phố Hà Nội

Căn cứ kết quả thẩm định yêu cầu duy trì hiệu lực Bằng độc quyền sáng chế:

Số đơn: DT1-2019-07041

Ngày nộp: 26/09/2019

Chủ đơn: DOW AGROSCIENCES LLC (US)

Đại diện của Chủ đơn: VCCI-IP CO.,LTD

Bằng độc quyền sáng chế số: 20076

Năm yêu cầu duy trì hiệu lực: 2

**Cục Sở hữu trí tuệ thông báo:**

1. Yêu cầu duy trì hiệu lực Bằng độc quyền sáng chế nêu tên được chấp nhận.

2. Hiệu lực Bằng độc quyền sáng chế số 20076 được duy trì đến 22/10/2020.

**Nơi nhận:**

- Như trên;
- TT (để công bố);
- Lưu: VT, Hồ sơ.

**CỤC TRƯỞNG**



**Đinh Hữu Phí**

BỘ KHOA HỌC VÀ CÔNG NGHỆ  
CỤC SỞ HỮU TRÍ TUỆ

CỘNG HÒA XÃ HỘI CHỦ NGHĨA VIỆT NAM  
Độc lập - Tự do - Hạnh phúc

Số: 25008/TB-SHTT

Hà Nội, ngày 13 tháng 12 năm 2019

## THÔNG BÁO

### Ghi nhận yêu cầu duy trì hiệu lực Bằng độc quyền sáng chế

Kính gửi: Công ty Luật TNHH Phạm và Liên danh (PHAM & ASSOCIATES)  
8 Trần Hưng Đạo, thành phố Hà Nội

Căn cứ kết quả thẩm định yêu cầu duy trì hiệu lực Bằng độc quyền sáng chế:

Số đơn: DT1-2019-05153

Ngày nộp: 16/07/2019

Chủ đơn: INFICON GMBH (DE)

Đại diện của Chủ đơn: PHAM & ASSOCIATES

Bằng độc quyền sáng chế số: 15832

Năm yêu cầu duy trì hiệu lực: 4

#### Cục Sở hữu trí tuệ thông báo:

1. Yêu cầu duy trì hiệu lực Bằng độc quyền sáng chế nêu trên được chấp nhận.
2. Hiệu lực Bằng độc quyền sáng chế số 15832 được duy trì đến 15/08/2020.  
*hc*

#### Nơi nhận:

- Như trên;
- TT (để công bố);
- Lưu: VT, Hồ sơ.

CỤC TRƯỞNG

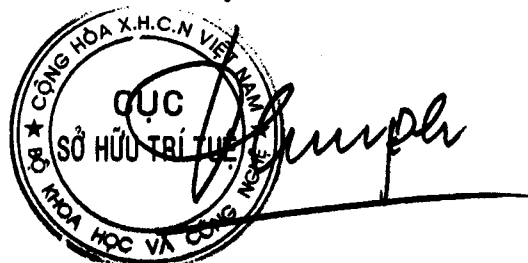

Đinh Hữu Phí

BỘ KHOA HỌC VÀ CÔNG NGHỆ  
CỤC SỞ HỮU TRÍ TUỆ

CỘNG HÒA XÃ HỘI CHỦ NGHĨA VIỆT NAM  
Độc lập - Tự do - Hạnh phúc

Số: 25009 /TB-SHTT

Hà Nội, ngày 13 tháng 12 năm 2019

## THÔNG BÁO

### Ghi nhận yêu cầu duy trì hiệu lực Bằng độc quyền sáng chế

Kính gửi: Công ty TNHH Quốc tế D &N  
(D&N INTERNATIONAL CO.,LTD.)  
Phòng 2303, số 101 Láng Hạ, phường Láng Hạ, quận Đống Đa,  
thành phố Hà Nội

Căn cứ kết quả thẩm định yêu cầu duy trì hiệu lực Bằng độc quyền sáng chế:

Số đơn: DT1-2019-05154

Ngày nộp: 16/07/2019

Chủ đơn: TOHO KOGYO CO., LTD. (JP)

Đại diện của Chủ đơn: D&N INTERNATIONAL CO.,LTD.

Bằng độc quyền sáng chế số: 16038

Năm yêu cầu duy trì hiệu lực: 4

#### Cục Sở hữu trí tuệ thông báo:

1. Yêu cầu duy trì hiệu lực Bằng độc quyền sáng chế nêu trên được chấp nhận.

2. Hiệu lực Bằng độc quyền sáng chế số 16038 được duy trì đến 03/10/2020.

#### Nơi nhận:

- Như trên;
- TT (để công bố);
- Lưu: VT, Hồ sơ.

CỤC TRƯỞNG



Đinh Hữu Phí

BỘ KHOA HỌC VÀ CÔNG NGHỆ  
CỤC SỞ HỮU TRÍ TUỆ

CỘNG HÒA XÃ HỘI CHỦ NGHĨA VIỆT NAM  
Độc lập - Tự do - Hạnh phúc

Số: 25610/TB-SHTT

Hà Nội, ngày 13 tháng 12 năm 2019

**THÔNG BÁO**  
**Ghi nhận yêu cầu duy trì hiệu lực Bằng độc quyền sáng chế**

Kính gửi: Công ty Luật TNHH T&G (TGVN)

Phòng số 5 tầng 15 Toà nhà Harec, 4A Láng Hạ, phường Thành Công  
quận Ba Đình, TP Hà Nội

Căn cứ kết quả thẩm định yêu cầu duy trì hiệu lực Bằng độc quyền sáng chế:

Số đơn: DT1-2019-05155

Ngày nộp: 16/07/2019

Chủ đơn: OWENS-BROCKWAY GLASS CONTAINER INC (US)

Đại diện của Chủ đơn: TGVN

Bằng độc quyền sáng chế số: 19673

Năm yêu cầu duy trì hiệu lực: 2

**Cục Sở hữu trí tuệ thông báo:**

1. Yêu cầu duy trì hiệu lực Bằng độc quyền sáng chế nêu trên được chấp nhận.

2. Hiệu lực Bằng độc quyền sáng chế số 19673 được duy trì đến 17/07/2020.

**Nơi nhận:**

- Như trên;
- TT (để công bố);
- Lưu: VT, Hồ sơ.

**CỤC TRƯỞNG**



**Đinh Hữu Phí**



BỘ KHOA HỌC VÀ CÔNG NGHỆ  
CỤC SỞ HỮU TRÍ TUỆ

CỘNG HÒA XÃ HỘI CHỦ NGHĨA VIỆT NAM  
Độc lập - Tự do - Hạnh phúc

Số: 25011/TB-SHTT

Hà Nội, ngày 13 tháng 12 năm 2019

**THÔNG BÁO**  
**Ghi nhận yêu cầu duy trì hiệu lực Bằng độc quyền sáng chế**

Kính gửi: Công ty Luật TNHH T&G (TGVN)  
Phòng số 5 tầng 15 Toà nhà Harec, 4A Láng Hạ, phường Thành Công  
quận Ba Đình, TP Hà Nội

Căn cứ kết quả thẩm định yêu cầu duy trì hiệu lực Bằng độc quyền sáng chế:

Số đơn: DT1-2019-05156

Ngày nộp: 16/07/2019

Chủ đơn: ENI S.p.A. (IT)

Đại diện của Chủ đơn: TGVN

Bằng độc quyền sáng chế số: 17232

Năm yêu cầu duy trì hiệu lực: 3

**Cục Sở hữu trí tuệ thông báo:**

1. Yêu cầu duy trì hiệu lực Bằng độc quyền sáng chế nêu trên được chấp nhận.

2. Hiệu lực Bằng độc quyền sáng chế số 17232 được duy trì đến 18/07/2020.

**Nơi nhận:**

- Như trên;
- TT (để công bố);
- Lưu: VT, Hồ sơ.

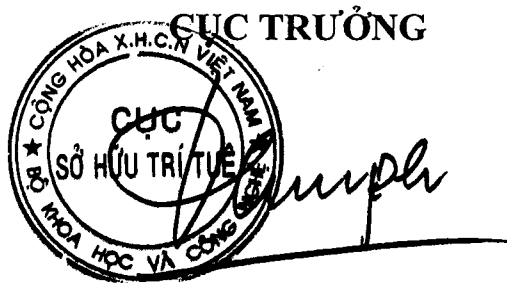

**Đinh Hữu Phí**

BỘ KHOA HỌC VÀ CÔNG NGHỆ  
CỤC SỞ HỮU TRÍ TUỆ

CỘNG HÒA XÃ HỘI CHỦ NGHĨA VIỆT NAM  
Độc lập - Tự do - Hạnh phúc

Số: 25012/TB-SHTT

Hà Nội, ngày 13 tháng 12 năm 2019

**THÔNG BÁO**  
**Ghi nhận yêu cầu duy trì hiệu lực Bằng độc quyền sáng chế**

Kính gửi: Công ty Luật TNHH T&G (TGVN)

Phòng số 5 tầng 15 Toà nhà Harec, 4A Láng Hạ, phường Thành Công  
quận Ba Đình, TP Hà Nội

Căn cứ kết quả thẩm định yêu cầu duy trì hiệu lực Bằng độc quyền sáng chế:

Số đơn: DT1-2019-05157

Ngày nộp: 16/07/2019

Chủ đơn: Lubrizol Advanced Materials, Inc. (US)

Đại diện của Chủ đơn: TGVN

Bằng độc quyền sáng chế số: 14331

Năm yêu cầu duy trì hiệu lực: 5

**Cục Sở hữu trí tuệ thông báo:**

1. Yêu cầu duy trì hiệu lực Bằng độc quyền sáng chế nêu trên được chấp nhận.

2. Hiệu lực Bằng độc quyền sáng chế số 14331 được duy trì đến 21/07/2020.

*Đ*

**Nơi nhận:**

- Như trên;
- TT (để công bố);
- Lưu: VT, Hồ sơ.

**CỤC TRƯỞNG**

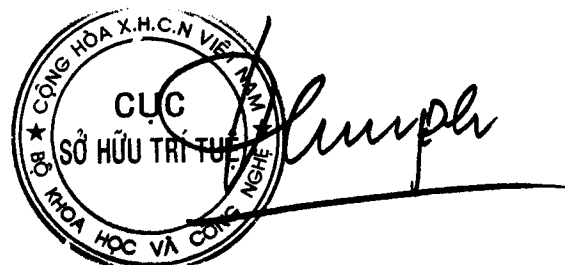

**Đình Hữu Phí**

BỘ KHOA HỌC VÀ CÔNG NGHỆ  
CỤC SỞ HỮU TRÍ TUỆ

CỘNG HOÀ XÃ HỘI CHỦ NGHĨA VIỆT NAM  
Độc lập - Tự do - Hạnh phúc

Số: 25013/TB-SHTT

Hà Nội, ngày 13 tháng 12 năm 2019

## THÔNG BÁO

### Ghi nhận yêu cầu duy trì hiệu lực Bằng độc quyền sáng chế

Kính gửi: Công ty Luật TNHH T&G (TGVN)

Phòng số 5 tầng 15 Tòa nhà Harec, 4A Láng Hạ, phường Thành Công  
quận Ba Đình, TP Hà Nội

Căn cứ kết quả thẩm định yêu cầu duy trì hiệu lực Bằng độc quyền sáng chế:

Số đơn: DT1-2019-05158

Ngày nộp: 16/07/2019

Chủ đơn: Clariant Corporation (US)

Đại diện của Chủ đơn: TGVN

Bằng độc quyền sáng chế số: 14349

Năm yêu cầu duy trì hiệu lực: 5

#### Cục Sở hữu trí tuệ thông báo:

1. Yêu cầu duy trì hiệu lực Bằng độc quyền sáng chế nêu trên được chấp nhận.

2. Hiệu lực Bằng độc quyền sáng chế số 14349 được duy trì đến 21/07/2020.

#### Nơi nhận:

- Như trên;
- TT (để công bố);
- Lưu: VT, Hồ sơ.

CỤC TRƯỞNG



Đinh Hữu Phí

BỘ KHOA HỌC VÀ CÔNG NGHỆ  
CỤC SỞ HỮU TRÍ TUỆ

CỘNG HÒA XÃ HỘI CHỦ NGHĨA VIỆT NAM  
Độc lập - Tự do - Hạnh phúc

Số: 25014/TB-SHTT

Hà Nội, ngày 13 tháng 12 năm 2019

**THÔNG BÁO**  
**Ghi nhận yêu cầu duy trì hiệu lực Bằng độc quyền sáng chế**

Kính gửi: Công ty Luật TNHH T&G (TGVN)

Phòng số 5 tầng 15 Toà nhà Harec, 4A Láng Hạ, phường Thành Công  
quận Ba Đình, TP Hà Nội

Căn cứ kết quả thẩm định yêu cầu duy trì hiệu lực Bằng độc quyền sáng chế:

Số đơn: DT1-2019-05159

Ngày nộp: 16/07/2019

Chủ đơn: Dolby International AB (SE)

Đại diện của Chủ đơn: TGVN

Bằng độc quyền sáng chế số: 12967

Năm yêu cầu duy trì hiệu lực: 6

**Cục Sở hữu trí tuệ thông báo:**

1. Yêu cầu duy trì hiệu lực Bằng độc quyền sáng chế nêu trên được chấp nhận.

2. Hiệu lực Bằng độc quyền sáng chế số 12967 được duy trì đến 22/07/2020.

**Nơi nhận:**

- Như trên;
- TT (để công bố);
- Lưu: VT, Hồ sơ.

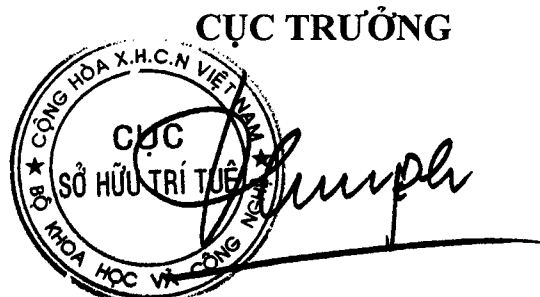
**CỤC TRƯỞNG**  

**Đình Hữu Phú**

BỘ KHOA HỌC VÀ CÔNG NGHỆ  
CỤC SỞ HỮU TRÍ TUỆ

CỘNG HÒA XÃ HỘI CHỦ NGHĨA VIỆT NAM  
Độc lập - Tự do - Hạnh phúc

Số: 25015/TB-SHTT

Hà Nội, ngày 13 tháng 12 năm 2019

## THÔNG BÁO

### Ghi nhận yêu cầu duy trì hiệu lực Bằng độc quyền sáng chế

Kính gửi: Công ty Luật TNHH T&G (TGVN)

Phòng số 5 tầng 15 Toà nhà Harec, 4A Láng Hạ, phường Thành Công  
quận Ba Đình, TP Hà Nội

Căn cứ kết quả thẩm định yêu cầu duy trì hiệu lực Bằng độc quyền sáng chế:

Số đơn: DT1-2019-05161

Ngày nộp: 16/07/2019

Chủ đơn: JEONG, Tae Young (KR)

Đại diện của Chủ đơn: TGVN

Bằng độc quyền sáng chế số: 19308

Năm yêu cầu duy trì hiệu lực: 2

#### **Cục Sở hữu trí tuệ thông báo:**

1. Yêu cầu duy trì hiệu lực Bằng độc quyền sáng chế nêu trên được chấp nhận.

2. Hiệu lực Bằng độc quyền sáng chế số 19308 được duy trì đến 24/05/2020.  
*HC*

#### **Nơi nhận:**

- Như trên;
- TT (để công bố);
- Lưu: VT, Hồ sơ.

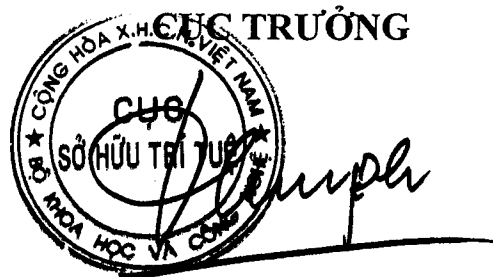

**Đình Hữu Phí**

BỘ KHOA HỌC VÀ CÔNG NGHỆ  
CỤC SỞ HỮU TRÍ TUỆ

CỘNG HÒA XÃ HỘI CHỦ NGHĨA VIỆT NAM  
Độc lập - Tự do - Hạnh phúc

Số: 25016/TB-SHTT

Hà Nội, ngày 13 tháng 12 năm 2019

## THÔNG BÁO

### Ghi nhận yêu cầu duy trì hiệu lực Bằng độc quyền sáng chế

Kính gửi: Công ty Luật TNHH T&G (TGVN)

Phòng số 5 tầng 15 Toà nhà Harec, 4A Láng Hạ, phường Thành Công  
quận Ba Đình, TP Hà Nội

Căn cứ kết quả thẩm định yêu cầu duy trì hiệu lực Bằng độc quyền sáng chế:

Số đơn: DT1-2019-05162

Ngày nộp: 16/07/2019

Chủ đơn: PPG INDUSTRIES OHIO, INC. (US)

Đại diện của Chủ đơn: TGVN

Bằng độc quyền sáng chế số: 14083

Năm yêu cầu duy trì hiệu lực: 5

#### **Cục Sở hữu trí tuệ thông báo:**

1. Yêu cầu duy trì hiệu lực Bằng độc quyền sáng chế nêu trên được chấp nhận.

2. Hiệu lực Bằng độc quyền sáng chế số 14083 được duy trì đến 18/05/2020.

#### **Nơi nhận:**

- Như trên;
- TT (để công bố);
- Lưu: VT, Hồ sơ.

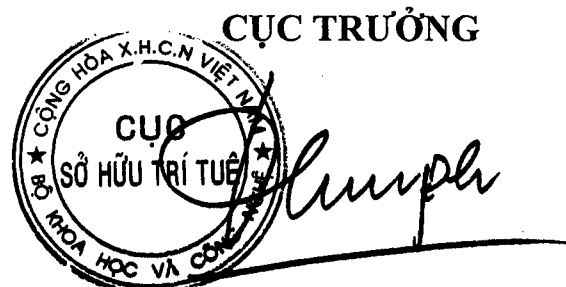

**Đinh Hữu Phí**

BỘ KHOA HỌC VÀ CÔNG NGHỆ  
CỤC SỞ HỮU TRÍ TUỆ

CỘNG HÒA XÃ HỘI CHỦ NGHĨA VIỆT NAM  
Độc lập - Tự do - Hạnh phúc

Số: 25017/TB-SHTT

Hà Nội, ngày 13 tháng 12 năm 2019

## THÔNG BÁO

### Ghi nhận yêu cầu duy trì hiệu lực Bằng độc quyền sáng chế

Kính gửi: Công ty Cổ phần Sở hữu công nghiệp INVESTIP (INVESTIP)  
Tầng 5, tòa nhà Charmvit Tower, 117 Trần Duy Hưng, phường Trung Hòa,  
quận Cầu Giấy, thành phố Hà Nội

Căn cứ kết quả thẩm định yêu cầu duy trì hiệu lực Bằng độc quyền sáng chế:

Số đơn: DT1-2019-05163

Ngày nộp: 16/07/2019

Chủ đơn: Dương Vĩnh Trung (VN)

Đại diện của Chủ đơn: INVESTIP

Bằng độc quyền sáng chế số: 19833

Năm yêu cầu duy trì hiệu lực: 2

#### **Cục Sở hữu trí tuệ thông báo:**

1. Yêu cầu duy trì hiệu lực Bằng độc quyền sáng chế nêu trên được chấp nhận.

2. Hiệu lực Bằng độc quyền sáng chế số 19833 được duy trì đến 21/08/2020.

#### **Nơi nhận:**

- Như trên;
- TT (để công bố);
- Lưu: VT, Hồ sơ.

**CỤC TRƯỞNG**



**Đình Hữu Phí**

BỘ KHOA HỌC VÀ CÔNG NGHỆ  
CỤC SỞ HỮU TRÍ TUỆ

CỘNG HÒA XÃ HỘI CHỦ NGHĨA VIỆT NAM  
Độc lập - Tự do - Hạnh phúc

Số: 250-18/TB-SHTT

Hà Nội, ngày 13 tháng 12 năm 2019

**THÔNG BÁO**

**Ghi nhận yêu cầu duy trì hiệu lực Bằng độc quyền sáng chế**

Kính gửi: Văn phòng Luật sư Ân Nam (ANNAM IP & LAW)  
Số 10 ngõ 34 đường Âu Cơ, phường Quảng An, quận Tây Hồ, TP Hà Nội

Căn cứ kết quả thẩm định yêu cầu duy trì hiệu lực Bằng độc quyền sáng chế:

Số đơn: DT1-2019-05164

Ngày nộp: 16/07/2019

Chủ đơn: Bayer CropScience NV (BE)

Đại diện của Chủ đơn: ANNAM IP & LAW

Bằng độc quyền sáng chế số: 6491

Năm yêu cầu duy trì hiệu lực: 13

**Cục Sở hữu trí tuệ thông báo:**

1. Yêu cầu duy trì hiệu lực Bằng độc quyền sáng chế nêu trên được chấp nhận.

2. Hiệu lực Bằng độc quyền sáng chế số 6491 được duy trì đến 03/08/2020. *le*

**Nơi nhận:**

- Như trên;
- TT (để công bố);
- Lưu: VT, Hồ sơ.

**CỤC TRƯỞNG**

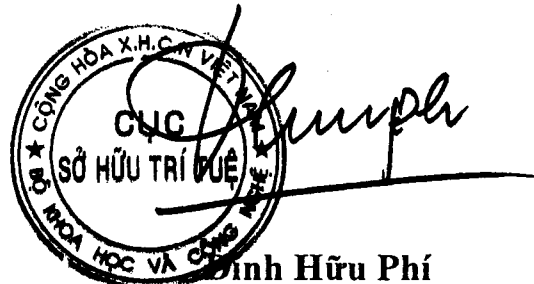



BỘ KHOA HỌC VÀ CÔNG NGHỆ  
CỤC SỞ HỮU TRÍ TUỆ

CỘNG HOÀ XÃ HỘI CHỦ NGHĨA VIỆT NAM  
Độc lập - Tự do - Hạnh phúc

Số: 25019/TB-SHTT

Hà Nội, ngày 13 tháng 12 năm 2019

## THÔNG BÁO

### Ghi nhận yêu cầu duy trì hiệu lực Bằng độc quyền sáng chế

Kính gửi: Văn phòng Luật sư Ân Nam (ANNAM IP & LAW)

Số 10 ngõ 34 đường Âu Cơ, phường Quảng An, quận Tây Hồ, TP Hà Nội

Căn cứ kết quả thẩm định yêu cầu duy trì hiệu lực Bằng độc quyền sáng chế:

Số đơn: DT1-2019-05165

Ngày nộp: 16/07/2019

Chủ đơn: BASF AKTIENGESELLSCHAFT (DE)

Đại diện của Chủ đơn: ANNAM IP & LAW

Bằng độc quyền sáng chế số: 5793

Năm yêu cầu duy trì hiệu lực: 14

#### Cục Sở hữu trí tuệ thông báo:

1. Yêu cầu duy trì hiệu lực Bằng độc quyền sáng chế nêu trên được chấp nhận.

2. Hiệu lực Bằng độc quyền sáng chế số 5793 được duy trì đến 27/07/2020.

#### Nơi nhận:

- Như trên;
- TT (để công bố);
- Lưu: VT, Hồ sơ.

CỤC TRƯỞNG



Đinh Hữu Phí

BỘ KHOA HỌC VÀ CÔNG NGHỆ  
CỤC SỞ HỮU TRÍ TUỆ

CỘNG HÒA XÃ HỘI CHỦ NGHĨA VIỆT NAM  
Độc lập - Tự do - Hạnh phúc

Số: 25020/TB-SHTT

Hà Nội, ngày 13 tháng 12 năm 2019

**THÔNG BÁO**  
**Ghi nhận yêu cầu duy trì hiệu lực Bằng độc quyền sáng chế**

Kính gửi: Văn phòng Luật sư Ân Nam (ANNAM IP & LAW)  
Số 10 ngõ 34 đường Âu Cơ, phường Quảng An, quận Tây Hồ, TP Hà Nội

Căn cứ kết quả thẩm định yêu cầu duy trì hiệu lực Bằng độc quyền sáng chế:

Số đơn: DT1-2019-05166

Ngày nộp: 16/07/2019

Chủ đơn: HILL, Hans (NL)

Đại diện của Chủ đơn: ANNAM IP & LAW

Bằng độc quyền sáng chế số: 17254

Năm yêu cầu duy trì hiệu lực: 3

**Cục Sở hữu trí tuệ thông báo:**

1. Yêu cầu duy trì hiệu lực Bằng độc quyền sáng chế nêu trên được chấp nhận.

2. Hiệu lực Bằng độc quyền sáng chế số 17254 được duy trì đến 25/07/2020.

**Nơi nhận:**

- Như trên;
- TT (để công bố);
- Lưu: VT, Hồ sơ.

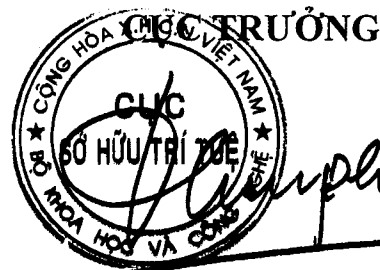

**Đinh Hữu Phí**

BỘ KHOA HỌC VÀ CÔNG NGHỆ  
CỤC SỞ HỮU TRÍ TUỆ

CỘNG HÒA XÃ HỘI CHỦ NGHĨA VIỆT NAM  
Độc lập - Tự do - Hạnh phúc

Số: 25021/TB-SHTT

Hà Nội, ngày 13 tháng 12 năm 2019

## THÔNG BÁO

### Ghi nhận yêu cầu duy trì hiệu lực Bằng độc quyền sáng chế

Kính gửi: Công ty TNHH Trường Xuân (AGELESS CO.,LTD.)  
Tầng 11, số 102 đường Trần Phú, phường Mộ Lao, quận Hà Đông,  
TP. Hà Nội

Căn cứ kết quả thẩm định yêu cầu duy trì hiệu lực Bằng độc quyền sáng chế:

Số đơn: DT1-2019-05167

Ngày nộp: 16/07/2019

Chủ đơn: SUNGDONG SHIPBUILDING & MARINE ENGINEERING  
CO., LTD. (KR)

Đại diện của Chủ đơn: AGELESS CO.,LTD.

Bằng độc quyền sáng chế số: 10574

Năm yêu cầu duy trì hiệu lực: 8

#### Cục Sở hữu trí tuệ thông báo:

1. Yêu cầu duy trì hiệu lực Bằng độc quyền sáng chế nêu trên được chấp nhận.

2. Hiệu lực Bằng độc quyền sáng chế số 10574 được duy trì đến 16/08/2020.

#### Nơi nhận:

- Như trên;
- TT (để công bố);
- Lưu: VT, Hồ sơ.

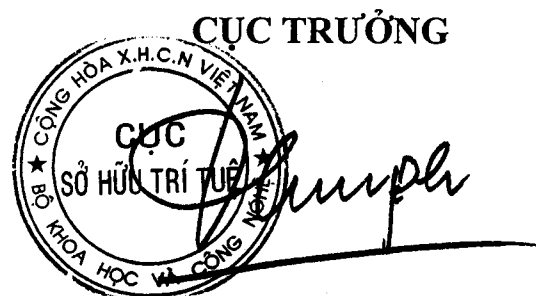

Đinh Hữu Phú

BỘ KHOA HỌC VÀ CÔNG NGHỆ  
CỤC SỞ HỮU TRÍ TUỆ

CỘNG HOÀ XÃ HỘI CHỦ NGHĨA VIỆT NAM  
Độc lập - Tự do - Hạnh phúc

Số: 25022/TB-SHTT

Hà Nội, ngày 13 tháng 12 năm 2019

**THÔNG BÁO**  
**Ghi nhận yêu cầu duy trì hiệu lực Bằng độc quyền sáng chế**

Kính gửi: Công ty TNHH một thành viên Sở hữu trí tuệ VCCI  
(VCCI-IP CO.,LTD)  
Tầng 8, Tòa nhà VCCI, số 9 Đào Duy Anh, phường Phương mai,  
quận Đống Đa, thành phố Hà Nội

Căn cứ kết quả thẩm định yêu cầu duy trì hiệu lực Bằng độc quyền sáng chế:

Số đơn: DT1-2019-05168

Ngày nộp: 16/07/2019

Chủ đơn: MITSUBISHI HEAVY INDUSTRIES, LTD. (JP)

Đại diện của Chủ đơn: VCCI-IP CO.,LTD

Bằng độc quyền sáng chế số: 19754

Năm yêu cầu duy trì hiệu lực: 2

**Cục Sở hữu trí tuệ thông báo:**

1. Yêu cầu duy trì hiệu lực Bằng độc quyền sáng chế nêu trên được chấp nhận.

2. Hiệu lực Bằng độc quyền sáng chế số 19754 được duy trì đến 06/08/2020.

**Nơi nhận:**

- Như trên;
- TT (để công bố);
- Lưu: VT, Hồ sơ.

**CỤC TRƯỞNG**



**Đinh Hữu Phí**

BỘ KHOA HỌC VÀ CÔNG NGHỆ  
CỤC SỞ HỮU TRÍ TUỆ

CỘNG HÒA XÃ HỘI CHỦ NGHĨA VIỆT NAM  
Độc lập - Tự do - Hạnh phúc

Số: 25023/TB-SHTT

Hà Nội, ngày 13 tháng 12 năm 2019

## THÔNG BÁO

### Ghi nhận yêu cầu duy trì hiệu lực Bằng độc quyền sáng chế

Kính gửi: Công ty TNHH một thành viên Sở hữu trí tuệ VCCI  
(VCCI-IP CO.,LTD)  
Tầng 8, Toà nhà VCCI, số 9 Đào Duy Anh, phường Phương mai,  
quận Đống Đa, thành phố Hà Nội

Căn cứ kết quả thẩm định yêu cầu duy trì hiệu lực Bằng độc quyền sáng chế:

Số đơn: DT1-2019-05169

Ngày nộp: 16/07/2019

Chủ đơn: MITSUBA CORPORATION (JP)

Đại diện của Chủ đơn: VCCI-IP CO.,LTD

Bằng độc quyền sáng chế số: 19964

Năm yêu cầu duy trì hiệu lực: 2

#### Cục Sở hữu trí tuệ thông báo:

1. Yêu cầu duy trì hiệu lực Bằng độc quyền sáng chế nêu trên được chấp nhận.

2. Hiệu lực Bằng độc quyền sáng chế số 19964 được duy trì đến 24/09/2020.

*TC*

#### Nơi nhận:

- Như trên;
- TT (để công bố);
- Lưu: VT, Hồ sơ.

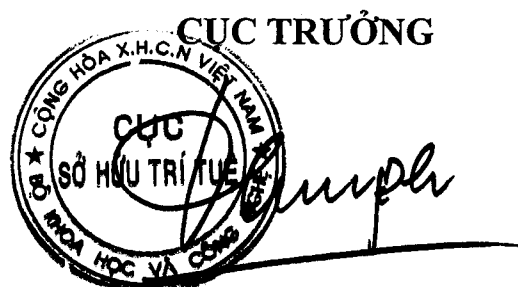

Đinh Hữu Phí

BỘ KHOA HỌC VÀ CÔNG NGHỆ  
CỤC SỞ HỮU TRÍ TUỆ

CỘNG HÒA XÃ HỘI CHỦ NGHĨA VIỆT NAM  
Độc lập - Tự do - Hạnh phúc

Số: 25024/TB-SHTT

Hà Nội, ngày 13 tháng 12 năm 2019

## THÔNG BÁO

### Ghi nhận yêu cầu duy trì hiệu lực Bằng độc quyền sáng chế

Kính gửi: Công ty TNHH Tư vấn đầu tư và chuyển giao công nghệ  
(INVESTCONSULT)  
Số 26 ngõ 41, phố Thái Hà, phường Trung Liệt, quận Đống Đa,  
thành phố Hà Nội

Căn cứ kết quả thẩm định yêu cầu duy trì hiệu lực Bằng độc quyền sáng chế:

Số đơn: DT1-2019-05170

Ngày nộp: 16/07/2019

Chủ đơn: SAGA TEKKOHSO CO., LTD (JP)

Đại diện của Chủ đơn: INVESTCONSULT

Bằng độc quyền sáng chế số: 9499

Năm yêu cầu duy trì hiệu lực: 9

#### Cục Sở hữu trí tuệ thông báo:

1. Yêu cầu duy trì hiệu lực Bằng độc quyền sáng chế nêu trên được chấp nhận.
2. Hiệu lực Bằng độc quyền sáng chế số 9499 được duy trì đến 02/08/2020. *K*

#### Nơi nhận:

- Như trên;
- TT (để công bố);
- Lưu: VT, Hồ sơ.

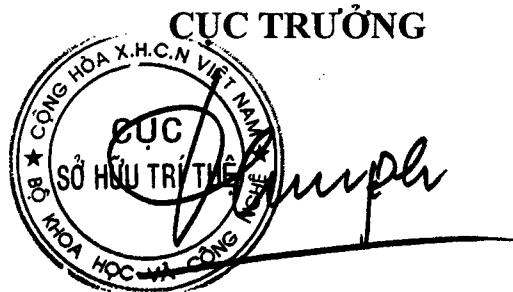

**Đinh Hữu Phí**

BỘ KHOA HỌC VÀ CÔNG NGHỆ  
CỤC SỞ HỮU TRÍ TUỆ

CỘNG HÒA XÃ HỘI CHỦ NGHĨA VIỆT NAM  
Độc lập - Tự do - Hạnh phúc

Số: 25025/TB-SHTT

Hà Nội, ngày 13 tháng 12 năm 2019

**THÔNG BÁO**  
**Ghi nhận yêu cầu duy trì hiệu lực Bằng độc quyền sáng chế**

Kính gửi: Văn phòng Luật sư Ân Nam (ANNAM IP & LAW)  
Số 10 ngõ 34 đường Âu Cơ, phường Quảng An, quận Tây Hồ, TP Hà Nội

Căn cứ kết quả thẩm định yêu cầu duy trì hiệu lực Bằng độc quyền sáng chế:

Số đơn: DT1-2019-02822

Ngày nộp: 12/04/2019

Chủ đơn: Hitachi Consumer Electronics Co., Ltd. (JP)

Đại diện của Chủ đơn: ANNAM IP & LAW

Bằng độc quyền sáng chế số: 15427

Năm yêu cầu duy trì hiệu lực: 5

**Cục Sở hữu trí tuệ thông báo:**

1. Yêu cầu duy trì hiệu lực Bằng độc quyền sáng chế nêu trên được chấp nhận.
2. Hiệu lực Bằng độc quyền sáng chế số 15427 được duy trì đến 25/04/2021.

**Nơi nhận:**

- Như trên;
- TT (để công bố);
- Lưu: VT, Hồ sơ.

**CỤC TRƯỞNG**



**Đinh Hữu Phí**

BỘ KHOA HỌC VÀ CÔNG NGHỆ  
CỤC SỞ HỮU TRÍ TUỆ

CỘNG HÒA XÃ HỘI CHỦ NGHĨA VIỆT NAM  
Độc lập - Tự do - Hạnh phúc

Số: 25026/TB-SHTT

Hà Nội, ngày 13 tháng 12 năm 2019

## THÔNG BÁO

### Ghi nhận yêu cầu duy trì hiệu lực Bằng độc quyền sáng chế

Kính gửi: Công ty Cổ phần Hỗ trợ phát triển công nghệ Detech (DETECH)  
Tòa nhà Detech, số 8, đường Tôn Thất Thuyết, phường Mỹ Đình 2,  
quận Nam Từ Liêm, thành phố Hà Nội

Căn cứ kết quả thẩm định yêu cầu duy trì hiệu lực Bằng độc quyền sáng chế:

Số đơn: DT1-2019-05178

Ngày nộp: 17/07/2019

Chủ đơn: YAMAMOTO, TOMIZO (JP)

Đại diện của Chủ đơn: DETECH

Bằng độc quyền sáng chế số: 9746

Năm yêu cầu duy trì hiệu lực: 9

#### **Cục Sở hữu trí tuệ thông báo:**

1. Yêu cầu duy trì hiệu lực Bằng độc quyền sáng chế nêu trên được chấp nhận.
2. Hiệu lực Bằng độc quyền sáng chế số 9746 được duy trì đến 19/10/2020. *h*

#### **Nơi nhận:**

- Như trên;
- TT (để công bố);
- Lưu: VT, Hồ sơ.

**CỤC TRƯỞNG**



**Đình Hữu Phí**



BỘ KHOA HỌC VÀ CÔNG NGHỆ  
CỤC SỞ HỮU TRÍ TUỆ

CỘNG HÒA XÃ HỘI CHỦ NGHĨA VIỆT NAM  
Độc lập - Tự do - Hạnh phúc

Số: 25027/TB-SHTT

Hà Nội, ngày 13 tháng 12 năm 2019

## THÔNG BÁO

### Ghi nhận yêu cầu duy trì hiệu lực Bằng độc quyền sáng chế

Kính gửi: Công ty TNHH Nghiên cứu và Tư vấn chuyển giao công nghệ và đầu tư (CONCETTI)

Tầng 5, số 38 Bà Triệu, phường Hàng Bài, quận Hoàn Kiếm,  
TP. phố Hà Nội

Căn cứ kết quả thẩm định yêu cầu duy trì hiệu lực Bằng độc quyền sáng chế:

Số đơn: DT1-2019-05179

Ngày nộp: 17/07/2019

Chủ đơn: KWANG YANG MOTOR CO., LTD. (TW)

Đại diện của Chủ đơn: CONCETTI

Bằng độc quyền sáng chế số: 9531

Năm yêu cầu duy trì hiệu lực: 9

#### Cục Sở hữu trí tuệ thông báo:

1. Yêu cầu duy trì hiệu lực Bằng độc quyền sáng chế nêu trên được chấp nhận.

2. Hiệu lực Bằng độc quyền sáng chế số 9531 được duy trì đến 09/08/2020.

#### Nơi nhận:

- Như trên;
- TT (để công bố);
- Lưu: VT, Hồ sơ.

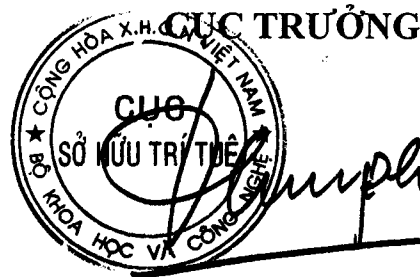

Đinh Hữu Phí

BỘ KHOA HỌC VÀ CÔNG NGHỆ  
CỤC SỞ HỮU TRÍ TUỆ

CỘNG HOÀ XÃ HỘI CHỦ NGHĨA VIỆT NAM  
Độc lập - Tự do - Hạnh phúc

Số: 25028/TB-SHTT

Hà Nội, ngày 13 tháng 12 năm 2019

**THÔNG BÁO**  
**Ghi nhận yêu cầu duy trì hiệu lực Bằng độc quyền sáng chế**

Kính gửi: Công ty TNHH Nghiên cứu và Tư vấn chuyển giao công nghệ  
và đầu tư (CONCETTI)  
Tầng 5, số 38 Bà Triệu, phường Hàng Bài, quận Hoàn Kiếm, TP. phố Hà Nội

Căn cứ kết quả thẩm định yêu cầu duy trì hiệu lực Bằng độc quyền sáng chế:

Số đơn: DT1-2019-05180

Ngày nộp: 17/07/2019

Chủ đơn: SAATI S.P.A. (IT)

Đại diện của Chủ đơn: CONCETTI

Bằng độc quyền sáng chế số: 17355

Năm yêu cầu duy trì hiệu lực: 3

**Cục Sở hữu trí tuệ thông báo:**

1. Yêu cầu duy trì hiệu lực Bằng độc quyền sáng chế nêu trên được chấp nhận.
2. Hiệu lực Bằng độc quyền sáng chế số 17355 được duy trì đến 15/08/2020.

**Nơi nhận:**

- Như trên;
- TT (để công bố);
- Lưu: VT, Hồ sơ.

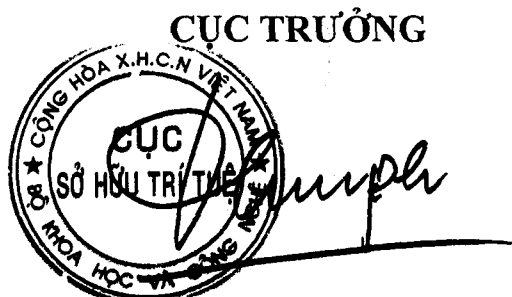

**Đinh Hữu Phí**

BỘ KHOA HỌC VÀ CÔNG NGHỆ  
CỤC SỞ HỮU TRÍ TUỆ

CỘNG HOÀ XÃ HỘI CHỦ NGHĨA VIỆT NAM  
Độc lập - Tự do - Hạnh phúc

Số: 25029/TB-SHTT

Hà Nội, ngày 13 tháng 12 năm 2019

## THÔNG BÁO

### Ghi nhận yêu cầu duy trì hiệu lực Bằng độc quyền sáng chế

Kính gửi: Công ty TNHH Nghiên cứu và Tư vấn chuyển giao công nghệ  
và đầu tư (CONCETTI)

Tầng 5, số 38 Bà Triệu, phường Hàng Bài, quận Hoàn Kiếm, TP. phố Hà Nội

Căn cứ kết quả thẩm định yêu cầu duy trì hiệu lực Bằng độc quyền sáng chế:

Số đơn: DT1-2019-05181

Ngày nộp: 17/07/2019

Chủ đơn: ILJIN A-TECH CO., LTD. (KR)

Đại diện của Chủ đơn: CONCETTI

Bằng độc quyền sáng chế số: 19778

Năm yêu cầu duy trì hiệu lực: 2

#### Cục Sở hữu trí tuệ thông báo:

1. Yêu cầu duy trì hiệu lực Bằng độc quyền sáng chế nêu trên được chấp nhận.

2. Hiệu lực Bằng độc quyền sáng chế số 19778 được duy trì đến 07/08/2020.

*H*

#### Nơi nhận:

- Như trên;
- TT (để công bố);
- Lưu: VT, Hồ sơ.

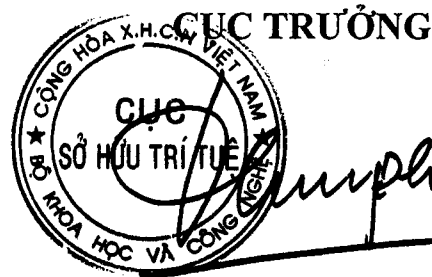

Đinh Hữu Phí

BỘ KHOA HỌC VÀ CÔNG NGHỆ  
CỤC SỞ HỮU TRÍ TUỆ

CỘNG HÒA XÃ HỘI CHỦ NGHĨA VIỆT NAM  
Độc lập - Tự do - Hạnh phúc

Số: 25030/TB-SHTT

Hà Nội, ngày 13 tháng 12 năm 2019

## THÔNG BÁO

### Ghi nhận yêu cầu duy trì hiệu lực Bằng độc quyền sáng chế

Kính gửi: Công ty Luật TNHH Phạm và Liên danh (PHAM & ASSOCIATES)  
8 Trần Hưng Đạo, thành phố Hà Nội

Căn cứ kết quả thẩm định yêu cầu duy trì hiệu lực Bằng độc quyền sáng chế:

Số đơn: DT1-2019-05182

Ngày nộp: 17/07/2019

Chủ đơn: COCKERILL MAINTENANCE & INGENIERIE S.A. (BE)

Đại diện của Chủ đơn: PHAM & ASSOCIATES

Bằng độc quyền sáng chế số: 17238

Năm yêu cầu duy trì hiệu lực: 3

#### Cục Sở hữu trí tuệ thông báo:

1. Yêu cầu duy trì hiệu lực Bằng độc quyền sáng chế nêu trên được chấp nhận.

2. Hiệu lực Bằng độc quyền sáng chế số 17238 được duy trì đến 18/07/2020.

#### Nơi nhận:

- Như trên;
- TT (để công bố);
- Lưu: VT, Hồ sơ.

CỤC TRƯỞNG



Đinh Hữu Phí

BỘ KHOA HỌC VÀ CÔNG NGHỆ  
CỤC SỞ HỮU TRÍ TUỆ

CỘNG HÒA XÃ HỘI CHỦ NGHĨA VIỆT NAM  
Độc lập - Tự do - Hạnh phúc

Số: 25031/TB-SHTT

Hà Nội, ngày 13 tháng 12 năm 2019

**THÔNG BÁO**  
**Ghi nhận yêu cầu duy trì hiệu lực Bằng độc quyền sáng chế**

Kính gửi: Phan Thành Công  
1A- 26(11/21) Nguyễn Thái Sơn, phường 3, quận Gò Vấp,  
thành phố Hồ Chí Minh

Căn cứ kết quả thẩm định yêu cầu duy trì hiệu lực Bằng độc quyền sáng chế:

Số đơn: DT1-2019-05183

Ngày nộp: 17/07/2019

Chủ đơn: Phan Thành Công (VN)

Bằng độc quyền sáng chế số: 19722

Năm yêu cầu duy trì hiệu lực: 2

**Cục Sở hữu trí tuệ thông báo:**

1. Yêu cầu duy trì hiệu lực Bằng độc quyền sáng chế nêu trên được chấp nhận.

2. Hiệu lực Bằng độc quyền sáng chế số 19722 được duy trì đến 30/07/2020.

**Nơi nhận:**

- Như trên;
- TT (để công bố);
- Lưu: VT, Hồ sơ.

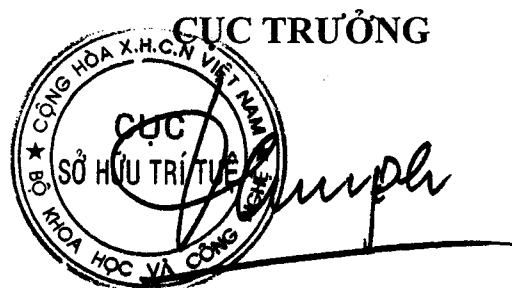

**Đinh Hữu Phí**

BỘ KHOA HỌC VÀ CÔNG NGHỆ  
CỤC SỞ HỮU TRÍ TUỆ

CỘNG HÒA XÃ HỘI CHỦ NGHĨA VIỆT NAM  
Độc lập - Tự do - Hạnh phúc

Số: 25032/TB-SHTT

Hà Nội, ngày 13 tháng 12 năm 2019

**THÔNG BÁO**  
**Ghi nhận yêu cầu duy trì hiệu lực Bằng độc quyền sáng chế**

Kính gửi: Công ty TNHH Dịch vụ Sở hữu trí tuệ KENFOX  
(KENFOX IP SERVICE CO.,LTD.)  
Số 3, ngách 409/40, phố Kim Mã, phường Ngọc Khánh, quận Ba Đình,  
TP Hà Nội

Căn cứ kết quả thẩm định yêu cầu duy trì hiệu lực Bằng độc quyền sáng chế:

Số đơn: DT1-2019-05184

Ngày nộp: 17/07/2019

Chủ đơn: MARK RUDOLFOVICH SHIROKIKH (RU)

Đại diện của Chủ đơn: KENFOX IP SERVICE CO.,LTD.

Bằng độc quyền sáng chế số: 19665

Năm yêu cầu duy trì hiệu lực: 2

**Cục Sở hữu trí tuệ thông báo:**

1. Yêu cầu duy trì hiệu lực Bằng độc quyền sáng chế nêu trên được chấp nhận.

2. Hiệu lực Bằng độc quyền sáng chế số 19665 được duy trì đến 17/07/2020.

**Nơi nhận:**

- Như trên;
- TT (để công bố);
- Lưu: VT, Hồ sơ.

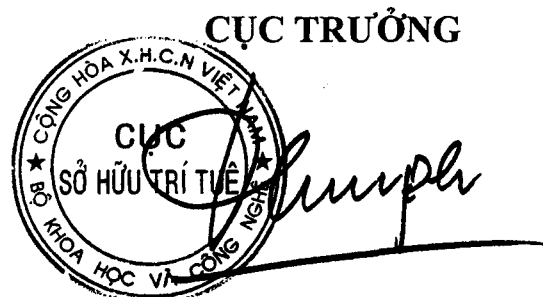

**Đình Hữu Phí**

BỘ KHOA HỌC VÀ CÔNG NGHỆ  
CỤC SỞ HỮU TRÍ TUỆ

CỘNG HOÀ XÃ HỘI CHỦ NGHĨA VIỆT NAM  
Độc lập - Tự do - Hạnh phúc

Số: 25033 /TB-SHTT

Hà Nội, ngày 13 tháng 12 năm 2019

## THÔNG BÁO

### Ghi nhận yêu cầu duy trì hiệu lực Bằng độc quyền sáng chế

Kính gửi: Công ty Cổ phần Sở hữu công nghiệp INVESTIP (INVESTIP)  
Tầng 5, tòa nhà Charmvit Tower, 117 Trần Duy Hưng, phường Trung Hòa,  
quận Cầu Giấy, thành phố Hà Nội

Căn cứ kết quả thẩm định yêu cầu duy trì hiệu lực Bằng độc quyền sáng chế:

Số đơn: DT1-2019-05186

Ngày nộp: 17/07/2019

Chủ đơn: Cherng Tay Technology Co., Ltd. (TW)

Đại diện của Chủ đơn: INVESTIP

Bằng độc quyền sáng chế số: 5136

Năm yêu cầu duy trì hiệu lực: 15

#### Cục Sở hữu trí tuệ thông báo:

1. Yêu cầu duy trì hiệu lực Bằng độc quyền sáng chế nêu trên được chấp nhận.
2. Hiệu lực Bằng độc quyền sáng chế số 5136 được duy trì đến 22/08/2020. *h*

#### Nơi nhận:

- Như trên;
- TT (để công bố);
- Lưu: VT, Hồ sơ.

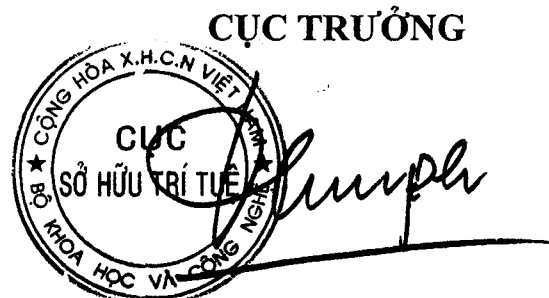

Đinh Hữu Phí

BỘ KHOA HỌC VÀ CÔNG NGHỆ  
CỤC SỞ HỮU TRÍ TUỆ

CỘNG HÒA XÃ HỘI CHỦ NGHĨA VIỆT NAM  
Độc lập - Tự do - Hạnh phúc

Số: 25034/TB-SHTT

Hà Nội, ngày 13 tháng 12 năm 2019

**THÔNG BÁO**  
**Ghi nhận yêu cầu duy trì hiệu lực Bằng độc quyền sáng chế**

Kính gửi: Công ty TNHH T&T INVENMARK Sở hữu trí tuệ Quốc tế  
(T&T INVENMARK CO., LTD.)  
Phòng 101, tòa nhà 30 Nguyễn Du, phường Bùi Thị Xuân,  
quận Hai Bà Trưng, TP. Hà Nội

Căn cứ kết quả thẩm định yêu cầu duy trì hiệu lực Bằng độc quyền sáng chế:

Số đơn: DT1-2019-05187

Ngày nộp: 17/07/2019

Chủ đơn: GEOX S.P.A. (IT)

Đại diện của Chủ đơn: T&T INVENMARK CO., LTD.

Bằng độc quyền sáng chế số: 17274

Năm yêu cầu duy trì hiệu lực: 3

**Cục Sở hữu trí tuệ thông báo:**

1. Yêu cầu duy trì hiệu lực Bằng độc quyền sáng chế nêu trên được chấp nhận.

2. Hiệu lực Bằng độc quyền sáng chế số 17274 được duy trì đến 01/08/2020.

**Nơi nhận:**

- Như trên;
- TT (để công bố);
- Lưu: VT, Hồ sơ.

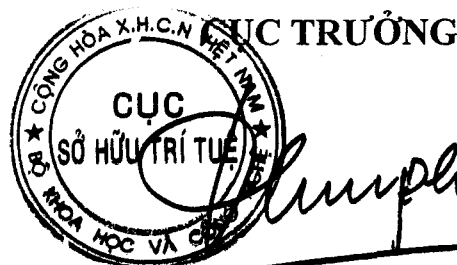

**Đinh Hữu Phí**



BỘ KHOA HỌC VÀ CÔNG NGHỆ  
CỤC SỞ HỮU TRÍ TUỆ

CỘNG HÒA XÃ HỘI CHỦ NGHĨA VIỆT NAM  
Độc lập - Tự do - Hạnh phúc

Số: 25035/TB-SHTT

Hà Nội, ngày 13 tháng 12 năm 2019

**THÔNG BÁO**  
**Ghi nhận yêu cầu duy trì hiệu lực Bằng độc quyền sáng chế**

Kính gửi: Công ty TNHH T&T INVENMARK Sở hữu trí tuệ Quốc tế  
(T&T INVENMARK CO., LTD.)  
Phòng 101, tòa nhà 30 Nguyễn Du, phường Bùi Thị Xuân,  
quận Hai Bà Trưng, TP. Hà Nội

Căn cứ kết quả thẩm định yêu cầu duy trì hiệu lực Bằng độc quyền sáng chế:

Số đơn: DT1-2019-05188

Ngày nộp: 17/07/2019

Chủ đơn: WMF Group GmbH (DE)

Đại diện của Chủ đơn: T&T INVENMARK CO., LTD.

Bằng độc quyền sáng chế số: 10529

Năm yêu cầu duy trì hiệu lực: 8

**Cục Sở hữu trí tuệ thông báo:**

1. Yêu cầu duy trì hiệu lực Bằng độc quyền sáng chế nêu trên được chấp nhận.

2. Hiệu lực Bằng độc quyền sáng chế số 10529 được duy trì đến 03/08/2020.

**Nơi nhận:**

- Như trên;
- TT (để công bố);
- Lưu: VT, Hồ sơ.

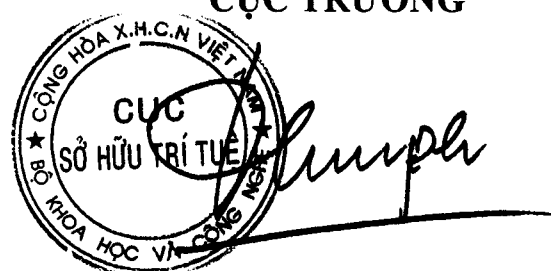
**CỤC TRƯỞNG**  

**Đinh Hữu Phí**

BỘ KHOA HỌC VÀ CÔNG NGHỆ  
CỤC SỞ HỮU TRÍ TUỆ

CỘNG HÒA XÃ HỘI CHỦ NGHĨA VIỆT NAM  
Độc lập - Tự do - Hạnh phúc

Số: 25036 /TB-SHTT

Hà Nội, ngày 13 tháng 12 năm 2019

## THÔNG BÁO

### Ghi nhận yêu cầu duy trì hiệu lực Bằng độc quyền sáng chế

Kính gửi: Công ty TNHH một thành viên Sở hữu trí tuệ VCCI  
(VCCI-IP CO.,LTD)  
Tầng 8, Toà nhà VCCI, số 9 Đào Duy Anh, phường Phương mai,  
quận Đống Đa, thành phố Hà Nội

Căn cứ kết quả thẩm định yêu cầu duy trì hiệu lực Bằng độc quyền sáng chế:

Số đơn: DT1-2019-05189

Ngày nộp: 17/07/2019

Chủ đơn: Tung Hai Biotechnology Corporation (TW)

Đại diện của Chủ đơn: VCCI-IP CO.,LTD

Bằng độc quyền sáng chế số: 6514

Năm yêu cầu duy trì hiệu lực: 13

#### Cục Sở hữu trí tuệ thông báo:

1. Yêu cầu duy trì hiệu lực Bằng độc quyền sáng chế nêu trên được chấp nhận.

2. Hiệu lực Bằng độc quyền sáng chế số 6514 được duy trì đến 13/08/2020.

#### Nơi nhận:

- Như trên;
- TT (để công bố);
- Lưu: VT, Hồ sơ.

CỤC TRƯỞNG



Đinh Hữu Phí

BỘ KHOA HỌC VÀ CÔNG NGHỆ  
CỤC SỞ HỮU TRÍ TUỆ

CỘNG HOÀ XÃ HỘI CHỦ NGHĨA VIỆT NAM  
Độc lập - Tự do - Hạnh phúc

Số: 25037/TB-SHTT

Hà Nội, ngày 13 tháng 12 năm 2019

**THÔNG BÁO**  
**Ghi nhận yêu cầu duy trì hiệu lực Bằng độc quyền sáng chế**

Kính gửi: Công ty TNHH một thành viên Sở hữu trí tuệ VCCI  
(VCCI-IP CO.,LTD)  
Tầng 8, Toà nhà VCCI, số 9 Đào Duy Anh, phường Phương mai,  
quận Đống Đa, thành phố Hà Nội

Căn cứ kết quả thẩm định yêu cầu duy trì hiệu lực Bằng độc quyền sáng chế:

Số đơn: DT1-2019-05190

Ngày nộp: 17/07/2019

Chủ đơn: Tung Hai Biotechnology Corporation (TW)

Đại diện của Chủ đơn: VCCI-IP CO.,LTD

Bằng độc quyền sáng chế số: 14465

Năm yêu cầu duy trì hiệu lực: 5

**Cục Sở hữu trí tuệ thông báo:**

1. Yêu cầu duy trì hiệu lực Bằng độc quyền sáng chế nêu trên được chấp nhận.

2. Hiệu lực Bằng độc quyền sáng chế số 14465 được duy trì đến 24/08/2020.

*Hé*

**Nơi nhận:**

- Như trên;
- TT (để công bố);
- Lưu: VT, Hồ sơ.

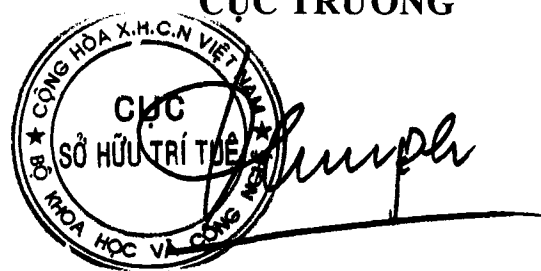
**CỤC TRƯỞNG**  

**Đinh Hữu Phí**

BỘ KHOA HỌC VÀ CÔNG NGHỆ  
CỤC SỞ HỮU TRÍ TUỆ

CỘNG HÒA XÃ HỘI CHỦ NGHĨA VIỆT NAM  
Độc lập - Tự do - Hạnh phúc

Số: 25038/TB-SHTT

Hà Nội, ngày 13 tháng 12 năm 2019

**THÔNG BÁO**

**Ghi nhận yêu cầu duy trì hiệu lực Bằng độc quyền sáng chế**

Kính gửi: Công ty TNHH Sở hữu trí tuệ Thảo Thọ Quyển (INVENCO.,LTD)  
29 Trương Hán Siêu, thành phố Hà Nội

Căn cứ kết quả thẩm định yêu cầu duy trì hiệu lực Bằng độc quyền sáng chế:

Số đơn: DT1-2019-05191

Ngày nộp: 17/07/2019

Chủ đơn: BETTER PLACE GMBH (CH)

Đại diện của Chủ đơn: INVENCO.,LTD

Bằng độc quyền sáng chế số: 19696

Năm yêu cầu duy trì hiệu lực: 2

**Cục Sở hữu trí tuệ thông báo:**

1. Yêu cầu duy trì hiệu lực Bằng độc quyền sáng chế nêu trên được chấp nhận.

2. Hiệu lực Bằng độc quyền sáng chế số 19696 được duy trì đến 24/07/2020.

**Nơi nhận:**

- Như trên;
- TT (để công bố);
- Lưu: VT, Hồ sơ.

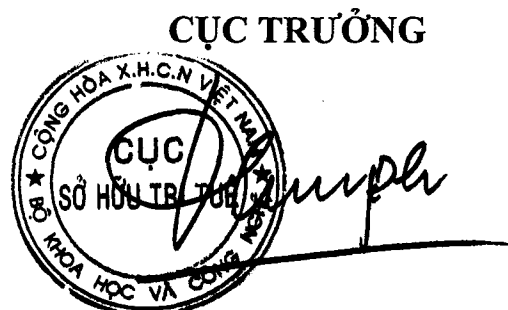

**Đinh Hữu Phí**

BỘ KHOA HỌC VÀ CÔNG NGHỆ  
CỤC SỞ HỮU TRÍ TUỆ

CỘNG HOÀ XÃ HỘI CHỦ NGHĨA VIỆT NAM  
Độc lập - Tự do - Hạnh phúc

Số: 25039/TB-SHTT

Hà Nội, ngày 13 tháng 12 năm 2019

**THÔNG BÁO**  
**Ghi nhận yêu cầu duy trì hiệu lực Bằng độc quyền sáng chế**

Kính gửi: Công ty TNHH Tâm nhìn và Liên danh  
(VISION & ASSOCIATES CO.LTD.)  
Phòng 308-310, tầng 3, Tháp Hà Nội, số 49 Hai Bà Trưng,  
phường Trần Hưng Đạo, quận Hoàn Kiếm, thành phố Hà Nội

Căn cứ kết quả thẩm định yêu cầu duy trì hiệu lực Bằng độc quyền sáng chế:

Số đơn: DT1-2019-05192

Ngày nộp: 17/07/2019

Chủ đơn: BECKER MARINE SYSTEMS GMBH & CO. KG (DE)

Đại diện của Chủ đơn: VISION & ASSOCIATES CO.LTD.

Bằng độc quyền sáng chế số: 17290

Năm yêu cầu duy trì hiệu lực: 3

**Cục Sở hữu trí tuệ thông báo:**

1. Yêu cầu duy trì hiệu lực Bằng độc quyền sáng chế nêu trên được chấp nhận.

2. Hiệu lực Bằng độc quyền sáng chế số 17290 được duy trì đến 01/08/2020.

**Nơi nhận:**

- Như trên;
- TT (để công bố);
- Lưu: VT, Hồ sơ.

**CỤC TRƯỞNG**



**Đình Hữu Phí**

BỘ KHOA HỌC VÀ CÔNG NGHỆ  
CỤC SỞ HỮU TRÍ TUỆ

CỘNG HÒA XÃ HỘI CHỦ NGHĨA VIỆT NAM  
Độc lập - Tự do - Hạnh phúc

Số: 25040/TB-SHTT

Hà Nội, ngày 13 tháng 12 năm 2019

**THÔNG BÁO**  
**Ghi nhận yêu cầu duy trì hiệu lực Bằng độc quyền sáng chế**

Kính gửi: Công ty TNHH Tâm nhìn và Liên danh  
(VISION & ASSOCIATES CO.LTD.)  
Phòng 308-310, tầng 3, Tháp Hà Nội, số 49 Hai Bà Trưng,  
phường Trần Hưng Đạo, quận Hoàn Kiếm, thành phố Hà Nội

Căn cứ kết quả thẩm định yêu cầu duy trì hiệu lực Bằng độc quyền sáng chế:

Số đơn: DT1-2019-05193

Ngày nộp: 17/07/2019

Chủ đơn: BECKER MARINE SYSTEMS GMBH & CO. KG (DE)

Đại diện của Chủ đơn: VISION & ASSOCIATES CO.LTD.

Bằng độc quyền sáng chế số: 17160

Năm yêu cầu duy trì hiệu lực: 3

**Cục Sở hữu trí tuệ thông báo:**

1. Yêu cầu duy trì hiệu lực Bằng độc quyền sáng chế nêu trên được chấp nhận.

2. Hiệu lực Bằng độc quyền sáng chế số 17160 được duy trì đến 04/07/2020.

**Nơi nhận:**

- Như trên;
- TT (để công bố);
- Lưu: VT, Hồ sơ.

**CỤC TRƯỞNG**

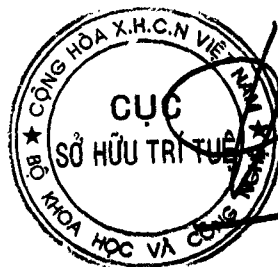

**Đinh Hữu Phí**

BỘ KHOA HỌC VÀ CÔNG NGHỆ  
CỤC SỞ HỮU TRÍ TUỆ

CỘNG HÒA XÃ HỘI CHỦ NGHĨA VIỆT NAM  
Độc lập - Tự do - Hạnh phúc

Số: 25041/TB-SHTT

Hà Nội, ngày 13 tháng 12 năm 2019

## THÔNG BÁO

### Ghi nhận yêu cầu duy trì hiệu lực Bằng độc quyền sáng chế

Kính gửi: Trường Đại học Khoa học tự nhiên, Đại học quốc gia Hà Nội  
334 Nguyễn Trãi, quận Thanh Xuân, thành phố Hà Nội

Căn cứ kết quả thẩm định yêu cầu duy trì hiệu lực Bằng độc quyền sáng chế:

Số đơn: DT1-2019-05195

Ngày nộp: 17/07/2019

Chủ đơn: Trường Đại học Khoa học tự nhiên, Đại học quốc gia Hà Nội  
(VN)

Đại diện của Chủ đơn:

Bằng độc quyền sáng chế số: 18379

Năm yêu cầu duy trì hiệu lực: 3

#### Cục Sở hữu trí tuệ thông báo:

1. Yêu cầu duy trì hiệu lực Bằng độc quyền sáng chế nêu trên được chấp nhận.

2. Hiệu lực Bằng độc quyền sáng chế số 18379 được duy trì đến 05/02/2021.

#### Nơi nhận:

- Như trên;
- TT (để công bố);
- Lưu: VT, Hồ sơ.

CỤC TRƯỞNG



Đinh Hữu Phí

BỘ KHOA HỌC VÀ CÔNG NGHỆ  
CỤC SỞ HỮU TRÍ TUỆ

CỘNG HÒA XÃ HỘI CHỦ NGHĨA VIỆT NAM  
Độc lập - Tự do - Hạnh phúc

Số: 25042/TB-SHTT

Hà Nội, ngày 13 tháng 12 năm 2019

**THÔNG BÁO**  
**Ghi nhận yêu cầu duy trì hiệu lực Bằng độc quyền sáng chế**

Kính gửi: Nguyễn Bá Hải

Làng Vĩnh Ngọc, Đông Lĩnh, Đông Sơn, Thanh Hóa

Căn cứ kết quả thẩm định yêu cầu duy trì hiệu lực Bằng độc quyền sáng chế:

Số đơn: DT1-2019-03673

Ngày nộp: 17/05/2019

Chủ đơn: Nguyễn Bá Hải (VN)

Bằng độc quyền sáng chế số: 14074

Năm yêu cầu duy trì hiệu lực: 3

**Cục Sở hữu trí tuệ thông báo:**

1. Yêu cầu duy trì hiệu lực Bằng độc quyền sáng chế nêu trên được chấp nhận.

2. Hiệu lực Bằng độc quyền sáng chế số 14074 được duy trì đến 12/05/2018.

**Nơi nhận:**

- Như trên;
- TT (để công bố);
- Lưu: VT, Hồ sơ.

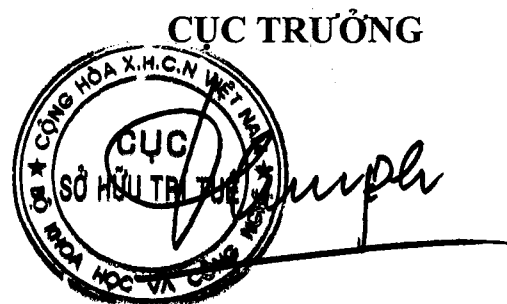

**Đinh Hữu Phí**



BỘ KHOA HỌC VÀ CÔNG NGHỆ  
CỤC SỞ HỮU TRÍ TUỆ

CỘNG HOÀ XÃ HỘI CHỦ NGHĨA VIỆT NAM  
Độc lập - Tự do - Hạnh phúc

Số: 25043/TB-SHTT

Hà Nội, ngày 13 tháng 12 năm 2019

**THÔNG BÁO**  
**Ghi nhận yêu cầu duy trì hiệu lực Bằng độc quyền sáng chế**

Kính gửi: Nguyễn Bá Hải

Làng Vĩnh Ngọc, Đông Lĩnh, Đông Sơn, Thanh Hóa

Căn cứ kết quả thẩm định yêu cầu duy trì hiệu lực Bằng độc quyền sáng chế:

Số đơn: DT1-2019-03674

Ngày nộp: 17/05/2019

Chủ đơn: Nguyễn Bá Hải (VN)

Bằng độc quyền sáng chế số: 14074

Năm yêu cầu duy trì hiệu lực: 4

**Cục Sở hữu trí tuệ thông báo:**

1. Yêu cầu duy trì hiệu lực Bằng độc quyền sáng chế nêu trên được chấp nhận.

2. Hiệu lực Bằng độc quyền sáng chế số 14074 được duy trì đến 12/05/2019.

K

**Nơi nhận:**

- Như trên;
- TT (để công bố);
- Lưu: VT, Hồ sơ.

**CỤC TRƯỞNG**



**Đinh Hữu Phí**

BỘ KHOA HỌC VÀ CÔNG NGHỆ  
CỤC SỞ HỮU TRÍ TUỆ

CỘNG HÒA XÃ HỘI CHỦ NGHĨA VIỆT NAM  
Độc lập - Tự do - Hạnh phúc

Số: 25044/TB-SHTT

Hà Nội, ngày 13 tháng 12 năm 2019

**THÔNG BÁO**  
**Ghi nhận yêu cầu duy trì hiệu lực Bằng độc quyền sáng chế**

Kính gửi: Nguyễn Bá Hải

Làng Vĩnh Ngọc, Đông Lĩnh, Đông Sơn, Thanh Hóa

Căn cứ kết quả thẩm định yêu cầu duy trì hiệu lực Bằng độc quyền sáng chế:

Số đơn: DT1-2019-03675

Ngày nộp: 17/05/2019

Chủ đơn: Nguyễn Bá Hải (VN)

Bằng độc quyền sáng chế số: 14074

Năm yêu cầu duy trì hiệu lực: 5

**Cục Sở hữu trí tuệ thông báo:**

1. Yêu cầu duy trì hiệu lực Bằng độc quyền sáng chế nêu trên được chấp nhận.

2. Hiệu lực Bằng độc quyền sáng chế số 14074 được duy trì đến 12/05/2020.

**Nơi nhận:**

- Như trên;
- TT (để công bố);
- Lưu: VT, Hồ sơ.

**CỤC TRƯỞNG**



**Đinh Hữu Phí**

BỘ KHOA HỌC VÀ CÔNG NGHỆ  
CỤC SỞ HỮU TRÍ TUỆ

CỘNG HÒA XÃ HỘI CHỦ NGHĨA VIỆT NAM  
Độc lập - Tự do - Hạnh phúc

Số: 25645/TB-SHTT

Hà Nội, ngày 13 tháng 12 năm 2019

**THÔNG BÁO**  
**Ghi nhận yêu cầu duy trì hiệu lực Bằng độc quyền sáng chế**

Kính gửi: Văn phòng Luật sư Ân Nam (ANNAM IP & LAW)  
Số 10 ngõ 34 đường Âu Cơ, phường Quảng An, quận Tây Hồ, TP Hà Nội

Căn cứ kết quả thẩm định yêu cầu duy trì hiệu lực Bằng độc quyền sáng chế:

Số đơn: DT1-2019-03741

Ngày nộp: 21/05/2019

Chủ đơn: SAIPEM S.P.A. (IT)

Đại diện của Chủ đơn: ANNAM IP & LAW

Bằng độc quyền sáng chế số: 19237

Năm yêu cầu duy trì hiệu lực: 3

**Cục Sở hữu trí tuệ thông báo:**

1. Yêu cầu duy trì hiệu lực Bằng độc quyền sáng chế nêu trên được chấp nhận.

2. Hiệu lực Bằng độc quyền sáng chế số 19237 được duy trì đến 16/05/2021.

**Nơi nhận:**

- Như trên;
- TT (để công bố);
- Lưu: VT, Hồ sơ.

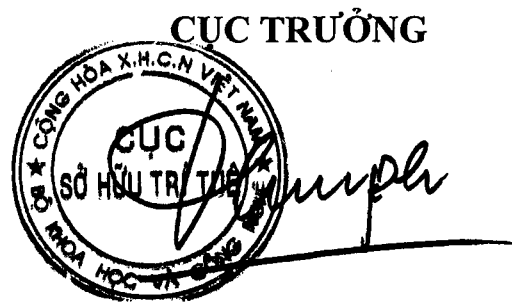

**Đinh Hữu Phí**

BỘ KHOA HỌC VÀ CÔNG NGHỆ  
CỤC SỞ HỮU TRÍ TUỆ

CỘNG HÒA XÃ HỘI CHỦ NGHĨA VIỆT NAM  
Độc lập - Tự do - Hạnh phúc

Số: 25046/TB-SHTT

Hà Nội, ngày 13 tháng 12 năm 2019

**THÔNG BÁO**  
**Ghi nhận yêu cầu duy trì hiệu lực Bằng độc quyền sáng chế**

Kính gửi: Công ty TNHH một thành viên Sở hữu trí tuệ VCCI  
(VCCI-IP CO.,LTD)  
Tầng 8, Toà nhà VCCI, số 9 Đào Duy Anh, phường Phương mai,  
quận Đống Đa, thành phố Hà Nội

Căn cứ kết quả thẩm định yêu cầu duy trì hiệu lực Bằng độc quyền sáng chế:

Số đơn: DT1-2019-04190

Ngày nộp: 14/06/2019

Chủ đơn: WAVESTREAM CORPORATION (US)

Đại diện của Chủ đơn: VCCI-IP CO.,LTD

Bằng độc quyền sáng chế số: 8121

Năm yêu cầu duy trì hiệu lực: 10

**Cục Sở hữu trí tuệ thông báo:**

1. Yêu cầu duy trì hiệu lực Bằng độc quyền sáng chế nêu trên được chấp nhận.
2. Hiệu lực Bằng độc quyền sáng chế số 8121 được duy trì đến 14/12/2019. *ke*

**Nơi nhận:**

- Như trên;
- TT (để công bố);
- Lưu: VT, Hồ sơ.

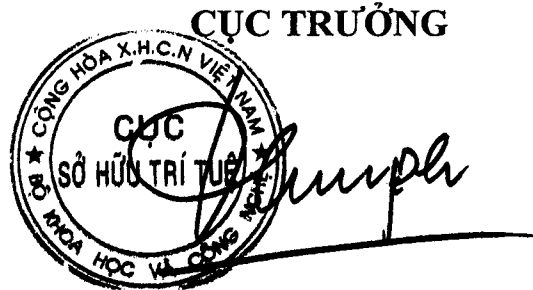

**Đinh Hữu Phí**

BỘ KHOA HỌC VÀ CÔNG NGHỆ  
CỤC SỞ HỮU TRÍ TUỆ

CỘNG HÒA XÃ HỘI CHỦ NGHĨA VIỆT NAM  
Độc lập - Tự do - Hạnh phúc

Số: 25047/TB-SHTT

Hà Nội, ngày 13 tháng 12 năm 2019

## THÔNG BÁO

### Ghi nhận yêu cầu duy trì hiệu lực Bằng độc quyền sáng chế

Kính gửi: Công ty TNHH Đại Tín và Liên Danh  
(DAITIN AND ASSOCIATES CO.,LTD)  
Tầng 4, số 57 ngõ 66 phố Ngọc Lâm, phường Ngọc Lâm, quận Long Biên,  
TP. Hà Nội

Căn cứ kết quả thẩm định yêu cầu duy trì hiệu lực Bằng độc quyền sáng chế:

Số đơn: DT1-2019-04668

Ngày nộp: 25/06/2019

Chủ đơn: Yufen Chi (TW)

Đại diện của Chủ đơn: DAITIN AND ASSOCIATES CO.,LTD

Bằng độc quyền sáng chế số: 15039

Năm yêu cầu duy trì hiệu lực: 4

#### Cục Sở hữu trí tuệ thông báo:

1. Yêu cầu duy trì hiệu lực Bằng độc quyền sáng chế nêu trên được chấp nhận.

2. Hiệu lực Bằng độc quyền sáng chế số 15039 được duy trì đến 11/01/2020.

*HC*

#### Nơi nhận:

- Như trên;
- TT (để công bố);
- Lưu: VT, Hồ sơ.

CỤC TRƯỞNG



*Đinh Hữu Phí*  
Đinh Hữu Phí

BỘ KHOA HỌC VÀ CÔNG NGHỆ  
CỤC SỞ HỮU TRÍ TUỆ

CỘNG HÒA XÃ HỘI CHỦ NGHĨA VIỆT NAM  
Độc lập - Tự do - Hạnh phúc

Số: 25648/TB-SHTT

Hà Nội, ngày 13 tháng 12 năm 2019

**THÔNG BÁO**  
**Ghi nhận yêu cầu duy trì hiệu lực Bằng độc quyền sáng chế**

Kính gửi: Công ty TNHH một thành viên Sở hữu trí tuệ VCCI  
(VCCI-IP CO.,LTD)  
Tầng 8, Toà nhà VCCI, số 9 Đào Duy Anh, phường Phương mai,  
quận Đống Đa, thành phố Hà Nội

Căn cứ kết quả thẩm định yêu cầu duy trì hiệu lực Bằng độc quyền sáng chế:

Số đơn: DT1-2019-04712

Ngày nộp: 27/06/2019

Chủ đơn: Bayer Cropscience Aktiengesellschaft (DE)

Đại diện của Chủ đơn: VCCI-IP CO.,LTD

Bằng độc quyền sáng chế số: 8599

Năm yêu cầu duy trì hiệu lực: 10

**Cục Sở hữu trí tuệ thông báo:**

1. Yêu cầu duy trì hiệu lực Bằng độc quyền sáng chế nêu trên được chấp nhận.

2. Hiệu lực Bằng độc quyền sáng chế số 8599 được duy trì đến 13/07/2020.

**Nơi nhận:**

- Như trên;
- TT (để công bố);
- Lưu: VT, Hồ sơ.

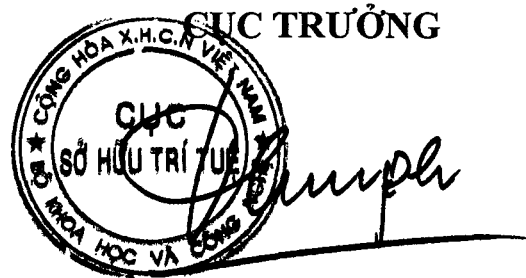

**Đinh Hữu Phí**

BỘ KHOA HỌC VÀ CÔNG NGHỆ  
CỤC SỞ HỮU TRÍ TUỆ

CỘNG HÒA XÃ HỘI CHỦ NGHĨA VIỆT NAM  
Độc lập - Tự do - Hạnh phúc

Số: 25049/TB-SHTT

Hà Nội, ngày 13 tháng 12 năm 2019

**THÔNG BÁO**  
**Ghi nhận yêu cầu duy trì hiệu lực Bằng độc quyền sáng chế**

Kính gửi: Công ty TNHH một thành viên Sở hữu trí tuệ VCCI  
(VCCI-IP CO.,LTD)  
Tầng 8, Toà nhà VCCI, số 9 Đào Duy Anh, phường Phương mai,  
quận Đống Đa, thành phố Hà Nội

Căn cứ kết quả thẩm định yêu cầu duy trì hiệu lực Bằng độc quyền sáng chế:

Số đơn: DT1-2019-04718

Ngày nộp: 27/06/2019

Chủ đơn: Bayer Cropscience Aktiengesellschaft (DE)

Đại diện của Chủ đơn: VCCI-IP CO.,LTD

Bằng độc quyền sáng chế số: 9449

Năm yêu cầu duy trì hiệu lực: 9

**Cục Sở hữu trí tuệ thông báo:**

1. Yêu cầu duy trì hiệu lực Bằng độc quyền sáng chế nêu trên được chấp nhận.

2. Hiệu lực Bằng độc quyền sáng chế số 9449 được duy trì đến 18/07/2020.

**Nơi nhận:**

- Như trên;
- TT (để công bố);
- Lưu: VT, Hồ sơ.

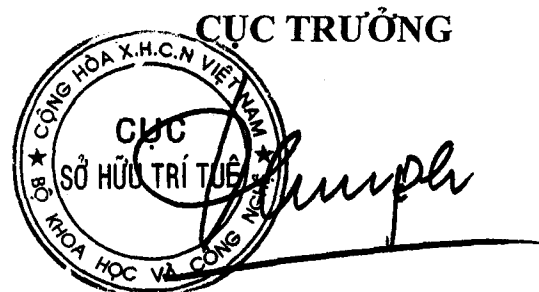

**Đình Hữu Phí**

BỘ KHOA HỌC VÀ CÔNG NGHỆ  
CỤC SỞ HỮU TRÍ TUỆ

CỘNG HÒA XÃ HỘI CHỦ NGHĨA VIỆT NAM  
Độc lập - Tự do - Hạnh phúc

Số: 25050/TB-SHTT

Hà Nội, ngày 13 tháng 12 năm 2019

**THÔNG BÁO**  
**Ghi nhận yêu cầu duy trì hiệu lực Bằng độc quyền sáng chế**

Kính gửi: Công ty TNHH một thành viên Sở hữu trí tuệ VCCI  
(VCCI-IP CO.,LTD)  
Tầng 8, Toà nhà VCCI, số 9 Đào Duy Anh, phường Phương mai,  
quận Đống Đa, thành phố Hà Nội

Căn cứ kết quả thẩm định yêu cầu duy trì hiệu lực Bằng độc quyền sáng chế:

Số đơn: DT1-2019-04728

Ngày nộp: 27/06/2019

Chủ đơn: Biogen MA Inc. (US)

Đại diện của Chủ đơn: VCCI-IP CO.,LTD

Bằng độc quyền sáng chế số: 11775

Năm yêu cầu duy trì hiệu lực: 7

**Cục Sở hữu trí tuệ thông báo:**

1. Yêu cầu duy trì hiệu lực Bằng độc quyền sáng chế nêu trên được chấp nhận.

2. Hiệu lực Bằng độc quyền sáng chế số 11775 được duy trì đến 16/09/2020.

**Nơi nhận:**

- Như trên;
- TT (để công bố);
- Lưu: VT, Hồ sơ.

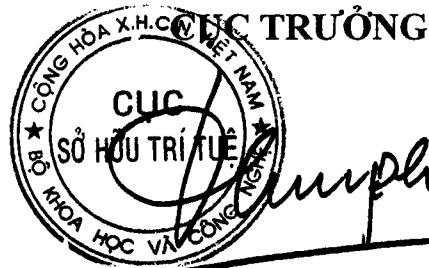

**Đinh Hữu Phí**



BỘ KHOA HỌC VÀ CÔNG NGHỆ  
CỤC SỞ HỮU TRÍ TUỆ

CỘNG HOÀ XÃ HỘI CHỦ NGHĨA VIỆT NAM  
Độc lập - Tự do - Hạnh phúc

Số: 25051 /TB-SHTT

Hà Nội, ngày 13 tháng 12 năm 2019

**THÔNG BÁO**  
**Ghi nhận yêu cầu duy trì hiệu lực Bằng độc quyền sáng chế**

Kính gửi: Công ty TNHH một thành viên Sở hữu trí tuệ VCCI  
(VCCI-IP CO.,LTD)  
Tầng 8, Toà nhà VCCI, số 9 Đào Duy Anh, phường Phương mai,  
quận Đống Đa, thành phố Hà Nội

Căn cứ kết quả thẩm định yêu cầu duy trì hiệu lực Bằng độc quyền sáng chế:

Số đơn: DT1-2019-04735

Ngày nộp: 27/06/2019

Chủ đơn: Bayer Cropscience Aktiengesellschaft (DE)

Đại diện của Chủ đơn: VCCI-IP CO.,LTD

Bằng độc quyền sáng chế số: 19720

Năm yêu cầu duy trì hiệu lực: 2

**Cục Sở hữu trí tuệ thông báo:**

1. Yêu cầu duy trì hiệu lực Bằng độc quyền sáng chế nêu trên được chấp nhận.

2. Hiệu lực Bằng độc quyền sáng chế số 19720 được duy trì đến 30/07/2020.

**Nơi nhận:**

- Như trên;
- TT (để công bố);
- Lưu: VT, Hồ sơ.

**CỤC TRƯỞNG**



**Đình Hữu Phí**

BỘ KHOA HỌC VÀ CÔNG NGHỆ  
CỤC SỞ HỮU TRÍ TUỆ

CỘNG HOÀ XÃ HỘI CHỦ NGHĨA VIỆT NAM  
Độc lập - Tự do - Hạnh phúc

Số: 25052/TB-SHTT

Hà Nội, ngày 13 tháng 12 năm 2019

## THÔNG BÁO

### Ghi nhận yêu cầu duy trì hiệu lực Bằng độc quyền sáng chế

Kính gửi: Công ty Luật TNHH WINCO (WINCO LAW FIRM)  
Số 54 Trần Quốc Vượng, phường Dịch Vọng Hậu, quận Cầu Giấy,  
TP Hà Nội

Căn cứ kết quả thẩm định yêu cầu duy trì hiệu lực Bằng độc quyền sáng chế:

Số đơn: DT1-2019-05473

Ngày nộp: 24/07/2019

Chủ đơn: Hyundai Global Motors Co Ltd (KR)

Đại diện của Chủ đơn: WINCO LAW FIRM

Bằng độc quyền sáng chế số: 11632

Năm yêu cầu duy trì hiệu lực: 7

#### **Cục Sở hữu trí tuệ thông báo:**

1. Yêu cầu duy trì hiệu lực Bằng độc quyền sáng chế nêu trên được chấp nhận.

2. Hiệu lực Bằng độc quyền sáng chế số 11632 được duy trì đến 05/08/2020.

#### **Nơi nhận:**

- Như trên;
- TT (để công bố);
- Lưu: VT, Hồ sơ.

**CỤC TRƯỞNG**



**Đinh Hữu Phí**

BỘ KHOA HỌC VÀ CÔNG NGHỆ  
CỤC SỞ HỮU TRÍ TUỆ

CỘNG HÒA XÃ HỘI CHỦ NGHĨA VIỆT NAM  
Độc lập - Tự do - Hạnh phúc

Số: 25053 /TB-SHTT

Hà Nội, ngày 13 tháng 12 năm 2019

**THÔNG BÁO**  
**Ghi nhận yêu cầu duy trì hiệu lực Bằng độc quyền sáng chế**

Kính gửi: Công ty Luật TNHH Phạm và Liên danh (PHAM & ASSOCIATES)  
8 Trần Hưng Đạo, thành phố Hà Nội

Căn cứ kết quả thẩm định yêu cầu duy trì hiệu lực Bằng độc quyền sáng chế:

Số đơn: DT1-2019-06396

Ngày nộp: 03/09/2019

Chủ đơn: Công ty TNHH dịch vụ tư vấn kỹ thuật CSC (VN)

Đại diện của Chủ đơn: PHAM & ASSOCIATES

Bằng độc quyền sáng chế số: 17506

Năm yêu cầu duy trì hiệu lực: 3

**Cục Sở hữu trí tuệ thông báo:**

1. Yêu cầu duy trì hiệu lực Bằng độc quyền sáng chế nêu trên được chấp nhận.

2. Hiệu lực Bằng độc quyền sáng chế số 17506 được duy trì đến 19/09/2020.

**Nơi nhận:**

- Như trên;
- TT (để công bố);
- Lưu: VT, Hồ sơ.

**CỤC TRƯỞNG**



**Đinh Hữu Phú**

BỘ KHOA HỌC VÀ CÔNG NGHỆ  
CỤC SỞ HỮU TRÍ TUỆ

CỘNG HÒA XÃ HỘI CHỦ NGHĨA VIỆT NAM  
Độc lập - Tự do - Hạnh phúc

Số: 25054/TB-SHTT

Hà Nội, ngày 13 tháng 12 năm 2019

**THÔNG BÁO**  
**Ghi nhận yêu cầu duy trì hiệu lực Bằng độc quyền sáng chế**

Kính gửi: Văn phòng Luật sư Ân Nam (ANNAM IP & LAW)  
Số 10 ngõ 34 đường Âu Cơ, phường Quảng An, quận Tây Hồ, TP Hà Nội

Căn cứ kết quả thẩm định yêu cầu duy trì hiệu lực Bằng độc quyền sáng chế:

Số đơn: DT1-2019-01202

Ngày nộp: 22/02/2019

Chủ đơn: ARCHROMA IP GMBH (CH)

Đại diện của Chủ đơn: ANNAM IP & LAW

Bằng độc quyền sáng chế số: 10144

Năm yêu cầu duy trì hiệu lực: 8

**Cục Sở hữu trí tuệ thông báo:**

1. Yêu cầu duy trì hiệu lực Bằng độc quyền sáng chế nêu trên được chấp nhận.

2. Hiệu lực Bằng độc quyền sáng chế số 10144 được duy trì đến 21/03/2020.

**Nơi nhận:**

- Như trên;
- TT (để công bố);
- Lưu: VT, Hồ sơ.

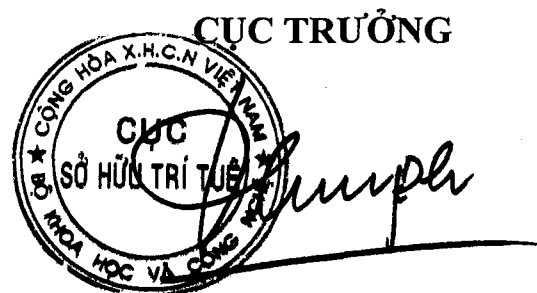

**Đình Hữu Phí**

BỘ KHOA HỌC VÀ CÔNG NGHỆ  
CỤC SỞ HỮU TRÍ TUỆ

CỘNG HÒA XÃ HỘI CHỦ NGHĨA VIỆT NAM  
Độc lập - Tự do - Hạnh phúc

Số: 25055/TB-SHTT

Hà Nội, ngày 13 tháng 12 năm 2019

**THÔNG BÁO**  
**Ghi nhận yêu cầu duy trì hiệu lực Bằng độc quyền sáng chế**

Kính gửi: Công ty TNHH Sở hữu trí tuệ Thảo Thọ Quyến (INVENCO.,LTD)  
29 Trương Hán Siêu, thành phố Hà Nội

Căn cứ kết quả thẩm định yêu cầu duy trì hiệu lực Bằng độc quyền sáng chế:

Số đơn: DT1-2019-03056

Ngày nộp: 19/04/2019

Chủ đơn: YANTAI YILADE PACKAGING TECHNOLOGY CO., LTD.  
(CN)

Đại diện của Chủ đơn: INVENCO.,LTD

Bằng độc quyền sáng chế số: 17096

Năm yêu cầu duy trì hiệu lực: 3

**Cục Sở hữu trí tuệ thông báo:**

1. Yêu cầu duy trì hiệu lực Bằng độc quyền sáng chế nêu trên được chấp nhận.

2. Hiệu lực Bằng độc quyền sáng chế số 17096 được duy trì đến 20/06/2020.

**Nơi nhận:**

- Như trên;
- TT (để công bố);
- Lưu: VT, Hồ sơ.

**CỤC TRƯỞNG**



**Đinh Hữu Phí**

BỘ KHOA HỌC VÀ CÔNG NGHỆ  
CỤC SỞ HỮU TRÍ TUỆ

CỘNG HOÀ XÃ HỘI CHỦ NGHĨA VIỆT NAM  
Độc lập - Tự do - Hạnh phúc

Số: 25056/TB-SHTT

Hà Nội, ngày 13 tháng 12 năm 2019

## THÔNG BÁO

### Ghi nhận yêu cầu duy trì hiệu lực Bằng độc quyền sáng chế

Kính gửi: Công ty TNHH một thành viên Sở hữu trí tuệ VCCI  
(VCCI-IP CO.,LTD)  
Tầng 8, Toà nhà VCCI, số 9 Đào Duy Anh, phường Phương mai,  
quận Đống Đa, thành phố Hà Nội

Căn cứ kết quả thẩm định yêu cầu duy trì hiệu lực Bằng độc quyền sáng chế:

Số đơn: DT1-2019-03159

Ngày nộp: 24/04/2019

Chủ đơn: TEVA PHARMA. S.L.U

Đại diện của Chủ đơn: VCCI-IP CO.,LTD

Bằng độc quyền sáng chế số: 6676

Năm yêu cầu duy trì hiệu lực: 12

#### **Cục Sở hữu trí tuệ thông báo:**

1. Yêu cầu duy trì hiệu lực Bằng độc quyền sáng chế nêu trên được chấp nhận.
2. Hiệu lực Bằng độc quyền sáng chế số 6676 được duy trì đến 29/10/2019. *ke*

#### **Nơi nhận:**

- Như trên;
- TT (để công bố);
- Lưu: VT, Hồ sơ.

**CỤC TRƯỞNG**



**Đình Hữu Phí**

BỘ KHOA HỌC VÀ CÔNG NGHỆ  
CỤC SỞ HỮU TRÍ TUỆ

CỘNG HÒA XÃ HỘI CHỦ NGHĨA VIỆT NAM  
Độc lập - Tự do - Hạnh phúc

Số: 25057/TB-SHTT

Hà Nội, ngày 13 tháng 12 năm 2019

**THÔNG BÁO**  
**Ghi nhận yêu cầu duy trì hiệu lực Bằng độc quyền sáng chế**

Kính gửi: Công ty TNHH một thành viên Sở hữu trí tuệ VCCI  
(VCCI-IP CO.,LTD)  
Tầng 8, Toà nhà VCCI, số 9 Đào Duy Anh, phường Phương mai,  
quận Đống Đa, thành phố Hà Nội

Căn cứ kết quả thẩm định yêu cầu duy trì hiệu lực Bằng độc quyền sáng chế:

Số đơn: DT1-2019-03702

Ngày nộp: 20/05/2019

Chủ đơn: Pi-Hsia LIN (TW)

Đại diện của Chủ đơn: VCCI-IP CO.,LTD

Bằng độc quyền sáng chế số: 17291

Năm yêu cầu duy trì hiệu lực: 3

**Cục Sở hữu trí tuệ thông báo:**

1. Yêu cầu duy trì hiệu lực Bằng độc quyền sáng chế nêu trên được chấp nhận.

2. Hiệu lực Bằng độc quyền sáng chế số 17291 được duy trì đến 01/08/2020.

**Nơi nhận:**

- Như trên;
- TT (để công bố);
- Lưu: VT, Hồ sơ.

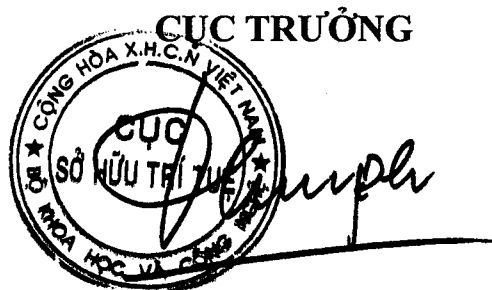

**Đinh Hữu Phí**

BỘ KHOA HỌC VÀ CÔNG NGHỆ  
CỤC SỞ HỮU TRÍ TUỆ

CỘNG HÒA XÃ HỘI CHỦ NGHĨA VIỆT NAM  
Độc lập - Tự do - Hạnh phúc

Số: 25058/TB-SHTT

Hà Nội, ngày 13 tháng 12 năm 2019

**THÔNG BÁO**  
**Ghi nhận yêu cầu duy trì hiệu lực Bằng độc quyền sáng chế**

Kính gửi: Công ty TNHH một thành viên Sở hữu trí tuệ VCCI  
(VCCI-IP CO.,LTD)  
Tầng 8, Toà nhà VCCI, số 9 Đào Duy Anh, phường Phương mai,  
quận Đống Đa, thành phố Hà Nội

Căn cứ kết quả thẩm định yêu cầu duy trì hiệu lực Bằng độc quyền sáng chế:

Số đơn: DT1-2019-03916

Ngày nộp: 29/05/2019

Chủ đơn: Toshiba Lifestyle Products & Services Corporation (JP)

Đại diện của Chủ đơn: VCCI-IP CO.,LTD

Bằng độc quyền sáng chế số: 19618

Năm yêu cầu duy trì hiệu lực: 2

**Cục Sở hữu trí tuệ thông báo:**

1. Yêu cầu duy trì hiệu lực Bằng độc quyền sáng chế nêu trên được chấp nhận.

2. Hiệu lực Bằng độc quyền sáng chế số 19618 được duy trì đến 10/07/2020.

**Nơi nhận:**

- Như trên;
- TT (để công bố);
- Lưu: VT, Hồ sơ.

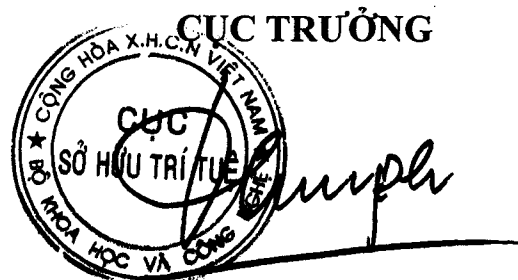

**Đinh Hữu Phí**



BỘ KHOA HỌC VÀ CÔNG NGHỆ  
CỤC SỞ HỮU TRÍ TUỆ

CỘNG HÒA XÃ HỘI CHỦ NGHĨA VIỆT NAM  
Độc lập - Tự do - Hạnh phúc

Số: 25062/TB-SHTT

Hà Nội, ngày 13 tháng 12 năm 2019

**THÔNG BÁO**  
**Ghi nhận yêu cầu duy trì hiệu lực Bằng độc quyền sáng chế**

Kính gửi: Văn phòng Luật sư Ân Nam (ANNAM IP & LAW)  
Số 10 ngõ 34 đường Âu Cơ, phường Quảng An, quận Tây Hồ, TP Hà Nội

Căn cứ kết quả thẩm định yêu cầu duy trì hiệu lực Bằng độc quyền sáng chế:

Số đơn: DT1-2019-04192

Ngày nộp: 14/06/2019

Chủ đơn: TEIJIN LIMITED (JP)

Đại diện của Chủ đơn: ANNAM IP & LAW

Bằng độc quyền sáng chế số: 12867

Năm yêu cầu duy trì hiệu lực: 6

**Cục Sở hữu trí tuệ thông báo:**

1. Yêu cầu duy trì hiệu lực Bằng độc quyền sáng chế nêu trên được chấp nhận.

2. Hiệu lực Bằng độc quyền sáng chế số 12867 được duy trì đến 18/06/2020.

**Nơi nhận:**

- Như trên;
- TT (để công bố);
- Lưu: VT, Hồ sơ.

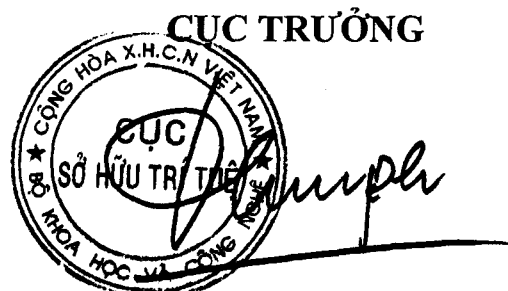

**Đinh Hữu Phí**

BỘ KHOA HỌC VÀ CÔNG NGHỆ  
CỤC SỞ HỮU TRÍ TUỆ

CỘNG HÒA XÃ HỘI CHỦ NGHĨA VIỆT NAM  
Độc lập - Tự do - Hạnh phúc

Số: 25063/TB-SHTT

Hà Nội, ngày 13 tháng 12 năm 2019

**THÔNG BÁO**  
**Ghi nhận yêu cầu duy trì hiệu lực Bằng độc quyền sáng chế**

Kính gửi: Công ty Luật TNHH T&G (TGVN)

Phòng số 5 tầng 15 Toà nhà Harec, 4A Láng Hạ, phường Thành Công  
quận Ba Đình, TP Hà Nội

Căn cứ kết quả thẩm định yêu cầu duy trì hiệu lực Bằng độc quyền sáng chế:

Số đơn: DT1-2019-05705

Ngày nộp: 05/08/2019

Chủ đơn: PURAC BIOCHEM B.V. (NL)

Đại diện của Chủ đơn: TGVN

Bằng độc quyền sáng chế số: 11660

Năm yêu cầu duy trì hiệu lực: 7

**Cục Sở hữu trí tuệ thông báo:**

1. Yêu cầu duy trì hiệu lực Bằng độc quyền sáng chế nêu trên được chấp nhận.

2. Hiệu lực Bằng độc quyền sáng chế số 11660 được duy trì đến 09/08/2020.

**Nơi nhận:**

- Như trên;
- TT (để công bố);
- Lưu: VT, Hồ sơ.

**CỤC TRƯỞNG**



**Đinh Hữu Phí**

BỘ KHOA HỌC VÀ CÔNG NGHỆ  
CỤC SỞ HỮU TRÍ TUỆ

CỘNG HOÀ XÃ HỘI CHỦ NGHĨA VIỆT NAM  
Độc lập - Tự do - Hạnh phúc

Số: 25064/TB-SHTT

Hà Nội, ngày 13 tháng 12 năm 2019

**THÔNG BÁO**  
**Ghi nhận yêu cầu duy trì hiệu lực Bằng độc quyền sáng chế**

Kính gửi: Công ty TNHH T&T INVENMARK Sở hữu trí tuệ Quốc tế  
(T&T INVENMARK CO., LTD.)  
Phòng 101, tòa nhà 30 Nguyễn Du, phường Bùi Thị Xuân,  
quận Hai Bà Trưng, TP. Hà Nội

Căn cứ kết quả thẩm định yêu cầu duy trì hiệu lực Bằng độc quyền sáng chế:

Số đơn: DT1-2019-06238

Ngày nộp: 22/08/2019

Chủ đơn: NICOX S.A. (FR)

Đại diện của Chủ đơn: T&T INVENMARK CO., LTD.

Bằng độc quyền sáng chế số: 11761

Năm yêu cầu duy trì hiệu lực: 7

**Cục Sở hữu trí tuệ thông báo:**

1. Yêu cầu duy trì hiệu lực Bằng độc quyền sáng chế nêu trên được chấp nhận.

2. Hiệu lực Bằng độc quyền sáng chế số 11761 được duy trì đến 06/09/2020.

**Nơi nhận:**

- Như trên;
- TT (để công bố);
- Lưu: VT, Hồ sơ.

**CỤC TRƯỞNG**



**Đinh Hữu Phí**

BỘ KHOA HỌC VÀ CÔNG NGHỆ  
CỤC SỞ HỮU TRÍ TUỆ

CỘNG HOÀ XÃ HỘI CHỦ NGHĨA VIỆT NAM  
Độc lập - Tự do - Hạnh phúc

Số: 25065/TB-SHTT

Hà Nội, ngày 13 tháng 12 năm 2019

**THÔNG BÁO**  
**Ghi nhận yêu cầu duy trì hiệu lực Bằng độc quyền sáng chế**

Kính gửi: Công ty TNHH Sở hữu trí tuệ Việt á (VIET A IP CO.,LTD)  
Phòng 1504, tầng 15, tòa nhà Hàn Việt, số 203 Minh Khai,  
phường Minh Khai, quận Hai Bà Trưng, TP. Hà Nội

Căn cứ kết quả thẩm định yêu cầu duy trì hiệu lực Bằng độc quyền sáng chế:

Số đơn: DT1-2019-05968

Ngày nộp: 20/08/2019

Chủ đơn: CJ CHEILJEDANG CORPORATION (KR)

Đại diện của Chủ đơn: VIET A IP CO.,LTD

Bằng độc quyền sáng chế số: 16408

Năm yêu cầu duy trì hiệu lực: 4

**Cục Sở hữu trí tuệ thông báo:**

1. Yêu cầu duy trì hiệu lực Bằng độc quyền sáng chế nêu trên được chấp nhận.

2. Hiệu lực Bằng độc quyền sáng chế số 16408 được duy trì đến 26/12/2020.

**Nơi nhận:**

- Như trên;
- TT (để công bố);
- Lưu: VT, Hồ sơ.

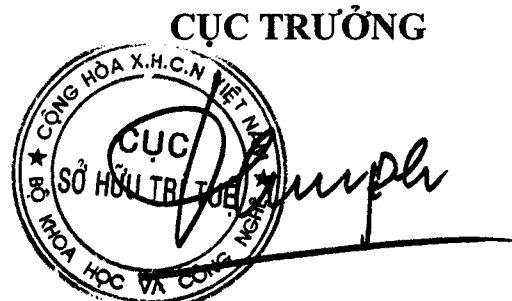

**Đinh Hữu Phí**

BỘ KHOA HỌC VÀ CÔNG NGHỆ  
CỤC SỞ HỮU TRÍ TUỆ

CỘNG HÒA XÃ HỘI CHỦ NGHĨA VIỆT NAM  
Độc lập - Tự do - Hạnh phúc

Số: 25066/TB-SHTT

Hà Nội, ngày 13 tháng 12 năm 2019

**THÔNG BÁO**  
**Ghi nhận yêu cầu duy trì hiệu lực Bằng độc quyền sáng chế**

Kính gửi: Công ty TNHH Sở hữu trí tuệ HA VIP (HAVIP CO., LTD.)  
Số 15, ngõ 102, đường Khuất Duy Tiến, phường Nhân Chính,  
quận Thanh Xuân, TP Hà Nội

Căn cứ kết quả thẩm định yêu cầu duy trì hiệu lực Bằng độc quyền sáng chế:

Số đơn: DT1-2019-06390

Ngày nộp: 30/08/2019

Chủ đơn: Chih-Feng HSU (TW)

Đại diện của Chủ đơn: HAVIP CO., LTD.

Bằng độc quyền sáng chế số: 16052

Năm yêu cầu duy trì hiệu lực: 4

**Cục Sở hữu trí tuệ thông báo:**

1. Yêu cầu duy trì hiệu lực Bằng độc quyền sáng chế nêu trên được chấp nhận.

2. Hiệu lực Bằng độc quyền sáng chế số 16052 được duy trì đến 03/10/2020.

**Nơi nhận:**

- Như trên;
- TT (để công bố);
- Lưu: VT, Hồ sơ.

**CỤC TRƯỞNG**



**Đình Hữu Phí**

BỘ KHOA HỌC VÀ CÔNG NGHỆ  
CỤC SỞ HỮU TRÍ TUỆ

CỘNG HÒA XÃ HỘI CHỦ NGHĨA VIỆT NAM  
Độc lập - Tự do - Hạnh phúc

Số: 25067/TB-SHTT

Hà Nội, ngày 13 tháng 12 năm 2019

**THÔNG BÁO**  
**Ghi nhận yêu cầu duy trì hiệu lực Bằng độc quyền sáng chế**

Kính gửi: Công ty TNHH Trường Xuân (AGELESS CO.,LTD.)  
Tầng 11, số 102 đường Trần Phú, phường Mộ Lao, quận Hà Đông,  
TP. Hà Nội

Căn cứ kết quả thẩm định yêu cầu duy trì hiệu lực Bằng độc quyền sáng chế:

Số đơn: DT1-2019-06391

Ngày nộp: 30/08/2019

Chủ đơn: JUNG, Soo-Cheol (KR)

Đại diện của Chủ đơn: AGELESS CO.,LTD.

Bằng độc quyền sáng chế số: 16012

Năm yêu cầu duy trì hiệu lực: 4

**Cục Sở hữu trí tuệ thông báo:**

1. Yêu cầu duy trì hiệu lực Bằng độc quyền sáng chế nêu trên được chấp nhận.

2. Hiệu lực Bằng độc quyền sáng chế số 16012 được duy trì đến 26/09/2020.

**Nơi nhận:**

- Như trên;
- TT (để công bố);
- Lưu: VT, Hồ sơ.

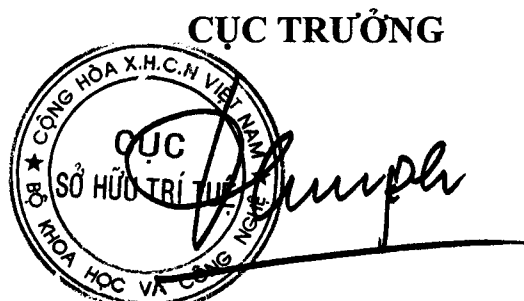

**Đinh Hữu Phí**

BỘ KHOA HỌC VÀ CÔNG NGHỆ  
CỤC SỞ HỮU TRÍ TUỆ

CỘNG HÒA XÃ HỘI CHỦ NGHĨA VIỆT NAM  
Độc lập - Tự do - Hạnh phúc

Số: 25076 /TB-SHTT

Hà Nội, ngày 13 tháng 12 năm 2019

**THÔNG BÁO**

**Ghi nhận yêu cầu duy trì hiệu lực Bằng độc quyền sáng chế**

Kính gửi: Công ty TNHH Tư vấn sở hữu trí tuệ Việt (VIET IP CO.,LTD.)  
Lầu 4, số 215 Nam Kỳ Khởi Nghĩa, phường 7, quận 3, TP Hồ Chí Minh

Căn cứ kết quả thẩm định yêu cầu duy trì hiệu lực Bằng độc quyền sáng chế:

Số đơn: DT1-2019-05669

Ngày nộp: 02/08/2019

Chủ đơn: BESINS HEALTHCARE LUXEMBOURG SARL (LU)

Đại diện của Chủ đơn: VIET IP CO.,LTD.

Bằng độc quyền sáng chế số: 17367

Năm yêu cầu duy trì hiệu lực: 3

**Cục Sở hữu trí tuệ thông báo:**

1. Yêu cầu duy trì hiệu lực Bằng độc quyền sáng chế nêu trên được chấp nhận.

2. Hiệu lực Bằng độc quyền sáng chế số 17367 được duy trì đến 22/08/2020.

**Nơi nhận:**

- Như trên;
- TT (để công bố);
- Lưu: VT, Hồ sơ.

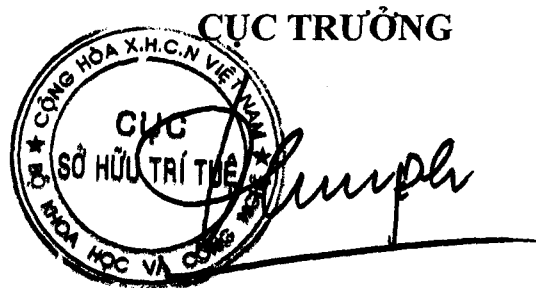

**Đình Hữu Phí**

BỘ KHOA HỌC VÀ CÔNG NGHỆ  
CỤC SỞ HỮU TRÍ TUỆ

CỘNG HOÀ XÃ HỘI CHỦ NGHĨA VIỆT NAM  
Độc lập - Tự do - Hạnh phúc

Số: 25077 /TB-SHTT

Hà Nội, ngày 13 tháng 12 năm 2019

## THÔNG BÁO

### Ghi nhận yêu cầu duy trì hiệu lực Bằng độc quyền sáng chế

Kính gửi: Công ty Luật TNHH T&G (TGVN)

Phòng số 5 tầng 15 Toà nhà Harec, 4A Láng Hạ, phường Thành Công  
quận Ba Đình, TP Hà Nội

Căn cứ kết quả thẩm định yêu cầu duy trì hiệu lực Bằng độc quyền sáng chế:

Số đơn: DT1-2019-05670

Ngày nộp: 02/08/2019

Chủ đơn: RIGEL PHARMACEUTICALS, INC. (US)

Đại diện của Chủ đơn: TGVN

Bằng độc quyền sáng chế số: 14296

Năm yêu cầu duy trì hiệu lực: 5

#### Cục Sở hữu trí tuệ thông báo:

1. Yêu cầu duy trì hiệu lực Bằng độc quyền sáng chế nêu trên được chấp nhận.

2. Hiệu lực Bằng độc quyền sáng chế số 14296 được duy trì đến 07/07/2020.

*H*

#### Nơi nhận:

- Như trên;
- TT (để công bố);
- Lưu: VT, Hồ sơ.

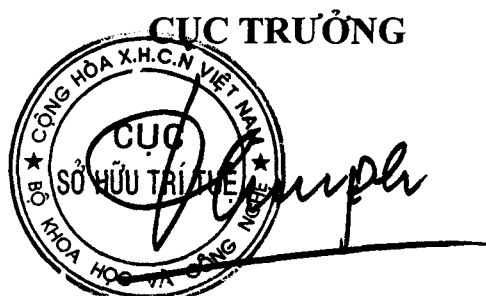

Đinh Hữu Phí



BỘ KHOA HỌC VÀ CÔNG NGHỆ  
CỤC SỞ HỮU TRÍ TUỆ

CỘNG HÒA XÃ HỘI CHỦ NGHĨA VIỆT NAM  
Độc lập - Tự do - Hạnh phúc

Số: 25078/TB-SHTT

Hà Nội, ngày 13 tháng 12 năm 2019

**THÔNG BÁO**  
**Ghi nhận yêu cầu duy trì hiệu lực Bằng độc quyền sáng chế**

Kính gửi: Công ty Luật TNHH T&G (TGVN)  
Phòng số 5 tầng 15 Toà nhà Harec, 4A Láng Hạ, phường Thành Công  
quận Ba Đình, TP Hà Nội

Căn cứ kết quả thẩm định yêu cầu duy trì hiệu lực Bằng độc quyền sáng chế:

Số đơn: DT1-2019-05671

Ngày nộp: 02/08/2019

Chủ đơn: Academia Sinica (TW)

Đại diện của Chủ đơn: TGVN

Bằng độc quyền sáng chế số: 18571

Năm yêu cầu duy trì hiệu lực: 2

**Cục Sở hữu trí tuệ thông báo:**

1. Yêu cầu duy trì hiệu lực Bằng độc quyền sáng chế nêu trên được chấp nhận.
2. Hiệu lực Bằng độc quyền sáng chế số 18571 được duy trì đến 26/02/2020.

**Nơi nhận:**

- Như trên;
- TT (để công bố);
- Lưu: VT, Hồ sơ.

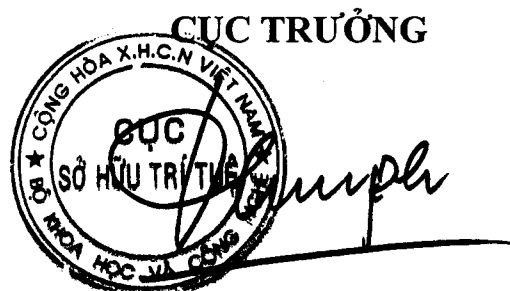

**Đinh Hữu Phí**

BỘ KHOA HỌC VÀ CÔNG NGHỆ  
CỤC SỞ HỮU TRÍ TUỆ

CỘNG HÒA XÃ HỘI CHỦ NGHĨA VIỆT NAM  
Độc lập - Tự do - Hạnh phúc

Số: 25079 /TB-SHTT

Hà Nội, ngày 13 tháng 12 năm 2019

**THÔNG BÁO**  
**Ghi nhận yêu cầu duy trì hiệu lực Bằng độc quyền sáng chế**

Kính gửi: Công ty Luật TNHH T&G (TGVN)  
Phòng số 5 tầng 15 Toà nhà Harec, 4A Láng Hạ, phường Thành Công quận B  
Đình, TP Hà Nội

Căn cứ kết quả thẩm định yêu cầu duy trì hiệu lực Bằng độc quyền sáng chế:

Số đơn: DT1-2019-05672

Ngày nộp: 02/08/2019

Chủ đơn: DREDGING INTERNATIONAL ASIA PACIFIC PTE. LTD.  
(SG)

Đại diện của Chủ đơn: TGVN

Bằng độc quyền sáng chế số: 13032

Năm yêu cầu duy trì hiệu lực: 6

**Cục Sở hữu trí tuệ thông báo:**

1. Yêu cầu duy trì hiệu lực Bằng độc quyền sáng chế nêu trên được chấp nhận.

2. Hiệu lực Bằng độc quyền sáng chế số 13032 được duy trì đến 05/08/2020.

**Nơi nhận:**

- Như trên;
- TT (để công bố);
- Lưu: VT, Hồ sơ.

**CỤC TRƯỞNG**



**Đình Hữu Phí**

BỘ KHOA HỌC VÀ CÔNG NGHỆ  
CỤC SỞ HỮU TRÍ TUỆ

CỘNG HÒA XÃ HỘI CHỦ NGHĨA VIỆT NAM  
Độc lập - Tự do - Hạnh phúc

Số: 25080 /TB-SHTT

Hà Nội, ngày 13 tháng 12 năm 2019

**THÔNG BÁO**  
**Ghi nhận yêu cầu duy trì hiệu lực Bằng độc quyền sáng chế**

Kính gửi: Công ty Luật TNHH T&G (TGVN)  
Phòng số 5 tầng 15 Toà nhà Harec, 4A Láng Hạ, phường Thành Công  
quận Ba Đình, TP Hà Nội

Căn cứ kết quả thẩm định yêu cầu duy trì hiệu lực Bằng độc quyền sáng chế:

Số đơn: DT1-2019-05673

Ngày nộp: 02/08/2019

Chủ đơn: Allergan, Inc. (US)

Đại diện của Chủ đơn: TGVN

Bằng độc quyền sáng chế số: 10517

Năm yêu cầu duy trì hiệu lực: 8

**Cục Sở hữu trí tuệ thông báo:**

1. Yêu cầu duy trì hiệu lực Bằng độc quyền sáng chế nêu trên được chấp nhận.

2. Hiệu lực Bằng độc quyền sáng chế số 10517 được duy trì đến 03/08/2020.

**Nơi nhận:**

- Như trên;
- TT (để công bố);
- Lưu: VT, Hồ sơ.

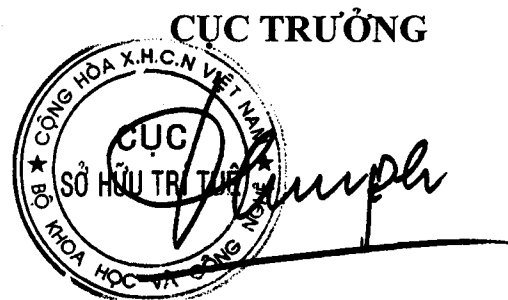

**Đình Hữu Phí**

BỘ KHOA HỌC VÀ CÔNG NGHỆ  
CỤC SỞ HỮU TRÍ TUỆ

CỘNG HÒA XÃ HỘI CHỦ NGHĨA VIỆT NAM  
Độc lập - Tự do - Hạnh phúc

Số: 25081/TB-SHTT

Hà Nội, ngày 13 tháng 12 năm 2019

## THÔNG BÁO

### Ghi nhận yêu cầu duy trì hiệu lực Bằng độc quyền sáng chế

Kính gửi: Công ty Luật TNHH T&G (TGVN)

Phòng số 5 tầng 15 Toà nhà Harec, 4A Láng Hạ, phường Thành Công  
quận Ba Đình, TP Hà Nội

Căn cứ kết quả thẩm định yêu cầu duy trì hiệu lực Bằng độc quyền sáng chế:

Số đơn: DT1-2019-05674

Ngày nộp: 02/08/2019

Chủ đơn: CATALYTIC DISTILLATION TECHNOLOGIES (US)

Đại diện của Chủ đơn: TGVN

Bằng độc quyền sáng chế số: 10531

Năm yêu cầu duy trì hiệu lực: 8

#### **Cục Sở hữu trí tuệ thông báo:**

1. Yêu cầu duy trì hiệu lực Bằng độc quyền sáng chế nêu trên được chấp nhận.

2. Hiệu lực Bằng độc quyền sáng chế số 10531 được duy trì đến 03/08/2020.

#### **Nơi nhận:**

- Như trên;
- TT (để công bố);
- Lưu: VT, Hồ sơ.

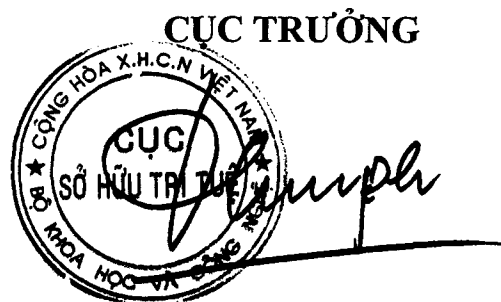

**Đinh Hữu Phí**

BỘ KHOA HỌC VÀ CÔNG NGHỆ  
CỤC SỞ HỮU TRÍ TUỆ

CỘNG HOÀ XÃ HỘI CHỦ NGHĨA VIỆT NAM  
Độc lập - Tự do - Hạnh phúc

Số: 25082 /TB-SHTT

Hà Nội, ngày 13 tháng 12 năm 2019

## THÔNG BÁO

### Ghi nhận yêu cầu duy trì hiệu lực Bằng độc quyền sáng chế

Kính gửi: Công ty Luật TNHH T&G (TGVN)

Phòng số 5 tầng 15 Toà nhà Harec, 4A Láng Hạ, phường Thành Công  
quận Ba Đình, TP Hà Nội

Căn cứ kết quả thẩm định yêu cầu duy trì hiệu lực Bằng độc quyền sáng chế:

Số đơn: DT1-2019-05675

Ngày nộp: 02/08/2019

Chủ đơn: Dolby Laboratories Licensing Corporation (US)

Đại diện của Chủ đơn: TGVN

Bằng độc quyền sáng chế số: 13033

Năm yêu cầu duy trì hiệu lực: 6

#### Cục Sở hữu trí tuệ thông báo:

1. Yêu cầu duy trì hiệu lực Bằng độc quyền sáng chế nêu trên được chấp nhận.
2. Hiệu lực Bằng độc quyền sáng chế số 13033 được duy trì đến 05/08/2020.

*He*

#### Nơi nhận:

- Như trên;
- TT (để công bố);
- Lưu: VT, Hồ sơ.

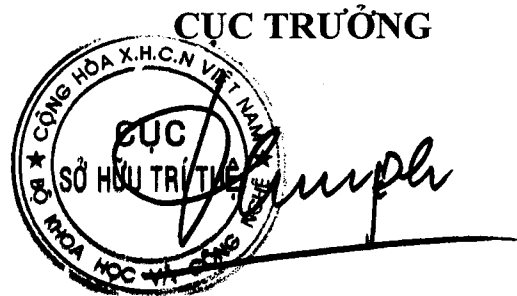

Đinh Hữu Phí

BỘ KHOA HỌC VÀ CÔNG NGHỆ  
CỤC SỞ HỮU TRÍ TUỆ

CỘNG HÒA XÃ HỘI CHỦ NGHĨA VIỆT NAM  
Độc lập - Tự do - Hạnh phúc

Số: 25083/TB-SHTT

Hà Nội, ngày 13 tháng 12 năm 2019

## THÔNG BÁO

### Ghi nhận yêu cầu duy trì hiệu lực Bằng độc quyền sáng chế

Kính gửi: Công ty Luật TNHH T&G (TGVN)

Phòng số 5 tầng 15 Toà nhà Harec, 4A Láng Hạ, phường Thành Công  
quận Ba Đình, TP Hà Nội

Căn cứ kết quả thẩm định yêu cầu duy trì hiệu lực Bằng độc quyền sáng chế:

Số đơn: DT1-2019-05676

Ngày nộp: 02/08/2019

Chủ đơn: Wyeth LLC (US)

Đại diện của Chủ đơn: TGVN

Bằng độc quyền sáng chế số: 11638

Năm yêu cầu duy trì hiệu lực: 7

#### Cục Sở hữu trí tuệ thông báo:

1. Yêu cầu duy trì hiệu lực Bằng độc quyền sáng chế nêu trên được chấp nhận.

2. Hiệu lực Bằng độc quyền sáng chế số 11638 được duy trì đến 05/08/2020.

*He*

#### Nơi nhận:

- Như trên;
- TT (để công bố);
- Lưu: VT, Hồ sơ.

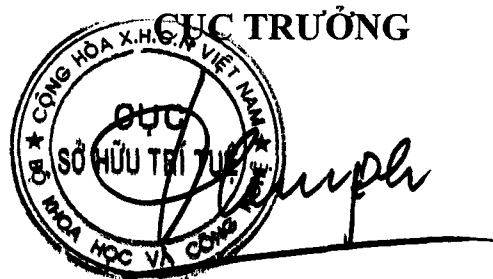

**Đinh Hữu Phí**

BỘ KHOA HỌC VÀ CÔNG NGHỆ  
CỤC SỞ HỮU TRÍ TUỆ

CỘNG HÒA XÃ HỘI CHỦ NGHĨA VIỆT NAM  
Độc lập - Tự do - Hạnh phúc

Số: 25084 /TB-SHTT

Hà Nội, ngày 13 tháng 12 năm 2019

## THÔNG BÁO

### Ghi nhận yêu cầu duy trì hiệu lực Bằng độc quyền sáng chế

Kính gửi: Công ty Luật TNHH T&G (TGVN)

Phòng số 5 tầng 15 Toà nhà Harec, 4A Láng Hạ, phường Thành Công  
quận Ba Đình, TP Hà Nội

Căn cứ kết quả thẩm định yêu cầu duy trì hiệu lực Bằng độc quyền sáng chế:

Số đơn: DT1-2019-05677

Ngày nộp: 02/08/2019

Chủ đơn: EIF NTE HYBRID INTELLECTUAL PROPERTY HOLDING  
COMPANY, LLC (US)

Đại diện của Chủ đơn: TGVN

Bằng độc quyền sáng chế số: 16673

Năm yêu cầu duy trì hiệu lực: 3

#### Cục Sở hữu trí tuệ thông báo:

1. Yêu cầu duy trì hiệu lực Bằng độc quyền sáng chế nêu trên được chấp nhận.
2. Hiệu lực Bằng độc quyền sáng chế số 16673 được duy trì đến 06/03/2020.

#### Nơi nhận:

- Như trên;
- TT (để công bố);
- Lưu: VT, Hồ sơ.

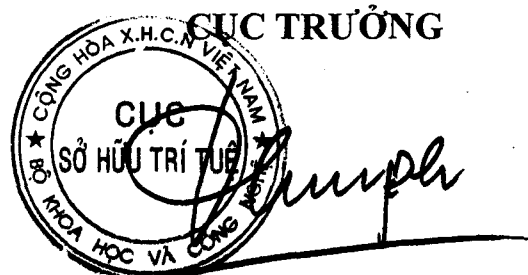

Đinh Hữu Phí

BỘ KHOA HỌC VÀ CÔNG NGHỆ  
CỤC SỞ HỮU TRÍ TUỆ

CỘNG HOÀ XÃ HỘI CHỦ NGHĨA VIỆT NAM  
Độc lập - Tự do - Hạnh phúc

Số: 25085/TB-SHTT

Hà Nội, ngày 13 tháng 12 năm 2019

**THÔNG BÁO**  
**Ghi nhận yêu cầu duy trì hiệu lực Bằng độc quyền sáng chế**

Kính gửi: Công ty Luật TNHH T&G (TGVN)

Phòng số 5 tầng 15 Toà nhà Harec, 4A Láng Hạ, phường Thành Công  
quận Ba Đình, TP Hà Nội

Căn cứ kết quả thẩm định yêu cầu duy trì hiệu lực Bằng độc quyền sáng chế:

Số đơn: DT1-2019-05678

Ngày nộp: 02/08/2019

Chủ đơn: MILLENNIUM PHARMACEUTICALS, INC. (US)

Đại diện của Chủ đơn: TGVN

Bằng độc quyền sáng chế số: 14382

Năm yêu cầu duy trì hiệu lực: 5

**Cục Sở hữu trí tuệ thông báo:**

1. Yêu cầu duy trì hiệu lực Bằng độc quyền sáng chế nêu trên được chấp nhận.
2. Hiệu lực Bằng độc quyền sáng chế số 14382 được duy trì đến 04/08/2020.

**Nơi nhận:**

- Như trên;
- TT (để công bố);
- Lưu: VT, Hồ sơ.

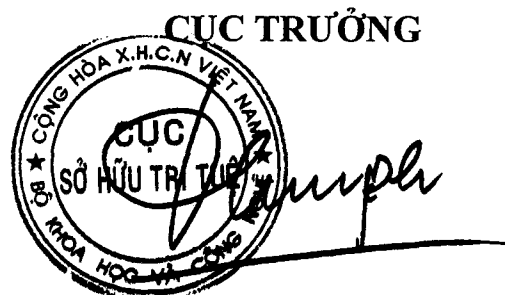

**Đinh Hữu Phí**



BỘ KHOA HỌC VÀ CÔNG NGHỆ  
CỤC SỞ HỮU TRÍ TUỆ

CỘNG HÒA XÃ HỘI CHỦ NGHĨA VIỆT NAM  
Độc lập - Tự do - Hạnh phúc

Số: 25086 /TB-SHTT

Hà Nội, ngày 13 tháng 12 năm 2019

## THÔNG BÁO

### Ghi nhận yêu cầu duy trì hiệu lực Bằng độc quyền sáng chế

Kính gửi: Công ty Luật TNHH T&G (TGVN)

Phòng số 5 tầng 15 Tòa nhà Harec, 4A Láng Hạ, phường Thành Công  
quận Ba Đình, TP Hà Nội

Căn cứ kết quả thẩm định yêu cầu duy trì hiệu lực Bằng độc quyền sáng chế:

Số đơn: DT1-2019-05679

Ngày nộp: 02/08/2019

Chủ đơn: KNOWLES IPC (M) SDN. BHD. (MY)

Đại diện của Chủ đơn: TGVN

Bằng độc quyền sáng chế số: 11626

Năm yêu cầu duy trì hiệu lực: 7

#### **Cục Sở hữu trí tuệ thông báo:**

1. Yêu cầu duy trì hiệu lực Bằng độc quyền sáng chế nêu trên được chấp nhận.
2. Hiệu lực Bằng độc quyền sáng chế số 11626 được duy trì đến 05/08/2020.

#### **Nơi nhận:**

- Như trên;
- TT (để công bố);
- Lưu: VT, Hồ sơ.

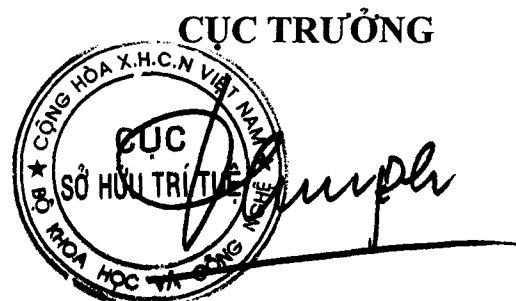

**Đinh Hữu Phí**

BỘ KHOA HỌC VÀ CÔNG NGHỆ  
CỤC SỞ HỮU TRÍ TUỆ

CỘNG HÒA XÃ HỘI CHỦ NGHĨA VIỆT NAM  
Độc lập - Tự do - Hạnh phúc

Số: 25087/TB-SHTT

Hà Nội, ngày 13 tháng 12 năm 2019

## THÔNG BÁO

### Ghi nhận yêu cầu duy trì hiệu lực Bằng độc quyền sáng chế

Kính gửi: Công ty Luật TNHH T&G (TGVN)

Phòng số 5 tầng 15 Toà nhà Harec, 4A Láng Hạ, phường Thành Công  
quận Ba Đình, TP Hà Nội

Căn cứ kết quả thẩm định yêu cầu duy trì hiệu lực Bằng độc quyền sáng chế:

Số đơn: DT1-2019-05680

Ngày nộp: 02/08/2019

Chủ đơn: INCYTE HOLDINGS CORPORATION (US)

Đại diện của Chủ đơn: TGVN

Bằng độc quyền sáng chế số: 19403

Năm yêu cầu duy trì hiệu lực: 2

#### **Cục Sở hữu trí tuệ thông báo:**

1. Yêu cầu duy trì hiệu lực Bằng độc quyền sáng chế nêu trên được chấp nhận.

2. Hiệu lực Bằng độc quyền sáng chế số 19403 được duy trì đến 06/06/2020.

#### **Nơi nhận:**

- Như trên;
- TT (để công bố);
- Lưu: VT, Hồ sơ.

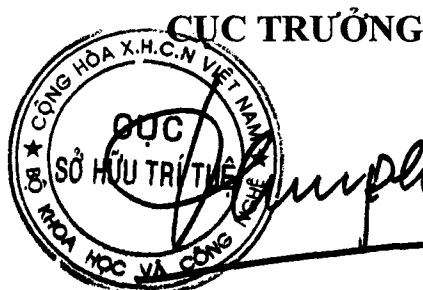

**Đinh Hữu Phí**

BỘ KHOA HỌC VÀ CÔNG NGHỆ  
CỤC SỞ HỮU TRÍ TUỆ

CỘNG HÒA XÃ HỘI CHỦ NGHĨA VIỆT NAM  
Độc lập - Tự do - Hạnh phúc

Số: 25088 /TB-SHTT

Hà Nội, ngày 13 tháng 12 năm 2019

## THÔNG BÁO

### Ghi nhận yêu cầu duy trì hiệu lực Bằng độc quyền sáng chế

Kính gửi: Công ty Luật TNHH T&G (TGVN)

Phòng số 5 tầng 15 Toà nhà Harec, 4A Láng Hạ, phường Thành Công  
quận Ba Đình, TP Hà Nội

Căn cứ kết quả thẩm định yêu cầu duy trì hiệu lực Bằng độc quyền sáng chế:

Số đơn: DT1-2019-05681

Ngày nộp: 02/08/2019

Chủ đơn: INCYTE HOLDINGS CORPORATION (US)

Đại diện của Chủ đơn: TGVN

Bằng độc quyền sáng chế số: 10384

Năm yêu cầu duy trì hiệu lực: 8

#### Cục Sở hữu trí tuệ thông báo:

1. Yêu cầu duy trì hiệu lực Bằng độc quyền sáng chế nêu trên được chấp nhận.

2. Hiệu lực Bằng độc quyền sáng chế số 10384 được duy trì đến 13/06/2020.

#### Nơi nhận:

- Như trên;
- TT (để công bố);
- Lưu: VT, Hồ sơ.

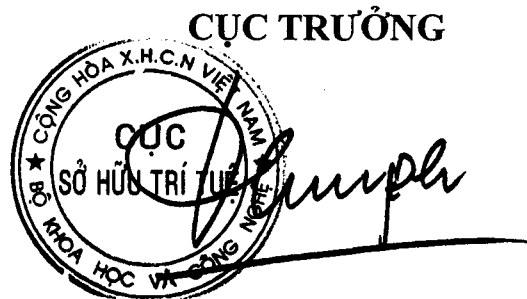

Đinh Hữu Phí

BỘ KHOA HỌC VÀ CÔNG NGHỆ  
CỤC SỞ HỮU TRÍ TUỆ

CỘNG HÒA XÃ HỘI CHỦ NGHĨA VIỆT NAM  
Độc lập - Tự do - Hạnh phúc

Số: 25089 /TB-SHTT

Hà Nội, ngày 13 tháng 12 năm 2019

## THÔNG BÁO

### Ghi nhận yêu cầu duy trì hiệu lực Bằng độc quyền sáng chế

Kính gửi: Công ty Luật TNHH T&G (TGVN)

Phòng số 5 tầng 15 Toà nhà Harec, 4A Láng Hạ, phường Thành Công  
quận Ba Đình, TP Hà Nội

Căn cứ kết quả thẩm định yêu cầu duy trì hiệu lực Bằng độc quyền sáng chế:

Số đơn: DT1-2019-05682

Ngày nộp: 02/08/2019

Chủ đơn: MERRIMACK PHARMACEUTICALS, INC. (US)

Đại diện của Chủ đơn: TGVN

Bằng độc quyền sáng chế số: 12850

Năm yêu cầu duy trì hiệu lực: 6

#### **Cục Sở hữu trí tuệ thông báo:**

1. Yêu cầu duy trì hiệu lực Bằng độc quyền sáng chế nêu trên được chấp nhận.

2. Hiệu lực Bằng độc quyền sáng chế số 12850 được duy trì đến 16/06/2020.

#### **Nơi nhận:**

- Như trên;
- TT (để công bố);
- Lưu: VT, Hồ sơ.

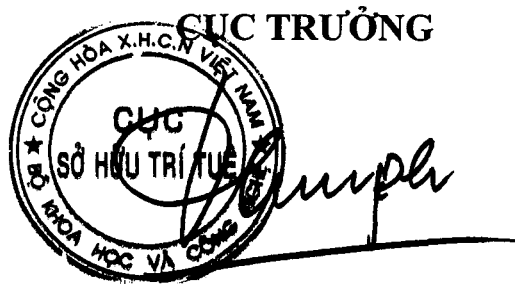

**Đình Hữu Phí**

BỘ KHOA HỌC VÀ CÔNG NGHỆ  
CỤC SỞ HỮU TRÍ TUỆ

CỘNG HÒA XÃ HỘI CHỦ NGHĨA VIỆT NAM  
Độc lập - Tự do - Hạnh phúc

Số: 25090 /TB-SHTT

Hà Nội, ngày 13 tháng 12 năm 2019

## THÔNG BÁO

### Ghi nhận yêu cầu duy trì hiệu lực Bằng độc quyền sáng chế

Kính gửi: Công ty Luật TNHH T&G (TGVN)

Phòng số 5 tầng 15 Toà nhà Harec, 4A Láng Hạ, phường Thành Công  
quận Ba Đình, TP Hà Nội

Căn cứ kết quả thẩm định yêu cầu duy trì hiệu lực Bằng độc quyền sáng chế:

Số đơn: DT1-2019-05683

Ngày nộp: 02/08/2019

Chủ đơn: RIGEL PHARMACEUTICALS (US)

Đại diện của Chủ đơn: TGVN

Bằng độc quyền sáng chế số: 11491

Năm yêu cầu duy trì hiệu lực: 7

#### **Cục Sở hữu trí tuệ thông báo:**

1. Yêu cầu duy trì hiệu lực Bằng độc quyền sáng chế nêu trên được chấp nhận.
2. Hiệu lực Bằng độc quyền sáng chế số 11491 được duy trì đến 17/06/2020.

H

#### **Nơi nhận:**

- Như trên;
- TT (để công bố);
- Lưu: VT, Hồ sơ.



**SỤC TRƯỞNG**

**Đình Hữu Phí**

BỘ KHOA HỌC VÀ CÔNG NGHỆ  
CỤC SỞ HỮU TRÍ TUỆ

CỘNG HÒA XÃ HỘI CHỦ NGHĨA VIỆT NAM  
Độc lập - Tự do - Hạnh phúc

Số: 25091/TB-SHTT

Hà Nội, ngày 13 tháng 12 năm 2019

**THÔNG BÁO**  
**Ghi nhận yêu cầu duy trì hiệu lực Bằng độc quyền sáng chế**

Kính gửi: Công ty Luật TNHH T&G (TGVN)  
Phòng số 5 tầng 15 Toà nhà Harec, 4A Láng Hạ, phường Thành Công  
quận Ba Đình, TP Hà Nội

Căn cứ kết quả thẩm định yêu cầu duy trì hiệu lực Bằng độc quyền sáng chế:

Số đơn: DT1-2019-05684

Ngày nộp: 02/08/2019

Chủ đơn: INEOS TECHNOLOGIES (VINYL) LIMITED (GB)

Đại diện của Chủ đơn: TGVN

Bằng độc quyền sáng chế số: 10422

Năm yêu cầu duy trì hiệu lực: 8

**Cục Sở hữu trí tuệ thông báo:**

1. Yêu cầu duy trì hiệu lực Bằng độc quyền sáng chế nêu trên được chấp nhận.

2. Hiệu lực Bằng độc quyền sáng chế số 10422 được duy trì đến 20/06/2020.

**Nơi nhận:**

- Như trên;
- TT (để công bố);
- Lưu: VT, Hồ sơ.

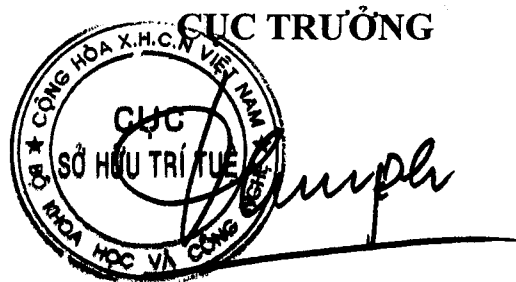

**Đinh Hữu Phí**

BỘ KHOA HỌC VÀ CÔNG NGHỆ  
CỤC SỞ HỮU TRÍ TUỆ

CỘNG HÒA XÃ HỘI CHỦ NGHĨA VIỆT NAM  
Độc lập - Tự do - Hạnh phúc

Số: 25092/TB-SHTT

Hà Nội, ngày 13 tháng 12 năm 2019

## THÔNG BÁO

### Ghi nhận yêu cầu duy trì hiệu lực Bằng độc quyền sáng chế

Kính gửi: Công ty TNHH một thành viên Sở hữu trí tuệ VCCI  
(VCCI-IP CO.,LTD)  
Tầng 8, Toà nhà VCCI, số 9 Đào Duy Anh, phường Phương mai,  
quận Đống Đa, thành phố Hà Nội

Căn cứ kết quả thẩm định yêu cầu duy trì hiệu lực Bằng độc quyền sáng chế:

Số đơn: DT1-2019-05685

Ngày nộp: 02/08/2019

Chủ đơn: Ecolean AB (SE)

Đại diện của Chủ đơn: VCCI-IP CO.,LTD

Bằng độc quyền sáng chế số: 17426

Năm yêu cầu duy trì hiệu lực: 3

#### Cục Sở hữu trí tuệ thông báo:

1. Yêu cầu duy trì hiệu lực Bằng độc quyền sáng chế nêu trên được chấp nhận.

2. Hiệu lực Bằng độc quyền sáng chế số 17426 được duy trì đến 06/09/2020.

*H*

#### Nơi nhận:

- Như trên;
- TT (để công bố);
- Lưu: VT, Hồ sơ.

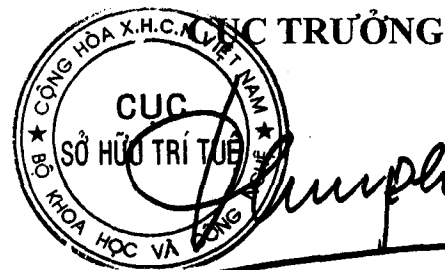

**Đinh Hữu Phí**

BỘ KHOA HỌC VÀ CÔNG NGHỆ  
CỤC SỞ HỮU TRÍ TUỆ

CỘNG HÒA XÃ HỘI CHỦ NGHĨA VIỆT NAM  
Độc lập - Tự do - Hạnh phúc

Số: 25094/TB-SHTT

Hà Nội, ngày 13 tháng 12 năm 2019

## THÔNG BÁO

### Ghi nhận yêu cầu duy trì hiệu lực Bằng độc quyền sáng chế

Kính gửi: Công ty TNHH T&T INVENMARK Sở hữu trí tuệ Quốc tế  
(T&T INVENMARK CO., LTD.)  
Phòng 101, tòa nhà 30 Nguyễn Du, phường Bùi Thị Xuân,  
quận Hai Bà Trưng, TP. Hà Nội

Căn cứ kết quả thẩm định yêu cầu duy trì hiệu lực Bằng độc quyền sáng chế:

Số đơn: DT1-2019-05687

Ngày nộp: 02/08/2019

Chủ đơn: SAMHWA ACE CO., LTD. (KR)

Đại diện của Chủ đơn: T&T INVENMARK CO., LTD.

Bằng độc quyền sáng chế số: 10528

Năm yêu cầu duy trì hiệu lực: 8

#### Cục Sở hữu trí tuệ thông báo:

1. Yêu cầu duy trì hiệu lực Bằng độc quyền sáng chế nêu trên được chấp nhận.

2. Hiệu lực Bằng độc quyền sáng chế số 10528 được duy trì đến 03/08/2020.

#### Nơi nhận:

- Như trên;
- TT (để công bố);
- Lưu: VT, Hồ sơ.

CỤC TRƯỞNG



Đinh Hữu Phí



BỘ KHOA HỌC VÀ CÔNG NGHỆ  
CỤC SỞ HỮU TRÍ TUỆ

CỘNG HOÀ XÃ HỘI CHỦ NGHĨA VIỆT NAM  
Độc lập - Tự do - Hạnh phúc

Số: 25095/TB-SHTT

Hà Nội, ngày 13 tháng 12 năm 2019

**THÔNG BÁO**  
**Ghi nhận yêu cầu duy trì hiệu lực Bằng độc quyền sáng chế**

Kính gửi: Công ty TNHH T&T INVENMARK Sở hữu trí tuệ Quốc tế  
(T&T INVENMARK CO., LTD.)  
Phòng 101, tòa nhà 30 Nguyễn Du, phường Bùi Thị Xuân,  
quận Hai Bà Trưng, TP. Hà Nội

Căn cứ kết quả thẩm định yêu cầu duy trì hiệu lực Bằng độc quyền sáng chế:

Số đơn: DT1-2019-05688

Ngày nộp: 02/08/2019

Chủ đơn: LEE, GI CHAN (KR)

Đại diện của Chủ đơn: T&T INVENMARK CO., LTD.

Bằng độc quyền sáng chế số: 6502

Năm yêu cầu duy trì hiệu lực: 13

**Cục Sở hữu trí tuệ thông báo:**

1. Yêu cầu duy trì hiệu lực Bằng độc quyền sáng chế nêu trên được chấp nhận.
2. Hiệu lực Bằng độc quyền sáng chế số 6502 được duy trì đến 09/08/2020. *16*

**Nơi nhận:**

- Như trên;
- TT (để công bố);
- Lưu: VT, Hồ sơ.

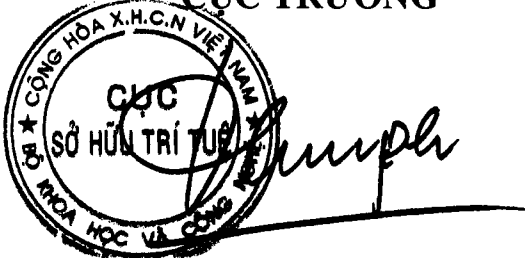
**CỤC TRƯỞNG**  

**Đinh Hữu Phí**

BỘ KHOA HỌC VÀ CÔNG NGHỆ  
CỤC SỞ HỮU TRÍ TUỆ

CỘNG HOÀ XÃ HỘI CHỦ NGHĨA VIỆT NAM  
Độc lập - Tự do - Hạnh phúc

Số: 25096 /TB-SHTT

Hà Nội, ngày 13 tháng 12 năm 2019

**THÔNG BÁO**  
**Ghi nhận yêu cầu duy trì hiệu lực Bằng độc quyền sáng chế**

Kính gửi: Công ty TNHH Tầm nhìn và Liên danh  
(VISION & ASSOCIATES CO.LTD.)  
Phòng 308-310, tầng 3, Tháp Hà Nội, số 49 Hai Bà Trưng,  
phường Trần Hưng Đạo, quận Hoàn Kiếm, thành phố Hà Nội

Căn cứ kết quả thẩm định yêu cầu duy trì hiệu lực Bằng độc quyền sáng chế:

Số đơn: DT1-2019-05689

Ngày nộp: 02/08/2019

Chủ đơn: BOKWANG CO., LTD. (KR)

Đại diện của Chủ đơn: VISION & ASSOCIATES CO.LTD.

Bằng độc quyền sáng chế số: 17656

Năm yêu cầu duy trì hiệu lực: 3

**Cục Sở hữu trí tuệ thông báo:**

1. Yêu cầu duy trì hiệu lực Bằng độc quyền sáng chế nêu trên được chấp nhận.

2. Hiệu lực Bằng độc quyền sáng chế số 17656 được duy trì đến 17/10/2020.

**Nơi nhận:**

- Như trên;
- TT (để công bố);
- Lưu: VT, Hồ sơ.

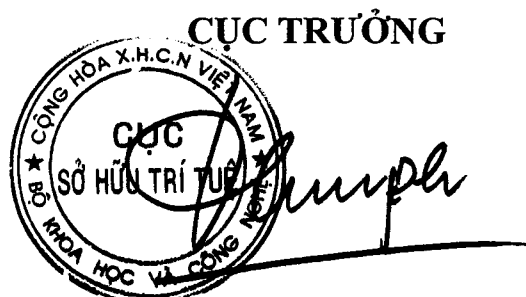

**Đình Hữu Phí**

BỘ KHOA HỌC VÀ CÔNG NGHỆ  
CỤC SỞ HỮU TRÍ TUỆ

CỘNG HÒA XÃ HỘI CHỦ NGHĨA VIỆT NAM  
Độc lập - Tự do - Hạnh phúc

Số: 25097 /TB-SHTT

Hà Nội, ngày 13 tháng 12 năm 2019

### THÔNG BÁO

#### Ghi nhận yêu cầu duy trì hiệu lực Bằng độc quyền sáng chế

Kính gửi: Công ty TNHH Sở hữu trí tuệ Việt á (VIET A IP CO.,LTD)  
Phòng 1504, tầng 15, tòa nhà Hàn Việt, số 203 Minh Khai,  
phường Minh Khai, quận Hai Bà Trưng, TP. Hà Nội

Căn cứ kết quả thẩm định yêu cầu duy trì hiệu lực Bằng độc quyền sáng chế:

Số đơn: DT1-2019-05719

Ngày nộp: 06/08/2019

Chủ đơn: PARIS CROISSANT CO., LTD. (KR)

Đại diện của Chủ đơn: VIET A IP CO.,LTD

Bằng độc quyền sáng chế số: 13070

Năm yêu cầu duy trì hiệu lực: 6

#### **Cục Sở hữu trí tuệ thông báo:**

1. Yêu cầu duy trì hiệu lực Bằng độc quyền sáng chế nêu trên được chấp nhận.
2. Hiệu lực Bằng độc quyền sáng chế số 13070 được duy trì đến 18/08/2020.

*ke*

#### **Nơi nhận:**

- Như trên;
- TT (để công bố);
- Lưu: VT, Hồ sơ.

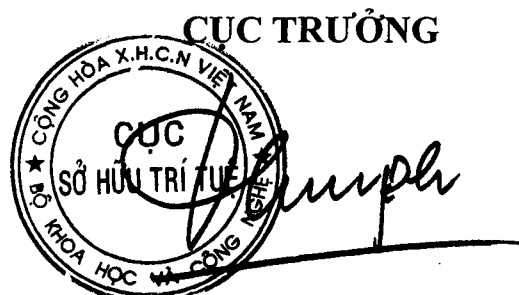

**Đình Hữu Phí**

BỘ KHOA HỌC VÀ CÔNG NGHỆ  
CỤC SỞ HỮU TRÍ TUỆ

CỘNG HÒA XÃ HỘI CHỦ NGHĨA VIỆT NAM  
Độc lập - Tự do - Hạnh phúc

Số: 25098 /TB-SHTT

Hà Nội, ngày 13 tháng 12 năm 2019

## THÔNG BÁO

### Ghi nhận yêu cầu duy trì hiệu lực Bằng độc quyền sáng chế

Kính gửi: Công ty TNHH Sở hữu trí tuệ Việt á (VIET A IP CO.,LTD)  
Phòng 1504, tầng 15, tòa nhà Hàn Việt, số 203 Minh Khai,  
phường Minh Khai, quận Hai Bà Trưng, TP. Hà Nội

Căn cứ kết quả thẩm định yêu cầu duy trì hiệu lực Bằng độc quyền sáng chế:

Số đơn: DT1-2019-05720

Ngày nộp: 06/08/2019

Chủ đơn: PARIS CROISSANT CO., LTD. (KR)

Đại diện của Chủ đơn: VIET A IP CO.,LTD

Bằng độc quyền sáng chế số: 13071

Năm yêu cầu duy trì hiệu lực: 6

#### **Cục Sở hữu trí tuệ thông báo:**

1. Yêu cầu duy trì hiệu lực Bằng độc quyền sáng chế nêu trên được chấp nhận.

2. Hiệu lực Bằng độc quyền sáng chế số 13071 được duy trì đến 18/08/2020.

#### **Nơi nhận:**

- Như trên;
- TT (để công bố);
- Lưu: VT, Hồ sơ.

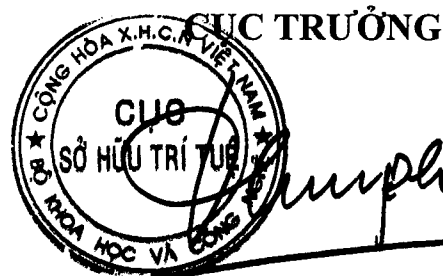

**Đinh Hữu Phí**

BỘ KHOA HỌC VÀ CÔNG NGHỆ  
CỤC SỞ HỮU TRÍ TUỆ

CỘNG HÒA XÃ HỘI CHỦ NGHĨA VIỆT NAM  
Độc lập - Tự do - Hạnh phúc

Số: 25099/TB-SHTT

Hà Nội, ngày 13 tháng 12 năm 2019

**THÔNG BÁO**  
**Ghi nhận yêu cầu duy trì hiệu lực Bằng độc quyền sáng chế**

Kính gửi: Công ty TNHH Sở hữu trí tuệ Việt á (VIET A IP CO.,LTD)  
Phòng 1504, tầng 15, tòa nhà Hàn Việt, số 203 Minh Khai,  
phường Minh Khai, quận Hai Bà Trưng, TP. Hà Nội

Căn cứ kết quả thẩm định yêu cầu duy trì hiệu lực Bằng độc quyền sáng chế:

Số đơn: DT1-2019-05721

Ngày nộp: 06/08/2019

Chủ đơn: PARIS CROISSANT CO., LTD. (KR)

Đại diện của Chủ đơn: VIET A IP CO.,LTD

Bằng độc quyền sáng chế số: 13072

Năm yêu cầu duy trì hiệu lực: 6

**Cục Sở hữu trí tuệ thông báo:**

1. Yêu cầu duy trì hiệu lực Bằng độc quyền sáng chế nêu trên được chấp nhận.

2. Hiệu lực Bằng độc quyền sáng chế số 13072 được duy trì đến 18/08/2020.

**Nơi nhận:**

- Như trên;
- TT (để công bố);
- Lưu: VT, Hồ sơ.



**CỤC TRƯỞNG**

**Đinh Hữu Phí**

BỘ KHOA HỌC VÀ CÔNG NGHỆ  
CỤC SỞ HỮU TRÍ TUỆ

CỘNG HÒA XÃ HỘI CHỦ NGHĨA VIỆT NAM  
Độc lập - Tự do - Hạnh phúc

Số: 25100/TB-SHTT

Hà Nội, ngày 13 tháng 12 năm 2019

**THÔNG BÁO**  
**Ghi nhận yêu cầu duy trì hiệu lực Bằng độc quyền sáng chế**

Kính gửi: Công ty TNHH Sở hữu trí tuệ Việt á (VIET A IP CO.,LTD)  
Phòng 1504, tầng 15, tòa nhà Hàn Việt, số 203 Minh Khai,  
phường Minh Khai, quận Hai Bà Trưng, TP. Hà Nội

Căn cứ kết quả thẩm định yêu cầu duy trì hiệu lực Bằng độc quyền sáng chế:

Số đơn: DT1-2019-05722

Ngày nộp: 06/08/2019

Chủ đơn: PARIS CROISSANT CO., LTD. (KR)

Đại diện của Chủ đơn: VIET A IP CO.,LTD

Bằng độc quyền sáng chế số: 13073

Năm yêu cầu duy trì hiệu lực: 6

**Cục Sở hữu trí tuệ thông báo:**

1. Yêu cầu duy trì hiệu lực Bằng độc quyền sáng chế nêu trên được chấp nhận.
2. Hiệu lực Bằng độc quyền sáng chế số 13073 được duy trì đến 18/08/2020.

**Nơi nhận:**

- Như trên;
- TT (để công bố);
- Lưu: VT, Hồ sơ.

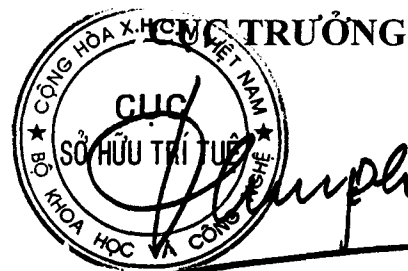

**Đinh Hữu Phí**

BỘ KHOA HỌC VÀ CÔNG NGHỆ  
CỤC SỞ HỮU TRÍ TUỆ

CỘNG HÒA XÃ HỘI CHỦ NGHĨA VIỆT NAM  
Độc lập - Tự do - Hạnh phúc

Số: 25101/TB-SHTT

Hà Nội, ngày 13 tháng 12 năm 2019

**THÔNG BÁO**  
**Ghi nhận yêu cầu duy trì hiệu lực Bằng độc quyền sáng chế**

Kính gửi: Công ty Luật TNHH Phạm và Liên danh (PHAM & ASSOCIATES)  
8 Trần Hưng Đạo, thành phố Hà Nội

Căn cứ kết quả thẩm định yêu cầu duy trì hiệu lực Bằng độc quyền sáng chế:

Số đơn: DT1-2019-05723

Ngày nộp: 06/08/2019

Chủ đơn: Lê Thành Trung (VN)

Đại diện của Chủ đơn: PHAM & ASSOCIATES

Bằng độc quyền sáng chế số: 17401

Năm yêu cầu duy trì hiệu lực: 3

**Cục Sở hữu trí tuệ thông báo:**

1. Yêu cầu duy trì hiệu lực Bằng độc quyền sáng chế nêu trên được chấp nhận.

2. Hiệu lực Bằng độc quyền sáng chế số 17401 được duy trì đến 29/08/2020.

*Đ*

**Nơi nhận:**

- Như trên;
- TT (để công bố);
- Lưu: VT, Hồ sơ.

**CỤC TRƯỞNG**



**Đinh Hữu Phí**

BỘ KHOA HỌC VÀ CÔNG NGHỆ  
CỤC SỞ HỮU TRÍ TUỆ

CỘNG HOÀ XÃ HỘI CHỦ NGHĨA VIỆT NAM  
Độc lập - Tự do - Hạnh phúc

Số: 25102/TB-SHTT

Hà Nội, ngày 13 tháng 12 năm 2019

## THÔNG BÁO

### Ghi nhận yêu cầu duy trì hiệu lực Bằng độc quyền sáng chế

Kính gửi: Công ty TNHH Quốc tế D &N  
(D&N INTERNATIONAL CO.,LTD.)  
Phòng 2303, số 101 Láng Hạ, phường Láng Hạ, quận Đống Đa,  
thành phố Hà Nội

Căn cứ kết quả thẩm định yêu cầu duy trì hiệu lực Bằng độc quyền sáng chế:

Số đơn: DT1-2019-05724

Ngày nộp: 06/08/2019

Chủ đơn: CTC Cable Corporation (US)

Đại diện của Chủ đơn: D&N INTERNATIONAL CO.,LTD.

Bằng độc quyền sáng chế số: 7920

Năm yêu cầu duy trì hiệu lực: 11

#### Cục Sở hữu trí tuệ thông báo:

1. Yêu cầu duy trì hiệu lực Bằng độc quyền sáng chế nêu trên được chấp nhận.
2. Hiệu lực Bằng độc quyền sáng chế số 7920 được duy trì đến 24/08/2020. *ke*

#### Nơi nhận:

- Như trên;
- TT (để công bố);
- Lưu: VT, Hồ sơ.

CỤC TRƯỞNG  

Đinh Hữu Phí



BỘ KHOA HỌC VÀ CÔNG NGHỆ  
CỤC SỞ HỮU TRÍ TUỆ

CỘNG HÒA XÃ HỘI CHỦ NGHĨA VIỆT NAM  
Độc lập - Tự do - Hạnh phúc

Số: 25103/TB-SHTT

Hà Nội, ngày 13 tháng 12 năm 2019

**THÔNG BÁO**  
**Ghi nhận yêu cầu duy trì hiệu lực Bằng độc quyền sáng chế**

Kính gửi: Công ty TNHH Quốc tế D & N .  
(D&N INTERNATIONAL CO.,LTD.)  
Phòng 2303, số 101 Láng Hạ, phường Láng Hạ, quận Đống Đa,  
thành phố Hà Nội

Căn cứ kết quả thẩm định yêu cầu duy trì hiệu lực Bằng độc quyền sáng chế:

Số đơn: DT1-2019-05725

Ngày nộp: 06/08/2019

Chủ đơn: CTC CABLE CORPORATION (US)

Đại diện của Chủ đơn: D&N INTERNATIONAL CO.,LTD.

Bằng độc quyền sáng chế số: 11673

Năm yêu cầu duy trì hiệu lực: 7

**Cục Sở hữu trí tuệ thông báo:**

1. Yêu cầu duy trì hiệu lực Bằng độc quyền sáng chế nêu trên được chấp nhận.

2. Hiệu lực Bằng độc quyền sáng chế số 11673 được duy trì đến 09/08/2020.

**Nơi nhận:**

- Như trên;
- TT (để công bố);
- Lưu: VT, Hồ sơ.

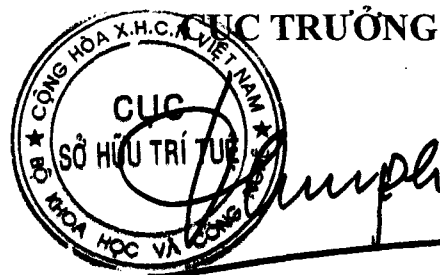

**Đinh Hữu Phí**

BỘ KHOA HỌC VÀ CÔNG NGHỆ  
CỤC SỞ HỮU TRÍ TUỆ

CỘNG HÒA XÃ HỘI CHỦ NGHĨA VIỆT NAM  
Độc lập - Tự do - Hạnh phúc

Số: 25104/TB-SHTT

Hà Nội, ngày 13 tháng 12 năm 2019

**THÔNG BÁO**  
**Ghi nhận yêu cầu duy trì hiệu lực Bằng độc quyền sáng chế**

Kính gửi: Công ty TNHH một thành viên Sở hữu trí tuệ VCCI  
(VCCI-IP CO.,LTD)  
Tầng 8, Toà nhà VCCI, số 9 Đào Duy Anh, phường Phương mai,  
quận Đống Đa, thành phố Hà Nội

Căn cứ kết quả thẩm định yêu cầu duy trì hiệu lực Bằng độc quyền sáng chế:

Số đơn: DT1-2019-05726

Ngày nộp: 06/08/2019

Chủ đơn: Sapporo Holdings Limited (JP)

Đại diện của Chủ đơn: VCCI-IP CO.,LTD

Bằng độc quyền sáng chế số: 19890

Năm yêu cầu duy trì hiệu lực: 2

**Cục Sở hữu trí tuệ thông báo:**

1. Yêu cầu duy trì hiệu lực Bằng độc quyền sáng chế nêu trên được chấp nhận.
2. Hiệu lực Bằng độc quyền sáng chế số 19890 được duy trì đến 13/09/2020.

**Nơi nhận:**

- Như trên;
- TT (để công bố);
- Lưu: VT, Hồ sơ.

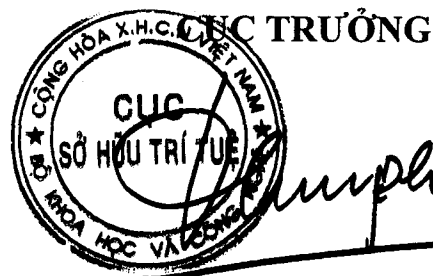

**Đinh Hữu Phí**

BỘ KHOA HỌC VÀ CÔNG NGHỆ  
CỤC SỞ HỮU TRÍ TUỆ

CỘNG HÒA XÃ HỘI CHỦ NGHĨA VIỆT NAM  
Độc lập - Tự do - Hạnh phúc

Số: 25105/TB-SHTT

Hà Nội, ngày 13 tháng 12 năm 2019

**THÔNG BÁO**  
**Ghi nhận yêu cầu duy trì hiệu lực Bằng độc quyền sáng chế**

Kính gửi: Công ty Luật TNHH T&G (TGVN)

Phòng số 5 tầng 15 Toà nhà Harec, 4A Láng Hạ, phường Thành Công  
quận Ba Đình, TP Hà Nội

Căn cứ kết quả thẩm định yêu cầu duy trì hiệu lực Bằng độc quyền sáng chế:

Số đơn: DT1-2019-05727

Ngày nộp: 06/08/2019

Chủ đơn: UNITED COLOR MANUFACTURING, INC. (US)

Đại diện của Chủ đơn: TGVN

Bằng độc quyền sáng chế số: 5500

Năm yêu cầu duy trì hiệu lực: 14

**Cục Sở hữu trí tuệ thông báo:**

1. Yêu cầu duy trì hiệu lực Bằng độc quyền sáng chế nêu trên được chấp nhận.
2. Hiệu lực Bằng độc quyền sáng chế số 5500 được duy trì đến 06/03/2020. *H*

**Nơi nhận:**

- Như trên;
- TT (để công bố);
- Lưu: VT, Hồ sơ.

**CỤC TRƯỞNG**



**Đinh Hữu Phí**

BỘ KHOA HỌC VÀ CÔNG NGHỆ  
CỤC SỞ HỮU TRÍ TUỆ

CỘNG HÒA XÃ HỘI CHỦ NGHĨA VIỆT NAM  
Độc lập - Tự do - Hạnh phúc

Số: 25106 /TB-SHTT

Hà Nội, ngày 13 tháng 12 năm 2019

## THÔNG BÁO

### Ghi nhận yêu cầu duy trì hiệu lực Bằng độc quyền sáng chế

Kính gửi: Công ty Luật TNHH WINCO (WINCO LAW FIRM)  
Số 54 Trần Quốc Vượng, phường Dịch Vọng Hậu, quận Cầu Giấy,  
TP Hà Nội

Căn cứ kết quả thẩm định yêu cầu duy trì hiệu lực Bằng độc quyền sáng chế:

Số đơn: DT1-2019-05728

Ngày nộp: 06/08/2019

Chủ đơn: GRG Banking Equipment Co., Ltd. (CN)

Đại diện của Chủ đơn: WINCO LAW FIRM

Bằng độc quyền sáng chế số: 17398

Năm yêu cầu duy trì hiệu lực: 3

#### **Cục Sở hữu trí tuệ thông báo:**

1. Yêu cầu duy trì hiệu lực Bằng độc quyền sáng chế nêu trên được chấp nhận.

2. Hiệu lực Bằng độc quyền sáng chế số 17398 được duy trì đến 29/08/2020.

#### **Nơi nhận:**

- Như trên;
- TT (để công bố);
- Lưu: VT, Hồ sơ.

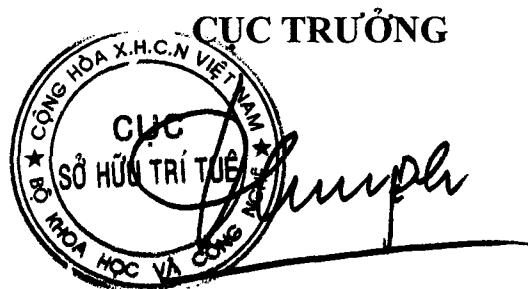

**Đinh Hữu Phí**

BỘ KHOA HỌC VÀ CÔNG NGHỆ  
CỤC SỞ HỮU TRÍ TUỆ

CỘNG HOÀ XÃ HỘI CHỦ NGHĨA VIỆT NAM  
Độc lập - Tự do - Hạnh phúc

Số: 25107 /TB-SHTT

Hà Nội, ngày 13 tháng 12 năm 2019

## THÔNG BÁO

### Ghi nhận yêu cầu duy trì hiệu lực Bằng độc quyền sáng chế

Kính gửi: Công ty Cổ phần Sở hữu công nghiệp INVESTIP (INVESTIP)  
Tầng 5, tòa nhà Charmvit Tower, 117 Trần Duy Hưng, phường Trung Hòa,  
quận Cầu Giấy, thành phố Hà Nội

Căn cứ kết quả thẩm định yêu cầu duy trì hiệu lực Bằng độc quyền sáng chế:

Số đơn: DT1-2019-05729

Ngày nộp: 06/08/2019

Chủ đơn: THOMSON LICENSING S.A. (FR)

Đại diện của Chủ đơn: INVESTIP

Bằng độc quyền sáng chế số: 5842

Năm yêu cầu duy trì hiệu lực: 14

#### Cục Sở hữu trí tuệ thông báo:

1. Yêu cầu duy trì hiệu lực Bằng độc quyền sáng chế nêu trên được chấp nhận.
2. Hiệu lực Bằng độc quyền sáng chế số 5842 được duy trì đến 23/08/2020. *KE*

#### Nơi nhận:

- Như trên;
- TT (để công bố);
- Lưu: VT, Hồ sơ.

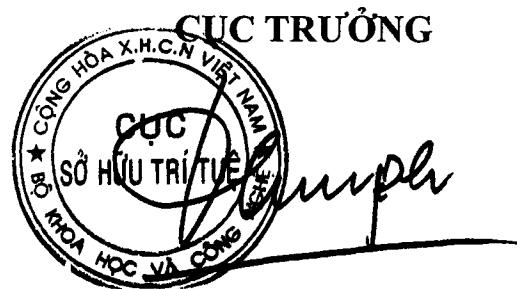

Đinh Hữu Phí

BỘ KHOA HỌC VÀ CÔNG NGHỆ  
CỤC SỞ HỮU TRÍ TUỆ

CỘNG HÒA XÃ HỘI CHỦ NGHĨA VIỆT NAM  
Độc lập - Tự do - Hạnh phúc

Số: 25108 /TB-SHTT

Hà Nội, ngày 13 tháng 12 năm 2019

**THÔNG BÁO**  
**Ghi nhận yêu cầu duy trì hiệu lực Bằng độc quyền sáng chế**

Kính gửi: Công ty Cổ phần Sở hữu công nghiệp INVESTIP (INVESTIP)  
Tầng 5, tòa nhà Charmvit Tower, 117 Trần Duy Hưng, phường Trung Hòa,  
quận Cầu Giấy, thành phố Hà Nội

Căn cứ kết quả thẩm định yêu cầu duy trì hiệu lực Bằng độc quyền sáng chế:

Số đơn: DT1-2019-05730

Ngày nộp: 06/08/2019

Chủ đơn: NIKKEN KOGAKU CO., LTD. (JP)

Đại diện của Chủ đơn: INVESTIP

Bằng độc quyền sáng chế số: 20084

Năm yêu cầu duy trì hiệu lực: 2

**Cục Sở hữu trí tuệ thông báo:**

1. Yêu cầu duy trì hiệu lực Bằng độc quyền sáng chế nêu trên được chấp nhận.
2. Hiệu lực Bằng độc quyền sáng chế số 20084 được duy trì đến 22/10/2020.

**Nơi nhận:**

- Như trên;
- TT (để công bố);
- Lưu: VT, Hồ sơ.

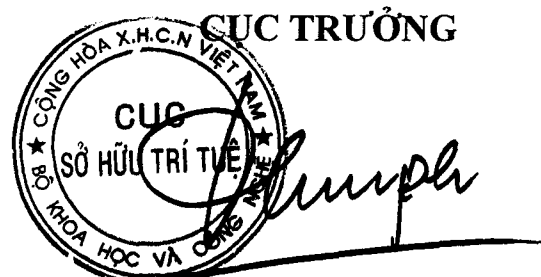

**Đinh Hữu Phí**

BỘ KHOA HỌC VÀ CÔNG NGHỆ  
CỤC SỞ HỮU TRÍ TUỆ

CỘNG HOÀ XÃ HỘI CHỦ NGHĨA VIỆT NAM  
Độc lập - Tự do - Hạnh phúc

Số: 25109 /TB-SHTT

Hà Nội, ngày 13 tháng 12 năm 2019

### THÔNG BÁO

#### Ghi nhận yêu cầu duy trì hiệu lực Bằng độc quyền sáng chế

Kính gửi: Công ty Cổ phần Sở hữu công nghiệp INVESTIP (INVESTIP)  
Tầng 5, tòa nhà Charmvit Tower, 117 Trần Duy Hưng, phường Trung Hòa,  
quận Cầu Giấy, thành phố Hà Nội

Căn cứ kết quả thẩm định yêu cầu duy trì hiệu lực Bằng độc quyền sáng chế:

Số đơn: DT1-2019-05731

Ngày nộp: 06/08/2019

Chủ đơn: ZHAO, Baomin (CN)

Đại diện của Chủ đơn: INVESTIP

Bằng độc quyền sáng chế số: 14442

Năm yêu cầu duy trì hiệu lực: 5

#### Cục Sở hữu trí tuệ thông báo:

1. Yêu cầu duy trì hiệu lực Bằng độc quyền sáng chế nêu trên được chấp nhận.
2. Hiệu lực Bằng độc quyền sáng chế số 14442 được duy trì đến 17/08/2020.

#### Nơi nhận:

- Như trên;
- TT (để công bố);
- Lưu: VT, Hồ sơ.

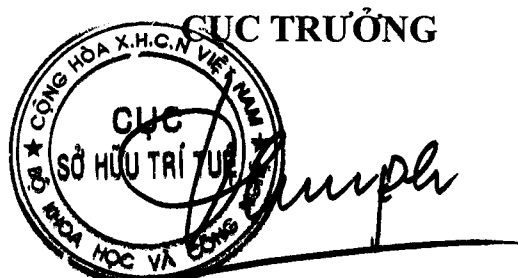

Đinh Hữu Phí

BỘ KHOA HỌC VÀ CÔNG NGHỆ  
CỤC SỞ HỮU TRÍ TUỆ

CỘNG HÒA XÃ HỘI CHỦ NGHĨA VIỆT NAM  
Độc lập - Tự do - Hạnh phúc

Số: 25110/TB-SHTT

Hà Nội, ngày 13 tháng 12 năm 2019

## THÔNG BÁO

### Ghi nhận yêu cầu duy trì hiệu lực Bằng độc quyền sáng chế

Kính gửi: Công ty Cổ phần Sở hữu công nghiệp INVESTIP (INVESTIP)  
Tầng 5, tòa nhà Charmvit Tower, 117 Trần Duy Hưng, phường Trung Hòa,  
quận Cầu Giấy, thành phố Hà Nội

Căn cứ kết quả thẩm định yêu cầu duy trì hiệu lực Bằng độc quyền sáng chế:

Số đơn: DT1-2019-05732

Ngày nộp: 06/08/2019

Chủ đơn: Eskiss Packaging (FR)

Đại diện của Chủ đơn: INVESTIP

Bằng độc quyền sáng chế số: 10576

Năm yêu cầu duy trì hiệu lực: 8

#### **Cục Sở hữu trí tuệ thông báo:**

1. Yêu cầu duy trì hiệu lực Bằng độc quyền sáng chế nêu trên được chấp nhận.
2. Hiệu lực Bằng độc quyền sáng chế số 10576 được duy trì đến 22/08/2020.

#### **Nơi nhận:**

- Như trên;
- TT (để công bố);
- Lưu: VT, Hồ sơ.

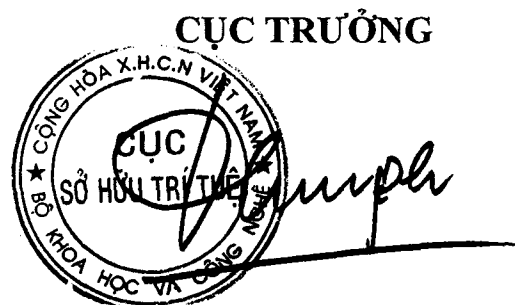

**Đinh Hữu Phí**



BỘ KHOA HỌC VÀ CÔNG NGHỆ  
CỤC SỞ HỮU TRÍ TUỆ

CỘNG HOÀ XÃ HỘI CHỦ NGHĨA VIỆT NAM  
Độc lập - Tự do - Hạnh phúc

Số: 25/MTB-SHTT

Hà Nội, ngày 13 tháng 12 năm 2019

**THÔNG BÁO**  
**Ghi nhận yêu cầu duy trì hiệu lực Bằng độc quyền sáng chế**

Kính gửi: Công ty Cổ phần Sở hữu công nghiệp INVESTIP (INVESTIP)  
Tầng 5, tòa nhà Charmvit Tower, 117 Trần Duy Hưng, phường Trung Hòa,  
quận Cầu Giấy, thành phố Hà Nội

Căn cứ kết quả thẩm định yêu cầu duy trì hiệu lực Bằng độc quyền sáng chế:

Số đơn: DT1-2019-05733

Ngày nộp: 06/08/2019

Chủ đơn: AFFIVAL (FR)

Đại diện của Chủ đơn: INVESTIP

Bằng độc quyền sáng chế số: 13054

Năm yêu cầu duy trì hiệu lực: 6

**Cục Sở hữu trí tuệ thông báo:**

1. Yêu cầu duy trì hiệu lực Bằng độc quyền sáng chế nêu trên được chấp nhận.
2. Hiệu lực Bằng độc quyền sáng chế số 13054 được duy trì đến 12/08/2020.

**Nơi nhận:**

- Như trên;
- TT (để công bố);
- Lưu: VT, Hồ sơ.

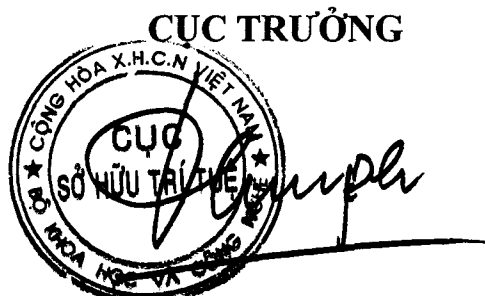

**Đình Hữu Phí**

BỘ KHOA HỌC VÀ CÔNG NGHỆ  
CỤC SỞ HỮU TRÍ TUỆ

CỘNG HÒA XÃ HỘI CHỦ NGHĨA VIỆT NAM  
Độc lập - Tự do - Hạnh phúc

Số: 2512/TB-SHTT

Hà Nội, ngày 13 tháng 12 năm 2019

## THÔNG BÁO

### Ghi nhận yêu cầu duy trì hiệu lực Bằng độc quyền sáng chế

Kính gửi: Công ty TNHH Dương và Trần (DUONG & TRAN CO., LTD)  
Số 85, phố Ngô Gia Tự, phường Đức Giang, quận Long Biên, TP. Hà nội

Căn cứ kết quả thẩm định yêu cầu duy trì hiệu lực Bằng độc quyền sáng chế:

Số đơn: DT1-2019-05734

Ngày nộp: 06/08/2019

Chủ đơn: POSCO Engineering & Construction Co., Ltd. (KR)

Đại diện của Chủ đơn: DUONG & TRAN CO., LTD .

Bằng độc quyền sáng chế số: 19760

Năm yêu cầu duy trì hiệu lực: 2

#### **Cục Sở hữu trí tuệ thông báo:**

1. Yêu cầu duy trì hiệu lực Bằng độc quyền sáng chế nêu trên được chấp nhận.
2. Hiệu lực Bằng độc quyền sáng chế số 19760 được duy trì đến 06/08/2020.

#### **Nơi nhận:**

- Như trên;
- TT (để công bố);
- Lưu: VT, Hồ sơ.

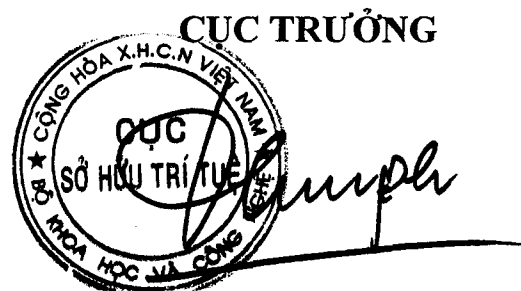

**Đinh Hữu Phí**

BỘ KHOA HỌC VÀ CÔNG NGHỆ  
CỤC SỞ HỮU TRÍ TUỆ

CỘNG HÒA XÃ HỘI CHỦ NGHĨA VIỆT NAM  
Độc lập - Tự do - Hạnh phúc

Số: 25113/TB-SHTT

Hà Nội, ngày 13 tháng 12 năm 2019

**THÔNG BÁO**  
**Ghi nhận yêu cầu duy trì hiệu lực Bằng độc quyền sáng chế**

Kính gửi: Công ty TNHH Sở hữu trí tuệ HA VIP (HAVIP CO., LTD.)  
Số 15, ngõ 102, đường Khuất Duy Tiến, phường Nhân Chính,  
quận Thanh Xuân, TP Hà Nội

Căn cứ kết quả thẩm định yêu cầu duy trì hiệu lực Bằng độc quyền sáng chế:

Số đơn: DT1-2019-05735

Ngày nộp: 06/08/2019

Chủ đơn: HUANG, Chun-Teng (TW)

Đại diện của Chủ đơn: HAVIP CO., LTD.

Bằng độc quyền sáng chế số: 13456

Năm yêu cầu duy trì hiệu lực: 6

**Cục Sở hữu trí tuệ thông báo:**

1. Yêu cầu duy trì hiệu lực Bằng độc quyền sáng chế nêu trên được chấp nhận.

2. Hiệu lực Bằng độc quyền sáng chế số 13456 được duy trì đến 24/11/2020.

**Nơi nhận:**

- Như trên;
- TT (để công bố);
- Lưu: VT, Hồ sơ.

**CỤC TRƯỞNG**



**Đinh Hữu Phí**

BỘ KHOA HỌC VÀ CÔNG NGHỆ  
CỤC SỞ HỮU TRÍ TUỆ

CỘNG HÒA XÃ HỘI CHỦ NGHĨA VIỆT NAM  
Độc lập - Tự do - Hạnh phúc

Số: 25114/TB-SHTT

Hà Nội, ngày 13 tháng 12 năm 2019

## THÔNG BÁO

### Ghi nhận yêu cầu duy trì hiệu lực Bằng độc quyền sáng chế

Kính gửi: Công ty TNHH Sở hữu trí tuệ Trần & Trần  
(TRAN & TRAN CO., LTD.)  
Phòng 802, Tòa nhà Talico Building, số 22 Phố Hồ Giám,  
phường Quốc Tử Giám, quận Đống Đa, Tp. Hà Nội

Căn cứ kết quả thẩm định yêu cầu duy trì hiệu lực Bằng độc quyền sáng chế:

Số đơn: DT1-2019-05736

Ngày nộp: 06/08/2019

Chủ đơn: SI JOONG, KWON (KR)

Đại diện của Chủ đơn: TRAN & TRAN CO., LTD.

Bằng độc quyền sáng chế số: 16010

Năm yêu cầu duy trì hiệu lực: 4

#### Cục Sở hữu trí tuệ thông báo:

1. Yêu cầu duy trì hiệu lực Bằng độc quyền sáng chế nêu trên được chấp nhận.

2. Hiệu lực Bằng độc quyền sáng chế số 16010 được duy trì đến 26/09/2020.

#### Nơi nhận:

- Như trên;
- TT (để công bố);
- Lưu: VT, Hồ sơ.



CỤC TRƯỞNG

Đinh Hữu Phí

BỘ KHOA HỌC VÀ CÔNG NGHỆ  
CỤC SỞ HỮU TRÍ TUỆ

CỘNG HÒA XÃ HỘI CHỦ NGHĨA VIỆT NAM  
Độc lập - Tự do - Hạnh phúc

Số: 25116 /TB-SHTT

Hà Nội, ngày 13 tháng 12 năm 2019

**THÔNG BÁO**  
**Ghi nhận yêu cầu duy trì hiệu lực Bằng độc quyền sáng chế**

Kính gửi: Công ty TNHH Sở hữu trí tuệ ALNGUYEN  
(ALNGUYEN IP CO.,LTD.)  
Số 14, hẻm 19/8/1, phố Trần Quang Diệu, phường Ô Chợ Dừa,  
quận Đống Đa, thành phố Hà Nội

Căn cứ kết quả thẩm định yêu cầu duy trì hiệu lực Bằng độc quyền sáng chế:

Số đơn: DT1-2019-05738

Ngày nộp: 06/08/2019

Chủ đơn: Jiangsu Sinorgchem Technology Co., Ltd. (CN)

Đại diện của Chủ đơn: ALNGUYEN IP CO.,LTD.

Bằng độc quyền sáng chế số: 13318

Năm yêu cầu duy trì hiệu lực: 6

**Cục Sở hữu trí tuệ thông báo:**

1. Yêu cầu duy trì hiệu lực Bằng độc quyền sáng chế nêu trên được chấp nhận.

2. Hiệu lực Bằng độc quyền sáng chế số 13318 được duy trì đến 20/10/2020.

**Nơi nhận:**

- Như trên;
- TT (để công bố);
- Lưu: VT, Hồ sơ.

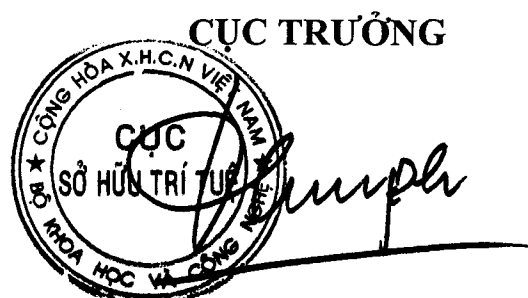

**Đinh Hữu Phí**

BỘ KHOA HỌC VÀ CÔNG NGHỆ  
CỤC SỞ HỮU TRÍ TUỆ

CỘNG HÒA XÃ HỘI CHỦ NGHĨA VIỆT NAM  
Độc lập - Tự do - Hạnh phúc

Số: 25119/TB-SHTT

Hà Nội, ngày 13 tháng 12 năm 2019

**THÔNG BÁO**  
**Ghi nhận yêu cầu duy trì hiệu lực Bằng độc quyền sáng chế**

Kính gửi: Lê Quốc Khánh

A16 - tại khu tái định cư c 7/4A đường Kha Vạn Cân, phường Linh Đông, quận Thủ Đức, thành phố Hồ Chí Minh

Căn cứ kết quả thẩm định yêu cầu duy trì hiệu lực Bằng độc quyền sáng chế:

Số đơn: DT1-2019-05783

Ngày nộp: 09/08/2019

Chủ đơn: Lê Quốc Khánh (VN)

Bằng độc quyền sáng chế số: 19036

Năm yêu cầu duy trì hiệu lực: 2

**Cục Sở hữu trí tuệ thông báo:**

1. Yêu cầu duy trì hiệu lực Bằng độc quyền sáng chế nêu trên được chấp nhận.

2. Hiệu lực Bằng độc quyền sáng chế số 19036 được duy trì đến 09/04/2020.

**Nơi nhận:**

- Như trên;
- TT (để công bố);
- Lưu: VT, Hồ sơ.

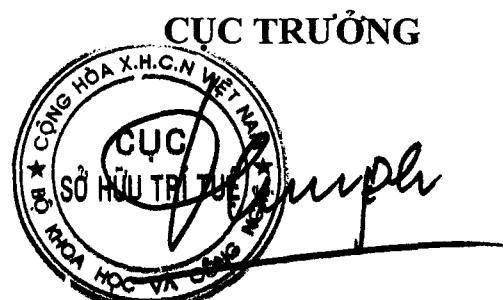

**Đinh Hữu Phí**

BỘ KHOA HỌC VÀ CÔNG NGHỆ  
CỤC SỞ HỮU TRÍ TUỆ

CỘNG HÒA XÃ HỘI CHỦ NGHĨA VIỆT NAM  
Độc lập - Tự do - Hạnh phúc

Số: 25120/TB-SHTT

Hà Nội, ngày 13 tháng 12 năm 2019

## THÔNG BÁO

### Ghi nhận yêu cầu duy trì hiệu lực Bằng độc quyền sáng chế

Kính gửi: Trung tâm nghiên cứu ứng dụng sản xuất thuốc, Học viện Quân y  
158A, đường Phùng Hưng, phường Phúc La, quận Hà Đông,  
thành phố Hà Nội

Căn cứ kết quả thẩm định yêu cầu duy trì hiệu lực Bằng độc quyền sáng chế:

Số đơn: DT1-2019-05784

Ngày nộp: 09/08/2019

Chủ đơn: Trung tâm nghiên cứu ứng dụng sản xuất thuốc, Học viện Quân y  
(VN)

Đại diện của Chủ đơn:

Bằng độc quyền sáng chế số: 19889

Năm yêu cầu duy trì hiệu lực: 2

#### Cục Sở hữu trí tuệ thông báo:

1. Yêu cầu duy trì hiệu lực Bằng độc quyền sáng chế nêu trên được chấp nhận.

2. Hiệu lực Bằng độc quyền sáng chế số 19889 được duy trì đến 05/09/2020.

#### Nơi nhận:

- Như trên;
- TT (để công bố);
- Lưu: VT, Hồ sơ.

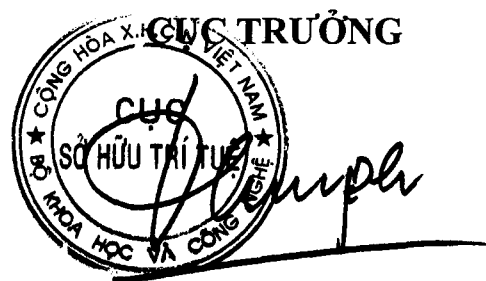

**Đinh Hữu Phí**

BỘ KHOA HỌC VÀ CÔNG NGHỆ  
CỤC SỞ HỮU TRÍ TUỆ

CỘNG HOÀ XÃ HỘI CHỦ NGHĨA VIỆT NAM  
Độc lập - Tự do - Hạnh phúc

Số: 25121/TB-SHTT

Hà Nội, ngày 13 tháng 12 năm 2019

**THÔNG BÁO**  
**Ghi nhận yêu cầu duy trì hiệu lực Bằng độc quyền sáng chế**

Kính gửi: Công ty Luật TNHH Phạm và Liên danh (PHAM & ASSOCIATES)  
8 Trần Hưng Đạo, thành phố Hà Nội

Căn cứ kết quả thẩm định yêu cầu duy trì hiệu lực Bằng độc quyền sáng chế:

Số đơn: DT1-2019-05785

Ngày nộp: 09/08/2019

Chủ đơn: Japan Oil, Gas and Metals National Corporation (JP)

Đại diện của Chủ đơn: PHAM & ASSOCIATES

Bằng độc quyền sáng chế số: 14671

Năm yêu cầu duy trì hiệu lực: 5

**Cục Sở hữu trí tuệ thông báo:**

1. Yêu cầu duy trì hiệu lực Bằng độc quyền sáng chế nêu trên được chấp nhận.
2. Hiệu lực Bằng độc quyền sáng chế số 14671 được duy trì đến 12/10/2020.

*HC*

**Nơi nhận:**

- Như trên;
- TT (để công bố);
- Lưu: VT, Hồ sơ.

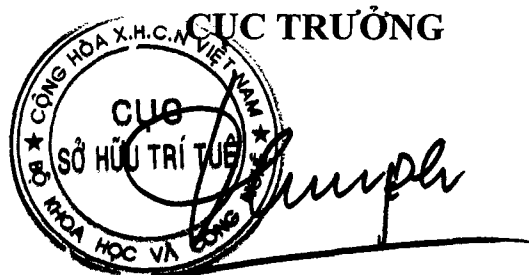

**Đinh Hữu Phí**



BỘ KHOA HỌC VÀ CÔNG NGHỆ  
CỤC SỞ HỮU TRÍ TUỆ

CỘNG HÒA XÃ HỘI CHỦ NGHĨA VIỆT NAM  
Độc lập - Tự do - Hạnh phúc

Số: 25<sup>122</sup>/TB-SHTT

Hà Nội, ngày 13 tháng 12 năm 2019

**THÔNG BÁO**  
**Ghi nhận yêu cầu duy trì hiệu lực Bằng độc quyền sáng chế**

Kính gửi: Công ty Luật TNHH Phạm và Liên danh (PHAM & ASSOCIATES)  
8 Trần Hưng Đạo, thành phố Hà Nội

Căn cứ kết quả thẩm định yêu cầu duy trì hiệu lực Bằng độc quyền sáng chế:

Số đơn: DT1-2019-05786

Ngày nộp: 09/08/2019

Chủ đơn: CHRISTIAN HERLT (ĐE)

Đại diện của Chủ đơn: PHAM & ASSOCIATES

Bằng độc quyền sáng chế số: 7957

Năm yêu cầu duy trì hiệu lực: 11

**Cục Sở hữu trí tuệ thông báo:**

1. Yêu cầu duy trì hiệu lực Bằng độc quyền sáng chế nêu trên được chấp nhận.

2. Hiệu lực Bằng độc quyền sáng chế số 7957 được duy trì đến 14/09/2020. *ke*

**Nơi nhận:**

- Như trên;
- TT (để công bố);
- Lưu: VT, Hồ sơ.

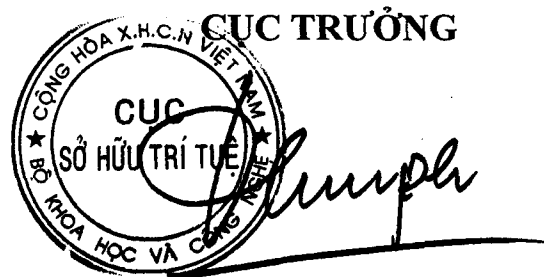

**Đinh Hữu Phí**

BỘ KHOA HỌC VÀ CÔNG NGHỆ  
CỤC SỞ HỮU TRÍ TUỆ

CỘNG HÒA XÃ HỘI CHỦ NGHĨA VIỆT NAM  
Độc lập - Tự do - Hạnh phúc

Số: 25/23 /TB-SHTT

Hà Nội, ngày 13 tháng 12 năm 2019

**THÔNG BÁO**  
**Ghi nhận yêu cầu duy trì hiệu lực Bằng độc quyền sáng chế**

Kính gửi: Đoàn Hiệp

58/48 Nguyễn Minh Hoàng, phường 12, quận Tân Bình,  
thành phố Hồ Chí Minh.

Căn cứ kết quả thẩm định yêu cầu duy trì hiệu lực Bằng độc quyền sáng chế:

Số đơn: DT1-2019-05787

Ngày nộp: 09/08/2019

Chủ đơn: Đoàn Hiệp (VN)

Bằng độc quyền sáng chế số: 20394

Năm yêu cầu duy trì hiệu lực: 2

**Cục Sở hữu trí tuệ thông báo:**

1. Yêu cầu duy trì hiệu lực Bằng độc quyền sáng chế nêu trên được chấp nhận.

2. Hiệu lực Bằng độc quyền sáng chế số 20394 được duy trì đến 02/01/2021.

**Nơi nhận:**

- Như trên;
- TT (để công bố);
- Lưu: VT, Hồ sơ.

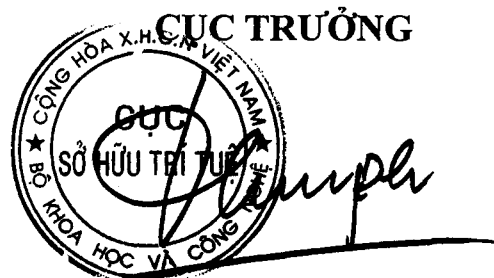

**Đinh Hữu Phí**

BỘ KHOA HỌC VÀ CÔNG NGHỆ  
CỤC SỞ HỮU TRÍ TUỆ

CỘNG HÒA XÃ HỘI CHỦ NGHĨA VIỆT NAM  
Độc lập - Tự do - Hạnh phúc

Số: 25126 /TB-SHTT

Hà Nội, ngày 13 tháng 12 năm 2019

### THÔNG BÁO

#### Ghi nhận yêu cầu duy trì hiệu lực Bằng độc quyền sáng chế

Kính gửi: Công ty TNHH Tư vấn Sở hữu trí tuệ á Đông  
(á Đông IP CONSULTANCY CO.,LTD.)  
Phòng 2.2, Toà nhà Tuấn Minh, 90-92 Lê Thị Riêng, phường Bến Thành,  
quận 1, TP. Hồ Chí Minh

Căn cứ kết quả thẩm định yêu cầu duy trì hiệu lực Bằng độc quyền sáng chế:

Số đơn: DT1-2019-05790

Ngày nộp: 09/08/2019

Chủ đơn: Lương Phú Cường (VN)

Đại diện của Chủ đơn: á Đông IP CONSULTANCY CO.,LTD.

Bằng độc quyền sáng chế số: 20220

Năm yêu cầu duy trì hiệu lực: 2

#### Cục Sở hữu trí tuệ thông báo:

1. Yêu cầu duy trì hiệu lực Bằng độc quyền sáng chế nêu trên được chấp nhận.

2. Hiệu lực Bằng độc quyền sáng chế số 20220 được duy trì đến 20/11/2020.

#### Nơi nhận:

- Như trên;
- TT (để công bố);
- Lưu: VT, Hồ sơ.

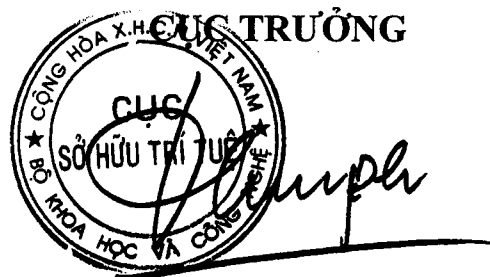

**Đinh Hữu Phí**

BỘ KHOA HỌC VÀ CÔNG NGHỆ  
CỤC SỞ HỮU TRÍ TUỆ

CỘNG HÒA XÃ HỘI CHỦ NGHĨA VIỆT NAM  
Độc lập - Tự do - Hạnh phúc

Số: 25127 /TB-SHTT

Hà Nội, ngày 13 tháng 12 năm 2019

**THÔNG BÁO**  
**Ghi nhận yêu cầu duy trì hiệu lực Bằng độc quyền sáng chế**

Kính gửi: Công ty Luật TNHH WINCO (WINCO LAW FIRM)  
Số 54 Trần Quốc Vượng, phường Dịch Vọng Hậu, quận Cầu Giấy,  
TP Hà Nội

Căn cứ kết quả thẩm định yêu cầu duy trì hiệu lực Bằng độc quyền sáng chế:

Số đơn: DT1-2019-05791

Ngày nộp: 09/08/2019

Chủ đơn: REATA PHARMACEUTICALS, INC. (US)

Đại diện của Chủ đơn: WINCO LAW FIRM

Bằng độc quyền sáng chế số: 16103

Năm yêu cầu duy trì hiệu lực: 4

**Cục Sở hữu trí tuệ thông báo:**

1. Yêu cầu duy trì hiệu lực Bằng độc quyền sáng chế nêu trên được chấp nhận.
2. Hiệu lực Bằng độc quyền sáng chế số 16103 được duy trì đến 17/10/2020.

**Nơi nhận:**

- Như trên;
- TT (để công bố);
- Lưu: VT, Hồ sơ.

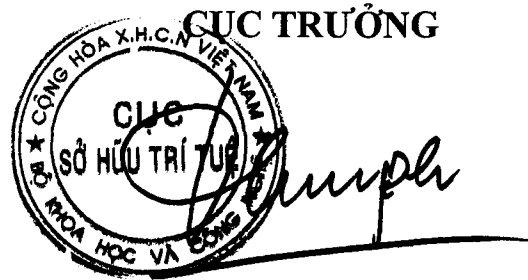

**Đinh Hữu Phí**

BỘ KHOA HỌC VÀ CÔNG NGHỆ  
CỤC SỞ HỮU TRÍ TUỆ

CỘNG HÒA XÃ HỘI CHỦ NGHĨA VIỆT NAM  
Độc lập - Tự do - Hạnh phúc

Số: 25128/TB-SHTT

Hà Nội, ngày 13 tháng 12 năm 2019

**THÔNG BÁO**  
**Ghi nhận yêu cầu duy trì hiệu lực Bằng độc quyền sáng chế**

Kính gửi: Công ty TNHH Ban Ca (BANCA)  
15B Triệu Việt Vương, thành phố Hà Nội

Căn cứ kết quả thẩm định yêu cầu duy trì hiệu lực Bằng độc quyền sáng chế:

Số đơn: DT1-2019-05792

Ngày nộp: 09/08/2019

Chủ đơn: HEINEKEN TECHNICAL SERVICES B.V. (NL)

Đại diện của Chủ đơn: BANCA

Bằng độc quyền sáng chế số: 8669

Năm yêu cầu duy trì hiệu lực: 10

**Cục Sở hữu trí tuệ thông báo:**

1. Yêu cầu duy trì hiệu lực Bằng độc quyền sáng chế nêu trên được chấp nhận.
2. Hiệu lực Bằng độc quyền sáng chế số 8669 được duy trì đến 09/08/2020.

**Nơi nhận:**

- Như trên;
- TT (để công bố);
- Lưu: VT, Hồ sơ.

**CỤC TRƯỞNG**



**Đinh Hữu Phí**

BỘ KHOA HỌC VÀ CÔNG NGHỆ  
CỤC SỞ HỮU TRÍ TUỆ

CỘNG HÒA XÃ HỘI CHỦ NGHĨA VIỆT NAM  
Độc lập - Tự do - Hạnh phúc

Số: 25/29 /TB-SHTT

Hà Nội, ngày 13 tháng 12 năm 2019

**THÔNG BÁO**

**Ghi nhận yêu cầu duy trì hiệu lực Bằng độc quyền sáng chế**

Kính gửi: Công ty TNHH Ban Ca (BANCA)  
15B Triệu Việt Vương, thành phố Hà Nội

Căn cứ kết quả thẩm định yêu cầu duy trì hiệu lực Bằng độc quyền sáng chế:

Số đơn: DT1-2019-05793

Ngày nộp: 09/08/2019

Chủ đơn: MEDELA HOLDING AG (CH)

Đại diện của Chủ đơn: BANCA

Bằng độc quyền sáng chế số: 8671

Năm yêu cầu duy trì hiệu lực: 10

**Cục Sở hữu trí tuệ thông báo:**

1. Yêu cầu duy trì hiệu lực Bằng độc quyền sáng chế nêu trên được chấp nhận.
2. Hiệu lực Bằng độc quyền sáng chế số 8671 được duy trì đến 09/08/2020. *te*

**Nơi nhận:**

- Như trên;
- TT (để công bố);
- Lưu: VT, Hồ sơ.

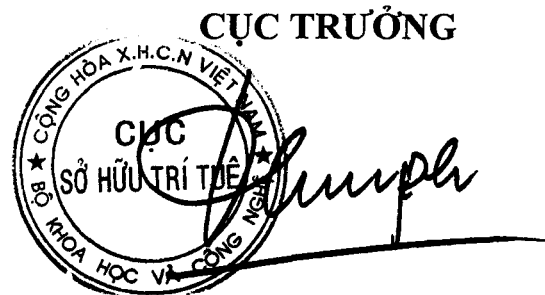

**Đinh Hữu Phí**

BỘ KHOA HỌC VÀ CÔNG NGHỆ  
CỤC SỞ HỮU TRÍ TUỆ

CỘNG HÒA XÃ HỘI CHỦ NGHĨA VIỆT NAM  
Độc lập - Tự do - Hạnh phúc

Số: 25130/TB-SHTT

Hà Nội, ngày 13 tháng 12 năm 2019

**THÔNG BÁO**  
**Ghi nhận yêu cầu duy trì hiệu lực Bằng độc quyền sáng chế**

Kính gửi: Công ty TNHH Ban Ca (BANCA)  
15B Triệu Việt Vương, thành phố Hà Nội

Căn cứ kết quả thẩm định yêu cầu duy trì hiệu lực Bằng độc quyền sáng chế:

Số đơn: DT1-2019-05794

Ngày nộp: 09/08/2019

Chủ đơn: SAKURA KOGYO CO., LTD (JP)

Đại diện của Chủ đơn: BANCA

Bằng độc quyền sáng chế số: 8674

Năm yêu cầu duy trì hiệu lực: 10

**Cục Sở hữu trí tuệ thông báo:**

1. Yêu cầu duy trì hiệu lực Bằng độc quyền sáng chế nêu trên được chấp nhận.
2. Hiệu lực Bằng độc quyền sáng chế số 8674 được duy trì đến 09/08/2020. *ke*

**Nơi nhận:**

- Như trên;
- TT (để công bố);
- Lưu: VT, Hồ sơ.

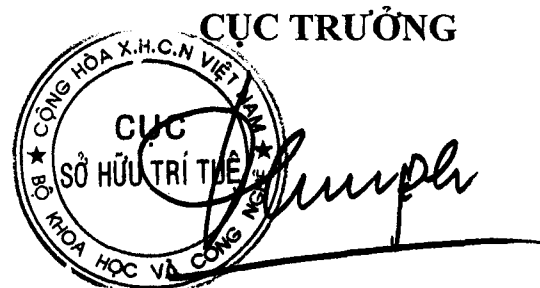

**Đinh Hữu Phí**

BỘ KHOA HỌC VÀ CÔNG NGHỆ  
CỤC SỞ HỮU TRÍ TUỆ

CỘNG HÒA XÃ HỘI CHỦ NGHĨA VIỆT NAM  
Độc lập - Tự do - Hạnh phúc

Số: 25131/TB-SHTT

Hà Nội, ngày 13 tháng 12 năm 2019

**THÔNG BÁO**  
**Ghi nhận yêu cầu duy trì hiệu lực Bằng độc quyền sáng chế**

Kính gửi: Công ty TNHH Ban Ca (BANCA)  
15B Triệu Việt Vương, thành phố Hà Nội

Căn cứ kết quả thẩm định yêu cầu duy trì hiệu lực Bằng độc quyền sáng chế:

Số đơn: DT1-2019-05795

Ngày nộp: 09/08/2019

Chủ đơn: YAMAHA HATSUDOKI KABUSHIKI KAISHA (JP)

Đại diện của Chủ đơn: BANCA

Bằng độc quyền sáng chế số: 10533

Năm yêu cầu duy trì hiệu lực: 8

**Cục Sở hữu trí tuệ thông báo:**

1. Yêu cầu duy trì hiệu lực Bằng độc quyền sáng chế nêu trên được chấp nhận.

2. Hiệu lực Bằng độc quyền sáng chế số 10533 được duy trì đến 09/08/2020.

**Nơi nhận:**

- Như trên;
- TT (để công bố);
- Lưu: VT, Hồ sơ.

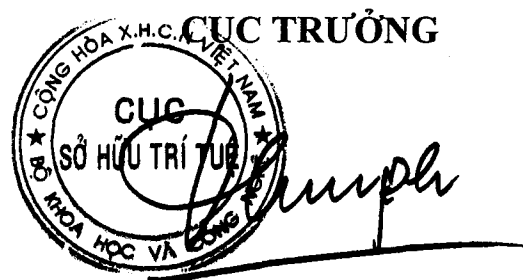

**Đinh Hữu Phí**



BỘ KHOA HỌC VÀ CÔNG NGHỆ  
CỤC SỞ HỮU TRÍ TUỆ

CỘNG HÒA XÃ HỘI CHỦ NGHĨA VIỆT NAM  
Độc lập - Tự do - Hạnh phúc

Số: 25132/TB-SHTT

Hà Nội, ngày 13 tháng 12 năm 2019

**THÔNG BÁO**  
**Ghi nhận yêu cầu duy trì hiệu lực Bằng độc quyền sáng chế**

Kính gửi: Công ty TNHH Ban Ca (BANCA)  
15B Triệu Việt Vương, thành phố Hà Nội

Căn cứ kết quả thẩm định yêu cầu duy trì hiệu lực Bằng độc quyền sáng chế:

Số đơn: DT1-2019-05796

Ngày nộp: 09/08/2019

Chủ đơn: MANI, INC. (JP)

Đại diện của Chủ đơn: BANCA

Bằng độc quyền sáng chế số: 10538

Năm yêu cầu duy trì hiệu lực: 8

**Cục Sở hữu trí tuệ thông báo:**

1. Yêu cầu duy trì hiệu lực Bằng độc quyền sáng chế nêu trên được chấp nhận.

2. Hiệu lực Bằng độc quyền sáng chế số 10538 được duy trì đến 09/08/2020.

**Nơi nhận:**

- Như trên;
- TT (để công bố);
- Lưu: VT, Hồ sơ.

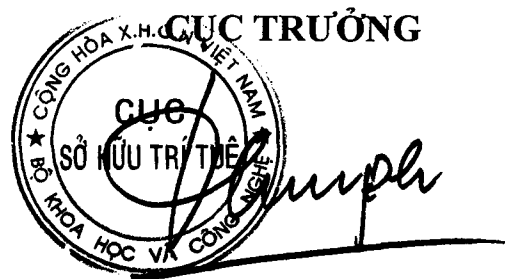

**Đinh Hữu Phí**

BỘ KHOA HỌC VÀ CÔNG NGHỆ  
CỤC SỞ HỮU TRÍ TUỆ

CỘNG HÒA XÃ HỘI CHỦ NGHĨA VIỆT NAM  
Độc lập - Tự do - Hạnh phúc

Số: 25133/TB-SHTT

Hà Nội, ngày 13 tháng 12 năm 2019

**THÔNG BÁO**  
**Ghi nhận yêu cầu duy trì hiệu lực Bằng độc quyền sáng chế**

Kính gửi: Công ty TNHH Ban Ca (BANCA)  
15B Triệu Việt Vương, thành phố Hà Nội

Căn cứ kết quả thẩm định yêu cầu duy trì hiệu lực Bằng độc quyền sáng chế:

Số đơn: DT1-2019-05797

Ngày nộp: 09/08/2019

Chủ đơn: UNILEVER N.V. (NL)

Đại diện của Chủ đơn: BANCA

Bằng độc quyền sáng chế số: 11651

Năm yêu cầu duy trì hiệu lực: 7

**Cục Sở hữu trí tuệ thông báo:**

1. Yêu cầu duy trì hiệu lực Bằng độc quyền sáng chế nêu trên được chấp nhận.
2. Hiệu lực Bằng độc quyền sáng chế số 11651 được duy trì đến 09/08/2020.

**Nơi nhận:**

- Như trên;
- TT (để công bố);
- Lưu: VT, Hồ sơ.

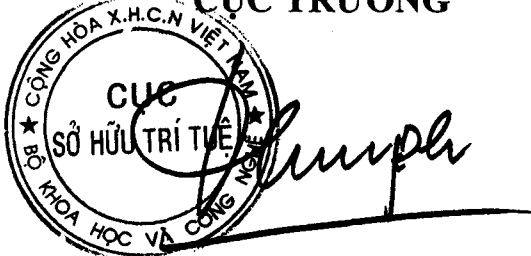
CỤC TRƯỞNG  

**Đinh Hữu Phí**

BỘ KHOA HỌC VÀ CÔNG NGHỆ  
CỤC SỞ HỮU TRÍ TUỆ

CỘNG HÒA XÃ HỘI CHỦ NGHĨA VIỆT NAM  
Độc lập - Tự do - Hạnh phúc

Số: 25134/TB-SHTT

Hà Nội, ngày 13 tháng 12 năm 2019

**THÔNG BÁO**  
**Ghi nhận yêu cầu duy trì hiệu lực Bằng độc quyền sáng chế**

Kính gửi: Công ty TNHH Ban Ca (BANCA)  
15B Triệu Việt Vương, thành phố Hà Nội

Căn cứ kết quả thẩm định yêu cầu duy trì hiệu lực Bằng độc quyền sáng chế:

Số đơn: DT1-2019-05798

Ngày nộp: 09/08/2019

Chủ đơn: OKUTAMA KOGYO CO., LTD. (JP)

Đại diện của Chủ đơn: BANCA

Bằng độc quyền sáng chế số: 11665

Năm yêu cầu duy trì hiệu lực: 7

**Cục Sở hữu trí tuệ thông báo:**

1. Yêu cầu duy trì hiệu lực Bằng độc quyền sáng chế nêu trên được chấp nhận.

2. Hiệu lực Bằng độc quyền sáng chế số 11665 được duy trì đến 09/08/2020.

**Nơi nhận:**

- Như trên;
- TT (để công bố);
- Lưu: VT, Hồ sơ.

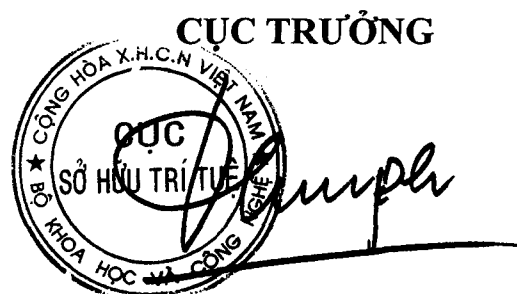

**Đình Hữu Phí**

BỘ KHOA HỌC VÀ CÔNG NGHỆ  
CỤC SỞ HỮU TRÍ TUỆ

CỘNG HÒA XÃ HỘI CHỦ NGHĨA VIỆT NAM  
Độc lập - Tự do - Hạnh phúc

Số: 25135/TB-SHTT

Hà Nội, ngày 13 tháng 12 năm 2019

## THÔNG BÁO

### Ghi nhận yêu cầu duy trì hiệu lực Bằng độc quyền sáng chế

Kính gửi: Công ty TNHH Ban Ca (BANCA)  
15B Triệu Việt Vương, thành phố Hà Nội

Căn cứ kết quả thẩm định yêu cầu duy trì hiệu lực Bằng độc quyền sáng chế:

Số đơn: DT1-2019-05799

Ngày nộp: 09/08/2019

Chủ đơn: ALTANA ELECTRICAL INSULATION GMBH (DE)

Đại diện của Chủ đơn: BANCA

Bằng độc quyền sáng chế số: 11676

Năm yêu cầu duy trì hiệu lực: 7

#### **Cục Sở hữu trí tuệ thông báo:**

1. Yêu cầu duy trì hiệu lực Bằng độc quyền sáng chế nêu trên được chấp nhận.

2. Hiệu lực Bằng độc quyền sáng chế số 11676 được duy trì đến 09/08/2020.

#### **Nơi nhận:**

- Như trên;
- TT (để công bố);
- Lưu: VT, Hồ sơ.

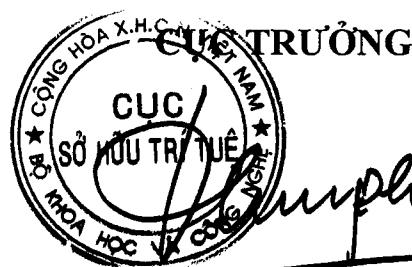

**Đinh Hữu Phí**

BỘ KHOA HỌC VÀ CÔNG NGHỆ  
CỤC SỞ HỮU TRÍ TUỆ

CỘNG HÒA XÃ HỘI CHỦ NGHĨA VIỆT NAM  
Độc lập - Tự do - Hạnh phúc

Số: 25136/TB-SHTT

Hà Nội, ngày 13 tháng 12 năm 2019

**THÔNG BÁO**  
**Ghi nhận yêu cầu duy trì hiệu lực Bằng độc quyền sáng chế**

Kính gửi: Công ty TNHH Ban Ca (BANCA)  
15B Triệu Việt Vương, thành phố Hà Nội

Căn cứ kết quả thẩm định yêu cầu duy trì hiệu lực Bằng độc quyền sáng chế:

Số đơn: DT1-2019-05800

Ngày nộp: 09/08/2019

Chủ đơn: Winner Medical Co., Ltd. (CN)

Đại diện của Chủ đơn: BANCA

Bằng độc quyền sáng chế số: 8684

Năm yêu cầu duy trì hiệu lực: 10

**Cục Sở hữu trí tuệ thông báo:**

1. Yêu cầu duy trì hiệu lực Bằng độc quyền sáng chế nêu trên được chấp nhận.

2. Hiệu lực Bằng độc quyền sáng chế số 8684 được duy trì đến 10/08/2020.

**Nơi nhận:**

- Như trên;
- TT (để công bố);
- Lưu: VT, Hồ sơ.

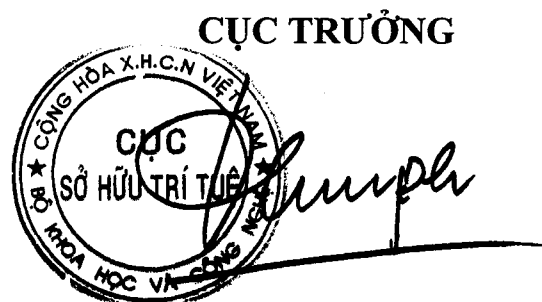

**Đinh Hữu Phí**

BỘ KHOA HỌC VÀ CÔNG NGHỆ  
CỤC SỞ HỮU TRÍ TUỆ

CỘNG HOÀ XÃ HỘI CHỦ NGHĨA VIỆT NAM  
Độc lập - Tự do - Hạnh phúc

Số: 25137/TB-SHTT

Hà Nội, ngày 13 tháng 12 năm 2019

**THÔNG BÁO**  
**Ghi nhận yêu cầu duy trì hiệu lực Bằng độc quyền sáng chế**

Kính gửi: Công ty TNHH Ban Ca (BANCA)  
15B Triệu Việt Vương, thành phố Hà Nội

Căn cứ kết quả thẩm định yêu cầu duy trì hiệu lực Bằng độc quyền sáng chế:

Số đơn: DT1-2019-05801

Ngày nộp: 09/08/2019

Chủ đơn: Yamaha Hatsudoki Kabushiki Kaisha (JP)

Đại diện của Chủ đơn: BANCA

Bằng độc quyền sáng chế số: 14408

Năm yêu cầu duy trì hiệu lực: 5

**Cục Sở hữu trí tuệ thông báo:**

1. Yêu cầu duy trì hiệu lực Bằng độc quyền sáng chế nêu trên được chấp nhận.

2. Hiệu lực Bằng độc quyền sáng chế số 14408 được duy trì đến 10/08/2020.

**Nơi nhận:**

- Như trên;
- TT (để công bố);
- Lưu: VT, Hồ sơ.

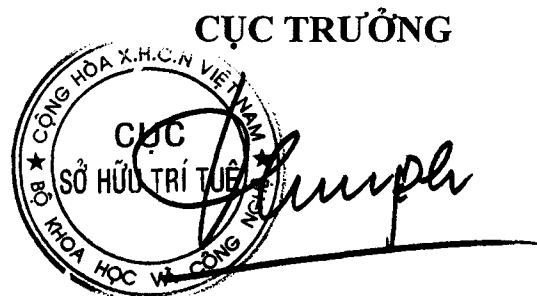

**Đinh Hữu Phí**

BỘ KHOA HỌC VÀ CÔNG NGHỆ  
CỤC SỞ HỮU TRÍ TUỆ

CỘNG HOÀ XÃ HỘI CHỦ NGHĨA VIỆT NAM  
Độc lập - Tự do - Hạnh phúc

Số: 25138 /TB-SHTT

Hà Nội, ngày 13 tháng 12 năm 2019

**THÔNG BÁO**  
**Ghi nhận yêu cầu duy trì hiệu lực Bằng độc quyền sáng chế**

Kính gửi: Công ty TNHH Ban Ca (BANCA)  
15B Triệu Việt Vương, thành phố Hà Nội

Căn cứ kết quả thẩm định yêu cầu duy trì hiệu lực Bằng độc quyền sáng chế:

Số đơn: DT1-2019-05802

Ngày nộp: 09/08/2019

Chủ đơn: SONY CORPORATION (JP)

Đại diện của Chủ đơn: BANCA

Bằng độc quyền sáng chế số: 14423

Năm yêu cầu duy trì hiệu lực: 5

**Cục Sở hữu trí tuệ thông báo:**

1. Yêu cầu duy trì hiệu lực Bằng độc quyền sáng chế nêu trên được chấp nhận.

2. Hiệu lực Bằng độc quyền sáng chế số 14423 được duy trì đến 10/08/2020.

*Đ*

**Nơi nhận:**

- Như trên;
- TT (để công bố);
- Lưu: VT, Hồ sơ.

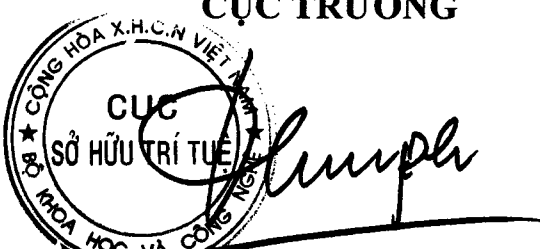
**CỤC TRƯỞNG**  

**Đình Hữu Phí**

BỘ KHOA HỌC VÀ CÔNG NGHỆ  
CỤC SỞ HỮU TRÍ TUỆ

CỘNG HÒA XÃ HỘI CHỦ NGHĨA VIỆT NAM  
Độc lập - Tự do - Hạnh phúc

Số: 25139/TB-SHTT

Hà Nội, ngày 13 tháng 12 năm 2019

**THÔNG BÁO**  
**Ghi nhận yêu cầu duy trì hiệu lực Bằng độc quyền sáng chế**

Kính gửi: Công ty TNHH Ban Ca (BANCA)  
15B Triệu Việt Vương, thành phố Hà Nội

Căn cứ kết quả thẩm định yêu cầu duy trì hiệu lực Bằng độc quyền sáng chế:

Số đơn: DT1-2019-05803

Ngày nộp: 09/08/2019

Chủ đơn: BLUESCOPE STEEL LIMITED (AU)

Đại diện của Chủ đơn: BANCA

Bằng độc quyền sáng chế số: 8682

Năm yêu cầu duy trì hiệu lực: 10

**Cục Sở hữu trí tuệ thông báo:**

1. Yêu cầu duy trì hiệu lực Bằng độc quyền sáng chế nêu trên được chấp nhận.

2. Hiệu lực Bằng độc quyền sáng chế số 8682 được duy trì đến 10/08/2020.

**Nơi nhận:**

- Như trên;
- TT (để công bố);
- Lưu: VT, Hồ sơ.

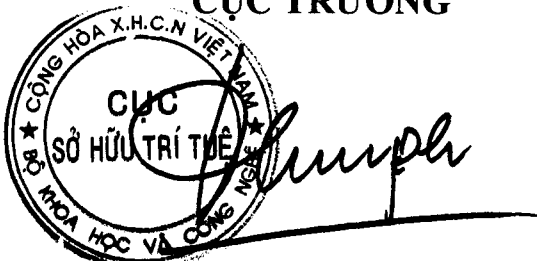
CỤC TRƯỞNG  

**Đinh Hữu Phí**



BỘ KHOA HỌC VÀ CÔNG NGHỆ  
CỤC SỞ HỮU TRÍ TUỆ

CỘNG HÒA XÃ HỘI CHỦ NGHĨA VIỆT NAM  
Độc lập - Tự do - Hạnh phúc

Số: 25140 /TB-SHTT

Hà Nội, ngày 13 tháng 12 năm 2019

**THÔNG BÁO**  
**Ghi nhận yêu cầu duy trì hiệu lực Bằng độc quyền sáng chế**

Kính gửi: Công ty TNHH Ban Ca (BANCA)  
15B Triệu Việt Vương, thành phố Hà Nội

Căn cứ kết quả thẩm định yêu cầu duy trì hiệu lực Bằng độc quyền sáng chế:

Số đơn: DT1-2019-05804

Ngày nộp: 09/08/2019

Chủ đơn: FISCHERWERKE GMBH & CO.KG (DE)

Đại diện của Chủ đơn: BANCA

Bằng độc quyền sáng chế số: 13046

Năm yêu cầu duy trì hiệu lực: 6

**Cục Sở hữu trí tuệ thông báo:**

1. Yêu cầu duy trì hiệu lực Bằng độc quyền sáng chế nêu trên được chấp nhận.
2. Hiệu lực Bằng độc quyền sáng chế số 13046 được duy trì đến 12/08/2020.

**Nơi nhận:**

- Như trên;
- TT (để công bố);
- Lưu: VT, Hồ sơ.

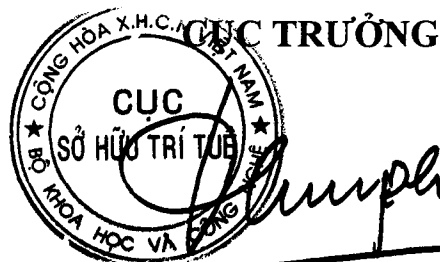

**Đinh Hữu Phí**

BỘ KHOA HỌC VÀ CÔNG NGHỆ  
CỤC SỞ HỮU TRÍ TUỆ

CỘNG HÒA XÃ HỘI CHỦ NGHĨA VIỆT NAM  
Độc lập - Tự do - Hạnh phúc

Số: 25141/TB-SHTT

Hà Nội, ngày 13 tháng 12 năm 2019

**THÔNG BÁO**  
**Ghi nhận yêu cầu duy trì hiệu lực Bằng độc quyền sáng chế**

Kính gửi: Công ty TNHH Ban Ca (BANCA)  
15B Triệu Việt Vương, thành phố Hà Nội

Căn cứ kết quả thẩm định yêu cầu duy trì hiệu lực Bằng độc quyền sáng chế:

Số đơn: DT1-2019-05805

Ngày nộp: 09/08/2019

Chủ đơn: YAMAHA HATSUDOKI KABUSHIKI KAISHA (JP)

Đại diện của Chủ đơn: BANCA

Bằng độc quyền sáng chế số: 13053

Năm yêu cầu duy trì hiệu lực: 6

**Cục Sở hữu trí tuệ thông báo:**

1. Yêu cầu duy trì hiệu lực Bằng độc quyền sáng chế nêu trên được chấp nhận.
2. Hiệu lực Bằng độc quyền sáng chế số 13053 được duy trì đến 12/08/2020.

**Nơi nhận:**

- Như trên;
- TT (để công bố);
- Lưu: VT, Hồ sơ.

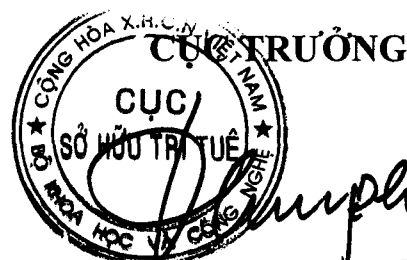

**Đình Hữu Phí**

BỘ KHOA HỌC VÀ CÔNG NGHỆ  
CỤC SỞ HỮU TRÍ TUỆ

CỘNG HÒA XÃ HỘI CHỦ NGHĨA VIỆT NAM  
Độc lập - Tự do - Hạnh phúc

Số: 25142/TB-SHTT

Hà Nội, ngày 13 tháng 12 năm 2019

**THÔNG BÁO**  
**Ghi nhận yêu cầu duy trì hiệu lực Bằng độc quyền sáng chế**

Kính gửi: Công ty TNHH Tâm nhìn và Liên danh  
(VISION & ASSOCIATES CO.LTD.)  
Phòng 308-310, tầng 3, Tháp Hà Nội, số 49 Hai Bà Trưng,  
phường Trần Hưng Đạo, quận Hoàn Kiếm, thành phố Hà Nội

Căn cứ kết quả thẩm định yêu cầu duy trì hiệu lực Bằng độc quyền sáng chế:

Số đơn: DT1-2019-05806

Ngày nộp: 09/08/2019

Chủ đơn: CaesarStone Sdot-Yam Ltd. (IL)

Đại diện của Chủ đơn: VISION & ASSOCIATES CO.LTD.

Bằng độc quyền sáng chế số: 13232

Năm yêu cầu duy trì hiệu lực: 6

**Cục Sở hữu trí tuệ thông báo:**

1. Yêu cầu duy trì hiệu lực Bằng độc quyền sáng chế nêu trên được chấp nhận.

2. Hiệu lực Bằng độc quyền sáng chế số 13232 được duy trì đến 29/09/2020.

**Nơi nhận:**

- Như trên;
- TT (để công bố);
- Lưu: VT, Hồ sơ.

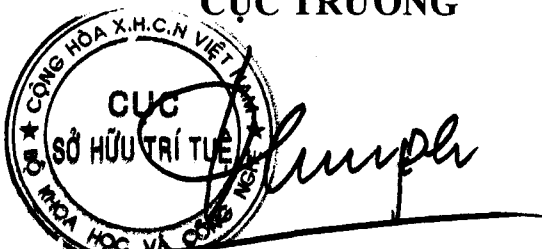
CỤC TRƯỞNG  

**Đinh Hữu Phí**

BỘ KHOA HỌC VÀ CÔNG NGHỆ  
CỤC SỞ HỮU TRÍ TUỆ

CỘNG HOÀ XÃ HỘI CHỦ NGHĨA VIỆT NAM  
Độc lập - Tự do - Hạnh phúc

Số: 25143/TB-SHTT

Hà Nội, ngày 13 tháng 12 năm 2019

**THÔNG BÁO**  
**Ghi nhận yêu cầu duy trì hiệu lực Bằng độc quyền sáng chế**

Kính gửi: Công ty TNHH Sở hữu trí tuệ Thảo Thọ Quyển (INVENCO.,LTD)  
29 Trương Hán Siêu, thành phố Hà Nội

Căn cứ kết quả thẩm định yêu cầu duy trì hiệu lực Bằng độc quyền sáng chế:

Số đơn: DT1-2019-05807

Ngày nộp: 09/08/2019

Chủ đơn: WYETH (US)

Đại diện của Chủ đơn: INVENCO.,LTD

Bằng độc quyền sáng chế số: 17902

Năm yêu cầu duy trì hiệu lực: 3

**Cục Sở hữu trí tuệ thông báo:**

1. Yêu cầu duy trì hiệu lực Bằng độc quyền sáng chế nêu trên được chấp nhận.
2. Hiệu lực Bằng độc quyền sáng chế số 17902 được duy trì đến 28/11/2020.

**Nơi nhận:**

- Như trên;
- TT (để công bố);
- Lưu: VT, Hồ sơ.

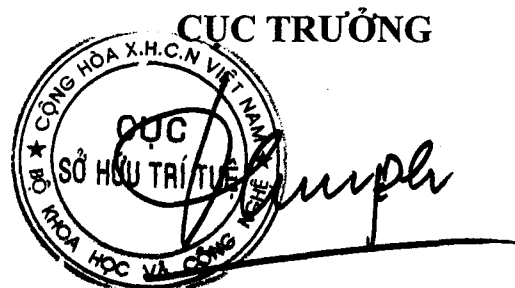

**Đình Hữu Phí**

BỘ KHOA HỌC VÀ CÔNG NGHỆ  
CỤC SỞ HỮU TRÍ TUỆ

CỘNG HÒA XÃ HỘI CHỦ NGHĨA VIỆT NAM  
Độc lập - Tự do - Hạnh phúc

Số: 25144/TB-SHTT

Hà Nội, ngày 13 tháng 12 năm 2019

**THÔNG BÁO**  
**Ghi nhận yêu cầu duy trì hiệu lực Bằng độc quyền sáng chế**

Kính gửi: Công ty Luật TNHH T&G (TGVN)

Phòng số 5 tầng 15 Toà nhà Harec, 4A Láng Hạ, phường Thành Công  
quận Ba Đình, TP Hà Nội

Căn cứ kết quả thẩm định yêu cầu duy trì hiệu lực Bằng độc quyền sáng chế:

Số đơn: DT1-2019-05808

Ngày nộp: 09/08/2019

Chủ đơn: UAB RESEARCH FOUNDATION (US)

Đại diện của Chủ đơn: TGVN

Bằng độc quyền sáng chế số: 9429

Năm yêu cầu duy trì hiệu lực: 9

**Cục Sở hữu trí tuệ thông báo:**

1. Yêu cầu duy trì hiệu lực Bằng độc quyền sáng chế nêu trên được chấp nhận.

2. Hiệu lực Bằng độc quyền sáng chế số 9429 được duy trì đến 11/07/2020. *he*

**Nơi nhận:**

- Như trên;
- TT (để công bố);
- Lưu: VT, Hồ sơ.

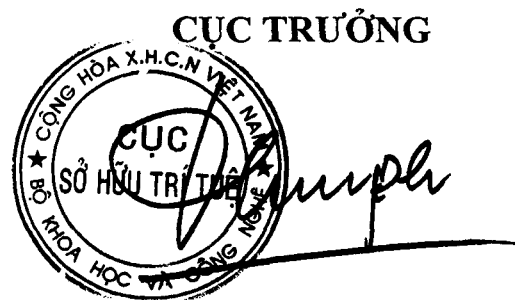

**Đinh Hữu Phí**

BỘ KHOA HỌC VÀ CÔNG NGHỆ  
CỤC SỞ HỮU TRÍ TUỆ

CỘNG HÒA XÃ HỘI CHỦ NGHĨA VIỆT NAM  
Độc lập - Tự do - Hạnh phúc

Số: 25145/TB-SHTT

Hà Nội, ngày 13 tháng 12 năm 2019

**THÔNG BÁO**  
**Ghi nhận yêu cầu duy trì hiệu lực Bằng độc quyền sáng chế**

Kính gửi: Công ty Luật TNHH T&G (TGVN)

Phòng số 5 tầng 15 Toà nhà Harec, 4A Láng Hạ, phường Thành Công  
quận Ba Đình, TP Hà Nội

Căn cứ kết quả thẩm định yêu cầu duy trì hiệu lực Bằng độc quyền sáng chế:

Số đơn: DT1-2019-05809

Ngày nộp: 09/08/2019

Chủ đơn: AXESS DIRECT INC. (US)

Đại diện của Chủ đơn: TGVN

Bằng độc quyền sáng chế số: 19546

Năm yêu cầu duy trì hiệu lực: 2

**Cục Sở hữu trí tuệ thông báo:**

1. Yêu cầu duy trì hiệu lực Bằng độc quyền sáng chế nêu trên được chấp nhận.

2. Hiệu lực Bằng độc quyền sáng chế số 19546 được duy trì đến 28/06/2020.

**Nơi nhận:**

- Như trên;
- TT (để công bố);
- Lưu: VT, Hồ sơ.

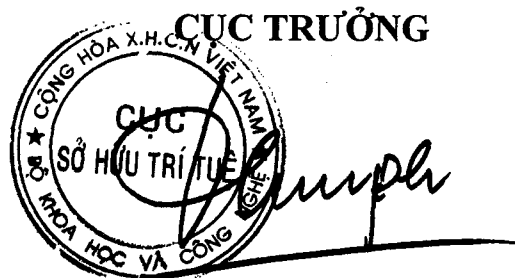

**Đinh Hữu Phí**

BỘ KHOA HỌC VÀ CÔNG NGHỆ  
CỤC SỞ HỮU TRÍ TUỆ

CỘNG HÒA XÃ HỘI CHỦ NGHĨA VIỆT NAM  
Độc lập - Tự do - Hạnh phúc

Số: 25146/TB-SHTT

Hà Nội, ngày 13 tháng 12 năm 2019

**THÔNG BÁO**  
**Ghi nhận yêu cầu duy trì hiệu lực Bằng độc quyền sáng chế**

Kính gửi: Công ty Luật TNHH T&G (TGVN)

Phòng số 5 tầng 15 Toà nhà Harec, 4A Láng Hạ, phường Thành Công  
quận Ba Đình, TP Hà Nội

Căn cứ kết quả thẩm định yêu cầu duy trì hiệu lực Bằng độc quyền sáng chế:

Số đơn: DT1-2019-05810

Ngày nộp: 09/08/2019

Chủ đơn: THE JOHNS HOPKINS UNIVERSITY (US)

Đại diện của Chủ đơn: TGVN

Bằng độc quyền sáng chế số: 17241

Năm yêu cầu duy trì hiệu lực: 3

**Cục Sở hữu trí tuệ thông báo:**

1. Yêu cầu duy trì hiệu lực Bằng độc quyền sáng chế nêu trên được chấp nhận.

2. Hiệu lực Bằng độc quyền sáng chế số 17241 được duy trì đến 25/07/2020.

**Nơi nhận:**

- Như trên;
- TT (để công bố);
- Lưu: VT, Hồ sơ.

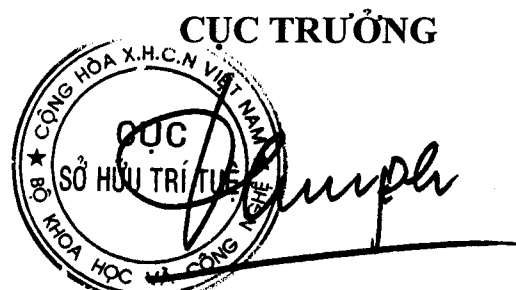

**Đinh Hữu Phí**

BỘ KHOA HỌC VÀ CÔNG NGHỆ  
CỤC SỞ HỮU TRÍ TUỆ

CỘNG HÒA XÃ HỘI CHỦ NGHĨA VIỆT NAM  
Độc lập - Tự do - Hạnh phúc

Số: 25147/TB-SHTT

Hà Nội, ngày 13 tháng 12 năm 2019

## THÔNG BÁO

### Ghi nhận yêu cầu duy trì hiệu lực Bằng độc quyền sáng chế

Kính gửi: Công ty Luật TNHH T&G (TGVN)

Phòng số 5 tầng 15 Tòa nhà Harec, 4A Láng Hạ, phường Thành Công  
quận Ba Đình, TP Hà Nội

Căn cứ kết quả thẩm định yêu cầu duy trì hiệu lực Bằng độc quyền sáng chế:

Số đơn: DT1-2019-05811

Ngày nộp: 09/08/2019

Chủ đơn: ALCOA OF AUSTRALIA LIMITED (AU)

Đại diện của Chủ đơn: TGVN

Bằng độc quyền sáng chế số: 10611

Năm yêu cầu duy trì hiệu lực: 8

#### Cục Sở hữu trí tuệ thông báo:

1. Yêu cầu duy trì hiệu lực Bằng độc quyền sáng chế nêu trên được chấp nhận.

2. Hiệu lực Bằng độc quyền sáng chế số 10611 được duy trì đến 04/09/2020.

#### Nơi nhận:

- Như trên;
- TT (để công bố);
- Lưu: VT, Hồ sơ.

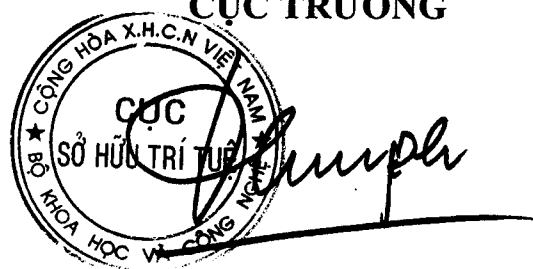
CỤC TRƯỞNG  

Đinh Hữu Phí



BỘ KHOA HỌC VÀ CÔNG NGHỆ  
CỤC SỞ HỮU TRÍ TUỆ

CỘNG HÒA XÃ HỘI CHỦ NGHĨA VIỆT NAM  
Độc lập - Tự do - Hạnh phúc

Số: 25148/TB-SHTT

Hà Nội, ngày 13 tháng 12 năm 2019

**THÔNG BÁO**  
**Ghi nhận yêu cầu duy trì hiệu lực Bằng độc quyền sáng chế**

Kính gửi: Công ty Luật TNHH T&G (TGVN)  
Phòng số 5 tầng 15 Toà nhà Harec, 4A Láng Hạ, phường Thành Công  
quận Ba Đình, TP Hà Nội

Căn cứ kết quả thẩm định yêu cầu duy trì hiệu lực Bằng độc quyền sáng chế:

Số đơn: DT1-2019-05812

Ngày nộp: 09/08/2019

Chủ đơn: ARKEMA FRANCE (FR)

Đại diện của Chủ đơn: TGVN

Bằng độc quyền sáng chế số: 17540

Năm yêu cầu duy trì hiệu lực: 3

**Cục Sở hữu trí tuệ thông báo:**

1. Yêu cầu duy trì hiệu lực Bằng độc quyền sáng chế nêu trên được chấp nhận.

2. Hiệu lực Bằng độc quyền sáng chế số 17540 được duy trì đến 26/09/2020.

**Nơi nhận:**

- Như trên;
- TT (để công bố);
- Lưu: VT, Hồ sơ.

**CỤC TRƯỞNG**



**Đinh Hữu Phí**

BỘ KHOA HỌC VÀ CÔNG NGHỆ  
CỤC SỞ HỮU TRÍ TUỆ

CỘNG HÒA XÃ HỘI CHỦ NGHĨA VIỆT NAM  
Độc lập - Tự do - Hạnh phúc

Số: 25149/TB-SHTT

Hà Nội, ngày 13 tháng 12 năm 2019

**THÔNG BÁO**  
**Ghi nhận yêu cầu duy trì hiệu lực Bằng độc quyền sáng chế**

Kính gửi: Công ty Luật TNHH T&G (TGVN)  
Phòng số 5 tầng 15 Toà nhà Harec, 4A Láng Hạ, phường Thành Công  
quận Ba Đình, TP Hà Nội

Căn cứ kết quả thẩm định yêu cầu duy trì hiệu lực Bằng độc quyền sáng chế:

Số đơn: DT1-2019-05813

Ngày nộp: 09/08/2019

Chủ đơn: ALCOA OF AUSTRALIA LIMITED (AU)

Đại diện của Chủ đơn: TGVN

Bằng độc quyền sáng chế số: 13153

Năm yêu cầu duy trì hiệu lực: 6

**Cục Sở hữu trí tuệ thông báo:**

1. Yêu cầu duy trì hiệu lực Bằng độc quyền sáng chế nêu trên được chấp nhận.

2. Hiệu lực Bằng độc quyền sáng chế số 13153 được duy trì đến 08/09/2020.

**Nơi nhận:**

- Như trên;
- TT (để công bố);
- Lưu: VT, Hồ sơ.

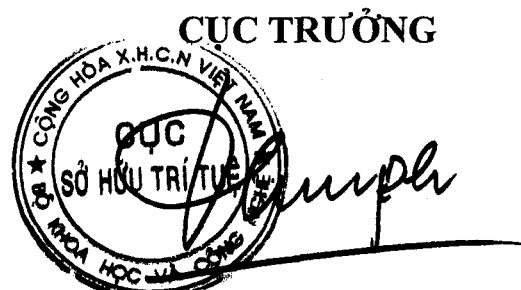

**Đinh Hữu Phí**

BỘ KHOA HỌC VÀ CÔNG NGHỆ  
CỤC SỞ HỮU TRÍ TUỆ

CỘNG HÒA XÃ HỘI CHỦ NGHĨA VIỆT NAM  
Độc lập - Tự do - Hạnh phúc

Số: 25150/TB-SHTT

Hà Nội, ngày 13 tháng 12 năm 2019

**THÔNG BÁO**  
**Ghi nhận yêu cầu duy trì hiệu lực Bằng độc quyền sáng chế**

Kính gửi: Công ty Luật TNHH T&G (TGVN)  
Phòng số 5 tầng 15 Toà nhà Harec, 4A Láng Hạ, phường Thành Công  
quận Ba Đình, TP Hà Nội

Căn cứ kết quả thẩm định yêu cầu duy trì hiệu lực Bằng độc quyền sáng chế:

Số đơn: DT1-2019-05814

Ngày nộp: 09/08/2019

Chủ đơn: SIMPLICITY WORKS EUROPE, S.L. (ES)

Đại diện của Chủ đơn: TGVN

Bằng độc quyền sáng chế số: 15914

Năm yêu cầu duy trì hiệu lực: 4

**Cục Sở hữu trí tuệ thông báo:**

1. Yêu cầu duy trì hiệu lực Bằng độc quyền sáng chế nêu trên được chấp nhận.

2. Hiệu lực Bằng độc quyền sáng chế số 15914 được duy trì đến 29/08/2020.

**Nơi nhận:**

- Như trên;
- TT (để công bố);
- Lưu: VT, Hồ sơ.

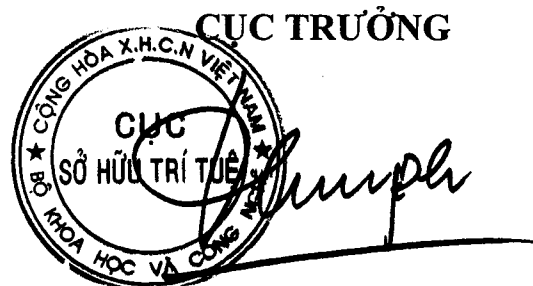

**Đinh Hữu Phí**

BỘ KHOA HỌC VÀ CÔNG NGHỆ  
CỤC SỞ HỮU TRÍ TUỆ

CỘNG HOÀ XÃ HỘI CHỦ NGHĨA VIỆT NAM  
Độc lập - Tự do - Hạnh phúc

Số: 25151/TB-SHTT

Hà Nội, ngày 13 tháng 12 năm 2019

**THÔNG BÁO**  
**Ghi nhận yêu cầu duy trì hiệu lực Bằng độc quyền sáng chế**

Kính gửi: Công ty Luật TNHH T&G (TGVN)  
Phòng số 5 tầng 15 Toà nhà Harec, 4A Láng Hạ, phường Thành Công  
quận Ba Đình, TP Hà Nội

Căn cứ kết quả thẩm định yêu cầu duy trì hiệu lực Bằng độc quyền sáng chế:

Số đơn: DT1-2019-05815

Ngày nộp: 09/08/2019

Chủ đơn: ASAHI ENGINEERING CO., LTD. (JP)

Đại diện của Chủ đơn: TGVN

Bằng độc quyền sáng chế số: 13250

Năm yêu cầu duy trì hiệu lực: 6

**Cục Sở hữu trí tuệ thông báo:**

1. Yêu cầu duy trì hiệu lực Bằng độc quyền sáng chế nêu trên được chấp nhận.

2. Hiệu lực Bằng độc quyền sáng chế số 13250 được duy trì đến 29/09/2020.

**Nơi nhận:**

- Như trên;
- TT (để công bố);
- Lưu: VT, Hồ sơ.



**Đinh Hữu Phí**

BỘ KHOA HỌC VÀ CÔNG NGHỆ  
CỤC SỞ HỮU TRÍ TUỆ

CỘNG HÒA XÃ HỘI CHỦ NGHĨA VIỆT NAM  
Độc lập - Tự do - Hạnh phúc

số: 25152/TB-SHTT

Hà Nội, ngày 13 tháng 12 năm 2019

**THÔNG BÁO**  
**Ghi nhận yêu cầu duy trì hiệu lực Bằng độc quyền sáng chế**

Kính gửi: Công ty Luật TNHH T&G (TGVN)  
Phòng số 5 tầng 15 Toà nhà Harec, 4A Láng Hạ, phường Thành Công  
quận Ba Đình, TP Hà Nội

Căn cứ kết quả thẩm định yêu cầu duy trì hiệu lực Bằng độc quyền sáng chế:

Số đơn: DT1-2019-05816

Ngày nộp: 09/08/2019

Chủ đơn: ASAHI ENGINEERING CO., LTD. (JP)

Đại diện của Chủ đơn: TGVN

Bằng độc quyền sáng chế số: 13250

Năm yêu cầu duy trì hiệu lực: 7

**Cục Sở hữu trí tuệ thông báo:**

1. Yêu cầu duy trì hiệu lực Bằng độc quyền sáng chế nêu trên được chấp nhận.

2. Hiệu lực Bằng độc quyền sáng chế số 13250 được duy trì đến 29/09/2021.

**Nơi nhận:**

- Như trên;
- TT (để công bố);
- Lưu: VT, Hồ sơ.

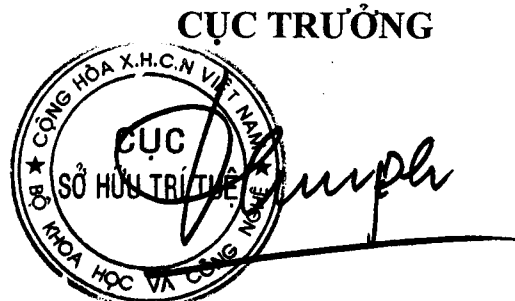

**Đinh Hữu Phí**

BỘ KHOA HỌC VÀ CÔNG NGHỆ  
CỤC SỞ HỮU TRÍ TUỆ

CỘNG HOÀ XÃ HỘI CHỦ NGHĨA VIỆT NAM  
Độc lập - Tự do - Hạnh phúc

Số: 25153/TB-SHTT

Hà Nội, ngày 13 tháng 12 năm 2019

## THÔNG BÁO

### Ghi nhận yêu cầu duy trì hiệu lực Bằng độc quyền sáng chế

Kính gửi: Công ty Luật TNHH T&G (TGVN)  
Phòng số 5 tầng 15 Toà nhà Harec, 4A Láng Hạ, phường Thành Công  
quận Ba Đình, TP Hà Nội

Căn cứ kết quả thẩm định yêu cầu duy trì hiệu lực Bằng độc quyền sáng chế:

Số đơn: DT1-2019-05817

Ngày nộp: 09/08/2019

Chủ đơn: ASAHI ENGINEERING CO., LTD. (JP)

Đại diện của Chủ đơn: TGVN

Bằng độc quyền sáng chế số: 13250

Năm yêu cầu duy trì hiệu lực: 8

#### **Cục Sở hữu trí tuệ thông báo:**

1. Yêu cầu duy trì hiệu lực Bằng độc quyền sáng chế nêu trên được chấp nhận.

2. Hiệu lực Bằng độc quyền sáng chế số 13250 được duy trì đến 29/09/2022.

#### **Nơi nhận:**

- Như trên;
- TT (để công bố);
- Lưu: VT, Hồ sơ.

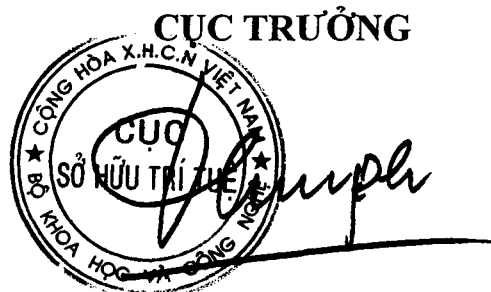

**Đinh Hữu Phí**

BỘ KHOA HỌC VÀ CÔNG NGHỆ  
CỤC SỞ HỮU TRÍ TUỆ

CỘNG HOÀ XÃ HỘI CHỦ NGHĨA VIỆT NAM  
Độc lập - Tự do - Hạnh phúc

Số: 25154/TB-SHTT

Hà Nội, ngày 13 tháng 12 năm 2019

## THÔNG BÁO

### Ghi nhận yêu cầu duy trì hiệu lực Bằng độc quyền sáng chế

Kính gửi: Công ty Luật TNHH T&G (TGVN)  
Phòng số 5 tầng 15 Toà nhà Harec, 4A Láng Hạ, phường Thành Công quận B  
Đình, TP Hà Nội

Căn cứ kết quả thẩm định yêu cầu duy trì hiệu lực Bằng độc quyền sáng chế:

Số đơn: DT1-2019-05818

Ngày nộp: 09/08/2019

Chủ đơn: ASAHI ENGINEERING CO., LTD. (JP)

Đại diện của Chủ đơn: TGVN

Bằng độc quyền sáng chế số: 13250

Năm yêu cầu duy trì hiệu lực: 9

#### Cục Sở hữu trí tuệ thông báo:

1. Yêu cầu duy trì hiệu lực Bằng độc quyền sáng chế nêu trên được chấp nhận.

2. Hiệu lực Bằng độc quyền sáng chế số 13250 được duy trì đến 29/09/2023.

#### Nơi nhận:

- Như trên;
- TT (để công bố);
- Lưu: VT, Hồ sơ.

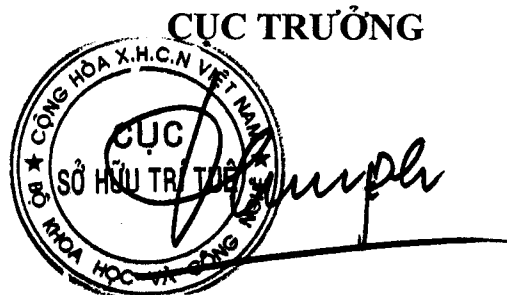

Đinh Hữu Phú

BỘ KHOA HỌC VÀ CÔNG NGHỆ  
CỤC SỞ HỮU TRÍ TUỆ

CỘNG HOÀ XÃ HỘI CHỦ NGHĨA VIỆT NAM  
Độc lập - Tự do - Hạnh phúc

Số: 25155/TB-SHTT

Hà Nội, ngày 13 tháng 12 năm 2019

**THÔNG BÁO**  
**Ghi nhận yêu cầu duy trì hiệu lực Bằng độc quyền sáng chế**

Kính gửi: Công ty Luật TNHH T&G (TGVN)  
Phòng số 5 tầng 15 Toà nhà Harec, 4A Láng Hạ, phường Thành Công  
quận Ba Đình, TP Hà Nội

Căn cứ kết quả thẩm định yêu cầu duy trì hiệu lực Bằng độc quyền sáng chế:

Số đơn: DT1-2019-05819

Ngày nộp: 09/08/2019

Chủ đơn: ASAHI ENGINEERING CO., LTD. (JP)

Đại diện của Chủ đơn: TGVN

Bằng độc quyền sáng chế số: 13250

Năm yêu cầu duy trì hiệu lực: 10

**Cục Sở hữu trí tuệ thông báo:**

1. Yêu cầu duy trì hiệu lực Bằng độc quyền sáng chế nêu trên được chấp nhận.

2. Hiệu lực Bằng độc quyền sáng chế số 13250 được duy trì đến 29/09/2024.

**Nơi nhận:**

- Như trên;
- TT (để công bố);
- Lưu: VT, Hồ sơ.



**Đinh Hữu Phí**



BỘ KHOA HỌC VÀ CÔNG NGHỆ  
CỤC SỞ HỮU TRÍ TUỆ

CỘNG HÒA XÃ HỘI CHỦ NGHĨA VIỆT NAM  
Độc lập - Tự do - Hạnh phúc

Số: 25156/TB-SHTT

Hà Nội, ngày 13 tháng 12 năm 2019

## THÔNG BÁO

### Ghi nhận yêu cầu duy trì hiệu lực Bằng độc quyền sáng chế

Kính gửi: Công ty Luật TNHH T&G (TGVN)

Phòng số 5 tầng 15 Toà nhà Harec, 4A Láng Hạ, phường Thành Công  
quận Ba Đình, TP Hà Nội

Căn cứ kết quả thẩm định yêu cầu duy trì hiệu lực Bằng độc quyền sáng chế:

Số đơn: DT1-2019-05820

Ngày nộp: 09/08/2019

Chủ đơn: ASAHI ENGINEERING CO., LTD. (JP)

Đại diện của Chủ đơn: TGVN

Bằng độc quyền sáng chế số: 13250

Năm yêu cầu duy trì hiệu lực: 11

#### **Cục Sở hữu trí tuệ thông báo:**

1. Yêu cầu duy trì hiệu lực Bằng độc quyền sáng chế nêu trên được chấp nhận.
2. Hiệu lực Bằng độc quyền sáng chế số 13250 được duy trì đến 29/09/2025.

#### **Nơi nhận:**

- Như trên;
- TT (để công bố);
- Lưu: VT, Hồ sơ.

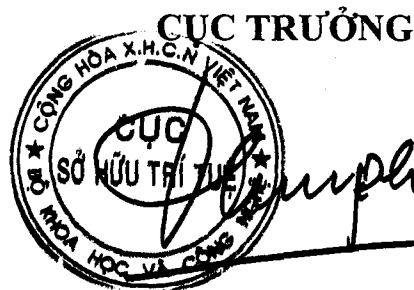

**Đình Hữu Phí**

BỘ KHOA HỌC VÀ CÔNG NGHỆ  
CỤC SỞ HỮU TRÍ TUỆ

CỘNG HÒA XÃ HỘI CHỦ NGHĨA VIỆT NAM  
Độc lập - Tự do - Hạnh phúc

Số: 25157/TB-SHTT

Hà Nội, ngày 13 tháng 12 năm 2019

## THÔNG BÁO

### Ghi nhận yêu cầu duy trì hiệu lực Bằng độc quyền sáng chế

Kính gửi: Công ty Luật TNHH T&G (TGVN)

Phòng số 5 tầng 15 Toà nhà Harec, 4A Láng Hạ, phường Thành Công  
quận Ba Đình, TP Hà Nội

Căn cứ kết quả thẩm định yêu cầu duy trì hiệu lực Bằng độc quyền sáng chế:

Số đơn: DT1-2019-05821

Ngày nộp: 09/08/2019

Chủ đơn: ASAHI ENGINEERING CO., LTD. (JP)

Đại diện của Chủ đơn: TGVN

Bằng độc quyền sáng chế số: 13250

Năm yêu cầu duy trì hiệu lực: 12

#### Cục Sở hữu trí tuệ thông báo:

1. Yêu cầu duy trì hiệu lực Bằng độc quyền sáng chế nêu trên được chấp nhận.
2. Hiệu lực Bằng độc quyền sáng chế số 13250 được duy trì đến 29/09/2026.

#### Nơi nhận:

- Như trên;
- TT (để công bố);
- Lưu: VT, Hồ sơ.

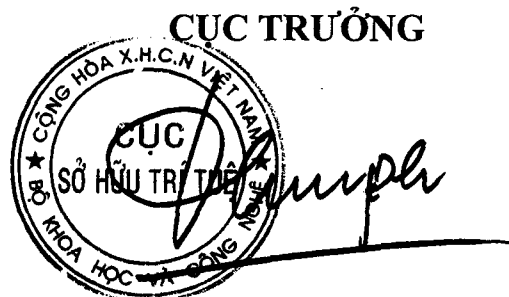

Đinh Hữu Phí

BỘ KHOA HỌC VÀ CÔNG NGHỆ  
CỤC SỞ HỮU TRÍ TUỆ

CỘNG HOÀ XÃ HỘI CHỦ NGHĨA VIỆT NAM  
Độc lập - Tự do - Hạnh phúc

Số: 25158/TB-SHTT

Hà Nội, ngày 13 tháng 12 năm 2019

## THÔNG BÁO

### Ghi nhận yêu cầu duy trì hiệu lực Bằng độc quyền sáng chế

Kính gửi: Công ty Luật TNHH T&G (TGVN)  
Phòng số 5 tầng 15 Toà nhà Harec, 4A Láng Hạ, phường Thành Công  
quận Ba Đình, TP Hà Nội

Căn cứ kết quả thẩm định yêu cầu duy trì hiệu lực Bằng độc quyền sáng chế:

Số đơn: DT1-2019-05822

Ngày nộp: 09/08/2019

Chủ đơn: ASAHI ENGINEERING CO., LTD. (JP)

Đại diện của Chủ đơn: TGVN

Bằng độc quyền sáng chế số: 13250

Năm yêu cầu duy trì hiệu lực: 13

#### Cục Sở hữu trí tuệ thông báo:

1. Yêu cầu duy trì hiệu lực Bằng độc quyền sáng chế nêu trên được chấp nhận.
2. Hiệu lực Bằng độc quyền sáng chế số 13250 được duy trì đến 29/09/2027.

#### Nơi nhận:

- Như trên;
- TT (để công bố);
- Lưu: VT, Hồ sơ.

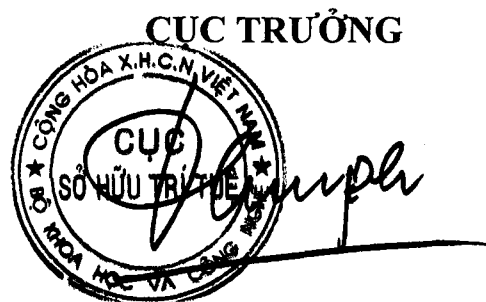

Đinh Hữu Phí

BỘ KHOA HỌC VÀ CÔNG NGHỆ  
CỤC SỞ HỮU TRÍ TUỆ

CỘNG HÒA XÃ HỘI CHỦ NGHĨA VIỆT NAM  
Độc lập - Tự do - Hạnh phúc

Số: 25159/TB-SHTT

Hà Nội, ngày 13 tháng 12 năm 2019

## THÔNG BÁO

### Ghi nhận yêu cầu duy trì hiệu lực Bằng độc quyền sáng chế

Kính gửi: Công ty Luật TNHH T&G (TGVN)

Phòng số 5 tầng 15 Toà nhà Harec, 4A Láng Hạ, phường Thành Công  
quận Ba Đình, TP Hà Nội

Căn cứ kết quả thẩm định yêu cầu duy trì hiệu lực Bằng độc quyền sáng chế:

Số đơn: DT1-2019-05823

Ngày nộp: 09/08/2019

Chủ đơn: ASAHI ENGINEERING CO., LTD. (JP)

Đại diện của Chủ đơn: TGVN

Bằng độc quyền sáng chế số: 13250

Năm yêu cầu duy trì hiệu lực: 14

#### **Cục Sở hữu trí tuệ thông báo:**

1. Yêu cầu duy trì hiệu lực Bằng độc quyền sáng chế nêu trên được chấp nhận.

2. Hiệu lực Bằng độc quyền sáng chế số 13250 được duy trì đến 29/09/2028.

#### **Nơi nhận:**

- Như trên;
- TT (để công bố);
- Lưu: VT, Hồ sơ.



**Đinh Hữu Phí**

BỘ KHOA HỌC VÀ CÔNG NGHỆ  
CỤC SỞ HỮU TRÍ TUỆ

CỘNG HOÀ XÃ HỘI CHỦ NGHĨA VIỆT NAM  
Độc lập - Tự do - Hạnh phúc

Số: 25160/TB-SHTT

Hà Nội, ngày 13 tháng 12 năm 2019

**THÔNG BÁO**  
**Ghi nhận yêu cầu duy trì hiệu lực Bằng độc quyền sáng chế**

Kính gửi: Công ty Luật TNHH T&G (TGVN)  
Phòng số 5 tầng 15 Toà nhà Harec, 4A Láng Hạ, phường Thành Công  
quận Ba Đình, TP Hà Nội

Căn cứ kết quả thẩm định yêu cầu duy trì hiệu lực Bằng độc quyền sáng chế:

Số đơn: DT1-2019-05824

Ngày nộp: 09/08/2019

Chủ đơn: ASAHI ENGINEERING CO., LTD. (JP)

Đại diện của Chủ đơn: TGVN

Bằng độc quyền sáng chế số: 13250

Năm yêu cầu duy trì hiệu lực: 15

**Cục Sở hữu trí tuệ thông báo:**

1. Yêu cầu duy trì hiệu lực Bằng độc quyền sáng chế nêu trên được chấp nhận.

2. Hiệu lực Bằng độc quyền sáng chế số 13250 được duy trì đến 29/09/2029.

**Nơi nhận:**

- Như trên;
- TT (để công bố);
- Lưu: VT, Hồ sơ.

**CỤC TRƯỞNG**



**Đinh Hữu Phí**

BỘ KHOA HỌC VÀ CÔNG NGHỆ  
CỤC SỞ HỮU TRÍ TUỆ

CỘNG HÒA XÃ HỘI CHỦ NGHĨA VIỆT NAM  
Độc lập - Tự do - Hạnh phúc

Số: 25161/TB-SHTT

Hà Nội, ngày 13 tháng 12 năm 2019

**THÔNG BÁO**  
**Ghi nhận yêu cầu duy trì hiệu lực Bằng độc quyền sáng chế**

Kính gửi: Văn phòng Luật sư Ân Nam (ANNAM IP & LAW)  
Số 10 ngõ 34 đường Âu Cơ, phường Quảng An, quận Tây Hồ, TP Hà Nội

Căn cứ kết quả thẩm định yêu cầu duy trì hiệu lực Bằng độc quyền sáng chế:

Số đơn: DT1-2019-03738

Ngày nộp: 21/05/2019

Chủ đơn: ARCHROMA IP GMBH (CH)

Đại diện của Chủ đơn: ANNAM IP & LAW

Bằng độc quyền sáng chế số: 11497

Năm yêu cầu duy trì hiệu lực: 7

**Cục Sở hữu trí tuệ thông báo:**

1. Yêu cầu duy trì hiệu lực Bằng độc quyền sáng chế nêu trên được chấp nhận.

2. Hiệu lực Bằng độc quyền sáng chế số 11497 được duy trì đến 17/06/2020.

**Nơi nhận:**

- Như trên;
- TT (để công bố);
- Lưu: VT, Hồ sơ.

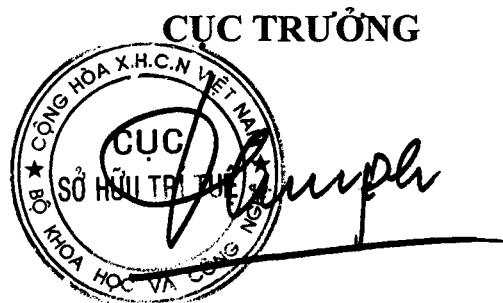

**Đình Hữu Phí**

BỘ KHOA HỌC VÀ CÔNG NGHỆ  
CỤC SỞ HỮU TRÍ TUỆ

CỘNG HOÀ XÃ HỘI CHỦ NGHĨA VIỆT NAM  
Độc lập - Tự do - Hạnh phúc

Số: 25162/TB-SHTT

Hà Nội, ngày 13 tháng 12 năm 2019

**THÔNG BÁO**  
**Ghi nhận yêu cầu duy trì hiệu lực Bằng độc quyền sáng chế**

Kính gửi: Công ty TNHH một thành viên Sở hữu trí tuệ VCCI  
(VCCI-IP CO.,LTD)  
Tầng 8, Toà nhà VCCI, số 9 Đào Duy Anh, phường Phương mai,  
quận Đống Đa, thành phố Hà Nội

Căn cứ kết quả thẩm định yêu cầu duy trì hiệu lực Bằng độc quyền sáng chế:

Số đơn: DT1-2019-02836

Ngày nộp: 16/04/2019

Chủ đơn: VOLASTIC CO. LIMITED (TH)

Đại diện của Chủ đơn: VCCI-IP CO.,LTD

Bằng độc quyền sáng chế số: 16111

Năm yêu cầu duy trì hiệu lực: 3

**Cục Sở hữu trí tuệ thông báo:**

1. Yêu cầu duy trì hiệu lực Bằng độc quyền sáng chế nêu trên được chấp nhận.

2. Hiệu lực Bằng độc quyền sáng chế số 16111 được duy trì đến 17/10/2019.

*HC*

**Nơi nhận:**

- Như trên;
- TT (để công bố);
- Lưu: VT, Hồ sơ.

**CỤC TRƯỞNG**



**Đinh Hữu Phí**

BỘ KHOA HỌC VÀ CÔNG NGHỆ  
CỤC SỞ HỮU TRÍ TUỆ

CỘNG HÒA XÃ HỘI CHỦ NGHĨA VIỆT NAM  
Độc lập - Tự do - Hạnh phúc

Số: 25163/TB-SHTT

Hà Nội, ngày 13 tháng 12 năm 2019

**THÔNG BÁO**

**Ghi nhận yêu cầu duy trì hiệu lực Bằng độc quyền sáng chế**

Kính gửi: Công ty Luật TNHH Phạm và Liên danh (PHAM & ASSOCIATES)  
8 Trần Hưng Đạo, thành phố Hà Nội

Căn cứ kết quả thẩm định yêu cầu duy trì hiệu lực Bằng độc quyền sáng chế:

Số đơn: DT1-2019-03078

Ngày nộp: 22/04/2019

Chủ đơn: THOMSON LICENSING S.A. (FR)

Đại diện của Chủ đơn: PHAM & ASSOCIATES

Bằng độc quyền sáng chế số: 7079

Năm yêu cầu duy trì hiệu lực: 12

**Cục Sở hữu trí tuệ thông báo:**

1. Yêu cầu duy trì hiệu lực Bằng độc quyền sáng chế nêu trên được chấp nhận.

2. Hiệu lực Bằng độc quyền sáng chế số 7079 được duy trì đến 26/05/2020.

**Nơi nhận:**

- Như trên;
- TT (để công bố);
- Lưu: VT, Hồ sơ.

**CỤC TRƯỞNG**



**Đình Hữu Phí**



BỘ KHOA HỌC VÀ CÔNG NGHỆ  
CỤC SỞ HỮU TRÍ TUỆ

CỘNG HÒA XÃ HỘI CHỦ NGHĨA VIỆT NAM  
Độc lập - Tự do - Hạnh phúc

Số: 25164/TB-SHTT

Hà Nội, ngày 13 tháng 12 năm 2019

**THÔNG BÁO**  
**Ghi nhận yêu cầu duy trì hiệu lực Bằng độc quyền sáng chế**

Kính gửi: Công ty TNHH Ban Ca (BANCA)  
15B Triệu Việt Vương, thành phố Hà Nội

Căn cứ kết quả thẩm định yêu cầu duy trì hiệu lực Bằng độc quyền sáng chế:

Số đơn: DT1-2019-03109

Ngày nộp: 22/04/2019

Chủ đơn: COUNCIL OF SCIENTIFIC & INDUSTRIAL RESEARCH (IN)

Đại diện của Chủ đơn: BANCA

Bằng độc quyền sáng chế số: 12664

Năm yêu cầu duy trì hiệu lực: 6

**Cục Sở hữu trí tuệ thông báo:**

1. Yêu cầu duy trì hiệu lực Bằng độc quyền sáng chế nêu trên được chấp nhận.

2. Hiệu lực Bằng độc quyền sáng chế số 12664 được duy trì đến 21/04/2020.

**Nơi nhận:**

- Như trên;
- TT (để công bố);
- Lưu: VT, Hồ sơ.

**CỤC TRƯỞNG**



**Đinh Hữu Phí**

BỘ KHOA HỌC VÀ CÔNG NGHỆ  
CỤC SỞ HỮU TRÍ TUỆ

CỘNG HÒA XÃ HỘI CHỦ NGHĨA VIỆT NAM  
Độc lập - Tự do - Hạnh phúc

Số: 25165/TB-SHTT

Hà Nội, ngày 13 tháng 12 năm 2019

**THÔNG BÁO**  
**Ghi nhận yêu cầu duy trì hiệu lực Bằng độc quyền sáng chế**

Kính gửi: Công ty TNHH một thành viên Sở hữu trí tuệ VCCI  
(VCCI-IP CO.,LTD)  
Tầng 8, Toà nhà VCCL, số 9 Đào Duy Anh, phường Phương mai,  
quận Đống Đa, thành phố Hà Nội

Căn cứ kết quả thẩm định yêu cầu duy trì hiệu lực Bằng độc quyền sáng chế:

Số đơn: DT1-2019-03924

Ngày nộp: 29/05/2019

Chủ đơn: AGOURON PHARMACEUTICALS, INC. (US)

Đại diện của Chủ đơn: VCCI-IP CO.,LTD

Bằng độc quyền sáng chế số: 4487

Năm yêu cầu duy trì hiệu lực: 16

**Cục Sở hữu trí tuệ thông báo:**

1. Yêu cầu duy trì hiệu lực Bằng độc quyền sáng chế nêu trên được chấp nhận.
2. Hiệu lực Bằng độc quyền sáng chế số 4487 được duy trì đến 10/01/2020. *HC*

**Nơi nhận:**

- Như trên;
- TT (để công bố);
- Lưu: VT, Hồ sơ.

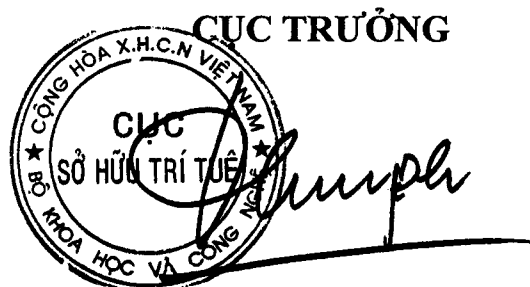

**Đinh Hữu Phí**

BỘ KHOA HỌC VÀ CÔNG NGHỆ  
CỤC SỞ HỮU TRÍ TUỆ

CỘNG HÒA XÃ HỘI CHỦ NGHĨA VIỆT NAM  
Độc lập - Tự do - Hạnh phúc

Số: 25166/TB-SHTT

Hà Nội, ngày 13 tháng 12 năm 2019

## THÔNG BÁO

### Ghi nhận yêu cầu duy trì hiệu lực Bằng độc quyền sáng chế

Kính gửi: Công ty TNHH Trường Xuân (AGELESS CO.,LTD.)  
Tầng 11, số 102 đường Trần Phú, phường Mộ Lao, quận Hà Đông,  
TP. Hà Nội

Căn cứ kết quả thẩm định yêu cầu duy trì hiệu lực Bằng độc quyền sáng chế:

Số đơn: DT1-2019-05860

Ngày nộp: 13/08/2019

Chủ đơn: Joo, Tae Hyeok (KR)

Đại diện của Chủ đơn: AGELESS CO.,LTD.

Bằng độc quyền sáng chế số: 9579

Năm yêu cầu duy trì hiệu lực: 9

#### Cục Sở hữu trí tuệ thông báo:

1. Yêu cầu duy trì hiệu lực Bằng độc quyền sáng chế nêu trên được chấp nhận.
2. Hiệu lực Bằng độc quyền sáng chế số 9579 được duy trì đến 24/08/2020. *đ*

#### Nơi nhận:

- Như trên;
- TT (để công bố);
- Lưu: VT, Hồ sơ.

CỤC TRƯỞNG



*Đinh Hữu Phí*  
Đinh Hữu Phí

BỘ KHOA HỌC VÀ CÔNG NGHỆ  
CỤC SỞ HỮU TRÍ TUỆ

CỘNG HÒA XÃ HỘI CHỦ NGHĨA VIỆT NAM  
Độc lập - Tự do - Hạnh phúc

Số: 25167/TB-SHTT

Hà Nội, ngày 13 tháng 12 năm 2019

## THÔNG BÁO

### Ghi nhận yêu cầu duy trì hiệu lực Bằng độc quyền sáng chế

Kính gửi: Công ty Cổ phần Sở hữu công nghiệp INVESTIP (INVESTIP)  
Tầng 5, tòa nhà Charmvit Tower, 117 Trần Duy Hưng, phường Trung Hòa,  
quận Cầu Giấy, thành phố Hà Nội

Căn cứ kết quả thẩm định yêu cầu duy trì hiệu lực Bằng độc quyền sáng chế:

Số đơn: DT1-2019-06392

Ngày nộp: 30/08/2019

Chủ đơn: Chanchai Santiyanont (TH)

Đại diện của Chủ đơn: INVESTIP

Bằng độc quyền sáng chế số: 14572

Năm yêu cầu duy trì hiệu lực: 5

#### Cục Sở hữu trí tuệ thông báo:

1. Yêu cầu duy trì hiệu lực Bằng độc quyền sáng chế nêu trên được chấp nhận.
2. Hiệu lực Bằng độc quyền sáng chế số 14572 được duy trì đến 21/09/2020.

#### Nơi nhận:

- Như trên;
- TT (để công bố);
- Lưu: VT, Hồ sơ.

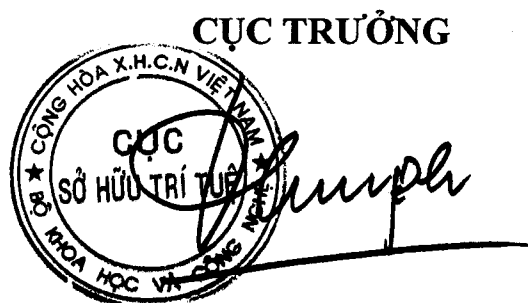

Đinh Hữu Phí

BỘ KHOA HỌC VÀ CÔNG NGHỆ  
CỤC SỞ HỮU TRÍ TUỆ

CỘNG HÒA XÃ HỘI CHỦ NGHĨA VIỆT NAM  
Độc lập - Tự do - Hạnh phúc

Số: 25/75/TB-SHTT

Hà Nội, ngày 13 tháng 12 năm 2019

**THÔNG BÁO**  
**Ghi nhận yêu cầu duy trì hiệu lực Bằng độc quyền sáng chế**

Kính gửi: Nguyễn Thị Minh Nguyệt

60 Trung Kính, phường Trung Hoà, quận Cầu Giấy, thành phố Hà Nội

Căn cứ kết quả thẩm định yêu cầu duy trì hiệu lực Bằng độc quyền sáng chế:

Số đơn: DT1-2019-05827

Ngày nộp: 12/08/2019

Chủ đơn: Nguyễn Thị Minh Nguyệt (VN)

Bằng độc quyền sáng chế số: 19819

Năm yêu cầu duy trì hiệu lực: 2

**Cục Sở hữu trí tuệ thông báo:**

1. Yêu cầu duy trì hiệu lực Bằng độc quyền sáng chế nêu trên được chấp nhận.

2. Hiệu lực Bằng độc quyền sáng chế số 19819 được duy trì đến 14/08/2020.

**Nơi nhận:**

- Như trên;
- TT (để công bố);
- Lưu: VT, Hồ sơ.

**CỤC TRƯỞNG**



**Đinh Hữu Phí**

BỘ KHOA HỌC VÀ CÔNG NGHỆ  
CỤC SỞ HỮU TRÍ TUỆ

CỘNG HÒA XÃ HỘI CHỦ NGHĨA VIỆT NAM  
Độc lập - Tự do - Hạnh phúc

Số: 25176/TB-SHTT

Hà Nội, ngày 13 tháng 12 năm 2019

## THÔNG BÁO

### Ghi nhận yêu cầu duy trì hiệu lực Bằng độc quyền sáng chế

Kính gửi: Công ty Luật TNHH Phạm và Liên danh (PHAM & ASSOCIATES)  
8 Trần Hưng Đạo, thành phố Hà Nội

Căn cứ kết quả thẩm định yêu cầu duy trì hiệu lực Bằng độc quyền sáng chế:

Số đơn: DT1-2019-05828

Ngày nộp: 12/08/2019

Chủ đơn: Semiconductor Technologies And Instruments Pte Ltd (SG)

Đại diện của Chủ đơn: PHAM & ASSOCIATES

Bằng độc quyền sáng chế số: 11833

Năm yêu cầu duy trì hiệu lực: 7

#### **Cục Sở hữu trí tuệ thông báo:**

1. Yêu cầu duy trì hiệu lực Bằng độc quyền sáng chế nêu trên được chấp nhận.

2. Hiệu lực Bằng độc quyền sáng chế số 11833 được duy trì đến 30/09/2020.

*He*

#### **Nơi nhận:**

- Như trên;
- TT (để công bố);
- Lưu: VT, Hồ sơ.

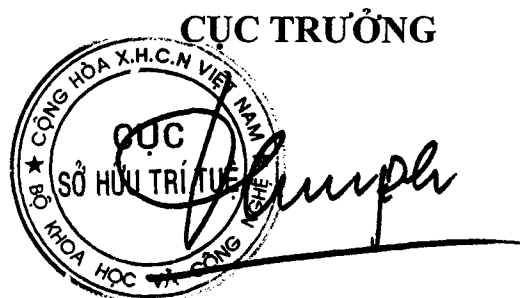

**Đinh Hữu Phí**

BỘ KHOA HỌC VÀ CÔNG NGHỆ  
CỤC SỞ HỮU TRÍ TUỆ

CỘNG HOÀ XÃ HỘI CHỦ NGHĨA VIỆT NAM  
Độc lập - Tự do - Hạnh phúc

Số: 25177/TB-SHTT

Hà Nội, ngày 13 tháng 12 năm 2019

**THÔNG BÁO**  
**Ghi nhận yêu cầu duy trì hiệu lực Bằng độc quyền sáng chế**

Kính gửi: Công ty TNHH Lê & Lê (LE & LE)  
Số 25 ngõ 465 Ngọc Thụy, tổ 20, phường Ngọc Thụy, quận Long Biên,  
Tp. Hà Nội

Căn cứ kết quả thẩm định yêu cầu duy trì hiệu lực Bằng độc quyền sáng chế:

Số đơn: DT1-2019-05829

Ngày nộp: 12/08/2019

Chủ đơn: XU Jiying (CN)

Đại diện của Chủ đơn: LE & LE

Bằng độc quyền sáng chế số: 6008

Năm yêu cầu duy trì hiệu lực: 14

**Cục Sở hữu trí tuệ thông báo:**

1. Yêu cầu duy trì hiệu lực Bằng độc quyền sáng chế nêu trên được chấp nhận.

2. Hiệu lực Bằng độc quyền sáng chế số 6008 được duy trì đến 28/11/2020. *hc*

**Nơi nhận:**

- Như trên;
- TT (để công bố);
- Lưu: VT, Hồ sơ.

**CỤC TRƯỞNG**



**Đinh Hữu Phí**

BỘ KHOA HỌC VÀ CÔNG NGHỆ  
CỤC SỞ HỮU TRÍ TUỆ

CỘNG HÒA XÃ HỘI CHỦ NGHĨA VIỆT NAM  
Độc lập - Tự do - Hạnh phúc

Số: 25178/TB-SHTT

Hà Nội, ngày 13 tháng 12 năm 2019

## THÔNG BÁO

### Ghi nhận yêu cầu duy trì hiệu lực Bằng độc quyền sáng chế

Kính gửi: Công ty TNHH Lê & Lê (LE & LE)

Số 25 ngõ 465 Ngọc Thụy, tổ 20, phường Ngọc Thụy, quận Long Biên,  
Tp. Hà Nội

Căn cứ kết quả thẩm định yêu cầu duy trì hiệu lực Bằng độc quyền sáng chế:

Số đơn: DT1-2019-05830

Ngày nộp: 12/08/2019

Chủ đơn: BAJAJ AUTO LIMITED (IN)

Đại diện của Chủ đơn: LE & LE

Bằng độc quyền sáng chế số: 10637

Năm yêu cầu duy trì hiệu lực: 8

#### **Cục Sở hữu trí tuệ thông báo:**

1. Yêu cầu duy trì hiệu lực Bằng độc quyền sáng chế nêu trên được chấp nhận.

2. Hiệu lực Bằng độc quyền sáng chế số 10637 được duy trì đến 06/09/2020.

#### **Nơi nhận:**

- Như trên;
- TT (để công bố);
- Lưu: VT, Hồ sơ.

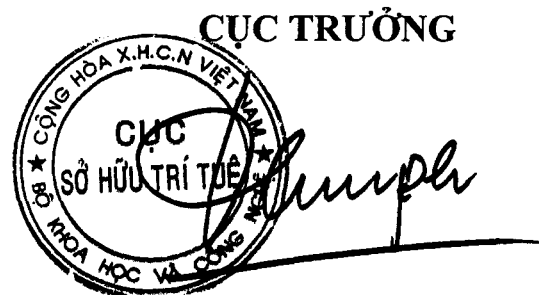

**Đinh Hữu Phí**



BỘ KHOA HỌC VÀ CÔNG NGHỆ  
CỤC SỞ HỮU TRÍ TUỆ

CỘNG HÒA XÃ HỘI CHỦ NGHĨA VIỆT NAM  
Độc lập - Tự do - Hạnh phúc

Số: 25179/TB-SHTT

Hà Nội, ngày 13 tháng 12 năm 2019

## THÔNG BÁO

### Ghi nhận yêu cầu duy trì hiệu lực Bằng độc quyền sáng chế

Kính gửi: Công ty TNHH INVESTPRO và cộng sự  
(INVESTPRO & ASSOCIATES)

Tầng 2, số 7, phố Đỗ Hạnh, phường Nguyễn Du, quận Hai Bà Trưng,  
TP. Hà Nội.

Căn cứ kết quả thẩm định yêu cầu duy trì hiệu lực Bằng độc quyền sáng chế:

Số đơn: DT1-2019-05831

Ngày nộp: 12/08/2019

Chủ đơn: YUN-CHANG, YU (TW)

Đại diện của Chủ đơn: INVESTPRO & ASSOCIATES

Bằng độc quyền sáng chế số: 16030

Năm yêu cầu duy trì hiệu lực: 4

#### Cục Sở hữu trí tuệ thông báo:

1. Yêu cầu duy trì hiệu lực Bằng độc quyền sáng chế nêu trên được chấp nhận.

2. Hiệu lực Bằng độc quyền sáng chế số 16030 được duy trì đến 26/09/2020.

#### Nơi nhận:

- Như trên;
- TT (để công bố);
- Lưu: VT, Hồ sơ.

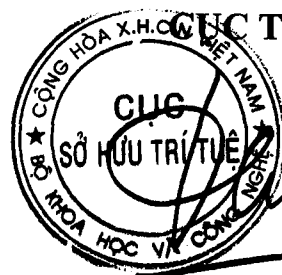

**Đình Hữu Phí**

BỘ KHOA HỌC VÀ CÔNG NGHỆ  
CỤC SỞ HỮU TRÍ TUỆ

CỘNG HÒA XÃ HỘI CHỦ NGHĨA VIỆT NAM  
Độc lập - Tự do - Hạnh phúc

Số: 25180/TB-SHTT

Hà Nội, ngày 13 tháng 12 năm 2019

## THÔNG BÁO

### Ghi nhận yêu cầu duy trì hiệu lực Bằng độc quyền sáng chế

Kính gửi: Công ty TNHH Ban Ca (BANCA)  
15B Triệu Việt Vương, thành phố Hà Nội

Căn cứ kết quả thẩm định yêu cầu duy trì hiệu lực Bằng độc quyền sáng chế:

Số đơn: DT1-2019-05832

Ngày nộp: 12/08/2019

Chủ đơn: COMPAGNIE INDUSTRIELLE DE LA MATIERE  
VEGETALE (FR)

Đại diện của Chủ đơn: BANCA

Bằng độc quyền sáng chế số: 5451

Năm yêu cầu duy trì hiệu lực: 14

#### Cục Sở hữu trí tuệ thông báo:

1. Yêu cầu duy trì hiệu lực Bằng độc quyền sáng chế nêu trên được chấp nhận.

2. Hiệu lực Bằng độc quyền sáng chế số 5451 được duy trì đến 13/02/2020. *hb*

#### Nơi nhận:

- Như trên;
- TT (để công bố);
- Lưu: VT, Hồ sơ.

CỤC TRƯỞNG



Đinh Hữu Phí

BỘ KHOA HỌC VÀ CÔNG NGHỆ  
CỤC SỞ HỮU TRÍ TUỆ

CỘNG HÒA XÃ HỘI CHỦ NGHĨA VIỆT NAM  
Độc lập - Tự do - Hạnh phúc

Số: 25181/TB-SHTT

Hà Nội, ngày 13 tháng 12 năm 2019

**THÔNG BÁO**  
**Ghi nhận yêu cầu duy trì hiệu lực Bằng độc quyền sáng chế**

Kính gửi: Công ty TNHH một thành viên Sở hữu trí tuệ VCCI  
(VCCI-IP CO.,LTD)  
Tầng 8, Toà nhà VCCI, số 9 Đào Duy Anh, phường Phương mai,  
quận Đống Đa, thành phố Hà Nội

Căn cứ kết quả thẩm định yêu cầu duy trì hiệu lực Bằng độc quyền sáng chế:

Số đơn: DT1-2019-05834

Ngày nộp: 12/08/2019

Chủ đơn: EWOS INNOVATION AS (NO)

Đại diện của Chủ đơn: VCCI-IP CO.,LTD

Bằng độc quyền sáng chế số: 18488

Năm yêu cầu duy trì hiệu lực: 2

**Cục Sở hữu trí tuệ thông báo:**

1. Yêu cầu duy trì hiệu lực Bằng độc quyền sáng chế nêu trên được chấp nhận.

2. Hiệu lực Bằng độc quyền sáng chế số 18488 được duy trì đến 12/02/2020.

*He*

**Nơi nhận:**

- Như trên;
- TT (để công bố);
- Lưu: VT, Hồ sơ.

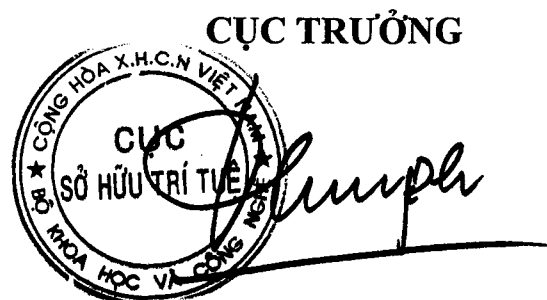

**Đinh Hữu Phí**

BỘ KHOA HỌC VÀ CÔNG NGHỆ  
CỤC SỞ HỮU TRÍ TUỆ

CỘNG HOÀ XÃ HỘI CHỦ NGHĨA VIỆT NAM  
Độc lập - Tự do - Hạnh phúc

Số: 25182/TB-SHTT

Hà Nội, ngày 13 tháng 12 năm 2019

**THÔNG BÁO**  
**Ghi nhận yêu cầu duy trì hiệu lực Bằng độc quyền sáng chế**

Kính gửi: Công ty TNHH Sở hữu trí tuệ Việt á (VIET A IP CO.,LTD)  
Phòng 1504, tầng 15, tòa nhà Hàn Việt, số 203 Minh Khai,  
phường Minh Khai, quận Hai Bà Trưng, TP. Hà Nội

Căn cứ kết quả thẩm định yêu cầu duy trì hiệu lực Bằng độc quyền sáng chế:

Số đơn: DT1-2019-05835

Ngày nộp: 13/08/2019

Chủ đơn: Samsung Electronics Co., Ltd. (KR)

Đại diện của Chủ đơn: VIET A IP CO.,LTD

Bằng độc quyền sáng chế số: 13139

Năm yêu cầu duy trì hiệu lực: 6

**Cục Sở hữu trí tuệ thông báo:**

1. Yêu cầu duy trì hiệu lực Bằng độc quyền sáng chế nêu trên được chấp nhận.
2. Hiệu lực Bằng độc quyền sáng chế số 13139 được duy trì đến 03/09/2020.

**Nơi nhận:**

- Như trên;
- TT (để công bố);
- Lưu: VT, Hồ sơ.

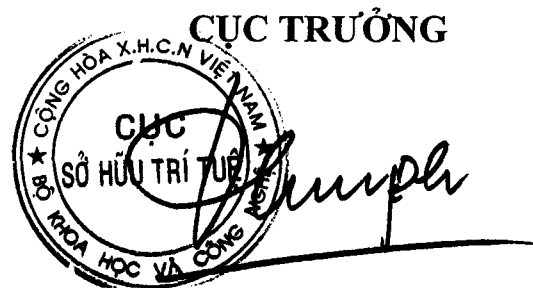

**Đinh Hữu Phí**

BỘ KHOA HỌC VÀ CÔNG NGHỆ  
CỤC SỞ HỮU TRÍ TUỆ

CỘNG HÒA XÃ HỘI CHỦ NGHĨA VIỆT NAM  
Độc lập - Tự do - Hạnh phúc

Số: 25183 /TB-SHTT

Hà Nội, ngày 13 tháng 12 năm 2019

## THÔNG BÁO

### Ghi nhận yêu cầu duy trì hiệu lực Bằng độc quyền sáng chế

Kính gửi: Công ty TNHH Sở hữu trí tuệ Việt á (VIET A IP CO.,LTD)  
Phòng 1504, tầng 15, tòa nhà Hàn Việt, số 203 Minh Khai,  
phường Minh Khai, quận Hai Bà Trưng, TP. Hà Nội

Căn cứ kết quả thẩm định yêu cầu duy trì hiệu lực Bằng độc quyền sáng chế:

Số đơn: DT1-2019-05836

Ngày nộp: 13/08/2019

Chủ đơn: SAMSUNG ELECTRONICS CO., LTD. (KR)

Đại diện của Chủ đơn: VIET A IP CO.,LTD

Bằng độc quyền sáng chế số: 15932

Năm yêu cầu duy trì hiệu lực: 4

#### **Cục Sở hữu trí tuệ thông báo:**

1. Yêu cầu duy trì hiệu lực Bằng độc quyền sáng chế nêu trên được chấp nhận.

2. Hiệu lực Bằng độc quyền sáng chế số 15932 được duy trì đến 05/09/2020.

#### **Nơi nhận:**

- Như trên;
- TT (để công bố);
- Lưu: VT, Hồ sơ.

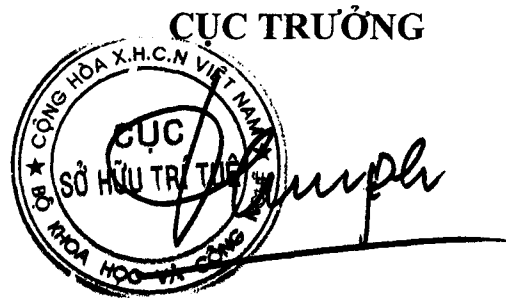

**Đinh Hữu Phí**

BỘ KHOA HỌC VÀ CÔNG NGHỆ  
CỤC SỞ HỮU TRÍ TUỆ

CỘNG HÒA XÃ HỘI CHỦ NGHĨA VIỆT NAM  
Độc lập - Tự do - Hạnh phúc

Số: 25184/TB-SHTT

Hà Nội, ngày 13 tháng 12 năm 2019

## THÔNG BÁO

### Ghi nhận yêu cầu duy trì hiệu lực Bằng độc quyền sáng chế

Kính gửi: Công ty TNHH Sở hữu trí tuệ Việt á (VIET A IP CO.,LTD)  
Phòng 1504, tầng 15, tòa nhà Hàn Việt, số 203 Minh Khai,  
phường Minh Khai, quận Hai Bà Trưng, TP. Hà Nội

Căn cứ kết quả thẩm định yêu cầu duy trì hiệu lực Bằng độc quyền sáng chế:

Số đơn: DT1-2019-05837

Ngày nộp: 13/08/2019

Chủ đơn: SAMSUNG ELECTRONICS CO., LTD. (KR)

Đại diện của Chủ đơn: VIET A IP CO.,LTD

Bằng độc quyền sáng chế số: 15941

Năm yêu cầu duy trì hiệu lực: 4

#### Cục Sở hữu trí tuệ thông báo:

1. Yêu cầu duy trì hiệu lực Bằng độc quyền sáng chế nêu trên được chấp nhận.

2. Hiệu lực Bằng độc quyền sáng chế số 15941 được duy trì đến 05/09/2020.

#### Nơi nhận:

- Như trên;
- TT (để công bố);
- Lưu: VT, Hồ sơ.

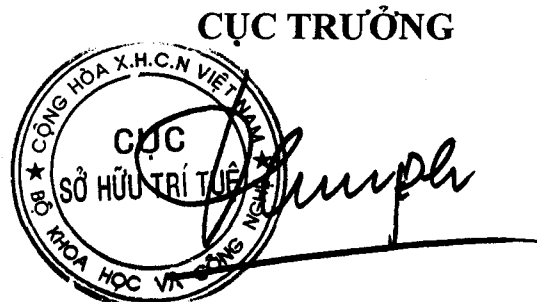

**Đinh Hữu Phí**

BỘ KHOA HỌC VÀ CÔNG NGHỆ  
CỤC SỞ HỮU TRÍ TUỆ

CỘNG HÒA XÃ HỘI CHỦ NGHĨA VIỆT NAM  
Độc lập - Tự do - Hạnh phúc

Số: 25185/TB-SHTT

Hà Nội, ngày 13 tháng 12 năm 2019

**THÔNG BÁO**  
**Ghi nhận yêu cầu duy trì hiệu lực Bằng độc quyền sáng chế**

Kính gửi: Công ty TNHH Sở hữu trí tuệ Việt á (VIET A IP CO.,LTD)  
Phòng 1504, tầng 15, tòa nhà Hàn Việt, số 203 Minh Khai,  
phường Minh Khai, quận Hai Bà Trưng, TP. Hà Nội

Căn cứ kết quả thẩm định yêu cầu duy trì hiệu lực Bằng độc quyền sáng chế:

Số đơn: DT1-2019-05838

Ngày nộp: 13/08/2019

Chủ đơn: SAMSUNG ELECTRONICS CO., LTD. (KR)

Đại diện của Chủ đơn: VIET A IP CO.,LTD

Bằng độc quyền sáng chế số: 10626

Năm yêu cầu duy trì hiệu lực: 8

**Cục Sở hữu trí tuệ thông báo:**

1. Yêu cầu duy trì hiệu lực Bằng độc quyền sáng chế nêu trên được chấp nhận.
2. Hiệu lực Bằng độc quyền sáng chế số 10626 được duy trì đến 06/09/2020.

**Nơi nhận:**

- Như trên;
- TT (để công bố);
- Lưu: VT, Hồ sơ.

**CỤC TRƯỞNG**



**Đinh Hữu Phí**

BỘ KHOA HỌC VÀ CÔNG NGHỆ  
CỤC SỞ HỮU TRÍ TUỆ

CỘNG HÒA XÃ HỘI CHỦ NGHĨA VIỆT NAM  
Độc lập - Tự do - Hạnh phúc

Số: 25186/TB-SHTT

Hà Nội, ngày 13 tháng 12 năm 2019

## THÔNG BÁO

### Ghi nhận yêu cầu duy trì hiệu lực Bằng độc quyền sáng chế

Kính gửi: Công ty TNHH Sở hữu trí tuệ Việt á (VIET A IP CO.,LTD)  
Phòng 1504, tầng 15, tòa nhà Hàn Việt, số 203 Minh Khai,  
phường Minh Khai, quận Hai Bà Trưng, TP. Hà Nội

Căn cứ kết quả thẩm định yêu cầu duy trì hiệu lực Bằng độc quyền sáng chế:

Số đơn: DT1-2019-05839

Ngày nộp: 13/08/2019

Chủ đơn: SAMSUNG ELECTRONICS CO., LTD. (KR)

Đại diện của Chủ đơn: VIET A IP CO.,LTD

Bằng độc quyền sáng chế số: 15962

Năm yêu cầu duy trì hiệu lực: 4

#### **Cục Sở hữu trí tuệ thông báo:**

1. Yêu cầu duy trì hiệu lực Bằng độc quyền sáng chế nêu trên được chấp nhận.

2. Hiệu lực Bằng độc quyền sáng chế số 15962 được duy trì đến 12/09/2020.

#### **Nơi nhận:**

- Như trên;
- TT (để công bố);
- Lưu: VT, Hồ sơ.

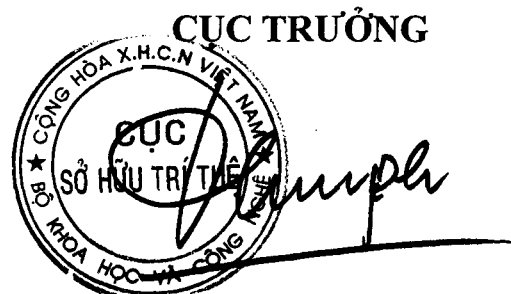

**Đinh Hữu Phí**



BỘ KHOA HỌC VÀ CÔNG NGHỆ  
CỤC SỞ HỮU TRÍ TUỆ

CỘNG HOÀ XÃ HỘI CHỦ NGHĨA VIỆT NAM  
Độc lập - Tự do - Hạnh phúc

Số: 25187/TB-SHTT

Hà Nội, ngày 13 tháng 12 năm 2019

**THÔNG BÁO**  
**Ghi nhận yêu cầu duy trì hiệu lực Bằng độc quyền sáng chế**

Kính gửi: Công ty TNHH Sở hữu trí tuệ Việt á (VIET A IP CO.,LTD)  
Phòng 1504, tầng 15, tòa nhà Hàn Việt, số 203 Minh Khai,  
phường Minh Khai, quận Hai Bà Trưng, TP. Hà Nội

Căn cứ kết quả thẩm định yêu cầu duy trì hiệu lực Bằng độc quyền sáng chế:

Số đơn: DT1-2019-05840

Ngày nộp: 13/08/2019

Chủ đơn: SAMSUNG ELECTRONICS CO., LTD. (KR)

Đại diện của Chủ đơn: VIET A IP CO.,LTD

Bằng độc quyền sáng chế số: 15988

Năm yêu cầu duy trì hiệu lực: 4

**Cục Sở hữu trí tuệ thông báo:**

1. Yêu cầu duy trì hiệu lực Bằng độc quyền sáng chế nêu trên được chấp nhận.

2. Hiệu lực Bằng độc quyền sáng chế số 15988 được duy trì đến 19/09/2020.

**Nơi nhận:**

- Như trên;
- TT (để công bố);
- Lưu: VT, Hồ sơ.

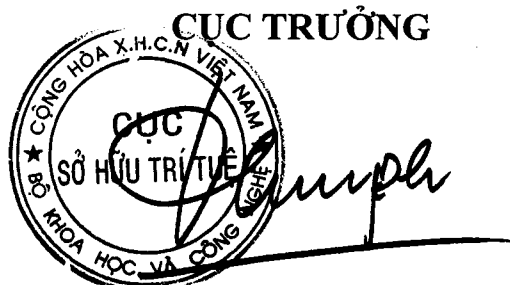

**Đinh Hữu Phí**

BỘ KHOA HỌC VÀ CÔNG NGHỆ  
CỤC SỞ HỮU TRÍ TUỆ

CỘNG HÒA XÃ HỘI CHỦ NGHĨA VIỆT NAM  
Độc lập - Tự do - Hạnh phúc

Số: 25188 /TB-SHTT

Hà Nội, ngày 13 tháng 12 năm 2019

## THÔNG BÁO

### Ghi nhận yêu cầu duy trì hiệu lực Bằng độc quyền sáng chế

Kính gửi: Công ty TNHH Sở hữu trí tuệ Việt á (VIET A IP CO.,LTD)  
Phòng 1504, tầng 15, tòa nhà Hàn Việt, số 203 Minh Khai,  
phường Minh Khai, quận Hai Bà Trưng, TP. Hà Nội

Căn cứ kết quả thẩm định yêu cầu duy trì hiệu lực Bằng độc quyền sáng chế:

Số đơn: DT1-2019-05841

Ngày nộp: 13/08/2019

Chủ đơn: SAMSUNG ELECTRONICS CO., LTD. (KR)

Đại diện của Chủ đơn: VIET A IP CO.,LTD

Bằng độc quyền sáng chế số: 16006

Năm yêu cầu duy trì hiệu lực: 4

#### **Cục Sở hữu trí tuệ thông báo:**

1. Yêu cầu duy trì hiệu lực Bằng độc quyền sáng chế nêu trên được chấp nhận.
2. Hiệu lực Bằng độc quyền sáng chế số 16006 được duy trì đến 26/09/2020.

#### **Nơi nhận:**

- Như trên;
- TT (để công bố);
- Lưu: VT, Hồ sơ.

**CỤC TRƯỞNG**



**Đinh Hữu Phí**

BỘ KHOA HỌC VÀ CÔNG NGHỆ  
CỤC SỞ HỮU TRÍ TUỆ

CỘNG HOÀ XÃ HỘI CHỦ NGHĨA VIỆT NAM  
Độc lập - Tự do - Hạnh phúc

Số: 25189/TB-SHTT

Hà Nội, ngày 13 tháng 12 năm 2019

**THÔNG BÁO**

**Ghi nhận yêu cầu duy trì hiệu lực Bằng độc quyền sáng chế**

Kính gửi: Công ty Luật TNHH Phạm và Liên danh (PHAM & ASSOCIATES)  
8 Trần Hưng Đạo, thành phố Hà Nội

Căn cứ kết quả thẩm định yêu cầu duy trì hiệu lực Bằng độc quyền sáng chế:

Số đơn: DT1-2019-05842

Ngày nộp: 13/08/2019

Chủ đơn: TAIHEI DENGYO KAISHA, LTD. (JP)

Đại diện của Chủ đơn: PHAM & ASSOCIATES

Bằng độc quyền sáng chế số: 16033

Năm yêu cầu duy trì hiệu lực: 4

**Cục Sở hữu trí tuệ thông báo:**

1. Yêu cầu duy trì hiệu lực Bằng độc quyền sáng chế nêu trên được chấp nhận.
2. Hiệu lực Bằng độc quyền sáng chế số 16033 được duy trì đến 26/09/2020.

**Nơi nhận:**

- Như trên;
- TT (để công bố);
- Lưu: VT, Hồ sơ.

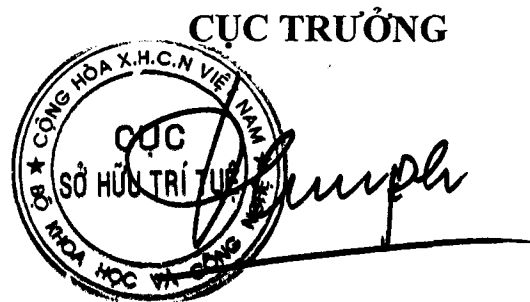

**Đinh Hữu Phí**

BỘ KHOA HỌC VÀ CÔNG NGHỆ  
CỤC SỞ HỮU TRÍ TUỆ

CỘNG HÒA XÃ HỘI CHỦ NGHĨA VIỆT NAM  
Độc lập - Tự do - Hạnh phúc

Số: 25190/TB-SHTT

Hà Nội, ngày 13 tháng 12 năm 2019

**THÔNG BÁO**  
**Ghi nhận yêu cầu duy trì hiệu lực Bằng độc quyền sáng chế**

Kính gửi: Công ty TNHH một thành viên Sở hữu trí tuệ VCCI  
(VCCI-IP CO.,LTD)  
Tầng 8, Toà nhà VCCI, số 9 Đào Duy Anh, phường Phương mai,  
quận Đống Đa, thành phố Hà Nội

Căn cứ kết quả thẩm định yêu cầu duy trì hiệu lực Bằng độc quyền sáng chế:

Số đơn: DT1-2019-05843

Ngày nộp: 13/08/2019

Chủ đơn: BUNDESDRUCKEREI GMBH (DE)

Đại diện của Chủ đơn: VCCI-IP CO.,LTD

Bằng độc quyền sáng chế số: 19575

Năm yêu cầu duy trì hiệu lực: 2

**Cục Sở hữu trí tuệ thông báo:**

1. Yêu cầu duy trì hiệu lực Bằng độc quyền sáng chế nêu trên được chấp nhận.
2. Hiệu lực Bằng độc quyền sáng chế số 19575 được duy trì đến 03/07/2020.

**Nơi nhận:**

- Như trên;
- TT (để công bố);
- Lưu: VT, Hồ sơ.

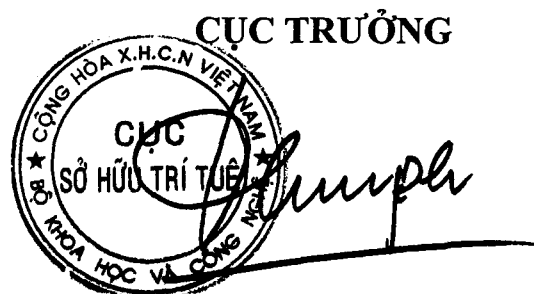

**Đinh Hữu Phí**

BỘ KHOA HỌC VÀ CÔNG NGHỆ  
CỤC SỞ HỮU TRÍ TUỆ

CỘNG HÒA XÃ HỘI CHỦ NGHĨA VIỆT NAM  
Độc lập - Tự do - Hạnh phúc

Số: 25191 /TB-SHTT

Hà Nội, ngày 13 tháng 12 năm 2019

## THÔNG BÁO

### Ghi nhận yêu cầu duy trì hiệu lực Bằng độc quyền sáng chế

Kính gửi: Công ty TNHH một thành viên Sở hữu trí tuệ VCCI  
(VCCI-IP CO.,LTD)  
Tầng 8, Toà nhà VCCI, số 9 Đào Duy Anh, phường Phương mai,  
quận Đống Đa, thành phố Hà Nội

Căn cứ kết quả thẩm định yêu cầu duy trì hiệu lực Bằng độc quyền sáng chế:

Số đơn: DT1-2019-05846

Ngày nộp: 13/08/2019

Chủ đơn: TOAGOSEI CO., LTD. (JP)

Đại diện của Chủ đơn: VCCI-IP CO.,LTD

Bằng độc quyền sáng chế số: 14553

Năm yêu cầu duy trì hiệu lực: 5

#### **Cục Sở hữu trí tuệ thông báo:**

1. Yêu cầu duy trì hiệu lực Bằng độc quyền sáng chế nêu trên được chấp nhận.

2. Hiệu lực Bằng độc quyền sáng chế số 14553 được duy trì đến 14/09/2020.

#### **Nơi nhận:**

- Như trên;
- TT (để công bố);
- Lưu: VT, Hồ sơ.

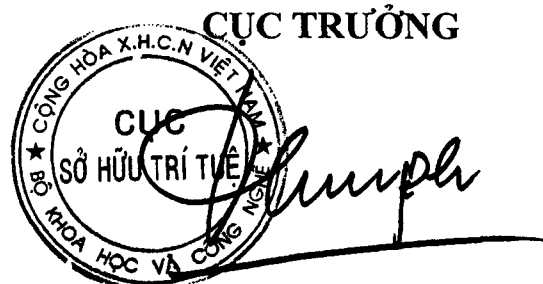

**Đình Hữu Phí**

BỘ KHOA HỌC VÀ CÔNG NGHỆ  
CỤC SỞ HỮU TRÍ TUỆ

CỘNG HÒA XÃ HỘI CHỦ NGHĨA VIỆT NAM  
Độc lập - Tự do - Hạnh phúc

Số: 25192/TB-SHTT

Hà Nội, ngày 13 tháng 12 năm 2019

## THÔNG BÁO

### Ghi nhận yêu cầu duy trì hiệu lực Bằng độc quyền sáng chế

Kính gửi: Công ty TNHH Tư vấn đầu tư và chuyển giao công nghệ  
(INVESTCONSULT)

Số 26 ngõ 41, phố Thái Hà, phường Trung Liệt, quận Đống Đa,  
thành phố Hà Nội

Căn cứ kết quả thẩm định yêu cầu duy trì hiệu lực Bằng độc quyền sáng chế:

Số đơn: DT1-2019-05847

Ngày nộp: 13/08/2019

Chủ đơn: Elanco Tiergesundheit AG (CH).

Đại diện của Chủ đơn: INVESTCONSULT

Bằng độc quyền sáng chế số: 17309

Năm yêu cầu duy trì hiệu lực: 3

#### Cục Sở hữu trí tuệ thông báo:

1. Yêu cầu duy trì hiệu lực Bằng độc quyền sáng chế nêu trên được chấp nhận.

2. Hiệu lực Bằng độc quyền sáng chế số 17309 được duy trì đến 08/08/2020.

#### Nơi nhận:

- Như trên;
- TT (để công bố);
- Lưu: VT, Hồ sơ.

CỤC TRƯỞNG



Đinh Hữu Phí

BỘ KHOA HỌC VÀ CÔNG NGHỆ  
CỤC SỞ HỮU TRÍ TUỆ

CỘNG HÒA XÃ HỘI CHỦ NGHĨA VIỆT NAM  
Độc lập - Tự do - Hạnh phúc

Số: 25193/TB-SHTT

Hà Nội, ngày 13 tháng 08 năm 2019

**THÔNG BÁO**  
**Ghi nhận yêu cầu duy trì hiệu lực Bằng độc quyền sáng chế**

Kính gửi: Công ty TNHH Ban Ca (BANCA)  
15B Triệu Việt Vương, thành phố Hà Nội

Căn cứ kết quả thẩm định yêu cầu duy trì hiệu lực Bằng độc quyền sáng chế:

Số đơn: DT1-2019-05848

Ngày nộp: 13/08/2019

Chủ đơn: CROWN PACKAGING TECHNOLOGY INC. (US)

Đại diện của Chủ đơn: BANCA

Bằng độc quyền sáng chế số: 19790

Năm yêu cầu duy trì hiệu lực: 2

**Cục Sở hữu trí tuệ thông báo:**

1. Yêu cầu duy trì hiệu lực Bằng độc quyền sáng chế nêu trên được chấp nhận.

2. Hiệu lực Bằng độc quyền sáng chế số 19790 được duy trì đến 13/08/2020.

**Nơi nhận:**

- Như trên;
- TT (để công bố);
- Lưu: VT, Hồ sơ.

**CỤC TRƯỞNG**



**Đinh Hữu Phí**

BỘ KHOA HỌC VÀ CÔNG NGHỆ  
CỤC SỞ HỮU TRÍ TUỆ

CỘNG HOÀ XÃ HỘI CHỦ NGHĨA VIỆT NAM  
Độc lập - Tự do - Hạnh phúc

Số: 25/194/TB-SHTT

Hà Nội, ngày 13 tháng 12 năm 2019

**THÔNG BÁO**  
**Ghi nhận yêu cầu duy trì hiệu lực Bằng độc quyền sáng chế**

Kính gửi: Công ty TNHH Ban Ca (BANCA)  
15B Triệu Việt Vương, thành phố Hà Nội

Căn cứ kết quả thẩm định yêu cầu duy trì hiệu lực Bằng độc quyền sáng chế:

Số đơn: DT1-2019-05849

Ngày nộp: 13/08/2019

Chủ đơn: MERMAID CO., LTD. (JP)

Đại diện của Chủ đơn: BANCA

Bằng độc quyền sáng chế số: 19791

Năm yêu cầu duy trì hiệu lực: 2

**Cục Sở hữu trí tuệ thông báo:**

1. Yêu cầu duy trì hiệu lực Bằng độc quyền sáng chế nêu trên được chấp nhận.

2. Hiệu lực Bằng độc quyền sáng chế số 19791 được duy trì đến 13/08/2020.

**Nơi nhận:**

- Như trên;
- TT (để công bố);
- Lưu: VT, Hồ sơ.

**CỤC TRƯỞNG**



**Đinh Hữu Phí**



BỘ KHOA HỌC VÀ CÔNG NGHỆ  
CỤC SỞ HỮU TRÍ TUỆ

CỘNG HOÀ XÃ HỘI CHỦ NGHĨA VIỆT NAM  
Độc lập - Tự do - Hạnh phúc

Số: 25195/TB-SHTT

Hà Nội, ngày 13 tháng 12 năm 2019

**THÔNG BÁO**  
**Ghi nhận yêu cầu duy trì hiệu lực Bằng độc quyền sáng chế**

Kính gửi: Công ty TNHH Ban Ca (BANCA)  
15B Triệu Việt Vương, thành phố Hà Nội

Căn cứ kết quả thẩm định yêu cầu duy trì hiệu lực Bằng độc quyền sáng chế:

Số đơn: DT1-2019-05850

Ngày nộp: 13/08/2019

Chủ đơn: DENSO CORPORATION (JP)

Đại diện của Chủ đơn: BANCA

Bằng độc quyền sáng chế số: 5819

Năm yêu cầu duy trì hiệu lực: 14

**Cục Sở hữu trí tuệ thông báo:**

1. Yêu cầu duy trì hiệu lực Bằng độc quyền sáng chế nêu trên được chấp nhận.
2. Hiệu lực Bằng độc quyền sáng chế số 5819 được duy trì đến 14/08/2020. *HS*

**Nơi nhận:**

- Như trên;
- TT (để công bố);
- Lưu: VT, Hồ sơ.

**CỤC TRƯỞNG**



**Đinh Hữu Phí**

BỘ KHOA HỌC VÀ CÔNG NGHỆ  
CỤC SỞ HỮU TRÍ TUỆ

CỘNG HOÀ XÃ HỘI CHỦ NGHĨA VIỆT NAM  
Độc lập - Tự do - Hạnh phúc

Số: 2519 6 /TB-SHTT

Hà Nội, ngày 13 tháng 12 năm 2019

## THÔNG BÁO

### Ghi nhận yêu cầu duy trì hiệu lực Bằng độc quyền sáng chế

Kính gửi: Công ty TNHH Ban Ca (BANCA)  
15B Triệu Việt Vương, thành phố Hà Nội

Căn cứ kết quả thẩm định yêu cầu duy trì hiệu lực Bằng độc quyền sáng chế:

Số đơn: DT1-2019-05851

Ngày nộp: 13/08/2019

Chủ đơn: BOEHRINGER INGELHEIM PHARMACEUTICALS, INC.  
(US)

Đại diện của Chủ đơn: BANCA

Bằng độc quyền sáng chế số: 7910

Năm yêu cầu duy trì hiệu lực: 11

#### Cục Sở hữu trí tuệ thông báo:

1. Yêu cầu duy trì hiệu lực Bằng độc quyền sáng chế nêu trên được chấp nhận.

2. Hiệu lực Bằng độc quyền sáng chế số 7910 được duy trì đến 14/08/2020.

#### Nơi nhận:

- Như trên;
- TT (để công bố);
- Lưu: VT, Hồ sơ.

CỤC TRƯỞNG



Đinh Hữu Phí

BỘ KHOA HỌC VÀ CÔNG NGHỆ  
CỤC SỞ HỮU TRÍ TUỆ

CỘNG HOÀ XÃ HỘI CHỦ NGHĨA VIỆT NAM  
Độc lập - Tự do - Hạnh phúc

Số: 25 107/TB-SHTT

Hà Nội, ngày 13 tháng 12 năm 2019

**THÔNG BÁO**  
**Ghi nhận yêu cầu duy trì hiệu lực Bằng độc quyền sáng chế**

Kính gửi: Công ty TNHH Ban Ca (BANCA)  
15B Triệu Việt Vương, thành phố Hà Nội

Căn cứ kết quả thẩm định yêu cầu duy trì hiệu lực Bằng độc quyền sáng chế:

Số đơn: DT1-2019-05852

Ngày nộp: 13/08/2019

Chủ đơn: SONY CORPORATION (JP)

Đại diện của Chủ đơn: BANCA

Bằng độc quyền sáng chế số: 19816

Năm yêu cầu duy trì hiệu lực: 2

**Cục Sở hữu trí tuệ thông báo:**

1. Yêu cầu duy trì hiệu lực Bằng độc quyền sáng chế nêu trên được chấp nhận.
2. Hiệu lực Bằng độc quyền sáng chế số 19816 được duy trì đến 14/08/2020.

**Nơi nhận:**

- Như trên;
- TT (để công bố);
- Lưu: VT, Hồ sơ.

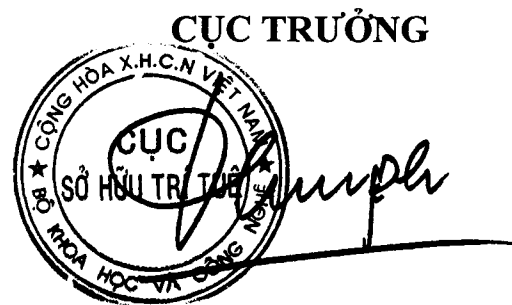

**Đinh Hữu Phí**

BỘ KHOA HỌC VÀ CÔNG NGHỆ  
CỤC SỞ HỮU TRÍ TUỆ

CỘNG HÒA XÃ HỘI CHỦ NGHĨA VIỆT NAM  
Độc lập - Tự do - Hạnh phúc

Số: 25198/TB-SHTT

Hà Nội, ngày 13 tháng 12 năm 2019

**THÔNG BÁO**  
**Ghi nhận yêu cầu duy trì hiệu lực Bằng độc quyền sáng chế**

Kính gửi: Công ty TNHH Ban Ca (BANCA)  
15B Triệu Việt Vương, thành phố Hà Nội

Căn cứ kết quả thẩm định yêu cầu duy trì hiệu lực Bằng độc quyền sáng chế:

Số đơn: DT1-2019-05853

Ngày nộp: 13/08/2019

Chủ đơn: ASM ASSEMBLY SYSTEMS GMBH & CO. KG (DE)

Đại diện của Chủ đơn: BANCA

Bằng độc quyền sáng chế số: 19818

Năm yêu cầu duy trì hiệu lực: 2

**Cục Sở hữu trí tuệ thông báo:**

1. Yêu cầu duy trì hiệu lực Bằng độc quyền sáng chế nêu trên được chấp nhận.
2. Hiệu lực Bằng độc quyền sáng chế số 19818 được duy trì đến 14/08/2020.

**Nơi nhận:**

- Như trên;
- TT (để công bố);
- Lưu: VT, Hồ sơ.

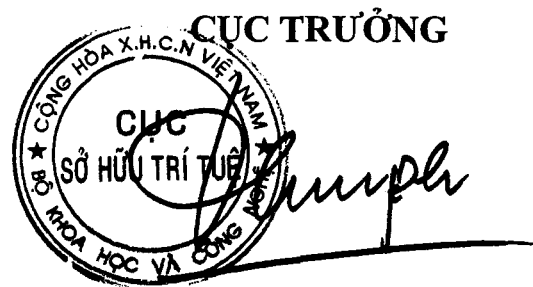

**Đình Hữu Phí**

BỘ KHOA HỌC VÀ CÔNG NGHỆ  
CỤC SỞ HỮU TRÍ TUỆ

CỘNG HOÀ XÃ HỘI CHỦ NGHĨA VIỆT NAM  
Độc lập - Tự do - Hạnh phúc

Số: 25199/TB-SHTT

Hà Nội, ngày 13 tháng 12 năm 2019

**THÔNG BÁO**  
**Ghi nhận yêu cầu duy trì hiệu lực Bằng độc quyền sáng chế**

Kính gửi: Công ty TNHH Ban Ca (BANCA)  
15B Triệu Việt Vương, thành phố Hà Nội

Căn cứ kết quả thẩm định yêu cầu duy trì hiệu lực Bằng độc quyền sáng chế:

Số đơn: DT1-2019-05854

Ngày nộp: 13/08/2019

Chủ đơn: SONY CORPORATION (JP)

Đại diện của Chủ đơn: BANCA

Bằng độc quyền sáng chế số: 19821

Năm yêu cầu duy trì hiệu lực: 2

**Cục Sở hữu trí tuệ thông báo:**

1. Yêu cầu duy trì hiệu lực Bằng độc quyền sáng chế nêu trên được chấp nhận.

2. Hiệu lực Bằng độc quyền sáng chế số 19821 được duy trì đến 14/08/2020. *h*

**Nơi nhận:**

- Như trên;
- TT (để công bố);
- Lưu: VT, Hồ sơ.

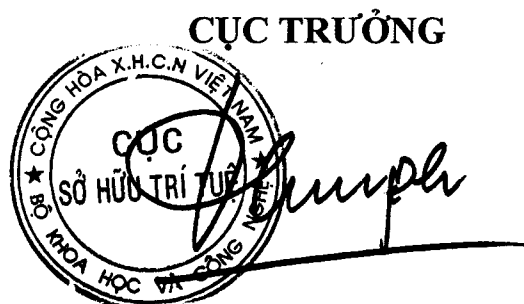

**Đinh Hữu Phí**

BỘ KHOA HỌC VÀ CÔNG NGHỆ  
CỤC SỞ HỮU TRÍ TUỆ

CỘNG HOÀ XÃ HỘI CHỦ NGHĨA VIỆT NAM  
Độc lập - Tự do - Hạnh phúc

Số: 25200/TB-SHTT

Hà Nội, ngày 13 tháng 12 năm 2019

**THÔNG BÁO**  
**Ghi nhận yêu cầu duy trì hiệu lực Bằng độc quyền sáng chế**

Kính gửi: Công ty TNHH Ban Ca (BANCA)  
15B Triệu Việt Vương, thành phố Hà Nội

Căn cứ kết quả thẩm định yêu cầu duy trì hiệu lực Bằng độc quyền sáng chế:

Số đơn: DT1-2019-05855

Ngày nộp: 13/08/2019

Chủ đơn: PFAFF INDUSTRIE MASCHINEN AG (DE)

Đại diện của Chủ đơn: BANCA

Bằng độc quyền sáng chế số: 5822

Năm yêu cầu duy trì hiệu lực: 14

**Cục Sở hữu trí tuệ thông báo:**

1. Yêu cầu duy trì hiệu lực Bằng độc quyền sáng chế nêu trên được chấp nhận.
2. Hiệu lực Bằng độc quyền sáng chế số 5822 được duy trì đến 14/08/2020.

**Nơi nhận:**

- Như trên;
- TT (để công bố);
- Lưu: VT, Hồ sơ.

**CỤC TRƯỞNG**



**Đinh Hữu Phí**

BỘ KHOA HỌC VÀ CÔNG NGHỆ  
CỤC SỞ HỮU TRÍ TUỆ

CỘNG HÒA XÃ HỘI CHỦ NGHĨA VIỆT NAM  
Độc lập - Tự do - Hạnh phúc

Số: 25201/TB-SHTT

Hà Nội, ngày 13 tháng 12 năm 2019

**THÔNG BÁO**  
**Ghi nhận yêu cầu duy trì hiệu lực Bằng độc quyền sáng chế**

Kính gửi: Công ty TNHH Sở hữu trí tuệ Việt á (VIET A IP CO.,LTD)  
Phòng 1504, tầng 15, tòa nhà Hàn Việt, số 203 Minh Khai,  
phường Minh Khai, quận Hai Bà Trưng, TP. Hà Nội

Căn cứ kết quả thẩm định yêu cầu duy trì hiệu lực Bằng độc quyền sáng chế:

Số đơn: DT1-2019-05856

Ngày nộp: 13/08/2019

Chủ đơn: SAMSUNG ELECTRONICS CO., LTD. (KR)

Đại diện của Chủ đơn: VIET A IP CO.,LTD

Bằng độc quyền sáng chế số: 16007

Năm yêu cầu duy trì hiệu lực: 4

**Cục Sở hữu trí tuệ thông báo:**

1. Yêu cầu duy trì hiệu lực Bằng độc quyền sáng chế nêu trên được chấp nhận.
2. Hiệu lực Bằng độc quyền sáng chế số 16007 được duy trì đến 26/09/2020.

**Nơi nhận:**

- Như trên;
- TT (để công bố);
- Lưu: VT, Hồ sơ.

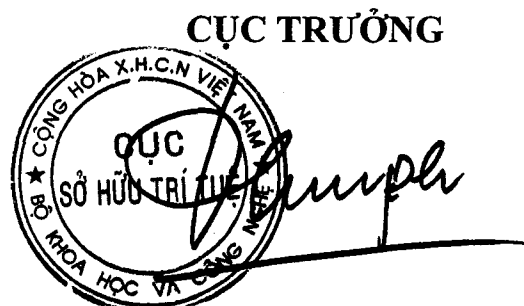

**Đinh Hữu Phí**

BỘ KHOA HỌC VÀ CÔNG NGHỆ  
CỤC SỞ HỮU TRÍ TUỆ

CỘNG HOÀ XÃ HỘI CHỦ NGHĨA VIỆT NAM  
Độc lập - Tự do - Hạnh phúc

Số: 25203/TB-SHTT

Hà Nội, ngày 13 tháng 12 năm 2019

**THÔNG BÁO**  
**Ghi nhận yêu cầu duy trì hiệu lực Bằng độc quyền sáng chế**

Kính gửi: Công ty TNHH Sáng chế ACTIP (ACTIP PATENT LIMITED)  
M04-L16, Khu A - Khu đô thị mới Dương Nội, phường La Khê,  
quận Hà Đông, Tp. Hà Nội

Căn cứ kết quả thẩm định yêu cầu duy trì hiệu lực Bằng độc quyền sáng chế:

Số đơn: DT1-2019-05858

Ngày nộp: 13/08/2019

Chủ đơn: Công ty CP Đầu tư và Phát triển Công nghệ Đại học Xây dựng  
(NUCETECH) (VN)

Đại diện của Chủ đơn: ACTIP PATENT LIMITED

Bằng độc quyền sáng chế số: 18857

Năm yêu cầu duy trì hiệu lực: 2

**Cục Sở hữu trí tuệ thông báo:**

1. Yêu cầu duy trì hiệu lực Bằng độc quyền sáng chế nêu trên được chấp nhận.

2. Hiệu lực Bằng độc quyền sáng chế số 18857 được duy trì đến 20/03/2020.

**Nơi nhận:**

- Như trên;
- TT (để công bố);
- Lưu: VT, Hồ sơ.

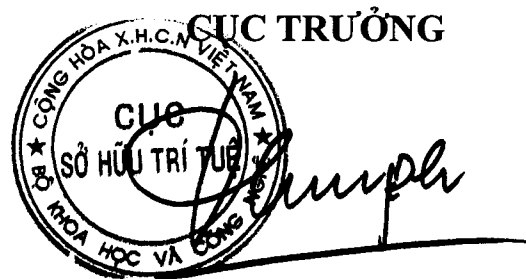

**Đinh Hữu Phí**



BỘ KHOA HỌC VÀ CÔNG NGHỆ  
CỤC SỞ HỮU TRÍ TUỆ

CỘNG HOÀ XÃ HỘI CHỦ NGHĨA VIỆT NAM  
Độc lập - Tự do - Hạnh phúc

Số: 25204/TB-SHTT

Hà Nội, ngày 13 tháng 12 năm 2019

**THÔNG BÁO**  
**Ghi nhận yêu cầu duy trì hiệu lực Bằng độc quyền sáng chế**

Kính gửi: Công ty TNHH Trường Xuân (AGELESS CO.,LTD.)  
Tầng 11, số 102 đường Trần Phú, phường Mộ Lao, quận Hà Đông,  
TP. Hà Nội

Căn cứ kết quả thẩm định yêu cầu duy trì hiệu lực Bằng độc quyền sáng chế:

Số đơn: DT1-2019-05859

Ngày nộp: 13/08/2019

Chủ đơn: SANYANG MOTOR CO., LTD. (TW)

Đại diện của Chủ đơn: AGELESS CO.,LTD.

Bằng độc quyền sáng chế số: 14546

Năm yêu cầu duy trì hiệu lực: 5

**Cục Sở hữu trí tuệ thông báo:**

1. Yêu cầu duy trì hiệu lực Bằng độc quyền sáng chế nêu trên được chấp nhận.
2. Hiệu lực Bằng độc quyền sáng chế số 14546 được duy trì đến 14/09/2020.

*Hc*

**Nơi nhận:**

- Như trên;
- TT (để công bố);
- Lưu: VT, Hồ sơ.

**CỤC TRƯỞNG**



**Đinh Hữu Phí**

BỘ KHOA HỌC VÀ CÔNG NGHỆ  
CỤC SỞ HỮU TRÍ TUỆ

CỘNG HOÀ XÃ HỘI CHỦ NGHĨA VIỆT NAM  
Độc lập - Tự do - Hạnh phúc

Số: 25205/TB-SHTT

Hà Nội, ngày 13 tháng 12 năm 2019

## THÔNG BÁO

### Ghi nhận yêu cầu duy trì hiệu lực Bằng độc quyền sáng chế

Kính gửi: Công ty TNHH Trường Xuân (AGELESS CO.,LTD.)  
Tầng 11, số 102 đường Trần Phú, phường Mộ Lao, quận Hà Đông,  
TP. Hà Nội

Căn cứ kết quả thẩm định yêu cầu duy trì hiệu lực Bằng độc quyền sáng chế:

Số đơn: DT1-2019-05861

Ngày nộp: 13/08/2019

Chủ đơn: SANYANG MOTOR CO., LTD. (TW)

Đại diện của Chủ đơn: AGELESS CO.,LTD.

Bằng độc quyền sáng chế số: 14541

Năm yêu cầu duy trì hiệu lực: 5

#### **Cục Sở hữu trí tuệ thông báo:**

1. Yêu cầu duy trì hiệu lực Bằng độc quyền sáng chế nêu trên được chấp nhận.
2. Hiệu lực Bằng độc quyền sáng chế số 14541 được duy trì đến 14/09/2020.

#### **Nơi nhận:**

- Như trên;
- TT (để công bố);
- Lưu: VT, Hồ sơ.

**CỤC TRƯỞNG**



**Đinh Hữu Phí**

BỘ KHOA HỌC VÀ CÔNG NGHỆ  
CỤC SỞ HỮU TRÍ TUỆ

CỘNG HOÀ XÃ HỘI CHỦ NGHĨA VIỆT NAM  
Độc lập - Tự do - Hạnh phúc

Số: 25206/TB-SHTT

Hà Nội, ngày 13 tháng 12 năm 2019

**THÔNG BÁO**  
**Ghi nhận yêu cầu duy trì hiệu lực Bằng độc quyền sáng chế**

Kính gửi: Công ty TNHH Trường Xuân (AGELESS CO.,LTD.)  
Tầng 11, số 102 đường Trần Phú, phường Mộ Lao, quận Hà Đông,  
TP. Hà Nội

Căn cứ kết quả thẩm định yêu cầu duy trì hiệu lực Bằng độc quyền sáng chế:

Số đơn: DT1-2019-05862

Ngày nộp: 13/08/2019

Chủ đơn: SANYANG MOTOR CO., LTD. (TW)

Đại diện của Chủ đơn: AGELESS CO.,LTD.

Bằng độc quyền sáng chế số: 14547

Năm yêu cầu duy trì hiệu lực: 5

**Cục Sở hữu trí tuệ thông báo:**

1. Yêu cầu duy trì hiệu lực Bằng độc quyền sáng chế nêu trên được chấp nhận.
2. Hiệu lực Bằng độc quyền sáng chế số 14547 được duy trì đến 14/09/2020.

**Nơi nhận:**

- Như trên;
- TT (để công bố);
- Lưu: VT, Hồ sơ.

**CỤC TRƯỞNG**



**Đinh Hữu Phí**

BỘ KHOA HỌC VÀ CÔNG NGHỆ  
CỤC SỞ HỮU TRÍ TUỆ

CỘNG HOÀ XÃ HỘI CHỦ NGHĨA VIỆT NAM  
Độc lập - Tự do - Hạnh phúc

Số: 25207/TB-SHTT

Hà Nội, ngày 13 tháng 12 năm 2019

**THÔNG BÁO**  
**Ghi nhận yêu cầu duy trì hiệu lực Bằng độc quyền sáng chế**

Kính gửi: Công ty TNHH Trường Xuân (AGELESS CO.,LTD.)  
Tầng 11, số 102 đường Trần Phú, phường Mộ Lao, quận Hà Đông,  
TP. Hà Nội

Căn cứ kết quả thẩm định yêu cầu duy trì hiệu lực Bằng độc quyền sáng chế:

Số đơn: DT1-2019-05863

Ngày nộp: 13/08/2019

Chủ đơn: SANYANG MOTOR CO., LTD. (TW)

Đại diện của Chủ đơn: AGELESS CO.,LTD.

Bằng độc quyền sáng chế số: 14549

Năm yêu cầu duy trì hiệu lực: 5

**Cục Sở hữu trí tuệ thông báo:**

1. Yêu cầu duy trì hiệu lực Bằng độc quyền sáng chế nêu trên được chấp nhận.
2. Hiệu lực Bằng độc quyền sáng chế số 14549 được duy trì đến 14/09/2020.

**Nơi nhận:**

- Như trên;
- TT (để công bố);
- Lưu: VT, Hồ sơ.

**CỤC TRƯỞNG**



**Đinh Hữu Phí**

BỘ KHOA HỌC VÀ CÔNG NGHỆ  
CỤC SỞ HỮU TRÍ TUỆ

CỘNG HÒA XÃ HỘI CHỦ NGHĨA VIỆT NAM  
Độc lập - Tự do - Hạnh phúc

Số: 25208/TB-SHTT

Hà Nội, ngày 13 tháng 08 năm 2019

## THÔNG BÁO

### Ghi nhận yêu cầu duy trì hiệu lực Bằng độc quyền sáng chế

Kính gửi: Công ty trách nhiệm hữu hạn Tân Thuận Phong  
Km 8 đường quốc lộ 5, thôn Lương Quán, xã Nam Sơn, huyện An Dương,  
thành phố Hải Phòng

Căn cứ kết quả thẩm định yêu cầu duy trì hiệu lực Bằng độc quyền sáng chế:

Số đơn: DT1-2019-05864

Ngày nộp: 13/08/2019

Chủ đơn: Công ty trách nhiệm hữu hạn Tân Thuận Phong (VN)

Bằng độc quyền sáng chế số: 19920

Năm yêu cầu duy trì hiệu lực: 2

#### Cục Sở hữu trí tuệ thông báo:

1. Yêu cầu duy trì hiệu lực Bằng độc quyền sáng chế nêu trên được chấp nhận.
2. Hiệu lực Bằng độc quyền sáng chế số 19920 được duy trì đến 14/09/2020.

#### Nơi nhận:

- Như trên;
- TT (để công bố);
- Lưu: VT, Hồ sơ.

CỤC TRƯỞNG



Đinh Hữu Phí

BỘ KHOA HỌC VÀ CÔNG NGHỆ  
CỤC SỞ HỮU TRÍ TUỆ

CỘNG HOÀ XÃ HỘI CHỦ NGHĨA VIỆT NAM  
Độc lập - Tự do - Hạnh phúc

Số: 25209/TB-SHTT

Hà Nội, ngày 13 tháng 12 năm 2019

**THÔNG BÁO**  
**Ghi nhận yêu cầu duy trì hiệu lực Bằng độc quyền sáng chế**

Kính gửi: Công ty Luật TNHH Phạm và Liên danh (PHAM & ASSOCIATES)  
8 Trần Hưng Đạo, thành phố Hà Nội

Căn cứ kết quả thẩm định yêu cầu duy trì hiệu lực Bằng độc quyền sáng chế:

Số đơn: DT1-2019-05865

Ngày nộp: 14/08/2019

Chủ đơn: TSABARI, Shahar (IT)

Đại diện của Chủ đơn: PHAM & ASSOCIATES

Bằng độc quyền sáng chế số: 19807

Năm yêu cầu duy trì hiệu lực: 2

**Cục Sở hữu trí tuệ thông báo:**

1. Yêu cầu duy trì hiệu lực Bằng độc quyền sáng chế nêu trên được chấp nhận.

2. Hiệu lực Bằng độc quyền sáng chế số 19807 được duy trì đến 14/08/2020.

**Nơi nhận:**

- Như trên;
- TT (để công bố);
- Lưu: VT, Hồ sơ.

**CỤC TRƯỞNG**



**Đình Hữu Phí**

BỘ KHOA HỌC VÀ CÔNG NGHỆ  
CỤC SỞ HỮU TRÍ TUỆ

CỘNG HÒA XÃ HỘI CHỦ NGHĨA VIỆT NAM  
Độc lập - Tự do - Hạnh phúc

Số: 25210/TB-SHTT

Hà Nội, ngày 13 tháng 12 năm 2019

**THÔNG BÁO**  
**Ghi nhận yêu cầu duy trì hiệu lực Bằng độc quyền sáng chế**

Kính gửi: Công ty TNHH Quốc tế D & N  
(D&N INTERNATIONAL CO.,LTD.)  
Phòng 2303, số 101 Láng Hạ, phường Láng Hạ, quận Đống Đa,  
thành phố Hà Nội

Căn cứ kết quả thẩm định yêu cầu duy trì hiệu lực Bằng độc quyền sáng chế:

Số đơn: DT1-2019-05866

Ngày nộp: 14/08/2019

Chủ đơn: DAICEL CORPORATION (JP)

Đại diện của Chủ đơn: D&N INTERNATIONAL CO.,LTD.

Bằng độc quyền sáng chế số: 17529

Năm yêu cầu duy trì hiệu lực: 3

**Cục Sở hữu trí tuệ thông báo:**

1. Yêu cầu duy trì hiệu lực Bằng độc quyền sáng chế nêu trên được chấp nhận.

2. Hiệu lực Bằng độc quyền sáng chế số 17529 được duy trì đến 26/09/2020.

**Nơi nhận:**

- Như trên;
- TT (để công bố);
- Lưu: VT, Hồ sơ.

**CỤC TRƯỞNG**



**Đình Hữu Phí**

BỘ KHOA HỌC VÀ CÔNG NGHỆ  
CỤC SỞ HỮU TRÍ TUỆ

CỘNG HÒA XÃ HỘI CHỦ NGHĨA VIỆT NAM  
Độc lập - Tự do - Hạnh phúc

Số: 25211/TB-SHTT

Hà Nội, ngày 13 tháng 12 năm 2019

**THÔNG BÁO**  
**Ghi nhận yêu cầu duy trì hiệu lực Bằng độc quyền sáng chế**

Kính gửi: Công ty TNHH Quốc tế D & N  
(D&N INTERNATIONAL CO.,LTD.)  
Phòng 2303, số 101 Láng Hạ, phường Láng Hạ, quận Đống Đa,  
thành phố Hà Nội

Căn cứ kết quả thẩm định yêu cầu duy trì hiệu lực Bằng độc quyền sáng chế:

Số đơn: DT1-2019-05867

Ngày nộp: 14/08/2019

Chủ đơn: DAICEL CORPORATION (JP)

Đại diện của Chủ đơn: D&N INTERNATIONAL CO.,LTD.

Bằng độc quyền sáng chế số: 17549

Năm yêu cầu duy trì hiệu lực: 3

**Cục Sở hữu trí tuệ thông báo:**

1. Yêu cầu duy trì hiệu lực Bằng độc quyền sáng chế nêu trên được chấp nhận.

2. Hiệu lực Bằng độc quyền sáng chế số 17549 được duy trì đến 26/09/2020.

**Nơi nhận:**

- Như trên;
- TT (để công bố);
- Lưu: VT, Hồ sơ.

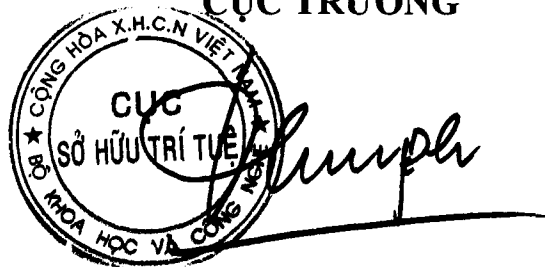
CỤC TRƯỞNG  

**Đinh Hữu Phí**



BỘ KHOA HỌC VÀ CÔNG NGHỆ  
CỤC SỞ HỮU TRÍ TUỆ

CỘNG HÒA XÃ HỘI CHỦ NGHĨA VIỆT NAM  
Độc lập - Tự do - Hạnh phúc

Số: 25212/TB-SHTT

Hà Nội, ngày 13 tháng 12 năm 2019

**THÔNG BÁO**  
**Ghi nhận yêu cầu duy trì hiệu lực Bằng độc quyền sáng chế**

Kính gửi: Công ty Luật TNHH WINCO (WINCO LAW FIRM)  
Số 54 Trần Quốc Vượng, phường Dịch Vọng Hậu, quận Cầu Giấy,  
TP Hà Nội

Căn cứ kết quả thẩm định yêu cầu duy trì hiệu lực Bằng độc quyền sáng chế:

Số đơn: DT1-2019-05868

Ngày nộp: 14/08/2019

Chủ đơn: GRG Banking Equipment Co., Ltd. (CN)

Đại diện của Chủ đơn: WINCO LAW FIRM

Bằng độc quyền sáng chế số: 15944

Năm yêu cầu duy trì hiệu lực: 4

**Cục Sở hữu trí tuệ thông báo:**

1. Yêu cầu duy trì hiệu lực Bằng độc quyền sáng chế nêu trên được chấp nhận.

2. Hiệu lực Bằng độc quyền sáng chế số 15944 được duy trì đến 05/09/2020.

**Nơi nhận:**

- Như trên;
- TT (để công bố);
- Lưu: VT, Hồ sơ.

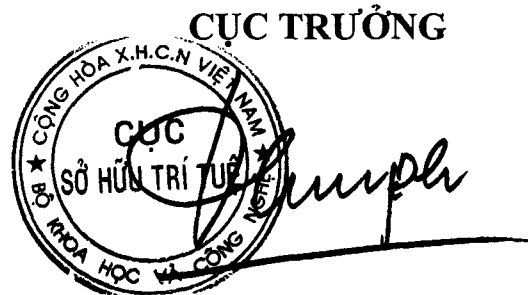

**Đình Hữu Phí**

BỘ KHOA HỌC VÀ CÔNG NGHỆ  
CỤC SỞ HỮU TRÍ TUỆ

CỘNG HÒA XÃ HỘI CHỦ NGHĨA VIỆT NAM  
Độc lập - Tự do - Hạnh phúc

Số: 252/13/TB-SHTT

Hà Nội, ngày 13 tháng 12 năm 2019

## THÔNG BÁO

### Ghi nhận yêu cầu duy trì hiệu lực Bằng độc quyền sáng chế

Kính gửi: Công ty Luật TNHH WINCO (WINCO LAW FIRM)  
Số 54 Trần Quốc Vượng, phường Dịch Vọng Hậu, quận Cầu Giấy,  
TP Hà Nội

Căn cứ kết quả thẩm định yêu cầu duy trì hiệu lực Bằng độc quyền sáng chế:

Số đơn: DT1-2019-05869

Ngày nộp: 14/08/2019

Chủ đơn: CALYXO GMBH (DE)

Đại diện của Chủ đơn: WINCO LAW FIRM

Bằng độc quyền sáng chế số: 9102

Năm yêu cầu duy trì hiệu lực: 9

#### **Cục Sở hữu trí tuệ thông báo:**

1. Yêu cầu duy trì hiệu lực Bằng độc quyền sáng chế nêu trên được chấp nhận.
2. Hiệu lực Bằng độc quyền sáng chế số 9102 được duy trì đến 01/03/2020. *hc*

#### **Nơi nhận:**

- Như trên;
- TT (để công bố);
- Lưu: VT, Hồ sơ.

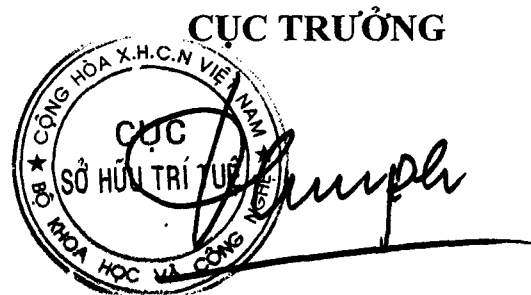

**Đinh Hữu Phí**

BỘ KHOA HỌC VÀ CÔNG NGHỆ  
CỤC SỞ HỮU TRÍ TUỆ

CỘNG HÒA XÃ HỘI CHỦ NGHĨA VIỆT NAM  
Độc lập - Tự do - Hạnh phúc

Số: 25214/TB-SHTT

Hà Nội, ngày 13 tháng 12 năm 2019

**THÔNG BÁO**  
**Ghi nhận yêu cầu duy trì hiệu lực Bằng độc quyền sáng chế**

Kính gửi: Công ty Luật TNHH T&G (TGVN)

Phòng số 5 tầng 15 Toà nhà Harec, 4A Láng Hạ, phường Thành Công  
quận Ba Đình, TP Hà Nội

Căn cứ kết quả thẩm định yêu cầu duy trì hiệu lực Bằng độc quyền sáng chế:

Số đơn: DT1-2019-05870

Ngày nộp: 14/08/2019

Chủ đơn: Mei Pharma, Inc. (US)

Đại diện của Chủ đơn: TGVN

Bằng độc quyền sáng chế số: 9158

Năm yêu cầu duy trì hiệu lực: 9

**Cục Sở hữu trí tuệ thông báo:**

1. Yêu cầu duy trì hiệu lực Bằng độc quyền sáng chế nêu trên được chấp nhận.
2. Hiệu lực Bằng độc quyền sáng chế số 9158 được duy trì đến 15/03/2020.

**Nơi nhận:**

- Như trên;
- TT (để công bố);
- Lưu: VT, Hồ sơ.



**TRƯỞNG**

**Đinh Hữu Phí**

BỘ KHOA HỌC VÀ CÔNG NGHỆ  
CỤC SỞ HỮU TRÍ TUỆ

CỘNG HÒA XÃ HỘI CHỦ NGHĨA VIỆT NAM  
Độc lập - Tự do - Hạnh phúc

Số: 25215/TB-SHTT

Hà Nội, ngày 13 tháng 12 năm 2019

## THÔNG BÁO

### Ghi nhận yêu cầu duy trì hiệu lực Bằng độc quyền sáng chế

Kính gửi: Công ty TNHH Sáng chế ACTIP (ACTIP PATENT LIMITED)  
M04-L16, Khu A - Khu đô thị mới Dương Nội, phường La Khê,  
quận Hà Đông, Tp. Hà Nội

Căn cứ kết quả thẩm định yêu cầu duy trì hiệu lực Bằng độc quyền sáng chế:

Số đơn: DT1-2019-05871

Ngày nộp: 14/08/2019

Chủ đơn: A&B Co.,Ltd. (KR)

Đại diện của Chủ đơn: ACTIP PATENT LIMITED

Bằng độc quyền sáng chế số: 19887

Năm yêu cầu duy trì hiệu lực: 2

#### **Cục Sở hữu trí tuệ thông báo:**

1. Yêu cầu duy trì hiệu lực Bằng độc quyền sáng chế nêu trên được chấp nhận.
2. Hiệu lực Bằng độc quyền sáng chế số 19887 được duy trì đến 28/08/2020.

#### **Nơi nhận:**

- Như trên;
- TT (để công bố);
- Lưu: VT, Hồ sơ.

CỤC TRƯỞNG



Đinh Hữu Phí

BỘ KHOA HỌC VÀ CÔNG NGHỆ  
CỤC SỞ HỮU TRÍ TUỆ

CỘNG HÒA XÃ HỘI CHỦ NGHĨA VIỆT NAM  
Độc lập - Tự do - Hạnh phúc

Số: 25216/TB-SHTT

Hà Nội, ngày 13 tháng 12 năm 2019

**THÔNG BÁO**  
**Ghi nhận yêu cầu duy trì hiệu lực Bằng độc quyền sáng chế**

Kính gửi: Công ty TNHH một thành viên Sở hữu trí tuệ VCCI  
(VCCI-IP CO.,LTD)  
Tầng 8, Toà nhà VCCI, số 9 Đào Duy Anh, phường Phương mai,  
quận Đống Đa, thành phố Hà Nội

Căn cứ kết quả thẩm định yêu cầu duy trì hiệu lực Bằng độc quyền sáng chế:

Số đơn: DT1-2019-05943

Ngày nộp: 19/08/2019

Chủ đơn: Nokia Solutions and Networks Oy (FI)

Đại diện của Chủ đơn: VCCI-IP CO.,LTD

Bằng độc quyền sáng chế số: 19596

Năm yêu cầu duy trì hiệu lực: 2

**Cục Sở hữu trí tuệ thông báo:**

1. Yêu cầu duy trì hiệu lực Bằng độc quyền sáng chế nêu trên được chấp nhận.

2. Hiệu lực Bằng độc quyền sáng chế số 19596 được duy trì đến 05/07/2020.

**Nơi nhận:**

- Như trên;
- TT (để công bố);
- Lưu: VT, Hồ sơ.



**Đinh Hữu Phí**

BỘ KHOA HỌC VÀ CÔNG NGHỆ  
CỤC SỞ HỮU TRÍ TUỆ

CỘNG HOÀ XÃ HỘI CHỦ NGHĨA VIỆT NAM  
Độc lập - Tự do - Hạnh phúc

Số: 25217/TB-SHTT

Hà Nội, ngày 13 tháng 12 năm 2019

**THÔNG BÁO**  
**Ghi nhận yêu cầu duy trì hiệu lực Bằng độc quyền sáng chế**

Kính gửi: Công ty TNHH một thành viên Sở hữu trí tuệ VCCI  
(VCCI-IP CO.,LTD)  
Tầng 8, Toà nhà VCCI, số 9 Đào Duy Anh, phường Phương mai,  
quận Đống Đa, thành phố Hà Nội

Căn cứ kết quả thẩm định yêu cầu duy trì hiệu lực Bằng độc quyền sáng chế:

Số đơn: DT1-2019-05944

Ngày nộp: 19/08/2019

Chủ đơn: TSENG, Tzu-Hsiang (TW)

Đại diện của Chủ đơn: VCCI-IP CO.,LTD

Bằng độc quyền sáng chế số: 19866

Năm yêu cầu duy trì hiệu lực: 2

**Cục Sở hữu trí tuệ thông báo:**

1. Yêu cầu duy trì hiệu lực Bằng độc quyền sáng chế nêu trên được chấp nhận.

2. Hiệu lực Bằng độc quyền sáng chế số 19866 được duy trì đến 28/08/2020.

**Nơi nhận:**

- Như trên;
- TT (để công bố);
- Lưu: VT, Hồ sơ.



**Đình Hữu Phí**

BỘ KHOA HỌC VÀ CÔNG NGHỆ  
CỤC SỞ HỮU TRÍ TUỆ

CỘNG HÒA XÃ HỘI CHỦ NGHĨA VIỆT NAM  
Độc lập - Tự do - Hạnh phúc

Số: 25218 /TB-SHTT

Hà Nội, ngày 13 tháng 12 năm 2019

## THÔNG BÁO

### Ghi nhận yêu cầu duy trì hiệu lực Bằng độc quyền sáng chế

Kính gửi: Công ty Luật TNHH WINCO (WINCO LAW FIRM)  
Số 54 Trần Quốc Vượng, phường Dịch Vọng Hậu, quận Cầu Giấy,  
TP Hà Nội

Căn cứ kết quả thẩm định yêu cầu duy trì hiệu lực Bằng độc quyền sáng chế:

Số đơn: DT1-2019-05945

Ngày nộp: 19/08/2019

Chủ đơn: GRG BANKING EQUIPMENT CO., LTD. (CN)

Đại diện của Chủ đơn: WINCO LAW FIRM

Bằng độc quyền sáng chế số: 19902

Năm yêu cầu duy trì hiệu lực: 2

#### **Cục Sở hữu trí tuệ thông báo:**

1. Yêu cầu duy trì hiệu lực Bằng độc quyền sáng chế nêu trên được chấp nhận.

2. Hiệu lực Bằng độc quyền sáng chế số 19902 được duy trì đến 13/09/2020.

#### **Nơi nhận:**

- Như trên;
- TT (để công bố);
- Lưu: VT, Hồ sơ.

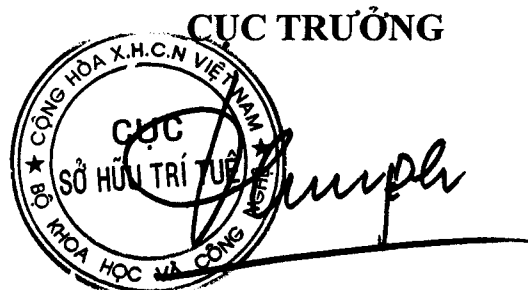

**Đinh Hữu Phí**

BỘ KHOA HỌC VÀ CÔNG NGHỆ  
CỤC SỞ HỮU TRÍ TUỆ

CỘNG HÒA XÃ HỘI CHỦ NGHĨA VIỆT NAM  
Độc lập - Tự do - Hạnh phúc

Số: 25219/TB-SHTT

Hà Nội, ngày 13 tháng 12 năm 2019

**THÔNG BÁO**  
**Ghi nhận yêu cầu duy trì hiệu lực Bằng độc quyền sáng chế**

Kính gửi: Công ty Luật TNHH WINCO (WINCO LAW FIRM)  
Số 54 Trần Quốc Vượng, phường Dịch Vọng Hậu, quận Cầu Giấy,  
TP Hà Nội

Căn cứ kết quả thẩm định yêu cầu duy trì hiệu lực Bằng độc quyền sáng chế:

Số đơn: DT1-2019-05946

Ngày nộp: 19/08/2019

Chủ đơn: GRG BANKING EQUIPMENT CO., LTD. (CN)

Đại diện của Chủ đơn: WINCO LAW FIRM

Bằng độc quyền sáng chế số: 19901

Năm yêu cầu duy trì hiệu lực: 2

**Cục Sở hữu trí tuệ thông báo:**

1. Yêu cầu duy trì hiệu lực Bằng độc quyền sáng chế nêu trên được chấp nhận.

2. Hiệu lực Bằng độc quyền sáng chế số 19901 được duy trì đến 13/09/2020.

**Nơi nhận:**

- Như trên;
- TT (để công bố);
- Lưu: VT, Hồ sơ.

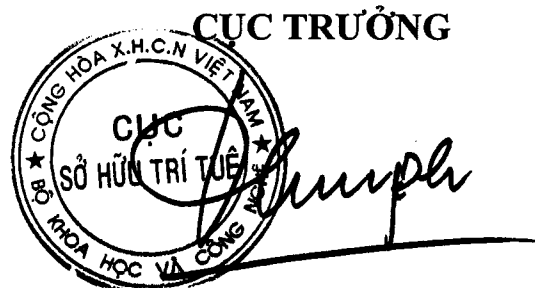

**Đinh Hữu Phí**



BỘ KHOA HỌC VÀ CÔNG NGHỆ  
CỤC SỞ HỮU TRÍ TUỆ

CỘNG HOÀ XÃ HỘI CHỦ NGHĨA VIỆT NAM  
Độc lập - Tự do - Hạnh phúc

Số: 25220/TB-SHTT

Hà Nội, ngày 13 tháng 12 năm 2019

**THÔNG BÁO**  
**Ghi nhận yêu cầu duy trì hiệu lực Bằng độc quyền sáng chế**

Kính gửi: Công ty Luật TNHH WINCO (WINCO LAW FIRM)  
Số 54 Trần Quốc Vượng, phường Dịch Vọng Hậu, quận Cầu Giấy,  
TP Hà Nội

Căn cứ kết quả thẩm định yêu cầu duy trì hiệu lực Bằng độc quyền sáng chế:

Số đơn: DT1-2019-05947

Ngày nộp: 19/08/2019

Chủ đơn: Sidney Leung Kwun Wa (MO)

Đại diện của Chủ đơn: WINCO LAW FIRM

Bằng độc quyền sáng chế số: 14648

Năm yêu cầu duy trì hiệu lực: 5

**Cục Sở hữu trí tuệ thông báo:**

1. Yêu cầu duy trì hiệu lực Bằng độc quyền sáng chế nêu trên được chấp nhận.

2. Hiệu lực Bằng độc quyền sáng chế số 14648 được duy trì đến 05/10/2020.

**Nơi nhận:**

- Như trên;
- TT (để công bố);
- Lưu: VT, Hồ sơ.

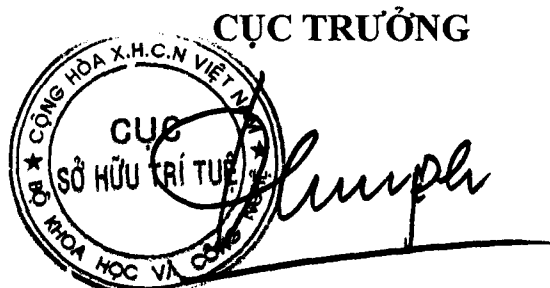
**CỤC TRƯỞNG**  

**Đinh Hữu Phí**

BỘ KHOA HỌC VÀ CÔNG NGHỆ  
CỤC SỞ HỮU TRÍ TUỆ

CỘNG HÒA XÃ HỘI CHỦ NGHĨA VIỆT NAM  
Độc lập - Tự do - Hạnh phúc

Số: 25221/TB-SHTT

Hà Nội, ngày 13 tháng 12 năm 2019

## THÔNG BÁO

### Ghi nhận yêu cầu duy trì hiệu lực Bằng độc quyền sáng chế

Kính gửi: Công ty TNHH Ban Ca (BANCA)  
15B Triệu Việt Vương, thành phố Hà Nội

Căn cứ kết quả thẩm định yêu cầu duy trì hiệu lực Bằng độc quyền sáng chế:

Số đơn: DT1-2019-05948

Ngày nộp: 19/08/2019

Chủ đơn: MITSUI CHEMICALS, INC. (JP)

Đại diện của Chủ đơn: BANCA

Bằng độc quyền sáng chế số: 8689

Năm yêu cầu duy trì hiệu lực: 10

#### **Cục Sở hữu trí tuệ thông báo:**

1. Yêu cầu duy trì hiệu lực Bằng độc quyền sáng chế nêu trên được chấp nhận.
2. Hiệu lực Bằng độc quyền sáng chế số 8689 được duy trì đến 17/08/2020. *HC*

#### **Nơi nhận:**

- Như trên;
- TT (để công bố);
- Lưu: VT, Hồ sơ.

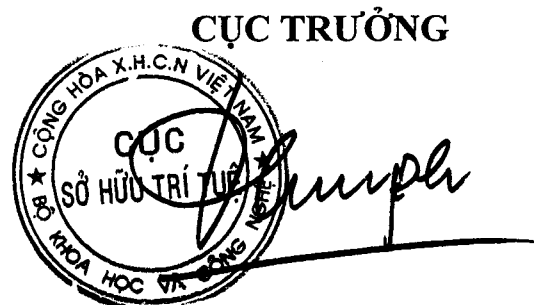

**Đinh Hữu Phí**

BỘ KHOA HỌC VÀ CÔNG NGHỆ  
CỤC SỞ HỮU TRÍ TUỆ

CỘNG HÒA XÃ HỘI CHỦ NGHĨA VIỆT NAM  
Độc lập - Tự do - Hạnh phúc

Số: 25222/TB-SHTT

Hà Nội, ngày 13 tháng 12 năm 2019

**THÔNG BÁO**  
**Ghi nhận yêu cầu duy trì hiệu lực Bằng độc quyền sáng chế**

Kính gửi: Công ty TNHH Ban Ca (BANCA)  
15B Triệu Việt Vương, thành phố Hà Nội

Căn cứ kết quả thẩm định yêu cầu duy trì hiệu lực Bằng độc quyền sáng chế:

Số đơn: DT1-2019-05949

Ngày nộp: 19/08/2019

Chủ đơn: BOEHRINGER INGELHEIM INTERNATIONAL GMBH (DE)

Đại diện của Chủ đơn: BANCA

Bằng độc quyền sáng chế số: 11682

Năm yêu cầu duy trì hiệu lực: 7

**Cục Sở hữu trí tuệ thông báo:**

1. Yêu cầu duy trì hiệu lực Bằng độc quyền sáng chế nêu trên được chấp nhận.
2. Hiệu lực Bằng độc quyền sáng chế số 11682 được duy trì đến 19/08/2020.

**Nơi nhận:**

- Như trên;
- TT (để công bố);
- Lưu: VT, Hồ sơ.

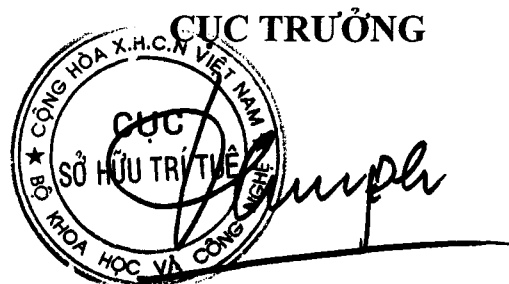

**Đinh Hữu Phí**

BỘ KHOA HỌC VÀ CÔNG NGHỆ  
CỤC SỞ HỮU TRÍ TUỆ

CỘNG HÒA XÃ HỘI CHỦ NGHĨA VIỆT NAM  
Độc lập - Tự do - Hạnh phúc

Số: 2523/TB-SHTT

Hà Nội, ngày 13 tháng 12 năm 2019

## THÔNG BÁO

### Ghi nhận yêu cầu duy trì hiệu lực Bằng độc quyền sáng chế

Kính gửi: Công ty TNHH Ban Ca (BANCA)  
15B Triệu Việt Vương, thành phố Hà Nội

Căn cứ kết quả thẩm định yêu cầu duy trì hiệu lực Bằng độc quyền sáng chế:

Số đơn: DT1-2019-05950

Ngày nộp: 19/08/2019

Chủ đơn: MANI, INC. (JP)

Đại diện của Chủ đơn: BANCA

Bằng độc quyền sáng chế số: 11690

Năm yêu cầu duy trì hiệu lực: 7

#### **Cục Sở hữu trí tuệ thông báo:**

1. Yêu cầu duy trì hiệu lực Bằng độc quyền sáng chế nêu trên được chấp nhận.

2. Hiệu lực Bằng độc quyền sáng chế số 11690 được duy trì đến 19/08/2020.

#### **Nơi nhận:**

- Như trên;
- TT (để công bố);
- Lưu: VT, Hồ sơ.

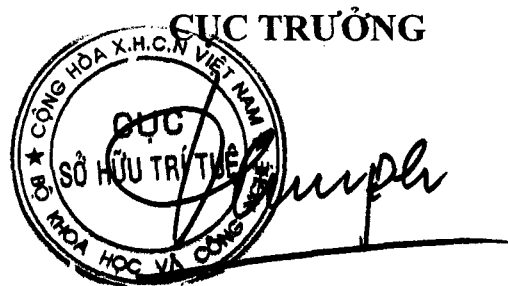

**Đinh Hữu Phí**

BỘ KHOA HỌC VÀ CÔNG NGHỆ  
CỤC SỞ HỮU TRÍ TUỆ

CỘNG HÒA XÃ HỘI CHỦ NGHĨA VIỆT NAM  
Độc lập - Tự do - Hạnh phúc

Số: 25224/TB-SHTT

Hà Nội, ngày 13 tháng 12 năm 2019

**THÔNG BÁO**  
**Ghi nhận yêu cầu duy trì hiệu lực Bằng độc quyền sáng chế**

Kính gửi: Công ty TNHH Ban Ca (BANCA)  
15B Triệu Việt Vương, thành phố Hà Nội

Căn cứ kết quả thẩm định yêu cầu duy trì hiệu lực Bằng độc quyền sáng chế:

Số đơn: DT1-2019-05951

Ngày nộp: 19/08/2019

Chủ đơn: Yamaha Hatsudoki Kabushiki Kaisha (JP)

Đại diện của Chủ đơn: BANCA

Bằng độc quyền sáng chế số: 11691

Năm yêu cầu duy trì hiệu lực: 7

**Cục Sở hữu trí tuệ thông báo:**

1. Yêu cầu duy trì hiệu lực Bằng độc quyền sáng chế nêu trên được chấp nhận.

2. Hiệu lực Bằng độc quyền sáng chế số 11691 được duy trì đến 19/08/2020.

*He*

**Nơi nhận:**

- Như trên;
- TT (để công bố);
- Lưu: VT, Hồ sơ.

**CỤC TRƯỞNG**



**Đinh Hữu Phí**

BỘ KHOA HỌC VÀ CÔNG NGHỆ  
CỤC SỞ HỮU TRÍ TUỆ

CỘNG HÒA XÃ HỘI CHỦ NGHĨA VIỆT NAM  
Độc lập - Tự do - Hạnh phúc

Số: 25225/TB-SHTT

Hà Nội, ngày 13 tháng 12 năm 2019

**THÔNG BÁO**

**Ghi nhận yêu cầu duy trì hiệu lực Bằng độc quyền sáng chế**

Kính gửi: Công ty TNHH Ban Ca (BANCA)  
15B Triệu Việt Vương, thành phố Hà Nội

Căn cứ kết quả thẩm định yêu cầu duy trì hiệu lực Bằng độc quyền sáng chế:

Số đơn: DT1-2019-05952

Ngày nộp: 19/08/2019

Chủ đơn: SHISEIDO COMPANY LTD. (JP)

Đại diện của Chủ đơn: BANCA

Bằng độc quyền sáng chế số: 14439

Năm yêu cầu duy trì hiệu lực: 5

**Cục Sở hữu trí tuệ thông báo:**

1. Yêu cầu duy trì hiệu lực Bằng độc quyền sáng chế nêu trên được chấp nhận.

2. Hiệu lực Bằng độc quyền sáng chế số 14439 được duy trì đến 17/08/2020.

**Nơi nhận:**

- Như trên;
- TT (để công bố);
- Lưu: VT, Hồ sơ.

**CỤC TRƯỞNG**

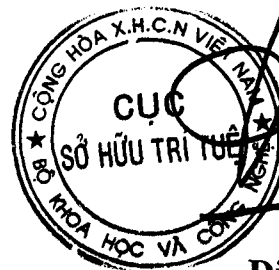

**Đinh Hữu Phí**

BỘ KHOA HỌC VÀ CÔNG NGHỆ  
CỤC SỞ HỮU TRÍ TUỆ

CỘNG HÒA XÃ HỘI CHỦ NGHĨA VIỆT NAM  
Độc lập - Tự do - Hạnh phúc

Số: 25226/TB-SHTT

Hà Nội, ngày 13 tháng 12 năm 2019

**THÔNG BÁO**  
**Ghi nhận yêu cầu duy trì hiệu lực Bằng độc quyền sáng chế**

Kính gửi: Công ty TNHH Ban Ca (BANCA)  
15B Triệu Việt Vương, thành phố Hà Nội

Căn cứ kết quả thẩm định yêu cầu duy trì hiệu lực Bằng độc quyền sáng chế:

Số đơn: DT1-2019-05953

Ngày nộp: 19/08/2019

Chủ đơn: Yamaha Hatsudoki Kabushiki Kaisha (JP)

Đại diện của Chủ đơn: BANCA

Bằng độc quyền sáng chế số: 11700

Năm yêu cầu duy trì hiệu lực: 7

**Cục Sở hữu trí tuệ thông báo:**

1. Yêu cầu duy trì hiệu lực Bằng độc quyền sáng chế nêu trên được chấp nhận.

2. Hiệu lực Bằng độc quyền sáng chế số 11700 được duy trì đến 19/08/2020.

**Nơi nhận:**

- Như trên;
- TT (để công bố);
- Lưu: VT, Hồ sơ.

**CỤC TRƯỞNG**



**Đình Hữu Phí**

BỘ KHOA HỌC VÀ CÔNG NGHỆ  
CỤC SỞ HỮU TRÍ TUỆ

CỘNG HOÀ XÃ HỘI CHỦ NGHĨA VIỆT NAM  
Độc lập - Tự do - Hạnh phúc

Số: 25227/TB-SHTT

Hà Nội, ngày 13 tháng 12 năm 2019

## THÔNG BÁO

### Ghi nhận yêu cầu duy trì hiệu lực Bằng độc quyền sáng chế

Kính gửi: Công ty TNHH Ban Ca (BANCA)  
15B Triệu Việt Vương, thành phố Hà Nội

Căn cứ kết quả thẩm định yêu cầu duy trì hiệu lực Bằng độc quyền sáng chế:

Số đơn: DT1-2019-05954

Ngày nộp: 19/08/2019

Chủ đơn: Yamaha Hatsudoki Kabushiki Kaisha (JP)

Đại diện của Chủ đơn: BANCA

Bằng độc quyền sáng chế số: 6557

Năm yêu cầu duy trì hiệu lực: 13

#### **Cục Sở hữu trí tuệ thông báo:**

1. Yêu cầu duy trì hiệu lực Bằng độc quyền sáng chế nêu trên được chấp nhận.

2. Hiệu lực Bằng độc quyền sáng chế số 6557 được duy trì đến 20/08/2020. *KE*

#### **Nơi nhận:**

- Như trên;
- TT (để công bố);
- Lưu: VT, Hồ sơ.

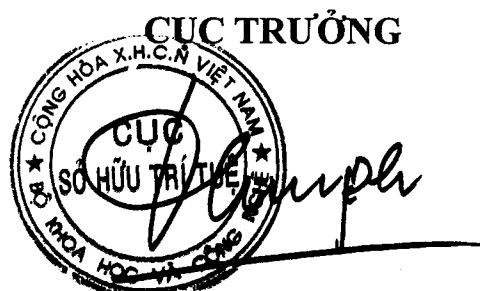

**Đinh Hữu Phí**



BỘ KHOA HỌC VÀ CÔNG NGHỆ  
CỤC SỞ HỮU TRÍ TUỆ

CỘNG HOÀ XÃ HỘI CHỦ NGHĨA VIỆT NAM  
Độc lập - Tự do - Hạnh phúc

Số: 25228/TB-SHTT

Hà Nội, ngày 13 tháng 12 năm 2019

## THÔNG BÁO

### Ghi nhận yêu cầu duy trì hiệu lực Bằng độc quyền sáng chế

Kính gửi: Công ty TNHH Ban Ca (BANCA)  
15B Triệu Việt Vương, thành phố Hà Nội

Căn cứ kết quả thẩm định yêu cầu duy trì hiệu lực Bằng độc quyền sáng chế:

Số đơn: DT1-2019-05955

Ngày nộp: 19/08/2019

Chủ đơn: Yamaha Hatsudoki Kabushiki Kaisha (JP)

Đại diện của Chủ đơn: BANCA

Bằng độc quyền sáng chế số: 6558

Năm yêu cầu duy trì hiệu lực: 13

#### **Cục Sở hữu trí tuệ thông báo:**

1. Yêu cầu duy trì hiệu lực Bằng độc quyền sáng chế nêu trên được chấp nhận.

2. Hiệu lực Bằng độc quyền sáng chế số 6558 được duy trì đến 20/08/2020. *HE*

#### **Nơi nhận:**

- Như trên;
- TT (để công bố);
- Lưu: VT, Hồ sơ.

**CỤC TRƯỞNG**



**Đinh Hữu Phí**

BỘ KHOA HỌC VÀ CÔNG NGHỆ  
CỤC SỞ HỮU TRÍ TUỆ

CỘNG HÒA XÃ HỘI CHỦ NGHĨA VIỆT NAM  
Độc lập - Tự do - Hạnh phúc

Số: 25229/TB-SHTT

Hà Nội, ngày 13 tháng 12 năm 2019

## THÔNG BÁO

### Ghi nhận yêu cầu duy trì hiệu lực Bằng độc quyền sáng chế

Kính gửi: Công ty TNHH Ban Ca (BANCA)  
15B Triệu Việt Vương, thành phố Hà Nội

Căn cứ kết quả thẩm định yêu cầu duy trì hiệu lực Bằng độc quyền sáng chế:

Số đơn: DT1-2019-05956

Ngày nộp: 19/08/2019

Chủ đơn: SHISEIDO COMPANY, LTD. (JP)

Đại diện của Chủ đơn: BANCA

Bằng độc quyền sáng chế số: 14441

Năm yêu cầu duy trì hiệu lực: 5

#### Cục Sở hữu trí tuệ thông báo:

1. Yêu cầu duy trì hiệu lực Bằng độc quyền sáng chế nêu trên được chấp nhận.

2. Hiệu lực Bằng độc quyền sáng chế số 14441 được duy trì đến 17/08/2020.

#### Nơi nhận:

- Như trên;
- TT (để công bố);
- Lưu: VT, Hồ sơ.

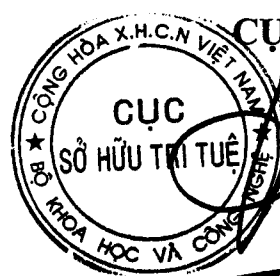

CỤC TRƯỞNG

Đinh Hữu Phí

BỘ KHOA HỌC VÀ CÔNG NGHỆ  
CỤC SỞ HỮU TRÍ TUỆ

CỘNG HOÀ XÃ HỘI CHỦ NGHĨA VIỆT NAM  
Độc lập - Tự do - Hạnh phúc

Số: 25230/TB-SHTT

Hà Nội, ngày 13 tháng 12 năm 2019

**THÔNG BÁO**  
**Ghi nhận yêu cầu duy trì hiệu lực Bằng độc quyền sáng chế**

Kính gửi: Công ty TNHH Ban Ca (BANCA)  
15B Triệu Việt Vương, thành phố Hà Nội

Căn cứ kết quả thẩm định yêu cầu duy trì hiệu lực Bằng độc quyền sáng chế:

Số đơn: DT1-2019-05957

Ngày nộp: 19/08/2019

Chủ đơn: ATOTECH DEUTSCHLAND GmbH (DE)

Đại diện của Chủ đơn: BANCA

Bằng độc quyền sáng chế số: 14455

Năm yêu cầu duy trì hiệu lực: 5

**Cục Sở hữu trí tuệ thông báo:**

1. Yêu cầu duy trì hiệu lực Bằng độc quyền sáng chế nêu trên được chấp nhận.
2. Hiệu lực Bằng độc quyền sáng chế số 14455 được duy trì đến 17/08/2020.

**Nơi nhận:**

- Như trên;
- TT (để công bố);
- Lưu: VT, Hồ sơ.

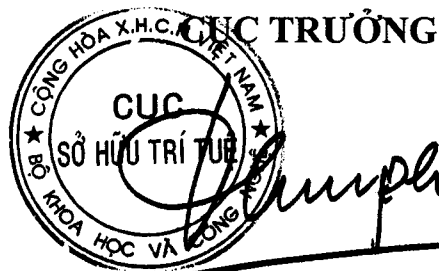

**Đinh Hữu Phí**

BỘ KHOA HỌC VÀ CÔNG NGHỆ  
CỤC SỞ HỮU TRÍ TUỆ

CỘNG HOÀ XÃ HỘI CHỦ NGHĨA VIỆT NAM  
Độc lập - Tự do - Hạnh phúc

Số: 25231/TB-SHTT

Hà Nội, ngày 13 tháng 12 năm 2019

**THÔNG BÁO**  
**Ghi nhận yêu cầu duy trì hiệu lực Bằng độc quyền sáng chế**

Kính gửi: Công ty TNHH Ban Ca (BANCA)  
15B Triệu Việt Vương, thành phố Hà Nội

Căn cứ kết quả thẩm định yêu cầu duy trì hiệu lực Bằng độc quyền sáng chế:

Số đơn: DT1-2019-05958

Ngày nộp: 19/08/2019

Chủ đơn: Sharp Kabushiki Kaisha (JP)

Đại diện của Chủ đơn: BANCA

Bằng độc quyền sáng chế số: 14461

Năm yêu cầu duy trì hiệu lực: 5

**Cục Sở hữu trí tuệ thông báo:**

1. Yêu cầu duy trì hiệu lực Bằng độc quyền sáng chế nêu trên được chấp nhận.
2. Hiệu lực Bằng độc quyền sáng chế số 14461 được duy trì đến 17/08/2020.

**Nơi nhận:**

- Như trên;
- TT (để công bố);
- Lưu: VT, Hồ sơ.

**CỤC TRƯỞNG**



**Đình Hữu Phí**

BỘ KHOA HỌC VÀ CÔNG NGHỆ  
CỤC SỞ HỮU TRÍ TUỆ

CỘNG HÒA XÃ HỘI CHỦ NGHĨA VIỆT NAM  
Độc lập - Tự do - Hạnh phúc

Số: 25232/TB-SHTT

Hà Nội, ngày 13 tháng 12 năm 2019

## THÔNG BÁO

### Ghi nhận yêu cầu duy trì hiệu lực Bằng độc quyền sáng chế

Kính gửi: Công ty TNHH Ban Ca (BANCA)  
15B Triệu Việt Vương, thành phố Hà Nội

Căn cứ kết quả thẩm định yêu cầu duy trì hiệu lực Bằng độc quyền sáng chế:

Số đơn: DT1-2019-05959

Ngày nộp: 19/08/2019

Chủ đơn: BRIDGESTONE CORPORATION (JP)

Đại diện của Chủ đơn: BANCA

Bằng độc quyền sáng chế số: 14462

Năm yêu cầu duy trì hiệu lực: 5

#### Cục Sở hữu trí tuệ thông báo:

1. Yêu cầu duy trì hiệu lực Bằng độc quyền sáng chế nêu trên được chấp nhận.
2. Hiệu lực Bằng độc quyền sáng chế số 14462 được duy trì đến 17/08/2020.

#### Nơi nhận:

- Như trên;
- TT (để công bố);
- Lưu: VT, Hồ sơ.

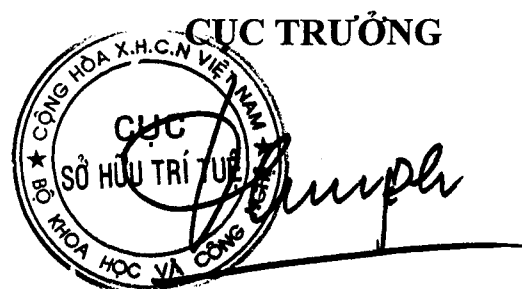

Đinh Hữu Phí

BỘ KHOA HỌC VÀ CÔNG NGHỆ  
CỤC SỞ HỮU TRÍ TUỆ

CỘNG HÒA XÃ HỘI CHỦ NGHĨA VIỆT NAM  
Độc lập - Tự do - Hạnh phúc

Số: 25233/TB-SHTT

Hà Nội, ngày 13 tháng 12 năm 2019

**THÔNG BÁO**  
**Ghi nhận yêu cầu duy trì hiệu lực Bằng độc quyền sáng chế**

Kính gửi: Công ty TNHH Ban Ca (BANCA)  
15B Triệu Việt Vương, thành phố Hà Nội

Căn cứ kết quả thẩm định yêu cầu duy trì hiệu lực Bằng độc quyền sáng chế:

Số đơn: DT1-2019-05960

Ngày nộp: 19/08/2019

Chủ đơn: CYTONET GMBH & CO. KG (DE)

Đại diện của Chủ đơn: BANCA

Bằng độc quyền sáng chế số: 13062

Năm yêu cầu duy trì hiệu lực: 6

**Cục Sở hữu trí tuệ thông báo:**

1. Yêu cầu duy trì hiệu lực Bằng độc quyền sáng chế nêu trên được chấp nhận.

2. Hiệu lực Bằng độc quyền sáng chế số 13062 được duy trì đến 18/08/2020.

*H*

**Nơi nhận:**

- Như trên;
- TT (để công bố);
- Lưu: VT, Hồ sơ.

**CỤC TRƯỞNG**



**Đình Hữu Phí**

BỘ KHOA HỌC VÀ CÔNG NGHỆ  
CỤC SỞ HỮU TRÍ TUỆ

CỘNG HOÀ XÃ HỘI CHỦ NGHĨA VIỆT NAM  
Độc lập - Tự do - Hạnh phúc

Số: 25234/TB-SHTT

Hà Nội, ngày 13 tháng 12 năm 2019

**THÔNG BÁO**  
**Ghi nhận yêu cầu duy trì hiệu lực Bằng độc quyền sáng chế**

Kính gửi: Công ty TNHH Ban Ca (BANCA)  
15B Triệu Việt Vương, thành phố Hà Nội

Căn cứ kết quả thẩm định yêu cầu duy trì hiệu lực Bằng độc quyền sáng chế:

Số đơn: DT1-2019-05961

Ngày nộp: 19/08/2019

Chủ đơn: Rinnai Corporation (JP)

Đại diện của Chủ đơn: BANCA

Bằng độc quyền sáng chế số: 13080

Năm yêu cầu duy trì hiệu lực: 6

**Cục Sở hữu trí tuệ thông báo:**

1. Yêu cầu duy trì hiệu lực Bằng độc quyền sáng chế nêu trên được chấp nhận.

2. Hiệu lực Bằng độc quyền sáng chế số 13080 được duy trì đến 18/08/2020.

*ke*

**Nơi nhận:**

- Như trên;
- TT (để công bố);
- Lưu: VT, Hồ sơ.

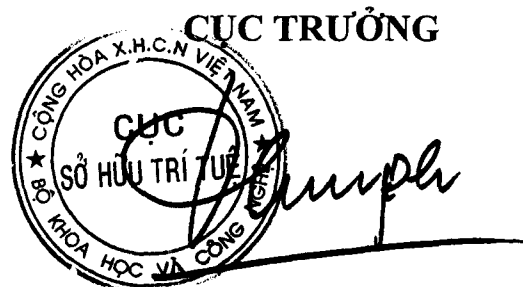

**Đinh Hữu Phí**

BỘ KHOA HỌC VÀ CÔNG NGHỆ  
CỤC SỞ HỮU TRÍ TUỆ

CỘNG HÒA XÃ HỘI CHỦ NGHĨA VIỆT NAM  
Độc lập - Tự do - Hạnh phúc

Số: 25235/TB-SHTT

Hà Nội, ngày 13 tháng 12 năm 2019

**THÔNG BÁO**  
**Ghi nhận yêu cầu duy trì hiệu lực Bằng độc quyền sáng chế**

Kính gửi: Công ty TNHH Ban Ca (BANCA)  
15B Triệu Việt Vương, thành phố Hà Nội

Căn cứ kết quả thẩm định yêu cầu duy trì hiệu lực Bằng độc quyền sáng chế:

Số đơn: DT1-2019-05962

Ngày nộp: 19/08/2019

Chủ đơn: Rinnai Corporation (JP)

Đại diện của Chủ đơn: BANCA

Bằng độc quyền sáng chế số: 13081

Năm yêu cầu duy trì hiệu lực: 6

**Cục Sở hữu trí tuệ thông báo:**

1. Yêu cầu duy trì hiệu lực Bằng độc quyền sáng chế nêu trên được chấp nhận.

2. Hiệu lực Bằng độc quyền sáng chế số 13081 được duy trì đến 18/08/2020.

**Nơi nhận:**

- Như trên;
- TT (để công bố);
- Lưu: VT, Hồ sơ.

**CỤC TRƯỞNG**



**Đinh Hữu Phí**



BỘ KHOA HỌC VÀ CÔNG NGHỆ  
CỤC SỞ HỮU TRÍ TUỆ

CỘNG HOÀ XÃ HỘI CHỦ NGHĨA VIỆT NAM  
Độc lập - Tự do - Hạnh phúc

Số: 25236/TB-SHTT

Hà Nội, ngày 13 tháng 12 năm 2019

**THÔNG BÁO**  
**Ghi nhận yêu cầu duy trì hiệu lực Bằng độc quyền sáng chế**

Kính gửi: Công ty TNHH Trà và cộng sự (TRA & ASSOCIATES CO.,LTD)  
Số 7, phố Văn Miếu, phường Văn Miếu, quận Đống Đa, thành phố Hà Nội

Căn cứ kết quả thẩm định yêu cầu duy trì hiệu lực Bằng độc quyền sáng chế:

Số đơn: DT1-2019-05963

Ngày nộp: 19/08/2019

Chủ đơn: WINNARD, Stanley, D. (US)

Đại diện của Chủ đơn: TRA & ASSOCIATES CO.,LTD

Bằng độc quyền sáng chế số: 17621

Năm yêu cầu duy trì hiệu lực: 3

**Cục Sở hữu trí tuệ thông báo:**

1. Yêu cầu duy trì hiệu lực Bằng độc quyền sáng chế nêu trên được chấp nhận.
2. Hiệu lực Bằng độc quyền sáng chế số 17621 được duy trì đến 10/10/2020.

**Nơi nhận:**

- Như trên;
- TT (để công bố);
- Lưu: VT, Hồ sơ.

**CỤC TRƯỞNG**



**Đinh Hữu Phí**

BỘ KHOA HỌC VÀ CÔNG NGHỆ  
CỤC SỞ HỮU TRÍ TUỆ

CỘNG HÒA XÃ HỘI CHỦ NGHĨA VIỆT NAM  
Độc lập - Tự do - Hạnh phúc

Số: 25237/TB-SHTT

Hà Nội, ngày 13 tháng 12 năm 2019

## THÔNG BÁO

### Ghi nhận yêu cầu duy trì hiệu lực Bằng độc quyền sáng chế

Kính gửi: Văn phòng Luật sư Ân Nam (ANNAM IP & LAW)  
Số 10 ngõ 34 đường Âu Cơ, phường Quảng An, quận Tây Hồ, TP Hà Nội

Căn cứ kết quả thẩm định yêu cầu duy trì hiệu lực Bằng độc quyền sáng chế:

Số đơn: DT1-2019-05964

Ngày nộp: 19/08/2019

Chủ đơn: THOMSON LICENSING (FR)

Đại diện của Chủ đơn: ANNAM IP & LAW

Bằng độc quyền sáng chế số: 10578

Năm yêu cầu duy trì hiệu lực: 8

#### **Cục Sở hữu trí tuệ thông báo:**

1. Yêu cầu duy trì hiệu lực Bằng độc quyền sáng chế nêu trên được chấp nhận.

2. Hiệu lực Bằng độc quyền sáng chế số 10578 được duy trì đến 22/08/2020.

#### **Nơi nhận:**

- Như trên;
- TT (để công bố);
- Lưu: VT, Hồ sơ.

**CỤC TRƯỞNG**



**Đinh Hữu Phí**

BỘ KHOA HỌC VÀ CÔNG NGHỆ  
CỤC SỞ HỮU TRÍ TUỆ

CỘNG HÒA XÃ HỘI CHỦ NGHĨA VIỆT NAM  
Độc lập - Tự do - Hạnh phúc

Số: 25238/TB-SHTT

Hà Nội, ngày 13 tháng 12 năm 2019

**THÔNG BÁO**  
**Ghi nhận yêu cầu duy trì hiệu lực Bằng độc quyền sáng chế**

Kính gửi: Công ty TNHH Sở hữu trí tuệ Việt á (VIET A IP CO.,LTD)  
Phòng 1504, tầng 15, tòa nhà Hàn Việt, số 203 Minh Khai,  
phường Minh Khai, quận Hai Bà Trưng, TP. Hà Nội

Căn cứ kết quả thẩm định yêu cầu duy trì hiệu lực Bằng độc quyền sáng chế:

Số đơn: DT1-2019-05965

Ngày nộp: 20/08/2019

Chủ đơn: Pi-Hsia Lin (TW)

Đại diện của Chủ đơn: VIET A IP CO.,LTD

Bằng độc quyền sáng chế số: 11972

Năm yêu cầu duy trì hiệu lực: 7

**Cục Sở hữu trí tuệ thông báo:**

1. Yêu cầu duy trì hiệu lực Bằng độc quyền sáng chế nêu trên được chấp nhận.

2. Hiệu lực Bằng độc quyền sáng chế số 11972 được duy trì đến 29/10/2020.

**Nơi nhận:**

- Như trên;
- TT (để công bố);
- Lưu: VT, Hồ sơ.

**CỤC TRƯỞNG**



**Đinh Hữu Phú**

BỘ KHOA HỌC VÀ CÔNG NGHỆ  
CỤC SỞ HỮU TRÍ TUỆ

CỘNG HÒA XÃ HỘI CHỦ NGHĨA VIỆT NAM  
Độc lập - Tự do - Hạnh phúc

Số: 25239/TB-SHTT

Hà Nội, ngày 13 tháng 12 năm 2019

**THÔNG BÁO**  
**Ghi nhận yêu cầu duy trì hiệu lực Bằng độc quyền sáng chế**

Kính gửi: Công ty TNHH Sở hữu trí tuệ Việt á (VIET A IP CO.,LTD)  
Phòng 1504, tầng 15, tòa nhà Hàn Việt, số 203 Minh Khai,  
phường Minh Khai, quận Hai Bà Trưng, TP. Hà Nội

Căn cứ kết quả thẩm định yêu cầu duy trì hiệu lực Bằng độc quyền sáng chế:

Số đơn: DT1-2019-05966

Ngày nộp: 20/08/2019

Chủ đơn: CJ CHEILJEDANG CORPORATION (KR)

Đại diện của Chủ đơn: VIET A IP CO.,LTD

Bằng độc quyền sáng chế số: 17576

Năm yêu cầu duy trì hiệu lực: 3

**Cục Sở hữu trí tuệ thông báo:**

1. Yêu cầu duy trì hiệu lực Bằng độc quyền sáng chế nêu trên được chấp nhận.

2. Hiệu lực Bằng độc quyền sáng chế số 17576 được duy trì đến 03/10/2020.

**Nơi nhận:**

- Như trên;
- TT (để công bố);
- Lưu: VT, Hồ sơ.



**CỤC TRƯỞNG**

**Đinh Hữu Phí**

BỘ KHOA HỌC VÀ CÔNG NGHỆ  
CỤC SỞ HỮU TRÍ TUỆ

CỘNG HOÀ XÃ HỘI CHỦ NGHĨA VIỆT NAM  
Độc lập - Tự do - Hạnh phúc

Số: 25240/TB-SHTT

Hà Nội, ngày 13 tháng 12 năm 2019

**THÔNG BÁO**  
**Ghi nhận yêu cầu duy trì hiệu lực Bằng độc quyền sáng chế**

Kính gửi: Công ty TNHH Sở hữu trí tuệ Việt á (VIET A IP CO.,LTD)  
Phòng 1504, tầng 15, tòa nhà Hàn Việt, số 203 Minh Khai,  
phường Minh Khai, quận Hai Bà Trưng, TP. Hà Nội

Căn cứ kết quả thẩm định yêu cầu duy trì hiệu lực Bằng độc quyền sáng chế:

Số đơn: DT1-2019-05967

Ngày nộp: 20/08/2019

Chủ đơn: CJ CHEILJEDANG CORPORATION (KR)

Đại diện của Chủ đơn: VIET A IP CO.,LTD

Bằng độc quyền sáng chế số: 14902

Năm yêu cầu duy trì hiệu lực: 5

**Cục Sở hữu trí tuệ thông báo:**

1. Yêu cầu duy trì hiệu lực Bằng độc quyền sáng chế nêu trên được chấp nhận.

2. Hiệu lực Bằng độc quyền sáng chế số 14902 được duy trì đến 08/12/2020.

**Nơi nhận:**

- Như trên;
- TT (để công bố);
- Lưu: VT, Hồ sơ.

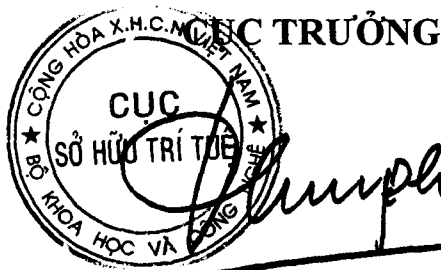

**Đinh Hữu Phí**

BỘ KHOA HỌC VÀ CÔNG NGHỆ  
CỤC SỞ HỮU TRÍ TUỆ

CỘNG HÒA XÃ HỘI CHỦ NGHĨA VIỆT NAM  
Độc lập - Tự do - Hạnh phúc

Số: 25241/TB-SHTT

Hà Nội, ngày 13 tháng 12 năm 2019

**THÔNG BÁO**  
**Ghi nhận yêu cầu duy trì hiệu lực Bằng độc quyền sáng chế**

Kính gửi: Công ty TNHH Ban Ca (BANCA)  
15B Triệu Việt Vương, thành phố Hà Nội

Căn cứ kết quả thẩm định yêu cầu duy trì hiệu lực Bằng độc quyền sáng chế:

Số đơn: DT1-2019-05972

Ngày nộp: 20/08/2019

Chủ đơn: SHANG, Jianzhong (CN)

Đại diện của Chủ đơn: BANCA

Bằng độc quyền sáng chế số: 18830

Năm yêu cầu duy trì hiệu lực: 2

**Cục Sở hữu trí tuệ thông báo:**

1. Yêu cầu duy trì hiệu lực Bằng độc quyền sáng chế nêu trên được chấp nhận.

2. Hiệu lực Bằng độc quyền sáng chế số 18830 được duy trì đến 20/03/2020.

**Nơi nhận:**

- Như trên;
- TT (để công bố);
- Lưu: VT, Hồ sơ.

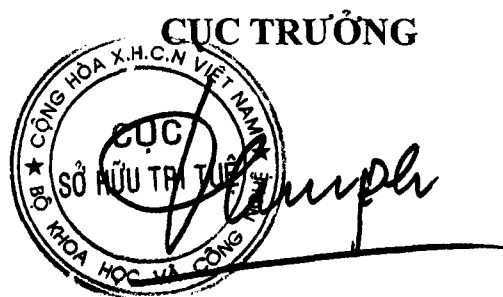

**Đinh Hữu Phí**

BỘ KHOA HỌC VÀ CÔNG NGHỆ  
CỤC SỞ HỮU TRÍ TUỆ

CỘNG HÒA XÃ HỘI CHỦ NGHĨA VIỆT NAM  
Độc lập - Tự do - Hạnh phúc

Số: 25242/TB-SHTT

Hà Nội, ngày 13 tháng 12 năm 2019

## THÔNG BÁO

### Ghi nhận yêu cầu duy trì hiệu lực Bằng độc quyền sáng chế

Kính gửi: Công ty TNHH một thành viên Sở hữu trí tuệ VCCI  
(VCCI-IP CO.,LTD)  
Tầng 8, Toà nhà VCCI, số 9 Đào Duy Anh, phường Phương mai,  
quận Đống Đa, thành phố Hà Nội

Căn cứ kết quả thẩm định yêu cầu duy trì hiệu lực Bằng độc quyền sáng chế:

Số đơn: DT1-2019-05973

Ngày nộp: 20/08/2019

Chủ đơn: DUPONT NUTRITION BIOSCIENCES APS (DK)

Đại diện của Chủ đơn: VCCI-IP CO.,LTD

Bằng độc quyền sáng chế số: 19758

Năm yêu cầu duy trì hiệu lực: 2

#### Cục Sở hữu trí tuệ thông báo:

1. Yêu cầu duy trì hiệu lực Bằng độc quyền sáng chế nêu trên được chấp nhận.

2. Hiệu lực Bằng độc quyền sáng chế số 19758 được duy trì đến 06/08/2020.

#### Nơi nhận:

- Như trên;
- TT (để công bố);
- Lưu: VT, Hồ sơ.

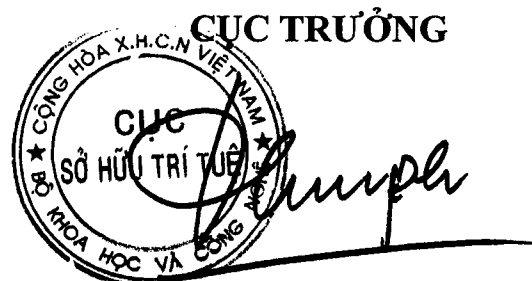

CỤC TRƯỞNG

Đình Hữu Phí

BỘ KHOA HỌC VÀ CÔNG NGHỆ  
CỤC SỞ HỮU TRÍ TUỆ

CỘNG HOÀ XÃ HỘI CHỦ NGHĨA VIỆT NAM  
Độc lập - Tự do - Hạnh phúc

Số: 25243/TB-SHTT

Hà Nội, ngày 13 tháng 12 năm 2019

## THÔNG BÁO

### Ghi nhận yêu cầu duy trì hiệu lực Bằng độc quyền sáng chế

Kính gửi: Công ty TNHH một thành viên Sở hữu trí tuệ VCCI  
(VCCI-IP CO.,LTD)  
Tầng 8, Toà nhà VCCI, số 9 Đào Duy Anh, phường Phương mai,  
quận Đống Đa, thành phố Hà Nội

Căn cứ kết quả thẩm định yêu cầu duy trì hiệu lực Bằng độc quyền sáng chế:

Số đơn: DT1-2019-05974

Ngày nộp: 20/08/2019

Chủ đơn: TRYDEL RESEARCH PTY. LTD. (AU)

Đại diện của Chủ đơn: VCCI-IP CO.,LTD

Bằng độc quyền sáng chế số: 9507

Năm yêu cầu duy trì hiệu lực: 9

#### Cục Sở hữu trí tuệ thông báo:

1. Yêu cầu duy trì hiệu lực Bằng độc quyền sáng chế nêu trên được chấp nhận.
2. Hiệu lực Bằng độc quyền sáng chế số 9507 được duy trì đến 02/08/2020. *KE*

#### Nơi nhận:

- Như trên;
- TT (để công bố);
- Lưu: VT, Hồ sơ.

CỤC TRƯỞNG



Đinh Hữu Phí



BỘ KHOA HỌC VÀ CÔNG NGHỆ  
CỤC SỞ HỮU TRÍ TUỆ

CỘNG HÒA XÃ HỘI CHỦ NGHĨA VIỆT NAM  
Độc lập - Tự do - Hạnh phúc

Số: 25244/TB-SHTT

Hà Nội, ngày 13 tháng 12 năm 2019

**THÔNG BÁO**  
**Ghi nhận yêu cầu duy trì hiệu lực Bằng độc quyền sáng chế**

Kính gửi: Công ty TNHH một thành viên Sở hữu trí tuệ VCCI  
(VCCI-IP CO.,LTD)  
Tầng 8, Toà nhà VCCI, số 9 Đào Duy Anh, phường Phương mai,  
quận Đống Đa, thành phố Hà Nội

Căn cứ kết quả thẩm định yêu cầu duy trì hiệu lực Bằng độc quyền sáng chế:

Số đơn: DT1-2019-05975

Ngày nộp: 20/08/2019

Chủ đơn: TOKAI KOGYO CO., LTD. (JP)

Đại diện của Chủ đơn: VCCI-IP CO.,LTD

Bằng độc quyền sáng chế số: 19765

Năm yêu cầu duy trì hiệu lực: 2

**Cục Sở hữu trí tuệ thông báo:**

1. Yêu cầu duy trì hiệu lực Bằng độc quyền sáng chế nêu trên được chấp nhận.

2. Hiệu lực Bằng độc quyền sáng chế số 19765 được duy trì đến 06/08/2020.

**Nơi nhận:**

- Như trên;
- TT (để công bố);
- Lưu: VT, Hồ sơ.

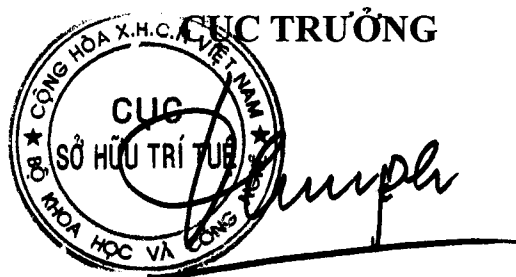

**Đinh Hữu Phí**

BỘ KHOA HỌC VÀ CÔNG NGHỆ  
CỤC SỞ HỮU TRÍ TUỆ

CỘNG HÒA XÃ HỘI CHỦ NGHĨA VIỆT NAM  
Độc lập - Tự do - Hạnh phúc

Số: 25245/TB-SHTT

Hà Nội, ngày 13 tháng 12 năm 2019

## THÔNG BÁO

### Ghi nhận yêu cầu duy trì hiệu lực Bằng độc quyền sáng chế

Kính gửi: Văn phòng Luật sư Ân Nam (ANNAM IP & LAW)

Số 10 ngõ 34 đường Âu Cơ, phường Quảng An, quận Tây Hồ, TP Hà Nội

Căn cứ kết quả thẩm định yêu cầu duy trì hiệu lực Bằng độc quyền sáng chế:

Số đơn: DT1-2019-05976

Ngày nộp: 20/08/2019

Chủ đơn: DYSTAR COLOURS DISTRIBUTION GMBH (DE)

Đại diện của Chủ đơn: ANNAM IP & LAW

Bằng độc quyền sáng chế số: 14496

Năm yêu cầu duy trì hiệu lực: 5

#### **Cục Sở hữu trí tuệ thông báo:**

1. Yêu cầu duy trì hiệu lực Bằng độc quyền sáng chế nêu trên được chấp nhận.

2. Hiệu lực Bằng độc quyền sáng chế số 14496 được duy trì đến 31/08/2020.

#### **Nơi nhận:**

- Như trên;
- TT (để công bố);
- Lưu: VT, Hồ sơ.

**CỤC TRƯỞNG**

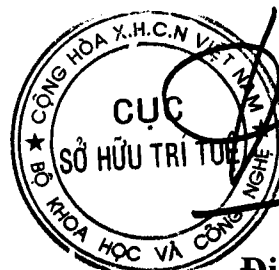

**Đinh Hữu Phí**

BỘ KHOA HỌC VÀ CÔNG NGHỆ  
CỤC SỞ HỮU TRÍ TUỆ

CỘNG HÒA XÃ HỘI CHỦ NGHĨA VIỆT NAM  
Độc lập - Tự do - Hạnh phúc

Số: 25246/TB-SHTT

Hà Nội, ngày 13 tháng 12 năm 2019

## THÔNG BÁO

### Ghi nhận yêu cầu duy trì hiệu lực Bằng độc quyền sáng chế

Kính gửi: Công ty TNHH Trường Xuân (AGELESS CO.,LTD.)  
Tầng 11, số 102 đường Trần Phú, phường Mộ Lao, quận Hà Đông,  
TP. Hà Nội

Căn cứ kết quả thẩm định yêu cầu duy trì hiệu lực Bằng độc quyền sáng chế:

Số đơn: DT1-2019-05977

Ngày nộp: 20/08/2019

Chủ đơn: GENTOP Co., Ltd. (KR)

Đại diện của Chủ đơn: AGELESS CO.,LTD.

Bằng độc quyền sáng chế số: 19870

Năm yêu cầu duy trì hiệu lực: 2

#### Cục Sở hữu trí tuệ thông báo:

1. Yêu cầu duy trì hiệu lực Bằng độc quyền sáng chế nêu trên được chấp nhận.

2. Hiệu lực Bằng độc quyền sáng chế số 19870 được duy trì đến 28/08/2020.

#### Nơi nhận:

- Như trên;
- TT (để công bố);
- Lưu: VT, Hồ sơ.

CỤC TRƯỞNG



Đinh Hữu Phí

BỘ KHOA HỌC VÀ CÔNG NGHỆ  
CỤC SỞ HỮU TRÍ TUỆ

CỘNG HÒA XÃ HỘI CHỦ NGHĨA VIỆT NAM  
Độc lập - Tự do - Hạnh phúc

Số: 25247/TB-SHTT

Hà Nội, ngày 13 tháng 12 năm 2019

## THÔNG BÁO

### Ghi nhận yêu cầu duy trì hiệu lực Bằng độc quyền sáng chế

Kính gửi: Công ty TNHH Tầm nhìn và Liên danh

(VISION & ASSOCIATES CO.LTD.)

Phòng 308-310, tầng 3, Tháp Hà Nội, số 49 Hai Bà Trưng,

phường Trần Hưng Đạo, quận Hoàn Kiếm, thành phố Hà Nội

Căn cứ kết quả thẩm định yêu cầu duy trì hiệu lực Bằng độc quyền sáng chế:

Số đơn: DT1-2019-05978

Ngày nộp: 20/08/2019

Chủ đơn: AGENCY FOR SCIENCE, TECHNOLOGY AND RESEARCH  
(SG)

Đại diện của Chủ đơn: VISION & ASSOCIATES CO.LTD.

Bằng độc quyền sáng chế số: 17469

Năm yêu cầu duy trì hiệu lực: 3

### Cục Sở hữu trí tuệ thông báo:

1. Yêu cầu duy trì hiệu lực Bằng độc quyền sáng chế nêu trên được chấp nhận.

2. Hiệu lực Bằng độc quyền sáng chế số 17469 được duy trì đến 12/09/2020.

#### Nơi nhận:

- Như trên;
- TT (để công bố);
- Lưu: VT, Hồ sơ.



CỤC TRƯỞNG

Đinh Hữu Phí

BỘ KHOA HỌC VÀ CÔNG NGHỆ  
CỤC SỞ HỮU TRÍ TUỆ

CỘNG HOÀ XÃ HỘI CHỦ NGHĨA VIỆT NAM  
Độc lập - Tự do - Hạnh phúc

Số: 25248/TB-SHTT

Hà Nội, ngày 13 tháng 12 năm 2019

**THÔNG BÁO**  
**Ghi nhận yêu cầu duy trì hiệu lực Bằng độc quyền sáng chế**

Kính gửi: Công ty TNHH Sở hữu trí tuệ Việt á (VIET A IP CO.,LTD)  
Phòng 1504, tầng 15, tòa nhà Hàn Việt, số 203 Minh Khai,  
phường Minh Khai, quận Hai Bà Trưng, TP. Hà Nội

Căn cứ kết quả thẩm định yêu cầu duy trì hiệu lực Bằng độc quyền sáng chế:

Số đơn: DT1-2019-05979

Ngày nộp: 20/08/2019

Chủ đơn: Korea Advanced Institute of Science and Technology (KR)

Đại diện của Chủ đơn: VIET A IP CO.,LTD

Bằng độc quyền sáng chế số: 15959

Năm yêu cầu duy trì hiệu lực: 4

**Cục Sở hữu trí tuệ thông báo:**

1. Yêu cầu duy trì hiệu lực Bằng độc quyền sáng chế nêu trên được chấp nhận.
2. Hiệu lực Bằng độc quyền sáng chế số 15959 được duy trì đến 12/09/2020.

**Nơi nhận:**

- Như trên;
- TT (để công bố);
- Lưu: VT, Hồ sơ.

**CỤC TRƯỞNG**



**Đinh Hữu Phí**

BỘ KHOA HỌC VÀ CÔNG NGHỆ  
CỤC SỞ HỮU TRÍ TUỆ

CỘNG HOÀ XÃ HỘI CHỦ NGHĨA VIỆT NAM  
Độc lập - Tự do - Hạnh phúc

Số: 25249/TB-SHTT

Hà Nội, ngày 13 tháng 12 năm 2019

**THÔNG BÁO**  
**Ghi nhận yêu cầu duy trì hiệu lực Bằng độc quyền sáng chế**

Kính gửi: Công ty TNHH Sở hữu trí tuệ Việt á (VIET A IP CO.,LTD)  
Phòng 1504, tầng 15, tòa nhà Hàn Việt, số 203 Minh Khai,  
phường Minh Khai, quận Hai Bà Trưng, TP. Hà Nội

Căn cứ kết quả thẩm định yêu cầu duy trì hiệu lực Bằng độc quyền sáng chế:

Số đơn: DT1-2019-06232

Ngày nộp: 22/08/2019

Chủ đơn: CJ CGV CO., LTD. (KR)

Đại diện của Chủ đơn: VIET A IP CO.,LTD

Bằng độc quyền sáng chế số: 20376

Năm yêu cầu duy trì hiệu lực: 2

**Cục Sở hữu trí tuệ thông báo:**

1. Yêu cầu duy trì hiệu lực Bằng độc quyền sáng chế nêu trên được chấp nhận.
2. Hiệu lực Bằng độc quyền sáng chế số 20376 được duy trì đến 25/12/2020.

**Nơi nhận:**

- Như trên;
- TT (để công bố);
- Lưu: VT, Hồ sơ.

**CỤC TRƯỞNG**



**Đình Hữu Phí**

BỘ KHOA HỌC VÀ CÔNG NGHỆ  
CỤC SỞ HỮU TRÍ TUỆ

CỘNG HÒA XÃ HỘI CHỦ NGHĨA VIỆT NAM  
Độc lập - Tự do - Hạnh phúc

Số: 25250/TB-SHTT

Hà Nội, ngày 13 tháng 12 năm 2019

**THÔNG BÁO**  
**Ghi nhận yêu cầu duy trì hiệu lực Bằng độc quyền sáng chế**

Kính gửi: Công ty Luật TNHH Phạm và Liên danh (PHAM & ASSOCIATES)  
8 Trần Hưng Đạo, thành phố Hà Nội

Căn cứ kết quả thẩm định yêu cầu duy trì hiệu lực Bằng độc quyền sáng chế:

Số đơn: DT1-2019-06233

Ngày nộp: 22/08/2019

Chủ đơn: AXALBION SA (CH)

Đại diện của Chủ đơn: PHAM & ASSOCIATES

Bằng độc quyền sáng chế số: 9669

Năm yêu cầu duy trì hiệu lực: 9

**Cục Sở hữu trí tuệ thông báo:**

1. Yêu cầu duy trì hiệu lực Bằng độc quyền sáng chế nêu trên được chấp nhận.
2. Hiệu lực Bằng độc quyền sáng chế số 9669 được duy trì đến 20/09/2020. *JK*

**Nơi nhận:**

- Như trên;
- TT (để công bố);
- Lưu: VT, Hồ sơ.

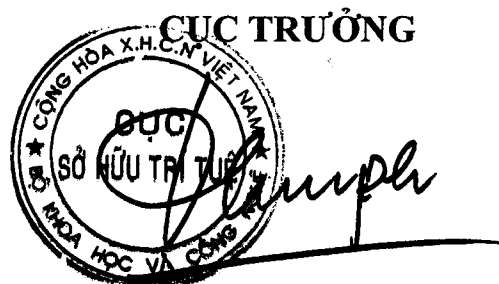

**Dinh Hữu Phí**

BỘ KHOA HỌC VÀ CÔNG NGHỆ  
CỤC SỞ HỮU TRÍ TUỆ

CỘNG HÒA XÃ HỘI CHỦ NGHĨA VIỆT NAM  
Độc lập - Tự do - Hạnh phúc

Số: 25251/TB-SHTT

Hà Nội, ngày 13 tháng 12 năm 2019

## THÔNG BÁO

### Ghi nhận yêu cầu duy trì hiệu lực Bằng độc quyền sáng chế

Kính gửi: Nguyễn Mạnh Thắng

Số 110 A3, tập thể Thanh Xuân Bắc, phường Thanh Xuân Bắc,  
quận Thanh Xuân, thành phố Hà Nội

Căn cứ kết quả thẩm định yêu cầu duy trì hiệu lực Bằng độc quyền sáng chế:

Số đơn: DT1-2019-06234

Ngày nộp: 22/08/2019

Chủ đơn: Nguyễn Mạnh Thắng (VN)

Bằng độc quyền sáng chế số: 19823

Năm yêu cầu duy trì hiệu lực: 2

#### Cục Sở hữu trí tuệ thông báo:

1. Yêu cầu duy trì hiệu lực Bằng độc quyền sáng chế nêu trên được chấp nhận.

2. Hiệu lực Bằng độc quyền sáng chế số 19823 được duy trì đến 21/08/2020.

#### Nơi nhận:

- Như trên;
- TT (để công bố);
- Lưu: VT, Hồ sơ.

CỤC TRƯỞNG



Đinh Hữu Phí



BỘ KHOA HỌC VÀ CÔNG NGHỆ  
CỤC SỞ HỮU TRÍ TUỆ

CỘNG HÒA XÃ HỘI CHỦ NGHĨA VIỆT NAM  
Độc lập - Tự do - Hạnh phúc

Số: 25252/TB-SHTT

Hà Nội, ngày 13 tháng 12 năm 2019

**THÔNG BÁO**  
**Ghi nhận yêu cầu duy trì hiệu lực Bằng độc quyền sáng chế**

Kính gửi: Công ty TNHH Sở hữu trí tuệ Thảo Thọ Quyền (INVENCO.,LTD)  
29 Trương Hán Siêu, thành phố Hà Nội

Căn cứ kết quả thẩm định yêu cầu duy trì hiệu lực Bằng độc quyền sáng chế:

Số đơn: DT1-2019-06237

Ngày nộp: 22/08/2019

Chủ đơn: Jin-Hong Chang (TW)

Đại diện của Chủ đơn: INVENCO.,LTD

Bằng độc quyền sáng chế số: 10646

Năm yêu cầu duy trì hiệu lực: 8

**Cục Sở hữu trí tuệ thông báo:**

1. Yêu cầu duy trì hiệu lực Bằng độc quyền sáng chế nêu trên được chấp nhận.

2. Hiệu lực Bằng độc quyền sáng chế số 10646 được duy trì đến 12/09/2020.

**Nơi nhận:**

- Như trên;
- TT (để công bố);
- Lưu: VT, Hồ sơ.

**CỤC TRƯỞNG**



**Đinh Hữu Phí**

BỘ KHOA HỌC VÀ CÔNG NGHỆ  
CỤC SỞ HỮU TRÍ TUỆ

CỘNG HÒA XÃ HỘI CHỦ NGHĨA VIỆT NAM  
Độc lập - Tự do - Hạnh phúc

Số: 25253/TB-SHTT

Hà Nội, ngày 13 tháng 12 năm 2019

## THÔNG BÁO

### Ghi nhận yêu cầu duy trì hiệu lực Bằng độc quyền sáng chế

Kính gửi: Công ty TNHH T&T INVENMARK Sở hữu trí tuệ Quốc tế  
(T&T INVENMARK CO., LTD.)  
Phòng 101, tòa nhà 30 Nguyễn Du, phường Bùi Thị Xuân,  
quận Hai Bà Trưng, TP. Hà Nội

Căn cứ kết quả thẩm định yêu cầu duy trì hiệu lực Bằng độc quyền sáng chế:

Số đơn: DT1-2019-06239

Ngày nộp: 22/08/2019

Chủ đơn: CENT & CENT GMBH & CO. KG (DE)

Đại diện của Chủ đơn: T&T INVENMARK CO., LTD.

Bằng độc quyền sáng chế số: 13198

Năm yêu cầu duy trì hiệu lực: 6

#### Cục Sở hữu trí tuệ thông báo:

1. Yêu cầu duy trì hiệu lực Bằng độc quyền sáng chế nêu trên được chấp nhận.

2. Hiệu lực Bằng độc quyền sáng chế số 13198 được duy trì đến 22/09/2020.

#### Nơi nhận:

- Như trên;
- TT (để công bố);
- Lưu: VT, Hồ sơ.

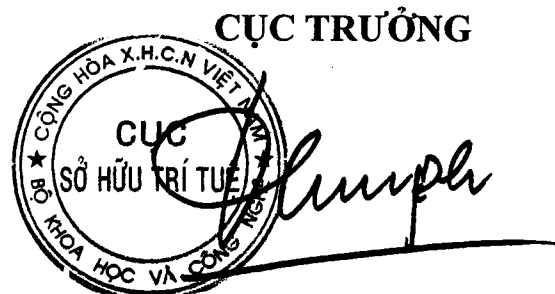

Đinh Hữu Phí

BỘ KHOA HỌC VÀ CÔNG NGHỆ  
CỤC SỞ HỮU TRÍ TUỆ

CỘNG HÒA XÃ HỘI CHỦ NGHĨA VIỆT NAM  
Độc lập - Tự do - Hạnh phúc

Số: 25254/TB-SHTT

Hà Nội, ngày 13 tháng 12 năm 2019

## THÔNG BÁO

### Ghi nhận yêu cầu duy trì hiệu lực Bằng độc quyền sáng chế

Kính gửi: Công ty TNHH T&T INVENMARK Sở hữu trí tuệ Quốc tế  
(T&T INVENMARK CO., LTD.)  
Phòng 101, tòa nhà 30 Nguyễn Du, phường Bùi Thị Xuân,  
quận Hai Bà Trưng, TP. Hà Nội

Căn cứ kết quả thẩm định yêu cầu duy trì hiệu lực Bằng độc quyền sáng chế:

Số đơn: DT1-2019-06240

Ngày nộp: 22/08/2019

Chủ đơn: CENT & CENT GMBH & CO KG (ĐE)

Đại diện của Chủ đơn: T&T INVENMARK CO., LTD.

Bằng độc quyền sáng chế số: 17541

Năm yêu cầu duy trì hiệu lực: 3

#### Cục Sở hữu trí tuệ thông báo:

1. Yêu cầu duy trì hiệu lực Bằng độc quyền sáng chế nêu trên được chấp nhận.

2. Hiệu lực Bằng độc quyền sáng chế số 17541 được duy trì đến 26/09/2020.

#### Nơi nhận:

- Như trên;
- TT (để công bố);
- Lưu: VT, Hồ sơ.

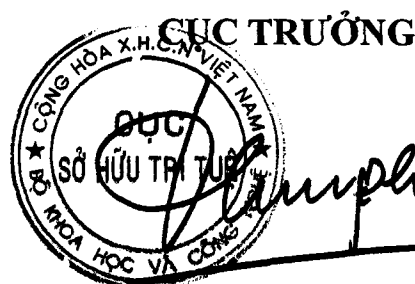

**Đinh Hữu Phí**

BỘ KHOA HỌC VÀ CÔNG NGHỆ  
CỤC SỞ HỮU TRÍ TUỆ

CỘNG HÒA XÃ HỘI CHỦ NGHĨA VIỆT NAM  
Độc lập - Tự do - Hạnh phúc

Số: 25255/TB-SHTT

Hà Nội, ngày 13 tháng 12 năm 2019

**THÔNG BÁO**  
**Ghi nhận yêu cầu duy trì hiệu lực Bằng độc quyền sáng chế**

Kính gửi: Công ty TNHH một thành viên Sở hữu trí tuệ VCCI  
(VCCI-IP CO.,LTD)  
Tầng 8, Toà nhà VCCI, số 9 Đào Duy Anh, phường Phương mai,  
quận Đống Đa, thành phố Hà Nội

Căn cứ kết quả thẩm định yêu cầu duy trì hiệu lực Bằng độc quyền sáng chế:

Số đơn: DT1-2019-06241

Ngày nộp: 22/08/2019

Chủ đơn: DING, YAO WU (CN)

Đại diện của Chủ đơn: VCCI-IP CO.,LTD

Bằng độc quyền sáng chế số: 5988

Năm yêu cầu duy trì hiệu lực: 14

**Cục Sở hữu trí tuệ thông báo:**

1. Yêu cầu duy trì hiệu lực Bằng độc quyền sáng chế nêu trên được chấp nhận.

2. Hiệu lực Bằng độc quyền sáng chế số 5988 được duy trì đến 13/11/2020.

**Nơi nhận:**

- Như trên;
- TT (để công bố);
- Lưu: VT, Hồ sơ.

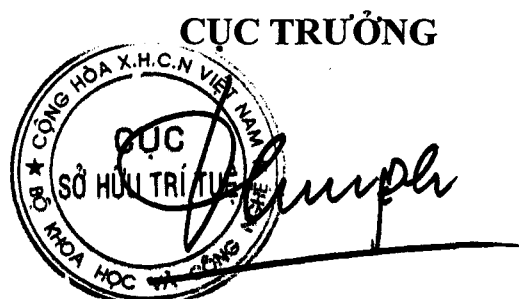

**Đinh Hữu Phí**

BỘ KHOA HỌC VÀ CÔNG NGHỆ  
CỤC SỞ HỮU TRÍ TUỆ

CỘNG HÒA XÃ HỘI CHỦ NGHĨA VIỆT NAM  
Độc lập - Tự do - Hạnh phúc

Số: 25256/TB-SHTT

Hà Nội, ngày 13 tháng 12 năm 2019

**THÔNG BÁO**  
**Ghi nhận yêu cầu duy trì hiệu lực Bằng độc quyền sáng chế**

Kính gửi: Công ty TNHH một thành viên Sở hữu trí tuệ VCCI  
(VCCI-IP CO.,LTD)  
Tầng 8, Toà nhà VCCI, số 9 Đào Duy Anh, phường Phương mai,  
quận Đống Đa, thành phố Hà Nội

Căn cứ kết quả thẩm định yêu cầu duy trì hiệu lực Bằng độc quyền sáng chế:

Số đơn: DT1-2019-06242

Ngày nộp: 22/08/2019

Chủ đơn: DING, Yaowu (CN)

Đại diện của Chủ đơn: VCCI-IP CO.,LTD

Bằng độc quyền sáng chế số: 17813

Năm yêu cầu duy trì hiệu lực: 3

**Cục Sở hữu trí tuệ thông báo:**

1. Yêu cầu duy trì hiệu lực Bằng độc quyền sáng chế nêu trên được chấp nhận.

2. Hiệu lực Bằng độc quyền sáng chế số 17813 được duy trì đến 14/11/2020.

**Nơi nhận:**

- Như trên;
- TT (để công bố);
- Lưu: VT, Hồ sơ.

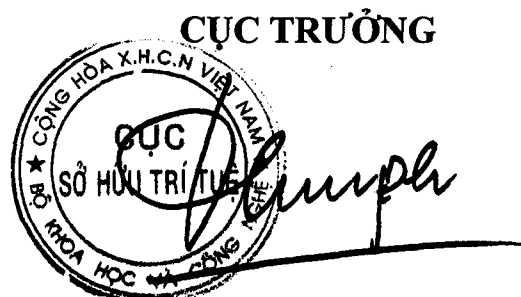

**Đinh Hữu Phí**

BỘ KHOA HỌC VÀ CÔNG NGHỆ  
CỤC SỞ HỮU TRÍ TUỆ

CỘNG HÒA XÃ HỘI CHỦ NGHĨA VIỆT NAM  
Độc lập - Tự do - Hạnh phúc

Số: 25257/TB-SHTT

Hà Nội, ngày 13 tháng 12 năm 2019

**THÔNG BÁO**  
**Ghi nhận yêu cầu duy trì hiệu lực Bằng độc quyền sáng chế**

Kính gửi: Công ty TNHH một thành viên Sở hữu trí tuệ VCCI  
(VCCI-IP CO.,LTD)  
Tầng 8, Toà nhà VCCI, số 9 Đào Duy Anh, phường Phương mai,  
quận Đống Đa, thành phố Hà Nội

Căn cứ kết quả thẩm định yêu cầu duy trì hiệu lực Bằng độc quyền sáng chế:

Số đơn: DT1-2019-06243

Ngày nộp: 22/08/2019

Chủ đơn: DING, Yaowu (CN)

Đại diện của Chủ đơn: VCCI-IP CO.,LTD

Bằng độc quyền sáng chế số: 17812

Năm yêu cầu duy trì hiệu lực: 3

**Cục Sở hữu trí tuệ thông báo:**

1. Yêu cầu duy trì hiệu lực Bằng độc quyền sáng chế nêu trên được chấp nhận.
2. Hiệu lực Bằng độc quyền sáng chế số 17812 được duy trì đến 14/11/2020.

**Nơi nhận:**

- Như trên;
- TT (để công bố);
- Lưu: VT, Hồ sơ.

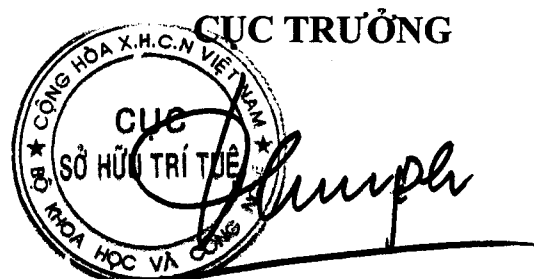

**Đình Hữu Phí**

BỘ KHOA HỌC VÀ CÔNG NGHỆ  
CỤC SỞ HỮU TRÍ TUỆ

CỘNG HÒA XÃ HỘI CHỦ NGHĨA VIỆT NAM  
Độc lập - Tự do - Hạnh phúc

Số: 25258 /TB-SHTT

Hà Nội, ngày 13 tháng 12 năm 2019

## THÔNG BÁO

### Ghi nhận yêu cầu duy trì hiệu lực Bằng độc quyền sáng chế

Kính gửi: Công ty TNHH một thành viên Sở hữu trí tuệ VCCI  
(VCCI-IP CO.,LTD)  
Tầng 8, Tòa nhà VCCL, số 9 Đào Duy Anh, phường Phương mai,  
quận Đống Đa, thành phố Hà Nội

Căn cứ kết quả thẩm định yêu cầu duy trì hiệu lực Bằng độc quyền sáng chế:

Số đơn: DT1-2019-06244

Ngày nộp: 22/08/2019

Chủ đơn: TOKO YAKUHIN KOGYO KABUSHIKI KAISHA (JP)

Đại diện của Chủ đơn: VCCI-IP CO.,LTD

Bằng độc quyền sáng chế số: 15984

Năm yêu cầu duy trì hiệu lực: 4

#### Cục Sở hữu trí tuệ thông báo:

1. Yêu cầu duy trì hiệu lực Bằng độc quyền sáng chế nêu trên được chấp nhận.

2. Hiệu lực Bằng độc quyền sáng chế số 15984 được duy trì đến 19/09/2020.

#### Nơi nhận:

- Như trên;
- TT (để công bố);
- Lưu: VT, Hồ sơ.

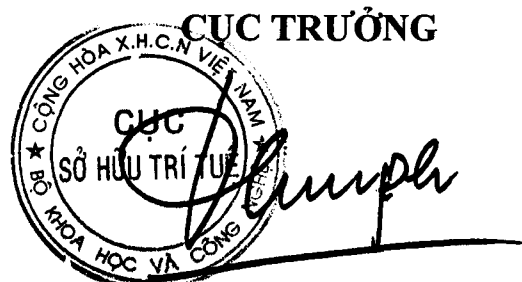

**Đinh Hữu Phí**

BỘ KHOA HỌC VÀ CÔNG NGHỆ  
CỤC SỞ HỮU TRÍ TUỆ

CỘNG HÒA XÃ HỘI CHỦ NGHĨA VIỆT NAM  
Độc lập - Tự do - Hạnh phúc

Số: 25259/TB-SHTT

Hà Nội, ngày 13 tháng 12 năm 2019

## THÔNG BÁO

### Ghi nhận yêu cầu duy trì hiệu lực Bằng độc quyền sáng chế

Kính gửi: Công ty Cổ phần Sở hữu công nghiệp INVESTIP (INVESTIP)  
Tầng 5, tòa nhà Charmvit Tower, 117 Trần Duy Hưng, phường Trung Hòa,  
quận Cầu Giấy, thành phố Hà Nội

Căn cứ kết quả thẩm định yêu cầu duy trì hiệu lực Bằng độc quyền sáng chế:

Số đơn: DT1-2019-06245

Ngày nộp: 22/08/2019

Chủ đơn: Kuo, Tsung-Hsien (TW)

Đại diện của Chủ đơn: INVESTIP

Bằng độc quyền sáng chế số: 12022

Năm yêu cầu duy trì hiệu lực: 7

#### Cục Sở hữu trí tuệ thông báo:

1. Yêu cầu duy trì hiệu lực Bằng độc quyền sáng chế nêu trên được chấp nhận.

2. Hiệu lực Bằng độc quyền sáng chế số 12022 được duy trì đến 11/11/2020.

#### Nơi nhận:

- Như trên;
- TT (để công bố);
- Lưu: VT, Hồ sơ.

CỤC TRƯỞNG



*Đinh Hữu Phí*  
Đinh Hữu Phí



BỘ KHOA HỌC VÀ CÔNG NGHỆ  
CỤC SỞ HỮU TRÍ TUỆ

CỘNG HOÀ XÃ HỘI CHỦ NGHĨA VIỆT NAM  
Độc lập - Tự do - Hạnh phúc

Số: 25260/TB-SHTT

Hà Nội, ngày 13 tháng 12 năm 2019

## THÔNG BÁO

### Ghi nhận yêu cầu duy trì hiệu lực Bằng độc quyền sáng chế

Kính gửi: Công ty Cổ phần Sở hữu công nghiệp INVESTIP (INVESTIP)  
Tầng 5, tòa nhà Charmvit Tower, 117 Trần Duy Hưng, phường Trung Hòa,  
quận Cầu Giấy, thành phố Hà Nội

Căn cứ kết quả thẩm định yêu cầu duy trì hiệu lực Bằng độc quyền sáng chế:

Số đơn: DT1-2019-06246

Ngày nộp: 22/08/2019

Chủ đơn: FUJITA CORPORATION (JP)

Đại diện của Chủ đơn: INVESTIP

Bằng độc quyền sáng chế số: 11813

Năm yêu cầu duy trì hiệu lực: 7

#### **Cục Sở hữu trí tuệ thông báo:**

1. Yêu cầu duy trì hiệu lực Bằng độc quyền sáng chế nêu trên được chấp nhận.

2. Hiệu lực Bằng độc quyền sáng chế số 11813 được duy trì đến 23/09/2020.

#### **Nơi nhận:**

- Như trên;
- TT (để công bố);
- Lưu: VT, Hồ sơ.

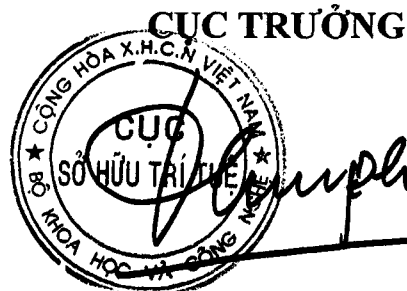

**Đinh Hữu Phú**

BỘ KHOA HỌC VÀ CÔNG NGHỆ  
CỤC SỞ HỮU TRÍ TUỆ

CỘNG HOÀ XÃ HỘI CHỦ NGHĨA VIỆT NAM  
Độc lập - Tự do - Hạnh phúc

Số: 25261/TB-SHTT

Hà Nội, ngày 13 tháng 12 năm 2019

## THÔNG BÁO

### Ghi nhận yêu cầu duy trì hiệu lực Bằng độc quyền sáng chế

Kính gửi: Công ty Cổ phần Sở hữu công nghiệp INVESTIP (INVESTIP)  
Tầng 5, tòa nhà Charmvit Tower, 117 Trần Duy Hưng, phường Trung Hòa,  
quận Cầu Giấy, thành phố Hà Nội

Căn cứ kết quả thẩm định yêu cầu duy trì hiệu lực Bằng độc quyền sáng chế:

Số đơn: DT1-2019-06247

Ngày nộp: 22/08/2019

Chủ đơn: S.P.C.M. SA (FR)

Đại diện của Chủ đơn: INVESTIP

Bằng độc quyền sáng chế số: 11750

Năm yêu cầu duy trì hiệu lực: 7

#### **Cục Sở hữu trí tuệ thông báo:**

1. Yêu cầu duy trì hiệu lực Bằng độc quyền sáng chế nêu trên được chấp nhận.

2. Hiệu lực Bằng độc quyền sáng chế số 11750 được duy trì đến 06/09/2020.

*He*

#### **Nơi nhận:**

- Như trên;
- TT (để công bố);
- Lưu: VT, Hồ sơ.

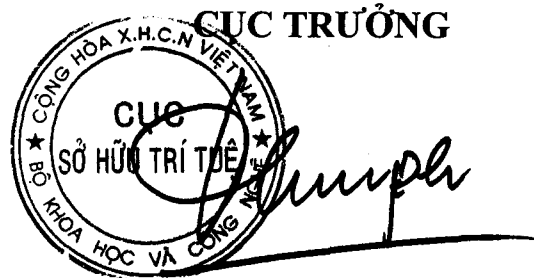

**Đinh Hữu Phí**

BỘ KHOA HỌC VÀ CÔNG NGHỆ  
CỤC SỞ HỮU TRÍ TUỆ

CỘNG HÒA XÃ HỘI CHỦ NGHĨA VIỆT NAM  
Độc lập - Tự do - Hạnh phúc

Số: 25262/TB-SHTT

Hà Nội, ngày 13 tháng 12 năm 2019

**THÔNG BÁO**  
**Ghi nhận yêu cầu duy trì hiệu lực Bằng độc quyền sáng chế**

Kính gửi: Công ty Cổ phần Sở hữu công nghiệp INVESTIP (INVESTIP)  
Tầng 5, tòa nhà Charmvit Tower, 117 Trần Duy Hưng, phường Trung Hòa,  
quận Cầu Giấy, thành phố Hà Nội

Căn cứ kết quả thẩm định yêu cầu duy trì hiệu lực Bằng độc quyền sáng chế:

Số đơn: DT1-2019-06248

Ngày nộp: 22/08/2019

Chủ đơn: CHANGCHUN BCHT BIOTECHNOLOGY CO. (CN)

Đại diện của Chủ đơn: INVESTIP

Bằng độc quyền sáng chế số: 17824

Năm yêu cầu duy trì hiệu lực: 3

**Cục Sở hữu trí tuệ thông báo:**

1. Yêu cầu duy trì hiệu lực Bằng độc quyền sáng chế nêu trên được chấp nhận.
2. Hiệu lực Bằng độc quyền sáng chế số 17824 được duy trì đến 14/11/2020.

**Nơi nhận:**

- Như trên;
- TT (để công bố);
- Lưu: VT, Hồ sơ.

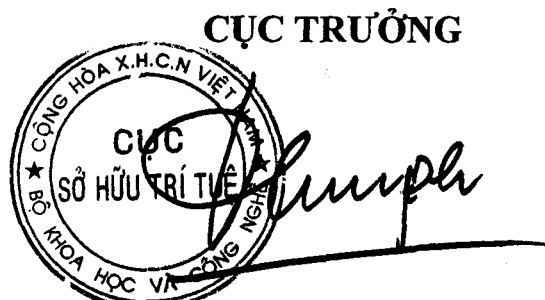

**Đinh Hữu Phí**

BỘ KHOA HỌC VÀ CÔNG NGHỆ  
CỤC SỞ HỮU TRÍ TUỆ

CỘNG HÒA XÃ HỘI CHỦ NGHĨA VIỆT NAM  
Độc lập - Tự do - Hạnh phúc

Số: 25263 /TB-SHTT

Hà Nội, ngày 13 tháng 12 năm 2019

## THÔNG BÁO

### Ghi nhận yêu cầu duy trì hiệu lực Bằng độc quyền sáng chế

Kính gửi: Công ty Cổ phần Sở hữu công nghiệp INVESTIP (INVESTIP)  
Tầng 5, tòa nhà Charmvit Tower, 117 Trần Duy Hưng, phường Trung Hòa,  
quận Cầu Giấy, thành phố Hà Nội

Căn cứ kết quả thẩm định yêu cầu duy trì hiệu lực Bằng độc quyền sáng chế:

Số đơn: DT1-2019-06251

Ngày nộp: 22/08/2019

Chủ đơn: BUNKA SHUTTER CO., LTD. (JP)

Đại diện của Chủ đơn: INVESTIP

Bằng độc quyền sáng chế số: 13167

Năm yêu cầu duy trì hiệu lực: 6

#### Cục Sở hữu trí tuệ thông báo:

1. Yêu cầu duy trì hiệu lực Bằng độc quyền sáng chế nêu trên được chấp nhận.

2. Hiệu lực Bằng độc quyền sáng chế số 13167 được duy trì đến 08/09/2020.

#### Nơi nhận:

- Như trên;
- TT (để công bố);
- Lưu: VT, Hồ sơ.

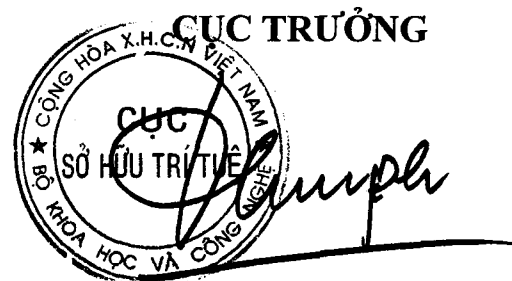

**Đinh Hữu Phí**

BỘ KHOA HỌC VÀ CÔNG NGHỆ  
CỤC SỞ HỮU TRÍ TUỆ

CỘNG HÒA XÃ HỘI CHỦ NGHĨA VIỆT NAM  
Độc lập - Tự do - Hạnh phúc

Số: 25264/TB-SHTT

Hà Nội, ngày 13 tháng 12 năm 2019

**THÔNG BÁO**  
**Ghi nhận yêu cầu duy trì hiệu lực Bằng độc quyền sáng chế**

Kính gửi: Công ty Cổ phần Sở hữu công nghiệp INVESTIP (INVESTIP)  
Tầng 5, tòa nhà Charmvit Tower, 117 Trần Duy Hưng, phường Trung Hòa,  
quận Cầu Giấy, thành phố Hà Nội

Căn cứ kết quả thẩm định yêu cầu duy trì hiệu lực Bằng độc quyền sáng chế:

Số đơn: DT1-2019-06249

Ngày nộp: 22/08/2019

Chủ đơn: Yoav COHEN (CH)

Đại diện của Chủ đơn: INVESTIP

Bằng độc quyền sáng chế số: 14575

Năm yêu cầu duy trì hiệu lực: 5

**Cục Sở hữu trí tuệ thông báo:**

1. Yêu cầu duy trì hiệu lực Bằng độc quyền sáng chế nêu trên được chấp nhận.

2. Hiệu lực Bằng độc quyền sáng chế số 14575 được duy trì đến 21/09/2020.

**Nơi nhận:**

- Như trên;
- TT (để công bố);
- Lưu: VT, Hồ sơ.

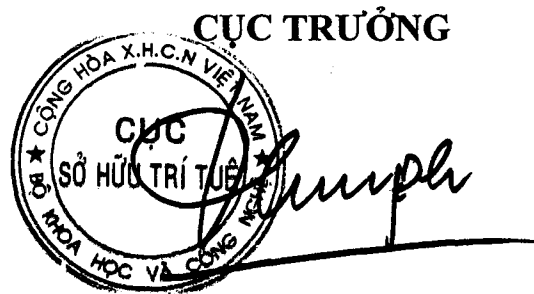

**Đinh Hữu Phí**

BỘ KHOA HỌC VÀ CÔNG NGHỆ  
CỤC SỞ HỮU TRÍ TUỆ

CỘNG HÒA XÃ HỘI CHỦ NGHĨA VIỆT NAM  
Độc lập - Tự do - Hạnh phúc

Số: 25265/TB-SHTT

Hà Nội, ngày 13 tháng 12 năm 2019

**THÔNG BÁO**  
**Ghi nhận yêu cầu duy trì hiệu lực Bằng độc quyền sáng chế**

Kính gửi: Công ty Cổ phần Sở hữu công nghiệp INVESTIP (INVESTIP)  
Tầng 5, tòa nhà Charmvit Tower, 117 Trần Duy Hưng, phường Trung Hòa,  
quận Cầu Giấy, thành phố Hà Nội

Căn cứ kết quả thẩm định yêu cầu duy trì hiệu lực Bằng độc quyền sáng chế:

Số đơn: DT1-2019-06250

Ngày nộp: 22/08/2019

Chủ đơn: PIERRE FABRE MEDICAMENT (FR)

Đại diện của Chủ đơn: INVESTIP

Bằng độc quyền sáng chế số: 6623

Năm yêu cầu duy trì hiệu lực: 13

**Cục Sở hữu trí tuệ thông báo:**

1. Yêu cầu duy trì hiệu lực Bằng độc quyền sáng chế nêu trên được chấp nhận.

2. Hiệu lực Bằng độc quyền sáng chế số 6623 được duy trì đến 28/09/2020. *ke*

**Nơi nhận:**

- Như trên;
- TT (để công bố);
- Lưu: VT, Hồ sơ.

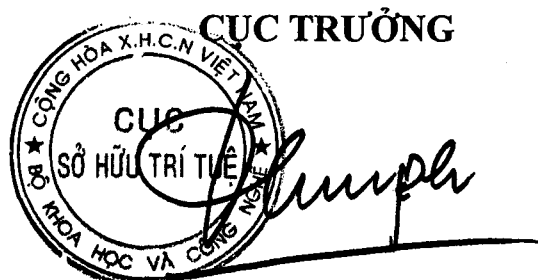

**Đinh Hữu Phí**

BỘ KHOA HỌC VÀ CÔNG NGHỆ  
CỤC SỞ HỮU TRÍ TUỆ

CỘNG HÒA XÃ HỘI CHỦ NGHĨA VIỆT NAM  
Độc lập - Tự do - Hạnh phúc

Số: 25266/TB-SHTT

Hà Nội, ngày 13 tháng 12 năm 2019

**THÔNG BÁO**  
**Ghi nhận yêu cầu duy trì hiệu lực Bằng độc quyền sáng chế**

Kính gửi: Phan Tứ Hùng

34/2 Phạm Văn Đình, phường Thăng Nhất, thành phố Vũng Tàu.

Căn cứ kết quả thẩm định yêu cầu duy trì hiệu lực Bằng độc quyền sáng chế:

Số đơn: DT1-2019-06254

Ngày nộp: 23/08/2019

Chủ đơn: Phan Tứ Hùng (VN)

Bằng độc quyền sáng chế số: 20154

Năm yêu cầu duy trì hiệu lực: 2

**Cục Sở hữu trí tuệ thông báo:**

1. Yêu cầu duy trì hiệu lực Bằng độc quyền sáng chế nêu trên được chấp nhận.

2. Hiệu lực Bằng độc quyền sáng chế số 20154 được duy trì đến 06/11/2020.

**Nơi nhận:**

- Như trên;
- TT (để công bố);
- Lưu: VT, Hồ sơ.

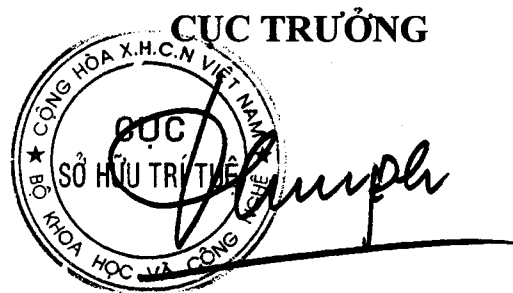

**Đinh Hữu Phí**

BỘ KHOA HỌC VÀ CÔNG NGHỆ  
CỤC SỞ HỮU TRÍ TUỆ

CỘNG HÒA XÃ HỘI CHỦ NGHĨA VIỆT NAM  
Độc lập - Tự do - Hạnh phúc

Số: 25267/TB-SHTT

Hà Nội, ngày 13 tháng 12 năm 2019

**THÔNG BÁO**  
**Ghi nhận yêu cầu duy trì hiệu lực Bằng độc quyền sáng chế**

Kính gửi: Công ty Luật TNHH Phạm và Liên danh (PHAM & ASSOCIATES)  
8 Trần Hưng Đạo, thành phố Hà Nội

Căn cứ kết quả thẩm định yêu cầu duy trì hiệu lực Bằng độc quyền sáng chế:

Số đơn: DT1-2019-06259

Ngày nộp: 23/08/2019

Chủ đơn: PRAXAIR TECHNOLOGY, INC. (US)

Đại diện của Chủ đơn: PHAM & ASSOCIATES

Bằng độc quyền sáng chế số: 9677

Năm yêu cầu duy trì hiệu lực: 9

**Cục Sở hữu trí tuệ thông báo:**

1. Yêu cầu duy trì hiệu lực Bằng độc quyền sáng chế nêu trên được chấp nhận.
2. Hiệu lực Bằng độc quyền sáng chế số 9677 được duy trì đến 20/09/2020.

**Nơi nhận:**

- Như trên;
- TT (để công bố);
- Lưu: VT, Hồ sơ.

**CỤC TRƯỞNG**



**Đinh Hữu Phí**



BỘ KHOA HỌC VÀ CÔNG NGHỆ  
CỤC SỞ HỮU TRÍ TUỆ

CỘNG HÒA XÃ HỘI CHỦ NGHĨA VIỆT NAM  
Độc lập - Tự do - Hạnh phúc

Số: 25268/TB-SHTT

Hà Nội, ngày 13 tháng 12 năm 2019

**THÔNG BÁO**  
**Ghi nhận yêu cầu duy trì hiệu lực Bằng độc quyền sáng chế**

Kính gửi: Công ty Luật TNHH Phạm và Liên danh (PHAM & ASSOCIATES)  
8 Trần Hưng Đạo, thành phố Hà Nội

Căn cứ kết quả thẩm định yêu cầu duy trì hiệu lực Bằng độc quyền sáng chế:

Số đơn: DT1-2019-06260

Ngày nộp: 23/08/2019

Chủ đơn: Vallourec Mannesmann Oil & Gas France (FR)

Đại diện của Chủ đơn: PHAM & ASSOCIATES

Bằng độc quyền sáng chế số: 5163

Năm yêu cầu duy trì hiệu lực: 15

**Cục Sở hữu trí tuệ thông báo:**

1. Yêu cầu duy trì hiệu lực Bằng độc quyền sáng chế nêu trên được chấp nhận.

2. Hiệu lực Bằng độc quyền sáng chế số 5163 được duy trì đến 12/09/2020.

**Nơi nhận:**

- Như trên;
- TT (để công bố);
- Lưu: VT, Hồ sơ.

**CỤC TRƯỞNG**



**Đinh Hữu Phí**

BỘ KHOA HỌC VÀ CÔNG NGHỆ  
CỤC SỞ HỮU TRÍ TUỆ

CỘNG HÒA XÃ HỘI CHỦ NGHĨA VIỆT NAM  
Độc lập - Tự do - Hạnh phúc

Số: 25269/TB-SHTT

Hà Nội, ngày 13 tháng 12 năm 2019

**THÔNG BÁO**  
**Ghi nhận yêu cầu duy trì hiệu lực Bằng độc quyền sáng chế**

Kính gửi: Công ty Luật TNHH Phạm và Liên danh (PHAM & ASSOCIATES)  
8 Trần Hưng Đạo, thành phố Hà Nội

Căn cứ kết quả thẩm định yêu cầu duy trì hiệu lực Bằng độc quyền sáng chế:

Số đơn: DT1-2019-06261

Ngày nộp: 23/08/2019

Chủ đơn: Dolby International AB (NL)

Đại diện của Chủ đơn: PHAM & ASSOCIATES

Bằng độc quyền sáng chế số: 15955

Năm yêu cầu duy trì hiệu lực: 4

**Cục Sở hữu trí tuệ thông báo:**

1. Yêu cầu duy trì hiệu lực Bằng độc quyền sáng chế nêu trên được chấp nhận.
2. Hiệu lực Bằng độc quyền sáng chế số 15955 được duy trì đến 12/09/2020.

**Nơi nhận:**

- Như trên;
- TT (để công bố);
- Lưu: VT, Hồ sơ.

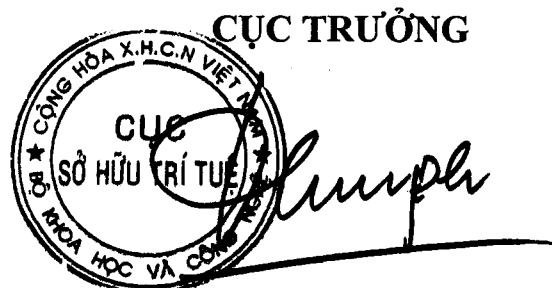

**Đinh Hữu Phí**

BỘ KHOA HỌC VÀ CÔNG NGHỆ  
CỤC SỞ HỮU TRÍ TUỆ

CỘNG HÒA XÃ HỘI CHỦ NGHĨA VIỆT NAM  
Độc lập - Tự do - Hạnh phúc

Số: 25270/TB-SHTT

Hà Nội, ngày 13 tháng 12 năm 2019

**THÔNG BÁO**  
**Ghi nhận yêu cầu duy trì hiệu lực Bằng độc quyền sáng chế**

Kính gửi: Công ty Luật TNHH Phạm và Liên danh (PHAM & ASSOCIATES)  
8 Trần Hưng Đạo, thành phố Hà Nội

Căn cứ kết quả thẩm định yêu cầu duy trì hiệu lực Bằng độc quyền sáng chế:

Số đơn: DT1-2019-06262

Ngày nộp: 23/08/2019

Chủ đơn: RICH PRODUCTS CORPORATION (US)

Đại diện của Chủ đơn: PHAM & ASSOCIATES

Bằng độc quyền sáng chế số: 11768

Năm yêu cầu duy trì hiệu lực: 7

**Cục Sở hữu trí tuệ thông báo:**

1. Yêu cầu duy trì hiệu lực Bằng độc quyền sáng chế nêu trên được chấp nhận.

2. Hiệu lực Bằng độc quyền sáng chế số 11768 được duy trì đến 06/09/2020.

**Nơi nhận:**

- Như trên;
- TT (để công bố);
- Lưu: VT, Hồ sơ.

**CỤC TRƯỞNG**



**Đinh Hữu Phí**

BỘ KHOA HỌC VÀ CÔNG NGHỆ  
CỤC SỞ HỮU TRÍ TUỆ

CỘNG HÒA XÃ HỘI CHỦ NGHĨA VIỆT NAM  
Độc lập - Tự do - Hạnh phúc

Số: 25271/TB-SHTT

Hà Nội, ngày 13 tháng 12 năm 2019

**THÔNG BÁO**  
**Ghi nhận yêu cầu duy trì hiệu lực Bằng độc quyền sáng chế**

Kính gửi: Công ty Luật TNHH Phạm và Liên danh (PHAM & ASSOCIATES)  
8 Trần Hưng Đạo, thành phố Hà Nội

Căn cứ kết quả thẩm định yêu cầu duy trì hiệu lực Bằng độc quyền sáng chế:

Số đơn: DT1-2019-06263

Ngày nộp: 23/08/2019

Chủ đơn: General Electric Technology GmbH (CH)

Đại diện của Chủ đơn: PHAM & ASSOCIATES

Bằng độc quyền sáng chế số: 17429

Năm yêu cầu duy trì hiệu lực: 3

**Cục Sở hữu trí tuệ thông báo:**

1. Yêu cầu duy trì hiệu lực Bằng độc quyền sáng chế nêu trên được chấp nhận.

2. Hiệu lực Bằng độc quyền sáng chế số 17429 được duy trì đến 06/09/2020.

**Nơi nhận:**

- Như trên;
- TT (để công bố);
- Lưu: VT, Hồ sơ.

**CỤC TRƯỞNG**



**Đinh Hữu Phí**

BỘ KHOA HỌC VÀ CÔNG NGHỆ  
CỤC SỞ HỮU TRÍ TUỆ

CỘNG HOÀ XÃ HỘI CHỦ NGHĨA VIỆT NAM  
Độc lập - Tự do - Hạnh phúc

Số: 25272/TB-SHTT

Hà Nội, ngày 13 tháng 12 năm 2019

**THÔNG BÁO**  
**Ghi nhận yêu cầu duy trì hiệu lực Bằng độc quyền sáng chế**

Kính gửi: Công ty Luật TNHH Phạm và Liên danh (PHAM & ASSOCIATES)  
8 Trần Hưng Đạo, thành phố Hà Nội

Căn cứ kết quả thẩm định yêu cầu duy trì hiệu lực Bằng độc quyền sáng chế:

Số đơn: DT1-2019-06264

Ngày nộp: 23/08/2019

Chủ đơn: UPL LIMITED (IN)

Đại diện của Chủ đơn: PHAM & ASSOCIATES

Bằng độc quyền sáng chế số: 15920

Năm yêu cầu duy trì hiệu lực: 4

**Cục Sở hữu trí tuệ thông báo:**

1. Yêu cầu duy trì hiệu lực Bằng độc quyền sáng chế nêu trên được chấp nhận.

2. Hiệu lực Bằng độc quyền sáng chế số 15920 được duy trì đến 05/09/2020.

*Ho*

**Nơi nhận:**

- Như trên;
- TT (để công bố);
- Lưu: VT, Hồ sơ.

**CỤC TRƯỞNG**



**Đinh Hữu Phí**

BỘ KHOA HỌC VÀ CÔNG NGHỆ  
CỤC SỞ HỮU TRÍ TUỆ

CỘNG HÒA XÃ HỘI CHỦ NGHĨA VIỆT NAM  
Độc lập - Tự do - Hạnh phúc

Số: 25273/TB-SHTT

Hà Nội, ngày 13 tháng 12 năm 2019

## THÔNG BÁO

### Ghi nhận yêu cầu duy trì hiệu lực Bằng độc quyền sáng chế

Kính gửi: Công ty Luật TNHH Phạm và Liên danh (PHAM & ASSOCIATES)  
8 Trần Hưng Đạo, thành phố Hà Nội

Căn cứ kết quả thẩm định yêu cầu duy trì hiệu lực Bằng độc quyền sáng chế:

Số đơn: DT1-2019-06265

Ngày nộp: 23/08/2019

Chủ đơn: Semiconductor Components Industries, LLC (US)

Đại diện của Chủ đơn: PHAM & ASSOCIATES

Bằng độc quyền sáng chế số: 19876

Năm yêu cầu duy trì hiệu lực: 2

#### Cục Sở hữu trí tuệ thông báo:

1. Yêu cầu duy trì hiệu lực Bằng độc quyền sáng chế nêu trên được chấp nhận.
2. Hiệu lực Bằng độc quyền sáng chế số 19876 được duy trì đến 28/08/2020.

#### Nơi nhận:

- Như trên;
- TT (để công bố);
- Lưu: VT, Hồ sơ.

CỤC TRƯỞNG



Đinh Hữu Phí

BỘ KHOA HỌC VÀ CÔNG NGHỆ  
CỤC SỞ HỮU TRÍ TUỆ

CỘNG HÒA XÃ HỘI CHỦ NGHĨA VIỆT NAM  
Độc lập - Tự do - Hạnh phúc

Số: 25 274/TB-SHTT

Hà Nội, ngày 13 tháng 12 năm 2019

**THÔNG BÁO**  
**Ghi nhận yêu cầu duy trì hiệu lực Bằng độc quyền sáng chế**

Kính gửi: Công ty Luật TNHH Phạm và Liên danh (PHAM & ASSOCIATES)  
8 Trần Hưng Đạo, thành phố Hà Nội

Căn cứ kết quả thẩm định yêu cầu duy trì hiệu lực Bằng độc quyền sáng chế:

Số đơn: DT1-2019-06266

Ngày nộp: 23/08/2019

Chủ đơn: ARCELORMITTAL FRANCE (FR)

Đại diện của Chủ đơn: PHAM & ASSOCIATES

Bằng độc quyền sáng chế số: 9678

Năm yêu cầu duy trì hiệu lực: 9

**Cục Sở hữu trí tuệ thông báo:**

1. Yêu cầu duy trì hiệu lực Bằng độc quyền sáng chế nêu trên được chấp nhận.
2. Hiệu lực Bằng độc quyền sáng chế số 9678 được duy trì đến 20/09/2020. *HE*

**Nơi nhận:**

- Như trên;
- TT (để công bố);
- Lưu: VT, Hồ sơ.

**CỤC TRƯỞNG**

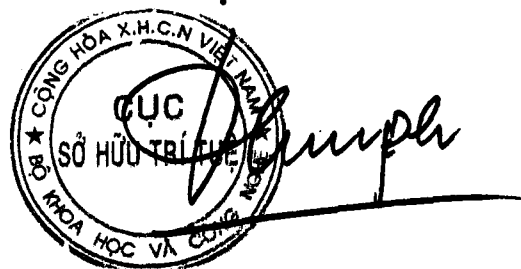

**Đinh Hữu Phí**

BỘ KHOA HỌC VÀ CÔNG NGHỆ  
CỤC SỞ HỮU TRÍ TUỆ

CỘNG HÒA XÃ HỘI CHỦ NGHĨA VIỆT NAM  
Độc lập - Tự do - Hạnh phúc

Số: 25275/TB-SHTT

Hà Nội, ngày 13 tháng 12 năm 2019

**THÔNG BÁO**  
**Ghi nhận yêu cầu duy trì hiệu lực Bằng độc quyền sáng chế**

Kính gửi: Công ty Luật TNHH Phạm và Liên danh (PHAM & ASSOCIATES)  
8 Trần Hưng Đạo, thành phố Hà Nội

Căn cứ kết quả thẩm định yêu cầu duy trì hiệu lực Bằng độc quyền sáng chế:

Số đơn: DT1-2019-06267

Ngày nộp: 23/08/2019

Chủ đơn: NITTO DENKO CORPORATION (JP)

Đại diện của Chủ đơn: PHAM & ASSOCIATES

Bằng độc quyền sáng chế số: 20053

Năm yêu cầu duy trì hiệu lực: 2

**Cục Sở hữu trí tuệ thông báo:**

1. Yêu cầu duy trì hiệu lực Bằng độc quyền sáng chế nêu trên được chấp nhận.

2. Hiệu lực Bằng độc quyền sáng chế số 20053 được duy trì đến 15/10/2020.

**Nơi nhận:**

- Như trên;
- TT (để công bố);
- Lưu: VT, Hồ sơ.



**TRƯỞNG**

**Đinh Hữu Phí**



BỘ KHOA HỌC VÀ CÔNG NGHỆ  
CỤC SỞ HỮU TRÍ TUỆ

CỘNG HÒA XÃ HỘI CHỦ NGHĨA VIỆT NAM  
Độc lập - Tự do - Hạnh phúc

Số: 25276/TB-SHTT

Hà Nội, ngày 13 tháng 12 năm 2019

**THÔNG BÁO**  
**Ghi nhận yêu cầu duy trì hiệu lực Bằng độc quyền sáng chế**

Kính gửi: Công ty Luật TNHH Phạm và Liên danh (PHAM & ASSOCIATES)  
8 Trần Hưng Đạo, thành phố Hà Nội

Căn cứ kết quả thẩm định yêu cầu duy trì hiệu lực Bằng độc quyền sáng chế:

Số đơn: DT1-2019-06268

Ngày nộp: 23/08/2019

Chủ đơn: TOTO LTD. (JP)

Đại diện của Chủ đơn: PHAM & ASSOCIATES

Bằng độc quyền sáng chế số: 6585

Năm yêu cầu duy trì hiệu lực: 13

**Cục Sở hữu trí tuệ thông báo:**

1. Yêu cầu duy trì hiệu lực Bằng độc quyền sáng chế nêu trên được chấp nhận.

2. Hiệu lực Bằng độc quyền sáng chế số 6585 được duy trì đến 04/09/2020. *hc*

**Nơi nhận:**

- Như trên;
- TT (để công bố);
- Lưu: VT, Hồ sơ.

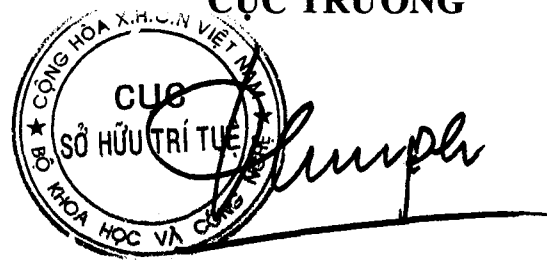
CỤC TRƯỞNG  

**Đinh Hữu Phí**

BỘ KHOA HỌC VÀ CÔNG NGHỆ  
CỤC SỞ HỮU TRÍ TUỆ

CỘNG HOÀ XÃ HỘI CHỦ NGHĨA VIỆT NAM  
Độc lập - Tự do - Hạnh phúc

Số: 25277/TB-SHTT

Hà Nội, ngày 13 tháng 12 năm 2019

**THÔNG BÁO**  
**Ghi nhận yêu cầu duy trì hiệu lực Bằng độc quyền sáng chế**

Kính gửi: Công ty Luật TNHH Phạm và Liên danh (PHAM & ASSOCIATES)  
8 Trần Hưng Đạo, thành phố Hà Nội

Căn cứ kết quả thẩm định yêu cầu duy trì hiệu lực Bằng độc quyền sáng chế:

Số đơn: DT1-2019-06269

Ngày nộp: 23/08/2019

Chủ đơn: TOTO LTD. (JP)

Đại diện của Chủ đơn: PHAM & ASSOCIATES

Bằng độc quyền sáng chế số: 15937

Năm yêu cầu duy trì hiệu lực: 4

**Cục Sở hữu trí tuệ thông báo:**

1. Yêu cầu duy trì hiệu lực Bằng độc quyền sáng chế nêu trên được chấp nhận.

2. Hiệu lực Bằng độc quyền sáng chế số 15937 được duy trì đến 05/09/2020.

*ke*

**Nơi nhận:**

- Như trên;
- TT (để công bố);
- Lưu: VT, Hồ sơ.

**CỤC TRƯỞNG**



**Đinh Hữu Phí**

BỘ KHOA HỌC VÀ CÔNG NGHỆ  
CỤC SỞ HỮU TRÍ TUỆ

CỘNG HÒA XÃ HỘI CHỦ NGHĨA VIỆT NAM  
Độc lập - Tự do - Hạnh phúc

Số: 25278/TB-SHTT

Hà Nội, ngày 13 tháng 12 năm 2019

**THÔNG BÁO**  
**Ghi nhận yêu cầu duy trì hiệu lực Bằng độc quyền sáng chế**

Kính gửi: Công ty TNHH T&T INVENMARK Sở hữu trí tuệ Quốc tế  
(T&T INVENMARK CO., LTD.)  
Phòng 101, tòa nhà 30 Nguyễn Du, phường Bùi Thị Xuân,  
quận Hai Bà Trưng, TP. Hà Nội

Căn cứ kết quả thẩm định yêu cầu duy trì hiệu lực Bằng độc quyền sáng chế:

Số đơn: DT1-2019-06270

Ngày nộp: 23/08/2019

Chủ đơn: GEOX S.P.A. (IT)

Đại diện của Chủ đơn: T&T INVENMARK CO., LTD.

Bằng độc quyền sáng chế số: 17432

Năm yêu cầu duy trì hiệu lực: 3

**Cục Sở hữu trí tuệ thông báo:**

1. Yêu cầu duy trì hiệu lực Bằng độc quyền sáng chế nêu trên được chấp nhận.

2. Hiệu lực Bằng độc quyền sáng chế số 17432 được duy trì đến 06/09/2020.

**Nơi nhận:**

- Như trên;
- TT (để công bố);
- Lưu: VT, Hồ sơ.

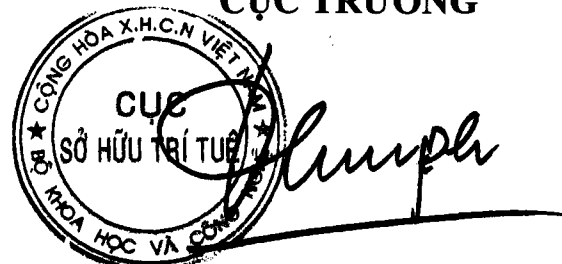
**CỤC TRƯỞNG**  

**Đinh Hữu Phí**

BỘ KHOA HỌC VÀ CÔNG NGHỆ  
CỤC SỞ HỮU TRÍ TUỆ

CỘNG HÒA XÃ HỘI CHỦ NGHĨA VIỆT NAM  
Độc lập - Tự do - Hạnh phúc

Số: 25279/TB-SHTT

Hà Nội, ngày 13 tháng 12 năm 2019

**THÔNG BÁO**  
**Ghi nhận yêu cầu duy trì hiệu lực Bằng độc quyền sáng chế**

Kính gửi: Công ty TNHH T&T INVENMARK Sở hữu trí tuệ Quốc tế  
(T&T INVENMARK CO., LTD.)  
Phòng 101, tòa nhà 30 Nguyễn Du, phường Bùi Thị Xuân,  
quận Hai Bà Trưng, TP. Hà Nội

Căn cứ kết quả thẩm định yêu cầu duy trì hiệu lực Bằng độc quyền sáng chế:

Số đơn: DT1-2019-06271

Ngày nộp: 23/08/2019

Chủ đơn: GEOX S.P.A. (IT)

Đại diện của Chủ đơn: T&T INVENMARK CO., LTD.

Bằng độc quyền sáng chế số: 13131

Năm yêu cầu duy trì hiệu lực: 6

**Cục Sở hữu trí tuệ thông báo:**

1. Yêu cầu duy trì hiệu lực Bằng độc quyền sáng chế nêu trên được chấp nhận.

2. Hiệu lực Bằng độc quyền sáng chế số 13131 được duy trì đến 03/09/2020.

**Nơi nhận:**

- Như trên;
- TT (để công bố);
- Lưu: VT, Hồ sơ.

**CỤC TRƯỞNG**



**Đình Hữu Phí**

BỘ KHOA HỌC VÀ CÔNG NGHỆ  
CỤC SỞ HỮU TRÍ TUỆ

CỘNG HÒA XÃ HỘI CHỦ NGHĨA VIỆT NAM  
Độc lập - Tự do - Hạnh phúc

Số: 25280/TB-SHTT

Hà Nội, ngày 13 tháng 12 năm 2019

**THÔNG BÁO**  
**Ghi nhận yêu cầu duy trì hiệu lực Bằng độc quyền sáng chế**

Kính gửi: Công ty TNHH T&T INVENMARK Sở hữu trí tuệ Quốc tế  
(T&T INVENMARK CO., LTD.)  
Phòng 101, tòa nhà 30 Nguyễn Du, phường Bùi Thị Xuân,  
quận Hai Bà Trưng, TP. Hà Nội

Căn cứ kết quả thẩm định yêu cầu duy trì hiệu lực Bằng độc quyền sáng chế:

Số đơn: DT1-2019-06272

Ngày nộp: 23/08/2019

Chủ đơn: GEOX S.P.A. (IT)

Đại diện của Chủ đơn: T&T INVENMARK CO., LTD.

Bằng độc quyền sáng chế số: 13130

Năm yêu cầu duy trì hiệu lực: 6

**Cục Sở hữu trí tuệ thông báo:**

1. Yêu cầu duy trì hiệu lực Bằng độc quyền sáng chế nêu trên được chấp nhận.
2. Hiệu lực Bằng độc quyền sáng chế số 13130 được duy trì đến 03/09/2020.

**Nơi nhận:**

- Như trên;
- TT (để công bố);
- Lưu: VT, Hồ sơ.

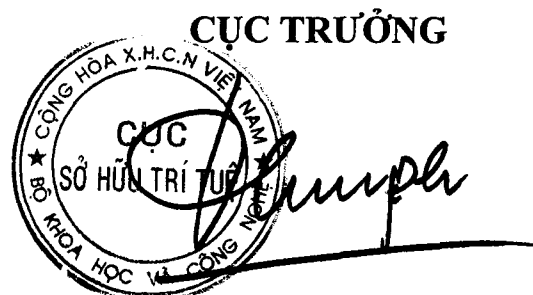

**Đinh Hữu Phí**

BỘ KHOA HỌC VÀ CÔNG NGHỆ  
CỤC SỞ HỮU TRÍ TUỆ

CỘNG HOÀ XÃ HỘI CHỦ NGHĨA VIỆT NAM  
Độc lập - Tự do - Hạnh phúc

Số: 25281 /TB-SHTT

Hà Nội, ngày 13 tháng 12 năm 2019

**THÔNG BÁO**  
**Ghi nhận yêu cầu duy trì hiệu lực Bằng độc quyền sáng chế**

Kính gửi: Công ty Luật TNHH T&G (TGVN)

Phòng số 5 tầng 15 Toà nhà Harec, 4A Láng Hạ, phường Thành Công  
quận Ba Đình, TP Hà Nội

Căn cứ kết quả thẩm định yêu cầu duy trì hiệu lực Bằng độc quyền sáng chế:

Số đơn: DT1-2019-06273

Ngày nộp: 23/08/2019

Chủ đơn: SABAF S.P.A. (IT)

Đại diện của Chủ đơn: TGVN

Bằng độc quyền sáng chế số: 14667

Năm yêu cầu duy trì hiệu lực: 5

**Cục Sở hữu trí tuệ thông báo:**

1. Yêu cầu duy trì hiệu lực Bằng độc quyền sáng chế nêu trên được chấp nhận.
2. Hiệu lực Bằng độc quyền sáng chế số 14667 được duy trì đến 12/10/2020.

*HC*

**Nơi nhận:**

- Như trên;
- TT (để công bố);
- Lưu: VT, Hồ sơ.

**CỤC TRƯỞNG**



**Đinh Hữu Phí**

BỘ KHOA HỌC VÀ CÔNG NGHỆ  
CỤC SỞ HỮU TRÍ TUỆ

CỘNG HOÀ XÃ HỘI CHỦ NGHĨA VIỆT NAM  
Độc lập - Tự do - Hạnh phúc

Số: 25282/TB-SHTT

Hà Nội, ngày 13 tháng 12 năm 2019

**THÔNG BÁO**  
**Ghi nhận yêu cầu duy trì hiệu lực Bằng độc quyền sáng chế**

Kính gửi: Công ty Luật TNHH T&G (TGVN)

Phòng số 5 tầng 15 Toà nhà Harec, 4A Láng Hạ, phường Thành Công  
quận Ba Đình, TP Hà Nội

Căn cứ kết quả thẩm định yêu cầu duy trì hiệu lực Bằng độc quyền sáng chế:

Số đơn: DT1-2019-06274

Ngày nộp: 23/08/2019

Chủ đơn: SABAF S.P.A. (IT)

Đại diện của Chủ đơn: TGVN

Bằng độc quyền sáng chế số: 6657

Năm yêu cầu duy trì hiệu lực: 13

**Cục Sở hữu trí tuệ thông báo:**

1. Yêu cầu duy trì hiệu lực Bằng độc quyền sáng chế nêu trên được chấp nhận.
2. Hiệu lực Bằng độc quyền sáng chế số 6657 được duy trì đến 23/10/2020. *ke*

**Nơi nhận:**

- Như trên;
- TT (để công bố);
- Lưu: VT, Hồ sơ.

**CỤC TRƯỞNG**



**Đinh Hữu Phí**

BỘ KHOA HỌC VÀ CÔNG NGHỆ  
CỤC SỞ HỮU TRÍ TUỆ

CỘNG HOÀ XÃ HỘI CHỦ NGHĨA VIỆT NAM  
Độc lập - Tự do - Hạnh phúc

Số: 25283/TB-SHTT

Hà Nội, ngày 13 tháng 12 năm 2019

### THÔNG BÁO

#### Ghi nhận yêu cầu duy trì hiệu lực Bằng độc quyền sáng chế

Kính gửi: Công ty Luật TNHH T&G (TGVN)

Phòng số 5 tầng 15 Toà nhà Harec, 4A Láng Hạ, phường Thành Công  
quận Ba Đình, TP Hà Nội

Căn cứ kết quả thẩm định yêu cầu duy trì hiệu lực Bằng độc quyền sáng chế:

Số đơn: DT1-2019-06275

Ngày nộp: 23/08/2019

Chủ đơn: MEADWESTVACO PACKAGING SYSTEMS, LLC (US)

Đại diện của Chủ đơn: TGVN

Bằng độc quyền sáng chế số: 19739

Năm yêu cầu duy trì hiệu lực: 2

#### **Cục Sở hữu trí tuệ thông báo:**

1. Yêu cầu duy trì hiệu lực Bằng độc quyền sáng chế nêu trên được chấp nhận.
2. Hiệu lực Bằng độc quyền sáng chế số 19739 được duy trì đến 01/08/2020.

#### **Nơi nhận:**

- Như trên;
- TT (để công bố);
- Lưu: VT, Hồ sơ.

**CỤC TRƯỞNG**



**Đinh Hữu Phí**



BỘ KHOA HỌC VÀ CÔNG NGHỆ  
CỤC SỞ HỮU TRÍ TUỆ

CỘNG HÒA XÃ HỘI CHỦ NGHĨA VIỆT NAM  
Độc lập - Tự do - Hạnh phúc

Số: 25284/TB-SHTT

Hà Nội, ngày 13 tháng 12 năm 2019

## THÔNG BÁO

### Ghi nhận yêu cầu duy trì hiệu lực Bằng độc quyền sáng chế

Kính gửi: Công ty Luật TNHH T&G (TGVN)

Phòng số 5 tầng 15 Tòa nhà Harec, 4A Láng Hạ, phường Thành Công  
quận Ba Đình, TP Hà Nội

Căn cứ kết quả thẩm định yêu cầu duy trì hiệu lực Bằng độc quyền sáng chế:

Số đơn: DT1-2019-06276

Ngày nộp: 23/08/2019

Chủ đơn: Westrock Packaging Systems, LLC (US)

Đại diện của Chủ đơn: TGVN

Bằng độc quyền sáng chế số: 19740

Năm yêu cầu duy trì hiệu lực: 2

#### **Cục Sở hữu trí tuệ thông báo:**

1. Yêu cầu duy trì hiệu lực Bằng độc quyền sáng chế nêu trên được chấp nhận.

2. Hiệu lực Bằng độc quyền sáng chế số 19740 được duy trì đến 01/08/2020.

#### **Nơi nhận:**

- Như trên;
- TT (để công bố);
- Lưu: VT, Hồ sơ.

CỤC TRƯỞNG

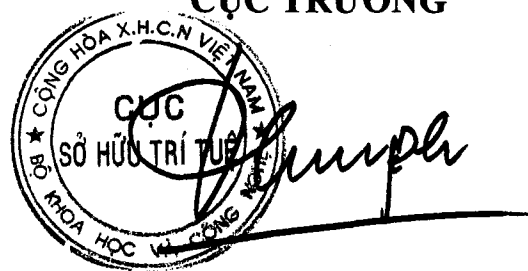

The stamp is circular with the text 'CỤC SỞ HỮU TRÍ TUỆ' in the center and 'BỘ KHOA HỌC VÀ CÔNG NGHỆ' around the perimeter. A handwritten signature is written over the stamp.

**Đinh Hữu Phí**

BỘ KHOA HỌC VÀ CÔNG NGHỆ  
CỤC SỞ HỮU TRÍ TUỆ

CỘNG HOÀ XÃ HỘI CHỦ NGHĨA VIỆT NAM  
Độc lập - Tự do - Hạnh phúc

Số: 25285/TB-SHTT

Hà Nội, ngày 13 tháng 12 năm 2019

**THÔNG BÁO**  
**Ghi nhận yêu cầu duy trì hiệu lực Bằng độc quyền sáng chế**

Kính gửi: Công ty Luật TNHH T&G (TGVN)

Phòng số 5 tầng 15 Toà nhà Harec, 4A Láng Hạ, phường Thành Công  
quận Ba Đình, TP Hà Nội

Căn cứ kết quả thẩm định yêu cầu duy trì hiệu lực Bằng độc quyền sáng chế:

Số đơn: DT1-2019-06277

Ngày nộp: 23/08/2019

Chủ đơn: SILKROAD C&T CO., LTD (KR)

Đại diện của Chủ đơn: TGVN

Bằng độc quyền sáng chế số: 15695

Năm yêu cầu duy trì hiệu lực: 4

**Cục Sở hữu trí tuệ thông báo:**

1. Yêu cầu duy trì hiệu lực Bằng độc quyền sáng chế nêu trên được chấp nhận.

2. Hiệu lực Bằng độc quyền sáng chế số 15695 được duy trì đến 11/07/2020.

**Nơi nhận:**

- Như trên;
- TT (để công bố);
- Lưu: VT, Hồ sơ.

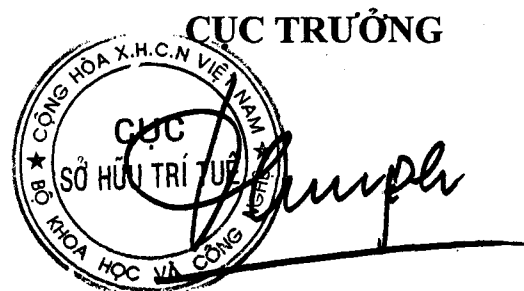

**Đinh Hữu Phí**

BỘ KHOA HỌC VÀ CÔNG NGHỆ  
CỤC SỞ HỮU TRÍ TUỆ

CỘNG HOÀ XÃ HỘI CHỦ NGHĨA VIỆT NAM  
Độc lập - Tự do - Hạnh phúc

Số: 25286/TB-SHTT

Hà Nội, ngày 13 tháng 12 năm 2019

**THÔNG BÁO**  
**Ghi nhận yêu cầu duy trì hiệu lực Bằng độc quyền sáng chế**

Kính gửi: Công ty TNHH một thành viên Sở hữu trí tuệ VCCI  
(VCCI-IP CO.,LTD)  
Tầng 8, Toà nhà VCCL, số 9 Đào Duy Anh, phường Phương mai,  
quận Đống Đa, thành phố Hà Nội

Căn cứ kết quả thẩm định yêu cầu duy trì hiệu lực Bằng độc quyền sáng chế:

Số đơn: DT1-2019-06279

Ngày nộp: 23/08/2019

Chủ đơn: KANAGAWA KIKI KOGYO CO., LTD. (JP)

Đại diện của Chủ đơn: VCCI-IP CO.,LTD

Bằng độc quyền sáng chế số: 8890

Năm yêu cầu duy trì hiệu lực: 10

**Cục Sở hữu trí tuệ thông báo:**

1. Yêu cầu duy trì hiệu lực Bằng độc quyền sáng chế nêu trên được chấp nhận.

2. Hiệu lực Bằng độc quyền sáng chế số 8890 được duy trì đến 29/11/2020. *ke*

**Nơi nhận:**

- Như trên;
- TT (để công bố);
- Lưu: VT, Hồ sơ.

**CỤC TRƯỞNG**



**Đinh Hữu Phí**

BỘ KHOA HỌC VÀ CÔNG NGHỆ  
CỤC SỞ HỮU TRÍ TUỆ

CỘNG HOÀ XÃ HỘI CHỦ NGHĨA VIỆT NAM  
Độc lập - Tự do - Hạnh phúc

Số: 25287/TB-SHTT

Hà Nội, ngày 13 tháng 12 năm 2019

**THÔNG BÁO**  
**Ghi nhận yêu cầu duy trì hiệu lực Bằng độc quyền sáng chế**

Kính gửi: Công ty TNHH một thành viên Sở hữu trí tuệ VCCI  
(VCCI-IP CO.,LTD)  
Tầng 8, Toà nhà VCCI, số 9 Đào Duy Anh, phường Phương mai,  
quận Đống Đa, thành phố Hà Nội

Căn cứ kết quả thẩm định yêu cầu duy trì hiệu lực Bằng độc quyền sáng chế:

Số đơn: DT1-2019-06280

Ngày nộp: 23/08/2019

Chủ đơn: CLIPSAL AUSTRALIA PTY LTD. (AU)

Đại diện của Chủ đơn: VCCI-IP CO.,LTD

Bằng độc quyền sáng chế số: 17487

Năm yêu cầu duy trì hiệu lực: 3

**Cục Sở hữu trí tuệ thông báo:**

1. Yêu cầu duy trì hiệu lực Bằng độc quyền sáng chế nêu trên được chấp nhận.

2. Hiệu lực Bằng độc quyền sáng chế số 17487 được duy trì đến 19/09/2020.

**Nơi nhận:**

- Như trên;
- TT (để công bố);
- Lưu: VT, Hồ sơ.

**CỤC TRƯỞNG**



**Đinh Hữu Phí**

BỘ KHOA HỌC VÀ CÔNG NGHỆ  
CỤC SỞ HỮU TRÍ TUỆ

CỘNG HOÀ XÃ HỘI CHỦ NGHĨA VIỆT NAM  
Độc lập - Tự do - Hạnh phúc

Số: 25288 /TB-SHTT

Hà Nội, ngày 13 tháng 12 năm 2019

**THÔNG BÁO**  
**Ghi nhận yêu cầu duy trì hiệu lực Bằng độc quyền sáng chế**

Kính gửi: Công ty TNHH Sở hữu trí tuệ Thảo Thọ Quyên (INVENCO.,LTD)  
29 Trương Hán Siêu, thành phố Hà Nội

Căn cứ kết quả thẩm định yêu cầu duy trì hiệu lực Bằng độc quyền sáng chế:

Số đơn: DT1-2019-06281

Ngày nộp: 23/08/2019

Chủ đơn: MCKAY, N. Wayne (CA)

Đại diện của Chủ đơn: INVENCO.,LTD

Bằng độc quyền sáng chế số: 20075

Năm yêu cầu duy trì hiệu lực: 2

**Cục Sở hữu trí tuệ thông báo:**

1. Yêu cầu duy trì hiệu lực Bằng độc quyền sáng chế nêu trên được chấp nhận.

2. Hiệu lực Bằng độc quyền sáng chế số 20075 được duy trì đến 22/10/2020.

**Nơi nhận:**

- Như trên;
- TT (để công bố);
- Lưu: VT, Hồ sơ.

**CỤC TRƯỞNG**



**Đình Hữu Phí**

BỘ KHOA HỌC VÀ CÔNG NGHỆ  
CỤC SỞ HỮU TRÍ TUỆ

CỘNG HOÀ XÃ HỘI CHỦ NGHĨA VIỆT NAM  
Độc lập - Tự do - Hạnh phúc

Số: 25289/TB-SHTT

Hà Nội, ngày 13 tháng 12 năm 2019

**THÔNG BÁO**  
**Ghi nhận yêu cầu duy trì hiệu lực Bằng độc quyền sáng chế**

Kính gửi: Công ty TNHH Sở hữu trí tuệ Thảo Thọ Quyến (INVENCO.,LTD)  
29 Trương Hán Siêu, thành phố Hà Nội

Căn cứ kết quả thẩm định yêu cầu duy trì hiệu lực Bằng độc quyền sáng chế:

Số đơn: DT1-2019-06282

Ngày nộp: 23/08/2019

Chủ đơn: SHENZHEN BREEZE TECHNOLOGY CO., LTD. (CN)

Đại diện của Chủ đơn: INVENCO.,LTD

Bằng độc quyền sáng chế số: 17458

Năm yêu cầu duy trì hiệu lực: 3

**Cục Sở hữu trí tuệ thông báo:**

1. Yêu cầu duy trì hiệu lực Bằng độc quyền sáng chế nêu trên được chấp nhận.

2. Hiệu lực Bằng độc quyền sáng chế số 17458 được duy trì đến 12/09/2020.

*he*

**Nơi nhận:**

- Như trên;
- TT (để công bố);
- Lưu: VT, Hồ sơ.

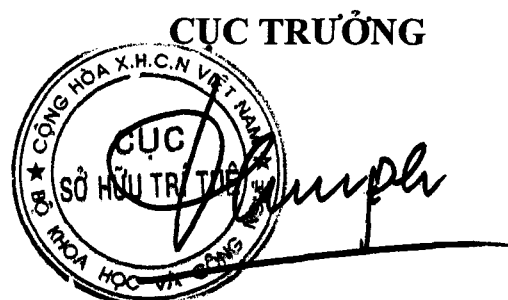

**Đình Hữu Phí**

BỘ KHOA HỌC VÀ CÔNG NGHỆ  
CỤC SỞ HỮU TRÍ TUỆ

CỘNG HOÀ XÃ HỘI CHỦ NGHĨA VIỆT NAM  
Độc lập - Tự do - Hạnh phúc

Số: 25290/TB-SHTT

Hà Nội, ngày 13 tháng 12 năm 2019

**THÔNG BÁO**  
**Ghi nhận yêu cầu duy trì hiệu lực Bằng độc quyền sáng chế**

Kính gửi: Công ty Luật TNHH WINCO (WINCO LAW FIRM)  
Số 54 Trần Quốc Vượng, phường Dịch Vọng Hậu, quận Cầu Giấy,  
TP Hà Nội

Căn cứ kết quả thẩm định yêu cầu duy trì hiệu lực Bằng độc quyền sáng chế:

Số đơn: DT1-2019-06283

Ngày nộp: 23/08/2019

Chủ đơn: GRG BANKING EQUIPMENT CO., LTD. (CN)

Đại diện của Chủ đơn: WINCO LAW FIRM

Bằng độc quyền sáng chế số: 14578

Năm yêu cầu duy trì hiệu lực: 5

**Cục Sở hữu trí tuệ thông báo:**

1. Yêu cầu duy trì hiệu lực Bằng độc quyền sáng chế nêu trên được chấp nhận.

2. Hiệu lực Bằng độc quyền sáng chế số 14578 được duy trì đến 21/09/2020.

**Nơi nhận:**

- Như trên;
- TT (để công bố);
- Lưu: VT, Hồ sơ.

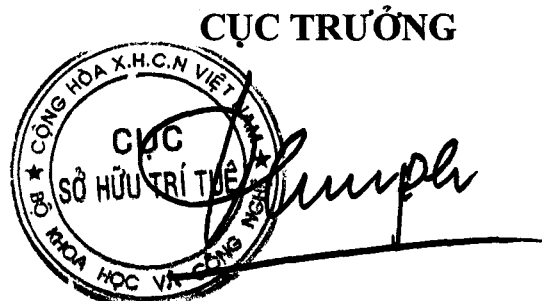

**Đinh Hữu Phí**

BỘ KHOA HỌC VÀ CÔNG NGHỆ  
CỤC SỞ HỮU TRÍ TUỆ

CỘNG HÒA XÃ HỘI CHỦ NGHĨA VIỆT NAM  
Độc lập - Tự do - Hạnh phúc

Số: 25291/TB-SHTT

Hà Nội, ngày 13 tháng 12 năm 2019

**THÔNG BÁO**  
**Ghi nhận yêu cầu duy trì hiệu lực Bằng độc quyền sáng chế**

Kính gửi: Công ty Luật TNHH WINCO (WINCO LAW FIRM)  
Số 54 Trần Quốc Vượng, phường Dịch Vọng Hậu, quận Cầu Giấy,  
TP Hà Nội

Căn cứ kết quả thẩm định yêu cầu duy trì hiệu lực Bằng độc quyền sáng chế:

Số đơn: DT1-2019-06284

Ngày nộp: 23/08/2019

Chủ đơn: GRG Banking Equipment Co., Ltd. (CN)

Đại diện của Chủ đơn: WINCO LAW FIRM

Bằng độc quyền sáng chế số: 14581

Năm yêu cầu duy trì hiệu lực: 5

**Cục Sở hữu trí tuệ thông báo:**

1. Yêu cầu duy trì hiệu lực Bằng độc quyền sáng chế nêu trên được chấp nhận.

2. Hiệu lực Bằng độc quyền sáng chế số 14581 được duy trì đến 21/09/2020.

**Nơi nhận:**

- Như trên;
- TT (để công bố);
- Lưu: VT, Hồ sơ.

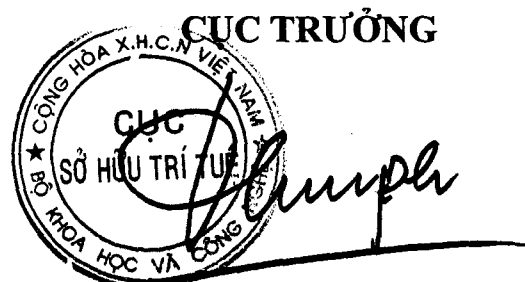

**Đinh Hữu Phí**



BỘ KHOA HỌC VÀ CÔNG NGHỆ  
CỤC SỞ HỮU TRÍ TUỆ

CỘNG HÒA XÃ HỘI CHỦ NGHĨA VIỆT NAM  
Độc lập - Tự do - Hạnh phúc

Số: 25292/TB-SHTT

Hà Nội, ngày 13 tháng 12 năm 2019

**THÔNG BÁO**  
**Ghi nhận yêu cầu duy trì hiệu lực Bằng độc quyền sáng chế**

Kính gửi: Công ty TNHH Ban Ca (BANCA)  
15B Triệu Việt Vương, thành phố Hà Nội

Căn cứ kết quả thẩm định yêu cầu duy trì hiệu lực Bằng độc quyền sáng chế:

Số đơn: DT1-2019-06285

Ngày nộp: 23/08/2019

Chủ đơn: MANI, INC. (JP)

Đại diện của Chủ đơn: BANCA

Bằng độc quyền sáng chế số: 13091

Năm yêu cầu duy trì hiệu lực: 6

**Cục Sở hữu trí tuệ thông báo:**

1. Yêu cầu duy trì hiệu lực Bằng độc quyền sáng chế nêu trên được chấp nhận.
2. Hiệu lực Bằng độc quyền sáng chế số 13091 được duy trì đến 25/08/2020.

**Nơi nhận:**

- Như trên;
- TT (để công bố);
- Lưu: VT, Hồ sơ.

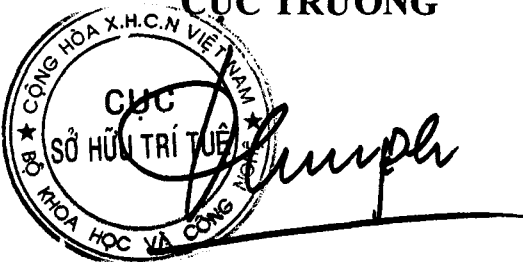
**CỤC TRƯỞNG**  

**Đình Hữu Phí**

BỘ KHOA HỌC VÀ CÔNG NGHỆ  
CỤC SỞ HỮU TRÍ TUỆ

CỘNG HÒA XÃ HỘI CHỦ NGHĨA VIỆT NAM  
Độc lập - Tự do - Hạnh phúc

Số: 25293/TB-SHTT

Hà Nội, ngày 13 tháng 12 năm 2019

**THÔNG BÁO**  
**Ghi nhận yêu cầu duy trì hiệu lực Bằng độc quyền sáng chế**

Kính gửi: Công ty TNHH Ban Ca (BANCA)  
15B Triệu Việt Vương, thành phố Hà Nội

Căn cứ kết quả thẩm định yêu cầu duy trì hiệu lực Bằng độc quyền sáng chế:

Số đơn: DT1-2019-06286

Ngày nộp: 23/08/2019

Chủ đơn: YAMAHA MOTOR ELECTRONICS KABUSHIKI KAISHA (JP)

Đại diện của Chủ đơn: BANCA

Bằng độc quyền sáng chế số: 13101

Năm yêu cầu duy trì hiệu lực: 6

**Cục Sở hữu trí tuệ thông báo:**

1. Yêu cầu duy trì hiệu lực Bằng độc quyền sáng chế nêu trên được chấp nhận.

2. Hiệu lực Bằng độc quyền sáng chế số 13101 được duy trì đến 25/08/2020.

**Nơi nhận:**

- Như trên;
- TT (để công bố);
- Lưu: VT, Hồ sơ.

**CỤC TRƯỞNG**



**Đinh Hữu Phí**

BỘ KHOA HỌC VÀ CÔNG NGHỆ  
CỤC SỞ HỮU TRÍ TUỆ

CỘNG HÒA XÃ HỘI CHỦ NGHĨA VIỆT NAM  
Độc lập - Tự do - Hạnh phúc

Số: 25294/TB-SHTT

Hà Nội, ngày 13 tháng 12 năm 2019

## THÔNG BÁO

### Ghi nhận yêu cầu duy trì hiệu lực Bằng độc quyền sáng chế

Kính gửi: Công ty TNHH Ban Ca (BANCA)  
15B Triệu Việt Vương, thành phố Hà Nội

Căn cứ kết quả thẩm định yêu cầu duy trì hiệu lực Bằng độc quyền sáng chế:

Số đơn: DT1-2019-06287

Ngày nộp: 23/08/2019

Chủ đơn: VANWORLD Pharmaceutical (Rugao) Company Limited (CN)

Đại diện của Chủ đơn: BANCA

Bằng độc quyền sáng chế số: 7227

Năm yêu cầu duy trì hiệu lực: 12

#### **Cục Sở hữu trí tuệ thông báo:**

1. Yêu cầu duy trì hiệu lực Bằng độc quyền sáng chế nêu trên được chấp nhận.

2. Hiệu lực Bằng độc quyền sáng chế số 7227 được duy trì đến 25/08/2020. *lc*

#### **Nơi nhận:**

- Như trên;
- TT (để công bố);
- Lưu: VT, Hồ sơ.

**CỤC TRƯỞNG**



**Đinh Hữu Phí**

BỘ KHOA HỌC VÀ CÔNG NGHỆ  
CỤC SỞ HỮU TRÍ TUỆ

CỘNG HÒA XÃ HỘI CHỦ NGHĨA VIỆT NAM  
Độc lập - Tự do - Hạnh phúc

Số: 25295/TB-SHTT

Hà Nội, ngày 13 tháng 12 năm 2019

**THÔNG BÁO**

**Ghi nhận yêu cầu duy trì hiệu lực Bằng độc quyền sáng chế**

Kính gửi: Công ty TNHH Ban Ca (BANCA)  
15B Triệu Việt Vương, thành phố Hà Nội

Căn cứ kết quả thẩm định yêu cầu duy trì hiệu lực Bằng độc quyền sáng chế:

Số đơn: DT1-2019-06288

Ngày nộp: 23/08/2019

Chủ đơn: BLUESCOPE STEEL LIMITED (AU)

Đại diện của Chủ đơn: BANCA

Bằng độc quyền sáng chế số: 11710

Năm yêu cầu duy trì hiệu lực: 7

**Cục Sở hữu trí tuệ thông báo:**

1. Yêu cầu duy trì hiệu lực Bằng độc quyền sáng chế nêu trên được chấp nhận.

2. Hiệu lực Bằng độc quyền sáng chế số 11710 được duy trì đến 26/08/2020.

**Nơi nhận:**

- Như trên;
- TT (để công bố);
- Lưu: VT, Hồ sơ.

**CỤC TRƯỞNG**

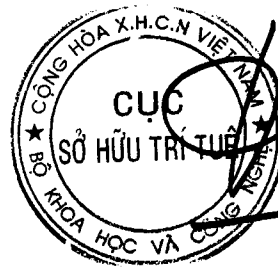

**Đình Hữu Phí**

BỘ KHOA HỌC VÀ CÔNG NGHỆ  
CỤC SỞ HỮU TRÍ TUỆ

CỘNG HÒA XÃ HỘI CHỦ NGHĨA VIỆT NAM  
Độc lập - Tự do - Hạnh phúc

Số: 25296/TB-SHTT

Hà Nội, ngày 13 tháng 12 năm 2019

**THÔNG BÁO**  
**Ghi nhận yêu cầu duy trì hiệu lực Bằng độc quyền sáng chế**

Kính gửi: Công ty TNHH Tâm nhìn và Liên danh  
(VISION & ASSOCIATES CO.LTD.)  
Phòng 308-310, tầng 3, Tháp Hà Nội, số 49 Hai Bà Trưng,  
phường Trần Hưng Đạo, quận Hoàn Kiếm, thành phố Hà Nội

Căn cứ kết quả thẩm định yêu cầu duy trì hiệu lực Bằng độc quyền sáng chế:

Số đơn: DT1-2019-06289

Ngày nộp: 23/08/2019

Chủ đơn: Pan Rubber Industries Co., Ltd. (TH)

Đại diện của Chủ đơn: VISION & ASSOCIATES CO.LTD.

Bằng độc quyền sáng chế số: 17795

Năm yêu cầu duy trì hiệu lực: 3

**Cục Sở hữu trí tuệ thông báo:**

1. Yêu cầu duy trì hiệu lực Bằng độc quyền sáng chế nêu trên được chấp nhận.
2. Hiệu lực Bằng độc quyền sáng chế số 17795 được duy trì đến 14/11/2020.

**Nơi nhận:**

- Như trên;
- TT (để công bố);
- Lưu: VT, Hồ sơ.

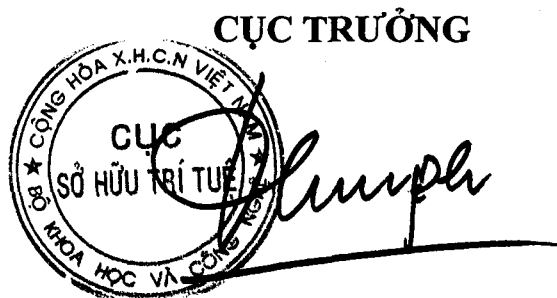

**Đinh Hữu Phí**

BỘ KHOA HỌC VÀ CÔNG NGHỆ  
CỤC SỞ HỮU TRÍ TUỆ

CỘNG HÒA XÃ HỘI CHỦ NGHĨA VIỆT NAM  
Độc lập - Tự do - Hạnh phúc

Số: 25297/TB-SHTT

Hà Nội, ngày 13 tháng 12 năm 2019

**THÔNG BÁO**  
**Ghi nhận yêu cầu duy trì hiệu lực Bằng độc quyền sáng chế**

Kính gửi: Công ty TNHH Tâm nhìn và Liên danh  
(VISION & ASSOCIATES CO.LTD.)

Phòng 308-310, tầng 3, Tháp Hà Nội, số 49 Hai Bà Trưng,  
phường Trần Hưng Đạo, quận Hoàn Kiếm, thành phố Hà Nội

Căn cứ kết quả thẩm định yêu cầu duy trì hiệu lực Bằng độc quyền sáng chế:

Số đơn: DT1-2019-06290

Ngày nộp: 23/08/2019

Chủ đơn: OPULENT ELECTRONICS INTERNATIONAL PTE LTD.  
(SG)

Đại diện của Chủ đơn: VISION & ASSOCIATES CO.LTD.

Bằng độc quyền sáng chế số: 17695

Năm yêu cầu duy trì hiệu lực: 3

**Cục Sở hữu trí tuệ thông báo:**

1. Yêu cầu duy trì hiệu lực Bằng độc quyền sáng chế nêu trên được chấp nhận.

2. Hiệu lực Bằng độc quyền sáng chế số 17695 được duy trì đến 24/10/2020.

**Nơi nhận:**

- Như trên;
- TT (để công bố);
- Lưu: VT, Hồ sơ.

**CỤC TRƯỞNG**



**Đinh Hữu Phí**

BỘ KHOA HỌC VÀ CÔNG NGHỆ  
CỤC SỞ HỮU TRÍ TUỆ

CỘNG HÒA XÃ HỘI CHỦ NGHĨA VIỆT NAM  
Độc lập - Tự do - Hạnh phúc

Số: 25298/TB-SHTT

Hà Nội, ngày 13 tháng 12 năm 2019

**THÔNG BÁO**  
**Ghi nhận yêu cầu duy trì hiệu lực Bằng độc quyền sáng chế**

Kính gửi: Văn phòng Luật sư Ân Nam (ANNAM IP & LAW)  
Số 10 ngõ 34 đường Âu Cơ, phường Quảng An, quận Tây Hồ, TP Hà Nội

Căn cứ kết quả thẩm định yêu cầu duy trì hiệu lực Bằng độc quyền sáng chế:

Số đơn: DT1-2019-06294

Ngày nộp: 23/08/2019

Chủ đơn: THE QUEEN'S UNIVERSITY OF BELFAST (GB)

Đại diện của Chủ đơn: ANNAM IP & LAW

Bằng độc quyền sáng chế số: 17449

Năm yêu cầu duy trì hiệu lực: 3

**Cục Sở hữu trí tuệ thông báo:**

1. Yêu cầu duy trì hiệu lực Bằng độc quyền sáng chế nêu trên được chấp nhận.

2. Hiệu lực Bằng độc quyền sáng chế số 17449 được duy trì đến 06/09/2020.

**Nơi nhận:**

- Như trên;
- TT (để công bố);
- Lưu: VT, Hồ sơ.

**CỤC TRƯỞNG**



**Đinh Hữu Phí**

BỘ KHOA HỌC VÀ CÔNG NGHỆ  
CỤC SỞ HỮU TRÍ TUỆ

CỘNG HÒA XÃ HỘI CHỦ NGHĨA VIỆT NAM  
Độc lập - Tự do - Hạnh phúc

Số: 25299/TB-SHTT

Hà Nội, ngày 13 tháng 12 năm 2019

## THÔNG BÁO

### Ghi nhận yêu cầu duy trì hiệu lực Bằng độc quyền sáng chế

Kính gửi: Công ty Luật TNHH T&G (TGVN)

Phòng số 5 tầng 15 Tòa nhà Harec, 4A Láng Hạ, phường Thành Công  
quận Ba Đình, TP Hà Nội

Căn cứ kết quả thẩm định yêu cầu duy trì hiệu lực Bằng độc quyền sáng chế:

Số đơn: DT1-2019-06295

Ngày nộp: 23/08/2019

Chủ đơn: QUARELLA S.P.A. (IT)

Đại diện của Chủ đơn: TGVN

Bằng độc quyền sáng chế số: 9649

Năm yêu cầu duy trì hiệu lực: 9

#### **Cục Sở hữu trí tuệ thông báo:**

1. Yêu cầu duy trì hiệu lực Bằng độc quyền sáng chế nêu trên được chấp nhận.

2. Hiệu lực Bằng độc quyền sáng chế số 9649 được duy trì đến 14/09/2020. *ke*

#### **Nơi nhận:**

- Như trên;
- TT (để công bố);
- Lưu: VT, Hồ sơ.

**CỤC TRƯỞNG**



**Đinh Hữu Phí**



BỘ KHOA HỌC VÀ CÔNG NGHỆ  
CỤC SỞ HỮU TRÍ TUỆ

CỘNG HOÀ XÃ HỘI CHỦ NGHĨA VIỆT NAM  
Độc lập - Tự do - Hạnh phúc

Số: 25300/TB-SHTT

Hà Nội, ngày 13 tháng 12 năm 2019

## THÔNG BÁO

### Ghi nhận yêu cầu duy trì hiệu lực Bằng độc quyền sáng chế

Kính gửi: Công ty TNHH Trường Xuân (AGELESS CO.,LTD.)  
Tầng 11, số 102 đường Trần Phú, phường Mộ Lao, quận Hà Đông,  
TP. Hà Nội

Căn cứ kết quả thẩm định yêu cầu duy trì hiệu lực Bằng độc quyền sáng chế:

Số đơn: DT1-2019-06296

Ngày nộp: 23/08/2019

Chủ đơn: Mplus Co., Ltd. (KR)

Đại diện của Chủ đơn: AGELESS CO.,LTD.

Bằng độc quyền sáng chế số: 19930

Năm yêu cầu duy trì hiệu lực: 2

#### Cục Sở hữu trí tuệ thông báo:

1. Yêu cầu duy trì hiệu lực Bằng độc quyền sáng chế nêu trên được chấp nhận.

2. Hiệu lực Bằng độc quyền sáng chế số 19930 được duy trì đến 17/09/2020.

#### Nơi nhận:

- Như trên;
- TT (để công bố);
- Lưu: VT, Hồ sơ.

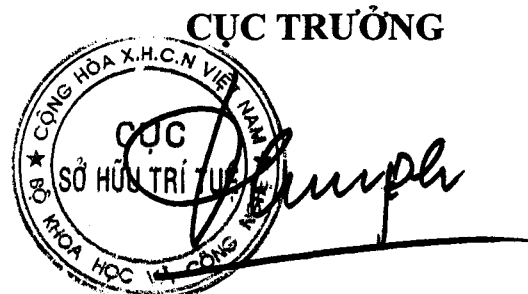

Đinh Hữu Phí

BỘ KHOA HỌC VÀ CÔNG NGHỆ  
CỤC SỞ HỮU TRÍ TUỆ

CỘNG HÒA XÃ HỘI CHỦ NGHĨA VIỆT NAM  
Độc lập - Tự do - Hạnh phúc

Số: 25301/TB-SHTT

Hà Nội, ngày 13 tháng 12 năm 2019

## THÔNG BÁO

### Ghi nhận yêu cầu duy trì hiệu lực Bằng độc quyền sáng chế

Kính gửi: Công ty TNHH Trường Xuân (AGELESS CO.,LTD.)  
Tầng 11, số 102 đường Trần Phú, phường Mộ Lao, quận Hà Đông,  
TP. Hà Nội

Căn cứ kết quả thẩm định yêu cầu duy trì hiệu lực Bằng độc quyền sáng chế:

Số đơn: DT1-2019-06297

Ngày nộp: 23/08/2019

Chủ đơn: Mplus Co., Ltd. (KR)

Đại diện của Chủ đơn: AGELESS CO.,LTD.

Bằng độc quyền sáng chế số: 19923

Năm yêu cầu duy trì hiệu lực: 2

#### **Cục Sở hữu trí tuệ thông báo:**

1. Yêu cầu duy trì hiệu lực Bằng độc quyền sáng chế nêu trên được chấp nhận.

2. Hiệu lực Bằng độc quyền sáng chế số 19923 được duy trì đến 17/09/2020.

#### **Nơi nhận:**

- Như trên;
- TT (để công bố);
- Lưu: VT, Hồ sơ.

**CỤC TRƯỞNG**



**Đình Hữu Phí**

BỘ KHOA HỌC VÀ CÔNG NGHỆ  
CỤC SỞ HỮU TRÍ TUỆ

CỘNG HÒA XÃ HỘI CHỦ NGHĨA VIỆT NAM  
Độc lập - Tự do - Hạnh phúc

Số: 25302/TB-SHTT

Hà Nội, ngày 13 tháng 12 năm 2019

**THÔNG BÁO**  
**Ghi nhận yêu cầu duy trì hiệu lực Bằng độc quyền sáng chế**

Kính gửi: Công ty TNHH Trường Xuân (AGELESS CO.,LTD.)  
Tầng 11, số 102 đường Trần Phú, phường Mộ Lao, quận Hà Đông,  
TP. Hà Nội

Căn cứ kết quả thẩm định yêu cầu duy trì hiệu lực Bằng độc quyền sáng chế:

Số đơn: DT1-2019-06298

Ngày nộp: 23/08/2019

Chủ đơn: Mplus Co., Ltd. (KR)

Đại diện của Chủ đơn: AGELESS CO.,LTD.

Bằng độc quyền sáng chế số: 19928

Năm yêu cầu duy trì hiệu lực: 2

**Cục Sở hữu trí tuệ thông báo:**

1. Yêu cầu duy trì hiệu lực Bằng độc quyền sáng chế nêu trên được chấp nhận.

2. Hiệu lực Bằng độc quyền sáng chế số 19928 được duy trì đến 17/09/2020.

**Nơi nhận:**

- Như trên;
- TT (để công bố);
- Lưu: VT, Hồ sơ.

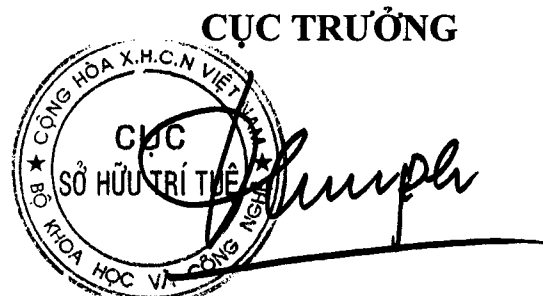

**Đinh Hữu Phí**

BỘ KHOA HỌC VÀ CÔNG NGHỆ  
CỤC SỞ HỮU TRÍ TUỆ

CỘNG HÒA XÃ HỘI CHỦ NGHĨA VIỆT NAM  
Độc lập - Tự do - Hạnh phúc

Số: 25303/TB-SHTT

Hà Nội, ngày 13 tháng 12 năm 2019

**THÔNG BÁO**  
**Ghi nhận yêu cầu duy trì hiệu lực Bằng độc quyền sáng chế**

Kính gửi: Công ty TNHH Trường Xuân (AGELESS CO.,LTD.)  
Tầng 11, số 102 đường Trần Phú, phường Mộ Lao, quận Hà Đông,  
TP. Hà Nội

Căn cứ kết quả thẩm định yêu cầu duy trì hiệu lực Bằng độc quyền sáng chế:

Số đơn: DT1-2019-06299

Ngày nộp: 23/08/2019

Chủ đơn: Mplus Co., Ltd. (KR)

Đại diện của Chủ đơn: AGELESS CO.,LTD.

Bằng độc quyền sáng chế số: 19929

Năm yêu cầu duy trì hiệu lực: 2

**Cục Sở hữu trí tuệ thông báo:**

1. Yêu cầu duy trì hiệu lực Bằng độc quyền sáng chế nêu trên được chấp nhận.

2. Hiệu lực Bằng độc quyền sáng chế số 19929 được duy trì đến 17/09/2020.

**Nơi nhận:**

- Như trên;
- TT (để công bố);
- Lưu: VT, Hồ sơ.

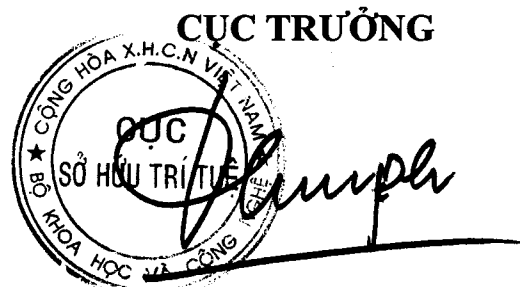

**Đinh Hữu Phí**

BỘ KHOA HỌC VÀ CÔNG NGHỆ  
CỤC SỞ HỮU TRÍ TUỆ

CỘNG HÒA XÃ HỘI CHỦ NGHĨA VIỆT NAM  
Độc lập - Tự do - Hạnh phúc

Số: 25304/TB-SHTT

Hà Nội, ngày 13 tháng 12 năm 2019

**THÔNG BÁO**  
**Ghi nhận yêu cầu duy trì hiệu lực Bằng độc quyền sáng chế**

Kính gửi: Công ty TNHH Trường Xuân (AGELESS CO.,LTD.)  
Tầng 11, số 102 đường Trần Phú, phường Mộ Lao, quận Hà Đông,  
TP. Hà Nội

Căn cứ kết quả thẩm định yêu cầu duy trì hiệu lực Bằng độc quyền sáng chế:

Số đơn: DT1-2019-06300

Ngày nộp: 23/08/2019

Chủ đơn: Mplus Co., Ltd. (KR)

Đại diện của Chủ đơn: AGELESS CO.,LTD.

Bằng độc quyền sáng chế số: 19927

Năm yêu cầu duy trì hiệu lực: 2

**Cục Sở hữu trí tuệ thông báo:**

1. Yêu cầu duy trì hiệu lực Bằng độc quyền sáng chế nêu trên được chấp nhận.

2. Hiệu lực Bằng độc quyền sáng chế số 19927 được duy trì đến 17/09/2020.

**Nơi nhận:**

- Như trên;
- TT (để công bố);
- Lưu: VT, Hồ sơ.

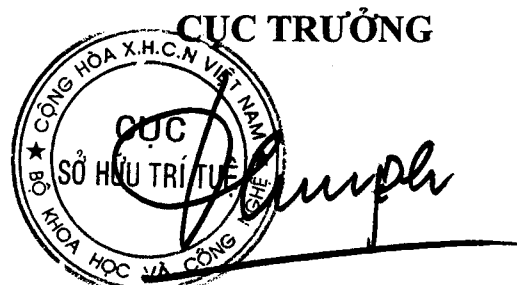

**Đinh Hữu Phí**

BỘ KHOA HỌC VÀ CÔNG NGHỆ  
CỤC SỞ HỮU TRÍ TUỆ

CỘNG HÒA XÃ HỘI CHỦ NGHĨA VIỆT NAM  
Độc lập - Tự do - Hạnh phúc

Số: 25305/TB-SHTT

Hà Nội, ngày 13 tháng 12 năm 2019

**THÔNG BÁO**  
**Ghi nhận yêu cầu duy trì hiệu lực Bằng độc quyền sáng chế**

Kính gửi: Công ty TNHH Trường Xuân (AGELESS CO.,LTD.)  
Tầng 11, số 102 đường Trần Phú, phường Mộ Lao, quận Hà Đông,  
TP. Hà Nội

Căn cứ kết quả thẩm định yêu cầu duy trì hiệu lực Bằng độc quyền sáng chế:

Số đơn: DT1-2019-06301

Ngày nộp: 23/08/2019

Chủ đơn: Mplus Co., Ltd. (KR)

Đại diện của Chủ đơn: AGELESS CO.,LTD.

Bằng độc quyền sáng chế số: 19958

Năm yêu cầu duy trì hiệu lực: 2

**Cục Sở hữu trí tuệ thông báo:**

1. Yêu cầu duy trì hiệu lực Bằng độc quyền sáng chế nêu trên được chấp nhận.

2. Hiệu lực Bằng độc quyền sáng chế số 19958 được duy trì đến 24/09/2020.

**Nơi nhận:**

- Như trên;
- TT (để công bố);
- Lưu: VT, Hồ sơ.

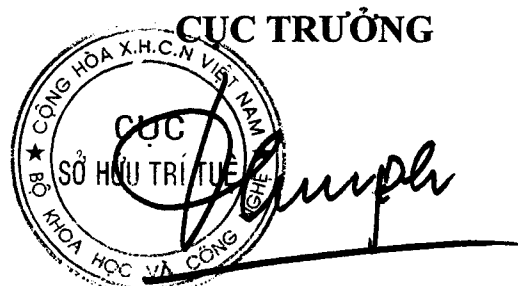

**Đinh Hữu Phí**

BỘ KHOA HỌC VÀ CÔNG NGHỆ  
CỤC SỞ HỮU TRÍ TUỆ

CỘNG HOÀ XÃ HỘI CHỦ NGHĨA VIỆT NAM  
Độc lập - Tự do - Hạnh phúc

Số: 25306/TB-SHTT

Hà Nội, ngày 13 tháng 12 năm 2019

**THÔNG BÁO**  
**Ghi nhận yêu cầu duy trì hiệu lực Bằng độc quyền sáng chế**

Kính gửi: Công ty TNHH Trường Xuân (AGELESS CO.,LTD.)  
Tầng 11, số 102 đường Trần Phú, phường Mộ Lao, quận Hà Đông,  
TP. Hà Nội

Căn cứ kết quả thẩm định yêu cầu duy trì hiệu lực Bằng độc quyền sáng chế:

Số đơn: DT1-2019-06302

Ngày nộp: 23/08/2019

Chủ đơn: Mplus Co., Ltd. (KR)

Đại diện của Chủ đơn: AGELESS CO.,LTD.

Bằng độc quyền sáng chế số: 19926

Năm yêu cầu duy trì hiệu lực: 2

**Cục Sở hữu trí tuệ thông báo:**

1. Yêu cầu duy trì hiệu lực Bằng độc quyền sáng chế nêu trên được chấp nhận.

2. Hiệu lực Bằng độc quyền sáng chế số 19926 được duy trì đến 17/09/2020.

**Nơi nhận:**

- Như trên;
- TT (để công bố);
- Lưu: VT, Hồ sơ.



**Đinh Hữu Phí**

BỘ KHOA HỌC VÀ CÔNG NGHỆ  
CỤC SỞ HỮU TRÍ TUỆ

CỘNG HÒA XÃ HỘI CHỦ NGHĨA VIỆT NAM  
Độc lập - Tự do - Hạnh phúc

Số: 25307/TB-SHTT

Hà Nội, ngày 13 tháng 12 năm 2019

## THÔNG BÁO

### Ghi nhận yêu cầu duy trì hiệu lực Bằng độc quyền sáng chế

Kính gửi: Công ty TNHH Trường Xuân (AGELESS CO.,LTD.)  
Tầng 11, số 102 đường Trần Phú, phường Mộ Lao, quận Hà Đông,  
TP. Hà Nội

Căn cứ kết quả thẩm định yêu cầu duy trì hiệu lực Bằng độc quyền sáng chế:

Số đơn: DT1-2019-06303

Ngày nộp: 23/08/2019

Chủ đơn: Mplus Co., Ltd. (KR)

Đại diện của Chủ đơn: AGELESS CO.,LTD.

Bằng độc quyền sáng chế số: 19925

Năm yêu cầu duy trì hiệu lực: 2

#### Cục Sở hữu trí tuệ thông báo:

1. Yêu cầu duy trì hiệu lực Bằng độc quyền sáng chế nêu trên được chấp nhận.

2. Hiệu lực Bằng độc quyền sáng chế số 19925 được duy trì đến 17/09/2020.

#### Nơi nhận:

- Như trên;
- TT (để công bố);
- Lưu: VT, Hồ sơ.

CỤC TRƯỞNG



Đinh Hữu Phí



BỘ KHOA HỌC VÀ CÔNG NGHỆ  
CỤC SỞ HỮU TRÍ TUỆ

CỘNG HOÀ XÃ HỘI CHỦ NGHĨA VIỆT NAM  
Độc lập - Tự do - Hạnh phúc

Số: 25308/TB-SHTT

Hà Nội, ngày 13 tháng 12 năm 2019

**THÔNG BÁO**  
**Ghi nhận yêu cầu duy trì hiệu lực Bằng độc quyền sáng chế**

Kính gửi: Công ty TNHH Trường Xuân (AGELESS CO.,LTD.)  
Tầng 11, số 102 đường Trần Phú, phường Mộ Lao, quận Hà Đông,  
TP. Hà Nội

Căn cứ kết quả thẩm định yêu cầu duy trì hiệu lực Bằng độc quyền sáng chế:

Số đơn: DT1-2019-06304

Ngày nộp: 23/08/2019

Chủ đơn: Mplus Co., Ltd. (KR)

Đại diện của Chủ đơn: AGELESS CO.,LTD.

Bằng độc quyền sáng chế số: 19924

Năm yêu cầu duy trì hiệu lực: 2

**Cục Sở hữu trí tuệ thông báo:**

1. Yêu cầu duy trì hiệu lực Bằng độc quyền sáng chế nêu trên được chấp nhận.

2. Hiệu lực Bằng độc quyền sáng chế số 19924 được duy trì đến 17/09/2020.

**Nơi nhận:**

- Như trên;
- TT (để công bố);
- Lưu: VT, Hồ sơ.

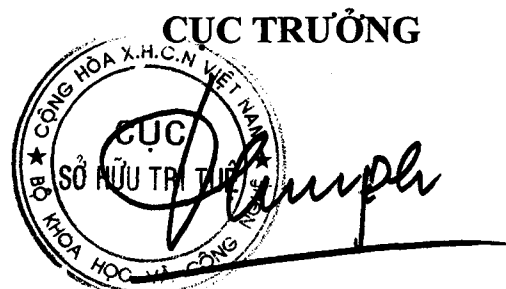

**Đinh Hữu Phí**

BỘ KHOA HỌC VÀ CÔNG NGHỆ  
CỤC SỞ HỮU TRÍ TUỆ

CỘNG HÒA XÃ HỘI CHỦ NGHĨA VIỆT NAM  
Độc lập - Tự do - Hạnh phúc

Số: 25309/TB-SHTT

Hà Nội, ngày 13 tháng 12 năm 2019

**THÔNG BÁO**  
**Ghi nhận yêu cầu duy trì hiệu lực Bằng độc quyền sáng chế**

Kính gửi: Công ty TNHH Trường Xuân (AGELESS CO.,LTD.)  
Tầng 11, số 102 đường Trần Phú, phường Mộ Lao, quận Hà Đông,  
TP. Hà Nội

Căn cứ kết quả thẩm định yêu cầu duy trì hiệu lực Bằng độc quyền sáng chế:

Số đơn: DT1-2019-06305

Ngày nộp: 23/08/2019

Chủ đơn: Mplus Co., Ltd. (KR)

Đại diện của Chủ đơn: AGELESS CO.,LTD.

Bằng độc quyền sáng chế số: 19957

Năm yêu cầu duy trì hiệu lực: 2

**Cục Sở hữu trí tuệ thông báo:**

1. Yêu cầu duy trì hiệu lực Bằng độc quyền sáng chế nêu trên được chấp nhận.
2. Hiệu lực Bằng độc quyền sáng chế số 19957 được duy trì đến 24/09/2020.

**Nơi nhận:**

- Như trên;
- TT (để công bố);
- Lưu: VT, Hồ sơ.

**CỤC TRƯỞNG**



**Đình Hữu Phí**

BỘ KHOA HỌC VÀ CÔNG NGHỆ  
CỤC SỞ HỮU TRÍ TUỆ

CỘNG HÒA XÃ HỘI CHỦ NGHĨA VIỆT NAM  
Độc lập - Tự do - Hạnh phúc

Số: 25310/TB-SHTT

Hà Nội, ngày 13 tháng 12 năm 2019

## THÔNG BÁO

### Ghi nhận yêu cầu duy trì hiệu lực Bằng độc quyền sáng chế

Kính gửi: Công ty TNHH Sở hữu trí tuệ Việt á (VIET A IP CO.,LTD)  
Phòng 1504, tầng 15, tòa nhà Hàn Việt, số 203 Minh Khai,  
phường Minh Khai, quận Hai Bà Trưng, TP. Hà Nội

Căn cứ kết quả thẩm định yêu cầu duy trì hiệu lực Bằng độc quyền sáng chế:

Số đơn: DT1-2019-06393

Ngày nộp: 03/09/2019

Chủ đơn: SLIDE MEI YAO INTERNATIONAL CO., LTD. (TW)

Đại diện của Chủ đơn: VIET A IP CO.,LTD

Bằng độc quyền sáng chế số: 17462

Năm yêu cầu duy trì hiệu lực: 3

#### **Cục Sở hữu trí tuệ thông báo:**

1. Yêu cầu duy trì hiệu lực Bằng độc quyền sáng chế nêu trên được chấp nhận.

2. Hiệu lực Bằng độc quyền sáng chế số 17462 được duy trì đến 12/09/2020.

#### **Nơi nhận:**

- Như trên;
- TT (để công bố);
- Lưu: VT, Hồ sơ.

**CỤC TRƯỞNG**



**Đinh Hữu Phí**

BỘ KHOA HỌC VÀ CÔNG NGHỆ  
CỤC SỞ HỮU TRÍ TUỆ

CỘNG HÒA XÃ HỘI CHỦ NGHĨA VIỆT NAM  
Độc lập - Tự do - Hạnh phúc

Số: 25312/TB-SHTT

Hà Nội, ngày 13 tháng 12 năm 2019

## THÔNG BÁO

### Ghi nhận yêu cầu duy trì hiệu lực Bằng độc quyền sáng chế

Kính gửi: Công ty Luật TNHH Phạm và Liên danh (PHAM & ASSOCIATES)  
8 Trần Hưng Đạo, thành phố Hà Nội

Căn cứ kết quả thẩm định yêu cầu duy trì hiệu lực Bằng độc quyền sáng chế:

Số đơn: DT1-2019-06395

Ngày nộp: 03/09/2019

Chủ đơn: THE NIPPON SIGNAL CO., LTD. (JP)

Đại diện của Chủ đơn: PHAM & ASSOCIATES

Bằng độc quyền sáng chế số: 13165

Năm yêu cầu duy trì hiệu lực: 6

#### Cục Sở hữu trí tuệ thông báo:

1. Yêu cầu duy trì hiệu lực Bằng độc quyền sáng chế nêu trên được chấp nhận.
2. Hiệu lực Bằng độc quyền sáng chế số 13165 được duy trì đến 08/09/2020.

#### Nơi nhận:

- Như trên;
- TT (để công bố);
- Lưu: VT, Hồ sơ.

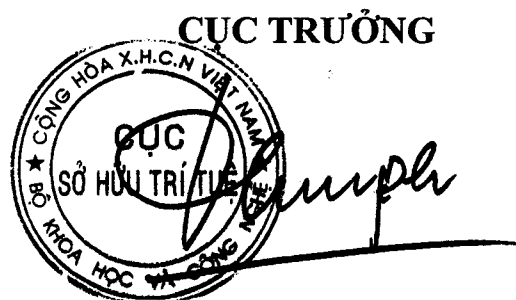

Đinh Hữu Phí

BỘ KHOA HỌC VÀ CÔNG NGHỆ  
CỤC SỞ HỮU TRÍ TUỆ

CỘNG HÒA XÃ HỘI CHỦ NGHĨA VIỆT NAM  
Độc lập - Tự do - Hạnh phúc

Số: 25313/TB-SHTT

Hà Nội, ngày 13 tháng 12 năm 2019

## THÔNG BÁO

### Ghi nhận yêu cầu duy trì hiệu lực Bằng độc quyền sáng chế

Kính gửi: Công ty TNHH Dịch vụ sở hữu trí tuệ ALPHA  
(ALPHA PLUS CO., LTD.)

Số 19 ngõ 97/24/1 đường Văn Cao, phường Liễu Giai, quận Ba Đình,  
TP. Hà Nội.

Căn cứ kết quả thẩm định yêu cầu duy trì hiệu lực Bằng độc quyền sáng chế:

Số đơn: DT1-2019-06397

Ngày nộp: 03/09/2019

Chủ đơn: HONDA MOTOR CO., LTD. (JP)

Đại diện của Chủ đơn: ALPHA PLUS CO., LTD.

Bằng độc quyền sáng chế số: 20153

Năm yêu cầu duy trì hiệu lực: 2

#### Cục Sở hữu trí tuệ thông báo:

1. Yêu cầu duy trì hiệu lực Bằng độc quyền sáng chế nêu trên được chấp nhận.
2. Hiệu lực Bằng độc quyền sáng chế số 20153 được duy trì đến 06/11/2020.

#### Nơi nhận:

- Như trên;
- TT (để công bố);
- Lưu: VT, Hồ sơ.

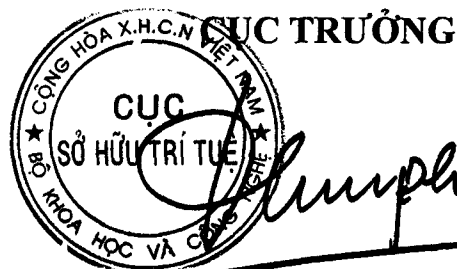

**Đình Hữu Phí**

BỘ KHOA HỌC VÀ CÔNG NGHỆ  
CỤC SỞ HỮU TRÍ TUỆ

CỘNG HÒA XÃ HỘI CHỦ NGHĨA VIỆT NAM  
Độc lập - Tự do - Hạnh phúc

Số: 25314/TB-SHTT

Hà Nội, ngày 13 tháng 12 năm 2019

**THÔNG BÁO**  
**Ghi nhận yêu cầu duy trì hiệu lực Bằng độc quyền sáng chế**

Kính gửi: Công ty Luật TNHH T&G (TGVN)  
Phòng số 5 tầng 15 Toà nhà Harec, 4A Láng Hạ, phường Thành Công  
quận Ba Đình, TP Hà Nội

Căn cứ kết quả thẩm định yêu cầu duy trì hiệu lực Bằng độc quyền sáng chế:

Số đơn: DT1-2019-06399

Ngày nộp: 03/09/2019

Chủ đơn: FiberLean Technologies Ltd (GB)

Đại diện của Chủ đơn: TGVN

Bằng độc quyền sáng chế số: 19038

Năm yêu cầu duy trì hiệu lực: 2

**Cục Sở hữu trí tuệ thông báo:**

1. Yêu cầu duy trì hiệu lực Bằng độc quyền sáng chế nêu trên được chấp nhận.

2. Hiệu lực Bằng độc quyền sáng chế số 19038 được duy trì đến 17/04/2020.

**Nơi nhận:**

- Như trên;
- TT (để công bố);
- Lưu: VT, Hồ sơ.

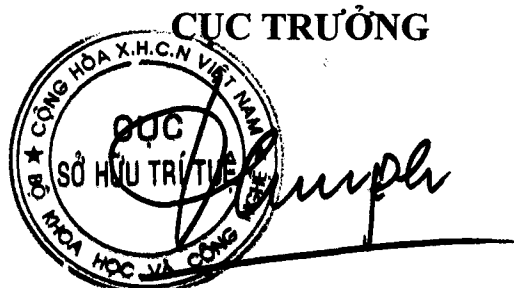

**Đình Hữu Phí**

BỘ KHOA HỌC VÀ CÔNG NGHỆ  
CỤC SỞ HỮU TRÍ TUỆ

CỘNG HÒA XÃ HỘI CHỦ NGHĨA VIỆT NAM  
Độc lập - Tự do - Hạnh phúc

Số: 25315/TB-SHTT

Hà Nội, ngày 13 tháng 12 năm 2019

## THÔNG BÁO

### Ghi nhận yêu cầu duy trì hiệu lực Bằng độc quyền sáng chế

Kính gửi: Công ty TNHH một thành viên Sở hữu trí tuệ VCCI  
(VCCI-IP CO.,LTD)  
Tầng 8, Toà nhà VCCI, số 9 Đào Duy Anh, phường Phương mai,  
quận Đống Đa, thành phố Hà Nội

Căn cứ kết quả thẩm định yêu cầu duy trì hiệu lực Bằng độc quyền sáng chế:

Số đơn: DT1-2019-06400

Ngày nộp: 03/09/2019

Chủ đơn: Yazaki Corporation (JP)

Đại diện của Chủ đơn: VCCI-IP CO.,LTD

Bằng độc quyền sáng chế số: 10627

Năm yêu cầu duy trì hiệu lực: 8

#### Cục Sở hữu trí tuệ thông báo:

1. Yêu cầu duy trì hiệu lực Bằng độc quyền sáng chế nêu trên được chấp nhận.

2. Hiệu lực Bằng độc quyền sáng chế số 10627 được duy trì đến 06/09/2020.

#### Nơi nhận:

- Như trên;
- TT (để công bố);
- Lưu: VT, Hồ sơ.

CỤC TRƯỞNG



Đinh Hữu Phí

BỘ KHOA HỌC VÀ CÔNG NGHỆ  
CỤC SỞ HỮU TRÍ TUỆ

CỘNG HÒA XÃ HỘI CHỦ NGHĨA VIỆT NAM  
Độc lập - Tự do - Hạnh phúc

Số: 25316/TB-SHTT

Hà Nội, ngày 13 tháng 12 năm 2019

## THÔNG BÁO

### Ghi nhận yêu cầu duy trì hiệu lực Bằng độc quyền sáng chế

Kính gửi: Công ty TNHH một thành viên Sở hữu trí tuệ VCCI  
(VCCI-IP CO.,LTD)  
Tầng 8, Toà nhà VCCI, số 9 Đào Duy Anh, phường Phương mai,  
quận Đống Đa, thành phố Hà Nội

Căn cứ kết quả thẩm định yêu cầu duy trì hiệu lực Bằng độc quyền sáng chế:

Số đơn: DT1-2019-06401

Ngày nộp: 03/09/2019

Chủ đơn: KABUSHIKI KAISHA RENIASU (JP)

Đại diện của Chủ đơn: VCCI-IP CO.,LTD

Bằng độc quyền sáng chế số: 17954

Năm yêu cầu duy trì hiệu lực: 3

#### Cục Sở hữu trí tuệ thông báo:

1. Yêu cầu duy trì hiệu lực Bằng độc quyền sáng chế nêu trên được chấp nhận.

2. Hiệu lực Bằng độc quyền sáng chế số 17954 được duy trì đến 05/12/2020.

#### Nơi nhận:

- Như trên;
- TT (để công bố);
- Lưu: VT, Hồ sơ.

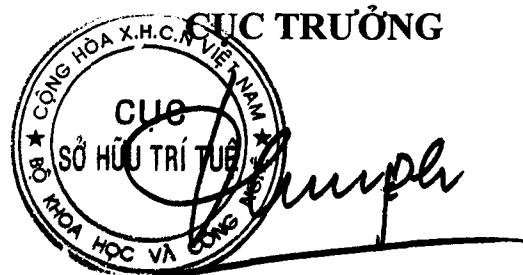

**Đình Hữu Phí**



BỘ KHOA HỌC VÀ CÔNG NGHỆ  
CỤC SỞ HỮU TRÍ TUỆ

CỘNG HOÀ XÃ HỘI CHỦ NGHĨA VIỆT NAM  
Độc lập - Tự do - Hạnh phúc

Số: 25317/TB-SHTT

Hà Nội, ngày 13 tháng 12 năm 2019

## THÔNG BÁO

### Ghi nhận yêu cầu duy trì hiệu lực Bằng độc quyền sáng chế

Kính gửi: Văn phòng Luật sư Ân Nam (ANNAM IP & LAW)  
Số 10 ngõ 34 đường Âu Cơ, phường Quảng An, quận Tây Hồ, TP Hà Nội

Căn cứ kết quả thẩm định yêu cầu duy trì hiệu lực Bằng độc quyền sáng chế:

Số đơn: DT1-2019-06403

Ngày nộp: 03/09/2019

Chủ đơn: Koninklijke Philips Electronics N.V. (NL)

Đại diện của Chủ đơn: ANNAM IP & LAW

Bằng độc quyền sáng chế số: 9625

Năm yêu cầu duy trì hiệu lực: 9

#### Cục Sở hữu trí tuệ thông báo:

1. Yêu cầu duy trì hiệu lực Bằng độc quyền sáng chế nêu trên được chấp nhận.
2. Hiệu lực Bằng độc quyền sáng chế số 9625 được duy trì đến 07/09/2020.

#### Nơi nhận:

- Như trên;
- TT (để công bố);
- Lưu: VT, Hồ sơ.

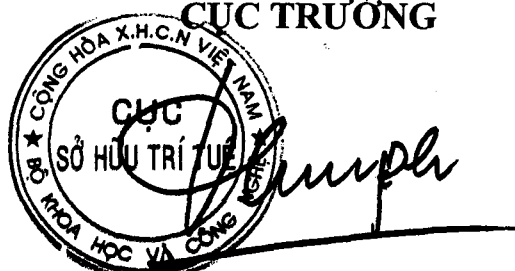
CỤC TRƯỞNG  

Đinh Hữu Phí

BỘ KHOA HỌC VÀ CÔNG NGHỆ  
CỤC SỞ HỮU TRÍ TUỆ

CỘNG HÒA XÃ HỘI CHỦ NGHĨA VIỆT NAM  
Độc lập - Tự do - Hạnh phúc

Số: 25318/TB-SHTT

Hà Nội, ngày 13 tháng 12 năm 2019

**THÔNG BÁO**  
**Ghi nhận yêu cầu duy trì hiệu lực Bằng độc quyền sáng chế**

Kính gửi: Văn phòng Luật sư Ân Nam (ANNAM IP & LAW)  
Số 10 ngõ 34 đường Âu Cơ, phường Quảng An, quận Tây Hồ, TP Hà Nội

Căn cứ kết quả thẩm định yêu cầu duy trì hiệu lực Bằng độc quyền sáng chế:

Số đơn: DT1-2019-06404

Ngày nộp: 03/09/2019

Chủ đơn: OPTIS WIRELESS TECHNOLOGY, LLC (US)

Đại diện của Chủ đơn: ANNAM IP & LAW

Bằng độc quyền sáng chế số: 14530

Năm yêu cầu duy trì hiệu lực: 5

**Cục Sở hữu trí tuệ thông báo:**

1. Yêu cầu duy trì hiệu lực Bằng độc quyền sáng chế nêu trên được chấp nhận.
2. Hiệu lực Bằng độc quyền sáng chế số 14530 được duy trì đến 07/09/2020.

**Nơi nhận:**

- Như trên;
- TT (để công bố);
- Lưu: VT, Hồ sơ.

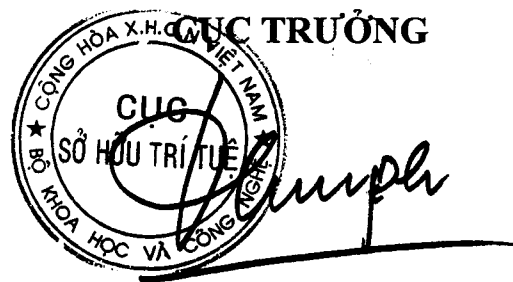

**Đinh Hữu Phí**

BỘ KHOA HỌC VÀ CÔNG NGHỆ  
CỤC SỞ HỮU TRÍ TUỆ

CỘNG HOÀ XÃ HỘI CHỦ NGHĨA VIỆT NAM  
Độc lập - Tự do - Hạnh phúc

Số: 25319/TB-SHTT

Hà Nội, ngày 13 tháng 12 năm 2019

**THÔNG BÁO**  
**Ghi nhận yêu cầu duy trì hiệu lực Bằng độc quyền sáng chế**

Kính gửi: Văn phòng Luật sư Ân Nam (ANNAM IP & LAW)  
Số 10 ngõ 34 đường Âu Cơ, phường Quảng An, quận Tây Hồ, TP Hà Nội

Căn cứ kết quả thẩm định yêu cầu duy trì hiệu lực Bằng độc quyền sáng chế:

Số đơn: DT1-2019-06405

Ngày nộp: 03/09/2019

Chủ đơn: STATOIL PETROLEUM AS (NO)

Đại diện của Chủ đơn: ANNAM IP & LAW

Bằng độc quyền sáng chế số: 19893

Năm yêu cầu duy trì hiệu lực: 2

**Cục Sở hữu trí tuệ thông báo:**

1. Yêu cầu duy trì hiệu lực Bằng độc quyền sáng chế nêu trên được chấp nhận.

2. Hiệu lực Bằng độc quyền sáng chế số 19893 được duy trì đến 13/09/2020.

**Nơi nhận:**

- Như trên;
- TT (để công bố);
- Lưu: VT, Hồ sơ.

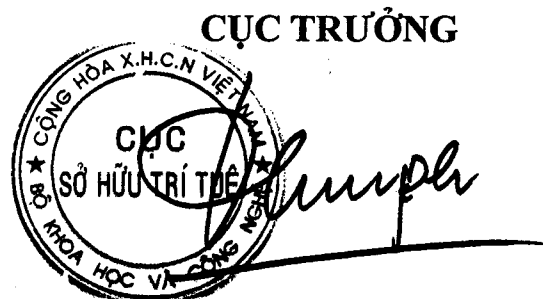

**Đinh Hữu Phí**

BỘ KHOA HỌC VÀ CÔNG NGHỆ  
CỤC SỞ HỮU TRÍ TUỆ

CỘNG HOÀ XÃ HỘI CHỦ NGHĨA VIỆT NAM  
Độc lập - Tự do - Hạnh phúc

Số: 25320/TB-SHTT

Hà Nội, ngày 13 tháng 12 năm 2019

**THÔNG BÁO**  
**Ghi nhận yêu cầu duy trì hiệu lực Bằng độc quyền sáng chế**

Kính gửi: Văn phòng Luật sư Ân Nam (ANNAM IP & LAW)  
Số 10 ngõ 34 đường Âu Cơ, phường Quảng An, quận Tây Hồ, TP Hà Nội

Căn cứ kết quả thẩm định yêu cầu duy trì hiệu lực Bằng độc quyền sáng chế:

Số đơn: DT1-2019-06406

Ngày nộp: 03/09/2019

Chủ đơn: BASF AKTIENGESELLSCHAFT (DE)

Đại diện của Chủ đơn: ANNAM IP & LAW

Bằng độc quyền sáng chế số: 9638

Năm yêu cầu duy trì hiệu lực: 9

**Cục Sở hữu trí tuệ thông báo:**

1. Yêu cầu duy trì hiệu lực Bằng độc quyền sáng chế nêu trên được chấp nhận.
2. Hiệu lực Bằng độc quyền sáng chế số 9638 được duy trì đến 14/09/2020. *16*

**Nơi nhận:**

- Như trên;
- TT (để công bố);
- Lưu: VT, Hồ sơ.

**CỤC TRƯỞNG**



**Đinh Hữu Phí**

BỘ KHOA HỌC VÀ CÔNG NGHỆ  
CỤC SỞ HỮU TRÍ TUỆ

CỘNG HOÀ XÃ HỘI CHỦ NGHĨA VIỆT NAM  
Độc lập - Tự do - Hạnh phúc

Số: 2532/TB-SHTT

Hà Nội, ngày 13 tháng 12 năm 2019

**THÔNG BÁO**  
**Ghi nhận yêu cầu duy trì hiệu lực Bằng độc quyền sáng chế**

Kính gửi: Văn phòng Luật sư Ân Nam (ANNAM IP & LAW)  
Số 10 ngõ 34 đường Âu Cơ, phường Quảng An, quận Tây Hồ, TP Hà Nội

Căn cứ kết quả thẩm định yêu cầu duy trì hiệu lực Bằng độc quyền sáng chế:

Số đơn: DT1-2019-06407

Ngày nộp: 03/09/2019

Chủ đơn: Optis Wireless Technology, LLC (US)

Đại diện của Chủ đơn: ANNAM IP & LAW

Bằng độc quyền sáng chế số: 13115

Năm yêu cầu duy trì hiệu lực: 6

**Cục Sở hữu trí tuệ thông báo:**

1. Yêu cầu duy trì hiệu lực Bằng độc quyền sáng chế nêu trên được chấp nhận.

2. Hiệu lực Bằng độc quyền sáng chế số 13115 được duy trì đến 03/09/2020.

**Nơi nhận:**

- Như trên;
- TT (để công bố);
- Lưu: VT, Hồ sơ.

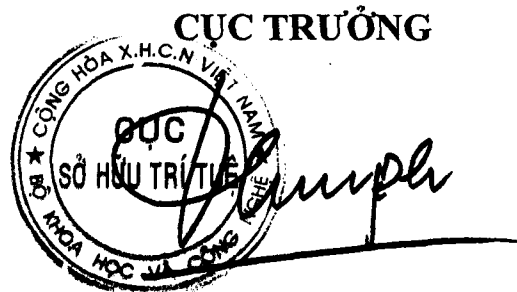

**Đinh Hữu Phí**

BỘ KHOA HỌC VÀ CÔNG NGHỆ  
CỤC SỞ HỮU TRÍ TUỆ

CỘNG HÒA XÃ HỘI CHỦ NGHĨA VIỆT NAM  
Độc lập - Tự do - Hạnh phúc

Số: 25322/TB-SHTT

Hà Nội, ngày 13 tháng 12 năm 2019

**THÔNG BÁO**  
**Ghi nhận yêu cầu duy trì hiệu lực Bằng độc quyền sáng chế**

Kính gửi: Văn phòng Luật sư Ân Nam (ANNAM IP & LAW)  
Số 10 ngõ 34 đường Âu Cơ, phường Quảng An, quận Tây Hồ, TP Hà Nội

Căn cứ kết quả thẩm định yêu cầu duy trì hiệu lực Bằng độc quyền sáng chế:

Số đơn: DT1-2019-06408

Ngày nộp: 03/09/2019

Chủ đơn: ARCHROMA IP GMBH (CH)

Đại diện của Chủ đơn: ANNAM IP & LAW

Bằng độc quyền sáng chế số: 13176

Năm yêu cầu duy trì hiệu lực: 6

**Cục Sở hữu trí tuệ thông báo:**

1. Yêu cầu duy trì hiệu lực Bằng độc quyền sáng chế nêu trên được chấp nhận.

2. Hiệu lực Bằng độc quyền sáng chế số 13176 được duy trì đến 15/09/2020.

*Đ*

**Nơi nhận:**

- Như trên;
- TT (để công bố);
- Lưu: VT, Hồ sơ.

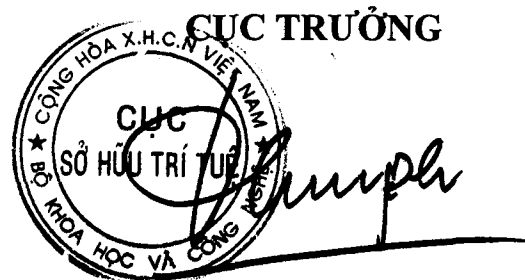

**Đình Hữu Phí**

BỘ KHOA HỌC VÀ CÔNG NGHỆ  
CỤC SỞ HỮU TRÍ TUỆ

CỘNG HOÀ XÃ HỘI CHỦ NGHĨA VIỆT NAM  
Độc lập - Tự do - Hạnh phúc

Số: 25323/TB-SHTT

Hà Nội, ngày 13 tháng 12 năm 2019

**THÔNG BÁO**  
**Ghi nhận yêu cầu duy trì hiệu lực Bằng độc quyền sáng chế**

Kính gửi: Công ty TNHH Ban Ca (BANCA)  
15B Triệu Việt Vương, thành phố Hà Nội

Căn cứ kết quả thẩm định yêu cầu duy trì hiệu lực Bằng độc quyền sáng chế:

Số đơn: DT1-2019-06409

Ngày nộp: 03/09/2019

Chủ đơn: OUTOTEC OYJ (FI)

Đại diện của Chủ đơn: BANCA

Bằng độc quyền sáng chế số: 13128

Năm yêu cầu duy trì hiệu lực: 6

**Cục Sở hữu trí tuệ thông báo:**

1. Yêu cầu duy trì hiệu lực Bằng độc quyền sáng chế nêu trên được chấp nhận.

2. Hiệu lực Bằng độc quyền sáng chế số 13128 được duy trì đến 03/09/2020.

**Nơi nhận:**

- Như trên;
- TT (để công bố);
- Lưu: VT, Hồ sơ.

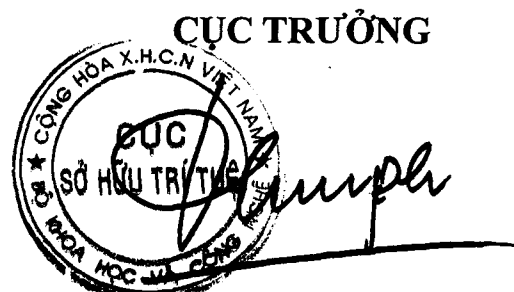

**Đình Hữu Phí**

BỘ KHOA HỌC VÀ CÔNG NGHỆ  
CỤC SỞ HỮU TRÍ TUỆ

CỘNG HÒA XÃ HỘI CHỦ NGHĨA VIỆT NAM  
Độc lập - Tự do - Hạnh phúc

Số: 25324/TB-SHTT

Hà Nội, ngày 13 tháng 12 năm 2019

**THÔNG BÁO**  
**Ghi nhận yêu cầu duy trì hiệu lực Bằng độc quyền sáng chế**

Kính gửi: Công ty TNHH Ban Ca (BANCA)  
15B Triệu Việt Vương, thành phố Hà Nội

Căn cứ kết quả thẩm định yêu cầu duy trì hiệu lực Bằng độc quyền sáng chế:

Số đơn: DT1-2019-06410

Ngày nộp: 03/09/2019

Chủ đơn: Exedy Corporation (JP)

Đại diện của Chủ đơn: BANCA

Bằng độc quyền sáng chế số: 13133

Năm yêu cầu duy trì hiệu lực: 6

**Cục Sở hữu trí tuệ thông báo:**

1. Yêu cầu duy trì hiệu lực Bằng độc quyền sáng chế nêu trên được chấp nhận.

2. Hiệu lực Bằng độc quyền sáng chế số 13133 được duy trì đến 03/09/2020.

**Nơi nhận:**

- Như trên;
- TT (để công bố);
- Lưu: VT, Hồ sơ.

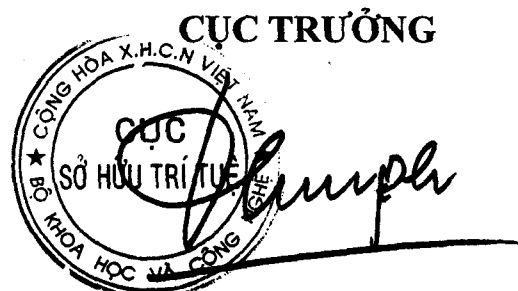

**Đình Hữu Phí**



BỘ KHOA HỌC VÀ CÔNG NGHỆ  
CỤC SỞ HỮU TRÍ TUỆ

CỘNG HOÀ XÃ HỘI CHỦ NGHĨA VIỆT NAM  
Độc lập - Tự do - Hạnh phúc

Số: 25325/TB-SHTT

Hà Nội, ngày 13 tháng 12 năm 2019

**THÔNG BÁO**  
**Ghi nhận yêu cầu duy trì hiệu lực Bằng độc quyền sáng chế**

Kính gửi: Công ty TNHH Ban Ca (BANCA)  
15B Triệu Việt Vương, thành phố Hà Nội

Căn cứ kết quả thẩm định yêu cầu duy trì hiệu lực Bằng độc quyền sáng chế:

Số đơn: DT1-2019-06411

Ngày nộp: 03/09/2019

Chủ đơn: EIKEN KAGAKU KABUSHIKI KAISHA (JP)

Đại diện của Chủ đơn: BANCA

Bằng độc quyền sáng chế số: 13134

Năm yêu cầu duy trì hiệu lực: 6

**Cục Sở hữu trí tuệ thông báo:**

1. Yêu cầu duy trì hiệu lực Bằng độc quyền sáng chế nêu trên được chấp nhận.
2. Hiệu lực Bằng độc quyền sáng chế số 13134 được duy trì đến 03/09/2020.

**Nơi nhận:**

- Như trên;
- TT (để công bố);
- Lưu: VT, Hồ sơ.

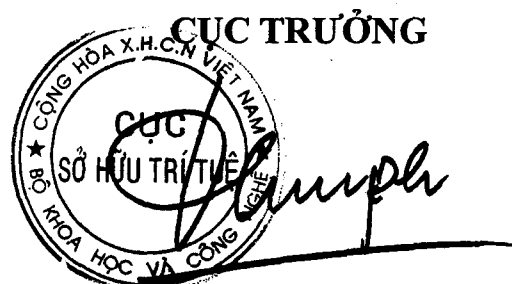

**Đinh Hữu Phí**

BỘ KHOA HỌC VÀ CÔNG NGHỆ  
CỤC SỞ HỮU TRÍ TUỆ

CỘNG HOÀ XÃ HỘI CHỦ NGHĨA VIỆT NAM  
Độc lập - Tự do - Hạnh phúc

Số: 25326/TB-SHTT

Hà Nội, ngày 13 tháng 12 năm 2019

**THÔNG BÁO**  
**Ghi nhận yêu cầu duy trì hiệu lực Bằng độc quyền sáng chế**

Kính gửi: Công ty TNHH Ban Ca (BANCA)  
15B Triệu Việt Vương, thành phố Hà Nội

Căn cứ kết quả thẩm định yêu cầu duy trì hiệu lực Bằng độc quyền sáng chế:

Số đơn: DT1-2019-06412

Ngày nộp: 03/09/2019

Chủ đơn: Siemens Aktiengesellschaft (DE)

Đại diện của Chủ đơn: BANCA

Bằng độc quyền sáng chế số: 13135

Năm yêu cầu duy trì hiệu lực: 6

**Cục Sở hữu trí tuệ thông báo:**

1. Yêu cầu duy trì hiệu lực Bằng độc quyền sáng chế nêu trên được chấp nhận.

2. Hiệu lực Bằng độc quyền sáng chế số 13135 được duy trì đến 03/09/2020.

**Nơi nhận:**

- Như trên;
- TT (để công bố);
- Lưu: VT, Hồ sơ.

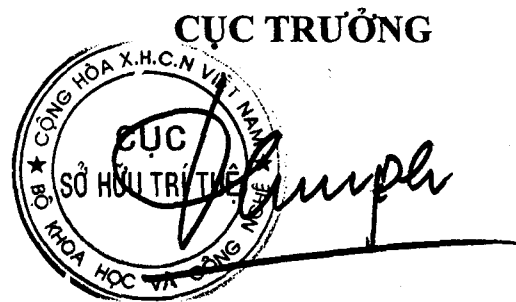

**Đinh Hữu Phí**

BỘ KHOA HỌC VÀ CÔNG NGHỆ  
CỤC SỞ HỮU TRÍ TUỆ

CỘNG HÒA XÃ HỘI CHỦ NGHĨA VIỆT NAM  
Độc lập - Tự do - Hạnh phúc

Số: 25327/TB-SHTT

Hà Nội, ngày 13 tháng 12 năm 2019

**THÔNG BÁO**  
**Ghi nhận yêu cầu duy trì hiệu lực Bằng độc quyền sáng chế**

Kính gửi: Công ty TNHH Trần Hữu Nam và Đồng sự (TRAN H.N & ASS.)  
Số 1 phố Nguyễn Gia Thiều, phường Trần Hưng Đạo, quận Hoàn Kiếm,  
TP Hà Nội

Căn cứ kết quả thẩm định yêu cầu duy trì hiệu lực Bằng độc quyền sáng chế:

Số đơn: DT1-2019-06413

Ngày nộp: 03/09/2019

Chủ đơn: Leibniz Institute for Natural Product Research and Infection  
Biology E.V. Hans-Knoll-Institut (HKI) (DE)

Đại diện của Chủ đơn: TRAN H.N & ASS.

Bằng độc quyền sáng chế số: 17693

Năm yêu cầu duy trì hiệu lực: 3

**Cục Sở hữu trí tuệ thông báo:**

1. Yêu cầu duy trì hiệu lực Bằng độc quyền sáng chế nêu trên được chấp nhận.

2. Hiệu lực Bằng độc quyền sáng chế số 17693 được duy trì đến 24/10/2020.

**Nơi nhận:**

- Như trên;
- TT (để công bố);
- Lưu: VT, Hồ sơ.

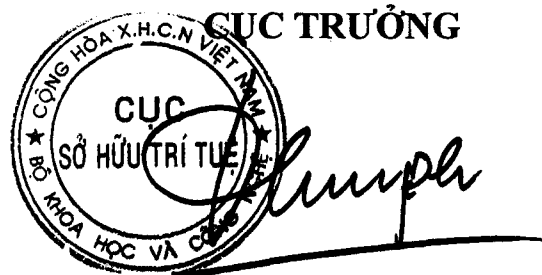

**Đinh Hữu Phí**

BỘ KHOA HỌC VÀ CÔNG NGHỆ  
CỤC SỞ HỮU TRÍ TUỆ

CỘNG HÒA XÃ HỘI CHỦ NGHĨA VIỆT NAM  
Độc lập - Tự do - Hạnh phúc

Số: 25328/TB-SHTT

Hà Nội, ngày 13 tháng 12 năm 2019

## THÔNG BÁO

### Ghi nhận yêu cầu duy trì hiệu lực Bằng độc quyền sáng chế

Kính gửi: Công ty Luật TNHH Phạm và Liên danh (PHAM & ASSOCIATES)  
8 Trần Hưng Đạo, thành phố Hà Nội

Căn cứ kết quả thẩm định yêu cầu duy trì hiệu lực Bằng độc quyền sáng chế:

Số đơn: DT1-2019-06414

Ngày nộp: 04/09/2019

Chủ đơn: NORINCO (FR)

Đại diện của Chủ đơn: PHAM & ASSOCIATES

Bằng độc quyền sáng chế số: 8765

Năm yêu cầu duy trì hiệu lực: 10

#### Cục Sở hữu trí tuệ thông báo:

- Yêu cầu duy trì hiệu lực Bằng độc quyền sáng chế nêu trên được chấp nhận.
- Hiệu lực Bằng độc quyền sáng chế số 8765 được duy trì đến 27/09/2020. *ke*

#### Nơi nhận:

- Như trên;
- TT (để công bố);
- Lưu: VT, Hồ sơ.

CỤC TRƯỞNG



Đinh Hữu Phí

BỘ KHOA HỌC VÀ CÔNG NGHỆ  
CỤC SỞ HỮU TRÍ TUỆ

CỘNG HÒA XÃ HỘI CHỦ NGHĨA VIỆT NAM  
Độc lập - Tự do - Hạnh phúc

Số: 2532 9/TB-SHTT

Hà Nội, ngày 13 tháng 12 năm 2019

**THÔNG BÁO**  
**Ghi nhận yêu cầu duy trì hiệu lực Bằng độc quyền sáng chế**

Kính gửi: Công ty Luật TNHH Phạm và Liên danh (PHAM & ASSOCIATES)  
8 Trần Hưng Đạo, thành phố Hà Nội

Căn cứ kết quả thẩm định yêu cầu duy trì hiệu lực Bằng độc quyền sáng chế:

Số đơn: DT1-2019-06415

Ngày nộp: 04/09/2019

Chủ đơn: PETROTECHNOLOGIES, INC. (US)

Đại diện của Chủ đơn: PHAM & ASSOCIATES

Bằng độc quyền sáng chế số: 14590

Năm yêu cầu duy trì hiệu lực: 5

**Cục Sở hữu trí tuệ thông báo:**

1. Yêu cầu duy trì hiệu lực Bằng độc quyền sáng chế nêu trên được chấp nhận.

2. Hiệu lực Bằng độc quyền sáng chế số 14590 được duy trì đến 21/09/2020.

**Nơi nhận:**

- Như trên;
- TT (để công bố);
- Lưu: VT, Hồ sơ.

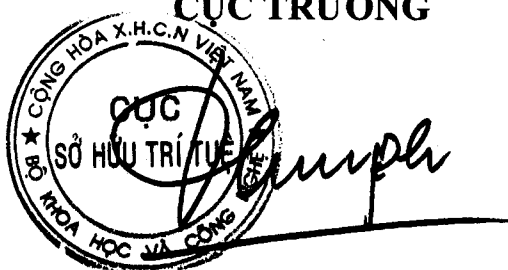
**CỤC TRƯỞNG**  

**Đinh Hữu Phí**

BỘ KHOA HỌC VÀ CÔNG NGHỆ  
CỤC SỞ HỮU TRÍ TUỆ

CỘNG HÒA XÃ HỘI CHỦ NGHĨA VIỆT NAM  
Độc lập - Tự do - Hạnh phúc

Số: 25330/TB-SHTT

Hà Nội, ngày 13 tháng 12 năm 2019

## THÔNG BÁO

### Ghi nhận yêu cầu duy trì hiệu lực Bằng độc quyền sáng chế

Kính gửi: Công ty Luật TNHH Phạm và Liên danh (PHAM & ASSOCIATES)  
8 Trần Hưng Đạo, thành phố Hà Nội

Căn cứ kết quả thẩm định yêu cầu duy trì hiệu lực Bằng độc quyền sáng chế:

Số đơn: DT1-2019-06416

Ngày nộp: 04/09/2019

Chủ đơn: FOSTER ELECTRIC CO., LTD. (JP)

Đại diện của Chủ đơn: PHAM & ASSOCIATES

Bằng độc quyền sáng chế số: 13253

Năm yêu cầu duy trì hiệu lực: 6

#### Cục Sở hữu trí tuệ thông báo:

1. Yêu cầu duy trì hiệu lực Bằng độc quyền sáng chế nêu trên được chấp nhận.

2. Hiệu lực Bằng độc quyền sáng chế số 13253 được duy trì đến 06/10/2020.

#### Nơi nhận:

- Như trên;
- TT (để công bố);
- Lưu: VT, Hồ sơ.

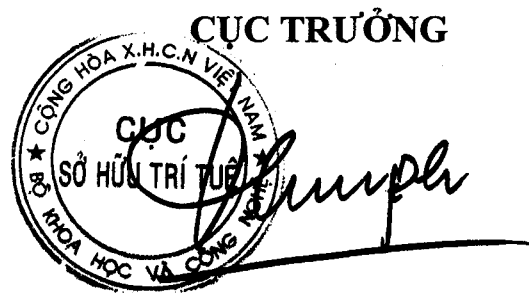

CỤC TRƯỞNG

Đinh Hữu Phí

BỘ KHOA HỌC VÀ CÔNG NGHỆ  
CỤC SỞ HỮU TRÍ TUỆ

CỘNG HÒA XÃ HỘI CHỦ NGHĨA VIỆT NAM  
Độc lập - Tự do - Hạnh phúc

Số: 25331/TB-SHTT

Hà Nội, ngày 13 tháng 12 năm 2019

## THÔNG BÁO

### Ghi nhận yêu cầu duy trì hiệu lực Bằng độc quyền sáng chế

Kính gửi: Công ty TNHH một thành viên Sở hữu trí tuệ VCCI  
(VCCI-IP CO.,LTD)  
Tầng 8, Toà nhà VCCI, số 9 Đào Duy Anh, phường Phương mai,  
quận Đống Đa, thành phố Hà Nội

Căn cứ kết quả thẩm định yêu cầu duy trì hiệu lực Bằng độc quyền sáng chế:

Số đơn: DT1-2019-06417

Ngày nộp: 04/09/2019

Chủ đơn: NIHON NOHYAKU CO., LTD. (JP)

Đại diện của Chủ đơn: VCCI-IP CO.,LTD

Bằng độc quyền sáng chế số: 3418

Năm yêu cầu duy trì hiệu lực: 20

#### Cục Sở hữu trí tuệ thông báo:

1. Yêu cầu duy trì hiệu lực Bằng độc quyền sáng chế nêu trên được chấp nhận.

2. Hiệu lực Bằng độc quyền sáng chế số 3418 được duy trì đến 02/11/2020. *18*

#### Nơi nhận:

- Như trên;
- TT (để công bố);
- Lưu: VT, Hồ sơ.

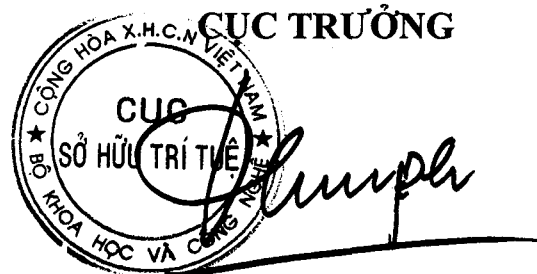

**Đinh Hữu Phí**

BỘ KHOA HỌC VÀ CÔNG NGHỆ  
CỤC SỞ HỮU TRÍ TUỆ

CỘNG HÒA XÃ HỘI CHỦ NGHĨA VIỆT NAM  
Độc lập - Tự do - Hạnh phúc

Số: 25332/TB-SHTT

Hà Nội, ngày 13 tháng 12 năm 2019

**THÔNG BÁO**  
**Ghi nhận yêu cầu duy trì hiệu lực Bằng độc quyền sáng chế**

Kính gửi: Công ty TNHH một thành viên Sở hữu trí tuệ VCCI  
(VCCI-IP CO.,LTD)  
Tầng 8, Toà nhà VCCI, số 9 Đào Duy Anh, phường Phương mai,  
quận Đống Đa, thành phố Hà Nội

Căn cứ kết quả thẩm định yêu cầu duy trì hiệu lực Bằng độc quyền sáng chế:

Số đơn: DT1-2019-06418

Ngày nộp: 04/09/2019

Chủ đơn: Japan Oil, Gas and Metals National Corporation (JP)

Đại diện của Chủ đơn: VCCI-IP CO.,LTD

Bằng độc quyền sáng chế số: 16097

Năm yêu cầu duy trì hiệu lực: 4

**Cục Sở hữu trí tuệ thông báo:**

1. Yêu cầu duy trì hiệu lực Bằng độc quyền sáng chế nêu trên được chấp nhận.

2. Hiệu lực Bằng độc quyền sáng chế số 16097 được duy trì đến 17/10/2020.

**Nơi nhận:**

- Như trên;
- TT (để công bố);
- Lưu: VT, Hồ sơ.

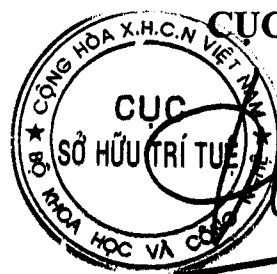

**CỤC TRƯỞNG**

**Đinh Hữu Phí**



BỘ KHOA HỌC VÀ CÔNG NGHỆ  
CỤC SỞ HỮU TRÍ TUỆ

CỘNG HÒA XÃ HỘI CHỦ NGHĨA VIỆT NAM  
Độc lập - Tự do - Hạnh phúc

Số: 25333/TB-SHTT

Hà Nội, ngày 13 tháng 12 năm 2019

**THÔNG BÁO**  
**Ghi nhận yêu cầu duy trì hiệu lực Bằng độc quyền sáng chế**

Kính gửi: Công ty Luật TNHH WINCO (WINCO LAW FIRM)  
Số 54 Trần Quốc Vượng, phường Dịch Vọng Hậu, quận Cầu Giấy,  
TP Hà Nội

Căn cứ kết quả thẩm định yêu cầu duy trì hiệu lực Bằng độc quyền sáng chế:

Số đơn: DT1-2019-06419

Ngày nộp: 04/09/2019

Chủ đơn: LG ELECTRONICS INC. (KR)

Đại diện của Chủ đơn: WINCO LAW FIRM

Bằng độc quyền sáng chế số: 5922

Năm yêu cầu duy trì hiệu lực: 14

**Cục Sở hữu trí tuệ thông báo:**

1. Yêu cầu duy trì hiệu lực Bằng độc quyền sáng chế nêu trên được chấp nhận.
2. Hiệu lực Bằng độc quyền sáng chế số 5922 được duy trì đến 09/10/2020.

**Nơi nhận:**

- Như trên;
- TT (để công bố);
- Lưu: VT, Hồ sơ.

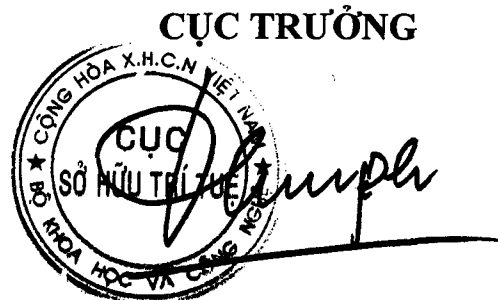

**Đình Hữu Phí**

BỘ KHOA HỌC VÀ CÔNG NGHỆ  
CỤC SỞ HỮU TRÍ TUỆ

CỘNG HÒA XÃ HỘI CHỦ NGHĨA VIỆT NAM  
Độc lập - Tự do - Hạnh phúc

Số: 25334/TB-SHTT

Hà Nội, ngày 13 tháng 12 năm 2019

**THÔNG BÁO**  
**Ghi nhận yêu cầu duy trì hiệu lực Bằng độc quyền sáng chế**

Kính gửi: Công ty Luật TNHH WINCO (WINCO LAW FIRM)  
Số 54 Trần Quốc Vượng, phường Dịch Vọng Hậu, quận Cầu Giấy,  
TP Hà Nội

Căn cứ kết quả thẩm định yêu cầu duy trì hiệu lực Bằng độc quyền sáng chế:

Số đơn: DT1-2019-06420

Ngày nộp: 04/09/2019

Chủ đơn: LG Electronics Inc. (KR)

Đại diện của Chủ đơn: WINCO LAW FIRM

Bằng độc quyền sáng chế số: 13357

Năm yêu cầu duy trì hiệu lực: 6

**Cục Sở hữu trí tuệ thông báo:**

1. Yêu cầu duy trì hiệu lực Bằng độc quyền sáng chế nêu trên được chấp nhận.

2. Hiệu lực Bằng độc quyền sáng chế số 13357 được duy trì đến 27/10/2020.

**Nơi nhận:**

- Như trên;
- TT (để công bố);
- Lưu: VT, Hồ sơ.

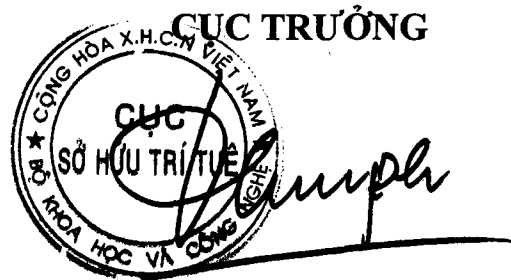

**Đinh Hữu Phí**

BỘ KHOA HỌC VÀ CÔNG NGHỆ  
CỤC SỞ HỮU TRÍ TUỆ

CỘNG HOÀ XÃ HỘI CHỦ NGHĨA VIỆT NAM  
Độc lập - Tự do - Hạnh phúc

Số: 25335/TB-SHTT

Hà Nội, ngày 13 tháng 12 năm 2019

**THÔNG BÁO**  
**Ghi nhận yêu cầu duy trì hiệu lực Bằng độc quyền sáng chế**

Kính gửi: Công ty Luật TNHH WINCO (WINCO LAW FIRM)  
Số 54 Trần Quốc Vượng, phường Dịch Vọng Hậu, quận Cầu Giấy,  
TP Hà Nội

Căn cứ kết quả thẩm định yêu cầu duy trì hiệu lực Bằng độc quyền sáng chế:

Số đơn: DT1-2019-06421

Ngày nộp: 04/09/2019

Chủ đơn: SAMSUNG ELECTRO-MECHANICS CO., LTD. (KR)

Đại diện của Chủ đơn: WINCO LAW FIRM

Bằng độc quyền sáng chế số: 16154

Năm yêu cầu duy trì hiệu lực: 4

**Cục Sở hữu trí tuệ thông báo:**

1. Yêu cầu duy trì hiệu lực Bằng độc quyền sáng chế nêu trên được chấp nhận.

2. Hiệu lực Bằng độc quyền sáng chế số 16154 được duy trì đến 27/10/2020.

**Nơi nhận:**

- Như trên;
- TT (để công bố);
- Lưu: VT, Hồ sơ.

**CỤC TRƯỞNG**



**Đình Hữu Phí**

BỘ KHOA HỌC VÀ CÔNG NGHỆ  
CỤC SỞ HỮU TRÍ TUỆ

CỘNG HOÀ XÃ HỘI CHỦ NGHĨA VIỆT NAM  
Độc lập - Tự do - Hạnh phúc

Số: 25336/TB-SHTT

Hà Nội, ngày 13 tháng 12 năm 2019

**THÔNG BÁO**  
**Ghi nhận yêu cầu duy trì hiệu lực Bằng độc quyền sáng chế**

Kính gửi: Công ty Luật TNHH WINCO (WINCO LAW FIRM)  
Số 54 Trần Quốc Vượng, phường Dịch Vọng Hậu, quận Cầu Giấy,  
TP Hà Nội

Căn cứ kết quả thẩm định yêu cầu duy trì hiệu lực Bằng độc quyền sáng chế:

Số đơn: DT1-2019-06422

Ngày nộp: 04/09/2019

Chủ đơn: SAMSUNG ELECTRO-MECHANICS CO., LTD. (KR)

Đại diện của Chủ đơn: WINCO LAW FIRM

Bằng độc quyền sáng chế số: 16180

Năm yêu cầu duy trì hiệu lực: 4

**Cục Sở hữu trí tuệ thông báo:**

1. Yêu cầu duy trì hiệu lực Bằng độc quyền sáng chế nêu trên được chấp nhận.
2. Hiệu lực Bằng độc quyền sáng chế số 16180 được duy trì đến 31/10/2020.

**Nơi nhận:**

- Như trên;
- TT (để công bố);
- Lưu: VT, Hồ sơ.

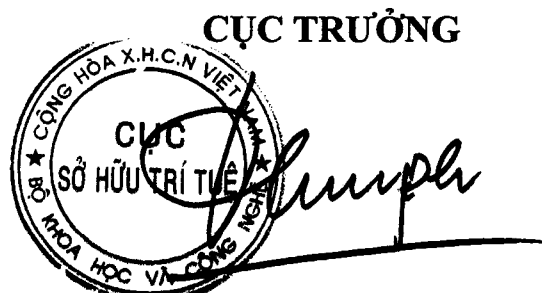

**Đinh Hữu Phí**

BỘ KHOA HỌC VÀ CÔNG NGHỆ  
CỤC SỞ HỮU TRÍ TUỆ

CỘNG HOÀ XÃ HỘI CHỦ NGHĨA VIỆT NAM  
Độc lập - Tự do - Hạnh phúc

Số: 25337/TB-SHTT

Hà Nội, ngày 13 tháng 12 năm 2019

**THÔNG BÁO**  
**Ghi nhận yêu cầu duy trì hiệu lực Bằng độc quyền sáng chế**

Kính gửi: Công ty TNHH Trà và cộng sự (TRA & ASSOCIATES CO.,LTD)  
Số 7, phố Văn Miếu, phường Văn Miếu, quận Đống Đa, thành phố Hà Nội

Căn cứ kết quả thẩm định yêu cầu duy trì hiệu lực Bằng độc quyền sáng chế:

Số đơn: DT1-2019-06423

Ngày nộp: 04/09/2019

Chủ đơn: WUHAN KAIDI ENGINEERING TECHNOLOGY  
RESEARCH INSTITUTE CO., LTD. (CN)

Đại diện của Chủ đơn: TRA & ASSOCIATES CO.,LTD

Bằng độc quyền sáng chế số: 18735

Năm yêu cầu duy trì hiệu lực: 2

**Cục Sở hữu trí tuệ thông báo:**

1. Yêu cầu duy trì hiệu lực Bằng độc quyền sáng chế nêu trên được chấp nhận.

2. Hiệu lực Bằng độc quyền sáng chế số 18735 được duy trì đến 05/03/2020.

*HC*

**Nơi nhận:**

- Như trên;
- TT (để công bố);
- Lưu: VT, Hồ sơ.

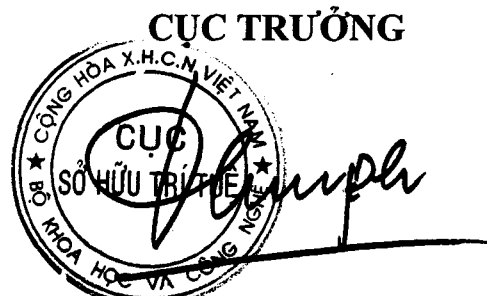

**Đinh Hữu Phí**

BỘ KHOA HỌC VÀ CÔNG NGHỆ  
CỤC SỞ HỮU TRÍ TUỆ

CỘNG HOÀ XÃ HỘI CHỦ NGHĨA VIỆT NAM  
Độc lập - Tự do - Hạnh phúc

Số: 25338/TB-SHTT

Hà Nội, ngày 13 tháng 12 năm 2019

## THÔNG BÁO

### Ghi nhận yêu cầu duy trì hiệu lực Bằng độc quyền sáng chế

Kính gửi: Công ty TNHH Trà và cộng sự (TRA & ASSOCIATES CO.,LTD)  
Số 7, phố Văn Miếu, phường Văn Miếu, quận Đống Đa, thành phố Hà Nội

Căn cứ kết quả thẩm định yêu cầu duy trì hiệu lực Bằng độc quyền sáng chế:

Số đơn: DT1-2019-06424

Ngày nộp: 04/09/2019

Chủ đơn: WUHAN KAIDI ENGINEERING TECHNOLOGY  
RESEARCH INSTITUTE CO., LTD. (CN)

Đại diện của Chủ đơn: TRA & ASSOCIATES CO.,LTD

Bằng độc quyền sáng chế số: 18736

Năm yêu cầu duy trì hiệu lực: 2

#### Cục Sở hữu trí tuệ thông báo:

1. Yêu cầu duy trì hiệu lực Bằng độc quyền sáng chế nêu trên được chấp nhận.
2. Hiệu lực Bằng độc quyền sáng chế số 18736 được duy trì đến 05/03/2020.

#### Nơi nhận:

- Như trên;
- TT (để công bố);
- Lưu: VT, Hồ sơ.

CỤC TRƯỞNG

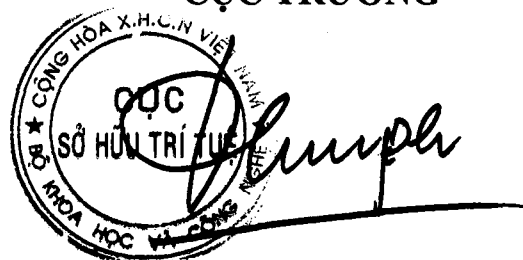

The stamp is circular with the text 'CỤC SỞ HỮU TRÍ TUỆ' in the center and 'CỘNG HÒA XÃ HỘI CHỦ NGHĨA VIỆT NAM' around the perimeter. A handwritten signature is written over the stamp.

Đinh Hữu Phí

BỘ KHOA HỌC VÀ CÔNG NGHỆ  
CỤC SỞ HỮU TRÍ TUỆ

CỘNG HOÀ XÃ HỘI CHỦ NGHĨA VIỆT NAM  
Độc lập - Tự do - Hạnh phúc

Số: 25339/TB-SHTT

Hà Nội, ngày 13 tháng 12 năm 2019

**THÔNG BÁO**  
**Ghi nhận yêu cầu duy trì hiệu lực Bằng độc quyền sáng chế**

Kính gửi: Công ty Luật TNHH WINCO (WINCO LAW FIRM)  
Số 54 Trần Quốc Vượng, phường Dịch Vọng Hậu, quận Cầu Giấy, TP Hà Nội

Căn cứ kết quả thẩm định yêu cầu duy trì hiệu lực Bằng độc quyền sáng chế:

Số đơn: DT1-2019-06425

Ngày nộp: 04/09/2019

Chủ đơn: ZHONGYE CHANGTIAN INTERNATIONAL  
ENGINEERING CO., LTD. (CN)

Đại diện của Chủ đơn: WINCO LAW FIRM

Bằng độc quyền sáng chế số: 14615

Năm yêu cầu duy trì hiệu lực: 5

**Cục Sở hữu trí tuệ thông báo:**

1. Yêu cầu duy trì hiệu lực Bằng độc quyền sáng chế nêu trên được chấp nhận.

2. Hiệu lực Bằng độc quyền sáng chế số 14615 được duy trì đến 29/09/2020.

**Nơi nhận:**

- Như trên;
- TT (để công bố);
- Lưu: VT, Hồ sơ.

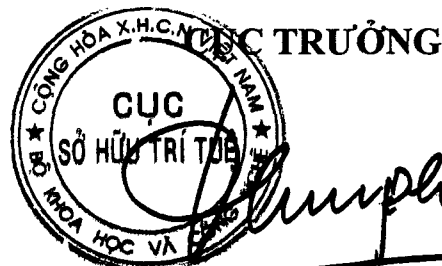

**Đinh Hữu Phí**

BỘ KHOA HỌC VÀ CÔNG NGHỆ  
CỤC SỞ HỮU TRÍ TUỆ

CỘNG HOÀ XÃ HỘI CHỦ NGHĨA VIỆT NAM  
Độc lập - Tự do - Hạnh phúc

Số: 25340/TB-SHTT

Hà Nội, ngày 13 tháng 12 năm 2019

**THÔNG BÁO**  
**Ghi nhận yêu cầu duy trì hiệu lực Bằng độc quyền sáng chế**

Kính gửi: Công ty Luật TNHH WINCO (WINCO LAW FIRM)  
Số 54 Trần Quốc Vượng, phường Dịch Vọng Hậu, quận Cầu Giấy,  
TP Hà Nội

Căn cứ kết quả thẩm định yêu cầu duy trì hiệu lực Bằng độc quyền sáng chế:

Số đơn: DT1-2019-06426

Ngày nộp: 04/09/2019

Chủ đơn: ANGEL YEAST CO., LTD. (CN)

Đại diện của Chủ đơn: WINCO LAW FIRM

Bằng độc quyền sáng chế số: 14625

Năm yêu cầu duy trì hiệu lực: 5

**Cục Sở hữu trí tuệ thông báo:**

1. Yêu cầu duy trì hiệu lực Bằng độc quyền sáng chế nêu trên được chấp nhận.
2. Hiệu lực Bằng độc quyền sáng chế số 14625 được duy trì đến 29/09/2020.

**Nơi nhận:**

- Như trên;
- TT (để công bố);
- Lưu: VT, Hồ sơ.

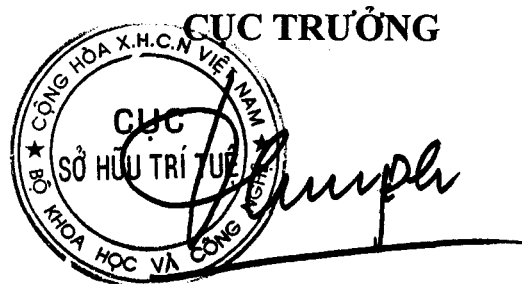

**Đình Hữu Phí**



BỘ KHOA HỌC VÀ CÔNG NGHỆ  
CỤC SỞ HỮU TRÍ TUỆ

CỘNG HÒA XÃ HỘI CHỦ NGHĨA VIỆT NAM  
Độc lập - Tự do - Hạnh phúc

Số: 25341/TB-SHTT

Hà Nội, ngày 13 tháng 12 năm 2019

**THÔNG BÁO**  
**Ghi nhận yêu cầu duy trì hiệu lực Bằng độc quyền sáng chế**

Kính gửi: Văn phòng Luật sư Ân Nam (ANNAM IP & LAW)  
Số 10 ngõ 34 đường Âu Cơ, phường Quảng An, quận Tây Hồ, TP Hà Nội

Căn cứ kết quả thẩm định yêu cầu duy trì hiệu lực Bằng độc quyền sáng chế:

Số đơn: DT1-2019-06427

Ngày nộp: 04/09/2019

Chủ đơn: IFP (FR)

Đại diện của Chủ đơn: ANNAM IP & LAW

Bằng độc quyền sáng chế số: 17445

Năm yêu cầu duy trì hiệu lực: 3

**Cục Sở hữu trí tuệ thông báo:**

1. Yêu cầu duy trì hiệu lực Bằng độc quyền sáng chế nêu trên được chấp nhận.

2. Hiệu lực Bằng độc quyền sáng chế số 17445 được duy trì đến 06/09/2020.

**Nơi nhận:**

- Như trên;
- TT (để công bố);
- Lưu: VT, Hồ sơ.

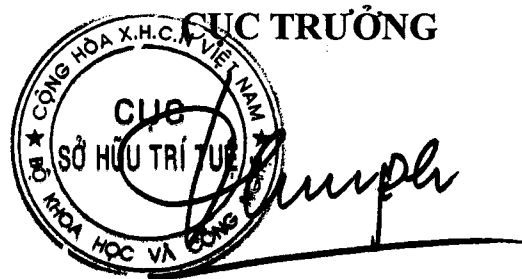

**Đinh Hữu Phí**

BỘ KHOA HỌC VÀ CÔNG NGHỆ  
CỤC SỞ HỮU TRÍ TUỆ

CỘNG HÒA XÃ HỘI CHỦ NGHĨA VIỆT NAM  
Độc lập - Tự do - Hạnh phúc

Số: 25342/TB-SHTT

Hà Nội, ngày 13 tháng 12 năm 2019

**THÔNG BÁO**

**Ghi nhận yêu cầu duy trì hiệu lực Bằng độc quyền sáng chế**

Kính gửi: Văn phòng Luật sư Ân Nam (ANNAM IP & LAW)  
Số 10 ngõ 34 đường Âu Cơ, phường Quảng An, quận Tây Hồ, TP Hà Nội

Căn cứ kết quả thẩm định yêu cầu duy trì hiệu lực Bằng độc quyền sáng chế:

Số đơn: DT1-2019-06428

Ngày nộp: 04/09/2019

Chủ đơn: Velos Media International Limited (IE)

Đại diện của Chủ đơn: ANNAM IP & LAW

Bằng độc quyền sáng chế số: 17437

Năm yêu cầu duy trì hiệu lực: 3

**Cục Sở hữu trí tuệ thông báo:**

1. Yêu cầu duy trì hiệu lực Bằng độc quyền sáng chế nêu trên được chấp nhận.

2. Hiệu lực Bằng độc quyền sáng chế số 17437 được duy trì đến 06/09/2020.

**Nơi nhận:**

- Như trên;
- TT (để công bố);
- Lưu: VT, Hồ sơ.

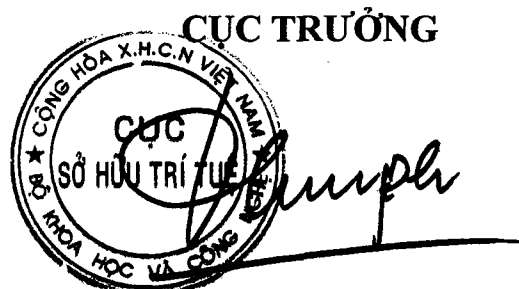

**Đinh Hữu Phí**

BỘ KHOA HỌC VÀ CÔNG NGHỆ  
CỤC SỞ HỮU TRÍ TUỆ

CỘNG HOÀ XÃ HỘI CHỦ NGHĨA VIỆT NAM  
Độc lập - Tự do - Hạnh phúc

Số: 25343/TB-SHTT

Hà Nội, ngày 13 tháng 12 năm 2019

## THÔNG BÁO

### Ghi nhận yêu cầu duy trì hiệu lực Bằng độc quyền sáng chế

Kính gửi: Văn phòng Luật sư Ân Nam (ANNAM IP & LAW)

Số 10 ngõ 34 đường Âu Cơ, phường Quảng An, quận Tây Hồ, TP Hà Nội

Căn cứ kết quả thẩm định yêu cầu duy trì hiệu lực Bằng độc quyền sáng chế:

Số đơn: DT1-2019-06429

Ngày nộp: 04/09/2019

Chủ đơn: SONY CORPORATION (JP)

Đại diện của Chủ đơn: ANNAM IP & LAW

Bằng độc quyền sáng chế số: 17414

Năm yêu cầu duy trì hiệu lực: 3

#### Cục Sở hữu trí tuệ thông báo:

1. Yêu cầu duy trì hiệu lực Bằng độc quyền sáng chế nêu trên được chấp nhận.

2. Hiệu lực Bằng độc quyền sáng chế số 17414 được duy trì đến 29/08/2020.

*HC*

#### Nơi nhận:

- Như trên;
- TT (để công bố);
- Lưu: VT, Hồ sơ.

CỤC TRƯỞNG

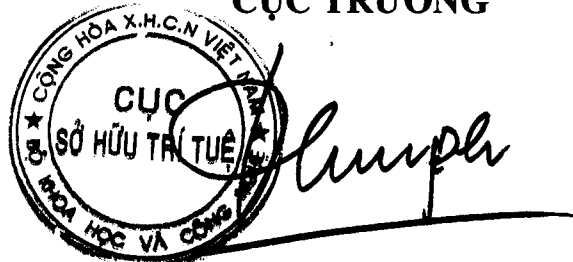

The stamp is circular with the text 'CỤC SỞ HỮU TRÍ TUỆ' in the center and 'CỘNG HÒA X. H. C. N VIỆT NAM' and 'BỘ KHOA HỌC VÀ CÔNG NGHỆ' around the perimeter. A handwritten signature is written over the stamp.

Đinh Hữu Phí

BỘ KHOA HỌC VÀ CÔNG NGHỆ  
CỤC SỞ HỮU TRÍ TUỆ

CỘNG HÒA XÃ HỘI CHỦ NGHĨA VIỆT NAM  
Độc lập - Tự do - Hạnh phúc

Số: 25344/TB-SHTT

Hà Nội, ngày 13 tháng 12 năm 2019

**THÔNG BÁO**

**Ghi nhận yêu cầu duy trì hiệu lực Bằng độc quyền sáng chế**

Kính gửi: Văn phòng Luật sư Ân Nam (ANNAM IP & LAW)  
Số 10 ngõ 34 đường Âu Cơ, phường Quảng An, quận Tây Hồ,  
TP Hà Nội

Căn cứ kết quả thẩm định yêu cầu duy trì hiệu lực Bằng độc quyền sáng chế:

Số đơn: DT1-2019-06430

Ngày nộp: 04/09/2019

Chủ đơn: IFP ENERGIES NOUVELLES (FR)

Đại diện của Chủ đơn: ANNAM IP & LAW

Bằng độc quyền sáng chế số: 15912

Năm yêu cầu duy trì hiệu lực: 4

**Cục Sở hữu trí tuệ thông báo:**

1. Yêu cầu duy trì hiệu lực Bằng độc quyền sáng chế nêu trên được chấp nhận.
2. Hiệu lực Bằng độc quyền sáng chế số 15912 được duy trì đến 29/08/2020.

**Nơi nhận:**

- Như trên;
- TT (để công bố);
- Lưu: VT, Hồ sơ.

**CỤC TRƯỞNG**



**Đình Hữu Phí**

BỘ KHOA HỌC VÀ CÔNG NGHỆ  
CỤC SỞ HỮU TRÍ TUỆ

CỘNG HÒA XÃ HỘI CHỦ NGHĨA VIỆT NAM  
Độc lập - Tự do - Hạnh phúc

Số: 25346/TB-SHTT

Hà Nội, ngày 13 tháng 12 năm 2019

## THÔNG BÁO

### Ghi nhận yêu cầu duy trì hiệu lực Bằng độc quyền sáng chế

Kính gửi: Công ty TNHH T&T INVENMARK Sở hữu trí tuệ Quốc tế  
(T&T INVENMARK CO., LTD.)  
Phòng 101, tòa nhà 30 Nguyễn Du, phường Bùi Thị Xuân,  
quận Hai Bà Trưng, TP. Hà Nội

Căn cứ kết quả thẩm định yêu cầu duy trì hiệu lực Bằng độc quyền sáng chế:

Số đơn: DT1-2019-06432

Ngày nộp: 04/09/2019

Chủ đơn: HOANG, Kieu (US)

Đại diện của Chủ đơn: T&T INVENMARK CO., LTD.

Bằng độc quyền sáng chế số: 10817

Năm yêu cầu duy trì hiệu lực: 8

#### **Cục Sở hữu trí tuệ thông báo:**

1. Yêu cầu duy trì hiệu lực Bằng độc quyền sáng chế nêu trên được chấp nhận.
2. Hiệu lực Bằng độc quyền sáng chế số 10817 được duy trì đến 05/11/2020.

#### **Nơi nhận:**

- Như trên;
- TT (để công bố);
- Lưu: VT, Hồ sơ.

**CỤC TRƯỞNG**



**Đinh Hữu Phí**

BỘ KHOA HỌC VÀ CÔNG NGHỆ  
CỤC SỞ HỮU TRÍ TUỆ

CỘNG HÒA XÃ HỘI CHỦ NGHĨA VIỆT NAM  
Độc lập - Tự do - Hạnh phúc

Số: 25347/TB-SHTT

Hà Nội, ngày 13 tháng 12 năm 2019

## THÔNG BÁO

### Ghi nhận yêu cầu duy trì hiệu lực Bằng độc quyền sáng chế

Kính gửi: Công ty TNHH T&T INVENMARK Sở hữu trí tuệ Quốc tế  
(T&T INVENMARK CO., LTD.)

Phòng 101, tòa nhà 30 Nguyễn Du, phường Bùi Thị Xuân,  
quận Hai Bà Trưng, TP. Hà Nội

Căn cứ kết quả thẩm định yêu cầu duy trì hiệu lực Bằng độc quyền sáng chế:

Số đơn: DT1-2019-06433

Ngày nộp: 04/09/2019

Chủ đơn: GEOX S.p.A. (IT)

Đại diện của Chủ đơn: T&T INVENMARK CO., LTD.

Bằng độc quyền sáng chế số: 14569

Năm yêu cầu duy trì hiệu lực: 5

#### Cục Sở hữu trí tuệ thông báo:

1. Yêu cầu duy trì hiệu lực Bằng độc quyền sáng chế nêu trên được chấp nhận.

2. Hiệu lực Bằng độc quyền sáng chế số 14569 được duy trì đến 21/09/2020.

#### Nơi nhận:

- Như trên;
- TT (để công bố);
- Lưu: VT, Hồ sơ.

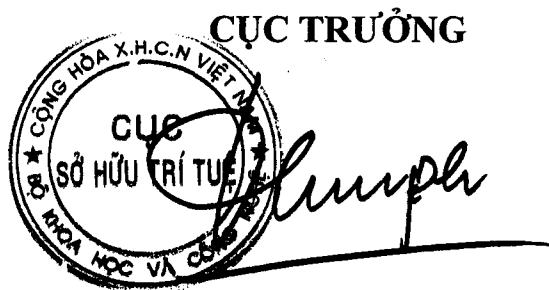

Đinh Hữu Phí

BỘ KHOA HỌC VÀ CÔNG NGHỆ  
CỤC SỞ HỮU TRÍ TUỆ

CỘNG HÒA XÃ HỘI CHỦ NGHĨA VIỆT NAM  
Độc lập - Tự do - Hạnh phúc

Số: 25348/TB-SHTT

Hà Nội, ngày 13 tháng 12 năm 2019

## THÔNG BÁO

### Ghi nhận yêu cầu duy trì hiệu lực Bằng độc quyền sáng chế

Kính gửi: Công ty TNHH T&T INVENMARK Sở hữu trí tuệ Quốc tế  
(T&T INVENMARK CO., LTD.)  
Phòng 101, tòa nhà 30 Nguyễn Du, phường Bùi Thị Xuân,  
quận Hai Bà Trưng, TP. Hà Nội

Căn cứ kết quả thẩm định yêu cầu duy trì hiệu lực Bằng độc quyền sáng chế:

Số đơn: DT1-2019-06434

Ngày nộp: 04/09/2019

Chủ đơn: SANDERS GMBH (DE)

Đại diện của Chủ đơn: T&T INVENMARK CO., LTD.

Bằng độc quyền sáng chế số: 10714

Năm yêu cầu duy trì hiệu lực: 8

#### **Cục Sở hữu trí tuệ thông báo:**

1. Yêu cầu duy trì hiệu lực Bằng độc quyền sáng chế nêu trên được chấp nhận.

2. Hiệu lực Bằng độc quyền sáng chế số 10714 được duy trì đến 03/10/2020.

*ke*

#### **Nơi nhận:**

- Như trên;
- TT (để công bố);
- Lưu: VT, Hồ sơ.

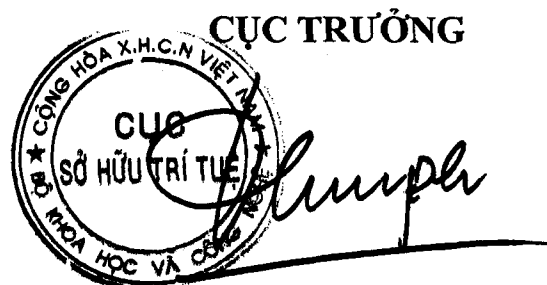

**Đinh Hữu Phí**

BỘ KHOA HỌC VÀ CÔNG NGHỆ  
CỤC SỞ HỮU TRÍ TUỆ

CỘNG HÒA XÃ HỘI CHỦ NGHĨA VIỆT NAM  
Độc lập - Tự do - Hạnh phúc

Số: 25349/TB-SHTT

Hà Nội, ngày 13 tháng 12 năm 2019

**THÔNG BÁO**  
**Ghi nhận yêu cầu duy trì hiệu lực Bằng độc quyền sáng chế**

Kính gửi: Công ty TNHH T&T INVENMARK Sở hữu trí tuệ Quốc tế  
(T&T INVENMARK CO., LTD.)  
Phòng 101, tòa nhà 30 Nguyễn Du, phường Bùi Thị Xuân,  
quận Hai Bà Trưng, TP. Hà Nội

Căn cứ kết quả thẩm định yêu cầu duy trì hiệu lực Bằng độc quyền sáng chế:  
Số đơn: DT1-2019-06435 Ngày nộp: 04/09/2019  
Chủ đơn: AKTSIONERNOE OBSHESTVO "NPO "STREAMER" (RU)  
Đại diện của Chủ đơn: T&T INVENMARK CO., LTD.  
Bằng độc quyền sáng chế số: 20069  
Năm yêu cầu duy trì hiệu lực: 2

**Cục Sở hữu trí tuệ thông báo:**

1. Yêu cầu duy trì hiệu lực Bằng độc quyền sáng chế nêu trên được chấp nhận.
2. Hiệu lực Bằng độc quyền sáng chế số 20069 được duy trì đến 22/10/2020.

**Nơi nhận:**

- Như trên;
- TT (để công bố);
- Lưu: VT, Hồ sơ.

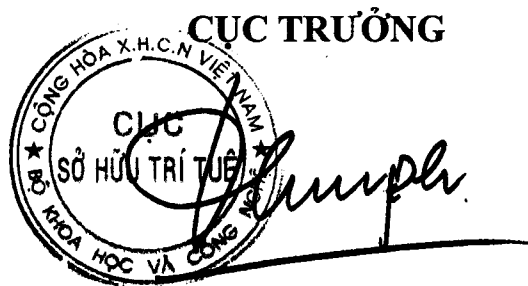

**Đinh Hữu Phí**



BỘ KHOA HỌC VÀ CÔNG NGHỆ  
CỤC SỞ HỮU TRÍ TUỆ

CỘNG HOÀ XÃ HỘI CHỦ NGHĨA VIỆT NAM  
Độc lập - Tự do - Hạnh phúc

Số: 25350/TB-SHTT

Hà Nội, ngày 13 tháng 12 năm 2019

## THÔNG BÁO

### Ghi nhận yêu cầu duy trì hiệu lực Bằng độc quyền sáng chế

Kính gửi: Công ty TNHH Tâm nhìn và Liên danh  
(VISION & ASSOCIATES CO.LTD.)  
Phòng 308-310, tầng 3, Tháp Hà Nội, số 49 Hai Bà Trưng,  
phường Trần Hưng Đạo, quận Hoàn Kiếm, thành phố Hà Nội

Căn cứ kết quả thẩm định yêu cầu duy trì hiệu lực Bằng độc quyền sáng chế:

Số đơn: DT1-2019-06437

Ngày nộp: 04/09/2019

Chủ đơn: SHINDENGEN ELECTRIC MANUFACTURING CO., LTD.  
(JP)

Đại diện của Chủ đơn: VISION & ASSOCIATES CO.LTD.

Bằng độc quyền sáng chế số: 10841

Năm yêu cầu duy trì hiệu lực: 8

#### Cục Sở hữu trí tuệ thông báo:

1. Yêu cầu duy trì hiệu lực Bằng độc quyền sáng chế nêu trên được chấp nhận.

2. Hiệu lực Bằng độc quyền sáng chế số 10841 được duy trì đến 12/11/2020.

#### Nơi nhận:

- Như trên;
- TT (để công bố);
- Lưu: VT, Hồ sơ.

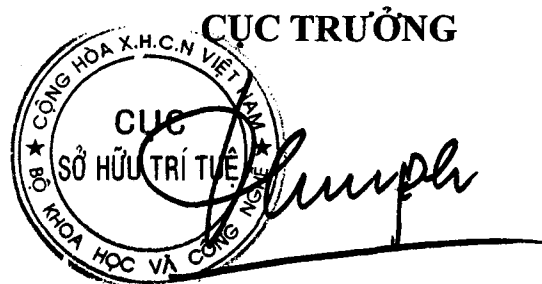

Đinh Hữu Phí

BỘ KHOA HỌC VÀ CÔNG NGHỆ  
CỤC SỞ HỮU TRÍ TUỆ

CỘNG HÒA XÃ HỘI CHỦ NGHĨA VIỆT NAM  
Độc lập - Tự do - Hạnh phúc

Số: 25351/TB-SHTT

Hà Nội, ngày 13 tháng 12 năm 2019

## THÔNG BÁO

### Ghi nhận yêu cầu duy trì hiệu lực Bằng độc quyền sáng chế

Kính gửi: Công ty TNHH Tầm nhìn và Liên danh  
(VISION & ASSOCIATES CO.LTD.)  
Phòng 308-310, tầng 3, Tháp Hà Nội, số 49 Hai Bà Trưng,  
phường Trần Hưng Đạo, quận Hoàn Kiếm, thành phố Hà Nội

Căn cứ kết quả thẩm định yêu cầu duy trì hiệu lực Bằng độc quyền sáng chế:

Số đơn: DT1-2019-06438

Ngày nộp: 04/09/2019

Chủ đơn: OTSUKA PHARMACEUTICAL FACTORY, INC. (JP)

Đại diện của Chủ đơn: VISION & ASSOCIATES CO.LTD.

Bằng độc quyền sáng chế số: 17662

Năm yêu cầu duy trì hiệu lực: 3

#### Cục Sở hữu trí tuệ thông báo:

1. Yêu cầu duy trì hiệu lực Bằng độc quyền sáng chế nêu trên được chấp nhận.
2. Hiệu lực Bằng độc quyền sáng chế số 17662 được duy trì đến 17/10/2020.

#### Nơi nhận:

- Như trên;
- TT (để công bố);
- Lưu: VT, Hồ sơ.

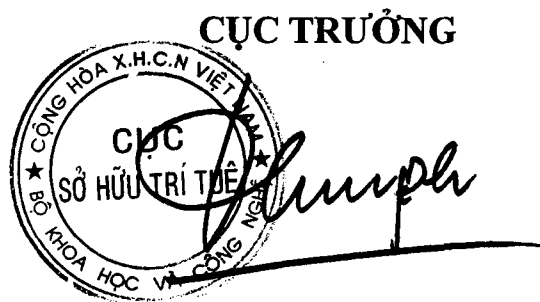

Đinh Hữu Phí

BỘ KHOA HỌC VÀ CÔNG NGHỆ  
CỤC SỞ HỮU TRÍ TUỆ

CỘNG HOÀ XÃ HỘI CHỦ NGHĨA VIỆT NAM  
Độc lập - Tự do - Hạnh phúc

Số: 25352/TB-SHTT

Hà Nội, ngày 13 tháng 12 năm 2019

**THÔNG BÁO**  
**Ghi nhận yêu cầu duy trì hiệu lực Bằng độc quyền sáng chế**

Kính gửi: Công ty TNHH Tâm nhìn và Liên danh  
(VISION & ASSOCIATES CO.LTD.)  
Phòng 308-310, tầng 3, Tháp Hà Nội, số 49 Hai Bà Trưng,  
phường Trần Hưng Đạo, quận Hoàn Kiếm, thành phố Hà Nội

Căn cứ kết quả thẩm định yêu cầu duy trì hiệu lực Bằng độc quyền sáng chế:

Số đơn: DT1-2019-06439

Ngày nộp: 04/09/2019

Chủ đơn: Chugai Seiyaku Kabushiki Kaisha (JP)

Đại diện của Chủ đơn: VISION & ASSOCIATES CO.LTD.

Bằng độc quyền sáng chế số: 17723

Năm yêu cầu duy trì hiệu lực: 3

**Cục Sở hữu trí tuệ thông báo:**

1. Yêu cầu duy trì hiệu lực Bằng độc quyền sáng chế nêu trên được chấp nhận.

2. Hiệu lực Bằng độc quyền sáng chế số 17723 được duy trì đến 31/10/2020.

*H.*

**Nơi nhận:**

- Như trên;
- TT (để công bố);
- Lưu: VT, Hồ sơ.

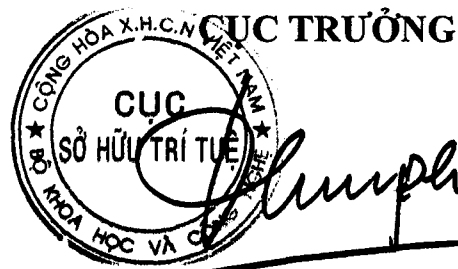

**Đinh Hữu Phí**

BỘ KHOA HỌC VÀ CÔNG NGHỆ  
CỤC SỞ HỮU TRÍ TUỆ

CỘNG HOÀ XÃ HỘI CHỦ NGHĨA VIỆT NAM  
Độc lập - Tự do - Hạnh phúc

Số: 25353/TB-SHTT

Hà Nội, ngày 13 tháng 12 năm 2019

**THÔNG BÁO**  
**Ghi nhận yêu cầu duy trì hiệu lực Bằng độc quyền sáng chế**

Kính gửi: Công ty TNHH Tâm nhìn và Liên danh  
(VISION & ASSOCIATES CO.LTD.)  
Phòng 308-310, tầng 3, Tháp Hà Nội, số 49 Hai Bà Trưng, .  
phường Trần Hưng Đạo, quận Hoàn Kiếm, thành phố Hà Nội

Căn cứ kết quả thẩm định yêu cầu duy trì hiệu lực Bằng độc quyền sáng chế:

Số đơn: DT1-2019-06440

Ngày nộp: 04/09/2019

Chủ đơn: IWAGAKI NAOKO (JP)

Đại diện của Chủ đơn: VISION & ASSOCIATES CO.LTD.

Bằng độc quyền sáng chế số: 16158

Năm yêu cầu duy trì hiệu lực: 4

**Cục Sở hữu trí tuệ thông báo:**

1. Yêu cầu duy trì hiệu lực Bằng độc quyền sáng chế nêu trên được chấp nhận.
2. Hiệu lực Bằng độc quyền sáng chế số 16158 được duy trì đến 31/10/2020.

**Nơi nhận:**

- Như trên;
- TT (để công bố);
- Lưu: VT, Hồ sơ.

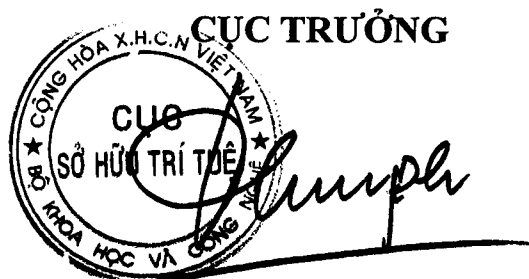

**Đinh Hữu Phí**

BỘ KHOA HỌC VÀ CÔNG NGHỆ  
CỤC SỞ HỮU TRÍ TUỆ

CỘNG HOÀ XÃ HỘI CHỦ NGHĨA VIỆT NAM  
Độc lập - Tự do - Hạnh phúc

Số: 25354/TB-SHTT

Hà Nội, ngày 13 tháng 12 năm 2019

## THÔNG BÁO

### Ghi nhận yêu cầu duy trì hiệu lực Bằng độc quyền sáng chế

Kính gửi: Công ty TNHH Tâm nhìn và Liên danh  
(VISION & ASSOCIATES CO.LTD.)  
Phòng 308-310, tầng 3, Tháp Hà Nội, số 49 Hai Bà Trưng,  
phường Trần Hưng Đạo, quận Hoàn Kiếm, thành phố Hà Nội

Căn cứ kết quả thẩm định yêu cầu duy trì hiệu lực Bằng độc quyền sáng chế:

Số đơn: DT1-2019-06441

Ngày nộp: 04/09/2019

Chủ đơn: MITSUBISHI HEAVY INDUSTRIES, LTD. (JP)

Đại diện của Chủ đơn: VISION & ASSOCIATES CO.LTD.

Bằng độc quyền sáng chế số: 17751

Năm yêu cầu duy trì hiệu lực: 3

#### Cục Sở hữu trí tuệ thông báo:

1. Yêu cầu duy trì hiệu lực Bằng độc quyền sáng chế nêu trên được chấp nhận.

2. Hiệu lực Bằng độc quyền sáng chế số 17751 được duy trì đến 07/11/2020.

#### Nơi nhận:

- Như trên;
- TT (để công bố);
- Lưu: VT, Hồ sơ.

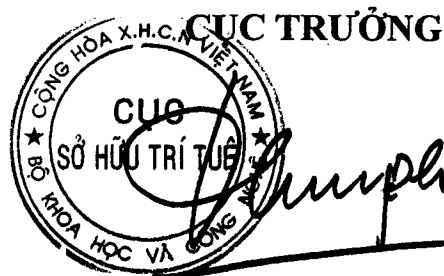

**Đinh Hữu Phí**

BỘ KHOA HỌC VÀ CÔNG NGHỆ  
CỤC SỞ HỮU TRÍ TUỆ

CỘNG HÒA XÃ HỘI CHỦ NGHĨA VIỆT NAM  
Độc lập - Tự do - Hạnh phúc

Số: 25355/TB-SHTT

Hà Nội, ngày 13 tháng 12 năm 2019

**THÔNG BÁO**  
**Ghi nhận yêu cầu duy trì hiệu lực Bằng độc quyền sáng chế**

Kính gửi: Công ty Luật TNHH Phạm và Liên danh (PHAM & ASSOCIATES)  
8 Trần Hưng Đạo, thành phố Hà Nội

Căn cứ kết quả thẩm định yêu cầu duy trì hiệu lực Bằng độc quyền sáng chế:

Số đơn: DT1-2019-06448

Ngày nộp: 05/09/2019

Chủ đơn: HALSSEN & LYON GMBH (DE)

Đại diện của Chủ đơn: PHAM & ASSOCIATES

Bằng độc quyền sáng chế số: 17510

Năm yêu cầu duy trì hiệu lực: 3

**Cục Sở hữu trí tuệ thông báo:**

1. Yêu cầu duy trì hiệu lực Bằng độc quyền sáng chế nêu trên được chấp nhận.

2. Hiệu lực Bằng độc quyền sáng chế số 17510 được duy trì đến 19/09/2020.

**Nơi nhận:**

- Như trên;
- TT (để công bố);
- Lưu: VT, Hồ sơ.

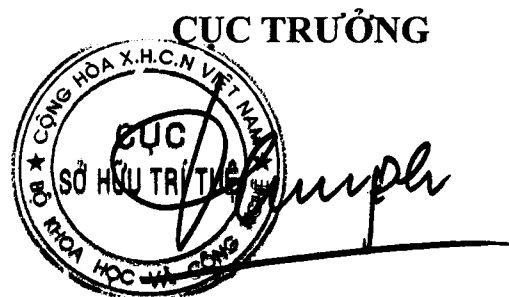

**Đinh Hữu Phí**

BỘ KHOA HỌC VÀ CÔNG NGHỆ  
CỤC SỞ HỮU TRÍ TUỆ

CỘNG HÒA XÃ HỘI CHỦ NGHĨA VIỆT NAM  
Độc lập - Tự do - Hạnh phúc

Số: 25356/TB-SHTT

Hà Nội, ngày 13 tháng 12 năm 2019

**THÔNG BÁO**  
**Ghi nhận yêu cầu duy trì hiệu lực Bằng độc quyền sáng chế**

Kính gửi: Công ty Luật TNHH Phạm và Liên danh (PHAM & ASSOCIATES)  
8 Trần Hưng Đạo, thành phố Hà Nội

Căn cứ kết quả thẩm định yêu cầu duy trì hiệu lực Bằng độc quyền sáng chế:

Số đơn: DT1-2019-06449

Ngày nộp: 05/09/2019

Chủ đơn: TOTO LTD. (JP)

Đại diện của Chủ đơn: PHAM & ASSOCIATES

Bằng độc quyền sáng chế số: 15980

Năm yêu cầu duy trì hiệu lực: 4

**Cục Sở hữu trí tuệ thông báo:**

1. Yêu cầu duy trì hiệu lực Bằng độc quyền sáng chế nêu trên được chấp nhận.
2. Hiệu lực Bằng độc quyền sáng chế số 15980 được duy trì đến 19/09/2020.

**Nơi nhận:**

- Như trên;
- TT (để công bố);
- Lưu: VT, Hồ sơ.

**CỤC TRƯỞNG**



**Đình Hữu Phí**

BỘ KHOA HỌC VÀ CÔNG NGHỆ  
CỤC SỞ HỮU TRÍ TUỆ

CỘNG HOÀ XÃ HỘI CHỦ NGHĨA VIỆT NAM  
Độc lập - Tự do - Hạnh phúc

Số: 25357/TB-SHTT

Hà Nội, ngày 13 tháng 12 năm 2019

## THÔNG BÁO

### Ghi nhận yêu cầu duy trì hiệu lực Bằng độc quyền sáng chế

Kính gửi: Công ty Luật TNHH T&G (TGVN)

Phòng số 5 tầng 15 Toà nhà Harec, 4A Láng Hạ, phường Thành Công  
quận Ba Đình, TP Hà Nội

Căn cứ kết quả thẩm định yêu cầu duy trì hiệu lực Bằng độc quyền sáng chế:

Số đơn: DT1-2019-06455

Ngày nộp: 05/09/2019

Chủ đơn: XYLECO, INC. (US)

Đại diện của Chủ đơn: TGVN

Bằng độc quyền sáng chế số: 19922

Năm yêu cầu duy trì hiệu lực: 2

#### Cục Sở hữu trí tuệ thông báo:

1. Yêu cầu duy trì hiệu lực Bằng độc quyền sáng chế nêu trên được chấp nhận.

2. Hiệu lực Bằng độc quyền sáng chế số 19922 được duy trì đến 14/09/2020.

#### Nơi nhận:

- Như trên;
- TT (để công bố);
- Lưu: VT, Hồ sơ.

CỤC TRƯỞNG



Đinh Hữu Phí



BỘ KHOA HỌC VÀ CÔNG NGHỆ  
CỤC SỞ HỮU TRÍ TUỆ

CỘNG HOÀ XÃ HỘI CHỦ NGHĨA VIỆT NAM  
Độc lập - Tự do - Hạnh phúc

Số: 25358/TB-SHTT

Hà Nội, ngày 13 tháng 12 năm 2019

## THÔNG BÁO

### Ghi nhận yêu cầu duy trì hiệu lực Bằng độc quyền sáng chế

Kính gửi: Công ty Luật TNHH T&G (TGVN)

Phòng số 5 tầng 15 Toà nhà Harec, 4A Láng Hạ, phường Thành Công  
quận Ba Đình, TP Hà Nội

Căn cứ kết quả thẩm định yêu cầu duy trì hiệu lực Bằng độc quyền sáng chế:

Số đơn: DT1-2019-06456

Ngày nộp: 05/09/2019

Chủ đơn: XYLECO, INC. (US)

Đại diện của Chủ đơn: TGVN

Bằng độc quyền sáng chế số: 19921

Năm yêu cầu duy trì hiệu lực: 2

#### Cục Sở hữu trí tuệ thông báo:

1. Yêu cầu duy trì hiệu lực Bằng độc quyền sáng chế nêu trên được chấp nhận.
2. Hiệu lực Bằng độc quyền sáng chế số 19921 được duy trì đến 14/09/2020.

#### Nơi nhận:

- Như trên;
- TT (để công bố);
- Lưu: VT, Hồ sơ.

CỤC TRƯỞNG



Đinh Hữu Phí

BỘ KHOA HỌC VÀ CÔNG NGHỆ  
CỤC SỞ HỮU TRÍ TUỆ

CỘNG HÒA XÃ HỘI CHỦ NGHĨA VIỆT NAM  
Độc lập - Tự do - Hạnh phúc

Số: 25359/TB-SHTT

Hà Nội, ngày 13 tháng 12 năm 2019

## THÔNG BÁO

### Ghi nhận yêu cầu duy trì hiệu lực Bằng độc quyền sáng chế

Kính gửi: Công ty Luật TNHH T&G (TGVN)  
Phòng số 5 tầng 15 Toà nhà Harec, 4A Láng Hạ, phường Thành Công  
quận Ba Đình, TP Hà Nội

Căn cứ kết quả thẩm định yêu cầu duy trì hiệu lực Bằng độc quyền sáng chế:

Số đơn: DT1-2019-06457

Ngày nộp: 05/09/2019

Chủ đơn: LUMMUS TECHNOLOGY INC. (US)

Đại diện của Chủ đơn: TGVN

Bằng độc quyền sáng chế số: 19900

Năm yêu cầu duy trì hiệu lực: 2

#### **Cục Sở hữu trí tuệ thông báo:**

1. Yêu cầu duy trì hiệu lực Bằng độc quyền sáng chế nêu trên được chấp nhận.
2. Hiệu lực Bằng độc quyền sáng chế số 19900 được duy trì đến 13/09/2020.

#### **Nơi nhận:**

- Như trên;
- TT (để công bố);
- Lưu: VT, Hồ sơ.

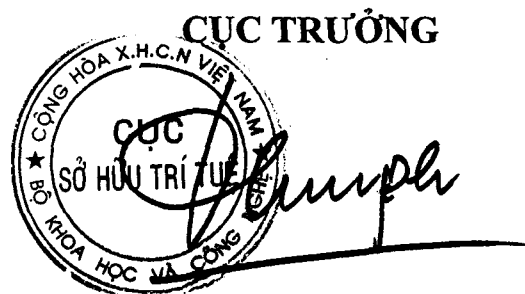

**Đinh Hữu Phí**

BỘ KHOA HỌC VÀ CÔNG NGHỆ  
CỤC SỞ HỮU TRÍ TUỆ

CỘNG HOÀ XÃ HỘI CHỦ NGHĨA VIỆT NAM  
Độc lập - Tự do - Hạnh phúc

Số: 25360/TB-SHTT

Hà Nội, ngày 13 tháng 12 năm 2019

## THÔNG BÁO

### Ghi nhận yêu cầu duy trì hiệu lực Bằng độc quyền sáng chế

Kính gửi: Công ty Luật TNHH T&G (TGVN)

Phòng số 5 tầng 15 Toà nhà Harec, 4A Láng Hạ, phường Thành Công  
quận Ba Đình, TP Hà Nội

Căn cứ kết quả thẩm định yêu cầu duy trì hiệu lực Bằng độc quyền sáng chế:

Số đơn: DT1-2019-06460

Ngày nộp: 05/09/2019

Chủ đơn: LUMMUS TECHNOLOGY INC. (US)

Đại diện của Chủ đơn: TGVN

Bằng độc quyền sáng chế số: 17478

Năm yêu cầu duy trì hiệu lực: 3

#### **Cục Sở hữu trí tuệ thông báo:**

1. Yêu cầu duy trì hiệu lực Bằng độc quyền sáng chế nêu trên được chấp nhận.
2. Hiệu lực Bằng độc quyền sáng chế số 17478 được duy trì đến 12/09/2020.

#### **Nơi nhận:**

- Như trên;
- TT (để công bố);
- Lưu: VT, Hồ sơ.

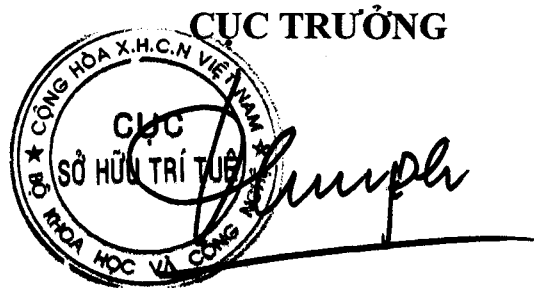

**Đinh Hữu Phí**

BỘ KHOA HỌC VÀ CÔNG NGHỆ  
CỤC SỞ HỮU TRÍ TUỆ

CỘNG HOÀ XÃ HỘI CHỦ NGHĨA VIỆT NAM  
Độc lập - Tự do - Hạnh phúc

Số: 25361/TB-SHTT

Hà Nội, ngày 13 tháng 12 năm 2019

## THÔNG BÁO

### Ghi nhận yêu cầu duy trì hiệu lực Bằng độc quyền sáng chế

Kính gửi: Công ty Luật TNHH T&G (TGVN)

Phòng số 5 tầng 15 Tòa nhà Harec, 4A Láng Hạ, phường Thành Công  
quận Ba Đình, TP Hà Nội

Căn cứ kết quả thẩm định yêu cầu duy trì hiệu lực Bằng độc quyền sáng chế:

Số đơn: DT1-2019-06463

Ngày nộp: 05/09/2019

Chủ đơn: CHIESI FARMACEUTICI S.p.A. (IT)

Đại diện của Chủ đơn: TGVN

Bằng độc quyền sáng chế số: 17464

Năm yêu cầu duy trì hiệu lực: 3

#### **Cục Sở hữu trí tuệ thông báo:**

1. Yêu cầu duy trì hiệu lực Bằng độc quyền sáng chế nêu trên được chấp nhận.
2. Hiệu lực Bằng độc quyền sáng chế số 17464 được duy trì đến 12/09/2020.

#### **Nơi nhận:**

- Như trên;
- TT (để công bố);
- Lưu: VT, Hồ sơ.

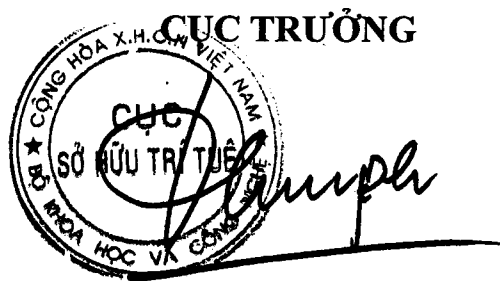

**Đinh Hữu Phí**

BỘ KHOA HỌC VÀ CÔNG NGHỆ  
CỤC SỞ HỮU TRÍ TUỆ

CỘNG HÒA XÃ HỘI CHỦ NGHĨA VIỆT NAM  
Độc lập - Tự do - Hạnh phúc

Số: 25362/TB-SHTT

Hà Nội, ngày 13 tháng 12 năm 2019

**THÔNG BÁO**  
**Ghi nhận yêu cầu duy trì hiệu lực Bằng độc quyền sáng chế**

Kính gửi: Công ty Luật TNHH T&G (TGVN)

Phòng số 5 tầng 15 Tòa nhà Harec, 4A Láng Hạ, phường Thành Công  
quận Ba Đình, TP Hà Nội

Căn cứ kết quả thẩm định yêu cầu duy trì hiệu lực Bằng độc quyền sáng chế:

Số đơn: DT1-2019-06464

Ngày nộp: 05/09/2019

Chủ đơn: ALMIRALL, S.A. (ES)

Đại diện của Chủ đơn: TGVN

Bằng độc quyền sáng chế số: 17463

Năm yêu cầu duy trì hiệu lực: 3

**Cục Sở hữu trí tuệ thông báo:**

1. Yêu cầu duy trì hiệu lực Bằng độc quyền sáng chế nêu trên được chấp nhận.
2. Hiệu lực Bằng độc quyền sáng chế số 17463 được duy trì đến 12/09/2020.

**Nơi nhận:**

- Như trên;
- TT (để công bố);
- Lưu: VT, Hồ sơ.

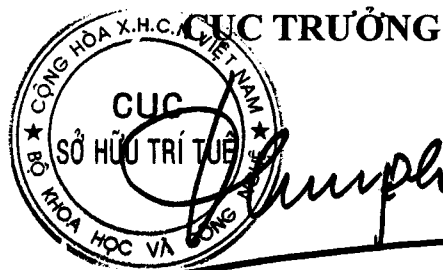

**Đinh Hữu Phí**

BỘ KHOA HỌC VÀ CÔNG NGHỆ  
CỤC SỞ HỮU TRÍ TUỆ

CỘNG HOÀ XÃ HỘI CHỦ NGHĨA VIỆT NAM  
Độc lập - Tự do - Hạnh phúc

Số: 25363/TB-SHTT

Hà Nội, ngày 13 tháng 12 năm 2019

**THÔNG BÁO**

**Ghi nhận yêu cầu duy trì hiệu lực Bằng độc quyền sáng chế**

Kính gửi: Văn phòng Luật sư Ân Nam (ANNAM IP & LAW)

Số 10 ngõ 34 đường Âu Cơ, phường Quảng An, quận Tây Hồ, TP Hà Nội

Căn cứ kết quả thẩm định yêu cầu duy trì hiệu lực Bằng độc quyền sáng chế:

Số đơn: DT1-2019-06470

Ngày nộp: 05/09/2019

Chủ đơn: TEIJIN LIMITED (JP)

Đại diện của Chủ đơn: ANNAM IP & LAW

Bằng độc quyền sáng chế số: 14460

Năm yêu cầu duy trì hiệu lực: 5

**Cục Sở hữu trí tuệ thông báo:**

1. Yêu cầu duy trì hiệu lực Bằng độc quyền sáng chế nêu trên được chấp nhận.

2. Hiệu lực Bằng độc quyền sáng chế số 14460 được duy trì đến 17/08/2020.

*hc*

**Nơi nhận:**

- Như trên;
- TT (để công bố);
- Lưu: VT, Hồ sơ.

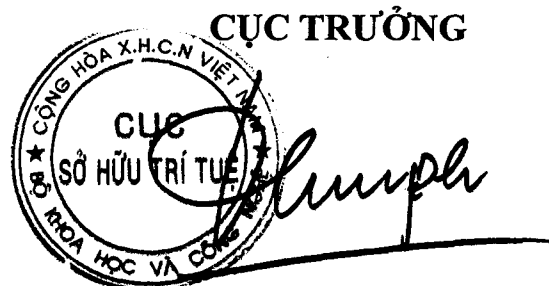

**Đinh Hữu Phí**

BỘ KHOA HỌC VÀ CÔNG NGHỆ  
CỤC SỞ HỮU TRÍ TUỆ

CỘNG HÒA XÃ HỘI CHỦ NGHĨA VIỆT NAM  
Độc lập - Tự do - Hạnh phúc

Số: 25364/TB-SHTT

Hà Nội, ngày 13 tháng 12 năm 2019

## THÔNG BÁO

### Ghi nhận yêu cầu duy trì hiệu lực Bằng độc quyền sáng chế

Kính gửi: Công ty TNHH Ban Ca (BANCA)  
15B Triệu Việt Vương, thành phố Hà Nội

Căn cứ kết quả thẩm định yêu cầu duy trì hiệu lực Bằng độc quyền sáng chế:

Số đơn: DT1-2019-06472

Ngày nộp: 05/09/2019

Chủ đơn: AGC Inc. (JP)

Đại diện của Chủ đơn: BANCA

Bằng độc quyền sáng chế số: 15921

Năm yêu cầu duy trì hiệu lực: 4

#### **Cục Sở hữu trí tuệ thông báo:**

1. Yêu cầu duy trì hiệu lực Bằng độc quyền sáng chế nêu trên được chấp nhận.

2. Hiệu lực Bằng độc quyền sáng chế số 15921 được duy trì đến 05/09/2020.

#### **Nơi nhận:**

- Như trên;
- TT (để công bố);
- Lưu: VT, Hồ sơ.

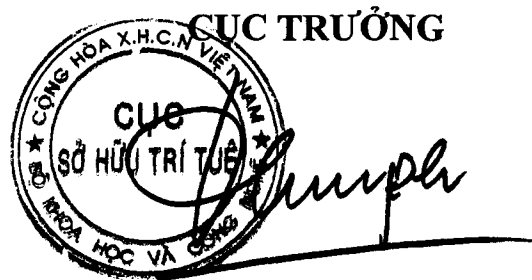

**Đinh Hữu Phí**

BỘ KHOA HỌC VÀ CÔNG NGHỆ  
CỤC SỞ HỮU TRÍ TUỆ

CỘNG HÒA XÃ HỘI CHỦ NGHĨA VIỆT NAM  
Độc lập - Tự do - Hạnh phúc

Số: 25365/TB-SHTT

Hà Nội, ngày 13 tháng 12 năm 2019

**THÔNG BÁO**  
**Ghi nhận yêu cầu duy trì hiệu lực Bằng độc quyền sáng chế**

Kính gửi: Công ty TNHH Ban Ca (BANCA)  
15B Triệu Việt Vương, thành phố Hà Nội

Căn cứ kết quả thẩm định yêu cầu duy trì hiệu lực Bằng độc quyền sáng chế:

Số đơn: DT1-2019-06482

Ngày nộp: 05/09/2019

Chủ đơn: RICOH COMPANY, LTD. (JP)

Đại diện của Chủ đơn: BANCA

Bằng độc quyền sáng chế số: 17420

Năm yêu cầu duy trì hiệu lực: 3

**Cục Sở hữu trí tuệ thông báo:**

1. Yêu cầu duy trì hiệu lực Bằng độc quyền sáng chế nêu trên được chấp nhận.

2. Hiệu lực Bằng độc quyền sáng chế số 17420 được duy trì đến 06/09/2020.

**Nơi nhận:**

- Như trên;
- TT (để công bố);
- Lưu: VT, Hồ sơ.

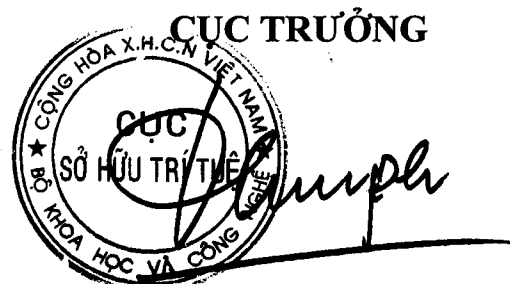

**Đình Hữu Phí**



BỘ KHOA HỌC VÀ CÔNG NGHỆ  
CỤC SỞ HỮU TRÍ TUỆ

CỘNG HÒA XÃ HỘI CHỦ NGHĨA VIỆT NAM  
Độc lập - Tự do - Hạnh phúc

Số: 25366/TB-SHTT

Hà Nội, ngày 13 tháng 12 năm 2019

## THÔNG BÁO

### Ghi nhận yêu cầu duy trì hiệu lực Bằng độc quyền sáng chế

Kính gửi: Công ty TNHH Ban Ca (BANCA)  
15B Triệu Việt Vương, thành phố Hà Nội

Căn cứ kết quả thẩm định yêu cầu duy trì hiệu lực Bằng độc quyền sáng chế:

Số đơn: DT1-2019-06484

Ngày nộp: 05/09/2019

Chủ đơn: Ricoh Company, Ltd. (JP)

Đại diện của Chủ đơn: BANCA

Bằng độc quyền sáng chế số: 17434

Năm yêu cầu duy trì hiệu lực: 3

#### **Cục Sở hữu trí tuệ thông báo:**

1. Yêu cầu duy trì hiệu lực Bằng độc quyền sáng chế nêu trên được chấp nhận.
2. Hiệu lực Bằng độc quyền sáng chế số 17434 được duy trì đến 06/09/2020.

#### **Nơi nhận:**

- Như trên;
- TT (để công bố);
- Lưu: VT, Hồ sơ.

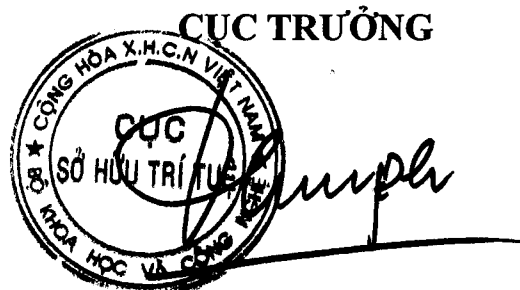

**Đinh Hữu Phí**

BỘ KHOA HỌC VÀ CÔNG NGHỆ  
CỤC SỞ HỮU TRÍ TUỆ

CỘNG HÒA XÃ HỘI CHỦ NGHĨA VIỆT NAM  
Độc lập - Tự do - Hạnh phúc

Số: 25367/TB-SHTT

Hà Nội, ngày 13 tháng 12 năm 2019

**THÔNG BÁO**  
**Ghi nhận yêu cầu duy trì hiệu lực Bằng độc quyền sáng chế**

Kính gửi: Công ty TNHH Ban Ca (BANCA)  
15B Triệu Việt Vương, thành phố Hà Nội

Căn cứ kết quả thẩm định yêu cầu duy trì hiệu lực Bằng độc quyền sáng chế:

Số đơn: DT1-2019-06485

Ngày nộp: 05/09/2019

Chủ đơn: Yamaha Hatsudoki Kabushiki Kaisha (JP)

Đại diện của Chủ đơn: BANCA

Bằng độc quyền sáng chế số: 17440

Năm yêu cầu duy trì hiệu lực: 3

**Cục Sở hữu trí tuệ thông báo:**

1. Yêu cầu duy trì hiệu lực Bằng độc quyền sáng chế nêu trên được chấp nhận.

2. Hiệu lực Bằng độc quyền sáng chế số 17440 được duy trì đến 06/09/2020.

**Nơi nhận:**

- Như trên;
- TT (để công bố);
- Lưu: VT, Hồ sơ.

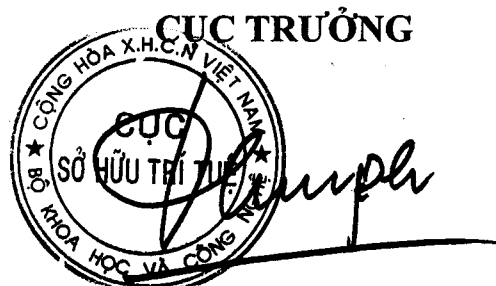

**Đinh Hữu Phí**

BỘ KHOA HỌC VÀ CÔNG NGHỆ  
CỤC SỞ HỮU TRÍ TUỆ

CỘNG HÒA XÃ HỘI CHỦ NGHĨA VIỆT NAM  
Độc lập - Tự do - Hạnh phúc

Số: 25368/TB-SHTT

Hà Nội, ngày 13 tháng 12 năm 2019

**THÔNG BÁO**  
**Ghi nhận yêu cầu duy trì hiệu lực Bằng độc quyền sáng chế**

Kính gửi: Công ty TNHH Ban Ca (BANCA)  
15B Triệu Việt Vương, thành phố Hà Nội

Căn cứ kết quả thẩm định yêu cầu duy trì hiệu lực Bằng độc quyền sáng chế:

Số đơn: DT1-2019-06486

Ngày nộp: 05/09/2019

Chủ đơn: Yamaha Hatsudoki Kabushiki Kaisha (JP)

Đại diện của Chủ đơn: BANCA

Bằng độc quyền sáng chế số: 17443

Năm yêu cầu duy trì hiệu lực: 3

**Cục Sở hữu trí tuệ thông báo:**

1. Yêu cầu duy trì hiệu lực Bằng độc quyền sáng chế nêu trên được chấp nhận.

2. Hiệu lực Bằng độc quyền sáng chế số 17443 được duy trì đến 06/09/2020.

**Nơi nhận:**

- Như trên;
- TT (để công bố);
- Lưu: VT, Hồ sơ.

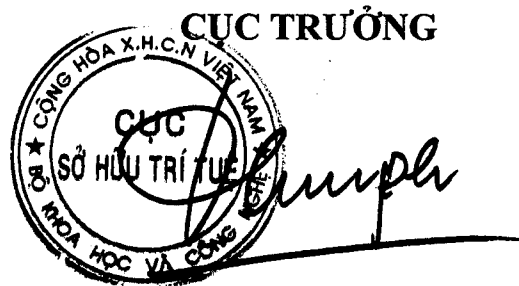

**Đinh Hữu Phí**

BỘ KHOA HỌC VÀ CÔNG NGHỆ  
CỤC SỞ HỮU TRÍ TUỆ

CỘNG HÒA XÃ HỘI CHỦ NGHĨA VIỆT NAM  
Độc lập - Tự do - Hạnh phúc

Số: 25369/TB-SHTT

Hà Nội, ngày 13 tháng 12 năm 2019

**THÔNG BÁO**  
**Ghi nhận yêu cầu duy trì hiệu lực Bằng độc quyền sáng chế**

Kính gửi: Công ty TNHH T&T INVENMARK Sở hữu trí tuệ Quốc tế  
(T&T INVENMARK CO., LTD.)  
Phòng 101, tòa nhà 30 Nguyễn Du, phường Bùi Thị Xuân,  
quận Hai Bà Trưng, TP. Hà Nội

Căn cứ kết quả thẩm định yêu cầu duy trì hiệu lực Bằng độc quyền sáng chế:

Số đơn: DT1-2019-06492

Ngày nộp: 05/09/2019

Chủ đơn: SANYANG MOTOR CO., LTD. (TW)

Đại diện của Chủ đơn: T&T INVENMARK CO., LTD.

Bằng độc quyền sáng chế số: 14832

Năm yêu cầu duy trì hiệu lực: 5

**Cục Sở hữu trí tuệ thông báo:**

1. Yêu cầu duy trì hiệu lực Bằng độc quyền sáng chế nêu trên được chấp nhận.

2. Hiệu lực Bằng độc quyền sáng chế số 14832 được duy trì đến 23/11/2020.

**Nơi nhận:**

- Như trên;
- TT (để công bố);
- Lưu: VT, Hồ sơ.

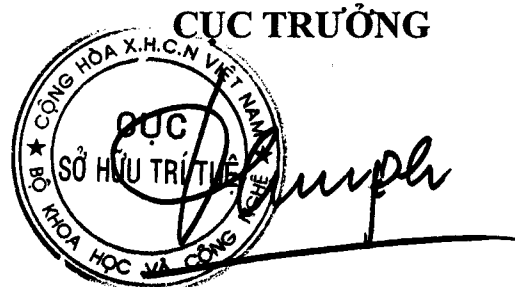

**Đinh Hữu Phí**

BỘ KHOA HỌC VÀ CÔNG NGHỆ  
CỤC SỞ HỮU TRÍ TUỆ

CỘNG HOÀ XÃ HỘI CHỦ NGHĨA VIỆT NAM  
Độc lập - Tự do - Hạnh phúc

Số: 25370/TB-SHTT

Hà Nội, ngày 13 tháng 12 năm 2019

## THÔNG BÁO

### Ghi nhận yêu cầu duy trì hiệu lực Bằng độc quyền sáng chế

Kính gửi: Công ty TNHH Sở hữu trí tuệ Việt á (VIET A IP CO.,LTD)  
Phòng 1504, tầng 15, tòa nhà Hàn Việt, số 203 Minh Khai,  
phường Minh Khai, quận Hai Bà Trưng, TP. Hà Nội

Căn cứ kết quả thẩm định yêu cầu duy trì hiệu lực Bằng độc quyền sáng chế:

Số đơn: DT1-2019-06442

Ngày nộp: 05/09/2019

Chủ đơn: LEGO CHEM BIOSCIENCE LTD. (KR)

Đại diện của Chủ đơn: VIET A IP CO.,LTD

Bằng độc quyền sáng chế số: 13462

Năm yêu cầu duy trì hiệu lực: 6

#### Cục Sở hữu trí tuệ thông báo:

1. Yêu cầu duy trì hiệu lực Bằng độc quyền sáng chế nêu trên được chấp nhận.
2. Hiệu lực Bằng độc quyền sáng chế số 13462 được duy trì đến 24/11/2020.

#### Nơi nhận:

- Như trên;
- TT (để công bố);
- Lưu: VT, Hồ sơ.

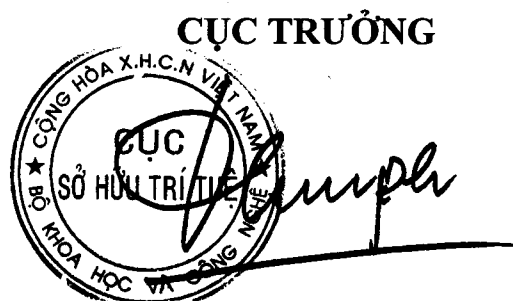

Đinh Hữu Phí

BỘ KHOA HỌC VÀ CÔNG NGHỆ  
CỤC SỞ HỮU TRÍ TUỆ

CỘNG HOÀ XÃ HỘI CHỦ NGHĨA VIỆT NAM  
Độc lập - Tự do - Hạnh phúc

Số: 25371/TB-SHTT

Hà Nội, ngày 13 tháng 12 năm 2019

## THÔNG BÁO

### Ghi nhận yêu cầu duy trì hiệu lực Bằng độc quyền sáng chế

Kính gửi: Văn phòng Luật sư A Hoà (AHOA LAW OFFICE)  
181/3 Cách Mạng Tháng Tám, phường 5, quận 3, TP. Hồ Chí Minh

Căn cứ kết quả thẩm định yêu cầu duy trì hiệu lực Bằng độc quyền sáng chế:

Số đơn: DT1-2019-06443

Ngày nộp: 05/09/2019

Chủ đơn: Xi'an Westpeace Fire Technology Co., Ltd. (CN)

Đại diện của Chủ đơn: AHOA LAW OFFICE

Bằng độc quyền sáng chế số: 20354

Năm yêu cầu duy trì hiệu lực: 2

#### **Cục Sở hữu trí tuệ thông báo:**

1. Yêu cầu duy trì hiệu lực Bằng độc quyền sáng chế nêu trên được chấp nhận.

2. Hiệu lực Bằng độc quyền sáng chế số 20354 được duy trì đến 18/12/2020.

*hc*

#### **Nơi nhận:**

- Như trên;
- TT (để công bố);
- Lưu: VT, Hồ sơ.

**CỤC TRƯỞNG**



**Đinh Hữu Phí**

BỘ KHOA HỌC VÀ CÔNG NGHỆ  
CỤC SỞ HỮU TRÍ TUỆ

CỘNG HÒA XÃ HỘI CHỦ NGHĨA VIỆT NAM  
Độc lập - Tự do - Hạnh phúc

Số: 25372/TB-SHTT

Hà Nội, ngày 13 tháng 12 năm 2019

## THÔNG BÁO

### Ghi nhận yêu cầu duy trì hiệu lực Bằng độc quyền sáng chế

Kính gửi: Trung tâm Nghiên cứu và Phát triển Công nghệ hóa sinh  
Số 41, ngõ 6 đường 800A, phường Nghĩa Đô, quận Cầu Giấy,  
thành phố Hà Nội

Căn cứ kết quả thẩm định yêu cầu duy trì hiệu lực Bằng độc quyền sáng chế:

Số đơn: DT1-2019-06444

Ngày nộp: 05/09/2019

Chủ đơn: Trung tâm Nghiên cứu và Phát triển Công nghệ hóa sinh (VN)

Đại diện của Chủ đơn:

Bằng độc quyền sáng chế số: 20242

Năm yêu cầu duy trì hiệu lực: 2

#### Cục Sở hữu trí tuệ thông báo:

1. Yêu cầu duy trì hiệu lực Bằng độc quyền sáng chế nêu trên được chấp nhận.
2. Hiệu lực Bằng độc quyền sáng chế số 20242 được duy trì đến 27/11/2020.

#### Nơi nhận:

- Như trên;
- TT (để công bố);
- Lưu: VT, Hồ sơ.

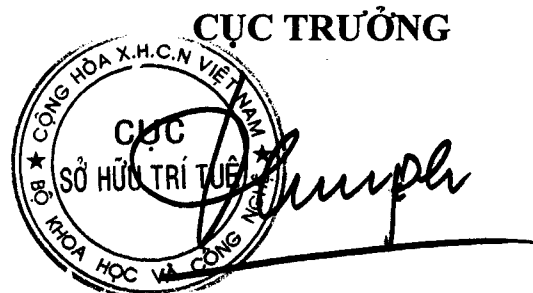

Đinh Hữu Phí

BỘ KHOA HỌC VÀ CÔNG NGHỆ  
CỤC SỞ HỮU TRÍ TUỆ

CỘNG HÒA XÃ HỘI CHỦ NGHĨA VIỆT NAM  
Độc lập - Tự do - Hạnh phúc

Số: 25373/TB-SHTT

Hà Nội, ngày 13 tháng 12 năm 2019

## THÔNG BÁO

### Ghi nhận yêu cầu duy trì hiệu lực Bằng độc quyền sáng chế

Kính gửi: Trung tâm Nghiên cứu và Phát triển Công nghệ hóa sinh  
Số 41 ngõ 6 đường 800A, phường Nghĩa Đô, quận Cầu Giấy,  
thành phố Hà Nội

Căn cứ kết quả thẩm định yêu cầu duy trì hiệu lực Bằng độc quyền sáng chế:

Số đơn: DT1-2019-06445

Ngày nộp: 05/09/2019

Chủ đơn: Trung tâm Nghiên cứu và Phát triển Công nghệ hóa sinh (VN)

Đại diện của Chủ đơn:

Bằng độc quyền sáng chế số: 20241

Năm yêu cầu duy trì hiệu lực: 2

#### **Cục Sở hữu trí tuệ thông báo:**

1. Yêu cầu duy trì hiệu lực Bằng độc quyền sáng chế nêu trên được chấp nhận.

2. Hiệu lực Bằng độc quyền sáng chế số 20241 được duy trì đến 27/11/2020.

#### **Nơi nhận:**

- Như trên;
- TT (để công bố);
- Lưu: VT, Hồ sơ.

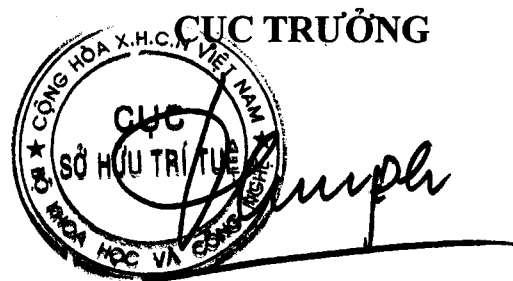

**Đinh Hữu Phí**



BỘ KHOA HỌC VÀ CÔNG NGHỆ  
CỤC SỞ HỮU TRÍ TUỆ

CỘNG HÒA XÃ HỘI CHỦ NGHĨA VIỆT NAM  
Độc lập - Tự do - Hạnh phúc

Số: 25375/TB-SHTT

Hà Nội, ngày 13 tháng 12 năm 2019

**THÔNG BÁO**  
**Ghi nhận yêu cầu duy trì hiệu lực Bằng độc quyền sáng chế**

Kính gửi: Công ty TNHH Đại Tín và Liên Danh  
(DAITIN AND ASSOCIATES CO.,LTD)  
Tầng 4, số 57 ngõ 66 phố Ngọc Lâm, phường Ngọc Lâm, quận Long Biên,  
TP. Hà Nội

Căn cứ kết quả thẩm định yêu cầu duy trì hiệu lực Bằng độc quyền sáng chế:

Số đơn: DT1-2019-06450

Ngày nộp: 05/09/2019

Chủ đơn: YU-FEN CHI (TW)

Đại diện của Chủ đơn: DAITIN AND ASSOCIATES CO.,LTD

Bằng độc quyền sáng chế số: 16834

Năm yêu cầu duy trì hiệu lực: 3

**Cục Sở hữu trí tuệ thông báo:**

1. Yêu cầu duy trì hiệu lực Bằng độc quyền sáng chế nêu trên được chấp nhận.

2. Hiệu lực Bằng độc quyền sáng chế số 16834 được duy trì đến 11/04/2020.

**Nơi nhận:**

- Như trên;
- TT (để công bố);
- Lưu: VT, Hồ sơ.

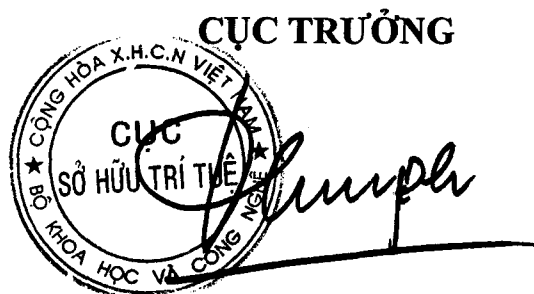

**Đinh Hữu Phú**

BỘ KHOA HỌC VÀ CÔNG NGHỆ  
CỤC SỞ HỮU TRÍ TUỆ

CỘNG HÒA XÃ HỘI CHỦ NGHĨA VIỆT NAM  
Độc lập - Tự do - Hạnh phúc

Số: 25376/TB-SHTT

Hà Nội, ngày 13 tháng 12 năm 2019

**THÔNG BÁO**  
**Ghi nhận yêu cầu duy trì hiệu lực Bằng độc quyền sáng chế**

Kính gửi: Công ty Luật TNHH T&G (TGVN)

Phòng số 5 tầng 15 Toà nhà Harec, 4A Láng Hạ, phường Thành Công  
quận Ba Đình, TP Hà Nội

Căn cứ kết quả thẩm định yêu cầu duy trì hiệu lực Bằng độc quyền sáng chế:

Số đơn: DT1-2019-06451

Ngày nộp: 05/09/2019

Chủ đơn: SNOW BRAND SEED CO., LTD. (JP)

Đại diện của Chủ đơn: TGVN

Bằng độc quyền sáng chế số: 13251

Năm yêu cầu duy trì hiệu lực: 6

**Cục Sở hữu trí tuệ thông báo:**

1. Yêu cầu duy trì hiệu lực Bằng độc quyền sáng chế nêu trên được chấp nhận.

2. Hiệu lực Bằng độc quyền sáng chế số 13251 được duy trì đến 06/10/2020.

*He*

**Nơi nhận:**

- Như trên;
- TT (để công bố);
- Lưu: VT, Hồ sơ.

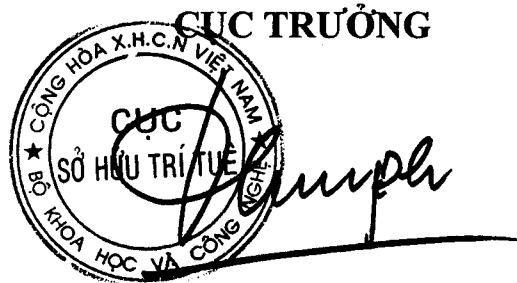

**Đinh Hữu Phí**

BỘ KHOA HỌC VÀ CÔNG NGHỆ  
CỤC SỞ HỮU TRÍ TUỆ

CỘNG HÒA XÃ HỘI CHỦ NGHĨA VIỆT NAM  
Độc lập - Tự do - Hạnh phúc

Số: 25377/TB-SHTT

Hà Nội, ngày 13 tháng 12 năm 2019

**THÔNG BÁO**  
**Ghi nhận yêu cầu duy trì hiệu lực Bằng độc quyền sáng chế**

Kính gửi: Công ty Luật TNHH T&G (TGVN)

Phòng số 5 tầng 15 Toà nhà Harec, 4A Láng Hạ, phường Thành Công  
quận Ba Đình, TP Hà Nội

Căn cứ kết quả thẩm định yêu cầu duy trì hiệu lực Bằng độc quyền sáng chế:

Số đơn: DT1-2019-06452

Ngày nộp: 05/09/2019

Chủ đơn: Vi.Be.Mac. S.p.A. (IT)

Đại diện của Chủ đơn: TGVN

Bằng độc quyền sáng chế số: 19948

Năm yêu cầu duy trì hiệu lực: 2

**Cục Sở hữu trí tuệ thông báo:**

1. Yêu cầu duy trì hiệu lực Bằng độc quyền sáng chế nêu trên được chấp nhận.

2. Hiệu lực Bằng độc quyền sáng chế số 19948 được duy trì đến 17/09/2020.

**Nơi nhận:**

- Như trên;
- TT (để công bố);
- Lưu: VT, Hồ sơ.

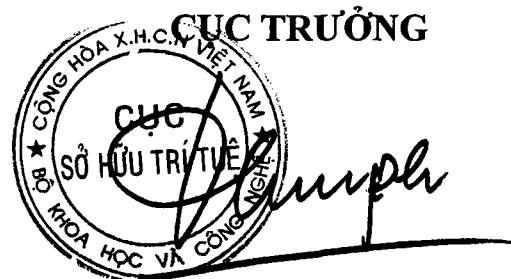

**Đinh Hữu Phí**

BỘ KHOA HỌC VÀ CÔNG NGHỆ  
CỤC SỞ HỮU TRÍ TUỆ

CỘNG HOÀ XÃ HỘI CHỦ NGHĨA VIỆT NAM  
Độc lập - Tự do - Hạnh phúc

Số: 25378/TB-SHTT

Hà Nội, ngày 13 tháng 12 năm 2019

**THÔNG BÁO**  
**Ghi nhận yêu cầu duy trì hiệu lực Bằng độc quyền sáng chế**

Kính gửi: Công ty Luật TNHH T&G (TGVN)

Phòng số 5 tầng 15 Toà nhà Harec, 4A Láng Hạ, phường Thành Công  
quận Ba Đình, TP Hà Nội

Căn cứ kết quả thẩm định yêu cầu duy trì hiệu lực Bằng độc quyền sáng chế:

Số đơn: DT1-2019-06453

Ngày nộp: 05/09/2019

Chủ đơn: TECHNISCHE UNIVERSITEIT DELFT (NL)

Đại diện của Chủ đơn: TGVN

Bằng độc quyền sáng chế số: 13190

Năm yêu cầu duy trì hiệu lực: 6

**Cục Sở hữu trí tuệ thông báo:**

1. Yêu cầu duy trì hiệu lực Bằng độc quyền sáng chế nêu trên được chấp nhận.

2. Hiệu lực Bằng độc quyền sáng chế số 13190 được duy trì đến 15/09/2020.

**Nơi nhận:**

- Như trên;
- TT (để công bố);
- Lưu: VT, Hồ sơ.

**CỤC TRƯỞNG**



**Đinh Hữu Phí**

BỘ KHOA HỌC VÀ CÔNG NGHỆ  
CỤC SỞ HỮU TRÍ TUỆ

CỘNG HOÀ XÃ HỘI CHỦ NGHĨA VIỆT NAM  
Độc lập - Tự do - Hạnh phúc

Số: 25379/TB-SHTT

Hà Nội, ngày 13 tháng 12 năm 2019

**THÔNG BÁO**  
**Ghi nhận yêu cầu duy trì hiệu lực Bằng độc quyền sáng chế**

Kính gửi: Công ty Luật TNHH T&G (TGVN)

Phòng số 5 tầng 15 Toà nhà Harec, 4A Láng Hạ, phường Thành Công  
quận Ba Đình, TP Hà Nội

Căn cứ kết quả thẩm định yêu cầu duy trì hiệu lực Bằng độc quyền sáng chế:

Số đơn: DT1-2019-06454

Ngày nộp: 05/09/2019

Chủ đơn: AFTON CHEMICAL CORPORATION (US)

Đại diện của Chủ đơn: TGVN

Bằng độc quyền sáng chế số: 14548

Năm yêu cầu duy trì hiệu lực: 5

**Cục Sở hữu trí tuệ thông báo:**

1. Yêu cầu duy trì hiệu lực Bằng độc quyền sáng chế nêu trên được chấp nhận.

2. Hiệu lực Bằng độc quyền sáng chế số 14548 được duy trì đến 14/09/2020.

**Nơi nhận:**

- Như trên;
- TT (để công bố);
- Lưu: VT, Hồ sơ.

**CỤC TRƯỞNG**



**Đinh Hữu Phí**

BỘ KHOA HỌC VÀ CÔNG NGHỆ  
CỤC SỞ HỮU TRÍ TUỆ

CỘNG HOÀ XÃ HỘI CHỦ NGHĨA VIỆT NAM  
Độc lập - Tự do - Hạnh phúc

Số: 25380/TB-SHTT

Hà Nội, ngày 13 tháng 12 năm 2019

**THÔNG BÁO**  
**Ghi nhận yêu cầu duy trì hiệu lực Bằng độc quyền sáng chế**

Kính gửi: Công ty Luật TNHH T&G (TGVN)

Phòng số 5 tầng 15 Toà nhà Harec, 4A Láng Hạ, phường Thành Công  
quận Ba Đình, TP Hà Nội

Căn cứ kết quả thẩm định yêu cầu duy trì hiệu lực Bằng độc quyền sáng chế:

Số đơn: DT1-2019-06458

Ngày nộp: 05/09/2019

Chủ đơn: W. R. GRACE & CO.-CONN. (US)

Đại diện của Chủ đơn: TGVN

Bằng độc quyền sáng chế số: 14539

Năm yêu cầu duy trì hiệu lực: 5

**Cục Sở hữu trí tuệ thông báo:**

1. Yêu cầu duy trì hiệu lực Bằng độc quyền sáng chế nêu trên được chấp nhận.

2. Hiệu lực Bằng độc quyền sáng chế số 14539 được duy trì đến 14/09/2020.

**Nơi nhận:**

- Như trên;
- TT (để công bố);
- Lưu: VT, Hồ sơ.

**CỤC TRƯỞNG**



**Đinh Hữu Phí**

BỘ KHOA HỌC VÀ CÔNG NGHỆ  
CỤC SỞ HỮU TRÍ TUỆ

CỘNG HÒA XÃ HỘI CHỦ NGHĨA VIỆT NAM  
Độc lập - Tự do - Hạnh phúc

Số: 25381/TB-SHTT

Hà Nội, ngày 13 tháng 12 năm 2019

## THÔNG BÁO

### Ghi nhận yêu cầu duy trì hiệu lực Bằng độc quyền sáng chế

Kính gửi: Công ty Luật TNHH T&G (TGVN)

Phòng số 5 tầng 15 Toà nhà Harec, 4A Láng Hạ, phường Thành Công  
quận Ba Đình, TP Hà Nội

Căn cứ kết quả thẩm định yêu cầu duy trì hiệu lực Bằng độc quyền sáng chế:

Số đơn: DT1-2019-06461

Ngày nộp: 05/09/2019

Chủ đơn: PURAC Biochem BV (NL)

Đại diện của Chủ đơn: TGVN

Bằng độc quyền sáng chế số: 10647

Năm yêu cầu duy trì hiệu lực: 8

#### **Cục Sở hữu trí tuệ thông báo:**

1. Yêu cầu duy trì hiệu lực Bằng độc quyền sáng chế nêu trên được chấp nhận.

2. Hiệu lực Bằng độc quyền sáng chế số 10647 được duy trì đến 12/09/2020.

#### **Nơi nhận:**

- Như trên;
- TT (để công bố);
- Lưu: VT, Hồ sơ.

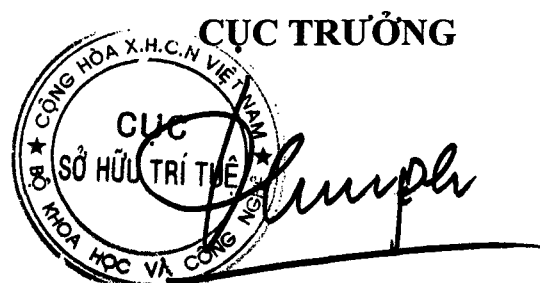

**Đinh Hữu Phí**

BỘ KHOA HỌC VÀ CÔNG NGHỆ  
CỤC SỞ HỮU TRÍ TUỆ

CỘNG HÒA XÃ HỘI CHỦ NGHĨA VIỆT NAM  
Độc lập - Tự do - Hạnh phúc

Số: 25382/TB-SHTT

Hà Nội, ngày 13 tháng 12 năm 2019

## THÔNG BÁO

### Ghi nhận yêu cầu duy trì hiệu lực Bằng độc quyền sáng chế

Kính gửi: Công ty Luật TNHH T&G (TGVN)

Phòng số 5 tầng 15 Toà nhà Harec, 4A Láng Hạ, phường Thành Công  
quận Ba Đình, TP Hà Nội

Căn cứ kết quả thẩm định yêu cầu duy trì hiệu lực Bằng độc quyền sáng chế:

Số đơn: DT1-2019-06462

Ngày nộp: 05/09/2019

Chủ đơn: AKZO NOBEL COATINGS INTERNATIONAL B.V. (NL)

Đại diện của Chủ đơn: TGVN

Bằng độc quyền sáng chế số: 9652

Năm yêu cầu duy trì hiệu lực: 9

#### **Cục Sở hữu trí tuệ thông báo:**

1. Yêu cầu duy trì hiệu lực Bằng độc quyền sáng chế nêu trên được chấp nhận.
2. Hiệu lực Bằng độc quyền sáng chế số 9652 được duy trì đến 14/09/2020. *16*

#### **Nơi nhận:**

- Như trên;
- TT (để công bố);
- Lưu: VT, Hồ sơ.



**Đinh Hữu Phí**



BỘ KHOA HỌC VÀ CÔNG NGHỆ  
CỤC SỞ HỮU TRÍ TUỆ

CỘNG HÒA XÃ HỘI CHỦ NGHĨA VIỆT NAM  
Độc lập - Tự do - Hạnh phúc

Số: 25383 /TB-SHTT

Hà Nội, ngày 13 tháng 12 năm 2019

## THÔNG BÁO

### Ghi nhận yêu cầu duy trì hiệu lực Bằng độc quyền sáng chế

Kính gửi: Công ty Luật TNHH T&G (TGVN)

Phòng số 5 tầng 15 Toà nhà Harec, 4A Láng Hạ, phường Thành Công  
quận Ba Đình, TP Hà Nội

Căn cứ kết quả thẩm định yêu cầu duy trì hiệu lực Bằng độc quyền sáng chế:

Số đơn: DT1-2019-06465

Ngày nộp: 05/09/2019

Chủ đơn: VESUVIUS GROUP S.A. (BE)

Đại diện của Chủ đơn: TGVN

Bằng độc quyền sáng chế số: 14525

Năm yêu cầu duy trì hiệu lực: 5

#### **Cục Sở hữu trí tuệ thông báo:**

1. Yêu cầu duy trì hiệu lực Bằng độc quyền sáng chế nêu trên được chấp nhận.

2. Hiệu lực Bằng độc quyền sáng chế số 14525 được duy trì đến 07/09/2020.

#### **Nơi nhận:**

- Như trên;
- TT (để công bố);
- Lưu: VT, Hồ sơ.

**CỤC TRƯỞNG**



**Đinh Hữu Phí**

BỘ KHOA HỌC VÀ CÔNG NGHỆ  
CỤC SỞ HỮU TRÍ TUỆ

CỘNG HÒA XÃ HỘI CHỦ NGHĨA VIỆT NAM  
Độc lập - Tự do - Hạnh phúc

Số: 25384/TB-SHTT

Hà Nội, ngày 13 tháng 12 năm 2019

## THÔNG BÁO

### Ghi nhận yêu cầu duy trì hiệu lực Bằng độc quyền sáng chế

Kính gửi: Công ty Luật TNHH T&G (TGVN)

Phòng số 5 tầng 15 Toà nhà Harec, 4A Láng Hạ, phường Thành Công,  
quận Ba Đình, TP Hà Nội

Căn cứ kết quả thẩm định yêu cầu duy trì hiệu lực Bằng độc quyền sáng chế:

Số đơn: DT1-2019-06466

Ngày nộp: 05/09/2019

Chủ đơn: VESUVIUS GROUP S.A. (BE)

Đại diện của Chủ đơn: TGVN

Bằng độc quyền sáng chế số: 14524

Năm yêu cầu duy trì hiệu lực: 5

#### **Cục Sở hữu trí tuệ thông báo:**

1. Yêu cầu duy trì hiệu lực Bằng độc quyền sáng chế nêu trên được chấp nhận.

2. Hiệu lực Bằng độc quyền sáng chế số 14524 được duy trì đến 07/09/2020.

#### **Nơi nhận:**

- Như trên;
- TT (để công bố);
- Lưu: VT, Hồ sơ.

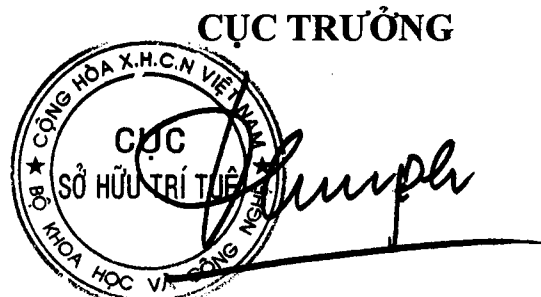

**Đinh Hữu Phí**

BỘ KHOA HỌC VÀ CÔNG NGHỆ  
CỤC SỞ HỮU TRÍ TUỆ

CỘNG HÒA XÃ HỘI CHỦ NGHĨA VIỆT NAM  
Độc lập - Tự do - Hạnh phúc

Số: 25385/TB-SHTT

Hà Nội, ngày 13 tháng 12 năm 2019

**THÔNG BÁO**  
**Ghi nhận yêu cầu duy trì hiệu lực Bằng độc quyền sáng chế**

Kính gửi: Công ty Luật TNHH T&G (TGVN)

Phòng số 5 tầng 15 Toà nhà Harec, 4A Láng Hạ, phường Thành Công  
quận Ba Đình, TP Hà Nội

Căn cứ kết quả thẩm định yêu cầu duy trì hiệu lực Bằng độc quyền sáng chế:

Số đơn: DT1-2019-06467

Ngày nộp: 05/09/2019

Chủ đơn: VESUVIUS GROUP S.A. (BE)

Đại diện của Chủ đơn: TGVN

Bằng độc quyền sáng chế số: 14527

Năm yêu cầu duy trì hiệu lực: 5

**Cục Sở hữu trí tuệ thông báo:**

1. Yêu cầu duy trì hiệu lực Bằng độc quyền sáng chế nêu trên được chấp nhận.

2. Hiệu lực Bằng độc quyền sáng chế số 14527 được duy trì đến 07/09/2020.

**Nơi nhận:**

- Như trên;
- TT (để công bố);
- Lưu: VT, Hồ sơ.

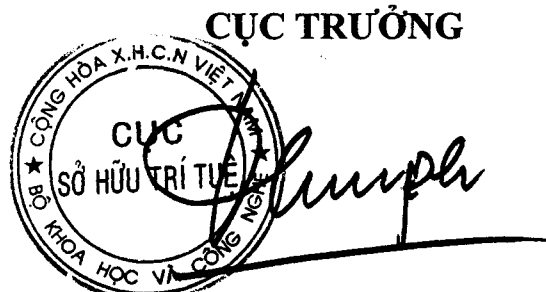

**Đinh Hữu Phí**

BỘ KHOA HỌC VÀ CÔNG NGHỆ  
CỤC SỞ HỮU TRÍ TUỆ

CỘNG HÒA XÃ HỘI CHỦ NGHĨA VIỆT NAM  
Độc lập - Tự do - Hạnh phúc

Số: 25386/TB-SHTT

Hà Nội, ngày 13 tháng 12 năm 2019

## THÔNG BÁO

### Ghi nhận yêu cầu duy trì hiệu lực Bằng độc quyền sáng chế

Kính gửi: Công ty Luật TNHH T&G (TGVN)

Phòng số 5 tầng 15 Toà nhà Harec, 4A Láng Hạ, phường Thành Công  
quận Ba Đình, TP Hà Nội

Căn cứ kết quả thẩm định yêu cầu duy trì hiệu lực Bằng độc quyền sáng chế:

Số đơn: DT1-2019-06468

Ngày nộp: 05/09/2019

Chủ đơn: Tyco Fire Products LP (US)

Đại diện của Chủ đơn: TGVN

Bằng độc quyền sáng chế số: 9628

Năm yêu cầu duy trì hiệu lực: 9

#### **Cục Sở hữu trí tuệ thông báo:**

1. Yêu cầu duy trì hiệu lực Bằng độc quyền sáng chế nêu trên được chấp nhận.

2. Hiệu lực Bằng độc quyền sáng chế số 9628 được duy trì đến 07/09/2020. 

#### **Nơi nhận:**

- Như trên;
- TT (để công bố);
- Lưu: VT, Hồ sơ.

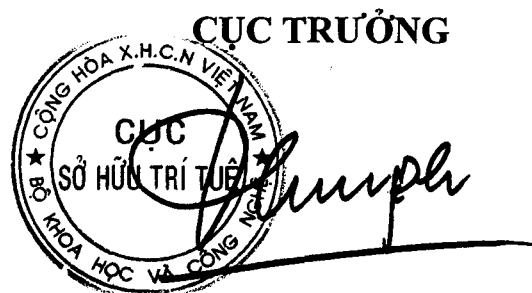

**Đinh Hữu Phí**

BỘ KHOA HỌC VÀ CÔNG NGHỆ  
CỤC SỞ HỮU TRÍ TUỆ

CỘNG HÒA XÃ HỘI CHỦ NGHĨA VIỆT NAM  
Độc lập - Tự do - Hạnh phúc

Số: 25387/TB-SHTT

Hà Nội, ngày 13 tháng 12 năm 2019

## THÔNG BÁO

### Ghi nhận yêu cầu duy trì hiệu lực Bằng độc quyền sáng chế

Kính gửi: Công ty Luật TNHH T&G (TGVN)

Phòng số 5 tầng 15 Toà nhà Harec, 4A Láng Hạ, phường Thành Công  
quận Ba Đình, TP Hà Nội

Căn cứ kết quả thẩm định yêu cầu duy trì hiệu lực Bằng độc quyền sáng chế:

Số đơn: DT1-2019-06469

Ngày nộp: 05/09/2019

Chủ đơn: GILEAD CONNECTICUT, INC. (US)

Đại diện của Chủ đơn: TGVN

Bằng độc quyền sáng chế số: 14516

Năm yêu cầu duy trì hiệu lực: 5

#### **Cục Sở hữu trí tuệ thông báo:**

1. Yêu cầu duy trì hiệu lực Bằng độc quyền sáng chế nêu trên được chấp nhận.

2. Hiệu lực Bằng độc quyền sáng chế số 14516 được duy trì đến 07/09/2020.

*ke*

#### **Nơi nhận:**

- Như trên;
- TT (để công bố);
- Lưu: VT, Hồ sơ.

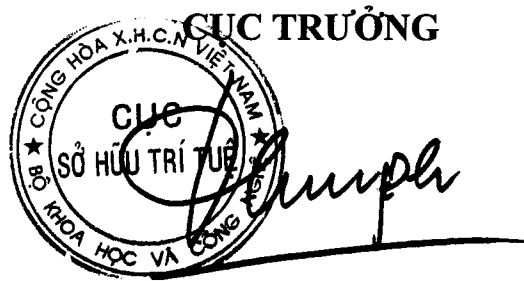

**Đinh Hữu Phí**

BỘ KHOA HỌC VÀ CÔNG NGHỆ  
CỤC SỞ HỮU TRÍ TUỆ

CỘNG HÒA XÃ HỘI CHỦ NGHĨA VIỆT NAM  
Độc lập - Tự do - Hạnh phúc

Số: 25388 /TB-SHTT

Hà Nội, ngày 13 tháng 12 năm 2019

**THÔNG BÁO**  
**Ghi nhận yêu cầu duy trì hiệu lực Bằng độc quyền sáng chế**

Kính gửi: Công ty TNHH Trường Xuân (AGELESS CO.,LTD.)  
Tầng 11, số 102 đường Trần Phú, phường Mộ Lao, quận Hà Đông,  
TP. Hà Nội

Căn cứ kết quả thẩm định yêu cầu duy trì hiệu lực Bằng độc quyền sáng chế:

Số đơn: DT1-2019-06471

Ngày nộp: 05/09/2019

Chủ đơn: SeungSeon CHOI (KR)

Đại diện của Chủ đơn: AGELESS CO.,LTD.

Bằng độc quyền sáng chế số: 12097

Năm yêu cầu duy trì hiệu lực: 7

**Cục Sở hữu trí tuệ thông báo:**

1. Yêu cầu duy trì hiệu lực Bằng độc quyền sáng chế nêu trên được chấp nhận.

2. Hiệu lực Bằng độc quyền sáng chế số 12097 được duy trì đến 26/11/2020.

**Nơi nhận:**

- Như trên;
- TT (để công bố);
- Lưu: VT, Hồ sơ.

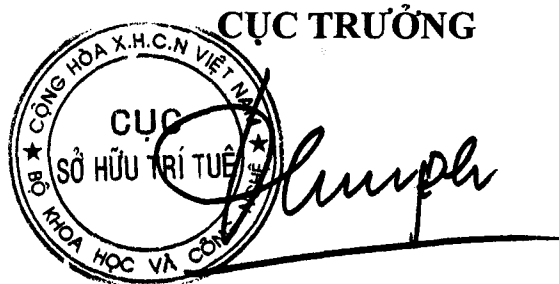

**Đinh Hữu Phí**

BỘ KHOA HỌC VÀ CÔNG NGHỆ  
CỤC SỞ HỮU TRÍ TUỆ

CỘNG HÒA XÃ HỘI CHỦ NGHĨA VIỆT NAM  
Độc lập - Tự do - Hạnh phúc

Số: 25389/TB-SHTT

Hà Nội, ngày 13 tháng 12 năm 2019

**THÔNG BÁO**

**Ghi nhận yêu cầu duy trì hiệu lực Bằng độc quyền sáng chế**

Kính gửi: Công ty TNHH Ban Ca (BANCA)  
15B Triệu Việt Vương, thành phố Hà Nội

Căn cứ kết quả thẩm định yêu cầu duy trì hiệu lực Bằng độc quyền sáng chế:

Số đơn: DT1-2019-06473

Ngày nộp: 05/09/2019

Chủ đơn: JOHN KEELER & CO., INC. (US)

Đại diện của Chủ đơn: BANCA

Bằng độc quyền sáng chế số: 5154

Năm yêu cầu duy trì hiệu lực: 15

**Cục Sở hữu trí tuệ thông báo:**

1. Yêu cầu duy trì hiệu lực Bằng độc quyền sáng chế nêu trên được chấp nhận.
2. Hiệu lực Bằng độc quyền sáng chế số 5154 được duy trì đến 06/09/2020. *ke*

**Nơi nhận:**

- Như trên;
- TT (để công bố);
- Lưu: VT, Hồ sơ.

**CỤC TRƯỞNG**



**Đinh Hữu Phí**

BỘ KHOA HỌC VÀ CÔNG NGHỆ  
CỤC SỞ HỮU TRÍ TUỆ

CỘNG HÒA XÃ HỘI CHỦ NGHĨA VIỆT NAM  
Độc lập - Tự do - Hạnh phúc

Số: 25390/TB-SHTT

Hà Nội, ngày 13 tháng 12 năm 2019

## THÔNG BÁO

### Ghi nhận yêu cầu duy trì hiệu lực Bằng độc quyền sáng chế

Kính gửi: Công ty TNHH Ban Ca (BANCA)  
15B Triệu Việt Vương, thành phố Hà Nội

Căn cứ kết quả thẩm định yêu cầu duy trì hiệu lực Bằng độc quyền sáng chế:

Số đơn: DT1-2019-06474

Ngày nộp: 05/09/2019

Chủ đơn: Yamaha Hatsudoki Kabushiki Kaisha (JP)

Đại diện của Chủ đơn: BANCA

Bằng độc quyền sáng chế số: 8728

Năm yêu cầu duy trì hiệu lực: 10

#### Cục Sở hữu trí tuệ thông báo:

1. Yêu cầu duy trì hiệu lực Bằng độc quyền sáng chế nêu trên được chấp nhận.
2. Hiệu lực Bằng độc quyền sáng chế số 8728 được duy trì đến 06/09/2020. *KE*

#### Nơi nhận:

- Như trên;
- TT (để công bố);
- Lưu: VT, Hồ sơ.

CỤC TRƯỞNG



Đinh Hữu Phí



BỘ KHOA HỌC VÀ CÔNG NGHỆ  
CỤC SỞ HỮU TRÍ TUỆ

CỘNG HÒA XÃ HỘI CHỦ NGHĨA VIỆT NAM  
Độc lập - Tự do - Hạnh phúc

Số: 25391/TB-SHTT

Hà Nội, ngày 13 tháng 12 năm 2019

## THÔNG BÁO

### Ghi nhận yêu cầu duy trì hiệu lực Bằng độc quyền sáng chế

Kính gửi: Công ty TNHH Ban Ca (BANCA)  
15B Triệu Việt Vương, thành phố Hà Nội

Căn cứ kết quả thẩm định yêu cầu duy trì hiệu lực Bằng độc quyền sáng chế:

Số đơn: DT1-2019-06475

Ngày nộp: 05/09/2019

Chủ đơn: Yamaha Hatsudoki Kabushiki Kaisha (JP)

Đại diện của Chủ đơn: BANCA

Bằng độc quyền sáng chế số: 10624

Năm yêu cầu duy trì hiệu lực: 8

#### Cục Sở hữu trí tuệ thông báo:

1. Yêu cầu duy trì hiệu lực Bằng độc quyền sáng chế nêu trên được chấp nhận.

2. Hiệu lực Bằng độc quyền sáng chế số 10624 được duy trì đến 06/09/2020.

#### Nơi nhận:

- Như trên;
- TT (để công bố);
- Lưu: VT, Hồ sơ.

CỤC TRƯỞNG



Đinh Hữu Phí

BỘ KHOA HỌC VÀ CÔNG NGHỆ  
CỤC SỞ HỮU TRÍ TUỆ

CỘNG HÒA XÃ HỘI CHỦ NGHĨA VIỆT NAM  
Độc lập - Tự do - Hạnh phúc

Số: 25392/TB-SHTT

Hà Nội, ngày 13 tháng 12 năm 2019

**THÔNG BÁO**  
**Ghi nhận yêu cầu duy trì hiệu lực Bằng độc quyền sáng chế**

Kính gửi: Công ty TNHH Ban Ca (BANCA)  
15B Triệu Việt Vương, thành phố Hà Nội

Căn cứ kết quả thẩm định yêu cầu duy trì hiệu lực Bằng độc quyền sáng chế:

Số đơn: DT1-2019-06476

Ngày nộp: 05/09/2019

Chủ đơn: OKAMOTO INDUSTRIES, INC. (JP)

Đại diện của Chủ đơn: BANCA

Bằng độc quyền sáng chế số: 11751

Năm yêu cầu duy trì hiệu lực: 7

**Cục Sở hữu trí tuệ thông báo:**

1. Yêu cầu duy trì hiệu lực Bằng độc quyền sáng chế nêu trên được chấp nhận.
2. Hiệu lực Bằng độc quyền sáng chế số 11751 được duy trì đến 06/09/2020.

**Nơi nhận:**

- Như trên;
- TT (để công bố);
- Lưu: VT, Hồ sơ.

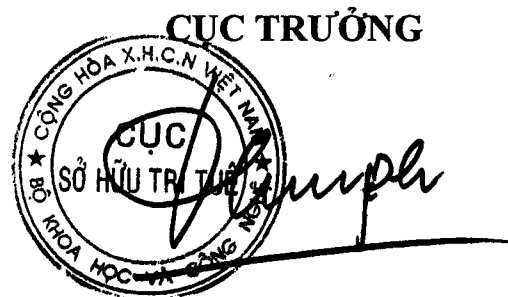

**Đinh Hữu Phú**

BỘ KHOA HỌC VÀ CÔNG NGHỆ  
CỤC SỞ HỮU TRÍ TUỆ

CỘNG HÒA XÃ HỘI CHỦ NGHĨA VIỆT NAM  
Độc lập - Tự do - Hạnh phúc

Số: 25393 /TB-SHTT

Hà Nội, ngày 13 tháng 12 năm 2019

**THÔNG BÁO**  
**Ghi nhận yêu cầu duy trì hiệu lực Bằng độc quyền sáng chế**

Kính gửi: Công ty TNHH Ban Ca (BANCA)  
15B Triệu Việt Vương, thành phố Hà Nội

Căn cứ kết quả thẩm định yêu cầu duy trì hiệu lực Bằng độc quyền sáng chế:

Số đơn: DT1-2019-06483

Ngày nộp: 05/09/2019

Chủ đơn: Playground Co., Ltd. (JP)

Đại diện của Chủ đơn: BANCA

Bằng độc quyền sáng chế số: 17424

Năm yêu cầu duy trì hiệu lực: 3

**Cục Sở hữu trí tuệ thông báo:**

1. Yêu cầu duy trì hiệu lực Bằng độc quyền sáng chế nêu trên được chấp nhận.

2. Hiệu lực Bằng độc quyền sáng chế số 17424 được duy trì đến 06/09/2020.

**Nơi nhận:**

- Như trên;
- TT (để công bố);
- Lưu: VT, Hồ sơ.

**CỤC TRƯỞNG**



**Đình Hữu Phí**

BỘ KHOA HỌC VÀ CÔNG NGHỆ  
CỤC SỞ HỮU TRÍ TUỆ

CỘNG HÒA XÃ HỘI CHỦ NGHĨA VIỆT NAM  
Độc lập - Tự do - Hạnh phúc

Số: 25394/TB-SHTT

Hà Nội, ngày 13 tháng 12 năm 2019

## THÔNG BÁO

### Ghi nhận yêu cầu duy trì hiệu lực Bằng độc quyền sáng chế

Kính gửi: Công ty TNHH Sở hữu trí tuệ Việt á (VIET A IP CO.,LTD)  
Phòng 1504, tầng 15, tòa nhà Hàn Việt, số 203 Minh Khai,  
phường Minh Khai, quận Hai Bà Trưng, TP. Hà Nội

Căn cứ kết quả thẩm định yêu cầu duy trì hiệu lực Bằng độc quyền sáng chế:

Số đơn: DT1-2019-06708

Ngày nộp: 10/09/2019

Chủ đơn: LIXIL CORPORATION (JP)

Đại diện của Chủ đơn: VIET A IP CO.,LTD

Bằng độc quyền sáng chế số: 7329

Năm yêu cầu duy trì hiệu lực: 12

#### **Cục Sở hữu trí tuệ thông báo:**

1. Yêu cầu duy trì hiệu lực Bằng độc quyền sáng chế nêu trên được chấp nhận.
2. Hiệu lực Bằng độc quyền sáng chế số 7329 được duy trì đến 28/10/2020. *ke*

#### **Nơi nhận:**

- Như trên;
- TT (để công bố);
- Lưu: VT, Hồ sơ.

**CỤC TRƯỞNG**



**Đinh Hữu Phí**

BỘ KHOA HỌC VÀ CÔNG NGHỆ  
CỤC SỞ HỮU TRÍ TUỆ

CỘNG HÒA XÃ HỘI CHỦ NGHĨA VIỆT NAM  
Độc lập - Tự do - Hạnh phúc

Số: 25395/TB-SHTT

Hà Nội, ngày 13 tháng 12 năm 2019

**THÔNG BÁO**  
**Ghi nhận yêu cầu duy trì hiệu lực Bằng độc quyền sáng chế**

Kính gửi: Công ty TNHH Sở hữu trí tuệ Việt á (VIET A IP CO.,LTD)  
Phòng 1504, tầng 15, tòa nhà Hàn Việt, số 203 Minh Khai,  
phường Minh Khai, quận Hai Bà Trưng, TP. Hà Nội

Căn cứ kết quả thẩm định yêu cầu duy trì hiệu lực Bằng độc quyền sáng chế:

Số đơn: DT1-2019-06709

Ngày nộp: 10/09/2019

Chủ đơn: BORYUNG PHARMACEUTICAL CO., LTD. (KR)

Đại diện của Chủ đơn: VIET A IP CO.,LTD

Bằng độc quyền sáng chế số: 17777

Năm yêu cầu duy trì hiệu lực: 3

**Cục Sở hữu trí tuệ thông báo:**

1. Yêu cầu duy trì hiệu lực Bằng độc quyền sáng chế nêu trên được chấp nhận.
2. Hiệu lực Bằng độc quyền sáng chế số 17777 được duy trì đến 07/11/2020.

**Nơi nhận:**

- Như trên;
- TT (để công bố);
- Lưu: VT, Hồ sơ.

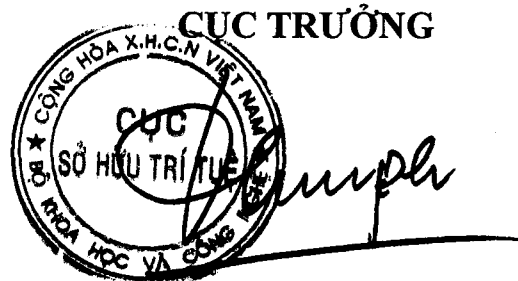

**Đinh Hữu Phí**

BỘ KHOA HỌC VÀ CÔNG NGHỆ  
CỤC SỞ HỮU TRÍ TUỆ

CỘNG HOÀ XÃ HỘI CHỦ NGHĨA VIỆT NAM  
Độc lập - Tự do - Hạnh phúc

Số: 25396/TB-SHTT

Hà Nội, ngày 13 tháng 12 năm 2019

**THÔNG BÁO**  
**Ghi nhận yêu cầu duy trì hiệu lực Bằng độc quyền sáng chế**

Kính gửi: Công ty TNHH Sở hữu trí tuệ Việt á (VIET A IP CO.,LTD)  
Phòng 1504, tầng 15, tòa nhà Hàn Việt, số 203 Minh Khai,  
phường Minh Khai, quận Hai Bà Trưng, TP. Hà Nội

Căn cứ kết quả thẩm định yêu cầu duy trì hiệu lực Bằng độc quyền sáng chế:

Số đơn: DT1-2019-06710

Ngày nộp: 10/09/2019

Chủ đơn: LIXIL CORPORATION (JP)

Đại diện của Chủ đơn: VIET A IP CO.,LTD

Bằng độc quyền sáng chế số: 17936

Năm yêu cầu duy trì hiệu lực: 3

**Cục Sở hữu trí tuệ thông báo:**

1. Yêu cầu duy trì hiệu lực Bằng độc quyền sáng chế nêu trên được chấp nhận.

2. Hiệu lực Bằng độc quyền sáng chế số 17936 được duy trì đến 28/11/2020.

*H*

**Nơi nhận:**

- Như trên;
- TT (để công bố);
- Lưu: VT, Hồ sơ.

**CỤC TRƯỞNG**



**Đinh Hữu Phí**

BỘ KHOA HỌC VÀ CÔNG NGHỆ  
CỤC SỞ HỮU TRÍ TUỆ

CỘNG HÒA XÃ HỘI CHỦ NGHĨA VIỆT NAM  
Độc lập - Tự do - Hạnh phúc

Số: 25397/TB-SHTT

Hà Nội, ngày 13 tháng 12 năm 2019

## THÔNG BÁO

### Ghi nhận yêu cầu duy trì hiệu lực Bằng độc quyền sáng chế

Kính gửi: Công ty TNHH Sở hữu trí tuệ Việt á (VIET A IP CO.,LTD)  
Phòng 1504, tầng 15, tòa nhà Hàn Việt, số 203 Minh Khai,  
phường Minh Khai, quận Hai Bà Trưng, TP. Hà Nội

Căn cứ kết quả thẩm định yêu cầu duy trì hiệu lực Bằng độc quyền sáng chế:

Số đơn: DT1-2019-06711

Ngày nộp: 10/09/2019

Chủ đơn: HANMI SCIENCE CO., LTD. (KR)

Đại diện của Chủ đơn: VIET A IP CO.,LTD

Bằng độc quyền sáng chế số: 13530

Năm yêu cầu duy trì hiệu lực: 6

#### **Cục Sở hữu trí tuệ thông báo:**

1. Yêu cầu duy trì hiệu lực Bằng độc quyền sáng chế nêu trên được chấp nhận.

2. Hiệu lực Bằng độc quyền sáng chế số 13530 được duy trì đến 15/12/2020.

#### **Nơi nhận:**

- Như trên;
- TT (để công bố);
- Lưu: VT, Hồ sơ.

**CỤC TRƯỞNG**



**Đinh Hữu Phú**

BỘ KHOA HỌC VÀ CÔNG NGHỆ  
CỤC SỞ HỮU TRÍ TUỆ

CỘNG HÒA XÃ HỘI CHỦ NGHĨA VIỆT NAM  
Độc lập - Tự do - Hạnh phúc

Số: 25398/TB-SHTT

Hà Nội, ngày 13 tháng 12 năm 2019

**THÔNG BÁO**

**Ghi nhận yêu cầu duy trì hiệu lực Bằng độc quyền sáng chế**

Kính gửi: Công ty Luật TNHH WINCO (WINCO LAW FIRM)  
Số 54 Trần Quốc Vượng, phường Dịch Vọng Hậu, quận Cầu Giấy,  
TP Hà Nội

Căn cứ kết quả thẩm định yêu cầu duy trì hiệu lực Bằng độc quyền sáng chế:

Số đơn: DT1-2019-06712

Ngày nộp: 10/09/2019

Chủ đơn: JW PHARMACEUTICAL CORPORATION (KR)

Đại diện của Chủ đơn: WINCO LAW FIRM

Bằng độc quyền sáng chế số: 19951

Năm yêu cầu duy trì hiệu lực: 2

**Cục Sở hữu trí tuệ thông báo:**

1. Yêu cầu duy trì hiệu lực Bằng độc quyền sáng chế nêu trên được chấp nhận.

2. Hiệu lực Bằng độc quyền sáng chế số 19951 được duy trì đến 17/09/2020.

**Nơi nhận:**

- Như trên;
- TT (để công bố);
- Lưu: VT, Hồ sơ.

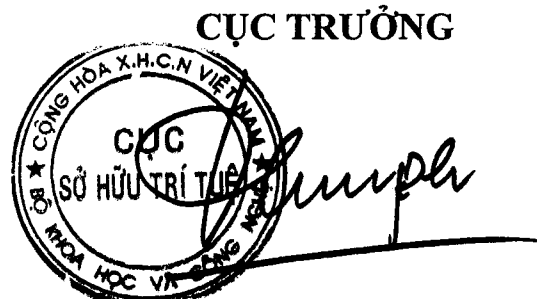

**Đinh Hữu Phí**



BỘ KHOA HỌC VÀ CÔNG NGHỆ  
CỤC SỞ HỮU TRÍ TUỆ

CỘNG HÒA XÃ HỘI CHỦ NGHĨA VIỆT NAM  
Độc lập - Tự do - Hạnh phúc

Số: 25399/TB-SHTT

Hà Nội, ngày 13 tháng 12 năm 2019

**THÔNG BÁO**  
**Ghi nhận yêu cầu duy trì hiệu lực Bằng độc quyền sáng chế**

Kính gửi: Công ty TNHH Tư vấn Phạm Anh Nguyên  
(ANPHAMCO CO.,LTD.)  
Số 51, C1, khu đô thị mới Đại Kim, phố Đại Từ, phường Đại Kim,  
quận Hoàng Mai, TP. Hà Nội

Căn cứ kết quả thẩm định yêu cầu duy trì hiệu lực Bằng độc quyền sáng chế:

Số đơn: DT1-2019-06713

Ngày nộp: 10/09/2019

Chủ đơn: Chen, Tsung Yao (TW)

Đại diện của Chủ đơn: ANPHAMCO CO.,LTD.

Bằng độc quyền sáng chế số: 11886

Năm yêu cầu duy trì hiệu lực: 7

**Cục Sở hữu trí tuệ thông báo:**

1. Yêu cầu duy trì hiệu lực Bằng độc quyền sáng chế nêu trên được chấp nhận.

2. Hiệu lực Bằng độc quyền sáng chế số 11886 được duy trì đến 07/10/2020.

**Nơi nhận:**

- Như trên;
- TT (để công bố);
- Lưu: VT, Hồ sơ.

**CỤC TRƯỞNG**  
  
*[Handwritten signature]*

**Đinh Hữu Phí**

BỘ KHOA HỌC VÀ CÔNG NGHỆ  
CỤC SỞ HỮU TRÍ TUỆ

CỘNG HÒA XÃ HỘI CHỦ NGHĨA VIỆT NAM  
Độc lập - Tự do - Hạnh phúc

Số: 25400/TB-SHTT

Hà Nội, ngày 13 tháng 12 năm 2019

**THÔNG BÁO**  
**Ghi nhận yêu cầu duy trì hiệu lực Bằng độc quyền sáng chế**

Kính gửi: Công ty TNHH Lê & Lê (LE & LE)  
Số 25 ngõ 465 Ngọc Thụy, tổ 20, phường Ngọc Thụy, quận Long Biên,  
Tp. Hà Nội

Căn cứ kết quả thẩm định yêu cầu duy trì hiệu lực Bằng độc quyền sáng chế:

Số đơn: DT1-2019-06714

Ngày nộp: 10/09/2019

Chủ đơn: GRINDEKS, A JOINT STOCK COMPANY (LV)

Đại diện của Chủ đơn: LE & LE

Bằng độc quyền sáng chế số: 14782

Năm yêu cầu duy trì hiệu lực: 5

**Cục Sở hữu trí tuệ thông báo:**

1. Yêu cầu duy trì hiệu lực Bằng độc quyền sáng chế nêu trên được chấp nhận.

2. Hiệu lực Bằng độc quyền sáng chế số 14782 được duy trì đến 10/11/2020.

**Nơi nhận:**

- Như trên;
- TT (để công bố);
- Lưu: VT, Hồ sơ.

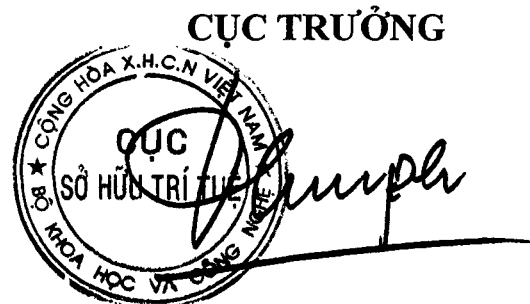

**Đinh Hữu Phí**

BỘ KHOA HỌC VÀ CÔNG NGHỆ  
CỤC SỞ HỮU TRÍ TUỆ

CỘNG HOÀ XÃ HỘI CHỦ NGHĨA VIỆT NAM  
Độc lập - Tự do - Hạnh phúc

Số: 25401/TB-SHTT

Hà Nội, ngày 13 tháng 12 năm 2019

## THÔNG BÁO

### Ghi nhận yêu cầu duy trì hiệu lực Bằng độc quyền sáng chế

Kính gửi: Công ty Cổ phần Sở hữu công nghiệp INVESTIP (INVESTIP)  
Tầng 5, tòa nhà Charmvit Tower, 117 Trần Duy Hưng, phường Trung Hòa,  
quận Cầu Giấy, thành phố Hà Nội

Căn cứ kết quả thẩm định yêu cầu duy trì hiệu lực Bằng độc quyền sáng chế:

Số đơn: DT1-2019-06715

Ngày nộp: 10/09/2019

Chủ đơn: MARUO CALCIUM CO., LTD. (JP)

Đại diện của Chủ đơn: INVESTIP

Bằng độc quyền sáng chế số: 17682

Năm yêu cầu duy trì hiệu lực: 3

#### Cục Sở hữu trí tuệ thông báo:

1. Yêu cầu duy trì hiệu lực Bằng độc quyền sáng chế nêu trên được chấp nhận.

2. Hiệu lực Bằng độc quyền sáng chế số 17682 được duy trì đến 24/10/2020.

#### Nơi nhận:

- Như trên;
- TT (để công bố);
- Lưu: VT, Hồ sơ.

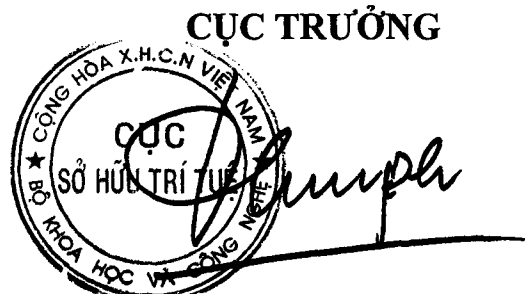

Đinh Hữu Phí

BỘ KHOA HỌC VÀ CÔNG NGHỆ  
CỤC SỞ HỮU TRÍ TUỆ

CỘNG HOÀ XÃ HỘI CHỦ NGHĨA VIỆT NAM  
Độc lập - Tự do - Hạnh phúc

Số: 25402/TB-SHTT

Hà Nội, ngày 13 tháng 12 năm 2019

## THÔNG BÁO

### Ghi nhận yêu cầu duy trì hiệu lực Bằng độc quyền sáng chế

Kính gửi: Công ty Cổ phần Sở hữu công nghiệp INVESTIP (INVESTIP)  
Tầng 5, tòa nhà Charmvit Tower, 117 Trần Duy Hưng, phường Trung Hòa,  
quận Cầu Giấy, thành phố Hà Nội

Căn cứ kết quả thẩm định yêu cầu duy trì hiệu lực Bằng độc quyền sáng chế:

Số đơn: DT1-2019-06716

Ngày nộp: 10/09/2019

Chủ đơn: The Foundation for the Promotion of Supplementary Occupations  
and Related Techniques of Her Majesty Queen Sirikit (TH)

Đại diện của Chủ đơn: INVESTIP

Bằng độc quyền sáng chế số: 10739

Năm yêu cầu duy trì hiệu lực: 8

#### Cục Sở hữu trí tuệ thông báo:

1. Yêu cầu duy trì hiệu lực Bằng độc quyền sáng chế nêu trên được chấp nhận.

2. Hiệu lực Bằng độc quyền sáng chế số 10739 được duy trì đến 11/10/2020.

#### Nơi nhận:

- Như trên;
- TT (để công bố);
- Lưu: VT, Hồ sơ.

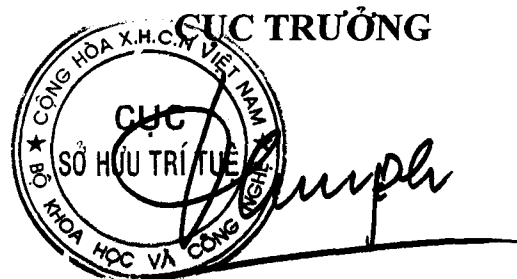

**Đinh Hữu Phí**

BỘ KHOA HỌC VÀ CÔNG NGHỆ  
CỤC SỞ HỮU TRÍ TUỆ

CỘNG HÒA XÃ HỘI CHỦ NGHĨA VIỆT NAM  
Độc lập - Tự do - Hạnh phúc

Số: 25403/TB-SHTT

Hà Nội, ngày 13 tháng 12 năm 2019

**THÔNG BÁO**  
**Ghi nhận yêu cầu duy trì hiệu lực Bằng độc quyền sáng chế**

Kính gửi: Công ty Cổ phần Sở hữu công nghiệp INVESTIP (INVESTIP)  
Tầng 5, tòa nhà Charmvit Tower, 117 Trần Duy Hưng, phường Trung Hòa,  
quận Cầu Giấy, thành phố Hà Nội

Căn cứ kết quả thẩm định yêu cầu duy trì hiệu lực Bằng độc quyền sáng chế:

Số đơn: DT1-2019-06717

Ngày nộp: 10/09/2019

Chủ đơn: The Foundation for the Promotion of Supplementary Occupations  
and Related Techniques of Her Majesty Queen Sirikit (TH)

Đại diện của Chủ đơn: INVESTIP

Bằng độc quyền sáng chế số: 10657

Năm yêu cầu duy trì hiệu lực: 8

**Cục Sở hữu trí tuệ thông báo:**

1. Yêu cầu duy trì hiệu lực Bằng độc quyền sáng chế nêu trên được chấp nhận.

2. Hiệu lực Bằng độc quyền sáng chế số 10657 được duy trì đến 12/09/2020.

**Nơi nhận:**

- Như trên;
- TT (để công bố);
- Lưu: VT, Hồ sơ.

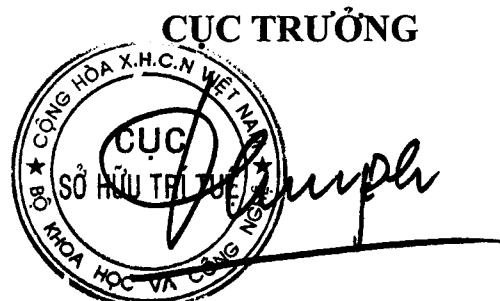

**Đinh Hữu Phí**

BỘ KHOA HỌC VÀ CÔNG NGHỆ  
CỤC SỞ HỮU TRÍ TUỆ

CỘNG HOÀ XÃ HỘI CHỦ NGHĨA VIỆT NAM  
Độc lập - Tự do - Hạnh phúc

Số: 25404/TB-SHTT

Hà Nội, ngày 13 tháng 12 năm 2019

**THÔNG BÁO**  
**Ghi nhận yêu cầu duy trì hiệu lực Bằng độc quyền sáng chế**

Kính gửi: Công ty Cổ phần Sở hữu công nghiệp INVESTIP (INVESTIP)  
Tầng 5, tòa nhà Charmvit Tower, 117 Trần Duy Hưng, phường Trung Hòa,  
quận Cầu Giấy, thành phố Hà Nội

Căn cứ kết quả thẩm định yêu cầu duy trì hiệu lực Bằng độc quyền sáng chế:

Số đơn: DT1-2019-06718

Ngày nộp: 10/09/2019

Chủ đơn: CROSSJECT (FR)

Đại diện của Chủ đơn: INVESTIP

Bằng độc quyền sáng chế số: 4548

Năm yêu cầu duy trì hiệu lực: 16

**Cục Sở hữu trí tuệ thông báo:**

1. Yêu cầu duy trì hiệu lực Bằng độc quyền sáng chế nêu trên được chấp nhận.
2. Hiệu lực Bằng độc quyền sáng chế số 4548 được duy trì đến 14/09/2020. *16*

**Nơi nhận:**

- Như trên;
- TT (để công bố);
- Lưu: VT, Hồ sơ.

**CỤC TRƯỞNG**



**Đinh Hữu Phú**

BỘ KHOA HỌC VÀ CÔNG NGHỆ  
CỤC SỞ HỮU TRÍ TUỆ

CỘNG HOÀ XÃ HỘI CHỦ NGHĨA VIỆT NAM  
Độc lập - Tự do - Hạnh phúc

Số: 25405/TB-SHTT

Hà Nội, ngày 13 tháng 12 năm 2019

**THÔNG BÁO**  
**Ghi nhận yêu cầu duy trì hiệu lực Bằng độc quyền sáng chế**

Kính gửi: Công ty Cổ phần Sở hữu công nghiệp INVESTIP (INVESTIP)  
Tầng 5, tòa nhà Charmvit Tower, 117 Trần Duy Hưng, phường Trung Hòa,  
quận Cầu Giấy, thành phố Hà Nội

Căn cứ kết quả thẩm định yêu cầu duy trì hiệu lực Bằng độc quyền sáng chế:

Số đơn: DT1-2019-06719

Ngày nộp: 10/09/2019

Chủ đơn: CROSSJECT (FR)

Đại diện của Chủ đơn: INVESTIP

Bằng độc quyền sáng chế số: 5161

Năm yêu cầu duy trì hiệu lực: 15

**Cục Sở hữu trí tuệ thông báo:**

1. Yêu cầu duy trì hiệu lực Bằng độc quyền sáng chế nêu trên được chấp nhận.

2. Hiệu lực Bằng độc quyền sáng chế số 5161 được duy trì đến 12/09/2020. *16*

**Nơi nhận:**

- Như trên;
- TT (để công bố);
- Lưu: VT, Hồ sơ.

**CỤC TRƯỞNG**



**Đinh Hữu Phí**

BỘ KHOA HỌC VÀ CÔNG NGHỆ  
CỤC SỞ HỮU TRÍ TUỆ

CỘNG HOÀ XÃ HỘI CHỦ NGHĨA VIỆT NAM  
Độc lập - Tự do - Hạnh phúc

Số: 25406/TB-SHTT

Hà Nội, ngày 13 tháng 12 năm 2019

**THÔNG BÁO**  
**Ghi nhận yêu cầu duy trì hiệu lực Bằng độc quyền sáng chế**

Kính gửi: Công ty TNHH một thành viên Sở hữu trí tuệ VCCI  
(VCCI-IP CO.,LTD)  
Tầng 8, Toà nhà VCCI, số 9 Đào Duy Anh, phường Phương mai,  
quận Đống Đa, thành phố Hà Nội

Căn cứ kết quả thẩm định yêu cầu duy trì hiệu lực Bằng độc quyền sáng chế:

Số đơn: DT1-2019-06720

Ngày nộp: 10/09/2019

Chủ đơn: KABUSHIKI KAISHA S.F.C (JP)

Đại diện của Chủ đơn: VCCI-IP CO.,LTD

Bằng độc quyền sáng chế số: 14603

Năm yêu cầu duy trì hiệu lực: 5

**Cục Sở hữu trí tuệ thông báo:**

1. Yêu cầu duy trì hiệu lực Bằng độc quyền sáng chế nêu trên được chấp nhận.
2. Hiệu lực Bằng độc quyền sáng chế số 14603 được duy trì đến 29/09/2020.

**Nơi nhận:**

- Như trên;
- TT (để công bố);
- Lưu: VT, Hồ sơ.

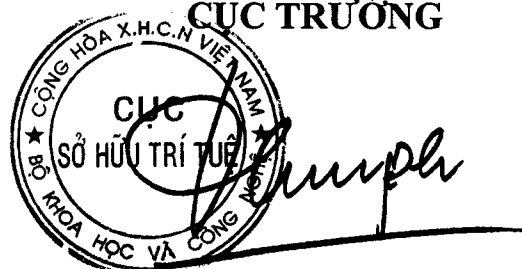
**CỤC TRƯỞNG**  

**Đinh Hữu Phí**



BỘ KHOA HỌC VÀ CÔNG NGHỆ  
CỤC SỞ HỮU TRÍ TUỆ

CỘNG HOÀ XÃ HỘI CHỦ NGHĨA VIỆT NAM  
Độc lập - Tự do - Hạnh phúc

Số: 25408/TB-SHTT

Hà Nội, ngày 13 tháng 12 năm 2019

**THÔNG BÁO**  
**Ghi nhận yêu cầu duy trì hiệu lực Bằng độc quyền sáng chế**

Kính gửi: Công ty TNHH Trường Xuân (AGELESS CO.,LTD.)  
Tầng 11, số 102 đường Trần Phú, phường Mộ Lao, quận Hà Đông,  
TP. Hà Nội

Căn cứ kết quả thẩm định yêu cầu duy trì hiệu lực Bằng độc quyền sáng chế:

Số đơn: DT1-2019-06722

Ngày nộp: 10/09/2019

Chủ đơn: CHOI, Sung Gwun (KR)

Đại diện của Chủ đơn: AGELESS CO.,LTD.

Bằng độc quyền sáng chế số: 10670

Năm yêu cầu duy trì hiệu lực: 8

**Cục Sở hữu trí tuệ thông báo:**

1. Yêu cầu duy trì hiệu lực Bằng độc quyền sáng chế nêu trên được chấp nhận.

2. Hiệu lực Bằng độc quyền sáng chế số 10670 được duy trì đến 20/09/2020.

**Nơi nhận:**

- Như trên;
- TT (để công bố);
- Lưu: VT, Hồ sơ.

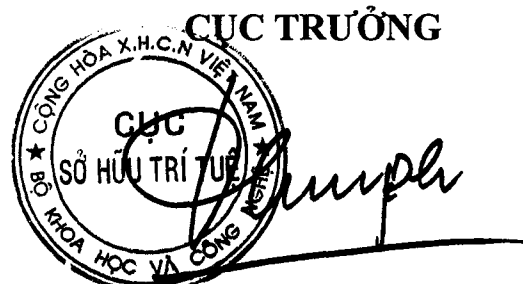

**Đinh Hữu Phí**

BỘ KHOA HỌC VÀ CÔNG NGHỆ  
CỤC SỞ HỮU TRÍ TUỆ

CỘNG HOÀ XÃ HỘI CHỦ NGHĨA VIỆT NAM  
Độc lập - Tự do - Hạnh phúc

Số: 25409/TB-SHTT

Hà Nội, ngày 13 tháng 12 năm 2019

**THÔNG BÁO**  
**Ghi nhận yêu cầu duy trì hiệu lực Bằng độc quyền sáng chế**

Kính gửi: Công ty TNHH Tâm nhìn và Liên danh  
(VISION & ASSOCIATES CO.LTD.)  
Phòng 308-310, tầng 3, Tháp Hà Nội, số 49 Hai Bà Trưng,  
phường Trần Hưng Đạo, quận Hoàn Kiếm, thành phố Hà Nội

Căn cứ kết quả thẩm định yêu cầu duy trì hiệu lực Bằng độc quyền sáng chế:

Số đơn: DT1-2019-06723

Ngày nộp: 10/09/2019

Chủ đơn: HELSINN HEALTHCARE SA (CH)

Đại diện của Chủ đơn: VISION & ASSOCIATES CO.LTD.

Bằng độc quyền sáng chế số: 8781

Năm yêu cầu duy trì hiệu lực: 10

**Cục Sở hữu trí tuệ thông báo:**

1. Yêu cầu duy trì hiệu lực Bằng độc quyền sáng chế nêu trên được chấp nhận.

2. Hiệu lực Bằng độc quyền sáng chế số 8781 được duy trì đến 04/10/2020. *Hc*

**Nơi nhận:**

- Như trên;
- TT (để công bố);
- Lưu: VT, Hồ sơ.

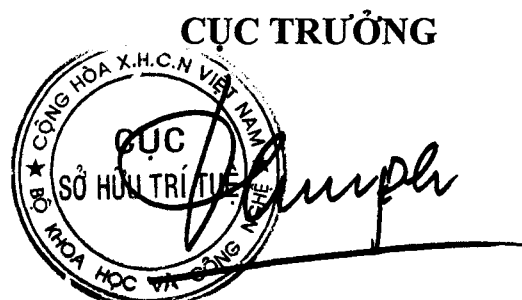

**Đinh Hữu Phí**

BỘ KHOA HỌC VÀ CÔNG NGHỆ  
CỤC SỞ HỮU TRÍ TUỆ

CỘNG HOÀ XÃ HỘI CHỦ NGHĨA VIỆT NAM  
Độc lập - Tự do - Hạnh phúc

Số: 25410/TB-SHTT

Hà Nội, ngày 13 tháng 12 năm 2019

**THÔNG BÁO**  
**Ghi nhận yêu cầu duy trì hiệu lực Bằng độc quyền sáng chế**

Kính gửi: Công ty TNHH Tâm nhìn và Liên danh  
(VISION & ASSOCIATES CO.LTD.)  
Phòng 308-310, tầng 3, Tháp Hà Nội, số 49 Hai Bà Trưng, phường  
Trần Hưng Đạo, quận Hoàn Kiếm, thành phố Hà Nội

Căn cứ kết quả thẩm định yêu cầu duy trì hiệu lực Bằng độc quyền sáng chế:

Số đơn: DT1-2019-06724

Ngày nộp: 10/09/2019

Chủ đơn: WENDENG HONGTONG PIPE CO., LTD. (CN)

Đại diện của Chủ đơn: VISION & ASSOCIATES CO.LTD.

Bằng độc quyền sáng chế số: 17804

Năm yêu cầu duy trì hiệu lực: 3

**Cục Sở hữu trí tuệ thông báo:**

1. Yêu cầu duy trì hiệu lực Bằng độc quyền sáng chế nêu trên được chấp nhận.

2. Hiệu lực Bằng độc quyền sáng chế số 17804 được duy trì đến 14/11/2020.

**Nơi nhận:**

- Như trên;
- TT (để công bố);
- Lưu: VT, Hồ sơ.

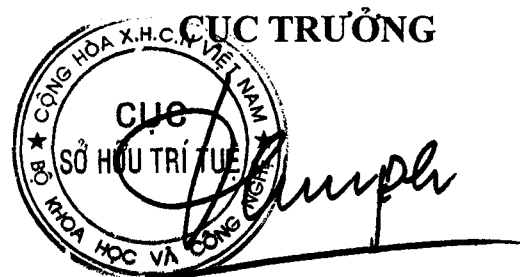

**Đinh Hữu Phí**

BỘ KHOA HỌC VÀ CÔNG NGHỆ  
CỤC SỞ HỮU TRÍ TUỆ

CỘNG HÒA XÃ HỘI CHỦ NGHĨA VIỆT NAM  
Độc lập - Tự do - Hạnh phúc

Số: 25411/TB-SHTT

Hà Nội, ngày 13 tháng 12 năm 2019

**THÔNG BÁO**  
**Ghi nhận yêu cầu duy trì hiệu lực Bằng độc quyền sáng chế**

Kính gửi: Công ty TNHH Tầm nhìn và Liên danh  
(VISION & ASSOCIATES CO.LTD.)  
Phòng 308-310, tầng 3, Tháp Hà Nội, số 49 Hai Bà Trưng,  
phường Trần Hưng Đạo, quận Hoàn Kiếm, thành phố Hà Nội

Căn cứ kết quả thẩm định yêu cầu duy trì hiệu lực Bằng độc quyền sáng chế:

Số đơn: DT1-2019-06725

Ngày nộp: 10/09/2019

Chủ đơn: DOIG, Scott (AU)

Đại diện của Chủ đơn: VISION & ASSOCIATES CO.LTD.

Bằng độc quyền sáng chế số: 16160

Năm yêu cầu duy trì hiệu lực: 4

**Cục Sở hữu trí tuệ thông báo:**

1. Yêu cầu duy trì hiệu lực Bằng độc quyền sáng chế nêu trên được chấp nhận.

2. Hiệu lực Bằng độc quyền sáng chế số 16160 được duy trì đến 31/10/2020.

**Nơi nhận:**

- Như trên;
- TT (để công bố);
- Lưu: VT, Hồ sơ.

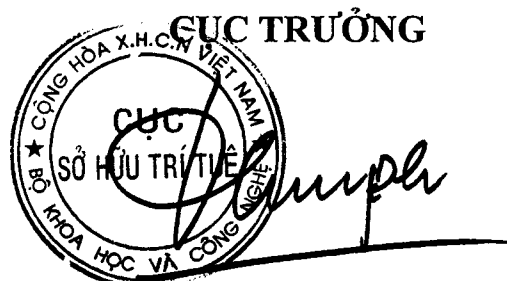

**Đình Hữu Phí**

BỘ KHOA HỌC VÀ CÔNG NGHỆ  
CỤC SỞ HỮU TRÍ TUỆ

CỘNG HOÀ XÃ HỘI CHỦ NGHĨA VIỆT NAM  
Độc lập - Tự do - Hạnh phúc

Số: 25412 /TB-SHTT

Hà Nội, ngày 13 tháng 12 năm 2019

**THÔNG BÁO**  
**Ghi nhận yêu cầu duy trì hiệu lực Bằng độc quyền sáng chế**

Kính gửi: Văn phòng Luật sư Ân Nam (ANNAM IP & LAW)  
Số 10 ngõ 34 đường Âu Cơ, phường Quảng An, quận Tây Hồ, TP Hà Nội

Căn cứ kết quả thẩm định yêu cầu duy trì hiệu lực Bằng độc quyền sáng chế:

Số đơn: DT1-2019-06726

Ngày nộp: 10/09/2019

Chủ đơn: KONINKLIJKE PHILIPS ELECTRONICS N.V. (NL)

Đại diện của Chủ đơn: ANNAM IP & LAW

Bằng độc quyền sáng chế số: 6612

Năm yêu cầu duy trì hiệu lực: 13

**Cục Sở hữu trí tuệ thông báo:**

1. Yêu cầu duy trì hiệu lực Bằng độc quyền sáng chế nêu trên được chấp nhận.
2. Hiệu lực Bằng độc quyền sáng chế số 6612 được duy trì đến 20/09/2020. *đ*

**Nơi nhận:**

- Như trên;
- TT (để công bố);
- Lưu: VT, Hồ sơ.

**CỤC TRƯỞNG**



**Đinh Hữu Phí**

BỘ KHOA HỌC VÀ CÔNG NGHỆ  
CỤC SỞ HỮU TRÍ TUỆ

CỘNG HOÀ XÃ HỘI CHỦ NGHĨA VIỆT NAM  
Độc lập - Tự do - Hạnh phúc

Số: 25413 /TB-SHTT

Hà Nội, ngày 13 tháng 02 năm 2019

## THÔNG BÁO

### Ghi nhận yêu cầu duy trì hiệu lực Bằng độc quyền sáng chế

Kính gửi: Văn phòng Luật sư Ân Nam (ANNAM IP & LAW)  
Số 10 ngõ 34 đường Âu Cơ, phường Quảng An, quận Tây Hồ, TP Hà Nội

Căn cứ kết quả thẩm định yêu cầu duy trì hiệu lực Bằng độc quyền sáng chế:

Số đơn: DT1-2019-06727

Ngày nộp: 10/09/2019

Chủ đơn: KONINKLIJKE PHILIPS ELECTRONICS, N.V. (NL)

Đại diện của Chủ đơn: ANNAM IP & LAW

Bằng độc quyền sáng chế số: 10669

Năm yêu cầu duy trì hiệu lực: 8

#### Cục Sở hữu trí tuệ thông báo:

1. Yêu cầu duy trì hiệu lực Bằng độc quyền sáng chế nêu trên được chấp nhận.

2. Hiệu lực Bằng độc quyền sáng chế số 10669 được duy trì đến 20/09/2020.

#### Nơi nhận:

- Như trên;
- TT (để công bố);
- Lưu: VT, Hồ sơ.

CỤC TRƯỞNG



Đinh Hữu Phí

BỘ KHOA HỌC VÀ CÔNG NGHỆ  
CỤC SỞ HỮU TRÍ TUỆ

CỘNG HOÀ XÃ HỘI CHỦ NGHĨA VIỆT NAM  
Độc lập - Tự do - Hạnh phúc

Số: 25414/TB-SHTT

Hà Nội, ngày 13 tháng 12 năm 2019

**THÔNG BÁO**  
**Ghi nhận yêu cầu duy trì hiệu lực Bằng độc quyền sáng chế**

Kính gửi: Văn phòng Luật sư Ân Nam (ANNAM IP & LAW)  
Số 10 ngõ 34 đường Âu Cơ, phường Quảng An, quận Tây Hồ,  
TP Hà Nội

Căn cứ kết quả thẩm định yêu cầu duy trì hiệu lực Bằng độc quyền sáng chế:

Số đơn: DT1-2019-06728

Ngày nộp: 10/09/2019

Chủ đơn: Koninklijke Philips Electronics N.V. (NL)

Đại diện của Chủ đơn: ANNAM IP & LAW

Bằng độc quyền sáng chế số: 4558

Năm yêu cầu duy trì hiệu lực: 16

**Cục Sở hữu trí tuệ thông báo:**

1. Yêu cầu duy trì hiệu lực Bằng độc quyền sáng chế nêu trên được chấp nhận.
2. Hiệu lực Bằng độc quyền sáng chế số 4558 được duy trì đến 21/09/2020. *ke*

**Nơi nhận:**

- Như trên;
- TT (để công bố);
- Lưu: VT, Hồ sơ.

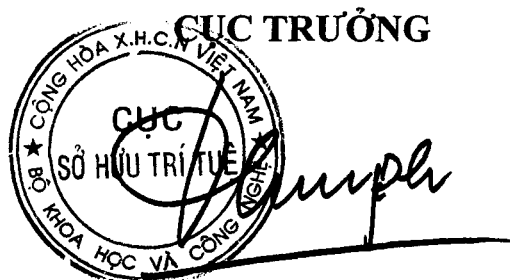

**Đinh Hữu Phí**

BỘ KHOA HỌC VÀ CÔNG NGHỆ  
CỤC SỞ HỮU TRÍ TUỆ

CỘNG HOÀ XÃ HỘI CHỦ NGHĨA VIỆT NAM  
Độc lập - Tự do - Hạnh phúc

Số: 25416 /TB-SHTT

Hà Nội, ngày 13 tháng 12 năm 2019

**THÔNG BÁO**  
**Ghi nhận yêu cầu duy trì hiệu lực Bằng độc quyền sáng chế**

Kính gửi: Công ty TNHH Dương và Trần (DUONG & TRAN CO., LTD)  
Số 85, phố Ngô Gia Tự, phường Đức Giang, quận Long Biên, TP. Hà nội

Căn cứ kết quả thẩm định yêu cầu duy trì hiệu lực Bằng độc quyền sáng chế:

Số đơn: DT1-2019-06730

Ngày nộp: 10/09/2019

Chủ đơn: CHUBU Electric Power Co., Inc. (JP)

Đại diện của Chủ đơn: DUONG & TRAN CO., LTD

Bằng độc quyền sáng chế số: 16142

Năm yêu cầu duy trì hiệu lực: 4

**Cục Sở hữu trí tuệ thông báo:**

1. Yêu cầu duy trì hiệu lực Bằng độc quyền sáng chế nêu trên được chấp nhận.

2. Hiệu lực Bằng độc quyền sáng chế số 16142 được duy trì đến 24/10/2020.

**Nơi nhận:**

- Như trên;
- TT (để công bố);
- Lưu: VT, Hồ sơ.

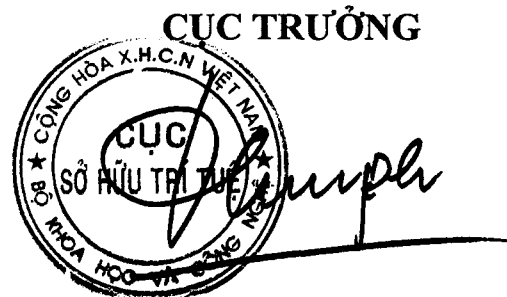

**Đinh Hữu Phí**



BỘ KHOA HỌC VÀ CÔNG NGHỆ  
CỤC SỞ HỮU TRÍ TUỆ

CỘNG HOÀ XÃ HỘI CHỦ NGHĨA VIỆT NAM  
Độc lập - Tự do - Hạnh phúc

Số: 25417/TB-SHTT

Hà Nội, ngày 13 tháng 12 năm 2019

**THÔNG BÁO**  
**Ghi nhận yêu cầu duy trì hiệu lực Bằng độc quyền sáng chế**

Kính gửi: Công ty Luật TNHH WINCO (WINCO LAW FIRM)  
Số 54 Trần Quốc Vượng, phường Dịch Vọng Hậu, quận Cầu Giấy,  
TP Hà Nội

Căn cứ kết quả thẩm định yêu cầu duy trì hiệu lực Bằng độc quyền sáng chế:

Số đơn: DT1-2019-06731

Ngày nộp: 11/09/2019

Chủ đơn: KOREA UNITED PHARM, INC. (KR)

Đại diện của Chủ đơn: WINCO LAW FIRM

Bằng độc quyền sáng chế số: 14929

Năm yêu cầu duy trì hiệu lực: 5

**Cục Sở hữu trí tuệ thông báo:**

1. Yêu cầu duy trì hiệu lực Bằng độc quyền sáng chế nêu trên được chấp nhận.

2. Hiệu lực Bằng độc quyền sáng chế số 14929 được duy trì đến 14/12/2020.

**Nơi nhận:**

- Như trên;
- TT (để công bố);
- Lưu: VT, Hồ sơ.

**CỤC TRƯỞNG**



**Đinh Hữu Phí**

BỘ KHOA HỌC VÀ CÔNG NGHỆ  
CỤC SỞ HỮU TRÍ TUỆ

CỘNG HÒA XÃ HỘI CHỦ NGHĨA VIỆT NAM  
Độc lập - Tự do - Hạnh phúc

Số: 25418/TB-SHTT

Hà Nội, ngày 13 tháng 12 năm 2019

## THÔNG BÁO

### Ghi nhận yêu cầu duy trì hiệu lực Bằng độc quyền sáng chế

Kính gửi: Công ty Luật TNHH WINCO (WINCO LAW FIRM)  
Số 54 Trần Quốc Vượng, phường Dịch Vọng Hậu, quận Cầu Giấy,  
TP Hà Nội

Căn cứ kết quả thẩm định yêu cầu duy trì hiệu lực Bằng độc quyền sáng chế:

Số đơn: DT1-2019-06733

Ngày nộp: 11/09/2019

Chủ đơn: SAMSUNG ELECTRONICS CO., LTD. (KR)

Đại diện của Chủ đơn: WINCO LAW FIRM

Bằng độc quyền sáng chế số: 17747

Năm yêu cầu duy trì hiệu lực: 3

#### **Cục Sở hữu trí tuệ thông báo:**

1. Yêu cầu duy trì hiệu lực Bằng độc quyền sáng chế nêu trên được chấp nhận.

2. Hiệu lực Bằng độc quyền sáng chế số 17747 được duy trì đến 31/10/2020.

#### **Nơi nhận:**

- Như trên;
- TT (để công bố);
- Lưu: VT, Hồ sơ.

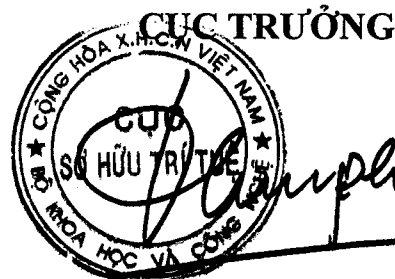

**Đình Hữu Phí**

BỘ KHOA HỌC VÀ CÔNG NGHỆ  
CỤC SỞ HỮU TRÍ TUỆ

CỘNG HOÀ XÃ HỘI CHỦ NGHĨA VIỆT NAM  
Độc lập - Tự do - Hạnh phúc

Số: 25419/TB-SHTT

Hà Nội, ngày 13 tháng 12 năm 2019

**THÔNG BÁO**  
**Ghi nhận yêu cầu duy trì hiệu lực Bằng độc quyền sáng chế**

Kính gửi: Công ty Luật TNHH WINCO (WINCO LAW FIRM)  
Số 54 Trần Quốc Vượng, phường Dịch Vọng Hậu, quận Cầu Giấy,  
TP Hà Nội

Căn cứ kết quả thẩm định yêu cầu duy trì hiệu lực Bằng độc quyền sáng chế:

Số đơn: DT1-2019-06734

Ngày nộp: 11/09/2019

Chủ đơn: SAMSUNG ELECTRONICS CO., LTD. (KR)

Đại diện của Chủ đơn: WINCO LAW FIRM

Bằng độc quyền sáng chế số: 17741

Năm yêu cầu duy trì hiệu lực: 3

**Cục Sở hữu trí tuệ thông báo:**

1. Yêu cầu duy trì hiệu lực Bằng độc quyền sáng chế nêu trên được chấp nhận.
2. Hiệu lực Bằng độc quyền sáng chế số 17741 được duy trì đến 31/10/2020.

**Nơi nhận:**

- Như trên;
- TT (để công bố);
- Lưu: VT, Hồ sơ.

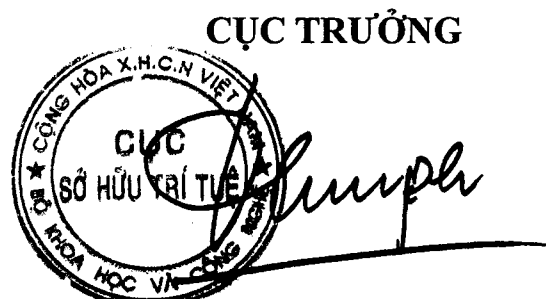

**Đình Hữu Phí**

BỘ KHOA HỌC VÀ CÔNG NGHỆ  
CỤC SỞ HỮU TRÍ TUỆ

CỘNG HÒA XÃ HỘI CHỦ NGHĨA VIỆT NAM  
Độc lập - Tự do - Hạnh phúc

Số: 25420/TB-SHTT

Hà Nội, ngày 13 tháng 12 năm 2019

**THÔNG BÁO**  
**Ghi nhận yêu cầu duy trì hiệu lực Bằng độc quyền sáng chế**

Kính gửi: Công ty Luật TNHH WINCO (WINCO LAW FIRM)  
Số 54 Trần Quốc Vượng, phường Dịch Vọng Hậu, quận Cầu Giấy,  
TP Hà Nội

Căn cứ kết quả thẩm định yêu cầu duy trì hiệu lực Bằng độc quyền sáng chế:

Số đơn: DT1-2019-06735

Ngày nộp: 11/09/2019

Chủ đơn: SAMSUNG ELECTRONICS CO., LTD. (KR)

Đại diện của Chủ đơn: WINCO LAW FIRM

Bằng độc quyền sáng chế số: 17738

Năm yêu cầu duy trì hiệu lực: 3

**Cục Sở hữu trí tuệ thông báo:**

1. Yêu cầu duy trì hiệu lực Bằng độc quyền sáng chế nêu trên được chấp nhận.
2. Hiệu lực Bằng độc quyền sáng chế số 17738 được duy trì đến 31/10/2020.

**Nơi nhận:**

- Như trên;
- TT (để công bố);
- Lưu: VT, Hồ sơ.

**CỤC TRƯỞNG**



**Đình Hữu Phí**

BỘ KHOA HỌC VÀ CÔNG NGHỆ  
CỤC SỞ HỮU TRÍ TUỆ

CỘNG HÒA XÃ HỘI CHỦ NGHĨA VIỆT NAM  
Độc lập - Tự do - Hạnh phúc

Số: 25421/TB-SHTT

Hà Nội, ngày 13 tháng 12 năm 2019

**THÔNG BÁO**  
**Ghi nhận yêu cầu duy trì hiệu lực Bằng độc quyền sáng chế**

Kính gửi: Công ty Luật TNHH WINCO (WINCO LAW FIRM)  
Số 54 Trần Quốc Vượng, phường Dịch Vọng Hậu, quận Cầu Giấy,  
TP Hà Nội

Căn cứ kết quả thẩm định yêu cầu duy trì hiệu lực Bằng độc quyền sáng chế:

Số đơn: DT1-2019-06736

Ngày nộp: 11/09/2019

Chủ đơn: SAMSUNG ELECTRONICS CO., LTD. (KR)

Đại diện của Chủ đơn: WINCO LAW FIRM

Bằng độc quyền sáng chế số: 17663

Năm yêu cầu duy trì hiệu lực: 3

**Cục Sở hữu trí tuệ thông báo:**

1. Yêu cầu duy trì hiệu lực Bằng độc quyền sáng chế nêu trên được chấp nhận.

2. Hiệu lực Bằng độc quyền sáng chế số 17663 được duy trì đến 17/10/2020.

**Nơi nhận:**

- Như trên;
- TT (để công bố);
- Lưu: VT, Hồ sơ.

**CỤC TRƯỞNG**



**Đinh Hữu Phí**

BỘ KHOA HỌC VÀ CÔNG NGHỆ  
CỤC SỞ HỮU TRÍ TUỆ

CỘNG HOÀ XÃ HỘI CHỦ NGHĨA VIỆT NAM  
Độc lập - Tự do - Hạnh phúc

Số: 25422/TB-SHTT

Hà Nội, ngày 13 tháng 12 năm 2019

**THÔNG BÁO**  
**Ghi nhận yêu cầu duy trì hiệu lực Bằng độc quyền sáng chế**

Kính gửi: Công ty Luật TNHH WINCO (WINCO LAW FIRM)  
Số 54 Trần Quốc Vượng, phường Dịch Vọng Hậu, quận Cầu Giấy,  
TP Hà Nội

Căn cứ kết quả thẩm định yêu cầu duy trì hiệu lực Bằng độc quyền sáng chế:

Số đơn: DT1-2019-06737

Ngày nộp: 11/09/2019

Chủ đơn: SAMSUNG ELECTRONICS CO., LTD. (KR)

Đại diện của Chủ đơn: WINCO LAW FIRM

Bằng độc quyền sáng chế số: 16119

Năm yêu cầu duy trì hiệu lực: 4

**Cục Sở hữu trí tuệ thông báo:**

1. Yêu cầu duy trì hiệu lực Bằng độc quyền sáng chế nêu trên được chấp nhận.

2. Hiệu lực Bằng độc quyền sáng chế số 16119 được duy trì đến 17/10/2020.

**Nơi nhận:**

- Như trên;
- TT (để công bố);
- Lưu: VT, Hồ sơ.

**CỤC TRƯỞNG**



**Đình Hữu Phí**

BỘ KHOA HỌC VÀ CÔNG NGHỆ  
CỤC SỞ HỮU TRÍ TUỆ

CỘNG HÒA XÃ HỘI CHỦ NGHĨA VIỆT NAM  
Độc lập - Tự do - Hạnh phúc

Số: 25423/TB-SHTT

Hà Nội, ngày 13 tháng 12 năm 2019

**THÔNG BÁO**  
**Ghi nhận yêu cầu duy trì hiệu lực Bằng độc quyền sáng chế**

Kính gửi: Công ty Luật TNHH WINCO (WINCO LAW FIRM)  
Số 54 Trần Quốc Vượng, phường Dịch Vọng Hậu, quận Cầu Giấy,  
TP Hà Nội

Căn cứ kết quả thẩm định yêu cầu duy trì hiệu lực Bằng độc quyền sáng chế:

Số đơn: DT1-2019-06738

Ngày nộp: 11/09/2019

Chủ đơn: SAMSUNG ELECTRONICS CO., LTD. (KR)

Đại diện của Chủ đơn: WINCO LAW FIRM

Bằng độc quyền sáng chế số: 16118

Năm yêu cầu duy trì hiệu lực: 4

**Cục Sở hữu trí tuệ thông báo:**

1. Yêu cầu duy trì hiệu lực Bằng độc quyền sáng chế nêu trên được chấp nhận.

2. Hiệu lực Bằng độc quyền sáng chế số 16118 được duy trì đến 17/10/2020.

**Nơi nhận:**

- Như trên;
- TT (để công bố);
- Lưu: VT, Hồ sơ.

**CỤC TRƯỞNG**



**Đình Hữu Phí**

BỘ KHOA HỌC VÀ CÔNG NGHỆ  
CỤC SỞ HỮU TRÍ TUỆ

CỘNG HOÀ XÃ HỘI CHỦ NGHĨA VIỆT NAM  
Độc lập - Tự do - Hạnh phúc

Số: 25424/TB-SHTT

Hà Nội, ngày 13 tháng 12 năm 2019

**THÔNG BÁO**  
**Ghi nhận yêu cầu duy trì hiệu lực Bằng độc quyền sáng chế**

Kính gửi: Công ty Luật TNHH WINCO (WINCO LAW FIRM)  
Số 54 Trần Quốc Vượng, phường Dịch Vọng Hậu, quận Cầu Giấy,  
TP Hà Nội

Căn cứ kết quả thẩm định yêu cầu duy trì hiệu lực Bằng độc quyền sáng chế:

Số đơn: DT1-2019-06739

Ngày nộp: 11/09/2019

Chủ đơn: SAMSUNG ELECTRONICS CO., LTD. (KR)

Đại diện của Chủ đơn: WINCO LAW FIRM

Bằng độc quyền sáng chế số: 16110

Năm yêu cầu duy trì hiệu lực: 4

**Cục Sở hữu trí tuệ thông báo:**

1. Yêu cầu duy trì hiệu lực Bằng độc quyền sáng chế nêu trên được chấp nhận.

2. Hiệu lực Bằng độc quyền sáng chế số 16110 được duy trì đến 17/10/2020.

**Nơi nhận:**

- Như trên;
- TT (để công bố);
- Lưu: VT, Hồ sơ.

**CỤC TRƯỞNG**



**Đình Hữu Phí**



BỘ KHOA HỌC VÀ CÔNG NGHỆ  
CỤC SỞ HỮU TRÍ TUỆ

CỘNG HÒA XÃ HỘI CHỦ NGHĨA VIỆT NAM  
Độc lập - Tự do - Hạnh phúc

Số: 25425/TB-SHTT

Hà Nội, ngày 13 tháng 12 năm 2019

**THÔNG BÁO**  
**Ghi nhận yêu cầu duy trì hiệu lực Bằng độc quyền sáng chế**

Kính gửi: Công ty Luật TNHH WINCO (WINCO LAW FIRM)  
Số 54 Trần Quốc Vượng, phường Dịch Vọng Hậu, quận Cầu Giấy,  
TP Hà Nội

Căn cứ kết quả thẩm định yêu cầu duy trì hiệu lực Bằng độc quyền sáng chế:

Số đơn: DT1-2019-06740

Ngày nộp: 11/09/2019

Chủ đơn: SAMSUNG ELECTRONICS CO., LTD. (KR)

Đại diện của Chủ đơn: WINCO LAW FIRM

Bằng độc quyền sáng chế số: 16109

Năm yêu cầu duy trì hiệu lực: 4

**Cục Sở hữu trí tuệ thông báo:**

1. Yêu cầu duy trì hiệu lực Bằng độc quyền sáng chế nêu trên được chấp nhận.

2. Hiệu lực Bằng độc quyền sáng chế số 16109 được duy trì đến 17/10/2020.

*KE*

**Nơi nhận:**

- Như trên;
- TT (để công bố);
- Lưu: VT, Hồ sơ.

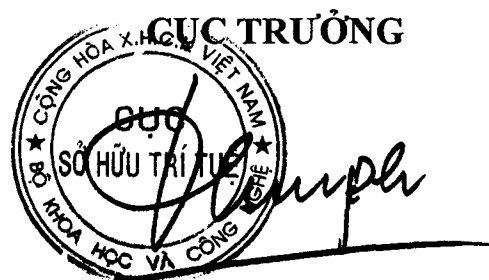

**Đinh Hữu Phí**

BỘ KHOA HỌC VÀ CÔNG NGHỆ  
CỤC SỞ HỮU TRÍ TUỆ

CỘNG HOÀ XÃ HỘI CHỦ NGHĨA VIỆT NAM  
Độc lập - Tự do - Hạnh phúc

Số: 25426/TB-SHTT

Hà Nội, ngày 13 tháng 12 năm 2019

**THÔNG BÁO**  
**Ghi nhận yêu cầu duy trì hiệu lực Bằng độc quyền sáng chế**

Kính gửi: Công ty Luật TNHH WINCO (WINCO LAW FIRM)  
Số 54 Trần Quốc Vượng, phường Dịch Vọng Hậu, quận Cầu Giấy,  
TP Hà Nội

Căn cứ kết quả thẩm định yêu cầu duy trì hiệu lực Bằng độc quyền sáng chế:

Số đơn: DT1-2019-06741

Ngày nộp: 11/09/2019

Chủ đơn: SAMSUNG ELECTRONICS CO., LTD. (KR)

Đại diện của Chủ đơn: WINCO LAW FIRM

Bằng độc quyền sáng chế số: 16108

Năm yêu cầu duy trì hiệu lực: 4

**Cục Sở hữu trí tuệ thông báo:**

1. Yêu cầu duy trì hiệu lực Bằng độc quyền sáng chế nêu trên được chấp nhận.

2. Hiệu lực Bằng độc quyền sáng chế số 16108 được duy trì đến 17/10/2020.

**Nơi nhận:**

- Như trên;
- TT (để công bố);
- Lưu: VT, Hồ sơ.

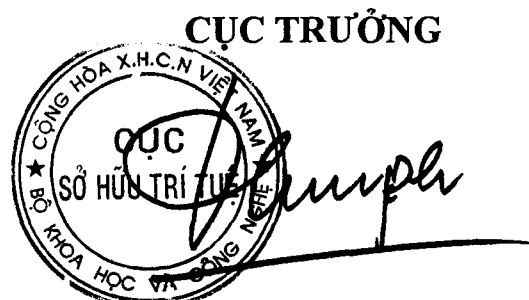

**Đinh Hữu Phí**

BỘ KHOA HỌC VÀ CÔNG NGHỆ  
CỤC SỞ HỮU TRÍ TUỆ

CỘNG HÒA XÃ HỘI CHỦ NGHĨA VIỆT NAM  
Độc lập - Tự do - Hạnh phúc

Số: 25427/TB-SHTT

Hà Nội, ngày 13 tháng 12 năm 2019

## THÔNG BÁO

### Ghi nhận yêu cầu duy trì hiệu lực Bằng độc quyền sáng chế

Kính gửi: Công ty Luật TNHH WINCO (WINCO LAW FIRM)  
Số 54 Trần Quốc Vượng, phường Dịch Vọng Hậu, quận Cầu Giấy,  
TP Hà Nội

Căn cứ kết quả thẩm định yêu cầu duy trì hiệu lực Bằng độc quyền sáng chế:

Số đơn: DT1-2019-06742

Ngày nộp: 11/09/2019

Chủ đơn: Samsung Electronics Co., Ltd. (KR)

Đại diện của Chủ đơn: WINCO LAW FIRM

Bằng độc quyền sáng chế số: 20042

Năm yêu cầu duy trì hiệu lực: 2

#### **Cục Sở hữu trí tuệ thông báo:**

1. Yêu cầu duy trì hiệu lực Bằng độc quyền sáng chế nêu trên được chấp nhận.

2. Hiệu lực Bằng độc quyền sáng chế số 20042 được duy trì đến 15/10/2020.

#### **Nơi nhận:**

- Như trên;
- TT (để công bố);
- Lưu: VT, Hồ sơ.



**Đinh Hữu Phí**

BỘ KHOA HỌC VÀ CÔNG NGHỆ  
CỤC SỞ HỮU TRÍ TUỆ

CỘNG HÒA XÃ HỘI CHỦ NGHĨA VIỆT NAM  
Độc lập - Tự do - Hạnh phúc

Số: 25428/TB-SHTT

Hà Nội, ngày 13 tháng 12 năm 2019

## THÔNG BÁO

### Ghi nhận yêu cầu duy trì hiệu lực Bằng độc quyền sáng chế

Kính gửi: Công ty Luật TNHH WINCO (WINCO LAW FIRM)  
Số 54 Trần Quốc Vượng, phường Dịch Vọng Hậu, quận Cầu Giấy,  
TP Hà Nội

Căn cứ kết quả thẩm định yêu cầu duy trì hiệu lực Bằng độc quyền sáng chế:

Số đơn: DT1-2019-06743

Ngày nộp: 11/09/2019

Chủ đơn: SAMSUNG ELECTRONICS CO., LTD. (KR)

Đại diện của Chủ đơn: WINCO LAW FIRM

Bằng độc quyền sáng chế số: 20022

Năm yêu cầu duy trì hiệu lực: 2

#### **Cục Sở hữu trí tuệ thông báo:**

1. Yêu cầu duy trì hiệu lực Bằng độc quyền sáng chế nêu trên được chấp nhận.

2. Hiệu lực Bằng độc quyền sáng chế số 20022 được duy trì đến 08/10/2020.

#### **Nơi nhận:**

- Như trên;
- TT (để công bố);
- Lưu: VT, Hồ sơ.

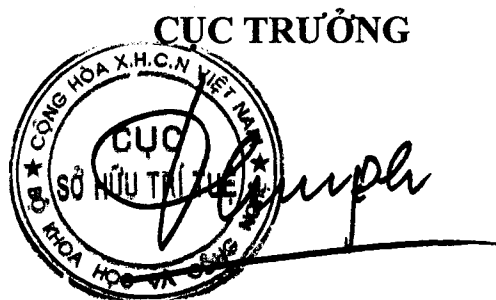

**Đình Hữu Phí**

BỘ KHOA HỌC VÀ CÔNG NGHỆ  
CỤC SỞ HỮU TRÍ TUỆ

CỘNG HÒA XÃ HỘI CHỦ NGHĨA VIỆT NAM  
Độc lập - Tự do - Hạnh phúc

Số: 25429 /TB-SHTT

Hà Nội, ngày 13 tháng 12 năm 2019

**THÔNG BÁO**  
**Ghi nhận yêu cầu duy trì hiệu lực Bằng độc quyền sáng chế**

Kính gửi: Công ty Luật TNHH WINCO (WINCO LAW FIRM)  
Số 54 Trần Quốc Vượng, phường Dịch Vọng Hậu, quận Cầu Giấy,  
TP Hà Nội

Căn cứ kết quả thẩm định yêu cầu duy trì hiệu lực Bằng độc quyền sáng chế:

Số đơn: DT1-2019-06744

Ngày nộp: 11/09/2019

Chủ đơn: SAMSUNG ELECTRONICS CO., LTD. (KR)

Đại diện của Chủ đơn: WINCO LAW FIRM

Bằng độc quyền sáng chế số: 17579

Năm yêu cầu duy trì hiệu lực: 3

**Cục Sở hữu trí tuệ thông báo:**

1. Yêu cầu duy trì hiệu lực Bằng độc quyền sáng chế nêu trên được chấp nhận.

2. Hiệu lực Bằng độc quyền sáng chế số 17579 được duy trì đến 03/10/2020.

**Nơi nhận:**

- Như trên;
- TT (để công bố);
- Lưu: VT, Hồ sơ.

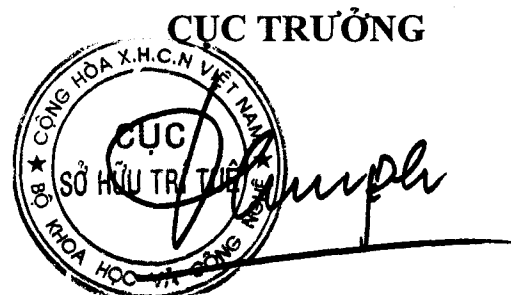

**Đinh Hữu Phí**

BỘ KHOA HỌC VÀ CÔNG NGHỆ  
CỤC SỞ HỮU TRÍ TUỆ

CỘNG HÒA XÃ HỘI CHỦ NGHĨA VIỆT NAM  
Độc lập - Tự do - Hạnh phúc

Số: 25430/TB-SHTT

Hà Nội, ngày 13 tháng 12 năm 2019

**THÔNG BÁO**  
**Ghi nhận yêu cầu duy trì hiệu lực Bằng độc quyền sáng chế**

Kính gửi: Công ty Luật TNHH WINCO (WINCO LAW FIRM)  
Số 54 Trần Quốc Vương, phường Dịch Vọng Hậu, quận Cầu Giấy,  
TP Hà Nội

Căn cứ kết quả thẩm định yêu cầu duy trì hiệu lực Bằng độc quyền sáng chế:

Số đơn: DT1-2019-06745

Ngày nộp: 11/09/2019

Chủ đơn: SAMSUNG ELECTRONICS CO., LTD. (KR)

Đại diện của Chủ đơn: WINCO LAW FIRM

Bằng độc quyền sáng chế số: 17578

Năm yêu cầu duy trì hiệu lực: 3

**Cục Sở hữu trí tuệ thông báo:**

1. Yêu cầu duy trì hiệu lực Bằng độc quyền sáng chế nêu trên được chấp nhận.

2. Hiệu lực Bằng độc quyền sáng chế số 17578 được duy trì đến 03/10/2020.

**Nơi nhận:**

- Như trên;
- TT (để công bố);
- Lưu: VT, Hồ sơ.

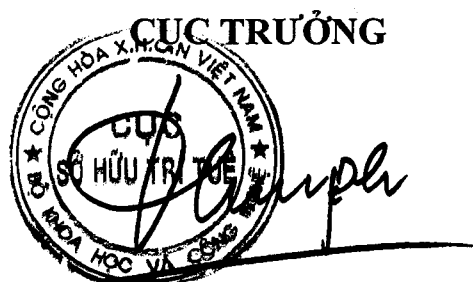

**Đình Hữu Phí**

BỘ KHOA HỌC VÀ CÔNG NGHỆ  
CỤC SỞ HỮU TRÍ TUỆ

CỘNG HOÀ XÃ HỘI CHỦ NGHĨA VIỆT NAM  
Độc lập - Tự do - Hạnh phúc

Số: 25431/TB-SHTT

Hà Nội, ngày 13 tháng 12 năm 2019

**THÔNG BÁO**  
**Ghi nhận yêu cầu duy trì hiệu lực Bằng độc quyền sáng chế**

Kính gửi: Công ty Luật TNHH WINCO (WINCO LAW FIRM)  
Số 54 Trần Quốc Vượng, phường Dịch Vọng Hậu, quận Cầu Giấy,  
TP Hà Nội

Căn cứ kết quả thẩm định yêu cầu duy trì hiệu lực Bằng độc quyền sáng chế:

Số đơn: DT1-2019-06746

Ngày nộp: 11/09/2019

Chủ đơn: SAMSUNG ELECTRONICS CO., LTD. (KR)

Đại diện của Chủ đơn: WINCO LAW FIRM

Bằng độc quyền sáng chế số: 17577

Năm yêu cầu duy trì hiệu lực: 3

**Cục Sở hữu trí tuệ thông báo:**

1. Yêu cầu duy trì hiệu lực Bằng độc quyền sáng chế nêu trên được chấp nhận.

2. Hiệu lực Bằng độc quyền sáng chế số 17577 được duy trì đến 03/10/2020.

**Nơi nhận:**

- Như trên;
- TT (để công bố);
- Lưu: VT, Hồ sơ.

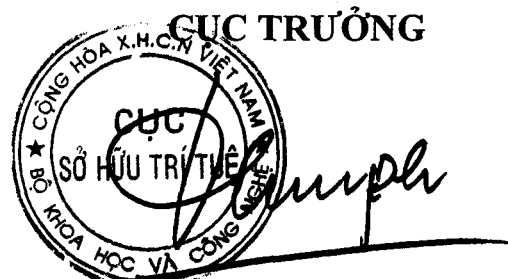

**Đinh Hữu Phí**

BỘ KHOA HỌC VÀ CÔNG NGHỆ  
CỤC SỞ HỮU TRÍ TUỆ

CỘNG HOÀ XÃ HỘI CHỦ NGHĨA VIỆT NAM  
Độc lập - Tự do - Hạnh phúc

Số: 25432/TB-SHTT

Hà Nội, ngày 13 tháng 12 năm 2019

**THÔNG BÁO**  
**Ghi nhận yêu cầu duy trì hiệu lực Bằng độc quyền sáng chế**

Kính gửi: Công ty Luật TNHH WINCO (WINCO LAW FIRM)  
Số 54 Trần Quốc Vượng, phường Dịch Vọng Hậu, quận Cầu Giấy,  
TP Hà Nội

Căn cứ kết quả thẩm định yêu cầu duy trì hiệu lực Bằng độc quyền sáng chế:

Số đơn: DT1-2019-06747

Ngày nộp: 11/09/2019

Chủ đơn: SAMSUNG ELECTRONICS CO., LTD. (KR)

Đại diện của Chủ đơn: WINCO LAW FIRM

Bằng độc quyền sáng chế số: 17573

Năm yêu cầu duy trì hiệu lực: 3

**Cục Sở hữu trí tuệ thông báo:**

1. Yêu cầu duy trì hiệu lực Bằng độc quyền sáng chế nêu trên được chấp nhận.

2. Hiệu lực Bằng độc quyền sáng chế số 17573 được duy trì đến 03/10/2020.

**Nơi nhận:**

- Như trên;
- TT (để công bố);
- Lưu: VT, Hồ sơ.



**Đinh Hữu Phí**



BỘ KHOA HỌC VÀ CÔNG NGHỆ  
CỤC SỞ HỮU TRÍ TUỆ

CỘNG HOÀ XÃ HỘI CHỦ NGHĨA VIỆT NAM  
Độc lập - Tự do - Hạnh phúc

Số: 25433/TB-SHTT

Hà Nội, ngày 13 tháng 12 năm 2019

**THÔNG BÁO**  
**Ghi nhận yêu cầu duy trì hiệu lực Bằng độc quyền sáng chế**

Kính gửi: Công ty Luật TNHH WINCO (WINCO LAW FIRM)  
Số 54 Trần Quốc Vượng, phường Dịch Vọng Hậu, quận Cầu Giấy,  
TP Hà Nội

Căn cứ kết quả thẩm định yêu cầu duy trì hiệu lực Bằng độc quyền sáng chế:

Số đơn: DT1-2019-06748

Ngày nộp: 11/09/2019

Chủ đơn: Samsung Electronics Co., Ltd. (KR)

Đại diện của Chủ đơn: WINCO LAW FIRM

Bằng độc quyền sáng chế số: 13343

Năm yêu cầu duy trì hiệu lực: 6

**Cục Sở hữu trí tuệ thông báo:**

1. Yêu cầu duy trì hiệu lực Bằng độc quyền sáng chế nêu trên được chấp nhận.

2. Hiệu lực Bằng độc quyền sáng chế số 13343 được duy trì đến 27/10/2020.

**Nơi nhận:**

- Như trên;
- TT (để công bố);
- Lưu: VT, Hồ sơ.

**CỤC TRƯỞNG**



**Đinh Hữu Phí**

BỘ KHOA HỌC VÀ CÔNG NGHỆ  
CỤC SỞ HỮU TRÍ TUỆ

CỘNG HOÀ XÃ HỘI CHỦ NGHĨA VIỆT NAM  
Độc lập - Tự do - Hạnh phúc

Số: 25434/TB-SHTT

Hà Nội, ngày 13 tháng 12 năm 2019

**THÔNG BÁO**  
**Ghi nhận yêu cầu duy trì hiệu lực Bằng độc quyền sáng chế**

Kính gửi: Công ty Luật TNHH WINCO (WINCO LAW FIRM)  
Số 54 Trần Quốc Vượng, phường Dịch Vọng Hậu, quận Cầu Giấy,  
TP Hà Nội

Căn cứ kết quả thẩm định yêu cầu duy trì hiệu lực Bằng độc quyền sáng chế:

Số đơn: DT1-2019-06749

Ngày nộp: 11/09/2019

Chủ đơn: SAMSUNG ELECTRONICS CO., LTD. (KR)

Đại diện của Chủ đơn: WINCO LAW FIRM

Bằng độc quyền sáng chế số: 13339

Năm yêu cầu duy trì hiệu lực: 6

**Cục Sở hữu trí tuệ thông báo:**

1. Yêu cầu duy trì hiệu lực Bằng độc quyền sáng chế nêu trên được chấp nhận.

2. Hiệu lực Bằng độc quyền sáng chế số 13339 được duy trì đến 27/10/2020.

**Nơi nhận:**

- Như trên;
- TT (để công bố);
- Lưu: VT, Hồ sơ.

**CỤC TRƯỞNG**



**Đinh Hữu Phí**

BỘ KHOA HỌC VÀ CÔNG NGHỆ  
CỤC SỞ HỮU TRÍ TUỆ

CỘNG HOÀ XÃ HỘI CHỦ NGHĨA VIỆT NAM  
Độc lập - Tự do - Hạnh phúc

Số: 25435/TB-SHTT

Hà Nội, ngày 13 tháng 12 năm 2019

## THÔNG BÁO

### Ghi nhận yêu cầu duy trì hiệu lực Bằng độc quyền sáng chế

Kính gửi: Công ty TNHH T&T INVENMARK Sở hữu trí tuệ Quốc tế  
(T&T INVENMARK CO., LTD.)  
Phòng 101, tòa nhà 30 Nguyễn Du, phường Bùi Thị Xuân, .  
quận Hai Bà Trưng, TP. Hà Nội

Căn cứ kết quả thẩm định yêu cầu duy trì hiệu lực Bằng độc quyền sáng chế:

Số đơn: DT1-2019-06750

Ngày nộp: 11/09/2019

Chủ đơn: FIDLOCK GMBH (DE)

Đại diện của Chủ đơn: T&T INVENMARK CO., LTD.

Bằng độc quyền sáng chế số: 11862

Năm yêu cầu duy trì hiệu lực: 7

#### Cục Sở hữu trí tuệ thông báo:

1. Yêu cầu duy trì hiệu lực Bằng độc quyền sáng chế nêu trên được chấp nhận.

2. Hiệu lực Bằng độc quyền sáng chế số 11862 được duy trì đến 07/10/2020.

#### Nơi nhận:

- Như trên;
- TT (để công bố);
- Lưu: VT, Hồ sơ.

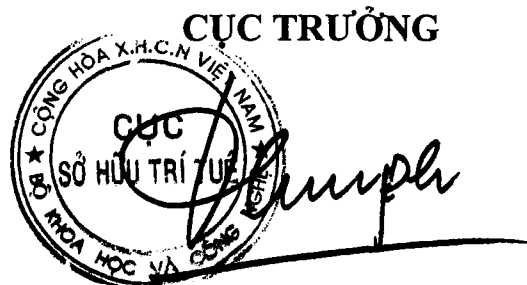

**Đinh Hữu Phí**

BỘ KHOA HỌC VÀ CÔNG NGHỆ  
CỤC SỞ HỮU TRÍ TUỆ

CỘNG HÒA XÃ HỘI CHỦ NGHĨA VIỆT NAM  
Độc lập - Tự do - Hạnh phúc

Số: 25436/TB-SHTT

Hà Nội, ngày 13 tháng 12 năm 2019

**THÔNG BÁO**  
**Ghi nhận yêu cầu duy trì hiệu lực Bằng độc quyền sáng chế**

Kính gửi: Công ty Luật TNHH WINCO (WINCO LAW FIRM)  
Số 54 Trần Quốc Vượng, phường Dịch Vọng Hậu, quận Cầu Giấy,  
TP Hà Nội

Căn cứ kết quả thẩm định yêu cầu duy trì hiệu lực Bằng độc quyền sáng chế:

Số đơn: DT1-2019-06751

Ngày nộp: 11/09/2019

Chủ đơn: SAMSUNG ELECTRONICS CO., LTD. (KR)

Đại diện của Chủ đơn: WINCO LAW FIRM

Bằng độc quyền sáng chế số: 11943

Năm yêu cầu duy trì hiệu lực: 7

**Cục Sở hữu trí tuệ thông báo:**

1. Yêu cầu duy trì hiệu lực Bằng độc quyền sáng chế nêu trên được chấp nhận.

2. Hiệu lực Bằng độc quyền sáng chế số 11943 được duy trì đến 22/10/2020.

**Nơi nhận:**

- Như trên;
- TT (để công bố);
- Lưu: VT, Hồ sơ.

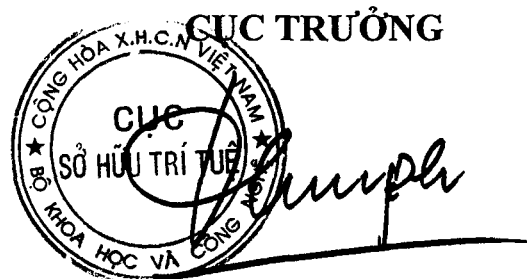

**Đình Hữu Phí**

BỘ KHOA HỌC VÀ CÔNG NGHỆ  
CỤC SỞ HỮU TRÍ TUỆ

CỘNG HOÀ XÃ HỘI CHỦ NGHĨA VIỆT NAM  
Độc lập - Tự do - Hạnh phúc

Số: 25437/TB-SHTT

Hà Nội, ngày 13 tháng 12 năm 2019

## THÔNG BÁO

### Ghi nhận yêu cầu duy trì hiệu lực Bằng độc quyền sáng chế

Kính gửi: Công ty Luật TNHH WINCO (WINCO LAW FIRM)  
Số 54 Trần Quốc Vượng, phường Dịch Vọng Hậu, quận Cầu Giấy,  
TP Hà Nội

Căn cứ kết quả thẩm định yêu cầu duy trì hiệu lực Bằng độc quyền sáng chế:

Số đơn: DT1-2019-06752

Ngày nộp: 11/09/2019

Chủ đơn: SAMSUNG ELECTRONICS CO., LTD. (KR)

Đại diện của Chủ đơn: WINCO LAW FIRM

Bằng độc quyền sáng chế số: 13298

Năm yêu cầu duy trì hiệu lực: 6

#### Cục Sở hữu trí tuệ thông báo:

1. Yêu cầu duy trì hiệu lực Bằng độc quyền sáng chế nêu trên được chấp nhận.

2. Hiệu lực Bằng độc quyền sáng chế số 13298 được duy trì đến 13/10/2020.

#### Nơi nhận:

- Như trên;
- TT (để công bố);
- Lưu: VT, Hồ sơ.

CỤC TRƯỞNG



*Đinh Hữu Phí*  
Đinh Hữu Phí

BỘ KHOA HỌC VÀ CÔNG NGHỆ  
CỤC SỞ HỮU TRÍ TUỆ

CỘNG HÒA XÃ HỘI CHỦ NGHĨA VIỆT NAM  
Độc lập - Tự do - Hạnh phúc

Số: 25438/TB-SHTT

Hà Nội, ngày 13 tháng 12 năm 2019

## THÔNG BÁO

### Ghi nhận yêu cầu duy trì hiệu lực Bằng độc quyền sáng chế

Kính gửi: Công ty Luật TNHH WINCO (WINCO LAW FIRM)  
Số 54 Trần Quốc Vượng, phường Dịch Vọng Hậu, quận Cầu Giấy,  
TP Hà Nội

Căn cứ kết quả thẩm định yêu cầu duy trì hiệu lực Bằng độc quyền sáng chế:

Số đơn: DT1-2019-06753

Ngày nộp: 11/09/2019

Chủ đơn: SAMSUNG ELECTRONICS CO., LTD. (KR)

Đại diện của Chủ đơn: WINCO LAW FIRM

Bằng độc quyền sáng chế số: 10745

Năm yêu cầu duy trì hiệu lực: 8

#### **Cục Sở hữu trí tuệ thông báo:**

1. Yêu cầu duy trì hiệu lực Bằng độc quyền sáng chế nêu trên được chấp nhận.
2. Hiệu lực Bằng độc quyền sáng chế số 10745 được duy trì đến 11/10/2020.

#### **Nơi nhận:**

- Như trên;
- TT (để công bố);
- Lưu: VT, Hồ sơ.

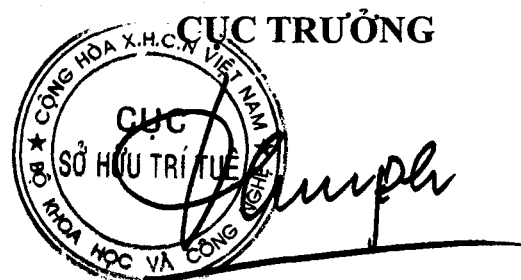

**Đinh Hữu Phí**

BỘ KHOA HỌC VÀ CÔNG NGHỆ  
CỤC SỞ HỮU TRÍ TUỆ

CỘNG HÒA XÃ HỘI CHỦ NGHĨA VIỆT NAM  
Độc lập - Tự do - Hạnh phúc

Số: 25439 /TB-SHTT

Hà Nội, ngày 13 tháng 12 năm 2019

**THÔNG BÁO**  
**Ghi nhận yêu cầu duy trì hiệu lực Bằng độc quyền sáng chế**

Kính gửi: Công ty Luật TNHH WINCO (WINCO LAW FIRM)  
Số 54 Trần Quốc Vượng, phường Dịch Vọng Hậu, quận Cầu Giấy,  
TP Hà Nội

Căn cứ kết quả thẩm định yêu cầu duy trì hiệu lực Bằng độc quyền sáng chế:

Số đơn: DT1-2019-06754

Ngày nộp: 11/09/2019

Chủ đơn: SAMSUNG ELECTRONICS CO., LTD. (KR)

Đại diện của Chủ đơn: WINCO LAW FIRM

Bằng độc quyền sáng chế số: 10740

Năm yêu cầu duy trì hiệu lực: 8

**Cục Sở hữu trí tuệ thông báo:**

1. Yêu cầu duy trì hiệu lực Bằng độc quyền sáng chế nêu trên được chấp nhận.
2. Hiệu lực Bằng độc quyền sáng chế số 10740 được duy trì đến 11/10/2020.

**Nơi nhận:**

- Như trên;
- TT (để công bố);
- Lưu: VT, Hồ sơ.

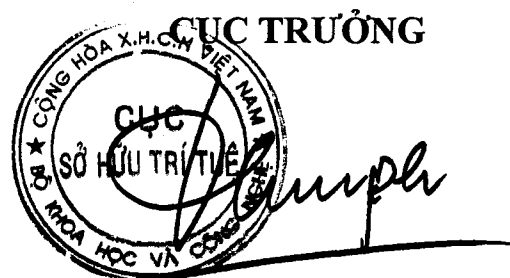

**Đình Hữu Phí**

BỘ KHOA HỌC VÀ CÔNG NGHỆ  
CỤC SỞ HỮU TRÍ TUỆ

CỘNG HÒA XÃ HỘI CHỦ NGHĨA VIỆT NAM  
Độc lập - Tự do - Hạnh phúc

Số: 25440/TB-SHTT

Hà Nội, ngày 13 tháng 12 năm 2019

## THÔNG BÁO

### Ghi nhận yêu cầu duy trì hiệu lực Bằng độc quyền sáng chế

Kính gửi: Công ty Luật TNHH WINCO (WINCO LAW FIRM)  
Số 54 Trần Quốc Vượng, phường Dịch Vọng Hậu, quận Cầu Giấy,  
TP Hà Nội

Căn cứ kết quả thẩm định yêu cầu duy trì hiệu lực Bằng độc quyền sáng chế:

Số đơn: DT1-2019-06755

Ngày nộp: 11/09/2019

Chủ đơn: SAMSUNG ELECTRONICS CO., LTD. (KR)

Đại diện của Chủ đơn: WINCO LAW FIRM

Bằng độc quyền sáng chế số: 8792

Năm yêu cầu duy trì hiệu lực: 10

#### **Cục Sở hữu trí tuệ thông báo:**

1. Yêu cầu duy trì hiệu lực Bằng độc quyền sáng chế nêu trên được chấp nhận.

2. Hiệu lực Bằng độc quyền sáng chế số 8792 được duy trì đến 11/10/2020. *h*

#### **Nơi nhận:**

- Như trên;
- TT (để công bố);
- Lưu: VT, Hồ sơ.

**CỤC TRƯỞNG**



**Đinh Hữu Phí**



BỘ KHOA HỌC VÀ CÔNG NGHỆ  
CỤC SỞ HỮU TRÍ TUỆ

CỘNG HOÀ XÃ HỘI CHỦ NGHĨA VIỆT NAM  
Độc lập - Tự do - Hạnh phúc

Số: 25441/TB-SHTT

Hà Nội, ngày 13 tháng 12 năm 2019

**THÔNG BÁO**  
**Ghi nhận yêu cầu duy trì hiệu lực Bằng độc quyền sáng chế**

Kính gửi: Công ty Luật TNHH WINCO (WINCO LAW FIRM)  
Số 54 Trần Quốc Vượng, phường Dịch Vọng Hậu, quận Cầu Giấy,  
TP Hà Nội

Căn cứ kết quả thẩm định yêu cầu duy trì hiệu lực Bằng độc quyền sáng chế:

Số đơn: DT1-2019-06756

Ngày nộp: 11/09/2019

Chủ đơn: SAMSUNG ELECTRONICS CO., LTD. (KR)

Đại diện của Chủ đơn: WINCO LAW FIRM

Bằng độc quyền sáng chế số: 16037

Năm yêu cầu duy trì hiệu lực: 4

**Cục Sở hữu trí tuệ thông báo:**

1. Yêu cầu duy trì hiệu lực Bằng độc quyền sáng chế nêu trên được chấp nhận.

2. Hiệu lực Bằng độc quyền sáng chế số 16037 được duy trì đến 03/10/2020.

**Nơi nhận:**

- Như trên;
- TT (để công bố);
- Lưu: VT, Hồ sơ.

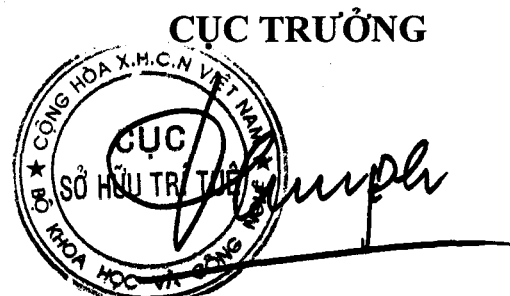

**Đình Hữu Phí**

BỘ KHOA HỌC VÀ CÔNG NGHỆ  
CỤC SỞ HỮU TRÍ TUỆ

CỘNG HÒA XÃ HỘI CHỦ NGHĨA VIỆT NAM  
Độc lập - Tự do - Hạnh phúc

Số: 25442/TB-SHTT

Hà Nội, ngày 13 tháng 12 năm 2019

**THÔNG BÁO**  
**Ghi nhận yêu cầu duy trì hiệu lực Bằng độc quyền sáng chế**

Kính gửi: Công ty TNHH một thành viên Sở hữu trí tuệ VCCI  
(VCCI-IP CO.,LTD)  
Tầng 8, Toà nhà VCCI, số 9 Đào Duy Anh, phường Phương mai,  
quận Đống Đa, thành phố Hà Nội

Căn cứ kết quả thẩm định yêu cầu duy trì hiệu lực Bằng độc quyền sáng chế:

Số đơn: DT1-2019-06757

Ngày nộp: 11/09/2019

Chủ đơn: HONDA MOTOR CO., LTD. (JP)

Đại diện của Chủ đơn: VCCI-IP CO.,LTD

Bằng độc quyền sáng chế số: 12204

Năm yêu cầu duy trì hiệu lực: 7

**Cục Sở hữu trí tuệ thông báo:**

1. Yêu cầu duy trì hiệu lực Bằng độc quyền sáng chế nêu trên được chấp nhận.
2. Hiệu lực Bằng độc quyền sáng chế số 12204 được duy trì đến 24/12/2020.

**Nơi nhận:**

- Như trên;
- TT (để công bố);
- Lưu: VT, Hồ sơ.

**CỤC TRƯỞNG**



**Đinh Hữu Phí**

BỘ KHOA HỌC VÀ CÔNG NGHỆ  
CỤC SỞ HỮU TRÍ TUỆ

CỘNG HÒA XÃ HỘI CHỦ NGHĨA VIỆT NAM  
Độc lập - Tự do - Hạnh phúc

Số: 25443/TB-SHTT

Hà Nội, ngày 13 tháng 12 năm 2019

**THÔNG BÁO**  
**Ghi nhận yêu cầu duy trì hiệu lực Bằng độc quyền sáng chế**

Kính gửi: Công ty TNHH một thành viên Sở hữu trí tuệ VCCI  
(VCCI-IP CO.,LTD)  
Tầng 8, Toà nhà VCCI, số 9 Đào Duy Anh, phường Phương mai,  
quận Đống Đa, thành phố Hà Nội

Căn cứ kết quả thẩm định yêu cầu duy trì hiệu lực Bằng độc quyền sáng chế:

Số đơn: DT1-2019-06758

Ngày nộp: 11/09/2019

Chủ đơn: Wasył ROSATI (AU)

Đại diện của Chủ đơn: VCCI-IP CO.,LTD

Bằng độc quyền sáng chế số: 14632

Năm yêu cầu duy trì hiệu lực: 5

**Cục Sở hữu trí tuệ thông báo:**

1. Yêu cầu duy trì hiệu lực Bằng độc quyền sáng chế nêu trên được chấp nhận.

2. Hiệu lực Bằng độc quyền sáng chế số 14632 được duy trì đến 05/10/2020.

*h*

**Nơi nhận:**

- Như trên;
- TT (để công bố);
- Lưu: VT, Hồ sơ.

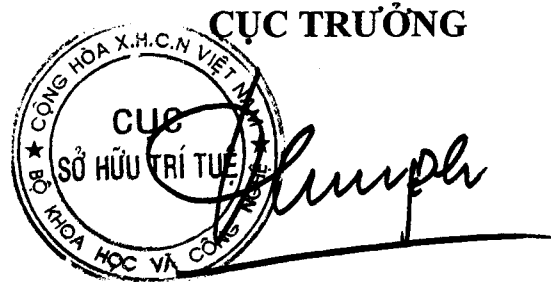

**Đinh Hữu Phí**

BỘ KHOA HỌC VÀ CÔNG NGHỆ  
CỤC SỞ HỮU TRÍ TUỆ

CỘNG HOÀ XÃ HỘI CHỦ NGHĨA VIỆT NAM  
Độc lập - Tự do - Hạnh phúc

Số: 25444/TB-SHTT

Hà Nội, ngày 13 tháng 12 năm 2019

**THÔNG BÁO**  
**Ghi nhận yêu cầu duy trì hiệu lực Bằng độc quyền sáng chế**

Kính gửi: Công ty TNHH một thành viên Sở hữu trí tuệ VCCI  
(VCCI-IP CO.,LTD)  
Tầng 8, Toà nhà VCCI, số 9 Đào Duy Anh, phường Phương mai,  
quận Đống Đa, thành phố Hà Nội

Căn cứ kết quả thẩm định yêu cầu duy trì hiệu lực Bằng độc quyền sáng chế:

Số đơn: DT1-2019-06759

Ngày nộp: 11/09/2019

Chủ đơn: Tung Hai Biotechnology Corporation (TW)

Đại diện của Chủ đơn: VCCI-IP CO.,LTD

Bằng độc quyền sáng chế số: 14703

Năm yêu cầu duy trì hiệu lực: 5

**Cục Sở hữu trí tuệ thông báo:**

1. Yêu cầu duy trì hiệu lực Bằng độc quyền sáng chế nêu trên được chấp nhận.
2. Hiệu lực Bằng độc quyền sáng chế số 14703 được duy trì đến 20/10/2020.

*h*

**Nơi nhận:**

- Như trên;
- TT (để công bố);
- Lưu: VT, Hồ sơ.

**CỤC TRƯỞNG**



**Đinh Hữu Phí**

BỘ KHOA HỌC VÀ CÔNG NGHỆ  
CỤC SỞ HỮU TRÍ TUỆ

CỘNG HÒA XÃ HỘI CHỦ NGHĨA VIỆT NAM  
Độc lập - Tự do - Hạnh phúc

Số: 25445/TB-SHTT

Hà Nội, ngày 13 tháng 12 năm 2019

**THÔNG BÁO**  
**Ghi nhận yêu cầu duy trì hiệu lực Bằng độc quyền sáng chế**

Kính gửi: Công ty TNHH một thành viên Sở hữu trí tuệ VCCI  
(VCCI-IP CO.,LTD)  
Tầng 8, Toà nhà VCCI, số 9 Đào Duy Anh, phường Phương mai,  
quận Đống Đa, thành phố Hà Nội

Căn cứ kết quả thẩm định yêu cầu duy trì hiệu lực Bằng độc quyền sáng chế:

Số đơn: DT1-2019-06760

Ngày nộp: 11/09/2019

Chủ đơn: OSAKA PREFECTURE UNIVERSITY PUBLIC  
CORPORATION (JP)

Đại diện của Chủ đơn: VCCI-IP CO.,LTD

Bằng độc quyền sáng chế số: 13234

Năm yêu cầu duy trì hiệu lực: 6

**Cục Sở hữu trí tuệ thông báo:**

1. Yêu cầu duy trì hiệu lực Bằng độc quyền sáng chế nêu trên được chấp nhận.

2. Hiệu lực Bằng độc quyền sáng chế số 13234 được duy trì đến 29/09/2020.

**Nơi nhận:**

- Như trên;
- TT (để công bố);
- Lưu: VT, Hồ sơ.

**CỤC TRƯỞNG**



**Đinh Hữu Phí**

BỘ KHOA HỌC VÀ CÔNG NGHỆ  
CỤC SỞ HỮU TRÍ TUỆ

CỘNG HÒA XÃ HỘI CHỦ NGHĨA VIỆT NAM  
Độc lập - Tự do - Hạnh phúc

Số: 25446/TB-SHTT

Hà Nội, ngày 13 tháng 12 năm 2019

**THÔNG BÁO**  
**Ghi nhận yêu cầu duy trì hiệu lực Bằng độc quyền sáng chế**

Kính gửi: Văn phòng Luật sư Ân Nam (ANNAM IP & LAW)

Số 10 ngõ 34 đường Âu Cơ, phường Quảng An, quận Tây Hồ, TP Hà Nội

Căn cứ kết quả thẩm định yêu cầu duy trì hiệu lực Bằng độc quyền sáng chế:

Số đơn: DT1-2019-06761

Ngày nộp: 11/09/2019

Chủ đơn: Royal Canadian Mint (CA)

Đại diện của Chủ đơn: ANNAM IP & LAW

Bằng độc quyền sáng chế số: 10660

Năm yêu cầu duy trì hiệu lực: 8

**Cục Sở hữu trí tuệ thông báo:**

1. Yêu cầu duy trì hiệu lực Bằng độc quyền sáng chế nêu trên được chấp nhận.

2. Hiệu lực Bằng độc quyền sáng chế số 10660 được duy trì đến 12/09/2020.

**Nơi nhận:**

- Như trên;
- TT (để công bố);
- Lưu: VT, Hồ sơ.

**CỤC TRƯỞNG**



**Đinh Hữu Phí**

BỘ KHOA HỌC VÀ CÔNG NGHỆ  
CỤC SỞ HỮU TRÍ TUỆ

CỘNG HÒA XÃ HỘI CHỦ NGHĨA VIỆT NAM  
Độc lập - Tự do - Hạnh phúc

Số: 25447/TB-SHTT

Hà Nội, ngày 13 tháng 12 năm 2019

**THÔNG BÁO**  
**Ghi nhận yêu cầu duy trì hiệu lực Bằng độc quyền sáng chế**

Kính gửi: Công ty TNHH Ban Ca (BANCA)  
15B Triệu Việt Vương, thành phố Hà Nội

Căn cứ kết quả thẩm định yêu cầu duy trì hiệu lực Bằng độc quyền sáng chế:

Số đơn: DT1-2019-06808

Ngày nộp: 17/09/2019

Chủ đơn: SHISEIDO COMPANY, LTD. (JP)

Đại diện của Chủ đơn: BANCA

Bằng độc quyền sáng chế số: 19938

Năm yêu cầu duy trì hiệu lực: 2

**Cục Sở hữu trí tuệ thông báo:**

1. Yêu cầu duy trì hiệu lực Bằng độc quyền sáng chế nêu trên được chấp nhận.
2. Hiệu lực Bằng độc quyền sáng chế số 19938 được duy trì đến 17/09/2020.

**Nơi nhận:**

- Như trên;
- TT (để công bố);
- Lưu: VT, Hồ sơ.

**CỤC TRƯỞNG**



**Đinh Hữu Phí**

BỘ KHOA HỌC VÀ CÔNG NGHỆ  
CỤC SỞ HỮU TRÍ TUỆ

CỘNG HOÀ XÃ HỘI CHỦ NGHĨA VIỆT NAM  
Độc lập - Tự do - Hạnh phúc

Số: 25448/TB-SHTT

Hà Nội, ngày 13 tháng 12 năm 2019

## THÔNG BÁO

### Ghi nhận yêu cầu duy trì hiệu lực Bằng độc quyền sáng chế

Kính gửi: Công ty TNHH Ban Ca (BANCA)  
15B Triệu Việt Vương, thành phố Hà Nội

Căn cứ kết quả thẩm định yêu cầu duy trì hiệu lực Bằng độc quyền sáng chế:

Số đơn: DT1-2019-06809

Ngày nộp: 17/09/2019

Chủ đơn: UNILEVER N.V. (NL)

Đại diện của Chủ đơn: BANCA

Bằng độc quyền sáng chế số: 19944

Năm yêu cầu duy trì hiệu lực: 2

#### Cục Sở hữu trí tuệ thông báo:

1. Yêu cầu duy trì hiệu lực Bằng độc quyền sáng chế nêu trên được chấp nhận.

2. Hiệu lực Bằng độc quyền sáng chế số 19944 được duy trì đến 17/09/2020.

#### Nơi nhận:

- Như trên;
- TT (để công bố);
- Lưu: VT, Hồ sơ.

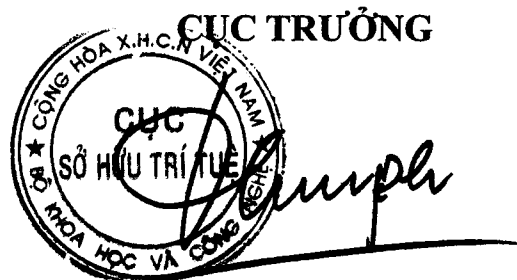

Đinh Hữu Phí



BỘ KHOA HỌC VÀ CÔNG NGHỆ  
CỤC SỞ HỮU TRÍ TUỆ

CỘNG HOÀ XÃ HỘI CHỦ NGHĨA VIỆT NAM  
Độc lập - Tự do - Hạnh phúc

Số: 25449/TB-SHTT

Hà Nội, ngày 13 tháng 12 năm 2019

**THÔNG BÁO**  
**Ghi nhận yêu cầu duy trì hiệu lực Bằng độc quyền sáng chế**

Kính gửi: Công ty TNHH Ban Ca (BANCA)  
15B Triệu Việt Vương, thành phố Hà Nội

Căn cứ kết quả thẩm định yêu cầu duy trì hiệu lực Bằng độc quyền sáng chế:

Số đơn: DT1-2019-06810

Ngày nộp: 17/09/2019

Chủ đơn: RICOH COMPANY, LTD. (JP)

Đại diện của Chủ đơn: BANCA

Bằng độc quyền sáng chế số: 19947

Năm yêu cầu duy trì hiệu lực: 2

**Cục Sở hữu trí tuệ thông báo:**

1. Yêu cầu duy trì hiệu lực Bằng độc quyền sáng chế nêu trên được chấp nhận.

2. Hiệu lực Bằng độc quyền sáng chế số 19947 được duy trì đến 17/09/2020.

**Nơi nhận:**

- Như trên;
- TT (để công bố);
- Lưu: VT, Hồ sơ.

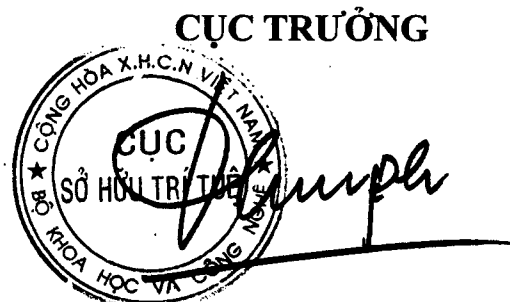

**Đinh Hữu Phí**

BỘ KHOA HỌC VÀ CÔNG NGHỆ  
CỤC SỞ HỮU TRÍ TUỆ

CỘNG HÒA XÃ HỘI CHỦ NGHĨA VIỆT NAM  
Độc lập - Tự do - Hạnh phúc

Số: 25450/TB-SHTT

Hà Nội, ngày 13 tháng 12 năm 2019

**THÔNG BÁO**  
**Ghi nhận yêu cầu duy trì hiệu lực Bằng độc quyền sáng chế**

Kính gửi: Công ty TNHH Ban Ca (BANCA)  
15B Triệu Việt Vương, thành phố Hà Nội

Căn cứ kết quả thẩm định yêu cầu duy trì hiệu lực Bằng độc quyền sáng chế:

Số đơn: DT1-2019-06811

Ngày nộp: 17/09/2019

Chủ đơn: GALA INDUSTRIES, INC. (US)

Đại diện của Chủ đơn: BANCA

Bằng độc quyền sáng chế số: 19939

Năm yêu cầu duy trì hiệu lực: 2

**Cục Sở hữu trí tuệ thông báo:**

1. Yêu cầu duy trì hiệu lực Bằng độc quyền sáng chế nêu trên được chấp nhận.

2. Hiệu lực Bằng độc quyền sáng chế số 19939 được duy trì đến 17/09/2020.

**Nơi nhận:**

- Như trên;
- TT (để công bố);
- Lưu: VT, Hồ sơ.

**CỤC TRƯỞNG**



**Đinh Hữu Phí**

BỘ KHOA HỌC VÀ CÔNG NGHỆ  
CỤC SỞ HỮU TRÍ TUỆ

CỘNG HÒA XÃ HỘI CHỦ NGHĨA VIỆT NAM  
Độc lập - Tự do - Hạnh phúc

Số: 25452/TB-SHTT

Hà Nội, ngày 13 tháng 12 năm 2019

**THÔNG BÁO**  
**Ghi nhận yêu cầu duy trì hiệu lực Bằng độc quyền sáng chế**

Kính gửi: Công ty Luật TNHH WINCO (WINCO LAW FIRM)  
Số 54 Trần Quốc Vượng, phường Dịch Vọng Hậu, quận Cầu Giấy,  
TP Hà Nội

Căn cứ kết quả thẩm định yêu cầu duy trì hiệu lực Bằng độc quyền sáng chế:

Số đơn: DT1-2019-06813

Ngày nộp: 17/09/2019

Chủ đơn: Rohde & Schwarz GmbH & Co. KG (DE)

Đại diện của Chủ đơn: WINCO LAW FIRM

Bằng độc quyền sáng chế số: 11947

Năm yêu cầu duy trì hiệu lực: 7

**Cục Sở hữu trí tuệ thông báo:**

1. Yêu cầu duy trì hiệu lực Bằng độc quyền sáng chế nêu trên được chấp nhận.

2. Hiệu lực Bằng độc quyền sáng chế số 11947 được duy trì đến 22/10/2020.

**Nơi nhận:**

- Như trên;
- TT (để công bố);
- Lưu: VT, Hồ sơ.

**CỤC TRƯỞNG**



**Đinh Hữu Phí**

BỘ KHOA HỌC VÀ CÔNG NGHỆ  
CỤC SỞ HỮU TRÍ TUỆ

CỘNG HOÀ XÃ HỘI CHỦ NGHĨA VIỆT NAM  
Độc lập - Tự do - Hạnh phúc

Số: 25453/TB-SHTT

Hà Nội, ngày 13 tháng 12 năm 2019

**THÔNG BÁO**  
**Ghi nhận yêu cầu duy trì hiệu lực Bằng độc quyền sáng chế**

Kính gửi: Công ty Luật TNHH T&G (TGVN)

Phòng số 5 tầng 15 Toà nhà Harec, 4A Láng Hạ, phường Thành Công  
quận Ba Đình, TP Hà Nội

Căn cứ kết quả thẩm định yêu cầu duy trì hiệu lực Bằng độc quyền sáng chế:

Số đơn: DT1-2019-06814

Ngày nộp: 17/09/2019

Chủ đơn: HFI Innovation Inc. (TW)

Đại diện của Chủ đơn: TGVN

Bằng độc quyền sáng chế số: 19933

Năm yêu cầu duy trì hiệu lực: 2

**Cục Sở hữu trí tuệ thông báo:**

1. Yêu cầu duy trì hiệu lực Bằng độc quyền sáng chế nêu trên được chấp nhận.
2. Hiệu lực Bằng độc quyền sáng chế số 19933 được duy trì đến 17/09/2020.

**Nơi nhận:**

- Như trên;
- TT (để công bố);
- Lưu: VT, Hồ sơ.

**CỤC TRƯỞNG**



**Đinh Hữu Phí**

BỘ KHOA HỌC VÀ CÔNG NGHỆ  
CỤC SỞ HỮU TRÍ TUỆ

CỘNG HOÀ XÃ HỘI CHỦ NGHĨA VIỆT NAM  
Độc lập - Tự do - Hạnh phúc

Số: 25454/TB-SHTT

Hà Nội, ngày 13 tháng 12 năm 2019

**THÔNG BÁO**  
**Ghi nhận yêu cầu duy trì hiệu lực Bằng độc quyền sáng chế**

Kính gửi: Văn phòng Luật sư Ân Nam (ANNAM IP & LAW)  
Số 10 ngõ 34 đường Âu Cơ, phường Quảng An, quận Tây Hồ, TP Hà Nội

Căn cứ kết quả thẩm định yêu cầu duy trì hiệu lực Bằng độc quyền sáng chế:

Số đơn: DT1-2019-06815

Ngày nộp: 17/09/2019

Chủ đơn: Optis Wireless Technology, LLC (US)

Đại diện của Chủ đơn: ANNAM IP & LAW

Bằng độc quyền sáng chế số: 8757

Năm yêu cầu duy trì hiệu lực: 10

**Cục Sở hữu trí tuệ thông báo:**

1. Yêu cầu duy trì hiệu lực Bằng độc quyền sáng chế nêu trên được chấp nhận.
2. Hiệu lực Bằng độc quyền sáng chế số 8757 được duy trì đến 27/09/2020. *hb*

**Nơi nhận:**

- Như trên;
- TT (để công bố);
- Lưu: VT, Hồ sơ.

**CỤC TRƯỞNG**



**Đinh Hữu Phí**

BỘ KHOA HỌC VÀ CÔNG NGHỆ  
CỤC SỞ HỮU TRÍ TUỆ

CỘNG HOÀ XÃ HỘI CHỦ NGHĨA VIỆT NAM  
Độc lập - Tự do - Hạnh phúc

Số: 25455/TB-SHTT

Hà Nội, ngày 13 tháng 12 năm 2019

**THÔNG BÁO**

**Ghi nhận yêu cầu duy trì hiệu lực Bằng độc quyền sáng chế**

Kính gửi: Văn phòng Luật sư Ân Nam (ANNAM IP & LAW)

Số 10 ngõ 34 đường Âu Cơ, phường Quảng An, quận Tây Hồ, TP Hà Nội

Căn cứ kết quả thẩm định yêu cầu duy trì hiệu lực Bằng độc quyền sáng chế:

Số đơn: DT1-2019-06817

Ngày nộp: 17/09/2019

Chủ đơn: Bayer S.A.S. (FR)

Đại diện của Chủ đơn: ANNAM IP & LAW

Bằng độc quyền sáng chế số: 14658

Năm yêu cầu duy trì hiệu lực: 5

**Cục Sở hữu trí tuệ thông báo:**

1. Yêu cầu duy trì hiệu lực Bằng độc quyền sáng chế nêu trên được chấp nhận.

2. Hiệu lực Bằng độc quyền sáng chế số 14658 được duy trì đến 12/10/2020.

*hc*

**Nơi nhận:**

- Như trên;
- TT (để công bố);
- Lưu: VT, Hồ sơ.

**CỤC TRƯỞNG**



**Đinh Hữu Phí**

BỘ KHOA HỌC VÀ CÔNG NGHỆ  
CỤC SỞ HỮU TRÍ TUỆ

CỘNG HOÀ XÃ HỘI CHỦ NGHĨA VIỆT NAM  
Độc lập - Tự do - Hạnh phúc

Số: 25456/TB-SHTT

Hà Nội, ngày 13 tháng 12 năm 2019

**THÔNG BÁO**  
**Ghi nhận yêu cầu duy trì hiệu lực Bằng độc quyền sáng chế**

Kính gửi: Công ty Luật TNHH T&G (TGVN)

Phòng số 5 tầng 15 Toà nhà Harec, 4A Láng Hạ, phường Thành Công  
quận Ba Đình, TP Hà Nội

Căn cứ kết quả thẩm định yêu cầu duy trì hiệu lực Bằng độc quyền sáng chế:

Số đơn: DT1-2019-06818

Ngày nộp: 17/09/2019

Chủ đơn: ABRAXIS BIOSCIENCE, LLC (US)

Đại diện của Chủ đơn: TGVN

Bằng độc quyền sáng chế số: 21077

Năm yêu cầu duy trì hiệu lực: 2

**Cục Sở hữu trí tuệ thông báo:**

1. Yêu cầu duy trì hiệu lực Bằng độc quyền sáng chế nêu trên được chấp nhận.
2. Hiệu lực Bằng độc quyền sáng chế số 21077 được duy trì đến 07/05/2021.

**Nơi nhận:**

- Như trên;
- TT (để công bố);
- Lưu: VT, Hồ sơ.

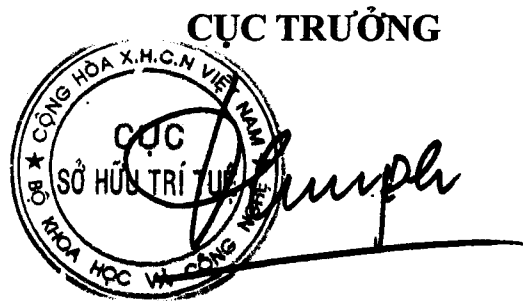

**Đinh Hữu Phí**

BỘ KHOA HỌC VÀ CÔNG NGHỆ  
CỤC SỞ HỮU TRÍ TUỆ

CỘNG HÒA XÃ HỘI CHỦ NGHĨA VIỆT NAM  
Độc lập - Tự do - Hạnh phúc

Số: 25457/TB-SHTT

Hà Nội, ngày 13 tháng 12 năm 2019

**THÔNG BÁO**  
**Ghi nhận yêu cầu duy trì hiệu lực Bằng độc quyền sáng chế**

Kính gửi: Công ty Luật TNHH T&G (TGVN)

Phòng số 5 tầng 15 Toà nhà Harec, 4A Láng Hạ, phường Thành Công  
quận Ba Đình, TP Hà Nội

Căn cứ kết quả thẩm định yêu cầu duy trì hiệu lực Bằng độc quyền sáng chế:

Số đơn: DT1-2019-06819

Ngày nộp: 17/09/2019

Chủ đơn: LOOPS, LLC (US)

Đại diện của Chủ đơn: TGVN

Bằng độc quyền sáng chế số: 13356

Năm yêu cầu duy trì hiệu lực: 6

**Cục Sở hữu trí tuệ thông báo:**

1. Yêu cầu duy trì hiệu lực Bằng độc quyền sáng chế nêu trên được chấp nhận.
2. Hiệu lực Bằng độc quyền sáng chế số 13356 được duy trì đến 27/10/2020.

**Nơi nhận:**

- Như trên;
- TT (để công bố);
- Lưu: VT, Hồ sơ.

**CỤC TRƯỞNG**



**Đinh Hữu Phí**



BỘ KHOA HỌC VÀ CÔNG NGHỆ  
CỤC SỞ HỮU TRÍ TUỆ

CỘNG HÒA XÃ HỘI CHỦ NGHĨA VIỆT NAM  
Độc lập - Tự do - Hạnh phúc

Số: 25458/TB-SHTT

Hà Nội, ngày 13 tháng 12 năm 2019

**THÔNG BÁO**  
**Ghi nhận yêu cầu duy trì hiệu lực Bằng độc quyền sáng chế**

Kính gửi: Công ty TNHH Trường Xuân (AGELESS CO.,LTD.)  
Tầng 11, số 102 đường Trần Phú, phường Mộ Lao, quận Hà Đông,  
TP. Hà Nội

Căn cứ kết quả thẩm định yêu cầu duy trì hiệu lực Bằng độc quyền sáng chế:

Số đơn: DT1-2019-06820

Ngày nộp: 17/09/2019

Chủ đơn: SANYANG MOTOR CO., LTD. (TW)

Đại diện của Chủ đơn: AGELESS CO.,LTD.

Bằng độc quyền sáng chế số: 13307

Năm yêu cầu duy trì hiệu lực: 6

**Cục Sở hữu trí tuệ thông báo:**

1. Yêu cầu duy trì hiệu lực Bằng độc quyền sáng chế nêu trên được chấp nhận.
2. Hiệu lực Bằng độc quyền sáng chế số 13307 được duy trì đến 20/10/2020.

**Nơi nhận:**

- Như trên;
- TT (để công bố);
- Lưu: VT, Hồ sơ.

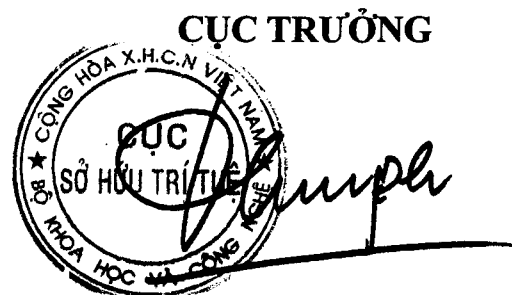

**Đinh Hữu Phí**

BỘ KHOA HỌC VÀ CÔNG NGHỆ  
CỤC SỞ HỮU TRÍ TUỆ

CỘNG HÒA XÃ HỘI CHỦ NGHĨA VIỆT NAM  
Độc lập - Tự do - Hạnh phúc

Số: 25459/TB-SHTT

Hà Nội, ngày 13 tháng 12 năm 2019

**THÔNG BÁO**  
**Ghi nhận yêu cầu duy trì hiệu lực Bằng độc quyền sáng chế**

Kính gửi: Công ty TNHH Trường Xuân (AGELESS CO.,LTD.)  
Tầng 11, số 102 đường Trần Phú, phường Mộ Lao, quận Hà Đông,  
TP. Hà Nội

Căn cứ kết quả thẩm định yêu cầu duy trì hiệu lực Bằng độc quyền sáng chế:

Số đơn: DT1-2019-06821

Ngày nộp: 17/09/2019

Chủ đơn: SANYANG MOTOR CO., LTD. (TW)

Đại diện của Chủ đơn: AGELESS CO.,LTD.

Bằng độc quyền sáng chế số: 13308

Năm yêu cầu duy trì hiệu lực: 6

**Cục Sở hữu trí tuệ thông báo:**

1. Yêu cầu duy trì hiệu lực Bằng độc quyền sáng chế nêu trên được chấp nhận.
2. Hiệu lực Bằng độc quyền sáng chế số 13308 được duy trì đến 20/10/2020.

**Nơi nhận:**

- Như trên;
- TT (để công bố);
- Lưu: VT, Hồ sơ.

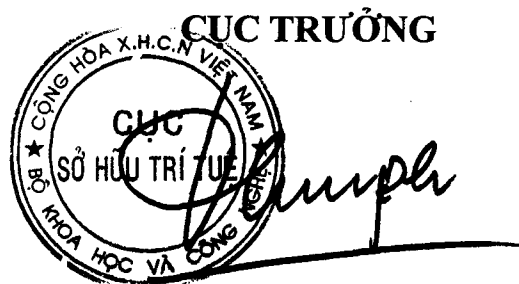

**Đinh Hữu Phí**

BỘ KHOA HỌC VÀ CÔNG NGHỆ  
CỤC SỞ HỮU TRÍ TUỆ

CỘNG HOÀ XÃ HỘI CHỦ NGHĨA VIỆT NAM  
Độc lập - Tự do - Hạnh phúc

Số: 25460/TB-SHTT

Hà Nội, ngày 13 tháng 12 năm 2019

**THÔNG BÁO**  
**Ghi nhận yêu cầu duy trì hiệu lực Bằng độc quyền sáng chế**

Kính gửi: Công ty TNHH T&T INVENMARK Sở hữu trí tuệ Quốc tế  
(T&T INVENMARK CO., LTD.)  
Phòng 101, tòa nhà 30 Nguyễn Du, phường Bùi Thị Xuân,  
quận Hai Bà Trưng, TP. Hà Nội

Căn cứ kết quả thẩm định yêu cầu duy trì hiệu lực Bằng độc quyền sáng chế:

Số đơn: DT1-2019-06822

Ngày nộp: 17/09/2019

Chủ đơn: Semiconductor Energy Laboratory Co., Ltd. (JP)

Đại diện của Chủ đơn: T&T INVENMARK CO., LTD.

Bằng độc quyền sáng chế số: 19592

Năm yêu cầu duy trì hiệu lực: 2

**Cục Sở hữu trí tuệ thông báo:**

1. Yêu cầu duy trì hiệu lực Bằng độc quyền sáng chế nêu trên được chấp nhận.

2. Hiệu lực Bằng độc quyền sáng chế số 19592 được duy trì đến 05/07/2020.

**Nơi nhận:**

- Như trên;
- TT (để công bố);
- Lưu: VT, Hồ sơ.

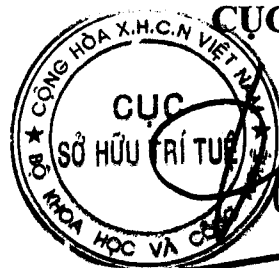

**CỤC TRƯỞNG**

**Đinh Hữu Phí**

BỘ KHOA HỌC VÀ CÔNG NGHỆ  
CỤC SỞ HỮU TRÍ TUỆ

CỘNG HOÀ XÃ HỘI CHỦ NGHĨA VIỆT NAM  
Độc lập - Tự do - Hạnh phúc

Số: 25961/TB-SHTT

Hà Nội, ngày 13 tháng 12 năm 2019

**THÔNG BÁO**  
**Ghi nhận yêu cầu duy trì hiệu lực Bằng độc quyền sáng chế**

Kính gửi: Công ty TNHH T&T INVENMARK Sở hữu trí tuệ Quốc tế  
(T&T INVENMARK CO., LTD.)  
Phòng 101, tòa nhà 30 Nguyễn Du, phường Bùi Thị Xuân,  
quận Hai Bà Trưng, TP. Hà Nội

Căn cứ kết quả thẩm định yêu cầu duy trì hiệu lực Bằng độc quyền sáng chế:

Số đơn: DT1-2019-06823

Ngày nộp: 17/09/2019

Chủ đơn: GEOX S.p.A. (IT)

Đại diện của Chủ đơn: T&T INVENMARK CO., LTD.

Bằng độc quyền sáng chế số: 12894

Năm yêu cầu duy trì hiệu lực: 6

**Cục Sở hữu trí tuệ thông báo:**

1. Yêu cầu duy trì hiệu lực Bằng độc quyền sáng chế nêu trên được chấp nhận.

2. Hiệu lực Bằng độc quyền sáng chế số 12894 được duy trì đến 30/06/2020.

**Nơi nhận:**

- Như trên;
- TT (để công bố);
- Lưu: VT, Hồ sơ.

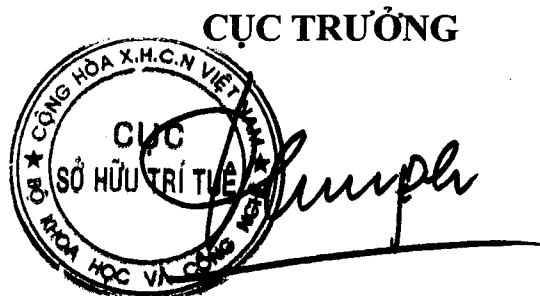

**Đình Hữu Phí**

BỘ KHOA HỌC VÀ CÔNG NGHỆ  
CỤC SỞ HỮU TRÍ TUỆ

CỘNG HÒA XÃ HỘI CHỦ NGHĨA VIỆT NAM  
Độc lập - Tự do - Hạnh phúc

Số: 25 462/TB-SHTT

Hà Nội, ngày 13 tháng 12 năm 2019

**THÔNG BÁO**  
**Ghi nhận yêu cầu duy trì hiệu lực Bằng độc quyền sáng chế**

Kính gửi: Công ty TNHH Tầm nhìn và Liên danh  
(VISION & ASSOCIATES CO.LTD.)  
Phòng 308-310, tầng 3, Tháp Hà Nội, số 49 Hai Bà Trưng,  
phường Trần Hưng Đạo, quận Hoàn Kiếm, thành phố Hà Nội

Căn cứ kết quả thẩm định yêu cầu duy trì hiệu lực Bằng độc quyền sáng chế:

Số đơn: DT1-2019-06824

Ngày nộp: 17/09/2019

Chủ đơn: Becker Marine Systems GmbH & Cơ. KG (DE)

Đại diện của Chủ đơn: VISION & ASSOCIATES CO.LTD.

Bằng độc quyền sáng chế số: 14597

Năm yêu cầu duy trì hiệu lực: 5

**Cục Sở hữu trí tuệ thông báo:**

1. Yêu cầu duy trì hiệu lực Bằng độc quyền sáng chế nêu trên được chấp nhận.

2. Hiệu lực Bằng độc quyền sáng chế số 14597 được duy trì đến 29/09/2020.

**Nơi nhận:**

- Như trên;
- TT (để công bố);
- Lưu: VT, Hồ sơ.

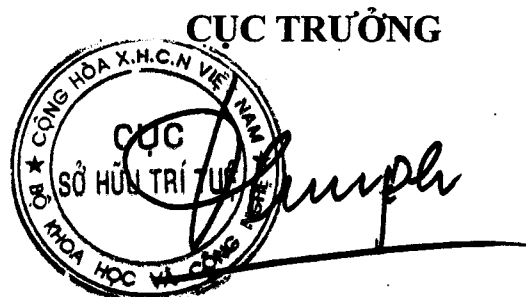

**Đinh Hữu Phí**

BỘ KHOA HỌC VÀ CÔNG NGHỆ  
CỤC SỞ HỮU TRÍ TUỆ

CỘNG HOÀ XÃ HỘI CHỦ NGHĨA VIỆT NAM  
Độc lập - Tự do - Hạnh phúc

Số: 25463/TB-SHTT

Hà Nội, ngày 13 tháng 12 năm 2019

**THÔNG BÁO**  
**Ghi nhận yêu cầu duy trì hiệu lực Bằng độc quyền sáng chế**

Kính gửi: Công ty TNHH Sở hữu trí tuệ HA VIP (HAVIP CO., LTD.)  
Số 15, ngõ 102, đường Khuất Duy Tiến, phường Nhân Chính,  
quận Thanh Xuân, TP Hà Nội

Căn cứ kết quả thẩm định yêu cầu duy trì hiệu lực Bằng độc quyền sáng chế:

Số đơn: DT1-2019-06825

Ngày nộp: 17/09/2019

Chủ đơn: CHEE AH MEE (MY)

Đại diện của Chủ đơn: HAVIP CO., LTD.

Bằng độc quyền sáng chế số: 19945

Năm yêu cầu duy trì hiệu lực: 2

**Cục Sở hữu trí tuệ thông báo:**

1. Yêu cầu duy trì hiệu lực Bằng độc quyền sáng chế nêu trên được chấp nhận.
2. Hiệu lực Bằng độc quyền sáng chế số 19945 được duy trì đến 17/09/2020.

**Nơi nhận:**

- Như trên;
- TT (để công bố);
- Lưu: VT, Hồ sơ.

**CỤC TRƯỞNG**



**Đinh Hữu Phí**

BỘ KHOA HỌC VÀ CÔNG NGHỆ  
CỤC SỞ HỮU TRÍ TUỆ

CỘNG HÒA XÃ HỘI CHỦ NGHĨA VIỆT NAM  
Độc lập - Tự do - Hạnh phúc

Số: 25464/TB-SHTT

Hà Nội, ngày 13 tháng 12 năm 2019

**THÔNG BÁO**  
**Ghi nhận yêu cầu duy trì hiệu lực Bằng độc quyền sáng chế**

Kính gửi: Công ty TNHH Sở hữu trí tuệ Thảo Thọ Quyển (INVENCO.,LTD)  
29 Trương Hán Siêu, thành phố Hà Nội

Căn cứ kết quả thẩm định yêu cầu duy trì hiệu lực Bằng độc quyền sáng chế:

Số đơn: DT1-2019-06826

Ngày nộp: 18/09/2019

Chủ đơn: SILKROAD C&T (KR)

Đại diện của Chủ đơn: INVENCO.,LTD

Bằng độc quyền sáng chế số: 16035

Năm yêu cầu duy trì hiệu lực: 4

**Cục Sở hữu trí tuệ thông báo:**

1. Yêu cầu duy trì hiệu lực Bằng độc quyền sáng chế nêu trên được chấp nhận.

2. Hiệu lực Bằng độc quyền sáng chế số 16035 được duy trì đến 26/09/2020.

**Nơi nhận:**

- Như trên;
- TT (để công bố);
- Lưu: VT, Hồ sơ.

**CỤC TRƯỞNG**



**Đinh Hữu Phí**

BỘ KHOA HỌC VÀ CÔNG NGHỆ  
CỤC SỞ HỮU TRÍ TUỆ

CỘNG HOÀ XÃ HỘI CHỦ NGHĨA VIỆT NAM  
Độc lập - Tự do - Hạnh phúc

Số: 25465/TB-SHTT

Hà Nội, ngày 13 tháng 12 năm 2019

**THÔNG BÁO**  
**Ghi nhận yêu cầu duy trì hiệu lực Bằng độc quyền sáng chế**

Kính gửi: Công ty TNHH Quốc tế D & N (D&N INTERNATIONAL CO.,LTD.)

Phòng 2303, số 101 Láng Hạ, phường Láng Hạ, quận Đống Đa,  
thành phố Hà Nội

Căn cứ kết quả thẩm định yêu cầu duy trì hiệu lực Bằng độc quyền sáng chế:

Số đơn: DT1-2019-06827

Ngày nộp: 18/09/2019

Chủ đơn: Esquel Enterprises Limited (CN)

Đại diện của Chủ đơn: D&N INTERNATIONAL CO.,LTD.

Bằng độc quyền sáng chế số: 7441

Năm yêu cầu duy trì hiệu lực: 12

**Cục Sở hữu trí tuệ thông báo:**

1. Yêu cầu duy trì hiệu lực Bằng độc quyền sáng chế nêu trên được chấp nhận.

2. Hiệu lực Bằng độc quyền sáng chế số 7441 được duy trì đến 29/12/2020.

**Nơi nhận:**

- Như trên;
- TT (để công bố);
- Lưu: VT, Hồ sơ.

**CỤC TRƯỞNG**



**Đinh Hữu Phí**



BỘ KHOA HỌC VÀ CÔNG NGHỆ  
CỤC SỞ HỮU TRÍ TUỆ

CỘNG HOÀ XÃ HỘI CHỦ NGHĨA VIỆT NAM  
Độc lập - Tự do - Hạnh phúc

Số: 25466/TB-SHTT

Hà Nội, ngày 13 tháng 12 năm 2019

**THÔNG BÁO**  
**Ghi nhận yêu cầu duy trì hiệu lực Bằng độc quyền sáng chế**

Kính gửi: Công ty TNHH Quốc tế D & N (D&N INTERNATIONAL CO.,LTD.)  
Phòng 2303, số 101 Láng Hạ, phường Láng Hạ, quận Đống Đa,  
thành phố Hà Nội

Căn cứ kết quả thẩm định yêu cầu duy trì hiệu lực Bằng độc quyền sáng chế:

Số đơn: DT1-2019-06828

Ngày nộp: 18/09/2019

Chủ đơn: Esquel Enterprises Limited (CN)

Đại diện của Chủ đơn: D&N INTERNATIONAL CO.,LTD.

Bằng độc quyền sáng chế số: 7438

Năm yêu cầu duy trì hiệu lực: 12

**Cục Sở hữu trí tuệ thông báo:**

1. Yêu cầu duy trì hiệu lực Bằng độc quyền sáng chế nêu trên được chấp nhận.
2. Hiệu lực Bằng độc quyền sáng chế số 7438 được duy trì đến 29/12/2020.

**Nơi nhận:**

- Như trên;
- TT (để công bố);
- Lưu: VT, Hồ sơ.

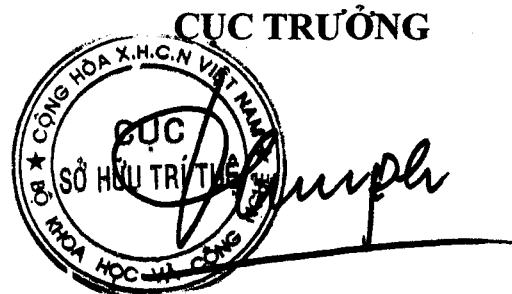

**Đinh Hữu Phí**

BỘ KHOA HỌC VÀ CÔNG NGHỆ  
CỤC SỞ HỮU TRÍ TUỆ

CỘNG HOÀ XÃ HỘI CHỦ NGHĨA VIỆT NAM  
Độc lập - Tự do - Hạnh phúc

Số: 25467/TB-SHTT

Hà Nội, ngày 13 tháng 12 năm 2019

**THÔNG BÁO**  
**Ghi nhận yêu cầu duy trì hiệu lực Bằng độc quyền sáng chế**

Kính gửi: Công ty TNHH Ban Ca (BANCA)  
15B Triệu Việt Vương, thành phố Hà Nội

Căn cứ kết quả thẩm định yêu cầu duy trì hiệu lực Bằng độc quyền sáng chế:

Số đơn: DT1-2019-06829

Ngày nộp: 18/09/2019

Chủ đơn: Yamaha Hatsudoki Kabushiki Kaisha (JP)

Đại diện của Chủ đơn: BANCA

Bằng độc quyền sáng chế số: 5876

Năm yêu cầu duy trì hiệu lực: 14

**Cục Sở hữu trí tuệ thông báo:**

1. Yêu cầu duy trì hiệu lực Bằng độc quyền sáng chế nêu trên được chấp nhận.
2. Hiệu lực Bằng độc quyền sáng chế số 5876 được duy trì đến 18/09/2020.

**Nơi nhận:**

- Như trên;
- TT (để công bố);
- Lưu: VT, Hồ sơ.

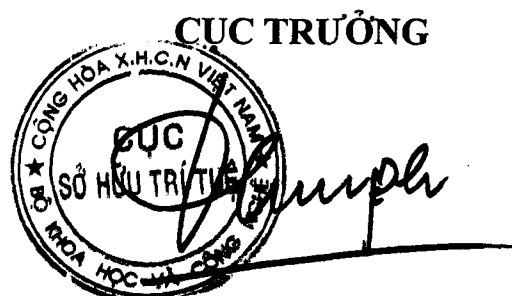

**Đinh Hữu Phí**

BỘ KHOA HỌC VÀ CÔNG NGHỆ  
CỤC SỞ HỮU TRÍ TUỆ

CỘNG HOÀ XÃ HỘI CHỦ NGHĨA VIỆT NAM  
Độc lập - Tự do - Hạnh phúc

Số: 25468/TB-SHTT

Hà Nội, ngày 13 tháng 12 năm 2019

**THÔNG BÁO**  
**Ghi nhận yêu cầu duy trì hiệu lực Bằng độc quyền sáng chế**

Kính gửi: Công ty TNHH Ban Ca (BANCA)  
15B Triệu Việt Vương, thành phố Hà Nội

Căn cứ kết quả thẩm định yêu cầu duy trì hiệu lực Bằng độc quyền sáng chế:

Số đơn: DT1-2019-06830

Ngày nộp: 18/09/2019

Chủ đơn: Yamaha Hatsudoki Kabushiki Kaisha (JP)

Đại diện của Chủ đơn: BANCA

Bằng độc quyền sáng chế số: 5175

Năm yêu cầu duy trì hiệu lực: 15

**Cục Sở hữu trí tuệ thông báo:**

1. Yêu cầu duy trì hiệu lực Bằng độc quyền sáng chế nêu trên được chấp nhận.

2. Hiệu lực Bằng độc quyền sáng chế số 5175 được duy trì đến 19/09/2020.

**Nơi nhận:**

- Như trên;
- TT (để công bố);
- Lưu: VT, Hồ sơ.

**CỤC TRƯỞNG**



**Đinh Hữu Phí**

BỘ KHOA HỌC VÀ CÔNG NGHỆ  
CỤC SỞ HỮU TRÍ TUỆ

CỘNG HOÀ XÃ HỘI CHỦ NGHĨA VIỆT NAM  
Độc lập - Tự do - Hạnh phúc

Số: 25469/TB-SHTT

Hà Nội, ngày 13 tháng 12 năm 2019

**THÔNG BÁO**  
**Ghi nhận yêu cầu duy trì hiệu lực Bằng độc quyền sáng chế**

Kính gửi: Công ty TNHH Ban Ca (BANCA)  
15B Triệu Việt Vương, thành phố Hà Nội

Căn cứ kết quả thẩm định yêu cầu duy trì hiệu lực Bằng độc quyền sáng chế:

Số đơn: DT1-2019-06831

Ngày nộp: 18/09/2019

Chủ đơn: SONY CORPORATION (JP)

Đại diện của Chủ đơn: BANCA

Bằng độc quyền sáng chế số: 16003

Năm yêu cầu duy trì hiệu lực: 4

**Cục Sở hữu trí tuệ thông báo:**

1. Yêu cầu duy trì hiệu lực Bằng độc quyền sáng chế nêu trên được chấp nhận.

2. Hiệu lực Bằng độc quyền sáng chế số 16003 được duy trì đến 19/09/2020.

**Nơi nhận:**

- Như trên;
- TT (để công bố);
- Lưu: VT, Hồ sơ.

**CỤC TRƯỞNG**



**Đinh Hữu Phí**

BỘ KHOA HỌC VÀ CÔNG NGHỆ  
CỤC SỞ HỮU TRÍ TUỆ

CỘNG HÒA XÃ HỘI CHỦ NGHĨA VIỆT NAM  
Độc lập - Tự do - Hạnh phúc

Số: 25470/TB-SHTT

Hà Nội, ngày 13 tháng 12 năm 2019

**THÔNG BÁO**  
**Ghi nhận yêu cầu duy trì hiệu lực Bằng độc quyền sáng chế**

Kính gửi: Công ty TNHH Ban Ca (BANCA)  
15B Triệu Việt Vương, thành phố Hà Nội

Căn cứ kết quả thẩm định yêu cầu duy trì hiệu lực Bằng độc quyền sáng chế:

Số đơn: DT1-2019-06832

Ngày nộp: 18/09/2019

Chủ đơn: Yamaha Hatsudoki Kabushiki Kaisha (JP)

Đại diện của Chủ đơn: BANCA

Bằng độc quyền sáng chế số: 17488

Năm yêu cầu duy trì hiệu lực: 3

**Cục Sở hữu trí tuệ thông báo:**

1. Yêu cầu duy trì hiệu lực Bằng độc quyền sáng chế nêu trên được chấp nhận.

2. Hiệu lực Bằng độc quyền sáng chế số 17488 được duy trì đến 19/09/2020.

**Nơi nhận:**

- Như trên;
- TT (để công bố);
- Lưu: VT, Hồ sơ.

**CỤC TRƯỞNG**



**Đinh Hữu Phí**

BỘ KHOA HỌC VÀ CÔNG NGHỆ  
CỤC SỞ HỮU TRÍ TUỆ

CỘNG HOÀ XÃ HỘI CHỦ NGHĨA VIỆT NAM  
Độc lập - Tự do - Hạnh phúc

Số: 25471/TB-SHTT

Hà Nội, ngày 13 tháng 12 năm 2019

**THÔNG BÁO**  
**Ghi nhận yêu cầu duy trì hiệu lực Bằng độc quyền sáng chế**

Kính gửi: Công ty TNHH Ban Ca (BANCA)  
15B Triệu Việt Vương, thành phố Hà Nội

Căn cứ kết quả thẩm định yêu cầu duy trì hiệu lực Bằng độc quyền sáng chế:

Số đơn: DT1-2019-06833

Ngày nộp: 18/09/2019

Chủ đơn: TAIYO NIPPON SANSO CORPORATION (JP)

Đại diện của Chủ đơn: BANCA

Bằng độc quyền sáng chế số: 17489

Năm yêu cầu duy trì hiệu lực: 3

**Cục Sở hữu trí tuệ thông báo:**

1. Yêu cầu duy trì hiệu lực Bằng độc quyền sáng chế nêu trên được chấp nhận.

2. Hiệu lực Bằng độc quyền sáng chế số 17489 được duy trì đến 19/09/2020.

**Nơi nhận:**

- Như trên;
- TT (để công bố);
- Lưu: VT, Hồ sơ.

**CỤC TRƯỞNG**



**Đinh Hữu Phí**

BỘ KHOA HỌC VÀ CÔNG NGHỆ  
CỤC SỞ HỮU TRÍ TUỆ

CỘNG HOÀ XÃ HỘI CHỦ NGHĨA VIỆT NAM  
Độc lập - Tự do - Hạnh phúc

Số: 25472/TB-SHTT

Hà Nội, ngày 13 tháng 12 năm 2019

**THÔNG BÁO**  
**Ghi nhận yêu cầu duy trì hiệu lực Bằng độc quyền sáng chế**

Kính gửi: Công ty TNHH Ban Ca (BANCA)  
15B Triệu Việt Vương, thành phố Hà Nội

Căn cứ kết quả thẩm định yêu cầu duy trì hiệu lực Bằng độc quyền sáng chế:

Số đơn: DT1-2019-06834

Ngày nộp: 18/09/2019

Chủ đơn: Atotech Deutschland GmbH (DE)

Đại diện của Chủ đơn: BANCA

Bằng độc quyền sáng chế số: 17495

Năm yêu cầu duy trì hiệu lực: 3

**Cục Sở hữu trí tuệ thông báo:**

1. Yêu cầu duy trì hiệu lực Bằng độc quyền sáng chế nêu trên được chấp nhận.
2. Hiệu lực Bằng độc quyền sáng chế số 17495 được duy trì đến 19/09/2020.

**Nơi nhận:**

- Như trên;
- TT (để công bố);
- Lưu: VT, Hồ sơ.

**CỤC TRƯỞNG**



**Đinh Hữu Phí**

BỘ KHOA HỌC VÀ CÔNG NGHỆ  
CỤC SỞ HỮU TRÍ TUỆ

CỘNG HÒA XÃ HỘI CHỦ NGHĨA VIỆT NAM  
Độc lập - Tự do - Hạnh phúc

Số: 25473/TB-SHTT

Hà Nội, ngày 13 tháng 12 năm 2019

**THÔNG BÁO**  
**Ghi nhận yêu cầu duy trì hiệu lực Bằng độc quyền sáng chế**

Kính gửi: Công ty TNHH Ban Ca (BANCA)  
15B Triệu Việt Vương, thành phố Hà Nội

Căn cứ kết quả thẩm định yêu cầu duy trì hiệu lực Bằng độc quyền sáng chế:

Số đơn: DT1-2019-06835

Ngày nộp: 18/09/2019

Chủ đơn: Yamaha Hatsudoki Kabushiki Kaisha (JP)

Đại diện của Chủ đơn: BANCA

Bằng độc quyền sáng chế số: 17509

Năm yêu cầu duy trì hiệu lực: 3

**Cục Sở hữu trí tuệ thông báo:**

1. Yêu cầu duy trì hiệu lực Bằng độc quyền sáng chế nêu trên được chấp nhận.

2. Hiệu lực Bằng độc quyền sáng chế số 17509 được duy trì đến 19/09/2020.

**Nơi nhận:**

- Như trên;
- TT (để công bố);
- Lưu: VT, Hồ sơ.

**CỤC TRƯỞNG**



**Đinh Hữu Phí**



BỘ KHOA HỌC VÀ CÔNG NGHỆ  
CỤC SỞ HỮU TRÍ TUỆ

CỘNG HÒA XÃ HỘI CHỦ NGHĨA VIỆT NAM  
Độc lập - Tự do - Hạnh phúc

Số: 25474/TB-SHTT

Hà Nội, ngày 13 tháng 12 năm 2019

**THÔNG BÁO**  
**Ghi nhận yêu cầu duy trì hiệu lực Bằng độc quyền sáng chế**

Kính gửi: Công ty TNHH Sở hữu trí tuệ ALNGUYEN  
(ALNGUYEN IP CO.,LTD.)  
Số 14, hẻm 19/8/1, phố Trần Quang Diệu, phường Ô Chợ Dừa,  
quận Đống Đa, thành phố Hà Nội

Căn cứ kết quả thẩm định yêu cầu duy trì hiệu lực Bằng độc quyền sáng chế:

Số đơn: DT1-2019-06838

Ngày nộp: 18/09/2019

Chủ đơn: Nguyễn Gia Long (VN)

Đại diện của Chủ đơn: ALNGUYEN IP CO.,LTD.

Bằng độc quyền sáng chế số: 7338

Năm yêu cầu duy trì hiệu lực: 12

**Cục Sở hữu trí tuệ thông báo:**

1. Yêu cầu duy trì hiệu lực Bằng độc quyền sáng chế nêu trên được chấp nhận.
2. Hiệu lực Bằng độc quyền sáng chế số 7338 được duy trì đến 04/11/2020. *ke*

**Nơi nhận:**

- Như trên;
- TT (để công bố);
- Lưu: VT, Hồ sơ.

**CỤC TRƯỞNG**



**Đinh Hữu Phí**

BỘ KHOA HỌC VÀ CÔNG NGHỆ  
CỤC SỞ HỮU TRÍ TUỆ

CỘNG HÒA XÃ HỘI CHỦ NGHĨA VIỆT NAM  
Độc lập - Tự do - Hạnh phúc

Số: 25475/TB-SHTT

Hà Nội, ngày 13 tháng 12 năm 2019

**THÔNG BÁO**  
**Ghi nhận yêu cầu duy trì hiệu lực Bằng độc quyền sáng chế**

Kính gửi: Công ty Luật TNHH Phạm và Liên danh (PHAM & ASSOCIATES)  
8 Trần Hưng Đạo, thành phố Hà Nội

Căn cứ kết quả thẩm định yêu cầu duy trì hiệu lực Bằng độc quyền sáng chế:

Số đơn: DT1-2019-06839

Ngày nộp: 19/09/2019

Chủ đơn: Flooring Industries Limited Sarl (LU)

Đại diện của Chủ đơn: PHAM & ASSOCIATES

Bằng độc quyền sáng chế số: 13352

Năm yêu cầu duy trì hiệu lực: 6

**Cục Sở hữu trí tuệ thông báo:**

1. Yêu cầu duy trì hiệu lực Bằng độc quyền sáng chế nêu trên được chấp nhận.
2. Hiệu lực Bằng độc quyền sáng chế số 13352 được duy trì đến 27/10/2020.

**Nơi nhận:**

- Như trên;
- TT (để công bố);
- Lưu: VT, Hồ sơ.

**CỤC TRƯỞNG**



**Đinh Hữu Phí**

BỘ KHOA HỌC VÀ CÔNG NGHỆ  
CỤC SỞ HỮU TRÍ TUỆ

CỘNG HÒA XÃ HỘI CHỦ NGHĨA VIỆT NAM  
Độc lập - Tự do - Hạnh phúc

Số: 25476/TB-SHTT

Hà Nội, ngày 13 tháng 12 năm 2019

**THÔNG BÁO**  
**Ghi nhận yêu cầu duy trì hiệu lực Bằng độc quyền sáng chế**

Kính gửi: Công ty Luật TNHH Phạm và Liên danh (PHAM & ASSOCIATES)  
8 Trần Hưng Đạo, thành phố Hà Nội

Căn cứ kết quả thẩm định yêu cầu duy trì hiệu lực Bằng độc quyền sáng chế:

Số đơn: DT1-2019-06840

Ngày nộp: 19/09/2019

Chủ đơn: EVAC OY (FI)

Đại diện của Chủ đơn: PHAM & ASSOCIATES

Bằng độc quyền sáng chế số: 16098

Năm yêu cầu duy trì hiệu lực: 4

**Cục Sở hữu trí tuệ thông báo:**

1. Yêu cầu duy trì hiệu lực Bằng độc quyền sáng chế nêu trên được chấp nhận.
2. Hiệu lực Bằng độc quyền sáng chế số 16098 được duy trì đến 17/10/2020.

**Nơi nhận:**

- Như trên;
- TT (để công bố);
- Lưu: VT, Hồ sơ.

**CỤC TRƯỞNG**



**Đình Hữu Phí**

BỘ KHOA HỌC VÀ CÔNG NGHỆ  
CỤC SỞ HỮU TRÍ TUỆ

CỘNG HÒA XÃ HỘI CHỦ NGHĨA VIỆT NAM  
Độc lập - Tự do - Hạnh phúc

Số: 25478/TB-SHTT

Hà Nội, ngày 13 tháng 12 năm 2019

**THÔNG BÁO**  
**Ghi nhận yêu cầu duy trì hiệu lực Bằng độc quyền sáng chế**

Kính gửi: Văn phòng Luật sư Ân Nam (ANNAM IP & LAW)  
Số 10 ngõ 34 đường Âu Cơ, phường Quảng An, quận Tây Hồ, TP Hà Nội

Căn cứ kết quả thẩm định yêu cầu duy trì hiệu lực Bằng độc quyền sáng chế:

Số đơn: DT1-2019-06842

Ngày nộp: 19/09/2019

Chủ đơn: THE QUEEN'S UNIVERSITY OF BELFAST (GB)

Đại diện của Chủ đơn: ANNAM IP & LAW

Bằng độc quyền sáng chế số: 16051

Năm yêu cầu duy trì hiệu lực: 4

**Cục Sở hữu trí tuệ thông báo:**

1. Yêu cầu duy trì hiệu lực Bằng độc quyền sáng chế nêu trên được chấp nhận.

2. Hiệu lực Bằng độc quyền sáng chế số 16051 được duy trì đến 03/10/2020.

**Nơi nhận:**

- Như trên;
- TT (để công bố);
- Lưu: VT, Hồ sơ.

**CỤC TRƯỞNG**



**Đinh Hữu Phí**

BỘ KHOA HỌC VÀ CÔNG NGHỆ  
CỤC SỞ HỮU TRÍ TUỆ

CỘNG HOÀ XÃ HỘI CHỦ NGHĨA VIỆT NAM  
Độc lập - Tự do - Hạnh phúc

Số: 25479/TB-SHTT

Hà Nội, ngày 13 tháng 12 năm 2019

**THÔNG BÁO**  
**Ghi nhận yêu cầu duy trì hiệu lực Bằng độc quyền sáng chế**

Kính gửi: Văn phòng Luật sư Ân Nam (ANNAM IP & LAW)  
Số 10 ngõ 34 đường Âu Cơ, phường Quảng An, quận Tây Hồ, TP Hà Nội

Căn cứ kết quả thẩm định yêu cầu duy trì hiệu lực Bằng độc quyền sáng chế:

Số đơn: DT1-2019-06843

Ngày nộp: 19/09/2019

Chủ đơn: DyStar Colours Distribution GmbH (DE)

Đại diện của Chủ đơn: ANNAM IP & LAW

Bằng độc quyền sáng chế số: 11853

Năm yêu cầu duy trì hiệu lực: 7

**Cục Sở hữu trí tuệ thông báo:**

1. Yêu cầu duy trì hiệu lực Bằng độc quyền sáng chế nêu trên được chấp nhận.

2. Hiệu lực Bằng độc quyền sáng chế số 11853 được duy trì đến 30/09/2020.

**Nơi nhận:**

- Như trên;
- TT (để công bố);
- Lưu: VT, Hồ sơ.

**CỤC TRƯỞNG**



**Đinh Hữu Phí**

BỘ KHOA HỌC VÀ CÔNG NGHỆ  
CỤC SỞ HỮU TRÍ TUỆ

CỘNG HÒA XÃ HỘI CHỦ NGHĨA VIỆT NAM  
Độc lập - Tự do - Hạnh phúc

Số: 25480/TB-SHTT

Hà Nội, ngày 13 tháng 12 năm 2019

**THÔNG BÁO**  
**Ghi nhận yêu cầu duy trì hiệu lực Bằng độc quyền sáng chế**

Kính gửi: Văn phòng Luật sư Ân Nam (ANNAM IP & LAW)  
Số 10 ngõ 34 đường Âu Cơ, phường Quảng An, quận Tây Hồ, TP Hà Nội

Căn cứ kết quả thẩm định yêu cầu duy trì hiệu lực Bằng độc quyền sáng chế:

Số đơn: DT1-2019-06844

Ngày nộp: 19/09/2019

Chủ đơn: iBiquity Digital Corporation (US)

Đại diện của Chủ đơn: ANNAM IP & LAW

Bằng độc quyền sáng chế số: 14604

Năm yêu cầu duy trì hiệu lực: 5

**Cục Sở hữu trí tuệ thông báo:**

1. Yêu cầu duy trì hiệu lực Bằng độc quyền sáng chế nêu trên được chấp nhận.

2. Hiệu lực Bằng độc quyền sáng chế số 14604 được duy trì đến 29/09/2020.

**Nơi nhận:**

- Như trên;
- TT (để công bố);
- Lưu: VT, Hồ sơ.

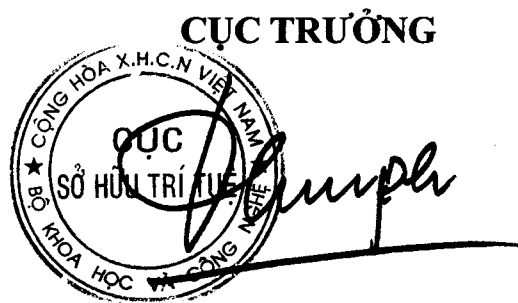

**Đinh Hữu Phí**

BỘ KHOA HỌC VÀ CÔNG NGHỆ  
CỤC SỞ HỮU TRÍ TUỆ

CỘNG HOÀ XÃ HỘI CHỦ NGHĨA VIỆT NAM  
Độc lập - Tự do - Hạnh phúc

Số: 25481/TB-SHTT

Hà Nội, ngày 13 tháng 12 năm 2019

**THÔNG BÁO**  
**Ghi nhận yêu cầu duy trì hiệu lực Bằng độc quyền sáng chế**

Kính gửi: Công ty TNHH một thành viên Sở hữu trí tuệ VCCI  
(VCCI-IP CO.,LTD)  
Tầng 8, Toà nhà VCCL, số 9 Đào Duy Anh, phường Phương mai,  
quận Đống Đa, thành phố Hà Nội

Căn cứ kết quả thẩm định yêu cầu duy trì hiệu lực Bằng độc quyền sáng chế:

Số đơn: DT1-2019-06845

Ngày nộp: 19/09/2019

Chủ đơn: DELTA T CORPORATION (US)

Đại diện của Chủ đơn: VCCI-IP CO.,LTD

Bằng độc quyền sáng chế số: 6256

Năm yêu cầu duy trì hiệu lực: 13

**Cục Sở hữu trí tuệ thông báo:**

1. Yêu cầu duy trì hiệu lực Bằng độc quyền sáng chế nêu trên được chấp nhận.
2. Hiệu lực Bằng độc quyền sáng chế số 6256 được duy trì đến 27/03/2020. *ke*

**Nơi nhận:**

- Như trên;
- TT (để công bố);
- Lưu: VT, Hồ sơ.

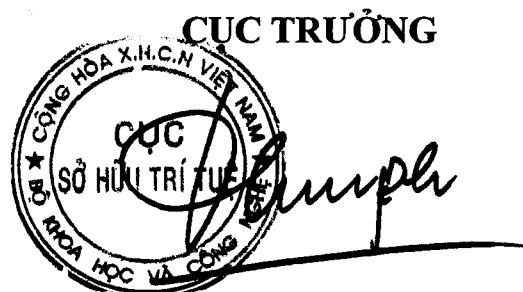

**Đinh Hữu Phí**

BỘ KHOA HỌC VÀ CÔNG NGHỆ  
CỤC SỞ HỮU TRÍ TUỆ

CỘNG HÒA XÃ HỘI CHỦ NGHĨA VIỆT NAM  
Độc lập - Tự do - Hạnh phúc

Số: 25482/TB-SHTT

Hà Nội, ngày 13 tháng 12 năm 2019

## THÔNG BÁO

### Ghi nhận yêu cầu duy trì hiệu lực Bằng độc quyền sáng chế

Kính gửi: Công ty cổ phần Tư vấn S&B (S&B CONSULTANT., CORP.)  
Tầng 18, Hapulico Complex, 85 Vũ Trọng Phụng, phường Nhân Chính,  
quận Thanh Xuân, Tp. Hà Nội

Căn cứ kết quả thẩm định yêu cầu duy trì hiệu lực Bằng độc quyền sáng chế:

Số đơn: DT1-2019-06846

Ngày nộp: 19/09/2019

Chủ đơn: Công ty TNHH TAIXIN PRINTING VINA (VN)

Đại diện của Chủ đơn: S&B CONSULTANT., CORP.

Bằng độc quyền sáng chế số: 19954

Năm yêu cầu duy trì hiệu lực: 2

#### Cục Sở hữu trí tuệ thông báo:

1. Yêu cầu duy trì hiệu lực Bằng độc quyền sáng chế nêu trên được chấp nhận.
2. Hiệu lực Bằng độc quyền sáng chế số 19954 được duy trì đến 24/09/2020.

#### Nơi nhận:

- Như trên;
- TT (để công bố);
- Lưu: VT, Hồ sơ.

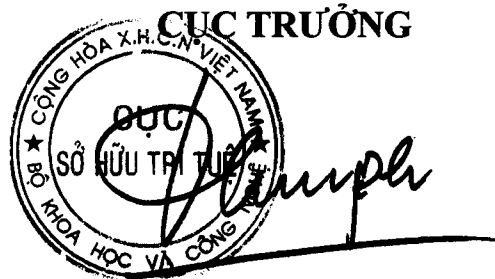

**Đinh Hữu Phí**



BỘ KHOA HỌC VÀ CÔNG NGHỆ  
CỤC SỞ HỮU TRÍ TUỆ

CỘNG HÒA XÃ HỘI CHỦ NGHĨA VIỆT NAM  
Độc lập - Tự do - Hạnh phúc

Số: 25483/TB-SHTT

Hà Nội, ngày 13 tháng 12 năm 2019

**THÔNG BÁO**  
**Ghi nhận yêu cầu duy trì hiệu lực Bằng độc quyền sáng chế**

Kính gửi: Công ty TNHH Tầm nhìn và Liên danh  
(VISION & ASSOCIATES CO.LTD.)  
Phòng 308-310, tầng 3, Tháp Hà Nội, số 49 Hai Bà Trưng,  
phường Trần Hưng Đạo, quận Hoàn Kiếm, thành phố Hà Nội

Căn cứ kết quả thẩm định yêu cầu duy trì hiệu lực Bằng độc quyền sáng chế:

Số đơn: DT1-2019-06847

Ngày nộp: 19/09/2019

Chủ đơn: Quantrill Estate Inc (VG)

Đại diện của Chủ đơn: VISION & ASSOCIATES CO.LTD.

Bằng độc quyền sáng chế số: 19011

Năm yêu cầu duy trì hiệu lực: 2

**Cục Sở hữu trí tuệ thông báo:**

1. Yêu cầu duy trì hiệu lực Bằng độc quyền sáng chế nêu trên được chấp nhận.

2. Hiệu lực Bằng độc quyền sáng chế số 19011 được duy trì đến 09/04/2020.

**Nơi nhận:**

- Như trên;
- TT (để công bố);
- Lưu: VT, Hồ sơ.

**CỤC TRƯỞNG**



**Đinh Hữu Phí**

BỘ KHOA HỌC VÀ CÔNG NGHỆ  
CỤC SỞ HỮU TRÍ TUỆ

CỘNG HOÀ XÃ HỘI CHỦ NGHĨA VIỆT NAM  
Độc lập - Tự do - Hạnh phúc

Số: 25484/TB-SHTT

Hà Nội, ngày 13 tháng 12 năm 2019

**THÔNG BÁO**

**Ghi nhận yêu cầu duy trì hiệu lực Bằng độc quyền sáng chế**

Kính gửi: Công ty Luật TNHH WINCO (WINCO LAW FIRM)  
Số 54 Trần Quốc Vượng, phường Dịch Vọng Hậu, quận Cầu Giấy,  
TP Hà Nội

Căn cứ kết quả thẩm định yêu cầu duy trì hiệu lực Bằng độc quyền sáng chế:

Số đơn: DT1-2019-06763

Ngày nộp: 12/09/2019

Chủ đơn: SHENYANG SCIENCREAT CHEMICALS CO., LTD (CN)

Đại diện của Chủ đơn: WINCO LAW FIRM

Bằng độc quyền sáng chế số: 17602

Năm yêu cầu duy trì hiệu lực: 3

**Cục Sở hữu trí tuệ thông báo:**

1. Yêu cầu duy trì hiệu lực Bằng độc quyền sáng chế nêu trên được chấp nhận.
2. Hiệu lực Bằng độc quyền sáng chế số 17602 được duy trì đến 10/10/2020.

**Nơi nhận:**

- Như trên;
- TT (để công bố);
- Lưu: VT, Hồ sơ.

**CỤC TRƯỞNG**



**Đinh Hữu Phí**

BỘ KHOA HỌC VÀ CÔNG NGHỆ  
CỤC SỞ HỮU TRÍ TUỆ

CỘNG HÒA XÃ HỘI CHỦ NGHĨA VIỆT NAM  
Độc lập - Tự do - Hạnh phúc

Số: 25485/TB-SHTT

Hà Nội, ngày 13 tháng 12 năm 2019

**THÔNG BÁO**  
**Ghi nhận yêu cầu duy trì hiệu lực Bằng độc quyền sáng chế**

Kính gửi: Công ty Luật TNHH WINCO (WINCO LAW FIRM)  
Số 54 Trần Quốc Vượng, phường Dịch Vọng Hậu, quận Cầu Giấy,  
TP Hà Nội

Căn cứ kết quả thẩm định yêu cầu duy trì hiệu lực Bằng độc quyền sáng chế:

Số đơn: DT1-2019-06764

Ngày nộp: 12/09/2019

Chủ đơn: GRG Banking Equipment Co., Ltd. (CN)

Đại diện của Chủ đơn: WINCO LAW FIRM

Bằng độc quyền sáng chế số: 16068

Năm yêu cầu duy trì hiệu lực: 4

**Cục Sở hữu trí tuệ thông báo:**

1. Yêu cầu duy trì hiệu lực Bằng độc quyền sáng chế nêu trên được chấp nhận.

2. Hiệu lực Bằng độc quyền sáng chế số 16068 được duy trì đến 10/10/2020.

**Nơi nhận:**

- Như trên;
- TT (để công bố);
- Lưu: VT, Hồ sơ.

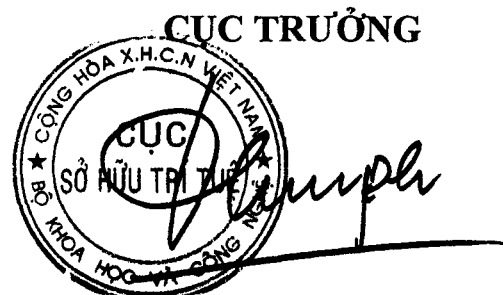

**Đinh Hữu Phí**

BỘ KHOA HỌC VÀ CÔNG NGHỆ  
CỤC SỞ HỮU TRÍ TUỆ

CỘNG HÒA XÃ HỘI CHỦ NGHĨA VIỆT NAM  
Độc lập - Tự do - Hạnh phúc

Số: 25486 /TB-SHTT

Hà Nội, ngày 13 tháng 12 năm 2019

**THÔNG BÁO**  
**Ghi nhận yêu cầu duy trì hiệu lực Bằng độc quyền sáng chế**

Kính gửi: Công ty Luật TNHH T&G (TGVN)

Phòng số 5 tầng 15 Toà nhà Harec, 4A Láng Hạ, phường Thành Công  
quận Ba Đình, TP Hà Nội

Căn cứ kết quả thẩm định yêu cầu duy trì hiệu lực Bằng độc quyền sáng chế:

Số đơn: DT1-2019-06765

Ngày nộp: 12/09/2019

Chủ đơn: EISAI R&D MANAGEMENT CO., LTD. (JP)

Đại diện của Chủ đơn: TGVN

Bằng độc quyền sáng chế số: 19942

Năm yêu cầu duy trì hiệu lực: 2

**Cục Sở hữu trí tuệ thông báo:**

1. Yêu cầu duy trì hiệu lực Bằng độc quyền sáng chế nêu trên được chấp nhận.

2. Hiệu lực Bằng độc quyền sáng chế số 19942 được duy trì đến 17/09/2020.

*HE*

**Nơi nhận:**

- Như trên;
- TT (để công bố);
- Lưu: VT, Hồ sơ.

**CỤC TRƯỞNG**



**Đinh Hữu Phí**

BỘ KHOA HỌC VÀ CÔNG NGHỆ  
CỤC SỞ HỮU TRÍ TUỆ

CỘNG HOÀ XÃ HỘI CHỦ NGHĨA VIỆT NAM  
Độc lập - Tự do - Hạnh phúc

Số: 25487/TB-SHTT

Hà Nội, ngày 12 tháng 12 năm 2019

**THÔNG BÁO**  
**Ghi nhận yêu cầu duy trì hiệu lực Bằng độc quyền sáng chế**

Kính gửi: Công ty Luật TNHH T&G (TGVN)

Phòng số 5 tầng 15 Toà nhà Harec, 4A Láng Hạ, phường Thành Công  
quận Ba Đình, TP Hà Nội

Căn cứ kết quả thẩm định yêu cầu duy trì hiệu lực Bằng độc quyền sáng chế:

Số đơn: DT1-2019-06766

Ngày nộp: 12/09/2019

Chủ đơn: CHANNELL COMMERCIAL CORPORATION (US)

Đại diện của Chủ đơn: TGVN

Bằng độc quyền sáng chế số: 19946

Năm yêu cầu duy trì hiệu lực: 2

**Cục Sở hữu trí tuệ thông báo:**

1. Yêu cầu duy trì hiệu lực Bằng độc quyền sáng chế nêu trên được chấp nhận.

2. Hiệu lực Bằng độc quyền sáng chế số 19946 được duy trì đến 17/09/2020.

**Nơi nhận:**

- Như trên;
- TT (để công bố);
- Lưu: VT, Hồ sơ.

**CỤC TRƯỞNG**



**Đinh Hữu Phi**

BỘ KHOA HỌC VÀ CÔNG NGHỆ  
CỤC SỞ HỮU TRÍ TUỆ

CỘNG HÒA XÃ HỘI CHỦ NGHĨA VIỆT NAM  
Độc lập - Tự do - Hạnh phúc

Số: 25488/TB-SHTT

Hà Nội, ngày 13 tháng 12 năm 2019

**THÔNG BÁO**  
**Ghi nhận yêu cầu duy trì hiệu lực Bằng độc quyền sáng chế**

Kính gửi: Công ty Luật TNHH T&G (TGVN)

Phòng số 5 tầng 15 Toà nhà Harec, 4A Láng Hạ, phường Thành Công  
quận Ba Đình, TP Hà Nội

Căn cứ kết quả thẩm định yêu cầu duy trì hiệu lực Bằng độc quyền sáng chế:

Số đơn: DT1-2019-06767

Ngày nộp: 12/09/2019

Chủ đơn: MOTOROLA MOBILITY, INC. (US)

Đại diện của Chủ đơn: TGVN

Bằng độc quyền sáng chế số: 9658

Năm yêu cầu duy trì hiệu lực: 9

**Cục Sở hữu trí tuệ thông báo:**

1. Yêu cầu duy trì hiệu lực Bằng độc quyền sáng chế nêu trên được chấp nhận.

2. Hiệu lực Bằng độc quyền sáng chế số 9658 được duy trì đến 20/09/2020.

**Nơi nhận:**

- Như trên;
- TT (để công bố);
- Lưu: VT, Hồ sơ.

**CỤC TRƯỞNG**



**Đinh Hữu Phú**

BỘ KHOA HỌC VÀ CÔNG NGHỆ  
CỤC SỞ HỮU TRÍ TUỆ

CỘNG HÒA XÃ HỘI CHỦ NGHĨA VIỆT NAM  
Độc lập - Tự do - Hạnh phúc

Số: 25489/TB-SHTT

Hà Nội, ngày 13 tháng 12 năm 2019

## THÔNG BÁO

### Ghi nhận yêu cầu duy trì hiệu lực Bằng độc quyền sáng chế

Kính gửi: Công ty Luật TNHH T&G (TGVN)

Phòng số 5 tầng 15 Toà nhà Harec, 4A Láng Hạ, phường Thành Công  
quận Ba Đình, TP Hà Nội

Căn cứ kết quả thẩm định yêu cầu duy trì hiệu lực Bằng độc quyền sáng chế:

Số đơn: DT1-2019-06768

Ngày nộp: 12/09/2019

Chủ đơn: THE MCLEAN HOSPITAL CORPORATION (US)

Đại diện của Chủ đơn: TGVN

Bằng độc quyền sáng chế số: 11783

Năm yêu cầu duy trì hiệu lực: 7

#### Cục Sở hữu trí tuệ thông báo:

1. Yêu cầu duy trì hiệu lực Bằng độc quyền sáng chế nêu trên được chấp nhận.

2. Hiệu lực Bằng độc quyền sáng chế số 11783 được duy trì đến 16/09/2020.

H

#### Nơi nhận:

- Như trên;
- TT (để công bố);
- Lưu: VT, Hồ sơ.

CỤC TRƯỞNG



Đinh Hữu Phí

BỘ KHOA HỌC VÀ CÔNG NGHỆ  
CỤC SỞ HỮU TRÍ TUỆ

CỘNG HOÀ XÃ HỘI CHỦ NGHĨA VIỆT NAM  
Độc lập - Tự do - Hạnh phúc

Số: 25490/TB-SHTT

Hà Nội, ngày 13 tháng 12 năm 2019

**THÔNG BÁO**  
**Ghi nhận yêu cầu duy trì hiệu lực Bằng độc quyền sáng chế**

Kính gửi: Công ty Luật TNHH T&G (TGVN)

Phòng số 5 tầng 15 Toà nhà Harec, 4A Láng Hạ, phường Thành Công  
quận Ba Đình, TP Hà Nội

Căn cứ kết quả thẩm định yêu cầu duy trì hiệu lực Bằng độc quyền sáng chế:

Số đơn: DT1-2019-06769

Ngày nộp: 12/09/2019

Chủ đơn: CHIESI FARMACEUTICI S.P.A. (IT)

Đại diện của Chủ đơn: TGVN

Bằng độc quyền sáng chế số: 17499

Năm yêu cầu duy trì hiệu lực: 3

**Cục Sở hữu trí tuệ thông báo:**

1. Yêu cầu duy trì hiệu lực Bằng độc quyền sáng chế nêu trên được chấp nhận.

2. Hiệu lực Bằng độc quyền sáng chế số 17499 được duy trì đến 19/09/2020.

**Nơi nhận:**

- Như trên;
- TT (để công bố);
- Lưu: VT, Hồ sơ.

**CỤC TRƯỞNG**



**Đình Hữu Phú**



BỘ KHOA HỌC VÀ CÔNG NGHỆ  
CỤC SỞ HỮU TRÍ TUỆ

CỘNG HOÀ XÃ HỘI CHỦ NGHĨA VIỆT NAM  
Độc lập - Tự do - Hạnh phúc

Số: 25491/TB-SHTT

Hà Nội, ngày 13 tháng 12 năm 2019

**THÔNG BÁO**  
**Ghi nhận yêu cầu duy trì hiệu lực Bằng độc quyền sáng chế**

Kính gửi: Công ty Luật TNHH T&G (TGVN)

Phòng số 5 tầng 15 Toà nhà Harec, 4A Láng Hạ, phường Thành Công  
quận Ba Đình, TP Hà Nội

Căn cứ kết quả thẩm định yêu cầu duy trì hiệu lực Bằng độc quyền sáng chế:

Số đơn: DT1-2019-06770

Ngày nộp: 12/09/2019

Chủ đơn: XYLECO, INC. (US)

Đại diện của Chủ đơn: TGVN

Bằng độc quyền sáng chế số: 17498

Năm yêu cầu duy trì hiệu lực: 3

**Cục Sở hữu trí tuệ thông báo:**

1. Yêu cầu duy trì hiệu lực Bằng độc quyền sáng chế nêu trên được chấp nhận.

2. Hiệu lực Bằng độc quyền sáng chế số 17498 được duy trì đến 19/09/2020.

**Nơi nhận:**

- Như trên;
- TT (để công bố);
- Lưu: VT, Hồ sơ.

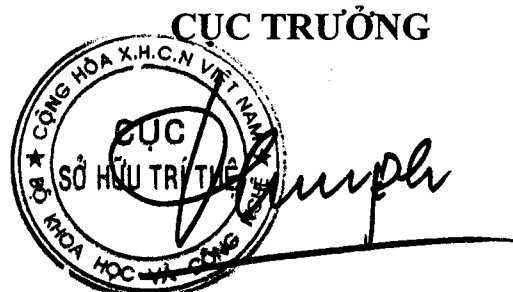

**Đinh Hữu Phú**

BỘ KHOA HỌC VÀ CÔNG NGHỆ  
CỤC SỞ HỮU TRÍ TUỆ

CỘNG HOÀ XÃ HỘI CHỦ NGHĨA VIỆT NAM  
Độc lập - Tự do - Hạnh phúc

Số: 25492/TB-SHTT

Hà Nội, ngày 13 tháng 12 năm 2019

## THÔNG BÁO

### Ghi nhận yêu cầu duy trì hiệu lực Bằng độc quyền sáng chế

Kính gửi: Công ty Luật TNHH T&G (TGVN)

Phòng số 5 tầng 15 Toà nhà Harec, 4A Láng Hạ, phường Thành Công  
quận Ba Đình, TP Hà Nội

Căn cứ kết quả thẩm định yêu cầu duy trì hiệu lực Bằng độc quyền sáng chế:

Số đơn: DT1-2019-06771

Ngày nộp: 12/09/2019

Chủ đơn: Gilead Sciences, Inc. (US)

Đại diện của Chủ đơn: TGVN

Bằng độc quyền sáng chế số: 19941

Năm yêu cầu duy trì hiệu lực: 2

#### **Cục Sở hữu trí tuệ thông báo:**

1. Yêu cầu duy trì hiệu lực Bằng độc quyền sáng chế nêu trên được chấp nhận.
2. Hiệu lực Bằng độc quyền sáng chế số 19941 được duy trì đến 17/09/2020.

#### **Nơi nhận:**

- Như trên;
- TT (để công bố);
- Lưu: VT, Hồ sơ.

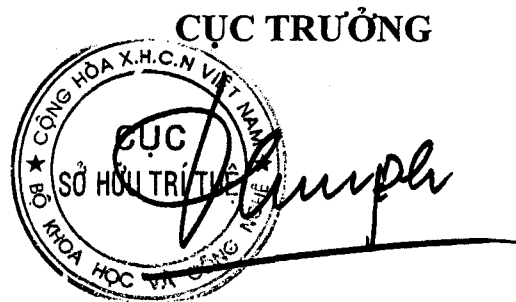

**Đinh Hữu Phí**

BỘ KHOA HỌC VÀ CÔNG NGHỆ  
CỤC SỞ HỮU TRÍ TUỆ

CỘNG HOÀ XÃ HỘI CHỦ NGHĨA VIỆT NAM  
Độc lập - Tự do - Hạnh phúc

Số: 25493/TB-SHTT

Hà Nội, ngày 13 tháng 12 năm 2019

**THÔNG BÁO**  
**Ghi nhận yêu cầu duy trì hiệu lực Bằng độc quyền sáng chế**

Kính gửi: Công ty Luật TNHH T&G (TGVN)

Phòng số 5 tầng 15 Toà nhà Harec, 4A Láng Hạ, phường Thành Công  
quận Ba Đình, TP Hà Nội

Căn cứ kết quả thẩm định yêu cầu duy trì hiệu lực Bằng độc quyền sáng chế:

Số đơn: DT1-2019-06772

Ngày nộp: 12/09/2019

Chủ đơn: ESCO GROUP LLC (US)

Đại diện của Chủ đơn: TGVN

Bằng độc quyền sáng chế số: 9673

Năm yêu cầu duy trì hiệu lực: 9

**Cục Sở hữu trí tuệ thông báo:**

1. Yêu cầu duy trì hiệu lực Bằng độc quyền sáng chế nêu trên được chấp nhận.
2. Hiệu lực Bằng độc quyền sáng chế số 9673 được duy trì đến 20/09/2020.

**Nơi nhận:**

- Như trên;
- TT (để công bố);
- Lưu: VT, Hồ sơ.

**CỤC TRƯỞNG**



**Đinh Hữu Phí**

BỘ KHOA HỌC VÀ CÔNG NGHỆ  
CỤC SỞ HỮU TRÍ TUỆ

CỘNG HÒA XÃ HỘI CHỦ NGHĨA VIỆT NAM  
Độc lập - Tự do - Hạnh phúc

Số: 25494/TB-SHTT

Hà Nội, ngày 13 tháng 12 năm 2019

**THÔNG BÁO**  
**Ghi nhận yêu cầu duy trì hiệu lực Bằng độc quyền sáng chế**

Kính gửi: Công ty TNHH T&T INVENMARK Sở hữu trí tuệ Quốc tế  
(T&T INVENMARK CO., LTD.)  
Phòng 101, tòa nhà 30 Nguyễn Du, phường Bùi Thị Xuân,  
quận Hai Bà Trưng, TP. Hà Nội

Căn cứ kết quả thẩm định yêu cầu duy trì hiệu lực Bằng độc quyền sáng chế:

Số đơn: DT1-2019-06775

Ngày nộp: 12/09/2019

Chủ đơn: INTERCONSTEC CO., LTD. (KR)

Đại diện của Chủ đơn: T&T INVENMARK CO., LTD.

Bằng độc quyền sáng chế số: 11969

Năm yêu cầu duy trì hiệu lực: 7

**Cục Sở hữu trí tuệ thông báo:**

1. Yêu cầu duy trì hiệu lực Bằng độc quyền sáng chế nêu trên được chấp nhận.

2. Hiệu lực Bằng độc quyền sáng chế số 11969 được duy trì đến 29/10/2020.

**Nơi nhận:**

- Như trên;
- TT (để công bố);
- Lưu: VT, Hồ sơ.

**CỤC TRƯỞNG**



**Đinh Hữu Phú**

BỘ KHOA HỌC VÀ CÔNG NGHỆ  
CỤC SỞ HỮU TRÍ TUỆ

CỘNG HÒA XÃ HỘI CHỦ NGHĨA VIỆT NAM  
Độc lập - Tự do - Hạnh phúc

Số: 25495/TB-SHTT

Hà Nội, ngày 13 tháng 12 năm 2019

**THÔNG BÁO**  
**Ghi nhận yêu cầu duy trì hiệu lực Bằng độc quyền sáng chế**

Kính gửi: Công ty TNHH Ban Ca (BANCA)  
15B Triệu Việt Vương, thành phố Hà Nội

Căn cứ kết quả thẩm định yêu cầu duy trì hiệu lực Bằng độc quyền sáng chế:

Số đơn: DT1-2019-06776

Ngày nộp: 12/09/2019

Chủ đơn: SHINDENGEN ELECTRIC MANUFACTURING CO., LTD.  
(JP)

Đại diện của Chủ đơn: BANCA

Bằng độc quyền sáng chế số: 20359

Năm yêu cầu duy trì hiệu lực: 2

**Cục Sở hữu trí tuệ thông báo:**

1. Yêu cầu duy trì hiệu lực Bằng độc quyền sáng chế nêu trên được chấp nhận.
2. Hiệu lực Bằng độc quyền sáng chế số 20359 được duy trì đến 18/12/2020.

**Nơi nhận:**

- Như trên;
- TT (để công bố);
- Lưu: VT, Hồ sơ.

**CỤC TRƯỞNG**



**Đinh Hữu Phí**

BỘ KHOA HỌC VÀ CÔNG NGHỆ  
CỤC SỞ HỮU TRÍ TUỆ

CỘNG HÒA XÃ HỘI CHỦ NGHĨA VIỆT NAM  
Độc lập - Tự do - Hạnh phúc

Số: 25496/TB-SHTT

Hà Nội, ngày 13 tháng 12 năm 2019

## THÔNG BÁO

### Ghi nhận yêu cầu duy trì hiệu lực Bằng độc quyền sáng chế

Kính gửi: Công ty TNHH Ban Ca (BANCA)  
15B Triệu Việt Vương, thành phố Hà Nội

Căn cứ kết quả thẩm định yêu cầu duy trì hiệu lực Bằng độc quyền sáng chế:

Số đơn: DT1-2019-06777

Ngày nộp: 12/09/2019

Chủ đơn: SHINDENGEN ELECTRIC MANUFACTURING CO., LTD.  
(JP)

Đại diện của Chủ đơn: BANCA

Bằng độc quyền sáng chế số: 20270

Năm yêu cầu duy trì hiệu lực: 2

#### **Cục Sở hữu trí tuệ thông báo:**

1. Yêu cầu duy trì hiệu lực Bằng độc quyền sáng chế nêu trên được chấp nhận.

2. Hiệu lực Bằng độc quyền sáng chế số 20270 được duy trì đến 04/12/2020.

#### **Nơi nhận:**

- Như trên;
- TT (để công bố);
- Lưu: VT, Hồ sơ.

**CỤC TRƯỞNG**



**Đinh Hữu Phí**

BỘ KHOA HỌC VÀ CÔNG NGHỆ  
CỤC SỞ HỮU TRÍ TUỆ

CỘNG HÒA XÃ HỘI CHỦ NGHĨA VIỆT NAM  
Độc lập - Tự do - Hạnh phúc

Số: 25497/TB-SHTT

Hà Nội, ngày 13 tháng 12 năm 2019

**THÔNG BÁO**  
**Ghi nhận yêu cầu duy trì hiệu lực Bằng độc quyền sáng chế**

Kính gửi: Công ty TNHH Ban Ca (BANCA)  
15B Triệu Việt Vương, thành phố Hà Nội

Căn cứ kết quả thẩm định yêu cầu duy trì hiệu lực Bằng độc quyền sáng chế:

Số đơn: DT1-2019-06778

Ngày nộp: 12/09/2019

Chủ đơn: NIPPON SODA CO., LTD. (JP)

Đại diện của Chủ đơn: BANCA

Bằng độc quyền sáng chế số: 5164

Năm yêu cầu duy trì hiệu lực: 15

**Cục Sở hữu trí tuệ thông báo:**

1. Yêu cầu duy trì hiệu lực Bằng độc quyền sáng chế nêu trên được chấp nhận.
2. Hiệu lực Bằng độc quyền sáng chế số 5164 được duy trì đến 12/09/2020.

**Nơi nhận:**

- Như trên;
- TT (để công bố);
- Lưu: VT, Hồ sơ.

**CỤC TRƯỞNG**



**Đinh Hữu Phí**

BỘ KHOA HỌC VÀ CÔNG NGHỆ  
CỤC SỞ HỮU TRÍ TUỆ

CỘNG HÒA XÃ HỘI CHỦ NGHĨA VIỆT NAM  
Độc lập - Tự do - Hạnh phúc

Số: 25498/TB-SHTT

Hà Nội, ngày 13 tháng 12 năm 2019

**THÔNG BÁO**  
**Ghi nhận yêu cầu duy trì hiệu lực Bằng độc quyền sáng chế**

Kính gửi: Công ty TNHH Ban Ca (BANCA)  
15B Triệu Việt Vương, thành phố Hà Nội

Căn cứ kết quả thẩm định yêu cầu duy trì hiệu lực Bằng độc quyền sáng chế:

Số đơn: DT1-2019-06779

Ngày nộp: 12/09/2019

Chủ đơn: Evonik Degussa GmbH (DE)

Đại diện của Chủ đơn: BANCA

Bằng độc quyền sáng chế số: 10649

Năm yêu cầu duy trì hiệu lực: 8

**Cục Sở hữu trí tuệ thông báo:**

1. Yêu cầu duy trì hiệu lực Bằng độc quyền sáng chế nêu trên được chấp nhận.

2. Hiệu lực Bằng độc quyền sáng chế số 10649 được duy trì đến 12/09/2020.

**Nơi nhận:**

- Như trên;
- TT (để công bố);
- Lưu: VT, Hồ sơ.

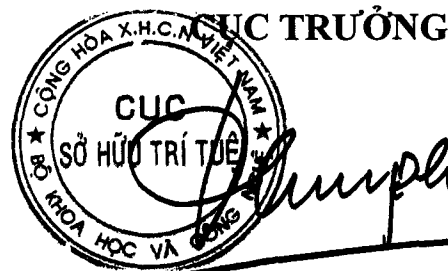

**Đinh Hữu Phí**



BỘ KHOA HỌC VÀ CÔNG NGHỆ  
CỤC SỞ HỮU TRÍ TUỆ

CỘNG HOÀ XÃ HỘI CHỦ NGHĨA VIỆT NAM  
Độc lập - Tự do - Hạnh phúc

Số: 25499/TB-SHTT

Hà Nội, ngày 13 tháng 12 năm 2019

## THÔNG BÁO

### Ghi nhận yêu cầu duy trì hiệu lực Bằng độc quyền sáng chế

Kính gửi: Công ty TNHH Ban Ca (BANCA)  
15B Triệu Việt Vương, thành phố Hà Nội

Căn cứ kết quả thẩm định yêu cầu duy trì hiệu lực Bằng độc quyền sáng chế:

Số đơn: DT1-2019-06780

Ngày nộp: 12/09/2019

Chủ đơn: UNILEVER N.V. (NL)

Đại diện của Chủ đơn: BANCA

Bằng độc quyền sáng chế số: 10658

Năm yêu cầu duy trì hiệu lực: 8

#### Cục Sở hữu trí tuệ thông báo:

1. Yêu cầu duy trì hiệu lực Bằng độc quyền sáng chế nêu trên được chấp nhận.

2. Hiệu lực Bằng độc quyền sáng chế số 10658 được duy trì đến 12/09/2020.

#### Nơi nhận:

- Như trên;
- TT (để công bố);
- Lưu: VT, Hồ sơ.

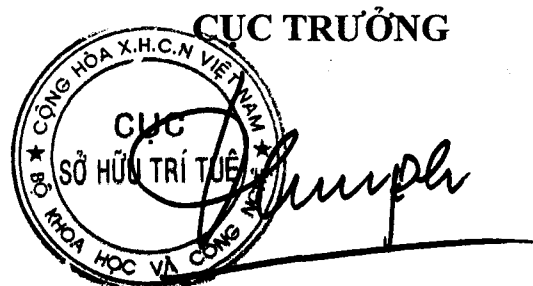

**Đình Hữu Phú**

BỘ KHOA HỌC VÀ CÔNG NGHỆ  
CỤC SỞ HỮU TRÍ TUỆ

CỘNG HÒA XÃ HỘI CHỦ NGHĨA VIỆT NAM  
Độc lập - Tự do - Hạnh phúc

Số: 25500/TB-SHTT

Hà Nội, ngày 13 tháng 12 năm 2019

**THÔNG BÁO**  
**Ghi nhận yêu cầu duy trì hiệu lực Bằng độc quyền sáng chế**

Kính gửi: Công ty TNHH Ban Ca (BANCA)  
15B Triệu Việt Vương, thành phố Hà Nội

Căn cứ kết quả thẩm định yêu cầu duy trì hiệu lực Bằng độc quyền sáng chế:

Số đơn: DT1-2019-06781

Ngày nộp: 12/09/2019

Chủ đơn: SHROFF, Geeta (IN)

Đại diện của Chủ đơn: BANCA

Bằng độc quyền sáng chế số: 15958

Năm yêu cầu duy trì hiệu lực: 4

**Cục Sở hữu trí tuệ thông báo:**

1. Yêu cầu duy trì hiệu lực Bằng độc quyền sáng chế nêu trên được chấp nhận.

2. Hiệu lực Bằng độc quyền sáng chế số 15958 được duy trì đến 12/09/2020.

**Nơi nhận:**

- Như trên;
- TT (để công bố);
- Lưu: VT, Hồ sơ.

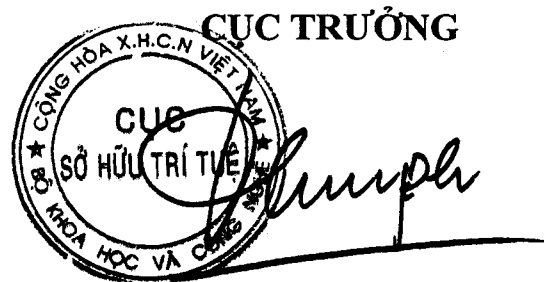

**Đình Hữu Phí**

BỘ KHOA HỌC VÀ CÔNG NGHỆ  
CỤC SỞ HỮU TRÍ TUỆ

CỘNG HÒA XÃ HỘI CHỦ NGHĨA VIỆT NAM  
Độc lập - Tự do - Hạnh phúc

Số: 25504/TB-SHTT

Hà Nội, ngày 13 tháng 12 năm 2019

**THÔNG BÁO**  
**Ghi nhận yêu cầu duy trì hiệu lực Bằng độc quyền sáng chế**

Kính gửi: Công ty TNHH Ban Ca (BANCA)  
15B Triệu Việt Vương, thành phố Hà Nội

Căn cứ kết quả thẩm định yêu cầu duy trì hiệu lực Bằng độc quyền sáng chế:

Số đơn: DT1-2019-06782

Ngày nộp: 12/09/2019

Chủ đơn: GALA INDUSTRIES, INC. (US)

Đại diện của Chủ đơn: BANCA

Bằng độc quyền sáng chế số: 15965

Năm yêu cầu duy trì hiệu lực: 4

**Cục Sở hữu trí tuệ thông báo:**

1. Yêu cầu duy trì hiệu lực Bằng độc quyền sáng chế nêu trên được chấp nhận.

2. Hiệu lực Bằng độc quyền sáng chế số 15965 được duy trì đến 12/09/2020.

**Nơi nhận:**

- Như trên;
- TT (để công bố);
- Lưu: VT, Hồ sơ.

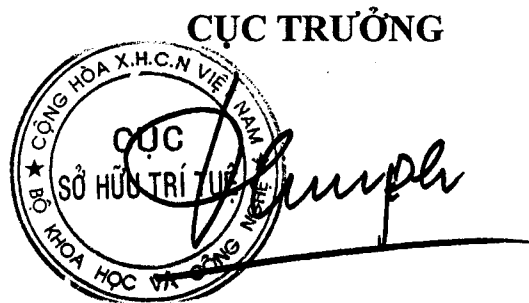

**Đinh Hữu Phí**

BỘ KHOA HỌC VÀ CÔNG NGHỆ  
CỤC SỞ HỮU TRÍ TUỆ

CỘNG HÒA XÃ HỘI CHỦ NGHĨA VIỆT NAM  
Độc lập - Tự do - Hạnh phúc

Số: 25502/TB-SHTT

Hà Nội, ngày 13 tháng 12 năm 2019

## THÔNG BÁO

### Ghi nhận yêu cầu duy trì hiệu lực Bằng độc quyền sáng chế

Kính gửi: Công ty TNHH Ban Ca (BANCA)  
15B Triệu Việt Vương, thành phố Hà Nội

Căn cứ kết quả thẩm định yêu cầu duy trì hiệu lực Bằng độc quyền sáng chế:

Số đơn: DT1-2019-06783

Ngày nộp: 12/09/2019

Chủ đơn: BOEHRINGER INGELHEIM INTERNATIONAL GMBH (DE)

Đại diện của Chủ đơn: BANCA

Bằng độc quyền sáng chế số: 17454

Năm yêu cầu duy trì hiệu lực: 3

#### Cục Sở hữu trí tuệ thông báo:

1. Yêu cầu duy trì hiệu lực Bằng độc quyền sáng chế nêu trên được chấp nhận.

2. Hiệu lực Bằng độc quyền sáng chế số 17454 được duy trì đến 12/09/2020.

#### Nơi nhận:

- Như trên;
- TT (để công bố);
- Lưu: VT, Hồ sơ.

CỤC TRƯỞNG



*Đinh Hữu Phí*  
Đinh Hữu Phí

BỘ KHOA HỌC VÀ CÔNG NGHỆ  
CỤC SỞ HỮU TRÍ TUỆ

CỘNG HÒA XÃ HỘI CHỦ NGHĨA VIỆT NAM  
Độc lập - Tự do - Hạnh phúc

Số: 25503 /TB-SHTT

Hà Nội, ngày 13 tháng 12 năm 2019

## THÔNG BÁO

### Ghi nhận yêu cầu duy trì hiệu lực Bằng độc quyền sáng chế

Kính gửi: Công ty TNHH Ban Ca (BANCA)  
15B Triệu Việt Vương, thành phố Hà Nội

Căn cứ kết quả thẩm định yêu cầu duy trì hiệu lực Bằng độc quyền sáng chế:

Số đơn: DT1-2019-06784

Ngày nộp: 12/09/2019

Chủ đơn: Yamaha Hatsudoki Kabushiki Kaisha (JP)

Đại diện của Chủ đơn: BANCA

Bằng độc quyền sáng chế số: 17480

Năm yêu cầu duy trì hiệu lực: 3

#### **Cục Sở hữu trí tuệ thông báo:**

1. Yêu cầu duy trì hiệu lực Bằng độc quyền sáng chế nêu trên được chấp nhận.

2. Hiệu lực Bằng độc quyền sáng chế số 17480 được duy trì đến 12/09/2020.

#### **Nơi nhận:**

- Như trên;
- TT (để công bố);
- Lưu: VT, Hồ sơ.

**CỤC TRƯỞNG**

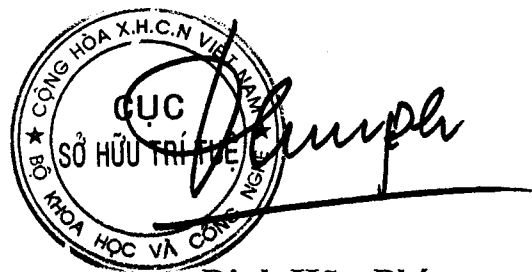

**Đinh Hữu Phí**

BỘ KHOA HỌC VÀ CÔNG NGHỆ  
CỤC SỞ HỮU TRÍ TUỆ

CỘNG HÒA XÃ HỘI CHỦ NGHĨA VIỆT NAM  
Độc lập - Tự do - Hạnh phúc

Số: 25504/TB-SHTT

Hà Nội, ngày 13 tháng 12 năm 2019

## THÔNG BÁO

### Ghi nhận yêu cầu duy trì hiệu lực Bằng độc quyền sáng chế

Kính gửi: Công ty TNHH Ban Ca (BANCA)  
15B Triệu Việt Vương, thành phố Hà Nội

Căn cứ kết quả thẩm định yêu cầu duy trì hiệu lực Bằng độc quyền sáng chế:

Số đơn: DT1-2019-06785

Ngày nộp: 12/09/2019

Chủ đơn: Yamaha Hatsudoki Kabushiki Kaisha (JP)

Đại diện của Chủ đơn: BANCA

Bằng độc quyền sáng chế số: 17481

Năm yêu cầu duy trì hiệu lực: 3

#### Cục Sở hữu trí tuệ thông báo:

1. Yêu cầu duy trì hiệu lực Bằng độc quyền sáng chế nêu trên được chấp nhận.

2. Hiệu lực Bằng độc quyền sáng chế số 17481 được duy trì đến 12/09/2020.

#### Nơi nhận:

- Như trên;
- TT (để công bố);
- Lưu: VT, Hồ sơ.

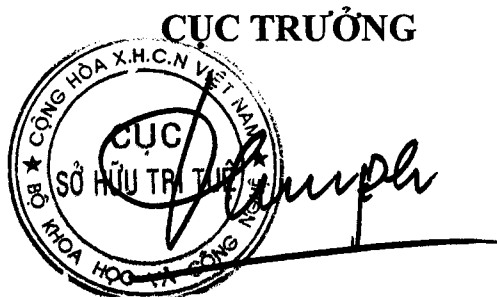
CỤC TRƯỞNG  

Đinh Hữu Phí

BỘ KHOA HỌC VÀ CÔNG NGHỆ  
CỤC SỞ HỮU TRÍ TUỆ

CỘNG HÒA XÃ HỘI CHỦ NGHĨA VIỆT NAM  
Độc lập - Tự do - Hạnh phúc

Số: 25505/TB-SHTT

Hà Nội, ngày 13 tháng 12 năm 2019

**THÔNG BÁO**  
**Ghi nhận yêu cầu duy trì hiệu lực Bằng độc quyền sáng chế**

Kính gửi: Công ty TNHH Ban Ca (BANCA)  
15B Triệu Việt Vương, thành phố Hà Nội

Căn cứ kết quả thẩm định yêu cầu duy trì hiệu lực Bằng độc quyền sáng chế:

Số đơn: DT1-2019-06786

Ngày nộp: 13/09/2019

Chủ đơn: BOEHRINGER INGELHEIM PHARMA GMBH & CO. KG  
(DE)

Đại diện của Chủ đơn: BANCA

Bằng độc quyền sáng chế số: 19895

Năm yêu cầu duy trì hiệu lực: 2

**Cục Sở hữu trí tuệ thông báo:**

1. Yêu cầu duy trì hiệu lực Bằng độc quyền sáng chế nêu trên được chấp nhận.

2. Hiệu lực Bằng độc quyền sáng chế số 19895 được duy trì đến 13/09/2020.

**Nơi nhận:**

- Như trên;
- TT (để công bố);
- Lưu: VT, Hồ sơ.

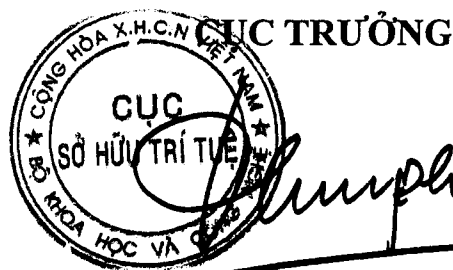

**Đinh Hữu Phí**

BỘ KHOA HỌC VÀ CÔNG NGHỆ  
CỤC SỞ HỮU TRÍ TUỆ

CỘNG HOÀ XÃ HỘI CHỦ NGHĨA VIỆT NAM  
Độc lập - Tự do - Hạnh phúc

Số: 25506/TB-SHTT

Hà Nội, ngày 13 tháng 09 năm 2019

**THÔNG BÁO**  
**Ghi nhận yêu cầu duy trì hiệu lực Bằng độc quyền sáng chế**

Kính gửi: Công ty TNHH Ban Ca (BANCA)  
15B Triệu Việt Vương, thành phố Hà Nội

Căn cứ kết quả thẩm định yêu cầu duy trì hiệu lực Bằng độc quyền sáng chế:

Số đơn: DT1-2019-06787

Ngày nộp: 13/09/2019

Chủ đơn: BRIDGESTONE CORPORATION (JP)

Đại diện của Chủ đơn: BANCA

Bằng độc quyền sáng chế số: 19896

Năm yêu cầu duy trì hiệu lực: 2

**Cục Sở hữu trí tuệ thông báo:**

1. Yêu cầu duy trì hiệu lực Bằng độc quyền sáng chế nêu trên được chấp nhận.

2. Hiệu lực Bằng độc quyền sáng chế số 19896 được duy trì đến 13/09/2020.

**Nơi nhận:**

- Như trên;
- TT (để công bố);
- Lưu: VT, Hồ sơ.

**CỤC TRƯỞNG**



**Đinh Hữu Phí**



BỘ KHOA HỌC VÀ CÔNG NGHỆ  
CỤC SỞ HỮU TRÍ TUỆ

CỘNG HÒA XÃ HỘI CHỦ NGHĨA VIỆT NAM  
Độc lập - Tự do - Hạnh phúc

Số: 25507/TB-SHTT

Hà Nội, ngày 13 tháng 12 năm 2019

**THÔNG BÁO**  
**Ghi nhận yêu cầu duy trì hiệu lực Bằng độc quyền sáng chế**

Kính gửi: Công ty TNHH Ban Ca (BANCA)  
15B Triệu Việt Vương, thành phố Hà Nội

Căn cứ kết quả thẩm định yêu cầu duy trì hiệu lực Bằng độc quyền sáng chế:

Số đơn: DT1-2019-06788

Ngày nộp: 13/09/2019

Chủ đơn: BOEHRINGER INGELHEIM INTERNATIONAL GMBH (DE)

Đại diện của Chủ đơn: BANCA

Bằng độc quyền sáng chế số: 19897

Năm yêu cầu duy trì hiệu lực: 2

**Cục Sở hữu trí tuệ thông báo:**

1. Yêu cầu duy trì hiệu lực Bằng độc quyền sáng chế nêu trên được chấp nhận.

2. Hiệu lực Bằng độc quyền sáng chế số 19897 được duy trì đến 13/09/2020.

*H*

**Nơi nhận:**

- Như trên;
- TT (để công bố);
- Lưu: VT, Hồ sơ.

**CỤC TRƯỞNG**



**Đinh Hữu Phí**

BỘ KHOA HỌC VÀ CÔNG NGHỆ  
CỤC SỞ HỮU TRÍ TUỆ

CỘNG HÒA XÃ HỘI CHỦ NGHĨA VIỆT NAM  
Độc lập - Tự do - Hạnh phúc

Số: 25508/TB-SHTT

Hà Nội, ngày 13 tháng 12 năm 2019

**THÔNG BÁO**  
**Ghi nhận yêu cầu duy trì hiệu lực Bằng độc quyền sáng chế**

Kính gửi: Công ty TNHH Ban Ca (BANCA)  
15B Triệu Việt Vương, thành phố Hà Nội

Căn cứ kết quả thẩm định yêu cầu duy trì hiệu lực Bằng độc quyền sáng chế:

Số đơn: DT1-2019-06789

Ngày nộp: 13/09/2019

Chủ đơn: YAMAHA HATSUDOKI KABUSHIKI KAISHA (JP)

Đại diện của Chủ đơn: BANCA

Bằng độc quyền sáng chế số: 9631

Năm yêu cầu duy trì hiệu lực: 9

**Cục Sở hữu trí tuệ thông báo:**

1. Yêu cầu duy trì hiệu lực Bằng độc quyền sáng chế nêu trên được chấp nhận.

2. Hiệu lực Bằng độc quyền sáng chế số 9631 được duy trì đến 14/09/2020.

**Nơi nhận:**

- Như trên;
- TT (để công bố);
- Lưu: VT, Hồ sơ.

**CỤC TRƯỞNG**



**Đinh Hữu Phí**

BỘ KHOA HỌC VÀ CÔNG NGHỆ  
CỤC SỞ HỮU TRÍ TUỆ

CỘNG HOÀ XÃ HỘI CHỦ NGHĨA VIỆT NAM  
Độc lập - Tự do - Hạnh phúc

Số: 25509 /TB-SHTT

Hà Nội, ngày 13 tháng 12 năm 2019

**THÔNG BÁO**  
**Ghi nhận yêu cầu duy trì hiệu lực Bằng độc quyền sáng chế**

Kính gửi: Công ty TNHH Ban Ca (BANCA)  
15B Triệu Việt Vương, thành phố Hà Nội

Căn cứ kết quả thẩm định yêu cầu duy trì hiệu lực Bằng độc quyền sáng chế:

Số đơn: DT1-2019-06790

Ngày nộp: 13/09/2019

Chủ đơn: HEINEKEN SUPPLY CHAIN B.V. (NL)

Đại diện của Chủ đơn: BANCA

Bằng độc quyền sáng chế số: 14556

Năm yêu cầu duy trì hiệu lực: 5

**Cục Sở hữu trí tuệ thông báo:**

1. Yêu cầu duy trì hiệu lực Bằng độc quyền sáng chế nêu trên được chấp nhận.

2. Hiệu lực Bằng độc quyền sáng chế số 14556 được duy trì đến 14/09/2020.

**Nơi nhận:**

- Như trên;
- TT (để công bố);
- Lưu: VT, Hồ sơ.

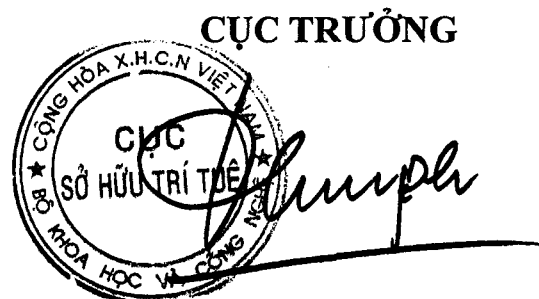

**Đinh Hữu Phí**

BỘ KHOA HỌC VÀ CÔNG NGHỆ  
CỤC SỞ HỮU TRÍ TUỆ

CỘNG HOÀ XÃ HỘI CHỦ NGHĨA VIỆT NAM  
Độc lập - Tự do - Hạnh phúc

Số: 25510/TB-SHTT

Hà Nội, ngày 13 tháng 12 năm 2019

**THÔNG BÁO**  
**Ghi nhận yêu cầu duy trì hiệu lực Bằng độc quyền sáng chế**

Kính gửi: Công ty TNHH Ban Ca (BANCA)  
15B Triệu Việt Vương, thành phố Hà Nội

Căn cứ kết quả thẩm định yêu cầu duy trì hiệu lực Bằng độc quyền sáng chế:

Số đơn: DT1-2019-06791

Ngày nộp: 13/09/2019

Chủ đơn: BOEHRINGER INGELHEIM INTERNATIONAL GMBH (DE)

Đại diện của Chủ đơn: BANCA

Bằng độc quyền sáng chế số: 14563

Năm yêu cầu duy trì hiệu lực: 5

**Cục Sở hữu trí tuệ thông báo:**

1. Yêu cầu duy trì hiệu lực Bằng độc quyền sáng chế nêu trên được chấp nhận.

2. Hiệu lực Bằng độc quyền sáng chế số 14563 được duy trì đến 14/09/2020.

**Nơi nhận:**

- Như trên;
- TT (để công bố);
- Lưu: VT, Hồ sơ.

**CỤC TRƯỞNG**



**Đinh Hữu Phí**

BỘ KHOA HỌC VÀ CÔNG NGHỆ  
CỤC SỞ HỮU TRÍ TUỆ

CỘNG HÒA XÃ HỘI CHỦ NGHĨA VIỆT NAM  
Độc lập - Tự do - Hạnh phúc

Số: 25511/TB-SHTT

Hà Nội, ngày 13 tháng 09 năm 2019

**THÔNG BÁO**  
**Ghi nhận yêu cầu duy trì hiệu lực Bằng độc quyền sáng chế**

Kính gửi: Công ty TNHH Ban Ca (BANCA)  
15B Triệu Việt Vương, thành phố Hà Nội

Căn cứ kết quả thẩm định yêu cầu duy trì hiệu lực Bằng độc quyền sáng chế:

Số đơn: DT1-2019-06792

Ngày nộp: 13/09/2019

Chủ đơn: Yamaha Hatsudoki Kabushiki Kaisha (JP)

Đại diện của Chủ đơn: BANCA

Bằng độc quyền sáng chế số: 14564

Năm yêu cầu duy trì hiệu lực: 5

**Cục Sở hữu trí tuệ thông báo:**

1. Yêu cầu duy trì hiệu lực Bằng độc quyền sáng chế nêu trên được chấp nhận.

2. Hiệu lực Bằng độc quyền sáng chế số 14564 được duy trì đến 14/09/2020.

**Nơi nhận:**

- Như trên;
- TT (để công bố);
- Lưu: VT, Hồ sơ.

**CỤC TRƯỞNG**



**Đình Hữu Phí**

BỘ KHOA HỌC VÀ CÔNG NGHỆ  
CỤC SỞ HỮU TRÍ TUỆ

CỘNG HOÀ XÃ HỘI CHỦ NGHĨA VIỆT NAM  
Độc lập - Tự do - Hạnh phúc

Số: 25512 /TB-SHTT

Hà Nội, ngày 13 tháng 12 năm 2019

**THÔNG BÁO**  
**Ghi nhận yêu cầu duy trì hiệu lực Bằng độc quyền sáng chế**

Kính gửi: Công ty TNHH Ban Ca (BANCA)  
15B Triệu Việt Vương, thành phố Hà Nội

Căn cứ kết quả thẩm định yêu cầu duy trì hiệu lực Bằng độc quyền sáng chế:

Số đơn: DT1-2019-06793

Ngày nộp: 13/09/2019

Chủ đơn: Yamaha Hatsudoki Kabushiki Kaisha (JP)

Đại diện của Chủ đơn: BANCA

Bằng độc quyền sáng chế số: 14565

Năm yêu cầu duy trì hiệu lực: 5

**Cục Sở hữu trí tuệ thông báo:**

1. Yêu cầu duy trì hiệu lực Bằng độc quyền sáng chế nêu trên được chấp nhận.

2. Hiệu lực Bằng độc quyền sáng chế số 14565 được duy trì đến 14/09/2020.

*ke*

**Nơi nhận:**

- Như trên;
- TT (để công bố);
- Lưu: VT, Hồ sơ.

**CỤC TRƯỞNG**



**Đinh Hữu Phí**

BỘ KHOA HỌC VÀ CÔNG NGHỆ  
CỤC SỞ HỮU TRÍ TUỆ

CỘNG HOÀ XÃ HỘI CHỦ NGHĨA VIỆT NAM  
Độc lập - Tự do - Hạnh phúc

Số: 25513 /TB-SHTT

Hà Nội, ngày 13 tháng 12 năm 2019

**THÔNG BÁO**  
**Ghi nhận yêu cầu duy trì hiệu lực Bằng độc quyền sáng chế**

Kính gửi: Công ty TNHH Ban Ca (BANCA)  
15B Triệu Việt Vương, thành phố Hà Nội

Căn cứ kết quả thẩm định yêu cầu duy trì hiệu lực Bằng độc quyền sáng chế:

Số đơn: DT1-2019-06794

Ngày nộp: 13/09/2019

Chủ đơn: Shenzhen Wote advanced Materials Co.,Ltd. (CN)

Đại diện của Chủ đơn: BANCA

Bằng độc quyền sáng chế số: 9646

Năm yêu cầu duy trì hiệu lực: 9

**Cục Sở hữu trí tuệ thông báo:**

1. Yêu cầu duy trì hiệu lực Bằng độc quyền sáng chế nêu trên được chấp nhận.
2. Hiệu lực Bằng độc quyền sáng chế số 9646 được duy trì đến 14/09/2020. *κ*

**Nơi nhận:**

- Như trên;
- TT (để công bố);
- Lưu: VT, Hồ sơ.

**CỤC TRƯỞNG**



**Đinh Hữu Phí**

BỘ KHOA HỌC VÀ CÔNG NGHỆ  
CỤC SỞ HỮU TRÍ TUỆ

CỘNG HÒA XÃ HỘI CHỦ NGHĨA VIỆT NAM  
Độc lập - Tự do - Hạnh phúc

Số: 25514/TB-SHTT

Hà Nội, ngày 13 tháng 12 năm 2019

**THÔNG BÁO**  
**Ghi nhận yêu cầu duy trì hiệu lực Bằng độc quyền sáng chế**

Kính gửi: Công ty TNHH Ban Ca (BANCA)  
15B Triệu Việt Vương, thành phố Hà Nội

Căn cứ kết quả thẩm định yêu cầu duy trì hiệu lực Bằng độc quyền sáng chế:

Số đơn: DT1-2019-06795

Ngày nộp: 13/09/2019

Chủ đơn: UNILEVER N.V. (NL)

Đại diện của Chủ đơn: BANCA

Bằng độc quyền sáng chế số: 13187

Năm yêu cầu duy trì hiệu lực: 6

**Cục Sở hữu trí tuệ thông báo:**

1. Yêu cầu duy trì hiệu lực Bằng độc quyền sáng chế nêu trên được chấp nhận.

2. Hiệu lực Bằng độc quyền sáng chế số 13187 được duy trì đến 15/09/2020.

**Nơi nhận:**

- Như trên;
- TT (để công bố);
- Lưu: VT, Hồ sơ.

**CỤC TRƯỞNG**



**Đinh Hữu Phí**



BỘ KHOA HỌC VÀ CÔNG NGHỆ  
CỤC SỞ HỮU TRÍ TUỆ

CỘNG HÒA XÃ HỘI CHỦ NGHĨA VIỆT NAM  
Độc lập - Tự do - Hạnh phúc

Số: 25515/TB-SHTT

Hà Nội, ngày 13 tháng 12 năm 2019

**THÔNG BÁO**  
**Ghi nhận yêu cầu duy trì hiệu lực Bằng độc quyền sáng chế**

Kính gửi: Công ty TNHH Ban Ca (BANCA)  
15B Triệu Việt Vương, thành phố Hà Nội

Căn cứ kết quả thẩm định yêu cầu duy trì hiệu lực Bằng độc quyền sáng chế:

Số đơn: DT1-2019-06796

Ngày nộp: 13/09/2019

Chủ đơn: YAMAHA HATSUDOKI KABUSHIKI KAISHA (JP)

Đại diện của Chủ đơn: BANCA

Bằng độc quyền sáng chế số: 13189

Năm yêu cầu duy trì hiệu lực: 6

**Cục Sở hữu trí tuệ thông báo:**

1. Yêu cầu duy trì hiệu lực Bằng độc quyền sáng chế nêu trên được chấp nhận.

2. Hiệu lực Bằng độc quyền sáng chế số 13189 được duy trì đến 15/09/2020.

**Nơi nhận:**

- Như trên;
- TT (để công bố);
- Lưu: VT, Hồ sơ.

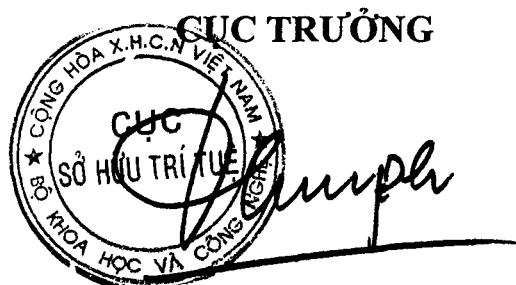

**Đình Hữu Phí**

BỘ KHOA HỌC VÀ CÔNG NGHỆ  
CỤC SỞ HỮU TRÍ TUỆ

CỘNG HOÀ XÃ HỘI CHỦ NGHĨA VIỆT NAM  
Độc lập - Tự do - Hạnh phúc

Số: 25516 /TB-SHTT

Hà Nội, ngày 13 tháng 12 năm 2019

## THÔNG BÁO

### Ghi nhận yêu cầu duy trì hiệu lực Bằng độc quyền sáng chế

Kính gửi: Công ty TNHH Ban Ca (BANCA)  
15B Triệu Việt Vương, thành phố Hà Nội

Căn cứ kết quả thẩm định yêu cầu duy trì hiệu lực Bằng độc quyền sáng chế:

Số đơn: DT1-2019-06797

Ngày nộp: 13/09/2019

Chủ đơn: Yamaha Hatsudoki Kabushiki Kaisha (JP)

Đại diện của Chủ đơn: BANCA

Bằng độc quyền sáng chế số: 11784

Năm yêu cầu duy trì hiệu lực: 7

#### Cục Sở hữu trí tuệ thông báo:

1. Yêu cầu duy trì hiệu lực Bằng độc quyền sáng chế nêu trên được chấp nhận.

2. Hiệu lực Bằng độc quyền sáng chế số 11784 được duy trì đến 16/09/2020.

#### Nơi nhận:

- Như trên;
- TT (để công bố);
- Lưu: VT, Hồ sơ.

CỤC TRƯỞNG



Đinh Hữu Phí

BỘ KHOA HỌC VÀ CÔNG NGHỆ  
CỤC SỞ HỮU TRÍ TUỆ

CỘNG HÒA XÃ HỘI CHỦ NGHĨA VIỆT NAM  
Độc lập - Tự do - Hạnh phúc

Số: 25517/TB-SHTT

Hà Nội, ngày 13 tháng 12 năm 2019

**THÔNG BÁO**  
**Ghi nhận yêu cầu duy trì hiệu lực Bằng độc quyền sáng chế**

Kính gửi: Công ty TNHH Ban Ca (BANCA)  
15B Triệu Việt Vương, thành phố Hà Nội

Căn cứ kết quả thẩm định yêu cầu duy trì hiệu lực Bằng độc quyền sáng chế:

Số đơn: DT1-2019-06798

Ngày nộp: 13/09/2019

Chủ đơn: Yamaha Hatsudoki Kabushiki Kaisha (JP)

Đại diện của Chủ đơn: BANCA

Bằng độc quyền sáng chế số: 11800

Năm yêu cầu duy trì hiệu lực: 7

**Cục Sở hữu trí tuệ thông báo:**

1. Yêu cầu duy trì hiệu lực Bằng độc quyền sáng chế nêu trên được chấp nhận.

2. Hiệu lực Bằng độc quyền sáng chế số 11800 được duy trì đến 16/09/2020.

**Nơi nhận:**

- Như trên;
- TT (để công bố);
- Lưu: VT, Hồ sơ.

**CỤC TRƯỞNG**



**Đình Hữu Phí**

BỘ KHOA HỌC VÀ CÔNG NGHỆ  
CỤC SỞ HỮU TRÍ TUỆ

CỘNG HÒA XÃ HỘI CHỦ NGHĨA VIỆT NAM  
Độc lập - Tự do - Hạnh phúc

Số: 25518/TB-SHTT

Hà Nội, ngày 13 tháng 12 năm 2019

**THÔNG BÁO**  
**Ghi nhận yêu cầu duy trì hiệu lực Bằng độc quyền sáng chế**

Kính gửi: Công ty TNHH Sở hữu công nghiệp Sao Bắc Đẩu  
(SAO BAC DAU IP CO.,LTD)  
Tầng 7, tòa nhà VIT, số 519, đường Kim Mã, phường Ngọc Khánh,  
quận Ba Đình, TP. Hà Nội

Căn cứ kết quả thẩm định yêu cầu duy trì hiệu lực Bằng độc quyền sáng chế:

Số đơn: DT1-2019-06799

Ngày nộp: 13/09/2019

Chủ đơn: HYDRIL COMPANY (US)

Đại diện của Chủ đơn: SAO BAC DAU IP CO.,LTD

Bằng độc quyền sáng chế số: 20277

Năm yêu cầu duy trì hiệu lực: 2

**Cục Sở hữu trí tuệ thông báo:**

1. Yêu cầu duy trì hiệu lực Bằng độc quyền sáng chế nêu trên được chấp nhận.

2. Hiệu lực Bằng độc quyền sáng chế số 20277 được duy trì đến 04/12/2020.

**Nơi nhận:**

- Như trên;
- TT (để công bố);
- Lưu: VT, Hồ sơ.

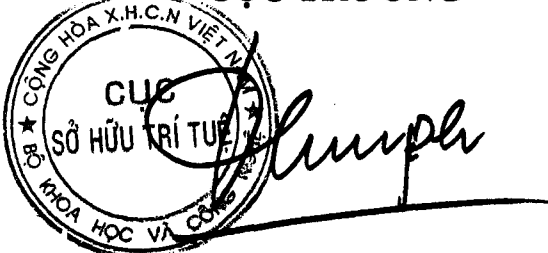
**CỤC TRƯỞNG**  

**Đinh Hữu Phí**

BỘ KHOA HỌC VÀ CÔNG NGHỆ  
CỤC SỞ HỮU TRÍ TUỆ

CỘNG HOÀ XÃ HỘI CHỦ NGHĨA VIỆT NAM  
Độc lập - Tự do - Hạnh phúc

Số: 25519/TB-SHTT

Hà Nội, ngày 13 tháng 12 năm 2019

**THÔNG BÁO**  
**Ghi nhận yêu cầu duy trì hiệu lực Bằng độc quyền sáng chế**

Kính gửi: Công ty Cổ phần Đinh Cao và cộng sự Quốc tế  
(TOP & PARTNERS CO.,LTD)  
Tổ 12, nhà A12/P103 tập thể Đồng Xa, phường Mai Dịch, quận Cầu Giấy,  
thành phố Hà Nội

Căn cứ kết quả thẩm định yêu cầu duy trì hiệu lực Bằng độc quyền sáng chế:

Số đơn: DT1-2019-06800

Ngày nộp: 13/09/2019

Chủ đơn: Carlsberg Breweries A/S (DK)

Đại diện của Chủ đơn: TOP & PARTNERS CO.,LTD

Bằng độc quyền sáng chế số: 15982

Năm yêu cầu duy trì hiệu lực: 4

**Cục Sở hữu trí tuệ thông báo:**

1. Yêu cầu duy trì hiệu lực Bằng độc quyền sáng chế nêu trên được chấp nhận.

2. Hiệu lực Bằng độc quyền sáng chế số 15982 được duy trì đến 19/09/2020.

*He*

**Nơi nhận:**

- Như trên;
- TT (để công bố);
- Lưu: VT, Hồ sơ.

**CỤC TRƯỞNG**

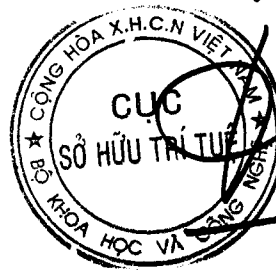

**Đinh Hữu Phí**

BỘ KHOA HỌC VÀ CÔNG NGHỆ  
CỤC SỞ HỮU TRÍ TUỆ

CỘNG HÒA XÃ HỘI CHỦ NGHĨA VIỆT NAM  
Độc lập - Tự do - Hạnh phúc

Số: 25520/TB-SHTT

Hà Nội, ngày 13 tháng 12 năm 2019

**THÔNG BÁO**  
**Ghi nhận yêu cầu duy trì hiệu lực Bằng độc quyền sáng chế**

Kính gửi: Công ty Cổ phần Đỉnh Cao và cộng sự Quốc tế  
(TOP & PARTNERS CO.,LTD)  
Tổ 12, nhà A12/P103 tập thể Đồng Xa, phường Mai Dịch,  
quận Cầu Giấy, thành phố Hà Nội

Căn cứ kết quả thẩm định yêu cầu duy trì hiệu lực Bằng độc quyền sáng chế:

Số đơn: DT1-2019-06801

Ngày nộp: 13/09/2019

Chủ đơn: Carlsberg Breweries A/S (DK)

Đại diện của Chủ đơn: TOP & PARTNERS CO.,LTD

Bằng độc quyền sáng chế số: 15983

Năm yêu cầu duy trì hiệu lực: 4

**Cục Sở hữu trí tuệ thông báo:**

1. Yêu cầu duy trì hiệu lực Bằng độc quyền sáng chế nêu trên được chấp nhận.

2. Hiệu lực Bằng độc quyền sáng chế số 15983 được duy trì đến 19/09/2020.

**Nơi nhận:**

- Như trên;
- TT (để công bố);
- Lưu: VT, Hồ sơ.

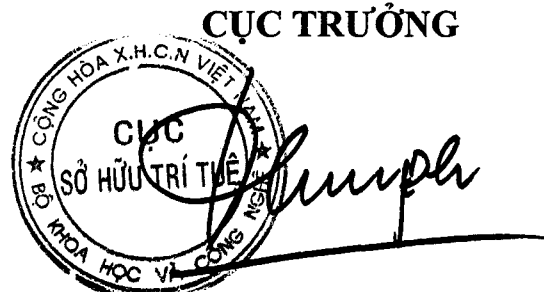

**Đinh Hữu Phú**

BỘ KHOA HỌC VÀ CÔNG NGHỆ  
CỤC SỞ HỮU TRÍ TUỆ

CỘNG HÒA XÃ HỘI CHỦ NGHĨA VIỆT NAM  
Độc lập - Tự do - Hạnh phúc

Số: 25521/TB-SHTT

Hà Nội, ngày 13 tháng 12 năm 2019

**THÔNG BÁO**  
**Ghi nhận yêu cầu duy trì hiệu lực Bằng độc quyền sáng chế**

Kính gửi: Văn phòng Luật sư Tân Hà (VPLS TAN HA)  
Tổ 6 cụm Chùa, phường Nhân Chính, quận Thanh Xuân, TP Hà Nội

Căn cứ kết quả thẩm định yêu cầu duy trì hiệu lực Bằng độc quyền sáng chế:

Số đơn: DT1-2019-06802

Ngày nộp: 13/09/2019

Chủ đơn: PANACEA BIOTEC LTD. (IN)

Đại diện của Chủ đơn: VPLS TAN HA

Bằng độc quyền sáng chế số: 20329

Năm yêu cầu duy trì hiệu lực: 2

**Cục Sở hữu trí tuệ thông báo:**

1. Yêu cầu duy trì hiệu lực Bằng độc quyền sáng chế nêu trên được chấp nhận.
2. Hiệu lực Bằng độc quyền sáng chế số 20329 được duy trì đến 11/12/2020.

*Ke*

**Nơi nhận:**

- Như trên;
- TT (để công bố);
- Lưu: VT, Hồ sơ.

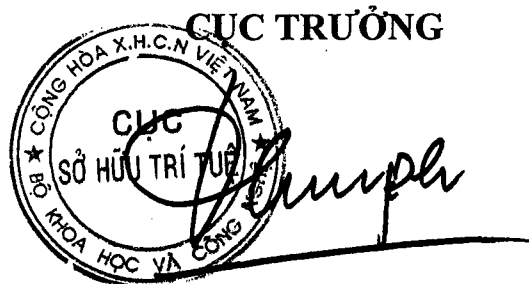

**Đinh Hữu Phí**

BỘ KHOA HỌC VÀ CÔNG NGHỆ  
CỤC SỞ HỮU TRÍ TUỆ

CỘNG HÒA XÃ HỘI CHỦ NGHĨA VIỆT NAM  
Độc lập - Tự do - Hạnh phúc

Số: 25522/TB-SHTT

Hà Nội, ngày 13 tháng 12 năm 2019

### THÔNG BÁO

#### Ghi nhận yêu cầu duy trì hiệu lực Bằng độc quyền sáng chế

Kính gửi: Công ty TNHH Tư vấn đầu tư và chuyển giao công nghệ  
(INVESTCONSULT)

Số 26 ngõ 41, phố Thái Hà, phường Trung Liệt, quận Đống Đa,  
thành phố Hà Nội

Căn cứ kết quả thẩm định yêu cầu duy trì hiệu lực Bằng độc quyền sáng chế:

Số đơn: DT1-2019-06803

Ngày nộp: 13/09/2019

Chủ đơn: Tony Thang Vuong (US)

Đại diện của Chủ đơn: INVESTCONSULT

Bằng độc quyền sáng chế số: 19949

Năm yêu cầu duy trì hiệu lực: 2

#### Cục Sở hữu trí tuệ thông báo:

1. Yêu cầu duy trì hiệu lực Bằng độc quyền sáng chế nêu trên được chấp nhận.
2. Hiệu lực Bằng độc quyền sáng chế số 19949 được duy trì đến 17/09/2020.

#### Nơi nhận:

- Như trên;
- TT (để công bố);
- Lưu: VT, Hồ sơ.

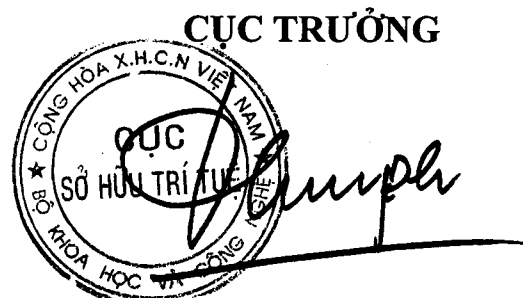

Đinh Hữu Phí



BỘ KHOA HỌC VÀ CÔNG NGHỆ  
CỤC SỞ HỮU TRÍ TUỆ

CỘNG HÒA XÃ HỘI CHỦ NGHĨA VIỆT NAM  
Độc lập - Tự do - Hạnh phúc

Số: 25524/TB-SHTT

Hà Nội, ngày 13 tháng 12 năm 2019

**THÔNG BÁO**  
**Ghi nhận yêu cầu duy trì hiệu lực Bằng độc quyền sáng chế**

Kính gửi: Công ty Luật TNHH Phạm và Liên danh (PHAM & ASSOCIATES)  
8 Trần Hưng Đạo, thành phố Hà Nội

Căn cứ kết quả thẩm định yêu cầu duy trì hiệu lực Bằng độc quyền sáng chế:

Số đơn: DT1-2019-06805

Ngày nộp: 16/09/2019

Chủ đơn: DECATHLON (FR)

Đại diện của Chủ đơn: PHAM & ASSOCIATES

Bằng độc quyền sáng chế số: 11917

Năm yêu cầu duy trì hiệu lực: 7

**Cục Sở hữu trí tuệ thông báo:**

1. Yêu cầu duy trì hiệu lực Bằng độc quyền sáng chế nêu trên được chấp nhận.

2. Hiệu lực Bằng độc quyền sáng chế số 11917 được duy trì đến 15/10/2020.

*ke*

**Nơi nhận:**

- Như trên;
- TT (để công bố);
- Lưu: VT, Hồ sơ.

**CỤC TRƯỞNG**

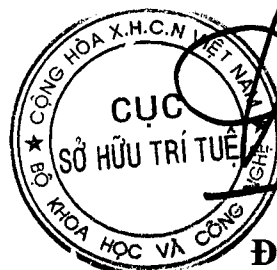

*Đinh Hữu Phí*  
**Đinh Hữu Phí**

BỘ KHOA HỌC VÀ CÔNG NGHỆ  
CỤC SỞ HỮU TRÍ TUỆ

CỘNG HÒA XÃ HỘI CHỦ NGHĨA VIỆT NAM  
Độc lập - Tự do - Hạnh phúc

Số: 25525/TB-SHTT

Hà Nội, ngày 13 tháng 12 năm 2019

**THÔNG BÁO**  
**Ghi nhận yêu cầu duy trì hiệu lực Bằng độc quyền sáng chế**

Kính gửi: Công ty Luật TNHH Phạm và Liên danh (PHAM & ASSOCIATES)  
8 Trần Hưng Đạo, thành phố Hà Nội

Căn cứ kết quả thẩm định yêu cầu duy trì hiệu lực Bằng độc quyền sáng chế:

Số đơn: DT1-2019-06806

Ngày nộp: 16/09/2019

Chủ đơn: DECATHLON (FR)

Đại diện của Chủ đơn: PHAM & ASSOCIATES

Bằng độc quyền sáng chế số: 7994

Năm yêu cầu duy trì hiệu lực: 11

**Cục Sở hữu trí tuệ thông báo:**

1. Yêu cầu duy trì hiệu lực Bằng độc quyền sáng chế nêu trên được chấp nhận.
2. Hiệu lực Bằng độc quyền sáng chế số 7994 được duy trì đến 12/10/2020. *he*

**Nơi nhận:**

- Như trên;
- TT (để công bố);
- Lưu: VT, Hồ sơ.

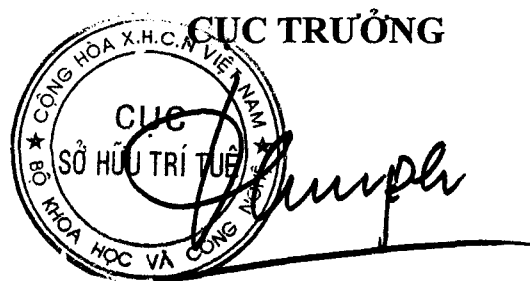

**Đinh Hữu Phí**

BỘ KHOA HỌC VÀ CÔNG NGHỆ  
CỤC SỞ HỮU TRÍ TUỆ

CỘNG HOÀ XÃ HỘI CHỦ NGHĨA VIỆT NAM  
Độc lập - Tự do - Hạnh phúc

Số: 25526/TB-SHTT

Hà Nội, ngày 13 tháng 12 năm 2019

**THÔNG BÁO**  
**Ghi nhận yêu cầu duy trì hiệu lực Bằng độc quyền sáng chế**

Kính gửi: Công ty TNHH Tâm nhìn và Liên danh  
(VISION & ASSOCIATES CO.LTD.)  
Phòng 308-310, tầng 3, Tháp Hà Nội, số 49 Hai Bà Trưng,  
phường Trần Hưng Đạo, quận Hoàn Kiếm, thành phố Hà Nội

Căn cứ kết quả thẩm định yêu cầu duy trì hiệu lực Bằng độc quyền sáng chế:

Số đơn: DT1-2019-06807

Ngày nộp: 16/09/2019

Chủ đơn: PETROLIAM NASIONAL BERHARD (PETRONAS) (MY)

Đại diện của Chủ đơn: VISION & ASSOCIATES CO.LTD.

Bằng độc quyền sáng chế số: 19935

Năm yêu cầu duy trì hiệu lực: 2

**Cục Sở hữu trí tuệ thông báo:**

1. Yêu cầu duy trì hiệu lực Bằng độc quyền sáng chế nêu trên được chấp nhận.

2. Hiệu lực Bằng độc quyền sáng chế số 19935 được duy trì đến 17/09/2020.

**Nơi nhận:**

- Như trên;
- TT (để công bố);
- Lưu: VT, Hồ sơ.



**CỤC TRƯỞNG**

**Đinh Hữu Phí**

BỘ KHOA HỌC VÀ CÔNG NGHỆ  
CỤC SỞ HỮU TRÍ TUỆ

CỘNG HOÀ XÃ HỘI CHỦ NGHĨA VIỆT NAM  
Độc lập - Tự do - Hạnh phúc

Số: 25527/TB-SHTT

Hà Nội, ngày 13 tháng 12 năm 2019

## THÔNG BÁO

### Ghi nhận yêu cầu duy trì hiệu lực Bằng độc quyền sáng chế

Kính gửi: Công ty TNHH Sở hữu trí tuệ Việt á (VIET A IP CO.,LTD)  
Phòng 1504, tầng 15, tòa nhà Hàn Việt, số 203 Minh Khai,  
phường Minh Khai, quận Hai Bà Trưng, TP. Hà Nội

Căn cứ kết quả thẩm định yêu cầu duy trì hiệu lực Bằng độc quyền sáng chế:

Số đơn: DT1-2019-06848

Ngày nộp: 20/09/2019

Chủ đơn: Chen-Cheng HUANG (TW)

Đại diện của Chủ đơn: VIET A IP CO.,LTD

Bằng độc quyền sáng chế số: 17539

Năm yêu cầu duy trì hiệu lực: 3

#### Cục Sở hữu trí tuệ thông báo:

1. Yêu cầu duy trì hiệu lực Bằng độc quyền sáng chế nêu trên được chấp nhận.
2. Hiệu lực Bằng độc quyền sáng chế số 17539 được duy trì đến 26/09/2020.

*He*

#### Nơi nhận:

- Như trên;
- TT (để công bố);
- Lưu: VT, Hồ sơ.

CỤC TRƯỞNG



Đinh Hữu Phí

BỘ KHOA HỌC VÀ CÔNG NGHỆ  
CỤC SỞ HỮU TRÍ TUỆ

CỘNG HÒA XÃ HỘI CHỦ NGHĨA VIỆT NAM  
Độc lập - Tự do - Hạnh phúc

Số: 25528/TB-SHTT

Hà Nội, ngày 13 tháng 12 năm 2019

**THÔNG BÁO**  
**Ghi nhận yêu cầu duy trì hiệu lực Bằng độc quyền sáng chế**

Kính gửi: Công ty TNHH Sở hữu trí tuệ Việt á (VIET A IP CO.,LTD)  
Phòng 1504, tầng 15, tòa nhà Hàn Việt, số 203 Minh Khai,  
phường Minh Khai, quận Hai Bà Trưng, TP. Hà Nội

Căn cứ kết quả thẩm định yêu cầu duy trì hiệu lực Bằng độc quyền sáng chế:

Số đơn: DT1-2019-06849

Ngày nộp: 20/09/2019

Chủ đơn: FUJI OIL COMPANY, LIMITED (JP)

Đại diện của Chủ đơn: VIET A IP CO.,LTD

Bằng độc quyền sáng chế số: 9778

Năm yêu cầu duy trì hiệu lực: 9

**Cục Sở hữu trí tuệ thông báo:**

1. Yêu cầu duy trì hiệu lực Bằng độc quyền sáng chế nêu trên được chấp nhận.
2. Hiệu lực Bằng độc quyền sáng chế số 9778 được duy trì đến 25/10/2020. *je*

**Nơi nhận:**

- Như trên;
- TT (để công bố);
- Lưu: VT, Hồ sơ.

**CỤC TRƯỞNG**



**Đinh Hữu Phí**

BỘ KHOA HỌC VÀ CÔNG NGHỆ  
CỤC SỞ HỮU TRÍ TUỆ

CỘNG HOÀ XÃ HỘI CHỦ NGHĨA VIỆT NAM  
Độc lập - Tự do - Hạnh phúc

Số: 25529 /TB-SHTT

Hà Nội, ngày 13 tháng 12 năm 2019

**THÔNG BÁO**  
**Ghi nhận yêu cầu duy trì hiệu lực Bằng độc quyền sáng chế**

Kính gửi: Công ty TNHH Sở hữu trí tuệ Việt á (VIET A IP CO.,LTD)  
Phòng 1504, tầng 15, tòa nhà Hàn Việt, số 203 Minh Khai,  
phường Minh Khai, quận Hai Bà Trưng, TP. Hà Nội

Căn cứ kết quả thẩm định yêu cầu duy trì hiệu lực Bằng độc quyền sáng chế:

Số đơn: DT1-2019-06850

Ngày nộp: 20/09/2019

Chủ đơn: KANG NA HSIUNG ENTERPRISE CO., LTD. (TW)

Đại diện của Chủ đơn: VIET A IP CO.,LTD

Bằng độc quyền sáng chế số: 7326

Năm yêu cầu duy trì hiệu lực: 12

**Cục Sở hữu trí tuệ thông báo:**

1. Yêu cầu duy trì hiệu lực Bằng độc quyền sáng chế nêu trên được chấp nhận.

2. Hiệu lực Bằng độc quyền sáng chế số 7326 được duy trì đến 28/10/2020. *TE*

**Nơi nhận:**

- Như trên;
- TT (để công bố);
- Lưu: VT, Hồ sơ.

**CỤC TRƯỞNG**



**Đình Hữu Phí**

BỘ KHOA HỌC VÀ CÔNG NGHỆ  
CỤC SỞ HỮU TRÍ TUỆ

CỘNG HOÀ XÃ HỘI CHỦ NGHĨA VIỆT NAM  
Độc lập - Tự do - Hạnh phúc

Số: 25530 /TB-SHTT

Hà Nội, ngày 13 tháng 12 năm 2019

**THÔNG BÁO**  
**Ghi nhận yêu cầu duy trì hiệu lực Bằng độc quyền sáng chế**

Kính gửi: Công ty TNHH Sở hữu trí tuệ Việt á (VIET A IP CO.,LTD)  
Phòng 1504, tầng 15, tòa nhà Hàn Việt, số 203 Minh Khai,  
phường Minh Khai, quận Hai Bà Trưng, TP. Hà Nội

Căn cứ kết quả thẩm định yêu cầu duy trì hiệu lực Bằng độc quyền sáng chế:

Số đơn: DT1-2019-06851

Ngày nộp: 20/09/2019

Chủ đơn: KUM KANG INDUSTRY CO., LTD. (KR)

Đại diện của Chủ đơn: VIET A IP CO.,LTD

Bằng độc quyền sáng chế số: 14823

Năm yêu cầu duy trì hiệu lực: 5

**Cục Sở hữu trí tuệ thông báo:**

1. Yêu cầu duy trì hiệu lực Bằng độc quyền sáng chế nêu trên được chấp nhận.
2. Hiệu lực Bằng độc quyền sáng chế số 14823 được duy trì đến 16/11/2020.

**Nơi nhận:**

- Như trên;
- TT (để công bố);
- Lưu: VT, Hồ sơ.

**CỤC TRƯỞNG**



**Đình Hữu Phí**

BỘ KHOA HỌC VÀ CÔNG NGHỆ  
CỤC SỞ HỮU TRÍ TUỆ

CỘNG HOÀ XÃ HỘI CHỦ NGHĨA VIỆT NAM  
Độc lập - Tự do - Hạnh phúc

Số: 25531/TB-SHTT

Hà Nội, ngày 13 tháng 12 năm 2019

**THÔNG BÁO**  
**Ghi nhận yêu cầu duy trì hiệu lực Bằng độc quyền sáng chế**

Kính gửi: Công ty TNHH Sở hữu trí tuệ Việt á (VIET A IP CO.,LTD)  
Phòng 1504, tầng 15, tòa nhà Hàn Việt, số 203 Minh Khai,  
phường Minh Khai, quận Hai Bà Trưng, TP. Hà Nội

Căn cứ kết quả thẩm định yêu cầu duy trì hiệu lực Bằng độc quyền sáng chế:

Số đơn: DT1-2019-06852

Ngày nộp: 20/09/2019

Chủ đơn: KUM KANG INDUSTRY CO., LTD. (KR)

Đại diện của Chủ đơn: VIET A IP CO.,LTD

Bằng độc quyền sáng chế số: 14960

Năm yêu cầu duy trì hiệu lực: 5

**Cục Sở hữu trí tuệ thông báo:**

1. Yêu cầu duy trì hiệu lực Bằng độc quyền sáng chế nêu trên được chấp nhận.
2. Hiệu lực Bằng độc quyền sáng chế số 14960 được duy trì đến 21/12/2020.

**Nơi nhận:**

- Như trên;
- TT (để công bố);
- Lưu: VT, Hồ sơ.



**Đinh Hữu Phí**



BỘ KHOA HỌC VÀ CÔNG NGHỆ  
CỤC SỞ HỮU TRÍ TUỆ

CỘNG HOÀ XÃ HỘI CHỦ NGHĨA VIỆT NAM  
Độc lập - Tự do - Hạnh phúc

Số: 25534/TB-SHTT

Hà Nội, ngày 13 tháng 12 năm 2019

## THÔNG BÁO

### Ghi nhận yêu cầu duy trì hiệu lực Bằng độc quyền sáng chế

Kính gửi: Công ty TNHH Sở hữu trí tuệ Việt á (VIET A IP CO.,LTD)  
Phòng 1504, tầng 15, tòa nhà Hàn Việt, số 203 Minh Khai,  
phường Minh Khai, quận Hai Bà Trưng, TP. Hà Nội

Căn cứ kết quả thẩm định yêu cầu duy trì hiệu lực Bằng độc quyền sáng chế:

Số đơn: DT1-2019-06855

Ngày nộp: 20/09/2019

Chủ đơn: CHONG KUN DANG PHARMACEUTICAL CORP. (KR)

Đại diện của Chủ đơn: VIET A IP CO.,LTD

Bằng độc quyền sáng chế số: 20273

Năm yêu cầu duy trì hiệu lực: 2

#### Cục Sở hữu trí tuệ thông báo:

1. Yêu cầu duy trì hiệu lực Bằng độc quyền sáng chế nêu trên được chấp nhận.
2. Hiệu lực Bằng độc quyền sáng chế số 20273 được duy trì đến 04/12/2020.

#### Nơi nhận:

- Như trên;
- TT (để công bố);
- Lưu: VT, Hồ sơ.

CỤC TRƯỞNG



Đinh Hữu Phí

BỘ KHOA HỌC VÀ CÔNG NGHỆ  
CỤC SỞ HỮU TRÍ TUỆ

CỘNG HOÀ XÃ HỘI CHỦ NGHĨA VIỆT NAM  
Độc lập - Tự do - Hạnh phúc

Số: 25535/TB-SHTT

Hà Nội, ngày 13 tháng 12 năm 2019

**THÔNG BÁO**  
**Ghi nhận yêu cầu duy trì hiệu lực Bằng độc quyền sáng chế**

Kính gửi: Công ty TNHH Sở hữu trí tuệ Việt á (VIET A IP CO.,LTD)  
Phòng 1504, tầng 15, tòa nhà Hàn Việt, số 203 Minh Khai,  
phường Minh Khai, quận Hai Bà Trưng, TP. Hà Nội

Căn cứ kết quả thẩm định yêu cầu duy trì hiệu lực Bằng độc quyền sáng chế:

Số đơn: DT1-2019-06856

Ngày nộp: 20/09/2019

Chủ đơn: JAHWA ELECTRONICS CO., LTD. (KR)

Đại diện của Chủ đơn: VIET A IP CO.,LTD

Bằng độc quyền sáng chế số: 14942

Năm yêu cầu duy trì hiệu lực: 5

**Cục Sở hữu trí tuệ thông báo:**

1. Yêu cầu duy trì hiệu lực Bằng độc quyền sáng chế nêu trên được chấp nhận.

2. Hiệu lực Bằng độc quyền sáng chế số 14942 được duy trì đến 14/12/2020.

**Nơi nhận:**

- Như trên;
- TT (để công bố);
- Lưu: VT, Hồ sơ.

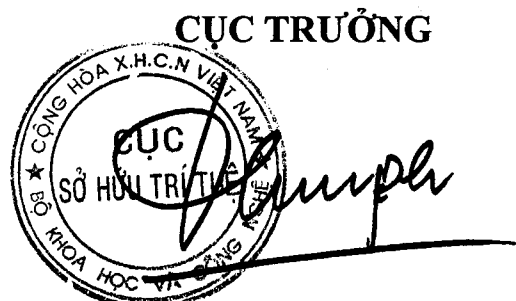

**Đinh Hữu Phí**

BỘ KHOA HỌC VÀ CÔNG NGHỆ  
CỤC SỞ HỮU TRÍ TUỆ

CỘNG HOÀ XÃ HỘI CHỦ NGHĨA VIỆT NAM  
Độc lập - Tự do - Hạnh phúc

Số: 25536 /TB-SHTT

Hà Nội, ngày 13 tháng 12 năm 2019

**THÔNG BÁO**  
**Ghi nhận yêu cầu duy trì hiệu lực Bằng độc quyền sáng chế**

Kính gửi: Công ty Luật TNHH T&G (TGVN)

Phòng số 5 tầng 15 Toà nhà Harec, 4A Láng Hạ, phường Thành Công  
quận Ba Đình, TP Hà Nội

Căn cứ kết quả thẩm định yêu cầu duy trì hiệu lực Bằng độc quyền sáng chế:

Số đơn: DT1-2019-06858

Ngày nộp: 20/09/2019

Chủ đơn: PHARMAESSENTIA CORP. (TW)

Đại diện của Chủ đơn: TGVN

Bằng độc quyền sáng chế số: 13221

Năm yêu cầu duy trì hiệu lực: 6

**Cục Sở hữu trí tuệ thông báo:**

1. Yêu cầu duy trì hiệu lực Bằng độc quyền sáng chế nêu trên được chấp nhận.

2. Hiệu lực Bằng độc quyền sáng chế số 13221 được duy trì đến 22/09/2020.

**Nơi nhận:**

- Như trên;
- TT (để công bố);
- Lưu: VT, Hồ sơ.

**CỤC TRƯỞNG**



**Đinh Hữu Phí**

BỘ KHOA HỌC VÀ CÔNG NGHỆ  
CỤC SỞ HỮU TRÍ TUỆ

CỘNG HÒA XÃ HỘI CHỦ NGHĨA VIỆT NAM  
Độc lập - Tự do - Hạnh phúc

Số: 25537/TB-SHTT

Hà Nội, ngày 13 tháng 12 năm 2019

## THÔNG BÁO

### Ghi nhận yêu cầu duy trì hiệu lực Bằng độc quyền sáng chế

Kính gửi: Công ty Luật TNHH T&G (TGVN)

Phòng số 5 tầng 15 Toà nhà Harec, 4A Láng Hạ, phường Thành Công  
quận Ba Đình, TP Hà Nội

Căn cứ kết quả thẩm định yêu cầu duy trì hiệu lực Bằng độc quyền sáng chế:

Số đơn: DT1-2019-06859

Ngày nộp: 20/09/2019

Chủ đơn: Regents of the University of Minnesota (US)

Đại diện của Chủ đơn: TGVN

Bằng độc quyền sáng chế số: 11807

Năm yêu cầu duy trì hiệu lực: 7

#### Cục Sở hữu trí tuệ thông báo:

1. Yêu cầu duy trì hiệu lực Bằng độc quyền sáng chế nêu trên được chấp nhận.
2. Hiệu lực Bằng độc quyền sáng chế số 11807 được duy trì đến 23/09/2020.

#### Nơi nhận:

- Như trên;
- TT (để công bố);
- Lưu: VT, Hồ sơ.

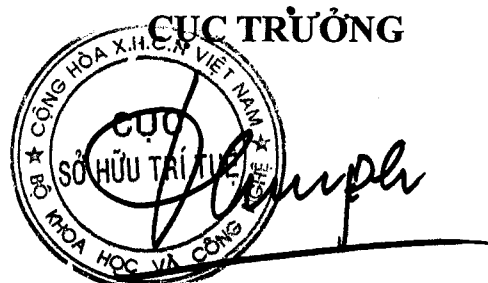

**Đinh Hữu Phí**

BỘ KHOA HỌC VÀ CÔNG NGHỆ  
CỤC SỞ HỮU TRÍ TUỆ

CỘNG HOÀ XÃ HỘI CHỦ NGHĨA VIỆT NAM  
Độc lập - Tự do - Hạnh phúc

Số: 25538/TB-SHTT

Hà Nội, ngày 13 tháng 12 năm 2019

**THÔNG BÁO**  
**Ghi nhận yêu cầu duy trì hiệu lực Bằng độc quyền sáng chế**

Kính gửi: Công ty Luật TNHH T&G (TGVN)  
Phòng số 5 tầng 15 Toà nhà Harec, 4A Láng Hạ, phường Thành Công  
quận Ba Đình, TP Hà Nội

Căn cứ kết quả thẩm định yêu cầu duy trì hiệu lực Bằng độc quyền sáng chế:

Số đơn: DT1-2019-06860

Ngày nộp: 20/09/2019

Chủ đơn: ARENA PHARMACEUTICALS, INC. (US)

Đại diện của Chủ đơn: TGVN

Bằng độc quyền sáng chế số: 9697

Năm yêu cầu duy trì hiệu lực: 9

**Cục Sở hữu trí tuệ thông báo:**

1. Yêu cầu duy trì hiệu lực Bằng độc quyền sáng chế nêu trên được chấp nhận.
2. Hiệu lực Bằng độc quyền sáng chế số 9697 được duy trì đến 28/09/2020. *ke*

**Nơi nhận:**

- Như trên;
- TT (để công bố);
- Lưu: VT, Hồ sơ.

**CỤC TRƯỞNG**



**Đinh Hữu Phí**

BỘ KHOA HỌC VÀ CÔNG NGHỆ  
CỤC SỞ HỮU TRÍ TUỆ

CỘNG HOÀ XÃ HỘI CHỦ NGHĨA VIỆT NAM  
Độc lập - Tự do - Hạnh phúc

Số: 25539/TB-SHTT

Hà Nội, ngày 13 tháng 12 năm 2019

## THÔNG BÁO

### Ghi nhận yêu cầu duy trì hiệu lực Bằng độc quyền sáng chế

Kính gửi: Công ty Luật TNHH T&G (TGVN)

Phòng số 5 tầng 15 Toà nhà Harec, 4A Láng Hạ, phường Thành Công  
quận Ba Đình, TP Hà Nội

Căn cứ kết quả thẩm định yêu cầu duy trì hiệu lực Bằng độc quyền sáng chế:

Số đơn: DT1-2019-06861

Ngày nộp: 20/09/2019

Chủ đơn: WENGER MANUFACTURING, INC. (US)

Đại diện của Chủ đơn: TGVN

Bằng độc quyền sáng chế số: 17553

Năm yêu cầu duy trì hiệu lực: 3

#### Cục Sở hữu trí tuệ thông báo:

1. Yêu cầu duy trì hiệu lực Bằng độc quyền sáng chế nêu trên được chấp nhận.
2. Hiệu lực Bằng độc quyền sáng chế số 17553 được duy trì đến 26/09/2020.

#### Nơi nhận:

- Như trên;
- TT (để công bố);
- Lưu: VT, Hồ sơ.

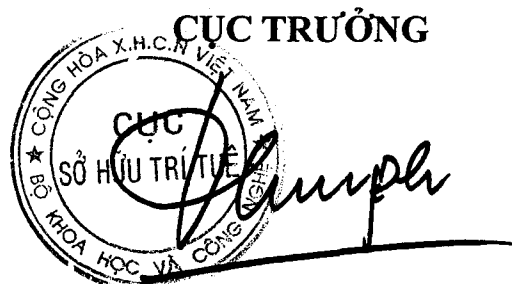

**Đinh Hữu Phí**

BỘ KHOA HỌC VÀ CÔNG NGHỆ  
CỤC SỞ HỮU TRÍ TUỆ

CỘNG HOÀ XÃ HỘI CHỦ NGHĨA VIỆT NAM  
Độc lập - Tự do - Hạnh phúc

Số: 25540/TB-SHTT

Hà Nội, ngày 13 tháng 12 năm 2019

**THÔNG BÁO**  
**Ghi nhận yêu cầu duy trì hiệu lực Bằng độc quyền sáng chế**

Kính gửi: Công ty Luật TNHH T&G (TGVN)  
Phòng số 5 tầng 15 Toà nhà Harec, 4A Láng Hạ, phường Thành Công  
quận Ba Đình, TP Hà Nội

Căn cứ kết quả thẩm định yêu cầu duy trì hiệu lực Bằng độc quyền sáng chế:

Số đơn: DT1-2019-06862

Ngày nộp: 20/09/2019

Chủ đơn: ABRAXIS BIOSCIENCE, LLC. (US)

Đại diện của Chủ đơn: TGVN

Bằng độc quyền sáng chế số: 17547

Năm yêu cầu duy trì hiệu lực: 3

**Cục Sở hữu trí tuệ thông báo:**

1. Yêu cầu duy trì hiệu lực Bằng độc quyền sáng chế nêu trên được chấp nhận.
2. Hiệu lực Bằng độc quyền sáng chế số 17547 được duy trì đến 26/09/2020.

**Nơi nhận:**

- Như trên;
- TT (để công bố);
- Lưu: VT, Hồ sơ.

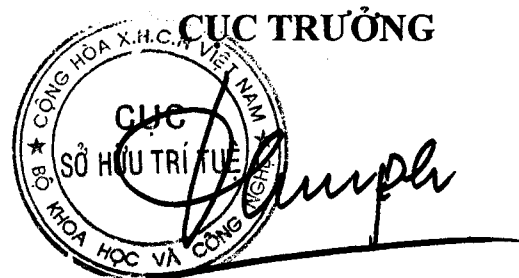

**Đình Hữu Phí**

BỘ KHOA HỌC VÀ CÔNG NGHỆ  
CỤC SỞ HỮU TRÍ TUỆ

CỘNG HOÀ XÃ HỘI CHỦ NGHĨA VIỆT NAM  
Độc lập - Tự do - Hạnh phúc

Số: 25541/TB-SHTT

Hà Nội, ngày 13 tháng 12 năm 2019

**THÔNG BÁO**  
**Ghi nhận yêu cầu duy trì hiệu lực Bằng độc quyền sáng chế**

Kính gửi: Công ty Luật TNHH T&G (TGVN)  
Phòng số 5 tầng 15 Toà nhà Harec, 4A Láng Hạ, phường Thành Công  
quận Ba Đình, TP Hà Nội

Căn cứ kết quả thẩm định yêu cầu duy trì hiệu lực Bằng độc quyền sáng chế:

Số đơn: DT1-2019-06863

Ngày nộp: 20/09/2019

Chủ đơn: Gilead Sciences, Inc. (US)

Đại diện của Chủ đơn: TGVN

Bằng độc quyền sáng chế số: 9692

Năm yêu cầu duy trì hiệu lực: 9

**Cục Sở hữu trí tuệ thông báo:**

1. Yêu cầu duy trì hiệu lực Bằng độc quyền sáng chế nêu trên được chấp nhận.
2. Hiệu lực Bằng độc quyền sáng chế số 9692 được duy trì đến 28/09/2020. *hc*

**Nơi nhận:**

- Như trên;
- TT (để công bố);
- Lưu: VT, Hồ sơ.

**CỤC TRƯỞNG**



**Đinh Hữu Phí**



BỘ KHOA HỌC VÀ CÔNG NGHỆ  
CỤC SỞ HỮU TRÍ TUỆ

CỘNG HÒA XÃ HỘI CHỦ NGHĨA VIỆT NAM  
Độc lập - Tự do - Hạnh phúc

Số: 25542/TB-SHTT

Hà Nội, ngày 13 tháng 12 năm 2019

**THÔNG BÁO**  
**Ghi nhận yêu cầu duy trì hiệu lực Bằng độc quyền sáng chế**

Kính gửi: Công ty Luật TNHH T&G (TGVN)

Phòng số 5 tầng 15 Toà nhà Harec, 4A Láng Hạ, phường Thành Công  
quận Ba Đình, TP Hà Nội

Căn cứ kết quả thẩm định yêu cầu duy trì hiệu lực Bằng độc quyền sáng chế:

Số đơn: DT1-2019-06864

Ngày nộp: 20/09/2019

Chủ đơn: XYLECO INC. (US)

Đại diện của Chủ đơn: TGVN

Bằng độc quyền sáng chế số: 13230

Năm yêu cầu duy trì hiệu lực: 6

**Cục Sở hữu trí tuệ thông báo:**

1. Yêu cầu duy trì hiệu lực Bằng độc quyền sáng chế nêu trên được chấp nhận.
2. Hiệu lực Bằng độc quyền sáng chế số 13230 được duy trì đến 29/09/2020.

**Nơi nhận:**

- Như trên;
- TT (để công bố);
- Lưu: VT, Hồ sơ.

**CỤC TRƯỞNG**



**Đinh Hữu Phí**

BỘ KHOA HỌC VÀ CÔNG NGHỆ  
CỤC SỞ HỮU TRÍ TUỆ

CỘNG HOÀ XÃ HỘI CHỦ NGHĨA VIỆT NAM  
Độc lập - Tự do - Hạnh phúc

Số: 25543/TB-SHTT

Hà Nội, ngày 13 tháng 12 năm 2019

**THÔNG BÁO**  
**Ghi nhận yêu cầu duy trì hiệu lực Bằng độc quyền sáng chế**

Kính gửi: Công ty TNHH T&T INVENMARK Sở hữu trí tuệ Quốc tế  
(T&T INVENMARK CO., LTD.)  
Phòng 101, tòa nhà 30 Nguyễn Du, phường Bùi Thị Xuân,  
quận Hai Bà Trưng, TP. Hà Nội

Căn cứ kết quả thẩm định yêu cầu duy trì hiệu lực Bằng độc quyền sáng chế:

Số đơn: DT1-2019-06865

Ngày nộp: 20/09/2019

Chủ đơn: Mitsui E&S Machinery Co., Ltd. (JP)

Đại diện của Chủ đơn: T&T INVENMARK CO., LTD.

Bằng độc quyền sáng chế số: 20086

Năm yêu cầu duy trì hiệu lực: 2

**Cục Sở hữu trí tuệ thông báo:**

1. Yêu cầu duy trì hiệu lực Bằng độc quyền sáng chế nêu trên được chấp nhận.

2. Hiệu lực Bằng độc quyền sáng chế số 20086 được duy trì đến 22/10/2020.

**Nơi nhận:**

- Như trên;
- TT (để công bố);
- Lưu: VT, Hồ sơ.

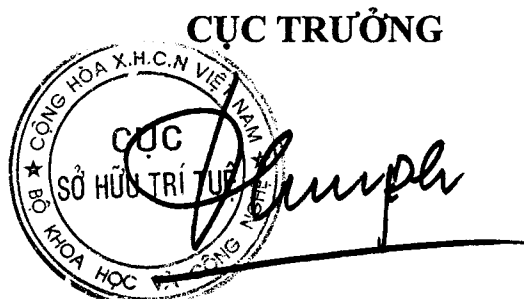

**Đinh Hữu Phú**

BỘ KHOA HỌC VÀ CÔNG NGHỆ  
CỤC SỞ HỮU TRÍ TUỆ

CỘNG HOÀ XÃ HỘI CHỦ NGHĨA VIỆT NAM  
Độc lập - Tự do - Hạnh phúc

Số: 25544/TB-SHTT

Hà Nội, ngày 13 tháng 12 năm 2019

**THÔNG BÁO**  
**Ghi nhận yêu cầu duy trì hiệu lực Bằng độc quyền sáng chế**

Kính gửi: Công ty Cổ phần Sở hữu công nghiệp INVESTIP (INVESTIP)  
Tầng 5, tòa nhà Charmvit Tower, 117 Trần Duy Hưng, phường Trung Hòa,  
quận Cầu Giấy, thành phố Hà Nội

Căn cứ kết quả thẩm định yêu cầu duy trì hiệu lực Bằng độc quyền sáng chế:

Số đơn: DT1-2019-06866

Ngày nộp: 20/09/2019

Chủ đơn: Yuan Ze University (TW)

Đại diện của Chủ đơn: INVESTIP

Bằng độc quyền sáng chế số: 11978

Năm yêu cầu duy trì hiệu lực: 7

**Cục Sở hữu trí tuệ thông báo:**

1. Yêu cầu duy trì hiệu lực Bằng độc quyền sáng chế nêu trên được chấp nhận.
2. Hiệu lực Bằng độc quyền sáng chế số 11978 được duy trì đến 29/10/2020.

**Nơi nhận:**

- Như trên;
- TT (để công bố);
- Lưu: VT, Hồ sơ.

**CỤC TRƯỞNG**



**Đinh Hữu Phí**

BỘ KHOA HỌC VÀ CÔNG NGHỆ  
CỤC SỞ HỮU TRÍ TUỆ

CỘNG HOÀ XÃ HỘI CHỦ NGHĨA VIỆT NAM  
Độc lập - Tự do - Hạnh phúc

Số: 25545 /TB-SHTT

Hà Nội, ngày 13 tháng 12 năm 2019

**THÔNG BÁO**  
**Ghi nhận yêu cầu duy trì hiệu lực Bằng độc quyền sáng chế**

Kính gửi: Công ty TNHH Ban Ca (BANCA)  
15B Triệu Việt Vương, thành phố Hà Nội

Căn cứ kết quả thẩm định yêu cầu duy trì hiệu lực Bằng độc quyền sáng chế:

Số đơn: DT1-2019-06867

Ngày nộp: 20/09/2019

Chủ đơn: EISAI R&D MANAGEMENT CO., LTD. (JP)

Đại diện của Chủ đơn: BANCA

Bằng độc quyền sáng chế số: 9657

Năm yêu cầu duy trì hiệu lực: 9

**Cục Sở hữu trí tuệ thông báo:**

1. Yêu cầu duy trì hiệu lực Bằng độc quyền sáng chế nêu trên được chấp nhận.
2. Hiệu lực Bằng độc quyền sáng chế số 9657 được duy trì đến 20/09/2020. *h*

**Nơi nhận:**

- Như trên;
- TT (để công bố);
- Lưu: VT, Hồ sơ.

**CỤC TRƯỞNG**



**Đinh Hữu Phí**

BỘ KHOA HỌC VÀ CÔNG NGHỆ  
CỤC SỞ HỮU TRÍ TUỆ

CỘNG HÒA XÃ HỘI CHỦ NGHĨA VIỆT NAM  
Độc lập - Tự do - Hạnh phúc

Số: 25546/TB-SHTT

Hà Nội, ngày 13 tháng 12 năm 2019

## THÔNG BÁO

### Ghi nhận yêu cầu duy trì hiệu lực Bằng độc quyền sáng chế

Kính gửi: Công ty TNHH Ban Ca (BANCA)  
15B Triệu Việt Vương, thành phố Hà Nội

Căn cứ kết quả thẩm định yêu cầu duy trì hiệu lực Bằng độc quyền sáng chế:

Số đơn: DT1-2019-06868

Ngày nộp: 20/09/2019

Chủ đơn: UNILEVER N.V. (NL)

Đại diện của Chủ đơn: BANCA

Bằng độc quyền sáng chế số: 10686

Năm yêu cầu duy trì hiệu lực: 8

#### **Cục Sở hữu trí tuệ thông báo:**

1. Yêu cầu duy trì hiệu lực Bằng độc quyền sáng chế nêu trên được chấp nhận.

2. Hiệu lực Bằng độc quyền sáng chế số 10686 được duy trì đến 20/09/2020.

#### **Nơi nhận:**

- Như trên;
- TT (để công bố);
- Lưu: VT, Hồ sơ.

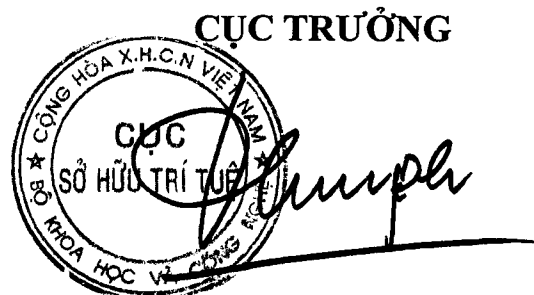

**Đinh Hữu Phí**

BỘ KHOA HỌC VÀ CÔNG NGHỆ  
CỤC SỞ HỮU TRÍ TUỆ

CỘNG HOÀ XÃ HỘI CHỦ NGHĨA VIỆT NAM  
Độc lập - Tự do - Hạnh phúc

Số: 25547/TB-SHTT

Hà Nội, ngày 13 tháng 12 năm 2019

## THÔNG BÁO

### Ghi nhận yêu cầu duy trì hiệu lực Bằng độc quyền sáng chế

Kính gửi: Công ty TNHH Ban Ca (BANCA)  
15B Triệu Việt Vương, thành phố Hà Nội

Căn cứ kết quả thẩm định yêu cầu duy trì hiệu lực Bằng độc quyền sáng chế:

Số đơn: DT1-2019-06869

Ngày nộp: 20/09/2019

Chủ đơn: STAMICARBON B.V. (NL)

Đại diện của Chủ đơn: BANCA

Bằng độc quyền sáng chế số: 10700

Năm yêu cầu duy trì hiệu lực: 8

#### Cục Sở hữu trí tuệ thông báo:

1. Yêu cầu duy trì hiệu lực Bằng độc quyền sáng chế nêu trên được chấp nhận.
2. Hiệu lực Bằng độc quyền sáng chế số 10700 được duy trì đến 20/09/2020.

#### Nơi nhận:

- Như trên;
- TT (để công bố);
- Lưu: VT, Hồ sơ.

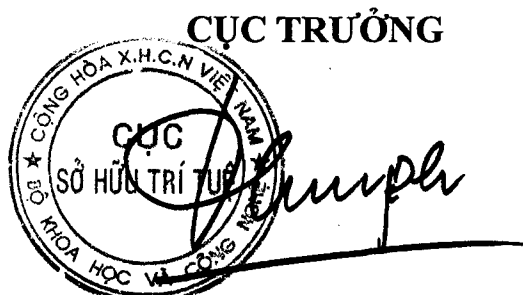

**Đinh Hữu Phí**

BỘ KHOA HỌC VÀ CÔNG NGHỆ  
CỤC SỞ HỮU TRÍ TUỆ

CỘNG HÒA XÃ HỘI CHỦ NGHĨA VIỆT NAM  
Độc lập - Tự do - Hạnh phúc

Số: 25548/TB-SHTT

Hà Nội, ngày 13 tháng 12 năm 2019

**THÔNG BÁO**  
**Ghi nhận yêu cầu duy trì hiệu lực Bằng độc quyền sáng chế**

Kính gửi: Công ty TNHH Ban Ca (BANCA)  
15B Triệu Việt Vương, thành phố Hà Nội

Căn cứ kết quả thẩm định yêu cầu duy trì hiệu lực Bằng độc quyền sáng chế:

Số đơn: DT1-2019-06870

Ngày nộp: 20/09/2019

Chủ đơn: VITAMIN MILK PRODUCTS CO., LTD. (JP)

Đại diện của Chủ đơn: BANCA

Bằng độc quyền sáng chế số: 19892

Năm yêu cầu duy trì hiệu lực: 2

**Cục Sở hữu trí tuệ thông báo:**

1. Yêu cầu duy trì hiệu lực Bằng độc quyền sáng chế nêu trên được chấp nhận.

2. Hiệu lực Bằng độc quyền sáng chế số 19892 được duy trì đến 13/09/2020.

**Nơi nhận:**

- Như trên;
- TT (để công bố);
- Lưu: VT, Hồ sơ.

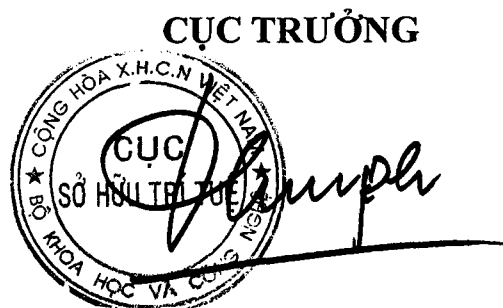

**Đình Hữu Phí**

BỘ KHOA HỌC VÀ CÔNG NGHỆ  
CỤC SỞ HỮU TRÍ TUỆ

CỘNG HOÀ XÃ HỘI CHỦ NGHĨA VIỆT NAM  
Độc lập - Tự do - Hạnh phúc

Số: 25549/TB-SHTT

Hà Nội, ngày 13 tháng 12 năm 2019

**THÔNG BÁO**  
**Ghi nhận yêu cầu duy trì hiệu lực Bằng độc quyền sáng chế**

Kính gửi: Công ty TNHH Ban Ca (BANCA)  
15B Triệu Việt Vương, thành phố Hà Nội

Căn cứ kết quả thẩm định yêu cầu duy trì hiệu lực Bằng độc quyền sáng chế:

Số đơn: DT1-2019-06871

Ngày nộp: 20/09/2019

Chủ đơn: Yamaha Hatsudoki Kabushiki Kaisha (JP)

Đại diện của Chủ đơn: BANCA

Bằng độc quyền sáng chế số: 7964

Năm yêu cầu duy trì hiệu lực: 11

**Cục Sở hữu trí tuệ thông báo:**

1. Yêu cầu duy trì hiệu lực Bằng độc quyền sáng chế nêu trên được chấp nhận.

2. Hiệu lực Bằng độc quyền sáng chế số 7964 được duy trì đến 21/09/2020. */k*

**Nơi nhận:**

- Như trên;
- TT (để công bố);
- Lưu: VT, Hồ sơ.

**CỤC TRƯỞNG**



**Đinh Hữu Phí**



BỘ KHOA HỌC VÀ CÔNG NGHỆ  
CỤC SỞ HỮU TRÍ TUỆ

CỘNG HOÀ XÃ HỘI CHỦ NGHĨA VIỆT NAM  
Độc lập - Tự do - Hạnh phúc

Số: 25550 /TB-SHTT

Hà Nội, ngày 13 tháng 12 năm 2019

## THÔNG BÁO

### Ghi nhận yêu cầu duy trì hiệu lực Bằng độc quyền sáng chế

Kính gửi: Công ty TNHH Ban Ca (BANCA)  
15B Triệu Việt Vương, thành phố Hà Nội

Căn cứ kết quả thẩm định yêu cầu duy trì hiệu lực Bằng độc quyền sáng chế:

Số đơn: DT1-2019-06872

Ngày nộp: 20/09/2019

Chủ đơn: Yamaha Hatsudoki Kabushiki Kaisha (JP)

Đại diện của Chủ đơn: BANCA

Bằng độc quyền sáng chế số: 14573

Năm yêu cầu duy trì hiệu lực: 5

#### **Cục Sở hữu trí tuệ thông báo:**

1. Yêu cầu duy trì hiệu lực Bằng độc quyền sáng chế nêu trên được chấp nhận.

2. Hiệu lực Bằng độc quyền sáng chế số 14573 được duy trì đến 21/09/2020.

#### **Nơi nhận:**

- Như trên;
- TT (để công bố);
- Lưu: VT, Hồ sơ.

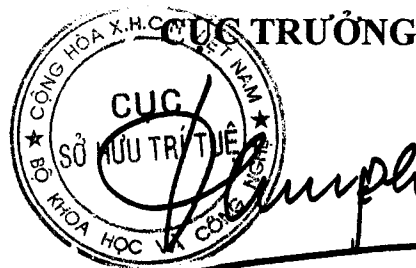

**Đinh Hữu Phí**

BỘ KHOA HỌC VÀ CÔNG NGHỆ  
CỤC SỞ HỮU TRÍ TUỆ

CỘNG HÒA XÃ HỘI CHỦ NGHĨA VIỆT NAM  
Độc lập - Tự do - Hạnh phúc

Số: 25551/TB-SHTT

Hà Nội, ngày 13 tháng 12 năm 2019

## THÔNG BÁO

### Ghi nhận yêu cầu duy trì hiệu lực Bằng độc quyền sáng chế

Kính gửi: Công ty TNHH Ban Ca (BANCA)  
15B Triệu Việt Vương, thành phố Hà Nội

Căn cứ kết quả thẩm định yêu cầu duy trì hiệu lực Bằng độc quyền sáng chế:

Số đơn: DT1-2019-06873

Ngày nộp: 20/09/2019

Chủ đơn: Yamaha Hatsudoki Kabushiki Kaisha (JP)

Đại diện của Chủ đơn: BANCA

Bằng độc quyền sáng chế số: 14576

Năm yêu cầu duy trì hiệu lực: 5

#### **Cục Sở hữu trí tuệ thông báo:**

1. Yêu cầu duy trì hiệu lực Bằng độc quyền sáng chế nêu trên được chấp nhận.

2. Hiệu lực Bằng độc quyền sáng chế số 14576 được duy trì đến 21/09/2020.

#### **Nơi nhận:**

- Như trên;
- TT (để công bố);
- Lưu: VT, Hồ sơ.

CỤC TRƯỞNG



**Đinh Hữu Phí**

BỘ KHOA HỌC VÀ CÔNG NGHỆ  
CỤC SỞ HỮU TRÍ TUỆ

CỘNG HOÀ XÃ HỘI CHỦ NGHĨA VIỆT NAM  
Độc lập - Tự do - Hạnh phúc

Số: 25552/TB-SHTT

Hà Nội, ngày 13 tháng 12 năm 2019

**THÔNG BÁO**  
**Ghi nhận yêu cầu duy trì hiệu lực Bằng độc quyền sáng chế**

Kính gửi: Công ty TNHH Ban Ca (BANCA)  
15B Triệu Việt Vương, thành phố Hà Nội

Căn cứ kết quả thẩm định yêu cầu duy trì hiệu lực Bằng độc quyền sáng chế:

Số đơn: DT1-2019-06874

Ngày nộp: 20/09/2019

Chủ đơn: Yamaha Hatsudoki Kabushiki Kaisha (JP)

Đại diện của Chủ đơn: BANCA

Bằng độc quyền sáng chế số: 14577

Năm yêu cầu duy trì hiệu lực: 5

**Cục Sở hữu trí tuệ thông báo:**

1. Yêu cầu duy trì hiệu lực Bằng độc quyền sáng chế nêu trên được chấp nhận.

2. Hiệu lực Bằng độc quyền sáng chế số 14577 được duy trì đến 21/09/2020.

**Nơi nhận:**

- Như trên;
- TT (để công bố);
- Lưu: VT, Hồ sơ.

**CỤC TRƯỞNG**



**Đinh Hữu Phí**

BỘ KHOA HỌC VÀ CÔNG NGHỆ  
CỤC SỞ HỮU TRÍ TUỆ

CỘNG HOÀ XÃ HỘI CHỦ NGHĨA VIỆT NAM  
Độc lập - Tự do - Hạnh phúc

Số: 2553 /TB-SHTT

Hà Nội, ngày 13 tháng 12 năm 2019

**THÔNG BÁO**  
**Ghi nhận yêu cầu duy trì hiệu lực Bằng độc quyền sáng chế**

Kính gửi: Công ty TNHH Ban Ca (BANCA)  
15B Triệu Việt Vương, thành phố Hà Nội

Căn cứ kết quả thẩm định yêu cầu duy trì hiệu lực Bằng độc quyền sáng chế:

Số đơn: DT1-2019-06875

Ngày nộp: 20/09/2019

Chủ đơn: Yamaha Hatsudoki Kabushiki Kaisha (JP)

Đại diện của Chủ đơn: BANCA

Bằng độc quyền sáng chế số: 14584

Năm yêu cầu duy trì hiệu lực: 5

**Cục Sở hữu trí tuệ thông báo:**

1. Yêu cầu duy trì hiệu lực Bằng độc quyền sáng chế nêu trên được chấp nhận.

2. Hiệu lực Bằng độc quyền sáng chế số 14584 được duy trì đến 21/09/2020.

*ke*

**Nơi nhận:**

- Như trên;
- TT (để công bố);
- Lưu: VT, Hồ sơ.

**CỤC TRƯỞNG**

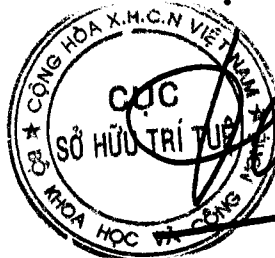

**Đinh Hữu Phí**

BỘ KHOA HỌC VÀ CÔNG NGHỆ  
CỤC SỞ HỮU TRÍ TUỆ

CỘNG HOÀ XÃ HỘI CHỦ NGHĨA VIỆT NAM  
Độc lập - Tự do - Hạnh phúc

Số: 2554/TB-SHTT

Hà Nội, ngày 13 tháng 12 năm 2019

**THÔNG BÁO**  
**Ghi nhận yêu cầu duy trì hiệu lực Bằng độc quyền sáng chế**

Kính gửi: Công ty TNHH Ban Ca (BANCA)  
15B Triệu Việt Vương, thành phố Hà Nội

Căn cứ kết quả thẩm định yêu cầu duy trì hiệu lực Bằng độc quyền sáng chế:

Số đơn: DT1-2019-06876

Ngày nộp: 20/09/2019

Chủ đơn: GALA INDUSTRIES, INC. (US)

Đại diện của Chủ đơn: BANCA

Bằng độc quyền sáng chế số: 13203

Năm yêu cầu duy trì hiệu lực: 6

**Cục Sở hữu trí tuệ thông báo:**

1. Yêu cầu duy trì hiệu lực Bằng độc quyền sáng chế nêu trên được chấp nhận.

2. Hiệu lực Bằng độc quyền sáng chế số 13203 được duy trì đến 22/09/2020.

**Nơi nhận:**

- Như trên;
- TT (để công bố);
- Lưu: VT, Hồ sơ.

**CỤC TRƯỞNG**



**Đinh Hữu Phí**

BỘ KHOA HỌC VÀ CÔNG NGHỆ  
CỤC SỞ HỮU TRÍ TUỆ

CỘNG HÒA XÃ HỘI CHỦ NGHĨA VIỆT NAM  
Độc lập - Tự do - Hạnh phúc

Số: 2555 /TB-SHTT

Hà Nội, ngày 13 tháng 12 năm 2019

**THÔNG BÁO**  
**Ghi nhận yêu cầu duy trì hiệu lực Bằng độc quyền sáng chế**

Kính gửi: Công ty TNHH Ban Ca (BANCA)  
15B Triệu Việt Vương, thành phố Hà Nội

Căn cứ kết quả thẩm định yêu cầu duy trì hiệu lực Bằng độc quyền sáng chế:

Số đơn: DT1-2019-06877

Ngày nộp: 20/09/2019

Chủ đơn: Carl Zeiss Vision Australia Holdings Limited (AU)

Đại diện của Chủ đơn: BANCA

Bằng độc quyền sáng chế số: 13207

Năm yêu cầu duy trì hiệu lực: 6

**Cục Sở hữu trí tuệ thông báo:**

1. Yêu cầu duy trì hiệu lực Bằng độc quyền sáng chế nêu trên được chấp nhận.

2. Hiệu lực Bằng độc quyền sáng chế số 13207 được duy trì đến 22/09/2020.

**Nơi nhận:**

- Như trên;
- TT (để công bố);
- Lưu: VT, Hồ sơ.

**CỤC TRƯỞNG**



**Đình Hữu Phí**

BỘ KHOA HỌC VÀ CÔNG NGHỆ  
CỤC SỞ HỮU TRÍ TUỆ

CỘNG HÒA XÃ HỘI CHỦ NGHĨA VIỆT NAM  
Độc lập - Tự do - Hạnh phúc

Số: 25556 /TB-SHTT

Hà Nội, ngày 13 tháng 12 năm 2019

**THÔNG BÁO**  
**Ghi nhận yêu cầu duy trì hiệu lực Bằng độc quyền sáng chế**

Kính gửi: Công ty TNHH Ban Ca (BANCA)  
15B Triệu Việt Vương, thành phố Hà Nội

Căn cứ kết quả thẩm định yêu cầu duy trì hiệu lực Bằng độc quyền sáng chế:

Số đơn: DT1-2019-06878

Ngày nộp: 20/09/2019

Chủ đơn: BOEHRINGER INGELHEIM INTERNATIONAL GMBH (DE)

Đại diện của Chủ đơn: BANCA

Bằng độc quyền sáng chế số: 13219

Năm yêu cầu duy trì hiệu lực: 6

**Cục Sở hữu trí tuệ thông báo:**

1. Yêu cầu duy trì hiệu lực Bằng độc quyền sáng chế nêu trên được chấp nhận.

2. Hiệu lực Bằng độc quyền sáng chế số 13219 được duy trì đến 22/09/2020.

**Nơi nhận:**

- Như trên;
- TT (để công bố);
- Lưu: VT, Hồ sơ.

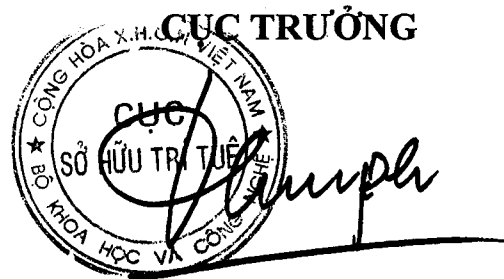

**Đinh Hữu Phí**

BỘ KHOA HỌC VÀ CÔNG NGHỆ  
CỤC SỞ HỮU TRÍ TUỆ

CỘNG HÒA XÃ HỘI CHỦ NGHĨA VIỆT NAM  
Độc lập - Tự do - Hạnh phúc

Số: 25557/TB-SHTT

Hà Nội, ngày 13 tháng 12 năm 2019

**THÔNG BÁO**  
**Ghi nhận yêu cầu duy trì hiệu lực Bằng độc quyền sáng chế**

Kính gửi: Công ty TNHH Ban Ca (BANCA)  
15B Triệu Việt Vương, thành phố Hà Nội

Căn cứ kết quả thẩm định yêu cầu duy trì hiệu lực Bằng độc quyền sáng chế:

Số đơn: DT1-2019-06879

Ngày nộp: 20/09/2019

Chủ đơn: YAMAHA HATSUDOKI KABUSHIKI KAISHA (JP)

Đại diện của Chủ đơn: BANCA

Bằng độc quyền sáng chế số: 11803

Năm yêu cầu duy trì hiệu lực: 7

**Cục Sở hữu trí tuệ thông báo:**

1. Yêu cầu duy trì hiệu lực Bằng độc quyền sáng chế nêu trên được chấp nhận.

2. Hiệu lực Bằng độc quyền sáng chế số 11803 được duy trì đến 23/09/2020.

**Nơi nhận:**

- Như trên;
- TT (để công bố);
- Lưu: VT, Hồ sơ.

**CỤC TRƯỞNG**



**Đinh Hữu Phí**



BỘ KHOA HỌC VÀ CÔNG NGHỆ  
CỤC SỞ HỮU TRÍ TUỆ

CỘNG HOÀ XÃ HỘI CHỦ NGHĨA VIỆT NAM  
Độc lập - Tự do - Hạnh phúc

Số: 25558 /TB-SHTT

Hà Nội, ngày 13 tháng 12 năm 2019

**THÔNG BÁO**  
**Ghi nhận yêu cầu duy trì hiệu lực Bằng độc quyền sáng chế**

Kính gửi: Công ty TNHH Ban Ca (BANCA)  
15B Triệu Việt Vương, thành phố Hà Nội

Căn cứ kết quả thẩm định yêu cầu duy trì hiệu lực Bằng độc quyền sáng chế:

Số đơn: DT1-2019-06880

Ngày nộp: 20/09/2019

Chủ đơn: Yamaha Hatsudoki Kabushiki Kaisha (JP)

Đại diện của Chủ đơn: BANCA

Bằng độc quyền sáng chế số: 11824

Năm yêu cầu duy trì hiệu lực: 7

**Cục Sở hữu trí tuệ thông báo:**

1. Yêu cầu duy trì hiệu lực Bằng độc quyền sáng chế nêu trên được chấp nhận.

2. Hiệu lực Bằng độc quyền sáng chế số 11824 được duy trì đến 23/09/2020.

*H*

**Nơi nhận:**

- Như trên;
- TT (để công bố);
- Lưu: VT, Hồ sơ.

**CỤC TRƯỞNG**



**Đinh Hữu Phí**

BỘ KHOA HỌC VÀ CÔNG NGHỆ  
CỤC SỞ HỮU TRÍ TUỆ

CỘNG HOÀ XÃ HỘI CHỦ NGHĨA VIỆT NAM  
Độc lập - Tự do - Hạnh phúc

Số: 25559 /TB-SHTT

Hà Nội, ngày 13 tháng 12 năm 2019

**THÔNG BÁO**  
**Ghi nhận yêu cầu duy trì hiệu lực Bằng độc quyền sáng chế**

Kính gửi: Công ty TNHH Ban Ca (BANCA)  
15B Triệu Việt Vương, thành phố Hà Nội

Căn cứ kết quả thẩm định yêu cầu duy trì hiệu lực Bằng độc quyền sáng chế:

Số đơn: DT1-2019-06882

Ngày nộp: 20/09/2019

Chủ đơn: S & B TECHNICAL PRODUCTS, INC. (US)

Đại diện của Chủ đơn: BANCA

Bằng độc quyền sáng chế số: 14594

Năm yêu cầu duy trì hiệu lực: 5

**Cục Sở hữu trí tuệ thông báo:**

1. Yêu cầu duy trì hiệu lực Bằng độc quyền sáng chế nêu trên được chấp nhận.

2. Hiệu lực Bằng độc quyền sáng chế số 14594 được duy trì đến 21/09/2020.

**Nơi nhận:**

- Như trên;
- TT (để công bố);
- Lưu: VT, Hồ sơ.

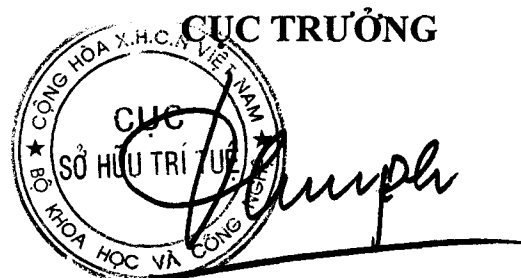

**Đinh Hữu Phí**

BỘ KHOA HỌC VÀ CÔNG NGHỆ  
CỤC SỞ HỮU TRÍ TUỆ

CỘNG HOÀ XÃ HỘI CHỦ NGHĨA VIỆT NAM  
Độc lập - Tự do - Hạnh phúc

Số: 25560 /TB-SHTT

Hà Nội, ngày 13 tháng 12 năm 2019

**THÔNG BÁO**

**Ghi nhận yêu cầu duy trì hiệu lực Bằng độc quyền sáng chế**

Kính gửi: Công ty Luật TNHH Phạm và Liên danh (PHAM & ASSOCIATES)  
8 Trần Hưng Đạo, thành phố Hà Nội

Căn cứ kết quả thẩm định yêu cầu duy trì hiệu lực Bằng độc quyền sáng chế:

Số đơn: DT1-2019-06883

Ngày nộp: 23/09/2019

Chủ đơn: Ever Neuro Pharma GmbH (AT)

Đại diện của Chủ đơn: PHAM & ASSOCIATES

Bằng độc quyền sáng chế số: 8970

Năm yêu cầu duy trì hiệu lực: 10

**Cục Sở hữu trí tuệ thông báo:**

1. Yêu cầu duy trì hiệu lực Bằng độc quyền sáng chế nêu trên được chấp nhận.
2. Hiệu lực Bằng độc quyền sáng chế số 8970 được duy trì đến 31/12/2020. *TE*

**Nơi nhận:**

- Như trên;
- TT (để công bố);
- Lưu: VT, Hồ sơ.

**CỤC TRƯỞNG**



**Đinh Hữu Phí**

BỘ KHOA HỌC VÀ CÔNG NGHỆ  
CỤC SỞ HỮU TRÍ TUỆ

CỘNG HOÀ XÃ HỘI CHỦ NGHĨA VIỆT NAM  
Độc lập - Tự do - Hạnh phúc

Số: 25562/TB-SHTT

Hà Nội, ngày 13 tháng 12 năm 2019

**THÔNG BÁO**

**Ghi nhận yêu cầu duy trì hiệu lực Bằng độc quyền sáng chế**

Kính gửi: Công ty Luật TNHH WINCO (WINCO LAW FIRM)  
Số 54 Trần Quốc Vượng, phường Dịch Vọng Hậu, quận Cầu Giấy,  
TP Hà Nội

Căn cứ kết quả thẩm định yêu cầu duy trì hiệu lực Bằng độc quyền sáng chế:

Số đơn: DT1-2019-06885

Ngày nộp: 23/09/2019

Chủ đơn: Qingdao Tenghua Apparel Co. Ltd. (CN)

Đại diện của Chủ đơn: WINCO LAW FIRM

Bằng độc quyền sáng chế số: 13261

Năm yêu cầu duy trì hiệu lực: 6

**Cục Sở hữu trí tuệ thông báo:**

1. Yêu cầu duy trì hiệu lực Bằng độc quyền sáng chế nêu trên được chấp nhận.

2. Hiệu lực Bằng độc quyền sáng chế số 13261 được duy trì đến 06/10/2020.

**Nơi nhận:**

- Như trên;
- TT (để công bố);
- Lưu: VT, Hồ sơ.

**CỤC TRƯỞNG**



**Đinh Hữu Phí**

BỘ KHOA HỌC VÀ CÔNG NGHỆ  
CỤC SỞ HỮU TRÍ TUỆ

CỘNG HÒA XÃ HỘI CHỦ NGHĨA VIỆT NAM  
Độc lập - Tự do - Hạnh phúc

Số: 25563 /TB-SHTT

Hà Nội, ngày 13 tháng 12 năm 2019

### THÔNG BÁO

#### Ghi nhận yêu cầu duy trì hiệu lực Bằng độc quyền sáng chế

Kính gửi: Công ty Luật TNHH WINCO (WINCO LAW FIRM)  
Số 54 Trần Quốc Vượng, phường Dịch Vọng Hậu, quận Cầu Giấy,  
TP Hà Nội

Căn cứ kết quả thẩm định yêu cầu duy trì hiệu lực Bằng độc quyền sáng chế:

Số đơn: DT1-2019-06886

Ngày nộp: 23/09/2019

Chủ đơn: PICOGRAM CO., LTD (KR)

Đại diện của Chủ đơn: WINCO LAW FIRM

Bằng độc quyền sáng chế số: 8002

Năm yêu cầu duy trì hiệu lực: 11

#### **Cục Sở hữu trí tuệ thông báo:**

1. Yêu cầu duy trì hiệu lực Bằng độc quyền sáng chế nêu trên được chấp nhận.

2. Hiệu lực Bằng độc quyền sáng chế số 8002 được duy trì đến 19/10/2020.

#### **Nơi nhận:**

- Như trên;
- TT (để công bố);
- Lưu: VT, Hồ sơ.

**CỤC TRƯỞNG**



**Đinh Hữu Phí**

BỘ KHOA HỌC VÀ CÔNG NGHỆ  
CỤC SỞ HỮU TRÍ TUỆ

CỘNG HOÀ XÃ HỘI CHỦ NGHĨA VIỆT NAM  
Độc lập - Tự do - Hạnh phúc

Số: 25564/TB-SHTT

Hà Nội, ngày 13 tháng 12 năm 2019

**THÔNG BÁO**  
**Ghi nhận yêu cầu duy trì hiệu lực Bằng độc quyền sáng chế**

Kính gửi: Công ty Luật TNHH WINCO (WINCO LAW FIRM)  
Số 54 Trần Quốc Vượng, phường Dịch Vọng Hậu, quận Cầu Giấy,  
TP Hà Nội

Căn cứ kết quả thẩm định yêu cầu duy trì hiệu lực Bằng độc quyền sáng chế:

Số đơn: DT1-2019-06887

Ngày nộp: 23/09/2019

Chủ đơn: AMERICAN DYE SOURCE INC. (CA)

Đại diện của Chủ đơn: WINCO LAW FIRM

Bằng độc quyền sáng chế số: 10985

Năm yêu cầu duy trì hiệu lực: 8

**Cục Sở hữu trí tuệ thông báo:**

1. Yêu cầu duy trì hiệu lực Bằng độc quyền sáng chế nêu trên được chấp nhận.

2. Hiệu lực Bằng độc quyền sáng chế số 10985 được duy trì đến 24/12/2020.

**Nơi nhận:**

- Như trên;
- TT (để công bố);
- Lưu: VT, Hồ sơ.

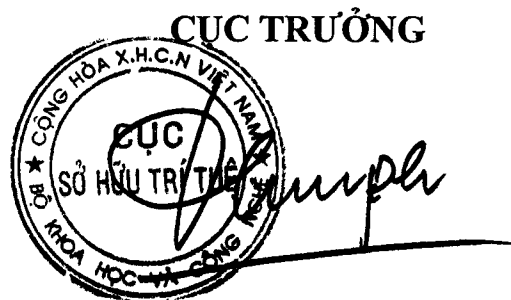

**Đinh Hữu Phí**

BỘ KHOA HỌC VÀ CÔNG NGHỆ  
CỤC SỞ HỮU TRÍ TUỆ

CỘNG HÒA XÃ HỘI CHỦ NGHĨA VIỆT NAM  
Độc lập - Tự do - Hạnh phúc

Số: 25565 /TB-SHTT

Hà Nội, ngày 13 tháng 12 năm 2019

**THÔNG BÁO**  
**Ghi nhận yêu cầu duy trì hiệu lực Bằng độc quyền sáng chế**

Kính gửi: Công ty Luật TNHH WINCO (WINCO LAW FIRM)  
Số 54 Trần Quốc Vượng, phường Dịch Vọng Hậu, quận Cầu Giấy,  
TP Hà Nội

Căn cứ kết quả thẩm định yêu cầu duy trì hiệu lực Bằng độc quyền sáng chế:

Số đơn: DT1-2019-06888

Ngày nộp: 23/09/2019

Chủ đơn: CHONGQING RONGHAI ENGINEERING RESEARCH  
CENTER OF ULTRASONIC MEDICINE CO., LTD. (CN)

Đại diện của Chủ đơn: WINCO LAW FIRM

Bằng độc quyền sáng chế số: 11913

Năm yêu cầu duy trì hiệu lực: 7

**Cục Sở hữu trí tuệ thông báo:**

1. Yêu cầu duy trì hiệu lực Bằng độc quyền sáng chế nêu trên được chấp nhận.
2. Hiệu lực Bằng độc quyền sáng chế số 11913 được duy trì đến 15/10/2020.

**Nơi nhận:**

- Như trên;
- TT (để công bố);
- Lưu: VT, Hồ sơ.

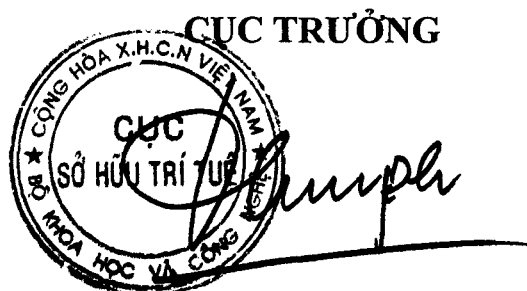

**Đinh Hữu Phí**

BỘ KHOA HỌC VÀ CÔNG NGHỆ  
CỤC SỞ HỮU TRÍ TUỆ

CỘNG HOÀ XÃ HỘI CHỦ NGHĨA VIỆT NAM  
Độc lập - Tự do - Hạnh phúc

Số: 25566/TB-SHTT

Hà Nội, ngày 13 tháng 12 năm 2019

**THÔNG BÁO**  
**Ghi nhận yêu cầu duy trì hiệu lực Bằng độc quyền sáng chế**

Kính gửi: Công ty Luật TNHH WINCO (WINCO LAW FIRM)  
Số 54 Trần Quốc Vượng, phường Dịch Vọng Hậu, quận Cầu Giấy,  
TP Hà Nội

Căn cứ kết quả thẩm định yêu cầu duy trì hiệu lực Bằng độc quyền sáng chế:

Số đơn: DT1-2019-06889

Ngày nộp: 23/09/2019

Chủ đơn: GRG Banking Equipment Co., Ltd. (CN)

Đại diện của Chủ đơn: WINCO LAW FIRM

Bằng độc quyền sáng chế số: 13348

Năm yêu cầu duy trì hiệu lực: 6

**Cục Sở hữu trí tuệ thông báo:**

1. Yêu cầu duy trì hiệu lực Bằng độc quyền sáng chế nêu trên được chấp nhận.

2. Hiệu lực Bằng độc quyền sáng chế số 13348 được duy trì đến 27/10/2020.

**Nơi nhận:**

- Như trên;
- TT (để công bố);
- Lưu: VT, Hồ sơ.

**CỤC TRƯỞNG**



**Đinh Hữu Phí**



BỘ KHOA HỌC VÀ CÔNG NGHỆ  
CỤC SỞ HỮU TRÍ TUỆ

CỘNG HÒA XÃ HỘI CHỦ NGHĨA VIỆT NAM  
Độc lập - Tự do - Hạnh phúc

Số: 25567/TB-SHTT

Hà Nội, ngày 13 tháng 12 năm 2019

**THÔNG BÁO**  
**Ghi nhận yêu cầu duy trì hiệu lực Bằng độc quyền sáng chế**

Kính gửi: Văn phòng Luật sư Ân Nam (ANNAM IP & LAW)  
Số 10 ngõ 34 đường Âu Cơ, phường Quảng An, quận Tây Hồ, TP Hà Nội

Căn cứ kết quả thẩm định yêu cầu duy trì hiệu lực Bằng độc quyền sáng chế:

Số đơn: DT1-2019-06890

Ngày nộp: 23/09/2019

Chủ đơn: SAIPEM S.P.A. (IT)

Đại diện của Chủ đơn: ANNAM IP & LAW

Bằng độc quyền sáng chế số: 10713

Năm yêu cầu duy trì hiệu lực: 8

**Cục Sở hữu trí tuệ thông báo:**

1. Yêu cầu duy trì hiệu lực Bằng độc quyền sáng chế nêu trên được chấp nhận.
2. Hiệu lực Bằng độc quyền sáng chế số 10713 được duy trì đến 03/10/2020.

**Nơi nhận:**

- Như trên;
- TT (để công bố);
- Lưu: VT, Hồ sơ.

**CỤC TRƯỞNG**



**Đinh Hữu Phí**

BỘ KHOA HỌC VÀ CÔNG NGHỆ  
CỤC SỞ HỮU TRÍ TUỆ

CỘNG HÒA XÃ HỘI CHỦ NGHĨA VIỆT NAM  
Độc lập - Tự do - Hạnh phúc

Số: 25568/TB-SHTT

Hà Nội, ngày 13 tháng 12 năm 2019

**THÔNG BÁO**  
**Ghi nhận yêu cầu duy trì hiệu lực Bằng độc quyền sáng chế**

Kính gửi: Văn phòng Luật sư Ân Nam (ANNAM IP & LAW)  
Số 10 ngõ 34 đường Âu Cơ, phường Quảng An, quận Tây Hồ, TP Hà Nội

Căn cứ kết quả thẩm định yêu cầu duy trì hiệu lực Bằng độc quyền sáng chế:

Số đơn: DT1-2019-06891

Ngày nộp: 23/09/2019

Chủ đơn: IBIQUNITY DIGITAL CORPORATION (US)

Đại diện của Chủ đơn: ANNAM IP & LAW

Bằng độc quyền sáng chế số: 17563

Năm yêu cầu duy trì hiệu lực: 3

**Cục Sở hữu trí tuệ thông báo:**

1. Yêu cầu duy trì hiệu lực Bằng độc quyền sáng chế nêu trên được chấp nhận.

2. Hiệu lực Bằng độc quyền sáng chế số 17563 được duy trì đến 03/10/2020.

**Nơi nhận:**

- Như trên;
- TT (để công bố);
- Lưu: VT, Hồ sơ.

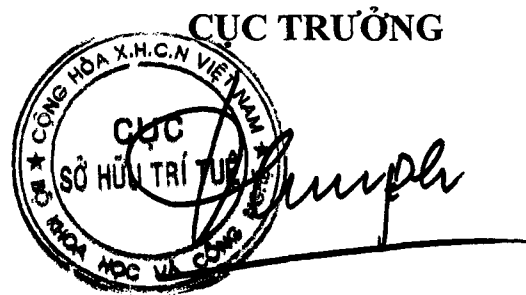

**Đinh Hữu Phí**

BỘ KHOA HỌC VÀ CÔNG NGHỆ  
CỤC SỞ HỮU TRÍ TUỆ

CỘNG HÒA XÃ HỘI CHỦ NGHĨA VIỆT NAM  
Độc lập - Tự do - Hạnh phúc

Số: 25569/TB-SHTT

Hà Nội, ngày 13 tháng 12 năm 2019

## THÔNG BÁO

### Ghi nhận yêu cầu duy trì hiệu lực Bằng độc quyền sáng chế

Kính gửi: Văn phòng Luật sư Ân Nam (ANNAM IP & LAW)  
Số 10 ngõ 34 đường Âu Cơ, phường Quảng An, quận Tây Hồ,  
TP Hà Nội

Căn cứ kết quả thẩm định yêu cầu duy trì hiệu lực Bằng độc quyền sáng chế:

Số đơn: DT1-2019-06892

Ngày nộp: 23/09/2019

Chủ đơn: BASF Aktiengesellschaft (DE)

Đại diện của Chủ đơn: ANNAM IP & LAW

Bằng độc quyền sáng chế số: 11907

Năm yêu cầu duy trì hiệu lực: 7

#### Cục Sở hữu trí tuệ thông báo:

1. Yêu cầu duy trì hiệu lực Bằng độc quyền sáng chế nêu trên được chấp nhận.
2. Hiệu lực Bằng độc quyền sáng chế số 11907 được duy trì đến 15/10/2020.

#### Nơi nhận:

- Như trên;
- TT (để công bố);
- Lưu: VT, Hồ sơ.

CỤC TRƯỞNG



Đinh Hữu Phí

BỘ KHOA HỌC VÀ CÔNG NGHỆ  
CỤC SỞ HỮU TRÍ TUỆ

CỘNG HÒA XÃ HỘI CHỦ NGHĨA VIỆT NAM  
Độc lập - Tự do - Hạnh phúc

Số: 25570/TB-SHTT

Hà Nội, ngày 13 tháng 12 năm 2019

**THÔNG BÁO**  
**Ghi nhận yêu cầu duy trì hiệu lực Bằng độc quyền sáng chế**

Kính gửi: Văn phòng Luật sư Ân Nam (ANNAM IP & LAW)  
Số 10 ngõ 34 đường Âu Cơ, phường Quảng An, quận Tây Hồ, TP Hà Nội

Căn cứ kết quả thẩm định yêu cầu duy trì hiệu lực Bằng độc quyền sáng chế:

Số đơn: DT1-2019-06893

Ngày nộp: 23/09/2019

Chủ đơn: INSTITUTO NACIONAL DE TECNOLOGIA  
AGROPECUARIA (AR)

Đại diện của Chủ đơn: ANNAM IP & LAW

Bằng độc quyền sáng chế số: 10771

Năm yêu cầu duy trì hiệu lực: 8

**Cục Sở hữu trí tuệ thông báo:**

1. Yêu cầu duy trì hiệu lực Bằng độc quyền sáng chế nêu trên được chấp nhận.

2. Hiệu lực Bằng độc quyền sáng chế số 10771 được duy trì đến 17/10/2020.

**Nơi nhận:**

- Như trên;
- TT (để công bố);
- Lưu: VT, Hồ sơ.

**CỤC TRƯỞNG**



**Đình Hữu Phí**

BỘ KHOA HỌC VÀ CÔNG NGHỆ  
CỤC SỞ HỮU TRÍ TUỆ

CỘNG HÒA XÃ HỘI CHỦ NGHĨA VIỆT NAM  
Độc lập - Tự do - Hạnh phúc

Số: 25571/TB-SHTT

Hà Nội, ngày 13 tháng 12 năm 2019

**THÔNG BÁO**  
**Ghi nhận yêu cầu duy trì hiệu lực Bằng độc quyền sáng chế**

Kính gửi: Văn phòng Luật sư Ân Nam (ANNAM IP & LAW)  
Số 10 ngõ 34 đường Âu Cơ, phường Quảng An, quận Tây Hồ, TP Hà Nội

Căn cứ kết quả thẩm định yêu cầu duy trì hiệu lực Bằng độc quyền sáng chế:

Số đơn: DT1-2019-06894

Ngày nộp: 23/09/2019

Chủ đơn: BASF SE (DE)

Đại diện của Chủ đơn: ANNAM IP & LAW

Bằng độc quyền sáng chế số: 16117

Năm yêu cầu duy trì hiệu lực: 4

**Cục Sở hữu trí tuệ thông báo:**

1. Yêu cầu duy trì hiệu lực Bằng độc quyền sáng chế nêu trên được chấp nhận.

2. Hiệu lực Bằng độc quyền sáng chế số 16117 được duy trì đến 17/10/2020.

**Nơi nhận:**

- Như trên;
- TT (để công bố);
- Lưu: VT, Hồ sơ.

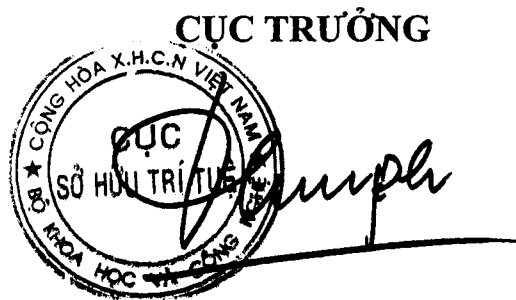

**Đình Hữu Phí**

BỘ KHOA HỌC VÀ CÔNG NGHỆ  
CỤC SỞ HỮU TRÍ TUỆ

CỘNG HOÀ XÃ HỘI CHỦ NGHĨA VIỆT NAM  
Độc lập - Tự do - Hạnh phúc

Số: 25572/TB-SHTT

Hà Nội, ngày 13 tháng 12 năm 2019

**THÔNG BÁO**  
**Ghi nhận yêu cầu duy trì hiệu lực Bằng độc quyền sáng chế**

Kính gửi: Công ty Luật TNHH quốc tế BMVN  
(BMVN INTERNATIONAL LLC)  
Phòng 1002, tầng 10, Indochina Plaza Hanoi, 241 phố Xuân Thủy,  
phường Dịch Vọng Hậu, quận Cầu Giấy, TP. Hà Nội

Căn cứ kết quả thẩm định yêu cầu duy trì hiệu lực Bằng độc quyền sáng chế:

Số đơn: DT1-2019-06895

Ngày nộp: 23/09/2019

Chủ đơn: PREVTEC MICROBIA INC. (CA)

Đại diện của Chủ đơn: BMVN INTERNATIONAL LLC

Bằng độc quyền sáng chế số: 14682

Năm yêu cầu duy trì hiệu lực: 5

**Cục Sở hữu trí tuệ thông báo:**

1. Yêu cầu duy trì hiệu lực Bằng độc quyền sáng chế nêu trên được chấp nhận.

2. Hiệu lực Bằng độc quyền sáng chế số 14682 được duy trì đến 20/10/2020.

**Nơi nhận:**

- Như trên;
- TT (để công bố);
- Lưu: VT, Hồ sơ.

**CỤC TRƯỞNG**



**Đinh Hữu Phí**

BỘ KHOA HỌC VÀ CÔNG NGHỆ  
CỤC SỞ HỮU TRÍ TUỆ

CỘNG HÒA XÃ HỘI CHỦ NGHĨA VIỆT NAM  
Độc lập - Tự do - Hạnh phúc

Số: 25573/TB-SHTT

Hà Nội, ngày 13 tháng 12 năm 2019

**THÔNG BÁO**  
**Ghi nhận yêu cầu duy trì hiệu lực Bằng độc quyền sáng chế**

Kính gửi: Công ty TNHH Sở hữu trí tuệ ALNGUYEN  
(ALNGUYEN IP CO.,LTD.)  
Số 14, hẻm 19/8/1, phố Trần Quang Diệu, phường Ô Chợ Dừa,  
quận Đống Đa, thành phố Hà Nội

Căn cứ kết quả thẩm định yêu cầu duy trì hiệu lực Bằng độc quyền sáng chế:

Số đơn: DT1-2019-06896

Ngày nộp: 23/09/2019

Chủ đơn: Nguyễn Linh (VN)

Đại diện của Chủ đơn: ALNGUYEN IP CO.,LTD.

Bằng độc quyền sáng chế số: 19972

Năm yêu cầu duy trì hiệu lực: 2

**Cục Sở hữu trí tuệ thông báo:**

1. Yêu cầu duy trì hiệu lực Bằng độc quyền sáng chế nêu trên được chấp nhận.
2. Hiệu lực Bằng độc quyền sáng chế số 19972 được duy trì đến 24/09/2020.

**Nơi nhận:**

- Như trên;
- TT (để công bố);
- Lưu: VT, Hồ sơ.

**CỤC TRƯỞNG**



**Đình Hữu Phí**

BỘ KHOA HỌC VÀ CÔNG NGHỆ  
CỤC SỞ HỮU TRÍ TUỆ

CỘNG HÒA XÃ HỘI CHỦ NGHĨA VIỆT NAM  
Độc lập - Tự do - Hạnh phúc

Số: 25579/TB-SHTT

Hà Nội, ngày 13 tháng 12 năm 2019

**THÔNG BÁO**  
**Ghi nhận yêu cầu duy trì hiệu lực Bằng độc quyền sáng chế**

Kính gửi: Công ty TNHH Sở hữu trí tuệ ALNGUYEN  
(ALNGUYEN IP CO.,LTD.)  
Số 14, hẻm 19/8/1, phố Trần Quang Diệu, phường Ô Chợ Dừa,  
quận Đống Đa, thành phố Hà Nội

Căn cứ kết quả thẩm định yêu cầu duy trì hiệu lực Bằng độc quyền sáng chế:

Số đơn: DT1-2019-06897

Ngày nộp: 23/09/2019

Chủ đơn: Vũ Văn Đề (VN)

Đại diện của Chủ đơn: ALNGUYEN IP CO.,LTD.

Bằng độc quyền sáng chế số: 16293

Năm yêu cầu duy trì hiệu lực: 4

**Cục Sở hữu trí tuệ thông báo:**

1. Yêu cầu duy trì hiệu lực Bằng độc quyền sáng chế nêu trên được chấp nhận.

2. Hiệu lực Bằng độc quyền sáng chế số 16293 được duy trì đến 29/11/2020.

**Nơi nhận:**

- Như trên;
- TT (để công bố);
- Lưu: VT, Hồ sơ.

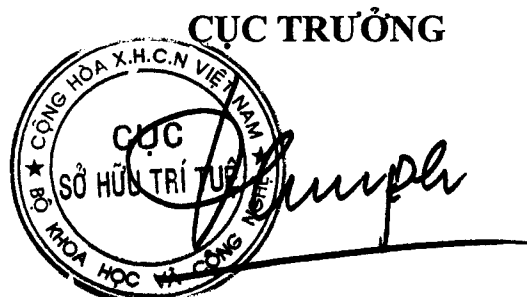

**Đình Hữu Phí**



BỘ KHOA HỌC VÀ CÔNG NGHỆ  
CỤC SỞ HỮU TRÍ TUỆ

CỘNG HÒA XÃ HỘI CHỦ NGHĨA VIỆT NAM  
Độc lập - Tự do - Hạnh phúc

Số: 25575/TB-SHTT

Hà Nội, ngày 13 tháng 12 năm 2019

**THÔNG BÁO**  
**Ghi nhận yêu cầu duy trì hiệu lực Bằng độc quyền sáng chế**

Kính gửi: Công ty TNHH Tầm nhìn và Liên danh  
(VISION & ASSOCIATES CO.LTD.)  
Phòng 308-310, tầng 3, Tháp Hà Nội, số 49 Hai Bà Trưng,  
phường Trần Hưng Đạo, quận Hoàn Kiếm, thành phố Hà Nội

Căn cứ kết quả thẩm định yêu cầu duy trì hiệu lực Bằng độc quyền sáng chế:

Số đơn: DT1-2019-06898

Ngày nộp: 23/09/2019

Chủ đơn: TECHNOPLAN INC. (JP)

Đại diện của Chủ đơn: VISION & ASSOCIATES CO.LTD.

Bằng độc quyền sáng chế số: 17699

Năm yêu cầu duy trì hiệu lực: 3

**Cục Sở hữu trí tuệ thông báo:**

1. Yêu cầu duy trì hiệu lực Bằng độc quyền sáng chế nêu trên được chấp nhận.
2. Hiệu lực Bằng độc quyền sáng chế số 17699 được duy trì đến 24/10/2020.

**Nơi nhận:**

- Như trên;
- TT (để công bố);
- Lưu: VT, Hồ sơ.

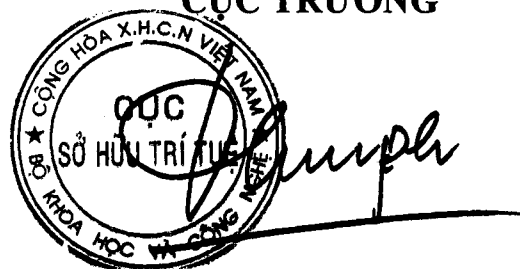
**CỤC TRƯỞNG**  

**Đinh Hữu Phí**

BỘ KHOA HỌC VÀ CÔNG NGHỆ  
CỤC SỞ HỮU TRÍ TUỆ

CỘNG HÒA XÃ HỘI CHỦ NGHĨA VIỆT NAM  
Độc lập - Tự do - Hạnh phúc

Số: 25576/TB-SHTT

Hà Nội, ngày 13 tháng 12 năm 2019

## THÔNG BÁO

### Ghi nhận yêu cầu duy trì hiệu lực Bằng độc quyền sáng chế

Kính gửi: Công ty TNHH Tâm nhìn và Liên danh  
(VISION & ASSOCIATES CO.LTD.)  
Phòng 308-310, tầng 3, Tháp Hà Nội, số 49 Hai Bà Trưng,  
phường Trần Hưng Đạo, quận Hoàn Kiếm, thành phố Hà Nội

Căn cứ kết quả thẩm định yêu cầu duy trì hiệu lực Bằng độc quyền sáng chế:

Số đơn: DT1-2019-06899

Ngày nộp: 23/09/2019

Chủ đơn: TAKARA KIZAI CO., LTD. (JP)

Đại diện của Chủ đơn: VISION & ASSOCIATES CO.LTD.

Bằng độc quyền sáng chế số: 15008

Năm yêu cầu duy trì hiệu lực: 5

#### Cục Sở hữu trí tuệ thông báo:

1. Yêu cầu duy trì hiệu lực Bằng độc quyền sáng chế nêu trên được chấp nhận.

2. Hiệu lực Bằng độc quyền sáng chế số 15008 được duy trì đến 05/01/2021.

#### Nơi nhận:

- Như trên;
- TT (để công bố);
- Lưu: VT, Hồ sơ.

CỤC TRƯỞNG



Đinh Hữu Phí

BỘ KHOA HỌC VÀ CÔNG NGHỆ  
CỤC SỞ HỮU TRÍ TUỆ

CỘNG HOÀ XÃ HỘI CHỦ NGHĨA VIỆT NAM  
Độc lập - Tự do - Hạnh phúc

Số: 25577/TB-SHTT

Hà Nội, ngày 13 tháng 12 năm 2019

## THÔNG BÁO

### Ghi nhận yêu cầu duy trì hiệu lực Bằng độc quyền sáng chế

Kính gửi: Công ty Cổ phần Hỗ trợ phát triển công nghệ Detech (DETECH)  
Tòa nhà Detech, số 8, đường Tôn Thất Thuyết, phường Mỹ Đình 2,  
quận Nam Từ Liêm, thành phố Hà Nội

Căn cứ kết quả thẩm định yêu cầu duy trì hiệu lực Bằng độc quyền sáng chế:

Số đơn: DT1-2019-06900

Ngày nộp: 23/09/2019

Chủ đơn: TAISEI BIJUTSU PRINTING CO., LTD. (JP)

Đại diện của Chủ đơn: DETECH

Bằng độc quyền sáng chế số: 17716

Năm yêu cầu duy trì hiệu lực: 3

#### Cục Sở hữu trí tuệ thông báo:

1. Yêu cầu duy trì hiệu lực Bằng độc quyền sáng chế nêu trên được chấp nhận.
2. Hiệu lực Bằng độc quyền sáng chế số 17716 được duy trì đến 31/10/2020.

#### Nơi nhận:

- Như trên;
- TT (để công bố);
- Lưu: VT, Hồ sơ.

CỤC TRƯỞNG



Đinh Hữu Phí

BỘ KHOA HỌC VÀ CÔNG NGHỆ  
CỤC SỞ HỮU TRÍ TUỆ

CỘNG HÒA XÃ HỘI CHỦ NGHĨA VIỆT NAM  
Độc lập - Tự do - Hạnh phúc

Số: 25578/TB-SHTT

Hà Nội, ngày 13 tháng 12 năm 2019

**THÔNG BÁO**  
**Ghi nhận yêu cầu duy trì hiệu lực Bằng độc quyền sáng chế**

Kính gửi: Công ty TNHH Sở hữu trí tuệ Việt á (VIET A IP CO.,LTD)  
Phòng 1504, tầng 15, tòa nhà Hàn Việt, số 203 Minh Khai,  
phường Minh Khai, quận Hai Bà Trưng, TP. Hà Nội

Căn cứ kết quả thẩm định yêu cầu duy trì hiệu lực Bằng độc quyền sáng chế:

Số đơn: DT1-2019-06901

Ngày nộp: 24/09/2019

Chủ đơn: JA HWA ELECTRONICS CO., LTD. (KR)

Đại diện của Chủ đơn: VIET A IP CO.,LTD

Bằng độc quyền sáng chế số: 20318

Năm yêu cầu duy trì hiệu lực: 2

**Cục Sở hữu trí tuệ thông báo:**

1. Yêu cầu duy trì hiệu lực Bằng độc quyền sáng chế nêu trên được chấp nhận.

2. Hiệu lực Bằng độc quyền sáng chế số 20318 được duy trì đến 11/12/2020.

**Nơi nhận:**

- Như trên;
- TT (để công bố);
- Lưu: VT, Hồ sơ.

**CỤC TRƯỞNG**



**Đinh Hữu Phí**

BỘ KHOA HỌC VÀ CÔNG NGHỆ  
CỤC SỞ HỮU TRÍ TUỆ

CỘNG HÒA XÃ HỘI CHỦ NGHĨA VIỆT NAM  
Độc lập - Tự do - Hạnh phúc

Số: 25579/TB-SHTT

Hà Nội, ngày 13 tháng 12 năm 2019

**THÔNG BÁO**  
**Ghi nhận yêu cầu duy trì hiệu lực Bằng độc quyền sáng chế**

Kính gửi: Công ty cổ phần an toàn thông tin CYRADAR  
Tầng 14, tòa nhà FPT Cầu Giấy, số 17 phố Duy Tân,  
phường Dịch Vọng Hậu, quận Cầu Giấy, thành phố Hà Nội

Căn cứ kết quả thẩm định yêu cầu duy trì hiệu lực Bằng độc quyền sáng chế:

Số đơn: DT1-2019-06904

Ngày nộp: 24/09/2019

Chủ đơn: Công ty cổ phần an toàn thông tin CYRADAR (VN)

Bằng độc quyền sáng chế số: 20334

Năm yêu cầu duy trì hiệu lực: 2

**Cục Sở hữu trí tuệ thông báo:**

1. Yêu cầu duy trì hiệu lực Bằng độc quyền sáng chế nêu trên được chấp nhận.

2. Hiệu lực Bằng độc quyền sáng chế số 20334 được duy trì đến 11/12/2020.

*ke*

**Nơi nhận:**

- Như trên;
- TT (để công bố);
- Lưu: VT, Hồ sơ.

**CỤC TRƯỞNG**



**Đinh Hữu Phí**

BỘ KHOA HỌC VÀ CÔNG NGHỆ  
CỤC SỞ HỮU TRÍ TUỆ

CỘNG HÒA XÃ HỘI CHỦ NGHĨA VIỆT NAM  
Độc lập - Tự do - Hạnh phúc

Số: 25580/TB-SHTT

Hà Nội, ngày 13 tháng 12 năm 2019

## THÔNG BÁO

### Ghi nhận yêu cầu duy trì hiệu lực Bằng độc quyền sáng chế

Kính gửi: Công ty cổ phần an toàn thông tin CYRADAR  
Tầng 14, tòa nhà FPT Cầu Giấy, số 17 phố Duy Tân,  
phường Dịch Vọng Hậu, quận Cầu Giấy, thành phố Hà Nội

Căn cứ kết quả thẩm định yêu cầu duy trì hiệu lực Bằng độc quyền sáng chế:

Số đơn: DT1-2019-06905

Ngày nộp: 24/09/2019

Chủ đơn: Công ty cổ phần an toàn thông tin CYRADAR (VN)

Bằng độc quyền sáng chế số: 20428

Năm yêu cầu duy trì hiệu lực: 2

#### Cục Sở hữu trí tuệ thông báo:

1. Yêu cầu duy trì hiệu lực Bằng độc quyền sáng chế nêu trên được chấp nhận.

2. Hiệu lực Bằng độc quyền sáng chế số 20428 được duy trì đến 02/01/2021.

#### Nơi nhận:

- Như trên;
- TT (để công bố);
- Lưu: VT, Hồ sơ.

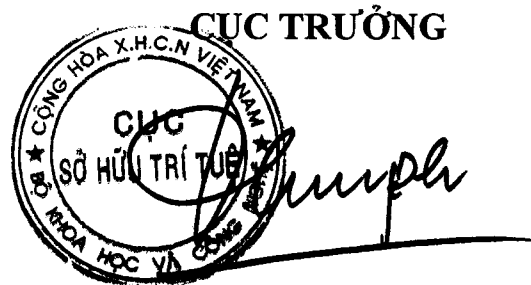

Đinh Hữu Phí

BỘ KHOA HỌC VÀ CÔNG NGHỆ  
CỤC SỞ HỮU TRÍ TUỆ

CỘNG HÒA XÃ HỘI CHỦ NGHĨA VIỆT NAM  
Độc lập - Tự do - Hạnh phúc

Số: 25581/TB-SHTT

Hà Nội, ngày 13 tháng 12 năm 2019

## THÔNG BÁO

### Ghi nhận yêu cầu duy trì hiệu lực Bằng độc quyền sáng chế

Kính gửi: Công ty Luật TNHH Phạm và Liên danh (PHAM & ASSOCIATES)  
8 Trần Hưng Đạo, thành phố Hà Nội

Căn cứ kết quả thẩm định yêu cầu duy trì hiệu lực Bằng độc quyền sáng chế:

Số đơn: DT1-2019-06906

Ngày nộp: 24/09/2019

Chủ đơn: Cooper Technologies Company (US)

Đại diện của Chủ đơn: PHAM & ASSOCIATES

Bằng độc quyền sáng chế số: 17583

Năm yêu cầu duy trì hiệu lực: 3

#### **Cục Sở hữu trí tuệ thông báo:**

1. Yêu cầu duy trì hiệu lực Bằng độc quyền sáng chế nêu trên được chấp nhận.
2. Hiệu lực Bằng độc quyền sáng chế số 17583 được duy trì đến 03/10/2020.

#### **Nơi nhận:**

- Như trên;
- TT (để công bố);
- Lưu: VT, Hồ sơ.

CỤC TRƯỞNG



Đinh Hữu Phí

BỘ KHOA HỌC VÀ CÔNG NGHỆ  
CỤC SỞ HỮU TRÍ TUỆ

CỘNG HÒA XÃ HỘI CHỦ NGHĨA VIỆT NAM  
Độc lập - Tự do - Hạnh phúc

Số: 25582/TB-SHTT

Hà Nội, ngày 13 tháng 12 năm 2019

## THÔNG BÁO

### Ghi nhận yêu cầu duy trì hiệu lực Bằng độc quyền sáng chế

Kính gửi: Công ty Luật TNHH Phạm và Liên danh (PHAM & ASSOCIATES)  
8 Trần Hưng Đạo, thành phố Hà Nội

Căn cứ kết quả thẩm định yêu cầu duy trì hiệu lực Bằng độc quyền sáng chế:

Số đơn: DT1-2019-06907

Ngày nộp: 24/09/2019

Chủ đơn: GE Video Compression, LLC (US)

Đại diện của Chủ đơn: PHAM & ASSOCIATES

Bằng độc quyền sáng chế số: 17588

Năm yêu cầu duy trì hiệu lực: 3

#### **Cục Sở hữu trí tuệ thông báo:**

1. Yêu cầu duy trì hiệu lực Bằng độc quyền sáng chế nêu trên được chấp nhận.

2. Hiệu lực Bằng độc quyền sáng chế số 17588 được duy trì đến 03/10/2020.

#### **Nơi nhận:**

- Như trên;
- TT (để công bố);
- Lưu: VT, Hồ sơ.

**CỤC TRƯỞNG**



**Đinh Hữu Phí**



BỘ KHOA HỌC VÀ CÔNG NGHỆ  
CỤC SỞ HỮU TRÍ TUỆ

CỘNG HÒA XÃ HỘI CHỦ NGHĨA VIỆT NAM  
Độc lập - Tự do - Hạnh phúc

Số: 25583 /TB-SHTT

Hà Nội, ngày 13 tháng 12 năm 2019

**THÔNG BÁO**  
**Ghi nhận yêu cầu duy trì hiệu lực Bằng độc quyền sáng chế**

Kính gửi: Công ty Luật TNHH Phạm và Liên danh (PHAM & ASSOCIATES)  
8 Trần Hưng Đạo, thành phố Hà Nội

Căn cứ kết quả thẩm định yêu cầu duy trì hiệu lực Bằng độc quyền sáng chế:

Số đơn: DT1-2019-06908

Ngày nộp: 24/09/2019

Chủ đơn: GE Video Compression, LLC (US)

Đại diện của Chủ đơn: PHAM & ASSOCIATES

Bằng độc quyền sáng chế số: 17587

Năm yêu cầu duy trì hiệu lực: 3

**Cục Sở hữu trí tuệ thông báo:**

1. Yêu cầu duy trì hiệu lực Bằng độc quyền sáng chế nêu trên được chấp nhận.

2. Hiệu lực Bằng độc quyền sáng chế số 17587 được duy trì đến 03/10/2020.

**Nơi nhận:**

- Như trên;
- TT (để công bố);
- Lưu: VT, Hồ sơ.

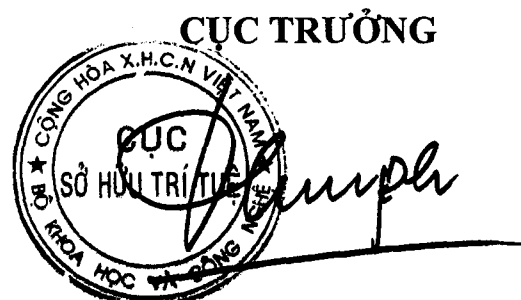

**Đinh Hữu Phí**

BỘ KHOA HỌC VÀ CÔNG NGHỆ  
CỤC SỞ HỮU TRÍ TUỆ

CỘNG HOÀ XÃ HỘI CHỦ NGHĨA VIỆT NAM  
Độc lập - Tự do - Hạnh phúc

Số: 25584 /TB-SHTT

Hà Nội, ngày 13 tháng 12 năm 2019

## THÔNG BÁO

### Ghi nhận yêu cầu duy trì hiệu lực Bằng độc quyền sáng chế

Kính gửi: Công ty Luật TNHH Phạm và Liên danh (PHAM & ASSOCIATES)  
8 Trần Hưng Đạo, thành phố Hà Nội

Căn cứ kết quả thẩm định yêu cầu duy trì hiệu lực Bằng độc quyền sáng chế:

Số đơn: DT1-2019-06909

Ngày nộp: 24/09/2019

Chủ đơn: Baxalta Incorporated (US)

Đại diện của Chủ đơn: PHAM & ASSOCIATES

Bằng độc quyền sáng chế số: 17569

Năm yêu cầu duy trì hiệu lực: 3

#### **Cục Sở hữu trí tuệ thông báo:**

1. Yêu cầu duy trì hiệu lực Bằng độc quyền sáng chế nêu trên được chấp nhận.

2. Hiệu lực Bằng độc quyền sáng chế số 17569 được duy trì đến 03/10/2020.

#### **Nơi nhận:**

- Như trên;
- TT (để công bố);
- Lưu: VT, Hồ sơ.

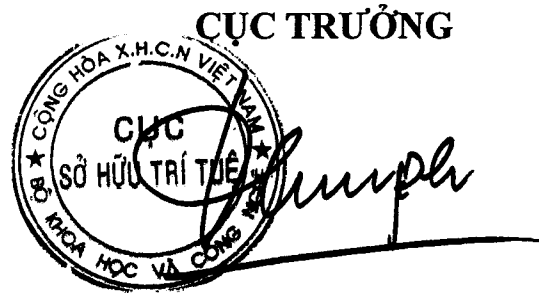

**Đinh Hữu Phí**

BỘ KHOA HỌC VÀ CÔNG NGHỆ  
CỤC SỞ HỮU TRÍ TUỆ

CỘNG HOÀ XÃ HỘI CHỦ NGHĨA VIỆT NAM  
Độc lập - Tự do - Hạnh phúc

Số: 25585/TB-SHTT

Hà Nội, ngày 13 tháng 12 năm 2019

**THÔNG BÁO**  
**Ghi nhận yêu cầu duy trì hiệu lực Bằng độc quyền sáng chế**

Kính gửi: Công ty Luật TNHH Phạm và Liên danh (PHAM & ASSOCIATES)  
8 Trần Hưng Đạo, thành phố Hà Nội

Căn cứ kết quả thẩm định yêu cầu duy trì hiệu lực Bằng độc quyền sáng chế:

Số đơn: DT1-2019-06910

Ngày nộp: 24/09/2019

Chủ đơn: KT-FREETEL CO. LTD (KR)

Đại diện của Chủ đơn: PHAM & ASSOCIATES

Bằng độc quyền sáng chế số: 7985

Năm yêu cầu duy trì hiệu lực: 11

**Cục Sở hữu trí tuệ thông báo:**

1. Yêu cầu duy trì hiệu lực Bằng độc quyền sáng chế nêu trên được chấp nhận.
2. Hiệu lực Bằng độc quyền sáng chế số 7985 được duy trì đến 05/10/2020. *h*

**Nơi nhận:**

- Như trên;
- TT (để công bố);
- Lưu: VT, Hồ sơ.

**CỤC TRƯỞNG**



**Đinh Hữu Phí**

BỘ KHOA HỌC VÀ CÔNG NGHỆ  
CỤC SỞ HỮU TRÍ TUỆ

CỘNG HÒA XÃ HỘI CHỦ NGHĨA VIỆT NAM  
Độc lập - Tự do - Hạnh phúc

Số: 25586/TB-SHTT

Hà Nội, ngày 13 tháng 12 năm 2019

**THÔNG BÁO**  
**Ghi nhận yêu cầu duy trì hiệu lực Bằng độc quyền sáng chế**

Kính gửi: Công ty Luật TNHH Phạm và Liên danh (PHAM & ASSOCIATES)  
8 Trần Hưng Đạo, thành phố Hà Nội

Căn cứ kết quả thẩm định yêu cầu duy trì hiệu lực Bằng độc quyền sáng chế:

Số đơn: DT1-2019-06912

Ngày nộp: 24/09/2019

Chủ đơn: DOLBY INTERNATIONAL AB (NL)

Đại diện của Chủ đơn: PHAM & ASSOCIATES

Bằng độc quyền sáng chế số: 16070

Năm yêu cầu duy trì hiệu lực: 4

**Cục Sở hữu trí tuệ thông báo:**

1. Yêu cầu duy trì hiệu lực Bằng độc quyền sáng chế nêu trên được chấp nhận.

2. Hiệu lực Bằng độc quyền sáng chế số 16070 được duy trì đến 10/10/2020.

**Nơi nhận:**

- Như trên;
- TT (để công bố);
- Lưu: VT, Hồ sơ.

**CỤC TRƯỞNG**  

**Đinh Hữu Phí**

BỘ KHOA HỌC VÀ CÔNG NGHỆ  
CỤC SỞ HỮU TRÍ TUỆ

CỘNG HÒA XÃ HỘI CHỦ NGHĨA VIỆT NAM  
Độc lập - Tự do - Hạnh phúc

Số: 25587 /TB-SHTT

Hà Nội, ngày 13 tháng 12 năm 2019

## THÔNG BÁO

### Ghi nhận yêu cầu duy trì hiệu lực Bằng độc quyền sáng chế

Kính gửi: Công ty Luật TNHH Phạm và Liên danh (PHAM & ASSOCIATES)  
8 Trần Hưng Đạo, thành phố Hà Nội

Căn cứ kết quả thẩm định yêu cầu duy trì hiệu lực Bằng độc quyền sáng chế:

Số đơn: DT1-2019-06913

Ngày nộp: 24/09/2019

Chủ đơn: Eaton Corporation (US)

Đại diện của Chủ đơn: PHAM & ASSOCIATES

Bằng độc quyền sáng chế số: 10741

Năm yêu cầu duy trì hiệu lực: 8

#### Cục Sở hữu trí tuệ thông báo:

1. Yêu cầu duy trì hiệu lực Bằng độc quyền sáng chế nêu trên được chấp nhận.
2. Hiệu lực Bằng độc quyền sáng chế số 10741 được duy trì đến 11/10/2020.

#### Nơi nhận:

- Như trên;
- TT (để công bố);
- Lưu: VT, Hồ sơ.

CỤC TRƯỞNG



Đinh Hữu Phí

BỘ KHOA HỌC VÀ CÔNG NGHỆ  
CỤC SỞ HỮU TRÍ TUỆ

CỘNG HÒA XÃ HỘI CHỦ NGHĨA VIỆT NAM  
Độc lập - Tự do - Hạnh phúc

Số: 25588 /TB-SHTT

Hà Nội, ngày 13 tháng 12 năm 2019

## THÔNG BÁO

### Ghi nhận yêu cầu duy trì hiệu lực Bằng độc quyền sáng chế

Kính gửi: Công ty Luật TNHH Phạm và Liên danh (PHAM & ASSOCIATES)  
8 Trần Hưng Đạo, thành phố Hà Nội

Căn cứ kết quả thẩm định yêu cầu duy trì hiệu lực Bằng độc quyền sáng chế:

Số đơn: DT1-2019-06914

Ngày nộp: 24/09/2019

Chủ đơn: VALINGE PHOTOCATALYTIC AB (SE)

Đại diện của Chủ đơn: PHAM & ASSOCIATES

Bằng độc quyền sáng chế số: 17638

Năm yêu cầu duy trì hiệu lực: 3

#### **Cục Sở hữu trí tuệ thông báo:**

1. Yêu cầu duy trì hiệu lực Bằng độc quyền sáng chế nêu trên được chấp nhận.

2. Hiệu lực Bằng độc quyền sáng chế số 17638 được duy trì đến 17/10/2020.

#### **Nơi nhận:**

- Như trên;
- TT (để công bố);
- Lưu: VT, Hồ sơ.

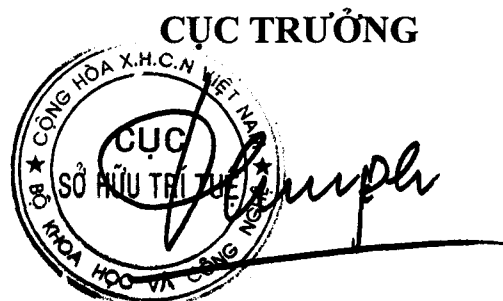

**Đinh Hữu Phí**

BỘ KHOA HỌC VÀ CÔNG NGHỆ  
CỤC SỞ HỮU TRÍ TUỆ

CỘNG HOÀ XÃ HỘI CHỦ NGHĨA VIỆT NAM  
Độc lập - Tự do - Hạnh phúc

Số: 25589/TB-SHTT

Hà Nội, ngày 13 tháng 12 năm 2019

## THÔNG BÁO

### Ghi nhận yêu cầu duy trì hiệu lực Bằng độc quyền sáng chế

Kính gửi: Công ty Luật TNHH Phạm và Liên danh (PHAM & ASSOCIATES)  
8 Trần Hưng Đạo, thành phố Hà Nội

Căn cứ kết quả thẩm định yêu cầu duy trì hiệu lực Bằng độc quyền sáng chế:

Số đơn: DT1-2019-06915

Ngày nộp: 24/09/2019

Chủ đơn: DOLBY INTERNATIONAL AB (NL)

Đại diện của Chủ đơn: PHAM & ASSOCIATES

Bằng độc quyền sáng chế số: 14696

Năm yêu cầu duy trì hiệu lực: 5

#### Cục Sở hữu trí tuệ thông báo:

1. Yêu cầu duy trì hiệu lực Bằng độc quyền sáng chế nêu trên được chấp nhận.
2. Hiệu lực Bằng độc quyền sáng chế số 14696 được duy trì đến 20/10/2020.

#### Nơi nhận:

- Như trên;
- TT (để công bố);
- Lưu: VT, Hồ sơ.

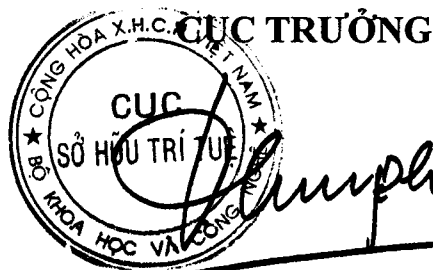

Đinh Hữu Phí

BỘ KHOA HỌC VÀ CÔNG NGHỆ  
CỤC SỞ HỮU TRÍ TUỆ

CỘNG HOÀ XÃ HỘI CHỦ NGHĨA VIỆT NAM  
Độc lập - Tự do - Hạnh phúc

Số: 25590 /TB-SHTT

Hà Nội, ngày 13 tháng 12 năm 2019

**THÔNG BÁO**  
**Ghi nhận yêu cầu duy trì hiệu lực Bằng độc quyền sáng chế**

Kính gửi: Công ty Luật TNHH Phạm và Liên danh (PHAM & ASSOCIATES)  
8 Trần Hưng Đạo, thành phố Hà Nội

Căn cứ kết quả thẩm định yêu cầu duy trì hiệu lực Bằng độc quyền sáng chế:

Số đơn: DT1-2019-06916

Ngày nộp: 24/09/2019

Chủ đơn: ANITOX CORPORATION (US)

Đại diện của Chủ đơn: PHAM & ASSOCIATES

Bằng độc quyền sáng chế số: 20083

Năm yêu cầu duy trì hiệu lực: 2

**Cục Sở hữu trí tuệ thông báo:**

1. Yêu cầu duy trì hiệu lực Bằng độc quyền sáng chế nêu trên được chấp nhận.

2. Hiệu lực Bằng độc quyền sáng chế số 20083 được duy trì đến 22/10/2020.

*H*

**Nơi nhận:**

- Như trên;
- TT (để công bố);
- Lưu: VT, Hồ sơ.

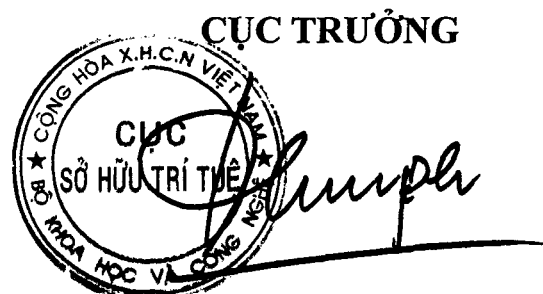

**Đình Hữu Phí**



BỘ KHOA HỌC VÀ CÔNG NGHỆ  
CỤC SỞ HỮU TRÍ TUỆ

CỘNG HÒA XÃ HỘI CHỦ NGHĨA VIỆT NAM  
Độc lập - Tự do - Hạnh phúc

Số: 25591/TB-SHTT

Hà Nội, ngày 13 tháng 12 năm 2019

**THÔNG BÁO**  
**Ghi nhận yêu cầu duy trì hiệu lực Bằng độc quyền sáng chế**

Kính gửi: Công ty Luật TNHH Phạm và Liên danh (PHAM & ASSOCIATES)  
8 Trần Hưng Đạo, thành phố Hà Nội

Căn cứ kết quả thẩm định yêu cầu duy trì hiệu lực Bằng độc quyền sáng chế:

Số đơn: DT1-2019-06918

Ngày nộp: 24/09/2019

Chủ đơn: VALLOUREC OIL AND GAS FRANCE (FR)

Đại diện của Chủ đơn: PHAM & ASSOCIATES

Bằng độc quyền sáng chế số: 16128

Năm yêu cầu duy trì hiệu lực: 4

**Cục Sở hữu trí tuệ thông báo:**

1. Yêu cầu duy trì hiệu lực Bằng độc quyền sáng chế nêu trên được chấp nhận.

2. Hiệu lực Bằng độc quyền sáng chế số 16128 được duy trì đến 24/10/2020.

**Nơi nhận:**

- Như trên;
- TT (để công bố);
- Lưu: VT, Hồ sơ.

**CỤC TRƯỞNG**



**Đinh Hữu Phí**

BỘ KHOA HỌC VÀ CÔNG NGHỆ  
CỤC SỞ HỮU TRÍ TUỆ

CỘNG HOÀ XÃ HỘI CHỦ NGHĨA VIỆT NAM  
Độc lập - Tự do - Hạnh phúc

Số: 25592/TB-SHTT

Hà Nội, ngày 13 tháng 12 năm 2019

**THÔNG BÁO**  
**Ghi nhận yêu cầu duy trì hiệu lực Bằng độc quyền sáng chế**

Kính gửi: Công ty Luật TNHH Phạm và Liên danh (PHAM & ASSOCIATES)  
8 Trần Hưng Đạo, thành phố Hà Nội

Căn cứ kết quả thẩm định yêu cầu duy trì hiệu lực Bằng độc quyền sáng chế:

Số đơn: DT1-2019-06920

Ngày nộp: 24/09/2019

Chủ đơn: INDUSTRIAL FRANCE (FR)

Đại diện của Chủ đơn: PHAM & ASSOCIATES

Bằng độc quyền sáng chế số: 5944

Năm yêu cầu duy trì hiệu lực: 14

**Cục Sở hữu trí tuệ thông báo:**

1. Yêu cầu duy trì hiệu lực Bằng độc quyền sáng chế nêu trên được chấp nhận.
2. Hiệu lực Bằng độc quyền sáng chế số 5944 được duy trì đến 17/10/2020.

**Nơi nhận:**

- Như trên;
- TT (để công bố);
- Lưu: VT, Hồ sơ.

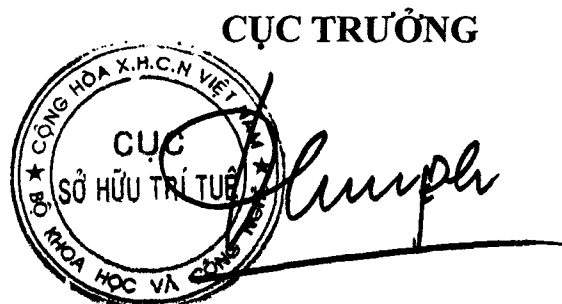
**CỤC TRƯỞNG**  

**Đinh Hữu Phí**

BỘ KHOA HỌC VÀ CÔNG NGHỆ  
CỤC SỞ HỮU TRÍ TUỆ

CỘNG HÒA XÃ HỘI CHỦ NGHĨA VIỆT NAM  
Độc lập - Tự do - Hạnh phúc

Số: 25593 /TB-SHTT

Hà Nội, ngày 13 tháng 12 năm 2019

## THÔNG BÁO

### Ghi nhận yêu cầu duy trì hiệu lực Bằng độc quyền sáng chế

Kính gửi: Công ty Luật TNHH Phạm và Liên danh (PHAM & ASSOCIATES)  
8 Trần Hưng Đạo, thành phố Hà Nội

Căn cứ kết quả thẩm định yêu cầu duy trì hiệu lực Bằng độc quyền sáng chế:

Số đơn: DT1-2019-06921

Ngày nộp: 24/09/2019

Chủ đơn: ARCELORMITTAL FRANCE (FR)

Đại diện của Chủ đơn: PHAM & ASSOCIATES

Bằng độc quyền sáng chế số: 13271

Năm yêu cầu duy trì hiệu lực: 6

#### **Cục Sở hữu trí tuệ thông báo:**

1. Yêu cầu duy trì hiệu lực Bằng độc quyền sáng chế nêu trên được chấp nhận.

2. Hiệu lực Bằng độc quyền sáng chế số 13271 được duy trì đến 06/10/2020.

#### **Nơi nhận:**

- Như trên;
- TT (để công bố);
- Lưu: VT, Hồ sơ.

**CỤC TRƯỞNG**



**Đình Hữu Phí**

BỘ KHOA HỌC VÀ CÔNG NGHỆ  
CỤC SỞ HỮU TRÍ TUỆ

CỘNG HÒA XÃ HỘI CHỦ NGHĨA VIỆT NAM  
Độc lập - Tự do - Hạnh phúc

Số: 25594/TB-SHTT

Hà Nội, ngày 13 tháng 12 năm 2019

## THÔNG BÁO

### Ghi nhận yêu cầu duy trì hiệu lực Bằng độc quyền sáng chế

Kính gửi: Công ty TNHH Nam Việt và Liên danh (VIPCO)

Số 3.01 Tòa nhà The Tresor 2, 39-39B Bến Vân Đồn, phường 12, quận 4,  
TP. Hồ Chí Minh

Căn cứ kết quả thẩm định yêu cầu duy trì hiệu lực Bằng độc quyền sáng chế:

Số đơn: DT1-2019-06922

Ngày nộp: 24/09/2019

Chủ đơn: SCG (Thailand) Co., Ltd. (TH)

Đại diện của Chủ đơn: VIPCO

Bằng độc quyền sáng chế số: 13653

Năm yêu cầu duy trì hiệu lực: 6

#### Cục Sở hữu trí tuệ thông báo:

1. Yêu cầu duy trì hiệu lực Bằng độc quyền sáng chế nêu trên được chấp nhận.

2. Hiệu lực Bằng độc quyền sáng chế số 13653 được duy trì đến 13/01/2021.

#### Nơi nhận:

- Như trên;
- TT (để công bố);
- Lưu: VT, Hồ sơ.

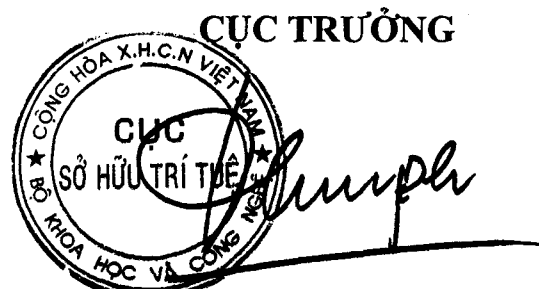

Đinh Hữu Phí

BỘ KHOA HỌC VÀ CÔNG NGHỆ  
CỤC SỞ HỮU TRÍ TUỆ

CỘNG HOÀ XÃ HỘI CHỦ NGHĨA VIỆT NAM  
Độc lập - Tự do - Hạnh phúc

Số: 25595/TB-SHTT

Hà Nội, ngày 13 tháng 12 năm 2019

**THÔNG BÁO**  
**Ghi nhận yêu cầu duy trì hiệu lực Bằng độc quyền sáng chế**

Kính gửi: Công ty TNHH Quốc tế D & N  
(D&N INTERNATIONAL CO.,LTD.)  
Phòng 2303, số 101 Láng Hạ, phường Láng Hạ, quận Đống Đa,  
thành phố Hà Nội

Căn cứ kết quả thẩm định yêu cầu duy trì hiệu lực Bằng độc quyền sáng chế:

Số đơn: DT1-2019-06923

Ngày nộp: 24/09/2019

Chủ đơn: KOJIMA CHEMICALS CO., LTD. (JP)

Đại diện của Chủ đơn: D&N INTERNATIONAL CO.,LTD.

Bằng độc quyền sáng chế số: 20108

Năm yêu cầu duy trì hiệu lực: 2

**Cục Sở hữu trí tuệ thông báo:**

1. Yêu cầu duy trì hiệu lực Bằng độc quyền sáng chế nêu trên được chấp nhận.

2. Hiệu lực Bằng độc quyền sáng chế số 20108 được duy trì đến 30/10/2020.

**Nơi nhận:**

- Như trên;
- TT (để công bố);
- Lưu: VT, Hồ sơ.

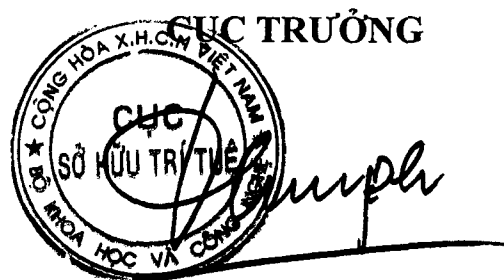

**Đinh Hữu Phí**

BỘ KHOA HỌC VÀ CÔNG NGHỆ  
CỤC SỞ HỮU TRÍ TUỆ

CỘNG HÒA XÃ HỘI CHỦ NGHĨA VIỆT NAM  
Độc lập - Tự do - Hạnh phúc

Số: 25596 /TB-SHTT

Hà Nội, ngày 13 tháng 12 năm 2019

**THÔNG BÁO**  
**Ghi nhận yêu cầu duy trì hiệu lực Bằng độc quyền sáng chế**

Kính gửi: Công ty TNHH một thành viên Sở hữu trí tuệ VCCI  
(VCCI-IP CO.,LTD)  
Tầng 8, Toà nhà VCCI, số 9 Đào Duy Anh, phường Phương mai,  
quận Đống Đa, thành phố Hà Nội

Căn cứ kết quả thẩm định yêu cầu duy trì hiệu lực Bằng độc quyền sáng chế:

Số đơn: DT1-2019-06924

Ngày nộp: 24/09/2019

Chủ đơn: RIB LOC AUSTRALIA PTY LIMITED (AU)

Đại diện của Chủ đơn: VCCI-IP CO.,LTD

Bằng độc quyền sáng chế số: 19835

Năm yêu cầu duy trì hiệu lực: 2

**Cục Sở hữu trí tuệ thông báo:**

1. Yêu cầu duy trì hiệu lực Bằng độc quyền sáng chế nêu trên được chấp nhận.

2. Hiệu lực Bằng độc quyền sáng chế số 19835 được duy trì đến 21/08/2020.

**Nơi nhận:**

- Như trên;
- TT (để công bố);
- Lưu: VT, Hồ sơ.

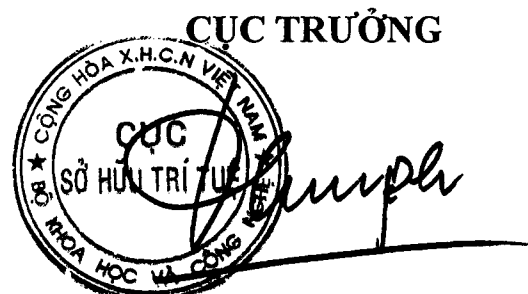

**Đinh Hữu Phí**

BỘ KHOA HỌC VÀ CÔNG NGHỆ  
CỤC SỞ HỮU TRÍ TUỆ

CỘNG HÒA XÃ HỘI CHỦ NGHĨA VIỆT NAM  
Độc lập - Tự do - Hạnh phúc

Số: 25597 /TB-SHTT

Hà Nội, ngày 13 tháng 12 năm 2019

**THÔNG BÁO**  
**Ghi nhận yêu cầu duy trì hiệu lực Bằng độc quyền sáng chế**

Kính gửi: Công ty TNHH một thành viên Sở hữu trí tuệ VCCI  
(VCCI-IP CO.,LTD)  
Tầng 8, Toà nhà VCCI, số 9 Đào Duy Anh, phường Phương mai,  
quận Đống Đa, thành phố Hà Nội

Căn cứ kết quả thẩm định yêu cầu duy trì hiệu lực Bằng độc quyền sáng chế:

Số đơn: DT1-2019-06925

Ngày nộp: 24/09/2019

Chủ đơn: TWINS CORPORATION (JP)

Đại diện của Chủ đơn: VCCI-IP CO.,LTD

Bằng độc quyền sáng chế số: 19974

Năm yêu cầu duy trì hiệu lực: 2

**Cục Sở hữu trí tuệ thông báo:**

1. Yêu cầu duy trì hiệu lực Bằng độc quyền sáng chế nêu trên được chấp nhận.

2. Hiệu lực Bằng độc quyền sáng chế số 19974 được duy trì đến 24/09/2020.

**Nơi nhận:**

- Như trên;
- TT (để công bố);
- Lưu: VT, Hồ sơ.

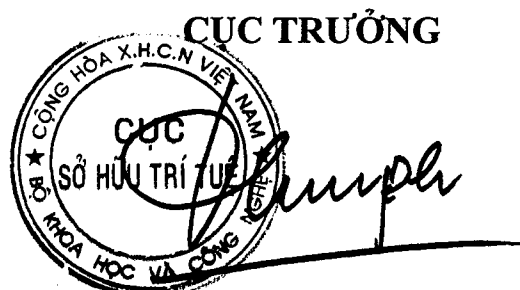

**Đinh Hữu Phí**

BỘ KHOA HỌC VÀ CÔNG NGHỆ  
CỤC SỞ HỮU TRÍ TUỆ

CỘNG HÒA XÃ HỘI CHỦ NGHĨA VIỆT NAM  
Độc lập - Tự do - Hạnh phúc

Số: 25598/TB-SHTT

Hà Nội, ngày 13 tháng 12 năm 2019

## THÔNG BÁO

### Ghi nhận yêu cầu duy trì hiệu lực Bằng độc quyền sáng chế

Kính gửi: Công ty Luật TNHH WINCO (WINCO LAW FIRM)  
Số 54 Trần Quốc Vượng, phường Dịch Vọng Hậu, quận Cầu Giấy,  
TP Hà Nội

Căn cứ kết quả thẩm định yêu cầu duy trì hiệu lực Bằng độc quyền sáng chế:

Số đơn: DT1-2019-06926

Ngày nộp: 24/09/2019

Chủ đơn: DAEWOONG CO., LTD. (KR)

Đại diện của Chủ đơn: WINCO LAW FIRM

Bằng độc quyền sáng chế số: 9861

Năm yêu cầu duy trì hiệu lực: 9

#### Cục Sở hữu trí tuệ thông báo:

1. Yêu cầu duy trì hiệu lực Bằng độc quyền sáng chế nêu trên được chấp nhận.

2. Hiệu lực Bằng độc quyền sáng chế số 9861 được duy trì đến 22/11/2020. *le*

#### Nơi nhận:

- Như trên;
- TT (để công bố);
- Lưu: VT, Hồ sơ.

CỤC TRƯỞNG



Đinh Hữu Phí



BỘ KHOA HỌC VÀ CÔNG NGHỆ  
CỤC SỞ HỮU TRÍ TUỆ

CỘNG HOÀ XÃ HỘI CHỦ NGHĨA VIỆT NAM  
Độc lập - Tự do - Hạnh phúc

Số: 25599 /TB-SHTT

Hà Nội, ngày 13 tháng 12 năm 2019

**THÔNG BÁO**  
**Ghi nhận yêu cầu duy trì hiệu lực Bằng độc quyền sáng chế**

Kính gửi: Công ty Luật TNHH WINCO (WINCO LAW FIRM)  
Số 54 Trần Quốc Vượng, phường Dịch Vọng Hậu, quận Cầu Giấy,  
TP Hà Nội

Căn cứ kết quả thẩm định yêu cầu duy trì hiệu lực Bằng độc quyền sáng chế:

Số đơn: DT1-2019-06927

Ngày nộp: 24/09/2019

Chủ đơn: POSCO (KR)

Đại diện của Chủ đơn: WINCO LAW FIRM

Bằng độc quyền sáng chế số: 17580

Năm yêu cầu duy trì hiệu lực: 3

**Cục Sở hữu trí tuệ thông báo:**

1. Yêu cầu duy trì hiệu lực Bằng độc quyền sáng chế nêu trên được chấp nhận.

2. Hiệu lực Bằng độc quyền sáng chế số 17580 được duy trì đến 03/10/2020.

**Nơi nhận:**

- Như trên;
- TT (để công bố);
- Lưu: VT, Hồ sơ.

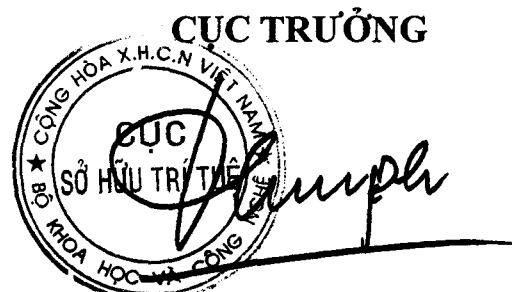

**Đinh Hữu Phí**

BỘ KHOA HỌC VÀ CÔNG NGHỆ  
CỤC SỞ HỮU TRÍ TUỆ

CỘNG HÒA XÃ HỘI CHỦ NGHĨA VIỆT NAM  
Độc lập - Tự do - Hạnh phúc

Số: 25600 /TB-SHTT

Hà Nội, ngày 13 tháng 12 năm 2019

## THÔNG BÁO

### Ghi nhận yêu cầu duy trì hiệu lực Bằng độc quyền sáng chế

Kính gửi: Công ty Luật TNHH WINCO (WINCO LAW FIRM)  
Số 54 Trần Quốc Vượng, phường Dịch Vọng Hậu, quận Cầu Giấy,  
TP Hà Nội

Căn cứ kết quả thẩm định yêu cầu duy trì hiệu lực Bằng độc quyền sáng chế:

Số đơn: DT1-2019-06928

Ngày nộp: 24/09/2019

Chủ đơn: ELECTRONICS AND TELECOMMUNICATIONS  
RESEARCH INSTITUTE (KR)

Đại diện của Chủ đơn: WINCO LAW FIRM

Bằng độc quyền sáng chế số: 11878

Năm yêu cầu duy trì hiệu lực: 7

#### **Cục Sở hữu trí tuệ thông báo:**

1. Yêu cầu duy trì hiệu lực Bằng độc quyền sáng chế nêu trên được chấp nhận.
2. Hiệu lực Bằng độc quyền sáng chế số 11878 được duy trì đến 07/10/2020.

#### **Nơi nhận:**

- Như trên;
- TT (để công bố);
- Lưu: VT, Hồ sơ.

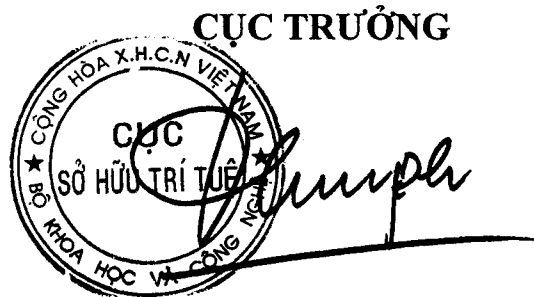

**Đinh Hữu Phí**

BỘ KHOA HỌC VÀ CÔNG NGHỆ  
CỤC SỞ HỮU TRÍ TUỆ

CỘNG HOÀ XÃ HỘI CHỦ NGHĨA VIỆT NAM  
Độc lập - Tự do - Hạnh phúc

Số: 25601/TB-SHTT

Hà Nội, ngày 13 tháng 12 năm 2019

**THÔNG BÁO**  
**Ghi nhận yêu cầu duy trì hiệu lực Bằng độc quyền sáng chế**

Kính gửi: Công ty Luật TNHH WINCO (WINCO LAW FIRM)  
Số 54 Trần Quốc Vượng, phường Dịch Vọng Hậu, quận Cầu Giấy,  
TP Hà Nội

Căn cứ kết quả thẩm định yêu cầu duy trì hiệu lực Bằng độc quyền sáng chế:

Số đơn: DT1-2019-06929

Ngày nộp: 24/09/2019

Chủ đơn: SK Innovation CO., LTD. (KR)

Đại diện của Chủ đơn: WINCO LAW FIRM

Bằng độc quyền sáng chế số: 13305

Năm yêu cầu duy trì hiệu lực: 6

**Cục Sở hữu trí tuệ thông báo:**

1. Yêu cầu duy trì hiệu lực Bằng độc quyền sáng chế nêu trên được chấp nhận.

2. Hiệu lực Bằng độc quyền sáng chế số 13305 được duy trì đến 13/10/2020.

**Nơi nhận:**

- Như trên;
- TT (để công bố);
- Lưu: VT, Hồ sơ.

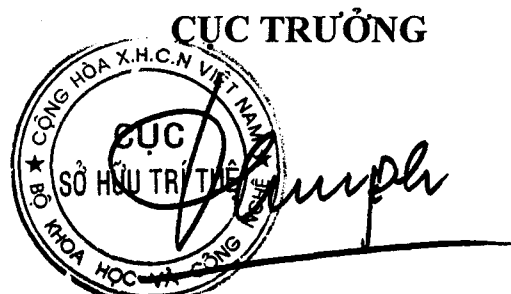

**Đinh Hữu Phí**

BỘ KHOA HỌC VÀ CÔNG NGHỆ  
CỤC SỞ HỮU TRÍ TUỆ

CỘNG HÒA XÃ HỘI CHỦ NGHĨA VIỆT NAM  
Độc lập - Tự do - Hạnh phúc

Số: 25602 /TB-SHTT

Hà Nội, ngày 13 tháng 12 năm 2019

## THÔNG BÁO

### Ghi nhận yêu cầu duy trì hiệu lực Bằng độc quyền sáng chế

Kính gửi: Công ty Luật TNHH WINCO (WINCO LAW FIRM)  
Số 54 Trần Quốc Vượng, phường Dịch Vọng Hậu, quận Cầu Giấy,  
TP Hà Nội

Căn cứ kết quả thẩm định yêu cầu duy trì hiệu lực Bằng độc quyền sáng chế:

Số đơn: DT1-2019-06930

Ngày nộp: 24/09/2019

Chủ đơn: KOREA INSTITUTE OF GEOSCIENCE AND MINERAL  
RESOURCES (KR)

Đại diện của Chủ đơn: WINCO LAW FIRM

Bằng độc quyền sáng chế số: 11946

Năm yêu cầu duy trì hiệu lực: 7

#### Cục Sở hữu trí tuệ thông báo:

1. Yêu cầu duy trì hiệu lực Bằng độc quyền sáng chế nêu trên được chấp nhận.

2. Hiệu lực Bằng độc quyền sáng chế số 11946 được duy trì đến 22/10/2020.

#### Nơi nhận:

- Như trên;
- TT (để công bố);
- Lưu: VT, Hồ sơ.

CỤC TRƯỞNG



Đinh Hữu Phí

BỘ KHOA HỌC VÀ CÔNG NGHỆ  
CỤC SỞ HỮU TRÍ TUỆ

CỘNG HÒA XÃ HỘI CHỦ NGHĨA VIỆT NAM  
Độc lập - Tự do - Hạnh phúc

Số: 25603 /TB-SHTT

Hà Nội, ngày 13 tháng 12 năm 2019

## THÔNG BÁO

### Ghi nhận yêu cầu duy trì hiệu lực Bằng độc quyền sáng chế

Kính gửi: Công ty Luật TNHH WINCO (WINCO LAW FIRM)  
Số 54 Trần Quốc Vượng, phường Dịch Vọng Hậu, quận Cầu Giấy,  
TP Hà Nội

Căn cứ kết quả thẩm định yêu cầu duy trì hiệu lực Bằng độc quyền sáng chế:

Số đơn: DT1-2019-06931

Ngày nộp: 24/09/2019

Chủ đơn: LG CHEM, LTD. (KR)

Đại diện của Chủ đơn: WINCO LAW FIRM

Bằng độc quyền sáng chế số: 10791

Năm yêu cầu duy trì hiệu lực: 8

#### Cục Sở hữu trí tuệ thông báo:

1. Yêu cầu duy trì hiệu lực Bằng độc quyền sáng chế nêu trên được chấp nhận.

2. Hiệu lực Bằng độc quyền sáng chế số 10791 được duy trì đến 26/10/2020.

#### Nơi nhận:

- Như trên;
- TT (để công bố);
- Lưu: VT, Hồ sơ.

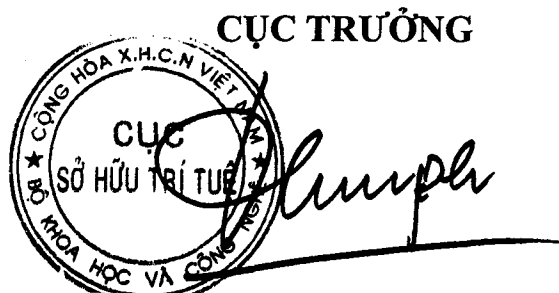

**Đinh Hữu Phí**

BỘ KHOA HỌC VÀ CÔNG NGHỆ  
CỤC SỞ HỮU TRÍ TUỆ

CỘNG HÒA XÃ HỘI CHỦ NGHĨA VIỆT NAM  
Độc lập - Tự do - Hạnh phúc

Số: 25604/TB-SHTT

Hà Nội, ngày 13 tháng 12 năm 2019

## THÔNG BÁO

### Ghi nhận yêu cầu duy trì hiệu lực Bằng độc quyền sáng chế

Kính gửi: Công ty Luật TNHH WINCO (WINCO LAW FIRM)  
Số 54 Trần Quốc Vượng, phường Dịch Vọng Hậu, quận Cầu Giấy,  
TP Hà Nội

Căn cứ kết quả thẩm định yêu cầu duy trì hiệu lực Bằng độc quyền sáng chế:

Số đơn: DT1-2019-06932

Ngày nộp: 24/09/2019

Chủ đơn: POSCO (KR)

Đại diện của Chủ đơn: WINCO LAW FIRM

Bằng độc quyền sáng chế số: 17717

Năm yêu cầu duy trì hiệu lực: 3

#### Cục Sở hữu trí tuệ thông báo:

1. Yêu cầu duy trì hiệu lực Bằng độc quyền sáng chế nêu trên được chấp nhận.

2. Hiệu lực Bằng độc quyền sáng chế số 17717 được duy trì đến 31/10/2020.

#### Nơi nhận:

- Như trên;
- TT (để công bố);
- Lưu: VT, Hồ sơ.

CỤC TRƯỞNG



Đinh Hữu Phí

BỘ KHOA HỌC VÀ CÔNG NGHỆ  
CỤC SỞ HỮU TRÍ TUỆ

CỘNG HÒA XÃ HỘI CHỦ NGHĨA VIỆT NAM  
Độc lập - Tự do - Hạnh phúc

Số: 25605/TB-SHTT

Hà Nội, ngày 13 tháng 12 năm 2019

**THÔNG BÁO**

**Ghi nhận yêu cầu duy trì hiệu lực Bằng độc quyền sáng chế**

Kính gửi: Công ty Luật TNHH WINCO (WINCO LAW FIRM)  
Số 54 Trần Quốc Vượng, phường Dịch Vọng Hậu, quận Cầu Giấy,  
TP Hà Nội

Căn cứ kết quả thẩm định yêu cầu duy trì hiệu lực Bằng độc quyền sáng chế:

Số đơn: DT1-2019-06933

Ngày nộp: 24/09/2019

Chủ đơn: SK Innovation CO., LTD. (KR)

Đại diện của Chủ đơn: WINCO LAW FIRM

Bằng độc quyền sáng chế số: 16176

Năm yêu cầu duy trì hiệu lực: 4

**Cục Sở hữu trí tuệ thông báo:**

1. Yêu cầu duy trì hiệu lực Bằng độc quyền sáng chế nêu trên được chấp nhận.

2. Hiệu lực Bằng độc quyền sáng chế số 16176 được duy trì đến 31/10/2020.

**Nơi nhận:**

- Như trên;
- TT (để công bố);
- Lưu: VT, Hồ sơ.



**Đinh Hữu Phí**

BỘ KHOA HỌC VÀ CÔNG NGHỆ  
CỤC SỞ HỮU TRÍ TUỆ

CỘNG HÒA XÃ HỘI CHỦ NGHĨA VIỆT NAM  
Độc lập - Tự do - Hạnh phúc

Số: 25606/TB-SHTT

Hà Nội, ngày 13 tháng 12 năm 2019

**THÔNG BÁO**  
**Ghi nhận yêu cầu duy trì hiệu lực Bằng độc quyền sáng chế**

Kính gửi: Công ty Luật TNHH WINCO (WINCO LAW FIRM)  
Số 54 Trần Quốc Vượng, phường Dịch Vọng Hậu, quận Cầu Giấy,  
TP Hà Nội

Căn cứ kết quả thẩm định yêu cầu duy trì hiệu lực Bằng độc quyền sáng chế:

Số đơn: DT1-2019-06934

Ngày nộp: 24/09/2019

Chủ đơn: POSCO (KR)

Đại diện của Chủ đơn: WINCO LAW FIRM

Bằng độc quyền sáng chế số: 17801

Năm yêu cầu duy trì hiệu lực: 3

**Cục Sở hữu trí tuệ thông báo:**

1. Yêu cầu duy trì hiệu lực Bằng độc quyền sáng chế nêu trên được chấp nhận.
2. Hiệu lực Bằng độc quyền sáng chế số 17801 được duy trì đến 14/11/2020.

**Nơi nhận:**

- Như trên;
- TT (để công bố);
- Lưu: VT, Hồ sơ.

**CỤC TRƯỞNG**



**Đinh Hữu Phí**



BỘ KHOA HỌC VÀ CÔNG NGHỆ  
CỤC SỞ HỮU TRÍ TUỆ

CỘNG HÒA XÃ HỘI CHỦ NGHĨA VIỆT NAM  
Độc lập - Tự do - Hạnh phúc

Số: 25607/TB-SHTT

Hà Nội, ngày 13 tháng 12 năm 2019

**THÔNG BÁO**  
**Ghi nhận yêu cầu duy trì hiệu lực Bằng độc quyền sáng chế**

Kính gửi: Công ty Cổ phần Sở hữu công nghiệp INVESTIP (INVESTIP)  
Tầng 5, tòa nhà Charmvit Tower, 117 Trần Duy Hưng, phường Trung Hòa,  
quận Cầu Giấy, thành phố Hà Nội

Căn cứ kết quả thẩm định yêu cầu duy trì hiệu lực Bằng độc quyền sáng chế:

Số đơn: DT1-2019-06935

Ngày nộp: 24/09/2019

Chủ đơn: BIOPROJET (FR)

Đại diện của Chủ đơn: INVESTIP

Bằng độc quyền sáng chế số: 19664

Năm yêu cầu duy trì hiệu lực: 2

**Cục Sở hữu trí tuệ thông báo:**

1. Yêu cầu duy trì hiệu lực Bằng độc quyền sáng chế nêu trên được chấp nhận.

2. Hiệu lực Bằng độc quyền sáng chế số 19664 được duy trì đến 17/07/2020.

**Nơi nhận:**

- Như trên;
- TT (để công bố);
- Lưu: VT, Hồ sơ.

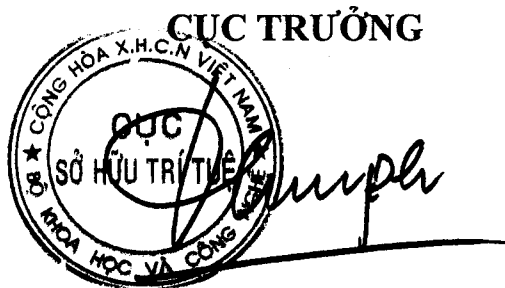

**Đinh Hữu Phí**

BỘ KHOA HỌC VÀ CÔNG NGHỆ  
CỤC SỞ HỮU TRÍ TUỆ

CỘNG HÒA XÃ HỘI CHỦ NGHĨA VIỆT NAM  
Độc lập - Tự do - Hạnh phúc

Số: 25608/TB-SHTT

Hà Nội, ngày 13 tháng 12 năm 2019

**THÔNG BÁO**  
**Ghi nhận yêu cầu duy trì hiệu lực Bằng độc quyền sáng chế**

Kính gửi: Công ty Cổ phần Sở hữu công nghiệp INVESTIP (INVESTIP)  
Tầng 5, tòa nhà Charmvit Tower, 117 Trần Duy Hưng, phường Trung Hòa,  
quận Cầu Giấy, thành phố Hà Nội

Căn cứ kết quả thẩm định yêu cầu duy trì hiệu lực Bằng độc quyền sáng chế:

Số đơn: DT1-2019-06936

Ngày nộp: 24/09/2019

Chủ đơn: BIOPROJET (FR)

Đại diện của Chủ đơn: INVESTIP

Bằng độc quyền sáng chế số: 19666

Năm yêu cầu duy trì hiệu lực: 2

**Cục Sở hữu trí tuệ thông báo:**

1. Yêu cầu duy trì hiệu lực Bằng độc quyền sáng chế nêu trên được chấp nhận.

2. Hiệu lực Bằng độc quyền sáng chế số 19666 được duy trì đến 17/07/2020.

**Nơi nhận:**

- Như trên;
- TT (để công bố);
- Lưu: VT, Hồ sơ.

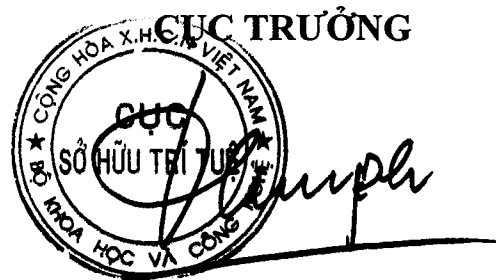

**Đinh Hữu Phí**

BỘ KHOA HỌC VÀ CÔNG NGHỆ  
CỤC SỞ HỮU TRÍ TUỆ

CỘNG HOÀ XÃ HỘI CHỦ NGHĨA VIỆT NAM  
Độc lập - Tự do - Hạnh phúc

Số: 25609/TB-SHTT

Hà Nội, ngày 13 tháng 12 năm 2019

## THÔNG BÁO

### Ghi nhận yêu cầu duy trì hiệu lực Bằng độc quyền sáng chế

Kính gửi: Công ty Cổ phần Sở hữu công nghiệp INVESTIP (INVESTIP)  
Tầng 5, tòa nhà Charmvit Tower, 117 Trần Duy Hưng, phường Trung Hòa,  
quận Cầu Giấy, thành phố Hà Nội

Căn cứ kết quả thẩm định yêu cầu duy trì hiệu lực Bằng độc quyền sáng chế:

Số đơn: DT1-2019-06937

Ngày nộp: 24/09/2019

Chủ đơn: Pilkington Group Limited (GB)

Đại diện của Chủ đơn: INVESTIP

Bằng độc quyền sáng chế số: 16062

Năm yêu cầu duy trì hiệu lực: 4

#### Cục Sở hữu trí tuệ thông báo:

1. Yêu cầu duy trì hiệu lực Bằng độc quyền sáng chế nêu trên được chấp nhận.

2. Hiệu lực Bằng độc quyền sáng chế số 16062 được duy trì đến 03/10/2020.

#### Nơi nhận:

- Như trên;
- TT (để công bố);
- Lưu: VT, Hồ sơ.

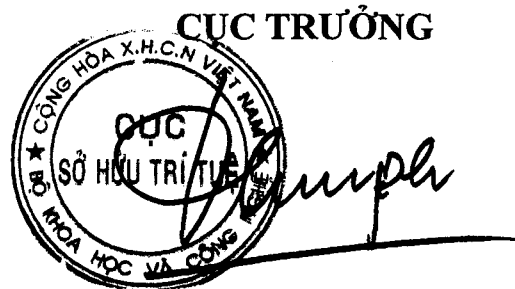

**Đình Hữu Phí**

BỘ KHOA HỌC VÀ CÔNG NGHỆ  
CỤC SỞ HỮU TRÍ TUỆ

CỘNG HOÀ XÃ HỘI CHỦ NGHĨA VIỆT NAM  
Độc lập - Tự do - Hạnh phúc

Số: 25610/TB-SHTT

Hà Nội, ngày 13 tháng 12 năm 2019

**THÔNG BÁO**  
**Ghi nhận yêu cầu duy trì hiệu lực Bằng độc quyền sáng chế**

Kính gửi: Công ty Cổ phần Sở hữu công nghiệp INVESTIP (INVESTIP)  
Tầng 5, tòa nhà Charmvit Tower, 117 Trần Duy Hưng, phường Trung Hòa,  
quận Cầu Giấy, thành phố Hà Nội

Căn cứ kết quả thẩm định yêu cầu duy trì hiệu lực Bằng độc quyền sáng chế:

Số đơn: DT1-2019-06938

Ngày nộp: 24/09/2019

Chủ đơn: FUJITA CORPORATION (JP)

Đại diện của Chủ đơn: INVESTIP

Bằng độc quyền sáng chế số: 14699

Năm yêu cầu duy trì hiệu lực: 5

**Cục Sở hữu trí tuệ thông báo:**

1. Yêu cầu duy trì hiệu lực Bằng độc quyền sáng chế nêu trên được chấp nhận.

2. Hiệu lực Bằng độc quyền sáng chế số 14699 được duy trì đến 20/10/2020.

**Nơi nhận:**

- Như trên;
- TT (để công bố);
- Lưu: VT, Hồ sơ.

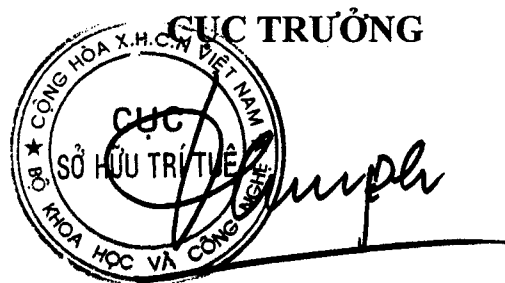

**Đinh Hữu Phí**

BỘ KHOA HỌC VÀ CÔNG NGHỆ  
CỤC SỞ HỮU TRÍ TUỆ

CỘNG HÒA XÃ HỘI CHỦ NGHĨA VIỆT NAM  
Độc lập - Tự do - Hạnh phúc

Số: 25611/TB-SHTT

Hà Nội, ngày 13 tháng 12 năm 2019

**THÔNG BÁO**  
**Ghi nhận yêu cầu duy trì hiệu lực Bằng độc quyền sáng chế**

Kính gửi: Công ty Luật TNHH AMBYS Hà Nội (AMBYS HANOI)  
Số 3, ngõ 123, đường Âu Cơ, phường Tứ Liên, quận Tây Hồ, TP. Hà Nội

Căn cứ kết quả thẩm định yêu cầu duy trì hiệu lực Bằng độc quyền sáng chế:

Số đơn: DT1-2019-06939

Ngày nộp: 24/09/2019

Chủ đơn: SAITOH Mitsumasa (JP)

Đại diện của Chủ đơn: AMBYS HANOI

Bằng độc quyền sáng chế số: 20131

Năm yêu cầu duy trì hiệu lực: 2

**Cục Sở hữu trí tuệ thông báo:**

1. Yêu cầu duy trì hiệu lực Bằng độc quyền sáng chế nêu trên được chấp nhận.

2. Hiệu lực Bằng độc quyền sáng chế số 20131 được duy trì đến 06/11/2020.

**Nơi nhận:**

- Như trên;
- TT (để công bố);
- Lưu: VT, Hồ sơ.

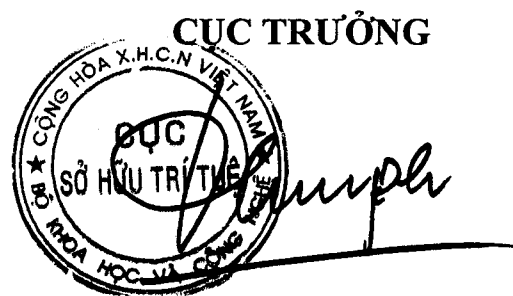

**Đinh Hữu Phí**

BỘ KHOA HỌC VÀ CÔNG NGHỆ  
CỤC SỞ HỮU TRÍ TUỆ

CỘNG HOÀ XÃ HỘI CHỦ NGHĨA VIỆT NAM  
Độc lập - Tự do - Hạnh phúc

Số: 256-12/TB-SHTT

Hà Nội, ngày 13 tháng 12 năm 2019

**THÔNG BÁO**  
**Ghi nhận yêu cầu duy trì hiệu lực Bằng độc quyền sáng chế**

Kính gửi: Công ty Luật TNHH quốc tế BMVN  
(BMVN INTERNATIONAL LLC)  
Phòng 1002, tầng 10, Indochina Plaza Hanoi, 241 phố Xuân Thủy,  
phường Dịch Vọng Hậu, quận Cầu Giấy, TP. Hà Nội

Căn cứ kết quả thẩm định yêu cầu duy trì hiệu lực Bằng độc quyền sáng chế:

Số đơn: DT1-2019-06940

Ngày nộp: 24/09/2019

Chủ đơn: Paques I.P. B.V. (NL)

Đại diện của Chủ đơn: BMVN INTERNATIONAL LLC

Bằng độc quyền sáng chế số: 13280

Năm yêu cầu duy trì hiệu lực: 6

**Cục Sở hữu trí tuệ thông báo:**

1. Yêu cầu duy trì hiệu lực Bằng độc quyền sáng chế nêu trên được chấp nhận.

2. Hiệu lực Bằng độc quyền sáng chế số 13280 được duy trì đến 13/10/2020.

**Nơi nhận:**

- Như trên;
- TT (để công bố);
- Lưu: VT, Hồ sơ.

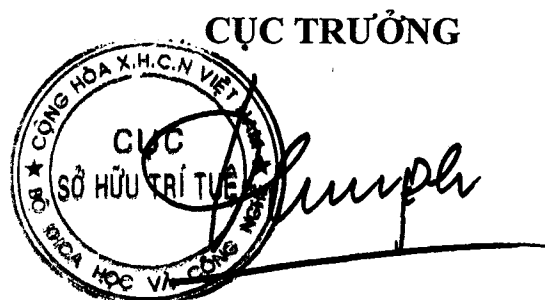

**Đinh Hữu Phí**

BỘ KHOA HỌC VÀ CÔNG NGHỆ  
CỤC SỞ HỮU TRÍ TUỆ

CỘNG HOÀ XÃ HỘI CHỦ NGHĨA VIỆT NAM  
Độc lập - Tự do - Hạnh phúc

Số: 256-13/TB-SHTT

Hà Nội, ngày 13 tháng 12 năm 2019

**THÔNG BÁO**  
**Ghi nhận yêu cầu duy trì hiệu lực Bằng độc quyền sáng chế**

Kính gửi: Công ty Luật TNHH quốc tế BMVN  
(BMVN INTERNATIONAL LLC)  
Phòng 1002, tầng 10, Indochina Plaza Hanoi, 241 phố Xuân Thủy,  
phường Dịch Vọng Hậu, quận Cầu Giấy, TP. Hà Nội

Căn cứ kết quả thẩm định yêu cầu duy trì hiệu lực Bằng độc quyền sáng chế:

Số đơn: DT1-2019-06941

Ngày nộp: 24/09/2019

Chủ đơn: N.V. NUTRICIA (NL)

Đại diện của Chủ đơn: BMVN INTERNATIONAL LLC

Bằng độc quyền sáng chế số: 14660

Năm yêu cầu duy trì hiệu lực: 5

**Cục Sở hữu trí tuệ thông báo:**

1. Yêu cầu duy trì hiệu lực Bằng độc quyền sáng chế nêu trên được chấp nhận.

2. Hiệu lực Bằng độc quyền sáng chế số 14660 được duy trì đến 12/10/2020.

**Nơi nhận:**

- Như trên;
- TT (để công bố);
- Lưu: VT, Hồ sơ.

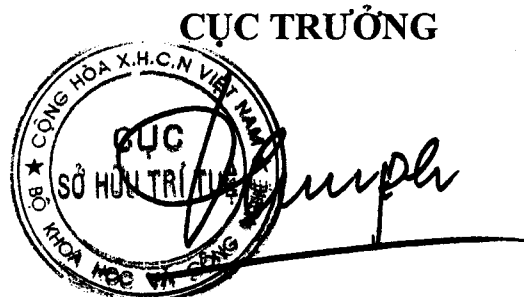

**Đinh Hữu Phí**

BỘ KHOA HỌC VÀ CÔNG NGHỆ  
CỤC SỞ HỮU TRÍ TUỆ

CỘNG HÒA XÃ HỘI CHỦ NGHĨA VIỆT NAM  
Độc lập - Tự do - Hạnh phúc

Số: 25614/TB-SHTT

Hà Nội, ngày 13 tháng 12 năm 2019

**THÔNG BÁO**  
**Ghi nhận yêu cầu duy trì hiệu lực Bằng độc quyền sáng chế**

Kính gửi: Công ty Luật TNHH quốc tế BMVN  
(BMVN INTERNATIONAL LLC)  
Phòng 1002, tầng 10, Indochina Plaza Hanoi, 241 phố Xuân Thủy,  
phường Dịch Vọng Hậu, quận Cầu Giấy, TP. Hà Nội

Căn cứ kết quả thẩm định yêu cầu duy trì hiệu lực Bằng độc quyền sáng chế:

Số đơn: DT1-2019-06942

Ngày nộp: 24/09/2019

Chủ đơn: N.V. Nutricia (NL)

Đại diện của Chủ đơn: BMVN INTERNATIONAL LLC

Bằng độc quyền sáng chế số: 14659

Năm yêu cầu duy trì hiệu lực: 5

**Cục Sở hữu trí tuệ thông báo:**

1. Yêu cầu duy trì hiệu lực Bằng độc quyền sáng chế nêu trên được chấp nhận.
2. Hiệu lực Bằng độc quyền sáng chế số 14659 được duy trì đến 12/10/2020.

**Nơi nhận:**

- Như trên;
- TT (để công bố);
- Lưu: VT, Hồ sơ.

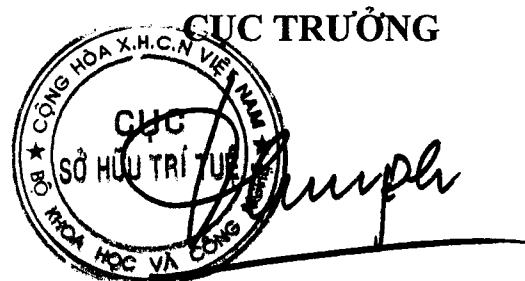

**Đinh Hữu Phí**



BỘ KHOA HỌC VÀ CÔNG NGHỆ  
CỤC SỞ HỮU TRÍ TUỆ

CỘNG HOÀ XÃ HỘI CHỦ NGHĨA VIỆT NAM  
Độc lập - Tự do - Hạnh phúc

Số: 25615/TB-SHTT

Hà Nội, ngày 13 tháng 12 năm 2019

**THÔNG BÁO**  
**Ghi nhận yêu cầu duy trì hiệu lực Bằng độc quyền sáng chế**

Kính gửi: Công ty TNHH Ban Ca (BANCA)  
15B Triệu Việt Vương, thành phố Hà Nội

Căn cứ kết quả thẩm định yêu cầu duy trì hiệu lực Bằng độc quyền sáng chế:

Số đơn: DT1-2019-06943

Ngày nộp: 24/09/2019

Chủ đơn: EVONIK FIBRES GMBH (AU)

Đại diện của Chủ đơn: BANCA

Bằng độc quyền sáng chế số: 19969

Năm yêu cầu duy trì hiệu lực: 2

**Cục Sở hữu trí tuệ thông báo:**

1. Yêu cầu duy trì hiệu lực Bằng độc quyền sáng chế nêu trên được chấp nhận.

2. Hiệu lực Bằng độc quyền sáng chế số 19969 được duy trì đến 24/09/2020.

**Nơi nhận:**

- Như trên;
- TT (để công bố);
- Lưu: VT, Hồ sơ.

**CỤC TRƯỞNG**



**Đinh Hữu Phí**

BỘ KHOA HỌC VÀ CÔNG NGHỆ  
CỤC SỞ HỮU TRÍ TUỆ

CỘNG HÒA XÃ HỘI CHỦ NGHĨA VIỆT NAM  
Độc lập - Tự do - Hạnh phúc

Số: 25616/TB-SHTT

Hà Nội, ngày 13 tháng 12 năm 2019

**THÔNG BÁO**  
**Ghi nhận yêu cầu duy trì hiệu lực Bằng độc quyền sáng chế**

Kính gửi: Công ty TNHH Ban Ca (BANCA)  
15B Triệu Việt Vương, thành phố Hà Nội

Căn cứ kết quả thẩm định yêu cầu duy trì hiệu lực Bằng độc quyền sáng chế:

Số đơn: DT1-2019-06944

Ngày nộp: 24/09/2019

Chủ đơn: BOEHRINGER INGELHEIM PHARMA GMBH & CO. KG  
(DE)

Đại diện của Chủ đơn: BANCA

Bằng độc quyền sáng chế số: 5901

Năm yêu cầu duy trì hiệu lực: 14

**Cục Sở hữu trí tuệ thông báo:**

1. Yêu cầu duy trì hiệu lực Bằng độc quyền sáng chế nêu trên được chấp nhận.

2. Hiệu lực Bằng độc quyền sáng chế số 5901 được duy trì đến 26/09/2020. *h*

**Nơi nhận:**

- Như trên;
- TT (để công bố);
- Lưu: VT, Hồ sơ.

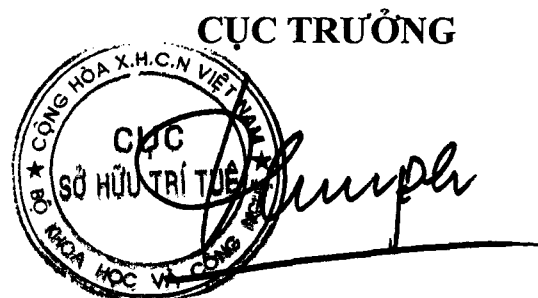

**Đinh Hữu Phí**

BỘ KHOA HỌC VÀ CÔNG NGHỆ  
CỤC SỞ HỮU TRÍ TUỆ

CỘNG HÒA XÃ HỘI CHỦ NGHĨA VIỆT NAM  
Độc lập - Tự do - Hạnh phúc

Số: 25617/TB-SHTT

Hà Nội, ngày 13 tháng 12 năm 2019

**THÔNG BÁO**  
**Ghi nhận yêu cầu duy trì hiệu lực Bằng độc quyền sáng chế**

Kính gửi: Công ty TNHH Ban Ca (BANCA)  
15B Triệu Việt Vương, thành phố Hà Nội

Căn cứ kết quả thẩm định yêu cầu duy trì hiệu lực Bằng độc quyền sáng chế:

Số đơn: DT1-2019-06945

Ngày nộp: 24/09/2019

Chủ đơn: RICOH COMPANY, LTD (JP)

Đại diện của Chủ đơn: BANCA

Bằng độc quyền sáng chế số: 16018

Năm yêu cầu duy trì hiệu lực: 4

**Cục Sở hữu trí tuệ thông báo:**

1. Yêu cầu duy trì hiệu lực Bằng độc quyền sáng chế nêu trên được chấp nhận.
2. Hiệu lực Bằng độc quyền sáng chế số 16018 được duy trì đến 26/09/2020.

**Nơi nhận:**

- Như trên;
- TT (để công bố);
- Lưu: VT, Hồ sơ.

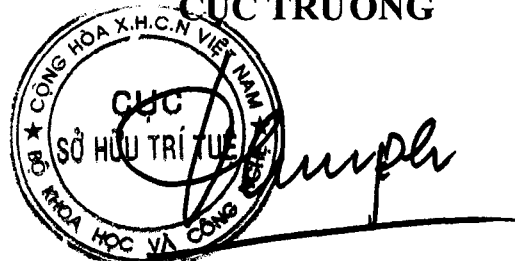
**CỤC TRƯỞNG**  

**Đinh Hữu Phí**

BỘ KHOA HỌC VÀ CÔNG NGHỆ  
CỤC SỞ HỮU TRÍ TUỆ

CỘNG HÒA XÃ HỘI CHỦ NGHĨA VIỆT NAM  
Độc lập - Tự do - Hạnh phúc

Số: 25618/TB-SHTT

Hà Nội, ngày 13 tháng 12 năm 2019

**THÔNG BÁO**  
**Ghi nhận yêu cầu duy trì hiệu lực Bằng độc quyền sáng chế**

Kính gửi: Công ty TNHH Ban Ca (BANCA)  
15B Triệu Việt Vương, thành phố Hà Nội

Căn cứ kết quả thẩm định yêu cầu duy trì hiệu lực Bằng độc quyền sáng chế:

Số đơn: DT1-2019-06946

Ngày nộp: 24/09/2019

Chủ đơn: PILE DYNAMICS, INC. (US)

Đại diện của Chủ đơn: BANCA

Bằng độc quyền sáng chế số: 16019

Năm yêu cầu duy trì hiệu lực: 4

**Cục Sở hữu trí tuệ thông báo:**

1. Yêu cầu duy trì hiệu lực Bằng độc quyền sáng chế nêu trên được chấp nhận.

2. Hiệu lực Bằng độc quyền sáng chế số 16019 được duy trì đến 26/09/2020.

**Nơi nhận:**

- Như trên;
- TT (để công bố);
- Lưu: VT, Hồ sơ.

**CỤC TRƯỞNG**



**Đinh Hữu Phí**

BỘ KHOA HỌC VÀ CÔNG NGHỆ  
CỤC SỞ HỮU TRÍ TUỆ

CỘNG HÒA XÃ HỘI CHỦ NGHĨA VIỆT NAM  
Độc lập - Tự do - Hạnh phúc

Số: 25619/TB-SHTT

Hà Nội, ngày 13 tháng 12 năm 2019

## THÔNG BÁO

### Ghi nhận yêu cầu duy trì hiệu lực Bằng độc quyền sáng chế

Kính gửi: Công ty TNHH Ban Ca (BANCA)  
15B Triệu Việt Vương, thành phố Hà Nội

Căn cứ kết quả thẩm định yêu cầu duy trì hiệu lực Bằng độc quyền sáng chế:

Số đơn: DT1-2019-06947

Ngày nộp: 24/09/2019

Chủ đơn: WACOM CO., LTD. (JP)

Đại diện của Chủ đơn: BANCA

Bằng độc quyền sáng chế số: 17522

Năm yêu cầu duy trì hiệu lực: 3

#### Cục Sở hữu trí tuệ thông báo:

1. Yêu cầu duy trì hiệu lực Bằng độc quyền sáng chế nêu trên được chấp nhận.
2. Hiệu lực Bằng độc quyền sáng chế số 17522 được duy trì đến 26/09/2020.

#### Nơi nhận:

- Như trên;
- TT (để công bố);
- Lưu: VT, Hồ sơ.

CỤC TRƯỞNG



Đinh Hữu Phí

BỘ KHOA HỌC VÀ CÔNG NGHỆ  
CỤC SỞ HỮU TRÍ TUỆ

CỘNG HÒA XÃ HỘI CHỦ NGHĨA VIỆT NAM  
Độc lập - Tự do - Hạnh phúc

Số: 25620/TB-SHTT

Hà Nội, ngày 13 tháng 12 năm 2019

## THÔNG BÁO

### Ghi nhận yêu cầu duy trì hiệu lực Bằng độc quyền sáng chế

Kính gửi: Công ty TNHH Ban Ca (BANCA)  
15B Triệu Việt Vương, thành phố Hà Nội

Căn cứ kết quả thẩm định yêu cầu duy trì hiệu lực Bằng độc quyền sáng chế:

Số đơn: DT1-2019-06948

Ngày nộp: 24/09/2019

Chủ đơn: CONTINENTAL REIFEN DEUTSCHLAND GMBH (DE)

Đại diện của Chủ đơn: BANCA

Bằng độc quyền sáng chế số: 17526

Năm yêu cầu duy trì hiệu lực: 3

#### **Cục Sở hữu trí tuệ thông báo:**

1. Yêu cầu duy trì hiệu lực Bằng độc quyền sáng chế nêu trên được chấp nhận.

2. Hiệu lực Bằng độc quyền sáng chế số 17526 được duy trì đến 26/09/2020.

#### **Nơi nhận:**

- Như trên;
- TT (để công bố);
- Lưu: VT, Hồ sơ.

**CỤC TRƯỞNG**



**Đình Hữu Phí**

BỘ KHOA HỌC VÀ CÔNG NGHỆ  
CỤC SỞ HỮU TRÍ TUỆ

CỘNG HOÀ XÃ HỘI CHỦ NGHĨA VIỆT NAM  
Độc lập - Tự do - Hạnh phúc

Số: 25621 /TB-SHTT

Hà Nội, ngày 13 tháng 12 năm 2019

**THÔNG BÁO**  
**Ghi nhận yêu cầu duy trì hiệu lực Bằng độc quyền sáng chế**

Kính gửi: Công ty TNHH Ban Ca (BANCA)  
15B Triệu Việt Vương, thành phố Hà Nội

Căn cứ kết quả thẩm định yêu cầu duy trì hiệu lực Bằng độc quyền sáng chế:

Số đơn: DT1-2019-06949

Ngày nộp: 24/09/2019

Chủ đơn: SONY CORPORATION (JP)

Đại diện của Chủ đơn: BANCA

Bằng độc quyền sáng chế số: 17527

Năm yêu cầu duy trì hiệu lực: 3

**Cục Sở hữu trí tuệ thông báo:**

1. Yêu cầu duy trì hiệu lực Bằng độc quyền sáng chế nêu trên được chấp nhận.

2. Hiệu lực Bằng độc quyền sáng chế số 17527 được duy trì đến 26/09/2020.

*hc*

**Nơi nhận:**

- Như trên;
- TT (để công bố);
- Lưu: VT, Hồ sơ.

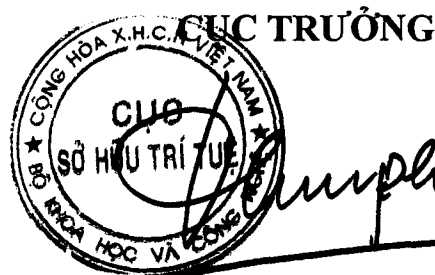

**Đinh Hữu Phí**

BỘ KHOA HỌC VÀ CÔNG NGHỆ  
CỤC SỞ HỮU TRÍ TUỆ

CỘNG HÒA XÃ HỘI CHỦ NGHĨA VIỆT NAM  
Độc lập - Tự do - Hạnh phúc

Số: 25622/TB-SHTT

Hà Nội, ngày 13 tháng 12 năm 2019

## THÔNG BÁO

### Ghi nhận yêu cầu duy trì hiệu lực Bằng độc quyền sáng chế

Kính gửi: Công ty TNHH Ban Ca (BANCA)  
15B Triệu Việt Vương, thành phố Hà Nội

Căn cứ kết quả thẩm định yêu cầu duy trì hiệu lực Bằng độc quyền sáng chế:

Số đơn: DT1-2019-06950

Ngày nộp: 24/09/2019

Chủ đơn: KYB Corporation (JP)

Đại diện của Chủ đơn: BANCA

Bằng độc quyền sáng chế số: 17545

Năm yêu cầu duy trì hiệu lực: 3

#### Cục Sở hữu trí tuệ thông báo:

1. Yêu cầu duy trì hiệu lực Bằng độc quyền sáng chế nêu trên được chấp nhận.

2. Hiệu lực Bằng độc quyền sáng chế số 17545 được duy trì đến 26/09/2020.

#### Nơi nhận:

- Như trên;
- TT (để công bố);
- Lưu: VT, Hồ sơ.

CỤC TRƯỞNG



Đinh Hữu Phí



BỘ KHOA HỌC VÀ CÔNG NGHỆ  
CỤC SỞ HỮU TRÍ TUỆ

CỘNG HOÀ XÃ HỘI CHỦ NGHĨA VIỆT NAM  
Độc lập - Tự do - Hạnh phúc

Số: 25623/TB-SHTT

Hà Nội, ngày 13 tháng 12 năm 2019

**THÔNG BÁO**  
**Ghi nhận yêu cầu duy trì hiệu lực Bằng độc quyền sáng chế**

Kính gửi: Công ty TNHH Ban Ca (BANCA)  
15B Triệu Việt Vương, thành phố Hà Nội

Căn cứ kết quả thẩm định yêu cầu duy trì hiệu lực Bằng độc quyền sáng chế:

Số đơn: DT1-2019-06951

Ngày nộp: 24/09/2019

Chủ đơn: BT Imaging Pty Ltd. (AU)

Đại diện của Chủ đơn: BANCA

Bằng độc quyền sáng chế số: 17550

Năm yêu cầu duy trì hiệu lực: 3

**Cục Sở hữu trí tuệ thông báo:**

1. Yêu cầu duy trì hiệu lực Bằng độc quyền sáng chế nêu trên được chấp nhận.

2. Hiệu lực Bằng độc quyền sáng chế số 17550 được duy trì đến 26/09/2020.

**Nơi nhận:**

- Như trên;
- TT (để công bố);
- Lưu: VT, Hồ sơ.

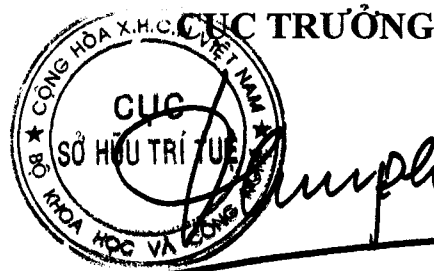

**Đinh Hữu Phí**

BỘ KHOA HỌC VÀ CÔNG NGHỆ  
CỤC SỞ HỮU TRÍ TUỆ

CỘNG HOÀ XÃ HỘI CHỦ NGHĨA VIỆT NAM  
Độc lập - Tự do - Hạnh phúc

Số: 25624/TB-SHTT

Hà Nội, ngày 13 tháng 12 năm 2019

## THÔNG BÁO

### Ghi nhận yêu cầu duy trì hiệu lực Bằng độc quyền sáng chế

Kính gửi: Công ty TNHH Ban Ca (BANCA)  
15B Triệu Việt Vương, thành phố Hà Nội

Căn cứ kết quả thẩm định yêu cầu duy trì hiệu lực Bằng độc quyền sáng chế:

Số đơn: DT1-2019-06952

Ngày nộp: 24/09/2019

Chủ đơn: Hitachi Chemical Company, Ltd. (JP)

Đại diện của Chủ đơn: BANCA

Bằng độc quyền sáng chế số: 17552

Năm yêu cầu duy trì hiệu lực: 3

#### **Cục Sở hữu trí tuệ thông báo:**

1. Yêu cầu duy trì hiệu lực Bằng độc quyền sáng chế nêu trên được chấp nhận.

2. Hiệu lực Bằng độc quyền sáng chế số 17552 được duy trì đến 26/09/2020.

*K*

#### **Nơi nhận:**

- Như trên;
- TT (để công bố);
- Lưu: VT, Hồ sơ.

**CỤC TRƯỞNG**



**Đinh Hữu Phí**

BỘ KHOA HỌC VÀ CÔNG NGHỆ  
CỤC SỞ HỮU TRÍ TUỆ

CỘNG HOÀ XÃ HỘI CHỦ NGHĨA VIỆT NAM  
Độc lập - Tự do - Hạnh phúc

Số: 25625/TB-SHTT

Hà Nội, ngày 13 tháng 12 năm 2019

**THÔNG BÁO**  
**Ghi nhận yêu cầu duy trì hiệu lực Bằng độc quyền sáng chế**

Kính gửi: Công ty TNHH Ban Ca (BANCA)  
15B Triệu Việt Vương, thành phố Hà Nội

Căn cứ kết quả thẩm định yêu cầu duy trì hiệu lực Bằng độc quyền sáng chế:

Số đơn: DT1-2019-06953

Ngày nộp: 24/09/2019

Chủ đơn: BLUESCOPE STEEL LIMITED (AU)

Đại diện của Chủ đơn: BANCA

Bằng độc quyền sáng chế số: 5891

Năm yêu cầu duy trì hiệu lực: 14

**Cục Sở hữu trí tuệ thông báo:**

1. Yêu cầu duy trì hiệu lực Bằng độc quyền sáng chế nêu trên được chấp nhận.

2. Hiệu lực Bằng độc quyền sáng chế số 5891 được duy trì đến 26/09/2020. *je*

**Nơi nhận:**

- Như trên;
- TT (để công bố);
- Lưu: VT, Hồ sơ.

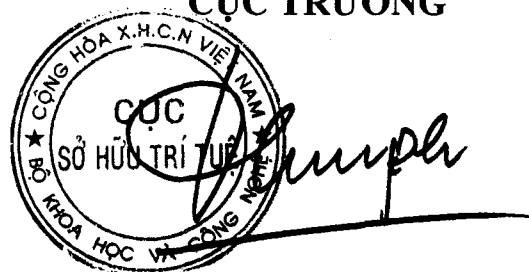
**CỤC TRƯỞNG**  

**Đinh Hữu Phí**

BỘ KHOA HỌC VÀ CÔNG NGHỆ  
CỤC SỞ HỮU TRÍ TUỆ

CỘNG HOÀ XÃ HỘI CHỦ NGHĨA VIỆT NAM  
Độc lập - Tự do - Hạnh phúc

Số: 25626/TB-SHTT

Hà Nội, ngày 13 tháng 12 năm 2019

**THÔNG BÁO**  
**Ghi nhận yêu cầu duy trì hiệu lực Bằng độc quyền sáng chế**

Kính gửi: Công ty TNHH Ban Ca (BANCA)  
15B Triệu Việt Vương, thành phố Hà Nội

Căn cứ kết quả thẩm định yêu cầu duy trì hiệu lực Bằng độc quyền sáng chế:

Số đơn: DT1-2019-06954

Ngày nộp: 24/09/2019

Chủ đơn: SONY CORPORATION (JP)

Đại diện của Chủ đơn: BANCA

Bằng độc quyền sáng chế số: 8758

Năm yêu cầu duy trì hiệu lực: 10

**Cục Sở hữu trí tuệ thông báo:**

1. Yêu cầu duy trì hiệu lực Bằng độc quyền sáng chế nêu trên được chấp nhận.
2. Hiệu lực Bằng độc quyền sáng chế số 8758 được duy trì đến 27/09/2020. *ke*

**Nơi nhận:**

- Như trên;
- TT (để công bố);
- Lưu: VT, Hồ sơ.

**CỤC TRƯỞNG**



**Đinh Hữu Phí**

BỘ KHOA HỌC VÀ CÔNG NGHỆ  
CỤC SỞ HỮU TRÍ TUỆ

CỘNG HOÀ XÃ HỘI CHỦ NGHĨA VIỆT NAM  
Độc lập - Tự do - Hạnh phúc

Số: 25627/TB-SHTT

Hà Nội, ngày 13 tháng 12 năm 2019

**THÔNG BÁO**  
**Ghi nhận yêu cầu duy trì hiệu lực Bằng độc quyền sáng chế**

Kính gửi: Công ty TNHH Ban Ca (BANCA)  
15B Triệu Việt Vương, thành phố Hà Nội

Căn cứ kết quả thẩm định yêu cầu duy trì hiệu lực Bằng độc quyền sáng chế:

Số đơn: DT1-2019-06955

Ngày nộp: 24/09/2019

Chủ đơn: JANNY SARL (FR)

Đại diện của Chủ đơn: BANCA

Bằng độc quyền sáng chế số: 19960

Năm yêu cầu duy trì hiệu lực: 2

**Cục Sở hữu trí tuệ thông báo:**

1. Yêu cầu duy trì hiệu lực Bằng độc quyền sáng chế nêu trên được chấp nhận.

2. Hiệu lực Bằng độc quyền sáng chế số 19960 được duy trì đến 24/09/2020.

*H*

**Nơi nhận:**

- Như trên;
- TT (để công bố);
- Lưu: VT, Hồ sơ.

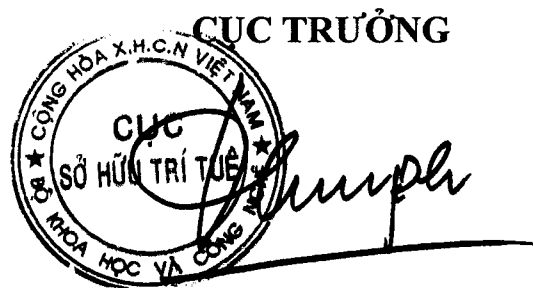

**Đinh Hữu Phí**

BỘ KHOA HỌC VÀ CÔNG NGHỆ  
CỤC SỞ HỮU TRÍ TUỆ

CỘNG HÒA XÃ HỘI CHỦ NGHĨA VIỆT NAM  
Độc lập - Tự do - Hạnh phúc

Số: 25628/TB-SHTT

Hà Nội, ngày 13 tháng 12 năm 2019

## THÔNG BÁO

### Ghi nhận yêu cầu duy trì hiệu lực Bằng độc quyền sáng chế

Kính gửi: Công ty TNHH Tâm nhìn và Liên danh  
(VISION & ASSOCIATES CO.LTD.)  
Phòng 308-310, tầng 3, Tháp Hà Nội, số 49 Hai Bà Trưng,  
phường Trần Hưng Đạo, quận Hoàn Kiếm, thành phố Hà Nội

Căn cứ kết quả thẩm định yêu cầu duy trì hiệu lực Bằng độc quyền sáng chế:

Số đơn: DT1-2019-06956

Ngày nộp: 24/09/2019

Chủ đơn: WONG, Thomas, K. (US)

Đại diện của Chủ đơn: VISION & ASSOCIATES CO.LTD.

Bằng độc quyền sáng chế số: 8876

Năm yêu cầu duy trì hiệu lực: 10

#### **Cục Sở hữu trí tuệ thông báo:**

1. Yêu cầu duy trì hiệu lực Bằng độc quyền sáng chế nêu trên được chấp nhận.
2. Hiệu lực Bằng độc quyền sáng chế số 8876 được duy trì đến 22/11/2020. *ke*

#### **Nơi nhận:**

- Như trên;
- TT (để công bố);
- Lưu: VT, Hồ sơ.

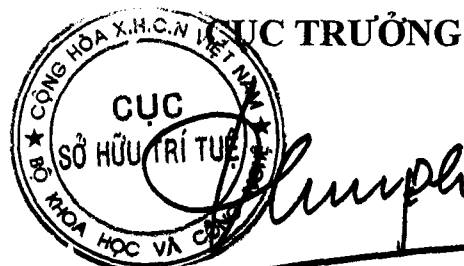

**Đinh Hữu Phí**

BỘ KHOA HỌC VÀ CÔNG NGHỆ  
CỤC SỞ HỮU TRÍ TUỆ

CỘNG HOÀ XÃ HỘI CHỦ NGHĨA VIỆT NAM  
Độc lập - Tự do - Hạnh phúc

Số: 25629/TB-SHTT

Hà Nội, ngày 13 tháng 12 năm 2019

## THÔNG BÁO

### Ghi nhận yêu cầu duy trì hiệu lực Bằng độc quyền sáng chế

Kính gửi: Công ty TNHH Sở hữu công nghiệp Sao Bắc Đẩu  
(SAO BAC DAU IP CO.,LTD)  
Tầng 7, tòa nhà VTT, số 519, đường Kim Mã, phường Ngọc Khánh,  
quận Ba Đình, TP. Hà Nội

Căn cứ kết quả thẩm định yêu cầu duy trì hiệu lực Bằng độc quyền sáng chế:

Số đơn: DT1-2019-06957

Ngày nộp: 24/09/2019

Chủ đơn: BIOMASS TECHNOLOGIES PTY LTD (AU)

Đại diện của Chủ đơn: SAO BAC DAU IP CO.,LTD

Bằng độc quyền sáng chế số: 20179

Năm yêu cầu duy trì hiệu lực: 2

#### Cục Sở hữu trí tuệ thông báo:

1. Yêu cầu duy trì hiệu lực Bằng độc quyền sáng chế nêu trên được chấp nhận.
2. Hiệu lực Bằng độc quyền sáng chế số 20179 được duy trì đến 13/11/2020.

#### Nơi nhận:

- Như trên;
- TT (để công bố);
- Lưu: VT, Hồ sơ.

CỤC TRƯỞNG



Đinh Hữu Phí

BỘ KHOA HỌC VÀ CÔNG NGHỆ  
CỤC SỞ HỮU TRÍ TUỆ

CỘNG HOÀ XÃ HỘI CHỦ NGHĨA VIỆT NAM  
Độc lập - Tự do - Hạnh phúc

Số: 25630/TB-SHTT

Hà Nội, ngày 13 tháng 12 năm 2019

**THÔNG BÁO**  
**Ghi nhận yêu cầu duy trì hiệu lực Bằng độc quyền sáng chế**

Kính gửi: Công ty TNHH Nghiên cứu và Tư vấn chuyển giao công nghệ  
và đầu tư (CONCETTI)  
Tầng 5, số 38 Bà Triệu, phường Hàng Bài, quận Hoàn Kiếm,  
TP. phố Hà Nội

- Căn cứ kết quả thẩm định yêu cầu duy trì hiệu lực Bằng độc quyền sáng chế:
- Số đơn: DT1-2019-06958 Ngày nộp: 24/09/2019
- Chủ đơn: KIM, Bu Youn (KR)
- Đại diện của Chủ đơn: CONCETTI
- Bằng độc quyền sáng chế số: 14694
- Năm yêu cầu duy trì hiệu lực: 5

**Cục Sở hữu trí tuệ thông báo:**

- Yêu cầu duy trì hiệu lực Bằng độc quyền sáng chế nêu trên được chấp nhận.
- Hiệu lực Bằng độc quyền sáng chế số 14694 được duy trì đến 20/10/2020.

*TC*

**Nơi nhận:**

- Như trên;
- TT (để công bố);
- Lưu: VT, Hồ sơ.

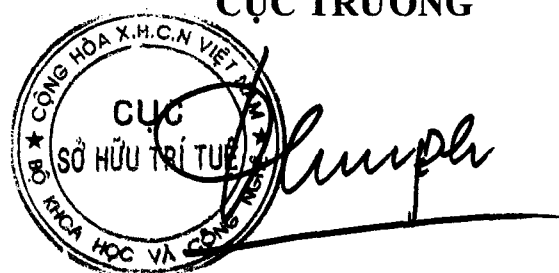
**CỤC TRƯỞNG**  

**Đinh Hữu Phí**



BỘ KHOA HỌC VÀ CÔNG NGHỆ  
CỤC SỞ HỮU TRÍ TUỆ

CỘNG HOÀ XÃ HỘI CHỦ NGHĨA VIỆT NAM  
Độc lập - Tự do - Hạnh phúc

Số: 25631/TB-SHTT

Hà Nội, ngày 13 tháng 12 năm 2019

**THÔNG BÁO**  
**Ghi nhận yêu cầu duy trì hiệu lực Bằng độc quyền sáng chế**

Kính gửi: Công ty TNHH Sở hữu trí tuệ Hải Hân (HAI HAN IP CO., LTD.)  
Tầng 12A, tòa nhà Center Building, số 1 Nguyễn Huy Tưởng,  
phường Thanh Xuân Trung, quận Thanh Xuân, Tp. Hà Nội

Căn cứ kết quả thẩm định yêu cầu duy trì hiệu lực Bằng độc quyền sáng chế:

Số đơn: DT1-2019-06959

Ngày nộp: 24/09/2019

Chủ đơn: AMUKON KABUSHIKI KAISHA (JP)

Đại diện của Chủ đơn: HAI HAN IP CO., LTD.

Bằng độc quyền sáng chế số: 16268

Năm yêu cầu duy trì hiệu lực: 4

**Cục Sở hữu trí tuệ thông báo:**

1. Yêu cầu duy trì hiệu lực Bằng độc quyền sáng chế nêu trên được chấp nhận.

2. Hiệu lực Bằng độc quyền sáng chế số 16268 được duy trì đến 21/11/2020.

**Nơi nhận:**

- Như trên;
- TT (để công bố);
- Lưu: VT, Hồ sơ.

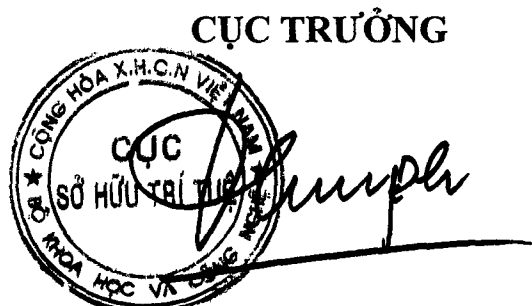

**Đinh Hữu Phí**

BỘ KHOA HỌC VÀ CÔNG NGHỆ  
CỤC SỞ HỮU TRÍ TUỆ

CỘNG HOÀ XÃ HỘI CHỦ NGHĨA VIỆT NAM  
Độc lập - Tự do - Hạnh phúc

Số: 25632/TB-SHTT

Hà Nội, ngày 13 tháng 12 năm 2019

**THÔNG BÁO**  
**Ghi nhận yêu cầu duy trì hiệu lực Bằng độc quyền sáng chế**

Kính gửi: Công ty TNHH một thành viên Sở hữu trí tuệ VCCI  
(VCCI-IP CO.,LTD)  
Tầng 8, Toà nhà VCCI, số 9 Đào Duy Anh, phường Phương mai,  
quận Đống Đa, thành phố Hà Nội

Căn cứ kết quả thẩm định yêu cầu duy trì hiệu lực Bằng độc quyền sáng chế:

Số đơn: DT1-2019-07211

Ngày nộp: 26/09/2019

Chủ đơn: HONDA MOTOR CO., LTD. (JP)

Đại diện của Chủ đơn: VCCI-IP CO.,LTD

Bằng độc quyền sáng chế số: 20283

Năm yêu cầu duy trì hiệu lực: 2

**Cục Sở hữu trí tuệ thông báo:**

1. Yêu cầu duy trì hiệu lực Bằng độc quyền sáng chế nêu trên được chấp nhận.
2. Hiệu lực Bằng độc quyền sáng chế số 20283 được duy trì đến 04/12/2020.

**Nơi nhận:**

- Như trên;
- TT (để công bố);
- Lưu: VT, Hồ sơ.

**CỤC TRƯỞNG**



**Đình Hữu Phí**

BỘ KHOA HỌC VÀ CÔNG NGHỆ  
CỤC SỞ HỮU TRÍ TUỆ

CỘNG HÒA XÃ HỘI CHỦ NGHĨA VIỆT NAM  
Độc lập - Tự do - Hạnh phúc

Số: 25633 /TB-SHTT

Hà Nội, ngày 13 tháng 12 năm 2019

**THÔNG BÁO**  
**Ghi nhận yêu cầu duy trì hiệu lực Bằng độc quyền sáng chế**

Kính gửi: Công ty TNHH một thành viên Sở hữu trí tuệ VCCI  
(VCCI-IP CO.,LTD)  
Tầng 8, Toà nhà VCCI, số 9 Đào Duy Anh, phường Phương mai,  
quận Đống Đa, thành phố Hà Nội

Căn cứ kết quả thẩm định yêu cầu duy trì hiệu lực Bằng độc quyền sáng chế:

Số đơn: DT1-2019-07212

Ngày nộp: 26/09/2019

Chủ đơn: NIKE Innovate C.V. (US)

Đại diện của Chủ đơn: VCCI-IP CO.,LTD

Bằng độc quyền sáng chế số: 16304

Năm yêu cầu duy trì hiệu lực: 4

**Cục Sở hữu trí tuệ thông báo:**

1. Yêu cầu duy trì hiệu lực Bằng độc quyền sáng chế nêu trên được chấp nhận.

2. Hiệu lực Bằng độc quyền sáng chế số 16304 được duy trì đến 05/12/2020.

**Nơi nhận:**

- Như trên;
- TT (để công bố);
- Lưu: VT, Hồ sơ.

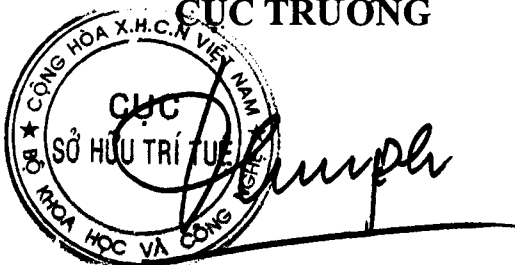
**CỤC TRƯỞNG**  

**Đinh Hữu Phí**

BỘ KHOA HỌC VÀ CÔNG NGHỆ  
CỤC SỞ HỮU TRÍ TUỆ

CỘNG HOÀ XÃ HỘI CHỦ NGHĨA VIỆT NAM  
Độc lập - Tự do - Hạnh phúc

Số: 25634 /TB-SHTT

Hà Nội, ngày 13 tháng 12 năm 2019

**THÔNG BÁO**  
**Ghi nhận yêu cầu duy trì hiệu lực Bằng độc quyền sáng chế**

Kính gửi: Công ty TNHH một thành viên Sở hữu trí tuệ VCCI  
(VCCI-IP CO.,LTD)  
Tầng 8, Toà nhà VCCI, số 9 Đào Duy Anh, phường Phương mai,  
quận Đống Đa, thành phố Hà Nội

Căn cứ kết quả thẩm định yêu cầu duy trì hiệu lực Bằng độc quyền sáng chế:

Số đơn: DT1-2019-07213

Ngày nộp: 26/09/2019

Chủ đơn: Semiconductor Energy Laboratory Co., Ltd. (JP)

Đại diện của Chủ đơn: VCCI-IP CO.,LTD

Bằng độc quyền sáng chế số: 17970

Năm yêu cầu duy trì hiệu lực: 3

**Cục Sở hữu trí tuệ thông báo:**

1. Yêu cầu duy trì hiệu lực Bằng độc quyền sáng chế nêu trên được chấp nhận.

2. Hiệu lực Bằng độc quyền sáng chế số 17970 được duy trì đến 05/12/2020.

**Nơi nhận:**

- Như trên;
- TT (để công bố);
- Lưu: VT, Hồ sơ.

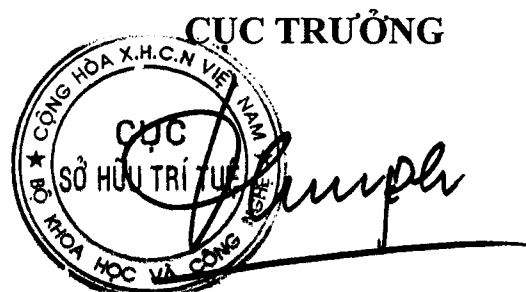

**Đình Hữu Phí**

BỘ KHOA HỌC VÀ CÔNG NGHỆ  
CỤC SỞ HỮU TRÍ TUỆ

CỘNG HOÀ XÃ HỘI CHỦ NGHĨA VIỆT NAM  
Độc lập - Tự do - Hạnh phúc

Số: 25635 /TB-SHTT

Hà Nội, ngày 13 tháng 12 năm 2019

## THÔNG BÁO

### Ghi nhận yêu cầu duy trì hiệu lực Bằng độc quyền sáng chế

Kính gửi: Công ty TNHH một thành viên Sở hữu trí tuệ VCCI  
(VCCI-IP CO.,LTD)  
Tầng 8, Tòa nhà VCCI, số 9 Đào Duy Anh, phường Phương mai,  
quận Đống Đa, thành phố Hà Nội

Căn cứ kết quả thẩm định yêu cầu duy trì hiệu lực Bằng độc quyền sáng chế:

Số đơn: DT1-2019-07214

Ngày nộp: 26/09/2019

Chủ đơn: HONDA MOTOR CO., LTD. (JP)

Đại diện của Chủ đơn: VCCI-IP CO.,LTD

Bằng độc quyền sáng chế số: 17995

Năm yêu cầu duy trì hiệu lực: 3

#### Cục Sở hữu trí tuệ thông báo:

1. Yêu cầu duy trì hiệu lực Bằng độc quyền sáng chế nêu trên được chấp nhận.

2. Hiệu lực Bằng độc quyền sáng chế số 17995 được duy trì đến 05/12/2020.

#### Nơi nhận:

- Như trên;
- TT (để công bố);
- Lưu: VT, Hồ sơ.

#### CỤC TRƯỞNG



Đinh Hữu Phí

BỘ KHOA HỌC VÀ CÔNG NGHỆ  
CỤC SỞ HỮU TRÍ TUỆ

CỘNG HÒA XÃ HỘI CHỦ NGHĨA VIỆT NAM  
Độc lập - Tự do - Hạnh phúc

Số: 25636 /TB-SHTT

Hà Nội, ngày 13 tháng 12 năm 2019

**THÔNG BÁO**  
**Ghi nhận yêu cầu duy trì hiệu lực Bằng độc quyền sáng chế**

Kính gửi: Công ty TNHH một thành viên Sở hữu trí tuệ VCCI  
(VCCI-IP CO.,LTD)  
Tầng 8, Toà nhà VCCI, số 9 Đào Duy Anh, phường Phương mai,  
quận Đống Đa, thành phố Hà Nội

Căn cứ kết quả thẩm định yêu cầu duy trì hiệu lực Bằng độc quyền sáng chế:

Số đơn: DT1-2019-07215

Ngày nộp: 26/09/2019

Chủ đơn: HONDA MOTOR CO., LTD. (JP)

Đại diện của Chủ đơn: VCCI-IP CO.,LTD

Bằng độc quyền sáng chế số: 17945

Năm yêu cầu duy trì hiệu lực: 3

**Cục Sở hữu trí tuệ thông báo:**

1. Yêu cầu duy trì hiệu lực Bằng độc quyền sáng chế nêu trên được chấp nhận.

2. Hiệu lực Bằng độc quyền sáng chế số 17945 được duy trì đến 05/12/2020.

**Nơi nhận:**

- Như trên;
- TT (để công bố);
- Lưu: VT, Hồ sơ.

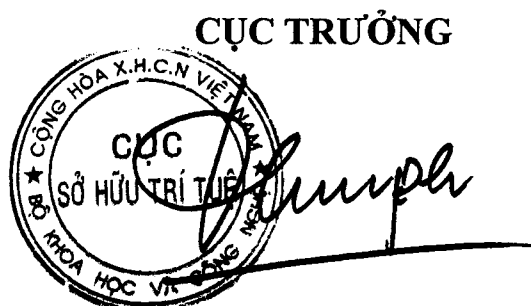

**Đinh Hữu Phí**

BỘ KHOA HỌC VÀ CÔNG NGHỆ  
CỤC SỞ HỮU TRÍ TUỆ

CỘNG HOÀ XÃ HỘI CHỦ NGHĨA VIỆT NAM  
Độc lập - Tự do - Hạnh phúc

Số: 25637 /TB-SHTT

Hà Nội, ngày 13 tháng 12 năm 2019

## THÔNG BÁO

### Ghi nhận yêu cầu duy trì hiệu lực Bằng độc quyền sáng chế

Kính gửi: Công ty TNHH một thành viên Sở hữu trí tuệ VCCI  
(VCCI-IP CO.,LTD)  
Tầng 8, Toà nhà VCCI, số 9 Đào Duy Anh, phường Phương mai,  
quận Đống Đa, thành phố Hà Nội

Căn cứ kết quả thẩm định yêu cầu duy trì hiệu lực Bằng độc quyền sáng chế:

Số đơn: DT1-2019-07216

Ngày nộp: 26/09/2019

Chủ đơn: TAKEDA VACCINES, INC. (US)

Đại diện của Chủ đơn: VCCI-IP CO.,LTD

Bằng độc quyền sáng chế số: 16306

Năm yêu cầu duy trì hiệu lực: 4

#### Cục Sở hữu trí tuệ thông báo:

1. Yêu cầu duy trì hiệu lực Bằng độc quyền sáng chế nêu trên được chấp nhận.

2. Hiệu lực Bằng độc quyền sáng chế số 16306 được duy trì đến 05/12/2020.

#### Nơi nhận:

- Như trên;
- TT (để công bố);
- Lưu: VT, Hồ sơ.

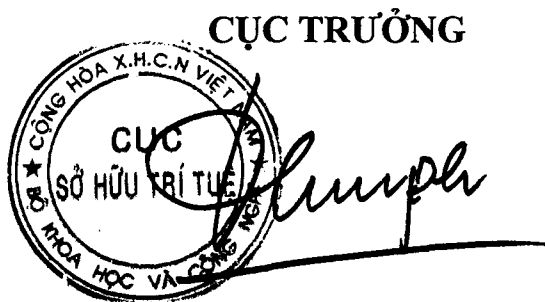

Đinh Hữu Phí

BỘ KHOA HỌC VÀ CÔNG NGHỆ  
CỤC SỞ HỮU TRÍ TUỆ

CỘNG HÒA XÃ HỘI CHỦ NGHĨA VIỆT NAM  
Độc lập - Tự do - Hạnh phúc

Số: 25638/TB-SHTT

Hà Nội, ngày 13 tháng 12 năm 2019

**THÔNG BÁO**  
**Ghi nhận yêu cầu duy trì hiệu lực Bằng độc quyền sáng chế**

Kính gửi: Công ty TNHH một thành viên Sở hữu trí tuệ VCCI  
(VCCI-IP CO.,LTD)  
Tầng 8, Tòa nhà VCCI, số 9 Đào Duy Anh, phường Phương mai,  
quận Đống Đa, thành phố Hà Nội

Căn cứ kết quả thẩm định yêu cầu duy trì hiệu lực Bằng độc quyền sáng chế:

Số đơn: DT1-2019-07217

Ngày nộp: 26/09/2019

Chủ đơn: ASTRAZENECA AB (SE)

Đại diện của Chủ đơn: VCCI-IP CO.,LTD

Bằng độc quyền sáng chế số: 17996

Năm yêu cầu duy trì hiệu lực: 3

**Cục Sở hữu trí tuệ thông báo:**

1. Yêu cầu duy trì hiệu lực Bằng độc quyền sáng chế nêu trên được chấp nhận.

2. Hiệu lực Bằng độc quyền sáng chế số 17996 được duy trì đến 05/12/2020.

**Nơi nhận:**

- Như trên;
- TT (để công bố);
- Lưu: VT, Hồ sơ.

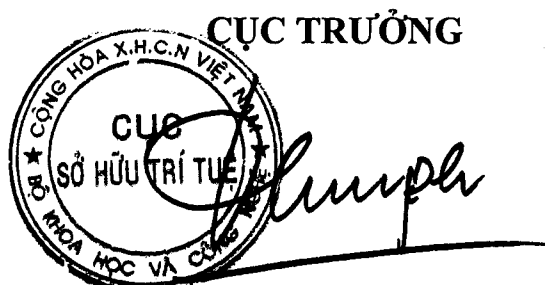

**Đinh Hữu Phí**



BỘ KHOA HỌC VÀ CÔNG NGHỆ  
CỤC SỞ HỮU TRÍ TUỆ

CỘNG HÒA XÃ HỘI CHỦ NGHĨA VIỆT NAM  
Độc lập - Tự do - Hạnh phúc

Số: 25639 /TB-SHTT

Hà Nội, ngày 13 tháng 12 năm 2019

## THÔNG BÁO

### Ghi nhận yêu cầu duy trì hiệu lực Bằng độc quyền sáng chế

Kính gửi: Công ty TNHH một thành viên Sở hữu trí tuệ VCCI  
(VCCI-IP CO.,LTD)  
Tầng 8, Toà nhà VCCI, số 9 Đào Duy Anh, phường Phương mai,  
quận Đống Đa, thành phố Hà Nội

Căn cứ kết quả thẩm định yêu cầu duy trì hiệu lực Bằng độc quyền sáng chế:

Số đơn: DT1-2019-07218

Ngày nộp: 26/09/2019

Chủ đơn: OTSUKA AMERICA PHARMACEUTICAL, INC. (US)

Đại diện của Chủ đơn: VCCI-IP CO.,LTD

Bằng độc quyền sáng chế số: 17964

Năm yêu cầu duy trì hiệu lực: 3

#### Cục Sở hữu trí tuệ thông báo:

1. Yêu cầu duy trì hiệu lực Bằng độc quyền sáng chế nêu trên được chấp nhận.

2. Hiệu lực Bằng độc quyền sáng chế số 17964 được duy trì đến 05/12/2020.

#### Nơi nhận:

- Như trên;
- TT (để công bố);
- Lưu: VT, Hồ sơ.

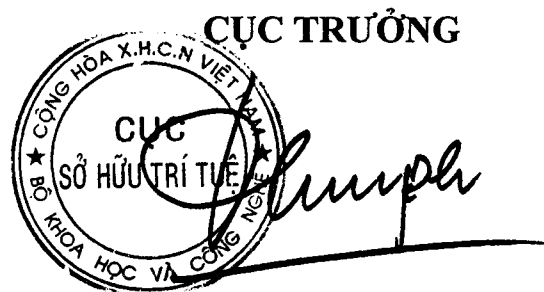

**Đinh Hữu Phí**

BỘ KHOA HỌC VÀ CÔNG NGHỆ  
CỤC SỞ HỮU TRÍ TUỆ

CỘNG HÒA XÃ HỘI CHỦ NGHĨA VIỆT NAM  
Độc lập - Tự do - Hạnh phúc

Số: 25640/TB-SHTT

Hà Nội, ngày 13 tháng 12 năm 2019

**THÔNG BÁO**  
**Ghi nhận yêu cầu duy trì hiệu lực Bằng độc quyền sáng chế**

Kính gửi: Công ty TNHH một thành viên Sở hữu trí tuệ VCCI  
(VCCI-IP CO.,LTD)  
Tầng 8, Toà nhà VCCI, số 9 Đào Duy Anh, phường Phương mai,  
quận Đống Đa, thành phố Hà Nội

Căn cứ kết quả thẩm định yêu cầu duy trì hiệu lực Bằng độc quyền sáng chế:

Số đơn: DT1-2019-07219

Ngày nộp: 26/09/2019

Chủ đơn: SUMITOMO CHEMICAL COMPANY, LIMITED (JP)

Đại diện của Chủ đơn: VCCI-IP CO.,LTD

Bằng độc quyền sáng chế số: 8903

Năm yêu cầu duy trì hiệu lực: 10

**Cục Sở hữu trí tuệ thông báo:**

1. Yêu cầu duy trì hiệu lực Bằng độc quyền sáng chế nêu trên được chấp nhận.
2. Hiệu lực Bằng độc quyền sáng chế số 8903 được duy trì đến 06/12/2020. *ke*

**Nơi nhận:**

- Như trên;
- TT (để công bố);
- Lưu: VT, Hồ sơ.

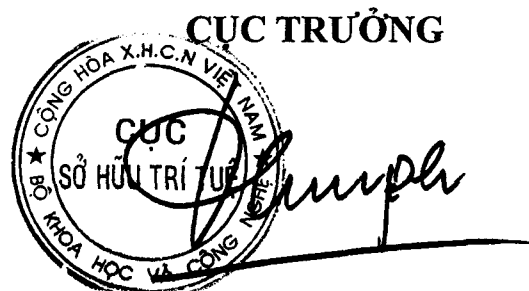

**Đinh Hữu Phí**

BỘ KHOA HỌC VÀ CÔNG NGHỆ  
CỤC SỞ HỮU TRÍ TUỆ

CỘNG HOÀ XÃ HỘI CHỦ NGHĨA VIỆT NAM  
Độc lập - Tự do - Hạnh phúc

Số: 25641/TB-SHTT

Hà Nội, ngày 13 tháng 12 năm 2019

**THÔNG BÁO**  
**Ghi nhận yêu cầu duy trì hiệu lực Bằng độc quyền sáng chế**

Kính gửi: Công ty TNHH một thành viên Sở hữu trí tuệ VCCI  
(VCCI-IP CO.,LTD)  
Tầng 8, Toà nhà VCCI, số 9 Đào Duy Anh, phường Phương mai,  
quận Đống Đa, thành phố Hà Nội

Căn cứ kết quả thẩm định yêu cầu duy trì hiệu lực Bằng độc quyền sáng chế:

Số đơn: DT1-2019-07220

Ngày nộp: 26/09/2019

Chủ đơn: HONDA MOTOR CO., LTD. (JP)

Đại diện của Chủ đơn: VCCI-IP CO.,LTD

Bằng độc quyền sáng chế số: 9888

Năm yêu cầu duy trì hiệu lực: 9

**Cục Sở hữu trí tuệ thông báo:**

1. Yêu cầu duy trì hiệu lực Bằng độc quyền sáng chế nêu trên được chấp nhận.
2. Hiệu lực Bằng độc quyền sáng chế số 9888 được duy trì đến 06/12/2020.

**Nơi nhận:**

- Như trên;
- TT (để công bố);
- Lưu: VT, Hồ sơ.

**CỤC TRƯỞNG**



**Đình Hữu Phí**

BỘ KHOA HỌC VÀ CÔNG NGHỆ  
CỤC SỞ HỮU TRÍ TUỆ

CỘNG HÒA XÃ HỘI CHỦ NGHĨA VIỆT NAM  
Độc lập - Tự do - Hạnh phúc

Số: 25642/TB-SHTT

Hà Nội, ngày 13 tháng 12 năm 2019

**THÔNG BÁO**  
**Ghi nhận yêu cầu duy trì hiệu lực Bằng độc quyền sáng chế**

Kính gửi: Công ty TNHH một thành viên Sở hữu trí tuệ VCCI  
(VCCI-IP CO.,LTD)  
Tầng 8, Toà nhà VCCI, số 9 Đào Duy Anh, phường Phương mai,  
quận Đống Đa, thành phố Hà Nội

Căn cứ kết quả thẩm định yêu cầu duy trì hiệu lực Bằng độc quyền sáng chế:

Số đơn: DT1-2019-07221

Ngày nộp: 26/09/2019

Chủ đơn: HONDA GIKEN KOGYO KABUSHIKI KAISHA (JP)

Đại diện của Chủ đơn: VCCI-IP CO.,LTD

Bằng độc quyền sáng chế số: 5333

Năm yêu cầu duy trì hiệu lực: 15

**Cục Sở hữu trí tuệ thông báo:**

1. Yêu cầu duy trì hiệu lực Bằng độc quyền sáng chế nêu trên được chấp nhận.

2. Hiệu lực Bằng độc quyền sáng chế số 5333 được duy trì đến 06/12/2020. *K*

**Nơi nhận:**

- Như trên;
- TT (để công bố);
- Lưu: VT, Hồ sơ.

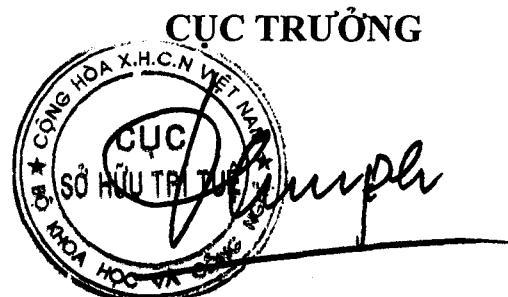

**Đình Hữu Phí**

BỘ KHOA HỌC VÀ CÔNG NGHỆ  
CỤC SỞ HỮU TRÍ TUỆ

CỘNG HÒA XÃ HỘI CHỦ NGHĨA VIỆT NAM  
Độc lập - Tự do - Hạnh phúc

Số: 25643/TB-SHTT

Hà Nội, ngày 13 tháng 12 năm 2019

**THÔNG BÁO**  
**Ghi nhận yêu cầu duy trì hiệu lực Bằng độc quyền sáng chế**

Kính gửi: Công ty TNHH một thành viên Sở hữu trí tuệ VCCI  
(VCCI-IP CO.,LTD)  
Tầng 8, Toà nhà VCCI, số 9 Đào Duy Anh, phường Phương mai,  
quận Đống Đa, thành phố Hà Nội

Căn cứ kết quả thẩm định yêu cầu duy trì hiệu lực Bằng độc quyền sáng chế:

Số đơn: DT1-2019-07222

Ngày nộp: 26/09/2019

Chủ đơn: HONDA MOTOR CO., LTD. (JP)

Đại diện của Chủ đơn: VCCI-IP CO.,LTD

Bằng độc quyền sáng chế số: 8100

Năm yêu cầu duy trì hiệu lực: 11

**Cục Sở hữu trí tuệ thông báo:**

1. Yêu cầu duy trì hiệu lực Bằng độc quyền sáng chế nêu trên được chấp nhận.
2. Hiệu lực Bằng độc quyền sáng chế số 8100 được duy trì đến 07/12/2020. *16*

**Nơi nhận:**

- Như trên;
- TT (để công bố);
- Lưu: VT, Hồ sơ.

**CỤC TRƯỞNG**



**Đinh Hữu Phí**

BỘ KHOA HỌC VÀ CÔNG NGHỆ  
CỤC SỞ HỮU TRÍ TUỆ

CỘNG HÒA XÃ HỘI CHỦ NGHĨA VIỆT NAM  
Độc lập - Tự do - Hạnh phúc

Số: 25644/TB-SHTT

Hà Nội, ngày 13 tháng 12 năm 2019

## THÔNG BÁO

### Ghi nhận yêu cầu duy trì hiệu lực Bằng độc quyền sáng chế

Kính gửi: Công ty TNHH một thành viên Sở hữu trí tuệ VCCI  
(VCCI-IP CO.,LTD)  
Tầng 8, Toà nhà VCCI, số 9 Đào Duy Anh, phường Phương mai,  
quận Đống Đa, thành phố Hà Nội

Căn cứ kết quả thẩm định yêu cầu duy trì hiệu lực Bằng độc quyền sáng chế:

Số đơn: DT1-2019-07225

Ngày nộp: 26/09/2019

Chủ đơn: HONDA MOTOR CO., LTD. (JP)

Đại diện của Chủ đơn: VCCI-IP CO.,LTD

Bằng độc quyền sáng chế số: 9847

Năm yêu cầu duy trì hiệu lực: 9

#### **Cục Sở hữu trí tuệ thông báo:**

1. Yêu cầu duy trì hiệu lực Bằng độc quyền sáng chế nêu trên được chấp nhận.
2. Hiệu lực Bằng độc quyền sáng chế số 9847 được duy trì đến 22/11/2020. *hc*

#### **Nơi nhận:**

- Như trên;
- TT (để công bố);
- Lưu: VT, Hồ sơ.

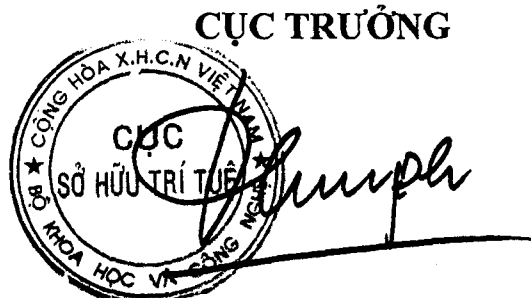

**Đinh Hữu Phí**

BỘ KHOA HỌC VÀ CÔNG NGHỆ  
CỤC SỞ HỮU TRÍ TUỆ

CỘNG HÒA XÃ HỘI CHỦ NGHĨA VIỆT NAM  
Độc lập - Tự do - Hạnh phúc

Số: 25645/TB-SHTT

Hà Nội, ngày 13 tháng 12 năm 2019

**THÔNG BÁO**  
**Ghi nhận yêu cầu duy trì hiệu lực Bằng độc quyền sáng chế**

Kính gửi: Công ty TNHH một thành viên Sở hữu trí tuệ VCCI  
(VCCI-IP CO.,LTD)  
Tầng 8, Toà nhà VCCI, số 9 Đào Duy Anh, phường Phương mai,  
quận Đống Đa, thành phố Hà Nội

Căn cứ kết quả thẩm định yêu cầu duy trì hiệu lực Bằng độc quyền sáng chế:

Số đơn: DT1-2019-07226

Ngày nộp: 26/09/2019

Chủ đơn: HONDA MOTOR CO., LTD. (JP)

Đại diện của Chủ đơn: VCCI-IP CO.,LTD

Bằng độc quyền sáng chế số: 9843

Năm yêu cầu duy trì hiệu lực: 9

**Cục Sở hữu trí tuệ thông báo:**

1. Yêu cầu duy trì hiệu lực Bằng độc quyền sáng chế nêu trên được chấp nhận.

2. Hiệu lực Bằng độc quyền sáng chế số 9843 được duy trì đến 22/11/2020.

**Nơi nhận:**

- Như trên;
- TT (để công bố);
- Lưu: VT, Hồ sơ.

**CỤC TRƯỞNG**



**Đình Hữu Phí**

BỘ KHOA HỌC VÀ CÔNG NGHỆ  
CỤC SỞ HỮU TRÍ TUỆ

CỘNG HÒA XÃ HỘI CHỦ NGHĨA VIỆT NAM  
Độc lập - Tự do - Hạnh phúc

Số: 25646/TB-SHTT

Hà Nội, ngày 13 tháng 12 năm 2019

## THÔNG BÁO

### Ghi nhận yêu cầu duy trì hiệu lực Bằng độc quyền sáng chế

Kính gửi: Công ty TNHH một thành viên Sở hữu trí tuệ VCCI  
(VCCI-IP CO.,LTD)  
Tầng 8, Toà nhà VCCI, số 9 Đào Duy Anh, phường Phương mai,  
quận Đống Đa, thành phố Hà Nội

Căn cứ kết quả thẩm định yêu cầu duy trì hiệu lực Bằng độc quyền sáng chế:

Số đơn: DT1-2019-07227

Ngày nộp: 26/09/2019

Chủ đơn: UNIVERSITY OF SYDNEY (AU)

Đại diện của Chủ đơn: VCCI-IP CO.,LTD

Bằng độc quyền sáng chế số: 9854

Năm yêu cầu duy trì hiệu lực: 9

#### Cục Sở hữu trí tuệ thông báo:

1. Yêu cầu duy trì hiệu lực Bằng độc quyền sáng chế nêu trên được chấp nhận.
2. Hiệu lực Bằng độc quyền sáng chế số 9854 được duy trì đến 22/11/2020.

#### Nơi nhận:

- Như trên;
- TT (để công bố);
- Lưu: VT, Hồ sơ.

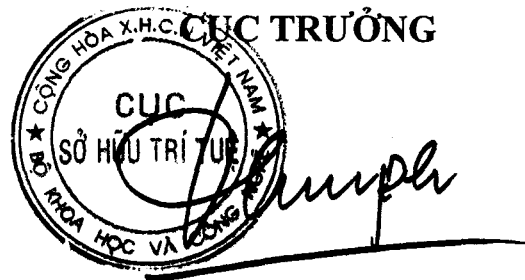

**Đinh Hữu Phí**



BỘ KHOA HỌC VÀ CÔNG NGHỆ  
CỤC SỞ HỮU TRÍ TUỆ

CỘNG HÒA XÃ HỘI CHỦ NGHĨA VIỆT NAM  
Độc lập - Tự do - Hạnh phúc

Số: 25647/TB-SHTT

Hà Nội, ngày 13 tháng 12 năm 2019

**THÔNG BÁO**  
**Ghi nhận yêu cầu duy trì hiệu lực Bằng độc quyền sáng chế**

Kính gửi: Công ty TNHH một thành viên Sở hữu trí tuệ VCCI  
(VCCI-IP CO.,LTD)  
Tầng 8, Toà nhà VCCI, số 9 Đào Duy Anh, phường Phương mai,  
quận Đống Đa, thành phố Hà Nội

Căn cứ kết quả thẩm định yêu cầu duy trì hiệu lực Bằng độc quyền sáng chế:

Số đơn: DT1-2019-07228

Ngày nộp: 26/09/2019

Chủ đơn: SK Planet Co., Ltd. (KR)

Đại diện của Chủ đơn: VCCI-IP CO.,LTD

Bằng độc quyền sáng chế số: 7379

Năm yêu cầu duy trì hiệu lực: 12

**Cục Sở hữu trí tuệ thông báo:**

1. Yêu cầu duy trì hiệu lực Bằng độc quyền sáng chế nêu trên được chấp nhận.

2. Hiệu lực Bằng độc quyền sáng chế số 7379 được duy trì đến 25/11/2020. *ke*

**Nơi nhận:**

- Như trên;
- TT (để công bố);
- Lưu: VT, Hồ sơ.

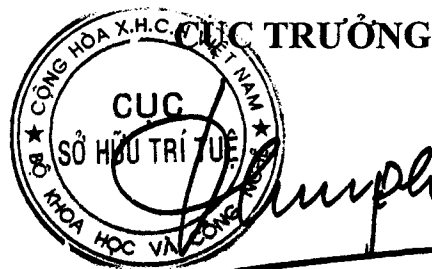

**Đình Hữu Phí**

BỘ KHOA HỌC VÀ CÔNG NGHỆ  
CỤC SỞ HỮU TRÍ TUỆ

CỘNG HÒA XÃ HỘI CHỦ NGHĨA VIỆT NAM  
Độc lập - Tự do - Hạnh phúc

Số: 25648/TB-SHTT

Hà Nội, ngày 13 tháng 12 năm 2019

## THÔNG BÁO

### Ghi nhận yêu cầu duy trì hiệu lực Bằng độc quyền sáng chế

Kính gửi: Công ty TNHH một thành viên Sở hữu trí tuệ VCCI  
(VCCI-IP CO.,LTD)  
Tầng 8, Toà nhà VCCI, số 9 Đào Duy Anh, phường Phương mai,  
quận Đống Đa, thành phố Hà Nội

Căn cứ kết quả thẩm định yêu cầu duy trì hiệu lực Bằng độc quyền sáng chế:

Số đơn: DT1-2019-07229

Ngày nộp: 26/09/2019

Chủ đơn: HONDA MOTOR CO., LTD. (JP)

Đại diện của Chủ đơn: VCCI-IP CO.,LTD

Bằng độc quyền sáng chế số: 12090

Năm yêu cầu duy trì hiệu lực: 7

#### Cục Sở hữu trí tuệ thông báo:

1. Yêu cầu duy trì hiệu lực Bằng độc quyền sáng chế nêu trên được chấp nhận.
2. Hiệu lực Bằng độc quyền sáng chế số 12090 được duy trì đến 26/11/2020.

#### Nơi nhận:

- Như trên;
- TT (để công bố);
- Lưu: VT, Hồ sơ.

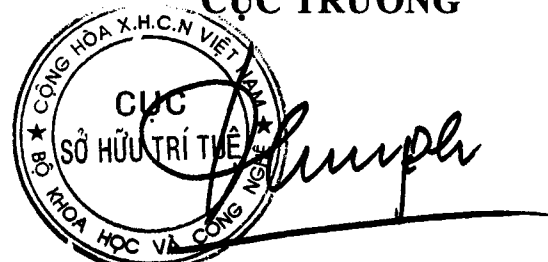
CỤC TRƯỞNG  

**Đình Hữu Phí**

BỘ KHOA HỌC VÀ CÔNG NGHỆ  
CỤC SỞ HỮU TRÍ TUỆ

CỘNG HOÀ XÃ HỘI CHỦ NGHĨA VIỆT NAM  
Độc lập - Tự do - Hạnh phúc

Số: 25649/TB-SHTT

Hà Nội, ngày 13 tháng 12 năm 2019

**THÔNG BÁO**  
**Ghi nhận yêu cầu duy trì hiệu lực Bằng độc quyền sáng chế**

Kính gửi: Công ty TNHH một thành viên Sở hữu trí tuệ VCCI  
(VCCI-IP CO.,LTD)  
Tầng 8, Toà nhà VCCI, số 9 Đào Duy Anh, phường Phương mai,  
quận Đống Đa, thành phố Hà Nội

Căn cứ kết quả thẩm định yêu cầu duy trì hiệu lực Bằng độc quyền sáng chế:

Số đơn: DT1-2019-07230

Ngày nộp: 26/09/2019

Chủ đơn: HONDA MOTOR CO., LTD. (JP)

Đại diện của Chủ đơn: VCCI-IP CO.,LTD

Bằng độc quyền sáng chế số: 10888

Năm yêu cầu duy trì hiệu lực: 8

**Cục Sở hữu trí tuệ thông báo:**

1. Yêu cầu duy trì hiệu lực Bằng độc quyền sáng chế nêu trên được chấp nhận.
2. Hiệu lực Bằng độc quyền sáng chế số 10888 được duy trì đến 26/11/2020.

**Nơi nhận:**

- Như trên;
- TT (để công bố);
- Lưu: VT, Hồ sơ.

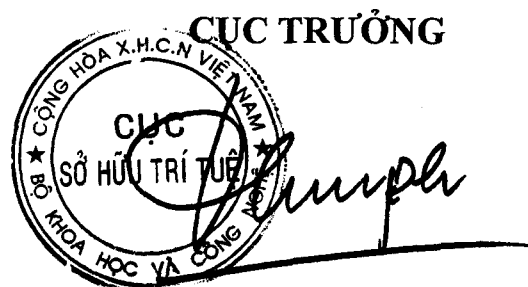

**Đinh Hữu Phí**

BỘ KHOA HỌC VÀ CÔNG NGHỆ  
CỤC SỞ HỮU TRÍ TUỆ

CỘNG HÒA XÃ HỘI CHỦ NGHĨA VIỆT NAM  
Độc lập - Tự do - Hạnh phúc

Số: 25650 /TB-SHTT

Hà Nội, ngày 13 tháng 12 năm 2019

**THÔNG BÁO**  
**Ghi nhận yêu cầu duy trì hiệu lực Bằng độc quyền sáng chế**

Kính gửi: Công ty TNHH một thành viên Sở hữu trí tuệ VCCI  
(VCCI-IP CO.,LTD)  
Tầng 8, Toà nhà VCCI, số 9 Đào Duy Anh, phường Phương mai,  
quận Đống Đa, thành phố Hà Nội

Căn cứ kết quả thẩm định yêu cầu duy trì hiệu lực Bằng độc quyền sáng chế:

Số đơn: DT1-2019-07231

Ngày nộp: 26/09/2019

Chủ đơn: HONDA MOTOR CO., LTD. (JP)

Đại diện của Chủ đơn: VCCI-IP CO.,LTD

Bằng độc quyền sáng chế số: 6713

Năm yêu cầu duy trì hiệu lực: 13

**Cục Sở hữu trí tuệ thông báo:**

1. Yêu cầu duy trì hiệu lực Bằng độc quyền sáng chế nêu trên được chấp nhận.
2. Hiệu lực Bằng độc quyền sáng chế số 6713 được duy trì đến 26/11/2020.

**Nơi nhận:**

- Như trên;
- TT (để công bố);
- Lưu: VT, Hồ sơ.

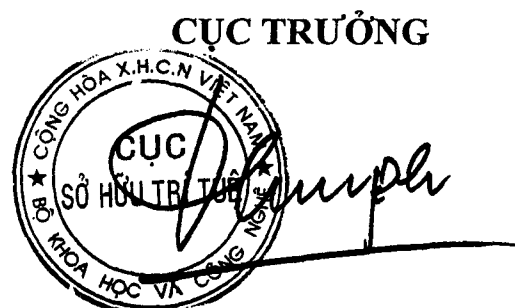

**Đình Hữu Phí**

BỘ KHOA HỌC VÀ CÔNG NGHỆ  
CỤC SỞ HỮU TRÍ TUỆ

CỘNG HÒA XÃ HỘI CHỦ NGHĨA VIỆT NAM  
Độc lập - Tự do - Hạnh phúc

Số: 25651/TB-SHTT

Hà Nội, ngày 13 tháng 12 năm 2019

## THÔNG BÁO

### Ghi nhận yêu cầu duy trì hiệu lực Bằng độc quyền sáng chế

Kính gửi: Công ty TNHH một thành viên Sở hữu trí tuệ VCCI  
(VCCI-IP CO.,LTD)  
Tầng 8, Toà nhà VCCI, số 9 Đào Duy Anh, phường Phương mai,  
quận Đống Đa, thành phố Hà Nội

Căn cứ kết quả thẩm định yêu cầu duy trì hiệu lực Bằng độc quyền sáng chế:

Số đơn: DT1-2019-07232

Ngày nộp: 26/09/2019

Chủ đơn: TAKEDA VACCINES, INC. (US)

Đại diện của Chủ đơn: VCCI-IP CO.,LTD

Bằng độc quyền sáng chế số: 12088

Năm yêu cầu duy trì hiệu lực: 7

#### **Cục Sở hữu trí tuệ thông báo:**

1. Yêu cầu duy trì hiệu lực Bằng độc quyền sáng chế nêu trên được chấp nhận.

2. Hiệu lực Bằng độc quyền sáng chế số 12088 được duy trì đến 26/11/2020.

#### **Nơi nhận:**

- Như trên;
- TT (để công bố);
- Lưu: VT, Hồ sơ.

**CỤC TRƯỞNG**



**Đinh Hữu Phí**

BỘ KHOA HỌC VÀ CÔNG NGHỆ  
CỤC SỞ HỮU TRÍ TUỆ

CỘNG HÒA XÃ HỘI CHỦ NGHĨA VIỆT NAM  
Độc lập - Tự do - Hạnh phúc

Số: 25652/TB-SHTT

Hà Nội, ngày 13 tháng 12 năm 2019

## THÔNG BÁO

### Ghi nhận yêu cầu duy trì hiệu lực Bằng độc quyền sáng chế

Kính gửi: Công ty TNHH một thành viên Sở hữu trí tuệ VCCI  
(VCCI-IP CO.,LTD)  
Tầng 8, Toà nhà VCCI, số 9 Đào Duy Anh, phường Phương mai,  
quận Đống Đa, thành phố Hà Nội

Căn cứ kết quả thẩm định yêu cầu duy trì hiệu lực Bằng độc quyền sáng chế:

Số đơn: DT1-2019-07233

Ngày nộp: 26/09/2019

Chủ đơn: MJN U.S. HOLDINGS LLC (US)

Đại diện của Chủ đơn: VCCI-IP CO.,LTD

Bằng độc quyền sáng chế số: 17941

Năm yêu cầu duy trì hiệu lực: 3

#### Cục Sở hữu trí tuệ thông báo:

1. Yêu cầu duy trì hiệu lực Bằng độc quyền sáng chế nêu trên được chấp nhận.

2. Hiệu lực Bằng độc quyền sáng chế số 17941 được duy trì đến 28/11/2020.

#### Nơi nhận:

- Như trên;
- TT (để công bố);
- Lưu: VT, Hồ sơ.

CỤC TRƯỞNG



Đinh Hữu Phí

BỘ KHOA HỌC VÀ CÔNG NGHỆ  
CỤC SỞ HỮU TRÍ TUỆ

CỘNG HÒA XÃ HỘI CHỦ NGHĨA VIỆT NAM  
Độc lập - Tự do - Hạnh phúc

Số: 25653/TB-SHTT

Hà Nội, ngày 13 tháng 12 năm 2019

## THÔNG BÁO

### Ghi nhận yêu cầu duy trì hiệu lực Bằng độc quyền sáng chế

Kính gửi: Công ty TNHH một thành viên Sở hữu trí tuệ VCCI  
(VCCI-IP CO.,LTD)  
Tầng 8, Toà nhà VCCI, số 9 Đào Duy Anh, phường Phương mai,  
quận Đống Đa, thành phố Hà Nội

Căn cứ kết quả thẩm định yêu cầu duy trì hiệu lực Bằng độc quyền sáng chế:

Số đơn: DT1-2019-07234

Ngày nộp: 26/09/2019

Chủ đơn: HONDA MOTOR CO., LTD. (JP)

Đại diện của Chủ đơn: VCCI-IP CO.,LTD

Bằng độc quyền sáng chế số: 17907

Năm yêu cầu duy trì hiệu lực: 3

#### Cục Sở hữu trí tuệ thông báo:

1. Yêu cầu duy trì hiệu lực Bằng độc quyền sáng chế nêu trên được chấp nhận.

2. Hiệu lực Bằng độc quyền sáng chế số 17907 được duy trì đến 28/11/2020.

#### Nơi nhận:

- Như trên;
- TT (để công bố);
- Lưu: VT, Hồ sơ.

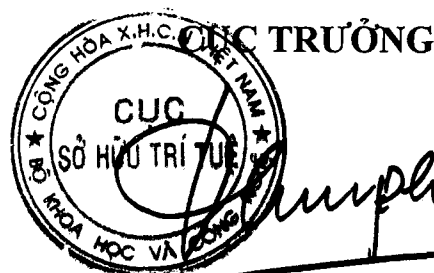

Đinh Hữu Phí

BỘ KHOA HỌC VÀ CÔNG NGHỆ  
CỤC SỞ HỮU TRÍ TUỆ

CỘNG HÒA XÃ HỘI CHỦ NGHĨA VIỆT NAM  
Độc lập - Tự do - Hạnh phúc

Số: 25654/TB-SHTT

Hà Nội, ngày 13 tháng 12 năm 2019

## THÔNG BÁO

### Ghi nhận yêu cầu duy trì hiệu lực Bằng độc quyền sáng chế

Kính gửi: Công ty TNHH một thành viên Sở hữu trí tuệ VCCI  
(VCCI-IP CO.,LTD)  
Tầng 8, Toà nhà VCCI, số 9 Đào Duy Anh, phường Phương mai,  
quận Đống Đa, thành phố Hà Nội

Căn cứ kết quả thẩm định yêu cầu duy trì hiệu lực Bằng độc quyền sáng chế:

Số đơn: DT1-2019-07235

Ngày nộp: 26/09/2019

Chủ đơn: HONDA MOTOR CO., LTD. (JP)

Đại diện của Chủ đơn: VCCI-IP CO.,LTD

Bằng độc quyền sáng chế số: 17889

Năm yêu cầu duy trì hiệu lực: 3

#### Cục Sở hữu trí tuệ thông báo:

1. Yêu cầu duy trì hiệu lực Bằng độc quyền sáng chế nêu trên được chấp nhận.

2. Hiệu lực Bằng độc quyền sáng chế số 17889 được duy trì đến 28/11/2020.

#### Nơi nhận:

- Như trên;
- TT (để công bố);
- Lưu: VT, Hồ sơ.



**Đình Hữu Phí**



BỘ KHOA HỌC VÀ CÔNG NGHỆ  
CỤC SỞ HỮU TRÍ TUỆ

CỘNG HÒA XÃ HỘI CHỦ NGHĨA VIỆT NAM  
Độc lập - Tự do - Hạnh phúc

Số: 25655/TB-SHTT

Hà Nội, ngày 13 tháng 12 năm 2019

## THÔNG BÁO

### Ghi nhận yêu cầu duy trì hiệu lực Bằng độc quyền sáng chế

Kính gửi: Công ty TNHH một thành viên Sở hữu trí tuệ VCCI  
(VCCI-IP CO.,LTD)  
Tầng 8, Toà nhà VCCI, số 9 Đào Duy Anh, phường Phương mai,  
quận Đống Đa, thành phố Hà Nội

Căn cứ kết quả thẩm định yêu cầu duy trì hiệu lực Bằng độc quyền sáng chế:

Số đơn: DT1-2019-07236

Ngày nộp: 26/09/2019

Chủ đơn: CHINA ALUMINUM INTERNATIONAL ENGINEERING  
CORPORATION LIMITED (CN)

Đại diện của Chủ đơn: VCCI-IP CO.,LTD

Bằng độc quyền sáng chế số: 9865

Năm yêu cầu duy trì hiệu lực: 9

#### Cục Sở hữu trí tuệ thông báo:

1. Yêu cầu duy trì hiệu lực Bằng độc quyền sáng chế nêu trên được chấp nhận.

2. Hiệu lực Bằng độc quyền sáng chế số 9865 được duy trì đến 29/11/2020. *se*

#### Nơi nhận:

- Như trên;
- TT (để công bố);
- Lưu: VT, Hồ sơ.

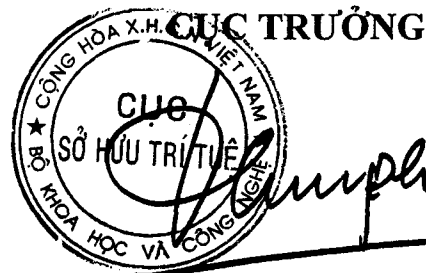

Đinh Hữu Phí

BỘ KHOA HỌC VÀ CÔNG NGHỆ  
CỤC SỞ HỮU TRÍ TUỆ

CỘNG HÒA XÃ HỘI CHỦ NGHĨA VIỆT NAM  
Độc lập - Tự do - Hạnh phúc

Số: 25656/TB-SHTT

Hà Nội, ngày 13 tháng 12 năm 2019

## THÔNG BÁO

### Ghi nhận yêu cầu duy trì hiệu lực Bằng độc quyền sáng chế

Kính gửi: Công ty TNHH một thành viên Sở hữu trí tuệ VCCI  
(VCCI-IP CO.,LTD)  
Tầng 8, Toà nhà VCCI, số 9 Đào Duy Anh, phường Phương mai,  
quận Đống Đa, thành phố Hà Nội

Căn cứ kết quả thẩm định yêu cầu duy trì hiệu lực Bằng độc quyền sáng chế:

Số đơn: DT1-2019-07237

Ngày nộp: 26/09/2019

Chủ đơn: MJN U.S. HOLDINGS LLC (US)

Đại diện của Chủ đơn: VCCI-IP CO.,LTD

Bằng độc quyền sáng chế số: 16274

Năm yêu cầu duy trì hiệu lực: 4

#### **Cục Sở hữu trí tuệ thông báo:**

1. Yêu cầu duy trì hiệu lực Bằng độc quyền sáng chế nêu trên được chấp nhận.

2. Hiệu lực Bằng độc quyền sáng chế số 16274 được duy trì đến 29/11/2020.

#### **Nơi nhận:**

- Như trên;
- TT (để công bố);
- Lưu: VT, Hồ sơ.

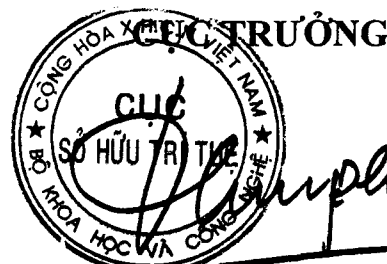

**Đinh Hữu Phú**

BỘ KHOA HỌC VÀ CÔNG NGHỆ  
CỤC SỞ HỮU TRÍ TUỆ

CỘNG HOÀ XÃ HỘI CHỦ NGHĨA VIỆT NAM  
Độc lập - Tự do - Hạnh phúc

Số: 25657/TB-SHTT

Hà Nội, ngày 13 tháng 12 năm 2019

## THÔNG BÁO

### Ghi nhận yêu cầu duy trì hiệu lực Bằng độc quyền sáng chế

Kính gửi: Công ty TNHH một thành viên Sở hữu trí tuệ VCCI  
(VCCI-IP CO.,LTD)  
Tầng 8, Toà nhà VCCI, số 9 Đào Duy Anh, phường Phương mai,  
quận Đống Đa, thành phố Hà Nội

Căn cứ kết quả thẩm định yêu cầu duy trì hiệu lực Bằng độc quyền sáng chế:

Số đơn: DT1-2019-07238

Ngày nộp: 26/09/2019

Chủ đơn: HONDA MOTOR CO., LTD. (JP)

Đại diện của Chủ đơn: VCCI-IP CO.,LTD

Bằng độc quyền sáng chế số: 17942

Năm yêu cầu duy trì hiệu lực: 3

#### Cục Sở hữu trí tuệ thông báo:

1. Yêu cầu duy trì hiệu lực Bằng độc quyền sáng chế nêu trên được chấp nhận.

2. Hiệu lực Bằng độc quyền sáng chế số 17942 được duy trì đến 29/11/2020.

#### Nơi nhận:

- Như trên;
- TT (để công bố);
- Lưu: VT, Hồ sơ.

CỤC TRƯỞNG

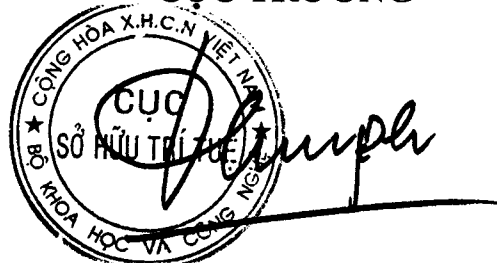

The stamp is circular with the text 'CỤC SỞ HỮU TRÍ TUỆ' in the center and 'BỘ KHOA HỌC VÀ CÔNG NGHỆ' around the perimeter. A handwritten signature is written over the stamp.

Đinh Hữu Phí

BỘ KHOA HỌC VÀ CÔNG NGHỆ  
CỤC SỞ HỮU TRÍ TUỆ

CỘNG HOÀ XÃ HỘI CHỦ NGHĨA VIỆT NAM  
Độc lập - Tự do - Hạnh phúc

Số: 25658/TB-SHTT

Hà Nội, ngày 13 tháng 12 năm 2019

**THÔNG BÁO**  
**Ghi nhận yêu cầu duy trì hiệu lực Bằng độc quyền sáng chế**

Kính gửi: Công ty TNHH một thành viên Sở hữu trí tuệ VCCI  
(VCCI-IP CO.,LTD)  
Tầng 8, Toà nhà VCCI, số 9 Đào Duy Anh, phường Phương mai,  
quận Đống Đa, thành phố Hà Nội

Căn cứ kết quả thẩm định yêu cầu duy trì hiệu lực Bằng độc quyền sáng chế:

Số đơn: DT1-2019-07239

Ngày nộp: 26/09/2019

Chủ đơn: HONDA MOTOR CO., LTD. (JP)

Đại diện của Chủ đơn: VCCI-IP CO.,LTD

Bằng độc quyền sáng chế số: 16287

Năm yêu cầu duy trì hiệu lực: 4

**Cục Sở hữu trí tuệ thông báo:**

1. Yêu cầu duy trì hiệu lực Bằng độc quyền sáng chế nêu trên được chấp nhận.

2. Hiệu lực Bằng độc quyền sáng chế số 16287 được duy trì đến 29/11/2020.

**Nơi nhận:**

- Như trên;
- TT (để công bố);
- Lưu: VT, Hồ sơ.

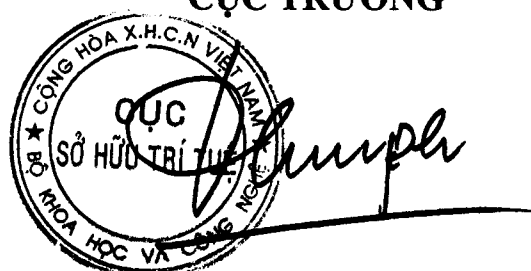
**CỤC TRƯỞNG**  

**Đình Hữu Phí**

BỘ KHOA HỌC VÀ CÔNG NGHỆ  
CỤC SỞ HỮU TRÍ TUỆ

CỘNG HOÀ XÃ HỘI CHỦ NGHĨA VIỆT NAM  
Độc lập - Tự do - Hạnh phúc

Số: 25659 /TB-SHTT

Hà Nội, ngày 13 tháng 12 năm 2019

## THÔNG BÁO

### Ghi nhận yêu cầu duy trì hiệu lực Bằng độc quyền sáng chế

Kính gửi: Công ty TNHH một thành viên Sở hữu trí tuệ VCCI  
(VCCI-IP CO.,LTD)  
Tầng 8, Toà nhà VCCI, số 9 Đào Duy Anh, phường Phương mai,  
quận Đống Đa, thành phố Hà Nội

Căn cứ kết quả thẩm định yêu cầu duy trì hiệu lực Bằng độc quyền sáng chế:

Số đơn: DT1-2019-07240

Ngày nộp: 26/09/2019

Chủ đơn: HONDA MOTOR CO., LTD. (JP)

Đại diện của Chủ đơn: VCCI-IP CO.,LTD

Bằng độc quyền sáng chế số: 9867

Năm yêu cầu duy trì hiệu lực: 9

#### **Cục Sở hữu trí tuệ thông báo:**

1. Yêu cầu duy trì hiệu lực Bằng độc quyền sáng chế nêu trên được chấp nhận.
2. Hiệu lực Bằng độc quyền sáng chế số 9867 được duy trì đến 29/11/2020.

#### **Nơi nhận:**

- Như trên;
- TT (để công bố);
- Lưu: VT, Hồ sơ.

**CỤC TRƯỞNG**



**Đinh Hữu Phí**

BỘ KHOA HỌC VÀ CÔNG NGHỆ  
CỤC SỞ HỮU TRÍ TUỆ

CỘNG HÒA XÃ HỘI CHỦ NGHĨA VIỆT NAM  
Độc lập - Tự do - Hạnh phúc

Số: 25660/TB-SHTT

Hà Nội, ngày 13 tháng 12 năm 2019

## THÔNG BÁO

### Ghi nhận yêu cầu duy trì hiệu lực Bằng độc quyền sáng chế

Kính gửi: Công ty TNHH một thành viên Sở hữu trí tuệ VCCI  
(VCCI-IP CO.,LTD)  
Tầng 8, Toà nhà VCCI, số 9 Đào Duy Anh, phường Phương mai,  
quận Đống Đa, thành phố Hà Nội

Căn cứ kết quả thẩm định yêu cầu duy trì hiệu lực Bằng độc quyền sáng chế:

Số đơn: DT1-2019-07241

Ngày nộp: 26/09/2019

Chủ đơn: APPLE INC. (US)

Đại diện của Chủ đơn: VCCI-IP CO.,LTD

Bằng độc quyền sáng chế số: 16276

Năm yêu cầu duy trì hiệu lực: 4

#### **Cục Sở hữu trí tuệ thông báo:**

1. Yêu cầu duy trì hiệu lực Bằng độc quyền sáng chế nêu trên được chấp nhận.
2. Hiệu lực Bằng độc quyền sáng chế số 16276 được duy trì đến 29/11/2020.

*Ha*

#### **Nơi nhận:**

- Như trên;
- TT (để công bố);
- Lưu: VT, Hồ sơ.

**CỤC TRƯỞNG**



**Đinh Hữu Phí**

BỘ KHOA HỌC VÀ CÔNG NGHỆ  
CỤC SỞ HỮU TRÍ TUỆ

CỘNG HOÀ XÃ HỘI CHỦ NGHĨA VIỆT NAM  
Độc lập - Tự do - Hạnh phúc

Số: 25661/TB-SHTT

Hà Nội, ngày 13 tháng 12 năm 2019

**THÔNG BÁO**  
**Ghi nhận yêu cầu duy trì hiệu lực Bằng độc quyền sáng chế**

Kính gửi: Công ty TNHH một thành viên Sở hữu trí tuệ VCCI  
(VCCI-IP CO.,LTD)  
Tầng 8, Toà nhà VCCI, số 9 Đào Duy Anh, phường Phương mai,  
quận Đống Đa, thành phố Hà Nội

Căn cứ kết quả thẩm định yêu cầu duy trì hiệu lực Bằng độc quyền sáng chế:

Số đơn: DT1-2019-07242

Ngày nộp: 26/09/2019

Chủ đơn: MOLEX INCORPORATED (US)

Đại diện của Chủ đơn: VCCI-IP CO.,LTD

Bằng độc quyền sáng chế số: 14875

Năm yêu cầu duy trì hiệu lực: 5

**Cục Sở hữu trí tuệ thông báo:**

1. Yêu cầu duy trì hiệu lực Bằng độc quyền sáng chế nêu trên được chấp nhận.

2. Hiệu lực Bằng độc quyền sáng chế số 14875 được duy trì đến 30/11/2020.

**Nơi nhận:**

- Như trên;
- TT (để công bố);
- Lưu: VT, Hồ sơ.

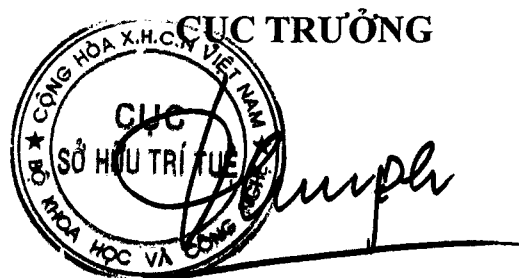

**Đinh Hữu Phí**

BỘ KHOA HỌC VÀ CÔNG NGHỆ  
CỤC SỞ HỮU TRÍ TUỆ

CỘNG HÒA XÃ HỘI CHỦ NGHĨA VIỆT NAM  
Độc lập - Tự do - Hạnh phúc

Số: 25662/TB-SHTT

Hà Nội, ngày 13 tháng 12 năm 2019

**THÔNG BÁO**  
**Ghi nhận yêu cầu duy trì hiệu lực Bằng độc quyền sáng chế**

Kính gửi: Công ty TNHH một thành viên Sở hữu trí tuệ VCCI  
(VCCI-IP CO.,LTD)  
Tầng 8, Toà nhà VCCI, số 9 Đào Duy Anh, phường Phương mai,  
quận Đống Đa, thành phố Hà Nội

Căn cứ kết quả thẩm định yêu cầu duy trì hiệu lực Bằng độc quyền sáng chế:

Số đơn: DT1-2019-07243

Ngày nộp: 26/09/2019

Chủ đơn: SUMITOMO CHEMICAL COMPANY, LIMITED (JP)

Đại diện của Chủ đơn: VCCI-IP CO.,LTD

Bằng độc quyền sáng chế số: 13496

Năm yêu cầu duy trì hiệu lực: 6

**Cục Sở hữu trí tuệ thông báo:**

1. Yêu cầu duy trì hiệu lực Bằng độc quyền sáng chế nêu trên được chấp nhận.

2. Hiệu lực Bằng độc quyền sáng chế số 13496 được duy trì đến 02/12/2020.

**Nơi nhận:**

- Như trên;
- TT (để công bố);
- Lưu: VT, Hồ sơ.

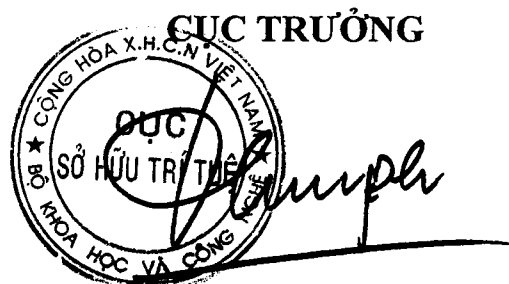

**Đinh Hữu Phí**



BỘ KHOA HỌC VÀ CÔNG NGHỆ  
CỤC SỞ HỮU TRÍ TUỆ

CỘNG HÒA XÃ HỘI CHỦ NGHĨA VIỆT NAM  
Độc lập - Tự do - Hạnh phúc

Số: 25663/TB-SHTT

Hà Nội, ngày 13 tháng 12 năm 2019

## THÔNG BÁO

### Ghi nhận yêu cầu duy trì hiệu lực Bằng độc quyền sáng chế

Kính gửi: Công ty TNHH một thành viên Sở hữu trí tuệ VCCI  
(VCCI-IP CO.,LTD)  
Tầng 8, Toà nhà VCCI, số 9 Đào Duy Anh, phường Phương mai,  
quận Đống Đa, thành phố Hà Nội

Căn cứ kết quả thẩm định yêu cầu duy trì hiệu lực Bằng độc quyền sáng chế:

Số đơn: DT1-2019-07244

Ngày nộp: 26/09/2019

Chủ đơn: Sanofi-Aventis (FR)

Đại diện của Chủ đơn: VCCI-IP CO.,LTD

Bằng độc quyền sáng chế số: 12110

Năm yêu cầu duy trì hiệu lực: 7

#### Cục Sở hữu trí tuệ thông báo:

1. Yêu cầu duy trì hiệu lực Bằng độc quyền sáng chế nêu trên được chấp nhận.
2. Hiệu lực Bằng độc quyền sáng chế số 12110 được duy trì đến 02/12/2020.

#### Nơi nhận:

- Như trên;
- TT (để công bố);
- Lưu: VT, Hồ sơ.

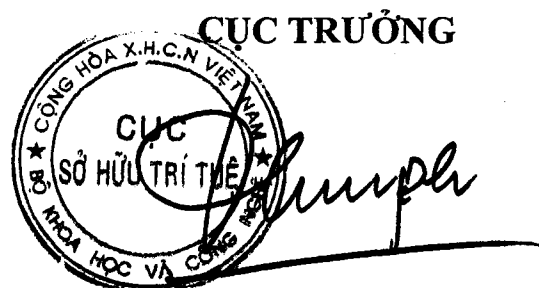

Đinh Hữu Phí

BỘ KHOA HỌC VÀ CÔNG NGHỆ  
CỤC SỞ HỮU TRÍ TUỆ

CỘNG HÒA XÃ HỘI CHỦ NGHĨA VIỆT NAM  
Độc lập - Tự do - Hạnh phúc

Số: 25664/TB-SHTT

Hà Nội, ngày 13 tháng 12 năm 2019

**THÔNG BÁO**  
**Ghi nhận yêu cầu duy trì hiệu lực Bằng độc quyền sáng chế**

Kính gửi: Công ty TNHH một thành viên Sở hữu trí tuệ VCCI  
(VCCI-IP CO.,LTD)  
Tầng 8, Toà nhà VCCI, số 9 Đào Duy Anh, phường Phương mai,  
quận Đống Đa, thành phố Hà Nội

Căn cứ kết quả thẩm định yêu cầu duy trì hiệu lực Bằng độc quyền sáng chế:

Số đơn: DT1-2019-07245

Ngày nộp: 26/09/2019

Chủ đơn: HONDA MOTOR CO., LTD. (JP)

Đại diện của Chủ đơn: VCCI-IP CO.,LTD

Bằng độc quyền sáng chế số: 18147

Năm yêu cầu duy trì hiệu lực: 3

**Cục Sở hữu trí tuệ thông báo:**

1. Yêu cầu duy trì hiệu lực Bằng độc quyền sáng chế nêu trên được chấp nhận.
2. Hiệu lực Bằng độc quyền sáng chế số 18147 được duy trì đến 25/12/2020.

**Nơi nhận:**

- Như trên;
- TT (để công bố);
- Lưu: VT, Hồ sơ.

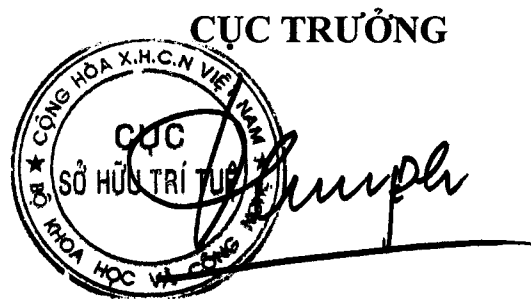

**Đình Hữu Phí**

BỘ KHOA HỌC VÀ CÔNG NGHỆ  
CỤC SỞ HỮU TRÍ TUỆ

CỘNG HÒA XÃ HỘI CHỦ NGHĨA VIỆT NAM  
Độc lập - Tự do - Hạnh phúc

Số: 25665 /TB-SHTT

Hà Nội, ngày 13 tháng 12 năm 2019

## THÔNG BÁO

### Ghi nhận yêu cầu duy trì hiệu lực Bằng độc quyền sáng chế

Kính gửi: Công ty TNHH một thành viên Sở hữu trí tuệ VCCI  
(VCCI-IP CO.,LTD)  
Tầng 8, Toà nhà VCCI, số 9 Đào Duy Anh, phường Phương mai,  
quận Đống Đa, thành phố Hà Nội

Căn cứ kết quả thẩm định yêu cầu duy trì hiệu lực Bằng độc quyền sáng chế:

Số đơn: DT1-2019-07246

Ngày nộp: 26/09/2019

Chủ đơn: HONDA MOTOR CO., LTD. (JP)

Đại diện của Chủ đơn: VCCI-IP CO.,LTD

Bằng độc quyền sáng chế số: 18143

Năm yêu cầu duy trì hiệu lực: 3

#### **Cục Sở hữu trí tuệ thông báo:**

1. Yêu cầu duy trì hiệu lực Bằng độc quyền sáng chế nêu trên được chấp nhận.
2. Hiệu lực Bằng độc quyền sáng chế số 18143 được duy trì đến 25/12/2020.

#### **Nơi nhận:**

- Như trên;
- TT (để công bố);
- Lưu: VT, Hồ sơ.

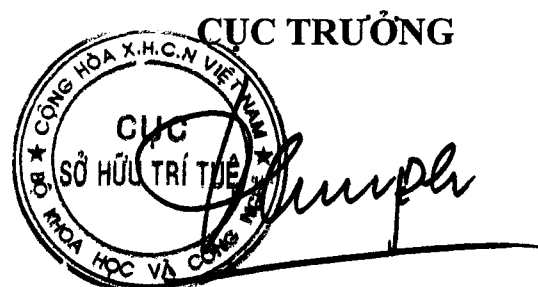

**Đình Hữu Phí**

BỘ KHOA HỌC VÀ CÔNG NGHỆ  
CỤC SỞ HỮU TRÍ TUỆ

CỘNG HÒA XÃ HỘI CHỦ NGHĨA VIỆT NAM  
Độc lập - Tự do - Hạnh phúc

Số: 25666 /TB-SHTT

Hà Nội, ngày 13 tháng 12 năm 2019

**THÔNG BÁO**  
**Ghi nhận yêu cầu duy trì hiệu lực Bằng độc quyền sáng chế**

Kính gửi: Công ty TNHH một thành viên Sở hữu trí tuệ VCCI  
(VCCI-IP CO.,LTD)  
Tầng 8, Toà nhà VCCI, số 9 Đào Duy Anh, phường Phương mai,  
quận Đống Đa, thành phố Hà Nội

Căn cứ kết quả thẩm định yêu cầu duy trì hiệu lực Bằng độc quyền sáng chế:

Số đơn: DT1-2019-07247

Ngày nộp: 26/09/2019

Chủ đơn: HONDA MOTOR CO., LTD. (JP)

Đại diện của Chủ đơn: VCCI-IP CO.,LTD

Bằng độc quyền sáng chế số: 18141

Năm yêu cầu duy trì hiệu lực: 3

**Cục Sở hữu trí tuệ thông báo:**

1. Yêu cầu duy trì hiệu lực Bằng độc quyền sáng chế nêu trên được chấp nhận.

2. Hiệu lực Bằng độc quyền sáng chế số 18141 được duy trì đến 25/12/2020.

**Nơi nhận:**

- Như trên;
- TT (để công bố);
- Lưu: VT, Hồ sơ.

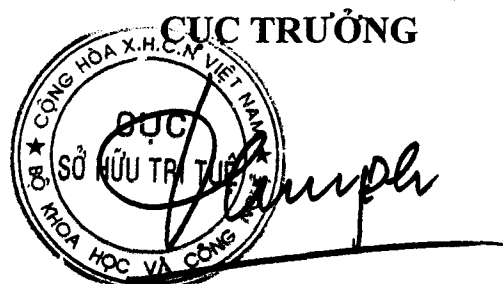

**Đình Hữu Phí**

BỘ KHOA HỌC VÀ CÔNG NGHỆ  
CỤC SỞ HỮU TRÍ TUỆ

CỘNG HÒA XÃ HỘI CHỦ NGHĨA VIỆT NAM  
Độc lập - Tự do - Hạnh phúc

Số: 25667/TB-SHTT

Hà Nội, ngày 13 tháng 12 năm 2019

**THÔNG BÁO**  
**Ghi nhận yêu cầu duy trì hiệu lực Bằng độc quyền sáng chế**

Kính gửi: Công ty TNHH một thành viên Sở hữu trí tuệ VCCI  
(VCCI-IP CO.,LTD)  
Tầng 8, Toà nhà VCCI, số 9 Đào Duy Anh, phường Phương mai,  
quận Đống Đa, thành phố Hà Nội

Căn cứ kết quả thẩm định yêu cầu duy trì hiệu lực Bằng độc quyền sáng chế:

Số đơn: DT1-2019-07248

Ngày nộp: 26/09/2019

Chủ đơn: APPLE INC. (US)

Đại diện của Chủ đơn: VCCI-IP CO.,LTD

Bằng độc quyền sáng chế số: 18132

Năm yêu cầu duy trì hiệu lực: 3

**Cục Sở hữu trí tuệ thông báo:**

1. Yêu cầu duy trì hiệu lực Bằng độc quyền sáng chế nêu trên được chấp nhận.
2. Hiệu lực Bằng độc quyền sáng chế số 18132 được duy trì đến 25/12/2020.

**Nơi nhận:**

- Như trên;
- TT (để công bố);
- Lưu: VT, Hồ sơ.

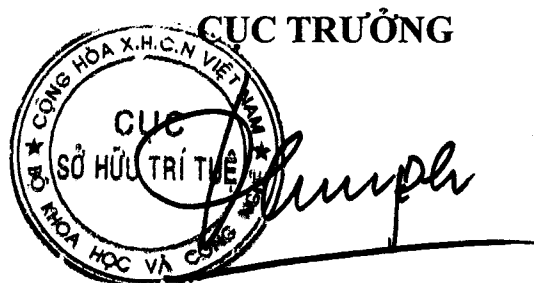

**Đinh Hữu Phí**

BỘ KHOA HỌC VÀ CÔNG NGHỆ  
CỤC SỞ HỮU TRÍ TUỆ

CỘNG HÒA XÃ HỘI CHỦ NGHĨA VIỆT NAM  
Độc lập - Tự do - Hạnh phúc

Số: 25668 /TB-SHTT

Hà Nội, ngày 13 tháng 12 năm 2019

## THÔNG BÁO

### Ghi nhận yêu cầu duy trì hiệu lực Bằng độc quyền sáng chế

Kính gửi: Công ty TNHH một thành viên Sở hữu trí tuệ VCCI  
(VCCI-IP CO.,LTD)  
Tầng 8, Toà nhà VCCI, số 9 Đào Duy Anh, phường Phương mai,  
quận Đống Đa, thành phố Hà Nội

Căn cứ kết quả thẩm định yêu cầu duy trì hiệu lực Bằng độc quyền sáng chế:

Số đơn: DT1-2019-07249

Ngày nộp: 26/09/2019

Chủ đơn: HONDA MOTOR CO., LTD. (JP)

Đại diện của Chủ đơn: VCCI-IP CO.,LTD

Bằng độc quyền sáng chế số: 16399

Năm yêu cầu duy trì hiệu lực: 4

#### Cục Sở hữu trí tuệ thông báo:

1. Yêu cầu duy trì hiệu lực Bằng độc quyền sáng chế nêu trên được chấp nhận.

2. Hiệu lực Bằng độc quyền sáng chế số 16399 được duy trì đến 26/12/2020.

#### Nơi nhận:

- Như trên;
- TT (để công bố);
- Lưu: VT, Hồ sơ.

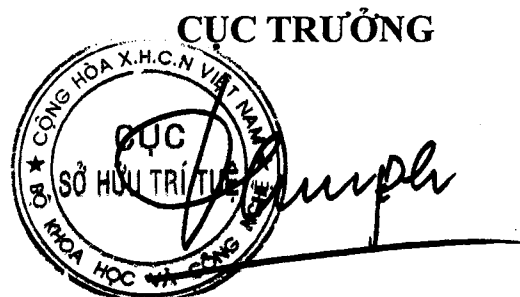

**Đinh Hữu Phí**

BỘ KHOA HỌC VÀ CÔNG NGHỆ  
CỤC SỞ HỮU TRÍ TUỆ

CỘNG HÒA XÃ HỘI CHỦ NGHĨA VIỆT NAM  
Độc lập - Tự do - Hạnh phúc

Số: 25669 /TB-SHTT

Hà Nội, ngày 13 tháng 12 năm 2019

**THÔNG BÁO**  
**Ghi nhận yêu cầu duy trì hiệu lực Bằng độc quyền sáng chế**

Kính gửi: Công ty TNHH một thành viên Sở hữu trí tuệ VCCI  
(VCCI-IP CO.,LTD)  
Tầng 8, Toà nhà VCCI, số 9 Đào Duy Anh, phường Phương mai,  
quận Đống Đa, thành phố Hà Nội

Căn cứ kết quả thẩm định yêu cầu duy trì hiệu lực Bằng độc quyền sáng chế:

Số đơn: DT1-2019-07250

Ngày nộp: 26/09/2019

Chủ đơn: COLUMBIA SPORTSWEAR NORTH AMERICA, INC. (US)

Đại diện của Chủ đơn: VCCI-IP CO.,LTD

Bằng độc quyền sáng chế số: 16413

Năm yêu cầu duy trì hiệu lực: 4

**Cục Sở hữu trí tuệ thông báo:**

1. Yêu cầu duy trì hiệu lực Bằng độc quyền sáng chế nêu trên được chấp nhận.

2. Hiệu lực Bằng độc quyền sáng chế số 16413 được duy trì đến 26/12/2020.

**Nơi nhận:**

- Như trên;
- TT (để công bố);
- Lưu: VT, Hồ sơ.

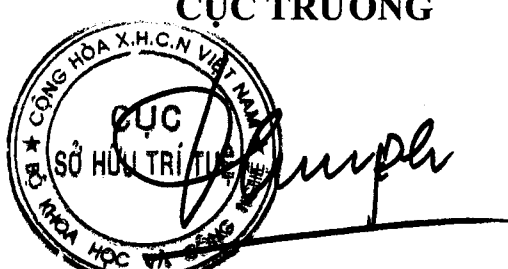
**CỤC TRƯỞNG**  

**Đinh Hữu Phí**

BỘ KHOA HỌC VÀ CÔNG NGHỆ  
CỤC SỞ HỮU TRÍ TUỆ

CỘNG HÒA XÃ HỘI CHỦ NGHĨA VIỆT NAM  
Độc lập - Tự do - Hạnh phúc

Số: 25670/TB-SHTT

Hà Nội, ngày 13 tháng 12 năm 2019

## THÔNG BÁO

### Ghi nhận yêu cầu duy trì hiệu lực Bằng độc quyền sáng chế

Kính gửi: Công ty TNHH một thành viên Sở hữu trí tuệ VCCI  
(VCCI-IP CO.,LTD)  
Tầng 8, Toà nhà VCCI, số 9 Đào Duy Anh, phường Phương mai,  
quận Đống Đa, thành phố Hà Nội

Căn cứ kết quả thẩm định yêu cầu duy trì hiệu lực Bằng độc quyền sáng chế:

Số đơn: DT1-2019-07251

Ngày nộp: 26/09/2019

Chủ đơn: HONDA MOTOR CO., LTD (JP)

Đại diện của Chủ đơn: VCCI-IP CO.,LTD

Bằng độc quyền sáng chế số: 8958

Năm yêu cầu duy trì hiệu lực: 10

#### Cục Sở hữu trí tuệ thông báo:

1. Yêu cầu duy trì hiệu lực Bằng độc quyền sáng chế nêu trên được chấp nhận.

2. Hiệu lực Bằng độc quyền sáng chế số 8958 được duy trì đến 27/12/2020.

#### Nơi nhận:

- Như trên;
- TT (để công bố);
- Lưu: VT, Hồ sơ.

CỤC TRƯỞNG



Đinh Hữu Phí



BỘ KHOA HỌC VÀ CÔNG NGHỆ  
CỤC SỞ HỮU TRÍ TUỆ

CỘNG HÒA XÃ HỘI CHỦ NGHĨA VIỆT NAM  
Độc lập - Tự do - Hạnh phúc

Số: 25671/TB-SHTT

Hà Nội, ngày 13 tháng 12 năm 2019

## THÔNG BÁO

### Ghi nhận yêu cầu duy trì hiệu lực Bằng độc quyền sáng chế

Kính gửi: Công ty TNHH một thành viên Sở hữu trí tuệ VCCI  
(VCCI-IP CO.,LTD)  
Tầng 8, Toà nhà VCCI, số 9 Đào Duy Anh, phường Phương mai,  
quận Đống Đa, thành phố Hà Nội

Căn cứ kết quả thẩm định yêu cầu duy trì hiệu lực Bằng độc quyền sáng chế:

Số đơn: DT1-2019-07252

Ngày nộp: 26/09/2019

Chủ đơn: HONDA GIKEN KOGYO KABUSHIKI KAISHA (JP)

Đại diện của Chủ đơn: VCCI-IP CO.,LTD

Bằng độc quyền sáng chế số: 4708

Năm yêu cầu duy trì hiệu lực: 16

#### Cục Sở hữu trí tuệ thông báo:

1. Yêu cầu duy trì hiệu lực Bằng độc quyền sáng chế nêu trên được chấp nhận.
2. Hiệu lực Bằng độc quyền sáng chế số 4708 được duy trì đến 27/12/2020.

#### Nơi nhận:

- Như trên;
- TT (để công bố);
- Lưu: VT, Hồ sơ.

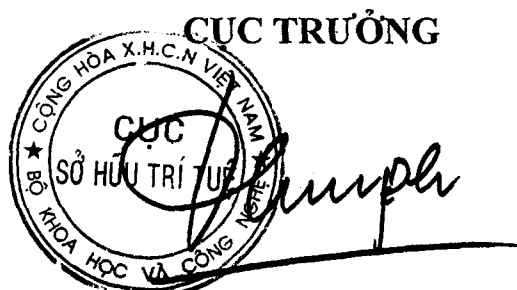

Đinh Hữu Phí

BỘ KHOA HỌC VÀ CÔNG NGHỆ  
CỤC SỞ HỮU TRÍ TUỆ

CỘNG HOÀ XÃ HỘI CHỦ NGHĨA VIỆT NAM  
Độc lập - Tự do - Hạnh phúc

Số: 25672 /TB-SHTT

Hà Nội, ngày 13 tháng 12 năm 2019

**THÔNG BÁO**  
**Ghi nhận yêu cầu duy trì hiệu lực Bằng độc quyền sáng chế**

Kính gửi: Công ty TNHH một thành viên Sở hữu trí tuệ VCCI  
(VCCI-IP CO.,LTD)  
Tầng 8, Toà nhà VCCL, số 9 Đào Duy Anh, phường Phương mai,  
quận Đống Đa, thành phố Hà Nội

Căn cứ kết quả thẩm định yêu cầu duy trì hiệu lực Bằng độc quyền sáng chế:

Số đơn: DT1-2019-07253

Ngày nộp: 26/09/2019

Chủ đơn: HONDA MOTOR CO., LTD. (JP)

Đại diện của Chủ đơn: VCCI-IP CO.,LTD

Bằng độc quyền sáng chế số: 14992

Năm yêu cầu duy trì hiệu lực: 5

**Cục Sở hữu trí tuệ thông báo:**

1. Yêu cầu duy trì hiệu lực Bằng độc quyền sáng chế nêu trên được chấp nhận.
2. Hiệu lực Bằng độc quyền sáng chế số 14992 được duy trì đến 29/12/2020.

**Nơi nhận:**

- Như trên;
- TT (để công bố);
- Lưu: VT, Hồ sơ.

**CỤC TRƯỞNG**



**Đinh Hữu Phí**

BỘ KHOA HỌC VÀ CÔNG NGHỆ  
CỤC SỞ HỮU TRÍ TUỆ

CỘNG HÒA XÃ HỘI CHỦ NGHĨA VIỆT NAM  
Độc lập - Tự do - Hạnh phúc

Số: 25673/TB-SHTT

Hà Nội, ngày 13 tháng 12 năm 2019

## THÔNG BÁO

### Ghi nhận yêu cầu duy trì hiệu lực Bằng độc quyền sáng chế

Kính gửi: Công ty TNHH một thành viên Sở hữu trí tuệ VCCI  
(VCCI-IP CO.,LTD)  
Tầng 8, Toà nhà VCCI, số 9 Đào Duy Anh, phường Phương mai,  
quận Đống Đa, thành phố Hà Nội

Căn cứ kết quả thẩm định yêu cầu duy trì hiệu lực Bằng độc quyền sáng chế:

Số đơn: DT1-2019-07255

Ngày nộp: 26/09/2019

Chủ đơn: ALFA LAVAL CORPORATE AB (SE)

Đại diện của Chủ đơn: VCCI-IP CO.,LTD

Bằng độc quyền sáng chế số: 12240

Năm yêu cầu duy trì hiệu lực: 7

#### Cục Sở hữu trí tuệ thông báo:

1. Yêu cầu duy trì hiệu lực Bằng độc quyền sáng chế nêu trên được chấp nhận.

2. Hiệu lực Bằng độc quyền sáng chế số 12240 được duy trì đến 31/12/2020.

#### Nơi nhận:

- Như trên;
- TT (để công bố);
- Lưu: VT, Hồ sơ.

CỤC TRƯỞNG



Đinh Hữu Phí

BỘ KHOA HỌC VÀ CÔNG NGHỆ  
CỤC SỞ HỮU TRÍ TUỆ

CỘNG HÒA XÃ HỘI CHỦ NGHĨA VIỆT NAM  
Độc lập - Tự do - Hạnh phúc

Số: 25674/TB-SHTT

Hà Nội, ngày 13 tháng 12 năm 2019

**THÔNG BÁO**  
**Ghi nhận yêu cầu duy trì hiệu lực Bằng độc quyền sáng chế**

Kính gửi: Công ty TNHH một thành viên Sở hữu trí tuệ VCCI  
(VCCI-IP CO.,LTD)  
Tầng 8, Toà nhà VCCI, số 9 Đào Duy Anh, phường Phương mai,  
quận Đống Đa, thành phố Hà Nội

Căn cứ kết quả thẩm định yêu cầu duy trì hiệu lực Bằng độc quyền sáng chế:

Số đơn: DT1-2019-07256

Ngày nộp: 26/09/2019

Chủ đơn: HONDA MOTOR CO., LTD. (JP)

Đại diện của Chủ đơn: VCCI-IP CO.,LTD

Bằng độc quyền sáng chế số: 6778

Năm yêu cầu duy trì hiệu lực: 13

**Cục Sở hữu trí tuệ thông báo:**

1. Yêu cầu duy trì hiệu lực Bằng độc quyền sáng chế nêu trên được chấp nhận.

2. Hiệu lực Bằng độc quyền sáng chế số 6778 được duy trì đến 31/12/2020.

**Nơi nhận:**

- Như trên;
- TT (để công bố);
- Lưu: VT, Hồ sơ.

**CỤC TRƯỞNG**



**Đình Hữu Phí**

BỘ KHOA HỌC VÀ CÔNG NGHỆ  
CỤC SỞ HỮU TRÍ TUỆ

CỘNG HÒA XÃ HỘI CHỦ NGHĨA VIỆT NAM  
Độc lập - Tự do - Hạnh phúc

Số: 25675/TB-SHTT

Hà Nội, ngày 13 tháng 12 năm 2019

**THÔNG BÁO**  
**Ghi nhận yêu cầu duy trì hiệu lực Bằng độc quyền sáng chế**

Kính gửi: Công ty TNHH một thành viên Sở hữu trí tuệ VCCI  
(VCCI-IP CO.,LTD)  
Tầng 8, Toà nhà VCCI, số 9 Đào Duy Anh, phường Phương mai,  
quận Đống Đa, thành phố Hà Nội

Căn cứ kết quả thẩm định yêu cầu duy trì hiệu lực Bằng độc quyền sáng chế:

Số đơn: DT1-2019-07257

Ngày nộp: 26/09/2019

Chủ đơn: HONDA MOTOR CO., LTD. (JP)

Đại diện của Chủ đơn: VCCI-IP CO.,LTD

Bằng độc quyền sáng chế số: 6777

Năm yêu cầu duy trì hiệu lực: 13

**Cục Sở hữu trí tuệ thông báo:**

1. Yêu cầu duy trì hiệu lực Bằng độc quyền sáng chế nêu trên được chấp nhận.

2. Hiệu lực Bằng độc quyền sáng chế số 6777 được duy trì đến 31/12/2020.

**Nơi nhận:**

- Như trên;
- TT (để công bố);
- Lưu: VT, Hồ sơ.

**CỤC TRƯỞNG**



**Đình Hữu Phí**

BỘ KHOA HỌC VÀ CÔNG NGHỆ  
CỤC SỞ HỮU TRÍ TUỆ

CỘNG HOÀ XÃ HỘI CHỦ NGHĨA VIỆT NAM  
Độc lập - Tự do - Hạnh phúc

Số: 25676 /TB-SHTT

Hà Nội, ngày 13 tháng 12 năm 2019

**THÔNG BÁO**  
**Ghi nhận yêu cầu duy trì hiệu lực Bằng độc quyền sáng chế**

Kính gửi: Trần Đại Nghĩa

Thôn Đông Hoàng, xã Đông Hoàng, huyện Tiên Hải, tỉnh Thái Bình

Căn cứ kết quả thẩm định yêu cầu duy trì hiệu lực Bằng độc quyền sáng chế:

Số đơn: DT1-2019-07289

Ngày nộp: 27/09/2019

Chủ đơn: Trần Đại Nghĩa (VN)

Bằng độc quyền sáng chế số: 20429

Năm yêu cầu duy trì hiệu lực: 2

**Cục Sở hữu trí tuệ thông báo:**

1. Yêu cầu duy trì hiệu lực Bằng độc quyền sáng chế nêu trên được chấp nhận.

2. Hiệu lực Bằng độc quyền sáng chế số 20429 được duy trì đến 04/01/2021.

*He*

**Nơi nhận:**

- Như trên;
- TT (để công bố);
- Lưu: VT, Hồ sơ.

**CỤC TRƯỞNG**



**Đinh Hữu Phí**

BỘ KHOA HỌC VÀ CÔNG NGHỆ  
CỤC SỞ HỮU TRÍ TUỆ

CỘNG HÒA XÃ HỘI CHỦ NGHĨA VIỆT NAM  
Độc lập - Tự do - Hạnh phúc

Số: 25677/TB-SHTT

Hà Nội, ngày 13 tháng 12 năm 2019

## THÔNG BÁO

### Ghi nhận yêu cầu duy trì hiệu lực Bằng độc quyền sáng chế

Kính gửi: Công ty TNHH một thành viên Sở hữu trí tuệ VCCI  
(VCCI-IP CO.,LTD)  
Tầng 8, Toà nhà VCCI, số 9 Đào Duy Anh, phường Phương mai,  
quận Đống Đa, thành phố Hà Nội

Căn cứ kết quả thẩm định yêu cầu duy trì hiệu lực Bằng độc quyền sáng chế:

Số đơn: DT1-2019-07258

Ngày nộp: 26/09/2019

Chủ đơn: HONDA MOTOR CO., LTD. (JP)

Đại diện của Chủ đơn: VCCI-IP CO.,LTD

Bằng độc quyền sáng chế số: 6771

Năm yêu cầu duy trì hiệu lực: 13

#### Cục Sở hữu trí tuệ thông báo:

1. Yêu cầu duy trì hiệu lực Bằng độc quyền sáng chế nêu trên được chấp nhận.
2. Hiệu lực Bằng độc quyền sáng chế số 6771 được duy trì đến 31/12/2020. *He*

#### Nơi nhận:

- Như trên;
- TT (để công bố);
- Lưu: VT, Hồ sơ.

CỤC TRƯỞNG



*Đinh Hữu Phí*  
Đinh Hữu Phí

BỘ KHOA HỌC VÀ CÔNG NGHỆ  
CỤC SỞ HỮU TRÍ TUỆ

CỘNG HÒA XÃ HỘI CHỦ NGHĨA VIỆT NAM  
Độc lập - Tự do - Hạnh phúc

Số: 25678/TB-SHTT

Hà Nội, ngày 13 tháng 12 năm 2019

**THÔNG BÁO**  
**Ghi nhận yêu cầu duy trì hiệu lực Bằng độc quyền sáng chế**

Kính gửi: Công ty TNHH một thành viên Sở hữu trí tuệ VCCI  
(VCCI-IP CO.,LTD)  
Tầng 8, Tòa nhà VCCI, số 9 Đào Duy Anh, phường Phương mai,  
quận Đống Đa, thành phố Hà Nội

Căn cứ kết quả thẩm định yêu cầu duy trì hiệu lực Bằng độc quyền sáng chế:

Số đơn: DT1-2019-07259

Ngày nộp: 26/09/2019

Chủ đơn: HONDA GIKEN KOGYO KABUSHIKI KAISHA (JP)

Đại diện của Chủ đơn: VCCI-IP CO.,LTD

Bằng độc quyền sáng chế số: 4016

Năm yêu cầu duy trì hiệu lực: 17

**Cục Sở hữu trí tuệ thông báo:**

1. Yêu cầu duy trì hiệu lực Bằng độc quyền sáng chế nêu trên được chấp nhận.
2. Hiệu lực Bằng độc quyền sáng chế số 4016 được duy trì đến 31/12/2020. *He*

**Nơi nhận:**

- Như trên;
- TT (để công bố);
- Lưu: VT, Hồ sơ.

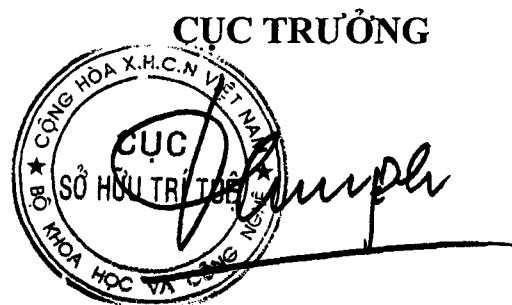

**Đình Hữu Phí**



BỘ KHOA HỌC VÀ CÔNG NGHỆ  
CỤC SỞ HỮU TRÍ TUỆ

CỘNG HOÀ XÃ HỘI CHỦ NGHĨA VIỆT NAM  
Độc lập - Tự do - Hạnh phúc

Số: 25679/TB-SHTT

Hà Nội, ngày 13 tháng 12 năm 2019

## THÔNG BÁO

### Ghi nhận yêu cầu duy trì hiệu lực Bằng độc quyền sáng chế

Kính gửi: Công ty Luật TNHH WINCO (WINCO LAW FIRM)  
Số 54 Trần Quốc Vượng, phường Dịch Vọng Hậu, quận Cầu Giấy,  
TP Hà Nội

Căn cứ kết quả thẩm định yêu cầu duy trì hiệu lực Bằng độc quyền sáng chế:

Số đơn: DT1-2019-07261

Ngày nộp: 26/09/2019

Chủ đơn: SOLUM CO., LTD. (KR)

Đại diện của Chủ đơn: WINCO LAW FIRM

Bằng độc quyền sáng chế số: 16060

Năm yêu cầu duy trì hiệu lực: 4

#### **Cục Sở hữu trí tuệ thông báo:**

1. Yêu cầu duy trì hiệu lực Bằng độc quyền sáng chế nêu trên được chấp nhận.
2. Hiệu lực Bằng độc quyền sáng chế số 16060 được duy trì đến 03/10/2020.

#### **Nơi nhận:**

- Như trên;
- TT (để công bố);
- Lưu: VT, Hồ sơ.

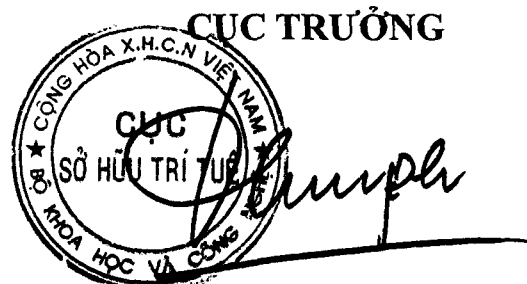

**Đình Hữu Phí**

BỘ KHOA HỌC VÀ CÔNG NGHỆ  
CỤC SỞ HỮU TRÍ TUỆ

CỘNG HÒA XÃ HỘI CHỦ NGHĨA VIỆT NAM  
Độc lập - Tự do - Hạnh phúc

Số: 25680 /TB-SHTT

Hà Nội, ngày 13 tháng 12 năm 2019

## THÔNG BÁO

### Ghi nhận yêu cầu duy trì hiệu lực Bằng độc quyền sáng chế

Kính gửi: Công ty Luật TNHH WINCO (WINCO LAW FIRM)  
Số 54 Trần Quốc Vượng, phường Dịch Vọng Hậu, quận Cầu Giấy,  
TP Hà Nội

Căn cứ kết quả thẩm định yêu cầu duy trì hiệu lực Bằng độc quyền sáng chế:

Số đơn: DT1-2019-07262

Ngày nộp: 26/09/2019

Chủ đơn: SOLUM CO., LTD. (KR)

Đại diện của Chủ đơn: WINCO LAW FIRM

Bằng độc quyền sáng chế số: 16061

Năm yêu cầu duy trì hiệu lực: 4

#### **Cục Sở hữu trí tuệ thông báo:**

1. Yêu cầu duy trì hiệu lực Bằng độc quyền sáng chế nêu trên được chấp nhận.

2. Hiệu lực Bằng độc quyền sáng chế số 16061 được duy trì đến 03/10/2020.

#### **Nơi nhận:**

- Như trên;
- TT (để công bố);
- Lưu: VT, Hồ sơ.

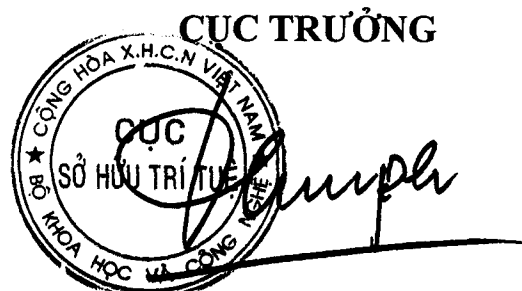

**Đinh Hữu Phí**

BỘ KHOA HỌC VÀ CÔNG NGHỆ  
CỤC SỞ HỮU TRÍ TUỆ

CỘNG HÒA XÃ HỘI CHỦ NGHĨA VIỆT NAM  
Độc lập - Tự do - Hạnh phúc

Số: 25681/TB-SHTT

Hà Nội, ngày 13 tháng 12 năm 2019

**THÔNG BÁO**  
**Ghi nhận yêu cầu duy trì hiệu lực Bằng độc quyền sáng chế**

Kính gửi: Công ty TNHH một thành viên Sở hữu trí tuệ VCCI  
(VCCI-IP CO.,LTD)  
Tầng 8, Toà nhà VCCI, số 9 Đào Duy Anh, phường Phương mai,  
quận Đống Đa, thành phố Hà Nội

Căn cứ kết quả thẩm định yêu cầu duy trì hiệu lực Bằng độc quyền sáng chế:

Số đơn: DT1-2019-07263

Ngày nộp: 26/09/2019

Chủ đơn: MITSUI CHEMICALS, INC. (JP)

Đại diện của Chủ đơn: VCCI-IP CO.,LTD

Bằng độc quyền sáng chế số: 20098

Năm yêu cầu duy trì hiệu lực: 2

**Cục Sở hữu trí tuệ thông báo:**

1. Yêu cầu duy trì hiệu lực Bằng độc quyền sáng chế nêu trên được chấp nhận.

2. Hiệu lực Bằng độc quyền sáng chế số 20098 được duy trì đến 22/10/2020.

**Nơi nhận:**

- Như trên;
- TT (để công bố);
- Lưu: VT, Hồ sơ.

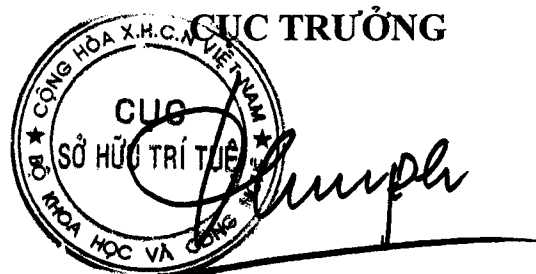

**Đinh Hữu Phí**

BỘ KHOA HỌC VÀ CÔNG NGHỆ  
CỤC SỞ HỮU TRÍ TUỆ

CỘNG HOÀ XÃ HỘI CHỦ NGHĨA VIỆT NAM  
Độc lập - Tự do - Hạnh phúc

Số: 25682/TB-SHTT

Hà Nội, ngày 13 tháng 12 năm 2019

**THÔNG BÁO**  
**Ghi nhận yêu cầu duy trì hiệu lực Bằng độc quyền sáng chế**

Kính gửi: Công ty TNHH một thành viên Sở hữu trí tuệ VCCI  
(VCCI-IP CO.,LTD)  
Tầng 8, Toà nhà VCCI, số 9 Đào Duy Anh, phường Phương mai,  
quận Đống Đa, thành phố Hà Nội

Căn cứ kết quả thẩm định yêu cầu duy trì hiệu lực Bằng độc quyền sáng chế:

Số đơn: DT1-2019-07265

Ngày nộp: 26/09/2019

Chủ đơn: MITSUI CHEMICALS, INC. (JP)

Đại diện của Chủ đơn: VCCI-IP CO.,LTD

Bằng độc quyền sáng chế số: 20103

Năm yêu cầu duy trì hiệu lực: 2

**Cục Sở hữu trí tuệ thông báo:**

1. Yêu cầu duy trì hiệu lực Bằng độc quyền sáng chế nêu trên được chấp nhận.

2. Hiệu lực Bằng độc quyền sáng chế số 20103 được duy trì đến 30/10/2020.

**Nơi nhận:**

- Như trên;
- TT (để công bố);
- Lưu: VT, Hồ sơ.

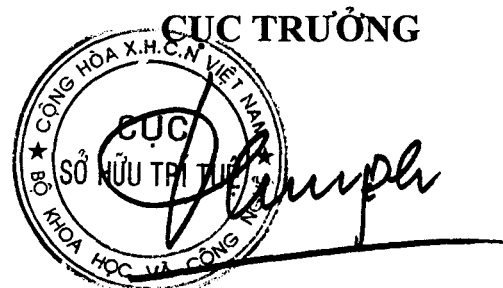

**Đinh Hữu Phí**

BỘ KHOA HỌC VÀ CÔNG NGHỆ  
CỤC SỞ HỮU TRÍ TUỆ

CỘNG HÒA XÃ HỘI CHỦ NGHĨA VIỆT NAM  
Độc lập - Tự do - Hạnh phúc

Số: 25683/TB-SHTT

Hà Nội, ngày 13 tháng 12 năm 2019

**THÔNG BÁO**  
**Ghi nhận yêu cầu duy trì hiệu lực Bằng độc quyền sáng chế**

Kính gửi: Công ty TNHH một thành viên Sở hữu trí tuệ VCCI  
(VCCI-IP CO.,LTD)  
Tầng 8, Toà nhà VCCI, số 9 Đào Duy Anh, phường Phương mai,  
quận Đống Đa, thành phố Hà Nội

Căn cứ kết quả thẩm định yêu cầu duy trì hiệu lực Bằng độc quyền sáng chế:

Số đơn: DT1-2019-07266

Ngày nộp: 26/09/2019

Chủ đơn: ADDEST TECHNOVATION PRIVATE LIMITED (SG)

Đại diện của Chủ đơn: VCCI-IP CO.,LTD

Bằng độc quyền sáng chế số: 18037

Năm yêu cầu duy trì hiệu lực: 3

**Cục Sở hữu trí tuệ thông báo:**

1. Yêu cầu duy trì hiệu lực Bằng độc quyền sáng chế nêu trên được chấp nhận.
2. Hiệu lực Bằng độc quyền sáng chế số 18037 được duy trì đến 11/12/2020.

**Nơi nhận:**

- Như trên;
- TT (để công bố);
- Lưu: VT, Hồ sơ.

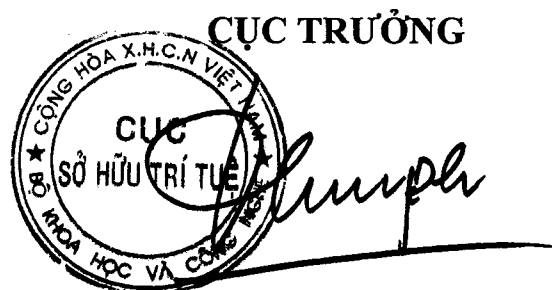

**Đinh Hữu Phí**

BỘ KHOA HỌC VÀ CÔNG NGHỆ  
CỤC SỞ HỮU TRÍ TUỆ

CỘNG HÒA XÃ HỘI CHỦ NGHĨA VIỆT NAM  
Độc lập - Tự do - Hạnh phúc

Số: 25684 /TB-SHTT

Hà Nội, ngày 13 tháng 12 năm 2019

## THÔNG BÁO

### Ghi nhận yêu cầu duy trì hiệu lực Bằng độc quyền sáng chế

Kính gửi: Công ty TNHH một thành viên Sở hữu trí tuệ VCCI  
(VCCI-IP CO.,LTD)  
Tầng 8, Toà nhà VCCI, số 9 Đào Duy Anh, phường Phương mai,  
quận Đống Đa, thành phố Hà Nội

Căn cứ kết quả thẩm định yêu cầu duy trì hiệu lực Bằng độc quyền sáng chế:

Số đơn: DT1-2019-07267

Ngày nộp: 26/09/2019

Chủ đơn: TAIYO INK (SUZHOU) CO., LTD. (CN)

Đại diện của Chủ đơn: VCCI-IP CO.,LTD

Bằng độc quyền sáng chế số: 17957

Năm yêu cầu duy trì hiệu lực: 3

#### Cục Sở hữu trí tuệ thông báo:

1. Yêu cầu duy trì hiệu lực Bằng độc quyền sáng chế nêu trên được chấp nhận.
2. Hiệu lực Bằng độc quyền sáng chế số 17957 được duy trì đến 05/12/2020.

#### Nơi nhận:

- Như trên;
- TT (để công bố);
- Lưu: VT, Hồ sơ.

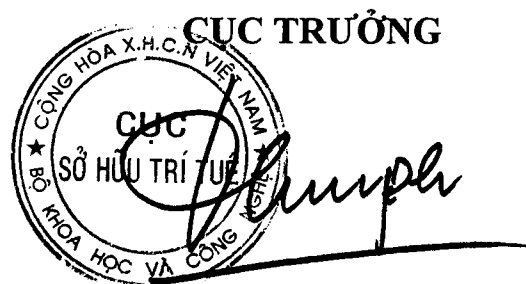

**Đinh Hữu Phí**

BỘ KHOA HỌC VÀ CÔNG NGHỆ  
CỤC SỞ HỮU TRÍ TUỆ

CỘNG HÒA XÃ HỘI CHỦ NGHĨA VIỆT NAM  
Độc lập - Tự do - Hạnh phúc

Số: 25685/TB-SHTT

Hà Nội, ngày 13 tháng 12 năm 2019

**THÔNG BÁO**  
**Ghi nhận yêu cầu duy trì hiệu lực Bằng độc quyền sáng chế**

Kính gửi: Công ty TNHH một thành viên Sở hữu trí tuệ VCCI  
(VCCI-IP CO.,LTD)  
Tầng 8, Toà nhà VCCI, số 9 Đào Duy Anh, phường Phương mai,  
quận Đống Đa, thành phố Hà Nội

Căn cứ kết quả thẩm định yêu cầu duy trì hiệu lực Bằng độc quyền sáng chế:

Số đơn: DT1-2019-07268

Ngày nộp: 26/09/2019

Chủ đơn: ADDEST TECHNOVATION PRIVATE LIMITED (SG)

Đại diện của Chủ đơn: VCCI-IP CO.,LTD

Bằng độc quyền sáng chế số: 14740

Năm yêu cầu duy trì hiệu lực: 5.

**Cục Sở hữu trí tuệ thông báo:**

1. Yêu cầu duy trì hiệu lực Bằng độc quyền sáng chế nêu trên được chấp nhận.

2. Hiệu lực Bằng độc quyền sáng chế số 14740 được duy trì đến 02/11/2020.

**Nơi nhận:**

- Như trên;
- TT (để công bố);
- Lưu: VT, Hồ sơ.

**CỤC TRƯỞNG**  

**Đình Hữu Phí**

BỘ KHOA HỌC VÀ CÔNG NGHỆ  
CỤC SỞ HỮU TRÍ TUỆ

CỘNG HÒA XÃ HỘI CHỦ NGHĨA VIỆT NAM  
Độc lập - Tự do - Hạnh phúc

Số: 25686 /TB-SHTT

Hà Nội, ngày 13 tháng 12 năm 2019

**THÔNG BÁO**  
**Ghi nhận yêu cầu duy trì hiệu lực Bằng độc quyền sáng chế**

Kính gửi: Công ty TNHH một thành viên Sở hữu trí tuệ VCCI  
(VCCI-IP CO.,LTD)  
Tầng 8, Toà nhà VCCI, số 9 Đào Duy Anh, phường Phương mai,  
quận Đống Đa, thành phố Hà Nội

Căn cứ kết quả thẩm định yêu cầu duy trì hiệu lực Bằng độc quyền sáng chế:

Số đơn: DT1-2019-07269

Ngày nộp: 26/09/2019

Chủ đơn: Japan Oil, Gas and Metals National Corporation (JP)

Đại diện của Chủ đơn: VCCI-IP CO.,LTD

Bằng độc quyền sáng chế số: 14670

Năm yêu cầu duy trì hiệu lực: 5

**Cục Sở hữu trí tuệ thông báo:**

1. Yêu cầu duy trì hiệu lực Bằng độc quyền sáng chế nêu trên được chấp nhận.

2. Hiệu lực Bằng độc quyền sáng chế số 14670 được duy trì đến 12/10/2020.

*H*

**Nơi nhận:**

- Như trên;
- TT (để công bố);
- Lưu: VT, Hồ sơ.

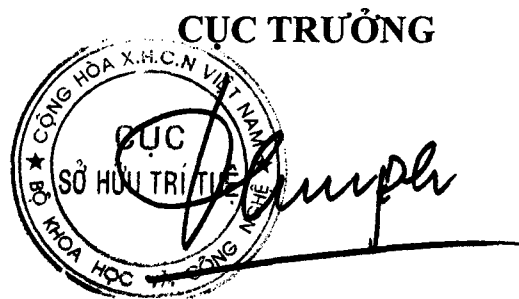

**Đình Hữu Phí**



BỘ KHOA HỌC VÀ CÔNG NGHỆ  
CỤC SỞ HỮU TRÍ TUỆ

CỘNG HOÀ XÃ HỘI CHỦ NGHĨA VIỆT NAM  
Độc lập - Tự do - Hạnh phúc

Số: 25687/TB-SHTT

Hà Nội, ngày 13 tháng 12 năm 2019

**THÔNG BÁO**  
**Ghi nhận yêu cầu duy trì hiệu lực Bằng độc quyền sáng chế**

Kính gửi: Công ty TNHH một thành viên Sở hữu trí tuệ VCCI  
(VCCI-IP CO.,LTD)  
Tầng 8, Toà nhà VCCI, số 9 Đào Duy Anh, phường Phương mai,  
quận Đống Đa, thành phố Hà Nội

Căn cứ kết quả thẩm định yêu cầu duy trì hiệu lực Bằng độc quyền sáng chế:

Số đơn: DT1-2019-07270

Ngày nộp: 26/09/2019

Chủ đơn: GRG BANKING EQUIPMENT CO., LTD. (CN)

Đại diện của Chủ đơn: VCCI-IP CO.,LTD

Bằng độc quyền sáng chế số: 20051

Năm yêu cầu duy trì hiệu lực: 2

**Cục Sở hữu trí tuệ thông báo:**

1. Yêu cầu duy trì hiệu lực Bằng độc quyền sáng chế nêu trên được chấp nhận.

2. Hiệu lực Bằng độc quyền sáng chế số 20051 được duy trì đến 15/10/2020.

*ke*

**Nơi nhận:**

- Như trên;
- TT (để công bố);
- Lưu: VT, Hồ sơ.

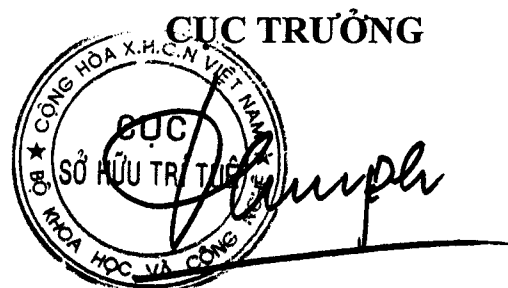

**Đình Hữu Phí**

BỘ KHOA HỌC VÀ CÔNG NGHỆ  
CỤC SỞ HỮU TRÍ TUỆ

CỘNG HÒA XÃ HỘI CHỦ NGHĨA VIỆT NAM  
Độc lập - Tự do - Hạnh phúc

Số: 25688 /TB-SHTT

Hà Nội, ngày 13 tháng 12 năm 2019

## THÔNG BÁO

### Ghi nhận yêu cầu duy trì hiệu lực Bằng độc quyền sáng chế

Kính gửi: Công ty Luật TNHH Phạm và Liên danh (PHAM & ASSOCIATES)  
8 Trần Hưng Đạo, thành phố Hà Nội

Căn cứ kết quả thẩm định yêu cầu duy trì hiệu lực Bằng độc quyền sáng chế:

Số đơn: DT1-2019-07281

Ngày nộp: 27/09/2019

Chủ đơn: DOOSAN BABCOCK ENERGY LIMITED (GB)

Đại diện của Chủ đơn: PHAM & ASSOCIATES

Bằng độc quyền sáng chế số: 9773

Năm yêu cầu duy trì hiệu lực: 9

#### **Cục Sở hữu trí tuệ thông báo:**

1. Yêu cầu duy trì hiệu lực Bằng độc quyền sáng chế nêu trên được chấp nhận.
2. Hiệu lực Bằng độc quyền sáng chế số 9773 được duy trì đến 25/10/2020. *ke*

#### **Nơi nhận:**

- Như trên;
- TT (để công bố);
- Lưu: VT, Hồ sơ.

**CỤC TRƯỞNG**



**Đinh Hữu Phí**

BỘ KHOA HỌC VÀ CÔNG NGHỆ  
CỤC SỞ HỮU TRÍ TUỆ

CỘNG HOÀ XÃ HỘI CHỦ NGHĨA VIỆT NAM  
Độc lập - Tự do - Hạnh phúc

Số: 25689 /TB-SHTT

Hà Nội, ngày 13 tháng 12 năm 2019

**THÔNG BÁO**  
**Ghi nhận yêu cầu duy trì hiệu lực Bằng độc quyền sáng chế**

Kính gửi: Công ty TNHH một thành viên Sở hữu trí tuệ VCCI  
(VCCI-IP CO.,LTD)  
Tầng 8, Toà nhà VCCI, số 9 Đào Duy Anh, phường Phương mai,  
quận Đống Đa, thành phố Hà Nội

Căn cứ kết quả thẩm định yêu cầu duy trì hiệu lực Bằng độc quyền sáng chế:

Số đơn: DT1-2019-07271

Ngày nộp: 26/09/2019

Chủ đơn: GRG BANKING EQUIPMENT CO., LTD. (CN)

Đại diện của Chủ đơn: VCCI-IP CO.,LTD

Bằng độc quyền sáng chế số: 20052

Năm yêu cầu duy trì hiệu lực: 2

**Cục Sở hữu trí tuệ thông báo:**

1. Yêu cầu duy trì hiệu lực Bằng độc quyền sáng chế nêu trên được chấp nhận.

2. Hiệu lực Bằng độc quyền sáng chế số 20052 được duy trì đến 15/10/2020.

**Nơi nhận:**

- Như trên;
- TT (để công bố);
- Lưu: VT, Hồ sơ.

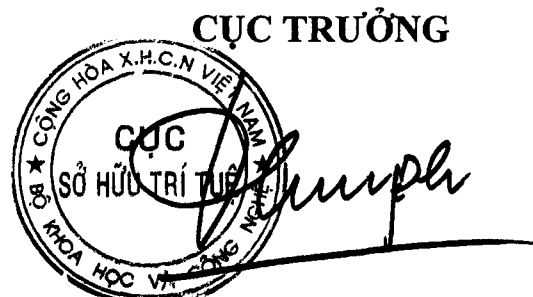

**Đinh Hữu Phí**

BỘ KHOA HỌC VÀ CÔNG NGHỆ  
CỤC SỞ HỮU TRÍ TUỆ

CỘNG HOÀ XÃ HỘI CHỦ NGHĨA VIỆT NAM  
Độc lập - Tự do - Hạnh phúc

Số: 25690/TB-SHTT

Hà Nội, ngày 13 tháng 12 năm 2019

**THÔNG BÁO**  
**Ghi nhận yêu cầu duy trì hiệu lực Bằng độc quyền sáng chế**

Kính gửi: Công ty TNHH một thành viên Sở hữu trí tuệ VCCI  
(VCCI-IP CO.,LTD)  
Tầng 8, Toà nhà VCCI, số 9 Đào Duy Anh, phường Phương mai,  
quận Đống Đa, thành phố Hà Nội

Căn cứ kết quả thẩm định yêu cầu duy trì hiệu lực Bằng độc quyền sáng chế:

Số đơn: DT1-2019-07274

Ngày nộp: 26/09/2019

Chủ đơn: Nokia Solutions and Networks GmbH Co. KG (DE)

Đại diện của Chủ đơn: VCCI-IP CO.,LTD

Bằng độc quyền sáng chế số: 13242

Năm yêu cầu duy trì hiệu lực: 6

**Cục Sở hữu trí tuệ thông báo:**

1. Yêu cầu duy trì hiệu lực Bằng độc quyền sáng chế nêu trên được chấp nhận.
2. Hiệu lực Bằng độc quyền sáng chế số 13242 được duy trì đến 29/09/2020.

**Nơi nhận:**

- Như trên;
- TT (để công bố);
- Lưu: VT, Hồ sơ.

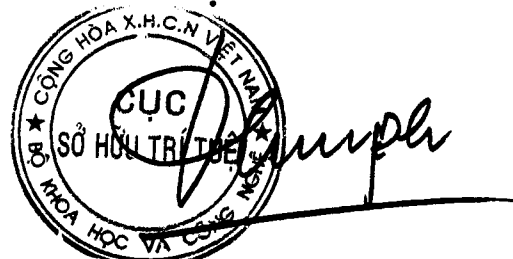
**CỤC TRƯỞNG**  

**Đinh Hữu Phí**

BỘ KHOA HỌC VÀ CÔNG NGHỆ  
CỤC SỞ HỮU TRÍ TUỆ

CỘNG HÒA XÃ HỘI CHỦ NGHĨA VIỆT NAM  
Độc lập - Tự do - Hạnh phúc

Số: 25691 /TB-SHTT

Hà Nội, ngày 13 tháng 12 năm 2019

## THÔNG BÁO

### Ghi nhận yêu cầu duy trì hiệu lực Bằng độc quyền sáng chế

Kính gửi: Công ty TNHH Tâm nhìn và Liên danh  
(VISION & ASSOCIATES CO.LTD.)  
Phòng 308-310, tầng 3, Tháp Hà Nội, số 49 Hai Bà Trưng,  
phường Trần Hưng Đạo, quận Hoàn Kiếm, thành phố Hà Nội

Căn cứ kết quả thẩm định yêu cầu duy trì hiệu lực Bằng độc quyền sáng chế:

Số đơn: DT1-2019-07275

Ngày nộp: 26/09/2019

Chủ đơn: TIANJIN KINNOVATA PHARMACEUTICAL COMPANY  
LIMITED (CN)

Đại diện của Chủ đơn: VISION & ASSOCIATES CO.LTD.

Bằng độc quyền sáng chế số: 16321

Năm yêu cầu duy trì hiệu lực: 4

#### Cục Sở hữu trí tuệ thông báo:

1. Yêu cầu duy trì hiệu lực Bằng độc quyền sáng chế nêu trên được chấp nhận.

2. Hiệu lực Bằng độc quyền sáng chế số 16321 được duy trì đến 05/12/2020.

#### Nơi nhận:

- Như trên;
- TT (để công bố);
- Lưu: VT, Hồ sơ.

CỤC TRƯỞNG



Đinh Hữu Phí

BỘ KHOA HỌC VÀ CÔNG NGHỆ  
CỤC SỞ HỮU TRÍ TUỆ

CỘNG HÒA XÃ HỘI CHỦ NGHĨA VIỆT NAM  
Độc lập - Tự do - Hạnh phúc

Số: 25692/TB-SHTT

Hà Nội, ngày 13 tháng 12 năm 2019

**THÔNG BÁO**  
**Ghi nhận yêu cầu duy trì hiệu lực Bằng độc quyền sáng chế**

Kính gửi: Trường Đại học Khoa học Tự nhiên, Đại học Quốc gia Hà Nội  
334 Nguyễn Trãi, quận Thanh Xuân, thành phố Hà Nội

Căn cứ kết quả thẩm định yêu cầu duy trì hiệu lực Bằng độc quyền sáng chế:

Số đơn: DT1-2019-07276

Ngày nộp: 26/09/2019

Chủ đơn: Trường Đại học Khoa học Tự nhiên, Đại học Quốc gia Hà Nội (VN)

Bằng độc quyền sáng chế số: 20009

Năm yêu cầu duy trì hiệu lực: 2

**Cục Sở hữu trí tuệ thông báo:**

1. Yêu cầu duy trì hiệu lực Bằng độc quyền sáng chế nêu trên được chấp nhận.

2. Hiệu lực Bằng độc quyền sáng chế số 20009 được duy trì đến 08/10/2020.

**Nơi nhận:**

- Như trên;
- TT (để công bố);
- Lưu: VT, Hồ sơ.

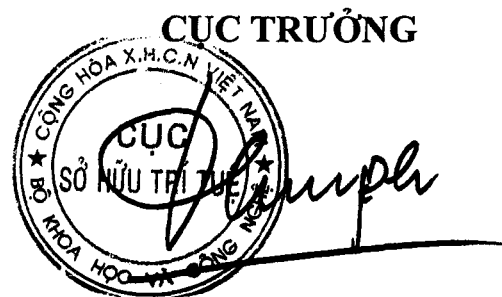

**Đình Hữu Phí**

BỘ KHOA HỌC VÀ CÔNG NGHỆ  
CỤC SỞ HỮU TRÍ TUỆ

CỘNG HÒA XÃ HỘI CHỦ NGHĨA VIỆT NAM  
Độc lập - Tự do - Hạnh phúc

Số: 25693/TB-SHTT

Hà Nội, ngày 13 tháng 12 năm 2019

## THÔNG BÁO

### Ghi nhận yêu cầu duy trì hiệu lực Bằng độc quyền sáng chế

Kính gửi: Công ty TNHH Tư vấn đầu tư và Sở hữu trí tuệ INTERFIVE  
(INTERFIVE CO., LTD)  
Số 235A Nguyễn Ngọc Nại, phường Khương Mai, quận Thanh Xuân,  
TP. Hà Nội

Căn cứ kết quả thẩm định yêu cầu duy trì hiệu lực Bằng độc quyền sáng chế:

Số đơn: DT1-2019-07277

Ngày nộp: 26/09/2019

Chủ đơn: Omicosis, Inc. (KR)

Đại diện của Chủ đơn: INTERFIVE CO., LTD

Bằng độc quyền sáng chế số: 16024

Năm yêu cầu duy trì hiệu lực: 4

#### Cục Sở hữu trí tuệ thông báo:

1. Yêu cầu duy trì hiệu lực Bằng độc quyền sáng chế nêu trên được chấp nhận.
2. Hiệu lực Bằng độc quyền sáng chế số 16024 được duy trì đến 26/09/2020.

#### Nơi nhận:

- Như trên;
- TT (để công bố);
- Lưu: VT, Hồ sơ.

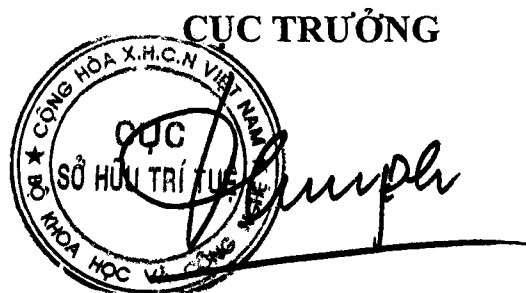

Đinh Hữu Phí

BỘ KHOA HỌC VÀ CÔNG NGHỆ  
CỤC SỞ HỮU TRÍ TUỆ

CỘNG HÒA XÃ HỘI CHỦ NGHĨA VIỆT NAM  
Độc lập - Tự do - Hạnh phúc

Số: 25694/TB-SHTT

Hà Nội, ngày 13 tháng 12 năm 2019

## THÔNG BÁO

### Ghi nhận yêu cầu duy trì hiệu lực Bằng độc quyền sáng chế

Kính gửi: Công ty TNHH Trường Xuân (AGELESS CO.,LTD.)  
Tầng 11, số 102 đường Trần Phú, phường Mộ Lao, quận Hà Đông,  
TP. Hà Nội

Căn cứ kết quả thẩm định yêu cầu duy trì hiệu lực Bằng độc quyền sáng chế:

Số đơn: DT1-2019-07278

Ngày nộp: 26/09/2019

Chủ đơn: SANYANG MOTOR CO., LTD. (TW)

Đại diện của Chủ đơn: AGELESS CO.,LTD.

Bằng độc quyền sáng chế số: 13429

Năm yêu cầu duy trì hiệu lực: 6

#### **Cục Sở hữu trí tuệ thông báo:**

1. Yêu cầu duy trì hiệu lực Bằng độc quyền sáng chế nêu trên được chấp nhận.
2. Hiệu lực Bằng độc quyền sáng chế số 13429 được duy trì đến 17/11/2020.

#### **Nơi nhận:**

- Như trên;
- TT (để công bố);
- Lưu: VT, Hồ sơ.

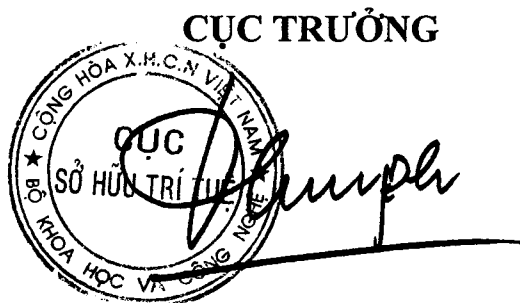

**Đinh Hữu Phí**



BỘ KHOA HỌC VÀ CÔNG NGHỆ  
CỤC SỞ HỮU TRÍ TUỆ

CỘNG HÒA XÃ HỘI CHỦ NGHĨA VIỆT NAM  
Độc lập - Tự do - Hạnh phúc

Số: 25695 /TB-SHTT

Hà Nội, ngày 13 tháng 12 năm 2019

**THÔNG BÁO**  
**Ghi nhận yêu cầu duy trì hiệu lực Bằng độc quyền sáng chế**

Kính gửi: Công ty TNHH Trường Xuân (AGELESS CO.,LTD.)  
Tầng 11, số 102 đường Trần Phú, phường Mộ Lao, quận Hà Đông,  
TP. Hà Nội

Căn cứ kết quả thẩm định yêu cầu duy trì hiệu lực Bằng độc quyền sáng chế:

Số đơn: DT1-2019-07279

Ngày nộp: 26/09/2019

Chủ đơn: SANYANG MOTOR CO., LTD. (TW)

Đại diện của Chủ đơn: AGELESS CO.,LTD.

Bằng độc quyền sáng chế số: 20140

Năm yêu cầu duy trì hiệu lực: 2

**Cục Sở hữu trí tuệ thông báo:**

1. Yêu cầu duy trì hiệu lực Bằng độc quyền sáng chế nêu trên được chấp nhận.

2. Hiệu lực Bằng độc quyền sáng chế số 20140 được duy trì đến 06/11/2020.

**Nơi nhận:**

- Như trên;
- TT (để công bố);
- Lưu: VT, Hồ sơ.

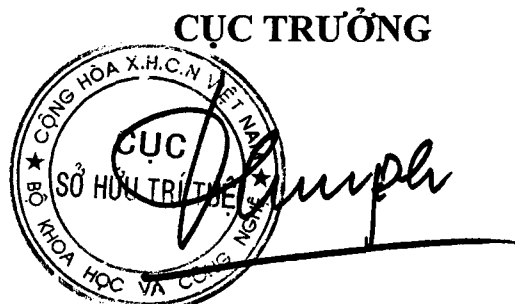

**Đinh Hữu Phí**

BỘ KHOA HỌC VÀ CÔNG NGHỆ  
CỤC SỞ HỮU TRÍ TUỆ

CỘNG HOÀ XÃ HỘI CHỦ NGHĨA VIỆT NAM  
Độc lập - Tự do - Hạnh phúc

Số: 25696 /TB-SHTT

Hà Nội, ngày 13 tháng 12 năm 2019

**THÔNG BÁO**  
**Ghi nhận yêu cầu duy trì hiệu lực Bằng độc quyền sáng chế**

Kính gửi: Công ty Luật TNHH Phạm và Liên danh (PHAM & ASSOCIATES)  
8 Trần Hưng Đạo, thành phố Hà Nội

Căn cứ kết quả thẩm định yêu cầu duy trì hiệu lực Bằng độc quyền sáng chế:

Số đơn: DT1-2019-07282

Ngày nộp: 27/09/2019

Chủ đơn: BABCOCK INTEGRATED TECHNOLOGY LIMITED (GB)

Đại diện của Chủ đơn: PHAM & ASSOCIATES

Bằng độc quyền sáng chế số: 17698

Năm yêu cầu duy trì hiệu lực: 3

**Cục Sở hữu trí tuệ thông báo:**

1. Yêu cầu duy trì hiệu lực Bằng độc quyền sáng chế nêu trên được chấp nhận.

2. Hiệu lực Bằng độc quyền sáng chế số 17698 được duy trì đến 24/10/2020.

**Nơi nhận:**

- Như trên;
- TT (để công bố);
- Lưu: VT, Hồ sơ.

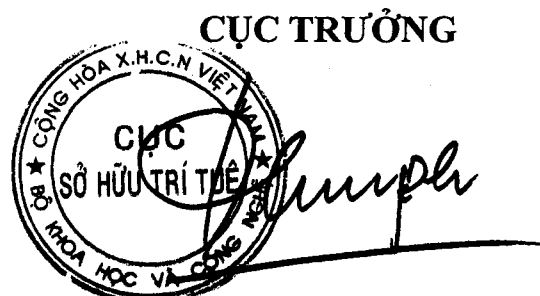

**Đình Hữu Phí**

BỘ KHOA HỌC VÀ CÔNG NGHỆ  
CỤC SỞ HỮU TRÍ TUỆ

CỘNG HÒA XÃ HỘI CHỦ NGHĨA VIỆT NAM  
Độc lập - Tự do - Hạnh phúc

Số: 25697/TB-SHTT

Hà Nội, ngày 13 tháng 12 năm 2019

**THÔNG BÁO**  
**Ghi nhận yêu cầu duy trì hiệu lực Bằng độc quyền sáng chế**

Kính gửi: Công ty TNHH Dịch vụ sở hữu trí tuệ ALPHA  
(ALPHA PLUS CO., LTD.)  
Số 19 ngõ 97/24/1 đường Văn Cao, phường Liễu Giai, quận Ba Đình,  
TP. Hà Nội.

Căn cứ kết quả thẩm định yêu cầu duy trì hiệu lực Bằng độc quyền sáng chế:

Số đơn: DT1-2019-07284

Ngày nộp: 27/09/2019

Chủ đơn: HONDA MOTOR CO., LTD. (JP)

Đại diện của Chủ đơn: ALPHA PLUS CO., LTD.

Bằng độc quyền sáng chế số: 20243

Năm yêu cầu duy trì hiệu lực: 2

**Cục Sở hữu trí tuệ thông báo:**

1. Yêu cầu duy trì hiệu lực Bằng độc quyền sáng chế nêu trên được chấp nhận.

2. Hiệu lực Bằng độc quyền sáng chế số 20243 được duy trì đến 27/11/2020.

**Nơi nhận:**

- Như trên;
- TT (để công bố);
- Lưu: VT, Hồ sơ.

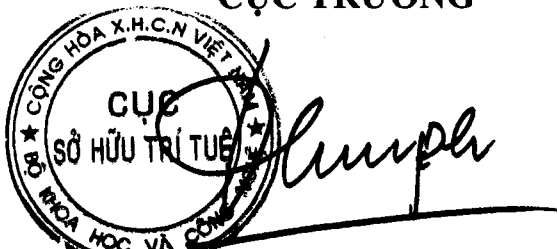
**CỤC TRƯỞNG**  

**Đinh Hữu Phí**

BỘ KHOA HỌC VÀ CÔNG NGHỆ  
CỤC SỞ HỮU TRÍ TUỆ

CỘNG HOÀ XÃ HỘI CHỦ NGHĨA VIỆT NAM  
Độc lập - Tự do - Hạnh phúc

Số: 25698 /TB-SHTT

Hà Nội, ngày 13 tháng 12 năm 2019

**THÔNG BÁO**  
**Ghi nhận yêu cầu duy trì hiệu lực Bằng độc quyền sáng chế**

Kính gửi: Công ty TNHH Dịch vụ sở hữu trí tuệ ALPHA  
(ALPHA PLUS CO., LTD.)  
Số 19 ngõ 97/24/1 đường Văn Cao, phường Liễu Giai, quận Ba Đình,  
TP. Hà Nội.

Căn cứ kết quả thẩm định yêu cầu duy trì hiệu lực Bằng độc quyền sáng chế:

Số đơn: DT1-2019-07285

Ngày nộp: 27/09/2019

Chủ đơn: HONDA MOTOR CO., LTD. (JP)

Đại diện của Chủ đơn: ALPHA PLUS CO., LTD.

Bằng độc quyền sáng chế số: 20246

Năm yêu cầu duy trì hiệu lực: 2

**Cục Sở hữu trí tuệ thông báo:**

1. Yêu cầu duy trì hiệu lực Bằng độc quyền sáng chế nêu trên được chấp nhận.
2. Hiệu lực Bằng độc quyền sáng chế số 20246 được duy trì đến 27/11/2020.

**Nơi nhận:**

- Như trên;
- TT (để công bố);
- Lưu: VT, Hồ sơ.

**CỤC TRƯỞNG**



**Đinh Hữu Phí**

BỘ KHOA HỌC VÀ CÔNG NGHỆ  
CỤC SỞ HỮU TRÍ TUỆ

CỘNG HOÀ XÃ HỘI CHỦ NGHĨA VIỆT NAM  
Độc lập - Tự do - Hạnh phúc

Số: 25699 /TB-SHTT

Hà Nội, ngày 13 tháng 12 năm 2019

**THÔNG BÁO**  
**Ghi nhận yêu cầu duy trì hiệu lực Bằng độc quyền sáng chế**

Kính gửi: Công ty TNHH Sở hữu trí tuệ Thảo Thọ Quyến (INVENCO.,LTD)  
29 Trương Hán Siêu, thành phố Hà Nội

Căn cứ kết quả thẩm định yêu cầu duy trì hiệu lực Bằng độc quyền sáng chế:

Số đơn: DT1-2019-07286

Ngày nộp: 27/09/2019

Chủ đơn: KLEBCHEMIE M.G. BECKER GmbH & CO. KG (DE)

Đại diện của Chủ đơn: INVENCO.,LTD

Bằng độc quyền sáng chế số: 8823

Năm yêu cầu duy trì hiệu lực: 10

**Cục Sở hữu trí tuệ thông báo:**

1. Yêu cầu duy trì hiệu lực Bằng độc quyền sáng chế nêu trên được chấp nhận.
2. Hiệu lực Bằng độc quyền sáng chế số 8823 được duy trì đến 26/10/2020. *je*

**Nơi nhận:**

- Như trên;
- TT (để công bố);
- Lưu: VT, Hồ sơ.

**CỤC TRƯỞNG**



**Đinh Hữu Phí**

BỘ KHOA HỌC VÀ CÔNG NGHỆ  
CỤC SỞ HỮU TRÍ TUỆ

CỘNG HOÀ XÃ HỘI CHỦ NGHĨA VIỆT NAM  
Độc lập - Tự do - Hạnh phúc

Số: 25700/TB-SHTT

Hà Nội, ngày 13 tháng 12 năm 2019

## THÔNG BÁO

### Ghi nhận yêu cầu duy trì hiệu lực Bằng độc quyền sáng chế

Kính gửi: Công ty TNHH Sở hữu trí tuệ Vàng (GINTASSET CO., LTD.)  
Số 20 ngách 1/48 ngõ 1 phố Phạm Tuấn Tài, phường Dịch Vọng Hậu,  
quận Cầu Giấy, TP. Hà Nội

Căn cứ kết quả thẩm định yêu cầu duy trì hiệu lực Bằng độc quyền sáng chế:

Số đơn: DT1-2019-07287

Ngày nộp: 27/09/2019

Chủ đơn: YIXING LINGZHI ENVIRONMENTAL CO., LTD. (CN)

Đại diện của Chủ đơn: GINTASSET CO., LTD.

Bằng độc quyền sáng chế số: 10718

Năm yêu cầu duy trì hiệu lực: 8

#### **Cục Sở hữu trí tuệ thông báo:**

1. Yêu cầu duy trì hiệu lực Bằng độc quyền sáng chế nêu trên được chấp nhận.
2. Hiệu lực Bằng độc quyền sáng chế số 10718 được duy trì đến 03/10/2020.

#### **Nơi nhận:**

- Như trên;
- TT (để công bố);
- Lưu: VT, Hồ sơ.

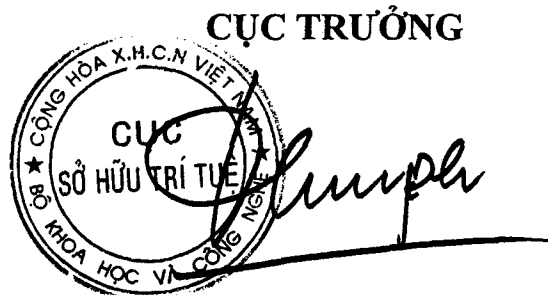

**Đinh Hữu Phí**

BỘ KHOA HỌC VÀ CÔNG NGHỆ  
CỤC SỞ HỮU TRÍ TUỆ

CỘNG HÒA XÃ HỘI CHỦ NGHĨA VIỆT NAM  
Độc lập - Tự do - Hạnh phúc

Số: 25701/TB-SHTT

Hà Nội, ngày 13 tháng 12 năm 2019

## THÔNG BÁO

### Ghi nhận yêu cầu duy trì hiệu lực Bằng độc quyền sáng chế

Kính gửi: Công ty TNHH T&T INVENMARK Sở hữu trí tuệ Quốc tế  
(T&T INVENMARK CO., LTD.)  
Phòng 101, tòa nhà 30 Nguyễn Du, phường Bùi Thị Xuân,  
quận Hai Bà Trưng, TP. Hà Nội

Căn cứ kết quả thẩm định yêu cầu duy trì hiệu lực Bằng độc quyền sáng chế:

Số đơn: DT1-2019-07288

Ngày nộp: 27/09/2019

Chủ đơn: Sanyang Motor Co., Ltd. (TW)

Đại diện của Chủ đơn: T&T INVENMARK CO., LTD.

Bằng độc quyền sáng chế số: 10924

Năm yêu cầu duy trì hiệu lực: 8

#### Cục Sở hữu trí tuệ thông báo:

1. Yêu cầu duy trì hiệu lực Bằng độc quyền sáng chế nêu trên được chấp nhận.

2. Hiệu lực Bằng độc quyền sáng chế số 10924 được duy trì đến 11/12/2020.

#### Nơi nhận:

- Như trên;
- TT (để công bố);
- Lưu: VT, Hồ sơ.

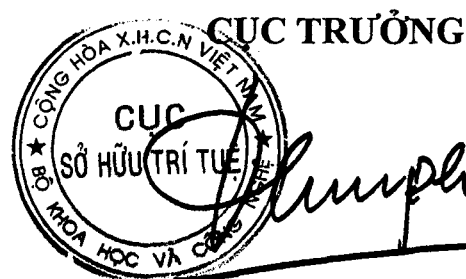

**Đinh Hữu Phí**

BỘ KHOA HỌC VÀ CÔNG NGHỆ  
CỤC SỞ HỮU TRÍ TUỆ

CỘNG HOÀ XÃ HỘI CHỦ NGHĨA VIỆT NAM  
Độc lập - Tự do - Hạnh phúc

Số: 25702/TB-SHTT

Hà Nội, ngày 13 tháng 12 năm 2019

**THÔNG BÁO**  
**Ghi nhận yêu cầu duy trì hiệu lực Bằng độc quyền sáng chế**

Kính gửi: Công ty Luật TNHH T&G (TGVN)

Phòng số 5 tầng 15 Toà nhà Harec, 4A Láng Hạ, phường Thành Công  
quận Ba Đình, TP Hà Nội

Căn cứ kết quả thẩm định yêu cầu duy trì hiệu lực Bằng độc quyền sáng chế:

Số đơn: DT1-2019-07290

Ngày nộp: 30/09/2019

Chủ đơn: MEI PHARMA, INC. (US)

Đại diện của Chủ đơn: TGVN

Bằng độc quyền sáng chế số: 19981

Năm yêu cầu duy trì hiệu lực: 2

**Cục Sở hữu trí tuệ thông báo:**

1. Yêu cầu duy trì hiệu lực Bằng độc quyền sáng chế nêu trên được chấp nhận.

2. Hiệu lực Bằng độc quyền sáng chế số 19981 được duy trì đến 01/10/2020.

**Nơi nhận:**

- Như trên;
- TT (để công bố);
- Lưu: VT, Hồ sơ.

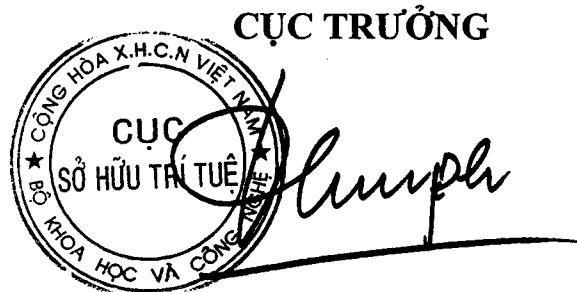

**Đình Hữu Phí**



BỘ KHOA HỌC VÀ CÔNG NGHỆ  
CỤC SỞ HỮU TRÍ TUỆ

CỘNG HÒA XÃ HỘI CHỦ NGHĨA VIỆT NAM  
Độc lập - Tự do - Hạnh phúc

Số: 25703/TB-SHTT

Hà Nội, ngày 13 tháng 12 năm 2019

**THÔNG BÁO**  
**Ghi nhận yêu cầu duy trì hiệu lực Bằng độc quyền sáng chế**

Kính gửi: Công ty Luật TNHH T&G (TGVN)  
Phòng số 5 tầng 15 Toà nhà Harec, 4A Láng Hạ, phường Thành Công  
quận Ba Đình, TP Hà Nội

Căn cứ kết quả thẩm định yêu cầu duy trì hiệu lực Bằng độc quyền sáng chế:

Số đơn: DT1-2019-07291

Ngày nộp: 30/09/2019

Chủ đơn: ASHLEY FURNITURE INDUSTRIES, INC. (US)

Đại diện của Chủ đơn: TGVN

Bằng độc quyền sáng chế số: 20001

Năm yêu cầu duy trì hiệu lực: 2

**Cục Sở hữu trí tuệ thông báo:**

1. Yêu cầu duy trì hiệu lực Bằng độc quyền sáng chế nêu trên được chấp nhận.

2. Hiệu lực Bằng độc quyền sáng chế số 20001 được duy trì đến 01/10/2020.

**Nơi nhận:**

- Như trên;
- TT (để công bố);
- Lưu: VT, Hồ sơ.

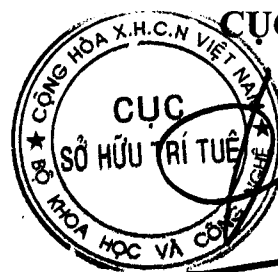

**CỤC TRƯỞNG**

**Đinh Hữu Phí**

BỘ KHOA HỌC VÀ CÔNG NGHỆ  
CỤC SỞ HỮU TRÍ TUỆ

CỘNG HÒA XÃ HỘI CHỦ NGHĨA VIỆT NAM  
Độc lập - Tự do - Hạnh phúc

Số: 25704 /TB-SHTT

Hà Nội, ngày 13 tháng 12 năm 2019

**THÔNG BÁO**  
**Ghi nhận yêu cầu duy trì hiệu lực Bằng độc quyền sáng chế**

Kính gửi: Công ty TNHH Ban Ca (BANCA)  
15B Triệu Việt Vương, thành phố Hà Nội

Căn cứ kết quả thẩm định yêu cầu duy trì hiệu lực Bằng độc quyền sáng chế:

Số đơn: DT1-2019-07293

Ngày nộp: 30/09/2019

Chủ đơn: DEBREGEAS ET ASSOCIES PHARMA (FR)

Đại diện của Chủ đơn: BANCA

Bằng độc quyền sáng chế số: 13117

Năm yêu cầu duy trì hiệu lực: 6

**Cục Sở hữu trí tuệ thông báo:**

1. Yêu cầu duy trì hiệu lực Bằng độc quyền sáng chế nêu trên được chấp nhận.

2. Hiệu lực Bằng độc quyền sáng chế số 13117 được duy trì đến 03/09/2020.

**Nơi nhận:**

- Như trên;
- TT (để công bố);
- Lưu: VT, Hồ sơ.

**CỤC TRƯỞNG**



**Đinh Hữu Phí**

BỘ KHOA HỌC VÀ CÔNG NGHỆ  
CỤC SỞ HỮU TRÍ TUỆ

CỘNG HOÀ XÃ HỘI CHỦ NGHĨA VIỆT NAM  
Độc lập - Tự do - Hạnh phúc

Số: 25705/TB-SHTT

Hà Nội, ngày 13 tháng 12 năm 2019

**THÔNG BÁO**  
**Ghi nhận yêu cầu duy trì hiệu lực Bằng độc quyền sáng chế**

Kính gửi: Công ty TNHH Ban Ca (BANCA)  
15B Triệu Việt Vương, thành phố Hà Nội

Căn cứ kết quả thẩm định yêu cầu duy trì hiệu lực Bằng độc quyền sáng chế:

Số đơn: DT1-2019-07294

Ngày nộp: 30/09/2019

Chủ đơn: CCL LABEL MEERANE GMBH (DE)

Đại diện của Chủ đơn: BANCA

Bằng độc quyền sáng chế số: 19961

Năm yêu cầu duy trì hiệu lực: 2

**Cục Sở hữu trí tuệ thông báo:**

1. Yêu cầu duy trì hiệu lực Bằng độc quyền sáng chế nêu trên được chấp nhận.

2. Hiệu lực Bằng độc quyền sáng chế số 19961 được duy trì đến 24/09/2020.

**Nơi nhận:**

- Như trên;
- TT (để công bố);
- Lưu: VT, Hồ sơ.

**CỤC TRƯỞNG**



**Đinh Hữu Phí**

BỘ KHOA HỌC VÀ CÔNG NGHỆ  
CỤC SỞ HỮU TRÍ TUỆ

CỘNG HOÀ XÃ HỘI CHỦ NGHĨA VIỆT NAM  
Độc lập - Tự do - Hạnh phúc

Số: 25706/TB-SHTT

Hà Nội, ngày 13 tháng 12 năm 2019

**THÔNG BÁO**  
**Ghi nhận yêu cầu duy trì hiệu lực Bằng độc quyền sáng chế**

Kính gửi: Công ty TNHH Ban Ca (BANCA)  
15B Triệu Việt Vương, thành phố Hà Nội

Căn cứ kết quả thẩm định yêu cầu duy trì hiệu lực Bằng độc quyền sáng chế:

Số đơn: DT1-2019-07296

Ngày nộp: 30/09/2019

Chủ đơn: SHISEIDO COMPANY LTD. (JP)

Đại diện của Chủ đơn: BANCA

Bằng độc quyền sáng chế số: 11855

Năm yêu cầu duy trì hiệu lực: 7

**Cục Sở hữu trí tuệ thông báo:**

1. Yêu cầu duy trì hiệu lực Bằng độc quyền sáng chế nêu trên được chấp nhận.

2. Hiệu lực Bằng độc quyền sáng chế số 11855 được duy trì đến 30/09/2020.

**Nơi nhận:**

- Như trên;
- TT (để công bố);
- Lưu: VT, Hồ sơ.

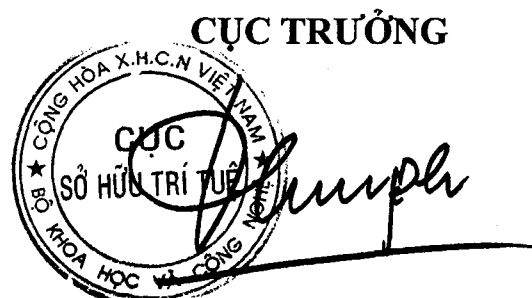

**Đinh Hữu Phí**

BỘ KHOA HỌC VÀ CÔNG NGHỆ  
CỤC SỞ HỮU TRÍ TUỆ

CỘNG HÒA XÃ HỘI CHỦ NGHĨA VIỆT NAM  
Độc lập - Tự do - Hạnh phúc

Số: 25707/TB-SHTT

Hà Nội, ngày 13 tháng 12 năm 2019

**THÔNG BÁO**  
**Ghi nhận yêu cầu duy trì hiệu lực Bằng độc quyền sáng chế**

Kính gửi: Công ty TNHH Ban Ca (BANCA)  
15B Triệu Việt Vương, thành phố Hà Nội

Căn cứ kết quả thẩm định yêu cầu duy trì hiệu lực Bằng độc quyền sáng chế:

Số đơn: DT1-2019-07297

Ngày nộp: 30/09/2019

Chủ đơn: OMYA INTERNATIONAL AG (CH)

Đại diện của Chủ đơn: BANCA

Bằng độc quyền sáng chế số: 11854

Năm yêu cầu duy trì hiệu lực: 7

**Cục Sở hữu trí tuệ thông báo:**

1. Yêu cầu duy trì hiệu lực Bằng độc quyền sáng chế nêu trên được chấp nhận.

2. Hiệu lực Bằng độc quyền sáng chế số 11854 được duy trì đến 30/09/2020.

**Nơi nhận:**

- Như trên;
- TT (để công bố);
- Lưu: VT, Hồ sơ.

**CỤC TRƯỞNG**

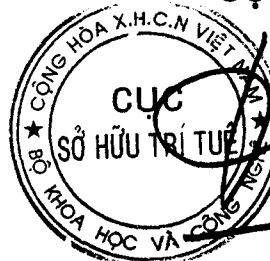

**Đinh Hữu Phí**

BỘ KHOA HỌC VÀ CÔNG NGHỆ  
CỤC SỞ HỮU TRÍ TUỆ

CỘNG HOÀ XÃ HỘI CHỦ NGHĨA VIỆT NAM  
Độc lập - Tự do - Hạnh phúc

Số: 25708 /TB-SHTT

Hà Nội, ngày 13 tháng 12 năm 2019

**THÔNG BÁO**  
**Ghi nhận yêu cầu duy trì hiệu lực Bằng độc quyền sáng chế**

Kính gửi: Công ty TNHH Ban Ca (BANCA)  
15B Triệu Việt Vương, thành phố Hà Nội

Căn cứ kết quả thẩm định yêu cầu duy trì hiệu lực Bằng độc quyền sáng chế:

Số đơn: DT1-2019-07298

Ngày nộp: 30/09/2019

Chủ đơn: Yamaha Hatsudoki Kabushiki Kaisha (JP)

Đại diện của Chủ đơn: BANCA

Bằng độc quyền sáng chế số: 11850

Năm yêu cầu duy trì hiệu lực: 7

**Cục Sở hữu trí tuệ thông báo:**

1. Yêu cầu duy trì hiệu lực Bằng độc quyền sáng chế nêu trên được chấp nhận.

2. Hiệu lực Bằng độc quyền sáng chế số 11850 được duy trì đến 30/09/2020.

**Nơi nhận:**

- Như trên;
- TT (để công bố);
- Lưu: VT, Hồ sơ.

**CỤC TRƯỞNG**



**Đinh Hữu Phí**

BỘ KHOA HỌC VÀ CÔNG NGHỆ  
CỤC SỞ HỮU TRÍ TUỆ

CỘNG HOÀ XÃ HỘI CHỦ NGHĨA VIỆT NAM  
Độc lập - Tự do - Hạnh phúc

Số: 25709 /TB-SHTT

Hà Nội, ngày 13 tháng 12 năm 2019

**THÔNG BÁO**  
**Ghi nhận yêu cầu duy trì hiệu lực Bằng độc quyền sáng chế**

Kính gửi: Công ty TNHH Ban Ca (BANCA)  
15B Triệu Việt Vương, thành phố Hà Nội

Căn cứ kết quả thẩm định yêu cầu duy trì hiệu lực Bằng độc quyền sáng chế:

Số đơn: DT1-2019-07299

Ngày nộp: 30/09/2019

Chủ đơn: Yamaha Hatsudoki Kabushiki Kaisha (JP)

Đại diện của Chủ đơn: BANCA

Bằng độc quyền sáng chế số: 11849

Năm yêu cầu duy trì hiệu lực: 7

**Cục Sở hữu trí tuệ thông báo:**

1. Yêu cầu duy trì hiệu lực Bằng độc quyền sáng chế nêu trên được chấp nhận.

2. Hiệu lực Bằng độc quyền sáng chế số 11849 được duy trì đến 30/09/2020.

**Nơi nhận:**

- Như trên;
- TT (để công bố);
- Lưu: VT, Hồ sơ.

**CỤC TRƯỞNG**



**Đinh Hữu Phí**

BỘ KHOA HỌC VÀ CÔNG NGHỆ  
CỤC SỞ HỮU TRÍ TUỆ

CỘNG HÒA XÃ HỘI CHỦ NGHĨA VIỆT NAM  
Độc lập - Tự do - Hạnh phúc

Số: 25710 /TB-SHTT

Hà Nội, ngày 13 tháng 12 năm 2019

## THÔNG BÁO

### Ghi nhận yêu cầu duy trì hiệu lực Bằng độc quyền sáng chế

Kính gửi: Công ty TNHH Lê & Lê (LE & LE)

Số 25 ngõ 465 Ngọc Thụy, tổ 20, phường Ngọc Thụy, quận Long Biên,  
Tp. Hà Nội

Căn cứ kết quả thẩm định yêu cầu duy trì hiệu lực Bằng độc quyền sáng chế:

Số đơn: DT1-2019-07300

Ngày nộp: 30/09/2019

Chủ đơn: University of Tsukuba (JP)

Đại diện của Chủ đơn: LE & LE

Bằng độc quyền sáng chế số: 13284

Năm yêu cầu duy trì hiệu lực: 6

#### **Cục Sở hữu trí tuệ thông báo:**

1. Yêu cầu duy trì hiệu lực Bằng độc quyền sáng chế nêu trên được chấp nhận.

2. Hiệu lực Bằng độc quyền sáng chế số 13284 được duy trì đến 13/10/2020.

#### **Nơi nhận:**

- Như trên;
- TT (để công bố);
- Lưu: VT, Hồ sơ.

**CỤC TRƯỞNG**



**Đinh Hữu Phí**



BỘ KHOA HỌC VÀ CÔNG NGHỆ  
CỤC SỞ HỮU TRÍ TUỆ

CỘNG HÒA XÃ HỘI CHỦ NGHĨA VIỆT NAM  
Độc lập - Tự do - Hạnh phúc

Số: 25711/TB-SHTT

Hà Nội, ngày 13 tháng 12 năm 2019

## THÔNG BÁO

### Ghi nhận yêu cầu duy trì hiệu lực Bằng độc quyền sáng chế

Kính gửi: Công ty Luật TNHH quốc tế BMVN  
(BMVN INTERNATIONAL LLC)  
Phòng 1002, tầng 10, Indochina Plaza Hanoi, 241 phố Xuân Thủy,  
phường Dịch Vọng Hậu, quận Cầu Giấy, TP. Hà Nội

Căn cứ kết quả thẩm định yêu cầu duy trì hiệu lực Bằng độc quyền sáng chế:

Số đơn: DT1-2019-07301

Ngày nộp: 30/09/2019

Chủ đơn: N.V. NUTRICIA (NL)

Đại diện của Chủ đơn: BMVN INTERNATIONAL LLC

Bằng độc quyền sáng chế số: 16429

Năm yêu cầu duy trì hiệu lực: 4

#### Cục Sở hữu trí tuệ thông báo:

1. Yêu cầu duy trì hiệu lực Bằng độc quyền sáng chế nêu trên được chấp nhận.

2. Hiệu lực Bằng độc quyền sáng chế số 16429 được duy trì đến 09/01/2021.

#### Nơi nhận:

- Như trên;
- TT (để công bố);
- Lưu: VT, Hồ sơ.

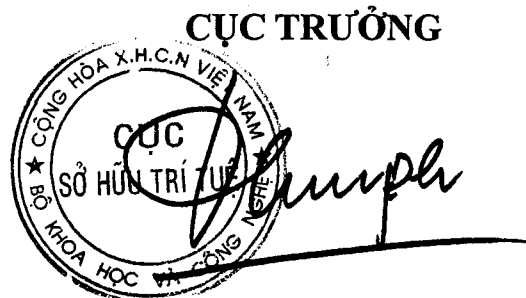

**Đinh Hữu Phí**

BỘ KHOA HỌC VÀ CÔNG NGHỆ  
CỤC SỞ HỮU TRÍ TUỆ

CỘNG HÒA XÃ HỘI CHỦ NGHĨA VIỆT NAM  
Độc lập - Tự do - Hạnh phúc

Số: 25712/TB-SHTT

Hà Nội, ngày 13 tháng 12 năm 2019

**THÔNG BÁO**  
**Ghi nhận yêu cầu duy trì hiệu lực Bằng độc quyền sáng chế**

Kính gửi: Công ty TNHH Ban Ca (BANCA)  
15B Triệu Việt Vương, thành phố Hà Nội

Căn cứ kết quả thẩm định yêu cầu duy trì hiệu lực Bằng độc quyền sáng chế:

Số đơn: DT1-2019-07302

Ngày nộp: 30/09/2019

Chủ đơn: SMS SIEMAG AG (DE)

Đại diện của Chủ đơn: BANCA

Bằng độc quyền sáng chế số: 11845

Năm yêu cầu duy trì hiệu lực: 7

**Cục Sở hữu trí tuệ thông báo:**

1. Yêu cầu duy trì hiệu lực Bằng độc quyền sáng chế nêu trên được chấp nhận.

2. Hiệu lực Bằng độc quyền sáng chế số 11845 được duy trì đến 30/09/2020.

**Nơi nhận:**

- Như trên;
- TT (để công bố);
- Lưu: VT, Hồ sơ.

**CỤC TRƯỞNG**



**Đinh Hữu Phí**

BỘ KHOA HỌC VÀ CÔNG NGHỆ  
CỤC SỞ HỮU TRÍ TUỆ

CỘNG HOÀ XÃ HỘI CHỦ NGHĨA VIỆT NAM  
Độc lập - Tự do - Hạnh phúc

Số: 25713/TB-SHTT

Hà Nội, ngày 13 tháng 12 năm 2019

**THÔNG BÁO**  
**Ghi nhận yêu cầu duy trì hiệu lực Bằng độc quyền sáng chế**

Kính gửi: Công ty TNHH Ban Ca (BANCA)  
15B Triệu Việt Vương, thành phố Hà Nội

Căn cứ kết quả thẩm định yêu cầu duy trì hiệu lực Bằng độc quyền sáng chế:

Số đơn: DT1-2019-07303

Ngày nộp: 30/09/2019

Chủ đơn: BOEHRINGER INGELHEIM INTERNATIONAL GMBH (DE)

Đại diện của Chủ đơn: BANCA

Bằng độc quyền sáng chế số: 11827

Năm yêu cầu duy trì hiệu lực: 7

**Cục Sở hữu trí tuệ thông báo:**

1. Yêu cầu duy trì hiệu lực Bằng độc quyền sáng chế nêu trên được chấp nhận.

2. Hiệu lực Bằng độc quyền sáng chế số 11827 được duy trì đến 30/09/2020.

**Nơi nhận:**

- Như trên;
- TT (để công bố);
- Lưu: VT, Hồ sơ.

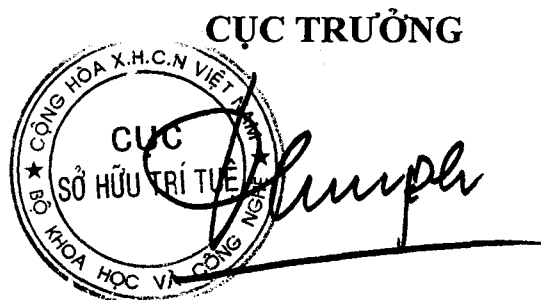

**Đinh Hữu Phí**

BỘ KHOA HỌC VÀ CÔNG NGHỆ  
CỤC SỞ HỮU TRÍ TUỆ

CỘNG HOÀ XÃ HỘI CHỦ NGHĨA VIỆT NAM  
Độc lập - Tự do - Hạnh phúc

Số: 25714 /TB-SHTT

Hà Nội, ngày 13 tháng 12 năm 2019

**THÔNG BÁO**  
**Ghi nhận yêu cầu duy trì hiệu lực Bằng độc quyền sáng chế**

Kính gửi: Công ty TNHH Ban Ca (BANCA)  
15B Triệu Việt Vương, thành phố Hà Nội

Căn cứ kết quả thẩm định yêu cầu duy trì hiệu lực Bằng độc quyền sáng chế:

Số đơn: DT1-2019-07304

Ngày nộp: 30/09/2019

Chủ đơn: BOEHRINGER INGELHEIM INTERNATIONAL GMBH (DE)

Đại diện của Chủ đơn: BANCA

Bằng độc quyền sáng chế số: 9682

Năm yêu cầu duy trì hiệu lực: 9

**Cục Sở hữu trí tuệ thông báo:**

1. Yêu cầu duy trì hiệu lực Bằng độc quyền sáng chế nêu trên được chấp nhận.

2. Hiệu lực Bằng độc quyền sáng chế số 9682 được duy trì đến 28/09/2020. *ke*

**Nơi nhận:**

- Như trên;
- TT (để công bố);
- Lưu: VT, Hồ sơ.

**CỤC TRƯỞNG**



**Đinh Hữu Phí**

BỘ KHOA HỌC VÀ CÔNG NGHỆ  
CỤC SỞ HỮU TRÍ TUỆ

CỘNG HOÀ XÃ HỘI CHỦ NGHĨA VIỆT NAM  
Độc lập - Tự do - Hạnh phúc

Số: 2575/TB-SHTT

Hà Nội, ngày 13 tháng 12 năm 2019

**THÔNG BÁO**  
**Ghi nhận yêu cầu duy trì hiệu lực Bằng độc quyền sáng chế**

Kính gửi: Công ty TNHH Ban Ca (BANCA)  
15B Triệu Việt Vương, thành phố Hà Nội

Căn cứ kết quả thẩm định yêu cầu duy trì hiệu lực Bằng độc quyền sáng chế:

Số đơn: DT1-2019-07305

Ngày nộp: 30/09/2019

Chủ đơn: Yamaha Hatsudoki Kabushiki Kaisha (JP)

Đại diện của Chủ đơn: BANCA

Bằng độc quyền sáng chế số: 14626

Năm yêu cầu duy trì hiệu lực: 5

**Cục Sở hữu trí tuệ thông báo:**

1. Yêu cầu duy trì hiệu lực Bằng độc quyền sáng chế nêu trên được chấp nhận.

2. Hiệu lực Bằng độc quyền sáng chế số 14626 được duy trì đến 29/09/2020.

**Nơi nhận:**

- Như trên;
- TT (để công bố);
- Lưu: VT, Hồ sơ.

**CỤC TRƯỞNG**



**Đinh Hữu Phí**

BỘ KHOA HỌC VÀ CÔNG NGHỆ  
CỤC SỞ HỮU TRÍ TUỆ

CỘNG HOÀ XÃ HỘI CHỦ NGHĨA VIỆT NAM  
Độc lập - Tự do - Hạnh phúc

Số: 25716 /TB-SHTT

Hà Nội, ngày 13 tháng 12 năm 2019

**THÔNG BÁO**  
**Ghi nhận yêu cầu duy trì hiệu lực Bằng độc quyền sáng chế**

Kính gửi: Công ty TNHH Ban Ca (BANCA)  
15B Triệu Việt Vương, thành phố Hà Nội

Căn cứ kết quả thẩm định yêu cầu duy trì hiệu lực Bằng độc quyền sáng chế:

Số đơn: DT1-2019-07306

Ngày nộp: 30/09/2019

Chủ đơn: UNILEVER N.V. (NL)

Đại diện của Chủ đơn: BANCA

Bằng độc quyền sáng chế số: 14624

Năm yêu cầu duy trì hiệu lực: 5

**Cục Sở hữu trí tuệ thông báo:**

1. Yêu cầu duy trì hiệu lực Bằng độc quyền sáng chế nêu trên được chấp nhận.

2. Hiệu lực Bằng độc quyền sáng chế số 14624 được duy trì đến 29/09/2020.

*H*

**Nơi nhận:**

- Như trên;
- TT (để công bố);
- Lưu: VT, Hồ sơ.

**CỤC TRƯỞNG**



**Đinh Hữu Phí**

BỘ KHOA HỌC VÀ CÔNG NGHỆ  
CỤC SỞ HỮU TRÍ TUỆ

CỘNG HOÀ XÃ HỘI CHỦ NGHĨA VIỆT NAM  
Độc lập - Tự do - Hạnh phúc

Số: 25717/TB-SHTT

Hà Nội, ngày 13 tháng 12 năm 2019

**THÔNG BÁO**  
**Ghi nhận yêu cầu duy trì hiệu lực Bằng độc quyền sáng chế**

Kính gửi: Công ty TNHH Ban Ca (BANCA)  
15B Triệu Việt Vương, thành phố Hà Nội

Căn cứ kết quả thẩm định yêu cầu duy trì hiệu lực Bằng độc quyền sáng chế:

Số đơn: DT1-2019-07307

Ngày nộp: 30/09/2019

Chủ đơn: UNILEVER N.V. (NL)

Đại diện của Chủ đơn: BANCA

Bằng độc quyền sáng chế số: 14623

Năm yêu cầu duy trì hiệu lực: 5

**Cục Sở hữu trí tuệ thông báo:**

1. Yêu cầu duy trì hiệu lực Bằng độc quyền sáng chế nêu trên được chấp nhận.

2. Hiệu lực Bằng độc quyền sáng chế số 14623 được duy trì đến 29/09/2020.

**Nơi nhận:**

- Như trên;
- TT (để công bố);
- Lưu: VT, Hồ sơ.

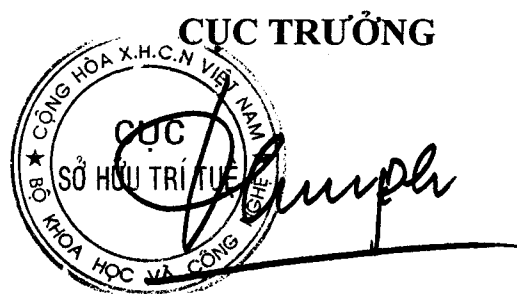

**Đinh Hữu Phí**

BỘ KHOA HỌC VÀ CÔNG NGHỆ  
CỤC SỞ HỮU TRÍ TUỆ

CỘNG HOÀ XÃ HỘI CHỦ NGHĨA VIỆT NAM  
Độc lập - Tự do - Hạnh phúc

Số: 25718 /TB-SHTT

Hà Nội, ngày 13 tháng 12 năm 2019

**THÔNG BÁO**  
**Ghi nhận yêu cầu duy trì hiệu lực Bằng độc quyền sáng chế**

Kính gửi: Công ty TNHH Ban Ca (BANCA)  
15B Triệu Việt Vương, thành phố Hà Nội

Căn cứ kết quả thẩm định yêu cầu duy trì hiệu lực Bằng độc quyền sáng chế:

Số đơn: DT1-2019-07308

Ngày nộp: 30/09/2019

Chủ đơn: OUTOKUMPU OYJ (FI)

Đại diện của Chủ đơn: BANCA

Bằng độc quyền sáng chế số: 14622

Năm yêu cầu duy trì hiệu lực: 5

**Cục Sở hữu trí tuệ thông báo:**

1. Yêu cầu duy trì hiệu lực Bằng độc quyền sáng chế nêu trên được chấp nhận.

2. Hiệu lực Bằng độc quyền sáng chế số 14622 được duy trì đến 29/09/2020.

**Nơi nhận:**

- Như trên;
- TT (để công bố);
- Lưu: VT, Hồ sơ.

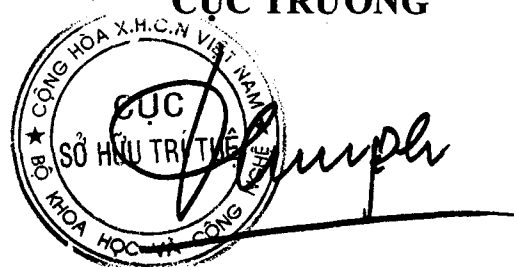
**CỤC TRƯỞNG**  

**Đinh Hữu Phí**



BỘ KHOA HỌC VÀ CÔNG NGHỆ  
CỤC SỞ HỮU TRÍ TUỆ

CỘNG HOÀ XÃ HỘI CHỦ NGHĨA VIỆT NAM  
Độc lập - Tự do - Hạnh phúc

Số: 25719/TB-SHTT

Hà Nội, ngày 13 tháng 12 năm 2019

**THÔNG BÁO**  
**Ghi nhận yêu cầu duy trì hiệu lực Bằng độc quyền sáng chế**

Kính gửi: Công ty TNHH Ban Ca (BANCA)  
15B Triệu Việt Vương, thành phố Hà Nội

Căn cứ kết quả thẩm định yêu cầu duy trì hiệu lực Bằng độc quyền sáng chế:

Số đơn: DT1-2019-07309

Ngày nộp: 30/09/2019

Chủ đơn: OUTOKUMPU OYJ (FI)

Đại diện của Chủ đơn: BANCA

Bằng độc quyền sáng chế số: 14620

Năm yêu cầu duy trì hiệu lực: 5

**Cục Sở hữu trí tuệ thông báo:**

1. Yêu cầu duy trì hiệu lực Bằng độc quyền sáng chế nêu trên được chấp nhận.

2. Hiệu lực Bằng độc quyền sáng chế số 14620 được duy trì đến 29/09/2020.

**Nơi nhận:**

- Như trên;
- TT (để công bố);
- Lưu: VT, Hồ sơ.

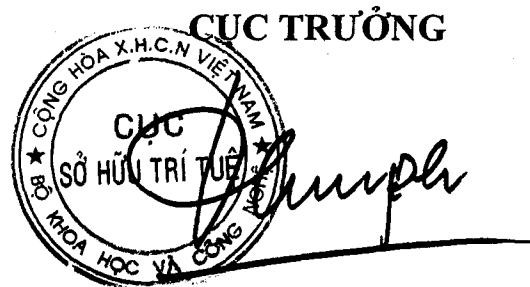

**Đinh Hữu Phí**

BỘ KHOA HỌC VÀ CÔNG NGHỆ  
CỤC SỞ HỮU TRÍ TUỆ

CỘNG HÒA XÃ HỘI CHỦ NGHĨA VIỆT NAM  
Độc lập - Tự do - Hạnh phúc

Số: 25720/TB-SHTT

Hà Nội, ngày 13 tháng 12 năm 2019

**THÔNG BÁO**  
**Ghi nhận yêu cầu duy trì hiệu lực Bằng độc quyền sáng chế**

Kính gửi: Công ty TNHH Ban Ca (BANCA)  
15B Triệu Việt Vương, thành phố Hà Nội

Căn cứ kết quả thẩm định yêu cầu duy trì hiệu lực Bằng độc quyền sáng chế:

Số đơn: DT1-2019-07310

Ngày nộp: 30/09/2019

Chủ đơn: Yamaha Hatsudoki Kabushiki Kaisha (JP)

Đại diện của Chủ đơn: BANCA

Bằng độc quyền sáng chế số: 14600

Năm yêu cầu duy trì hiệu lực: 5

**Cục Sở hữu trí tuệ thông báo:**

1. Yêu cầu duy trì hiệu lực Bằng độc quyền sáng chế nêu trên được chấp nhận.

2. Hiệu lực Bằng độc quyền sáng chế số 14600 được duy trì đến 29/09/2020.

**Nơi nhận:**

- Như trên;
- TT (để công bố);
- Lưu: VT, Hồ sơ.

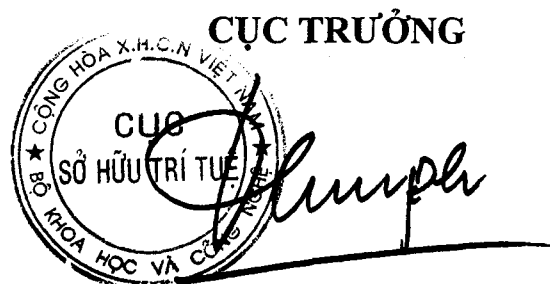

**Đinh Hữu Phí**

BỘ KHOA HỌC VÀ CÔNG NGHỆ  
CỤC SỞ HỮU TRÍ TUỆ

CỘNG HÒA XÃ HỘI CHỦ NGHĨA VIỆT NAM  
Độc lập - Tự do - Hạnh phúc

Số: 25721/TB-SHTT

Hà Nội, ngày 13 tháng 12 năm 2019

## THÔNG BÁO

### Ghi nhận yêu cầu duy trì hiệu lực Bằng độc quyền sáng chế

Kính gửi: Công ty TNHH Ban Ca (BANCA)  
15B Triệu Việt Vương, thành phố Hà Nội

Căn cứ kết quả thẩm định yêu cầu duy trì hiệu lực Bằng độc quyền sáng chế:

Số đơn: DT1-2019-07311

Ngày nộp: 30/09/2019

Chủ đơn: SHARP KABUSHIKI KAISHA (JP)

Đại diện của Chủ đơn: BANCA

Bằng độc quyền sáng chế số: 13245

Năm yêu cầu duy trì hiệu lực: 6

#### **Cục Sở hữu trí tuệ thông báo:**

1. Yêu cầu duy trì hiệu lực Bằng độc quyền sáng chế nêu trên được chấp nhận.

2. Hiệu lực Bằng độc quyền sáng chế số 13245 được duy trì đến 29/09/2020.

#### **Nơi nhận:**

- Như trên;
- TT (để công bố);
- Lưu: VT, Hồ sơ.

**CỤC TRƯỞNG**



**Đinh Hữu Phí**

BỘ KHOA HỌC VÀ CÔNG NGHỆ  
CỤC SỞ HỮU TRÍ TUỆ

CỘNG HÒA XÃ HỘI CHỦ NGHĨA VIỆT NAM  
Độc lập - Tự do - Hạnh phúc

Số: 25722/TB-SHTT

Hà Nội, ngày 13 tháng 12 năm 2019

**THÔNG BÁO**  
**Ghi nhận yêu cầu duy trì hiệu lực Bằng độc quyền sáng chế**

Kính gửi: Công ty TNHH Ban Ca (BANCA)  
15B Triệu Việt Vương, thành phố Hà Nội

Căn cứ kết quả thẩm định yêu cầu duy trì hiệu lực Bằng độc quyền sáng chế:

Số đơn: DT1-2019-07312

Ngày nộp: 30/09/2019

Chủ đơn: ALBERTO-CULVER COMPANY (US)

Đại diện của Chủ đơn: BANCA

Bằng độc quyền sáng chế số: 19943

Năm yêu cầu duy trì hiệu lực: 2

**Cục Sở hữu trí tuệ thông báo:**

1. Yêu cầu duy trì hiệu lực Bằng độc quyền sáng chế nêu trên được chấp nhận.

2. Hiệu lực Bằng độc quyền sáng chế số 19943 được duy trì đến 17/09/2020.

**Nơi nhận:**

- Như trên;
- TT (để công bố);
- Lưu: VT, Hồ sơ.

**CỤC TRƯỞNG**



**Đinh Hữu Phí**

BỘ KHOA HỌC VÀ CÔNG NGHỆ  
CỤC SỞ HỮU TRÍ TUỆ

CỘNG HÒA XÃ HỘI CHỦ NGHĨA VIỆT NAM  
Độc lập - Tự do - Hạnh phúc

Số: 25723/TB-SHTT

Hà Nội, ngày 13 tháng 12 năm 2019

## THÔNG BÁO

### Ghi nhận yêu cầu duy trì hiệu lực Bằng độc quyền sáng chế

Kính gửi: Công ty Cổ phần Hỗ trợ phát triển công nghệ Detech (DETECH)  
Tòa nhà Detech, số 8, đường Tôn Thất Thuyết, phường Mỹ Đình 2,  
quận Nam Từ Liêm, thành phố Hà Nội

Căn cứ kết quả thẩm định yêu cầu duy trì hiệu lực Bằng độc quyền sáng chế:

Số đơn: DT1-2019-07313

Ngày nộp: 30/09/2019

Chủ đơn: VAN WEEZENBEEK INTERNATIONAL B.V. (NL)

Đại diện của Chủ đơn: DETECH

Bằng độc quyền sáng chế số: 18068

Năm yêu cầu duy trì hiệu lực: 3

#### **Cục Sở hữu trí tuệ thông báo:**

1. Yêu cầu duy trì hiệu lực Bằng độc quyền sáng chế nêu trên được chấp nhận.

2. Hiệu lực Bằng độc quyền sáng chế số 18068 được duy trì đến 18/12/2020.

#### **Nơi nhận:**

- Như trên;
- TT (để công bố);
- Lưu: VT, Hồ sơ.

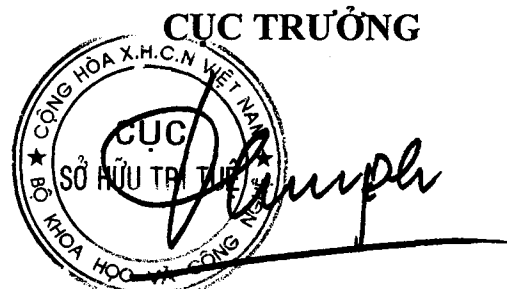

**Đình Hữu Phí**

BỘ KHOA HỌC VÀ CÔNG NGHỆ  
CỤC SỞ HỮU TRÍ TUỆ

CỘNG HÒA XÃ HỘI CHỦ NGHĨA VIỆT NAM  
Độc lập - Tự do - Hạnh phúc

Số: 25728/TB-SHTT

Hà Nội, ngày 13 tháng 12 năm 2019

**THÔNG BÁO**  
**Ghi nhận yêu cầu duy trì hiệu lực Bằng độc quyền sáng chế**

Kính gửi: Công ty Luật TNHH Phạm và Liên danh (PHAM & ASSOCIATES)  
8 Trần Hưng Đạo, thành phố Hà Nội

Căn cứ kết quả thẩm định yêu cầu duy trì hiệu lực Bằng độc quyền sáng chế:

Số đơn: DT1-2019-05441

Ngày nộp: 22/07/2019

Chủ đơn: IEV International Limited.

Đại diện của Chủ đơn: PHAM & ASSOCIATES

Bằng độc quyền sáng chế số: 17946

Năm yêu cầu duy trì hiệu lực: 3

**Cục Sở hữu trí tuệ thông báo:**

1. Yêu cầu duy trì hiệu lực Bằng độc quyền sáng chế nêu trên được chấp nhận.

2. Hiệu lực Bằng độc quyền sáng chế số 17946 được duy trì đến 05/12/2020.

**Nơi nhận:**

- Như trên;
- TT (để công bố);
- Lưu: VT, Hồ sơ.

**CỤC TRƯỞNG**



**Đinh Hữu Phí**

BỘ KHOA HỌC VÀ CÔNG NGHỆ  
CỤC SỞ HỮU TRÍ TUỆ

CỘNG HOÀ XÃ HỘI CHỦ NGHĨA VIỆT NAM  
Độc lập - Tự do - Hạnh phúc

Số: 25729/TB-SHTT

Hà Nội, ngày 13 tháng 12 năm 2019

**THÔNG BÁO**  
**Ghi nhận yêu cầu duy trì hiệu lực Bằng độc quyền sáng chế**

Kính gửi: Công ty Luật TNHH WINCO (WINCO LAW FIRM)  
Số 54 Trần Quốc Vượng, phường Dịch Vọng Hậu, quận Cầu Giấy,  
TP Hà Nội

Căn cứ kết quả thẩm định yêu cầu duy trì hiệu lực Bằng độc quyền sáng chế:

Số đơn: DT1-2019-06732

Ngày nộp: 11/09/2019

Chủ đơn: SAMSUNG ELECTRONICS CO., LTD. (KR)

Đại diện của Chủ đơn: WINCO LAW FIRM

Bằng độc quyền sáng chế số: 14630

Năm yêu cầu duy trì hiệu lực: 5

**Cục Sở hữu trí tuệ thông báo:**

1. Yêu cầu duy trì hiệu lực Bằng độc quyền sáng chế nêu trên được chấp nhận.

2. Hiệu lực Bằng độc quyền sáng chế số 14630 được duy trì đến 05/10/2020.

**Nơi nhận:**

- Như trên;
- TT (để công bố);
- Lưu: VT, Hồ sơ.

**CỤC TRƯỞNG**



**Đinh Hữu Phí**

BỘ KHOA HỌC VÀ CÔNG NGHỆ  
CỤC SỞ HỮU TRÍ TUỆ

CỘNG HOÀ XÃ HỘI CHỦ NGHĨA VIỆT NAM  
Độc lập - Tự do - Hạnh phúc

Số: 25730 /TB-SHTT

Hà Nội, ngày 13 tháng 12 năm 2019

## THÔNG BÁO

### Ghi nhận yêu cầu duy trì hiệu lực Bằng độc quyền sáng chế

Kính gửi: Công ty Luật TNHH T&G (TGVN)

Phòng số 5 tầng 15 Toà nhà Harec, 4A Láng Hạ, phường Thành Công  
quận Ba Đình, TP Hà Nội

Căn cứ kết quả thẩm định yêu cầu duy trì hiệu lực Bằng độc quyền sáng chế:

Số đơn: DT1-2019-06773

Ngày nộp: 12/09/2019

Chủ đơn: RASSINI, S.A. DE C.V. (MX)

Đại diện của Chủ đơn: TGVN

Bằng độc quyền sáng chế số: 14355

Năm yêu cầu duy trì hiệu lực: 5

#### Cục Sở hữu trí tuệ thông báo:

1. Yêu cầu duy trì hiệu lực Bằng độc quyền sáng chế nêu trên được chấp nhận.

2. Hiệu lực Bằng độc quyền sáng chế số 14355 được duy trì đến 27/07/2020.

#### Nơi nhận:

- Như trên;
- TT (để công bố);
- Lưu: VT, Hồ sơ.

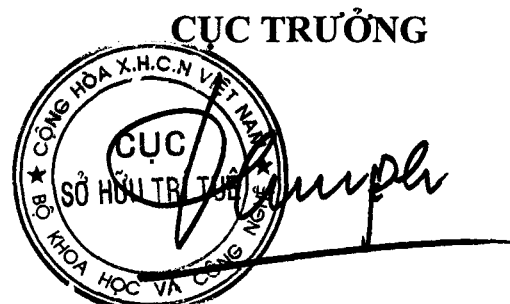

**Đinh Hữu Phí**



BỘ KHOA HỌC VÀ CÔNG NGHỆ  
CỤC SỞ HỮU TRÍ TUỆ

CỘNG HÒA XÃ HỘI CHỦ NGHĨA VIỆT NAM  
Độc lập - Tự do - Hạnh phúc

Số: 25731 /TB-SHTT

Hà Nội, ngày 13 tháng 12 năm 2019

**THÔNG BÁO**  
**Ghi nhận yêu cầu duy trì hiệu lực Bằng độc quyền sáng chế**

Kính gửi: Công ty Luật TNHH T&G (TGVN)  
Phòng số 5 tầng 15 Toà nhà Harec, 4A Láng Hạ, phường Thành Công  
quận Ba Đình, TP Hà Nội

Căn cứ kết quả thẩm định yêu cầu duy trì hiệu lực Bằng độc quyền sáng chế:

Số đơn: DT1-2019-06774

Ngày nộp: 12/09/2019

Chủ đơn: MASSACHUSETTS INSTITUTE OF TECHNOLOGY (US)

Đại diện của Chủ đơn: TGVN

Bằng độc quyền sáng chế số: 19019

Năm yêu cầu duy trì hiệu lực: 2

**Cục Sở hữu trí tuệ thông báo:**

1. Yêu cầu duy trì hiệu lực Bằng độc quyền sáng chế nêu trên được chấp nhận.

2. Hiệu lực Bằng độc quyền sáng chế số 19019 được duy trì đến 09/04/2020.

**Nơi nhận:**

- Như trên;
- TT (để công bố);
- Lưu: VT, Hồ sơ.

**CỤC TRƯỞNG**



**Đinh Hữu Phí**

BỘ KHOA HỌC VÀ CÔNG NGHỆ  
CỤC SỞ HỮU TRÍ TUỆ

CỘNG HÒA XÃ HỘI CHỦ NGHĨA VIỆT NAM  
Độc lập - Tự do - Hạnh phúc

Số: 25732 /TB-SHTT

Hà Nội, ngày 13 tháng 12 năm 2019

## THÔNG BÁO

### Ghi nhận yêu cầu duy trì hiệu lực Bằng độc quyền sáng chế

Kính gửi: Bùi Tiến Hoà

55 đường Trung Tâm Xã, thôn Phú Bình, xã Vĩnh Thạnh, Nha Trang,  
Khánh Hoà

Căn cứ kết quả thẩm định yêu cầu duy trì hiệu lực Bằng độc quyền sáng chế:

Số đơn: DT1-2019-05697

Ngày nộp: 05/08/2019

Chủ đơn: Bùi Tiến Hoà (VN)

Bằng độc quyền sáng chế số: 11672

Năm yêu cầu duy trì hiệu lực: 7

#### **Cục Sở hữu trí tuệ thông báo:**

1. Yêu cầu duy trì hiệu lực Bằng độc quyền sáng chế nêu trên được chấp nhận.

2. Hiệu lực Bằng độc quyền sáng chế số 11672 được duy trì đến 09/08/2020.

#### **Nơi nhận:**

- Như trên;
- TT (để công bố);
- Lưu: VT, Hồ sơ.

**CỤC TRƯỞNG**



**Đình Hữu Phí**

BỘ KHOA HỌC VÀ CÔNG NGHỆ  
CỤC SỞ HỮU TRÍ TUỆ

CỘNG HOÀ XÃ HỘI CHỦ NGHĨA VIỆT NAM  
Độc lập - Tự do - Hạnh phúc

Số: 25733 /TB-SHTT

Hà Nội, ngày 13 tháng 12 năm 2019

## THÔNG BÁO

### Ghi nhận yêu cầu duy trì hiệu lực Bằng độc quyền sáng chế

Kính gửi: Công ty TNHH Tư vấn đầu tư và chuyển giao công nghệ  
(INVESTCONSULT)

Số 26 ngõ 41, phố Thái Hà, phường Trung Liệt, quận Đống Đa,  
thành phố Hà Nội

Căn cứ kết quả thẩm định yêu cầu duy trì hiệu lực Bằng độc quyền sáng chế:

Số đơn: DT1-2019-07316

Ngày nộp: 01/10/2019

Chủ đơn: ICOS CORPORATION (US)

Đại diện của Chủ đơn: INVESTCONSULT

Bằng độc quyền sáng chế số: 4691

Năm yêu cầu duy trì hiệu lực: 16

#### Cục Sở hữu trí tuệ thông báo:

1. Yêu cầu duy trì hiệu lực Bằng độc quyền sáng chế nêu trên được chấp nhận.

2. Hiệu lực Bằng độc quyền sáng chế số 4691 được duy trì đến 26/04/2020. *ke*

#### Nơi nhận:

- Như trên;
- TT (để công bố);
- Lưu: VT, Hồ sơ.

CỤC TRƯỞNG



Đinh Hữu Phí

BỘ KHOA HỌC VÀ CÔNG NGHỆ  
CỤC SỞ HỮU TRÍ TUỆ

CỘNG HÒA XÃ HỘI CHỦ NGHĨA VIỆT NAM  
Độc lập - Tự do - Hạnh phúc

Số: 25734 /TB-SHTT

Hà Nội, ngày 13 tháng 12 năm 2019

## THÔNG BÁO

### Ghi nhận yêu cầu duy trì hiệu lực Bằng độc quyền sáng chế

Kính gửi: Công ty TNHH Tư vấn đầu tư và chuyển giao công nghệ  
(INVESTCONSULT)

Số 26 ngõ 41, phố Thái Hà, phường Trung Liệt, quận Đống Đa,  
thành phố Hà Nội

Căn cứ kết quả thẩm định yêu cầu duy trì hiệu lực Bằng độc quyền sáng chế:

Số đơn: DT1-2019-07332

Ngày nộp: 01/10/2019

Chủ đơn: MSD.Italia S.R.L (IT)

Đại diện của Chủ đơn: INVESTCONSULT

Bằng độc quyền sáng chế số: 5949

Năm yêu cầu duy trì hiệu lực: 14

#### Cục Sở hữu trí tuệ thông báo:

1. Yêu cầu duy trì hiệu lực Bằng độc quyền sáng chế nêu trên được chấp nhận.

2. Hiệu lực Bằng độc quyền sáng chế số 5949 được duy trì đến 24/10/2020. *h*

#### Nơi nhận:

- Như trên;
- TT (để công bố);
- Lưu: VT, Hồ sơ.

CỤC TRƯỞNG



Đinh Hữu Phí

BỘ KHOA HỌC VÀ CÔNG NGHỆ  
CỤC SỞ HỮU TRÍ TUỆ

CỘNG HOÀ XÃ HỘI CHỦ NGHĨA VIỆT NAM  
Độc lập - Tự do - Hạnh phúc

Số: *26168* /TB-SHTT

Hà Nội, ngày *13* tháng *12* năm 2019

**THÔNG BÁO**  
**Ghi nhận yêu cầu duy trì hiệu lực Bằng độc quyền sáng chế**

Kính gửi: Công ty TNHH một thành viên Sở hữu trí tuệ VCCI  
(VCCI-IP CO.,LTD)  
Tầng 8, Toà nhà VCCL, số 9 Đào Duy Anh, phường Phương mai,  
quận Đống Đa, thành phố Hà Nội

Căn cứ kết quả thẩm định yêu cầu duy trì hiệu lực Bằng độc quyền sáng chế:

Số đơn: DT1-2019-06544

Ngày nộp: 06/09/2019

Chủ đơn: TOYOKANETSUSOLUTIONS KABUSHIKI KAISHA (JP)

Đại diện của Chủ đơn: VCCI-IP CO.,LTD

Bằng độc quyền sáng chế số: 17593

Năm yêu cầu duy trì hiệu lực: 3

**Cục Sở hữu trí tuệ thông báo:**

1. Yêu cầu duy trì hiệu lực Bằng độc quyền sáng chế nêu trên được chấp nhận.

2. Hiệu lực Bằng độc quyền sáng chế số 17593 được duy trì đến 10/10/2020.

**Nơi nhận:**

- Như trên;
- TT (để công bố);
- Lưu: VT, Hồ sơ.

**CỤC TRƯỞNG**



**Đinh Hữu Phí**

BỘ KHOA HỌC VÀ CÔNG NGHỆ  
CỤC SỞ HỮU TRÍ TUỆ

CỘNG HOÀ XÃ HỘI CHỦ NGHĨA VIỆT NAM  
Độc lập - Tự do - Hạnh phúc

Số: 28169 /TB-SHTT

Hà Nội, ngày 23 tháng 12 năm 2019

**THÔNG BÁO**  
**Ghi nhận yêu cầu duy trì hiệu lực Bằng độc quyền sáng chế**

Kính gửi: Công ty TNHH T&T INVENMARK Sở hữu trí tuệ Quốc tế  
(T&T INVENMARK CO., LTD.)  
Phòng 101, tòa nhà 30 Nguyễn Du, phường Bùi Thị Xuân,  
quận Hai Bà Trưng, TP. Hà Nội

Căn cứ kết quả thẩm định yêu cầu duy trì hiệu lực Bằng độc quyền sáng chế:

Số đơn: DT1-2019-06700

Ngày nộp: 09/09/2019

Chủ đơn: Council of Scientific & Industrial Research (IN)

Đại diện của Chủ đơn: T&T INVENMARK CO., LTD.

Bằng độc quyền sáng chế số: 19153

Năm yêu cầu duy trì hiệu lực: 2

**Cục Sở hữu trí tuệ thông báo:**

1. Yêu cầu duy trì hiệu lực Bằng độc quyền sáng chế nêu trên được chấp nhận.

2. Hiệu lực Bằng độc quyền sáng chế số 19153 được duy trì đến 02/05/2020.

**Nơi nhận:**

- Như trên;
- TT (để công bố);
- Lưu: VT, Hồ sơ.

**CỤC TRƯỞNG**



**Đinh Hữu Phú**

BỘ KHOA HỌC VÀ CÔNG NGHỆ  
CỤC SỞ HỮU TRÍ TUỆ

CỘNG HOÀ XÃ HỘI CHỦ NGHĨA VIỆT NAM  
Độc lập - Tự do - Hạnh phúc

Số: 16170 /TB-SHTT

Hà Nội, ngày 13 tháng 12 năm 2019

**THÔNG BÁO**  
**Ghi nhận yêu cầu duy trì hiệu lực Bằng độc quyền sáng chế**

Kính gửi: Công ty TNHH Dịch vụ sở hữu trí tuệ ALPHA  
(ALPHA PLUS CO., LTD.)  
Số 19 ngõ 97/24/1 đường Văn Cao, phường Liễu Giai, quận Ba Đình,  
TP. Hà Nội.

Căn cứ kết quả thẩm định yêu cầu duy trì hiệu lực Bằng độc quyền sáng chế:

Số đơn: DT1-2019-07416

Ngày nộp: 02/10/2019

Chủ đơn: HONDA MOTOR CO., LTD. (JP)

Đại diện của Chủ đơn: ALPHA PLUS CO., LTD.

Bằng độc quyền sáng chế số: 20145

Năm yêu cầu duy trì hiệu lực: 2

**Cục Sở hữu trí tuệ thông báo:**

1. Yêu cầu duy trì hiệu lực Bằng độc quyền sáng chế nêu trên được chấp nhận.

2. Hiệu lực Bằng độc quyền sáng chế số 20145 được duy trì đến 06/11/2020.

**Nơi nhận:**

- Như trên;
- TT (để công bố);
- Lưu: VT, Hồ sơ.

**CỤC TRƯỞNG**



**Đình Hữu Phí**

BỘ KHOA HỌC VÀ CÔNG NGHỆ  
CỤC SỞ HỮU TRÍ TUỆ

CỘNG HOÀ XÃ HỘI CHỦ NGHĨA VIỆT NAM  
Độc lập - Tự do - Hạnh phúc

Số: 28171 /TB-SHTT

Hà Nội, ngày 13 tháng 12 năm 2019

**THÔNG BÁO**  
**Ghi nhận yêu cầu duy trì hiệu lực Bằng độc quyền sáng chế**

Kính gửi: Công ty TNHH Dịch vụ sở hữu trí tuệ ALPHA  
(ALPHA PLUS CO., LTD.)  
Số 19 ngõ 97/24/1 đường Văn Cao, phường Liễu Giai, quận Ba Đình,  
TP. Hà Nội.

Căn cứ kết quả thẩm định yêu cầu duy trì hiệu lực Bằng độc quyền sáng chế:

Số đơn: DT1-2019-07417

Ngày nộp: 02/10/2019

Chủ đơn: HONDA MOTOR CO., LTD. (JP)

Đại diện của Chủ đơn: ALPHA PLUS CO., LTD.

Bằng độc quyền sáng chế số: 20144

Năm yêu cầu duy trì hiệu lực: 2

**Cục Sở hữu trí tuệ thông báo:**

1. Yêu cầu duy trì hiệu lực Bằng độc quyền sáng chế nêu trên được chấp nhận.

2. Hiệu lực Bằng độc quyền sáng chế số 20144 được duy trì đến 06/11/2020.

**Nơi nhận:**

- Như trên;
- TT (để công bố);
- Lưu: VT, Hồ sơ.

**CỤC TRƯỞNG**



**Đinh Hữu Phí**



BỘ KHOA HỌC VÀ CÔNG NGHỆ  
CỤC SỞ HỮU TRÍ TUỆ

CỘNG HOÀ XÃ HỘI CHỦ NGHĨA VIỆT NAM  
Độc lập - Tự do - Hạnh phúc

Số: 28/172/TB-SHTT

Hà Nội, ngày 13 tháng 12 năm 2019

**THÔNG BÁO**  
**Ghi nhận yêu cầu duy trì hiệu lực Bằng độc quyền sáng chế**

Kính gửi: Công ty TNHH Dịch vụ sở hữu trí tuệ ALPHA  
(ALPHA PLUS CO., LTD.)  
Số 19 ngõ 97/24/1 đường Văn Cao, phường Liễu Giai, quận Ba Đình,  
TP. Hà Nội.

Căn cứ kết quả thẩm định yêu cầu duy trì hiệu lực Bằng độc quyền sáng chế:

Số đơn: DT1-2019-07418

Ngày nộp: 02/10/2019

Chủ đơn: HONDA MOTOR CO., LTD. (JP)

Đại diện của Chủ đơn: ALPHA PLUS CO., LTD.

Bằng độc quyền sáng chế số: 20361

Năm yêu cầu duy trì hiệu lực: 2

**Cục Sở hữu trí tuệ thông báo:**

1. Yêu cầu duy trì hiệu lực Bằng độc quyền sáng chế nêu trên được chấp nhận.

2. Hiệu lực Bằng độc quyền sáng chế số 20361 được duy trì đến 18/12/2020.

**Nơi nhận:**

- Như trên;
- TT (để công bố);
- Lưu: VT, Hồ sơ.

**CỤC TRƯỞNG**



**Đinh Hữu Phí**

BỘ KHOA HỌC VÀ CÔNG NGHỆ  
CỤC SỞ HỮU TRÍ TUỆ

CỘNG HOÀ XÃ HỘI CHỦ NGHĨA VIỆT NAM  
Độc lập - Tự do - Hạnh phúc

Số: 26173 /TB-SHTT

Hà Nội, ngày 13 tháng 12 năm 2019

**THÔNG BÁO**  
**Ghi nhận yêu cầu duy trì hiệu lực Bằng độc quyền sáng chế**

Kính gửi: Công ty TNHH Sở hữu trí tuệ Gia Việt (GIAVIET CO., LTD.)  
B405, nhà 78 Láng Hạ, quận Đống Đa, TP. Hà nội

Căn cứ kết quả thẩm định yêu cầu duy trì hiệu lực Bằng độc quyền sáng chế:

Số đơn: DT1-2019-07419

Ngày nộp: 02/10/2019

Chủ đơn: ELITE COMM NETWORK SDN. BHD (MY)

Đại diện của Chủ đơn: GIAVIET CO., LTD.

Bằng độc quyền sáng chế số: 9767

Năm yêu cầu duy trì hiệu lực: 9

**Cục Sở hữu trí tuệ thông báo:**

1. Yêu cầu duy trì hiệu lực Bằng độc quyền sáng chế nêu trên được chấp nhận.
2. Hiệu lực Bằng độc quyền sáng chế số 9767 được duy trì đến 25/10/2020.

**Nơi nhận:**

- Như trên;
- TT (để công bố);
- Lưu: VT, Hồ sơ.

**CỤC TRƯỞNG**

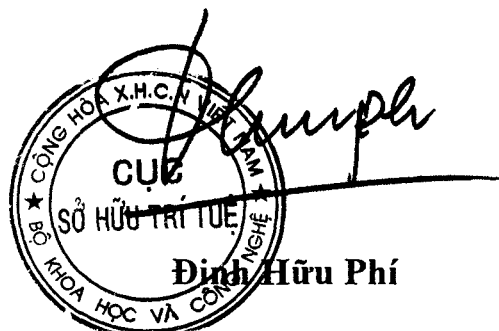

BỘ KHOA HỌC VÀ CÔNG NGHỆ  
CỤC SỞ HỮU TRÍ TUỆ

CỘNG HOÀ XÃ HỘI CHỦ NGHĨA VIỆT NAM  
Độc lập - Tự do - Hạnh phúc

Số: 26174/TB-SHTT

Hà Nội, ngày 13 tháng 12 năm 2019

**THÔNG BÁO**  
**Ghi nhận yêu cầu duy trì hiệu lực Bằng độc quyền sáng chế**

Kính gửi: Công ty Luật TNHH Phạm và Liên danh (PHAM & ASSOCIATES)  
8 Trần Hưng Đạo, thành phố Hà Nội

Căn cứ kết quả thẩm định yêu cầu duy trì hiệu lực Bằng độc quyền sáng chế:

Số đơn: DT1-2019-07420

Ngày nộp: 02/10/2019

Chủ đơn: RICHTER GEDEON NYRT (HU)

Đại diện của Chủ đơn: PHAM & ASSOCIATES

Bằng độc quyền sáng chế số: 16183

Năm yêu cầu duy trì hiệu lực: 4

**Cục Sở hữu trí tuệ thông báo:**

1. Yêu cầu duy trì hiệu lực Bằng độc quyền sáng chế nêu trên được chấp nhận.

2. Hiệu lực Bằng độc quyền sáng chế số 16183 được duy trì đến 07/11/2020.

**Nơi nhận:**

- Như trên;
- TT (để công bố);
- Lưu: VT, Hồ sơ.

**CỤC TRƯỞNG**



**Đinh Hữu Phí**

BỘ KHOA HỌC VÀ CÔNG NGHỆ  
CỤC SỞ HỮU TRÍ TUỆ

CỘNG HOÀ XÃ HỘI CHỦ NGHĨA VIỆT NAM  
Độc lập - Tự do - Hạnh phúc

Số: 28175/TB-SHTT

Hà Nội, ngày 15 tháng 12 năm 2019

**THÔNG BÁO**  
**Ghi nhận yêu cầu duy trì hiệu lực Bằng độc quyền sáng chế**

Kính gửi: Công ty Luật TNHH Phạm và Liên danh (PHAM & ASSOCIATES)  
8 Trần Hưng Đạo, thành phố Hà Nội

Căn cứ kết quả thẩm định yêu cầu duy trì hiệu lực Bằng độc quyền sáng chế:

Số đơn: DT1-2019-07421

Ngày nộp: 02/10/2019

Chủ đơn: HONDA MOTOR CO., LTD. (JP)

Đại diện của Chủ đơn: PHAM & ASSOCIATES

Bằng độc quyền sáng chế số: 20244

Năm yêu cầu duy trì hiệu lực: 2

**Cục Sở hữu trí tuệ thông báo:**

1. Yêu cầu duy trì hiệu lực Bằng độc quyền sáng chế nêu trên được chấp nhận.

2. Hiệu lực Bằng độc quyền sáng chế số 20244 được duy trì đến 27/11/2020.

**Nơi nhận:**

- Như trên;
- TT (để công bố);
- Lưu: VT, Hồ sơ.

**CỤC TRƯỞNG**



**Đinh Hữu Phí**

BỘ KHOA HỌC VÀ CÔNG NGHỆ  
CỤC SỞ HỮU TRÍ TUỆ

CỘNG HOÀ XÃ HỘI CHỦ NGHĨA VIỆT NAM  
Độc lập - Tự do - Hạnh phúc

Số: 26176 /TB-SHTT

Hà Nội, ngày 13 tháng 12 năm 2019

**THÔNG BÁO**  
**Ghi nhận yêu cầu duy trì hiệu lực Bằng độc quyền sáng chế**

Kính gửi: Công ty Luật TNHH Phạm và Liên danh (PHAM & ASSOCIATES)  
8 Trần Hưng Đạo, thành phố Hà Nội

Căn cứ kết quả thẩm định yêu cầu duy trì hiệu lực Bằng độc quyền sáng chế:

Số đơn: DT1-2019-07422

Ngày nộp: 02/10/2019

Chủ đơn: YKK CORPORATION (JP)

Đại diện của Chủ đơn: PHAM & ASSOCIATES

Bằng độc quyền sáng chế số: 20251

Năm yêu cầu duy trì hiệu lực: 2

**Cục Sở hữu trí tuệ thông báo:**

1. Yêu cầu duy trì hiệu lực Bằng độc quyền sáng chế nêu trên được chấp nhận.

2. Hiệu lực Bằng độc quyền sáng chế số 20251 được duy trì đến 27/11/2020.

**Nơi nhận:**

- Như trên;
- TT (để công bố);
- Lưu: VT, Hồ sơ.

**CỤC TRƯỞNG**



**Đinh Hữu Phí**

BỘ KHOA HỌC VÀ CÔNG NGHỆ  
CỤC SỞ HỮU TRÍ TUỆ

CỘNG HOÀ XÃ HỘI CHỦ NGHĨA VIỆT NAM  
Độc lập - Tự do - Hạnh phúc

Số: 26177/TB-SHTT

Hà Nội, ngày 13 tháng 12 năm 2019

**THÔNG BÁO**  
**Ghi nhận yêu cầu duy trì hiệu lực Bằng độc quyền sáng chế**

Kính gửi: Công ty Cổ phần Sở hữu công nghiệp INVESTIP (INVESTIP)  
Tầng 5, tòa nhà Charmvit Tower, 117 Trần Duy Hưng, phường Trung Hòa,  
quận Cầu Giấy, thành phố Hà Nội

Căn cứ kết quả thẩm định yêu cầu duy trì hiệu lực Bằng độc quyền sáng chế:

Số đơn: DT1-2019-07426

Ngày nộp: 02/10/2019

Chủ đơn: GAZTRANSPORT ET TECHNIGAZ (FR)

Đại diện của Chủ đơn: INVESTIP

Bằng độc quyền sáng chế số: 14714

Năm yêu cầu duy trì hiệu lực: 5

**Cục Sở hữu trí tuệ thông báo:**

1. Yêu cầu duy trì hiệu lực Bằng độc quyền sáng chế nêu trên được chấp nhận.
2. Hiệu lực Bằng độc quyền sáng chế số 14714 được duy trì đến 27/10/2020.

**Nơi nhận:**

- Như trên;
- TT (để công bố);
- Lưu: VT, Hồ sơ.

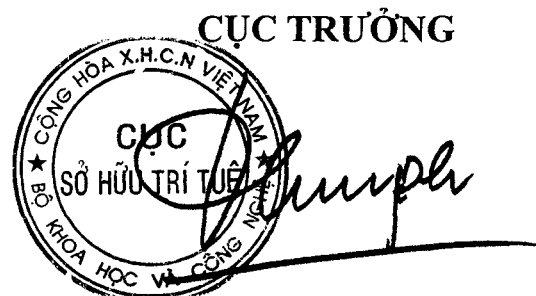

**Đinh Hữu Phí**

BỘ KHOA HỌC VÀ CÔNG NGHỆ  
CỤC SỞ HỮU TRÍ TUỆ

CỘNG HOÀ XÃ HỘI CHỦ NGHĨA VIỆT NAM  
Độc lập - Tự do - Hạnh phúc

Số: 26178 /TB-SHTT

Hà Nội, ngày 13 tháng 12 năm 2019

**THÔNG BÁO**  
**Ghi nhận yêu cầu duy trì hiệu lực Bằng độc quyền sáng chế**

Kính gửi: Công ty Cổ phần Sở hữu công nghiệp INVESTIP (INVESTIP)  
Tầng 5, tòa nhà Charmvit Tower, 117 Trần Duy Hưng, phường Trung Hòa,  
quận Cầu Giấy, thành phố Hà Nội

Căn cứ kết quả thẩm định yêu cầu duy trì hiệu lực Bằng độc quyền sáng chế:

Số đơn: DT1-2019-07428

Ngày nộp: 02/10/2019

Chủ đơn: BIOPROJET (FR)

Đại diện của Chủ đơn: INVESTIP

Bằng độc quyền sáng chế số: 16080

Năm yêu cầu duy trì hiệu lực: 4

**Cục Sở hữu trí tuệ thông báo:**

1. Yêu cầu duy trì hiệu lực Bằng độc quyền sáng chế nêu trên được chấp nhận.
2. Hiệu lực Bằng độc quyền sáng chế số 16080 được duy trì đến 10/10/2020.

**Nơi nhận:**

- Như trên;
- TT (để công bố);
- Lưu: VT, Hồ sơ.

**CỤC TRƯỞNG**



**Đình Hữu Phí**

BỘ KHOA HỌC VÀ CÔNG NGHỆ  
CỤC SỞ HỮU TRÍ TUỆ

CỘNG HOÀ XÃ HỘI CHỦ NGHĨA VIỆT NAM  
Độc lập - Tự do - Hạnh phúc

Số: *26979* /TB-SHTT

Hà Nội, ngày *13* tháng *12* năm 2019

**THÔNG BÁO**  
**Ghi nhận yêu cầu duy trì hiệu lực Bằng độc quyền sáng chế**

Kính gửi: Công ty Cổ phần Sở hữu công nghiệp INVESTIP (INVESTIP)  
Tầng 5, tòa nhà Charmvit Tower, 117 Trần Duy Hưng, phường Trung Hòa,  
quận Cầu Giấy, thành phố Hà Nội

Căn cứ kết quả thẩm định yêu cầu duy trì hiệu lực Bằng độc quyền sáng chế:

Số đơn: DT1-2019-07429

Ngày nộp: 02/10/2019

Chủ đơn: PIERRE FABRE MEDICAMENT (FR)

Đại diện của Chủ đơn: INVESTIP

Bằng độc quyền sáng chế số: 20026

Năm yêu cầu duy trì hiệu lực: 2

**Cục Sở hữu trí tuệ thông báo:**

1. Yêu cầu duy trì hiệu lực Bằng độc quyền sáng chế nêu trên được chấp nhận.

2. Hiệu lực Bằng độc quyền sáng chế số 20026 được duy trì đến 08/10/2020.

**Nơi nhận:**

- Như trên;
- TT (để công bố);
- Lưu: VT, Hồ sơ.

**CỤC TRƯỞNG**



**Đình Hữu Phí**



BỘ KHOA HỌC VÀ CÔNG NGHỆ  
CỤC SỞ HỮU TRÍ TUỆ

CỘNG HOÀ XÃ HỘI CHỦ NGHĨA VIỆT NAM  
Độc lập - Tự do - Hạnh phúc

Số: 26780 /TB-SHTT

Hà Nội, ngày 13 tháng 12 năm 2019

## THÔNG BÁO

### Ghi nhận yêu cầu duy trì hiệu lực Bằng độc quyền sáng chế

Kính gửi: Công ty Cổ phần Sở hữu công nghiệp INVESTIP (INVESTIP)  
Tầng 5, tòa nhà Charmvit Tower, 117 Trần Duy Hưng, phường Trung Hòa,  
quận Cầu Giấy, thành phố Hà Nội

Căn cứ kết quả thẩm định yêu cầu duy trì hiệu lực Bằng độc quyền sáng chế:

Số đơn: DT1-2019-07430

Ngày nộp: 02/10/2019

Chủ đơn: BIOPROJET (FR)

Đại diện của Chủ đơn: INVESTIP

Bằng độc quyền sáng chế số: 11977

Năm yêu cầu duy trì hiệu lực: 7

#### Cục Sở hữu trí tuệ thông báo:

1. Yêu cầu duy trì hiệu lực Bằng độc quyền sáng chế nêu trên được chấp nhận.
2. Hiệu lực Bằng độc quyền sáng chế số 11977 được duy trì đến 29/10/2020.

#### Nơi nhận:

- Như trên;
- TT (để công bố);
- Lưu: VT, Hồ sơ.

CỤC TRƯỞNG



Đinh Hữu Phí

BỘ KHOA HỌC VÀ CÔNG NGHỆ  
CỤC SỞ HỮU TRÍ TUỆ

CỘNG HOÀ XÃ HỘI CHỦ NGHĨA VIỆT NAM  
Độc lập - Tự do - Hạnh phúc

Số: *26181* /TB-SHTT

Hà Nội, ngày *13* tháng *12* năm 2019

**THÔNG BÁO**  
**Ghi nhận yêu cầu duy trì hiệu lực Bằng độc quyền sáng chế**

Kính gửi: Công ty Cổ phần Sở hữu công nghiệp INVESTIP (INVESTIP)  
Tầng 5, tòa nhà Charmvit Tower, 117 Trần Duy Hưng, phường Trung Hòa,  
quận Cầu Giấy, thành phố Hà Nội

Căn cứ kết quả thẩm định yêu cầu duy trì hiệu lực Bằng độc quyền sáng chế:

Số đơn: DT1-2019-07431

Ngày nộp: 02/10/2019

Chủ đơn: TECHNIP FRANCE (FR)

Đại diện của Chủ đơn: INVESTIP

Bằng độc quyền sáng chế số: 13317

Năm yêu cầu duy trì hiệu lực: 6

**Cục Sở hữu trí tuệ thông báo:**

1. Yêu cầu duy trì hiệu lực Bằng độc quyền sáng chế nêu trên được chấp nhận.
2. Hiệu lực Bằng độc quyền sáng chế số 13317 được duy trì đến 20/10/2020.

**Nơi nhận:**

- Như trên;
- TT (để công bố);
- Lưu: VT, Hồ sơ.

**CỤC TRƯỞNG**



**Đình Hữu Phí**

BỘ KHOA HỌC VÀ CÔNG NGHỆ  
CỤC SỞ HỮU TRÍ TUỆ

CỘNG HÒA XÃ HỘI CHỦ NGHĨA VIỆT NAM  
Độc lập - Tự do - Hạnh phúc

Số: 26182 /TB-SHTT

Hà Nội, ngày 13 tháng 12 năm 2019

## THÔNG BÁO

### Ghi nhận yêu cầu duy trì hiệu lực Bằng độc quyền sáng chế

Kính gửi: Công ty Cổ phần Sở hữu công nghiệp INVESTIP (INVESTIP)  
Tầng 5, tòa nhà Chamvit Tower, 117 Trần Duy Hưng, phường Trung Hòa,  
quận Cầu Giấy, thành phố Hà Nội

Căn cứ kết quả thẩm định yêu cầu duy trì hiệu lực Bằng độc quyền sáng chế:

Số đơn: DT1-2019-07432

Ngày nộp: 02/10/2019

Chủ đơn: PIERRE FABRE MEDICAMENT (FR)

Đại diện của Chủ đơn: INVESTIP

Bằng độc quyền sáng chế số: 8827

Năm yêu cầu duy trì hiệu lực: 10

#### Cục Sở hữu trí tuệ thông báo:

1. Yêu cầu duy trì hiệu lực Bằng độc quyền sáng chế nêu trên được chấp nhận.
2. Hiệu lực Bằng độc quyền sáng chế số 8827 được duy trì đến 26/10/2020.

#### Nơi nhận:

- Như trên;
- TT (để công bố);
- Lưu: VT, Hồ sơ.

CỤC TRƯỞNG



Đinh Hữu Phí

BỘ KHOA HỌC VÀ CÔNG NGHỆ  
CỤC SỞ HỮU TRÍ TUỆ

CỘNG HOÀ XÃ HỘI CHỦ NGHĨA VIỆT NAM  
Độc lập - Tự do - Hạnh phúc

Số: 2698/TB-SHTT

Hà Nội, ngày 13 tháng 12 năm 2019

**THÔNG BÁO**  
**Ghi nhận yêu cầu duy trì hiệu lực Bằng độc quyền sáng chế**

Kính gửi: Công ty TNHH một thành viên Sở hữu trí tuệ VCCI  
(VCCI-IP CO.,LTD)  
Tầng 8, Toà nhà VCCI, số 9 Đào Duy Anh, phường Phương mai,  
quận Đống Đa, thành phố Hà Nội

Căn cứ kết quả thẩm định yêu cầu duy trì hiệu lực Bằng độc quyền sáng chế:

Số đơn: DT1-2019-07433

Ngày nộp: 02/10/2019

Chủ đơn: ZTE CORPORATION (CN)

Đại diện của Chủ đơn: VCCI-IP CO.,LTD

Bằng độc quyền sáng chế số: 17184

Năm yêu cầu duy trì hiệu lực: 3

**Cục Sở hữu trí tuệ thông báo:**

1. Yêu cầu duy trì hiệu lực Bằng độc quyền sáng chế nêu trên được chấp nhận.

2. Hiệu lực Bằng độc quyền sáng chế số 17184 được duy trì đến 11/07/2020.

**Nơi nhận:**

- Như trên;
- TT (để công bố);
- Lưu: VT, Hồ sơ.

**CỤC TRƯỞNG**



**Đình Hữu Phú**

BỘ KHOA HỌC VÀ CÔNG NGHỆ  
CỤC SỞ HỮU TRÍ TUỆ

CỘNG HOÀ XÃ HỘI CHỦ NGHĨA VIỆT NAM  
Độc lập - Tự do - Hạnh phúc

Số: 26189/TB-SHTT

Hà Nội, ngày 13 tháng 12 năm 2019

**THÔNG BÁO**  
**Ghi nhận yêu cầu duy trì hiệu lực Bằng độc quyền sáng chế**

Kính gửi: Công ty TNHH một thành viên Sở hữu trí tuệ VCCI  
(VCCI-IP CO.,LTD)  
Tầng 8, Toà nhà VCCI, số 9 Đào Duy Anh, phường Phương mai,  
quận Đống Đa, thành phố Hà Nội

Căn cứ kết quả thẩm định yêu cầu duy trì hiệu lực Bằng độc quyền sáng chế:

Số đơn: DT1-2019-07436

Ngày nộp: 02/10/2019

Chủ đơn: BAYER HEALTHCARE LLC. (US)

Đại diện của Chủ đơn: VCCI-IP CO.,LTD

Bằng độc quyền sáng chế số: 17572

Năm yêu cầu duy trì hiệu lực: 3

**Cục Sở hữu trí tuệ thông báo:**

1. Yêu cầu duy trì hiệu lực Bằng độc quyền sáng chế nêu trên được chấp nhận.

2. Hiệu lực Bằng độc quyền sáng chế số 17572 được duy trì đến 03/10/2020.

**Nơi nhận:**

- Như trên;
- TT (để công bố);
- Lưu: VT, Hồ sơ.

**CỤC TRƯỞNG**



**Đinh Hữu Phí**

BỘ KHOA HỌC VÀ CÔNG NGHỆ  
CỤC SỞ HỮU TRÍ TUỆ

CỘNG HOÀ XÃ HỘI CHỦ NGHĨA VIỆT NAM  
Độc lập - Tự do - Hạnh phúc

Số: 2615/TB-SHTT

Hà Nội, ngày 23 tháng 7 năm 2019

**THÔNG BÁO**  
**Ghi nhận yêu cầu duy trì hiệu lực Bằng độc quyền sáng chế**

Kính gửi: Công ty TNHH một thành viên Sở hữu trí tuệ VCCI  
(VCCI-IP CO.,LTD)  
Tầng 8, Toà nhà VCCI, số 9 Đào Duy Anh, phường Phương mai,  
quận Đống Đa, thành phố Hà Nội

Căn cứ kết quả thẩm định yêu cầu duy trì hiệu lực Bằng độc quyền sáng chế:

Số đơn: DT1-2019-07437

Ngày nộp: 02/10/2019

Chủ đơn: Bayer Intellectual Property GmbH (DE)

Đại diện của Chủ đơn: VCCI-IP CO.,LTD

Bằng độc quyền sáng chế số: 14641

Năm yêu cầu duy trì hiệu lực: 5

**Cục Sở hữu trí tuệ thông báo:**

1. Yêu cầu duy trì hiệu lực Bằng độc quyền sáng chế nêu trên được chấp nhận.

2. Hiệu lực Bằng độc quyền sáng chế số 14641 được duy trì đến 05/10/2020.

**Nơi nhận:**

- Như trên;
- TT (để công bố);
- Lưu: VT, Hồ sơ.

**CỤC TRƯỞNG**



**Đinh Hữu Phí**

BỘ KHOA HỌC VÀ CÔNG NGHỆ  
CỤC SỞ HỮU TRÍ TUỆ

CỘNG HÒA XÃ HỘI CHỦ NGHĨA VIỆT NAM  
Độc lập - Tự do - Hạnh phúc

Số: 26186 /TB-SHTT

Hà Nội, ngày 13 tháng 12 năm 2019

**THÔNG BÁO**  
**Ghi nhận yêu cầu duy trì hiệu lực Bằng độc quyền sáng chế**

Kính gửi: Công ty TNHH một thành viên Sở hữu trí tuệ VCCI  
(VCCI-IP CO.,LTD)  
Tầng 8, Toà nhà VCCI, số 9 Đào Duy Anh, phường Phương mai,  
quận Đống Đa, thành phố Hà Nội

Căn cứ kết quả thẩm định yêu cầu duy trì hiệu lực Bằng độc quyền sáng chế:

Số đơn: DT1-2019-07438

Ngày nộp: 02/10/2019

Chủ đơn: Bayer Intellectual Property GMBH (DE)

Đại diện của Chủ đơn: VCCI-IP CO.,LTD

Bằng độc quyền sáng chế số: 13262

Năm yêu cầu duy trì hiệu lực: 6

**Cục Sở hữu trí tuệ thông báo:**

1. Yêu cầu duy trì hiệu lực Bằng độc quyền sáng chế nêu trên được chấp nhận.

2. Hiệu lực Bằng độc quyền sáng chế số 13262 được duy trì đến 06/10/2020.

**Nơi nhận:**

- Như trên;
- TT (để công bố);
- Lưu: VT, Hồ sơ.

**CỤC TRƯỞNG**



**Đinh Hữu Phí**

BỘ KHOA HỌC VÀ CÔNG NGHỆ  
CỤC SỞ HỮU TRÍ TUỆ

CỘNG HÒA XÃ HỘI CHỦ NGHĨA VIỆT NAM  
Độc lập - Tự do - Hạnh phúc

Số: 26187/TB-SHTT

Hà Nội, ngày 15 tháng 12 năm 2019

**THÔNG BÁO**  
**Ghi nhận yêu cầu duy trì hiệu lực Bằng độc quyền sáng chế**

Kính gửi: Công ty TNHH một thành viên Sở hữu trí tuệ VCCI  
(VCCI-IP CO.,LTD)  
Tầng 8, Toà nhà VCCI, số 9 Đào Duy Anh, phường Phương mai,  
quận Đống Đa, thành phố Hà Nội

Căn cứ kết quả thẩm định yêu cầu duy trì hiệu lực Bằng độc quyền sáng chế:

Số đơn: DT1-2019-07439

Ngày nộp: 02/10/2019

Chủ đơn: NOVARTIS AG (CH)

Đại diện của Chủ đơn: VCCI-IP CO.,LTD

Bằng độc quyền sáng chế số: 11872

Năm yêu cầu duy trì hiệu lực: 7

**Cục Sở hữu trí tuệ thông báo:**

1. Yêu cầu duy trì hiệu lực Bằng độc quyền sáng chế nêu trên được chấp nhận.

2. Hiệu lực Bằng độc quyền sáng chế số 11872 được duy trì đến 07/10/2020.

**Nơi nhận:**

- Như trên;
- TT (để công bố);
- Lưu: VT, Hồ sơ.

**CỤC TRƯỞNG**



**Đinh Hữu Phú**



BỘ KHOA HỌC VÀ CÔNG NGHỆ  
CỤC SỞ HỮU TRÍ TUỆ

CỘNG HOÀ XÃ HỘI CHỦ NGHĨA VIỆT NAM  
Độc lập - Tự do - Hạnh phúc

Số: 2618P /TB-SHTT

Hà Nội, ngày 15 tháng 12 năm 2019

**THÔNG BÁO**  
**Ghi nhận yêu cầu duy trì hiệu lực Bằng độc quyền sáng chế**

Kính gửi: Công ty TNHH một thành viên Sở hữu trí tuệ VCCI  
(VCCI-IP CO.,LTD)  
Tầng 8, Toà nhà VCCI, số 9 Đào Duy Anh, phường Phương mai,  
quận Đống Đa, thành phố Hà Nội

Căn cứ kết quả thẩm định yêu cầu duy trì hiệu lực Bằng độc quyền sáng chế:

Số đơn: DT1-2019-07440

Ngày nộp: 02/10/2019

Chủ đơn: Bayer Cropscience Aktiengesellschaft (DE)

Đại diện của Chủ đơn: VCCI-IP CO.,LTD

Bằng độc quyền sáng chế số: 20021

Năm yêu cầu duy trì hiệu lực: 2

**Cục Sở hữu trí tuệ thông báo:**

1. Yêu cầu duy trì hiệu lực Bằng độc quyền sáng chế nêu trên được chấp nhận.

2. Hiệu lực Bằng độc quyền sáng chế số 20021 được duy trì đến 08/10/2020.

*X*

**Nơi nhận:**

- Như trên;
- TT (để công bố);
- Lưu: VT, Hồ sơ.

**CỤC TRƯỞNG**



**Đinh Hữu Phí**

BỘ KHOA HỌC VÀ CÔNG NGHỆ  
CỤC SỞ HỮU TRÍ TUỆ

CỘNG HOÀ XÃ HỘI CHỦ NGHĨA VIỆT NAM  
Độc lập - Tự do - Hạnh phúc

Số: ~~26189~~ /TB-SHTT

Hà Nội, ngày 13 tháng 12 năm 2019

**THÔNG BÁO**  
**Ghi nhận yêu cầu duy trì hiệu lực Bằng độc quyền sáng chế**

Kính gửi: Công ty TNHH một thành viên Sở hữu trí tuệ VCCI  
(VCCI-IP CO.,LTD)  
Tầng 8, Toà nhà VCCI, số 9 Đào Duy Anh, phường Phương mai,  
quận Đống Đa, thành phố Hà Nội

Căn cứ kết quả thẩm định yêu cầu duy trì hiệu lực Bằng độc quyền sáng chế:

Số đơn: DT1-2019-07441

Ngày nộp: 02/10/2019

Chủ đơn: Bayer Pharma Aktiengesellschaft (DE)

Đại diện của Chủ đơn: VCCI-IP CO.,LTD

Bằng độc quyền sáng chế số: 20016

Năm yêu cầu duy trì hiệu lực: 2

**Cục Sở hữu trí tuệ thông báo:**

1. Yêu cầu duy trì hiệu lực Bằng độc quyền sáng chế nêu trên được chấp nhận.

2. Hiệu lực Bằng độc quyền sáng chế số 20016 được duy trì đến 08/10/2020.

**Nơi nhận:**

- Như trên;
- TT (để công bố);
- Lưu: VT, Hồ sơ.

**CỤC TRƯỞNG**



**Đình Hữu Phú**

BỘ KHOA HỌC VÀ CÔNG NGHỆ  
CỤC SỞ HỮU TRÍ TUỆ

CỘNG HOÀ XÃ HỘI CHỦ NGHĨA VIỆT NAM  
Độc lập - Tự do - Hạnh phúc

Số: 26190 /TB-SHTT

Hà Nội, ngày 13 tháng 12 năm 2019

## THÔNG BÁO

### Ghi nhận yêu cầu duy trì hiệu lực Bằng độc quyền sáng chế

Kính gửi: Công ty TNHH một thành viên Sở hữu trí tuệ VCCI  
(VCCI-IP CO.,LTD)  
Tầng 8, Toà nhà VCCI, số 9 Đào Duy Anh, phường Phương mai,  
quận Đống Đa, thành phố Hà Nội

Căn cứ kết quả thẩm định yêu cầu duy trì hiệu lực Bằng độc quyền sáng chế:

Số đơn: DT1-2019-07442

Ngày nộp: 02/10/2019

Chủ đơn: HUTCHISON WHAMPOA THREE G IP (BAHAMAS)  
LIMITED (BS)

Đại diện của Chủ đơn: VCCI-IP CO.,LTD

Bằng độc quyền sáng chế số: 13296

Năm yêu cầu duy trì hiệu lực: 6

#### Cục Sở hữu trí tuệ thông báo:

1. Yêu cầu duy trì hiệu lực Bằng độc quyền sáng chế nêu trên được chấp nhận.

2. Hiệu lực Bằng độc quyền sáng chế số 13296 được duy trì đến 13/10/2020.

#### Nơi nhận:

- Như trên;
- TT (để công bố);
- Lưu: VT, Hồ sơ.

CỤC TRƯỞNG



Đinh Hữu Phí

BỘ KHOA HỌC VÀ CÔNG NGHỆ  
CỤC SỞ HỮU TRÍ TUỆ

CỘNG HÒA XÃ HỘI CHỦ NGHĨA VIỆT NAM  
Độc lập - Tự do - Hạnh phúc

Số: 28191 /TB-SHTT

Hà Nội, ngày 23 tháng 12 năm 2019

## THÔNG BÁO

### Ghi nhận yêu cầu duy trì hiệu lực Bằng độc quyền sáng chế

Kính gửi: Công ty TNHH một thành viên Sở hữu trí tuệ VCCI  
(VCCI-IP CO.,LTD)  
Tầng 8, Toà nhà VCCI, số 9 Đào Duy Anh, phường Phương mai,  
quận Đống Đa, thành phố Hà Nội

Căn cứ kết quả thẩm định yêu cầu duy trì hiệu lực Bằng độc quyền sáng chế:

Số đơn: DT1-2019-07443

Ngày nộp: 02/10/2019

Chủ đơn: COMMONWEALTH SCIENTIFIC AND INDUSTRIAL  
RESEARCH ORGANISATION (AU)

Đại diện của Chủ đơn: VCCI-IP CO.,LTD

Bằng độc quyền sáng chế số: 6644

Năm yêu cầu duy trì hiệu lực: 13

#### Cục Sở hữu trí tuệ thông báo:

1. Yêu cầu duy trì hiệu lực Bằng độc quyền sáng chế nêu trên được chấp nhận.
2. Hiệu lực Bằng độc quyền sáng chế số 6644 được duy trì đến 15/10/2020. *hc*

#### Nơi nhận:

- Như trên;
- TT (để công bố);
- Lưu: VT, Hồ sơ.

CỤC TRƯỞNG



Đinh Hữu Phí

BỘ KHOA HỌC VÀ CÔNG NGHỆ  
CỤC SỞ HỮU TRÍ TUỆ

CỘNG HOÀ XÃ HỘI CHỦ NGHĨA VIỆT NAM  
Độc lập - Tự do - Hạnh phúc

Số: 26192/TB-SHTT

Hà Nội, ngày 13 tháng 12 năm 2019

**THÔNG BÁO**  
**Ghi nhận yêu cầu duy trì hiệu lực Bằng độc quyền sáng chế**

Kính gửi: Công ty TNHH một thành viên Sở hữu trí tuệ VCCI  
(VCCI-IP CO.,LTD)  
Tầng 8, Toà nhà VCCI, số 9 Đào Duy Anh, phường Phương mai,  
quận Đống Đa, thành phố Hà Nội

Căn cứ kết quả thẩm định yêu cầu duy trì hiệu lực Bằng độc quyền sáng chế:

Số đơn: DT1-2019-07444

Ngày nộp: 02/10/2019

Chủ đơn: Bayer Cropscience Aktiengesellschaft (DE)

Đại diện của Chủ đơn: VCCI-IP CO.,LTD

Bằng độc quyền sáng chế số: 16105

Năm yêu cầu duy trì hiệu lực: 4

**Cục Sở hữu trí tuệ thông báo:**

1. Yêu cầu duy trì hiệu lực Bằng độc quyền sáng chế nêu trên được chấp nhận.

2. Hiệu lực Bằng độc quyền sáng chế số 16105 được duy trì đến 17/10/2020.

**Nơi nhận:**

- Như trên;
- TT (để công bố);
- Lưu: VT, Hồ sơ.

**CỤC TRƯỞNG**



**Đinh Hữu Phí**

BỘ KHOA HỌC VÀ CÔNG NGHỆ  
CỤC SỞ HỮU TRÍ TUỆ

CỘNG HOÀ XÃ HỘI CHỦ NGHĨA VIỆT NAM  
Độc lập - Tự do - Hạnh phúc

Số: 26193 /TB-SHTT

Hà Nội, ngày 13 tháng 12 năm 2019

**THÔNG BÁO**  
**Ghi nhận yêu cầu duy trì hiệu lực Bằng độc quyền sáng chế**

Kính gửi: Công ty TNHH một thành viên Sở hữu trí tuệ VCCI  
(VCCI-IP CO.,LTD)  
Tầng 8, Toà nhà VCCI, số 9 Đào Duy Anh, phường Phương mai,  
quận Đống Đa, thành phố Hà Nội

Căn cứ kết quả thẩm định yêu cầu duy trì hiệu lực Bằng độc quyền sáng chế:

Số đơn: DT1-2019-07445

Ngày nộp: 02/10/2019

Chủ đơn: Bayer Intellectual Property GMBH (DE)

Đại diện của Chủ đơn: VCCI-IP CO.,LTD

Bằng độc quyền sáng chế số: 5941

Năm yêu cầu duy trì hiệu lực: 14

**Cục Sở hữu trí tuệ thông báo:**

1. Yêu cầu duy trì hiệu lực Bằng độc quyền sáng chế nêu trên được chấp nhận.

2. Hiệu lực Bằng độc quyền sáng chế số 5941 được duy trì đến 17/10/2020.

**Nơi nhận:**

- Như trên;
- TT (để công bố);
- Lưu: VT, Hồ sơ.

**CỤC TRƯỞNG**



**Đinh Hữu Phí**

BỘ KHOA HỌC VÀ CÔNG NGHỆ  
CỤC SỞ HỮU TRÍ TUỆ

CỘNG HOÀ XÃ HỘI CHỦ NGHĨA VIỆT NAM  
Độc lập - Tự do - Hạnh phúc

Số: ~~26194~~ /TB-SHTT

Hà Nội, ngày 13 tháng 12 năm 2019

## THÔNG BÁO

### Ghi nhận yêu cầu duy trì hiệu lực Bằng độc quyền sáng chế

Kính gửi: Công ty TNHH một thành viên Sở hữu trí tuệ VCCI  
(VCCI-IP CO.,LTD)  
Tầng 8, Toà nhà VCCI, số 9 Đào Duy Anh, phường Phương mai,  
quận Đống Đa, thành phố Hà Nội

Căn cứ kết quả thẩm định yêu cầu duy trì hiệu lực Bằng độc quyền sáng chế:

Số đơn: DT1-2019-07446

Ngày nộp: 02/10/2019

Chủ đơn: NOVARTIS AG (CH)

Đại diện của Chủ đơn: VCCI-IP CO.,LTD

Bằng độc quyền sáng chế số: 9757

Năm yêu cầu duy trì hiệu lực: 9

#### Cục Sở hữu trí tuệ thông báo:

1. Yêu cầu duy trì hiệu lực Bằng độc quyền sáng chế nêu trên được chấp nhận.

2. Hiệu lực Bằng độc quyền sáng chế số 9757 được duy trì đến 19/10/2020. *hc*

#### Nơi nhận:

- Như trên;
- TT (để công bố);
- Lưu: VT, Hồ sơ.

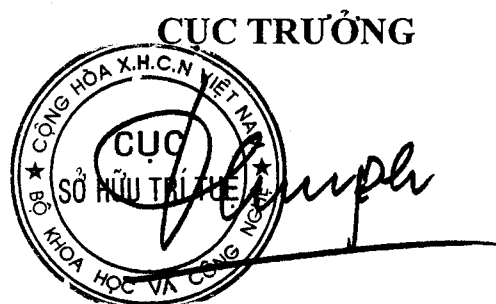

Đinh Hữu Phí

BỘ KHOA HỌC VÀ CÔNG NGHỆ  
CỤC SỞ HỮU TRÍ TUỆ

CỘNG HOÀ XÃ HỘI CHỦ NGHĨA VIỆT NAM  
Độc lập - Tự do - Hạnh phúc

Số: 26195 /TB-SHTT

Hà Nội, ngày 13 tháng 12 năm 2019

**THÔNG BÁO**  
**Ghi nhận yêu cầu duy trì hiệu lực Bằng độc quyền sáng chế**

Kính gửi: Công ty TNHH một thành viên Sở hữu trí tuệ VCCI  
(VCCI-IP CO.,LTD)  
Tầng 8, Toà nhà VCCI, số 9 Đào Duy Anh, phường Phương mai,  
quận Đống Đa, thành phố Hà Nội

Căn cứ kết quả thẩm định yêu cầu duy trì hiệu lực Bằng độc quyền sáng chế:

Số đơn: DT1-2019-07447

Ngày nộp: 02/10/2019

Chủ đơn: Bayer Cropscience Aktiengesellschaft (DE)

Đại diện của Chủ đơn: VCCI-IP CO.,LTD

Bằng độc quyền sáng chế số: 13309

Năm yêu cầu duy trì hiệu lực: 6

**Cục Sở hữu trí tuệ thông báo:**

1. Yêu cầu duy trì hiệu lực Bằng độc quyền sáng chế nêu trên được chấp nhận.

2. Hiệu lực Bằng độc quyền sáng chế số 13309 được duy trì đến 20/10/2020.

**Nơi nhận:**

- Như trên;
- TT (để công bố);
- Lưu: VT, Hồ sơ.

**CỤC TRƯỞNG**

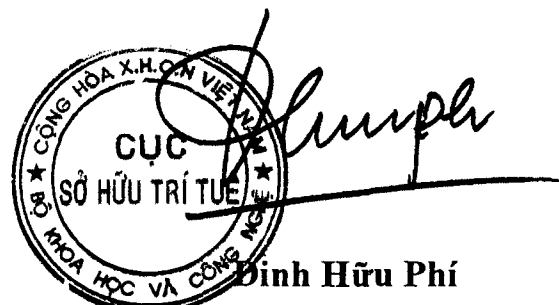



BỘ KHOA HỌC VÀ CÔNG NGHỆ  
CỤC SỞ HỮU TRÍ TUỆ

CỘNG HOÀ XÃ HỘI CHỦ NGHĨA VIỆT NAM  
Độc lập - Tự do - Hạnh phúc

Số: 20796 /TB-SHTT

Hà Nội, ngày 13 tháng 12 năm 2019

**THÔNG BÁO**  
**Ghi nhận yêu cầu duy trì hiệu lực Bằng độc quyền sáng chế**

Kính gửi: Công ty TNHH một thành viên Sở hữu trí tuệ VCCI  
(VCCI-IP CO.,LTD)  
Tầng 8, Toà nhà VCCI, số 9 Đào Duy Anh, phường Phương mai,  
quận Đống Đa, thành phố Hà Nội

Căn cứ kết quả thẩm định yêu cầu duy trì hiệu lực Bằng độc quyền sáng chế:

Số đơn: DT1-2019-07448

Ngày nộp: 02/10/2019

Chủ đơn: BAYER INTELLECTUAL PROPERTY GMBH (DE)

Đại diện của Chủ đơn: VCCI-IP CO.,LTD

Bằng độc quyền sáng chế số: 11929

Năm yêu cầu duy trì hiệu lực: 7

**Cục Sở hữu trí tuệ thông báo:**

1. Yêu cầu duy trì hiệu lực Bằng độc quyền sáng chế nêu trên được chấp nhận.

2. Hiệu lực Bằng độc quyền sáng chế số 11929 được duy trì đến 22/10/2020.

**Nơi nhận:**

- Như trên;
- TT (để công bố);
- Lưu: VT, Hồ sơ.

**CỤC TRƯỞNG**



**Đình Hữu Phí**

BỘ KHOA HỌC VÀ CÔNG NGHỆ  
CỤC SỞ HỮU TRÍ TUỆ

CỘNG HOÀ XÃ HỘI CHỦ NGHĨA VIỆT NAM  
Độc lập - Tự do - Hạnh phúc

Số: 28797 /TB-SHTT

Hà Nội, ngày 13 tháng 7 năm 2019

**THÔNG BÁO**  
**Ghi nhận yêu cầu duy trì hiệu lực Bằng độc quyền sáng chế**

Kính gửi: Công ty TNHH một thành viên Sở hữu trí tuệ VCCI  
(VCCI-IP CO.,LTD)  
Tầng 8, Toà nhà VCCI, số 9 Đào Duy Anh, phường Phương mai,  
quận Đống Đa, thành phố Hà Nội

Căn cứ kết quả thẩm định yêu cầu duy trì hiệu lực Bằng độc quyền sáng chế:

Số đơn: DT1-2019-07449

Ngày nộp: 02/10/2019

Chủ đơn: BAYER HEALTHCARE LLC (US)

Đại diện của Chủ đơn: VCCI-IP CO.,LTD

Bằng độc quyền sáng chế số: 7318

Năm yêu cầu duy trì hiệu lực: 12

**Cục Sở hữu trí tuệ thông báo:**

1. Yêu cầu duy trì hiệu lực Bằng độc quyền sáng chế nêu trên được chấp nhận.

2. Hiệu lực Bằng độc quyền sáng chế số 7318 được duy trì đến 12/01/2020.

**Nơi nhận:**

- Như trên;
- TT (để công bố);
- Lưu: VT, Hồ sơ.

**CỤC TRƯỞNG**



**Đinh Hữu Phí**

BỘ KHOA HỌC VÀ CÔNG NGHỆ  
CỤC SỞ HỮU TRÍ TUỆ

CỘNG HÒA XÃ HỘI CHỦ NGHĨA VIỆT NAM  
Độc lập - Tự do - Hạnh phúc

Số: 16198 /TB-SHTT

Hà Nội, ngày 13 tháng 12 năm 2019

**THÔNG BÁO**  
**Ghi nhận yêu cầu duy trì hiệu lực Bằng độc quyền sáng chế**

Kính gửi: Công ty TNHH một thành viên Sở hữu trí tuệ VCCI  
(VCCI-IP CO.,LTD)  
Tầng 8, Toà nhà VCCI, số 9 Đào Duy Anh, phường Phương mai,  
quận Đống Đa, thành phố Hà Nội

Căn cứ kết quả thẩm định yêu cầu duy trì hiệu lực Bằng độc quyền sáng chế:

Số đơn: DT1-2019-07450

Ngày nộp: 02/10/2019

Chủ đơn: Bayer Intellectual Property GmbH (DE)

Đại diện của Chủ đơn: VCCI-IP CO.,LTD

Bằng độc quyền sáng chế số: 11918

Năm yêu cầu duy trì hiệu lực: 7

**Cục Sở hữu trí tuệ thông báo:**

1. Yêu cầu duy trì hiệu lực Bằng độc quyền sáng chế nêu trên được chấp nhận.
2. Hiệu lực Bằng độc quyền sáng chế số 11918 được duy trì đến 22/10/2020.

**Nơi nhận:**

- Như trên;
- TT (để công bố);
- Lưu: VT, Hồ sơ.

**CỤC TRƯỞNG**



**Đinh Hữu Phí**

BỘ KHOA HỌC VÀ CÔNG NGHỆ  
CỤC SỞ HỮU TRÍ TUỆ

CỘNG HOÀ XÃ HỘI CHỦ NGHĨA VIỆT NAM  
Độc lập - Tự do - Hạnh phúc

Số: *26199* /TB-SHTT

Hà Nội, ngày *15* tháng *12* năm 2019

**THÔNG BÁO**  
**Ghi nhận yêu cầu duy trì hiệu lực Bằng độc quyền sáng chế**

Kính gửi: Công ty TNHH một thành viên Sở hữu trí tuệ VCCI  
(VCCI-IP CO.,LTD)  
Tầng 8, Toà nhà VCCI, số 9 Đào Duy Anh, phường Phương mai,  
quận Đống Đa, thành phố Hà Nội

Căn cứ kết quả thẩm định yêu cầu duy trì hiệu lực Bằng độc quyền sáng chế:

Số đơn: DT1-2019-07451

Ngày nộp: 02/10/2019

Chủ đơn: BAYER INTELLECTUAL PROPERTY GMBH (DE)

Đại diện của Chủ đơn: VCCI-IP CO.,LTD

Bằng độc quyền sáng chế số: 16144

Năm yêu cầu duy trì hiệu lực: 4

**Cục Sở hữu trí tuệ thông báo:**

1. Yêu cầu duy trì hiệu lực Bằng độc quyền sáng chế nêu trên được chấp nhận.

2. Hiệu lực Bằng độc quyền sáng chế số 16144 được duy trì đến 24/10/2020.

**Nơi nhận:**

- Như trên;
- TT (để công bố);
- Lưu: VT, Hồ sơ.

**CỤC TRƯỞNG**



**Đinh Hữu Phí**

BỘ KHOA HỌC VÀ CÔNG NGHỆ  
CỤC SỞ HỮU TRÍ TUỆ

CỘNG HOÀ XÃ HỘI CHỦ NGHĨA VIỆT NAM  
Độc lập - Tự do - Hạnh phúc

Số: 2620 /TB-SHTT

Hà Nội, ngày 13 tháng 12 năm 2019

**THÔNG BÁO**  
**Ghi nhận yêu cầu duy trì hiệu lực Bằng độc quyền sáng chế**

Kính gửi: Công ty TNHH một thành viên Sở hữu trí tuệ VCCI  
(VCCI-IP CO.,LTD)  
Tầng 8, Toà nhà VCCI, số 9 Đào Duy Anh, phường Phương mai,  
quận Đống Đa, thành phố Hà Nội

Căn cứ kết quả thẩm định yêu cầu duy trì hiệu lực Bằng độc quyền sáng chế:

Số đơn: DT1-2019-07452

Ngày nộp: 02/10/2019

Chủ đơn: NOVARTIS AG (CH)

Đại diện của Chủ đơn: VCCI-IP CO.,LTD

Bằng độc quyền sáng chế số: 17685

Năm yêu cầu duy trì hiệu lực: 3

**Cục Sở hữu trí tuệ thông báo:**

1. Yêu cầu duy trì hiệu lực Bằng độc quyền sáng chế nêu trên được chấp nhận.

2. Hiệu lực Bằng độc quyền sáng chế số 17685 được duy trì đến 24/10/2020.

**Nơi nhận:**

- Như trên;
- TT (để công bố);
- Lưu: VT, Hồ sơ.

**CỤC TRƯỞNG**



**Đinh Hữu Phú**

BỘ KHOA HỌC VÀ CÔNG NGHỆ  
CỤC SỞ HỮU TRÍ TUỆ

CỘNG HOÀ XÃ HỘI CHỦ NGHĨA VIỆT NAM  
Độc lập - Tự do - Hạnh phúc

Số: 2627 /TB-SHTT

Hà Nội, ngày 13 tháng 12 năm 2019

**THÔNG BÁO**  
**Ghi nhận yêu cầu duy trì hiệu lực Bằng độc quyền sáng chế**

Kính gửi: Công ty TNHH một thành viên Sở hữu trí tuệ VCCI  
(VCCI-IP CO.,LTD)  
Tầng 8, Toà nhà VCCI, số 9 Đào Duy Anh, phường Phương mai,  
quận Đống Đa, thành phố Hà Nội

Căn cứ kết quả thẩm định yêu cầu duy trì hiệu lực Bằng độc quyền sáng chế:

Số đơn: DT1-2019-07453

Ngày nộp: 02/10/2019

Chủ đơn: NOVARTIS AG (CH)

Đại diện của Chủ đơn: VCCI-IP CO.,LTD

Bằng độc quyền sáng chế số: 17683

Năm yêu cầu duy trì hiệu lực: 3

**Cục Sở hữu trí tuệ thông báo:**

1. Yêu cầu duy trì hiệu lực Bằng độc quyền sáng chế nêu trên được chấp nhận.

2. Hiệu lực Bằng độc quyền sáng chế số 17683 được duy trì đến 24/10/2020.

**Nơi nhận:**

- Như trên;
- TT (để công bố);
- Lưu: VT, Hồ sơ.

**CỤC TRƯỞNG**



**Đình Hữu Phú**

BỘ KHOA HỌC VÀ CÔNG NGHỆ  
CỤC SỞ HỮU TRÍ TUỆ

CỘNG HÒA XÃ HỘI CHỦ NGHĨA VIỆT NAM  
Độc lập - Tự do - Hạnh phúc

Số: 26202 /TB-SHTT

Hà Nội, ngày 15 tháng 12 năm 2019

**THÔNG BÁO**  
**Ghi nhận yêu cầu duy trì hiệu lực Bằng độc quyền sáng chế**

Kính gửi: Công ty TNHH một thành viên Sở hữu trí tuệ VCCI  
(VCCI-IP CO.,LTD)  
Tầng 8, Toà nhà VCCI, số 9 Đào Duy Anh, phường Phương mai,  
quận Đống Đa, thành phố Hà Nội

Căn cứ kết quả thẩm định yêu cầu duy trì hiệu lực Bằng độc quyền sáng chế:

Số đơn: DT1-2019-07454

Ngày nộp: 02/10/2019

Chủ đơn: NOVARTIS AG (CH)

Đại diện của Chủ đơn: VCCI-IP CO.,LTD

Bằng độc quyền sáng chế số: 5243

Năm yêu cầu duy trì hiệu lực: 15

**Cục Sở hữu trí tuệ thông báo:**

1. Yêu cầu duy trì hiệu lực Bằng độc quyền sáng chế nêu trên được chấp nhận.
2. Hiệu lực Bằng độc quyền sáng chế số 5243 được duy trì đến 25/10/2020. *ke*

**Nơi nhận:**

- Như trên;
- TT (để công bố);
- Lưu: VT, Hồ sơ.

**CỤC TRƯỞNG**

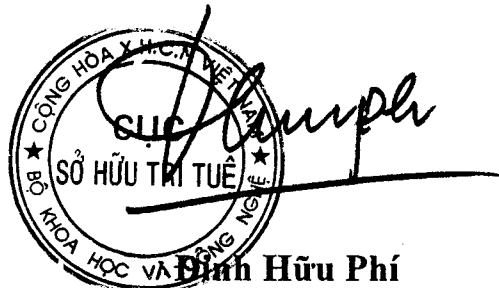

BỘ KHOA HỌC VÀ CÔNG NGHỆ  
CỤC SỞ HỮU TRÍ TUỆ

CỘNG HOÀ XÃ HỘI CHỦ NGHĨA VIỆT NAM  
Độc lập - Tự do - Hạnh phúc

Số: 28203 /TB-SHTT

Hà Nội, ngày 15 tháng 12 năm 2019

**THÔNG BÁO**  
**Ghi nhận yêu cầu duy trì hiệu lực Bằng độc quyền sáng chế**

Kính gửi: Công ty TNHH một thành viên Sở hữu trí tuệ VCCI  
(VCCI-IP CO.,LTD)  
Tầng 8, Toà nhà VCCI, số 9 Đào Duy Anh, phường Phương mai,  
quận Đống Đa, thành phố Hà Nội

Căn cứ kết quả thẩm định yêu cầu duy trì hiệu lực Bằng độc quyền sáng chế:

Số đơn: DT1-2019-07455

Ngày nộp: 02/10/2019

Chủ đơn: Bayer Intellectual Property GmbH (DE)

Đại diện của Chủ đơn: VCCI-IP CO.,LTD

Bằng độc quyền sáng chế số: 20116

Năm yêu cầu duy trì hiệu lực: 2

**Cục Sở hữu trí tuệ thông báo:**

1. Yêu cầu duy trì hiệu lực Bằng độc quyền sáng chế nêu trên được chấp nhận.

2. Hiệu lực Bằng độc quyền sáng chế số 20116 được duy trì đến 30/10/2020.

**Nơi nhận:**

- Như trên;
- TT (để công bố);
- Lưu: VT, Hồ sơ.

**CỤC TRƯỞNG**



**Đình Hữu Phí**



BỘ KHOA HỌC VÀ CÔNG NGHỆ  
CỤC SỞ HỮU TRÍ TUỆ

CỘNG HOÀ XÃ HỘI CHỦ NGHĨA VIỆT NAM  
Độc lập - Tự do - Hạnh phúc

Số: 26 204/TB-SHTT

Hà Nội, ngày 15 tháng 12 năm 2019

**THÔNG BÁO**  
**Ghi nhận yêu cầu duy trì hiệu lực Bằng độc quyền sáng chế**

Kính gửi: Công ty TNHH một thành viên Sở hữu trí tuệ VCCI  
(VCCI-IP CO.,LTD)  
Tầng 8, Toà nhà VCCI, số 9 Đào Duy Anh, phường Phương mai,  
quận Đống Đa, thành phố Hà Nội

Căn cứ kết quả thẩm định yêu cầu duy trì hiệu lực Bằng độc quyền sáng chế:

Số đơn: DT1-2019-07456

Ngày nộp: 02/10/2019

Chủ đơn: AMYRIS, INC. (US)

Đại diện của Chủ đơn: VCCI-IP CO.,LTD

Bằng độc quyền sáng chế số: 9835

Năm yêu cầu duy trì hiệu lực: 9

**Cục Sở hữu trí tuệ thông báo:**

1. Yêu cầu duy trì hiệu lực Bằng độc quyền sáng chế nêu trên được chấp nhận.
2. Hiệu lực Bằng độc quyền sáng chế số 9835 được duy trì đến 16/11/2020. *ke*

**Nơi nhận:**

- Như trên;
- TT (để công bố);
- Lưu: VT, Hồ sơ.

**CỤC TRƯỞNG**

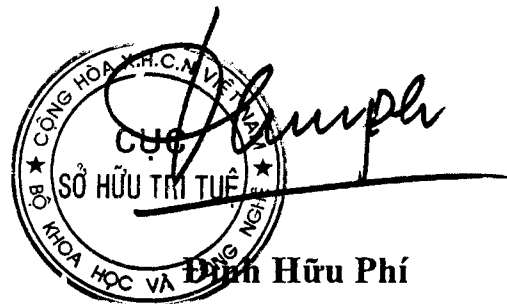

BỘ KHOA HỌC VÀ CÔNG NGHỆ  
CỤC SỞ HỮU TRÍ TUỆ

CỘNG HOÀ XÃ HỘI CHỦ NGHĨA VIỆT NAM  
Độc lập - Tự do - Hạnh phúc

Số: 26285/TB-SHTT

Hà Nội, ngày 13 tháng 12 năm 2019

**THÔNG BÁO**  
**Ghi nhận yêu cầu duy trì hiệu lực Bằng độc quyền sáng chế**

Kính gửi: Công ty TNHH một thành viên Sở hữu trí tuệ VCCI  
(VCCI-IP CO.,LTD)  
Tầng 8, Toà nhà VCCI, số 9 Đào Duy Anh, phường Phương mai,  
quận Đống Đa, thành phố Hà Nội

Căn cứ kết quả thẩm định yêu cầu duy trì hiệu lực Bằng độc quyền sáng chế:

Số đơn: DT1-2019-07457

Ngày nộp: 02/10/2019

Chủ đơn: TENCENT TECHNOLOGY (SHENZHEN) COMPANY LIMITED (CN)

Đại diện của Chủ đơn: VCCI-IP CO.,LTD

Bằng độc quyền sáng chế số: 20281

Năm yêu cầu duy trì hiệu lực: 2

**Cục Sở hữu trí tuệ thông báo:**

1. Yêu cầu duy trì hiệu lực Bằng độc quyền sáng chế nêu trên được chấp nhận.

2. Hiệu lực Bằng độc quyền sáng chế số 20281 được duy trì đến 04/12/2020.

**Nơi nhận:**

- Như trên;
- TT (để công bố);
- Lưu: VT, Hồ sơ.

**CỤC TRƯỞNG**



**Đinh Hữu Phí**

BỘ KHOA HỌC VÀ CÔNG NGHỆ  
CỤC SỞ HỮU TRÍ TUỆ

CỘNG HÒA XÃ HỘI CHỦ NGHĨA VIỆT NAM  
Độc lập - Tự do - Hạnh phúc

Số: *16206* /TB-SHTT

Hà Nội, ngày *13* tháng *12* năm 2019

**THÔNG BÁO**  
**Ghi nhận yêu cầu duy trì hiệu lực Bằng độc quyền sáng chế**

Kính gửi: Công ty TNHH một thành viên Sở hữu trí tuệ VCCI  
(VCCI-IP CO.,LTD)  
Tầng 8, Toà nhà VCCI, số 9 Đào Duy Anh, phường Phương mai,  
quận Đống Đa, thành phố Hà Nội

Căn cứ kết quả thẩm định yêu cầu duy trì hiệu lực Bằng độc quyền sáng chế:

Số đơn: DT1-2019-07458

Ngày nộp: 02/10/2019

Chủ đơn: EVT POWER, INC. (CA)

Đại diện của Chủ đơn: VCCI-IP CO.,LTD

Bằng độc quyền sáng chế số: 16332

Năm yêu cầu duy trì hiệu lực: 4

**Cục Sở hữu trí tuệ thông báo:**

1. Yêu cầu duy trì hiệu lực Bằng độc quyền sáng chế nêu trên được chấp nhận.

2. Hiệu lực Bằng độc quyền sáng chế số 16332 được duy trì đến 12/12/2020.

**Nơi nhận:**

- Như trên;
- TT (để công bố);
- Lưu: VT, Hồ sơ.

**CỤC TRƯỞNG**



**Đinh Hữu Phí**

BỘ KHOA HỌC VÀ CÔNG NGHỆ  
CỤC SỞ HỮU TRÍ TUỆ

CỘNG HOÀ XÃ HỘI CHỦ NGHĨA VIỆT NAM  
Độc lập - Tự do - Hạnh phúc

Số: *26 207* /TB-SHTT

Hà Nội, ngày *13* tháng *12* năm 2019

**THÔNG BÁO**  
**Ghi nhận yêu cầu duy trì hiệu lực Bằng độc quyền sáng chế**

Kính gửi: Công ty TNHH Đại Tín và Liên Danh  
(DAITIN AND ASSOCIATES CO.,LTD)  
Tầng 4, số 57 ngõ 66 phố Ngọc Lâm, phường Ngọc Lâm, quận Long Biên,  
TP. Hà Nội

Căn cứ kết quả thẩm định yêu cầu duy trì hiệu lực Bằng độc quyền sáng chế:

Số đơn: DT1-2019-07461

Ngày nộp: 02/10/2019

Chủ đơn: DONG-A ST CO., LTD (KR)

Đại diện của Chủ đơn: DAITIN AND ASSOCIATES CO.,LTD

Bằng độc quyền sáng chế số: 20149

Năm yêu cầu duy trì hiệu lực: 2

**Cục Sở hữu trí tuệ thông báo:**

1. Yêu cầu duy trì hiệu lực Bằng độc quyền sáng chế nêu trên được chấp nhận.

2. Hiệu lực Bằng độc quyền sáng chế số 20149 được duy trì đến 06/11/2020.

**Nơi nhận:**

- Như trên;
- TT (để công bố);
- Lưu: VT, Hồ sơ.

**CỤC TRƯỞNG**



**Đình Hữu Phí**

BỘ KHOA HỌC VÀ CÔNG NGHỆ  
CỤC SỞ HỮU TRÍ TUỆ

CỘNG HOÀ XÃ HỘI CHỦ NGHĨA VIỆT NAM  
Độc lập - Tự do - Hạnh phúc

Số: 2628/TB-SHTT

Hà Nội, ngày 13 tháng 12 năm 2019

## THÔNG BÁO

### Ghi nhận yêu cầu duy trì hiệu lực Bằng độc quyền sáng chế

Kính gửi: Công ty TNHH Tầm nhìn và Liên danh  
(VISION & ASSOCIATES CO.LTD.)  
Phòng 308-310, tầng 3, Tháp Hà Nội, số 49 Hai Bà Trưng,  
phường Trần Hưng Đạo, quận Hoàn Kiếm, thành phố Hà Nội

Căn cứ kết quả thẩm định yêu cầu duy trì hiệu lực Bằng độc quyền sáng chế:

Số đơn: DT1-2019-07462

Ngày nộp: 02/10/2019

Chủ đơn: DAIKIN INDUSTRIES, LTD. (JP)

Đại diện của Chủ đơn: VISION & ASSOCIATES CO.LTD.

Bằng độc quyền sáng chế số: 20068

Năm yêu cầu duy trì hiệu lực: 2

#### Cục Sở hữu trí tuệ thông báo:

1. Yêu cầu duy trì hiệu lực Bằng độc quyền sáng chế nêu trên được chấp nhận.
2. Hiệu lực Bằng độc quyền sáng chế số 20068 được duy trì đến 15/10/2020.

#### Nơi nhận:

- Như trên;
- TT (để công bố);
- Lưu: VT, Hồ sơ.

CỤC TRƯỞNG



Đinh Hữu Phí

BỘ KHOA HỌC VÀ CÔNG NGHỆ  
CỤC SỞ HỮU TRÍ TUỆ

CỘNG HÒA XÃ HỘI CHỦ NGHĨA VIỆT NAM  
Độc lập - Tự do - Hạnh phúc

Số: 2625 /TB-SHTT

Hà Nội, ngày 13 tháng 12 năm 2019

**THÔNG BÁO**  
**Ghi nhận yêu cầu duy trì hiệu lực Bằng độc quyền sáng chế**

Kính gửi: Công ty Luật TNHH quốc tế BMVN  
(BMVN INTERNATIONAL LLC)  
Phòng 1002, tầng 10, Indochina Plaza Hanoi, 241 phố Xuân Thủy,  
phường Dịch Vọng Hậu, quận Cầu Giấy, TP. Hà Nội

Căn cứ kết quả thẩm định yêu cầu duy trì hiệu lực Bằng độc quyền sáng chế:

Số đơn: DT1-2019-07463

Ngày nộp: 02/10/2019

Chủ đơn: N.V. NUTRICIA (NL)

Đại diện của Chủ đơn: BMVN INTERNATIONAL LLC

Bằng độc quyền sáng chế số: 11922

Năm yêu cầu duy trì hiệu lực: 7

**Cục Sở hữu trí tuệ thông báo:**

1. Yêu cầu duy trì hiệu lực Bằng độc quyền sáng chế nêu trên được chấp nhận.
2. Hiệu lực Bằng độc quyền sáng chế số 11922 được duy trì đến 22/10/2020.

**Nơi nhận:**

- Như trên;
- TT (để công bố);
- Lưu: VT, Hồ sơ.

**CỤC TRƯỞNG**

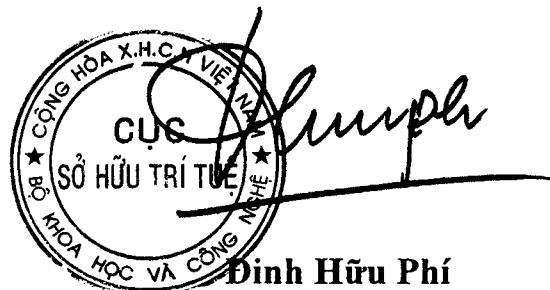

BỘ KHOA HỌC VÀ CÔNG NGHỆ  
CỤC SỞ HỮU TRÍ TUỆ

CỘNG HÒA XÃ HỘI CHỦ NGHĨA VIỆT NAM  
Độc lập - Tự do - Hạnh phúc

Số: 26210/TB-SHTT

Hà Nội, ngày 13 tháng 12 năm 2019

**THÔNG BÁO**  
**Ghi nhận yêu cầu duy trì hiệu lực Bằng độc quyền sáng chế**

Kính gửi: Công ty TNHH Trần Hữu Nam và Đồng sự (TRAN H.N & ASS.)  
Số 1 phố Nguyễn Gia Thiều, phường Trần Hưng Đạo, quận Hoàn Kiếm,  
TP Hà Nội

Căn cứ kết quả thẩm định yêu cầu duy trì hiệu lực Bằng độc quyền sáng chế:

Số đơn: DT1-2019-07464

Ngày nộp: 02/10/2019

Chủ đơn: The Supreme Industries Limited (IN)

Đại diện của Chủ đơn: TRAN H.N & ASS.

Bằng độc quyền sáng chế số: 7350

Năm yêu cầu duy trì hiệu lực: 12

**Cục Sở hữu trí tuệ thông báo:**

1. Yêu cầu duy trì hiệu lực Bằng độc quyền sáng chế nêu trên được chấp nhận.
2. Hiệu lực Bằng độc quyền sáng chế số 7350 được duy trì đến 12/11/2020. *hc*

**Nơi nhận:**

- Như trên;
- TT (để công bố);
- Lưu: VT, Hồ sơ.

**CỤC TRƯỞNG**



**Đinh Hữu Phí**

BỘ KHOA HỌC VÀ CÔNG NGHỆ  
CỤC SỞ HỮU TRÍ TUỆ

CỘNG HOÀ XÃ HỘI CHỦ NGHĨA VIỆT NAM  
Độc lập - Tự do - Hạnh phúc

Số: 262/1 /TB-SHTT

Hà Nội, ngày 13 tháng 12 năm 2019

**THÔNG BÁO**  
**Ghi nhận yêu cầu duy trì hiệu lực Bằng độc quyền sáng chế**

Kính gửi: Công ty Luật TNHH Phạm và Liên danh (PHAM & ASSOCIATES)  
8 Trần Hưng Đạo, thành phố Hà Nội

Căn cứ kết quả thẩm định yêu cầu duy trì hiệu lực Bằng độc quyền sáng chế:

Số đơn: DT1-2019-07494

Ngày nộp: 04/10/2019

Chủ đơn: TOSHIBA PLANT SYSTEMS & SERVICES CORPORATION  
(JP)

Đại diện của Chủ đơn: PHAM & ASSOCIATES

Bằng độc quyền sáng chế số: 11993

Năm yêu cầu duy trì hiệu lực: 7

**Cục Sở hữu trí tuệ thông báo:**

1. Yêu cầu duy trì hiệu lực Bằng độc quyền sáng chế nêu trên được chấp nhận.

2. Hiệu lực Bằng độc quyền sáng chế số 11993 được duy trì đến 04/11/2020.

**Nơi nhận:**

- Như trên;
- TT (để công bố);
- Lưu: VT, Hồ sơ.

**CỤC TRƯỞNG**



**Đình Hữu Phí**



BỘ KHOA HỌC VÀ CÔNG NGHỆ  
CỤC SỞ HỮU TRÍ TUỆ

CỘNG HÒA XÃ HỘI CHỦ NGHĨA VIỆT NAM  
Độc lập - Tự do - Hạnh phúc

Số: 26/22 /TB-SHTT

Hà Nội, ngày 13 tháng 12 năm 2019

**THÔNG BÁO**  
**Ghi nhận yêu cầu duy trì hiệu lực Bằng độc quyền sáng chế**

Kính gửi: Văn phòng Luật sư Ân Nam (ANNAM IP & LAW)  
Số 10 ngõ 34 đường Âu Cơ, phường Quảng An, quận Tây Hồ, TP Hà Nội

Căn cứ kết quả thẩm định yêu cầu duy trì hiệu lực Bằng độc quyền sáng chế:

Số đơn: DT1-2019-07496

Ngày nộp: 04/10/2019

Chủ đơn: Velos Media International Limited (IE)

Đại diện của Chủ đơn: ANNAM IP & LAW

Bằng độc quyền sáng chế số: 17606

Năm yêu cầu duy trì hiệu lực: 3

**Cục Sở hữu trí tuệ thông báo:**

1. Yêu cầu duy trì hiệu lực Bằng độc quyền sáng chế nêu trên được chấp nhận.

2. Hiệu lực Bằng độc quyền sáng chế số 17606 được duy trì đến 10/10/2020.

**Nơi nhận:**

- Như trên;
- TT (để công bố);
- Lưu: VT, Hồ sơ.

**CỤC TRƯỞNG**



**Đinh Hữu Phí**

BỘ KHOA HỌC VÀ CÔNG NGHỆ  
CỤC SỞ HỮU TRÍ TUỆ

CỘNG HOÀ XÃ HỘI CHỦ NGHĨA VIỆT NAM  
Độc lập - Tự do - Hạnh phúc

Số: *26 213* /TB-SHTT

Hà Nội, ngày *13* tháng *12* năm 2019

**THÔNG BÁO**  
**Ghi nhận yêu cầu duy trì hiệu lực Bằng độc quyền sáng chế**

Kính gửi: Văn phòng Luật sư Ân Nam (ANNAM IP & LAW)  
Số 10 ngõ 34 đường Âu Cơ, phường Quảng An, quận Tây Hồ, TP Hà Nội

Căn cứ kết quả thẩm định yêu cầu duy trì hiệu lực Bằng độc quyền sáng chế:

Số đơn: DT1-2019-07497

Ngày nộp: 04/10/2019

Chủ đơn: UOP LLC (US)

Đại diện của Chủ đơn: ANNAM IP & LAW

Bằng độc quyền sáng chế số: 16076

Năm yêu cầu duy trì hiệu lực: 4

**Cục Sở hữu trí tuệ thông báo:**

1. Yêu cầu duy trì hiệu lực Bằng độc quyền sáng chế nêu trên được chấp nhận.

2. Hiệu lực Bằng độc quyền sáng chế số 16076 được duy trì đến 10/10/2020.

**Nơi nhận:**

- Như trên;
- TT (để công bố);
- Lưu: VT, Hồ sơ.

**CỤC TRƯỞNG**



**Đinh Hữu Phí**

BỘ KHOA HỌC VÀ CÔNG NGHỆ  
CỤC SỞ HỮU TRÍ TUỆ

CỘNG HOÀ XÃ HỘI CHỦ NGHĨA VIỆT NAM  
Độc lập - Tự do - Hạnh phúc

Số: 2624 /TB-SHTT

Hà Nội, ngày 13 tháng 12 năm 2019

**THÔNG BÁO**  
**Ghi nhận yêu cầu duy trì hiệu lực Bằng độc quyền sáng chế**

Kính gửi: Văn phòng Luật sư Ân Nam (ANNAM IP & LAW)

Số 10 ngõ 34 đường Âu Cơ, phường Quảng An, quận Tây Hồ, TP Hà Nội

Căn cứ kết quả thẩm định yêu cầu duy trì hiệu lực Bằng độc quyền sáng chế:

Số đơn: DT1-2019-07499

Ngày nộp: 04/10/2019

Chủ đơn: BASF SE (DE)

Đại diện của Chủ đơn: ANNAM IP & LAW

Bằng độc quyền sáng chế số: 17679

Năm yêu cầu duy trì hiệu lực: 3

**Cục Sở hữu trí tuệ thông báo:**

1. Yêu cầu duy trì hiệu lực Bằng độc quyền sáng chế nêu trên được chấp nhận.

2. Hiệu lực Bằng độc quyền sáng chế số 17679 được duy trì đến 24/10/2020.

**Nơi nhận:**

- Như trên;
- TT (để công bố);
- Lưu: VT, Hồ sơ.

**CỤC TRƯỞNG**



**Đinh Hữu Phí**

BỘ KHOA HỌC VÀ CÔNG NGHỆ  
CỤC SỞ HỮU TRÍ TUỆ

CỘNG HÒA XÃ HỘI CHỦ NGHĨA VIỆT NAM  
Độc lập - Tự do - Hạnh phúc

Số: 26215/TB-SHTT

Hà Nội, ngày 13 tháng 12 năm 2019

**THÔNG BÁO**  
**Ghi nhận yêu cầu duy trì hiệu lực Bằng độc quyền sáng chế**

Kính gửi: Công ty Luật TNHH T&G (TGVN)

Phòng số 5 tầng 15 Toà nhà Harec, 4A Láng Hạ, phường Thành Công  
quận Ba Đình, TP Hà Nội

Căn cứ kết quả thẩm định yêu cầu duy trì hiệu lực Bằng độc quyền sáng chế:

Số đơn: DT1-2019-07500

Ngày nộp: 04/10/2019

Chủ đơn: ALPINESTARS RESEARCH SRL (IT)

Đại diện của Chủ đơn: TGVN

Bằng độc quyền sáng chế số: 14646

Năm yêu cầu duy trì hiệu lực: 5

**Cục Sở hữu trí tuệ thông báo:**

1. Yêu cầu duy trì hiệu lực Bằng độc quyền sáng chế nêu trên được chấp nhận.

2. Hiệu lực Bằng độc quyền sáng chế số 14646 được duy trì đến 05/10/2020.

**Nơi nhận:**

- Như trên;
- TT (để công bố);
- Lưu: VT, Hồ sơ.

**CỤC TRƯỞNG**



**Đình Hữu Phí**

BỘ KHOA HỌC VÀ CÔNG NGHỆ  
CỤC SỞ HỮU TRÍ TUỆ

CỘNG HÒA XÃ HỘI CHỦ NGHĨA VIỆT NAM  
Độc lập - Tự do - Hạnh phúc

Số: 26216 /TB-SHTT

Hà Nội, ngày 15 tháng 12 năm 2019

## THÔNG BÁO

### Ghi nhận yêu cầu duy trì hiệu lực Bằng độc quyền sáng chế

Kính gửi: Công ty TNHH Tư vấn đầu tư và chuyển giao công nghệ  
(INVESTCONSULT)

Số 26 ngõ 41, phố Thái Hà, phường Trung Liệt, quận Đống Đa,  
thành phố Hà Nội

Căn cứ kết quả thẩm định yêu cầu duy trì hiệu lực Bằng độc quyền sáng chế:

Số đơn: DT1-2019-07501

Ngày nộp: 04/10/2019

Chủ đơn: QUALCOMM INCORPORATED (US)

Đại diện của Chủ đơn: INVESTCONSULT

Bằng độc quyền sáng chế số: 11861

Năm yêu cầu duy trì hiệu lực: 7

#### Cục Sở hữu trí tuệ thông báo:

1. Yêu cầu duy trì hiệu lực Bằng độc quyền sáng chế nêu trên được chấp nhận.

2. Hiệu lực Bằng độc quyền sáng chế số 11861 được duy trì đến 07/10/2020.

#### Nơi nhận:

- Như trên;
- TT (để công bố);
- Lưu: VT, Hồ sơ.

CỤC TRƯỞNG



Đinh Hữu Phí

BỘ KHOA HỌC VÀ CÔNG NGHỆ  
CỤC SỞ HỮU TRÍ TUỆ

CỘNG HÒA XÃ HỘI CHỦ NGHĨA VIỆT NAM  
Độc lập - Tự do - Hạnh phúc

Số: 2647/TB-SHTT

Hà Nội, ngày 13 tháng 12 năm 2019

**THÔNG BÁO**  
**Ghi nhận yêu cầu duy trì hiệu lực Bằng độc quyền sáng chế**

Kính gửi: Công ty TNHH Tư vấn đầu tư và chuyển giao công nghệ  
(INVESTCONSULT)  
Số 26 ngõ 41, phố Thái Hà, phường Trung Liệt, quận Đống Đa,  
thành phố Hà Nội

Căn cứ kết quả thẩm định yêu cầu duy trì hiệu lực Bằng độc quyền sáng chế:

Số đơn: DT1-2019-07502

Ngày nộp: 04/10/2019

Chủ đơn: QUALCOMM INCORPORATED (US)

Đại diện của Chủ đơn: INVESTCONSULT

Bằng độc quyền sáng chế số: 14734

Năm yêu cầu duy trì hiệu lực: 5

**Cục Sở hữu trí tuệ thông báo:**

1. Yêu cầu duy trì hiệu lực Bằng độc quyền sáng chế nêu trên được chấp nhận.

2. Hiệu lực Bằng độc quyền sáng chế số 14734 được duy trì đến 27/10/2020.

**Nơi nhận:**

- Như trên;
- TT (để công bố);
- Lưu: VT, Hồ sơ.

**CỤC TRƯỞNG**

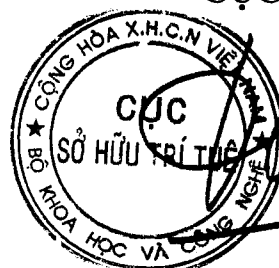

**Đinh Hữu Phí**

BỘ KHOA HỌC VÀ CÔNG NGHỆ  
CỤC SỞ HỮU TRÍ TUỆ

CỘNG HOÀ XÃ HỘI CHỦ NGHĨA VIỆT NAM  
Độc lập - Tự do - Hạnh phúc

Số: 26/2019/TB-SHTT

Hà Nội, ngày 13 tháng 12 năm 2019

**THÔNG BÁO**  
**Ghi nhận yêu cầu duy trì hiệu lực Bằng độc quyền sáng chế**

Kính gửi: Công ty TNHH Tư vấn đầu tư và chuyển giao công nghệ  
(INVESTCONSULT)  
Số 26 ngõ 41, phố Thái Hà, phường Trung Liệt, quận Đống Đa,  
thành phố Hà Nội

Căn cứ kết quả thẩm định yêu cầu duy trì hiệu lực Bằng độc quyền sáng chế:

Số đơn: DT1-2019-07503

Ngày nộp: 04/10/2019

Chủ đơn: Qualcomm Incorporated (US)

Đại diện của Chủ đơn: INVESTCONSULT

Bằng độc quyền sáng chế số: 5920

Năm yêu cầu duy trì hiệu lực: 14

**Cục Sở hữu trí tuệ thông báo:**

1. Yêu cầu duy trì hiệu lực Bằng độc quyền sáng chế nêu trên được chấp nhận.
2. Hiệu lực Bằng độc quyền sáng chế số 5920 được duy trì đến 09/10/2020.

**Nơi nhận:**

- Như trên;
- TT (để công bố);
- Lưu: VT, Hồ sơ.

**CỤC TRƯỞNG**



**Đinh Hữu Phí**

BỘ KHOA HỌC VÀ CÔNG NGHỆ  
CỤC SỞ HỮU TRÍ TUỆ

CỘNG HOÀ XÃ HỘI CHỦ NGHĨA VIỆT NAM  
Độc lập - Tự do - Hạnh phúc

Số: 26 219 /TB-SHTT

Hà Nội, ngày 15 tháng 12 năm 2019

## THÔNG BÁO

### Ghi nhận yêu cầu duy trì hiệu lực Bằng độc quyền sáng chế

Kính gửi: Công ty TNHH Tư vấn đầu tư và chuyển giao công nghệ  
(INVESTCONSULT)

Số 26 ngõ 41, phố Thái Hà, phường Trung Liệt, quận Đống Đa,  
thành phố Hà Nội

Căn cứ kết quả thẩm định yêu cầu duy trì hiệu lực Bằng độc quyền sáng chế:

Số đơn: DT1-2019-07504

Ngày nộp: 04/10/2019

Chủ đơn: QUALCOMM INCORPORATED (US)

Đại diện của Chủ đơn: INVESTCONSULT

Bằng độc quyền sáng chế số: 13291

Năm yêu cầu duy trì hiệu lực: 6

#### Cục Sở hữu trí tuệ thông báo:

1. Yêu cầu duy trì hiệu lực Bằng độc quyền sáng chế nêu trên được chấp nhận.
2. Hiệu lực Bằng độc quyền sáng chế số 13291 được duy trì đến 13/10/2020.

#### Nơi nhận:

- Như trên;
- TT (để công bố);
- Lưu: VT, Hồ sơ.

CỤC TRƯỞNG



Đinh Hữu Phí



BỘ KHOA HỌC VÀ CÔNG NGHỆ  
CỤC SỞ HỮU TRÍ TUỆ

CỘNG HOÀ XÃ HỘI CHỦ NGHĨA VIỆT NAM  
Độc lập - Tự do - Hạnh phúc

Số: 26220 /TB-SHTT

Hà Nội, ngày 13 tháng 12 năm 2019

**THÔNG BÁO**  
**Ghi nhận yêu cầu duy trì hiệu lực Bằng độc quyền sáng chế**

Kính gửi: Công ty TNHH Tư vấn đầu tư và chuyển giao công nghệ  
(INVESTCONSULT)  
Số 26 ngõ 41, phố Thái Hà, phường Trung Liệt, quận Đống Đa,  
thành phố Hà Nội

Căn cứ kết quả thẩm định yêu cầu duy trì hiệu lực Bằng độc quyền sáng chế:

Số đơn: DT1-2019-07505

Ngày nộp: 04/10/2019

Chủ đơn: QUALCOMM INCORPORATED (US)

Đại diện của Chủ đơn: INVESTCONSULT

Bằng độc quyền sáng chế số: 14662

Năm yêu cầu duy trì hiệu lực: 5

**Cục Sở hữu trí tuệ thông báo:**

1. Yêu cầu duy trì hiệu lực Bằng độc quyền sáng chế nêu trên được chấp nhận.
2. Hiệu lực Bằng độc quyền sáng chế số 14662 được duy trì đến 12/10/2020.

**Nơi nhận:**

- Như trên;
- TT (để công bố);
- Lưu: VT, Hồ sơ.

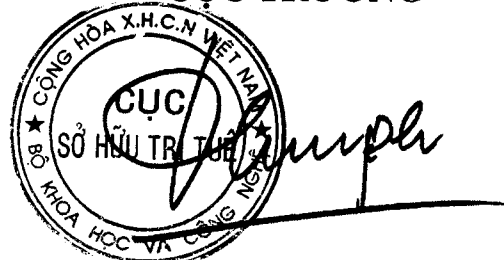
**CỤC TRƯỞNG**  

**Đinh Hữu Phí**

BỘ KHOA HỌC VÀ CÔNG NGHỆ  
CỤC SỞ HỮU TRÍ TUỆ

CỘNG HOÀ XÃ HỘI CHỦ NGHĨA VIỆT NAM  
Độc lập - Tự do - Hạnh phúc

Số: 2621 /TB-SHTT

Hà Nội, ngày 13 tháng 12 năm 2019

**THÔNG BÁO**  
**Ghi nhận yêu cầu duy trì hiệu lực Bằng độc quyền sáng chế**

Kính gửi: Công ty TNHH Tư vấn đầu tư và chuyển giao công nghệ  
(INVESTCONSULT)

Số 26 ngõ 41, phố Thái Hà, phường Trung Liệt, quận Đống Đa,  
thành phố Hà Nội

Căn cứ kết quả thẩm định yêu cầu duy trì hiệu lực Bằng độc quyền sáng chế:

Số đơn: DT1-2019-07506

Ngày nộp: 04/10/2019

Chủ đơn: Qualcomm Incorporated (US)

Đại diện của Chủ đơn: INVESTCONSULT

Bằng độc quyền sáng chế số: 17691

Năm yêu cầu duy trì hiệu lực: 3

**Cục Sở hữu trí tuệ thông báo:**

1. Yêu cầu duy trì hiệu lực Bằng độc quyền sáng chế nêu trên được chấp nhận.

2. Hiệu lực Bằng độc quyền sáng chế số 17691 được duy trì đến 24/10/2020.

**Nơi nhận:**

- Như trên;
- TT (để công bố);
- Lưu: VT, Hồ sơ.

**CỤC TRƯỞNG**



**Đinh Hữu Phí**

BỘ KHOA HỌC VÀ CÔNG NGHỆ  
CỤC SỞ HỮU TRÍ TUỆ

CỘNG HÒA XÃ HỘI CHỦ NGHĨA VIỆT NAM  
Độc lập - Tự do - Hạnh phúc

Số: 28222 /TB-SHTT

Hà Nội, ngày 13 tháng 12 năm 2019

## THÔNG BÁO

### Ghi nhận yêu cầu duy trì hiệu lực Bằng độc quyền sáng chế

Kính gửi: Công ty TNHH Tư vấn đầu tư và chuyển giao công nghệ  
(INVESTCONSULT)

Số 26 ngõ 41, phố Thái Hà, phường Trung Liệt, quận Đống Đa,  
thành phố Hà Nội

Căn cứ kết quả thẩm định yêu cầu duy trì hiệu lực Bằng độc quyền sáng chế:

Số đơn: DT1-2019-07507

Ngày nộp: 04/10/2019

Chủ đơn: Qualcomm Incorporated (US)

Đại diện của Chủ đơn: INVESTCONSULT

Bằng độc quyền sáng chế số: 10770

Năm yêu cầu duy trì hiệu lực: 8

#### Cục Sở hữu trí tuệ thông báo:

1. Yêu cầu duy trì hiệu lực Bằng độc quyền sáng chế nêu trên được chấp nhận.
2. Hiệu lực Bằng độc quyền sáng chế số 10770 được duy trì đến 17/10/2020.

#### Nơi nhận:

- Như trên;
- TT (để công bố);
- Lưu: VT, Hồ sơ.

CỤC TRƯỞNG



Đinh Hữu Phí

BỘ KHOA HỌC VÀ CÔNG NGHỆ  
CỤC SỞ HỮU TRÍ TUỆ

CỘNG HOÀ XÃ HỘI CHỦ NGHĨA VIỆT NAM  
Độc lập - Tự do - Hạnh phúc

Số: 26223 /TB-SHTT

Hà Nội, ngày 13 tháng 12 năm 2019

## THÔNG BÁO

### Ghi nhận yêu cầu duy trì hiệu lực Bằng độc quyền sáng chế

Kính gửi: Công ty TNHH Tư vấn đầu tư và chuyên giao công nghệ  
(INVESTCONSULT)

Số 26 ngõ 41, phố Thái Hà, phường Trung Liệt, quận Đống Đa,  
thành phố Hà Nội

Căn cứ kết quả thẩm định yêu cầu duy trì hiệu lực Bằng độc quyền sáng chế:

Số đơn: DT1-2019-07508

Ngày nộp: 04/10/2019

Chủ đơn: QUALCOMM INCORPORATED (US)

Đại diện của Chủ đơn: INVESTCONSULT

Bằng độc quyền sáng chế số: 13255

Năm yêu cầu duy trì hiệu lực: 6

### Cục Sở hữu trí tuệ thông báo:

1. Yêu cầu duy trì hiệu lực Bằng độc quyền sáng chế nêu trên được chấp nhận.

2. Hiệu lực Bằng độc quyền sáng chế số 13255 được duy trì đến 06/10/2020.

#### Nơi nhận:

- Như trên;
- TT (để công bố);
- Lưu: VT, Hồ sơ.

CỤC TRƯỞNG



Đinh Hữu Phí

BỘ KHOA HỌC VÀ CÔNG NGHỆ  
CỤC SỞ HỮU TRÍ TUỆ

CỘNG HOÀ XÃ HỘI CHỦ NGHĨA VIỆT NAM  
Độc lập - Tự do - Hạnh phúc

Số: ~~26/24~~/TB-SHTT

Hà Nội, ngày 13 tháng 12 năm 2019

## THÔNG BÁO

### Ghi nhận yêu cầu duy trì hiệu lực Bằng độc quyền sáng chế

Kính gửi: Công ty TNHH Tư vấn đầu tư và chuyên giao công nghệ  
(INVESTCONSULT)

Số 26 ngõ 41, phố Thái Hà, phường Trung Liệt, quận Đống Đa,  
thành phố Hà Nội

Căn cứ kết quả thẩm định yêu cầu duy trì hiệu lực Bằng độc quyền sáng chế:

Số đơn: DT1-2019-07509

Ngày nộp: 04/10/2019

Chủ đơn: QUALCOMM INCORPORATED (US)

Đại diện của Chủ đơn: INVESTCONSULT

Bằng độc quyền sáng chế số: 13292

Năm yêu cầu duy trì hiệu lực: 6

### Cục Sở hữu trí tuệ thông báo:

1. Yêu cầu duy trì hiệu lực Bằng độc quyền sáng chế nêu trên được chấp nhận.

2. Hiệu lực Bằng độc quyền sáng chế số 13292 được duy trì đến 13/10/2020.

#### Nơi nhận:

- Như trên;
- TT (để công bố);
- Lưu: VT, Hồ sơ.

CỤC TRƯỞNG



Đinh Hữu Phí

BỘ KHOA HỌC VÀ CÔNG NGHỆ  
CỤC SỞ HỮU TRÍ TUỆ

CỘNG HÒA XÃ HỘI CHỦ NGHĨA VIỆT NAM  
Độc lập - Tự do - Hạnh phúc

Số: 26225/TB-SHTT

Hà Nội, ngày 13 tháng 12 năm 2019

## THÔNG BÁO

### Ghi nhận yêu cầu duy trì hiệu lực Bằng độc quyền sáng chế

Kính gửi: Công ty TNHH Tư vấn đầu tư và chuyên giao công nghệ  
(INVESTCONSULT)  
Số 26 ngõ 41, phố Thái Hà, phường Trung Liệt, quận Đống Đa,  
thành phố Hà Nội

Căn cứ kết quả thẩm định yêu cầu duy trì hiệu lực Bằng độc quyền sáng chế:

Số đơn: DT1-2019-07510

Ngày nộp: 04/10/2019

Chủ đơn: QUALCOMM INCORPORATED (US)

Đại diện của Chủ đơn: INVESTCONSULT

Bằng độc quyền sáng chế số: 13257

Năm yêu cầu duy trì hiệu lực: 6

#### Cục Sở hữu trí tuệ thông báo:

1. Yêu cầu duy trì hiệu lực Bằng độc quyền sáng chế nêu trên được chấp nhận.

2. Hiệu lực Bằng độc quyền sáng chế số 13257 được duy trì đến 06/10/2020.

#### Nơi nhận:

- Như trên;
- TT (để công bố);
- Lưu: VT, Hồ sơ.

CỤC TRƯỞNG



Đinh Hữu Phí

BỘ KHOA HỌC VÀ CÔNG NGHỆ  
CỤC SỞ HỮU TRÍ TUỆ

CỘNG HOÀ XÃ HỘI CHỦ NGHĨA VIỆT NAM  
Độc lập - Tự do - Hạnh phúc

Số: 26226 /TB-SHTT

Hà Nội, ngày 13 tháng 12 năm 2019

## THÔNG BÁO

### Ghi nhận yêu cầu duy trì hiệu lực Bằng độc quyền sáng chế

Kính gửi: Công ty TNHH Tư vấn đầu tư và chuyển giao công nghệ  
(INVESTCONSULT)

Số 26 ngõ 41, phố Thái Hà, phường Trung Liệt, quận Đống Đa,  
thành phố Hà Nội

Căn cứ kết quả thẩm định yêu cầu duy trì hiệu lực Bằng độc quyền sáng chế:

Số đơn: DT1-2019-07511

Ngày nộp: 04/10/2019

Chủ đơn: AURINIA PHARMACEUTICALS INC. (CA)

Đại diện của Chủ đơn: INVESTCONSULT

Bằng độc quyền sáng chế số: 8795

Năm yêu cầu duy trì hiệu lực: 10

### Cục Sở hữu trí tuệ thông báo:

1. Yêu cầu duy trì hiệu lực Bằng độc quyền sáng chế nêu trên được chấp nhận.

2. Hiệu lực Bằng độc quyền sáng chế số 8795 được duy trì đến 11/10/2020. *he*

### Nơi nhận:

- Như trên;
- TT (để công bố);
- Lưu: VT, Hồ sơ.

CỤC TRƯỞNG



Đinh Hữu Phí

BỘ KHOA HỌC VÀ CÔNG NGHỆ  
CỤC SỞ HỮU TRÍ TUỆ

CỘNG HOÀ XÃ HỘI CHỦ NGHĨA VIỆT NAM  
Độc lập - Tự do - Hạnh phúc

Số: 26227/TB-SHTT

Hà Nội, ngày 13 tháng 12 năm 2019

## THÔNG BÁO

### Ghi nhận yêu cầu duy trì hiệu lực Bằng độc quyền sáng chế

Kính gửi: Công ty TNHH Tư vấn đầu tư và chuyển giao công nghệ  
(INVESTCONSULT)  
Số 26 ngõ 41, phố Thái Hà, phường Trung Liệt, quận Đống Đa,  
thành phố Hà Nội

Căn cứ kết quả thẩm định yêu cầu duy trì hiệu lực Bằng độc quyền sáng chế:

Số đơn: DT1-2019-07512

Ngày nộp: 04/10/2019

Chủ đơn: HUNTSMAN ADVANCED MATERIALS (SWITZERLAND)  
GMBH (CH)

Đại diện của Chủ đơn: INVESTCONSULT

Bằng độc quyền sáng chế số: 17610

Năm yêu cầu duy trì hiệu lực: 3

#### Cục Sở hữu trí tuệ thông báo:

1. Yêu cầu duy trì hiệu lực Bằng độc quyền sáng chế nêu trên được chấp nhận.

2. Hiệu lực Bằng độc quyền sáng chế số 17610 được duy trì đến 10/10/2020.

#### Nơi nhận:

- Như trên;
- TT (để công bố);
- Lưu: VT, Hồ sơ.

CỤC TRƯỞNG



Đinh Hữu Phí



BỘ KHOA HỌC VÀ CÔNG NGHỆ  
CỤC SỞ HỮU TRÍ TUỆ

CỘNG HOÀ XÃ HỘI CHỦ NGHĨA VIỆT NAM  
Độc lập - Tự do - Hạnh phúc

Số: *26/20* /TB-SHTT

Hà Nội, ngày *13* tháng *12* năm 2019

**THÔNG BÁO**  
**Ghi nhận yêu cầu duy trì hiệu lực Bằng độc quyền sáng chế**

Kính gửi: Công ty TNHH Tư vấn đầu tư và chuyển giao công nghệ  
(INVESTCONSULT)  
Số 26 ngõ 41, phố Thái Hà, phường Trung Liệt, quận Đống Đa,  
thành phố Hà Nội

Căn cứ kết quả thẩm định yêu cầu duy trì hiệu lực Bằng độc quyền sáng chế:

Số đơn: DT1-2019-07513

Ngày nộp: 04/10/2019

Chủ đơn: SYNGENTA PARTICIPATIONS AG (CH)

Đại diện của Chủ đơn: INVESTCONSULT

Bằng độc quyền sáng chế số: 20050

Năm yêu cầu duy trì hiệu lực: 2

**Cục Sở hữu trí tuệ thông báo:**

1. Yêu cầu duy trì hiệu lực Bằng độc quyền sáng chế nêu trên được chấp nhận.

2. Hiệu lực Bằng độc quyền sáng chế số 20050 được duy trì đến 15/10/2020.

**Nơi nhận:**

- Như trên;
- TT (để công bố);
- Lưu: VT, Hồ sơ.

**CỤC TRƯỞNG**



**Đình Hữu Phú**

BỘ KHOA HỌC VÀ CÔNG NGHỆ  
CỤC SỞ HỮU TRÍ TUỆ

CỘNG HOÀ XÃ HỘI CHỦ NGHĨA VIỆT NAM  
Độc lập - Tự do - Hạnh phúc

Số: *26229* /TB-SHTT

Hà Nội, ngày *13* tháng *12* năm 2019

**THÔNG BÁO**  
**Ghi nhận yêu cầu duy trì hiệu lực Bằng độc quyền sáng chế**

Kính gửi: Công ty TNHH Tư vấn đầu tư và chuyển giao công nghệ  
(INVESTCONSULT)

Số 26 ngõ 41, phố Thái Hà, phường Trung Liệt, quận Đống Đa,  
thành phố Hà Nội

Căn cứ kết quả thẩm định yêu cầu duy trì hiệu lực Bằng độc quyền sáng chế:

Số đơn: DT1-2019-07514

Ngày nộp: 04/10/2019

Chủ đơn: SYNGENTA LIMITED (GB)

Đại diện của Chủ đơn: INVESTCONSULT

Bằng độc quyền sáng chế số: 20081

Năm yêu cầu duy trì hiệu lực: 2

**Cục Sở hữu trí tuệ thông báo:**

1. Yêu cầu duy trì hiệu lực Bằng độc quyền sáng chế nêu trên được chấp nhận.

2. Hiệu lực Bằng độc quyền sáng chế số 20081 được duy trì đến 22/10/2020.

**Nơi nhận:**

- Như trên;
- TT (để công bố);
- Lưu: VT, Hồ sơ.

**CỤC TRƯỞNG**



**Đinh Hữu Phí**

BỘ KHOA HỌC VÀ CÔNG NGHỆ  
CỤC SỞ HỮU TRÍ TUỆ

CỘNG HOÀ XÃ HỘI CHỦ NGHĨA VIỆT NAM  
Độc lập - Tự do - Hạnh phúc

Số: *26260* /TB-SHTT

Hà Nội, ngày *28* tháng *12* năm 2019

**THÔNG BÁO**  
**Ghi nhận yêu cầu duy trì hiệu lực Bằng độc quyền sáng chế**

Kính gửi: Công ty TNHH Tư vấn đầu tư và chuyển giao công nghệ  
(INVESTCONSULT)  
Số 26 ngõ 41, phố Thái Hà, phường Trung Liệt, quận Đống Đa,  
thành phố Hà Nội

Căn cứ kết quả thẩm định yêu cầu duy trì hiệu lực Bằng độc quyền sáng chế:

Số đơn: DT1-2019-07515

Ngày nộp: 04/10/2019

Chủ đơn: QUALCOMM INCORPORATED (US)

Đại diện của Chủ đơn: INVESTCONSULT

Bằng độc quyền sáng chế số: 11865

Năm yêu cầu duy trì hiệu lực: 7

**Cục Sở hữu trí tuệ thông báo:**

1. Yêu cầu duy trì hiệu lực Bằng độc quyền sáng chế nêu trên được chấp nhận.
2. Hiệu lực Bằng độc quyền sáng chế số 11865 được duy trì đến 07/10/2020.

**Nơi nhận:**

- Như trên;
- TT (để công bố);
- Lưu: VT, Hồ sơ.

**CỤC TRƯỞNG**



**Đinh Hữu Phí**

BỘ KHOA HỌC VÀ CÔNG NGHỆ  
CỤC SỞ HỮU TRÍ TUỆ

CỘNG HOÀ XÃ HỘI CHỦ NGHĨA VIỆT NAM  
Độc lập - Tự do - Hạnh phúc

Số: 26281 /TB-SHTT

Hà Nội, ngày 13 tháng 12 năm 2019

**THÔNG BÁO**  
**Ghi nhận yêu cầu duy trì hiệu lực Bằng độc quyền sáng chế**

Kính gửi: Công ty TNHH Tư vấn đầu tư và chuyển giao công nghệ  
(INVESTCONSULT)  
Số 26 ngõ 41, phố Thái Hà, phường Trung Liệt, quận Đống Đa,  
thành phố Hà Nội

Căn cứ kết quả thẩm định yêu cầu duy trì hiệu lực Bằng độc quyền sáng chế:

Số đơn: DT1-2019-07516

Ngày nộp: 04/10/2019

Chủ đơn: QUALCOMM INCORPORATED (US)

Đại diện của Chủ đơn: INVESTCONSULT

Bằng độc quyền sáng chế số: 13344

Năm yêu cầu duy trì hiệu lực: 6

**Cục Sở hữu trí tuệ thông báo:**

1. Yêu cầu duy trì hiệu lực Bằng độc quyền sáng chế nêu trên được chấp nhận.
2. Hiệu lực Bằng độc quyền sáng chế số 13344 được duy trì đến 27/10/2020.

**Nơi nhận:**

- Như trên;
- TT (để công bố);
- Lưu: VT, Hồ sơ.

**CỤC TRƯỞNG**



**Đình Hữu Phí**

BỘ KHOA HỌC VÀ CÔNG NGHỆ  
CỤC SỞ HỮU TRÍ TUỆ

CỘNG HOÀ XÃ HỘI CHỦ NGHĨA VIỆT NAM  
Độc lập - Tự do - Hạnh phúc

Số: 26/32/TB-SHTT

Hà Nội, ngày 15 tháng 12 năm 2019

**THÔNG BÁO**  
**Ghi nhận yêu cầu duy trì hiệu lực Bằng độc quyền sáng chế**

Kính gửi: Công ty TNHH Tư vấn đầu tư và chuyển giao công nghệ  
(INVESTCONSULT)

Số 26 ngõ 41, phố Thái Hà, phường Trung Liệt, quận Đống Đa,  
thành phố Hà Nội

Căn cứ kết quả thẩm định yêu cầu duy trì hiệu lực Bằng độc quyền sáng chế:

Số đơn: DT1-2019-07517

Ngày nộp: 04/10/2019

Chủ đơn: QUALCOMM INCORPORATED (US)

Đại diện của Chủ đơn: INVESTCONSULT

Bằng độc quyền sáng chế số: 14735

Năm yêu cầu duy trì hiệu lực: 5

**Cục Sở hữu trí tuệ thông báo:**

1. Yêu cầu duy trì hiệu lực Bằng độc quyền sáng chế nêu trên được chấp nhận.

2. Hiệu lực Bằng độc quyền sáng chế số 14735 được duy trì đến 27/10/2020.

**Nơi nhận:**

- Như trên;
- TT (để công bố);
- Lưu: VT, Hồ sơ.

**CỤC TRƯỞNG**



**Đinh Hữu Phí**

BỘ KHOA HỌC VÀ CÔNG NGHỆ  
CỤC SỞ HỮU TRÍ TUỆ

CỘNG HOÀ XÃ HỘI CHỦ NGHĨA VIỆT NAM  
Độc lập - Tự do - Hạnh phúc

Số: *2633* /TB-SHTT

Hà Nội, ngày *13* tháng *12* năm 2019

**THÔNG BÁO**  
**Ghi nhận yêu cầu duy trì hiệu lực Bằng độc quyền sáng chế**

Kính gửi: Công ty TNHH Tư vấn ALIATLEGAL  
(ALIATLEGAL CO., LTD.)

L14-08B, tầng 14 VinCom Center, 72 Lê Thánh Tôn, phường Bến Nghé,  
quận 1, Tp. Hồ Chí Minh.

Căn cứ kết quả thẩm định yêu cầu duy trì hiệu lực Bằng độc quyền sáng chế:

Số đơn: DT1-2019-07519

Ngày nộp: 04/10/2019

Chủ đơn: Asia Pacific Resources International Holdings Ltd. (BM)

Đại diện của Chủ đơn: ALIATLEGAL CO., LTD.

Bằng độc quyền sáng chế số: 18206

Năm yêu cầu duy trì hiệu lực: 3

**Cục Sở hữu trí tuệ thông báo:**

1. Yêu cầu duy trì hiệu lực Bằng độc quyền sáng chế nêu trên được chấp nhận.

2. Hiệu lực Bằng độc quyền sáng chế số 18206 được duy trì đến 02/01/2021.

*ke*

**Nơi nhận:**

- Như trên;
- TT (để công bố);
- Lưu: VT, Hồ sơ.

**CỤC TRƯỞNG**



**Đình Hữu Phí**

BỘ KHOA HỌC VÀ CÔNG NGHỆ  
CỤC SỞ HỮU TRÍ TUỆ

CỘNG HOÀ XÃ HỘI CHỦ NGHĨA VIỆT NAM  
Độc lập - Tự do - Hạnh phúc

Số: 2629/TB-SHTT

Hà Nội, ngày 13 tháng 12 năm 2019

## THÔNG BÁO

### Ghi nhận yêu cầu duy trì hiệu lực Bằng độc quyền sáng chế

Kính gửi: Công ty TNHH Sáng chế ACTIP (ACTIP PATENT LIMITED)  
M04-L16, Khu A - Khu đô thị mới Dương Nội, phường La Khê,  
quận Hà Đông, Tp. Hà Nội

Căn cứ kết quả thẩm định yêu cầu duy trì hiệu lực Bằng độc quyền sáng chế:

Số đơn: DT1-2019-07520

Ngày nộp: 04/10/2019

Chủ đơn: AUTONICS CORPORATION (KR)

Đại diện của Chủ đơn: ACTIP PATENT LIMITED

Bằng độc quyền sáng chế số: 12131

Năm yêu cầu duy trì hiệu lực: 7

#### Cục Sở hữu trí tuệ thông báo:

1. Yêu cầu duy trì hiệu lực Bằng độc quyền sáng chế nêu trên được chấp nhận.
2. Hiệu lực Bằng độc quyền sáng chế số 12131 được duy trì đến 10/12/2020.

#### Nơi nhận:

- Như trên;
- TT (để công bố);
- Lưu: VT, Hồ sơ.

CỤC TRƯỞNG

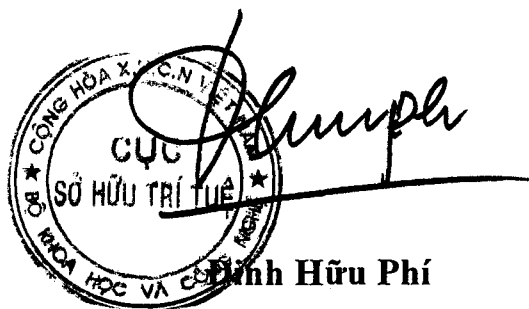

Đinh Hữu Phí

BỘ KHOA HỌC VÀ CÔNG NGHỆ  
CỤC SỞ HỮU TRÍ TUỆ

CỘNG HÒA XÃ HỘI CHỦ NGHĨA VIỆT NAM  
Độc lập - Tự do - Hạnh phúc

Số: 26282/TB-SHTT

Hà Nội, ngày 13 tháng 12 năm 2019

## THÔNG BÁO

### Ghi nhận yêu cầu duy trì hiệu lực Bằng độc quyền sáng chế

Kính gửi: Công ty TNHH Tư vấn đầu tư và chuyển giao công nghệ  
(INVESTCONSULT)

Số 26 ngõ 41, phố Thái Hà, phường Trung Liệt, quận Đống Đa,  
thành phố Hà Nội

Căn cứ kết quả thẩm định yêu cầu duy trì hiệu lực Bằng độc quyền sáng chế:

Số đơn: DT1-2019-07581

Ngày nộp: 10/10/2019

Chủ đơn: QUALCOMM INCORPORATED (US)

Đại diện của Chủ đơn: INVESTCONSULT

Bằng độc quyền sáng chế số: 20237

Năm yêu cầu duy trì hiệu lực: 2

**Cục Sở hữu trí tuệ thông báo:**

1. Yêu cầu duy trì hiệu lực Bằng độc quyền sáng chế nêu trên được chấp nhận.

2. Hiệu lực Bằng độc quyền sáng chế số 20237 được duy trì đến 27/11/2020.

**Nơi nhận:**

- Như trên;
- TT (để công bố);
- Lưu: VT, Hồ sơ.

**CỤC TRƯỞNG**



**Đinh Hữu Phí**



BỘ KHOA HỌC VÀ CÔNG NGHỆ  
CỤC SỞ HỮU TRÍ TUỆ

CỘNG HÒA XÃ HỘI CHỦ NGHĨA VIỆT NAM  
Độc lập - Tự do - Hạnh phúc

Số: 26283/TB-SHTT

Hà Nội, ngày 13 tháng 12 năm 2019

## THÔNG BÁO

### Ghi nhận yêu cầu duy trì hiệu lực Bằng độc quyền sáng chế

Kính gửi: Công ty TNHH Tư vấn đầu tư và chuyên giao công nghệ  
(INVESTCONSULT)  
Số 26 ngõ 41, phố Thái Hà, phường Trung Liệt, quận Đống Đa,  
thành phố Hà Nội

Căn cứ kết quả thẩm định yêu cầu duy trì hiệu lực Bằng độc quyền sáng chế:

Số đơn: DT1-2019-07582

Ngày nộp: 10/10/2019

Chủ đơn: QUALCOMM INCORPORATED (US)

Đại diện của Chủ đơn: INVESTCONSULT

Bằng độc quyền sáng chế số: 14948

Năm yêu cầu duy trì hiệu lực: 5

#### Cục Sở hữu trí tuệ thông báo:

1. Yêu cầu duy trì hiệu lực Bằng độc quyền sáng chế nêu trên được chấp nhận.

2. Hiệu lực Bằng độc quyền sáng chế số 14948 được duy trì đến 21/12/2020.

#### Nơi nhận:

- Như trên;
- TT (để công bố);
- Lưu: VT, Hồ sơ.

CỤC TRƯỞNG



Đinh Hữu Phí

BỘ KHOA HỌC VÀ CÔNG NGHỆ  
CỤC SỞ HỮU TRÍ TUỆ

CỘNG HÒA XÃ HỘI CHỦ NGHĨA VIỆT NAM  
Độc lập - Tự do - Hạnh phúc

Số: 26284/TB-SHTT

Hà Nội, ngày 13 tháng 12 năm 2019

## THÔNG BÁO

### Ghi nhận yêu cầu duy trì hiệu lực Bằng độc quyền sáng chế

Kính gửi: Công ty TNHH Tư vấn đầu tư và chuyển giao công nghệ  
(INVESTCONSULT)  
Số 26 ngõ 41, phố Thái Hà, phường Trung Liệt, quận Đống Đa,  
thành phố Hà Nội

Căn cứ kết quả thẩm định yêu cầu duy trì hiệu lực Bằng độc quyền sáng chế:

Số đơn: DT1-2019-07583

Ngày nộp: 10/10/2019

Chủ đơn: QUALCOMM INCORPORATED (US)

Đại diện của Chủ đơn: INVESTCONSULT

Bằng độc quyền sáng chế số: 13449

Năm yêu cầu duy trì hiệu lực: 6

#### Cục Sở hữu trí tuệ thông báo:

1. Yêu cầu duy trì hiệu lực Bằng độc quyền sáng chế nêu trên được chấp nhận.

2. Hiệu lực Bằng độc quyền sáng chế số 13449 được duy trì đến 17/11/2020.

#### Nơi nhận:

- Như trên;
- TT (để công bố);
- Lưu: VT, Hồ sơ.

CỤC TRƯỞNG



Đinh Hữu Phí

BỘ KHOA HỌC VÀ CÔNG NGHỆ  
CỤC SỞ HỮU TRÍ TUỆ

CỘNG HÒA XÃ HỘI CHỦ NGHĨA VIỆT NAM  
Độc lập - Tự do - Hạnh phúc

Số: 26285/TB-SHTT

Hà Nội, ngày 13 tháng 12 năm 2019

## THÔNG BÁO

### Ghi nhận yêu cầu duy trì hiệu lực Bằng độc quyền sáng chế

Kính gửi: Công ty TNHH Tư vấn đầu tư và chuyển giao công nghệ  
(INVESTCONSULT)

Số 26 ngõ 41, phố Thái Hà, phường Trung Liệt, quận Đống Đa,  
thành phố Hà Nội

Căn cứ kết quả thẩm định yêu cầu duy trì hiệu lực Bằng độc quyền sáng chế:

Số đơn: DT1-2019-07584

Ngày nộp: 10/10/2019

Chủ đơn: QUALCOMM INCORPORATED (US)

Đại diện của Chủ đơn: INVESTCONSULT

Bằng độc quyền sáng chế số: 20239

Năm yêu cầu duy trì hiệu lực: 2

#### Cục Sở hữu trí tuệ thông báo:

1. Yêu cầu duy trì hiệu lực Bằng độc quyền sáng chế nêu trên được chấp nhận.

2. Hiệu lực Bằng độc quyền sáng chế số 20239 được duy trì đến 27/11/2020.

#### Nơi nhận:

- Như trên;
- TT (để công bố);
- Lưu: VT, Hồ sơ.

CỤC TRƯỞNG



Đinh Hữu Phí

BỘ KHOA HỌC VÀ CÔNG NGHỆ  
CỤC SỞ HỮU TRÍ TUỆ

CỘNG HÒA XÃ HỘI CHỦ NGHĨA VIỆT NAM  
Độc lập - Tự do - Hạnh phúc

Số: 26286 /TB-SHTT

Hà Nội, ngày 13 tháng 12 năm 2019

**THÔNG BÁO**  
**Ghi nhận yêu cầu duy trì hiệu lực Bằng độc quyền sáng chế**

Kính gửi: Công ty TNHH Tư vấn đầu tư và chuyển giao công nghệ  
(INVESTCONSULT)  
Số 26 ngõ 41, phố Thái Hà, phường Trung Liệt, quận Đống Đa,  
thành phố Hà Nội

Căn cứ kết quả thẩm định yêu cầu duy trì hiệu lực Bằng độc quyền sáng chế:

Số đơn: DT1-2019-07585

Ngày nộp: 10/10/2019

Chủ đơn: QUALCOMM INCORPORATED (US)

Đại diện của Chủ đơn: INVESTCONSULT

Bằng độc quyền sáng chế số: 16302

Năm yêu cầu duy trì hiệu lực: 4

**Cục Sở hữu trí tuệ thông báo:**

1. Yêu cầu duy trì hiệu lực Bằng độc quyền sáng chế nêu trên được chấp nhận.

2. Hiệu lực Bằng độc quyền sáng chế số 16302 được duy trì đến 05/12/2020.

**Nơi nhận:**

- Như trên;
- TT (để công bố);
- Lưu: VT, Hồ sơ.

**CỤC TRƯỞNG**



**Đình Hữu Phí**

BỘ KHOA HỌC VÀ CÔNG NGHỆ  
CỤC SỞ HỮU TRÍ TUỆ

CỘNG HÒA XÃ HỘI CHỦ NGHĨA VIỆT NAM  
Độc lập - Tự do - Hạnh phúc

Số: 26287/TB-SHTT

Hà Nội, ngày 13 tháng 12 năm 2019

## THÔNG BÁO

### Ghi nhận yêu cầu duy trì hiệu lực Bằng độc quyền sáng chế

Kính gửi: Công ty TNHH Tư vấn đầu tư và chuyên giao công nghệ  
(INVESTCONSULT)  
Số 26 ngõ 41, phố Thái Hà, phường Trung Liệt, quận Đống Đa,  
thành phố Hà Nội

Căn cứ kết quả thẩm định yêu cầu duy trì hiệu lực Bằng độc quyền sáng chế:

Số đơn: DT1-2019-07586

Ngày nộp: 10/10/2019

Chủ đơn: QUALCOMM INCORPORATED (US)

Đại diện của Chủ đơn: INVESTCONSULT

Bằng độc quyền sáng chế số: 20238

Năm yêu cầu duy trì hiệu lực: 2

#### Cục Sở hữu trí tuệ thông báo:

1. Yêu cầu duy trì hiệu lực Bằng độc quyền sáng chế nêu trên được chấp nhận.

2. Hiệu lực Bằng độc quyền sáng chế số 20238 được duy trì đến 27/11/2020.

#### Nơi nhận:

- Như trên;
- TT (để công bố);
- Lưu: VT, Hồ sơ.

CỤC TRƯỞNG



Đình Hữu Phí

BỘ KHOA HỌC VÀ CÔNG NGHỆ  
CỤC SỞ HỮU TRÍ TUỆ

CỘNG HÒA XÃ HỘI CHỦ NGHĨA VIỆT NAM  
Độc lập - Tự do - Hạnh phúc

Số: 26288/TB-SHTT

Hà Nội, ngày 13 tháng 12 năm 2019

**THÔNG BÁO**  
**Ghi nhận yêu cầu duy trì hiệu lực Bằng độc quyền sáng chế**

Kính gửi: Công ty TNHH Tư vấn đầu tư và chuyển giao công nghệ  
(INVESTCONSULT)

Số 26 ngõ 41, phố Thái Hà, phường Trung Liệt, quận Đống Đa,  
thành phố Hà Nội

Căn cứ kết quả thẩm định yêu cầu duy trì hiệu lực Bằng độc quyền sáng chế:

Số đơn: DT1-2019-07587

Ngày nộp: 10/10/2019

Chủ đơn: Qualcomm Incorporated (US)

Đại diện của Chủ đơn: INVESTCONSULT

Bằng độc quyền sáng chế số: 12031

Năm yêu cầu duy trì hiệu lực: 7

**Cục Sở hữu trí tuệ thông báo:**

1. Yêu cầu duy trì hiệu lực Bằng độc quyền sáng chế nêu trên được chấp nhận.

2. Hiệu lực Bằng độc quyền sáng chế số 12031 được duy trì đến 11/11/2020.

**Nơi nhận:**

- Như trên;
- TT (để công bố);
- Lưu: VT, Hồ sơ.

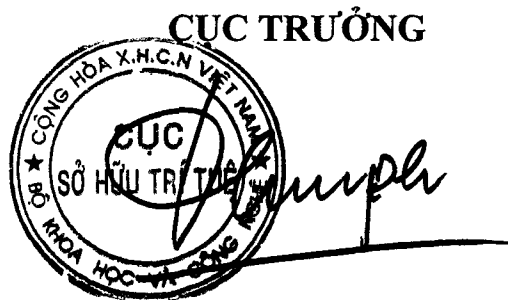

**Đinh Hữu Phí**

BỘ KHOA HỌC VÀ CÔNG NGHỆ  
CỤC SỞ HỮU TRÍ TUỆ

CỘNG HOÀ XÃ HỘI CHỦ NGHĨA VIỆT NAM  
Độc lập - Tự do - Hạnh phúc

Số: 26289/TB-SHTT

Hà Nội, ngày 13 tháng 12 năm 2019

**THÔNG BÁO**  
**Ghi nhận yêu cầu duy trì hiệu lực Bằng độc quyền sáng chế**

Kính gửi: Công ty TNHH Tư vấn đầu tư và chuyên giao công nghệ  
(INVESTCONSULT)

Số 26 ngõ 41, phố Thái Hà, phường Trung Liệt, quận Đống Đa,  
thành phố Hà Nội

Căn cứ kết quả thẩm định yêu cầu duy trì hiệu lực Bằng độc quyền sáng chế:

Số đơn: DT1-2019-07588

Ngày nộp: 10/10/2019

Chủ đơn: Qualcomm Incorporated (US)

Đại diện của Chủ đơn: INVESTCONSULT

Bằng độc quyền sáng chế số: 8925

Năm yêu cầu duy trì hiệu lực: 10

**Cục Sở hữu trí tuệ thông báo:**

1. Yêu cầu duy trì hiệu lực Bằng độc quyền sáng chế nêu trên được chấp nhận.

2. Hiệu lực Bằng độc quyền sáng chế số 8925 được duy trì đến 20/12/2020.

**Nơi nhận:**

- Như trên;
- TT (để công bố);
- Lưu: VT, Hồ sơ.

**CỤC TRƯỞNG**



**Đinh Hữu Phí**

BỘ KHOA HỌC VÀ CÔNG NGHỆ  
CỤC SỞ HỮU TRÍ TUỆ

CỘNG HÒA XÃ HỘI CHỦ NGHĨA VIỆT NAM  
Độc lập - Tự do - Hạnh phúc

Số: 26290/TB-SHTT

Hà Nội, ngày 13 tháng 12 năm 2019

**THÔNG BÁO**  
**Ghi nhận yêu cầu duy trì hiệu lực Bằng độc quyền sáng chế**

Kính gửi: Công ty TNHH Tư vấn đầu tư và chuyển giao công nghệ  
(INVESTCONSULT)  
Số 26 ngõ 41, phố Thái Hà, phường Trung Liệt, quận Đống Đa,  
thành phố Hà Nội

Căn cứ kết quả thẩm định yêu cầu duy trì hiệu lực Bằng độc quyền sáng chế:

Số đơn: DT1-2019-07589

Ngày nộp: 10/10/2019

Chủ đơn: QUALCOMM INCORPORATED (US)

Đại diện của Chủ đơn: INVESTCONSULT

Bằng độc quyền sáng chế số: 10846

Năm yêu cầu duy trì hiệu lực: 8

**Cục Sở hữu trí tuệ thông báo:**

1. Yêu cầu duy trì hiệu lực Bằng độc quyền sáng chế nêu trên được chấp nhận.
2. Hiệu lực Bằng độc quyền sáng chế số 10846 được duy trì đến 20/11/2020.

**Nơi nhận:**

- Như trên;
- TT (để công bố);
- Lưu: VT, Hồ sơ.

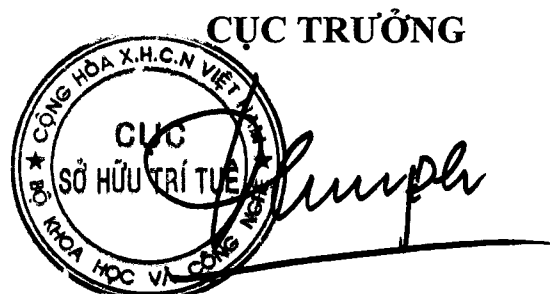

**Đinh Hữu Phí**



BỘ KHOA HỌC VÀ CÔNG NGHỆ  
CỤC SỞ HỮU TRÍ TUỆ

CỘNG HÒA XÃ HỘI CHỦ NGHĨA VIỆT NAM  
Độc lập - Tự do - Hạnh phúc

Số: 26291/TB-SHTT

Hà Nội, ngày 13 tháng 12 năm 2019

**THÔNG BÁO**  
**Ghi nhận yêu cầu duy trì hiệu lực Bằng độc quyền sáng chế**

Kính gửi: Công ty TNHH Tư vấn đầu tư và chuyển giao công nghệ  
(INVESTCONSULT)  
Số 26 ngõ 41, phố Thái Hà, phường Trung Liệt, quận Đống Đa,  
thành phố Hà Nội

Căn cứ kết quả thẩm định yêu cầu duy trì hiệu lực Bằng độc quyền sáng chế:

Số đơn: DT1-2019-07590

Ngày nộp: 10/10/2019

Chủ đơn: QUALCOMM INCORPORATED (US)

Đại diện của Chủ đơn: INVESTCONSULT

Bằng độc quyền sáng chế số: 13473

Năm yêu cầu duy trì hiệu lực: 6

**Cục Sở hữu trí tuệ thông báo:**

1. Yêu cầu duy trì hiệu lực Bằng độc quyền sáng chế nêu trên được chấp nhận.

2. Hiệu lực Bằng độc quyền sáng chế số 13473 được duy trì đến 24/11/2020.

**Nơi nhận:**

- Như trên;
- TT (để công bố);
- Lưu: VT, Hồ sơ.

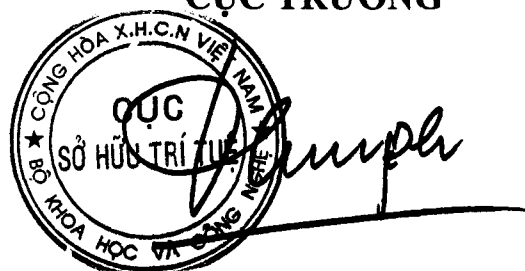
**CỤC TRƯỞNG**  

**Đình Hữu Phí**

BỘ KHOA HỌC VÀ CÔNG NGHỆ  
CỤC SỞ HỮU TRÍ TUỆ

CỘNG HÒA XÃ HỘI CHỦ NGHĨA VIỆT NAM  
Độc lập - Tự do - Hạnh phúc

Số: 26292/TB-SHTT

Hà Nội, ngày 13 tháng 12 năm 2019

**THÔNG BÁO**  
**Ghi nhận yêu cầu duy trì hiệu lực Bằng độc quyền sáng chế**

Kính gửi: Công ty TNHH Tư vấn đầu tư và chuyển giao công nghệ  
(INVESTCONSULT)  
Số 26 ngõ 41, phố Thái Hà, phường Trung Liệt, quận Đống Đa,  
thành phố Hà Nội

Căn cứ kết quả thẩm định yêu cầu duy trì hiệu lực Bằng độc quyền sáng chế:

Số đơn: DT1-2019-07591

Ngày nộp: 10/10/2019

Chủ đơn: QUALCOMM INCORPORATED (US)

Đại diện của Chủ đơn: INVESTCONSULT

Bằng độc quyền sáng chế số: 14769

Năm yêu cầu duy trì hiệu lực: 5

**Cục Sở hữu trí tuệ thông báo:**

1. Yêu cầu duy trì hiệu lực Bằng độc quyền sáng chế nêu trên được chấp nhận.

2. Hiệu lực Bằng độc quyền sáng chế số 14769 được duy trì đến 10/11/2020.

**Nơi nhận:**

- Như trên;
- TT (để công bố);
- Lưu: VT, Hồ sơ.

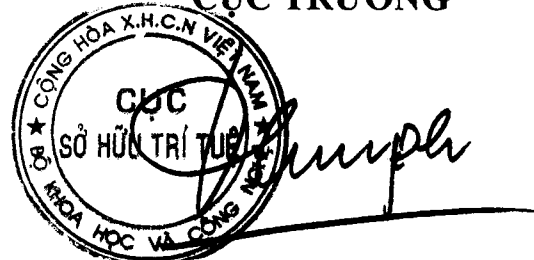
CỤC TRƯỞNG  

**Đình Hữu Phí**

BỘ KHOA HỌC VÀ CÔNG NGHỆ  
CỤC SỞ HỮU TRÍ TUỆ

CỘNG HÒA XÃ HỘI CHỦ NGHĨA VIỆT NAM  
Độc lập - Tự do - Hạnh phúc

Số: 26293/TB-SHTT

Hà Nội, ngày 13 tháng 12 năm 2019

## THÔNG BÁO

### Ghi nhận yêu cầu duy trì hiệu lực Bằng độc quyền sáng chế

Kính gửi: Công ty TNHH Tư vấn đầu tư và chuyên giao công nghệ  
(INVESTCONSULT)

Số 26 ngõ 41, phố Thái Hà, phường Trung Liệt, quận Đống Đa,  
thành phố Hà Nội

Căn cứ kết quả thẩm định yêu cầu duy trì hiệu lực Bằng độc quyền sáng chế:

Số đơn: DT1-2019-07592

Ngày nộp: 10/10/2019

Chủ đơn: Qualcomm Incorporated (US)

Đại diện của Chủ đơn: INVESTCONSULT

Bằng độc quyền sáng chế số: 9820

Năm yêu cầu duy trì hiệu lực: 9

#### Cục Sở hữu trí tuệ thông báo:

1. Yêu cầu duy trì hiệu lực Bằng độc quyền sáng chế nêu trên được chấp nhận.

2. Hiệu lực Bằng độc quyền sáng chế số 9820 được duy trì đến 16/11/2020. *ke*

#### Nơi nhận:

- Như trên;
- TT (để công bố);
- Lưu: VT, Hồ sơ.

CỤC TRƯỞNG



Đình Hữu Phí

BỘ KHOA HỌC VÀ CÔNG NGHỆ  
CỤC SỞ HỮU TRÍ TUỆ

CỘNG HÒA XÃ HỘI CHỦ NGHĨA VIỆT NAM  
Độc lập - Tự do - Hạnh phúc

Số: 26294/TB-SHTT

Hà Nội, ngày 13 tháng 12 năm 2019

**THÔNG BÁO**

**Ghi nhận yêu cầu duy trì hiệu lực Bằng độc quyền sáng chế**

Kính gửi: Công ty TNHH Tư vấn đầu tư và chuyển giao công nghệ  
(INVESTCONSULT)  
Số 26 ngõ 41, phố Thái Hà, phường Trung Liệt, quận Đống Đa,  
thành phố Hà Nội

Căn cứ kết quả thẩm định yêu cầu duy trì hiệu lực Bằng độc quyền sáng chế:

Số đơn: DT1-2019-07593

Ngày nộp: 10/10/2019

Chủ đơn: Qualcomm Incorporated (US)

Đại diện của Chủ đơn: INVESTCONSULT

Bằng độc quyền sáng chế số: 9885

Năm yêu cầu duy trì hiệu lực: 9

**Cục Sở hữu trí tuệ thông báo:**

1. Yêu cầu duy trì hiệu lực Bằng độc quyền sáng chế nêu trên được chấp nhận.
2. Hiệu lực Bằng độc quyền sáng chế số 9885 được duy trì đến 06/12/2020. *ke*

**Nơi nhận:**

- Như trên;
- TT (để công bố);
- Lưu: VT, Hồ sơ.

**CỤC TRƯỞNG**



**Đình Hữu Phí**

BỘ KHOA HỌC VÀ CÔNG NGHỆ  
CỤC SỞ HỮU TRÍ TUỆ

CỘNG HÒA XÃ HỘI CHỦ NGHĨA VIỆT NAM  
Độc lập - Tự do - Hạnh phúc

Số: 26295/TB-SHTT

Hà Nội, ngày 13 tháng 12 năm 2019

## THÔNG BÁO

### Ghi nhận yêu cầu duy trì hiệu lực Bằng độc quyền sáng chế

Kính gửi: Công ty TNHH Tư vấn đầu tư và chuyên giao công nghệ  
(INVESTCONSULT)  
Số 26 ngõ 41, phố Thái Hà, phường Trung Liệt, quận Đống Đa,  
thành phố Hà Nội

Căn cứ kết quả thẩm định yêu cầu duy trì hiệu lực Bằng độc quyền sáng chế:

Số đơn: DT1-2019-07594

Ngày nộp: 10/10/2019

Chủ đơn: QUALCOMM INCORPORATED (US)

Đại diện của Chủ đơn: INVESTCONSULT

Bằng độc quyền sáng chế số: 13441

Năm yêu cầu duy trì hiệu lực: 6

#### Cục Sở hữu trí tuệ thông báo:

1. Yêu cầu duy trì hiệu lực Bằng độc quyền sáng chế nêu trên được chấp nhận.

2. Hiệu lực Bằng độc quyền sáng chế số 13441 được duy trì đến 17/11/2020.

#### Nơi nhận:

- Như trên;
- TT (để công bố);
- Lưu: VT, Hồ sơ.

CỤC TRƯỞNG  
  
Đinh Hữu Phí

BỘ KHOA HỌC VÀ CÔNG NGHỆ  
CỤC SỞ HỮU TRÍ TUỆ

CỘNG HÒA XÃ HỘI CHỦ NGHĨA VIỆT NAM  
Độc lập - Tự do - Hạnh phúc

Số: 26296 /TB-SHTT

Hà Nội, ngày 13 tháng 12 năm 2019

**THÔNG BÁO**  
**Ghi nhận yêu cầu duy trì hiệu lực Bằng độc quyền sáng chế**

Kính gửi: Công ty TNHH Tư vấn đầu tư và chuyển giao công nghệ  
(INVESTCONSULT)  
Số 26 ngõ 41, phố Thái Hà, phường Trung Liệt, quận Đống Đa,  
thành phố Hà Nội

Căn cứ kết quả thẩm định yêu cầu duy trì hiệu lực Bằng độc quyền sáng chế:  
Số đơn: DT1-2019-07595 Ngày nộp: 10/10/2019

Chủ đơn: Qualcomm Incorporated (US)

Đại diện của Chủ đơn: INVESTCONSULT

Bằng độc quyền sáng chế số: 10879

Năm yêu cầu duy trì hiệu lực: 8

**Cục Sở hữu trí tuệ thông báo:**

1. Yêu cầu duy trì hiệu lực Bằng độc quyền sáng chế nêu trên được chấp nhận.
2. Hiệu lực Bằng độc quyền sáng chế số 10879 được duy trì đến 26/11/2020.

**Nơi nhận:**

- Như trên;
- TT (để công bố);
- Lưu: VT, Hồ sơ.

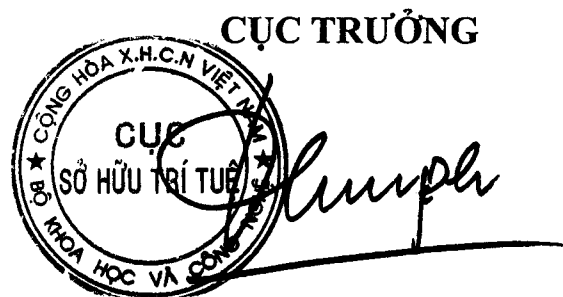

**Đinh Hữu Phí**

BỘ KHOA HỌC VÀ CÔNG NGHỆ  
CỤC SỞ HỮU TRÍ TUỆ

CỘNG HÒA XÃ HỘI CHỦ NGHĨA VIỆT NAM  
Độc lập - Tự do - Hạnh phúc

Số: 26297/TB-SHTT

Hà Nội, ngày 13 tháng 12 năm 2019

**THÔNG BÁO**  
**Ghi nhận yêu cầu duy trì hiệu lực Bằng độc quyền sáng chế**

Kính gửi: Công ty TNHH Tư vấn đầu tư và chuyển giao công nghệ  
(INVESTCONSULT)  
Số 26 ngõ 41, phố Thái Hà, phường Trung Liệt, quận Đống Đa,  
thành phố Hà Nội

Căn cứ kết quả thẩm định yêu cầu duy trì hiệu lực Bằng độc quyền sáng chế:

Số đơn: DT1-2019-07596

Ngày nộp: 10/10/2019

Chủ đơn: QUALCOMM INCORPORATED (US)

Đại diện của Chủ đơn: INVESTCONSULT

Bằng độc quyền sáng chế số: 13472

Năm yêu cầu duy trì hiệu lực: 6

**Cục Sở hữu trí tuệ thông báo:**

1. Yêu cầu duy trì hiệu lực Bằng độc quyền sáng chế nêu trên được chấp nhận.
2. Hiệu lực Bằng độc quyền sáng chế số 13472 được duy trì đến 24/11/2020.

**Nơi nhận:**

- Như trên;
- TT (để công bố);
- Lưu: VT, Hồ sơ.

**CỤC TRƯỞNG**

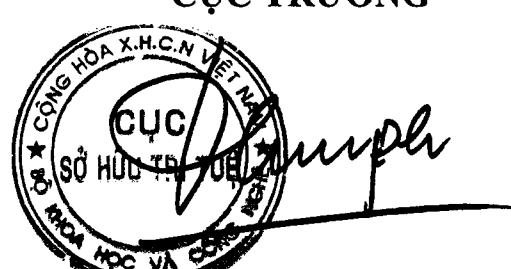

**Đình Hữu Phí**

BỘ KHOA HỌC VÀ CÔNG NGHỆ  
CỤC SỞ HỮU TRÍ TUỆ

CỘNG HÒA XÃ HỘI CHỦ NGHĨA VIỆT NAM  
Độc lập - Tự do - Hạnh phúc

Số: 26298/TB-SHTT

Hà Nội, ngày 13 tháng 12 năm 2019

## THÔNG BÁO

### Ghi nhận yêu cầu duy trì hiệu lực Bằng độc quyền sáng chế

Kính gửi: Công ty TNHH Tư vấn đầu tư và chuyển giao công nghệ  
(INVESTCONSULT)

Số 26 ngõ 41, phố Thái Hà, phường Trung Liệt, quận Đống Đa,  
thành phố Hà Nội

Căn cứ kết quả thẩm định yêu cầu duy trì hiệu lực Bằng độc quyền sáng chế:

Số đơn: DT1-2019-07597

Ngày nộp: 10/10/2019

Chủ đơn: Qualcomm Incorporated (US)

Đại diện của Chủ đơn: INVESTCONSULT

Bằng độc quyền sáng chế số: 13368

Năm yêu cầu duy trì hiệu lực: 6

#### **Cục Sở hữu trí tuệ thông báo:**

1. Yêu cầu duy trì hiệu lực Bằng độc quyền sáng chế nêu trên được chấp nhận.

2. Hiệu lực Bằng độc quyền sáng chế số 13368 được duy trì đến 03/11/2020.

*He*

#### **Nơi nhận:**

- Như trên;
- TT (để công bố);
- Lưu: VT, Hồ sơ.

#### **CỤC TRƯỞNG**



**Đinh Hữu Phí**



BỘ KHOA HỌC VÀ CÔNG NGHỆ  
CỤC SỞ HỮU TRÍ TUỆ

CỘNG HOÀ XÃ HỘI CHỦ NGHĨA VIỆT NAM  
Độc lập - Tự do - Hạnh phúc

Số: 26299/TB-SHTT

Hà Nội, ngày 13 tháng 12 năm 2019

**THÔNG BÁO**  
**Ghi nhận yêu cầu duy trì hiệu lực Bằng độc quyền sáng chế**

Kính gửi: Công ty TNHH Tư vấn đầu tư và chuyển giao công nghệ  
(INVESTCONSULT)  
Số 26 ngõ 41, phố Thái Hà, phường Trung Liệt, quận Đống Đa,  
thành phố Hà Nội

Căn cứ kết quả thẩm định yêu cầu duy trì hiệu lực Bằng độc quyền sáng chế:

Số đơn: DT1-2019-07598

Ngày nộp: 10/10/2019

Chủ đơn: QUALCOMM INCORPORATED (US)

Đại diện của Chủ đơn: INVESTCONSULT

Bằng độc quyền sáng chế số: 17786

Năm yêu cầu duy trì hiệu lực: 3

**Cục Sở hữu trí tuệ thông báo:**

1. Yêu cầu duy trì hiệu lực Bằng độc quyền sáng chế nêu trên được chấp nhận.

2. Hiệu lực Bằng độc quyền sáng chế số 17786 được duy trì đến 07/11/2020.

**Nơi nhận:**

- Như trên;
- TT (để công bố);
- Lưu: VT, Hồ sơ.

**CỤC TRƯỞNG**



**Đinh Hữu Phí**

BỘ KHOA HỌC VÀ CÔNG NGHỆ  
CỤC SỞ HỮU TRÍ TUỆ

CỘNG HÒA XÃ HỘI CHỦ NGHĨA VIỆT NAM  
Độc lập - Tự do - Hạnh phúc

Số: 26300 /TB-SHTT

Hà Nội, ngày 13 tháng 12 năm 2019

**THÔNG BÁO**  
**Ghi nhận yêu cầu duy trì hiệu lực Bằng độc quyền sáng chế**

Kính gửi: Công ty TNHH Tư vấn đầu tư và chuyển giao công nghệ  
(INVESTCONSULT)

Số 26 ngõ 41, phố Thái Hà, phường Trung Liệt, quận Đống Đa,  
thành phố Hà Nội

Căn cứ kết quả thẩm định yêu cầu duy trì hiệu lực Bằng độc quyền sáng chế:

Số đơn: DT1-2019-07599

Ngày nộp: 10/10/2019

Chủ đơn: QUALCOMM INCORPORATED (US)

Đại diện của Chủ đơn: INVESTCONSULT

Bằng độc quyền sáng chế số: 16419

Năm yêu cầu duy trì hiệu lực: 4

**Cục Sở hữu trí tuệ thông báo:**

1. Yêu cầu duy trì hiệu lực Bằng độc quyền sáng chế nêu trên được chấp nhận.

2. Hiệu lực Bằng độc quyền sáng chế số 16419 được duy trì đến 26/12/2020.

**Nơi nhận:**

- Như trên;
- TT (để công bố);
- Lưu: VT, Hồ sơ.

**CỤC TRƯỞNG**



**Đình Hữu Phí**

BỘ KHOA HỌC VÀ CÔNG NGHỆ  
CỤC SỞ HỮU TRÍ TUỆ

CỘNG HÒA XÃ HỘI CHỦ NGHĨA VIỆT NAM  
Độc lập - Tự do - Hạnh phúc

Số: 2630-1/TB-SHTT

Hà Nội, ngày 13 tháng 12 năm 2019

**THÔNG BÁO**  
**Ghi nhận yêu cầu duy trì hiệu lực Bằng độc quyền sáng chế**

Kính gửi: Công ty TNHH Tư vấn đầu tư và chuyển giao công nghệ  
(INVESTCONSULT)  
Số 26 ngõ 41, phố Thái Hà, phường Trung Liệt, quận Đống Đa,  
thành phố Hà Nội

Căn cứ kết quả thẩm định yêu cầu duy trì hiệu lực Bằng độc quyền sáng chế:

Số đơn: DT1-2019-07600

Ngày nộp: 10/10/2019

Chủ đơn: QUALCOMM INCORPORATED (US)

Đại diện của Chủ đơn: INVESTCONSULT

Bằng độc quyền sáng chế số: 17875

Năm yêu cầu duy trì hiệu lực: 4

**Cục Sở hữu trí tuệ thông báo:**

1. Yêu cầu duy trì hiệu lực Bằng độc quyền sáng chế nêu trên được chấp nhận.

2. Hiệu lực Bằng độc quyền sáng chế số 17875 được duy trì đến 21/11/2021.

**Nơi nhận:**

- Như trên;
- TT (để công bố);
- Lưu: VT, Hồ sơ.

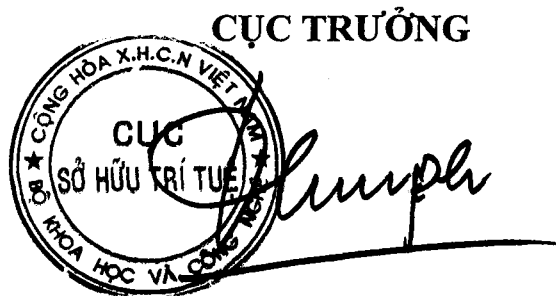

**Đinh Hữu Phí**

BỘ KHOA HỌC VÀ CÔNG NGHỆ  
CỤC SỞ HỮU TRÍ TUỆ

CỘNG HOÀ XÃ HỘI CHỦ NGHĨA VIỆT NAM  
Độc lập - Tự do - Hạnh phúc

Số: 26302/TB-SHTT

Hà Nội, ngày 13 tháng 12 năm 2019

## THÔNG BÁO

### Ghi nhận yêu cầu duy trì hiệu lực Bằng độc quyền sáng chế

Kính gửi: Công ty TNHH Tư vấn đầu tư và chuyển giao công nghệ  
(INVESTCONSULT)

Số 26 ngõ 41, phố Thái Hà, phường Trung Liệt, quận Đống Đa,  
thành phố Hà Nội

Căn cứ kết quả thẩm định yêu cầu duy trì hiệu lực Bằng độc quyền sáng chế:

Số đơn: DT1-2019-07601

Ngày nộp: 10/10/2019

Chủ đơn: TAKEDA PHARMACEUTICAL COMPANY LIMITED (JP)

Đại diện của Chủ đơn: INVESTCONSULT

Bằng độc quyền sáng chế số: 17952

Năm yêu cầu duy trì hiệu lực: 3

#### **Cục Sở hữu trí tuệ thông báo:**

1. Yêu cầu duy trì hiệu lực Bằng độc quyền sáng chế nêu trên được chấp nhận.

2. Hiệu lực Bằng độc quyền sáng chế số 17952 được duy trì đến 05/12/2020.

#### **Nơi nhận:**

- Như trên;
- TT (để công bố);
- Lưu: VT, Hồ sơ.

**CỤC TRƯỞNG**



**Đình Hữu Phú**

BỘ KHOA HỌC VÀ CÔNG NGHỆ  
CỤC SỞ HỮU TRÍ TUỆ

CỘNG HOÀ XÃ HỘI CHỦ NGHĨA VIỆT NAM  
Độc lập - Tự do - Hạnh phúc

Số: 26303/TB-SHTT

Hà Nội, ngày 13 tháng 12 năm 2019

**THÔNG BÁO**  
**Ghi nhận yêu cầu duy trì hiệu lực Bằng độc quyền sáng chế**

Kính gửi: Công ty TNHH Tư vấn đầu tư và chuyển giao công nghệ  
(INVESTCONSULT)  
Số 26 ngõ 41, phố Thái Hà, phường Trung Liệt, quận Đống Đa,  
thành phố Hà Nội

Căn cứ kết quả thẩm định yêu cầu duy trì hiệu lực Bằng độc quyền sáng chế:

Số đơn: DT1-2019-07602

Ngày nộp: 10/10/2019

Chủ đơn: Abbvie Inc. (US)

Đại diện của Chủ đơn: INVESTCONSULT

Bằng độc quyền sáng chế số: 9900

Năm yêu cầu duy trì hiệu lực: 9

**Cục Sở hữu trí tuệ thông báo:**

1. Yêu cầu duy trì hiệu lực Bằng độc quyền sáng chế nêu trên được chấp nhận.
2. Hiệu lực Bằng độc quyền sáng chế số 9900 được duy trì đến 08/12/2020. *ke*

**Nơi nhận:**

- Như trên;
- TT (để công bố);
- Lưu: VT, Hồ sơ.

**CỤC TRƯỞNG**



**Đinh Hữu Phí**

BỘ KHOA HỌC VÀ CÔNG NGHỆ  
CỤC SỞ HỮU TRÍ TUỆ

CỘNG HÒA XÃ HỘI CHỦ NGHĨA VIỆT NAM  
Độc lập - Tự do - Hạnh phúc

Số: 26304/TB-SHTT

Hà Nội, ngày 13 tháng 12 năm 2019

## THÔNG BÁO

### Ghi nhận yêu cầu duy trì hiệu lực Bằng độc quyền sáng chế

Kính gửi: Công ty TNHH Tư vấn đầu tư và chuyển giao công nghệ  
(INVESTCONSULT)

Số 26 ngõ 41, phố Thái Hà, phường Trung Liệt, quận Đống Đa,  
thành phố Hà Nội

Căn cứ kết quả thẩm định yêu cầu duy trì hiệu lực Bằng độc quyền sáng chế:

Số đơn: DT1-2019-07603

Ngày nộp: 10/10/2019

Chủ đơn: ABBVIE IRELAND UNLIMITED COMPANY (BM)

Đại diện của Chủ đơn: INVESTCONSULT

Bằng độc quyền sáng chế số: 14975

Năm yêu cầu duy trì hiệu lực: 5

#### Cục Sở hữu trí tuệ thông báo:

1. Yêu cầu duy trì hiệu lực Bằng độc quyền sáng chế nêu trên được chấp nhận.

2. Hiệu lực Bằng độc quyền sáng chế số 14975 được duy trì đến 21/12/2020.

#### Nơi nhận:

- Như trên;
- TT (để công bố);
- Lưu: VT, Hồ sơ.

CỤC TRƯỞNG



Đinh Hữu Phí

BỘ KHOA HỌC VÀ CÔNG NGHỆ  
CỤC SỞ HỮU TRÍ TUỆ

CỘNG HOÀ XÃ HỘI CHỦ NGHĨA VIỆT NAM  
Độc lập - Tự do - Hạnh phúc

Số: 26305 /TB-SHTT

Hà Nội, ngày 13 tháng 12 năm 2019

**THÔNG BÁO**  
**Ghi nhận yêu cầu duy trì hiệu lực Bằng độc quyền sáng chế**

Kính gửi: Công ty TNHH Tư vấn đầu tư và chuyển giao công nghệ  
(INVESTCONSULT)  
Số 26 ngõ 41, phố Thái Hà, phường Trung Liệt, quận Đống Đa,  
thành phố Hà Nội

Căn cứ kết quả thẩm định yêu cầu duy trì hiệu lực Bằng độc quyền sáng chế:

Số đơn: DT1-2019-07604

Ngày nộp: 10/10/2019

Chủ đơn: GENENTECH, INC. (US)

Đại diện của Chủ đơn: INVESTCONSULT

Bằng độc quyền sáng chế số: 13507

Năm yêu cầu duy trì hiệu lực: 6

**Cục Sở hữu trí tuệ thông báo:**

1. Yêu cầu duy trì hiệu lực Bằng độc quyền sáng chế nêu trên được chấp nhận.

2. Hiệu lực Bằng độc quyền sáng chế số 13507 được duy trì đến 09/12/2020.

**Nơi nhận:**

- Như trên;
- TT (để công bố);
- Lưu: VT, Hồ sơ.

**CỤC TRƯỞNG**



**Đinh Hữu Phí**

BỘ KHOA HỌC VÀ CÔNG NGHỆ  
CỤC SỞ HỮU TRÍ TUỆ

CỘNG HÒA XÃ HỘI CHỦ NGHĨA VIỆT NAM  
Độc lập - Tự do - Hạnh phúc

Số: 26306/TB-SHTT

Hà Nội, ngày 13 tháng 12 năm 2019

## THÔNG BÁO

### Ghi nhận yêu cầu duy trì hiệu lực Bằng độc quyền sáng chế

Kính gửi: Công ty TNHH Tư vấn đầu tư và chuyển giao công nghệ  
(INVESTCONSULT)

Số 26 ngõ 41, phố Thái Hà, phường Trung Liệt, quận Đống Đa,  
thành phố Hà Nội

Căn cứ kết quả thẩm định yêu cầu duy trì hiệu lực Bằng độc quyền sáng chế:

Số đơn: DT1-2019-07605

Ngày nộp: 10/10/2019

Chủ đơn: GENENTECH, INC. (US)

Đại diện của Chủ đơn: INVESTCONSULT

Bằng độc quyền sáng chế số: 10897

Năm yêu cầu duy trì hiệu lực: 8

#### **Cục Sở hữu trí tuệ thông báo:**

1. Yêu cầu duy trì hiệu lực Bằng độc quyền sáng chế nêu trên được chấp nhận.

2. Hiệu lực Bằng độc quyền sáng chế số 10897 được duy trì đến 03/12/2020.

#### **Nơi nhận:**

- Như trên;
- TT (để công bố);
- Lưu: VT, Hồ sơ.

**CỤC TRƯỞNG**



**Đình Hữu Phí**



BỘ KHOA HỌC VÀ CÔNG NGHỆ  
CỤC SỞ HỮU TRÍ TUỆ

CỘNG HÒA XÃ HỘI CHỦ NGHĨA VIỆT NAM  
Độc lập - Tự do - Hạnh phúc

Số: 26307/TB-SHTT

Hà Nội, ngày 13 tháng 12 năm 2019

## THÔNG BÁO

### Ghi nhận yêu cầu duy trì hiệu lực Bằng độc quyền sáng chế

Kính gửi: Công ty TNHH Tư vấn đầu tư và chuyển giao công nghệ  
(INVESTCONSULT)

Số 26 ngõ 41, phố Thái Hà, phường Trung Liệt, quận Đống Đa,  
thành phố Hà Nội

Căn cứ kết quả thẩm định yêu cầu duy trì hiệu lực Bằng độc quyền sáng chế:

Số đơn: DT1-2019-07606

Ngày nộp: 10/10/2019

Chủ đơn: UNIVERSITY OF ARKANSAS (US)

Đại diện của Chủ đơn: INVESTCONSULT

Bằng độc quyền sáng chế số: 4679

Năm yêu cầu duy trì hiệu lực: 16

#### Cục Sở hữu trí tuệ thông báo:

1. Yêu cầu duy trì hiệu lực Bằng độc quyền sáng chế nêu trên được chấp nhận.

2. Hiệu lực Bằng độc quyền sáng chế số 4679 được duy trì đến 07/12/2020. *ke*

#### Nơi nhận:

- Như trên;
- TT (để công bố);
- Lưu: VT, Hồ sơ.

CỤC TRƯỞNG



Đinh Hữu Phí

BỘ KHOA HỌC VÀ CÔNG NGHỆ  
CỤC SỞ HỮU TRÍ TUỆ

CỘNG HÒA XÃ HỘI CHỦ NGHĨA VIỆT NAM  
Độc lập - Tự do - Hạnh phúc

Số: 26308/TB-SHTT

Hà Nội, ngày 13 tháng 12 năm 2019

**THÔNG BÁO**  
**Ghi nhận yêu cầu duy trì hiệu lực Bằng độc quyền sáng chế**

Kính gửi: Công ty TNHH Tư vấn đầu tư và chuyển giao công nghệ  
(INVESTCONSULT)  
Số 26 ngõ 41, phố Thái Hà, phường Trung Liệt, quận Đống Đa,  
thành phố Hà Nội

Căn cứ kết quả thẩm định yêu cầu duy trì hiệu lực Bằng độc quyền sáng chế:

Số đơn: DT1-2019-07607

Ngày nộp: 10/10/2019

Chủ đơn: QUALCOMM INCORPORATED (US)

Đại diện của Chủ đơn: INVESTCONSULT

Bằng độc quyền sáng chế số: 16266

Năm yêu cầu duy trì hiệu lực: 4

**Cục Sở hữu trí tuệ thông báo:**

1. Yêu cầu duy trì hiệu lực Bằng độc quyền sáng chế nêu trên được chấp nhận.
2. Hiệu lực Bằng độc quyền sáng chế số 16266 được duy trì đến 21/11/2020.

**Nơi nhận:**

- Như trên;
- TT (để công bố);
- Lưu: VT, Hồ sơ.

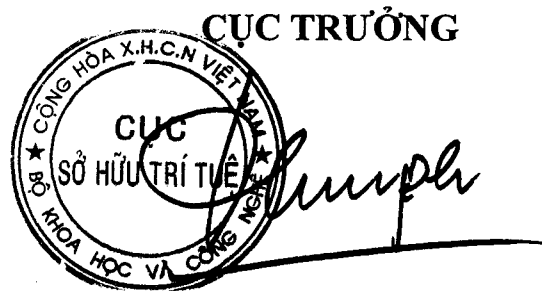

**Đinh Hữu Phí**

BỘ KHOA HỌC VÀ CÔNG NGHỆ  
CỤC SỞ HỮU TRÍ TUỆ

CỘNG HÒA XÃ HỘI CHỦ NGHĨA VIỆT NAM  
Độc lập - Tự do - Hạnh phúc

Số: 26309/TB-SHTT

Hà Nội, ngày 13 tháng 12 năm 2019

## THÔNG BÁO

### Ghi nhận yêu cầu duy trì hiệu lực Bằng độc quyền sáng chế

Kính gửi: Công ty TNHH Tư vấn đầu tư và chuyên giao công nghệ  
(INVESTCONSULT)

Số 26 ngõ 41, phố Thái Hà, phường Trung Liệt, quận Đống Đa,  
thành phố Hà Nội

Căn cứ kết quả thẩm định yêu cầu duy trì hiệu lực Bằng độc quyền sáng chế:

Số đơn: DT1-2019-07608

Ngày nộp: 10/10/2019

Chủ đơn: QUALCOMM INCORPORATED (US)

Đại diện của Chủ đơn: INVESTCONSULT

Bằng độc quyền sáng chế số: 17986

Năm yêu cầu duy trì hiệu lực: 3

#### Cục Sở hữu trí tuệ thông báo:

1. Yêu cầu duy trì hiệu lực Bằng độc quyền sáng chế nêu trên được chấp nhận.

2. Hiệu lực Bằng độc quyền sáng chế số 17986 được duy trì đến 05/12/2020.

#### Nơi nhận:

- Như trên;
- TT (để công bố);
- Lưu: VT, Hồ sơ.

CỤC TRƯỞNG



Đinh Hữu Phí

BỘ KHOA HỌC VÀ CÔNG NGHỆ  
CỤC SỞ HỮU TRÍ TUỆ

CỘNG HOÀ XÃ HỘI CHỦ NGHĨA VIỆT NAM  
Độc lập - Tự do - Hạnh phúc

Số: 26310/TB-SHTT

Hà Nội, ngày 15 tháng 12 năm 2019

**THÔNG BÁO**  
**Ghi nhận yêu cầu duy trì hiệu lực Bằng độc quyền sáng chế**

Kính gửi: Công ty TNHH Ban Ca (BANCA)  
15B Triệu Việt Vương, thành phố Hà Nội

Căn cứ kết quả thẩm định yêu cầu duy trì hiệu lực Bằng độc quyền sáng chế:

Số đơn: DT1-2019-07708

Ngày nộp: 15/10/2019

Chủ đơn: Nisshin Steel Co., Ltd. (JP)

Đại diện của Chủ đơn: BANCA

Bằng độc quyền sáng chế số: 20062

Năm yêu cầu duy trì hiệu lực: 2

**Cục Sở hữu trí tuệ thông báo:**

1. Yêu cầu duy trì hiệu lực Bằng độc quyền sáng chế nêu trên được chấp nhận.

2. Hiệu lực Bằng độc quyền sáng chế số 20062 được duy trì đến 15/10/2020.

**Nơi nhận:**

- Như trên;
- TT (để công bố);
- Lưu: VT, Hồ sơ.

**CỤC TRƯỞNG**



**Đinh Hữu Phí**

BỘ KHOA HỌC VÀ CÔNG NGHỆ  
CỤC SỞ HỮU TRÍ TUỆ

CỘNG HÒA XÃ HỘI CHỦ NGHĨA VIỆT NAM  
Độc lập - Tự do - Hạnh phúc

Số: 26311/TB-SHTT

Hà Nội, ngày 13 tháng 12 năm 2019

## THÔNG BÁO

### Ghi nhận yêu cầu duy trì hiệu lực Bằng độc quyền sáng chế

Kính gửi: Công ty TNHH Tư vấn đầu tư và chuyển giao công nghệ  
(INVESTCONSULT)

Số 26 ngõ 41, phố Thái Hà, phường Trung Liệt, quận Đống Đa,  
thành phố Hà Nội

Căn cứ kết quả thẩm định yêu cầu duy trì hiệu lực Bằng độc quyền sáng chế:

Số đơn: DT1-2019-07609

Ngày nộp: 10/10/2019

Chủ đơn: QUALCOMM INCORPORATED (US)

Đại diện của Chủ đơn: INVESTCONSULT

Bằng độc quyền sáng chế số: 13440

Năm yêu cầu duy trì hiệu lực: 6

#### Cục Sở hữu trí tuệ thông báo:

1. Yêu cầu duy trì hiệu lực Bằng độc quyền sáng chế nêu trên được chấp nhận.

2. Hiệu lực Bằng độc quyền sáng chế số 13440 được duy trì đến 17/11/2020.

#### Nơi nhận:

- Như trên;
- TT (để công bố);
- Lưu: VT, Hồ sơ.

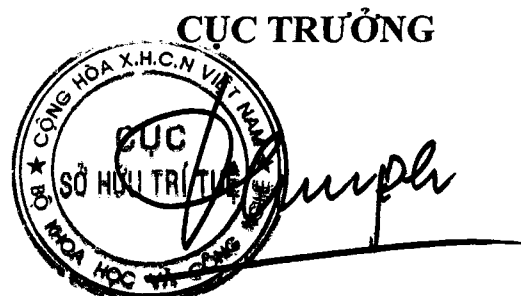

Đinh Hữu Phú

BỘ KHOA HỌC VÀ CÔNG NGHỆ  
CỤC SỞ HỮU TRÍ TUỆ

CỘNG HOÀ XÃ HỘI CHỦ NGHĨA VIỆT NAM  
Độc lập - Tự do - Hạnh phúc

Số: 263-12/TB-SHTT

Hà Nội, ngày 13 tháng 12 năm 2019

**THÔNG BÁO**  
**Ghi nhận yêu cầu duy trì hiệu lực Bằng độc quyền sáng chế**

Kính gửi: Công ty TNHH Tư vấn đầu tư và chuyển giao công nghệ  
(INVESTCONSULT)  
Số 26 ngõ 41, phố Thái Hà, phường Trung Liệt, quận Đống Đa,  
thành phố Hà Nội

Căn cứ kết quả thẩm định yêu cầu duy trì hiệu lực Bằng độc quyền sáng chế:

Số đơn: DT1-2019-07610

Ngày nộp: 10/10/2019

Chủ đơn: Qualcomm Incorporated (US)

Đại diện của Chủ đơn: INVESTCONSULT

Bằng độc quyền sáng chế số: 9952

Năm yêu cầu duy trì hiệu lực: 9

**Cục Sở hữu trí tuệ thông báo:**

1. Yêu cầu duy trì hiệu lực Bằng độc quyền sáng chế nêu trên được chấp nhận.
2. Hiệu lực Bằng độc quyền sáng chế số 9952 được duy trì đến 28/12/2020. *He*

**Nơi nhận:**

- Như trên;
- TT (để công bố);
- Lưu: VT, Hồ sơ.

**CỤC TRƯỞNG**



**Đinh Hữu Phi**

BỘ KHOA HỌC VÀ CÔNG NGHỆ  
CỤC SỞ HỮU TRÍ TUỆ

CỘNG HÒA XÃ HỘI CHỦ NGHĨA VIỆT NAM  
Độc lập - Tự do - Hạnh phúc

Số: 26313/TB-SHTT

Hà Nội, ngày 13 tháng 12 năm 2019

**THÔNG BÁO**  
**Ghi nhận yêu cầu duy trì hiệu lực Bằng độc quyền sáng chế**

Kính gửi: Công ty TNHH Tư vấn đầu tư và chuyển giao công nghệ  
(INVESTCONSULT)  
Số 26 ngõ 41, phố Thái Hà, phường Trung Liệt, quận Đống Đa,  
thành phố Hà Nội

Căn cứ kết quả thẩm định yêu cầu duy trì hiệu lực Bằng độc quyền sáng chế:

Số đơn: DT1-2019-07611

Ngày nộp: 10/10/2019

Chủ đơn: Qualcomm Incorporated (US)

Đại diện của Chủ đơn: INVESTCONSULT

Bằng độc quyền sáng chế số: 12016

Năm yêu cầu duy trì hiệu lực: 7

**Cục Sở hữu trí tuệ thông báo:**

1. Yêu cầu duy trì hiệu lực Bằng độc quyền sáng chế nêu trên được chấp nhận.

2. Hiệu lực Bằng độc quyền sáng chế số 12016 được duy trì đến 11/11/2020.

**Nơi nhận:**

- Như trên;
- TT (để công bố);
- Lưu: VT, Hồ sơ.

**CỤC TRƯỞNG**



**Đinh Hữu Phí**

BỘ KHOA HỌC VÀ CÔNG NGHỆ  
CỤC SỞ HỮU TRÍ TUỆ

CỘNG HÒA XÃ HỘI CHỦ NGHĨA VIỆT NAM  
Độc lập - Tự do - Hạnh phúc

Số: 26314/TB-SHTT

Hà Nội, ngày 13 tháng 12 năm 2019

## THÔNG BÁO

### Ghi nhận yêu cầu duy trì hiệu lực Bằng độc quyền sáng chế

Kính gửi: Công ty TNHH Tư vấn đầu tư và chuyển giao công nghệ  
(INVESTCONSULT)  
Số 26 ngõ 41, phố Thái Hà, phường Trung Liệt, quận Đống Đa,  
thành phố Hà Nội

Căn cứ kết quả thẩm định yêu cầu duy trì hiệu lực Bằng độc quyền sáng chế:

Số đơn: DT1-2019-07612

Ngày nộp: 10/10/2019

Chủ đơn: Qualcomm Incorporated (US)

Đại diện của Chủ đơn: INVESTCONSULT

Bằng độc quyền sáng chế số: 18155

Năm yêu cầu duy trì hiệu lực: 3

#### Cục Sở hữu trí tuệ thông báo:

1. Yêu cầu duy trì hiệu lực Bằng độc quyền sáng chế nêu trên được chấp nhận.

2. Hiệu lực Bằng độc quyền sáng chế số 18155 được duy trì đến 25/12/2020.

*He*

#### Nơi nhận:

- Như trên;
- TT (để công bố);
- Lưu: VT, Hồ sơ.

CỤC TRƯỞNG



Đinh Hữu Phí



BỘ KHOA HỌC VÀ CÔNG NGHỆ  
CỤC SỞ HỮU TRÍ TUỆ

CỘNG HOÀ XÃ HỘI CHỦ NGHĨA VIỆT NAM  
Độc lập - Tự do - Hạnh phúc

Số: 26315/TB-SHTT

Hà Nội, ngày 13 tháng 12 năm 2019

**THÔNG BÁO**  
**Ghi nhận yêu cầu duy trì hiệu lực Bằng độc quyền sáng chế**

Kính gửi: Công ty TNHH Tư vấn đầu tư và chuyển giao công nghệ  
(INVESTCONSULT)  
Số 26 ngõ 41, phố Thái Hà, phường Trung Liệt, quận Đống Đa,  
thành phố Hà Nội

Căn cứ kết quả thẩm định yêu cầu duy trì hiệu lực Bằng độc quyền sáng chế:

Số đơn: DT1-2019-07613

Ngày nộp: 10/10/2019

Chủ đơn: Qualcomm Incorporated (US)

Đại diện của Chủ đơn: INVESTCONSULT

Bằng độc quyền sáng chế số: 10911

Năm yêu cầu duy trì hiệu lực: 8

**Cục Sở hữu trí tuệ thông báo:**

1. Yêu cầu duy trì hiệu lực Bằng độc quyền sáng chế nêu trên được chấp nhận.

2. Hiệu lực Bằng độc quyền sáng chế số 10911 được duy trì đến 11/12/2020.

**Nơi nhận:**

- Như trên;
- TT (để công bố);
- Lưu: VT, Hồ sơ.

**CỤC TRƯỞNG**  
  
*[Handwritten signature]*

**Đinh Hữu Phí**

BỘ KHOA HỌC VÀ CÔNG NGHỆ  
CỤC SỞ HỮU TRÍ TUỆ

CỘNG HOÀ XÃ HỘI CHỦ NGHĨA VIỆT NAM  
Độc lập - Tự do - Hạnh phúc

Số: 26316/TB-SHTT

Hà Nội, ngày 13 tháng 12 năm 2019

**THÔNG BÁO**  
**Ghi nhận yêu cầu duy trì hiệu lực Bằng độc quyền sáng chế**

Kính gửi: Công ty TNHH Tư vấn đầu tư và chuyển giao công nghệ  
(INVESTCONSULT)  
Số 26 ngõ 41, phố Thái Hà, phường Trung Liệt, quận Đống Đa,  
thành phố Hà Nội

Căn cứ kết quả thẩm định yêu cầu duy trì hiệu lực Bằng độc quyền sáng chế:

Số đơn: DT1-2019-07614

Ngày nộp: 10/10/2019

Chủ đơn: QUALCOMM INCORPORATED (US)

Đại diện của Chủ đơn: INVESTCONSULT

Bằng độc quyền sáng chế số: 11988

Năm yêu cầu duy trì hiệu lực: 7

**Cục Sở hữu trí tuệ thông báo:**

1. Yêu cầu duy trì hiệu lực Bằng độc quyền sáng chế nêu trên được chấp nhận.

2. Hiệu lực Bằng độc quyền sáng chế số 11988 được duy trì đến 04/11/2020.

*Hé*

**Nơi nhận:**

- Như trên;
- TT (để công bố);
- Lưu: VT, Hồ sơ.

**CỤC TRƯỞNG**



**Đinh Hữu Phí**

BỘ KHOA HỌC VÀ CÔNG NGHỆ  
CỤC SỞ HỮU TRÍ TUỆ

CỘNG HÒA XÃ HỘI CHỦ NGHĨA VIỆT NAM  
Độc lập - Tự do - Hạnh phúc

Số: 26317/TB-SHTT

Hà Nội, ngày 13 tháng 12 năm 2019

**THÔNG BÁO**  
**Ghi nhận yêu cầu duy trì hiệu lực Bằng độc quyền sáng chế**

Kính gửi: Công ty TNHH Tư vấn đầu tư và chuyển giao công nghệ  
(INVESTCONSULT)  
Số 26 ngõ 41, phố Thái Hà, phường Trung Liệt, quận Đống Đa,  
thành phố Hà Nội

Căn cứ kết quả thẩm định yêu cầu duy trì hiệu lực Bằng độc quyền sáng chế:

Số đơn: DT1-2019-07615

Ngày nộp: 10/10/2019

Chủ đơn: QUALCOMM INCORPORATED (US)

Đại diện của Chủ đơn: INVESTCONSULT

Bằng độc quyền sáng chế số: 13613

Năm yêu cầu duy trì hiệu lực: 6

**Cục Sở hữu trí tuệ thông báo:**

1. Yêu cầu duy trì hiệu lực Bằng độc quyền sáng chế nêu trên được chấp nhận.

2. Hiệu lực Bằng độc quyền sáng chế số 13613 được duy trì đến 29/12/2020.

**Nơi nhận:**

- Như trên;
- TT (để công bố);
- Lưu: VT, Hồ sơ.

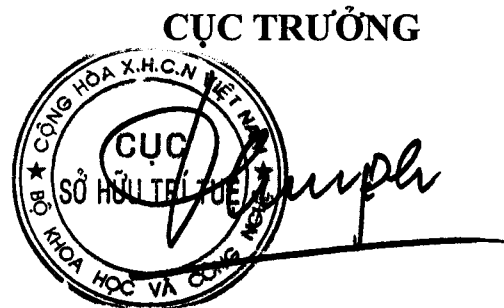

**Đinh Hữu Phí**

BỘ KHOA HỌC VÀ CÔNG NGHỆ  
CỤC SỞ HỮU TRÍ TUỆ

CỘNG HÒA XÃ HỘI CHỦ NGHĨA VIỆT NAM  
Độc lập - Tự do - Hạnh phúc

Số: 26318/TB-SHTT

Hà Nội, ngày 13 tháng 12 năm 2019

## THÔNG BÁO

### Ghi nhận yêu cầu duy trì hiệu lực Bằng độc quyền sáng chế

Kính gửi: Công ty TNHH Tư vấn đầu tư và chuyển giao công nghệ  
(INVESTCONSULT)

Số 26 ngõ 41, phố Thái Hà, phường Trung Liệt, quận Đống Đa,  
thành phố Hà Nội

Căn cứ kết quả thẩm định yêu cầu duy trì hiệu lực Bằng độc quyền sáng chế:

Số đơn: DT1-2019-07616

Ngày nộp: 10/10/2019

Chủ đơn: Qualcomm Incorporated (US)

Đại diện của Chủ đơn: INVESTCONSULT

Bằng độc quyền sáng chế số: 8857

Năm yêu cầu duy trì hiệu lực: 10

#### Cục Sở hữu trí tuệ thông báo:

1. Yêu cầu duy trì hiệu lực Bằng độc quyền sáng chế nêu trên được chấp nhận.

2. Hiệu lực Bằng độc quyền sáng chế số 8857 được duy trì đến 15/11/2020.

#### Nơi nhận:

- Như trên;
- TT (để công bố);
- Lưu: VT, Hồ sơ.

CỤC TRƯỞNG



Đinh Hữu Phí

BỘ KHOA HỌC VÀ CÔNG NGHỆ  
CỤC SỞ HỮU TRÍ TUỆ

CỘNG HÒA XÃ HỘI CHỦ NGHĨA VIỆT NAM  
Độc lập - Tự do - Hạnh phúc

Số: 26319/TB-SHTT

Hà Nội, ngày 13 tháng 12 năm 2019

**THÔNG BÁO**  
**Ghi nhận yêu cầu duy trì hiệu lực Bằng độc quyền sáng chế**

Kính gửi: Công ty TNHH Tư vấn đầu tư và chuyển giao công nghệ  
(INVESTCONSULT)

Số 26 ngõ 41, phố Thái Hà, phường Trung Liệt, quận Đống Đa,  
thành phố Hà Nội

Căn cứ kết quả thẩm định yêu cầu duy trì hiệu lực Bằng độc quyền sáng chế:

Số đơn: DT1-2019-07617

Ngày nộp: 10/10/2019

Chủ đơn: QUALCOMM INCORPORATED (US)

Đại diện của Chủ đơn: INVESTCONSULT

Bằng độc quyền sáng chế số: 17828

Năm yêu cầu duy trì hiệu lực: 3

**Cục Sở hữu trí tuệ thông báo:**

1. Yêu cầu duy trì hiệu lực Bằng độc quyền sáng chế nêu trên được chấp nhận.

2. Hiệu lực Bằng độc quyền sáng chế số 17828 được duy trì đến 14/11/2020.

**Nơi nhận:**

- Như trên;
- TT (để công bố);
- Lưu: VT, Hồ sơ.

**CỤC TRƯỞNG**



**Đình Hữu Phí**

BỘ KHOA HỌC VÀ CÔNG NGHỆ  
CỤC SỞ HỮU TRÍ TUỆ

CỘNG HÒA XÃ HỘI CHỦ NGHĨA VIỆT NAM  
Độc lập - Tự do - Hạnh phúc

Số: 26320/TB-SHTT

Hà Nội, ngày 13 tháng 12 năm 2019

## THÔNG BÁO

### Ghi nhận yêu cầu duy trì hiệu lực Bằng độc quyền sáng chế

Kính gửi: Công ty TNHH Tư vấn đầu tư và chuyển giao công nghệ  
(INVESTCONSULT)

Số 26 ngõ 41, phố Thái Hà, phường Trung Liệt, quận Đống Đa,  
thành phố Hà Nội

Căn cứ kết quả thẩm định yêu cầu duy trì hiệu lực Bằng độc quyền sáng chế:

Số đơn: DT1-2019-07618

Ngày nộp: 10/10/2019

Chủ đơn: QUALCOMM INCORPORATED (US)

Đại diện của Chủ đơn: INVESTCONSULT

Bằng độc quyền sáng chế số: 13474

Năm yêu cầu duy trì hiệu lực: 6

#### Cục Sở hữu trí tuệ thông báo:

1. Yêu cầu duy trì hiệu lực Bằng độc quyền sáng chế nêu trên được chấp nhận.

2. Hiệu lực Bằng độc quyền sáng chế số 13474 được duy trì đến 24/11/2020.

#### Nơi nhận:

- Như trên;
- TT (để công bố);
- Lưu: VT, Hồ sơ.

CỤC TRƯỞNG



Đình Hữu Phí

BỘ KHOA HỌC VÀ CÔNG NGHỆ  
CỤC SỞ HỮU TRÍ TUỆ

CỘNG HÒA XÃ HỘI CHỦ NGHĨA VIỆT NAM  
Độc lập - Tự do - Hạnh phúc

Số: 26321/TB-SHTT

Hà Nội, ngày 13 tháng 12 năm 2019

**THÔNG BÁO**  
**Ghi nhận yêu cầu duy trì hiệu lực Bằng độc quyền sáng chế**

Kính gửi: Công ty TNHH Tư vấn đầu tư và chuyển giao công nghệ  
(INVESTCONSULT)

Số 26 ngõ 41, phố Thái Hà, phường Trung Liệt, quận Đống Đa,  
thành phố Hà Nội

Căn cứ kết quả thẩm định yêu cầu duy trì hiệu lực Bằng độc quyền sáng chế:

Số đơn: DT1-2019-07619

Ngày nộp: 10/10/2019

Chủ đơn: QUALCOMM INCORPORATED (US)

Đại diện của Chủ đơn: INVESTCONSULT

Bằng độc quyền sáng chế số: 14800

Năm yêu cầu duy trì hiệu lực: 5

**Cục Sở hữu trí tuệ thông báo:**

1. Yêu cầu duy trì hiệu lực Bằng độc quyền sáng chế nêu trên được chấp nhận.

2. Hiệu lực Bằng độc quyền sáng chế số 14800 được duy trì đến 16/11/2020.

**Nơi nhận:**

- Như trên;
- TT (để công bố);
- Lưu: VT, Hồ sơ.

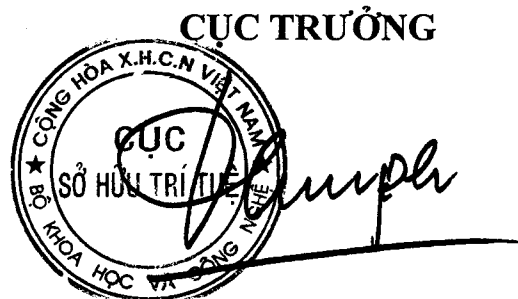

**Đinh Hữu Phí**

BỘ KHOA HỌC VÀ CÔNG NGHỆ  
CỤC SỞ HỮU TRÍ TUỆ

CỘNG HOÀ XÃ HỘI CHỦ NGHĨA VIỆT NAM  
Độc lập - Tự do - Hạnh phúc

Số: 26322/TB-SHTT

Hà Nội, ngày 13 tháng 12 năm 2019

**THÔNG BÁO**  
**Ghi nhận yêu cầu duy trì hiệu lực Bằng độc quyền sáng chế**

Kính gửi: Công ty TNHH Tư vấn đầu tư và chuyển giao công nghệ  
(INVESTCONSULT)  
Số 26 ngõ 41, phố Thái Hà, phường Trung Liệt, quận Đống Đa,  
thành phố Hà Nội

Căn cứ kết quả thẩm định yêu cầu duy trì hiệu lực Bằng độc quyền sáng chế:

Số đơn: DT1-2019-07620

Ngày nộp: 10/10/2019

Chủ đơn: QUALCOMM INCORPORATED (US)

Đại diện của Chủ đơn: INVESTCONSULT

Bằng độc quyền sáng chế số: 17892

Năm yêu cầu duy trì hiệu lực: 3

**Cục Sở hữu trí tuệ thông báo:**

1. Yêu cầu duy trì hiệu lực Bằng độc quyền sáng chế nêu trên được chấp nhận.
2. Hiệu lực Bằng độc quyền sáng chế số 17892 được duy trì đến 28/11/2020.

**Nơi nhận:**

- Như trên;
- TT (để công bố);
- Lưu: VT, Hồ sơ.

**CỤC TRƯỞNG**

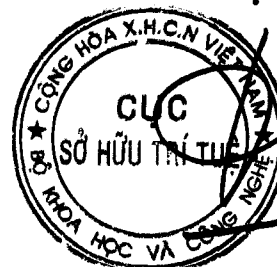

**Đinh Hữu Phí**



BỘ KHOA HỌC VÀ CÔNG NGHỆ  
CỤC SỞ HỮU TRÍ TUỆ

CỘNG HÒA XÃ HỘI CHỦ NGHĨA VIỆT NAM  
Độc lập - Tự do - Hạnh phúc

Số: 26323 /TB-SHTT

Hà Nội, ngày tháng năm 2019

**THÔNG BÁO**  
**Ghi nhận yêu cầu duy trì hiệu lực Bằng độc quyền sáng chế**

Kính gửi: Công ty Luật TNHH Phạm và Liên danh (PHAM & ASSOCIATES)  
8 Trần Hưng Đạo, thành phố Hà Nội

Căn cứ kết quả thẩm định yêu cầu duy trì hiệu lực Bằng độc quyền sáng chế:

Số đơn: DT1-2019-07639

Ngày nộp: 14/10/2019

Chủ đơn: SOFINECO (FR)

Đại diện của Chủ đơn: PHAM & ASSOCIATES

Bằng độc quyền sáng chế số: 16424

Năm yêu cầu duy trì hiệu lực: 4

**Cục Sở hữu trí tuệ thông báo:**

1. Yêu cầu duy trì hiệu lực Bằng độc quyền sáng chế nêu trên được chấp nhận.

2. Hiệu lực Bằng độc quyền sáng chế số 16424 được duy trì đến 26/12/2020.

**Nơi nhận:**

- Như trên;
- TT (để công bố);
- Lưu: VT, Hồ sơ.

**CỤC TRƯỞNG**

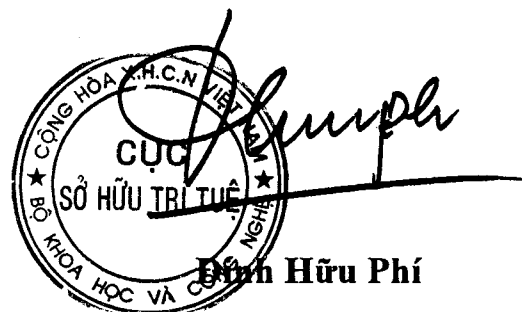

BỘ KHOA HỌC VÀ CÔNG NGHỆ  
CỤC SỞ HỮU TRÍ TUỆ

CỘNG HÒA XÃ HỘI CHỦ NGHĨA VIỆT NAM  
Độc lập - Tự do - Hạnh phúc

Số: 26324/TB-SHTT

Hà Nội, ngày 13 tháng 12 năm 2019

## THÔNG BÁO

### Ghi nhận yêu cầu duy trì hiệu lực Bằng độc quyền sáng chế

Kính gửi: Công ty TNHH Tư vấn đầu tư và chuyển giao công nghệ  
(INVESTCONSULT)

Số 26 ngõ 41, phố Thái Hà, phường Trung Liệt, quận Đống Đa,  
thành phố Hà Nội

Căn cứ kết quả thẩm định yêu cầu duy trì hiệu lực Bằng độc quyền sáng chế:

Số đơn: DT1-2019-07621

Ngày nộp: 10/10/2019

Chủ đơn: QUALCOMM INCORPORATED (US)

Đại diện của Chủ đơn: INVESTCONSULT

Bằng độc quyền sáng chế số: 18099

Năm yêu cầu duy trì hiệu lực: 3

#### **Cục Sở hữu trí tuệ thông báo:**

1. Yêu cầu duy trì hiệu lực Bằng độc quyền sáng chế nêu trên được chấp nhận.

2. Hiệu lực Bằng độc quyền sáng chế số 18099 được duy trì đến 18/12/2020.

#### **Nơi nhận:**

- Như trên;
- TT (để công bố);
- Lưu: VT, Hồ sơ.

**CỤC TRƯỞNG**



**Đinh Hữu Phí**

BỘ KHOA HỌC VÀ CÔNG NGHỆ  
CỤC SỞ HỮU TRÍ TUỆ

CỘNG HÒA XÃ HỘI CHỦ NGHĨA VIỆT NAM  
Độc lập - Tự do - Hạnh phúc

Số: 26325/TB-SHTT

Hà Nội, ngày 13 tháng 12 năm 2019

## THÔNG BÁO

### Ghi nhận yêu cầu duy trì hiệu lực Bằng độc quyền sáng chế

Kính gửi: Công ty TNHH Tư vấn đầu tư và chuyển giao công nghệ  
(INVESTCONSULT)

Số 26 ngõ 41, phố Thái Hà, phường Trung Liệt, quận Đống Đa,  
thành phố Hà Nội

Căn cứ kết quả thẩm định yêu cầu duy trì hiệu lực Bằng độc quyền sáng chế:

Số đơn: DT1-2019-07622

Ngày nộp: 10/10/2019

Chủ đơn: QUALCOMM INCORPORATED (US)

Đại diện của Chủ đơn: INVESTCONSULT

Bằng độc quyền sáng chế số: 16423

Năm yêu cầu duy trì hiệu lực: 4

#### **Cục Sở hữu trí tuệ thông báo:**

1. Yêu cầu duy trì hiệu lực Bằng độc quyền sáng chế nêu trên được chấp nhận.

2. Hiệu lực Bằng độc quyền sáng chế số 16423 được duy trì đến 26/12/2020.

#### **Nơi nhận:**

- Như trên;
- TT (để công bố);
- Lưu: VT, Hồ sơ.

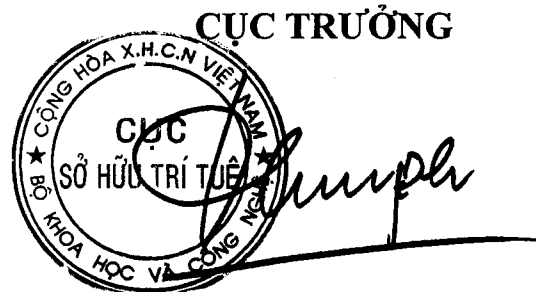

**Đình Hữu Phí**

BỘ KHOA HỌC VÀ CÔNG NGHỆ  
CỤC SỞ HỮU TRÍ TUỆ

CỘNG HÒA XÃ HỘI CHỦ NGHĨA VIỆT NAM  
Độc lập - Tự do - Hạnh phúc

Số: 26326/TB-SHTT

Hà Nội, ngày 13 tháng 12 năm 2019

## THÔNG BÁO

### Ghi nhận yêu cầu duy trì hiệu lực Bằng độc quyền sáng chế

Kính gửi: Công ty TNHH Tư vấn đầu tư và chuyên giao công nghệ  
(INVESTCONSULT)  
Số 26 ngõ 41, phố Thái Hà, phường Trung Liệt, quận Đống Đa,  
thành phố Hà Nội

Căn cứ kết quả thẩm định yêu cầu duy trì hiệu lực Bằng độc quyền sáng chế:

Số đơn: DT1-2019-07623

Ngày nộp: 10/10/2019

Chủ đơn: Qualcomm Incorporated (US)

Đại diện của Chủ đơn: INVESTCONSULT

Bằng độc quyền sáng chế số: 10932

Năm yêu cầu duy trì hiệu lực: 8

#### Cục Sở hữu trí tuệ thông báo:

1. Yêu cầu duy trì hiệu lực Bằng độc quyền sáng chế nêu trên được chấp nhận.

2. Hiệu lực Bằng độc quyền sáng chế số 10932 được duy trì đến 17/12/2020.

#### Nơi nhận:

- Như trên;
- TT (để công bố);
- Lưu: VT, Hồ sơ.

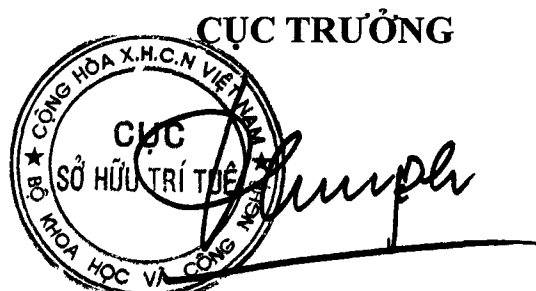

**Đình Hữu Phí**

BỘ KHOA HỌC VÀ CÔNG NGHỆ  
CỤC SỞ HỮU TRÍ TUỆ

CỘNG HOÀ XÃ HỘI CHỦ NGHĨA VIỆT NAM  
Độc lập - Tự do - Hạnh phúc

Số: 26327/TB-SHTT

Hà Nội, ngày 13 tháng 12 năm 2019

## THÔNG BÁO

### Ghi nhận yêu cầu duy trì hiệu lực Bằng độc quyền sáng chế

Kính gửi: Công ty TNHH Tư vấn đầu tư và chuyên giao công nghệ  
(INVESTCONSULT)  
Số 26 ngõ 41, phố Thái Hà, phường Trung Liệt, quận Đống Đa,  
thành phố Hà Nội

Căn cứ kết quả thẩm định yêu cầu duy trì hiệu lực Bằng độc quyền sáng chế:

Số đơn: DT1-2019-07624

Ngày nộp: 10/10/2019

Chủ đơn: Qualcomm Incorporated (US)

Đại diện của Chủ đơn: INVESTCONSULT

Bằng độc quyền sáng chế số: 10862

Năm yêu cầu duy trì hiệu lực: 8

#### Cục Sở hữu trí tuệ thông báo:

1. Yêu cầu duy trì hiệu lực Bằng độc quyền sáng chế nêu trên được chấp nhận.

2. Hiệu lực Bằng độc quyền sáng chế số 10862 được duy trì đến 20/11/2020.

#### Nơi nhận:

- Như trên;
- TT (để công bố);
- Lưu: VT, Hồ sơ.

CỤC TRƯỞNG



Đinh Hữu Phí

BỘ KHOA HỌC VÀ CÔNG NGHỆ  
CỤC SỞ HỮU TRÍ TUỆ

CỘNG HÒA XÃ HỘI CHỦ NGHĨA VIỆT NAM  
Độc lập - Tự do - Hạnh phúc

Số: 26328/TB-SHTT

Hà Nội, ngày 13 tháng 12 năm 2019

## THÔNG BÁO

### Ghi nhận yêu cầu duy trì hiệu lực Bằng độc quyền sáng chế

Kính gửi: Công ty TNHH Tư vấn đầu tư và chuyển giao công nghệ  
(INVESTCONSULT)

Số 26 ngõ 41, phố Thái Hà, phường Trung Liệt, quận Đống Đa,  
thành phố Hà Nội

Căn cứ kết quả thẩm định yêu cầu duy trì hiệu lực Bằng độc quyền sáng chế:

Số đơn: DT1-2019-07625

Ngày nộp: 10/10/2019

Chủ đơn: QUALCOMM INCORPORATED (US)

Đại diện của Chủ đơn: INVESTCONSULT

Bằng độc quyền sáng chế số: 20263

Năm yêu cầu duy trì hiệu lực: 2

#### Cục Sở hữu trí tuệ thông báo:

1. Yêu cầu duy trì hiệu lực Bằng độc quyền sáng chế nêu trên được chấp nhận.

2. Hiệu lực Bằng độc quyền sáng chế số 20263 được duy trì đến 04/12/2020.

#### Nơi nhận:

- Như trên;
- TT (để công bố);
- Lưu: VT, Hồ sơ.

#### CỤC TRƯỞNG



**Đinh Hữu Phí**

BỘ KHOA HỌC VÀ CÔNG NGHỆ  
CỤC SỞ HỮU TRÍ TUỆ

CỘNG HOÀ XÃ HỘI CHỦ NGHĨA VIỆT NAM  
Độc lập - Tự do - Hạnh phúc

Số: 26329/TB-SHTT

Hà Nội, ngày 13 tháng 12 năm 2019

**THÔNG BÁO**  
**Ghi nhận yêu cầu duy trì hiệu lực Bằng độc quyền sáng chế**

Kính gửi: Công ty TNHH Tư vấn đầu tư và chuyển giao công nghệ  
(INVESTCONSULT)

Số 26 ngõ 41, phố Thái Hà, phường Trung Liệt, quận Đống Đa,  
thành phố Hà Nội

Căn cứ kết quả thẩm định yêu cầu duy trì hiệu lực Bằng độc quyền sáng chế:

Số đơn: DT1-2019-07626

Ngày nộp: 10/10/2019

Chủ đơn: QUALCOMM INCORPORATED (US)

Đại diện của Chủ đơn: INVESTCONSULT

Bằng độc quyền sáng chế số: 7356

Năm yêu cầu duy trì hiệu lực: 12

**Cục Sở hữu trí tuệ thông báo:**

1. Yêu cầu duy trì hiệu lực Bằng độc quyền sáng chế nêu trên được chấp nhận.
2. Hiệu lực Bằng độc quyền sáng chế số 7356 được duy trì đến 12/11/2020.

**Nơi nhận:**

- Như trên;
- TT (để công bố);
- Lưu: VT, Hồ sơ.

**CỤC TRƯỞNG**



**Đinh Hữu Phí**

BỘ KHOA HỌC VÀ CÔNG NGHỆ  
CỤC SỞ HỮU TRÍ TUỆ

CỘNG HÒA XÃ HỘI CHỦ NGHĨA VIỆT NAM  
Độc lập - Tự do - Hạnh phúc

Số: 26330/TB-SHTT

Hà Nội, ngày 13 tháng 12 năm 2019

**THÔNG BÁO**

**Ghi nhận yêu cầu duy trì hiệu lực Bằng độc quyền sáng chế**

Kính gửi: Công ty Cổ phần Sở hữu công nghiệp INVESTIP (INVESTIP)  
Tầng 5, tòa nhà Charmvit Tower, 117 Trần Duy Hưng, phường Trung Hòa, quận Cầu Giấy, thành phố Hà Nội

Căn cứ kết quả thẩm định yêu cầu duy trì hiệu lực Bằng độc quyền sáng chế:

Số đơn: DT1-2019-07627

Ngày nộp: 10/10/2019

Chủ đơn: The Foundation for the Promotion of Supplementary Occupations and Related Techniques of Her Majesty Queen Sirikit (TH)

Đại diện của Chủ đơn: INVESTIP

Bằng độc quyền sáng chế số: 10825

Năm yêu cầu duy trì hiệu lực: 8

**Cục Sở hữu trí tuệ thông báo:**

1. Yêu cầu duy trì hiệu lực Bằng độc quyền sáng chế nêu trên được chấp nhận.

2. Hiệu lực Bằng độc quyền sáng chế số 10825 được duy trì đến 12/11/2020.

**Nơi nhận:**

- Như trên;
- TT (để công bố);
- Lưu: VT, Hồ sơ.

**CỤC TRƯỞNG**



**Đinh Hữu Phí**



BỘ KHOA HỌC VÀ CÔNG NGHỆ  
CỤC SỞ HỮU TRÍ TUỆ

CỘNG HÒA XÃ HỘI CHỦ NGHĨA VIỆT NAM  
Độc lập - Tự do - Hạnh phúc

Số: 26331/TB-SHTT

Hà Nội, ngày 13 tháng 12 năm 2019

**THÔNG BÁO**  
**Ghi nhận yêu cầu duy trì hiệu lực Bằng độc quyền sáng chế**

Kính gửi: Công ty Cổ phần Sở hữu công nghiệp INVESTIP (INVESTIP)  
Tầng 5, tòa nhà Charmvit Tower, 117 Trần Duy Hưng, phường Trung Hòa,  
quận Cầu Giấy, thành phố Hà Nội

Căn cứ kết quả thẩm định yêu cầu duy trì hiệu lực Bằng độc quyền sáng chế:

Số đơn: DT1-2019-07628

Ngày nộp: 10/10/2019

Chủ đơn: PIAGGIO & C. S.p.A. (IT)

Đại diện của Chủ đơn: INVESTIP

Bằng độc quyền sáng chế số: 11937

Năm yêu cầu duy trì hiệu lực: 7

**Cục Sở hữu trí tuệ thông báo:**

1. Yêu cầu duy trì hiệu lực Bằng độc quyền sáng chế nêu trên được chấp nhận.

2. Hiệu lực Bằng độc quyền sáng chế số 11937 được duy trì đến 22/10/2020.

**Nơi nhận:**

- Như trên;
- TT (để công bố);
- Lưu: VT, Hồ sơ.

**CỤC TRƯỞNG**



**Đình Hữu Phú**

BỘ KHOA HỌC VÀ CÔNG NGHỆ  
CỤC SỞ HỮU TRÍ TUỆ

CỘNG HOÀ XÃ HỘI CHỦ NGHĨA VIỆT NAM  
Độc lập - Tự do - Hạnh phúc

Số: 26332/TB-SHTT

Hà Nội, ngày 13 tháng 12 năm 2019

### THÔNG BÁO

#### Ghi nhận yêu cầu duy trì hiệu lực Bằng độc quyền sáng chế

Kính gửi: Công ty Cổ phần Sở hữu công nghiệp INVESTIP (INVESTIP)  
Tầng 5, tòa nhà Charmvit Tower, 117 Trần Duy Hưng, phường Trung Hòa,  
quận Cầu Giấy, thành phố Hà Nội

Căn cứ kết quả thẩm định yêu cầu duy trì hiệu lực Bằng độc quyền sáng chế:

Số đơn: DT1-2019-07629

Ngày nộp: 10/10/2019

Chủ đơn: TOYOX CO., LTD. (JP)

Đại diện của Chủ đơn: INVESTIP

Bằng độc quyền sáng chế số: 21123

Năm yêu cầu duy trì hiệu lực: 2

#### **Cục Sở hữu trí tuệ thông báo:**

1. Yêu cầu duy trì hiệu lực Bằng độc quyền sáng chế nêu trên được chấp nhận.

2. Hiệu lực Bằng độc quyền sáng chế số 21123 được duy trì đến 14/05/2021.

*H*

#### **Nơi nhận:**

- Như trên;
- TT (để công bố);
- Lưu: VT, Hồ sơ.

**CỤC TRƯỞNG**

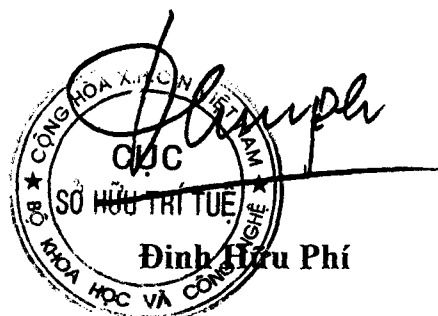

BỘ KHOA HỌC VÀ CÔNG NGHỆ  
CỤC SỞ HỮU TRÍ TUỆ

CỘNG HÒA XÃ HỘI CHỦ NGHĨA VIỆT NAM  
Độc lập - Tự do - Hạnh phúc

Số: 26335/TB-SHTT

Hà Nội, ngày 13 tháng 12 năm 2019

**THÔNG BÁO**  
**Ghi nhận yêu cầu duy trì hiệu lực Bằng độc quyền sáng chế**

Kính gửi: Công ty TNHH Quốc tế D & N  
(D&N INTERNATIONAL CO.,LTD.)  
Phòng 2303, số 101 Láng Hạ, phường Láng Hạ, quận Đống Đa,  
thành phố Hà Nội

Căn cứ kết quả thẩm định yêu cầu duy trì hiệu lực Bằng độc quyền sáng chế:

Số đơn: DT1-2019-07632

Ngày nộp: 11/10/2019

Chủ đơn: YAMATO MISHIN SEIZO KABUSHIKI KAISHA (JP)

Đại diện của Chủ đơn: D&N INTERNATIONAL CO.,LTD.

Bằng độc quyền sáng chế số: 14850

Năm yêu cầu duy trì hiệu lực: 5

**Cục Sở hữu trí tuệ thông báo:**

1. Yêu cầu duy trì hiệu lực Bằng độc quyền sáng chế nêu trên được chấp nhận.

2. Hiệu lực Bằng độc quyền sáng chế số 14850 được duy trì đến 23/11/2020.

**Nơi nhận:**

- Như trên;
- TT (để công bố);
- Lưu: VT, Hồ sơ.

**CỤC TRƯỞNG**



**Đinh Hữu Phí**

BỘ KHOA HỌC VÀ CÔNG NGHỆ  
CỤC SỞ HỮU TRÍ TUỆ

CỘNG HOÀ XÃ HỘI CHỦ NGHĨA VIỆT NAM  
Độc lập - Tự do - Hạnh phúc

Số: 26336/TB-SHTT

Hà Nội, ngày 13 tháng 12 năm 2019

**THÔNG BÁO**  
**Ghi nhận yêu cầu duy trì hiệu lực Bằng độc quyền sáng chế**

Kính gửi: Công ty TNHH Quốc tế D &N  
(D&N INTERNATIONAL CO.,LTD.)  
Phòng 2303, số 101 Láng Hạ, phường Láng Hạ, quận Đống Đa,  
thành phố Hà Nội

Căn cứ kết quả thẩm định yêu cầu duy trì hiệu lực Bằng độc quyền sáng chế:

Số đơn: DT1-2019-07634

Ngày nộp: 11/10/2019

Chủ đơn: TSUCHIYA TSCO CO., LTD. (JP)

Đại diện của Chủ đơn: D&N INTERNATIONAL CO.,LTD.

Bằng độc quyền sáng chế số: 17912

Năm yêu cầu duy trì hiệu lực: 3

**Cục Sở hữu trí tuệ thông báo:**

1. Yêu cầu duy trì hiệu lực Bằng độc quyền sáng chế nêu trên được chấp nhận.

2. Hiệu lực Bằng độc quyền sáng chế số 17912 được duy trì đến 28/11/2020.

**Nơi nhận:**

- Như trên;
- TT (để công bố);
- Lưu: VT, Hồ sơ.

**CỤC TRƯỞNG**

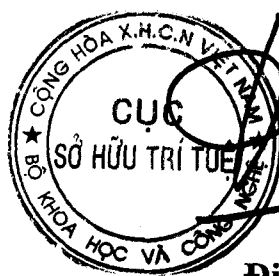

**Đinh Hữu Phí**

BỘ KHOA HỌC VÀ CÔNG NGHỆ  
CỤC SỞ HỮU TRÍ TUỆ

CỘNG HÒA XÃ HỘI CHỦ NGHĨA VIỆT NAM  
Độc lập - Tự do - Hạnh phúc

Số: 26337/TB-SHTT

Hà Nội, ngày 13 tháng 12 năm 2019

**THÔNG BÁO**  
**Ghi nhận yêu cầu duy trì hiệu lực Bằng độc quyền sáng chế**

Kính gửi: Công ty TNHH Quốc tế D & N  
(D&N INTERNATIONAL CO.,LTD.)  
Phòng 2303, số 101 Láng Hạ, phường Láng Hạ, quận Đống Đa,  
thành phố Hà Nội

Căn cứ kết quả thẩm định yêu cầu duy trì hiệu lực Bằng độc quyền sáng chế:

Số đơn: DT1-2019-07635

Ngày nộp: 11/10/2019

Chủ đơn: YAMATO MISHIN SEIZO KABUSHIKI KAISHA (JP)

Đại diện của Chủ đơn: D&N INTERNATIONAL CO.,LTD.

Bằng độc quyền sáng chế số: 17811

Năm yêu cầu duy trì hiệu lực: 3

**Cục Sở hữu trí tuệ thông báo:**

1. Yêu cầu duy trì hiệu lực Bằng độc quyền sáng chế nêu trên được chấp nhận.

2. Hiệu lực Bằng độc quyền sáng chế số 17811 được duy trì đến 14/11/2020.

**Nơi nhận:**

- Như trên;
- TT (để công bố);
- Lưu: VT, Hồ sơ.

**CỤC TRƯỞNG**



**Đinh Hữu Phí**

BỘ KHOA HỌC VÀ CÔNG NGHỆ  
CỤC SỞ HỮU TRÍ TUỆ

CỘNG HOÀ XÃ HỘI CHỦ NGHĨA VIỆT NAM  
Độc lập - Tự do - Hạnh phúc

Số: 26338/TB-SHTT

Hà Nội, ngày 13 tháng 12 năm 2019

## THÔNG BÁO

### Ghi nhận yêu cầu duy trì hiệu lực Bằng độc quyền sáng chế

Kính gửi: Công ty TNHH Sở hữu trí tuệ Hải Hân (HAI HAN IP CO., LTD.)  
Tầng 12A, tòa nhà Center Building, số 1 Nguyễn Huy Tường,  
phường Thanh Xuân Trung, quận Thanh Xuân, Tp. Hà Nội

Căn cứ kết quả thẩm định yêu cầu duy trì hiệu lực Bằng độc quyền sáng chế:

Số đơn: DT1-2019-07636

Ngày nộp: 11/10/2019

Chủ đơn: Công ty Cổ phần Nông nghiệp HP (VN)

Đại diện của Chủ đơn: HAI HAN IP CO., LTD.

Bằng độc quyền sáng chế số: 20469

Năm yêu cầu duy trì hiệu lực: 2

#### Cục Sở hữu trí tuệ thông báo:

1. Yêu cầu duy trì hiệu lực Bằng độc quyền sáng chế nêu trên được chấp nhận.

2. Hiệu lực Bằng độc quyền sáng chế số 20469 được duy trì đến 08/01/2021.

#### Nơi nhận:

- Như trên;
- TT (để công bố);
- Lưu: VT, Hồ sơ.

CỤC TRƯỞNG



Đinh Hữu Phí

BỘ KHOA HỌC VÀ CÔNG NGHỆ  
CỤC SỞ HỮU TRÍ TUỆ

CỘNG HÒA XÃ HỘI CHỦ NGHĨA VIỆT NAM  
Độc lập - Tự do - Hạnh phúc

Số: 26339/TB-SHTT

Hà Nội, ngày 13 tháng 12 năm 2019

## THÔNG BÁO

### Ghi nhận yêu cầu duy trì hiệu lực Bằng độc quyền sáng chế

Kính gửi: Công ty TNHH T&T INVENMARK Sở hữu trí tuệ Quốc tế  
(T&T INVENMARK CO., LTD.)  
Phòng 101, tòa nhà 30 Nguyễn Du, phường Bùi Thị Xuân,  
quận Hai Bà Trưng, TP. Hà Nội

Căn cứ kết quả thẩm định yêu cầu duy trì hiệu lực Bằng độc quyền sáng chế:

Số đơn: DT1-2019-07637

Ngày nộp: 11/10/2019

Chủ đơn: GEOX S:P.A. (IT)

Đại diện của Chủ đơn: T&T INVENMARK CO., LTD.

Bằng độc quyền sáng chế số: 9763

Năm yêu cầu duy trì hiệu lực: 9

#### Cục Sở hữu trí tuệ thông báo:

1. Yêu cầu duy trì hiệu lực Bằng độc quyền sáng chế nêu trên được chấp nhận.
2. Hiệu lực Bằng độc quyền sáng chế số 9763 được duy trì đến 25/10/2020. *hc*

#### Nơi nhận:

- Như trên;
- TT (để công bố);
- Lưu: VT, Hồ sơ.

CỤC TRƯỞNG



Đinh Hữu Phí

BỘ KHOA HỌC VÀ CÔNG NGHỆ  
CỤC SỞ HỮU TRÍ TUỆ

CỘNG HÒA XÃ HỘI CHỦ NGHĨA VIỆT NAM  
Độc lập - Tự do - Hạnh phúc

Số: 26340/TB-SHTT

Hà Nội, ngày 13 tháng 12 năm 2019

## THÔNG BÁO

### Ghi nhận yêu cầu duy trì hiệu lực Bằng độc quyền sáng chế

Kính gửi: Công ty TNHH Trường Xuân (AGELESS CO.,LTD.)  
Tầng 11, số 102 đường Trần Phú, phường Mộ Lao, quận Hà Đông,  
TP. Hà Nội

Căn cứ kết quả thẩm định yêu cầu duy trì hiệu lực Bằng độc quyền sáng chế:

Số đơn: DT1-2019-07638

Ngày nộp: 11/10/2019

Chủ đơn: MOLYCORP MINERALS LLC (US)

Đại diện của Chủ đơn: AGELESS CO.,LTD.

Bằng độc quyền sáng chế số: 19996

Năm yêu cầu duy trì hiệu lực: 2

#### **Cục Sở hữu trí tuệ thông báo:**

1. Yêu cầu duy trì hiệu lực Bằng độc quyền sáng chế nêu trên được chấp nhận.

2. Hiệu lực Bằng độc quyền sáng chế số 19996 được duy trì đến 01/10/2020.

#### **Nơi nhận:**

- Như trên;
- TT (để công bố);
- Lưu: VT, Hồ sơ.

**CỤC TRƯỞNG**

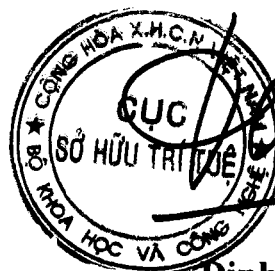

**Đinh Hữu Phú**



BỘ KHOA HỌC VÀ CÔNG NGHỆ  
CỤC SỞ HỮU TRÍ TUỆ

CỘNG HOÀ XÃ HỘI CHỦ NGHĨA VIỆT NAM  
Độc lập - Tự do - Hạnh phúc

Số: 26341/TB-SHTT

Hà Nội, ngày 13 tháng 12 năm 2019

**THÔNG BÁO**  
**Ghi nhận yêu cầu duy trì hiệu lực Bằng độc quyền sáng chế**

Kính gửi: Công ty Luật TNHH Phạm và Liên danh (PHAM & ASSOCIATES)  
8 Trần Hưng Đạo, thành phố Hà Nội

Căn cứ kết quả thẩm định yêu cầu duy trì hiệu lực Bằng độc quyền sáng chế:

Số đơn: DT1-2019-07640

Ngày nộp: 14/10/2019

Chủ đơn: PPG B.V. (NL)

Đại diện của Chủ đơn: PHAM & ASSOCIATES

Bằng độc quyền sáng chế số: 17758

Năm yêu cầu duy trì hiệu lực: 3

**Cục Sở hữu trí tuệ thông báo:**

1. Yêu cầu duy trì hiệu lực Bằng độc quyền sáng chế nêu trên được chấp nhận.

2. Hiệu lực Bằng độc quyền sáng chế số 17758 được duy trì đến 07/11/2020.

**Nơi nhận:**

- Như trên;
- TT (để công bố);
- Lưu: VT, Hồ sơ.

**CỤC TRƯỞNG**



**Đinh Hữu Phí**

BỘ KHOA HỌC VÀ CÔNG NGHỆ  
CỤC SỞ HỮU TRÍ TUỆ

CỘNG HÒA XÃ HỘI CHỦ NGHĨA VIỆT NAM  
Độc lập - Tự do - Hạnh phúc

Số: 26342/TB-SHTT

Hà Nội, ngày 13 tháng 12 năm 2019

## THÔNG BÁO

### Ghi nhận yêu cầu duy trì hiệu lực Bằng độc quyền sáng chế

Kính gửi: Công ty Luật TNHH WINCO (WINCO LAW FIRM)  
Số 54 Trần Quốc Vượng, phường Dịch Vọng Hậu, quận Cầu Giấy,  
TP Hà Nội

Căn cứ kết quả thẩm định yêu cầu duy trì hiệu lực Bằng độc quyền sáng chế:

Số đơn: DT1-2019-07642

Ngày nộp: 14/10/2019

Chủ đơn: Terasolar Photothermal Technology Co., Ltd. (CN)

Đại diện của Chủ đơn: WINCO LAW FIRM

Bằng độc quyền sáng chế số: 16583

Năm yêu cầu duy trì hiệu lực: 4

#### Cục Sở hữu trí tuệ thông báo:

1. Yêu cầu duy trì hiệu lực Bằng độc quyền sáng chế nêu trên được chấp nhận.
2. Hiệu lực Bằng độc quyền sáng chế số 16583 được duy trì đến 13/02/2021.

#### Nơi nhận:

- Như trên;
- TT (để công bố);
- Lưu: VT, Hồ sơ.

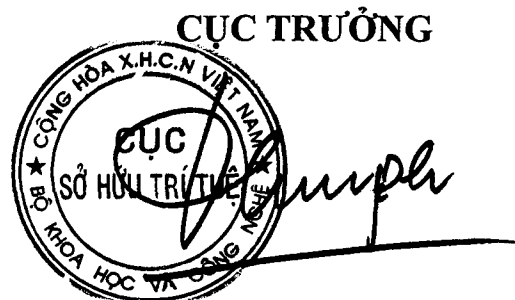

Đinh Hữu Phí

BỘ KHOA HỌC VÀ CÔNG NGHỆ  
CỤC SỞ HỮU TRÍ TUỆ

CỘNG HOÀ XÃ HỘI CHỦ NGHĨA VIỆT NAM  
Độc lập - Tự do - Hạnh phúc

Số: 26343/TB-SHTT

Hà Nội, ngày 13 tháng 12 năm 2019

**THÔNG BÁO**  
**Ghi nhận yêu cầu duy trì hiệu lực Bằng độc quyền sáng chế**

Kính gửi: Công ty Luật TNHH WINCO (WINCO LAW FIRM)  
Số 54 Trần Quốc Vượng, phường Dịch Vọng Hậu, quận Cầu Giấy,  
TP Hà Nội

Căn cứ kết quả thẩm định yêu cầu duy trì hiệu lực Bằng độc quyền sáng chế:

Số đơn: DT1-2019-07643

Ngày nộp: 14/10/2019

Chủ đơn: GRG Banking Equipment Co., Ltd. (CN) (CN)

Đại diện của Chủ đơn: WINCO LAW FIRM

Bằng độc quyền sáng chế số: 17760

Năm yêu cầu duy trì hiệu lực: 3

**Cục Sở hữu trí tuệ thông báo:**

1. Yêu cầu duy trì hiệu lực Bằng độc quyền sáng chế nêu trên được chấp nhận.

2. Hiệu lực Bằng độc quyền sáng chế số 17760 được duy trì đến 07/11/2020.

**Nơi nhận:**

- Như trên;
- TT (để công bố);
- Lưu: VT, Hồ sơ.

**CỤC TRƯỞNG**



**Đinh Hữu Phí**

BỘ KHOA HỌC VÀ CÔNG NGHỆ  
CỤC SỞ HỮU TRÍ TUỆ

CỘNG HOÀ XÃ HỘI CHỦ NGHĨA VIỆT NAM  
Độc lập - Tự do - Hạnh phúc

Số: 26344/TB-SHTT

Hà Nội, ngày 13 tháng 12 năm 2019

**THÔNG BÁO**  
**Ghi nhận yêu cầu duy trì hiệu lực Bằng độc quyền sáng chế**

Kính gửi: Công ty Luật TNHH WINCO (WINCO LAW FIRM)  
Số 54 Trần Quốc Vượng, phường Dịch Vọng Hậu, quận Cầu Giấy,  
TP Hà Nội

Căn cứ kết quả thẩm định yêu cầu duy trì hiệu lực Bằng độc quyền sáng chế:

Số đơn: DT1-2019-07644

Ngày nộp: 14/10/2019

Chủ đơn: GRG Banking Equipment Co., Ltd. (CN)

Đại diện của Chủ đơn: WINCO LAW FIRM

Bằng độc quyền sáng chế số: 14747

Năm yêu cầu duy trì hiệu lực: 5

**Cục Sở hữu trí tuệ thông báo:**

1. Yêu cầu duy trì hiệu lực Bằng độc quyền sáng chế nêu trên được chấp nhận.

2. Hiệu lực Bằng độc quyền sáng chế số 14747 được duy trì đến 02/11/2020.

**Nơi nhận:**

- Như trên;
- TT (để công bố);
- Lưu: VT, Hồ sơ.

**CỤC TRƯỞNG**

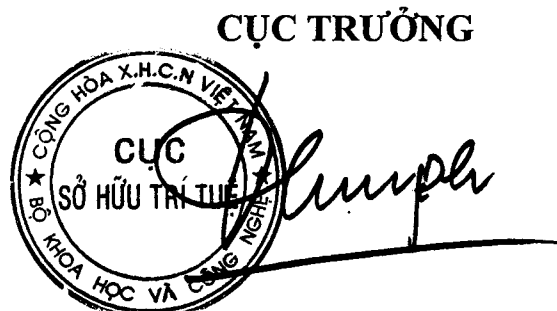

The image shows the official seal of the National Intellectual Property Administration (Cục Sở Hữu Trí Tuệ) of Vietnam. The seal is circular with the text 'CỤC SỞ HỮU TRÍ TUỆ' in the center and 'BỘ KHOA HỌC VÀ CÔNG NGHỆ' around the perimeter. A handwritten signature is written over the seal.

**Đinh Hữu Phí**

BỘ KHOA HỌC VÀ CÔNG NGHỆ  
CỤC SỞ HỮU TRÍ TUỆ

CỘNG HÒA XÃ HỘI CHỦ NGHĨA VIỆT NAM  
Độc lập - Tự do - Hạnh phúc

Số: 26345/TB-SHTT

Hà Nội, ngày 13 tháng 12 năm 2019

**THÔNG BÁO**  
**Ghi nhận yêu cầu duy trì hiệu lực Bằng độc quyền sáng chế**

Kính gửi: Công ty Luật TNHH WINCO (WINCO LAW FIRM)  
Số 54 Trần Quốc Vượng, phường Dịch Vọng Hậu, quận Cầu Giấy,  
TP Hà Nội

Căn cứ kết quả thẩm định yêu cầu duy trì hiệu lực Bằng độc quyền sáng chế:

Số đơn: DF1-2019-07645

Ngày nộp: 14/10/2019

Chủ đơn: SAMSUNG ELECTRONICS CO., LTD. (KR)

Đại diện của Chủ đơn: WINCO LAW FIRM

Bằng độc quyền sáng chế số: 10808

Năm yêu cầu duy trì hiệu lực: 8

**Cục Sở hữu trí tuệ thông báo:**

1. Yêu cầu duy trì hiệu lực Bằng độc quyền sáng chế nêu trên được chấp nhận.

2. Hiệu lực Bằng độc quyền sáng chế số 10808 được duy trì đến 05/11/2020.

*ke*

**Nơi nhận:**

- Như trên;
- TT (để công bố);
- Lưu: VT, Hồ sơ.

**CỤC TRƯỞNG**

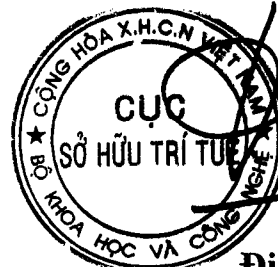

**Đinh Hữu Phí**

BỘ KHOA HỌC VÀ CÔNG NGHỆ  
CỤC SỞ HỮU TRÍ TUỆ

CỘNG HÒA XÃ HỘI CHỦ NGHĨA VIỆT NAM  
Độc lập - Tự do - Hạnh phúc

Số: 26346/TB-SHTT

Hà Nội, ngày 13 tháng 12 năm 2019

**THÔNG BÁO**

**Ghi nhận yêu cầu duy trì hiệu lực Bằng độc quyền sáng chế**

Kính gửi: Công ty Luật TNHH WINCO (WINCO LAW FIRM)  
Số 54 Trần Quốc Vượng, phường Dịch Vọng Hậu, quận Cầu Giấy,  
TP Hà Nội

Căn cứ kết quả thẩm định yêu cầu duy trì hiệu lực Bằng độc quyền sáng chế:

Số đơn: DT1-2019-07646

Ngày nộp: 14/10/2019

Chủ đơn: SAMSUNG ELECTRONICS CO., LTD. (KR)

Đại diện của Chủ đơn: WINCO LAW FIRM

Bằng độc quyền sáng chế số: 20142

Năm yêu cầu duy trì hiệu lực: 2

**Cục Sở hữu trí tuệ thông báo:**

1. Yêu cầu duy trì hiệu lực Bằng độc quyền sáng chế nêu trên được chấp nhận.

2. Hiệu lực Bằng độc quyền sáng chế số 20142 được duy trì đến 06/11/2020.

**Nơi nhận:**

- Như trên;
- TT (để công bố);
- Lưu: VT, Hồ sơ.

**CỤC TRƯỞNG**



**Đình Hữu Phí**

BỘ KHOA HỌC VÀ CÔNG NGHỆ  
CỤC SỞ HỮU TRÍ TUỆ

CỘNG HÒA XÃ HỘI CHỦ NGHĨA VIỆT NAM  
Độc lập - Tự do - Hạnh phúc

Số: 26347/TB-SHTT

Hà Nội, ngày 13 tháng 12 năm 2019

## THÔNG BÁO

### Ghi nhận yêu cầu duy trì hiệu lực Bằng độc quyền sáng chế

Kính gửi: Công ty Luật TNHH WINCO (WINCO LAW FIRM)  
Số 54 Trần Quốc Vượng, phường Dịch Vọng Hậu, quận Cầu Giấy,  
TP Hà Nội

Căn cứ kết quả thẩm định yêu cầu duy trì hiệu lực Bằng độc quyền sáng chế:

Số đơn: DT1-2019-07647

Ngày nộp: 14/10/2019

Chủ đơn: SAMSUNG ELECTRONICS CO., LTD. (KR)

Đại diện của Chủ đơn: WINCO LAW FIRM

Bằng độc quyền sáng chế số: 17787

Năm yêu cầu duy trì hiệu lực: 3

#### Cục Sở hữu trí tuệ thông báo:

1. Yêu cầu duy trì hiệu lực Bằng độc quyền sáng chế nêu trên được chấp nhận.
2. Hiệu lực Bằng độc quyền sáng chế số 17787 được duy trì đến 07/11/2020.

#### Nơi nhận:

- Như trên;
- TT (để công bố);
- Lưu: VT, Hồ sơ.

CỤC TRƯỞNG



Đinh Hữu Phí

BỘ KHOA HỌC VÀ CÔNG NGHỆ  
CỤC SỞ HỮU TRÍ TUỆ

CỘNG HÒA XÃ HỘI CHỦ NGHĨA VIỆT NAM  
Độc lập - Tự do - Hạnh phúc

Số: 26348 /TB-SHTT

Hà Nội, ngày 13 tháng 12 năm 2019

## THÔNG BÁO

### Ghi nhận yêu cầu duy trì hiệu lực Bằng độc quyền sáng chế

Kính gửi: Công ty Luật TNHH WINCO (WINCO LAW FIRM)  
Số 54 Trần Quốc Vượng, phường Dịch Vọng Hậu, quận Cầu Giấy,  
TP Hà Nội

Căn cứ kết quả thẩm định yêu cầu duy trì hiệu lực Bằng độc quyền sáng chế:

Số đơn: DT1-2019-07648

Ngày nộp: 14/10/2019

Chủ đơn: SAMSUNG ELECTRONICS CO., LTD. (KR)

Đại diện của Chủ đơn: WINCO LAW FIRM

Bằng độc quyền sáng chế số: 17790

Năm yêu cầu duy trì hiệu lực: 3

#### Cục Sở hữu trí tuệ thông báo:

1. Yêu cầu duy trì hiệu lực Bằng độc quyền sáng chế nêu trên được chấp nhận.

2. Hiệu lực Bằng độc quyền sáng chế số 17790 được duy trì đến 07/11/2020.

#### Nơi nhận:

- Như trên;
- TT (để công bố);
- Lưu: VT, Hồ sơ.

CỤC TRƯỞNG



*Đinh Hữu Phí*  
Đinh Hữu Phí



BỘ KHOA HỌC VÀ CÔNG NGHỆ  
CỤC SỞ HỮU TRÍ TUỆ

CỘNG HOÀ XÃ HỘI CHỦ NGHĨA VIỆT NAM  
Độc lập - Tự do - Hạnh phúc

Số: 26349/TB-SHTT

Hà Nội, ngày 13 tháng 12 năm 2019

**THÔNG BÁO**  
**Ghi nhận yêu cầu duy trì hiệu lực Bằng độc quyền sáng chế**

Kính gửi: Công ty Luật TNHH WINCO (WINCO LAW FIRM)  
Số 54 Trần Quốc Vượng, phường Dịch Vọng Hậu, quận Cầu Giấy,  
TP Hà Nội

Căn cứ kết quả thẩm định yêu cầu duy trì hiệu lực Bằng độc quyền sáng chế:

Số đơn: DT1-2019-07649

Ngày nộp: 14/10/2019

Chủ đơn: SAMSUNG ELECTRONICS CO., LTD. (KR)

Đại diện của Chủ đơn: WINCO LAW FIRM

Bằng độc quyền sáng chế số: 8054

Năm yêu cầu duy trì hiệu lực: 11

**Cục Sở hữu trí tuệ thông báo:**

1. Yêu cầu duy trì hiệu lực Bằng độc quyền sáng chế nêu trên được chấp nhận.

2. Hiệu lực Bằng độc quyền sáng chế số 8054 được duy trì đến 09/11/2020.

**Nơi nhận:**

- Như trên;
- TT (để công bố);
- Lưu: VT, Hồ sơ.

**CỤC TRƯỞNG**



**Đinh Hữu Phí**

BỘ KHOA HỌC VÀ CÔNG NGHỆ  
CỤC SỞ HỮU TRÍ TUỆ

CỘNG HOÀ XÃ HỘI CHỦ NGHĨA VIỆT NAM  
Độc lập - Tự do - Hạnh phúc

Số: 26350/TB-SHTT

Hà Nội, ngày 13 tháng 12 năm 2019

**THÔNG BÁO**  
**Ghi nhận yêu cầu duy trì hiệu lực Bằng độc quyền sáng chế**

Kính gửi: Văn phòng Luật sư Ân Nam (ANNAM IP & LAW)  
Số 10 ngõ 34 đường Âu Cơ, phường Quảng An, quận Tây Hồ,  
TP Hà Nội

Căn cứ kết quả thẩm định yêu cầu duy trì hiệu lực Bằng độc quyền sáng chế:

Số đơn: DT1-2019-07650

Ngày nộp: 14/10/2019

Chủ đơn: TEIJIN LIMITED (JP)

Đại diện của Chủ đơn: ANNAM IP & LAW

Bằng độc quyền sáng chế số: 17737

Năm yêu cầu duy trì hiệu lực: 3

**Cục Sở hữu trí tuệ thông báo:**

1. Yêu cầu duy trì hiệu lực Bằng độc quyền sáng chế nêu trên được chấp nhận.
2. Hiệu lực Bằng độc quyền sáng chế số 17737 được duy trì đến 31/10/2020.

**Nơi nhận:**

- Như trên;
- TT (để công bố);
- Lưu: VT, Hồ sơ.

**CỤC TRƯỞNG**



**Đinh Hữu Phí**

BỘ KHOA HỌC VÀ CÔNG NGHỆ  
CỤC SỞ HỮU TRÍ TUỆ

CỘNG HÒA XÃ HỘI CHỦ NGHĨA VIỆT NAM  
Độc lập - Tự do - Hạnh phúc

Số: 26351/TB-SHTT

Hà Nội, ngày 13 tháng 12 năm 2019

**THÔNG BÁO**  
**Ghi nhận yêu cầu duy trì hiệu lực Bằng độc quyền sáng chế**

Kính gửi: Văn phòng Luật sư Ân Nam (ANNAM IP & LAW)  
Số 10 ngõ 34 đường Âu Cơ, phường Quảng An, quận Tây Hồ,  
TP Hà Nội

Căn cứ kết quả thẩm định yêu cầu duy trì hiệu lực Bằng độc quyền sáng chế:

Số đơn: DT1-2019-07651

Ngày nộp: 14/10/2019

Chủ đơn: Teijin Limited (JP)

Đại diện của Chủ đơn: ANNAM IP & LAW

Bằng độc quyền sáng chế số: 17661

Năm yêu cầu duy trì hiệu lực: 3

**Cục Sở hữu trí tuệ thông báo:**

1. Yêu cầu duy trì hiệu lực Bằng độc quyền sáng chế nêu trên được chấp nhận.

2. Hiệu lực Bằng độc quyền sáng chế số 17661 được duy trì đến 17/10/2020.

*H*

**Nơi nhận:**

- Như trên;
- TT (để công bố);
- Lưu: VT, Hồ sơ.

**CỤC TRƯỞNG**



**Đinh Hữu Phí**

BỘ KHOA HỌC VÀ CÔNG NGHỆ  
CỤC SỞ HỮU TRÍ TUỆ

CỘNG HÒA XÃ HỘI CHỦ NGHĨA VIỆT NAM  
Độc lập - Tự do - Hạnh phúc

Số: 26352/TB-SHTT

Hà Nội, ngày 13 tháng 12 năm 2019

**THÔNG BÁO**  
**Ghi nhận yêu cầu duy trì hiệu lực Bằng độc quyền sáng chế**

Kính gửi: Văn phòng Luật sư Ân Nam (ANNAM IP & LAW)  
Số 10 ngõ 34 đường Âu Cơ, phường Quảng An, quận Tây Hồ, TP Hà Nội

Căn cứ kết quả thẩm định yêu cầu duy trì hiệu lực Bằng độc quyền sáng chế:

Số đơn: DT1-2019-07652

Ngày nộp: 14/10/2019

Chủ đơn: GUANGXI MANGROVE RESEARCH CENTER (CN)

Đại diện của Chủ đơn: ANNAM IP & LAW

Bằng độc quyền sáng chế số: 17821

Năm yêu cầu duy trì hiệu lực: 3

**Cục Sở hữu trí tuệ thông báo:**

1. Yêu cầu duy trì hiệu lực Bằng độc quyền sáng chế nêu trên được chấp nhận.

2. Hiệu lực Bằng độc quyền sáng chế số 17821 được duy trì đến 14/11/2020.

**Nơi nhận:**

- Như trên;
- TT (để công bố);
- Lưu: VT, Hồ sơ.

**CỤC TRƯỞNG**



**Đình Hữu Phí**

BỘ KHOA HỌC VÀ CÔNG NGHỆ  
CỤC SỞ HỮU TRÍ TUỆ

CỘNG HÒA XÃ HỘI CHỦ NGHĨA VIỆT NAM  
Độc lập - Tự do - Hạnh phúc

Số: 26353 /TB-SHTT

Hà Nội, ngày 13 tháng 12 năm 2019

**THÔNG BÁO**  
**Ghi nhận yêu cầu duy trì hiệu lực Bằng độc quyền sáng chế**

Kính gửi: Công ty TNHH Ban Ca (BANCA)  
15B Triệu Việt Vương, thành phố Hà Nội

Căn cứ kết quả thẩm định yêu cầu duy trì hiệu lực Bằng độc quyền sáng chế:

Số đơn: DT1-2019-07654

Ngày nộp: 14/10/2019

Chủ đơn: Rinnai Corporation (JP)

Đại diện của Chủ đơn: BANCA

Bằng độc quyền sáng chế số: 13300

Năm yêu cầu duy trì hiệu lực: 6

**Cục Sở hữu trí tuệ thông báo:**

1. Yêu cầu duy trì hiệu lực Bằng độc quyền sáng chế nêu trên được chấp nhận.

2. Hiệu lực Bằng độc quyền sáng chế số 13300 được duy trì đến 13/10/2020.

**Nơi nhận:**

- Như trên;
- TT (để công bố);
- Lưu: VT, Hồ sơ.

**CỤC TRƯỞNG**



**Đinh Hữu Phí**

BỘ KHOA HỌC VÀ CÔNG NGHỆ  
CỤC SỞ HỮU TRÍ TUỆ

CỘNG HÒA XÃ HỘI CHỦ NGHĨA VIỆT NAM  
Độc lập - Tự do - Hạnh phúc

Số: 26354/TB-SHTT

Hà Nội, ngày 13 tháng 12 năm 2019

## THÔNG BÁO

### Ghi nhận yêu cầu duy trì hiệu lực Bằng độc quyền sáng chế

Kính gửi: Công ty TNHH Trường Xuân (AGELESS CO.,LTD.)  
Tầng 11, số 102 đường Trần Phú, phường Mộ Lao, quận Hà Đông,  
TP. Hà Nội

Căn cứ kết quả thẩm định yêu cầu duy trì hiệu lực Bằng độc quyền sáng chế:

Số đơn: DT1-2019-07653

Ngày nộp: 14/10/2019

Chủ đơn: KIM, Kang Suk (KR)

Đại diện của Chủ đơn: AGELESS CO.,LTD.

Bằng độc quyền sáng chế số: 13301

Năm yêu cầu duy trì hiệu lực: 6

#### Cục Sở hữu trí tuệ thông báo:

1. Yêu cầu duy trì hiệu lực Bằng độc quyền sáng chế nêu trên được chấp nhận.
2. Hiệu lực Bằng độc quyền sáng chế số 13301 được duy trì đến 13/10/2020.

#### Nơi nhận:

- Như trên;
- TT (để công bố);
- Lưu: VT, Hồ sơ.

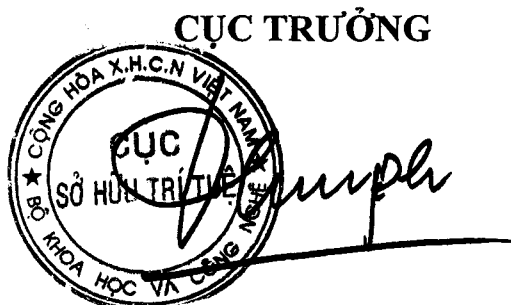

Đinh Hữu Phí

BỘ KHOA HỌC VÀ CÔNG NGHỆ  
CỤC SỞ HỮU TRÍ TUỆ

CỘNG HÒA XÃ HỘI CHỦ NGHĨA VIỆT NAM  
Độc lập - Tự do - Hạnh phúc

Số: 26355/TB-SHTT

Hà Nội, ngày 13 tháng 12 năm 2019

**THÔNG BÁO**  
**Ghi nhận yêu cầu duy trì hiệu lực Bằng độc quyền sáng chế**

Kính gửi: Công ty TNHH Ban Ca (BANCA)  
15B Triệu Việt Vương, thành phố Hà Nội

Căn cứ kết quả thẩm định yêu cầu duy trì hiệu lực Bằng độc quyền sáng chế:

Số đơn: DT1-2019-07655

Ngày nộp: 14/10/2019

Chủ đơn: Rinnai Corporation (JP)

Đại diện của Chủ đơn: BANCA

Bằng độc quyền sáng chế số: 13281

Năm yêu cầu duy trì hiệu lực: 6

**Cục Sở hữu trí tuệ thông báo:**

1. Yêu cầu duy trì hiệu lực Bằng độc quyền sáng chế nêu trên được chấp nhận.

2. Hiệu lực Bằng độc quyền sáng chế số 13281 được duy trì đến 13/10/2020.

**Nơi nhận:**

- Như trên;
- TT (để công bố);
- Lưu: VT, Hồ sơ.

**CỤC TRƯỞNG**



**Đinh Hữu Phí**

BỘ KHOA HỌC VÀ CÔNG NGHỆ  
CỤC SỞ HỮU TRÍ TUỆ

CỘNG HÒA XÃ HỘI CHỦ NGHĨA VIỆT NAM  
Độc lập - Tự do - Hạnh phúc

Số: 26356/TB-SHTT

Hà Nội, ngày 13 tháng 12 năm 2019

**THÔNG BÁO**  
**Ghi nhận yêu cầu duy trì hiệu lực Bằng độc quyền sáng chế**

Kính gửi: Công ty TNHH Ban Ca (BANCA)  
15B Triệu Việt Vương, thành phố Hà Nội

Căn cứ kết quả thẩm định yêu cầu duy trì hiệu lực Bằng độc quyền sáng chế:

Số đơn: DT1-2019-07656

Ngày nộp: 14/10/2019

Chủ đơn: KAO CORPORATION (JP)

Đại diện của Chủ đơn: BANCA

Bằng độc quyền sáng chế số: 14673

Năm yêu cầu duy trì hiệu lực: 5

**Cục Sở hữu trí tuệ thông báo:**

1. Yêu cầu duy trì hiệu lực Bằng độc quyền sáng chế nêu trên được chấp nhận.

2. Hiệu lực Bằng độc quyền sáng chế số 14673 được duy trì đến 12/10/2020.

**Nơi nhận:**

- Như trên;
- TT (để công bố);
- Lưu: VT, Hồ sơ.

**CỤC TRƯỞNG**



**Đinh Hữu Phí**



BỘ KHOA HỌC VÀ CÔNG NGHỆ  
CỤC SỞ HỮU TRÍ TUỆ

CỘNG HOÀ XÃ HỘI CHỦ NGHĨA VIỆT NAM  
Độc lập - Tự do - Hạnh phúc

Số: 26357/TB-SHTT

Hà Nội, ngày 13 tháng 12 năm 2019

**THÔNG BÁO**  
**Ghi nhận yêu cầu duy trì hiệu lực Bằng độc quyền sáng chế**

Kính gửi: Công ty TNHH Ban Ca (BANCA)  
15B Triệu Việt Vương, thành phố Hà Nội

Căn cứ kết quả thẩm định yêu cầu duy trì hiệu lực Bằng độc quyền sáng chế:

Số đơn: DT1-2019-07657

Ngày nộp: 14/10/2019

Chủ đơn: OSHIKA CORPORATION (JP)

Đại diện của Chủ đơn: BANCA

Bằng độc quyền sáng chế số: 14663

Năm yêu cầu duy trì hiệu lực: 5

**Cục Sở hữu trí tuệ thông báo:**

1. Yêu cầu duy trì hiệu lực Bằng độc quyền sáng chế nêu trên được chấp nhận.

2. Hiệu lực Bằng độc quyền sáng chế số 14663 được duy trì đến 12/10/2020.

**Nơi nhận:**

- Như trên;
- TT (để công bố);
- Lưu: VT, Hồ sơ.

**CỤC TRƯỞNG**



**Đinh Hữu Phí**

BỘ KHOA HỌC VÀ CÔNG NGHỆ  
CỤC SỞ HỮU TRÍ TUỆ

CỘNG HÒA XÃ HỘI CHỦ NGHĨA VIỆT NAM  
Độc lập - Tự do - Hạnh phúc

Số: 26358/TB-SHTT

Hà Nội, ngày 13 tháng 12 năm 2019

**THÔNG BÁO**  
**Ghi nhận yêu cầu duy trì hiệu lực Bằng độc quyền sáng chế**

Kính gửi: Công ty TNHH Ban Ca (BANCA)  
15B Triệu Việt Vương, thành phố Hà Nội

Căn cứ kết quả thẩm định yêu cầu duy trì hiệu lực Bằng độc quyền sáng chế:

Số đơn: DT1-2019-07658

Ngày nộp: 14/10/2019

Chủ đơn: NISSHIN STEEL CO., LTD. (JP)

Đại diện của Chủ đơn: BANCA

Bằng độc quyền sáng chế số: 14657

Năm yêu cầu duy trì hiệu lực: 5

**Cục Sở hữu trí tuệ thông báo:**

1. Yêu cầu duy trì hiệu lực Bằng độc quyền sáng chế nêu trên được chấp nhận.

2. Hiệu lực Bằng độc quyền sáng chế số 14657 được duy trì đến 12/10/2020.

**Nơi nhận:**

- Như trên;
- TT (để công bố);
- Lưu: VT, Hồ sơ.

**CỤC TRƯỞNG**

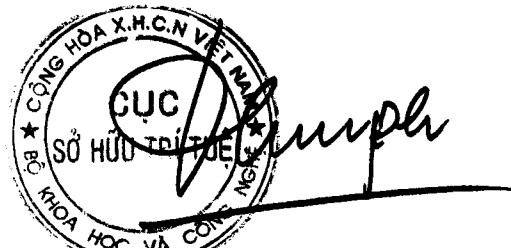

**Đình Hữu Phí**

BỘ KHOA HỌC VÀ CÔNG NGHỆ  
CỤC SỞ HỮU TRÍ TUỆ

CỘNG HÒA XÃ HỘI CHỦ NGHĨA VIỆT NAM  
Độc lập - Tự do - Hạnh phúc

Số: 26359/TB-SHTT

Hà Nội, ngày 13 tháng 12 năm 2019

**THÔNG BÁO**  
**Ghi nhận yêu cầu duy trì hiệu lực Bằng độc quyền sáng chế**

Kính gửi: Công ty TNHH Ban Ca (BANCA)  
15B Triệu Việt Vương, thành phố Hà Nội

Căn cứ kết quả thẩm định yêu cầu duy trì hiệu lực Bằng độc quyền sáng chế:

Số đơn: DT1-2019-07659

Ngày nộp: 14/10/2019

Chủ đơn: GODO KAISHA IP BRIDGE 1 (JP)

Đại diện của Chủ đơn: BANCA

Bằng độc quyền sáng chế số: 10744

Năm yêu cầu duy trì hiệu lực: 8

**Cục Sở hữu trí tuệ thông báo:**

1. Yêu cầu duy trì hiệu lực Bằng độc quyền sáng chế nêu trên được chấp nhận.

2. Hiệu lực Bằng độc quyền sáng chế số 10744 được duy trì đến 11/10/2020.

*H*

**Nơi nhận:**

- Như trên;
- TT (để công bố);
- Lưu: VT, Hồ sơ.

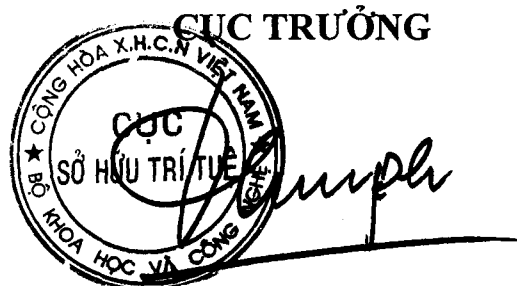

**Đinh Hữu Phí**

BỘ KHOA HỌC VÀ CÔNG NGHỆ  
CỤC SỞ HỮU TRÍ TUỆ

CỘNG HÒA XÃ HỘI CHỦ NGHĨA VIỆT NAM  
Độc lập - Tự do - Hạnh phúc

Số: 26360/TB-SHTT

Hà Nội, ngày 13 tháng 12 năm 2019

## THÔNG BÁO

### Ghi nhận yêu cầu duy trì hiệu lực Bằng độc quyền sáng chế

Kính gửi: Công ty TNHH Tầm nhìn và Liên danh  
(VISION & ASSOCIATES CO.LTD.)  
Phòng 308-310, tầng 3, Tháp Hà Nội, số 49 Hai Bà Trưng,  
phường Trần Hưng Đạo, quận Hoàn Kiếm, thành phố Hà Nội

Căn cứ kết quả thẩm định yêu cầu duy trì hiệu lực Bằng độc quyền sáng chế:

Số đơn: DT1-2019-07660

Ngày nộp: 14/10/2019

Chủ đơn: Universiti Putra Malaysia (MY)

Đại diện của Chủ đơn: VISION & ASSOCIATES CO.LTD.

Bằng độc quyền sáng chế số: 13279

Năm yêu cầu duy trì hiệu lực: 6

#### Cục Sở hữu trí tuệ thông báo:

1. Yêu cầu duy trì hiệu lực Bằng độc quyền sáng chế nêu trên được chấp nhận.

2. Hiệu lực Bằng độc quyền sáng chế số 13279 được duy trì đến 13/10/2020.

#### Nơi nhận:

- Như trên;
- TT (để công bố);
- Lưu: VT, Hồ sơ.

CỤC TRƯỞNG



Đinh Hữu Phí

BỘ KHOA HỌC VÀ CÔNG NGHỆ  
CỤC SỞ HỮU TRÍ TUỆ

CỘNG HOÀ XÃ HỘI CHỦ NGHĨA VIỆT NAM  
Độc lập - Tự do - Hạnh phúc

Số: 26361/TB-SHTT

Hà Nội, ngày 13 tháng 12 năm 2019

### THÔNG BÁO

#### Ghi nhận yêu cầu duy trì hiệu lực Bằng độc quyền sáng chế

Kính gửi: Công ty Cổ phần Tư vấn, Xây dựng và Dịch vụ Điện Việt  
Số 6, ngõ 226, đường Định Công, phường Định Công, quận Hoàng Mai,  
thành phố Hà Nội

Căn cứ kết quả thẩm định yêu cầu duy trì hiệu lực Bằng độc quyền sáng chế:

Số đơn: DT1-2019-07661

Ngày nộp: 14/10/2019

Chủ đơn: Công ty Cổ phần Tư vấn, Xây dựng và Dịch vụ Điện Việt (VN)

Bằng độc quyền sáng chế số: 20560

Năm yêu cầu duy trì hiệu lực: 2

#### Cục Sở hữu trí tuệ thông báo:

1. Yêu cầu duy trì hiệu lực Bằng độc quyền sáng chế nêu trên được chấp nhận.

2. Hiệu lực Bằng độc quyền sáng chế số 20560 được duy trì đến 29/01/2021.

#### Nơi nhận:

- Như trên;
- TT (để công bố);
- Lưu: VT, Hồ sơ.

CỤC TRƯỞNG



Đinh Hữu Phí

BỘ KHOA HỌC VÀ CÔNG NGHỆ  
CỤC SỞ HỮU TRÍ TUỆ

CỘNG HÒA XÃ HỘI CHỦ NGHĨA VIỆT NAM  
Độc lập - Tự do - Hạnh phúc

Số: 26362/TB-SHTT

Hà Nội, ngày 13 tháng 12 năm 2019

### THÔNG BÁO

#### Ghi nhận yêu cầu duy trì hiệu lực Bằng độc quyền sáng chế

Kính gửi: Công ty Cổ phần Tư vấn, Xây dựng và Dịch vụ Điện Việt  
Số 6, ngõ 226, đường Định Công, phường Định Công, quận Hoàng Mai,  
thành phố Hà Nội

Căn cứ kết quả thẩm định yêu cầu duy trì hiệu lực Bằng độc quyền sáng chế:

Số đơn: DT1-2019-07662

Ngày nộp: 14/10/2019

Chủ đơn: Công ty Cổ phần Tư vấn, Xây dựng và Dịch vụ Điện Việt (VN)

Bằng độc quyền sáng chế số: 20560

Năm yêu cầu duy trì hiệu lực: 3

#### Cục Sở hữu trí tuệ thông báo:

1. Yêu cầu duy trì hiệu lực Bằng độc quyền sáng chế nêu trên được chấp nhận.

2. Hiệu lực Bằng độc quyền sáng chế số 20560 được duy trì đến 29/01/2022.

*HE*

#### Nơi nhận:

- Như trên;
- TT (để công bố);
- Lưu: VT, Hồ sơ.

CỤC TRƯỞNG



Đinh Hữu Phí

BỘ KHOA HỌC VÀ CÔNG NGHỆ  
CỤC SỞ HỮU TRÍ TUỆ

CỘNG HOÀ XÃ HỘI CHỦ NGHĨA VIỆT NAM  
Độc lập - Tự do - Hạnh phúc

Số: 26363/TB-SHTT

Hà Nội, ngày 13 tháng 12 năm 2019

**THÔNG BÁO**  
**Ghi nhận yêu cầu duy trì hiệu lực Bằng độc quyền sáng chế**

Kính gửi: Công ty Cổ phần Tư vấn, Xây dựng và Dịch vụ Điện Việt  
Số 6, ngõ 226, đường Định Công, phường Định Công, quận Hoàng Mai,  
thành phố Hà Nội

Căn cứ kết quả thẩm định yêu cầu duy trì hiệu lực Bằng độc quyền sáng chế:

Số đơn: DT1-2019-07663

Ngày nộp: 14/10/2019

Chủ đơn: Công ty Cổ phần Tư vấn, Xây dựng và Dịch vụ Điện Việt (VN)

Bằng độc quyền sáng chế số: 20560

Năm yêu cầu duy trì hiệu lực: 4

**Cục Sở hữu trí tuệ thông báo:**

1. Yêu cầu duy trì hiệu lực Bằng độc quyền sáng chế nêu trên được chấp nhận.

2. Hiệu lực Bằng độc quyền sáng chế số 20560 được duy trì đến 29/01/2023.

**Nơi nhận:**

- Như trên;
- TT (để công bố);
- Lưu: VT, Hồ sơ.

**CỤC TRƯỞNG**

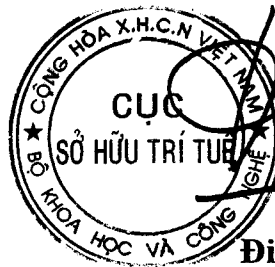

**Đinh Hữu Phí**

BỘ KHOA HỌC VÀ CÔNG NGHỆ  
CỤC SỞ HỮU TRÍ TUỆ

CỘNG HÒA XÃ HỘI CHỦ NGHĨA VIỆT NAM  
Độc lập - Tự do - Hạnh phúc

Số: 26364/TB-SHTT

Hà Nội, ngày 13 tháng 12 năm 2019

## THÔNG BÁO

### Ghi nhận yêu cầu duy trì hiệu lực Bằng độc quyền sáng chế

Kính gửi: Công ty Cổ phần Tư vấn, Xây dựng và Dịch vụ Điện Việt  
Số 6, ngõ 226, đường Định Công, phường Định Công, quận Hoàng Mai,  
thành phố Hà Nội

Căn cứ kết quả thẩm định yêu cầu duy trì hiệu lực Bằng độc quyền sáng chế:

Số đơn: DT1-2019-07664

Ngày nộp: 14/10/2019

Chủ đơn: Công ty Cổ phần Tư vấn, Xây dựng và Dịch vụ Điện Việt (VN)

Bằng độc quyền sáng chế số: 20559

Năm yêu cầu duy trì hiệu lực: 2

Cục Sở hữu trí tuệ thông báo:

1. Yêu cầu duy trì hiệu lực Bằng độc quyền sáng chế nêu trên được chấp nhận.

2. Hiệu lực Bằng độc quyền sáng chế số 20559 được duy trì đến 29/01/2021.

Nơi nhận:

- Như trên;
- TT (để công bố);
- Lưu: VT, Hồ sơ.

CỤC TRƯỞNG



Đinh Hữu Phí



BỘ KHOA HỌC VÀ CÔNG NGHỆ  
CỤC SỞ HỮU TRÍ TUỆ

CỘNG HÒA XÃ HỘI CHỦ NGHĨA VIỆT NAM  
Độc lập - Tự do - Hạnh phúc

Số: 26 365/TB-SHTT

Hà Nội, ngày 13 tháng 12 năm 2019

## THÔNG BÁO

### Ghi nhận yêu cầu duy trì hiệu lực Bằng độc quyền sáng chế

Kính gửi: Công ty Cổ phần Tư vấn, Xây dựng và Dịch vụ Điện Việt  
Số 6, ngõ 226, đường Định Công, phường Định Công, quận Hoàng Mai,  
thành phố Hà Nội

Căn cứ kết quả thẩm định yêu cầu duy trì hiệu lực Bằng độc quyền sáng chế:

Số đơn: DT1-2019-07665

Ngày nộp: 14/10/2019

Chủ đơn: Công ty Cổ phần Tư vấn, Xây dựng và Dịch vụ Điện Việt (VN)

Bằng độc quyền sáng chế số: 20559

Năm yêu cầu duy trì hiệu lực: 3

**Cục Sở hữu trí tuệ thông báo:**

1. Yêu cầu duy trì hiệu lực Bằng độc quyền sáng chế nêu trên được chấp nhận.

2. Hiệu lực Bằng độc quyền sáng chế số 20559 được duy trì đến 29/01/2022.

**Nơi nhận:**

- Như trên;
- TT (để công bố);
- Lưu: VT, Hồ sơ.

**CỤC TRƯỞNG**



**Đinh Hữu Phí**

BỘ KHOA HỌC VÀ CÔNG NGHỆ  
CỤC SỞ HỮU TRÍ TUỆ

CỘNG HOÀ XÃ HỘI CHỦ NGHĨA VIỆT NAM  
Độc lập - Tự do - Hạnh phúc

Số: 26366 /TB-SHTT

Hà Nội, ngày 13 tháng 12 năm 2019

**THÔNG BÁO**  
**Ghi nhận yêu cầu duy trì hiệu lực Bằng độc quyền sáng chế**

Kính gửi: Công ty Cổ phần Tư vấn, Xây dựng và Dịch vụ Điện Việt  
Số 6, ngõ 226, đường Định Công, phường Định Công, quận Hoàng Mai,  
thành phố Hà Nội

Căn cứ kết quả thẩm định yêu cầu duy trì hiệu lực Bằng độc quyền sáng chế:

Số đơn: DT1-2019-07666

Ngày nộp: 14/10/2019

Chủ đơn: Công ty Cổ phần Tư vấn, Xây dựng và Dịch vụ Điện Việt (VN)

Bằng độc quyền sáng chế số: 20559

Năm yêu cầu duy trì hiệu lực: 4

**Cục Sở hữu trí tuệ thông báo:**

1. Yêu cầu duy trì hiệu lực Bằng độc quyền sáng chế nêu trên được chấp nhận.

2. Hiệu lực Bằng độc quyền sáng chế số 20559 được duy trì đến 29/01/2023.

**Nơi nhận:**

- Như trên;
- TT (để công bố);
- Lưu: VT, Hồ sơ.

**CỤC TRƯỞNG**



**Đinh Hữu Phí**

BỘ KHOA HỌC VÀ CÔNG NGHỆ  
CỤC SỞ HỮU TRÍ TUỆ

CỘNG HOÀ XÃ HỘI CHỦ NGHĨA VIỆT NAM  
Độc lập - Tự do - Hạnh phúc

Số: 26370/TB-SHTT

Hà Nội, ngày 13 tháng 12 năm 2019

**THÔNG BÁO**  
**Ghi nhận yêu cầu duy trì hiệu lực Bằng độc quyền sáng chế**

Kính gửi: Công ty Luật TNHH T&G (TGVN)

Phòng số 5 tầng 15 Toà nhà Harec, 4A Láng Hạ, phường Thành Công  
quận Ba Đình, TP Hà Nội

Căn cứ kết quả thẩm định yêu cầu duy trì hiệu lực Bằng độc quyền sáng chế:

Số đơn: DT1-2019-07689

Ngày nộp: 15/10/2019

Chủ đơn: ARCADIA BIOSCIENCES, INC. (US)

Đại diện của Chủ đơn: TGVN

Bằng độc quyền sáng chế số: 10755

Năm yêu cầu duy trì hiệu lực: 8

**Cục Sở hữu trí tuệ thông báo:**

1. Yêu cầu duy trì hiệu lực Bằng độc quyền sáng chế nêu trên được chấp nhận.

2. Hiệu lực Bằng độc quyền sáng chế số 10755 được duy trì đến 17/10/2020.

**Nơi nhận:**

- Như trên;
- TT (để công bố);
- Lưu: VT, Hồ sơ.

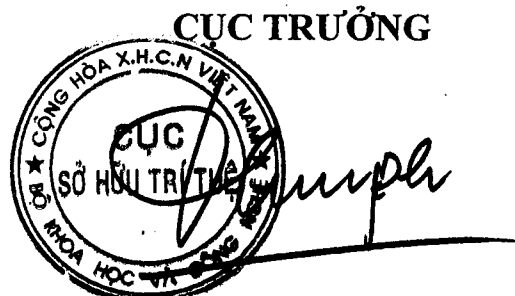

**Đình Hữu Phí**

BỘ KHOA HỌC VÀ CÔNG NGHỆ  
CỤC SỞ HỮU TRÍ TUỆ

CỘNG HOÀ XÃ HỘI CHỦ NGHĨA VIỆT NAM  
Độc lập - Tự do - Hạnh phúc

Số: 26371/TB-SHTT

Hà Nội, ngày 13 tháng 12 năm 2019

**THÔNG BÁO**  
**Ghi nhận yêu cầu duy trì hiệu lực Bằng độc quyền sáng chế**

Kính gửi: Công ty Luật TNHH T&G (TGVN)

Phòng số 5 tầng 15 Toà nhà Harec, 4A Láng Hạ, phường Thành Công  
quận Ba Đình, TP Hà Nội

Căn cứ kết quả thẩm định yêu cầu duy trì hiệu lực Bằng độc quyền sáng chế:

Số đơn: DT1-2019-07690

Ngày nộp: 15/10/2019

Chủ đơn: JAEWON INDUSTRIAL CO., LTD. (KR)

Đại diện của Chủ đơn: TGVN

Bằng độc quyền sáng chế số: 11909

Năm yêu cầu duy trì hiệu lực: 7

**Cục Sở hữu trí tuệ thông báo:**

1. Yêu cầu duy trì hiệu lực Bằng độc quyền sáng chế nêu trên được chấp nhận.

2. Hiệu lực Bằng độc quyền sáng chế số 11909 được duy trì đến 15/10/2020.

**Nơi nhận:**

- Như trên;
- TT (để công bố);
- Lưu: VT, Hồ sơ.

**CỤC TRƯỞNG**



**Đinh Hữu Phí**

BỘ KHOA HỌC VÀ CÔNG NGHỆ  
CỤC SỞ HỮU TRÍ TUỆ

CỘNG HOÀ XÃ HỘI CHỦ NGHĨA VIỆT NAM  
Độc lập - Tự do - Hạnh phúc

Số: 26372/TB-SHTT

Hà Nội, ngày 13 tháng 12 năm 2019

**THÔNG BÁO**  
**Ghi nhận yêu cầu duy trì hiệu lực Bằng độc quyền sáng chế**

Kính gửi: Công ty Luật TNHH T&G (TGVN)

Phòng số 5 tầng 15 Toà nhà Harec, 4A Láng Hạ, phường Thành Công  
quận Ba Đình, TP Hà Nội

Căn cứ kết quả thẩm định yêu cầu duy trì hiệu lực Bằng độc quyền sáng chế:

Số đơn: DT1-2019-07691

Ngày nộp: 15/10/2019

Chủ đơn: CEPASA QUIMICA, S.A. (ES)

Đại diện của Chủ đơn: TGVN

Bằng độc quyền sáng chế số: 9815

Năm yêu cầu duy trì hiệu lực: 9

**Cục Sở hữu trí tuệ thông báo:**

1. Yêu cầu duy trì hiệu lực Bằng độc quyền sáng chế nêu trên được chấp nhận.

2. Hiệu lực Bằng độc quyền sáng chế số 9815 được duy trì đến 09/11/2020. *hc*

**Nơi nhận:**

- Như trên;
- TT (để công bố);
- Lưu: VT, Hồ sơ.

**CỤC TRƯỞNG**



**Đinh Hữu Phí**

BỘ KHOA HỌC VÀ CÔNG NGHỆ  
CỤC SỞ HỮU TRÍ TUỆ

CỘNG HÒA XÃ HỘI CHỦ NGHĨA VIỆT NAM  
Độc lập - Tự do - Hạnh phúc

Số: 26373/TB-SHTT

Hà Nội, ngày 13 tháng 12 năm 2019

## THÔNG BÁO

### Ghi nhận yêu cầu duy trì hiệu lực Bằng độc quyền sáng chế

Kính gửi: Văn phòng Luật sư Ân Nam (ANNAM IP & LAW)

Số 10 ngõ 34 đường Âu Cơ, phường Quảng An, quận Tây Hồ, TP Hà Nội

Căn cứ kết quả thẩm định yêu cầu duy trì hiệu lực Bằng độc quyền sáng chế:

Số đơn: DT1-2019-07692

Ngày nộp: 15/10/2019

Chủ đơn: CIBA SPECIALTY CHEMICALS HOLDING INC. (CH)

Đại diện của Chủ đơn: ANNAM IP & LAW

Bằng độc quyền sáng chế số: 10810

Năm yêu cầu duy trì hiệu lực: 8

#### Cục Sở hữu trí tuệ thông báo:

1. Yêu cầu duy trì hiệu lực Bằng độc quyền sáng chế nêu trên được chấp nhận.

2. Hiệu lực Bằng độc quyền sáng chế số 10810 được duy trì đến 05/11/2020.

#### Nơi nhận:

- Như trên;
- TT (để công bố);
- Lưu: VT, Hồ sơ.

CỤC TRƯỞNG



Đinh Hữu Phí

BỘ KHOA HỌC VÀ CÔNG NGHỆ  
CỤC SỞ HỮU TRÍ TUỆ

CỘNG HÒA XÃ HỘI CHỦ NGHĨA VIỆT NAM  
Độc lập - Tự do - Hạnh phúc

Số: 26374/TB-SHTT

Hà Nội, ngày 13 tháng 12 năm 2019

**THÔNG BÁO**  
**Ghi nhận yêu cầu duy trì hiệu lực Bằng độc quyền sáng chế**

Kính gửi: Văn phòng Luật sư Ân Nam (ANNAM IP & LAW)

Số 10 ngõ 34 đường Âu Cơ, phường Quảng An, quận Tây Hồ, TP Hà Nội

Căn cứ kết quả thẩm định yêu cầu duy trì hiệu lực Bằng độc quyền sáng chế:

Số đơn: DT1-2019-07693

Ngày nộp: 15/10/2019

Chủ đơn: VELOS MEDIA INTERNATIONAL LIMITED (IE)

Đại diện của Chủ đơn: ANNAM IP & LAW

Bằng độc quyền sáng chế số: 20071

Năm yêu cầu duy trì hiệu lực: 2

**Cục Sở hữu trí tuệ thông báo:**

1. Yêu cầu duy trì hiệu lực Bằng độc quyền sáng chế nêu trên được chấp nhận.

2. Hiệu lực Bằng độc quyền sáng chế số 20071 được duy trì đến 22/10/2020.

**Nơi nhận:**

- Như trên;
- TT (để công bố);
- Lưu: VT, Hồ sơ.

**CỤC TRƯỞNG**



**Đinh Hữu Phí**

BỘ KHOA HỌC VÀ CÔNG NGHỆ  
CỤC SỞ HỮU TRÍ TUỆ

CỘNG HOÀ XÃ HỘI CHỦ NGHĨA VIỆT NAM  
Độc lập - Tự do - Hạnh phúc

Số: 26375/TB-SHTT

Hà Nội, ngày 13 tháng 12 năm 2019

**THÔNG BÁO**  
**Ghi nhận yêu cầu duy trì hiệu lực Bằng độc quyền sáng chế**

Kính gửi: Công ty TNHH Ban Ca (BANCA)  
15B Triệu Việt Vương, thành phố Hà Nội

Căn cứ kết quả thẩm định yêu cầu duy trì hiệu lực Bằng độc quyền sáng chế:

Số đơn: DT1-2019-07694

Ngày nộp: 15/10/2019

Chủ đơn: UNILEVER N.V. (NL)

Đại diện của Chủ đơn: BANCA

Bằng độc quyền sáng chế số: 11889

Năm yêu cầu duy trì hiệu lực: 7

**Cục Sở hữu trí tuệ thông báo:**

1. Yêu cầu duy trì hiệu lực Bằng độc quyền sáng chế nêu trên được chấp nhận.

2. Hiệu lực Bằng độc quyền sáng chế số 11889 được duy trì đến 15/10/2020.

*H*

**Nơi nhận:**

- Như trên;
- TT (để công bố);
- Lưu: VT, Hồ sơ.

**CỤC TRƯỞNG**



*Đinh Hữu Phí*  
**Đinh Hữu Phí**



BỘ KHOA HỌC VÀ CÔNG NGHỆ  
CỤC SỞ HỮU TRÍ TUỆ

CỘNG HOÀ XÃ HỘI CHỦ NGHĨA VIỆT NAM  
Độc lập - Tự do - Hạnh phúc

Số: 26376 /TB-SHTT

Hà Nội, ngày 13 tháng 12 năm 2019

**THÔNG BÁO**  
**Ghi nhận yêu cầu duy trì hiệu lực Bằng độc quyền sáng chế**

Kính gửi: Công ty TNHH Ban Ca (BANCA)  
15B Triệu Việt Vương, thành phố Hà Nội

Căn cứ kết quả thẩm định yêu cầu duy trì hiệu lực Bằng độc quyền sáng chế:

Số đơn: DT1-2019-07695

Ngày nộp: 15/10/2019

Chủ đơn: UNILEVER N.V. (NL)

Đại diện của Chủ đơn: BANCA

Bằng độc quyền sáng chế số: 11893

Năm yêu cầu duy trì hiệu lực: 7

**Cục Sở hữu trí tuệ thông báo:**

1. Yêu cầu duy trì hiệu lực Bằng độc quyền sáng chế nêu trên được chấp nhận.

2. Hiệu lực Bằng độc quyền sáng chế số 11893 được duy trì đến 15/10/2020.

**Nơi nhận:**

- Như trên;
- TT (để công bố);
- Lưu: VT, Hồ sơ.

**CỤC TRƯỞNG**



**Đinh Hữu Phí**

BỘ KHOA HỌC VÀ CÔNG NGHỆ  
CỤC SỞ HỮU TRÍ TUỆ

CỘNG HÒA XÃ HỘI CHỦ NGHĨA VIỆT NAM  
Độc lập - Tự do - Hạnh phúc

Số: 26377/TB-SHTT

Hà Nội, ngày 13 tháng 12 năm 2019

**THÔNG BÁO**  
**Ghi nhận yêu cầu duy trì hiệu lực Bằng độc quyền sáng chế**

Kính gửi: Công ty TNHH Ban Ca (BANCA)  
15B Triệu Việt Vương, thành phố Hà Nội

Căn cứ kết quả thẩm định yêu cầu duy trì hiệu lực Bằng độc quyền sáng chế:

Số đơn: DT1-2019-07696

Ngày nộp: 15/10/2019

Chủ đơn: UNILEVER N.V. (NL)

Đại diện của Chủ đơn: BANCA

Bằng độc quyền sáng chế số: 11894

Năm yêu cầu duy trì hiệu lực: 7

**Cục Sở hữu trí tuệ thông báo:**

1. Yêu cầu duy trì hiệu lực Bằng độc quyền sáng chế nêu trên được chấp nhận.

2. Hiệu lực Bằng độc quyền sáng chế số 11894 được duy trì đến 15/10/2020.

**Nơi nhận:**

- Như trên;
- TT (để công bố);
- Lưu: VT, Hồ sơ.

**CỤC TRƯỞNG**



**Đinh Hữu Phú**

BỘ KHOA HỌC VÀ CÔNG NGHỆ  
CỤC SỞ HỮU TRÍ TUỆ

CỘNG HOÀ XÃ HỘI CHỦ NGHĨA VIỆT NAM  
Độc lập - Tự do - Hạnh phúc

Số: 26378/TB-SHTT

Hà Nội, ngày 13 tháng 12 năm 2019

**THÔNG BÁO**  
**Ghi nhận yêu cầu duy trì hiệu lực Bằng độc quyền sáng chế**

Kính gửi: Công ty TNHH Ban Ca (BANCA)  
15B Triệu Việt Vương, thành phố Hà Nội

Căn cứ kết quả thẩm định yêu cầu duy trì hiệu lực Bằng độc quyền sáng chế:

Số đơn: DT1-2019-07697

Ngày nộp: 15/10/2019

Chủ đơn: EVONIK DEGUSSA GMBH (DE)

Đại diện của Chủ đơn: BANCA

Bằng độc quyền sáng chế số: 11896

Năm yêu cầu duy trì hiệu lực: 7

**Cục Sở hữu trí tuệ thông báo:**

1. Yêu cầu duy trì hiệu lực Bằng độc quyền sáng chế nêu trên được chấp nhận.

2. Hiệu lực Bằng độc quyền sáng chế số 11896 được duy trì đến 15/10/2020.

**Nơi nhận:**

- Như trên;
- TT (để công bố);
- Lưu: VT, Hồ sơ.

**CỤC TRƯỞNG**



**Đinh Hữu Phí**

BỘ KHOA HỌC VÀ CÔNG NGHỆ  
CỤC SỞ HỮU TRÍ TUỆ

CỘNG HÒA XÃ HỘI CHỦ NGHĨA VIỆT NAM  
Độc lập - Tự do - Hạnh phúc

Số: 26379 /TB-SHTT

Hà Nội, ngày 13 tháng 12 năm 2019

**THÔNG BÁO**  
**Ghi nhận yêu cầu duy trì hiệu lực Bằng độc quyền sáng chế**

Kính gửi: Công ty TNHH Ban Ca (BANCA)  
15B Triệu Việt Vương, thành phố Hà Nội

Căn cứ kết quả thẩm định yêu cầu duy trì hiệu lực Bằng độc quyền sáng chế:

Số đơn: DT1-2019-07699

Ngày nộp: 15/10/2019

Chủ đơn: MITSUI CHEMICALS, INC. (JP)

Đại diện của Chủ đơn: BANCA

Bằng độc quyền sáng chế số: 11905

Năm yêu cầu duy trì hiệu lực: 7

**Cục Sở hữu trí tuệ thông báo:**

1. Yêu cầu duy trì hiệu lực Bằng độc quyền sáng chế nêu trên được chấp nhận.

2. Hiệu lực Bằng độc quyền sáng chế số 11905 được duy trì đến 15/10/2020.

**Nơi nhận:**

- Như trên;
- TT (để công bố);
- Lưu: VT, Hồ sơ.

**CỤC TRƯỞNG**



**Đinh Hữu Phí**

BỘ KHOA HỌC VÀ CÔNG NGHỆ  
CỤC SỞ HỮU TRÍ TUỆ

CỘNG HOÀ XÃ HỘI CHỦ NGHĨA VIỆT NAM  
Độc lập - Tự do - Hạnh phúc

Số: 26380/TB-SHTT

Hà Nội, ngày 13 tháng 12 năm 2019

**THÔNG BÁO**  
**Ghi nhận yêu cầu duy trì hiệu lực Bằng độc quyền sáng chế**

Kính gửi: Công ty TNHH Ban Ca (BANCA)  
15B Triệu Việt Vương, thành phố Hà Nội

Căn cứ kết quả thẩm định yêu cầu duy trì hiệu lực Bằng độc quyền sáng chế:

Số đơn: DT1-2019-07698

Ngày nộp: 15/10/2019

Chủ đơn: TANAKA HOLDINGS CO., LTD. (JP)

Đại diện của Chủ đơn: BANCA

Bằng độc quyền sáng chế số: 20054

Năm yêu cầu duy trì hiệu lực: 2

**Cục Sở hữu trí tuệ thông báo:**

1. Yêu cầu duy trì hiệu lực Bằng độc quyền sáng chế nêu trên được chấp nhận.

2. Hiệu lực Bằng độc quyền sáng chế số 20054 được duy trì đến 15/10/2020.

**Nơi nhận:**

- Như trên;
- TT (để công bố);
- Lưu: VT, Hồ sơ.

**CỤC TRƯỞNG**



**Đinh Hữu Phí**

BỘ KHOA HỌC VÀ CÔNG NGHỆ  
CỤC SỞ HỮU TRÍ TUỆ

CỘNG HÒA XÃ HỘI CHỦ NGHĨA VIỆT NAM  
Độc lập - Tự do - Hạnh phúc

Số: 26381/TB-SHTT

Hà Nội, ngày 13 tháng 12 năm 2019

**THÔNG BÁO**  
**Ghi nhận yêu cầu duy trì hiệu lực Bằng độc quyền sáng chế**

Kính gửi: Công ty TNHH Ban Ca (BANCA)  
15B Triệu Việt Vương, thành phố Hà Nội

Căn cứ kết quả thẩm định yêu cầu duy trì hiệu lực Bằng độc quyền sáng chế:

Số đơn: DT1-2019-07700

Ngày nộp: 15/10/2019

Chủ đơn: Yamaha Hatsudoki Kabushiki Kaisha (JP)

Đại diện của Chủ đơn: BANCA

Bằng độc quyền sáng chế số: 20057

Năm yêu cầu duy trì hiệu lực: 2

**Cục Sở hữu trí tuệ thông báo:**

1. Yêu cầu duy trì hiệu lực Bằng độc quyền sáng chế nêu trên được chấp nhận.

2. Hiệu lực Bằng độc quyền sáng chế số 20057 được duy trì đến 15/10/2020.

**Nơi nhận:**

- Như trên;
- TT (để công bố);
- Lưu: VT, Hồ sơ.

**CỤC TRƯỞNG**

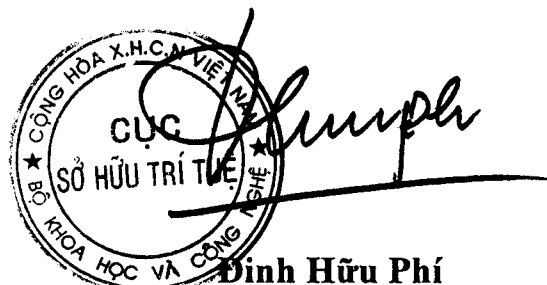

BỘ KHOA HỌC VÀ CÔNG NGHỆ  
CỤC SỞ HỮU TRÍ TUỆ

CỘNG HOÀ XÃ HỘI CHỦ NGHĨA VIỆT NAM  
Độc lập - Tự do - Hạnh phúc

Số: 26382/TB-SHTT

Hà Nội, ngày 13 tháng 12 năm 2019

## THÔNG BÁO

### Ghi nhận yêu cầu duy trì hiệu lực Bằng độc quyền sáng chế

Kính gửi: Công ty TNHH Ban Ca (BANCA)  
15B Triệu Việt Vương, thành phố Hà Nội

Căn cứ kết quả thẩm định yêu cầu duy trì hiệu lực Bằng độc quyền sáng chế:

Số đơn: DT1-2019-07701

Ngày nộp: 15/10/2019

Chủ đơn: Yamaha Hatsudoki Kabushiki Kaisha (JP)

Đại diện của Chủ đơn: BANCA

Bằng độc quyền sáng chế số: 20041

Năm yêu cầu duy trì hiệu lực: 2

#### Cục Sở hữu trí tuệ thông báo:

1. Yêu cầu duy trì hiệu lực Bằng độc quyền sáng chế nêu trên được chấp nhận.

2. Hiệu lực Bằng độc quyền sáng chế số 20041 được duy trì đến 15/10/2020.

#### Nơi nhận:

- Như trên;
- TT (để công bố);
- Lưu: VT, Hồ sơ.

#### CỤC TRƯỞNG



Đinh Hữu Phí

BỘ KHOA HỌC VÀ CÔNG NGHỆ  
CỤC SỞ HỮU TRÍ TUỆ

CỘNG HÒA XÃ HỘI CHỦ NGHĨA VIỆT NAM  
Độc lập - Tự do - Hạnh phúc

Số: 26383/TB-SHTT

Hà Nội, ngày 13 tháng 12 năm 2019

**THÔNG BÁO**  
**Ghi nhận yêu cầu duy trì hiệu lực Bằng độc quyền sáng chế**

Kính gửi: Công ty TNHH Ban Ca (BANCA)  
15B Triệu Việt Vương, thành phố Hà Nội

Căn cứ kết quả thẩm định yêu cầu duy trì hiệu lực Bằng độc quyền sáng chế:

Số đơn: DT1-2019-07702

Ngày nộp: 15/10/2019

Chủ đơn: Yamaha Hatsudoki Kabushiki Kaisha (JP)

Đại diện của Chủ đơn: BANCA

Bằng độc quyền sáng chế số: 20043

Năm yêu cầu duy trì hiệu lực: 2

**Cục Sở hữu trí tuệ thông báo:**

1. Yêu cầu duy trì hiệu lực Bằng độc quyền sáng chế nêu trên được chấp nhận.

2. Hiệu lực Bằng độc quyền sáng chế số 20043 được duy trì đến 15/10/2020.

**Nơi nhận:**

- Như trên;
- TT (để công bố);
- Lưu: VT, Hồ sơ.

**CỤC TRƯỞNG**



**Đình Hữu Phí**



BỘ KHOA HỌC VÀ CÔNG NGHỆ  
CỤC SỞ HỮU TRÍ TUỆ

CỘNG HOÀ XÃ HỘI CHỦ NGHĨA VIỆT NAM  
Độc lập - Tự do - Hạnh phúc

Số: 26384/TB-SHTT

Hà Nội, ngày 13 tháng 12 năm 2019

## THÔNG BÁO

### Ghi nhận yêu cầu duy trì hiệu lực Bằng độc quyền sáng chế

Kính gửi: Công ty TNHH Ban Ca (BANCA)  
15B Triệu Việt Vương, thành phố Hà Nội

Căn cứ kết quả thẩm định yêu cầu duy trì hiệu lực Bằng độc quyền sáng chế:

Số đơn: DT1-2019-07703

Ngày nộp: 15/10/2019

Chủ đơn: Yamaha Hatsudoki Kabushiki Kaisha (JP)

Đại diện của Chủ đơn: BANCA

Bằng độc quyền sáng chế số: 20058

Năm yêu cầu duy trì hiệu lực: 2

#### **Cục Sở hữu trí tuệ thông báo:**

1. Yêu cầu duy trì hiệu lực Bằng độc quyền sáng chế nêu trên được chấp nhận.

2. Hiệu lực Bằng độc quyền sáng chế số 20058 được duy trì đến 15/10/2020.

#### **Nơi nhận:**

- Như trên;
- TT (để công bố);
- Lưu: VT, Hồ sơ.

**CỤC TRƯỞNG**



**Đình Hữu Phí**

BỘ KHOA HỌC VÀ CÔNG NGHỆ  
CỤC SỞ HỮU TRÍ TUỆ

CỘNG HÒA XÃ HỘI CHỦ NGHĨA VIỆT NAM  
Độc lập - Tự do - Hạnh phúc

Số: 26385/TB-SHTT

Hà Nội, ngày 13 tháng 12 năm 2019

**THÔNG BÁO**  
**Ghi nhận yêu cầu duy trì hiệu lực Bằng độc quyền sáng chế**

Kính gửi: Công ty TNHH Ban Ca (BANCA)  
15B Triệu Việt Vương, thành phố Hà Nội

Căn cứ kết quả thẩm định yêu cầu duy trì hiệu lực Bằng độc quyền sáng chế:

Số đơn: DT1-2019-07704

Ngày nộp: 15/10/2019

Chủ đơn: FISCHERWERKE GMBH & CO. KG (DE)

Đại diện của Chủ đơn: BANCA

Bằng độc quyền sáng chế số: 20044

Năm yêu cầu duy trì hiệu lực: 2

**Cục Sở hữu trí tuệ thông báo:**

1. Yêu cầu duy trì hiệu lực Bằng độc quyền sáng chế nêu trên được chấp nhận.

2. Hiệu lực Bằng độc quyền sáng chế số 20044 được duy trì đến 15/10/2020.

**Nơi nhận:**

- Như trên;
- TT (để công bố);
- Lưu: VT, Hồ sơ.

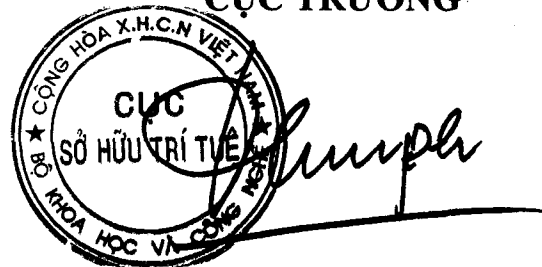
**CỤC TRƯỞNG**  

**Đinh Hữu Phí**

BỘ KHOA HỌC VÀ CÔNG NGHỆ  
CỤC SỞ HỮU TRÍ TUỆ

CỘNG HÒA XÃ HỘI CHỦ NGHĨA VIỆT NAM  
Độc lập - Tự do - Hạnh phúc

Số: 26386 /TB-SHTT

Hà Nội, ngày 13 tháng 12 năm 2019

## THÔNG BÁO

### Ghi nhận yêu cầu duy trì hiệu lực Bằng độc quyền sáng chế

Kính gửi: Công ty TNHH Ban Ca (BANCA)  
15B Triệu Việt Vương, thành phố Hà Nội

Căn cứ kết quả thẩm định yêu cầu duy trì hiệu lực Bằng độc quyền sáng chế:

Số đơn: DT1-2019-07705

Ngày nộp: 15/10/2019

Chủ đơn: Yamaha Hatsudoki Kabushiki Kaisha (JP)

Đại diện của Chủ đơn: BANCA

Bằng độc quyền sáng chế số: 20059

Năm yêu cầu duy trì hiệu lực: 2

#### **Cục Sở hữu trí tuệ thông báo:**

1. Yêu cầu duy trì hiệu lực Bằng độc quyền sáng chế nêu trên được chấp nhận.

2. Hiệu lực Bằng độc quyền sáng chế số 20059 được duy trì đến 15/10/2020.

#### **Nơi nhận:**

- Như trên;
- TT (để công bố);
- Lưu: VT, Hồ sơ.

**CỤC TRƯỞNG**



**Đinh Hữu Phí**

BỘ KHOA HỌC VÀ CÔNG NGHỆ  
CỤC SỞ HỮU TRÍ TUỆ

CỘNG HOÀ XÃ HỘI CHỦ NGHĨA VIỆT NAM  
Độc lập - Tự do - Hạnh phúc

Số: 26387/TB-SHTT

Hà Nội, ngày 13 tháng 12 năm 2019

**THÔNG BÁO**  
**Ghi nhận yêu cầu duy trì hiệu lực Bằng độc quyền sáng chế**

Kính gửi: Công ty TNHH Ban Ca (BANCA)  
15B Triệu Việt Vương, thành phố Hà Nội

Căn cứ kết quả thẩm định yêu cầu duy trì hiệu lực Bằng độc quyền sáng chế:

Số đơn: DT1-2019-07706

Ngày nộp: 15/10/2019

Chủ đơn: Yamaha Hatsudoki Kabushiki Kaisha (JP)

Đại diện của Chủ đơn: BANCA

Bằng độc quyền sáng chế số: 20060

Năm yêu cầu duy trì hiệu lực: 2

**Cục Sở hữu trí tuệ thông báo:**

1. Yêu cầu duy trì hiệu lực Bằng độc quyền sáng chế nêu trên được chấp nhận.

2. Hiệu lực Bằng độc quyền sáng chế số 20060 được duy trì đến 15/10/2020.

**Nơi nhận:**

- Như trên;
- TT (để công bố);
- Lưu: VT, Hồ sơ.

**CỤC TRƯỞNG**



**Đinh Hữu Phí**

BỘ KHOA HỌC VÀ CÔNG NGHỆ  
CỤC SỞ HỮU TRÍ TUỆ

CỘNG HÒA XÃ HỘI CHỦ NGHĨA VIỆT NAM  
Độc lập - Tự do - Hạnh phúc

Số: 26388 /TB-SHTT

Hà Nội, ngày 13 tháng 12 năm 2019

**THÔNG BÁO**  
**Ghi nhận yêu cầu duy trì hiệu lực Bằng độc quyền sáng chế**

Kính gửi: Công ty TNHH Ban Ca (BANCA)  
15B Triệu Việt Vương, thành phố Hà Nội

Căn cứ kết quả thẩm định yêu cầu duy trì hiệu lực Bằng độc quyền sáng chế:

Số đơn: DT1-2019-07707

Ngày nộp: 15/10/2019

Chủ đơn: NISSHIN STEEL CO., LTD. (JP)

Đại diện của Chủ đơn: BANCA

Bằng độc quyền sáng chế số: 20061

Năm yêu cầu duy trì hiệu lực: 2

**Cục Sở hữu trí tuệ thông báo:**

1. Yêu cầu duy trì hiệu lực Bằng độc quyền sáng chế nêu trên được chấp nhận.

2. Hiệu lực Bằng độc quyền sáng chế số 20061 được duy trì đến 15/10/2020.

**Nơi nhận:**

- Như trên;
- TT (để công bố);
- Lưu: VT, Hồ sơ.

**CỤC TRƯỞNG**



**Đinh Hữu Phí**

BỘ KHOA HỌC VÀ CÔNG NGHỆ  
CỤC SỞ HỮU TRÍ TUỆ

CỘNG HÒA XÃ HỘI CHỦ NGHĨA VIỆT NAM  
Độc lập - Tự do - Hạnh phúc

Số: 26389/TB-SHTT

Hà Nội, ngày 13 tháng 12 năm 2019

## THÔNG BÁO

### Ghi nhận yêu cầu duy trì hiệu lực Bằng độc quyền sáng chế

Kính gửi: Công ty TNHH Ban Ca (BANCA)  
15B Triệu Việt Vương, thành phố Hà Nội

Căn cứ kết quả thẩm định yêu cầu duy trì hiệu lực Bằng độc quyền sáng chế:

Số đơn: DT1-2019-07709

Ngày nộp: 15/10/2019

Chủ đơn: YAMAHA HATSUDOKI KABUSHIKI KAISHA (JP)

Đại diện của Chủ đơn: BANCA

Bằng độc quyền sáng chế số: 5235

Năm yêu cầu duy trì hiệu lực: 15

#### **Cục Sở hữu trí tuệ thông báo:**

1. Yêu cầu duy trì hiệu lực Bằng độc quyền sáng chế nêu trên được chấp nhận.

2. Hiệu lực Bằng độc quyền sáng chế số 5235 được duy trì đến 17/10/2020.

#### **Nơi nhận:**

- Như trên;
- TT (để công bố);
- Lưu: VT, Hồ sơ.

**CỤC TRƯỞNG**

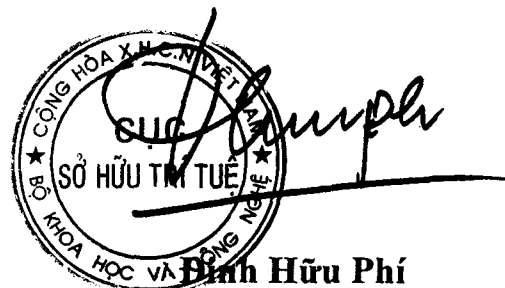

BỘ KHOA HỌC VÀ CÔNG NGHỆ  
CỤC SỞ HỮU TRÍ TUỆ

CỘNG HÒA XÃ HỘI CHỦ NGHĨA VIỆT NAM  
Độc lập - Tự do - Hạnh phúc

Số: 26390/TB-SHTT

Hà Nội, ngày 13 tháng 12 năm 2019

## THÔNG BÁO

### Ghi nhận yêu cầu duy trì hiệu lực Bằng độc quyền sáng chế

Kính gửi: Công ty TNHH Ban Ca (BANCA)  
15B Triệu Việt Vương, thành phố Hà Nội

Căn cứ kết quả thẩm định yêu cầu duy trì hiệu lực Bằng độc quyền sáng chế:

Số đơn: DT1-2019-07710

Ngày nộp: 15/10/2019

Chủ đơn: YAMAHA HATSUDOKI KABUSHIKI KAISHA (JP)

Đại diện của Chủ đơn: BANCA

Bằng độc quyền sáng chế số: 5934

Năm yêu cầu duy trì hiệu lực: 14

#### Cục Sở hữu trí tuệ thông báo:

1. Yêu cầu duy trì hiệu lực Bằng độc quyền sáng chế nêu trên được chấp nhận.
2. Hiệu lực Bằng độc quyền sáng chế số 5934 được duy trì đến 17/10/2020. *K*

#### Nơi nhận:

- Như trên;
- TT (để công bố);
- Lưu: VT, Hồ sơ.

CỤC TRƯỞNG



BỘ KHOA HỌC VÀ CÔNG NGHỆ  
CỤC SỞ HỮU TRÍ TUỆ

CỘNG HÒA XÃ HỘI CHỦ NGHĨA VIỆT NAM  
Độc lập - Tự do - Hạnh phúc

Số: 26391/TB-SHTT

Hà Nội, ngày 13 tháng 12 năm 2019

## THÔNG BÁO

### Ghi nhận yêu cầu duy trì hiệu lực Bằng độc quyền sáng chế

Kính gửi: Công ty TNHH Ban Ca (BANCA)  
15B Triệu Việt Vương, thành phố Hà Nội

Căn cứ kết quả thẩm định yêu cầu duy trì hiệu lực Bằng độc quyền sáng chế:

Số đơn: DT1-2019-07711

Ngày nộp: 15/10/2019

Chủ đơn: UNNO Yuji (JP)

Đại diện của Chủ đơn: BANCA

Bằng độc quyền sáng chế số: 17635

Năm yêu cầu duy trì hiệu lực: 3

#### **Cục Sở hữu trí tuệ thông báo:**

1. Yêu cầu duy trì hiệu lực Bằng độc quyền sáng chế nêu trên được chấp nhận.
2. Hiệu lực Bằng độc quyền sáng chế số 17635 được duy trì đến 17/10/2020.

#### **Nơi nhận:**

- Như trên;
- TT (để công bố);
- Lưu: VT, Hồ sơ.

**CỤC TRƯỞNG**



**Đinh Hữu Phí**



BỘ KHOA HỌC VÀ CÔNG NGHỆ  
CỤC SỞ HỮU TRÍ TUỆ

CỘNG HOÀ XÃ HỘI CHỦ NGHĨA VIỆT NAM  
Độc lập - Tự do - Hạnh phúc

Số: 26392/TB-SHTT

Hà Nội, ngày 13 tháng 12 năm 2019

## THÔNG BÁO

### Ghi nhận yêu cầu duy trì hiệu lực Bằng độc quyền sáng chế

Kính gửi: Công ty TNHH Ban Ca (BANCA)  
15B Triệu Việt Vương, thành phố Hà Nội

Căn cứ kết quả thẩm định yêu cầu duy trì hiệu lực Bằng độc quyền sáng chế:

Số đơn: DT1-2019-07712

Ngày nộp: 15/10/2019

Chủ đơn: Yamaha Hatsudoki Kabushiki Kaisha (JP)

Đại diện của Chủ đơn: BANCA

Bằng độc quyền sáng chế số: 17639

Năm yêu cầu duy trì hiệu lực: 3

#### **Cục Sở hữu trí tuệ thông báo:**

1. Yêu cầu duy trì hiệu lực Bằng độc quyền sáng chế nêu trên được chấp nhận.

2. Hiệu lực Bằng độc quyền sáng chế số 17639 được duy trì đến 17/10/2020.

#### **Nơi nhận:**

- Như trên;
- TT (để công bố);
- Lưu: VT, Hồ sơ.

**CỤC TRƯỞNG**



**Đình Hữu Phí**

BỘ KHOA HỌC VÀ CÔNG NGHỆ  
CỤC SỞ HỮU TRÍ TUỆ

CỘNG HOÀ XÃ HỘI CHỦ NGHĨA VIỆT NAM  
Độc lập - Tự do - Hạnh phúc

Số: 26393 /TB-SHTT

Hà Nội, ngày 13 tháng 12 năm 2019

**THÔNG BÁO**  
**Ghi nhận yêu cầu duy trì hiệu lực Bằng độc quyền sáng chế**

Kính gửi: Công ty TNHH Ban Ca (BANCA)  
15B Triệu Việt Vương, thành phố Hà Nội

Căn cứ kết quả thẩm định yêu cầu duy trì hiệu lực Bằng độc quyền sáng chế:

Số đơn: DT1-2019-07713

Ngày nộp: 15/10/2019

Chủ đơn: Yamaha Hatsudoki Kabushiki Kaisha (JP)

Đại diện của Chủ đơn: BANCA

Bằng độc quyền sáng chế số: 17645

Năm yêu cầu duy trì hiệu lực: 3

**Cục Sở hữu trí tuệ thông báo:**

1. Yêu cầu duy trì hiệu lực Bằng độc quyền sáng chế nêu trên được chấp nhận.

2. Hiệu lực Bằng độc quyền sáng chế số 17645 được duy trì đến 17/10/2020.

**Nơi nhận:**

- Như trên;
- TT (để công bố);
- Lưu: VT, Hồ sơ.

**CỤC TRƯỞNG**



**Đinh Hữu Phí**

BỘ KHOA HỌC VÀ CÔNG NGHỆ  
CỤC SỞ HỮU TRÍ TUỆ

CỘNG HÒA XÃ HỘI CHỦ NGHĨA VIỆT NAM  
Độc lập - Tự do - Hạnh phúc

Số: 26394/TB-SHTT

Hà Nội, ngày 13 tháng 12 năm 2019

**THÔNG BÁO**  
**Ghi nhận yêu cầu duy trì hiệu lực Bằng độc quyền sáng chế**

Kính gửi: Công ty TNHH Ban Ca (BANCA)  
15B Triệu Việt Vương, thành phố Hà Nội

Căn cứ kết quả thẩm định yêu cầu duy trì hiệu lực Bằng độc quyền sáng chế:

Số đơn: DT1-2019-07714

Ngày nộp: 15/10/2019

Chủ đơn: Yamaha Hatsudoki Kabushiki Kaisha (JP)

Đại diện của Chủ đơn: BANCA

Bằng độc quyền sáng chế số: 17648

Năm yêu cầu duy trì hiệu lực: 3

**Cục Sở hữu trí tuệ thông báo:**

1. Yêu cầu duy trì hiệu lực Bằng độc quyền sáng chế nêu trên được chấp nhận.
2. Hiệu lực Bằng độc quyền sáng chế số 17648 được duy trì đến 17/10/2020.

**Nơi nhận:**

- Như trên;
- TT (để công bố);
- Lưu: VT, Hồ sơ.

**CỤC TRƯỞNG**



**Đinh Hữu Phí**

BỘ KHOA HỌC VÀ CÔNG NGHỆ  
CỤC SỞ HỮU TRÍ TUỆ

CỘNG HOÀ XÃ HỘI CHỦ NGHĨA VIỆT NAM  
Độc lập - Tự do - Hạnh phúc

Số: 26395/TB-SHTT

Hà Nội, ngày 13 tháng 12 năm 2019

**THÔNG BÁO**  
**Ghi nhận yêu cầu duy trì hiệu lực Bằng độc quyền sáng chế**

Kính gửi: Công ty TNHH Ban Ca (BANCA)  
15B Triệu Việt Vương, thành phố Hà Nội

Căn cứ kết quả thẩm định yêu cầu duy trì hiệu lực Bằng độc quyền sáng chế:

Số đơn: DT1-2019-07715

Ngày nộp: 15/10/2019

Chủ đơn: Yamaha Hatsudoki Kabushiki Kaisha (JP)

Đại diện của Chủ đơn: BANCA

Bằng độc quyền sáng chế số: 17649

Năm yêu cầu duy trì hiệu lực: 3

**Cục Sở hữu trí tuệ thông báo:**

1. Yêu cầu duy trì hiệu lực Bằng độc quyền sáng chế nêu trên được chấp nhận.

2. Hiệu lực Bằng độc quyền sáng chế số 17649 được duy trì đến 17/10/2020.

**Nơi nhận:**

- Như trên;
- TT (để công bố);
- Lưu: VT, Hồ sơ.

**CỤC TRƯỞNG**



**Đinh Hữu Phí**

BỘ KHOA HỌC VÀ CÔNG NGHỆ  
CỤC SỞ HỮU TRÍ TUỆ

CỘNG HÒA XÃ HỘI CHỦ NGHĨA VIỆT NAM  
Độc lập - Tự do - Hạnh phúc

Số: 26396 /TB-SHTT

Hà Nội, ngày 13 tháng 12 năm 2019

**THÔNG BÁO**  
**Ghi nhận yêu cầu duy trì hiệu lực Bằng độc quyền sáng chế**

Kính gửi: Công ty TNHH Tâm nhìn và Liên danh  
(VISION & ASSOCIATES CO.LTD.)

Phòng 308-310, tầng 3, Tháp Hà Nội, số 49 Hai Bà Trưng,  
phường Trần Hưng Đạo, quận Hoàn Kiếm, thành phố Hà Nội

Căn cứ kết quả thẩm định yêu cầu duy trì hiệu lực Bằng độc quyền sáng chế:

Số đơn: DT1-2019-07716

Ngày nộp: 15/10/2019

Chủ đơn: NOVOMATIC AG (AT)

Đại diện của Chủ đơn: VISION & ASSOCIATES CO.LTD.

Bằng độc quyền sáng chế số: 17924

Năm yêu cầu duy trì hiệu lực: 3

**Cục Sở hữu trí tuệ thông báo:**

1. Yêu cầu duy trì hiệu lực Bằng độc quyền sáng chế nêu trên được chấp nhận.

2. Hiệu lực Bằng độc quyền sáng chế số 17924 được duy trì đến 28/11/2020.

**Nơi nhận:**

- Như trên;
- TT (để công bố);
- Lưu: VT, Hồ sơ.

**CỤC TRƯỞNG**



**Đinh Hữu Phí**

BỘ KHOA HỌC VÀ CÔNG NGHỆ  
CỤC SỞ HỮU TRÍ TUỆ

CỘNG HÒA XÃ HỘI CHỦ NGHĨA VIỆT NAM  
Độc lập - Tự do - Hạnh phúc

Số: 26397/TB-SHTT

Hà Nội, ngày 13 tháng 12 năm 2019

**THÔNG BÁO**  
**Ghi nhận yêu cầu duy trì hiệu lực Bằng độc quyền sáng chế**

Kính gửi: Công ty TNHH Tâm nhìn và Liên danh  
(VISION & ASSOCIATES CO.LTD.)  
Phòng 308-310, tầng 3, Tháp Hà Nội, số 49 Hai Bà Trưng,  
phường Trần Hưng Đạo, quận Hoàn Kiếm, thành phố Hà Nội

Căn cứ kết quả thẩm định yêu cầu duy trì hiệu lực Bằng độc quyền sáng chế:

Số đơn: DT1-2019-07717

Ngày nộp: 15/10/2019

Chủ đơn: Kirin-Amgen, Inc. (US)

Đại diện của Chủ đơn: VISION & ASSOCIATES CO.LTD.

Bằng độc quyền sáng chế số: 20157

Năm yêu cầu duy trì hiệu lực: 2

**Cục Sở hữu trí tuệ thông báo:**

1. Yêu cầu duy trì hiệu lực Bằng độc quyền sáng chế nêu trên được chấp nhận.

2. Hiệu lực Bằng độc quyền sáng chế số 20157 được duy trì đến 06/11/2020.

**Nơi nhận:**

- Như trên;
- TT (để công bố);
- Lưu: VT, Hồ sơ.

**CỤC TRƯỞNG**



**Đình Hữu Phí**

BỘ KHOA HỌC VÀ CÔNG NGHỆ  
CỤC SỞ HỮU TRÍ TUỆ

CỘNG HÒA XÃ HỘI CHỦ NGHĨA VIỆT NAM  
Độc lập - Tự do - Hạnh phúc

Số: 2639/TB-SHTT

Hà Nội, ngày 13 tháng 12 năm 2019

## THÔNG BÁO

### Ghi nhận yêu cầu duy trì hiệu lực Bằng độc quyền sáng chế

Kính gửi: Công ty TNHH Tâm nhìn và Liên danh  
(VISION & ASSOCIATES CO.LTD.)  
Phòng 308-310, tầng 3, Tháp Hà Nội, số 49 Hai Bà Trưng,  
phường Trần Hưng Đạo, quận Hoàn Kiếm, thành phố Hà Nội

Căn cứ kết quả thẩm định yêu cầu duy trì hiệu lực Bằng độc quyền sáng chế:

Số đơn: DT1-2019-07718

Ngày nộp: 15/10/2019

Chủ đơn: Chugai Seiyaku Kabushiki Kaisha (JP)

Đại diện của Chủ đơn: VISION & ASSOCIATES CO.LTD.

Bằng độc quyền sáng chế số: 13363

Năm yêu cầu duy trì hiệu lực: 6

#### Cục Sở hữu trí tuệ thông báo:

1. Yêu cầu duy trì hiệu lực Bằng độc quyền sáng chế nêu trên được chấp nhận.
2. Hiệu lực Bằng độc quyền sáng chế số 13363 được duy trì đến 03/11/2020.

#### Nơi nhận:

- Như trên;
- TT (để công bố);
- Lưu: VT, Hồ sơ.

CỤC TRƯỞNG



Đinh Hữu Phí

BỘ KHOA HỌC VÀ CÔNG NGHỆ  
CỤC SỞ HỮU TRÍ TUỆ

CỘNG HOÀ XÃ HỘI CHỦ NGHĨA VIỆT NAM  
Độc lập - Tự do - Hạnh phúc

Số: 26399/TB-SHTT

Hà Nội, ngày 13 tháng 12 năm 2019

**THÔNG BÁO**  
**Ghi nhận yêu cầu duy trì hiệu lực Bằng độc quyền sáng chế**

Kính gửi: Công ty TNHH Ban Ca (BANCA)  
15B Triệu Việt Vương, thành phố Hà Nội

Căn cứ kết quả thẩm định yêu cầu duy trì hiệu lực Bằng độc quyền sáng chế:

Số đơn: DT1-2019-07719

Ngày nộp: 15/10/2019

Chủ đơn: SONY CORPORATION (JP)

Đại diện của Chủ đơn: BANCA

Bằng độc quyền sáng chế số: 17665

Năm yêu cầu duy trì hiệu lực: 3

**Cục Sở hữu trí tuệ thông báo:**

1. Yêu cầu duy trì hiệu lực Bằng độc quyền sáng chế nêu trên được chấp nhận.

2. Hiệu lực Bằng độc quyền sáng chế số 17665 được duy trì đến 17/10/2020.

**Nơi nhận:**

- Như trên;
- TT (để công bố);
- Lưu: VT, Hồ sơ.

**CỤC TRƯỞNG**



**Đinh Hữu Phí**



BỘ KHOA HỌC VÀ CÔNG NGHỆ  
CỤC SỞ HỮU TRÍ TUỆ

CỘNG HÒA XÃ HỘI CHỦ NGHĨA VIỆT NAM  
Độc lập - Tự do - Hạnh phúc

Số: 26400 /TB-SHTT

Hà Nội, ngày 13 tháng 12 năm 2019

**THÔNG BÁO**  
**Ghi nhận yêu cầu duy trì hiệu lực Bằng độc quyền sáng chế**

Kính gửi: Công ty TNHH Ban Ca (BANCA)  
15B Triệu Việt Vương, thành phố Hà Nội

Căn cứ kết quả thẩm định yêu cầu duy trì hiệu lực Bằng độc quyền sáng chế:

Số đơn: DT1-2019-07720

Ngày nộp: 15/10/2019

Chủ đơn: SMS Siemag Aktiengesellschaft (DE)

Đại diện của Chủ đơn: BANCA

Bằng độc quyền sáng chế số: 10764

Năm yêu cầu duy trì hiệu lực: 8

**Cục Sở hữu trí tuệ thông báo:**

1. Yêu cầu duy trì hiệu lực Bằng độc quyền sáng chế nêu trên được chấp nhận.

2. Hiệu lực Bằng độc quyền sáng chế số 10764 được duy trì đến 17/10/2020.

**Nơi nhận:**

- Như trên;
- TT (để công bố);
- Lưu: VT, Hồ sơ.

**CỤC TRƯỞNG**



**Đinh Hữu Phí**

BỘ KHOA HỌC VÀ CÔNG NGHỆ  
CỤC SỞ HỮU TRÍ TUỆ

CỘNG HOÀ XÃ HỘI CHỦ NGHĨA VIỆT NAM  
Độc lập - Tự do - Hạnh phúc

Số: 26401/TB-SHTT

Hà Nội, ngày 13 tháng 12 năm 2019

## THÔNG BÁO

### Ghi nhận yêu cầu duy trì hiệu lực Bằng độc quyền sáng chế

Kính gửi: Công ty TNHH Ban Ca (BANCA)  
15B Triệu Việt Vương, thành phố Hà Nội

Căn cứ kết quả thẩm định yêu cầu duy trì hiệu lực Bằng độc quyền sáng chế:

Số đơn: DT1-2019-07721

Ngày nộp: 15/10/2019

Chủ đơn: BOEHRINGER INGELHEIM PHARMA GMBH & CO. KG  
(DE)

Đại diện của Chủ đơn: BANCA

Bằng độc quyền sáng chế số: 8810

Năm yêu cầu duy trì hiệu lực: 10

#### **Cục Sở hữu trí tuệ thông báo:**

1. Yêu cầu duy trì hiệu lực Bằng độc quyền sáng chế nêu trên được chấp nhận.

2. Hiệu lực Bằng độc quyền sáng chế số 8810 được duy trì đến 18/10/2020. *ke*

#### **Nơi nhận:**

- Như trên;
- TT (để công bố);
- Lưu: VT, Hồ sơ.

**CỤC TRƯỞNG**



**Đinh Hữu Phí**

BỘ KHOA HỌC VÀ CÔNG NGHỆ  
CỤC SỞ HỮU TRÍ TUỆ

CỘNG HOÀ XÃ HỘI CHỦ NGHĨA VIỆT NAM  
Độc lập - Tự do - Hạnh phúc

Số: 26402/TB-SHTT

Hà Nội, ngày 13 tháng 12 năm 2019

## THÔNG BÁO

### Ghi nhận yêu cầu duy trì hiệu lực Bằng độc quyền sáng chế

Kính gửi: Công ty TNHH Ban Ca (BANCA)  
15B Triệu Việt Vương, thành phố Hà Nội

Căn cứ kết quả thẩm định yêu cầu duy trì hiệu lực Bằng độc quyền sáng chế:

Số đơn: DT1-2019-07722

Ngày nộp: 15/10/2019

Chủ đơn: OUTOKUMPU OYJ (FI)

Đại diện của Chủ đơn: BANCA

Bằng độc quyền sáng chế số: 8817

Năm yêu cầu duy trì hiệu lực: 10

#### **Cục Sở hữu trí tuệ thông báo:**

1. Yêu cầu duy trì hiệu lực Bằng độc quyền sáng chế nêu trên được chấp nhận.
2. Hiệu lực Bằng độc quyền sáng chế số 8817 được duy trì đến 18/10/2020. *hc*

#### **Nơi nhận:**

- Như trên;
- TT (để công bố);
- Lưu: VT, Hồ sơ.

**CỤC TRƯỞNG**



**Đinh Hữu Phí**

BỘ KHOA HỌC VÀ CÔNG NGHỆ  
CỤC SỞ HỮU TRÍ TUỆ

CỘNG HOÀ XÃ HỘI CHỦ NGHĨA VIỆT NAM  
Độc lập - Tự do - Hạnh phúc

Số: 26403 /TB-SHTT

Hà Nội, ngày 13 tháng 12 năm 2019

**THÔNG BÁO**  
**Ghi nhận yêu cầu duy trì hiệu lực Bằng độc quyền sáng chế**

Kính gửi: Công ty TNHH Lê & Lê (LE & LE)

Số 25 ngõ 465 Ngọc Thụy, tổ 20, phường Ngọc Thụy, quận Long Biên,  
Tp. Hà Nội

Căn cứ kết quả thẩm định yêu cầu duy trì hiệu lực Bằng độc quyền sáng chế:

Số đơn: DT1-2019-07670

Ngày nộp: 15/10/2019

Chủ đơn: DIALOG CONSTRUCTION SDN. BHD. (MY)

Đại diện của Chủ đơn: LE & LE

Bằng độc quyền sáng chế số: 17705

Năm yêu cầu duy trì hiệu lực: 3

**Cục Sở hữu trí tuệ thông báo:**

1. Yêu cầu duy trì hiệu lực Bằng độc quyền sáng chế nêu trên được chấp nhận.

2. Hiệu lực Bằng độc quyền sáng chế số 17705 được duy trì đến 24/10/2020.

**Nơi nhận:**

- Như trên;
- TT (để công bố);
- Lưu: VT, Hồ sơ.

**CỤC TRƯỞNG**



**Đinh Hữu Phí**

BỘ KHOA HỌC VÀ CÔNG NGHỆ  
CỤC SỞ HỮU TRÍ TUỆ

CỘNG HOÀ XÃ HỘI CHỦ NGHĨA VIỆT NAM  
Độc lập - Tự do - Hạnh phúc

Số: 26404/TB-SHTT

Hà Nội, ngày 13 tháng 12 năm 2019

## THÔNG BÁO

### Ghi nhận yêu cầu duy trì hiệu lực Bằng độc quyền sáng chế

Kính gửi: Nguyễn Gia Long

187 Đê La Thành, Ô Chợ Dừa, quận Đống Đa, thành phố Hà Nội

Căn cứ kết quả thẩm định yêu cầu duy trì hiệu lực Bằng độc quyền sáng chế:

Số đơn: DT1-2019-07671

Ngày nộp: 15/10/2019

Chủ đơn: Nguyễn Gia Long (VN)

Bằng độc quyền sáng chế số: 9680

Năm yêu cầu duy trì hiệu lực: 9

**Cục Sở hữu trí tuệ thông báo:**

1. Yêu cầu duy trì hiệu lực Bằng độc quyền sáng chế nêu trên được chấp nhận.

2. Hiệu lực Bằng độc quyền sáng chế số 9680 được duy trì đến 20/09/2020. *hc*

**Nơi nhận:**

- Như trên;
- TT (để công bố);
- Lưu: VT, Hồ sơ.

**CỤC TRƯỞNG**



**Đinh Hữu Phí**

BỘ KHOA HỌC VÀ CÔNG NGHỆ  
CỤC SỞ HỮU TRÍ TUỆ

CỘNG HÒA XÃ HỘI CHỦ NGHĨA VIỆT NAM  
Độc lập - Tự do - Hạnh phúc

Số: 26405/TB-SHTT

Hà Nội, ngày 13 tháng 12 năm 2019

## THÔNG BÁO

### Ghi nhận yêu cầu duy trì hiệu lực Bằng độc quyền sáng chế

Kính gửi: Công ty Luật TNHH WINCO (WINCO LAW FIRM)  
Số 54 Trần Quốc Vượng, phường Dịch Vọng Hậu, quận Cầu Giấy,  
TP Hà Nội

Căn cứ kết quả thẩm định yêu cầu duy trì hiệu lực Bằng độc quyền sáng chế:

Số đơn: DT1-2019-07672

Ngày nộp: 15/10/2019

Chủ đơn: SAMSUNG ELECTRONICS CO., LTD. (KR)

Đại diện của Chủ đơn: WINCO LAW FIRM

Bằng độc quyền sáng chế số: 8052

Năm yêu cầu duy trì hiệu lực: 11

#### Cục Sở hữu trí tuệ thông báo:

1. Yêu cầu duy trì hiệu lực Bằng độc quyền sáng chế nêu trên được chấp nhận.
2. Hiệu lực Bằng độc quyền sáng chế số 8052 được duy trì đến 09/11/2020. *h*

#### Nơi nhận:

- Như trên;
- TT (để công bố);
- Lưu: VT, Hồ sơ.

CỤC TRƯỞNG



Đinh Hữu Phí

BỘ KHOA HỌC VÀ CÔNG NGHỆ  
CỤC SỞ HỮU TRÍ TUỆ

CỘNG HOÀ XÃ HỘI CHỦ NGHĨA VIỆT NAM  
Độc lập - Tự do - Hạnh phúc

Số: 26406/TB-SHTT

Hà Nội, ngày 13 tháng 12 năm 2019

**THÔNG BÁO**  
**Ghi nhận yêu cầu duy trì hiệu lực Bằng độc quyền sáng chế**

Kính gửi: Công ty Luật TNHH WINCO (WINCO LAW FIRM)  
Số 54 Trần Quốc Vượng, phường Dịch Vọng Hậu, quận Cầu Giấy,  
TP Hà Nội

Căn cứ kết quả thẩm định yêu cầu duy trì hiệu lực Bằng độc quyền sáng chế:

Số đơn: DT1-2019-07673

Ngày nộp: 15/10/2019

Chủ đơn: SAMSUNG ELECTRONICS CO., LTD. (KR)

Đại diện của Chủ đơn: WINCO LAW FIRM

Bằng độc quyền sáng chế số: 8055

Năm yêu cầu duy trì hiệu lực: 11

**Cục Sở hữu trí tuệ thông báo:**

1. Yêu cầu duy trì hiệu lực Bằng độc quyền sáng chế nêu trên được chấp nhận.
2. Hiệu lực Bằng độc quyền sáng chế số 8055 được duy trì đến 09/11/2020. *hc*

**Nơi nhận:**

- Như trên;
- TT (để công bố);
- Lưu: VT, Hồ sơ.

**CỤC TRƯỞNG**



**Đinh Hữu Phí**

BỘ KHOA HỌC VÀ CÔNG NGHỆ  
CỤC SỞ HỮU TRÍ TUỆ

CỘNG HÒA XÃ HỘI CHỦ NGHĨA VIỆT NAM  
Độc lập - Tự do - Hạnh phúc

Số: 26407/TB-SHTT

Hà Nội, ngày 13 tháng 12 năm 2019

## THÔNG BÁO

### Ghi nhận yêu cầu duy trì hiệu lực Bằng độc quyền sáng chế

Kính gửi: Công ty Luật TNHH WINCO (WINCO LAW FIRM)  
Số 54 Trần Quốc Vượng, phường Dịch Vọng Hậu, quận Cầu Giấy,  
TP Hà Nội

Căn cứ kết quả thẩm định yêu cầu duy trì hiệu lực Bằng độc quyền sáng chế:

Số đơn: DT1-2019-07674

Ngày nộp: 15/10/2019

Chủ đơn: SAMSUNG ELECTRONICS CO., LTD. (KR)

Đại diện của Chủ đơn: WINCO LAW FIRM

Bằng độc quyền sáng chế số: 14788

Năm yêu cầu duy trì hiệu lực: 5

#### Cục Sở hữu trí tuệ thông báo:

1. Yêu cầu duy trì hiệu lực Bằng độc quyền sáng chế nêu trên được chấp nhận.
2. Hiệu lực Bằng độc quyền sáng chế số 14788 được duy trì đến 10/11/2020.

#### Nơi nhận:

- Như trên;
- TT (để công bố);
- Lưu: VT, Hồ sơ.

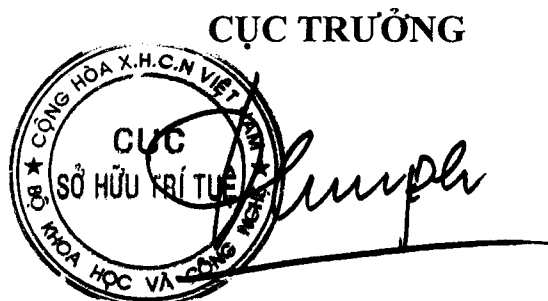

Đinh Hữu Phí



BỘ KHOA HỌC VÀ CÔNG NGHỆ  
CỤC SỞ HỮU TRÍ TUỆ

CỘNG HÒA XÃ HỘI CHỦ NGHĨA VIỆT NAM  
Độc lập - Tự do - Hạnh phúc

Số: 26408/TB-SHTT

Hà Nội, ngày 13 tháng 12 năm 2019

**THÔNG BÁO**

**Ghi nhận yêu cầu duy trì hiệu lực Bằng độc quyền sáng chế**

Kính gửi: Công ty Luật TNHH WINCO (WINCO LAW FIRM)  
Số 54 Trần Quốc Vượng, phường Dịch Vọng Hậu, quận Cầu Giấy,  
TP Hà Nội

Căn cứ kết quả thẩm định yêu cầu duy trì hiệu lực Bằng độc quyền sáng chế:

Số đơn: DT1-2019-07675

Ngày nộp: 15/10/2019

Chủ đơn: SAMSUNG ELECTRONICS CO., LTD. (KR)

Đại diện của Chủ đơn: WINCO LAW FIRM

Bằng độc quyền sáng chế số: 17793

Năm yêu cầu duy trì hiệu lực: 3

**Cục Sở hữu trí tuệ thông báo:**

1. Yêu cầu duy trì hiệu lực Bằng độc quyền sáng chế nêu trên được chấp nhận.

2. Hiệu lực Bằng độc quyền sáng chế số 17793 được duy trì đến 14/11/2020.

**Nơi nhận:**

- Như trên;
- TT (để công bố);
- Lưu: VT, Hồ sơ.

**CỤC TRƯỞNG**



**Đinh Hữu Phí**

BỘ KHOA HỌC VÀ CÔNG NGHỆ  
CỤC SỞ HỮU TRÍ TUỆ

CỘNG HÒA XÃ HỘI CHỦ NGHĨA VIỆT NAM  
Độc lập - Tự do - Hạnh phúc

Số: 26409/TB-SHTT

Hà Nội, ngày 13 tháng 12 năm 2019

**THÔNG BÁO**  
**Ghi nhận yêu cầu duy trì hiệu lực Bằng độc quyền sáng chế**

Kính gửi: Công ty Luật TNHH WINCO (WINCO LAW FIRM)  
Số 54 Trần Quốc Vượng, phường Dịch Vọng Hậu, quận Cầu Giấy,  
TP Hà Nội

Căn cứ kết quả thẩm định yêu cầu duy trì hiệu lực Bằng độc quyền sáng chế:

Số đơn: DT1-2019-07676

Ngày nộp: 15/10/2019

Chủ đơn: SAMSUNG ELECTRONICS CO., LTD. (KR)

Đại diện của Chủ đơn: WINCO LAW FIRM

Bằng độc quyền sáng chế số: 17827

Năm yêu cầu duy trì hiệu lực: 3

**Cục Sở hữu trí tuệ thông báo:**

1. Yêu cầu duy trì hiệu lực Bằng độc quyền sáng chế nêu trên được chấp nhận.
2. Hiệu lực Bằng độc quyền sáng chế số 17827 được duy trì đến 14/11/2020.

**Nơi nhận:**

- Như trên;
- TT (để công bố);
- Lưu: VT, Hồ sơ.

**CỤC TRƯỞNG**



**Đinh Hữu Phí**

BỘ KHOA HỌC VÀ CÔNG NGHỆ  
CỤC SỞ HỮU TRÍ TUỆ

CỘNG HOÀ XÃ HỘI CHỦ NGHĨA VIỆT NAM  
Độc lập - Tự do - Hạnh phúc

Số: 26410/TB-SHTT

Hà Nội, ngày 13 tháng 12 năm 2019

**THÔNG BÁO**  
**Ghi nhận yêu cầu duy trì hiệu lực Bằng độc quyền sáng chế**

Kính gửi: Công ty Luật TNHH WINCO (WINCO LAW FIRM)  
Số 54 Trần Quốc Vượng, phường Dịch Vọng Hậu, quận Cầu Giấy,  
TP Hà Nội

Căn cứ kết quả thẩm định yêu cầu duy trì hiệu lực Bằng độc quyền sáng chế:

Số đơn: DT1-2019-07677

Ngày nộp: 15/10/2019

Chủ đơn: SAMSUNG ELECTRONICS CO., LTD. (KR)

Đại diện của Chủ đơn: WINCO LAW FIRM

Bằng độc quyền sáng chế số: 16238

Năm yêu cầu duy trì hiệu lực: 4

**Cục Sở hữu trí tuệ thông báo:**

1. Yêu cầu duy trì hiệu lực Bằng độc quyền sáng chế nêu trên được chấp nhận.

2. Hiệu lực Bằng độc quyền sáng chế số 16238 được duy trì đến 14/11/2020.

**Nơi nhận:**

- Như trên;
- TT (để công bố);
- Lưu: VT, Hồ sơ.

**CỤC TRƯỞNG**



**Đinh Hữu Phí**

BỘ KHOA HỌC VÀ CÔNG NGHỆ  
CỤC SỞ HỮU TRÍ TUỆ

CỘNG HÒA XÃ HỘI CHỦ NGHĨA VIỆT NAM  
Độc lập - Tự do - Hạnh phúc

Số: 2644 /TB-SHTT

Hà Nội, ngày 13 tháng 12 năm 2019

**THÔNG BÁO**

**Ghi nhận yêu cầu duy trì hiệu lực Bằng độc quyền sáng chế**

Kính gửi: Công ty Luật TNHH WINCO (WINCO LAW FIRM)  
Số 54 Trần Quốc Vượng, phường Dịch Vọng Hậu, quận Cầu Giấy,  
TP Hà Nội

Căn cứ kết quả thẩm định yêu cầu duy trì hiệu lực Bằng độc quyền sáng chế:

Số đơn: DT1-2019-07678

Ngày nộp: 15/10/2019

Chủ đơn: Samsung Electronics Co., Ltd. (KR)

Đại diện của Chủ đơn: WINCO LAW FIRM

Bằng độc quyền sáng chế số: 9829

Năm yêu cầu duy trì hiệu lực: 9

**Cục Sở hữu trí tuệ thông báo:**

1. Yêu cầu duy trì hiệu lực Bằng độc quyền sáng chế nêu trên được chấp nhận.

2. Hiệu lực Bằng độc quyền sáng chế số 9829 được duy trì đến 16/11/2020. *je*

**Nơi nhận:**

- Như trên;
- TT (để công bố);
- Lưu: VT, Hồ sơ.

**CỤC TRƯỞNG**



*Đinh Hữu Phí*  
**Đinh Hữu Phí**

BỘ KHOA HỌC VÀ CÔNG NGHỆ  
CỤC SỞ HỮU TRÍ TUỆ

CỘNG HOÀ XÃ HỘI CHỦ NGHĨA VIỆT NAM  
Độc lập - Tự do - Hạnh phúc

Số: 26412/TB-SHTT

Hà Nội, ngày 13 tháng 12 năm 2019

**THÔNG BÁO**  
**Ghi nhận yêu cầu duy trì hiệu lực Bằng độc quyền sáng chế**

Kính gửi: Công ty Luật TNHH WINCO (WINCO LAW FIRM)  
Số 54 Trần Quốc Vượng, phường Dịch Vọng Hậu, quận Cầu Giấy,  
TP Hà Nội

Căn cứ kết quả thẩm định yêu cầu duy trì hiệu lực Bằng độc quyền sáng chế:

Số đơn: DT1-2019-07679

Ngày nộp: 15/10/2019

Chủ đơn: SAMSUNG ELECTRONICS CO., LTD. (KR)

Đại diện của Chủ đơn: WINCO LAW FIRM

Bằng độc quyền sáng chế số: 17857

Năm yêu cầu duy trì hiệu lực: 3

**Cục Sở hữu trí tuệ thông báo:**

1. Yêu cầu duy trì hiệu lực Bằng độc quyền sáng chế nêu trên được chấp nhận.
2. Hiệu lực Bằng độc quyền sáng chế số 17857 được duy trì đến 21/11/2020.

**Nơi nhận:**

- Như trên;
- TT (để công bố);
- Lưu: VT, Hồ sơ.

**CỤC TRƯỞNG**



**Đinh Hữu Phí**

BỘ KHOA HỌC VÀ CÔNG NGHỆ  
CỤC SỞ HỮU TRÍ TUỆ

CỘNG HOÀ XÃ HỘI CHỦ NGHĨA VIỆT NAM  
Độc lập - Tự do - Hạnh phúc

Số: 26413 /TB-SHTT

Hà Nội, ngày 13 tháng 12 năm 2019

**THÔNG BÁO**  
**Ghi nhận yêu cầu duy trì hiệu lực Bằng độc quyền sáng chế**

Kính gửi: Công ty Luật TNHH WINCO (WINCO LAW FIRM)  
Số 54 Trần Quốc Vượng, phường Dịch Vọng Hậu, quận Cầu Giấy,  
TP Hà Nội

Căn cứ kết quả thẩm định yêu cầu duy trì hiệu lực Bằng độc quyền sáng chế:

Số đơn: DT1-2019-07680

Ngày nộp: 15/10/2019

Chủ đơn: SAMSUNG ELECTRONICS CO., LTD. (KR)

Đại diện của Chủ đơn: WINCO LAW FIRM

Bằng độc quyền sáng chế số: 17872

Năm yêu cầu duy trì hiệu lực: 3

**Cục Sở hữu trí tuệ thông báo:**

1. Yêu cầu duy trì hiệu lực Bằng độc quyền sáng chế nêu trên được chấp nhận.

2. Hiệu lực Bằng độc quyền sáng chế số 17872 được duy trì đến 21/11/2020.

**Nơi nhận:**

- Như trên;
- TT (để công bố);
- Lưu: VT, Hồ sơ.

**CỤC TRƯỞNG**



**Đinh Hữu Phí**

BỘ KHOA HỌC VÀ CÔNG NGHỆ  
CỤC SỞ HỮU TRÍ TUỆ

CỘNG HÒA XÃ HỘI CHỦ NGHĨA VIỆT NAM  
Độc lập - Tự do - Hạnh phúc

Số: 26414/TB-SHTT

Hà Nội, ngày 13 tháng 12 năm 2019

**THÔNG BÁO**  
**Ghi nhận yêu cầu duy trì hiệu lực Bằng độc quyền sáng chế**

Kính gửi: Công ty Luật TNHH WINCO (WINCO LAW FIRM)  
Số 54 Trần Quốc Vượng, phường Dịch Vọng Hậu, quận Cầu Giấy,  
TP Hà Nội

Căn cứ kết quả thẩm định yêu cầu duy trì hiệu lực Bằng độc quyền sáng chế:

Số đơn: DT1-2019-07681

Ngày nộp: 15/10/2019

Chủ đơn: SAMSUNG ELECTRONICS CO., LTD. (KR)

Đại diện của Chủ đơn: WINCO LAW FIRM

Bằng độc quyền sáng chế số: 20259

Năm yêu cầu duy trì hiệu lực: 2

**Cục Sở hữu trí tuệ thông báo:**

1. Yêu cầu duy trì hiệu lực Bằng độc quyền sáng chế nêu trên được chấp nhận.

2. Hiệu lực Bằng độc quyền sáng chế số 20259 được duy trì đến 27/11/2020.

**Nơi nhận:**

- Như trên;
- TT (để công bố);
- Lưu: VT, Hồ sơ.

**CỤC TRƯỞNG**

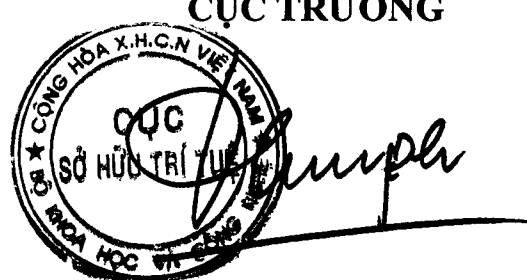

The seal is circular with the text 'CỤC SỞ HỮU TRÍ TUỆ' in the center and 'CỘNG HÒA X. H. C. N. VIỆT NAM' around the perimeter. A handwritten signature is written over the seal.

**Đinh Hữu Phí**

BỘ KHOA HỌC VÀ CÔNG NGHỆ  
CỤC SỞ HỮU TRÍ TUỆ

CỘNG HOÀ XÃ HỘI CHỦ NGHĨA VIỆT NAM  
Độc lập - Tự do - Hạnh phúc

Số: 26415/TB-SHTT

Hà Nội, ngày 13 tháng 12 năm 2019

**THÔNG BÁO**  
**Ghi nhận yêu cầu duy trì hiệu lực Bằng độc quyền sáng chế**

Kính gửi: Công ty Luật TNHH WINCO (WINCO LAW FIRM)  
Số 54 Trần Quốc Vượng, phường Dịch Vọng Hậu, quận Cầu Giấy,  
TP Hà Nội

Căn cứ kết quả thẩm định yêu cầu duy trì hiệu lực Bằng độc quyền sáng chế:

Số đơn: DT1-2019-07682

Ngày nộp: 15/10/2019

Chủ đơn: SAMSUNG ELECTRONICS CO., LTD. (KR)

Đại diện của Chủ đơn: WINCO LAW FIRM

Bằng độc quyền sáng chế số: 17905

Năm yêu cầu duy trì hiệu lực: 3

**Cục Sở hữu trí tuệ thông báo:**

1. Yêu cầu duy trì hiệu lực Bằng độc quyền sáng chế nêu trên được chấp nhận.

2. Hiệu lực Bằng độc quyền sáng chế số 17905 được duy trì đến 28/11/2020.

**Nơi nhận:**

- Như trên;
- TT (để công bố);
- Lưu: VT, Hồ sơ.

**CỤC TRƯỞNG**



**Đinh Hữu Phí**



BỘ KHOA HỌC VÀ CÔNG NGHỆ  
CỤC SỞ HỮU TRÍ TUỆ

CỘNG HÒA XÃ HỘI CHỦ NGHĨA VIỆT NAM  
Độc lập - Tự do - Hạnh phúc

Số: 26416/TB-SHTT

Hà Nội, ngày 13 tháng 12 năm 2019

## THÔNG BÁO

### Ghi nhận yêu cầu duy trì hiệu lực Bằng độc quyền sáng chế

Kính gửi: Công ty Luật TNHH WINCO (WINCO LAW FIRM)  
Số 54 Trần Quốc Vượng, phường Dịch Vọng Hậu, quận Cầu Giấy,  
TP Hà Nội

Căn cứ kết quả thẩm định yêu cầu duy trì hiệu lực Bằng độc quyền sáng chế:

Số đơn: DT1-2019-07683

Ngày nộp: 15/10/2019

Chủ đơn: SAMSUNG ELECTRONICS CO., LTD. (KR)

Đại diện của Chủ đơn: WINCO LAW FIRM

Bằng độc quyền sáng chế số: 14880

Năm yêu cầu duy trì hiệu lực: 5

#### Cục Sở hữu trí tuệ thông báo:

1. Yêu cầu duy trì hiệu lực Bằng độc quyền sáng chế nêu trên được chấp nhận.

2. Hiệu lực Bằng độc quyền sáng chế số 14880 được duy trì đến 30/11/2020.

#### Nơi nhận:

- Như trên;
- TT (để công bố);
- Lưu: VT, Hồ sơ.

#### CỤC TRƯỞNG



Đinh Hữu Phí

BỘ KHOA HỌC VÀ CÔNG NGHỆ  
CỤC SỞ HỮU TRÍ TUỆ

CỘNG HÒA XÃ HỘI CHỦ NGHĨA VIỆT NAM  
Độc lập - Tự do - Hạnh phúc

Số: 26417/TB-SHTT

Hà Nội, ngày 13 tháng 12 năm 2019

## THÔNG BÁO

### Ghi nhận yêu cầu duy trì hiệu lực Bằng độc quyền sáng chế

Kính gửi: Công ty Luật TNHH WINCO (WINCO LAW FIRM)  
Số 54 Trần Quốc Vượng, phường Dịch Vọng Hậu, quận Cầu Giấy,  
TP Hà Nội

Căn cứ kết quả thẩm định yêu cầu duy trì hiệu lực Bằng độc quyền sáng chế:

Số đơn: DT1-2019-07684

Ngày nộp: 15/10/2019

Chủ đơn: LIXIL CORPORATION (JP)

Đại diện của Chủ đơn: WINCO LAW FIRM

Bằng độc quyền sáng chế số: 7442

Năm yêu cầu duy trì hiệu lực: 12

#### **Cục Sở hữu trí tuệ thông báo:**

1. Yêu cầu duy trì hiệu lực Bằng độc quyền sáng chế nêu trên được chấp nhận.
2. Hiệu lực Bằng độc quyền sáng chế số 7442 được duy trì đến 29/12/2020. *ke*

#### **Nơi nhận:**

- Như trên;
- TT (để công bố);
- Lưu: VT, Hồ sơ.

**CỤC TRƯỞNG**



**Đinh Hữu Phí**

BỘ KHOA HỌC VÀ CÔNG NGHỆ  
CỤC SỞ HỮU TRÍ TUỆ

CỘNG HOÀ XÃ HỘI CHỦ NGHĨA VIỆT NAM  
Độc lập - Tự do - Hạnh phúc

Số: 26418 /TB-SHTT

Hà Nội, ngày 13 tháng 12 năm 2019

**THÔNG BÁO**  
**Ghi nhận yêu cầu duy trì hiệu lực Bằng độc quyền sáng chế**

Kính gửi: Công ty Luật TNHH T&G (TGVN)

Phòng số 5 tầng 15 Toà nhà Harec, 4A Láng Hạ, phường Thành Công  
quận Ba Đình, TP Hà Nội

Căn cứ kết quả thẩm định yêu cầu duy trì hiệu lực Bằng độc quyền sáng chế:

Số đơn: DT1-2019-07685

Ngày nộp: 15/10/2019

Chủ đơn: ASHLEY FURNITURE INDUSTRIES, INC. (US)

Đại diện của Chủ đơn: TGVN

Bằng độc quyền sáng chế số: 20087

Năm yêu cầu duy trì hiệu lực: 2

**Cục Sở hữu trí tuệ thông báo:**

1. Yêu cầu duy trì hiệu lực Bằng độc quyền sáng chế nêu trên được chấp nhận.

2. Hiệu lực Bằng độc quyền sáng chế số 20087 được duy trì đến 22/10/2020.

**Nơi nhận:**

- Như trên;
- TT (để công bố);
- Lưu: VT, Hồ sơ.

**CỤC TRƯỞNG**



**Đinh Hữu Phí**

BỘ KHOA HỌC VÀ CÔNG NGHỆ  
CỤC SỞ HỮU TRÍ TUỆ

CỘNG HÒA XÃ HỘI CHỦ NGHĨA VIỆT NAM  
Độc lập - Tự do - Hạnh phúc

Số: 26419/TB-SHTT

Hà Nội, ngày 13 tháng 12 năm 2019

## THÔNG BÁO

### Ghi nhận yêu cầu duy trì hiệu lực Bằng độc quyền sáng chế

Kính gửi: Công ty Luật TNHH T&G (TGVN)

Phòng số 5 tầng 15 Toà nhà Harec, 4A Láng Hạ, phường Thành Công  
quận Ba Đình, TP Hà Nội

Căn cứ kết quả thẩm định yêu cầu duy trì hiệu lực Bằng độc quyền sáng chế:

Số đơn: DT1-2019-07686

Ngày nộp: 15/10/2019

Chủ đơn: Nerviano Medical Sciences S.R.L. (IT)

Đại diện của Chủ đơn: TGVN

Bằng độc quyền sáng chế số: 7321

Năm yêu cầu duy trì hiệu lực: 12

#### **Cục Sở hữu trí tuệ thông báo:**

1. Yêu cầu duy trì hiệu lực Bằng độc quyền sáng chế nêu trên được chấp nhận.
2. Hiệu lực Bằng độc quyền sáng chế số 7321 được duy trì đến 20/10/2020. *He*

#### **Nơi nhận:**

- Như trên;
- TT (để công bố);
- Lưu: VT, Hồ sơ.

**CỤC TRƯỞNG**



**Đinh Hữu Phí**

BỘ KHOA HỌC VÀ CÔNG NGHỆ  
CỤC SỞ HỮU TRÍ TUỆ

CỘNG HOÀ XÃ HỘI CHỦ NGHĨA VIỆT NAM  
Độc lập - Tự do - Hạnh phúc

Số: 26420/TB-SHTT

Hà Nội, ngày 13 tháng 12 năm 2019

## THÔNG BÁO

### Ghi nhận yêu cầu duy trì hiệu lực Bằng độc quyền sáng chế

Kính gửi: Công ty Luật TNHH T&G (TGVN)

Phòng số 5 tầng 15 Toà nhà Harec, 4A Láng Hạ, phường Thành Công  
quận Ba Đình, TP Hà Nội

Căn cứ kết quả thẩm định yêu cầu duy trì hiệu lực Bằng độc quyền sáng chế:

Số đơn: DT1-2019-07687

Ngày nộp: 15/10/2019

Chủ đơn: PPG INDUSTRIES OHIO, INC. (US)

Đại diện của Chủ đơn: TGVN

Bằng độc quyền sáng chế số: 9756

Năm yêu cầu duy trì hiệu lực: 9

#### Cục Sở hữu trí tuệ thông báo:

1. Yêu cầu duy trì hiệu lực Bằng độc quyền sáng chế nêu trên được chấp nhận.
2. Hiệu lực Bằng độc quyền sáng chế số 9756 được duy trì đến 19/10/2020. *h*

#### Nơi nhận:

- Như trên;
- TT (để công bố);
- Lưu: VT, Hồ sơ.

CỤC TRƯỞNG



Đinh Hữu Phí

BỘ KHOA HỌC VÀ CÔNG NGHỆ  
CỤC SỞ HỮU TRÍ TUỆ

CỘNG HÒA XÃ HỘI CHỦ NGHĨA VIỆT NAM  
Độc lập - Tự do - Hạnh phúc

Số: 26421/TB-SHTT

Hà Nội, ngày 13 tháng 12 năm 2019

**THÔNG BÁO**

**Ghi nhận yêu cầu duy trì hiệu lực Bằng độc quyền sáng chế**

Kính gửi: Công ty Luật TNHH T&G (TGVN)

Phòng số 5 tầng 15 Toà nhà Harec, 4A Láng Hạ, phường Thành Công quận  
Ba Đình, TP Hà Nội

Căn cứ kết quả thẩm định yêu cầu duy trì hiệu lực Bằng độc quyền sáng chế:

Số đơn: DT1-2019-07688

Ngày nộp: 15/10/2019

Chủ đơn: MAGNUSON PATENTS, LLC. (US)

Đại diện của Chủ đơn: TGVN

Bằng độc quyền sáng chế số: 17641

Năm yêu cầu duy trì hiệu lực: 3

**Cục Sở hữu trí tuệ thông báo:**

1. Yêu cầu duy trì hiệu lực Bằng độc quyền sáng chế nêu trên được chấp nhận.

2. Hiệu lực Bằng độc quyền sáng chế số 17641 được duy trì đến 17/10/2020.

**Nơi nhận:**

- Như trên;
- TT (để công bố);
- Lưu: VT, Hồ sơ.

**CỤC TRƯỞNG**



**Đinh Hữu Phí**

BỘ KHOA HỌC VÀ CÔNG NGHỆ  
CỤC SỞ HỮU TRÍ TUỆ

CỘNG HOÀ XÃ HỘI CHỦ NGHĨA VIỆT NAM  
Độc lập - Tự do - Hạnh phúc

Số: 26422/TB-SHTT

Hà Nội, ngày 13 tháng 12 năm 2019

**THÔNG BÁO**  
**Ghi nhận yêu cầu duy trì hiệu lực Bằng độc quyền sáng chế**

Kính gửi: Công ty TNHH Tư vấn đầu tư và chuyển giao công nghệ  
(INVESTCONSULT)

Số 26 ngõ 41, phố Thái Hà, phường Trung Liệt, quận Đống Đa,  
thành phố Hà Nội

Căn cứ kết quả thẩm định yêu cầu duy trì hiệu lực Bằng độc quyền sáng chế:

Số đơn: DT1-2019-07338

Ngày nộp: 01/10/2019

Chủ đơn: SMITHKLINE BEECHAM LIMITED (GB)

Đại diện của Chủ đơn: INVESTCONSULT

Bằng độc quyền sáng chế số: 5312

Năm yêu cầu duy trì hiệu lực: 15

**Cục Sở hữu trí tuệ thông báo:**

1. Yêu cầu duy trì hiệu lực Bằng độc quyền sáng chế nêu trên được chấp nhận.

2. Hiệu lực Bằng độc quyền sáng chế số 5312 được duy trì đến 16/11/2020.

**Nơi nhận:**

- Như trên;
- TT (để công bố);
- Lưu: VT, Hồ sơ.

**CỤC TRƯỞNG**



**Đinh Hữu Phí**

BỘ KHOA HỌC VÀ CÔNG NGHỆ  
CỤC SỞ HỮU TRÍ TUỆ

CỘNG HOÀ XÃ HỘI CHỦ NGHĨA VIỆT NAM  
Độc lập - Tự do - Hạnh phúc

Số: 26423 /TB-SHTT

Hà Nội, ngày 13 tháng 12 năm 2019

## THÔNG BÁO

### Ghi nhận yêu cầu duy trì hiệu lực Bằng độc quyền sáng chế

Kính gửi: Công ty TNHH Tư vấn đầu tư và chuyển giao công nghệ  
(INVESTCONSULT)

Số 26 ngõ 41, phố Thái Hà, phường Trung Liệt, quận Đống Đa,  
thành phố Hà Nội

Căn cứ kết quả thẩm định yêu cầu duy trì hiệu lực Bằng độc quyền sáng chế:

Số đơn: DT1-2019-07350

Ngày nộp: 01/10/2019

Chủ đơn: AGOURON PHARMACEUTICALS, LLC. (US)

Đại diện của Chủ đơn: INVESTCONSULT

Bằng độc quyền sáng chế số: 5948

Năm yêu cầu duy trì hiệu lực: 14

#### **Cục Sở hữu trí tuệ thông báo:**

1. Yêu cầu duy trì hiệu lực Bằng độc quyền sáng chế nêu trên được chấp nhận.

2. Hiệu lực Bằng độc quyền sáng chế số 5948 được duy trì đến 30/06/2020. *h*

#### **Nơi nhận:**

- Như trên;
- TT (để công bố);
- Lưu: VT, Hồ sơ.

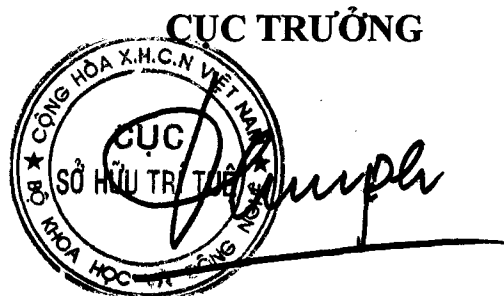

**Đinh Hữu Phí**



BỘ KHOA HỌC VÀ CÔNG NGHỆ  
CỤC SỞ HỮU TRÍ TUỆ

CỘNG HÒA XÃ HỘI CHỦ NGHĨA VIỆT NAM  
Độc lập - Tự do - Hạnh phúc

Số: 26424/TB-SHTT

Hà Nội, ngày 13 tháng 12 năm 2019

## THÔNG BÁO

### Ghi nhận yêu cầu duy trì hiệu lực Bằng độc quyền sáng chế

Kính gửi: Công ty TNHH Tư vấn đầu tư và chuyển giao công nghệ  
(INVESTCONSULT)

Số 26 ngõ 41, phố Thái Hà, phường Trung Liệt, quận Đống Đa,  
thành phố Hà Nội

Căn cứ kết quả thẩm định yêu cầu duy trì hiệu lực Bằng độc quyền sáng chế:

Số đơn: DT1-2019-07351

Ngày nộp: 01/10/2019

Chủ đơn: AGOURON PHARMACEUTICALS, LLC. (US)

Đại diện của Chủ đơn: INVESTCONSULT

Bằng độc quyền sáng chế số: 5952

Năm yêu cầu duy trì hiệu lực: 14

#### **Cục Sở hữu trí tuệ thông báo:**

1. Yêu cầu duy trì hiệu lực Bằng độc quyền sáng chế nêu trên được chấp nhận.

2. Hiệu lực Bằng độc quyền sáng chế số 5952 được duy trì đến 30/06/2020. *KE*

#### **Nơi nhận:**

- Như trên;
- TT (để công bố);
- Lưu: VT, Hồ sơ.

**CỤC TRƯỞNG**



**Đinh Hữu Phí**

*b - Duy trì hiệu lực Bằng độc quyền giải pháp hữu ích*

| <b>STT</b> | <b>SỐ KÝ HIỆU VĂN BẢN</b> | <b>NGÀY BAN HÀNH</b> | <b>SỐ YÊU CẦU</b> | <b>SỐ ĐƠN/BẢNG LIÊN QUAN</b> |
|------------|---------------------------|----------------------|-------------------|------------------------------|
| 1          | 23629/TB-SHTT             | 27/11/2019           | DT2-2019-05775    | 2-0001824                    |
| 2          | 23630/TB-SHTT             | 27/11/2019           | DT2-2019-05776    | 2-0001823                    |
| 3          | 23631/TB-SHTT             | 27/11/2019           | DT2-2019-05777    | 2-0001850                    |
| 4          | 23632/TB-SHTT             | 27/11/2019           | DT2-2019-06309    | 2-0001855                    |
| 5          | 23633/TB-SHTT             | 27/11/2019           | DT2-2019-06319    | 2-0001917                    |
| 6          | 23634/TB-SHTT             | 27/11/2019           | DT2-2019-06323    | 2-0001933                    |
| 7          | 23635/TB-SHTT             | 27/11/2019           | DT2-2019-06349    | 2-0001923                    |
| 8          | 23636/TB-SHTT             | 27/11/2019           | DT2-2019-06351    | 2-0001922                    |
| 9          | 23637/TB-SHTT             | 27/11/2019           | DT2-2019-06352    | 2-0001928                    |
| 10         | 23638/TB-SHTT             | 27/11/2019           | DT2-2019-06353    | 2-0001725                    |
| 11         | 23639/TB-SHTT             | 27/11/2019           | DT2-2019-06354    | 2-0001777                    |
| 12         | 23640/TB-SHTT             | 27/11/2019           | DT2-2019-06355    | 2-0001864                    |
| 13         | 23641/TB-SHTT             | 27/11/2019           | DT2-2019-06388    | 2-0001646                    |
| 14         | 23797/TB-SHTT             | 27/11/2019           | DT2-2019-05614    | 2-0001957                    |
| 15         | 24034/TB-SHTT             | 02/12/2019           | DT2-2019-06350    | 2-0001922                    |
| 16         | 24168/TB-SHTT             | 02/12/2019           | DT2-2019-05615    | 2-0001534                    |
| 17         | 25000/TB-SHTT             | 13/12/2019           | DT2-2019-05171    | 2-0001791                    |
| 18         | 25001/TB-SHTT             | 13/12/2019           | DT2-2019-05172    | 2-0001791                    |
| 19         | 25002/TB-SHTT             | 13/12/2019           | DT2-2019-05173    | 2-0001791                    |
| 20         | 25003/TB-SHTT             | 13/12/2019           | DT2-2019-05174    | 2-0001791                    |
| 21         | 25004/TB-SHTT             | 13/12/2019           | DT2-2019-05175    | 2-0001791                    |
| 22         | 25005/TB-SHTT             | 13/12/2019           | DT2-2019-05176    | 2-0001791                    |
| 23         | 25006/TB-SHTT             | 13/12/2019           | DT2-2019-05194    | 2-0001550                    |
| 24         | 25007/TB-SHTT             | 13/12/2019           | DT2-2019-05465    | 2-0001607                    |
| 25         | 25059/TB-SHTT             | 13/12/2019           | DT2-2019-04187    | 2-0001540                    |
| 26         | 25060/TB-SHTT             | 13/12/2019           | DT2-2019-04188    | 2-0001541                    |
| 27         | 25061/TB-SHTT             | 13/12/2019           | DT2-2019-04189    | 2-0001853                    |
| 28         | 25075/TB-SHTT             | 13/12/2019           | DT2-2019-05666    | 2-0001781                    |
| 29         | 25093/TB-SHTT             | 13/12/2019           | DT2-2019-05686    | 2-0001196                    |
| 30         | 25115/TB-SHTT             | 13/12/2019           | DT2-2019-05737    | 2-0001857                    |
| 31         | 25117/TB-SHTT             | 13/12/2019           | DT2-2019-05781    | 2-0001776                    |
| 32         | 25118/TB-SHTT             | 13/12/2019           | DT2-2019-05782    | 2-0001822                    |
| 33         | 25124/TB-SHTT             | 13/12/2019           | DT2-2019-05788    | 2-0001381                    |
| 34         | 25125/TB-SHTT             | 13/12/2019           | DT2-2019-05789    | 2-0001505                    |
| 35         | 25168/TB-SHTT             | 13/12/2019           | DT2-2019-05969    | 2-0001740                    |
| 36         | 25169/TB-SHTT             | 13/12/2019           | DT2-2019-05970    | 2-0001741                    |
| 37         | 25170/TB-SHTT             | 13/12/2019           | DT2-2019-05971    | 2-0001774                    |
| 38         | 25171/TB-SHTT             | 13/12/2019           | DT2-2019-06235    | 2-0001847                    |
| 39         | 25172/TB-SHTT             | 13/12/2019           | DT2-2019-06236    | 2-0001434                    |
| 40         | 25173/TB-SHTT             | 13/12/2019           | DT2-2019-06252    | 2-0001840                    |
| 41         | 25174/TB-SHTT             | 13/12/2019           | DT2-2019-06253    | 2-0001839                    |
| 42         | 25202/TB-SHTT             | 13/12/2019           | DT2-2019-05857    | 2-0001842                    |

**CÔNG BÁO SỞ HỮU CÔNG NGHIỆP SỐ 382 TẬP B - QUYỂN 1 (01.2020)**

|    |       |          |            |                |           |
|----|-------|----------|------------|----------------|-----------|
| 43 | 25311 | /TB-SHTT | 13/12/2019 | DT2-2019-06394 | 2-0001658 |
| 44 | 25345 | /TB-SHTT | 13/12/2019 | DT2-2019-06431 | 2-0001455 |
| 45 | 25374 | /TB-SHTT | 13/12/2019 | DT2-2019-06446 | 2-0001931 |
| 46 | 25407 | /TB-SHTT | 13/12/2019 | DT2-2019-06721 | 2-0001214 |
| 47 | 25415 | /TB-SHTT | 13/12/2019 | DT2-2019-06729 | 2-0001152 |
| 48 | 25451 | /TB-SHTT | 13/12/2019 | DT2-2019-06812 | 2-0001940 |
| 49 | 25477 | /TB-SHTT | 13/12/2019 | DT2-2019-06841 | 2-0001870 |
| 50 | 25523 | /TB-SHTT | 13/12/2019 | DT2-2019-06804 | 2-0001858 |
| 51 | 25532 | /TB-SHTT | 13/12/2019 | DT2-2019-06853 | 2-0001878 |
| 52 | 25533 | /TB-SHTT | 13/12/2019 | DT2-2019-06854 | 2-0001990 |
| 53 | 25561 | /TB-SHTT | 13/12/2019 | DT2-2019-06884 | 2-0001915 |
| 54 | 26164 | /TB-SHTT | 13/12/2019 | DT2-2019-07459 | 2-0001609 |
| 55 | 26165 | /TB-SHTT | 13/12/2019 | DT2-2019-07495 | 2-0001582 |
| 56 | 26166 | /TB-SHTT | 13/12/2019 | DT2-2019-07518 | 2-0001598 |
| 57 | 26167 | /TB-SHTT | 13/12/2019 | DT2-2019-08017 | 2-0001452 |
| 58 | 26333 | /TB-SHTT | 13/12/2019 | DT2-2019-07630 | 2-0001854 |
| 59 | 26334 | /TB-SHTT | 13/12/2019 | DT2-2019-07631 | 2-0002001 |
| 60 | 26367 | /TB-SHTT | 13/12/2019 | DT2-2019-07667 | 2-0001986 |
| 61 | 26368 | /TB-SHTT | 13/12/2019 | DT2-2019-07668 | 2-0001986 |
| 62 | 26369 | /TB-SHTT | 13/12/2019 | DT2-2019-07669 | 2-0001986 |

BỘ KHOA HỌC VÀ CÔNG NGHỆ  
CỤC SỞ HỮU TRÍ TUỆ

CỘNG HÒA XÃ HỘI CHỦ NGHĨA VIỆT NAM  
Độc lập - Tự do - Hạnh phúc

Số: 23/29/TB-SHTT

Hà Nội, ngày 27 tháng 11 năm 2019

## THÔNG BÁO

### Ghi nhận yêu cầu duy trì hiệu lực Bằng độc quyền giải pháp hữu ích

Kính gửi: Văn phòng Luật sư Hoàng Danh (Văn phòng Luật sư Hoàng Danh)  
Số 8, ngõ 140 Khuất Duy Tiến, phường Nhân Chính, quận Thanh Xuân,  
TP Hà Nội

Căn cứ kết quả thẩm định yêu cầu duy trì hiệu lực Bằng độc quyền giải pháp hữu ích:

Số đơn: DT2-2019-05775

Ngày nộp: 08/08/2019

Chủ đơn: Nguyễn Nhơn Hòa (AU)

Đại diện của Chủ đơn: Văn phòng Luật sư Hoàng Danh

Bằng độc quyền giải pháp hữu ích số: 1824

Năm yêu cầu duy trì hiệu lực: 2

#### Cục Sở hữu trí tuệ thông báo:

1. Yêu cầu duy trì hiệu lực Bằng độc quyền giải pháp hữu ích nêu trên được chấp nhận.

2. Hiệu lực Bằng độc quyền giải pháp hữu ích số 1824 được duy trì đến 07/08/2020.

#### Nơi nhận:

- Như trên;
- TT (để công bố);
- Lưu: VT, Hồ sơ.

CỤC TRƯỞNG



Đình Hữu Phí

BỘ KHOA HỌC VÀ CÔNG NGHỆ  
CỤC SỞ HỮU TRÍ TUỆ

CỘNG HÒA XÃ HỘI CHỦ NGHĨA VIỆT NAM  
Độc lập - Tự do - Hạnh phúc

Số: 23 630/TB-SHTT

Hà Nội, ngày 27 tháng 11 năm 2019

## THÔNG BÁO

### Ghi nhận yêu cầu duy trì hiệu lực Bằng độc quyền giải pháp hữu ích

Kính gửi: Văn phòng Luật sư Hoàng Danh (Văn phòng Luật sư Hoàng Danh)  
Số 8, ngõ 140 Khuất Duy Tiến, phường Nhân Chính, quận Thanh Xuân,  
TP Hà Nội

Căn cứ kết quả thẩm định yêu cầu duy trì hiệu lực Bằng độc quyền giải pháp hữu ích:

Số đơn: DT2-2019-05776

Ngày nộp: 08/08/2019

Chủ đơn: Nguyễn Nhơn Hòa (AU)

Đại diện của Chủ đơn: Văn phòng Luật sư Hoàng Danh

Bằng độc quyền quyền giải pháp hữu ích số: 1823

Năm yêu cầu duy trì hiệu lực: 2

#### Cục Sở hữu trí tuệ thông báo:

1. Yêu cầu duy trì hiệu lực Bằng độc quyền giải pháp hữu ích nêu trên được chấp nhận.

2. Hiệu lực Bằng độc quyền giải pháp hữu ích số 1823 được duy trì đến 07/08/2020.

#### Nơi nhận:

- Như trên;
- TT (để công bố);
- Lưu: VT, Hồ sơ.

CỤC TRƯỞNG



Đinh Hữu Phí

BỘ KHOA HỌC VÀ CÔNG NGHỆ  
CỤC SỞ HỮU TRÍ TUỆ

CỘNG HOÀ XÃ HỘI CHỦ NGHĨA VIỆT NAM  
Độc lập - Tự do - Hạnh phúc

Số: 23631 /TB-SHTT

Hà Nội, ngày 17 tháng 11 năm 2019

## THÔNG BÁO

### Ghi nhận yêu cầu duy trì hiệu lực Bằng độc quyền giải pháp hữu ích

Kính gửi: Văn phòng Luật sư Hoàng Danh (Văn phòng Luật sư Hoàng Danh)  
Số 8, ngõ 140 Khuất Duy Tiến, phường Nhân Chính, quận Thanh Xuân,  
TP Hà Nội

Căn cứ kết quả thẩm định yêu cầu duy trì hiệu lực Bằng độc quyền giải pháp hữu ích:

Số đơn: DT2-2019-05777

Ngày nộp: 08/08/2019

Chủ đơn: Nguyễn Nhơn Hòa (AU)

Đại diện của Chủ đơn: Văn phòng Luật sư Hoàng Danh

Bằng độc quyền giải pháp hữu ích số: 1850

Năm yêu cầu duy trì hiệu lực: 2

#### Cục Sở hữu trí tuệ thông báo:

1. Yêu cầu duy trì hiệu lực Bằng độc quyền giải pháp hữu ích nêu trên được chấp nhận.

2. Hiệu lực Bằng độc quyền giải pháp hữu ích số 1850 được duy trì đến 28/08/2020.

#### Nơi nhận:

- Như trên;
- TT (để công bố);
- Lưu: VT, Hồ sơ.

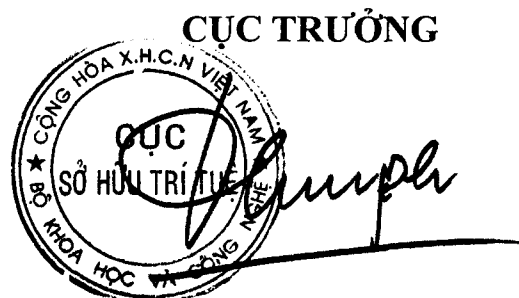

Đinh Hữu Phí

BỘ KHOA HỌC VÀ CÔNG NGHỆ  
CỤC SỞ HỮU TRÍ TUỆ

CỘNG HÒA XÃ HỘI CHỦ NGHĨA VIỆT NAM  
Độc lập - Tự do - Hạnh phúc

Số: 28632 /TB-SHTT

Hà Nội, ngày 27 tháng 11 năm 2019

## THÔNG BÁO

### Ghi nhận yêu cầu duy trì hiệu lực Bằng độc quyền giải pháp hữu ích

Kính gửi: Công ty Luật TNHH WINCO (WINCO LAW FIRM)  
Số 54 Trần Quốc Vượng, phường Dịch Vọng Hậu, quận Cầu Giấy,  
TP Hà Nội

Căn cứ kết quả thẩm định yêu cầu duy trì hiệu lực Bằng độc quyền giải pháp hữu ích:

Số đơn: DT2-2019-06309

Ngày nộp: 26/08/2019

Chủ đơn: JAAN CHYI GREEN POWER CO., LTD. (TW)

Đại diện của Chủ đơn: WINCO LAW FIRM

Bằng độc quyền giải pháp hữu ích số: 1855

Năm yêu cầu duy trì hiệu lực: 2

#### Cục Sở hữu trí tuệ thông báo:

1. Yêu cầu duy trì hiệu lực Bằng độc quyền giải pháp hữu ích nêu trên được chấp nhận.
2. Hiệu lực Bằng độc quyền giải pháp hữu ích số 1855 được duy trì đến 17/09/2020.

#### Nơi nhận:

- Như trên;
- TT (để công bố);
- Lưu: VT, Hồ sơ.

CỤC TRƯỞNG



Đinh Hữu Phí

BỘ KHOA HỌC VÀ CÔNG NGHỆ  
CỤC SỞ HỮU TRÍ TUỆ

CỘNG HOÀ XÃ HỘI CHỦ NGHĨA VIỆT NAM  
Độc lập - Tự do - Hạnh phúc

Số: 25 633 /TB-SHTT

Hà Nội, ngày 27 tháng 11 năm 2019

## THÔNG BÁO

### Ghi nhận yêu cầu duy trì hiệu lực Bằng độc quyền giải pháp hữu ích

Kính gửi: Công ty TNHH Sigen

106 Huyện Trần Công Chúa, phường 8, thành phố Vũng Tàu,  
tỉnh Bà Rịa - Vũng Tàu

Căn cứ kết quả thẩm định yêu cầu duy trì hiệu lực Bằng độc quyền giải pháp hữu ích:

Số đơn: DT2-2019-06319

Ngày nộp: 27/08/2019

Chủ đơn: Công ty TNHH Sigen (VN)

Đại diện của Chủ đơn:

Bằng độc quyền giải pháp hữu ích số: 1917

Năm yêu cầu duy trì hiệu lực: 2

#### Cục Sở hữu trí tuệ thông báo:

1. Yêu cầu duy trì hiệu lực Bằng độc quyền giải pháp hữu ích nêu trên được chấp nhận.

2. Hiệu lực Bằng độc quyền giải pháp hữu ích số 1917 được duy trì đến 20/11/2020.

#### Nơi nhận:

- Như trên;
- TT (để công bố);
- Lưu: VT, Hồ sơ.

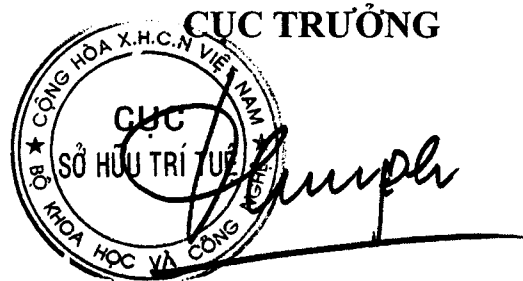

**Đinh Hữu Phí**



BỘ KHOA HỌC VÀ CÔNG NGHỆ  
CỤC SỞ HỮU TRÍ TUỆ

CỘNG HOÀ XÃ HỘI CHỦ NGHĨA VIỆT NAM  
Độc lập - Tự do - Hạnh phúc

Số: 23/634/TB-SHTT

Hà Nội, ngày 27 tháng 11 năm 2019

## THÔNG BÁO

### Ghi nhận yêu cầu duy trì hiệu lực Bằng độc quyền giải pháp hữu ích

Kính gửi: Công ty TNHH Tư vấn Sở hữu trí tuệ Á Đông  
(Á Đông IP CONSULTANCY CO.,LTD.)

Phòng 2.2, Toà nhà Tuấn Minh, 90-92 Lê Thị Riêng, phường Bến Thành,  
quận 1, TP. Hồ Chí Minh

Căn cứ kết quả thẩm định yêu cầu duy trì hiệu lực Bằng độc quyền giải pháp hữu ích:

Số đơn: DT2-2019-06323

Ngày nộp: 27/08/2019

Chủ đơn: Trần Kiều Hưng (VN)

Đại diện của Chủ đơn: Á Đông IP CONSULTANCY CO.,LTD.

Bằng độc quyền giải pháp hữu ích số: 1933

Năm yêu cầu duy trì hiệu lực: 2

#### Cục Sở hữu trí tuệ thông báo:

1. Yêu cầu duy trì hiệu lực Bằng độc quyền giải pháp hữu ích nêu trên được chấp nhận.

2. Hiệu lực Bằng độc quyền giải pháp hữu ích số 1933 được duy trì đến 04/12/2020.

#### Nơi nhận:

- Như trên;
- TT (để công bố);
- Lưu: VT, Hồ sơ.

CỤC TRƯỞNG

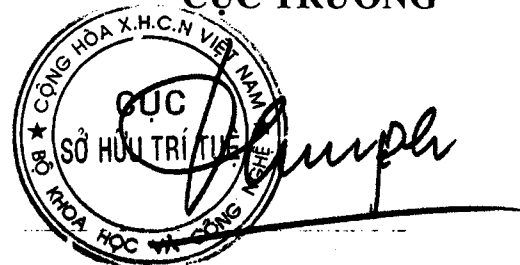

The seal is circular with the text 'CỤC SỞ HỮU TRÍ TUỆ' in the center and 'BỘ KHOA HỌC VÀ CÔNG NGHỆ' around the perimeter. A handwritten signature is written over the seal.

Đinh Hữu Phí

BỘ KHOA HỌC VÀ CÔNG NGHỆ  
CỤC SỞ HỮU TRÍ TUỆ

CỘNG HÒA XÃ HỘI CHỦ NGHĨA VIỆT NAM  
Độc lập - Tự do - Hạnh phúc

Số: *13685* /TB-SHTT

Hà Nội, ngày *27* tháng *11* năm 2019

## THÔNG BÁO

### Ghi nhận yêu cầu duy trì hiệu lực Bằng độc quyền giải pháp hữu ích

Kính gửi: Đại học Quốc gia Thành phố Hồ Chí Minh  
Phường Linh Trung, quận Thủ Đức, thành phố Hồ Chí Minh

Căn cứ kết quả thẩm định yêu cầu duy trì hiệu lực Bằng độc quyền giải pháp hữu ích:

Số đơn: DT2-2019-06349

Ngày nộp: 29/08/2019

Chủ đơn: Đại học Quốc gia Thành phố Hồ Chí Minh (VN)

Đại diện của Chủ đơn:

Bằng độc quyền giải pháp hữu ích số: 1923

Năm yêu cầu duy trì hiệu lực: 4

#### Cục Sở hữu trí tuệ thông báo:

1. Yêu cầu duy trì hiệu lực Bằng độc quyền giải pháp hữu ích nêu trên được chấp nhận.

2. Hiệu lực Bằng độc quyền giải pháp hữu ích số 1923 được duy trì đến 20/11/2022.

*H*

#### Nơi nhận:

- Như trên;
- TT (để công bố);
- Lưu: VT, Hồ sơ.

CỤC TRƯỞNG



Đinh Hữu Phí

BỘ KHOA HỌC VÀ CÔNG NGHỆ  
CỤC SỞ HỮU TRÍ TUỆ

CỘNG HOÀ XÃ HỘI CHỦ NGHĨA VIỆT NAM  
Độc lập - Tự do - Hạnh phúc

Số: *23/636* /TB-SHTT

Hà Nội, ngày *27* tháng *11* năm 2019

## THÔNG BÁO

### Ghi nhận yêu cầu duy trì hiệu lực Bằng độc quyền giải pháp hữu ích

Kính gửi: Đại học quốc gia thành phố Hồ Chí Minh  
Phường Linh Trung, quận Thủ Đức, thành phố Hồ Chí Minh

Căn cứ kết quả thẩm định yêu cầu duy trì hiệu lực Bằng độc quyền giải pháp hữu ích:

Số đơn: DT2-2019-06351

Ngày nộp: 29/08/2019

Chủ đơn: Đại học quốc gia thành phố Hồ Chí Minh (VN)

Đại diện của Chủ đơn:

Bằng độc quyền giải pháp hữu ích số: 1922

Năm yêu cầu duy trì hiệu lực: 5

#### Cục Sở hữu trí tuệ thông báo:

1. Yêu cầu duy trì hiệu lực Bằng độc quyền giải pháp hữu ích nêu trên được chấp nhận.

2. Hiệu lực Bằng độc quyền giải pháp hữu ích số 1922 được duy trì đến 20/11/2023.

*h*

#### Nơi nhận:

- Như trên;
- TT (để công bố);
- Lưu: VT, Hồ sơ.

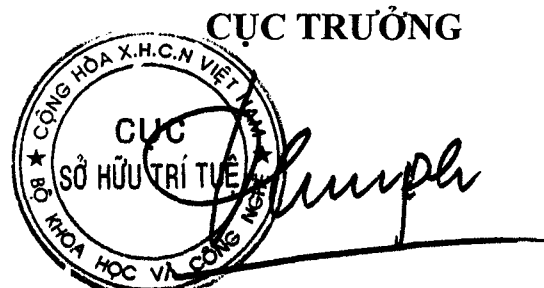

Đinh Hữu Phú

BỘ KHOA HỌC VÀ CÔNG NGHỆ  
CỤC SỞ HỮU TRÍ TUỆ

CỘNG HÒA XÃ HỘI CHỦ NGHĨA VIỆT NAM  
Độc lập - Tự do - Hạnh phúc

Số: 23 637 /TB-SHTT

Hà Nội, ngày 27 tháng 11 năm 2019

## THÔNG BÁO

### Ghi nhận yêu cầu duy trì hiệu lực Bằng độc quyền giải pháp hữu ích

Kính gửi: Đại học Quốc gia thành phố Hồ Chí Minh  
Phường Linh Trung, quận Thủ Đức, thành phố Hồ Chí Minh

Căn cứ kết quả thẩm định yêu cầu duy trì hiệu lực Bằng độc quyền giải pháp hữu ích:

Số đơn: DT2-2019-06352

Ngày nộp: 29/08/2019

Chủ đơn: Đại học Quốc gia thành phố Hồ Chí Minh (VN)

Đại diện của Chủ đơn:

Bằng độc quyền giải pháp hữu ích số: 1928

Năm yêu cầu duy trì hiệu lực: 4

#### Cục Sở hữu trí tuệ thông báo:

1. Yêu cầu duy trì hiệu lực Bằng độc quyền giải pháp hữu ích nêu trên được chấp nhận.

2. Hiệu lực Bằng độc quyền giải pháp hữu ích số 1928 được duy trì đến 27/11/2022.

*ĐE*

#### Nơi nhận:

- Như trên;
- TT (để công bố);
- Lưu: VT, Hồ sơ.

CỤC TRƯỞNG



*Đinh Hữu Phí*

Đinh Hữu Phí

BỘ KHOA HỌC VÀ CÔNG NGHỆ  
CỤC SỞ HỮU TRÍ TUỆ

CỘNG HÒA XÃ HỘI CHỦ NGHĨA VIỆT NAM  
Độc lập - Tự do - Hạnh phúc

Số: 23648/TB-SHTT

Hà Nội, ngày 27 tháng 11 năm 2019

## THÔNG BÁO

### Ghi nhận yêu cầu duy trì hiệu lực Bằng độc quyền giải pháp hữu ích

Kính gửi: Đại học Quốc gia Thành phố Hồ Chí Minh  
Phòng Linh Trung, quận Thủ Đức, thành phố Hồ Chí Minh

Căn cứ kết quả thẩm định yêu cầu duy trì hiệu lực Bằng độc quyền giải pháp hữu ích:

Số đơn: DT2-2019-06353

Ngày nộp: 29/08/2019

Chủ đơn: Đại học Quốc gia Thành phố Hồ Chí Minh (VN)

Đại diện của Chủ đơn:

Bằng độc quyền giải pháp hữu ích số: 1725

Năm yêu cầu duy trì hiệu lực: 4

#### Cục Sở hữu trí tuệ thông báo:

1. Yêu cầu duy trì hiệu lực Bằng độc quyền giải pháp hữu ích nêu trên được chấp nhận.

2. Hiệu lực Bằng độc quyền giải pháp hữu ích số 1725 được duy trì đến 10/05/2022.

#### Nơi nhận:

- Như trên;
- TT (để công bố);
- Lưu: VT, Hồ sơ.

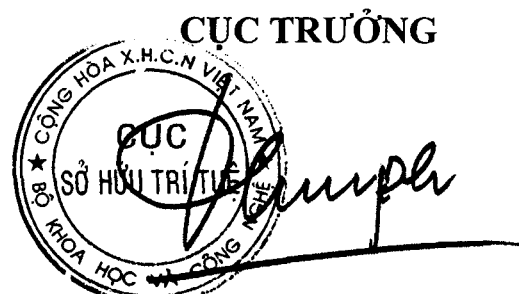

Đinh Hữu Phí

BỘ KHOA HỌC VÀ CÔNG NGHỆ  
CỤC SỞ HỮU TRÍ TUỆ

CỘNG HÒA XÃ HỘI CHỦ NGHĨA VIỆT NAM  
Độc lập - Tự do - Hạnh phúc

Số: *2365A* /TB-SHTT

Hà Nội, ngày *27* tháng *01* năm 2019

## THÔNG BÁO

### Ghi nhận yêu cầu duy trì hiệu lực Bằng độc quyền giải pháp hữu ích

Kính gửi: Đại học Quốc gia thành phố Hồ Chí Minh  
Phường Linh Trung, quận Thủ Đức, thành phố Hồ Chí Minh

Căn cứ kết quả thẩm định yêu cầu duy trì hiệu lực Bằng độc quyền giải pháp hữu ích:

Số đơn: DT2-2019-06354

Ngày nộp: 29/08/2019

Chủ đơn: Đại học Quốc gia thành phố Hồ Chí Minh (VN)

Đại diện của Chủ đơn:

Bằng độc quyền giải pháp hữu ích số: 1777

Năm yêu cầu duy trì hiệu lực: 4

#### Cục Sở hữu trí tuệ thông báo:

1. Yêu cầu duy trì hiệu lực Bằng độc quyền giải pháp hữu ích nêu trên được chấp nhận.

2. Hiệu lực Bằng độc quyền giải pháp hữu ích số 1777 được duy trì đến 27/06/2022.

#### Nơi nhận:

- Như trên;
- TT (để công bố);
- Lưu: VT, Hồ sơ.

CỤC TRƯỞNG



Đinh Hữu Phí

BỘ KHOA HỌC VÀ CÔNG NGHỆ  
CỤC SỞ HỮU TRÍ TUỆ

CỘNG HÒA XÃ HỘI CHỦ NGHĨA VIỆT NAM  
Độc lập - Tự do - Hạnh phúc

Số: *23/690* /TB-SHTT

Hà Nội, ngày *27* tháng *11* năm 2019

## THÔNG BÁO

### Ghi nhận yêu cầu duy trì hiệu lực Bằng độc quyền giải pháp hữu ích

Kính gửi: Đại học Quốc gia thành phố Hồ Chí Minh

Khu phố 6, phường Linh Trung, quận Thủ Đức, thành phố Hồ Chí Minh

Căn cứ kết quả thẩm định yêu cầu duy trì hiệu lực Bằng độc quyền giải pháp hữu ích:

Số đơn: DT2-2019-06355

Ngày nộp: 29/08/2019

Chủ đơn: Đại học Quốc gia thành phố Hồ Chí Minh (VN)

Đại diện của Chủ đơn:

Bằng độc quyền giải pháp hữu ích số: 1864

Năm yêu cầu duy trì hiệu lực: 4

#### Cục Sở hữu trí tuệ thông báo:

1. Yêu cầu duy trì hiệu lực Bằng độc quyền giải pháp hữu ích nêu trên được chấp nhận.

2. Hiệu lực Bằng độc quyền giải pháp hữu ích số 1864 được duy trì đến 24/09/2022.

#### Nơi nhận:

- Như trên;
- TT (để công bố);
- Lưu: VT, Hồ sơ.

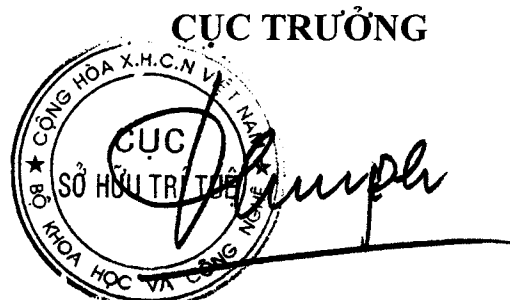

**Đinh Hữu Phí**

BỘ KHOA HỌC VÀ CÔNG NGHỆ  
CỤC SỞ HỮU TRÍ TUỆ

CỘNG HÒA XÃ HỘI CHỦ NGHĨA VIỆT NAM  
Độc lập - Tự do - Hạnh phúc

Số: *23/641* /TB-SHTT

Hà Nội, ngày *27* tháng *11* năm 2019

## THÔNG BÁO

### Ghi nhận yêu cầu duy trì hiệu lực Bằng độc quyền giải pháp hữu ích

Kính gửi: Trương Thành Lễ

622A/33 Trần Hưng Đạo, thành phố Long Xuyên, tỉnh An Giang

Căn cứ kết quả thẩm định yêu cầu duy trì hiệu lực Bằng độc quyền giải pháp hữu ích:

Số đơn: DT2-2019-06388

Ngày nộp: 29/08/2019

Chủ đơn: Trương Thành Lễ (VN)

Đại diện của Chủ đơn:

Bằng độc quyền giải pháp hữu ích số: 1646

Năm yêu cầu duy trì hiệu lực: 3

#### Cục Sở hữu trí tuệ thông báo:

1. Yêu cầu duy trì hiệu lực Bằng độc quyền giải pháp hữu ích nêu trên được chấp nhận.

2. Hiệu lực Bằng độc quyền giải pháp hữu ích số 1646 được duy trì đến 05/02/2021.

#### Nơi nhận:

- Như trên;
- TT (để công bố);
- Lưu: VT, Hồ sơ.

CỤC TRƯỞNG



Đinh Hữu Phí



BỘ KHOA HỌC VÀ CÔNG NGHỆ  
CỤC SỞ HỮU TRÍ TUỆ

CỘNG HÒA XÃ HỘI CHỦ NGHĨA VIỆT NAM  
Độc lập - Tự do - Hạnh phúc

Số: 23707/TB-SHTT

Hà Nội, ngày 27 tháng 11 năm 2019

## THÔNG BÁO

### Ghi nhận yêu cầu duy trì hiệu lực Bằng độc quyền giải pháp hữu ích

Kính gửi: Dương Xuân Quả

ấp Hưng Hòa, xã Phú Hưng, huyện Phú Tân, tỉnh An Giang

Căn cứ kết quả thẩm định yêu cầu duy trì hiệu lực Bằng độc quyền giải pháp hữu ích:

Số đơn: DT2-2019-05614

Ngày nộp: 30/07/2019

Chủ đơn: Dương Xuân Quả (VN)

Bằng độc quyền giải pháp hữu ích số: 1957

Năm yêu cầu duy trì hiệu lực: 2

#### Cục Sở hữu trí tuệ thông báo:

1. Yêu cầu duy trì hiệu lực Bằng độc quyền giải pháp hữu ích nêu trên được chấp nhận.

2. Hiệu lực Bằng độc quyền giải pháp hữu ích số 1957 được duy trì đến 25/12/2020.

#### Nơi nhận:

- Như trên;
- TT (để công bố);
- Lưu: VT, Hồ sơ.

CỤC TRƯỞNG



Đinh Hữu Phí

BỘ KHOA HỌC VÀ CÔNG NGHỆ  
CỤC SỞ HỮU TRÍ TUỆ

CỘNG HOÀ XÃ HỘI CHỦ NGHĨA VIỆT NAM  
Độc lập - Tự do - Hạnh phúc

Số: 29034/TB-SHTT

Hà Nội, ngày 02 tháng 02 năm 2019

## THÔNG BÁO

### Ghi nhận yêu cầu duy trì hiệu lực Bằng độc quyền giải pháp hữu ích

Kính gửi: Đại học quốc gia thành phố Hồ Chí Minh  
Phòng Linh Trung, quận Thủ Đức, thành phố Hồ Chí Minh

Căn cứ kết quả thẩm định yêu cầu duy trì hiệu lực Bằng độc quyền giải pháp hữu ích:

Số đơn: DT2-2019-06350

Ngày nộp: 29/08/2019

Chủ đơn: Đại học quốc gia thành phố Hồ Chí Minh (VN)

Đại diện của Chủ đơn:

Bằng độc quyền giải pháp hữu ích số: 1922

Năm yêu cầu duy trì hiệu lực: 4

#### Cục Sở hữu trí tuệ thông báo:

1. Yêu cầu duy trì hiệu lực Bằng độc quyền giải pháp hữu ích nêu trên được chấp nhận.
2. Hiệu lực Bằng độc quyền giải pháp hữu ích số 1922 được duy trì đến 20/11/2022.

#### Nơi nhận:

- Như trên;
- TT (để công bố);
- Lưu: VT, Hồ sơ.

CỤC TRƯỞNG



Đinh Hữu Phí

BỘ KHOA HỌC VÀ CÔNG NGHỆ  
CỤC SỞ HỮU TRÍ TUỆ

CỘNG HÒA XÃ HỘI CHỦ NGHĨA VIỆT NAM  
Độc lập - Tự do - Hạnh phúc

Số: 24168 /TB-SHTT

Hà Nội, ngày 02 tháng 12 năm 2019

## THÔNG BÁO

### Ghi nhận yêu cầu duy trì hiệu lực Bằng độc quyền giải pháp hữu ích

Kính gửi: Doanh nghiệp tư nhân Năm Nhã  
ấp Hưng Hòa, xã Phú Hưng, huyện Phú Tân, tỉnh An Giang

Căn cứ kết quả thẩm định yêu cầu duy trì hiệu lực Bằng độc quyền giải pháp hữu ích:

Số đơn: DT2-2019-05615

Ngày nộp: 30/07/2019

Chủ đơn: Doanh nghiệp tư nhân Năm Nhã (VN)

Bằng độc quyền giải pháp hữu ích số: 1534

Năm yêu cầu duy trì hiệu lực: 3

#### Cục Sở hữu trí tuệ thông báo:

1. Yêu cầu duy trì hiệu lực Bằng độc quyền giải pháp hữu ích nêu trên được chấp nhận.

2. Hiệu lực Bằng độc quyền giải pháp hữu ích số 1534 được duy trì đến 20/06/2020.

#### Nơi nhận:

- Như trên;
- TT (để công bố);
- Lưu: VT, Hồ sơ.

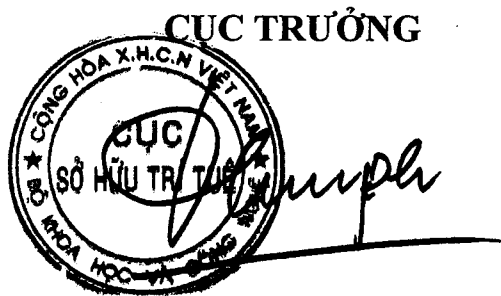

Đinh Hữu Phí

BỘ KHOA HỌC VÀ CÔNG NGHỆ  
CỤC SỞ HỮU TRÍ TUỆ

CỘNG HÒA XÃ HỘI CHỦ NGHĨA VIỆT NAM  
Độc lập - Tự do - Hạnh phúc

Số: 25000 /TB-SHTT

Hà Nội, ngày 13 tháng 12 năm 2019

## THÔNG BÁO

### Ghi nhận yêu cầu duy trì hiệu lực Bằng độc quyền giải pháp hữu ích

Kính gửi: Dương Văn Chức

Số nhà 24, ngõ 18, phố Phan Văn Trị, phường Quốc Tử Giám,  
quận Đống Đa, thành phố Hà Nội

Căn cứ kết quả thẩm định yêu cầu duy trì hiệu lực Bằng độc quyền giải pháp hữu ích:

Số đơn: DT2-2019-05171

Ngày nộp: 17/07/2019

Chủ đơn: Dương Văn Chức (VN)

Bằng độc quyền giải pháp hữu ích số: 1791

Năm yêu cầu duy trì hiệu lực: 2

#### Cục Sở hữu trí tuệ thông báo:

1. Yêu cầu duy trì hiệu lực Bằng độc quyền giải pháp hữu ích nêu trên được chấp nhận.

2. Hiệu lực Bằng độc quyền giải pháp hữu ích số 1791 được duy trì đến 11/07/2020.

#### Nơi nhận:

- Như trên;
- TT (để công bố);
- Lưu: VT, Hồ sơ.

CỤC TRƯỞNG



Đinh Hữu Phí

BỘ KHOA HỌC VÀ CÔNG NGHỆ  
CỤC SỞ HỮU TRÍ TUỆ

CỘNG HÒA XÃ HỘI CHỦ NGHĨA VIỆT NAM  
Độc lập - Tự do - Hạnh phúc

Số: 25001 /TB-SHTT

Hà Nội, ngày 13 tháng 12 năm 2019

## THÔNG BÁO

### Ghi nhận yêu cầu duy trì hiệu lực Bằng độc quyền giải pháp hữu ích

Kính gửi: Dương Văn Chức

Số nhà 24, ngõ 18, phố Phan Văn Trị, phường Quốc Tử Giám,  
quận Đống Đa, thành phố Hà Nội

Căn cứ kết quả thẩm định yêu cầu duy trì hiệu lực Bằng độc quyền giải pháp hữu ích:

Số đơn: DT2-2019-05172

Ngày nộp: 17/07/2019

Chủ đơn: Dương Văn Chức (VN)

Bằng độc quyền giải pháp hữu ích số: 1791

Năm yêu cầu duy trì hiệu lực: 3

#### Cục Sở hữu trí tuệ thông báo:

1. Yêu cầu duy trì hiệu lực Bằng độc quyền giải pháp hữu ích nêu trên được chấp nhận.

2. Hiệu lực Bằng độc quyền giải pháp hữu ích số 1791 được duy trì đến 11/07/2021.

#### Nơi nhận:

- Như trên;
- TT (để công bố);
- Lưu: VT, Hồ sơ.

CỤC TRƯỞNG



Đinh Hữu Phí

BỘ KHOA HỌC VÀ CÔNG NGHỆ  
CỤC SỞ HỮU TRÍ TUỆ

CỘNG HÒA XÃ HỘI CHỦ NGHĨA VIỆT NAM  
Độc lập - Tự do - Hạnh phúc

Số: 25002 /TB-SHTT

Hà Nội, ngày 13 tháng 12 năm 2019

## THÔNG BÁO

### Ghi nhận yêu cầu duy trì hiệu lực Bằng độc quyền giải pháp hữu ích

Kính gửi: Dương Văn Chức

Số nhà 24, ngõ 18, phố Phan Văn Trị, phường Quốc Tử Giám,  
quận Đống Đa, thành phố Hà Nội

Căn cứ kết quả thẩm định yêu cầu duy trì hiệu lực Bằng độc quyền giải pháp hữu ích:

Số đơn: DT2-2019-05173

Ngày nộp: 17/07/2019

Chủ đơn: Dương Văn Chức (VN)

Bằng độc quyền giải pháp hữu ích số: 1791

Năm yêu cầu duy trì hiệu lực: 4

#### Cục Sở hữu trí tuệ thông báo:

1. Yêu cầu duy trì hiệu lực Bằng độc quyền giải pháp hữu ích nêu trên được chấp nhận.
2. Hiệu lực Bằng độc quyền giải pháp hữu ích số 1791 được duy trì đến 11/07/2022.

#### Nơi nhận:

- Như trên;
- TT (để công bố);
- Lưu: VT, Hồ sơ.

CỤC TRƯỞNG



Đinh Hữu Phí

BỘ KHOA HỌC VÀ CÔNG NGHỆ  
CỤC SỞ HỮU TRÍ TUỆ

CỘNG HÒA XÃ HỘI CHỦ NGHĨA VIỆT NAM  
Độc lập - Tự do - Hạnh phúc

Số: 25003 /TB-SHTT

Hà Nội, ngày 13 tháng 12 năm 2019

**THÔNG BÁO**

**Ghi nhận yêu cầu duy trì hiệu lực Bằng độc quyền giải pháp hữu ích**

Kính gửi: Dương Văn Chức

Số nhà 24, ngõ 18, phố Phan Văn Trị, phường Quốc Tử Giám,  
quận Đống Đa, thành phố Hà Nội

Căn cứ kết quả thẩm định yêu cầu duy trì hiệu lực Bằng độc quyền giải pháp hữu ích:

Số đơn: DT2-2019-05174

Ngày nộp: 17/07/2019

Chủ đơn: Dương Văn Chức (VN)

Bằng độc quyền giải pháp hữu ích số: 1791

Năm yêu cầu duy trì hiệu lực: 5

**Cục Sở hữu trí tuệ thông báo:**

1. Yêu cầu duy trì hiệu lực Bằng độc quyền giải pháp hữu ích nêu trên được chấp nhận.
2. Hiệu lực Bằng độc quyền giải pháp hữu ích số 1791 được duy trì đến 11/07/2023.

**Nơi nhận:**

- Như trên;
- TT (để công bố);
- Lưu: VT, Hồ sơ.

**CỤC TRƯỞNG**

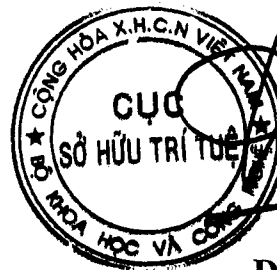

**Đinh Hữu Phí**

BỘ KHOA HỌC VÀ CÔNG NGHỆ  
CỤC SỞ HỮU TRÍ TUỆ

CỘNG HOÀ XÃ HỘI CHỦ NGHĨA VIỆT NAM  
Độc lập - Tự do - Hạnh phúc

Số: 25004 /TB-SHTT

Hà Nội, ngày 13 tháng 12 năm 2019

## THÔNG BÁO

### Ghi nhận yêu cầu duy trì hiệu lực Bằng độc quyền giải pháp hữu ích

Kính gửi: Dương Văn Chúc

Số nhà 24, ngõ 18, phố Phan Văn Trị, phường Quốc Tử Giám,  
quận Đống Đa, thành phố Hà Nội

Căn cứ kết quả thẩm định yêu cầu duy trì hiệu lực Bằng độc quyền giải pháp hữu ích:

Số đơn: DT2-2019-05175

Ngày nộp: 17/07/2019

Chủ đơn: Dương Văn Chúc (VN)

Bằng độc quyền giải pháp hữu ích số: 1791

Năm yêu cầu duy trì hiệu lực: 6

#### Cục Sở hữu trí tuệ thông báo:

1. Yêu cầu duy trì hiệu lực Bằng độc quyền giải pháp hữu ích nêu trên được chấp nhận.

2. Hiệu lực Bằng độc quyền giải pháp hữu ích số 1791 được duy trì đến 11/07/2024.

#### Nơi nhận:

- Như trên;
- TT (để công bố);
- Lưu: VT, Hồ sơ.

CỤC TRƯỞNG



Đinh Hữu Phí



BỘ KHOA HỌC VÀ CÔNG NGHỆ  
CỤC SỞ HỮU TRÍ TUỆ

CỘNG HÒA XÃ HỘI CHỦ NGHĨA VIỆT NAM  
Độc lập - Tự do - Hạnh phúc

Số: 25005 /TB-SHTT

Hà Nội, ngày 13 tháng 12 năm 2019

## THÔNG BÁO

### Ghi nhận yêu cầu duy trì hiệu lực Bằng độc quyền giải pháp hữu ích

Kính gửi: Dương Văn Chức

Số nhà 24, ngõ 18, phố Phan Văn Trị, phường Quốc Tử Giám,  
quận Đống Đa, thành phố Hà Nội

Căn cứ kết quả thẩm định yêu cầu duy trì hiệu lực Bằng độc quyền giải pháp hữu ích:

Số đơn: DT2-2019-05176

Ngày nộp: 17/07/2019

Chủ đơn: Dương Văn Chức (VN)

Bằng độc quyền giải pháp hữu ích số: 1791

Năm yêu cầu duy trì hiệu lực: 7

#### Cục Sở hữu trí tuệ thông báo:

1. Yêu cầu duy trì hiệu lực Bằng độc quyền giải pháp hữu ích nêu trên được chấp nhận.

2. Hiệu lực Bằng độc quyền giải pháp hữu ích số 1791 được duy trì đến 02/04/2025.

*He*

#### Nơi nhận:

- Như trên;
- TT (để công bố);
- Lưu: VT, Hồ sơ.

CỤC TRƯỞNG



Đinh Hữu Phí

BỘ KHOA HỌC VÀ CÔNG NGHỆ  
CỤC SỞ HỮU TRÍ TUỆ

CỘNG HÒA XÃ HỘI CHỦ NGHĨA VIỆT NAM  
Độc lập - Tự do - Hạnh phúc

Số: 25006 /TB-SHTT

Hà Nội, ngày 13 tháng 12 năm 2019

### THÔNG BÁO

#### Ghi nhận yêu cầu duy trì hiệu lực Bằng độc quyền giải pháp hữu ích

Kính gửi: Công ty TNHH INVESTPRO và cộng sự  
(INVESTPRO & ASSOCIATES)  
Tầng 2, số 7, phố Đỗ Hạnh, phường Nguyễn Du, quận Hai Bà Trưng,  
TP. Hà Nội.

Căn cứ kết quả thẩm định yêu cầu duy trì hiệu lực Bằng độc quyền giải pháp hữu ích:

Số đơn: DT2-2019-05194

Ngày nộp: 17/07/2019

Chủ đơn: ILLINOIS ENTERPRISES CO. (TW)

Đại diện của Chủ đơn: INVESTPRO & ASSOCIATES

Bằng độc quyền giải pháp hữu ích số: 1550

Năm yêu cầu duy trì hiệu lực: 3

#### Cục Sở hữu trí tuệ thông báo:

1. Yêu cầu duy trì hiệu lực Bằng độc quyền giải pháp hữu ích nêu trên được chấp nhận.

2. Hiệu lực Bằng độc quyền giải pháp hữu ích số 1550 được duy trì đến 01/08/2020. *hc*

#### Nơi nhận:

- Như trên;
- TT (để công bố);
- Lưu: VT, Hồ sơ.

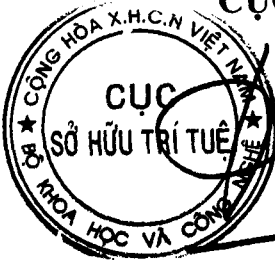
CỤC TRƯỞNG  
  
*Đinh Hữu Phí*

Đinh Hữu Phí

BỘ KHOA HỌC VÀ CÔNG NGHỆ  
CỤC SỞ HỮU TRÍ TUỆ

CỘNG HÒA XÃ HỘI CHỦ NGHĨA VIỆT NAM  
Độc lập - Tự do - Hạnh phúc

Số: 25007/TB-SHTT

Hà Nội, ngày 13 tháng 12 năm 2019

## THÔNG BÁO

### Ghi nhận yêu cầu duy trì hiệu lực Bằng độc quyền giải pháp hữu ích

Kính gửi: Công ty Luật TNHH T&G (TGVN)

Phòng số 5 tầng 15 Toà nhà Harec, 4A Láng Hạ, phường Thành Công  
quận Ba Đình, TP Hà Nội

Căn cứ kết quả thẩm định yêu cầu duy trì hiệu lực Bằng độc quyền giải pháp hữu ích:

Số đơn: DT2-2019-05465

Ngày nộp: 23/07/2019

Chủ đơn: PTT GLOBAL CHEMICAL PUBLIC COMPANY LIMITED  
(TH)

Đại diện của Chủ đơn: TGVN

Bằng độc quyền giải pháp hữu ích số: 1607

Năm yêu cầu duy trì hiệu lực: 3

#### Cục Sở hữu trí tuệ thông báo:

1. Yêu cầu duy trì hiệu lực Bằng độc quyền giải pháp hữu ích nêu trên được chấp nhận.

2. Hiệu lực Bằng độc quyền giải pháp hữu ích số 1607 được duy trì đến 28/11/2020.

#### Nơi nhận:

- Như trên;
- TT (để công bố);
- Lưu: VT, Hồ sơ.

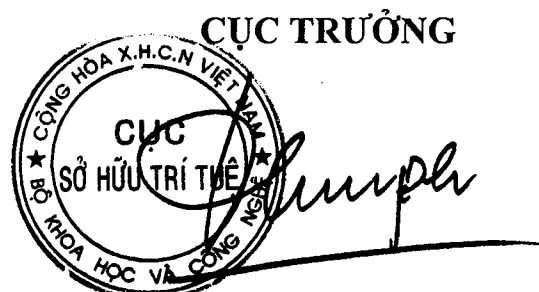

Đinh Hữu Phí

BỘ KHOA HỌC VÀ CÔNG NGHỆ  
CỤC SỞ HỮU TRÍ TUỆ

CỘNG HOÀ XÃ HỘI CHỦ NGHĨA VIỆT NAM  
Độc lập - Tự do - Hạnh phúc

Số: 25059/TB-SHTT

Hà Nội, ngày 13 tháng 12 năm 2019

## THÔNG BÁO

### Ghi nhận yêu cầu duy trì hiệu lực Bằng độc quyền giải pháp hữu ích

Kính gửi: Công ty TNHH Nam Việt và Liên danh (VIPCO)

Số 3.01 Tòa nhà The Tresor 2, 39-39B Bến Vân Đồn, phường 12, quận 4,  
TP. Hồ Chí Minh

Căn cứ kết quả thẩm định yêu cầu duy trì hiệu lực Bằng độc quyền giải pháp hữu ích:

Số đơn: DT2-2019-04187

Ngày nộp: 14/06/2019

Chủ đơn: Công ty TNHH Vĩ Thái (VN)

Đại diện của Chủ đơn: VIPCO

Bằng độc quyền giải pháp hữu ích số: 1540

Năm yêu cầu duy trì hiệu lực: 3

#### Cục Sở hữu trí tuệ thông báo:

1. Yêu cầu duy trì hiệu lực Bằng độc quyền giải pháp hữu ích nêu trên được chấp nhận.

2. Hiệu lực Bằng độc quyền giải pháp hữu ích số 1540 được duy trì đến 11/07/2020.

#### Nơi nhận:

- Như trên;
- TT (để công bố);
- Lưu: VT, Hồ sơ.

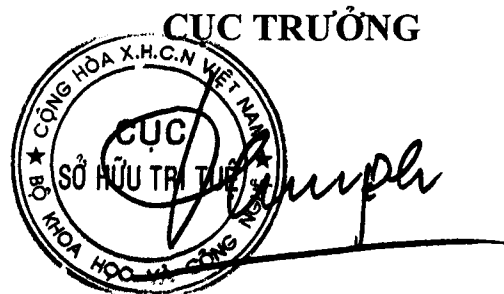

Đinh Hữu Phí

BỘ KHOA HỌC VÀ CÔNG NGHỆ  
CỤC SỞ HỮU TRÍ TUỆ

CỘNG HÒA XÃ HỘI CHỦ NGHĨA VIỆT NAM  
Độc lập - Tự do - Hạnh phúc

Số: 25060/TB-SHTT

Hà Nội, ngày 13 tháng 12 năm 2019

## THÔNG BÁO

### Ghi nhận yêu cầu duy trì hiệu lực Bằng độc quyền giải pháp hữu ích

Kính gửi: Công ty TNHH Nam Việt và Liên danh (VIPCO)  
Số 3.01 Tòa nhà The Tresor 2, 39-39B Bến Vân Đồn, phường 12, quận 4,  
TP. Hồ Chí Minh

Căn cứ kết quả thẩm định yêu cầu duy trì hiệu lực Bằng độc quyền giải pháp hữu ích:

Số đơn: DT2-2019-04188

Ngày nộp: 14/06/2019

Chủ đơn: Công ty TNHH Vĩ Thái (VN)

Đại diện của Chủ đơn: VIPCO

Bằng độc quyền giải pháp hữu ích số: 1541

Năm yêu cầu duy trì hiệu lực: 3

#### Cục Sở hữu trí tuệ thông báo:

1. Yêu cầu duy trì hiệu lực Bằng độc quyền giải pháp hữu ích nêu trên được chấp nhận.
2. Hiệu lực Bằng độc quyền giải pháp hữu ích số 1541 được duy trì đến 11/07/2020.

#### Nơi nhận:

- Như trên;
- TT (để công bố);
- Lưu: VT, Hồ sơ.

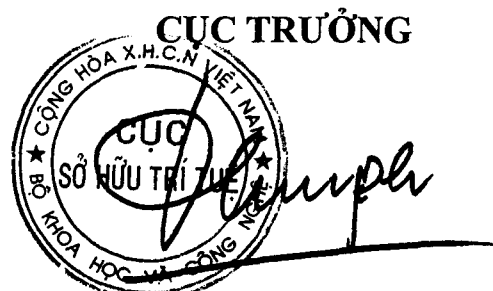

Đinh Hữu Phí

BỘ KHOA HỌC VÀ CÔNG NGHỆ  
CỤC SỞ HỮU TRÍ TUỆ

CỘNG HÒA XÃ HỘI CHỦ NGHĨA VIỆT NAM  
Độc lập - Tự do - Hạnh phúc

Số: 25061/TB-SHTT

Hà Nội, ngày 13 tháng 12 năm 2019

## THÔNG BÁO

### Ghi nhận yêu cầu duy trì hiệu lực Bằng độc quyền giải pháp hữu ích

Kính gửi: Công ty TNHH Nam Việt và Liên danh (VIPCO)

Số 3.01 Tòa nhà The Tresor 2, 39-39B Bến Vân Đồn, phường 12, quận 4,  
TP. Hồ Chí Minh

Căn cứ kết quả thẩm định yêu cầu duy trì hiệu lực Bằng độc quyền giải pháp hữu ích:

Số đơn: DT2-2019-04189

Ngày nộp: 14/06/2019

Chủ đơn: Công ty TNHH Vĩ Thái (VN)

Đại diện của Chủ đơn: VIPCO

Bằng độc quyền giải pháp hữu ích số: 1853

Năm yêu cầu duy trì hiệu lực: 2

#### Cục Sở hữu trí tuệ thông báo:

1. Yêu cầu duy trì hiệu lực Bằng độc quyền giải pháp hữu ích nêu trên được chấp nhận.

2. Hiệu lực Bằng độc quyền giải pháp hữu ích số 1853 được duy trì đến 13/09/2020.

#### Nơi nhận:

- Như trên;
- TT (để công bố);
- Lưu: VT, Hồ sơ.

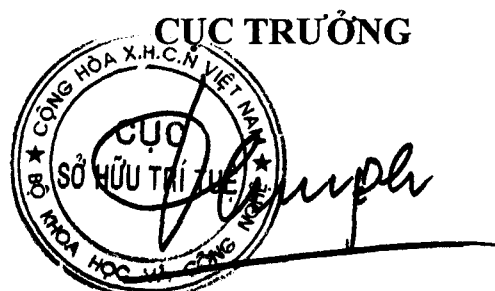

Đinh Hữu Phí

BỘ KHOA HỌC VÀ CÔNG NGHỆ  
CỤC SỞ HỮU TRÍ TUỆ

CỘNG HÒA XÃ HỘI CHỦ NGHĨA VIỆT NAM  
Độc lập - Tự do - Hạnh phúc

Số: 25075/TB-SHTT

Hà Nội, ngày 13 tháng 12 năm 2019

## THÔNG BÁO

### Ghi nhận yêu cầu duy trì hiệu lực Bằng độc quyền giải pháp hữu ích

Kính gửi: Viện Công nghệ sinh học  
18 Hoàng Quốc Việt, quận Cầu Giấy, thành phố Hà Nội

Căn cứ kết quả thẩm định yêu cầu duy trì hiệu lực Bằng độc quyền giải pháp hữu ích:

Số đơn: DT2-2019-05666

Ngày nộp: 02/08/2019

Chủ đơn: Viện Công nghệ sinh học (VN)

Bằng độc quyền giải pháp hữu ích số: 1781

Năm yêu cầu duy trì hiệu lực: 2

#### Cục Sở hữu trí tuệ thông báo:

1. Yêu cầu duy trì hiệu lực Bằng độc quyền giải pháp hữu ích nêu trên được chấp nhận.

2. Hiệu lực Bằng độc quyền giải pháp hữu ích số 1781 được duy trì đến 03/07/2020.

#### Nơi nhận:

- Như trên;
- TT (để công bố);
- Lưu: VT, Hồ sơ.

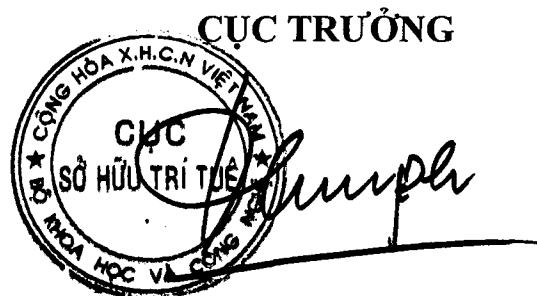

Đinh Hữu Phí

BỘ KHOA HỌC VÀ CÔNG NGHỆ  
CỤC SỞ HỮU TRÍ TUỆ

CỘNG HÒA XÃ HỘI CHỦ NGHĨA VIỆT NAM  
Độc lập - Tự do - Hạnh phúc

Số: 25093 /TB-SHTT

Hà Nội, ngày 13 tháng 12 năm 2019

## THÔNG BÁO

### Ghi nhận yêu cầu duy trì hiệu lực Bằng độc quyền giải pháp hữu ích

Kính gửi: Công ty Luật TNHH WINCO (WINCO LAW FIRM)  
Số 54 Trần Quốc Vượng, phường Dịch Vọng Hậu, quận Cầu Giấy,  
TP Hà Nội

Căn cứ kết quả thẩm định yêu cầu duy trì hiệu lực Bằng độc quyền giải pháp hữu ích:

Số đơn: DT2-2019-05686

Ngày nộp: 02/08/2019

Chủ đơn: Jetpro Technology, Inc. (TW)

Đại diện của Chủ đơn: WINCO LAW FIRM

Bằng độc quyền giải pháp hữu ích số: 1196

Năm yêu cầu duy trì hiệu lực: 6

#### Cục Sở hữu trí tuệ thông báo:

1. Yêu cầu duy trì hiệu lực Bằng độc quyền giải pháp hữu ích nêu trên được chấp nhận.
2. Hiệu lực Bằng độc quyền giải pháp hữu ích số 1196 được duy trì đến 11/05/2020.

*ke*

#### Nơi nhận:

- Như trên;
- TT (để công bố);
- Lưu: VT, Hồ sơ.

CỤC TRƯỞNG



Đinh Hữu Phí



BỘ KHOA HỌC VÀ CÔNG NGHỆ  
CỤC SỞ HỮU TRÍ TUỆ

CỘNG HOÀ XÃ HỘI CHỦ NGHĨA VIỆT NAM  
Độc lập - Tự do - Hạnh phúc

Số: 25115/TB-SHTT

Hà Nội, ngày 13 tháng 12 năm 2019

## THÔNG BÁO

### Ghi nhận yêu cầu duy trì hiệu lực Bằng độc quyền giải pháp hữu ích

Kính gửi: Văn phòng Luật sư A Hoà (AHOA LAW OFFICE)  
181/3 Cách Mạng Tháng Tám, phường 5, quận 3, TP. Hồ Chí Minh

Căn cứ kết quả thẩm định yêu cầu duy trì hiệu lực Bằng độc quyền giải pháp hữu ích:

Số đơn: DT2-2019-05737

Ngày nộp: 06/08/2019

Chủ đơn: Công ty TNHH Thương mại Xây dựng Xuất nhập khẩu Việt úc xanh (VN)

Đại diện của Chủ đơn: AHOA LAW OFFICE

Bằng độc quyền giải pháp hữu ích số: 1857

Năm yêu cầu duy trì hiệu lực: 2

#### Cục Sở hữu trí tuệ thông báo:

1. Yêu cầu duy trì hiệu lực Bằng độc quyền giải pháp hữu ích nêu trên được chấp nhận.

2. Hiệu lực Bằng độc quyền giải pháp hữu ích số 1857 được duy trì đến 24/09/2020.

#### Nơi nhận:

- Như trên;
- TT (để công bố);
- Lưu: VT, Hồ sơ.

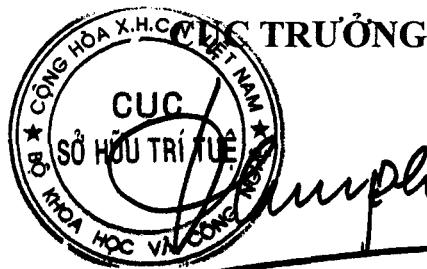

Đinh Hữu Phí

BỘ KHOA HỌC VÀ CÔNG NGHỆ  
CỤC SỞ HỮU TRÍ TUỆ

CỘNG HÒA XÃ HỘI CHỦ NGHĨA VIỆT NAM  
Độc lập - Tự do - Hạnh phúc

Số: 25117/TB-SHTT

Hà Nội, ngày 13 tháng 12 năm 2019

## THÔNG BÁO

### Ghi nhận yêu cầu duy trì hiệu lực Bằng độc quyền giải pháp hữu ích

Kính gửi: Học viện Kỹ thuật Quân sự  
100 Hoàng Quốc Việt, quận Cầu Giấy, thành phố Hà Nội

Căn cứ kết quả thẩm định yêu cầu duy trì hiệu lực Bằng độc quyền giải pháp hữu ích:

Số đơn: DT2-2019-05781

Ngày nộp: 09/08/2019

Chủ đơn: Học viện Kỹ thuật Quân sự (VN)

Bằng độc quyền giải pháp hữu ích số: 1776

Năm yêu cầu duy trì hiệu lực: 2

#### Cục Sở hữu trí tuệ thông báo:

1. Yêu cầu duy trì hiệu lực Bằng độc quyền giải pháp hữu ích nêu trên được chấp nhận.

2. Hiệu lực Bằng độc quyền giải pháp hữu ích số 1776 được duy trì đến 21/06/2020.

#### Nơi nhận:

- Như trên;
- TT (để công bố);
- Lưu: VT, Hồ sơ.

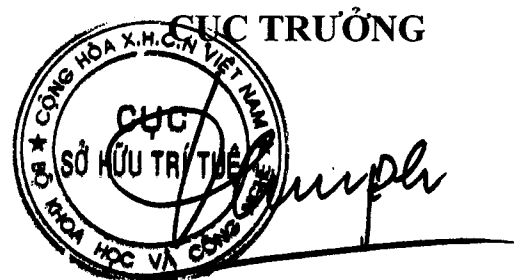

Đinh Hữu Phí

BỘ KHOA HỌC VÀ CÔNG NGHỆ  
CỤC SỞ HỮU TRÍ TUỆ

CỘNG HÒA XÃ HỘI CHỦ NGHĨA VIỆT NAM  
Độc lập - Tự do - Hạnh phúc

Số: 25118/TB-SHTT

Hà Nội, ngày 13 tháng 12 năm 2019

## THÔNG BÁO

### Ghi nhận yêu cầu duy trì hiệu lực Bằng độc quyền giải pháp hữu ích

Kính gửi: Học viện Kỹ thuật Quân sự  
236 Hoàng Quốc Việt, quận Bắc Từ Liêm, thành phố Hà Nội.

Căn cứ kết quả thẩm định yêu cầu duy trì hiệu lực Bằng độc quyền giải pháp hữu ích:

Số đơn: DT2-2019-05782

Ngày nộp: 09/08/2019

Chủ đơn: Học viện Kỹ thuật Quân sự (VN)

Bằng độc quyền giải pháp hữu ích số: 1822

Năm yêu cầu duy trì hiệu lực: 2

#### Cục Sở hữu trí tuệ thông báo:

1. Yêu cầu duy trì hiệu lực Bằng độc quyền giải pháp hữu ích nêu trên được chấp nhận.

2. Hiệu lực Bằng độc quyền giải pháp hữu ích số 1822 được duy trì đến 07/08/2020.

#### Nơi nhận:

- Như trên;
- TT (để công bố);
- Lưu: VT, Hồ sơ.

CỤC TRƯỞNG



*Đinh Hữu Phí*  
Đinh Hữu Phí

BỘ KHOA HỌC VÀ CÔNG NGHỆ  
CỤC SỞ HỮU TRÍ TUỆ

CỘNG HÒA XÃ HỘI CHỦ NGHĨA VIỆT NAM  
Độc lập - Tự do - Hạnh phúc

Số: 25124 /TB-SHTT

Hà Nội, ngày 13 tháng 12 năm 2019

## THÔNG BÁO

### Ghi nhận yêu cầu duy trì hiệu lực Bằng độc quyền giải pháp hữu ích

Kính gửi: Đoàn Hiệp

58/48 Nguyễn Minh Hoàng, phường 12, quận Tân Bình,  
thành phố Hồ Chí Minh

Căn cứ kết quả thẩm định yêu cầu duy trì hiệu lực Bằng độc quyền giải pháp hữu ích:

Số đơn: DT2-2019-05788

Ngày nộp: 09/08/2019

Chủ đơn: Đoàn Hiệp (VN)

Bằng độc quyền giải pháp hữu ích số: 1381

Năm yêu cầu duy trì hiệu lực: 4

#### Cục Sở hữu trí tuệ thông báo:

1. Yêu cầu duy trì hiệu lực Bằng độc quyền giải pháp hữu ích nêu trên được chấp nhận.

2. Hiệu lực Bằng độc quyền giải pháp hữu ích số 1381 được duy trì đến 11/05/2020.

*ke*

#### Nơi nhận:

- Như trên;
- TT (để công bố);
- Lưu: VT, Hồ sơ.

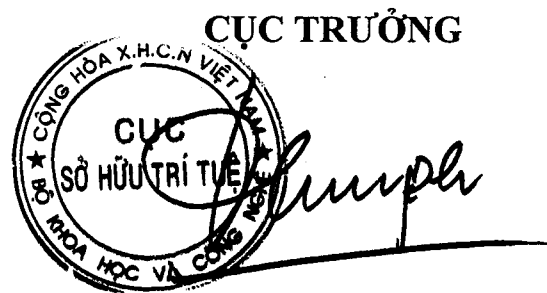

Đinh Hữu Phí

BỘ KHOA HỌC VÀ CÔNG NGHỆ  
CỤC SỞ HỮU TRÍ TUỆ

CỘNG HÒA XÃ HỘI CHỦ NGHĨA VIỆT NAM  
Độc lập - Tự do - Hạnh phúc

Số: 25/25/TB-SHTT

Hà Nội, ngày 13 tháng 12 năm 2019

## THÔNG BÁO

### Ghi nhận yêu cầu duy trì hiệu lực Bằng độc quyền giải pháp hữu ích

Kính gửi: Đoàn Hiệp

58/48 Nguyễn Minh Hoàng, phường 12, quận Tân Bình,  
thành phố Hồ Chí Minh

Căn cứ kết quả thẩm định yêu cầu duy trì hiệu lực Bằng độc quyền giải pháp hữu ích:

Số đơn: DT2-2019-05789

Ngày nộp: 09/08/2019

Chủ đơn: Đoàn Hiệp (VN)

Bằng độc quyền giải pháp hữu ích số: 1505

Năm yêu cầu duy trì hiệu lực: 4

#### Cục Sở hữu trí tuệ thông báo:

1. Yêu cầu duy trì hiệu lực Bằng độc quyền giải pháp hữu ích nêu trên được chấp nhận.

2. Hiệu lực Bằng độc quyền giải pháp hữu ích số 1505 được duy trì đến 06/03/2021.

#### Nơi nhận:

- Như trên;
- TT (để công bố);
- Lưu: VT, Hồ sơ.

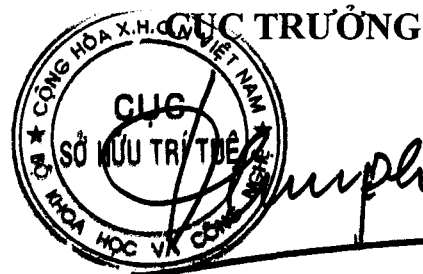

**Đinh Hữu Phí**

BỘ KHOA HỌC VÀ CÔNG NGHỆ  
CỤC SỞ HỮU TRÍ TUỆ

CỘNG HÒA XÃ HỘI CHỦ NGHĨA VIỆT NAM  
Độc lập - Tự do - Hạnh phúc

Số: 25168/TB-SHTT

Hà Nội, ngày 13 tháng 12 năm 2019

## THÔNG BÁO

### Ghi nhận yêu cầu duy trì hiệu lực Bằng độc quyền giải pháp hữu ích

Kính gửi: Lê Mạnh Đức

Số 180 Tô Hiệu, phường Trại Cau, quận Lê Chân, thành phố Hải Phòng.

Căn cứ kết quả thẩm định yêu cầu duy trì hiệu lực Bằng độc quyền giải pháp hữu ích:

Số đơn: DT2-2019-05969

Ngày nộp: 20/08/2019

Chủ đơn: Lê Mạnh Đức (VN)

Bằng độc quyền giải pháp hữu ích số: 1740

Năm yêu cầu duy trì hiệu lực: 2

#### Cục Sở hữu trí tuệ thông báo:

1. Yêu cầu duy trì hiệu lực Bằng độc quyền giải pháp hữu ích nêu trên được chấp nhận.

2. Hiệu lực Bằng độc quyền giải pháp hữu ích số 1740 được duy trì đến 24/05/2020.

#### Nơi nhận:

- Như trên;
- TT (để công bố);
- Lưu: VT, Hồ sơ.

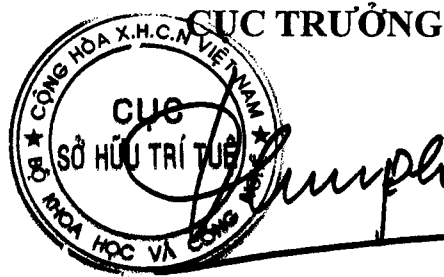

Đinh Hữu Phí

BỘ KHOA HỌC VÀ CÔNG NGHỆ  
CỤC SỞ HỮU TRÍ TUỆ

CỘNG HÒA XÃ HỘI CHỦ NGHĨA VIỆT NAM  
Độc lập - Tự do - Hạnh phúc

Số: 25169/TB-SHTT

Hà Nội, ngày 13 tháng 12 năm 2019

## THÔNG BÁO

### Ghi nhận yêu cầu duy trì hiệu lực Bằng độc quyền giải pháp hữu ích

Kính gửi: Lê Mạnh Đức

Số 180 Tô Hiệu, phường Trại Cau, quận Lê Chân, thành phố Hải Phòng

Căn cứ kết quả thẩm định yêu cầu duy trì hiệu lực Bằng độc quyền giải pháp hữu ích:

Số đơn: DT2-2019-05970

Ngày nộp: 20/08/2019

Chủ đơn: Lê Mạnh Đức (VN)

Bằng độc quyền giải pháp hữu ích số: 1741

Năm yêu cầu duy trì hiệu lực: 2

#### Cục Sở hữu trí tuệ thông báo:

1. Yêu cầu duy trì hiệu lực Bằng độc quyền giải pháp hữu ích nêu trên được chấp nhận.

2. Hiệu lực Bằng độc quyền giải pháp hữu ích số 1741 được duy trì đến 24/05/2020.

*He*

#### Nơi nhận:

- Như trên;
- TT (để công bố);
- Lưu: VT, Hồ sơ.

CỤC TRƯỞNG



*Đinh Hữu Phí*  
Đinh Hữu Phí

BỘ KHOA HỌC VÀ CÔNG NGHỆ  
CỤC SỞ HỮU TRÍ TUỆ

CỘNG HÒA XÃ HỘI CHỦ NGHĨA VIỆT NAM  
Độc lập - Tự do - Hạnh phúc

Số: 25170/TB-SHTT

Hà Nội, ngày 13 tháng 12 năm 2019

## THÔNG BÁO

### Ghi nhận yêu cầu duy trì hiệu lực Bằng độc quyền giải pháp hữu ích

Kính gửi: Lê Mạnh Đức

Số 180 Tô Hiệu, phường Trại Cau, quận Lê Chân, thành phố Hải Phòng.

Căn cứ kết quả thẩm định yêu cầu duy trì hiệu lực Bằng độc quyền giải pháp hữu ích:

Số đơn: DT2-2019-05971

Ngày nộp: 20/08/2019

Chủ đơn: Lê Mạnh Đức (VN)

Bằng độc quyền giải pháp hữu ích số: 1774

Năm yêu cầu duy trì hiệu lực: 2

#### Cục Sở hữu trí tuệ thông báo:

1. Yêu cầu duy trì hiệu lực Bằng độc quyền giải pháp hữu ích nêu trên được chấp nhận.

2. Hiệu lực Bằng độc quyền giải pháp hữu ích số 1774 được duy trì đến 21/06/2020.

#### Nơi nhận:

- Như trên;
- TT (để công bố);
- Lưu: VT, Hồ sơ.

CỤC TRƯỞNG



Đinh Hữu Phí



BỘ KHOA HỌC VÀ CÔNG NGHỆ  
CỤC SỞ HỮU TRÍ TUỆ

CỘNG HOÀ XÃ HỘI CHỦ NGHĨA VIỆT NAM  
Độc lập - Tự do - Hạnh phúc

Số: 25171/TB-SHTT

Hà Nội, ngày 13 tháng 12 năm 2019

## THÔNG BÁO

### Ghi nhận yêu cầu duy trì hiệu lực Bằng độc quyền giải pháp hữu ích

Kính gửi: Nguyễn Mạnh Thắng

110 A3 Thanh Xuân Bắc, quận Thanh Xuân, thành phố Hà Nội

Căn cứ kết quả thẩm định yêu cầu duy trì hiệu lực Bằng độc quyền giải pháp hữu ích:

Số đơn: DT2-2019-06235

Ngày nộp: 22/08/2019

Chủ đơn: Nguyễn Mạnh Thắng (VN)

Bằng độc quyền giải pháp hữu ích số: 1847

Năm yêu cầu duy trì hiệu lực: 2

#### Cục Sở hữu trí tuệ thông báo:

1. Yêu cầu duy trì hiệu lực Bằng độc quyền giải pháp hữu ích nêu trên được chấp nhận.

2. Hiệu lực Bằng độc quyền giải pháp hữu ích số 1847 được duy trì đến 28/08/2020.

#### Nơi nhận:

- Như trên;
- TT (để công bố);
- Lưu: VT, Hồ sơ.

CỤC TRƯỞNG



Đinh Hữu Phí

BỘ KHOA HỌC VÀ CÔNG NGHỆ  
CỤC SỞ HỮU TRÍ TUỆ

CỘNG HÒA XÃ HỘI CHỦ NGHĨA VIỆT NAM  
Độc lập - Tự do - Hạnh phúc

Số: 25172/TB-SHTT

Hà Nội, ngày 13 tháng 12 năm 2019

## THÔNG BÁO

### Ghi nhận yêu cầu duy trì hiệu lực Bằng độc quyền giải pháp hữu ích

Kính gửi: Công ty TNHH Sở hữu trí tuệ Vàng (GINTASSET CO., LTD.)  
Số 20 ngách 1/48 ngõ 1 phố Phạm Tuấn Tài, phường Dịch Vọng Hậu,  
quận Cầu Giấy, TP. Hà Nội

Căn cứ kết quả thẩm định yêu cầu duy trì hiệu lực Bằng độc quyền giải pháp hữu ích:

Số đơn: DT2-2019-06236

Ngày nộp: 22/08/2019

Chủ đơn: GEM TERMINAL IND. CO., LTD. (TW)

Đại diện của Chủ đơn: GINTASSET CO., LTD.

Bằng độc quyền giải pháp hữu ích số: 1434

Năm yêu cầu duy trì hiệu lực: 4

#### Cục Sở hữu trí tuệ thông báo:

1. Yêu cầu duy trì hiệu lực Bằng độc quyền giải pháp hữu ích nêu trên được chấp nhận.

2. Hiệu lực Bằng độc quyền giải pháp hữu ích số 1434 được duy trì đến 26/09/2020.

#### Nơi nhận:

- Như trên;
- TT (để công bố);
- Lưu: VT, Hồ sơ.

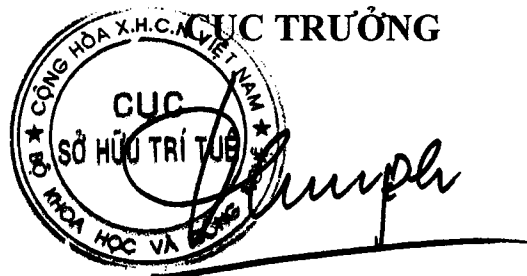

Đinh Hữu Phí

BỘ KHOA HỌC VÀ CÔNG NGHỆ  
CỤC SỞ HỮU TRÍ TUỆ

CỘNG HÒA XÃ HỘI CHỦ NGHĨA VIỆT NAM  
Độc lập - Tự do - Hạnh phúc

Số: 25173/TB-SHTT

Hà Nội, ngày 13 tháng 12 năm 2019

## THÔNG BÁO

### Ghi nhận yêu cầu duy trì hiệu lực Bằng độc quyền giải pháp hữu ích

Kính gửi: Công ty TNHH Sáng chế ACTIP (ACTIP PATENT LIMITED)  
M04-L16, Khu A - Khu đô thị mới Dương Nội, phường La Khê,  
quận Hà Đông, Tp. Hà Nội

Căn cứ kết quả thẩm định yêu cầu duy trì hiệu lực Bằng độc quyền giải pháp hữu ích:

Số đơn: DT2-2019-06252

Ngày nộp: 22/08/2019

Chủ đơn: Công ty cổ phần Năng Lượng và Môi trường Bách Khoa Hà Nội (VN)

Đại diện của Chủ đơn: ACTIP PATENT LIMITED

Bằng độc quyền giải pháp hữu ích số: 1840

Năm yêu cầu duy trì hiệu lực: 2

#### Cục Sở hữu trí tuệ thông báo:

1. Yêu cầu duy trì hiệu lực Bằng độc quyền giải pháp hữu ích nêu trên được chấp nhận.

2. Hiệu lực Bằng độc quyền giải pháp hữu ích số 1840 được duy trì đến 28/08/2020.

#### Nơi nhận:

- Như trên;
- TT (để công bố);
- Lưu: VT, Hồ sơ.

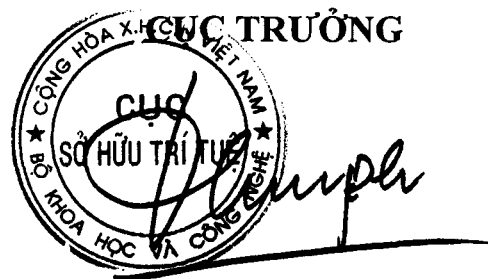

**Đình Hữu Phí**

BỘ KHOA HỌC VÀ CÔNG NGHỆ  
CỤC SỞ HỮU TRÍ TUỆ

CỘNG HÒA XÃ HỘI CHỦ NGHĨA VIỆT NAM  
Độc lập - Tự do - Hạnh phúc

Số: 25174/TB-SHTT

Hà Nội, ngày 13 tháng 12 năm 2019

## THÔNG BÁO

### Ghi nhận yêu cầu duy trì hiệu lực Bằng độc quyền giải pháp hữu ích

Kính gửi: Viện Công nghệ xạ hiếm  
48 Láng Hạ, quận Đống Đa, thành phố Hà Nội

Căn cứ kết quả thẩm định yêu cầu duy trì hiệu lực Bằng độc quyền giải pháp hữu ích:

Số đơn: DT2-2019-06253

Ngày nộp: 22/08/2019

Chủ đơn: Viện Công nghệ xạ hiếm (VN)

Bằng độc quyền giải pháp hữu ích số: 1839

Năm yêu cầu duy trì hiệu lực: 2

#### Cục Sở hữu trí tuệ thông báo:

1. Yêu cầu duy trì hiệu lực Bằng độc quyền giải pháp hữu ích nêu trên được chấp nhận.

2. Hiệu lực Bằng độc quyền giải pháp hữu ích số 1839 được duy trì đến 28/08/2020.

#### Nơi nhận:

- Như trên;
- TT (để công bố);
- Lưu: VT, Hồ sơ.

CỤC TRƯỞNG

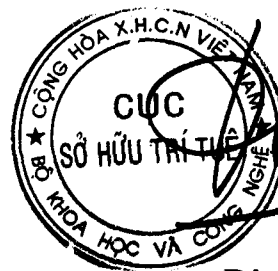

Đinh Hữu Phí

BỘ KHOA HỌC VÀ CÔNG NGHỆ  
CỤC SỞ HỮU TRÍ TUỆ

CỘNG HOÀ XÃ HỘI CHỦ NGHĨA VIỆT NAM  
Độc lập - Tự do - Hạnh phúc

Số: 25202/TB-SHTT

Hà Nội, ngày 13 tháng 08 năm 2019

## THÔNG BÁO

### Ghi nhận yêu cầu duy trì hiệu lực Bằng độc quyền giải pháp hữu ích

Kính gửi: Công ty TNHH Sản xuất ACTIP (ACTIP PATENT LIMITED)  
M04-L16, Khu A - Khu đô thị mới Dương Nội, phường La Khê,  
quận Hà Đông, Tp. Hà Nội

Căn cứ kết quả thẩm định yêu cầu duy trì hiệu lực Bằng độc quyền giải pháp hữu ích:

Số đơn: DT2-2019-05857

Ngày nộp: 13/08/2019

Chủ đơn: Công ty Cổ phần Đầu tư và Phát triển công nghệ Đại học Xây dựng (NUCETECH) (VN)

Đại diện của Chủ đơn: ACTIP PATENT LIMITED

Bằng độc quyền giải pháp hữu ích số: 1842

Năm yêu cầu duy trì hiệu lực: 2

#### Cục Sở hữu trí tuệ thông báo:

1. Yêu cầu duy trì hiệu lực Bằng độc quyền giải pháp hữu ích nêu trên được chấp nhận.

2. Hiệu lực Bằng độc quyền giải pháp hữu ích số 1842 được duy trì đến 28/08/2020.

#### Nơi nhận:

- Như trên;
- TT (để công bố);
- Lưu: VT, Hồ sơ.

CỤC TRƯỞNG



Đinh Hữu Phí

BỘ KHOA HỌC VÀ CÔNG NGHỆ  
CỤC SỞ HỮU TRÍ TUỆ

CỘNG HÒA XÃ HỘI CHỦ NGHĨA VIỆT NAM  
Độc lập - Tự do - Hạnh phúc

Số: 25311/TB-SHTT

Hà Nội, ngày 13 tháng 12 năm 2019

### THÔNG BÁO

#### Ghi nhận yêu cầu duy trì hiệu lực Bằng độc quyền giải pháp hữu ích

Kính gửi: Công ty TNHH Sở hữu trí tuệ Việt á (VIET A IP CO.,LTD)  
Phòng 1504, tầng 15, tòa nhà Hàn Việt, số 203 Minh Khai,  
phường Minh Khai, quận Hai Bà Trưng, TP. Hà Nội

Căn cứ kết quả thẩm định yêu cầu duy trì hiệu lực Bằng độc quyền giải pháp hữu ích:

Số đơn: DT2-2019-06394

Ngày nộp: 03/09/2019

Chủ đơn: PA.E Machinery Industrial Co., Ltd. (TW)

Đại diện của Chủ đơn: VIET A IP CO.,LTD

Bằng độc quyền giải pháp hữu ích số: 1658

Năm yêu cầu duy trì hiệu lực: 3

#### Cục Sở hữu trí tuệ thông báo:

1. Yêu cầu duy trì hiệu lực Bằng độc quyền giải pháp hữu ích nêu trên được chấp nhận.
2. Hiệu lực Bằng độc quyền giải pháp hữu ích số 1658 được duy trì đến 07/02/2021.

#### Nơi nhận:

- Như trên;
- TT (để công bố);
- Lưu: VT, Hồ sơ.

CỤC TRƯỞNG



Đinh Hữu Phí

BỘ KHOA HỌC VÀ CÔNG NGHỆ  
CỤC SỞ HỮU TRÍ TUỆ

CỘNG HÒA XÃ HỘI CHỦ NGHĨA VIỆT NAM  
Độc lập - Tự do - Hạnh phúc

Số: 25345/TB-SHTT

Hà Nội, ngày 13 tháng 12 năm 2019

## THÔNG BÁO

### Ghi nhận yêu cầu duy trì hiệu lực Bằng độc quyền giải pháp hữu ích

Kính gửi: Công ty TNHH Sáng chế ACTIP (ACTIP PATENT LIMITED)  
M04-L16, Khu A - Khu đô thị mới Dương Nội, phường La Khê,  
quận Hà Đông, Tp. Hà Nội

Căn cứ kết quả thẩm định yêu cầu duy trì hiệu lực Bằng độc quyền giải pháp hữu ích:

Số đơn: DT2-2019-06431

Ngày nộp: 04/09/2019

Chủ đơn: GAO Hua Wen (CN)

Đại diện của Chủ đơn: ACTIP PATENT LIMITED

Bằng độc quyền giải pháp hữu ích số: 1455

Năm yêu cầu duy trì hiệu lực: 4

#### Cục Sở hữu trí tuệ thông báo:

1. Yêu cầu duy trì hiệu lực Bằng độc quyền giải pháp hữu ích nêu trên được chấp nhận.

2. Hiệu lực Bằng độc quyền giải pháp hữu ích số 1455 được duy trì đến 07/11/2020.

*ke*

#### Nơi nhận:

- Như trên;
- TT (để công bố);
- Lưu: VT, Hồ sơ.

CỤC TRƯỞNG



Đinh Hữu Phí

BỘ KHOA HỌC VÀ CÔNG NGHỆ  
CỤC SỞ HỮU TRÍ TUỆ

CỘNG HÒA XÃ HỘI CHỦ NGHĨA VIỆT NAM  
Độc lập - Tự do - Hạnh phúc

Số: 25374/TB-SHTT

Hà Nội, ngày 13 tháng 12 năm 2019

## THÔNG BÁO

### Ghi nhận yêu cầu duy trì hiệu lực Bằng độc quyền giải pháp hữu ích

Kính gửi: Trung tâm Nghiên cứu và Phát triển Công nghệ hóa sinh  
Số 41, ngõ 6 đường 800A, phường Nghĩa Đô, quận Cầu Giấy,  
thành phố Hà Nội

Căn cứ kết quả thẩm định yêu cầu duy trì hiệu lực Bằng độc quyền giải pháp hữu ích:

Số đơn: DT2-2019-06446

Ngày nộp: 05/09/2019

Chủ đơn: Trung tâm Nghiên cứu và Phát triển Công nghệ hóa sinh (VN)

Bằng độc quyền giải pháp hữu ích số: 1931

Năm yêu cầu duy trì hiệu lực: 2

#### Cục Sở hữu trí tuệ thông báo:

1. Yêu cầu duy trì hiệu lực Bằng độc quyền giải pháp hữu ích nêu trên được chấp nhận.

2. Hiệu lực Bằng độc quyền giải pháp hữu ích số 1931 được duy trì đến 04/12/2020.

#### Nơi nhận:

- Như trên;
- TT (để công bố);
- Lưu: VT, Hồ sơ.

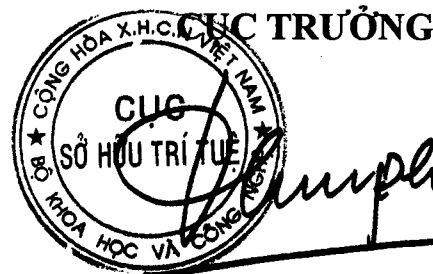

**Đinh Hữu Phí**



BỘ KHOA HỌC VÀ CÔNG NGHỆ  
CỤC SỞ HỮU TRÍ TUỆ

CỘNG HOÀ XÃ HỘI CHỦ NGHĨA VIỆT NAM  
Độc lập - Tự do - Hạnh phúc

Số: 25407/TB-SHTT

Hà Nội, ngày 13 tháng 12 năm 2019

## THÔNG BÁO

### Ghi nhận yêu cầu duy trì hiệu lực Bằng độc quyền giải pháp hữu ích

Kính gửi: Công ty Cổ phần Sở hữu công nghiệp INVESTIP (INVESTIP)  
Tầng 5, tòa nhà Charmvit Tower, 117 Trần Duy Hưng, phường Trung Hòa,  
quận Cầu Giấy, thành phố Hà Nội

Căn cứ kết quả thẩm định yêu cầu duy trì hiệu lực Bằng độc quyền giải pháp hữu ích:

Số đơn: DT2-2019-06721

Ngày nộp: 10/09/2019

Chủ đơn: GUANGDONG KIN LONG HARDWARE PRODUCTS CO., LTD. (CN)

Đại diện của Chủ đơn: INVESTIP

Bằng độc quyền giải pháp hữu ích số: 1214

Năm yêu cầu duy trì hiệu lực: 6

#### Cục Sở hữu trí tuệ thông báo:

1. Yêu cầu duy trì hiệu lực Bằng độc quyền giải pháp hữu ích nêu trên được chấp nhận.

2. Hiệu lực Bằng độc quyền giải pháp hữu ích số 1214 được duy trì đến 24/11/2020.

#### Nơi nhận:

- Như trên;
- TT (để công bố);
- Lưu: VT, Hồ sơ.

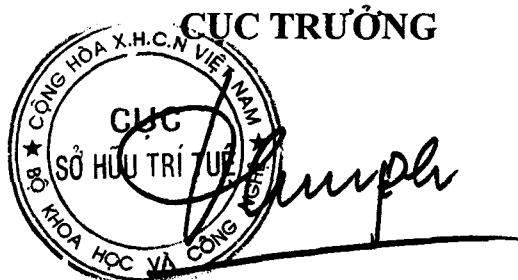

**Đinh Hữu Phí**

BỘ KHOA HỌC VÀ CÔNG NGHỆ  
CỤC SỞ HỮU TRÍ TUỆ

CỘNG HÒA XÃ HỘI CHỦ NGHĨA VIỆT NAM  
Độc lập - Tự do - Hạnh phúc

Số: 25415/TB-SHTT

Hà Nội, ngày 13 tháng 12 năm 2019

### THÔNG BÁO

#### Ghi nhận yêu cầu duy trì hiệu lực Bằng độc quyền giải pháp hữu ích

Kính gửi: Văn phòng Luật sư A Hoà (AHOA LAW OFFICE)  
181/3 Cách Mạng Tháng Tám, phường 5, quận 3, TP. Hồ Chí Minh

Căn cứ kết quả thẩm định yêu cầu duy trì hiệu lực Bằng độc quyền giải pháp hữu ích:

Số đơn: DT2-2019-06729

Ngày nộp: 10/09/2019

Chủ đơn: DUOBACK KOREA CO., LTD. (KR)

Đại diện của Chủ đơn: AHOA LAW OFFICE

Bằng độc quyền giải pháp hữu ích số: 1152

Năm yêu cầu duy trì hiệu lực: 6

#### Cục Sở hữu trí tuệ thông báo:

1. Yêu cầu duy trì hiệu lực Bằng độc quyền giải pháp hữu ích nêu trên được chấp nhận.

2. Hiệu lực Bằng độc quyền giải pháp hữu ích số 1152 được duy trì đến 10/03/2020.

#### Nơi nhận:

- Như trên;
- TT (để công bố);
- Lưu: VT, Hồ sơ.

CỤC TRƯỞNG



Đinh Hữu Phí

BỘ KHOA HỌC VÀ CÔNG NGHỆ  
CỤC SỞ HỮU TRÍ TUỆ

CỘNG HÒA XÃ HỘI CHỦ NGHĨA VIỆT NAM  
Độc lập - Tự do - Hạnh phúc

Số: 25451/TB-SHTT

Hà Nội, ngày 13 tháng 12 năm 2019

## THÔNG BÁO

### Ghi nhận yêu cầu duy trì hiệu lực Bằng độc quyền giải pháp hữu ích

Kính gửi: Viện Nghiên cứu Công nghệ FPT - Trường Đại học FPT  
Số 08 Tôn Thất Thuyết, Mỹ Đình, huyện Từ Liêm, thành phố Hà Nội

Căn cứ kết quả thẩm định yêu cầu duy trì hiệu lực Bằng độc quyền giải pháp hữu ích:

Số đơn: DT2-2019-06812

Ngày nộp: 17/09/2019

Chủ đơn: Viện Nghiên cứu Công nghệ FPT - Trường Đại học FPT (VN)

Bằng độc quyền giải pháp hữu ích số: 1940

Năm yêu cầu duy trì hiệu lực: 2

#### Cục Sở hữu trí tuệ thông báo:

1. Yêu cầu duy trì hiệu lực Bằng độc quyền giải pháp hữu ích nêu trên được chấp nhận.

2. Hiệu lực Bằng độc quyền giải pháp hữu ích số 1940 được duy trì đến 11/12/2020.

#### Nơi nhận:

- Như trên;
- TT (để công bố);
- Lưu: VT, Hồ sơ.

CỤC TRƯỞNG



Đinh Hữu Phí

BỘ KHOA HỌC VÀ CÔNG NGHỆ  
CỤC SỞ HỮU TRÍ TUỆ

CỘNG HÒA XÃ HỘI CHỦ NGHĨA VIỆT NAM  
Độc lập - Tự do - Hạnh phúc

Số: 25477/TB-SHTT

Hà Nội, ngày 13 tháng 12 năm 2019

## THÔNG BÁO

### Ghi nhận yêu cầu duy trì hiệu lực Bằng độc quyền giải pháp hữu ích

Kính gửi: Công ty Luật TNHH T&G (TGVN)

Phòng số 5 tầng 15 Toà nhà Harec, 4A Láng Hạ, phường Thành Công  
quận Ba Đình, TP Hà Nội

Căn cứ kết quả thẩm định yêu cầu duy trì hiệu lực Bằng độc quyền giải pháp hữu ích:

Số đơn: DT2-2019-06841

Ngày nộp: 19/09/2019

Chủ đơn: PTT Global Chemical Public Company Limited (TH)

Đại diện của Chủ đơn: TGVN

Bằng độc quyền giải pháp hữu ích số: 1870

Năm yêu cầu duy trì hiệu lực: 2

#### Cục Sở hữu trí tuệ thông báo:

1. Yêu cầu duy trì hiệu lực Bằng độc quyền giải pháp hữu ích nêu trên được chấp nhận.

2. Hiệu lực Bằng độc quyền giải pháp hữu ích số 1870 được duy trì đến 01/10/2020.

#### Nơi nhận:

- Như trên;
- TT (để công bố);
- Lưu: VT, Hồ sơ.

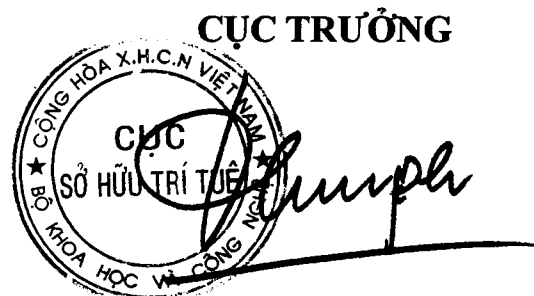

Đinh Hữu Phí

BỘ KHOA HỌC VÀ CÔNG NGHỆ  
CỤC SỞ HỮU TRÍ TUỆ

CỘNG HÒA XÃ HỘI CHỦ NGHĨA VIỆT NAM  
Độc lập - Tự do - Hạnh phúc

Số: 25523/TB-SHTT

Hà Nội, ngày 13 tháng 12 năm 2019

## THÔNG BÁO

### Ghi nhận yêu cầu duy trì hiệu lực Bằng độc quyền giải pháp hữu ích

Kính gửi: Công ty TNHH Tư vấn ALIATLEGAL  
(ALIATLEGAL CO., LTD.)

L14-08B, tầng 14 VinCom Center, 72 Lê Thánh Tôn, phường Bến Nghé,  
quận 1, Tp. Hồ Chí Minh.

Căn cứ kết quả thẩm định yêu cầu duy trì hiệu lực Bằng độc quyền giải pháp hữu ích:

Số đơn: DT2-2019-06804.

Ngày nộp: 13/09/2019

Chủ đơn: Công ty cổ phần Công nghệ nông sạch (VN)

Đại diện của Chủ đơn: ALIATLEGAL CO., LTD.

Bằng độc quyền giải pháp hữu ích số: 1858

Năm yêu cầu duy trì hiệu lực: 2

#### Cục Sở hữu trí tuệ thông báo:

1. Yêu cầu duy trì hiệu lực Bằng độc quyền giải pháp hữu ích nêu trên được chấp nhận.

2. Hiệu lực Bằng độc quyền giải pháp hữu ích số 1858 được duy trì đến 24/09/2020.

#### Nơi nhận:

- Như trên;
- TT (để công bố);
- Lưu: VT, Hồ sơ.

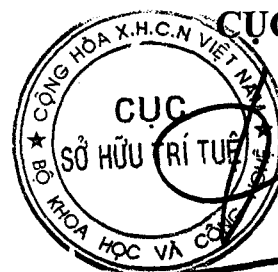

CỤC TRƯỞNG

Đinh Hữu Phí

BỘ KHOA HỌC VÀ CÔNG NGHỆ  
CỤC SỞ HỮU TRÍ TUỆ

CỘNG HÒA XÃ HỘI CHỦ NGHĨA VIỆT NAM  
Độc lập - Tự do - Hạnh phúc

Số: 25532/TB-SHTT

Hà Nội, ngày 13 tháng 12 năm 2019

## THÔNG BÁO

### Ghi nhận yêu cầu duy trì hiệu lực Bằng độc quyền giải pháp hữu ích

Kính gửi: Công ty TNHH Sở hữu trí tuệ Việt á (VIET A IP CO.,LTD)  
Phòng 1504, tầng 15, tòa nhà Hàn Việt, số 203 Minh Khai,  
phường Minh Khai, quận Hai Bà Trưng, TP. Hà Nội

Căn cứ kết quả thẩm định yêu cầu duy trì hiệu lực Bằng độc quyền giải pháp hữu ích:

Số đơn: DT2-2019-06853

Ngày nộp: 20/09/2019

Chủ đơn: NEW YU MING MACHINERY CO., LTD. (TW)

Đại diện của Chủ đơn: VIET A IP CO.,LTD

Bằng độc quyền giải pháp hữu ích số: 1878

Năm yêu cầu duy trì hiệu lực: 2

#### Cục Sở hữu trí tuệ thông báo:

1. Yêu cầu duy trì hiệu lực Bằng độc quyền giải pháp hữu ích nêu trên được chấp nhận.

2. Hiệu lực Bằng độc quyền giải pháp hữu ích số 1878 được duy trì đến 08/10/2020.

#### Nơi nhận:

- Như trên;
- TT (để công bố);
- Lưu: VT, Hồ sơ.

CỤC TRƯỞNG



Đinh Hữu Phí

BỘ KHOA HỌC VÀ CÔNG NGHỆ  
CỤC SỞ HỮU TRÍ TUỆ

CỘNG HÒA XÃ HỘI CHỦ NGHĨA VIỆT NAM  
Độc lập - Tự do - Hạnh phúc

Số: 25533 /TB-SHTT

Hà Nội, ngày 13 tháng 12 năm 2019

## THÔNG BÁO

### Ghi nhận yêu cầu duy trì hiệu lực Bằng độc quyền giải pháp hữu ích

Kính gửi: Công ty TNHH Sở hữu trí tuệ Việt á (VIET A IP CO.,LTD)  
Phòng 1504, tầng 15, tòa nhà Hàn Việt, số 203 Minh Khai,  
phường Minh Khai, quận Hai Bà Trưng, TP. Hà Nội

Căn cứ kết quả thẩm định yêu cầu duy trì hiệu lực Bằng độc quyền giải pháp hữu ích:

Số đơn: DT2-2019-06854

Ngày nộp: 20/09/2019

Chủ đơn: Amy TSAI (TW)

Đại diện của Chủ đơn: VIET A IP CO.,LTD

Bằng độc quyền giải pháp hữu ích số: 1990

Năm yêu cầu duy trì hiệu lực: 2

#### Cục Sở hữu trí tuệ thông báo:

1. Yêu cầu duy trì hiệu lực Bằng độc quyền giải pháp hữu ích nêu trên được chấp nhận.

2. Hiệu lực Bằng độc quyền giải pháp hữu ích số 1990 được duy trì đến 12/02/2021.

#### Nơi nhận:

- Như trên;
- TT (để công bố);
- Lưu: VT, Hồ sơ.

CỤC TRƯỞNG



Đinh Hữu Phí

BỘ KHOA HỌC VÀ CÔNG NGHỆ  
CỤC SỞ HỮU TRÍ TUỆ

CỘNG HÒA XÃ HỘI CHỦ NGHĨA VIỆT NAM  
Độc lập - Tự do - Hạnh phúc

Số: 25561/TB-SHTT

Hà Nội, ngày 13 tháng 12 năm 2019

## THÔNG BÁO

### Ghi nhận yêu cầu duy trì hiệu lực Bằng độc quyền giải pháp hữu ích

Kính gửi: Huỳnh Thành Long

Tiểu khu 4, thị trấn Lương Sơn, tỉnh Hoà Bình

Điện thoại: 0812358899

Căn cứ kết quả thẩm định yêu cầu duy trì hiệu lực Bằng độc quyền giải pháp hữu ích:

Số đơn: DT2-2019-06884

Ngày nộp: 23/09/2019

Chủ đơn: Huỳnh Thành Long (VN)

Bằng độc quyền giải pháp hữu ích số: 1915

Năm yêu cầu duy trì hiệu lực: 2

#### Cục Sở hữu trí tuệ thông báo:

1. Yêu cầu duy trì hiệu lực Bằng độc quyền giải pháp hữu ích nêu trên được chấp nhận.

2. Hiệu lực Bằng độc quyền giải pháp hữu ích số 1915 được duy trì đến 13/11/2020.

#### Nơi nhận:

- Như trên;
- TT (để công bố);
- Lưu: VT, Hồ sơ.

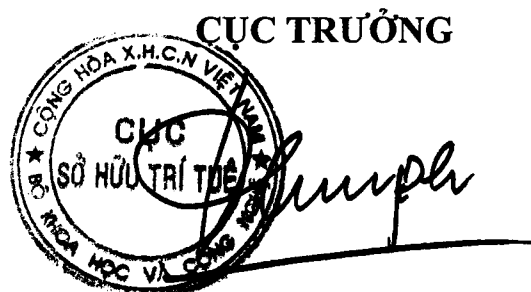

Đinh Hữu Phí



Số: *26/64*/TB-SHTT

Hà Nội, ngày *13* tháng *7* năm 2019

## THÔNG BÁO

### Ghi nhận yêu cầu duy trì hiệu lực Bằng độc quyền giải pháp hữu ích

Kính gửi: Công ty TNHH một thành viên Sở hữu trí tuệ VCCI  
(VCCI-IP CO.,LTD)  
Tầng 8, Toà nhà VCCI, số 9 Đào Duy Anh, phường Phương mai,  
quận Đống Đa, thành phố Hà Nội

Căn cứ kết quả thẩm định yêu cầu duy trì hiệu lực Bằng độc quyền giải pháp hữu ích:

Số đơn: DT2-2019-07459

Ngày nộp: 02/10/2019

Chủ đơn: DONG-A TEACHING MATERIALS CO., LTD. (KR)

Đại diện của Chủ đơn: VCCI-IP CO.,LTD

Bằng độc quyền giải pháp hữu ích số: 1609

Năm yêu cầu duy trì hiệu lực: 3

#### Cục Sở hữu trí tuệ thông báo:

- Yêu cầu duy trì hiệu lực Bằng độc quyền giải pháp hữu ích nêu trên được chấp nhận.
- Hiệu lực Bằng độc quyền giải pháp hữu ích số 1609 được duy trì đến 05/12/2020.

#### Nơi nhận:

- Như trên;
- TT (để công bố);
- Lưu: VT, Hồ sơ.

CỤC TRƯỞNG



Đinh Hữu Phí

BỘ KHOA HỌC VÀ CÔNG NGHỆ  
CỤC SỞ HỮU TRÍ TUỆ

CỘNG HOÀ XÃ HỘI CHỦ NGHĨA VIỆT NAM  
Độc lập - Tự do - Hạnh phúc

Số: 26165/TB-SHTT

Hà Nội, ngày 13 tháng 12 năm 2019

## THÔNG BÁO

### Ghi nhận yêu cầu duy trì hiệu lực Bằng độc quyền giải pháp hữu ích

Kính gửi: Văn phòng Luật sư Ân Nam (ANNAM IP & LAW)

Số 10 ngõ 34 đường Âu Cơ, phường Quảng An, quận Tây Hồ, TP Hà Nội

Căn cứ kết quả thẩm định yêu cầu duy trì hiệu lực Bằng độc quyền giải pháp hữu ích:

Số đơn: DT2-2019-07495

Ngày nộp: 04/10/2019

Chủ đơn: LIN, Kuo-Pin (TW)

Đại diện của Chủ đơn: ANNAM IP & LAW

Bằng độc quyền giải pháp hữu ích số: 1582

Năm yêu cầu duy trì hiệu lực: 3

#### Cục Sở hữu trí tuệ thông báo:

1. Yêu cầu duy trì hiệu lực Bằng độc quyền giải pháp hữu ích nêu trên được chấp nhận.

2. Hiệu lực Bằng độc quyền giải pháp hữu ích số 1582 được duy trì đến 17/06/2020.

#### Nơi nhận:

- Như trên;
- TT (để công bố);
- Lưu: VT, Hồ sơ.

CỤC TRƯỞNG



Đinh Hữu Phí

BỘ KHOA HỌC VÀ CÔNG NGHỆ  
CỤC SỞ HỮU TRÍ TUỆ

CỘNG HÒA XÃ HỘI CHỦ NGHĨA VIỆT NAM  
Độc lập - Tự do - Hạnh phúc

Số: 26166 /TB-SHTT

Hà Nội, ngày 15 tháng 12 năm 2019

## THÔNG BÁO

### Ghi nhận yêu cầu duy trì hiệu lực Bằng độc quyền giải pháp hữu ích

Kính gửi: Công ty TNHH Sở hữu trí tuệ Vàng (GINTASSET CO., LTD.)  
Số 20 ngách 1/48 ngõ 1 phố Phạm Tuấn Tài, phường Dịch Vọng Hậu, quận C  
Giấy, TP. Hà Nội

Căn cứ kết quả thẩm định yêu cầu duy trì hiệu lực Bằng độc quyền giải pháp hữu ích:

Số đơn: DT2-2019-07518

Ngày nộp: 04/10/2019

Chủ đơn: GEM TERMINAL IND. CO., LTD. (TW)

Đại diện của Chủ đơn: GINTASSET CO., LTD.

Bằng độc quyền giải pháp hữu ích số: 1598

Năm yêu cầu duy trì hiệu lực: 3

#### Cục Sở hữu trí tuệ thông báo:

1. Yêu cầu duy trì hiệu lực Bằng độc quyền giải pháp hữu ích nêu trên được chấp nhận.

2. Hiệu lực Bằng độc quyền giải pháp hữu ích số 1598 được duy trì đến 15/11/2020.

#### Nơi nhận:

- Như trên;
- TT (để công bố);
- Lưu: VT, Hồ sơ.

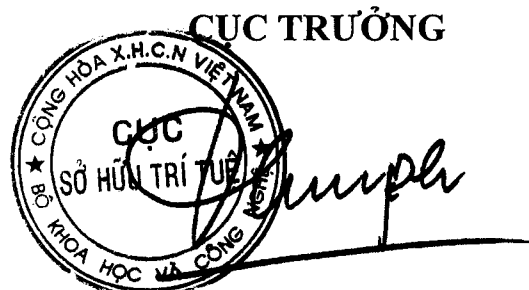

Đinh Hữu Phí

BỘ KHOA HỌC VÀ CÔNG NGHỆ  
CỤC SỞ HỮU TRÍ TUỆ

CỘNG HÒA XÃ HỘI CHỦ NGHĨA VIỆT NAM  
Độc lập - Tự do - Hạnh phúc

Số: 26/67 /TB-SHTT

Hà Nội, ngày 13 tháng 12 năm 2019

## THÔNG BÁO

### Ghi nhận yêu cầu duy trì hiệu lực Bằng độc quyền giải pháp hữu ích

Kính gửi: Công ty TNHH Sở hữu trí tuệ Gia Việt (GIAVIET CO., LTD.)  
B405, nhà 78 Láng Hạ, quận Đống Đa, TP. Hà nội

Căn cứ kết quả thẩm định yêu cầu duy trì hiệu lực Bằng độc quyền giải pháp hữu ích:

Số đơn: DT2-2019-08017

Ngày nộp: 24/10/2019

Chủ đơn: Nguyễn Văn Nghị (VN)

Đại diện của Chủ đơn: GIAVIET CO., LTD.

Bằng độc quyền giải pháp hữu ích số: 1452

Năm yêu cầu duy trì hiệu lực: 4

#### Cục Sở hữu trí tuệ thông báo:

1. Yêu cầu duy trì hiệu lực Bằng độc quyền giải pháp hữu ích nêu trên được chấp nhận.

2. Hiệu lực Bằng độc quyền giải pháp hữu ích số 1452 được duy trì đến 31/10/2020.

#### Nơi nhận:

- Như trên;
- TT (để công bố);
- Lưu: VT, Hồ sơ.

CỤC TRƯỞNG



Đinh Hữu Phí

BỘ KHOA HỌC VÀ CÔNG NGHỆ  
CỤC SỞ HỮU TRÍ TUỆ

CỘNG HÒA XÃ HỘI CHỦ NGHĨA VIỆT NAM  
Độc lập - Tự do - Hạnh phúc

Số: 26333/TB-SHTT

Hà Nội, ngày 13 tháng 12 năm 2019

## THÔNG BÁO

### Ghi nhận yêu cầu duy trì hiệu lực Bằng độc quyền giải pháp hữu ích

Kính gửi: Công ty TNHH Giải pháp Năng lượng Toàn Diện  
Số 39, Xóm Mỹ, Khê Tang, Cụ Khê, huyện Thanh Oai, thành phố Hà Nội

Căn cứ kết quả thẩm định yêu cầu duy trì hiệu lực Bằng độc quyền giải pháp hữu ích:

Số đơn: DT2-2019-07630

Ngày nộp: 11/10/2019

Chủ đơn: Công ty TNHH Giải pháp Năng lượng Toàn Diện (VN)

Bằng độc quyền giải pháp hữu ích số: 1854

Năm yêu cầu duy trì hiệu lực: 2

#### Cục Sở hữu trí tuệ thông báo:

1. Yêu cầu duy trì hiệu lực Bằng độc quyền giải pháp hữu ích nêu trên được chấp nhận.

2. Hiệu lực Bằng độc quyền giải pháp hữu ích số 1854 được duy trì đến 13/09/2020.

#### Nơi nhận:

- Như trên;
- TT (để công bố);
- Lưu: VT, Hồ sơ.

CỤC TRƯỞNG



Đinh Hữu Phí

BỘ KHOA HỌC VÀ CÔNG NGHỆ  
CỤC SỞ HỮU TRÍ TUỆ

CỘNG HÒA XÃ HỘI CHỦ NGHĨA VIỆT NAM  
Độc lập - Tự do - Hạnh phúc

Số: 26334/TB-SHTT

Hà Nội, ngày 13 tháng 12 năm 2019

## THÔNG BÁO

### Ghi nhận yêu cầu duy trì hiệu lực Bằng độc quyền giải pháp hữu ích

Kính gửi: Nguyễn Xuân Thủy

Thôn 4, xã Quảng Long, huyện Hải Hà, tỉnh Quảng Ninh

Căn cứ kết quả thẩm định yêu cầu duy trì hiệu lực Bằng độc quyền giải pháp hữu ích:

Số đơn: DT2-2019-07631

Ngày nộp: 11/10/2019

Chủ đơn: Nguyễn Xuân Thủy (VN)

Bằng độc quyền giải pháp hữu ích số: 2001

Năm yêu cầu duy trì hiệu lực: 2

#### Cục Sở hữu trí tuệ thông báo:

1. Yêu cầu duy trì hiệu lực Bằng độc quyền giải pháp hữu ích nêu trên được chấp nhận.

2. Hiệu lực Bằng độc quyền giải pháp hữu ích số 2001 được duy trì đến 05/03/2021.

H

#### Nơi nhận:

- Như trên;
- TT (để công bố);
- Lưu: VT, Hồ sơ.

CỤC TRƯỞNG



Đinh Hữu Phí

BỘ KHOA HỌC VÀ CÔNG NGHỆ  
CỤC SỞ HỮU TRÍ TUỆ

CỘNG HÒA XÃ HỘI CHỦ NGHĨA VIỆT NAM  
Độc lập - Tự do - Hạnh phúc

Số: 26367/TB-SHTT

Hà Nội, ngày 13 tháng 12 năm 2019

## THÔNG BÁO

### Ghi nhận yêu cầu duy trì hiệu lực Bằng độc quyền giải pháp hữu ích

Kính gửi: Công ty Cổ phần Tư vấn, Xây dựng và Dịch vụ Điện Việt  
Số 6, ngõ 226, đường Định Công, phường Định Công, quận Hoàng Mai,  
thành phố Hà Nội

Căn cứ kết quả thẩm định yêu cầu duy trì hiệu lực Bằng độc quyền giải pháp hữu ích:

Số đơn: DT2-2019-07667

Ngày nộp: 14/10/2019

Chủ đơn: Công ty Cổ phần Tư vấn, Xây dựng và Dịch vụ Điện Việt (VN)

Bằng độc quyền giải pháp hữu ích số: 1986

Năm yêu cầu duy trì hiệu lực: 2

#### Cục Sở hữu trí tuệ thông báo:

1. Yêu cầu duy trì hiệu lực Bằng độc quyền giải pháp hữu ích nêu trên được chấp nhận.

2. Hiệu lực Bằng độc quyền giải pháp hữu ích số 1986 được duy trì đến 29/01/2021.

#### Nơi nhận:

- Như trên;
- TT (để công bố);
- Lưu: VT, Hồ sơ.

CỤC TRƯỞNG



Đinh Hữu Phí

BỘ KHOA HỌC VÀ CÔNG NGHỆ  
CỤC SỞ HỮU TRÍ TUỆ

CỘNG HÒA XÃ HỘI CHỦ NGHĨA VIỆT NAM  
Độc lập - Tự do - Hạnh phúc

Số: 26368/TB-SHTT

Hà Nội, ngày 13 tháng 12 năm 2019

## THÔNG BÁO

### Ghi nhận yêu cầu duy trì hiệu lực Bằng độc quyền giải pháp hữu ích

Kính gửi: Công ty Cổ phần Tư vấn, Xây dựng và Dịch vụ Điện Việt  
Số 6, ngõ 226, đường Định Công, phường Định Công, quận Hoàng Mai,  
thành phố Hà Nội

Căn cứ kết quả thẩm định yêu cầu duy trì hiệu lực Bằng độc quyền giải pháp hữu ích:

Số đơn: DT2-2019-07668

Ngày nộp: 14/10/2019

Chủ đơn: Công ty Cổ phần Tư vấn, Xây dựng và Dịch vụ Điện Việt (VN)

Bằng độc quyền giải pháp hữu ích số: 1986

Năm yêu cầu duy trì hiệu lực: 3

#### Cục Sở hữu trí tuệ thông báo:

1. Yêu cầu duy trì hiệu lực Bằng độc quyền giải pháp hữu ích nêu trên được chấp nhận.

2. Hiệu lực Bằng độc quyền giải pháp hữu ích số 1986 được duy trì đến 29/01/2022.

#### Nơi nhận:

- Như trên;
- TT (để công bố);
- Lưu: VT, Hồ sơ.

CỤC TRƯỞNG



Đinh Hữu Phí



BỘ KHOA HỌC VÀ CÔNG NGHỆ  
CỤC SỞ HỮU TRÍ TUỆ

CỘNG HÒA XÃ HỘI CHỦ NGHĨA VIỆT NAM  
Độc lập - Tự do - Hạnh phúc

Số: 26369/TB-SHTT

Hà Nội, ngày 13 tháng 12 năm 2019

## THÔNG BÁO

### Ghi nhận yêu cầu duy trì hiệu lực Bằng độc quyền giải pháp hữu ích

Kính gửi: Công ty Cổ phần Tư vấn, Xây dựng và Dịch vụ Điện Việt  
Số 6, ngõ 226, đường Định Công, phường Định Công, quận Hoàng Mai,  
thành phố Hà Nội

Căn cứ kết quả thẩm định yêu cầu duy trì hiệu lực Bằng độc quyền giải pháp hữu ích:

Số đơn: DT2-2019-07669

Ngày nộp: 14/10/2019

Chủ đơn: Công ty Cổ phần Tư vấn, Xây dựng và Dịch vụ Điện Việt (VN)

Bằng độc quyền giải pháp hữu ích số: 1986

Năm yêu cầu duy trì hiệu lực: 4

#### Cục Sở hữu trí tuệ thông báo:

1. Yêu cầu duy trì hiệu lực Bằng độc quyền giải pháp hữu ích nêu trên được chấp nhận.

2. Hiệu lực Bằng độc quyền giải pháp hữu ích số 1986 được duy trì đến 29/01/2023.

#### Nơi nhận:

- Như trên;
- TT (để công bố);
- Lưu: VT, Hồ sơ.

CỤC TRƯỞNG



Đinh Hữu Phí

**3 - CẤP LẠI VĂN BẰNG BẢO HỘ**

*a - Cấp lại Bằng độc quyền sáng chế*

| <b>STT</b> | <b>SỐ KÝ HIỆU VĂN BẢN</b> | <b>NGÀY BAN HÀNH</b> | <b>SỐ YÊU CẦU</b> | <b>SỐ ĐƠN/BẰNG LIÊN QUAN</b> |
|------------|---------------------------|----------------------|-------------------|------------------------------|
| 1          | 5310/QĐ-SHTT              | 04/11/2019           | RB1-2019-00880    | 1-0019554                    |
| 2          | 5311/QĐ-SHTT              | 04/11/2019           | RB1-2019-00867    | 1-0018279                    |
| 3          | 5312/QĐ-SHTT              | 04/11/2019           | RB1-2019-00868    | 1-0018794                    |
| 4          | 5336/QĐ-SHTT              | 07/11/2019           | RB1-2019-01264    | 1-0019645                    |
| 5          | 5337/QĐ-SHTT              | 07/11/2019           | RB1-2019-01265    | 1-0014930                    |
| 6          | 5338/QĐ-SHTT              | 07/11/2019           | RB1-2019-01266    | 1-0017460                    |
| 7          | 5648/QĐ-SHTT              | 18/11/2019           | RB1-2019-00659    | 1-0011312                    |
| 8          | 5649/QĐ-SHTT              | 18/11/2019           | RB1-2019-00660    | 1-0008381                    |
| 9          | 5650/QĐ-SHTT              | 18/11/2019           | RB1-2019-00661    | 1-0009415                    |
| 10         | 5691/QĐ-SHTT              | 21/11/2019           | RB1-2019-01059    | 1-0018275                    |
| 11         | 5789/QĐ-SHTT              | 26/11/2019           | RB1-2019-00994    | 1-0012320                    |
| 12         | 5790/QĐ-SHTT              | 26/11/2019           | RB1-2019-00995    | 1-0007719                    |
| 13         | 5791/QĐ-SHTT              | 26/11/2019           | RB1-2019-01097    | 1-0019484                    |

BỘ KHOA HỌC VÀ CÔNG NGHỆ  
CỤC SỞ HỮU TRÍ TUỆ

CỘNG HÒA XÃ HỘI CHỦ NGHĨA VIỆT NAM  
Độc lập - Tự do - Hạnh phúc

Số: 5310/QĐ-SHTT

Hà Nội, ngày 04 tháng 11 năm 2019

## QUYẾT ĐỊNH

Về việc cấp lại Bằng độc quyền sáng chế

### CỤC TRƯỞNG CỤC SỞ HỮU TRÍ TUỆ

Căn cứ Điều lệ Tổ chức và hoạt động của Cục Sở hữu trí tuệ ban hành theo Quyết định số 2525/QĐ-BKHCN ngày 04/09/2018 của Bộ trưởng Bộ Khoa học và Công nghệ;

Căn cứ điểm 18.3 Thông tư số 01/2007/TT-BKHCN ngày 14/02/2007 của Bộ Khoa học và Công nghệ hướng dẫn thi hành Nghị định số 103/2006/NĐ-CP ngày 22/9/2006 của Chính phủ quy định chi tiết và hướng dẫn thi hành một số điều của Luật Sở hữu trí tuệ về sở hữu công nghiệp, được sửa đổi, bổ sung theo Thông tư số 13/2010/TT-BKHCN ngày 30/07/2010, Thông tư số 18/2011/TT-BKHCN ngày 22/07/2011, Thông tư số 05/2013/TT-BKHCN ngày 20/02/2013 và Thông tư số 16/2016/TT-BKHCN ngày 30/06/2016;

Căn cứ Quyết định cấp Bằng độc quyền sáng chế:

Số: 45008/QĐ-SHTT,

Ngày cấp: 28/06/2018;

Căn cứ kết quả thẩm định đơn yêu cầu cấp lại văn bằng bảo hộ:

Số đơn: RB1-2019-00880

Ngày nộp đơn: 26/06/2019

Xét đề nghị của Giám đốc Trung tâm Thẩm định sau cấp văn bằng bảo hộ,

## QUYẾT ĐỊNH:

**Điều 1.** Cấp lại Bằng độc quyền sáng chế số 19554 cấp ngày 28/06/2018.

(Cấp lại lần thứ: 01)

**Điều 2.** Ghi nhận quyết định này vào Sổ đăng ký quốc gia về sáng chế và công bố trên Công báo sở hữu công nghiệp trong thời hạn 02 tháng kể từ ngày ký Quyết định này.

**Điều 3.** Chánh Văn phòng, Giám đốc Trung tâm Thẩm định sau cấp văn bằng bảo hộ và Giám đốc Trung tâm Thông tin sở hữu công nghiệp chịu trách nhiệm thi hành Quyết định này./.

KT. CỤC TRƯỞNG

PHÓ CỤC TRƯỞNG

**Nơi nhận:**

- Như Điều 3;

- Lưu: VT, Hồ sơ.

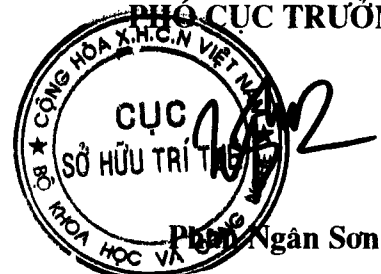

BỘ KHOA HỌC VÀ CÔNG NGHỆ  
CỤC SỞ HỮU TRÍ TUỆ

Số: 5311/QĐ-SHTT

CỘNG HÒA XÃ HỘI CHỦ NGHĨA VIỆT NAM  
Độc lập - Tự do - Hạnh phúc

Hà Nội, ngày 04 tháng 11 năm 2019

## QUYẾT ĐỊNH

Về việc cấp lại Bằng độc quyền sáng chế

### CỤC TRƯỞNG CỤC SỞ HỮU TRÍ TUỆ

Căn cứ Điều lệ Tổ chức và hoạt động của Cục Sở hữu trí tuệ ban hành theo Quyết định số 2525/QĐ-BKHCN ngày 04/09/2018 của Bộ trưởng Bộ Khoa học và Công nghệ;

Căn cứ điểm 18.3 Thông tư số 01/2007/TT-BKHCN ngày 14/02/2007 của Bộ Khoa học và Công nghệ hướng dẫn thi hành Nghị định số 103/2006/NĐ-CP ngày 22/9/2006 của Chính phủ quy định chi tiết và hướng dẫn thi hành một số điều của Luật Sở hữu trí tuệ về sở hữu công nghiệp, được sửa đổi, bổ sung theo Thông tư số 13/2010/TT-BKHCN ngày 30/07/2010, Thông tư số 18/2011/TT-BKHCN ngày 22/07/2011, Thông tư số 05/2013/TT-BKHCN ngày 20/02/2013 và Thông tư số 16/2016/TT-BKHCN ngày 30/06/2016;

Căn cứ Quyết định cấp Bằng độc quyền sáng chế:

Số: 2044/QĐ-SHTT,

Ngày cấp: 09/01/2018;

Căn cứ kết quả thẩm định đơn yêu cầu cấp lại văn bằng bảo hộ:

Số đơn: RB1-2019-00867

Ngày nộp đơn: 24/06/2019

Xét đề nghị của Giám đốc Trung tâm Thẩm định sau cấp văn bằng bảo hộ,

## QUYẾT ĐỊNH:

**Điều 1.** Cấp lại Bằng độc quyền sáng chế số 18279 cấp ngày 09/01/2018.

(Cấp lại lần thứ: 01)

**Điều 2.** Ghi nhận quyết định này vào Sổ đăng ký quốc gia về sáng chế và công bố trên Công báo sở hữu công nghiệp trong thời hạn 02 tháng kể từ ngày ký Quyết định này.

**Điều 3.** Chánh Văn phòng, Giám đốc Trung tâm Thẩm định sau cấp văn bằng bảo hộ và Giám đốc Trung tâm Thông tin sở hữu công nghiệp chịu trách nhiệm thi hành Quyết định này. /.

KT. CỤC TRƯỞNG

PHẠM NGÂN SƠN

*Nơi nhận:*

- Như Điều 3;

- Lưu: VT, Hồ sơ.

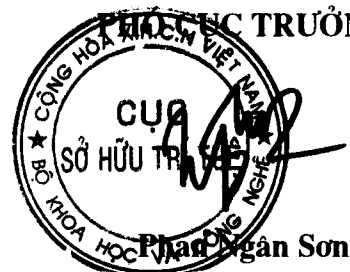

BỘ KHOA HỌC VÀ CÔNG NGHỆ  
CỤC SỞ HỮU TRÍ TUỆ

Số: 5312/QĐ-SHTT

CỘNG HÒA XÃ HỘI CHỦ NGHĨA VIỆT NAM  
Độc lập - Tự do - Hạnh phúc

Hà Nội, ngày 04 tháng 11 năm 2019

## QUYẾT ĐỊNH

Về việc cấp lại Bằng độc quyền sáng chế

### CỤC TRƯỞNG CỤC SỞ HỮU TRÍ TUỆ

Căn cứ Điều lệ Tổ chức và hoạt động của Cục Sở hữu trí tuệ ban hành theo Quyết định số 2525/QĐ-BKHCN ngày 04/09/2018 của Bộ trưởng Bộ Khoa học và Công nghệ;

Căn cứ điểm 18.3 Thông tư số 01/2007/TT-BKHCN ngày 14/02/2007 của Bộ Khoa học và Công nghệ hướng dẫn thi hành Nghị định số 103/2006/NĐ-CP ngày 22/9/2006 của Chính phủ quy định chi tiết và hướng dẫn thi hành một số điều của Luật Sở hữu trí tuệ về sở hữu công nghiệp, được sửa đổi, bổ sung theo Thông tư số 13/2010/TT-BKHCN ngày 30/07/2010, Thông tư số 18/2011/TT-BKHCN ngày 22/07/2011, Thông tư số 05/2013/TT-BKHCN ngày 20/02/2013 và Thông tư số 16/2016/TT-BKHCN ngày 30/06/2016;

Căn cứ Quyết định cấp Bằng độc quyền sáng chế:

Số: 17546/QĐ-SHTT,

Ngày cấp: 19/03/2018;

Căn cứ kết quả thẩm định đơn yêu cầu cấp lại văn bằng bảo hộ:

Số đơn: RB1-2019-00868

Ngày nộp đơn: 24/06/2019

Xét đề nghị của Giám đốc Trung tâm Thẩm định sau cấp văn bằng bảo hộ,

## QUYẾT ĐỊNH:

**Điều 1.** Cấp lại Bằng độc quyền sáng chế số 18794 cấp ngày 19/03/2018.

(Cấp lại lần thứ: 01)

**Điều 2.** Ghi nhận quyết định này vào Sổ đăng ký quốc gia về sáng chế và công bố trên Công báo sở hữu công nghiệp trong thời hạn 02 tháng kể từ ngày ký Quyết định này.

**Điều 3.** Chánh Văn phòng, Giám đốc Trung tâm Thẩm định sau cấp văn bằng bảo hộ và Giám đốc Trung tâm Thông tin sở hữu công nghiệp chịu trách nhiệm thi hành Quyết định này. /.

KT. CỤC TRƯỞNG

PHÓ CỤC TRƯỞNG

**Nơi nhận:**

- Như Điều 3;

- Lưu: VT, Hồ sơ.

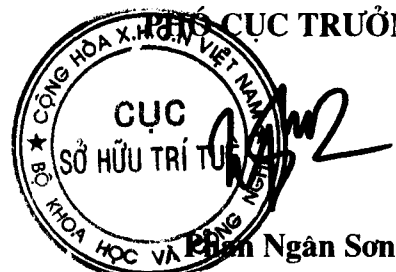

BỘ KHOA HỌC VÀ CÔNG NGHỆ  
CỤC SỞ HỮU TRÍ TUỆ

CỘNG HÒA XÃ HỘI CHỦ NGHĨA VIỆT NAM  
Độc lập - Tự do - Hạnh phúc

Số: 5336/QĐ-SHTT

Hà Nội, ngày 07 tháng 11 năm 2019

## QUYẾT ĐỊNH

Về việc cấp lại Bằng độc quyền sáng chế

### CỤC TRƯỞNG CỤC SỞ HỮU TRÍ TUỆ

Căn cứ Điều lệ Tổ chức và hoạt động của Cục Sở hữu trí tuệ ban hành theo Quyết định số 2525/QĐ-BKHCN ngày 04/09/2018 của Bộ trưởng Bộ Khoa học và Công nghệ;

Căn cứ điểm 18.3 Thông tư số 01/2007/TT-BKHCN ngày 14/02/2007 của Bộ Khoa học và Công nghệ hướng dẫn thi hành Nghị định số 103/2006/NĐ-CP ngày 22/9/2006 của Chính phủ quy định chi tiết và hướng dẫn thi hành một số điều của Luật Sở hữu trí tuệ về sở hữu công nghiệp, được sửa đổi, bổ sung theo Thông tư số 13/2010/TT-BKHCN ngày 30/07/2010, Thông tư số 18/2011/TT-BKHCN ngày 22/07/2011, Thông tư số 05/2013/TT-BKHCN ngày 20/02/2013 và Thông tư số 16/2016/TT-BKHCN ngày 30/06/2016;

Căn cứ Quyết định cấp Bằng độc quyền sáng chế:

Số: 48853/QĐ-SHTT,

Ngày cấp: 11/07/2018;

Căn cứ kết quả thẩm định đơn yêu cầu cấp lại văn bằng bảo hộ:

Số đơn: RB1-2019-1264

Ngày nộp đơn: 04/09/2019

Xét đề nghị của Giám đốc Trung tâm Thẩm định sau cấp văn bằng bảo hộ,

## QUYẾT ĐỊNH:

**Điều 1.** Cấp lại Bằng độc quyền sáng chế số 19645 cấp ngày 11/07/2018.

(Cấp lại lần thứ: 01)

**Điều 2.** Ghi nhận quyết định này vào Sổ đăng ký quốc gia về sáng chế và công bố trên Công báo sở hữu công nghiệp trong thời hạn 02 tháng kể từ ngày ký Quyết định này.

**Điều 3.** Chánh Văn phòng, Giám đốc Trung tâm Thẩm định sau cấp văn bằng bảo hộ và Giám đốc Trung tâm Thông tin sở hữu công nghiệp chịu trách nhiệm thi hành Quyết định này. /.

KT. CỤC TRƯỞNG

PHÓ CỤC TRƯỞNG

**Nơi nhận:**

- Như Điều 3;

- Lưu: VT, Hồ sơ.

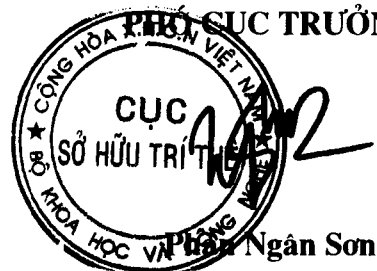

BỘ KHOA HỌC VÀ CÔNG NGHỆ  
CỤC SỞ HỮU TRÍ TUỆ

CỘNG HÒA XÃ HỘI CHỦ NGHĨA VIỆT NAM  
Độc lập - Tự do - Hạnh phúc

Số: 5337/QĐ-SHTT

Hà Nội, ngày 07 tháng 11 năm 2019

## QUYẾT ĐỊNH

Về việc cấp lại Bằng độc quyền sáng chế

### CỤC TRƯỞNG CỤC SỞ HỮU TRÍ TUỆ

Căn cứ Điều lệ Tổ chức và hoạt động của Cục Sở hữu trí tuệ ban hành theo Quyết định số 2525/QĐ-BKHCN ngày 04/09/2018 của Bộ trưởng Bộ Khoa học và Công nghệ;

Căn cứ điểm 18.3 Thông tư số 01/2007/TT-BKHCN ngày 14/02/2007 của Bộ Khoa học và Công nghệ hướng dẫn thi hành Nghị định số 103/2006/NĐ-CP ngày 22/9/2006 của Chính phủ quy định chi tiết và hướng dẫn thi hành một số điều của Luật Sở hữu trí tuệ về sở hữu công nghiệp, được sửa đổi, bổ sung theo Thông tư số 13/2010/TT-BKHCN ngày 30/07/2010, Thông tư số 18/2011/TT-BKHCN ngày 22/07/2011, Thông tư số 05/2013/TT-BKHCN ngày 20/02/2013 và Thông tư số 16/2016/TT-BKHCN ngày 30/06/2016;

Căn cứ Quyết định cấp Bằng độc quyền sáng chế:

Số: 78140/QĐ-SHTT,

Ngày cấp: 14/12/2015;

Căn cứ kết quả thẩm định đơn yêu cầu cấp lại văn bằng bảo hộ:

Số đơn: RBI-2019-1265

Ngày nộp đơn: 04/09/2019

Xét đề nghị của Giám đốc Trung tâm Thẩm định sau cấp văn bằng bảo hộ,

## QUYẾT ĐỊNH:

**Điều 1.** Cấp lại Bằng độc quyền sáng chế số 14930 cấp ngày 14/12/2015.

(Cấp lại lần thứ: 01)

**Điều 2.** Ghi nhận quyết định này vào Sổ đăng ký quốc gia về sáng chế và công bố trên Công báo sở hữu công nghiệp trong thời hạn 02 tháng kể từ ngày ký Quyết định này.

**Điều 3.** Chánh Văn phòng, Giám đốc Trung tâm Thẩm định sau cấp văn bằng bảo hộ và Giám đốc Trung tâm Thông tin sở hữu công nghiệp chịu trách nhiệm thi hành Quyết định này. /.

**Nơi nhận:**

- Như Điều 3;
- Lưu: VT, Hồ sơ.

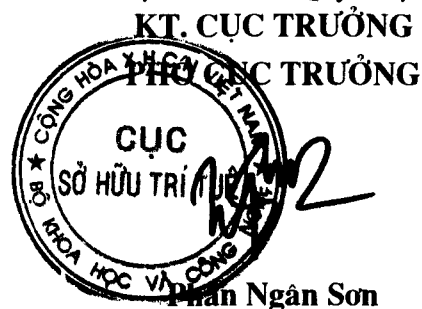

BỘ KHOA HỌC VÀ CÔNG NGHỆ  
CỤC SỞ HỮU TRÍ TUỆ

CỘNG HÒA XÃ HỘI CHỦ NGHĨA VIỆT NAM  
Độc lập - Tự do - Hạnh phúc

Số: 5338/QĐ-SHTT

Hà Nội, ngày 07 tháng 11 năm 2019

## QUYẾT ĐỊNH

Về việc cấp lại Bằng độc quyền sáng chế

### CỤC TRƯỞNG CỤC SỞ HỮU TRÍ TUỆ

Căn cứ Điều lệ Tổ chức và hoạt động của Cục Sở hữu trí tuệ ban hành theo Quyết định số 2525/QĐ-BKHCN ngày 04/09/2018 của Bộ trưởng Bộ Khoa học và Công nghệ;

Căn cứ điểm 18.3 Thông tư số 01/2007/TT-BKHCN ngày 14/02/2007 của Bộ Khoa học và Công nghệ hướng dẫn thi hành Nghị định số 103/2006/NĐ-CP ngày 22/9/2006 của Chính phủ quy định chi tiết và hướng dẫn thi hành một số điều của Luật Sở hữu trí tuệ về sở hữu công nghiệp, được sửa đổi, bổ sung theo Thông tư số 13/2010/TT-BKHCN ngày 30/07/2010, Thông tư số 18/2011/TT-BKHCN ngày 22/07/2011, Thông tư số 05/2013/TT-BKHCN ngày 20/02/2013 và Thông tư số 16/2016/TT-BKHCN ngày 30/06/2016;

Căn cứ Quyết định cấp Bằng độc quyền sáng chế:

Số: 63088/QĐ-SHTT,

Ngày cấp: 12/09/2017;

Căn cứ kết quả thẩm định đơn yêu cầu cấp lại văn bằng bảo hộ:

Số đơn: RB1-2019-1266

Ngày nộp đơn: 04/09/2019

Xét đề nghị của Giám đốc Trung tâm Thẩm định sau cấp văn bằng bảo hộ,

## QUYẾT ĐỊNH:

**Điều 1.** Cấp lại Bằng độc quyền sáng chế số 17460 cấp ngày 12/09/2017.

(Cấp lại lần thứ: 01)

**Điều 2.** Ghi nhận quyết định này vào Sổ đăng ký quốc gia về sáng chế và công bố trên Công báo sở hữu công nghiệp trong thời hạn 02 tháng kể từ ngày ký Quyết định này.

**Điều 3.** Chánh Văn phòng, Giám đốc Trung tâm Thẩm định sau cấp văn bằng bảo hộ và Giám đốc Trung tâm Thông tin sở hữu công nghiệp chịu trách nhiệm thi hành Quyết định này./.

KT. CỤC TRƯỞNG

PHÓ CỤC TRƯỞNG

*Nơi nhận:*

- Như Điều 3;

- Lưu: VT, Hồ sơ.

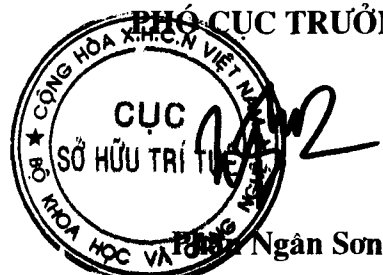



BỘ KHOA HỌC VÀ CÔNG NGHỆ  
CỤC SỞ HỮU TRÍ TUỆ

CỘNG HÒA XÃ HỘI CHỦ NGHĨA VIỆT NAM  
Độc lập - Tự do - Hạnh phúc

Số: 5648/QĐ-SHTT

Hà Nội, ngày 18 tháng 11 năm 2019

## QUYẾT ĐỊNH

Về việc cấp lại Bằng độc quyền sáng chế

### CỤC TRƯỞNG CỤC SỞ HỮU TRÍ TUỆ

Căn cứ Điều lệ Tổ chức và hoạt động của Cục Sở hữu trí tuệ ban hành theo Quyết định số 2525/QĐ-BKHHCN ngày 04/09/2018 của Bộ trưởng Bộ Khoa học và Công nghệ;

Căn cứ điểm 18.3 Thông tư số 01/2007/TT-BKHHCN ngày 14/02/2007 của Bộ Khoa học và Công nghệ hướng dẫn thi hành Nghị định số 103/2006/NĐ-CP ngày 22/9/2006 của Chính phủ quy định chi tiết và hướng dẫn thi hành một số điều của Luật Sở hữu trí tuệ về sở hữu công nghiệp, được sửa đổi, bổ sung theo Thông tư số 13/2010/TT-BKHHCN ngày 30/07/2010, Thông tư số 18/2011/TT-BKHHCN ngày 22/07/2011, Thông tư số 05/2013/TT-BKHHCN ngày 20/02/2013 và Thông tư số 16/2016/TT-BKHHCN ngày 30/06/2016;

Căn cứ Quyết định cấp Bằng độc quyền sáng chế:

Số: 20054/QĐ-SHTT,

Ngày cấp: 16/04/2013;

Căn cứ kết quả thẩm định đơn yêu cầu cấp lại văn bằng bảo hộ:

Số đơn: RB1-2019-0659

Ngày nộp đơn: 20/05/2019

Xét đề nghị của Giám đốc Trung tâm Thẩm định sau cấp văn bằng bảo hộ,

## QUYẾT ĐỊNH:

**Điều 1.** Cấp lại Bằng độc quyền sáng chế số 11312 cấp ngày 16/04/2013.

(Cấp lại lần thứ: 01)

**Điều 2.** Ghi nhận quyết định này vào Sổ đăng ký quốc gia về sáng chế và công bố trên Công báo sở hữu công nghiệp trong thời hạn 02 tháng kể từ ngày ký Quyết định này.

**Điều 3.** Chánh Văn phòng, Giám đốc Trung tâm Thẩm định sau cấp văn bằng bảo hộ và Giám đốc Trung tâm Thông tin sở hữu công nghiệp chịu trách nhiệm thi hành Quyết định này. /s/

KT. CỤC TRƯỞNG

PHÓ CỤC TRƯỞNG

Nơi nhận:

- Như Điều 3;

- Lưu: VT, Hồ sơ.



BỘ KHOA HỌC VÀ CÔNG NGHỆ  
CỤC SỞ HỮU TRÍ TUỆ

CỘNG HÒA XÃ HỘI CHỦ NGHĨA VIỆT NAM  
Độc lập - Tự do - Hạnh phúc

Số: 5649/QĐ-SHTT

Hà Nội, ngày 18 tháng 11 năm 2019

## QUYẾT ĐỊNH

Về việc cấp lại Bằng độc quyền sáng chế

### CỤC TRƯỞNG CỤC SỞ HỮU TRÍ TUỆ

Căn cứ Điều lệ Tổ chức và hoạt động của Cục Sở hữu trí tuệ ban hành theo Quyết định số 2525/QĐ-BKHCN ngày 04/09/2018 của Bộ trưởng Bộ Khoa học và Công nghệ;

Căn cứ điểm 18.3 Thông tư số 01/2007/TT-BKHCN ngày 14/02/2007 của Bộ Khoa học và Công nghệ hướng dẫn thi hành Nghị định số 103/2006/NĐ-CP ngày 22/9/2006 của Chính phủ quy định chi tiết và hướng dẫn thi hành một số điều của Luật Sở hữu trí tuệ về sở hữu công nghiệp, được sửa đổi, bổ sung theo Thông tư số 13/2010/TT-BKHCN ngày 30/07/2010, Thông tư số 18/2011/TT-BKHCN ngày 22/07/2011, Thông tư số 05/2013/TT-BKHCN ngày 20/02/2013 và Thông tư số 16/2016/TT-BKHCN ngày 30/06/2016;

Căn cứ Quyết định cấp Bằng độc quyền sáng chế:

Số: 7273/QĐ-SHTT,

Ngày cấp: 12/04/2010;

Căn cứ kết quả thẩm định đơn yêu cầu cấp lại văn bằng bảo hộ:

Số đơn: RB1-2019-0660

Ngày nộp đơn: 20/05/2019

Xét đề nghị của Giám đốc Trung tâm Thẩm định sau cấp văn bằng bảo hộ,

## QUYẾT ĐỊNH:

**Điều 1.** Cấp lại Bằng độc quyền sáng chế số 8381 cấp ngày 12/04/2010.

(Cấp lại lần thứ: 01)

**Điều 2.** Ghi nhận quyết định này vào Sổ đăng ký quốc gia về sáng chế và công bố trên Công báo sở hữu công nghiệp trong thời hạn 02 tháng kể từ ngày ký Quyết định này.

**Điều 3.** Chánh Văn phòng, Giám đốc Trung tâm Thẩm định sau cấp văn bằng bảo hộ và Giám đốc Trung tâm Thông tin sở hữu công nghiệp chịu trách nhiệm thi hành Quyết định này. /.

KT. CỤC TRƯỞNG

PHÓ CỤC TRƯỞNG

**Nơi nhận:**

- Như Điều 3;

- Lưu: VT, Hồ sơ.

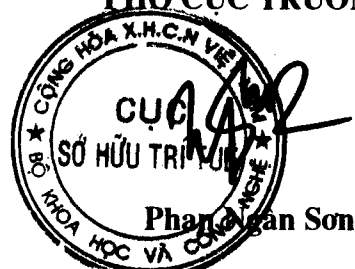

BỘ KHOA HỌC VÀ CÔNG NGHỆ  
CỤC SỞ HỮU TRÍ TUỆ

CỘNG HÒA XÃ HỘI CHỦ NGHĨA VIỆT NAM  
Độc lập - Tự do - Hạnh phúc

Số: 5650/QĐ-SHTT

Hà Nội, ngày 18 tháng 11 năm 2019

## QUYẾT ĐỊNH

Về việc cấp lại Bằng độc quyền sáng chế

### CỤC TRƯỞNG CỤC SỞ HỮU TRÍ TUỆ

Căn cứ Điều lệ Tổ chức và hoạt động của Cục Sở hữu trí tuệ ban hành theo Quyết định số 2525/QĐ-BKHCN ngày 04/09/2018 của Bộ trưởng Bộ Khoa học và Công nghệ;

Căn cứ điểm 18.3 Thông tư số 01/2007/TT-BKHCN ngày 14/02/2007 của Bộ Khoa học và Công nghệ hướng dẫn thi hành Nghị định số 103/2006/NĐ-CP ngày 22/9/2006 của Chính phủ quy định chi tiết và hướng dẫn thi hành một số điều của Luật Sở hữu trí tuệ về sở hữu công nghiệp, được sửa đổi, bổ sung theo Thông tư số 13/2010/TT-BKHCN ngày 30/07/2010, Thông tư số 18/2011/TT-BKHCN ngày 22/07/2011, Thông tư số 05/2013/TT-BKHCN ngày 20/02/2013 và Thông tư số 16/2016/TT-BKHCN ngày 30/06/2016;

Căn cứ Quyết định cấp Bằng độc quyền sáng chế:

Số: 18998/QĐ-SHTT,

Ngày cấp: 05/07/2011;

Căn cứ kết quả thẩm định đơn yêu cầu cấp lại văn bằng bảo hộ:

Số đơn: RB1-2019-0661

Ngày nộp đơn: 20/05/2019

Xét đề nghị của Giám đốc Trung tâm Thẩm định sau cấp văn bằng bảo hộ,

## QUYẾT ĐỊNH:

**Điều 1.** Cấp lại Bằng độc quyền sáng chế số 9415 cấp ngày 05/07/2011.

(Cấp lại lần thứ: 01)

**Điều 2.** Ghi nhận quyết định này vào Sổ đăng ký quốc gia về sáng chế và công bố trên Công báo sở hữu công nghiệp trong thời hạn 02 tháng kể từ ngày ký Quyết định này.

**Điều 3.** Chánh Văn phòng, Giám đốc Trung tâm Thẩm định sau cấp văn bằng bảo hộ và Giám đốc Trung tâm Thông tin sở hữu công nghiệp chịu trách nhiệm thi hành Quyết định này. /.

KT. CỤC TRƯỞNG

PHẠM VĂN SƠN

**Nơi nhận:**

- Như Điều 3;

- Lưu: VT, Hồ sơ.



BỘ KHOA HỌC VÀ CÔNG NGHỆ  
CỤC SỞ HỮU TRÍ TUỆ

CỘNG HÒA XÃ HỘI CHỦ NGHĨA VIỆT NAM  
Độc lập - Tự do - Hạnh phúc

Số: 5691/QĐ-SHTT

Hà Nội, ngày 21 tháng 11 năm 2019

## QUYẾT ĐỊNH

Về việc cấp lại Bằng độc quyền sáng chế

### CỤC TRƯỞNG CỤC SỞ HỮU TRÍ TUỆ

Căn cứ Điều lệ Tổ chức và hoạt động của Cục Sở hữu trí tuệ ban hành theo Quyết định số 2525/QĐ-BKHCN ngày 04/09/2018 của Bộ trưởng Bộ Khoa học và Công nghệ;

Căn cứ điểm 18.3 Thông tư số 01/2007/TT-BKHCN ngày 14/02/2007 của Bộ Khoa học và Công nghệ hướng dẫn thi hành Nghị định số 103/2006/NĐ-CP ngày 22/9/2006 của Chính phủ quy định chi tiết và hướng dẫn thi hành một số điều của Luật Sở hữu trí tuệ về sở hữu công nghiệp, được sửa đổi, bổ sung theo Thông tư số 13/2010/TT-BKHCN ngày 30/07/2010, Thông tư số 18/2011/TT-BKHCN ngày 22/07/2011, Thông tư số 05/2013/TT-BKHCN ngày 20/02/2013 và Thông tư số 16/2016/TT-BKHCN ngày 30/06/2016;

Căn cứ Quyết định cấp Bằng độc quyền sáng chế:

Số: 2040/QĐ-SHTT,

Ngày cấp: 09/01/2018;

Căn cứ kết quả thẩm định đơn yêu cầu cấp lại văn bằng bảo hộ:

Số đơn: RB1-2019-01059

Ngày nộp đơn: 30/07/2019

Xét đề nghị của Giám đốc Trung tâm Thẩm định sau cấp văn bằng bảo hộ,

## QUYẾT ĐỊNH:

**Điều 1.** Cấp lại Bằng độc quyền sáng chế số 18275 cấp ngày 09/01/2018.

(Cấp lại lần thứ: 01)

**Điều 2.** Ghi nhận quyết định này vào Sổ đăng ký quốc gia về sáng chế và công bố trên Công báo sở hữu công nghiệp trong thời hạn 02 tháng kể từ ngày ký Quyết định này.

**Điều 3.** Chánh Văn phòng, Giám đốc Trung tâm Thẩm định sau cấp văn bằng bảo hộ và Giám đốc Trung tâm Thông tin sở hữu công nghiệp chịu trách nhiệm thi hành Quyết định này./.

KT. CỤC TRƯỞNG

PHÓ CỤC TRƯỞNG

Nơi nhận:

- Như Điều 3;

- Lưu: VT, Hồ sơ.

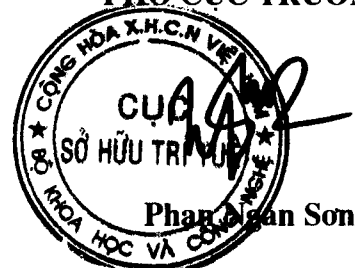

BỘ KHOA HỌC VÀ CÔNG NGHỆ  
CỤC SỞ HỮU TRÍ TUỆ

CỘNG HÒA XÃ HỘI CHỦ NGHĨA VIỆT NAM  
Độc lập - Tự do - Hạnh phúc

Số: 5789/QĐ-SHTT

Hà Nội, ngày 26 tháng 11 năm 2019

## QUYẾT ĐỊNH

Về việc cấp lại Bằng độc quyền sáng chế

### CỤC TRƯỞNG CỤC SỞ HỮU TRÍ TUỆ

Căn cứ Điều lệ Tổ chức và hoạt động của Cục Sở hữu trí tuệ ban hành theo Quyết định số 2525/QĐ-BKHCN ngày 04/09/2018 của Bộ trưởng Bộ Khoa học và Công nghệ;

Căn cứ điểm 18.3 Thông tư số 01/2007/TT-BKHCN ngày 14/02/2007 của Bộ Khoa học và Công nghệ hướng dẫn thi hành Nghị định số 103/2006/NĐ-CP ngày 22/9/2006 của Chính phủ quy định chi tiết và hướng dẫn thi hành một số điều của Luật Sở hữu trí tuệ về sở hữu công nghiệp, được sửa đổi, bổ sung theo Thông tư số 13/2010/TT-BKHCN ngày 30/07/2010, Thông tư số 18/2011/TT-BKHCN ngày 22/07/2011, Thông tư số 05/2013/TT-BKHCN ngày 20/02/2013 và Thông tư số 16/2016/TT-BKHCN ngày 30/06/2016;

Căn cứ Quyết định cấp Bằng độc quyền sáng chế:

Số: 4283/QĐ-SHTT,

Ngày cấp: 20/01/2014;

Căn cứ kết quả thẩm định đơn yêu cầu cấp lại văn bằng bảo hộ:

Số đơn: RB1-2019-00994

Ngày nộp đơn: 23/07/2019

Xét đề nghị của Giám đốc Trung tâm Thẩm định sau cấp văn bằng bảo hộ,

## QUYẾT ĐỊNH:

**Điều 1.** Cấp lại Bằng độc quyền sáng chế số 12320 cấp ngày 20/01/2014.

(Cấp lại lần thứ: 01)

**Điều 2.** Ghi nhận quyết định này vào Sổ đăng ký quốc gia về sáng chế và công bố trên Công báo sở hữu công nghiệp trong thời hạn 02 tháng kể từ ngày ký Quyết định này.

**Điều 3.** Chánh Văn phòng, Giám đốc Trung tâm Thẩm định sau cấp văn bằng bảo hộ và Giám đốc Trung tâm Thông tin sở hữu công nghiệp chịu trách nhiệm thi hành Quyết định này. /.

**Nơi nhận:**

- Như Điều 3;
- Lưu: VT, Hồ sơ.

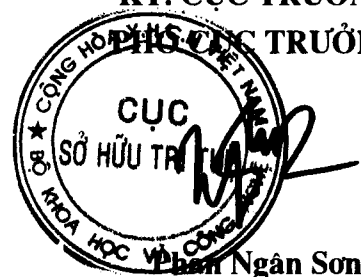

BỘ KHOA HỌC VÀ CÔNG NGHỆ  
CỤC SỞ HỮU TRÍ TUỆ

CỘNG HÒA XÃ HỘI CHỦ NGHĨA VIỆT NAM  
Độc lập - Tự do - Hạnh phúc

Số: 5790/QĐ-SHTT

Hà Nội, ngày 26 tháng 11 năm 2019

## QUYẾT ĐỊNH

Về việc cấp lại Bằng độc quyền sáng chế

### CỤC TRƯỞNG CỤC SỞ HỮU TRÍ TUỆ

Căn cứ Điều lệ Tổ chức và hoạt động của Cục Sở hữu trí tuệ ban hành theo Quyết định số 2525/QĐ-BKHCN ngày 04/09/2018 của Bộ trưởng Bộ Khoa học và Công nghệ;

Căn cứ điểm 18.3 Thông tư số 01/2007/TT-BKHCN ngày 14/02/2007 của Bộ Khoa học và Công nghệ hướng dẫn thi hành Nghị định số 103/2006/NĐ-CP ngày 22/9/2006 của Chính phủ quy định chi tiết và hướng dẫn thi hành một số điều của Luật Sở hữu trí tuệ về sở hữu công nghiệp, được sửa đổi, bổ sung theo Thông tư số 13/2010/TT-BKHCN ngày 30/07/2010, Thông tư số 18/2011/TT-BKHCN ngày 22/07/2011, Thông tư số 05/2013/TT-BKHCN ngày 20/02/2013 và Thông tư số 16/2016/TT-BKHCN ngày 30/06/2016;

Căn cứ Quyết định cấp Bằng độc quyền sáng chế:

Số: 9647/QĐ-SHTT,

Ngày cấp: 18/05/2009;

Căn cứ kết quả thẩm định đơn yêu cầu cấp lại văn bằng bảo hộ:

Số đơn: RB1-2019-00995

Ngày nộp đơn: 23/07/2019

Xét đề nghị của Giám đốc Trung tâm Thẩm định sau cấp văn bằng bảo hộ,

## QUYẾT ĐỊNH:

**Điều 1.** Cấp lại Bằng độc quyền sáng chế số 7719 cấp ngày 18/05/2009.

(Cấp lại lần thứ: 01)

**Điều 2.** Ghi nhận quyết định này vào Sổ đăng ký quốc gia về sáng chế và công bố trên Công báo sở hữu công nghiệp trong thời hạn 02 tháng kể từ ngày ký Quyết định này.

**Điều 3.** Chánh Văn phòng, Giám đốc Trung tâm Thẩm định sau cấp văn bằng bảo hộ và Giám đốc Trung tâm Thông tin sở hữu công nghiệp chịu trách nhiệm thi hành Quyết định này. /

**Nơi nhận:**

- Như Điều 3;
- Lưu: VT, Hồ sơ.

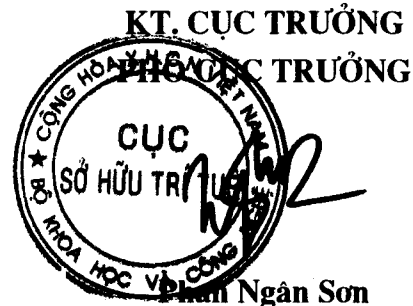

BỘ KHOA HỌC VÀ CÔNG NGHỆ  
CỤC SỞ HỮU TRÍ TUỆ

CỘNG HÒA XÃ HỘI CHỦ NGHĨA VIỆT NAM  
Độc lập - Tự do - Hạnh phúc

Số: 5791/QĐ-SHTT

Hà Nội, ngày 26 tháng 11 năm 2019

## QUYẾT ĐỊNH

Về việc cấp lại Bằng độc quyền sáng chế

### CỤC TRƯỞNG CỤC SỞ HỮU TRÍ TUỆ

Căn cứ Điều lệ Tổ chức và hoạt động của Cục Sở hữu trí tuệ ban hành theo Quyết định số 2525/QĐ-BKHCN ngày 04/09/2018 của Bộ trưởng Bộ Khoa học và Công nghệ;

Căn cứ điểm 18.3 Thông tư số 01/2007/TT-BKHCN ngày 14/02/2007 của Bộ Khoa học và Công nghệ hướng dẫn thi hành Nghị định số 103/2006/NĐ-CP ngày 22/9/2006 của Chính phủ quy định chi tiết và hướng dẫn thi hành một số điều của Luật Sở hữu trí tuệ về sở hữu công nghiệp, được sửa đổi, bổ sung theo Thông tư số 13/2010/TT-BKHCN ngày 30/07/2010, Thông tư số 18/2011/TT-BKHCN ngày 22/07/2011, Thông tư số 05/2013/TT-BKHCN ngày 20/02/2013 và Thông tư số 16/2016/TT-BKHCN ngày 30/06/2016;

Căn cứ Quyết định cấp Bằng độc quyền sáng chế:

Số: 41876/QĐ-SHTT,

Ngày cấp: 18/06/2018;

Căn cứ kết quả thẩm định đơn yêu cầu cấp lại văn bằng bảo hộ:

Số đơn: RB1-2019-01097

Ngày nộp đơn: 07/08/2019

Số đơn tham chiếu: 1-2012-00476

Xét đề nghị của Giám đốc Trung tâm Thẩm định sau cấp văn bằng bảo hộ,

## QUYẾT ĐỊNH:

**Điều 1.** Cấp lại Bằng độc quyền sáng chế số 19484 cấp ngày 18/06/2018.

(Cấp lại lần thứ: 01)

**Điều 2.** Ghi nhận quyết định này vào Sổ đăng ký quốc gia về sáng chế và công bố trên Công báo sở hữu công nghiệp trong thời hạn 02 tháng kể từ ngày ký Quyết định này.

**Điều 3.** Chánh Văn phòng, Giám đốc Trung tâm Thẩm định sau cấp văn bằng bảo hộ và Giám đốc Trung tâm Thông tin sở hữu công nghiệp chịu trách nhiệm thi hành Quyết định này. /.

KT. CỤC TRƯỞNG

Nơi nhận:

- Như Điều 3;

- Lưu: VT, Hồ sơ.

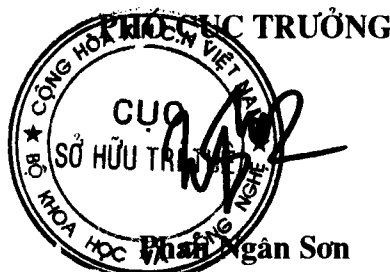

PHẦN IV

**CHUYỂN GIAO QUYỀN SỞ HỮU CÔNG NGHIỆP**

**1- CHUYỂN NHƯỢNG QUYỀN SỞ HỮU CÔNG NGHIỆP**

*a - Sáng chế*

| STT | SỐ KÝ HIỆU VĂN BẢN | NGÀY BAN HÀNH | SỐ YÊU CẦU     | SỐ ĐƠN/BẰNG LIÊN QUAN |
|-----|--------------------|---------------|----------------|-----------------------|
| 1   | 5786/QĐ-SHTT       | 25/11/2019    | CB1-2019-00672 | 1-0019041             |
| 2   | 5863/QĐ-SHTT       | 29/11/2019    | CB1-2019-00344 | 1-0013451             |
| 3   | 5933/QĐ-SHTT       | 29/11/2019    | CB1-2019-00868 | 1-0013078             |
| 4   | 5934/QĐ-SHTT       | 29/11/2019    | CB1-2019-00970 | 1-0013880             |
| 5   | 6002/QĐ-SHTT       | 09/12/2019    | CB1-2019-01050 | 1-0009102             |
| 6   | 6113/QĐ-SHTT       | 13/12/2019    | CB1-2019-00282 | 1-0014689             |
| 7   | 6130/QĐ-SHTT       | 13/12/2019    | CB1-2019-00730 | 1-0021432             |



**BỘ KHOA HỌC VÀ CÔNG NGHỆ  
CỤC SỞ HỮU TRÍ TUỆ**

**CỘNG HÒA XÃ HỘI CHỦ NGHĨA VIỆT NAM  
Độc lập - Tự do - Hạnh phúc**

Số: 5786/QĐ-SHTT

Hà Nội, ngày 25 tháng 11 năm 2019

## **QUYẾT ĐỊNH**

**Về việc ghi nhận hợp đồng chuyển nhượng quyền sở hữu công nghiệp**

### **CỤC TRƯỞNG CỤC SỞ HỮU TRÍ TUỆ**

Căn cứ Điều lệ Tổ chức và hoạt động của Cục Sở hữu trí tuệ ban hành theo Quyết định số 2525/QĐ-BKHCN ngày 04/09/2018 của Bộ trưởng Bộ Khoa học và Công nghệ;

Căn cứ điểm 48.1 Thông tư số 01/2007/TT-BKHCN ngày 14/02/2007 của Bộ Khoa học và Công nghệ hướng dẫn thi hành Nghị định số 103/2006/NĐ-CP ngày 22/09/2006 của Chính phủ quy định chi tiết và hướng dẫn thi hành một số điều của Luật Sở hữu trí tuệ về sở hữu công nghiệp, được sửa đổi, bổ sung theo Thông tư số 13/2010/TT-BKHCN ngày 30/07/2010, Thông tư số 18/2011/TT-BKHCN ngày 22/07/2011, Thông tư số 05/2013/TT-BKHCN ngày 20/02/2013 và Thông tư số 16/2016/TT-BKHCN ngày 30/06/2016;

Căn cứ kết quả thẩm định đơn đăng ký hợp đồng chuyển nhượng quyền sở hữu công nghiệp:

Số đơn: CB1-2019-00672

Ngày nộp đơn: 09/07/2019

Chủ đơn: DEBIOPHARM RESEARCH & MANUFACTURING SA (CH)

Đại diện của chủ đơn: Văn phòng Luật sư Ân Nam (ANNAM IP & LAW);

Xét đề nghị của Giám đốc Trung tâm Thẩm định sau cấp Văn bằng bảo hộ,

## **QUYẾT ĐỊNH:**

**Điều 1.** Ghi nhận việc chuyển nhượng quyền sở hữu công nghiệp theo hợp đồng:

**Tên hợp đồng:** Chứng thư xác nhận việc chuyển nhượng.

**Ngày ký:** 30/10/2018.

**Số trang và ngôn ngữ:** gồm 04 trang bằng tiếng Anh, trong đó có 01 trang Phụ lục.

**Bên chuyển nhượng:** **DEBIOPHARM RESEARCH & MANUFACTURING SA (CH)**  
Rue du Levant 146, CH-1920 Martigny, Switzerland.

**Bên được chuyển nhượng:** **DEBIOPHARM INTERNATIONAL SA (CH)**  
"Forum après-demain", Chemin Messidor 5-7, 1006 Lausanne, Switzerland.

**Đối tượng được chuyển nhượng:** toàn bộ quyền sở hữu sáng chế đang được bảo hộ theo Bằng độc quyền sáng chế dưới đây:

| TT | Tên đối tượng                                     | Số VBBH | Ngày cấp   |
|----|---|---------|------------|
| 1  | Dược phẩm chứa vi hạt có khả năng giải phóng chậm | 19041   | 17/04/2018 |

**Giá chuyển nhượng:** 1 EUR (một Euro).

**Điều 2.** Ghi nhận quyết định này vào Bằng độc quyền sáng chế nêu tại Điều 1, Sổ đăng ký quốc gia về chuyển giao quyền sở hữu công nghiệp, Sổ đăng ký quốc gia về sáng chế và công bố trên Công báo sở hữu công nghiệp trong thời hạn 02 tháng kể từ ngày ký Quyết định này.

**Điều 3.** Chánh Văn phòng, Giám đốc Trung tâm Thẩm định sau cấp Văn bằng bảo hộ và Giám đốc Trung tâm Thông tin Sở hữu công nghiệp chịu trách nhiệm thi hành Quyết định này. /.

*Nơi nhận:*

- Như Điều 3;
- Lưu: VT, Hồ sơ.

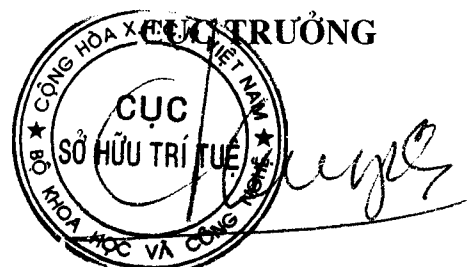

**Đinh Hữu Phí**

Số: 5863/QĐ-SHTT

Hà Nội, ngày 29 tháng 11 năm 2019

**QUYẾT ĐỊNH**

**Về việc ghi nhận hợp đồng chuyển nhượng quyền sở hữu công nghiệp**

**CỤC TRƯỞNG CỤC SỞ HỮU TRÍ TUỆ**

Căn cứ Điều lệ Tổ chức và hoạt động của Cục Sở hữu trí tuệ ban hành theo Quyết định số 2525/QĐ-BKHCN ngày 04/09/2018 của Bộ trưởng Bộ Khoa học và Công nghệ;

Căn cứ điểm 48.1 Thông tư số 01/2007/TT-BKHCN ngày 14/02/2007 của Bộ Khoa học và Công nghệ hướng dẫn thi hành Nghị định số 103/2006/NĐ-CP ngày 22/09/2006 của Chính phủ quy định chi tiết và hướng dẫn thi hành một số điều của Luật Sở hữu trí tuệ về sở hữu công nghiệp, được sửa đổi, bổ sung theo Thông tư số 13/2010/TT-BKHCN ngày 30/07/2010, Thông tư số 18/2011/TT-BKHCN ngày 22/07/2011, Thông tư số 05/2013/TT-BKHCN ngày 20/02/2013 và Thông tư số 16/2016/TT-BKHCN ngày 30/06/2016;

Căn cứ kết quả thẩm định đơn đăng ký hợp đồng chuyển nhượng quyền sở hữu công nghiệp:

Số đơn: CB1-2019-00344

Ngày nộp đơn: 12/04/2019, ngày sửa đổi, bổ sung: 06/09/2019

Chủ đơn: ABBVIE BAHAMAS LTD. (BS)

Đại diện của chủ đơn: Công ty Luật TNHH quốc tế BMVN (BMVN INTERNATIONAL LLC);

Xét đề nghị của Giám đốc Trung tâm Thẩm định sau cấp Văn bằng bảo hộ,

**QUYẾT ĐỊNH:**

**Điều 1.** Ghi nhận việc chuyển nhượng quyền sở hữu công nghiệp theo hợp đồng:

|                                |  |
|--------------------------------|--|
| <b>Tên hợp đồng:</b>           | Hợp đồng chuyển nhượng.  |
| <b>Ngày ký:</b>                | Hợp đồng chính ký ngày 15/10/2012; Hợp đồng xác nhận chuyển nhượng ký ngày 15/01/2015; Văn bản bổ sung xác nhận chuyển nhượng ký ngày 15/06/2015.  |
| <b>Số trang và ngôn ngữ:</b>   | Hợp đồng chính gồm 03 trang và 02 trang Phụ lục bằng tiếng Anh; Hợp đồng xác nhận chuyển nhượng gồm 05 trang và 02 trang Phụ lục bằng tiếng Anh; Văn bản bổ sung xác nhận chuyển nhượng gồm 02 trang bằng tiếng Anh. |
| <b>Bên chuyển nhượng:</b>      | <b>ABBOTT LABORATORIES (US)</b><br>100 Abbott Park Road, Abbott Park, IL 60089, United States of America   |
| <b>Bên được chuyển nhượng:</b> | <b>ABBVIE BAHAMAS LTD. (BS)</b><br>The Sassoon House, Shirley Street & Victoria Avenue, New Providence, Nassau, The Bahamas  |

# CÔNG BÁO SỞ HỮU CÔNG NGHIỆP SỐ 382 TẬP B - QUYỂN 1 (01.2020)

**Đối tượng được chuyển nhượng:** toàn bộ quyền sở hữu sáng chế đang được bảo hộ theo Bằng độc quyền sáng chế dưới đây:

| TT | Tên đối tượng  | Số VBBH | Ngày cấp   |
|----|--|---------|------------|
| 1  | Hợp chất vòng lớn ức chế serin proteaza và dược phẩm chứa nó | 13451   | 24/11/2014 |

**Giá chuyển nhượng:** 10 USD (mười đô la Mỹ).

**Điều 2.** Ghi nhận quyết định này vào Bằng độc quyền sáng chế nêu tại Điều 1, Sổ đăng ký quốc gia về chuyển giao quyền sở hữu công nghiệp, Sổ đăng ký quốc gia về sáng chế và công bố trên Công báo sở hữu công nghiệp trong thời hạn 02 tháng kể từ ngày ký Quyết định này.

**Điều 3.** Chánh Văn phòng, Giám đốc Trung tâm Thẩm định sau cấp Văn bằng bảo hộ và Giám đốc Trung tâm Thông tin Sở hữu công nghiệp chịu trách nhiệm thi hành Quyết định này./.

*Nơi nhận:*

- Như Điều 3;
- Lưu: VT, Hồ sơ.

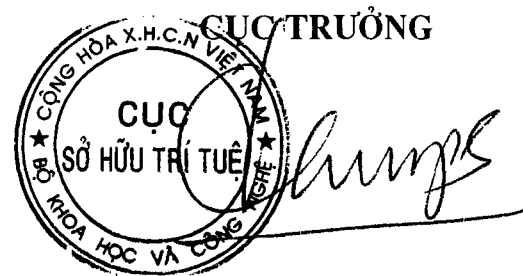

**Đinh Hữu Phí**

BỘ KHOA HỌC VÀ CÔNG NGHỆ  
CỤC SỞ HỮU TRÍ TUỆ

CỘNG HOÀ XÃ HỘI CHỦ NGHĨA VIỆT NAM  
Độc lập - Tự do - Hạnh phúc

Số: 5933/QĐ-SHTT

Hà Nội, ngày 29 tháng 11 năm 2019

## QUYẾT ĐỊNH

Về việc ghi nhận hợp đồng chuyển nhượng quyền sở hữu công nghiệp

### CỤC TRƯỞNG CỤC SỞ HỮU TRÍ TUỆ

Căn cứ Điều lệ Tổ chức và hoạt động của Cục Sở hữu trí tuệ ban hành theo Quyết định số 2525/QĐ-BKHCN ngày 04/09/2018 của Bộ trưởng Bộ Khoa học và Công nghệ;

Căn cứ điểm 48.1 Thông tư số 01/2007/TT-BKHCN ngày 14/02/2007 của Bộ Khoa học và Công nghệ hướng dẫn thi hành Nghị định số 103/2006/NĐ-CP ngày 22/09/2006 của Chính phủ quy định chi tiết và hướng dẫn thi hành một số điều của Luật Sở hữu trí tuệ về sở hữu công nghiệp, được sửa đổi, bổ sung theo Thông tư số 13/2010/TT-BKHCN ngày 30/07/2010, Thông tư số 18/2011/TT-BKHCN ngày 22/07/2011, Thông tư số 05/2013/TT-BKHCN ngày 20/02/2013 và Thông tư số 16/2016/TT-BKHCN ngày 30/06/2016;

Căn cứ kết quả thẩm định đơn đăng ký hợp đồng chuyển nhượng quyền sở hữu công nghiệp:

Số đơn: CB1-2019-00868

Ngày nộp đơn: 28/08/2019, ngày sửa đổi, bổ sung: 31/10/2019

Chủ đơn: MITSUI E&S PLANT ENGINEERING INC. (JP)

Đại diện của chủ đơn: Công ty TNHH Trần Hữu Nam và Đồng sự (TRAN H.N & ASS.);

Xét đề nghị của Giám đốc Trung tâm Thẩm định sau cấp Văn bằng bảo hộ,

## QUYẾT ĐỊNH:

**Điều 1.** Ghi nhận việc chuyển nhượng quyền sở hữu công nghiệp theo hợp đồng:

|                                |  |
|--------------------------------|--|
| <b>Tên hợp đồng:</b>           | Hợp đồng chuyển nhượng quyền sở hữu.   |
| <b>Ngày ký:</b>                | 24/07/2019.  |
| <b>Số trang và ngôn ngữ:</b>   | gồm 02 trang bằng tiếng Anh.   |
| <b>Bên chuyển nhượng:</b>      | MITSUI E&S ENGINEERING CO., LTD. (JP)<br>6-4, Tsukiji 5-chome, Chuo-ku, Tokyo 104-8439, Japan  |
| <b>Bên được chuyển nhượng:</b> | MITSUI E&S PLANT ENGINEERING INC. (JP)<br>6-4, Tsukiji 5-chome, Chuo-ku, Tokyo 104-8439, Japan |

**Đối tượng được chuyển nhượng:** phần quyền sở hữu sáng chế đang được bảo hộ theo Bằng độc quyền sáng chế dưới đây cho **MITSUI E&S PLANT ENGINEERING INC. (JP)** để trở thành đồng chủ sở hữu với **TAIHEIYO CEMENT CORPORATION (JP)**

| TT | Tên đối tượng  | Số VBBH | Ngày cấp   |
|----|--|---------|------------|
| 1  | Phương pháp loại bỏ cacbon chưa cháy ra khỏi bụi tro | 13078   | 18/08/2014 |

**Giá chuyển nhượng:** 01 USD (Một Đô la Mỹ).

**Điều 2.** Ghi nhận quyết định này vào Bằng độc quyền sáng chế nêu tại Điều 1, Sổ đăng ký quốc gia về chuyển giao quyền sở hữu công nghiệp, Sổ đăng ký quốc gia về sáng chế và công bố trên Công báo sở hữu công nghiệp trong thời hạn 02 tháng kể từ ngày ký Quyết định này.

**Điều 3.** Chánh Văn phòng, Giám đốc Trung tâm Thẩm định sau cấp Văn bằng bảo hộ và Giám đốc Trung tâm Thông tin Sở hữu công nghiệp chịu trách nhiệm thi hành Quyết định này./.

**Nơi nhận:**

- Như Điều 3;
- Lưu: VT, Hồ sơ.

CỤC TRƯỞNG  
CỤC  
SỞ HỮU TRÍ TUỆ  
BỘ KHOA HỌC VÀ CÔNG NGHỆ  
Đinh Hữu Phí

BỘ KHOA HỌC VÀ CÔNG NGHỆ  
CỤC SỞ HỮU TRÍ TUỆ

CỘNG HOÀ XÃ HỘI CHỦ NGHĨA VIỆT NAM  
Độc lập - Tự do - Hạnh phúc

Số: 5934/QĐ-SHTT

Hà Nội, ngày 29 tháng 11 năm 2019

## QUYẾT ĐỊNH

Về việc ghi nhận hợp đồng chuyển nhượng quyền sở hữu công nghiệp

### CỤC TRƯỞNG CỤC SỞ HỮU TRÍ TUỆ

Căn cứ Điều lệ Tổ chức và hoạt động của Cục Sở hữu trí tuệ ban hành theo Quyết định số 2525/QĐ-BKHCN ngày 04/09/2018 của Bộ trưởng Bộ Khoa học và Công nghệ;

Căn cứ điểm 48.1 Thông tư số 01/2007/TT-BKHCN ngày 14/02/2007 của Bộ Khoa học và Công nghệ hướng dẫn thi hành Nghị định số 103/2006/NĐ-CP ngày 22/09/2006 của Chính phủ quy định chi tiết và hướng dẫn thi hành một số điều của Luật Sở hữu trí tuệ về sở hữu công nghiệp, được sửa đổi, bổ sung theo Thông tư số 13/2010/TT-BKHCN ngày 30/07/2010, Thông tư số 18/2011/TT-BKHCN ngày 22/07/2011, Thông tư số 05/2013/TT-BKHCN ngày 20/02/2013 và Thông tư số 16/2016/TT-BKHCN ngày 30/06/2016;

Căn cứ kết quả thẩm định đơn đăng ký hợp đồng chuyển nhượng quyền sở hữu công nghiệp:

Số đơn: CB1-2019-00970

Ngày nộp đơn: 27/09/2019

Chủ đơn: LNG TECHNOLOGY, LLC (US)

Đại diện của chủ đơn: Công ty TNHH Sở hữu trí tuệ Thảo Thọ Quyền (INVENCO);

Xét đề nghị của Giám đốc Trung tâm Thẩm định sau cấp Văn bằng bảo hộ,

## QUYẾT ĐỊNH:

**Điều 1.** Ghi nhận việc chuyển nhượng quyền sở hữu công nghiệp theo hợp đồng:

|                                |  |
|--------------------------------|--|
| <b>Tên hợp đồng:</b>           | Giấy xác nhận việc chuyển nhượng.  |
| <b>Ngày ký:</b>                | 12/07/2019.  |
| <b>Số trang và ngôn ngữ:</b>   | gồm 01 trang bằng tiếng Anh, Việt cùng nhau.   |
| <b>Bên chuyển nhượng:</b>      | <b>LNG TECHNOLOGY PTY LTD (AU)</b><br>Ground Floor, 5 Ord Street, West Perth, Western Australia<br>6005, Australia |
| <b>Bên được chuyển nhượng:</b> | <b>LNG TECHNOLOGY, LLC (US)</b><br>1001 McKinney, Suite 600, Houston, Texas 77002, United<br>States of America     |

**Đối tượng được chuyển nhượng:** toàn bộ quyền sở hữu các sáng chế đang được bảo hộ theo các Bằng độc quyền sáng chế dưới đây:

| TT | Tên đối tượng                                  | Số VBBH | Ngày cấp   |
|----|--|---------|------------|
| 1  | Quy trình và hệ thống hóa lỏng khí hydrocacbon | 13880   | 17/03/2015 |
| 2  | Quy trình và hệ thống xử lý khí bay hơi        | 14477   | 24/08/2015 |

**Giá chuyển nhượng:** 01 USD (Một đô la Mỹ).

**Điều 2.** Ghi nhận quyết định này vào các Bằng độc quyền sáng chế nêu tại Điều 1, Sổ đăng ký quốc gia về chuyển giao quyền sở hữu công nghiệp, Sổ đăng ký quốc gia về sáng chế và công bố trên Công báo sở hữu công nghiệp trong thời hạn 02 tháng kể từ ngày ký.

**Điều 3.** Chánh Văn phòng, Giám đốc Trung tâm Thẩm định sau cấp Văn bằng bảo hộ và Giám đốc Trung tâm Thông tin Sở hữu công nghiệp chịu trách nhiệm thi hành Quyết định này./.

*fe*  
**Nơi nhận:**

- Như Điều 3;
- Lưu: VT, Hồ sơ.

CỤC TRƯỞNG  
  
Đinh Hữu Phí



BỘ KHOA HỌC VÀ CÔNG NGHỆ  
CỤC SỞ HỮU TRÍ TUỆ

CỘNG HOÀ XÃ HỘI CHỦ NGHĨA VIỆT NAM  
Độc lập - Tự do - Hạnh phúc

Số: 6002 /QĐ-SHTT

Hà Nội, ngày 09 tháng 12 năm 2019

## QUYẾT ĐỊNH

Về việc ghi nhận hợp đồng chuyển nhượng quyền sở hữu công nghiệp

### CỤC TRƯỞNG CỤC SỞ HỮU TRÍ TUỆ

Căn cứ Điều lệ Tổ chức và hoạt động của Cục Sở hữu trí tuệ ban hành theo Quyết định số 2525/QĐ-BKHCN ngày 04/09/2018 của Bộ trưởng Bộ Khoa học và Công nghệ;

Căn cứ điểm 48.1 Thông tư số 01/2007/TT-BKHCN ngày 14/02/2007 của Bộ Khoa học và Công nghệ hướng dẫn thi hành Nghị định số 103/2006/NĐ-CP ngày 22/09/2006 của Chính phủ quy định chi tiết và hướng dẫn thi hành một số điều của Luật Sở hữu trí tuệ về sở hữu công nghiệp, được sửa đổi, bổ sung theo Thông tư số 13/2010/TT-BKHCN ngày 30/07/2010, Thông tư số 18/2011/TT-BKHCN ngày 22/07/2011, Thông tư số 05/2013/TT-BKHCN ngày 20/02/2013 và Thông tư số 16/2016/TT-BKHCN ngày 30/06/2016;

Căn cứ kết quả thẩm định đơn đăng ký hợp đồng chuyển nhượng quyền sở hữu công nghiệp:

Số đơn: CB1-2019-01050

Ngày nộp đơn: 16/10/2019

Chủ đơn: TS GROUP GMBH (DE)

Đại diện của chủ đơn: Công ty Luật TNHH Phạm và Liên danh (PHAM & ASSOCIATES);

Xét đề nghị của Giám đốc Trung tâm Thẩm định sau cấp Văn bằng bảo hộ,

## QUYẾT ĐỊNH:

**Điều 1.** Ghi nhận việc chuyển nhượng quyền sở hữu công nghiệp theo hợp đồng:

|                                |  |
|--------------------------------|--|
| <b>Tên hợp đồng:</b>           | Hợp đồng chuyển nhượng sáng chế.   |
| <b>Ngày ký:</b>                | 24/09/2019.  |
| <b>Số trang và ngôn ngữ:</b>   | gồm 02 trang bằng tiếng Anh.   |
| <b>Bên chuyển nhượng:</b>      | <b>CALYXO GMBH (DE)</b><br>OT Thalheim, Sonnenallee 1a 06766 Bitterfeld Wolfen,<br>Germany |
| <b>Bên được chuyển nhượng:</b> | <b>TS GROUP GMBH (DE)</b><br>Grüner Winkel 10, 52070 Aachen, Germany                       |

**Đối tượng được chuyển nhượng:** toàn bộ quyền sở hữu sáng chế đang được bảo hộ theo Bằng độc quyền sáng chế dưới đây:

| TT | Tên đối tượng   | Số VBBH | Ngày cấp   |
|----|---|---------|------------|
| 1  | Quy trình phủ nền bằng cách lắng phủ hơi hoá chất trong điều kiện áp suất khí quyển | 9102    | 01/03/2011 |

**Giá chuyển nhượng:** 01 USD (Một đô la Mỹ).

**Điều 2.** Ghi nhận Quyết định này vào Bằng độc quyền sáng chế nêu tại Điều 1, Sổ đăng ký quốc gia về chuyển giao quyền sở hữu công nghiệp, Sổ đăng ký quốc gia về sáng chế và công bố trên Công báo sở hữu công nghiệp trong thời hạn 02 tháng kể từ ngày ký.

**Điều 3.** Chánh Văn phòng, Giám đốc Trung tâm Thẩm định sau cấp Văn bằng bảo hộ và Giám đốc Trung tâm Thông tin Sở hữu công nghiệp chịu trách nhiệm thi hành Quyết định này. /

*Nơi nhận:*

- Như Điều 3;
- Lưu: VT, Hồ sơ.

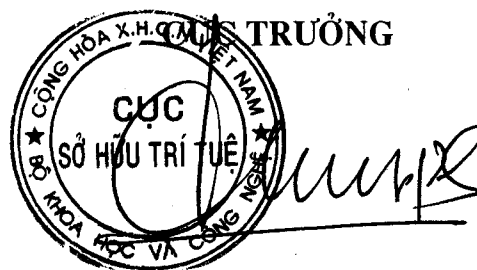

**Đình Hữu Phí**

BỘ KHOA HỌC VÀ CÔNG NGHỆ  
CỤC SỞ HỮU TRÍ TUỆ

CỘNG HOÀ XÃ HỘI CHỦ NGHĨA VIỆT NAM  
Độc lập - Tự do - Hạnh phúc

Số: 6113/QĐ-SHTT

Hà Nội, ngày 13 tháng 12 năm 2019

## QUYẾT ĐỊNH

Về việc ghi nhận hợp đồng chuyển nhượng quyền sở hữu công nghiệp

### CỤC TRƯỞNG CỤC SỞ HỮU TRÍ TUỆ

Căn cứ Điều lệ Tổ chức và hoạt động của Cục Sở hữu trí tuệ ban hành theo Quyết định số 2525/QĐ-BKHCN ngày 04/09/2018 của Bộ trưởng Bộ Khoa học và Công nghệ;

Căn cứ điểm 48.1 Thông tư số 01/2007/TT-BKHCN ngày 14/02/2007 của Bộ Khoa học và Công nghệ hướng dẫn thi hành Nghị định số 103/2006/NĐ-CP ngày 22/09/2006 của Chính phủ quy định chi tiết và hướng dẫn thi hành một số điều của Luật Sở hữu trí tuệ về sở hữu công nghiệp, được sửa đổi, bổ sung theo Thông tư số 13/2010/TT-BKHCN ngày 30/07/2010, Thông tư số 18/2011/TT-BKHCN ngày 22/07/2011, Thông tư số 05/2013/TT-BKHCN ngày 20/02/2013 và Thông tư số 16/2016/TT-BKHCN ngày 30/06/2016;

Căn cứ kết quả thẩm định đơn đăng ký hợp đồng chuyển nhượng quyền sở hữu công nghiệp:

Số đơn: CB1-2019-00282

Ngày nộp đơn: 26/03/2019, sửa đổi, bổ sung lần cuối cùng ngày: 31/10/2019

Chủ đơn: NOKIA TECHNOLOGIES OY (FI)

Đại diện của chủ đơn: Công ty TNHH một thành viên Sở hữu trí tuệ VCCI (VCCI-IP CO.,LTD);

Xét đề nghị của Giám đốc Trung tâm Thẩm định sau cấp Văn bằng bảo hộ,

## QUYẾT ĐỊNH:

**Điều 1.** Ghi nhận việc chuyển nhượng quyền sở hữu công nghiệp theo hợp đồng:

|                                |   |
|--------------------------------|---|
| <b>Tên hợp đồng:</b>           | Hợp đồng chuyển nhượng.   |
| <b>Ngày ký:</b>                | 31/12/2014.   |
| <b>Số trang và ngôn ngữ:</b>   | gồm 07 trang bằng tiếng Anh, trong đó có 06 trang Phụ lục.                  |
| <b>Bên chuyển nhượng:</b>      | <b>NOKIA CORPORATION (FI)</b><br>Keilaladentie 4, FI-02150 Espoo, Finland.  |
| <b>Bên được chuyển nhượng:</b> | <b>NOKIA TECHNOLOGIES OY (FI)</b><br>Karaportti 3, FI-02610 Espoo, Finland. |

**Đối tượng được chuyển nhượng:** toàn bộ quyền sở hữu 22 sáng chế đang được bảo hộ theo 22 Bằng độc quyền sáng chế tương ứng (Danh sách kèm theo).

**Giá chuyển nhượng:** 10 EUR (mười Euro).

**Điều 2.** Ghi nhận quyết định này vào 22 Bằng độc quyền sáng chế nêu tại Điều 1, Sổ đăng ký quốc gia về chuyển giao quyền sở hữu công nghiệp, Sổ đăng ký quốc gia về sáng chế và công bố trên Công báo sở hữu công nghiệp trong thời hạn 02 tháng kể từ ngày ký Quyết định này.

**Điều 3.** Chánh Văn phòng, Giám đốc Trung tâm Thẩm định sau cấp Văn bằng bảo hộ và Giám đốc Trung tâm Thông tin Sở hữu công nghiệp chịu trách nhiệm thi hành Quyết định này./.

*Nơi nhận:*

- Như Điều 3;
- Lưu: VT, Hồ sơ.

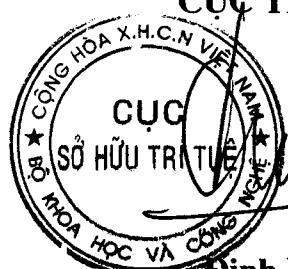
CỤC TRƯỞNG  
  
Đinh Hữu Phí

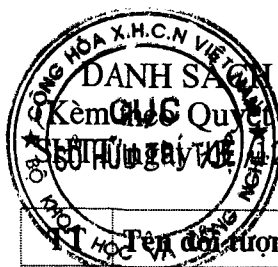

**DANH SÁCH 22 BẢNG ĐỘC QUYỀN SÁNG CHẾ ĐƯỢC CHUYỂN NHƯỢNG**  
 Kèm theo Quyết định ghi nhận chuyển nhượng quyền sở hữu công nghiệp số 6113/QĐ-SHHCN ngày 02/2019)

|    | Tên đối tượng  | Số VBBH | Ngày cấp   |
|----|--|---------|------------|
| 1  | Phương pháp, thiết bị và vật ghi đọc được bằng máy tính để đánh tín hiệu điều khiển liên kết lên   | 14689   | 20/10/2015 |
| 2  | Phương pháp và thiết bị truyền thông   | 14700   | 20/10/2015 |
| 3  | Phương pháp và thiết bị để che dấu lỗi của dữ liệu âm thanh đã được mã hóa   | 14702   | 20/10/2015 |
| 4  | Phương pháp và thiết bị truy cập nội dung dựa trên vị trí địa lý của người dùng  | 15462   | 09/05/2016 |
| 5  | Thiết bị và phương pháp truyền thông   | 15493   | 16/05/2016 |
| 6  | Phương pháp và thiết bị tạo gói biểu thị dòng bit được mã hoá của trình tự video   | 15531   | 24/05/2016 |
| 7  | Phương pháp và thiết bị để xác định đầu vào  | 15535   | 24/05/2016 |
| 8  | Phương pháp, vật ghi và thiết bị để ánh xạ các thành phần dịch vụ trong môi trường truyền quảng bá   | 15548   | 30/05/2016 |
| 9  | Thiết bị, phương pháp và vật ghi để chọn chế độ cho các liên lạc từ thiết bị đến thiết bị  | 15637   | 28/06/2016 |
| 10 | Phương pháp, thiết bị và vật ghi đọc được bằng máy tính để sắp xếp lại dữ liệu cho bộ giải mã  | 15658   | 06/07/2016 |
| 11 | Phương pháp, vật ghi đọc được bởi máy tính và thiết bị để tạo ra đối tượng đặc tính an ninh của thẻ thông minh trong máy chủ thuê bao tại nhà        | 15691   | 11/07/2016 |
| 12 | Phương pháp và thiết bị điều khiển giao diện người sử dụng   | 15692   | 11/07/2016 |
| 13 | Phương pháp, thiết bị biến đổi đối tượng bản đồ ba chiều để thể hiện thông tin định vị và vật ghi đọc được bởi máy tính để thực hiện phương pháp này | 15893   | 29/08/2016 |
| 14 | Phương pháp, thiết bị thực hiện chu kỳ đợi cho việc truyền liên tục vô tuyến đơn và vật ghi  | 15907   | 29/08/2016 |
| 15 | Phương pháp và thiết bị truyền thông   | 16013   | 26/09/2016 |

|    |  |       |            |
|----|--|-------|------------|
| 16 | Phương pháp và thiết bị xác định sự tồn tại của khóa môđun nhận diện thuê bao (SIM) được kích hoạt cho môi trường nhiều môđun nhận diện thuê bao | 16167 | 31/10/2016 |
| 17 | Phương pháp và thiết bị xác định vùng chọn   | 17277 | 01/08/2017 |
| 18 | Thiết bị, phương pháp xác định thông tin cần hiển thị và vật ghi đọc được bằng máy tính  | 17315 | 08/08/2017 |
| 19 | Phương pháp và thiết bị kiểm soát luồng dữ liệu hỗ trợ tuần hoàn   | 17349 | 15/08/2017 |
| 20 | Phương pháp, thiết bị và hệ thống sử dụng mô hình vùng phủ sóng  | 17357 | 22/08/2017 |
| 21 | Phương pháp và thiết bị truyền thông   | 17448 | 06/09/2017 |
| 22 | Phương pháp và thiết bị truyền thông sử dụng ít nhất bốn sóng mang   | 21114 | 14/05/2019 |

BỘ KHOA HỌC VÀ CÔNG NGHỆ  
CỤC SỞ HỮU TRÍ TUỆ

CỘNG HOÀ XÃ HỘI CHỦ NGHĨA VIỆT NAM  
Độc lập - Tự do - Hạnh phúc

Số: 6130/QĐ-SHTT

Hà Nội, ngày 13 tháng 12 năm 2019

## QUYẾT ĐỊNH

Về việc ghi nhận hợp đồng chuyển nhượng quyền sở hữu công nghiệp

### CỤC TRƯỞNG CỤC SỞ HỮU TRÍ TUỆ

Căn cứ Điều lệ Tổ chức và hoạt động của Cục Sở hữu trí tuệ ban hành theo Quyết định số 2525/QĐ-BKHCN ngày 04/09/2018 của Bộ trưởng Bộ Khoa học và Công nghệ;

Căn cứ điểm 48.1 Thông tư số 01/2007/TT-BKHCN ngày 14/02/2007 của Bộ Khoa học và Công nghệ hướng dẫn thi hành Nghị định số 103/2006/NĐ-CP ngày 22/09/2006 của Chính phủ quy định chi tiết và hướng dẫn thi hành một số điều của Luật Sở hữu trí tuệ về sở hữu công nghiệp, được sửa đổi, bổ sung theo Thông tư số 13/2010/TT-BKHCN ngày 30/07/2010, Thông tư số 18/2011/TT-BKHCN ngày 22/07/2011, Thông tư số 05/2013/TT-BKHCN ngày 20/02/2013 và Thông tư số 16/2016/TT-BKHCN ngày 30/06/2016;

Căn cứ kết quả thẩm định đơn đăng ký hợp đồng chuyển nhượng quyền sở hữu công nghiệp:

Số đơn: CB1-2019-00730

Ngày nộp đơn: 24/07/2019, ngày sửa đổi, bổ sung: 28/11/2019

Chủ đơn: CÔNG TY CỔ PHẦN KHOA HỌC KỸ THUẬT BÁCH KHOA (VN)

Xét đề nghị của Giám đốc Trung tâm Thẩm định sau cấp Văn bằng bảo hộ,

## QUYẾT ĐỊNH:

**Điều 1.** Ghi nhận việc chuyển nhượng quyền sở hữu công nghiệp theo hợp đồng:

|                                |   |
|--------------------------------|---|
| <b>Tên hợp đồng:</b>           | Hợp đồng chuyển nhượng quyền sở hữu đối tượng sở hữu công nghiệp.   |
| <b>Ngày ký:</b>                | 28/11/2019.   |
| <b>Số trang và ngôn ngữ:</b>   | gồm 03 trang bằng tiếng Việt.   |
| <b>Bên chuyển nhượng:</b>      | <b>CÔNG TY CỔ PHẦN KHOA HỌC KỸ THUẬT BÁCH KHOA (VN)</b><br>Số 1B, nhà 42, phường Bách Khoa, quận Hai Bà Trưng, thành phố Hà Nội |
| <b>Bên được chuyển nhượng:</b> | <b>PHÍ VĂN TOÀN (VN)</b><br>Căn hộ 2832 tòa nhà HH1A, Linh Đàm, phường Hoàng Liệt, quận Hoàng Mai, thành phố Hà Nội             |

**Đối tượng được chuyển nhượng:** toàn bộ quyền sở hữu sáng chế đang được bảo hộ theo Bằng độc quyền sáng chế dưới đây:

| TT | Tên đối tượng                                  | Số VBBH | Ngày cấp   |
|----|--|---------|------------|
| 1  | Thiết bị lên men và quy trình sản xuất tỏi đen | 21432   | 01/07/2019 |

**Giá chuyển nhượng:** 1.000 VNĐ (Một nghìn đồng).

**Điều 2.** Ghi nhận Quyết định này vào Bằng độc quyền sáng chế nêu tại Điều 1, Sổ đăng ký quốc gia về chuyển giao quyền sở hữu công nghiệp, Sổ đăng ký quốc gia về sáng chế và công bố trên Công báo sở hữu công nghiệp trong thời hạn 02 tháng kể từ ngày ký.

**Điều 3.** Chánh Văn phòng, Giám đốc Trung tâm Thẩm định sau cấp Văn bằng bảo hộ và Giám đốc Trung tâm Thông tin Sở hữu công nghiệp chịu trách nhiệm thi hành Quyết định này./.

*He*

**Nơi nhận:**

- Như Điều 3;
- Lưu: VT, Hồ sơ.

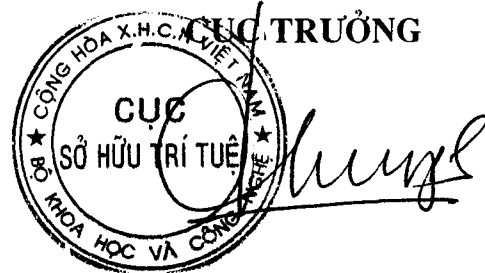

**Đinh Hữu Phú**



*b - Giải pháp hữu ích*

| <b>STT</b> | <b>SỐ KÝ HIỆU VĂN BẢN</b> | <b>NGÀY BAN HÀNH</b> | <b>SỐ YÊU CẦU</b> | <b>SỐ ĐƠN/BẰNG LIÊN QUAN</b> |
|------------|---------------------------|----------------------|-------------------|------------------------------|
| 1          | 6043/QĐ-SHTT              | 11/12/2019           | CB2-2019-01181    | 2-0001452                    |
| 2          | 6108/QĐ-SHTT              | 13/12/2019           | CB2-2019-01005    | 2-0001957                    |
| 3          | 6175/QĐ-SHTT              | 13/12/2019           | CB2-2019-01004    | 2-0001534                    |

BỘ KHOA HỌC VÀ CÔNG NGHỆ  
CỤC SỞ HỮU TRÍ TUỆ

CỘNG HOÀ XÃ HỘI CHỦ NGHĨA VIỆT NAM  
Độc lập - Tự do - Hạnh phúc

Số: 6043/QĐ-SHTT

Hà Nội, ngày 11 tháng 12 năm 2019

## QUYẾT ĐỊNH

Về việc ghi nhận hợp đồng chuyển nhượng quyền sở hữu công nghiệp

### CỤC TRƯỞNG CỤC SỞ HỮU TRÍ TUỆ

Căn cứ Điều lệ Tổ chức và hoạt động của Cục Sở hữu trí tuệ ban hành theo Quyết định số 2525/QĐ-BKHHCN ngày 04/09/2018 của Bộ trưởng Bộ Khoa học và Công nghệ;

Căn cứ điểm 48.1 Thông tư số 01/2007/TT-BKHHCN ngày 14/02/2007 của Bộ Khoa học và Công nghệ hướng dẫn thi hành Nghị định số 103/2006/NĐ-CP ngày 22/09/2006 của Chính phủ quy định chi tiết và hướng dẫn thi hành một số điều của Luật Sở hữu trí tuệ về sở hữu công nghiệp, được sửa đổi, bổ sung theo Thông tư số 13/2010/TT-BKHHCN ngày 30/07/2010, Thông tư số 18/2011/TT-BKHHCN ngày 22/07/2011, Thông tư số 05/2013/TT-BKHHCN ngày 20/02/2013 và Thông tư số 16/2016/TT-BKHHCN ngày 30/06/2016;

Căn cứ kết quả thẩm định đơn đăng ký hợp đồng chuyển nhượng quyền sở hữu công nghiệp:

Số đơn: CB2-2019-01181

Ngày nộp đơn: 22/11/2019

Chủ đơn: CÔNG TY CỔ PHẦN TẬP ĐOÀN AUSTDOOR (VN)

Xét đề nghị của Giám đốc Trung tâm Thẩm định sau cấp Văn bằng bảo hộ,

## QUYẾT ĐỊNH:

**Điều 1.** Ghi nhận việc chuyển nhượng quyền sở hữu công nghiệp theo hợp đồng:

|                                |  |
|--------------------------------|--|
| <b>Tên hợp đồng:</b>           | Hợp đồng chuyển nhượng bằng độc quyền giải pháp hữu ích  |
| <b>Ngày ký:</b>                | 20/11/2019.  |
| <b>Số trang và ngôn ngữ:</b>   | gồm 4 trang, bằng tiếng Việt.  |
| <b>Bên chuyển nhượng:</b>      | NGUYỄN VĂN NGHỊ (VN)<br>E36 tổ 7A Thịnh Quang, phường Thịnh Quang, quận Đống Đa, thành phố Hà Nội.                                   |
| <b>Bên được chuyển nhượng:</b> | CÔNG TY CỔ PHẦN TẬP ĐOÀN AUSTDOOR (VN)<br>Số 35A, đường số 1, phố Trần Thái Tông, phường Dịch Vọng, quận Cầu Giấy, thành phố Hà Nội. |

**Đối tượng được chuyển nhượng:** toàn bộ quyền sở hữu các giải pháp hữu ích đang được bảo hộ theo các Bằng độc quyền giải pháp hữu ích dưới đây:

| TT | Tên đối tượng       | Số VBBH | Ngày cấp   |
|----|---------------------|---------|------------|
| 1  | Nan cửa và cửa cuốn | 1452    | 31/10/2016 |
| 2  | Nan cửa và cửa cuốn | 1949    | 18/12/2018 |

**Giá chuyển nhượng:** 15.000.000 VNĐ (mười lăm triệu đồng).

**Điều 2.** Ghi nhận quyết định này vào các Bằng độc quyền giải pháp hữu ích nêu tại Điều 1, Sổ đăng ký quốc gia về chuyển giao quyền sở hữu công nghiệp, Sổ đăng ký quốc gia về giải pháp hữu ích và công bố trên Công báo sở hữu công nghiệp trong thời hạn 02 tháng kể từ ngày ký Quyết định này.

**Điều 3.** Chánh Văn phòng, Giám đốc Trung tâm Thẩm định sau cấp Văn bằng bảo hộ và Giám đốc Trung tâm Thông tin Sở hữu công nghiệp chịu trách nhiệm thi hành Quyết định này. /.

**Nơi nhận:**

- Như Điều 3;
- Lưu: VT, Hồ sơ.

CỤC TRƯỞNG



*[Handwritten signature]*

**Đinh Hữu Phí**

BỘ KHOA HỌC VÀ CÔNG NGHỆ  
CỤC SỞ HỮU TRÍ TUỆ

CỘNG HÒA XÃ HỘI CHỦ NGHĨA VIỆT NAM  
Độc lập - Tự do - Hạnh phúc

Số: 6108/QĐ-SHTT

Hà Nội, ngày 13 tháng 12 năm 2019

## QUYẾT ĐỊNH

Về việc ghi nhận hợp đồng chuyển nhượng quyền sở hữu công nghiệp

### CỤC TRƯỞNG CỤC SỞ HỮU TRÍ TUỆ

Căn cứ Điều lệ Tổ chức và hoạt động của Cục Sở hữu trí tuệ ban hành theo Quyết định số 2525/QĐ-BKHCN ngày 04/09/2018 của Bộ trưởng Bộ Khoa học và Công nghệ;

Căn cứ điểm 48.1 Thông tư số 01/2007/TT-BKHCN ngày 14/02/2007 của Bộ Khoa học và Công nghệ hướng dẫn thi hành Nghị định số 103/2006/NĐ-CP ngày 22/09/2006 của Chính phủ quy định chi tiết và hướng dẫn thi hành một số điều của Luật Sở hữu trí tuệ về sở hữu công nghiệp, được sửa đổi, bổ sung theo Thông tư số 13/2010/TT-BKHCN ngày 30/07/2010, Thông tư số 18/2011/TT-BKHCN ngày 22/07/2011, Thông tư số 05/2013/TT-BKHCN ngày 20/02/2013 và Thông tư số 16/2016/TT-BKHCN ngày 30/06/2016;

Căn cứ kết quả thẩm định đơn đăng ký hợp đồng chuyển nhượng quyền sở hữu công nghiệp:

Số đơn: CB2-2019-01005

Ngày nộp đơn: 08/10/2019

Chủ đơn: CÔNG TY TNHH MTV CÔNG NGHỆ SAU THU HOẠCH DƯƠNG XUÂN QUẢ (VN)

Xét đề nghị của Giám đốc Trung tâm Thẩm định sau cấp Văn bằng bảo hộ,

## QUYẾT ĐỊNH:

**Điều 1.** Ghi nhận việc chuyển nhượng quyền sở hữu công nghiệp theo hợp đồng:

|                                |   |
|--------------------------------|---|
| <b>Tên hợp đồng:</b>           | Hợp đồng chuyển nhượng quyền sở hữu Bằng độc quyền giải pháp hữu ích .  |
| <b>Ngày ký:</b>                | 09/08/2019.   |
| <b>Số trang và ngôn ngữ:</b>   | gồm 02 trang bằng tiếng Việt.   |
| <b>Bên chuyển nhượng:</b>      | DƯƠNG XUÂN QUẢ (VN)<br>Ấp Hưng Hòa, xã Phú Hưng, huyện Phú Tân, tỉnh An Giang   |
| <b>Bên được chuyển nhượng:</b> | CÔNG TY TNHH MTV CÔNG NGHỆ SAU THU HOẠCH DƯƠNG XUÂN QUẢ (VN)<br>242A, khóm Bình Đức 5, phường Bình Đức, thành phố Long Xuyên, tỉnh An Giang |

**Đối tượng được chuyển nhượng:** toàn bộ quyền sở hữu giải pháp hữu ích đang được bảo hộ theo Bằng độc quyền giải pháp hữu ích dưới đây:

| TT | Tên đối tượng   | Số VBBH | Ngày cấp   |
|----|---|---------|------------|
| 1  | Phương pháp sấy lúa được thực hiện bởi hệ thống sấy lúa tĩnh vĩ ngang | 1957    | 25/12/2018 |

**Giá chuyển nhượng:** Miễn phí.

**Điều 2.** Ghi nhận quyết định này vào Bằng độc quyền giải pháp hữu ích nêu tại Điều 1, Sổ đăng ký quốc gia về chuyển giao quyền sở hữu công nghiệp, Sổ đăng ký quốc gia về giải pháp hữu ích và công bố trên Công báo sở hữu công nghiệp trong thời hạn 02 tháng kể từ ngày ký Quyết định này.

**Điều 3.** Chánh Văn phòng, Giám đốc Trung tâm Thẩm định sau cấp Văn bằng bảo hộ và Giám đốc Trung tâm Thông tin Sở hữu công nghiệp chịu trách nhiệm thi hành Quyết định này./.

*ke*

**Nơi nhận:**

- Như Điều 3;
- Lưu: VT, Hồ sơ.

CỤC TRƯỞNG



Đinh Hữu Phí

**BỘ KHOA HỌC VÀ CÔNG NGHỆ  
CỤC SỞ HỮU TRÍ TUỆ**

**CỘNG HOÀ XÃ HỘI CHỦ NGHĨA VIỆT NAM  
Độc lập - Tự do - Hạnh phúc**

Số: *6175/QĐ-SHTT*

*Hà Nội, ngày 13 tháng 12 năm 2019*

**QUYẾT ĐỊNH**

**Về việc ghi nhận hợp đồng chuyển nhượng quyền sở hữu công nghiệp**

**CỤC TRƯỞNG CỤC SỞ HỮU TRÍ TUỆ**

Căn cứ Điều lệ Tổ chức và hoạt động của Cục Sở hữu trí tuệ ban hành theo Quyết định số 2525/QĐ-BKHCN ngày 04/09/2018 của Bộ trưởng Bộ Khoa học và Công nghệ;

Căn cứ điểm 48.1 Thông tư số 01/2007/TT-BKHCN ngày 14/02/2007 của Bộ Khoa học và Công nghệ hướng dẫn thi hành Nghị định số 103/2006/NĐ-CP ngày 22/09/2006 của Chính phủ quy định chi tiết và hướng dẫn thi hành một số điều của Luật Sở hữu trí tuệ về sở hữu công nghiệp, được sửa đổi, bổ sung theo Thông tư số 13/2010/TT-BKHCN ngày 30/07/2010, Thông tư số 18/2011/TT-BKHCN ngày 22/07/2011, Thông tư số 05/2013/TT-BKHCN ngày 20/02/2013 và Thông tư số 16/2016/TT-BKHCN ngày 30/06/2016;

Căn cứ kết quả thẩm định đơn đăng ký hợp đồng chuyển nhượng quyền sở hữu công nghiệp:

Số đơn: CB2-2019-01004

Ngày nộp đơn: 08/10/2019

Chủ đơn: **CÔNG TY TNHH MTV CÔNG NGHỆ SAU THU HOẠCH DƯƠNG XUÂN QUẢ (VN)**

Xét đề nghị của Giám đốc Trung tâm Thẩm định sau cấp Văn bằng bảo hộ,

**QUYẾT ĐỊNH:**

**Điều 1.** Ghi nhận việc chuyển nhượng quyền sở hữu công nghiệp theo hợp đồng:

**Tên hợp đồng:** Hợp đồng chuyển nhượng quyền sở hữu Bằng độc quyền giải pháp hữu ích .

**Ngày ký:** 09/08/2019.

**Số trang và ngôn ngữ:** gồm 02 trang bằng tiếng Việt.

**Bên chuyển nhượng:** **DOANH NGHIỆP TƯ NHÂN NĂM NHÀ (VN)**  
Ấp Hưng Hòa, xã Phú Hưng, huyện Phú Tân, tỉnh An Giang

**Bên được chuyển nhượng:** **CÔNG TY TNHH MTV CÔNG NGHỆ SAU THU HOẠCH DƯƠNG XUÂN QUẢ (VN)**  
242A, khóm Bình Đức 5, phường Bình Đức, thành phố Long Xuyên, tỉnh An Giang

**Đối tượng được chuyển nhượng:** toàn bộ quyền sở hữu giải pháp hữu ích đang được bảo hộ theo Bằng độc quyền giải pháp hữu ích dưới đây:

| TT | Tên đối tượng | Số VBBH | Ngày cấp   |
|----|---------------|---------|------------|
| 1  | Lò sấy        | 1534    | 20/06/2017 |

**Giá chuyển nhượng:** Miễn phí .

**Điều 2.** Ghi nhận quyết định này vào Bằng độc quyền giải pháp hữu ích nêu tại Điều 1, Sổ đăng ký quốc gia về chuyển giao quyền sở hữu công nghiệp, Sổ đăng ký quốc gia về giải pháp hữu ích và công bố trên Công báo sở hữu công nghiệp trong thời hạn 02 tháng kể từ ngày ký Quyết định này.

**Điều 3.** Chánh Văn phòng, Giám đốc Trung tâm Thẩm định sau cấp Văn bằng bảo hộ và Giám đốc Trung tâm Thông tin Sở hữu công nghiệp chịu trách nhiệm thi hành Quyết định này./.

*ke*

**Nơi nhận:**

- Như Điều 3;
- Lưu: VT, Hồ sơ.

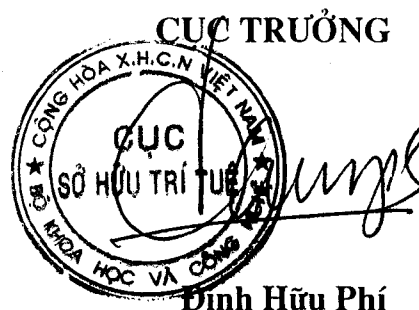

**PHẦN V**

**ĐÍNH CHÍNH**

Bằng độc quyền sáng chế số : 6957, cấp ngày 24/03/2008

Nội dung đính chính: Địa chỉ chủ bằng độc quyền sáng chế

Sai là:

Binger Strasse 173, 55216 Ingelheim, Germany

Đúng là:

Binger Strasse 173, 55216 Ingelheim am Rhein, Germany

---



## **CÔNG BÁO SỞ HỮU CÔNG NGHIỆP**

*Do Cục Sở hữu trí tuệ thuộc Bộ Khoa học và Công nghệ ấn hành theo Luật Sở hữu trí tuệ số 50/2005/QH11 được Quốc hội thông qua ngày 29 tháng 11 năm 2005 và được sửa đổi bằng Luật sửa đổi, bổ sung một số điều của Luật sở hữu trí tuệ số 50/2005/QH11 được Quốc hội thông qua ngày 19 tháng 6 năm 2009.*

### ***Địa chỉ liên hệ:***

384-386 đường Nguyễn Trãi, quận Thanh Xuân,  
thành phố Hà Nội, Việt Nam  
ĐT: 024. 38583069  
Fax: 024. 38588449