

ISSN 0868 - 2534

CỘNG HÒA XÃ HỘI CHỦ NGHĨA VIỆT NAM
BỘ KHOA HỌC VÀ CÔNG NGHỆ

CỤC SỞ HỮU TRÍ TUỆ

CÔNG BÁO
SỞ HỮU CÔNG NGHIỆP

TẬP B

**QUYỂN 1: SÁNG CHẾ; GIẢI PHÁP HỮU ÍCH;
THIẾT KẾ BỐ TRÍ MẠCH TÍCH HỢP BÁN DẪN**

11 - 2019

380

HÀ NỘI

CỘNG HOÀ XÃ HỘI CHỦ NGHĨA VIỆT NAM
BỘ KHOA HỌC VÀ CÔNG NGHỆ
CỤC SỞ HỮU TRÍ TUỆ

CÔNG BÁO
SỞ HỮU CÔNG NGHIỆP
TẬP B

QUYỂN 1: SÁNG CHẾ; GIẢI PHÁP HỮU ÍCH;
THIẾT KẾ BỐ TRÍ MẠCH TÍCH HỢP BÁN DẪN

11-2019

380

HÀ NỘI

MỤC LỤC

	Trang
<u>PHẦN I:</u> Sáng chế được cấp Bằng độc quyền	7
<u>PHẦN II:</u> Giải pháp hữu ích được cấp Bằng độc quyền	281
<u>PHẦN III:</u> Sửa đổi, duy trì, cấp lại, chấm dứt, huỷ bỏ hiệu lực văn bằng bảo hộ, quyết định giải quyết khiếu nại	306
<u>PHẦN IV:</u> Chuyển giao quyền sở hữu công nghiệp	1617
<u>PHẦN V:</u> Đính chính	1632
<u>PHẦN VI:</u> Thông báo về việc áp dụng bảng phân loại quốc tế về sáng chế phiên bản 2020.01	1633

Phụ lục: Bảng phân loại quốc tế về sáng chế (Phân loại theo Thỏa ước Strasbourg) phiên bản 2020.01 bao gồm 10 cuốn

STT	Quyển 1	Quyển 2	Quyển 3	Quyển 4	Quyển 5	Quyển 6	Quyển 7	Quyển 8	Quyển 9	Quyển 10
Phân	A	B (B01- B43)	B (B44- B99)	C (C01- C07)	C (C08- C99)	D	E	F	G	H

CONTENTS

<u>PART I:</u> Invention Patents	7
<u>PART II:</u> Utility Solution Patents	281
<u>PART III:</u> Amendment, Maintenance, Duplication, Termination, Cancellation of Protection Titles	306
<u>PART IV:</u> Transfer of Industrial Property Rights	1617
<u>PART V:</u> Correction	1632
<u>PHẦN VI:</u> International Patent Classification (IPC) 2020.01	1633

CÔNG BÁO SỞ HỮU CÔNG NGHIỆP SỐ 380 TẬP B - QUYỂN 1 (11.2019)

MÃ SỐ HAI CHỮ CÁI THỂ HIỆN TÊN NƯỚC VÀ CÁC THỰC THỂ KHÁC TRONG CÁC TƯ LIỆU SỞ HỮU CÔNG NGHIỆP THEO TIÊU CHUẨN ST3 CỦA WIPO

AE	United Arab Emirates	CN	China	HK	Hong Kong
AF	Afganistan	CO	Colombia	HN	Honduras
AG	Antihua and Barbuda	CR	Costa Rica	HR	Croatia
AI	Anguilla	CU	Cuba	HT	Haiti
AL	Albania	CV	Cape Verde	HU	Hungary
AN	Netherlands Antilles	CY	Cyprus	ID	Indonesia
AO	Angola	CZ	Czech Republic	IE	Ireland
AR	Argentina	DE	Germany	IL	Israel
AT	Austria	DJ	Djibouti	IN	India
AU	Australia	DK	Denmark	IQ	Iraq
AW	Aruba	DM	Dominica	IR	Iran (Islamic Republic of)
BB	Barbados	DO	Dominican Republic	IS	Iceland
BD	Bangladesh	DZ	Algeria	IT	Italy
BE	Belgium	EC	Ecuador	JM	Jamaica
BF	Burkina Faso	EE	Estonia	JO	Jordan
BG	Bulgaria	EG	Egypt	JP	Japan
BH	Bahrain	ES	Spain	KE	Kenya
BI	Burundi	ET	Ethiopia	KH	Cambodia
BJ	Benin	FI	Finland	KI	Kiribati
BM	Bermuda	FJ	Fiji	KM	Comoros
BN	Brunei Darussalam	FK	Falkand Islands (Malvinas)	KN	Saint Kitts and Nevis
BO	Bolivia	FR	France	KP	Democratic People's Republic of Korea
BR	Brazil	GA	Gabon	KR	Republic of Korea
BS	Bahamas	GB	United Kingdom	KW	Kuwait
BT	Bhutan	GD	Grenada	KY	Cayman Islands
BW	Botswana	GE	Georgia	KZ	Kazakhstan
BY	Belarus	GH	Ghana	LA	Laos
BZ	Belize	GI	Gibraltar	LB	Lebanon
CA	Canada	GM	Gambia	LC	Saint Lucia
CF	Central African Republic	GN	Guinea	LI	Liechtenstein
CG	Congo	GQ	Equatorial Guinea	LK	SriLanka
CH	Switzerland	GR	Greece	LR	Liberia
CI	Côte d'Ivoire	GT	Guatemala	LS	Lesotho
CL	Chile	GW	Guinea-Bissau	LT	Lithuania
CM	Cameroon	GY	Guyana	TC	Turk and Caicos Islands
LU	Luxembourg	PA	Panama	TD	Chad
LV	Latvia	PE	Peru	TG	Togo
LY	Lybya	PG	Papua New Guinea	TH	Thailand
MA	Morocco	PH	Philippines	TN	Tunisia
MC	Monaco	PK	Pakistan	TO	Tonga
MD	Republic of Moldova	PL	Poland	TR	Turkey

CÔNG BÁO SỞ HỮU CÔNG NGHIỆP SỐ 380 TẬP B - QUYỂN 1 (11.2019)

MG	Madagascar	PT	Portugal	TT	Trinidad and Tobago
ML	Mali	PY	Paraguay	TV	Tuvalu
MM	Myanmar	QA	Qatar	TW	Taiwan, Province of China
MN	Mongolia	RO	Rumania	TZ	United Republic of Tanzania
MO	Macau	RU	Russian Federation	UA	Ukraine
MR	Mauritania	RW	Rwanda	UG	Uganda
MS	Montserrat	SA	Saudi Arabia	US	United States of America
MT	Malta	SB	Solomon Islands	UY	Uruguay
MU	Mauritius	SC	Seychelles	UZ	Uzbekistan
MV	Maldives	SD	Sudan	VA	Holy see
MW	Malawi	SE	Sweden	VC	Saint Vincent and the Grenadines
MX	Mexico	SG	Singapore	VE	Venezuela
MY	Malaysia	SH	Saint Helena	VG	Virgin Islands (British)
MZ	Mozambique	SL	Slovenia	VN	Vietnam
NA	Namibia	SK	Slovakia	VU	Vanuatu
NE	Niger	SL	Sierra Leone	WS	Samoa
NG	Nigeria	SM	San Marino	YE	Yemen
NJ	Nicaragua	SN	Senegal	YU	Yugoslavia
NL	Netherlands	SO	Somalia	ZA	South Africa
NO	Norway	SR	Suriname	ZM	Zambia
NP	Nepal	ST	Sao Tome and Principe	ZR	Zaire
NR	Nauru	SV	El Sanvador	ZW	Zimbabwe
NZ	New Zealand	SY	Syria		
OM	Oman	SZ	Swaziland		

CÁC TỔ CHỨC QUỐC TẾ

AO	African Intellectual Property Organization (OAPI)
AP	African Regional Industrial Property Organization (ARIPO)
BX	Benelux Trademark Office and Benelux Designs Office
EP	European Patent Office (EPO)
IB, WO	International Bureau of the World Intellectual Property Organization (WIPO)

NHỮNG MÃ SỐ INID TRÍCH TỪ TIÊU CHUẨN ST9 CỦA TỔ CHỨC SỞ HỮU TRÍ TUỆ THẾ GIỚI (WIPO) ĐỂ NHẬN BIẾT CÁC DỮ LIỆU THƯ MỤC DÙNG CÔNG BỐ ĐƠN VÀ VĂN BẰNG BẢO HỘ SÁNG CHẾ, GIẢI PHÁP HỮU ÍCH

- (11) Số bằng / Số công bố đơn
- (15) Ngày cấp
- (21) Số đơn
- (22) Ngày nộp đơn
- (30) Số đơn ưu tiên, ngày nộp đơn ưu tiên, nước xuất xứ
- (43) Ngày công bố đơn
- (45) Ngày công bố Bằng độc quyền sáng chế / Bằng độc quyền giải pháp hữu ích
- (51) Phân loại sáng chế quốc tế
- (54) Tên sáng chế
- (57) Tóm tắt sáng chế
- (62) Số và ngày nộp đơn sớm hơn mà từ đó tài liệu SC/GPHI này được tách
- (67) Số đơn và ngày nộp đơn sáng chế mà đơn đó được chuyển thành đơn GPHI
- (71) Tên và địa chỉ của người nộp đơn
- (72) Tên của tác giả
- (73) Tên, địa chỉ của chủ bằng độc quyền Sáng chế / Bằng độc quyền GPHI
- (74) Tên của người đại diện SHCN
- (75) Tên của tác giả đồng thời là người nộp đơn
- (76) Tên của tác giả đồng thời là người nộp đơn và người được cấp văn bằng bảo hộ
- (86) Ngày nộp đơn PCT, số đơn
- (87) Ngày công bố đơn PCT, số công bố

PHẦN I

SÁNG CHẾ ĐƯỢC CẤP BẰNG ĐỘC QUYỀN

- (11) **1-0022079**
- (15) 30.09.2019 (51)⁷ **G06F 3/14**, G09G 5/00, G06T 5/00
- (21) 1-2014-01854 (22) 06.12.2012
- (86) PCT/US2012/068212 06.12.2012 (87) WO2013/086169A1 13.06.2013
- (30) 61/567,579 06.12.2011 US
- 61/674,503 23.07.2012 US
- 61/703,449 20.09.2012 US
- (45) 25.11.2019 380 (43) 25.08.2014 317
- (73) DOLBY LABORATORIES LICENSING CORPORATION (US)
1275 Market Street, San Francisco, California 94103, United States of America.
- (72) MILLER, Jon, Scott (US), DALY, Scott (US), NEZAMABADI, Mahdi (US), ATKINS, Robin (US)
- (74) Công ty TNHH Quốc tế D & N (D&N INTERNATIONAL CO.,LTD.)
- (54) PHƯƠNG PHÁP CHUYỂN MÃ DỮ LIỆU HÌNH ẢNH ĐƯỢC MÃ HÓA THAM CHIẾU THÀNH DỮ LIỆU HÌNH ẢNH DÀNH RIÊNG CHO THIẾT BỊ, THIẾT BỊ HIỂN THỊ HÌNH ẢNH THỰC HIỆN PHƯƠNG PHÁP NÀY VÀ PHƯƠNG TIỆN LƯU TRỮ VÀ TRUYỀN LƯU TRỮ CÁC LỆNH ĐỂ THỰC HIỆN PHƯƠNG PHÁP NÀY
- (57) Sáng chế đề cập đến phương pháp chuyển mã dữ liệu hình ảnh được mã hóa tham chiếu thành dữ liệu hình ảnh dành riêng cho thiết bị và thiết bị hiển thị hình ảnh thực hiện phương pháp này và được tạo cấu hình để hiển thị dữ liệu hình ảnh dành riêng cho thiết bị. Sáng chế còn đề cập đến phương tiện lưu trữ hoặc truyền lưu trữ lệnh, mà khi được thực thi, khiến một hoặc nhiều bộ xử lý thực hiện phương pháp này.

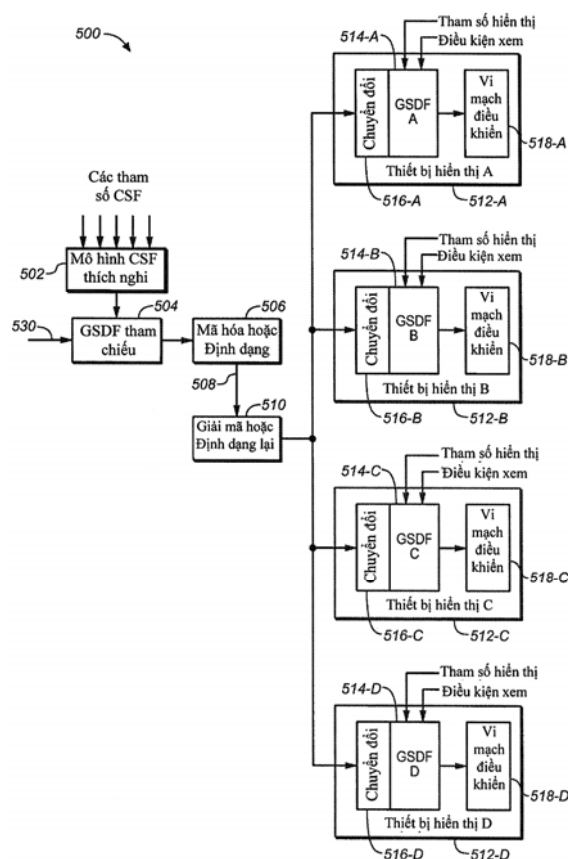

(11) **1-0022080**

(15) 30.09.2019

(21) 1-2015-03036

(45) 25.11.2019 380

(76) ĐẶNG NHƯNGỌC (VN)

314 chung cư 16/9 Kỳ Đông, phường 9, quận 3, thành phố Hồ Chí Minh

(74) Công ty TNHH Sở hữu trí tuệ Thảo Thọ Quyến (INVENCO.,LTD)

(54) DỤNG CỤ CẮT MÉP TÚI NI LÔNG

(57) Sáng chế đề cập đến dụng cụ cắt mép túi lông, dụng cụ này hoạt động theo nguyên lý dao cắt ngược và cắt theo kiểu dùng dao rọc giấy, dụng cụ này bao gồm: đế (1), là bộ phận chính để lắp giá dao và nắp; giá dao (3) là bộ phận để lắp dao (4); và nắp hộp (1) là phần bảo vệ và tạo dáng cho sản phẩm, được gắn vào phần đế nhờ các móc gài; trong đó khi cắt, góc của túi cần cắt được đẩy vào khe hộp (6) để mép túi đẩy dao (4) từ trạng thái tĩnh di chuyển vào trong cho đến khi mép túi trượt qua khỏi mũi dao, khi đó mũi dao sẽ đồng thời trượt lên trên mép túi; tiếp tục đẩy túi vào thì mép túi sẽ trượt sâu vào trong cho đến điểm chặn cuối (G), khi đó dao hoàn toàn nằm ép lên phía trên mép túi nhờ lực lò xo, khi kéo túi ra, mũi dao đâm xuyên qua túi, đồng thời dao vừa xoay vừa di chuyển túi cho đến vị trí chặn dao (4) và dao bị chặn lại, túi được kéo tiếp tục ra ngoài và dao bắt đầu cắt (rọc) túi từ vị trí mà trước đó nó đâm xuyên cho đến hết mép túi.

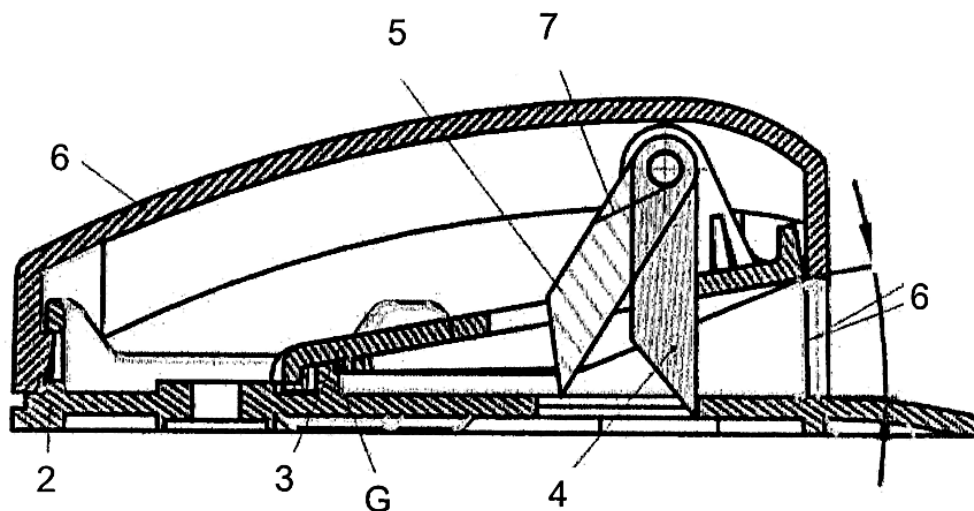

- (11) **1-0022081**
- (15) 30.09.2019 (51)⁷ **C23C 28/04**, 14/02, 14/06
- (21) 1-2013-03989 (22) 16.05.2012
- (86) PCT/FR2012/051109 16.05.2012 (87) WO2012/156647 22.11.2012
- (30) 1154388 19.05.2011 FR
- (45) 25.11.2019 380 (43) 25.04.2014 313
- (73) H.E.F. (FR)
Rue Benoit Fourneyron, F-42160 Andrezieux Boutheon, France
- (72) HEAU Christophe (FR), BOMBILLON Laurent (FR), MAURIN-PERRIER Philippe (FR)
- (74) Công ty Luật TNHH Phạm và Liên danh (PHAM & ASSOCIATES)
- (54) CHI TIẾT KIM LOẠI ĐƯỢC PHỦ CACBON DẠNG KIM CƯỜNG (DLC) VÀ PHƯƠNG PHÁP PHỦ DLC LÊN CHI TIẾT NÀY
- (57) Sáng chế đề cập đến chi tiết kim loại được phủ cacbon dạng kim cương (diamond like carbon, DLC) và phương pháp phủ DLC lên chi tiết kim loại này. Chi tiết kim loại này bao gồm lớp có gradient thành phần vonfram cacbua - cacbon (WC-C), không có lớp phủ lót chứa kim loại và lớp cấy ion, và có lớp bề mặt DLC, trong đó chi tiết kim loại này có đặc tính cố kết trong các thử nghiệm cào xước.

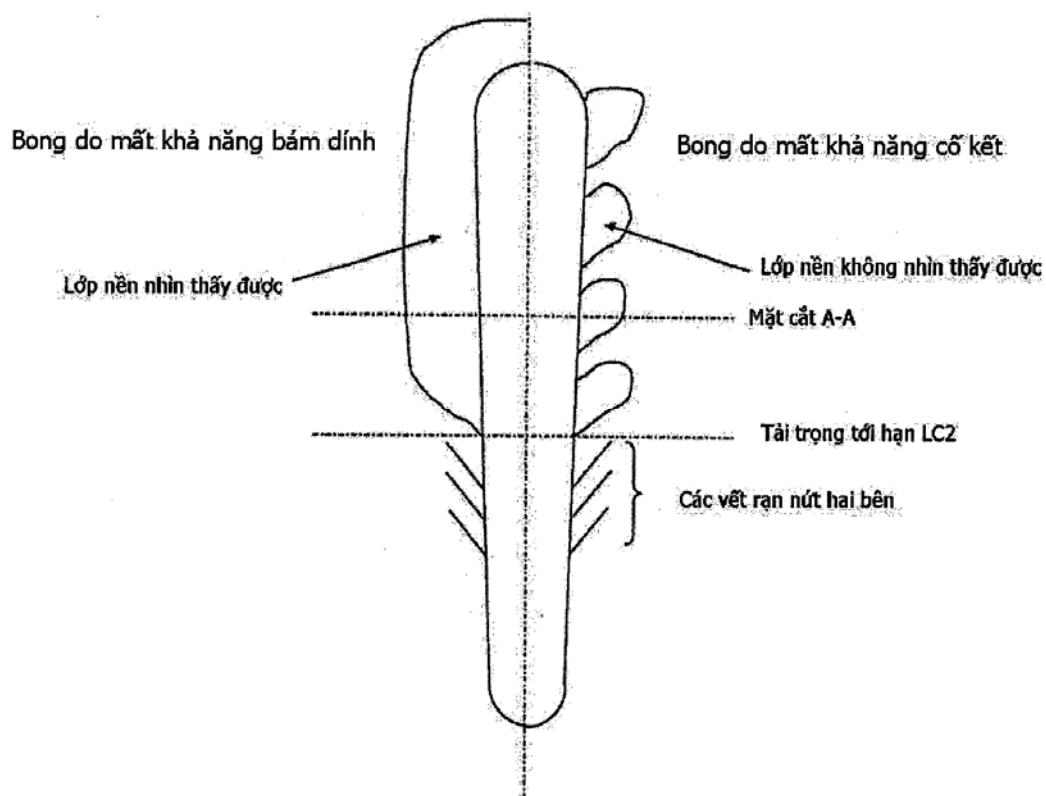

- (11) **1-0022082**
- (15) 30.09.2019 (51)⁷ **G06Q 30/00**
- (21) 1-2015-02303 (22) 26.11.2013
- (86) PCT/IB2013/060414 26.11.2013 (87) WO2014/080380A4 30.05.2014
- (30) 2012905141 26.11.2012 AU
- 2013900949 18.03.2013 AU
- (45) 25.11.2019 380 (43) 25.12.2015 333
- (73) FREEWHEELER PTY LTD. (AU)
Level 3, 45 St Georges Terrace, Perth, Western Australia 6000 Australia
- (72) FLETCHER, Paul (NZ), FLETCHER, Alexander (AU)
- (74) Công ty TNHH Quốc tế D & N (D&N INTERNATIONAL CO.,LTD.)
- (54) **HỆ THỐNG THEO DÕI VÀ GHI NHẬN HÀNH VI THƯỜNG XUYÊN ĐI LẠI MONG MUỐN CỦA NGƯỜI ĐĂNG KÝ VÀO HỆ THỐNG**
- (57) Sáng chế đề cập đến hệ thống theo dõi và ghi nhận hành vi thường xuyên đi lại mong muốn của người đăng ký vào hệ thống. Hệ thống này bao gồm phương tiện lưu trữ dữ liệu bao gồm danh sách điện tử của những người đăng ký vào hệ thống này và tài khoản cho mỗi người đăng ký, phương tiện theo dõi để theo dõi việc đi lại của người đăng ký, phương tiện máy tính được lập trình để xác định liệu việc đi lại có đáp ứng các tiêu chuẩn đủ điều kiện là thường xuyên đi lại đã định hay không để phân loại nó là thường xuyên đi lại, xác định điểm tín dụng cho mỗi lần thường xuyên đi lại theo các tiêu chuẩn về điểm đã định và cập nhật điểm được xác định này cho tài khoản của người đăng ký này, so sánh điểm tích lũy trong tài khoản của người đăng ký với ngưỡng phát thưởng, và thông báo cho người đăng ký về việc đã đạt đủ điều kiện nhận thưởng khi ngưỡng phát thưởng được vượt qua.

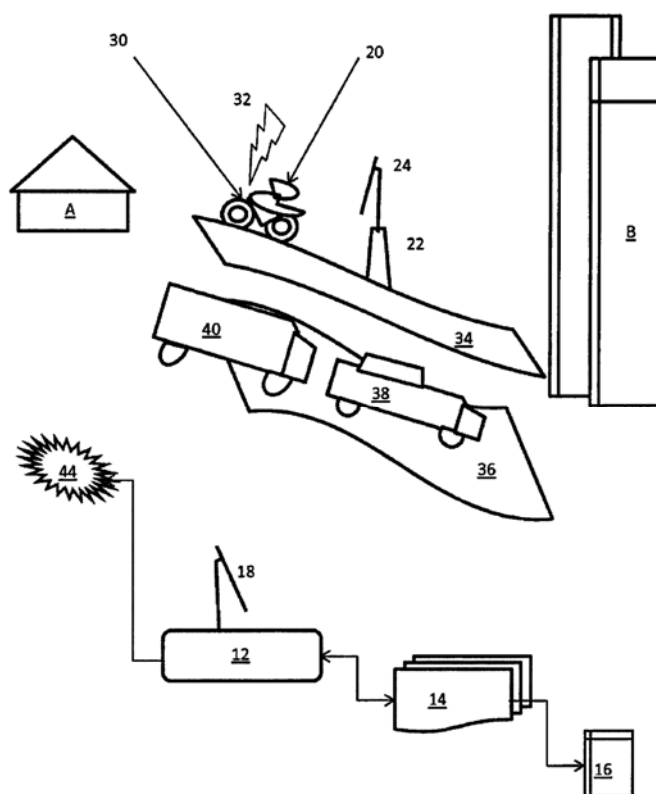

- (11) **1-0022083**
- (15) 30.09.2019 (51)⁷ **H02G 7/14**
- (21) 1-2016-01413 (22) 20.04.2016
- (30) 2015-088970 24.04.2015 JP
- (45) 25.11.2019 380 (43) 25.10.2016 343
- (73) 1. FURUKAWA ELECTRIC POWER SYSTEMS CO., LTD. (JP)
2-11-16, Azamino-Minami, Aoba-ku, Yokohama-shi, Kanagawa 2250012, Japan
2. FURUKAWA ELECTRIC CO., LTD. (JP)
2-3, Marunouchi 2-chome, Chiyoda-ku, Tokyo 1008322, Japan
- (72) Ryota AIDA (JP), Kozo TAKEDA (JP), Yasuhiro FUKUHARA (JP), Takeshi FUJIMOTO (JP), Naoto Suzuki (JP), Yuzo YAMAMOTO (JP), Syu OMORI (JP), Hideo TAKEMARU (JP), Kouichi Iizawa (JP), Yutaka ANZAI (JP), Atsunori MOTOISHI (JP)
- (74) Công ty TNHH Trà và cộng sự (TRA & ASSOCIATES CO.,LTD)
- (54) **BỘ CHỐNG RUNG ĐƯỜNG DÂY DẪN TRÊN KHÔNG VÀ PHƯƠNG PHÁP THIẾT KẾ BỘ CHỐNG RUNG ĐƯỜNG DÂY DẪN TRÊN KHÔNG**
- (57) Sáng chế đề cập đến bộ chống rung dây dẫn trên không bao gồm kẹp (1) để cố định dây dẫn trên không (11), hai quả tạ (2) và (3), cáp chịu tải thứ nhất (4) kết nối quả tạ thứ nhất (2) và kẹp (1), và cáp chịu tải thứ hai (5) kết nối quả tạ thứ hai (3) và kẹp (1); và phương pháp thiết kế bộ chống rung dây dẫn trên không.
Các quả tạ (2) và (3) có cấu tạo gồm bộ phận dạng thanh, bộ phận hình trụ, hoặc kết hợp bộ phận dạng thanh và bộ phận hình trụ và $M1 < M2$ và $L1 < L2$ trong đó $L1$ là chiều dài của cáp chịu tải thứ nhất (4) giữa kẹp (1) và quả tạ thứ nhất (2), $L2$ là chiều dài của cáp chịu tải thứ hai (5) giữa kẹp (1) và quả tạ thứ hai (3), $M1$ là khối lượng của quả tạ thứ nhất (2), và $M2$ là khối lượng của quả tạ thứ hai (3).

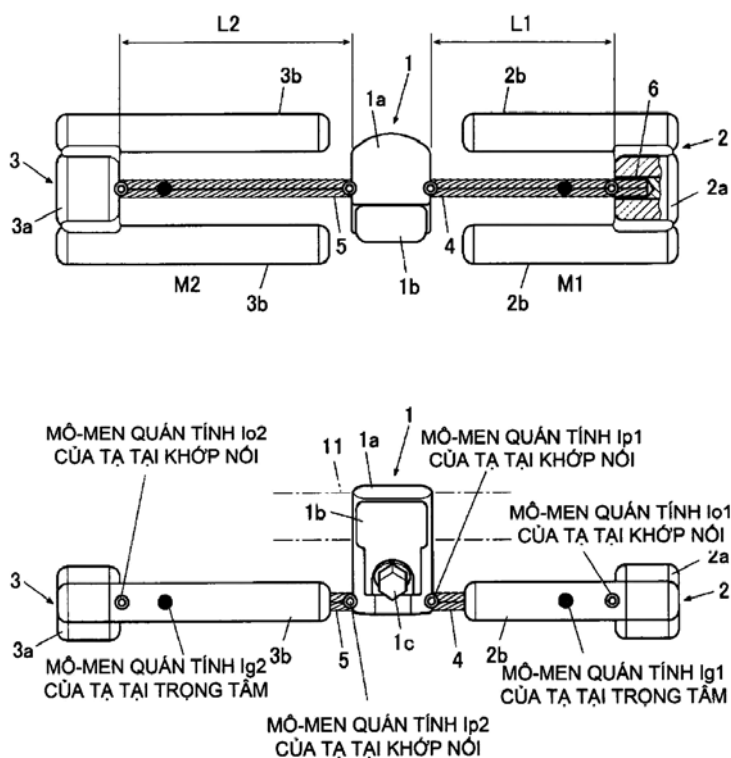

- (11) **1-0022084**
 (15) 30.09.2019 (51)⁷ **C07D 403/04**, A61K 31/505, 31/506, A61P 35/00
 (21) 1-2015-02122 (22) 26.11.2013
 (86) PCT/SE2013/051387 26.11.2013 (87) WO2014/084778 05.06.2014
 (30) 1251332-1 27.11.2012 SE
 61/797,022 27.11.2012 US
 (45) 25.11.2019 380 (43) 25.12.2015 333
 (73) THOMAS HELLEDAYS STIFTELSE FOR MEDICINSK FORSKNING (SE)
 Kungsvagen 17, S-182 79 Stocksund, Sweden
 (72) SCOBIE, Martin (GB), HELLEDAY, Thomas (SE), KOOLMEISTER, Tobias (SE),
 JACQUES, Sylvain (FR), DESROSES, Matthieu (FR), JACQUES-CORDONNIER,
 Marie-Caroline (FR)
 (74) Công ty TNHH Tâm nhìn và Liên danh (VISION & ASSOCIATES CO.LTD.)
 (54) HỢP CHẤT PYRIMIDIN-2,4-DIAMIN, DƯỢC PHẨM VÀ SẢN PHẨM CHỨA HỢP
 CHẤT NÀY
 (57) Sáng chế đề cập đến hợp chất có công thức I,

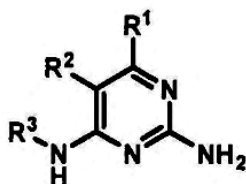

(I)

hoặc muối dược dụng của chúng. Hợp chất hữu dụng trong điều trị bệnh ung thư hoặc các bệnh khác có thể có lợi ích từ việc ức chế MTH1. Ngoài ra, sáng chế còn đề cập đến dược phẩm và sản phẩm chứa hợp chất này.

- (11) **1-0022085**
(15) 30.09.2019 (51)⁷ **A61K 8/64**, A61Q 5/00, 19/00, 19/08
(21) 1-2010-01015 (22) 23.09.2008
(86) PCT/FR2008/001319 23.09.2008 (87) WO2009/074735 18.06.2009
(30) 0706701 25.09.2007 FR
(45) 25.11.2019 380 (43) 25.04.2011 277
(73) LESAFFRE ET COMPAGNIE (FR)
41, rue Etienne Marcel, 75001 Paris, France
(72) JUSTEN, Peter (FR), BORREILL, Dominique, Marie, Noelle (FR)
(74) Công ty TNHH Sở hữu công nghiệp Sao Bắc Đẩu (SAO BAC DAU IP CO.,LTD)
(54) CHẾ PHẨM ĐIỀU TRỊ BỆNH CHO DA VÀ MỸ PHẨM DÙNG KHU TRÚ CHỨA
MANNOPROTEIN
(57) Sáng chế đề cập đến các chế phẩm điều trị bệnh cho da hoặc mỹ phẩm dùng khu trú chứa các mannoprotein làm hoạt chất và hoặc làm tá dược. Các chế phẩm điều trị bệnh cho da hoặc mỹ phẩm theo sáng chế hữu dụng trong mỹ phẩm và điều trị bệnh cho da.

- (11) **1-0022086**
 (15) 30.09.2019 (51)⁷ **B62J 1/12**
 (21) 1-2015-01064 (22) 29.08.2013
 (86) PCT/JP2013/005118 29.08.2013 (87) WO2014/034125A1 06.03.2014
 (30) JP2012-191967 31.08.2012 JP
 (45) 25.11.2019 380 (43) 25.08.2015 329

(73) 1. NIFCO INC (JP)

5-3 Hikarinooka, Yokosuka-shi, Kanagawa, 239-8560, Japan

2. HONDA MOTOR CO., LTD. (JP)

1-1, Minami-Aoyama 2-chome, Minato-ku, Tokyo 107-8556, Japan

(72) Takeshi KAWATANI (JP), Toshio IGARASHI (JP), Yuki TAKIKAWA (JP)

(74) Công ty TNHH Sở hữu trí tuệ Gia Việt (GIAVIET CO., LTD.)

(54) CỤM CHI TIẾT QUANH YÊN XE

(57) Sáng chế đề cập đến cụm chi tiết quanh yên xe chuyển trạng thái có hay không có tác động giảm chấn theo chiều xoay yên xe.

Cụm chi tiết quanh yên xe (4) bao gồm yên xe (42) lắp xoay được với hộp chứa đồ (41); và cơ cấu giảm chấn (83) nằm xen giữa hộp chứa đồ và yên xe, và cơ cấu giảm chấn bao gồm xi lanh (84); pittông (85); cần pittông (86); vỏ phía bị bao (87) tiếp nhận xi lanh, và nối với xi lanh; vỏ phía bao (88) nối với cần pittông, và tiếp nhận vỏ phía bị bao để di chuyển tiến và lui; và chi tiết đẩy (89) đẩy theo hướng trong đó vỏ phía bị bao nhô ra khỏi vỏ phía bao. Vỏ phía bao được đỡ xoay bởi trục trên yên xe, và vỏ phía bị bao tạo thành đầu tự do (93), và có thể tiếp xúc trượt với phần tiếp nhận (55) tạo ra trên hộp chứa đồ.

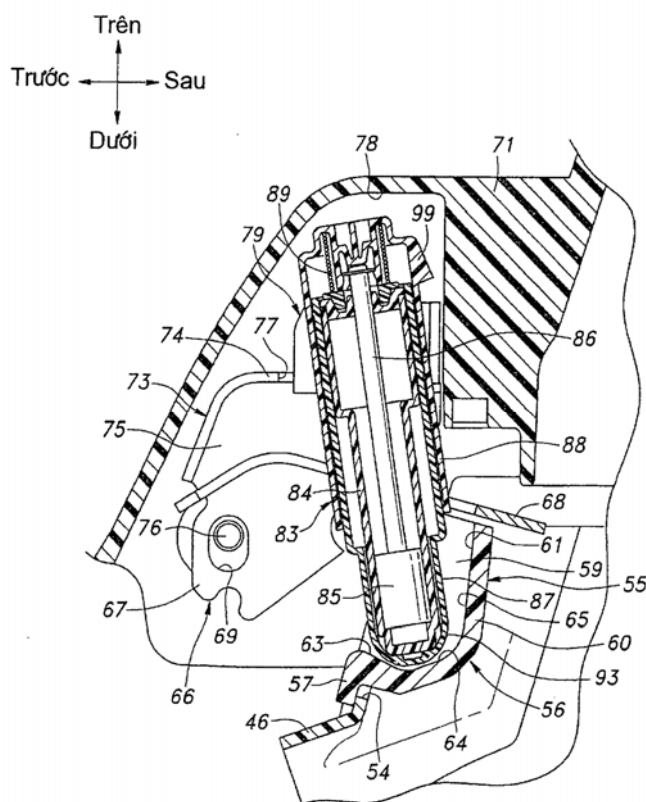

- | | |
|--|---|
| (11) 1-0022087
(15) 30.09.2019
(21) 1-2011-03542
(86) PCT/US2010/029331 31.03.2010
(30) 61/186,361 11.06.2009
12/689,616 19.01.2010
12/717,394 04.03.2010
(45) 25.11.2019 380
(73) 1. ORTLOFF ENGINEERS, LTD. (US)
415 W. Wall, Suite 2000, Midland, TX 79701, United States of America
2. S.M.E. PRODUCTS LP (US)
6715 Theall, Houston, Texas 77066, United States of America | (51) ⁷ F25J 3/00
(22) 31.03.2010
(87) WO2010/144172 16.12.2010
US
US
US
(43) 25.07.2012 292 |
|--|---|

(72) JOHNKE, Andrew, F. (US), WILKINSON, John, D. (US), LYNCH, Joe, T. (US), LEWIS, W., Larry (US), CUELLAR, Kyle, T. (US), HUDSON, Hank, M. (US)

(74) Công ty Cổ phần Sở hữu công nghiệp INVESTIP (INVESTIP)

(54) **QUY TRÌNH VÀ THIẾT BỊ TÁCH DÒNG KHÍ CHỨA HYDROCARBON**

(57) Sáng chế đề cập đến quy trình và thiết bị để tách dòng khí chứa metan, các thành phần C₂, các thành phần C₃ và các thành phần hydrocarbon nặng hơn thành phân đoạn khí dễ bay hơi và phân đoạn tương đối ít bay hơi chứa thành phần chủ yếu là các thành phần C₃ và các thành phần hydrocarbon nặng hơn trong thiết bị xử lý gọn nhẹ. Dòng khí được làm mát, làm giãn nở đến áp suất thấp và được cấp dưới dạng nguyên liệu đáy cho bộ phận hấp thụ bên trong thiết bị xử lý.

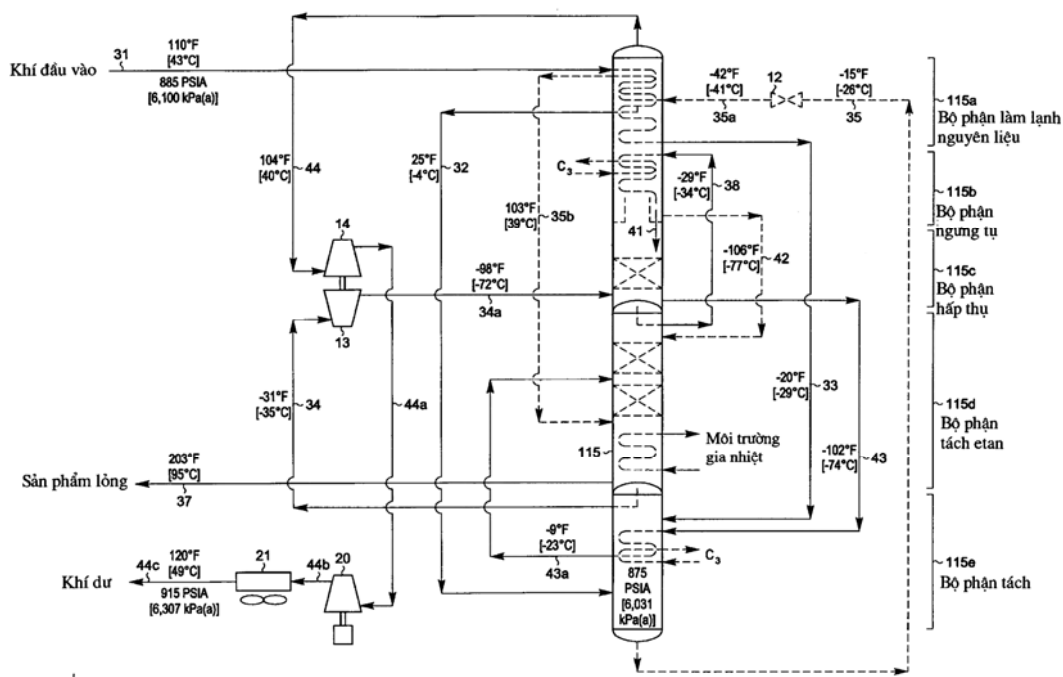

- (11) **1-0022088**
- (15) 30.09.2019 (51)⁷ **F25J 3/00**, C10L 3/10, F25J 5/00
- (21) 1-2011-03580 (22) 22.03.2011
- (86) PCT/US2011/029409 22.03.2011 (87) WO2011/123289 06.10.2011
- (30) 12/750,862 31.03.2010 US
 PCT/US2010/0029331 31.03.2010 US
 PCT/US2010/0033374 03.05.2010 US
 12/772,472 03.05.2010 US
 PCT/US2010/0035121 17.05.2010 US
 12/781,259 17.05.2010 US
 13/048,315 15.03.2011 US
 PCT/US2011/0028872 17.03.2011 US
 PCT/US2011/0029034 18.03.2011 US
 13/051,682 18.03.2011 US
 13/052,575 21.03.2011 US
 13/052,348 21.03.2011 US
 PCT/US2011/0029239 21.03.2011 US
 PCT/US2011/0029234 21.03.2011 US
 13/053,792 22.03.2011 US
- (45) 25.11.2019 380 (43) 25.02.2013 299
- (73) 1. ORTLOFF ENGINEERS, LTD. (US)
 415 W. Wall, Suite 2000, Midland, TX 79701, United States of America
 2. S.M.E. PRODUCTS LP (US)
 6715 Theall, Houston, Texas 77066, United States of America
- (72) JOHNKE, Andrew F. (US), HUDSON, Hank M. (US), LEWIS, W. Larry (US),
 CUELLAR, Kyle T. (US), LYNCH, Joe T. (US), WILKINSON, John D. (US), TYLER,
 L. Don (US)
- (74) Công ty Cổ phần Sở hữu công nghiệp INVESTIP (INVESTIP)
- (54) QUY TRÌNH VÀ THIẾT BỊ TÁCH DÒNG KHÍ CHỨA HYDROCACBON
- (57) Sáng chế đề cập đến quy trình và thiết bị dùng cho thiết bị xử lý gọn nhẹ để thu hồi thành phần gồm hai (hoặc ba) nguyên tử cacbon và thành phần hydrocacbon nặng hơn từ dòng khí hydrocacbon. Dòng khí này được làm lạnh và được chia thành dòng thứ nhất và dòng thứ hai. Dòng thứ nhất còn được làm lạnh thêm, được làm giãn nở đến áp suất thấp hơn, được gia nhiệt, và phân đoạn lỏng của nó được cấp dưới dạng nguyên liệu đỉnh thứ nhất vào phương tiện hấp thụ. Dòng thứ hai được làm giãn nở đến áp suất thấp hơn và được cung cấp ở dạng nguyên liệu đáy vào phương tiện hấp thụ. Dòng hơi chưng cất từ phương tiện hấp thụ được hòa trộn với phân đoạn hơi của dòng thứ nhất, sau đó, được làm lạnh bằng dòng thứ nhất đã được làm giãn nở để tạo dòng được ngưng tụ mà được cấp dưới dạng nguyên liệu đỉnh thứ hai vào phương tiện hấp thụ. Dòng chất lỏng chưng cất từ đáy của phương tiện hấp thụ được gia nhiệt trong phương tiện truyền nhiệt và chuyển khối để cất tách ra các thành phần dễ bay hơi của nó.

- (11) **1-0022089**
- (15) 30.09.2019 (51)⁷ **E06B 9/17**, 5/00, 9/06, 9/00
- (21) 1-2014-01465 (22) 02.11.2012
- (86) PCT/JP2012/078499 02.11.2012 (87) WO2013/069574A1 16.05.2013
- (30) 2011-243949 07.11.2011 JP
- 2012-195551 05.09.2012 JP
- 2012-195552 05.09.2012 JP
- (45) 25.11.2019 380 (43) 27.10.2014 319
- (73) BUNKA SHUTTER CO., LTD. (JP)
17-3, Nishikata 1-chome, Bunkyo-ku, Tokyo, 1138535 Japan
- (72) NAKASHIMA, Koji (JP), OI, Masaru (JP), MATSUOKA, Yuriko (JP), SUGAYA, Nobuyuki (JP), TSUTSUMI, Takahiro (JP), FUJIMORI, Hideki (JP), MIYAMOTO, Ken (JP), HIROSE, Makoto (JP), UETAKE, Toru (JP), ISHII, Akiko (JP)
- (74) Công ty Cổ phần Sở hữu công nghiệp INVESTIP (INVESTIP)
- (54) THIẾT BỊ CHỐNG THẤM NƯỚC DÙNG CHO KHE HỖ VÀ TẮM CHỐNG THẤM NƯỚC DÙNG CHO KHE HỖ
- (57) Sáng chế đề cập đến thiết bị chống thấm nước (1-1) dùng cho khe hở (2) bao gồm: tấm (10) được đặt bên trên khe hở (2), khe hở này làm cho bên trong và bên ngoài của công trình kiến trúc (1) thông nhau và được mở và đóng bằng bộ phận mở/đóng (4); và phân giữ (20) giữ tấm dùng cho công trình kiến trúc tại vị trí bên ngoài của bộ phận mở/đóng (4), trong đó phân giữ (20) giữ tấm sao cho tấm bao phủ vùng được xác định trước (41) mà là phần đầu phía dưới theo chiều dọc của bộ phận mở/đóng (4) và một phần công trình kiến trúc (1) liền kề với vùng được xác định trước (41) cùng đóng vùng đầu phía dưới theo chiều dọc của khe hở và sao cho phần đầu phía dưới (13) theo chiều dọc của tấm kéo dài dọc theo sàn nhà (8) về phía bên ngoài.

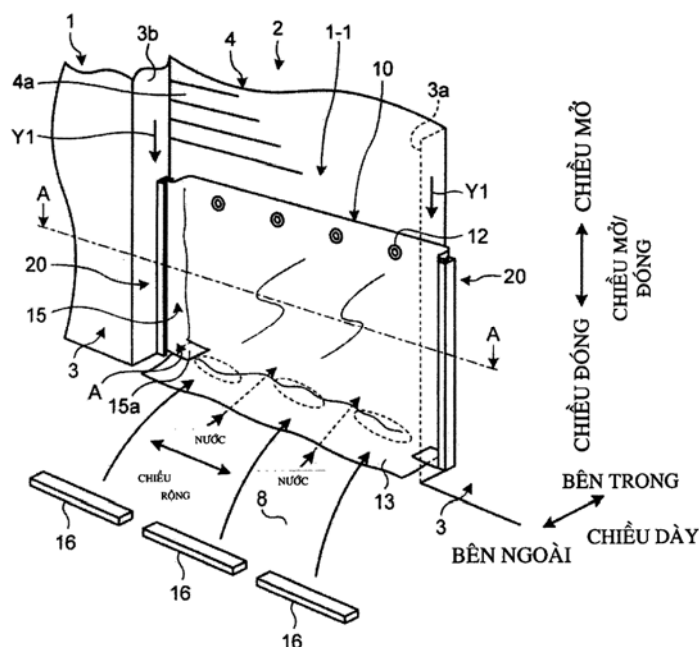

- (11) **1-0022090**
 (15) 30.09.2019 (51)⁷ **B65D 5/74**
 (21) 1-2010-01405 (22) 05.11.2008
 (86) PCT/EP2008/065011 05.11.2008 (87) WO2009/060005A3 14.05.2009
 (30) 07120020.8 05.11.2007 EP
 (45) 25.11.2019 380 (43) 25.10.2010 271
 (73) TETRA LAVAL HOLDINGS & FINANCE SA (CH)
 70, Avenue General-Guisan CH-1009 Pully, Lausanne, Switzerland
 (72) CASALE, Cristiano (IT), SORBARA, Angelo (IT)
 (74) Công ty TNHH một thành viên Sở hữu trí tuệ VCCI (VCCI-IP CO.,LTD)
 (54) CƠ CẤU MỞ ĐÓNG LẠI ĐƯỢC DÙNG CHO BAO GÓI CHỨA THỰC PHẨM CÓ THỂ RÓT RA ĐƯỢC

- (57) Sáng chế đề cập đến cơ cấu đóng mở (3,3') dùng cho các bao gói (1) chứa loại thực phẩm có thể rót ra được, cơ cấu mở này có khung (10) được lắp với phần đục lỗ được (4) của bao gói và tạo ra lỗ rót xuyên suốt (11); nắp có ren có thể tháo rời được (12) mà có thể vặn vào khung để đóng lỗ rót; phần cắt có dạng hình ống (15) khớp nối lỗ rót và có, tại một đầu trục, các cạnh cắt (31) mà kết hợp với phần đục lỗ được để mở bao gói; các phương tiện kết nối thứ nhất (13) kết nối nắp với phần cắt, và nó, do nắp được vặn ra khỏi khung, đẩy phần cắt về phía phần đục lỗ được; và các phương tiện kết nối thứ hai (14) kết nối khung với phần cắt, và nó, khi sử dụng, dẫn phần cắt dọc theo đường đục lỗ (P) được xác định trước qua phần đục lỗ được để nối nắp; và đường đục lỗ (P) của phần cắt, do nắp được vặn ra khỏi khung, có phần thứ nhất (P) dịch chuyển đơn thuần dọc theo trục, theo phần thứ hai có cả hai thành phần chuyển động vừa quay quanh trục vừa dịch chuyển so với trục (A) nêu trên.

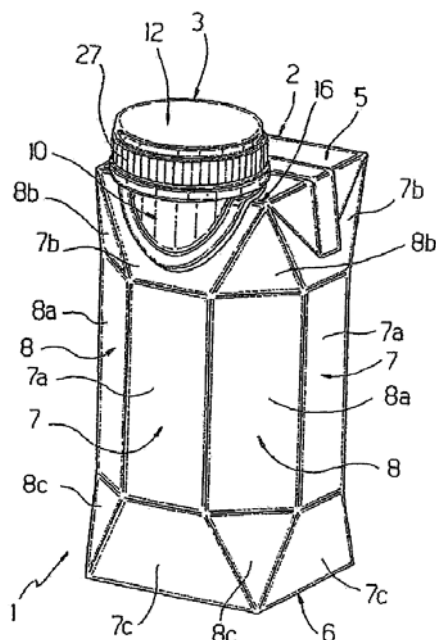

- (11) **1-0022091**
 (15) 30.09.2019 (51)⁷ **B32B 15/01**, 15/04, 15/18, C23C 2/02, 2/06, C21D 9/00, 9/46, B21B 3/00, 1/26, 1/22, C23C 30/00, 2/28, C22C 18/04, 38/00, 38/06, 38/58, 38/02, 38/04, C23C 2/26, 2/40
- (21) 1-2014-01436 (22) 28.09.2012
 (86) PCT/JP2012/075218 28.09.2012 (87) WO2013/047821 A1 04.04.2013
 (30) 2011-218775 30.09.2011 JP
 (45) 25.11.2019 380 (43) 25.07.2014 316
 (73) NIPPON STEEL & SUMITOMO METAL CORPORATION (JP)
 6-1, Marunouchi 2-chome, Chiyoda-ku, Tokyo 100-8071 Japan
 (72) KAWATA, Hiroyuki (JP), MARUYAMA, Naoki (JP), MURASATO, Akinobu (JP), MINAMI, Akinobu (JP), YASUI, Takeshi (JP), KUWAYAMA, Takuya (JP), BAN, Hiroyuki (JP), HIRAMATSU, Kaoru (JP)
 (74) Công ty TNHH một thành viên Sở hữu trí tuệ VCCI (VCCI-IP CO.,LTD)
 (54) **TẤM THÉP ĐƯỢC MẠ KẼM NHÚNG NÓNG, PHƯƠNG PHÁP SẢN XUẤT TẤM THÉP ĐƯỢC MẠ KẼM NHÚNG NÓNG VÀ PHƯƠNG PHÁP SẢN XUẤT TẤM THÉP ĐƯỢC MẠ KẼM NHÚNG NÓNG ĐƯỢC HỢP KIM HÓA**
 (57) Sáng chế đề cập đến tấm thép chứa C, Si, Mn, P, S, Al, N, O, lượng còn lại là Fe và các tạp chất không thể tránh khỏi, nằm trong khoảng từ 1/8 độ dày được lấy tâm quanh 1/4 độ dày tấm, tính từ bề mặt đến 3/8 độ dày được lấy tâm quanh 1/4 độ dày tấm, tính từ bề mặt của tấm thép nền, cấu trúc của tấm thép nền chứa (tính theo tỷ lệ thể tích): 3% hoặc lớn hơn là pha austenit dư, 50% hoặc nhỏ hơn là pha ferit, và 40% hoặc lớn hơn là pha cứng, mật độ lệch mạng trung bình là $5 \times 10^{13}/m^2$ hoặc lớn hơn, lượng C dạng dung dịch rắn được chứa trong pha austenit dư nằm trong khoảng từ 0,70 đến 1,00% trọng lượng, tỷ lệ cường độ ngẫu nhiên tia X của sắt mạng lập phương diện tâm trong cấu trúc của pha austenit dư là 3,0 hoặc nhỏ hơn, tỷ lệ giữa đường kính hạt theo hướng cán và đường kính hạt theo hướng chiều rộng tấm của pha austenit dư nằm trong khoảng từ 0,75 đến 1,33, hơn nữa, lớp mạ kẽm nhúng nóng được tạo ra trên bề mặt của tấm thép nền và độ dày tấm nằm trong khoảng từ 0,6 đến 5,0 mm.

- (11) **1-0022092**
- (15) 30.09.2019 (51)⁷ **A01N 53/00**, 25/10, A01P 7/04
- (21) 1-2011-00608 (22) 23.07.2009
- (86) PCT/DK2009/050188 23.07.2009 (87) WO2010/015257 11.02.2010
- (30) PA 2008 01073 06.08.2008 DK
- (45) 25.11.2019 380 (43) 25.05.2011 278
- (73) VESTERGAARD SA (CH)
Place Saint-Francois 1, 1003 Lausanne, Switzerland
- (72) FRANDSEN, Mikkel, Vestergaard (DK), ROORDA, Sicco Dirk (NL), GOUIN, Sebastien (CA), PEDERSEN, Michael Stanley (DK), ZELLWEGER, Matthieu (CH), PHAN, Thi Quynh Chi (VN)
- (74) Công ty TNHH Tâm nhìn và Liên danh (VISION & ASSOCIATES CO.LTD.)
- (54) **NỀN POLYME CÓ TÁC DỤNG DIỆT CÔN TRÙNG CHỨA PIPERONYL BUTOXIT (PBO) VÀ DELTAMETHRIN (DM)**
- (57) Sáng chế đề cập đến nền polyme có tác dụng diệt côn trùng chứa piperonyl butoxit (PBO) và deltamethrin (DM), trong đó tỷ số giữa hàm lượng PBO và hàm lượng DM tính theo khối lượng là lớn hơn 3,5.

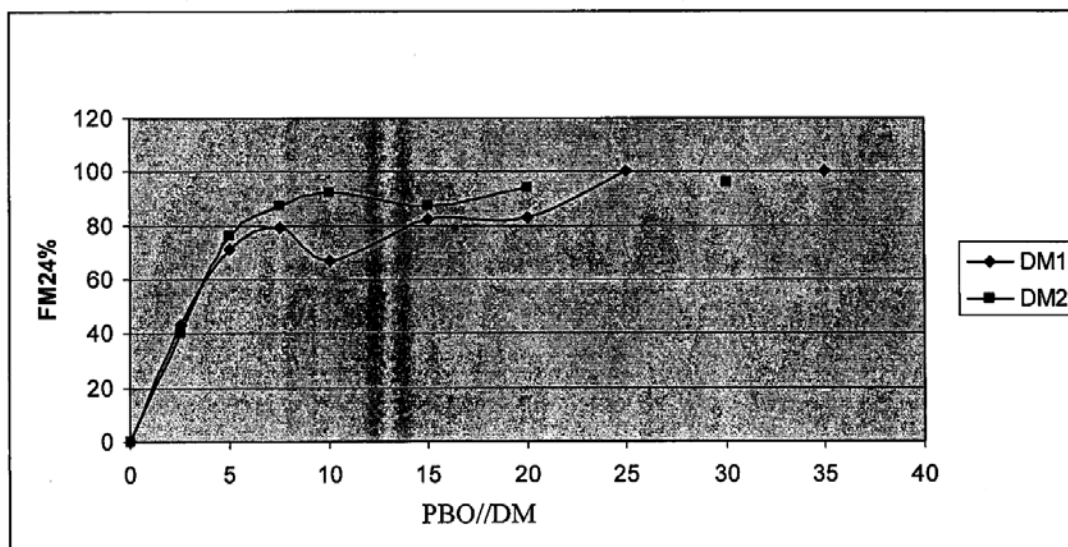

- (11) **1-0022093**
- (15) 30.09.2019 (51)⁷ **A61K 9/00**, 9/107
- (21) 1-2014-02126 (22) 07.12.2012
- (86) PCT/US2012/068615 07.12.2012 (87) WO2013/086449 13.06.2013
- (30) 61/568,089 07.12.2011 US
- 61/625,401 17.04.2012 US
- (45) 25.11.2019 380 (43) 25.12.2014 321
- (73) ALLERGAN, INC. (US)
2525 Dupont Drive, Irvine, California 92612, United States of America
- (72) VEHIGE, Joseph G. (US), SIMMONS, Peter A. (US)
- (74) Công ty TNHH Tâm nhìn và Liên danh (VISION & ASSOCIATES CO.LTD.)
- (54) CHẾ PHẨM, DƯỢC PHẨM VÀ NHỮ TƯƠNG HỮU DỤNG LÀM NƯỚC MẮT
NHÂN TẠO ĐỂ ĐIỀU TRỊ BỆNH KHÔ MẮT
- (57) Sáng chế đề xuất nhũ tương không chứa muối dùng để điều trị bệnh khô mắt và tình trạng bệnh lý khác ở mắt, trong đó nhũ tương này chứa dầu thầu dầu và không chứa dầu oliu kéo dài TBUT và tạo cảm giác dễ chịu hơn.

- (11) **1-0022094**
- (15) 30.09.2019 (51)⁷ **G06Q 90/00**, H04L 12/54
- (21) 1-2014-00920 (22) 23.08.2012
- (86) PCT/SG2012/000300 23.08.2012 (87) WO2013/028136 28.02.2013
- (30) 61/527,145 25.08.2011 US
- 201108719-4 24.11.2011 SG
- (45) 25.11.2019 380 (43) 25.09.2014 318
- (73) EINNOVATIONS HOLDINGS PTE. LTD. (SG)
100 Beach Road, #25-06 Shaw Towers, Singapore 189702, Singapore
- (72) BACAREZA, Gio (PH), JOSON, Eduardo, Ramon, G. (PH), VILLARICA, Rodolfo, Alberto, A. (PH), PADUA, Michael, Charles, Fernandez (PH), MENDIOLA, Dennis (PH)
- (74) Công ty TNHH Tâm nhìn và Liên danh (VISION & ASSOCIATES CO.LTD.)
- (54) **HỆ THỐNG VÀ PHƯƠNG PHÁP CUNG CẤP KHẢ NĂNG TRUY CẬP INTERNET CHO THIẾT BỊ TÍNH TOÁN**
- (57) Sáng chế đề cập tới hệ thống và phương pháp cung cấp khả năng truy cập Internet cho thiết bị tính toán bao gồm bộ phận điều giải điều chỉnh truy cập Internet được bố trí để nhận yêu cầu từ thiết bị tính toán để điều chỉnh truy cập Internet từ chế độ truy cập Internet có tính phí sang chế độ truy cập Internet không tính phí; và danh sách trắng truyền thông với bộ phận điều giải điều chỉnh truy cập Internet, danh sách trắng duy trì danh sách của các nguồn tài nguyên web khả dụng cho truy cập không tính phí bởi thiết bị tính toán; trong đó, khi xử lý thành công yêu cầu, danh sách của các nguồn tài nguyên web là để truy cập không tính phí bởi thiết bị tính toán. Hệ thống có thể còn được làm tương thích để tính hóa đơn/tính phí dựa trên cả mô hình tính phí cho mỗi đơn vị thời gian cụ thể hoặc mô hình tính phí cho mỗi hoạt động.

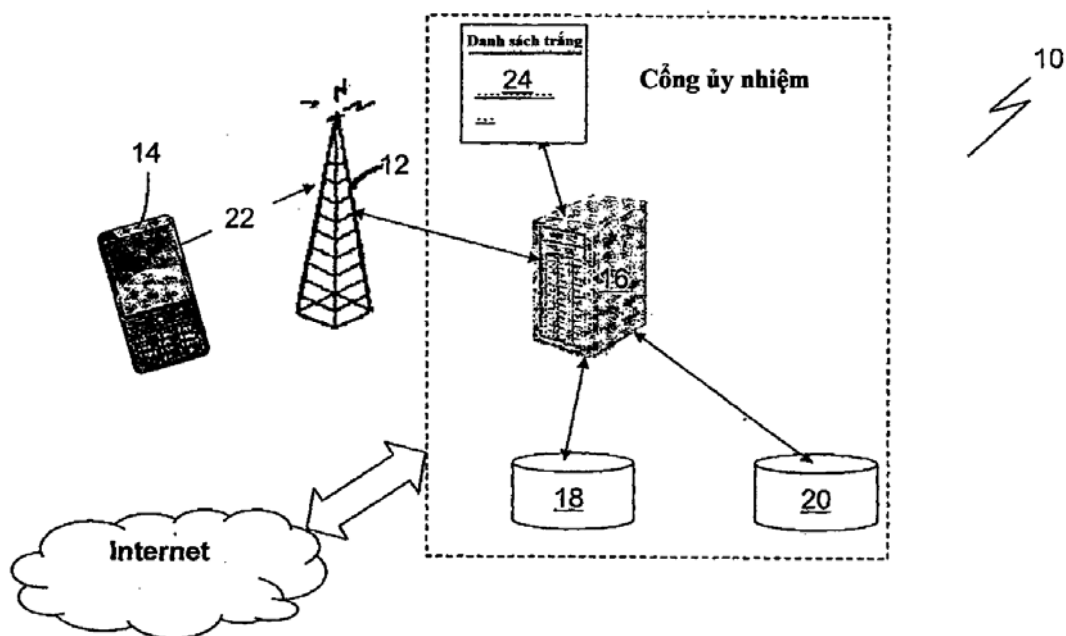

- (11) **1-0022095**
- (15) 30.09.2019 (51)⁷ **A43B 1/04**, 23/02, 5/06, 7/20, 23/00, 23/07, 23/08, 23/26, A43D 8/00
- (21) 1-2014-04268 (22) 07.11.2013
- (86) PCT/US2013/068841 07.11.2013 (87) WO2014/078159 22.05.2014
- (30) 61/727,010 15.11.2012 US
- 13/944,689 17.07.2013 US
- (45) 25.11.2019 380 (43) 25.08.2015 329
- (73) NIKE INNOVATE C.V. (US)
One Bowerman Drive, Beaverton, OR 97005-6453, United States of America
- (72) MINAMI Tetsuya T. (US), MOLYNEUX James (GB), WILKEN Doug D. (US), WOODMAN Phil (GB)
- (74) Công ty Luật TNHH Phạm và Liên danh (PHAM & ASSOCIATES)
- (54) **GIÀY DÉP CÓ MŨ GIÀY VÀ KẾT CẤU ĐỂ GIÀY ĐƯỢC GẮN CHẶT VÀO MŨ GIÀY**
- (57) Sáng chế đề cập đến giày dép có mũ giày và kết cấu đế giày được gắn chặt vào mũ giày. Mũ giày có phụ kiện dẹt kim và, theo một số kết cấu, lớp vỏ ngoài được gắn chặt vào phụ kiện dẹt kim. Phụ kiện dẹt kim có thể có các vùng nhô ra kéo dài ra ngoài và ra xa khỏi khoảng trống bên trong mũ giày để chứa bàn chân của người đi. Các vùng nhô ra này có thể có một hoặc cả (a) kết cấu dạng ống thứ nhất và sợi đơn cài ngang kéo dài qua kết cấu dạng ống thứ nhất và (b) kết cấu dạng ống thứ hai và các đoạn sợi kéo dài ngang qua kết cấu dạng ống thứ hai.

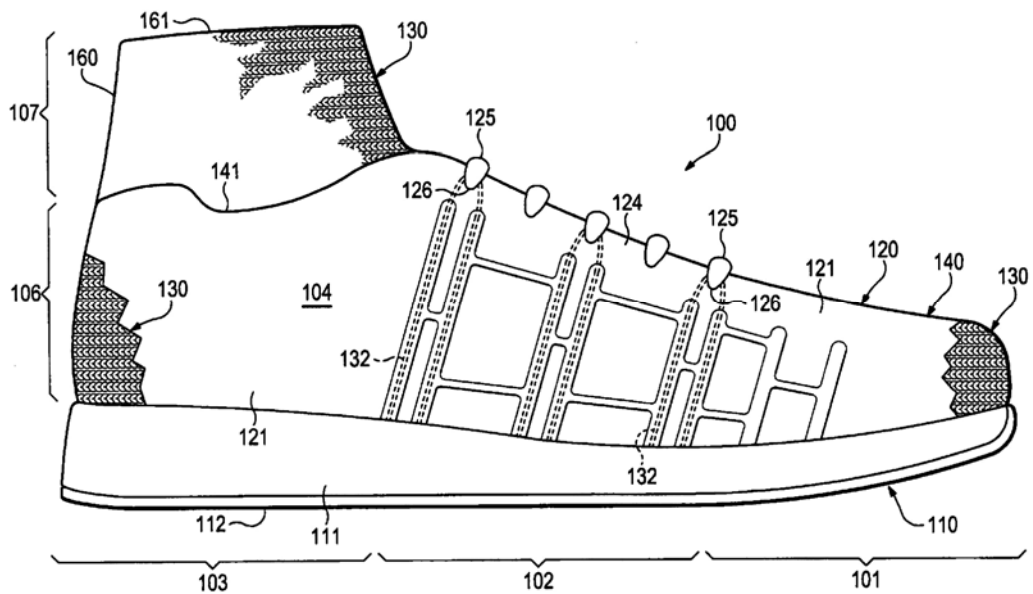

- (11) **1-0022096**
- (15) 30.09.2019 (51)⁷ **A43B 1/04, 1/02**
- (21) 1-2014-04269 (22) 19.11.2013
- (86) PCT/US2013/070651 19.11.2013 (87) WO2014/081680 30.05.2014
- (30) 13/681,842 20.11.2012 US
- (45) 25.11.2019 380 (43) 25.08.2015 329
- (73) NIKE INNOVATE C.V. (US)
One Bowerman Drive, Beaverton, OR 97005-6453, United States of America
- (72) CRAIG Kenneth T. (US)
- (74) Công ty Luật TNHH Phạm và Liên danh (PHAM & ASSOCIATES)
- (54) GIÀY DÉP CÓ MŨ GIÀY VÀ KẾT CẤU ĐỂ GIÀY ĐƯỢC GẮN CHẶT VÀO MŨ GIÀY, PHỤ KIỆN DỆT KIM DÙNG CHO GIÀY DÉP, VÀ PHƯƠNG PHÁP SẢN XUẤT GIÀY DÉP
- (57) Sáng chế đề cập đến giày dép có mũ giày và kết cấu để giày được gắn chặt vào mũ giày, phụ kiện dệt kim dùng cho giày dép, và phương pháp sản xuất giày dép. Giày dép có thể có mũ giày có phụ kiện dệt kim được tạo ra từ kết cấu dệt kim liền khối. Phụ kiện dệt kim có phần vành đai và phần thót. Phần vành đai có kết cấu hình trụ và phần thót kéo dài ra ngoài từ phần vành đai. Theo một số kết cấu, phần vành đai và phần thót tạo ra (a) vùng thứ nhất của bề mặt bên ngoài của mũ giày và (b) vùng thứ nhất của bề mặt bên trong của mũ giày. Mũ giày cũng có thể có phụ kiện lớp phủ được gắn chặt vào phụ kiện dệt kim và tạo ra (a) vùng thứ hai của bề mặt bên ngoài của mũ giày và (b) vùng thứ hai của bề mặt bên trong của mũ giày.

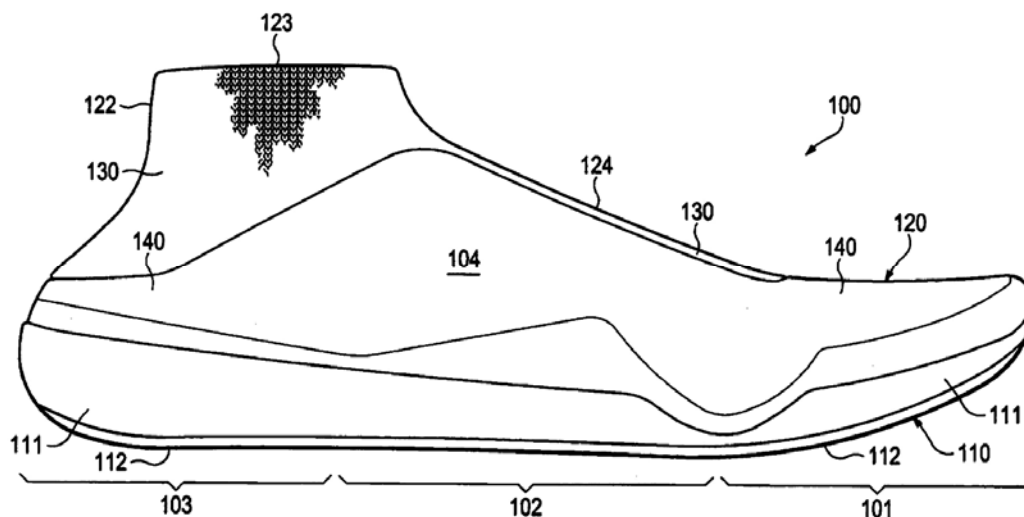

- (11) **1-0022097**
 (15) 30.09.2019 (51)⁷ **A43B 1/04**, 23/02, 23/04, 23/26, D04B 1/22
 (21) 1-2015-03337 (22) 28.02.2014
 (86) PCT/US2014/019548 28.02.2014 (87) WO2014/137826 12.09.2014
 (30) 13/783,900 04.03.2013 US
 (45) 25.11.2019 380 (43) 25.11.2015 332

(73) NIKE INNOVATE C.V. (US)
 One Bowerman Drive, Beaverton, OR 97005-6453, United States of America

(72) PODHAJNY Daniel A. (UY)

(74) Công ty Luật TNHH Phạm và Liên danh (PHAM & ASSOCIATES)

(54) MŨ GIÀY DÙNG CHO GIÀY DÉP

(57) Sáng chế đề cập đến mũ giày dùng cho giày dép, phương pháp chế tạo phụ kiện dệt kim dùng cho giày dép, phương pháp chế tạo mũ giày và giày dép. Mũ giày dùng cho giày dép bao gồm phụ kiện dệt kim có cấu tạo dệt kim liền khối. Phụ kiện dệt kim có phần đế được tạo kết cấu nằm liền kề với kết cấu đế giày. Phụ kiện dệt kim còn có một hoặc nhiều phân bên kéo dài từ phần đế. Hơn nữa, phụ kiện dệt kim có thể có ít nhất là mép thứ nhất và mép thứ hai được nối ở mỗi nối để tạo ra khoảng trống tiếp nhận bàn chân. Ngoài ra, mũ giày có thể có sợi đơn chịu kéo, sợi này kéo dài qua đường xuyên được tạo ra giữa bề mặt bên ngoài và bề mặt bên trong của phần đế.

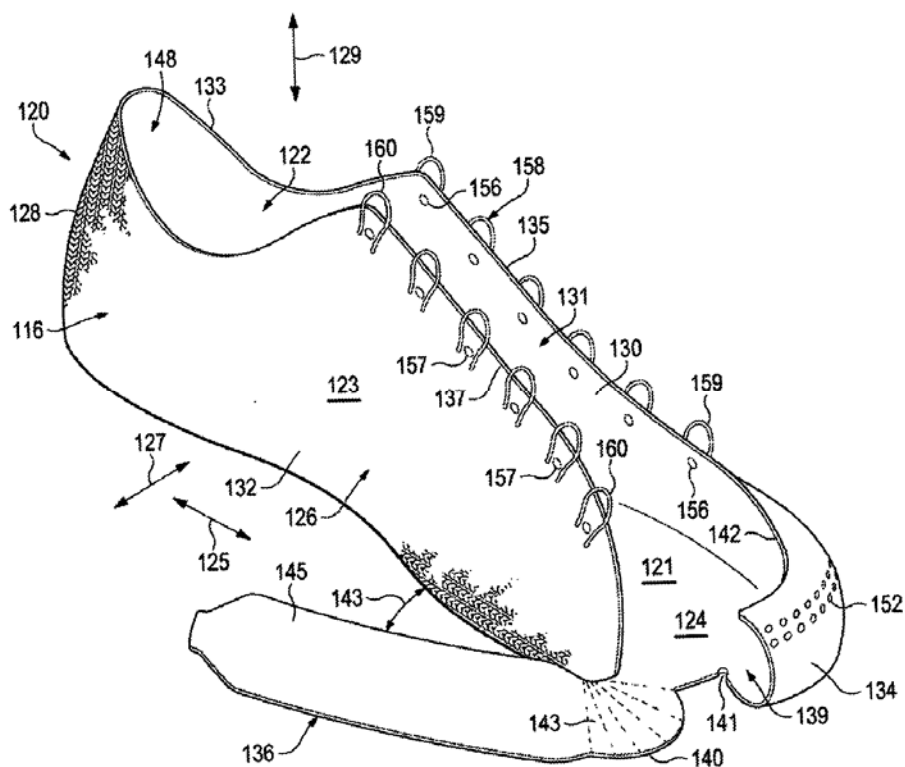

- (11) **1-0022098**
 (15) 30.09.2019 (51)⁷ **E05B 29/02**
 (21) 1-2015-03843 (22) 23.01.2014
 (86) PCT/JP2014/051341 23.01.2014 (87) WO2014/141749 18.09.2014
 (30) 2013-051913 14.03.2013 JP
 (45) 25.11.2019 380 (43) 25.03.2016 336
 (73) KABUSHIKI KAISHA HONDA LOCK (JP)
 3700, Aza Wadayama, Shimonaka, Sadowara-cho, Miyazaki-shi, Miyazaki, Japan
 (72) INO Shinichirou (JP), ISHITSUKA Takashi (JP)
 (74) Công ty Luật TNHH Phạm và Liên danh (PHAM & ASSOCIATES)

(54) **Ổ KHÓA HÌNH TRỤ**

- (57) Sáng chế đề xuất ổ khóa hình trụ trong đó chi tiết xoay được xoay để đáp lại chuyển động xoay bởi chìa khóa cơ hợp pháp cắm vào trong lỗ khóa, phần xoay thứ nhất (20) được liên kết với trụ ngoài (15) không xoay được tương đối nhưng dịch chuyển được theo hướng cắm (18) của chìa khóa cơ (11), và phần xoay thứ hai (22) tỳ vào phần xoay thứ nhất (20) từ phía đối diện với phần tiếp nhận phần xoay (19) tạo trên một trong số vỏ cố định (14) và trụ ngoài (15) và được liên kết với chi tiết xoay (21) không xoay được tương đối nhưng dịch chuyển được theo hướng cắm (18), và trong khi làm xoay trụ ngoài (15) để đáp lại tác động xoay trái phép của trụ trong (13), phần xoay thứ nhất (20) và phần xoay thứ hai (22) dịch chuyển để tách ra khỏi phần tiếp nhận phần xoay (19) nhờ cơ cấu cam bố trí giữa phần xoay thứ nhất (20) và vỏ (14), nhờ đó nhả gài trụ trong (13) với phần xoay thứ hai (22) liên kết với chi tiết xoay (21) không xoay được tương đối. Điều này cho phép đạt được khả năng chống trộm bằng nhờ cấu đơn giản và kích cỡ gọn.

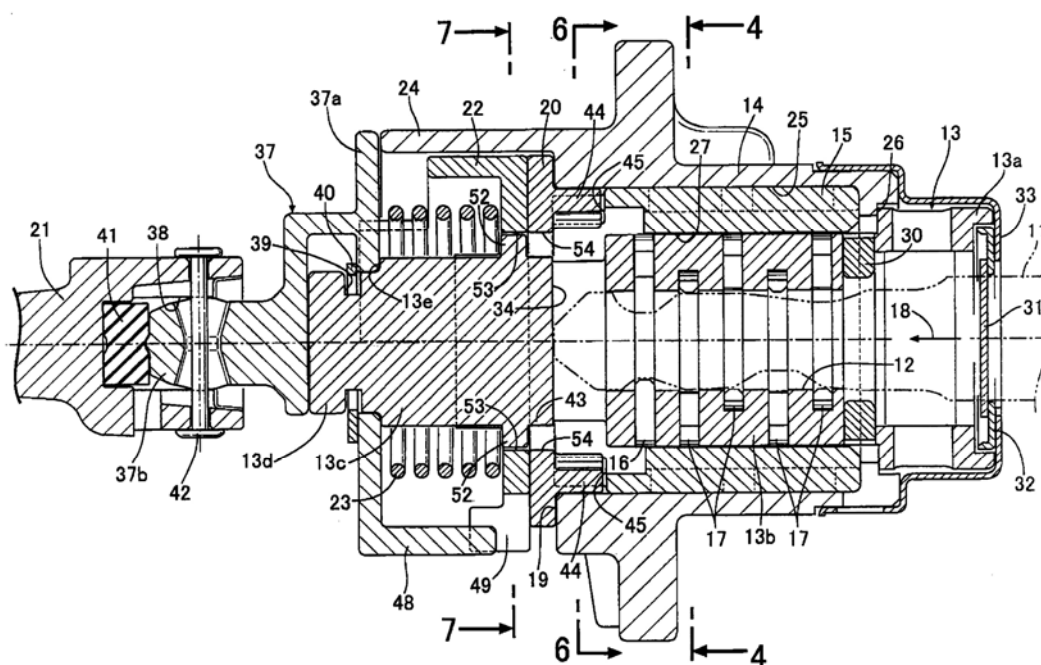

- (11) **1-0022099**
- (15) 30.09.2019 (51)⁷ **H04B 7/26**
- (21) 1-2014-00565 (22) 11.07.2008
- (62) 1-2010-00366
- (86) PCT/KR2008/004117 11.07.2008 (87) WO2009/008685 15.01.2009
- (30) 60/929,791 12.07.2007 US
- 60/929,869 16.07.2007 US
- 12/213,012 12.06.2008 US
- (45) 25.11.2019 380 (43) 25.06.2014 315
- (73) SAMSUNG ELECTRONICS CO., LTD. (KR)
129, Samsung-ro, Yeongtong-gu, Suwon-si, Gyeonggi-do 443-742, Republic of Korea
- (72) CHO, Joon-Young (KR), KHAN, Farooq (US), PI, Zhouyue (CN), ZHANG, Jianzhong (CN)
- (74) Công ty TNHH Sở hữu trí tuệ WINCO (WINCO CO., LTD.)
- (54) **HỆ THỐNG TRUYỀN THÔNG, PHƯƠNG PHÁP VÀ THIẾT BỊ TRUYỀN VÀ THU THÔNG TIN CHỈ BÁO ĐỊNH DẠNG KÊNH ĐIỀU KHIỂN**
- (57) Sáng chế đề cập đến hệ thống truyền thông, phương pháp và thiết bị truyền và thu thông tin chỉ báo định dạng kênh điều khiển, trong đó phương pháp truyền thông tin chỉ báo định dạng kênh điều khiển (CCFI: Control Channel Format Indicator), còn được gọi là kênh thông tin chỉ báo định dạng điều khiển vật lý (PCFICH: Physical Control Format Indicator Channel), trong trường hợp độ dài của thông tin CCFI mã hoá không phải là bội số nguyên lần của ba, bao gồm các bước: ánh xạ nhiều thông tin CCFI hai-bit vào số mã chứa các từ mã thành phần có ba bit; tạo ra chuỗi bit gồm các từ mã được chọn từ số mã bằng cách lặp lại từ mã thành phần đã chọn với số lần lặp lại định trước; tạo ra từ mã bằng cách ghép nối chuỗi bit gồm các từ mã thành phần đã chọn và các bit CCFI ban đầu; và truyền từ mã mang thông tin CCFI. Phương pháp này còn bao gồm bước tạo ra biến thể hoán vị của mỗi từ mã trong số bốn từ mã bằng cách phân định K lần lặp lại của từ mã thành phần ba-bit cho K đơn vị tài nguyên tương ứng và ánh xạ riêng biệt K bit còn lại của mỗi từ mã trong số bốn từ mã lên K đơn vị tài nguyên.

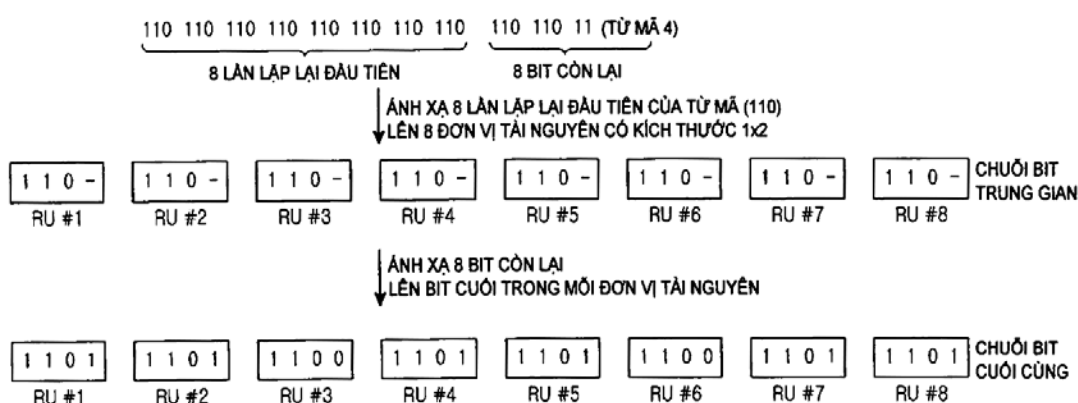

- (11) **1-0022100**
- (15) 30.09.2019 (51)⁷ **B65D 8/00**, B32B 15/09
- (21) 1-2015-03521 (22) 26.12.2013
- (86) PCT/JP2013/084794 26.12.2013 (87) WO2014/132541A1 04.09.2014
- (30) 2013-038704 28.02.2013 JP
- (45) 25.11.2019 380 (43) 25.12.2015 333
- (73) JFE STEEL CORPORATION (JP)
2-3, Uchisaiwai-cho 2-chome, Chiyoda-ku, Tokyo 100-0011, Japan
- (72) NAKAGAWA, Yusuke (JP), KITAGAWA, Junichi (JP), YAMANAKA, Yoichiro (JP), TOBIYAMA, Yoichi (JP)
- (74) Công ty Cổ phần Sở hữu công nghiệp INVESTIP (INVESTIP)
- (54) **TẤM KIM LOẠI DÁT MỎNG DÙNG CHO HỘP HAI MẢNH VÀ THÂN HỘP ĐƯỢC DÁT MỎNG HAI MẢNH**
- (57) Sáng chế đề cập đến tấm kim loại dát mỏng bao gồm tấm kim loại; lớp nhựa polyeste thứ nhất được tạo ra trên bề mặt tấm kim loại, bề mặt tạo ra phía mặt bên ngoài vật chứa; và lớp nhựa polyeste thứ hai được tạo ra trên bề mặt của tấm kim loại, bề mặt tạo ra phía mặt bên trong của vật chứa. Lớp nhựa polyeste thứ nhất chứa polyetylen terephtalat hoặc polyetylen terephtalat đồng trùng hợp có hàm lượng thành phần đồng trùng hợp nhỏ hơn 6% mol theo tỷ lệ 30% theo khối lượng hoặc lớn hơn và 60% theo khối lượng hoặc nhỏ hơn, polybutylen terephtalat hoặc polybutylen terephtalat đồng trùng hợp có hàm lượng của thành phần đồng trùng hợp nhỏ hơn 5% mol theo tỷ lệ 40% theo khối lượng hoặc lớn hơn và 70% theo khối lượng hoặc nhỏ hơn, và sáp polyolefinic với lượng là 0,01% hoặc lớn hơn và 3,0% hoặc nhỏ hơn theo tỷ lệ phần trăm bên ngoài. Lớp nhựa polyeste thứ hai là polyetylen terephtalat đồng trùng hợp có hàm lượng thành phần đồng trùng hợp nhỏ hơn 22% mol. Các độ định hướng phần còn lại lớp nhựa polyeste thứ nhất và thứ hai là nhỏ hơn 30%.

- (11) **1-0022101**
- (15) 30.09.2019 (51)⁷ **A23L 1/226**, 1/231
- (21) 1-2011-02888 (22) 25.03.2010
- (86) PCT/JP2010/055995 25.03.2010 (87) WO2010/110493 A1 30.09.2010
- (30) 2009-078329 27.03.2009 JP
- (45) 25.11.2019 380 (43) 27.02.2012 287
- (73) AJINOMOTO CO., INC. (JP)
15-1, Kyobashi 1-chome, Chuo-ku, Tokyo 104-8315, Japan
- (72) TAKAKURA, Yukiko (JP), HAYASHI, Kazuhiro (JP), IGA, Mayuko (JP),
MASUZAWA, Takuya (JP)
- (74) Công ty TNHH một thành viên Sở hữu trí tuệ VCCI (VCCI-IP CO.,LTD)
- (54) HỢP PHẦN TẠO MÙI THƠM HOẶC HƯƠNG VỊ VÀ THỰC PHẨM CHỨA HỢP PHẦN NÀY
- (57) Sáng chế đề cập đến hợp phần tạo mùi thơm hoặc hương vị cho món ăn và thực phẩm chứa hợp phần tạo mùi và mùi thơm và hương vị này. Hợp phần tạo mùi thơm hoặc hương vị chứa methional, các dienal và các thiazol theo các tỷ lệ thỏa mãn điều kiện $0 \leq A \leq 100$, $0 \leq B \leq 100$, $0 \leq C \leq 60$ và $A+B+C=100$, trong đó A thể hiện các phần trọng lượng của methional, B thể hiện các phần trọng lượng của các dienal và C thể hiện các phần trọng lượng của các thiazol.

- (11) **1-0022102**
 (15) 30.09.2019 (51)⁷ **A01N 43/40**, 37/50, 43/54, 43/707, 43/80, 43/828, 43/90, 47/02, 47/34, 51/00, A01P 7/00
- (21) 1-2013-00634 (22) 03.08.2011
 (86) PCT/JP2011/068209 03.08.2011 (87) WO2012/020781A1 16.02.2012
 (30) 2010-180016 11.08.2010 JP
 (45) 25.11.2019 380 (43) 27.05.2013 302
- (73) 1. SUMITOMO CHEMICAL COMPANY, LIMITED (JP)
 27-1, Shinkawa 2-chome, Chuo-ku, Tokyo 104-8260 Japan
 2. ISHIHARA SANGYO KAISHA, LTD. (JP)
 3-15, Edobori 1-chome, Nishi-ku, Osaka-shi, Osaka 550-0002 Japan
- (72) SAKAMOTO, Norihisa (JP), SAKAMOTO, Emiko (JP)
 (74) Công ty TNHH một thành viên Sở hữu trí tuệ VCCI (VCCI-IP CO.,LTD)
 (54) **HỖN HỢP KIỂM SOÁT ĐỘNG VẬT CHÂN ĐỐT GÂY HẠI VÀ PHƯƠNG PHÁP KIỂM SOÁT ĐỘNG VẬT CHÂN ĐỐT GÂY HẠI**
- (57) Sáng chế đề cập đến hỗn hợp kiểm soát động vật chân đốt gây hại chứa flonicamit, một hoặc nhiều hợp chất kiểm soát rầy nâu (Delphacidae) được chọn từ nhóm (A), và một hoặc nhiều hợp chất kiểm soát bệnh đạo ôn ở lúa được chọn từ nhóm (B):
 Nhóm (A): nhóm bao gồm clothianidin, imidacloprit, dinotefuran, thiametoxam, fipronil và pymetrozin.
 Nhóm (B): nhóm bao gồm isotianil, probenazol, tiadinil, trixyclozol, pyroquilon, thiophanat-metyl, orysastrobin và azoxystrobin.

- (11) **1-0022103**
- (15) 30.09.2019 (51)⁷ **A61K 8/49**, 8/34, A61Q 11/00
- (21) 1-2015-04081 (22) 27.03.2014
- (86) PCT/JP2014/058939 27.03.2014 (87) WO2014/157546A1 02.10.2014
- (30) 2013-067214 27.03.2013 JP
- (45) 25.11.2019 380 (43) 25.01.2016 334
- (73) LION CORPORATION (JP)
3-7, Honjo 1-chome, Sumida-ku, Tokyo 130-8644, Japan
- (72) INOUE, Shimako (JP), ONIKI, Takayuki (JP)
- (74) Công ty TNHH một thành viên Sở hữu trí tuệ VCCI (VCCI-IP CO.,LTD)
- (54) **CHẾ PHẨM DÙNG TRONG KHOANG MIỆNG**
- (57) Sáng chế là đề cập đến chế phẩm dùng trong khoang miệng có độ ổn định của chất kháng khuẩn không mang điện tích tốt và cảm giác dễ chịu khi sử dụng. Sáng chế đề cập đến chế phẩm dùng trong khoang miệng chứa thành phần (A) là một hoặc nhiều hợp chất lactam được chọn từ nhóm bao gồm axit pyrrolidon carboxylic, axit 6-oxo-2-piperidin carboxylic, axit 3-(2-oxo-1-azepanyl)propanoic, và muối của nó và thành phần (B) là chất kháng khuẩn không mang điện tích. Tốt hơn, nếu thành phần (A) là axit pyrrolidon carboxylic và/hoặc muối của nó. Tốt hơn, nếu thành phần (B) là isopropyl methylphenol, thymol, triclosan, và hinokitiol.

- (11) **1-0022104**
- (15) 30.09.2019 (51)⁷ **B65G 37/00**, 65/00, 37/02
- (21) 1-2013-00228 (22) 22.01.2013
- (45) 25.11.2019 380 (43) 25.10.2013 307
- (73) CÔNG TY TNHH VĨNH HUNG (VINH HUNG CO., LTD.) (VN)
23A Trần Khánh Dư, phường An Hòa, thành phố Rạch Giá, tỉnh Kiên Giang
- (72) Quách Ba (VN)
- (74) Công ty TNHH Tư vấn sở hữu trí tuệ Việt (VIET IP CO.,LTD.)
- (54) **HỆ THỐNG BĂNG TẢI TRÊN KHÔNG KẾT HỢP CƠ CẤU TẢI TRUNG GIAN**
- (57) Sáng chế đề xuất hệ thống băng tải trên không bao gồm nhiều băng tải chính (2) nối tiếp nhau, trong đó có thêm ít nhất một cơ cấu tải trung gian (1) được bố trí giữa hai băng tải chính liền kề (2a) và (2b) và cơ cấu tải trung gian (1) có thể di dời được sang một bên của hai băng tải chính liền kề (2a) và (2b).

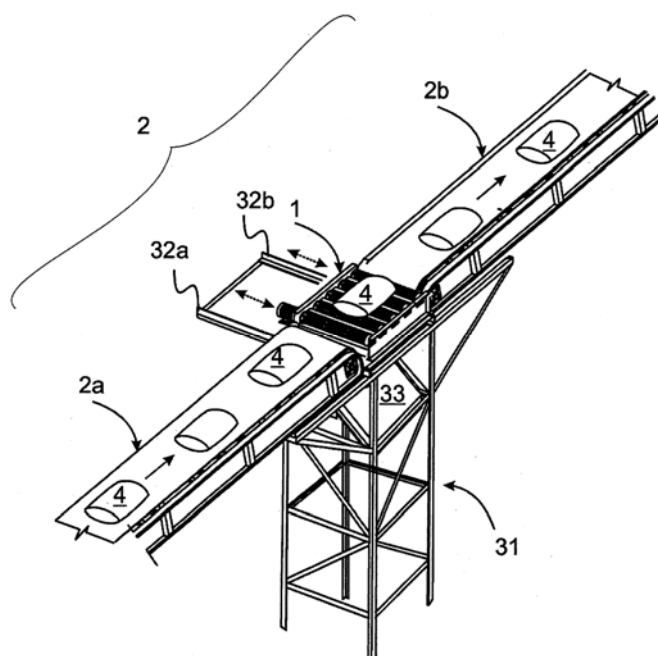

- (11) **1-0022105**
- (15) 30.09.2019 (51)⁷ **B43L 8/02**, B43K 11/00
- (21) 1-2016-04995 (22) 20.12.2016
- (45) 25.11.2019 380 (43) 25.06.2018 363
- (73) **CÔNG TY CỔ PHẦN TẬP ĐOÀN THIÊN LONG (VN)**
 Lô 6-8-10-12 đường số 3, Khu công nghiệp Tân Tạo, quận Bình Tân, thành phố Hồ Chí Minh
- (72) Cô Gia Thọ (VN)
- (74) Công ty TNHH Tư vấn sở hữu trí tuệ Việt (VIET IP CO.,LTD.)
- (54) **BÚT CÓ CƠ CẤU ĐỂ ĐỂ BƠM MỰC**
- (57) Sáng chế đề cập bút có cơ cấu để để bơm mực, bao gồm:
 bộ phận chứa mực (30);
 bộ phận để viết (40);
 thân bút (10) chứa bộ phận chứa mực (30), một đầu có nắp (20), đầu còn lại thu nhỏ thành ống (14) giữ bộ phận để viết (40);
 nắp (70) gắn vào thân bút (10) che kín đầu của bộ phận để viết (40);
 khác biệt ở chỗ:
 có đoạn trung gian (13) của thân bút (10) tại vị trí gần ống (14), trên đó có cặp lỗ xuyên thứ nhất (15);
 và nắp phụ (50) được lắp xoay ôm khít đoạn trung gian (13), trên đó có cặp lỗ xuyên thứ hai (51) cơ bản trùng với cặp lỗ xuyên thứ nhất (15);
 nhờ đó có thể xoay nắp phụ (50) đến vị trí thích hợp để nạp mực qua các lỗ xuyên (15 và 51).

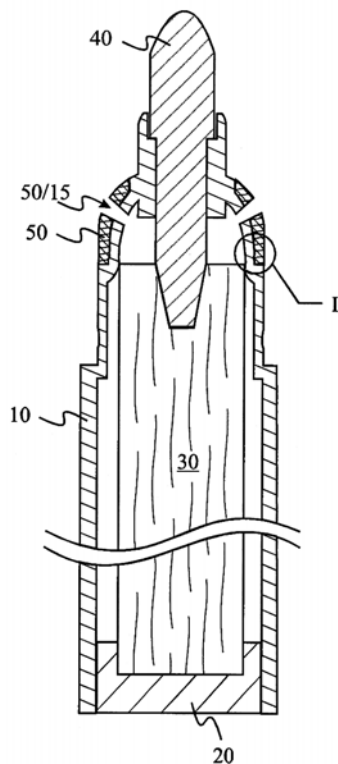

- (11) **1-0022106**
- (15) 30.09.2019 (51)⁷ **C04B 18/22**, 28/02, C08J 11/10
- (21) 1-2013-02968 (22) 22.03.2012
- (86) PCT/US2012/030048 22.03.2012 (87) WO2012/134928 04.10.2012
- (30) 13/078,913 01.04.2011 US
- (45) 25.11.2019 380 (43) 25.02.2014 311
- (73) ALLNEW Chemical Technology Company (TW)
4th Fl, No. 16, Ln 120, Neihu Road, Neihu District, Taipei, Taiwan 11493
- (72) Kuo-Ji YEN (TW), Maw-Tien LEE (TW), Liang-Hsign CHOU (TW), Jen-Ray CHANG (TW)
- (74) Công ty TNHH Tâm nhìn và Liên danh (VISION & ASSOCIATES CO.LTD.)
- (54) HỖN HỢP BÊ TÔNG VÀ PHƯƠNG PHÁP SẢN XUẤT CÁC THÀNH PHẦN CỦA BÊ TÔNG
- (57) Sáng chế đề cập tới hỗn hợp bê tông. Hỗn hợp bê tông này bao gồm các hạt cao su được oxy hóa một phần có các nhóm chức hoạt động bề mặt có thể được chọn từ nhóm bao gồm của các sulfoxit (R-SO-R), các sulfon (R-SO₂-R), các lưu huỳnh trioxit (R-SO₃) và các hỗn hợp của chúng, và chất liên kết có thể là phần ngưng tụ của khí được tạo thành bằng cách oxy hóa một phần vụn cao su với sự có mặt của oxy, trong đó, R là các hydrocarbon của các hạt cao su. Ngoài ra, sáng chế cũng đề cập tới phương pháp tạo các hạt cao su được oxy hóa một phần và các chất liên kết, mà thích hợp để sử dụng làm các thành phần của bê tông.

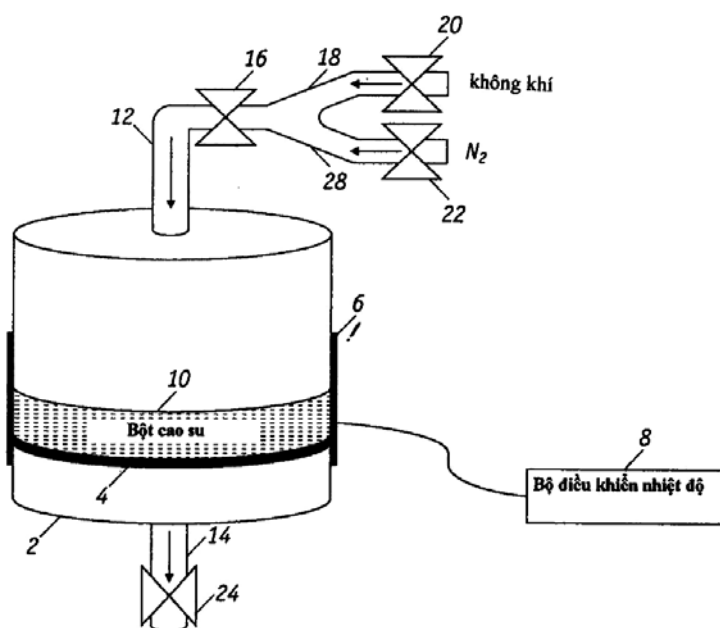

- (11) **1-0022107**
(15) 30.09.2019
- (51)⁷ **C07D 213/26**, A61K 31/4355, 31/436, 31/44, 31/505, A61P 25/00, C07D 213/30, 213/40, 213/61, 213/64, 213/71, 213/74, 213/78, 405/12, 491/04
- (21) 1-2014-00050
(86) PCT/EP2012/063219 06.07.2012
(30) PA 2011 00520 08.07.2011
(45) 25.11.2019 380
(73) H. LUNDBECK A/S (DK)
Ottiliavej 9, DK-2500 Valby, Denmark
- (22) 06.07.2012
(87) WO2013/007621 17.01.2013
DK
(43) 26.05.2014 314
- (72) ESKILDSEN, Joergen (DK), SAMS, Anette Graven (DK), PUESCHL, Ask (DK)
(74) Công ty TNHH Tâm nhìn và Liên danh (VISION & ASSOCIATES CO.LTD.)
(54) **CHẤT ĐIỀU BIẾN DỊ LẬP THỂ DƯƠNG CỦA THỤ THỂ AXETYLCHOLIN NICOTIN VÀ DƯỢC PHẨM CHỨA CHẤT NÀY**
(57) Sáng chế đề cập đến hợp chất có công thức (I) hữu ích trong điều trị và đề cập đến dược phẩm chứa các hợp chất này. Các hợp chất được đề cập đến là các chất điều biến dị lập thể dương (các PAM) của thụ thể axetylcholin nicotin $\alpha 7$.

- (11) **1-0022108**
- (15) 30.09.2019 (51)⁷ **H04N 7/26**
- (21) 1-2014-01780 (22) 31.10.2012
- (86) PCT/US2012/062830 31.10.2012 (87) WO2013/067033 10.05.2013
- (30) 61/553,802 31.10.2011 US
- 61/595,605 06.02.2012 US
- 13/664,279 30.10.2012 US
- (45) 25.11.2019 380 (43) 25.02.2015 323
- (73) QUALCOMM INCORPORATED (US)
Attn: International IP Administration, 5775 Morehouse Drive, San Diego, California 92121, United States of America
- (72) CHEN, Ying (CN), WANG, Ye-Kui (CN), CHEN, Jianle (CN)
- (74) Công ty TNHH Quốc tế D & N (D&N INTERNATIONAL CO.,LTD.)
- (54) **PHƯƠNG PHÁP VÀ THIẾT BỊ GIẢI MÃ DỮ LIỆU VIDEO**
- (57) Sáng chế đề cập đến phương pháp và thiết bị mã hóa và giải mã dữ liệu video. Theo một ví dụ, các kỹ thuật giải mã dữ liệu video bao gồm thu dòng bit chứa một hoặc nhiều hình ảnh của chuỗi video mã hóa (CVS), giải mã hình ảnh đầu tiên theo thứ tự giải mã trong đó hình ảnh đầu tiên là hình ảnh điểm truy cập ngẫu nhiên (random access point - RAP) mà không phải là hình ảnh làm mới giải mã tức thời (instantaneous decoding refresh - IDR), và giải mã ít nhất một hình ảnh khác sau hình ảnh đầu tiên theo thứ tự giải mã dựa trên hình ảnh đầu tiên đã được giải mã. Theo ví dụ khác, các kỹ thuật mã hóa dữ liệu video bao gồm tạo ra dòng bit chứa một hoặc nhiều hình ảnh của CVS, trong đó hình ảnh đầu tiên theo thứ tự giải mã là hình ảnh RAP không phải là hình ảnh IDR, và tránh gộp ít nhất một hình ảnh khác, không phải là hình ảnh đầu tiên, mà tương ứng với hình ảnh dẫn gắn với hình ảnh đầu tiên, vào trong dòng bit.

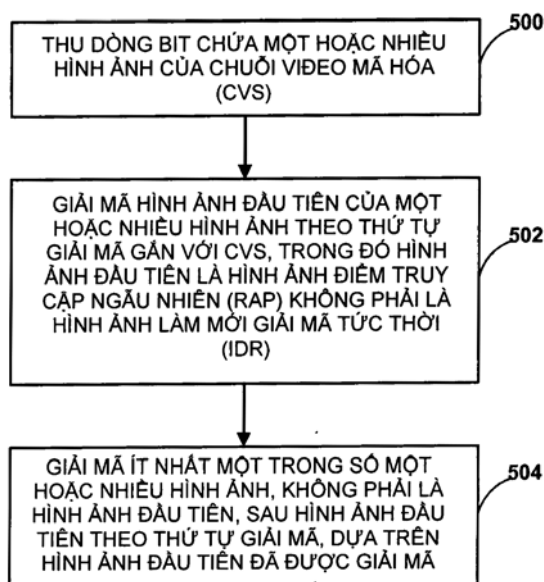

- (11) **1-0022109**
- (15) 30.09.2019 (51)⁷ **H04N 7/26**
- (21) 1-2014-02708 (22) 11.01.2013
- (86) PCT/US2013/021278 11.01.2013 (87) WO2013/106739 18.07.2013
- (30) 61/586,668 13.01.2012 US
- 61/588,595 19.01.2012 US
- 61/597,097 09.02.2012 US
- 13/738,602 10.01.2013 US
- (45) 25.11.2019 380 (43) 25.11.2014 320
- (73) **QUALCOMM INCORPORATED (US)**
 Attn: International IP Administration, 5775 Morehouse Drive, San Diego, California 92121, United States of America
- (72) SEREGIN, Vadim (RU), SOLE ROJALS, Joel (ES), KARCZEWICZ, Marta (US)
- (74) Công ty TNHH Quốc tế D & N (D&N INTERNATIONAL CO.,LTD.)
- (54) **PHƯƠNG PHÁP, THIẾT BỊ VÀ VẬT GHI BẮT BIẾN ĐỘC ĐƯỢC BẰNG MÁY TÍNH ĐỂ MÃ HÓA VÀ GIẢI MÃ DỮ LIỆU VIDEO**
- (57) Sáng chế đề cập đến phương pháp, thiết bị và vật ghi bắt biến độc được bằng máy tính để mã hóa và giải mã dữ liệu video. Theo một ví dụ, sáng chế đề cập đến thiết bị dùng để mã hóa dữ liệu video, bao gồm bộ mã hóa dữ liệu video được tạo cấu hình để xác định các giá trị cho các cờ khối con mã hóa của một hoặc nhiều khối con lân cận với khối con hiện thời, xác định ngưỡng cảnh để mã hóa hệ số biến đổi của khối con hiện thời dựa vào các giá trị của các cờ khối con mã hóa, và mã hóa entropy các hệ số biến đổi bằng cách sử dụng ngưỡng cảnh đã xác định.

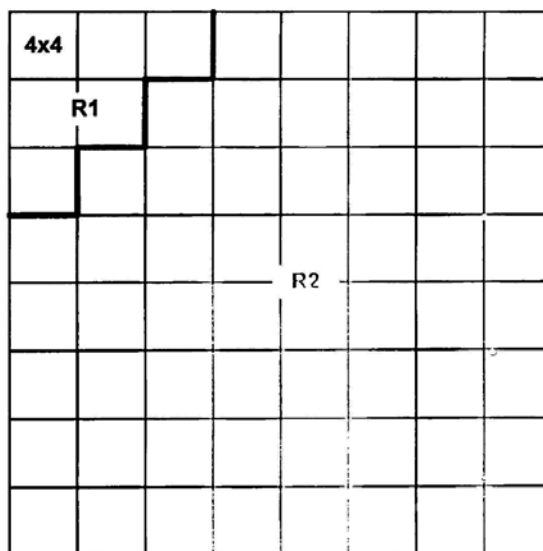

- (11) **1-0022110**
- (15) 30.09.2019 (51)⁷ **A01N 43/653**, 43/713, 25/32, C07D
401/12, 249/14, 257/06
- (21) 1-2014-01799 (22) 29.10.2012
- (86) PCT/EP2012/071380 29.10.2012 (87) WO2013/064458 10.05.2013
- (30) 11187674.4 03.11.2011 EP
- (45) 25.11.2019 380 (43) 25.08.2014 317
- (73) BAYER INTELLECTUAL PROPERTY GMBH (DE)
Alfred-Nobel-Str. 10, 40789 Monheim, Germany
- (72) BRAUN, Ralf (DE), AHRENS, Hartmut (DE), VAN ALMSICK, Andreas (DE),
DORNER-RIEPING, Simon (DE), KOHN, Arnim (DE), ROSINGER, Christopher
(GB), GATZWEILER, Elmar (DE), HACKER, Erwin (DE)
- (74) Công ty Luật TNHH T&G (TGVN)
- (54) **CHẾ PHẨM THUỐC DIỆT CỎ-CHẤT AN TOÀN CHỨA AMIT CỦA AXIT N-(TETRAZOL-5-YL)ARYL CARBOXYLIC VÀ AMIT CỦA AXIT N-(TRIAZOL-5-YL)ARYL CARBOXYLIC VÀ PHƯƠNG PHÁP PHÒNG TRỪ THỰC VẬT CÓ HẠI Ở CÁC VỤ MÙA CỦA THỰC VẬT HỮU ÍCH BẰNG CÁCH SỬ DỤNG CHẾ PHẨM NÀY**
- (57) Sáng chế đề cập đến chế phẩm thuốc diệt cỏ - chất an toàn, bao gồm các hoạt chất diệt cỏ từ nhóm gồm có N-(tetrazol-5-yl)- và N-(triazol-5-yl)arylcaboxamit và chất an toàn. Các chế phẩm thuốc diệt cỏ - chất an toàn này là đặc biệt thích hợp dùng để tiêu diệt các thực vật gây hại ở các vụ mùa của thực vật hữu ích.

- (11) **1-0022111**
 (15) 30.09.2019 (51)⁷ **F25J 3/00**
 (21) 1-2011-03571 (22) 03.05.2010
 (86) PCT/US2010/033374 03.05.2010 (87) WO2010/144186 16.12.2010
 (30) 61/186,361 11.06.2009 US
 12/689,616 19.01.2010 US
 12/717,394 04.03.2010 US
 12/750,862 31.03.2010 US
 (45) 25.11.2019 380 (43) 25.04.2012 289

(73) 1. ORTLOFF ENGINEERS, LTD. (US)
 415 W. Wall, Suite 2000, Midland, TX 79701, United States of America

2. S.M.E. PRODUCTS LP (US)

6715 Theall, Houston, Texas 77066, United States of America

(72) JOHNKE, Andrew, F. (US), LEWIS, W., Larry (US), HUDSON, Hank, M. (US),
 LYNCH, Joe, T. (US), WILKINSON, John, D. (US), CUELLAR, Kyle, T. (US)

(74) Công ty Cổ phần Sở hữu công nghiệp INVESTIP (INVESTIP)

(54) QUY TRÌNH VÀ THIẾT BỊ TÁCH DÒNG KHÍ CHỨA HYDROCARBON

(57) Sáng chế đề cập đến quy trình và thiết bị để thu hồi etan, etylen, propan, propylen và thành phần hydrocacbon nặng hơn từ dòng khí hydrocacbon trong thiết bị xử lý gọn nhẹ. Dòng khí này được làm lạnh và được chia thành dòng thứ nhất và dòng thứ hai. Dòng thứ nhất còn được làm lạnh thêm để ngưng tụ nó gần như hoàn toàn và sau đó được làm giãn nở đến áp suất thấp hơn và được gia nhiệt để tạo thành phân đoạn hơi và phân đoạn lỏng. Phân đoạn lỏng được cung cấp dưới dạng nguyên liệu trên đỉnh thứ nhất vào phương tiện hấp thụ bên trong thiết bị xử lý. Dòng thứ hai cũng được làm giãn nở đến áp suất thấp hơn và được cung cấp dưới dạng nguyên liệu dưới đáy vào phương tiện hấp thụ. Dòng hơi chưng cất thứ nhất được thu gom từ vùng phía trên của phương tiện hấp thụ và hòa trộn với phân đoạn hơi để tạo thành dòng hơi hỗn hợp.

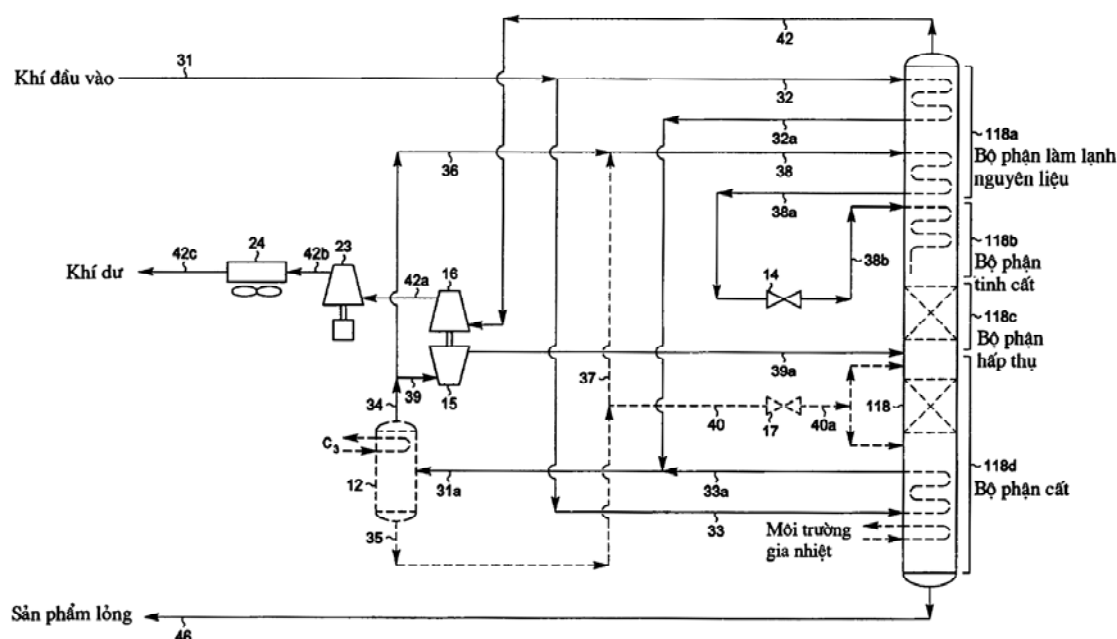

- (11) **1-0022112**
- (15) 30.09.2019 (51)⁷ **A01N 43/78**, 25/00, 43/56, A01P
3/00, 7/02, 7/04
- (21) 1-2012-01756 (22) 22.12.2010
- (86) PCT/JP2010/073853 22.12.2010 (87) WO2011/078401A1 30.06.2011
- (30) 2009-295018 25.12.2009 JP
- (45) 25.11.2019 380 (43) 25.02.2013 299
- (73) SUMITOMO CHEMICAL COMPANY, LIMITED (JP)
27-1, Shinkawa 2-chome, Chuo-ku, Tokyo 104-8260 Japan
- (72) KURAHASHI, Makoto (JP)
- (74) Công ty TNHH một thành viên Sở hữu trí tuệ VCCI (VCCI-IP CO.,LTD)
- (54) CHẤT XỬ LÝ HẠT THỰC VẬT VÀ HẠT THỰC VẬT ĐƯỢC XỬ LÝ BẰNG CHẤT
NÀY
- (57) Sáng chế đề xuất chế phẩm diệt trừ các bệnh ở thực vật, chứa etaboxam và penflufen
làm các hoạt chất; phương pháp diệt trừ các bệnh ở thực vật bao gồm bước áp dụng
những lượng hiệu quả của etaboxam và penflufen lên thực vật hoặc đất trồng thực vật
này; và v.v.

- (11) **1-0022113**
- (15) 30.09.2019 (51)⁷ **A01N 43/78**, A01P 5/00, A01N 43/90, A01P 3/00, 7/02, 7/04
- (21) 1-2012-01920 (22) 22.12.2010
- (86) PCT/JP2010/073845 22.12.2010 (87) WO2011/083745A1 14.07.2011
- (30) 2010-001042 06.01.2010 JP
- (45) 25.11.2019 380 (43) 25.02.2013 299
- (73) SUMITOMO CHEMICAL COMPANY, LIMITED (JP)
27-1, Shinkawa 2-chome, Chuo-ku, Tokyo 104-8260 Japan
- (72) KURAHASHI, Makoto (JP)
- (74) Công ty TNHH một thành viên Sở hữu trí tuệ VCCI (VCCI-IP CO.,LTD)
- (54) **CHẾ PHẨM VÀ PHƯƠNG PHÁP KIỂM SOÁT CÁC LOÀI GÂY HẠI**
- (57) Sáng chế đề xuất chế phẩm kiểm soát các loài gây hại chứa ethaboxam và avermectin làm các thành phần hoạt tính; phương pháp kiểm soát các loài gây hại bao gồm việc sử dụng lượng hữu hiệu ethaboxam và avermectin cho các loài gây hại, thực vật hoặc đất trồng v.v...

- (11) **1-0022114**
(15) 30.09.2019 (51)⁷ **C11D 3/04**, 17/00, 3/40, 17/06, 1/83, 3/10
- (21) 1-2014-03291 (22) 15.02.2013
(86) PCT/EP2013/053124 15.02.2013 (87) WO2013/149753A1 10.10.2013
(30) 12163026.3 03.04.2012 EP
(45) 25.11.2019 380 (43) 25.02.2015 323
- (73) UNILEVER N.V. (NL)
Weena 455, 3013 AL Rotterdam, The Netherlands
- (72) BATCHELOR, Stephen Norman (GB), CHAPPLE, Andrew Paul (GB), KENINGLEY, Stephen Thomas (GB)
- (74) Công ty TNHH Trần Hữu Nam và Đồng sự (TRAN H.N & ASS.)
- (54) **HẠT TẨY GIẶT VÀ CHẾ PHẨM CHỨA NÓ**
- (57) Sáng chế đề cập đến hạt tẩy giặt chứa: (i) chất hoạt động bề mặt, (ii) muối vô cơ và (iii) bột màu, trong đó muối vô cơ và bột màu có mặt trong lớp bao của hạt tẩy giặt và chất hoạt động bề mặt có mặt trong phần lõi. Các hạt tẩy giặt theo sáng chế làm giảm sự ố màu.
Sáng chế cũng đề cập đến chế phẩm chứa các hạt tẩy giặt này.

- (11) **1-0022115**
- (15) 30.09.2019 (51)⁷ **A01N 37/34**, 43/56, 47/10, 47/24
- (21) 1-2010-01713 (22) 20.11.2008
- (86) PCT/EP2008/009791 20.11.2008 (87) WO2009/071182 11.06.2009
- (30) 07122146.9 03.12.2007 EP
- (45) 25.11.2019 380 (43) 27.01.2011 274
- (73) BAYER INTELLECTUAL PROPERTY GMBH (DE)
Alfred-Nobel-Strasse 10, 40789 Monheim, Germany
- (72) HUNGENBERG, Heike (DE), VELDEN, Torsten (DE), THIELERT, Wolfgang (DE), TESSON, Eric (FR)
- (74) Công ty Luật TNHH T&G (TGVN)
- (54) **TỔ HỢP HÓA NÔNG BAO GỒM ETHIPROL VÀ CARBAMAT**
- (57) Sáng chế đề cập đến các tổ hợp hóa nông của hợp chất trừ sâu bao gồm ethiprol làm thành phần A và các carbamat làm thành phần B bao gồm: alanycarb, aldicarb, aldoxycarb, allyxycarb, aminocarb, bendiocarb, benfuracarb, buprofezin, bufencarb, butacarb, butocarboxim, butoxycarboxim, carbaryl, carbo-furan, carbosulfan, cloethocarb, dimetilan, ethiofencarb, fenobucarb, fenothiocarb, formetanat, furathiocarb, isoprocab, metam-natri, methiocarb, metomyl, metolcarb, oxamyl, phosphocarb, pirimicarb, promecarb, propoxur, thiodicarb, thiofanox, triazamat, trimethacarb, XMC, và xylylcarb các tổ hợp này thể hiện các hoạt tính trừ sâu tốt một cách đáng ngạc nhiên. Ngoài ra, sáng chế cũng đề cập đến phương pháp bảo vệ hạt giống bằng cách sử dụng tổ hợp này.

- (11) **1-0022116**
 (15) 30.09.2019 (51)⁷ **B65D 41/12, 51/24, B21D 51/48**
 (21) 1-2014-01262 (22) 30.08.2012
 (86) PCT/US2012/053131 30.08.2012 (87) WO2013/052219 11.04.2013
 (30) 13/267,264 06.10.2011 US
 (45) 25.11.2019 380 (43) 25.02.2015 323

(76) FRISHMAN, Abe (US)
 2924 Cambridgeshire, Carrollton, TX 75007, United States of America

(74) Công ty Luật TNHH T&G (TGVN)

(54) **MŨ DẼ GẤY DÙNG CHO MIỆNG ĐỒ CHỨA**

(57) Sáng chế đề cập đến mũ dùng cho chai hoặc đồ chứa khác có phần đỉnh và vành hình khuyên hạ xuống liên tục từ phần đỉnh. Cụm mở và kết cấu các đường rạch để gãy trên mũ cho phép dễ dàng mở chai hoặc đồ chứa. Các phương án lượn sóng tạo ra sự gia cường vật liệu cho mũ có kích thước giảm.

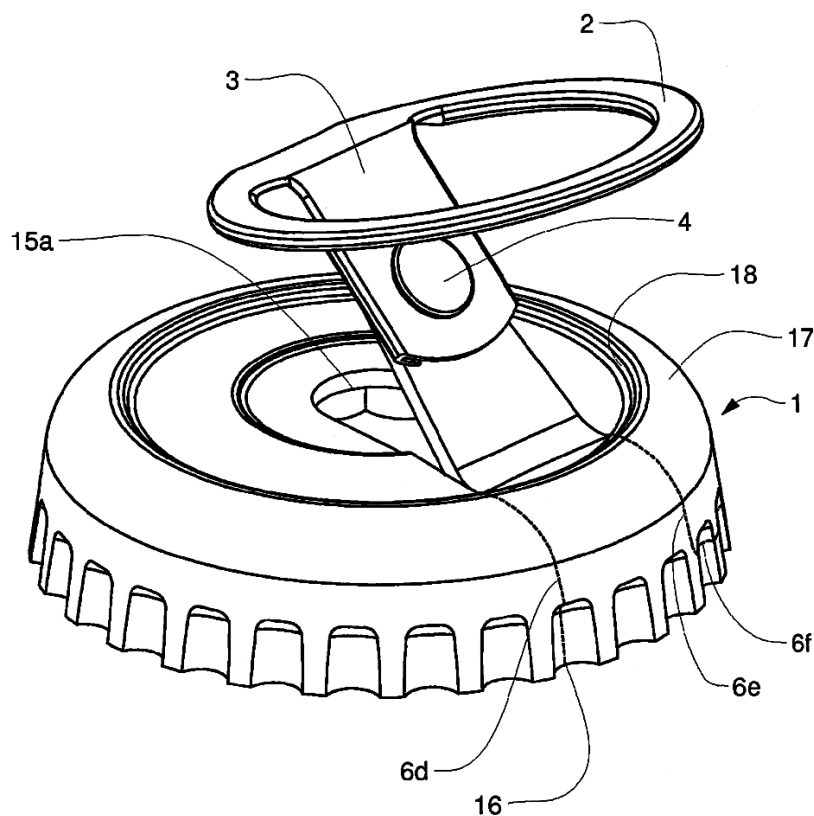

- (11) **1-0022117**
- (15) 30.09.2019 (51)⁷ **A01N 47/44, A01P 7/04**
- (21) 1-2013-03812 (22) 03.12.2013
- (30) 201210511214.6 03.12.2012 CN
- (45) 25.11.2019 380 (43) 25.06.2014 315
- (73) 1. BEIJING DABEINONG TECHNOLOGY GROUP CO., LTD. (CN)
 No. 14 Floor Zhongguancun Building, No. 27 Zhongguancun Street, Haidian District, Beijing 100080, P. R. China
 2. BEIJING DABEINONG TECHNOLOGY GROUP CO., LTD., BIOTECH CENTER (CN)
 No. 2 Building, Institute for Application of Atomic Energy, Institute of Plant Protection, No. 2 Yuanmingyuan West Road, Haidian District, Beijing 100193, P. R. China
 3. BEIJING GREEN AGROSINO PLANT PROTECTION TECHNOLOGY CO., LTD. (CN)
 No. 14 Floor Zhongguancun Building, No. 27 Zhongguancun Street, Haidian District, Beijing 100080, P. R. China
- (72) Shengbing LI (CN), Yuejing KANG (CN), Peng CHENG (CN), Ruiqi LIU (CN), Jing LIU (CN), Xiaoqian SONG (CN), Li LIU (CN), Jinfeng ZHANG (CN), Kangle TIAN (CN), Yanxiao LIU (CN)
- (74) Công ty TNHH Sở hữu trí tuệ WINCO (WINCO CO., LTD.)
- (54) **PHƯƠNG PHÁP PHÒNG TRỪ SINH VẬT GÂY HẠI**
- (57) Sáng chế đề cập đến phương pháp phòng trừ *Conogethes punctiferalis*, phương pháp này bao gồm bước cho *Conogethes punctiferalis* tiếp xúc với protein CryIA. Phương pháp phòng trừ sinh vật gây hại theo sáng chế có thể phòng trừ *Conogethes punctiferalis* bằng cách cho phép thực vật sản sinh ra protein CryIA in vivo, mà protein này gây chết *Conogethes punctiferalis*. So với phương pháp phòng trừ bằng biện pháp hóa học và nông học hiện tại, phương pháp theo sáng chế có thể phòng trừ được *Conogethes punctiferalis* trong toàn bộ các thời kỳ phát triển của thực vật và cho phép thực vật này được bảo vệ hoàn toàn. Ngoài ra, phương pháp theo sáng chế còn ổn định, toàn diện, đơn giản, thuận lợi và kinh tế, không gây ô nhiễm và không có tồn dư chất bảo vệ thực vật.

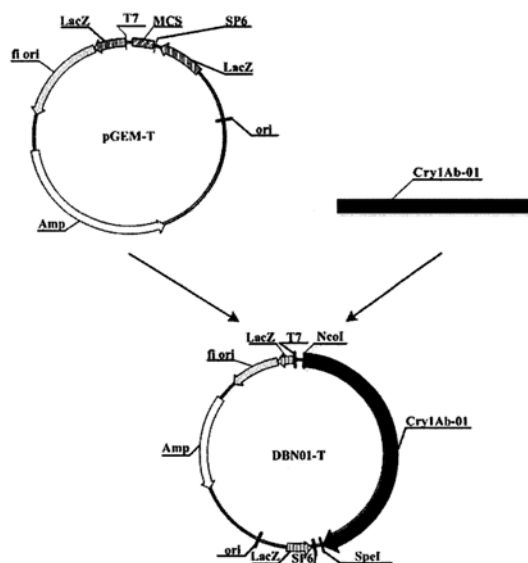

- (11) **1-0022118**
- (15) 30.09.2019 (51)⁷ **C12N 15/84**
- (21) 1-2013-03911 (22) 11.12.2013
- (30) 201210533580.1 11.12.2012 CN
- (45) 25.11.2019 380 (43) 25.06.2014 315
- (73) 1. BEIJING DABEINONG TECHNOLOGY GROUP CO., LTD. (CN)
No. 14 Floor Zhongguancun Building, No. 27 Zhongguancun Street, Haidian District, Beijing 100080, P. R. China
2. BEIJING DABEINONG TECHNOLOGY GROUP CO., LTD., BIOTECH CENTER (CN)
No. 2 Building, Institute for Application of Atomic Energy, Institute of Plant Protection, No. 2 Yuanmingyuan West Road, Haidian District, Beijing 100193, P. R. China
3. BEIJING GREEN AGROSINO PLANT PROTECTION TECHNOLOGY CO., LTD. (CN)
No. 14 Floor Zhongguancun Building, No. 27 Zhongguancun Street, Haidian District, Beijing 100080, P. R. China
- (72) Chao HAN (CN), Jie PANG (CN), Yuejing KANG (CN), Haili LIU (CN), Yunzhu ZHANG (CN), Chengwei ZHANG (CN), Chunping XU (CN), Mei WEI (CN), Jincun HUANG (CN), Kangle TIAN (CN), Qianqin WANG (CN)
- (74) Công ty TNHH Sở hữu trí tuệ WINCO (WINCO CO., LTD.)
- (54) PHƯƠNG PHÁP PHÒNG TRỪ SÂU HẠI
- (57) Sáng chế đề cập đến phương pháp phòng trừ sâu *Sesamia inferens*. Phương pháp này bao gồm bước cho *Sesamia inferens* tiếp xúc với protein Cry1F. *Sesamia inferens* được phòng trừ bởi protein Cry1F có hoạt tính trừ sâu *Sesamia inferens*, mà được sản sinh ra ở cây trồng. So với phương pháp phòng trừ sâu bằng biện pháp nông học, phương pháp phòng trừ sâu bằng biện pháp hóa học và phương pháp phòng trừ sâu bằng biện pháp sinh học hiện đang được sử dụng, sáng chế có thể bảo vệ toàn bộ cây trồng ở toàn bộ các thời kỳ phát triển của nó khỏi sự tấn công của *Sesamia inferens*. Hơn thế nữa, sáng chế còn không gây ô nhiễm, không có tồn dư hóa chất và tạo ra hiệu quả phòng trừ ổn định và toàn diện. Ngoài ra, sáng chế còn đơn giản, thuận tiện và kinh tế.

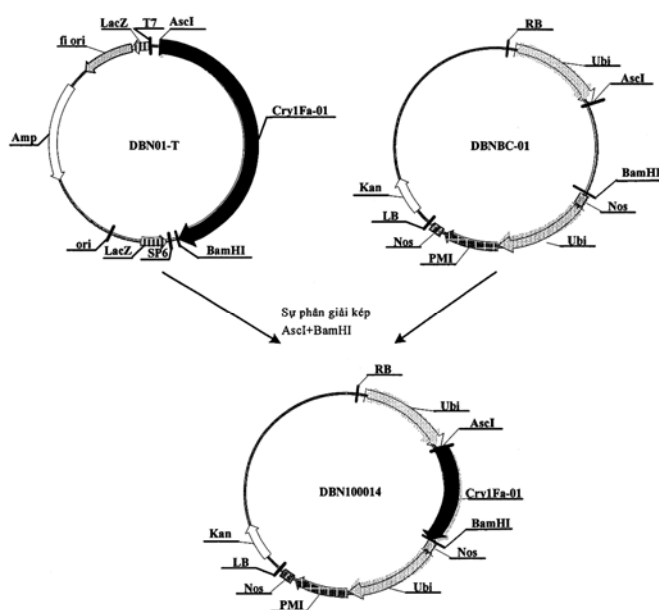

- (11) **1-0022119**
- (15) 30.09.2019 (51)⁷ **A01N 47/44, A01P 7/04**
- (21) 1-2013-03912 (22) 11.12.2013
- (30) 201210533805.3 11.12.2012 CN
- (45) 25.11.2019 380 (43) 25.06.2014 315
- (73) 1. BEIJING DABEINONG TECHNOLOGY GROUP CO., LTD. (CN)
No. 14 Floor Zhongguancun Building, No. 27 Zhongguancun Street, Haidian District, Beijing 100080, P. R. China
2. BEIJING DABEINONG TECHNOLOGY GROUP CO., LTD., BIOTECH CENTER (CN)
No. 2 Building, Institute for Application of Atomic Energy, Institute of Plant Protection, No. 2 Yuanmingyuan West Road, Haidian District, Beijing 100193, P. R. China
3. BEIJING GREEN AGROSINO PLANT PROTECTION TECHNOLOGY CO., LTD. (CN)
No. 14 Floor Zhongguancun Building, No. 27 Zhongguancun Street, Haidian District, Beijing 100080, P. R. China
- (72) Yuejing KANG (CN), Aihong ZHANG (CN), Jie PANG (CN), Dengyuan WANG (CN), Haili LIU (CN), Jincun HUANG (CN), Xuesong WEI (CN), Chunle LI (CN), Kangle TIAN (CN), Qingfang SONG (CN)
- (74) Công ty TNHH Sở hữu trí tuệ WINCO (WINCO CO., LTD.)
- (54) PHƯƠNG PHÁP PHÒNG TRỪ SÂU HẠI
- (57) Sáng chế đề cập đến phương pháp phòng trừ *Conogethes punctiferalis*, phương pháp này bao gồm bước cho *Conogethes punctiferalis* tiếp xúc với protein Cry1F. Phương pháp theo sáng chế có thể phòng trừ *Conogethes punctiferalis* bằng cách cho phép cây trồng sản sinh ra protein Cry1F in vivo, protein này làm cho *Conogethes punctiferalis* chết. So với phương pháp phòng trừ sâu bằng biện pháp hóa học và nông học và sinh học hiện tại, phương pháp theo sáng chế có thể phòng trừ được *Conogethes punctiferalis* trong toàn bộ các thời kỳ sinh trưởng của cây trồng và cho phép cây trồng này được bảo vệ hoàn toàn. Ngoài ra, phương pháp theo sáng chế còn ổn định, toàn diện, đơn giản, thuận lợi và kinh tế, không gây ô nhiễm và không có tồn dư hóa chất.

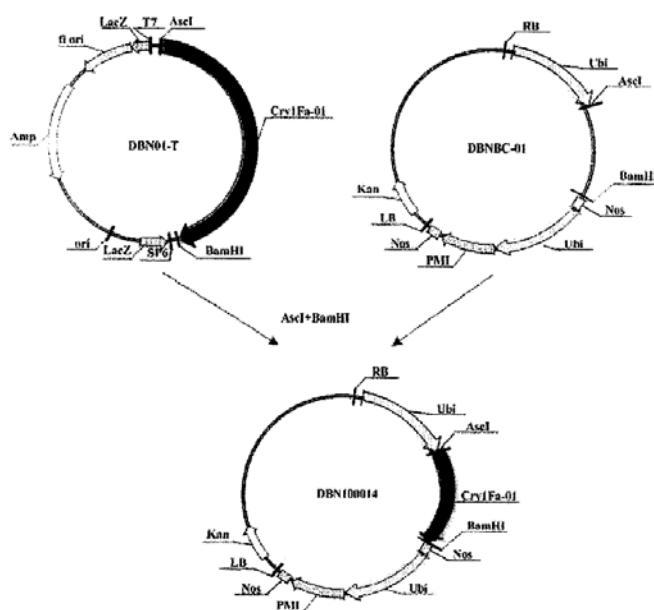

- (11) **1-0022120**
 (15) 30.09.2019 (51)⁷ **B23B 51/02**
 (21) 1-2013-02590 (22) 06.02.2012
 (86) PCT/JP2012/052622 06.02.2012 (87) WO2012/117809 07.09.2012
 (30) 2011-046991 03.03.2011 JP
 2011-178567 17.08.2011 JP
 (45) 25.11.2019 380 (43) 25.12.2013 309

(73) BIC TOOL CO., LTD. (JP)

38, Oaza-Hiezu, Hiezu-son, Saihaku-gun, Tottori 6893553 Japan

(72) ARAI Koichi (KR), ARAI, Giichi (KR), KIMURA, Katsuyo (JP)

(74) Công ty TNHH Đại Tín và Liên Danh (DAITIN AND ASSOCIATES CO.,LTD)

(54) MŨI KHOAN

(57) Sáng chế đề xuất mũi khoan có thể làm giảm đáng kể lực kháng khoan và cho phép khoan lỗ một cách dễ dàng bằng sức người với khoan tay, khoan nén hoặc loại khoan tương tự. Mũi khoan theo sáng chế có hai lưỡi cắt được tạo thành đối xứng nhau qua trục quay và được vát mỏng tại đầu mũi khoan. Lưỡi cắt bao gồm lưỡi cắt vát mỏng (1) kéo dài từ cạnh lưỡi cắt ngang về phía ngoại biên của mũi khoan và lưỡi cắt chính (2) kéo dài từ phần cuối của lưỡi cắt vát mỏng đến phần ngoại biên của mũi khoan khi nhìn từ đỉnh mũi khoan và một bề mặt vát mỏng được định hình bởi lưỡi cắt vát mỏng cơ bản có hình chữ U hướng ngược về hướng trục của mũi khoan khi nhìn từ mặt trước của mũi khoan.

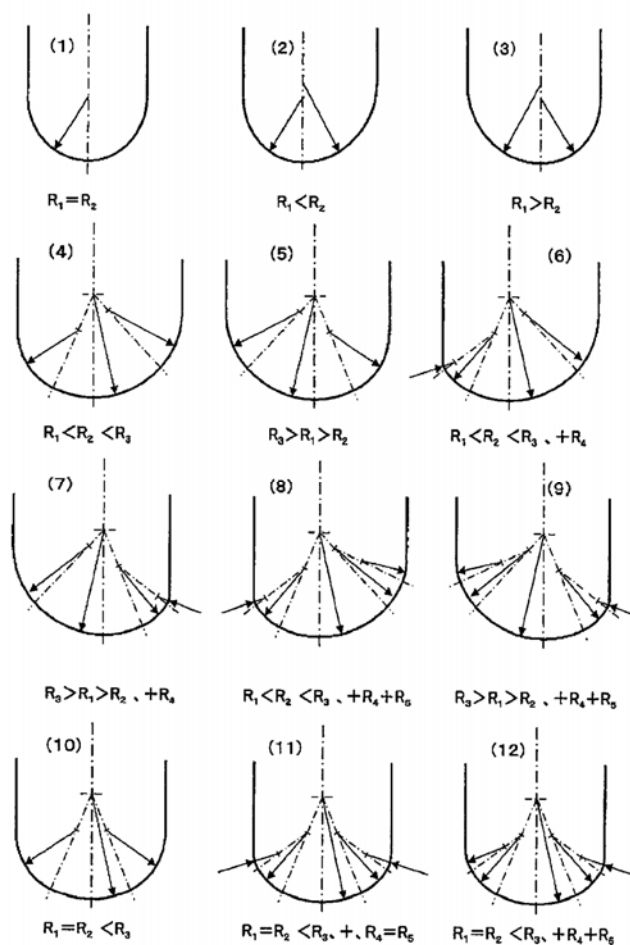

- (11) **1-0022121**
 (15) 30.09.2019 (51)⁷ **F02M 57/02**, 69/00, 69/02
 (21) 1-2014-02379 (22) 11.01.2013
 (86) PCT/JP2013/050446 11.01.2013 (87) WO2013/108721 25.07.2013
 (30) 2012-008889 19.01.2012 JP
 (45) 25.11.2019 380 (43) 25.09.2014 318

(73) MIKUNI CORPORATION (JP)

13-11, Sotokanda, 6-chome, Chiyoda-ku, Tokyo 1010021, Japan

(72) Hiroshi KATO (JP), Tomoya SATO (JP)

(74) Công ty Luật TNHH BIZCONSULT (BIZCONSULT LAW FIRM)

(54) THIẾT BỊ PHUN NHIÊN LIỆU CHO ĐỘNG CƠ ĐỐT TRONG

(57) Thiết bị phun nhiên liệu theo sáng chế bao gồm: một bơm nhiên liệu (20) có bộ phận bơm (35) của kiểu truyền động pit tông để nén nhiên liệu được gắn lên phần ngoại vi của ống dẫn nạp (15) sao cho hướng truyền động pit tông của bộ phận bơm sẽ chạy dọc theo hướng vòng quanh chu vi ngoài, và một bộ phận truyền động (27a) vận hành bộ phận bơm gắn sát bộ phận bơm và vòng theo chu vi ống dẫn nạp; và một vòi phun (19) được gắn trong bơm nhiên liệu và phun nhiên liệu cung cấp từ bơm nhiên liệu vào ống dẫn nạp.

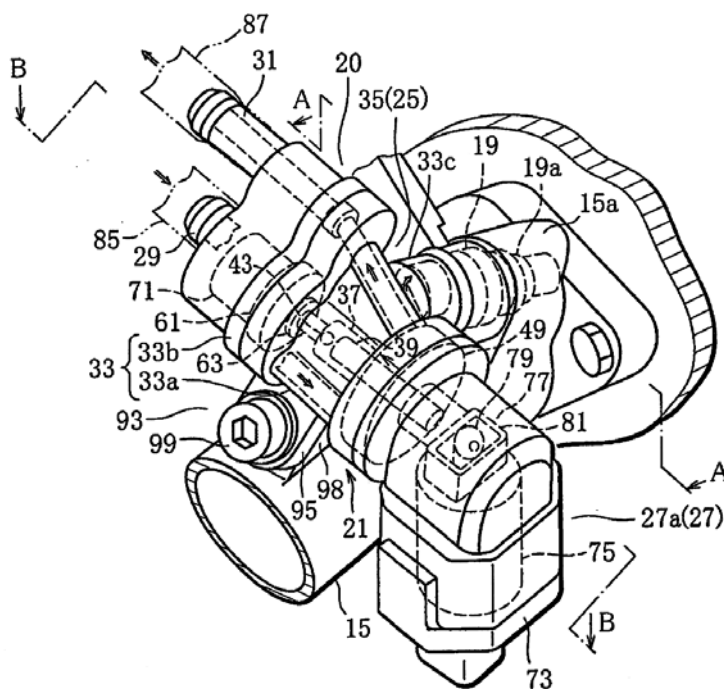

- (11) **1-0022122**
- (15) 30.09.2019 (51)⁷ **H05H 1/46, H02M 7/48**
- (21) 1-2015-00092 (22) 03.06.2013
- (86) PCT/JP2013/065338 03.06.2013 (87) WO2013/190986 27.12.2013
- (30) 2012-137140 18.06.2012 JP
- (45) 25.11.2019 380 (43) 27.04.2015 325
- (73) KYOSAN ELECTRIC MFG. CO., LTD. (JP)
29-1, Heiancho 2-chome, Tsurumi-ku, Yokohama-shi, Kanagawa 2300031, Japan
- (72) YUZURIHARA, Itsuo (JP), AIKAWA, Satoshi (JP), KUNITAMA, Hiroshi (JP)
- (74) Công ty Luật TNHH Phạm và Liên danh (PHAM & ASSOCIATES)
- (54) THIẾT BỊ CẤP ĐIỆN CAO TẦN VÀ PHƯƠNG PHÁP CHỌN ĐIỆN ÁP ĐỐT CHÁY
- (57) Sáng chế đề cập đến thiết bị cấp điện cao tần và phương pháp chọn điện áp đốt cháy, cụ thể là đề cập đến việc tăng điện áp đầu tải và chọn điện áp đốt cháy đủ cao cho điện áp đầu tải của tải plasma để tạo sự phóng điện plasma. Khi điện năng RF (radio frequency-tần số vô tuyến) được cấp từ máy phát RF cho tải qua khối nguồn cấp điện, (a) nội trở của máy phát RF được tạo thấp hơn trở kháng riêng của khối nguồn cấp điện, và (b) điện áp đầu tải được tăng nhờ chọn độ dài điện L_E của khối nguồn cấp điện, nối giữa máy phát RF và tải để cấp điện năng RF, sao cho độ dài điện L_E có mối tương quan định trước với bước sóng cơ bản λ của AC RF. Cụ thể hơn, độ dài điện L_E của khối nguồn cấp điện được chọn theo cách sao cho, khi đầu tải, vốn là đầu vào của tải, ở trạng thái hở, độ dài điện L_E bằng $(2n-1) \cdot (\lambda/4) - k \cdot \lambda \leq L_E \leq (2n-1) \cdot (\lambda/4) + k \cdot \lambda$, (n là số nguyên, k là $\{\pi - 2 \cdot \cos^{-1}(1/K)\} / (4\pi)$) với λ là bước sóng cơ bản của AC (alternating current-dòng điện xoay chiều) RF.

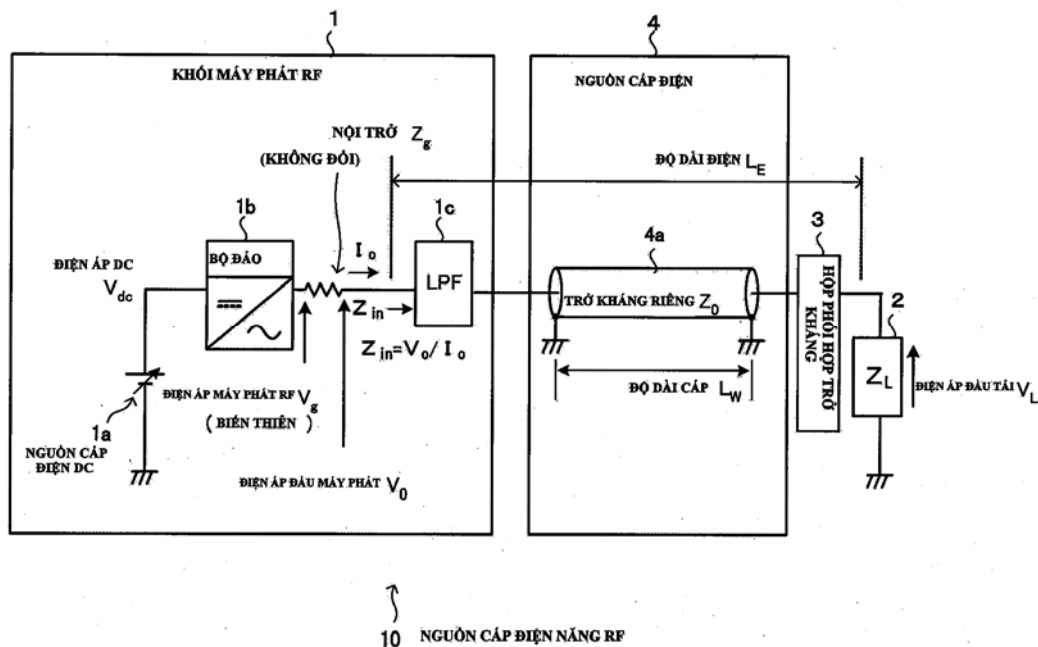

- (11) **1-0022123**
(15) 30.09.2019 (51)⁷ **A61K 36/899**, 8/97, A61Q 19/08, A61P 17/06, 17/10
- (21) 1-2011-01501 (22) 15.09.2009
(86) PCT/EP2009/061972 15.09.2009 (87) WO2010/054879 20.05.2010
(30) 0857757 14.11.2008 FR
(45) 25.11.2019 380 (43) 25.09.2011 282
- (73) PIERRE FABRE DERMO-COSMETIQUE (FR)
45, place Abel Gance, 92100 Boulogne-Billancourt, France
- (72) MANDEAU, Anne (FR), FABRE, Bernard (FR), ARIES, Marie-Francoise (FR)
- (74) Công ty Luật TNHH Phạm và Liên danh (PHAM & ASSOCIATES)
- (54) CHẾ PHẨM VÀ MỸ PHẨM CHỨA DỊCH CHIẾT CỦA PHẦN TRÊN MẶT ĐẤT CỦA CÂY YẾN MẠCH ĐƯỢC THU HOẠCH TRƯỚC GIAI ĐOẠN TRỞ BÔNG DÙNG ĐỂ ĐIỀU TRỊ BỆNH NGOÀI DA
- (57) Sáng chế đề cập đến chế phẩm và mỹ phẩm chứa dịch chiết của phần trên đất của cây yến mạch ngoại trừ hạt.

- (11) **1-0022124**
 (15) 30.09.2019 (51)⁷ **B62J 35/00**
 (21) 1-2015-02625 (22) 20.07.2015
 (30) 2014-195596 25.09.2014 JP
 (45) 25.11.2019 380 (43) 26.10.2015 331
 (73) HONDA MOTOR CO., LTD. (JP)
 1-1, Minami-Aoyama 2-chome, Minato-ku, Tokyo 107-8556, JAPAN
 (72) Koji NAKAGAWA (JP), Hideaki NAKAGAWA (JP), Kiyohito SUZUKI (JP),
 Soichiro MIYAMOTO (JP)
 (74) Công ty TNHH Dịch vụ sở hữu trí tuệ ALPHA (ALPHA PLUS CO., LTD.)
 (54) XE KIỂU SCUTO
 (57) Sáng chế nhằm mục đích đề xuất xe kiểu scutor trong đó sự trào ngược của nhiên liệu khi nạp nhiên liệu có thể được ngăn chặn, đường dẫn nhiên liệu và đường dẫn không khí trong ống cấp nhiên liệu có thể được đảm bảo, và hiệu suất nạp nhiên liệu có thể được cải thiện.

Để đạt được mục đích nêu trên, sáng chế đề xuất xe kiểu scutor (10) có kết cấu của nạp nhiên liệu cho phép ngăn chặn sự trào ngược của nhiên liệu khi nạp nhiên liệu. Trong xe kiểu scutor (10), ống cấp nhiên liệu (62), kéo dài lên trên và nhiên liệu được phun vào trong đó, được lắp trên bình nhiên liệu (60). Chi tiết dạng ống (81), kéo dài theo phương thẳng đứng dọc theo ống cấp nhiên liệu (62), được bố trí bên trong ống cấp nhiên liệu (62). Đường dẫn nhiên liệu (100) được tạo ra trong phần bên trong của chi tiết dạng ống (81), và đường dẫn không khí (101) được tạo ra giữa ống cấp nhiên liệu (62) và chi tiết dạng ống (81).

Nhờ kết cấu nêu trên, không có khả năng nhiên liệu và không khí va đập với nhau bên trong ống cấp nhiên liệu khi nạp nhiên liệu và do vậy, hiệu suất thay thế chỗ của nhau giữa không khí và nhiên liệu trong bình nhiên liệu có thể được cải thiện, nhờ đó hiệu suất nạp nhiên liệu có thể được cải thiện. Ngoài ra, sự trào ngược của nhiên liệu có thể được ngăn chặn nhờ chi tiết dạng ống lắp trong ống cấp nhiên liệu.

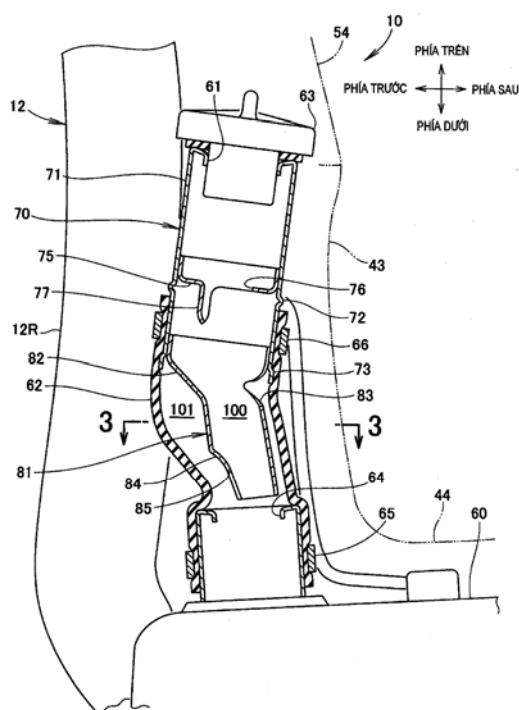

- (11) **1-0022125**
 (15) 30.09.2019 (51)⁷ **F01N 3/28**
 (21) 1-2010-02549 (22) 06.02.2009
 (86) PCT/EP2009/051403 06.02.2009 (87) WO2009/106417 03.09.2009
 (30) 10 2008 011 263.1 27.02.2008 DE
 (45) 25.11.2019 380 (43) 27.01.2011 274
 (73) EMITEC GESELLSCHAFT FUR EMISSIONSTECHNOLOGIE MBH (DE)
 Hauptstrasse 128, 53797 Lohmar, GERMANY
 (72) Wolfgang MAUS (DE), Peter HIRTH (DE), Rolf BRUCK (DE), Kait ALTHOFER (DE)
 (74) Công ty Luật TNHH Phạm và Liên danh (PHAM & ASSOCIATES)
 (54) **THÂN RỔ TỔ ONG, THIẾT BỊ XỬ LÝ KHÍ XẢ VÀ XE CÓ THIẾT BỊ NÀY**
 (57) Sáng chế đề cập tới thân rổ tổ ong (1) có ít nhất một vỏ (2) và kết cấu rổ tổ ong (3) có các đường dẫn (4), trong đó kết cấu rổ tổ ong (3) được hình thành từ ít nhất một lớp kim loại (5) được tạo kết cấu ít nhất một phần tạo thành các điểm liên kết (6) gắn cố định kết cấu rổ tổ ong (3), và mặt cắt (8) của kết cấu rổ tổ ong (3) có các vùng hướng kính (38, 39, 40) với các mật độ khác nhau của các điểm liên kết (6), trong đó ít nhất 1% và lớn nhất là 20% điểm tiếp xúc bên trong (7) nằm ở ít nhất một vùng trong mặt cắt (8) tạo ra điểm liên kết (6) này, trong đó các điểm liên kết (6) dọc theo lớp kim loại (5) có các khoảng cách (12) với nhau là khác nhau.

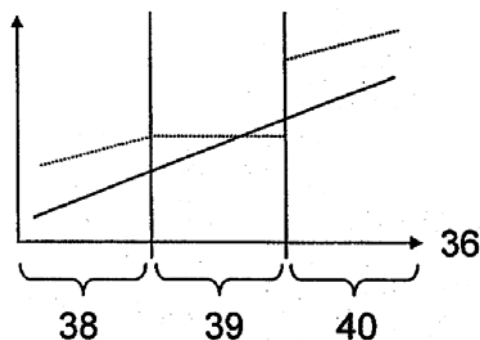
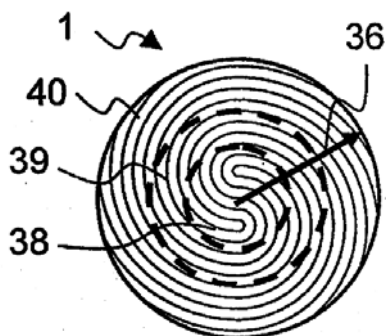

- (11) **1-0022126**
- (15) 30.09.2019 (51)⁷ **C07D 249/08**
- (21) 1-2016-04849 (22) 09.07.2015
- (86) PCT/US2015/039713 09.07.2015 (87) WO2016/007726 14.01.2016
- (30) 62/023,225 11.07.2014 US
- (45) 25.11.2019 380 (43) 25.04.2017 349
- (73) DOW AGROSCIENCES LLC (US)
9330 Zionsville Road Indianapolis, IN 46268, United States of America
- (72) BORROMEO, Peter (US), DEAMICIS, Carl (US)
- (74) Công ty Luật TNHH Phạm và Liên danh (PHAM & ASSOCIATES)
- (54) QUY TRÌNH ĐIỀU CHẾ 4-(1-(4-(PERFLOETOXY)PHENYL)
TRIAZOL-3-YL)BENZOYL AZIT -1H-1,2,4-
- (57) Bằng cách tạo ra halogenua của axit triaryl hoặc triaryl anhydrit hỗn tạp và sau đó xử lý bằng dung dịch nước của natri azit, quy trình theo sáng chế điều chế được triaryl axyl azit với hiệu suất cao mà chỉ sử dụng các chất phản ứng rẻ tiền và tách được các sản phẩm phụ ra khỏi triaryl axyl azit một cách dễ dàng.

- (11) **1-0022127**
 (15) 30.09.2019 (51)⁷ **A61F 13/15**, 13/534, 13/535, 13/537, 13/53
- (21) 1-2014-03717 (22) 13.04.2012
 (86) PCT/EP2012/056859 13.04.2012 (87) WO2013/152809 17.10.2013
 (45) 25.11.2019 380 (43) 25.03.2015 324
 (73) LIBELTEX (BE)
 Marialoopsteenweg 51, B-8760 Meulebeke, Belgium
 (72) Dany MICHIELS (BE), Tanika DEGRANDE (BE)
 (74) Công ty TNHH Lê & Lê (LE & LE)
 (54) **KẾT CẤU THẨM HÚT NGUYÊN KHỐI, SẢN PHẨM THẨM HÚT BAO GỒM KẾT CẤU THẨM HÚT VÀ PHƯƠNG PHÁP SẢN XUẤT KẾT CẤU THẨM HÚT**
 (57) Sáng chế đề cập đến kết cấu thẩm hút nguyên khối và phương pháp sản xuất, trong đó kết cấu thẩm hút nguyên khối này bao gồm lõi thẩm hút (5) và/hoặc lớp thẩm hút (2) và lớp phân tán (3), lõi thẩm hút (5) và/hoặc lớp thẩm hút (2) và lớp phân tán (3) bao gồm ít nhất một lớp nền sợi không dệt (23) có thể tích rỗng thích hợp để các hạt siêu thẩm hút thâm nhập được vào đó, đặc trưng ở chỗ các hạt siêu thẩm hút được phân bố trong lớp nền (23) theo gradien phân bố kích cỡ dọc theo hướng chiều sâu hoặc hướng z của lõi thẩm hút (5) và/hoặc lớp thẩm hút (2) và lớp phân tán (3).

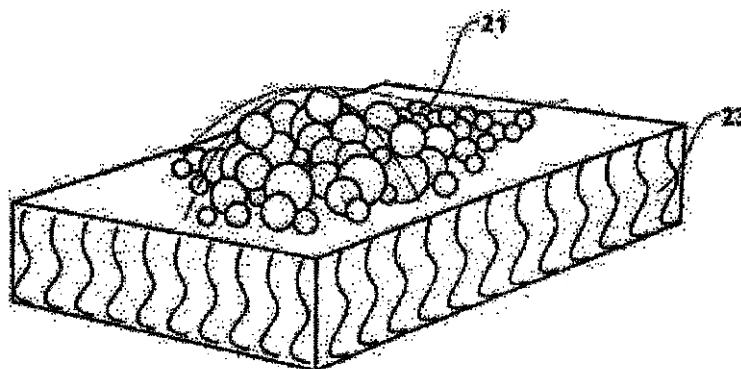

- (11) **1-0022128**
 (15) 30.09.2019 (51)⁷ **A61F 13/15**, 13/534, 13/535, 13/357, 13/53
 (21) 1-2014-03718 (22) 15.04.2013
 (86) PCT/EP2013/057849 15.04.2013 (87) WO2013/153235 17.10.2013
 (30) PCT/EP2012/056859 13.04.2012 EP
 (45) 25.11.2019 380 (43) 25.03.2015 324
 (73) LIBELTEX (BE)
 Marialoopsteenweg 51, B-8760 Meulebeke, Belgium
 (72) Dany MICHIELS (BE), Tanika DEGRANDE (BE), Sara VANWALLEGHEM (BE)
 (74) Công ty TNHH Lê & Lê (LE & LE)
 (54) SẢN PHẨM THẨM HÚT
 (57) Sáng chế đề cập đến sản phẩm thấm hút bao gồm ít nhất một kết cấu thấm hút nguyên khối trong đó kết cấu thấm hút nguyên khối bao gồm một lõi thấm hút (5) và/hoặc lớp thấm hút (2) và lớp phân tán (3) và bao gồm ít nhất một lớp nền sợi không dệt (23) có thể tích rỗng thích hợp để các hạt siêu hút chất lỏng thâm nhập được vào đó. Các sản phẩm siêu hút chất lỏng được phân tán trong lớp nền (23) theo gradien phân bố kích cỡ bằng chân không (8') và rung dọc theo hướng chiều sâu hoặc hướng z của lõi thấm hút (5) và/hoặc lớp thấm hút (2) và lớp phân tán (3), các hạt nhỏ hơn được bố trí trên mặt của thân của sản phẩm thấm hút và các hạt lớn hơn được bố trí trên mặt đối diện của sản phẩm thấm hút.

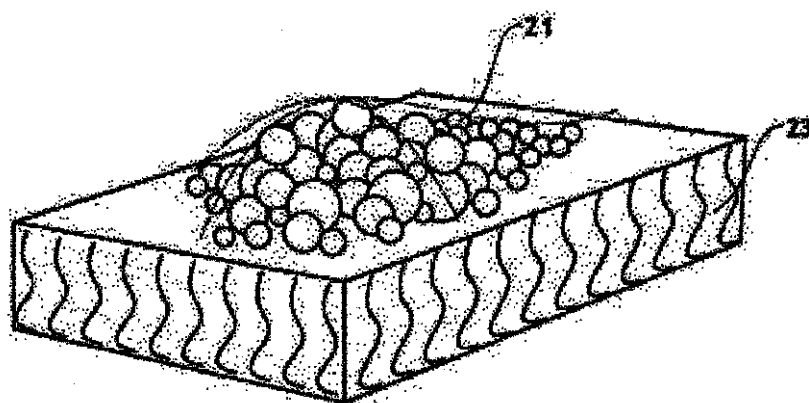

- (11) **1-0022129**
 (15) 30.09.2019 (51)⁷ **A44C 25/00**
 (21) 1-2013-00268 (22) 22.04.2011
 (86) PCT/JP2011/002357 22.04.2011 (87) WO2012/086098A1 28.06.2012
 (30) 2010-283245 20.12.2010 JP
 (45) 25.11.2019 380 (43) 25.11.2013 308
 (73) CROSSFOR CO., LTD. (JP)
 1-2-60 Asake, Kofu-city, Yamanashi 400-0862, Japan
 (72) Hidetaka DOBASHI (JP)
 (74) Công ty TNHH Dương và Đồng sự (DUONG & PARTNERS CO.,LTD.)
 (54) **ĐỒ TRANG SỨC CÁ NHÂN**

(57) Sáng chế đề cập đến đồ trang sức cá nhân, trong đó khi bộ phận đỡ (14) được gắn tách với bộ khung giữ (10) theo một khoảng cách định sẵn trên khe (10a) của bộ khung giữ (10), trục quay (24a) và (24b) được lắp vào sao cho có thể xoay trong bộ ngàm giữ (26a) và (26b) như mô tả trên. Cho ví dụ, trục quay (24a) và (24b) giữ bộ phận đỡ (14) nằm gần điểm trọng tâm của bộ phận đỡ (14) và có thể để phần cuối cùng còn lại ở trên di chuyển lên và xuống. Do đó, đồ trang sức theo sáng chế có thể được giữ ổn định với bề mặt chính của đồ trang sức luôn hướng về phía trước.

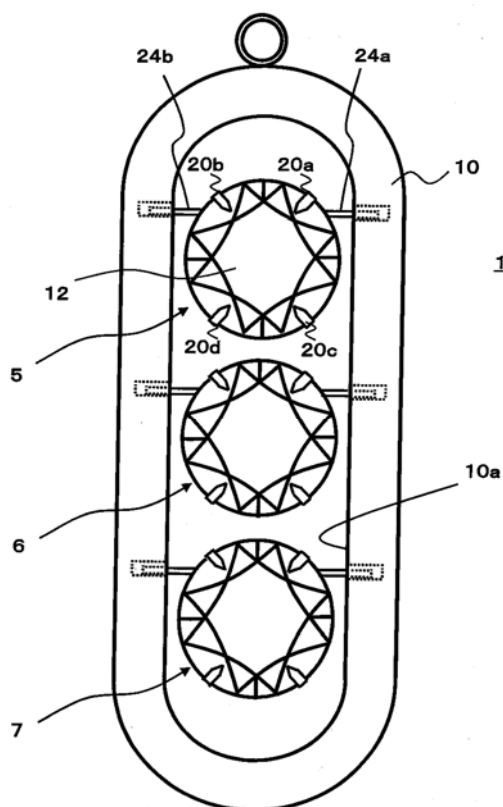

- (11) **1-0022130**
 (15) 30.09.2019 (51)⁷ **B60G 21/00**, B62D 9/02, B62K 5/05, 5/08, 21/00, B60G 21/055, B62K 3/00, B60G 17/016, 17/08, 21/05
- (21) 1-2015-01820 (22) 24.10.2013
 (86) PCT/JP2013/078876 24.10.2013 (87) WO2014/065385 01.05.2014
 (30) 2012-235605 25.10.2012 JP
 (45) 25.11.2019 380 (43) 25.08.2015 329
- (73) YAMAHA HATSUDOKI KABUSHIKI KAISHA (JP)
 2500 Shingai, Iwata, Shizuoka 438-8501, JAPAN
 (72) Kazuhisa TAKANO (JP), Shigeto YAMASAKI (JP)
 (74) Công ty cổ phần tư vấn Trung Thực (TRUNG THUC.,JSC)
 (54) XE CÓ CƠ CẤU THAY ĐỔI LỰC CẢN
 (57) Sáng chế đề xuất xe (1) bao gồm cơ cấu thay đổi lực cản (7) mà có thể thay đổi lực cản được tạo ra chống lại sự vận hành xoay của mỗi chi tiết trong số chi tiết ngang trên (51) và chi tiết ngang dưới (52) tương đối với khung thân (21), và lực cản xuất hiện khi chi tiết ngang trên (51) và chi tiết ngang dưới (52) được dịch chuyển từ các vị trí tương ứng tương đối với khung thân (21), theo ít nhất hai đại lượng khác nhau. Cơ cấu thay đổi lực cản (7) có phần thứ nhất (11) và phần thứ hai (12) mà thay đổi lực cản chống lại chuyển động xoay tương đối ở giữa quanh trục thay đổi lực cản (7a) mà song song hoặc gần như song song với trục trên ở giữa. Phần thứ nhất (11) được lắp cố định không xoay được vào một chi tiết trong số chi tiết bên phải (53), chi tiết bên trái (54), chi tiết ngang trên (51), chi tiết ngang dưới (51), và khung thân (21). Phần thứ hai (12) được đỡ bởi chi tiết còn lại của chi tiết bên phải (53), chi tiết bên trái (54), chi tiết ngang trên (51), chi tiết ngang dưới (52), và khung thân (21), ít nhất một phần của nó được đỡ xoay được bởi một chi tiết, và phần thứ hai (12) xoay tương đối với phần thứ nhất (11) quanh trục thay đổi lực cản (7a), theo cách đồng bộ với sự xoay của một chi tiết tương đối với chi tiết còn lại.

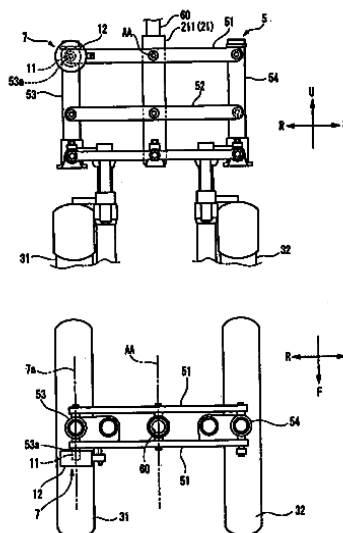

- (11) **1-0022131**
 (15) 30.09.2019 (51)⁷ **B62K 5/10**, 5/05, 21/00, 5/027, 5/08
 (21) 1-2015-02176 (22) 19.12.2013
 (86) PCT/JP2013/084146 19.12.2013 (87) WO2014/098197 26.06.2014
 (30) JP2012-277219 19.12.2012 JP
 JP2012-277220 19.12.2012 JP
 JP2013-138484 01.07.2013 JP
 (45) 25.11.2019 380 (43) 25.09.2015 330
 (73) YAMAHA HATSUDOKI KABUSHIKI KAISHA (JP)
 2500 Shingai, Iwata, Shizuoka 438-8501, JAPAN
 (72) Kazuhisa TAKANO (JP)
 (74) Công ty cổ phần tư vấn Trung Thực (TRUNG THUC.,JSC)
 (54) XE CÓ KHUNG THÂN NGHIÊNG ĐƯỢC VÀ HAI BÁNH TRƯỚC
 (57) Mục đích của sáng chế là đề xuất xe bao gồm khung thân xe mà có thể nghiêng và hai bánh trước mà có thể làm tăng mức độ tự do về thiết kế cơ cấu liên kết trong khi vẫn duy trì được chức năng của cơ cấu liên kết.

Sáng chế đề xuất xe (1) có khung thân xe mà có thể nghiêng và bánh trước bên phải và bánh trước bên trái và trong đó phần ngang trên và phần ngang dưới của cơ cấu liên kết (5) có một phần được đỡ trên các phần bên trên phần đầu bên phải và phần đầu bên trái của nó và được đỡ trên khung thân xe trên phần giữa của nó. Trong xe (1), mức độ dịch chuyển lên trên bên phải (X1) và mức độ dịch chuyển lên trên bên trái (X2) do lực thử nghiệm về phía sau được tạo ra riêng lẻ trên phần đỡ dưới bên phải và phần đỡ dưới bên trái mà đỡ phần ngang dưới (52) với phần ngang dưới (52) đã được tháo ra lớn hơn so với mức độ dịch chuyển xuống dưới bên phải (X3) và mức độ dịch chuyển xuống dưới bên trái (X4) do lực bằng hoặc gần bằng về độ lớn và chiều như các lực tác dụng lên phần đỡ dưới bên phải và phần đỡ dưới bên trái được tạo ra riêng lẻ trên phần đỡ trên bên phải và phần đỡ trên bên trái mà đỡ chi tiết ngang trên (51) với phần ngang trên (51) đã được tháo ra

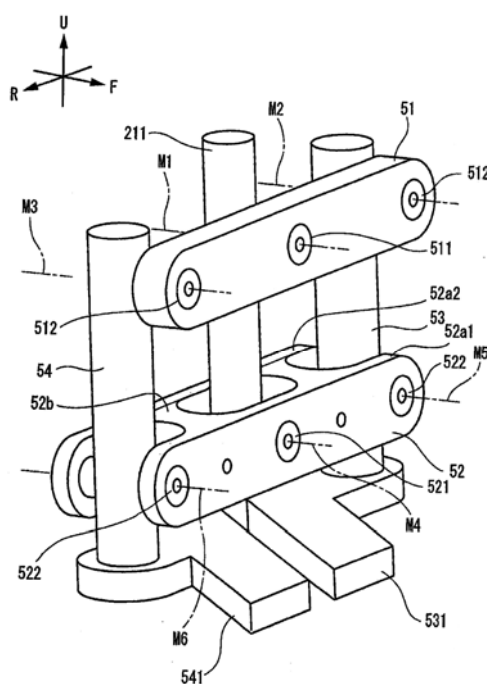

- (11) **1-0022132**
 (15) 30.09.2019 (51)⁷ **B62J 1/28**, 17/00
 (21) 1-2015-02684 (22) 22.07.2015
 (30) JP2014-226061 06.11.2014 JP
 (45) 25.11.2019 380 (43) 25.05.2016 338
 (73) YAMAHA HATSUDOKI KABUSHIKI KAISHA (JP)
 2500 Shingai, Iwata, Shizuoka 438-8501, Japan
 (72) Yasuyuki OHTSUBO (JP)
 (74) Công ty cổ phần tư vấn Trung Thực (TRUNG THUC.,JSC)
 (54) XE KIỂU YÊN NGỰA

(57) Sáng chế đề xuất xe kiểu yên ngựa (1) bao gồm nắp che bên trái (36L), nắp che bên phải (36R), nắp che sau (38), đèn đuôi (60), và thanh nắm (70). Nắp che sau (38) bao gồm: phần kéo dài bên trái (42L) được bố trí trên nắp che bên trái (36L); và phần kéo dài bên phải (42R) được bố trí trên nắp che bên phải (36R). Thanh nắm (70) bao gồm: phần nối bên trái (73L) được bố trí trên phần kéo dài bên trái (42L); và phần nối phải (73R) được bố trí trên phần kéo dài bên phải (42R). Nắp che bên trái (36L), phần kéo dài bên trái (42L), và phần nối bên trái (73L) được lắp cố định vào khung yên bên trái (22L) bằng chốt trái (80LA) và chốt trái (80LB). Nắp che bên phải (36R), phần kéo dài bên phải (42R), và phần nối phải (73R) được lắp cố định vào khung yên bên phải (22R) bằng chốt phải (80RA) và chốt phải (80RB).

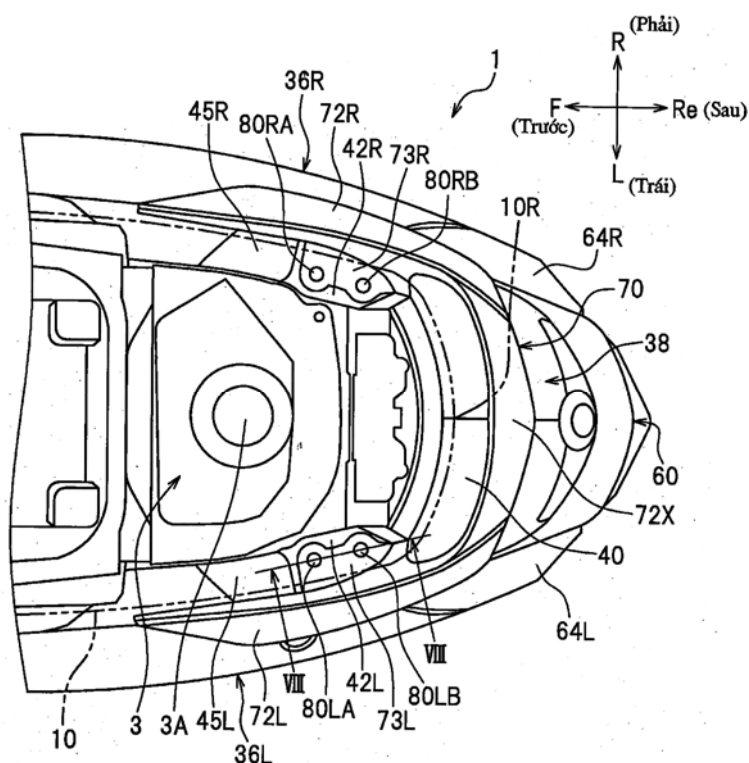

- (11) **1-0022133**
 (15) 30.09.2019 (51)⁷ **A61P 27/16**, A61K 31/496, 31/165, 31/137, 31/75, 31/573, 31/6615, 31/196
- (21) 1-2012-01636 (22) 10.11.2010
 (86) PCT/US2010/056255 10.11.2010 (87) WO2011/060083 19.05.2011
 (30) 61/260,309 11.11.2009 US
 (45) 25.11.2019 380 (43) 25.12.2012 297
 (73) BAYER B.V. (NL)
 Energieweg 1, 3641 RT Mijdrecht, The Netherlands
 (72) CAMPBELL, William, R. (US), PAULSEN, Neil, E. (US), JOHNSON, Roland, H. (US), HEPLER, Douglas, I. (US)
 (74) Công ty Luật TNHH AMBYS Hà Nội (AMBYS HANOI)
 (54) **DUỢC PHẨM ĐỂ ĐIỀU TRỊ BỆNH VIÊM TAI NGOÀI**
 (57) Sáng chế đề cập đến dược phẩm để điều trị hoặc phòng ngừa bệnh viêm tai ngoài được bào chế để cung cấp hoạt chất ở nồng độ đủ để làm thuyên giảm về mặt lâm sàng tình trạng bệnh lý đã nêu với một liều đơn. Các dược phẩm này chứa chất mang lipit, như liposom và các lipit không ở dạng nang và ít nhất hai hoạt chất. Các dược phẩm đã nêu không chứa xenluloza hoặc chất kết dính tăng độ nhớt, và ưu tiên là không có dạng gel. Các hoạt chất hữu ích để điều trị đau, viêm, nhiễm nấm hoặc nhiễm ký sinh trùng và/hoặc nhiễm trùng ở tai ngoài được cung cấp đồng thời trong hoặc với dược phẩm này.

- | | | | | | |
|------|---|------------|-------------------|--|------------|
| (11) | 1-0022134 | | | | |
| (15) | 30.09.2019 | | (51) ⁷ | H01B 1/20 , C09D 11/00, H05K 3/12 | |
| (21) | 1-2014-02562 | | (22) | 24.01.2013 | |
| (86) | PCT/JP2013/051406 | 24.01.2013 | (87) | WO2013/111805 | 01.08.2013 |
| (30) | 2012-013829 | 26.01.2012 | | JP | |
| | 2012-073337 | 28.03.2012 | | JP | |
| (45) | 25.11.2019 | 380 | (43) | 27.10.2014 | 319 |
| (73) | TORAY INDUSTRIES, INC. (JP)
1-1, Nihonbashi-Muromachi 2-chome, Chuo-ku, Tokyo, 103-8666, Japan | | | | |
| (72) | MATSUBA, Satoshi (JP), MIZUGUCHI, Tsukuru (JP), KUSANO, Kazutaka (JP) | | | | |
| (74) | Công ty Cổ phần Sở hữu công nghiệp INVESTIP (INVESTIP) | | | | |
| (54) | KEO DẪN ĐIỆN NHẠY QUANG | | | | |
| (57) | Sáng chế đề cập đến keo dẫn điện nhạy quang để tạo ra màng phủ có độ ổn định bảo quản tốt, có thể duy trì độ bám dính cao trong điều kiện lưu hóa ở nhiệt độ tương đối thấp, và cũng có thể có độ dẫn điện cao. Sáng chế đề cập đến keo dẫn điện nhạy quang chứa hạt dẫn điện (A), thành phần nhạy quang (B), chất khơi mào quang polyme hóa (C) và nhựa epoxy (D), và trong đó nhựa epoxy (D) có trọng lượng đương lượng epoxy nằm trong khoảng từ 200 đến 500g/đương lượng. | | | | |

- (11) **1-0022135**
 (15) 30.09.2019 (51)⁷ **C12N 1/21**, C12P 19/32, 7/04, 7/28, C12N 15/09
 (21) 1-2014-00658 (22) 27.07.2012
 (86) PCT/JP2012/069247 27.07.2012 (87) WO2013/018734 07.02.2013
 (30) 2011-167808 29.07.2011 JP
 (45) 25.11.2019 380 (43) 25.08.2014 317
 (73) MITSUI CHEMICALS, INC. (JP)
 5-2, Higashi-Shimbashi 1-chome, Minato-ku, Tokyo 1057117, Japan
 (72) FUJII, Ryota (JP), SHIRAI, Tomokazu (JP), ARAKI, Tadashi (JP), AMANO, Koh (JP), MATSUMOTO, Yoshiko (JP), TATENNO, Toshihiro (JP), TAKEBAYASHI, Nozomi (JP), MORISHIGE, Takashi (JP), TAKAHASHI, Hitoshi (JP), WADA, Mitsufumi (JP), SHIMIZU, Hiroshi (JP), FURUSAWA, Chikara (JP), HIRASAWA, Takashi (JP), HIDESEKI, Tomonori (JP), ENDO, Ayako (JP), JURCEN-LOHMANN, Dominik Lukas (DE), MADHAVAN, Anjali (IN), CHONG, SU SUN (MY)
 (74) Công ty TNHH Tâm nhìn và Liên danh (VISION & ASSOCIATES CO.LTD.)
 (54) VI SINH VẬT SẢN XUẤT AXETYL-COA VÀ PHƯƠNG PHÁP SẢN XUẤT AXETYL-COA BẰNG CÁCH SỬ DỤNG VI SINH VẬT NÀY
 (57) Sáng chế đề cập đến vi sinh vật sản xuất axetyl-CoA, có khả năng tổng hợp hiệu quả axetyl-CoA sử dụng carbon dioxide, và phương pháp sản xuất các chất bằng cách sử dụng vi sinh vật này. Vi sinh vật sản xuất axetyl-CoA có chu trình sản xuất axetyl-CoA thu được bằng cách truyền ít nhất một loại hoạt tính enzym được chọn từ nhóm bao gồm malat thiokinaza, malyl-CoA lyaza, glyoxylat carboligaza, 2-hydroxy-3-oxopropionat reductaza, và hydroxypyruvat reductaza, cho vi sinh vật này.

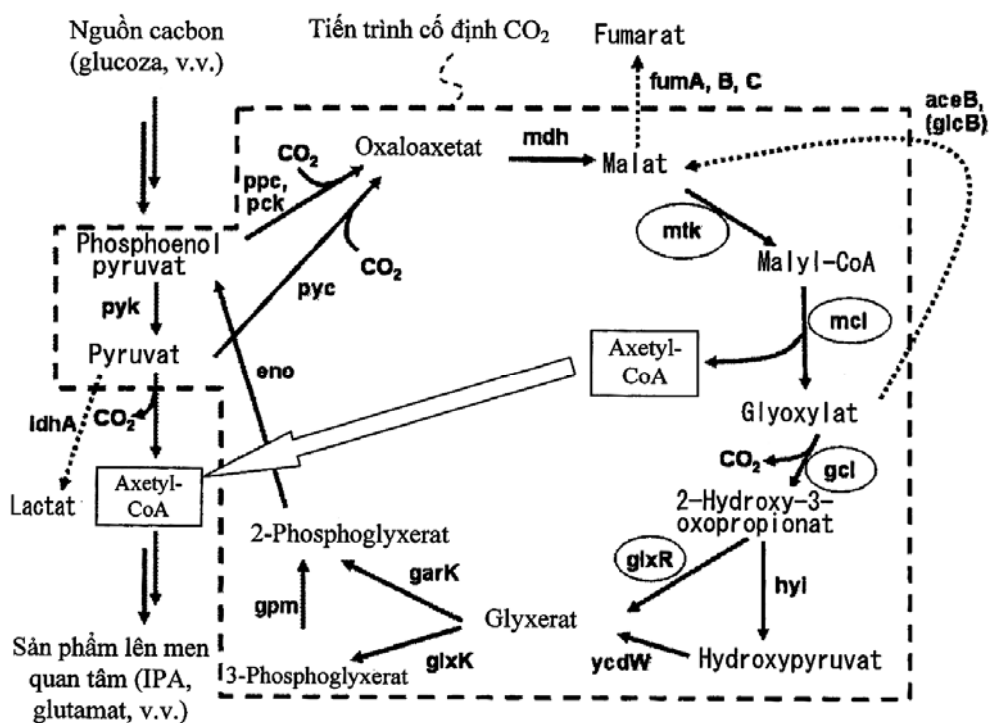

- (11) **1-0022136**
 (15) 30.09.2019
- (51)⁷ **G01D 7/00**, G01M 3/00, G01N 21/81, G09F 3/02, B32B 5/02, 29/00, C09D 7/12, 11/037, 11/10, 11/50, 5/00
- (21) 1-2014-00838
 (86) PCT/KR2012/007517 29.05.2012
 (30) 10-2011-0094448 20.09.2011
 10-2012-0007467 25.01.2012
 10-2012-0102611 17.09.2012
 (45) 25.11.2019 380
 (73) QL CO., LTD. (KR)
 25-302, 92 LS-ro Dongan-gu Anyang-si, Gyeonggi-do 431-763, Republic of Korea
 (72) NOE, Ye-Sol (KR)
 (74) Công ty TNHH Trường Xuân (AGELESS CO.,LTD.)
 (54) **NHÂN NHẬN BIẾT SỰ THÂM NHẬP CỦA NƯỚC SỬ DỤNG CẤU TRÚC MÀNG BAO PHỦ HAI LỚP**
 (57) Sáng chế đề cập đến nhân nhận biết sự thâm nhập của nước sử dụng cấu trúc màng bao phủ hai lớp. Nhân này bao gồm: lớp thấm nước được tạo ra từ một trong số giấy, giấy tổng hợp, vải không dệt, vải không dệt tổng hợp, giấy Hàn Quốc hoặc lớp phủ thấm nước để thấm nước; lớp mực được tạo ra bằng cách in lên trên bề mặt sau của lớp thấm nước, mực có cấu trúc màng bao phủ hai lớp bao gồm thuốc nhuộm màu được chọn từ một hoặc nhiều hợp chất trong số thuốc nhuộm, chất tạo màu, kim loại, silic oxit, oxit kim loại và mica cùng với nhựa có thể thấm nước/hút nước không chứa halogen; và lớp chặn mực có chức năng chống ẩm và chống thấm nước, được tạo ra trên bề mặt sau của lớp mực và ngăn chặn sự rò rỉ thông qua bề mặt sau của lớp mực, của thuốc nhuộm màu của một hoặc nhiều hợp chất trong số thuốc nhuộm, chất tạo màu, kim loại, silic oxit, oxit kim loại và mica. Sáng chế có tính chống ẩm cao do lớp chặn mực và các lớp chống thấm nước trên cả hai bề mặt và chất liên kết ngang và phạm vi liên kết ngang và sự điều chỉnh độ dày và các đặc tính vật lý của nhựa trong mực có cấu trúc màng bao phủ hai lớp; và, tương phản với sự thay đổi màu sắc hiện tại, hai sự thay đổi màu sắc được tạo ra và nhờ đó sáng chế tạo ra thuận lợi ở chỗ có thể kiểm tra chính xác sự thâm nhập của nước có xảy ra hay không ngay cả trong phạm vi hẹp.

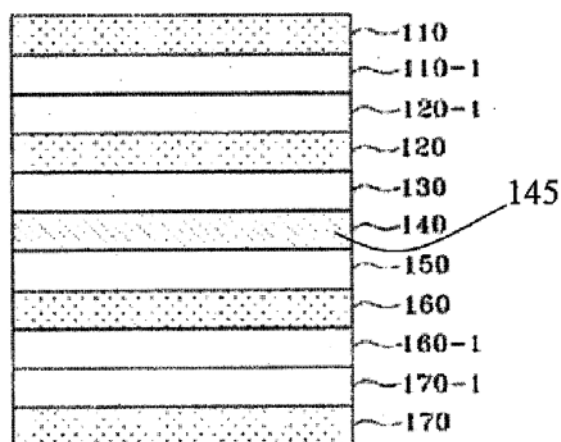

- (11) **1-0022137**
 (15) 30.09.2019 (51)⁸ **B29C 53/08**
 (21) 1-2018-02966 (22) 21.03.2007
 (62) 1-2007-00607
 (30) PCT/JP2004/015492 20.10.2004 JP
 (45) 25.11.2019 380 (43) 27.08.2018 365
 (73) HAYAKAWA SEISAKUSHO CO., LTD. (JP)
 Unazuki No.6 Bldg. 1-3-8, Edobukuro, Kawaguchi-shi, Saitama, Japan

- (72) KOBAYASHI, Takeshi (JP)
 (74) Công ty Cổ phần Sở hữu công nghiệp INVESTIP (INVESTIP)

(54) **KHUÔN UỐN ỐNG THEO KÍCH THƯỚC BA CHIỀU**

- (57) Sáng chế đề cập đến khuôn uốn ống theo kích thước ba chiều, trong đó tư thế của ống (P) được tạo thành làm rãnh đường ống (1) trong chi tiết khuôn (G) với góc mà tổng dữ liệu góc về phía bề mặt thẳng đứng (3) và mặt phẳng nằm ngang tại vị trí của mỗi góc quay là nhỏ nhất, tại mỗi góc quay mà dữ liệu vị trí trên tọa độ vuông góc về các điểm bao gồm phần uốn của ống và dữ liệu góc so với bề mặt thẳng đứng (3) và mặt phẳng nằm ngang được tạo thành bằng cách quay ống (P) tương ứng quanh trục trung tâm của nó với góc được định trước ở điểm chuẩn.

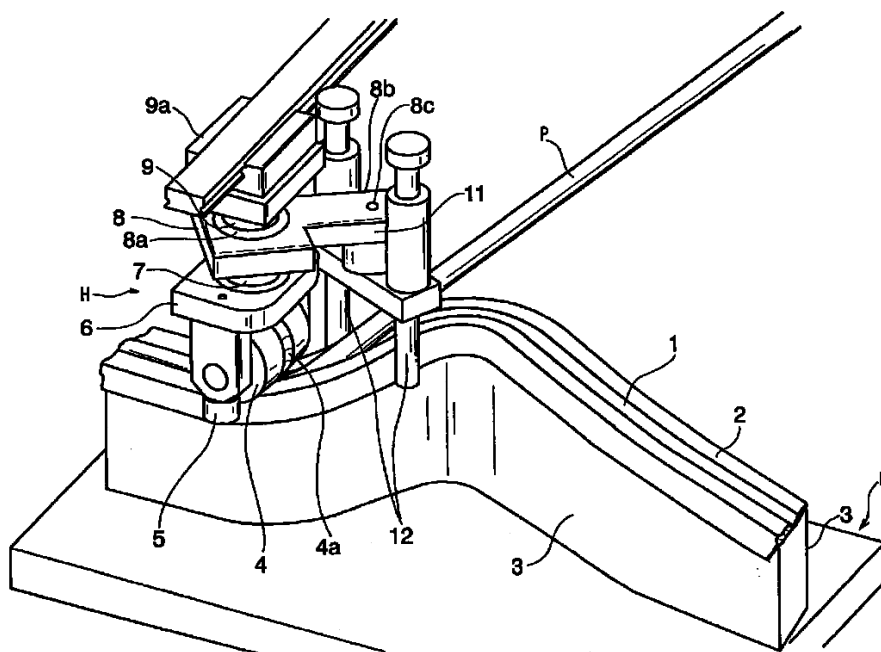

- (11) **1-0022138**
 (15) 30.09.2019 (51)⁷ **B62L 3/08**, B60T 11/04, B62K 19/38, B62L 3/04
 (21) 1-2015-03340 (22) 10.12.2013
 (86) PCT/JP2013/083038 10.12.2013 (87) WO2014/147900A1 25.09.2014
 (30) 2013-057754 21.03.2013 JP
 (45) 25.11.2019 380 (43) 25.12.2015 333

(73) HONDA MOTOR CO., LTD. (JP)

1-1, Minami-Aoyama 2-chome, Minato-ku, Tokyo 107-8556, JAPAN

(72) Yoshihisa IEDA (JP), Yutaka NISHIKAWA (JP), Yasunori OKAZAKI (JP), Shinji KAWASAKI (JP)

(74) Công ty TNHH Dịch vụ sở hữu trí tuệ ALPHA (ALPHA PLUS CO., LTD.)

(54) **CƠ CẤU PHANH DỪNG CHO XE HAI BÁNH CÓ ĐỘNG CƠ**

(57) Sáng chế đề xuất cơ cấu phanh dùng cho xe hai bánh có động cơ bao gồm cần phanh chân có phần đầu đế được đỡ theo cách xoay được trên khung thân xe và có phần bàn đạp lắp trên phần đầu trước của nó, cần kích hoạt được bố trí theo cách được nối với phần đầu đế của cần phanh chân và kéo dài lên trên, phanh bánh trước, phanh bánh sau, và bộ phân phối lực phanh được liên kết với cần kích hoạt để phân phối lực kích hoạt của cần phanh chân giữa phanh bánh trước và phanh bánh sau, phần đầu trên của cần kích hoạt (27) được liên kết với một phần đầu của bộ phân phối lực phanh (28), phương tiện truyền lực kích hoạt (29) dùng để truyền lực kích hoạt cho phanh bánh trước (BF1) được liên kết với phần đầu kia của bộ phân phối lực phanh (28), và phương tiện truyền lực kích hoạt phanh bánh sau (30) dùng để truyền lực kích hoạt cho phanh bánh sau (BR) được liên kết với phần giữa của bộ phân phối lực phanh (28). Do vậy, một phần của bộ phân phối lực phanh có thể được kích hoạt theo chiều ngược với chiều chuyển động của cần kích hoạt.

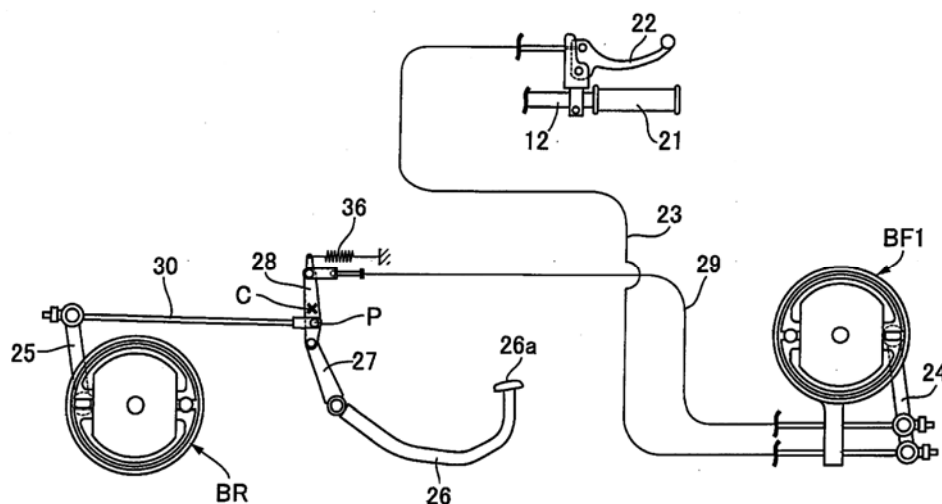

- (11) **1-0022139**
 (15) 30.09.2019 (51)⁷ **A61K 47/48**, A61P 39/00, C07D 489/04
 (21) 1-2013-00842 (22) 29.09.2011
 (86) PCT/SE2011/051161 29.09.2011 (87) WO2012/044243 05.04.2012
 (30) 61/388,501 30.09.2010 US
 (45) 25.11.2019 380 (43) 25.09.2013 306
 (73) 1. ASTRAZENECA AB (SE)
 SE-151 85 Sodertalje, Sweden
 2. NEKTAR THERAPEUTICS (SE)
 455 Mission Bay Boulevard South, San Francisco, California 94158, United States of America
 (72) ASLUND, Bengt Leonard (SE), AURELL, Carl-Johan (SE), BOHLIN, Martin Hans (SE), SEBHATU, Tesfai (SE), YMEN, Bo Ingvar (SE), HEALY, Eric Thomas (US), JENSEN, David Richard (US), JONAITIS, David Thomas (US), PARENT, Stephan (US)
 (74) Công ty Luật TNHH Phạm và Liên danh (PHAM & ASSOCIATES)
 (54) MUỐI OXALAT DẠNG TINH THỂ CỦA THỂ TIẾP HỢP NALOXOL-POLYETYLEN GLYCOL VÀ DƯỢC PHẨM CHỨA MUỐI NÀY
 (57) Sáng chế đề cập đến muối oxalat dạng tinh thể của thể tiếp hợp naloxol-polyetylen glycol có công thức dưới đây, phương pháp bào chế muối này và dược phẩm chứa muối này.

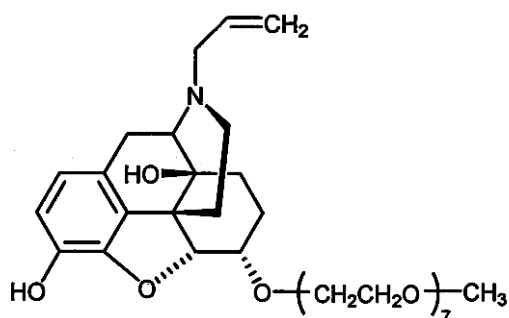

- (11) **1-0022140**
- (15) 30.09.2019 (51)⁸ **G02B 5/30**, B32B 7/02, 9/00, G02B 1/111, G02F 1/1333
- (21) 1-2018-00688 (22) 20.07.2016
- (86) PCT/JP2016/071302 20.07.2016 (87) WO2017/014243 26.01.2017
- (30) 2015-145288 22.07.2015 JP
- (45) 25.11.2019 380 (43) 25.05.2018 362
- (73) NITTO DENKO CORPORATION (JP)
1-2, Shimohozumi 1-chome, Ibaraki-shi, Osaka 567-8680, Japan
- (72) KATAMI Hirofumi (JP), YASUI Atsushi (JP)
- (74) Công ty Luật TNHH Phạm và Liên danh (PHAM & ASSOCIATES)
- (54) **VẬT LIỆU DẠNG LỚP CÓ MÀNG PHÂN CỤC, MÀN HÌNH TINH THỂ LỎNG VÀ MÀN HÌNH ĐIỆN PHÁT QUANG HỮU CƠ**
- (57) Sáng chế đề cập đến vật liệu dạng lớp có màng phân cực, tấm kết dính áp hợp bao gồm lớp kết dính áp hợp có thể được tạo ra một cách dễ dàng và với chi phí thấp, và ngăn chặn một cách có hiệu quả sự phản xạ bên trong khi được sử dụng để gắn kết vật liệu dạng lớp có màng phân cực. Vật liệu dạng lớp có màng phân cực bao gồm: nền phân tử; tấm phân cực được tạo ra trên nền phân tử này; lớp dẫn điện trong suốt được tạo ra trên một bề mặt của nền phân tử ở phía đối diện với tấm phân cực và được tạo mẫu hình để có tác dụng như bộ cảm biến tiếp xúc; và lớp kết dính áp hợp được gắn trên lớp dẫn điện trong suốt và bề mặt kia của nền phân tử, trong đó lớp kết dính áp hợp có: vùng kết dính nền được tạo ra từ chất kết dính áp hợp nền trong suốt và được tạo ra trong khoảng nhất định từ một bề mặt chính của lớp kết dính áp hợp theo hướng chiều dày của lớp kết dính áp hợp; và vùng điều chỉnh chỉ số khúc xạ kết dính trong suốt được tạo ra trong khoảng nhất định từ bề mặt chính kia của lớp kết dính áp hợp theo hướng chiều dày. Vùng điều chỉnh chỉ số khúc xạ này có chỉ số khúc xạ lớn hơn chỉ số khúc xạ của chất kết dính áp hợp nền, và vùng chất kết dính áp hợp nền của lớp kết dính áp hợp được đặt ở phía nền phân tử.

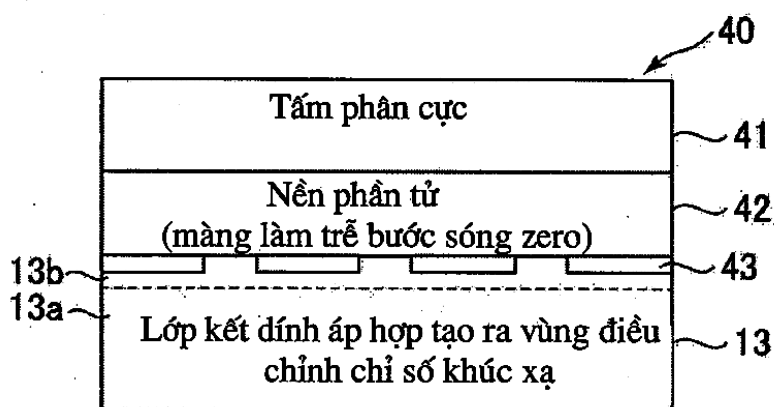

- (11) **1-0022141**
 (15) 30.09.2019 (51)⁷ **A01N 43/56**, 43/50, 43/653, 43/80, 43/836, 47/38, 55/00, A01P 3/00
 (21) 1-2012-03508 (22) 25.04.2011
 (86) PCT/JP2011/002416 25.04.2011 (87) WO2011/135833A1 03.11.2011
 (30) 2010-104093 28.04.2010 JP
 (45) 25.11.2019 380 (43) 25.02.2013 299
 (73) SUMITOMO CHEMICAL COMPANY, LIMITED (JP)
 27-1, Shinkawa 2-chome, Chuo-ku, Tokyo 104-8260 Japan
 (72) MATSUZAKI, Yuichi (JP)
 (74) Công ty TNHH một thành viên Sở hữu trí tuệ VCCI (VCCI-IP CO.,LTD)
 (54) **CHẾ PHẨM VÀ PHƯƠNG PHÁP PHÒNG TRỪ BỆNH THỰC VẬT**
 (57) Sáng chế đề xuất chế phẩm chứa hợp chất cacboxamid được thể hiện bởi công thức (I) sau đây:

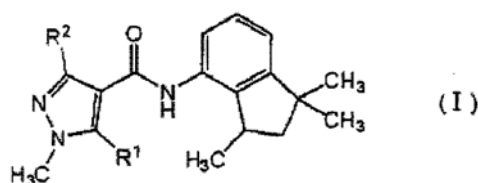

trong đó R¹ là nguyên tử hydro hoặc nhóm metyl, và R² là nhóm metyl, nhóm diflometyl hoặc nhóm triflometyl, và một hoặc các hợp chất azol được chọn từ nhóm (A) gồm có propiconazol, prothioconazol, triadimenol, prochloraz, penconazol, tebuconazol, flusilazol, diniconazol, bromuconazol, epoxiconazol, difenoconazol, xyproconazol, metconazol, triflumizol, tetraconazol, myclobutanil, fenbuconazol, hexaconazol, fluquinconazol, triticonazol, bitertanol, imazalil, ipconazol, simeconazol, hymexazol, etridiazol và flutriafol.

- (11) **1-0022142**
 (15) 30.09.2019 (51)⁷ **C01C 1/10**, B01D 61/36, C07C 273/04
 (21) 1-2012-00666 (22) 01.09.2010
 (86) PCT/EP2010/005609 01.09.2010 (87) WO2011/029625 17.03.2011
 (30) MI2009A 001551 09.09.2009 IT
 (45) 25.11.2019 380 (43) 27.08.2012 293
 (73) SAIPEM S.P.A. (IT)

Via Martiri di Cefalonia, 67 I-20097 San Donato Milanese (Milan), Italy.

(72) CASARA, Paolo (IT), GIANAZZA, Alessandro (IT)

(74) Công ty Cổ phần Sở hữu công nghiệp INVESTIP (INVESTIP)

(54) PHƯƠNG PHÁP VÀ THIẾT BỊ THU HỒI ĐỒNG THỜI AMONIAC VÀ CACBON ĐIOXIT TỪ DUNG DỊCH CHỨA NƯỚC

(57) Sáng chế đề cập đến phương pháp thu hồi một cách đồng thời amoniac và cacbon đioxit từ dung dịch chứa nước của chúng, có thể là bao gồm các chất ngưng tụ của chúng, trong quy trình tổng hợp ure, khác biệt ở chỗ, nó bao gồm công đoạn chưng cất trên màng vì mô ky nước đối với dung dịch chứa nước chứa amoniac, cacbon đioxit và các hợp chất muối hoặc chất ngưng tụ của chúng, quá trình chưng cất đã nêu được thực hiện ở nhiệt độ nằm trong khoảng từ 50 đến 250°C và áp suất tuyệt đối nằm trong khoảng từ 50KPa đến 20MPa, với việc tạo ra dung dịch chứa nước dư, có thể là bao gồm ure, và dòng thấm khí, chứa amoniac, cacbon đioxit và nước.

Sáng chế còn đề cập đến thiết bị dùng để thực hiện phương pháp trên đây và quy trình sản xuất ure bao gồm phương pháp trên đây.

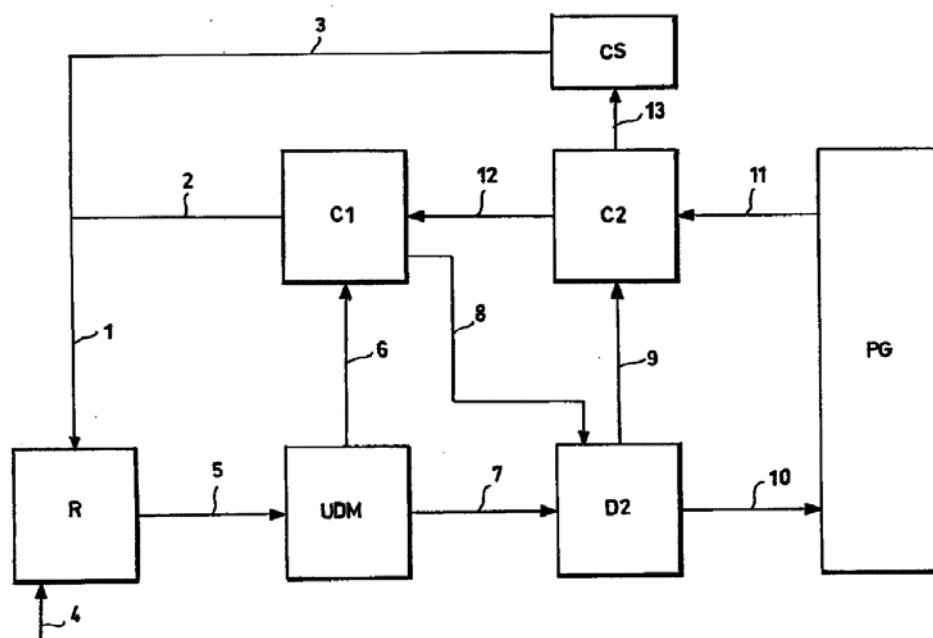

- (11) **1-0022143**
- (15) 07.10.2019 (51)⁸ **C09J 7/00**, 201/00, G06F 3/041, C03C 27/10, B32B 7/02, 27/00
- (21) 1-2017-03276 (22) 11.07.2016
- (86) PCT/JP2016/070437 11.07.2016 (87) WO2017/014090 26.01.2017
- (30) 2015-145222 22.07.2015 JP
- (45) 25.11.2019 380 (43) 26.04.2018 361
- (73) NITTO DENKO CORPORATION (JP)
1-2, Shimohozumi 1-chome, Ibaraki-shi, Osaka 5678680, Japan
- (72) KATAMI Hirofumi (JP), YASUI Atsushi (JP)
- (74) Công ty Luật TNHH Phạm và Liên danh (PHAM & ASSOCIATES)
- (54) **BỘ PHẬN CHE CÓ LỚP CHẤT DÍNH ÁP HỢP TRONG SUỐT**
- (57) Sáng chế đề xuất bộ phận che có tấm chất dính áp hợp đã được tạo lớp sơ bộ trên nó, trong đó tấm chất dính áp hợp này có lớp chất dính áp hợp trong đó vùng điều chỉnh chỉ số khúc xạ có chỉ số khúc xạ lớn hơn chỉ số khúc xạ của chất dính áp hợp nền của nó được tạo ra trên một khoảng nhất định tính từ bề mặt của lớp chất dính áp hợp theo hướng chiều dày của nó, nhờ đó: trong quy trình tạo lớp của nhà cung cấp bộ phận che, sẽ không cần phân biệt giữa mặt trước và mặt sau của chính tấm chất dính áp hợp này; và, khi bộ phận che này được gắn kết vào bộ phận quang học thông qua lớp chất dính áp hợp, sẽ có thể ngăn chặn sự phản xạ trong tấm dạng lớp được cấu thành từ các phần tử quang này.

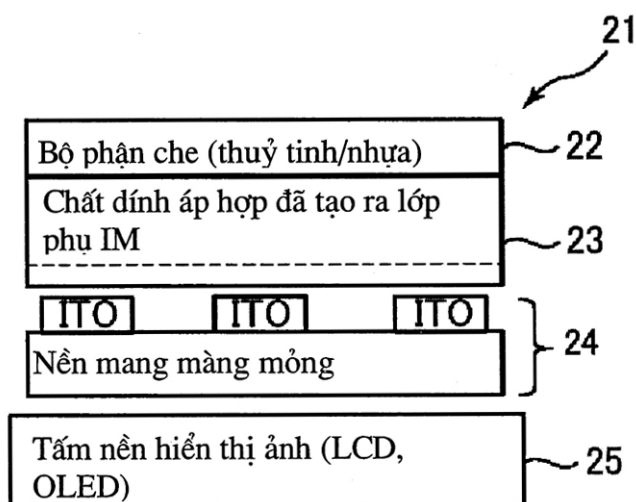

- (11) **1-0022144**
 (15) 07.10.2019 (51)⁷ **F15B 15/14**
 (21) 1-2015-04348 (22) 13.11.2013
 (86) PCT/JP2013/081222 13.11.2013 (87) WO2014/184976 20.11.2014
 (30) 2013-103981 16.05.2013 JP
 (45) 25.11.2019 380 (43) 25.03.2016 336
 (73) SMC CORPORATION (JP)
 4-14-1, Sotokanda, Chiyoda-ku, Tokyo 101-0021, Japan
 (72) NOMURA Kenji (JP)
 (74) Công ty Luật TNHH Phạm và Liên danh (PHAM & ASSOCIATES)
 (54) XI LANH ÁP LỰC CHẤT LỎNG

(57) Sáng chế đề cập đến xi lanh áp lực chất lỏng (10) bao gồm các phần bậc từ thứ nhất đến thứ tư (28a, 30a, 32a, 34a) được tạo ra theo cách nhiều bậc trên khớp nối ống lỏng thứ nhất (26) của nắp đầu (14), và các phần bậc từ thứ nhất đến thứ tư (28b, 30b, 32b, 34b) tạo ra theo cách trên khớp nối ống lỏng thứ hai (50) của nắp cần (16). Ống xi lanh (12) được lắp đặt theo cách lựa chọn vào một cặp bất kỳ trong số các phần bậc từ thứ nhất đến thứ tư (28a, 28b, 30a, 30b, 32a, 32b, 34a, 34b). Do vậy bằng cách chuẩn bị ống xi lanh mới (12), vốn có đường kính khác nhau, cùng với pit tông mới (18), và sau đó lắp đặt ống xi lanh (12) theo cách lựa chọn vào một cặp bất kỳ trong số các phần bậc từ thứ nhất đến thứ tư (28a, 28b, 30a, 30b, 32a, 32b, 34a, 34b), xi lanh áp lực chất lỏng (10) có đường kính lỗ khác được thiết kế.

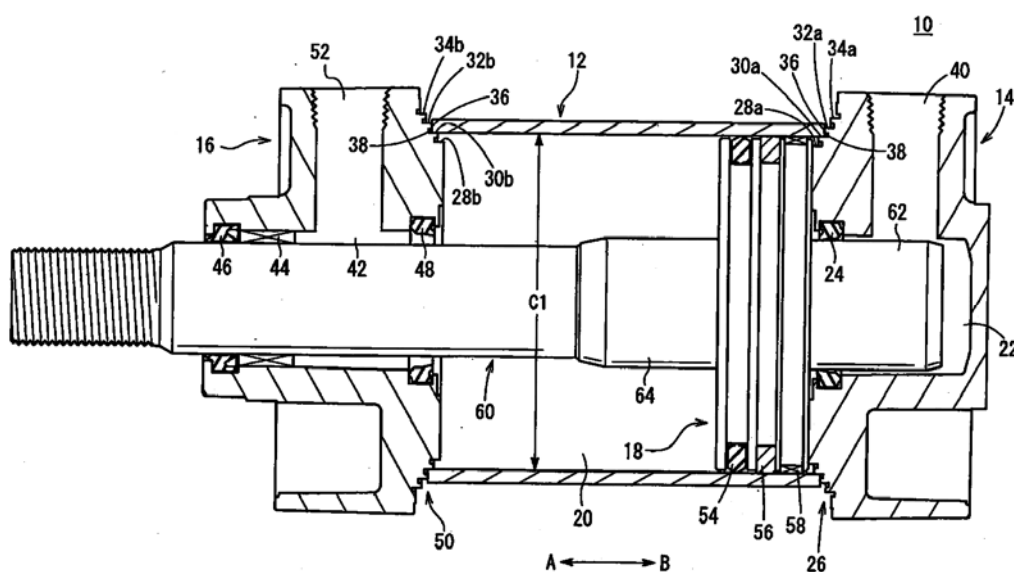

- (11) **1-0022145**
- (15) 07.10.2019 (51)⁷ **G06F 3/00**
- (21) 1-2015-02214 (22) 20.11.2013
- (86) PCT/KR2013/010547 20.11.2013 (87) WO2014/081181A1 30.05.2014
- (30) 61/728,765 20.11.2012 US
- 61/728,770 20.11.2012 US
- 61/728,773 20.11.2012 US
- 61/773,803 06.03.2013 US
- 61/773,813 07.03.2013 US
- 61/773,815 07.03.2013 US
- 61/773,817 07.03.2013 US
- 61/775,688 11.03.2013 US
- 61/775,687 11.03.2013 US
- 61/775,686 11.03.2013 US
- 14/015,795 30.08.2013 US
- (45) 25.11.2019 380 (43) 25.11.2015 332
- (73) SAMSUNG ELECTRONICS CO., LTD. (KR)
129, Samsung-ro, Yeongtong-gu, Suwon-si, Gyeonggi-do 443-742, Republic of Korea
- (72) MISTRY, Pranav (US), SADI, Sajid (US), AUMILER, Curtis Douglas (US), WEI, Chengyuan (US)
- (74) Công ty TNHH Sở hữu trí tuệ WINCO (WINCO CO., LTD.)
- (54) THIẾT BỊ ĐIỆN TỬ ĐEO ĐƯỢC
- (57) Sáng chế đề cập tới thiết bị điện tử đeo được. Theo sáng chế, thiết bị điện tử đeo được này bao gồm thân thiết bị có màn hình cảm ứng và bộ xử lý. Thiết bị điện tử đeo được này còn có dây đeo được nối với thân thiết bị và bộ cảm biến quang được bố trí bên trong hoặc trên dây đeo. Bộ cảm biến quang quay ra ngoài từ dây đeo để chụp ảnh. Bộ xử lý truyền thông với bộ cảm biến quang để xử lý các ảnh chụp được.

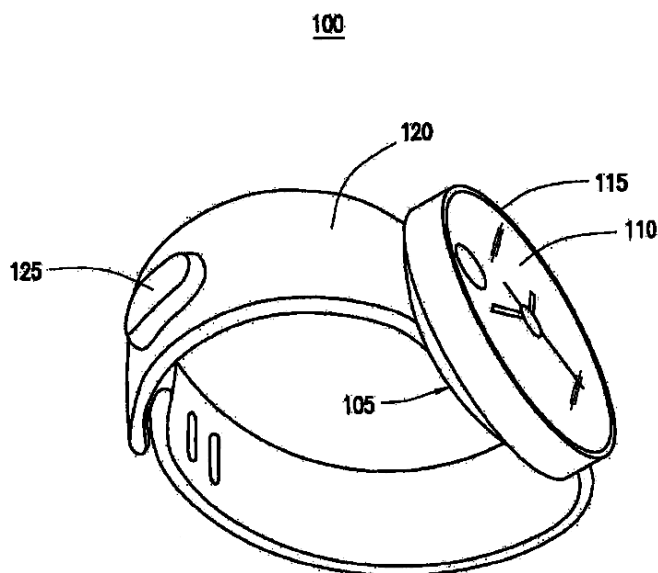

- (11) **1-0022146**
- (15) 07.10.2019 (51)⁷ **H04W 56/00**
- (21) 1-2014-02890 (22) 19.04.2013
- (86) PCT/JP2013/062312 19.04.2013 (87) WO2013/157668A1 24.10.2013
- (30) 2012-096667 20.04.2012 JP
- (45) 25.11.2019 380 (43) 26.01.2015 322
- (73) PANASONIC CORPORATION (JP)
1006, Oaza Kadoma, Kadoma-shi, Osaka 571-8501, Japan
- (72) ISHIHARA, Hiroyuki (JP), SUWA, Yutaka (JP), SHIBUTA, Akira (JP)
- (74) Công ty TNHH một thành viên Sở hữu trí tuệ VCCI (VCCI-IP CO.,LTD)
- (54) THIẾT BỊ TRẠM CƠ SỞ, HỆ THỐNG TRUYỀN THÔNG VÀ PHƯƠNG PHÁP ĐỒNG BỘ
- (57) Sáng chế đề xuất thiết bị trạm cơ sở, hệ thống truyền thông và phương pháp đồng bộ trong đó các trạm cơ sở có thể được đồng bộ với nhau với độ chính xác cao ngay cả nếu thiết bị trạm cơ sở thất bại trong việc thu tín hiệu đồng bộ cho trước. Thiết bị trạm cơ sở bao gồm bộ truyền thông vô tuyến, bộ truyền thông hữu tuyến, và bộ hiệu chỉnh thời gian truyền thông. Nếu bộ truyền thông vô tuyến thất bại trong việc thu tín hiệu đồng bộ từ thiết bị trạm cơ sở khác tại thời gian thu cho trước, bộ truyền thông hữu tuyến truyền tín hiệu xác nhận trạng thái đồng bộ để xác nhận trạng thái đồng bộ giữa trạm cơ sở và thiết bị trạm cơ sở khác, và thu tín hiệu đáp ứng trạng thái đồng bộ bao gồm kết quả xác định của trạng thái đồng bộ. Bộ hiệu chỉnh thời gian truyền thông để hiệu chỉnh thời gian truyền thông dựa vào tín hiệu đáp ứng trạng thái đồng bộ.

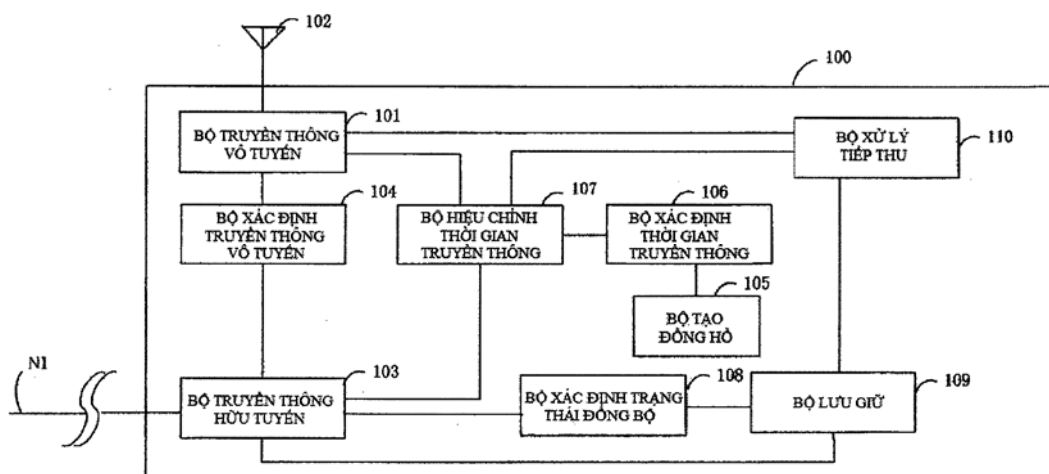

- (11) **1-0022147**
- (15) 07.10.2019 (51)⁷ **H04N 21/433**, 21/2343
- (21) 1-2015-02841 (22) 25.06.2013
- (86) PCT/KR2013/005614 25.06.2013 (87) WO2014/123283 14.08.2014
- (30) 10-2013-0012900 05.02.2013 KR
- (45) 25.11.2019 380 (43) 26.10.2015 331
- (73) ALTICAST CORPORATION (KR)
(Seocho-dong, Park Bldg.) 6th floor, 16, Banpo-daero 27-gil, Seocho-gu, Seoul 137-952, Republic of Korea
- (72) CHO, Mi-Sung (KR), SHIN, YoungMi (KR), EOM, TaeIn (KR), LEE, SuYong (KR), SEO, EunJung (KR), KIM, Eunwoo (KR)
- (74) Công ty TNHH Trà và cộng sự (TRA & ASSOCIATES CO.,LTD)
- (54) **PHƯƠNG PHÁP KIỂM SOÁT VIỆC TẢI XUỐNG MÔĐUN BẢO MẬT CHO DỊCH VỤ QUẢNG BÁ VÀ THIẾT BỊ MÁY CHỦ BẢO MẬT**
- (57) Sáng chế đề cập đến phương pháp và thiết bị kiểm soát việc tải xuống môđun bảo mật cho dịch vụ quảng bá. Trong phương pháp kiểm soát việc tải xuống môđun bảo mật cho dịch vụ quảng bá trong thiết bị đầu cuối của người dùng kết nối với máy chủ dịch vụ và máy chủ bảo mật qua mạng, bộ tải được tải xuống bằng cách cho phép thiết bị đầu cuối của người dùng được kết nối với máy chủ dịch vụ. Thiết bị đầu cuối của người dùng được kết nối với máy chủ bảo mật qua bộ tải. Bộ khởi động được tải xuống từ máy chủ bảo mật. Môđun bảo mật được tải xuống từ máy chủ bảo mật bằng cách chạy bộ khởi động.

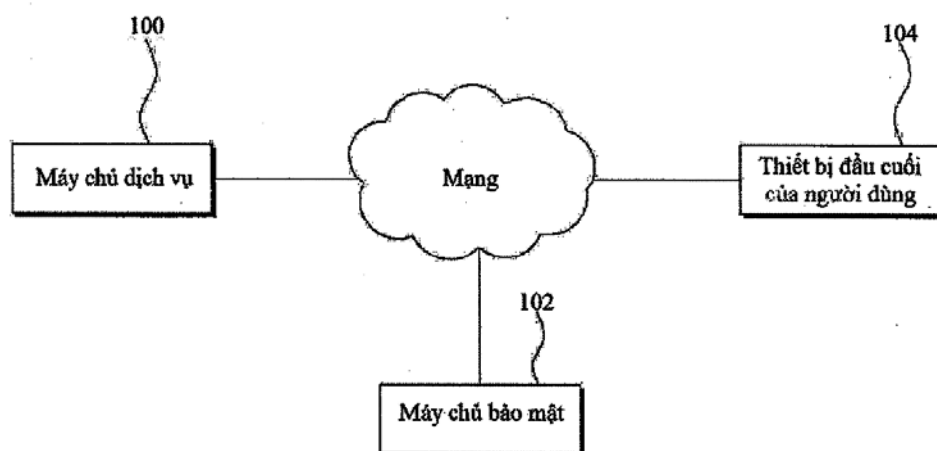

- (11) **1-0022148**
- (15) 07.10.2019 (51)⁷ **B32B 27/34**, B29C 55/12, B32B 27/40, B29K 77/00, B29L 9/00
- (21) 1-2011-02863 (22) 24.03.2010
- (86) PCT/JP2010/055015 24.03.2010 (87) WO2010/110282 30.09.2010
- (30) 2009-074048 25.03.2009 JP
- (45) 25.11.2019 380 (43) 30.01.2012 286
- (73) UNITIKA LTD. (JP)
50, Higashi-Hommachi 1-chome, Amagasaki-shi, Hyogo 660-0824, Japan
- (72) OKUZU, Takayoshi (JP), KUWATA, Hideki (JP)
- (74) Công ty TNHH T&T INVENMARK Sở hữu trí tuệ Quốc tế (T&T INVENMARK CO., LTD.)
- (54) **MÀNG POLYAMIT DỄ DÍNH VÀ PHƯƠNG PHÁP SẢN XUẤT MÀNG NÀY**
- (57) Sáng chế đề xuất màng polyamit dễ dính bao gồm màng nền polyamit và lớp lót chứa nhựa polyuretan anion phân tán trong nước được tạo ra trên ít nhất một mặt của màng nền polyamit. Độ dày của lớp lót lớn hơn hoặc bằng 0,025 μ m và nhỏ hơn hoặc bằng 0,250 μ m. Nhựa polyuretan anion phân tán trong nước có độ giãn dài của màng phủ bằng hoặc cao hơn 250% và độ bền kéo bằng hoặc cao hơn 20MPa. Khi màng polyamit dễ dính được xử lý nhiệt trong môi trường khí heli ở nhiệt độ 200°C trong 10 phút, tổng lượng các thành phần bazơ dễ bay hơi thoát ra từ màng polyamit dễ dính là bằng hoặc nhỏ hơn 0,50 μ g/g.

- (11) **1-0022149**
 (15) 07.10.2019 (51)⁷ **F42B 12/04**, 12/08
 (21) 1-2014-03282 (22) 24.03.2013
 (86) PCT/IL2013/000035 24.03.2013 (87) WO2013/150511 10.10.2013
 (30) 219010 03.04.2012 IL
 (45) 25.11.2019 380 (43) 26.01.2015 322
 (73) IMI SYSTEMS LTD. (IL)
 POB 1044, Ramat Hasharon 4711001, Israel
 (72) AMON, Jacob (IL), SCHWARTZ, Anna (IL), BRANDEIS, Yaron (IL)
 (74) Công ty Luật TNHH Phạm và Liên danh (PHAM & ASSOCIATES)
 (54) **MŨI ĐẦU ĐẠN VÀ ĐẦU ĐẠN BAO GỒM MŨI ĐẦU ĐẠN NÀY**
 (57) Sáng chế đề xuất mũi đầu đạn bao gồm thân hình nón/hình cung nhọn có bề mặt ngoài với chu vi đỉnh và chu vi đế, và các gân kéo dài dọc theo bề mặt ngoài của thân hình nón/hình cung nhọn này là thuận sao cho chu vi xung quanh các gân này nhỏ hơn hoặc bằng chu vi của đế, kích thước của mũi đầu đạn này được xác định theo các mối quan hệ như sau:

$$E \leq D, \frac{1}{5}D \leq F \leq 2D, G \leq \frac{1}{5}D, \frac{1}{20}D \leq H \leq \frac{1}{2}D, I \leq \frac{2}{5}D$$

trong đó :

D là đường kính tối đa của mũi; E là đường kính ngoài của các gân; F là độ dài của các gân dọc theo mũi; G là độ rộng tối thiểu của các gân; H là chiều cao của gân; và I là độ rộng tối thiểu của gân tại điểm tiếp giáp với mũi.

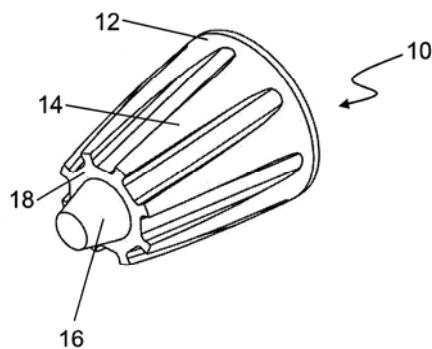

- (11) **1-0022150**
- (15) 07.10.2019 (51)⁷ **G03G 15/08**
- (21) 1-2015-02562 (22) 13.12.2013
- (86) PCT/JP2013/084174 13.12.2013 (87) WO2014/092208 19.06.2014
- (30) 2012-273204 14.12.2012 JP
- (45) 25.11.2019 380 (43) 26.10.2015 331
- (73) CANON KABUSHIKI KAISHA (JP)
30-2, Shimomaruko 3-chome, Ohta-ku, Tokyo 1468501 Japan
- (72) MAESHIMA, Hideki (JP), HIRUKAWA, Kuniaki (JP), GOFUKU, Shuichi (JP), MITSUI, Yoshihiro (JP)
- (74) Công ty Luật TNHH Phạm và Liên danh (PHAM & ASSOCIATES)
- (54) **HỘP MỤC XỬ LÝ VÀ THIẾT BỊ TẠO ẢNH**
- (57) Sáng chế đề cập đến hộp mực xử lý bao gồm: (i) trống cảm quang; (ii) con lăn hiện ảnh quay được để hiện ảnh ẩn tĩnh điện tạo ra trên trống cảm quang; (iii) con lăn cấp thuốc hiện ảnh, được tạo tiếp xúc với con lăn hiện ảnh, để cấp thuốc hiện ảnh tới con lăn hiện ảnh; (iv) phần tiếp nhận lực dẫn động để tiếp nhận lực dẫn động, trong đó phần tiếp nhận lực dẫn động được bố trí ở phần đầu trục của con lăn cấp thuốc hiện ảnh và có thể dịch chuyển theo hướng cắt ngang trục của con lăn cấp thuốc hiện ảnh; (v) phần truyền lực dẫn động thứ nhất để truyền lực dẫn động, tiếp nhận bởi phần tiếp nhận lực dẫn động, tới con lăn hiện ảnh, trong đó phần truyền lực dẫn động thứ nhất được lắp trên con lăn cấp thuốc hiện ảnh; và (vi) phần truyền lực dẫn động thứ hai, lắp trên con lăn hiện ảnh, để truyền lực dẫn động nhờ gài với phần truyền lực dẫn động. Chiều quay của con lăn hiện ảnh là ngược với chiều quay của con lăn cấp thuốc hiện ảnh, và vận tốc bề mặt của con lăn cấp thuốc hiện ảnh lớn hơn vận tốc bề mặt của con lăn hiện ảnh.

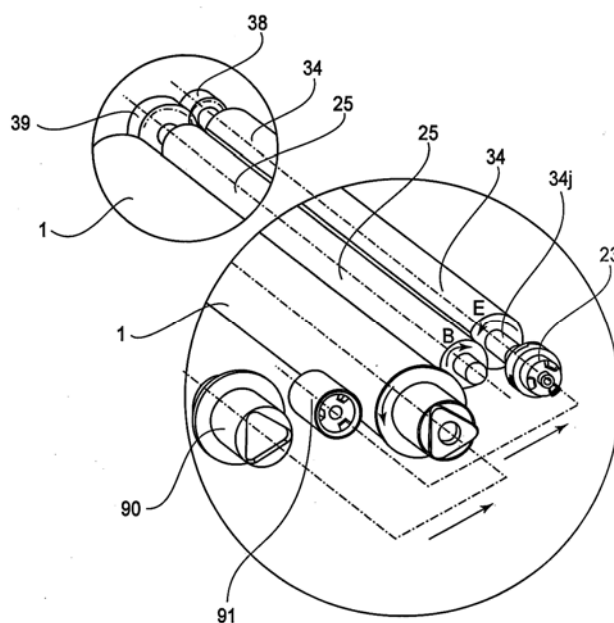

- (11) **1-0022151**
- (15) 07.10.2019 (51)⁷ **F25J 3/08**, B01D 53/78, 53/14
- (21) 1-2013-00005 (22) 01.07.2011
- (86) PCT/DK2011/050258 01.07.2011 (87) WO2012/000520 05.01.2012
- (30) PA 2010 70314 02.07.2010 DK
- (45) 25.11.2019 380 (43) 25.04.2013 301
- (73) UNION ENGINEERING A/S (DK)
Snarelosevej 27, DK-7000 Fredericia, Denmark
- (72) FIND Rasmus (DK), POULSEN Jan Flensted (DK)
- (74) Công ty Luật TNHH Phạm và Liên danh (PHAM & ASSOCIATES)
- (54) PHƯƠNG PHÁP THU HỒI CACBON ĐIOXIT TỪ DÒNG KHÍ CACBON ĐIOXIT CÓ NGUỒN GỐC TỪ QUY TRÌNH LÊN MEN, NƠI Ủ RƯỢU BIA HOẶC DÂY CHUYỀN ĐÓNG CHAI
- (57) Sáng chế đề xuất phương pháp thu hồi cacbon đioxit từ dòng khí cacbon đioxit có nguồn gốc từ quy trình lên men, nơi ủ rượu bia hoặc dây chuyền đóng chai bao gồm các bước: nén, hấp thụ, ngưng tụ và chưng cất, trong đó ít nhất là bước hấp thụ và bước ngưng tụ được thực hiện dưới áp suất cao, ít nhất là 30 bar ($30 \cdot 10^5 \text{Pa}$).

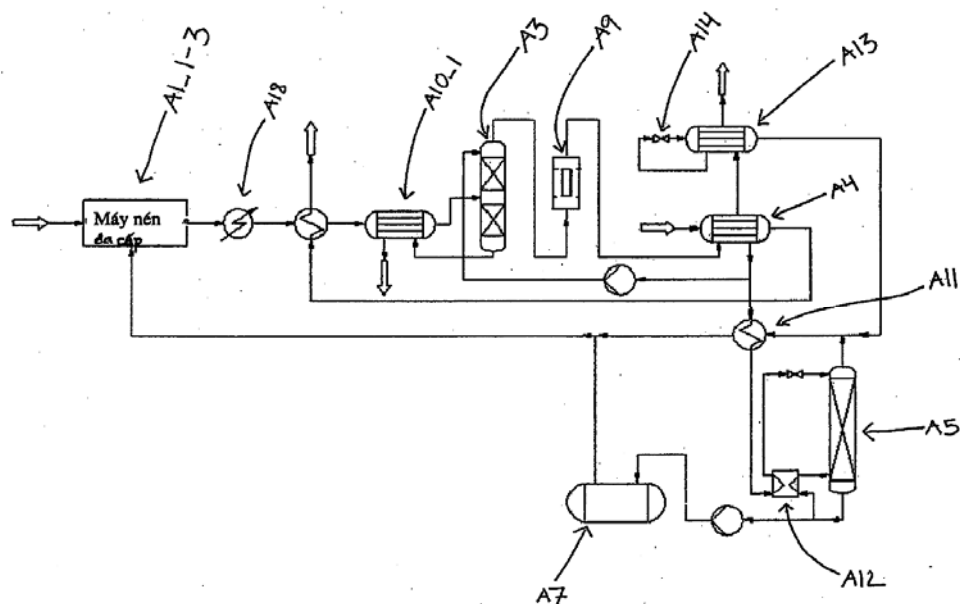

- (11) **1-0022152**
- (15) 07.10.2019 (51)⁷ **C07C 215/42**, A61K 31/133, A61P 37/00, 9/00
- (21) 1-2015-03146 (22) 21.02.2014
- (86) PCT/US2014/017534 21.02.2014 (87) WO2014/130752 28.08.2014
- (30) 61/767,531 21.02.2013 US
- (45) 25.11.2019 380 (43) 25.11.2015 332
- (73) BRISTOL-MYERS SQUIBB COMPANY (US)
Route 206 and Province Line Road, Princeton, New Jersey 08543-4000, United States of America
- (72) DHAR T. G. Murali (US), XIAO Hai-Yun (US), DYCKMAN Alaric J. (US), CHAN Eric J. (AU), DABROS Marta (PL), ROBERTS Daniel Richard (US)
- (74) Công ty Luật TNHH Phạm và Liên danh (PHAM & ASSOCIATES)
- (54) **HỢP CHẤT HAI VÒNG VÀ DƯỢC PHẨM CHỨA NÓ**
- (57) Sáng chế đề cập đến hợp chất có công thức (I) và/hoặc muối của nó và dược phẩm chứa nó; trong đó R là -OH hoặc -OP(O)(OH)₂. Sáng chế cũng đề xuất các hợp chất này làm các chất chủ vận chọn lọc đối với thụ thể S1P₁ đã liên hợp protein G và các dược phẩm chứa các hợp chất hữu ích để điều trị, phòng, hoặc làm chậm tiến triển của các bệnh hoặc các rối loạn trong nhiều lĩnh vực trị liệu khác nhau, như các bệnh tự miễn dịch và các bệnh mạch máu.

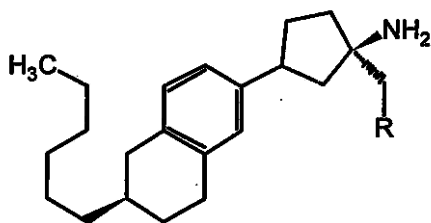

- (11) **1-0022153**
 (15) 07.10.2019 (51)⁷ **B65G 17/08**, F16G 13/10, B65G 17/40, 21/22, 15/30
 (21) 1-2014-01758 (22) 09.05.2012
 (86) PCT/MY2012/000099 09.05.2012 (87) WO2012/154030 15.11.2012
 (30) PI 2011002078 10.05.2011 MY
 (45) 25.11.2019 380 (43) 25.08.2014 317
 (73) FLEXMOVE SYSTEM (M) SDN. BHD. (MY)
 264, JALAN PERMATANG DAMAR LAUT, 11960 BAYAN LEPAS, PENANG, MALAYSIA
 (72) OOI, Bok Leong (MY), YEW, Johnny Teik Chuan (MY)
 (74) Công ty Luật TNHH AMBYS Hà Nội (AMBYS HANOI)
 (54) **MẮT XÍCH CHO XÍCH BĂNG TẢI, XÍCH BĂNG TẢI LÀM TỪ MẮT XÍCH NÀY**
 (57) Sáng chế đề cập đến mắt xích cho xích băng tải bao gồm thân chính, tấm ở trên mà sản phẩm đang xử lý hoặc một phần của nó có thể nằm trên đó; thân chính có phần phía trước và phần phía sau; phần phía trước và phần phía sau có phương tiện được liên kết vào để các mắt xích có thể liên kết với nhau tạo nên xích băng tải có nhiều liên kết; khối lắp ráp chi tiết dẫn hướng thứ nhất bao gồm một cặp bộ phận bên được đỡ có thể quay kéo dài trên các phía đối diện của phía dưới tấm ở trên, được lắp vào để lăn theo chiều di chuyển của xích băng tải, trong đó con lăn của khối lắp ráp chi tiết dẫn hướng thứ nhất được lắp vào để nằm trên và quay dọc theo bề mặt phía trên tương ứng của đệm bù mòn như là một phần của kết cấu đỡ bộ phận băng tải cho xích băng tải; khối lắp ráp chi tiết dẫn hướng thứ hai, bao gồm hai chi tiết dẫn hướng được đỡ có thể quay trên các phía đối diện của thân chính, có thể quay quanh trục dọc, vuông góc với tấm ở trên, trong đó mép ngoại biên của các chi tiết dẫn hướng tương ứng được lắp vào để ăn khớp với mép bên của bề mặt đệm bù mòn của bộ phận đỡ băng tải hoặc khối lắp ráp kết cấu có kết cấu tương tự của bộ phận đỡ băng tải; khối lắp ráp chi tiết dẫn hướng thứ ba, bao gồm chi tiết con lăn được lắp vào để nằm trên và quay trên dải băng tải của bộ phận đỡ băng tải hoặc kết cấu tương tự khác của bộ phận đỡ băng tải, trong đó con lăn của khối lắp ráp chi tiết dẫn hướng thứ ba được đỡ có thể quay ở bên bởi trục gần như song song với tấm ở trên; để các khối lắp ráp chi tiết dẫn hướng thứ nhất, thứ hai và thứ ba có thể hoạt động độc lập với nhau hoặc kết hợp với nhau để làm giảm lực ma sát giữa các vị trí tiếp xúc của xích băng tải với bộ phận đỡ xích băng tải, dẫn đến làm giảm nhu cầu về năng lượng để dẫn động xích băng tải trên bộ đỡ băng tải trong quá trình vận hành, cùng với làm giảm sự ăn mòn và nứt của mắt xích trên bộ phận đỡ băng tải.

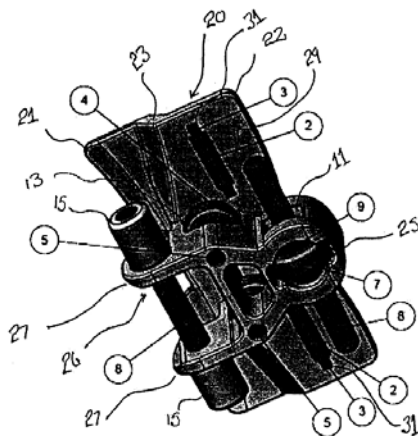

- (11) **1-0022154**
- (15) 07.10.2019 (51)⁷ **E04B 1/68**, E01C 11/06, 11/10
- (21) 1-2016-02913 (22) 09.01.2015
- (86) PCT/KR2015/000222 09.01.2015 (87) WO2015/105368A1 16.07.2015
- (30) 10-2014-0002719 09.01.2014 KR
- 10-2015-0001128 06.01.2015 KR
- (45) 25.11.2019 380 (43) 25.10.2016 343
- (76) 1. SHIN, WON SU (KR)
304, 166, Dalgubeol-daero 301-gil Dalseo-gu Daegu 42627, Republic of Korea
2. SHIN, YOUN HO (KR)
269-12, Inheung-gil, Hwawon-eup Dalseong-gun, Daegu, 42967, Republic of Korea
- (74) Công ty TNHH Trường Xuân (AGELESS CO.,LTD.)
- (54) THIẾT BỊ LẮP ĐẶT VẬT LIỆU NHỒI KÍN MỐI NỐI GIÃN NỖ GÂY NỨT BÊ TÔNG
- (57) Sáng chế đề cập đến thiết bị lắp đặt vật liệu nhồi kín mối nối giãn nở gây nứt khi đặt bê tông để giảm các vết nứt được tạo ra trong quá trình xây dựng bê tông, cụ thể hơn, sáng chế đề cập đến thiết bị lắp đặt vật liệu nhồi kín mối nối giãn nở mà có thể lắp đặt và cố định thẳng đứng nhiều để trụ cố định trên bề mặt đáy, đổ bê tông, và sau đó lắp khớp phương tiện nối vào các đế trụ cố định trong khi nổi và lắp đặt chi tiết vật liệu nhồi kín mối nối, có phương tiện che mà có thể được gắn và tháo ra được giữa phương tiện nối, trước khi bê tông đông cứng. Do đó, vì có thể lắp đặt chi tiết vật liệu nhồi kín tại cùng thời điểm với việc đặt bê tông trên bề mặt đáy, nên thiết bị có thể giảm đáng kể thời gian xây dựng bê tông cũng như giảm tối đa các vết nứt được tạo ra nhờ vật liệu nhồi kín, nhờ đó tăng độ bền bê tông và nâng cao hiệu quả xây dựng.

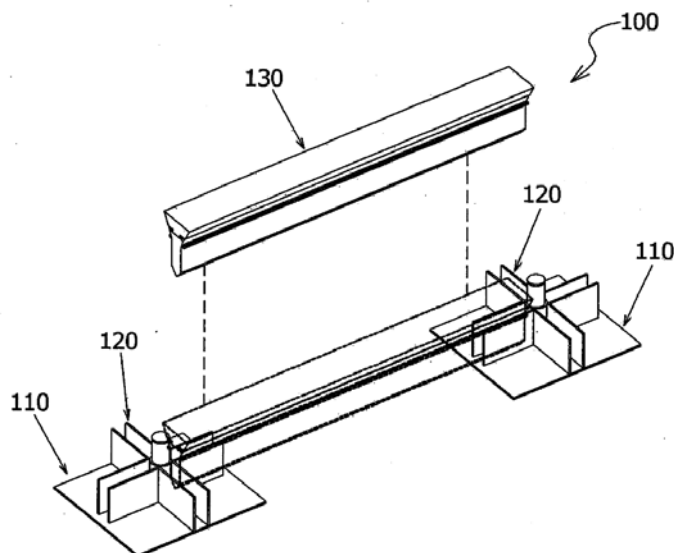

- (11) **1-0022155**
 (15) 07.10.2019 (51)⁷ **C07C 249/02**, A01N 43/50, 43/54, A01P 7/00, C07C 233/20, 239/06, 257/10, C07D 401/12, 405/14, 409/14, 413/12, 417/14
- (21) 1-2011-01913 (22) 18.12.2009
 (86) PCT/CN2009/075693 18.12.2009 (87) WO2010/069266A1 24.06.2010
 (30) 200810207355.2 19.12.2008 CN
 (45) 25.11.2019 380 (43) 26.12.2011 285
 (73) 1. EAST CHINA UNIVERSITY OF SCIENCE AND TECHNOLOGY (CN)
 130 Meilong Rd., Shanghai 200237, China
 2. SHANGHAI SHENGNONG PESTICIDE CO., LTD. (CN)
 51 Dongzhou Rd., Dongjing Town, Songjiang Shanghai 201619, China
- (72) LI, Zhong (CN), QIAN, Xuhong (CN), SHAO, Xusheng (CN), XU, Xiaoyong (CN), TAO, Liming (CN), SONG, Gonghua (CN)
- (74) Công ty TNHH một thành viên Sở hữu trí tuệ VCCI (VCCI-IP CO.,LTD)
- (54) **HỢP CHẤT NEONICOTINOIT VÀ PHƯƠNG PHÁP ĐIỀU CHẾ HỢP CHẤT NÀY**
- (57) Sáng chế đề cập đến hợp chất dị vòng chứa nitơ hoặc oxy có công thức (A), (B), (C) hoặc (D) được tạo thành từ dialdehyt, chất đồng phân quang học của chúng, chất đồng phân cis- và trans-, hoặc muối nông hóa dụng, phương pháp điều chế chúng, chế phẩm nông hóa chứa hợp chất này và sử dụng hợp chất này. Các hợp chất và dẫn xuất của chúng có hoạt tính trừ sâu ở mức cao đối với vài sinh vật gây hại trong nông trại và lâm nghiệp bao gồm sinh vật gây hại thuộc bộ cánh đều và cánh vảy như rệp, rầy, ruồi trắng, rầy lá, bọ trĩ thông thường, sâu đục quả bông, bướm cải bắp, sâu cải bắp, sâu lá bông, sâu cắn gié và v.v..

- (11) **1-0022156**
- (15) 07.10.2019 (51)⁷ **C01B 31/02**, B01J 23/75
- (21) 1-2013-01887 (22) 21.11.2011
- (86) PCT/JP2011/076796 21.11.2011 (87) WO2012/070527A1 31.05.2012
- (30) 2010-262310 25.11.2010 JP
- (45) 25.11.2019 380 (43) 25.09.2013 306
- (73) INCUBATION ALLIANCE, INC. (JP)
2-2-402, Wakihamacho 1-chome, Chuo-ku, Kobe-shi, Hyogo 651-0072 Japan
- (72) MURAMATSU, Kazuo (JP)
- (74) Công ty TNHH một thành viên Sở hữu trí tuệ VCCI (VCCI-IP CO.,LTD)
- (54) **PHƯƠNG PHÁP SẢN XUẤT ỐNG NANO CACBON**
- (57) Sáng chế đề cập đến ống nano cacbon (CNT), cụ thể là CNT có đặc tính vốn có của nó, mà có thành mỏng và không tạo thành bó, và phương pháp sản xuất hiệu quả CNT này. Phương pháp sản xuất CNT, toàn bộ chiều dài hoặc một phần của nó được ép để tạo thành dải, bao gồm các bước: chuẩn bị vật liệu dạng bột và/hoặc dạng hạt làm bằng hợp chất hữu cơ được nung sơ bộ đến mức vẫn còn chứa hydro và được mang chất xúc tác, mà có thể là kim loại chuyển tiếp, kim loại khác hoặc nguyên tố khác, trên đó; nạp vật liệu dạng bột và/hoặc dạng hạt làm bằng hợp chất hữu cơ vào bình kín làm bằng vật liệu chịu nhiệt; và cho vật liệu dạng bột và/hoặc dạng hạt làm bằng hợp chất hữu cơ cùng với bình được xử lý ép nóng đẳng tĩnh bằng cách sử dụng không khí nén, trong đó nhiệt độ giới hạn lớn nhất của bước xử lý ép nóng đẳng tĩnh nằm trong khoảng từ 750 đến 1200°C.

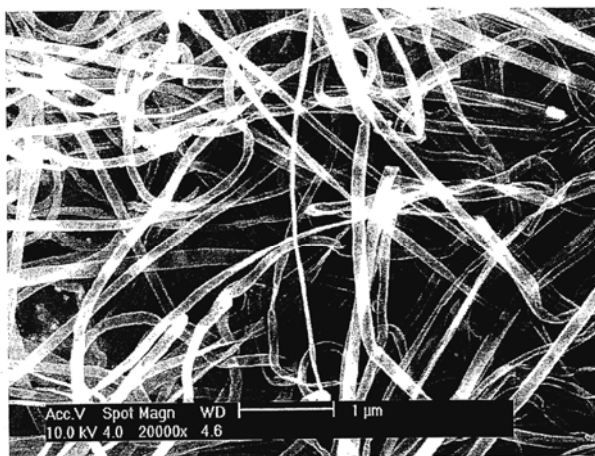

- (11) **1-0022157**
 (15) 07.10.2019 (51)⁷ **A01N 25/12**, 43/56, 43/80, 43/828, 51/00, A01P 3/00, 7/04
 (21) 1-2012-01907 (22) 17.12.2010
 (86) PCT/JP2010/073484 17.12.2010 (87) WO2011/083709A1 14.07.2011
 (30) 2010-002681 08.01.2010 JP
 (45) 25.11.2019 380 (43) 25.09.2012 294
 (73) SUMITOMO CHEMICAL COMPANY, LIMITED (JP)
 27-1, Shinkawa 2-chome, Chuo-ku, Tokyo 104-8260 Japan
 (72) TERADA, Takatoshi (JP), KAWANAKA, Hideo (JP), OGAWA, Masaomi (JP)
 (74) Công ty TNHH một thành viên Sở hữu trí tuệ VCCI (VCCI-IP CO.,LTD)
 (54) HỢP PHẦN HÓA NÔNG DẠNG HẠT
 (57) Sáng chế đề cập đến hợp phần hóa nông dạng hạt chứa hợp chất có công thức (I):

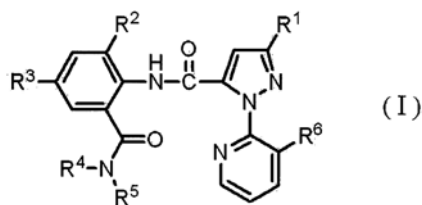

một hoặc nhiều hợp chất kiểm soát bệnh thực vật được chọn từ nhóm bao gồm tiadinil, isotianil, probenazol và acibenzolar-S-metyl, chất nở bao gồm khoáng smectit, và tác nhân gắn kết tan được trong nước là ưu việt làm hợp phần để phủ lên hợp uơm.

- (11) **1-0022158**
 (15) 07.10.2019 (51)⁷ **A01N 43/56**, 43/40, 43/707, 47/02, 47/40, 51/00, A01P 7/04
 (21) 1-2013-02352 (22) 26.12.2011
 (86) PCT/JP2011/080572 26.12.2011 (87) WO2012/091157A1 05.07.2012
 (30) 2010-289614 27.12.2010 JP
 (45) 25.11.2019 380 (43) 25.10.2013 307
 (73) SUMITOMO CHEMICAL COMPANY, LIMITED (JP)
 27-1, Shinkawa 2-chome, Chuo-ku, Tokyo 104-8260, Japan
 (72) SAKAMOTO, Emiko (JP), SAKAMOTO, Norihisa (JP)
 (74) Công ty TNHH một thành viên Sở hữu trí tuệ VCCI (VCCI-IP CO.,LTD)
 (54) **CHẾ PHẨM KIỂM SOÁT CÔN TRÙNG CHÂN ĐỐT GÂY HẠI VÀ PHƯƠNG PHÁP KIỂM SOÁT CÔN TRÙNG CHÂN ĐỐT GÂY HẠI**
 (57) Sáng chế đề cập đến chế phẩm kiểm soát côn trùng chân đốt gây hại có hiệu quả kiểm soát tuyệt vời đối với côn trùng chân đốt gây hại, chế phẩm này chứa hợp chất amit có công thức (1):

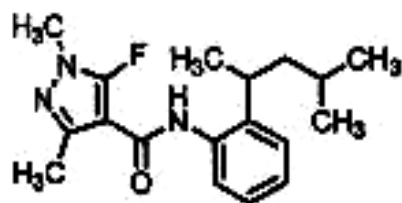

(I)

và hợp chất antranilamit có công thức (2):

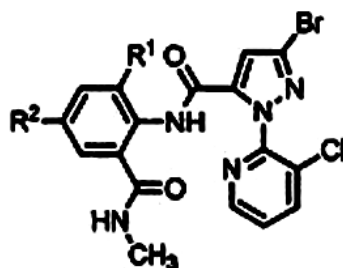

(II)

trong đó sự kết hợp của R¹ và R² là sự kết hợp trong đó R¹ là nhóm methyl và R² là nguyên tử clo, hoặc sự kết hợp trong đó R¹ là nhóm methyl và R² là nhóm xyano, và một hoặc nhiều hợp chất kiểm soát rầy nâu (Delphacidae) được chọn từ nhóm (A) sau đây: nhóm A bao gồm: clotianidin, imidacloprid, tiametoxam, dinotefuran, fipronil, pymetrozin, hợp chất có công thức (I) và hợp chất có công thức (II). Ngoài ra, sáng chế còn đề cập đến phương pháp kiểm soát côn trùng chân gây hại.

- (11) **1-0022159**
- (15) 07.10.2019 (51)⁷ **A01N 43/56**, 43/88, 43/54
- (21) 1-2012-03509 (22) 25.04.2011
- (86) PCT/JP2011/002418 25.04.2011 (87) WO2011/135835A1 03.11.2011
- (30) 2010-104095 28.04.2010 JP
- (45) 25.11.2019 380 (43) 25.02.2013 299
- (73) SUMITOMO CHEMICAL COMPANY, LIMITED (JP)
27-1, Shinkawa 2-chome, Chuo-ku, Tokyo 104-8260 Japan
- (72) MATSUZAKI, Yuichi (JP)
- (74) Công ty TNHH một thành viên Sở hữu trí tuệ VCCI (VCCI-IP CO.,LTD)
- (54) CHẾ PHẨM VÀ PHƯƠNG PHÁP PHÒNG TRỪ BỆNH THỰC VẬT
- (57) Sáng chế đề xuất chế phẩm phòng trừ bệnh thực vật chứa hợp chất cacboxamit có công thức (I) dưới đây:

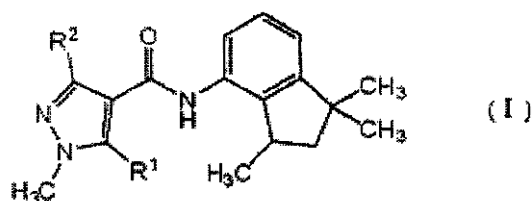

trong đó R¹ là nguyên tử hydro hoặc nhóm methyl, và R² là nhóm methyl, nhóm diflometyl hoặc nhóm triflometyl, và một hoặc nhiều hợp chất QoI được chọn từ nhóm (A) bao gồm dimoxystrobin, azoxystrobin, fluoxastrobin, pyraclostrobin, kresoxim-metyl, picoxystrobin, trifloxystrobin và N-metyl-alpha-metoxymino-2-[(2,5-dimetylphenoxy)metyl]phenylaxetamit, và chế phẩm này có hiệu quả phòng trừ bệnh thực vật vượt trội.

- (11) **1-0022160**
 (15) 07.10.2019 (51)⁷ **G02B 5/30**
 (21) 1-2016-02367 (22) 18.11.2014
 (86) PCT/JP2014/080439 18.11.2014 (87) WO2015/079967A1 04.06.2015
 (30) 2013-248082 29.11.2013 JP
 (45) 25.11.2019 380 (43) 26.09.2016 342
 (73) SUMITOMO CHEMICAL COMPANY, LIMITED (JP)
 27-1, Shinkawa 2-chome, Chuo-ku, Tokyo 104-8260, Japan
 (72) KUNAI, Yuichiro (JP)
 (74) Công ty TNHH một thành viên Sở hữu trí tuệ VCCI (VCCI-IP CO.,LTD)
 (54) LỚP PHÂN CỰC VÀ TẤM PHÂN CỰC CHỨA LỚP PHÂN CỰC NÀY
 (57) Sáng chế đề xuất lớp phân cực mà kháng hiện tượng phai màu đỏ trong thử nghiệm bên nhiệt ngay cả khi nó có độ dày nhỏ, và tấm phân cực chứa lớp phân cực này. Lớp phân cực này bao gồm lớp nhựa gốc rượu polyvinyl và iot được hấp thụ và được định hướng trong lớp nhựa gốc rượu polyvinyl, và có độ dày nhỏ hơn hoặc bằng 10 μm và tỷ lệ giữa độ trì hoãn của iot và độ trì hoãn của rượu polyvinyl lớn hơn hoặc bằng 0,38.

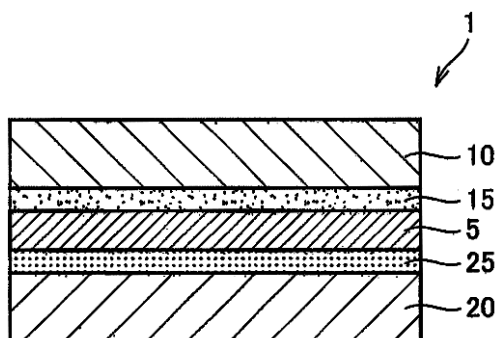

- (11) **1-0022161**
 (15) 07.10.2019 (51)⁷ **B01J 29/74**, 37/30, 37/02, 37/08, 35/10, C01B 39/48, C10G 45/64, 45/62
- (21) 1-2014-03543 (22) 29.03.2013
 (86) PCT/JP2013/059659 29.03.2013 (87) WO2013/147218A1 03.10.2013
 (30) 2012-079872 30.03.2012 JP
 2012-220813 02.10.2012 JP
 (45) 25.11.2019 380 (43) 26.01.2015 322
- (73) **JX NIPPON OIL & ENERGY CORPORATION (JP)**
 6-3, Otemachi 2-chome, Chiyoda-ku, Tokyo 100-8162 Japan
- (72) **NAGAYASU Yoshiyuki (JP), HAYASAKA Kazuaki (JP), YOKOI Mayumi (JP), TAKAHAMA Koshi (JP)**
- (74) Công ty TNHH một thành viên Sở hữu trí tuệ VCCI (VCCI-IP CO.,LTD)
- (54) **ZEOLIT ZSM-22, CHẤT XÚC TÁC HYĐRO ĐỒNG PHÂN HÓA, PHƯƠNG PHÁP SẢN XUẤT CHÚNG VÀ PHƯƠNG PHÁP SẢN XUẤT HYĐROCACBON**
- (57) Sáng chế đề cập đến phương pháp sản xuất chất xúc tác hydro đồng phân hóa bao gồm: bước thứ nhất là điều chế tiền chất làm nền mang bằng cách gia nhiệt hỗn hợp chứa zeolit đã được trao đổi ion và chất kết dính, zeolit đã được trao đổi ion được điều chế bằng cách tiến hành trao đổi ion zeolit chứa chất tạo cấu trúc hữu cơ mà chứa chất tạo cấu trúc hữu cơ và có cấu trúc lỗ hổng một chiều bao gồm vòng 10 cạnh trong dung dịch chứa các ion và/hoặc các proton amoni, tại nhiệt độ nằm trong khoảng từ 250°C đến 350°C trong môi trường khí N₂, và bước thứ hai là điều chế chất xúc tác hydro đồng phân hóa, được điều chế bằng cách nung tiền chất xúc tác, tiền chất xúc tác này được điều chế trên cơ sở tiền chất làm nền mang chứa muối platin và/hoặc muối paladi, tại nhiệt độ nằm trong khoảng từ 350°C đến 400°C trong môi trường chứa oxy phân tử, chất xúc tác hydro đồng phân hóa này chứa nền mang bao gồm zeolit và các chất mang platin và/hoặc paladi.
- Ngoài ra, sáng chế còn đề cập đến zeolit ZSM-22, chất xúc tác hydro đồng phân hóa và phương pháp sản xuất hydrocacbon.

- (11) **1-0022162**
- (15) 07.10.2019 (51)⁷ **C22C 21/02**, 1/02, B22D 27/04, B22C 9/28, B60B 1/08, 1/14
- (21) 1-2013-03014 (22) 25.09.2013
- (30) JP2012-213967 27.09.2012 JP
- (45) 25.11.2019 380 (43) 25.04.2014 313
- (73) HONDA MOTOR CO., LTD. (JP)
1-1, Minami-Aoyama 2-chome, Minato-ku, Tokyo 107-8556 Japan
- (72) Masaki AGATA (JP), Kyo TAKAHASHI (JP), Toshimitsu SUZUKI (JP)
- (74) Công ty Luật TNHH Phạm và Liên danh (PHAM & ASSOCIATES)
- (54) **BỘ PHẬN DƯỚI THÂN XE MÁY CHỨA HỢP KIM NHÔM VÀ PHƯƠNG PHÁP SẢN XUẤT BÁNH XE MÁY**
- (57) Sáng chế đề cập đến hợp kim nhôm dùng cho phương tiện vận chuyển và bánh xe máy có thể đảm bảo độ dai phù hợp với bộ phận của phương tiện vận chuyển ngay cả khi dùng vật liệu nhôm chứa tạp chất như Fe. Hợp kim nhôm dùng cho phương tiện vận chuyển nêu trên có thành phần, tính theo % khối lượng, bao gồm Fe với lượng nhỏ hơn hoặc bằng 0,5%, Mn, Si, và Cu với lượng nhỏ hơn hoặc bằng 0,2% và phần còn lại là Al và các tạp chất không thể tránh được, trong đó khoảng cách giữa các nhánh cây (dendrite arm spacing) trong cấu trúc tinh thể là nhỏ hơn hoặc bằng 45µm, và kích thước của hợp chất liên kim loại (hình kim) là nhỏ hơn hoặc bằng 150µm. Ngoài ra, sáng chế còn đề cập đến bộ phận dưới thân xe máy và phương pháp sản xuất bánh xe máy.

- (11) **1-0022163**
 (15) 07.10.2019 (51)⁷ **F16G 13/07**
 (21) 1-2015-04046 (22) 24.02.2014
 (86) PCT/JP2014/054294 24.02.2014 (87) WO2014/156413A1 02.10.2014
 (30) 2013-066804 27.03.2013 JP
 (45) 25.11.2019 380 (43) 25.01.2016 334
 (73) TSUBAKIMOTO CHAIN CO. (JP)
 3-3, Nakanoshima 3-chome, Kita-ku, Osaka-shi, Osaka 530-0005 Japan
 (72) Hiroki ISHIDA (JP), Kentaro YAMANE (JP), Yuji ABE (JP)
 (74) Công ty TNHH Quốc tế D & N (D&N INTERNATIONAL CO.,LTD.)
 (54) DÂY XÍCH

(57) Sáng chế đề cập đến dây xích (11) được tạo ra bằng cách kết nối nhiều mắt xích (13) nối tiếp, mỗi mắt xích gồm một cặp bản liên kết (12). Đầu trước của một trong số các mắt xích liền kề (13) được nối vào đầu sau của mắt xích khác (13) để có khả năng dịch chuyển tự do xoay quanh trục. Dây xích (11) di chuyển theo một chiều nhờ được kéo theo chiều nối tiếp của dây xích (11). Bản liên kết (12) có một phần đầu (20) và phần đầu còn lại (21) kéo dài theo chiều nối tiếp (X) của dây xích (11), và phần trung gian (22) được bố trí ở giữa phần đầu (20) và phần đầu (21) và giao cắt chiều nối tiếp (X). Phần trung gian (22) dày hơn phần đầu (20) và phần đầu (21).

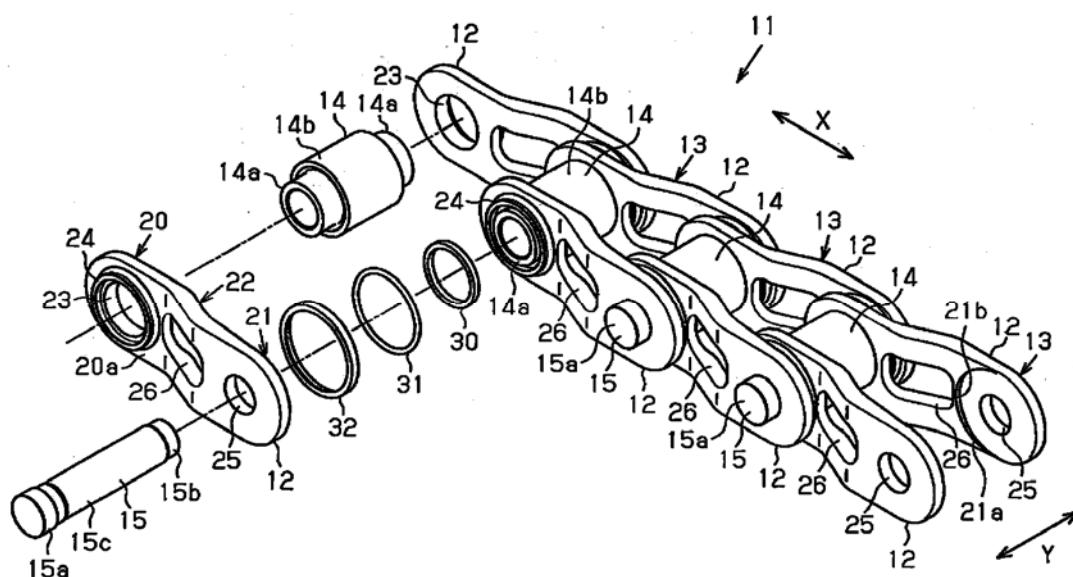

- (11) **1-0022164**
- (15) 07.10.2019 (51)⁷ **G07B 15/06**, G08G 1/09
- (21) 1-2014-02089 (22) 27.12.2012
- (86) PCT/JP2012/083971 27.12.2012 (87) WO2013/100091 04.07.2013
- (30) 2011-288687 28.12.2011 JP
- (45) 25.11.2019 380 (43) 26.01.2015 322
- (73) MITSUBISHI HEAVY INDUSTRIES MACHINERY SYSTEMS, LTD. (JP)
1-1, Wadasaki-cho 1-chome, Hyogo-ku, Kobe-shi, Hyogo 652-8585 Japan
- (72) Yoichi KAMIMURA (JP), Yoshihiro MABUCHI (JP)
- (74) Công ty TNHH Tâm nhìn và Liên danh (VISION & ASSOCIATES CO.LTD.)
- (54) **HỆ THỐNG TÍNH PHÍ ĐƯỜNG, THIẾT BỊ YÊU CẦU TÍNH HÓA ĐƠN VÀ PHƯƠNG PHÁP ĐIỀU KHIỂN**
- (57) Sáng chế đề cập đến hệ thống tính phí đường gồm thiết bị thu GPS, thiết bị không dây bên đường, thiết bị xử lý việc tính hóa đơn thực hiện quy trình tính hóa đơn cho việc sử dụng khu vực cụ thể bởi xe V, và thiết bị yêu cầu tính hóa đơn mà yêu cầu thiết bị xử lý việc tính hóa đơn thực hiện quy trình tính hóa đơn cho việc sử dụng khu vực cụ thể khi xe V đi vào khu vực cụ thể. Thiết bị yêu cầu tính hóa đơn gồm bộ phận yêu cầu tính hóa đơn mà yêu cầu thiết bị xử lý việc tính hóa đơn thực hiện quy trình tính hóa đơn cho việc sử dụng khu vực cụ thể khi vị trí hiện thời được xác định bởi thiết bị thu GPS tương ứng với khu vực cụ thể và quy trình tính hóa đơn chưa được thực hiện cho việc sử dụng khu vực cụ thể, và yêu cầu thiết bị xử lý việc tính hóa đơn thực hiện quy trình tính hóa đơn cho việc sử dụng khu vực cụ thể khi bộ phận yêu cầu tính hóa đơn nhận được dữ liệu khu vực từ thiết bị không dây bên đường và quy trình tính hóa đơn chưa được thực hiện cho việc sử dụng khu vực cụ thể được thể hiện bởi dữ liệu khu vực.

100

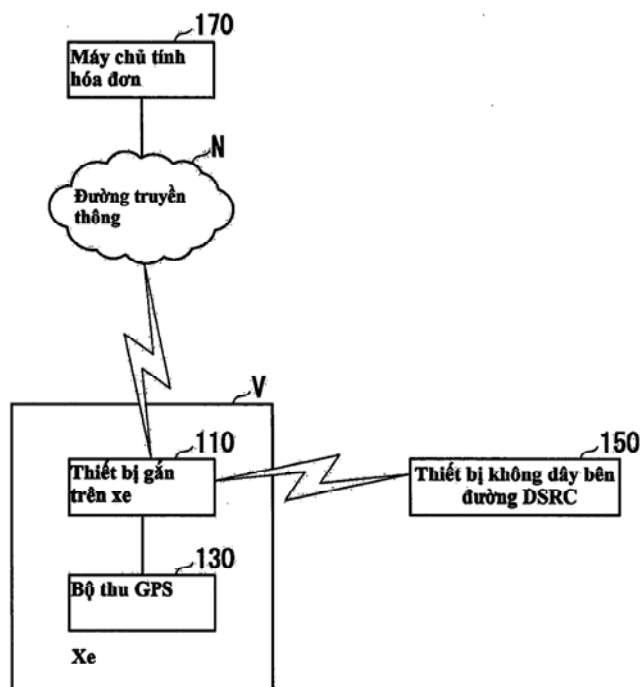

- (11) **1-0022165**
 (15) 07.10.2019 (51)⁷ **B22D 41/34**, 41/40, 41/56
 (21) 1-2012-03073 (22) 17.03.2011
 (86) PCT/EP2011/001326 17.03.2011 (87) WO2011/113599 22.09.2011
 (30) 10157126.3 19.03.2010 EP
 (45) 25.11.2019 380 (43) 25.03.2013 300

(73) VESUVIUS GROUP S.A. (BE)

Rue de Douvrain, 17 B-7011 Ghlin, Belgium

(72) Vincent BOISDEQUIN (BE), Mariano COLLURA (IT), Fabrice SIBIET (FR)

(74) Công ty cổ phần tư vấn Trung Thực (TRUNG THUC.,JSC)

(54) **VÒI TRONG ĐỂ ĐÚC KIM LOẠI NÓNG CHẢY TỪ THÙNG LUYỆN KIM, CƠ CẤU THAY ỐNG, CỤM BAO GỒM VÒI TRONG VÀ CƠ CẤU THAY ỐNG, VÀ VỎ KIM LOẠI ĐỂ BỌC VÒI TRONG**

(57) Sáng chế đề cập tới vòi trong (12) được lắp lên cơ cấu thay ống (10) để giữ và thay thế vòi rót thay được để đúc kim loại nóng chảy ra khỏi thùng, cơ cấu thay ống này bao gồm khung có miệng đúc, khung này có kết cấu thích hợp để lắp cố định vào phía dưới của thùng đúc kim loại và bao gồm phần trên thứ nhất và phần dưới thứ hai, nối với nhau ở mặt phẳng cắt trung gian tạo ra mặt phẳng nơi mà vòi trong (12) và vòi rót thay được tạo ra sự tiếp xúc trượt, phần trên của khung có phương tiện tiếp nhận và kẹp (50a, 50b, 50c) ở vị trí bề mặt đỡ của vòi trong (12) ở vị trí rót của nó sát vào phần đỡ của phần trên của khung, sao cho lỗ xuyên của vòi trong (12) được nối thông với miệng đúc, và phần bên dưới có phương tiện để xếp tải và dịch chuyển vòi rót thay được dọc theo chiều thứ nhất (X) vào vị trí đúc, khác biệt ở chỗ, ít nhất hai trong số các phương tiện kẹp (50a, 50b, 50c) được bố trí nằm ngang so với chiều thứ nhất (X). Sáng chế còn đề cập tới cơ cấu thay ống, cụm bao gồm vòi trong và cơ cấu thay ống, và vỏ kim loại để bọc vòi trong.

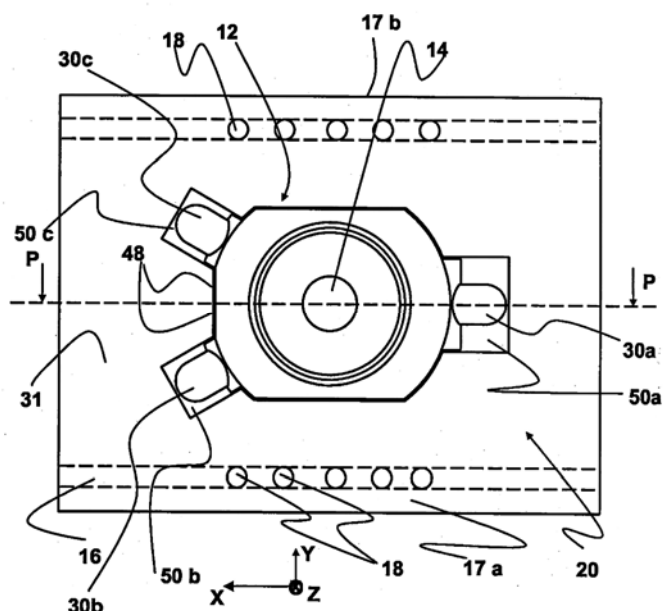

- (11) **1-0022166**
(15) 07.10.2019 (51)⁷ **B08B 3/02**, 3/04
(21) 1-2011-02465 (22) 17.02.2010
(86) PCT/AU2010/000170 17.02.2010 (87) WO2010/094062 26.08.2010
(30) 2009900661 17.02.2009 AU
(45) 25.11.2019 380 (43) 26.12.2011 285
(73) SILVER RAVEN PTY LTD (AU)
Suite 2, 105 Victoria Road, Marrickville, NSW 2204, Australia
(72) FLANAGAN, Michael (AU)
(74) Công ty TNHH Tâm nhìn và Liên danh (VISION & ASSOCIATES CO.LTD.)
(54) THIẾT BỊ PHUN CHẤT LƯU
(57) Sáng chế đề xuất thiết bị phun chất lưu (10) bao gồm khung (12), cụm đầu (14), vòi phun quay được (30) bao gồm thân (32) nối thông chất lưu với nguồn chất lưu áp suất cao. Thân (32) được đỡ bởi ổ đỡ thân sau (66) và ổ đỡ thân trước (63), ổ đỡ thân trước này được đỡ lệch tâm trên trục dẫn động vòi phun (60), sao cho đường trục dọc của thân (32) nằm xiên so với đường trục quay của trục dẫn động vòi phun (60).

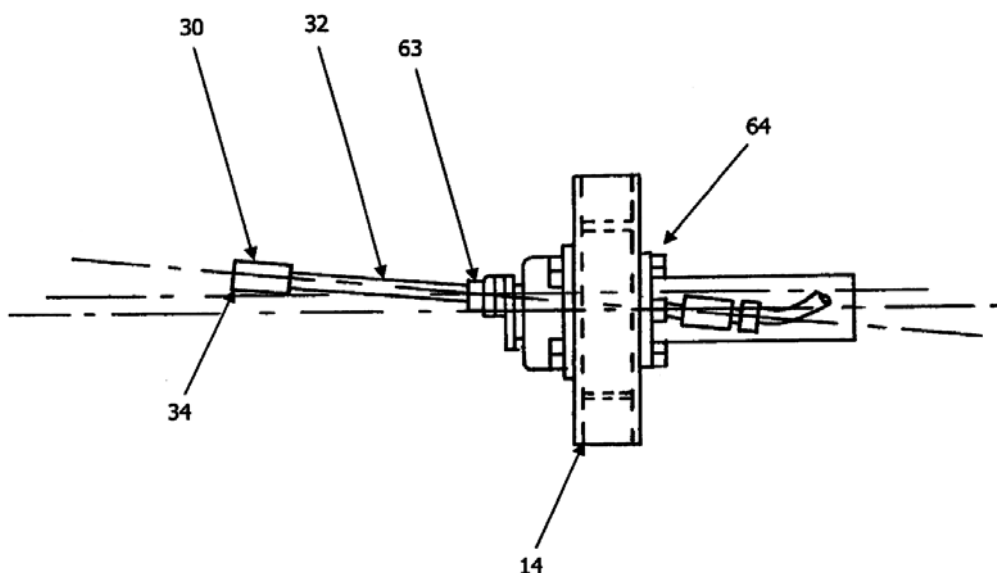

- (11) **1-0022167**
 (15) 07.10.2019 (51)⁷ **F02D 28/00**, 41/04, 41/06, F02N 11/08, 19/00, F02D 41/00
 (21) 1-2012-03748 (22) 14.09.2011
 (86) PCT/JP2011/070939 14.09.2011 (87) WO2012/036184 22.03.2012
 (30) 2010-208166 16.09.2010 JP
 (45) 25.11.2019 380 (43) 27.05.2013 302
 (73) SHINDENGEN ELECTRIC MANUFACTURING CO., LTD. (JP)
 2-1, Ohtemachi 2-Chome, Chiyoda-Ku, Tokyo-To, Japan
 (72) SHINJI KAWASUMI (JP)
 (74) Công ty TNHH Ban Ca (BANCA)
 (54) **BỘ ĐIỀU KHIỂN ĐỘNG CƠ VÀ PHƯƠNG PHÁP ĐIỀU KHIỂN ĐỘNG CƠ**
 (57) Phương pháp điều khiển động cơ bao gồm: bước xác định liệu góc quay trục khuỷu của động cơ có nằm trong khu vực thứ nhất ở giữa điểm chết trên trong chu kỳ nén và góc thứ nhất trong trường hợp số vòng quay của động cơ nhỏ hơn số vòng quay đã quy định hay không; bước quay động cơ theo chiều thuận bằng cách dẫn động mô tơ để tác động mômen xoắn lên trục khuỷu của động cơ theo chiều thuận trong trường hợp góc quay trục khuỷu của động cơ không nằm trong khu vực thứ nhất; bước xác định liệu góc quay trục khuỷu của động cơ có nằm trong khu vực thứ nhất hay không; bước xác định liệu góc quay trục khuỷu của động cơ có nằm trong khu vực thứ hai ở giữa điểm chết trên trong chu kỳ cháy và góc thứ hai hay không; bước hãm mô tơ trong trường hợp xác định được trong bước thứ sáu rằng góc quay trục khuỷu của động cơ nằm trong khu vực thứ hai; và bước quay động cơ theo chiều thuận bằng cách dẫn động mô tơ theo chiều thuận trong trường hợp xác định được trong bước thứ tám rằng có yêu cầu khởi động lại động cơ. Sáng chế cũng đề cập đến bộ điều khiển động cơ để điều khiển dẫn động động cơ.

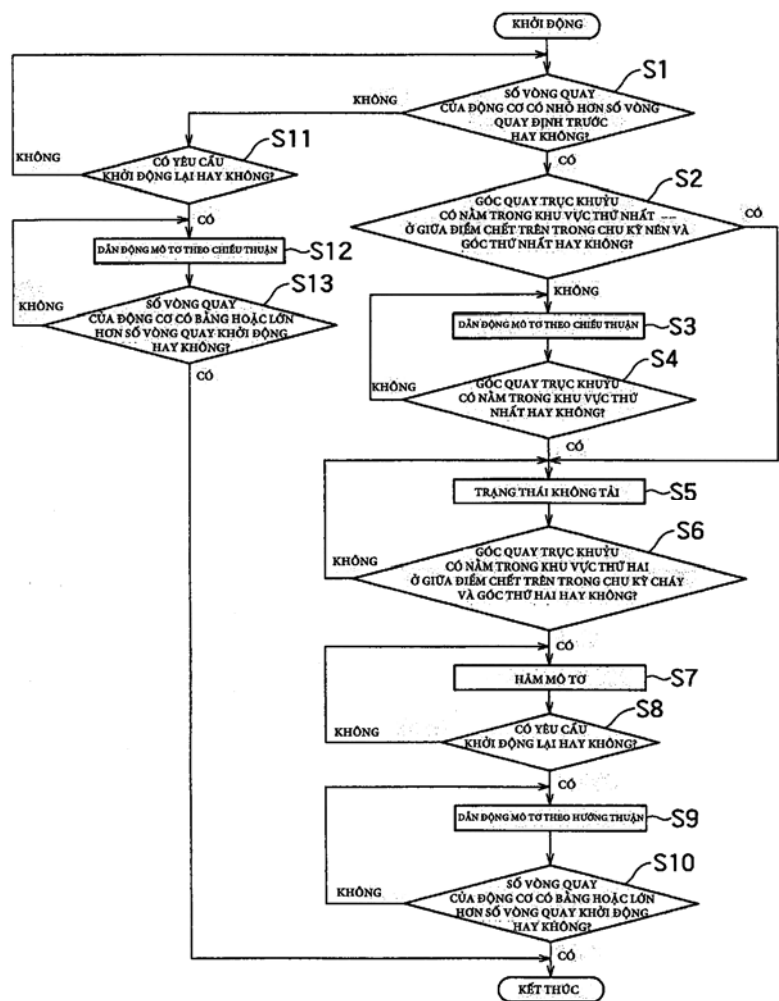

- (11) **1-0022168**
 (15) 07.10.2019 (51)⁷ **C07D 413/10**, 413/14, A61K 31/454, 31/5377, A61P 29/00, 35/00, 37/06, 9/10
- (21) 1-2013-03375 (22) 10.04.2012
 (86) PCT/EP2012/056470 10.04.2012 (87) WO2012/140020 18.10.2012
 (30) 11305433.2 12.04.2011 EP
 (45) 25.11.2019 380 (43) 25.03.2014 312
- (73) 1. BIOPROJET (FR)
 30, rue des Francs Bourgeois, F-75003 Paris, France
 2. SUN PHARMA ADVANCED RESEARCH COMPANY LTD (IN)
 17/B, Mahal Industrial Estate Mahakali Caves Road Andheri (E) Mumbai, 400093, INDIA
- (72) CAPET Marc (FR), BERREBI-BERTRAND Isabelle (FR), ROBERT Philippe (FR), SCHWARTZ, Jean-Charles (FR), LECOMTE Jeanne-Marie (FR), THENNATI Rajamannar (IN), PAL Ranjan Kumar (IN), SAMANTA Biswajit (IN), PILLAI Muthukumaran Natarajan (IN), DESAI Japan Nitinkumar (IN), RANA Dijixa Chandubhai (IN), PRAJAPATI Kaushik Dhanjubhai (IN), PATHAK Sandeep Pankajbhai (IN), PANCHAL Bhavesh M. (IN), ARADHYE Jayraj D. (IN)
- (74) Công ty Luật TNHH Phạm và Liên danh (PHAM & ASSOCIATES)
- (54) HỢP CHẤT AXIT PIPERIDINYL MONOCARBOXYLIC LÀM CHẤT CHỦ VẬN THỤ THỂ SPHINGOSIN-1-PHOSPHAT (S1P1), DƯỢC PHẨM CHỨA HỢP CHẤT NÀY VÀ QUY TRÌNH ĐIỀU CHẾ NÓ
- (57) Sáng chế đề cập đến hợp chất có tác dụng làm chất chủ vận ở các thụ thể S1P (sphingosin-1-phosphat), dược phẩm chứa hợp chất này để sử dụng trong y học và quy trình điều chế nó.

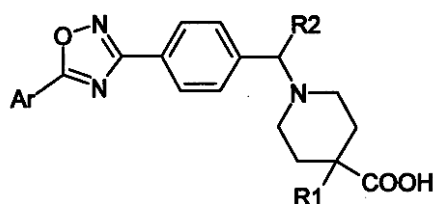

(I)

- (11) **1-0022169**
- (15) 07.10.2019 (51)⁷ **G03G 21/18**, 15/16, 15/01
- (21) 1-2013-01038 (22) 03.04.2013
- (30) 2012-085306 04.04.2012 JP
2013-050215 13.03.2013 JP
- (45) 25.11.2019 380 (43) 25.10.2013 307
- (73) CANON KABUSHIKI KAISHA (JP)
30-2, Shimomaruko 3-chome, Ohta-ku, Tokyo 1468501, Japan
- (72) Masafumi Maeda (JP), Takeo Kawanami (JP), Akira Yoshimura (JP), Shinji Katagiri (JP), Taro Minobe (JP)
- (74) Công ty Luật TNHH Phạm và Liên danh (PHAM & ASSOCIATES)
- (54) THIẾT BỊ TẠO ẢNH
- (57) Sáng chế đề cập đến cụm truyền trung gian lắp tháo được vào thân chính thiết bị của thiết bị tạo ảnh, bao gồm con lăn tiếp xúc được bố trí tiếp xúc với đai truyền trung gian tương ứng với trống cảm quang, bộ phận đối, và linh kiện duy trì điện áp được nối với bộ phận đối và con lăn tiếp xúc. Số lượng các tiếp điểm điện giữa cụm truyền trung gian và thân chính thiết bị được giảm khiến cho thiết bị có thể được giảm kích cỡ, và chi phí của thiết bị có thể được giảm.

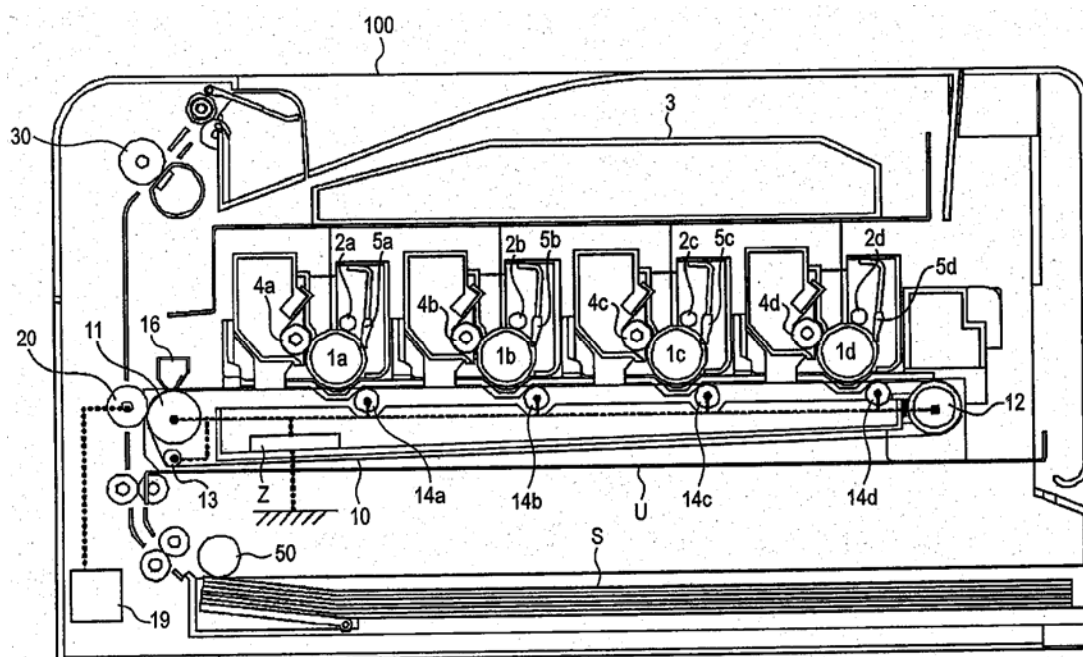

- (11) **1-0022170**
- (15) 07.10.2019 (51)⁷ **C07C 39/21**, A23L 1/30, A61K 8/97, A61Q 19/00, B01D 11/02, C07C 37/82
- (21) 1-2011-02634 (22) 03.04.2009
- (86) PCT/JP2009/056945 03.04.2009 (87) WO2010/113315A1 07.10.2010
- (45) 25.11.2019 380 (43) 25.05.2012 290
- (73) MORINAGA & CO., LTD. (JP)
33-1, Shiba 5-Chome, Minato-ku, Tokyo, 1088403, Japan
- (72) MATSUI, Yuko (JP), KAMEI, Masanori (JP), SUGIYAMA, Kenkichi (JP)
- (74) Công ty TNHH Quốc tế D & N (D&N INTERNATIONAL CO.,LTD.)
- (54) **CHẾ PHẨM CHỨA PIXEATANOL VÀ PHƯƠNG PHÁP SẢN XUẤT CHẾ PHẨM NÀY**
- (57) Sáng chế đề cập đến chế phẩm chứa pixeatanol là chế phẩm thu được từ nguyên liệu tự nhiên và chứa hàm lượng pixeatanol cao và phương pháp sản xuất chế phẩm này. Chế phẩm này chứa hàm lượng pixeatanol nằm trong khoảng từ 0,0001 đến 99,9% theo khối lượng thu được bằng cách chiết hạt quả chanh leo. Quá trình chiết pixeatanol bao gồm các bước: nghiền hạt quả chanh leo thành bột, bổ sung ít nhất một dung môi được chọn trong số dung môi có thành phần chính là rượu trong nước và dung môi có thành phần chính là keton trong nước vào bột này và khuấy hỗn hợp để chiết pixeatanol hòa tan vào trong dung môi. Trong trường hợp này, tốt hơn là, quá trình chiết được thực hiện theo phương pháp bậc thang bằng cách sử dụng cả dung môi có thành phần chính là rượu trong nước và dung môi có thành phần chính là keton trong nước.

- (11) **1-0022171**
 (15) 07.10.2019 (51)⁷ **C02F 3/04**, 3/10, 3/06, B01D 24/16, 24/26
 (21) 1-2013-04086 (22) 28.05.2012
 (86) PCT/JP2012/063649 28.05.2012 (87) WO2012/161339A1 29.11.2012
 (30) 2011-118401 26.05.2011 JP
 (45) 25.11.2019 380 (43) 25.02.2014 311
 (73) METAWATER CO., LTD. (JP)
 1-25, Kanda-sudacho, Chiyoda-ku, Tokyo 101-0041, Japan
 (72) MIYATA, Atsushi (JP), TAKEDA, Shigeki (JP), KURUMA, Tetsutarou (JP)
 (74) Công ty TNHH một thành viên Sở hữu trí tuệ VCCI (VCCI-IP CO.,LTD)
 (54) **HỆ THỐNG XỬ LÝ NƯỚC THẢI**
 (57) Sáng chế đề cập đến hệ thống xử lý nước thải (1) bao gồm thiết bị tách rắn-lông (2) ở phía trước bộ lọc nhỏ giọt (3). Thiết bị tách rắn-lông (2) bao gồm lớp được nhồi môi trường lọc thứ nhất được nhồi môi trường lọc định trước và cho nước thải (W1) đi qua lớp được nhồi môi trường lọc thứ nhất theo hướng lên trên, và tách nước thải (W1) thành các thành phần rắn và nước đã được lọc (W2). Thiết bị tách rắn-lông (2) rửa ngược lớp được nhồi môi trường lọc thứ nhất ở thời gian định trước bằng cách cho nước đã được lọc (W2) đi qua lớp được nhồi môi trường lọc thứ nhất theo hướng xuống dưới. Bộ lọc nhỏ giọt (3) bao gồm lớp được nhồi môi trường lọc thứ hai được nhồi môi trường lọc dính các vi sinh vật, bộ lọc này nhỏ giọt nước đã được lọc (W2) lên trên lớp được nhồi môi trường lọc thứ hai, cho phép nước đã được lọc (W2) đi vào lớp được nhồi môi trường lọc thứ hai, và cho phép chảy ra nước đã được xử lý (W3) thu được bằng cách xử lý sinh học bằng các vi sinh vật nước đã được lọc (W2).

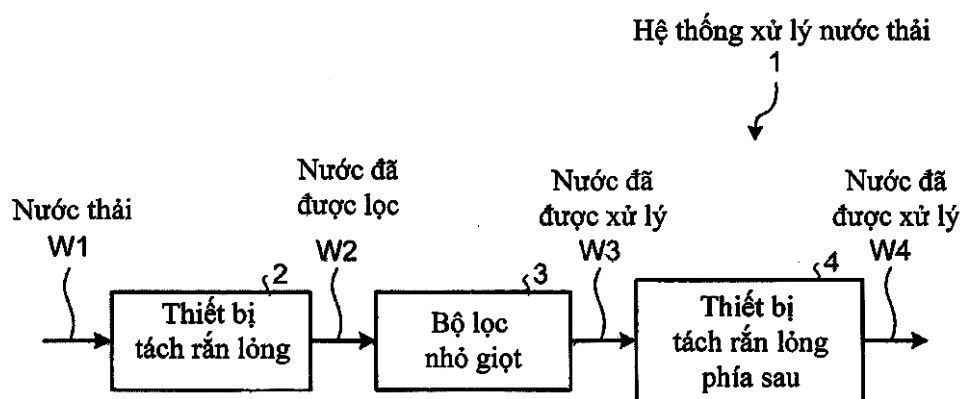

- (11) **1-0022172**
- (15) 07.10.2019 (51)⁷ **A42B 3/06**
- (21) 1-2012-03666 (22) 03.05.2011
- (86) PCT/SE2011/050556 03.05.2011 (87) WO2011/139224 10.11.2011
- (30) 1050458-7 07.05.2010 SE
- 61/333,817 12.05.2010 US
- (45) 25.11.2019 380 (43) 25.03.2013 300
- (73) MIPS AB (SE)
Birger Jarlsgatan 34, S-11429 Stockholm, Sweden
- (72) HALLDIN, Peter (SE)
- (74) Công ty TNHH một thành viên Sở hữu trí tuệ VCCI (VCCI-IP CO.,LTD)
- (54) MŨ BẢO HIỂM
- (57) Sáng đề xuất mũ bảo hiểm bao gồm lớp hấp thu năng lượng (2) và bộ phận hỗ trợ trượt (5). Bộ phận hỗ trợ trượt được tạo ra bên trong lớp hấp thu năng lượng (2). Sáng đề cũng xuất phương pháp sản xuất mũ bảo hiểm bao gồm bộ phận hỗ trợ trượt. Phương pháp này bao gồm các bước: tạo ra lớp hấp thu năng lượng trong khuôn, và tạo ra bộ phận hỗ trợ trượt để tiếp xúc lớp hấp thu năng lượng.

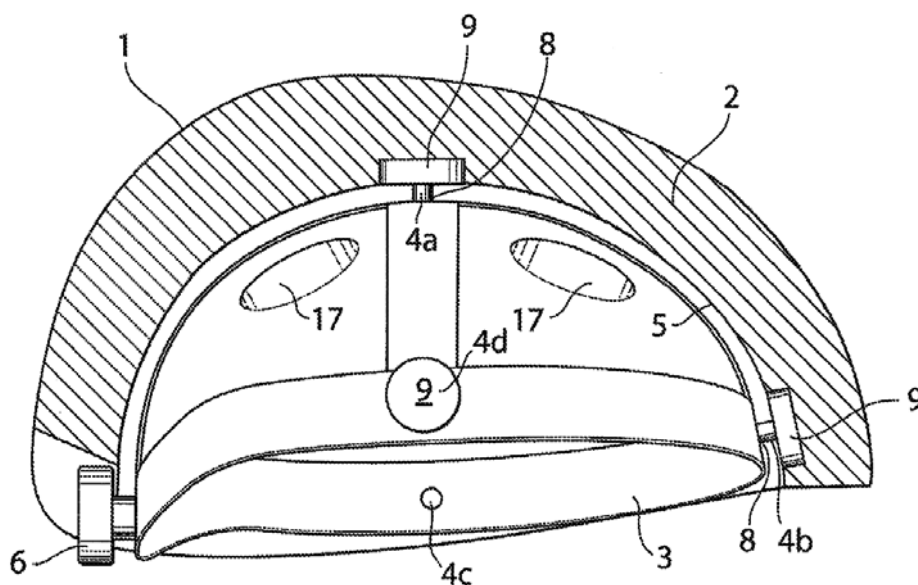

- (11) **1-0022173**
- (15) 07.10.2019 (51)⁷ **F16F 9/32**, B60G 13/08
- (21) 1-2012-01796 (22) 27.05.2010
- (86) PCT/JP2010/059010 27.05.2010 (87) WO2011/077768A1 30.06.2011
- (30) 2009-290947 22.12.2009 JP
- (45) 25.11.2019 380 (43) 25.10.2013 307
- (73) SHOWA CORPORATION (JP)
14-1, Fujiwara-cho 1-chome, Gyoda-shi, Saitama, Japan
- (72) Nobuaki FUJITA, (JP)
- (74) Công ty TNHH Trần Hữu Nam và Đồng sự (TRAN H.N & ASS.)
- (54) **BỘ GIẢM CHẤN THỦY LỰC**
- (57) Sáng chế đề xuất bộ giảm chấn thủy lực 10, trong đó bộ dẫn hướng lò xo 30 được cấu tạo bởi thân hình ống 31 mà được lắp khít vào chu vi mặt ngoài của xi lanh giảm chấn 11, phần dẫn hướng trung tâm 33 xác định tâm cho thân hình ống 31 so với chu vi mặt ngoài của xi lanh giảm chấn 11 được tạo ra ở một phần của một bề mặt chu vi mặt trong của thân hình ống 31, và phần dẫn hướng lò xo 35 dẫn hướng lò xo treo 13 thông qua một khe nhỏ so với chu vi mặt trong của lò xo treo 13 được hình thành ở một phần của bề mặt chu vi mặt ngoài của thân hình ống 31.

- (11) **1-0022174**
- (15) 07.10.2019 (51)⁷ **H01L 21/302**, 21/304
- (21) 1-2011-01777 (22) 06.07.2011
- (30) 61/362896 09.07.2010 US
- 13/171252 28.06.2011 US
- (45) 25.11.2019 380 (43) 27.02.2012 287
- (73) VERSUM MATERIALS US, LLC (US)
8555 River Parkway, Tempe, Arizona 85284, United States of America.
- (72) DNYANESH CHANDRAKANT TAMBOLI (IN), RAJKUMAR RAMAMURTHI (US), DAVID BARRY RENNIE (US), MADHUKAR BHASKARA RAO (US), GAUTAM BANERJEE (IN), GENE EVERAD PARRIS (KN)
- (74) Công ty Luật TNHH AMBYS Hà Nội (AMBYS HANOI)
- (54) DUNG DỊCH CẮT MIẾNG BÁN DẪN ĐỂ NGĂN SỰ BÁM DÍNH CỦA CẶN GÂY Ô NHIỄM VÀ SỰ ĂN MÒN CỦA CÁC VÙNG KIM LOẠI BỊ LỘ RA VÀ PHƯƠNG PHÁP CẮT MIẾNG BÁN DẪN
- (57) Sáng chế đề cập đến dung dịch cắt miếng bán dẫn. Dung dịch này ngăn sự bám của các cặn hoặc các hạt gây ô nhiễm, và làm giảm hoặc loại trừ sự ăn mòn của các vùng kim loại bị lộ ra, trong quá trình cắt miếng bán dẫn bằng cách cưa. Dung dịch này bao gồm ít nhất một axit hữu cơ và/hoặc muối của nó; ít nhất một chất hoạt động bề mặt và/hoặc ít nhất một bazơ; và nước khử ion, dung dịch này có độ pH bằng hoặc lớn hơn 4. Dung dịch có thể còn bao gồm, các chất tạo chelat, các chất khử bọt, hoặc các chất phân tán. Ngoài ra, sáng chế còn đề cập đến phương pháp và thiết bị cắt miếng bán dẫn.

Hỗn hợp dung dịch cắt A
và nước được khử ion (DI)

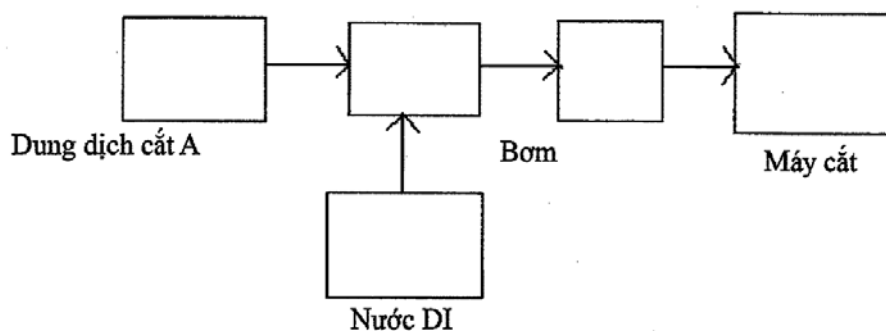

- (11) **1-0022175**
- (15) 07.10.2019 (51)⁷ **C07K 16/28**, A61K 47/48
- (21) 1-2013-03882 (22) 24.05.2012
- (86) PCT/EP2012/059762 24.05.2012 (87) WO2012/163805 06.12.2012
- (30) 61/490,732 27.05.2011 US
- 61/647,196 15.05.2012 US
- (45) 25.11.2019 380 (43) 25.04.2014 313
- (73) **GLAXO GROUP LIMITED (GB)**
980 Great West Road, Brentford, Middlesex TW8 9GS, United Kingdom
- (72) **ALGATE, Paul (GB), CLEGG, Stephanie Jane (GB), CRAIGEN, Jennifer, L. (GB), HAMBLIN, Paul Andrew (GB), LEWIS, Alan Peter (GB), PARMAR, Radha Shah (GB), MAYES, Patrick (US), WATTAM, Trevor Anthony Kenneth (GB)**
- (74) Công ty TNHH một thành viên Sở hữu trí tuệ VCCI (VCCI-IP CO.,LTD)
- (54) **PROTEIN GẮN KẾT KHÁNG NGUYÊN GẮN KẾT ĐẶC HIỆU VỚI KHÁNG NGUYÊN TRƯỞNG THÀNH CỦA TẾ BÀO B (BCMA), THỂ TIẾP HỢP MIỄN DỊCH CHỨA PROTEIN GẮN KẾT KHÁNG NGUYÊN NÀY VÀ DƯỢC PHẨM CHỨA CHỨNG**
- (57) Sáng chế đề cập đến protein gắn kết kháng nguyên và các đoạn của chúng mà gắn kết đặc hiệu với kháng nguyên trưởng thành của tế bào B (B Cell Maturation Antigen-BCMA), cụ thể là BCMA của người (hBCMA) và protein này ức chế sự gắn kết của BAFF và APRIL với thụ thể BCMA. Sáng chế còn mô tả dược phẩm, các phương pháp sàng lọc và điều trị trong y học.

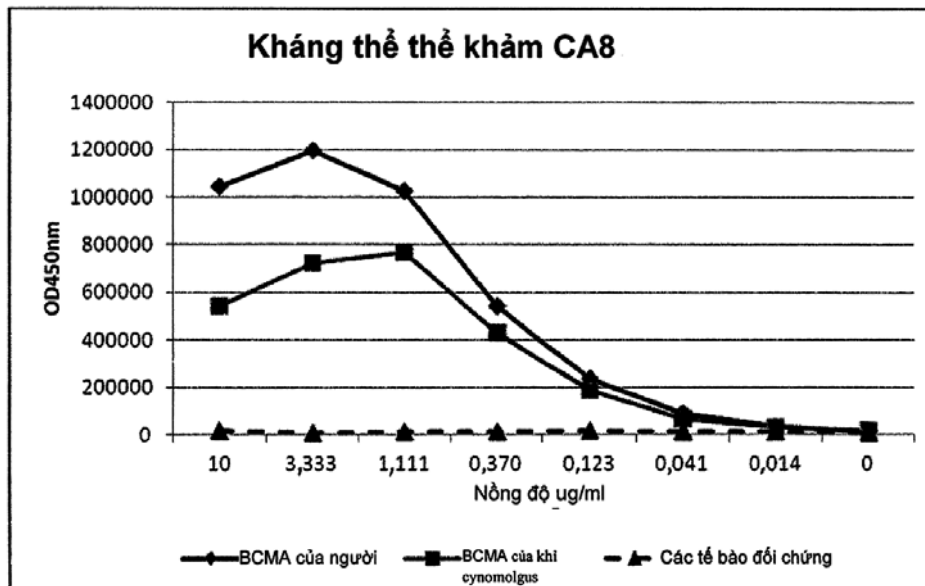

- (11) **1-0022176**
(15) 07.10.2019 (51)⁷ **A61K 36/8888**, 35/64, 36/16, 36/17, 36/28, 36/428, 36/535, 36/539, 36/605, 36/634, 36/71, 36/736, 36/78, 9/00, 9/08, 9/14, 9/20, 9/48, A61P 11/06
- (21) 1-2012-00068 (22) 09.07.2009
(86) PCT/CN2009/000781 09.07.2009 (87) WO2011/003221 13.01.2011
(45) 25.11.2019 380 (43) 25.05.2012 290
(73) HEBEI YILING MEDICINE RESEARCH INSTITUTE CO., LTD. (CN)
No. 238 Tianshan Street Shijiazhuang Hebei 050035, China
(72) WU, Yiling (CN), LIU, Minyan (CN), XU, Honghui (CN)
(74) Công ty TNHH T&T INVENMARK Sở hữu trí tuệ Quốc tế (T&T INVENMARK CO., LTD.)
- (54) **THUỐC ĐÔNG Y ĐỂ ĐIỀU TRỊ HEN PHẾ QUẢN VÀ PHƯƠNG PHÁP BÀO CHẾ THUỐC ĐÔNG Y NÀY**
(57) Sáng chế đề cập đến thuốc đông y để điều trị hen phế quản và phương pháp bào chế thuốc đông y này. Thuốc đông y được bào chế từ các dược liệu thô tinh khiết bao gồm ma hoàng, bạch quả, dâu tằm, hoàng cầm, hạnh nhân, bán hạ, tô tử, khoản đông khoa và v.v.. Thuốc đông y có hiệu quả trong điều trị hen phế quản.

- (11) **1-0022177**
- (15) 07.10.2019 (51)⁷ **A23L 3/00**, G01K 17/06
- (21) 1-2011-02496 (22) 18.02.2010
- (86) PCT/EP2010/001031 18.02.2010 (87) WO2010/094487 26.08.2010
- (30) 10 2009 009 832.1 20.02.2009 DE
- (45) 25.11.2019 380 (43) 25.04.2012 289
- (73) KRONES AG (DE)
Boehmerwaldstrasse 5, 93073 Neutraubling, Germany
- (72) WAGNER, Falko, Jens (DK)
- (74) Công ty Cổ phần Hỗ trợ phát triển công nghệ Detech (DETECH)
- (54) PHƯƠNG PHÁP KIỂM TRA CHỨC NĂNG CỦA THIẾT BỊ THANH TRÙNG VÀ THIẾT BỊ THANH TRÙNG
- (57) Sáng chế đề cập đến phương pháp kiểm tra chức năng của thiết bị thanh trùng, và thiết bị thanh trùng cho các vật phẩm, trong đó thiết bị này bao gồm thiết bị kiểm tra chức năng của nó, cung cấp phương pháp đơn giản và nhanh chóng để phát hiện ra các sự cố chức năng. Để đạt được mục đích này, giá trị kỳ vọng lý thuyết của lượng tài nguyên tiêu thụ, cụ thể là lượng năng lượng và/hoặc lượng nước tiêu thụ tiêu thụ, được tính toán, giá trị thực tế được xác định và từ độ chênh lệch giữa giá trị kỳ vọng và giá trị thực tế mà sự cố của của thiết bị thanh trùng sẽ được kết luận.

- (11) **1-0022178**
 (15) 07.10.2019 (51)⁷ **F02D 13/02**, F01L 13/00, 1/26
 (21) 1-2013-01857 (22) 19.06.2013
 (30) 2012-188320 29.08.2012 JP
 (45) 25.11.2019 380 (43) 25.09.2013 306
 (73) HONDA MOTOR CO., LTD. (JP)
 1-1, Minami-Aoyama 2-chome, Minato-ku, Tokyo 107-8556, JAPAN
 (72) Takuya WARASHINA (JP), Makoto FUJIKUBO (JP), Dai KATAOKA (JP), Hiroyuki AKIBA (JP)
 (74) Công ty TNHH Dịch vụ sở hữu trí tuệ ALPHA (ALPHA PLUS CO., LTD.)
 (54) CƠ CẤU TRUYỀN ĐỘNG XUPAP BIẾN THIÊN
 (57) Mục đích của sáng chế là đề xuất cơ cấu truyền động xupap biến thiên cho phép ngăn chốt ghép bị bật ra, ngăn phát ra tiếng động và cho phép ghép nối các cần cò mở xupap một cách trơn tru.

Để đạt được mục đích nêu trên, sáng chế đề xuất cơ cấu truyền động xupap biến thiên trong đó cần cò mở xupap nạp thứ nhất (25) lắc được bởi cam nạp (22c) được tạo ra trên trục cam (22) và dùng để mở/đóng xupap nạp và cần cò mở xupap nạp thứ hai (27) được lắp vào hoặc được nhả ra khỏi cần cò mở xupap nạp thứ nhất (25) thông qua chốt ghép (54) được bố trí liền kề nhau trong đầu xi lanh (10) và bộ kích hoạt solenoit (21) để khiến cho chốt ghép (54) nhô ra/thu lại giữa cần cò mở xupap nạp thứ nhất (25) và cần cò mở xupap nạp thứ hai (27) được bố trí trên thành ngoài của đầu xi lanh được trang bị cảm biến góc quay của trục khuỷu (65) dùng để xác định vị trí quay của trục khuỷu và bộ điều khiển (66) nhằm điều khiển hoạt động của bộ kích hoạt solenoit (21) dựa trên góc quay của trục khuỷu đo được bởi cảm biến góc quay của trục khuỷu (65).

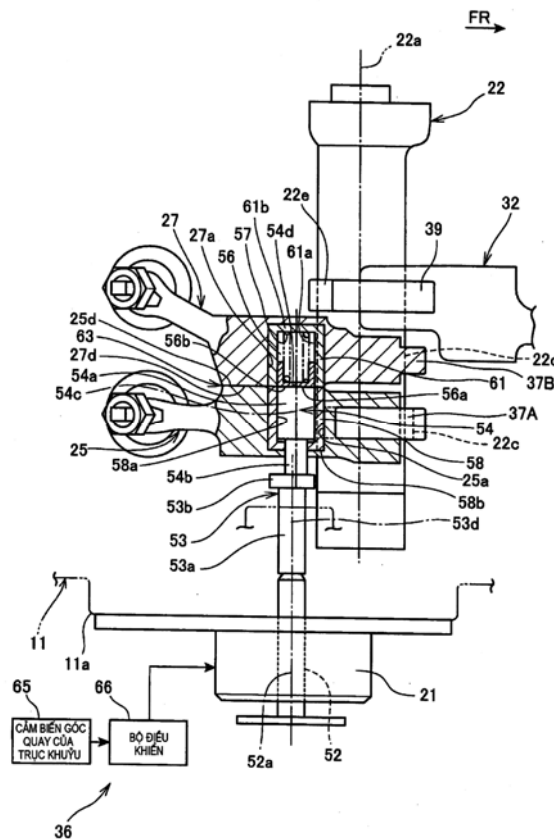

- (11) **1-0022179**
 (15) 07.10.2019 (51)⁷ **D05B 35/06**, 37/04
 (21) 1-2015-00660 (22) 26.02.2015
 (30) 2014-039668 28.02.2014 JP
 (45) 25.11.2019 380 (43) 25.09.2015 330
 (73) 1. BROTHER KOGYO KABUSHIKI KAISHA (JP)

15-1, Naeshiro-cho, Mizuho-ku, Nagoya-shi, Aichi-ken, 4678561, Japan

2. HAMS CORPORATION (JP)

59-2 Nishiakeda-cho, Higashikujo, Minami-ku, Kyoto-shi, Kyoto-fu, 601-8045, Japan

(72) Norikazu HAYAKAWA (JP), Kouji MIYACHI (JP)

(74) Công ty Cổ phần Sở hữu công nghiệp INVESTIP (INVESTIP)

(54) **CƠ CẤU DẪN TIẾN CHI TIẾT DẠNG VÒNG**

(57) Sáng chế đề cập đến cơ cấu dẫn tiến bao gồm phần định vị, phần ép, và cặp các phần kẹp chặt. Phần trung tâm theo hướng chiều dài của chi tiết dạng vòng (8) được đặt trên phần định vị. Phần định vị không tiếp xúc với các phần đầu theo hướng chiều dài của chi tiết dạng vòng (8). Phần ép được đặt ở vị trí mà được tách biệt với và ở trên phần định vị. Phần ép di chuyển về phía phần định vị và ép lên chi tiết dạng vòng (8) được đặt trên phần định vị. Mỗi cặp các phần kẹp chặt bao gồm bộ phận thứ nhất và bộ phận thứ hai. Bộ phận thứ nhất và bộ phận thứ hai có dạng thanh và kéo dài theo chiều rộng của chi tiết dạng vòng (8). Cặp các phần kẹp chặt di chuyển đến các vị trí tương ứng với các phần đầu tương ứng của chi tiết dạng vòng (8) và kẹp các phần đầu tương ứng của chi tiết dạng vòng (8) mà phần ép ép lên đó. Khi cặp các phần kẹp chặt kẹp các phần đầu tương ứng của chi tiết dạng vòng (8), cơ cấu dẫn tiến thu hẹp khe hở giữa cặp các phần kẹp chặt theo hướng chiều dài.

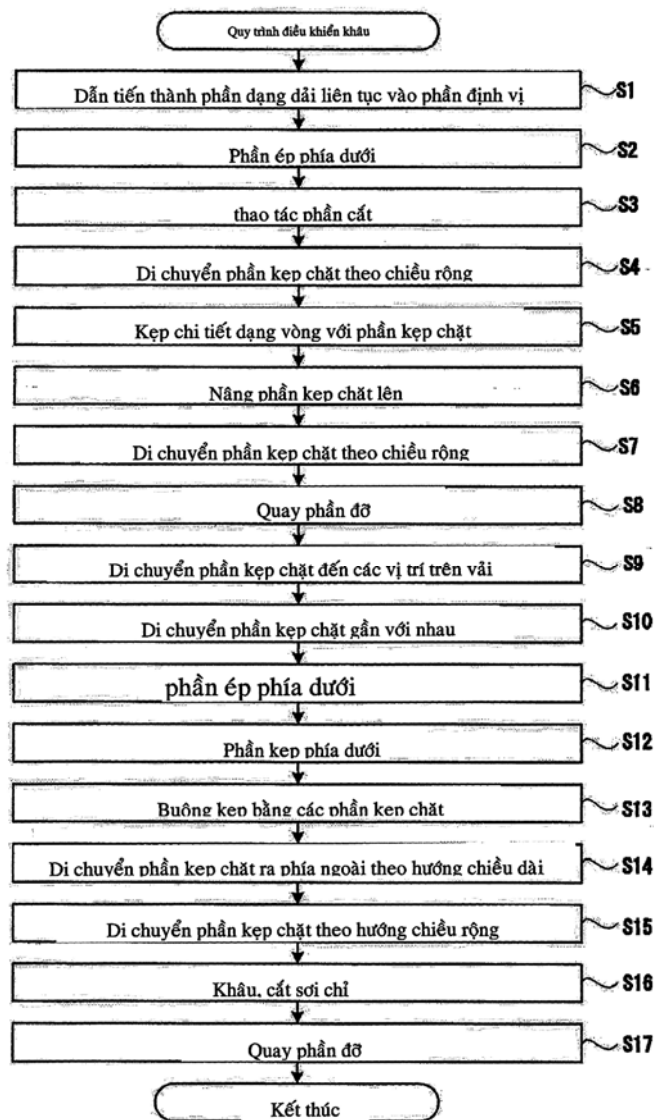

- (11) **1-0022180**
- (15) 07.10.2019 (51)⁷ **C22C 38/14, C21D 8/02**
- (21) 1-2012-03148 (22) 24.10.2012
- (45) 25.11.2019 380 (43) 25.04.2014 313
- (73) JFE STEEL CORPORATION (JP)
2-3, Uchisaiwai-cho 2-chome, Chiyoda-ku, Tokyo 100-0011, Japan.
- (72) KIZU, Taro (JP), FUNAKAWA, Yoshimasa (JP)
- (74) Công ty Cổ phần Sở hữu công nghiệp INVESTIP (INVESTIP)
- (54) **TẤM THÉP CÓ ĐỘ BỀN, ĐỘ THẨM TÔI KHI NUNG VÀ KHẢ NĂNG TẠO HÌNH CAO VÀ PHƯƠNG PHÁP SẢN XUẤT TẤM THÉP NÀY**
- (57) Sáng chế đề cập đến tấm thép và phương pháp sản xuất tấm thép có độ bền, độ thẩm tôi khi nung và khả năng tạo hình cao và thỏa mãn các điều kiện $TS \geq 340$ MPa, $BH \geq 30$ MPa, độ giãn dài đồng nhất $\geq 18\%$ và YP-El sau quá trình làm già hóa tăng tốc $\leq 1,0\%$. Tấm thép này chứa các thành phần hóa học sau: C: 0,0010-0,0040% khối lượng, Si: không lớn hơn 0,05% khối lượng, Mn: 0,1-1,0% khối lượng, P: không lớn hơn 0,10% khối lượng, S: không lớn hơn 0,03% khối lượng, Al: 0,01-0,10% khối lượng, N: không lớn hơn 0,0050% khối lượng, Ti: 0,005-0,050% khối lượng và lượng còn lại là Fe và các tạp chất không tránh được, với điều kiện các mối tương quan $(Ti - 3,4xN - 1,5xS)/C \leq 6,0$ và $Mn/C \geq 100$ được thỏa mãn, trong đó các ký hiệu hóa học trong các biểu thức nêu trên thể hiện các lượng của các nguyên tố tương ứng trong tấm thép (% khối lượng).

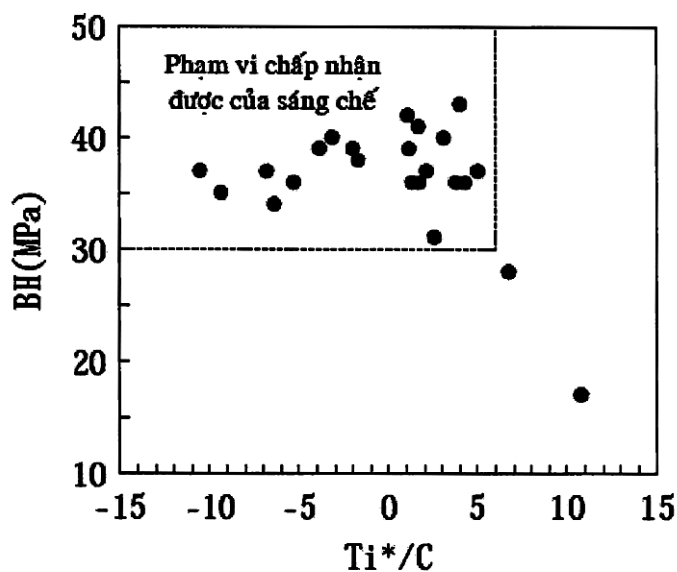

- (11) **1-0022181**
 (15) 07.10.2019 (51)⁷ **F16K 7/06**
 (21) 1-2013-03944 (22) 31.10.2012
 (86) PCT/JP2012/078145 31.10.2012 (87) WO2014/068696A1 08.05.2014
 (45) 25.11.2019 380 (43) 25.09.2015 330
 (73) OHKI-INDUSTRY CO., LTD. (JP)
 1-4-17 Kami, Kounosu-shi, Saitama 365-0078, Japan
 (72) OHKI, Akihito (JP)
 (74) Công ty TNHH một thành viên Sở hữu trí tuệ VCCI (VCCI-IP CO.,LTD)
 (54) VAN KỆP
 (57) Sáng chế đề xuất van kẹp mà có kết cấu đơn giản và có thể khóa chặt lỏng. Ở bên trong của buồng van thứ nhất (100) và buồng van thứ hai (110), rô-to (120) được bố trí có thể quay được. Ống (150) được làm bằng cao su silicon có cả hai đầu của nó được bắt chặt vào mặt bích (104) và mặt bích (114). Ở phía bên ngoài của ống (150), cặp cần kẹp (160) được lắp đặt có thể xoay được và được ép bởi đỉnh cam thứ nhất (124) nhờ chuyển động quay của rô-to (120) và kẹp ống (150) và đóng kín kênh.

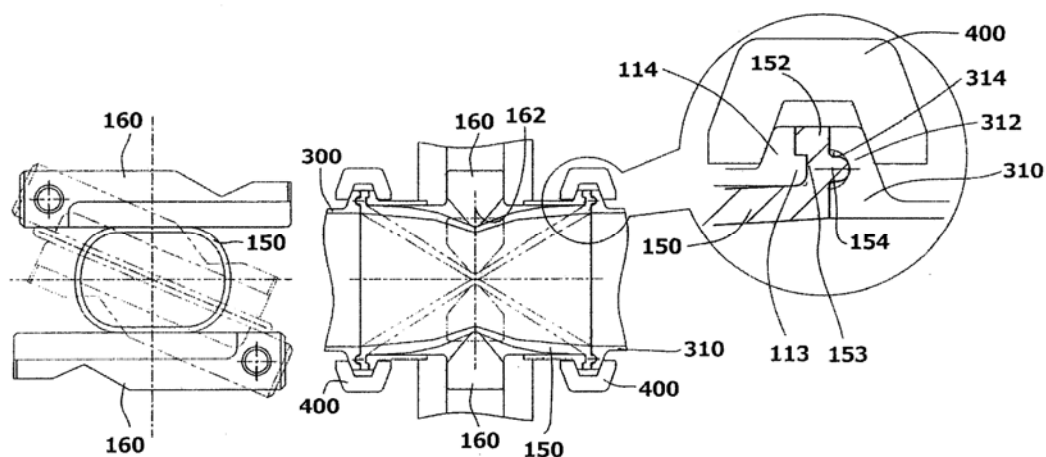

- (11) **1-0022182**
- (15) 07.10.2019 (51)⁷ **C25B 11/04**, C23C 14/02, 14/16
- (21) 1-2012-00884 (22) 23.09.2010
- (86) PCT/EP2010/064081 23.09.2010 (87) WO2011/036225 31.03.2011
- (30) MI2009A001621 23.09.2009 IT
- (45) 25.11.2019 380 (43) 25.04.2013 301
- (73) INDUSTRIE DE NORA S.p.A. (IT)
Via Bistolfi 35, I-20134 Milano, Italy
- (72) URGEGHE, Christian (IT), MORA, Stefania (IT), ANTOZZI, Antonio Lorenzo (IT)
- (74) Công ty TNHH Tâm nhìn và Liên danh (VISION & ASSOCIATES CO.LTD.)
- (54) ĐIỆN CỰC GIẢI PHÓNG HYĐRO VÀ PHƯƠNG PHÁP SẢN XUẤT ĐIỆN CỰC NÀY
- (57) Sáng chế đề cập đến điện cực dùng cho các quy trình điện phân được phủ bởi lớp phủ xúc tác có nền là các vi tinh thể ruteni có kích thước được kiểm soát chặt chẽ nằm trong khoảng từ 1 đến 10 nm. Lớp phủ này có thể được tạo ra bằng kỹ thuật lắng phủ hơi vật lý ruteni hoặc lớp oxit ruteni. Ngoài ra, sáng chế còn đề cập đến phương pháp sản xuất điện cực này.

- (11) **1-0022183**
 (15) 07.10.2019 (51)⁷ **B01D 3/00**, C07C 51/09, 59/08, C07D 319/12, C07C 51/41
 (21) 1-2013-02935 (22) 29.03.2012
 (86) PCT/EP2012/055706 29.03.2012 (87) WO2012/136568 11.10.2012
 (30) 11161172.9 05.04.2011 EP
 61/471,925 05.04.2011 US
 (45) 25.11.2019 380 (43) 27.01.2014 310
 (73) PURAC BIOCHEM BV (NL)
 Arkelsedijk 46, NL-4206 AC Gorinchem, The Netherlands
 (72) VAN KRIEKEN Jan (NL), DE VOS Siebe Cornelis (NL), KAMP Johannes Adrianus (NL)
 (74) Công ty Luật TNHH Phạm và Liên danh (PHAM & ASSOCIATES)
 (54) PHƯƠNG PHÁP LOẠI BỎ Đieste VÒNG CỦA AXIT 2-HYDROXY ALKANOIC RA KHỎI HƠI
 (57) Sáng chế đề cập đến phương pháp loại bỏ dieste vòng của axit 2-hydroxy alkanolic ra khỏi hơi chứa dieste nêu trên, trong đó hơi này được cho tiếp xúc với dung dịch nước để sao cho dieste hòa tan trong dung dịch này. Phương pháp theo sáng chế, khác biệt ở chỗ, dung dịch này là dung dịch kiềm, tốt hơn là có độ pH trên 10. Vấn đề về sự hình thành huyền phù dieste trong các dung dịch nước có thể tránh được nhờ phương pháp theo sáng chế. Phương pháp này có thể được áp dụng với rất nhiều ưu điểm trong quá trình sản xuất hoặc chuyển hóa lactit.

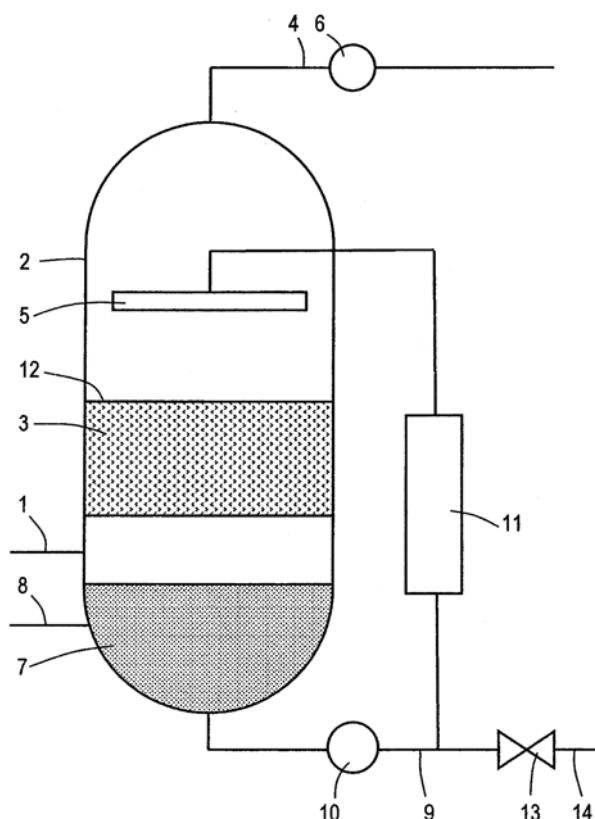

- (11) **1-0022184**
- (15) 07.10.2019 (51)⁷ **C07K 14/47**, A61K 38/17, A61P 29/00
- (21) 1-2012-00023 (22) 04.06.2010
- (86) PCT/US2010/037542 04.06.2010 (87) WO2010/141918A1 09.12.2010
- (30) 61/217,931 04.06.2009 US
- (45) 25.11.2019 380 (43) 26.03.2012 288
- (73) PROMEDIOR, INC. (US)
371 Phoenixville Pike, Malvern, PA 19355, United States of America
- (72) WILLETT, W., Scott (US), CAIMI, Richard, J. (US)
- (74) Công ty TNHH Sở hữu trí tuệ WINCO (WINCO CO., LTD.)
- (54) **PROTEIN TINH BỘT HUYẾT THANH P, PHƯƠNG PHÁP TẠO RA PROTEIN NÀY, TẾ BÀO BUỒNG TRÚNG CHUỘT ĐỒNG TRUNG QUỐC VÀ DƯỢC PHẨM CHỨA PROTEIN NÀY**
- (57) Theo một khía cạnh, sáng chế liên quan đến sự phát hiện bất ngờ rằng việc cải biến cấu trúc glycan trên polypeptit SAP của người có thể làm tăng hoạt tính sinh học của polypeptit SAP so với mẫu SAP kiểu đại tương ứng được phân lập từ huyết thanh của người. Sáng chế đề cập đến cả polypeptit SAP biến thể của người và các phương pháp tạo ra chúng. Cụ thể, sáng chế đề cập đến các phương pháp và chế phẩm để bổ sung, loại bỏ hoặc cải biến các gốc đường in vitro hoặc in vivo để tạo ra polypeptit SAP, như polypeptit SAP của người, có kiểu glycosyl hóa mong muốn.

- (11) **1-0022185**
- (15) 07.10.2019 (51)⁷ **A01G 9/24**, 7/02, 9/18
- (21) 1-2013-02966 (22) 31.03.2012
- (86) PCT/CN2012/073414 31.03.2012 (87) WO2012/136124 11.10.2012
- (30) 201110083211.2 02.04.2011 CN
- (45) 25.11.2019 380 (43) 27.01.2014 310
- (73) SUNSHINE KAIDI NEW ENERGY GROUP CO., LTD. (CN)
Kaidi Building, T1 Jiangxia Avenue, East Lake Hi-Tech Development Zone, Wuhan, Hubei 430223, China
- (72) CHEN, Yilong (CN), HU, Shuchuan (CN), ZHANG, Yanfeng (CN)
- (74) Công ty TNHH Trà và cộng sự (TRA & ASSOCIATES CO.,LTD)
- (54) **PHƯƠNG PHÁP VÀ THIẾT BỊ CUNG CẤP NHIỆT VÀ CACBON ĐIOXIT CHO RAU VÀ/HOẶC TẢO BẰNG CÁCH SỬ DỤNG KHÍ THẢI CỦA NHÀ MÁY ĐIỆN**
- (57) Sáng chế đề cập đến phương pháp và thiết bị cung cấp nhiệt và cacbon đioxit cho rau và/hoặc tảo bằng cách sử dụng khí thải của nhà máy điện. Phương pháp này bao gồm các bước: dẫn khí thải vào bộ trao đổi nhiệt thứ nhất (5) để tiến hành quá trình trao đổi nhiệt thứ nhất với không khí và cung cấp khí nóng cho nhà kính trồng rau (6) và/hoặc nhà nuôi tảo (9); dẫn một phần khí thải đã được làm mát trong bộ trao đổi nhiệt thứ nhất vào bộ trao đổi nhiệt thứ hai (12) để thực hiện quá trình trao đổi nhiệt thứ hai với không khí và làm mát nhiệt độ khí thải xuống mức phù hợp để tách cacbon đioxit, tách cacbon đioxit từ khí thải và cung cấp cacbon đioxit cho nhà kính trồng rau và/hoặc bể hấp thụ cacbon vi tảo của nhà nuôi tảo. Thiết bị này bao gồm chủ yếu đường ống cung cấp khí thải (4) nối với quạt hút khí thải (3), bộ trao đổi nhiệt thứ nhất (5), ống dẫn chuyển khí thải (1) được nối với ống khói, bộ trao đổi nhiệt thứ hai (12), thiết bị hấp phụ áp suất chuyển đổi CO₂ (14) và thùng chứa cacbon đioxit (16). Vì sử dụng hoàn toàn khí thải nên thiết bị giảm được lãng phí năng lượng và ô nhiễm môi trường do phát thải trực tiếp, đồng thời giải quyết các vấn đề khó khăn do không đủ sản lượng rau và/hoặc tảo trong mùa đông.

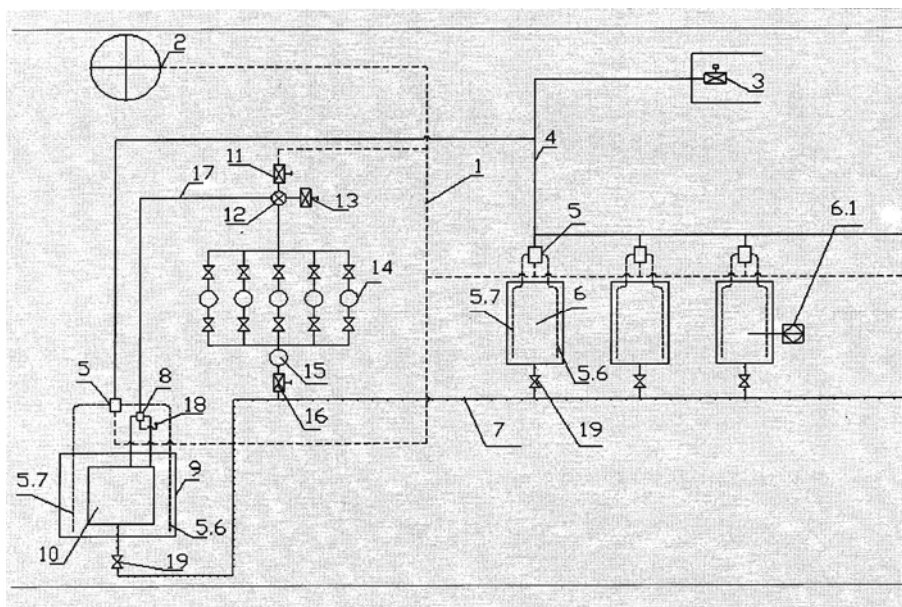

- (11) **1-0022186**
- (15) 07.10.2019 (51)⁷ **A61K 31/07**, 47/02, 47/10, 47/18, 47/26, 47/34, A61P 27/02
- (21) 1-2012-00076 (22) 23.06.2010
- (86) PCT/JP2010/060633 23.06.2010 (87) WO2010/150812 29.12.2010
- (30) 2009-150874 25.06.2009 JP
- 2009-155410 30.06.2009 JP
- (45) 25.11.2019 380 (43) 25.04.2012 289
- (73) LION CORPORATION (JP)
3-7, Honjo 1-chome, Sumida-ku, Tokyo 1308644, Japan
- (72) TSUTSUI Hazuki (JP), MIYAKE Miyuki (JP), ODAKA Akito (JP), INOUE Chieko (JP), TABUCHI Nobuhito (JP), HATTORI Manabu (JP)
- (74) Công ty Luật TNHH Phạm và Liên danh (PHAM & ASSOCIATES)
- (54) **CHẾ PHẨM DÙNG CHO MẮT VÀ PHƯƠNG PHÁP NGĂN NGỪA VẤN ĐỤC/KẾT TỦA**
- (57) Sáng chế đề cập đến chế phẩm dùng cho mắt khác biệt ở chỗ, chế phẩm này chứa (A) vitamin A, (B) polyoxyetylen polyoxypropylen glycol, và ít nhất một thành phần được chọn từ nhóm bao gồm (C) trometamol, (D) rượu polyhydric, (E) đường, (F) axit phosphoric và muối của nó và (G) muối trung tính hóa trị một.

- (11) **1-0022187**
- (15) 07.10.2019 (51)⁷ **A01P 13/00**, A01N 43/90, 57/20
- (21) 1-2013-02419 (22) 03.02.2012
- (86) PCT/US2012/023707 03.02.2012 (87) WO2012/106566 09.08.2012
- (30) 61/439,478 04.02.2011 US
- (45) 25.11.2019 380 (43) 25.12.2013 309
- (73) DOW AGROSCIENCES LLC (US)
9330 Zionsville Road, Indianapolis, IN 46268, United States of America
- (72) MANN, Richard K. (US), MCVEIGH-NELSON, Andrea Christine (US)
- (74) Công ty Luật TNHH Phạm và Liên danh (PHAM & ASSOCIATES)
- (54) **HỖN HỢP DIỆT CỎ CÓ TÁC DỤNG HIỆP ĐỒNG CHỨA PENOXSULAM VÀ GLYPHOSAT, CHẾ PHẨM DIỆT CỎ CHỨA HỖN HỢP NÀY VÀ PHƯƠNG PHÁP PHÒNG TRỪ THỰC VẬT KHÔNG MONG MUỐN**
- (57) Sáng chế đề cập đến hỗn hợp có tác dụng hiệp đồng chứa penoxsulam và glyphosat để phòng trừ cỏ dại ở cây trồng, đặc biệt là ở vườn nho, dải đất và bãi cỏ, khu quản lý thực vật công nghiệp, dải đất cho đường đi và ở cây trồng có khả năng chống chịu với glyphosat.

- (11) **1-0022188**
 (15) 07.10.2019 (51)⁷ **B01D 53/04**, B01J 20/10, 20/18, 20/28, 20/20, 20/22, 20/32, B01D 53/047
- (21) 1-2013-02739 (22) 27.02.2012
 (86) PCT/US2012/026797 27.02.2012 (87) WO2012/118755 07.09.2012
 (30) 61/448,117 01.03.2011 US
 (45) 25.11.2019 380 (43) 27.01.2014 310
 (73) EXXONMOBIL UPSTREAM RESEARCH COMPANY (US)
 P.O. Box 2189 (CORP-URC-SW359), Houston Texas, 77252-2189, United States of America
- (72) TAMMERA, Robert, F. (US), BASILE, Richard, J. (US), FREDERICK, Jeffrey, W. (US)
- (74) Công ty Luật TNHH AMBYS Hà Nội (AMBYS HANOI)
- (54) **HỆ THỐNG BỘ TIẾP XÚC HẤP PHỤ DAO ĐỘNG VÀ PHƯƠNG PHÁP LẮP RÁP HỆ THỐNG BỘ TIẾP XÚC HẤP PHỤ DAO ĐỘNG**
- (57) Sáng chế đề cập đến hệ thống bộ tiếp xúc hấp phụ dao động và phương pháp lắp ráp hệ thống bộ tiếp xúc hấp phụ dao động. Các bộ tiếp xúc chất hấp phụ đường dẫn song song được bọc là hữu ích trong các quy trình hấp phụ dao động. Các bộ tiếp xúc chất hấp phụ được bọc được tải và được làm kín với nhau trong bình hấp phụ dao động do đó hầu như toàn bộ dòng nạp đi vào trong các đường dẫn của các bộ tiếp xúc và không đi qua các đường dòng khí không được định trước giữa các bộ tiếp xúc.

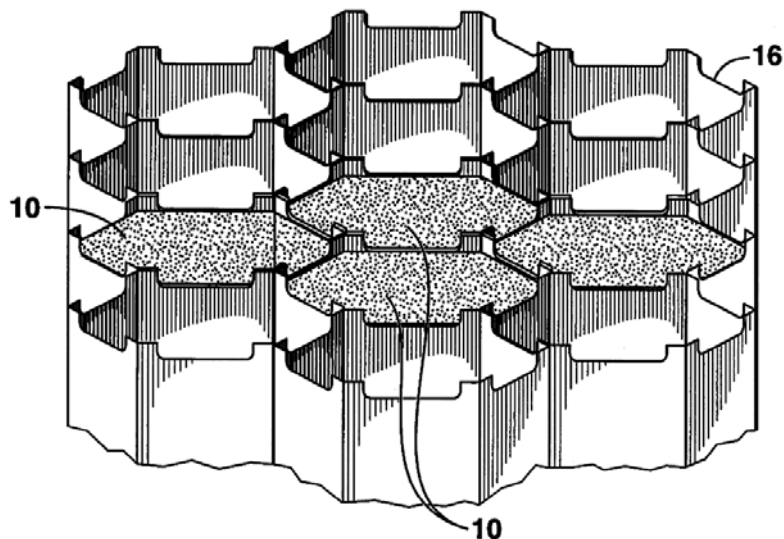

- (11) **1-0022189**
- (15) 07.10.2019 (51)⁷ **C07K 16/18**
- (21) 1-2009-00285 (22) 13.07.2007
- (86) PCT/US2007/073504 13.07.2007 (87) WO2008/011348A2 24.01.2008
- (30) 06014730.3 14.07.2006 EP
- 06020765.1 02.10.2006 EP
- 60/943,289 11.06.2007 US
- 60/943,499 12.06.2007 US
- (45) 25.11.2019 380 (43) 26.04.2010 265
- (73) 1. AC IMMUNE S.A. (CH)
EPFL-PSE Building B, CH-1015 Lausanne (CH)
2. GENENTECH, INC. (US)
1 DNA Way, South San Francisco, CA 94080-4990 (US)
- (72) PFEIFER, Andrea (DE), PIHLGREN, Maria (SE), MUHS, Andreas (DE), WATTS, Ryan (US)
- (74) Công ty Cổ phần Hỗ trợ phát triển công nghệ Detech (DETECH)
- (54) KHÁNG THỂ ĐỂ ĐIỀU TRỊ BỆNH THOÁI HÓA DẠNG TINH BỘT, DƯỢC PHẨM VÀ BỘ KIT ĐỂ PHÁT HIỆN VÀ CHẨN ĐOÁN BỆNH THOÁI HÓA DẠNG TINH BỘT BAO GỒM KHÁNG THỂ NÀY
- (57) Sáng chế đề cập đến các kháng thể dạng khảm và được làm tương thích với người, các phương pháp và chế phẩm để chẩn đoán và điều trị bệnh thoái hoá dạng tinh bột, nhóm các rối loạn và các dị thường có liên quan đến protein dạng tinh bột như bệnh Alzheimer.

- (11) **1-0022190**
 (15) 07.10.2019 (51)⁷ **C02F 1/74**, 3/20, B01F 5/12, 7/22, F04D 13/08
 (21) 1-2013-00896 (22) 24.08.2011
 (86) PCT/US2011/048936 24.08.2011 (87) WO2012/027451 01.03.2012
 (30) 61/376,447 24.08.2010 US
 13/213,614 19.08.2011 US
 (45) 25.11.2019 380 (43) 26.08.2013 305
 (73) QWTIP LLC (US)
 6300 Sage Wood Drive, Suite H 241, Park City, Utah 84098, United States of America
 (72) IRVIN, Whitaker Ben, Sr. (US), HIRSCHFELD, Luis Octavio Perez (MX)
 (74) Công ty Luật TNHH Phạm và Liên danh (PHAM & ASSOCIATES)
 (54) **HỆ THỐNG VÀ PHƯƠNG PHÁP XỬ LÝ VÀ PHỤC HỒI NƯỚC**
 (57) Sáng chế đề xuất hệ thống và phương pháp xử lý và phục hồi nước. Theo một phương án thực hiện, tuabin dạng chông đĩa (250) có buồng giãn nở (252) và các đầu ra vào trong buồng xả (230) dẫn đến ít nhất một cửa xả để lọc nước nhờ dòng xoáy dẫn vào tuabin. Theo phương án thực hiện khác nữa, hệ thống này bao gồm: môđun nạp (400), môđun tạo xoáy (100), môđun tuabin dạng chông đĩa (250), và động cơ (310) để dẫn động tuabin dạng chông đĩa (250). Môđun nạp (400) đưa nước vào trong hệ thống và dẫn hướng nước đến môđun tạo xoáy (100) để làm tăng tốc nước vào trong bộ phận tạo xoáy chảy vào trong tuabin dạng chông đĩa (250) sẽ xả vào trong buồng xả (230) dẫn đến ít nhất một cửa xả. Tuabin dạng chông đĩa (250) bao gồm các đĩa được bố trí cách nhau tạo thành các buồng giữa các đĩa sẽ tạo ra ít nhất một đường dẫn giữa buồng giãn nở (252) và buồng xả (230).

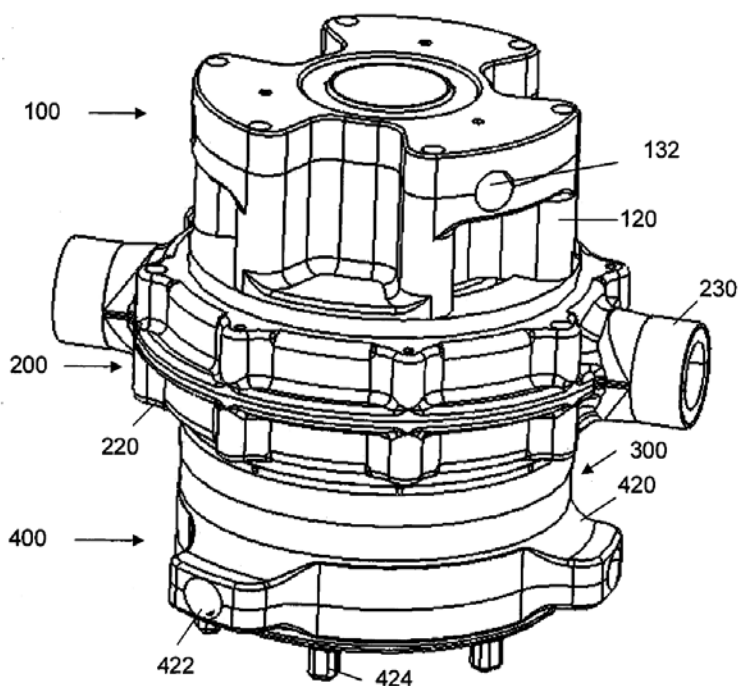

- (11) **1-0022191**
- (15) 07.10.2019 (51)⁷ C12N 1/20, A61K 35/74, A61P 17/00, C12R 1/36
- (21) 1-2013-01885 (22) 22.12.2011
- (86) PCT/EP2011/073747 22.12.2011 (87) WO2012/085182 28.06.2012
- (30) 1061081 22.12.2010 FR
- (45) 25.11.2019 380 (43) 25.09.2013 306
- (73) 1. PIERRE FABRE DERMO-COSMETIQUE (FR)
45, place Abel Gance, F-92100 Boulogne-Billancourt, France
2. UNIVERSITE PIERRE ET MARIE CURIE (PARIS 6) (FR)
4, place Jussieu, F-75005 Paris, France
3. CENTRE NATIONAL DE LA RECHERCHE SCIENTIFIQUE (CNRS) (FR)
3, rue Michel Ange, F-75016 Paris, France
- (72) LEBARON, Philippe (FR), BOURRAIN, Muriel (FR), CASTEX-RIZZI, Nathalie (FR), NGUYEN, Thien (FR)
- (74) Công ty Luật TNHH Phạm và Liên danh (PHAM & ASSOCIATES)
- (54) VI KHUẨN, DỊCH CHIẾT CHỨA VI KHUẨN NÀY VÀ CHẾ PHẨM CHỮA BỆNH NGOÀI DA CHỨA CHÚNG
- (57) Sáng chế đề cập đến chủng vi khuẩn mới được phân lập từ nước ngầm. Sáng chế cũng đề cập đến dịch chiết chứa vi khuẩn và ứng dụng chúng trong điều trị bệnh viêm. Cụ thể hơn, sáng chế đề cập đến chế phẩm mới để điều trị và phòng ngừa các rối loạn viêm, đặc biệt là các bệnh ngoài da.

- (11) **1-0022192**
- (15) 07.10.2019 (51)⁷ **B01D 39/02**, 41/02, B01J 20/26, C12H 1/04, 1/06
- (21) 1-2013-00548 (22) 18.07.2011
- (86) PCT/NL2011/050524 18.07.2011 (87) WO2012/011808 26.01.2012
- (30) 10170417.9 22.07.2010 EP
- (45) 25.11.2019 380 (43) 27.05.2013 302
- (73) HEINEKEN SUPPLY CHAIN B.V. (NL)
Burgemeester Smeetsweg 1, NL-2382 PH Zoeterwoude, The Netherlands
- (72) NOORDMAN, Tom Reinoud (NL), VAN DER NOORDT, Marcel (NL), RICHTER, Anneke (NL)
- (74) Công ty Luật TNHH quốc tế BMVN (BMVN INTERNATIONAL LLC)
- (54) PHƯƠNG PHÁP SẢN XUẤT ĐỒ UỐNG LÊN MEN BẰNG NẤM MEN
- (57) Sáng chế đề cập đến phương pháp sản xuất đồ uống lên men bằng nấm men bao gồm các bước: a) lên men dịch hèm bằng nấm men có hoạt tính sinh học để tạo ra dịch lên men; b) tùy ý loại bỏ nấm men ra khỏi dịch lên men; c) trộn dịch lên men với các hạt polyvinylpyrrolidon (PVPP); d) lọc dịch lên men chứa các hạt PVPP qua bộ lọc màng thứ nhất; e) kết hợp phân bã thứ nhất với dung dịch nước tái sinh; f) lọc hỗn hợp của phân bã thứ nhất và dung dịch tái sinh qua bộ lọc màng thứ hai; và g) sau khi tùy ý tinh chế thêm các hạt PVPP đã được tái sinh chứa trong phân bã thứ hai, tuần hoàn các hạt PVPP đã được tái sinh trở lại bước c; trong đó các thành phần phân tử lớn có trong phân bã thứ nhất của bước d và/hoặc được giữ lại trên bộ lọc thứ hai của bước f, được làm thoái biến bằng cách sử dụng chất làm thoái biến.

- (11) **1-0022193**
- (15) 07.10.2019 (51)⁷ **C12H 1/056**, B01D 41/02, B01J 20/34, C12H 1/06, 1/04
- (21) 1-2013-00549 (22) 18.07.2011
- (86) PCT/NL2011/050522 18.07.2011 (87) WO2012/011806 26.01.2012
- (30) 10170419.5 22.07.2010 EP
- (45) 25.11.2019 380 (43) 27.05.2013 302
- (73) HEINEKEN SUPPLY CHAIN B.V. (NL)
Burgemeester Smeetsweg 1, NL-2382 PH Zoeterwoude, The Netherlands
- (72) NOORDMAN, Tom Reinoud (NL), VAN DER NOORDT, Marcel (NL), RICHTER, Anneke (NL)
- (74) Công ty Luật TNHH quốc tế BMVN (BMVN INTERNATIONAL LLC)
- (54) PHƯƠNG PHÁP VÀ THIẾT BỊ SẢN XUẤT ĐỒ UỐNG LÊN MEN BẰNG NẤM MEN
- (57) Sáng chế đề cập đến phương pháp sản xuất đồ uống lên men bằng nấm men bao gồm các bước: a) lên men dịch hèm bằng nấm men có hoạt tính sinh học để tạo ra dịch đã được lên men; b) kết hợp dịch đã được lên men với các hạt polyvinylpyrrolidon (PVPP) để liên kết ít nhất một phần các polyphenol và/hoặc các protein chứa trong dịch đã được lên men với các hạt PVPP này; c) loại bỏ huyền phù đặc chứa các hạt PVPP và nấm men ra khỏi dịch đã được lên men; d) tách huyền phù đặc này thành phần giàu nấm men và phần giàu PVPP; e) tái sinh các hạt PVPP trước, trong và/hoặc sau khi tách thành phần giàu nấm men và phần giàu PVPP bằng cách giải hấp các polyphenol và/hoặc protein ra khỏi các hạt PVPP này; và f) tái tuần hoàn các hạt PVPP đã được tái sinh trở lại bước b. Phương pháp theo sáng chế có thể thực hiện với PVPP sử dụng một lần cũng như là PVPP có thể tái sinh. Ngoài ra, sáng chế cũng đề cập đến thiết bị sản xuất đồ uống lên men bằng nấm men.

- (11) **1-0022194**
 (15) 07.10.2019 (51)⁷ **B01D 39/02**, 41/02, B01J 20/26, C12C 13/00, C12H 1/04, 1/06, B01D 15/00, B01J 20/34, C12H 1/056, 1/07
- (21) 1-2013-00546 (22) 18.07.2011
 (86) PCT/NL2011/050523 18.07.2011 (87) WO2012/011807 26.01.2012
 (30) 10170389.0 22.07.2010 EP
 (45) 25.11.2019 380 (43) 25.06.2013 303
- (73) HEINEKEN SUPPLY CHAIN B.V. (NL)
 Burgemeester Smeetsweg 1, NL-2382 PH Zoeterwoude, The Netherlands
- (72) NOORDMAN, Tom Reinoud (NL), VAN DER NOORDT, Marcel (NL), RICHTER, Anneke (NL)
- (74) Công ty Luật TNHH quốc tế BMVN (BMVN INTERNATIONAL LLC)
- (54) PHƯƠNG PHÁP VÀ THIẾT BỊ SẢN XUẤT ĐỒ UỐNG ĐƯỢC LÊN MEN BẰNG NẤM MEN
- (57) Sáng chế đề xuất phương pháp sản xuất đồ uống được lên men bằng nấm men bằng cách lên men dịch hèm, tùy ý loại bỏ nấm men khỏi dịch lên men, kết hợp dịch lên men với các hạt polyvinylpolypyrrolidon (PVPP), loại bỏ huyền phù đặc chứa các hạt PVPP ra khỏi dịch lên men, lọc huyền phù đặc này bằng bộ lọc có cỡ lỗ nằm trong khoảng từ 0,1 đến 80 µm để tạo ra phân bã giàu PVPP và dịch lọc nghèo PVPP, tái sinh các hạt PVPP có trong phân bã giàu PVPP. Phương pháp theo sáng chế có thể được thực hiện với PVPP dùng một lần cũng như PVPP tái sinh được. Ngoài ra, phương pháp theo sáng chế không đòi hỏi phân cứng thiết bị lọc công suất lớn để thu hồi PVPP. Ngoài ra, sáng chế còn đề xuất thiết bị để thực hiện phương pháp nêu trên.

- (11) **1-0022195**
- (15) 07.10.2019 (51)⁷ **C12N 15/85**
- (21) 1-2008-02238 (22) 12.02.2007
- (86) PCT/GB2007/000488 12.02.2007 (87) WO2007/091099 16.08.2007
- (30) 11/352,177 10.02.2006 US
- 0621234.4 25.10.2006 GB
- (45) 25.11.2019 380 (43) 25.05.2009 254
- (73) OXITEC LIMITED (GB)
71 Milton Park, Abingdon, Oxfordshire OX14 4RX, United Kingdom
- (72) Alphey, Luke (GB)
- (74) Công ty Luật TNHH T&G (TGVN)
- (54) PHƯƠNG PHÁP BIỂU HIỆN PROTEIN CHỨC NĂNG Ở CÔN TRÙNG VÀ
PHƯƠNG PHÁP PHÂN CHIA GIỚI TÍNH CÔN TRÙNG
- (57) Sáng chế đề cập đến hệ thống biểu hiện polynucleotit có khả năng cắt nối thay thế trên các bản phiên mã ARN của trình tự polynucleotit được biểu hiện trong sinh vật.

- (11) **1-0022196**
- (15) 07.10.2019 (51)⁷ **A01N 25/04**, 59/14, A61K 31/69, 31/695, A01N 59/00, 25/12, 25/22, 25/02
- (21) 1-2012-01941 (22) 08.12.2010
- (86) PCT/NL2010/050831 08.12.2010 (87) WO2011/071379 16.06.2011
- (30) 2202/CHE/2009 09.12.2009 IN
- (45) 25.11.2019 380 (43) 25.04.2013 301
- (73) **BARLAA B.V. (NL)**
Herengracht 40 - 42, 1398 AB Muiden, Netherlands
- (72) **LAANE, Henk Maarten (NL), WITTERLAND, Walter Ferdinand (NL)**
- (74) Công ty TNHH Tâm nhìn và Liên danh (VISION & ASSOCIATES CO.LTD.)
- (54) **HỢP PHẦN LÀM KHỎE CÂY TRỒNG VÀ ĐỘNG VẬT CHỨA AXIT SILIXIC VÀ AXIT BORIC DẠNG VI KEO, PHƯƠNG PHÁP ĐIỀU CHẾ VÀ DUNG DỊCH CHỨA HỢP PHẦN NÀY**
- (57) Sáng chế đề cập đến hợp phần chứa dung dịch nước được axit hóa gồm (1) axit silixic vi keo, (2) axit boric, và (3) chất phụ gia thấm hút nước, có giá trị pH bằng hoặc thấp hơn 1, trong đó axit silixic vi keo có kích thước hạt nằm trong khoảng từ 3,5 đến 8 nm, cụ thể là nằm trong khoảng từ 3,5 đến 6 nm. Sáng chế còn đề cập đến phương pháp điều chế và sản phẩm hạt chứa (1) axit silixic, (2) axit boric, và (3) chất phụ gia thấm hút nước, và trong đó ít nhất 90% số hạt trong sản phẩm hạt có kích thước hạt nằm trong khoảng từ 0,3 đến 5 μm .

- (11) **1-0022197**
- (15) 07.10.2019 (51)⁷ **C12N 7/04**, C07K 14/09
- (21) 1-2012-01070 (22) 24.09.2010
- (86) PCT/GB2010/001807 24.09.2010 (87) WO2011/048353 28.04.2011
- (30) 0918375.7 20.10.2009 GB
- (45) 25.11.2019 380 (43) 25.05.2015 326
- (73) THE PIRBRIGHT INSTITUTE (GB)
Ash Road Pirbright GU24 ONF (GB)
- (72) CHARLESTON, Bryan (GB), JONES, Ian (GB)
- (74) Công ty Cổ phần Sở hữu công nghiệp INVESTIP (INVESTIP)
- (54) **CẤU TRÚC CÓ KHẢ NĂNG SẢN XUẤT CAPSIT RỖNG CỦA VIRUT KHI ĐƯỢC BIỂU HIỆN TRONG TẾ BÀO CHỦ, VECTƠ, TẾ BÀO CHỦ, PHƯƠNG PHÁP SẢN XUẤT CAPSIT RỖNG CỦA VIRUT VÀ PHƯƠNG PHÁP SẢN XUẤT VACCIN**
- (57) Sáng chế đề cập đến cấu trúc, mà khi được biểu hiện trong tế bào chủ, thì có khả năng sản xuất capsit rỗng của virut, cấu trúc này bao gồm:
- (i) trình tự nucleotit mã hóa protein tiền chất capsit;
 - (ii) trình tự nucleotit mã hóa proteaza có khả năng phân cắt protein tiền chất capsit; và
 - (iii) yếu tố kiểm soát để kiểm soát sự biểu hiện của proteaza
- sao cho, khi cấu trúc này có mặt trong tế bào chủ, thì yếu tố kiểm soát làm cho proteaza được biểu hiện ở mức đủ để phân cắt protein tiền chất capsit, nhưng không đủ để gây ra độc tính đáng kể trong tế bào chủ. Sáng chế còn đề xuất vectơ và tế bào chủ chứa cấu trúc như vậy, phương pháp sản xuất capsit rỗng của virut và phương pháp sản xuất vaccin.

- (11) **1-0022198**
 (15) 07.10.2019 (51)⁷ **B02C 18/18**, 13/28, 18/14
 (21) 1-2013-00391 (22) 06.07.2011
 (86) PCT/FI2011/050635 06.07.2011 (87) WO2012/004456 12.01.2012
 (30) 20105777 07.07.2010 FI
 (45) 25.11.2019 380 (43) 25.07.2013 304

(73) **BMH TECHNOLOGY OY (FI)**
 Sinkokatu 11, FI-26100 Rauma, Finland

(72) **HAALISTO Ilkka (FI)**

(74) Công ty Luật TNHH Phạm và Liên danh (PHAM & ASSOCIATES)

(54) **MŨI CẮT KIỂU DAO XÉN DÙNG CHO RÔTÔ MÁY NGHIỀN**

(57) Sáng chế đề cập đến mũi cắt kiểu dao xén được gắn vào đầu cặp trong bề mặt vỏ của rô-tô máy nghiền, mũi cắt kiểu dao xén (1) có bốn góc và được bố trí để được gắn vào đầu cặp sao cho đầu dạng góc của mũi cắt kiểu dao xén hướng ra ngoài từ bề mặt vỏ, gắn như theo phương hướng kính của rô-tô, nhờ vậy bề mặt sau của mũi cắt kiểu dao xén, có tác dụng như bề mặt gắn của nó vào đầu cặp, bao gồm bề mặt đỡ (9) ngăn không cho mũi cắt kiểu dao xén quay, bề mặt đỡ này cũng cho phép trượt mũi cắt kiểu dao xén về phía bề mặt vỏ (3), khi mũi cắt kiểu dao xén đang được gắn, cho đến khi mũi cắt kiểu dao xén được đỡ vào bề mặt vỏ.

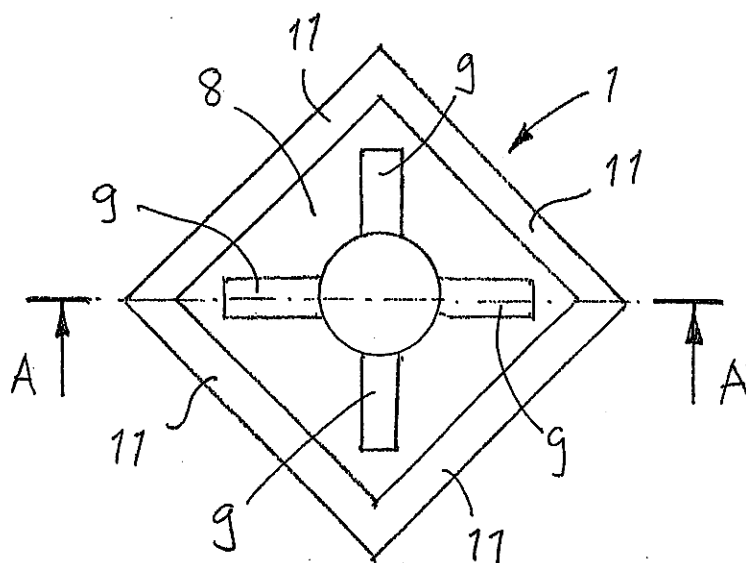

- (11) **1-0022199**
- (15) 07.10.2019 (51)⁷ **B21D 51/10**, B04B 1/08, 7/14, B21D 51/18, B23K 11/00, 11/11, 9/00
- (21) 1-2011-02976 (22) 02.11.2011
- (30) 2010-246869 02.11.2010 JP
- (45) 25.11.2019 380 (43) 25.05.2012 290
- (76) SADAO SHINOHARA (JP)
2-27-15, Sumida, Sumida-ku, Tokyo, Japan
- (74) Công ty Luật TNHH T&G (TGVN)
- (54) PHƯƠNG PHÁP SẢN XUẤT ĐĨA PHÂN TÁCH DÙNG CHO THIẾT BỊ TÁCH LY TÂM LOẠI ĐĨA PHÂN TÁCH
- (57) Sáng chế đề cập tới phương pháp sản xuất đĩa phân tách (2) dùng cho thiết bị tách ly tâm loại đĩa phân tách, phương pháp này để tách chất lỏng cần được xử lý thành hệ lỏng và lỏng và/hoặc hệ lỏng và rắn do sự khác biệt về tỷ trọng nhờ tốc độ quay cao và lực ly tâm lớn. Trong phương pháp của sáng chế, mỗi đĩa phân tách (2) có dạng hình nón cụt và các đĩa phân tách (2) này được xếp chồng theo hướng trục quay trong thân quay (1) của thiết bị tách ly tâm loại đĩa phân tách, để bố trí các mảnh nhô lên phân chia không gian phân tách (3'), mỗi mảnh nhô lên có dạng dải, nằm trọn vẹn trên bề mặt hình nón (21) của đĩa phân tách (2) tại các vị trí đỉnh trước, bề mặt hình nón (21) được tạo ra bằng quy trình vuốt ép.

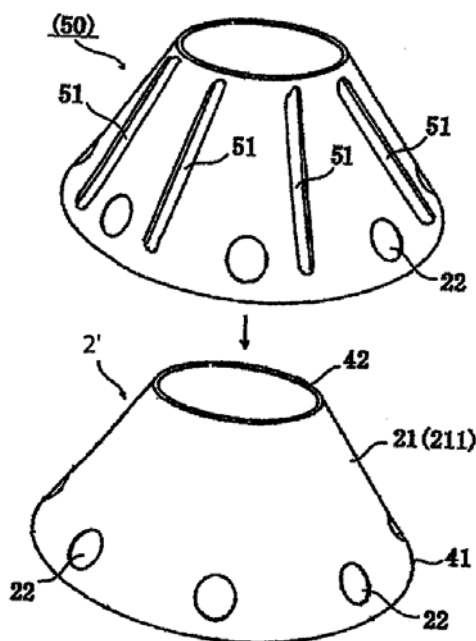

- (11) **1-0022200**
- (15) 07.10.2019 (51)⁷ **A61L 17/00**, A61K 38/00, A61L 31/16, A61P 7/04
- (21) 1-2011-01156 (22) 06.10.2009
- (86) PCT/JP2009/067367 06.10.2009 (87) WO2010/041636A1 15.04.2010
- (30) 2008-259860 06.10.2008 JP
- 2008-316133 11.12.2008 JP
- (45) 25.11.2019 380 (43) 25.08.2011 281
- (73) 3-D MATRIX, LTD. (JP)
3-2-4, Kojimachi, Chiyoda-ku, Tokyo 102-0083 Japan
- (72) TAKAMURA, Kentaro (JP), GOJO, Satoshi (JP), KOBAYASHI, Satoru (JP)
- (74) Công ty TNHH một thành viên Sở hữu trí tuệ VCCI (VCCI-IP CO.,LTD)
- (54) TÁC NHÂN LÀM LÀNH MÔ, TÁC NHÂN CẦM MÁU VÀ TÁC NHÂN NGĂN CHẶN SỰ XUẤT HUYẾT
- (57) Sáng chế đề cập đến tác nhân làm lành mô peptit có thể hấp thu sinh học mà có thể được phủ lên các động vật có vú lớn kể cả người, tác nhân làm lành mô peptit thu được bằng quá trình tổng hợp nhân tạo để tránh các vấn đề về nhiễm trùng bởi virus và tương tự. Tác nhân làm lành mô chứa peptit, trong đó peptit là amphiphil peptit có từ 8 đến 200 gốc axit amin với các axit amin ưa nước và các axit amin kỵ nước được liên kết luân phiên, và là peptit tự lắp ghép có cấu trúc β trong dung dịch chứa nước với sự có mặt của độ pH sinh lý và/hoặc cation.

- (11) **1-0022201**
- (15) 07.10.2019 (51)⁷ **A61F 13/15**, 13/49, 13/496
- (21) 1-2012-01549 (22) 16.12.2010
- (86) PCT/JP2010/072714 16.12.2010 (87) WO2011/081034A1 07.07.2011
- (30) 2009-298929 28.12.2009 JP
- (45) 25.11.2019 380 (43) 26.11.2012 296
- (73) UNICHARM CORPORATION (JP)
182 Shimobun, Kinsei-cho, Shikokuchuo-shi, Ehime-ken 799-0111, Japan
- (72) ICHIKAWA, Makoto (JP), YAMAMOTO, Hiroki (JP), SASAYAMA, Kenichi (JP), NINOMIYA, Akihide (JP), UKEGAWA, Kazuo (JP)
- (74) Công ty Cổ phần Sở hữu công nghiệp INVESTIP (INVESTIP)
- (54) **VẬT DỤNG THẨM HÚT DỪNG MỘT LẦN**
- (57) Sáng chế đề cập đến vật dụng thẩm hút dùng một lần được cải thiện sao cho, khi vật dụng thẩm hút được mặc vào cơ thể người, kết cấu thẩm hút chất lỏng được đặt cách da của người mặc để bảo vệ da của người mặc không bị bỏng do dịch thể và dịch thể đã chảy vào các vùng thất lưng phía trước và phía sau có thể được ngăn không cho tràn ra các vùng thất lưng này bằng cách tạo ra các vùng thất lưng phía trước và phía sau có các khoảng trống để giữ lại dịch thể. Ở khu vực tạo ra các vùng không liên kết (66), (70), khoảng trống giữ lại dịch thể (73), (74) được tạo ra giữa tấm thất lưng co giãn (11) và bộ phận đũng (12).

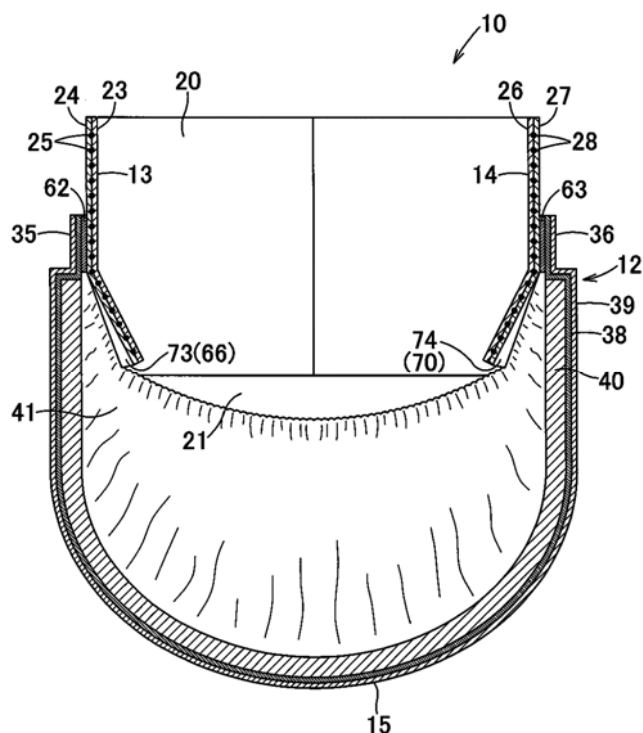

- (11) **1-0022202**
 (15) 07.10.2019 (51)⁷ **A23L 1/27**
 (21) 1-2012-00669 (22) 26.04.2010
 (86) PCT/KR2010/002592 26.04.2010 (87) WO2011/030988 17.03.2011
 (30) 10-2009-0085114 09.09.2009 KR
 (45) 25.11.2019 380 (43) 25.07.2012 292

(76) 1. JONGHAE KIM (KR)
 Shinhan Technology Institute, 100 Nochungil, Dongmyun, Hongchun, Gangwon 250 - 892, Korea

2. MICHAEL J. KIM (US)
 17960 Sherman Way, Apt. 211, Reseda, CA 91335, United States of America

(74) Công ty TNHH Tâm nhìn và Liên danh (VISION & ASSOCIATES CO.LTD.)

(54) **PHƯƠNG PHÁP VÀ HỆ THỐNG SẢN XUẤT SỮA ĐẬU NÀNH TOÀN PHẦN**

(57) Sáng chế đề xuất phương pháp sản xuất sữa đậu nành toàn phần bằng cách tiết trùng đậu thô cùng với vỏ đậu bằng cách gia nhiệt trong buồng gia nhiệt, chuyển hóa tinh bột của hạt đậu thành dextrin hòa tan, và sau đó nghiền đậu này thành các hạt siêu mịn để sản xuất ra sữa đậu nành toàn phần. Khi tinh bột của các hạt đậu này được chuyển hóa thành dextrin nhờ phương pháp nêu trên, có thể sản xuất ra sữa đậu nành toàn phần mịn như sữa bò, sữa đậu nành toàn phần này dễ tiêu hóa hơn và có hương thơm và vị tuyệt vời do loại bỏ được vị tanh và hương cỏ hoặc "mùi hôi" đặc trưng vốn có của đậu. Ngoài ra, bằng cách sử dụng toàn bộ hạt đậu bao gồm vỏ, vấn đề về lãng phí phát sinh trong các quy trình sản xuất sữa đậu nành truyền thống được giải quyết, và sản lượng sữa đậu nành được nâng cao đáng kể. Ngoài ra, sáng chế đề xuất phương pháp sản xuất sữa đậu nành đen toàn phần tận dụng được các thành phần chống ung thư có chất lượng được tìm thấy trong vỏ của hạt đậu đen.

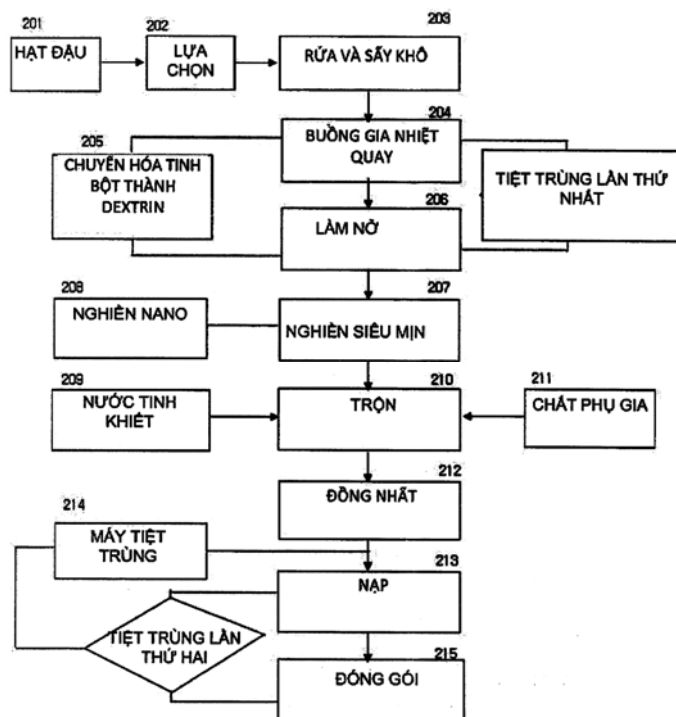

- (11) **1-0022203**
- (15) 07.10.2019 (51)⁷ **C07C 209/00**, 209/08, 211/38
- (21) 1-2017-00152 (22) 17.01.2017
- (45) 25.11.2019 380 (43) 25.05.2017 350
- (73) TRUNG TÂM NGHIÊN CỨU ỨNG DỤNG SẢN XUẤT THUỐC, HỌC VIỆN QUÂN Y (VN)
158A đường Phùng Hưng, phường Phúc La, quận Hà Đông, thành phố Hà Nội
- (72) Phan Đình Châu (VN), Vũ Bình Dương (VN), Nguyễn Văn Thịnh (VN), Đặng Tuấn Anh (VN)
- (54) PHƯƠNG PHÁP TỔNG HỢP HỢP CHẤT 1-AMINO-ADAMANTAN HYDROCLORUA
- (57) Sáng chế đề cập đến quy trình tổng hợp 1-amino-adamantan hydroclorua (I) mới và ngắn đi từ nguyên liệu đầu là 1-bromo-adamantan (III) và urê qua hai phản ứng và được tiến hành trong một bình (one-pot), giảm tối đa số bước của quy trình, rút ngắn thời gian, hiệu suất cao. Theo giải pháp này, quy trình tổng hợp 1-amino-adamantan hydroclorua (I) được thực hiện bằng cách nung nóng hỗn hợp 1-bromo-adamantan (III) với urê trong diphenylete để được amantadin, sau đó là tạo muối với axit clohydric để thu được hợp chất I.

- (11) **1-0022204**
 (15) 15.10.2019 (51)⁷ **H02B 7/06**
 (21) 1-2016-01838 (22) 20.05.2016
 (45) 25.11.2019 380 (43) 26.09.2016 342
 (73) CÔNG TY CỔ PHẦN CHẾ TẠO MÁY BIẾN ÁP MI BA (VN)
 Km14+100, QL5, xã Tân Quang, huyện Văn Lâm, tỉnh Hưng Yên
 (72) Trương Văn Thực (VN)
 (74) Công ty TNHH Vũ Gia và cộng sự (VUGIA&PARTNERS CO., LTD)
 (54) MÁY BIẾN ÁP VÀ TRẠM BIẾN ÁP MỘT CỘT HỢP BỘ
 (57) Sáng chế đề cập tới máy biến áp kiểu úp xuống (10) có kết cấu gồm: phần vỏ trên (11) dạng hình hộp chữ nhật có các phương tiện tản nhiệt (12a - 12d) ở các mặt xung quanh của nó; phần vỏ dưới (13) dạng hình hộp chữ nhật được làm thích ứng để có thể lắp tháo được với phần vỏ trên (11) để tạo khoảng trống (P) giữa chúng; và lõi biến áp (14) ngâm trong chất lưu làm mát được đặt cố định trong khoảng trống (P) nêu trên. Mặt (11e) của phần vỏ trên (11) có các phương tiện tản nhiệt (15); lõi biến áp (14) có phần dây vào (14a) và phần dây ra (14b) nằm ở dưới phần vỏ dưới (13); phần vỏ dưới (13) có các phần hở (13b1 - 13b3) và (13d1 - 13d3) để lắp bộ phận nối điện phía đầu vào (16g1 - 16g3) và phía đầu ra (16h1 - 16h3).

Sáng chế cũng đề cập tới trạm biến áp một cột hợp bộ (20) có máy biến áp (10) cùng với máng dầu tràn (22) nằm trên khung đỡ (21) chứa hai tủ điện (23, 24) nằm chồng nhau trong đó.

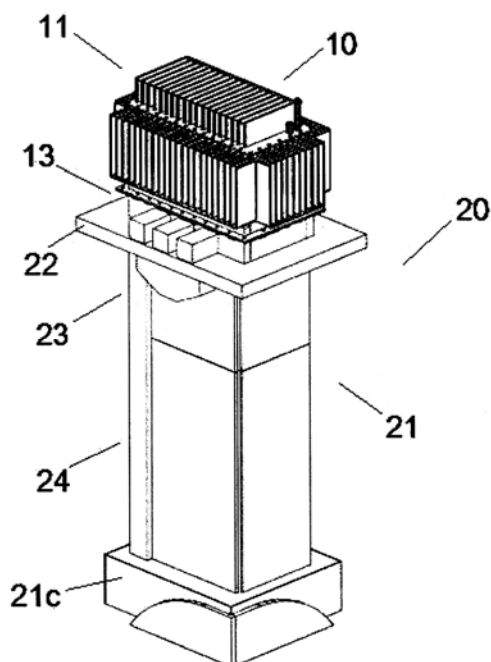

- (11) **1-0022205**
 (15) 15.10.2019 (51)⁷ **F03B 1/00**
 (21) 1-2016-01227 (22) 06.04.2016
 (45) 25.11.2019 380 (43) 25.08.2016 341
 (76) NGUYỄN THANH HÙNG (VN)
 280 Lê Chí Dân, tổ 9, khu 2, phường Hiệp An, thành phố Thủ Dầu Một, tỉnh Bình Dương
 (54) **THIẾT BỊ THỦY ĐIỆN TIẾT KIỆM NƯỚC**
 (57) Sáng chế đề cập đến thiết bị thủy điện tiết kiệm nước, máy gồm có khung sườn, thùng dẫn nước đối xứng, dây xích và hệ trục bánh răng, bộ phận tăng tốc và dinamo, bộ phận hấp thu và xả lực, hệ thống điều khiển điện v.v... Máy hoạt động theo cơ chế hấp thu trọng lực của dòng nước trên cao, nước sẽ đi vào và ra khỏi hai thùng dẫn nước theo chu kỳ nhất định giúp cho máy hoạt động liên tục và tạo ra dòng điện.

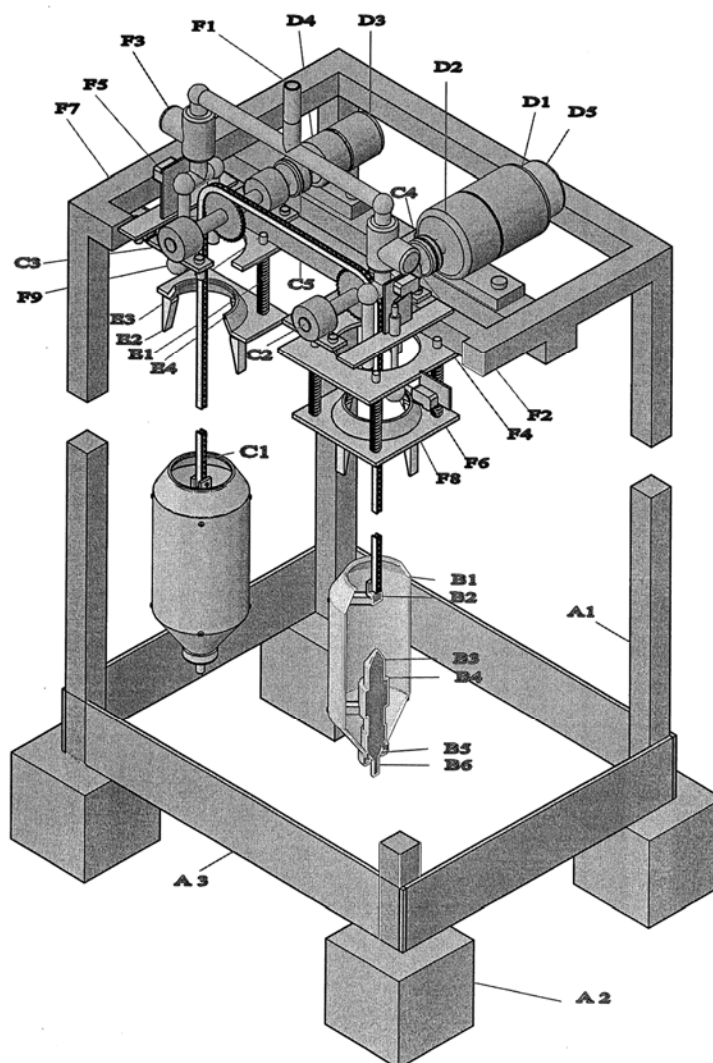

- (11) **1-0022206**
- (15) 15.10.2019 (51)⁷ **A61F 5/00**
- (21) 1-2014-02410 (22) 21.07.2014
- (30) 102213781 22.07.2013 TW
- (45) 25.11.2019 380 (43) 26.01.2015 322
- (73) **HOMEWAY TECHNOLOGY CO., LTD.** (TW)
No. 3, Lane 25, Taizi 4th Street, Rende District, Tainan City, Taiwan
- (72) Ming-Chia HSIEH (TW)
- (74) Công ty TNHH một thành viên Sở hữu trí tuệ VCCI (VCCI-IP CO.,LTD)
- (54) **DỤNG CỤ CHỈNH HÌNH BÀN CHÂN VÀ HỆ THỐNG HỖ TRỢ CHỈNH HÌNH BÀN CHÂN CÓ DỤNG CỤ NÀY**
- (57) Sáng chế đề cập đến dụng cụ chỉnh hình bàn chân bao gồm đế (21) và chi tiết nhận dạng (22). Đế (21) có bề mặt chỉnh hình (211) tiếp xúc với bàn chân của người dùng (1). Chi tiết nhận dạng (22) được lắp trong đế (21) mà không làm ảnh hưởng đến bề mặt chỉnh hình (211), và chi tiết này lưu trữ dạng điện thông tin nhận dạng của người dùng.

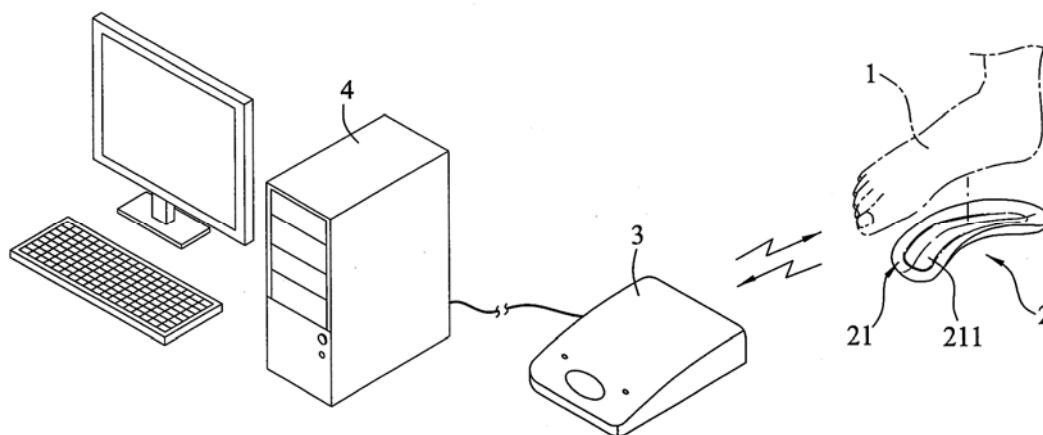

- (11) **1-0022207**
- (15) 15.10.2019 (51)⁷ **G06F 3/03**, 3/041
- (21) 1-2013-01686 (22) 31.10.2011
- (86) PCT/KR2011/008179 31.10.2011 (87) WO2012/060589 10.05.2012
- (30) 61/409,669 03.11.2010 US
- 10-2011-0086177 29.08.2011 KR
- (45) 25.11.2019 380 (43) 26.08.2013 305
- (73) SAMSUNG ELECTRONICS CO., LTD. (KR)
129, Samsung-ro, Yeongtong-gu, Suwon-si, Gyeonggi-do, 443-742, Republic of Korea
- (72) Sung Hwan BAEK (KR), Do Hee CHUNG (KR)
- (74) Công ty TNHH Sở hữu trí tuệ WINCO (WINCO CO., LTD.)
- (54) PHƯƠNG PHÁP ĐIỀU KHIỂN CHẠM VÀ THIẾT BỊ ĐẦU CUỐI XÁCH TAY HỖ TRỢ PHƯƠNG PHÁP NÀY
- (57) Thiết bị đầu cuối xách tay và phương pháp có khả năng phát hiện sự kiện chạm ngoài ý muốn bởi người sử dụng để điều khiển việc chạm ngoài ý muốn để sự kiện chạm tương ứng không được áp dụng, được đề xuất. Phương pháp điều khiển chạm bao gồm thu thập ít nhất một sự kiện chạm của bảng chạm, xác định thông tin vị trí của ít nhất một sự kiện chạm thu thập được, và áp dụng sự kiện chạm bằng cách bỏ qua sự kiện chạm thu thập được khi thông tin vị trí là vùng không hợp lệ.

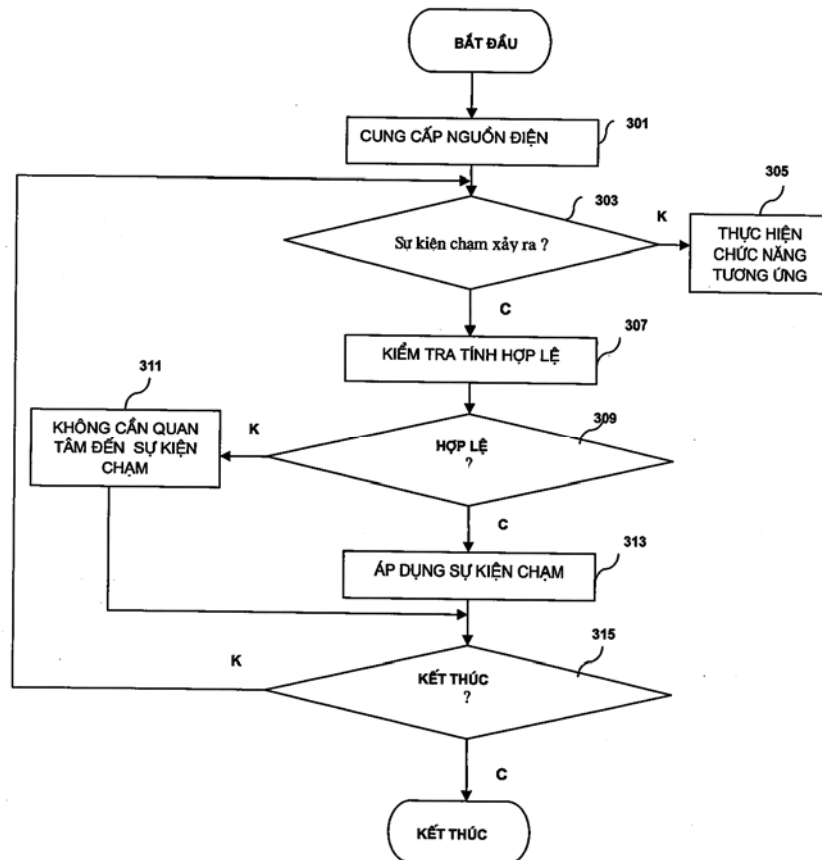

- (11) **1-0022208**
- (15) 15.10.2019 (51)⁷ **A61Q 5/02**, 5/00, 5/12, 19/10, A61K 8/34, 8/42, 8/49
- (21) 1-2014-00625 (22) 26.07.2012
- (86) PCT/EP2012/064697 26.07.2012 (87) WO2013/014235A2 31.01.2013
- (30) 1112787.5 26.07.2011 GB
- 1209657.4 31.05.2012 GB
- (45) 25.11.2019 380 (43) 26.05.2014 314
- (73) GIVAUDAN SA (CH)
Chemin de la Parfumerie 5, CH-1214 Vernier, Switzerland
- (72) VISWANATH, Arun Kumar (IN), IYER, Shreedhar (IN), FACINO, Paolo (IT), KOH, Ai Teng (SG)
- (74) Công ty TNHH Sở hữu trí tuệ Vàng (GINTASSET CO., LTD.)
- (54) PHƯƠNG PHÁP TẠO CẢM GIÁC MÁT LẠNH GIA TĂNG VÀ KÉO DÀI CHO DA
- (57) Sáng chế đề cập đến phương pháp tạo cảm giác mát lạnh gia tăng và kéo dài cho da được rửa bằng chế phẩm dùng để rửa, phương pháp này bao gồm bước tạo ra chế phẩm dùng để rửa, sử dụng chế phẩm này trên da và rửa sạch chế phẩm này ra khỏi da, khác biệt ở chỗ, chế phẩm này chứa thành phần nền của chế phẩm dùng để rửa, và lactoyl etanolamin và ít nhất một hợp chất được chọn từ nhóm bao gồm N-(4-xyanometylphenyl) p-menthancarboxamit và N-(2-pyridin-2-yletyl)p-menthancarboxamit với tỷ lệ có tác dụng làm mát hữu hiệu.

- (11) **1-0022209**
(15) 15.10.2019 (51)⁷ **B09C 1/00**, 1/08, B28B 7/16, C04B 26/02, 26/10, B28B 1/08, B29C 67/24, C04B 111/82
- (21) 1-2012-01118 (22) 27.07.2009
(86) PCT/ES2009/070314 27.07.2009 (87) WO2011/012732A1 03.02.2011
(45) 25.11.2019 380 (43) 26.11.2012 296
- (73) COSENTINO, S.A. (ES)
Ctra. Baza a Huercal -Overa, Km. 59, E-04850 Cantoria (Almería), Spain
- (72) RAMON MORENO, José, Luis (ES), RODRIGUEZ GARCIA, Salvador, Cristóbal (ES), MEDINA JIMENEZ, Adrián (ES)
- (74) Công ty TNHH Sở hữu trí tuệ WINCO (WINCO CO., LTD.)
- (54) PHƯƠNG PHÁP SẢN XUẤT SẢN PHẨM KHÔNG PHẪNG TỪ ĐÁ KẾT KHỐI
- (57) Sáng chế đề cập đến phương pháp sản xuất sản phẩm không phẳng từ đá kết khối như chậu rửa, bồn rửa, v.v. bằng cách nén rung trong chân không. Phương pháp này sử dụng khuôn trong đó khối nguyên liệu đúc khuôn được nạp vào đó. Phương pháp theo sáng chế cho phép thu được sản phẩm có hai hoặc nhiều màu riêng biệt.

- (11) **1-0022210**
- (15) 15.10.2019 (51)⁸ **B32B 7/02**, C09J 7/02, 201/00
- (21) 1-2017-02959 (22) 11.07.2016
- (86) PCT/JP2016/070435 11.07.2016 (87) WO2017/014088 26.01.2017
- (30) 2015-145220 22.07.2015 JP
- (45) 25.11.2019 380 (43) 26.04.2018 361
- (73) NITTO DENKO CORPORATION (JP)
1-2, Shimohozumi 1-chome, Ibaraki-shi, Osaka 5678680, Japan
- (72) KATAMI Hirofumi (JP), UMEMOTO Toru (JP), TAKAO Hiroyuki (JP), YASUI Atsushi (JP)
- (74) Công ty Luật TNHH Phạm và Liên danh (PHAM & ASSOCIATES)
- (54) **TẮM DẠNG LỚP MÀNG MỎNG DẪN ĐIỆN TRONG SUỐT HAI MẶT**
- (57) Cấu trúc lớp kiểu GFD (kính bảo vệ + màng mỏng đã được tạo lớp ITO trên hai phía đối diện) có lớp dẫn điện trong suốt được tạo ra trên cả hai bề mặt của nền mang được sử dụng làm làm cấu trúc lớp có cảm biến dùng cho bảng điều khiển chạm kiểu điện dung. Nhằm ngăn chặn một cách có hiệu quả sự phản xạ trong từ lớp dẫn điện trong suốt, cần phải tạo ra một hoặc nhiều lớp điều chỉnh chỉ số khúc xạ (IM) trên cả hai bề mặt đối diện của nền mang dạng màng mỏng đơn hoặc tạo ra lớp điều chỉnh chỉ số khúc xạ dưới dạng lớp phủ ngoài trên các lớp dẫn điện đã được tạo mẫu hình, dẫn đến việc làm tăng chi phí và giảm hiệu suất. Nhằm giải quyết vấn đề này, sáng chế đề cập đến tấm dạng lớp màng mỏng dẫn điện trong suốt hai mặt được tạo ra bằng cách tạo lớp chất dính áp hợp đã tạo ra vùng điều chỉnh chỉ số khúc xạ có thể sản xuất được một cách dễ dàng và với chi phí thấp, trên mỗi lớp dẫn điện trong suốt của màng mỏng dẫn điện trong suốt hai mặt, nhờ vậy cho phép có thể ngăn chặn một cách có hiệu quả sự phản xạ trong tấm dạng lớp này.

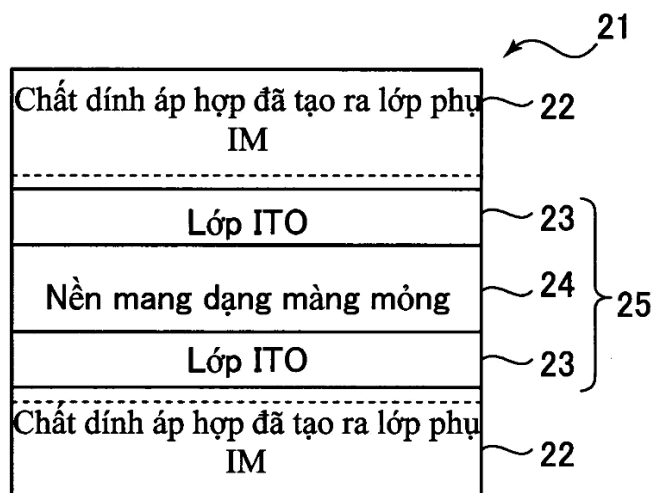

- (11) **1-0022211**
 (15) 15.10.2019 (51)⁸ **C09J 7/02**, 11/00, B32B 3/24, 7/02, 27/00, G06F 3/041, G02B 1/111, C09J 201/00
- (21) 1-2017-02960 (22) 11.07.2016
 (86) PCT/JP2016/070436 11.07.2016 (87) WO2017/014089 26.01.2017
 (30) 2015-145221 22.07.2015 JP
 (45) 25.11.2019 380 (43) 26.04.2018 361
 (73) NITTO DENKO CORPORATION (JP)
 1-2, Shimohozumi 1-chome, Ibaraki-shi, Osaka 5678680, Japan
 (72) KATAMI Hirofumi (JP), YASUI Atsushi (JP)
 (74) Công ty Luật TNHH Phạm và Liên danh (PHAM & ASSOCIATES)
 (54) **BỘ PHẬN CHE CÓ LỚP DẪN ĐIỆN TRONG SUỐT**
 (57) Sáng chế đề xuất bộ phận che có lớp dẫn điện trong suốt có tấm chất dính áp hợp đã được tạo lớp sơ bộ trên nó, trong đó tấm chất dính áp hợp này có lớp chất dính áp hợp trong đó vùng điều chỉnh chỉ số khúc xạ có chỉ số khúc xạ lớn hơn chỉ số khúc xạ của chất dính áp hợp nền của nó được tạo ra trên một khoảng nhất định tính từ bề mặt của lớp chất dính áp hợp theo hướng chiều dày của nó, nhờ đó: trong quy trình tạo lớp của nhà cung cấp bộ phận che có lớp dẫn điện trong suốt, sẽ không cần việc phải phân biệt giữa mặt trước và mặt sau của chính tấm chất dính áp hợp này; và, khi bộ phận che có lớp dẫn điện trong suốt được gắn kết vào một bộ phận quang thông qua lớp chất dính áp hợp, sẽ có thể ngăn chặn sự phản xạ trong trong tấm dạng lớp được cấu thành từ các phần tử quang này.

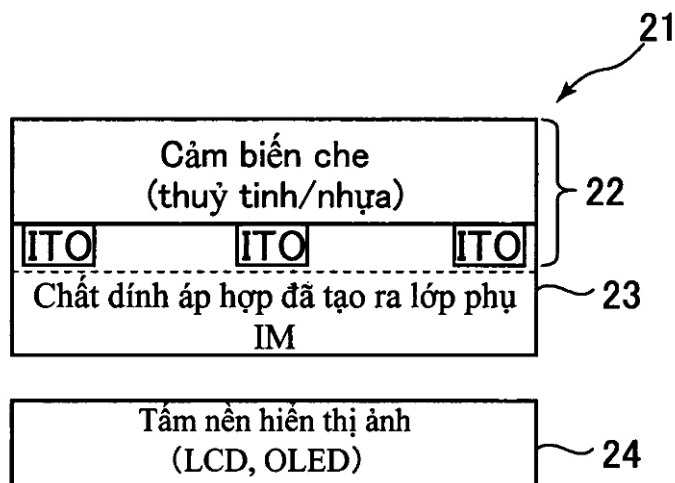

- (11) **1-0022212**
 (15) 15.10.2019 (51)⁸ **B32B 7/12**, 7/02, C09J 7/02, C23C 14/08
 (21) 1-2017-02957 (22) 11.07.2016
 (86) PCT/JP2016/070434 11.07.2016 (87) WO2017/014087 26.01.2017
 (30) 2015-145219 22.07.2015 JP
 (45) 25.11.2019 380 (43) 26.04.2018 361
 (73) NITTO DENKO CORPORATION (JP)
 1-2, Shimohozumi 1-chome, Ibaraki-shi, Osaka 5678680, Japan
 (72) KATAMI Hirofumi (JP), UMEMOTO Toru (JP), TAKAO Hiroyuki (JP), YASUI Atsushi (JP)
 (74) Công ty Luật TNHH Phạm và Liên danh (PHAM & ASSOCIATES)
 (54) **TẤM DẠNG LỚP MÀNG MỎNG DẪN ĐIỆN TRONG SUỐT**
 (57) Sáng chế đề xuất tấm chất dính áp hợp có lớp chất dính áp hợp có vùng điều chỉnh chỉ số khúc xạ được tạo ra theo cách sao cho hai tấm PET ngăn cách được tạo lớp lên các bề mặt đối diện của lớp chất dính áp hợp, nên khó phân biệt giữa các mặt phải và trái của chính tấm chất dính áp hợp này. Sáng chế đề cập đến việc giải quyết các vấn đề nêu trên và, đặc biệt đề cập đến tấm dạng lớp màng mỏng dẫn điện trong suốt có vùng điều chỉnh chỉ số khúc xạ có khả năng dễ được sản xuất với chi phí thấp, ở trạng thái mà ở đó nó được tạo lớp sơ bộ cùng với nền mang có lớp dẫn điện, nhờ đó cho phép có thể giải quyết sự phức tạp khi xử lý (để dễ phân biệt bề mặt được xác định bởi vùng điều chỉnh chỉ số khúc xạ với bề mặt kia được xác định bởi vùng kia).

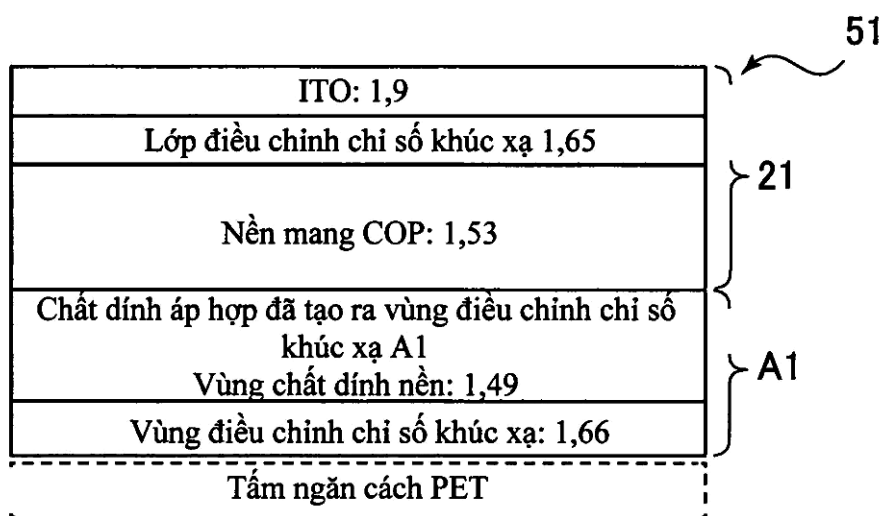

- (11) **1-0022213**
- (15) 15.10.2019 (51)⁷ **C07K 16/30**, A61K 39/395, A61P 35/00, C07K 16/28, 16/40, 16/46
- (21) 1-2014-00547 (22) 21.08.2012
- (86) PCT/EP2012/066215 21.08.2012 (87) WO2013/026833 28.02.2013
- (30) 11178370.0 23.08.2011 EP
- 12168192.8 16.05.2012 EP
- (45) 25.11.2019 380 (43) 25.09.2014 318
- (73) **ROCHE GLYCART AG (CH)**
Wagistrasse 18, CH-8952 Schlieren, Switzerland
- (72) Oliver Ast (DE), Peter Bruenker (DE), Tanja Fauti (DE), Anne Freimoser-Grundschober (CH), Christiane Jaeger (DE), Christian Klein (DE), Ekkehard Moessner (DE), Pablo Umana (CR)
- (74) Công ty TNHH Tâm nhìn và Liên danh (VISION & ASSOCIATES CO.LTD.)
- (54) **PHÂN TỬ GẮN KẾT KHÁNG NGUYÊN ĐẶC HIỆU KÉP HOẠT HÓA TẾ BÀO T VÀ DƯỢC PHẨM CHỨA PHÂN TỬ NÀY**
- (57) Nhìn chung, sáng chế đề cập tới phân tử gắn kết kháng nguyên đặc hiệu kép để hoạt hóa tế bào T và sự tái hướng đến các tế bào đích cụ thể. Ngoài ra, sáng chế đề cập tới polynucleotit mã hóa cho phân tử gắn kết kháng nguyên đặc hiệu kép, và vectơ và tế bào chủ chứa polynucleotit này. Sáng chế còn đề cập tới phương pháp sản xuất phân tử gắn kết kháng nguyên đặc hiệu kép của sáng chế, và đến phương pháp sử dụng phân tử gắn kết kháng nguyên đặc hiệu kép này trong điều trị bệnh.

- (11) **1-0022214**
- (15) 15.10.2019 (51)⁷ **A01N 59/20**, A01P 3/00, A01N 25/14
- (21) 1-2014-04340 (22) 30.05.2013
- (86) PCT/CZ2013/000070 30.05.2013 (87) WO2013/178200 05.12.2013
- (30) PV 2012-371 01.06.2012 CZ
- (45) 25.11.2019 380 (43) 27.04.2015 325
- (73) **AGRA GROUP, A.S. (CZ)**
Tovarni 9, 387 15 Strelske Hostice, Czech Republic
- (72) **CIGLER Petr (CZ)**
- (74) Công ty Luật TNHH Phạm và Liên danh (PHAM & ASSOCIATES)
- (54) **PHƯƠNG PHÁP BẢO VỆ THỰC VẬT**
- (57) Sáng chế đề cập đến hợp chất có công thức chung $Cu_2SO_3 \cdot MSO_3 \cdot 2H_2O$, trong đó M là Cu, Mn hoặc Fe, dùng để bảo vệ thực vật chống lại các bệnh do nấm gây ra. Ngoài ra, sáng chế còn đề cập đến phương pháp bảo vệ thực vật chống lại các bệnh do nấm gây ra và chế phẩm trừ dịch hại chứa ít nhất một hợp chất có công thức chung này.

- (11) **1-0022215**
 (15) 15.10.2019 (51)⁷ **C02F 3/00**, B01D 24/00, 24/36, 24/46, 29/62, C02F 3/08, 3/34
 (21) 1-2013-03048 (22) 30.03.2012
 (86) PCT/JP2012/058525 30.03.2012 (87) WO2012/133739 04.10.2012
 (30) 2011-079959 31.03.2011 JP
 2011-079960 31.03.2011 JP
 2011-079961 31.03.2011 JP
 2011-079962 31.03.2011 JP
 (45) 25.11.2019 380 (43) 27.01.2014 310
 (73) KUBOTA CORPORATION (JP)

2-47, Shikitsushigashi 1-chome, Naniwa-ku, Osaka-shi, Osaka 5568601 JAPAN

(72) NISHIKAWA Nobuhiko (JP)

(74) Công ty Luật TNHH AMBYS Hà Nội (AMBYS HANOI)

(54) THIẾT BỊ LÀM SẠCH NƯỚC THẢI

(57) Sáng chế đề cập đến thiết bị làm sạch nước thải không yêu cầu thiết bị điều khiển để điều khiển hoạt động rửa, do đó làm giảm chi phí sản xuất. Thiết bị làm sạch nước thải bao gồm bộ phận xử lý sinh học (A) để xử lý sinh học nước thải; bể môi trường lọc (B) để lọc nước thải đã được xử lý trong bộ phận xử lý sinh học; môi trường (23) được đặt trong bể môi trường lọc (B) và có tỷ trọng riêng lớn hơn so với tỷ trọng riêng của nước; và bơm đẩy khí (P) để hút nước thải và môi trường (23), từ đáy bể chứa vào trong đường bơm (25), để quay vòng nước thải và môi trường (23) vào phần phía trên của bể môi trường lọc (B).

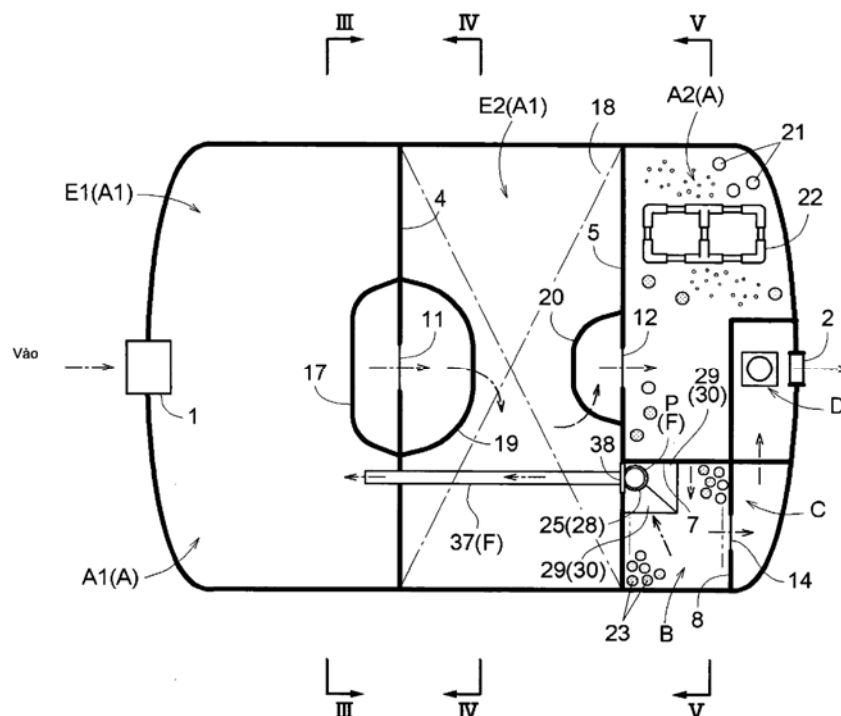

- (11) **1-0022216**
- (15) 15.10.2019 (51)⁷ **B01D 21/01**, 21/26, 21/30, C02F
1/52, 1/56
- (21) 1-2010-00337 (22) 08.02.2010
- (30) JP2009-033609 17.02.2009 JP
- JP2009-238694 15.10.2009 JP
- (45) 25.11.2019 380 (43) 25.08.2010 269
- (73) KABUSHIKI KAISHA TOSHIBA (JP)
1-1, Shibaura 1-chome, Minato-ku, Tokyo, Japan
- (72) Mii FUKUDA (JP), Taizo UCHIMURA (JP), Yasushi YAMAMOTO (JP), Kazuhiko NODA (JP), Tokusuke HAYAMI (JP), Takashi MENJU (JP), Kazuyoshi AOKI (JP), Ichiro YAMANASHI (JP)
- (74) Công ty Cổ phần Sở hữu công nghiệp INVESTIP (INVESTIP)
- (54) **HỆ THỐNG TÁCH CHẤT RẮN**
- (57) Sáng chế đề cập đến hệ thống tách chất rắn, hệ thống tách chất rắn này bao gồm thiết bị phun chất kết tụ (12) sử dụng các dòng nước được tạo ra bởi bơm nước chưa lọc (10) tạo dòng nước chưa lọc trải qua việc phun chất kết tụ để làm kết tụ các chất rắn trong nước chưa lọc để tạo các khối kết tụ, thiết bị khuấy thứ nhất (13) làm việc khi nước chưa lọc chảy vào cùng với chất kết tụ được phun vào để sử dụng các dòng nước của nó để khuấy dòng nước chưa lọc chảy vào và làm chảy ra, bình kết tụ (14) làm việc khi nước chưa lọc được khuấy chảy vào có dòng nước chưa lọc lưu lại trong đó để tạo các khối kết tụ và làm chảy ra bằng cách sử dụng các dòng nước của nó và thiết bị tách ly tâm (15) làm việc khi nước chưa lọc chảy vào có các khối kết tụ trong đó để sử dụng các dòng nước của nó có dòng nước chưa lọc bị tạo xoáy, tăng cường sự tách ly tâm nước chưa lọc thành các khối kết tụ là các chất rắn và nước được xử lý.

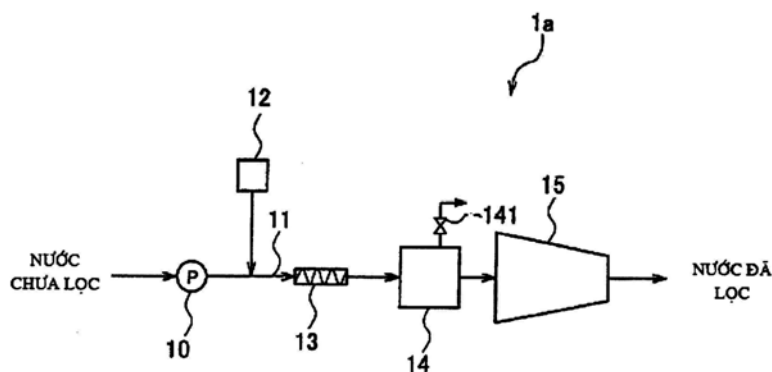

- (11) **1-0022217**
 (15) 15.10.2019 (51)⁷ **H04N 13/02**, G02F 1/133, H04N 13/04, G06T 15/00
 (21) 1-2012-02250 (22) 22.12.2010
 (86) PCT/KR2010/009180 22.12.2010 (87) WO2011/081344 07.07.2011
 (30) 10-2009-0134919 30.12.2009 KR
 (45) 25.11.2019 380 (43) 26.11.2012 296
 (73) SAMSUNG ELECTRONICS CO., LTD. (KR)
 129, Samsung-ro, Yeongtong-gu, Suwon-si, Gyeonggi-do, 443-742, Republic of Korea
 (72) JUNG, Jong-Hoon (KR), PARK, Sang-Moo (KR), KIM, Dae-Sik (KR), HWANG, Dong-Choon (KR)
 (74) Công ty TNHH Tâm nhìn và Liên danh (VISION & ASSOCIATES CO.LTD.)
 (54) PHƯƠNG PHÁP VÀ THIẾT BỊ HIỂN THỊ HÌNH ẢNH
 (57) Sáng chế đề xuất phương pháp và thiết bị hiển thị hình ảnh. Phương pháp hiển thị hình ảnh bao gồm các bước: lần lượt nhận các ảnh trái và phải của ảnh 3D; và bật đèn nền sao cho đèn nền được bật chỉ trong các thời khoảng khi các ảnh trái được hiển thị hoặc chỉ trong các thời khoảng khi các ảnh phải được hiển thị. Phương pháp điều khiển kính màn trập một cách riêng biệt cho các ảnh trái và phải của hình ảnh ba chiều (3D - three-dimensional) bao gồm các bước: lần lượt nhận các ảnh trái và phải của hình ảnh 3D; và mở hai màn trập của kính màn trập chỉ trong các thời khoảng khi các ảnh trái được nhận hoặc chỉ trong các thời khoảng khi các ảnh phải được nhận.

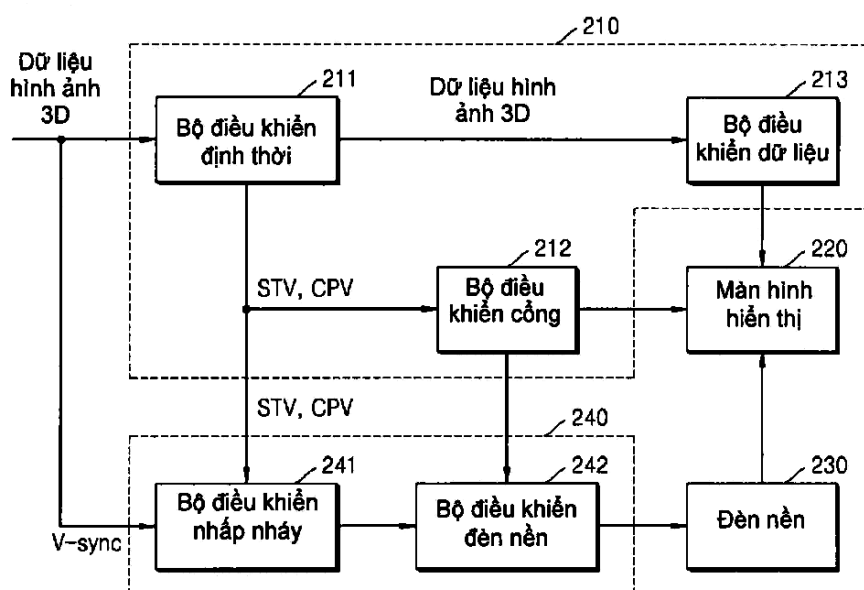

- (11) **1-0022218**
 (15) 15.10.2019 (51)⁷ **H05K 1/16**, 1/18, 3/32, 1/02
 (21) 1-2013-01351 (22) 01.10.2010
 (86) PCT/JP2010/067260 01.10.2010 (87) WO2012/042668 05.04.2012
 (45) 25.11.2019 380 (43) 25.07.2013 304

(73) MEIKO ELECTRONICS CO., LTD. (JP)

5-14-15, Ogami, Ayase-shi, Kanagawa 2521104, Japan

(72) Mitsuaki TODA (JP), Yoshio IMAMURA (JP), Takuya HASEGAWA (JP)

(74) Văn phòng Luật sư Ân Nam (ANNAM IP & LAW)

(54) **ĐỂ LINH KIỆN NHÚNG VÀ PHƯƠNG PHÁP SẢN XUẤT ĐỂ LINH KIỆN NHÚNG**

(57) Sáng chế đề xuất để linh kiện nhúng bao gồm một đế vật liệu cách điện (11) bằng nhựa, một linh kiện điện hoặc điện tử nhúng (8) và một linh kiện nhúng giả (7) cả hai nhúng trong đế cách điện (11), một mẫu điện dẫn (18) được hình thành tại ít nhất một mặt của đế cách điện (11) và kết nối trực tiếp hoặc gián tiếp thông qua một lớp kết nối (6) linh kiện nhúng (8) và linh kiện nhúng giả (7), và đánh dấu (10) được tạo ra trên bề mặt của các linh kiện nhúng giả (7) và được sử dụng như là một mốc tham chiếu khi mẫu điện dẫn (18) được tạo ra, theo đó độ chính xác vị trí của mẫu điện dẫn (18) so với linh kiện nhúng (8) có thể được cải thiện. Ngoài ra, sáng chế còn đề xuất phương pháp sản xuất để linh kiện nhúng này.

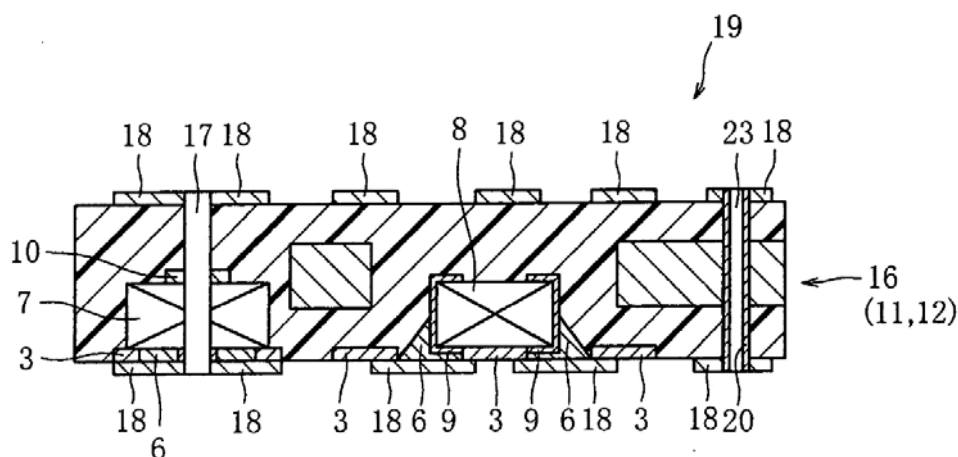

- (11) **1-0022219**
 (15) 15.10.2019 (51)⁷ **F16H 57/029**, 57/02, 57/035, 9/18
 (21) 1-2012-01641 (22) 12.06.2012
 (30) 2011-161427 23.07.2011 JP
 (45) 25.11.2019 380 (43) 27.08.2012 293
 (73) HONDA MOTOR CO., LTD. (JP)

1-1, Minami-Aoyama 2-chome, Minato-ku, Tokyo 107-8556, JAPAN
 (72) Yutaka INOMOTO (JP), Ryuji TSUCHIYA (JP), Yasuhiro MORIMOTO (JP)
 (74) Công ty TNHH Dịch vụ sở hữu trí tuệ ALPHA (ALPHA PLUS CO., LTD.)

(54) **CỤM ĐỘNG LỰC DỪNG CHO XE LOẠI NHỎ**

(57) Mục đích của sáng chế là nâng cao tuổi thọ của các chi tiết làm kín bằng cách hạn chế ở mức nhiều nhất có thể việc bụi trong khoang truyền động bám vào các chi tiết làm kín, trong cụm động lực dùng cho xe loại nhỏ trong đó các chi tiết làm kín dạng vòng và các chi tiết đỡ, được bố trí theo thứ tự này từ phía khoang truyền động để chứa bộ truyền động biến thiên liên tục dạng đai theo cách giữa phân đỡ trực thứ nhất được bố trí trong hộp trục khuỷu và trục khuỷu và giữa phân đỡ trực thứ hai được bố trí trong hộp truyền động và trục truyền động.

Để đạt được mục đích nêu trên, các chi tiết quay thứ nhất và thứ hai (74, 92) đối diện với các đầu ở phía khoang truyền động (61) của các phân đỡ trực thứ nhất và thứ hai (70, 108) lần lượt được chứa trong khoang truyền động (61), các thành bao (81, 111) kéo dài về phía ít nhất một trong số hai chi tiết quay (74, 92) được tạo ra theo cách bao quanh ít nhất một phần của ít nhất một trục trong số trục khuỷu (26) và trục truyền động (66) trên ít nhất một phần trong số các phân đỡ trực thứ nhất và thứ hai (70, 108), và các đầu ngoài của các thành bao (81, 111) được bố trí gần với ít nhất một trong số hai chi tiết quay (74, 92).

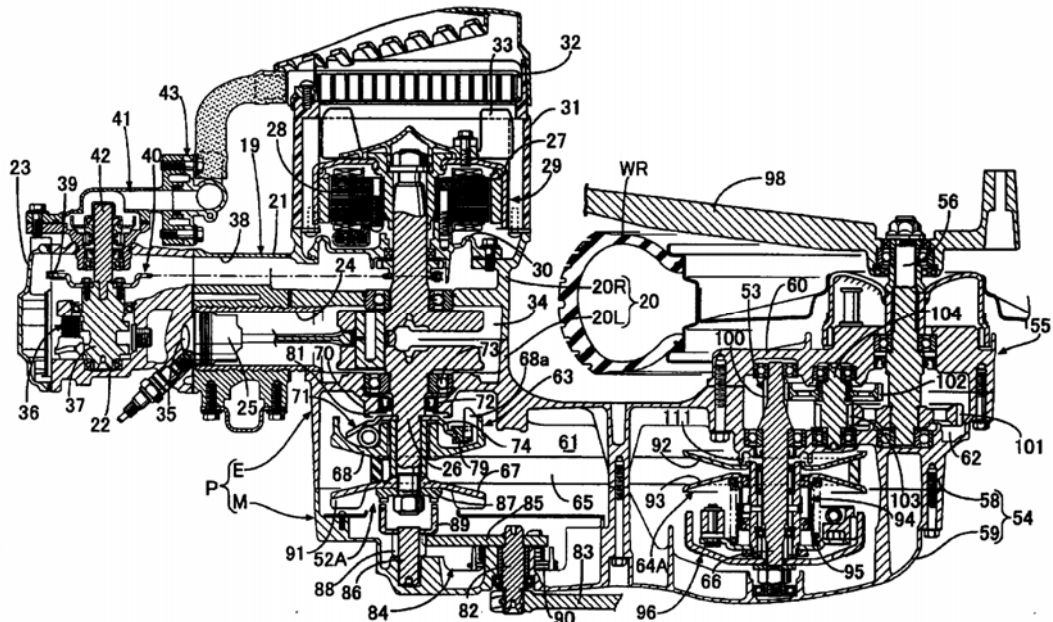

- (11) **1-0022220**
 (15) 15.10.2019 (51)⁷ **B01D 53/14**
 (21) 1-2012-00467 (22) 27.07.2010
 (86) PCT/EP2010/004765 27.07.2010 (87) WO2011/012324 03.02.2011
 (30) MI2009A 001372 30.07.2009 IT
 (45) 25.11.2019 380 (43) 25.06.2012 291

(73) SAIPEM S.P.A. (IT)

Via Martiri di Cefalonia, 67 I-20097 San Donato Milanese (Milan), Italy

(72) CASARA, Paolo (IT)

(74) Công ty Cổ phần Sở hữu công nghiệp INVESTIP (INVESTIP)

(54) QUY TRÌNH VÀ THIẾT BỊ THU HỒI AMONIAC TỪ DÒNG KHÍ

(57) Sáng chế đề cập đến quy trình thu hồi amoniac chứa trong dòng khí, quy trình nêu trên bao gồm các giai đoạn sau: (a) đưa dòng khí chứa amoniac vào quy trình rửa bằng dung dịch rửa dạng nước có độ pH thấp hơn 7,0 với việc tạo dòng khí được tinh chế và dung dịch nước chứa muối amoni; (b) xử lý dung dịch nước chứa muối amoni hình thành từ giai đoạn (a) trong thiết bị trao đổi nhiệt màng rơi thẳng đứng ở nhiệt độ từ 50 đến 250°C và áp suất tuyệt đối nằm trong khoảng từ 50KPa đến 4MPa với việc tạo dung dịch rửa được tái tạo và dòng khí chứa NH₃ và H₂O; (c) tuần hoàn dung dịch rửa được tái tạo nêu trên lại giai đoạn (a).

Sáng chế còn đề cập đến thiết bị dùng để thực hiện quy trình trên đây.

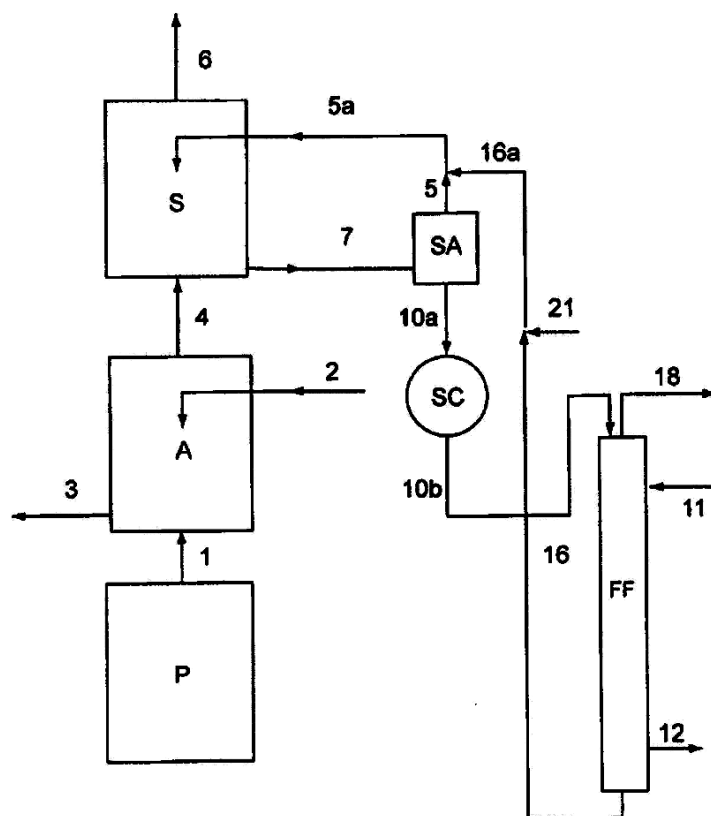

- (11) **1-0022221**
- (15) 15.10.2019 (51)⁷ **B66B 9/04, 9/00**
- (21) 1-2014-01317 (22) 19.09.2012
- (86) PCT/IB2012/001824 19.09.2012 (87) WO2013/041941A1 28.03.2013
- (30) TV2011A000126 22.09.2011 IT
- (45) 25.11.2019 380 (43) 25.08.2014 317
- (73) PEDARCO INTERNATIONAL LIMITED (HK)
6/F Alexandra House 18 Chater Road, Central, Hong Kong
- (72) SCOMPARI, Tarcisio (IT)
- (74) Công ty TNHH Trường Xuân (AGELESS CO.,LTD.)
- (54) **HỆ THỐNG DI CHUYỂN THĂNG ĐỨNG VÀ NẪM NGANG CỦA CA BIN VẬN CHUYỂN**
- (57) Sáng chế đề cập đến hệ thống di chuyển thang đứng và nằm ngang của ca bin vận chuyển (20) theo cổng (10) hình chữ U ngược, là loại cầu vượt qua chướng ngại vật và nối hai trạm (A) và trạm (B), mà bao gồm các cột (11, 12, 13, 14) và các dầm dẫn hướng (15, 16). Ca bin (20) được lắp vào đó bằng phương tiện trượt (200) để thực hiện việc di chuyển nằm ngang so với các dầm dẫn hướng (15, 16), và bởi các phương tiện chuyển động (300) tạo ra sự di chuyển thẳng đứng đối với các cột trụ dẫn hướng thẳng đứng (11, 12, 13, 14), trong đó phương tiện chuyển động (300) là loại có thể lắp khớp với phương tiện trượt (200) để thực hiện sự di chuyển thẳng đứng so với các cột trụ dẫn hướng thẳng đứng (11, 12, 13, 14), và trong đó ca bin (20) được di chuyển thẳng đứng và nằm ngang bằng dây xích khép kín (100) mà phương tiện trượt (200) kết nối vào đó, dây xích (100) được dẫn động bởi động cơ (110).

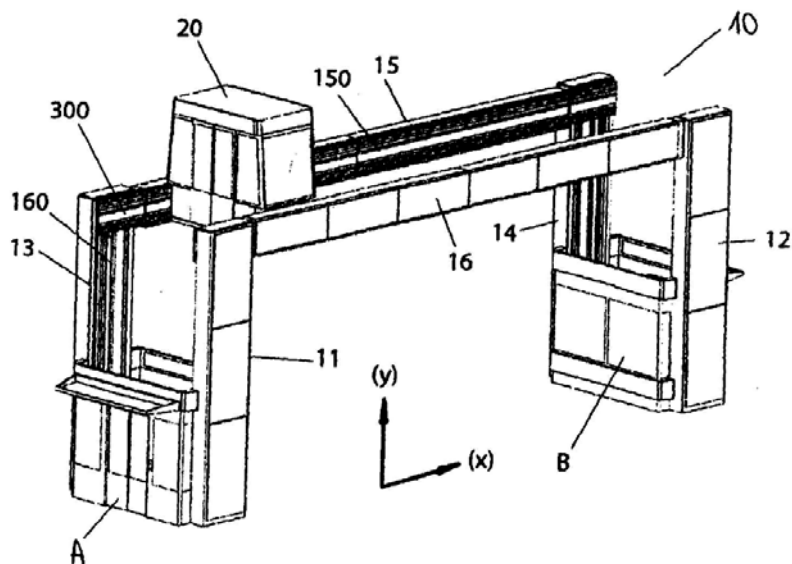

- (11) **1-0022222**
- (15) 15.10.2019 (51)⁷ **G10L 21/0388**
- (21) 1-2016-00719 (22) 11.08.2014
- (86) PCT/EP2014/067168 11.08.2014 (87) WO2015/028297A1 05.03.2015
- (30) 61/871,575 29.08.2013 US
- (45) 25.11.2019 380 (43) 25.07.2016 340
- (73) DOLBY INTERNATIONAL AB (NL)
Apollo Building, 3E, Herikerbergweg 1-35, NL-1101 CN Amsterdam, Netherlands
- (72) EKSTRAND, Per (SE), KJOERLING, Kristofer (SE)
- (74) Công ty TNHH Quốc tế D & N (D&N INTERNATIONAL CO.,LTD.)
- (54) **HỆ THỐNG VÀ PHƯƠNG PHÁP XÁC ĐỊNH BẢNG BĂNG HỆ SỐ TỶ LỆ CHÍNH CHO TÍN HIỆU BĂNG CAO CỦA TÍN HIỆU ÂM THANH**
- (57) Sáng chế đề cập đến quy trình mã hóa và giải mã âm thanh. Cụ thể, sáng chế đề xuất sơ đồ mã hóa âm thanh để sử dụng cho phương pháp tái cấu trúc cao tần (HFR). Sáng chế mô tả hệ thống được tạo cấu hình để xác định bảng băng hệ số tỷ lệ chính của tín hiệu băng cao (105) của tín hiệu âm thanh. Tín hiệu băng cao (105) được tạo ra từ tín hiệu băng thấp (101) của tín hiệu âm thanh bằng cách sử dụng sơ đồ tái cấu trúc cao tần (HFR). Bảng băng hệ số tỷ lệ chính chỉ báo độ phân giải tần số của đường bao phổ của tín hiệu băng cao (105). Ngoài ra, sáng chế còn đề cập đến phương pháp xác định bảng băng hệ số tỷ lệ chính cho tín hiệu băng cao của tín hiệu âm thanh.

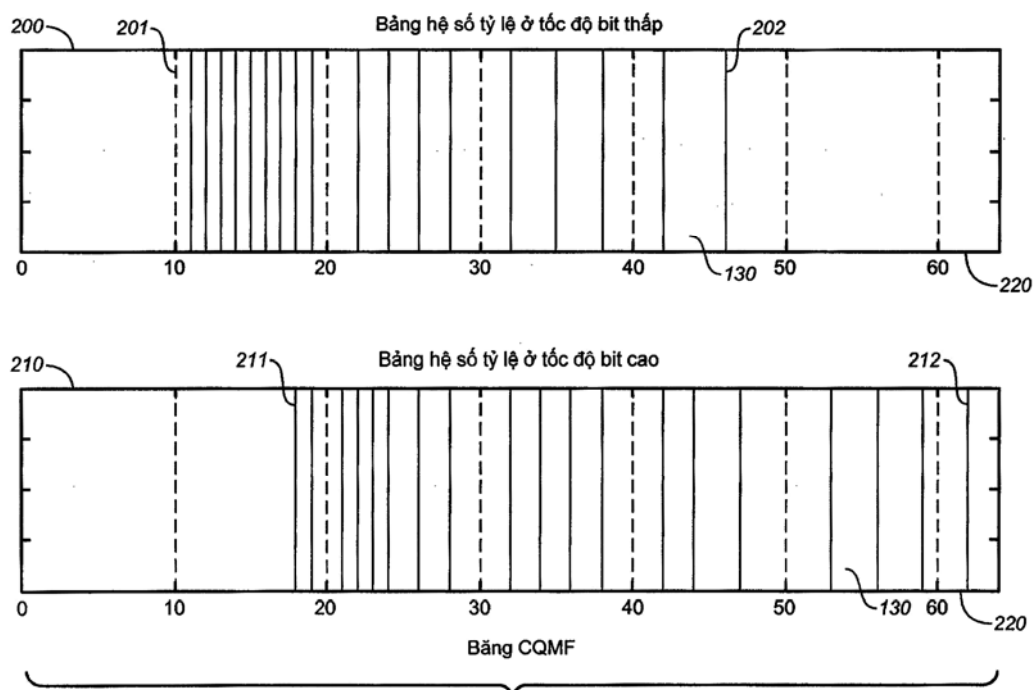

- (11) **1-0022223**
- (15) 15.10.2019 (51)⁷ **C07K 14/07**, C12N 15/38, 15/63, 5/10, C12P 21/00, A61K 39/285
- (21) 1-2013-02981 (22) 24.02.2012
- (86) PCT/KR2012/001408 24.02.2012 (87) WO2012/115474 30.08.2012
- (30) 61/446,284 24.02.2011 US
- (45) 25.11.2019 380 (43) 27.01.2014 310
- (73) MOGAM BIOTECHNOLOGY RESEARCH INSTITUTE (KR)
341 Pojung-Dong, Giheung-Gu, Yongin-Si Kyunggi-Do 446-799, Korea
- (72) KIM, Geun Hee (KR), KWON, Shi Nae (KR), LEE, Chan Hee (KR), YOON, Yeop (KR)
- (74) Công ty TNHH Sở hữu trí tuệ Thảo Thọ Quyển (INVENCO.,LTD)
- (54) PROTEIN CỦA CHỦNG VIRUT VARICELLA-ZOSTER, ADN BỘ GEN CỦA CHỦNG VIRUT VARICELLA-ZOSTER, KHUNG ĐỌC MỞ CỦA ADN BỘ GEN, VECTƠ CHỨA ADN BỘ GEN, TẾ BÀO CHỦ CHỨA VECTƠ VÀ CHẾ PHẨM VACCIN CHỨA PROTEIN CỦA CHỦNG VIRUT VARICELLA-ZOSTER NÀY
- (57) Sáng chế đề cập đến các chủng virus Varicella-zoster (Varicella-zoster virus: VZV) mới và vaccin phòng bệnh thủy đậu và virus herpes zoster sử dụng các chủng này. Cụ thể hơn, sáng chế đề cập tới ADN bộ gen của chủng VZV MAV/06 được phân lập từ bệnh nhân người Hàn Quốc và được nhược độc, khung đọc mở (sau đây, được gọi là ORF) của nó, protein được mã hóa bởi ADN bộ gen của chủng VZV MAV/06 này và ORF của nó và chế phẩm vaccin chứa protein này làm thành phần hoạt tính.

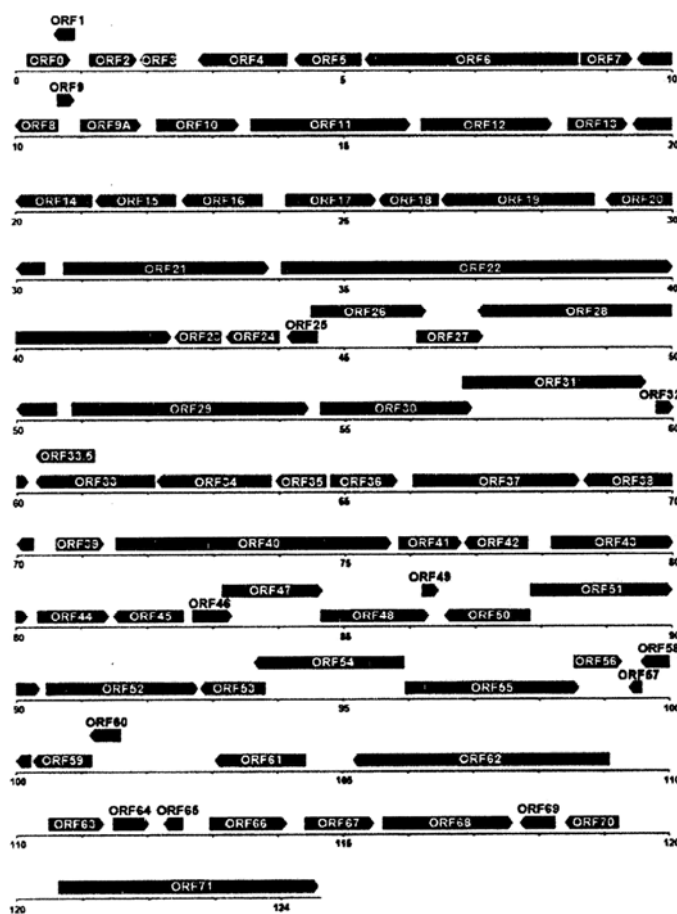

- (11) **1-0022224**
 (15) 15.10.2019 (51)⁷ **A01N 25/20**, 53/06, A01P 7/04, A01N 53/00
 (21) 1-2011-03151 (22) 18.11.2009
 (86) PCT/CN2009/075014 18.11.2009 (87) WO2010/124496 04.11.2010
 (30) 200910136127.5 30.04.2009 CN
 (45) 25.11.2019 380 (43) 25.05.2012 290
 (73) 1. JIANGSU YANGNONG CHEMICAL CO., LTD. (CN)
 No. 39 Wenfeng Road Yangzhou, Jiangsu 225009, China
 2. YOUTH CHEMICAL CO., LTD. (CN)
 No. 3 Dalian Road Yizheng, Jiangsu 225009, China
 (72) Mingzhu QI (CN), Jingmei ZHOU (CN), Jianwei ZHAO (CN), Wei JIA (CN), Youfa JIANG (CN), Peng ZHAO (CN), Bin ZHANG (CN)
 (74) Công ty TNHH Tâm nhìn và Liên danh (VISION & ASSOCIATES CO.LTD.)
 (54) **HƯƠNG DIỆT CÔN TRÙNG VÀ PHƯƠNG PHÁP SẢN XUẤT HƯƠNG NÀY**
 (57) Sáng chế đề xuất hương diệt côn trùng. Hương này chứa từ 0,002% đến 5,0% khối lượng là 2,3,5,6-tetraflo-4-metoxymethylbenzyl-1R-3-(2,2-dicloviny)-2,2-dime tyloxyclopropan carboxylat, tức là meperfluthrin có cấu trúc được thể hiện bởi công thức (X) dưới đây, làm thành phần hoạt tính diệt côn trùng. Hương diệt côn trùng theo sáng chế có hiệu quả tốt trong việc ngăn ngừa và khống chế loài gây hại làm mất vệ sinh như muỗi, ruồi và các loại tương tự.

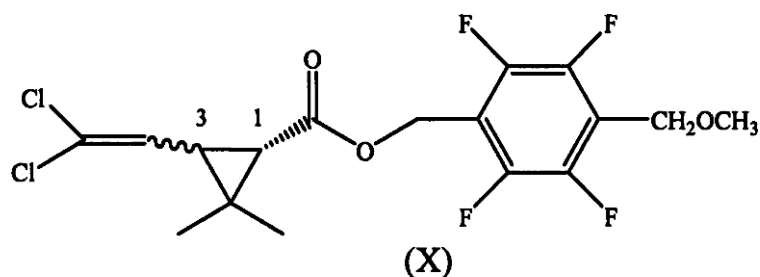

- (11) **1-0022225**
 (15) 15.10.2019 (51)⁷ **C02F 1/46**, B01D 21/26, C02F 1/76, 1/70, 1/38
 (21) 1-2015-01826 (22) 24.10.2013
 (86) PCT/JP2013/006317 24.10.2013 (87) WO2014/064942 01.05.2014
 (30) 2012-236053 25.10.2012 JP
 (45) 25.11.2019 380 (43) 25.09.2015 330
 (73) PANASONIC INTELLECTUAL PROPERTY MANAGEMENT CO., LTD. (JP)
 1-61, Shiromi 2-chome, Chuo-ku, Osaka-shi, Osaka 5406207, Japan
 (72) YAMAMOTO, Hiroshi (JP), EDAGAWA, Akiyoshi (JP), SAKAKIBARA, Takashi (JP), OSAMURA, Kazumi (JP), NAGAOKA, Hideki (JP), KOTANAGI, Takuya (JP), FUNAKOSHI, Hidenori (JP)
 (74) Công ty Cổ phần Hỗ trợ phát triển công nghệ Detech (DETECH)
 (54) **PHƯƠNG PHÁP VÀ THIẾT BỊ XỬ LÝ NƯỚC DẦN**
 (57) Sáng chế đề cập đến phương pháp và thiết bị mới để xử lý chất lỏng, tốt hơn là phương pháp và thiết bị này có thể được dùng để xử lý nước dần đối với tàu thủy và các phương tiện khác. Phương pháp và thiết bị xử lý chất lỏng được tạo ra theo sáng chế cho phép sinh vật thủy sinh có trong chất lỏng bị làm bất hoạt hoặc bị phân tách ở mức thích hợp bằng cách được định hình theo cách, để cung cấp chất lỏng chứa sinh vật thủy sinh, tiến hành ít nhất một trong các cách xử lý bất hoạt sinh vật thủy sinh và xử lý theo phương pháp vật lý nhờ lực ly tâm và sau đó tích trữ chất lỏng trong một bể chứa và xả chất lỏng được chứa này, xác định xem liệu có cần thiết xử lý bất hoạt sinh vật thủy sinh hay không, tiến hành xử lý dựa vào sự xác định này và tiến hành xử lý theo phương pháp vật lý nhờ lực ly tâm.

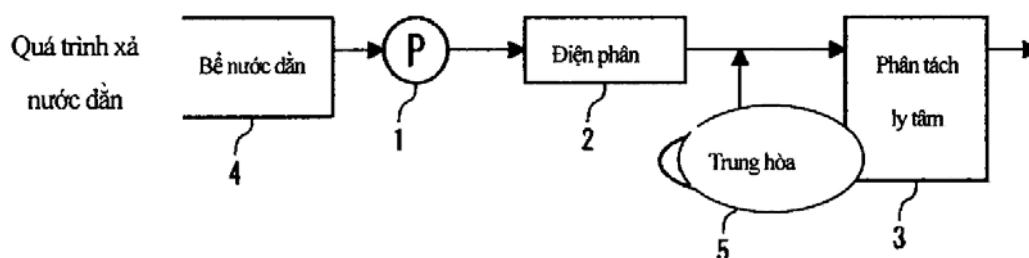

- (11) **1-0022226**
- (15) 15.10.2019 (51)⁷ **A23L 1/31**, 1/314, 1/318, 1/39, 1/315
- (21) 1-2012-02789 (22) 23.02.2011
- (86) PCT/US2011/025911 23.02.2011 (87) WO2011/106413 01.09.2011
- (30) 61/307,243 23.02.2010 US
- (45) 25.11.2019 380 (43) 25.04.2013 301
- (73) GRIFFITH LABORATORIES INTERNATIONAL, INC. (US)
One Griffith Center, Alsip, IL 60803-3495, United States of America
- (72) GRAHAM Aaron R. (US), BUNCZEK Michael T. (US), BERNACCHI Donald B. (US), WINDECKER Louis E. Jr. (US)
- (74) Công ty Luật TNHH Phạm và Liên danh (PHAM & ASSOCIATES)
- (54) NGUYÊN LIỆU TẨM ƯỚP CHO THỊT VÀ HẢI SẢN VÀ PHƯƠNG PHÁP CHẾ BIẾN NGUYÊN LIỆU TẨM ƯỚP NÀY
- (57) Sáng chế đề cập đến nguyên liệu tẩm ướp chứa thành phần chính là hỗn hợp của các muối hữu cơ thu được từ quá trình lên men đường và ứng dụng của nguyên liệu tẩm ướp này. Tất cả các nguyên liệu tẩm ướp tự nhiên thu được hầu như đều làm tăng hiệu suất chế biến, khả năng giữ nước, hương vị, và màu sắc của thịt và hải sản, theo cách hiệu quả không ngờ.
Sáng chế cũng đề cập đến thịt, hải sản, và phương pháp chế biến nguyên liệu tẩm ướp cho thịt và hải sản.

- (11) **1-0022227**
- (15) 15.10.2019 (51)⁷ **D04B 21/16**, A43B 13/18
- (21) 1-2015-00784 (22) 08.08.2013
- (86) PCT/US2013/054042 08.08.2013 (87) WO2014/025951 13.02.2014
- (30) 13/571,749 10.08.2012 US
- (45) 25.11.2019 380 (43) 27.07.2015 328
- (73) NIKE INNOVATE C.V. (NL)
One Bowerman Drive, Beaverton, OR 97005-6453, United States of America
- (72) CHAO Kirvan L. (US), HAZENBERG Klaas P. (US)
- (74) Công ty Luật TNHH Phạm và Liên danh (PHAM & ASSOCIATES)
- (54) PHƯƠNG PHÁP SẢN XUẤT KHOANG CHỨA ĐẦY CHẤT LỎNG KẾT HỢP VỚI CÁC CHẤT LIỆU DỆT
- (57) Sáng chế đề cập đến phương pháp sản xuất khoang chứa đầy chất lỏng có thể có được chất liệu dệt đậm cấu trúc tạo ổn định. Chi tiết chịu kéo được loại bỏ ra khỏi vùng của chất liệu dệt đậm nơi không có cấu trúc tạo ổn định. Chi tiết chịu kéo được bố trí giữa chi tiết polyme thứ nhất và chi tiết polyme thứ hai. Ngoài ra, (a) lớp thứ nhất được gắn vào chi tiết polyme thứ nhất, (b) lớp thứ hai được gắn vào chi tiết polyme thứ hai, và (c) chi tiết polyme thứ nhất và chi tiết polyme thứ hai được gắn vào nhau quanh chu vi của chi tiết chịu kéo.

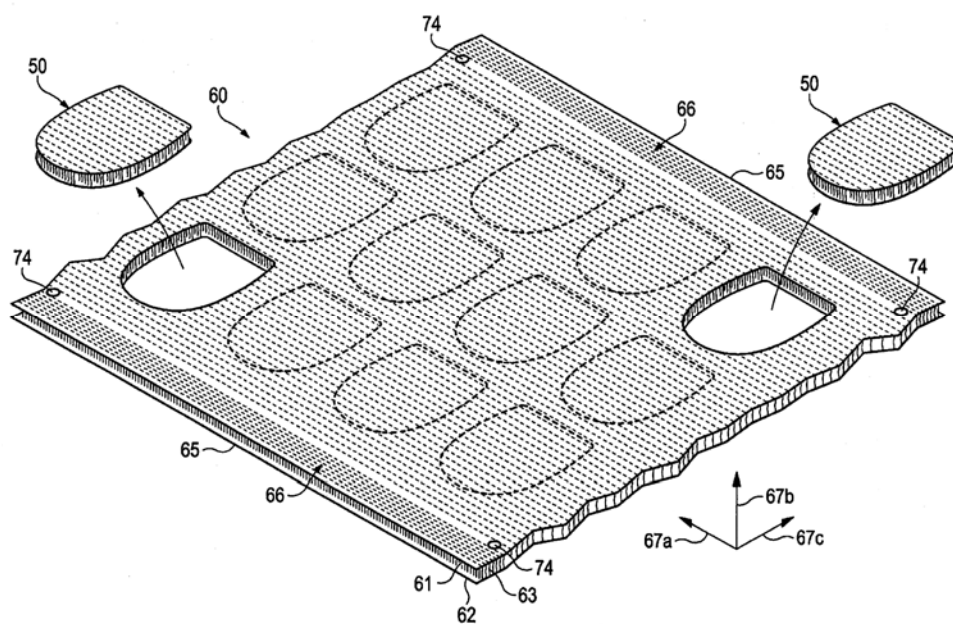

- (11) **1-0022228**
- (15) 15.10.2019 (51)⁷ **A01N 43/56**, 25/04, 25/30, A01P 7/04
- (21) 1-2012-00916 (22) 03.09.2010
- (86) PCT/US2010/047797 03.09.2010 (87) WO2011/028993 10.03.2011
- (30) 61/239,902 04.09.2009 US
- (45) 25.11.2019 380 (43) 25.07.2012 292
- (73) 1. FMC CORPORATION (US)
2929 Walnut Street, Philadelphia, PA 19104, United States of America
2. FMC AGRO SINGAPORE PTE. LTD. (SG)
77 Robinson Road, #13-00, Robinson 77, Singapore 068896, Singapore
- (72) GUTSCHE, Oliver, Walter (DE), GREEN, John, Henry (GB)
- (74) Công ty Luật TNHH Phạm và Liên danh (PHAM & ASSOCIATES)
- (54) **CHẾ PHẨM TRỪ SÂU DẠNG HUYỀN PHÙ ĐẶC CỦA N-(XYANOPHENYL)PYRAZOLCARBOXAMIT TRONG NƯỚC VÀ PHƯƠNG PHÁP PHÒNG TRỪ CÔN TRÙNG GÂY HẠI**
- (57) Sáng chế đề cập đến chế phẩm trừ sâu dạng huyền phù đặc chứa các chất sau với lượng tính theo tổng khối lượng chế phẩm: (a) 3-bromo-1-(3-clo-2-pyridinyl)-N-[4-xyano-2-metyl-6-[(metylamino)carbonyl]phenyl]-1H-pyrazol-5-carboxamit với lượng nằm trong khoảng từ 0,3 đến 30%; (b) hợp phần copolyme khối etylen oxit- propylen oxit phi ion có độ tan trong nước ít nhất khoảng 5% khối lượng ở nhiệt độ 20°C, giá trị cân bằng ưa nước-ưa chất béo nằm trong khoảng từ 5 đến 18 và trọng lượng phân tử trung bình nằm trong khoảng từ 900 đến 20000 đalton, với lượng nằm trong khoảng từ 5 đến 70%; và (c) nước với lượng nằm trong khoảng từ 20 đến 95%.
- Sáng chế còn đề cập đến phương pháp phòng trừ côn trùng gây hại bao gồm các bước pha loãng chế phẩm dạng huyền phù đặc nêu trên với nước để tạo ra chế phẩm pha loãng và cho côn trùng gây hại hoặc môi trường của nó tiếp xúc với một lượng hữu hiệu trừ côn trùng của chế phẩm được pha loãng này.

- (11) **1-0022229**
 (15) 15.10.2019 (51)⁷ **H03M 7/40**
 (21) 1-2014-02777 (22) 21.01.2013
 (86) PCT/EP2013/051053 21.01.2013 (87) WO2013/107908 25.07.2013
 (30) 61/588846 20.01.2012 US
 (45) 25.11.2019 380 (43) 25.12.2014 321

(73) GE VIDEO COMPRESSION, LLC (US)
 8 Southwoods Boulevard, Albany, New York 12211, United States of America.

(72) NGUYEN, Tung (DE), KIRCHHOFFER, Heiner (DE), MARPE, Detlev (DE)

(74) Công ty Luật TNHH AMBYS Hà Nội (AMBYS HANOI)

(54) BỘ GIẢI MÃ, BỘ MÃ HÓA VÀ PHƯƠNG PHÁP GIẢI MÃ HỆ SỐ BIẾN ĐỔI

(57) Sáng chế đề cập bộ mã hóa và giải mã và phương pháp giải mã và mã hóa hệ số biến đổi. Ý tưởng được sử dụng theo sáng chế là việc sử dụng cùng hàm với sự phụ thuộc của ngữ cảnh và sự phụ thuộc của tham số ký hiệu hóa vào các hệ số biến đổi được mã hóa/giải mã trước. Việc sử dụng cùng hàm - với việc biến đổi tham số hàm - thậm chí có thể được sử dụng đối với các kích cỡ khối biến đổi khác nhau và/hoặc các thành phần tần số của các khối biến đổi trong trường hợp các hệ số biến đổi được sắp xếp trong không gian trong các khối biến đổi. Biến thể khác của ý tưởng này là sử dụng cùng hàm với sự phụ thuộc của tham số ký hiệu hóa vào các hệ số biến đổi được mã hóa/giải mã trước với các kích cỡ khác nhau của khối biến đổi của hệ số biến đổi hiện thời, các loại thành phần thông tin khác nhau của khối biến đổi của hệ số biến đổi hiện thời và/hoặc các thành phần tần số khác nhau mà hệ số biến đổi hiện thời được đặt trong khối biến đổi.

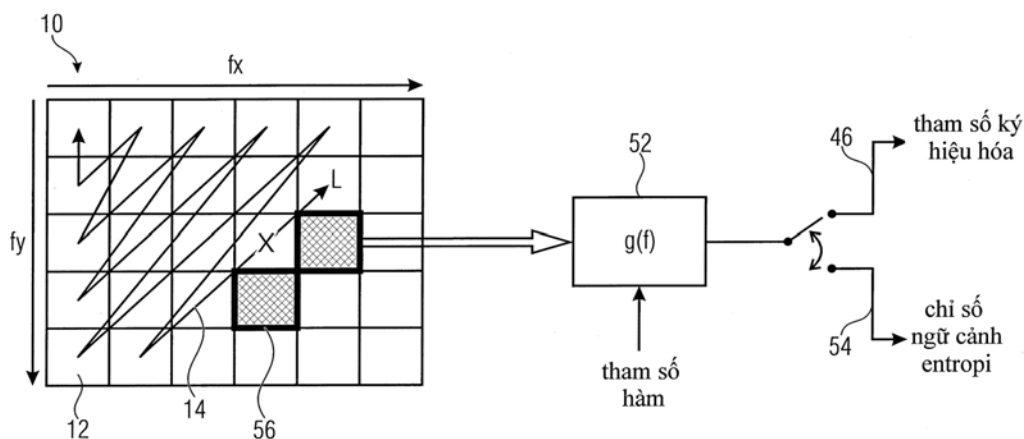

- (11) **1-0022230**
 (15) 15.10.2019 (51)⁷ **C07D 403/04**, 409/04, 241/38, 243/10, 401/04, 403/10, 405/04, 405/10, 409/10, 413/10, 417/04, 417/10, 471/04, 491/04, 495/04
- (21) 1-2013-00752 (22) 12.09.2011
 (86) PCT/JP2011/071174 12.09.2011 (87) WO2012/036253A1 22.03.2012
 (30) 2010-204747 13.09.2010 JP
 (45) 25.11.2019 380 (43) 25.07.2013 304
 (73) OTSUKA PHARMACEUTICAL CO., LTD. (JP)
 2-9, Kanda-Tsukasa-machi, Chiyoda-ku, Tokyo 101-8535, Japan
 (72) ITO, Nobuaki (JP), SASAKI, Hirofumi (JP), TAI, Kuninori (JP), SHINOHARA, Tomoichi (JP)
 (74) Công ty TNHH một thành viên Sở hữu trí tuệ VCCI (VCCI-IP CO.,LTD)
 (54) HỢP CHẤT DỊ VÒNG ĐỂ ĐIỀU TRỊ HOẶC PHÒNG NGỪA CÁC RỐI LOẠN GÂY RA BỞI SỰ GIẢM DẪN TRUYỀN THÂN KINH ĐỐI VỚI SEROTONIN, NOREPINEPHRIN HOẶC DOPAMIN, QUY TRÌNH SẢN XUẤT VÀ DƯỢC PHẨM CHỨA HỢP CHẤT NÀY
 (57) Sáng chế đề cập đến hợp chất dị vòng có công thức chung (1) hoặc muối của hợp chất này:

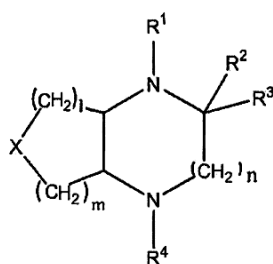

(1)

trong đó m, l, và n lần lượt là số nguyên là 1 hoặc 2; X là -O- hoặc -CH₂-;
 R¹ là hydro, nhóm alkyl thấp, nhóm hydroxy-alkyl thấp, nhóm bảo vệ, hoặc nhóm tri-alkylsilyloxy thấp-alkyl thấp;
 R² và R³ là các gốc giống nhau hoặc khác nhau, mỗi gốc độc lập là hydro hoặc nhóm alkyl thấp; hoặc R² và R³ được liên kết để tạo ra nhóm xyclo-C3-C8 alkyl; và
 R⁴ là nhóm thơm hoặc nhóm dị vòng, trong đó:
 nhóm thơm hoặc nhóm dị vòng có thể có một hoặc nhiều phân tử thế tùy ý. Sáng chế còn đề cập đến quy trình sản xuất và dược phẩm chứa hợp chất dị vòng này.

- (11) **1-0022231**
 (15) 15.10.2019 (51)⁷ **F02D 9/02**, 9/10
 (21) 1-2014-03102 (22) 18.09.2014
 (30) 2013-199220 26.09.2013 JP
 (45) 25.11.2019 380 (43) 27.04.2015 325
 (73) HONDA MOTOR CO., LTD. (JP)

1-1, Minami-Aoyama 2-chome, Minato-ku, Tokyo 107-8556, Japan

(72) Takeshi YANAGISAWA (JP)

(74) Công ty Luật TNHH Phạm và Liên danh (PHAM & ASSOCIATES)

(54) XE MÁY

(57) Sáng chế đề xuất xe máy mà có thể cho phép khởi động êm động cơ trong trạng thái tắt máy tạm thời mà không cần phải tăng kích thước mô tơ khởi động.

Ở xe (10) theo sáng chế, động cơ (48) được khởi động nhờ tác động của mô tơ khởi động (80) bằng cách vận tay ga (90R) trong lúc tắt máy tạm thời. Xe (10) này bao gồm: phần chặn (120) có thể xê dịch được giữa vị trí khoá mà tại đó góc xoay của van tiết lưu (98) bị hạn chế sao cho van tiết lưu (98) được giữ ở độ mở nhỏ hơn hoặc bằng độ mở định trước, và vị trí nhả mà tại đó góc xoay của van tiết lưu (98) không bị hạn chế; và bộ phận điều khiển phần chặn (128) để giữ phần chặn (120) ở vị trí khoá từ thời điểm mà động cơ (48) được khởi động lại từ trạng thái tắt máy tạm thời đến thời điểm thoả mãn điều kiện định trước.

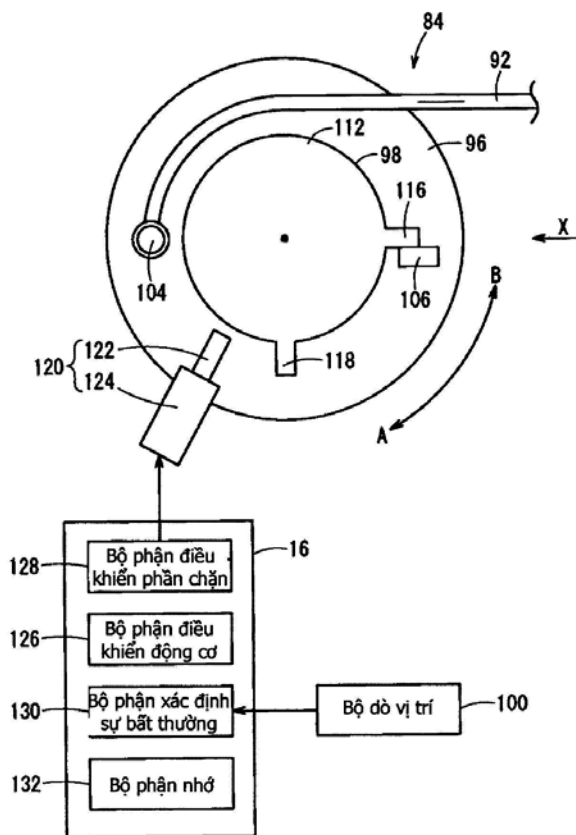

- (11) **1-0022232**
- (15) 15.10.2019 (51)⁷ **B41C 1/00**, 1/04, 1/18, C25D 17/06, 7/00, G03F 7/24, 7/30
- (21) 1-2014-00639 (22) 05.12.2012
- (86) PCT/JP2012/081487 05.12.2012 (87) WO2013/084927 13.06.2013
- (30) 2011-267525 07.12.2011 JP
- (45) 25.11.2019 380 (43) 25.09.2014 318
- (73) THINK LABORATORY CO., LTD. (JP)
1201-11, Takada, Kashiwa-shi, Chiba 2778525, Japan
- (72) Tatsuo SHIGETA (JP)
- (74) Công ty TNHH Lê & Lê (LE & LE)
- (54) **CƠ CẤU KẸP TRỤC LĂN IN LỖM ĐƯỢC DẪN ĐỘNG BẰNG MỘT MÔ TƠ DUY NHẤT**
- (57) Sáng chế đề cập đến cơ cấu kẹp trục lăn in lõm được dẫn động bằng một mô tơ duy nhất, cơ cấu này nâng cao được độ kín tiếp xúc giữa các nón kẹp và lô tạo khuôn in chưa được gia công trong mỗi bộ phận gia công của hệ thống tạo khuôn in hoàn toàn tự động. Cơ cấu kẹp trục lăn in lõm này để sử dụng cho bộ phận gia công của hệ thống gia công tạo khuôn in lõm hoàn toàn tự động để sản xuất lô tạo khuôn in bằng cách thực hiện một chuỗi quá trình gia công trên lô tạo khuôn in chưa được gia công. Cơ cấu kẹp trục lăn in lõm này bao gồm: một cặp nón kẹp được bố trí đối diện nhau, để kẹp cả hai đầu của lô tạo khuôn in chưa được gia công; phương tiện dịch chuyển nón kẹp để cho phép cặp nón kẹp được tự do đưa vào tiếp xúc với và tách ra khỏi cả hai đầu của lô tạo khuôn in chưa được gia công; và một mô tơ duy nhất để dẫn động phương tiện dịch chuyển nón kẹp. Mô tơ duy nhất này cho phép cặp nón kẹp được tự do đưa vào tiếp xúc với và tách ra khỏi cả hai đầu của lô tạo khuôn in chưa được gia công sao cho cặp nón kẹp kẹp lô tạo khuôn in chưa được gia công.

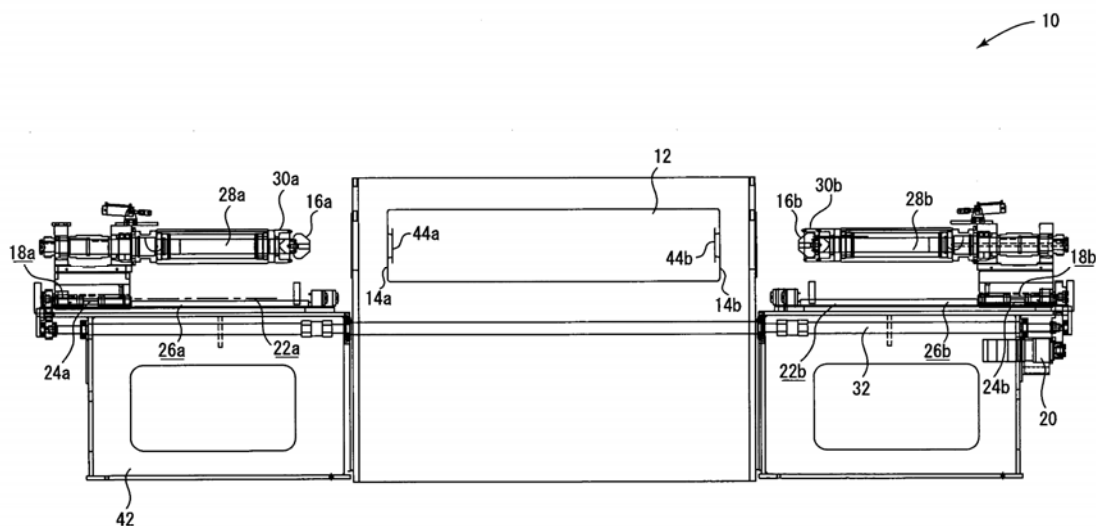

- (11) **1-0022233**
 (15) 15.10.2019 (51)⁷ **H04L 29/08**, H04W 92/00
 (21) 1-2015-01649 (22) 02.11.2012
 (86) PCT/MY2012/000268 02.11.2012 (87) WO2014/069978A1 08.05.2014
 (45) 25.11.2019 380 (43) 27.07.2015 328
 (73) SILVERLAKE MOBILITY ECOSYSTEM SDN BHD (MY)
 Level 2A, KPMG Tower, First Avenue, Bandar Utama, 47800 Petaling Jaya, Selangor, Malaysia
 (72) CHAN Tong Yap (MY), YEONG Chi Long (MY)
 (74) Công ty TNHH Lê & Lê (LE & LE)
 (54) PHƯƠNG PHÁP, BỘ XỬ LÝ VÀ HỆ THỐNG TRUNG GIAN ĐỂ XỬ LÝ YÊU CẦU DỊCH VỤ SỐ
 (57) Sáng chế đề xuất phương pháp xử lý yêu cầu các dịch vụ số khác nhau được cung cấp bởi các tổ chức dịch vụ tương ứng. Phương pháp này bao gồm nhận một gói tin yêu cầu từ một thiết bị truyền thông, gói tin yêu cầu này bao gồm các ký hiệu nhận dạng nguồn và đích, xác định một dịch vụ trong số các dịch vụ số khác nhau mà thiết bị truyền thông đang yêu cầu dịch vụ, dựa vào ký hiệu nhận dạng đích, xác thực gói tin yêu cầu dựa vào ký hiệu nhận dạng nguồn để xác định quyền truy cập của thiết bị truyền thông để truy cập dịch vụ số đã xác định, và nếu quyền truy cập được cấp, sửa đổi gói tin yêu cầu và chuyển tiếp gói tin yêu cầu đã sửa đổi dựa vào ký hiệu nhận dạng đích tới dịch vụ số đã xác định để xử lý. Sáng chế cũng đề cập đến bộ xử lý và hệ thống trung gian có liên quan.

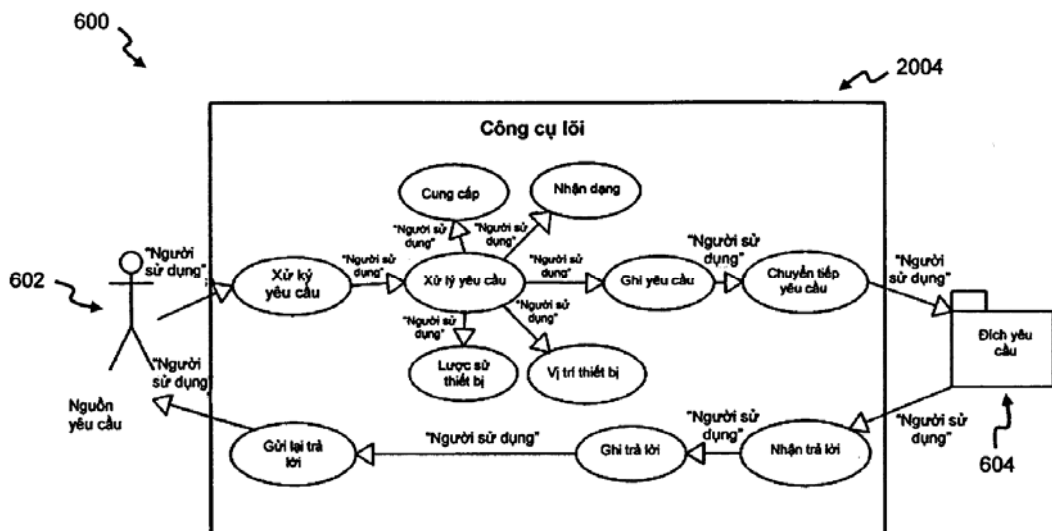

- (11) **1-0022234**
 (15) 15.10.2019 (51)⁷ **C07D 417/14**, A61K 31/5377, 31/4025, 31/403, A61P 35/00
 (21) 1-2016-00407 (22) 11.07.2014
 (86) PCT/FR2014/051783 11.07.2014 (87) WO2015/004395A1 15.01.2015
 (30) 13/56870 12.07.2013 FR
 (45) 25.11.2019 380 (43) 25.05.2016 338
 (73) LES LABORATOIRES SERVIER (FR)
 35 rue de Verdun, 92284 Suresnes Cedex, France
 (72) Alexandre LE FLOHIC (FR), Jérôme GUIDOTTI (FR), Philippe LETELLIER (FR)
 (74) Công ty TNHH Lê & Lê (LE & LE)
 (54) MUỐI CỦA HỢP CHẤT 3-[(3-[4-(4-MORPHOLINYLMETYL)-1H-PYROL-2-YL]METHYLEN-2-OXO-2,3-DIHYDRO-1H-INDOL-5-YL)METHYL]-1,3-THIAZOLIDIN-2,4-DION, QUY TRÌNH ĐIỀU CHẾ VÀ DƯỢC PHẨM CHỨA NÓ
 (57) Sáng chế đề cập đến hợp chất 3-[(3-[4-(4-morpholinylmetyl)-1H-pyrol-2-yl]metylen)-2-oxo-2,3-dihydro-1H-indol-5-yl)metyl]-1,3-thiazolidin-2,4-dion metansulphonat có công thức (II):

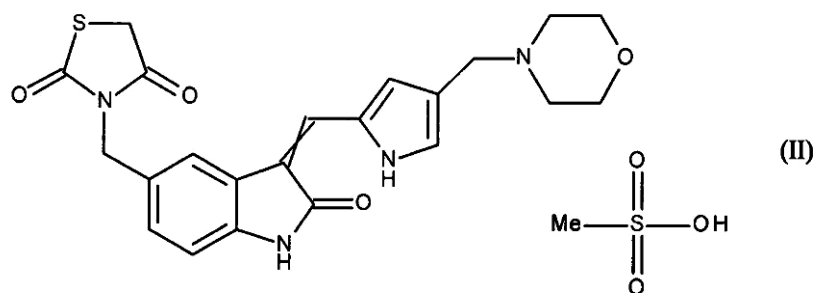

Sáng chế cũng đề cập đến quy trình điều chế và dược phẩm chứa nó.

- (11) **1-0022235**
- (15) 15.10.2019 (51)⁷ **C22B 7/00**, 23/00, 59/00, 15/00
- (21) 1-2013-03031 (22) 18.01.2012
- (86) PCT/CN2012/000090 18.01.2012 (87) WO2012/113263A1 30.08.2012
- (30) 201110046685.X 26.02.2011 CN
- (45) 25.11.2019 380 (43) 25.12.2013 309
- (73) GANZHOU RECYCLE NEW TECHNOLOGY CO., LTD. (CN)
No. 289, Qiandong Road, Shuidong Town, Zhanggong District, Ganzhou City, Jiangxi Province 341000, P.R. China
- (72) LIU, Mingbiao (CN), GONG, Bin (CN)
- (74) Công ty TNHH Sở hữu trí tuệ Vàng (GINTASSET CO., LTD.)
- (54) **PHƯƠNG PHÁP LOẠI BỎ SẮT VÀ NHÔM RA KHỎI CHẤT THẢI TRÊN CƠ SỞ SẮT CHỨA CÁC NGUYÊN TỐ CÓ GIÁ TRỊ CAO BẰNG CÁCH OXY HÓA TỰ NHIÊN**
- (57) Sáng chế đề cập đến phương pháp loại bỏ sắt và nhôm ra khỏi chất thải trên cơ sở sắt chứa các nguyên tố có giá trị cao bằng cách oxy hóa tự nhiên, khác biệt ở chỗ, phương pháp này bao gồm bước nghiền chất thải trên cơ sở sắt thành bột, và sau đó trộn bột này với nước và một lượng nhỏ axit để chất thải trên cơ sở sắt trong môi trường điện phân ẩm trong không khí và tham gia loạt các phản ứng oxy hóa và điện hóa phức tạp để chuyển hóa đơn chất sắt hoặc sắt (II) và đơn chất nhôm thành sắt (III) oxit hoặc hydroxit và nhôm (III) oxit hoặc hydroxit; và sau đó khối chất này được oxy hóa trong không khí để hòa tan bằng axit, loại bỏ tạp chất, tiến hành lọc và các quá trình khác để thu được dung dịch chứa các nguyên tố có giá trị cao mà sắt và nhôm đã được loại bỏ ra khỏi đó, và sau đó tinh chế và tách tiếp để thu được các sản phẩm tương ứng chứa các nguyên tố có giá trị cao. Phương pháp theo sáng chế có các ưu điểm như chu trình ngắn, thiết bị đơn giản, tiết kiệm năng lượng, mức tiêu thụ hóa chất thấp, các nguyên tố có giá trị cao có tỷ lệ hòa tan cao, các điều kiện phản ứng êm dịu và thân thiện với môi trường.

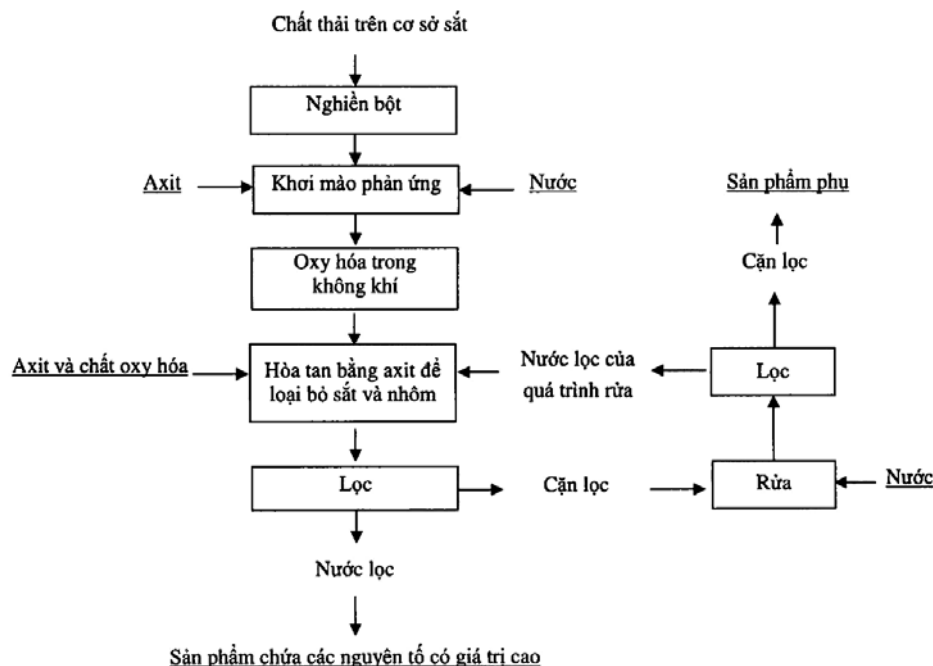

- (11) **1-0022236**
(15) 15.10.2019 (51)⁷ **C07J 71/00**, A61K 31/58, A61P 11/00
(21) 1-2015-00818 (22) 23.08.2013
(86) PCT/EP2013/067509 23.08.2013 (87) WO2014/040837 20.03.2014
(30) 12184286.8 13.09.2012 EP
(45) 25.11.2019 380 (43) 25.05.2015 326
(73) CHIESI FARMACEUTICI S.P.A. (IT)
Via Palermo, 26/A, I-43100 Parma, Italy
(72) GHIDINI, Eleonora (IT)
(74) Công ty Luật TNHH T&G (TGVN)
(54) HỢP CHẤT ISOXAZOLIDIN, DƯỢC PHẨM VÀ TỔ HỢP CHỨA HỢP CHẤT NÀY
(57) Sáng chế đề cập đến hợp chất chống viêm và chống dị ứng thuộc nhóm glucocorticosteroid, dược phẩm và tổ hợp chứa hợp chất này. Cụ thể hơn, sáng chế đề cập đến hợp chất glucocorticosteroid mà là dẫn xuất của isoxazolidin, có công thức (I):

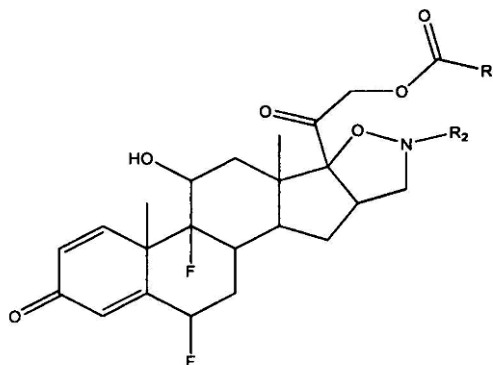

(I)

trong đó, các nhóm thế là như được xác định trong bản mô tả.

- (11) **1-0022237**
- (15) 15.10.2019 (51)⁷ **C07D 213/61**, 213/89, A61K 31/44, A61P 11/00
- (21) 1-2011-02336 (22) 04.02.2010
- (86) PCT/EP2010/000676 04.02.2010 (87) WO2010/089107 12.08.2010
- (30) 09001660.1 06.02.2009 EP
- (45) 25.11.2019 380 (43) 26.03.2012 288
- (73) CHIESI FARMACEUTICI S.P.A. (IT)
Via Palermo, 26/A, I-43100 Parma, Italy
- (72) AMARI, Gabriele (IT), ARMANI, Elisabetta (IT), DELCANALE, Maurizio (IT)
- (74) Công ty Luật TNHH T&G (TGVN)
- (54) HỢP CHẤT LÀ DẪN XUẤT CỦA RƯỢU 1-PHENYL-2-PYRIDINYL ALKYLIC LÀM CHẤT ỨC CHẾ PHOSPHODIESTERAZA, QUY TRÌNH ĐIỀU CHẾ, TỔ HỢP VÀ DƯỢC PHẨM CHỨA HỢP CHẤT NÀY, THIẾT BỊ VÀ KIT CHỨA DƯỢC PHẨM NÀY
- (57) Sáng chế đề cập đến chất ức chế enzym phosphodiesteraza 4 (PDE4). Cụ thể hơn, sáng chế đề cập đến các hợp chất là dẫn xuất của rượu 1-phenyl-2-pyridinyl alkylic, quy trình điều chế chúng, dược phẩm và tổ hợp chứa chúng. Các hợp chất, tổ hợp và dược phẩm theo sáng chế là hữu ích để ngăn ngừa và/hoặc điều trị bệnh đường hô hấp đặc trưng bởi tình trạng tắc nghẽn khí đạo như bệnh hen và bệnh phổi tắc nghẽn mạn tính (COPD).

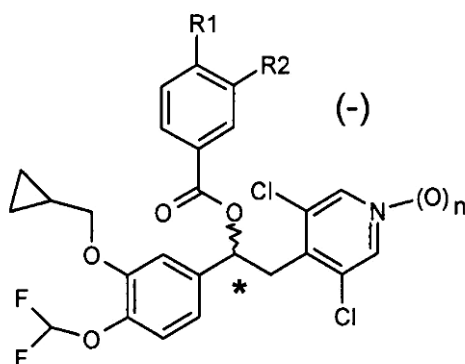

- (11) **1-0022238**
- (15) 15.10.2019 (51)⁷ **D06M 13/192**, A62B 18/02, A61K 47/12, 47/32, 9/08
- (21) 1-2011-03659 (22) 21.05.2010
- (86) PCT/US2010/035864 21.05.2010 (87) WO2010/138426 02.12.2010
- (30) PCT/US2009/045621 29.05.2009 US
- 61/298,194 25.01.2010 US
- (45) 25.11.2019 380 (43) 27.08.2012 293
- (73) **FILLIGENT LIMITED (CN)**
7th Floor, 69 Jervois Street, Sheung Wan, Hong Kong, China
- (72) **STEWART, Neal G. (AU), LAU, Francis Chi Nan (US), KUNG, Tai Wai (CN), LO, Lok Yuen (CN), RYAN, Dacey J. (NZ), VON BORSTEL, Reid W. (US)**
- (74) Công ty TNHH T&T INVENMARK Sở hữu trí tuệ Quốc tế (T&T INVENMARK CO., LTD.)
- (54) **CHẾ PHẨM ĐỂ PHỦ VẢI TRÊN CƠ SỞ POLYPROPYLEN HOẶC VẬT LIỆU TRÊN CƠ SỞ POLYPROPYLEN, VẢI VÀ VẬT LIỆU NÀY, VẬT DỤNG VÀ KHẨU TRANG BAO GỒM VẢI HOẶC VẬT LIỆU NÀY**
- (57) Sáng chế đề cập đến chế phẩm để phủ vải trên cơ sở polypropylen hoặc vật liệu trên cơ sở polypropylen dùng trong việc làm giảm sự truyền các tác nhân gây bệnh ở người. Ngoài ra, sáng chế cũng đề cập đến vật dụng như khẩu trang bảo vệ được tạo ra từ vải trên cơ sở polypropylen hoặc vật liệu trên cơ sở polypropylen được phủ bằng chế phẩm này.

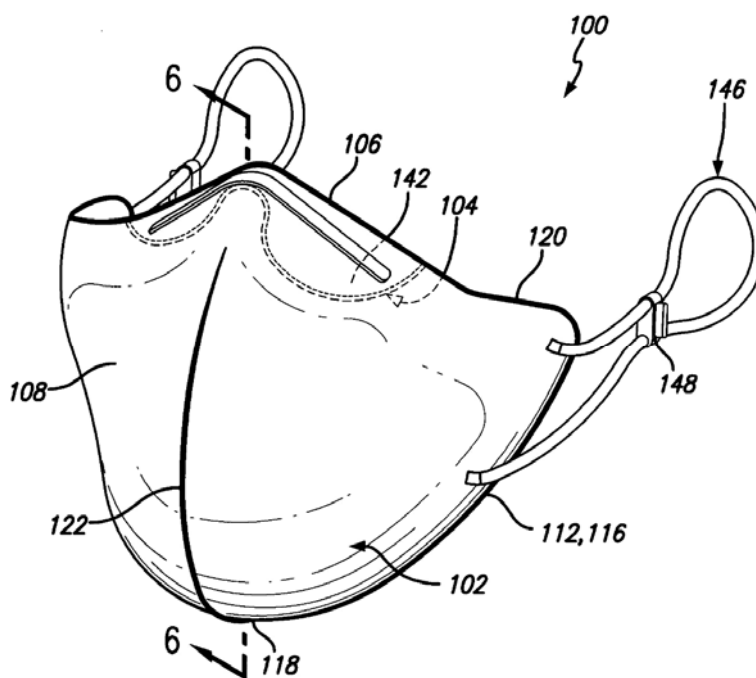

- (11) **1-0022239**
 (15) 15.10.2019 (51)⁷ **B32B 15/00**, 15/04, 15/18, C23C 2/02, C21D 9/46, B21B 1/26, 3/00, C23C 2/06, 2/28, C22C 18/04, 38/00, 38/06, 38/58, B32B 15/01, C22C 38/02, 38/04, C23C 2/26, 2/40
- (21) 1-2014-01439 (22) 28.09.2012
 (86) PCT/JP2012/075108 28.09.2012 (87) WO2013/047760A1 04.04.2013
 (30) 2011-218776 30.09.2011 JP
 (45) 25.11.2019 380 (43) 25.07.2014 316
 (73) NIPPON STEEL & SUMITOMO METAL CORPORATION (JP)
 6-1, Marunouchi 2-chome, Chiyoda-ku, Tokyo 100-8071 Japan
 (72) KAWATA, Hiroyuki (JP), MARUYAMA, Naoki (JP), MURASATO, Akinobu (JP), MINAMI, Akinobu (JP), YASUI, Takeshi (JP), KUWAYAMA, Takuya (JP), BAN, Hiroyuki (JP), HIRAMATSU, Kaoru (JP)
 (74) Công ty TNHH một thành viên Sở hữu trí tuệ VCCI (VCCI-IP CO.,LTD)
 (54) **TẤM THÉP MẠ KẼM NHÚNG NÓNG VÀ PHƯƠNG PHÁP SẢN XUẤT TẤM THÉP NÀY**
 (57) Sáng chế đề cập đến lớp mạ kẽm nhúng nóng hoặc lớp mạ kẽm nhúng nóng được hợp kim hoá được tạo ra trên bề mặt của tấm thép nền chứa 40 đến 90% pha ferit và nhỏ hơn hoặc bằng 5% pha austenit dư, và tỷ lệ ferit không được tái kết tinh so với toàn bộ pha ferit bằng nhỏ hơn hoặc bằng 50% thể tích, và hơn nữa tỷ lệ đường kính hạt là trị số, của các hạt tinh thể trong pha ferit, đường kính hạt trung bình theo hướng cán chia cho đường kính hạt trung bình theo hướng chiều rộng tấm nằm trong khoảng từ 0,75 đến 1,33, tỷ lệ chiều dài là trị số, của các cấu trúc cứng được phân tán theo các hình dạng riêng biệt, chiều dài trung bình theo hướng cán chia cho chiều dài trung bình theo hướng chiều rộng tấm nằm trong khoảng từ 0,75 đến 1,33, và tỷ lệ cỡ hạt trung bình của các tạp chất là nhỏ hơn hoặc bằng 5,0.
 Ngoài ra, sáng chế còn đề cập đến phương pháp sản xuất tấm thép mạ kẽm nhúng nóng.

- (11) **1-0022240**
 (15) 15.10.2019
 (21) 1-2013-03341
 (86) PCT/JP2012/059312 05.04.2012
 (30) 2011-100358 28.04.2011
 (45) 25.11.2019 380
 (73) E'S INC (JP)
 Dai 6 Toyo-kaiji Bldg., 6F 7-2, Shinbashi 4-chome, Minato-ku, Tokyo 1050004, Japan
- (51)⁷ **C05F 3/06**, 17/00, A01K 67/033
 (22) 05.04.2012
 (87) WO2012/147483 01.11.2012
 JP
 (43) 25.04.2014 313
- (72) KITAZUMI Kazushige (JP), NAKANO Yasuharu (JP), POLUTOVA Yaroslava (RU), NAGAE Koji (JP), SEKIYA Ryoichi (JP), YAMAWAKI Hisaki (JP)
- (74) Văn phòng Luật sư Ân Nam (ANNAM IP & LAW)
- (54) **HỆ THỐNG SẢN XUẤT PHÂN BÓN HỮU CƠ**
- (57) Sáng chế đề cập đến hệ thống sản xuất phân bón hữu cơ, là hệ thống hữu hiệu để tạo ra chất nền phân bón hữu cơ (D) và làm giảm sức lao động thủ công trong quá trình xử lý phân gia súc bằng cách sử dụng các ấu trùng *Musca domestica*.

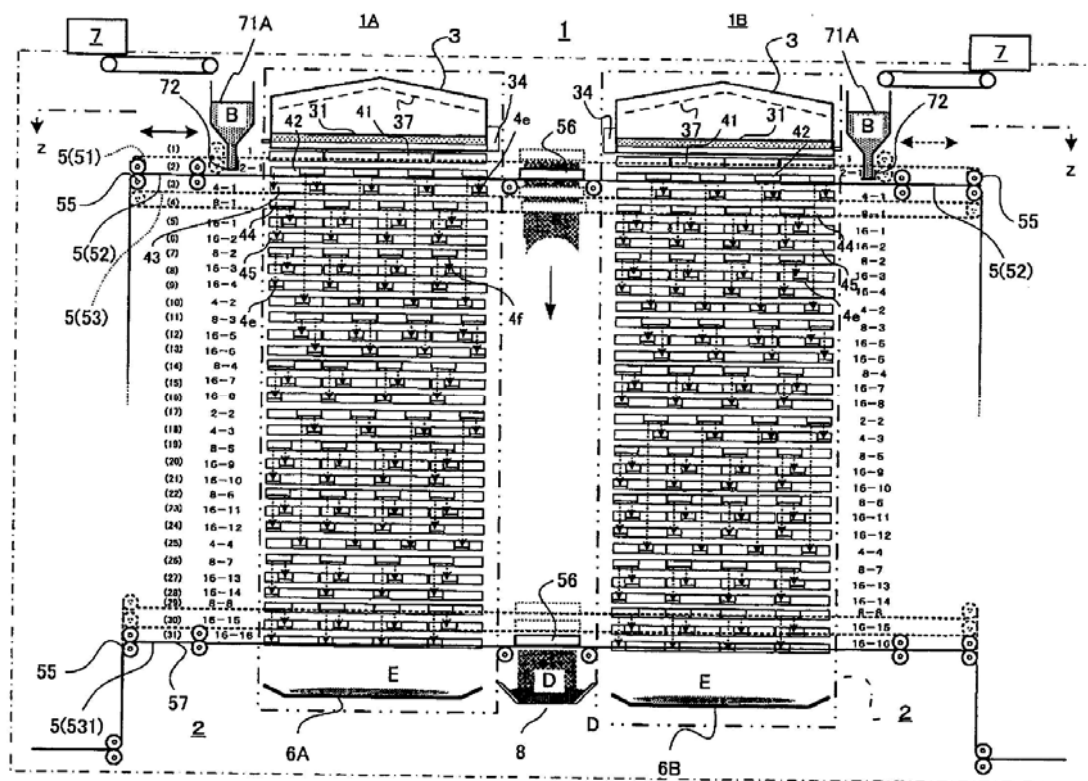

- (11) **1-0022241**
- (15) 15.10.2019 (51)⁷ **H02J 7/00**
- (21) 1-2015-04975 (22) 07.05.2014
- (86) PCT/KR2014/003986 07.05.2014 (87) WO2014/196739A1 11.12.2014
- (30) 10-2013-0064182 04.06.2013 KR
- (45) 25.11.2019 380 (43) 25.02.2016 335
- (73) SAMSUNG ELECTRONICS CO., LTD. (KR)
129, Samsung-ro, Yeongtong-gu, Suwon-si, Gyeonggi-do 443-742, Republic of Korea
- (72) SUNG, Jung-Oh (KR), KWAK, Myung-Hoon (KR)
- (74) Công ty TNHH Sở hữu trí tuệ WINCO (WINCO CO., LTD.)
- (54) PHƯƠNG PHÁP QUẢN LÝ ĐIỆN NĂNG TIÊU THỤ CỦA PHỤ KIỆN LIÊN KẾT VÀ THIẾT BỊ ĐIỆN TỬ ĐỂ THỰC HIỆN PHƯƠNG PHÁP NÀY
- (57) Sáng chế đề cập tới phương pháp quản lý điện năng tiêu thụ của phụ kiện liên kết và thiết bị điện tử để thực hiện phương pháp này. Phương pháp này có các bước: cấp dòng điện tới phụ kiện và để đáp lại dòng điện được cấp, ít nhất một trong các điện trở nhận dạng thứ nhất và thứ hai được nhận dạng trong phụ kiện, xác định xem phụ kiện có được nối với một nguồn điện hay không để đáp lại ít nhất một trong các điện trở nhận dạng thứ nhất và thứ hai nhận dạng được và cấp điện năng tới phụ kiện để đáp lại kết quả xác định là phụ kiện này không được nối với nguồn điện.

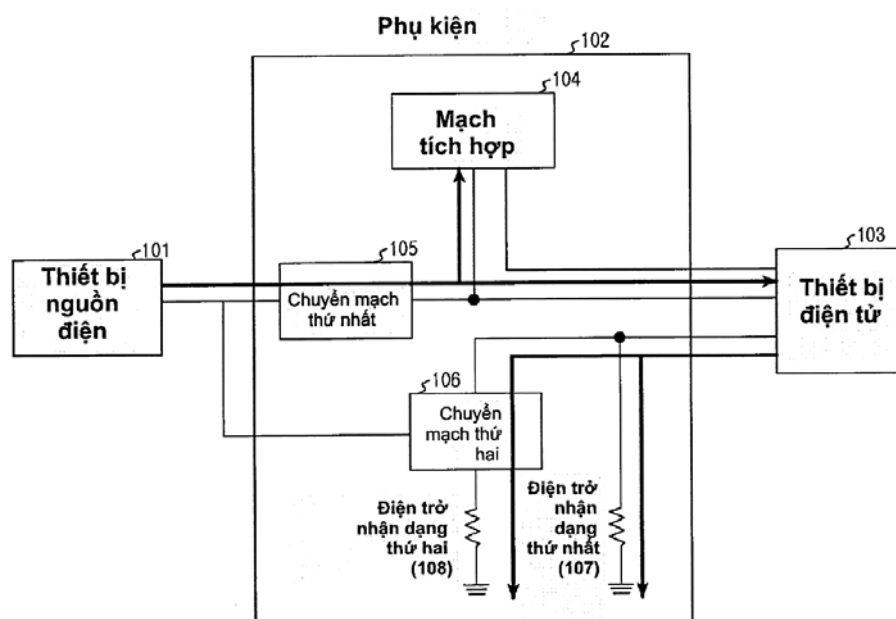

- (11) **1-0022242**
- (15) 15.10.2019 (51)⁷ **H04N 7/26**
- (21) 1-2014-02743 (22) 19.12.2012
- (86) PCT/US2012/070680 19.12.2012 (87) WO2013/109382 25.07.2013
- (30) 61/588,096 18.01.2012 US
- 13/718,883 18.12.2012 US
- (45) 25.11.2019 380 (43) 25.12.2014 321
- (73) QUALCOMM INCORPORATED (US)
Attn: International IP Administration, 5775 Morehouse Drive, San Diego, California 92121, United States of America
- (72) WANG, Ye-Kui (CN), COBAN, Muhammed Zeyd (US)
- (74) Công ty TNHH Quốc tế D & N (D&N INTERNATIONAL CO.,LTD.)
- (54) PHƯƠNG PHÁP, THIẾT BỊ MÃ HÓA VÀ GIẢI MÃ DỮ LIỆU VIDEO VÀ VẬT GHI BẮT BIẾN ĐỌC ĐƯỢC BẰNG MÁY TÍNH
- (57) Sáng chế đề cập đến bộ mã hóa dữ liệu video tạo ra dòng bit bao gồm phần tử cú pháp biểu thị hình ảnh mã hóa theo chế độ mã hóa thứ nhất hoặc chế độ mã hóa thứ hai. Trong chế độ mã hóa thứ nhất, hình ảnh được mã hóa hoàn toàn bằng cách sử dụng kỹ thuật xử lý song song đầu sóng (WPP - wavefront parallel processing). Trong chế độ mã hóa thứ hai, mỗi ô của hình ảnh được mã hóa không sử dụng kỹ thuật WPP và hình ảnh có thể có một hoặc nhiều ô. Bộ giải mã dữ liệu video có thể phân tích phần tử cú pháp của dòng bit. Đáp lại việc xác định rằng phần tử cú pháp có giá trị cụ thể, bộ giải mã dữ liệu video giải mã hình ảnh hoàn toàn bằng cách sử dụng WPP. Đáp lại việc xác định rằng phần tử cú pháp không có giá trị cụ thể, bộ giải mã dữ liệu video giải mã mỗi ô của hình ảnh mà không sử dụng kỹ thuật WPP. Sáng chế còn đề cập đến phương pháp mã hóa và giải mã dữ liệu video và vật ghi bắt biến đọc được bằng máy tính.

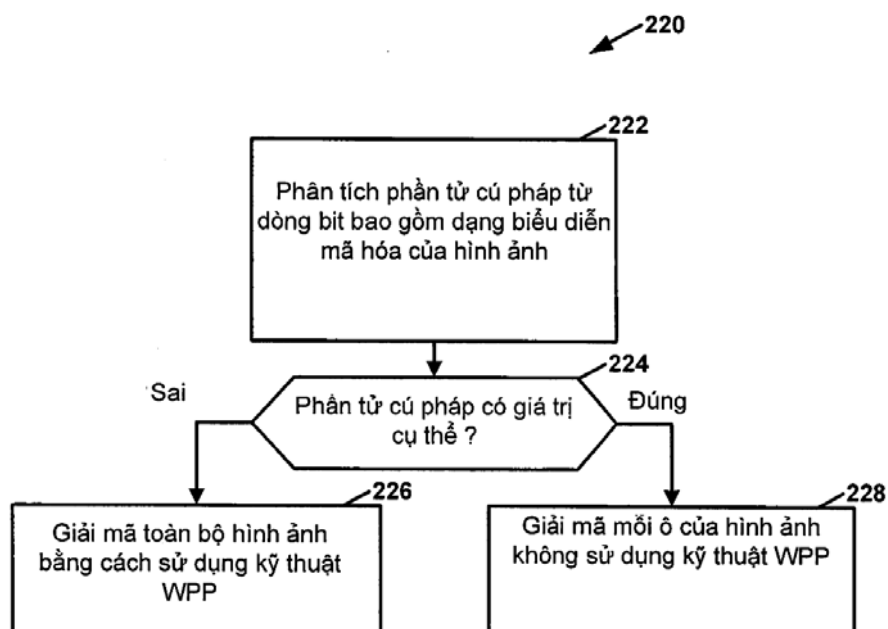

- (11) **1-0022243**
- (15) 15.10.2019 (51)⁷ **H04N 7/36, 7/26**
- (21) 1-2015-01526 (22) 18.09.2013
- (86) PCT/US2013/060416 18.09.2013 (87) WO2014/052123 03.04.2014
- (30) 61/706,510 27.09.2012 US
- 61/708,442 01.10.2012 US
- 13/946,730 19.07.2013 US
- (45) 25.11.2019 380 (43) 25.02.2016 335
- (73) QUALCOMM INCORPORATED (US)
Attn: International IP Administration, 5775 Morehouse Drive, San Diego, California 92121, United States of America
- (72) RAMASUBRAMONIAN, Adarsh Krishnan (IN), WANG, Ye-Kui (CN)
- (74) Công ty TNHH Quốc tế D & N (D&N INTERNATIONAL CO.,LTD.)
- (54) **PHƯƠNG PHÁP, THIẾT BỊ VÀ VẬT GHI BẮT BIẾN ĐỌC ĐƯỢC BẰNG MÁY TÍNH ĐỂ GIẢI MÃ VÀ MÃ HOÁ DỮ LIỆU VIDEO**
- (57) Sáng chế đề xuất phương pháp, thiết bị và vật ghi bắt biến đọc được bằng máy tính để giải mã và mã hoá dữ liệu video. Thiết bị mã hoá video bao gồm bộ mã hóa video được tạo cấu hình để truyền tín hiệu mục nhập hình ảnh chuẩn dài hạn thứ nhất (Long Term Reference Picture: LTRP) trong phần đầu lát cho lát hiện thời của hình ảnh hiện thời, mục nhập LTRP thứ nhất chỉ báo rằng hình ảnh chuẩn riêng biệt thuộc tập hợp hình ảnh chuẩn dài hạn của hình ảnh hiện thời. Ngoài ra, bộ mã hóa dữ liệu video truyền tín hiệu, trong phần đầu lát, mục nhập LTRP thứ hai chỉ khi mục nhập LTRP thứ hai không chỉ báo rằng hình ảnh chuẩn riêng biệt thuộc tập hợp hình ảnh chuẩn dài hạn của hình ảnh hiện thời.

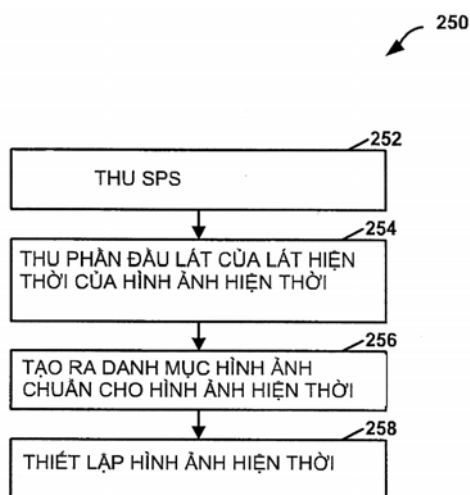

- (11) **1-0022244**
- (15) 15.10.2019 (51)⁷ **D06F 39/12**, 23/02, 23/04, 23/06
- (21) 1-2016-00244 (22) 19.06.2014
- (86) PCT/JP2014/066294 19.06.2014 (87) WO2014/203968A1 24.12.2014
- (30) 2013-130554 21.06.2013 JP
- (45) 25.11.2019 380 (43) 25.04.2016 337
- (73) TOSHIBA LIFESTYLE PRODUCTS & SERVICES CORPORATION (JP)
2-9, Suehiro-cho, Ome-shi, Tokyo, Japan
- (72) KOJIMA, Kenji (JP), HATAYAMA, Tsutomu (JP), KONO, Tetsuyuki (JP)
- (74) Công ty TNHH một thành viên Sở hữu trí tuệ VCCI (VCCI-IP CO.,LTD)
- (54) **MÁY GIẶT**
- (57) Sáng chế đề cập đến máy giặt (100) được bố trí thùng nước (108); lồng quay (116) được bố trí quay được trong thùng nước (108); và phần hút nước (300) được bố trí ở lồng quay (216). Máy giặt (100) có cấu trúc như thế đạt được hiệu quả ngăn chặn lan truyền nấm mốc, ngăn chặn chất bẩn bám vào, và ngăn chặn chất tẩy bám vào nhờ phần hút nước (300) được bố trí trên các phần của lồng quay (116) không với tay tới được và do đó, khó thực hiện việc bảo quản như làm sạch.

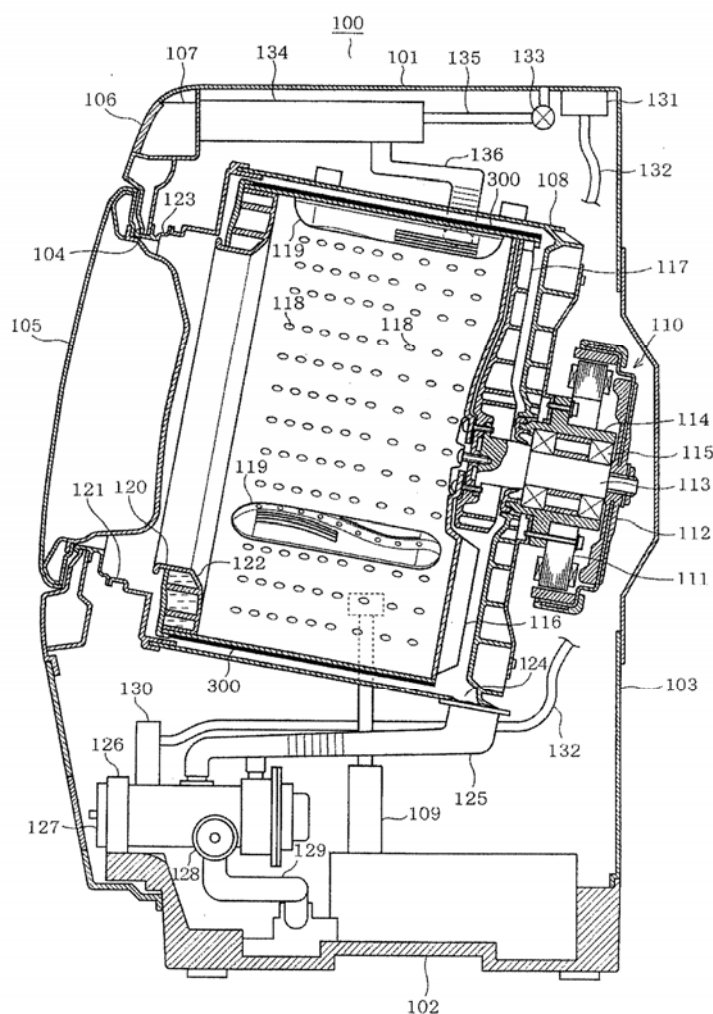

- (11) **1-0022245**
- (15) 15.10.2019 (51)⁷ **A23F 5/24**
- (21) 1-2015-00853 (22) 25.04.2013
- (86) PCT/JP2013/062209 25.04.2013 (87) WO2014/027482 20.02.2014
- (30) 2012-179716 14.08.2012 JP
- (45) 25.11.2019 380 (43) 27.07.2015 328
- (73) SUNTORY HOLDINGS LIMITED (JP)
1-40, Dojimahama 2-chome, Kita-ku, Osaka-shi, Osaka 530-8203 Japan.
- (72) TOYOMURA, Nozomu (JP), TAKAHASHI, Amane (JP)
- (74) Công ty TNHH Tâm nhìn và Liên danh (VISION & ASSOCIATES CO.LTD.)
- (54) **ĐỒ UỐNG CÓ CÀ PHÊ, PHƯƠNG PHÁP SẢN XUẤT ĐỒ UỐNG CÓ CÀ PHÊ VÀ PHƯƠNG PHÁP KHỬ VỊ ĐẮNG CỦA ĐỒ UỐNG CÓ CÀ PHÊ**
- (57) Sáng chế đề cập đến đồ uống có cà phê chứa niacin và cafein, trong đó hàm lượng cafein trong mỗi 100g đồ uống cao hơn hoặc bằng 50mg và tỷ lệ khối lượng niacin/cafein cao hơn hoặc bằng 0,005, chứa phần chiết từ cacao. Ngoài ra, sáng chế cũng đề xuất phương pháp sản xuất đồ uống có cà phê và phương pháp khử vị đắng của đồ uống có cà phê này.

- (11) **1-0022246**
- (15) 15.10.2019 (51)⁷ **H04S 3/00**
- (21) 1-2013-04144 (22) 27.06.2012
- (86) PCT/US2012/044363 27.06.2012 (87) WO2013/006330A2 10.01.2013
- (30) 61/504,005 01.07.2011 US
- 61/636,102 20.04.2012 US
- (45) 25.11.2019 380 (43) 26.05.2014 314
- (73) DOLBY LABORATORIES LICENSING CORPORATION (US)
1275 Market Street, San Francisco, California 94103, United States of America.
- (72) TSINGOS, Nicolas R. (FR), ROBINSON, Charles Q. (US), SCHARPF, Jurgen W. (US)
- (74) Công ty TNHH Quốc tế D & N (D&N INTERNATIONAL CO.,LTD.)
- (54) THIẾT BỊ VÀ PHƯƠNG PHÁP BIÊN SOẠN VÀ KẾT XUẤT DỮ LIỆU TÁI TẠO ÂM THANH VÀ VẬT GHI BẤT BIẾN ĐỂ THỰC HIỆN BIÊN SOẠN VÀ KẾT XUẤT DỮ LIỆU TÁI TẠO ÂM THANH
- (57) Sáng chế đề xuất thiết bị, phương pháp biên soạn và kết xuất dữ liệu tái tạo âm thanh và vật ghi bất biến để thực hiện phương pháp này. Một số thiết bị, phương pháp biên soạn như vậy cho phép dữ liệu tái tạo âm thanh được phổ biến cho nhiều loại môi trường tái tạo. Dữ liệu tái tạo âm thanh có thể được biên soạn bằng cách tạo ra siêu dữ liệu cho đối tượng âm thanh. Siêu dữ liệu có thể được tạo ra dựa vào vùng loa. Trong quy trình kết xuất, dữ liệu tái tạo âm thanh có thể được tái tạo theo sơ đồ loa tái tạo của môi trường tái tạo cụ thể.

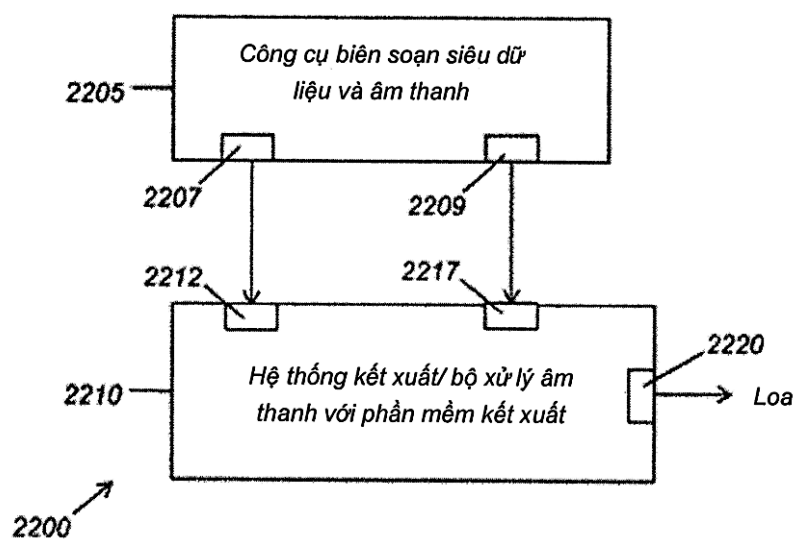

- (11) **1-0022247**
 (15) 15.10.2019 (51)⁷ **H04N 7/36**, 7/26, 7/32
 (21) 1-2014-03451 (22) 14.03.2013
 (86) PCT/US2013/031573 14.03.2013 (87) WO2013/138639 19.09.2013
 (30) 61/611,959 16.03.2012 US
 61/624,990 16.04.2012 US
 61/658,344 11.06.2012 US
 61/663,484 22.06.2012 US
 61/746,476 27.12.2012 US
 13/801,731 13.03.2013 US
 (45) 25.11.2019 380 (43) 25.02.2015 323

(73) QUALCOMM INCORPORATED (US)
 Attn: International IP Administration, 5775 Morehouse Drive, San Diego, California 92121, United States of America

(72) CHEN, Ying (CN), WANG, Ye-Kui (CN), ZHANG, Li (CN)

(74) Công ty TNHH Quốc tế D & N (D&N INTERNATIONAL CO.,LTD.)

(54) PHƯƠNG PHÁP, THIẾT BỊ MÃ HÓA VÀ GIẢI MÃ DỮ LIỆU VIDEO

(57) Sáng chế đề cập đến phương pháp và thiết bị mã hóa và giải mã dữ liệu video. Theo một ví dụ, thiết bị bao gồm bộ mã hóa video được tạo cấu hình để mã hóa giá trị POC cho hình ảnh thứ nhất của dữ liệu video, mã hóa ký hiệu nhận dạng hình ảnh chiều thứ hai cho hình ảnh thứ nhất, và mã hóa, theo đặc tả kỹ thuật mã hóa video cơ sở hoặc phiên bản mở rộng của đặc tả kỹ thuật mã hóa video cơ sở, hình ảnh thứ hai dựa ít nhất một phần vào giá trị POC và ký hiệu nhận dạng hình ảnh chiều thứ hai của hình ảnh thứ nhất. Bộ mã hóa video có thể bao gồm bộ mã hóa video hoặc bộ giải mã video. Ký hiệu nhận dạng hình ảnh chiều thứ hai có thể bao gồm, ví dụ, ký hiệu nhận dạng khung hình, chỉ số thứ tự khung hình, ký hiệu nhận dạng lớp, hoặc ký hiệu nhận dạng khác. Bộ mã hóa video có thể mã hóa giá trị POC và ký hiệu nhận dạng hình ảnh chiều thứ hai trong khi mã hóa vectơ chuyển động cho khối hình ảnh thứ hai, ví dụ, trong khi dự báo vectơ chuyển động tiên tiến hoặc mã hóa ở chế độ hợp nhất.

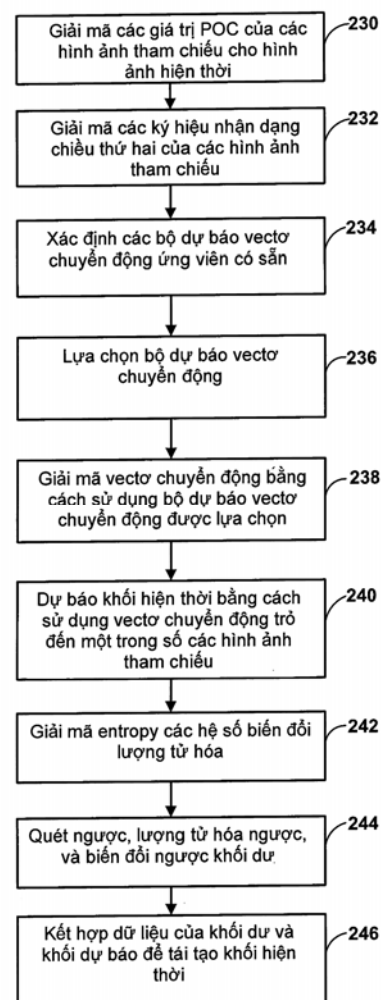

- (11) **1-0022248**
- (15) 15.10.2019 (51)⁷ **H04N 7/26**
- (21) 1-2015-04598 (22) 02.11.2012
- (62) 1-2014-01650
- (86) PCT/KR2012/009180 02.11.2012 (87) WO2013/069932A1 16.05.2013
- (30) 10-2011-0116130 08.11.2011 KR
- 10-2012-0123519 02.11.2012 KR
- (45) 25.11.2019 380 (43) 25.02.2016 335
- (73) **KT CORPORATION (KR)**
90 Buljeong-ro, Bundang-gu Seongnam-city, Gyeonggi-do 463-711, Republic of Korea
- (72) **LEE, Bae Keun (KR), KWON, Jae Cheol (KR), KIM, Joo Young (KR)**
- (74) Công ty TNHH một thành viên Sở hữu trí tuệ VCCI (VCCI-IP CO.,LTD)
- (54) **PHƯƠNG PHÁP GIẢI MÃ TÍN HIỆU VIDEO VÀ THIẾT BỊ GIẢI MÃ TÍN HIỆU VIDEO**
- (57) Sáng chế đề cập đến phương pháp giải mã tín hiệu video, bao gồm các bước: thu được các mẫu dư của khối hiện thời từ tín hiệu video; lựa chọn ảnh tham chiếu của khối hiện thời bằng cách sử dụng chỉ số tham chiếu của khối hiện thời; xác định khối tham chiếu trong ảnh tham chiếu bằng cách sử dụng vectơ động của khối hiện thời; tạo ra các mẫu tham chiếu trong khối tham chiếu, bao gồm các bước: suy ra mẫu con thứ nhất dựa vào bộ lọc nội suy theo chiều ngang cần được áp dụng cho mẫu nguyên trong ảnh tham chiếu và thao tác dịch chuyển sử dụng giá trị dịch chuyển thứ nhất, và suy ra mẫu con thứ hai dựa vào bộ lọc nội suy theo chiều dọc cần được áp dụng cho mẫu con thứ nhất và thao tác dịch chuyển sử dụng giá trị dịch chuyển thứ hai, mẫu con thứ hai là một trong hai mẫu vị trí một phần tư và mẫu vị trí một phần hai mà được căn chỉnh theo chiều dọc dưới mẫu con thứ nhất; và thu được các khối dự báo của khối hiện thời bằng cách sử dụng các mẫu tham chiếu; và tái thiết khối hiện thời bằng cách sử dụng các mẫu dư và các khối dự báo, trong đó các hệ số của bộ lọc nội suy theo chiều dọc được xác định cho mỗi trong số hai mẫu vị trí một phần tư và mẫu vị trí một phần hai là khác nhau, và trong đó giá trị dịch chuyển thứ nhất là biến được xác định dựa vào độ sâu bit của thành phần chói trong khi giá trị dịch chuyển thứ hai là hằng số.

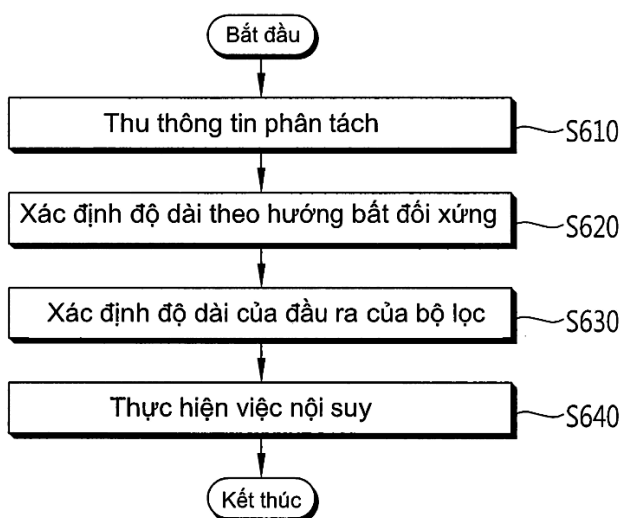

- (11) **1-0022249**
- (15) 15.10.2019 (51)⁷ **H04N 7/26**
- (21) 1-2014-01650 (22) 02.11.2012
- (86) PCT/KR2012/009180 02.11.2012 (87) WO2013/069932A1 16.05.2013
- (30) 10-2011-0116130 08.11.2011 KR
- 10-2012-0123519 02.11.2012 KR
- (45) 25.11.2019 380 (43) 25.08.2014 317
- (73) KT CORPORATION (KR)
90 Buljeong-ro, Bundang-gu Seongnam-city, Gyeonggi-do 463-711, Republic of Korea
- (72) LEE, Bae Keun (KR), KWON, Jae Cheol (KR), KIM, Joo Young (KR)
- (74) Công ty TNHH một thành viên Sở hữu trí tuệ VCCI (VCCI-IP CO.,LTD)
- (54) **PHƯƠNG PHÁP GIẢI MÃ TÍN HIỆU VIDEO**
- (57) Sáng chế đề cập đến phương pháp giải mã tín hiệu video, bao gồm: bước lựa chọn ảnh tham chiếu của khối dự báo sử dụng chỉ số tham chiếu của khối dự báo; bước xác định khối tham chiếu trong ảnh tham chiếu sử dụng vectơ động của khối dự báo; việc tạo ra các mẫu tham chiếu trong khối tham chiếu bao gồm: suy ra mẫu con thứ nhất dựa vào bộ lọc nội suy theo chiều ngang cần được áp dụng cho mẫu nguyên trong ảnh tham chiếu và thao tác dịch chuyển sử dụng giá trị dịch chuyển thứ nhất; và suy ra mẫu con thứ hai dựa vào bộ lọc nội suy theo chiều dọc cần được áp dụng cho mẫu con thứ nhất và thao tác dịch chuyển sử dụng giá trị dịch chuyển thứ hai, mẫu con thứ hai là một trong số hai mẫu vị trí một phần tư và mẫu vị trí một phần hai mà được căn chỉnh theo chiều dọc dưới mẫu con thứ nhất; và tạo ra các mẫu dự báo sử dụng các mẫu tham chiếu trong đó các hệ số của bộ lọc nội suy theo chiều dọc được xác định cho mỗi trong số hai mẫu vị trí một phần tư và các mẫu vị trí một phần hai là khác nhau, và trong đó giá trị dịch chuyển thứ nhất là biến được xác định dựa vào độ sâu bit của thành phần chói trong khi giá trị dịch chuyển thứ hai là hằng số, trong đó khối dự báo thể hiện việc phân chia của khối mã hóa mà được mã hóa bằng cách sử dụng các phép phân chia bất đối xứng.

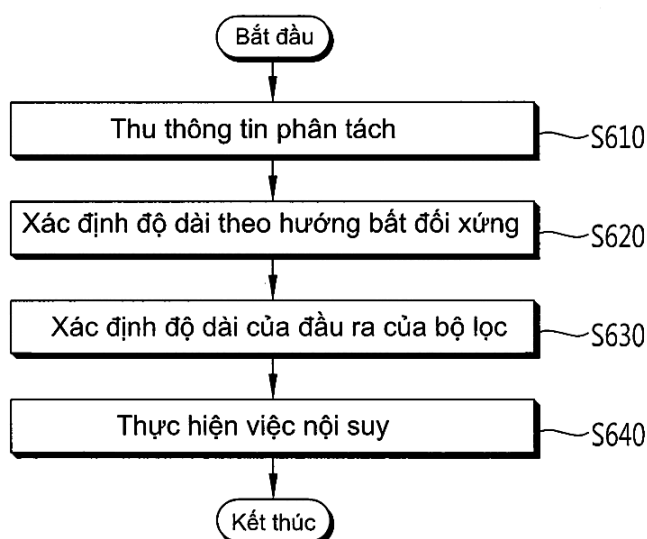

- (11) **1-0022250**
- (15) 15.10.2019 (51)⁷ **A61K 39/145**, C12Q 1/70, G01N 33/53, C07K 16/10, A61K 39/42, 39/00
- (21) 1-2014-00454 (22) 12.07.2012
- (86) PCT/EP2012/063637 12.07.2012 (87) WO2013/007770 17.01.2013
- (30) 11173953.8 14.07.2011 EP
- 61/572,417 14.07.2011 US
- (45) 25.11.2019 380 (43) 25.06.2014 315
- (73) JANSSEN VACCINES & PREVENTION B.V. (NL)
Archimedesweg 4, NL-2333 CN Leiden, The Netherlands
- (72) KWAKS, Theodorus Hendrikus Jacobus (NL), ZUIJDGEEST, David A.T.M. (NL),
VOGELS, Ronald (NL), FRIESEN, Robert Heinz Edward (NL)
- (74) Công ty Cổ phần Sở hữu công nghiệp INVESTIP (INVESTIP)
- (54) **KHÁNG THỂ CÓ KHẢ NĂNG TRUNG HOÀ VIRUT CÚM A THUỘC NHÓM PHÁT SINH 1 VÀ NHÓM PHÁT SINH 2 VÀ VIRUT CÚM B, VÀ DƯỢC PHẨM CHỨA KHÁNG THỂ NÀY**
- (57) Sáng chế đề cập đến các phân tử liên kết, như là các kháng thể đơn dòng ở người, mà gắn với epitop ở vùng thân của hemagglutinin của các virus cúm thuộc nhóm phát sinh 1 và nhóm phát sinh 2, cũng như các virus cúm B, và có hoạt tính trung hòa rộng chống lại các virus cúm như vậy. Sáng chế đề xuất các phân tử axit nucleic mã hóa các phân tử liên kết, các trình tự của chúng và các chế phẩm bao gồm các phân tử liên kết. Các phân tử liên kết có thể được sử dụng trong việc chẩn đoán, phòng ngừa và/hoặc điều trị các virus cúm thuộc nhóm phát sinh 1 và 2, cũng như các virus cúm B.

- (11) **1-0022251**
 (15) 15.10.2019
 (21) 1-2013-01912
 (86) PCT/EP2011/070604 21.11.2011
 (30) 61/416,495 23.11.2010
 (45) 25.11.2019 380
 (73) GLAXO GROUP LIMITED (GB)
 980 Great West Road, Brentford, Middlesex TW8 9GS, United Kingdom
 (72) BEMBRIDGE, Gary Peter (GB), CHUNG, Chun-wa (GB), FEENEY, Maria (GB),
 FORD, Susannah Karen (GB), KIRBY, Ian (GB), MCADAM, Ruth (GB)
 (74) Công ty TNHH một thành viên Sở hữu trí tuệ VCCI (VCCI-IP CO.,LTD)
 (54) KHÁNG THỂ LIÊN KẾT ĐẶC HIỆU VỚI ONCOSTATIN M (OSM) VÀ DƯỢC
 PHẨM CHỨA KHÁNG THỂ NÀY
 (57) Sáng chế đề cập đến các kháng thể liên kết đặc hiệu với Oncostatin M (OSM), cụ thể là
 OSM người (hOSM) và ngăn cản sự liên kết của OSM với thụ thể gp130 nhưng không
 tương tác trực tiếp với các gốc vị trí II. Sáng chế cũng đề cập đến dược phẩm chứa
 kháng thể này.

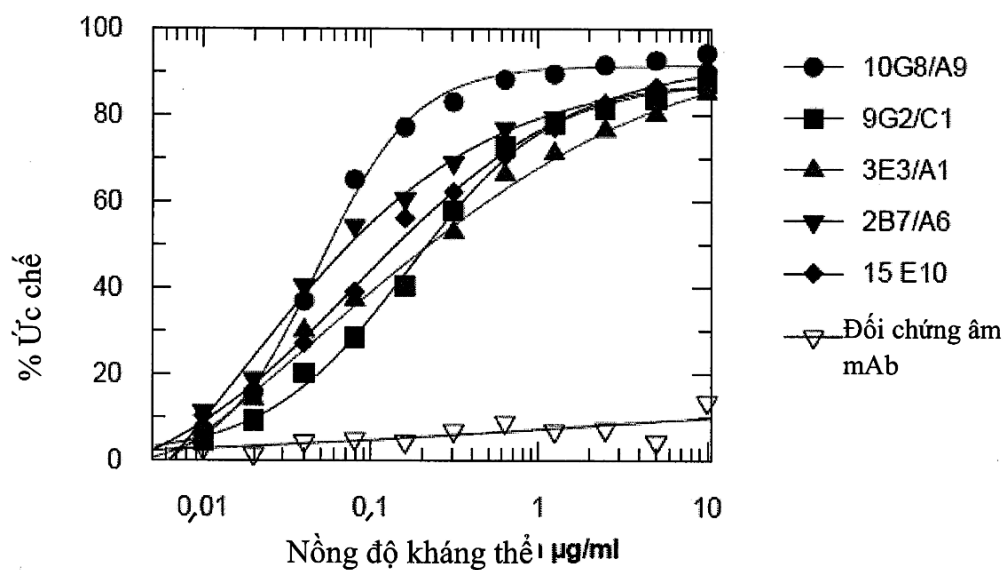

- (11) **1-0022252**
- (15) 15.10.2019 (51)⁷ **C07D 271/06**, A61K 31/4245
- (21) 1-2016-03896 (22) 24.09.2007
- (62) 1-2009-00809
- (86) PCT/US2007/020633 24.09.2007 (87) WO2008/039431A3 03.04.2008
- (30) 60/847,326 25.09.2006 US
- (45) 25.11.2019 380 (43) 27.02.2017 347
- (73) PTC THERAPEUTICS, INC. (US)
100 Corporate Court, Middlesex Business Center, South Plainfield, NJ 07080, United States of America
- (72) ALMSTEAD, Neil, G. (US), HWANG, Peter, Seongwoo (KR), MOON, Young-Choon (KR)
- (74) Công ty TNHH Quốc tế D & N (D&N INTERNATIONAL CO.,LTD.)
- (54) QUY TRÌNH ĐIỀU CHẾ HỢP CHẤT 3-[5-(2-FLOPHENYL)-[1,2,4]OXADIAZOL-3-YL]-BENZOIC DẠNG TINH THỂ
- (57) Sáng chế đề cập đến quy trình điều chế axit 3-[5-(2-flophenyl)- [1,2,4]oxadiazol-3-yl]-benzoic dạng tinh thể A.

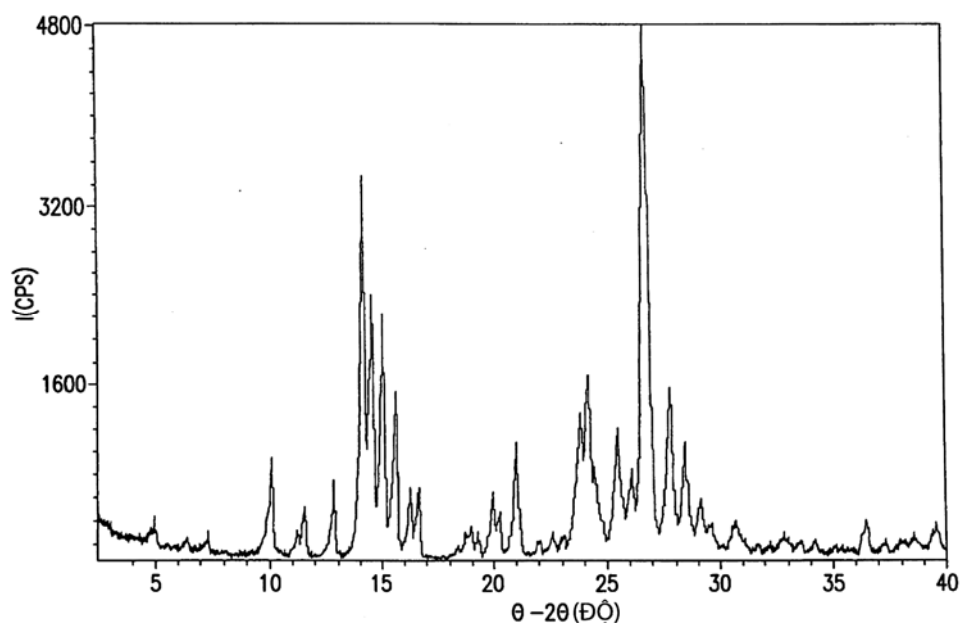

- (11) **1-0022253**
- (15) 15.10.2019 (51)⁷ **B01J 2/045, H02N 2/06**
- (21) 1-2014-04152 (22) 15.05.2013
- (86) PCT/US2013/041208 15.05.2013 (87) WO2013/173495 21.11.2013
- (30) 61/647,359 15.05.2012 US
- 61/722,556 05.11.2012 US
- 61/722,584 05.11.2012 US
- (45) 25.11.2019 380 (43) 27.04.2015 325
- (73) EYENOVIA, INC. (US)
C/o Point Guard Partners LLC, 400 N. Ashley St, Suite 2150, Tampa, FL 33602, United States of America
- (72) WILKERSON, Jonathan Ryan (US), LYNCH, Iyam (US), PARROTT, Jeffrey (US), HUNTER, Charles Eric (US)
- (74) Công ty Luật TNHH T&G (TGVN)
- (54) THIẾT BỊ VÀ HỆ THỐNG PHUN GIỌT NHỎ, PHƯƠNG PHÁP VẬN HÀNH CƠ CẤU PHUN GIỌT NHỎ
- (57) Sáng chế đề cập đến cơ cấu phun áp điện, trong đó bộ truyền động áp điện được gắn vào cơ cấu phun, trong khi cơ cấu tạo tín hiệu dẫn động và bộ điều khiển được ghép cặp với bộ truyền động. Cơ cấu tạo tín hiệu dẫn động được tạo kết cấu để tạo tín hiệu dẫn động để dẫn động cơ cấu truyền động để làm dao động cơ cấu phun. Bộ điều khiển được tạo kết cấu để điều khiển cơ cấu tạo tín hiệu dẫn động để dẫn động cơ cấu truyền động ở tần số cộng hưởng của cơ cấu phun, và mạch điều chỉnh tự động được bố trí để xác định tần số tín hiệu dẫn động tối ưu.

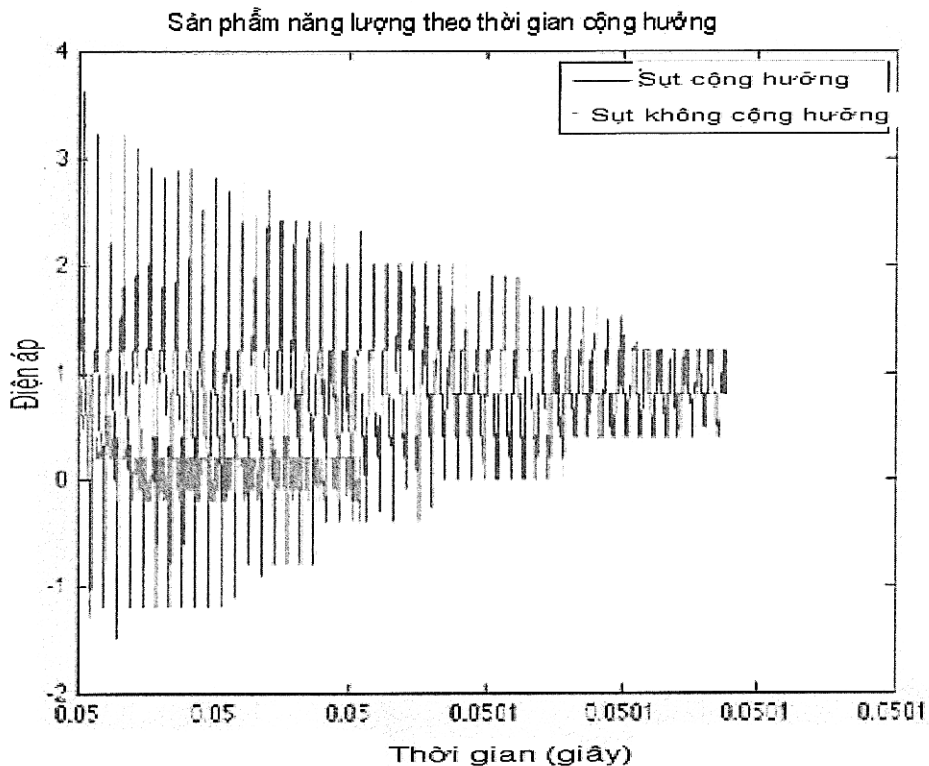

- (11) **1-0022254**
- (15) 15.10.2019 (51)⁷ **H04M 1/725**
- (21) 1-2012-03265 (22) 04.04.2011
- (86) PCT/EP2011/055193 04.04.2011 (87) WO2011/121135 06.10.2011
- (30) 10290179.0 02.04.2010 EP
- (45) 25.11.2019 380 (43) 25.04.2013 301
- (73) BLACKBERRY LIMITED (CA)
2200 University Avenue East, Waterloo, Ontario, N2K 0A7, Canada
- (72) ARZELIER, Claude, Jean-Frederic (FR)
- (74) Công ty Luật TNHH T&G (TGVN)
- (54) THIẾT BỊ NGƯỜI SỬ DỤNG VÀ PHƯƠNG PHÁP GIẢI MÃ MÃ KÝ TỰ THỨ NHẤT BẰNG THIẾT BỊ NGƯỜI SỬ DỤNG
- (57) Sáng chế đề cập đến thiết bị người sử dụng (UE) và phương pháp giải mã mã ký tự thứ nhất không rõ ràng. Phương pháp bao gồm bước trong đó thiết bị người sử dụng (UE) nhận mã ký tự mà chỉ ký tự thứ nhất bằng ngôn ngữ thứ nhất và ký tự thứ hai bằng ngôn ngữ thứ hai. Phương pháp bao gồm thêm bước trong đó UE sử dụng thông tin phân biệt ngôn ngữ có sẵn cho UE cho các mục đích khác để xác định hiển thị ký tự thứ nhất hoặc ký tự thứ hai.

- (11) **1-0022255**
 (15) 15.10.2019 (51)⁷ **C07D 405/14**, A61K 31/4427, C07D 405/12, 409/14, 413/12, 417/12, 307/81, A61P 35/00
- (21) 1-2016-00383 (22) 03.07.2014
 (86) PCT/US2014/045479 03.07.2014 (87) WO2015/003166 08.01.2015
- (30) 61/842,856 03.07.2013 US
 61/879,070 17.09.2013 US
 61/904,843 15.11.2013 US
 61/975,171 04.04.2014 US
- (45) 25.11.2019 380 (43) 27.06.2016 339
- (73) KARYOPHARM THERAPEUTICS INC. (US)
 85 Wells Avenue, Newton, Massachusetts 02459, United States of America
- (72) BALOGLU, Erkan (US), SHACHAM, Sharon (IL), SENAPEDIS, William (US), MCCAULEY, Dilara (US), LANDESMAN, Yosef (US), GOLAN, Gali (IL), KALID, Ori (IL), SHECHTER, Sharon (IL)
- (74) Công ty Luật TNHH T&G (TGVN)
- (54) **HỢP CHẤT BENZOXAZOLYL VÀ BENZOFURANYL ĐƯỢC THỂ VÀ DƯỢC PHẨM CHỨA HỢP CHẤT NÀY**
- (57) Nói chung, sáng chế đề cập đến hợp chất benzofuranyl được thể và benzoxazolyl được thể, và cụ thể hơn sáng chế đề cập đến hợp chất có công thức cấu tạo A:

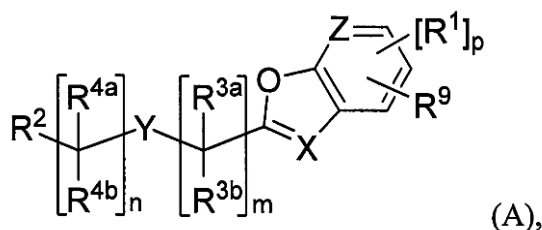

hoặc muối được dụng của chúng, trong đó các biến số là như được định nghĩa và mô tả trong bản mô tả. Hợp chất có công thức cấu tạo A, hoặc muối được dụng hoặc dược phẩm chứa nó, là hữu ích, ví dụ, trong việc điều trị bệnh ung thư (ví dụ, u lympho tế bào vò não), và các bệnh và rối loạn khác.

- (11) **1-0022256**
 (15) 15.10.2019 (51)⁷ **F23G 5/00**, 5/16
 (21) 1-2016-00507 (22) 21.07.2015
 (86) PCT/JP2015/070649 21.07.2015 (87) WO2017/010015A1 19.01.2017
 (30) 2015-141295 15.07.2015 JP
 (45) 25.11.2019 380 (43) 27.11.2017 356
 (73) SEC ELEVATOR CO., LTD. (JP)
 3-18-3 Taito, Taito-ku, Tokyo JAPAN 1100016

(72) Takao SUZUKI (JP)

(74) Công ty TNHH Trà và cộng sự (TRA & ASSOCIATES CO.,LTD)

(54) LÒ ĐỐT KHÔNG KHÓI, HỆ THỐNG PHÁT ĐIỆN VÀ HỆ THỐNG TRAO ĐỔI NHIỆT BAO GỒM LÒ ĐỐT KHÔNG KHÓI NÀY

(57) Sáng chế đề cập đến lò đốt không khói (1) để đốt hoàn toàn khí chưa cháy nhằm ngăn việc tạo ra khói đen mà không làm hỏng mỏ đốt của buồng đốt thậm chí khi đốt đủ nhiệt. Lò đốt không khói (1) bao gồm: buồng đốt thứ nhất (A) gồm buồng đốt chính (A1) nơi để đưa chất thải vào, buồng đốt chính này có thành (A12) làm bằng gạch chịu lửa và mỏ đốt phụ (A31) để hỗ trợ việc đốt chất thải, và vỏ làm mát bằng nước (A2) được đặt bên trên buồng đốt chính (A1) và có thành vỏ làm mát bằng nước (A27); buồng đốt thứ hai (B) được đặt trên đỉnh buồng đốt thứ nhất (A) và có mỏ đốt lại (B1) để đốt khí chưa cháy; buồng đốt (C) được trang bị bộ lọc được đặt thẳng hàng với và ngay cạnh buồng đốt thứ hai (B) và có bộ lọc (C1) làm bằng gốm; buồng đốt thứ ba (D) được đặt thẳng hàng và ngay cạnh buồng đốt (C) được trang bị bộ lọc và có xyclon thu bụi (D3); buồng đốt thứ tư (E) được đặt trên đỉnh buồng đốt thứ ba (D) và có mỏ đốt lại (E1) để đốt khí chưa cháy; và ống xả (F) được đặt trên đỉnh buồng đốt thứ tư (E) và có bộ phận xả cưỡng bức (F2, F5).

Ngoài ra, sáng chế còn đề cập đến hệ thống phát điện và hệ thống trao đổi nhiệt bao gồm lò đốt không khói nêu trên.

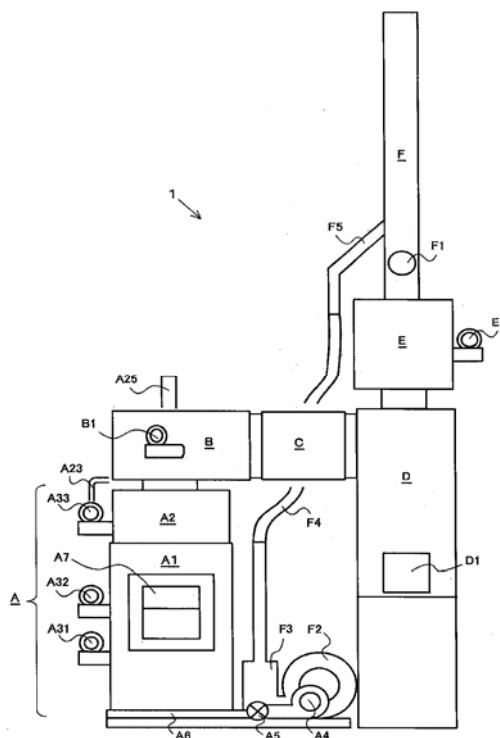

- (11) **1-0022257**
 (15) 15.10.2019 (51)⁷ **B66B 1/18, 1/20, 1/24**
 (21) 1-2014-01560 (22) 05.10.2012
 (86) PCT/EP2012/069738 05.10.2012 (87) WO2013/053648 18.04.2013
 (30) 11185219.0 14.10.2011 EP
 (45) 25.11.2019 380 (43) 26.01.2015 322

(73) INVENTIO AG (CH)

Seestrasse 55, CH-6052 Hergiswil, Switzerland

(72) FINSCHI Lukas (CH)

(74) Công ty Luật TNHH Phạm và Liên danh (PHAM & ASSOCIATES)

(54) **HỆ THỐNG THANG MÁY VÀ PHƯƠNG PHÁP VẬN HÀNH**

(57) Sáng chế đề cập đến các hệ thống thang máy chở hành khách (170) được vận chuyển trong một hoặc nhiều các buồng thang máy (130, 132). Các buồng thang máy (130, 132) có thể yêu cầu lượng năng lượng khác nhau để vận hành. Các hành trình của hành khách có thể được phân bổ cho một buồng hoặc buồng khác buồng dựa trên mức năng lượng tiêu thụ mong muốn cho các hành trình trên buồng này hoặc buồng khác.

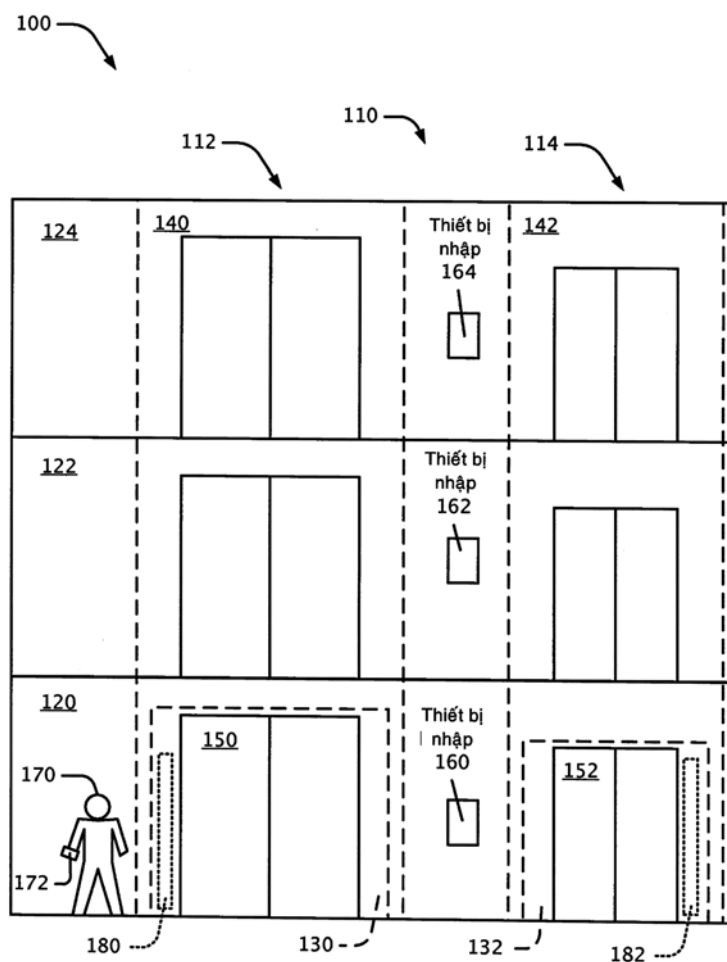

- (11) **1-0022258**
 (15) 15.10.2019 (51)⁷ **A61F 13/15**, 13/472, 13/53, 13/539
 (21) 1-2012-00660 (22) 17.09.2010
 (86) PCT/JP2010/066229 17.09.2010 (87) WO2011/034180 24.03.2011
 (30) 2009-218184 18.09.2009 JP
 (45) 25.11.2019 380 (43) 25.07.2012 292
 (73) UNICHARM CORPORATION (JP)
 182 Shimobun, Kinsei-cho, Shikokuchuo-shi, Ehime-ken 799-0111, Japan
 (72) HARADA, Hiroyuki (JP), MARUYAMA, Takashi (JP), NOGUCHI, Jyunichi (JP)
 (74) Công ty Cổ phần Sở hữu công nghiệp INVESTIP (INVESTIP)
 (54) **VẬT DỤNG THẨM HÚT**
 (57) Sáng chế đề cập đến vật dụng thẩm hút trong đó vùng chịu nén (50) bao gồm vùng chịu nén thấp (53), trong hình chiếu bằng nhìn từ phía của phần tiếp xúc với da. Độ chặt của vùng chịu nén thấp (53) là cao hơn so với độ chặt của vùng không chịu nén (30a) của vật dụng thẩm hút (1). Vùng chịu nén thấp (53) được tạo ra có các vùng chịu nén cao (54). Vùng chịu nén cao (54) có độ chặt được làm gia tăng hơn nữa của lối thẩm hút (30). Phần tiếp xúc (54a) của vùng chịu nén cao (54) tiếp xúc với phần tiếp xúc (53a) của vùng chịu nén thấp (53).

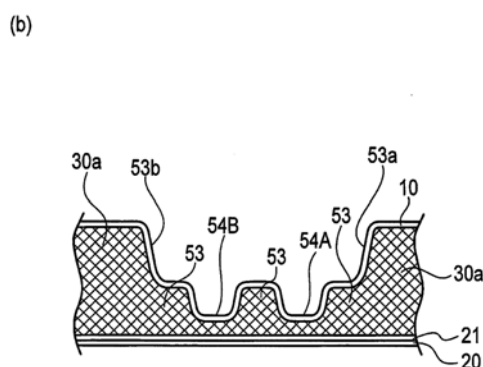
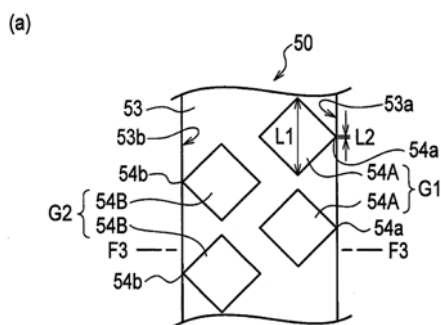

- (11) **1-0022259**
 (15) 15.10.2019 (51)⁷ **A61F 13/496**
 (21) 1-2014-02833 (22) 17.09.2013
 (86) PCT/JP2013/075042 17.09.2013 (87) WO2014/083917A1 05.06.2014
 (30) 2013-187291 10.09.2013 JP
 (45) 25.11.2019 380 (43) 25.11.2014 320
 (73) UNICHARM CORPORATION (JP)
 182, Shimobun, Kinsei-cho, Shikokuchuo-shi, Ehime 799-0111, Japan
 (72) KAWAKAMI, Yusuke (JP), MURAI, Takamasa (JP)
 (74) Công ty Cổ phần Sở hữu công nghiệp INVESTIP (INVESTIP)
 (54) **VẬT DỤNG THẨM HÚT**
 (57) Sáng chế đề cập đến vật dụng thẩm hút (1) bao gồm tấm thân chính xếp chồng lên phần thẩm hút, chi tiết gài (20) được nối với đầu bên ngoài theo chiều rộng của tấm thân chính. Đầu bên ngoài theo chiều rộng của tấm thân chính được gấp ra sau bất đầu từ đường gấp (FL) theo chiều dọc của phần thẩm hút (3), và được cố định tạm thời theo cách có thể tháo được, thông qua cụm nối tạm thời thứ hai (32), với tấm thân chính được bố trí phía trong đường gấp. Cụm nối tạm thời thứ hai lần lượt được bố trí theo chiều dọc phía ngoài vùng theo chiều rộng kéo dài từ đầu mép gài mà tấm thân chính và chi tiết gài xếp chồng lên nhau, theo hướng chiều rộng và theo chiều dọc vào phía trong vùng theo chiều rộng.

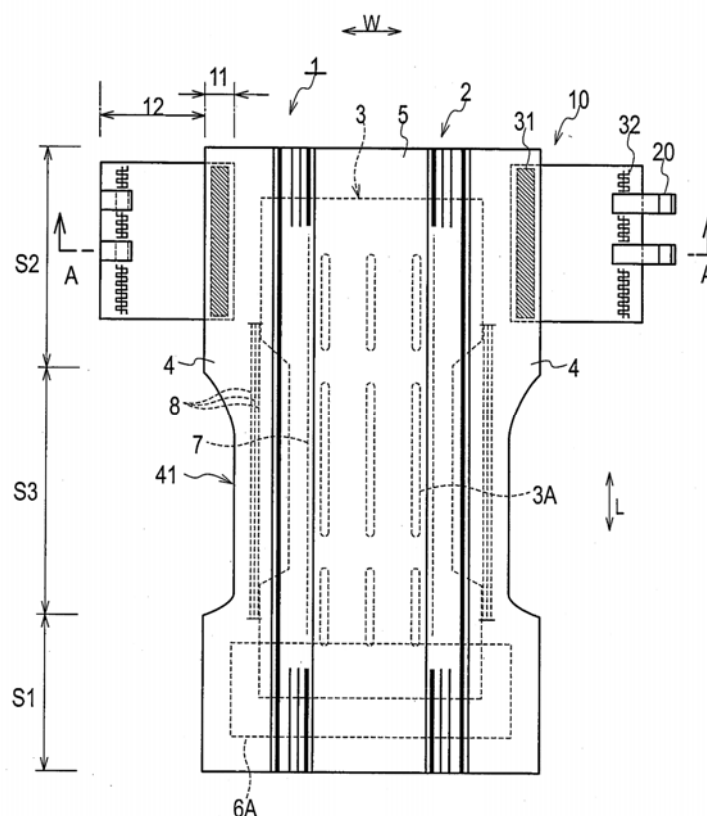

- (11) **1-0022260**
- (15) 15.10.2019 (51)⁷ **C07D 487/04**, C07F 5/04, C07D 401/14
- (21) 1-2015-03693 (22) 05.03.2014
- (86) PCT/US2014/020554 05.03.2014 (87) WO2014/138168 12.09.2014
- (30) 61/773,659 06.03.2013 US
- (45) 25.11.2019 380 (43) 25.01.2016 334
- (73) INCYTE HOLDINGS CORPORATION (US)
1801 Augustine Cut-Off, Wilmington, DE 19803, United States of America
- (72) LIU, Pingli (US), WANG, Dengjin (US), WU, Yongzhong (US), CAO, Ganfeng (CN), XIA, Michael (US)
- (74) Công ty TNHH Tâm nhìn và Liên danh (VISION & ASSOCIATES CO.LTD.)
- (54) QUY TRÌNH ĐIỀU CHẾ CHẤT ỨC CHẾ JANUS KINAZA (JAK)
- (57) Sáng chế đề xuất các quy trình và chất trung gian để điều chế {1-{1-[3-fluoro-2-(trifluoromethyl)isonicotinoyl]piperidin-4-yl}-3-[4-(7H-pyrrolo[2,3-d]pyrimidin-4-yl)-1H-pyrazol-1-yl]azetidin-3-yl}axetonitril có tác dụng điều trị các bệnh liên quan đến hoạt tính của các Janus kinaza (JAK) bao gồm các rối loạn viêm, các rối loạn tự miễn, bệnh ung thư, và các bệnh khác.

- (11) **1-0022261**
- (15) 15.10.2019 (51)⁷ **H04W 28/18**
- (21) 1-2015-04667 (22) 28.03.2014
- (86) PCT/CN2014/074239 28.03.2014 (87) WO2014/187194 27.11.2014
- (30) 201310196445.7 22.05.2013 CN
- (45) 25.11.2019 380 (43) 25.02.2016 335
- (73) HUAWEI TECHNOLOGIES CO., LTD. (CN)
Huawei Administration Building, Bantian, Longgang, Shenzhen, Guangdong 518129, China
- (72) DONG, Wei (CN), DAI, Kui (CN)
- (74) Công ty Luật TNHH Phạm và Liên danh (PHAM & ASSOCIATES)
- (54) PHƯƠNG PHÁP TRUYỀN LIÊN KẾT XUỐNG TRONG MẠNG KHÔNG ĐỒNG NHẤT, THIẾT BỊ ĐIỀU KHIỂN, TRẠM CƠ SỞ VÀ HỆ THỐNG KHÔNG ĐỒNG NHẤT
- (57) Sáng chế đề cập đến phương pháp truyền liên kết xuống trong mạng không đồng nhất, thiết bị điều khiển, trạm cơ sở, và hệ thống không đồng nhất. Phương pháp gồm các bước: khi một hoặc nhiều trạm vi cơ sở cần lập lịch người dùng biên trong khung phụ hầu như trống (almost blank subframe ABS), xác định, bằng thiết bị điều khiển, ít nhất một trạm vi cơ sở cần truyền thông tin đến người dùng biên đồng thời với trạm cơ sở lớn từ một hoặc nhiều trạm vi cơ sở; và chỉ thị, bằng thiết bị điều khiển, trạm cơ sở lớn và trạm vi cơ sở cần truyền thông tin đến người dùng biên đồng thời với trạm cơ sở lớn, truyền thông tin đến người dùng biên trong ABS. Các phương án thực hiện sáng chế có thể cải thiện hiệu năng của người dùng biên của trạm vi cơ sở, tránh lãng phí tài nguyên của trạm cơ sở lớn, và tăng cường hiệu năng hệ thống.

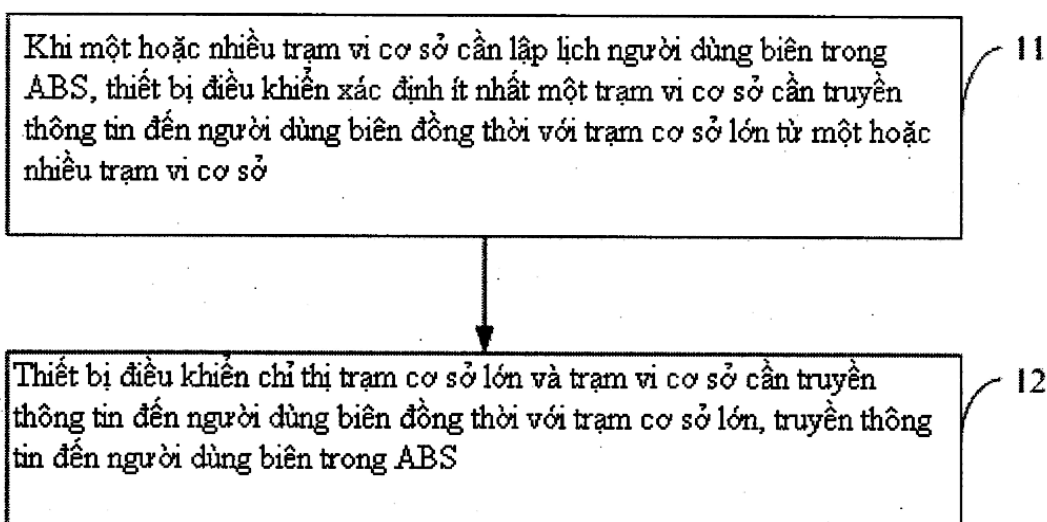

- (11) **1-0022262**
 (15) 15.10.2019 (51)⁷ **C07D 417/12**, 417/14, C07K
 5/037, 5/062, A61K 31/4439, A61P
 3/06, 3/10
- (21) 1-2015-04075 (22) 19.01.2010
 (62) 1-2011-02258
 (86) PCT/EP2010/000262 19.01.2010 (87) WO2010/086101 05.08.2010
 (30) 10 2009 006 602.0 29.01.2009 DE
 (45) 25.11.2019 380 (43) 25.12.2015 333
 (73) BAYER INTELLECTUAL PROPERTY GMBH (DE)
 Alfred-Nobel-Strasse 10, 40789 Monheim, Germany
- (72) VAKALOPOULOS, Alexandros (GR), MEIBOM, Daniel (DE), ALBRECHT-
 KUPPER, Barbara (DE), ZIMMERMANN, Katja (DE), KELDENICH, Joerg (DE),
 LERCHEN, Hans-Georg (DE), NELL, Peter (DE), SUSSMEIER, Frank (DE),
 KRENZ, Ursula (DE)
- (74) Công ty Luật TNHH T&G (TGVN)
- (54) **HỢP CHẤT DIXYANOPYRIDIN ĐƯỢC THẾ BẰNG ALKYLAMIN**
- (57) Sáng chế đề cập đến hợp chất dixyanopyridin được thế bằng 6-alkylamin có công thức sau và các dẫn xuất este axit amin của chúng. Sáng chế cũng đề cập đến quy trình điều chế chúng. Các hợp chất này được dùng để điều trị và/hoặc phòng các bệnh, cụ thể là để điều trị và/hoặc phòng bệnh tim mạch.

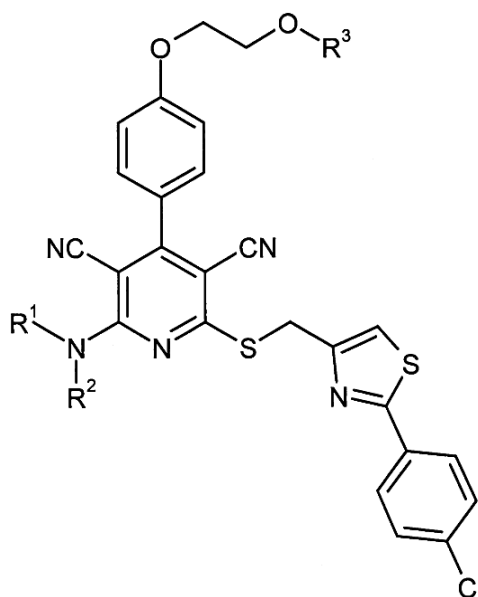

- (11) **1-0022263**
- (15) 15.10.2019 (51)⁷ **B66B 1/46**, 1/24
- (21) 1-2014-01491 (22) 20.11.2012
- (86) PCT/EP2012/073113 20.11.2012 (87) WO2013/076080 30.05.2013
- (30) 11190098.1 22.11.2011 EP
- (45) 25.11.2019 380 (43) 25.09.2014 318
- (73) INVENTIO AG (CH)
Seestrasse 55 CH-6052 Hergiswil, Switzerland
- (72) FRIEDLI, Paul (CH)
- (74) Công ty Luật TNHH Phạm và Liên danh (PHAM & ASSOCIATES)
- (54) PHƯƠNG PHÁP DÀNH TRƯỚC THANG MÁY, HỆ THỐNG THANG MÁY VÀ PHƯƠNG TIỆN LƯU TRỮ ĐƯỢC ĐỌC BẰNG MÁY TÍNH
- (57) Sáng chế đề xuất phương pháp dành trước thang máy trong đó việc sử dụng hệ thống thang máy (110) có thể được dành trước cho hành khách (170) dựa vào ít nhất là thời điểm đến được chỉ định trong hành trình của hành khách. Hành trình của hành khách bao gồm giai đoạn được thực hiện nhờ sử dụng hệ thống thang máy (110) và giai đoạn đi thêm phương tiện khác. Thao tác dành trước thang máy của hành khách được lập lịch để cung cấp thời gian cho hành khách (170) hoàn thành các giai đoạn của hành trình theo thời điểm đến đã được chỉ định.

500 →

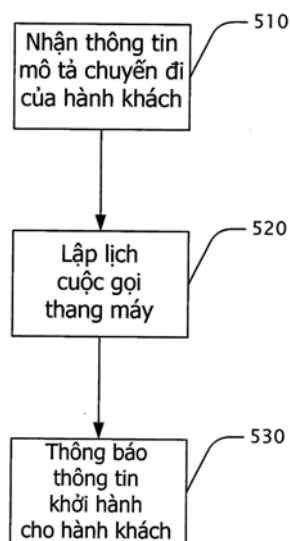

- (11) **1-0022264**
 (15) 15.10.2019 (51)⁷ **G06Q 30/00**
 (21) 1-2014-04020 (22) 01.12.2014
 (30) 14/517,827 18.10.2014 US
 (45) 25.11.2019 380 (43) 25.04.2016 337
 (76) CHI HUYNH (US)

247 West Bonita Ave. San Diego, CA 91773, United States of America

(74) Công ty Luật TNHH Phạm và Liên danh (PHAM & ASSOCIATES)

(54) **PHƯƠNG PHÁP CHIA SẺ TIN NHẮN ĐIỆN TỬ THÔNG QUA VIÊN NGỌC CÓ KHẢ NĂNG GIAO TIẾP TRƯỜNG GẦN**

(57) Sáng chế đề cập đến đồ châu báu bao gồm những viên đá quý được gắn chip giao tiếp trường gần (NFC). Sáng chế đề xuất phương pháp chia sẻ các tin nhắn điện tử qua các viên ngọc có NFC bằng thiết bị có NFC để tải tệp tin điện tử theo phương pháp không dây lên hệ thống máy tính ở xa qua mạng Internet, để ghi thông tin theo phương pháp không dây vào chip NFC gắn trong viên đá quý, thông tin này bao gồm thông tin liên kết để truy cập tệp tin điện tử được tải lên và các lệnh thực thi được để khởi động và hướng trình duyệt web đến tệp tin điện tử này; phương pháp này bao gồm bước đặt viên ngọc có NFC vào gậy thiết bị NFC khác để thực hiện quá trình giao tiếp trường gần; truyền thông tin từ chip NFC đến thiết bị NFC khác; và thực thi các lệnh nêu trên để truy cập tệp tin điện tử nêu trên theo phương pháp không dây qua mạng Internet.

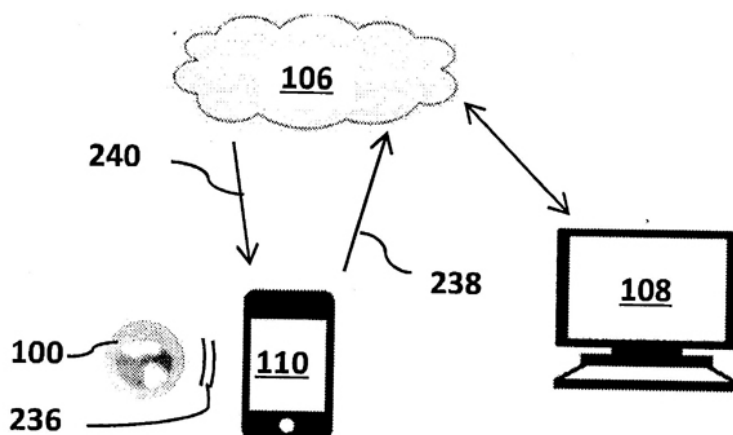

- (11) **1-0022265**
- (15) 15.10.2019 (51)⁷ **H01L 21/00**
- (21) 1-2015-04964 (22) 28.12.2015
- (30) 62/097,647 30.12.2014 US
- 14/976,737 21.12.2015 US
- (45) 25.11.2019 380 (43) 25.07.2016 340
- (73) VERSUM MATERIALS US, LLC (US)
8555 River Parkway, Tempe, Arizona 85284, United States of America
- (72) WEN DAR LIU (TW), YI-CHIA LEE (TW), TIANNIU CHEN (US), WILLIAM JACK CASTEEL, JR. (US), SEIJI INAOKA (JP), GENE EVERAD PARRIS (US)
- (74) Công ty Luật TNHH T&G (TGVN)
- (54) CHẾ PHẨM LÀM SẠCH NỀN MẠCH TÍCH HỢP VÀ PHƯƠNG PHÁP LOẠI BỎ VẬT LIỆU LÀM MẶT NẠ CỨNG CHỨA VONFRAM NITRUA (WN) RA KHỎI THIẾT BỊ VI ĐIỆN TỬ CÓ MẶT NẠ CỨNG CHỨA VONFRAM NITRUA (WN) TRÊN ĐÓ VÀ KIM LOẠI VONFRAM (W)
- (57) Sáng chế đề cập đến chế phẩm làm sạch nền mạch tích hợp, chế phẩm này chứa: nước; chất oxy hoá bao gồm muối amoni của các loại chất oxy hoá; chất chống ăn mòn bao gồm alkylamin bậc một có công thức chung: R'NH₂, trong đó R' là nhóm alkyl chứa tối đa khoảng 150 nguyên tử cacbon và sẽ thông thường hơn là nhóm alkyl béo chứa khoảng từ 4 đến 30 nguyên tử cacbon; tùy ý, dung môi hữu cơ có thể trộn lẫn với nước; tùy ý, axit hữu cơ; tùy ý, các loại chất đệm; tùy ý, nguồn ion florua; và tùy ý, chất tạo chelat kim loại.

- (11) **1-0022266**
- (15) 15.10.2019 (51)⁷ C25D 7/06, H05K 1/09, C25D 5/12
- (21) 1-2014-01790 (22) 31.10.2012
- (86) PCT/JP2012/078115 31.10.2012 (87) WO2013/065713A1 10.05.2013
- (30) 2011-240974 02.11.2011 JP
- (45) 25.11.2019 380 (43) 25.08.2014 317
- (73) JX NIPPON MINING & METALS CORPORATION (JP)
6-3, Otemachi 2-chome, Chiyoda-ku, Tokyo 100-8164, Japan
- (72) ARAI Hideta (JP), MIKI Atsushi (JP)
- (74) Công ty TNHH một thành viên Sở hữu trí tuệ VCCI (VCCI-IP CO.,LTD)
- (54) **PHÔI ĐỒNG DÙNG LÀM CÁC MẠCH IN VÀ TẤM MỎNG PHỦ ĐỒNG SỬ DỤNG PHÔI ĐỒNG NÀY**
- (57) Sáng chế đề cập đến phôi đồng dùng cho các mạch in bao gồm: lớp hạt sơ cấp của đồng được tạo ra trên bề mặt của phôi đồng; và lớp hạt thứ cấp của hợp kim bạc ba bao gồm đồng, coban và niken được tạo ra trên lớp hạt sơ cấp trong đó tỷ lệ của diện tích bề mặt ba chiều so với diện tích bề mặt hai chiều ở vùng bề mặt ráp đã cho dựa vào phép đo dưới kính hiển vi laze là 2,0 hoặc lớn hơn và nhỏ hơn 2,2. Ngoài ra, sáng chế còn đề cập đến phôi đồng dùng cho các mạch in như được nêu trên, trong đó lớp hạt sơ cấp của đồng có cỡ hạt trung bình nằm trong khoảng từ 0,25 đến 0,45 μ m, và lớp hạt thứ cấp của hợp kim bạc ba bao gồm đồng, coban và niken có cỡ hạt trung bình là 0,3 5 μ m hoặc nhỏ hơn. Phôi đồng dùng cho các mạch in được đề xuất trong đó được thu được bằng cách tạo ra lớp hạt sơ cấp của đồng và tạo ra lớp hạt thứ cấp thu được bằng cách mạ hợp kim đồng - coban - niken trên đó, trong đó tỷ lệ của diện tích bề mặt ba chiều so với diện tích bề mặt hai chiều ở vùng bề mặt ráp đã cho dựa vào phép đo dưới kính hiển vi laze là 2,0 hoặc lớn hơn và nhỏ hơn 2,2, sao cho phôi đồng dùng cho các mạch in có thể ngăn ngừa hiện tượng rơi bột khỏi phôi đồng, tăng cường độ bền tróc của nó, và cải thiện độ chịu nhiệt của nó.

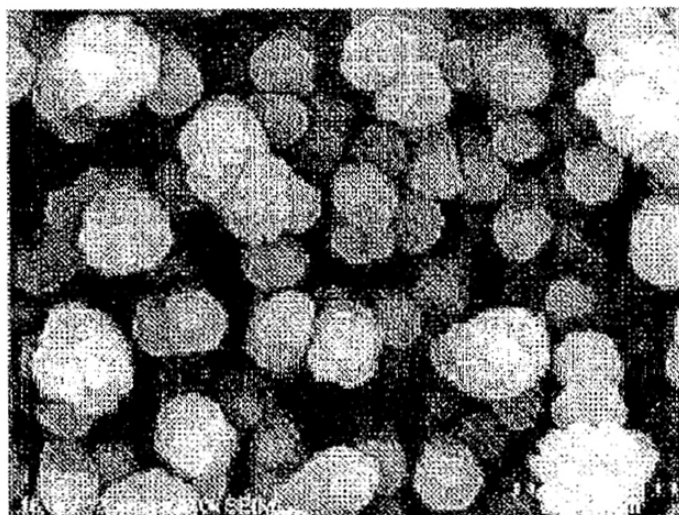

- (11) **1-0022267**
- (15) 15.10.2019 (51)⁷ **G02B 5/30**, G02F 1/1335
- (21) 1-2016-03522 (22) 21.09.2016
- (30) 2015-230676 26.11.2015 JP
- (45) 25.11.2019 380 (43) 25.05.2017 350
- (73) SUMITOMO CHEMICAL COMPANY, LIMITED (JP)
27-1, Shinkawa 2-chome, Chuo-ku, Tokyo 104-8260 Japan
- (72) Koji UEDA (JP), Mikio FUJII (JP), Kojiro NISHI (JP)
- (74) Công ty TNHH một thành viên Sở hữu trí tuệ VCCI (VCCI-IP CO.,LTD)
- (54) **TẤM PHÂN CỰC CÓ LỚP CHẤT DÍNH NHẠY ÁP VÀ THIẾT BỊ HIỂN THỊ ẢNH**
- (57) Sáng chế đề cập đến tấm phân cực có lớp chất dính nhạy áp bao gồm: tấm phân cực 1; và lớp chất dính nhạy áp 5 được xếp chồng lên ít nhất một mặt bên tấm phân cực 1. Tấm phân cực 1 có hình tứ giác trên hình chiếu bằng, các cạnh của lớp chất dính nhạy áp 5 bao gồm phần lõm 5a được định vị bên trong hình tứ giác, đối với ít nhất một cạnh 3b của tấm phân cực 1 ở phía lớp chất dính nhạy áp 5, phần lõm 5a mở rộng theo cùng hướng như ít nhất một cạnh 3b, và khoảng cách giữa phần lõm 5a và ít nhất một cạnh 3b tăng lên khi vị trí gần hơn từ mỗi đầu tới tâm của cạnh 3b. Sáng chế còn đề cập đến thiết bị hiển thị ảnh.

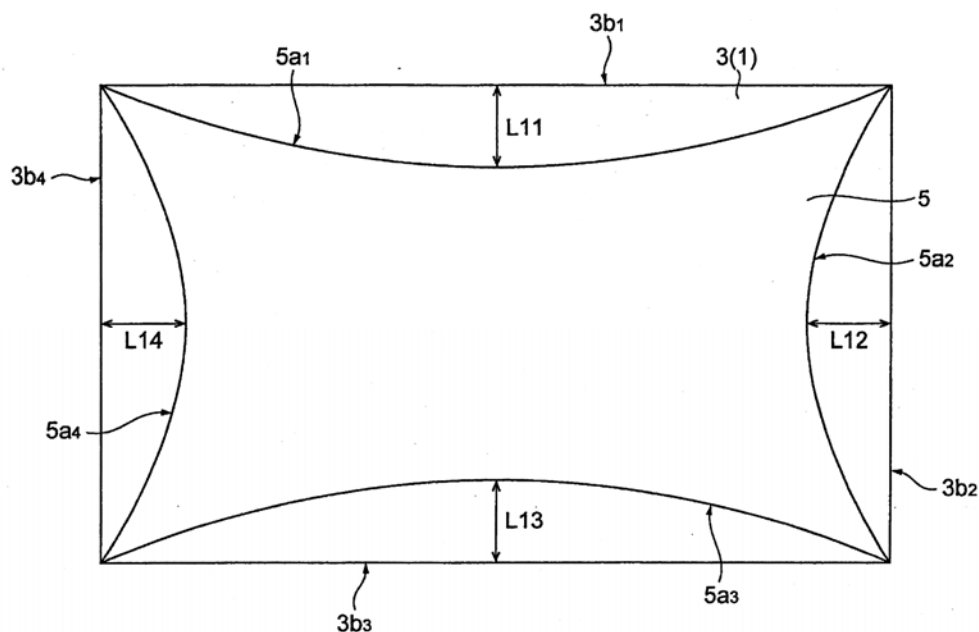

- (11) **1-0022268**
- (15) 15.10.2019 (51)⁷ **F16D 66/02**, B61H 5/00, G01B 11/06
- (21) 1-2014-02783 (22) 14.09.2012
- (86) PCT/JP2012/005888 14.09.2012 (87) WO2013/111209A1 01.08.2013
- (30) 2012-015661 27.01.2012 JP
- (45) 25.11.2019 380 (43) 27.10.2014 319
- (73) NIPPON STEEL & SUMITOMO METAL CORPORATION (JP)
6-1, Marunouchi 2-chome, Chiyoda-ku, Tokyo 100-8071, Japan
- (72) IWAHASHI, Toru (JP), KOUCHI, Naoto (JP)
- (74) Công ty TNHH một thành viên Sở hữu trí tuệ VCCI (VCCI-IP CO.,LTD)
- (54) THIẾT BỊ ĐO ĐỘ GỌN SÓNG CỦA ĐĨA PHANH Ở BÁNH XE LỬA CÓ CÁC ĐĨA PHANH
- (57) Sáng chế đề cập đến thiết bị đo độ gọn sóng của đĩa phanh ở bánh xe lửa có các đĩa phanh, gồm có: bộ đỡ bánh đỡ lỗ moayơ của bánh xe lửa; thước đo sự dịch chuyển thứ nhất được bố trí đối diện bề mặt ma sát của một trong số các đĩa phanh; thước đo sự dịch chuyển thứ hai được bố trí đối diện bề mặt vành của bánh xe lửa ở một phía của bề mặt ma sát; và bộ tính toán tính mức chênh lệch giữa giá trị tối đa và giá trị tối thiểu của sự dịch chuyển theo chiều cao bề mặt ma sát, tính mức chênh lệch giữa giá trị tối đa và giá trị tối thiểu của sự dịch chuyển theo chiều cao bề mặt vành, và thu thập mức chênh lệch giữa cả hai mức chênh lệch tính được là độ gọn sóng của đĩa phanh.

- (11) **1-0022269**
 (15) 15.10.2019 (51)⁷ **F01P 7/02**, 5/06
 (21) 1-2015-00842 (22) 13.03.2015
 (30) JP 2014-063292 26.03.2014 JP
 (45) 25.11.2019 380 (43) 26.10.2015 331
 (73) HONDA MOTOR CO., LTD. (JP)

1-1, Minami-Aoyama 2-chome, Minato-ku, Tokyo 1078556 Japan.

(72) Tomokazu KOBAYASHI (JP), Yasuhiko NAKANO (JP)

(74) Công ty TNHH Sở hữu trí tuệ HA VIP (HAVIP CO., LTD.)

(54) **HỆ THỐNG LÀM MÁT CỦA ĐỘNG CƠ ĐỐT TRONG**

(57) Sáng chế đề cập đến hệ thống làm mát của động cơ đốt trong có khả năng điều chỉnh lưu lượng của không khí làm mát và điều khiển một cách nhẹ nhàng, thích hợp các cánh quạt mở/đóng của cửa lấy không khí làm mát.

Hệ thống làm mát của động cơ đốt trong theo sáng chế bao gồm cửa lấy không khí làm mát (63) của nắp quạt (61) được tạo ra có dạng lỗ hở hình tròn và bộ phận hình trụ (61C) nối thông với phía dưới cùng của cửa lấy không khí làm mát (63). Hơn nữa, cửa lấy không khí làm mát (63) được mở/đóng bởi cánh quạt thứ nhất (101) được gắn vào trục quay thứ nhất (111) đi qua tâm (C1) của cửa lấy không khí làm mát (63), cánh quạt thứ hai (102) được bố trí trên trục quay thứ hai (112) song song với trục quay thứ nhất (111) và được đặt ở một phía của tâm (C1), và cánh quạt thứ ba (103) được gắn vào trục quay thứ ba (113) song song với trục quay thứ nhất (111) và được đặt ở phía còn lại của tâm (C1), sao cho cánh quạt thứ hai (102) được tạo ra che phía ngược với phía của cánh quạt thứ nhất (101) và cánh quạt thứ ba (103) được tạo ra che phía ngược với phía của cánh quạt thứ nhất (101).

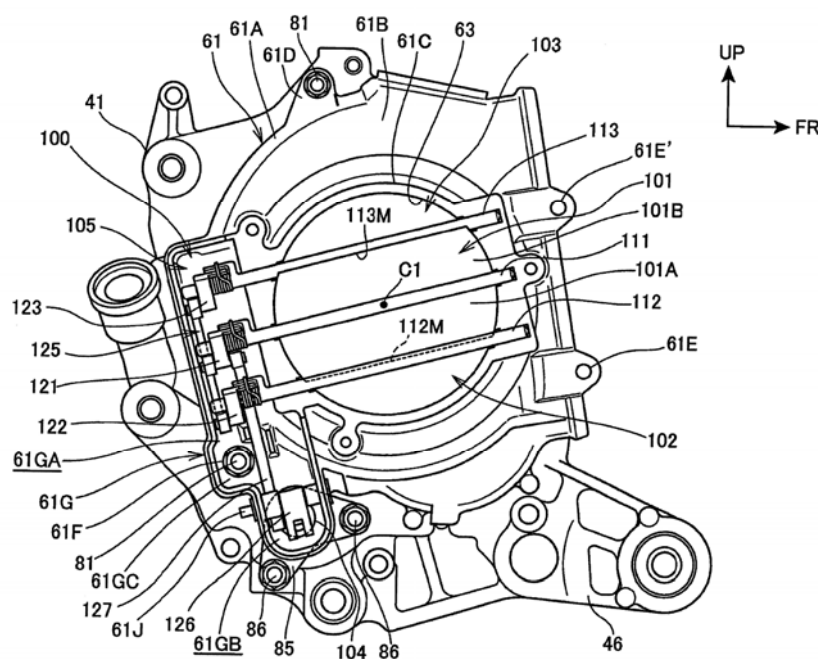

- (11) **1-0022270**
 (15) 15.10.2019 (51)⁷ **C07K 14/575**, 17/00, A61K 38/26, A61P 3/04, A61K 45/06
 (21) 1-2013-03976 (22) 15.06.2012
 (86) PCT/KR2012/004722 15.06.2012 (87) WO2012/173422 20.12.2012
 (30) 10-2011-0058852 17.06.2011 KR
 (45) 25.11.2019 380 (43) 26.05.2014 314
 (73) HANMI SCIENCE CO., LTD. (KR)
 550, Dongtangiheung-ro, Dongtan-myeon, Hwaseong-si, Gyeonggi-do 445-813, Republic of Korea
 (72) JUNG, Sung Youb (KR), KIM, Dae Jin (KR), PARK, Sung Hee (KR), WOO, Young Eun (KR), CHOI, In Young (KR), KWON, Se Chang (KR)
 (74) Công ty Luật TNHH Phạm và Liên danh (PHAM & ASSOCIATES)
 (54) **THỂ TIẾP HỢP CHỨA DẪN XUẤT OXYNTOMODULIN VÀ VÙNG FC CỦA GLOBULIN MIỄN DỊCH VÀ DƯỢC PHẨM CHỨA THỂ TIẾP HỢP NÀY**
 (57) Sáng chế đề cập đến thể tiếp hợp chứa dẫn xuất oxyntomodulin chứa trình tự axit amin như nêu trong SEQ ID NO.24, SEQ ID NO.25, hoặc SEQ ID NO.26, vùng Fc của globulin miễn dịch, và polyme không peptidyl, trong đó polyme không peptidyl liên kết cộng hóa trị dẫn xuất oxyntomodulin và vùng Fc của globulin miễn dịch, và dược phẩm chứa thể tiếp hợp này dùng để phòng ngừa hoặc điều trị chứng béo phì.

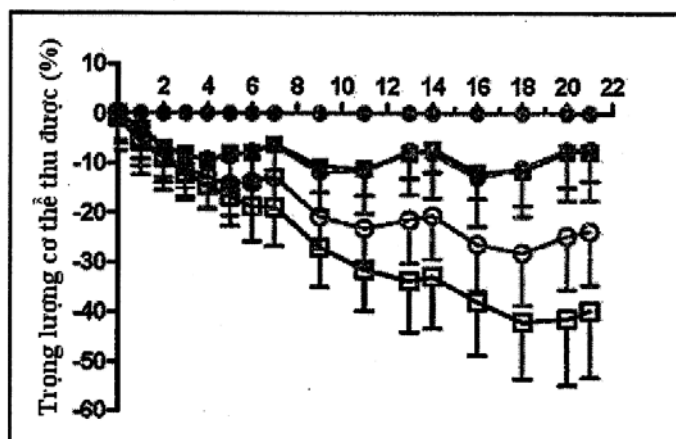

- Đôi chứng
- Thế tiếp hợp chứa vùng Fc của globulin miễn dịch và dẫn xuất Oxyntomodulin 23 (0,03mg/kg)
- Thế tiếp hợp chứa vùng Fc của globulin miễn dịch và dẫn xuất Oxyntomodulin 23 (0,06mg/kg)
- Thế tiếp hợp chứa vùng Fc của globulin miễn dịch và dẫn xuất Oxyntomodulin 24 (0,03mg/kg)
- Thế tiếp hợp chứa vùng Fc của globulin miễn dịch và dẫn xuất Oxyntomodulin 24 (0,06mg/kg)

- (11) **1-0022271**
 (15) 15.10.2019 (51)⁷ **C07D 309/10**, A61K 31/351, 31/365, C07D 309/30, 309/32
 (21) 1-2016-02714 (22) 19.12.2008
 (62) 1-2010-01735
 (86) PCT/EP2008/068049 19.12.2008 (87) WO2009/080761 02.07.2009
 (30) 07123882.8 20.12.2007 EP
 (45) 25.11.2019 380 (43) 25.11.2016 344
 (73) PHARMA MAR, S.A. (ES)
 Polígono Industrial La Mina-Norte, Avda. de los Reyes, 1, E-28770 Colmenar Viejo - Madrid, Spain
 (72) RODRIGUEZ VICENTE, Alberto (ES), GARRANZO GARCÍA-IBARROLA. (ES), MURCIA PEREZ, Carmen (ES), SANCHEZ SANCHO, Francisco (ES), CUEVAS MARCHANTE, María del Carmen (ES), MATEO URBANO, Cristina (ES), DIGON JUAREZ, Isabel (ES)
 (74) Công ty Luật TNHH Phạm và Liên danh (PHAM & ASSOCIATES)
 (54) **HỢP CHẤT CHỐNG KHỐI U VÀ DƯỢC PHẨM CHỨA NÓ**
 (57) Sáng chế đề cập đến hợp chất có tác dụng điều trị bệnh ung thư có công thức chung (I):

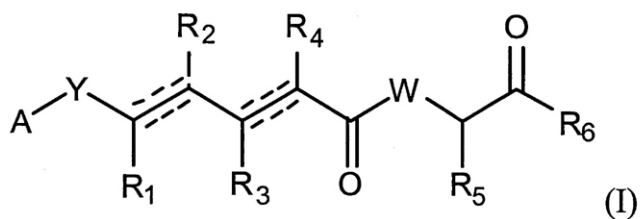

trong đó A, Y, W, R₁, R₂, R₃, R₄, R₅, và R₆ là như được xác định trong bản mô tả.

- (11) **1-0022272**
- (15) 15.10.2019 (51)⁷ **B41J 11/42**, 2/32, 29/38, 3/01, 3/36
- (21) 1-2015-04906 (22) 29.07.2014
- (86) PCT/JP2014/069948 29.07.2014 (87) WO2015/033702 12.03.2015
- (30) 2013-182823 04.09.2013 JP
- (45) 25.11.2019 380 (43) 25.05.2016 338
- (73) SATO HOLDINGS KABUSHIKI KAISHA (JP)
7-1, Shimomeguro 1-chome, Meguro-ku, Tokyo 1530064 Japan
- (72) SATO Yasushi (JP), HOKA Masayuki (JP), KUBO Yoshimasa (JP), NAGATA Seiichiro (JP)
- (74) Công ty Cổ phần Hỗ trợ phát triển công nghệ Detech (DETECH)
- (54) MÁY IN VÀ PHƯƠNG PHÁP IN
- (57) Sáng chế đề cập đến máy in dùng nhiệt để in lên vật in cải thiện tốc độ quy trình in trên toàn bộ bề mặt in của vật in. Trong quy trình in nhãn (PL), tốc độ cấp liệu tại vùng in (SW) để in mã vạch hoặc tương tự chậm hơn so với tốc độ cấp liệu tiêu chuẩn, và tốc độ cấp liệu tại vùng lề (SY) có chiều dài ít nhất bằng chiều dài đã được xác định trước theo hướng cấp liệu (F) giữa các vùng lề nhanh hơn so với tốc độ cấp liệu tiêu chuẩn. Hơn nữa, tốc độ cấp liệu tại vùng in (NW) đối với ký tự, biểu tượng in, hoặc tương tự, và tốc độ cấp liệu tại vùng lề (NY) có chiều dài nhỏ hơn so với chiều dài được xác định trước theo hướng cấp liệu (F) được thiết lập ở tốc độ cấp liệu tiêu chuẩn. Theo đó, tốc độ quy trình trên toàn bộ bề mặt in của nhãn (PL) có thể được cải thiện trong máy in dùng nhiệt để in lên nhãn (PL).

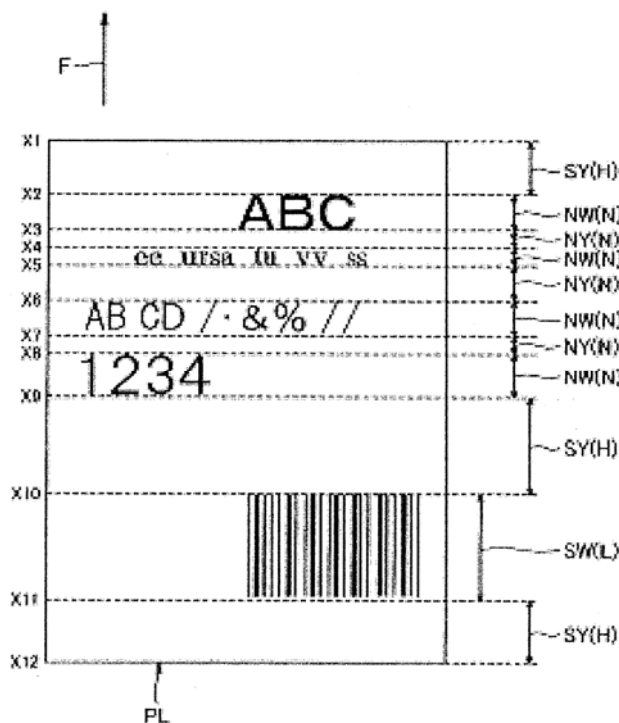

- (11) **1-0022273**
- (15) 15.10.2019 (51)⁷ **H04H 60/32**
- (21) 1-2015-02388 (22) 18.12.2013
- (86) PCT/US2013/076176 18.12.2013 (87) WO2014/107309 10.07.2014
- (30) 61/748,893 04.01.2013 US
- 14/035,711 24.09.2013 US
- (45) 25.11.2019 380 (43) 25.11.2015 332
- (73) SONY CORPORATION (JP)
1-7-1 Konan Minato-ku, Tokyo 108-0075, Japan
- (72) HAQUE, Munsif (US), TABATABAI, Ali (US)
- (74) Công ty TNHH một thành viên Sở hữu trí tuệ VCCI (VCCI-IP CO.,LTD)
- (54) THIẾT BỊ VÀ PHƯƠNG PHÁP XỬ LÝ THÔNG TIN
- (57) Sáng chế đề cập đến phương pháp và thiết bị xử lý thông tin mà trong đó các cấu trúc cú pháp tập thông số video (VPS - Video Parameter set) và phần mở rộng VPS (vps_extension()) được cập nhật với một số thao tác dọn sạch đối với phần mở rộng kỹ thuật mã hóa video hiệu suất cao (HEVC Extensions) trong các vùng mã hóa video khả biến, mã hóa đa điểm quan sát và mã hóa video 3D. Ngoài ra, bốn tùy chọn bổ sung các cú pháp để hỗ trợ các chuỗi video hỗn hợp trong các lớp khác nhau đối với phần mở rộng VPS cũng được đề cập.

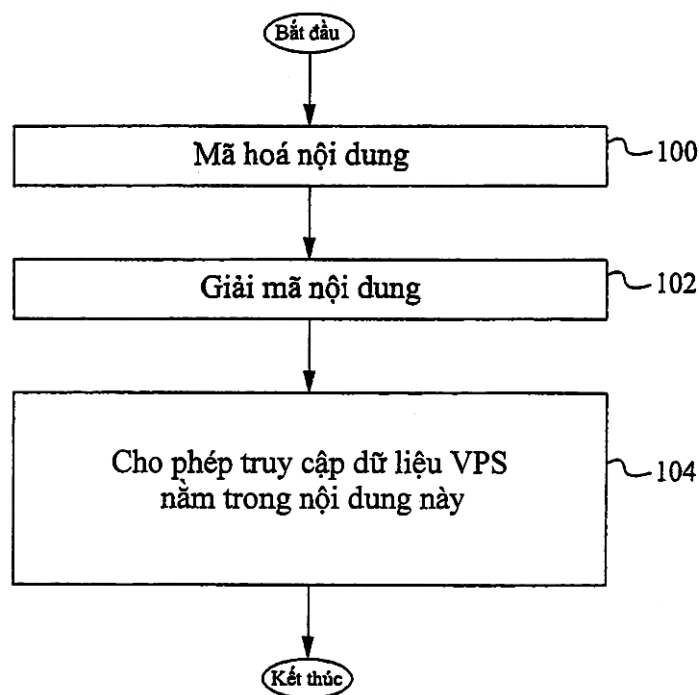

- (11) **1-0022274**
- (15) 15.10.2019 (51)⁷ **H01L 23/48**, 29/92
- (21) 1-2016-03097 (22) 28.03.2014
- (86) PCT/US2014/032263 28.03.2014 (87) WO2015/147881 01.10.2015
- (45) 25.11.2019 380 (43) 25.05.2017 350
- (73) INTEL CORPORATION (US)
2200 Mission College Blvd., M/S RNB-4-150, Santa Clara, California 95054, United States of America
- (72) LAMBERT, William J. (US), SANKMAN, Robert L. (US), OSBORN, Tyler N. (US), GEALER, Charles A. (US)
- (74) Công ty TNHH Tầm nhìn và Liên danh (VISION & ASSOCIATES CO.LTD.)
- (54) THIẾT BỊ VI MẠCH TÍCH HỢP CÓ TỤ KHỬ GHÉP NỐI ĐỂ BÁN DẪN CÓ NHIỀU ĐƯỜNG XUYÊN SILIC VÀ PHƯƠNG PHÁP TẠO RA THIẾT BỊ NÀY
- (57) Sáng chế đề cập đến thiết bị vi mạch tích hợp bao gồm đế bán dẫn có các đường nối xuyên silic (TSV) kéo dài từ mặt ghép nối với linh kiện đến mặt sau của đế bán dẫn; và tụ điện khử ghép được ghép nối với các TSV. Phương pháp tạo ra thiết bị vi mạch tích hợp bao gồm các bước: tạo ra đế bán dẫn bao gồm các đường nối xuyên silic (TSV) kéo dài từ mặt ghép nối với linh kiện đến mặt sau của đế bán dẫn; ghép nối tụ điện khử ghép vào mặt sau của đế bán dẫn. Thiết bị vi mạch tích hợp bao gồm thiết bị tính toán có bao gói bao gồm bộ vi xử lý có mặt ghép nối với linh kiện và mặt sau có các đường nối xuyên silic (TSV) kéo dài từ mặt ghép nối với linh kiện đến mặt sau, và tụ điện khử ghép được ghép nối với mặt sau của đế bán dẫn; và bảng mạch in, trong đó bao gói được ghép nối với bảng mạch in.

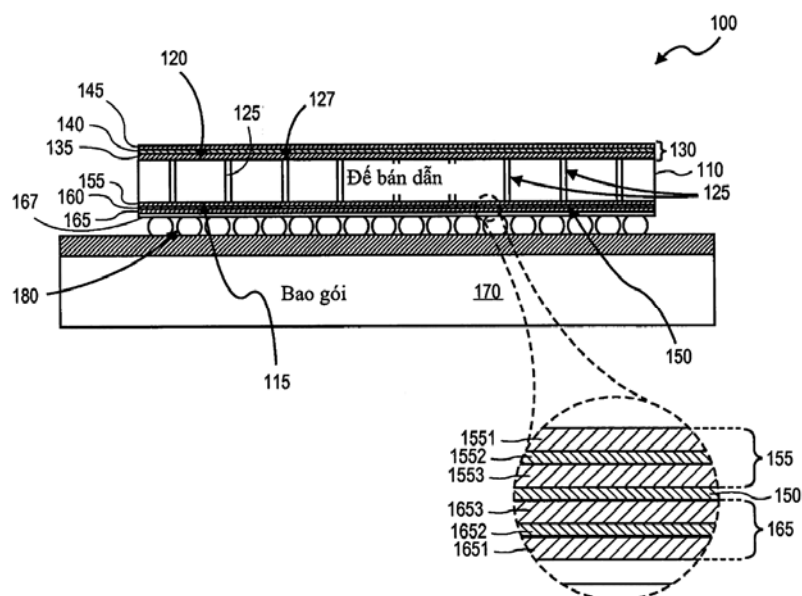

- (11) **1-0022275**
- (15) 15.10.2019 (51)⁷ **C07D 487/04**, A61K 31/519
- (21) 1-2016-00813 (22) 03.09.2014
- (86) PCT/EP2014/068640 03.09.2014 (87) WO2015/032769 12.03.2015
- (30) 13183385.7 06.09.2013 EP
- (45) 25.11.2019 380 (43) 25.07.2016 340
- (73) F. HOFFMANN-LA ROCHE AG (CH)
Grenzacherstrasse 124, CH-4070 Basel, Switzerland
- (72) ROEVER, Stephan (DE), ROGERS-EVANS, Mark (VG), NETTEKOVEN, Matthias (DE), SCHMITT, Sébastien (FR), GREYER, Uwe (DE), KIMBARA, Atsushi (JP)
- (74) Công ty TNHH Tâm nhìn và Liên danh (VISION & ASSOCIATES CO.LTD.)
- (54) HỢP CHẤT TRIAZOLO[4,5-D]PYRIMIDIN, QUY TRÌNH ĐIỀU CHẾ HỢP CHẤT NÀY VÀ DƯỢC PHẨM CHỨA NÓ
- (57) Sáng chế đề cập đến hợp chất có công thức (I):

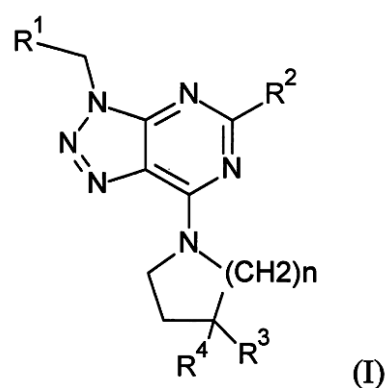

trong đó R¹ đến R⁴ là như được xác định trong phần mô tả và trong các điểm yêu cầu bảo hộ. Hợp chất có công thức (I) này có thể được dùng làm thuốc. Sáng chế còn đề cập đến quy trình điều chế hợp chất này và dược phẩm chứa nó.

- (11) **1-0022276**
 (15) 21.10.2019 (51)⁷ **C07D 413/04**, 413/12, 413/14, 271/07, A01N 43/82, C07F 9/653, C07D 271/113
- (21) 1-2013-02947 (22) 21.03.2012
 (86) PCT/EP2012/054965 21.03.2012 (87) WO2012/126932 27.09.2012
 (30) 11159115.2 22.03.2011 EP
 (45) 25.11.2019 380 (43) 25.12.2013 309
 (73) BAYER INTELLECTUAL PROPERTY GMBH (DE)
 Alfred-Nobel-Strasse 10, 40789 Monheim, Germany
 (72) KOHN, Arnim (DE), AHRENS, Hartmut (DE), BRAUN, Ralf (DE), DORNER-RIEPING, Simon (DE), LEHR, Stefan (DE), HEINEMANN, Ines (DE), HAUSER-HAHN, Isolde (DE), GATZWEILER, Elmar (DE), ROSINGER, Christoper, Hugh (GB)
 (74) Công ty Luật TNHH T&G (TGVN)
 (54) HỢP CHẤT N-(1,3,4-OXADIAZOL-2-YL)ARYLCARBOXAMIT, CHẾ PHẨM DIỆT CỎ CHỨA HỢP CHẤT NÀY VÀ PHƯƠNG PHÁP PHÒNG TRỪ THỰC VẬT KHÔNG MONG MUỐN NHỜ SỬ DỤNG HỢP CHẤT NÀY
 (57) Sáng chế đề cập đến hợp chất N-(1,3,4-Oxadiazol-2-yl)arylcaboxamit có công thức chung (I):

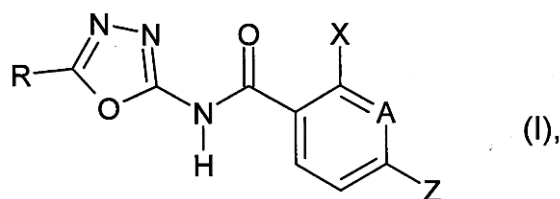

trong đó, A là nitơ hoặc CY. Mỗi R, X, Y và z là các gốc như hydro, gốc hữu cơ như alkyl và các gốc khác như halogen. Sáng chế cũng đề cập đến chế phẩm diệt cỏ chứa hợp chất này và phương pháp phòng trừ thực vật không mong muốn nhờ sử dụng hợp chất này.

- (11) **1-0022277**
(15) 21.10.2019 (51)⁷ **C09D 5/16**, 183/04, B08B 17/02, B01J 31/22, 23/745, B08B 17/00
- (21) 1-2010-03167 (22) 28.05.2009
(86) PCT/FR2009/000621 28.05.2009 (87) WO2009/156609 30.12.2009
(30) 0802914 29.05.2008 FR
(45) 25.11.2019 380 (43) 25.07.2011 280
- (73) ELKEM SILICONES FRANCES SAS (FR)
21 avenue Georges Pompidou, F-69003 Lyon, France
- (72) MALIVERNEY Christian (FR), BREUNIG Stefan (FR), BLANC Delphine (FR)
- (74) Công ty Luật TNHH Phạm và Liên danh (PHAM & ASSOCIATES)
- (54) **VẬT PHẨM CÓ ĐẶC TÍNH CHỐNG ĐÓNG BÁM ĐỂ SỬ DỤNG TRONG MÔI TRƯỜNG NƯỚC VÀ PHƯƠNG PHÁP PHỦ LỚP PHỦ CHỐNG ĐÓNG BÁM**
- (57) Sáng chế đề cập đến vật phẩm có đặc tính chống đóng bám để sử dụng trong môi trường nước, đặc biệt là trong môi trường nước biển, và phương pháp phủ lớp phủ chống đóng bám lên nền mang được dự định để sử dụng trong môi trường nước để làm chậm quá trình phát triển của các sinh vật sống trong nước trên các kết cấu ngập nước hoặc bán ngập nước.

- (11) **1-0022278**
(15) 21.10.2019 (51)⁷ **C09D 5/16**, 183/04, 183/08, B08B
17/02, B01J 31/02, 27/24, C08G
77/08, B08B 17/00
- (21) 1-2010-03168 (22) 28.05.2009
(86) PCT/FR2009/000620 28.05.2009 (87) WO2009/156608 30.12.2009
(30) 08/02913 29.05.2008 FR
(45) 25.11.2019 380 (43) 25.07.2011 280
(73) ELKEM SILICONES FRANCES SAS (FR)
21 avenue Georges Pompidou, F-69003 Lyon, France
(72) MALIVERNEY Christian (FR), BREUNIG Stefan (FR), BLANC Delphine (FR)
(74) Công ty Luật TNHH Phạm và Liên danh (PHAM & ASSOCIATES)
(54) **VẬT PHẨM CÓ ĐẶC TÍNH CHỐNG ĐÓNG BÁM ĐỂ SỬ DỤNG TRONG MÔI
TRƯỜNG NƯỚC VÀ PHƯƠNG PHÁP PHỦ LỚP PHỦ CHỐNG ĐÓNG BÁM**
(57) Sáng chế đề cập đến vật phẩm có đặc tính chống đóng bám để sử dụng trong môi trường
nước, đặc biệt là trong môi trường nước biển, và phương pháp phủ lớp phủ chống đóng
bám lên nền mang được dự định để sử dụng trong môi trường nước để làm chậm quá
trình phát triển của các sinh vật sống trong nước trên các kết cấu ngập nước hoặc bán
ngập nước.

- (11) **1-0022279**
- (15) 21.10.2019 (51)⁷ **G01S 13/00**
- (21) 1-2017-00026 (22) 05.01.2017
- (45) 25.11.2019 380 (43) 25.07.2017 352
- (73) **TẬP ĐOÀN VIỄN THÔNG QUÂN ĐỘI (VN)**
Số 1 đường Trần Hữu Dực, phường Mỹ Đình 2, quận Nam Từ Liêm, thành phố Hà Nội.
- (72) Nguyễn Anh Tuấn (VN), Nguyễn Duy Hoàng (VN), Đỗ Ngọc Tuấn (VN), Vũ Viết Đức (VN), Vũ Ngọc Vinh (VN), Hoàng Ngọc Dương (VN), Vũ Viết Đức (VN), Nguyễn Tiến Hưởng (VN), Đào Thanh Tùng (VN), Chu Văn Tạo (VN)
- (74) Công ty TNHH Tư vấn Quốc Dân (NACI CO., LTD)
- (54) **PHƯƠNG PHÁP KHỞI TẠO QUỸ ĐẠO MỤC TIÊU QUAN SÁT**
- (57) Sáng chế đề xuất phương pháp khởi tạo quỹ đạo mục tiêu dựa vào môđun sinh tổ hợp đa cấu hình và môđun xác nhận tổ hợp đa cấu hình. Cụ thể dựa trên sự kết hợp giữa biến đổi Hough với hai phương pháp tạo lưới rời rạc để sinh ra tổ hợp thẳng hàng tương đối của các quan sát theo một số lần lấy mẫu và môđun xác nhận quỹ đạo mục tiêu đa cấu hình dựa trên xác suất tồn tại quỹ đạo giúp cho giảm thiểu quỹ đạo mục tiêu giả của các quan sát bao gồm hai thành phần chính: Môđun sinh tổ hợp đa cấu hình, dựa trên nền tảng biến đổi Hough với sự cải tiến dựa trên hai phương pháp tạo lưới rời rạc trong không gian rho-theta; môđun xác nhận tổ hợp đa tầng dựa trên nhiều bộ xác nhận con, nền tảng chính là bộ xác nhận mật độ quan sát và bộ xác nhận xác suất tồn tại quỹ đạo mục tiêu quan sát.

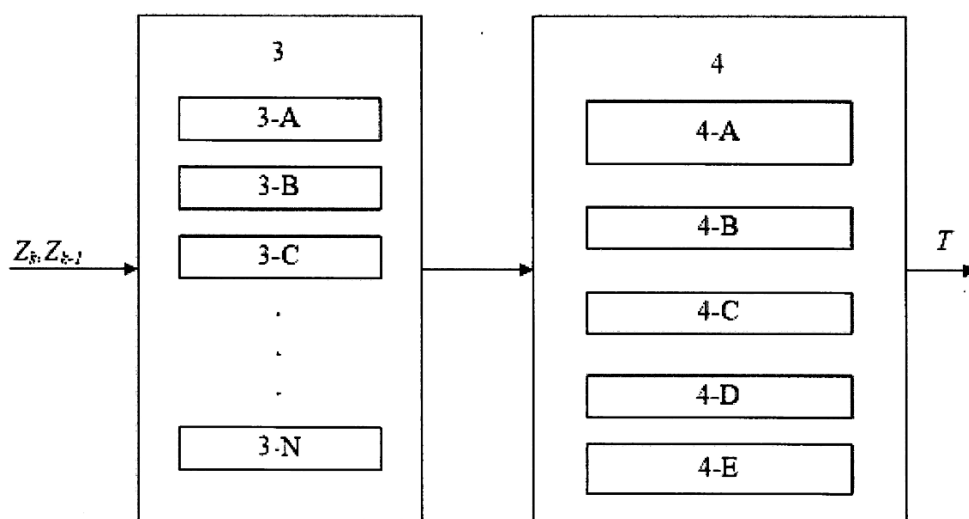

- (11) **1-0022280**
- (15) 21.10.2019 (51)⁷ **H04W 76/02**, 76/04, 92/24
- (21) 1-2016-01197 (22) 27.09.2013
- (86) PCT/EP2013/070266 27.09.2013 (87) WO2015/043664 02.04.2015
- (45) 25.11.2019 380 (43) 27.06.2016 339
- (73) TELEFONAKTIEBOLAGET L M ERICSSON (PUBL) (SE)
SE-164 83 Stockholm, Sweden
- (72) YANG, Yong (SE), CHEN, Qian (CN), HEDMAN, Peter (SE), OLSSON, Tony (SE)
- (74) Công ty Luật TNHH T&G (TGVN)
- (54) NÚT DI ĐỘNG, NÚT CỔNG NỐI, VÀ PHƯƠNG PHÁP PHÁT HIỆN TRẠNG THÁI Ở NÚT DI ĐỘNG VÀ NÚT CỔNG NỐI
- (57) Sáng chế đề cập đến phương pháp và thiết bị phát hiện khi nào thiết bị đầu cuối di động ở trạng thái trong đó nó không có khả năng trả lời tin nhắn. Theo khía cạnh thứ nhất, sáng chế đề xuất phương pháp phát hiện, ở nút di động trong mạng truyền thông, trạng thái trong đó thiết bị đầu cuối di động không có khả năng trả lời tin nhắn. Phương pháp này bao gồm bước nhận (S101) tin nhắn từ nút cổng nối, và xác định (S102) liệu thiết bị đầu cuối di động có phải không có khả năng trả lời tin nhắn. Ngoài ra, phương pháp này bao gồm bước gửi (S103) phản hồi đến nút cổng nối chỉ báo rằng thiết bị đầu cuối di động chưa có khả năng trả lời tin nhắn.

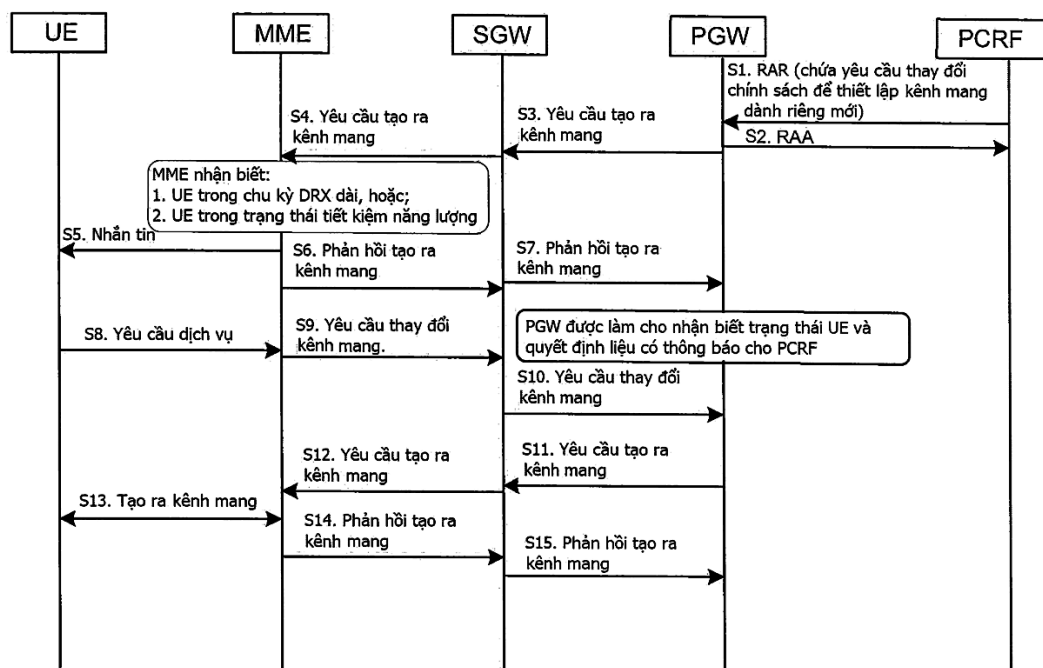

- (11) **1-0022281**
 (15) 21.10.2019 (51)⁷ **B22D 41/24**, 41/28, 41/34, 41/40, 41/56
 (21) 1-2012-03074 (22) 17.03.2011
 (86) PCT/EP2011/001324 17.03.2011 (87) WO2011/113597 22.09.2011
 (30) 10157129.7 19.03.2010 EP
 (45) 25.11.2019 380 (43) 25.01.2013 298
 (73) VESUVIUS GROUP S.A. (BE)
 Rue de Douvrain 17, B-7011 Ghlin, Belgium
 (72) Mariano COLLURA (IT), Fabrice SIBIET (FR)
 (74) Công ty cổ phần tư vấn Trung Thực (TRUNG THUC.,JSC)
 (54) KHUNG DÙNG CHO CƠ CẤU ĐỂ GIỮ VÀ THAY THẾ CÁC TẤM ĐỂ ĐÚC KIM LOẠI NÓNG CHẢY RA KHỎI THÙNG LUYỆN KIM VÀ CỤM BAO GỒM PHƯƠNG TIỆN ÉP VÀ KHUNG NÀY
 (57) Sáng chế đề cập tới khung (30) dùng cho cơ cấu giữ và thay thế các tấm để vận chuyển kim loại nóng chảy chứa trong thùng luyện kim có kênh đúc (20), khung tạo ra vỏ (32) để tiếp nhận và giữ tấm (34), khi cơ cấu được lắp ráp, ở vị trí vận hành trong vùng gần với kênh đúc (20) của thùng luyện kim, khung (30) được bố trí để có thể đưa tấm (34) vào trong vỏ (32) và rút tấm (34) ra khỏi vỏ (32) bằng cách dịch chuyển theo chiều lắp tấm, vỏ (32) được tạo ra sao cho vỏ này có sự đối xứng tổng thể qua mặt phẳng so với mặt phẳng dọc đi qua tâm (50) nằm song song với chiều lắp tấm, trên cạnh kia của vỏ (32) so với mặt phẳng dọc đi qua tâm (50) của vỏ (32), khung (30) có các khe để tiếp nhận cơ cấu đẩy (54) nhằm tác động lực theo chiều của thùng luyện kim lên tấm (34) lắp vào trong vỏ (32) khi lắp cơ cấu. Các khe để tiếp nhận cơ cấu đẩy (54) nằm trên cạnh kia của vỏ (32) không đối tiếp theo cách đối xứng qua mặt phẳng tạo ra bởi mặt phẳng dọc đi qua tâm (50) của vỏ (32). Sáng chế còn đề xuất cụm bao gồm phương tiện ép và khung này.

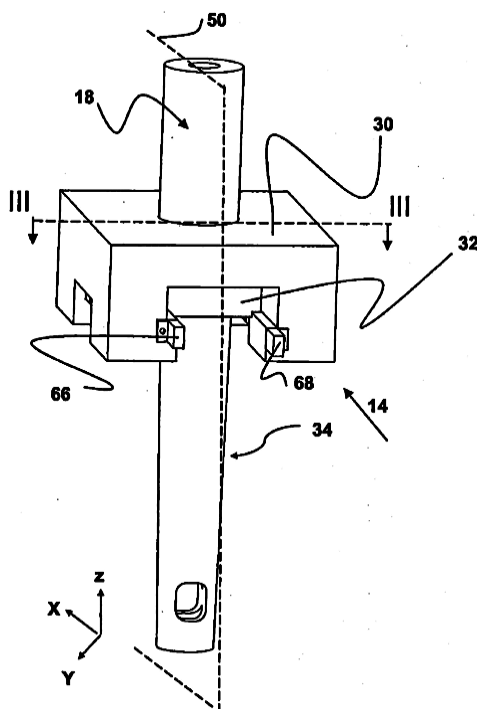

- (11) **1-0022282**
 (15) 21.10.2019 (51)⁷ C07C 6/12, 15/08, B01J 29/70, 29/80
 (21) 1-2015-02313 (22) 01.05.2013
 (86) PCT/US2013/039028 01.05.2013 (87) WO2014/092764 19.06.2014
 (30) 61/736,382 12.12.2012 US
 (45) 25.11.2019 380 (43) 25.11.2015 332
 (73) UOP LLC (US)
 25 East Algonquin Road, P.O. Box 5017, Des Plaines, Illinois 60017-5017, United States of America
 (72) NICHOLAS, Christopher P. (US), BOLDINGH, Edwin P. (US), SCHREIER, Marc R. (US)
 (74) Văn phòng Luật sư Ân Nam (ANNAM IP & LAW)
 (54) QUY TRÌNH CHUYỂN ALKYL HÓA BẰNG CÁCH SỬ DỤNG ZEOLIT NHÔM SILICAT
 (57) Sáng chế đề cập đến hợp phân được phát triển kết hợp của các họ zeolit TUN và IMF mà được tổng hợp và dùng làm xúc tác hiệu quả cho phản ứng chuyển alkyl hóa hợp chất thơm. Zeolit này đặc trưng bởi công thức thực nghiệm:



trong đó M là một kim loại hoặc các kim loại được chọn từ Zn hoặc kim loại thuộc nhóm 1 (IUPAC 1), nhóm 2 (IUPAC 2), nhóm 3 (IUPAC 3) hoặc dãy lantanoid của Bảng hệ thống tuần hoàn các nguyên tố hóa học, T là nhóm hữu cơ định hướng cấu trúc thu được từ chất phản ứng R và Q trong đó R là alkan được thế bằng A,Ω- dihalogen như 1,4-dibromobutan và Q là ít nhất một nhóm amin trung hòa có tối đa 6 nguyên tử cacbon như 1-metylpyrolidin, E là nguyên tố khung như gali. Sáng chế còn đề cập đến quy trình chuyển alkyl hóa dòng nguyên liệu chứa một hoặc nhiều hợp chất thơm có 7, 9, 10 và từ 11 trở lên nguyên tử cacbon (hợp chất thơm C₇, C₉, C₁₀ và C₁₁₊) để tạo ra dòng sản phẩm chuyển alkyl hóa có nồng độ của hợp chất thơm có 8 nguyên tử cacbon (hợp chất thơm C₈) gia tăng so với nồng độ trong dòng nguyên liệu.

- (11) **1-0022283**
 (15) 21.10.2019 (51)⁷ **B65D 17/34, 17/00**
 (21) 1-2014-03266 (22) 25.04.2012
 (86) PCT/JP2012/061085 25.04.2012 (87) WO2013/161021A1 31.10.2013
 (45) 25.11.2019 380 (43) 26.01.2015 322

(73) SHOWA ALUMINUM CAN CORPORATION (JP)

30-2, Nishigotanda 1-chome, Shinagawa-ku, Tokyo, 1410031, Japan

(72) OJIMA Shinichi (JP), IKEDA Kazunori (JP), MURAOKA Kenyu (JP), KASHIWAZAKI Tetsuo (JP), SUWA Asumi (JP)

(74) Công ty TNHH Sở hữu trí tuệ WINCO (WINCO CO., LTD.)

(54) **NẮP LON VÀ LON CHỨA ĐỒ UỐNG**

(57) Sáng chế đề cập tới nắp lon và lon chứa đồ uống. Trên tấm nắp (400) của nắp lon có tạo ra phần nhô lên (phần núp) (420) sẽ được tán phẳng khi tai mở được gắn chặt vào tấm nắp (400) và dùng làm đỉnh tán. Phần nhô lên (420) được tạo ra ở phần của tấm nắp (400) được bao quanh bởi đường rạch khía thứ nhất (430) và được bố trí ở phía phần trên (433A) so với đầu thứ nhất (431) hoặc đầu thứ hai (432) của đường rạch khía thứ nhất (430). Đường rạch khía thứ hai (450) nối với phần dạng cong (433) của đường rạch khía thứ nhất (430) được tạo ra trên tấm nắp (400). Do vậy, có thể ngăn chặn sự suy giảm đặc tính dòng ra của đồ uống và sự suy giảm đặc tính dễ thao tác của tai mở thậm chí nếu tai mở hoặc lỗ hở được tăng kích thước hoặc tấm nắp được giảm kích thước.

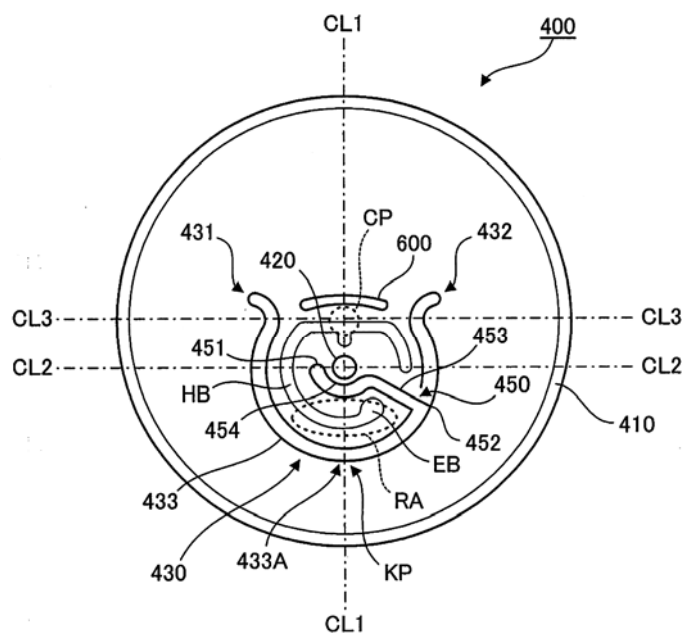

- (11) **1-0022284**
 (15) 21.10.2019 (51)⁷ **B62J 35/00**, 37/00, 99/00, B62K
 11/04, 11/06
 (21) 1-2014-02321 (22) 15.07.2014
 (30) JP2013-150296 19.07.2013 JP
 (45) 25.11.2019 380 (43) 26.01.2015 322

(73) SUZUKI MOTOR CORPORATION (JP)

300, Takatsuka-cho, Minami-ku, Hamamatsu-shi, Shizuoka, 432-8611 Japan

(72) Yoshihiro IKEDA (JP), Shota TAKAHASHI (JP)

(74) Văn phòng Luật sư Ân Nam (ANNAM IP & LAW)

(54) XE MÔ TÔ

(57) Sáng chế đề cập đến xe mô tô với khung thân xe được cấu tạo gồm: một khung đỡ bình nhiên liệu kéo dài về phía sau từ ống khung mặt đầu; một cặp thân ống bên phải và bên trái phân nhánh bên phải và bên trái từ phần đầu mút phía sau khung đỡ bình nhiên liệu và kéo dài xuống phía dưới; một cặp ống khung đỡ bên phải và bên trái dưới yên xe kéo dài về phía sau từ các phần phía trên của các thân ống bên phải và bên trái; và một cặp ống hình trụ bên phải và bên trái dưới yên xe nối giữa các phần chính giữa của ống khung đỡ bên phải và bên trái dưới yên xe và các phần bên dưới của các thân ống. Bình nhiên liệu được bố trí để có thể kéo dài từ phần sau đầu ống của khung thân xe qua các phần trước của ống khung đỡ yên xe trong khi nối qua khung đỡ bình nhiên liệu bên phải và bên trái. Bình nhiên liệu gồm có bơm nhiên liệu lắp trên hình được bố trí ở phần sau của bình nhiên liệu, đối diện các phần trước của ống khung đỡ yên xe.

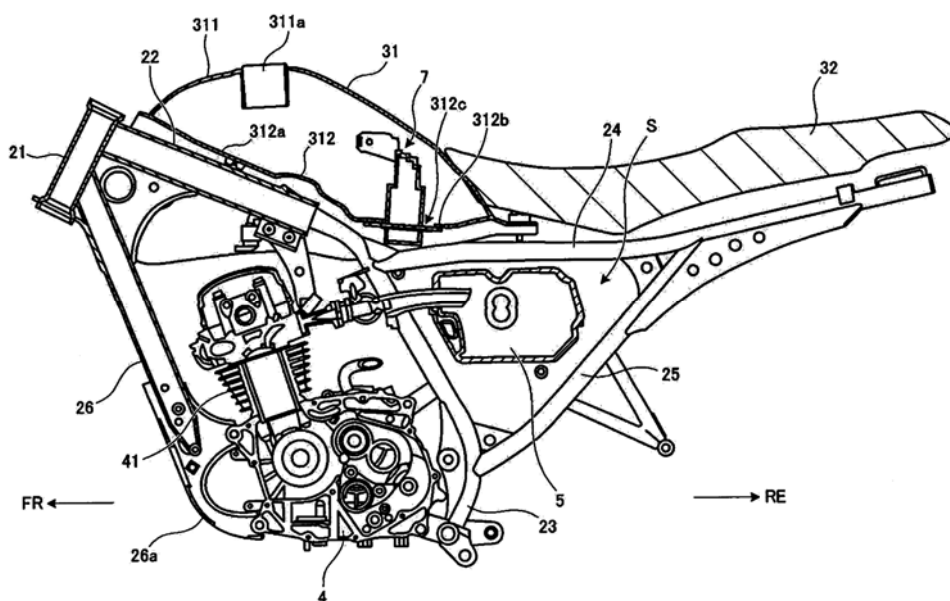

- (11) **1-0022285**
 (15) 21.10.2019 (51)⁷ **G01N 21/85**, 21/27, B07C 5/342
 (21) 1-2015-03422 (22) 17.02.2014
 (86) PCT/JP2014/053593 17.02.2014 (87) WO2014/126232 21.08.2014
 (30) 2013-029082 18.02.2013 JP
 (45) 25.11.2019 380 (43) 25.01.2016 334

(73) SATAKE CORPORATION (JP)

7-2, Sotokanda 4-chome, Chiyoda-ku, Tokyo, 101-0021 Japan

(72) ISHIZU, Hideaki (JP), MIYAMOTO, Tomoyuki (JP), HARA, Masazumi (JP)

(74) Công ty TNHH Trà và cộng sự (TRA & ASSOCIATES CO.,LTD)

(54) MÁY PHÂN LOẠI HẠT KIỂU QUANG HỌC

(57) Sáng chế đề cập đến máy phân loại hạt kiểu quang học có phương tiện xác định bao gồm phần tạo ra dữ liệu phân bố màu ba chiều tạo ra dữ liệu về các thành phần bước sóng của ánh sáng R, ánh sáng G, và ánh sáng B từ hạt trong không gian màu ba chiều, phần tạo ra mặt phân chia khoảng cách Mahalanobis phân chia dữ liệu thành khu vực nhóm hạt phù hợp và khu vực nhóm hạt không phù hợp, phần tạo ra mặt phân chia khoảng cách Euclidean xác định vị trí trọng tâm của khu vực nhóm hạt phù hợp và vị trí trọng tâm của khu vực nhóm hạt không phù hợp để thiết lập mặt phân chia cho phép các vị trí trọng tâm nằm tại khoảng cách dài nhất với nhau, phần chuyển đổi dữ liệu hai chiều chuyển đổi thành dữ liệu màu hai chiều bằng cách sử dụng đường giao nhau giữa các mặt phân chia, và phần thiết lập giới hạn tạo ra khu vực kín bằng cách chỉnh vừa elip tương đương quán tính với khu vực nhóm hạt không phù hợp trên dữ liệu phân bố màu hai chiều và thiết lập giới hạn trong khu vực kín.

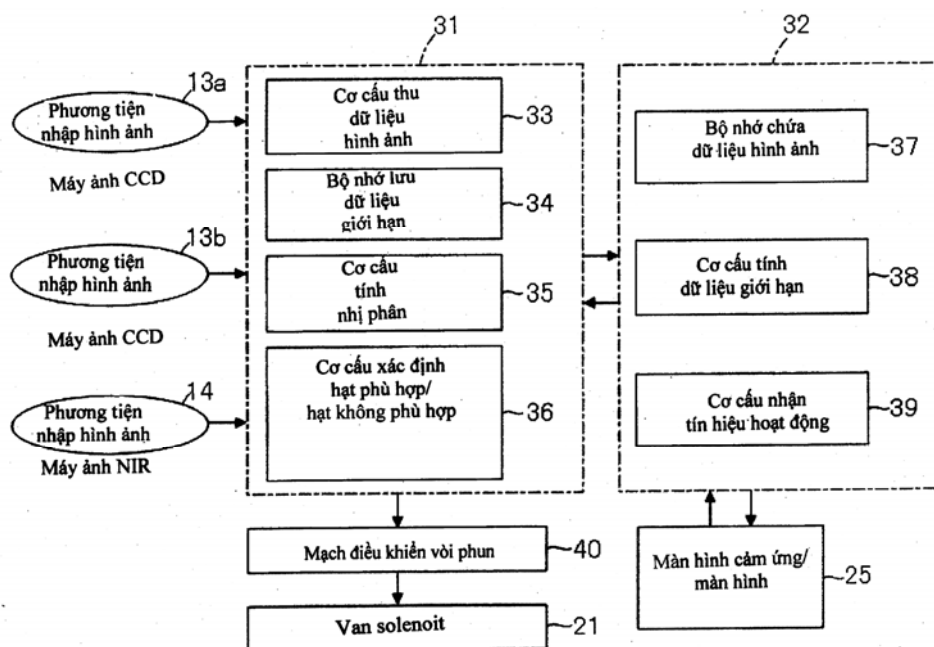

- (11) **1-0022286**
- (15) 21.10.2019 (51)⁷ **B01F 13/02**, 3/08, 5/02
- (21) 1-2012-02809 (22) 24.09.2012
- (30) JP2011-225627 13.10.2011 JP
- (45) 25.11.2019 380 (43) 25.04.2013 301
- (73) 1. MANABU IGUCHI (JP)
12-23 Chuo-daiichi-komuinshukusha kita-8-jo, nishi-5, kita-ku, Sapporo-shi, Hokkaido, Japan
2. HUENS CO., LTD. (JP)
No.19 higashi-4-jo, minami 13, Obihiro-shi, Hokkaido, Japan
- (72) Manabu IGUCHI (JP), Moriyoshi SHITARA (JP)
- (74) Công ty TNHH Sở hữu trí tuệ Thảo Quyến (INVENCO.,LTD)
- (54) THIẾT BỊ KHUẤY
- (57) Sáng chế đề cập đến thiết bị khuấy bao gồm thùng hình trụ có đường kính trong D hoặc thùng hình đa giác có đường kính đường tròn nội tiếp D, thùng chứa đầy chất lỏng được khuấy, vòi phun hướng lên trên để bơm khí hoặc chất lỏng vào thùng được bố trí tại vị trí gần tâm của thùng và độ sâu H_1 từ mức chất lỏng, tỷ số H_1/D nằm trong khoảng từ 0,3 đến 1 trong trường hợp không khí được bơm vào, tỷ số H_1/D nằm trong khoảng từ 0,3 đến 1,7 trong trường hợp chất lỏng được bơm vào. Thiết bị khuấy này bao gồm van cho phép không khí hoặc chất lỏng bơm vào thùng hoặc làm gián đoạn không khí hoặc chất lỏng bơm vào thùng, bộ điều tiết van để mở và đóng van, và bộ điều khiển van để cung cấp tín hiệu mở van hoặc tín hiệu đóng van cho bộ điều tiết van này.

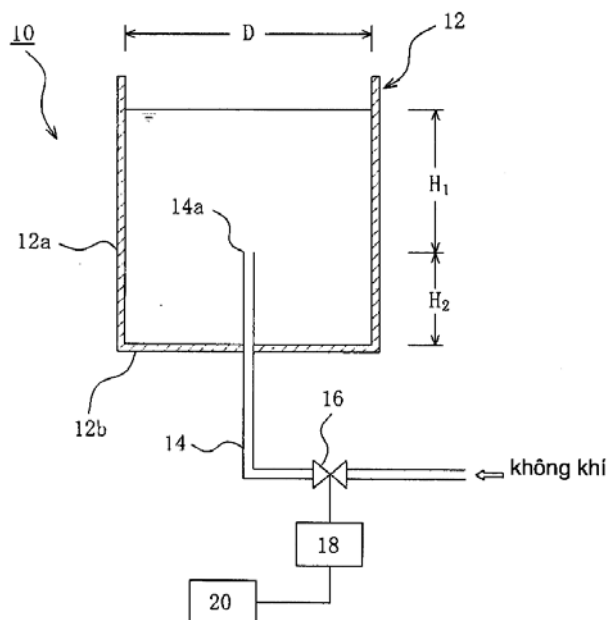

- (11) **1-0022287**
(15) 21.10.2019 (51)⁷ **G03G 15/08**, F16C 13/00
(21) 1-2015-00416 (22) 03.02.2015
(30) 2014-027744 17.02.2014 JP
(45) 25.11.2019 380 (43) 25.08.2015 329
(73) SUMITOMO RUBBER INDUSTRIES, LTD. (JP)
6-9, Wakinohama-cho 3-chome, Chuo-ku, Kobe-shi, Hyogo 651-0072, Japan
(72) Kenichi KURODA (JP)
(74) Công ty TNHH Tâm nhìn và Liên danh (VISION & ASSOCIATES CO.LTD.)
(54) CON LĂN BÁN DẪN
(57) Con lăn bán dẫn theo sáng chế chứa sản phẩm liên kết ngang của hỗn hợp cao su chỉ gồm hai loại cao su là cao su butadien và cao su epiclohydrin làm thành phần cao su.

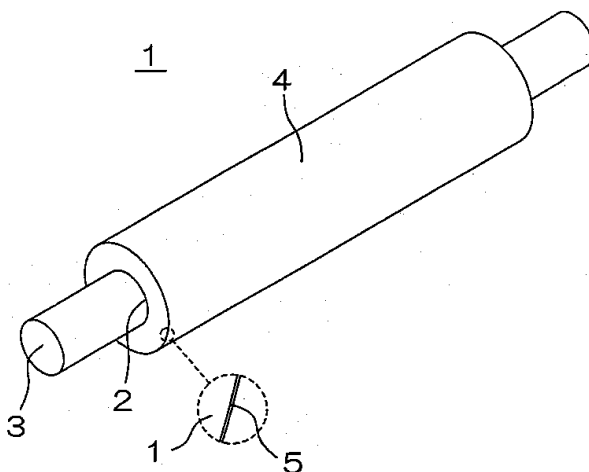

- (11) **1-0022288**
 (15) 21.10.2019 (51)⁷ **H04L 12/26**, 12/801
 (21) 1-2015-03169 (22) 16.03.2014
 (86) PCT/IB2014/059867 16.03.2014 (87) WO2014/167431A1 16.10.2014
 (30) 13/859,765 10.04.2013 US
 (45) 25.11.2019 380 (43) 25.01.2017 346
 (73) VIBER MEDIA S.A.R.L (LU)
 2, RUE DES FOSS L-1536 LUXEMBOURG (LU)
 (72) MARUELI, Sunny (IL), SHALGI, Ran (IL)
 (74) Công ty TNHH Sở hữu trí tuệ PADEMARK (PADEMARK CO.,LTD.)
 (54) **PHƯƠNG PHÁP DÙNG MÁY TÍNH ĐỂ TỐI ƯU HÓA CHẤT LƯỢNG ÂM THANH TRONG MỘT DÒNG THOẠI TRONG ỨNG DỤNG VOIP**
 (57) Sáng chế đề cập đến phương pháp dùng máy tính để tối ưu hoá chất lượng âm thanh trong một dòng thoại giữa ứng dụng VoIP gửi và ứng dụng VoIP nhận, bao gồm các bước: định rõ các khoảng thời gian nhận; xác định bằng bộ nhận ở cuối mỗi khoảng thời gian liệu có nghẽn mạch không, bằng cách tính toán (i) độ trễ và (ii) xu thế, bằng cách sử dụng sự làm nhẵn lũy thừa kép; đánh giá bằng bộ nhận dải thông khả dụng bởi bộ gửi dựa trên tính toán nêu trên; bộ nhận gửi dải thông đã đánh giá nêu trên sang bộ gửi; và bộ gửi sử dụng đánh giá dải thông nêu trên như là tốc độ gửi tối đa được cho phép.

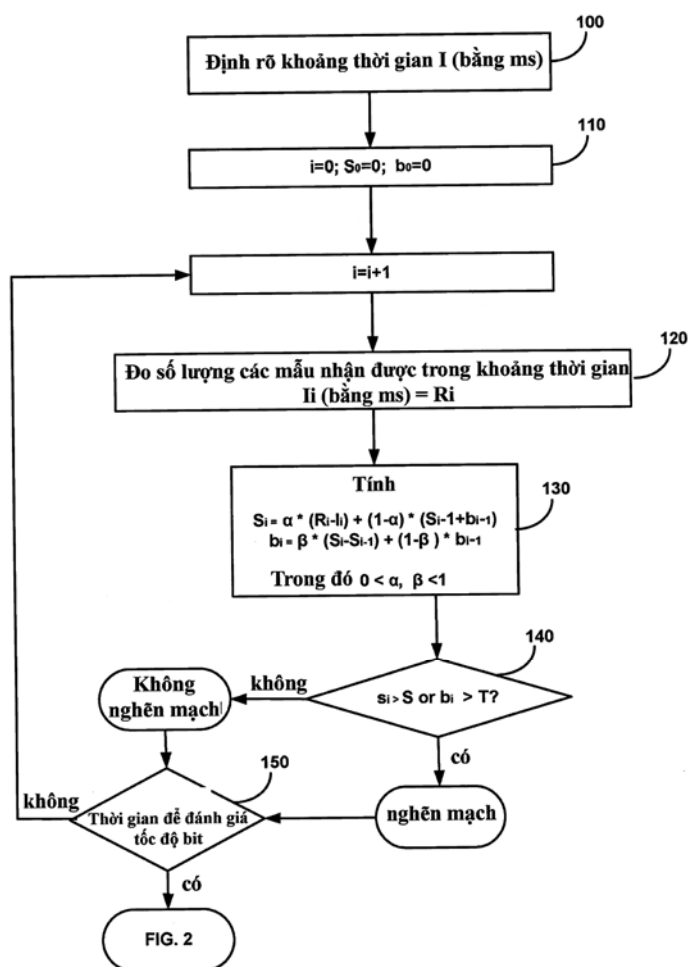

- (11) **1-0022289**
 (15) 21.10.2019 (51)⁷ **C10J 3/00**, 3/46, B01J 7/00
 (21) 1-2012-03104 (22) 19.10.2012
 (45) 25.11.2019 380 (43) 25.02.2013 299
 (73) TRUNG TÂM NGHIÊN CỨU VÀ PHÁT TRIỂN CÔNG NGHỆ MÁY CÔNG NGHIỆP (R&D TECH), ĐẠI HỌC CÔNG NGHIỆP THÀNH PHỐ HỒ CHÍ MINH (VN)
 12 Nguyễn Văn Bảo, phường 4, quận Gò Vấp, thành phố Hồ Chí Minh
 (72) Bùi Trung Thành (VN)
 (74) Công ty TNHH Dịch vụ sở hữu trí tuệ ALPHA (ALPHA PLUS CO., LTD.)
 (54) THIẾT BỊ SẢN XUẤT KHÍ ĐỐT TỪ TRÁU
 (57) Sáng chế đề cập đến thiết bị sản xuất khí đốt theo cách liên tục từ nguồn nhiên liệu sinh khối, cụ thể là từ trấu.

Thiết bị sản xuất khí đốt theo cách liên tục từ trấu theo sáng chế bao gồm: đế (1); buồng đốt (2) được lắp trên đế (1) và có phễu nạp liệu (3) được bố trí bên trên buồng đốt (2) để nạp trấu theo cách liên tục vào trong buồng đốt (2) này và cửa ra khí (24) được bố trí ở phần dưới của nó; quạt (5) được bố trí ở phần trên của buồng đốt (2) trong vùng gần phễu nạp liệu (3) để cấp không khí từ bên ngoài vào trong buồng đốt (2) theo cách cùng chiều với đường đi của trấu từ phễu nạp liệu (3); buồng lấy tro (4) được bố trí bên trong đế (1) và được lắp theo cách kín khí với buồng đốt (2).

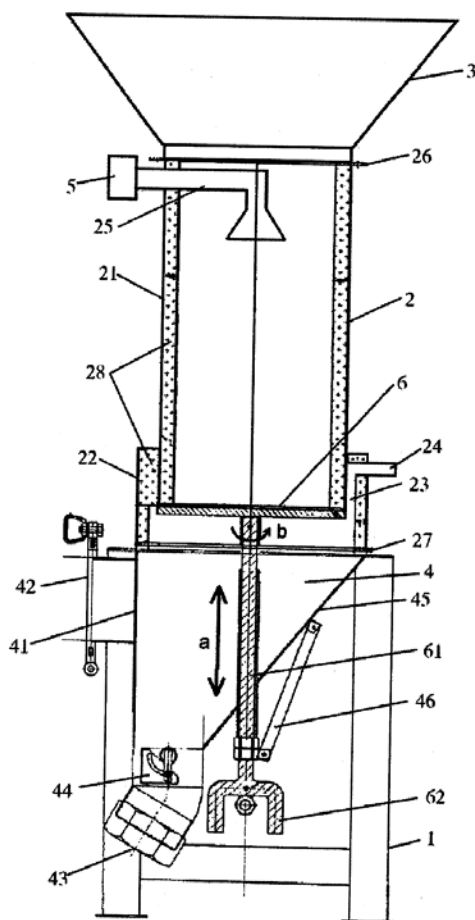

- (11) **1-0022290**
- (15) 21.10.2019 (51)⁷ **A01N 47/36**, 47/38, A01P 13/00
- (21) 1-2013-02286 (22) 19.01.2012
- (86) PCT/JP2012/051579 19.01.2012 (87) WO2012/099271 26.07.2012
- (30) 2011-009403 20.01.2011 JP
- (45) 25.11.2019 380 (43) 25.11.2013 308
- (73) ISHIHARA SANGYO KAISHA, LTD. (JP)
3-15, Edobori 1-chome, Nishi-ku, Osaka-shi, Osaka 5500002, Japan
- (72) YAMADA, Ryu (JP), OKAMOTO, Hiroyuki (JP), TERADA, Takashi (JP)
- (74) Công ty Luật TNHH Phạm và Liên danh (PHAM & ASSOCIATES)
- (54) **CHẾ PHẨM DIỆT CỎ VÀ PHƯƠNG PHÁP PHÒNG TRỪ THỰC VẬT GÂY HẠI**
- (57) Nhiều chế phẩm diệt cỏ đã được phát triển và sử dụng. Tuy nhiên, có nhiều loại cỏ dại cần được phòng trừ và quá trình nảy mầm của chúng diễn ra trong thời gian dài. Do đó, mong muốn phát triển được chế phẩm diệt cỏ có phổ diệt cỏ rộng, hoạt tính mạnh và hiệu lực kéo dài. Từ đó, sáng chế đề cập đến chế phẩm diệt cỏ chứa các hoạt chất (a) flazasulfuron hoặc muối của nó, và (b) amicarbazon hoặc muối của nó.

- (11) **1-0022291**
 (15) 21.10.2019 (51)⁷ **B22D 41/34**, 41/40, 41/56
 (21) 1-2012-03072 (22) 17.03.2011
 (86) PCT/EP2011/001325 17.03.2011 (87) WO2011/113598 22.09.2011
 (30) 10157127.1 19.03.2010 EP
 (45) 25.11.2019 380 (43) 25.03.2013 300

(73) VESUVIUS GROUP S.A. (BE)

Rue de Douvrain 17, B-7011 Ghlin, Belgium

(72) Vincent BOISDEQUIN (BE), Mariano COLLURA (IT), Fabrice SIBIET (FR)

(74) Công ty cổ phần tư vấn Trung Thực (TRUNG THUC.,JSC)

(54) **VÒI TRONG ĐỂ ĐÚC KIM LOẠI NÓNG CHẢY TỪ THÙNG LUYỆN KIM, VỎ KIM LOẠI ĐỂ BỌC VÒI TRONG, CỤM BAO GỒM VÒI TRONG VÀ CƠ CẤU THAY ỐNG, VÀ PHƯƠNG PHÁP CHẾ TẠO VÒI TRONG**

(57) Sáng chế đề cập tới vòi trong (12) để đúc kim loại nóng chảy từ thùng luyện kim, vòi trong này bao gồm: a) phần gần như có dạng hình ống (24) có miệng xuyên trục; b) tấm dùng cho vòi trong có bề mặt tiếp xúc phẳng ở đáy (26) bao quanh bên trong chu vi (Pm) và bề mặt thứ hai đối diện với bề mặt tiếp xúc ở đáy (26) và nối thành của phần có dạng hình ống (24) với các mép bên (40a đến 40b, 42a đến 42b) của tấm, các mép bên này tạo ra chu vi và độ dày của tấm, vòi trong này còn bao gồm c) vỏ kim loại (22) bọc ít nhất một phần trong số hoặc toàn bộ các mép bên (40a đến 40b, 42a đến 42b) và bề mặt thứ hai song không phải là mặt phẳng trượt (Pg) của tấm dùng cho vòi trong và được trang bị d) bề mặt đỡ bằng kim loại (34a, 34b, 34c), quay về phía và được làm lõm so với bề mặt tiếp xúc (26) và kéo dài từ phần được bọc của các mép bên (40a đến 40b, 42a đến 42b) vượt quá chu vi (Pm) của bề mặt tiếp xúc (26), trong đó bề mặt đỡ (34a, 34b, 34c) được tạo ra bởi các gờ (34a, 34b, 34c) của ít nhất hai chi tiết đỡ riêng biệt (30a, 30b, 30c) nằm quanh chu vi của tấm này, khác biệt ở chỗ, vỏ kim loại (22) bao gồm hai cặp cạnh đối diện (40a, 42a, 40b, 42b) như sau: hai cạnh dọc (40a, 40b) và hai cạnh ngang (42a, 42b), không có chi tiết nào trong số ít nhất hai chi tiết đỡ (34a, 34b, 34c) được tạo ra trên các cạnh dọc của vỏ.

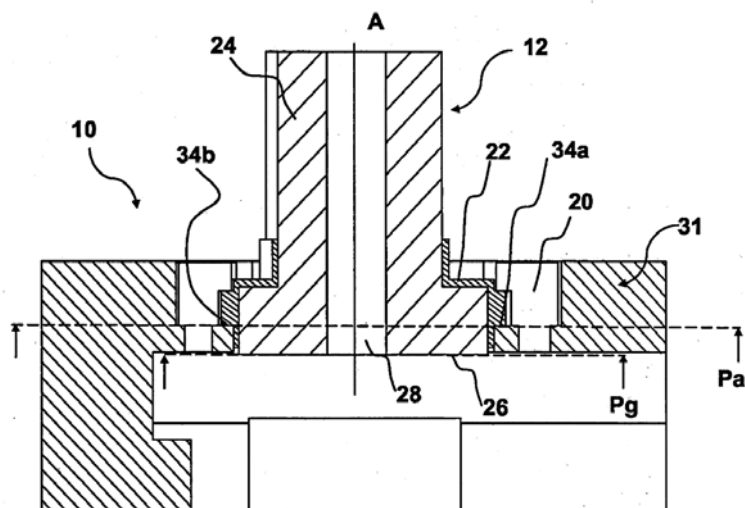

- (11) **1-0022292**
- (15) 21.10.2019 (51)⁷ **B29C 44/12**, 43/28, 44/00, 67/22
- (21) 1-2013-00132 (22) 29.03.2011
- (86) PCT/KR2011/002141 29.03.2011 (87) WO2011/159015 22.12.2011
- (30) 10-2010-0057090 16.06.2010 KR
- 10-2011-0021758 11.03.2011 KR
- (45) 25.11.2019 380 (43) 25.03.2013 300
- (76) PARK, JANG WON (KR)
101-301, Gyoungdong Merbil Apt., 718-6 Jung-dong, Haeundae-gu, Busan 612-883
Republic of Korea
- (74) Công ty TNHH Sở hữu trí tuệ Thảo Thọ Quyển (INVENCO.,LTD)
- (54) PHƯƠNG PHÁP SẢN XUẤT SẢN PHẨM XỐP LIÊN KẾT NGANG ĐƯỢC KẾT HỢP VỚI VẢI
- (57) Sáng chế đề cập đến phương pháp sản xuất sản phẩm xốp liên kết ngang được kết hợp với vải bao gồm các bước: chuẩn bị khuôn có hốc khuôn được tạo hình dạng tùy ý; nạp vật liệu đúc vào hốc khuôn với lượng lớn hơn thể tích của hốc khuôn; tạo áp và nung nóng khuôn; xả áp trước khi vật liệu đúc của khuôn bắt đầu được liên kết ngang sau khi đã đạt đến điểm hóa mềm bởi nhiệt được cấp vào, và mở khuôn; loại bỏ toàn bộ vật liệu đúc trừ vật liệu đúc đã được nạp vào hốc khuôn trong số vật liệu đúc nóng chảy trong khuôn đã mở; đặt vải lên mặt trên của khuôn mà hốc của nó được nạp vật liệu đúc; tạo áp và nung nóng khuôn để liên kết ngang vật liệu đúc tiếp xúc với vải; và xả áp và mở nhanh khuôn để tạo xốp cho vật liệu đúc đã liên kết ngang tiếp xúc với vải.

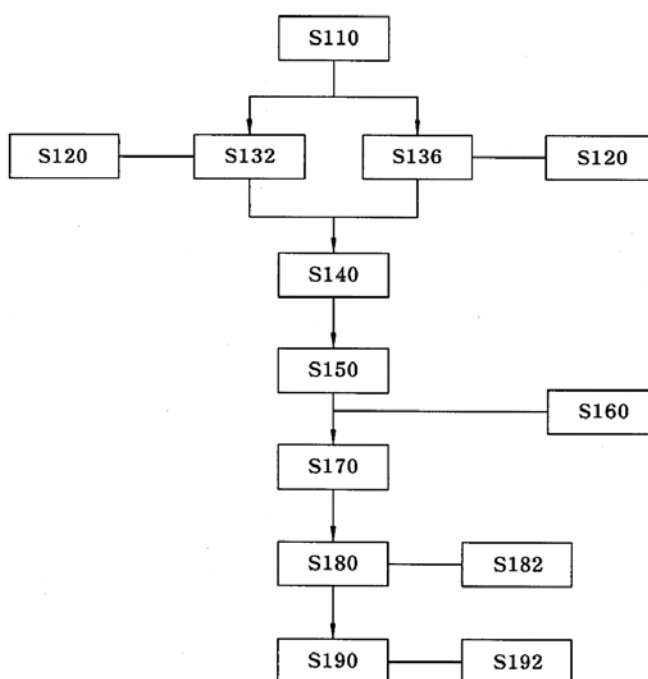

- (11) **1-0022293**
- (15) 21.10.2019 (51)⁷ **G06F 9/44**
- (21) 1-2015-03475 (22) 13.08.2013
- (86) PCT/CN2013/081410 13.08.2013 (87) WO2015/021604A1 19.02.2015
- (45) 25.11.2019 380 (43) 25.05.2016 338
- (73) HUAWEI TECHNOLOGIES CO., LTD. (CN)
Huawei Administration Building, Bantian, Longgang District, Shenzhen, Guangdong 518129, China
- (72) ZHU, Jie (CN), ZHANG, Chuxiong (CN), ZHANG, Yi (CN)
- (74) Công ty TNHH một thành viên Sở hữu trí tuệ VCCI (VCCI-IP CO.,LTD)
- (54) **HỆ THỐNG NÂNG CẤP ỨNG DỤNG ĐƯỢC TRIỂN KHAI VÀ PHƯƠNG TIỆN LƯU TRỮ ĐƯỢC ĐỌC BỞI MÁY TÍNH**
- (57) Sáng chế đề cập đến hệ thống nâng cấp ứng dụng được triển khai và phương tiện lưu trữ được bởi máy tính mà được áp dụng tới lĩnh vực điện toán đám mây và có thể đảm bảo rằng ứng dụng được nâng cấp có thể chạy bình thường. Hệ thống nâng cấp ứng dụng này bao gồm máy chủ triển khai ứng dụng được tạo cấu hình để: thu yêu cầu triển khai ứng dụng; xác định gói triển khai của ứng dụng cần được triển khai; xác định rằng phiên bản của nút nền tảng thứ nhất là thấp hơn yêu cầu phiên bản của mẫu nút của ứng dụng cần được triển khai đối với mẫu nút nền tảng thứ nhất; thu được gói nâng cấp nút nền tảng thứ nhất mà đáp ứng yêu cầu phiên bản của mẫu nút của ứng dụng cần được triển khai đối với mẫu nút nền tảng thứ nhất; nâng cấp nút nền tảng thứ nhất được chỉ báo bởi ký hiệu nhận dạng của nút nền tảng thứ nhất bằng cách sử dụng gói nâng cấp nút nền tảng thứ nhất; xác định ký hiệu nhận dạng của nút ứng dụng cần được nâng cấp; và nâng cấp nút ứng dụng được chỉ báo bởi ký hiệu nhận dạng của nút ứng dụng cần được nâng cấp bằng cách sử dụng gói triển khai của ứng dụng cần được triển khai.

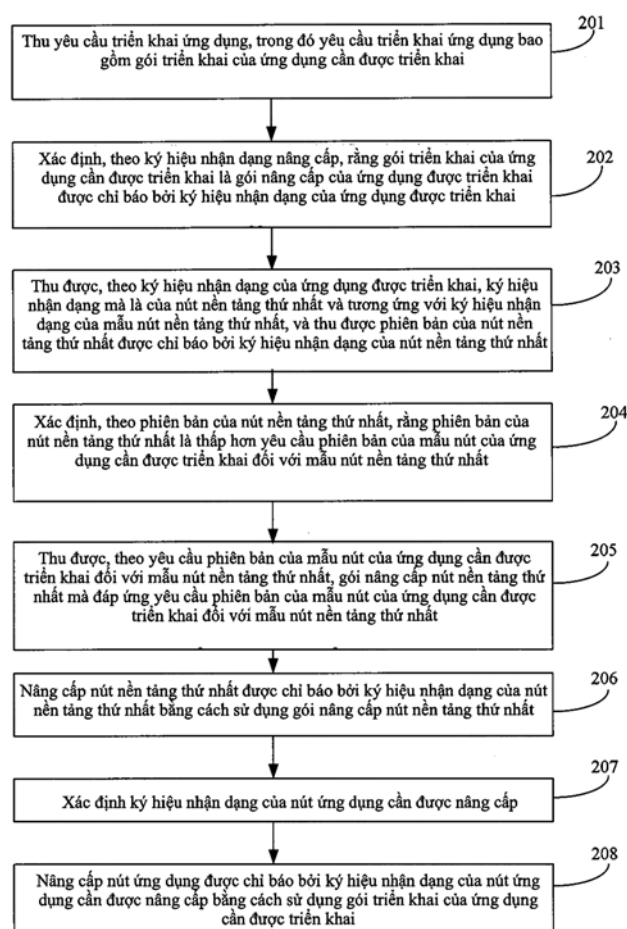

- (11) **1-0022294**
- (15) 21.10.2019 (51)⁷ **B65B 31/02, 9/20**
- (21) 1-2012-02014 (22) 15.12.2010
- (86) PCT/SE2010/051383 15.12.2010 (87) WO2011/075055A1 23.06.2011
- (30) 0901580-1 18.12.2009 SE
- (45) 25.11.2019 380 (43) 25.10.2012 295
- (73) TETRA LAVAL HOLDINGS & FINANCE S.A. (CH)
70, Avenue General-Guisan CH-1009 Pully, Lausaune, Switzerland
- (72) PERSSON, Jens (SE), HERMODSSON, Goran (SE), NILSSON, Jonas (SE),
VALLENBACK, Simo (SE)
- (74) Công ty TNHH một thành viên Sở hữu trí tuệ VCCI (VCCI-IP CO.,LTD)
- (54) **BỘ PHẬN RÓT VÀ ĐỆM LÓT ĐỂ SỬ DỤNG TRONG BỘ PHẬN RÓT NÀY**
- (57) Sáng chế đề cập đến bộ phận rót (100) để đổ đầy ống (28) vật liệu đóng gói có phân bịt kín bắt đầu ở mức thứ nhất, bao gồm ống dẫn (106) được bố trí để dẫn chất lỏng vào trong ống (28) vật liệu đóng gói dưới mức thứ nhất và đường thông (110) được bố trí để đẩy khí qua các miệng (118) vào trong ống (28) của vật liệu đóng gói dưới mức thứ nhất. Bộ phận rót khác biệt ở chỗ, đệm lót (120) được bố trí để tạo ra phân bịt kín giữa bộ phận rót và ống (28) của vật liệu đóng gói phía trước các miệng đó sao cho quá áp P_1 phía sau đệm lót có thể vượt quá áp suất môi trường P_a phía trước đệm lót.

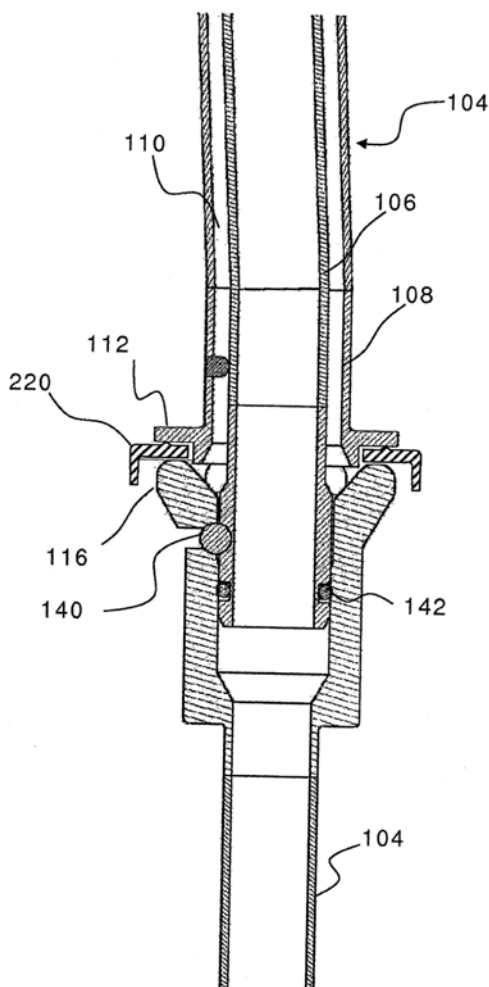

- (11) **1-0022295**
- (15) 21.10.2019 (51)⁷ **C09D 11/40**, 11/52, B41J 2/01, B41M 5/00
- (21) 1-2013-02787 (22) 31.01.2012
- (86) PCT/JP2012/052579 31.01.2012 (87) WO2012/108368A1 16.08.2012
- (30) 2011-024454 07.02.2011 JP
- (45) 25.11.2019 380 (43) 25.11.2013 308
- (73) RICOH COMPANY, LTD. (JP)
3-6, Nakamagome 1-chome, Ohta-ku, Tokyo 143-8555, Japan
- (72) KATSURAGI, Koji (JP)
- (74) Công ty TNHH một thành viên Sở hữu trí tuệ VCCI (VCCI-IP CO.,LTD)
- (54) BỘ MỰC IN, HỘP MỰC, PHƯƠNG PHÁP GHI PHUN MỰC VÀ THIẾT BỊ GHI PHUN MỰC
- (57) Sáng chế đề cập đến bộ mực in chứa chất lỏng xử lý chứa ít nhất là axit hữu cơ, chất hoạt động bề mặt và nước; và mực in chứa ít nhất là thuốc nhuộm màu, dung môi hữu cơ tan được trong nước, nhựa chứa nhóm carboxyl, chất hoạt động bề mặt, và nước, trong đó chất lỏng xử lý, hoặc mực in, hoặc cả chất lỏng xử lý và mực in còn chứa nhựa epoxy. Ngoài ra, sáng chế còn đề cập đến hộp mực, phương pháp ghi phun mực và thiết bị ghi phun mực

- (11) **1-0022296**
 (15) 21.10.2019 (51)⁷ **A61K 31/4162**, C07D 491/052, 471/04
 (21) 1-2016-01990 (22) 04.11.2014
 (86) PCT/US2014/063948 04.11.2014 (87) WO2015/069666 14.05.2015
 (30) 61/900,013 05.11.2013 US
 (45) 25.11.2019 380 (43) 25.07.2016 340
 (73) NOVARTIS AG (CH)
 Lichtstrasse 35, CH-4056 Basel, Switzerland
 (72) CHIANELLI, Donatella (US), LIU, Xiaodong (CN), MOLTENI, Valentina (US), NELSON, John (US), ROLAND, Jason (US), RUCKER, Paul (US), TULLY, David (US)
 (74) Công ty TNHH Ban Ca (BANCA)
 (54) HỢP CHẤT ĐIỀU BIẾN THỤ THỂ FARNESOIT X (FXR), DƯỢC PHẨM VÀ CHẾ PHẨM KẾT HỢP CHỨA HỢP CHẤT NÀY
 (57) Sáng chế đề cập đến hợp chất có công thức (I),

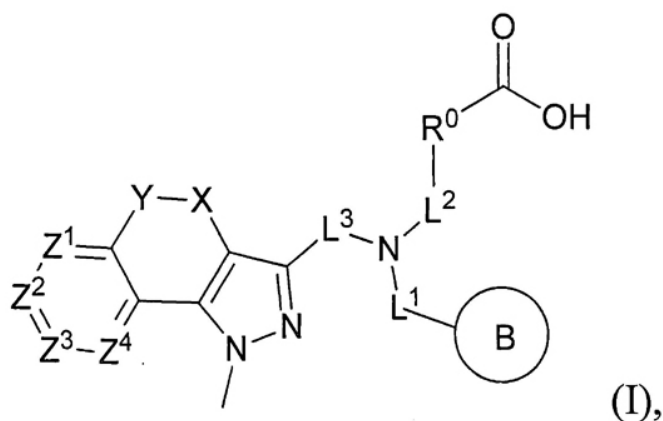

chất đồng phân lập thể, chất đồng phân đối ảnh, muối dược dụng hoặc thể liên hợp axit amin của nó; trong đó các biến là như được xác định trong bản mô tả; và dược phẩm, chế phẩm kết hợp của chúng, hữu ích làm chất điều biến hoạt động của thụ thể Farnesoit X (FXR).

- (11) **1-0022297**
- (15) 21.10.2019 (51)⁷ **A23L 7/10**, 5/00, 5/10
- (21) 1-2015-00487 (22) 12.07.2013
- (86) PCT/JP2013/069182 12.07.2013 (87) WO2014/024642 13.02.2014
- (30) 2012-176505 08.08.2012 JP
- 2012-223444 05.10.2012 JP
- (45) 25.11.2019 380 (43) 25.05.2015 326
- (73) THE NISSHIN OILIO GROUP, LTD. (JP)
23-1, Shinkawa 1-chome, Chuo-ku, Tokyo 104-8285, Japan
- (72) Seiji SEKINE (JP), TAKAGI Tetsuo (JP)
- (74) Công ty TNHH Tâm nhìn và Liên danh (VISION & ASSOCIATES CO.LTD.)
- (54) **PHƯƠNG PHÁP SẢN XUẤT GẠO CÓ HÀM LƯỢNG PROTEIN THẤP VÀ THỰC PHẨM TỪ GẠO CÓ HÀM LƯỢNG PROTEIN THẤP**
- (57) Sáng chế đề cập đến phương pháp sản xuất gạo có hàm lượng protein thấp, phương pháp này bao gồm tiến hành xử lý phân giải protein gạo thô, rửa gạo đã qua xử lý thu được này, bám dính dầu lên gạo, và sau đó gelatin hóa gạo. Sáng chế tạo ra gạo có năng lượng cao, có hàm lượng protein thấp mà có đặc tính phân phối xuất sắc để cung cấp cho bệnh nhân mắc bệnh thận hoặc bệnh tương tự mà phải giới hạn sự hấp thu protein của họ.

- (11) **1-0022298**
- (15) 21.10.2019 (51)⁷ **B21B 39/14**, 1/09
- (21) 1-2014-02500 (22) 07.01.2013
- (86) PCT/JP2013/050013 07.01.2013 (87) WO2013/114909A1 08.08.2013
- (30) 2012-017553 31.01.2012 JP
- (45) 25.11.2019 380 (43) 27.10.2014 319
- (73) JFE STEEL CORPORATION (JP)
2-3, Uchisaiwai-cho 2-chome, Chiyoda-ku, Tokyo 100-0011, Japan
- (72) TAKAHASHI, Hideki (JP), TANAKA, Hirotoishi (JP), YAMAGUCHI, Yohichiroh (JP), MIYOSHI, Takeshi (JP)
- (74) Công ty Cổ phần Sở hữu công nghiệp INVESTIP (INVESTIP)
- (54) THIẾT BỊ SẢN XUẤT VÀ PHƯƠNG PHÁP SẢN XUẤT THÉP GÓC CÓ ĐỘ DÀY KHÔNG ĐỒNG ĐỀU VÀ CHÂN KHÔNG ĐỒNG ĐỀU
- (57) Sáng chế đề cập đến thiết bị sản xuất và phương pháp sản xuất thép góc có độ dày không đồng đều và chân không đồng đều. Cơ cấu dẫn hướng về phía đầu ra của thiết bị cán (20), các bộ phận dẫn hướng bên (21) và (22) và các con lăn bên (23) và (24) hạn chế sự chuyển động của thép góc có độ dày không đồng đều và chân không đồng đều (10) theo hướng $\pm Y$. Băng lăn hoặc dạng tương tự hạn chế sự chuyển động của thép góc có độ dày không đồng đều và chân không đồng đều (10) theo hướng xuống phía dưới (hướng -Z) tức là bị phát sinh do sự hạn chế chuyển động theo hướng $\pm Y$. Con lăn kẹp chặt (27) hạn chế sự chuyển động của thép góc có độ dày không đồng đều và chân không đồng đều (10) theo hướng lên phía trên (hướng +Z) bị phát sinh bởi sự hạn chế chuyển động theo hướng $\pm Y$. Kết cấu này ngăn chặn sự phát sinh quá trình uốn cong và quá trình vụn của thép góc có độ dày không đồng đều và chân không đồng đều (10) cán ngay sau đó để dẫn hướng thép góc có độ dày không đồng đều và chân không đồng đều (10) đến cơ cấu đo cỡ tiếp theo để được ăn khớp một cách ổn định.

- (11) **1-0022299**
- (15) 21.10.2019 (51)⁷ **D06F 33/02**, 23/04
- (21) 1-2015-02996 (22) 09.01.2014
- (86) PCT/JP2014/000050 09.01.2014 (87) WO2014/136370A1 12.09.2014
- (30) 2013-044963 07.03.2013 JP
- 2013-065844 27.03.2013 JP
- (45) 25.11.2019 380 (43) 25.11.2015 332
- (73) PANASONIC INTELLECTUAL PROPERTY MANAGEMENT CO., LTD. (JP)
1-61, Shiromi 2-Chome, Chuo-ku, Osaka-shi, Osaka 540-6207, Japan
- (72) MINAMOTO, Shingo (JP), KOJI, Yosihisa (JP), UMETANI, Shigeo (JP), TAKAGI, Masashi (JP)
- (74) Công ty TNHH một thành viên Sở hữu trí tuệ VCCI (VCCI-IP CO.,LTD)
- (54) **MÁY GIẶT**
- (57) Sáng chế đề cập đến máy giặt bao gồm lồng giặt và vắt khô trong đó mâm giặt quay được được bố trí ở giữa đáy của nó, động cơ để làm quay mâm giặt và lồng giặt và vắt khô, và bộ phát hiện ngắt điện để phát hiện sự ngắt điện và sự tắt công tắc nguồn. Máy giặt còn bao gồm bộ nhớ cố định để lưu trạng thái thao tác bao gồm nguyên nhân ngắt điện và bước thao tác, và bộ điều khiển để điều khiển liên tục chuỗi các bước giặt, giũ, và vắt khô bằng cách điều khiển động cơ. Nếu bước thao tác được lưu trong bộ nhớ cố định là bước vắt khô hoặc bước giữ tiết kiệm nước, thì bộ điều khiển được cấu hình để lại tiếp tục thao tác từ bước khác với bước thao tác khi điện được cấp lại sau khi điện bị ngắt do nguyên nhân khác với việc kết thúc thao tác thông thường và việc tắt công tắc nguồn.

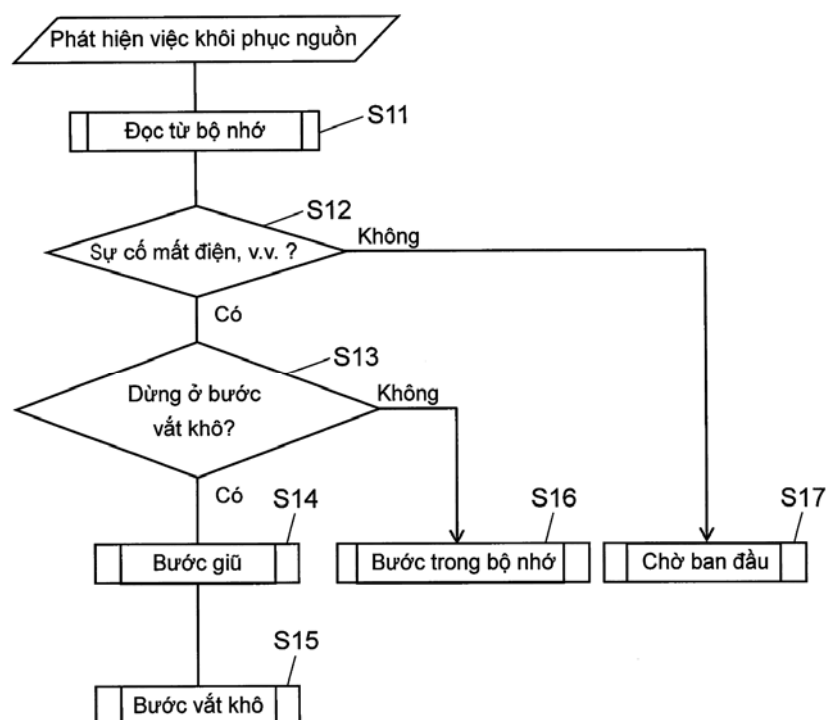

- (11) **1-0022300**
- (15) 21.10.2019 (51)⁷ **B01F 7/22**
- (21) 1-2010-01792 (22) 19.12.2008
- (86) PCT/US2008/087576 19.12.2008 (87) WO2009/082676 02.07.2009
- (30) 61/016,246 21.12.2007 US
- (45) 25.11.2019 380 (43) 25.11.2010 272
- (73) PHILADELPHIA MIXING SOLUTIONS, LTD. (US)
1221 E. Main Street Palmyra, PA 17078, US.
- (72) WYCZALKOWSKI, Wojciech (US), HIGBEE, Robert, W. (US)
- (74) Công ty Cổ phần Sở hữu công nghiệp INVESTIP (INVESTIP)
- (54) **BỘ CÁNH QUẠT KHÍ DẠNG TẮM**

(57) Bộ cánh quạt khí (100) bao gồm trục, một số cánh quạt được bố trí cách nhau theo chu vi quanh trục, mỗi cánh quạt bao gồm phần cánh phía trên (112) và phần cánh phía dưới (114) được bố trí cách nhau ở các mép dẫn hướng (116) và được liên kết ở các mép phía trong (118) và đường gân (124) kéo dài về phía sau từ các mép phía trong (118), mỗi cánh quạt được lắp vào trục bằng cách lắp ở đường gân (124). Hệ thống (400) và phương pháp được sử dụng để trộn khí hoặc chất lỏng (430) vào chất lỏng (420) bao gồm bình chứa (410) chất lỏng, trục dẫn động (210) kéo dài vào bình chứa (410) và bộ cánh quạt khí (100) được làm thích ứng để quay quanh trục dẫn động (210), được làm thích ứng để chìm xuống dưới bề mặt chất lỏng và có một số cánh quạt, mỗi cánh quạt này bao gồm phần cánh phía trên (112) và phần cánh phía dưới (114), được bố trí cách nhau ở các mép dẫn hướng (116) và được liên kết ở các mép phía trong (118) và một đường gân (124) kéo dài về phía sau từ các mép phía trong (118), mỗi cánh quạt được lắp vào trục bằng cách lắp ở đường gân (124).

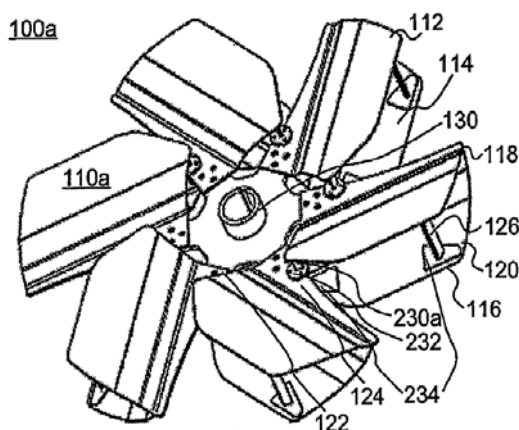

- (11) **1-0022301**
 (15) 21.10.2019 (51)⁷ **F27B 3/18**, C21C 5/52, F27B 3/08, F27D 3/04, 13/00
 (21) 1-2012-00469 (22) 22.07.2010
 (86) PCT/JP2010/062738 22.07.2010 (87) WO2011/013726 03.02.2011
 (30) 2009-177225 30.07.2009 JP
 (45) 25.11.2019 380 (43) 25.04.2012 289

(73) JP STEEL PLANTECH CO. (JP)

2-6-23, Shinyokohama, Kouhoku-ku, Yokohama-shi, Kanagawa 2220033 Japan

(72) SATO, Yasuhiro (JP)

(74) Công ty Cổ phần Sở hữu công nghiệp INVESTIP (INVESTIP)

(54) THIẾT BỊ NUNG CHẢY BẰNG HỒ QUANG ĐIỆN VÀ PHƯƠNG PHÁP SẢN XUẤT KIM LOẠI NÓNG CHẢY BẰNG CÁCH SỬ DỤNG THIẾT BỊ NUNG CHẢY BẰNG HỒ QUANG ĐIỆN

(57) Sáng chế đề cập đến thiết bị nung chảy bằng hồ quang điện trong đó sắt nguồn có thể được nung chảy với hiệu suất nhiệt cao và việc cấp sắt nguồn từ ngăn nung nóng sơ bộ vào ngăn nung chảy có thể được kiểm soát và phương pháp sản xuất kim loại nóng chảy sử dụng thiết bị nung chảy bằng hồ quang điện.

Thiết bị nung chảy bằng hồ quang điện (1) bao gồm ngăn nung chảy (2) được tạo kết cấu để nung chảy sắt nguồn trong đó, ngăn nung nóng sơ bộ kiểu lò (4) được đấu nối trực tiếp với ngăn nung chảy và điện cực (3). Ít nhất một phần của bề mặt đáy ngăn nung nóng sơ bộ (4) được tạo ra như là bề mặt đáy bị chệch (7a) chệch xuống phía dưới về phía ngăn nung chảy (2). Kích thước miệng lò (H) được xác định là có trị số tối ưu để điều chỉnh việc cấp sắt nguồn. Cơ cấu đẩy (6) được bố trí ở mép phía dưới của ngăn nung nóng sơ bộ (4) và được tạo kết cấu để dịch chuyển sắt nguồn về phía ngăn nung chảy (2). Sắt nguồn được cấp từ ngăn nung nóng sơ bộ (4) vào ngăn nung chảy (2) khi cơ cấu đẩy (6) được vận hành. Việc cấp sắt nguồn từ ngăn nung nóng sơ bộ (4) vào ngăn nung chảy (2) được dừng lại khi sự vận hành của cơ cấu đẩy (6) dừng lại. Trị số tối ưu của kích thước miệng lò (H) được xác định sao cho thỏa mãn được hệ thức " $A \leq H \leq 4A$ ", trong đó A là độ dài tối đa của sắt nguồn.

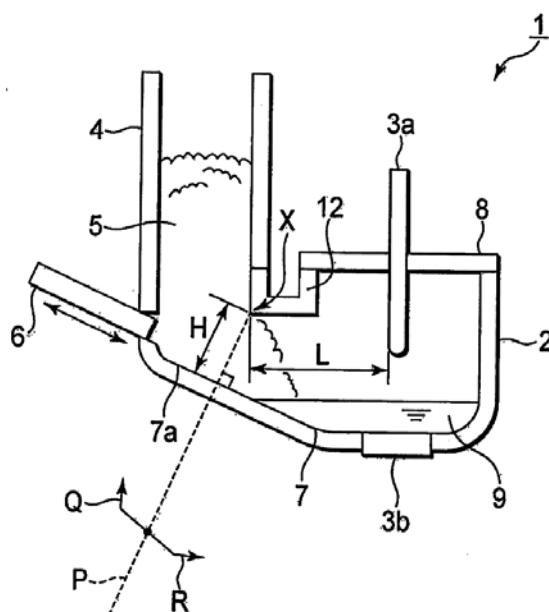

(11)	1-0022302				
(15)	21.10.2019		(51) ⁷	B65G 53/16, 53/52	
(21)	1-2011-03401		(22)	22.04.2010	
(86)	PCT/EP2010/002468	22.04.2010	(87)	WO2010/127771	11.11.2010
(30)	10 2009 020 437.7	08.05.2009	DE		
(45)	25.11.2019	380	(43)	25.09.2012	294

(73) OUTOTEC OYJ (FI)

Riihitontuntie 7, FIN-02200 Espoo, Finland

(72) MISSALLA, Michael (DE), KLETT, Cornelis (DE), REEB, Bernd (DE)

(74) Công ty TNHH T&T INVENMARK Sở hữu trí tuệ Quốc tế (T&T INVENMARK CO., LTD.)

(54) CƠ CẤU DỪNG ĐỂ VẬN CHUYỂN VẬT LIỆU KHỐI

(57) Sáng chế đề cập đến cơ cấu dừng để vận chuyển vật liệu khối bao gồm máng vận chuyển (1) có ít nhất một phần máng vận chuyển hình ống (2), trong đó khí hoá lỏng có thể được dẫn vào vùng dưới của tiết diện ống thông qua ít nhất một rãnh dẫn chính (3) hoặc phần rãnh dẫn chính (11) kéo dài theo chiều dọc của máng vận chuyển (1) và thông qua các rãnh dẫn thoát khí (4) phân nhánh từ đó ở các khoảng cách. Ít nhất một rãnh dẫn chính (3) hoặc phần rãnh dẫn chính (11) kéo dài bên ngoài máng vận chuyển (1) hoặc phần máng vận chuyển (2) tương ứng. Ít nhất ở đầu xả khí của chúng, các rãnh dẫn thoát khí (4) được bố trí dưới dạng các ống phun (6) phân nhánh từ rãnh dẫn chính (3) hoặc phần rãnh dẫn chính (11) tương ứng và hướng xuống dưới thành một góc từ mặt bên qua thành ống (5) của máng vận chuyển (1) hoặc phần máng vận chuyển (2) tương ứng.

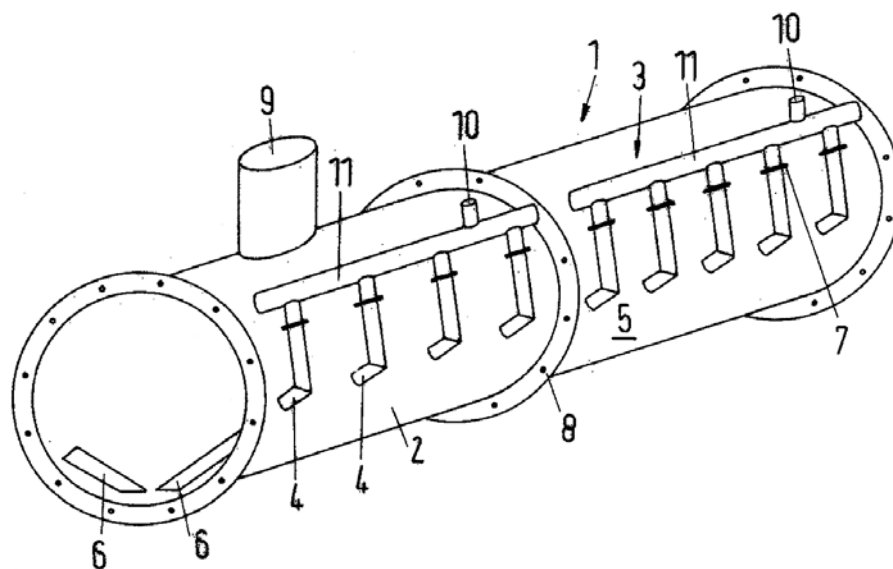

- (11) **1-0022303**
(15) 21.10.2019 (51)⁷ **C12Q 1/00**, G01N 33/569, 33/535, 33/52, 33/53
- (21) 1-2012-00171 (22) 08.07.2010
(86) PCT/US2010/041396 08.07.2010 (87) WO2011/005982 13.01.2011
(30) 61/223,755 08.07.2009 US
(45) 25.11.2019 380 (43) 25.02.2013 299
- (73) ALLTECH, INC. (US)
3031 Catnip Hill Pike, Nicholasville, Kentucky 40356, United States of America
- (72) DAWSON, Karl, A. (US), MORAN, Colm (IE), APAJALAHTI, Juha (FI), LAURAEUS, Marko (FI)
- (74) Công ty TNHH Tâm nhìn và Liên danh (VISION & ASSOCIATES CO.LTD.)
- (54) PHƯƠNG PHÁP XÁC ĐỊNH SỰ BÁM DÍNH VÀ CHỐNG BÁM DÍNH CỦA VI KHUẨN VÀO CHẤT NHÀY
- (57) Sáng chế đề cập đến phương pháp xác định và nhận diện sự bám dính và chống bám dính của vi khuẩn vào chất nhày, tế bào biểu mô và các tế bào khác. Cụ thể, sáng chế đề xuất phương pháp xác định sự bám dính và chống bám dính của vi khuẩn vào chất nhày.

- (11) **1-0022304**
- (15) 21.10.2019 (51)⁷ **C07D 495/04**, 417/12, A61K 31/519, A61P 35/00
- (21) 1-2014-02547 (22) 27.12.2012
- (86) PCT/KR2012/011571 27.12.2012 (87) WO2013/100632 04.07.2013
- (30) 10-2011-0146818 30.12.2011 KR
- (45) 25.11.2019 380 (43) 27.10.2014 319
- (73) HANMI PHARM. CO., LTD. (KR)
214, Muha-ro, Paltan-myeon, Hwaseong-si, Gyeonggi-do 445-910, Republic of Korea
- (72) BAE, In Hwan (KR), SON, Jung Beom (KR), HAN, Sang Mi (KR), KWAK, Eun Joo (KR), KIM, Ho Seok (KR), SONG, Ji Young (KR), BYUN, Eun Young (KR), JUN, Seung Ah (KR), AHN, Young Gil (KR), SUH, Kwee Hyun (KR)
- (74) Công ty Luật TNHH Phạm và Liên danh (PHAM & ASSOCIATES)
- (54) HỢP CHẤT THIENO[3,2-D]PYRIMIDIN CÓ HOẠT TÍNH ỨC CHẾ PROTEIN KINAZA VÀ DƯỢC PHẨM CHỨA HỢP CHẤT NÀY
- (57) Sáng chế đề cập đến hợp chất thieno[3,2-d]pyrimidin có công thức (I) hoặc muối dược dụng của nó, có hoạt tính ức chế đối với protein kinaza, và dược phẩm chứa chúng để phòng và điều trị các bệnh sinh trưởng tế bào bất thường.

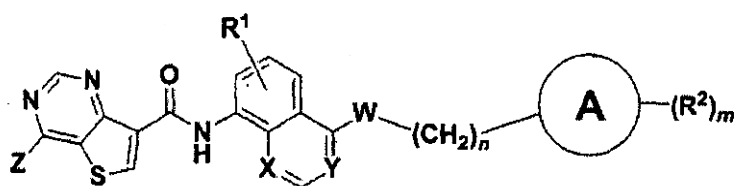

(I)

- (11) **1-0022305**
- (15) 21.10.2019 (51)⁷ **C02F 1/26**, 1/28, 1/04, 9/04, 9/10
- (21) 1-2013-02754 (22) 04.09.2013
- (30) 102012215903.7 07.09.2012 DE
- (45) 25.11.2019 380 (43) 25.03.2014 312
- (73) EVONIK DEGUSSA GMBH (DE)
Rellinghauser Strasse 1-11, 45128 Essen, Germany
- (72) Jochen Niemeyer (DE), Manfred Neumann (DE), Volker Brehme (DE), Mirko Michel (DE), Christoph Schwarz (DE)
- (74) Công ty Luật TNHH Phạm và Liên danh (PHAM & ASSOCIATES)
- (54) QUY TRÌNH XỬ LÝ PHA NƯỚC ĐÃ QUA SỬ DỤNG TRONG QUÁ TRÌNH XỬ LÝ HỖN HỢP PHẢN ỨNG CHỨA TRIAXETONAMIN
- (57) Sáng chế đề cập đến quy trình xử lý pha nước đã qua sử dụng trong quy trình sản xuất triaxetonamin có xúc tác đồng thể.

- (11) **1-0022306**
 (15) 21.10.2019 (51)⁷ **C11D 17/08**, 1/02, 1/62, 1/72, 1/722, 3/36, 3/39, 3/43, D06L 1/12, 3/02, D06M 13/165, 13/184, 13/224, 13/463
- (21) 1-2013-03317 (22) 14.02.2012
 (86) PCT/JP2012/053313 14.02.2012 (87) WO2012/144254 26.10.2012
 (30) 2011-096186 22.04.2011 JP
 2011-128311 08.06.2011 JP
 (45) 25.11.2019 380 (43) 25.02.2014 311
 (73) KAO CORPORATION (JP)
 14-10, Nibonbashi Kayabacho 1-chome, Chuo-ku, Tokyo 103-8210, Japan
 (72) MAKI Masataka (JP), OZEKI Yohei (JP), NIWANO Yu (JP), MIYAKE Toshio (JP)
 (74) Công ty Cổ phần Hỗ trợ phát triển công nghệ Detech (DETECH)
 (54) **CHẾ PHẨM TẨY GIẶT DẠNG LỎNG VÀ PHƯƠNG PHÁP LÀM SẠCH SẢN PHẨM DỆT**
 (57) Sáng chế đề cập đến chế phẩm tẩy giặt dạng lỏng chứa chất hoạt động bề mặt không ion (A), chất hoạt động bề mặt cation riêng (B), và hydro peroxit (D) với các khoảng trị số lượng cụ thể, và nước, trong đó thành phần (A) chứa hợp chất không ion (A1) có công thức (A1) với lượng nằm trong khoảng từ 0,5% đến 10% khối lượng, tỷ lệ khối lượng của chất hoạt động bề mặt anion (c1) không phải là axit béo hoặc muối của chúng với thành phần (B), (c1)/(B), là nằm trong khoảng từ 0 đến 1, và chế phẩm có độ pH là nằm trong khoảng từ 3,0 đến 7,0 ở 20°C, như được mô tả trong JIS K3362:1998 đoạn 8.3:

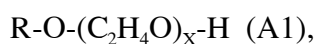

trong đó R là nhóm alkyl mạch thẳng có 12 nguyên tử cacbon, và có nguyên tử cacbon sơ cấp mà ở đó R liên kết với nguyên tử oxy của R-O-; và x là số phân tử gam của nhóm etylenoxy được bổ sung và là số nguyên nằm trong khoảng từ 2 đến 5.

- (11) **1-0022307**
- (15) 21.10.2019 (51)⁷ **G06F 9/44**, 3/00
- (21) 1-2015-02215 (22) 20.11.2013
- (86) PCT/KR2013/010554 20.11.2013 (87) WO2014/081184A1 30.05.2014
- (30) 61/728,765 20.11.2012 US
- 61/728,770 20.11.2012 US
- 61/728,773 20.11.2012 US
- 61/773,803 06.03.2013 US
- 61/773,813 07.03.2013 US
- 61/773,815 07.03.2013 US
- 61/773,817 07.03.2013 US
- 61/775,688 11.03.2013 US
- 61/775,687 11.03.2013 US
- 61/775,686 11.03.2013 US
- 14/015,940 30.08.2013 US
- (45) 25.11.2019 380 (43) 25.11.2015 332
- (73) SAMSUNG ELECTRONICS CO., LTD. (KR)
129, Samsung-ro, Yeongtong-gu, Suwon-si, Gyeonggi-do 443-742, Republic of Korea
- (72) MISTRY, Pranav (US), SADI, Sajid (US)
- (74) Công ty TNHH Sở hữu trí tuệ WINCO (WINCO CO., LTD.)
- (54) THIẾT BỊ TÍNH TOÁN ĐEO ĐƯỢC
- (57) Sáng chế đề cập tới thiết bị tính toán đeo được. Thiết bị này bao gồm một hoặc nhiều bộ xử lý và một bộ nhớ. Bộ nhớ này được nối với các bộ xử lý và chứa các lệnh có thể thực hiện được bởi các bộ xử lý. Khi thực hiện các lệnh, các bộ xử lý phân tích tác vụ của một ứng dụng; phân tích một hoặc nhiều đặc tính của thiết bị tính toán đeo được; xác định để giao tác vụ dựa trên việc phân tích tác vụ và việc phân tích các đặc tính; giao tác vụ cần xử lý cho một hoặc nhiều thiết bị tính toán tách rời ra khỏi thiết bị tính toán đeo được; và tiếp nhận từ các thiết bị tính toán các kết quả xử lý tác vụ được giao.

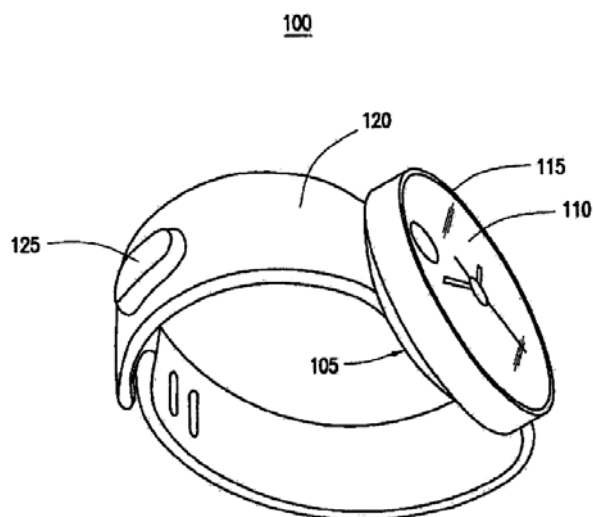

- (11) **1-0022308**
- (15) 21.10.2019 (51)⁷ **D07B 7/14**, 7/18, E04C 5/01, 5/08
- (21) 1-2013-02438 (22) 02.08.2013
- (30) 2012-171796 02.08.2012 JP
- (45) 25.11.2019 380 (43) 25.11.2013 308
- (73) KUROSAWA CONSTRUCTION CO., LTD. (JP)
1-36-7, Wakaba-cho, Chofu-shi, Tokyo, 182-0003 Japan
- (72) KUROSAWA Ryohei (JP), HIRAI Kei (JP), MATSUBARA Naoki (JP)
- (74) Công ty TNHH Tâm nhìn và Liên danh (VISION & ASSOCIATES CO.LTD.)
- (54) **PHƯƠNG PHÁP TẠO RA MÀNG CHỐNG GI TRÊN CÁP DỰ ỨNG LỰC**
- (57) Sáng chế đề cập đến phương pháp tạo ra màng chống gỉ trên cáp PC, trong đó độ dày của màng nhựa được điều chỉnh đến $200 \pm 80 \mu\text{m}$, bước gia nhiệt trước được thực hiện ở nhiệt độ nằm trong khoảng từ 60 đến 150°C để ngăn chặn sự xuất hiện hiện tượng mạng nhện do sự nóng chảy vật liệu phủ dạng bột bằng nhựa tổng hợp và bước gia nhiệt sau được thực hiện ở nhiệt độ nằm trong khoảng từ 150 đến 250°C để làm đồng đều độ dày của các lớp phủ dính vào các bề mặt chu vi ngoài của sợi lõi và các sợi bao quanh, và nhiệt độ của bước gia nhiệt trước được điều chỉnh để thấp hơn so với nhiệt độ của bước gia nhiệt sau, và vật liệu phủ dạng bột bằng nhựa tổng hợp bao gồm các hạt có đường kính nằm trong khoảng từ 0,1 đến 250 μm được sử dụng, và tốc độ dây chuyền trong các bước được điều chỉnh nằm trong khoảng từ 5 đến 10 m/phút.

- (11) **1-0022309**
 (15) 21.10.2019 (51)⁷ **A47C 7/62**, 4/02, 7/02
 (21) 1-2015-04758 (22) 30.05.2014
 (86) PCT/US2014/040356 30.05.2014 (87) WO2014/194271 04.12.2014
 (30) 61/829,734 31.05.2013 US
 (45) 25.11.2019 380 (43) 25.03.2016 336
 (73) ASHLEY FURNITURE INDUSTRIES, INC. (US)
 One Ashley Way, Arcadia, Wisconsin 54612, United States of America
 (72) LEJCHER, Christopher (US), BRANDTNER, Timothy, A. (US), BOE, Aaron (US)
 (74) Công ty TNHH Tâm nhìn và Liên danh (VISION & ASSOCIATES CO.LTD.)

(54) **GHẾ HỘP CÓ KẾT CẤU MẠNG ĐAI TREO**

(57) Sáng chế đề cập đến ghế hộp và phương pháp lắp ráp sử dụng kết cấu mạng đai treo được bắt chặt vào hộp chính và kết cấu khung sau. Kết cấu đai có khung hình chữ nhật có các phần kéo dài và các phần ngắn hơn và dầm giữa có rãnh kéo dài giữa các phần giữa của các phần kéo dài. Dầm giữa có thể gắn được vào ghế hộp và bộ phận khung giữa thẳng đứng của kết cấu khung sau. Các phần kéo dài có các phần nhô lắp khớp vào các rãnh trong hộp chính. Sáng chế còn đề cập đến phương pháp sửa chữa ghế hộp bao gồm việc thay thế kết cấu treo bị hỏng bằng một kết cấu treo khác.

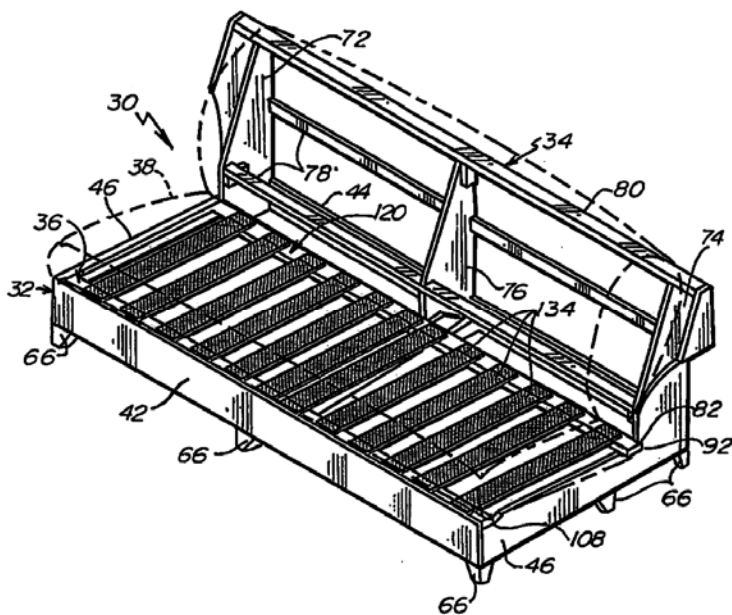

- (11) **1-0022310**
- (15) 21.10.2019 (51)⁷ **F16G 5/10**
- (21) 1-2014-01760 (22) 29.05.2014
- (30) 2013-177448 29.08.2013 JP
- (45) 25.11.2019 380 (43) 25.03.2015 324
- (73) YAMAHA HATSUDOKI KABUSHIKI KAISHA (JP)
2500 Shingai, Iwata-shi, Shizuoka-ken 438-8501, Japan
- (72) Kazuyoshi TAKADA (JP)
- (74) Công ty TNHH Tư vấn - Đầu tư N.T.K. (N.T.K. CO., LTD.)
- (54) ĐAI HÌNH CHỮ V, BỘ TRUYỀN ĐỘNG DẠNG ĐAI VÀ PHƯƠNG TIỆN GIAO THÔNG KIỂU NGỒI CHÂN ĐỂ HAI BÊN
- (57) Sáng chế đề cập đến đai hình chữ V (23) được cuốn quanh puli dẫn động (21) để được kẹp giữa các bánh răng thứ nhất (21A) và bánh răng thứ hai (21B) và được cuốn quanh puli bị dẫn động (22) để được kẹp giữa các bánh răng thứ nhất (22A) và bánh răng thứ hai (22B). Đai hình chữ V (23) gồm: lớp cao su giữa (43) mà nhiều các lõi (46) được đặt vào trong đó; lớp cao su trên (44) được bố trí bên trên lớp cao su giữa (43); và lớp cao su dưới (42) được bố trí bên dưới lớp cao su giữa (43). Độ dài của phần lõi (46) được lộ ra ngoài qua mặt bên phía trái thứ nhất (51L) và độ dài của phần lõi (46) được lộ ra ngoài qua mặt bên phía phải thứ nhất (51R), mỗi độ dài này bằng hoặc nhỏ hơn so với một nửa độ dài của lõi (46).

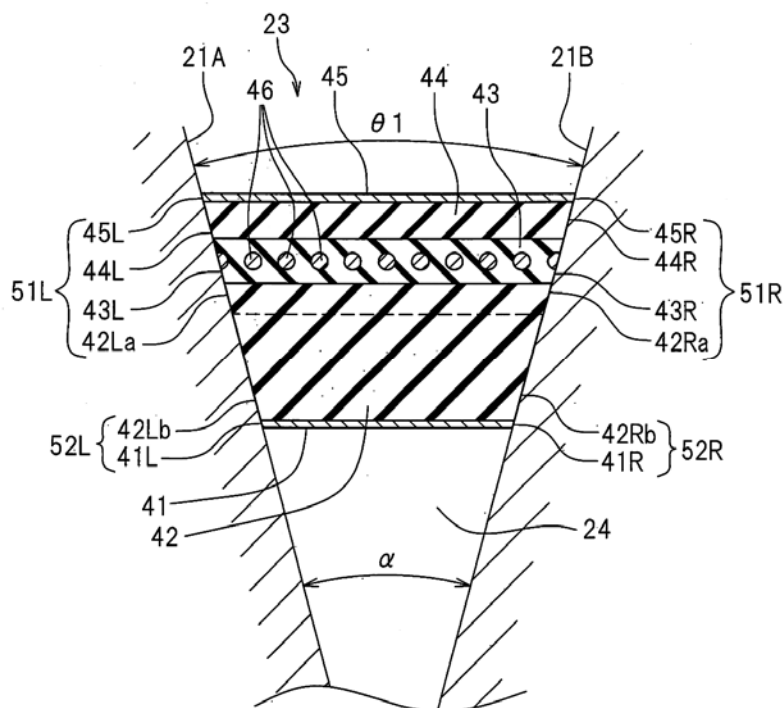

- (11) **1-0022311**
 (15) 21.10.2019 (51)⁷ **A61K 31/353**, 31/235, 31/35, 31/352, A61P 29/00, 31/04
 (21) 1-2014-00279 (22) 22.06.2012
 (86) PCT/US2012/043900 22.06.2012 (87) WO2012/178127 27.12.2012
 (30) 13/135,124 24.06.2011 US
 (45) 25.11.2019 380 (43) 25.02.2015 323
 (73) LIVELEAF, INC. (US)
 1160 Industrial Road, Suite 11, San Carlos, CA 94070, United States of America
 (72) HUANG, Alexander, L. (US), WU, Gin (US)
 (74) Công ty Luật TNHH Phạm và Liên danh (PHAM & ASSOCIATES)
 (54) **HỆ GẮN KẾT LÀM TĂNG CHỌN LỌC HOẠT TÍNH SINH HỌC CỦA HỢP CHẤT PHENOL Ở VỊ TRÍ ĐÍCH, DƯỢC PHẨM VÀ KIT CHỨA HỆ GẮN KẾT NÀY**
 (57) Sáng chế đề cập đến hệ gắn kết làm tăng chọn lọc hoạt tính sinh học của hợp chất phenol ở vị trí đích; dược phẩm; và kit chứa hệ gắn kết này. Hệ gắn kết này có thể chứa hợp chất phenol được liên kết với gốc oxy hoạt tính, trong đó hợp chất phenol và gốc oxy hoạt tính có thể phản ứng ở vùng đích trong sự có mặt của enzym oxidoreductaza.

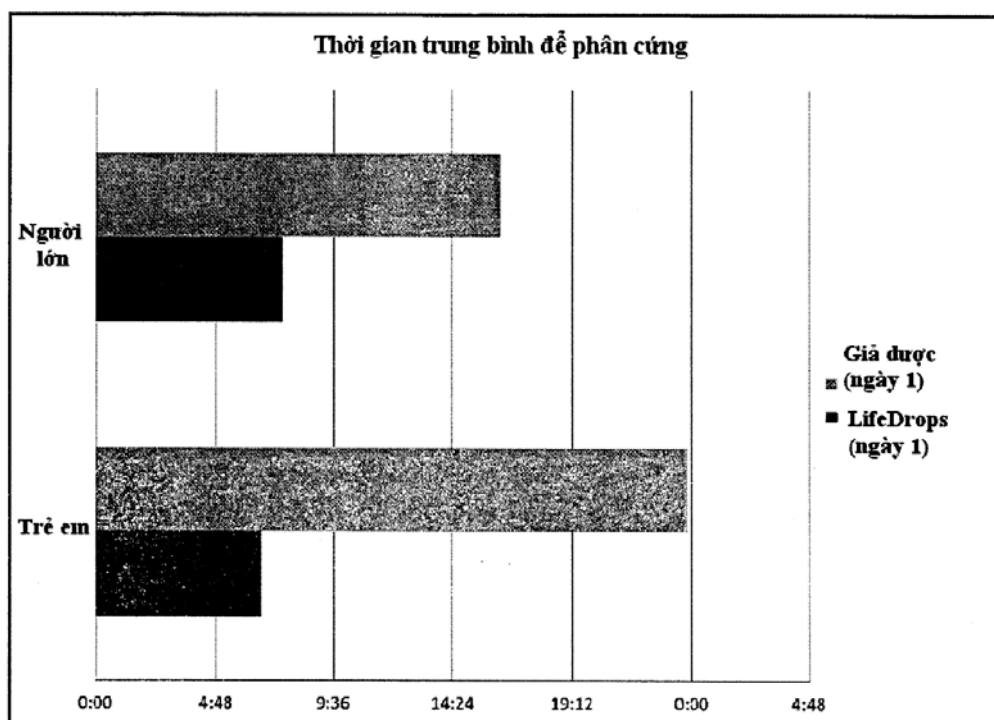

- (11) **1-0022312**
 (15) 21.10.2019 (51)⁷ **H05H 1/46**, 1/00
 (21) 1-2015-00105 (22) 03.06.2013
 (86) PCT/JP2013/065339 03.06.2013 (87) WO2013/190987 27.12.2013
 (30) JP2012-136942 18.06.2012 JP
 (45) 25.11.2019 380 (43) 25.05.2015 326
 (73) KYOSAN ELECTRIC MFG. CO., LTD. (JP)
 29-1, Heiancho 2-chome, Tsurumi-ku, Yokohama-shi, Kanagawa 230-0031 Japan
 (72) YUZURIHARA, Itsuo (JP), AIKAWA, Satoshi (JP), KUNITAMA, Hiroshi (JP)
 (74) Công ty Luật TNHH Phạm và Liên danh (PHAM & ASSOCIATES)
 (54) THIẾT BỊ CẤP CÔNG SUẤT CAO TẦN VÀ PHƯƠNG PHÁP ĐIỀU KHIỂN CÔNG SUẤT SÓNG PHẢN XẠ

(57) Sáng chế đề cập tới thiết bị cấp công suất cao tần và phương pháp điều khiển công suất sóng phản xạ mà trong bộ nguồn RF để cấp công suất RF tới tải plasma, sự điều khiển công suất sóng phản xạ được thực hiện trong đó công suất sóng phản xạ của máy phát RF được dò và sử dụng công suất sóng phản xạ dò được, máy phát RF được điều khiển. Để công suất sóng phản xạ thay đổi trong thời gian ngắn, sự điều khiển được thực hiện dựa trên sự thay đổi giá trị lớn nhất trong giá trị dò được của công suất sóng phản xạ. Để công suất sóng phản xạ thay đổi trong thời gian dài, sự điều khiển được thực hiện dựa trên sự thay đổi giá trị san phẳng thu được bằng cách san phẳng các giá trị dò được của công suất sóng phản xạ. Hệ thống vòng điều khiển công suất sóng phản xạ bao gồm hệ thống vòng làm giảm giá trị lớn nhất của công suất sóng phản xạ và hệ thống chặn hồ quang phản xạ và hệ thống vòng làm giảm độ lớn công suất sóng phản xạ sẽ thực hiện sự điều khiển dựa trên độ lớn công suất san phẳng của công suất sóng phản xạ. Ở trạng thái chưa đốt trước khi plasma được đốt, máy phát RF tạo ra sai lệch công suất sóng phản xạ tổng cộng vốn có khả năng cho phép công suất sóng phản xạ tổng cộng phát ra khi tất cả công suất sóng tới phản hồi tới phía máy phát thành công suất sóng phản xạ.

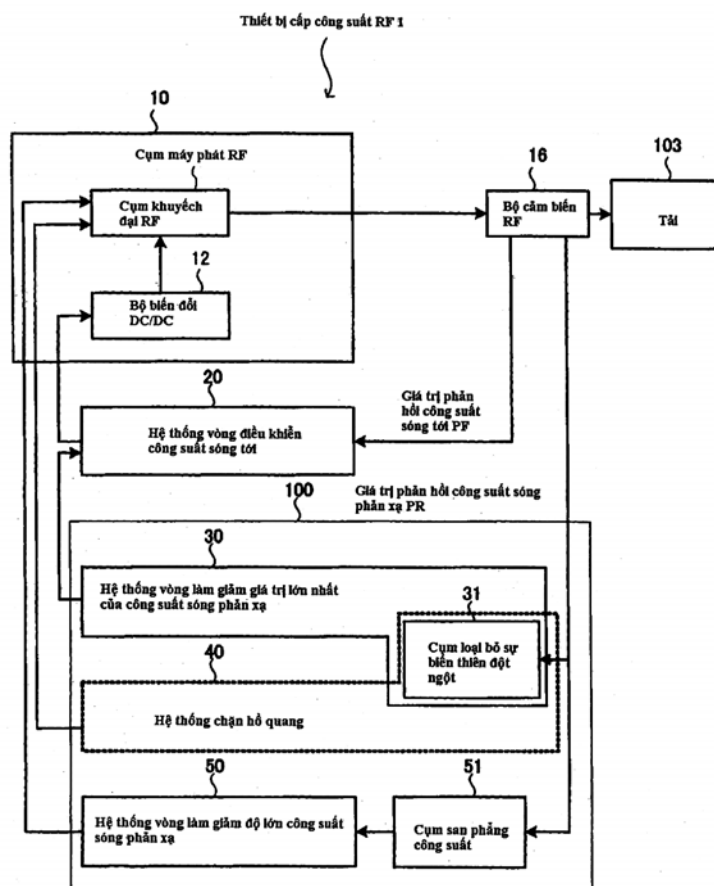

- (11) **1-0022313**
 (15) 21.10.2019 (51)⁷ **C13K 1/02**, C12P 3/00, 7/10, 7/42, 7/54
 (21) 1-2012-03924 (22) 15.07.2011
 (86) PCT/US2011/044271 15.07.2011 (87) WO2012/012297A1 26.01.2012
 (30) 61/365,493 19.07.2010 US
 (45) 25.11.2019 380 (43) 27.05.2013 302
 (73) XYLECO, INC. (US)
 271 Salem St., Unit L, Woburn, Massachusetts 01801, United States of America
 (72) MEDOFF, Marsball (US), MASTERMAN, Thomas (US), BAE, Seula (US), WALLICK, Kelly (US)
 (74) Công ty TNHH Quốc tế D & N (D&N INTERNATIONAL CO.,LTD.)
 (54) **PHƯƠNG PHÁP XỬ LÝ NGUYÊN LIỆU SINH KHỐI**
 (57) Sáng chế đề cập đến phương pháp xử lý nguyên liệu sinh khối (ví dụ, sinh khối thực vật, sinh khối của động vật, và sinh khối từ nguồn thải đô thị) để tạo ra các chất trung gian và sản phẩm có ích, như năng lượng, nhiên liệu, thực phẩm hoặc nguyên liệu. Cụ thể là, sáng chế đề cập đến phương pháp có thể sử dụng các nguyên liệu sinh khối, như xenluloza và/hoặc lignoxenluloza, để sản xuất sản phẩm trung gian hoặc thành phẩm, ví dụ, bằng quá trình lên men.

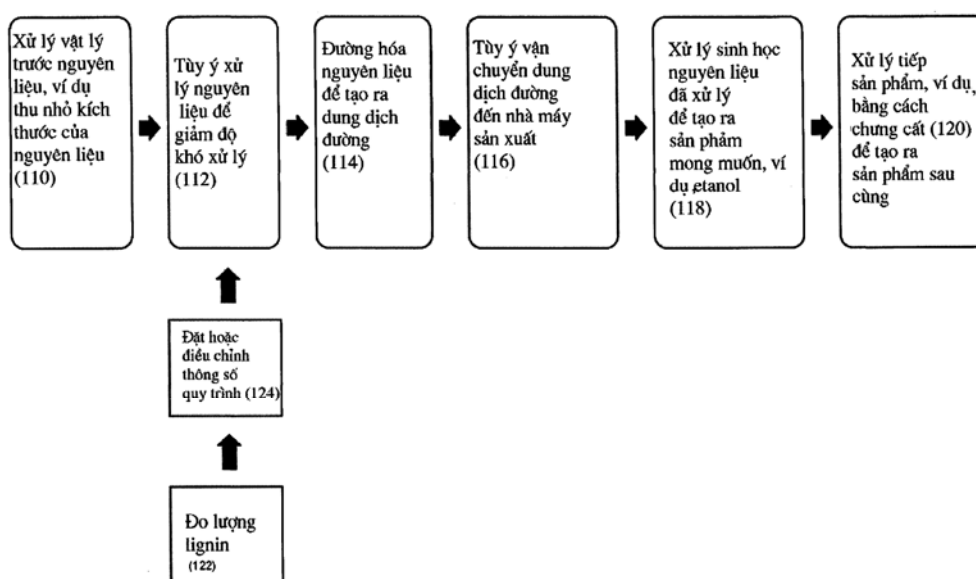

- (11) **1-0022314**
- (15) 21.10.2019 (51)⁷ **H04L 1/18**
- (21) 1-2017-01999 (22) 26.03.2009
- (62) 1-2010-02858
- (86) PCT/US2009/038370 26.03.2009 (87) WO2009/120848A2 01.10.2009
- (30) 61/039,724 26.03.2008 US
- 12/411,322 25.03.2009 US
- (45) 25.11.2019 380 (43) 25.07.2017 352
- (73) QUALCOMM INCORPORATED (US)
Attn: International IP Administration, 5775 Morehouse Drive, San Diego, CA 92121-1714, United States of America
- (72) MONTOJO, Juan (US), GAAL, Peter (US)
- (74) Công ty TNHH Quốc tế D & N (D&N INTERNATIONAL CO.,LTD.)
- (54) PHƯƠNG PHÁP VÀ THIẾT BỊ ĐỂ HỖ TRỢ LÀM TĂNG TỐI ĐA KHOẢNG CÁCH OCLIT CHO CUỘC TRUYỀN TÍN HIỆU BÁO NHẬN HOẶC TÍN HIỆU PHỦ NHẬN TRÊN ĐƯỜNG LIÊN KẾT LÊN
- (57) Sáng chế đề cập đến phương pháp và thiết bị truyền thông để hỗ trợ làm tăng tối đa khoảng cách oclit cho tín hiệu báo nhận (ACK: ACKnowledgement) theo hàm số phụ thuộc vào số bit trong tín hiệu ACK theo cơ chế yêu cầu truyền lại tự động lại (HARQ: Hybrid Automatic Repeat-reQuest) và bậc điều biến. Bước mã hoá bao gồm bước đưa các dãy ký tự lệnh vào trong tín hiệu HARQ-ACK, trong đó số dãy ký tự lệnh được xác định dựa vào số bit và bậc điều biến. Nhiều khối tín hiệu ACK mã hoá được kết hợp thành dãy vectơ để dồn kênh với dữ liệu mã hoá và đan xen, ví dụ, theo cách "ưu tiên thời gian". Bước xáo trộn được thực hiện theo hàm số phụ thuộc vào kích thước và bậc điều biến. Với tín hiệu ACK 1-bit, bước xáo trộn được thực hiện để thu được hai điểm góc bất kỳ trong chòm điểm bất kỳ để truyền tín hiệu ACK. Với tín hiệu ACK 2-bit, bước xáo trộn được thực hiện để thu được bốn điểm góc bất kỳ trong chòm điểm bất kỳ để truyền tín hiệu ACK.

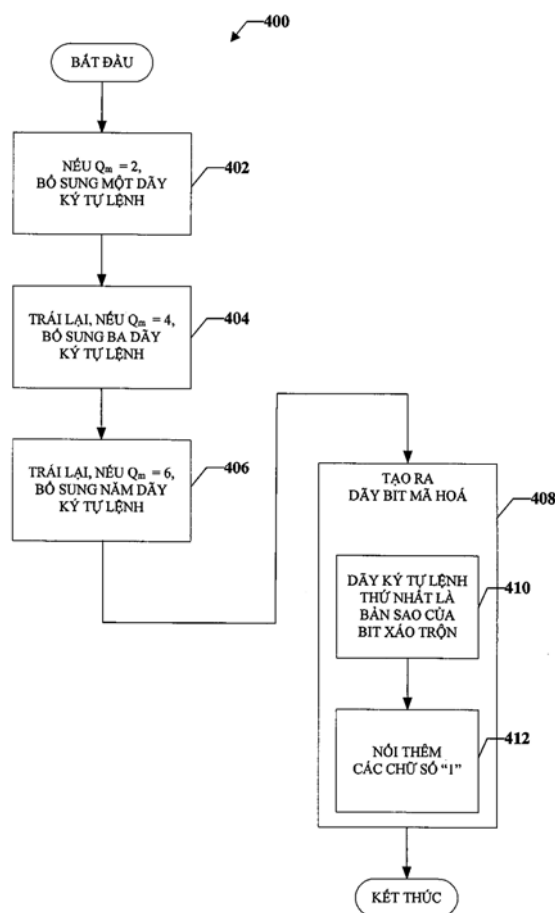

- (11) **1-0022315**
- (15) 21.10.2019 (51)⁷ **A01C 1/00**
- (21) 1-2012-00933 (22) 05.04.2012
- (30) 2011-086133 08.04.2011 JP
- (45) 25.11.2019 380 (43) 25.10.2012 295
- (73) SUMITOMO CHEMICAL COMPANY, LIMITED (JP)
27-1, Shinkawa 2-chome, Chuo-ku, Tokyo 104-8260 Japan
- (72) SAKAMOTO, Norihisa (JP), OZAWA, Mayuko (JP)
- (74) Công ty TNHH một thành viên Sở hữu trí tuệ VCCI (VCCI-IP CO.,LTD)
- (54) PHƯƠNG PHÁP TRỒNG LÚA VÀ PHƯƠNG PHÁP THỨC ĐẨY QUÁ TRÌNH
NẢY MẦM CỦA HẠT LÚA
- (57) Sáng chế đề cập đến phương pháp trồng lúa hiệu quả. Phương pháp trồng lúa theo sáng chế bao gồm bước phun lượng hiệu quả của clothianidin lên trên hạt lúa mà được giữ ở trạng thái ẩm sau khi xử lý ngâm trong nước, và bước gieo hạt lúa vào ruộng ở trạng thái đất ngập nước hoặc ẩm sau bước phun này. Ngoài ra, sáng chế còn đề cập đến phương pháp thúc đẩy quá trình nảy mầm của hạt lúa.

- (11) **1-0022316**
- (15) 21.10.2019 (51)⁷ **C10G 65/04**, 45/08
- (21) 1-2016-00955 (22) 11.07.2014
- (86) PCT/JP2014/068620 11.07.2014 (87) WO2015/029617A1 05.03.2015
- (30) 2013-180565 30.08.2013 JP
- (45) 25.11.2019 380 (43) 25.05.2016 338
- (73) JX NIPPON OIL & ENERGY CORPORATION (JP)
6-3, Otemachi 2-chome, Chiyoda-ku, Tokyo 100-8162, Japan
- (72) MORI Hirotaka (JP), KOIDE Ryutaro (JP), HUKUI Yoshiaki (JP), TAKASAKI Satoshi (JP)
- (74) Công ty TNHH một thành viên Sở hữu trí tuệ VCCI (VCCI-IP CO.,LTD)
- (54) **PHƯƠNG PHÁP SẢN XUẤT DẦU HYDROCACBON**
- (57) Sáng chế đề cập đến phương pháp sản xuất dầu hydrocacbon mà có thể làm giảm đến mức tối thiểu sự khử hoạt tính của chất xúc tác khử lưu huỳnh. Theo một phương án của sáng chế, phương pháp sản xuất dầu hydrocacbon này bao gồm: bước khử kim loại mà trong đó chỉ dầu đã khử asphan bằng dung môi được tiếp xúc với chất xúc tác khử kim loại với sự có mặt của khí hydro; và bước khử lưu huỳnh mà trong đó dầu đã khử asphan mà đã trải qua bước khử kim loại được tiếp xúc với chất xúc tác khử lưu huỳnh với sự có mặt của khí hydro. Theo phương án của sáng chế, chất xúc tác khử kim loại bao gồm chất xúc tác hoạt tính yếu, tỷ lệ của chất xúc tác hoạt tính yếu này là bằng hoặc lớn hơn 50% thể tích so với chất xúc tác khử kim loại, tỷ lệ của chất xúc tác hoạt tính mạnh là bằng hoặc lớn hơn 0% thể tích so với chất xúc tác khử kim loại. Chất xúc tác hoạt tính yếu chứa chất mang xốp và nguyên tố nhóm VI được mang trên chất mang này, hàm lượng của nguyên tố nhóm VIII trong chất xúc tác hoạt tính yếu là bằng hoặc lớn hơn 0% khối lượng, chất xúc tác hoạt tính mạnh chứa chất mang xốp và nguyên tố nhóm VI và nguyên tố nhóm VIII được mang trên chất mang này, và hàm lượng của nguyên tố nhóm VIII trong chất xúc tác hoạt tính yếu là thấp hơn hàm lượng của nguyên tố nhóm VIII trong chất xúc tác hoạt tính mạnh.

(a)

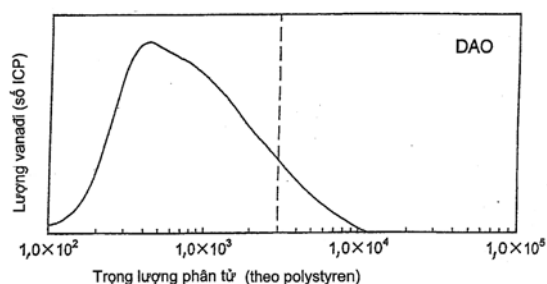

b)

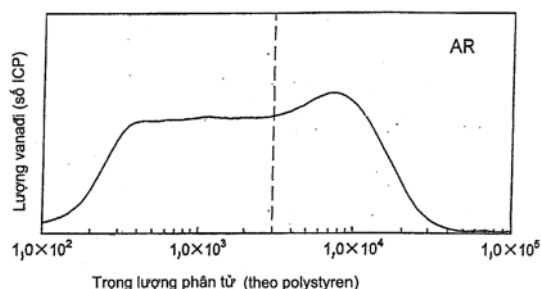

- (11) **1-0022317**
 (15) 21.10.2019 (51)⁷ **A61K 8/24**, 8/29, A61Q 11/00, A61K 8/02, B01J 35/00, C09C 1/00, 1/02
- (21) 1-2015-00093 (22) 21.06.2013
 (86) PCT/IB2013/055116 21.06.2013 (87) WO2014/016713 30.01.2014
 (30) MI2012A001310 26.07.2012 IT
 (45) 25.11.2019 380 (43) 27.07.2015 328
 (73) COSWELL S.P.A. (IT)
 Via Gobetti 4, I-40050 Funo di Argelato (BO), Italy
- (72) GUALANDI, Paolo (IT), GUALANDI, Andrea (IT), GUALANDI, Jacopo (IT), GUALANDI, Michele (IT), LELLI, Marco (IT), MARCHETTI, Marco (IT), PIERINI, Filippo (IT), ROVERI, Norberto (IT), MERLI, Selene (IT), MONTEBUGNOLI, Giulia (IT), RINALDI, Francesca (IT), D'AMEN, Eros (IT)
- (74) Công ty Luật TNHH T&G (TGVN)
- (54) SẢN PHẨM CHĂM SÓC MIỆNG VÀ VỆ SINH MIỆNG CÓ HOẠT TÍNH QUANG XÚC TÁC CHỨA CÁC HẠT VÔ CƠ ĐƯỢC CHỨC NĂNG HÓA BỀ MẶT BẰNG CÁC HẠT TiO₂ CỖ NANO, QUY TRÌNH SẢN XUẤT CHÚNG VÀ KIT CHỨA SẢN PHẨM NÀY
- (57) Sáng chế đề cập đến sản phẩm chăm sóc miệng và vệ sinh miệng có hoạt tính quang xúc tác bao gồm các hạt chứa hợp chất canxi phosphat, được chức năng hóa bề mặt bằng các hạt TiO₂ cỡ nano ở dạng tinh thể, các hạt TiO₂ cỡ nano có: a) hình thái học về cơ bản ở dạng phiến; b) tỷ lệ kích thước (AR-Aspect ratio) nằm trong khoảng từ 5 đến 30; c) cấu trúc bề mặt có mặt (001) là mặt ngoài cùng của mạng lưới tinh thể; và c) trong đó TiO₂ có dạng anata, tùy ý được trộn với rutil và/hoặc brookit.

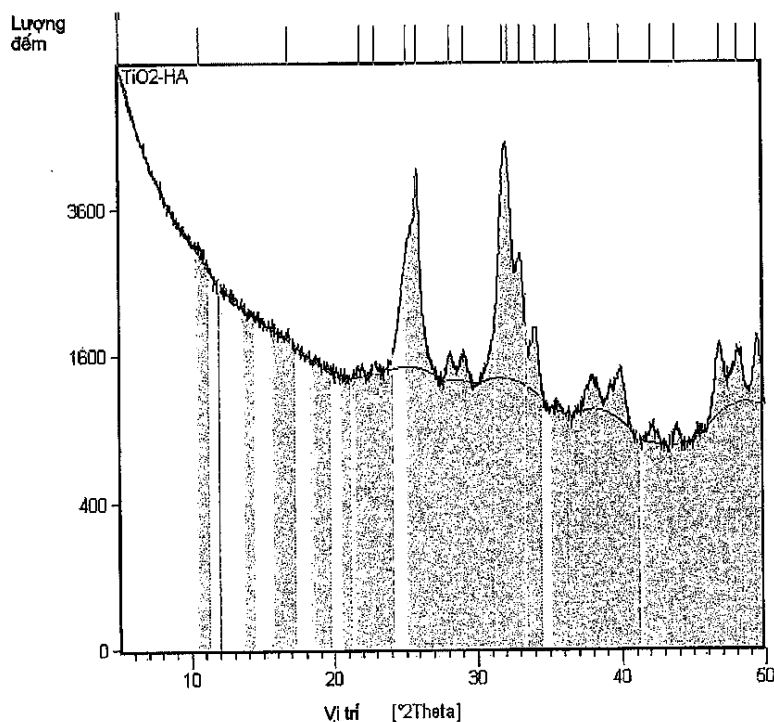

- | | | | | | |
|------|---|------------|-------------------|-------------------|------------|
| (11) | 1-0022318 | | | | |
| (15) | 21.10.2019 | | (51) ⁷ | C09B 61/00 | |
| (21) | 1-2011-00819 | | (22) | 01.10.2009 | |
| (86) | PCT/IB2009/007024 | 01.10.2009 | (87) | WO2010/038146 | 08.04.2010 |
| (30) | 12/245,367 | 03.10.2008 | US | | |
| (45) | 25.11.2019 | 380 | (43) | 25.05.2012 | 290 |
| (73) | ECOFLORA S.A. (CO)
KOLÓMETRO 1.7 VIA SAN ANTONIO-EL CARME PARQUE TECNOLÓGICO DE ANTIOQUIA COSTADO, DERECHO, CARMEN DE VIBORAL, ANTIOQUIA (CO) | | | | |
| (72) | ECHEVERRI LOPEZ, Luis, Fernando (CO), ZAPATA PORRAS, Sandra, Patricia (CO), TORRES ROLDAN, Luis, Fernando (CO) | | | | |
| (74) | Công ty TNHH Tư vấn sở hữu trí tuệ Việt (VIET IP CO.,LTD.) | | | | |
| (54) | PHẨM MÀU TỪ TRÁI GENIPA AMERICANA VÀ PHƯƠNG PHÁP SẢN XUẤT PHẨM MÀU NÀY | | | | |
| (57) | Sáng chế đề xuất phương pháp điều chế phẩm màu xanh lam dạng lỏng và dạng bột, trong đó phẩm màu xanh lam có nguồn gốc từ nước quả thô chưa xử lý thu được từ phần thịt của trái Genipa americana, và trong đó nước quả thô đã nêu được trộn với glyxin (dạng lỏng) hoặc với glyxin thêm tinh bột (dạng bột). Trừ công đoạn bổ sung là đun nóng hỗn hợp nước quả-glyxin, và trong trường hợp dạng bột có thêm phần khử nước hỗn hợp nước quả-glyxin-tinh bột, không cần thêm công đoạn khác để điều chế phẩm màu bền nhiệt độ và pH có thể được sử dụng trong công nghiệp dệt, dược phẩm, thực phẩm, mỹ phẩm và công nghiệp khác. | | | | |

- (11) **1-0022319**
- (15) 21.10.2019 (51)⁷ **C07D 487/04**, A61K 31/519, A61P 35/00
- (21) 1-2011-00746 (22) 20.08.2009
- (86) PCT/EP2009/060793 20.08.2009 (87) WO2010/020675 25.02.2010
- (30) 61/091,037 22.08.2008 US
- (45) 25.11.2019 380 (43) 25.09.2011 282
- (73) 1. NOVARTIS AG (CH)
Lichtstrasse 35 CH-4056 Basel, Switzerland
2. ASTEX THERAPEUTICS LTD. (GB)
436 Cambridge Science Park, Milton Road, Cambridge CB4 0QA, Great Britain
- (72) BESONG, Gilbert (DE), BRAIN, Christopher Thomas (GB), BROOKS, Clinton A. (US), CONGREVE, Miles Stuart (GB), DAGOSTIN, Claudio (IT), HE, Guo (US), HOU, Ying (CN), HOWARD, Steven (GB), LI, Yue (CN), LU, Yipin (CN), MORTENSON, Paul (GB), SMITH, Troy (US), SUNG, Moo (KR), WOODHEAD, Steven (GB), WRONA, Wojciech (US), Baharat LAGU (US)
- (74) Công ty TNHH Sở hữu trí tuệ Thảo Quyến (INVENCO.,LTD)
- (54) HỢP CHẤT PYROLOPYRIMIDIN, DƯỢC PHẨM VÀ TỔ HỢP CHỨA HỢP CHẤT NÀY
- (57) Sáng chế đề cập đến hợp chất có công thức I có thể dùng để điều trị rối loạn liên quan đến protein kinaza. Hợp chất này có thể dùng để điều trị hoặc phòng ngừa hoặc cải thiện một hoặc nhiều triệu chứng của bệnh ung thư, tình trạng thải ghép, và bệnh tự miễn. Sáng chế cũng đề cập đến dược phẩm và tổ hợp chứa hợp chất này.

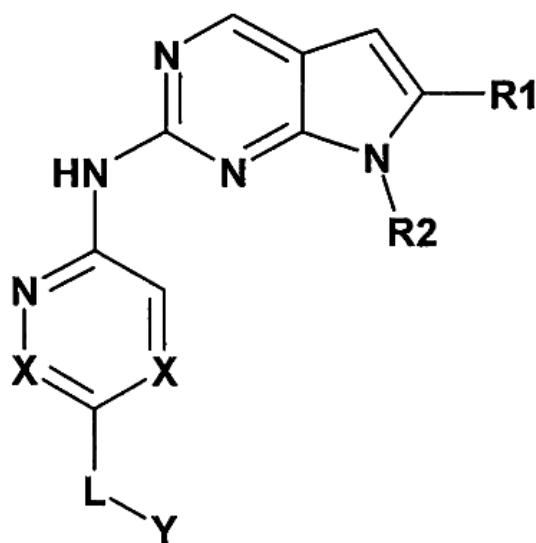

I

- (11) **1-0022320**
 (15) 21.10.2019 (51)⁷ **C12N 7/00**, A61K 39/12, 39/00
 (21) 1-2014-00814 (22) 04.09.2012
 (86) PCT/US2012/053599 04.09.2012 (87) WO2013/036465 14.03.2013
 (30) 61/532,667 09.09.2011 US
 (45) 25.11.2019 380 (43) 27.10.2014 319
 (73) MERCK SHARP & DOHME CORP. (US)
 126 East Lincoln Avenue, Rahway, New Jersey 07065-0907, United States of America
 (72) FU, Tong-Ming (US), WANG, Dai (US), MEDI, Muneeswara Babu (US)
 (74) Công ty TNHH Tâm nhìn và Liên danh (VISION & ASSOCIATES CO.LTD.)
 (54) **CHẾ PHẨM GÂY MIỄN DỊCH CHỨA CYTOMEGALOVIRUT (CMV) KHIẾM KHUYẾT TRONG SAO CHÉP CÓ ĐIỀU KIỆN**
 (57) Sáng chế đề cập đến các phương pháp gây đáp ứng miễn dịch với cytomegalovirut (CMV) sử dụng CMV biến đổi gen tức là có khiếm khuyết trong sao chép có điều kiện. Các phương pháp theo sáng chế có thể được sử dụng để điều trị và/hoặc ngăn ngừa sự nhiễm CMV ban đầu, sự nhiễm do tái hoạt hóa CMV tiềm ẩn và siêu nhiễm chủng CMV khác nhau mà đã gặp trước đó. Sáng chế còn đề cập đến CMV có khiếm khuyết trong sao chép được biến đổi tái tổ hợp để cho phép kiểm soát bên ngoài sự sao chép của virut. Chế phẩm chứa CMV có khiếm khuyết trong sao chép cũng thuộc phạm vi của sáng chế này.

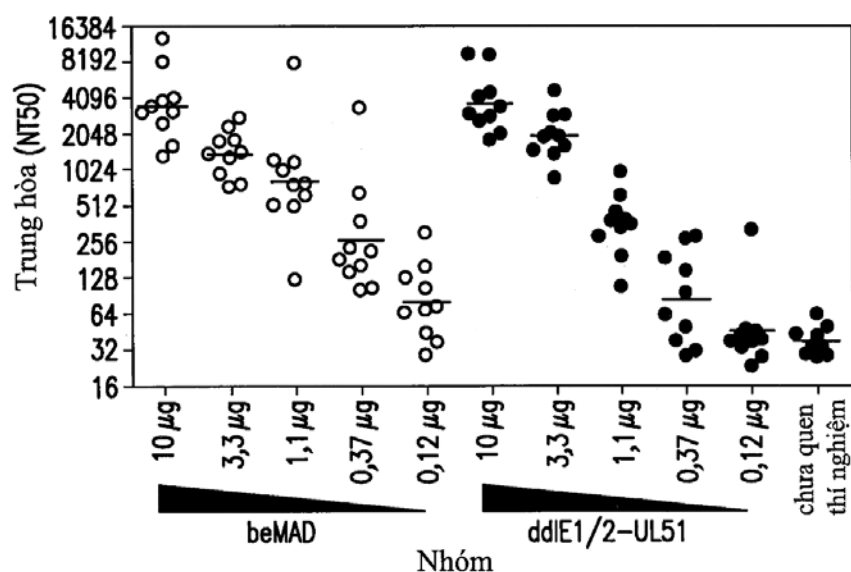

- (11) **1-0022321**
- (15) 21.10.2019 (51)⁷ **F25J 3/02**, B01D 53/00, C10L 3/10
- (21) 1-2012-03957 (22) 30.06.2011
- (86) PCT/US2011/042654 30.06.2011 (87) WO2012/003358 05.01.2012
- (30) 61/360,753 01.07.2010 US
- (45) 25.11.2019 380 (43) 26.08.2013 305
- (73) **BLACK & VEATCH HOLDING COMPANY (US)**
8400 Ward Parkway, Kansas City, Missouri 64114, United States of America
- (72) **CURRENCE, Kevin L. (US), MORTKO, Robert A. (US)**
- (74) Công ty TNHH Tâm nhìn và Liên danh (VISION & ASSOCIATES CO.LTD.)
- (54) **QUY TRÌNH VÀ HỆ THỐNG TÁCH DÒNG KHÍ CẤP CHỨA METAN**
- (57) Sáng chế đề cập đến quy trình và hệ thống tách dòng khí cấp chứa metan, ít nhất một thành phần C₂, ít nhất một thành phần C₃, và tùy ý là các thành phần nặng hơn, thành dòng khí bay hơi chứa phần lớn metan và ít nhất một thành phần C₂ và dòng khí ít bay hơn hơn chứa phần lớn là ít nhất một thành phần C₃ và các thành phần nặng hơn. Dòng khí cấp được làm lạnh, ít nhất được ngưng tụ một phần, và được nạp vào cột cất phân đoạn, trong đó dòng khí cấp được tách thành dòng hơi đỉnh bao gồm chủ yếu các thành phần nhẹ hơn của dòng khí cấp và dòng chất lỏng đáy bao gồm chủ yếu các thành phần nặng hơn của dòng khí cấp. Đưa thiết bị đun sôi lại lên trên cột cất phân đoạn để trợ giúp việc loại bỏ C₂ được đồng hấp phụ và các thành phần nhẹ hơn từ các đáy cột cất phân đoạn nhờ đó tạo điều kiện thuận lợi cho hoạt động hiệu quả hơn của cột tháp tách etan phía dưới. Việc bổ sung tái tuần hoàn phần còn dư còn có thể thu hồi bổ sung thêm các thành phần mong muốn.

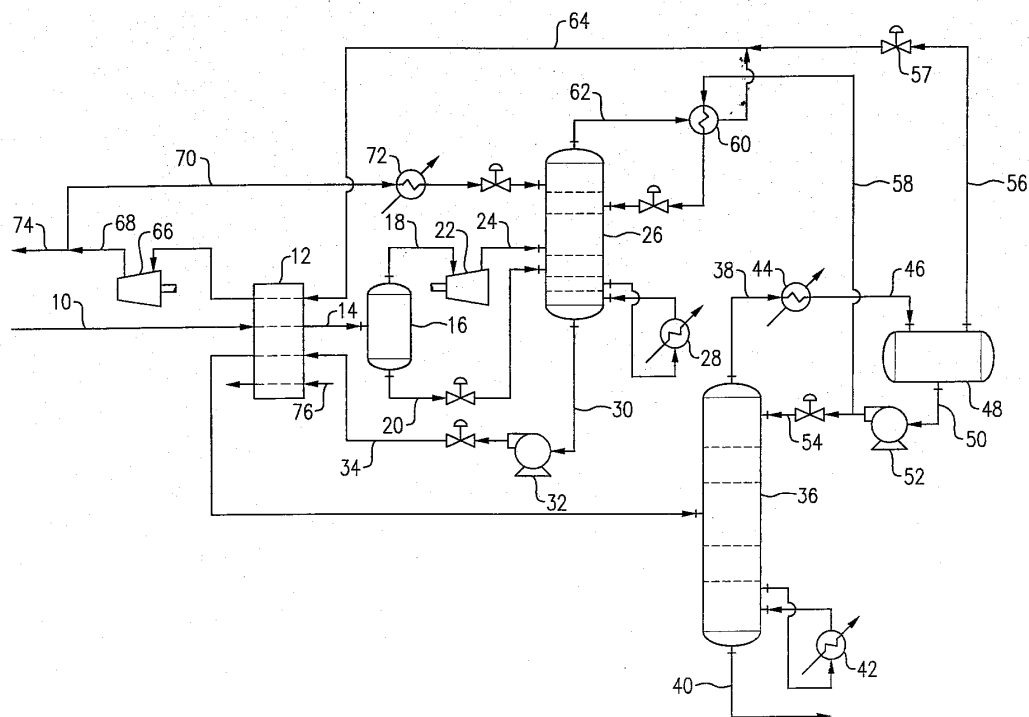

- (11) **1-0022322**
- (15) 21.10.2019 (51)⁷ **G06F 21/62**
- (21) 1-2014-02629 (22) 04.01.2013
- (86) PCT/SG2013/000006 04.01.2013 (87) WO2013/103323 11.07.2013
- (30) 201200108-7 06.01.2012 SG
- (45) 25.11.2019 380 (43) 27.04.2015 325
- (73) EINNOVATIONS HOLDINGS PTE. LTD. (SG)
100 Beach Road, #25-06 Shaw Towers, Singapore 189702, Singapore
- (72) IBASCO, Alex, D. (PH)
- (74) Công ty TNHH Tâm nhìn và Liên danh (VISION & ASSOCIATES CO.LTD.)
- (54) **HỆ THỐNG, PHƯƠNG PHÁP VÀ VẬT GHI ĐỌC ĐƯỢC BẰNG MÁY TÍNH CÓ CHƯƠNG TRÌNH MÁY TÍNH ĐƯỢC BỐ TRÍ ĐỂ TẠO THUẬN LỢI CHO GIAO DỊCH**
- (57) Sáng chế đề cập đến thiết bị điện toán để tạo thuận lợi cho các giao dịch giữa một hoặc nhiều thiết bị từ xa, thiết bị bao gồm môđun xử lý được bố trí để tương tác với một hoặc nhiều thiết bị từ xa thông qua mạng truyền thông và cơ sở dữ liệu được bố trí để chứa thông tin liên quan đến trạng thái của một hoặc nhiều kênh giao dịch liên quan đến tài khoản, trong đó môđun được bố trí để nhận các lệnh thông qua mạng truyền thông từ một hoặc nhiều thiết bị từ xa và cung cấp thông tin liên quan đến trạng thái của một hoặc nhiều kênh giao dịch.

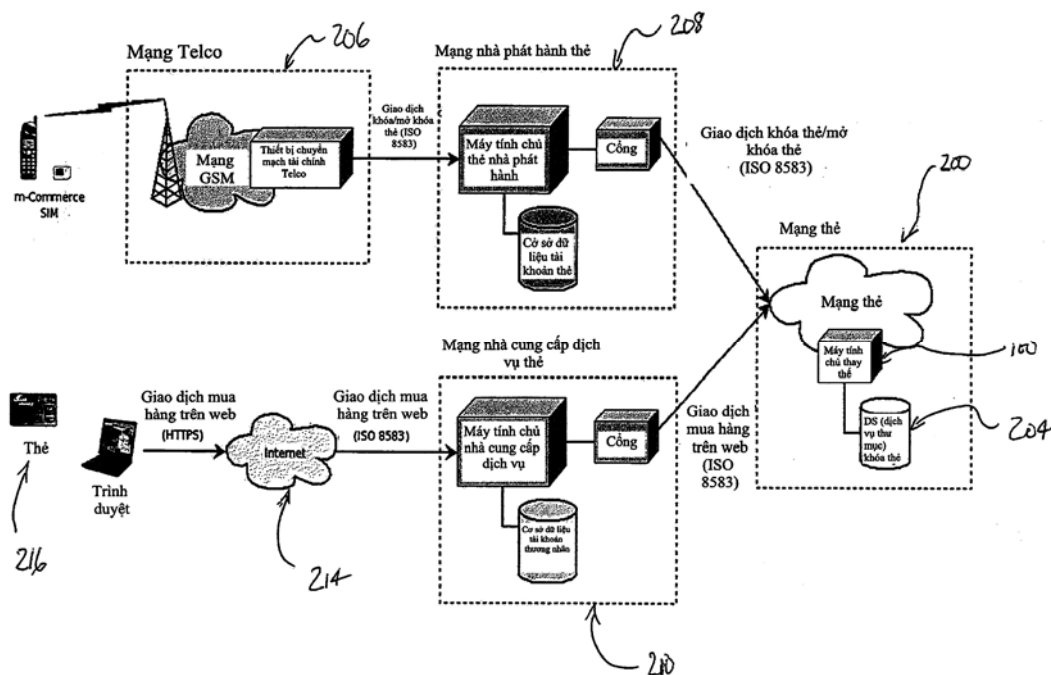

- (11) **1-0022323**
 (15) 21.10.2019 (51)⁷ **H05K 3/46**, 1/11, 3/40
 (21) 1-2012-00334 (22) 30.07.2010
 (86) PCT/JP2010/062870 30.07.2010 (87) WO2011/016394 10.02.2011
 (30) 2009-184992 07.08.2009 JP
 (45) 25.11.2019 380 (43) 25.05.2012 290

(73) NAMICS CORPORATION (JP)

3993 Nigorikawa, Kita-ku, Niigata-shi Niigata 9503131, Japan

(72) FUKUOKA, Yoshitaka (JP), TOIDA, Go (JP), KUMAKURA, Satomi (JP)

(74) Công ty Luật TNHH Phạm và Liên danh (PHAM & ASSOCIATES)

(54) **BẢNG MẠCH ĐA LỚP VÀ PHƯƠNG PHÁP SẢN XUẤT BẢNG MẠCH ĐA LỚP**

(57) Trong quá trình sản xuất các bảng mạch đa lớp được sử dụng để gắn các linh kiện điện tử, thì các kỹ thuật nối dây đa lớp thông thường, chẳng hạn B²it, đã được sử dụng. Các kỹ thuật này tạo ra các mối nối liên lớp nhờ sử dụng các núm dẫn điện. Tuy nhiên, các kỹ thuật này gặp phải vấn đề là dễ bị vênh sẽ gây ra sự ngắn mạch ở dây nối đa lớp hoặc lỗi mối nối giữa các núm dẫn điện với dây nối. Do đó, theo sáng chế, màng cách điện sẽ được tạo ra bằng cách phủ lớp cách điện chứa chất độn cách điện. Nhờ vậy, ngay cả khi dễ bị vênh vẫn có thể duy trì được sự cách điện giữa dây nối đa lớp, và cải thiện được độ ổn định của mối nối dây và năng suất sản xuất. Cụ thể, sáng chế đề cập đến bảng mạch đa lớp có lớp cách điện nêu trên.

Ngoài ra, sáng chế còn đề cập đến phương pháp sản xuất bảng mạch đa lớp.

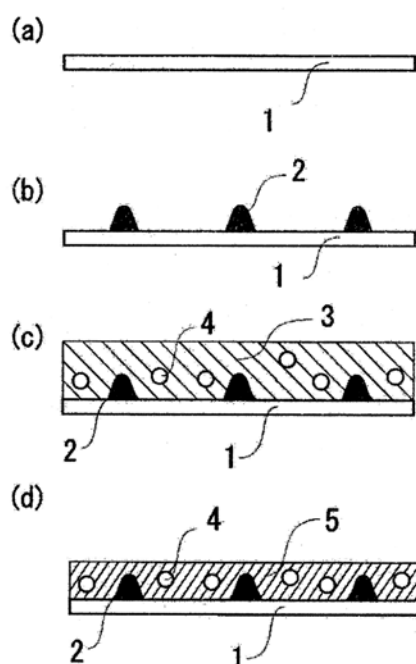

- (11) **1-0022324**
 (15) 21.10.2019 (51)⁷ **H04N 7/18**
 (21) 1-2015-00553 (22) 31.07.2013
 (86) PCT/JP2013/070697 31.07.2013 (87) WO2014/041912 20.03.2014
 (30) 2012-201942 13.09.2012 JP
 (45) 25.11.2019 380 (43) 25.05.2015 326
 (73) NEC CORPORATION (JP)

7-1, Shiba 5-chome, Minato-ku, Tokyo 1088001, Japan

(72) OAMI, Ryoma (JP), AOKI, Masaru (JP)

(74) Công ty Luật TNHH Phạm và Liên danh (PHAM & ASSOCIATES)

(54) **HỆ THỐNG XỬ LÝ ẢNH, PHƯƠNG PHÁP XỬ LÝ ẢNH VÀ PHƯƠNG TIỆN LƯU TRỮ**

(57) Sáng chế đề xuất hệ thống xử lý ảnh, phương pháp xử lý ảnh và chương trình có khả năng ngăn chặn sự sai sót khi xác định người xuất hiện trong video. Hệ thống xử lý ảnh này bao gồm: khối nhận ảnh để tiếp nhận các video mà các camera ghi hình ghi lại được; khối dự đoán camera tiếp theo để dự đoán xem đối tượng đã được phát hiện trong video nào đó sẽ xuất hiện tiếp theo trên camera ghi hình nào; và khối điều khiển hiển thị để thông báo khả năng nhầm lẫn đối tượng theo mức độ giống nhau giữa đối tượng được phát hiện và đối tượng khác mà có thể xuất hiện trong video của camera ghi hình được dự đoán bởi khối dự đoán camera tiếp theo, và để làm cho thiết bị hiển thị hiển thị video từ camera ghi hình mà khối dự đoán camera tiếp theo dự đoán được.

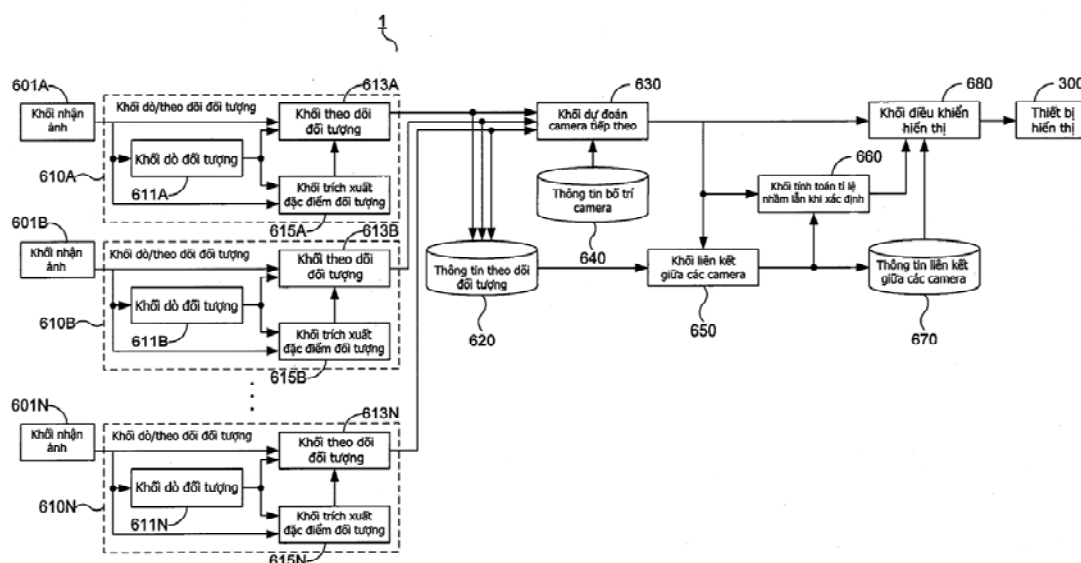

- (11) **1-0022325**
- (15) 21.10.2019 (51)⁷ **A61K 9/127**, 31/337, 9/16
- (21) 1-2012-03067 (22) 20.05.2011
- (86) PCT/EP2011/058275 20.05.2011 (87) WO2011/144745A2 24.11.2011
- (30) 61/347,222 21.05.2010 US
- 10163643.9 21.05.2010 EP
- (45) 25.11.2019 380 (43) 25.01.2013 298
- (73) SYNCORE BIOTECHNOLOGY CO., LTD. (TW)
84 Chung Shan Road, Tung Shan Shine, I-Lan, Taiwan
- (72) HAAS, Heinrich (DE), FATTLER, Ursula (DE)
- (74) Công ty TNHH Quốc tế D & N (D&N INTERNATIONAL CO.,LTD.)
- (54) **CHẾ PHẨM LIPOSOM CHỨA HỢP CHẤT ƯA CHẤT BÉO VÀ QUY TRÌNH ĐIỀU CHẾ CHẾ PHẨM NÀY**
- (57) Sáng chế đề cập đến quy trình điều chế liposom có khả năng tăng nạp dược chất và/hoặc hoạt chất dùng để chuẩn đoán bệnh và/hoặc chất dùng trong mỹ phẩm mà hầu như được hòa tan bởi màng liposom, thể phân tán liposom có độ ổn định tăng đối với việc giải phóng hoạt chất và/hoặc chất dùng trong mỹ phẩm từ liposom thu được từ quy trình nêu trên, và dược phẩm hoặc mỹ phẩm chứa thể phân tán liposom ổn định này. Quy trình điều chế có thể bao gồm các bước loại nước và hydrat hóa lại thể phân tán liposom mà các bước này có thể được thực hiện bằng cách sấy phun.

- (11) **1-0022326**
- (15) 21.10.2019 (51)⁷ **G10L 15/22**, 15/00, 17/00
- (21) 1-2015-02683 (22) 20.08.2014
- (86) PCT/JP2014/004253 20.08.2014 (87) WO2015/029379A1 05.03.2015
- (30) 61/871,538 29.08.2013 US
- 2014-153721 29.07.2014 JP
- (45) 25.11.2019 380 (43) 25.11.2015 332
- (73) PANASONIC INTELLECTUAL PROPERTY CORPORATION OF AMERICA (US)
20000 Mariner Avenue, Suite 200, Torrance, CA 90503, U.S.A.
- (72) YAMADA, Mariko (JP)
- (74) Công ty TNHH một thành viên Sở hữu trí tuệ VCCI (VCCI-IP CO.,LTD)
- (54) PHƯƠNG PHÁP THANH TOÁN MUA
- (57) Sáng chế đề cập đến phương pháp thanh toán mua. Thông tin tiếng nói được thu. Lệnh nói chỉ báo chỉ dẫn điều khiển tới thiết bị được thu dựa vào thông tin tiếng nói thu nhận được. Khi lệnh nói liên quan tới việc thanh toán mua, thông tin người nói liên quan đến người nói, là người đã nói thông tin tiếng nói thu nhận được, được nhận dạng dựa vào thông tin tiếng nói thu nhận được. Xác định xem thông tin người nói được nhận dạng có phải là của người nói được cho phép thực hiện thanh toán mua hay không, bằng cách tham chiếu bảng trong đó thông tin người nói của các người nói được cho phép thực hiện thanh toán mua và thông tin cần thiết cho việc thanh toán mua là liên quan với nhau. Khi xác định được rằng thông tin người nói được nhận dạng là của người nói được cho phép thực hiện thanh toán mua, quy trình xử lý thanh toán mua được thực hiện sử dụng lệnh nói và thông tin cần thiết cho việc thanh toán mua.

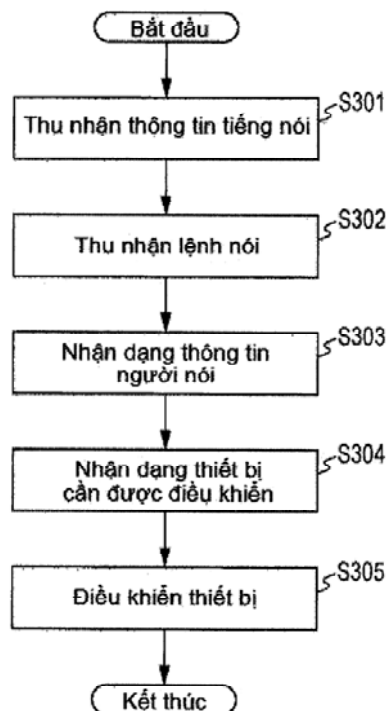

- (11) **1-0022327**
- (15) 21.10.2019 (51)⁷ **H02K 33/02**, 35/00
- (21) 1-2013-03902 (22) 11.12.2013
- (30) 10-2012-0144420 12.12.2012 KR
- (45) 25.11.2019 380 (43) 25.06.2014 315
- (73) MPLUS CO., LTD. (KR)
 (Maetandong) 2F, 38, Samsung-ro 168 beon-gil, Yeongtong-gu, Suwon-si, Gyeonggi-do 16676, Korea
- (72) YOON, An Soo (KR), CHOI, Jun Kun (KR), KIM, Jin Hoon (KR)
- (74) Công ty TNHH Trường Xuân (AGELESS CO.,LTD.)
- (54) **ĐỘNG CƠ TUYẾN TÍNH**
- (57) Sáng chế đề cập đến động cơ tuyến tính, bao gồm: phần stato có khoảng không bên trong và có nam châm chính; phần rung bao gồm cuộn dây được bố trí hướng về phía nam châm chính và vật nặng di chuyển cùng với cuộn dây và được nhận vào khoảng không bên trong của phần stato; và bộ phận đàn hồi liên kết phần stato với phần rung, trong đó phần rung bao gồm nam châm giảm chấn tạo ra lực từ tính cùng với nam châm chính và được gắn với cuộn dây.

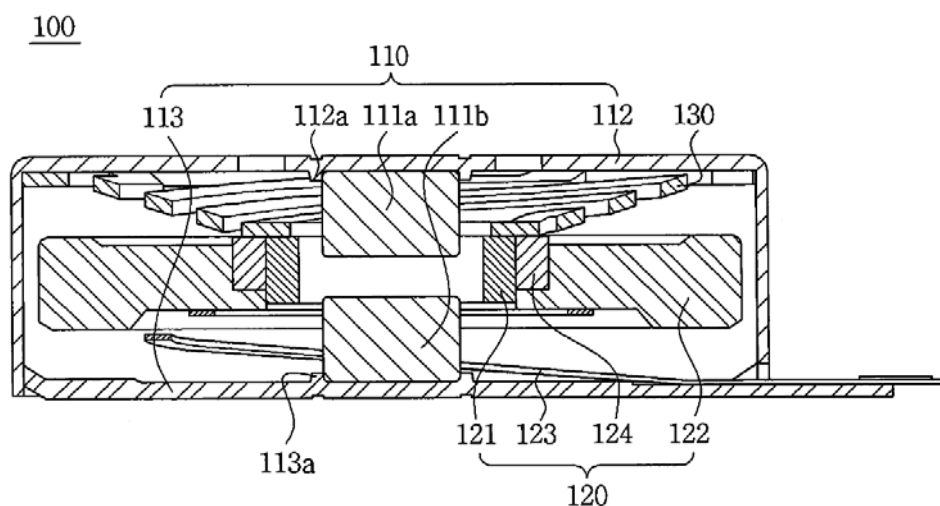

- (11) **1-0022328**
- (15) 21.10.2019 (51)⁷ **H01F 1/24**, 41/02, B22F 1/02, 3/02
- (21) 1-2012-03932 (22) 28.12.2012
- (30) 2012-008451 18.01.2012 JP
- (45) 25.11.2019 380 (43) 25.07.2013 304
- (73) KABUSHIKI KAISHA KOBE SEIKO SHO (KOBE STEEL, LTD.) (JP)
10-26, Wakinohama-cho 2-chome, Chuo-ku, Kobe-shi, Hyogo 6518585 (JP)
- (72) Mikako TAKEDA (JP), Wataru URUSHIHARA (JP), Mamoru HOSOKAWA (JP),
Akihiko TATSUMI (JP), Hirofumi HOJO (JP), Tomotsuna KAMIJO (JP)
- (74) Công ty Cổ phần Sở hữu công nghiệp INVESTIP (INVESTIP)
- (54) PHƯƠNG PHÁP SẢN XUẤT LỖI BỘT ÉP VÀ LỖI BỘT ÉP THU ĐƯỢC THEO PHƯƠNG PHÁP NÀY
- (57) Sáng chế đề cập đến phương pháp sản xuất lõi bột ép và lõi bột ép có khả năng cải thiện độ bền mà không cần giảm tỷ trọng nhiều. Phương pháp sản xuất lõi bột ép bao gồm bước dập khuôn để thu được sản phẩm bột ép bằng cách ép khuôn hỗn hợp bột từ trường mềm trên cơ sở sắt dùng làm sản phẩm bột ép và chất bôi trơn, bột từ trường mềm trên cơ sở sắt dùng làm sản phẩm bột ép bao gồm lớp phủ biến đổi hóa học trên cơ sở axit phosphoric trên bề mặt của bột từ trường mềm trên cơ sở sắt; bước xử lý nhiệt thứ nhất là nung nóng sản phẩm bột ép ở nhiệt độ cao hơn hoặc bằng 300°C và thấp hơn hoặc bằng thấp hơn hoặc bằng 500°C, bước xử lý nhiệt thứ hai là thực hiện nung nóng tiếp ở nhiệt độ cao hơn 500°C và thấp hơn hoặc bằng 700°C trong môi trường oxy hóa và bước xử lý nhiệt thứ ba là thực hiện nung nóng trong thời gian 30 phút hoặc lâu hơn và 120 phút hoặc lâu hơn ở nhiệt độ cao hơn hoặc bằng 300°C và thấp hơn hoặc bằng 450°C.

- (11) **1-0022329**
- (15) 21.10.2019 (51)⁷ **E05B 55/14**, 59/04
- (21) 1-2014-03003 (22) 15.03.2012
- (86) PCT/KR2012/001874 15.03.2012 (87) WO2013/125746 29.08.2013
- (30) 10-2012-0019232 24.02.2012 KR
- (45) 25.11.2019 380 (43) 25.11.2014 320
- (76) KIM YOUNG HEE (KR)
105-1201, Daewoo APT., Dadae-dong, Saha-gu, Busan-si, 640-050, Republic of Korea
- (74) Công ty Luật TNHH Phạm và Liên danh (PHAM & ASSOCIATES)
- (54) **CƠ CẤU TRUYỀN LỰC KHÉP KÍN VÀ KHÓA CỬA AN TOÀN CÓ SỬ DỤNG CƠ CẤU NÀY**
- (57) Sáng chế đề xuất cơ cấu truyền lực khép kín mà trong đó độ sâu cài của chốt cài vào rãnh cài chốt cài có thể được điều chỉnh để tăng cường độ an toàn, và các thành phần kết cấu được đơn giản hoá để cho phép dễ dàng lắp ráp và cải thiện độ bền. Sáng chế cũng đề xuất khoá cửa an toàn có sử dụng cơ cấu này. Cơ cấu truyền lực khép kín này theo sáng chế bao gồm: vỏ thân hình trụ với cả hai mặt của nó được mở ra để xuyên qua cửa; thân chính được bố trí theo cách trượt được trong vỏ thân sao cho thân chính này di chuyển theo hướng thẳng nhờ lực được tác động từ bên ngoài, thân chính này có ít nhất một mặt nghiêng và không gian chuyển động của thân chính được tạo ra theo hướng vuông góc với hướng chuyển động thẳng ở phần tương ứng với mặt nghiêng này; tay cầm được nối với thân chính này và được làm thò ra ngoài từ hai mặt của cửa; và cơ cấu chốt cài mà một đầu của nó đi qua không gian chuyển động của thân chính và được ghép với thân chính sao cho một đầu có thể di chuyển vuông góc với chiều chuyển động của thân chính và đầu còn lại của nó được đỡ theo cách đàn hồi tại vỏ thân sao cho đầu này có thể di chuyển vuông góc với chiều chuyển động của thân chính theo cách khoá liên động với sự chuyển động thẳng của thân chính.

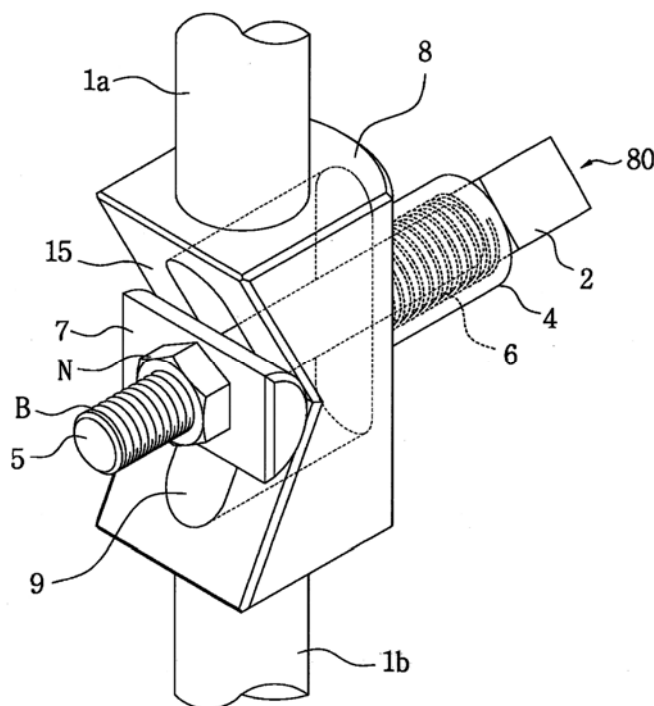

- (11) **1-0022330**
- (15) 21.10.2019 (51)⁷ **B01D 39/20**
- (21) 1-2011-00978 (22) 21.09.2009
- (86) PCT/EP2009/062183 21.09.2009 (87) WO2010/043472A1 22.04.2010
- (30) 2233/MUM/2008 17.10.2008 IN
- (45) 25.11.2019 380 (43) 25.08.2011 281
- (73) UNILEVER N.V. (NL)
Weena 455, 3013 AL Rotterdam, the Netherlands.
- (72) Parthiv Ripudaman DAVE (IN), Debasis MUKHERJEE (IN), Madalasa SRIVASTAVA (IN)
- (74) Công ty TNHH Trần Hữu Nam và Đồng sự (TRAN H.N & ASS.)
- (54) BỘ LỌC KHỐI CACBON
- (57) Sáng chế đề cập đến một quy trình tạo ra các bộ lọc khối cacbon liên kết được thấm kim loại. Cụ thể, sáng chế đề cập đến một quy trình tạo ra một bộ lọc khối cacbon được đúc được thấm với một kim loại được lựa chọn từ bạc, đồng hoặc kẽm, với mức độ khác biệt tương đối thấp trong hàm lượng kim loại đi qua các khối, độ lệch tương đối thấp so với hàm lượng kim loại theo lý thuyết, và trong đó tốc độ khử của kim loại từ khối trong quá trình sử dụng là tương đối thấp.

- (11) **1-0022331**
- (15) 21.10.2019 (51)⁷ **C11D 11/02**, 3/10, 1/02, 3/37
- (21) 1-2015-00066 (22) 14.06.2013
- (86) PCT/EP2013/062387 14.06.2013 (87) WO2014/009101A1 16.01.2014
- (30) 12175590.4 09.07.2012 EP
- (45) 25.11.2019 380 (43) 25.05.2015 326
- (73) UNILEVER N.V. (NL)
Weena 455, 3013 AL Rotterdam, The Netherlands
- (72) PACHA, Fakhruddin Esmail (IN)
- (74) Công ty TNHH Trần Hữu Nam và Đồng sự (TRAN H.N & ASS.)
- (54) QUY TRÌNH SẢN XUẤT HẠT TẨY RỬA, HẠT TẨY RỬA PHUN SẤY VÀ CHẾ PHẨM TẨY RỬA CHỨA HẠT TẨY RỬA NÀY
- (57) Sáng chế đề cập đến quy trình sản xuất hạt tẩy rửa chứa ít nhất 40% trọng lượng chất hoạt động bề mặt anion và phù hợp để dùng làm chế phẩm tẩy rửa dạng hạt hoặc thành phần của nó, trong đó quy trình bao gồm các bước (i): trộn chất hoạt động bề mặt anion trước với nguồn kiềm để tạo thành hỗn hợp trung hòa, (ii) bổ sung muối kim loại kiềm của axit poly carboxylic, lên đến 5% trọng lượng silicat kiềm, polyme polycarboxylat và natri cacbonat để tạo ra huyền phù đặc và (iii) phun sấy huyền phù đặc thu được để tạo thành hạt tẩy rửa có lượng pha vô định hình hơn 60% trọng lượng, theo đó tỷ lệ mol của muối kim loại kiềm của axit polycarboxylic với natri cacbonat nằm trong khoảng từ 0,4 đến 1,6.
- Sáng chế cũng đề cập đến hạt tẩy rửa phun sấy chứa ít nhất 40% trọng lượng chất hoạt động bề mặt anion, muối kim loại kiềm của axit polycarboxylic, lên đến 5% trọng lượng silicat kiềm, polyme polycarboxylat và natri cacbonat và phù hợp để dùng làm chế phẩm tẩy giặt dạng hạt hoặc thành phần của nó, có thể thu được bởi quy trình theo sáng chế.
- Theo khía cạnh thứ ba, sáng chế đề cập đến chế phẩm tẩy rửa chứa các hạt tẩy rửa nêu trên.

- (11) **1-0022332**
- (15) 21.10.2019 (51)⁷ **A61K 8/19**, A61Q 11/00, A61K 8/25
- (21) 1-2015-01283 (22) 23.09.2013
- (86) PCT/EP2013/069714 23.09.2013 (87) WO2014/056713A2 17.04.2014
- (30) PCT/CN2012/082837 12.10.2012 CN
- 12193013.5 16.11.2012 EP
- (45) 25.11.2019 380 (43) 25.08.2015 329
- (73) UNILEVER N.V. (NL)
Weena 455, 3013 AL Rotterdam, The Netherlands
- (72) DING Guan-Jun (CN), LI Xiaoke (CN), LIU Weining (CN), XIANG Xing (CN)
- (74) Công ty TNHH Trần Hữu Nam và Đồng sự (TRAN H.N & ASS.)
- (54) **CHẾ PHẨM CHĂM SÓC RĂNG MIỆNG VÀ QUY TRÌNH SẢN XUẤT CHẾ PHẨM NÀY**
- (57) Sáng chế đề cập đến chế phẩm chăm sóc răng miệng chứa canxi silicat hydrat chứa SiO₂ với lượng từ 20 đến 70% trọng lượng của canxi silicat hydrat; và chất mang có thể chấp nhận được về mặt sinh lý bao gồm chất giữ độ ẩm, chất hoạt động bề mặt, chất làm đặc hoặc hỗn hợp của chúng. Sáng chế cũng đề cập đến quy trình sản xuất chế phẩm này.

- (11) **1-0022333**
- (15) 21.10.2019 (51)⁷ **C11D 3/12**, 11/00, 3/382, 7/12, 7/44, 7/02, 17/00
- (21) 1-2015-01882 (22) 08.11.2013
- (86) PCT/EP2013/073387 08.11.2013 (87) WO2014/082835A1 05.06.2014
- (30) 12194361.7 27.11.2012 EP
- (45) 25.11.2019 380 (43) 26.10.2015 331
- (73) UNILEVER N.V. (NL)
Weena 455, 3013 AL Rotterdam, The Netherlands
- (72) ASHCROFT, Alexander, Thomas (GB), BRENNAN, Lee James (GB), KENT, Anthony, Clifford (GB), WILSON, William, John (GB)
- (74) Công ty TNHH Trần Hữu Nam và Đồng sự (TRAN H.N & ASS.)
- (54) **CHẾ PHẨM LÀM SẠCH BỀ MẶT CỨNG DẠNG LỎNG, QUY TRÌNH SẢN XUẤT CHẾ PHẨM NÀY VÀ PHƯƠNG PHÁP LÀM SẠCH BỀ MẶT CỨNG**
- (57) Sáng chế đề cập đến chế phẩm làm sạch bề mặt cứng dạng lỏng chứa từ 10 đến 95% trọng lượng dung môi lỏng, từ 0,025 đến 5% trọng lượng sợi chanh hoạt tính, và từ 1 đến 75% trọng lượng các hạt mài mòn canxit, trong đó pH của chế phẩm làm sạch bề mặt cứng dạng lỏng ít nhất là 8. Đã thấy rằng sự kết hợp của các hạt canxit và sợi chanh hoạt tính cải thiện hiệu quả làm sạch các bề mặt cứng. Ngoài ra, các hạt canxit và sợi chanh hoạt tính có thể được sử dụng để làm giảm lượng chất hoạt động bề mặt trong chế phẩm làm sạch bề mặt cứng dạng lỏng mà ảnh hưởng ít hoặc không ảnh hưởng đến hiệu quả làm sạch. Sáng chế cũng đề cập đến quy trình sản xuất chế phẩm này và phương pháp làm sạch bề mặt cứng bằng chế phẩm này.

- (11) **1-0022334**
- (15) 21.10.2019 (51)⁷ **C05C 3/00**, 9/02, A01N 25/00
- (21) 1-2011-01993 (22) 12.01.2010
- (86) PCT/FR2010/050042 12.01.2010 (87) WO2010/081987 22.07.2010
- (30) 0950151 13.01.2009 FR
- (45) 25.11.2019 380 (43) 27.02.2012 287
- (73) PRP HOLDING (FR)
46-33 Avenue du Maine, 75755 Paris, France.
- (72) DARIDON, Bruno (FR), VEYRIER, Thibaut (FR)
- (74) Công ty Luật TNHH Phạm và Liên danh (PHAM & ASSOCIATES)
- (54) **CHẾ PHẨM KHOÁNG DẠNG LÔNG DỪNG ĐỂ CẢI THIỆN KHẢ NĂNG THÍCH ỨNG CỦA THỰC VẬT ĐỐI VỚI SỰ THAY ĐỔI ĐIỀU KIỆN MÔI TRƯỜNG**
- (57) Sáng chế đề cập đến chế phẩm khoáng dạng lông dừ để phun lên lá, trong đó chế phẩm này có công thức (I) sau:
- | | |
|--|------------------------|
| - tổng nitơ amoniac (N%) | từ 0,08% đến 2% |
| - kali tính theo K ₂ O (%) | từ 3% đến 6% |
| - magie tính theo MgO (%) | từ 0,4% đến 0,8% |
| - natri tính theo Na ₂ O (%) | từ 1% đến 2% |
| - canxi tính theo CaO (%) | từ 0% đến 0,5% |
| - tổng sulphat tính theo SO ₃ (%) | từ 3% đến 6% |
| - tổng phospho tính theo P ₂ O ₅ (%) | 0% |
| - clorua Cl (%) | từ 1% đến 2% |
| - hydro cacbonat (% của HCO ₃) | từ 1,2% đến 3,0% |
| - bo (%) | từ 0,1 đến 0,2% |
| - đồng (%) | từ 0,018% đến 0,03% |
| - mangan (%) | từ 0,00005% đến 0,006% |
| - iot (%) | từ 0,02% đến 0,04% |
| - kẽm (%) | từ 0,00005% đến 0,006% |
| - sắt (mg/kg) | từ 0,0002 đến 0,003 |
| - nước | với lượng đủ đến 100% |
- trong đó tỷ lệ phần trăm là tỷ lệ phần trăm theo khối lượng so với tổng khối lượng chế phẩm, để cải thiện khả năng thích ứng của thực vật đối với sự thay đổi của các điều kiện môi trường.

- (11) **1-0022335**
 (15) 21.10.2019 (51)⁷ **G09F 9/00**
 (21) 1-2014-03251 (22) 26.09.2014
 (30) 10-2013-0120413 10.10.2013 KR
 (45) 25.11.2019 380 (43) 27.04.2015 325
 (73) PHILOPTICS CO., LTD. (KR)

No. 156 gil 17 Industrial road Gwonseon-gu Suwon city Gyeonggi-do 16648 Republic of Korea.

- (72) Dong-Hee, HAN (KR)
 (74) Công ty TNHH Dương và Trần (DUONG & TRAN CO., LTD)

(54) **ÔTÔCLA VÀ THIẾT BỊ XỬ LÝ BỘ BẢNG ĐIỀU KHIỂN SỬ DỤNG ÔTÔCLA**

- (57) Sáng chế đề xuất ô tôcla và thiết bị xử lý bộ bảng điều khiển sử dụng ô tôcla. Ô tôcla bao gồm buồng máy đóng kín có khoang máy, có giá đỡ đỡ bộ bảng điều khiển, thanh đỡ cửa có thể chuyển động theo chiều dọc cách xa buồng máy đóng kín, cửa được lắp đặt có thể chuyển động qua lại với thanh đỡ cửa để đóng kín khoang máy bằng cách tiếp xúc gần với một bề mặt mở của buồng máy đóng kín, cơ cấu truyền động của cửa được lắp đặt ở bên ngoài của buồng máy đóng kín để chuyển động theo chiều dọc thanh đỡ cửa, bộ đập cửa được lắp đặt trước cửa để đập cửa về phía một bề mặt mở của buồng máy đóng kín trong khi chuyển động theo chiều dọc cùng với cửa, bộ cấp không khí được nối với buồng máy đóng kín để cấp không khí vào trong khoang máy và bộ sấy được ghép nối với buồng máy đóng kín để sấy không khí được cấp vào trong khoang máy.

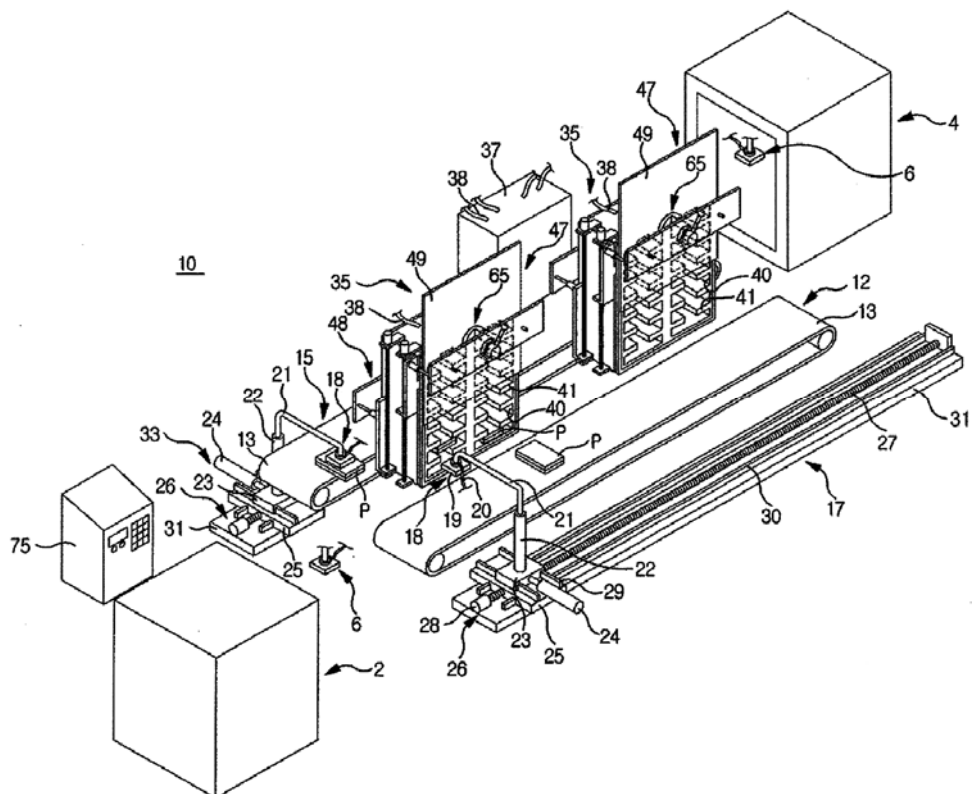

- (11) **1-0022336**
 (15) 21.10.2019 (51)⁷ **A41D 27/10**, 1/02
 (21) 1-2014-03386 (22) 23.04.2013
 (86) PCT/JP2013/061863 23.04.2013 (87) WO2013/175921A1 28.11.2013
 (30) 2012-115144 19.05.2012 JP
 (45) 25.11.2019 380 (43) 25.02.2015 323

(73) ONWARD HOLDINGS CO., LTD. (JP)

10-5, Nihonbashi 3-chome, Chuo-ku Tokyo 103-8239, Japan

(72) SEIKE, Hikosaburo (JP), OGURA, Masuo (JP), AKIYAMA, Kazuo (JP)

(74) Công ty TNHH một thành viên Sở hữu trí tuệ VCCI (VCCI-IP CO.,LTD)

(54) PHƯƠNG PHÁP SẢN XUẤT ĐỒ MAY MẶC DÙNG ĐỂ MẶC TRÊN THÂN TRÊN

(57) Sáng chế đề xuất phương pháp sản xuất đồ may mặc để mặc trên thân trên, mà đồ may mặc này là đồ may mặc thông thường và cho phép người mặc vận động thích hợp nâng cánh tay lên cao về phía trước. Các mẫu được điều chỉnh cho thân sườn (3) và ống tay bên trong (5) được sản xuất bằng cách: tạo ra phần dưới của lỗ tay áo ở dạng đường thẳng (AB) mà không được tạo ra ở dạng cong; tạo ra đường thẳng (AB) ở mép trên của thân sườn (3); đường thẳng (AB) được nghiêng xuống dưới từ phía thân sau (2) đến phía thân trước (1); tạo ra đường may lỗ tay áo của ống tay bên trong (5) là đường thẳng (AB); và sản xuất mẫu được điều chỉnh cho thân sườn (3) và ống tay bên trong (5) nêu trên bằng cách loại bỏ phần tam giác (ΔABC), mà bao gồm đường thẳng (AB), ra khỏi thân sườn (3) hoặc ống tay bên trong (5), và gắn phần tam giác (ΔABC) này từ đường thẳng (AB) làm phần mở rộng của ống tay bên trong (5) hoặc thân sườn (3); mẫu được điều chỉnh cho ống tay bên ngoài (4) được sản xuất bằng cách kéo dài chiều dài lỗ tay áo được làm ngắn (BD), mà được gây ra do thu hẹp độ rộng của lỗ tay áo của ống tay bên trong (5), đến đường may lỗ tay áo của ống tay bên ngoài (4); và vải được cắt và được may dựa trên các mẫu của thân sườn (3), ống tay bên trong (5) và ống tay bên ngoài (4) mà các mẫu này được điều chỉnh, cùng với các mẫu của thân trước (1) và thân sau (2).

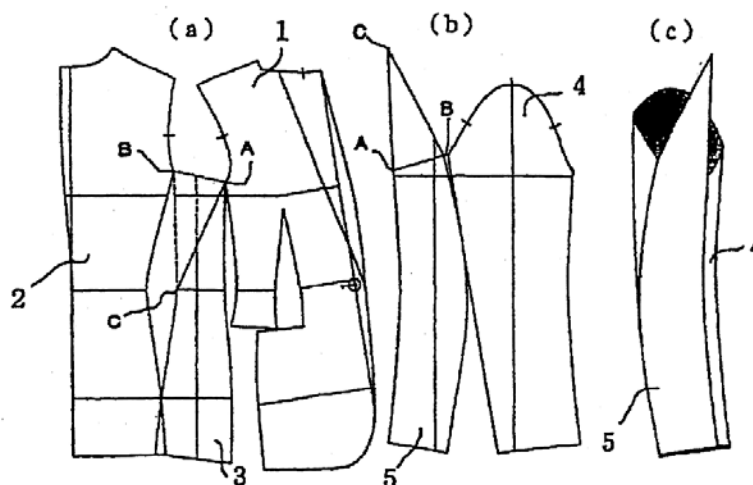

- (11) **1-0022337**
- (15) 21.10.2019 (51)⁷ **C12Q 1/68**
- (21) 1-2011-02815 (22) 17.04.2009
- (86) PCT/CN2009/000411 17.04.2009 (87) WO2010/118559 21.10.2010
- (45) 25.11.2019 380 (43) 30.01.2012 286
- (73) NATIONAL DEFENSE MEDICAL CENTER (TW)
No. 161, Sec. 6, Minquan E. Rd., Neihu Dist. Taipei City 114, Taiwan
- (72) LAI, Hung-Cheng (TW)
- (74) Công ty TNHH Trường Xuân (AGELESS CO.,LTD.)
- (54) PHƯƠNG PHÁP SÀNG LỌC UNG THƯ
- (57) Sáng chế đề cập đến phương pháp sàng lọc ung thư bao gồm các bước sau: (1) chuẩn bị mẫu bệnh phẩm; (2) phát hiện tỷ lệ metyl hóa của trình tự CpG trong ít nhất một gen đích trong ADN hệ gen của mẫu bệnh phẩm, trong đó gen đích gồm có PTPRR, ZNF582, PDE8B, và DBC1; và (3) xác định có ung thư hoặc thay đổi bệnh lý ung thư hay không trong mẫu bệnh phẩm dựa vào trạng thái metyl hóa trong ít nhất một gen đích; trong đó phương pháp xét nghiệm để phát hiện trạng thái metyl hóa là phản ứng chuỗi polymeaza đặc hiệu metyl hóa (MSP), phản ứng chuỗi polymeaza đặc hiệu metyl hóa định lượng (QMSP), giải trình tự bisunfit (BS), vi dây, khối phổ, phân tích sắc ký lỏng hiệu năng cao biến tính (DHPLC); và tương tự.

- (11) **1-0022338**
- (15) 21.10.2019 (51)⁷ **G06F 3/02**
- (21) 1-2015-03308 (22) 12.02.2014
- (86) PCT/KR2014/001155 12.02.2014 (87) WO2014/126385 21.08.2014
- (30) 10-2013-0014927 12.02.2013 KR
- (45) 25.11.2019 380 (43) 25.01.2016 334
- (76) YANG, GIHO (KR)
5F (Yeonnam-dong), 126 Seongmisan-ro, Mapo-gu, Seoul, 121-869, Republic of Korea
- (74) Công ty TNHH Tâm nhìn và Liên danh (VISION & ASSOCIATES CO.LTD.)
- (54) BÀN PHÍM COMPAC DÙNG CHO TIẾNG VIỆT VÀ PHƯƠNG PHÁP TẠO RA BÀN PHÍM NÀY
- (57) Sáng chế đề cập đến bàn phím compac dùng cho tiếng Việt và phương pháp tạo ra bàn phím này. Sáng chế đề xuất bàn phím compac dùng cho tiếng Việt có diện tích phím rộng hơn diện tích phím của bàn phím thông thường trên bàn phím hẹp, nhờ đó không giảm hiệu suất nhập, và đề xuất phương pháp tạo ra bàn phím này. Bàn phím theo sáng chế được cấu hình sao cho các phím f, j, w, và z, không được sử dụng trong tiếng Việt, bị loại khỏi bàn phím QWERTY thông thường; phím y được bố trí cùng với phím i có ý nghĩa ngữ âm giống như phím y; phím p được bố trí cùng với phím l dưới phím p; và phím x được bố trí cùng với phím v, để bảy phím, bảy phím và năm phím được bố trí trên dòng trên cùng, dòng thứ hai, và dòng thứ ba, một cách tương ứng, trong đó phím y, phím p, và phím x được quy định tương ứng là nhập bằng cách ấn phím i, phím l, và phím v hai lần, và trong đó f, j, w, z, r, s, và x, mà là các ký tự nhập các dấu phụ theo quy tắc IME tiếng Việt, được quy định là nhập bằng phím d, phím k, phím q, phím c, phím r, phím s, và phím v (phím giống như "x"), một cách tương ứng. Theo sáng chế, có thể sử dụng diện tích phím rộng hơn diện tích phím của bàn phím thông thường trên bàn phím hẹp và nhập các phím với số lần gõ phím hầu như bằng với bàn phím QWERTY.



- (11) **1-0022339**
- (15) 21.10.2019 (51)⁷ **B65G 25/02**, B29D 30/48
- (21) 1-2015-02864 (22) 21.01.2013
- (86) PCT/JP2013/051092 21.01.2013 (87) WO2014/112126A1 24.07.2014
- (45) 25.11.2019 380 (43) 26.10.2015 331
- (73) 1. FUJI SEIKO CO., LTD. (JP)
60, Hirakata 13-chome, Fukuju-cho, Hashima-shi, Gifu-ken 501-6257 Japan
2. FUJI SHOJI CO., LTD. (JP)
60, Hirakata 13-chome, Fukuju-cho, Hashima-shi, Gifu-ken 501-6257 Japan
- (72) NOMURA, Shigeaki (JP), OZEKI, Yasunori (JP)
- (74) Công ty TNHH Quốc tế D & N (D&N INTERNATIONAL CO.,LTD.)
- (54) THIẾT BỊ NẠP
- (57) Sáng chế đề cập đến thiết bị nạp (22) bao gồm thanh treo (24) để treo vật thể hình vòng (26). Thiết bị nạp (22) bao gồm thanh nạp (31) kéo dài song song với thanh treo (24). Thanh nạp (31) có thể hoạt động để dịch chuyển không liên tục vật thể hình vòng (26) theo chiều nạp bên trong vật thể hình vòng (26) treo bằng thanh treo (24). Thiết bị nạp (22) bao gồm mô tơ (33) để vận hành thanh nạp (31).

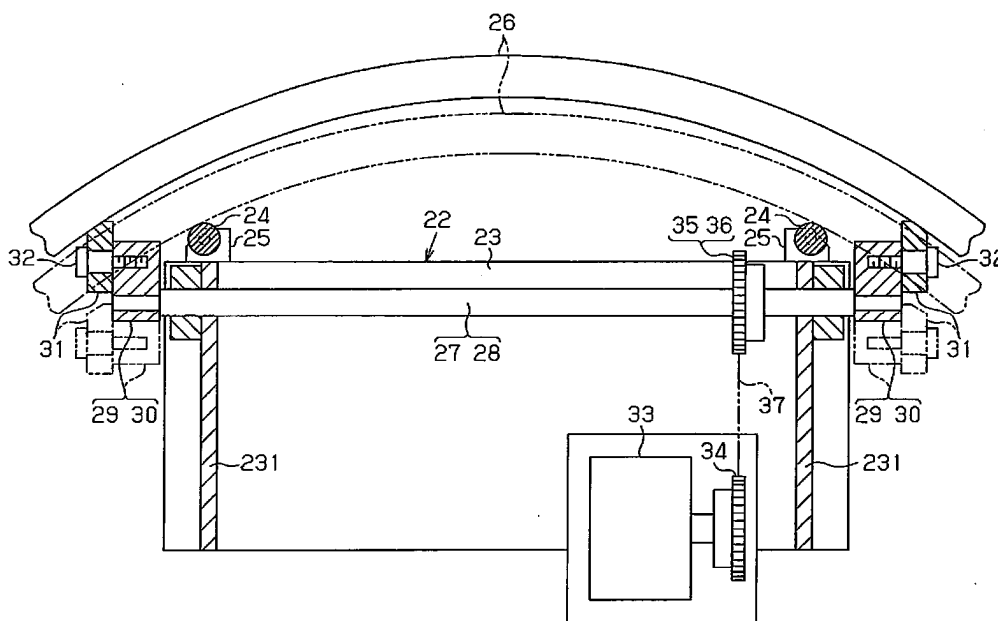

- (11) **1-0022340**
 (15) 21.10.2019 (51)⁷ **C07C 67/54**, B01J 19/24, C07C 69/712
 (21) 1-2016-00775 (22) 29.07.2014
 (86) PCT/KR2014/006912 29.07.2014 (87) WO2015/026073 26.02.2015
 (30) 10-2013-0098551 20.08.2013 KR
 (45) 25.11.2019 380 (43) 25.05.2016 338

- (73) 1. SK INNOVATION CO., LTD. (KR)
 26, Jong-ro, Jongno-gu, Seoul 110-728, Republic of Korea
 2. SK GLOBAL CHEMICAL CO., LTD. (KR)
 26, Jong-ro, Jongno-gu, Seoul 110-728, Republic of Korea
 (72) PARK, Min Gyo (KR), KIM, Dong Wook (KR), HAM, Jin Su (KR), KIM, Seol A (KR), CHOI, Jeong Eop (KR), KIM, Suk Joon (KR), CHOI, Hyun Chul (KR), CHUNG, Ki Nam (KR), PARK, Byung Pyo (KR), LEE, Jae Ho (KR)
 (74) Công ty TNHH T&T INVENMARK Sở hữu trí tuệ Quốc tế (T&T INVENMARK CO., LTD.)

(54) **PHƯƠNG PHÁP ĐIỀU CHẾ ESTE GLYCOL BẰNG CÁCH SỬ DỤNG CỘT CHUNG CẤT PHẢN ỨNG**

- (57) Sáng chế đề cập đến phương pháp điều chế este glycol bao gồm các bước:
 cho ete glycol và axit carboxylic phản ứng với nhau bằng cách sử dụng thiết bị phản ứng thứ nhất và cột chưng cất thứ nhất;
 thu hồi chất không phản ứng và nước tạo ra ở phần trên của cột chưng cất thứ nhất và thu hồi este glycol chứa axit carboxylic không phản ứng và tạp chất ở phần dưới của nó;
 tách chất không phản ứng và nước tạo ra bằng cách sử dụng cột chưng cất thứ hai và tái tuần hoàn chất không phản ứng vào thiết bị phản ứng thứ nhất hoặc cột chưng cất thứ nhất; và
 tách axit carboxylic không phản ứng thu hồi được trong phần dưới của cột chưng cất thứ nhất bằng cách sử dụng cột chưng cất thứ ba trong điều kiện gia áp,
 trong đó lượng axit carboxylic được đưa vào thiết bị phản ứng thứ nhất là lượng dư so với số mol ete glycol, và cột chưng cất thứ nhất là cột chưng cất phản ứng.

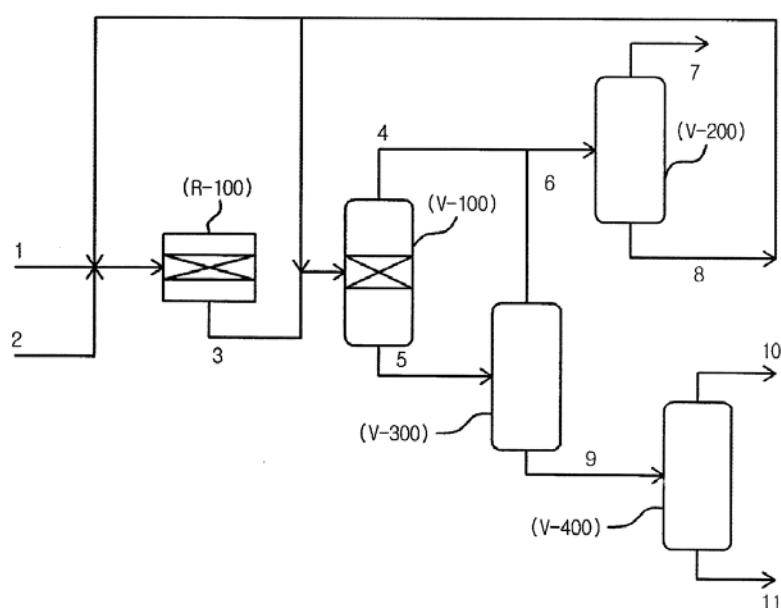

- (11) **1-0022341**
- (15) 21.10.2019 (51)⁷ **A23L 2/02**, 2/44, 2/58, 2/68
- (21) 1-2011-01883 (22) 19.11.2009
- (86) PCT/US2009/065166 19.11.2009 (87) WO2010/074852A1 01.07.2010
- (30) 12/335,191 15.12.2008 US
- (45) 25.11.2019 380 (43) 26.12.2011 285
- (73) PEPSICO, INC. (US)
700 Anderson Hill Road, Purchase, New York 10577, United States of America
- (72) ROY, Glenn (US), LETOURNEAU, Stephen (US), CULVER, Cathy (US), John Behrens (US)
- (74) Văn phòng Luật sư MINERVAS (MINERVAS)
- (54) **SẢN PHẨM ĐỒ UỐNG VÀ PHƯƠNG PHÁP NGĂN NGỪA SỰ NHẠT MÀU CỦA SẢN PHẨM ĐỒ UỐNG CHỊU ỨNG SUẤT NHIỆT**
- (57) Sáng chế đề cập đến sản phẩm đồ uống bao gồm nước, chất màu có nguồn gốc từ các nguồn tự nhiên và một hợp chất với lượng có hiệu quả để ngăn ngừa sự nhạt màu của chất màu được lấy từ các nguồn tự nhiên này. Hợp chất này là axit không no và có thể được chọn từ nhóm axit cis-aconic, trans-aconic hoặc hỗn hợp của chúng. Sự kết hợp của hợp chất đó có thể là đặc biệt hữu ích cho việc ngăn ngừa sự nhạt màu của sản phẩm đồ uống dưới ứng suất nhiệt. Các chất màu có nguồn gốc từ các nguồn tự nhiên có thể là anthoxyanin, chalcon như carthamin và/hoặc một chất màu có nguồn gốc từ phản ứng của iridoit và các axit amin. Ví dụ, các chất màu có thể gồm khoai lang tím, cà rốt đen, cà rốt tím, phức bốn tử đen, việt quất, màu vàng carthamus, và/hoặc dành dành xanh. Hợp chất này có thể là hữu hiệu trong việc ngăn ngừa sự nhạt màu ngay cả khi có mặt axit ascorbic, chất thúc đẩy sự nhạt màu của chất màu có nguồn gốc từ các nguồn tự nhiên.

- (11) **1-0022342**
 (15) 21.10.2019 (51)⁷ **A61K 47/26**, 9/00, 31/07, 31/355, 31/375, 31/4415, 31/455, 31/525
 (21) 1-2014-02538 (22) 29.01.2013
 (86) PCT/FR2013/050179 29.01.2013 (87) WO2013/114034 08.08.2013
 (30) PCT/FR2012/050197 30.01.2012 FR
 (45) 25.11.2019 380 (43) 25.12.2014 321
 (73) SOCIETE DE DEVELOPPEMENT ET DE RECHERCHE INDUSTRIELLE (FR)
 42 rue de Longvic, F-21300 Chenove, France
 (72) EYMARD, Franck (FR), GABIOT, Pierre (FR), BRENON, Romain (FR), LAMOISE, Michel (FR)
 (74) Công ty TNHH Sở hữu công nghiệp Sao Bắc Đẩu (SAO BAC DAU IP CO.,LTD)
 (54) QUY TRÌNH SẢN XUẤT SẢN PHẨM SIRÔ CHỨA VITAMIN VÀ CHAI ĐƯỢC TẠO ÁP CHỨA SẢN PHẨM SIRÔ THU ĐƯỢC BẰNG QUY TRÌNH NÀY
 (57) Sáng chế đề cập đến quy trình sản xuất sản phẩm sirô chứa vitamin, quy trình này bao gồm các bước sau: a) làm trơ toàn bộ thiết bị dùng trong quy trình, b) đưa sirô đường vào các thiết bị này và bổ sung các vitamin trong môi trường trơ; c) bổ sung glucoza đã được loại nước và khử oxy trong môi trường trơ, d) khử oxy sản phẩm sirô thu được theo cách này, e) đóng gói sản phẩm sirô trong môi trường trơ. Sáng chế cũng đề cập đến chai được tạo áp chứa sản phẩm sirô thu được bằng quy trình này.

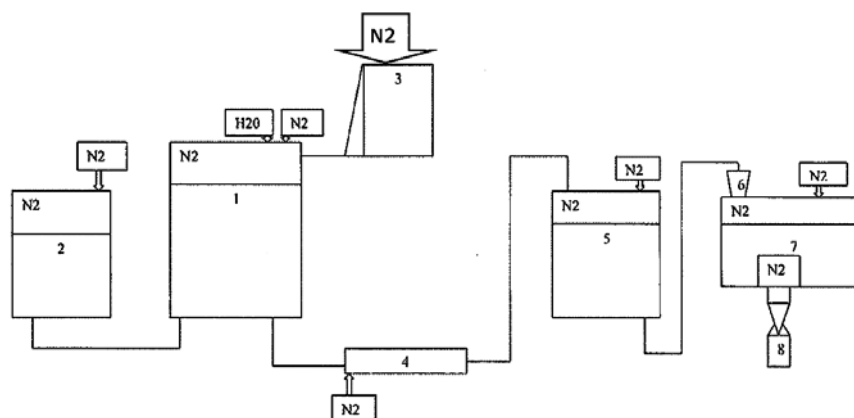

- 1 = thùng chứa sản xuất chính (PT1)
 2 = thùng chứa sản xuất phụ (PT2)
 3 = thiết bị chuyển bột
 4 = máy trộn tĩnh
 5 = thùng bảo quản (ST)
 6 = phễu
 7 = thiết bị đóng chai
 8 = chai rỗng

- (11) **1-0022343**
- (15) 21.10.2019 (51)⁷ **H04L 29/06**
- (21) 1-2014-02389 (22) 19.08.2013
- (86) PCT/CN2013/081785 19.08.2013 (87) WO2014/032533A1 06.03.2014
- (30) 201210313865.4 30.08.2012 CN
- (45) 25.11.2019 380 (43) 27.10.2014 319
- (73) TENCENT TECHNOLOGY (SHENZHEN) COMPANY LIMITED (CN)
Room 403, East Block 2, SEG Park, Zhenxing Road, Futian Shenzhen, Guangdong
518044, China
- (72) CHEN, Qiru (CN), LIU, Yang (CN), LI, He (CN), LU, Fei (CN)
- (74) Công ty TNHH một thành viên Sở hữu trí tuệ VCCI (VCCI-IP CO.,LTD)
- (54) PHƯƠNG PHÁP VÀ HỆ THỐNG THỰC HIỆN GIÁM SÁT AN NINH KHI TẢI XUỐNG TỆP
- (57) Sáng chế đề cập đến phương pháp và hệ thống để thực hiện việc giám sát an ninh khi tải xuống tệp, và vật ghi đọc được bằng máy tính có lưu trữ các chỉ dẫn để thực hiện việc kiểm soát an ninh khi tải xuống tệp. Phương pháp bao gồm các bước khi phát hiện thao tác tải xuống tệp, thực hiện việc phát hiện an ninh trên tệp được tải xuống để xác định liệu tệp được tải xuống an toàn; nếu tệp được tải xuống an toàn, xác định xem liệu công cụ tải xuống được chấp nhận khi tệp được tải xuống là phần mềm gửi tin nhắn tức thời (IM); và nếu công cụ tải xuống được chấp nhận là phần mềm IM, biến đổi phần mở rộng tên tệp của tệp được tải xuống để đảm bảo rằng tệp được tải xuống có khả năng được mở hoặc chạy trực tiếp.

- (11) **1-0022344**
 (15) 21.10.2019 (51)⁷ **B29B 15/04**, C08C 1/12
 (21) 1-2013-01529 (22) 05.12.2011
 (86) PCT/JP2011/078053 05.12.2011 (87) WO2012/077629A1 14.06.2012
 (30) 2010-271664 06.12.2010 JP
 (45) 25.11.2019 380 (43) 26.08.2013 305

(73) SUMITOMO RIKO COMPANY LIMITED (JP)

1, Higashi 3-chome, Komaki-shi, Aichi-ken 485-8550, JAPAN

(72) Akio MASE (JP), Osamu WAKISAKA (JP), Akira KUNO (JP), Keisuke ITO (JP)

(74) Công ty TNHH Dịch vụ sở hữu trí tuệ ALPHA (ALPHA PLUS CO., LTD.)

(54) THIẾT BỊ VÀ PHƯƠNG PHÁP SẢN XUẤT CAO SU TỰ NHIÊN RẮN

(57) Sáng chế đề cập đến thiết bị sản xuất cao su tự nhiên rắn (1) bao gồm: bộ phận quay (40) có bề mặt hình khuyên dạng vòng được làm nóng; vòi phun (26) dùng để phun mù cao su tự nhiên lên trên bề mặt hình khuyên dạng vòng thành các chấm; và thanh nạo (72) được bố trí nằm sau vòi phun (26) theo cách tiếp xúc trượt với bề mặt hình khuyên dạng vòng. Các giọt mù cao su tự nhiên (G1) đang bám dính vào bề mặt hình khuyên dạng vòng thành các chấm được sấy khô cùng với chuyển động quay của bề mặt hình khuyên dạng vòng để tạo ra cao su tự nhiên rắn (G2), và cao su tự nhiên rắn (G2) được bóc ra khỏi bề mặt hình khuyên dạng vòng nhờ thanh nạo (72). Nhờ thiết bị sản xuất cao su tự nhiên rắn (1) theo sáng chế, có thể sản xuất được cao su tự nhiên rắn (G2) có chất lượng cao theo cách có hiệu quả và với chi phí sản xuất thấp.

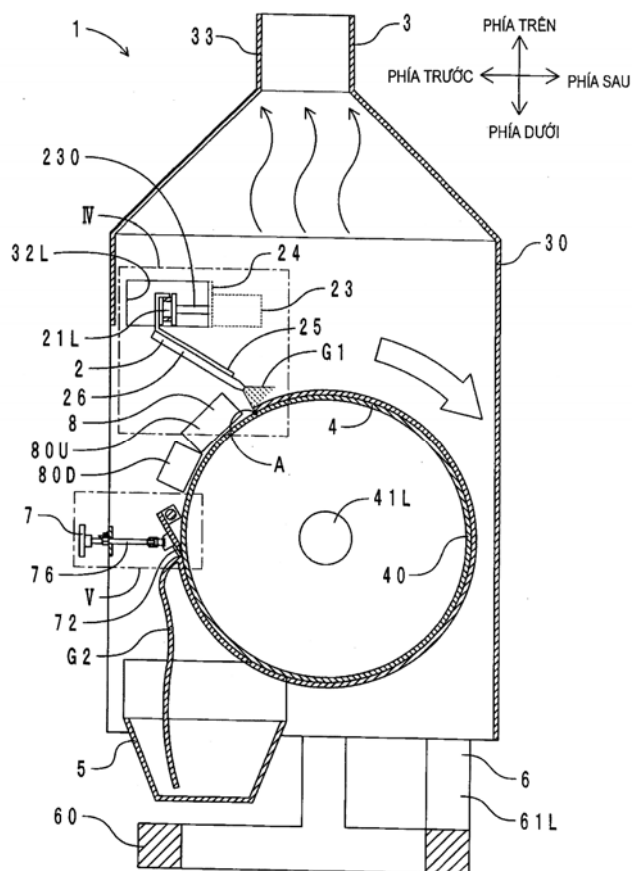

- (11) **1-0022345**
- (15) 21.10.2019 (51)⁷ **C08C 1/02**, 19/08
- (21) 1-2013-01530 (22) 05.12.2011
- (86) PCT/JP2011/078061 05.12.2011 (87) WO2012/077633A1 14.06.2012
- (30) 2010-271681 06.12.2010 JP
- (45) 25.11.2019 380 (43) 26.08.2013 305
- (73) SUMITOMO RIKO COMPANY LIMITED (JP)
1, Higashi 3-chome, Komaki-shi, Aichi-ken 485-8550, JAPAN
- (72) Akio MASE (JP), Osamu WAKISAKA (JP)
- (74) Công ty TNHH Dịch vụ sở hữu trí tuệ ALPHA (ALPHA PLUS CO., LTD.)
- (54) CAO SU TỰ NHIÊN RẮN VÀ PHƯƠNG PHÁP SẢN XUẤT CAO SU TỰ NHIÊN RẮN
- (57) Sáng chế đề xuất phương pháp sản xuất cao su tự nhiên rắn bao gồm các bước: bổ sung tác nhân tạo gốc bằng cách chỉ bổ sung tác nhân tạo gốc là một hay nhiều loại tác nhân được chọn trong nhóm gồm kali persulfat, amoni persulfat, và benzoyl peroxit vào mủ cao su tự nhiên, và khuấy hỗn hợp thu được ở nhiệt độ trong phòng để thúc đẩy phản ứng oxy hóa trong đó mạch phân tử của cao su bị cắt; và hóa rắn mủ cao su tự nhiên bằng cách sấy khô và hóa rắn mủ cao su tự nhiên sau phản ứng oxy hóa để thu được cao su tự nhiên không chứa các nhóm aldehyt trong các mạch phân tử. Cao su tự nhiên rắn thu được có trọng lượng phân tử được giảm bằng cách cắt mạch phân tử, và không chứa các nhóm aldehyt trong các mạch phân tử. Do vậy, ngay cả khi không có bước nghiền hóa dẻo, cao su tự nhiên rắn có được độ nhớt mong muốn mà độ nhớt này không bị tăng trong quá trình lưu kho.

- (11) **1-0022346**
- (15) 21.10.2019 (51)⁷ **A01N 43/56**, 61/00
- (21) 1-2013-03082 (22) 30.06.2005
- (62) 1-2007-00214
- (86) PCT/US2005/023813 30.06.2005 (87) WO2006/007595 19.01.2006
- (30) 60/584,601 01.07.2004 US
- 60/666,073 29.03.2005 US
- (45) 25.11.2019 380 (43) 25.02.2014 311
- (73) 1. FMC CORPORATION (US)
2929 Walnut Street, Philadelphia, PA 19104, United States of America
2. FMC AGRO SINGAPORE PTE. LTD. (SG)
77 Robinson Road, #13-00, Robinson 77, Singapore 068896, Singapore
- (72) ANNAN Isaac Billy (US), FLEXNER John Lindsey (US), PORTILLO Hector Eduardo (US), LAHM George Philip (US), STEVENSON Thomas Martin (US), SELBY Thomas Paul (US)
- (74) Công ty Luật TNHH Phạm và Liên danh (PHAM & ASSOCIATES)
- (54) **PHƯƠNG PHÁP PHÒNG TRỪ LOÀI GÂY HẠI KHÔNG XƯƠNG SỐNG**
- (57) Sáng chế đề cập đến hỗn hợp phòng trừ loài gây hại không xương sống liên quan đến việc kết hợp (a) 3-bromo-N-[4-clo-2-metyl-6-[(metylamino)carbonyl]phenyl]-1-(3-clo-2-pyridinyl)-1H-pyrazol-5-carboxamit, và N-oxit, và thích hợp các muối của chúng

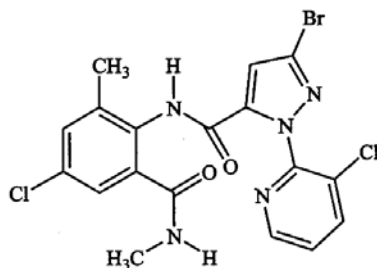

1

và

thành phần (b), trong đó thành phần (b) là abamectin hoặc muối của chúng.

Sáng chế còn đề cập đến phương pháp phòng trừ loài gây hại không xương sống bao gồm cho loài gây hại không xương sống hoặc môi trường xung quanh nó tiếp xúc với hỗn hợp theo sáng chế với lượng hữu hiệu về mặt sinh học.

- (11) **1-0022347**
 (15) 21.10.2019 (51)⁷ **H02G 3/14, B60R 16/02, H05K 5/02, 5/03**
 (21) 1-2015-04010 (22) 17.04.2014
 (86) PCT/JP2014/060936 17.04.2014 (87) WO2014/181654 13.11.2014
 (30) 2013-097953 07.05.2013 JP
 (45) 25.11.2019 380 (43) 25.02.2016 335

(73) SUMITOMO WIRING SYSTEMS, LTD. (JP)

1-14, Nishisuehirocho, Yokkaichi-shi, Mie 510-8503, Japan

(72) Issei MATSUBARA (JP)

(74) Công ty Luật TNHH Phạm và Liên danh (PHAM & ASSOCIATES)

(54) HỘP NỐI ĐIỆN

(57) Sáng chế đề xuất hộp nối điện có kết cấu mà có thể tạo thuận lợi cho thao tác lắp nắp đậy vào thân chính của hộp trong khi vẫn bảo đảm được khả năng chống nước giữa các mặt tì của thân chính của hộp với nắp đậy. Hộp nối điện (10) này bao gồm thân chính của hộp (12) để gắn các linh kiện điện (24, 26) vào đó, và nắp đậy (16) để che miệng của thân chính của hộp (12), trong đó vách chặn nước phía chu vi ngoài (58), bao phủ lên bề mặt chu vi ngoài của vách biên (30) của thân chính của hộp (12), và vách chặn nước phía chu vi trong (60), bao phủ lên bề mặt chu vi trong của vách biên (30) của thân chính của hộp (12), được tạo ra trên toàn bộ chu vi hoặc ở một phần của bề mặt đầu mở (56) của nắp đậy (16) theo cách tách khỏi nhau theo chiều chu vi.

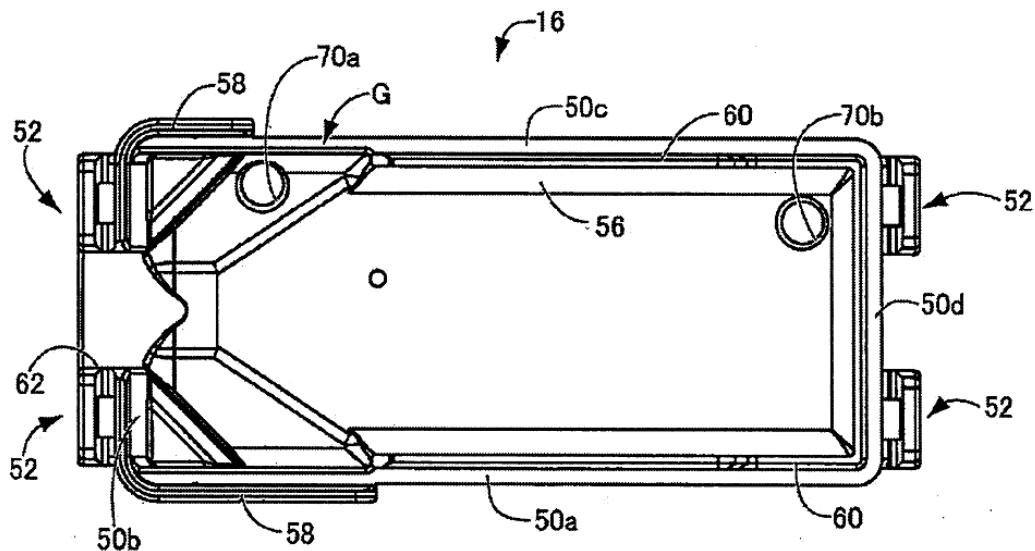

- (11) **1-0022348**
 (15) 21.10.2019 (51)⁷ **A42B 3/14**, 3/04, 3/08
 (21) 1-2013-00495 (22) 12.07.2011
 (86) PCT/EP2011/061880 12.07.2011 (87) WO2012/007473A1 19.01.2012
 (30) 10 2010 027 014.8 13.07.2010 DE
 (45) 25.11.2019 380 (43) 27.05.2013 302
 (73) PFANNER SCHUTZBEKLEIDUNG GMBH (AT)
 Marktstrasse 40, 6845 Hohenems, Austria
 (72) PFANNER, Anton (AT), GREBER, Martin (AT)
 (74) Công ty TNHH Sở hữu trí tuệ WINCO (WINCO CO., LTD.)

(54) **BỘ PHẬN LẮP PHỤ KIỆN BÊN TRONG DÙNG CHO MŨ BẢO HỘ**

(57) Sáng chế đề cập tới bộ phận lắp phụ kiện bên trong dùng cho mũ bảo hộ (30), bộ phận lắp phụ kiện bên trong này là cụm lắp ráp phụ kiện bên trong (40) có khung đỡ (42), đai bao đầu (44) và đai bao cổ (46). Ba thanh đỡ (54, 55, 56) dùng để gắn chặt cụm lắp ráp phụ kiện bên trong (40) vào vỏ mũ (36) với một khoảng trống. Mặc dù các thanh đỡ (54, 55, 56) làm cho lực tác động vào mũ bảo hộ (30) tác dụng vào khung đỡ (42), các thanh đỡ có tác dụng làm biến dạng vỏ mũ (36). Do đó, mũ bảo hộ (30) được cải thiện khả năng hấp thụ va đập. Ngoài ra, các thanh đỡ (54, 55, 56) tạo ra một khe hở (60) giữa cụm lắp ráp phụ kiện bên trong (40) và vỏ mũ (36) để tiếp nhận các bao bảo vệ tai và các giá đỡ của phần bảo vệ tai và các phụ kiện khác của mũ bảo hộ.

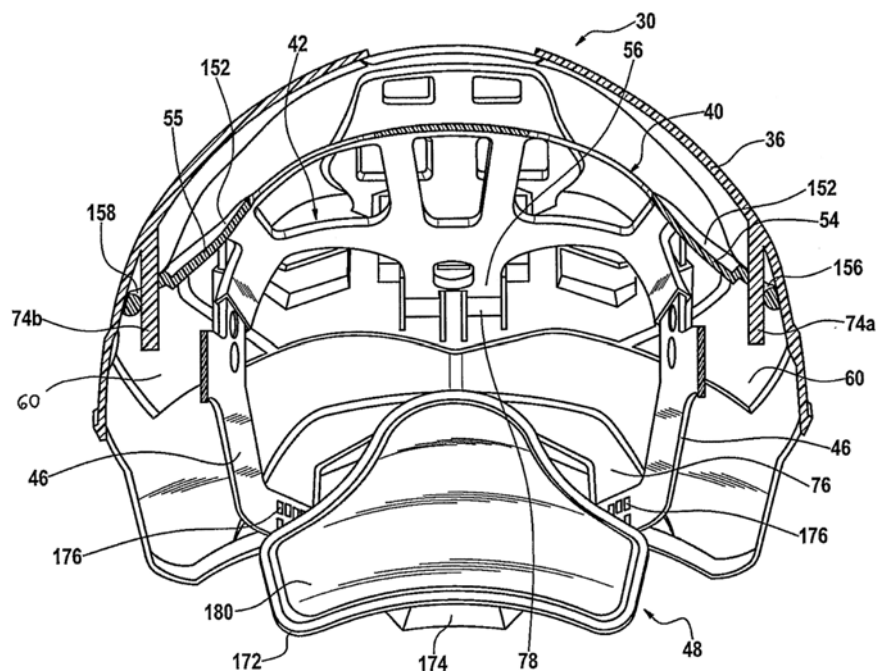

- (11) **1-0022349**
 (15) 21.10.2019 (51)⁷ **B32B 9/00**, G09F 9/30, H01L 31/048, H01M 2/08, H05B 33/04
- (21) 1-2013-02545 (22) 27.01.2012
 (86) PCT/US2012/022809 27.01.2012 (87) WO2012/103390 02.08.2012
 (30) 61/436,726 27.01.2011 US
 61/436,732 27.01.2011 US
 61/436,744 27.01.2011 US
 (45) 25.11.2019 380 (43) 27.01.2014 310
- (73) VITRIFLEX, INC. (US)
 1565 Barber Lane, Milpitas, California 95035-7409, United States of America
- (72) PRASAD, Ravi (US), HOLLARS, Dennis R. (US)
 (74) Văn phòng Luật sư Ân Nam (ANNAM IP & LAW)
- (54) KẾT CẤU ĐA LỚP, QUY TRÌNH SẢN XUẤT KẾT CẤU ĐA LỚP, MÔĐUN PIN MẶT TRỜI VÀ MÔĐUN PHÁT SÁNG
- (57) Sáng chế đề cập đến kết cấu đa lớp. Kết cấu đa lớp (200, 300) bao gồm: (i) một hoặc một số lớp chặn vô cơ (202, 302, 306) làm giảm sự vận chuyển các phân tử chất khí hoặc hơi nước qua lớp chặn (202, 302, 306); (ii) lớp hoạt tính vô cơ (204, 304) được bố trí tiếp giáp với một hoặc một số lớp chặn vô cơ (202, 302, 306) và lớp hoạt tính (204, 304) có khả năng tương tác với các phân tử chất khí hoặc hơi nước; và (iii) trong đó trong trạng thái vận hành của kết cấu đa lớp (200, 300), các phân tử hơi nước hoặc chất khí khuếch tán qua một hoặc một số lớp chặn vô cơ (202, 302, 306) tương tác với lớp hoạt tính vô cơ (204, 304) và nhờ đó cho phép kết cấu đa lớp (200, 300) hầu như không cho các phân tử chất khí hoặc hơi nước đi qua lớp chặn (202, 302, 306). Ngoài ra, sáng chế còn đề cập đến quy trình sản xuất kết cấu đa lớp, môđun pin mặt trời và môđun phát sáng.

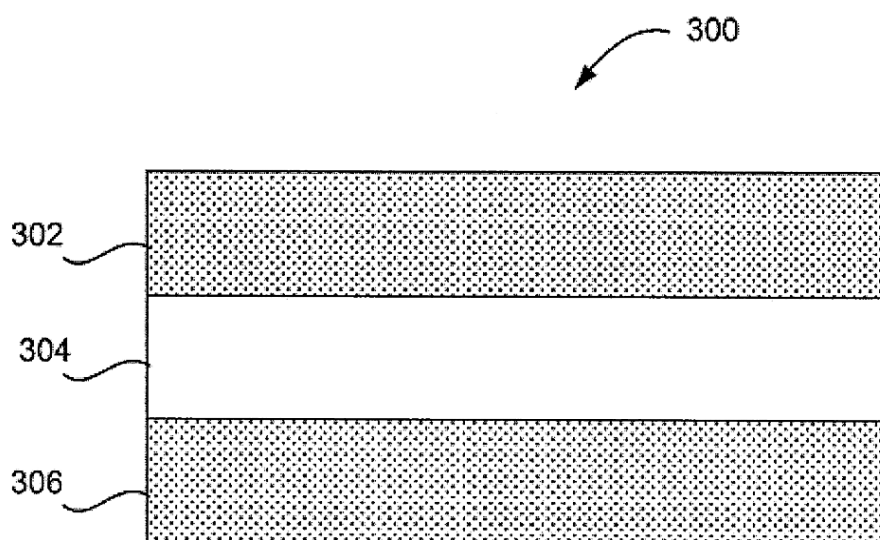

- (11) **1-0022350**
- (15) 21.10.2019 (51)⁷ **G03F 3/08**
- (21) 1-2012-00632 (22) 12.03.2012
- (30) 2011-206263 21.09.2011 JP
- (45) 25.11.2019 380 (43) 25.03.2013 300
- (73) FUJI XEROX CO., LTD. (JP)
7-3, Akasaka 9-chome, Minato-ku, Tokyo, Japan.
- (72) Kenji YAMADA (JP), Kensuke OHARA (JP), Kosuke SHIMIZU (JP)
- (74) Công ty Cổ phần Sở hữu công nghiệp INVESTIP (INVESTIP)
- (54) THIẾT BỊ ĐỌC HÌNH ẢNH, THIẾT BỊ TẠO HÌNH ẢNH VÀ VẬT GHI ĐỌC ĐƯỢC BẰNG MÁY TÍNH
- (57) Sáng chế đề xuất thiết bị đọc hình ảnh bao gồm khối chuyển đổi và khối đặt. Khối chuyển đổi chuyển đổi thông tin hình ảnh thứ nhất thành thông tin hình ảnh thứ hai bằng cách sử dụng nhóm hệ số chuyển đổi màu sắc định trước. Khối đặt (i) thu được thông tin hình ảnh thứ hai của các mẫu màu sắc được chuyển đổi bởi khối chuyển đổi từ thông tin hình ảnh thứ nhất, thông tin hình ảnh thứ nhất được tạo ra bằng cách đọc các mẫu màu sắc, các mẫu màu sắc được sử dụng để hiệu chỉnh sự chênh lệch mức màu sắc của nguồn sáng, (ii) lựa chọn nhóm hệ số chuyển đổi màu sắc tương ứng với thông tin hình ảnh thứ hai đã thu được của mẫu màu sắc dựa trên mối quan hệ tương ứng giữa nhóm hệ số chuyển đổi màu sắc và mức màu sắc của thông tin hình ảnh thứ hai của mẫu màu sắc, và (iii) thiết đặt nhóm hệ số chuyển đổi màu sắc đã hiệu chỉnh được chọn thay cho nhóm chuyển đổi màu sắc định trước của khối chuyển đổi.

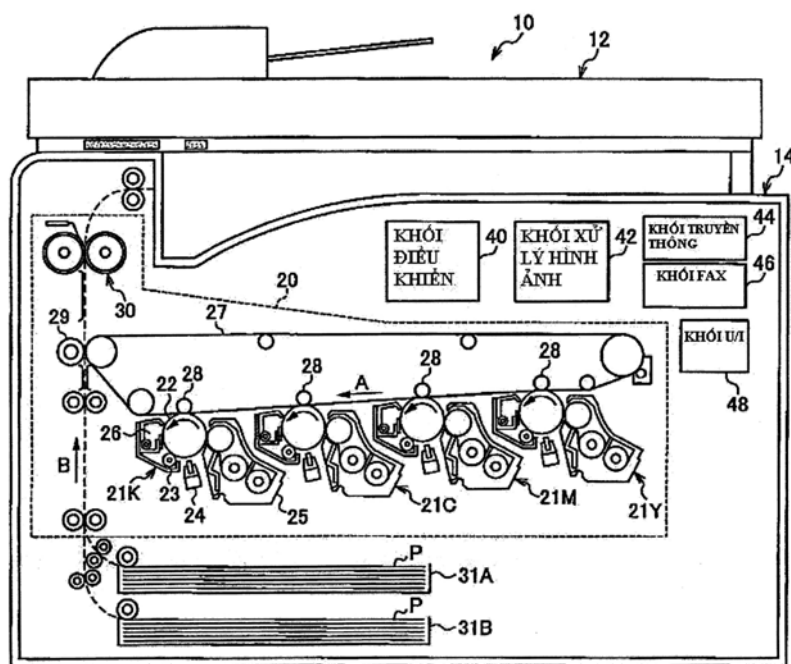

- (11) **1-0022351**
 (15) 21.10.2019 (51)⁷ **F25D 23/08**, C08J 9/12, F16L 59/02, 59/06, F25D 23/06
 (21) 1-2011-00123 (22) 15.07.2009
 (86) PCT/JP2009/003338 15.07.2009 (87) WO2010/007783 21.01.2010
 (30) 2008-185569 17.07.2008 JP
 2008-236099 16.09.2008 JP
 2008-266007 15.10.2008 JP
 2008-267017 16.10.2008 JP
 2009-073334 25.03.2009 JP
 (45) 25.11.2019 380 (43) 25.04.2011 277
 (73) PANASONIC CORPORATION (JP)
 1006, Oaza Kadoma, Kadoma-shi, Osaka 571-8501 Japan
 (72) Takuto SHIBAYAMA (JP), Hitoshi OZAKI (JP)
 (74) Công ty TNHH Tâm nhìn và Liên danh (VISION & ASSOCIATES CO.LTD.)
 (54) **VẬT LIỆU CÁCH NHIỆT, THÂN TỦ CÁCH NHIỆT, CÁNH CỬA CÁCH NHIỆT VÀ TỦ LẠNH**
 (57) Sáng chế đề cập đến vật liệu cách nhiệt có thể dễ dàng tạo ra tỷ trọng thấp, tính lưu động cao, độ bền cao và tính chất cách nhiệt của nhựa polyuretan xốp thích hợp và có thể ngăn sự tăng chi phí sản xuất nhờ việc kiểm soát, thu nhận hoặc sản xuất các vật liệu thô một cách dễ dàng. Vật liệu cách nhiệt bao gồm nhựa polyuretan xốp (104) được điền đầy và tạo xốp ở khoảng trống giữa các vách ngoài (102) và vách trong (103). Nhựa polyuretan xốp (104) được tạo ra bằng cách phun hỗn hợp gồm ít nhất là thành phần rượu polyhydric, thành phần polyisoxyanat, chất tạo xốp thứ nhất siêu tới hạn, dưới tới hạn hoặc dạng lỏng có điểm sôi thấp hơn hoặc bằng 0°C ở áp suất khí quyển và chất tạo xốp thứ hai dạng lỏng có độ dẫn nhiệt thấp hơn độ dẫn nhiệt của chất tạo xốp thứ nhất và là hydrocarbon lỏng ở nhiệt độ bình thường, vào khoảng trống và tạo xốp và hóa cứng hỗn hợp.

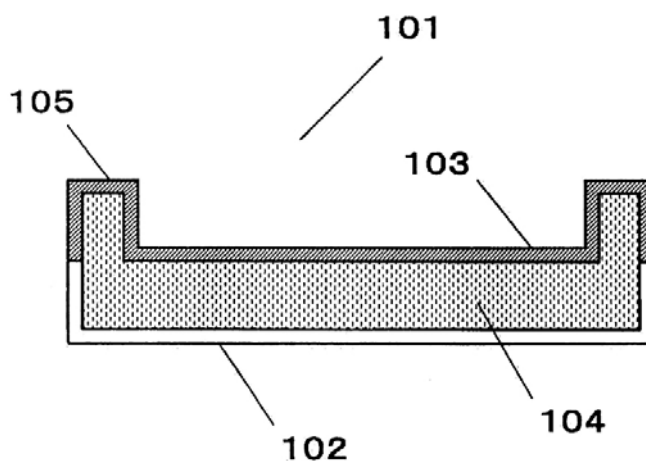

PHẦN II

GIẢI PHÁP HỮU ÍCH ĐƯỢC CẤP BẰNG ĐỘC QUYỀN

- (11) **2-0002162**
- (15) 30.09.2019 (51)⁷ **H04L 29/00**
- (21) 2-2019-00144 (22) 21.02.2017
- (67) 1-2017-00599
- (45) 25.11.2019 380 (43) 25.08.2017 353
- (73) **TẬP ĐOÀN VIỄN THÔNG QUÂN ĐỘI (VN)**
Số 1 đường Trần Hữu Dực, phường Mỹ Đình 2, quận Nam Từ Liêm, thành phố Hà Nội
- (72) Lê Hữu Trường (VN), Trần Anh Dũng (VN), Đỗ Huy Tùng (VN), Nguyễn Văn Nghĩa (VN)
- (74) Công ty TNHH Tư vấn Quốc Dân (NACI CO., LTD)
- (54) **BỘ TRÍCH MẪU CÔNG SUẤT 10KW DẢI TẦN UHF CÓ ĐỘ ĐỊNH HƯỚNG CAO SỬ DỤNG KỸ THUẬT ĐƯỜNG THẲNG CAO TẦN KHÔNG SONG SONG**
- (57) Giải pháp hữu ích đề cập tới bộ trích mẫu công suất 10 KW dải tần UHF có độ định hướng cao sử dụng kỹ thuật đường thẳng cao tần không song song bao gồm các bộ phận: thân trụ, hai mặt bên, cáp đồng trục thẳng, nút, đầu nối tín hiệu ra và đầu nối tín hiệu vào. Với ba đường cáp đồng trục thẳng được làm bằng lõi đồng, mạ vàng bố trí ở phía trong của mặt bên trên các rãnh. Việc sử dụng ba đường thẳng cao tần không song song giúp tăng độ định hướng trong quá trình trích mẫu giúp cho việc chế tạo một bộ giám sát điều khiển hệ thống ăng ten đường truyền trong viễn thông trở nên dễ dàng và chính xác hơn.

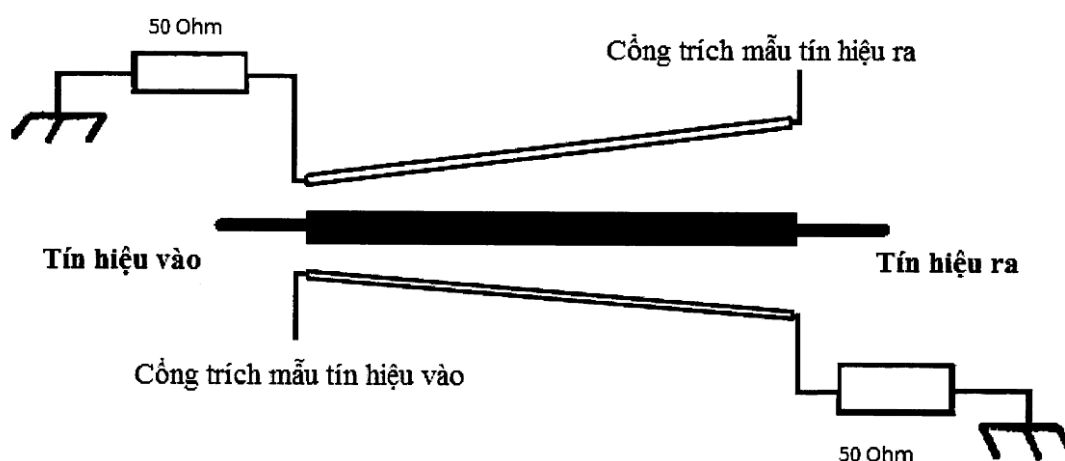

- (11) **2-0002163**
- (15) 30.09.2019 (51)⁷ **B60R 21/13**, B62D 25/16, 25/20
- (21) 2-2015-00376 (22) 26.11.2015
- (30) JP2014-238995 26.11.2014 JP
- (45) 25.11.2019 380 (43) 27.06.2016 339
- (73) ISEKI & CO., LTD. (JP)
700 Umaki-cho, Matsuyama-shi, Ehime-ken, Japan
- (72) Taketoshi Fujita (JP), Katsumi Sato (JP), Eiji Tomioka (JP), Kiyofumi Sakurahara (JP)
- (74) Công ty Luật TNHH AMBYS Hà Nội (AMBYS HANOI)
- (54) MÁY KÉO
- (57) Giải pháp hữu ích đề cập đến máy kéo có khung kết cấu chống lật (Roll-Over-Protection-Structure - ROPS) để nối chắc chắn khung ROPS phía dưới và khung ROPS phía trên. Máy kéo bao gồm: khung ROPS phía trên (33); cặp khung ROPS phía dưới bên phải và bên trái (32, 32); khung nằm ngang (35) mở rộng theo hướng phải-trái; trong đó các khung ROPS phía dưới (32, 32) được lắp lần lượt bên dưới các phần bên phải và bên trái của khung ROPS phía trên (33); các bộ phận nối (35a; 35a) được lắp bên phải và bên trái của khung nằm ngang; và các bộ phận nối (35a, 35a) nối khung ROPS phía trên (33) và các khung ROPS phía dưới (32, 32).

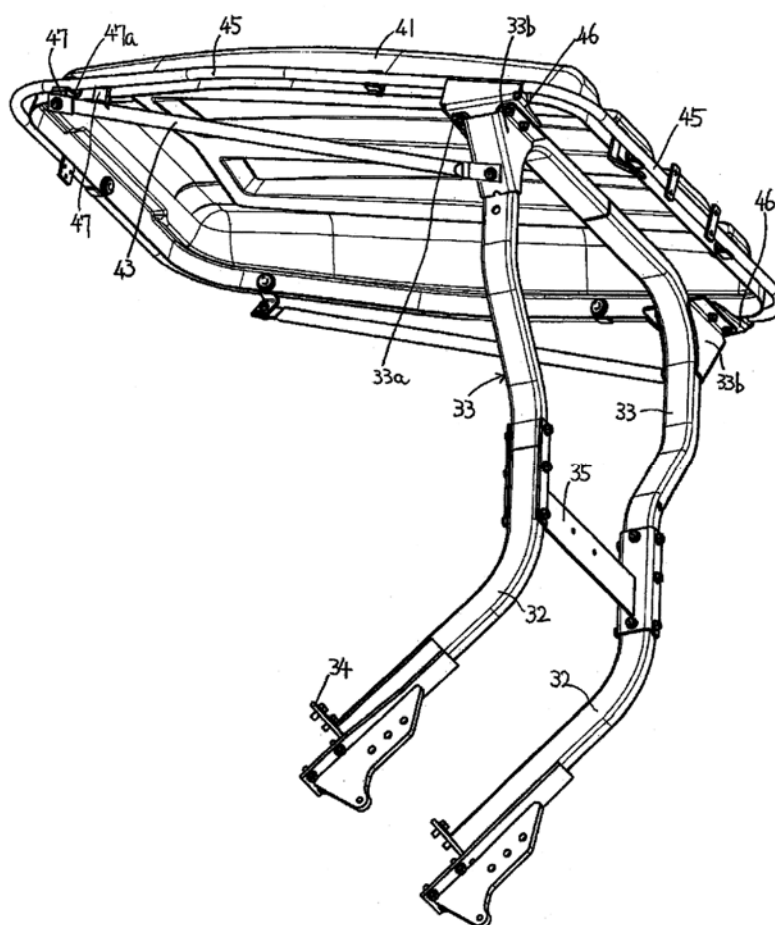

- (11) **2-0002164**
- (15) 30.09.2019 (51)⁷ **C08J 3/12**, 7/12, 7/14
- (21) 2-2019-00206 (22) 09.10.2015
- (67) 1-2015-03786
- (45) 25.11.2019 380 (43) 25.04.2017 349
- (73) **CÔNG TY CỔ PHẦN ĐẦU TƯ VẠN XUÂN HÀ TĨNH (VN)**
Xóm 4, xã Sơn Trà, huyện Hương Sơn, tỉnh Hà Tĩnh
- (72) Nguyễn Vũ Giang (VN), Nguyễn Văn Cần (VN)
- (74) Công ty TNHH Dương và Trần (DUONG & TRAN CO., LTD)
- (54) **VẬT LIỆU COMPOZIT BAO GỒM NHỰA NHIỆT DẸO VÀ SERIXIT BIẾN TÍNH VÀ QUY TRÌNH CHẾ TẠO VẬT LIỆU NÀY**
- (57) Giải pháp hữu ích đề cập đến vật liệu compozit bao gồm nhựa nhiệt dẻo và serixit biến tính, cụ thể hơn là vật liệu compozit bao gồm nhựa polyetylen tỷ trọng cao (HDPE) và serixit biến tính là serixit được xử lý bề mặt bằng axit stearic để sử dụng trong ngành công nghiệp sản xuất các sản phẩm nhựa và compozit. Ngoài ra, giải pháp hữu ích cũng đề cập đến quy trình chế tạo vật liệu compozit nêu trên, trong đó quy trình này bao gồm các bước sau: biến tính serixit nguyên liệu bằng cách xử lý bề mặt serixit bằng chất hoạt động bề mặt là axit stearic để thu được serixit biến tính; phối trộn nhựa nhiệt dẻo và serixit biến tính thu được ở bước trên để làm tăng khả năng phân tán của serixit vào trong nhựa nhiệt dẻo; và tạo hạt cho thành phẩm vật liệu compozit. Quy trình theo giải pháp hữu ích cải thiện được tính chất cơ lý và giảm giá thành sản phẩm.

- (11) **2-0002165**
(15) 30.09.2019 (51)⁷ **B65G 19/00**, 19/24
(21) 2-2013-00133 (22) 17.06.2013
(45) 25.11.2019 380 (43) 25.12.2014 321
(76) KUN-HUNG CHEN (TW)
No. 71, Lane 667, Chung San Road, Shen Nan Village, Sherm Gang District, Taichung City 429, Taiwan
(74) Công ty TNHH Trường Xuân (AGELESS CO.,LTD.)
(54) **HỆ THỐNG BĂNG CHUYỀN NGANG**
(57) Giải pháp hữu ích đề xuất hệ thống băng chuyền ngang bao gồm bộ điều khiển tiếp nhận tín hiệu phản hồi của thiết bị cảm biến và phát ra tín hiệu để điều khiển thiết bị băng chuyền ngang để di chuyển thiết bị kẹp hoặc lắp đặt khuôn. Thiết bị băng chuyền ngang tiếp nhận tín hiệu điều khiển được phát từ bộ điều khiển, và động cơ vận chuyển dẫn động băng chuyền quay. Thiết bị kẹp tiếp nhận tín hiệu điều khiển được phát từ bộ điều khiển, và điều khiển xi lanh thứ nhất kéo dài khuôn kẹp đến vị trí định trước của khuôn, và khuôn kẹp mở ra hoặc đóng lại để khuôn được lắp đặt vào hoặc kẹp chặt. Thiết bị cảm biến, được lắp trên đế ngang tại vị trí tương ứng, phát ra tín hiệu phản hồi về bộ điều khiển. Mức độ tự động cao hơn thay thế cho lao động bằng tay, và hiệu suất làm việc cũng cao hơn. Trong quy trình kẹp và lắp đặt khuôn, hiện tượng rơi đổ hoặc lật đổ đồ khuôn đã được nạp vật liệu do sự bất cẩn thủ công gây ra có thể được tránh, và sự lãng phí vật liệu có thể được giảm.

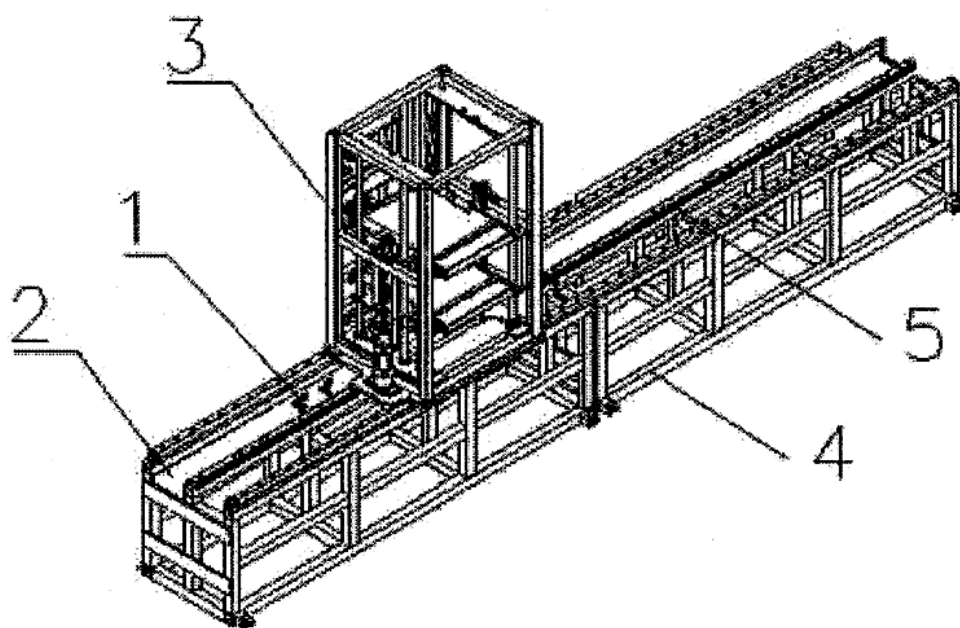

- (11) **2-0002166**
- (15) 30.09.2019 (51)⁷ **A23N 5/00**
- (21) 2-2019-00114 (22) 24.10.2016
- (67) 1-2016-04018
- (45) 25.11.2019 380 (43) 25.01.2017 346
- (73) **CÔNG TY TNHH MỘT THÀNH VIÊN SẢN XUẤT THƯƠNG MẠI XUẤT NHẬP KHẨU ĐẠI HOÀNG KIM (VN)**
Thôn Hai Căn, xã Phú Nghĩa, huyện Bù Gia Mập, tỉnh Bình Phước
- (72) **Hoàng Kim Tiến (VN)**
- (74) Công ty TNHH Tư vấn Sở hữu trí tuệ Á Đông (Á Đông IP CONSULTANCY CO.,LTD.)
- (54) **HỆ THỐNG THIẾT BỊ TÁCH VỎ CỨNG HẠT ĐIỀU**
- (57) Với mục đích giúp tăng tỷ lệ thu hồi hạt điều và giảm tỷ lệ hạt điều bị vỡ, tăng năng suất tách hạt điều và giảm chi phí sản xuất, giải pháp hữu ích đề xuất hệ thống thiết bị tách vỏ cứng hạt điều có kết cấu bao gồm phần hệ thống chính (100), cụm thu hồi nguyên liệu và thải vỏ cứng (200) và phần hệ thống bổ sung (300). Phần hệ thống chính (100) bao gồm bộ phận cấp hạt điều nguyên liệu (110), ít nhất hai bộ phận cắt tách vỏ cứng (120), bộ phận sàng phân loại thứ nhất (130), bộ phận sàng phân loại thứ hai (140), băng tải (150), bộ phận ru lô phân loại thứ nhất (160). Cụm thu hồi nguyên liệu và thải vỏ cứng (200) bao gồm quạt phân loại (210), ống thải vỏ cứng (220), bộ phận thu hồi nguyên liệu lần thứ nhất (230) bao gồm phễu cấp nguyên liệu thu hồi thứ nhất (2301), quạt thổi thứ nhất (2302) và ống cấp nguyên liệu thu hồi thứ nhất (2303). Phần hệ thống bổ sung (300) bao gồm bộ phận phân loại và tách (310), bộ phận ly tâm thứ nhất (320), bộ phận sàng phân loại thứ ba (330), bộ phận ru lô phân loại thứ hai (340), bộ phận thu hồi nguyên liệu lần thứ hai (350) bao gồm phễu cấp nguyên liệu thu hồi thứ hai (3501), quạt thổi thứ hai (3502) và ống cấp nguyên liệu thu hồi thứ hai (3503), bộ phận ly tâm thứ hai (360).

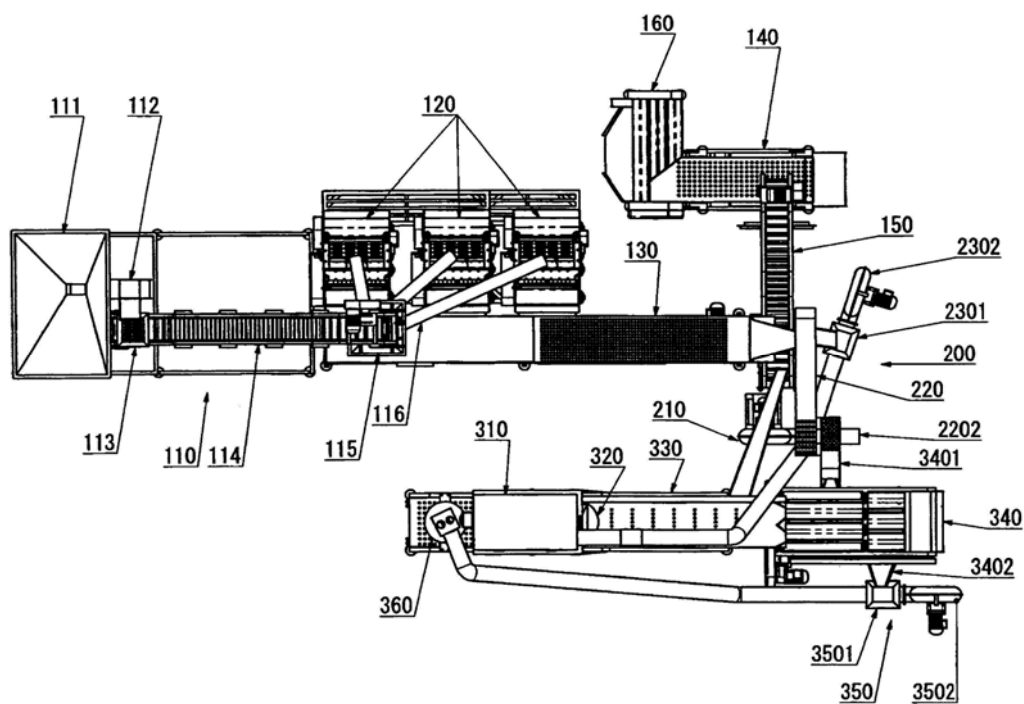

- (11) **2-0002167**
 (15) 30.09.2019 (51)⁷ **D05B 57/06, 57/12**
 (21) 2-2012-00049 (22) 21.03.2012
 (30) JP2011-001584 24.03.2011 JP
 JP2011-002052 13.04.2011 JP
 (45) 25.11.2019 380 (43) 25.09.2012 294
 (73) SUZUKI MANUFACTURING, LTD. (JP)

1-12-7, Shimaminami, Yamagata-shi, Yamagata 990-0886 JAPAN

(72) SAKUMA Tohru (JP)

(74) Công ty Luật TNHH Phạm và Liên danh (PHAM & ASSOCIATES)

(54) **CƠ CẤU MÓC TẠO VÒNG CỦA MÁY KHÂU**

(57) Giải pháp hữu ích đề cập đến cơ cấu móc tạo vòng của máy khâu có thời điểm giữ và thoát ra của chỉ tạo vòng dưới trong móc tạo vòng trên, mà chỉ tạo vòng dưới của móc tạo vòng dưới được giữ ở đó, được điều khiển bởi chính nó và các mũi may đẹp được tạo ra. Móc tạo vòng trên (7) có bề mặt dạng dải phía sau trượt chỉ tạo vòng dưới (SL) bao gồm vùng làm trượt chỉ tạo vòng dưới thứ nhất (LO), mà chỉ tạo vòng dưới đã được giữ ở móc tạo vòng trên, trượt và dịch chuyển chậm về phía chiều của móc dẫn vòng (P1) của móc tạo vòng trên tùy thuộc vào sự rút về của móc tạo vòng trên cho đến khi kim xuyên qua vải từ điểm cao nhất của móc tạo vòng trên và vùng làm trượt chỉ tạo vòng dưới thứ hai (EX), mà chỉ tạo vòng dưới đã được giữ ở móc tạo vòng trên, trượt, dịch chuyển nhanh, rơi ra ngoài và thoát ra về phía chiều của móc dẫn vòng của móc tạo vòng trên tùy thuộc vào sự rút về của móc tạo vòng trên và kéo chỉ của cần kéo căng chỉ tạo vòng từ thời điểm đi xuyên qua vải.

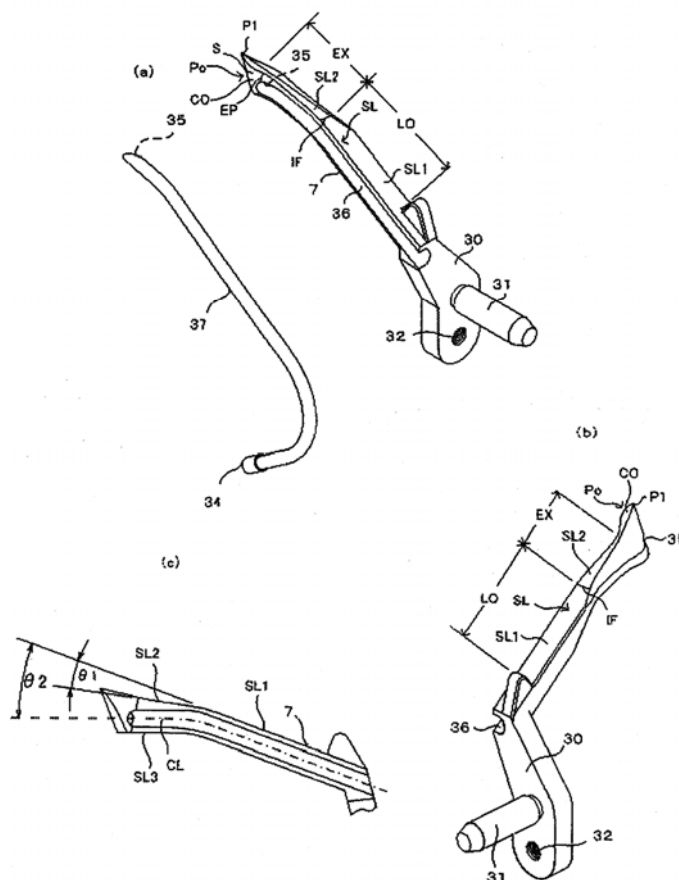

(11) **2-0002168**

(15) 07.10.2019

(51)⁷ **G01R 31/00**, H02J 7/00, G01R 31/06

(21) 2-2016-00387

(22) 27.10.2016

(45) 25.11.2019 380

(43) 25.05.2018 362

(76) **CHÂU THANH TÙNG (VN)**

Số 1 Nguyễn Huệ, khóm Phú Mỹ Hiệp, thị trấn Cái Tàu Hạ, huyện Châu Thành, tỉnh Đồng Tháp

(74) Công ty TNHH sở hữu trí tuệ AGL (AGL IP)

(54) **THIẾT BỊ ĐO KIỂM ĐA NĂNG**

(57) Giải pháp hữu ích đề cập đến thiết bị đo kiểm đa năng bao gồm: các biến áp thứ nhất (TR1) và thứ hai (TR2) để biến đổi điện áp xoay chiều từ điện lưới lần lượt thành điện áp xoay chiều 12V và 5V; hai đầu cuộn thứ cấp (Sw2) của biến áp thứ hai (TR2) được nối với các điôt chỉnh lưu (D1, D2) và được nối với đồng hồ kiểm tra đường dây và công tác, pin lửa (M1) qua các điện trở (R1, R2) và hai tiếp điểm dưới của chuyển mạch thứ nhất (S1); hai tiếp điểm trên của chuyển mạch thứ nhất (S1) được nối với đồng hồ đo điôt đinamô sạc (M2) qua các điện trở (R3, R4); một đầu cuộn thứ cấp (Sw1) của biến áp thứ nhất (TR1) được nối với điôt chỉnh lưu (D3) và đưa ra cực sạc ắc quy dương qua cầu chì (F), đầu còn lại của cuộn sơ cấp (Sw1) của biến áp thứ nhất (TR1) được nối với cực sạc ắc quy âm qua các điện trở tải mắc song song (R7, R8), đồng hồ đo dòng sạc (M4) được nối song song với các điện trở tải (R7, R8); các điện trở tải (R7, R8) được mắc song song với đồng hồ kiểm tra ắc quy qua chuyển mạch thứ hai (S2); quạt tản nhiệt (F') được nối với cuộn thứ cấp (Sw1) của biến áp thứ nhất (TR1) qua bộ chỉnh lưu (D4, R9, C).

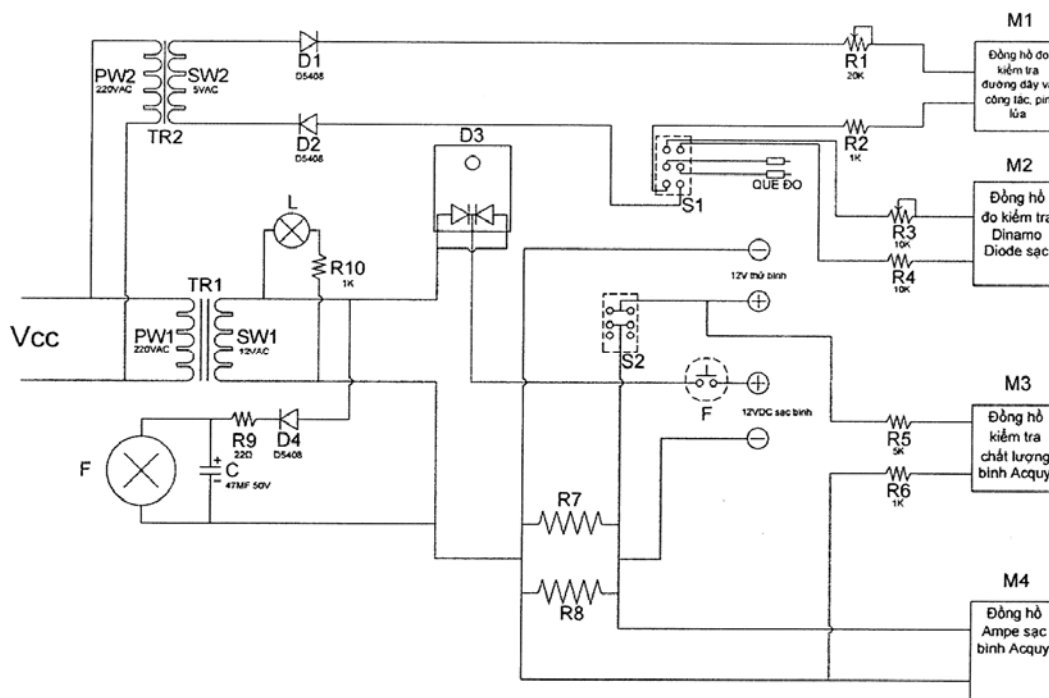

- (11) **2-0002169**
 (15) 07.10.2019 (51)⁷ **A01M 1/08**, F04D 25/08, A01M 1/00, F04D 25/00
 (21) 2-2015-00347 (22) 06.11.2015
 (45) 25.11.2019 380 (43) 25.01.2016 334
 (76) YEH, TSAI-FA (TW)
 No. 830, Minzu 1st Rd., Sanmin Dist., Kaohsiung City, Taiwan
 (74) Công ty TNHH Sở hữu trí tuệ ALNGUYEN (ALNGUYEN IP CO.,LTD.)
 (54) **QUẠT DIỆT MUỐI**
 (57) Giải pháp hữu ích đề cập đến quạt diệt muỗi, cấu tạo chủ yếu gồm quạt và bộ phận chiếu sáng. Quạt có gắn nẹp lông và vành dẫn lưu, bộ phận chiếu sáng được gắn ở đầu gió vào của quạt, trên bộ phận chiếu sáng có gắn đèn phát sáng để thu hút muỗi đến gần, từ đó luồng khí hút muỗi vào trong lồng quạt và bị cánh quạt chuyển động vận tốc cao quay chết, nhờ đó đạt được hiệu quả diệt muỗi.

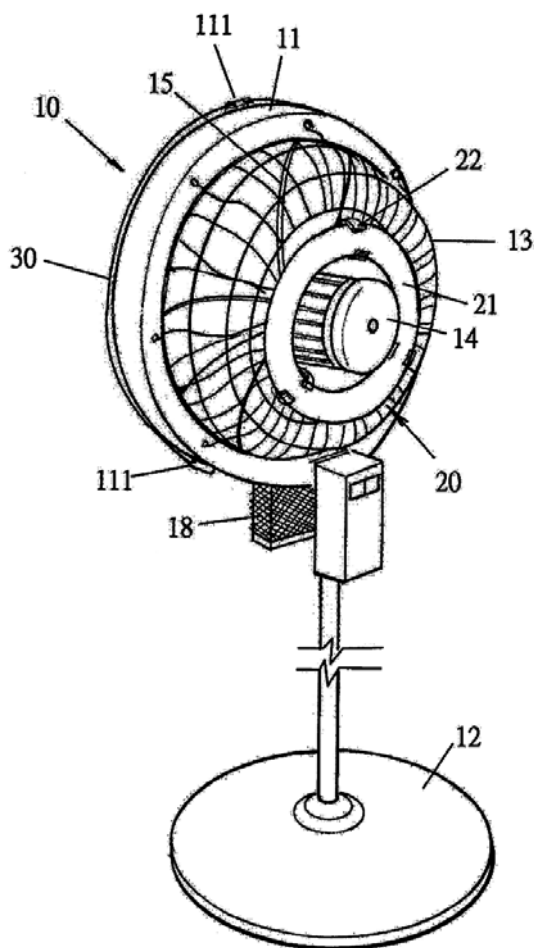

- (11) **2-0002170**
(15) 07.10.2019 (51)⁷ **B60C 23/00**, 29/00, 23/10
(21) 2-2016-00204 (22) 07.06.2016
(45) 25.11.2019 380 (43) 25.10.2016 343
(76) NGUYỄN MINH HOAN (VN)
24/6/5 Trần Khắc Chân, phường Tân Định, quận 1, thành phố Hồ Chí Minh
(54) THIẾT BỊ LẤY KHÍ TỪ ỐNG XẢ XE MÁY ĐỂ BƠM BÁNH XE
(57) Giải pháp hữu ích đề cập đến thiết bị lấy khí từ ống xả xe máy để bơm bánh xe gồm: khoang kín (1) có ngăn thứ nhất (1.1) nằm phía dưới được ngăn cách bởi vách ngăn (1.3) có các lỗ thông với ngăn thứ hai (1.2), ngăn thứ nhất (1.1) có van xả (1.4) để xả dung dịch làm nguội trong ngăn này ra ngoài; ống dẫn thứ nhất (1.5) gồm đầu thứ nhất kết nối với ống xả xe máy, đầu thứ hai kết nối với ngăn thứ nhất (1.1) và ngập trong dung dịch có làm nguội; và ống dẫn thứ hai (1.6) có đầu thứ nhất nối với ngăn thứ hai (1.2), đầu thứ hai của ống dẫn thứ hai được kết nối với bánh xe cần bơm.

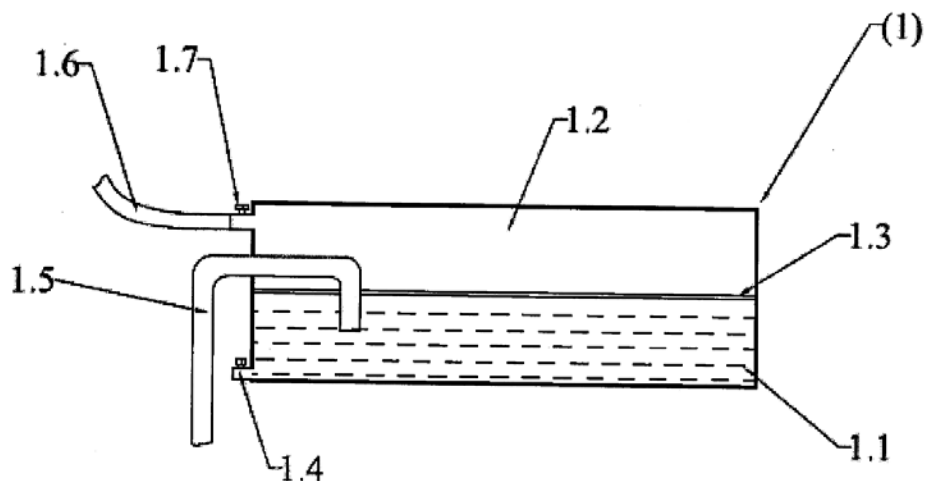

- (11) **2-0002171**
- (15) 07.10.2019 (51)⁷ **C02F 9/00**
- (21) 2-2016-00124 (22) 14.04.2016
- (45) 25.11.2019 380 (43) 25.07.2016 340
- (73) **ĐẠI HỌC QUỐC GIA THÀNH PHỐ HỒ CHÍ MINH (VN)**
Phường Linh Trung, quận Thủ Đức, thành phố Hồ Chí Minh
- (72) Nguyễn Văn Phước (VN)
- (54) **HỆ THỐNG XỬ LÝ NƯỚC THẢI DỆT NHUỘM**
- (57) Giải pháp hữu ích đề cập đến hệ thống xử lý nước thải dệt nhuộm, trong đó hệ thống này bao gồm: bể điều hòa, bể keo tụ tạo bông, bể lắng vách nghiêng, bể lọc sinh học kỵ khí, bể lọc sinh học hiếu khí, bể sinh học màng vi lọc, bể lọc thẩm thấu ngược, và bể oxy hóa nâng cao. Hệ thống xử lý nước thải dệt nhuộm là sự kết hợp giữa phương pháp hóa lý, sinh học để loại bỏ và xử lý hiệu quả độ màu, các chất hữu cơ ô nhiễm trong nước thải dệt nhuộm.

- (11) **2-0002172**
- (15) 07.10.2019 (51)⁷ **A01K 47/00**, 59/00
- (21) 2-2017-00131 (22) 19.05.2017
- (45) 25.11.2019 380 (43) 26.02.2018 359
- (76) **ĐẶNG THÀNH TÌNH (VN)**
62 Mạc Đĩnh Chi, thành phố Pleiku, tỉnh Gia Lai
- (54) **PHƯƠNG PHÁP THU GOM MẬT ONG NGUYÊN BÁNH TỔ**
- (57) Giải pháp hữu ích đề cập đến phương pháp thu gom mật ong nguyên bánh tổ bao gồm các bước:
- i) tạo các khung bánh tổ bằng gỗ để chứa nền sáp cho ong xây tổ, đổ mật;
 - ii) tạo một khung nhôm để chứa các khung bánh tổ;
 - iii) gắn nền sáp vào khung bánh tổ;
 - iv) xếp các khung bánh tổ đã gắn nền sáp vào khung nhôm, trong đó:
các khung bánh tổ được xếp đứng liền kề nhau vào khung nhôm, bánh tổ ngoài cùng phía đối diện với phần bên khung nhôm sử dụng tấm chắn bên ngoài, giữa các bánh tổ được chèn nêm sao cho các bánh tổ có khe rộng khoảng 4,8mm đến 5mm, chỉ đủ độ rộng cho ong thợ chui qua để xây tổ và đổ mật ở nền sáp trong khung bánh tổ, đồng thời ngăn ong chúa chui qua để đẻ trứng;
 - v) bố trí khung nhôm đã xếp các khung bánh tổ vào thùng ong để ong xây tổ, đổ mật;
 - vi) thu gom các khung bánh tổ sau khi ong đã đổ đầy mật và vít nắp.

- (11) **2-0002173**
- (15) 07.10.2019 (51)⁷ **G01K 7/00**
- (21) 2-2015-00337 (22) 29.10.2015
- (45) 25.11.2019 380 (43) 25.05.2017 350
- (73) TRƯỜNG ĐẠI HỌC BÁCH KHOA - ĐẠI HỌC QUỐC GIA THÀNH PHỐ HỒ CHÍ MINH (VN)
268 Lý Thường Kiệt, phường 14, quận 10, thành phố Hồ Chí Minh
- (72) Nguyễn Đức Hoàng (VN)
- (54) THIẾT BỊ ĐEO TAY CẢNH BÁO CÁC THAM SỐ CỦA LỒNG ẤP TRẺ SƠ SINH BẰNG CÔNG NGHỆ TRUYỀN KHÔNG DÂY ZIGBEE
- (57) Giải pháp hữu ích đề cập đến thiết bị cảnh báo đeo tay cảnh báo các tham số của lồng ấp trẻ sơ sinh bằng công nghệ truyền không dây Zigbee. Thiết bị được chế tạo bằng nhựa có kích thước tối đa mỗi chiều dài - rộng - dày tương ứng là: 60mm - 40mm - 10mm bao gồm một công tắc để tắt /mở thiết bị; một cái còi để cảnh báo bằng âm thanh; một đèn LED để cảnh báo bằng ánh sáng; một màn hình LCD để hiển thị thông tin cảnh báo; một môđun truyền nhận không dây 2.4G theo chuẩn Zigbee; một nguồn pin 3,7V có thể sạc để cấp điện cho hệ thống hoạt động; một vi xử lý để điều khiển toàn bộ hoạt động của hệ thống; một tay đeo để đeo lên cổ tay.

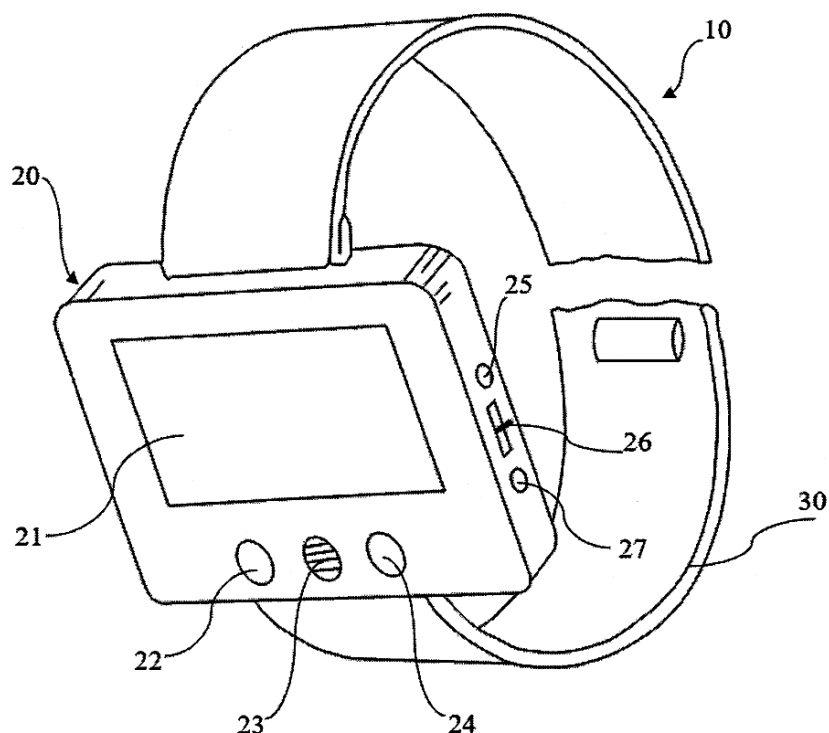

- (11) **2-0002174**
- (15) 07.10.2019 (51)⁷ **G02B 6/16**, C22B 59/00
- (21) 2-2019-00164 (22) 05.05.2016
- (67) 1-2017-00767
- (45) 25.11.2019 380 (43) 27.11.2017 356
- (73) PHAN TIẾN DŨNG (VN)
Số 6, ngõ 2 ngách 2/2A, phố Phương Mai, quận Đống Đa, thành phố Hà Nội
- (72) Phan Tiến Dũng (VN), Trần Thị Hồng (VN)
- (54) **VẬT LIỆU THỦY TINH PHA CÁC NGUYÊN TỐ ĐẤT HIẾM 30TEO2-49B2O3-10ZNO-10NA2O-1EU2O3 DÙNG CHO ĐIÔT PHÁT QUANG ÁNH SÁNG ĐỎ VÀ QUY TRÌNH SẢN XUẤT VẬT LIỆU NÀY**
- (57) Giải pháp hữu ích đề cập đến quy trình sản xuất vật liệu thủy tinh pha các nguyên tố đất hiếm dùng cho điôt phát quang (LED - light emitting diode) ánh sáng đỏ, quy trình này bao gồm các bước: a) trộn và nghiền các nguyên liệu gồm telur dioxit (TeO_2), bo oxit (B_2O_3), natri oxit (Na_2O), kẽm oxit (ZnO) và europi oxit (Eu_2O_3) theo tỷ lệ % mol các oxit $\text{TeO}_2 : \text{B}_2\text{O}_3 : \text{ZnO} : \text{Na}_2\text{O} : \text{Eu}_2\text{O}_3 = 30 : 49 : 10 : 10 : 1$, ở nhiệt độ phòng trong môi trường không khí trong 3 giờ để tạo ra hỗn hợp; b) sấy hỗn hợp thu được ở bước a); c) nung hỗn hợp thu được ở bước b) ở 1250°C để thu được thủy tinh lỏng; d) ủ thủy tinh lỏng thu được ở bước c) ở 350°C trong 5 giờ để tạo ra vật liệu thủy tinh pha các nguyên tố đất hiếm chứa các thành phần (% mol): $30\text{TeO}_2 - 49\text{B}_2\text{O}_3 - 10\text{ZnO} - 10\text{Na}_2\text{O} - 1\text{Eu}_2\text{O}_3$; và e) hoàn thiện vật liệu thủy tinh thu được ở bước d). Vật liệu thủy tinh sản xuất được bằng quy trình theo giải pháp hữu ích có tính chất quang học tốt thích hợp để sản xuất LED ánh sáng đỏ.

Ngoài ra, giải pháp hữu ích còn đề cập đến vật liệu thủy tinh pha các nguyên tố đất hiếm cho LED ánh sáng đỏ sản xuất được bằng quy trình nêu trên.

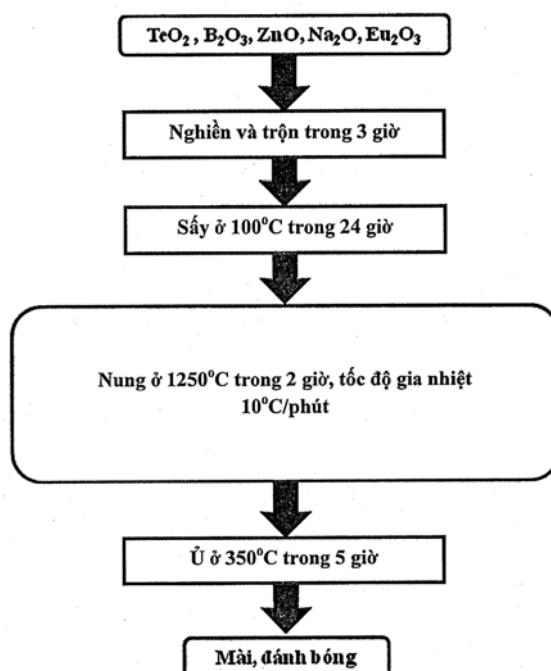

- (11) **2-0002175**
- (15) 07.10.2019 (51)⁷ **G02B 6/16**, C22B 59/00
- (21) 2-2019-00165 (22) 05.05.2016
- (67) 1-2017-00769
- (45) 25.11.2019 380 (43) 27.11.2017 356
- (73) PHAN TIẾN DŨNG (VN)
Số 6, ngõ 2 ngách 2/2A, phố Phương Mai, quận Đống Đa, thành phố Hà Nội
- (72) Phan Tiến Dũng (VN), Trần Thị Hồng (VN)
- (54) **VẬT LIỆU THỦY TINH PHA CÁC NGUYÊN TỐ ĐẤT HIẾM 20TEO2-59B2O3-10ZNO-10NA2O-1EU2O3 DÙNG CHO ĐIÔT PHÁT QUANG ÁNH SÁNG ĐỎ VÀ QUY TRÌNH SẢN XUẤT VẬT LIỆU NÀY**
- (57) Giải pháp hữu ích đề cập đến quy trình sản xuất vật liệu thủy tinh pha các nguyên tố đất hiếm dùng cho điôt phát quang (LED - light emitting diode) ánh sáng đỏ, quy trình này bao gồm các bước: a) trộn và nghiền các nguyên liệu gồm telur dioxit (TeO_2), bo oxit (B_2O_3), natri oxit (Na_2O), kẽm oxit (ZnO) và europi oxit (Eu_2O_3) theo tỷ lệ % mol các oxit $\text{TeO}_2 : \text{B}_2\text{O}_3 : \text{ZnO} : \text{Na}_2\text{O} : \text{Eu}_2\text{O}_3 = 20 : 59 : 10 : 10 : 1$, ở nhiệt độ phòng trong môi trường không khí trong 3 giờ để tạo ra hỗn hợp; b) sấy hỗn hợp thu được ở bước a); c) nung hỗn hợp thu được ở bước b) ở 1350°C để thu được thủy tinh lỏng; d) ủ thủy tinh lỏng thu được ở bước c) ở 350°C trong 5 giờ để tạo ra vật liệu thủy tinh pha các nguyên tố đất hiếm chứa các thành phần (% mol): $20\text{TeO}_2 - 59\text{B}_2\text{O}_3 - 10\text{ZnO} - 10\text{Na}_2\text{O} - 1\text{Eu}_2\text{O}_3$; và e) hoàn thiện vật liệu thủy tinh thu được ở bước d). Vật liệu thủy tinh sản xuất được bằng quy trình theo giải pháp hữu ích có tính chất quang học tốt thích hợp để sản xuất LED ánh sáng đỏ.

Ngoài ra, giải pháp hữu ích còn đề cập đến vật liệu thủy tinh pha các nguyên tố đất hiếm dùng cho LED ánh sáng đỏ sản xuất được bằng quy trình nêu trên.

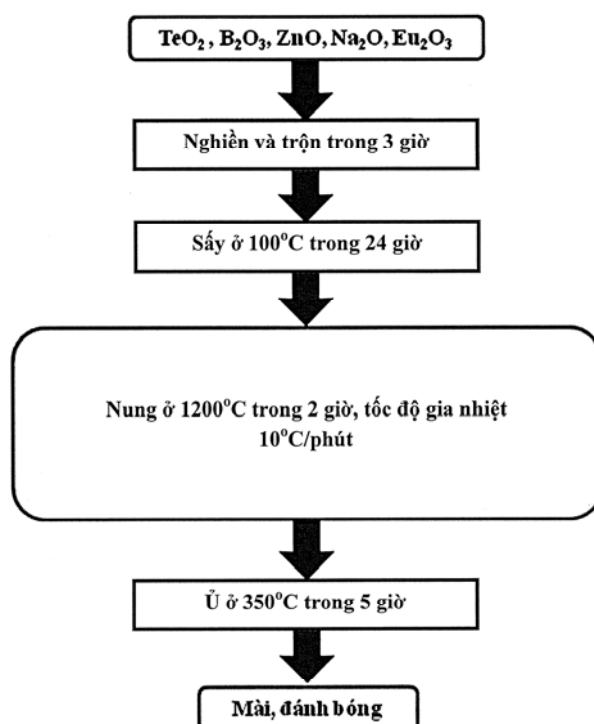

- (11) **2-0002176**
 (15) 07.10.2019 (51)⁷ **B01D 24/00**, C02F 3/00
 (21) 2-2014-00014 (22) 17.01.2014
 (45) 25.11.2019 380 (43) 27.07.2015 328
 (73) CÔNG TY CỔ PHẦN XÂY DỰNG VÀ MÔI TRƯỜNG VIỆT NAM (VINSE., JSC)
 (VN)
 Số 33, lô 2A, đường Trung Yên 11, phường Trung Hòa, quận Cầu Giấy, thành phố Hà Nội
 (72) Trịnh Xuân Đức (VN)
 (54) THIẾT BỊ LỌC NƯỚC
 (57) Giải pháp hữu ích đề cập đến thiết bị lọc nước có cơ cấu rửa lọc cải tiến mà có kết cấu bao gồm ống nạp nước rửa (7) để dẫn nước rửa vào vòi phun kiểu venturi (8), vòi phun này được bố trí nằm thẳng hàng, hướng vào ống rửa lọc (9) mà nằm dọc theo trục giữa của thiết bị lọc, để phun nước rửa vào ống rửa lọc (9), nhờ đó cuốn theo vật liệu lọc cần rửa ở trạng thái bị xáo trộn với tốc độ và áp lực cao để thực hiện quá trình rửa lọc hiệu quả và ổn định. Vật liệu lọc đã được tách cặn bẩn được tuần hoàn trở lại lớp vật liệu lọc (3) từ ngăn phân tách (10) nhờ trọng lực theo khoảng không gian giữa ống rửa lọc (9) và ống chụp ngoài (13) và chụp phân phối vật liệu lọc (11), còn nước chứa cặn bẩn từ ngăn phân tách (10) được dẫn ra ngoài qua ống xả nước rửa (12) để thực hiện quá trình lắng lọc tiếp theo.

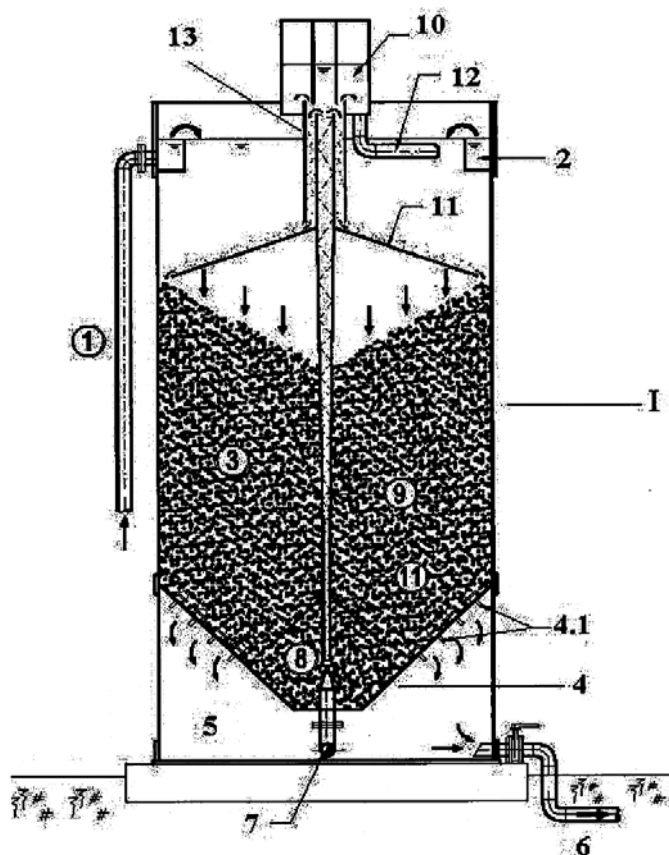

- (11) **2-0002177**
- (15) 15.10.2019 (51)⁷ **F04D 25/08**, 27/00
- (21) 2-2011-00121 (22) 08.06.2011
- (45) 25.11.2019 380 (43) 25.08.2011 281
- (73) CÔNG TY TNHH TATUNG VIỆT NAM (VN)
 Lô D4-CN, D5-CN, D6-CN, D7-CN, D8-CN, D9-CN, đường NA3, khu công nghiệp Mỹ Phước 2, huyện Bến Cát, tỉnh Bình Dương
- (72) Lo Wen Hsin (TW)
- (74) Công ty TNHH Tư vấn Sở hữu trí tuệ Á Đông (Á Đông IP CONSULTANCY CO.,LTD.)
- (54) QUẠT TREO TƯỜNG ĐƯỢC ĐIỀU KHIỂN TỪ XA KẾT HỢP ĐIỀU KHIỂN BẰNG DÂY KÉO
- (57) Với mục đích tạo sự tiện dụng cho người sử dụng trong việc điều khiển quạt có remote, giải pháp hữu ích đề xuất quạt treo tường được điều khiển từ xa kết hợp điều khiển bằng dây kéo bao gồm cánh quạt, động cơ, bo mạch điều khiển có bộ phận xử lý trung tâm, bộ phận điều khiển, bộ phận điều khiển bằng hồng ngoại, cơ cấu điều khiển bằng dây kéo. Cơ cấu điều khiển bằng dây kéo bao gồm bộ phận điều khiển bằng dây kéo nhúng vào bo mạch điều khiển và nối với bộ phận xử lý trung tâm, hai nút nhấn đàn hồi lắp trên bo mạch điều khiển để điều khiển bộ phận điều khiển bằng dây kéo theo kiểu nhấn/nhả, hai cần ép, mỗi cần ép có đầu thứ nhất lắp cố định vào bo mạch điều khiển, đầu thứ hai ở phía trên nút nhấn có lỗ xuyên và hai dây kéo, mỗi dây kéo có đầu thứ nhất nối cố định vào lỗ xuyên của cần ép và đầu thứ hai dùng để kéo đầu thứ hai của cần ép xuống. Nhờ đó quạt treo tường theo giải pháp hữu ích có thể điều khiển từ xa bằng remote và điều khiển bằng dây kéo bằng cách kéo đầu thứ hai của một trong hai dây kéo hoặc cả hai dây kéo để kéo đầu thứ hai của cần ép để nhấn nút nhấn đàn hồi xuống.

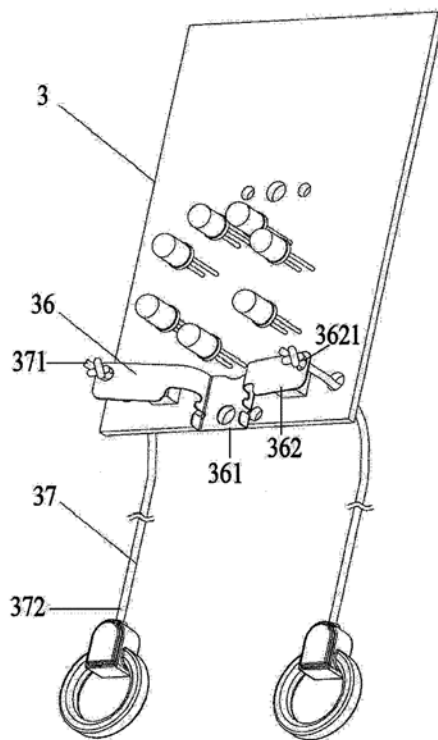

- (11) **2-0002178**
 (15) 15.10.2019 (51)⁷ **A61F 13/496**
 (21) 2-2014-00197 (22) 09.11.2012
 (86) PCT/JP2012/079143 09.11.2012 (87) WO2013/094334 27.06.2013
 (30) 2011-277943 20.12.2011 JP
 (45) 25.11.2019 380 (43) 25.09.2014 318
 (73) KAO CORPORATION (JP)

14-10, Nihonbashi Kayaba-cho 1-chome, Chuo-ku, Tokyo 1038210, Japan

(72) SASAKI, Jun (JP)

(74) Công ty Cổ phần Hỗ trợ phát triển công nghệ Detech (DETECH)

(54) **VẬT DỤNG THẤM HÚT DẠNG QUẦN**

(57) Giải pháp hữu ích đề cập đến vật dụng thấm hút dạng quần bao gồm tấm phía trước (2A), tấm phía sau (2B), và phần thấm hút (3) và các phần mép bên theo chiều ngang (2a, 2b) của cả hai bản (2A, 2B) được nối với nhau để tạo ra cặp phần dán bên (4). Tấm phía trước (2A) và tấm phía sau (2B) bao gồm các phần mở rộng (21a, 21b) kéo dài bên dưới các phần dán bên (4). Bộ phận co giãn (24) được bố trí ở trạng thái giãn dọc theo chiều X trong mỗi phần mở rộng (21a, 21b), và mỗi phần trong các phần mở rộng (21a, 21b) là có khả năng kéo dài theo chiều X. Khi tã lót (1) nằm ở trạng thái co, độ rộng của phần mở rộng (21a) của tấm phía trước (2A) là nhỏ hơn so với độ rộng của phần mở rộng (21b) của tấm phía sau (2B).

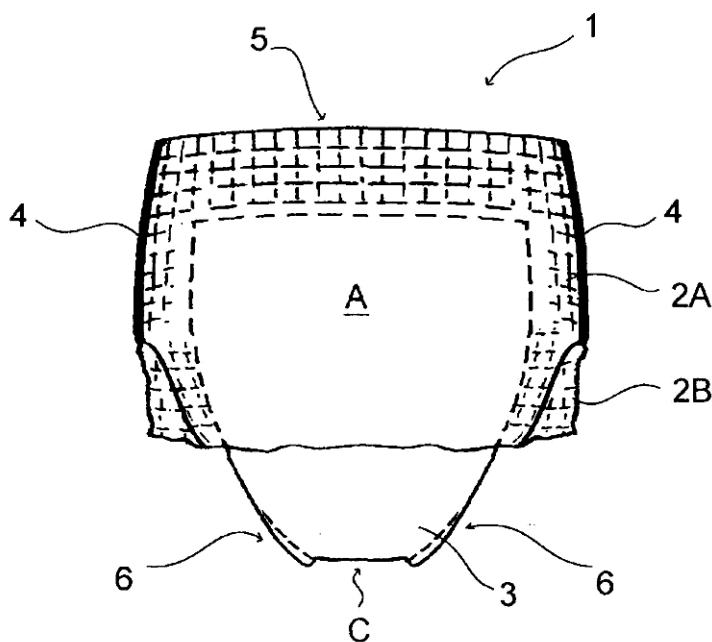

- (11) **2-0002179**
- (15) 15.10.2019 (51)⁷ **C07C 49/00**
- (21) 2-2019-00203 (22) 18.09.2017
- (67) 1-2017-03626
- (45) 25.11.2019 380 (43) 25.12.2017 357
- (76) NGUYỄN KHẮC SƠN (VN)
70 Nơ Trang Long, phường Thống Nhất, thành phố Buôn Ma Thuột, tỉnh Đắk Lắk
- (74) Công ty TNHH Tư vấn Sở hữu trí tuệ Á Đông (Á Đông IP CONSULTANCY CO.,LTD.)
- (54) QUY TRÌNH SẢN XUẤT CURCUMIN TỪ PHẾ PHẨM BÃ NGHỆ CỦA QUÁ TRÌNH SẢN XUẤT TINH BỘT NGHỆ
- (57) Với mục đích tiết kiệm và nâng cao hiệu quả kinh tế trong quá trình sản xuất tinh bột nghệ, giải pháp hữu ích đề xuất quy trình sản xuất curcumin từ phế phẩm của quá trình sản xuất tinh bột nghệ bao gồm các công đoạn sau: sấy bã nghệ, kiềm hóa bã nghệ đã sấy, lọc dung dịch bã nghệ đã kiềm hóa, axit hóa dung dịch bã nghệ đã kiềm hóa để tạo thành kết tủa curcumin thô, lọc kết tủa curcumin thô, tinh chế. Công đoạn kiềm hóa bã nghệ đã sấy được thực hiện bằng cách sử dụng dung dịch NaOH ở pH 11 - 13. Công đoạn axit hóa dung dịch bã nghệ đã kiềm hóa được thực hiện bằng cách sử dụng dung dịch HCl ở pH 1,5 - 3.

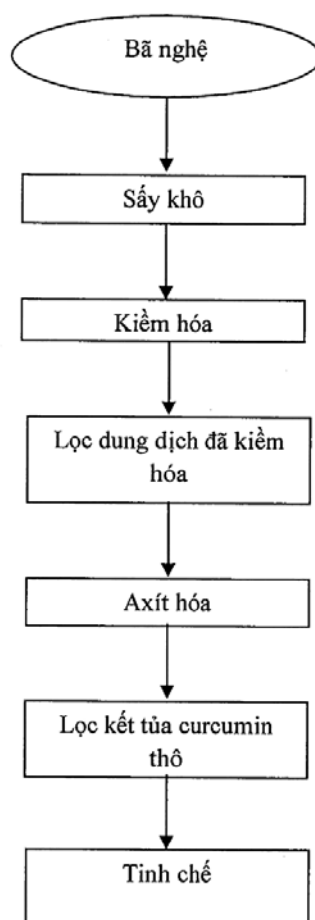

- (11) **2-0002180**
- (15) 15.10.2019 (51)⁷ **E05B 15/02**, E05C 17/02, E05D 15/30, E05B 65/08, E05C 19/00, E06B 7/04, E05D 15/52
- (21) 2-2015-00298 (22) 30.09.2015
- (30) 201410660642.4 18.11.2014 CN
- (45) 25.11.2019 380 (43) 25.05.2016 338
- (73) GUANGDONG KIN LONG HARDWARE PRODUCTS CO., LTD. (CN)
No.3, Jian Lang Rd., Daping, Tangxia Town, Dongguan City, Guangdong Province, China 523722
- (72) BAI, Baokun (CN)
- (74) Công ty Cổ phần Sở hữu công nghiệp INVESTIP (INVESTIP)
- (54) **KẾT CẤU THANH KÉO CHÉO CÓ CHỨC NĂNG THÔNG KHÍ VI MÔ**
- (57) Giải pháp hữu ích đề cập đến thanh kéo chéo có chức năng thông khí vi mô bao gồm cần gạt thứ nhất, cần gạt thứ hai, cần giữ, lò xo, chi tiết chốt, và cần dẫn động. Cần gạt thứ nhất xác định lỗ đỉnh tán thứ nhất, lỗ đỉnh tán thứ hai, và có móc định vị. Cần gạt thứ hai xác định lỗ đỉnh tán thứ ba và nối với cần gạt thứ nhất. Cần giữ xác định lỗ đỉnh tán thứ tư và nối với cần giữ, cần giữ xác định lỗ thông Lò xo 4 được gài trong lỗ thông. Chi tiết chốt kéo dài qua lò xo. Cần dẫn động có phần nhô để đẩy chi tiết chốt lên trên.

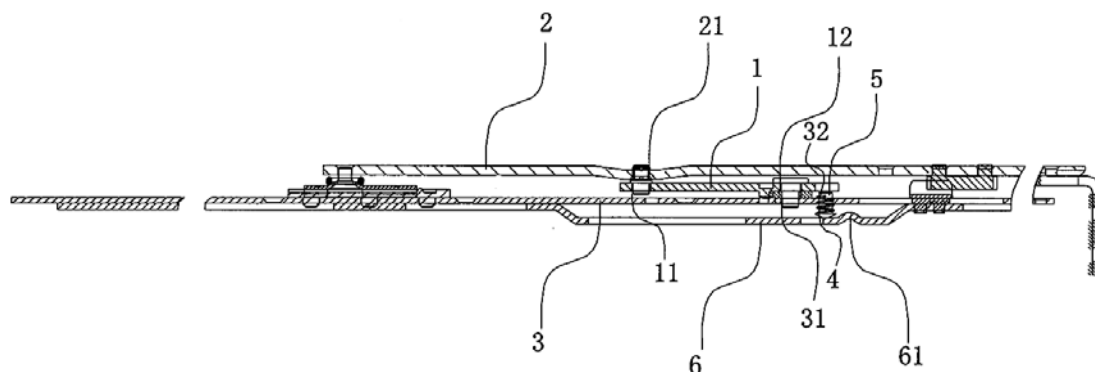

(11) **2-0002181**

(15) 15.10.2019

(51)⁷ **A43D 21/12**, 87/00

(21) 2-2016-00206

(22) 07.06.2016

(45) 25.11.2019 380

(43) 25.12.2017 357

(73) NEW YU MING MACHINERY CO., LTD. (TW)

No. 163, Fu-Tai Street, Wu-Jih District, Taichung City, Taiwan

(72) Hou-Chung TSENG (TW), Hsin-Ming TSENG (TW)

(74) Công ty Luật TNHH Phạm và Liên danh (PHAM & ASSOCIATES)

(54) CỤM KHỐI KẸP DÙNG CHO MÁY TẠO HÌNH GÓT GIÀY

(57) Cụm khối kẹp dùng cho máy tạo hình gót giày bao gồm các cụm khối thứ nhất và thứ hai (4,5). Cụm khối thứ nhất (4) bao gồm khối thứ nhất (41) có bề mặt gắn thứ nhất (411) được ghép với mặt kẹp xoay được (12) của máy tạo hình gót giày, và bề mặt ghép dạng lõm thứ nhất (412) đối diện với bề mặt gắn thứ nhất (411), và tấm kẹp thứ nhất (42) được ghép tháo ra được với bề mặt ghép thứ nhất (412). Cụm khối thứ hai (5) bao gồm khối thứ hai (51) có bề mặt dưới thứ hai (511) được ghép với mặt kẹp đế (11) của máy tạo hình gót giày, và bề mặt ghép dạng lõm thứ hai (512) đối diện với bề mặt dưới thứ hai (511), và tấm kẹp thứ hai (52) được ghép tháo ra được với bề mặt ghép thứ hai (512).

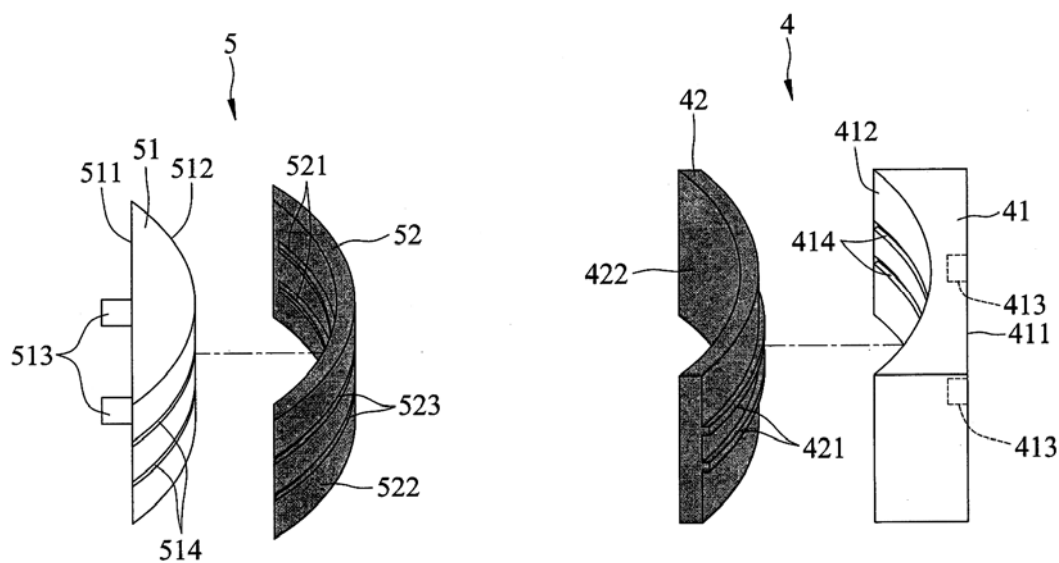

- (11) **2-0002182**
- (15) 15.10.2019 (51)⁷ **A01C 11/00**, 11/003, 11/025
- (21) 2-2014-00137 (22) 26.05.2014
- (30) 201320681912.0 31.10.2013 CN
- (45) 25.11.2019 380 (43) 25.05.2015 326
- (73) ISEKI & CO., LTD. (JP)
700 Umaki-cho, Matsuyama-shi, Ehime-ken, Japan
- (72) Masaichi Hirose (JP), Kentaro Miura (JP), Ke HU (CN), Yuan ZHAO (CN), Takahide Shiozaki (JP), Makoto Kawada (JP)
- (74) Công ty TNHH Đại Tín và Liên Danh (DAITIN AND ASSOCIATES CO.,LTD)
- (54) **THIẾT BỊ TRỒNG CÂY GIỐNG**
- (57) Giải pháp hữu ích đề xuất thiết bị trồng cây giống, bao gồm bộ phận chứa cây giống (11) được lắp ráp ở bên trái và bên phải với khoảng cách trái-phải đều nhau và bao gồm các phần chứa cây giống (11a) với số hàng trồng cây giống hết nhau, khoảng cách trái-phải bằng bội số chiều rộng trái-phải của phần chứa cây giống. Ngoài ra, phần phân chia giữa bộ phận chứa cây giống (11) được tạo thành với tám mỏng (99). Theo giải pháp hữu ích, thiết bị trồng cây giống có khoảng cách hàng trồng cây rộng theo hướng trái-phải giúp giảm chi phí sản xuất.

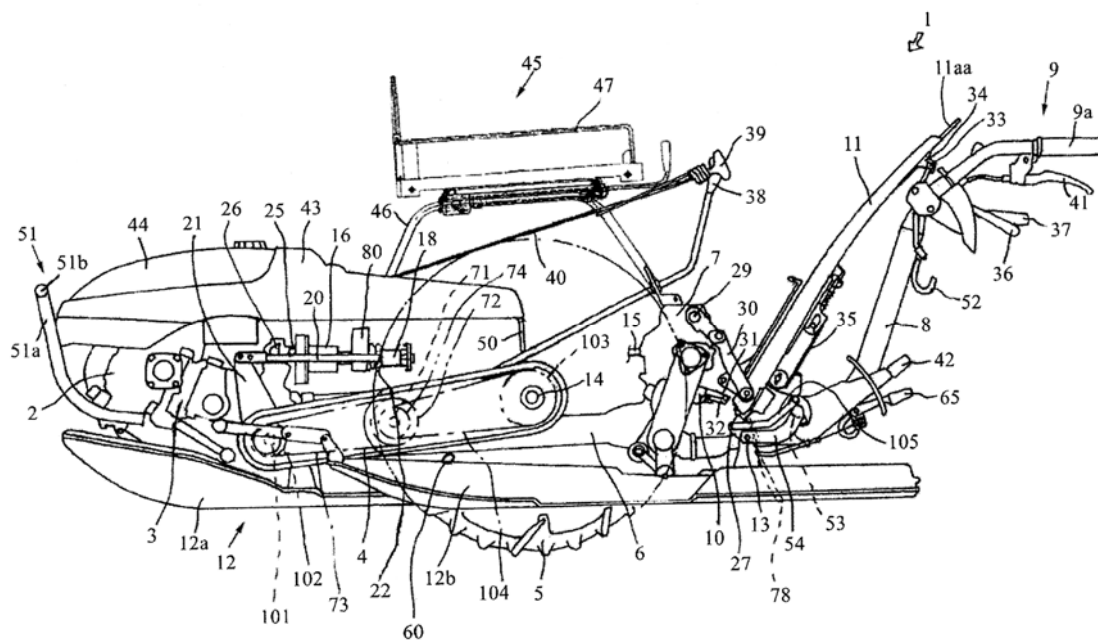

- (11) **2-0002183**
- (15) 21.10.2019 (51)⁷ **G02B 13/14**, 9/34, 9/50
- (21) 2-2019-00196 (22) 06.06.2017
- (67) 1-2017-02119
- (45) 25.11.2019 380 (43) 25.10.2017 355
- (73) **TẬP ĐOÀN VIỄN THÔNG QUÂN ĐỘI (VN)**
Số 1 đường Trần Hữu Dực, phường Mỹ Đình 2, quận Nam Từ Liêm, thành phố Hà Nội
- (72) Trần Tiến Hải (VN), Quế Đại Cường (VN)
- (74) Công ty TNHH Tư vấn Quốc Dân (NACI CO., LTD)
- (54) **ỐNG KÍNH HỒNG NGOẠI KHẨU ĐỘ LỚN**
- (57) Giải pháp hữu ích đề xuất ống kính hồng ngoại khẩu độ lớn sử dụng để thu nhận bức xạ nhiệt tại phân tử cảm ứng nhiệt giúp thiết bị ảnh nhiệt thu được hình ảnh nhiệt có chất lượng cao. Ống kính hồng ngoại này được cấu tạo từ bốn thấu kính chia làm hai nhóm sử dụng hai loại vật liệu hồng ngoại là gecmani (Ge) và kẽm selenua (ZnSe) để khắc phục tối đa quang sai và ảnh hưởng của nhiệt độ tới chất lượng của ảnh: thấu kính thứ nhất, thấu kính thứ hai, thấu kính thứ ba, thấu kính thứ tư. Các thấu kính được bố trí lần lượt theo thứ tự như trên và vuông góc với trục quang học của hệ.

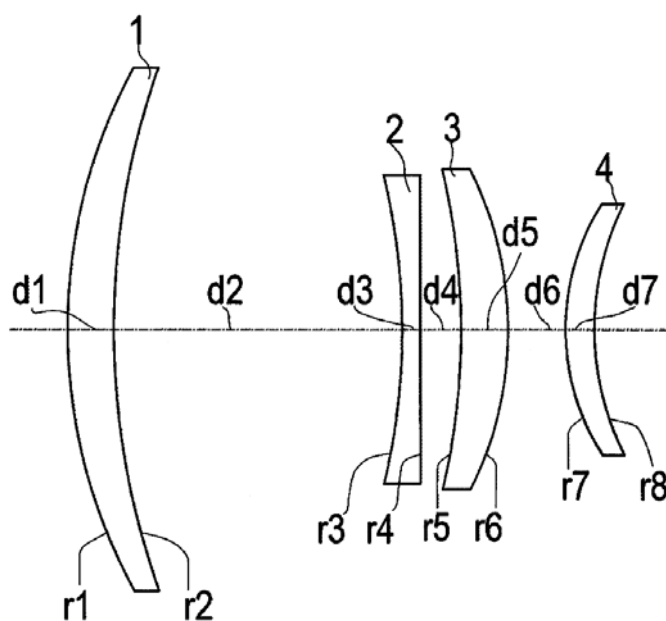

- (11) **2-0002184**
- (15) 21.10.2019 (51)⁷ **D03D 15/12**, B32B 17/00
- (21) 2-2019-00157 (22) 17.02.2017
- (67) 1-2017-00560
- (30) 1-2016-04209 02.11.2016 VN
- (45) 25.11.2019 380 (43) 25.10.2017 355
- (73) **CÔNG TY TRÁCH NHIỆM HỮU HẠN VIỆT LONG (VN)**
Lô BG 26a, đường số 3, khu chế xuất Tân Thuận, phường Tân Thuận Đông, quận 7,
thành phố Hồ Chí Minh
- (72) Chien, Kin-Mu (TW)
- (74) Công ty Cổ phần Sở hữu công nghiệp INVESTIP (INVESTIP)
- (54) **VẢI DÁN TƯỜNG SỢI THỦY TINH VÀ PHƯƠNG PHÁP SẢN XUẤT VẢI DÁN
TƯỜNG SỢI THỦY TINH**
- (57) Sáng chế đề cập đến vải dán tường sợi thủy tinh có lớp nền có cấu tạo đặc biệt nên tạo ra những tính năng ưu việt như có độ bền cao, không thấm nước, có khả năng chống cháy, chống mốc, bền màu. Sáng chế cũng đề cập đến phương pháp sản xuất vải dán tường sợi thủy tinh này.

- (11) **2-0002185**
 (15) 21.10.2019 (51)⁷ **B62B 3/00**
 (21) 2-2012-00158 (22) 10.07.2012
 (30) 13/315,645 09.12.2011 US
 (45) 25.11.2019 380 (43) 25.06.2013 303
 (76) 1. WEN-TUNG CHANG (TW)

No. 10-1, Chelutou Rd., Jiaoxi Township, Yilan County 262, Taiwan

2. EDWIN HO (US)

No.12 Shooting Star, Irvine, Ca 92604, United States

(74) Công ty TNHH Trường Xuân (AGELESS CO.,LTD.)

(54) XE ĐẨY BẰNG TAY

(57) Xe đẩy bằng tay theo sáng chế bao gồm giá đỡ có chi tiết thanh thẳng bên trái và bên phải, trong đó mỗi chi tiết thanh thẳng có đầu trên được nối với thanh tay cầm, và đầu dưới có chốt nhô ra từ đó. Xe đẩy bằng tay còn bao gồm cụm bánh xe bên trái và bên phải, mỗi cụm bánh xe có phần chứa dạng ống chứa một phần của chi tiết thanh thẳng, và bánh xe được gắn với phần chứa dạng ống có rãnh xoắn để chứa chốt của đầu dưới tương ứng sao cho chốt có thể dịch chuyển trong rãnh này. Tấm đỡ có đế lắp bên trái và bên phải trong đó mỗi đế lắp được liên kết có thể quay với đầu dưới của chi tiết thanh thẳng. Mỗi đế có hai vách cạnh tạo thành không gian giữa chúng để chứa đầu dưới tương ứng. Mỗi vách cạnh có bề mặt chặn thứ nhất liền kề và vuông góc với mặt phẳng của tấm đỡ, bề mặt chặn thứ hai song song với mặt phẳng của tấm đỡ, và bề mặt cong nối với các bề mặt chặn thứ nhất và thứ hai. Lò xo được đặt bên trong mỗi phần chứa dạng ống và được lắp bao quanh một phần của đầu dưới tương ứng. Đầu dưới của phần chứa dạng ống liền kề với bề mặt chặn thứ nhất của đế lắp tương ứng khi tấm đỡ và các bánh quay tỳ vào giá đỡ, và đầu dưới của mỗi phần chứa dạng ống liền kề với bề mặt chặn thứ hai của đế lắp tương ứng khi tấm đỡ và các bánh quay để tách khỏi giá đỡ.

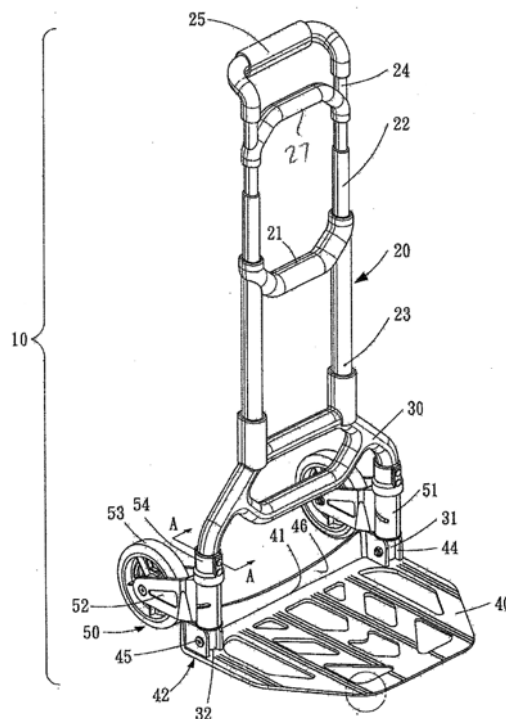

- (11) **2-0002186**
- (15) 21.10.2019 (51)⁷ **D04B 21/00**
- (21) 2-2015-00200 (22) 16.07.2015
- (30) 104203002 26.02.2015 TW
- (45) 25.11.2019 380 (43) 26.09.2016 342
- (73) CHARM YOUNG INDUSTRY CO., LTD. (TW)
No.201, Zhenxi Rd., Hemei Town, Changhua County 508, Taiwan
- (72) HUNG, Da An (TW)
- (74) Công ty TNHH Trường Xuân (AGELESS CO.,LTD.)
- (54) **DẢI DỆT KIM ĐAN DỌC CỦA KHÓA KÉO**
- (57) Giải pháp hữu ích đề xuất dải dệt kim đan dọc, có hướng theo chiều dọc, các dải bên trái và bên phải song song và đối diện với nhau và vuông góc với hướng theo chiều dọc, và các sọc nổi kéo dài song song với nhau dọc theo hướng theo chiều dọc. Dải này được làm từ các sợi thứ nhất, thứ hai và thứ ba được may chồng nhau theo mẫu đan/chồng nhau đặc trưng .

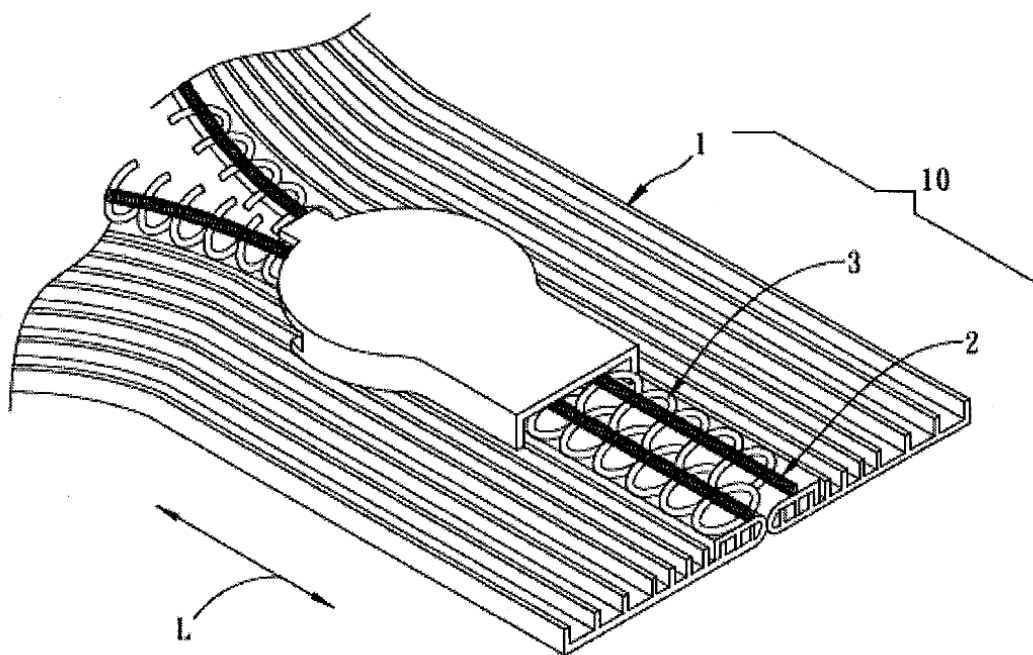

PHẦN III

**SỬA ĐỔI, DUY TRÌ, CẤP LẠI, CHẤM DỨT, HUỖ BỎ VĂN BẰNG BẢO HỘ,
QUYẾT ĐỊNH GIẢI QUYẾT KHIẾU NẠI**

1 - SỬA ĐỔI VĂN BẰNG BẢO HỘ

a - Sửa đổi Bằng độc quyền sáng chế

Quyết định sửa đổi số: 83710/QĐ-SHTT, ngày: 26.09.2019

(11) Số Văn bằng: 1-0018226 (24) Ngày cấp: 02.01.2018

Mục sửa đổi: Tác giả

Nội dung mới: Bổ sung 03 tác giả sau đây vào danh sách các tác giả sáng chế:

1. Nguyễn Quốc Huy (VN)
2. Trịnh Văn Hạnh (VN)
3. Nguyễn Hoàng Hanh (VN)

Quyết định sửa đổi số: 83733/QĐ-SHTT, ngày: 26.09.2019

(11) Số Văn bằng	(24) Ngày cấp
1-0008053	09.11.2009
1-0014378	04.08.2015
1-0015721	18.07.2016

Mục sửa đổi: Tên, địa chỉ chủ văn bằng

Nội dung mới:

(73) BOEHRINGER INGELHEIM ANIMAL HEALTH USA INC. (US)
3239 Satellite Blvd., Duluth, Georgia 30096, United States of America

Quyết định sửa đổi số: 84293/QĐ-SHTT, ngày: 27.09.2019

(11) Số Văn bằng: 1-0020873 (24) Ngày cấp: 02.04.2019

Mục sửa đổi: Tên, địa chỉ chủ văn bằng

Nội dung mới:

(73) CROSSFOR CO., LTD. (JP)
7-11-4 Kokubo, Kofu-city, Yamanashi 400-0043, JAPAN

CÔNG BÁO SỞ HỮU CÔNG NGHIỆP SỐ 380 TẬP B - QUYỀN 1 (11.2019)

Quyết định sửa đổi số: 85153/QĐ-SHTT, ngày: 30.09.2019

(11) Số Văn bằng: 1-0020989 (24) Ngày cấp: 16.04.2019

Mục sửa đổi: Tên, địa chỉ chủ văn bằng

Nội dung mới:

(73) 1. BLUESCOPE STEEL LIMITED (AU)

Level 11, 120 Collins Street, Melbourne, Victoria 3000, Australia.

2. IHI CORPORATION (JP)

Toyosu IHI building, 1-1 Toyosu-3-chome, Koto-ku, Tokyo 135-8710, Japan

Quyết định sửa đổi số: 85752/QĐ-SHTT, ngày: 01.10.2019

(11) Số Văn bằng: 1-0010595 (24) Ngày cấp: 22.08.2012

Mục sửa đổi: Tên, địa chỉ chủ văn bằng

Nội dung mới:

(73) G.H.V. ENGINEERING S.p.A. (IT)

Via Ungaretti 48 25020 Flero (BS), Italy

Quyết định sửa đổi số: 85753/QĐ-SHTT, ngày: 01.10.2019

(11) Số Văn bằng: 1-0018992 (24) Ngày cấp: 09.04.2018

Mục sửa đổi: Tên, địa chỉ chủ văn bằng

Nội dung mới:

(73) G.H.V. ENGINEERING S.p.A. (IT)

Via Ungaretti 48 25020 Flero (BS), Italy

Quyết định sửa đổi số: 85811/QĐ-SHTT, ngày: 02.10.2019

(11) Số Văn bằng	(24) Ngày cấp
1-0010595	22.08.2012
1-0018992	09.04.2018

Mục sửa đổi: Tên, địa chỉ chủ văn bằng

Nội dung mới:

(73) GIVI S.P.A. (IT)

Via Ungaretti 48 25020 Flero (BS), Italy

Quyết định sửa đổi số: 89635/QĐ-SHTT, ngày: 14.10.2019

(11) Số Văn bằng	(24) Ngày cấp
1-0007717	13.05.2009
1-0009215	06.04.2011
1-0015097	18.01.2016
1-0018291	11.01.2018
1-0019857	21.08.2018

Mục sửa đổi: Tên, địa chỉ chủ văn bằng

Nội dung mới:

- (73) **CÔNG TY CỔ PHẦN KHOA HỌC CÔNG NGHỆ VIỆT NAM (BUSADCO) (VN)**
Số 6 đường 3/2, phường 8, thành phố Vũng Tàu, tỉnh Bà Rịa - Vũng Tàu
-

Quyết định sửa đổi số: 90780/QĐ-SHTT, ngày: 16.10.2019

- (11) Số Văn bằng: 1-0018564 (24) Ngày cấp: 26.02.2018

Mục sửa đổi: Tên, địa chỉ chủ văn bằng

Nội dung mới:

- (73) 1. **KM BIOLOGICS CO., LTD. (JP)**
1-6-1, Okubo, Kita-ku, Kumamoto-shi, Kumamoto 860-8568, Japan.
2. **DAIICHI SANKYO COMPANY, LIMITED (JP)**
3-5-1, Nihonbashi Honcho, Chuo-ku, Tokyo 103-8426, Japan
3. **THE RESEARCH FOUNDATION FOR MICROBIAL DISEASES OF OSAKA UNIVERSITY (JP)**
C/o Osaka University, 3-1, Yamadaoka, Suita-shi, Osaka 565-0871, Japan
4. **DENKA SEIKEN CO., LTD. (JP)**
4-2, Nihonbashi-Kayabacho 3-chome, Chuo-ku, Tokyo 103-0025, Japan
-

Quyết định sửa đổi số: 90781/QĐ-SHTT, ngày: 16.10.2019

- (11) Số Văn bằng: 1-0012095 (24) Ngày cấp: 26.11.2013

Mục sửa đổi: Tên, địa chỉ chủ văn bằng

Nội dung mới:

- (73) 1. **NIPPON STEEL CORPORATION (JP)**
6-1, Marunouchi 2-chome, Chiyoda-ku, Tokyo, Japan
2. **CARL MAHR HOLDING GMBH (DE)**
Carl-Mahr-Strasse 1, Goettingen, D-37073, GERMANY
-

CÔNG BÁO SỞ HỮU CÔNG NGHIỆP SỐ 380 TẬP B - QUYỀN 1 (11.2019)

Quyết định sửa đổi số: 92535/QĐ-SHTT, ngày: 22.10.2019

(11) Số Văn bằng: 1-0019648 (24) Ngày cấp: 11.07.2018

Mục sửa đổi: Tên, địa chỉ chủ văn bằng

Nội dung mới:

(73) TRƯỜNG ĐẠI HỌC HÀNG HẢI VIỆT NAM (VN)

Số 484 đường Lạch Tray, phường Kênh Dương, quận Lê Chân, thành phố Hải Phòng

Quyết định sửa đổi số: 93114/QĐ-SHTT, ngày: 23.10.2019

(11) Số Văn bằng: 1-0020157 (24) Ngày cấp: 06.11.2018

Mục sửa đổi: Tên, địa chỉ chủ văn bằng

Nội dung mới:

(73) AMGEN K-A, INC. (US)

One Amgen Center Drive, Thousand Oaks, California 91320-1799, United States of America

b - Sửa đổi Bằng độc quyền giải pháp hữu ích

Quyết định sửa đổi số: 83732/QĐ-SHTT, ngày: 26.09.2019

(11) Số Văn bằng	(24) Ngày cấp
2-0001383	16.05.2016
2-0001591	24.10.2017

Mục sửa đổi: Tên, địa chỉ chủ văn bằng

Nội dung mới:

(73) CÔNG TY CỔ PHẦN KAROFI VIỆT NAM (VN)

Tầng 8, toà nhà HUDLAND Tower, lô A-CC7, KDVTH Linh Đàm, đường Nguyễn Hữu Thọ, phường Hoàng Liệt, quận Hoàng Mai, thành phố Hà Nội

Quyết định sửa đổi số: 85901/QĐ-SHTT, ngày: 04.10.2019

(11) Số Văn bằng: 2-0001459 (24) Ngày cấp: 14.11.2016

Mục sửa đổi: Tên, địa chỉ chủ văn bằng

Nội dung mới:

(73) 1. CÔNG TY CỔ PHẦN KHOA HỌC CÔNG NGHỆ VIỆT NAM (BUSADCO) (VN)

Số 6, đường 3/2, phường 8, thành phố Vũng Tàu, tỉnh Bà Rịa - Vũng Tàu

2. CÔNG TY CỔ PHẦN SBTECH (VN)

Số 10, ngõ 49, phố Cát Linh, phường Cát Linh, quận Đống Đa, thành phố Hà Nội

3. VŨ VĂN THÀNH (VN)

Số 10, ngõ 49, phố Cát Linh, phường Cát Linh, quận Đống Đa, thành phố Hà Nội

Quyết định sửa đổi số: 85902/QĐ-SHTT, ngày: 04.10.2019

(11) Số Văn bằng	(24) Ngày cấp
2-0001065	03.06.2013
2-0001083	15.07.2013
2-0001084	15.07.2013
2-0001127	02.12.2013
2-0001139	20.01.2014
2-0001206	13.10.2014
2-0001277	27.07.2015
2-0001291	20.08.2015

CÔNG BÁO SỞ HỮU CÔNG NGHIỆP SỐ 380 TẬP B - QUYỀN 1 (11.2019)

2-0001330	24.12.2015
2-0001920	20.11.2018
2-0001938	11.12.2018
2-0001939	11.12.2018

Mục sửa đổi: Tên, địa chỉ chủ văn bằng

Nội dung mới:

- (73) CÔNG TY CỔ PHẦN KHOA HỌC CÔNG NGHỆ VIỆT NAM (BUSADCO) (VN)
Số 6, đường 3/2, phường 8, thành phố Vũng Tàu, tỉnh Bà Rịa - Vũng Tàu
-

Quyết định sửa đổi số: 89636/QĐ-SHTT, ngày: 14.10.2019

(11) Số Văn bằng	(24) Ngày cấp
2-0001115	22.10.2013
2-0001424	29.08.2016
2-0001498	21.02.2017
2-0001709	02.05.2018
2-0001754	30.05.2018
2-0001810	01.08.2018
2-0001811	01.08.2018
2-0001835	21.08.2018
2-0001866	01.10.2018
2-0001867	01.10.2018
2-0001868	01.10.2018
2-0001875	01.10.2018
2-0001876	01.10.2018
2-0001880	08.10.2018
2-0001888	22.10.2018
2-0001889	22.10.2018
2-0001890	22.10.2018
2-0001891	22.10.2018
2-0001892	22.10.2018
2-0001905	06.11.2018

Mục sửa đổi: Tên, địa chỉ chủ văn bằng

Nội dung mới:

- (73) CÔNG TY CỔ PHẦN KHOA HỌC CÔNG NGHỆ VIỆT NAM (BUSADCO) (VN)
Số 6, đường 3/2, phường 8, thành phố Vũng Tàu, tỉnh Bà Rịa - Vũng Tàu
-

2 - DUY TRÌ HIỆU LỰC VĂN BẢN BẢO HỘ

a - Duy trì hiệu lực Bằng độc quyền sáng chế

STT	SỐ KÝ HIỆU VĂN BẢN	NGÀY BAN HÀNH	SỐ YÊU CẦU	SỐ ĐƠN/BẰNG LIÊN QUAN
1	19465/TB-SHTT	30/09/2019	DT1-2019-00047	1-0011115
2	19466/TB-SHTT	30/09/2019	DT1-2019-04547	1-0017220
3	19467/TB-SHTT	30/09/2019	DT1-2019-05749	1-0019805
4	19468/TB-SHTT	30/09/2019	DT1-2019-06398	1-0010699
5	19469/TB-SHTT	30/09/2019	DT1-2019-03772	1-0019285
6	19471/TB-SHTT	30/09/2019	DT1-2019-03795	1-0007763
7	19478/TB-SHTT	30/09/2019	DT1-2019-03376	1-0012587
8	19479/TB-SHTT	30/09/2019	DT1-2019-03449	1-0014058
9	19480/TB-SHTT	30/09/2019	DT1-2019-05708	1-0014378
10	19481/TB-SHTT	30/09/2019	DT1-2019-01742	1-0018701
11	19482/TB-SHTT	30/09/2019	DT1-2019-06198	1-0019648
12	19483/TB-SHTT	30/09/2019	DT1-2019-05535	1-0019857
13	19521/TB-SHTT	30/09/2019	DT1-2019-03530	1-0014195
14	19522/TB-SHTT	30/09/2019	DT1-2019-03531	1-0012858
15	19523/TB-SHTT	30/09/2019	DT1-2019-03532	1-0012844
16	19524/TB-SHTT	30/09/2019	DT1-2019-03533	1-0012840
17	19525/TB-SHTT	30/09/2019	DT1-2019-03534	1-0011492
18	19526/TB-SHTT	30/09/2019	DT1-2019-03535	1-0011509
19	19527/TB-SHTT	30/09/2019	DT1-2019-03536	1-0011512
20	19528/TB-SHTT	30/09/2019	DT1-2019-03537	1-0007118
21	19529/TB-SHTT	30/09/2019	DT1-2019-03538	1-0007117
22	19530/TB-SHTT	30/09/2019	DT1-2019-03539	1-0019482
23	19531/TB-SHTT	30/09/2019	DT1-2019-03540	1-0012879
24	19532/TB-SHTT	30/09/2019	DT1-2019-03541	1-0019475
25	19533/TB-SHTT	30/09/2019	DT1-2019-03542	1-0019483
26	19534/TB-SHTT	30/09/2019	DT1-2019-03543	1-0012884
27	19535/TB-SHTT	30/09/2019	DT1-2019-03544	1-0012882
28	19536/TB-SHTT	30/09/2019	DT1-2019-03545	1-0012876
29	19537/TB-SHTT	30/09/2019	DT1-2019-03546	1-0012874
30	19538/TB-SHTT	30/09/2019	DT1-2019-03547	1-0019481
31	19539/TB-SHTT	30/09/2019	DT1-2019-03549	1-0019477
32	19540/TB-SHTT	30/09/2019	DT1-2019-03550	1-0019474
33	19541/TB-SHTT	30/09/2019	DT1-2019-03551	1-0019473
34	19542/TB-SHTT	30/09/2019	DT1-2019-03552	1-0019472
35	19543/TB-SHTT	30/09/2019	DT1-2019-03553	1-0006411
36	19544/TB-SHTT	30/09/2019	DT1-2019-03554	1-0005714
37	19545/TB-SHTT	30/09/2019	DT1-2019-03555	1-0015612
38	19546/TB-SHTT	30/09/2019	DT1-2019-03556	1-0017087
39	19547/TB-SHTT	30/09/2019	DT1-2019-03557	1-0017091
40	19548/TB-SHTT	30/09/2019	DT1-2019-03558	1-0015607
41	19549/TB-SHTT	30/09/2019	DT1-2019-03559	1-0010417
42	19550/TB-SHTT	30/09/2019	DT1-2019-03560	1-0010402

43	19551	/TB-SHTT	30/09/2019	DT1-2019-03561	1-0019494
44	19552	/TB-SHTT	30/09/2019	DT1-2019-03562	1-0019493
45	19553	/TB-SHTT	30/09/2019	DT1-2019-03563	1-0019502
46	19554	/TB-SHTT	30/09/2019	DT1-2019-03564	1-0019491
47	19555	/TB-SHTT	30/09/2019	DT1-2019-03565	1-0019490
48	19556	/TB-SHTT	30/09/2019	DT1-2019-03566	1-0019489
49	19557	/TB-SHTT	30/09/2019	DT1-2019-03567	1-0019488
50	19558	/TB-SHTT	30/09/2019	DT1-2019-03568	1-0019487
51	19559	/TB-SHTT	30/09/2019	DT1-2019-03569	1-0019486
52	19560	/TB-SHTT	30/09/2019	DT1-2019-03570	1-0019485
53	19561	/TB-SHTT	30/09/2019	DT1-2019-03571	1-0014228
54	19562	/TB-SHTT	30/09/2019	DT1-2019-03572	1-0014231
55	19563	/TB-SHTT	30/09/2019	DT1-2019-03573	1-0014236
56	19564	/TB-SHTT	30/09/2019	DT1-2019-03574	1-0014234
57	19565	/TB-SHTT	30/09/2019	DT1-2019-03575	1-0008536
58	19566	/TB-SHTT	30/09/2019	DT1-2019-03576	1-0007786
59	19567	/TB-SHTT	30/09/2019	DT1-2019-03577	1-0011514
60	19568	/TB-SHTT	30/09/2019	DT1-2019-03578	1-0011531
61	19569	/TB-SHTT	30/09/2019	DT1-2019-03579	1-0011526
62	19570	/TB-SHTT	30/09/2019	DT1-2019-03580	1-0019535
63	19571	/TB-SHTT	30/09/2019	DT1-2019-03581	1-0019511
64	19572	/TB-SHTT	30/09/2019	DT1-2019-03582	1-0017134
65	19573	/TB-SHTT	30/09/2019	DT1-2019-03583	1-0017126
66	19574	/TB-SHTT	30/09/2019	DT1-2019-03584	1-0010431
67	19575	/TB-SHTT	30/09/2019	DT1-2019-03585	1-0019518
68	19576	/TB-SHTT	30/09/2019	DT1-2019-03586	1-0009391
69	19577	/TB-SHTT	30/09/2019	DT1-2019-03587	1-0017135
70	19578	/TB-SHTT	30/09/2019	DT1-2019-03588	1-0009393
71	19579	/TB-SHTT	30/09/2019	DT1-2019-03589	1-0017120
72	19580	/TB-SHTT	30/09/2019	DT1-2019-03590	1-0017123
73	19581	/TB-SHTT	30/09/2019	DT1-2019-03591	1-0010428
74	19582	/TB-SHTT	30/09/2019	DT1-2019-03592	1-0019509
75	19583	/TB-SHTT	30/09/2019	DT1-2019-03593	1-0005740
76	19584	/TB-SHTT	30/09/2019	DT1-2019-03594	1-0019561
77	19585	/TB-SHTT	30/09/2019	DT1-2019-03595	1-0019550
78	19586	/TB-SHTT	30/09/2019	DT1-2019-03596	1-0015635
79	19587	/TB-SHTT	30/09/2019	DT1-2019-03597	1-0019539
80	19588	/TB-SHTT	30/09/2019	DT1-2019-03598	1-0015636
81	19589	/TB-SHTT	30/09/2019	DT1-2019-03599	1-0015643
82	19590	/TB-SHTT	30/09/2019	DT1-2019-03601	1-0014259
83	19591	/TB-SHTT	30/09/2019	DT1-2019-03602	1-0014256
84	19592	/TB-SHTT	30/09/2019	DT1-2019-03603	1-0014246
85	19593	/TB-SHTT	30/09/2019	DT1-2019-03604	1-0014247
86	19594	/TB-SHTT	30/09/2019	DT1-2019-03605	1-0014242
87	19595	/TB-SHTT	30/09/2019	DT1-2019-03606	1-0014253
88	19596	/TB-SHTT	30/09/2019	DT1-2019-03607	1-0012908
89	19597	/TB-SHTT	30/09/2019	DT1-2019-03608	1-0004410

90	19598	/TB-SHTT	30/09/2019	DT1-2019-03609	1-0009412
91	19599	/TB-SHTT	30/09/2019	DT1-2019-03610	1-0014292
92	19600	/TB-SHTT	30/09/2019	DT1-2019-03611	1-0019624
93	19601	/TB-SHTT	30/09/2019	DT1-2019-03612	1-0019620
94	19602	/TB-SHTT	30/09/2019	DT1-2019-03613	1-0014307
95	19603	/TB-SHTT	30/09/2019	DT1-2019-03614	1-0014301
96	19604	/TB-SHTT	30/09/2019	DT1-2019-03615	1-0012951
97	19605	/TB-SHTT	30/09/2019	DT1-2019-03616	1-0012942
98	19606	/TB-SHTT	30/09/2019	DT1-2019-03617	1-0019662
99	19607	/TB-SHTT	30/09/2019	DT1-2019-03618	1-0012963
100	19608	/TB-SHTT	30/09/2019	DT1-2019-03619	1-0010501
101	19609	/TB-SHTT	30/09/2019	DT1-2019-03620	1-0015786
102	19610	/TB-SHTT	30/09/2019	DT1-2019-03621	1-0015785
103	19611	/TB-SHTT	30/09/2019	DT1-2019-03622	1-0015784
104	19612	/TB-SHTT	30/09/2019	DT1-2019-03623	1-0013027
105	19613	/TB-SHTT	30/09/2019	DT1-2019-03624	1-0013034
106	19614	/TB-SHTT	30/09/2019	DT1-2019-03625	1-0013018
107	19615	/TB-SHTT	30/09/2019	DT1-2019-03626	1-0013017
108	19616	/TB-SHTT	30/09/2019	DT1-2019-03627	1-0014418
109	19617	/TB-SHTT	30/09/2019	DT1-2019-03628	1-0007902
110	19618	/TB-SHTT	30/09/2019	DT1-2019-03629	1-0013043
111	19619	/TB-SHTT	30/09/2019	DT1-2019-03630	1-0014450
112	19620	/TB-SHTT	30/09/2019	DT1-2019-03631	1-0006529
113	19621	/TB-SHTT	30/09/2019	DT1-2019-03632	1-0015871
114	19622	/TB-SHTT	30/09/2019	DT1-2019-03633	1-0005839
115	19623	/TB-SHTT	30/09/2019	DT1-2019-03634	1-0019872
116	19624	/TB-SHTT	30/09/2019	DT1-2019-03635	1-0015892
117	19625	/TB-SHTT	30/09/2019	DT1-2019-03636	1-0009590
118	19626	/TB-SHTT	30/09/2019	DT1-2019-03637	1-0010608
119	19627	/TB-SHTT	30/09/2019	DT1-2019-03638	1-0015939
120	19628	/TB-SHTT	30/09/2019	DT1-2019-03639	1-0015930
121	19629	/TB-SHTT	30/09/2019	DT1-2019-03640	1-0015929
122	19630	/TB-SHTT	30/09/2019	DT1-2019-03641	1-0015927
123	19631	/TB-SHTT	30/09/2019	DT1-2019-03642	1-0015926
124	19632	/TB-SHTT	30/09/2019	DT1-2019-03643	1-0015925
125	19633	/TB-SHTT	30/09/2019	DT1-2019-03644	1-0014555
126	19634	/TB-SHTT	30/09/2019	DT1-2019-03645	1-0009639
127	19635	/TB-SHTT	30/09/2019	DT1-2019-03646	1-0019937
128	19636	/TB-SHTT	30/09/2019	DT1-2019-03647	1-0013217
129	19637	/TB-SHTT	30/09/2019	DT1-2019-03648	1-0017532
130	19638	/TB-SHTT	30/09/2019	DT1-2019-03649	1-0017531
131	19639	/TB-SHTT	30/09/2019	DT1-2019-03650	1-0005889
132	19640	/TB-SHTT	30/09/2019	DT1-2019-03651	1-0011836
133	19641	/TB-SHTT	30/09/2019	DT1-2019-03652	1-0011835
134	19642	/TB-SHTT	30/09/2019	DT1-2019-03653	1-0011834
135	19643	/TB-SHTT	30/09/2019	DT1-2019-03654	1-0007290
136	19644	/TB-SHTT	30/09/2019	DT1-2019-03655	1-0019484

137	19646	/TB-SHTT	30/09/2019	DT1-2019-03658	1-0019552
138	19647	/TB-SHTT	30/09/2019	DT1-2019-03659	1-0012191
139	19648	/TB-SHTT	30/09/2019	DT1-2019-03660	1-0015547
140	19649	/TB-SHTT	30/09/2019	DT1-2019-03661	1-0008499
141	19650	/TB-SHTT	30/09/2019	DT1-2019-03662	1-0011454
142	19651	/TB-SHTT	30/09/2019	DT1-2019-03663	1-0015577
143	19652	/TB-SHTT	30/09/2019	DT1-2019-03664	1-0015589
144	19653	/TB-SHTT	30/09/2019	DT1-2019-03665	1-0007109
145	19654	/TB-SHTT	30/09/2019	DT1-2019-03666	1-0011501
146	19655	/TB-SHTT	30/09/2019	DT1-2019-03667	1-0019843
147	19657	/TB-SHTT	30/09/2019	DT1-2019-03669	1-0015606
148	19658	/TB-SHTT	30/09/2019	DT1-2019-03670	1-0019549
149	19659	/TB-SHTT	30/09/2019	DT1-2019-03671	1-0007752
150	19660	/TB-SHTT	30/09/2019	DT1-2019-03672	1-0017049
151	19661	/TB-SHTT	30/09/2019	DT1-2019-03769	1-0012790
152	19662	/TB-SHTT	30/09/2019	DT1-2019-03770	1-0012802
153	19663	/TB-SHTT	30/09/2019	DT1-2019-03771	1-0019374
154	19664	/TB-SHTT	30/09/2019	DT1-2019-03773	1-0019389
155	19665	/TB-SHTT	30/09/2019	DT1-2019-03774	1-0012811
156	19666	/TB-SHTT	30/09/2019	DT1-2019-03775	1-0019448
157	19667	/TB-SHTT	30/09/2019	DT1-2019-03776	1-0019456
158	19668	/TB-SHTT	30/09/2019	DT1-2019-03777	1-0019457
159	19669	/TB-SHTT	30/09/2019	DT1-2019-03778	1-0012861
160	19670	/TB-SHTT	30/09/2019	DT1-2019-03779	1-0019510
161	19671	/TB-SHTT	30/09/2019	DT1-2019-03780	1-0019516
162	19672	/TB-SHTT	30/09/2019	DT1-2019-03781	1-0012905
163	19673	/TB-SHTT	30/09/2019	DT1-2019-03782	1-0019606
164	19674	/TB-SHTT	30/09/2019	DT1-2019-03783	1-0004958
165	19675	/TB-SHTT	30/09/2019	DT1-2019-03784	1-0005682
166	19676	/TB-SHTT	30/09/2019	DT1-2019-03785	1-0017032
167	19677	/TB-SHTT	30/09/2019	DT1-2019-03786	1-0014201
168	19678	/TB-SHTT	30/09/2019	DT1-2019-03787	1-0005711
169	19679	/TB-SHTT	30/09/2019	DT1-2019-03788	1-0009398
170	19680	/TB-SHTT	30/09/2019	DT1-2019-03789	1-0014257
171	19681	/TB-SHTT	30/09/2019	DT1-2019-03790	1-0005003
172	19682	/TB-SHTT	30/09/2019	DT1-2019-03791	1-0012900
173	19683	/TB-SHTT	30/09/2019	DT1-2019-03799	1-0012759
174	19685	/TB-SHTT	30/09/2019	DT1-2019-03796	1-0014128
175	19686	/TB-SHTT	30/09/2019	DT1-2019-03797	1-0007692
176	19687	/TB-SHTT	30/09/2019	DT1-2019-03798	1-0016995
177	19688	/TB-SHTT	30/09/2019	DT1-2019-03800	1-0007078
178	19689	/TB-SHTT	30/09/2019	DT1-2019-03801	1-0011440
179	19690	/TB-SHTT	30/09/2019	DT1-2019-03802	1-0019342
180	19691	/TB-SHTT	30/09/2019	DT1-2019-03803	1-0017004
181	19692	/TB-SHTT	30/09/2019	DT1-2019-03804	1-0015545
182	19693	/TB-SHTT	30/09/2019	DT1-2019-03805	1-0009320
183	19694	/TB-SHTT	30/09/2019	DT1-2019-03806	1-0019368

184	19695	/TB-SHTT	30/09/2019	DT1-2019-03807	1-0019293
185	19696	/TB-SHTT	30/09/2019	DT1-2019-03808	1-0006408
186	19699	/TB-SHTT	30/09/2019	DT1-2019-03972	1-0014088
187	19700	/TB-SHTT	30/09/2019	DT1-2019-03974	1-0015596
188	19701	/TB-SHTT	30/09/2019	DT1-2019-03975	1-0015575
189	19702	/TB-SHTT	30/09/2019	DT1-2019-03976	1-0011487
190	19703	/TB-SHTT	30/09/2019	DT1-2019-03977	1-0011485
191	19704	/TB-SHTT	30/09/2019	DT1-2019-03978	1-0017066
192	19705	/TB-SHTT	30/09/2019	DT1-2019-03979	1-0019443
193	19706	/TB-SHTT	30/09/2019	DT1-2019-03980	1-0019631
194	19707	/TB-SHTT	30/09/2019	DT1-2019-03981	1-0004965
195	19708	/TB-SHTT	30/09/2019	DT1-2019-03982	1-0014141
196	19709	/TB-SHTT	30/09/2019	DT1-2019-03983	1-0005689
197	19710	/TB-SHTT	30/09/2019	DT1-2019-03984	1-0007082
198	19711	/TB-SHTT	30/09/2019	DT1-2019-03985	1-0007085
199	19712	/TB-SHTT	30/09/2019	DT1-2019-03986	1-0012796
200	19713	/TB-SHTT	30/09/2019	DT1-2019-03987	1-0012799
201	19714	/TB-SHTT	30/09/2019	DT1-2019-03988	1-0012808
202	19715	/TB-SHTT	30/09/2019	DT1-2019-03989	1-0011459
203	19716	/TB-SHTT	30/09/2019	DT1-2019-03990	1-0011463
204	19717	/TB-SHTT	30/09/2019	DT1-2019-03991	1-0011466
205	19718	/TB-SHTT	30/09/2019	DT1-2019-03993	1-0015821
206	19719	/TB-SHTT	30/09/2019	DT1-2019-03994	1-0014488
207	19720	/TB-SHTT	30/09/2019	DT1-2019-03995	1-0015977
208	19721	/TB-SHTT	30/09/2019	DT1-2019-03996	1-0007871
209	19722	/TB-SHTT	30/09/2019	DT1-2019-03997	1-0010701
210	19723	/TB-SHTT	30/09/2019	DT1-2019-03998	1-0010782
211	19724	/TB-SHTT	30/09/2019	DT1-2019-03999	1-0015746
212	19725	/TB-SHTT	30/09/2019	DT1-2019-04000	1-0014334
213	19726	/TB-SHTT	30/09/2019	DT1-2019-04001	1-0017044
214	19727	/TB-SHTT	30/09/2019	DT1-2019-04002	1-0019411
215	19728	/TB-SHTT	30/09/2019	DT1-2019-04003	1-0019383
216	19729	/TB-SHTT	30/09/2019	DT1-2019-04004	1-0009331
217	19730	/TB-SHTT	30/09/2019	DT1-2019-04005	1-0014163
218	19731	/TB-SHTT	30/09/2019	DT1-2019-04006	1-0011483
219	19732	/TB-SHTT	30/09/2019	DT1-2019-04007	1-0010358
220	19733	/TB-SHTT	30/09/2019	DT1-2019-04008	1-0019598
221	19734	/TB-SHTT	30/09/2019	DT1-2019-04009	1-0012937
222	19735	/TB-SHTT	30/09/2019	DT1-2019-04010	1-0012283
223	19736	/TB-SHTT	30/09/2019	DT1-2019-04011	1-0014182
224	19737	/TB-SHTT	30/09/2019	DT1-2019-04012	1-0019815
225	19738	/TB-SHTT	30/09/2019	DT1-2019-04013	1-0014399
226	19739	/TB-SHTT	30/09/2019	DT1-2019-04014	1-0019380
227	19740	/TB-SHTT	30/09/2019	DT1-2019-04015	1-0019379
228	19741	/TB-SHTT	30/09/2019	DT1-2019-04016	1-0017039
229	19742	/TB-SHTT	30/09/2019	DT1-2019-04017	1-0016113
230	19744	/TB-SHTT	30/09/2019	DT1-2019-04019	1-0015618

231	19745	/TB-SHTT	30/09/2019	DT1-2019-04020	1-0015616
232	19748	/TB-SHTT	30/09/2019	DT1-2019-04023	1-0014908
233	19749	/TB-SHTT	30/09/2019	DT1-2019-04024	1-0010405
234	19750	/TB-SHTT	30/09/2019	DT1-2019-04025	1-0015370
235	19751	/TB-SHTT	30/09/2019	DT1-2019-04026	1-0017325
236	19755	/TB-SHTT	30/09/2019	DT1-2019-04030	1-0015625
237	19756	/TB-SHTT	30/09/2019	DT1-2019-04032	1-0018695
238	19757	/TB-SHTT	30/09/2019	DT1-2019-04033	1-0008524
239	19758	/TB-SHTT	30/09/2019	DT1-2019-04034	1-0010205
240	19759	/TB-SHTT	30/09/2019	DT1-2019-04036	1-0019137
241	19760	/TB-SHTT	30/09/2019	DT1-2019-04037	1-0012899
242	19761	/TB-SHTT	30/09/2019	DT1-2019-04038	1-0014164
243	19762	/TB-SHTT	30/09/2019	DT1-2019-04040	1-0017111
244	19763	/TB-SHTT	30/09/2019	DT1-2019-04042	1-0021019
245	19764	/TB-SHTT	30/09/2019	DT1-2019-04043	1-0008562
246	19765	/TB-SHTT	30/09/2019	DT1-2019-04044	1-0008551
247	19767	/TB-SHTT	30/09/2019	DT1-2019-04046	1-0010397
248	19768	/TB-SHTT	30/09/2019	DT1-2019-04047	1-0019384
249	19769	/TB-SHTT	30/09/2019	DT1-2019-04048	1-0015572
250	19770	/TB-SHTT	30/09/2019	DT1-2019-04049	1-0015567
251	19771	/TB-SHTT	30/09/2019	DT1-2019-04050	1-0015568
252	19772	/TB-SHTT	30/09/2019	DT1-2019-04051	1-0015569
253	19773	/TB-SHTT	30/09/2019	DT1-2019-04052	1-0015580
254	19774	/TB-SHTT	30/09/2019	DT1-2019-04053	1-0015593
255	19775	/TB-SHTT	30/09/2019	DT1-2019-04054	1-0015594
256	19776	/TB-SHTT	30/09/2019	DT1-2019-04056	1-0019421
257	19777	/TB-SHTT	30/09/2019	DT1-2019-04057	1-0019422
258	19778	/TB-SHTT	30/09/2019	DT1-2019-04058	1-0004977
259	19779	/TB-SHTT	30/09/2019	DT1-2019-04059	1-0004984
260	19780	/TB-SHTT	30/09/2019	DT1-2019-04060	1-0019697
261	19781	/TB-SHTT	30/09/2019	DT1-2019-04062	1-0019467
262	19782	/TB-SHTT	30/09/2019	DT1-2019-04063	1-0006410
263	19783	/TB-SHTT	30/09/2019	DT1-2019-04064	1-0012930
264	19784	/TB-SHTT	30/09/2019	DT1-2019-04065	1-0017149
265	19785	/TB-SHTT	30/09/2019	DT1-2019-04066	1-0012878
266	19786	/TB-SHTT	30/09/2019	DT1-2019-04067	1-0019688
267	19787	/TB-SHTT	30/09/2019	DT1-2019-04068	1-0019576
268	19789	/TB-SHTT	30/09/2019	DT1-2019-04070	1-0014208
269	19790	/TB-SHTT	30/09/2019	DT1-2019-04071	1-0014207
270	19791	/TB-SHTT	30/09/2019	DT1-2019-04072	1-0019721
271	19792	/TB-SHTT	30/09/2019	DT1-2019-04073	1-0019913
272	19793	/TB-SHTT	30/09/2019	DT1-2019-04074	1-0014285
273	19794	/TB-SHTT	30/09/2019	DT1-2019-04075	1-0013029
274	19795	/TB-SHTT	30/09/2019	DT1-2019-04076	1-0009432
275	19796	/TB-SHTT	30/09/2019	DT1-2019-04077	1-0010913
276	19797	/TB-SHTT	30/09/2019	DT1-2019-04078	1-0007820
277	19798	/TB-SHTT	30/09/2019	DT1-2019-04079	1-0011684

278	19799	/TB-SHTT	30/09/2019	DT1-2019-04080	1-0004358
279	19800	/TB-SHTT	30/09/2019	DT1-2019-04081	1-0014158
280	19801	/TB-SHTT	30/09/2019	DT1-2019-04082	1-0014159
281	19802	/TB-SHTT	30/09/2019	DT1-2019-04083	1-0014168
282	19803	/TB-SHTT	30/09/2019	DT1-2019-04084	1-0014169
283	19804	/TB-SHTT	30/09/2019	DT1-2019-04085	1-0014184
284	19805	/TB-SHTT	30/09/2019	DT1-2019-04086	1-0012813
285	19806	/TB-SHTT	30/09/2019	DT1-2019-04087	1-0012817
286	19807	/TB-SHTT	30/09/2019	DT1-2019-04088	1-0012829
287	19808	/TB-SHTT	30/09/2019	DT1-2019-04089	1-0007097
288	19809	/TB-SHTT	30/09/2019	DT1-2019-04090	1-0006400
289	19810	/TB-SHTT	30/09/2019	DT1-2019-04091	1-0006405
290	19811	/TB-SHTT	30/09/2019	DT1-2019-04092	1-0008936
291	19813	/TB-SHTT	30/09/2019	DT1-2019-04094	1-0019540
292	19814	/TB-SHTT	30/09/2019	DT1-2019-04095	1-0019245
293	19815	/TB-SHTT	30/09/2019	DT1-2019-04096	1-0019453
294	19816	/TB-SHTT	30/09/2019	DT1-2019-03956	1-0019762
295	19817	/TB-SHTT	30/09/2019	DT1-2019-06258	1-0019976
296	19838	/TB-SHTT	30/09/2019	DT1-2019-06903	1-0013884
297	19840	/TB-SHTT	30/09/2019	DT1-2019-03967	1-0014627
298	19841	/TB-SHTT	30/09/2019	DT1-2019-07283	1-0014627
299	19899	/TB-SHTT	04/10/2019	DT1-2019-04119	1-0009356
300	19900	/TB-SHTT	04/10/2019	DT1-2019-04120	1-0010393
301	19901	/TB-SHTT	04/10/2019	DT1-2019-04121	1-0017063
302	19902	/TB-SHTT	04/10/2019	DT1-2019-04122	1-0019959
303	19903	/TB-SHTT	04/10/2019	DT1-2019-04123	1-0017079
304	19904	/TB-SHTT	04/10/2019	DT1-2019-04124	1-0019439
305	19905	/TB-SHTT	04/10/2019	DT1-2019-04125	1-0019442
306	19906	/TB-SHTT	04/10/2019	DT1-2019-04126	1-0019458
307	19907	/TB-SHTT	04/10/2019	DT1-2019-04127	1-0019462
308	19908	/TB-SHTT	04/10/2019	DT1-2019-04128	1-0008520
309	19909	/TB-SHTT	04/10/2019	DT1-2019-04129	1-0015598
310	19910	/TB-SHTT	04/10/2019	DT1-2019-04130	1-0009370
311	19911	/TB-SHTT	04/10/2019	DT1-2019-04131	1-0019537
312	19912	/TB-SHTT	04/10/2019	DT1-2019-04585	1-0015774
313	19913	/TB-SHTT	04/10/2019	DT1-2019-04586	1-0009693
314	19914	/TB-SHTT	04/10/2019	DT1-2019-04587	1-0015668
315	19915	/TB-SHTT	04/10/2019	DT1-2019-04588	1-0011592
316	19916	/TB-SHTT	04/10/2019	DT1-2019-04589	1-0019675
317	19917	/TB-SHTT	04/10/2019	DT1-2019-04590	1-0007194
318	19918	/TB-SHTT	04/10/2019	DT1-2019-04591	1-0005799
319	19919	/TB-SHTT	04/10/2019	DT1-2019-04592	1-0014380
320	19920	/TB-SHTT	04/10/2019	DT1-2019-04593	1-0014458
321	19921	/TB-SHTT	04/10/2019	DT1-2019-04594	1-0011718
322	19922	/TB-SHTT	04/10/2019	DT1-2019-04595	1-0013212
323	19923	/TB-SHTT	04/10/2019	DT1-2019-04596	1-0019862
324	19924	/TB-SHTT	04/10/2019	DT1-2019-04600	1-0017117

CÔNG BÁO SỞ HỮU CÔNG NGHIỆP SỐ 380 TẬP B - QUYỂN 1 (11.2019)

325	19925	/TB-SHTT	04/10/2019	DT1-2019-04601	1-0017119
326	19926	/TB-SHTT	04/10/2019	DT1-2019-04602	1-0017125
327	19927	/TB-SHTT	04/10/2019	DT1-2019-04603	1-0019519
328	19928	/TB-SHTT	04/10/2019	DT1-2019-04604	1-0019534
329	19929	/TB-SHTT	04/10/2019	DT1-2019-04605	1-0019551
330	19930	/TB-SHTT	04/10/2019	DT1-2019-04606	1-0015629
331	19931	/TB-SHTT	04/10/2019	DT1-2019-04607	1-0019555
332	19932	/TB-SHTT	04/10/2019	DT1-2019-04608	1-0019545
333	19933	/TB-SHTT	04/10/2019	DT1-2019-04609	1-0015638
334	19934	/TB-SHTT	04/10/2019	DT1-2019-04610	1-0019559
335	19935	/TB-SHTT	04/10/2019	DT1-2019-04611	1-0014264
336	19936	/TB-SHTT	04/10/2019	DT1-2019-04612	1-0014255
337	19937	/TB-SHTT	04/10/2019	DT1-2019-04613	1-0014260
338	19938	/TB-SHTT	04/10/2019	DT1-2019-04614	1-0014261
339	19939	/TB-SHTT	04/10/2019	DT1-2019-04615	1-0012887
340	19940	/TB-SHTT	04/10/2019	DT1-2019-04616	1-0015088
341	19941	/TB-SHTT	04/10/2019	DT1-2019-04617	1-0014346
342	19942	/TB-SHTT	04/10/2019	DT1-2019-04618	1-0011606
343	19943	/TB-SHTT	04/10/2019	DT1-2019-04619	1-0015909
344	19944	/TB-SHTT	04/10/2019	DT1-2019-04620	1-0015669
345	19945	/TB-SHTT	04/10/2019	DT1-2019-04621	1-0019613
346	19946	/TB-SHTT	04/10/2019	DT1-2019-04622	1-0019514
347	19947	/TB-SHTT	04/10/2019	DT1-2019-04624	1-0007781
348	19948	/TB-SHTT	04/10/2019	DT1-2019-04625	1-0007782
349	19949	/TB-SHTT	04/10/2019	DT1-2019-04626	1-0008537
350	19950	/TB-SHTT	04/10/2019	DT1-2019-04627	1-0014225
351	19951	/TB-SHTT	04/10/2019	DT1-2019-04628	1-0014233
352	19952	/TB-SHTT	04/10/2019	DT1-2019-04629	1-0007124
353	19953	/TB-SHTT	04/10/2019	DT1-2019-04630	1-0011528
354	19954	/TB-SHTT	04/10/2019	DT1-2019-04631	1-0011530
355	19955	/TB-SHTT	04/10/2019	DT1-2019-04632	1-0019687
356	19956	/TB-SHTT	04/10/2019	DT1-2019-04633	1-0009537
357	19957	/TB-SHTT	04/10/2019	DT1-2019-04634	1-0009493
358	19958	/TB-SHTT	04/10/2019	DT1-2019-04635	1-0008543
359	19959	/TB-SHTT	04/10/2019	DT1-2019-04636	1-0014279
360	19960	/TB-SHTT	04/10/2019	DT1-2019-04637	1-0019609
361	19961	/TB-SHTT	04/10/2019	DT1-2019-04638	1-0017320
362	19962	/TB-SHTT	04/10/2019	DT1-2019-04639	1-0010478
363	19963	/TB-SHTT	04/10/2019	DT1-2019-04640	1-0007875
364	19964	/TB-SHTT	04/10/2019	DT1-2019-04641	1-0019846
365	19965	/TB-SHTT	04/10/2019	DT1-2019-04642	1-0020389
366	19966	/TB-SHTT	04/10/2019	DT1-2019-04645	1-0014362
367	19967	/TB-SHTT	04/10/2019	DT1-2019-04646	1-0017250
368	19968	/TB-SHTT	04/10/2019	DT1-2019-04647	1-0014328
369	19969	/TB-SHTT	04/10/2019	DT1-2019-04648	1-0007845
370	19970	/TB-SHTT	04/10/2019	DT1-2019-04649	1-0005773
371	19971	/TB-SHTT	04/10/2019	DT1-2019-04650	1-0005781

CÔNG BÁO SỞ HỮU CÔNG NGHIỆP SỐ 380 TẬP B - QUYỂN 1 (11.2019)

372	19972	/TB-SHTT	04/10/2019	DT1-2019-04651	1-0009435
373	19973	/TB-SHTT	04/10/2019	DT1-2019-04652	1-0019615
374	19974	/TB-SHTT	04/10/2019	DT1-2019-04653	1-0017161
375	19975	/TB-SHTT	04/10/2019	DT1-2019-04654	1-0019583
376	19976	/TB-SHTT	04/10/2019	DT1-2019-04655	1-0009417
377	19977	/TB-SHTT	04/10/2019	DT1-2019-04656	1-0015874
378	19978	/TB-SHTT	04/10/2019	DT1-2019-04657	1-0019578
379	19979	/TB-SHTT	04/10/2019	DT1-2019-04658	1-0011654
380	19999	/TB-SHTT	07/10/2019	DT1-2019-03854	1-0010861
381	20000	/TB-SHTT	07/10/2019	DT1-2019-04777	1-0010456
382	20001	/TB-SHTT	07/10/2019	DT1-2019-04778	1-0014376
383	20002	/TB-SHTT	07/10/2019	DT1-2019-04779	1-0006443
384	20003	/TB-SHTT	07/10/2019	DT1-2019-04780	1-0014156
385	20004	/TB-SHTT	07/10/2019	DT1-2019-04783	1-0007226
386	20005	/TB-SHTT	07/10/2019	DT1-2019-04781	1-0014156
387	20006	/TB-SHTT	07/10/2019	DT1-2019-04782	1-0008650
388	20007	/TB-SHTT	07/10/2019	DT1-2019-04784	1-0015777
389	20008	/TB-SHTT	07/10/2019	DT1-2019-04785	1-0014342
390	20009	/TB-SHTT	07/10/2019	DT1-2019-04786	1-0011553
391	20010	/TB-SHTT	07/10/2019	DT1-2019-04787	1-0017410
392	20011	/TB-SHTT	07/10/2019	DT1-2019-04788	1-0015811
393	20012	/TB-SHTT	07/10/2019	DT1-2019-04789	1-0015812
394	20013	/TB-SHTT	07/10/2019	DT1-2019-04790	1-0006509
395	20014	/TB-SHTT	07/10/2019	DT1-2019-04791	1-0017272
396	20015	/TB-SHTT	07/10/2019	DT1-2019-04792	1-0017170
397	20016	/TB-SHTT	07/10/2019	DT1-2019-04793	1-0007806
398	20017	/TB-SHTT	07/10/2019	DT1-2019-04794	1-0019676
399	20018	/TB-SHTT	07/10/2019	DT1-2019-04795	1-0019808
400	20019	/TB-SHTT	07/10/2019	DT1-2019-04796	1-0011549
401	20020	/TB-SHTT	07/10/2019	DT1-2019-04797	1-0005753
402	20021	/TB-SHTT	07/10/2019	DT1-2019-04798	1-0005754
403	20022	/TB-SHTT	07/10/2019	DT1-2019-04799	1-0017167
404	20023	/TB-SHTT	07/10/2019	DT1-2019-04800	1-0017162
405	20024	/TB-SHTT	07/10/2019	DT1-2019-04801	1-0005755
406	20025	/TB-SHTT	07/10/2019	DT1-2019-04802	1-0015788
407	20026	/TB-SHTT	07/10/2019	DT1-2019-04803	1-0017221
408	20027	/TB-SHTT	07/10/2019	DT1-2019-04804	1-0014358
409	20028	/TB-SHTT	07/10/2019	DT1-2019-04808	1-0007809
410	20029	/TB-SHTT	07/10/2019	DT1-2019-04809	1-0017193
411	20030	/TB-SHTT	07/10/2019	DT1-2019-04810	1-0011669
412	20031	/TB-SHTT	07/10/2019	DT1-2019-04811	1-0013137
413	20032	/TB-SHTT	07/10/2019	DT1-2019-04813	1-0009645
414	20033	/TB-SHTT	07/10/2019	DT1-2019-04814	1-0017380
415	20034	/TB-SHTT	07/10/2019	DT1-2019-04815	1-0019853
416	20035	/TB-SHTT	07/10/2019	DT1-2019-04816	1-0011408
417	20036	/TB-SHTT	07/10/2019	DT1-2019-04817	1-0007539
418	20037	/TB-SHTT	07/10/2019	DT1-2019-04818	1-0006346

419	20038	/TB-SHTT	07/10/2019	DT1-2019-04819	1-0016841
420	20039	/TB-SHTT	07/10/2019	DT1-2019-04820	1-0011473
421	20040	/TB-SHTT	07/10/2019	DT1-2019-04821	1-0017052
422	20041	/TB-SHTT	07/10/2019	DT1-2019-04822	1-0012999
423	20042	/TB-SHTT	07/10/2019	DT1-2019-04823	1-0013089
424	20043	/TB-SHTT	07/10/2019	DT1-2019-04824	1-0006508
425	20044	/TB-SHTT	07/10/2019	DT1-2019-04825	1-0015810
426	20045	/TB-SHTT	07/10/2019	DT1-2019-04826	1-0005035
427	20046	/TB-SHTT	07/10/2019	DT1-2019-04828	1-0015696
428	20047	/TB-SHTT	07/10/2019	DT1-2019-04829	1-0015833
429	20048	/TB-SHTT	07/10/2019	DT1-2019-04830	1-0017248
430	20049	/TB-SHTT	07/10/2019	DT1-2019-04834	1-0015766
431	20050	/TB-SHTT	07/10/2019	DT1-2019-04835	1-0012919
432	20051	/TB-SHTT	07/10/2019	DT1-2019-04836	1-0010447
433	20052	/TB-SHTT	07/10/2019	DT1-2019-04837	1-0019610
434	20053	/TB-SHTT	07/10/2019	DT1-2019-04838	1-0017164
435	20054	/TB-SHTT	07/10/2019	DT1-2019-04839	1-0015670
436	20055	/TB-SHTT	07/10/2019	DT1-2019-04841	1-0017372
437	20056	/TB-SHTT	07/10/2019	DT1-2019-04840	1-0019541
438	20057	/TB-SHTT	07/10/2019	DT1-2019-04842	1-0004458
439	20058	/TB-SHTT	07/10/2019	DT1-2019-04843	1-0019581
440	20059	/TB-SHTT	07/10/2019	DT1-2019-04844	1-0005741
441	20060	/TB-SHTT	07/10/2019	DT1-2019-04845	1-0008580
442	20061	/TB-SHTT	07/10/2019	DT1-2019-04846	1-0008581
443	20062	/TB-SHTT	07/10/2019	DT1-2019-04847	1-0007807
444	20063	/TB-SHTT	07/10/2019	DT1-2019-04848	1-0004612
445	20064	/TB-SHTT	07/10/2019	DT1-2019-04849	1-0014330
446	20065	/TB-SHTT	07/10/2019	DT1-2019-04850	1-0019689
447	20066	/TB-SHTT	07/10/2019	DT1-2019-04851	1-0007861
448	20067	/TB-SHTT	07/10/2019	DT1-2019-04852	1-0008988
449	20068	/TB-SHTT	07/10/2019	DT1-2019-04853	1-0019735
450	20069	/TB-SHTT	07/10/2019	DT1-2019-04855	1-0019783
451	20070	/TB-SHTT	07/10/2019	DT1-2019-04856	1-0004433
452	20220	/TB-SHTT	09/10/2019	DT1-2019-04226	1-0010433
453	20222	/TB-SHTT	09/10/2019	DT1-2019-04228	1-0017206
454	20223	/TB-SHTT	09/10/2019	DT1-2019-04229	1-0009679
455	20224	/TB-SHTT	09/10/2019	DT1-2019-04230	1-0006414
456	20225	/TB-SHTT	09/10/2019	DT1-2019-04231	1-0009372
457	20226	/TB-SHTT	09/10/2019	DT1-2019-04232	1-0017103
458	20227	/TB-SHTT	09/10/2019	DT1-2019-04233	1-0015609
459	20228	/TB-SHTT	09/10/2019	DT1-2019-04234	1-0019572
460	20229	/TB-SHTT	09/10/2019	DT1-2019-04236	1-0003031
461	20230	/TB-SHTT	09/10/2019	DT1-2019-04235	1-0012060
462	20232	/TB-SHTT	09/10/2019	DT1-2019-04238	1-0007911
463	20234	/TB-SHTT	09/10/2019	DT1-2019-04240	1-0019492
464	20235	/TB-SHTT	09/10/2019	DT1-2019-04241	1-0008541
465	20236	/TB-SHTT	09/10/2019	DT1-2019-04242	1-0019500

466	20237	/TB-SHTT	09/10/2019	DT1-2019-04243	1-0019571
467	20238	/TB-SHTT	09/10/2019	DT1-2019-04245	1-0014295
468	20242	/TB-SHTT	09/10/2019	DT1-2019-04249	1-0011590
469	20243	/TB-SHTT	09/10/2019	DT1-2019-04250	1-0005721
470	20244	/TB-SHTT	09/10/2019	DT1-2019-04251	1-0010404
471	20245	/TB-SHTT	09/10/2019	DT1-2019-04252	1-0010410
472	20246	/TB-SHTT	09/10/2019	DT1-2019-04253	1-0010413
473	20247	/TB-SHTT	09/10/2019	DT1-2019-04254	1-0015600
474	20248	/TB-SHTT	09/10/2019	DT1-2019-04255	1-0015611
475	20249	/TB-SHTT	09/10/2019	DT1-2019-04256	1-0015614
476	20250	/TB-SHTT	09/10/2019	DT1-2019-04257	1-0017108
477	20251	/TB-SHTT	09/10/2019	DT1-2019-04258	1-0015710
478	20252	/TB-SHTT	09/10/2019	DT1-2019-04260	1-0009261
479	20253	/TB-SHTT	09/10/2019	DT1-2019-04261	1-0006331
480	20254	/TB-SHTT	09/10/2019	DT1-2019-04262	1-0019504
481	20255	/TB-SHTT	09/10/2019	DT1-2019-04263	1-0012888
482	20256	/TB-SHTT	09/10/2019	DT1-2019-04264	1-0011555
483	20257	/TB-SHTT	09/10/2019	DT1-2019-04265	1-0011538
484	20258	/TB-SHTT	09/10/2019	DT1-2019-04266	1-0007136
485	20259	/TB-SHTT	09/10/2019	DT1-2019-04267	1-0019586
486	20260	/TB-SHTT	09/10/2019	DT1-2019-04268	1-0019579
487	20261	/TB-SHTT	09/10/2019	DT1-2019-04269	1-0019577
488	20262	/TB-SHTT	09/10/2019	DT1-2019-04270	1-0019573
489	20263	/TB-SHTT	09/10/2019	DT1-2019-04271	1-0017158
490	20264	/TB-SHTT	09/10/2019	DT1-2019-04272	1-0005746
491	20265	/TB-SHTT	09/10/2019	DT1-2019-04273	1-0017165
492	20266	/TB-SHTT	09/10/2019	DT1-2019-04274	1-0017159
493	20267	/TB-SHTT	09/10/2019	DT1-2019-04275	1-0017152
494	20268	/TB-SHTT	09/10/2019	DT1-2019-04276	1-0017166
495	20269	/TB-SHTT	09/10/2019	DT1-2019-04277	1-0017156
496	20270	/TB-SHTT	09/10/2019	DT1-2019-04278	1-0017189
497	20271	/TB-SHTT	09/10/2019	DT1-2019-04279	1-0014343
498	20272	/TB-SHTT	09/10/2019	DT1-2019-04280	1-0014339
499	20273	/TB-SHTT	09/10/2019	DT1-2019-04281	1-0014332
500	20274	/TB-SHTT	09/10/2019	DT1-2019-04282	1-0012965
501	20275	/TB-SHTT	09/10/2019	DT1-2019-04283	1-0012986
502	20276	/TB-SHTT	09/10/2019	DT1-2019-04284	1-0012980
503	20277	/TB-SHTT	09/10/2019	DT1-2019-04285	1-0012968
504	20278	/TB-SHTT	09/10/2019	DT1-2019-04286	1-0012966
505	20279	/TB-SHTT	09/10/2019	DT1-2019-04287	1-0019684
506	20280	/TB-SHTT	09/10/2019	DT1-2019-04288	1-0007873
507	20281	/TB-SHTT	09/10/2019	DT1-2019-04289	1-0019700
508	20282	/TB-SHTT	09/10/2019	DT1-2019-04290	1-0019691
509	20283	/TB-SHTT	09/10/2019	DT1-2019-04291	1-0006459
510	20284	/TB-SHTT	09/10/2019	DT1-2019-04292	1-0017243
511	20285	/TB-SHTT	09/10/2019	DT1-2019-04293	1-0005073
512	20286	/TB-SHTT	09/10/2019	DT1-2019-04294	1-0017261

513	20287	/TB-SHTT	09/10/2019	DT1-2019-04295	1-0017251
514	20288	/TB-SHTT	09/10/2019	DT1-2019-04296	1-0017249
515	20289	/TB-SHTT	09/10/2019	DT1-2019-04297	1-0019656
516	20290	/TB-SHTT	09/10/2019	DT1-2019-04298	1-0017182
517	20291	/TB-SHTT	09/10/2019	DT1-2019-04299	1-0017205
518	20292	/TB-SHTT	09/10/2019	DT1-2019-04302	1-0019650
519	20293	/TB-SHTT	09/10/2019	DT1-2019-04303	1-0015686
520	20294	/TB-SHTT	09/10/2019	DT1-2019-04304	1-0015682
521	20295	/TB-SHTT	09/10/2019	DT1-2019-04305	1-0005766
522	20296	/TB-SHTT	09/10/2019	DT1-2019-04306	1-0015702
523	20297	/TB-SHTT	09/10/2019	DT1-2019-04307	1-0005767
524	20298	/TB-SHTT	09/10/2019	DT1-2019-04308	1-0005759
525	20299	/TB-SHTT	09/10/2019	DT1-2019-04309	1-0005758
526	20300	/TB-SHTT	09/10/2019	DT1-2019-04310	1-0017201
527	20301	/TB-SHTT	09/10/2019	DT1-2019-04311	1-0017198
528	20302	/TB-SHTT	09/10/2019	DT1-2019-04312	1-0017185
529	20303	/TB-SHTT	09/10/2019	DT1-2019-04313	1-0009434
530	20304	/TB-SHTT	09/10/2019	DT1-2019-04314	1-0019642
531	20305	/TB-SHTT	09/10/2019	DT1-2019-04315	1-0017196
532	20306	/TB-SHTT	09/10/2019	DT1-2019-04316	1-0017191
533	20307	/TB-SHTT	09/10/2019	DT1-2019-04317	1-0017242
534	20308	/TB-SHTT	09/10/2019	DT1-2019-04318	1-0017252
535	20309	/TB-SHTT	09/10/2019	DT1-2019-04319	1-0009487
536	20310	/TB-SHTT	09/10/2019	DT1-2019-04320	1-0009486
537	20311	/TB-SHTT	09/10/2019	DT1-2019-04321	1-0009482
538	20312	/TB-SHTT	09/10/2019	DT1-2019-04322	1-0009476
539	20313	/TB-SHTT	09/10/2019	DT1-2019-04323	1-0009473
540	20314	/TB-SHTT	09/10/2019	DT1-2019-04324	1-0017247
541	20315	/TB-SHTT	09/10/2019	DT1-2019-04325	1-0017109
542	20316	/TB-SHTT	09/10/2019	DT1-2019-04326	1-0019621
543	20317	/TB-SHTT	09/10/2019	DT1-2019-04327	1-0015762
544	20318	/TB-SHTT	09/10/2019	DT1-2019-04328	1-0015760
545	20319	/TB-SHTT	09/10/2019	DT1-2019-04329	1-0010496
546	20320	/TB-SHTT	09/10/2019	DT1-2019-04330	1-0015757
547	20321	/TB-SHTT	09/10/2019	DT1-2019-04331	1-0015742
548	20322	/TB-SHTT	09/10/2019	DT1-2019-04333	1-0010502
549	20323	/TB-SHTT	09/10/2019	DT1-2019-04332	1-0015764
550	20324	/TB-SHTT	09/10/2019	DT1-2019-04334	1-0010495
551	20325	/TB-SHTT	09/10/2019	DT1-2019-04335	1-0015751
552	20326	/TB-SHTT	09/10/2019	DT1-2019-04336	1-0015747
553	20327	/TB-SHTT	09/10/2019	DT1-2019-04337	1-0017155
554	20328	/TB-SHTT	09/10/2019	DT1-2019-04338	1-0017151
555	20329	/TB-SHTT	09/10/2019	DT1-2019-04339	1-0005041
556	20330	/TB-SHTT	09/10/2019	DT1-2019-04340	1-0005034
557	20331	/TB-SHTT	09/10/2019	DT1-2019-04341	1-0009404
558	20332	/TB-SHTT	09/10/2019	DT1-2019-04342	1-0009418
559	20333	/TB-SHTT	09/10/2019	DT1-2019-04343	1-0019612

560	20334	/TB-SHTT	09/10/2019	DT1-2019-04344	1-0019605
561	20335	/TB-SHTT	09/10/2019	DT1-2019-04345	1-0009413
562	20336	/TB-SHTT	09/10/2019	DT1-2019-04346	1-0015676
563	20337	/TB-SHTT	09/10/2019	DT1-2019-04348	1-0010463
564	20338	/TB-SHTT	09/10/2019	DT1-2019-04349	1-0015671
565	20339	/TB-SHTT	09/10/2019	DT1-2019-04351	1-0015651
566	20340	/TB-SHTT	09/10/2019	DT1-2019-04352	1-0010458
567	20341	/TB-SHTT	09/10/2019	DT1-2019-04353	1-0012934
568	20342	/TB-SHTT	09/10/2019	DT1-2019-04354	1-0012915
569	20343	/TB-SHTT	09/10/2019	DT1-2019-04355	1-0014290
570	20344	/TB-SHTT	09/10/2019	DT1-2019-04356	1-0014283
571	20345	/TB-SHTT	09/10/2019	DT1-2019-04357	1-0012920
572	20346	/TB-SHTT	09/10/2019	DT1-2019-04358	1-0014287
573	20347	/TB-SHTT	09/10/2019	DT1-2019-04359	1-0014286
574	20348	/TB-SHTT	09/10/2019	DT1-2019-04360	1-0004415
575	20349	/TB-SHTT	09/10/2019	DT1-2019-04361	1-0011565
576	20350	/TB-SHTT	09/10/2019	DT1-2019-04362	1-0011563
577	20351	/TB-SHTT	09/10/2019	DT1-2019-04363	1-0011564
578	20352	/TB-SHTT	09/10/2019	DT1-2019-04364	1-0011572
579	20353	/TB-SHTT	09/10/2019	DT1-2019-04365	1-0007164
580	20354	/TB-SHTT	09/10/2019	DT1-2019-04366	1-0012082
581	20355	/TB-SHTT	09/10/2019	DT1-2019-04369	1-0019619
582	20356	/TB-SHTT	09/10/2019	DT1-2019-04367	1-0019635
583	20357	/TB-SHTT	09/10/2019	DT1-2019-04368	1-0019632
584	20358	/TB-SHTT	09/10/2019	DT1-2019-04371	1-0019626
585	20359	/TB-SHTT	09/10/2019	DT1-2019-04372	1-0019625
586	20360	/TB-SHTT	09/10/2019	DT1-2019-04373	1-0019641
587	20361	/TB-SHTT	09/10/2019	DT1-2019-04374	1-0019739
588	20362	/TB-SHTT	09/10/2019	DT1-2019-04375	1-0014363
589	20363	/TB-SHTT	09/10/2019	DT1-2019-04376	1-0014361
590	20364	/TB-SHTT	09/10/2019	DT1-2019-04377	1-0014373
591	20365	/TB-SHTT	09/10/2019	DT1-2019-04378	1-0005789
592	20366	/TB-SHTT	09/10/2019	DT1-2019-04379	1-0005786
593	20367	/TB-SHTT	09/10/2019	DT1-2019-04380	1-0005803
594	20368	/TB-SHTT	09/10/2019	DT1-2019-04381	1-0012998
595	20369	/TB-SHTT	09/10/2019	DT1-2019-04382	1-0012991
596	20370	/TB-SHTT	09/10/2019	DT1-2019-04384	1-0019708
597	20371	/TB-SHTT	09/10/2019	DT1-2019-04385	1-0019707
598	20372	/TB-SHTT	09/10/2019	DT1-2019-04386	1-0019706
599	20373	/TB-SHTT	09/10/2019	DT1-2019-04387	1-0019705
600	20374	/TB-SHTT	09/10/2019	DT1-2019-04388	1-0019702
601	20375	/TB-SHTT	09/10/2019	DT1-2019-04389	1-0019709
602	20376	/TB-SHTT	09/10/2019	DT1-2019-04390	1-0019716
603	20377	/TB-SHTT	09/10/2019	DT1-2019-04391	1-0019726
604	20378	/TB-SHTT	09/10/2019	DT1-2019-04392	1-0019724
605	20379	/TB-SHTT	09/10/2019	DT1-2019-04393	1-0017397
606	20380	/TB-SHTT	09/10/2019	DT1-2019-04394	1-0017390

607	20381	/TB-SHTT	09/10/2019	DT1-2019-04395	1-0015901
608	20382	/TB-SHTT	09/10/2019	DT1-2019-04396	1-0015899
609	20383	/TB-SHTT	09/10/2019	DT1-2019-04398	1-0014495
610	20384	/TB-SHTT	09/10/2019	DT1-2019-04399	1-0004527
611	20385	/TB-SHTT	09/10/2019	DT1-2019-04400	1-0013132
612	20386	/TB-SHTT	09/10/2019	DT1-2019-04401	1-0006572
613	20387	/TB-SHTT	09/10/2019	DT1-2019-04402	1-0006563
614	20388	/TB-SHTT	09/10/2019	DT1-2019-04403	1-0015940
615	20389	/TB-SHTT	09/10/2019	DT1-2019-04404	1-0011747
616	20390	/TB-SHTT	09/10/2019	DT1-2019-04405	1-0010632
617	20391	/TB-SHTT	09/10/2019	DT1-2019-04406	1-0008719
618	20392	/TB-SHTT	09/10/2019	DT1-2019-04407	1-0005152
619	20393	/TB-SHTT	09/10/2019	DT1-2019-04408	1-0004533
620	20394	/TB-SHTT	09/10/2019	DT1-2019-04409	1-0004537
621	20395	/TB-SHTT	09/10/2019	DT1-2019-04410	1-0017472
622	20396	/TB-SHTT	09/10/2019	DT1-2019-04411	1-0015970
623	20397	/TB-SHTT	09/10/2019	DT1-2019-04412	1-0007961
624	20398	/TB-SHTT	09/10/2019	DT1-2019-04414	1-0018911
625	20399	/TB-SHTT	09/10/2019	DT1-2019-04415	1-0017176
626	20400	/TB-SHTT	09/10/2019	DT1-2019-04416	1-0009443
627	20401	/TB-SHTT	09/10/2019	DT1-2019-04418	1-0003583
628	20402	/TB-SHTT	09/10/2019	DT1-2019-04419	1-0015699
629	20403	/TB-SHTT	09/10/2019	DT1-2019-04420	1-0008591
630	20404	/TB-SHTT	09/10/2019	DT1-2019-04421	1-0010473
631	20405	/TB-SHTT	09/10/2019	DT1-2019-04422	1-0010477
632	20406	/TB-SHTT	09/10/2019	DT1-2019-04423	1-0010471
633	20407	/TB-SHTT	09/10/2019	DT1-2019-04370	1-0019617
634	20408	/TB-SHTT	09/10/2019	DT1-2019-04397	1-0015898
635	20620	/TB-SHTT	10/10/2019	DT1-2019-02960	1-0012793
636	20621	/TB-SHTT	10/10/2019	DT1-2019-03280	1-0009257
637	20622	/TB-SHTT	10/10/2019	DT1-2019-04383	1-0007195
638	20635	/TB-SHTT	10/10/2019	DT1-2019-07391	1-0012653
639	20636	/TB-SHTT	10/10/2019	DT1-2019-07392	1-0012653
640	20637	/TB-SHTT	10/10/2019	DT1-2019-07393	1-0012653
641	20638	/TB-SHTT	10/10/2019	DT1-2019-07394	1-0012653
642	20639	/TB-SHTT	10/10/2019	DT1-2019-07395	1-0012653
643	20640	/TB-SHTT	10/10/2019	DT1-2019-07396	1-0012653
644	20641	/TB-SHTT	10/10/2019	DT1-2019-07397	1-0012653
645	20642	/TB-SHTT	10/10/2019	DT1-2019-07398	1-0012653
646	20643	/TB-SHTT	10/10/2019	DT1-2019-07399	1-0012653
647	20644	/TB-SHTT	10/10/2019	DT1-2019-07400	1-0012653
648	20645	/TB-SHTT	10/10/2019	DT1-2019-07401	1-0012653
649	20646	/TB-SHTT	10/10/2019	DT1-2019-07402	1-0012653
650	20647	/TB-SHTT	10/10/2019	DT1-2019-07403	1-0012653
651	20648	/TB-SHTT	10/10/2019	DT1-2019-07404	1-0012653
652	20649	/TB-SHTT	10/10/2019	DT1-2019-07405	1-0012653
653	20528	/TB-SHTT	10/10/2019	DT1-2019-04506	1-0014474

654	20529	/TB-SHTT	10/10/2019	DT1-2019-04507	1-0011712
655	20530	/TB-SHTT	10/10/2019	DT1-2019-04508	1-0019871
656	20531	/TB-SHTT	10/10/2019	DT1-2019-04509	1-0019883
657	20532	/TB-SHTT	10/10/2019	DT1-2019-04510	1-0017418
658	20533	/TB-SHTT	10/10/2019	DT1-2019-04511	1-0017417
659	20534	/TB-SHTT	10/10/2019	DT1-2019-04512	1-0017416
660	20535	/TB-SHTT	10/10/2019	DT1-2019-04513	1-0015894
661	20536	/TB-SHTT	10/10/2019	DT1-2019-04514	1-0014621
662	20537	/TB-SHTT	10/10/2019	DT1-2019-04515	1-0013199
663	20538	/TB-SHTT	10/10/2019	DT1-2019-04516	1-0019971
664	20539	/TB-SHTT	10/10/2019	DT1-2019-04517	1-0019962
665	20540	/TB-SHTT	10/10/2019	DT1-2019-04518	1-0003156
666	20541	/TB-SHTT	10/10/2019	DT1-2019-04519	1-0016016
667	20542	/TB-SHTT	10/10/2019	DT1-2019-04520	1-0017533
668	20543	/TB-SHTT	10/10/2019	DT1-2019-04521	1-0017525
669	20544	/TB-SHTT	10/10/2019	DT1-2019-04522	1-0016015
670	20545	/TB-SHTT	10/10/2019	DT1-2019-04523	1-0004566
671	20546	/TB-SHTT	10/10/2019	DT1-2019-04524	1-0005186
672	20547	/TB-SHTT	10/10/2019	DT1-2019-04525	1-0009690
673	20548	/TB-SHTT	10/10/2019	DT1-2019-04526	1-0006620
674	20549	/TB-SHTT	10/10/2019	DT1-2019-04527	1-0014602
675	20550	/TB-SHTT	10/10/2019	DT1-2019-04528	1-0013244
676	20551	/TB-SHTT	10/10/2019	DT1-2019-04529	1-0013240
677	20552	/TB-SHTT	10/10/2019	DT1-2019-04530	1-0011842
678	20553	/TB-SHTT	10/10/2019	DT1-2019-04531	1-0011586
679	20554	/TB-SHTT	10/10/2019	DT1-2019-04532	1-0012947
680	20555	/TB-SHTT	10/10/2019	DT1-2019-04533	1-0012935
681	20556	/TB-SHTT	10/10/2019	DT1-2019-04534	1-0012938
682	20557	/TB-SHTT	10/10/2019	DT1-2019-04535	1-0012943
683	20558	/TB-SHTT	10/10/2019	DT1-2019-04536	1-0012939
684	20559	/TB-SHTT	10/10/2019	DT1-2019-04537	1-0006457
685	20560	/TB-SHTT	10/10/2019	DT1-2019-04538	1-0006456
686	20561	/TB-SHTT	10/10/2019	DT1-2019-04539	1-0019672
687	20562	/TB-SHTT	10/10/2019	DT1-2019-04540	1-0017236
688	20563	/TB-SHTT	10/10/2019	DT1-2019-04541	1-0017239
689	20564	/TB-SHTT	10/10/2019	DT1-2019-04542	1-0015722
690	20565	/TB-SHTT	10/10/2019	DT1-2019-04543	1-0015708
691	20566	/TB-SHTT	10/10/2019	DT1-2019-04544	1-0015716
692	20567	/TB-SHTT	10/10/2019	DT1-2019-04545	1-0015729
693	20568	/TB-SHTT	10/10/2019	DT1-2019-04546	1-0017223
694	20569	/TB-SHTT	10/10/2019	DT1-2019-04548	1-0017216
695	20570	/TB-SHTT	10/10/2019	DT1-2019-04549	1-0015736
696	20571	/TB-SHTT	10/10/2019	DT1-2019-04550	1-0015734
697	20572	/TB-SHTT	10/10/2019	DT1-2019-04551	1-0013171
698	20573	/TB-SHTT	10/10/2019	DT1-2019-04552	1-0007259
699	20574	/TB-SHTT	10/10/2019	DT1-2019-04553	1-0007257
700	20575	/TB-SHTT	10/10/2019	DT1-2019-04554	1-0011778

701	20576	/TB-SHTT	10/10/2019	DT1-2019-04555	1-0011772
702	20577	/TB-SHTT	10/10/2019	DT1-2019-04759	1-0011828
703	20578	/TB-SHTT	10/10/2019	DT1-2019-04556	1-0017516
704	20579	/TB-SHTT	10/10/2019	DT1-2019-04557	1-0017515
705	20580	/TB-SHTT	10/10/2019	DT1-2019-04558	1-0017514
706	20581	/TB-SHTT	10/10/2019	DT1-2019-04559	1-0017513
707	20582	/TB-SHTT	10/10/2019	DT1-2019-04560	1-0017508
708	20583	/TB-SHTT	10/10/2019	DT1-2019-04561	1-0017494
709	20584	/TB-SHTT	10/10/2019	DT1-2019-04562	1-0017493
710	20585	/TB-SHTT	10/10/2019	DT1-2019-04563	1-0005180
711	20586	/TB-SHTT	10/10/2019	DT1-2019-04564	1-0005177
712	20587	/TB-SHTT	10/10/2019	DT1-2019-04565	1-0005176
713	20588	/TB-SHTT	10/10/2019	DT1-2019-04567	1-0010685
714	20589	/TB-SHTT	10/10/2019	DT1-2019-04568	1-0010684
715	20590	/TB-SHTT	10/10/2019	DT1-2019-04569	1-0008742
716	20591	/TB-SHTT	10/10/2019	DT1-2019-04571	1-0018145
717	20592	/TB-SHTT	10/10/2019	DT1-2019-04572	1-0014237
718	20593	/TB-SHTT	10/10/2019	DT1-2019-04575	1-0017518
719	20594	/TB-SHTT	10/10/2019	DT1-2019-04576	1-0017122
720	20595	/TB-SHTT	10/10/2019	DT1-2019-04579	1-0020371
721	20596	/TB-SHTT	10/10/2019	DT1-2019-04581	1-0004407
722	20597	/TB-SHTT	10/10/2019	DT1-2019-04584	1-0015845
723	20598	/TB-SHTT	10/10/2019	DT1-2019-04752	1-0017370
724	20599	/TB-SHTT	10/10/2019	DT1-2019-04756	1-0019693
725	20600	/TB-SHTT	10/10/2019	DT1-2019-04757	1-0015649
726	20601	/TB-SHTT	10/10/2019	DT1-2019-04766	1-0015633
727	20602	/TB-SHTT	10/10/2019	DT1-2019-04767	1-0015642
728	20603	/TB-SHTT	10/10/2019	DT1-2019-04768	1-0015645
729	20604	/TB-SHTT	10/10/2019	DT1-2019-04769	1-0015646
730	20605	/TB-SHTT	10/10/2019	DT1-2019-04570	1-0014570
731	20606	/TB-SHTT	10/10/2019	DT1-2019-04770	1-0019538
732	20607	/TB-SHTT	10/10/2019	DT1-2019-04771	1-0011569
733	20608	/TB-SHTT	10/10/2019	DT1-2019-04772	1-0019553
734	20609	/TB-SHTT	10/10/2019	DT1-2019-04773	1-0014241
735	20610	/TB-SHTT	10/10/2019	DT1-2019-04774	1-0012904
736	20611	/TB-SHTT	10/10/2019	DT1-2019-04758	1-0019608
737	20612	/TB-SHTT	10/10/2019	DT1-2019-04760	1-0010638
738	20613	/TB-SHTT	10/10/2019	DT1-2019-04761	1-0013191
739	20614	/TB-SHTT	10/10/2019	DT1-2019-04762	1-0013194
740	20615	/TB-SHTT	10/10/2019	DT1-2019-04764	1-0005026
741	20616	/TB-SHTT	10/10/2019	DT1-2019-04765	1-0015624
742	20617	/TB-SHTT	10/10/2019	DT1-2019-04775	1-0019562
743	20618	/TB-SHTT	10/10/2019	DT1-2019-04578	1-0018677
744	20448	/TB-SHTT	10/10/2019	DT1-2019-04417	1-0005765
745	20449	/TB-SHTT	10/10/2019	DT1-2019-04424	1-0010464
746	20450	/TB-SHTT	10/10/2019	DT1-2019-04425	1-0005064
747	20451	/TB-SHTT	10/10/2019	DT1-2019-04426	1-0004438

748	20452	/TB-SHTT	10/10/2019	DT1-2019-04427	1-0014315
749	20453	/TB-SHTT	10/10/2019	DT1-2019-04428	1-0014314
750	20454	/TB-SHTT	10/10/2019	DT1-2019-04429	1-0004434
751	20455	/TB-SHTT	10/10/2019	DT1-2019-04430	1-0014299
752	20456	/TB-SHTT	10/10/2019	DT1-2019-04431	1-0014316
753	20457	/TB-SHTT	10/10/2019	DT1-2019-04432	1-0014302
754	20458	/TB-SHTT	10/10/2019	DT1-2019-04433	1-0014298
755	20459	/TB-SHTT	10/10/2019	DT1-2019-04434	1-0008597
756	20460	/TB-SHTT	10/10/2019	DT1-2019-04435	1-0011595
757	20461	/TB-SHTT	10/10/2019	DT1-2019-04436	1-0015718
758	20462	/TB-SHTT	10/10/2019	DT1-2019-04437	1-0005776
759	20463	/TB-SHTT	10/10/2019	DT1-2019-04438	1-0005774
760	20464	/TB-SHTT	10/10/2019	DT1-2019-04439	1-0015737
761	20465	/TB-SHTT	10/10/2019	DT1-2019-04440	1-0015733
762	20466	/TB-SHTT	10/10/2019	DT1-2019-04442	1-0011617
763	20467	/TB-SHTT	10/10/2019	DT1-2019-04443	1-0011615
764	20468	/TB-SHTT	10/10/2019	DT1-2019-04444	1-0011614
765	20469	/TB-SHTT	10/10/2019	DT1-2019-04445	1-0011616
766	20470	/TB-SHTT	10/10/2019	DT1-2019-04446	1-0010480
767	20471	/TB-SHTT	10/10/2019	DT1-2019-04447	1-0010483
768	20472	/TB-SHTT	10/10/2019	DT1-2019-04448	1-0010482
769	20473	/TB-SHTT	10/10/2019	DT1-2019-04449	1-0008609
770	20474	/TB-SHTT	10/10/2019	DT1-2019-04450	1-0004451
771	20475	/TB-SHTT	10/10/2019	DT1-2019-04451	1-0007854
772	20476	/TB-SHTT	10/10/2019	DT1-2019-04452	1-0007840
773	20477	/TB-SHTT	10/10/2019	DT1-2019-04453	1-0004447
774	20478	/TB-SHTT	10/10/2019	DT1-2019-04454	1-0014335
775	20479	/TB-SHTT	10/10/2019	DT1-2019-04455	1-0007191
776	20480	/TB-SHTT	10/10/2019	DT1-2019-04456	1-0006477
777	20481	/TB-SHTT	10/10/2019	DT1-2019-04457	1-0003519
778	20482	/TB-SHTT	10/10/2019	DT1-2019-04458	1-0019704
779	20483	/TB-SHTT	10/10/2019	DT1-2019-04459	1-0015771
780	20484	/TB-SHTT	10/10/2019	DT1-2019-04460	1-0009509
781	20485	/TB-SHTT	10/10/2019	DT1-2019-04461	1-0008652
782	20486	/TB-SHTT	10/10/2019	DT1-2019-04462	1-0010521
783	20487	/TB-SHTT	10/10/2019	DT1-2019-04463	1-0003864
784	20488	/TB-SHTT	10/10/2019	DT1-2019-04464	1-0013020
785	20489	/TB-SHTT	10/10/2019	DT1-2019-04465	1-0011627
786	20490	/TB-SHTT	10/10/2019	DT1-2019-04466	1-0017323
787	20491	/TB-SHTT	10/10/2019	DT1-2019-04467	1-0017322
788	20492	/TB-SHTT	10/10/2019	DT1-2019-04468	1-0017321
789	20493	/TB-SHTT	10/10/2019	DT1-2019-04470	1-0015795
790	20494	/TB-SHTT	10/10/2019	DT1-2019-04471	1-0010541
791	20495	/TB-SHTT	10/10/2019	DT1-2019-04472	1-0010544
792	20496	/TB-SHTT	10/10/2019	DT1-2019-04473	1-0011659
793	20497	/TB-SHTT	10/10/2019	DT1-2019-04474	1-0004490
794	20498	/TB-SHTT	10/10/2019	DT1-2019-04475	1-0009519

795	20499	/TB-SHTT	10/10/2019	DT1-2019-04476	1-0009532
796	20500	/TB-SHTT	10/10/2019	DT1-2019-04477	1-0010534
797	20501	/TB-SHTT	10/10/2019	DT1-2019-04478	1-0014409
798	20502	/TB-SHTT	10/10/2019	DT1-2019-04479	1-0006517
799	20503	/TB-SHTT	10/10/2019	DT1-2019-04480	1-0006507
800	20504	/TB-SHTT	10/10/2019	DT1-2019-04481	1-0019794
801	20505	/TB-SHTT	10/10/2019	DT1-2019-04482	1-0019811
802	20506	/TB-SHTT	10/10/2019	DT1-2019-04483	1-0015846
803	20507	/TB-SHTT	10/10/2019	DT1-2019-04484	1-0017353
804	20508	/TB-SHTT	10/10/2019	DT1-2019-04485	1-0017331
805	20509	/TB-SHTT	10/10/2019	DT1-2019-04486	1-0017337
806	20510	/TB-SHTT	10/10/2019	DT1-2019-04487	1-0015848
807	20511	/TB-SHTT	10/10/2019	DT1-2019-04488	1-0015847
808	20512	/TB-SHTT	10/10/2019	DT1-2019-04489	1-0015841
809	20513	/TB-SHTT	10/10/2019	DT1-2019-04490	1-0014446
810	20514	/TB-SHTT	10/10/2019	DT1-2019-04491	1-0014445
811	20515	/TB-SHTT	10/10/2019	DT1-2019-04492	1-0013069
812	20516	/TB-SHTT	10/10/2019	DT1-2019-04493	1-0013079
813	20517	/TB-SHTT	10/10/2019	DT1-2019-04494	1-0013083
814	20518	/TB-SHTT	10/10/2019	DT1-2019-04495	1-0011708
815	20519	/TB-SHTT	10/10/2019	DT1-2019-04496	1-0019855
816	20520	/TB-SHTT	10/10/2019	DT1-2019-04499	1-0010593
817	20521	/TB-SHTT	10/10/2019	DT1-2019-04500	1-0010588
818	20522	/TB-SHTT	10/10/2019	DT1-2019-04501	1-0010581
819	20523	/TB-SHTT	10/10/2019	DT1-2019-04502	1-0010580
820	20524	/TB-SHTT	10/10/2019	DT1-2019-04503	1-0009586
821	20525	/TB-SHTT	10/10/2019	DT1-2019-04504	1-0014470
822	20526	/TB-SHTT	10/10/2019	DT1-2019-04505	1-0014469
823	20527	/TB-SHTT	10/10/2019	DT1-2019-04469	1-0017318
824	20660	/TB-SHTT	10/10/2019	DT1-2019-04987	1-0019657
825	20661	/TB-SHTT	10/10/2019	DT1-2019-04989	1-0007982
826	20662	/TB-SHTT	10/10/2019	DT1-2019-04988	1-0017388
827	20663	/TB-SHTT	10/10/2019	DT1-2019-04991	1-0014746
828	20664	/TB-SHTT	10/10/2019	DT1-2019-04993	1-0019782
829	20665	/TB-SHTT	10/10/2019	DT1-2019-04994	1-0019660
830	20666	/TB-SHTT	10/10/2019	DT1-2019-04995	1-0017188
831	20667	/TB-SHTT	10/10/2019	DT1-2019-04996	1-0017194
832	20668	/TB-SHTT	10/10/2019	DT1-2019-04997	1-0015700
833	20669	/TB-SHTT	10/10/2019	DT1-2019-04998	1-0019645
834	20670	/TB-SHTT	10/10/2019	DT1-2019-04999	1-0017187
835	20671	/TB-SHTT	10/10/2019	DT1-2019-05000	1-0017202
836	20672	/TB-SHTT	10/10/2019	DT1-2019-05001	1-0011589
837	20673	/TB-SHTT	10/10/2019	DT1-2019-05003	1-0011600
838	20674	/TB-SHTT	10/10/2019	DT1-2019-05004	1-0011588
839	20675	/TB-SHTT	10/10/2019	DT1-2019-05005	1-0013005
840	20676	/TB-SHTT	10/10/2019	DT1-2019-05006	1-0019837
841	20677	/TB-SHTT	10/10/2019	DT1-2019-05007	1-0011837

CÔNG BÁO SỞ HỮU CÔNG NGHIỆP SỐ 380 TẬP B - QUYỂN 1 (11.2019)

842	20678	/TB-SHTT	10/10/2019	DT1-2019-05008	1-0017179
843	20679	/TB-SHTT	10/10/2019	DT1-2019-05009	1-0014491
844	20680	/TB-SHTT	10/10/2019	DT1-2019-05010	1-0014507
845	20681	/TB-SHTT	10/10/2019	DT1-2019-05011	1-0007930
846	20682	/TB-SHTT	10/10/2019	DT1-2019-05012	1-0009597
847	20683	/TB-SHTT	10/10/2019	DT1-2019-05013	1-0013118
848	20684	/TB-SHTT	10/10/2019	DT1-2019-05014	1-0013119
849	20685	/TB-SHTT	10/10/2019	DT1-2019-05015	1-0013120
850	20686	/TB-SHTT	10/10/2019	DT1-2019-05016	1-0013140
851	20687	/TB-SHTT	10/10/2019	DT1-2019-05017	1-0010601
852	20688	/TB-SHTT	10/10/2019	DT1-2019-05018	1-0015928
853	20689	/TB-SHTT	10/10/2019	DT1-2019-05020	1-0016239
854	20690	/TB-SHTT	10/10/2019	DT1-2019-05023	1-0018380
855	20691	/TB-SHTT	10/10/2019	DT1-2019-05024	1-0015181
856	20692	/TB-SHTT	10/10/2019	DT1-2019-05025	1-0019627
857	20693	/TB-SHTT	10/10/2019	DT1-2019-05026	1-0015803
858	20694	/TB-SHTT	10/10/2019	DT1-2019-05027	1-0020006
859	20695	/TB-SHTT	10/10/2019	DT1-2019-05028	1-0019932
860	20696	/TB-SHTT	10/10/2019	DT1-2019-05029	1-0019647
861	20697	/TB-SHTT	10/10/2019	DT1-2019-05030	1-0010470
862	20698	/TB-SHTT	10/10/2019	DT1-2019-05031	1-0003043
863	20699	/TB-SHTT	10/10/2019	DT1-2019-05032	1-0011735
864	20700	/TB-SHTT	10/10/2019	DT1-2019-05033	1-0014319
865	20701	/TB-SHTT	10/10/2019	DT1-2019-05034	1-0019637
866	20702	/TB-SHTT	10/10/2019	DT1-2019-05035	1-0019638
867	20703	/TB-SHTT	10/10/2019	DT1-2019-05036	1-0019639
868	20704	/TB-SHTT	10/10/2019	DT1-2019-05037	1-0019640
869	20705	/TB-SHTT	10/10/2019	DT1-2019-05038	1-0017511
870	20706	/TB-SHTT	10/10/2019	DT1-2019-05039	1-0020491
871	20707	/TB-SHTT	10/10/2019	DT1-2019-05040	1-0017950
872	20708	/TB-SHTT	10/10/2019	DT1-2019-05041	1-0019690
873	20709	/TB-SHTT	10/10/2019	DT1-2019-05042	1-0019768
874	20710	/TB-SHTT	10/10/2019	DT1-2019-05043	1-0014311
875	20711	/TB-SHTT	10/10/2019	DT1-2019-05046	1-0020192
876	20712	/TB-SHTT	10/10/2019	DT1-2019-05047	1-0020192
877	20713	/TB-SHTT	10/10/2019	DT1-2019-05048	1-0020192
878	20714	/TB-SHTT	10/10/2019	DT1-2019-05049	1-0020192
879	20715	/TB-SHTT	10/10/2019	DT1-2019-05050	1-0020192
880	20716	/TB-SHTT	10/10/2019	DT1-2019-05051	1-0020192
881	20717	/TB-SHTT	10/10/2019	DT1-2019-05052	1-0020192
882	20718	/TB-SHTT	10/10/2019	DT1-2019-05053	1-0020192
883	20719	/TB-SHTT	10/10/2019	DT1-2019-05054	1-0005780
884	20720	/TB-SHTT	10/10/2019	DT1-2019-05055	1-0007923
885	20721	/TB-SHTT	10/10/2019	DT1-2019-05056	1-0014068
886	20722	/TB-SHTT	10/10/2019	DT1-2019-05057	1-0010454
887	20723	/TB-SHTT	10/10/2019	DT1-2019-05058	1-0010450
888	20724	/TB-SHTT	10/10/2019	DT1-2019-05059	1-0014276

889	20725	/TB-SHTT	10/10/2019	DT1-2019-05060	1-0016222
890	20726	/TB-SHTT	10/10/2019	DT1-2019-05061	1-0016223
891	20727	/TB-SHTT	10/10/2019	DT1-2019-05062	1-0016224
892	20728	/TB-SHTT	10/10/2019	DT1-2019-05063	1-0012960
893	20729	/TB-SHTT	10/10/2019	DT1-2019-05064	1-0014529
894	20730	/TB-SHTT	10/10/2019	DT1-2019-05065	1-0007942
895	20731	/TB-SHTT	10/10/2019	DT1-2019-05066	1-0013156
896	20732	/TB-SHTT	10/10/2019	DT1-2019-05067	1-0006597
897	20733	/TB-SHTT	10/10/2019	DT1-2019-05068	1-0010654
898	20734	/TB-SHTT	10/10/2019	DT1-2019-05069	1-0010661
899	20735	/TB-SHTT	10/10/2019	DT1-2019-05070	1-0015966
900	20736	/TB-SHTT	10/10/2019	DT1-2019-05071	1-0019908
901	20737	/TB-SHTT	10/10/2019	DT1-2019-05072	1-0019936
902	20738	/TB-SHTT	10/10/2019	DT1-2019-05073	1-0017501
903	20739	/TB-SHTT	10/10/2019	DT1-2019-05074	1-0009425
904	20740	/TB-SHTT	10/10/2019	DT1-2019-05075	1-0015688
905	20741	/TB-SHTT	10/10/2019	DT1-2019-05076	1-0015689
906	20742	/TB-SHTT	10/10/2019	DT1-2019-05077	1-0015693
907	20743	/TB-SHTT	10/10/2019	DT1-2019-05078	1-0017180
908	20744	/TB-SHTT	10/10/2019	DT1-2019-05079	1-0017183
909	20745	/TB-SHTT	10/10/2019	DT1-2019-05080	1-0017189
910	20746	/TB-SHTT	10/10/2019	DT1-2019-05081	1-0017192
911	20747	/TB-SHTT	10/10/2019	DT1-2019-05082	1-0019644
912	20748	/TB-SHTT	10/10/2019	DT1-2019-05083	1-0019646
913	20749	/TB-SHTT	10/10/2019	DT1-2019-05084	1-0019654
914	20750	/TB-SHTT	10/10/2019	DT1-2019-05085	1-0019658
915	20751	/TB-SHTT	10/10/2019	DT1-2019-05086	1-0019659
916	20752	/TB-SHTT	10/10/2019	DT1-2019-05087	1-0017181
917	20753	/TB-SHTT	10/10/2019	DT1-2019-05088	1-0005053
918	20754	/TB-SHTT	10/10/2019	DT1-2019-05089	1-0008587
919	20755	/TB-SHTT	10/10/2019	DT1-2019-05090	1-0008588
920	20756	/TB-SHTT	10/10/2019	DT1-2019-05091	1-0010472
921	20757	/TB-SHTT	10/10/2019	DT1-2019-05092	1-0007168
922	20758	/TB-SHTT	10/10/2019	DT1-2019-05093	1-0012941
923	20759	/TB-SHTT	10/10/2019	DT1-2019-05094	1-0012953
924	20760	/TB-SHTT	10/10/2019	DT1-2019-05095	1-0014306
925	20761	/TB-SHTT	10/10/2019	DT1-2019-05096	1-0014309
926	20762	/TB-SHTT	10/10/2019	DT1-2019-05097	1-0014308
927	20763	/TB-SHTT	10/10/2019	DT1-2019-05098	1-0019663
928	20764	/TB-SHTT	10/10/2019	DT1-2019-05099	1-0019670
929	20765	/TB-SHTT	10/10/2019	DT1-2019-05100	1-0019671
930	20766	/TB-SHTT	10/10/2019	DT1-2019-05002	1-0007170
931	20788	/TB-SHTT	11/10/2019	DT1-2019-05196	1-0008626
932	20789	/TB-SHTT	11/10/2019	DT1-2019-05197	1-0019741
933	20790	/TB-SHTT	11/10/2019	DT1-2019-05259	1-0009492
934	20791	/TB-SHTT	11/10/2019	DT1-2019-05260	1-0009510
935	20792	/TB-SHTT	11/10/2019	DT1-2019-05262	1-0010525

936	20793	/TB-SHTT	11/10/2019	DT1-2019-05263	1-0008649
937	20794	/TB-SHTT	11/10/2019	DT1-2019-05264	1-0004475
938	20795	/TB-SHTT	11/10/2019	DT1-2019-05265	1-0017297
939	20796	/TB-SHTT	11/10/2019	DT1-2019-05266	1-0006488
940	20797	/TB-SHTT	11/10/2019	DT1-2019-05267	1-0010519
941	20798	/TB-SHTT	11/10/2019	DT1-2019-05268	1-0014403
942	20799	/TB-SHTT	11/10/2019	DT1-2019-05261	1-0010513
943	20800	/TB-SHTT	11/10/2019	DT1-2019-05199	1-0019734
944	20801	/TB-SHTT	11/10/2019	DT1-2019-05200	1-0017269
945	20802	/TB-SHTT	11/10/2019	DT1-2019-05201	1-0015779
946	20803	/TB-SHTT	11/10/2019	DT1-2019-05202	1-0017292
947	20804	/TB-SHTT	11/10/2019	DT1-2019-05203	1-0019730
948	20805	/TB-SHTT	11/10/2019	DT1-2019-05204	1-0015767
949	20806	/TB-SHTT	11/10/2019	DT1-2019-05205	1-0015782
950	20807	/TB-SHTT	11/10/2019	DT1-2019-05206	1-0015789
951	20808	/TB-SHTT	11/10/2019	DT1-2019-05207	1-0017276
952	20809	/TB-SHTT	11/10/2019	DT1-2019-05208	1-0017284
953	20810	/TB-SHTT	11/10/2019	DT1-2019-05209	1-0019742
954	20811	/TB-SHTT	11/10/2019	DT1-2019-05210	1-0015791
955	20812	/TB-SHTT	11/10/2019	DT1-2019-05211	1-0015765
956	20813	/TB-SHTT	11/10/2019	DT1-2019-05212	1-0017285
957	20814	/TB-SHTT	11/10/2019	DT1-2019-05213	1-0015793
958	20815	/TB-SHTT	11/10/2019	DT1-2019-05214	1-0015770
959	20816	/TB-SHTT	11/10/2019	DT1-2019-05215	1-0017287
960	20817	/TB-SHTT	11/10/2019	DT1-2019-05216	1-0017382
961	20818	/TB-SHTT	11/10/2019	DT1-2019-05217	1-0017365
962	20819	/TB-SHTT	11/10/2019	DT1-2019-05218	1-0009517
963	20820	/TB-SHTT	11/10/2019	DT1-2019-05219	1-0014476
964	20821	/TB-SHTT	11/10/2019	DT1-2019-05220	1-0008675
965	20822	/TB-SHTT	11/10/2019	DT1-2019-05221	1-0009570
966	20823	/TB-SHTT	11/10/2019	DT1-2019-05222	1-0006498
967	20824	/TB-SHTT	11/10/2019	DT1-2019-05223	1-0014472
968	20825	/TB-SHTT	11/10/2019	DT1-2019-05224	1-0010537
969	20826	/TB-SHTT	11/10/2019	DT1-2019-05225	1-0014480
970	20827	/TB-SHTT	11/10/2019	DT1-2019-05226	1-0008673
971	20828	/TB-SHTT	11/10/2019	DT1-2019-05227	1-0014482
972	20829	/TB-SHTT	11/10/2019	DT1-2019-05228	1-0011661
973	20830	/TB-SHTT	11/10/2019	DT1-2019-05229	1-0014463
974	20831	/TB-SHTT	11/10/2019	DT1-2019-05230	1-0006497
975	20832	/TB-SHTT	11/10/2019	DT1-2019-05231	1-0014481
976	20833	/TB-SHTT	11/10/2019	DT1-2019-05232	1-0008672
977	20834	/TB-SHTT	11/10/2019	DT1-2019-05233	1-0014471
978	20835	/TB-SHTT	11/10/2019	DT1-2019-05234	1-0011655
979	20836	/TB-SHTT	11/10/2019	DT1-2019-05235	1-0014479
980	20837	/TB-SHTT	11/10/2019	DT1-2019-05236	1-0011656
981	20838	/TB-SHTT	11/10/2019	DT1-2019-05237	1-0009566
982	20839	/TB-SHTT	11/10/2019	DT1-2019-05238	1-0014417

983	20840	/TB-SHTT	11/10/2019	DT1-2019-05239	1-0009580
984	20841	/TB-SHTT	11/10/2019	DT1-2019-05240	1-0014420
985	20842	/TB-SHTT	11/10/2019	DT1-2019-05241	1-0009575
986	20843	/TB-SHTT	11/10/2019	DT1-2019-05242	1-0014412
987	20844	/TB-SHTT	11/10/2019	DT1-2019-05243	1-0009574
988	20845	/TB-SHTT	11/10/2019	DT1-2019-05244	1-0014410
989	20846	/TB-SHTT	11/10/2019	DT1-2019-05245	1-0009576
990	20847	/TB-SHTT	11/10/2019	DT1-2019-05246	1-0014411
991	20848	/TB-SHTT	11/10/2019	DT1-2019-05247	1-0014468
992	20849	/TB-SHTT	11/10/2019	DT1-2019-05248	1-0014428
993	20850	/TB-SHTT	11/10/2019	DT1-2019-05249	1-0009582
994	20851	/TB-SHTT	11/10/2019	DT1-2019-05250	1-0008679
995	20852	/TB-SHTT	11/10/2019	DT1-2019-05251	1-0013100
996	20853	/TB-SHTT	11/10/2019	DT1-2019-05252	1-0007211
997	20854	/TB-SHTT	11/10/2019	DT1-2019-05253	1-0013097
998	20855	/TB-SHTT	11/10/2019	DT1-2019-05254	1-0013045
999	20856	/TB-SHTT	11/10/2019	DT1-2019-05255	1-0013040
1000	20857	/TB-SHTT	11/10/2019	DT1-2019-05256	1-0017270
1001	20858	/TB-SHTT	11/10/2019	DT1-2019-05257	1-0017281
1002	20859	/TB-SHTT	11/10/2019	DT1-2019-05258	1-0009506
1003	20860	/TB-SHTT	11/10/2019	DT1-2019-05272	1-0011636
1004	20861	/TB-SHTT	11/10/2019	DT1-2019-05273	1-0019747
1005	20862	/TB-SHTT	11/10/2019	DT1-2019-05274	1-0019756
1006	20863	/TB-SHTT	11/10/2019	DT1-2019-05275	1-0019840
1007	20864	/TB-SHTT	11/10/2019	DT1-2019-05276	1-0019859
1008	20865	/TB-SHTT	11/10/2019	DT1-2019-05277	1-0017360
1009	20866	/TB-SHTT	11/10/2019	DT1-2019-05278	1-0010583
1010	20867	/TB-SHTT	11/10/2019	DT1-2019-05279	1-0017357
1011	20868	/TB-SHTT	11/10/2019	DT1-2019-05280	1-0010598
1012	20869	/TB-SHTT	11/10/2019	DT1-2019-05281	1-0015878
1013	20870	/TB-SHTT	11/10/2019	DT1-2019-05282	1-0015881
1014	20871	/TB-SHTT	11/10/2019	DT1-2019-05283	1-0015882
1015	20872	/TB-SHTT	11/10/2019	DT1-2019-05284	1-0015884
1016	20873	/TB-SHTT	11/10/2019	DT1-2019-05285	1-0017378
1017	20874	/TB-SHTT	11/10/2019	DT1-2019-05286	1-0017379
1018	20875	/TB-SHTT	11/10/2019	DT1-2019-05287	1-0010589
1019	20876	/TB-SHTT	11/10/2019	DT1-2019-05288	1-0015858
1020	20877	/TB-SHTT	11/10/2019	DT1-2019-05289	1-0015859
1021	20878	/TB-SHTT	11/10/2019	DT1-2019-05290	1-0010591
1022	20879	/TB-SHTT	11/10/2019	DT1-2019-05291	1-0015876
1023	20880	/TB-SHTT	11/10/2019	DT1-2019-05292	1-0015865
1024	20881	/TB-SHTT	11/10/2019	DT1-2019-05293	1-0015860
1025	20882	/TB-SHTT	11/10/2019	DT1-2019-05294	1-0015885
1026	20883	/TB-SHTT	11/10/2019	DT1-2019-05295	1-0019759
1027	20884	/TB-SHTT	11/10/2019	DT1-2019-05296	1-0019763
1028	20885	/TB-SHTT	11/10/2019	DT1-2019-05297	1-0019773
1029	20886	/TB-SHTT	11/10/2019	DT1-2019-05298	1-0019779

1030	20887	/TB-SHTT	11/10/2019	DT1-2019-05300	1-0015814
1031	20888	/TB-SHTT	11/10/2019	DT1-2019-05301	1-0015804
1032	20889	/TB-SHTT	11/10/2019	DT1-2019-05302	1-0015813
1033	20890	/TB-SHTT	11/10/2019	DT1-2019-05303	1-0017304
1034	20891	/TB-SHTT	11/10/2019	DT1-2019-05304	1-0017306
1035	20892	/TB-SHTT	11/10/2019	DT1-2019-05305	1-0017310
1036	20893	/TB-SHTT	11/10/2019	DT1-2019-05306	1-0017312
1037	20894	/TB-SHTT	11/10/2019	DT1-2019-05307	1-0017299
1038	20895	/TB-SHTT	11/10/2019	DT1-2019-05308	1-0015823
1039	20896	/TB-SHTT	11/10/2019	DT1-2019-05309	1-0013047
1040	20897	/TB-SHTT	11/10/2019	DT1-2019-05310	1-0015824
1041	20898	/TB-SHTT	11/10/2019	DT1-2019-05311	1-0013050
1042	20899	/TB-SHTT	11/10/2019	DT1-2019-05312	1-0015825
1043	20900	/TB-SHTT	11/10/2019	DT1-2019-05313	1-0013059
1044	20901	/TB-SHTT	11/10/2019	DT1-2019-05314	1-0017307
1045	20902	/TB-SHTT	11/10/2019	DT1-2019-05315	1-0013048
1046	20903	/TB-SHTT	11/10/2019	DT1-2019-05316	1-0011652
1047	20904	/TB-SHTT	11/10/2019	DT1-2019-05317	1-0013060
1048	20905	/TB-SHTT	11/10/2019	DT1-2019-05318	1-0013052
1049	20906	/TB-SHTT	11/10/2019	DT1-2019-05319	1-0019793
1050	20907	/TB-SHTT	11/10/2019	DT1-2019-05320	1-0019796
1051	20908	/TB-SHTT	11/10/2019	DT1-2019-05321	1-0007915
1052	20909	/TB-SHTT	11/10/2019	DT1-2019-05322	1-0019822
1053	20910	/TB-SHTT	11/10/2019	DT1-2019-05323	1-0019814
1054	20911	/TB-SHTT	11/10/2019	DT1-2019-05324	1-0007916
1055	20912	/TB-SHTT	11/10/2019	DT1-2019-05325	1-0005818
1056	20913	/TB-SHTT	11/10/2019	DT1-2019-05326	1-0019802
1057	20914	/TB-SHTT	11/10/2019	DT1-2019-05327	1-0005832
1058	20915	/TB-SHTT	11/10/2019	DT1-2019-05328	1-0015829
1059	20916	/TB-SHTT	11/10/2019	DT1-2019-05329	1-0015836
1060	20917	/TB-SHTT	11/10/2019	DT1-2019-05330	1-0017349
1061	20918	/TB-SHTT	11/10/2019	DT1-2019-05332	1-0017332
1062	20919	/TB-SHTT	11/10/2019	DT1-2019-05333	1-0015852
1063	20920	/TB-SHTT	11/10/2019	DT1-2019-05334	1-0015840
1064	20921	/TB-SHTT	11/10/2019	DT1-2019-05335	1-0017351
1065	20922	/TB-SHTT	11/10/2019	DT1-2019-05336	1-0010557
1066	20923	/TB-SHTT	11/10/2019	DT1-2019-05337	1-0009545
1067	20924	/TB-SHTT	11/10/2019	DT1-2019-05269	1-0013026
1068	20925	/TB-SHTT	11/10/2019	DT1-2019-05270	1-0013012
1069	20926	/TB-SHTT	11/10/2019	DT1-2019-05271	1-0013021
1070	20927	/TB-SHTT	11/10/2019	DT1-2019-05331	1-0017335
1071	20928	/TB-SHTT	11/10/2019	DT1-2019-04805	1-0006957
1072	20929	/TB-SHTT	11/10/2019	DT1-2019-04041	1-0010339
1073	20930	/TB-SHTT	11/10/2019	DT1-2019-04577	1-0012794
1074	20931	/TB-SHTT	11/10/2019	DT1-2019-04055	1-0019394
1075	20937	/TB-SHTT	11/10/2019	DT1-2019-03333	1-0007445
1076	20938	/TB-SHTT	11/10/2019	DT1-2019-03335	1-0010104

CÔNG BÁO SỞ HỮU CÔNG NGHIỆP SỐ 380 TẬP B - QUYỂN 1 (11.2019)

1077	20948	/TB-SHTT	14/10/2019	DT1-2019-05103	1-0011744
1078	20949	/TB-SHTT	14/10/2019	DT1-2019-05104	1-0008704
1079	20950	/TB-SHTT	14/10/2019	DT1-2019-05106	1-0006574
1080	20951	/TB-SHTT	14/10/2019	DT1-2019-05107	1-0019844
1081	20952	/TB-SHTT	14/10/2019	DT1-2019-05108	1-0010820
1082	20953	/TB-SHTT	14/10/2019	DT1-2019-05109	1-0010829
1083	20954	/TB-SHTT	14/10/2019	DT1-2019-05110	1-0019788
1084	20955	/TB-SHTT	14/10/2019	DT1-2019-05111	1-0011602
1085	20956	/TB-SHTT	14/10/2019	DT1-2019-05112	1-0019810
1086	20957	/TB-SHTT	14/10/2019	DT1-2019-05113	1-0015957
1087	20958	/TB-SHTT	14/10/2019	DT1-2019-05114	1-0016008
1088	20959	/TB-SHTT	14/10/2019	DT1-2019-05115	1-0011930
1089	20960	/TB-SHTT	14/10/2019	DT1-2019-05116	1-0015772
1090	20961	/TB-SHTT	14/10/2019	DT1-2019-05117	1-0010678
1091	20962	/TB-SHTT	14/10/2019	DT1-2019-05118	1-0006614
1092	20963	/TB-SHTT	14/10/2019	DT1-2019-05119	1-0014583
1093	20964	/TB-SHTT	14/10/2019	DT1-2019-05120	1-0007962
1094	20965	/TB-SHTT	14/10/2019	DT1-2019-05121	1-0011817
1095	20966	/TB-SHTT	14/10/2019	DT1-2019-05122	1-0009681
1096	20967	/TB-SHTT	14/10/2019	DT1-2019-05123	1-0014607
1097	20968	/TB-SHTT	14/10/2019	DT1-2019-05124	1-0011829
1098	20969	/TB-SHTT	14/10/2019	DT1-2019-05126	1-0019729
1099	20970	/TB-SHTT	14/10/2019	DT1-2019-05127	1-0019731
1100	20971	/TB-SHTT	14/10/2019	DT1-2019-05128	1-0019750
1101	20972	/TB-SHTT	14/10/2019	DT1-2019-05129	1-0019770
1102	20973	/TB-SHTT	14/10/2019	DT1-2019-05130	1-0017301
1103	20974	/TB-SHTT	14/10/2019	DT1-2019-05131	1-0009526
1104	20975	/TB-SHTT	14/10/2019	DT1-2019-05132	1-0019787
1105	20976	/TB-SHTT	14/10/2019	DT1-2019-05133	1-0019809
1106	20977	/TB-SHTT	14/10/2019	DT1-2019-05134	1-0019812
1107	20978	/TB-SHTT	14/10/2019	DT1-2019-05135	1-0017333
1108	20979	/TB-SHTT	14/10/2019	DT1-2019-05136	1-0015835
1109	20980	/TB-SHTT	14/10/2019	DT1-2019-05137	1-0010558
1110	20981	/TB-SHTT	14/10/2019	DT1-2019-05138	1-0010587
1111	20982	/TB-SHTT	14/10/2019	DT1-2019-05139	1-0015862
1112	20983	/TB-SHTT	14/10/2019	DT1-2019-05140	1-0014484
1113	20984	/TB-SHTT	14/10/2019	DT1-2019-05141	1-0014512
1114	20985	/TB-SHTT	14/10/2019	DT1-2019-05142	1-0006603
1115	20986	/TB-SHTT	14/10/2019	DT1-2019-05143	1-0012113
1116	20987	/TB-SHTT	14/10/2019	DT1-2019-05144	1-0013055
1117	20988	/TB-SHTT	14/10/2019	DT1-2019-05145	1-0014430
1118	20989	/TB-SHTT	14/10/2019	DT1-2019-05146	1-0014422
1119	20990	/TB-SHTT	14/10/2019	DT1-2019-05147	1-0014379
1120	20991	/TB-SHTT	14/10/2019	DT1-2019-05148	1-0019165
1121	20992	/TB-SHTT	14/10/2019	DT1-2019-05149	1-0004763
1122	21443	/TB-SHTT	21/10/2019	DT1-2019-04827	1-0009216
1123	21444	/TB-SHTT	21/10/2019	DT1-2019-05338	1-0009557

1124	21445	/TB-SHTT	21/10/2019	DT1-2019-05339	1-0009550
1125	21446	/TB-SHTT	21/10/2019	DT1-2019-05340	1-0014449
1126	21447	/TB-SHTT	21/10/2019	DT1-2019-05341	1-0014436
1127	21448	/TB-SHTT	21/10/2019	DT1-2019-05342	1-0014437
1128	21449	/TB-SHTT	21/10/2019	DT1-2019-05343	1-0014435
1129	21450	/TB-SHTT	21/10/2019	DT1-2019-05344	1-0007218
1130	21451	/TB-SHTT	21/10/2019	DT1-2019-05345	1-0011707
1131	21452	/TB-SHTT	21/10/2019	DT1-2019-05347	1-0006560
1132	21453	/TB-SHTT	21/10/2019	DT1-2019-05349	1-0019829
1133	21454	/TB-SHTT	21/10/2019	DT1-2019-05351	1-0019831
1134	21455	/TB-SHTT	21/10/2019	DT1-2019-05352	1-0013104
1135	21456	/TB-SHTT	21/10/2019	DT1-2019-05353	1-0013105
1136	21457	/TB-SHTT	21/10/2019	DT1-2019-05354	1-0008699
1137	21458	/TB-SHTT	21/10/2019	DT1-2019-05355	1-0013088
1138	21459	/TB-SHTT	21/10/2019	DT1-2019-05356	1-0013090
1139	21460	/TB-SHTT	21/10/2019	DT1-2019-05357	1-0013092
1140	21461	/TB-SHTT	21/10/2019	DT1-2019-05358	1-0013112
1141	21462	/TB-SHTT	21/10/2019	DT1-2019-05359	1-0013113
1142	21463	/TB-SHTT	21/10/2019	DT1-2019-05360	1-0011728
1143	21464	/TB-SHTT	21/10/2019	DT1-2019-05361	1-0011721
1144	21465	/TB-SHTT	21/10/2019	DT1-2019-05362	1-0011719
1145	21466	/TB-SHTT	21/10/2019	DT1-2019-05363	1-0019882
1146	21467	/TB-SHTT	21/10/2019	DT1-2019-05364	1-0019885
1147	21468	/TB-SHTT	21/10/2019	DT1-2019-05365	1-0015903
1148	21469	/TB-SHTT	21/10/2019	DT1-2019-05366	1-0015907
1149	21470	/TB-SHTT	21/10/2019	DT1-2019-05367	1-0015893
1150	21471	/TB-SHTT	21/10/2019	DT1-2019-05368	1-0017415
1151	21472	/TB-SHTT	21/10/2019	DT1-2019-05369	1-0015900
1152	21473	/TB-SHTT	21/10/2019	DT1-2019-05370	1-0015910
1153	21474	/TB-SHTT	21/10/2019	DT1-2019-05371	1-0017391
1154	21475	/TB-SHTT	21/10/2019	DT1-2019-05372	1-0017392
1155	21476	/TB-SHTT	21/10/2019	DT1-2019-05373	1-0017394
1156	21477	/TB-SHTT	21/10/2019	DT1-2019-05374	1-0017411
1157	21478	/TB-SHTT	21/10/2019	DT1-2019-05375	1-0017387
1158	21479	/TB-SHTT	21/10/2019	DT1-2019-05376	1-0005139
1159	21480	/TB-SHTT	21/10/2019	DT1-2019-05377	1-0015911
1160	21481	/TB-SHTT	21/10/2019	DT1-2019-05378	1-0017408
1161	21482	/TB-SHTT	21/10/2019	DT1-2019-05379	1-0014503
1162	21483	/TB-SHTT	21/10/2019	DT1-2019-05380	1-0014513
1163	21484	/TB-SHTT	21/10/2019	DT1-2019-05381	1-0010614
1164	21485	/TB-SHTT	21/10/2019	DT1-2019-05382	1-0010716
1165	21486	/TB-SHTT	21/10/2019	DT1-2019-05383	1-0010721
1166	21487	/TB-SHTT	21/10/2019	DT1-2019-05384	1-0011965
1167	21488	/TB-SHTT	21/10/2019	DT1-2019-05385	1-0016206
1168	21489	/TB-SHTT	21/10/2019	DT1-2019-05386	1-0005779
1169	21490	/TB-SHTT	21/10/2019	DT1-2019-05387	1-0009452
1170	21491	/TB-SHTT	21/10/2019	DT1-2019-05388	1-0009457

1171	21492	/TB-SHTT	21/10/2019	DT1-2019-05390	1-0019712
1172	21493	/TB-SHTT	21/10/2019	DT1-2019-05391	1-0012988
1173	21494	/TB-SHTT	21/10/2019	DT1-2019-05392	1-0014357
1174	21495	/TB-SHTT	21/10/2019	DT1-2019-05393	1-0015755
1175	21496	/TB-SHTT	21/10/2019	DT1-2019-05394	1-0017258
1176	21497	/TB-SHTT	21/10/2019	DT1-2019-05395	1-0013009
1177	21498	/TB-SHTT	21/10/2019	DT1-2019-05396	1-0019698
1178	21499	/TB-SHTT	21/10/2019	DT1-2019-05397	1-0015712
1179	21500	/TB-SHTT	21/10/2019	DT1-2019-05398	1-0015730
1180	21501	/TB-SHTT	21/10/2019	DT1-2019-05399	1-0017209
1181	21502	/TB-SHTT	21/10/2019	DT1-2019-05400	1-0010489
1182	21503	/TB-SHTT	21/10/2019	DT1-2019-05402	1-0017228
1183	21504	/TB-SHTT	21/10/2019	DT1-2019-05403	1-0017231
1184	21505	/TB-SHTT	21/10/2019	DT1-2019-05404	1-0017217
1185	21506	/TB-SHTT	21/10/2019	DT1-2019-05405	1-0017218
1186	21507	/TB-SHTT	21/10/2019	DT1-2019-05406	1-0017235
1187	21508	/TB-SHTT	21/10/2019	DT1-2019-05407	1-0015713
1188	21509	/TB-SHTT	21/10/2019	DT1-2019-05408	1-0008605
1189	21510	/TB-SHTT	21/10/2019	DT1-2019-05409	1-0008601
1190	21511	/TB-SHTT	21/10/2019	DT1-2019-05410	1-0010484
1191	21512	/TB-SHTT	21/10/2019	DT1-2019-05411	1-0010487
1192	21513	/TB-SHTT	21/10/2019	DT1-2019-05412	1-0010488
1193	21514	/TB-SHTT	21/10/2019	DT1-2019-05413	1-0011625
1194	21515	/TB-SHTT	21/10/2019	DT1-2019-05414	1-0011286
1195	21516	/TB-SHTT	21/10/2019	DT1-2019-05415	1-0011287
1196	21517	/TB-SHTT	21/10/2019	DT1-2019-05416	1-0019340
1197	21518	/TB-SHTT	21/10/2019	DT1-2019-05417	1-0013077
1198	21519	/TB-SHTT	21/10/2019	DT1-2019-05418	1-0017400
1199	21520	/TB-SHTT	21/10/2019	DT1-2019-05420	1-0014426
1200	21521	/TB-SHTT	21/10/2019	DT1-2019-05421	1-0010514
1201	21522	/TB-SHTT	21/10/2019	DT1-2019-05422	1-0014389
1202	21651	/TB-SHTT	22/10/2019	DT1-2019-05346	1-006536

BỘ KHOA HỌC VÀ CÔNG NGHỆ
CỤC SỞ HỮU TRÍ TUỆ

CỘNG HOÀ XÃ HỘI CHỦ NGHĨA VIỆT NAM
Độc lập - Tự do - Hạnh phúc

Số: 19465 /TB-SHTT

Hà Nội, ngày 10 tháng 01 năm 2019

THÔNG BÁO
Ghi nhận yêu cầu duy trì hiệu lực Bằng độc quyền sáng chế

Kính gửi: Công ty Luật TNHH Phạm và Liên danh (PHAM & ASSOCIATES)
8 Trần Hưng Đạo, thành phố Hà Nội

Căn cứ kết quả thẩm định yêu cầu duy trì hiệu lực Bằng độc quyền sáng chế:

Số đơn: DT1-2019-00047

Ngày nộp: 04/01/2019

Chủ đơn: EVAC OY (FI)

Đại diện của Chủ đơn: PHAM & ASSOCIATES

Bằng độc quyền sáng chế số: 11115

Năm yêu cầu duy trì hiệu lực: 7

Cục Sở hữu trí tuệ thông báo:

1. Yêu cầu duy trì hiệu lực Bằng độc quyền sáng chế nêu trên được chấp nhận.

2. Hiệu lực Bằng độc quyền sáng chế số 11115 được duy trì đến 01/02/2020.

Nơi nhận:

- Như trên;
- TT (để công bố);
- Lưu: VT, Hồ sơ.

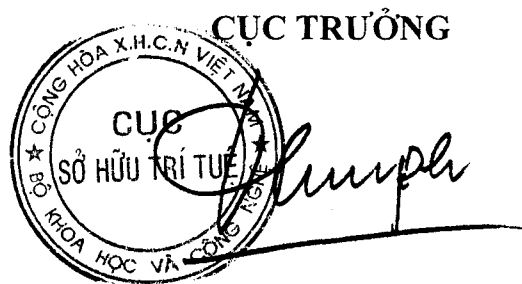

Đinh Hữu Phí

BỘ KHOA HỌC VÀ CÔNG NGHỆ
CỤC SỞ HỮU TRÍ TUỆ

CỘNG HÒA XÃ HỘI CHỦ NGHĨA VIỆT NAM
Độc lập - Tự do - Hạnh phúc

Số: *11/66* /TB-SHTT

Hà Nội, ngày *30* tháng *09* năm 2019

THÔNG BÁO
Ghi nhận yêu cầu duy trì hiệu lực Bằng độc quyền sáng chế

Kính gửi: Công ty TNHH một thành viên Sở hữu trí tuệ VCCI (VCCI-IP CO.,LTD)

Tầng 8, Toà nhà VCCI, số 9 Đào Duy Anh, phường Phương mai, quận Đống
thành phố Hà Nội

Căn cứ kết quả thẩm định yêu cầu duy trì hiệu lực Bằng độc quyền sáng chế:

Số đơn: DT1-2019-04547

Ngày nộp: 20/06/2019

Chủ đơn: TANAKA KIKINZOKU KOGYO K.K. (JP)

Đại diện của Chủ đơn: VCCI-IP CO.,LTD

Bằng độc quyền sáng chế số: 17220

Năm yêu cầu duy trì hiệu lực: 3

Cục Sở hữu trí tuệ thông báo:

1. Yêu cầu duy trì hiệu lực Bằng độc quyền sáng chế nêu trên được chấp nhận.

2. Hiệu lực Bằng độc quyền sáng chế số 17220 được duy trì đến 18/07/2020.

Nơi nhận:

- Như trên;
- TT (để công bố);
- Lưu: VT, Hồ sơ.

CỤC TRƯỞNG



Đinh Hữu Phí

BỘ KHOA HỌC VÀ CÔNG NGHỆ
CỤC SỞ HỮU TRÍ TUỆ

CỘNG HOÀ XÃ HỘI CHỦ NGHĨA VIỆT NAM
Độc lập - Tự do - Hạnh phúc

Số: 19467/TB-SHTT

Hà Nội, ngày 10 tháng 08 năm 2019

THÔNG BÁO
Ghi nhận yêu cầu duy trì hiệu lực Bằng độc quyền sáng chế

Kính gửi: Công ty Luật TNHH T&G (TGVN)
Phòng số 5 tầng 15 Toà nhà Harec, 4A Láng Hạ, phường Thành Công
quận Ba Đình, TP Hà Nội

Căn cứ kết quả thẩm định yêu cầu duy trì hiệu lực Bằng độc quyền sáng chế:

Số đơn: DT1-2019-05749

Ngày nộp: 07/08/2019

Chủ đơn: MONSANTO TECHNOLOGY LLC

Đại diện của Chủ đơn: TGVN

Bằng độc quyền sáng chế số: 19805

Năm yêu cầu duy trì hiệu lực: 2

Cục Sở hữu trí tuệ thông báo:

1. Yêu cầu duy trì hiệu lực Bằng độc quyền sáng chế nêu trên được chấp nhận.

2. Hiệu lực Bằng độc quyền sáng chế số 19805 được duy trì đến 14/08/2020.

Nơi nhận:

- Như trên;
- TT (để công bố);
- Lưu: VT, Hồ sơ.

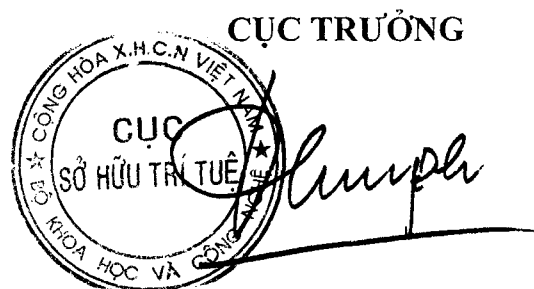

Đình Hữu Phí

BỘ KHOA HỌC VÀ CÔNG NGHỆ
CỤC SỞ HỮU TRÍ TUỆ

CỘNG HOÀ XÃ HỘI CHỦ NGHĨA VIỆT NAM
Độc lập - Tự do - Hạnh phúc

Số: 19468/TB-SHTT

Hà Nội, ngày 30 tháng 09 năm 2019

THÔNG BÁO
Ghi nhận yêu cầu duy trì hiệu lực Bằng độc quyền sáng chế

Kính gửi: Công ty Luật TNHH T&G (TGVN)

Phòng số 5 tầng 15 Toà nhà Harec, 4A Láng Hạ, phường Thành Công
quận Ba Đình, TP Hà Nội

Căn cứ kết quả thẩm định yêu cầu duy trì hiệu lực Bằng độc quyền sáng chế:

Số đơn: DT1-2019-06398

Ngày nộp: 03/09/2019

Chủ đơn: MONSANTO TECHNOLOGY LLC

Đại diện của Chủ đơn: TGVN

Bằng độc quyền sáng chế số: 10699

Năm yêu cầu duy trì hiệu lực: 8

Cục Sở hữu trí tuệ thông báo:

1. Yêu cầu duy trì hiệu lực Bằng độc quyền sáng chế nêu trên được chấp nhận.

2. Hiệu lực Bằng độc quyền sáng chế số 10699 được duy trì đến 20/09/2020.

Nơi nhận:

- Như trên;
- TT (để công bố);
- Lưu: VT, Hồ sơ.

CỤC TRƯỞNG



Đình Hữu Phí

BỘ KHOA HỌC VÀ CÔNG NGHỆ
CỤC SỞ HỮU TRÍ TUỆ

CỘNG HOÀ XÃ HỘI CHỦ NGHĨA VIỆT NAM
Độc lập - Tự do - Hạnh phúc

Số: *19469*/TB-SHTT

Hà Nội, ngày *hũ* tháng *C3* năm 2019

THÔNG BÁO
Ghi nhận yêu cầu duy trì hiệu lực Bằng độc quyền sáng chế

Kính gửi: Công ty TNHH Sở hữu trí tuệ Việt á (VIET A IP CO.,LTD)
Phòng 1504, tầng 15, tòa nhà Hàn Việt, số 203 Minh Khai,
phường Minh Khai, quận Hai Bà Trưng, TP. Hà Nội

Căn cứ kết quả thẩm định yêu cầu duy trì hiệu lực Bằng độc quyền sáng chế:

Số đơn: DT1-2019-03772

Ngày nộp: 23/05/2019

Chủ đơn: SAMSUNG ELECTRONICS CO., LTD

Đại diện của Chủ đơn: VIET A IP CO.,LTD

Bằng độc quyền sáng chế số: 19285

Năm yêu cầu duy trì hiệu lực: 2

Cục Sở hữu trí tuệ thông báo:

1. Yêu cầu duy trì hiệu lực Bằng độc quyền sáng chế nêu trên được chấp nhận.

2. Hiệu lực Bằng độc quyền sáng chế số 19285 được duy trì đến 06/06/2020.

Nơi nhận:

- Như trên;
- TT (để công bố);
- Lưu: VT, Hồ sơ.

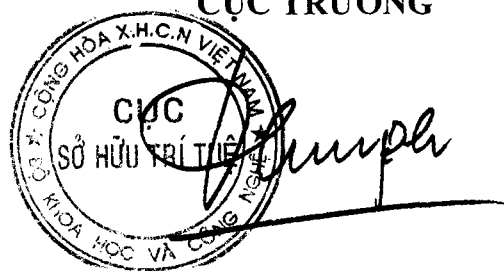
CỤC TRƯỞNG

Đình Hữu Phí

BỘ KHOA HỌC VÀ CÔNG NGHỆ
CỤC SỞ HỮU TRÍ TUỆ

CỘNG HÒA XÃ HỘI CHỦ NGHĨA VIỆT NAM
Độc lập - Tự do - Hạnh phúc

Số: 10971/TB-SHTT

Hà Nội, ngày 30 tháng 05 năm 2019

THÔNG BÁO

Ghi nhận yêu cầu duy trì hiệu lực Bằng độc quyền sáng chế

Kính gửi: Công ty TNHH một thành viên Sở hữu trí tuệ VCCI
(VCCI-IP CO.,LTD)
Tầng 8, Toà nhà VCCI, số 9 Đào Duy Anh, phường Phương mai,
quận Đống Đa, thành phố Hà Nội

Căn cứ kết quả thẩm định yêu cầu duy trì hiệu lực Bằng độc quyền sáng chế:

Số đơn: DT1-2019-03795

Ngày nộp: 23/05/2019

Chủ đơn: JAK. J. ALVEBERG AS (NO)

Đại diện của Chủ đơn: VCCI-IP CO.,LTD

Bằng độc quyền sáng chế số: 7763

Năm yêu cầu duy trì hiệu lực: 11

Cục Sở hữu trí tuệ thông báo:

1. Yêu cầu duy trì hiệu lực Bằng độc quyền sáng chế nêu trên được chấp nhận.

2. Hiệu lực Bằng độc quyền sáng chế số 7763 được duy trì đến 08/06/2020.

Nơi nhận:

- Như trên;
- TT (để công bố);
- Lưu: VT, Hồ sơ.

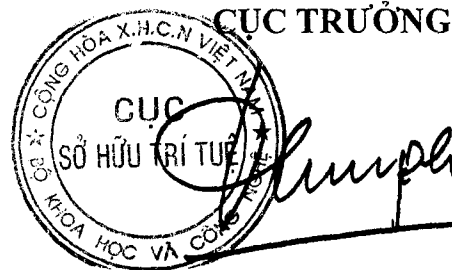

Đinh Hữu Phí

BỘ KHOA HỌC VÀ CÔNG NGHỆ
CỤC SỞ HỮU TRÍ TUỆ

CỘNG HÒA XÃ HỘI CHỦ NGHĨA VIỆT NAM
Độc lập - Tự do - Hạnh phúc

Số: 19478 /TB-SHTT

Hà Nội, ngày 30 tháng 05 năm 2019

THÔNG BÁO
Ghi nhận yêu cầu duy trì hiệu lực Bằng độc quyền sáng chế

Kính gửi: Công ty Luật TNHH Phạm và Liên danh (PHAM & ASSOCIATES)
8 Trần Hưng Đạo, thành phố Hà Nội

Căn cứ kết quả thẩm định yêu cầu duy trì hiệu lực Bằng độc quyền sáng chế:

Số đơn: DT1-2019-03376

Ngày nộp: 09/05/2019

Chủ đơn: EFAFLEX INZENIRING D.O.O. LJUBLJANA (SI)

Đại diện của Chủ đơn: PHAM & ASSOCIATES

Bằng độc quyền sáng chế số: 12587

Năm yêu cầu duy trì hiệu lực: 6

Cục Sở hữu trí tuệ thông báo:

1. Yêu cầu duy trì hiệu lực Bằng độc quyền sáng chế nêu trên được chấp nhận.

2. Hiệu lực Bằng độc quyền sáng chế số 12587 được duy trì đến 31/03/2020.

Nơi nhận:

- Như trên;
- TT (để công bố);
- Lưu: VT, Hồ sơ.

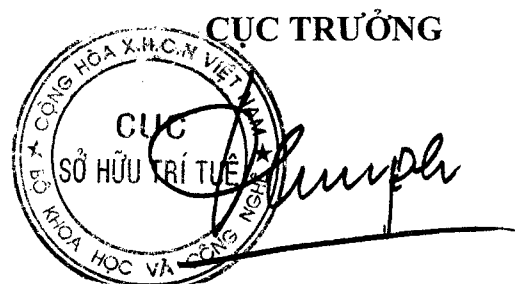

Đình Hữu Phí

BỘ KHOA HỌC VÀ CÔNG NGHỆ
CỤC SỞ HỮU TRÍ TUỆ

CỘNG HÒA XÃ HỘI CHỦ NGHĨA VIỆT NAM
Độc lập - Tự do - Hạnh phúc

Số: 19479/TB-SHTT

Hà Nội, ngày 30 tháng 07 năm 2019

THÔNG BÁO
Ghi nhận yêu cầu duy trì hiệu lực Bằng độc quyền sáng chế

Kính gửi: Công ty Luật TNHH Phạm và Liên danh (PHAM & ASSOCIATES)
8 Trần Hưng Đạo, thành phố Hà Nội

Căn cứ kết quả thẩm định yêu cầu duy trì hiệu lực Bằng độc quyền sáng chế:

Số đơn: DT1-2019-03449

Ngày nộp: 15/05/2019

Chủ đơn: SEABASED AB (SE)

Đại diện của Chủ đơn: PHAM & ASSOCIATES

Bằng độc quyền sáng chế số: 14058

Năm yêu cầu duy trì hiệu lực: 5

Cục Sở hữu trí tuệ thông báo:

1. Yêu cầu duy trì hiệu lực Bằng độc quyền sáng chế nêu trên được chấp nhận.

2. Hiệu lực Bằng độc quyền sáng chế số 14058 được duy trì đến 12/05/2020.

Nơi nhận:

- Như trên;
- TT (để công bố);
- Lưu: VT, Hồ sơ.

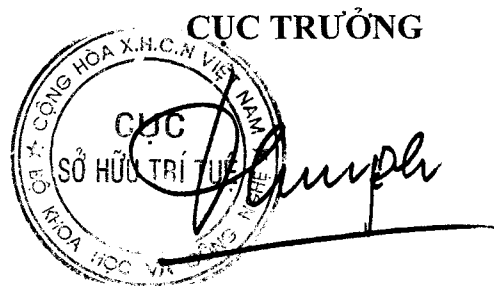

Đình Hữu Phí

BỘ KHOA HỌC VÀ CÔNG NGHỆ
CỤC SỞ HỮU TRÍ TUỆ

CỘNG HÒA XÃ HỘI CHỦ NGHĨA VIỆT NAM
Độc lập - Tự do - Hạnh phúc

Số: 19480/TB-SHTT

Hà Nội, ngày 01 tháng 09 năm 2019

THÔNG BÁO

Ghi nhận yêu cầu duy trì hiệu lực Bằng độc quyền sáng chế

Kính gửi: Công ty TNHH Ban Ca (BANCA)
15B Triệu Việt Vương, thành phố Hà Nội

Căn cứ kết quả thẩm định yêu cầu duy trì hiệu lực Bằng độc quyền sáng chế:

Số đơn: DT1-2019-05708

Ngày nộp: 05/08/2019

Chủ đơn: BOEHRINGER INGELHEIM VETMEDICA, INC. (US)

Đại diện của Chủ đơn: BANCA

Bằng độc quyền sáng chế số: 14378

Năm yêu cầu duy trì hiệu lực: 5

Cục Sở hữu trí tuệ thông báo:

1. Yêu cầu duy trì hiệu lực Bằng độc quyền sáng chế nêu trên được chấp nhận.

2. Hiệu lực Bằng độc quyền sáng chế số 14378 được duy trì đến 04/08/2020.

Nơi nhận:

- Như trên;
- TT (để công bố);
- Lưu: VT, Hồ sơ.

CỤC TRƯỞNG



Đinh Hữu Phí

BỘ KHOA HỌC VÀ CÔNG NGHỆ
CỤC SỞ HỮU TRÍ TUỆ

CỘNG HÒA XÃ HỘI CHỦ NGHĨA VIỆT NAM
Độc lập - Tự do - Hạnh phúc

Số: 1948 1 /TB-SHTT

Hà Nội, ngày 11 tháng 09 năm 2019

THÔNG BÁO
Ghi nhận yêu cầu duy trì hiệu lực Bằng độc quyền sáng chế

Kính gửi: Công ty TNHH Sở hữu trí tuệ Việt á (VIET A IP CO.,LTD)
Phòng 1504, tầng 15, tòa nhà Hàn Việt, số 203 Minh Khai,
phường Minh Khai, quận Hai Bà Trưng, TP. Hà Nội

Căn cứ kết quả thẩm định yêu cầu duy trì hiệu lực Bằng độc quyền sáng chế:

Số đơn: DT1-2019-01742

Ngày nộp: 12/03/2019

Chủ đơn: National Cheng Kung University (TW)

Đại diện của Chủ đơn: VIET A IP CO.,LTD

Bằng độc quyền sáng chế số: 18701

Năm yêu cầu duy trì hiệu lực: 2

Cục Sở hữu trí tuệ thông báo:

1. Yêu cầu duy trì hiệu lực Bằng độc quyền sáng chế nêu trên được chấp nhận.

2. Hiệu lực Bằng độc quyền sáng chế số 18701 được duy trì đến 05/03/2020.

Nơi nhận:

- Như trên;
- TT (để công bố);
- Lưu: VT, Hồ sơ.

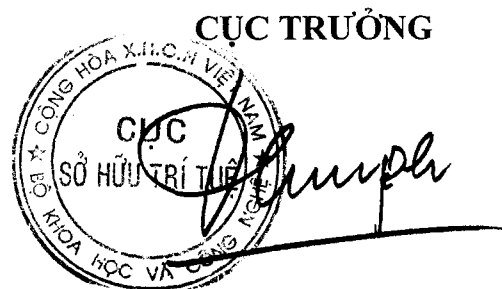

Đình Hữu Phí

BỘ KHOA HỌC VÀ CÔNG NGHỆ
CỤC SỞ HỮU TRÍ TUỆ

CỘNG HÒA XÃ HỘI CHỦ NGHĨA VIỆT NAM
Độc lập - Tự do - Hạnh phúc

Số: 19482/TB-SHTT

Hà Nội, ngày 10 tháng 09 năm 2019

THÔNG BÁO
Ghi nhận yêu cầu duy trì hiệu lực Bằng độc quyền sáng chế

Kính gửi: Trường Đại học Hàng Hải
484 Lạch Tray, Ngô Quyền, Hải Phòng, Việt Nam

Căn cứ kết quả thẩm định yêu cầu duy trì hiệu lực Bằng độc quyền sáng chế:

Số đơn: DT1-2019-06198

Ngày nộp: 21/08/2019

Chủ đơn: Trường Đại học Hàng Hải (VN)

Bằng độc quyền sáng chế số: 19648

Năm yêu cầu duy trì hiệu lực: 2

Cục Sở hữu trí tuệ thông báo:

1. Yêu cầu duy trì hiệu lực Bằng độc quyền sáng chế nêu trên được chấp nhận.

2. Hiệu lực Bằng độc quyền sáng chế số 19648 được duy trì đến 11/07/2020.

Nơi nhận:

- Như trên;
- TT (để công bố);
- Lưu: VT, Hồ sơ.

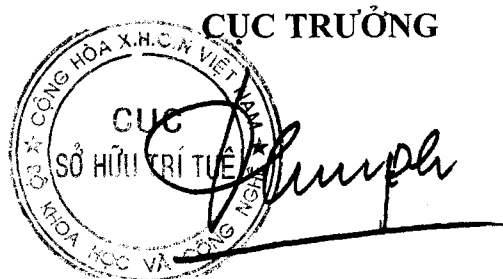

Đinh Hữu Phí

BỘ KHOA HỌC VÀ CÔNG NGHỆ
CỤC SỞ HỮU TRÍ TUỆ

CỘNG HÒA XÃ HỘI CHỦ NGHĨA VIỆT NAM
Độc lập - Tự do - Hạnh phúc

Số: 19483/TB-SHTT

Hà Nội, ngày 30 tháng 07 năm 2019

THÔNG BÁO
Ghi nhận yêu cầu duy trì hiệu lực Bằng độc quyền sáng chế

Kính gửi: **CÔNG TY CỔ PHẦN KHOA HỌC VÀ CÔNG NGHỆ VIỆT NAM (BUSADCO)**
Số 6, đường 3/2, phường 8, thành phố Vũng Tàu, tỉnh Bà Rịa - Vũng Tàu

Căn cứ kết quả thẩm định yêu cầu duy trì hiệu lực Bằng độc quyền sáng chế:

Số đơn: DT1-2019-05535

Ngày nộp: 26/07/2019

Chủ đơn: **CÔNG TY CỔ PHẦN KHOA HỌC VÀ CÔNG NGHỆ VIỆT NAM (BUSADCO) (VN)**

Bằng độc quyền sáng chế số: 19857

Năm yêu cầu duy trì hiệu lực: 2

Cục Sở hữu trí tuệ thông báo:

1. Yêu cầu duy trì hiệu lực Bằng độc quyền sáng chế nêu trên được chấp nhận.
2. Hiệu lực Bằng độc quyền sáng chế số 19857 được duy trì đến 21/08/2020.

Nơi nhận:

- Như trên;
- TT (để công bố);
- Lưu: VT, Hồ sơ.

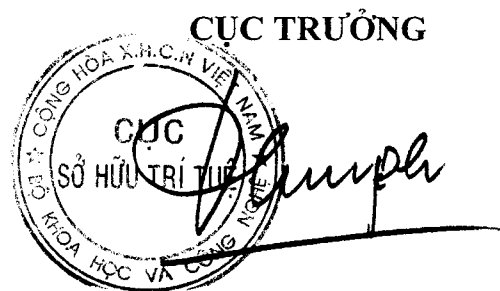

Đinh Hữu Phí

**BỘ KHOA HỌC VÀ CÔNG NGHỆ
CỤC SỞ HỮU TRÍ TUỆ**

**CỘNG HOÀ XÃ HỘI CHỦ NGHĨA VIỆT NAM
Độc lập - Tự do - Hạnh phúc**

Số: 19521/TB-SHTT

Hà Nội, ngày 10 tháng 05 năm 2019

THÔNG BÁO
Ghi nhận yêu cầu duy trì hiệu lực Bằng độc quyền sáng chế

Kính gửi: Công ty TNHH một thành viên Sở hữu trí tuệ VCCI
(VCCI-IP CO.,LTD)
Tầng 8, Toà nhà VCCI, số 9 Đào Duy Anh, phường Phương mai,
quận Đống Đa, thành phố Hà Nội

Căn cứ kết quả thẩm định yêu cầu duy trì hiệu lực Bằng độc quyền sáng chế:

Số đơn: DT1-2019-03530

Ngày nộp: 16/05/2019

Chủ đơn: Uni-Charm Corporation (JP)

Đại diện của Chủ đơn: VCCI-IP CO.,LTD

Bằng độc quyền sáng chế số: 14195

Năm yêu cầu duy trì hiệu lực: 5

Cục Sở hữu trí tuệ thông báo:

1. Yêu cầu duy trì hiệu lực Bằng độc quyền sáng chế nêu trên được chấp nhận.

2. Hiệu lực Bằng độc quyền sáng chế số 14195 được duy trì đến 16/06/2020.

Nơi nhận:

- Như trên;
- TT (để công bố);
- Lưu: VT, Hồ sơ.

CỤC TRƯỞNG



Đinh Hữu Phí

BỘ KHOA HỌC VÀ CÔNG NGHỆ
CỤC SỞ HỮU TRÍ TUỆ

CỘNG HOÀ XÃ HỘI CHỦ NGHĨA VIỆT NAM
Độc lập - Tự do - Hạnh phúc

Số: 11522 /TB-SHTT

Hà Nội, ngày 16 tháng 05 năm 2019

THÔNG BÁO

Ghi nhận yêu cầu duy trì hiệu lực Bằng độc quyền sáng chế

Kính gửi: Công ty TNHH một thành viên Sở hữu trí tuệ VCCI
(VCCI-IP CO.,LTD)

Tầng 8, Toà nhà VCCI, số 9 Đào Duy Anh, phường Phương mai,
quận Đống Đa, thành phố Hà Nội

Căn cứ kết quả thẩm định yêu cầu duy trì hiệu lực Bằng độc quyền sáng chế:

Số đơn: DT1-2019-03531

Ngày nộp: 16/05/2019

Chủ đơn: NOKIA TECHNOLOGIES OY (FI)

Đại diện của Chủ đơn: VCCI-IP CO.,LTD

Bằng độc quyền sáng chế số: 12858

Năm yêu cầu duy trì hiệu lực: 6

Cục Sở hữu trí tuệ thông báo:

1. Yêu cầu duy trì hiệu lực Bằng độc quyền sáng chế nêu trên được chấp nhận.

2. Hiệu lực Bằng độc quyền sáng chế số 12858 được duy trì đến 16/06/2020.

Nơi nhận:

- Như trên;
- TT (để công bố);
- Lưu: VT, Hồ sơ.

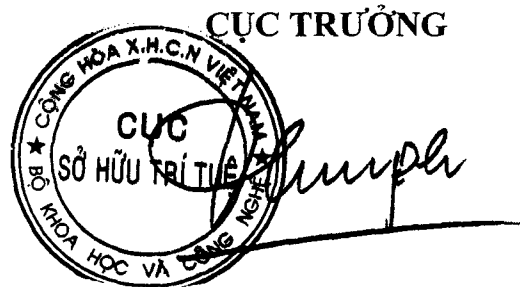

Đinh Hữu Phí

BỘ KHOA HỌC VÀ CÔNG NGHỆ
CỤC SỞ HỮU TRÍ TUỆ

CỘNG HÒA XÃ HỘI CHỦ NGHĨA VIỆT NAM
Độc lập - Tự do - Hạnh phúc

Số: 19523/TB-SHTT

Hà Nội, ngày 10 tháng 05 năm 2019

THÔNG BÁO

Ghi nhận yêu cầu duy trì hiệu lực Bằng độc quyền sáng chế

Kính gửi: Công ty TNHH một thành viên Sở hữu trí tuệ VCCI
(VCCI-IP CO.,LTD)

Tầng 8, Toà nhà VCCI, số 9 Đào Duy Anh, phường Phương mai,
quận Đống Đa, thành phố Hà Nội

Căn cứ kết quả thẩm định yêu cầu duy trì hiệu lực Bằng độc quyền sáng chế:

Số đơn: DT1-2019-03532

Ngày nộp: 16/05/2019

Chủ đơn: KUMIAI CHEMICAL INDUSTRY CO., LTD. (JP)

Đại diện của Chủ đơn: VCCI-IP CO.,LTD

Bằng độc quyền sáng chế số: 12844

Năm yêu cầu duy trì hiệu lực: 6

Cục Sở hữu trí tuệ thông báo:

1. Yêu cầu duy trì hiệu lực Bằng độc quyền sáng chế nêu trên được chấp nhận.

2. Hiệu lực Bằng độc quyền sáng chế số 12844 được duy trì đến 16/06/2020.

Nơi nhận:

- Như trên;
- TT (để công bố);
- Lưu: VT, Hồ sơ.

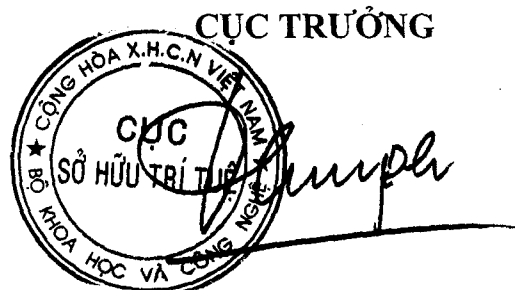

CỤC TRƯỞNG

Đình Hữu Phí

BỘ KHOA HỌC VÀ CÔNG NGHỆ
CỤC SỞ HỮU TRÍ TUỆ

CỘNG HÒA XÃ HỘI CHỦ NGHĨA VIỆT NAM
Độc lập - Tự do - Hạnh phúc

Số: 14574/TB-SHTT

Hà Nội, ngày 16 tháng 05 năm 2019

THÔNG BÁO

Ghi nhận yêu cầu duy trì hiệu lực Bằng độc quyền sáng chế

Kính gửi: Công ty TNHH một thành viên Sở hữu trí tuệ VCCI
(VCCI-IP CO.,LTD)
Tầng 8, Toà nhà VCCI, số 9 Đào Duy Anh, phường Phương mai,
quận Đống Đa, thành phố Hà Nội

Căn cứ kết quả thẩm định yêu cầu duy trì hiệu lực Bằng độc quyền sáng chế:

Số đơn: DT1-2019-03533

Ngày nộp: 16/05/2019

Chủ đơn: BAVARIAN NORDIC A/S (DK)

Đại diện của Chủ đơn: VCCI-IP CO.,LTD

Bằng độc quyền sáng chế số: 12840

Năm yêu cầu duy trì hiệu lực: 6

Cục Sở hữu trí tuệ thông báo:

1. Yêu cầu duy trì hiệu lực Bằng độc quyền sáng chế nêu trên được chấp nhận.

2. Hiệu lực Bằng độc quyền sáng chế số 12840 được duy trì đến 16/06/2020.

Nơi nhận:

- Như trên;
- TT (để công bố);
- Lưu: VT, Hồ sơ.

CỤC TRƯỞNG



Đinh Hữu Phú

BỘ KHOA HỌC VÀ CÔNG NGHỆ
CỤC SỞ HỮU TRÍ TUỆ

CỘNG HOÀ XÃ HỘI CHỦ NGHĨA VIỆT NAM
Độc lập - Tự do - Hạnh phúc

Số: 14525/TB-SHTT

Hà Nội, ngày 10 tháng 05 năm 2019

THÔNG BÁO
Ghi nhận yêu cầu duy trì hiệu lực Bằng độc quyền sáng chế

Kính gửi: Công ty TNHH một thành viên Sở hữu trí tuệ VCCI
(VCCI-IP CO.,LTD)
Tầng 8, Toà nhà VCCI, số 9 Đào Duy Anh, phường Phương mai,
quận Đống Đa, thành phố Hà Nội

Căn cứ kết quả thẩm định yêu cầu duy trì hiệu lực Bằng độc quyền sáng chế:

Số đơn: DT1-2019-03534

Ngày nộp: 16/05/2019

Chủ đơn: NTT DOCOMO, INC. (JP)

Đại diện của Chủ đơn: VCCI-IP CO.,LTD

Bằng độc quyền sáng chế số: 11492

Năm yêu cầu duy trì hiệu lực: 7

Cục Sở hữu trí tuệ thông báo:

1. Yêu cầu duy trì hiệu lực Bằng độc quyền sáng chế nêu trên được chấp nhận.

2. Hiệu lực Bằng độc quyền sáng chế số 11492 được duy trì đến 17/06/2020.

Nơi nhận:

- Như trên;
- TT (để công bố);
- Lưu: VT, Hồ sơ.

CỤC TRƯỞNG



Đình Hữu Phí

BỘ KHOA HỌC VÀ CÔNG NGHỆ
CỤC SỞ HỮU TRÍ TUỆ

CỘNG HOÀ XÃ HỘI CHỦ NGHĨA VIỆT NAM
Độc lập - Tự do - Hạnh phúc

Số: 19526/TB-SHTT

Hà Nội, ngày 16 tháng 05 năm 2019

THÔNG BÁO

Ghi nhận yêu cầu duy trì hiệu lực Bằng độc quyền sáng chế

Kính gửi: Công ty TNHH một thành viên Sở hữu trí tuệ VCCI
(VCCI-IP CO.,LTD)

Tầng 8, Toà nhà VCCI, số 9 Đào Duy Anh, phường Phương mai,
quận Đống Đa, thành phố Hà Nội

Căn cứ kết quả thẩm định yêu cầu duy trì hiệu lực Bằng độc quyền sáng chế:

Số đơn: DT1-2019-03535

Ngày nộp: 16/05/2019

Chủ đơn: Fancel Corporation (JP)

Đại diện của Chủ đơn: VCCI-IP CO.,LTD

Bằng độc quyền sáng chế số: 11509

Năm yêu cầu duy trì hiệu lực: 7

Cục Sở hữu trí tuệ thông báo:

1. Yêu cầu duy trì hiệu lực Bằng độc quyền sáng chế nêu trên được chấp nhận.

2. Hiệu lực Bằng độc quyền sáng chế số 11509 được duy trì đến 17/06/2020.

Nơi nhận:

- Như trên;
- TT (để công bố);
- Lưu: VT, Hồ sơ.

CỤC TRƯỞNG



Đinh Hữu Phí

BỘ KHOA HỌC VÀ CÔNG NGHỆ
CỤC SỞ HỮU TRÍ TUỆ

CỘNG HÒA XÃ HỘI CHỦ NGHĨA VIỆT NAM
Độc lập - Tự do - Hạnh phúc

Số: 11527/TB-SHTT

Hà Nội, ngày 10 tháng 05 năm 2019

THÔNG BÁO

Ghi nhận yêu cầu duy trì hiệu lực Bằng độc quyền sáng chế

Kính gửi: Công ty TNHH một thành viên Sở hữu trí tuệ VCCI
(VCCI-IP CO.,LTD)
Tầng 8, Toà nhà VCCI, số 9 Đào Duy Anh, phường Phương mai,
quận Đống Đa, thành phố Hà Nội

Căn cứ kết quả thẩm định yêu cầu duy trì hiệu lực Bằng độc quyền sáng chế:

Số đơn: DT1-2019-03536

Ngày nộp: 16/05/2019

Chủ đơn: AJINOMOTO CO., INC. (JP)

Đại diện của Chủ đơn: VCCI-IP CO.,LTD

Bằng độc quyền sáng chế số: 11512

Năm yêu cầu duy trì hiệu lực: 7

Cục Sở hữu trí tuệ thông báo:

1. Yêu cầu duy trì hiệu lực Bằng độc quyền sáng chế nêu trên được chấp nhận.

2. Hiệu lực Bằng độc quyền sáng chế số 11512 được duy trì đến 17/06/2020.

Nơi nhận:

- Như trên;
- TT (để công bố);
- Lưu: VT, Hồ sơ.

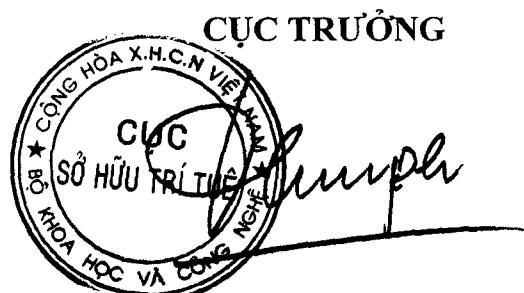

Đình Hữu Phí

BỘ KHOA HỌC VÀ CÔNG NGHỆ
CỤC SỞ HỮU TRÍ TUỆ

CỘNG HOÀ XÃ HỘI CHỦ NGHĨA VIỆT NAM
Độc lập - Tự do - Hạnh phúc

Số: 1915/28/TB-SHTT

Hà Nội, ngày 10 tháng 05 năm 2019

THÔNG BÁO
Ghi nhận yêu cầu duy trì hiệu lực Bằng độc quyền sáng chế

Kính gửi: Công ty TNHH một thành viên Sở hữu trí tuệ VCCI
(VCCI-IP CO.,LTD)
Tầng 8, Toà nhà VCCI, số 9 Đào Duy Anh, phường Phương mai,
quận Đống Đa, thành phố Hà Nội

Căn cứ kết quả thẩm định yêu cầu duy trì hiệu lực Bằng độc quyền sáng chế:

Số đơn: DT1-2019-03537

Ngày nộp: 16/05/2019

Chủ đơn: KING JIM CO., LTD. (JP)

Đại diện của Chủ đơn: VCCI-IP CO.,LTD

Bằng độc quyền sáng chế số: 7118

Năm yêu cầu duy trì hiệu lực: 12

Cục Sở hữu trí tuệ thông báo:

1. Yêu cầu duy trì hiệu lực Bằng độc quyền sáng chế nêu trên được chấp nhận.

2. Hiệu lực Bằng độc quyền sáng chế số 7118 được duy trì đến 17/06/2020.

Nơi nhận:

- Như trên;
- TT (để công bố);
- Lưu: VT, Hồ sơ.

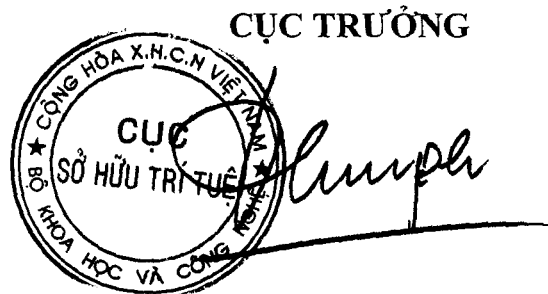

Đình Hữu Phí

BỘ KHOA HỌC VÀ CÔNG NGHỆ
CỤC SỞ HỮU TRÍ TUỆ

CỘNG HOÀ XÃ HỘI CHỦ NGHĨA VIỆT NAM
Độc lập - Tự do - Hạnh phúc

Số: 19529 /TB-SHTT

Hà Nội, ngày 10 tháng 05 năm 2019

THÔNG BÁO

Ghi nhận yêu cầu duy trì hiệu lực Bằng độc quyền sáng chế

Kính gửi: Công ty TNHH một thành viên Sở hữu trí tuệ VCCI
(VCCI-IP CO.,LTD)
Tầng 8, Toà nhà VCCI, số 9 Đào Duy Anh, phường Phương mai,
quận Đống Đa, thành phố Hà Nội

Căn cứ kết quả thẩm định yêu cầu duy trì hiệu lực Bằng độc quyền sáng chế:

Số đơn: DT1-2019-03538

Ngày nộp: 16/05/2019

Chủ đơn: Uni-Charm Corporation (JP)

Đại diện của Chủ đơn: VCCI-IP CO.,LTD

Bằng độc quyền sáng chế số: 7117

Năm yêu cầu duy trì hiệu lực: 12

Cục Sở hữu trí tuệ thông báo:

1. Yêu cầu duy trì hiệu lực Bằng độc quyền sáng chế nêu trên được chấp nhận.

2. Hiệu lực Bằng độc quyền sáng chế số 7117 được duy trì đến 17/06/2020.

Nơi nhận:

- Như trên;
- TT (để công bố);
- Lưu: VT, Hồ sơ.

CỤC TRƯỞNG



Đinh Hữu Phí

BỘ KHOA HỌC VÀ CÔNG NGHỆ
CỤC SỞ HỮU TRÍ TUỆ

CỘNG HÒA XÃ HỘI CHỦ NGHĨA VIỆT NAM
Độc lập - Tự do - Hạnh phúc

Số: 1953/ TB-SHTT

Hà Nội, ngày 16 tháng 05 năm 2019

THÔNG BÁO

Ghi nhận yêu cầu duy trì hiệu lực Bằng độc quyền sáng chế

Kính gửi: Công ty TNHH một thành viên Sở hữu trí tuệ VCCI
(VCCI-IP CO.,LTD)

Tầng 8, Toà nhà VCCI, số 9 Đào Duy Anh, phường Phương mai,
quận Đống Đa, thành phố Hà Nội

Căn cứ kết quả thẩm định yêu cầu duy trì hiệu lực Bằng độc quyền sáng chế:

Số đơn: DT1-2019-03539

Ngày nộp: 16/05/2019

Chủ đơn: KAO CORPORATION (JP)

Đại diện của Chủ đơn: VCCI-IP CO.,LTD

Bằng độc quyền sáng chế số: 19482

Năm yêu cầu duy trì hiệu lực: 2

Cục Sở hữu trí tuệ thông báo:

1. Yêu cầu duy trì hiệu lực Bằng độc quyền sáng chế nêu trên được chấp nhận.

2. Hiệu lực Bằng độc quyền sáng chế số 19482 được duy trì đến 18/06/2020.

Nơi nhận:

- Như trên;
- TT (để công bố);
- Lưu: VT, Hồ sơ.

CỤC TRƯỞNG

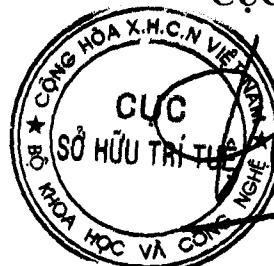

Đinh Hữu Phí

BỘ KHOA HỌC VÀ CÔNG NGHỆ
CỤC SỞ HỮU TRÍ TUỆ

CỘNG HÒA XÃ HỘI CHỦ NGHĨA VIỆT NAM
Độc lập - Tự do - Hạnh phúc

Số: 14531/TB-SHTT

Hà Nội, ngày 16 tháng 05 năm 2019

THÔNG BÁO

Ghi nhận yêu cầu duy trì hiệu lực Bằng độc quyền sáng chế

Kính gửi: Công ty TNHH một thành viên Sở hữu trí tuệ VCCI
(VCCI-IP CO.,LTD)
Tầng 8, Toà nhà VCCI, số 9 Đào Duy Anh, phường Phương mai,
quận Đống Đa, thành phố Hà Nội

Căn cứ kết quả thẩm định yêu cầu duy trì hiệu lực Bằng độc quyền sáng chế:

Số đơn: DT1-2019-03540

Ngày nộp: 16/05/2019

Chủ đơn: MEIJI CO., LTD. (JP)

Đại diện của Chủ đơn: VCCI-IP CO.,LTD

Bằng độc quyền sáng chế số: 12879

Năm yêu cầu duy trì hiệu lực: 6

Cục Sở hữu trí tuệ thông báo:

1. Yêu cầu duy trì hiệu lực Bằng độc quyền sáng chế nêu trên được chấp nhận.

2. Hiệu lực Bằng độc quyền sáng chế số 12879 được duy trì đến 18/06/2020.

Nơi nhận:

- Như trên;
- TT (để công bố);
- Lưu: VT, Hồ sơ.

CỤC TRƯỞNG



Đinh Hữu Phí

BỘ KHOA HỌC VÀ CÔNG NGHỆ
CỤC SỞ HỮU TRÍ TUỆ

CỘNG HOÀ XÃ HỘI CHỦ NGHĨA VIỆT NAM
Độc lập - Tự do - Hạnh phúc

Số: 19532/TB-SHTT

Hà Nội, ngày 17 tháng 05 năm 2019

THÔNG BÁO
Ghi nhận yêu cầu duy trì hiệu lực Bằng độc quyền sáng chế

Kính gửi: Công ty TNHH một thành viên Sở hữu trí tuệ VCCI
(VCCI-IP CO.,LTD)
Tầng 8, Toà nhà VCCI, số 9 Đào Duy Anh, phường Phương mai,
quận Đống Đa, thành phố Hà Nội

Căn cứ kết quả thẩm định yêu cầu duy trì hiệu lực Bằng độc quyền sáng chế:

Số đơn: DT1-2019-03541

Ngày nộp: 16/05/2019

Chủ đơn: SEIKO EPSON CORPORATION (JP)

Đại diện của Chủ đơn: VCCI-IP CO.,LTD

Bằng độc quyền sáng chế số: 19475

Năm yêu cầu duy trì hiệu lực: 2

Cục Sở hữu trí tuệ thông báo:

1. Yêu cầu duy trì hiệu lực Bằng độc quyền sáng chế nêu trên được chấp nhận.

2. Hiệu lực Bằng độc quyền sáng chế số 19475 được duy trì đến 18/06/2020.

Nơi nhận:

- Như trên;
- TT (để công bố);
- Lưu: VT, Hồ sơ.

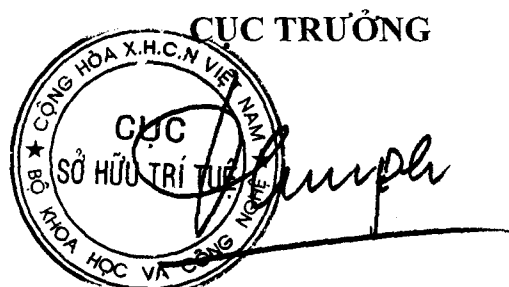

Đinh Hữu Phi

BỘ KHOA HỌC VÀ CÔNG NGHỆ
CỤC SỞ HỮU TRÍ TUỆ

CỘNG HÒA XÃ HỘI CHỦ NGHĨA VIỆT NAM
Độc lập - Tự do - Hạnh phúc

Số: 19533/TB-SHTT

Hà Nội, ngày 10 tháng 05 năm 2019

THÔNG BÁO
Ghi nhận yêu cầu duy trì hiệu lực Bằng độc quyền sáng chế

Kính gửi: Công ty TNHH một thành viên Sở hữu trí tuệ VCCI
(VCCI-IP CO.,LTD)
Tầng 8, Toà nhà VCCI, số 9 Đào Duy Anh, phường Phương mai,
quận Đống Đa, thành phố Hà Nội

Căn cứ kết quả thẩm định yêu cầu duy trì hiệu lực Bằng độc quyền sáng chế:

Số đơn: DT1-2019-03542

Ngày nộp: 16/05/2019

Chủ đơn: Sun Patent Trust (US)

Đại diện của Chủ đơn: VCCI-IP CO.,LTD

Bằng độc quyền sáng chế số: 19483

Năm yêu cầu duy trì hiệu lực: 2

Cục Sở hữu trí tuệ thông báo:

1. Yêu cầu duy trì hiệu lực Bằng độc quyền sáng chế nêu trên được chấp nhận.

2. Hiệu lực Bằng độc quyền sáng chế số 19483 được duy trì đến 18/06/2020.

Nơi nhận:

- Như trên;
- TT (để công bố);
- Lưu: VT, Hồ sơ.

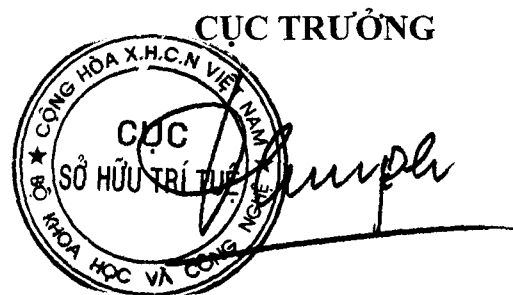

Đinh Hữu Phí

BỘ KHOA HỌC VÀ CÔNG NGHỆ
CỤC SỞ HỮU TRÍ TUỆ

CỘNG HOÀ XÃ HỘI CHỦ NGHĨA VIỆT NAM
Độc lập - Tự do - Hạnh phúc

Số: 19534/TB-SHTT

Hà Nội, ngày 10 tháng 05 năm 2019

THÔNG BÁO
Ghi nhận yêu cầu duy trì hiệu lực Bằng độc quyền sáng chế

Kính gửi: Công ty TNHH một thành viên Sở hữu trí tuệ VCCI
(VCCI-IP CO.,LTD)
Tầng 8, Toà nhà VCCI, số 9 Đào Duy Anh, phường Phương mai,
quận Đống Đa, thành phố Hà Nội

Căn cứ kết quả thẩm định yêu cầu duy trì hiệu lực Bằng độc quyền sáng chế:

Số đơn: DT1-2019-03543

Ngày nộp: 16/05/2019

Chủ đơn: Toyota Jidosha Kabushiki Kaisha (JP)

Đại diện của Chủ đơn: VCCI-IP CO.,LTD

Bằng độc quyền sáng chế số: 12884

Năm yêu cầu duy trì hiệu lực: 6

Cục Sở hữu trí tuệ thông báo:

1. Yêu cầu duy trì hiệu lực Bằng độc quyền sáng chế nêu trên được chấp nhận.

2. Hiệu lực Bằng độc quyền sáng chế số 12884 được duy trì đến 18/06/2020.

Nơi nhận:

- Như trên;
- TT (để công bố);
- Lưu: VT, Hồ sơ.

CỤC TRƯỞNG



Đinh Hữu Phí

BỘ KHOA HỌC VÀ CÔNG NGHỆ
CỤC SỞ HỮU TRÍ TUỆ

CỘNG HÒA XÃ HỘI CHỦ NGHĨA VIỆT NAM
Độc lập - Tự do - Hạnh phúc

Số: 1053/TB-SHTT

Hà Nội, ngày 10 tháng 05 năm 2019

THÔNG BÁO
Ghi nhận yêu cầu duy trì hiệu lực Bằng độc quyền sáng chế

Kính gửi: Công ty TNHH một thành viên Sở hữu trí tuệ VCCI
(VCCI-IP CO.,LTD)
Tầng 8, Toà nhà VCCI, số 9 Đào Duy Anh, phường Phương mai,
quận Đống Đa, thành phố Hà Nội

Căn cứ kết quả thẩm định yêu cầu duy trì hiệu lực Bằng độc quyền sáng chế:

Số đơn: DT1-2019-03544

Ngày nộp: 16/05/2019

Chủ đơn: JFE Steel Corporation (JP)

Đại diện của Chủ đơn: VCCI-IP CO.,LTD

Bằng độc quyền sáng chế số: 12882

Năm yêu cầu duy trì hiệu lực: 6

Cục Sở hữu trí tuệ thông báo:

1. Yêu cầu duy trì hiệu lực Bằng độc quyền sáng chế nêu trên được chấp nhận.

2. Hiệu lực Bằng độc quyền sáng chế số 12882 được duy trì đến 18/06/2020.

Nơi nhận:

- Như trên;
- TT (để công bố);
- Lưu: VT, Hồ sơ.

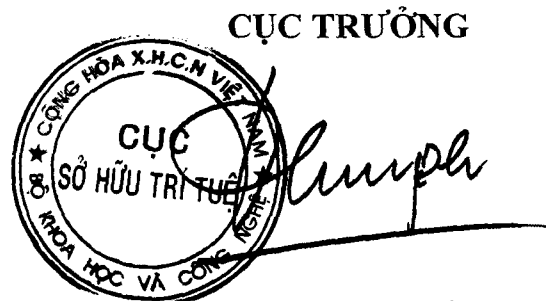

Đình Hữu Phí

**BỘ KHOA HỌC VÀ CÔNG NGHỆ
CỤC SỞ HỮU TRÍ TUỆ**

**CỘNG HÒA XÃ HỘI CHỦ NGHĨA VIỆT NAM
Độc lập - Tự do - Hạnh phúc**

Số: *1953t* /TB-SHTT

Hà Nội, ngày *10* tháng *09* năm 2019

THÔNG BÁO
Ghi nhận yêu cầu duy trì hiệu lực Bằng độc quyền sáng chế

Kính gửi: Công ty TNHH một thành viên Sở hữu trí tuệ VCCI
(VCCI-IP CO.,LTD)
Tầng 8, Toà nhà VCCI, số 9 Đào Duy Anh, phường Phương mai,
quận Đống Đa, thành phố Hà Nội

Căn cứ kết quả thẩm định yêu cầu duy trì hiệu lực Bằng độc quyền sáng chế:

Số đơn: DT1-2019-03545

Ngày nộp: 16/05/2019

Chủ đơn: JFE Steel Corporation (JP)

Đại diện của Chủ đơn: VCCI-IP CO.,LTD

Bằng độc quyền sáng chế số: 12876

Năm yêu cầu duy trì hiệu lực: 6

Cục Sở hữu trí tuệ thông báo:

1. Yêu cầu duy trì hiệu lực Bằng độc quyền sáng chế nêu trên được chấp nhận.

2. Hiệu lực Bằng độc quyền sáng chế số 12876 được duy trì đến 18/06/2020.

Nơi nhận:

- Như trên;
- TT (để công bố);
- Lưu: VT, Hồ sơ.

CỤC TRƯỞNG



Đinh Hữu Phí

BỘ KHOA HỌC VÀ CÔNG NGHỆ
CỤC SỞ HỮU TRÍ TUỆ

CỘNG HOÀ XÃ HỘI CHỦ NGHĨA VIỆT NAM
Độc lập - Tự do - Hạnh phúc

Số: 14537/TB-SHTT

Hà Nội, ngày 16 tháng 05 năm 2019

THÔNG BÁO
Ghi nhận yêu cầu duy trì hiệu lực Bằng độc quyền sáng chế

Kính gửi: Công ty TNHH một thành viên Sở hữu trí tuệ VCCI
(VCCI-IP CO.,LTD)
Tầng 8, Toà nhà VCCI, số 9 Đào Duy Anh, phường Phương mai,
quận Đống Đa, thành phố Hà Nội

Căn cứ kết quả thẩm định yêu cầu duy trì hiệu lực Bằng độc quyền sáng chế:

Số đơn: DT1-2019-03546

Ngày nộp: 16/05/2019

Chủ đơn: JFE Steel Corporation (JP)

Đại diện của Chủ đơn: VCCI-IP CO.,LTD

Bằng độc quyền sáng chế số: 12874

Năm yêu cầu duy trì hiệu lực: 6

Cục Sở hữu trí tuệ thông báo:

1. Yêu cầu duy trì hiệu lực Bằng độc quyền sáng chế nêu trên được chấp nhận.
2. Hiệu lực Bằng độc quyền sáng chế số 12874 được duy trì đến 18/06/2020.

Nơi nhận:

- Như trên;
- TT (để công bố);
- Lưu: VT, Hồ sơ.

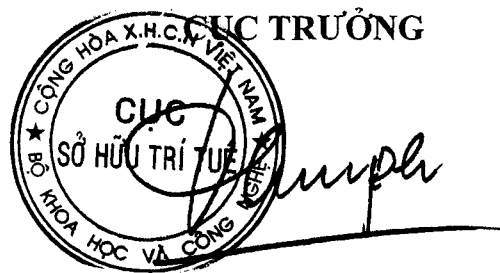

Đinh Hữu Phí

BỘ KHOA HỌC VÀ CÔNG NGHỆ
CỤC SỞ HỮU TRÍ TUỆ

CỘNG HÒA XÃ HỘI CHỦ NGHĨA VIỆT NAM
Độc lập - Tự do - Hạnh phúc

Số: 1353/TB-SHTT

Hà Nội, ngày 16 tháng 05 năm 2019

THÔNG BÁO
Ghi nhận yêu cầu duy trì hiệu lực Bằng độc quyền sáng chế

Kính gửi: Công ty TNHH một thành viên Sở hữu trí tuệ VCCI (VCCI-IP CO.,LTD)
Tầng 8, Toà nhà VCCI, số 9 Đào Duy Anh, phường Phương mai, quận Đống thành phố Hà Nội

Căn cứ kết quả thẩm định yêu cầu duy trì hiệu lực Bằng độc quyền sáng chế:

Số đơn: DT1-2019-03547

Ngày nộp: 16/05/2019

Chủ đơn: Nokia Technologies OY (FI)

Đại diện của Chủ đơn: VCCI-IP CO.,LTD

Bằng độc quyền sáng chế số: 19481

Năm yêu cầu duy trì hiệu lực: 2

Cục Sở hữu trí tuệ thông báo:

1. Yêu cầu duy trì hiệu lực Bằng độc quyền sáng chế nêu trên được chấp nhận.

2. Hiệu lực Bằng độc quyền sáng chế số 19481 được duy trì đến 18/06/2020.

Nơi nhận:

- Như trên;
- TT (để công bố);
- Lưu: VT, Hồ sơ.

CỤC TRƯỞNG



Đinh Hữu Phí

BỘ KHOA HỌC VÀ CÔNG NGHỆ
CỤC SỞ HỮU TRÍ TUỆ

CỘNG HOÀ XÃ HỘI CHỦ NGHĨA VIỆT NAM
Độc lập - Tự do - Hạnh phúc

Số: 19539/TB-SHTT

Hà Nội, ngày 10 tháng 07 năm 2019

THÔNG BÁO
Ghi nhận yêu cầu duy trì hiệu lực Bằng độc quyền sáng chế

Kính gửi: Công ty TNHH một thành viên Sở hữu trí tuệ VCCI
(VCCI-IP CO.,LTD)
Tầng 8, Toà nhà VCCI, số 9 Đào Duy Anh, phường Phương mai,
quận Đống Đa, thành phố Hà Nội

Căn cứ kết quả thẩm định yêu cầu duy trì hiệu lực Bằng độc quyền sáng chế:

Số đơn: DT1-2019-03549

Ngày nộp: 16/05/2019

Chủ đơn: Nokia Technologies OY (FI)

Đại diện của Chủ đơn: VCCI-IP CO.,LTD

Bằng độc quyền sáng chế số: 19477

Năm yêu cầu duy trì hiệu lực: 2

Cục Sở hữu trí tuệ thông báo:

1. Yêu cầu duy trì hiệu lực Bằng độc quyền sáng chế nêu trên được chấp nhận.
2. Hiệu lực Bằng độc quyền sáng chế số 19477 được duy trì đến 18/06/2020.

Nơi nhận:

- Như trên;
- TT (để công bố);
- Lưu: VT, Hồ sơ.

CỤC TRƯỞNG



Đinh Hữu Phí

BỘ KHOA HỌC VÀ CÔNG NGHỆ
CỤC SỞ HỮU TRÍ TUỆ

CỘNG HÒA XÃ HỘI CHỦ NGHĨA VIỆT NAM
Độc lập - Tự do - Hạnh phúc

Số: 19540/TB-SHTT

Hà Nội, ngày 17 tháng 05 năm 2019

THÔNG BÁO
Ghi nhận yêu cầu duy trì hiệu lực Bằng độc quyền sáng chế

Kính gửi: Công ty TNHH một thành viên Sở hữu trí tuệ VCCI
(VCCI-IP CO.,LTD)
Tầng 8, Toà nhà VCCI, số 9 Đào Duy Anh, phường Phương mai,
quận Đống Đa, thành phố Hà Nội

Căn cứ kết quả thẩm định yêu cầu duy trì hiệu lực Bằng độc quyền sáng chế:

Số đơn: DT1-2019-03550

Ngày nộp: 16/05/2019

Chủ đơn: Nokia Technologies OY (FI)

Đại diện của Chủ đơn: VCCI-IP CO.,LTD

Bằng độc quyền sáng chế số: 19474

Năm yêu cầu duy trì hiệu lực: 2

Cục Sở hữu trí tuệ thông báo:

1. Yêu cầu duy trì hiệu lực Bằng độc quyền sáng chế nêu trên được chấp nhận.
2. Hiệu lực Bằng độc quyền sáng chế số 19474 được duy trì đến 18/06/2020.

Nơi nhận:

- Như trên;
- TT (để công bố);
- Lưu: VT, Hồ sơ.

CỤC TRƯỞNG



Đinh Hữu Phí

BỘ KHOA HỌC VÀ CÔNG NGHỆ
CỤC SỞ HỮU TRÍ TUỆ

CỘNG HOÀ XÃ HỘI CHỦ NGHĨA VIỆT NAM
Độc lập - Tự do - Hạnh phúc

Số: 10541/TB-SHTT

Hà Nội, ngày 10 tháng 05 năm 2019

THÔNG BÁO

Ghi nhận yêu cầu duy trì hiệu lực Bằng độc quyền sáng chế

Kính gửi: Công ty TNHH một thành viên Sở hữu trí tuệ VCCI
(VCCI-IP CO.,LTD)
Tầng 8, Toà nhà VCCI, số 9 Đào Duy Anh, phường Phương mai,
quận Đống Đa, thành phố Hà Nội

Căn cứ kết quả thẩm định yêu cầu duy trì hiệu lực Bằng độc quyền sáng chế:

Số đơn: DT1-2019-03551

Ngày nộp: 16/05/2019

Chủ đơn: Nokia Technologies OY (FI)

Đại diện của Chủ đơn: VCCI-IP CO.,LTD

Bằng độc quyền sáng chế số: 19473

Năm yêu cầu duy trì hiệu lực: 2

Cục Sở hữu trí tuệ thông báo:

1. Yêu cầu duy trì hiệu lực Bằng độc quyền sáng chế nêu trên được chấp nhận.

2. Hiệu lực Bằng độc quyền sáng chế số 19473 được duy trì đến 18/06/2020.

Nơi nhận:

- Như trên;
- TT (để công bố);
- Lưu: VT, Hồ sơ.

CỤC TRƯỞNG



Đinh Hữu Phí

BỘ KHOA HỌC VÀ CÔNG NGHỆ
CỤC SỞ HỮU TRÍ TUỆ

CỘNG HÒA XÃ HỘI CHỦ NGHĨA VIỆT NAM
Độc lập - Tự do - Hạnh phúc

Số: 19742 /TB-SHTT

Hà Nội, ngày 16 tháng 05 năm 2019

THÔNG BÁO
Ghi nhận yêu cầu duy trì hiệu lực Bằng độc quyền sáng chế

Kính gửi: Công ty TNHH một thành viên Sở hữu trí tuệ VCCI
(VCCI-IP CO.,LTD)
Tầng 8, Toà nhà VCCI, số 9 Đào Duy Anh, phường Phương mai,
quận Đống Đa, thành phố Hà Nội

Căn cứ kết quả thẩm định yêu cầu duy trì hiệu lực Bằng độc quyền sáng chế:

Số đơn: DT1-2019-03552

Ngày nộp: 16/05/2019

Chủ đơn: Nokia Technologies OY (FI)

Đại diện của Chủ đơn: VCCI-IP CO.,LTD

Bằng độc quyền sáng chế số: 19472

Năm yêu cầu duy trì hiệu lực: 2

Cục Sở hữu trí tuệ thông báo:

1. Yêu cầu duy trì hiệu lực Bằng độc quyền sáng chế nêu trên được chấp nhận.

2. Hiệu lực Bằng độc quyền sáng chế số 19472 được duy trì đến 18/06/2020.

Nơi nhận:

- Như trên;
- TT (để công bố);
- Lưu: VT, Hồ sơ.

CỤC TRƯỞNG

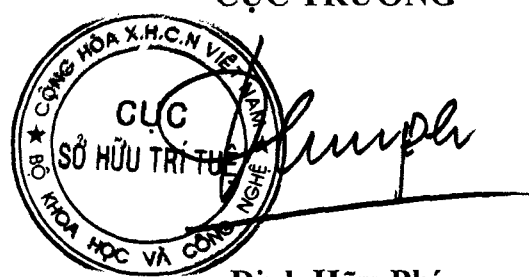

Đình Hữu Phí

BỘ KHOA HỌC VÀ CÔNG NGHỆ
CỤC SỞ HỮU TRÍ TUỆ

CỘNG HOÀ XÃ HỘI CHỦ NGHĨA VIỆT NAM
Độc lập - Tự do - Hạnh phúc

Số: 19543/TB-SHTT

Hà Nội, ngày 10 tháng 05 năm 2019

THÔNG BÁO
Ghi nhận yêu cầu duy trì hiệu lực Bằng độc quyền sáng chế

Kính gửi: Công ty TNHH một thành viên Sở hữu trí tuệ VCCI
(VCCI-IP CO.,LTD)
Tầng 8, Toà nhà VCCI, số 9 Đào Duy Anh, phường Phương mai,
quận Đống Đa, thành phố Hà Nội

Căn cứ kết quả thẩm định yêu cầu duy trì hiệu lực Bằng độc quyền sáng chế:

Số đơn: DT1-2019-03553

Ngày nộp: 16/05/2019

Chủ đơn: NIHON SUPERIOR SHA CO., LTD. (JP)

Đại diện của Chủ đơn: VCCI-IP CO.,LTD

Bằng độc quyền sáng chế số: 6411

Năm yêu cầu duy trì hiệu lực: 13

Cục Sở hữu trí tuệ thông báo:

1. Yêu cầu duy trì hiệu lực Bằng độc quyền sáng chế nêu trên được chấp nhận.

2. Hiệu lực Bằng độc quyền sáng chế số 6411 được duy trì đến 19/06/2020.

Nơi nhận:

- Như trên;
- TT (để công bố);
- Lưu: VT, Hồ sơ.

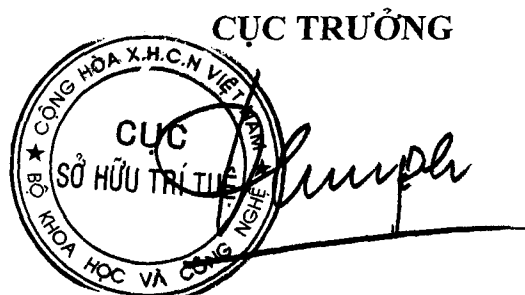

Đình Hữu Phí

BỘ KHOA HỌC VÀ CÔNG NGHỆ
CỤC SỞ HỮU TRÍ TUỆ

CỘNG HÒA XÃ HỘI CHỦ NGHĨA VIỆT NAM
Độc lập - Tự do - Hạnh phúc

Số: 1/1544 /TB-SHTT

Hà Nội, ngày 10 tháng 05 năm 2019

THÔNG BÁO
Ghi nhận yêu cầu duy trì hiệu lực Bằng độc quyền sáng chế

Kính gửi: Công ty TNHH một thành viên Sở hữu trí tuệ VCCI
(VCCI-IP CO.,LTD)
Tầng 8, Toà nhà VCCI, số 9 Đào Duy Anh, phường Phương mai,
quận Đống Đa, thành phố Hà Nội

Căn cứ kết quả thẩm định yêu cầu duy trì hiệu lực Bằng độc quyền sáng chế:

Số đơn: DT1-2019-03554

Ngày nộp: 16/05/2019

Chủ đơn: HONDA GIKEN KOGYO KABUSHIKI KAISHA (JP)

Đại diện của Chủ đơn: VCCI-IP CO.,LTD

Bằng độc quyền sáng chế số: 5714

Năm yêu cầu duy trì hiệu lực: 14

Cục Sở hữu trí tuệ thông báo:

1. Yêu cầu duy trì hiệu lực Bằng độc quyền sáng chế nêu trên được chấp nhận.

2. Hiệu lực Bằng độc quyền sáng chế số 5714 được duy trì đến 19/06/2020.

Nơi nhận:

- Như trên;
- TT (để công bố);
- Lưu: VT, Hồ sơ.

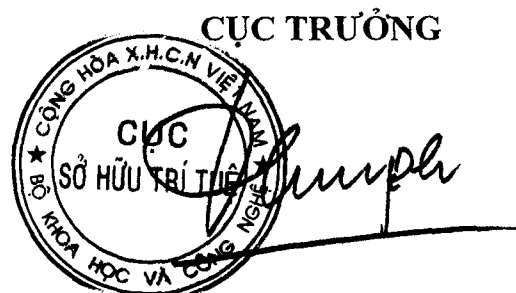

Đinh Hữu Phí

BỘ KHOA HỌC VÀ CÔNG NGHỆ
CỤC SỞ HỮU TRÍ TUỆ

CỘNG HÒA XÃ HỘI CHỦ NGHĨA VIỆT NAM
Độc lập - Tự do - Hạnh phúc

Số: 191545/TB-SHTT

Hà Nội, ngày 10 tháng 05 năm 2019

THÔNG BÁO
Ghi nhận yêu cầu duy trì hiệu lực Bằng độc quyền sáng chế

Kính gửi: Công ty TNHH một thành viên Sở hữu trí tuệ VCCI
(VCCI-IP CO.,LTD)
Tầng 8, Toà nhà VCCI, số 9 Đào Duy Anh, phường Phương mai,
quận Đống Đa, thành phố Hà Nội

Căn cứ kết quả thẩm định yêu cầu duy trì hiệu lực Bằng độc quyền sáng chế:

Số đơn: DT1-2019-03555

Ngày nộp: 16/05/2019

Chủ đơn: Sumitomo Rubber Industries, Ltd. (JP)

Đại diện của Chủ đơn: VCCI-IP CO.,LTD

Bằng độc quyền sáng chế số: 15612

Năm yêu cầu duy trì hiệu lực: 4

Cục Sở hữu trí tuệ thông báo:

1. Yêu cầu duy trì hiệu lực Bằng độc quyền sáng chế nêu trên được chấp nhận.

2. Hiệu lực Bằng độc quyền sáng chế số 15612 được duy trì đến 20/06/2020.

Nơi nhận:

- Như trên;
- TT (để công bố);
- Lưu: VT, Hồ sơ.

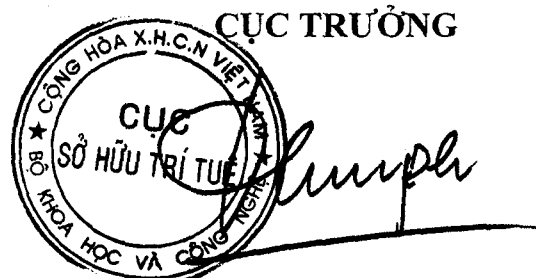

Đinh Hữu Phí

BỘ KHOA HỌC VÀ CÔNG NGHỆ
CỤC SỞ HỮU TRÍ TUỆ

CỘNG HÒA XÃ HỘI CHỦ NGHĨA VIỆT NAM
Độc lập - Tự do - Hạnh phúc

Số: 19546/TB-SHTT

Hà Nội, ngày 10 tháng 05 năm 2019

THÔNG BÁO
Ghi nhận yêu cầu duy trì hiệu lực Bằng độc quyền sáng chế

Kính gửi: Công ty TNHH một thành viên Sở hữu trí tuệ VCCI
(VCCI-IP CO.,LTD)
Tầng 8, Toà nhà VCCI, số 9 Đào Duy Anh, phường Phương mai,
quận Đống Đa, thành phố Hà Nội

Căn cứ kết quả thẩm định yêu cầu duy trì hiệu lực Bằng độc quyền sáng chế:

Số đơn: DT1-2019-03556

Ngày nộp: 16/05/2019

Chủ đơn: NTT DOCOMO, INC. (JP)

Đại diện của Chủ đơn: VCCI-IP CO.,LTD

Bằng độc quyền sáng chế số: 17087

Năm yêu cầu duy trì hiệu lực: 3

Cục Sở hữu trí tuệ thông báo:

1. Yêu cầu duy trì hiệu lực Bằng độc quyền sáng chế nêu trên được chấp nhận.

2. Hiệu lực Bằng độc quyền sáng chế số 17087 được duy trì đến 20/06/2020.

Nơi nhận:

- Như trên;
- TT (để công bố);
- Lưu: VT, Hồ sơ.

CỤC TRƯỞNG

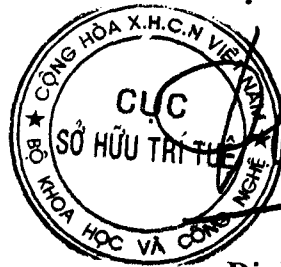

Đinh Hữu Phí

BỘ KHOA HỌC VÀ CÔNG NGHỆ
CỤC SỞ HỮU TRÍ TUỆ

CỘNG HOÀ XÃ HỘI CHỦ NGHĨA VIỆT NAM
Độc lập - Tự do - Hạnh phúc

Số: 19547/TB-SHTT

Hà Nội, ngày 10 tháng 05 năm 2019

THÔNG BÁO
Ghi nhận yêu cầu duy trì hiệu lực Bằng độc quyền sáng chế

Kính gửi: Công ty TNHH một thành viên Sở hữu trí tuệ VCCI
(VCCI-IP CO.,LTD)
Tầng 8, Toà nhà VCCI, số 9 Đào Duy Anh, phường Phương mai,
quận Đống Đa, thành phố Hà Nội

Căn cứ kết quả thẩm định yêu cầu duy trì hiệu lực Bằng độc quyền sáng chế:

Số đơn: DT1-2019-03557

Ngày nộp: 16/05/2019

Chủ đơn: MEIJI CO., LTD. (JP)

Đại diện của Chủ đơn: VCCI-IP CO.,LTD

Bằng độc quyền sáng chế số: 17091

Năm yêu cầu duy trì hiệu lực: 3

Cục Sở hữu trí tuệ thông báo:

1. Yêu cầu duy trì hiệu lực Bằng độc quyền sáng chế nêu trên được chấp nhận.

2. Hiệu lực Bằng độc quyền sáng chế số 17091 được duy trì đến 20/06/2020.

Nơi nhận:

- Như trên;
- TT (để công bố);
- Lưu: VT, Hồ sơ.

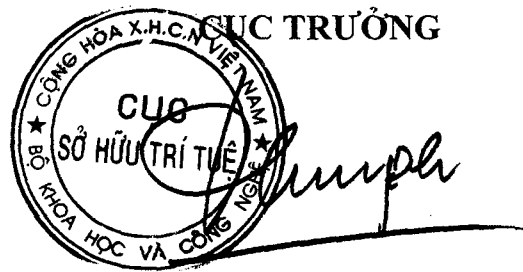

Đinh Hữu Phí

BỘ KHOA HỌC VÀ CÔNG NGHỆ
CỤC SỞ HỮU TRÍ TUỆ

CỘNG HÒA XÃ HỘI CHỦ NGHĨA VIỆT NAM
Độc lập - Tự do - Hạnh phúc

Số: 11/548/TB-SHTT

Hà Nội, ngày 10 tháng 05 năm 2019

THÔNG BÁO

Ghi nhận yêu cầu duy trì hiệu lực Bằng độc quyền sáng chế

Kính gửi: Công ty TNHH một thành viên Sở hữu trí tuệ VCCI
(VCCI-IP CO.,LTD)
Tầng 8, Toà nhà VCCI, số 9 Đào Duy Anh, phường Phương mai,
quận Đống Đa, thành phố Hà Nội

Căn cứ kết quả thẩm định yêu cầu duy trì hiệu lực Bằng độc quyền sáng chế:

Số đơn: DT1-2019-03558

Ngày nộp: 16/05/2019

Chủ đơn: SUZUKI MOTOR CORPORATION (JP)

Đại diện của Chủ đơn: VCCI-IP CO.,LTD

Bằng độc quyền sáng chế số: 15607

Năm yêu cầu duy trì hiệu lực: 4

Cục Sở hữu trí tuệ thông báo:

1. Yêu cầu duy trì hiệu lực Bằng độc quyền sáng chế nêu trên được chấp nhận.

2. Hiệu lực Bằng độc quyền sáng chế số 15607 được duy trì đến 20/06/2020.

Nơi nhận:

- Như trên;
- TT (để công bố);
- Lưu: VT, Hồ sơ.

CỤC TRƯỞNG



Đinh Hữu Phí

BỘ KHOA HỌC VÀ CÔNG NGHỆ
CỤC SỞ HỮU TRÍ TUỆ

CỘNG HÒA XÃ HỘI CHỦ NGHĨA VIỆT NAM
Độc lập - Tự do - Hạnh phúc

Số: 19549/TB-SHTT

Hà Nội, ngày 10 tháng 05 năm 2019

THÔNG BÁO

Ghi nhận yêu cầu duy trì hiệu lực Bằng độc quyền sáng chế

Kính gửi: Công ty TNHH một thành viên Sở hữu trí tuệ VCCI
(VCCI-IP CO.,LTD)
Tầng 8, Toà nhà VCCL, số 9 Đào Duy Anh, phường Phương mai,
quận Đống Đa, thành phố Hà Nội

Căn cứ kết quả thẩm định yêu cầu duy trì hiệu lực Bằng độc quyền sáng chế:

Số đơn: DT1-2019-03559

Ngày nộp: 16/05/2019

Chủ đơn: NESTE OIL OYJ (FI)

Đại diện của Chủ đơn: VCCI-IP CO.,LTD

Bằng độc quyền sáng chế số: 10417

Năm yêu cầu duy trì hiệu lực: 8

Cục Sở hữu trí tuệ thông báo:

1. Yêu cầu duy trì hiệu lực Bằng độc quyền sáng chế nêu trên được chấp nhận.

2. Hiệu lực Bằng độc quyền sáng chế số 10417 được duy trì đến 20/06/2020.

Nơi nhận:

- Như trên;
- TT (để công bố);
- Lưu: VT, Hồ sơ.

CỤC TRƯỞNG



Đinh Hữu Phí

BỘ KHOA HỌC VÀ CÔNG NGHỆ
CỤC SỞ HỮU TRÍ TUỆ

CỘNG HÒA XÃ HỘI CHỦ NGHĨA VIỆT NAM
Độc lập - Tự do - Hạnh phúc

Số: 19550/TB-SHTT

Hà Nội, ngày 10 tháng 05 năm 2019

THÔNG BÁO
Ghi nhận yêu cầu duy trì hiệu lực Bằng độc quyền sáng chế

Kính gửi: Công ty TNHH một thành viên Sở hữu trí tuệ VCCI
(VCCI-IP CO.,LTD)
Tầng 8, Toà nhà VCCI, số 9 Đào Duy Anh, phường Phương mai,
quận Đống Đa, thành phố Hà Nội

Căn cứ kết quả thẩm định yêu cầu duy trì hiệu lực Bằng độc quyền sáng chế:

Số đơn: DT1-2019-03560

Ngày nộp: 16/05/2019

Chủ đơn: DYNACO EUROPE (BE)

Đại diện của Chủ đơn: VCCI-IP CO.,LTD

Bằng độc quyền sáng chế số: 10402

Năm yêu cầu duy trì hiệu lực: 8

Cục Sở hữu trí tuệ thông báo:

1. Yêu cầu duy trì hiệu lực Bằng độc quyền sáng chế nêu trên được chấp nhận.
2. Hiệu lực Bằng độc quyền sáng chế số 10402 được duy trì đến 20/06/2020.

Nơi nhận:

- Như trên;
- TT (để công bố);
- Lưu: VT, Hồ sơ.

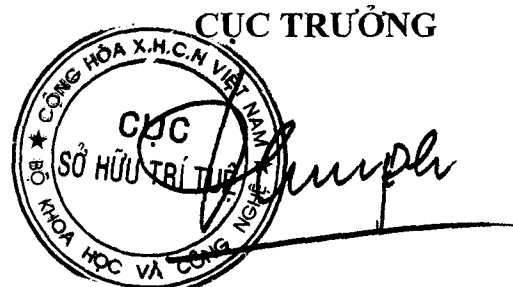

Đinh Hữu Phí

**BỘ KHOA HỌC VÀ CÔNG NGHỆ
CỤC SỞ HỮU TRÍ TUỆ**

**CỘNG HOÀ XÃ HỘI CHỦ NGHĨA VIỆT NAM
Độc lập - Tự do - Hạnh phúc**

Số: 11551/TB-SHTT

Hà Nội, ngày 14 tháng 05 năm 2019

THÔNG BÁO

Ghi nhận yêu cầu duy trì hiệu lực Bằng độc quyền sáng chế

Kính gửi: Công ty TNHH một thành viên Sở hữu trí tuệ VCCI
(VCCI-IP CO.,LTD)
Tầng 8, Toà nhà VCCI, số 9 Đào Duy Anh, phường Phương mai,
quận Đống Đa, thành phố Hà Nội

Căn cứ kết quả thẩm định yêu cầu duy trì hiệu lực Bằng độc quyền sáng chế:

Số đơn: DT1-2019-03561

Ngày nộp: 16/05/2019

Chủ đơn: LION CORPORATION (JP)

Đại diện của Chủ đơn: VCCI-IP CO.,LTD

Bằng độc quyền sáng chế số: 19494

Năm yêu cầu duy trì hiệu lực: 2

Cục Sở hữu trí tuệ thông báo:

1. Yêu cầu duy trì hiệu lực Bằng độc quyền sáng chế nêu trên được chấp nhận.
2. Hiệu lực Bằng độc quyền sáng chế số 19494 được duy trì đến 21/06/2020.

Nơi nhận:

- Như trên;
- TT (để công bố);
- Lưu: VT, Hồ sơ.

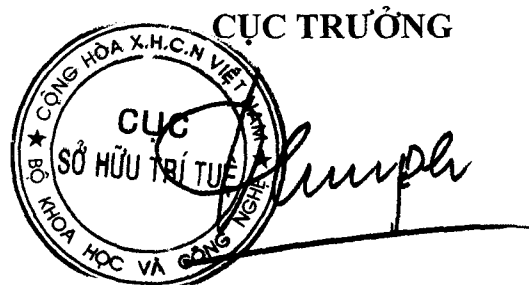

Đinh Hữu Phí

BỘ KHOA HỌC VÀ CÔNG NGHỆ
CỤC SỞ HỮU TRÍ TUỆ

CỘNG HÒA XÃ HỘI CHỦ NGHĨA VIỆT NAM
Độc lập - Tự do - Hạnh phúc

Số: 19552/TB-SHTT

Hà Nội, ngày 10 tháng 04 năm 2019

THÔNG BÁO
Ghi nhận yêu cầu duy trì hiệu lực Bằng độc quyền sáng chế

Kính gửi: Công ty TNHH một thành viên Sở hữu trí tuệ VCCI
(VCCI-IP CO.,LTD)
Tầng 8, Toà nhà VCCI, số 9 Đào Duy Anh, phường Phương mai,
quận Đống Đa, thành phố Hà Nội

Căn cứ kết quả thẩm định yêu cầu duy trì hiệu lực Bằng độc quyền sáng chế:

Số đơn: DT1-2019-03562

Ngày nộp: 16/05/2019

Chủ đơn: Kabushiki Kaisha Toshiba (JP)

Đại diện của Chủ đơn: VCCI-IP CO.,LTD

Bằng độc quyền sáng chế số: 19493

Năm yêu cầu duy trì hiệu lực: 2

Cục Sở hữu trí tuệ thông báo:

1. Yêu cầu duy trì hiệu lực Bằng độc quyền sáng chế nêu trên được chấp nhận.
2. Hiệu lực Bằng độc quyền sáng chế số 19493 được duy trì đến 21/06/2020.

Nơi nhận:

- Như trên;
- TT (để công bố);
- Lưu: VT, Hồ sơ.

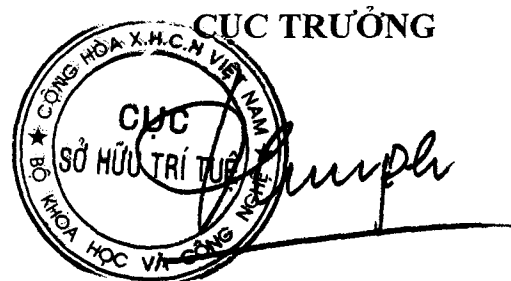

Đinh Hữu Phí

**BỘ KHOA HỌC VÀ CÔNG NGHỆ
CỤC SỞ HỮU TRÍ TUỆ**

**CỘNG HÒA XÃ HỘI CHỦ NGHĨA VIỆT NAM
Độc lập - Tự do - Hạnh phúc**

Số: *19553*/TB-SHTT

Hà Nội, ngày *16* tháng *05* năm 2019

THÔNG BÁO
Ghi nhận yêu cầu duy trì hiệu lực Bằng độc quyền sáng chế

Kính gửi: Công ty TNHH một thành viên Sở hữu trí tuệ VCCI
(VCCI-IP CO.,LTD)
Tầng 8, Toà nhà VCCI, số 9 Đào Duy Anh, phường Phương mai,
quận Đống Đa, thành phố Hà Nội

Căn cứ kết quả thẩm định yêu cầu duy trì hiệu lực Bằng độc quyền sáng chế:

Số đơn: DT1-2019-03563

Ngày nộp: 16/05/2019

Chủ đơn: FUJIKURA LTD. (JP)

Đại diện của Chủ đơn: VCCI-IP CO.,LTD

Bằng độc quyền sáng chế số: 19502

Năm yêu cầu duy trì hiệu lực: 2

Cục Sở hữu trí tuệ thông báo:

1. Yêu cầu duy trì hiệu lực Bằng độc quyền sáng chế nêu trên được chấp nhận.
2. Hiệu lực Bằng độc quyền sáng chế số 19502 được duy trì đến 21/06/2020.

Nơi nhận:

- Như trên;
- TT (để công bố);
- Lưu: VT, Hồ sơ.

CỤC TRƯỞNG

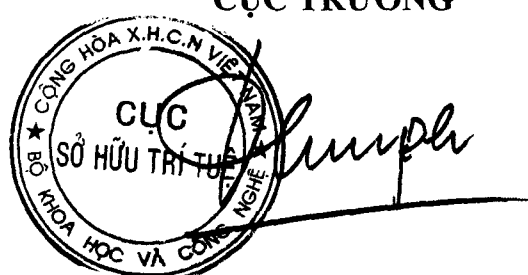

The seal is circular with the text 'CỤC SỞ HỮU TRÍ TUỆ' in the center and 'BỘ KHOA HỌC VÀ CÔNG NGHỆ' around the perimeter. A handwritten signature is written over the seal.

Đinh Hữu Phí

BỘ KHOA HỌC VÀ CÔNG NGHỆ
CỤC SỞ HỮU TRÍ TUỆ

CỘNG HÒA XÃ HỘI CHỦ NGHĨA VIỆT NAM
Độc lập - Tự do - Hạnh phúc

Số: 1/554/TB-SHTT

Hà Nội, ngày 10 tháng 05 năm 2019

THÔNG BÁO

Ghi nhận yêu cầu duy trì hiệu lực Bằng độc quyền sáng chế

Kính gửi: Công ty TNHH một thành viên Sở hữu trí tuệ VCCI
(VCCI-IP CO.,LTD)
Tầng 8, Toà nhà VCCI, số 9 Đào Duy Anh, phường Phương mai,
quận Đống Đa, thành phố Hà Nội

Căn cứ kết quả thẩm định yêu cầu duy trì hiệu lực Bằng độc quyền sáng chế:

Số đơn: DT1-2019-03564

Ngày nộp: 16/05/2019

Chủ đơn: Panasonic Intellectual Property Management Co., Ltd. (JP)

Đại diện của Chủ đơn: VCCI-IP CO.,LTD

Bằng độc quyền sáng chế số: 19491

Năm yêu cầu duy trì hiệu lực: 2

Cục Sở hữu trí tuệ thông báo:

1. Yêu cầu duy trì hiệu lực Bằng độc quyền sáng chế nêu trên được chấp nhận.

2. Hiệu lực Bằng độc quyền sáng chế số 19491 được duy trì đến 21/06/2020.

Nơi nhận:

- Như trên;
- TT (để công bố);
- Lưu: VT, Hồ sơ.

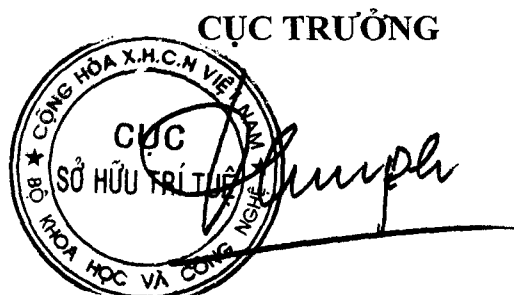

Đình Hữu Phí

BỘ KHOA HỌC VÀ CÔNG NGHỆ
CỤC SỞ HỮU TRÍ TUỆ

CỘNG HÒA XÃ HỘI CHỦ NGHĨA VIỆT NAM
Độc lập - Tự do - Hạnh phúc

Số: 1/555/TB-SHTT

Hà Nội, ngày 10 tháng 05 năm 2019

THÔNG BÁO
Ghi nhận yêu cầu duy trì hiệu lực Bằng độc quyền sáng chế

Kính gửi: Công ty TNHH một thành viên Sở hữu trí tuệ VCCI
(VCCI-IP CO.,LTD)
Tầng 8, Toà nhà VCCI, số 9 Đào Duy Anh, phường Phương mai,
quận Đống Đa, thành phố Hà Nội

Căn cứ kết quả thẩm định yêu cầu duy trì hiệu lực Bằng độc quyền sáng chế:

Số đơn: DT1-2019-03565

Ngày nộp: 16/05/2019

Chủ đơn: Nokia Technologies OY (FI)

Đại diện của Chủ đơn: VCCI-IP CO.,LTD

Bằng độc quyền sáng chế số: 19490

Năm yêu cầu duy trì hiệu lực: 2

Cục Sở hữu trí tuệ thông báo:

1. Yêu cầu duy trì hiệu lực Bằng độc quyền sáng chế nêu trên được chấp nhận.
2. Hiệu lực Bằng độc quyền sáng chế số 19490 được duy trì đến 21/06/2020.

Nơi nhận:

- Như trên;
- TT (để công bố);
- Lưu: VT, Hồ sơ.

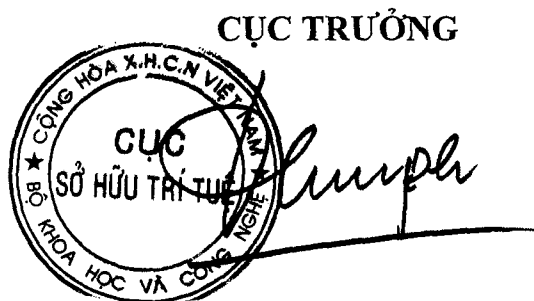

Đinh Hữu Phí

**BỘ KHOA HỌC VÀ CÔNG NGHỆ
CỤC SỞ HỮU TRÍ TUỆ**

**CỘNG HÒA XÃ HỘI CHỦ NGHĨA VIỆT NAM
Độc lập - Tự do - Hạnh phúc**

Số: 11556/TB-SHTT

Hà Nội, ngày 16 tháng 05 năm 2019

THÔNG BÁO
Ghi nhận yêu cầu duy trì hiệu lực Bằng độc quyền sáng chế

Kính gửi: Công ty TNHH một thành viên Sở hữu trí tuệ VCCI
(VCCI-IP CO.,LTD)
Tầng 8, Toà nhà VCCI, số 9 Đào Duy Anh, phường Phương mai,
quận Đống Đa, thành phố Hà Nội

Căn cứ kết quả thẩm định yêu cầu duy trì hiệu lực Bằng độc quyền sáng chế:

Số đơn: DT1-2019-03566

Ngày nộp: 16/05/2019

Chủ đơn: Nokia Technologies OY (FI)

Đại diện của Chủ đơn: VCCI-IP CO.,LTD

Bằng độc quyền sáng chế số: 19489

Năm yêu cầu duy trì hiệu lực: 2

Cục Sở hữu trí tuệ thông báo:

1. Yêu cầu duy trì hiệu lực Bằng độc quyền sáng chế nêu trên được chấp nhận.
2. Hiệu lực Bằng độc quyền sáng chế số 19489 được duy trì đến 21/06/2020.

Nơi nhận:

- Như trên;
- TT (để công bố);
- Lưu: VT, Hồ sơ.

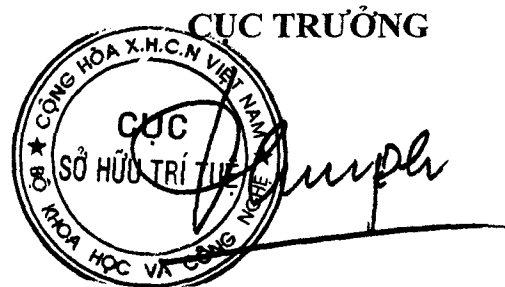

Đinh Hữu Phí

BỘ KHOA HỌC VÀ CÔNG NGHỆ
CỤC SỞ HỮU TRÍ TUỆ

CỘNG HÒA XÃ HỘI CHỦ NGHĨA VIỆT NAM
Độc lập - Tự do - Hạnh phúc

Số: 14557/TB-SHTT

Hà Nội, ngày 16 tháng 05 năm 2019

THÔNG BÁO

Ghi nhận yêu cầu duy trì hiệu lực Bằng độc quyền sáng chế

Kính gửi: Công ty TNHH một thành viên Sở hữu trí tuệ VCCI
(VCCI-IP CO.,LTD)
Tầng 8, Toà nhà VCCI, số 9 Đào Duy Anh, phường Phương mai,
quận Đống Đa, thành phố Hà Nội

Căn cứ kết quả thẩm định yêu cầu duy trì hiệu lực Bằng độc quyền sáng chế:

Số đơn: DT1-2019-03567

Ngày nộp: 16/05/2019

Chủ đơn: Nokia Technologies OY (FI)

Đại diện của Chủ đơn: VCCI-IP CO.,LTD

Bằng độc quyền sáng chế số: 19488

Năm yêu cầu duy trì hiệu lực: 2

Cục Sở hữu trí tuệ thông báo:

1. Yêu cầu duy trì hiệu lực Bằng độc quyền sáng chế nêu trên được chấp nhận.

2. Hiệu lực Bằng độc quyền sáng chế số 19488 được duy trì đến 21/06/2020.

Nơi nhận:

- Như trên;
- TT (để công bố);
- Lưu: VT, Hồ sơ.

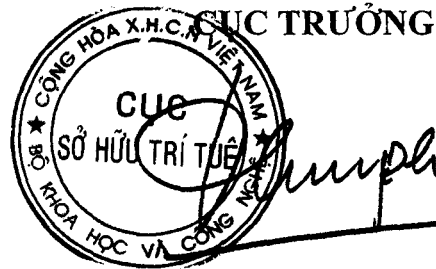

Đinh Hữu Phí

BỘ KHOA HỌC VÀ CÔNG NGHỆ
CỤC SỞ HỮU TRÍ TUỆ

CỘNG HOÀ XÃ HỘI CHỦ NGHĨA VIỆT NAM
Độc lập - Tự do - Hạnh phúc

Số: 19558/TB-SHTT

Hà Nội, ngày 10 tháng 05 năm 2019

THÔNG BÁO
Ghi nhận yêu cầu duy trì hiệu lực Bằng độc quyền sáng chế

Kính gửi: Công ty TNHH một thành viên Sở hữu trí tuệ VCCI
(VCCI-IP CO.,LTD)
Tầng 8, Toà nhà VCCI, số 9 Đào Duy Anh, phường Phương mai,
quận Đống Đa, thành phố Hà Nội

Căn cứ kết quả thẩm định yêu cầu duy trì hiệu lực Bằng độc quyền sáng chế:

Số đơn: DT1-2019-03568

Ngày nộp: 16/05/2019

Chủ đơn: Nokia Technologies OY (FI)

Đại diện của Chủ đơn: VCCI-IP CO.,LTD

Bằng độc quyền sáng chế số: 19487

Năm yêu cầu duy trì hiệu lực: 2

Cục Sở hữu trí tuệ thông báo:

1. Yêu cầu duy trì hiệu lực Bằng độc quyền sáng chế nêu trên được chấp nhận.

2. Hiệu lực Bằng độc quyền sáng chế số 19487 được duy trì đến 21/06/2020.

Nơi nhận:

- Như trên;
- TT (để công bố);
- Lưu: VT, Hồ sơ.

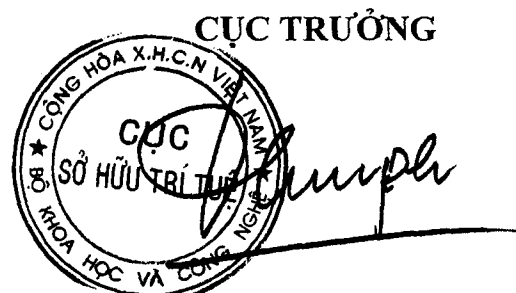

Đinh Hữu Phí

BỘ KHOA HỌC VÀ CÔNG NGHỆ
CỤC SỞ HỮU TRÍ TUỆ

CỘNG HÒA XÃ HỘI CHỦ NGHĨA VIỆT NAM
Độc lập - Tự do - Hạnh phúc

Số: 16/579/TB-SHTT

Hà Nội, ngày 10 tháng 05 năm 2019

THÔNG BÁO

Ghi nhận yêu cầu duy trì hiệu lực Bằng độc quyền sáng chế

Kính gửi: Công ty TNHH một thành viên Sở hữu trí tuệ VCCI
(VCCI-IP CO.,LTD)
Tầng 8, Toà nhà VCCI, số 9 Đào Duy Anh, phường Phương mai,
quận Đống Đa, thành phố Hà Nội

Căn cứ kết quả thẩm định yêu cầu duy trì hiệu lực Bằng độc quyền sáng chế:

Số đơn: DT1-2019-03569

Ngày nộp: 16/05/2019

Chủ đơn: Nokia Technologies OY (FI)

Đại diện của Chủ đơn: VCCI-IP CO.,LTD

Bằng độc quyền sáng chế số: 19486

Năm yêu cầu duy trì hiệu lực: 2

Cục Sở hữu trí tuệ thông báo:

1. Yêu cầu duy trì hiệu lực Bằng độc quyền sáng chế nêu trên được chấp nhận.

2. Hiệu lực Bằng độc quyền sáng chế số 19486 được duy trì đến 21/06/2020.

Nơi nhận:

- Như trên;
- TT (để công bố);
- Lưu: VT, Hồ sơ.

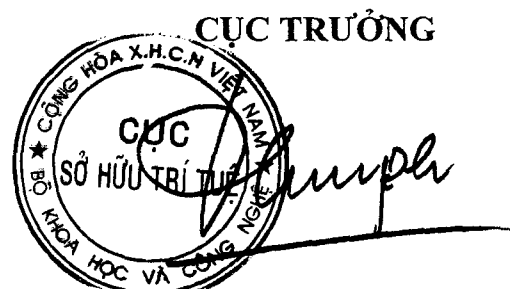

Đinh Hữu Phí

**BỘ KHOA HỌC VÀ CÔNG NGHỆ
CỤC SỞ HỮU TRÍ TUỆ**

**CỘNG HOÀ XÃ HỘI CHỦ NGHĨA VIỆT NAM
Độc lập - Tự do - Hạnh phúc**

Số: 14560 /TB-SHTT

Hà Nội, ngày 10 tháng 05 năm 2019

THÔNG BÁO

Ghi nhận yêu cầu duy trì hiệu lực Bằng độc quyền sáng chế

Kính gửi: Công ty TNHH một thành viên Sở hữu trí tuệ VCCI
(VCCI-IP CO.,LTD)
Tầng 8, Toà nhà VCCI, số 9 Đào Duy Anh, phường Phương mai,
quận Đống Đa, thành phố Hà Nội

Căn cứ kết quả thẩm định yêu cầu duy trì hiệu lực Bằng độc quyền sáng chế:

Số đơn: DT1-2019-03570

Ngày nộp: 16/05/2019

Chủ đơn: Nokia Technologies OY (FI)

Đại diện của Chủ đơn: VCCI-IP CO.,LTD

Bằng độc quyền sáng chế số: 19485

Năm yêu cầu duy trì hiệu lực: 2

Cục Sở hữu trí tuệ thông báo:

1. Yêu cầu duy trì hiệu lực Bằng độc quyền sáng chế nêu trên được chấp nhận.

2. Hiệu lực Bằng độc quyền sáng chế số 19485 được duy trì đến 21/06/2020.

TC

Nơi nhận:

- Như trên;
- TT (để công bố);
- Lưu: VT, Hồ sơ.

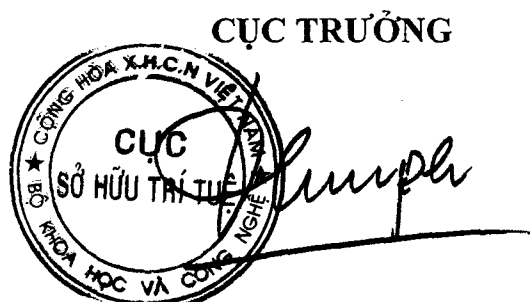

Đinh Hữu Phí

**BỘ KHOA HỌC VÀ CÔNG NGHỆ
CỤC SỞ HỮU TRÍ TUỆ**

**CỘNG HÒA XÃ HỘI CHỦ NGHĨA VIỆT NAM
Độc lập - Tự do - Hạnh phúc**

Số: 14561/TB-SHTT

Hà Nội, ngày 17 tháng 05 năm 2019

THÔNG BÁO

Ghi nhận yêu cầu duy trì hiệu lực Bằng độc quyền sáng chế

Kính gửi: Công ty TNHH một thành viên Sở hữu trí tuệ VCCI
(VCCI-IP CO.,LTD)
Tầng 8, Toà nhà VCCI, số 9 Đào Duy Anh, phường Phương mai,
quận Đống Đa, thành phố Hà Nội

Căn cứ kết quả thẩm định yêu cầu duy trì hiệu lực Bằng độc quyền sáng chế:

Số đơn: DT1-2019-03571

Ngày nộp: 16/05/2019

Chủ đơn: NTT DOCOMO, INC. (JP)

Đại diện của Chủ đơn: VCCI-IP CO.,LTD

Bằng độc quyền sáng chế số: 14228

Năm yêu cầu duy trì hiệu lực: 5

Cục Sở hữu trí tuệ thông báo:

1. Yêu cầu duy trì hiệu lực Bằng độc quyền sáng chế nêu trên được chấp nhận.
2. Hiệu lực Bằng độc quyền sáng chế số 14228 được duy trì đến 22/06/2020.

Nơi nhận:

- Như trên;
- TT (để công bố);
- Lưu: VT, Hồ sơ.

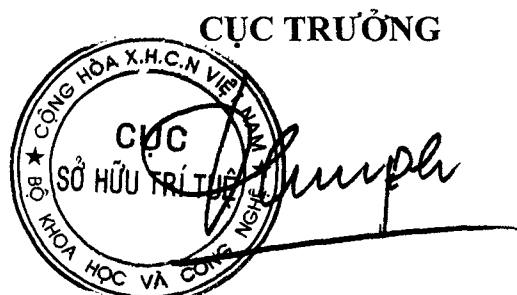

Đinh Hữu Phí

BỘ KHOA HỌC VÀ CÔNG NGHỆ
CỤC SỞ HỮU TRÍ TUỆ

CỘNG HÒA XÃ HỘI CHỦ NGHĨA VIỆT NAM
Độc lập - Tự do - Hạnh phúc

Số: 19662/TB-SHTT

Hà Nội, ngày 4 tháng 04 năm 2019

THÔNG BÁO

Ghi nhận yêu cầu duy trì hiệu lực Bằng độc quyền sáng chế

Kính gửi: Công ty TNHH một thành viên Sở hữu trí tuệ VCCI
(VCCI-IP CO.,LTD)
Tầng 8, Toà nhà VCCI, số 9 Đào Duy Anh, phường Phương mai,
quận Đống Đa, thành phố Hà Nội

Căn cứ kết quả thẩm định yêu cầu duy trì hiệu lực Bằng độc quyền sáng chế:

Số đơn: DT1-2019-03572

Ngày nộp: 16/05/2019

Chủ đơn: MITSUBISHI GAS CHEMICAL COMPANY, INC. (JP)

Đại diện của Chủ đơn: VCCI-IP CO.,LTD

Bằng độc quyền sáng chế số: 14231

Năm yêu cầu duy trì hiệu lực: 5

Cục Sở hữu trí tuệ thông báo:

1. Yêu cầu duy trì hiệu lực Bằng độc quyền sáng chế nêu trên được chấp nhận.

2. Hiệu lực Bằng độc quyền sáng chế số 14231 được duy trì đến 22/06/2020.

Nơi nhận:

- Như trên;
- TT (để công bố);
- Lưu: VT, Hồ sơ.

CỤC TRƯỞNG



Đinh Hữu Phí

BỘ KHOA HỌC VÀ CÔNG NGHỆ
CỤC SỞ HỮU TRÍ TUỆ

CỘNG HÒA XÃ HỘI CHỦ NGHĨA VIỆT NAM
Độc lập - Tự do - Hạnh phúc

Số: 14563/TB-SHTT

Hà Nội, ngày 10 tháng 05 năm 2019

THÔNG BÁO

Ghi nhận yêu cầu duy trì hiệu lực Bằng độc quyền sáng chế

Kính gửi: Công ty TNHH một thành viên Sở hữu trí tuệ VCCI
(VCCI-IP CO.,LTD)
Tầng 8, Toà nhà VCCI, số 9 Đào Duy Anh, phường Phương mai,
quận Đống Đa, thành phố Hà Nội

Căn cứ kết quả thẩm định yêu cầu duy trì hiệu lực Bằng độc quyền sáng chế:

Số đơn: DT1-2019-03573

Ngày nộp: 16/05/2019

Chủ đơn: Panasonic Corporation (JP)

Đại diện của Chủ đơn: VCCI-IP CO.,LTD

Bằng độc quyền sáng chế số: 14236

Năm yêu cầu duy trì hiệu lực: 5

Cục Sở hữu trí tuệ thông báo:

1. Yêu cầu duy trì hiệu lực Bằng độc quyền sáng chế nêu trên được chấp nhận.

2. Hiệu lực Bằng độc quyền sáng chế số 14236 được duy trì đến 22/06/2020.

Nơi nhận:

- Như trên;
- TT (để công bố);
- Lưu: VT, Hồ sơ.

CỤC TRƯỞNG

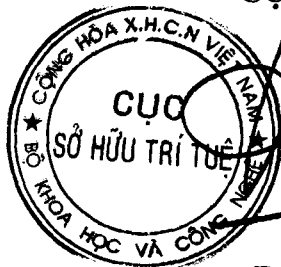

Đinh Hữu Phí

**BỘ KHOA HỌC VÀ CÔNG NGHỆ
CỤC SỞ HỮU TRÍ TUỆ**

**CỘNG HÒA XÃ HỘI CHỦ NGHĨA VIỆT NAM
Độc lập - Tự do - Hạnh phúc**

Số: 19564/TB-SHTT

Hà Nội, ngày 16 tháng 05 năm 2019

THÔNG BÁO

Ghi nhận yêu cầu duy trì hiệu lực Bằng độc quyền sáng chế

Kính gửi: Công ty TNHH một thành viên Sở hữu trí tuệ VCCI
(VCCI-IP CO.,LTD)
Tầng 8, Toà nhà VCCI, số 9 Đào Duy Anh, phường Phương mai,
quận Đống Đa, thành phố Hà Nội

Căn cứ kết quả thẩm định yêu cầu duy trì hiệu lực Bằng độc quyền sáng chế:

Số đơn: DT1-2019-03574

Ngày nộp: 16/05/2019

Chủ đơn: JX NIPPON MINING & METALS CORPORATION (JP)

Đại diện của Chủ đơn: VCCI-IP CO.,LTD

Bằng độc quyền sáng chế số: 14234

Năm yêu cầu duy trì hiệu lực: 5

Cục Sở hữu trí tuệ thông báo:

1. Yêu cầu duy trì hiệu lực Bằng độc quyền sáng chế nêu trên được chấp nhận.

2. Hiệu lực Bằng độc quyền sáng chế số 14234 được duy trì đến 22/06/2020.

Nơi nhận:

- Như trên;
- TT (để công bố);
- Lưu: VT, Hồ sơ.

CỤC TRƯỞNG



Đinh Hữu Phí

BỘ KHOA HỌC VÀ CÔNG NGHỆ
CỤC SỞ HỮU TRÍ TUỆ

CỘNG HOÀ XÃ HỘI CHỦ NGHĨA VIỆT NAM
Độc lập - Tự do - Hạnh phúc

Số: 19565/TB-SHTT

Hà Nội, ngày 10 tháng 05 năm 2019

THÔNG BÁO
Ghi nhận yêu cầu duy trì hiệu lực Bằng độc quyền sáng chế

Kính gửi: Công ty TNHH một thành viên Sở hữu trí tuệ VCCI
(VCCI-IP CO.,LTD)
Tầng 8, Toà nhà VCCI, số 9 Đào Duy Anh, phường Phương mai,
quận Đống Đa, thành phố Hà Nội

Căn cứ kết quả thẩm định yêu cầu duy trì hiệu lực Bằng độc quyền sáng chế:

Số đơn: DT1-2019-03575

Ngày nộp: 16/05/2019

Chủ đơn: JANSSEN PHARMACEUTICA N.V. (BE)

Đại diện của Chủ đơn: VCCI-IP CO.,LTD

Bằng độc quyền sáng chế số: 8536

Năm yêu cầu duy trì hiệu lực: 10

Cục Sở hữu trí tuệ thông báo:

1. Yêu cầu duy trì hiệu lực Bằng độc quyền sáng chế nêu trên được chấp nhận.
2. Hiệu lực Bằng độc quyền sáng chế số 8536 được duy trì đến 22/06/2020.

Nơi nhận:

- Như trên;
- TT (để công bố);
- Lưu: VT, Hồ sơ.

CỤC TRƯỞNG

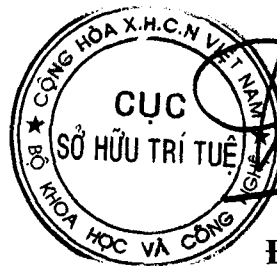

Đình Hữu Phí

BỘ KHOA HỌC VÀ CÔNG NGHỆ
CỤC SỞ HỮU TRÍ TUỆ

CỘNG HOÀ XÃ HỘI CHỦ NGHĨA VIỆT NAM
Độc lập - Tự do - Hạnh phúc

Số: 14566 /TB-SHTT

Hà Nội, ngày 16 tháng 05 năm 2019

THÔNG BÁO
Ghi nhận yêu cầu duy trì hiệu lực Bằng độc quyền sáng chế

Kính gửi: Công ty TNHH một thành viên Sở hữu trí tuệ VCCI
(VCCI-IP CO.,LTD)
Tầng 8, Toà nhà VCCI, số 9 Đào Duy Anh, phường Phương mai,
quận Đống Đa, thành phố Hà Nội

Căn cứ kết quả thẩm định yêu cầu duy trì hiệu lực Bằng độc quyền sáng chế:

Số đơn: DT1-2019-03576

Ngày nộp: 16/05/2019

Chủ đơn: FLSMIDTH A/S (DK)

Đại diện của Chủ đơn: VCCI-IP CO.,LTD

Bằng độc quyền sáng chế số: 7786

Năm yêu cầu duy trì hiệu lực: 11

Cục Sở hữu trí tuệ thông báo:

1. Yêu cầu duy trì hiệu lực Bằng độc quyền sáng chế nêu trên được chấp nhận.
2. Hiệu lực Bằng độc quyền sáng chế số 7786 được duy trì đến 22/06/2020.

Nơi nhận:

- Như trên;
- TT (để công bố);
- Lưu: VT, Hồ sơ.

CỤC TRƯỞNG

Đinh Hữu Phí

BỘ KHOA HỌC VÀ CÔNG NGHỆ
CỤC SỞ HỮU TRÍ TUỆ

CỘNG HÒA XÃ HỘI CHỦ NGHĨA VIỆT NAM
Độc lập - Tự do - Hạnh phúc

Số: 1057/TB-SHTT

Hà Nội, ngày 16 tháng 05 năm 2019

THÔNG BÁO
Ghi nhận yêu cầu duy trì hiệu lực Bằng độc quyền sáng chế

Kính gửi: Công ty TNHH một thành viên Sở hữu trí tuệ VCCI
(VCCI-IP CO.,LTD)
Tầng 8, Toà nhà VCCI, số 9 Đào Duy Anh, phường Phương mai,
quận Đống Đa, thành phố Hà Nội

Căn cứ kết quả thẩm định yêu cầu duy trì hiệu lực Bằng độc quyền sáng chế:

Số đơn: DT1-2019-03577

Ngày nộp: 16/05/2019

Chủ đơn: NTT DOCOMO, INC. (JP)

Đại diện của Chủ đơn: VCCI-IP CO.,LTD

Bằng độc quyền sáng chế số: 11514

Năm yêu cầu duy trì hiệu lực: 7

Cục Sở hữu trí tuệ thông báo:

1. Yêu cầu duy trì hiệu lực Bằng độc quyền sáng chế nêu trên được chấp nhận.

2. Hiệu lực Bằng độc quyền sáng chế số 11514 được duy trì đến 24/06/2020.

Nơi nhận:

- Như trên;
- TT (để công bố);
- Lưu: VT, Hồ sơ.

CỤC TRƯỞNG



Đinh Hữu Phí

BỘ KHOA HỌC VÀ CÔNG NGHỆ
CỤC SỞ HỮU TRÍ TUỆ

CỘNG HOÀ XÃ HỘI CHỦ NGHĨA VIỆT NAM
Độc lập - Tự do - Hạnh phúc

Số: 10578/TB-SHTT

Hà Nội, ngày 10 tháng 05 năm 2019

THÔNG BÁO

Ghi nhận yêu cầu duy trì hiệu lực Bằng độc quyền sáng chế

Kính gửi: Công ty TNHH một thành viên Sở hữu trí tuệ VCCI
(VCCI-IP CO.,LTD)
Tầng 8, Toà nhà VCCI, số 9 Đào Duy Anh, phường Phương mai,
quận Đống Đa, thành phố Hà Nội

Căn cứ kết quả thẩm định yêu cầu duy trì hiệu lực Bằng độc quyền sáng chế:

Số đơn: DT1-2019-03578

Ngày nộp: 16/05/2019

Chủ đơn: NOKIA TECHNOLOGIES OY (FI)

Đại diện của Chủ đơn: VCCI-IP CO.,LTD

Bằng độc quyền sáng chế số: 11531

Năm yêu cầu duy trì hiệu lực: 7

Cục Sở hữu trí tuệ thông báo:

1. Yêu cầu duy trì hiệu lực Bằng độc quyền sáng chế nêu trên được chấp nhận.

2. Hiệu lực Bằng độc quyền sáng chế số 11531 được duy trì đến 24/06/2020.

Nơi nhận:

- Như trên;
- TT (để công bố);
- Lưu: VT, Hồ sơ.

CỤC TRƯỞNG

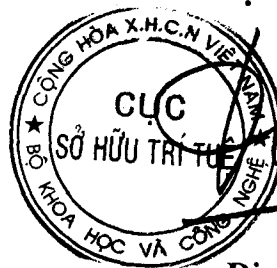

Đinh Hữu Phí

BỘ KHOA HỌC VÀ CÔNG NGHỆ
CỤC SỞ HỮU TRÍ TUỆ

CỘNG HÒA XÃ HỘI CHỦ NGHĨA VIỆT NAM
Độc lập - Tự do - Hạnh phúc

Số: 10579/TB-SHTT

Hà Nội, ngày 16 tháng 05 năm 2019

THÔNG BÁO

Ghi nhận yêu cầu duy trì hiệu lực Bằng độc quyền sáng chế

Kính gửi: Công ty TNHH một thành viên Sở hữu trí tuệ VCCI
(VCCI-IP CO.,LTD)
Tầng 8, Toà nhà VCCI, số 9 Đào Duy Anh, phường Phương mai,
quận Đống Đa, thành phố Hà Nội

Căn cứ kết quả thẩm định yêu cầu duy trì hiệu lực Bằng độc quyền sáng chế:

Số đơn: DT1-2019-03579

Ngày nộp: 16/05/2019

Chủ đơn: NOKIA TECHNOLOGIES OY (FI)

Đại diện của Chủ đơn: VCCI-IP CO.,LTD

Bằng độc quyền sáng chế số: 11526

Năm yêu cầu duy trì hiệu lực: 7

Cục Sở hữu trí tuệ thông báo:

1. Yêu cầu duy trì hiệu lực Bằng độc quyền sáng chế nêu trên được chấp nhận.
2. Hiệu lực Bằng độc quyền sáng chế số 11526 được duy trì đến 24/06/2020.

Nơi nhận:

- Như trên;
- TT (để công bố);
- Lưu: VT, Hồ sơ.

CỤC TRƯỞNG



Đinh Hữu Phí

BỘ KHOA HỌC VÀ CÔNG NGHỆ
CỤC SỞ HỮU TRÍ TUỆ

CỘNG HÒA XÃ HỘI CHỦ NGHĨA VIỆT NAM
Độc lập - Tự do - Hạnh phúc

Số: 1/1570/TB-SHTT

Hà Nội, ngày 10 tháng 04 năm 2019

THÔNG BÁO

Ghi nhận yêu cầu duy trì hiệu lực Bằng độc quyền sáng chế

Kính gửi: Công ty TNHH một thành viên Sở hữu trí tuệ VCCI
(VCCI-IP CO.,LTD)
Tầng 8, Toà nhà VCCI, số 9 Đào Duy Anh, phường Phương mai,
quận Đống Đa, thành phố Hà Nội

Căn cứ kết quả thẩm định yêu cầu duy trì hiệu lực Bằng độc quyền sáng chế:

Số đơn: DT1-2019-03580

Ngày nộp: 16/05/2019

Chủ đơn: NITTO DENKO CORPORATION (JP)

Đại diện của Chủ đơn: VCCI-IP CO.,LTD

Bằng độc quyền sáng chế số: 19535

Năm yêu cầu duy trì hiệu lực: 2

Cục Sở hữu trí tuệ thông báo:

1. Yêu cầu duy trì hiệu lực Bằng độc quyền sáng chế nêu trên được chấp nhận.

2. Hiệu lực Bằng độc quyền sáng chế số 19535 được duy trì đến 27/06/2020.

Nơi nhận:

- Như trên;
- TT (để công bố);
- Lưu: VT, Hồ sơ.

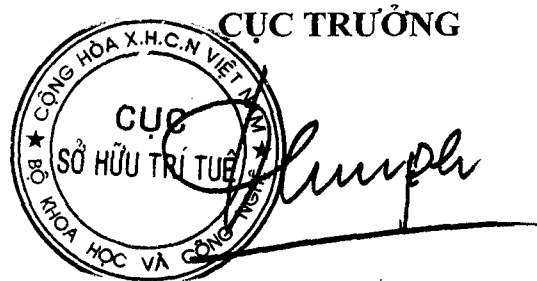

Đinh Hữu Phí

BỘ KHOA HỌC VÀ CÔNG NGHỆ
CỤC SỞ HỮU TRÍ TUỆ

CỘNG HÒA XÃ HỘI CHỦ NGHĨA VIỆT NAM
Độc lập - Tự do - Hạnh phúc

Số: 195 71/TB-SHTT

Hà Nội, ngày 16 tháng 05 năm 2019.

THÔNG BÁO
Ghi nhận yêu cầu duy trì hiệu lực Bằng độc quyền sáng chế

Kính gửi: Công ty TNHH một thành viên Sở hữu trí tuệ VCCI
(VCCI-IP CO.,LTD)
Tầng 8, Toà nhà VCCI, số 9 Đào Duy Anh, phường Phương mai,
quận Đống Đa, thành phố Hà Nội

Căn cứ kết quả thẩm định yêu cầu duy trì hiệu lực Bằng độc quyền sáng chế:

Số đơn: DT1-2019-03581

Ngày nộp: 16/05/2019

Chủ đơn: KAO CORPORATION (JP)

Đại diện của Chủ đơn: VCCI-IP CO.,LTD

Bằng độc quyền sáng chế số: 19511

Năm yêu cầu duy trì hiệu lực: 2

Cục Sở hữu trí tuệ thông báo:

1. Yêu cầu duy trì hiệu lực Bằng độc quyền sáng chế nêu trên được chấp nhận.

2. Hiệu lực Bằng độc quyền sáng chế số 19511 được duy trì đến 27/06/2020.

Nơi nhận:

- Như trên;
- TT (để công bố);
- Lưu: VT, Hồ sơ.

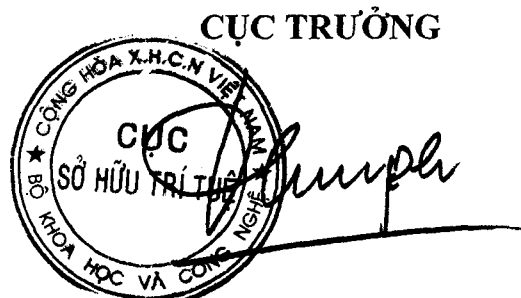

Đinh Hữu Phí

BỘ KHOA HỌC VÀ CÔNG NGHỆ
CỤC SỞ HỮU TRÍ TUỆ

CỘNG HÒA XÃ HỘI CHỦ NGHĨA VIỆT NAM
Độc lập - Tự do - Hạnh phúc

Số: 1957/TB-SHTT

Hà Nội, ngày 10 tháng 05 năm 2019

THÔNG BÁO

Ghi nhận yêu cầu duy trì hiệu lực Bằng độc quyền sáng chế

Kính gửi: Công ty TNHH một thành viên Sở hữu trí tuệ VCCI
(VCCI-IP CO.,LTD)
Tầng 8, Toà nhà VCCI, số 9 Đào Duy Anh, phường Phương mai,
quận Đống Đa, thành phố Hà Nội

Căn cứ kết quả thẩm định yêu cầu duy trì hiệu lực Bằng độc quyền sáng chế:

Số đơn: DT1-2019-03582

Ngày nộp: 16/05/2019

Chủ đơn: NIPPON STEEL & SUMITOMO METAL CORPORATION
(JP)

Đại diện của Chủ đơn: VCCI-IP CO.,LTD

Bằng độc quyền sáng chế số: 17134

Năm yêu cầu duy trì hiệu lực: 3

Cục Sở hữu trí tuệ thông báo:

1. Yêu cầu duy trì hiệu lực Bằng độc quyền sáng chế nêu trên được chấp nhận.

2. Hiệu lực Bằng độc quyền sáng chế số 17134 được duy trì đến 27/06/2020.

Nơi nhận:

- Như trên;
- TT (để công bố);
- Lưu: VT, Hồ sơ.

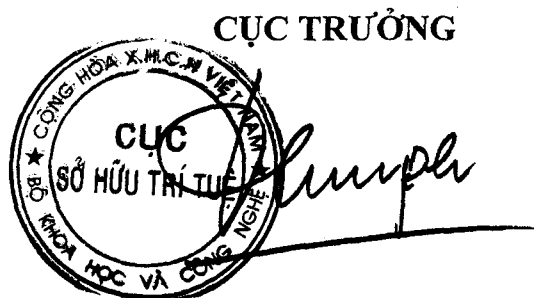

Đinh Hữu Phí

BỘ KHOA HỌC VÀ CÔNG NGHỆ
CỤC SỞ HỮU TRÍ TUỆ

CỘNG HÒA XÃ HỘI CHỦ NGHĨA VIỆT NAM
Độc lập - Tự do - Hạnh phúc

Số: 101573/TB-SHTT

Hà Nội, ngày 10 tháng 05 năm 2019

THÔNG BÁO

Ghi nhận yêu cầu duy trì hiệu lực Bằng độc quyền sáng chế

Kính gửi: Công ty TNHH một thành viên Sở hữu trí tuệ VCCI
(VCCI-IP CO.,LTD)
Tầng 8, Toà nhà VCCI, số 9 Đào Duy Anh, phường Phương mai,
quận Đống Đa, thành phố Hà Nội

Căn cứ kết quả thẩm định yêu cầu duy trì hiệu lực Bằng độc quyền sáng chế:

Số đơn: DT1-2019-03583

Ngày nộp: 16/05/2019

Chủ đơn: NIPPON STEEL & SUMITOMO METAL CORPORATION
(JP)

Đại diện của Chủ đơn: VCCI-IP CO.,LTD

Bằng độc quyền sáng chế số: 17126

Năm yêu cầu duy trì hiệu lực: 3

Cục Sở hữu trí tuệ thông báo:

1. Yêu cầu duy trì hiệu lực Bằng độc quyền sáng chế nêu trên được chấp nhận.

2. Hiệu lực Bằng độc quyền sáng chế số 17126 được duy trì đến 27/06/2020.

Nơi nhận:

- Như trên;
- TT (để công bố);
- Lưu: VT, Hồ sơ.

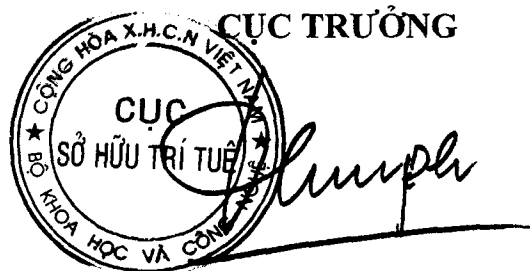

Đinh Hữu Phí

BỘ KHOA HỌC VÀ CÔNG NGHỆ
CỤC SỞ HỮU TRÍ TUỆ

CỘNG HÒA XÃ HỘI CHỦ NGHĨA VIỆT NAM
Độc lập - Tự do - Hạnh phúc

Số: 14574/TB-SHTT

Hà Nội, ngày 16 tháng 05 năm 2019

THÔNG BÁO

Ghi nhận yêu cầu duy trì hiệu lực Bằng độc quyền sáng chế

Kính gửi: Công ty TNHH một thành viên Sở hữu trí tuệ VCCI
(VCCI-IP CO.,LTD)
Tầng 8, Toà nhà VCCI, số 9 Đào Duy Anh, phường Phương mai,
quận Đống Đa, thành phố Hà Nội

Căn cứ kết quả thẩm định yêu cầu duy trì hiệu lực Bằng độc quyền sáng chế:

Số đơn: DT1-2019-03584

Ngày nộp: 16/05/2019

Chủ đơn: SAPPORO BREWERIES LIMITED (JP)

Đại diện của Chủ đơn: VCCI-IP CO.,LTD

Bằng độc quyền sáng chế số: 10431

Năm yêu cầu duy trì hiệu lực: 8

Cục Sở hữu trí tuệ thông báo:

1. Yêu cầu duy trì hiệu lực Bằng độc quyền sáng chế nêu trên được chấp nhận.

2. Hiệu lực Bằng độc quyền sáng chế số 10431 được duy trì đến 27/06/2020.

Nơi nhận:

- Như trên;
- TT (để công bố);
- Lưu: VT, Hồ sơ.

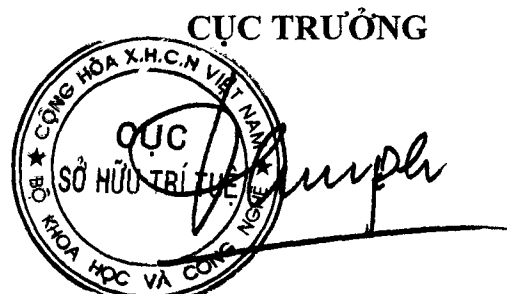

Đinh Hữu Phí

BỘ KHOA HỌC VÀ CÔNG NGHỆ
CỤC SỞ HỮU TRÍ TUỆ

CỘNG HOÀ XÃ HỘI CHỦ NGHĨA VIỆT NAM
Độc lập - Tự do - Hạnh phúc

Số: 11575/TB-SHTT

Hà Nội, ngày 10 tháng 05 năm 2019

THÔNG BÁO

Ghi nhận yêu cầu duy trì hiệu lực Bằng độc quyền sáng chế

Kính gửi: Công ty TNHH một thành viên Sở hữu trí tuệ VCCI
(VCCI-IP CO.,LTD)
Tầng 8, Toà nhà VCCI, số 9 Đào Duy Anh, phường Phương mai,
quận Đống Đa, thành phố Hà Nội

Căn cứ kết quả thẩm định yêu cầu duy trì hiệu lực Bằng độc quyền sáng chế:

Số đơn: DT1-2019-03585

Ngày nộp: 16/05/2019

Chủ đơn: SEKISUI CHEMICAL CO., LTD. (JP)

Đại diện của Chủ đơn: VCCI-IP CO.,LTD

Bằng độc quyền sáng chế số: 19518

Năm yêu cầu duy trì hiệu lực: 2

Cục Sở hữu trí tuệ thông báo:

1. Yêu cầu duy trì hiệu lực Bằng độc quyền sáng chế nêu trên được chấp nhận.

2. Hiệu lực Bằng độc quyền sáng chế số 19518 được duy trì đến 27/06/2020.

Nơi nhận:

- Như trên;
- TT (để công bố);
- Lưu: VT, Hồ sơ.

CỤC TRƯỞNG



Đinh Hữu Phí

BỘ KHOA HỌC VÀ CÔNG NGHỆ
CỤC SỞ HỮU TRÍ TUỆ

CỘNG HOÀ XÃ HỘI CHỦ NGHĨA VIỆT NAM
Độc lập - Tự do - Hạnh phúc

Số: 1476/TB-SHTT

Hà Nội, ngày 10 tháng 05 năm 2019

THÔNG BÁO
Ghi nhận yêu cầu duy trì hiệu lực Bằng độc quyền sáng chế

Kính gửi: Công ty TNHH một thành viên Sở hữu trí tuệ VCCI
(VCCI-IP CO.,LTD)
Tầng 8, Toà nhà VCCI, số 9 Đào Duy Anh, phường Phương mai,
quận Đống Đa, thành phố Hà Nội

Căn cứ kết quả thẩm định yêu cầu duy trì hiệu lực Bằng độc quyền sáng chế:

Số đơn: DT1-2019-03586

Ngày nộp: 16/05/2019

Chủ đơn: AJINOMOTO CO., INC. (JP)

Đại diện của Chủ đơn: VCCI-IP CO.,LTD

Bằng độc quyền sáng chế số: 9391

Năm yêu cầu duy trì hiệu lực: 9

Cục Sở hữu trí tuệ thông báo:

1. Yêu cầu duy trì hiệu lực Bằng độc quyền sáng chế nêu trên được chấp nhận.

2. Hiệu lực Bằng độc quyền sáng chế số 9391 được duy trì đến 27/06/2020.

Nơi nhận:

- Như trên;
- TT (để công bố);
- Lưu: VT, Hồ sơ.

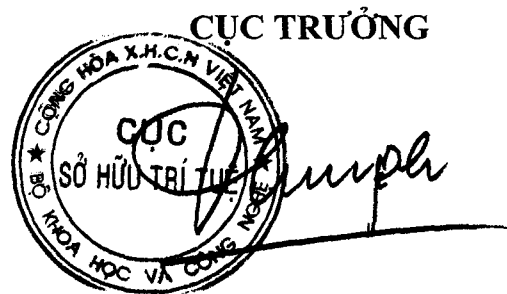

Đinh Hữu Phí

BỘ KHOA HỌC VÀ CÔNG NGHỆ
CỤC SỞ HỮU TRÍ TUỆ

CỘNG HÒA XÃ HỘI CHỦ NGHĨA VIỆT NAM
Độc lập - Tự do - Hạnh phúc

Số: 14577/TB-SHTT

Hà Nội, ngày 10 tháng 05 năm 2019

THÔNG BÁO

Ghi nhận yêu cầu duy trì hiệu lực Bằng độc quyền sáng chế

Kính gửi: Công ty TNHH một thành viên Sở hữu trí tuệ VCCI
(VCCI-IP CO.,LTD)
Tầng 8, Toà nhà VCCI, số 9 Đào Duy Anh, phường Phương mai,
quận Đống Đa, thành phố Hà Nội

Căn cứ kết quả thẩm định yêu cầu duy trì hiệu lực Bằng độc quyền sáng chế:

Số đơn: DT1-2019-03587

Ngày nộp: 16/05/2019

Chủ đơn: Sun Patent Trust (US)

Đại diện của Chủ đơn: VCCI-IP CO.,LTD

Bằng độc quyền sáng chế số: 17135

Năm yêu cầu duy trì hiệu lực: 3

Cục Sở hữu trí tuệ thông báo:

1. Yêu cầu duy trì hiệu lực Bằng độc quyền sáng chế nêu trên được chấp nhận.

2. Hiệu lực Bằng độc quyền sáng chế số 17135 được duy trì đến 27/06/2020.

Nơi nhận:

- Như trên;
- TT (để công bố);
- Lưu: VT, Hồ sơ.

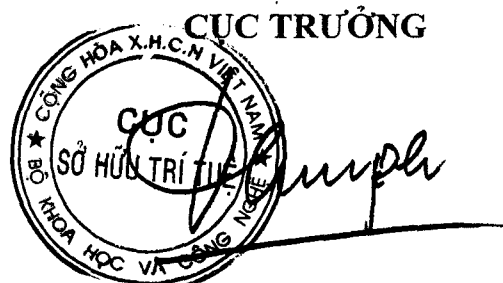

Đinh Hữu Phí

**BỘ KHOA HỌC VÀ CÔNG NGHỆ
CỤC SỞ HỮU TRÍ TUỆ**

**CỘNG HÒA XÃ HỘI CHỦ NGHĨA VIỆT NAM
Độc lập - Tự do - Hạnh phúc**

Số: 1658/TB-SHTT

Hà Nội, ngày 16 tháng 05 năm 2019

THÔNG BÁO
Ghi nhận yêu cầu duy trì hiệu lực Bằng độc quyền sáng chế

Kính gửi: Công ty TNHH một thành viên Sở hữu trí tuệ VCCI
(VCCI-IP CO.,LTD)
Tầng 8, Toà nhà VCCI, số 9 Đào Duy Anh, phường Phương mai,
quận Đống Đa, thành phố Hà Nội

Căn cứ kết quả thẩm định yêu cầu duy trì hiệu lực Bằng độc quyền sáng chế:

Số đơn: DT1-2019-03588

Ngày nộp: 16/05/2019

Chủ đơn: PANASONIC CORPORATION (JP)

Đại diện của Chủ đơn: VCCI-IP CO.,LTD

Bằng độc quyền sáng chế số: 9393

Năm yêu cầu duy trì hiệu lực: 9

Cục Sở hữu trí tuệ thông báo:

1. Yêu cầu duy trì hiệu lực Bằng độc quyền sáng chế nêu trên được chấp nhận.

2. Hiệu lực Bằng độc quyền sáng chế số 9393 được duy trì đến 27/06/2020.

Nơi nhận:

- Như trên;
- TT (để công bố);
- Lưu: VT, Hồ sơ.

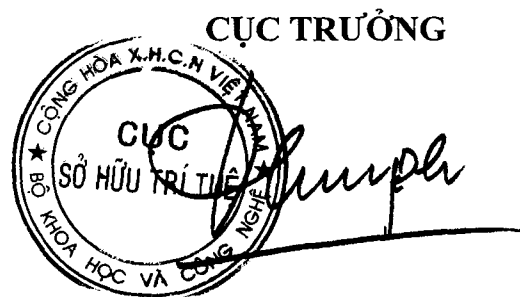

Đình Hữu Phí

BỘ KHOA HỌC VÀ CÔNG NGHỆ
CỤC SỞ HỮU TRÍ TUỆ

CỘNG HÒA XÃ HỘI CHỦ NGHĨA VIỆT NAM
Độc lập - Tự do - Hạnh phúc

Số: 19579 /TB-SHTT

Hà Nội, ngày 10 tháng 05 năm 2019

THÔNG BÁO

Ghi nhận yêu cầu duy trì hiệu lực Bằng độc quyền sáng chế

Kính gửi: Công ty TNHH một thành viên Sở hữu trí tuệ VCCI
(VCCI-IP CO.,LTD)
Tầng 8, Toà nhà VCCI, số 9 Đào Duy Anh, phường Phương mai,
quận Đống Đa, thành phố Hà Nội

Căn cứ kết quả thẩm định yêu cầu duy trì hiệu lực Bằng độc quyền sáng chế:

Số đơn: DT1-2019-03589

Ngày nộp: 16/05/2019

Chủ đơn: JANSSEN PHARMACEUTICA N.V. (BE)

Đại diện của Chủ đơn: VCCI-IP CO.,LTD

Bằng độc quyền sáng chế số: 17120

Năm yêu cầu duy trì hiệu lực: 3

Cục Sở hữu trí tuệ thông báo:

1. Yêu cầu duy trì hiệu lực Bằng độc quyền sáng chế nêu trên được chấp nhận.

2. Hiệu lực Bằng độc quyền sáng chế số 17120 được duy trì đến 27/06/2020.

H

Nơi nhận:

- Như trên;
- TT (để công bố);
- Lưu: VT, Hồ sơ.

CỤC TRƯỞNG



Đinh Hữu Phí

BỘ KHOA HỌC VÀ CÔNG NGHỆ
CỤC SỞ HỮU TRÍ TUỆ

CỘNG HÒA XÃ HỘI CHỦ NGHĨA VIỆT NAM
Độc lập - Tự do - Hạnh phúc

Số: 14580 /TB-SHTT

Hà Nội, ngày 10 tháng 05 năm 2019

THÔNG BÁO

Ghi nhận yêu cầu duy trì hiệu lực Bằng độc quyền sáng chế

Kính gửi: Công ty TNHH một thành viên Sở hữu trí tuệ VCCI
(VCCI-IP CO.,LTD)
Tầng 8, Toà nhà VCCI, số 9 Đào Duy Anh, phường Phương mai,
quận Đống Đa, thành phố Hà Nội

Căn cứ kết quả thẩm định yêu cầu duy trì hiệu lực Bằng độc quyền sáng chế:

Số đơn: DT1-2019-03590

Ngày nộp: 16/05/2019

Chủ đơn: OTSUKA PHARMACEUTICAL CO., LTD. (JP)

Đại diện của Chủ đơn: VCCI-IP CO.,LTD

Bằng độc quyền sáng chế số: 17123

Năm yêu cầu duy trì hiệu lực: 3

Cục Sở hữu trí tuệ thông báo:

1. Yêu cầu duy trì hiệu lực Bằng độc quyền sáng chế nêu trên được chấp nhận.

2. Hiệu lực Bằng độc quyền sáng chế số 17123 được duy trì đến 27/06/2020.

Nơi nhận:

- Như trên;
- TT (để công bố);
- Lưu: VT, Hồ sơ.

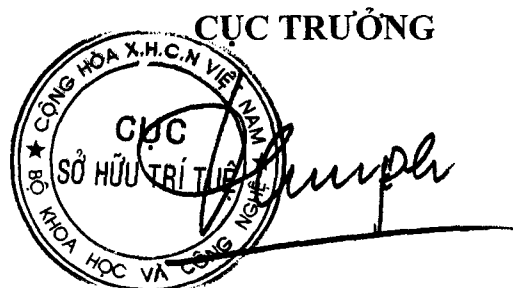

Đinh Hữu Phí

BỘ KHOA HỌC VÀ CÔNG NGHỆ
CỤC SỞ HỮU TRÍ TUỆ

CỘNG HÒA XÃ HỘI CHỦ NGHĨA VIỆT NAM
Độc lập - Tự do - Hạnh phúc

Số: 19581/TB-SHTT

Hà Nội, ngày 18 tháng 05 năm 2019

THÔNG BÁO

Ghi nhận yêu cầu duy trì hiệu lực Bằng độc quyền sáng chế

Kính gửi: Công ty TNHH một thành viên Sở hữu trí tuệ VCCI
(VCCI-IP CO.,LTD)
Tầng 8, Toà nhà VCCI, số 9 Đào Duy Anh, phường Phương mai,
quận Đống Đa, thành phố Hà Nội

Căn cứ kết quả thẩm định yêu cầu duy trì hiệu lực Bằng độc quyền sáng chế:

Số đơn: DT1-2019-03591

Ngày nộp: 16/05/2019

Chủ đơn: HAIER GROUP CORPORATION (CN)

Đại diện của Chủ đơn: VCCI-IP CO.,LTD

Bằng độc quyền sáng chế số: 10428

Năm yêu cầu duy trì hiệu lực: 8

Cục Sở hữu trí tuệ thông báo:

1. Yêu cầu duy trì hiệu lực Bằng độc quyền sáng chế nêu trên được chấp nhận.
2. Hiệu lực Bằng độc quyền sáng chế số 10428 được duy trì đến 27/06/2020.

Nơi nhận:

- Như trên;
- TT (để công bố);
- Lưu: VT, Hồ sơ.

CỤC TRƯỞNG

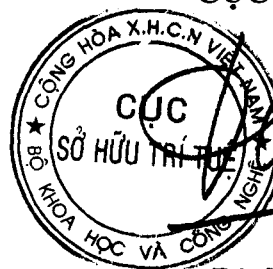

Đinh Hữu Phí

BỘ KHOA HỌC VÀ CÔNG NGHỆ
CỤC SỞ HỮU TRÍ TUỆ

CỘNG HÒA XÃ HỘI CHỦ NGHĨA VIỆT NAM
Độc lập - Tự do - Hạnh phúc

Số: 19552/TB-SHTT

Hà Nội, ngày 10 tháng 07 năm 2019

THÔNG BÁO

Ghi nhận yêu cầu duy trì hiệu lực Bằng độc quyền sáng chế

Kính gửi: Công ty TNHH một thành viên Sở hữu trí tuệ VCCI
(VCCI-IP CO.,LTD)
Tầng 8, Toà nhà VCCI, số 9 Đào Duy Anh, phường Phương mai,
quận Đống Đa, thành phố Hà Nội

Căn cứ kết quả thẩm định yêu cầu duy trì hiệu lực Bằng độc quyền sáng chế:

Số đơn: DT1-2019-03592

Ngày nộp: 16/05/2019

Chủ đơn: Nokia Technologies OY (FI)

Đại diện của Chủ đơn: VCCI-IP CO.,LTD

Bằng độc quyền sáng chế số: 19509

Năm yêu cầu duy trì hiệu lực: 2

Cục Sở hữu trí tuệ thông báo:

1. Yêu cầu duy trì hiệu lực Bằng độc quyền sáng chế nêu trên được chấp nhận.

2. Hiệu lực Bằng độc quyền sáng chế số 19509 được duy trì đến 27/06/2020.

Nơi nhận:

- Như trên;
- TT (để công bố);
- Lưu: VT, Hồ sơ.

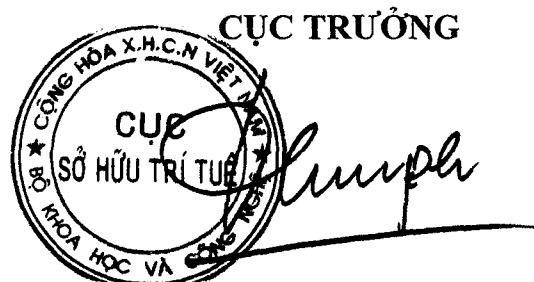

Đinh Hữu Phí

BỘ KHOA HỌC VÀ CÔNG NGHỆ
CỤC SỞ HỮU TRÍ TUỆ

CỘNG HÒA XÃ HỘI CHỦ NGHĨA VIỆT NAM
Độc lập - Tự do - Hạnh phúc

Số: 1953/TB-SHTT

Hà Nội, ngày 09 tháng 05 năm 2019

THÔNG BÁO

Ghi nhận yêu cầu duy trì hiệu lực Bằng độc quyền sáng chế

Kính gửi: Công ty TNHH một thành viên Sở hữu trí tuệ VCCI
(VCCI-IP CO.,LTD)
Tầng 8, Toà nhà VCCI, số 9 Đào Duy Anh, phường Phương mai,
quận Đống Đa, thành phố Hà Nội

Căn cứ kết quả thẩm định yêu cầu duy trì hiệu lực Bằng độc quyền sáng chế:

Số đơn: DT1-2019-03593

Ngày nộp: 16/05/2019

Chủ đơn: BAVARIAN NORDIC A/S (DK)

Đại diện của Chủ đơn: VCCI-IP CO.,LTD

Bằng độc quyền sáng chế số: 5740

Năm yêu cầu duy trì hiệu lực: 14

Cục Sở hữu trí tuệ thông báo:

1. Yêu cầu duy trì hiệu lực Bằng độc quyền sáng chế nêu trên được chấp nhận.

2. Hiệu lực Bằng độc quyền sáng chế số 5740 được duy trì đến 27/06/2020. *Hc*

Nơi nhận:

- Như trên;
- TT (để công bố);
- Lưu: VT, Hồ sơ.

CỤC TRƯỞNG

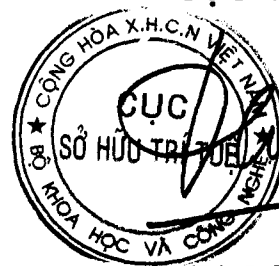

Đinh Hữu Phí

BỘ KHOA HỌC VÀ CÔNG NGHỆ
CỤC SỞ HỮU TRÍ TUỆ

CỘNG HÒA XÃ HỘI CHỦ NGHĨA VIỆT NAM
Độc lập - Tự do - Hạnh phúc

Số: 14584 /TB-SHTT

Hà Nội, ngày 10 tháng 05 năm 2019

THÔNG BÁO

Ghi nhận yêu cầu duy trì hiệu lực Bằng độc quyền sáng chế

Kính gửi: Công ty TNHH một thành viên Sở hữu trí tuệ VCCI
(VCCI-IP CO.,LTD)
Tầng 8, Toà nhà VCCI, số 9 Đào Duy Anh, phường Phương mai,
quận Đống Đa, thành phố Hà Nội

Căn cứ kết quả thẩm định yêu cầu duy trì hiệu lực Bằng độc quyền sáng chế:

Số đơn: DT1-2019-03594

Ngày nộp: 16/05/2019

Chủ đơn: NTT DOCOMO, INC. (JP)

Đại diện của Chủ đơn: VCCI-IP CO.,LTD

Bằng độc quyền sáng chế số: 19561

Năm yêu cầu duy trì hiệu lực: 2

Cục Sở hữu trí tuệ thông báo:

1. Yêu cầu duy trì hiệu lực Bằng độc quyền sáng chế nêu trên được chấp nhận.
2. Hiệu lực Bằng độc quyền sáng chế số 19561 được duy trì đến 28/06/2020.

Nơi nhận:

- Như trên;
- TT (để công bố);
- Lưu: VT, Hồ sơ.

CỤC TRƯỞNG



Dinh Hữu Phí
Dinh Hữu Phí

BỘ KHOA HỌC VÀ CÔNG NGHỆ
CỤC SỞ HỮU TRÍ TUỆ

CỘNG HÒA XÃ HỘI CHỦ NGHĨA VIỆT NAM
Độc lập - Tự do - Hạnh phúc

Số: 14585/TB-SHTT

Hà Nội, ngày 30 tháng 04 năm 2019

THÔNG BÁO

Ghi nhận yêu cầu duy trì hiệu lực Bằng độc quyền sáng chế

Kính gửi: Công ty TNHH một thành viên Sở hữu trí tuệ VCCI
(VCCI-IP CO.,LTD)
Tầng 8, Toà nhà VCCI, số 9 Đào Duy Anh, phường Phương mai,
quận Đống Đa, thành phố Hà Nội

Căn cứ kết quả thẩm định yêu cầu duy trì hiệu lực Bằng độc quyền sáng chế:

Số đơn: DT1-2019-03595

Ngày nộp: 16/05/2019

Chủ đơn: NIPPON STEEL & SUMITOMO METAL CORPORATION
(JP)

Đại diện của Chủ đơn: VCCI-IP CO.,LTD

Bằng độc quyền sáng chế số: 19550

Năm yêu cầu duy trì hiệu lực: 2

Cục Sở hữu trí tuệ thông báo:

1. Yêu cầu duy trì hiệu lực Bằng độc quyền sáng chế nêu trên được chấp nhận.

2. Hiệu lực Bằng độc quyền sáng chế số 19550 được duy trì đến 28/06/2020.

Nơi nhận:

- Như trên;
- TT (để công bố);
- Lưu: VT, Hồ sơ.

CỤC TRƯỞNG

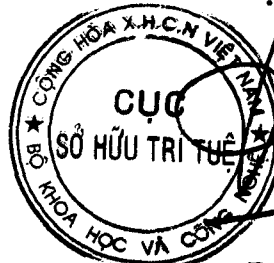

Đinh Hữu Phí

**BỘ KHOA HỌC VÀ CÔNG NGHỆ
CỤC SỞ HỮU TRÍ TUỆ**

**CỘNG HÒA XÃ HỘI CHỦ NGHĨA VIỆT NAM
Độc lập - Tự do - Hạnh phúc**

Số: 14546 /TB-SHTT

Hà Nội, ngày 10 tháng 09 năm 2019

THÔNG BÁO

Ghi nhận yêu cầu duy trì hiệu lực Bằng độc quyền sáng chế

Kính gửi: Công ty TNHH một thành viên Sở hữu trí tuệ VCCI
(VCCI-IP CO.,LTD)
Tầng 8, Toà nhà VCCI, số 9 Đào Duy Anh, phường Phương mai,
quận Đống Đa, thành phố Hà Nội

Căn cứ kết quả thẩm định yêu cầu duy trì hiệu lực Bằng độc quyền sáng chế:

Số đơn: DT1-2019-03596

Ngày nộp: 16/05/2019

Chủ đơn: MITSUBA CORPORATION (JP)

Đại diện của Chủ đơn: VCCI-IP CO.,LTD

Bằng độc quyền sáng chế số: 15635

Năm yêu cầu duy trì hiệu lực: 4

Cục Sở hữu trí tuệ thông báo:

1. Yêu cầu duy trì hiệu lực Bằng độc quyền sáng chế nêu trên được chấp nhận.
2. Hiệu lực Bằng độc quyền sáng chế số 15635 được duy trì đến 28/06/2020.

Nơi nhận:

- Như trên;
- TT (để công bố);
- Lưu: VT, Hồ sơ.

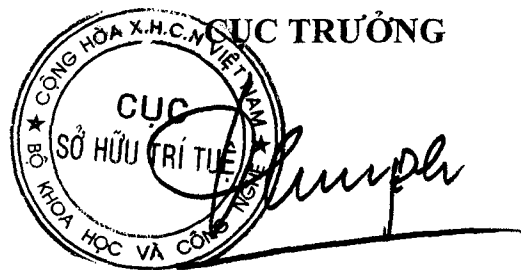

Đinh Hữu Phí

BỘ KHOA HỌC VÀ CÔNG NGHỆ
CỤC SỞ HỮU TRÍ TUỆ

CỘNG HÒA XÃ HỘI CHỦ NGHĨA VIỆT NAM
Độc lập - Tự do - Hạnh phúc

Số: 19587/TB-SHTT

Hà Nội, ngày 10 tháng 05 năm 2019

THÔNG BÁO
Ghi nhận yêu cầu duy trì hiệu lực Bằng độc quyền sáng chế

Kính gửi: Công ty TNHH một thành viên Sở hữu trí tuệ VCCI
(VCCI-IP CO.,LTD)
Tầng 8, Toà nhà VCCI, số 9 Đào Duy Anh, phường Phương mai,
quận Đống Đa, thành phố Hà Nội

Căn cứ kết quả thẩm định yêu cầu duy trì hiệu lực Bằng độc quyền sáng chế:

Số đơn: DT1-2019-03597

Ngày nộp: 16/05/2019

Chủ đơn: ASAH DENSO CO., LTD. (JP)

Đại diện của Chủ đơn: VCCI-IP CO.,LTD

Bằng độc quyền sáng chế số: 19539

Năm yêu cầu duy trì hiệu lực: 2

Cục Sở hữu trí tuệ thông báo:

1. Yêu cầu duy trì hiệu lực Bằng độc quyền sáng chế nêu trên được chấp nhận.
2. Hiệu lực Bằng độc quyền sáng chế số 19539 được duy trì đến 28/06/2020.

Nơi nhận:

- Như trên;
- TT (để công bố);
- Lưu: VT, Hồ sơ.

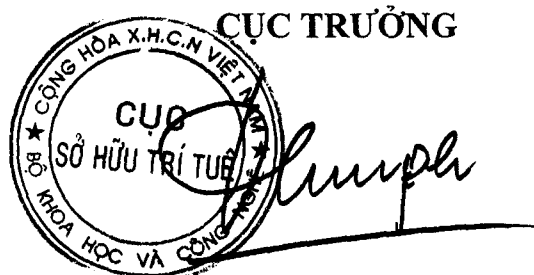

Đinh Hữu Phí

BỘ KHOA HỌC VÀ CÔNG NGHỆ
CỤC SỞ HỮU TRÍ TUỆ

CỘNG HÒA XÃ HỘI CHỦ NGHĨA VIỆT NAM
Độc lập - Tự do - Hạnh phúc

Số: 19/188 /TB-SHTT

Hà Nội, ngày 16 tháng 05 năm 2019

THÔNG BÁO
Ghi nhận yêu cầu duy trì hiệu lực Bằng độc quyền sáng chế

Kính gửi: Công ty TNHH một thành viên Sở hữu trí tuệ VCCI
(VCCI-IP CO.,LTD)
Tầng 8, Toà nhà VCCI, số 9 Đào Duy Anh, phường Phương mai,
quận Đống Đa, thành phố Hà Nội

Căn cứ kết quả thẩm định yêu cầu duy trì hiệu lực Bằng độc quyền sáng chế:

Số đơn: DT1-2019-03598

Ngày nộp: 16/05/2019

Chủ đơn: HOYA CORPORATION (JP)

Đại diện của Chủ đơn: VCCI-IP CO.,LTD

Bằng độc quyền sáng chế số: 15636

Năm yêu cầu duy trì hiệu lực: 4

Cục Sở hữu trí tuệ thông báo:

1. Yêu cầu duy trì hiệu lực Bằng độc quyền sáng chế nêu trên được chấp nhận.

2. Hiệu lực Bằng độc quyền sáng chế số 15636 được duy trì đến 28/06/2020.

Nơi nhận:

- Như trên;
- TT (để công bố);
- Lưu: VT, Hồ sơ.

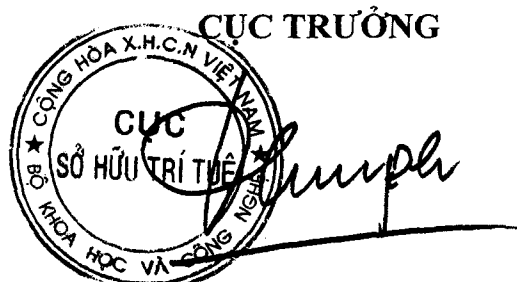

Đinh Hữu Phí

BỘ KHOA HỌC VÀ CÔNG NGHỆ
CỤC SỞ HỮU TRÍ TUỆ

CỘNG HÒA XÃ HỘI CHỦ NGHĨA VIỆT NAM
Độc lập - Tự do - Hạnh phúc

Số: 191789/TB-SHTT

Hà Nội, ngày 10 tháng 09 năm 2019

THÔNG BÁO

Ghi nhận yêu cầu duy trì hiệu lực Bằng độc quyền sáng chế

Kính gửi: Công ty TNHH một thành viên Sở hữu trí tuệ VCCI
(VCCI-IP CO.,LTD)
Tầng 8, Toà nhà VCCI, số 9 Đào Duy Anh, phường Phương mai,
quận Đống Đa, thành phố Hà Nội

Căn cứ kết quả thẩm định yêu cầu duy trì hiệu lực Bằng độc quyền sáng chế:

Số đơn: DT1-2019-03599

Ngày nộp: 16/05/2019

Chủ đơn: KABUSHIKI KAISHA HONDA LOCK (JP)

Đại diện của Chủ đơn: VCCI-IP CO.,LTD

Bằng độc quyền sáng chế số: 15643

Năm yêu cầu duy trì hiệu lực: 4

Cục Sở hữu trí tuệ thông báo:

1. Yêu cầu duy trì hiệu lực Bằng độc quyền sáng chế nêu trên được chấp nhận.

2. Hiệu lực Bằng độc quyền sáng chế số 15643 được duy trì đến 28/06/2020.

Nơi nhận:

- Như trên;
- TT (để công bố);
- Lưu: VT, Hồ sơ.

CỤC TRƯỞNG

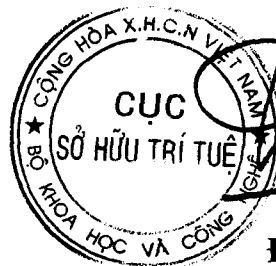

Đinh Hữu Phí

BỘ KHOA HỌC VÀ CÔNG NGHỆ
CỤC SỞ HỮU TRÍ TUỆ

CỘNG HÒA XÃ HỘI CHỦ NGHĨA VIỆT NAM
Độc lập - Tự do - Hạnh phúc

Số: 19590 /TB-SHTT

Hà Nội, ngày 16 tháng 05 năm 2019

THÔNG BÁO

Ghi nhận yêu cầu duy trì hiệu lực Bằng độc quyền sáng chế

Kính gửi: Công ty TNHH một thành viên Sở hữu trí tuệ VCCI
(VCCI-IP CO.,LTD)
Tầng 8, Toà nhà VCCI, số 9 Đào Duy Anh, phường Phương mai,
quận Đống Đa, thành phố Hà Nội

Căn cứ kết quả thẩm định yêu cầu duy trì hiệu lực Bằng độc quyền sáng chế:

Số đơn: DT1-2019-03601

Ngày nộp: 16/05/2019

Chủ đơn: ASAHI DENSO CO., LTD. (JP)

Đại diện của Chủ đơn: VCCI-IP CO.,LTD

Bằng độc quyền sáng chế số: 14259

Năm yêu cầu duy trì hiệu lực: 5

Cục Sở hữu trí tuệ thông báo:

1. Yêu cầu duy trì hiệu lực Bằng độc quyền sáng chế nêu trên được chấp nhận.

2. Hiệu lực Bằng độc quyền sáng chế số 14259 được duy trì đến 29/06/2020.

Nơi nhận:

- Như trên;
- TT (để công bố);
- Lưu: VT, Hồ sơ.

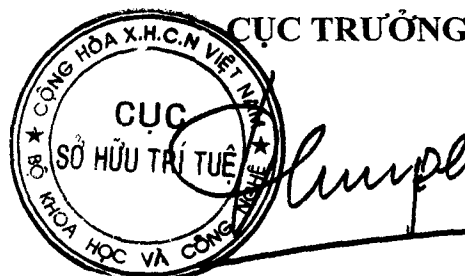

Đinh Hữu Phí

BỘ KHOA HỌC VÀ CÔNG NGHỆ
CỤC SỞ HỮU TRÍ TUỆ

CỘNG HOÀ XÃ HỘI CHỦ NGHĨA VIỆT NAM
Độc lập - Tự do - Hạnh phúc

Số: 1571/TB-SHTT

Hà Nội, ngày 10 tháng 05 năm 2019

THÔNG BÁO

Ghi nhận yêu cầu duy trì hiệu lực Bằng độc quyền sáng chế

Kính gửi: Công ty TNHH một thành viên Sở hữu trí tuệ VCCI
(VCCI-IP CO.,LTD)
Tầng 8, Toà nhà VCCI, số 9 Đào Duy Anh, phường Phương mai,
quận Đống Đa, thành phố Hà Nội

Căn cứ kết quả thẩm định yêu cầu duy trì hiệu lực Bằng độc quyền sáng chế:

Số đơn: DT1-2019-03602

Ngày nộp: 16/05/2019

Chủ đơn: Fujikura Ltd. (JP)

Đại diện của Chủ đơn: VCCI-IP CO.,LTD

Bằng độc quyền sáng chế số: 14256

Năm yêu cầu duy trì hiệu lực: 5

Cục Sở hữu trí tuệ thông báo:

1. Yêu cầu duy trì hiệu lực Bằng độc quyền sáng chế nêu trên được chấp nhận.

2. Hiệu lực Bằng độc quyền sáng chế số 14256 được duy trì đến 29/06/2020.

HC

Nơi nhận:

- Như trên;
- TT (đề công bố);
- Lưu: VT, Hồ sơ.

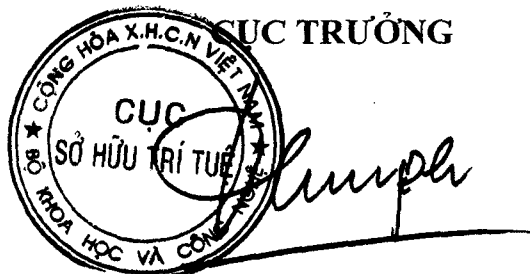

Đinh Hữu Phí

BỘ KHOA HỌC VÀ CÔNG NGHỆ
CỤC SỞ HỮU TRÍ TUỆ

CỘNG HÒA XÃ HỘI CHỦ NGHĨA VIỆT NAM
Độc lập - Tự do - Hạnh phúc

Số: *1959* /TB-SHTT

Hà Nội, ngày *10* tháng *05* năm 2019

THÔNG BÁO

Ghi nhận yêu cầu duy trì hiệu lực Bằng độc quyền sáng chế

Kính gửi: Công ty TNHH một thành viên Sở hữu trí tuệ VCCI
(VCCI-IP CO.,LTD)
Tầng 8, Toà nhà VCCI, số 9 Đào Duy Anh, phường Phương mai,
quận Đống Đa, thành phố Hà Nội

Căn cứ kết quả thẩm định yêu cầu duy trì hiệu lực Bằng độc quyền sáng chế:

Số đơn: DT1-2019-03603

Ngày nộp: 16/05/2019

Chủ đơn: Panasonic Intellectual Property Corporation of America (US)

Đại diện của Chủ đơn: VCCI-IP CO.,LTD

Bằng độc quyền sáng chế số: 14246

Năm yêu cầu duy trì hiệu lực: 5

Cục Sở hữu trí tuệ thông báo:

1. Yêu cầu duy trì hiệu lực Bằng độc quyền sáng chế nêu trên được chấp nhận.

2. Hiệu lực Bằng độc quyền sáng chế số 14246 được duy trì đến 29/06/2020.

Nơi nhận:

- Như trên;
- TT (để công bố);
- Lưu: VT, Hồ sơ.

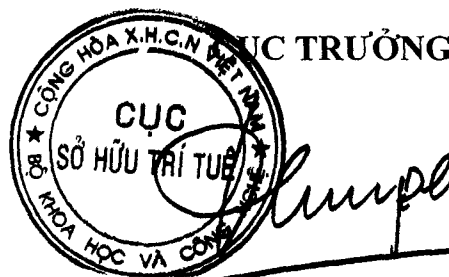

Đinh Hữu Phí

BỘ KHOA HỌC VÀ CÔNG NGHỆ
CỤC SỞ HỮU TRÍ TUỆ

CỘNG HÒA XÃ HỘI CHỦ NGHĨA VIỆT NAM
Độc lập - Tự do - Hạnh phúc

Số: 11593/TB-SHTT

Hà Nội, ngày 16 tháng 05 năm 2019

THÔNG BÁO

Ghi nhận yêu cầu duy trì hiệu lực Bằng độc quyền sáng chế

Kính gửi: Công ty TNHH một thành viên Sở hữu trí tuệ VCCI
(VCCI-IP CO.,LTD)
Tầng 8, Toà nhà VCCI, số 9 Đào Duy Anh, phường Phương mai,
quận Đống Đa, thành phố Hà Nội

Căn cứ kết quả thẩm định yêu cầu duy trì hiệu lực Bằng độc quyền sáng chế:

Số đơn: DT1-2019-03604

Ngày nộp: 16/05/2019

Chủ đơn: NISSIN KOGYO CO., LTD. (JP)

Đại diện của Chủ đơn: VCCI-IP CO.,LTD

Bằng độc quyền sáng chế số: 14247

Năm yêu cầu duy trì hiệu lực: 5

Cục Sở hữu trí tuệ thông báo:

1. Yêu cầu duy trì hiệu lực Bằng độc quyền sáng chế nêu trên được chấp nhận.

2. Hiệu lực Bằng độc quyền sáng chế số 14247 được duy trì đến 29/06/2020.

Nơi nhận:

- Như trên;
- TT (để công bố);
- Lưu: VT, Hồ sơ.

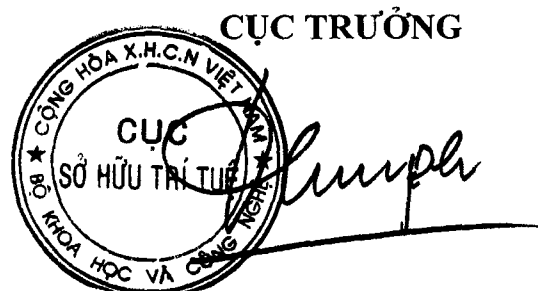

Đinh Hữu Phí

BỘ KHOA HỌC VÀ CÔNG NGHỆ
CỤC SỞ HỮU TRÍ TUỆ

CỘNG HÒA XÃ HỘI CHỦ NGHĨA VIỆT NAM
Độc lập - Tự do - Hạnh phúc

Số: 14594/TB-SHTT

Hà Nội, ngày 10 tháng 05 năm 2019

THÔNG BÁO

Ghi nhận yêu cầu duy trì hiệu lực Bằng độc quyền sáng chế

Kính gửi: Công ty TNHH một thành viên Sở hữu trí tuệ VCCI
(VCCI-IP CO.,LTD)
Tầng 8, Toà nhà VCCI, số 9 Đào Duy Anh, phường Phương mai,
quận Đống Đa, thành phố Hà Nội

Căn cứ kết quả thẩm định yêu cầu duy trì hiệu lực Bằng độc quyền sáng chế:

Số đơn: DT1-2019-03605

Ngày nộp: 16/05/2019

Chủ đơn: KUBOTA CORPORATION (JP)

Đại diện của Chủ đơn: VCCI-IP CO.,LTD

Bằng độc quyền sáng chế số: 14242

Năm yêu cầu duy trì hiệu lực: 5

Cục Sở hữu trí tuệ thông báo:

1. Yêu cầu duy trì hiệu lực Bằng độc quyền sáng chế nêu trên được chấp nhận.

2. Hiệu lực Bằng độc quyền sáng chế số 14242 được duy trì đến 29/06/2020.

Nơi nhận:

- Như trên;
- TT (để công bố);
- Lưu: VT, Hồ sơ.

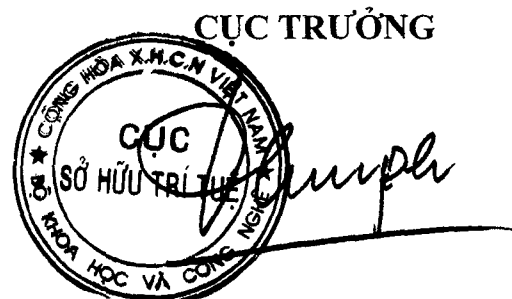

Đinh Hữu Phí

BỘ KHOA HỌC VÀ CÔNG NGHỆ
CỤC SỞ HỮU TRÍ TUỆ

CỘNG HÒA XÃ HỘI CHỦ NGHĨA VIỆT NAM
Độc lập - Tự do - Hạnh phúc

Số: 19595/TB-SHTT

Hà Nội, ngày 10 tháng 05 năm 2019

THÔNG BÁO

Ghi nhận yêu cầu duy trì hiệu lực Bằng độc quyền sáng chế

Kính gửi: Công ty TNHH một thành viên Sở hữu trí tuệ VCCI
(VCCI-IP CO.,LTD)
Tầng 8, Toà nhà VCCI, số 9 Đào Duy Anh, phường Phương mai,
quận Đống Đa, thành phố Hà Nội

Căn cứ kết quả thẩm định yêu cầu duy trì hiệu lực Bằng độc quyền sáng chế:

Số đơn: DT1-2019-03606

Ngày nộp: 16/05/2019

Chủ đơn: NOKIA TECHNOLOGIES OY (FI)

Đại diện của Chủ đơn: VCCI-IP CO.,LTD

Bằng độc quyền sáng chế số: 14253

Năm yêu cầu duy trì hiệu lực: 5

Cục Sở hữu trí tuệ thông báo:

1. Yêu cầu duy trì hiệu lực Bằng độc quyền sáng chế nêu trên được chấp nhận.

2. Hiệu lực Bằng độc quyền sáng chế số 14253 được duy trì đến 29/06/2020.

Nơi nhận:

- Như trên;
- TT (để công bố);
- Lưu: VT, Hồ sơ.

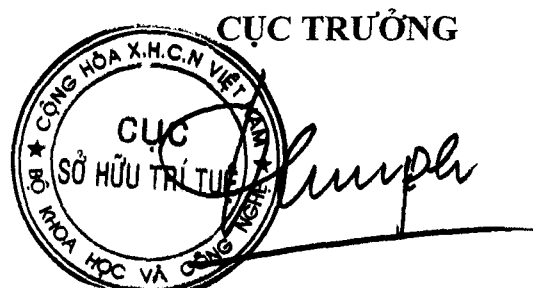

Đinh Hữu Phí

BỘ KHOA HỌC VÀ CÔNG NGHỆ
CỤC SỞ HỮU TRÍ TUỆ

CỘNG HÒA XÃ HỘI CHỦ NGHĨA VIỆT NAM
Độc lập - Tự do - Hạnh phúc

Số: 14596 /TB-SHTT

Hà Nội, ngày 10 tháng 05 năm 2019

THÔNG BÁO

Ghi nhận yêu cầu duy trì hiệu lực Bằng độc quyền sáng chế

Kính gửi: Công ty TNHH một thành viên Sở hữu trí tuệ VCCI
(VCCI-IP CO.,LTD)
Tầng 8, Toà nhà VCCI, số 9 Đào Duy Anh, phường Phương mai,
quận Đống Đa, thành phố Hà Nội

Căn cứ kết quả thẩm định yêu cầu duy trì hiệu lực Bằng độc quyền sáng chế:

Số đơn: DT1-2019-03607

Ngày nộp: 16/05/2019

Chủ đơn: PANASONIC CORPORATION (JP)

Đại diện của Chủ đơn: VCCI-IP CO.,LTD

Bằng độc quyền sáng chế số: 12908

Năm yêu cầu duy trì hiệu lực: 6

Cục Sở hữu trí tuệ thông báo:

1. Yêu cầu duy trì hiệu lực Bằng độc quyền sáng chế nêu trên được chấp nhận.

2. Hiệu lực Bằng độc quyền sáng chế số 12908 được duy trì đến 30/06/2020.

Nơi nhận:

- Như trên;
- TT (để công bố);
- Lưu: VT, Hồ sơ.

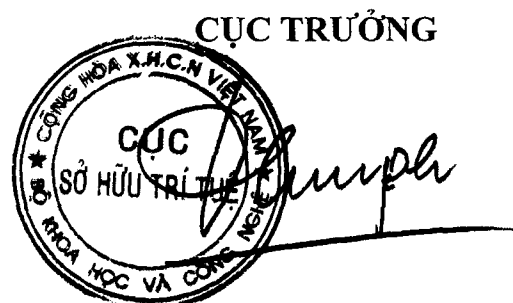

Đinh Hữu Phí

BỘ KHOA HỌC VÀ CÔNG NGHỆ
CỤC SỞ HỮU TRÍ TUỆ

CỘNG HÒA XÃ HỘI CHỦ NGHĨA VIỆT NAM
Độc lập - Tự do - Hạnh phúc

Số: 16/597/TB-SHTT

Hà Nội, ngày 16 tháng 05 năm 2019

THÔNG BÁO

Ghi nhận yêu cầu duy trì hiệu lực Bằng độc quyền sáng chế

Kính gửi: Công ty TNHH một thành viên Sở hữu trí tuệ VCCI
(VCCI-IP CO.,LTD)
Tầng 8, Toà nhà VCCI, số 9 Đào Duy Anh, phường Phương mai,
quận Đống Đa, thành phố Hà Nội

Căn cứ kết quả thẩm định yêu cầu duy trì hiệu lực Bằng độc quyền sáng chế:

Số đơn: DT1-2019-03608

Ngày nộp: 16/05/2019

Chủ đơn: JANSSEN PHARMACEUTICA N.V. (BE)

Đại diện của Chủ đơn: VCCI-IP CO.,LTD

Bằng độc quyền sáng chế số: 4410

Năm yêu cầu duy trì hiệu lực: 16

Cục Sở hữu trí tuệ thông báo:

1. Yêu cầu duy trì hiệu lực Bằng độc quyền sáng chế nêu trên được chấp nhận.
2. Hiệu lực Bằng độc quyền sáng chế số 4410 được duy trì đến 24/09/2019.

Nơi nhận:

- Như trên;
- TT (để công bố);
- Lưu: VT, Hồ sơ.

CỤC TRƯỞNG



Đinh Hữu Phí

BỘ KHOA HỌC VÀ CÔNG NGHỆ
CỤC SỞ HỮU TRÍ TUỆ

CỘNG HÒA XÃ HỘI CHỦ NGHĨA VIỆT NAM
Độc lập - Tự do - Hạnh phúc

Số: 19598/TB-SHTT

Hà Nội, ngày 10 tháng 05 năm 2019

THÔNG BÁO

Ghi nhận yêu cầu duy trì hiệu lực Bằng độc quyền sáng chế

Kính gửi: Công ty TNHH một thành viên Sở hữu trí tuệ VCCI
(VCCI-IP CO.,LTD)
Tầng 8, Toà nhà VCCI, số 9 Đào Duy Anh, phường Phương mai,
quận Đống Đa, thành phố Hà Nội

Căn cứ kết quả thẩm định yêu cầu duy trì hiệu lực Bằng độc quyền sáng chế:

Số đơn: DT1-2019-03609

Ngày nộp: 16/05/2019

Chủ đơn: TENCENT TECHNOLOGY (SHENZHEN) COMPANY LIMITED (CN)

Đại diện của Chủ đơn: VCCI-IP CO.,LTD

Bằng độc quyền sáng chế số: 9412

Năm yêu cầu duy trì hiệu lực: 9

Cục Sở hữu trí tuệ thông báo:

1. Yêu cầu duy trì hiệu lực Bằng độc quyền sáng chế nêu trên được chấp nhận.
2. Hiệu lực Bằng độc quyền sáng chế số 9412 được duy trì đến 05/07/2020.

Nơi nhận:

- Như trên;
- TT (để công bố);
- Lưu: VT, Hồ sơ.

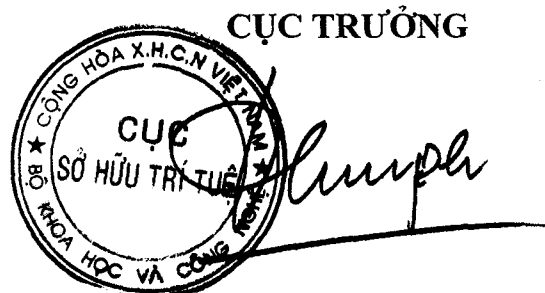

Đinh Hữu Phí

BỘ KHOA HỌC VÀ CÔNG NGHỆ
CỤC SỞ HỮU TRÍ TUỆ

CỘNG HÒA XÃ HỘI CHỦ NGHĨA VIỆT NAM
Độc lập - Tự do - Hạnh phúc

Số: 19599/TB-SHTT

Hà Nội, ngày 16 tháng 05 năm 2019

THÔNG BÁO

Ghi nhận yêu cầu duy trì hiệu lực Bằng độc quyền sáng chế

Kính gửi: Công ty TNHH một thành viên Sở hữu trí tuệ VCCI
(VCCI-IP CO.,LTD)
Tầng 8, Toà nhà VCCI, số 9 Đào Duy Anh, phường Phương mai,
quận Đống Đa, thành phố Hà Nội

Căn cứ kết quả thẩm định yêu cầu duy trì hiệu lực Bằng độc quyền sáng chế:

Số đơn: DT1-2019-03610

Ngày nộp: 16/05/2019

Chủ đơn: TENCENT TECHNOLOGY (SHENZHEN) COMPANY LIMITED (CN)

Đại diện của Chủ đơn: VCCI-IP CO.,LTD

Bằng độc quyền sáng chế số: 14292

Năm yêu cầu duy trì hiệu lực: 5

Cục Sở hữu trí tuệ thông báo:

1. Yêu cầu duy trì hiệu lực Bằng độc quyền sáng chế nêu trên được chấp nhận.

2. Hiệu lực Bằng độc quyền sáng chế số 14292 được duy trì đến 07/07/2020.

Nơi nhận:

- Như trên;
- TT (để công bố);
- Lưu: VT, Hồ sơ.

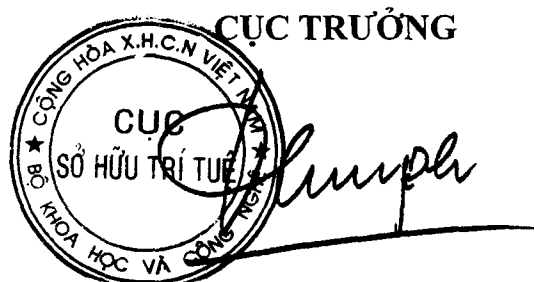

Đinh Hữu Phí

BỘ KHOA HỌC VÀ CÔNG NGHỆ
CỤC SỞ HỮU TRÍ TUỆ

CỘNG HÒA XÃ HỘI CHỦ NGHĨA VIỆT NAM
Độc lập - Tự do - Hạnh phúc

Số: 14500/TB-SHTT

Hà Nội, ngày 11 tháng 05 năm 2019

THÔNG BÁO

Ghi nhận yêu cầu duy trì hiệu lực Bằng độc quyền sáng chế

Kính gửi: Công ty TNHH một thành viên Sở hữu trí tuệ VCCI
(VCCI-IP CO.,LTD)
Tầng 8, Toà nhà VCCI, số 9 Đào Duy Anh, phường Phương mai,
quận Đống Đa, thành phố Hà Nội

Căn cứ kết quả thẩm định yêu cầu duy trì hiệu lực Bằng độc quyền sáng chế:

Số đơn: DT1-2019-03611

Ngày nộp: 16/05/2019

Chủ đơn: TENCENT TECHNOLOGY (SHENZHEN) COMPANY
LIMITED (CN)

Đại diện của Chủ đơn: VCCI-IP CO.,LTD

Bằng độc quyền sáng chế số: 19624

Năm yêu cầu duy trì hiệu lực: 2

Cục Sở hữu trí tuệ thông báo:

1. Yêu cầu duy trì hiệu lực Bằng độc quyền sáng chế nêu trên được chấp nhận.

2. Hiệu lực Bằng độc quyền sáng chế số 19624 được duy trì đến 10/07/2020.

Nơi nhận:

- Như trên;
- TT (để công bố);
- Lưu: VT, Hồ sơ.

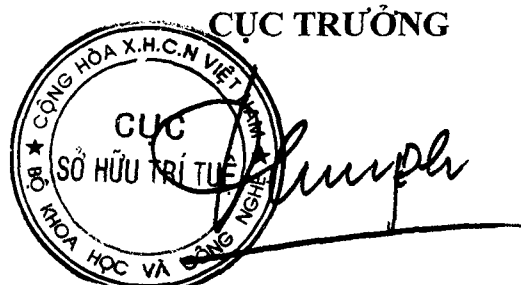

CỤC TRƯỞNG

Đinh Hữu Phí

BỘ KHOA HỌC VÀ CÔNG NGHỆ
CỤC SỞ HỮU TRÍ TUỆ

CỘNG HÒA XÃ HỘI CHỦ NGHĨA VIỆT NAM
Độc lập - Tự do - Hạnh phúc

Số: 19601/TB-SHTT

Hà Nội, ngày 10 tháng 05 năm 2019

THÔNG BÁO

Ghi nhận yêu cầu duy trì hiệu lực Bằng độc quyền sáng chế

Kính gửi: Công ty TNHH một thành viên Sở hữu trí tuệ VCCI
(VCCI-IP CO.,LTD)
Tầng 8, Toà nhà VCCI, số 9 Đào Duy Anh, phường Phương mai,
quận Đống Đa, thành phố Hà Nội

Căn cứ kết quả thẩm định yêu cầu duy trì hiệu lực Bằng độc quyền sáng chế:

Số đơn: DT1-2019-03612

Ngày nộp: 16/05/2019

Chủ đơn: TENCENT TECHNOLOGY (SHENZHEN) COMPANY LIMITED (CN)

Đại diện của Chủ đơn: VCCI-IP CO.,LTD

Bằng độc quyền sáng chế số: 19620

Năm yêu cầu duy trì hiệu lực: 2

Cục Sở hữu trí tuệ thông báo:

1. Yêu cầu duy trì hiệu lực Bằng độc quyền sáng chế nêu trên được chấp nhận.

2. Hiệu lực Bằng độc quyền sáng chế số 19620 được duy trì đến 10/07/2020.

Nơi nhận:

- Như trên;
- TT (để công bố);
- Lưu: VT, Hồ sơ.

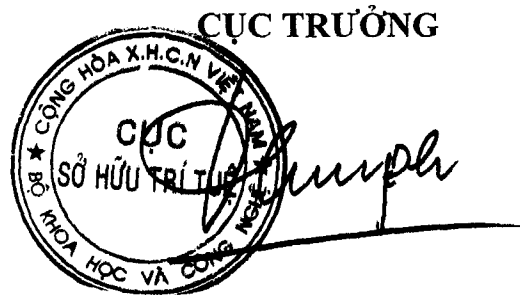

Đinh Hữu Phí

BỘ KHOA HỌC VÀ CÔNG NGHỆ
CỤC SỞ HỮU TRÍ TUỆ

CỘNG HÒA XÃ HỘI CHỦ NGHĨA VIỆT NAM
Độc lập - Tự do - Hạnh phúc

Số: 19602/TB-SHTT

Hà Nội, ngày 10 tháng 05 năm 2019

THÔNG BÁO

Ghi nhận yêu cầu duy trì hiệu lực Bằng độc quyền sáng chế

Kính gửi: Công ty TNHH một thành viên Sở hữu trí tuệ VCCI
(VCCI-IP CO.,LTD)
Tầng 8, Toà nhà VCCI, số 9 Đào Duy Anh, phường Phương mai,
quận Đống Đa, thành phố Hà Nội

Căn cứ kết quả thẩm định yêu cầu duy trì hiệu lực Bằng độc quyền sáng chế:

Số đơn: DT1-2019-03613

Ngày nộp: 16/05/2019

Chủ đơn: TENCENT TECHNOLOGY (SHENZHEN) COMPANY LIMITED (CN)

Đại diện của Chủ đơn: VCCI-IP CO.,LTD

Bằng độc quyền sáng chế số: 14307

Năm yêu cầu duy trì hiệu lực: 5

Cục Sở hữu trí tuệ thông báo:

1. Yêu cầu duy trì hiệu lực Bằng độc quyền sáng chế nêu trên được chấp nhận.

2. Hiệu lực Bằng độc quyền sáng chế số 14307 được duy trì đến 13/07/2020.

Nơi nhận:

- Như trên;
- TT (để công bố);
- Lưu: VT, Hồ sơ.

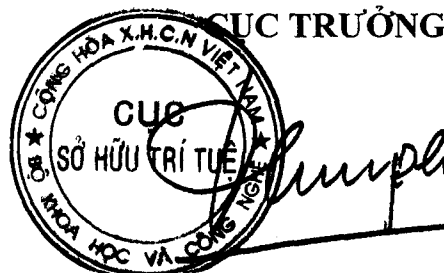

Đinh Hữu Phí

BỘ KHOA HỌC VÀ CÔNG NGHỆ
CỤC SỞ HỮU TRÍ TUỆ

CỘNG HÒA XÃ HỘI CHỦ NGHĨA VIỆT NAM
Độc lập - Tự do - Hạnh phúc

Số: 19603/TB-SHTT

Hà Nội, ngày 10 tháng 05 năm 2019

THÔNG BÁO

Ghi nhận yêu cầu duy trì hiệu lực Bằng độc quyền sáng chế

Kính gửi: Công ty TNHH một thành viên Sở hữu trí tuệ VCCI
(VCCI-IP CO.,LTD)
Tầng 8, Toà nhà VCCI, số 9 Đào Duy Anh, phường Phương mai,
quận Đống Đa, thành phố Hà Nội

Căn cứ kết quả thẩm định yêu cầu duy trì hiệu lực Bằng độc quyền sáng chế:

Số đơn: DT1-2019-03614

Ngày nộp: 16/05/2019

Chủ đơn: TENCENT TECHNOLOGY (SHENZHEN) COMPANY
LIMITED (CN)

Đại diện của Chủ đơn: VCCI-IP CO.,LTD

Bằng độc quyền sáng chế số: 14301

Năm yêu cầu duy trì hiệu lực: 5

Cục Sở hữu trí tuệ thông báo:

1. Yêu cầu duy trì hiệu lực Bằng độc quyền sáng chế nêu trên được chấp nhận.

2. Hiệu lực Bằng độc quyền sáng chế số 14301 được duy trì đến 13/07/2020.

H

Nơi nhận:

- Như trên;
- TT (để công bố);
- Lưu: VT, Hồ sơ.

CỤC TRƯỞNG

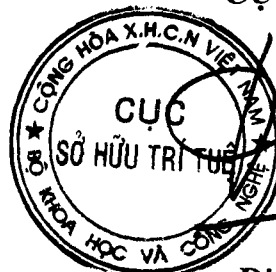

Đinh Hữu Phí

BỘ KHOA HỌC VÀ CÔNG NGHỆ
CỤC SỞ HỮU TRÍ TUỆ

CỘNG HÒA XÃ HỘI CHỦ NGHĨA VIỆT NAM
Độc lập - Tự do - Hạnh phúc

Số: 19/04/TB-SHTT

Hà Nội, ngày 10 tháng 09 năm 2019

THÔNG BÁO

Ghi nhận yêu cầu duy trì hiệu lực Bằng độc quyền sáng chế

Kính gửi: Công ty TNHH một thành viên Sở hữu trí tuệ VCCI
(VCCI-IP CO.,LTD)
Tầng 8, Toà nhà VCCI, số 9 Đào Duy Anh, phường Phương mai,
quận Đống Đa, thành phố Hà Nội

Căn cứ kết quả thẩm định yêu cầu duy trì hiệu lực Bằng độc quyền sáng chế:

Số đơn: DT1-2019-03615

Ngày nộp: 16/05/2019

Chủ đơn: TENCENT TECHNOLOGY (SHENZHEN) COMPANY LIMITED (CN)

Đại diện của Chủ đơn: VCCI-IP CO.,LTD

Bằng độc quyền sáng chế số: 12951

Năm yêu cầu duy trì hiệu lực: 6

Cục Sở hữu trí tuệ thông báo:

1. Yêu cầu duy trì hiệu lực Bằng độc quyền sáng chế nêu trên được chấp nhận.

2. Hiệu lực Bằng độc quyền sáng chế số 12951 được duy trì đến 15/07/2020.

Nơi nhận:

- Như trên;
- TT (để công bố);
- Lưu: VT, Hồ sơ.

CỤC TRƯỞNG



Đinh Hữu Phí

**BỘ KHOA HỌC VÀ CÔNG NGHỆ
CỤC SỞ HỮU TRÍ TUỆ**

**CỘNG HOÀ XÃ HỘI CHỦ NGHĨA VIỆT NAM
Độc lập - Tự do - Hạnh phúc**

Số: 19605 /TB-SHTT

Hà Nội, ngày 10 tháng 05 năm 2019

THÔNG BÁO

Ghi nhận yêu cầu duy trì hiệu lực Bằng độc quyền sáng chế

Kính gửi: Công ty TNHH một thành viên Sở hữu trí tuệ VCCI
(VCCI-IP CO.,LTD)
Tầng 8, Toà nhà VCCI, số 9 Đào Duy Anh, phường Phương mai,
quận Đống Đa, thành phố Hà Nội

Căn cứ kết quả thẩm định yêu cầu duy trì hiệu lực Bằng độc quyền sáng chế:

Số đơn: DT1-2019-03616

Ngày nộp: 16/05/2019

Chủ đơn: TENCENT TECHNOLOGY (SHENZHEN) COMPANY LIMITED (CN)

Đại diện của Chủ đơn: VCCI-IP CO.,LTD

Bằng độc quyền sáng chế số: 12942

Năm yêu cầu duy trì hiệu lực: 6

Cục Sở hữu trí tuệ thông báo:

1. Yêu cầu duy trì hiệu lực Bằng độc quyền sáng chế nêu trên được chấp nhận.

2. Hiệu lực Bằng độc quyền sáng chế số 12942 được duy trì đến 15/07/2020.

Nơi nhận:

- Như trên;
- TT (để công bố);
- Lưu: VT, Hồ sơ.

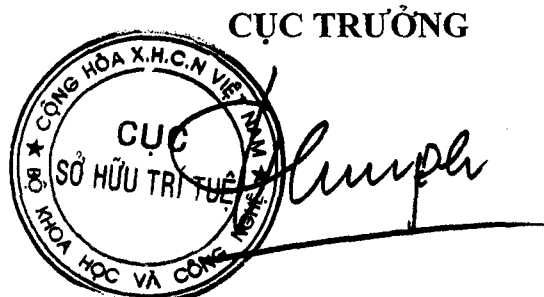

Đinh Hữu Phí

**BỘ KHOA HỌC VÀ CÔNG NGHỆ
CỤC SỞ HỮU TRÍ TUỆ**

**CỘNG HÒA XÃ HỘI CHỦ NGHĨA VIỆT NAM
Độc lập - Tự do - Hạnh phúc**

Số: 19606/TB-SHTT

Hà Nội, ngày 16 tháng 05 năm 2019

THÔNG BÁO
Ghi nhận yêu cầu duy trì hiệu lực Bằng độc quyền sáng chế

Kính gửi: Công ty TNHH một thành viên Sở hữu trí tuệ VCCI
(VCCI-IP CO.,LTD)
Tầng 8, Toà nhà VCCI, số 9 Đào Duy Anh, phường Phương mai,
quận Đống Đa, thành phố Hà Nội

Căn cứ kết quả thẩm định yêu cầu duy trì hiệu lực Bằng độc quyền sáng chế:

Số đơn: DT1-2019-03617

Ngày nộp: 16/05/2019

Chủ đơn: TENCENT TECHNOLOGY (SHENZHEN) COMPANY LIMITED (CN)

Đại diện của Chủ đơn: VCCI-IP CO.,LTD

Bằng độc quyền sáng chế số: 19662

Năm yêu cầu duy trì hiệu lực: 2

Cục Sở hữu trí tuệ thông báo:

1. Yêu cầu duy trì hiệu lực Bằng độc quyền sáng chế nêu trên được chấp nhận.
2. Hiệu lực Bằng độc quyền sáng chế số 19662 được duy trì đến 17/07/2020.

Nơi nhận:

- Như trên;
- TT (để công bố);
- Lưu: VT, Hồ sơ.

CỤC TRƯỞNG

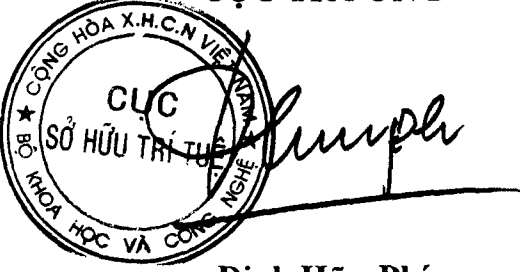

Đinh Hữu Phí

BỘ KHOA HỌC VÀ CÔNG NGHỆ
CỤC SỞ HỮU TRÍ TUỆ

CỘNG HÒA XÃ HỘI CHỦ NGHĨA VIỆT NAM
Độc lập - Tự do - Hạnh phúc

Số: 19607/TB-SHTT

Hà Nội, ngày 16 tháng 05 năm 2019

THÔNG BÁO

Ghi nhận yêu cầu duy trì hiệu lực Bằng độc quyền sáng chế

Kính gửi: Công ty TNHH một thành viên Sở hữu trí tuệ VCCI
(VCCI-IP CO.,LTD)
Tầng 8, Toà nhà VCCI, số 9 Đào Duy Anh, phường Phương mai,
quận Đống Đa, thành phố Hà Nội

Căn cứ kết quả thẩm định yêu cầu duy trì hiệu lực Bằng độc quyền sáng chế:

Số đơn: DT1-2019-03618

Ngày nộp: 16/05/2019

Chủ đơn: TENCENT TECHNOLOGY (SHENZHEN) COMPANY LIMITED (CN)

Đại diện của Chủ đơn: VCCI-IP CO.,LTD

Bằng độc quyền sáng chế số: 12963

Năm yêu cầu duy trì hiệu lực: 6

Cục Sở hữu trí tuệ thông báo:

1. Yêu cầu duy trì hiệu lực Bằng độc quyền sáng chế nêu trên được chấp nhận.
2. Hiệu lực Bằng độc quyền sáng chế số 12963 được duy trì đến 22/07/2020.

Nơi nhận:

- Như trên;
- TT (để công bố);
- Lưu: VT, Hồ sơ.

CỤC TRƯỞNG



Đinh Hữu Phí

BỘ KHOA HỌC VÀ CÔNG NGHỆ
CỤC SỞ HỮU TRÍ TUỆ

CỘNG HÒA XÃ HỘI CHỦ NGHĨA VIỆT NAM
Độc lập - Tự do - Hạnh phúc

Số: 19608 /TB-SHTT

Hà Nội, ngày (19) tháng 05 năm 2019

THÔNG BÁO

Ghi nhận yêu cầu duy trì hiệu lực Bằng độc quyền sáng chế

Kính gửi: Công ty TNHH một thành viên Sở hữu trí tuệ VCCI
(VCCI-IP CO.,LTD)
Tầng 8, Toà nhà VCCI, số 9 Đào Duy Anh, phường Phương mai,
quận Đống Đa, thành phố Hà Nội

Căn cứ kết quả thẩm định yêu cầu duy trì hiệu lực Bằng độc quyền sáng chế:

Số đơn: DT1-2019-03619

Ngày nộp: 16/05/2019

Chủ đơn: TENCENT TECHNOLOGY (SHENZHEN) COMPANY
LIMITED (CN)

Đại diện của Chủ đơn: VCCI-IP CO.,LTD

Bằng độc quyền sáng chế số: 10501

Năm yêu cầu duy trì hiệu lực: 8

Cục Sở hữu trí tuệ thông báo:

1. Yêu cầu duy trì hiệu lực Bằng độc quyền sáng chế nêu trên được chấp nhận.
2. Hiệu lực Bằng độc quyền sáng chế số 10501 được duy trì đến 26/07/2020.

Nơi nhận:

- Như trên;
- TT (để công bố);
- Lưu: VT, Hồ sơ.

CỤC TRƯỞNG

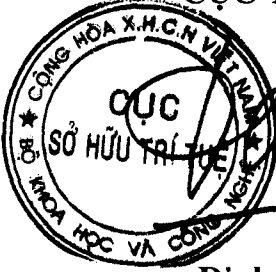

Đinh Hữu Phí

BỘ KHOA HỌC VÀ CÔNG NGHỆ CỘNG HÒA XÃ HỘI CHỦ NGHĨA VIỆT NAM
CỤC SỞ HỮU TRÍ TUỆ Độc lập - Tự do - Hạnh phúc

Số: 19607 /TB-SHTT

Hà Nội, ngày 10 tháng 05 năm 2019

THÔNG BÁO
Ghi nhận yêu cầu duy trì hiệu lực Bằng độc quyền sáng chế

Kính gửi: Công ty TNHH một thành viên Sở hữu trí tuệ VCCI
(VCCI-IP CO.,LTD)
Tầng 8, Toà nhà VCCI, số 9 Đào Duy Anh, phường Phương mai,
quận Đống Đa, thành phố Hà Nội

Căn cứ kết quả thẩm định yêu cầu duy trì hiệu lực Bằng độc quyền sáng chế:

Số đơn: DT1-2019-03620

Ngày nộp: 16/05/2019

Chủ đơn: TENCENT TECHNOLOGY (SHENZHEN) COMPANY LIMITED (CN)

Đại diện của Chủ đơn: VCCI-IP CO.,LTD

Bằng độc quyền sáng chế số: 15786

Năm yêu cầu duy trì hiệu lực: 4

Cục Sở hữu trí tuệ thông báo:

1. Yêu cầu duy trì hiệu lực Bằng độc quyền sáng chế nêu trên được chấp nhận.
2. Hiệu lực Bằng độc quyền sáng chế số 15786 được duy trì đến 01/08/2020.

Nơi nhận:

- Như trên;
- TT (để công bố);
- Lưu: VT, Hồ sơ.

CỤC TRƯỞNG



Đinh Hữu Phí

BỘ KHOA HỌC VÀ CÔNG NGHỆ
CỤC SỞ HỮU TRÍ TUỆ

CỘNG HOÀ XÃ HỘI CHỦ NGHĨA VIỆT NAM
Độc lập - Tự do - Hạnh phúc

Số: 19610 /TB-SHTT

Hà Nội, ngày 10 tháng 05 năm 2019

THÔNG BÁO

Ghi nhận yêu cầu duy trì hiệu lực Bằng độc quyền sáng chế

Kính gửi: Công ty TNHH một thành viên Sở hữu trí tuệ VCCI
(VCCI-IP CO.,LTD)
Tầng 8, Toà nhà VCCI, số 9 Đào Duy Anh, phường Phương mai,
quận Đống Đa, thành phố Hà Nội

Căn cứ kết quả thẩm định yêu cầu duy trì hiệu lực Bằng độc quyền sáng chế:

Số đơn: DT1-2019-03621

Ngày nộp: 16/05/2019

Chủ đơn: TENCENT TECHNOLOGY (SHENZHEN) COMPANY
LIMITED (CN)

Đại diện của Chủ đơn: VCCI-IP CO.,LTD

Bằng độc quyền sáng chế số: 15785

Năm yêu cầu duy trì hiệu lực: 4

Cục Sở hữu trí tuệ thông báo:

1. Yêu cầu duy trì hiệu lực Bằng độc quyền sáng chế nêu trên được chấp nhận.
2. Hiệu lực Bằng độc quyền sáng chế số 15785 được duy trì đến 01/08/2020.

Nơi nhận:

- Như trên;
- TT (để công bố);
- Lưu: VT, Hồ sơ.

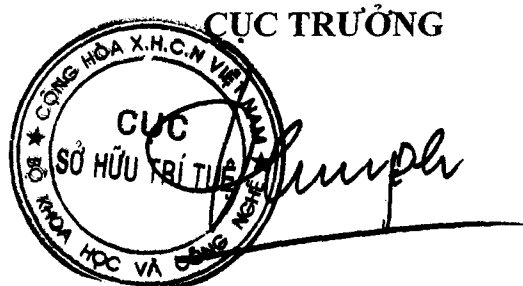

CỤC TRƯỞNG

Đinh Hữu Phí

BỘ KHOA HỌC VÀ CÔNG NGHỆ
CỤC SỞ HỮU TRÍ TUỆ

CỘNG HÒA XÃ HỘI CHỦ NGHĨA VIỆT NAM
Độc lập - Tự do - Hạnh phúc

Số: 146.14 /TB-SHTT

Hà Nội, ngày 17 tháng 05 năm 2019

THÔNG BÁO

Ghi nhận yêu cầu duy trì hiệu lực Bằng độc quyền sáng chế

Kính gửi: Công ty TNHH một thành viên Sở hữu trí tuệ VCCI
(VCCI-IP CO.,LTD)
Tầng 8, Toà nhà VCCI, số 9 Đào Duy Anh, phường Phương mai,
quận Đống Đa, thành phố Hà Nội

Căn cứ kết quả thẩm định yêu cầu duy trì hiệu lực Bằng độc quyền sáng chế:

Số đơn: DT1-2019-03622

Ngày nộp: 16/05/2019

Chủ đơn: TENCENT TECHNOLOGY (SHENZHEN) COMPANY LIMITED (CN)

Đại diện của Chủ đơn: VCCI-IP CO.,LTD

Bằng độc quyền sáng chế số: 15784

Năm yêu cầu duy trì hiệu lực: 4

Cục Sở hữu trí tuệ thông báo:

1. Yêu cầu duy trì hiệu lực Bằng độc quyền sáng chế nêu trên được chấp nhận.
2. Hiệu lực Bằng độc quyền sáng chế số 15784 được duy trì đến 01/08/2020.

Nơi nhận:

- Như trên;
- TT (để công bố);
- Lưu: VT, Hồ sơ.

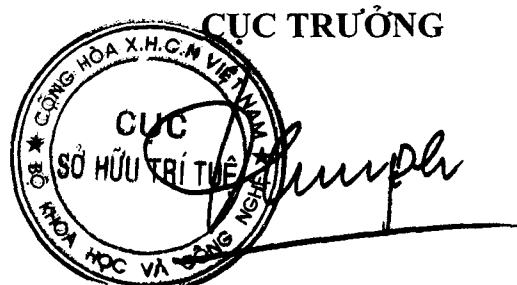

Đinh Hữu Phí

BỘ KHOA HỌC VÀ CÔNG NGHỆ
CỤC SỞ HỮU TRÍ TUỆ

CỘNG HOÀ XÃ HỘI CHỦ NGHĨA VIỆT NAM
Độc lập - Tự do - Hạnh phúc

Số: 19612/TB-SHTT

Hà Nội, ngày 14 tháng 05 năm 2019

THÔNG BÁO
Ghi nhận yêu cầu duy trì hiệu lực Bằng độc quyền sáng chế

Kính gửi: Công ty TNHH một thành viên Sở hữu trí tuệ VCCI
(VCCI-IP CO.,LTD)
Tầng 8, Toà nhà VCCI, số 9 Đào Duy Anh, phường Phương mai,
quận Đống Đa, thành phố Hà Nội

Căn cứ kết quả thẩm định yêu cầu duy trì hiệu lực Bằng độc quyền sáng chế:

Số đơn: DT1-2019-03623

Ngày nộp: 16/05/2019

Chủ đơn: China Aluminum International Engineering Corporation Limited
(CN)

Đại diện của Chủ đơn: VCCI-IP CO.,LTD

Bằng độc quyền sáng chế số: 13027

Năm yêu cầu duy trì hiệu lực: 6

Cục Sở hữu trí tuệ thông báo:

1. Yêu cầu duy trì hiệu lực Bằng độc quyền sáng chế nêu trên được chấp nhận.
2. Hiệu lực Bằng độc quyền sáng chế số 13027 được duy trì đến 05/08/2020.

Nơi nhận:

- Như trên;
- TT (để công bố);
- Lưu: VT, Hồ sơ.

CỤC TRƯỞNG



Đinh Hữu Phí

BỘ KHOA HỌC VÀ CÔNG NGHỆ
CỤC SỞ HỮU TRÍ TUỆ

CỘNG HÒA XÃ HỘI CHỦ NGHĨA VIỆT NAM
Độc lập - Tự do - Hạnh phúc

Số: 19613/TB-SHTT

Hà Nội, ngày 16 tháng 05 năm 2019

THÔNG BÁO

Ghi nhận yêu cầu duy trì hiệu lực Bằng độc quyền sáng chế

Kính gửi: Công ty TNHH một thành viên Sở hữu trí tuệ VCCI
(VCCI-IP CO.,LTD)
Tầng 8, Toà nhà VCCI, số 9 Đào Duy Anh, phường Phương mai,
quận Đống Đa, thành phố Hà Nội

Căn cứ kết quả thẩm định yêu cầu duy trì hiệu lực Bằng độc quyền sáng chế:

Số đơn: DT1-2019-03624

Ngày nộp: 16/05/2019

Chủ đơn: TENCENT TECHNOLOGY (SHENZHEN) COMPANY
LIMITED (CN)

Đại diện của Chủ đơn: VCCI-IP CO.,LTD

Bằng độc quyền sáng chế số: 13034

Năm yêu cầu duy trì hiệu lực: 6

Cục Sở hữu trí tuệ thông báo:

1. Yêu cầu duy trì hiệu lực Bằng độc quyền sáng chế nêu trên được chấp nhận.
2. Hiệu lực Bằng độc quyền sáng chế số 13034 được duy trì đến 05/08/2020.

Nơi nhận:

- Như trên;
- TT (để công bố);
- Lưu: VT, Hồ sơ.

CỤC TRƯỞNG

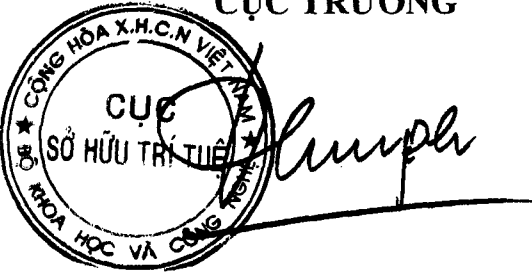

Đinh Hữu Phí

BỘ KHOA HỌC VÀ CÔNG NGHỆ
CỤC SỞ HỮU TRÍ TUỆ

CỘNG HÒA XÃ HỘI CHỦ NGHĨA VIỆT NAM
Độc lập - Tự do - Hạnh phúc

Số: *KCB 14* /TB-SHTT

Hà Nội, ngày *10* tháng *05* năm *2019*

THÔNG BÁO
Ghi nhận yêu cầu duy trì hiệu lực Bằng độc quyền sáng chế

Kính gửi: Công ty TNHH một thành viên Sở hữu trí tuệ VCCI
(VCCI-IP CO.,LTD)
Tầng 8, Toà nhà VCCI, số 9 Đào Duy Anh, phường Phương mai,
quận Đống Đa, thành phố Hà Nội

Căn cứ kết quả thẩm định yêu cầu duy trì hiệu lực Bằng độc quyền sáng chế:

Số đơn: DT1-2019-03625

Ngày nộp: 16/05/2019

Chủ đơn: TENCENT TECHNOLOGY (SHENZHEN) COMPANY LIMITED (CN)

Đại diện của Chủ đơn: VCCI-IP CO.,LTD

Bằng độc quyền sáng chế số: 13018

Năm yêu cầu duy trì hiệu lực: 6

Cục Sở hữu trí tuệ thông báo:

1. Yêu cầu duy trì hiệu lực Bằng độc quyền sáng chế nêu trên được chấp nhận.

2. Hiệu lực Bằng độc quyền sáng chế số 13018 được duy trì đến 05/08/2020.

Nơi nhận:

- Như trên;
- TT (để công bố);
- Lưu: VT, Hồ sơ.

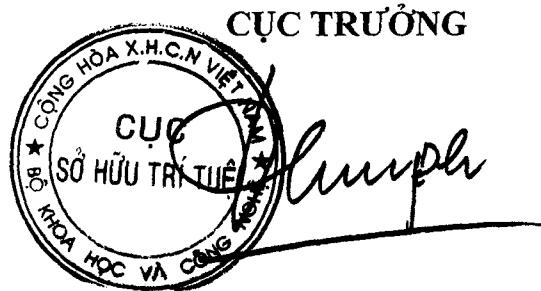

Đinh Hữu Phí

**BỘ KHOA HỌC VÀ CÔNG NGHỆ
CỤC SỞ HỮU TRÍ TUỆ**

**CỘNG HÒA XÃ HỘI CHỦ NGHĨA VIỆT NAM
Độc lập - Tự do - Hạnh phúc**

Số: 14615/TB-SHTT

Hà Nội, ngày 10 tháng 05 năm 2019

THÔNG BÁO

Ghi nhận yêu cầu duy trì hiệu lực Bằng độc quyền sáng chế

Kính gửi: Công ty TNHH một thành viên Sở hữu trí tuệ VCCI
(VCCI-IP CO.,LTD)
Tầng 8, Toà nhà VCCI, số 9 Đào Duy Anh, phường Phương mai,
quận Đống Đa, thành phố Hà Nội

Căn cứ kết quả thẩm định yêu cầu duy trì hiệu lực Bằng độc quyền sáng chế:

Số đơn: DT1-2019-03626

Ngày nộp: 16/05/2019

Chủ đơn: TENCENT TECHNOLOGY (SHENZHEN) COMPANY LIMITED (CN)

Đại diện của Chủ đơn: VCCI-IP CO.,LTD

Bằng độc quyền sáng chế số: 13017

Năm yêu cầu duy trì hiệu lực: 6

Cục Sở hữu trí tuệ thông báo:

1. Yêu cầu duy trì hiệu lực Bằng độc quyền sáng chế nêu trên được chấp nhận.

2. Hiệu lực Bằng độc quyền sáng chế số 13017 được duy trì đến 05/08/2020.

Nơi nhận:

- Như trên;
- TT (để công bố);
- Lưu: VT, Hồ sơ.

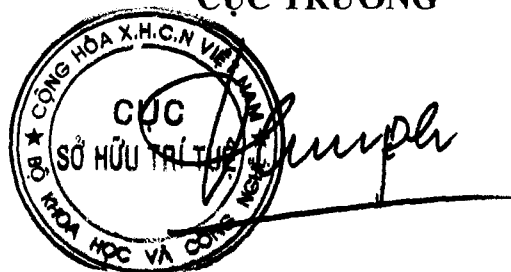
CỤC TRƯỞNG

Đình Hữu Phí

BỘ KHOA HỌC VÀ CÔNG NGHỆ
CỤC SỞ HỮU TRÍ TUỆ

CỘNG HÒA XÃ HỘI CHỦ NGHĨA VIỆT NAM
Độc lập - Tự do - Hạnh phúc

Số: 19616/TB-SHTT

Hà Nội, ngày 16 tháng 05 năm 2019

THÔNG BÁO

Ghi nhận yêu cầu duy trì hiệu lực Bằng độc quyền sáng chế

Kính gửi: Công ty TNHH một thành viên Sở hữu trí tuệ VCCI
(VCCI-IP CO.,LTD)
Tầng 8, Toà nhà VCCI, số 9 Đào Duy Anh, phường Phương mai,
quận Đống Đa, thành phố Hà Nội

Căn cứ kết quả thẩm định yêu cầu duy trì hiệu lực Bằng độc quyền sáng chế:

Số đơn: DT1-2019-03627

Ngày nộp: 16/05/2019

Chủ đơn: TENCENT TECHNOLOGY (SHENZHEN) COMPANY LIMITED (CN)

Đại diện của Chủ đơn: VCCI-IP CO.,LTD

Bằng độc quyền sáng chế số: 14418

Năm yêu cầu duy trì hiệu lực: 5

Cục Sở hữu trí tuệ thông báo:

1. Yêu cầu duy trì hiệu lực Bằng độc quyền sáng chế nêu trên được chấp nhận.

2. Hiệu lực Bằng độc quyền sáng chế số 14418 được duy trì đến 10/08/2020.

Nơi nhận:

- Như trên;
- TT (để công bố);
- Lưu: VT, Hồ sơ.

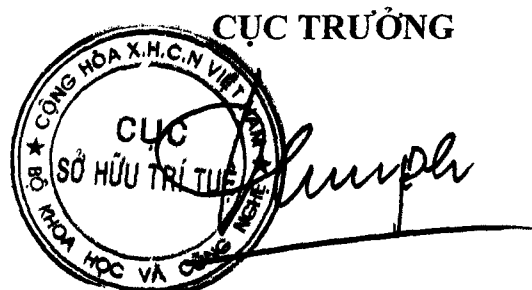

Đinh Hữu Phí

BỘ KHOA HỌC VÀ CÔNG NGHỆ
CỤC SỞ HỮU TRÍ TUỆ

CỘNG HOÀ XÃ HỘI CHỦ NGHĨA VIỆT NAM
Độc lập - Tự do - Hạnh phúc

Số: 196.17/TB-SHTT

Hà Nội, ngày 16 tháng 05 năm 2019

THÔNG BÁO
Ghi nhận yêu cầu duy trì hiệu lực Bằng độc quyền sáng chế

Kính gửi: Công ty TNHH một thành viên Sở hữu trí tuệ VCCI
(VCCI-IP CO.,LTD)
Tầng 8, Toà nhà VCCI, số 9 Đào Duy Anh, phường Phương mai,
quận Đống Đa, thành phố Hà Nội

Căn cứ kết quả thẩm định yêu cầu duy trì hiệu lực Bằng độc quyền sáng chế:

Số đơn: DT1-2019-03628

Ngày nộp: 16/05/2019

Chủ đơn: JAPAN TOBACCO, INC. (JP)

Đại diện của Chủ đơn: VCCI-IP CO.,LTD

Bằng độc quyền sáng chế số: 7902

Năm yêu cầu duy trì hiệu lực: 11

Cục Sở hữu trí tuệ thông báo:

1. Yêu cầu duy trì hiệu lực Bằng độc quyền sáng chế nêu trên được chấp nhận.

2. Hiệu lực Bằng độc quyền sáng chế số 7902 được duy trì đến 10/08/2020. *tc*

Nơi nhận:

- Như trên;
- TT (để công bố);
- Lưu: VT, Hồ sơ.

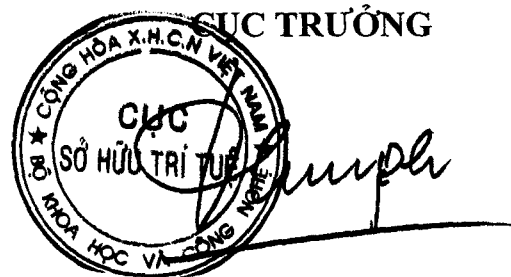

Đinh Hữu Phí

BỘ KHOA HỌC VÀ CÔNG NGHỆ
CỤC SỞ HỮU TRÍ TUỆ

CỘNG HÒA XÃ HỘI CHỦ NGHĨA VIỆT NAM
Độc lập - Tự do - Hạnh phúc

Số: 19618/TB-SHTT

Hà Nội, ngày 10 tháng 05 năm 2019

THÔNG BÁO

Ghi nhận yêu cầu duy trì hiệu lực Bằng độc quyền sáng chế

Kính gửi: Công ty TNHH một thành viên Sở hữu trí tuệ VCCI
(VCCI-IP CO.,LTD)
Tầng 8, Toà nhà VCCI, số 9 Đào Duy Anh, phường Phương mai,
quận Đống Đa, thành phố Hà Nội

Căn cứ kết quả thẩm định yêu cầu duy trì hiệu lực Bằng độc quyền sáng chế:

Số đơn: DT1-2019-03629

Ngày nộp: 16/05/2019

Chủ đơn: TENCENT TECHNOLOGY (SHENZHEN) COMPANY LIMITED (CN)

Đại diện của Chủ đơn: VCCI-IP CO.,LTD

Bằng độc quyền sáng chế số: 13043

Năm yêu cầu duy trì hiệu lực: 6

Cục Sở hữu trí tuệ thông báo:

1. Yêu cầu duy trì hiệu lực Bằng độc quyền sáng chế nêu trên được chấp nhận.

2. Hiệu lực Bằng độc quyền sáng chế số 13043 được duy trì đến 12/08/2020.

Nơi nhận:

- Như trên;
- TT (để công bố);
- Lưu: VT, Hồ sơ.

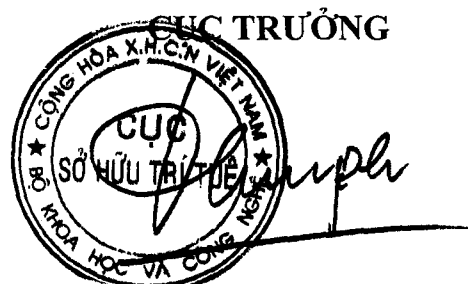

Đinh Hữu Phí

BỘ KHOA HỌC VÀ CÔNG NGHỆ
CỤC SỞ HỮU TRÍ TUỆ

CỘNG HÒA XÃ HỘI CHỦ NGHĨA VIỆT NAM
Độc lập - Tự do - Hạnh phúc

Số: 19/19/TB-SHTT

Hà Nội, ngày 17 tháng 05 năm 2019

THÔNG BÁO
Ghi nhận yêu cầu duy trì hiệu lực Bằng độc quyền sáng chế

Kính gửi: Công ty TNHH một thành viên Sở hữu trí tuệ VCCI
(VCCI-IP CO.,LTD)
Tầng 8, Toà nhà VCCI, số 9 Đào Duy Anh, phường Phương mai,
quận Đống Đa, thành phố Hà Nội

Căn cứ kết quả thẩm định yêu cầu duy trì hiệu lực Bằng độc quyền sáng chế:

Số đơn: DT1-2019-03630

Ngày nộp: 16/05/2019

Chủ đơn: JAPAN TOBACCO INC. (JP)

Đại diện của Chủ đơn: VCCI-IP CO.,LTD

Bằng độc quyền sáng chế số: 14450

Năm yêu cầu duy trì hiệu lực: 5

Cục Sở hữu trí tuệ thông báo:

1. Yêu cầu duy trì hiệu lực Bằng độc quyền sáng chế nêu trên được chấp nhận.

2. Hiệu lực Bằng độc quyền sáng chế số 14450 được duy trì đến 17/08/2020.

Nơi nhận:

- Như trên;
- TT (để công bố);
- Lưu: VT, Hồ sơ.

CỤC TRƯỞNG

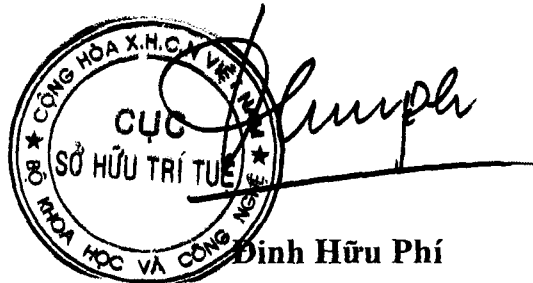

BỘ KHOA HỌC VÀ CÔNG NGHỆ
CỤC SỞ HỮU TRÍ TUỆ

CỘNG HOÀ XÃ HỘI CHỦ NGHĨA VIỆT NAM
Độc lập - Tự do - Hạnh phúc

Số: 196.20/TB-SHTT

Hà Nội, ngày 10 tháng 05 năm 2019

THÔNG BÁO
Ghi nhận yêu cầu duy trì hiệu lực Bằng độc quyền sáng chế

Kính gửi: Công ty TNHH một thành viên Sở hữu trí tuệ VCCI
(VCCI-IP CO.,LTD)
Tầng 8, Toà nhà VCCI, số 9 Đào Duy Anh, phường Phương mai,
quận Đống Đa, thành phố Hà Nội

Căn cứ kết quả thẩm định yêu cầu duy trì hiệu lực Bằng độc quyền sáng chế:

Số đơn: DT1-2019-03631

Ngày nộp: 16/05/2019

Chủ đơn: TYRON DEVELOPMENTS LIMITED (GB)

Đại diện của Chủ đơn: VCCI-IP CO.,LTD

Bằng độc quyền sáng chế số: 6529

Năm yêu cầu duy trì hiệu lực: 13

Cục Sở hữu trí tuệ thông báo:

1. Yêu cầu duy trì hiệu lực Bằng độc quyền sáng chế nêu trên được chấp nhận.

2. Hiệu lực Bằng độc quyền sáng chế số 6529 được duy trì đến 20/08/2020. *ke*

Nơi nhận:

- Như trên;
- TT (để công bố);
- Lưu: VT, Hồ sơ.

CỤC TRƯỞNG



Đinh Hữu Phí
Đinh Hữu Phí

BỘ KHOA HỌC VÀ CÔNG NGHỆ
CỤC SỞ HỮU TRÍ TUỆ

CỘNG HÒA XÃ HỘI CHỦ NGHĨA VIỆT NAM
Độc lập - Tự do - Hạnh phúc

Số: 14621/TB-SHTT

Hà Nội, ngày 10 tháng 05 năm 2019

THÔNG BÁO
Ghi nhận yêu cầu duy trì hiệu lực Bằng độc quyền sáng chế

Kính gửi: Công ty TNHH một thành viên Sở hữu trí tuệ VCCI
(VCCI-IP CO.,LTD)
Tầng 8, Toà nhà VCCI, số 9 Đào Duy Anh, phường Phương mai,
quận Đống Đa, thành phố Hà Nội

Căn cứ kết quả thẩm định yêu cầu duy trì hiệu lực Bằng độc quyền sáng chế:

Số đơn: DT1-2019-03632

Ngày nộp: 16/05/2019

Chủ đơn: TENCENT TECHNOLOGY (SHENZHEN) COMPANY LIMITED (CN)

Đại diện của Chủ đơn: VCCI-IP CO.,LTD

Bằng độc quyền sáng chế số: 15871

Năm yêu cầu duy trì hiệu lực: 4

Cục Sở hữu trí tuệ thông báo:

1. Yêu cầu duy trì hiệu lực Bằng độc quyền sáng chế nêu trên được chấp nhận.
2. Hiệu lực Bằng độc quyền sáng chế số 15871 được duy trì đến 22/08/2020.

Nơi nhận:

- Như trên;
- TT (để công bố);
- Lưu: VT, Hồ sơ.

CỤC TRƯỞNG

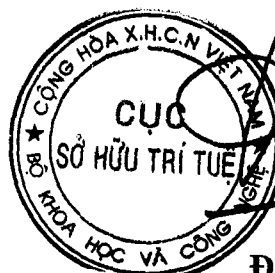

Đình Hữu Phí

BỘ KHOA HỌC VÀ CÔNG NGHỆ
CỤC SỞ HỮU TRÍ TUỆ

CỘNG HOÀ XÃ HỘI CHỦ NGHĨA VIỆT NAM
Độc lập - Tự do - Hạnh phúc

Số: 19622/TB-SHTT

Hà Nội, ngày 19 tháng 04 năm 2019

THÔNG BÁO
Ghi nhận yêu cầu duy trì hiệu lực Bằng độc quyền sáng chế

Kính gửi: Công ty TNHH một thành viên Sở hữu trí tuệ VCCI
(VCCI-IP CO.,LTD)
Tầng 8, Toà nhà VCCI, số 9 Đào Duy Anh, phường Phương mai,
quận Đống Đa, thành phố Hà Nội

Căn cứ kết quả thẩm định yêu cầu duy trì hiệu lực Bằng độc quyền sáng chế:

Số đơn: DT1-2019-03633

Ngày nộp: 16/05/2019

Chủ đơn: Japan Tobacco Inc. (JP)

Đại diện của Chủ đơn: VCCI-IP CO.,LTD

Bằng độc quyền sáng chế số: 5839

Năm yêu cầu duy trì hiệu lực: 14

Cục Sở hữu trí tuệ thông báo:

1. Yêu cầu duy trì hiệu lực Bằng độc quyền sáng chế nêu trên được chấp nhận.

2. Hiệu lực Bằng độc quyền sáng chế số 5839 được duy trì đến 23/08/2020.

Nơi nhận:

- Như trên;
- TT (để công bố);
- Lưu: VT, Hồ sơ.

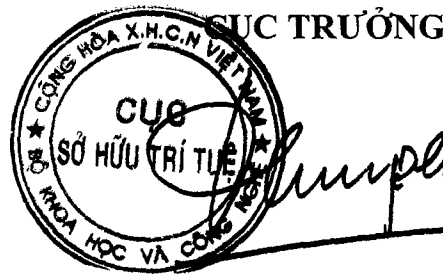

Đinh Hữu Phí

BỘ KHOA HỌC VÀ CÔNG NGHỆ
CỤC SỞ HỮU TRÍ TUỆ

CỘNG HOÀ XÃ HỘI CHỦ NGHĨA VIỆT NAM
Độc lập - Tự do - Hạnh phúc

Số: 19623/TB-SHTT

Hà Nội, ngày 10 tháng 04 năm 2019

THÔNG BÁO
Ghi nhận yêu cầu duy trì hiệu lực Bằng độc quyền sáng chế

Kính gửi: Công ty TNHH một thành viên Sở hữu trí tuệ VCCI
(VCCI-IP CO.,LTD)
Tầng 8, Toà nhà VCCI, số 9 Đào Duy Anh, phường Phương mai,
quận Đống Đa, thành phố Hà Nội

Căn cứ kết quả thẩm định yêu cầu duy trì hiệu lực Bằng độc quyền sáng chế:

Số đơn: DT1-2019-03634

Ngày nộp: 16/05/2019

Chủ đơn: TENCENT TECHNOLOGY (SHENZHEN) COMPANY
LIMITED (CN)

Đại diện của Chủ đơn: VCCI-IP CO.,LTD

Bằng độc quyền sáng chế số: 19872

Năm yêu cầu duy trì hiệu lực: 2

Cục Sở hữu trí tuệ thông báo:

1. Yêu cầu duy trì hiệu lực Bằng độc quyền sáng chế nêu trên được chấp nhận.

2. Hiệu lực Bằng độc quyền sáng chế số 19872 được duy trì đến 28/08/2020.

Nơi nhận:

- Như trên;
- TT (để công bố);
- Lưu: VT, Hồ sơ.

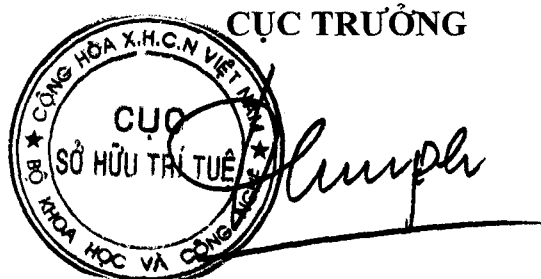

Đinh Hữu Phí

BỘ KHOA HỌC VÀ CÔNG NGHỆ
CỤC SỞ HỮU TRÍ TUỆ

CỘNG HÒA XÃ HỘI CHỦ NGHĨA VIỆT NAM
Độc lập - Tự do - Hạnh phúc

Số: 19624/TB-SHTT

Hà Nội, ngày 10 tháng 05 năm 2019

THÔNG BÁO

Ghi nhận yêu cầu duy trì hiệu lực Bằng độc quyền sáng chế

Kính gửi: Công ty TNHH một thành viên Sở hữu trí tuệ VCCI
(VCCI-IP CO.,LTD)
Tầng 8, Toà nhà VCCI, số 9 Đào Duy Anh, phường Phương mai,
quận Đống Đa, thành phố Hà Nội

Căn cứ kết quả thẩm định yêu cầu duy trì hiệu lực Bằng độc quyền sáng chế:

Số đơn: DT1-2019-03635

Ngày nộp: 16/05/2019

Chủ đơn: TENCENT TECHNOLOGY (SHENZHEN) COMPANY LIMITED (CN)

Đại diện của Chủ đơn: VCCI-IP CO.,LTD

Bằng độc quyền sáng chế số: 15892

Năm yêu cầu duy trì hiệu lực: 4

Cục Sở hữu trí tuệ thông báo:

1. Yêu cầu duy trì hiệu lực Bằng độc quyền sáng chế nêu trên được chấp nhận.

2. Hiệu lực Bằng độc quyền sáng chế số 15892 được duy trì đến 29/08/2020.

Nơi nhận:

- Như trên;
- TT (để công bố);
- Lưu: VT, Hồ sơ.

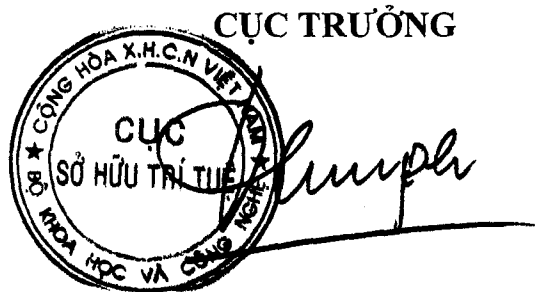

Đinh Hữu Phí

**BỘ KHOA HỌC VÀ CÔNG NGHỆ
CỤC SỞ HỮU TRÍ TUỆ**

**CỘNG HOÀ XÃ HỘI CHỦ NGHĨA VIỆT NAM
Độc lập - Tự do - Hạnh phúc**

Số: *19625* /TB-SHTT

Hà Nội, ngày *10* tháng *09* năm 2019

THÔNG BÁO
Ghi nhận yêu cầu duy trì hiệu lực Bằng độc quyền sáng chế

Kính gửi: Công ty TNHH một thành viên Sở hữu trí tuệ VCCI
(VCCI-IP CO.,LTD)
Tầng 8, Toà nhà VCCI, số 9 Đào Duy Anh, phường Phương mai,
quận Đống Đa, thành phố Hà Nội

Căn cứ kết quả thẩm định yêu cầu duy trì hiệu lực Bằng độc quyền sáng chế:

Số đơn: DT1-2019-03636

Ngày nộp: 16/05/2019

Chủ đơn: TENCENT TECHNOLOGY (SHENZHEN) COMPANY
LIMITED (CN)

Đại diện của Chủ đơn: VCCI-IP CO.,LTD

Bằng độc quyền sáng chế số: 9590

Năm yêu cầu duy trì hiệu lực: 9

Cục Sở hữu trí tuệ thông báo:

1. Yêu cầu duy trì hiệu lực Bằng độc quyền sáng chế nêu trên được chấp nhận.
2. Hiệu lực Bằng độc quyền sáng chế số 9590 được duy trì đến 30/08/2020. *K*

Nơi nhận:

- Như trên;
- TT (để công bố);
- Lưu: VT, Hồ sơ.

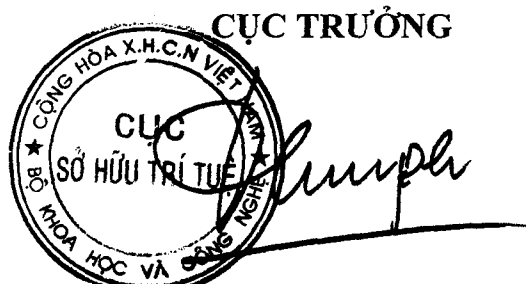

Đình Hữu Phí

BỘ KHOA HỌC VÀ CÔNG NGHỆ
CỤC SỞ HỮU TRÍ TUỆ

CỘNG HOÀ XÃ HỘI CHỦ NGHĨA VIỆT NAM
Độc lập - Tự do - Hạnh phúc

Số: 19626/TB-SHTT

Hà Nội, ngày 10 tháng 05 năm 2019

THÔNG BÁO
Ghi nhận yêu cầu duy trì hiệu lực Bằng độc quyền sáng chế

Kính gửi: Công ty TNHH một thành viên Sở hữu trí tuệ VCCI
(VCCI-IP CO.,LTD)
Tầng 8, Toà nhà VCCI, số 9 Đào Duy Anh, phường Phương mai,
quận Đống Đa, thành phố Hà Nội

Căn cứ kết quả thẩm định yêu cầu duy trì hiệu lực Bằng độc quyền sáng chế:

Số đơn: DT1-2019-03637

Ngày nộp: 16/05/2019

Chủ đơn: TENCENT TECHNOLOGY (SHENZHEN) COMPANY
LIMITED (CN)

Đại diện của Chủ đơn: VCCI-IP CO.,LTD

Bằng độc quyền sáng chế số: 10608

Năm yêu cầu duy trì hiệu lực: 8

Cục Sở hữu trí tuệ thông báo:

1. Yêu cầu duy trì hiệu lực Bằng độc quyền sáng chế nêu trên được chấp nhận.
2. Hiệu lực Bằng độc quyền sáng chế số 10608 được duy trì đến 04/09/2020.

Nơi nhận:

- Như trên;
- TT (để công bố);
- Lưu: VT, Hồ sơ.

CỤC TRƯỞNG



Đinh Hữu Phí

BỘ KHOA HỌC VÀ CÔNG NGHỆ
CỤC SỞ HỮU TRÍ TUỆ

CỘNG HÒA XÃ HỘI CHỦ NGHĨA VIỆT NAM
Độc lập - Tự do - Hạnh phúc

Số: 19627/TB-SHTT

Hà Nội, ngày 10 tháng 05 năm 2019

THÔNG BÁO
Ghi nhận yêu cầu duy trì hiệu lực Bằng độc quyền sáng chế

Kính gửi: Công ty TNHH một thành viên Sở hữu trí tuệ VCCI
(VCCI-IP CO.,LTD)
Tầng 8, Toà nhà VCCI, số 9 Đào Duy Anh, phường Phương mai,
quận Đống Đa, thành phố Hà Nội

Căn cứ kết quả thẩm định yêu cầu duy trì hiệu lực Bằng độc quyền sáng chế:

Số đơn: DT1-2019-03638

Ngày nộp: 16/05/2019

Chủ đơn: Atopix Therapeutics Limited (GB)

Đại diện của Chủ đơn: VCCI-IP CO.,LTD

Bằng độc quyền sáng chế số: 15939

Năm yêu cầu duy trì hiệu lực: 4

Cục Sở hữu trí tuệ thông báo:

1. Yêu cầu duy trì hiệu lực Bằng độc quyền sáng chế nêu trên được chấp nhận.

2. Hiệu lực Bằng độc quyền sáng chế số 15939 được duy trì đến 05/09/2020.

Nơi nhận:

- Như trên;
- TT (để công bố);
- Lưu: VT, Hồ sơ.

CỤC TRƯỞNG

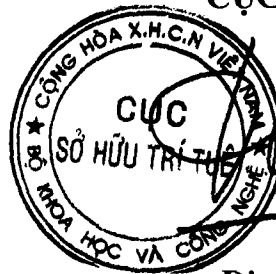

Đình Hữu Phí

BỘ KHOA HỌC VÀ CÔNG NGHỆ
CỤC SỞ HỮU TRÍ TUỆ

CỘNG HOÀ XÃ HỘI CHỦ NGHĨA VIỆT NAM
Độc lập - Tự do - Hạnh phúc

Số: 19678 /TB-SHTT

Hà Nội, ngày 16 tháng 05 năm 2019

THÔNG BÁO

Ghi nhận yêu cầu duy trì hiệu lực Bằng độc quyền sáng chế

Kính gửi: Công ty TNHH một thành viên Sở hữu trí tuệ VCCI
(VCCI-IP CO.,LTD)

Tầng 8, Toà nhà VCCI, số 9 Đào Duy Anh, phường Phương mai,
quận Đống Đa, thành phố Hà Nội

Căn cứ kết quả thẩm định yêu cầu duy trì hiệu lực Bằng độc quyền sáng chế:

Số đơn: DT1-2019-03639

Ngày nộp: 16/05/2019

Chủ đơn: TENCENT TECHNOLOGY (SHENZHEN) COMPANY
LIMITED (CN)

Đại diện của Chủ đơn: VCCI-IP CO.,LTD

Bằng độc quyền sáng chế số: 15930

Năm yêu cầu duy trì hiệu lực: 4

Cục Sở hữu trí tuệ thông báo:

1. Yêu cầu duy trì hiệu lực Bằng độc quyền sáng chế nêu trên được chấp nhận.

2. Hiệu lực Bằng độc quyền sáng chế số 15930 được duy trì đến 05/09/2020.

Nơi nhận:

- Như trên;
- TT (để công bố);
- Lưu: VT, Hồ sơ.

CỤC TRƯỞNG

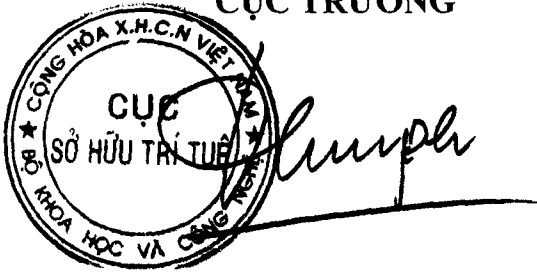

Đinh Hữu Phí

BỘ KHOA HỌC VÀ CÔNG NGHỆ
CỤC SỞ HỮU TRÍ TUỆ

CỘNG HOÀ XÃ HỘI CHỦ NGHĨA VIỆT NAM
Độc lập - Tự do - Hạnh phúc

Số: 19629/TB-SHTT

Hà Nội, ngày 09 tháng 05 năm 2019

THÔNG BÁO
Ghi nhận yêu cầu duy trì hiệu lực Bằng độc quyền sáng chế

Kính gửi: Công ty TNHH một thành viên Sở hữu trí tuệ VCCI
(VCCI-IP CO.,LTD)
Tầng 8, Toà nhà VCCI, số 9 Đào Duy Anh, phường Phương mai,
quận Đống Đa, thành phố Hà Nội

Căn cứ kết quả thẩm định yêu cầu duy trì hiệu lực Bằng độc quyền sáng chế:

Số đơn: DT1-2019-03640

Ngày nộp: 16/05/2019

Chủ đơn: TENCENT TECHNOLOGY (SHENZHEN) COMPANY LIMITED (CN)

Đại diện của Chủ đơn: VCCI-IP CO.,LTD

Bằng độc quyền sáng chế số: 15929

Năm yêu cầu duy trì hiệu lực: 4

Cục Sở hữu trí tuệ thông báo:

1. Yêu cầu duy trì hiệu lực Bằng độc quyền sáng chế nêu trên được chấp nhận.

2. Hiệu lực Bằng độc quyền sáng chế số 15929 được duy trì đến 05/09/2020.

Nơi nhận:

- Như trên;
- TT (để công bố);
- Lưu: VT, Hồ sơ.

CỤC TRƯỞNG

Đinh Hữu Phi

BỘ KHOA HỌC VÀ CÔNG NGHỆ
CỤC SỞ HỮU TRÍ TUỆ

CỘNG HÒA XÃ HỘI CHỦ NGHĨA VIỆT NAM
Độc lập - Tự do - Hạnh phúc

Số: 19630/TB-SHTT

Hà Nội, ngày 19 tháng 05 năm 2019

THÔNG BÁO

Ghi nhận yêu cầu duy trì hiệu lực Bằng độc quyền sáng chế

Kính gửi: Công ty TNHH một thành viên Sở hữu trí tuệ VCCI
(VCCI-IP CO.,LTD)
Tầng 8, Toà nhà VCCI, số 9 Đào Duy Anh, phường Phương mai,
quận Đống Đa, thành phố Hà Nội

Căn cứ kết quả thẩm định yêu cầu duy trì hiệu lực Bằng độc quyền sáng chế:

Số đơn: DT1-2019-03641

Ngày nộp: 16/05/2019

Chủ đơn: TENCENT TECHNOLOGY (SHENZHEN) COMPANY LIMITED (CN)

Đại diện của Chủ đơn: VCCI-IP CO.,LTD

Bằng độc quyền sáng chế số: 15927

Năm yêu cầu duy trì hiệu lực: 4

Cục Sở hữu trí tuệ thông báo:

1. Yêu cầu duy trì hiệu lực Bằng độc quyền sáng chế nêu trên được chấp nhận.

2. Hiệu lực Bằng độc quyền sáng chế số 15927 được duy trì đến 05/09/2020.

Nơi nhận:

- Như trên;
- TT (để công bố);
- Lưu: VT, Hồ sơ.

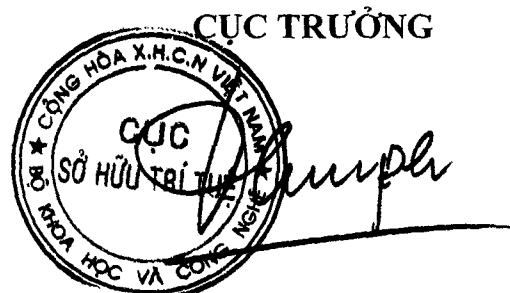

Đinh Hữu Phí

**BỘ KHOA HỌC VÀ CÔNG NGHỆ
CỤC SỞ HỮU TRÍ TUỆ**

**CỘNG HÒA XÃ HỘI CHỦ NGHĨA VIỆT NAM
Độc lập - Tự do - Hạnh phúc**

Số: *4431* /TB-SHTT

Hà Nội, ngày *10* tháng *05* năm 2019

THÔNG BÁO
Ghi nhận yêu cầu duy trì hiệu lực Bằng độc quyền sáng chế

Kính gửi: Công ty TNHH một thành viên Sở hữu trí tuệ VCCI
(VCCI-IP CO.,LTD)
Tầng 8, Toà nhà VCCI, số 9 Đào Duy Anh, phường Phương mai,
quận Đống Đa, thành phố Hà Nội

Căn cứ kết quả thẩm định yêu cầu duy trì hiệu lực Bằng độc quyền sáng chế:

Số đơn: DT1-2019-03642

Ngày nộp: 16/05/2019

Chủ đơn: TENCENT TECHNOLOGY (SHENZHEN) COMPANY LIMITED (CN)

Đại diện của Chủ đơn: VCCI-IP CO.,LTD

Bằng độc quyền sáng chế số: 15926

Năm yêu cầu duy trì hiệu lực: 4

Cục Sở hữu trí tuệ thông báo:

1. Yêu cầu duy trì hiệu lực Bằng độc quyền sáng chế nêu trên được chấp nhận.
2. Hiệu lực Bằng độc quyền sáng chế số 15926 được duy trì đến 05/09/2020.

Nơi nhận:

- Như trên;
- TT (để công bố);
- Lưu: VT, Hồ sơ.

CỤC TRƯỞNG

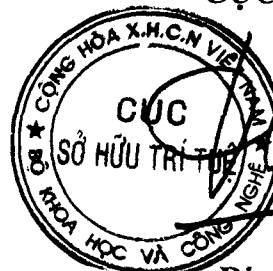

Đinh Hữu Phí

BỘ KHOA HỌC VÀ CÔNG NGHỆ
CỤC SỞ HỮU TRÍ TUỆ

CỘNG HÒA XÃ HỘI CHỦ NGHĨA VIỆT NAM
Độc lập - Tự do - Hạnh phúc

Số: 19632/TB-SHTT

Hà Nội, ngày 17 tháng 05 năm 2019

THÔNG BÁO

Ghi nhận yêu cầu duy trì hiệu lực Bằng độc quyền sáng chế

Kính gửi: Công ty TNHH một thành viên Sở hữu trí tuệ VCCI
(VCCI-IP CO.,LTD)
Tầng 8, Toà nhà VCCI, số 9 Đào Duy Anh, phường Phương mai,
quận Đống Đa, thành phố Hà Nội

Căn cứ kết quả thẩm định yêu cầu duy trì hiệu lực Bằng độc quyền sáng chế:

Số đơn: DT1-2019-03643

Ngày nộp: 16/05/2019

Chủ đơn: TENCENT TECHNOLOGY (SHENZHEN) COMPANY LIMITED (CN)

Đại diện của Chủ đơn: VCCI-IP CO.,LTD

Bằng độc quyền sáng chế số: 15925

Năm yêu cầu duy trì hiệu lực: 4

Cục Sở hữu trí tuệ thông báo:

1. Yêu cầu duy trì hiệu lực Bằng độc quyền sáng chế nêu trên được chấp nhận.

2. Hiệu lực Bằng độc quyền sáng chế số 15925 được duy trì đến 05/09/2020.

Nơi nhận:

- Như trên;
- TT (để công bố);
- Lưu: VT, Hồ sơ.

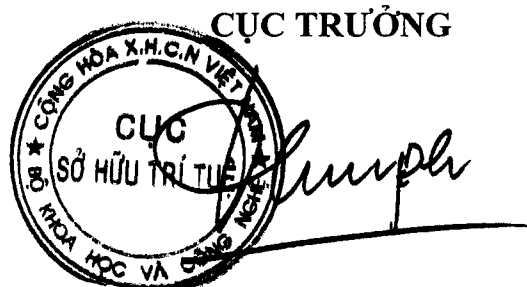

Đinh Hữu Phí

BỘ KHOA HỌC VÀ CÔNG NGHỆ
CỤC SỞ HỮU TRÍ TUỆ

CỘNG HÒA XÃ HỘI CHỦ NGHĨA VIỆT NAM
Độc lập - Tự do - Hạnh phúc

Số: 1455/TB-SHTT

Hà Nội, ngày 10 tháng 05 năm 2019

THÔNG BÁO
Ghi nhận yêu cầu duy trì hiệu lực Bằng độc quyền sáng chế

Kính gửi: Công ty TNHH một thành viên Sở hữu trí tuệ VCCI
(VCCI-IP CO.,LTD)
Tầng 8, Toà nhà VCCI, số 9 Đào Duy Anh, phường Phương mai,
quận Đống Đa, thành phố Hà Nội

Căn cứ kết quả thẩm định yêu cầu duy trì hiệu lực Bằng độc quyền sáng chế:

Số đơn: DT1-2019-03644

Ngày nộp: 16/05/2019

Chủ đơn: TENCENT TECHNOLOGY (SHENZHEN) COMPANY
LIMITED (CN)

Đại diện của Chủ đơn: VCCI-IP CO.,LTD

Bằng độc quyền sáng chế số: 14555

Năm yêu cầu duy trì hiệu lực: 5

Cục Sở hữu trí tuệ thông báo:

1. Yêu cầu duy trì hiệu lực Bằng độc quyền sáng chế nêu trên được chấp nhận.
2. Hiệu lực Bằng độc quyền sáng chế số 14555 được duy trì đến 14/09/2020.

Nơi nhận:

- Như trên;
- TT (để công bố);
- Lưu: VT, Hồ sơ.

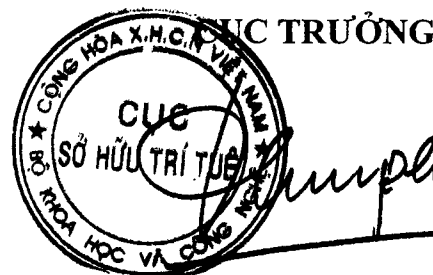

Đinh Hữu Phí

BỘ KHOA HỌC VÀ CÔNG NGHỆ
CỤC SỞ HỮU TRÍ TUỆ

CỘNG HÒA XÃ HỘI CHỦ NGHĨA VIỆT NAM
Độc lập - Tự do - Hạnh phúc

Số: 19634/TB-SHTT

Hà Nội, ngày 17 tháng 05 năm 2019

THÔNG BÁO

Ghi nhận yêu cầu duy trì hiệu lực Bằng độc quyền sáng chế

Kính gửi: Công ty TNHH một thành viên Sở hữu trí tuệ VCCI
(VCCI-IP CO.,LTD)
Tầng 8, Toà nhà VCCI, số 9 Đào Duy Anh, phường Phương mai,
quận Đống Đa, thành phố Hà Nội

Căn cứ kết quả thẩm định yêu cầu duy trì hiệu lực Bằng độc quyền sáng chế:

Số đơn: DT1-2019-03645

Ngày nộp: 16/05/2019

Chủ đơn: TENCENT TECHNOLOGY (SHENZHEN) COMPANY LIMITED (CN)

Đại diện của Chủ đơn: VCCI-IP CO.,LTD

Bằng độc quyền sáng chế số: 9639

Năm yêu cầu duy trì hiệu lực: 9

Cục Sở hữu trí tuệ thông báo:

1. Yêu cầu duy trì hiệu lực Bằng độc quyền sáng chế nêu trên được chấp nhận.
2. Hiệu lực Bằng độc quyền sáng chế số 9639 được duy trì đến 14/09/2020.

Nơi nhận:

- Như trên;
- TT (để công bố);
- Lưu: VT, Hồ sơ.

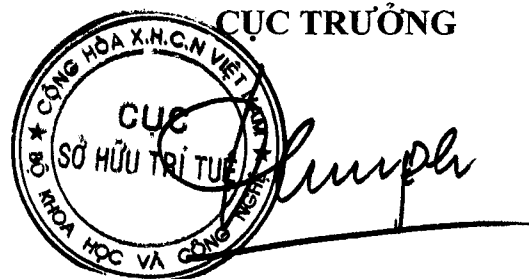

Đinh Hữu Phí

BỘ KHOA HỌC VÀ CÔNG NGHỆ
CỤC SỞ HỮU TRÍ TUỆ

CỘNG HÒA XÃ HỘI CHỦ NGHĨA VIỆT NAM
Độc lập - Tự do - Hạnh phúc

Số: 196/35/TB-SHTT

Hà Nội, ngày 16 tháng 05 năm 2019

THÔNG BÁO

Ghi nhận yêu cầu duy trì hiệu lực Bằng độc quyền sáng chế

Kính gửi: Công ty TNHH một thành viên Sở hữu trí tuệ VCCI
(VCCI-IP CO.,LTD)
Tầng 8, Toà nhà VCCI, số 9 Đào Duy Anh, phường Phương mai,
quận Đống Đa, thành phố Hà Nội

Căn cứ kết quả thẩm định yêu cầu duy trì hiệu lực Bằng độc quyền sáng chế:

Số đơn: DT1-2019-03646

Ngày nộp: 16/05/2019

Chủ đơn: TENCENT TECHNOLOGY (SHENZHEN) COMPANY LIMITED (CN)

Đại diện của Chủ đơn: VCCI-IP CO.,LTD

Bằng độc quyền sáng chế số: 19937

Năm yêu cầu duy trì hiệu lực: 2

Cục Sở hữu trí tuệ thông báo:

1. Yêu cầu duy trì hiệu lực Bằng độc quyền sáng chế nêu trên được chấp nhận.

2. Hiệu lực Bằng độc quyền sáng chế số 19937 được duy trì đến 17/09/2020.

Nơi nhận:

- Như trên;
- TT (để công bố);
- Lưu: VT, Hồ sơ.

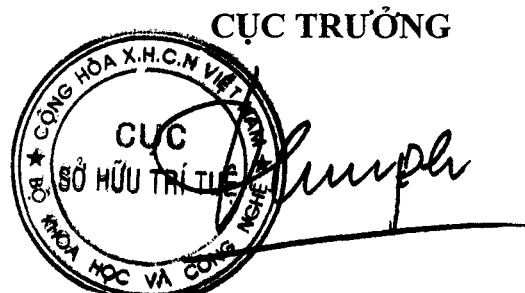

Đinh Hữu Phí

BỘ KHOA HỌC VÀ CÔNG NGHỆ
CỤC SỞ HỮU TRÍ TUỆ

CỘNG HÒA XÃ HỘI CHỦ NGHĨA VIỆT NAM
Độc lập - Tự do - Hạnh phúc

Số: 196/BT/TB-SHTT

Hà Nội, ngày 10 tháng 05 năm 2019

THÔNG BÁO

Ghi nhận yêu cầu duy trì hiệu lực Bằng độc quyền sáng chế

Kính gửi: Công ty TNHH một thành viên Sở hữu trí tuệ VCCI
(VCCI-IP CO.,LTD)
Tầng 8, Toà nhà VCCI, số 9 Đào Duy Anh, phường Phương mai,
quận Đống Đa, thành phố Hà Nội

Căn cứ kết quả thẩm định yêu cầu duy trì hiệu lực Bằng độc quyền sáng chế:

Số đơn: DT1-2019-03647

Ngày nộp: 16/05/2019

Chủ đơn: FEXCO Merchant Services Unlimited Company (IE)

Đại diện của Chủ đơn: VCCI-IP CO.,LTD

Bằng độc quyền sáng chế số: 13217

Năm yêu cầu duy trì hiệu lực: 6

Cục Sở hữu trí tuệ thông báo:

1. Yêu cầu duy trì hiệu lực Bằng độc quyền sáng chế nêu trên được chấp nhận.

2. Hiệu lực Bằng độc quyền sáng chế số 13217 được duy trì đến 22/09/2020.

H

Nơi nhận:

- Như trên;
- TT (để công bố);
- Lưu: VT, Hồ sơ.

CỤC TRƯỞNG

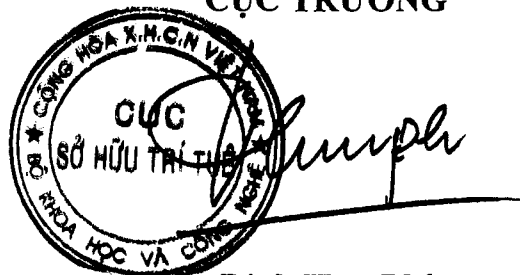

The stamp is circular with the text 'CỤC SỞ HỮU TRÍ TUỆ' in the center and 'BỘ KHOA HỌC VÀ CÔNG NGHỆ' around the perimeter. A handwritten signature is written over the stamp.

Đinh Hữu Phí

BỘ KHOA HỌC VÀ CÔNG NGHỆ
CỤC SỞ HỮU TRÍ TUỆ

CỘNG HÒA XÃ HỘI CHỦ NGHĨA VIỆT NAM
Độc lập - Tự do - Hạnh phúc

Số: *19637* /TB-SHTT

Hà Nội, ngày *16* tháng *05* năm 2019

THÔNG BÁO

Ghi nhận yêu cầu duy trì hiệu lực Bằng độc quyền sáng chế

Kính gửi: Công ty TNHH một thành viên Sở hữu trí tuệ VCCI
(VCCI-IP CO.,LTD)
Tầng 8, Toà nhà VCCI, số 9 Đào Duy Anh, phường Phương mai,
quận Đống Đa, thành phố Hà Nội

Căn cứ kết quả thẩm định yêu cầu duy trì hiệu lực Bằng độc quyền sáng chế:

Số đơn: DT1-2019-03648

Ngày nộp: 16/05/2019

Chủ đơn: TENCENT TECHNOLOGY (SHENZHEN) COMPANY LIMITED (CN)

Đại diện của Chủ đơn: VCCI-IP CO.,LTD

Bằng độc quyền sáng chế số: 17532

Năm yêu cầu duy trì hiệu lực: 3

Cục Sở hữu trí tuệ thông báo:

1. Yêu cầu duy trì hiệu lực Bằng độc quyền sáng chế nêu trên được chấp nhận.

2. Hiệu lực Bằng độc quyền sáng chế số 17532 được duy trì đến 26/09/2020.

Nơi nhận:

- Như trên;
- TT (để công bố);
- Lưu: VT, Hồ sơ.

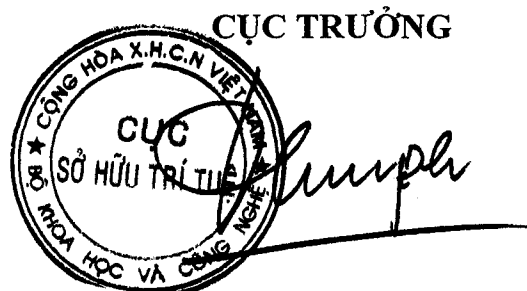

Đinh Hữu Phí

**BỘ KHOA HỌC VÀ CÔNG NGHỆ
CỤC SỞ HỮU TRÍ TUỆ**

**CỘNG HÒA XÃ HỘI CHỦ NGHĨA VIỆT NAM
Độc lập - Tự do - Hạnh phúc**

Số: 17638 /TB-SHTT

Hà Nội, ngày 30 tháng 09 năm 2019

THÔNG BÁO

Ghi nhận yêu cầu duy trì hiệu lực Bằng độc quyền sáng chế

Kính gửi: Công ty TNHH một thành viên Sở hữu trí tuệ VCCI
(VCCI-IP CO.,LTD)
Tầng 8, Toà nhà VCCI, số 9 Đào Duy Anh, phường Phương mai,
quận Đống Đa, thành phố Hà Nội

Căn cứ kết quả thẩm định yêu cầu duy trì hiệu lực Bằng độc quyền sáng chế:

Số đơn: DT1-2019-03649

Ngày nộp: 16/05/2019

Chủ đơn: TENCENT TECHNOLOGY (SHENZHEN) COMPANY
LIMITED (CN)

Đại diện của Chủ đơn: VCCI-IP CO.,LTD

Bằng độc quyền sáng chế số: 17531

Năm yêu cầu duy trì hiệu lực: 3

Cục Sở hữu trí tuệ thông báo:

1. Yêu cầu duy trì hiệu lực Bằng độc quyền sáng chế nêu trên được chấp nhận.

2. Hiệu lực Bằng độc quyền sáng chế số 17531 được duy trì đến 26/09/2020.

tc

Nơi nhận:

- Như trên;
- TT (để công bố);
- Lưu: VT, Hồ sơ.

CỤC TRƯỞNG

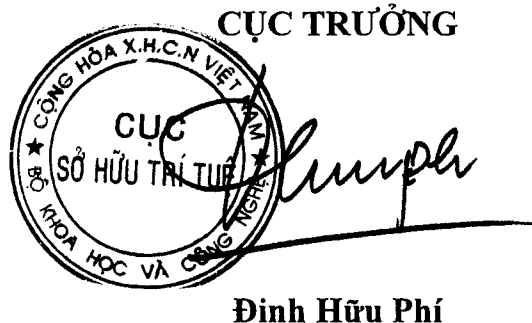

Đinh Hữu Phí

BỘ KHOA HỌC VÀ CÔNG NGHỆ
CỤC SỞ HỮU TRÍ TUỆ

CỘNG HÒA XÃ HỘI CHỦ NGHĨA VIỆT NAM
Độc lập - Tự do - Hạnh phúc

Số: 19639/TB-SHTT

Hà Nội, ngày 10 tháng 05 năm 2019

THÔNG BÁO

Ghi nhận yêu cầu duy trì hiệu lực Bằng độc quyền sáng chế

Kính gửi: Công ty TNHH một thành viên Sở hữu trí tuệ VCCI
(VCCI-IP CO.,LTD)
Tầng 8, Toà nhà VCCI, số 9 Đào Duy Anh, phường Phương mai,
quận Đống Đa, thành phố Hà Nội

Căn cứ kết quả thẩm định yêu cầu duy trì hiệu lực Bằng độc quyền sáng chế:

Số đơn: DT1-2019-03650

Ngày nộp: 16/05/2019

Chủ đơn: DINCEL Burak (AU)

Đại diện của Chủ đơn: VCCI-IP CO.,LTD

Bằng độc quyền sáng chế số: 5889

Năm yêu cầu duy trì hiệu lực: 14

Cục Sở hữu trí tuệ thông báo:

1. Yêu cầu duy trì hiệu lực Bằng độc quyền sáng chế nêu trên được chấp nhận.

2. Hiệu lực Bằng độc quyền sáng chế số 5889 được duy trì đến 26/09/2020.

Nơi nhận:

- Như trên;
- TT (để công bố);
- Lưu: VT, Hồ sơ.

CỤC TRƯỞNG



Đinh Hữu Phí

BỘ KHOA HỌC VÀ CÔNG NGHỆ
CỤC SỞ HỮU TRÍ TUỆ

CỘNG HÒA XÃ HỘI CHỦ NGHĨA VIỆT NAM
Độc lập - Tự do - Hạnh phúc

Số: *19140* /TB-SHTT

Hà Nội, ngày *09* tháng *09*, năm 2019

THÔNG BÁO
Ghi nhận yêu cầu duy trì hiệu lực Bằng độc quyền sáng chế

Kính gửi: Công ty TNHH một thành viên Sở hữu trí tuệ VCCI
(VCCI-IP CO.,LTD)
Tầng 8, Toà nhà VCCI, số 9 Đào Duy Anh, phường Phương mai,
quận Đống Đa, thành phố Hà Nội

Căn cứ kết quả thẩm định yêu cầu duy trì hiệu lực Bằng độc quyền sáng chế:

Số đơn: DT1-2019-03651

Ngày nộp: 16/05/2019

Chủ đơn: TENCENT TECHNOLOGY (SHENZHEN) COMPANY LIMITED (CN)

Đại diện của Chủ đơn: VCCI-IP CO.,LTD

Bằng độc quyền sáng chế số: 11836

Năm yêu cầu duy trì hiệu lực: 7

Cục Sở hữu trí tuệ thông báo:

1. Yêu cầu duy trì hiệu lực Bằng độc quyền sáng chế nêu trên được chấp nhận.

2. Hiệu lực Bằng độc quyền sáng chế số 11836 được duy trì đến 30/09/2020.

Nơi nhận:

- Như trên;
- TT (để công bố);
- Lưu: VT, Hồ sơ.

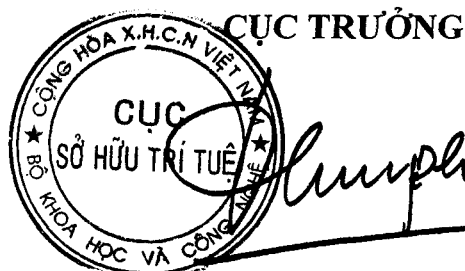

Đinh Hữu Phí

BỘ KHOA HỌC VÀ CÔNG NGHỆ
CỤC SỞ HỮU TRÍ TUỆ

CỘNG HÒA XÃ HỘI CHỦ NGHĨA VIỆT NAM
Độc lập - Tự do - Hạnh phúc

Số: 1441 /TB-SHTT

Hà Nội, ngày 17 tháng 05 năm 2019

THÔNG BÁO

Ghi nhận yêu cầu duy trì hiệu lực Bằng độc quyền sáng chế

Kính gửi: Công ty TNHH một thành viên Sở hữu trí tuệ VCCI
(VCCI-IP CO.,LTD)

Tầng 8, Toà nhà VCCI, số 9 Đào Duy Anh, phường Phương mai,
quận Đống Đa, thành phố Hà Nội

Căn cứ kết quả thẩm định yêu cầu duy trì hiệu lực Bằng độc quyền sáng chế:

Số đơn: DT1-2019-03652

Ngày nộp: 16/05/2019

Chủ đơn: TENCENT TECHNOLOGY (SHENZHEN) COMPANY
LIMITED (CN)

Đại diện của Chủ đơn: VCCI-IP CO.,LTD

Bằng độc quyền sáng chế số: 11835

Năm yêu cầu duy trì hiệu lực: 7

Cục Sở hữu trí tuệ thông báo:

1. Yêu cầu duy trì hiệu lực Bằng độc quyền sáng chế nêu trên được chấp nhận.

2. Hiệu lực Bằng độc quyền sáng chế số 11835 được duy trì đến 30/09/2020.

Nơi nhận:

- Như trên;
- TT (để công bố);
- Lưu: VT, Hồ sơ.

CỤC TRƯỞNG



Đinh Hữu Phí

BỘ KHOA HỌC VÀ CÔNG NGHỆ
CỤC SỞ HỮU TRÍ TUỆ

CỘNG HÒA XÃ HỘI CHỦ NGHĨA VIỆT NAM
Độc lập - Tự do - Hạnh phúc

Số: 19642/TB-SHTT

Hà Nội, ngày 30 tháng 05 năm 2019

THÔNG BÁO
Ghi nhận yêu cầu duy trì hiệu lực Bằng độc quyền sáng chế

Kính gửi: Công ty TNHH một thành viên Sở hữu trí tuệ VCCI
(VCCI-IP CO.,LTD)
Tầng 8, Toà nhà VCCI, số 9 Đào Duy Anh, phường Phương mai,
quận Đống Đa, thành phố Hà Nội

Căn cứ kết quả thẩm định yêu cầu duy trì hiệu lực Bằng độc quyền sáng chế:

Số đơn: DT1-2019-03653

Ngày nộp: 16/05/2019

Chủ đơn: TENCENT TECHNOLOGY (SHENZHEN) COMPANY LIMITED (CN)

Đại diện của Chủ đơn: VCCI-IP CO.,LTD

Bằng độc quyền sáng chế số: 11834

Năm yêu cầu duy trì hiệu lực: 7

Cục Sở hữu trí tuệ thông báo:

1. Yêu cầu duy trì hiệu lực Bằng độc quyền sáng chế nêu trên được chấp nhận.
2. Hiệu lực Bằng độc quyền sáng chế số 11834 được duy trì đến 30/09/2020.

Nơi nhận:

- Như trên;
- TT (để công bố);
- Lưu: VT, Hồ sơ.

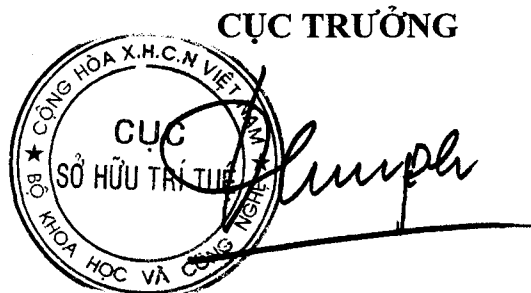

Đinh Hữu Phí

BỘ KHOA HỌC VÀ CÔNG NGHỆ
CỤC SỞ HỮU TRÍ TUỆ

CỘNG HÒA XÃ HỘI CHỦ NGHĨA VIỆT NAM
Độc lập - Tự do - Hạnh phúc

Số: 19643/TB-SHTT

Hà Nội, ngày 10 tháng 05 năm 2019

THÔNG BÁO

Ghi nhận yêu cầu duy trì hiệu lực Bằng độc quyền sáng chế

Kính gửi: Công ty TNHH một thành viên Sở hữu trí tuệ VCCI
(VCCI-IP CO.,LTD)
Tầng 8, Toà nhà VCCI, số 9 Đào Duy Anh, phường Phương mai,
quận Đống Đa, thành phố Hà Nội

Căn cứ kết quả thẩm định yêu cầu duy trì hiệu lực Bằng độc quyền sáng chế:

Số đơn: DT1-2019-03654

Ngày nộp: 16/05/2019

Chủ đơn: AKZO NOBEL N.V. (NL)

Đại diện của Chủ đơn: VCCI-IP CO.,LTD

Bằng độc quyền sáng chế số: 7290

Năm yêu cầu duy trì hiệu lực: 12

Cục Sở hữu trí tuệ thông báo:

1. Yêu cầu duy trì hiệu lực Bằng độc quyền sáng chế nêu trên được chấp nhận.

2. Hiệu lực Bằng độc quyền sáng chế số 7290 được duy trì đến 30/09/2020.

Nơi nhận:

- Như trên;
- TT (để công bố);
- Lưu: VT, Hồ sơ.

CỤC TRƯỞNG

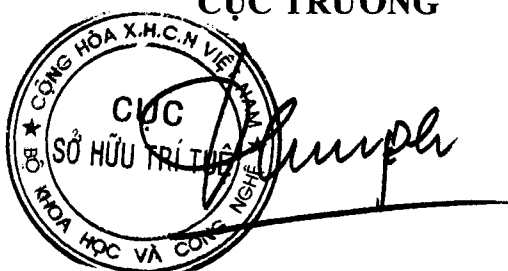

The stamp is circular with the text 'CỤC SỞ HỮU TRÍ TUỆ' in the center and 'BỘ KHOA HỌC VÀ CÔNG NGHỆ' around the perimeter. A handwritten signature is written over the stamp.

Đinh Hữu Phí

BỘ KHOA HỌC VÀ CÔNG NGHỆ
CỤC SỞ HỮU TRÍ TUỆ

CỘNG HÒA XÃ HỘI CHỦ NGHĨA VIỆT NAM
Độc lập - Tự do - Hạnh phúc

Số: 196/94/TB-SHTT

Hà Nội, ngày 10 tháng 05 năm 2019

THÔNG BÁO
Ghi nhận yêu cầu duy trì hiệu lực Bằng độc quyền sáng chế

Kính gửi: Công ty TNHH một thành viên Sở hữu trí tuệ VCCI
(VCCI-IP CO.,LTD)
Tầng 8, Toà nhà VCCI, số 9 Đào Duy Anh, phường Phương mai,
quận Đống Đa, thành phố Hà Nội

Căn cứ kết quả thẩm định yêu cầu duy trì hiệu lực Bằng độc quyền sáng chế:

Số đơn: DT1-2019-03655

Ngày nộp: 16/05/2019

Chủ đơn: Panasonic Intellectual Property Corporation of America (US)

Đại diện của Chủ đơn: VCCI-IP CO.,LTD

Bằng độc quyền sáng chế số: 19484

Năm yêu cầu duy trì hiệu lực: 2

Cục Sở hữu trí tuệ thông báo:

1. Yêu cầu duy trì hiệu lực Bằng độc quyền sáng chế nêu trên được chấp nhận.

2. Hiệu lực Bằng độc quyền sáng chế số 19484 được duy trì đến 18/06/2020.

Nơi nhận:

- Như trên;
- TT (để công bố);
- Lưu: VT, Hồ sơ.

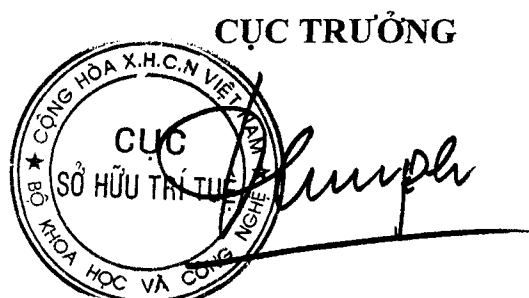

Đình Hữu Phí

BỘ KHOA HỌC VÀ CÔNG NGHỆ
CỤC SỞ HỮU TRÍ TUỆ

CỘNG HÒA XÃ HỘI CHỦ NGHĨA VIỆT NAM
Độc lập - Tự do - Hạnh phúc

Số: 19/46/TB-SHTT

Hà Nội, ngày 10 tháng 05 năm 2019

THÔNG BÁO
Ghi nhận yêu cầu duy trì hiệu lực Bằng độc quyền sáng chế

Kính gửi: Công ty Luật TNHH Phạm và Liên danh (PHAM & ASSOCIATES)
8 Trần Hưng Đạo, thành phố Hà Nội

Căn cứ kết quả thẩm định yêu cầu duy trì hiệu lực Bằng độc quyền sáng chế:

Số đơn: DT1-2019-03658

Ngày nộp: 16/05/2019

Chủ đơn: NITTO DENKO CORPORATION (JP)

Đại diện của Chủ đơn: PHAM & ASSOCIATES

Bằng độc quyền sáng chế số: 19552

Năm yêu cầu duy trì hiệu lực: 2

Cục Sở hữu trí tuệ thông báo:

1. Yêu cầu duy trì hiệu lực Bằng độc quyền sáng chế nêu trên được chấp nhận.

2. Hiệu lực Bằng độc quyền sáng chế số 19552 được duy trì đến 28/06/2020.

Nơi nhận:

- Như trên;
- TT (để công bố);
- Lưu: VT, Hồ sơ.

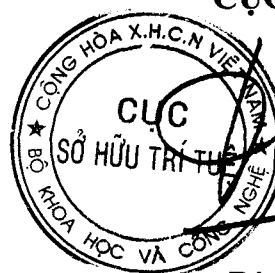

CỤC TRƯỞNG

Đinh Hữu Phí

BỘ KHOA HỌC VÀ CÔNG NGHỆ
CỤC SỞ HỮU TRÍ TUỆ

CỘNG HÒA XÃ HỘI CHỦ NGHĨA VIỆT NAM
Độc lập - Tự do - Hạnh phúc

Số: 16/47/TB-SHTT

Hà Nội, ngày 16 tháng 05 năm 2019

THÔNG BÁO

Ghi nhận yêu cầu duy trì hiệu lực Bằng độc quyền sáng chế

Kính gửi: Công ty Luật TNHH Phạm và Liên danh (PHAM & ASSOCIATES)
8 Trần Hưng Đạo, thành phố Hà Nội

Căn cứ kết quả thẩm định yêu cầu duy trì hiệu lực Bằng độc quyền sáng chế:

Số đơn: DT1-2019-03659

Ngày nộp: 16/05/2019

Chủ đơn: AKTSIONERNOE OBSHESTVO "OTECHESTVENNYE
LEKARSTVA" (RU)

Đại diện của Chủ đơn: PHAM & ASSOCIATES

Bằng độc quyền sáng chế số: 12191

Năm yêu cầu duy trì hiệu lực: 7

Cục Sở hữu trí tuệ thông báo:

1. Yêu cầu duy trì hiệu lực Bằng độc quyền sáng chế nêu trên được chấp nhận.

2. Hiệu lực Bằng độc quyền sáng chế số 12191 được duy trì đến 24/12/2020.

Nơi nhận:

- Như trên;
- TT (để công bố);
- Lưu: VT, Hồ sơ.

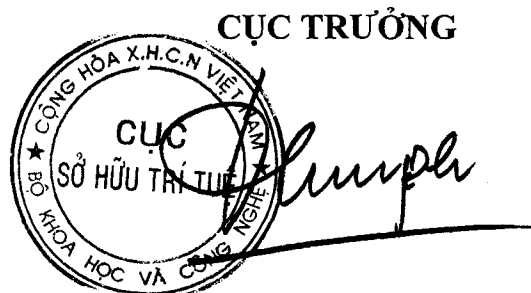

Đình Hữu Phí

BỘ KHOA HỌC VÀ CÔNG NGHỆ
CỤC SỞ HỮU TRÍ TUỆ

CỘNG HÒA XÃ HỘI CHỦ NGHĨA VIỆT NAM
Độc lập - Tự do - Hạnh phúc

Số: 19148 /TB-SHTT

Hà Nội, ngày 10 tháng 05 năm 2019

THÔNG BÁO
Ghi nhận yêu cầu duy trì hiệu lực Bằng độc quyền sáng chế

Kính gửi: Công ty Luật TNHH Phạm và Liên danh (PHAM & ASSOCIATES)
8 Trần Hưng Đạo, thành phố Hà Nội

Căn cứ kết quả thẩm định yêu cầu duy trì hiệu lực Bằng độc quyền sáng chế:

Số đơn: DT1-2019-03660

Ngày nộp: 16/05/2019

Chủ đơn: JENNEWEIN BIOTECHNOLOGIE GMBH (DE)

Đại diện của Chủ đơn: PHAM & ASSOCIATES

Bằng độc quyền sáng chế số: 15547

Năm yêu cầu duy trì hiệu lực: 4

Cục Sở hữu trí tuệ thông báo:

1. Yêu cầu duy trì hiệu lực Bằng độc quyền sáng chế nêu trên được chấp nhận.

2. Hiệu lực Bằng độc quyền sáng chế số 15547 được duy trì đến 30/05/2020.

He

Nơi nhận:

- Như trên;
- TT (để công bố);
- Lưu: VT, Hồ sơ.

CỤC TRƯỞNG



Đinh Hữu Phí

BỘ KHOA HỌC VÀ CÔNG NGHỆ
CỤC SỞ HỮU TRÍ TUỆ

CỘNG HÒA XÃ HỘI CHỦ NGHĨA VIỆT NAM
Độc lập - Tự do - Hạnh phúc

Số: 19649/TB-SHTT

Hà Nội, ngày 16 tháng 05 năm 2019

THÔNG BÁO

Ghi nhận yêu cầu duy trì hiệu lực Bằng độc quyền sáng chế

Kính gửi: Công ty TNHH Tư vấn đầu tư và chuyển giao công nghệ
(INVESTCONSULT)

Số 26 ngõ 41, phố Thái Hà, phường Trung Liệt, quận Đống Đa,
thành phố Hà Nội

Căn cứ kết quả thẩm định yêu cầu duy trì hiệu lực Bằng độc quyền sáng chế:

Số đơn: DT1-2019-03661

Ngày nộp: 16/05/2019

Chủ đơn: SYNGENTA PARTICIPATIONS AG (CH)

Đại diện của Chủ đơn: INVESTCONSULT

Bằng độc quyền sáng chế số: 8499

Năm yêu cầu duy trì hiệu lực: 10

Cục Sở hữu trí tuệ thông báo:

1. Yêu cầu duy trì hiệu lực Bằng độc quyền sáng chế nêu trên được chấp nhận.

2. Hiệu lực Bằng độc quyền sáng chế số 8499 được duy trì đến 01/06/2020. *hc*

Nơi nhận:

- Như trên;
- TT (để công bố);
- Lưu: VT, Hồ sơ.

CỤC TRƯỞNG

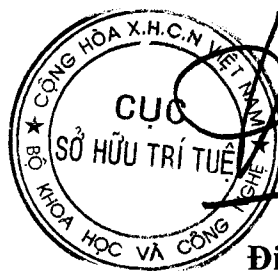

Đinh Hữu Phí

BỘ KHOA HỌC VÀ CÔNG NGHỆ
CỤC SỞ HỮU TRÍ TUỆ

CỘNG HÒA XÃ HỘI CHỦ NGHĨA VIỆT NAM
Độc lập - Tự do - Hạnh phúc

Số: 14650 /TB-SHTT

Hà Nội, ngày 10 tháng 05 năm 2019

THÔNG BÁO
Ghi nhận yêu cầu duy trì hiệu lực Bằng độc quyền sáng chế

Kính gửi: Công ty TNHH Tư vấn đầu tư và chuyển giao công nghệ
(INVESTCONSULT)
Số 26 ngõ 41, phố Thái Hà, phường Trung Liệt, quận Đống Đa,
thành phố Hà Nội

Căn cứ kết quả thẩm định yêu cầu duy trì hiệu lực Bằng độc quyền sáng chế:

Số đơn: DT1-2019-03662

Ngày nộp: 16/05/2019

Chủ đơn: SYNGENTA PARTICIPATIONS AG (CH)

Đại diện của Chủ đơn: INVESTCONSULT

Bằng độc quyền sáng chế số: 11454

Năm yêu cầu duy trì hiệu lực: 7

Cục Sở hữu trí tuệ thông báo:

1. Yêu cầu duy trì hiệu lực Bằng độc quyền sáng chế nêu trên được chấp nhận.

2. Hiệu lực Bằng độc quyền sáng chế số 11454 được duy trì đến 03/06/2020.

Nơi nhận:

- Như trên;
- TT (để công bố);
- Lưu: VT, Hồ sơ.

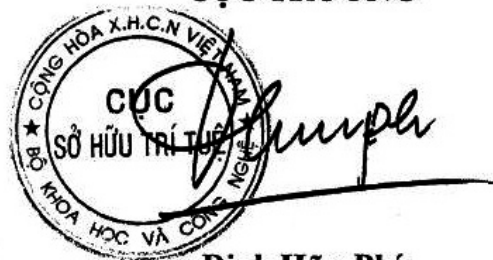
CỤC TRƯỞNG

Đinh Hữu Phí

BỘ KHOA HỌC VÀ CÔNG NGHỆ
CỤC SỞ HỮU TRÍ TUỆ

CỘNG HÒA XÃ HỘI CHỦ NGHĨA VIỆT NAM
Độc lập - Tự do - Hạnh phúc

Số: 19651/TB-SHTT

Hà Nội, ngày 10 tháng 05 năm 2019

THÔNG BÁO

Ghi nhận yêu cầu duy trì hiệu lực Bằng độc quyền sáng chế

Kính gửi: Công ty TNHH Tư vấn đầu tư và chuyển giao công nghệ
(INVESTCONSULT)

Số 26 ngõ 41, phố Thái Hà, phường Trung Liệt, quận Đống Đa,
thành phố Hà Nội

Căn cứ kết quả thẩm định yêu cầu duy trì hiệu lực Bằng độc quyền sáng chế:

Số đơn: DT1-2019-03663

Ngày nộp: 16/05/2019

Chủ đơn: SYNGENTA PARTICIPATIONS AG (CH)

Đại diện của Chủ đơn: INVESTCONSULT

Bằng độc quyền sáng chế số: 15577

Năm yêu cầu duy trì hiệu lực: 4

Cục Sở hữu trí tuệ thông báo:

1. Yêu cầu duy trì hiệu lực Bằng độc quyền sáng chế nêu trên được chấp nhận.

2. Hiệu lực Bằng độc quyền sáng chế số 15577 được duy trì đến 06/06/2020.

ke

Nơi nhận:

- Như trên;
- TT (để công bố);
- Lưu: VT, Hồ sơ.

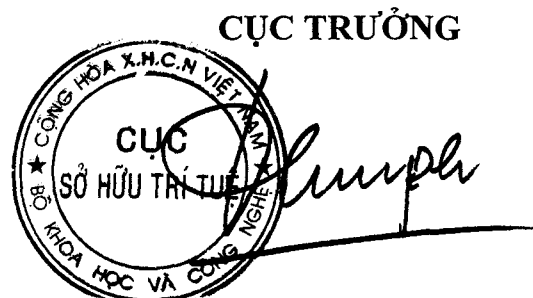

Đinh Hữu Phí

BỘ KHOA HỌC VÀ CÔNG NGHỆ
CỤC SỞ HỮU TRÍ TUỆ

CỘNG HOÀ XÃ HỘI CHỦ NGHĨA VIỆT NAM
Độc lập - Tự do - Hạnh phúc

Số: 19652/TB-SHTT

Hà Nội, ngày 10 tháng 05 năm 2019

THÔNG BÁO
Ghi nhận yêu cầu duy trì hiệu lực Bằng độc quyền sáng chế

Kính gửi: Công ty TNHH Tư vấn đầu tư và chuyển giao công nghệ
(INVESTCONSULT)
Số 26 ngõ 41, phố Thái Hà, phường Trung Liệt, quận Đống Đa,
thành phố Hà Nội

Căn cứ kết quả thẩm định yêu cầu duy trì hiệu lực Bằng độc quyền sáng chế:

Số đơn: DT1-2019-03664

Ngày nộp: 16/05/2019

Chủ đơn: SYNGENTA PARTICIPATIONS AG (CH)

Đại diện của Chủ đơn: INVESTCONSULT

Bằng độc quyền sáng chế số: 15589

Năm yêu cầu duy trì hiệu lực: 4

Cục Sở hữu trí tuệ thông báo:

1. Yêu cầu duy trì hiệu lực Bằng độc quyền sáng chế nêu trên được chấp nhận.
2. Hiệu lực Bằng độc quyền sáng chế số 15589 được duy trì đến 06/06/2020.

Nơi nhận:

- Như trên;
- TT (để công bố);
- Lưu: VT, Hồ sơ.

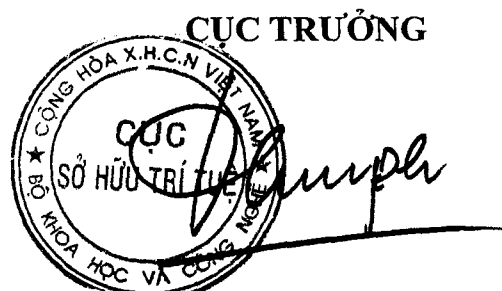

Đinh Hữu Phí

BỘ KHOA HỌC VÀ CÔNG NGHỆ
CỤC SỞ HỮU TRÍ TUỆ

CỘNG HÒA XÃ HỘI CHỦ NGHĨA VIỆT NAM
Độc lập - Tự do - Hạnh phúc

Số: 19693/TB-SHTT

Hà Nội, ngày 30 tháng 05 năm 2019

THÔNG BÁO
Ghi nhận yêu cầu duy trì hiệu lực Bằng độc quyền sáng chế

Kính gửi: Công ty TNHH Tư vấn đầu tư và chuyển giao công nghệ
(INVESTCONSULT)

Số 26 ngõ 41, phố Thái Hà, phường Trung Liệt, quận Đống Đa,
thành phố Hà Nội

Căn cứ kết quả thẩm định yêu cầu duy trì hiệu lực Bằng độc quyền sáng chế:

Số đơn: DT1-2019-03665

Ngày nộp: 16/05/2019

Chủ đơn: SYNGENTA PARTICIPATIONS AG (CH)

Đại diện của Chủ đơn: INVESTCONSULT

Bằng độc quyền sáng chế số: 7109

Năm yêu cầu duy trì hiệu lực: 12

Cục Sở hữu trí tuệ thông báo:

1. Yêu cầu duy trì hiệu lực Bằng độc quyền sáng chế nêu trên được chấp nhận.

2. Hiệu lực Bằng độc quyền sáng chế số 7109 được duy trì đến 10/06/2020.

Nơi nhận:

- Như trên;
- TT (để công bố);
- Lưu: VT, Hồ sơ.

CỤC TRƯỞNG

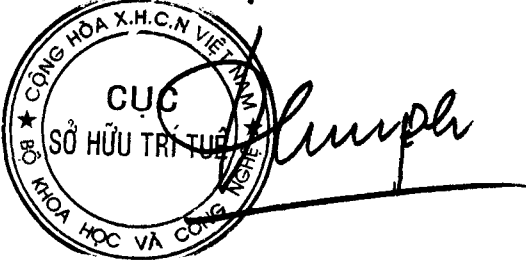

The seal is circular with the text 'CỤC SỞ HỮU TRÍ TUỆ' in the center and 'BỘ KHOA HỌC VÀ CÔNG NGHỆ' around the perimeter. A handwritten signature is written over the seal.

Đình Hữu Phí

BỘ KHOA HỌC VÀ CÔNG NGHỆ
CỤC SỞ HỮU TRÍ TUỆ

CỘNG HÒA XÃ HỘI CHỦ NGHĨA VIỆT NAM
Độc lập - Tự do - Hạnh phúc

Số: 1654 /TB-SHTT

Hà Nội, ngày 10 tháng 05 năm 2019

THÔNG BÁO

Ghi nhận yêu cầu duy trì hiệu lực Bằng độc quyền sáng chế

Kính gửi: Công ty TNHH Tư vấn đầu tư và chuyển giao công nghệ
(INVESTCONSULT)

Số 26 ngõ 41, phố Thái Hà, phường Trung Liệt, quận Đống Đa,
thành phố Hà Nội

Căn cứ kết quả thẩm định yêu cầu duy trì hiệu lực Bằng độc quyền sáng chế:

Số đơn: DT1-2019-03666

Ngày nộp: 16/05/2019

Chủ đơn: RELIANCE INDUSTRIES LIMITED (IN)

Đại diện của Chủ đơn: INVESTCONSULT

Bằng độc quyền sáng chế số: 11501

Năm yêu cầu duy trì hiệu lực: 7

Cục Sở hữu trí tuệ thông báo:

1. Yêu cầu duy trì hiệu lực Bằng độc quyền sáng chế nêu trên được chấp nhận.

2. Hiệu lực Bằng độc quyền sáng chế số 11501 được duy trì đến 17/06/2020.

Nơi nhận:

- Như trên;
- TT (để công bố);
- Lưu: VT, Hồ sơ.

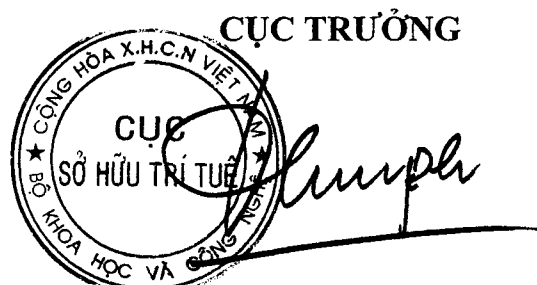

Đinh Hữu Phí

**BỘ KHOA HỌC VÀ CÔNG NGHỆ
CỤC SỞ HỮU TRÍ TUỆ**

**CỘNG HÒA XÃ HỘI CHỦ NGHĨA VIỆT NAM
Độc lập - Tự do - Hạnh phúc**

Số: 19655 /TB-SHTT

Hà Nội, ngày 10 tháng 05 năm 2019

THÔNG BÁO

Ghi nhận yêu cầu duy trì hiệu lực Bằng độc quyền sáng chế

Kính gửi: Công ty TNHH Trường Xuân (AGELESS CO.,LTD.)
Tầng 11, số 102 đường Trần Phú, phường Mộ Lao, quận Hà Đông,
TP. Hà Nội

Căn cứ kết quả thẩm định yêu cầu duy trì hiệu lực Bằng độc quyền sáng chế:

Số đơn: DT1-2019-03667

Ngày nộp: 16/05/2019

Chủ đơn: CHEE SIANG INDUSTRIAL CO., LTD. (TW)

Đại diện của Chủ đơn: AGELESS CO.,LTD.

Bằng độc quyền sáng chế số: 19843

Năm yêu cầu duy trì hiệu lực: 2

Cục Sở hữu trí tuệ thông báo:

1. Yêu cầu duy trì hiệu lực Bằng độc quyền sáng chế nêu trên được chấp nhận.

2. Hiệu lực Bằng độc quyền sáng chế số 19843 được duy trì đến 21/08/2020.

Ke

Nơi nhận:

- Như trên;
- TT (để công bố);
- Lưu: VT, Hồ sơ.

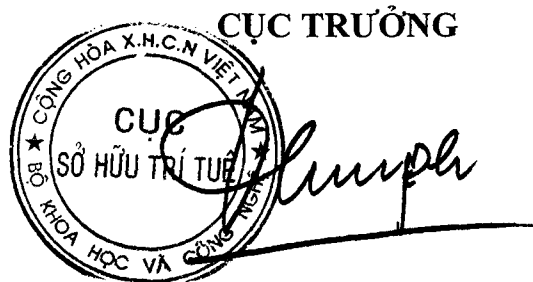

Đinh Hữu Phí

BỘ KHOA HỌC VÀ CÔNG NGHỆ
CỤC SỞ HỮU TRÍ TUỆ

CỘNG HÒA XÃ HỘI CHỦ NGHĨA VIỆT NAM
Độc lập - Tự do - Hạnh phúc

Số: 19657/TB-SHTT

Hà Nội, ngày 10 tháng 05 năm 2019

THÔNG BÁO

Ghi nhận yêu cầu duy trì hiệu lực Bằng độc quyền sáng chế

Kính gửi: Công ty Luật TNHH T&G (TGVN)
Phòng số 5 tầng 15 Toà nhà Harec, 4A Láng Hạ, phường Thành Công
quận Ba Đình, TP Hà Nội

Căn cứ kết quả thẩm định yêu cầu duy trì hiệu lực Bằng độc quyền sáng chế:

Số đơn: DT1-2019-03669

Ngày nộp: 16/05/2019

Chủ đơn: DECATHLON (FR)

Đại diện của Chủ đơn: TGVN

Bằng độc quyền sáng chế số: 15606

Năm yêu cầu duy trì hiệu lực: 4

Cục Sở hữu trí tuệ thông báo:

1. Yêu cầu duy trì hiệu lực Bằng độc quyền sáng chế nêu trên được chấp nhận.

2. Hiệu lực Bằng độc quyền sáng chế số 15606 được duy trì đến 20/06/2020.

Nơi nhận:

- Như trên;
- TT (để công bố);
- Lưu: VT, Hồ sơ.

CỤC TRƯỞNG



Đinh Hữu Phí

BỘ KHOA HỌC VÀ CÔNG NGHỆ
CỤC SỞ HỮU TRÍ TUỆ

CỘNG HÒA XÃ HỘI CHỦ NGHĨA VIỆT NAM
Độc lập - Tự do - Hạnh phúc

Số: 19658/TB-SHTT

Hà Nội, ngày 10 tháng 05 năm 2019

THÔNG BÁO
Ghi nhận yêu cầu duy trì hiệu lực Bằng độc quyền sáng chế

Kính gửi: Công ty TNHH Tâm nhìn và Liên danh
(VISION & ASSOCIATES CO.LTD.)
Phòng 308-310, tầng 3, Tháp Hà Nội, số 49 Hai Bà Trưng,
phường Trần Hưng Đạo, quận Hoàn Kiếm, thành phố Hà Nội

Căn cứ kết quả thẩm định yêu cầu duy trì hiệu lực Bằng độc quyền sáng chế:

Số đơn: DT1-2019-03670

Ngày nộp: 16/05/2019

Chủ đơn: Ecolan AB (SE)

Đại diện của Chủ đơn: VISION & ASSOCIATES CO.LTD.

Bằng độc quyền sáng chế số: 19549

Năm yêu cầu duy trì hiệu lực: 2

Cục Sở hữu trí tuệ thông báo:

1. Yêu cầu duy trì hiệu lực Bằng độc quyền sáng chế nêu trên được chấp nhận.

2. Hiệu lực Bằng độc quyền sáng chế số 19549 được duy trì đến 28/06/2020.

Hc

Nơi nhận:

- Như trên;
- TT (để công bố);
- Lưu: VT, Hồ sơ.

CỤC TRƯỞNG



Đinh Hữu Phí

BỘ KHOA HỌC VÀ CÔNG NGHỆ
CỤC SỞ HỮU TRÍ TUỆ

CỘNG HÒA XÃ HỘI CHỦ NGHĨA VIỆT NAM
Độc lập - Tự do - Hạnh phúc

Số: 1471 /TB-SHTT

Hà Nội, ngày 10 tháng 05 năm 2019

THÔNG BÁO
Ghi nhận yêu cầu duy trì hiệu lực Bằng độc quyền sáng chế

Kính gửi: Văn phòng Luật sư A Hoà (AHOA LAW OFFICE)
181/3 Cách Mạng Tháng Tám, phường 5, quận 3, TP. Hồ Chí Minh

Căn cứ kết quả thẩm định yêu cầu duy trì hiệu lực Bằng độc quyền sáng chế:

Số đơn: DT1-2019-03671

Ngày nộp: 16/05/2019

Chủ đơn: Nguyễn Hiếu Trung (VN)

Đại diện của Chủ đơn: AHOA LAW OFFICE

Bằng độc quyền sáng chế số: 7752

Năm yêu cầu duy trì hiệu lực: 11

Cục Sở hữu trí tuệ thông báo:

1. Yêu cầu duy trì hiệu lực Bằng độc quyền sáng chế nêu trên được chấp nhận.

2. Hiệu lực Bằng độc quyền sáng chế số 7752 được duy trì đến 01/06/2020.

Nơi nhận:

- Như trên;
- TT (để công bố);
- Lưu: VT, Hồ sơ.

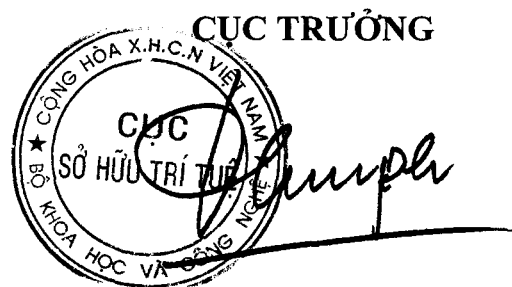

Đinh Hữu Phí

BỘ KHOA HỌC VÀ CÔNG NGHỆ
CỤC SỞ HỮU TRÍ TUỆ

CỘNG HÒA XÃ HỘI CHỦ NGHĨA VIỆT NAM
Độc lập - Tự do - Hạnh phúc

Số: 1960 /TB-SHTT

Hà Nội, ngày 10 tháng 05 năm 2019

THÔNG BÁO

Ghi nhận yêu cầu duy trì hiệu lực Bằng độc quyền sáng chế

Kính gửi: Công ty Luật TNHH quốc tế BMVN
(BMVN INTERNATIONAL LLC)
Phòng 1002, tầng 10, Indochina Plaza Hanoi, 241 phố Xuân Thủy,
phường Dịch Vọng Hậu, quận Cầu Giấy, TP. Hà Nội

Căn cứ kết quả thẩm định yêu cầu duy trì hiệu lực Bằng độc quyền sáng chế:

Số đơn: DT1-2019-03672

Ngày nộp: 16/05/2019

Chủ đơn: N.V. NUTRICIA (NL)

Đại diện của Chủ đơn: BMVN INTERNATIONAL LLC

Bằng độc quyền sáng chế số: 17049

Năm yêu cầu duy trì hiệu lực: 3

Cục Sở hữu trí tuệ thông báo:

1. Yêu cầu duy trì hiệu lực Bằng độc quyền sáng chế nêu trên được chấp nhận.

2. Hiệu lực Bằng độc quyền sáng chế số 17049 được duy trì đến 06/06/2020.

Nơi nhận:

- Như trên;
- TT (để công bố);
- Lưu: VT, Hồ sơ.

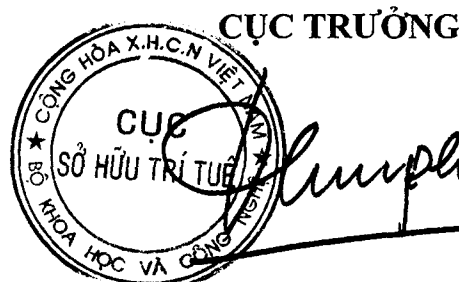

Đinh Hữu Phí

BỘ KHOA HỌC VÀ CÔNG NGHỆ
CỤC SỞ HỮU TRÍ TUỆ

CỘNG HÒA XÃ HỘI CHỦ NGHĨA VIỆT NAM
Độc lập - Tự do - Hạnh phúc

Số: 1966/TB-SHTT

Hà Nội, ngày 10 tháng 05 năm 2019

THÔNG BÁO

Ghi nhận yêu cầu duy trì hiệu lực Bằng độc quyền sáng chế

Kính gửi: Công ty TNHH Sở hữu trí tuệ Việt á (VIET A IP CO.,LTD)
Phòng 1504, tầng 15, tòa nhà Hàn Việt, số 203 Minh Khai,
phường Minh Khai, quận Hai Bà Trưng, TP. Hà Nội

Căn cứ kết quả thẩm định yêu cầu duy trì hiệu lực Bằng độc quyền sáng chế:

Số đơn: DT1-2019-03769

Ngày nộp: 23/05/2019

Chủ đơn: SAMSUNG ELECTRONICS CO., LTD. (KR)

Đại diện của Chủ đơn: VIET A IP CO.,LTD

Bằng độc quyền sáng chế số: 12790

Năm yêu cầu duy trì hiệu lực: 6

Cục Sở hữu trí tuệ thông báo:

1. Yêu cầu duy trì hiệu lực Bằng độc quyền sáng chế nêu trên được chấp nhận.

2. Hiệu lực Bằng độc quyền sáng chế số 12790 được duy trì đến 02/06/2020.

Nơi nhận:

- Như trên;
- TT (để công bố);
- Lưu: VT, Hồ sơ.

CỤC TRƯỞNG



Đình Hữu Phí

BỘ KHOA HỌC VÀ CÔNG NGHỆ
CỤC SỞ HỮU TRÍ TUỆ

CỘNG HÒA XÃ HỘI CHỦ NGHĨA VIỆT NAM
Độc lập - Tự do - Hạnh phúc

Số: 14.662/TB-SHTT

Hà Nội, ngày 10 tháng 05 năm 2019

THÔNG BÁO
Ghi nhận yêu cầu duy trì hiệu lực Bằng độc quyền sáng chế

Kính gửi: Công ty TNHH Sở hữu trí tuệ Việt á (VIET A IP CO.,LTD)
Phòng 1504, tầng 15, tòa nhà Hàn Việt, số 203 Minh Khai,
phường Minh Khai, quận Hai Bà Trưng, TP. Hà Nội

Căn cứ kết quả thẩm định yêu cầu duy trì hiệu lực Bằng độc quyền sáng chế:

Số đơn: DT1-2019-03770

Ngày nộp: 23/05/2019

Chủ đơn: SAMSUNG ELECTRONICS CO., LTD. (KR)

Đại diện của Chủ đơn: VIET A IP CO.,LTD

Bằng độc quyền sáng chế số: 12802

Năm yêu cầu duy trì hiệu lực: 6

Cục Sở hữu trí tuệ thông báo:

1. Yêu cầu duy trì hiệu lực Bằng độc quyền sáng chế nêu trên được chấp nhận.

2. Hiệu lực Bằng độc quyền sáng chế số 12802 được duy trì đến 02/06/2020.

Nơi nhận:

- Như trên;
- TT (để công bố);
- Lưu: VT, Hồ sơ.

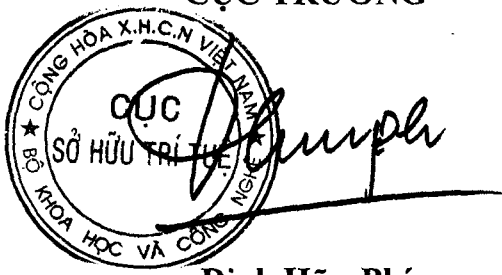
CỤC TRƯỞNG

Đình Hữu Phí

BỘ KHOA HỌC VÀ CÔNG NGHỆ
CỤC SỞ HỮU TRÍ TUỆ

CỘNG HÒA XÃ HỘI CHỦ NGHĨA VIỆT NAM
Độc lập - Tự do - Hạnh phúc

Số: 1466/ TB-SHTT

Hà Nội, ngày 10 tháng 05 năm 2019

THÔNG BÁO

Ghi nhận yêu cầu duy trì hiệu lực Bằng độc quyền sáng chế

Kính gửi: Công ty TNHH Sở hữu trí tuệ Việt á (VIET A IP CO.,LTD)
Phòng 1504, tầng 15, tòa nhà Hàn Việt, số 203 Minh Khai,
phường Minh Khai, quận Hai Bà Trưng, TP. Hà Nội

Căn cứ kết quả thẩm định yêu cầu duy trì hiệu lực Bằng độc quyền sáng chế:

Số đơn: DT1-2019-03771

Ngày nộp: 23/05/2019

Chủ đơn: SAMSUNG ELECTRONICS CO., LTD. (KR)

Đại diện của Chủ đơn: VIET A IP CO.,LTD

Bằng độc quyền sáng chế số: 19374

Năm yêu cầu duy trì hiệu lực: 2

Cục Sở hữu trí tuệ thông báo:

1. Yêu cầu duy trì hiệu lực Bằng độc quyền sáng chế nêu trên được chấp nhận.

2. Hiệu lực Bằng độc quyền sáng chế số 19374 được duy trì đến 06/06/2020.

Kê

Nơi nhận:

- Như trên;
- TT (để công bố);
- Lưu: VT, Hồ sơ.

CỤC TRƯỞNG



Đinh Hữu Phí

**BỘ KHOA HỌC VÀ CÔNG NGHỆ
CỤC SỞ HỮU TRÍ TUỆ**

**CỘNG HOÀ XÃ HỘI CHỦ NGHĨA VIỆT NAM
Độc lập - Tự do - Hạnh phúc**

Số: *19664* /TB-SHTT

Hà Nội, ngày *19* tháng *05* năm 2019

THÔNG BÁO
Ghi nhận yêu cầu duy trì hiệu lực Bằng độc quyền sáng chế

Kính gửi: Công ty TNHH Sở hữu trí tuệ Việt á (VIET A IP CO.,LTD)
Phòng 1504, tầng 15, tòa nhà Hàn Việt, số 203 Minh Khai,
phường Minh Khai, quận Hai Bà Trưng, TP. Hà Nội

Căn cứ kết quả thẩm định yêu cầu duy trì hiệu lực Bằng độc quyền sáng chế:

Số đơn: DT1-2019-03773

Ngày nộp: 23/05/2019

Chủ đơn: SAMSUNG ELECTRONICS CO., LTD. (KR)

Đại diện của Chủ đơn: VIET A IP CO.,LTD

Bằng độc quyền sáng chế số: 19389

Năm yêu cầu duy trì hiệu lực: 2

Cục Sở hữu trí tuệ thông báo:

1. Yêu cầu duy trì hiệu lực Bằng độc quyền sáng chế nêu trên được chấp nhận.

2. Hiệu lực Bằng độc quyền sáng chế số 19389 được duy trì đến 06/06/2020.

h.

Nơi nhận:

- Như trên;
- TT (để công bố);
- Lưu: VT, Hồ sơ.

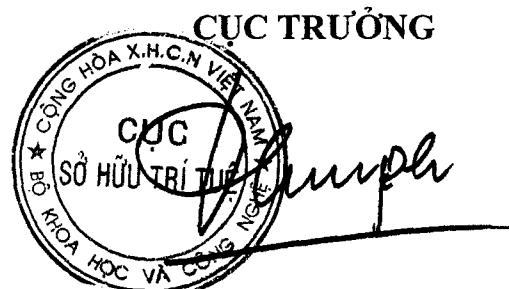

Đình Hữu Phí

BỘ KHOA HỌC VÀ CÔNG NGHỆ
CỤC SỞ HỮU TRÍ TUỆ

CỘNG HÒA XÃ HỘI CHỦ NGHĨA VIỆT NAM
Độc lập - Tự do - Hạnh phúc

Số: *19665* /TB-SHTT

Hà Nội, ngày *hũ* tháng *09* năm 2019

THÔNG BÁO

Ghi nhận yêu cầu duy trì hiệu lực Bằng độc quyền sáng chế

Kính gửi: Công ty TNHH Sở hữu trí tuệ Việt á (VIET A IP CO.,LTD)
Phòng 1504, tầng 15, tòa nhà Hàn Việt, số 203 Minh Khai,
phường Minh Khai, quận Hai Bà Trưng, TP. Hà Nội

Căn cứ kết quả thẩm định yêu cầu duy trì hiệu lực Bằng độc quyền sáng chế:

Số đơn: DT1-2019-03774

Ngày nộp: 23/05/2019

Chủ đơn: Samsung Electronics Co., Ltd. (KR)

Đại diện của Chủ đơn: VIET A IP CO.,LTD

Bằng độc quyền sáng chế số: 12811

Năm yêu cầu duy trì hiệu lực: 6

Cục Sở hữu trí tuệ thông báo:

1. Yêu cầu duy trì hiệu lực Bằng độc quyền sáng chế nêu trên được chấp nhận.

2. Hiệu lực Bằng độc quyền sáng chế số 12811 được duy trì đến 09/06/2020.

hũ

Nơi nhận:

- Như trên;
- TT (để công bố);
- Lưu: VT, Hồ sơ.

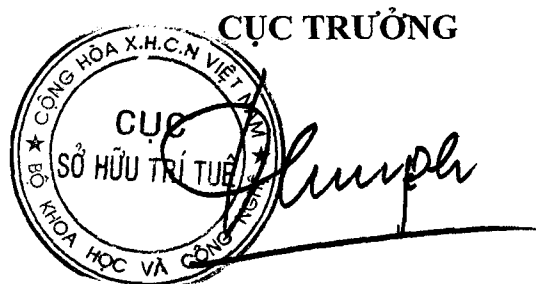

Đinh Hữu Phí

BỘ KHOA HỌC VÀ CÔNG NGHỆ
CỤC SỞ HỮU TRÍ TUỆ

CỘNG HÒA XÃ HỘI CHỦ NGHĨA VIỆT NAM
Độc lập - Tự do - Hạnh phúc

Số: 19/66 /TB-SHTT

Hà Nội, ngày 10 tháng 05 năm 2019

THÔNG BÁO

Ghi nhận yêu cầu duy trì hiệu lực Bằng độc quyền sáng chế

Kính gửi: Công ty TNHH Sở hữu trí tuệ Việt á (VIET A IP CO.,LTD)
Phòng 1504, tầng 15, tòa nhà Hàn Việt, số 203 Minh Khai,
phường Minh Khai, quận Hai Bà Trưng, TP. Hà Nội

Căn cứ kết quả thẩm định yêu cầu duy trì hiệu lực Bằng độc quyền sáng chế:

Số đơn: DT1-2019-03775

Ngày nộp: 23/05/2019

Chủ đơn: SAMSUNG ELECTRONICS CO., LTD. (KR)

Đại diện của Chủ đơn: VIET A IP CO.,LTD

Bằng độc quyền sáng chế số: 19448

Năm yêu cầu duy trì hiệu lực: 2

Cục Sở hữu trí tuệ thông báo:

1. Yêu cầu duy trì hiệu lực Bằng độc quyền sáng chế nêu trên được chấp nhận.

2. Hiệu lực Bằng độc quyền sáng chế số 19448 được duy trì đến 13/06/2020.

Nơi nhận:

- Như trên;
- TT (để công bố);
- Lưu: VT, Hồ sơ.

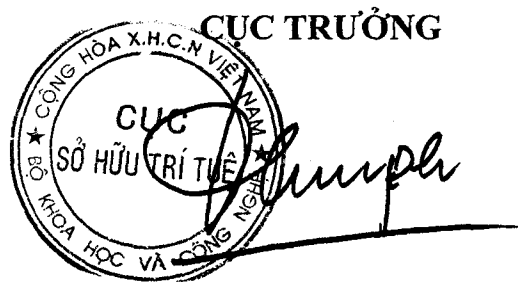

Đinh Hữu Phí

BỘ KHOA HỌC VÀ CÔNG NGHỆ
CỤC SỞ HỮU TRÍ TUỆ

CỘNG HÒA XÃ HỘI CHỦ NGHĨA VIỆT NAM
Độc lập - Tự do - Hạnh phúc

Số: 19467/TB-SHTT

Hà Nội, ngày 11 tháng 05 năm 2019

THÔNG BÁO

Ghi nhận yêu cầu duy trì hiệu lực Bằng độc quyền sáng chế

Kính gửi: Công ty TNHH Sở hữu trí tuệ Việt á (VIET A IP CO.,LTD)
Phòng 1504, tầng 15, tòa nhà Hàn Việt, số 203 Minh Khai,
phường Minh Khai, quận Hai Bà Trưng, TP. Hà Nội

Căn cứ kết quả thẩm định yêu cầu duy trì hiệu lực Bằng độc quyền sáng chế:

Số đơn: DT1-2019-03776

Ngày nộp: 23/05/2019

Chủ đơn: SAMSUNG ELECTRONICS CO., LTD. (KR)

Đại diện của Chủ đơn: VIET A IP CO.,LTD

Bằng độc quyền sáng chế số: 19456

Năm yêu cầu duy trì hiệu lực: 2

Cục Sở hữu trí tuệ thông báo:

1. Yêu cầu duy trì hiệu lực Bằng độc quyền sáng chế nêu trên được chấp nhận.

2. Hiệu lực Bằng độc quyền sáng chế số 19456 được duy trì đến 13/06/2020.

Nơi nhận:

- Như trên;
- TT (để công bố);
- Lưu: VT, Hồ sơ.

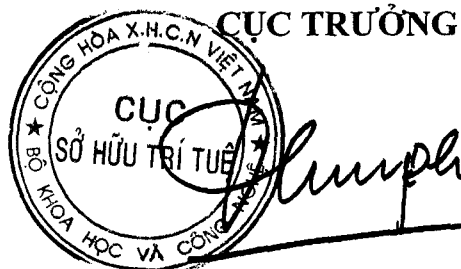

Đinh Hữu Phí

BỘ KHOA HỌC VÀ CÔNG NGHỆ
CỤC SỞ HỮU TRÍ TUỆ

CỘNG HÒA XÃ HỘI CHỦ NGHĨA VIỆT NAM
Độc lập - Tự do - Hạnh phúc

Số: 10166 /TB-SHTT

Hà Nội, ngày 10 tháng 05 năm 2019

THÔNG BÁO

Ghi nhận yêu cầu duy trì hiệu lực Bằng độc quyền sáng chế

Kính gửi: Công ty TNHH Sở hữu trí tuệ Việt á (VIET A IP CO.,LTD)
Phòng 1504, tầng 15, tòa nhà Hàn Việt, số 203 Minh Khai,
phường Minh Khai, quận Hai Bà Trưng, TP. Hà Nội

Căn cứ kết quả thẩm định yêu cầu duy trì hiệu lực Bằng độc quyền sáng chế:

Số đơn: DT1-2019-03777

Ngày nộp: 23/05/2019

Chủ đơn: SAMSUNG ELECTRONICS CO., LTD. (KR)

Đại diện của Chủ đơn: VIET A IP CO.,LTD

Bằng độc quyền sáng chế số: 19457

Năm yêu cầu duy trì hiệu lực: 2

Cục Sở hữu trí tuệ thông báo:

1. Yêu cầu duy trì hiệu lực Bằng độc quyền sáng chế nêu trên được chấp nhận.

2. Hiệu lực Bằng độc quyền sáng chế số 19457 được duy trì đến 13/06/2020.

Nơi nhận:

- Như trên;
- TT (để công bố);
- Lưu: VT, Hồ sơ.

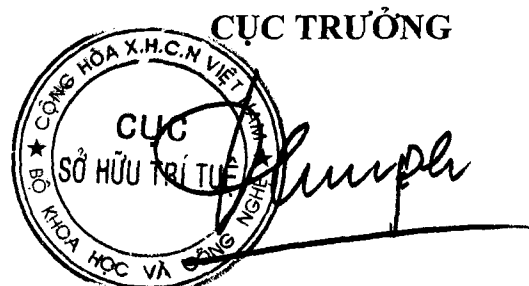

Đinh Hữu Phí

BỘ KHOA HỌC VÀ CÔNG NGHỆ
CỤC SỞ HỮU TRÍ TUỆ

CỘNG HÒA XÃ HỘI CHỦ NGHĨA VIỆT NAM
Độc lập - Tự do - Hạnh phúc

Số: 14669/TB-SHTT

Hà Nội, ngày 11 tháng 05 năm 2019

THÔNG BÁO

Ghi nhận yêu cầu duy trì hiệu lực Bằng độc quyền sáng chế

Kính gửi: Công ty TNHH Sở hữu trí tuệ Việt á (VIET A IP CO.,LTD)
Phòng 1504, tầng 15, tòa nhà Hàn Việt, số 203 Minh Khai,
phường Minh Khai, quận Hai Bà Trưng, TP. Hà Nội

Căn cứ kết quả thẩm định yêu cầu duy trì hiệu lực Bằng độc quyền sáng chế:

Số đơn: DT1-2019-03778

Ngày nộp: 23/05/2019

Chủ đơn: Samsung Electronics Co., Ltd. (KR)

Đại diện của Chủ đơn: VIET A IP CO.,LTD

Bằng độc quyền sáng chế số: 12861

Năm yêu cầu duy trì hiệu lực: 6

Cục Sở hữu trí tuệ thông báo:

1. Yêu cầu duy trì hiệu lực Bằng độc quyền sáng chế nêu trên được chấp nhận.

2. Hiệu lực Bằng độc quyền sáng chế số 12861 được duy trì đến 18/06/2020.

Nơi nhận:

- Như trên;
- TT (để công bố);
- Lưu: VT, Hồ sơ.

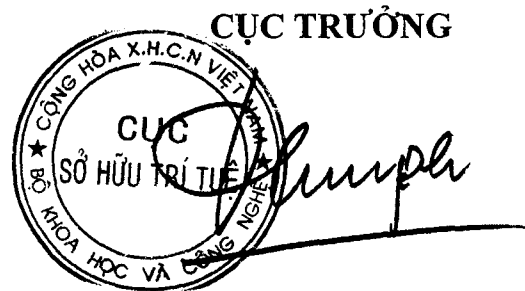

Đình Hữu Phí

BỘ KHOA HỌC VÀ CÔNG NGHỆ
CỤC SỞ HỮU TRÍ TUỆ

CỘNG HÒA XÃ HỘI CHỦ NGHĨA VIỆT NAM
Độc lập - Tự do - Hạnh phúc

Số: 19670 /TB-SHTT

Hà Nội, ngày 10 tháng 07 năm 2019

THÔNG BÁO

Ghi nhận yêu cầu duy trì hiệu lực Bằng độc quyền sáng chế

Kính gửi: Công ty TNHH Sở hữu trí tuệ Việt á (VIET A IP CO.,LTD)
Phòng 1504, tầng 15, tòa nhà Hàn Việt, số 203 Minh Khai,
phường Minh Khai, quận Hai Bà Trưng, TP. Hà Nội

Căn cứ kết quả thẩm định yêu cầu duy trì hiệu lực Bằng độc quyền sáng chế:

Số đơn: DT1-2019-03779

Ngày nộp: 23/05/2019

Chủ đơn: SAMSUNG ELECTRONICS CO., LTD. (KR)

Đại diện của Chủ đơn: VIET A IP CO.,LTD

Bằng độc quyền sáng chế số: 19510

Năm yêu cầu duy trì hiệu lực: 2

Cục Sở hữu trí tuệ thông báo:

1. Yêu cầu duy trì hiệu lực Bằng độc quyền sáng chế nêu trên được chấp nhận.

2. Hiệu lực Bằng độc quyền sáng chế số 19510 được duy trì đến 27/06/2020.

Nơi nhận:

- Như trên;
- TT (để công bố);
- Lưu: VT, Hồ sơ.

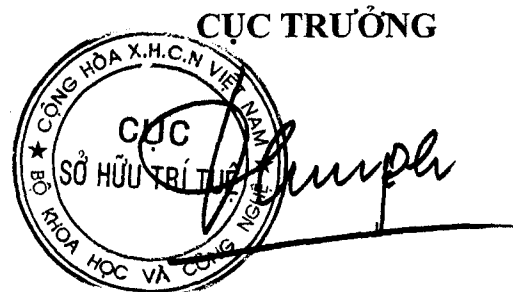

Đinh Hữu Phí

BỘ KHOA HỌC VÀ CÔNG NGHỆ
CỤC SỞ HỮU TRÍ TUỆ

CỘNG HÒA XÃ HỘI CHỦ NGHĨA VIỆT NAM
Độc lập - Tự do - Hạnh phúc

Số: *11/TA* /TB-SHTT

Hà Nội, ngày *10* tháng *05* năm 2019

THÔNG BÁO

Ghi nhận yêu cầu duy trì hiệu lực Bằng độc quyền sáng chế

Kính gửi: Công ty TNHH Sở hữu trí tuệ Việt á (VIET A IP CO.,LTD)
Phòng 1504, tầng 15, tòa nhà Hàn Việt, số 203 Minh Khai,
phường Minh Khai, quận Hai Bà Trưng, TP. Hà Nội

Căn cứ kết quả thẩm định yêu cầu duy trì hiệu lực Bằng độc quyền sáng chế:

Số đơn: DT1-2019-03780

Ngày nộp: 23/05/2019

Chủ đơn: SAMSUNG ELECTRONICS CO., LTD. (KR)

Đại diện của Chủ đơn: VIET A IP CO.,LTD

Bằng độc quyền sáng chế số: 19516

Năm yêu cầu duy trì hiệu lực: 2

Cục Sở hữu trí tuệ thông báo:

1. Yêu cầu duy trì hiệu lực Bằng độc quyền sáng chế nêu trên được chấp nhận.

2. Hiệu lực Bằng độc quyền sáng chế số 19516 được duy trì đến 27/06/2020.

Nơi nhận:

- Như trên;
- TT (để công bố);
- Lưu: VT, Hồ sơ.

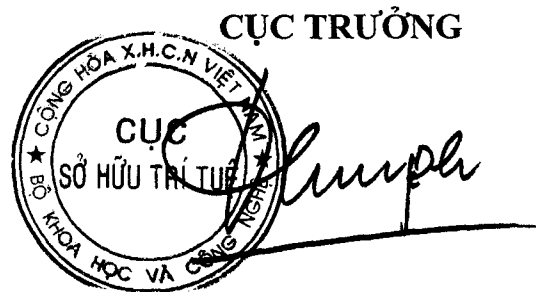

Đinh Hữu Phí

BỘ KHOA HỌC VÀ CÔNG NGHỆ
CỤC SỞ HỮU TRÍ TUỆ

CỘNG HOÀ XÃ HỘI CHỦ NGHĨA VIỆT NAM
Độc lập - Tự do - Hạnh phúc

Số: 19672/TB-SHTT

Hà Nội, ngày 10 tháng 05 năm 2019

THÔNG BÁO
Ghi nhận yêu cầu duy trì hiệu lực Bằng độc quyền sáng chế

Kính gửi: Công ty TNHH Sở hữu trí tuệ Việt á (VIET A IP CO.,LTD)
Phòng 1504, tầng 15, tòa nhà Hàn Việt, số 203 Minh Khai,
phường Minh Khai, quận Hai Bà Trưng, TP. Hà Nội

Căn cứ kết quả thẩm định yêu cầu duy trì hiệu lực Bằng độc quyền sáng chế:

Số đơn: DT1-2019-03781

Ngày nộp: 23/05/2019

Chủ đơn: Samsung Electronics Co., Ltd. (KR)

Đại diện của Chủ đơn: VIET A IP CO.,LTD

Bằng độc quyền sáng chế số: 12905

Năm yêu cầu duy trì hiệu lực: 6

Cục Sở hữu trí tuệ thông báo:

1. Yêu cầu duy trì hiệu lực Bằng độc quyền sáng chế nêu trên được chấp nhận.

2. Hiệu lực Bằng độc quyền sáng chế số 12905 được duy trì đến 30/06/2020.

Nơi nhận:

- Như trên;
- TT (để công bố);
- Lưu: VT, Hồ sơ.

CỤC TRƯỞNG



Đinh Hữu Phí

BỘ KHOA HỌC VÀ CÔNG NGHỆ
CỤC SỞ HỮU TRÍ TUỆ

CỘNG HÒA XÃ HỘI CHỦ NGHĨA VIỆT NAM
Độc lập - Tự do - Hạnh phúc

Số: 19673 /TB-SHTT

Hà Nội, ngày 10 tháng 05 năm 2019

THÔNG BÁO

Ghi nhận yêu cầu duy trì hiệu lực Bằng độc quyền sáng chế

Kính gửi: Công ty TNHH Sở hữu trí tuệ Việt á (VIET A IP CO.,LTD)
Phòng 1504, tầng 15, tòa nhà Hàn Việt, số 203 Minh Khai,
phường Minh Khai, quận Hai Bà Trưng, TP. Hà Nội

Căn cứ kết quả thẩm định yêu cầu duy trì hiệu lực Bằng độc quyền sáng chế:

Số đơn: DT1-2019-03782

Ngày nộp: 23/05/2019

Chủ đơn: LIXIL Corporation (JP)

Đại diện của Chủ đơn: VIET A IP CO.,LTD

Bằng độc quyền sáng chế số: 19606

Năm yêu cầu duy trì hiệu lực: 2

Cục Sở hữu trí tuệ thông báo:

1. Yêu cầu duy trì hiệu lực Bằng độc quyền sáng chế nêu trên được chấp nhận.

2. Hiệu lực Bằng độc quyền sáng chế số 19606 được duy trì đến 05/07/2020.

Nơi nhận:

- Như trên;
- TT (để công bố);
- Lưu: VT, Hồ sơ.

CỤC TRƯỞNG



Đinh Hữu Phí

BỘ KHOA HỌC VÀ CÔNG NGHỆ
CỤC SỞ HỮU TRÍ TUỆ

CỘNG HOÀ XÃ HỘI CHỦ NGHĨA VIỆT NAM
Độc lập - Tự do - Hạnh phúc

Số: 19674/TB-SHTT

Hà Nội, ngày 10 tháng 05 năm 2019

THÔNG BÁO
Ghi nhận yêu cầu duy trì hiệu lực Bằng độc quyền sáng chế

Kính gửi: Công ty Luật TNHH Phạm và Liên danh (PHAM & ASSOCIATES)
8 Trần Hưng Đạo, thành phố Hà Nội

Căn cứ kết quả thẩm định yêu cầu duy trì hiệu lực Bằng độc quyền sáng chế:

Số đơn: DT1-2019-03783

Ngày nộp: 23/05/2019

Chủ đơn: EURO-CELTIQUE, S.A (LU)

Đại diện của Chủ đơn: PHAM & ASSOCIATES

Bằng độc quyền sáng chế số: 4958

Năm yêu cầu duy trì hiệu lực: 15

Cục Sở hữu trí tuệ thông báo:

1. Yêu cầu duy trì hiệu lực Bằng độc quyền sáng chế nêu trên được chấp nhận.
2. Hiệu lực Bằng độc quyền sáng chế số 4958 được duy trì đến 01/06/2020.

Nơi nhận:

- Như trên;
- TT (để công bố);
- Lưu: VT, Hồ sơ.

CỤC TRƯỞNG



Đinh Hữu Phí

BỘ KHOA HỌC VÀ CÔNG NGHỆ
CỤC SỞ HỮU TRÍ TUỆ

CỘNG HÒA XÃ HỘI CHỦ NGHĨA VIỆT NAM
Độc lập - Tự do - Hạnh phúc

Số: 19675 /TB-SHTT

Hà Nội, ngày 30 tháng 05 năm 2019

THÔNG BÁO
Ghi nhận yêu cầu duy trì hiệu lực Bằng độc quyền sáng chế

Kính gửi: Công ty Luật TNHH Phạm và Liên danh (PHAM & ASSOCIATES)
8 Trần Hưng Đạo, thành phố Hà Nội

Căn cứ kết quả thẩm định yêu cầu duy trì hiệu lực Bằng độc quyền sáng chế:

Số đơn: DT1-2019-03784

Ngày nộp: 23/05/2019

Chủ đơn: Vallourec Mannesmann Oil & Gas France (FR)

Đại diện của Chủ đơn: PHAM & ASSOCIATES

Bằng độc quyền sáng chế số: 5682

Năm yêu cầu duy trì hiệu lực: 14

Cục Sở hữu trí tuệ thông báo:

1. Yêu cầu duy trì hiệu lực Bằng độc quyền sáng chế nêu trên được chấp nhận.

2. Hiệu lực Bằng độc quyền sáng chế số 5682 được duy trì đến 02/06/2020. *H*

Nơi nhận:

- Như trên;
- TT (để công bố);
- Lưu: VT, Hồ sơ.

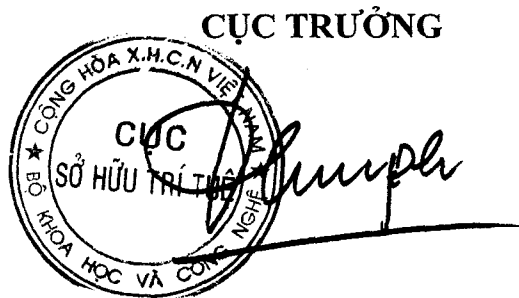

Đinh Hữu Phí

BỘ KHOA HỌC VÀ CÔNG NGHỆ
CỤC SỞ HỮU TRÍ TUỆ

CỘNG HOÀ XÃ HỘI CHỦ NGHĨA VIỆT NAM
Độc lập - Tự do - Hạnh phúc

Số: 19676/TB-SHTT

Hà Nội, ngày 10 tháng 05 năm 2019

THÔNG BÁO
Ghi nhận yêu cầu duy trì hiệu lực Bằng độc quyền sáng chế

Kính gửi: Công ty Luật TNHH Phạm và Liên danh (PHAM & ASSOCIATES)
8 Trần Hưng Đạo, thành phố Hà Nội

Căn cứ kết quả thẩm định yêu cầu duy trì hiệu lực Bằng độc quyền sáng chế:

Số đơn: DT1-2019-03785

Ngày nộp: 23/05/2019

Chủ đơn: PURDUE PHARMA L.P. (US)

Đại diện của Chủ đơn: PHAM & ASSOCIATES

Bằng độc quyền sáng chế số: 17032

Năm yêu cầu duy trì hiệu lực: 3

Cục Sở hữu trí tuệ thông báo:

1. Yêu cầu duy trì hiệu lực Bằng độc quyền sáng chế nêu trên được chấp nhận.

2. Hiệu lực Bằng độc quyền sáng chế số 17032 được duy trì đến 06/06/2020.

Nơi nhận:

- Như trên;
- TT (để công bố);
- Lưu: VT, Hồ sơ.

CỤC TRƯỞNG



Đinh Hữu Phí

BỘ KHOA HỌC VÀ CÔNG NGHỆ
CỤC SỞ HỮU TRÍ TUỆ

CỘNG HÒA XÃ HỘI CHỦ NGHĨA VIỆT NAM
Độc lập - Tự do - Hạnh phúc

Số: 1/627/TB-SHTT

Hà Nội, ngày 5 tháng 05 năm 2019

THÔNG BÁO
Ghi nhận yêu cầu duy trì hiệu lực Bằng độc quyền sáng chế

Kính gửi: Công ty Luật TNHH Phạm và Liên danh (PHAM & ASSOCIATES)
8 Trần Hưng Đạo, thành phố Hà Nội

Căn cứ kết quả thẩm định yêu cầu duy trì hiệu lực Bằng độc quyền sáng chế:

Số đơn: DT1-2019-03786

Ngày nộp: 23/05/2019

Chủ đơn: TONCELLI, Luca (IT)

Đại diện của Chủ đơn: PHAM & ASSOCIATES

Bằng độc quyền sáng chế số: 14201

Năm yêu cầu duy trì hiệu lực: 5

Cục Sở hữu trí tuệ thông báo:

1. Yêu cầu duy trì hiệu lực Bằng độc quyền sáng chế nêu trên được chấp nhận.

2. Hiệu lực Bằng độc quyền sáng chế số 14201 được duy trì đến 16/06/2020.

Nơi nhận:

- Như trên;
- TT (để công bố);
- Lưu: VT, Hồ sơ.

CỤC TRƯỞNG



Đình Hữu Phí

BỘ KHOA HỌC VÀ CÔNG NGHỆ
CỤC SỞ HỮU TRÍ TUỆ

CỘNG HOÀ XÃ HỘI CHỦ NGHĨA VIỆT NAM
Độc lập - Tự do - Hạnh phúc

Số: 19638 /TB-SHTT

Hà Nội, ngày 10 tháng 05 năm 2019

THÔNG BÁO
Ghi nhận yêu cầu duy trì hiệu lực Bằng độc quyền sáng chế

Kính gửi: Công ty Luật TNHH Phạm và Liên danh (PHAM & ASSOCIATES)
8 Trần Hưng Đạo, thành phố Hà Nội

Căn cứ kết quả thẩm định yêu cầu duy trì hiệu lực Bằng độc quyền sáng chế:

Số đơn: DT1-2019-03787

Ngày nộp: 23/05/2019

Chủ đơn: USINOR (FR)

Đại diện của Chủ đơn: PHAM & ASSOCIATES

Bằng độc quyền sáng chế số: 5711

Năm yêu cầu duy trì hiệu lực: 14

Cục Sở hữu trí tuệ thông báo:

1. Yêu cầu duy trì hiệu lực Bằng độc quyền sáng chế nêu trên được chấp nhận.

2. Hiệu lực Bằng độc quyền sáng chế số 5711 được duy trì đến 19/06/2020. *K*

Nơi nhận:

- Như trên;
- TT (để công bố);
- Lưu: VT, Hồ sơ.

CỤC TRƯỞNG



Đinh Hữu Phí

**BỘ KHOA HỌC VÀ CÔNG NGHỆ
CỤC SỞ HỮU TRÍ TUỆ**

**CỘNG HÒA XÃ HỘI CHỦ NGHĨA VIỆT NAM
Độc lập - Tự do - Hạnh phúc**

Số: *14679* /TB-SHTT

Hà Nội, ngày *10* tháng *05* năm 2019

THÔNG BÁO
Ghi nhận yêu cầu duy trì hiệu lực Bằng độc quyền sáng chế

Kính gửi: Công ty Luật TNHH Phạm và Liên danh (PHAM & ASSOCIATES)
8 Trần Hưng Đạo, thành phố Hà Nội

Căn cứ kết quả thẩm định yêu cầu duy trì hiệu lực Bằng độc quyền sáng chế:

Số đơn: DT1-2019-03788

Ngày nộp: 23/05/2019

Chủ đơn: REEMTSMA CIGARETTENFABRIKEN GMBH (DE)

Đại diện của Chủ đơn: PHAM & ASSOCIATES

Bằng độc quyền sáng chế số: 9398

Năm yêu cầu duy trì hiệu lực: 9

Cục Sở hữu trí tuệ thông báo:

1. Yêu cầu duy trì hiệu lực Bằng độc quyền sáng chế nêu trên được chấp nhận.

2. Hiệu lực Bằng độc quyền sáng chế số 9398 được duy trì đến 27/06/2020.

Nơi nhận:

- Như trên;
- TT (để công bố);
- Lưu: VT, Hồ sơ.

CỤC TRƯỞNG



Đinh Hữu Phí

**BỘ KHOA HỌC VÀ CÔNG NGHỆ
CỤC SỞ HỮU TRÍ TUỆ**

**CỘNG HOÀ XÃ HỘI CHỦ NGHĨA VIỆT NAM
Độc lập - Tự do - Hạnh phúc**

Số: *14E80* /TB-SHTT

Hà Nội, ngày *05* tháng *05* năm 2019

THÔNG BÁO
Ghi nhận yêu cầu duy trì hiệu lực Bằng độc quyền sáng chế

Kính gửi: Công ty Luật TNHH Phạm và Liên danh (PHAM & ASSOCIATES)
8 Trần Hưng Đạo, thành phố Hà Nội

Căn cứ kết quả thẩm định yêu cầu duy trì hiệu lực Bằng độc quyền sáng chế:

Số đơn: DT1-2019-03789

Ngày nộp: 23/05/2019

Chủ đơn: SAINT-GOBAIN ABRASIVES, INC. (US)

Đại diện của Chủ đơn: PHAM & ASSOCIATES

Bằng độc quyền sáng chế số: 14257

Năm yêu cầu duy trì hiệu lực: 5

Cục Sở hữu trí tuệ thông báo:

1. Yêu cầu duy trì hiệu lực Bằng độc quyền sáng chế nêu trên được chấp nhận.

2. Hiệu lực Bằng độc quyền sáng chế số 14257 được duy trì đến 29/06/2020.

Nơi nhận:

- Như trên;
- TT (để công bố);
- Lưu: VT, Hồ sơ.

CỤC TRƯỞNG



Đinh Hữu Phí

**BỘ KHOA HỌC VÀ CÔNG NGHỆ
CỤC SỞ HỮU TRÍ TUỆ**

**CỘNG HOÀ XÃ HỘI CHỦ NGHĨA VIỆT NAM
Độc lập - Tự do - Hạnh phúc**

Số: *19681* /TB-SHTT

Hà Nội, ngày *30* tháng *05* năm 2019

THÔNG BÁO
Ghi nhận yêu cầu duy trì hiệu lực Bằng độc quyền sáng chế

Kính gửi: Công ty Luật TNHH Phạm và Liên danh (PHAM & ASSOCIATES)
8 Trần Hưng Đạo, thành phố Hà Nội

Căn cứ kết quả thẩm định yêu cầu duy trì hiệu lực Bằng độc quyền sáng chế:

Số đơn: DT1-2019-03790

Ngày nộp: 23/05/2019

Chủ đơn: SIEMENS INDUSTRY, INC. (US)

Đại diện của Chủ đơn: PHAM & ASSOCIATES

Bằng độc quyền sáng chế số: 5003

Năm yêu cầu duy trì hiệu lực: 15

Cục Sở hữu trí tuệ thông báo:

1. Yêu cầu duy trì hiệu lực Bằng độc quyền sáng chế nêu trên được chấp nhận.

2. Hiệu lực Bằng độc quyền sáng chế số 5003 được duy trì đến 21/06/2020.

Nơi nhận:

- Như trên;
- TT (để công bố);
- Lưu: VT, Hồ sơ.

CỤC TRƯỞNG



Đinh Hữu Phí

BỘ KHOA HỌC VÀ CÔNG NGHỆ
CỤC SỞ HỮU TRÍ TUỆ

CỘNG HÒA XÃ HỘI CHỦ NGHĨA VIỆT NAM
Độc lập - Tự do - Hạnh phúc

Số: 19682/TB-SHTT

Hà Nội, ngày 10 tháng 05 năm 2019

THÔNG BÁO

Ghi nhận yêu cầu duy trì hiệu lực Bằng độc quyền sáng chế

Kính gửi: Công ty TNHH Tư vấn Phạm Anh Nguyên
(ANPHAMCO CO.,LTD.)

Số 51, C1, khu đô thị mới Đại Kim, phố Đại Từ, phường Đại Kim,
quận Hoàng Mai, TP. Hà Nội

Căn cứ kết quả thẩm định yêu cầu duy trì hiệu lực Bằng độc quyền sáng chế:

Số đơn: DT1-2019-03791

Ngày nộp: 23/05/2019

Chủ đơn: KIM Soon Seok (KR)

Đại diện của Chủ đơn: ANPHAMCO CO.,LTD.

Bằng độc quyền sáng chế số: 12900

Năm yêu cầu duy trì hiệu lực: 6

Cục Sở hữu trí tuệ thông báo:

1. Yêu cầu duy trì hiệu lực Bằng độc quyền sáng chế nêu trên được chấp nhận.

2. Hiệu lực Bằng độc quyền sáng chế số 12900 được duy trì đến 30/06/2020.

Nơi nhận:

- Như trên;
- TT (để công bố);
- Lưu: VT, Hồ sơ.

CỤC TRƯỞNG

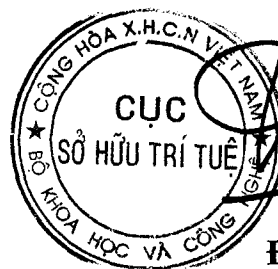

Đình Hữu Phí

**BỘ KHOA HỌC VÀ CÔNG NGHỆ
CỤC SỞ HỮU TRÍ TUỆ**

**CỘNG HOÀ XÃ HỘI CHỦ NGHĨA VIỆT NAM
Độc lập - Tự do - Hạnh phúc**

Số: 1463/TB-SHTT

Hà Nội, ngày 20 tháng 05 năm 2019

THÔNG BÁO
Ghi nhận yêu cầu duy trì hiệu lực Bằng độc quyền sáng chế

Kính gửi: Công ty Luật TNHH T&G (TGVN)
Phòng số 5 tầng 15 Toà nhà Harec, 4A Láng Hạ, phường Thành Công
quận Ba Đình, TP Hà Nội

Căn cứ kết quả thẩm định yêu cầu duy trì hiệu lực Bằng độc quyền sáng chế:

Số đơn: DT1-2019-03799

Ngày nộp: 23/05/2019

Chủ đơn: MEDICAGO, INC. (CA)

Đại diện của Chủ đơn: TGVN

Bằng độc quyền sáng chế số: 12759

Năm yêu cầu duy trì hiệu lực: 6

Cục Sở hữu trí tuệ thông báo:

1. Yêu cầu duy trì hiệu lực Bằng độc quyền sáng chế nêu trên được chấp nhận.

2. Hiệu lực Bằng độc quyền sáng chế số 12759 được duy trì đến 26/05/2020.

Nơi nhận:

- Như trên;
- TT (để công bố);
- Lưu: VT, Hồ sơ.

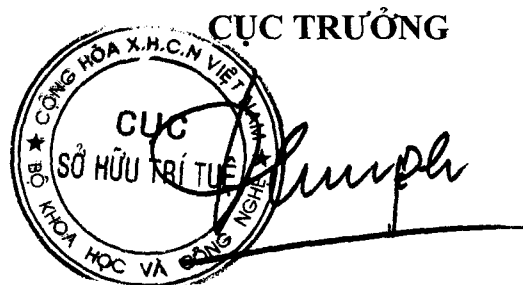

Đinh Hữu Phí

BỘ KHOA HỌC VÀ CÔNG NGHỆ
CỤC SỞ HỮU TRÍ TUỆ

CỘNG HÒA XÃ HỘI CHỦ NGHĨA VIỆT NAM
Độc lập - Tự do - Hạnh phúc

Số: 19685 /TB-SHTT

Hà Nội, ngày 01 tháng 05 năm 2019

THÔNG BÁO

Ghi nhận yêu cầu duy trì hiệu lực Bằng độc quyền sáng chế

Kính gửi: Công ty TNHH T&T INVENMARK Sở hữu trí tuệ Quốc tế
(T&T INVENMARK CO., LTD.)

Phòng 101, tòa nhà 30 Nguyễn Du, phường Bùi Thị Xuân,
quận Hai Bà Trưng, TP. Hà Nội

Căn cứ kết quả thẩm định yêu cầu duy trì hiệu lực Bằng độc quyền sáng chế:

Số đơn: DT1-2019-03796

Ngày nộp: 23/05/2019

Chủ đơn: CHEMETALL GMBH (DE)

Đại diện của Chủ đơn: T&T INVENMARK CO., LTD.

Bằng độc quyền sáng chế số: 14128

Năm yêu cầu duy trì hiệu lực: 5

Cục Sở hữu trí tuệ thông báo:

1. Yêu cầu duy trì hiệu lực Bằng độc quyền sáng chế nêu trên được chấp nhận.

2. Hiệu lực Bằng độc quyền sáng chế số 14128 được duy trì đến 26/05/2020.

H.

Nơi nhận:

- Như trên;
- TT (để công bố);
- Lưu: VT, Hồ sơ.

CỤC TRƯỞNG

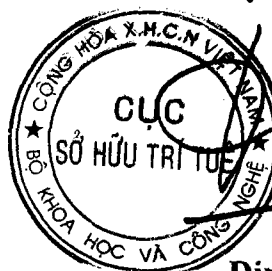

Đinh Hữu Phí

**BỘ KHOA HỌC VÀ CÔNG NGHỆ
CỤC SỞ HỮU TRÍ TUỆ**

**CỘNG HOÀ XÃ HỘI CHỦ NGHĨA VIỆT NAM
Độc lập - Tự do - Hạnh phúc**

Số: *19/186* /TB-SHTT

Hà Nội, ngày *10* tháng *05* năm 2019

THÔNG BÁO
Ghi nhận yêu cầu duy trì hiệu lực Bằng độc quyền sáng chế

Kính gửi: Công ty Luật TNHH T&G (TGVN)
Phòng số 5 tầng 15 Toà nhà Harec, 4A Láng Hạ, phường Thành Công
quận Ba Đình, TP Hà Nội

Căn cứ kết quả thẩm định yêu cầu duy trì hiệu lực Bằng độc quyền sáng chế:

Số đơn: DT1-2019-03797

Ngày nộp: 23/05/2019

Chủ đơn: COLEY PHARMACEUTICAL GMBH (DE)

Đại diện của Chủ đơn: TGVN

Bằng độc quyền sáng chế số: 7692

Năm yêu cầu duy trì hiệu lực: 11

Cục Sở hữu trí tuệ thông báo:

1. Yêu cầu duy trì hiệu lực Bằng độc quyền sáng chế nêu trên được chấp nhận.

2. Hiệu lực Bằng độc quyền sáng chế số 7692 được duy trì đến 27/04/2020.

Nơi nhận:

- Như trên;
- TT (để công bố);
- Lưu: VT, Hồ sơ.

CỤC TRƯỞNG



Đình Hữu Phí

BỘ KHOA HỌC VÀ CÔNG NGHỆ
CỤC SỞ HỮU TRÍ TUỆ

CỘNG HÒA XÃ HỘI CHỦ NGHĨA VIỆT NAM
Độc lập - Tự do - Hạnh phúc

Số: 19687/TB-SHTT

Hà Nội, ngày 19 tháng 05 năm 2019

THÔNG BÁO

Ghi nhận yêu cầu duy trì hiệu lực Bằng độc quyền sáng chế

Kính gửi: Công ty Luật TNHH T&G (TGVN)

Phòng số 5 tầng 15 Toà nhà Harec, 4A Láng Hạ, phường Thành Công
quận Ba Đình, TP Hà Nội

Căn cứ kết quả thẩm định yêu cầu duy trì hiệu lực Bằng độc quyền sáng chế:

Số đơn: DT1-2019-03798

Ngày nộp: 23/05/2019

Chủ đơn: AKZO NOBEL CHEMICALS INTERNATIONAL B.V. (NL)

Đại diện của Chủ đơn: TGVN

Bằng độc quyền sáng chế số: 16995

Năm yêu cầu duy trì hiệu lực: 3

Cục Sở hữu trí tuệ thông báo:

1. Yêu cầu duy trì hiệu lực Bằng độc quyền sáng chế nêu trên được chấp nhận.

2. Hiệu lực Bằng độc quyền sáng chế số 16995 được duy trì đến 23/05/2020.

Nơi nhận:

- Như trên;
- TT (để công bố);
- Lưu: VT, Hồ sơ.

CỤC TRƯỞNG



Đinh Hữu Phí

BỘ KHOA HỌC VÀ CÔNG NGHỆ
CỤC SỞ HỮU TRÍ TUỆ

CỘNG HÒA XÃ HỘI CHỦ NGHĨA VIỆT NAM
Độc lập - Tự do - Hạnh phúc

Số: 14688 /TB-SHTT

Hà Nội, ngày 17 tháng 05 năm 2019

THÔNG BÁO

Ghi nhận yêu cầu duy trì hiệu lực Bằng độc quyền sáng chế

Kính gửi: Công ty Luật TNHH T&G (TGVN)

Phòng số 5 tầng 15 Toà nhà Harec, 4A Láng Hạ, phường Thành Công
quận Ba Đình, TP Hà Nội

Căn cứ kết quả thẩm định yêu cầu duy trì hiệu lực Bằng độc quyền sáng chế:

Số đơn: DT1-2019-03800

Ngày nộp: 23/05/2019

Chủ đơn: FMC Corporation (US)

Đại diện của Chủ đơn: TGVN

Bằng độc quyền sáng chế số: 7078

Năm yêu cầu duy trì hiệu lực: 12

Cục Sở hữu trí tuệ thông báo:

1. Yêu cầu duy trì hiệu lực Bằng độc quyền sáng chế nêu trên được chấp nhận.

2. Hiệu lực Bằng độc quyền sáng chế số 7078 được duy trì đến 26/05/2020. *h*

Nơi nhận:

- Như trên;
- TT (để công bố);
- Lưu: VT, Hồ sơ.

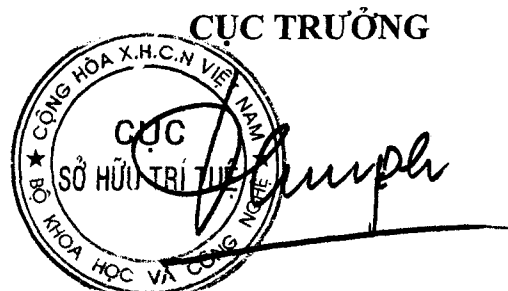

Đinh Hữu Phí

BỘ KHOA HỌC VÀ CÔNG NGHỆ
CỤC SỞ HỮU TRÍ TUỆ

CỘNG HÒA XÃ HỘI CHỦ NGHĨA VIỆT NAM
Độc lập - Tự do - Hạnh phúc

Số: 19689/TB-SHTT

Hà Nội, ngày 19 tháng 05 năm 2019

THÔNG BÁO
Ghi nhận yêu cầu duy trì hiệu lực Bằng độc quyền sáng chế

Kính gửi: Công ty Luật TNHH T&G (TGVN)
Phòng số 5 tầng 15 Toà nhà Harec, 4A Láng Hạ, phường Thành Công
quận Ba Đình, TP Hà Nội

Căn cứ kết quả thẩm định yêu cầu duy trì hiệu lực Bằng độc quyền sáng chế:

Số đơn: DT1-2019-03801

Ngày nộp: 23/05/2019

Chủ đơn: XYLECO, INC. (US)

Đại diện của Chủ đơn: TGVN

Bằng độc quyền sáng chế số: 11440

Năm yêu cầu duy trì hiệu lực: 7

Cục Sở hữu trí tuệ thông báo:

1. Yêu cầu duy trì hiệu lực Bằng độc quyền sáng chế nêu trên được chấp nhận.

2. Hiệu lực Bằng độc quyền sáng chế số 11440 được duy trì đến 27/05/2020.

Nơi nhận:

- Như trên;
- TT (để công bố);
- Lưu: VT, Hồ sơ.

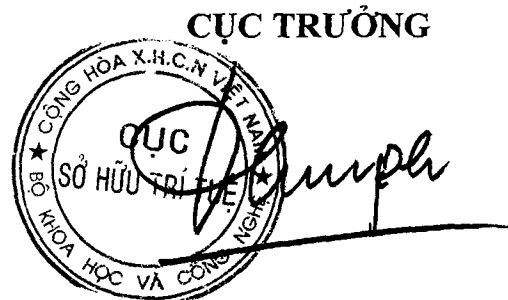

Đinh Hữu Phí

BỘ KHOA HỌC VÀ CÔNG NGHỆ
CỤC SỞ HỮU TRÍ TUỆ

CỘNG HÒA XÃ HỘI CHỦ NGHĨA VIỆT NAM
Độc lập - Tự do - Hạnh phúc

Số: 14690/TB-SHTT

Hà Nội, ngày 10 tháng 05 năm 2019

THÔNG BÁO
Ghi nhận yêu cầu duy trì hiệu lực Bằng độc quyền sáng chế

Kính gửi: Công ty Luật TNHH T&G (TGVN)
Phòng số 5 tầng 15 Toà nhà Harec, 4A Láng Hạ, phường Thành Công
quận Ba Đình, TP Hà Nội

Căn cứ kết quả thẩm định yêu cầu duy trì hiệu lực Bằng độc quyền sáng chế:

Số đơn: DT1-2019-03802

Ngày nộp: 23/05/2019

Chủ đơn: DOLBY INTERNATIONAL AB (US)

Đại diện của Chủ đơn: TGVN

Bằng độc quyền sáng chế số: 19342

Năm yêu cầu duy trì hiệu lực: 2

Cục Sở hữu trí tuệ thông báo:

1. Yêu cầu duy trì hiệu lực Bằng độc quyền sáng chế nêu trên được chấp nhận.

2. Hiệu lực Bằng độc quyền sáng chế số 19342 được duy trì đến 30/05/2020.

Nơi nhận:

- Như trên;
- TT (để công bố);
- Lưu: VT, Hồ sơ.

CỤC TRƯỞNG

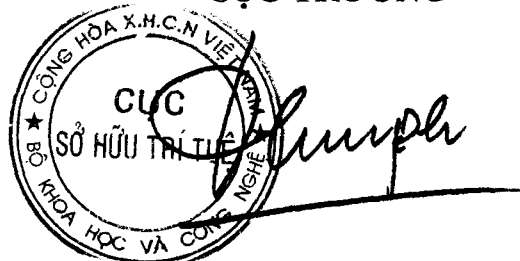

The seal is circular with the text 'CỤC SỞ HỮU TRÍ TUỆ' in the center and 'BỘ KHOA HỌC VÀ CÔNG NGHỆ' around the perimeter. A handwritten signature is written over the seal.

Đinh Hữu Phí

BỘ KHOA HỌC VÀ CÔNG NGHỆ
CỤC SỞ HỮU TRÍ TUỆ

CỘNG HOÀ XÃ HỘI CHỦ NGHĨA VIỆT NAM
Độc lập - Tự do - Hạnh phúc

Số: 19691/TB-SHTT

Hà Nội, ngày 10 tháng 05 năm 2019

THÔNG BÁO

Ghi nhận yêu cầu duy trì hiệu lực Bằng độc quyền sáng chế

Kính gửi: Công ty Luật TNHH T&G (TGVN)

Phòng số 5 tầng 15 Toà nhà Harec, 4A Láng Hạ, phường Thành Công
quận Ba Đình, TP Hà Nội

Căn cứ kết quả thẩm định yêu cầu duy trì hiệu lực Bằng độc quyền sáng chế:

Số đơn: DT1-2019-03803

Ngày nộp: 23/05/2019

Chủ đơn: USG INTERIORS, LLC. (US)

Đại diện của Chủ đơn: TGVN

Bằng độc quyền sáng chế số: 17004

Năm yêu cầu duy trì hiệu lực: 3

Cục Sở hữu trí tuệ thông báo:

1. Yêu cầu duy trì hiệu lực Bằng độc quyền sáng chế nêu trên được chấp nhận.

2. Hiệu lực Bằng độc quyền sáng chế số 17004 được duy trì đến 30/05/2020.

Nơi nhận:

- Như trên;
- TT (để công bố);
- Lưu: VT, Hồ sơ.

CỤC TRƯỞNG



Đinh Hữu Phí

BỘ KHOA HỌC VÀ CÔNG NGHỆ
CỤC SỞ HỮU TRÍ TUỆ

CỘNG HOÀ XÃ HỘI CHỦ NGHĨA VIỆT NAM
Độc lập - Tự do - Hạnh phúc

Số: 1969/ATB-SHTT

Hà Nội, ngày 10 tháng 09 năm 2019

THÔNG BÁO
Ghi nhận yêu cầu duy trì hiệu lực Bằng độc quyền sáng chế

Kính gửi: Công ty Luật TNHH T&G (TGVN)
Phòng số 5 tầng 15 Toà nhà Harec, 4A Láng Hạ, phường Thành Công
quận Ba Đình, TP Hà Nội

Căn cứ kết quả thẩm định yêu cầu duy trì hiệu lực Bằng độc quyền sáng chế:

Số đơn: DT1-2019-03804

Ngày nộp: 23/05/2019

Chủ đơn: XYLECO, INC. (US)

Đại diện của Chủ đơn: TGVN

Bằng độc quyền sáng chế số: 15545

Năm yêu cầu duy trì hiệu lực: 4

Cục Sở hữu trí tuệ thông báo:

1. Yêu cầu duy trì hiệu lực Bằng độc quyền sáng chế nêu trên được chấp nhận.

2. Hiệu lực Bằng độc quyền sáng chế số 15545 được duy trì đến 30/05/2020.

Nơi nhận:

- Như trên;
- TT (để công bố);
- Lưu: VT, Hồ sơ.

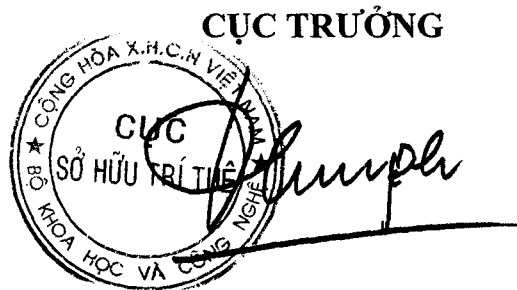

Đình Hữu Phí

BỘ KHOA HỌC VÀ CÔNG NGHỆ
CỤC SỞ HỮU TRÍ TUỆ

CỘNG HÒA XÃ HỘI CHỦ NGHĨA VIỆT NAM
Độc lập - Tự do - Hạnh phúc

Số: 19/93/TB-SHTT

Hà Nội, ngày 10 tháng 05 năm 2019

THÔNG BÁO

Ghi nhận yêu cầu duy trì hiệu lực Bằng độc quyền sáng chế

Kính gửi: Công ty Luật TNHH T&G (TGVN)

Phòng số 5 tầng 15 Toà nhà Harec, 4A Láng Hạ, phường Thành Công
quận Ba Đình, TP Hà Nội

Căn cứ kết quả thẩm định yêu cầu duy trì hiệu lực Bằng độc quyền sáng chế:

Số đơn: DT1-2019-03805

Ngày nộp: 23/05/2019

Chủ đơn: Theravance Biopharma R&D IP, LLC (US)

Đại diện của Chủ đơn: TGVN

Bằng độc quyền sáng chế số: 9320

Năm yêu cầu duy trì hiệu lực: 9

Cục Sở hữu trí tuệ thông báo:

1. Yêu cầu duy trì hiệu lực Bằng độc quyền sáng chế nêu trên được chấp nhận.

2. Hiệu lực Bằng độc quyền sáng chế số 9320 được duy trì đến 30/05/2020. *ke*

Nơi nhận:

- Như trên;
- TT (để công bố);
- Lưu: VT, Hồ sơ.

CỤC TRƯỞNG



Đinh Hữu Phí

BỘ KHOA HỌC VÀ CÔNG NGHỆ
CỤC SỞ HỮU TRÍ TUỆ

CỘNG HÒA XÃ HỘI CHỦ NGHĨA VIỆT NAM
Độc lập - Tự do - Hạnh phúc

Số: 19694 /TB-SHTT

Hà Nội, ngày 10 tháng 05 năm 2019

THÔNG BÁO

Ghi nhận yêu cầu duy trì hiệu lực Bằng độc quyền sáng chế

Kính gửi: Công ty Luật TNHH T&G (TGVN)

Phòng số 5 tầng 15 Toà nhà Harec, 4A Láng Hạ, phường Thành Công
quận Ba Đình, TP Hà Nội

Căn cứ kết quả thẩm định yêu cầu duy trì hiệu lực Bằng độc quyền sáng chế:

Số đơn: DT1-2019-03806

Ngày nộp: 23/05/2019

Chủ đơn: MEDELA HOLDING AG (CH)

Đại diện của Chủ đơn: TGVN

Bằng độc quyền sáng chế số: 19368

Năm yêu cầu duy trì hiệu lực: 2

Cục Sở hữu trí tuệ thông báo:

1. Yêu cầu duy trì hiệu lực Bằng độc quyền sáng chế nêu trên được chấp nhận.

2. Hiệu lực Bằng độc quyền sáng chế số 19368 được duy trì đến 31/05/2020.

Nơi nhận:

- Như trên;
- TT (để công bố);
- Lưu: VT, Hồ sơ.

CỤC TRƯỞNG



Đinh Hữu Phí

BỘ KHOA HỌC VÀ CÔNG NGHỆ
CỤC SỞ HỮU TRÍ TUỆ

CỘNG HÒA XÃ HỘI CHỦ NGHĨA VIỆT NAM
Độc lập - Tự do - Hạnh phúc

Số: 19695 /TB-SHTT

Hà Nội, ngày 10 tháng 05 năm 2019

THÔNG BÁO

Ghi nhận yêu cầu duy trì hiệu lực Bằng độc quyền sáng chế

Kính gửi: Công ty TNHH Sở hữu trí tuệ ALNGUYEN
(ALNGUYEN IP CO.,LTD.)

Số 14, hẻm 19/8/1, phố Trần Quang Diệu, phường Ô Chợ Dừa,
quận Đống Đa, thành phố Hà Nội

Căn cứ kết quả thẩm định yêu cầu duy trì hiệu lực Bằng độc quyền sáng chế:

Số đơn: DT1-2019-03807

Ngày nộp: 23/05/2019

Chủ đơn: Vũ Văn Đề (VN)

Đại diện của Chủ đơn: ALNGUYEN IP CO.,LTD.

Bằng độc quyền sáng chế số: 16293

Năm yêu cầu duy trì hiệu lực: 3

Cục Sở hữu trí tuệ thông báo:

1. Yêu cầu duy trì hiệu lực Bằng độc quyền sáng chế nêu trên được chấp nhận.

2. Hiệu lực Bằng độc quyền sáng chế số 16293 được duy trì đến 29/11/2019.

Nơi nhận:

- Như trên;
- TT (để công bố);
- Lưu: VT, Hồ sơ.

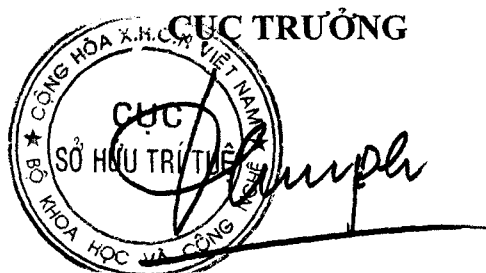

Đinh Hữu Phí

BỘ KHOA HỌC VÀ CÔNG NGHỆ
CỤC SỞ HỮU TRÍ TUỆ

CỘNG HÒA XÃ HỘI CHỦ NGHĨA VIỆT NAM
Độc lập - Tự do - Hạnh phúc

Số: 19676 /TB-SHTT

Hà Nội, ngày 10 tháng 05 năm 2019

THÔNG BÁO
Ghi nhận yêu cầu duy trì hiệu lực Bằng độc quyền sáng chế

Kính gửi: Công ty TNHH INVESTPRO và cộng sự
(INVESTPRO & ASSOCIATES)
Tầng 2, số 7, phố Đỗ Hạnh, phường Nguyễn Du, quận Hai Bà Trưng,
TP. Hà Nội.

Căn cứ kết quả thẩm định yêu cầu duy trì hiệu lực Bằng độc quyền sáng chế:

Số đơn: DT1-2019-03808

Ngày nộp: 23/05/2019

Chủ đơn: Yang Tou Hsiung (TW)

Đại diện của Chủ đơn: INVESTPRO & ASSOCIATES

Bằng độc quyền sáng chế số: 6408

Năm yêu cầu duy trì hiệu lực: 13

Cục Sở hữu trí tuệ thông báo:

1. Yêu cầu duy trì hiệu lực Bằng độc quyền sáng chế nêu trên được chấp nhận.

2. Hiệu lực Bằng độc quyền sáng chế số 6408 được duy trì đến 19/06/2020. *hc*

Nơi nhận:

- Như trên;
- TT (để công bố);
- Lưu: VT, Hồ sơ.

CỤC TRƯỞNG



Đinh Hữu Phí

**BỘ KHOA HỌC VÀ CÔNG NGHỆ
CỤC SỞ HỮU TRÍ TUỆ**

**CỘNG HÒA XÃ HỘI CHỦ NGHĨA VIỆT NAM
Độc lập - Tự do - Hạnh phúc**

Số: *176/93* /TB-SHTT

Hà Nội, ngày *4* tháng *09* năm 2019

THÔNG BÁO
Ghi nhận yêu cầu duy trì hiệu lực Bằng độc quyền sáng chế

Kính gửi: Công ty TNHH một thành viên Sở hữu trí tuệ VCCI
(VCCI-IP CO.,LTD)
Tầng 8, Toà nhà VCCI, số 9 Đào Duy Anh, phường Phương mai,
quận Đống Đa, thành phố Hà Nội

Căn cứ kết quả thẩm định yêu cầu duy trì hiệu lực Bằng độc quyền sáng chế:

Số đơn: DT1-2019-03972

Ngày nộp: 03/06/2019

Chủ đơn: Ecolean AB (SE)

Đại diện của Chủ đơn: VCCI-IP CO.,LTD

Bằng độc quyền sáng chế số: 14088

Năm yêu cầu duy trì hiệu lực: 5

Cục Sở hữu trí tuệ thông báo:

1. Yêu cầu duy trì hiệu lực Bằng độc quyền sáng chế nêu trên được chấp nhận.

2. Hiệu lực Bằng độc quyền sáng chế số 14088 được duy trì đến 18/05/2020.

Nơi nhận:

- Như trên;
- TT (để công bố);
- Lưu: VT, Hồ sơ.

CỤC TRƯỞNG



Đình Hữu Phí

**BỘ KHOA HỌC VÀ CÔNG NGHỆ
CỤC SỞ HỮU TRÍ TUỆ**

**CỘNG HÒA XÃ HỘI CHỦ NGHĨA VIỆT NAM
Độc lập - Tự do - Hạnh phúc**

Số: *TGM* /TB-SHTT

Hà Nội, ngày *11* tháng *07* năm 2019

THÔNG BÁO
Ghi nhận yêu cầu duy trì hiệu lực Bằng độc quyền sáng chế

Kính gửi: Công ty Luật TNHH T&G (TGVN)
Phòng số 5 tầng 15 Toà nhà Harec, 4A Láng Hạ, phường Thành Công
quận Ba Đình, TP Hà Nội

Căn cứ kết quả thẩm định yêu cầu duy trì hiệu lực Bằng độc quyền sáng chế:

Số đơn: DT1-2019-03974

Ngày nộp: 03/06/2019

Chủ đơn: TENOVA S.P.A. (IT)

Đại diện của Chủ đơn: TGVN

Bằng độc quyền sáng chế số: 15596

Năm yêu cầu duy trì hiệu lực: 4

Cục Sở hữu trí tuệ thông báo:

1. Yêu cầu duy trì hiệu lực Bằng độc quyền sáng chế nêu trên được chấp nhận.

2. Hiệu lực Bằng độc quyền sáng chế số 15596 được duy trì đến 06/06/2020.

Nơi nhận:

- Như trên;
- TT (để công bố);
- Lưu: VT, Hồ sơ.

CỤC TRƯỞNG



Đình Hữu Phí

**BỘ KHOA HỌC VÀ CÔNG NGHỆ
CỤC SỞ HỮU TRÍ TUỆ**

**CỘNG HOÀ XÃ HỘI CHỦ NGHĨA VIỆT NAM
Độc lập - Tự do - Hạnh phúc**

Số: 19701/TB-SHTT

Hà Nội, ngày 30 tháng 09 năm 2019

THÔNG BÁO

Ghi nhận yêu cầu duy trì hiệu lực Bằng độc quyền sáng chế

Kính gửi: Công ty Luật TNHH T&G (TGVN)

Phòng số 5 tầng 15 Toà nhà Harec, 4A Láng Hạ, phường Thành Công
quận Ba Đình, TP Hà Nội

Căn cứ kết quả thẩm định yêu cầu duy trì hiệu lực Bằng độc quyền sáng chế:

Số đơn: DT1-2019-03975

Ngày nộp: 03/06/2019

Chủ đơn: TELEFONAKTIEBOLAGET L M ERICSSON (PUBL) (SE)

Đại diện của Chủ đơn: TGVN

Bằng độc quyền sáng chế số: 15575

Năm yêu cầu duy trì hiệu lực: 4

Cục Sở hữu trí tuệ thông báo:

1. Yêu cầu duy trì hiệu lực Bằng độc quyền sáng chế nêu trên được chấp nhận.

2. Hiệu lực Bằng độc quyền sáng chế số 15575 được duy trì đến 06/06/2020.

Nơi nhận:

- Như trên;
- TT (để công bố);
- Lưu: VT, Hồ sơ.

CỤC TRƯỞNG



Đình Hữu Phí

**BỘ KHOA HỌC VÀ CÔNG NGHỆ
CỤC SỞ HỮU TRÍ TUỆ**

**CỘNG HOÀ XÃ HỘI CHỦ NGHĨA VIỆT NAM
Độc lập - Tự do - Hạnh phúc**

Số: 10702/TB-SHTT

Hà Nội, ngày 30 tháng 07 năm 2019

THÔNG BÁO
Ghi nhận yêu cầu duy trì hiệu lực Bằng độc quyền sáng chế

Kính gửi: Công ty Luật TNHH T&G (TGVN)
Phòng số 5 tầng 15 Toà nhà Harec, 4A Láng Hạ, phường Thành Công
quận Ba Đình, TP Hà Nội

Căn cứ kết quả thẩm định yêu cầu duy trì hiệu lực Bằng độc quyền sáng chế:

Số đơn: DT1-2019-03976

Ngày nộp: 03/06/2019

Chủ đơn: ACCELERON PHARMA INC. (US)

Đại diện của Chủ đơn: TGVN

Bằng độc quyền sáng chế số: 11487

Năm yêu cầu duy trì hiệu lực: 7

Cục Sở hữu trí tuệ thông báo:

1. Yêu cầu duy trì hiệu lực Bằng độc quyền sáng chế nêu trên được chấp nhận.

2. Hiệu lực Bằng độc quyền sáng chế số 11487 được duy trì đến 10/06/2020.

Nơi nhận:

- Như trên;
- TT (để công bố);
- Lưu: VT, Hồ sơ.

CỤC TRƯỞNG



Đinh Hữu Phí

**BỘ KHOA HỌC VÀ CÔNG NGHỆ
CỤC SỞ HỮU TRÍ TUỆ**

**CỘNG HOÀ XÃ HỘI CHỦ NGHĨA VIỆT NAM
Độc lập - Tự do - Hạnh phúc**

Số: *19/2019* /TB-SHTT

Hà Nội, ngày *10* tháng *07* năm 2019

THÔNG BÁO
Ghi nhận yêu cầu duy trì hiệu lực Bằng độc quyền sáng chế

Kính gửi: Công ty Luật TNHH T&G (TGVN)
Phòng số 5 tầng 15 Toà nhà Harec, 4A Láng Hạ, phường Thành Công
quận Ba Đình, TP Hà Nội

Căn cứ kết quả thẩm định yêu cầu duy trì hiệu lực Bằng độc quyền sáng chế:

Số đơn: DT1-2019-03977

Ngày nộp: 03/06/2019

Chủ đơn: The Regents of the University of California (US)

Đại diện của Chủ đơn: TGVN

Bằng độc quyền sáng chế số: 11485

Năm yêu cầu duy trì hiệu lực: 7

Cục Sở hữu trí tuệ thông báo:

1. Yêu cầu duy trì hiệu lực Bằng độc quyền sáng chế nêu trên được chấp nhận.

2. Hiệu lực Bằng độc quyền sáng chế số 11485 được duy trì đến 10/06/2020.

Nơi nhận:

- Như trên;
- TT (để công bố);
- Lưu: VT, Hồ sơ.

CỤC TRƯỞNG



Đình Hữu Phí

**BỘ KHOA HỌC VÀ CÔNG NGHỆ
CỤC SỞ HỮU TRÍ TUỆ**

**CỘNG HOÀ XÃ HỘI CHỦ NGHĨA VIỆT NAM
Độc lập - Tự do - Hạnh phúc**

Số: 16104/TB-SHTT

Hà Nội, ngày 30 tháng 07 năm 2019

THÔNG BÁO

Ghi nhận yêu cầu duy trì hiệu lực Bằng độc quyền sáng chế

Kính gửi: Công ty Luật TNHH T&G (TGVN)

Phòng số 5 tầng 15 Toà nhà Harec, 4A Láng Hạ, phường Thành Công
quận Ba Đình, TP Hà Nội

Căn cứ kết quả thẩm định yêu cầu duy trì hiệu lực Bằng độc quyền sáng chế:

Số đơn: DT1-2019-03978

Ngày nộp: 03/06/2019

Chủ đơn: Dolby Laboratories Licensing Corporation (US)

Đại diện của Chủ đơn: TGVN

Bằng độc quyền sáng chế số: 17066

Năm yêu cầu duy trì hiệu lực: 3

Cục Sở hữu trí tuệ thông báo:

1. Yêu cầu duy trì hiệu lực Bằng độc quyền sáng chế nêu trên được chấp nhận.

2. Hiệu lực Bằng độc quyền sáng chế số 17066 được duy trì đến 13/06/2020.

kt.

Nơi nhận:

- Như trên;
- TT (để công bố);
- Lưu: VT, Hồ sơ.

CỤC TRƯỞNG



Đình Hữu Phí

**BỘ KHOA HỌC VÀ CÔNG NGHỆ
CỤC SỞ HỮU TRÍ TUỆ**

**CỘNG HOÀ XÃ HỘI CHỦ NGHĨA VIỆT NAM
Độc lập - Tự do - Hạnh phúc**

Số: 10705 /TB-SHTT

Hà Nội, ngày 30 tháng 09 năm 2019

THÔNG BÁO

Ghi nhận yêu cầu duy trì hiệu lực Bằng độc quyền sáng chế

Kính gửi: Công ty Luật TNHH T&G (TGVN)

Phòng số 5 tầng 15 Toà nhà Harec, 4A Láng Hạ, phường Thành Công
quận Ba Đình, TP Hà Nội

Căn cứ kết quả thẩm định yêu cầu duy trì hiệu lực Bằng độc quyền sáng chế:

Số đơn: DT1-2019-03979

Ngày nộp: 03/06/2019

Chủ đơn: GILEAD PHARMASSET LLC (US)

Đại diện của Chủ đơn: TGVN

Bằng độc quyền sáng chế số: 19443

Năm yêu cầu duy trì hiệu lực: 2

Cục Sở hữu trí tuệ thông báo:

1. Yêu cầu duy trì hiệu lực Bằng độc quyền sáng chế nêu trên được chấp nhận.

2. Hiệu lực Bằng độc quyền sáng chế số 19443 được duy trì đến 13/06/2020.

Nơi nhận:

- Như trên;
- TT (để công bố);
- Lưu: VT, Hồ sơ.

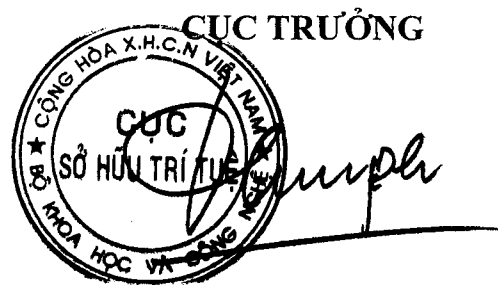

Đình Hữu Phí

**BỘ KHOA HỌC VÀ CÔNG NGHỆ
CỤC SỞ HỮU TRÍ TUỆ**

**CỘNG HOÀ XÃ HỘI CHỦ NGHĨA VIỆT NAM
Độc lập - Tự do - Hạnh phúc**

Số: 19400 /TB-SHTT

Hà Nội, ngày 07 tháng 07 năm 2019

THÔNG BÁO

Ghi nhận yêu cầu duy trì hiệu lực Bằng độc quyền sáng chế

Kính gửi: Công ty TNHH Tâm nhìn và Liên danh
(VISION & ASSOCIATES CO.LTD.)

Phòng 308-310, tầng 3, Tháp Hà Nội, số 49 Hai Bà Trưng,
phường Trần Hưng Đạo, quận Hoàn Kiếm, thành phố Hà Nội

Căn cứ kết quả thẩm định yêu cầu duy trì hiệu lực Bằng độc quyền sáng chế:

Số đơn: DT1-2019-03980

Ngày nộp: 03/06/2019

Chủ đơn: EBARA JITSUGYO CO., LTD. (JP)

Đại diện của Chủ đơn: VISION & ASSOCIATES CO.LTD.

Bằng độc quyền sáng chế số: 19631

Năm yêu cầu duy trì hiệu lực: 2

Cục Sở hữu trí tuệ thông báo:

1. Yêu cầu duy trì hiệu lực Bằng độc quyền sáng chế nêu trên được chấp nhận.

2. Hiệu lực Bằng độc quyền sáng chế số 19631 được duy trì đến 10/07/2020.

Nơi nhận:

- Như trên;
- TT (để công bố);
- Lưu: VT, Hồ sơ.

CỤC TRƯỞNG



Đình Hữu Phí

BỘ KHOA HỌC VÀ CÔNG NGHỆ
CỤC SỞ HỮU TRÍ TUỆ

CỘNG HOÀ XÃ HỘI CHỦ NGHĨA VIỆT NAM
Độc lập - Tự do - Hạnh phúc

Số: 19707/TB-SHTT

Hà Nội, ngày 30 tháng 07 năm 2019

THÔNG BÁO
Ghi nhận yêu cầu duy trì hiệu lực Bằng độc quyền sáng chế

Kính gửi: Công ty TNHH Ban Ca (BANCA)
15B Triệu Việt Vương, thành phố Hà Nội

Căn cứ kết quả thẩm định yêu cầu duy trì hiệu lực Bằng độc quyền sáng chế:

Số đơn: DT1-2019-03981

Ngày nộp: 03/06/2019

Chủ đơn: Yamaha Hatsudoki Kabushiki Kaisha (JP)

Đại diện của Chủ đơn: BANCA

Bằng độc quyền sáng chế số: 4965

Năm yêu cầu duy trì hiệu lực: 15

Cục Sở hữu trí tuệ thông báo:

1. Yêu cầu duy trì hiệu lực Bằng độc quyền sáng chế nêu trên được chấp nhận.

2. Hiệu lực Bằng độc quyền sáng chế số 4965 được duy trì đến 01/06/2020.

Nơi nhận:

- Như trên;
- TT (để công bố);
- Lưu: VT, Hồ sơ.

CỤC TRƯỞNG

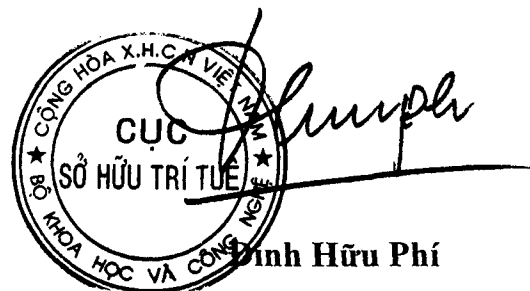

BỘ KHOA HỌC VÀ CÔNG NGHỆ
CỤC SỞ HỮU TRÍ TUỆ

CỘNG HOÀ XÃ HỘI CHỦ NGHĨA VIỆT NAM
Độc lập - Tự do - Hạnh phúc

Số: 19708 /TB-SHTT

Hà Nội, ngày 30 tháng 07 năm 2019

THÔNG BÁO
Ghi nhận yêu cầu duy trì hiệu lực Bằng độc quyền sáng chế

Kính gửi: Công ty TNHH Ban Ca (BANCA)
15B Triệu Việt Vương, thành phố Hà Nội

Căn cứ kết quả thẩm định yêu cầu duy trì hiệu lực Bằng độc quyền sáng chế:

Số đơn: DT1-2019-03982

Ngày nộp: 03/06/2019

Chủ đơn: PRIMETALS TECHNOLOGIES AUSTRIA GMBH (AT)

Đại diện của Chủ đơn: BANCA

Bằng độc quyền sáng chế số: 14141

Năm yêu cầu duy trì hiệu lực: 5

Cục Sở hữu trí tuệ thông báo:

1. Yêu cầu duy trì hiệu lực Bằng độc quyền sáng chế nêu trên được chấp nhận.

2. Hiệu lực Bằng độc quyền sáng chế số 14141 được duy trì đến 01/06/2020.

Nơi nhận:

- Như trên;
- TT (để công bố);
- Lưu: VT, Hồ sơ.

CỤC TRƯỞNG

Đinh Hữu Phí

**BỘ KHOA HỌC VÀ CÔNG NGHỆ
CỤC SỞ HỮU TRÍ TUỆ**

**CỘNG HOÀ XÃ HỘI CHỦ NGHĨA VIỆT NAM
Độc lập - Tự do - Hạnh phúc**

Số: 1979/TB-SHTT

Hà Nội, ngày 06 tháng 06 năm 2019

THÔNG BÁO

Ghi nhận yêu cầu duy trì hiệu lực Bằng độc quyền sáng chế

Kính gửi: Công ty TNHH Ban Ca (BANCA)
15B Triệu Việt Vương, thành phố Hà Nội

Căn cứ kết quả thẩm định yêu cầu duy trì hiệu lực Bằng độc quyền sáng chế:

Số đơn: DT1-2019-03983

Ngày nộp: 03/06/2019

Chủ đơn: Yamaha Hatsudoki Kabushiki Kaisha (JP)

Đại diện của Chủ đơn: BANCA

Bằng độc quyền sáng chế số: 5689

Năm yêu cầu duy trì hiệu lực: 14

Cục Sở hữu trí tuệ thông báo:

1. Yêu cầu duy trì hiệu lực Bằng độc quyền sáng chế nêu trên được chấp nhận.

2. Hiệu lực Bằng độc quyền sáng chế số 5689 được duy trì đến 02/06/2020.

Nơi nhận:

- Như trên;
- TT (để công bố);
- Lưu: VT, Hồ sơ.

CỤC TRƯỞNG



Đinh Hữu Phí

**BỘ KHOA HỌC VÀ CÔNG NGHỆ
CỤC SỞ HỮU TRÍ TUỆ**

**CỘNG HOÀ XÃ HỘI CHỦ NGHĨA VIỆT NAM
Độc lập - Tự do - Hạnh phúc**

Số: 19410/TB-SHTT

Hà Nội, ngày 31 tháng 07 năm 2019

THÔNG BÁO

Ghi nhận yêu cầu duy trì hiệu lực Bằng độc quyền sáng chế

Kính gửi: Công ty TNHH Ban Ca (BANCA)
15B Triệu Việt Vương, thành phố Hà Nội

Căn cứ kết quả thẩm định yêu cầu duy trì hiệu lực Bằng độc quyền sáng chế:

Số đơn: DT1-2019-03984

Ngày nộp: 03/06/2019

Chủ đơn: Yamaha Hatsudoki Kabushiki Kaisha (JP)

Đại diện của Chủ đơn: BANCA

Bằng độc quyền sáng chế số: 7082

Năm yêu cầu duy trì hiệu lực: 12

Cục Sở hữu trí tuệ thông báo:

1. Yêu cầu duy trì hiệu lực Bằng độc quyền sáng chế nêu trên được chấp nhận.

2. Hiệu lực Bằng độc quyền sáng chế số 7082 được duy trì đến 02/06/2020.

Nơi nhận:

- Như trên;
- TT (để công bố);
- Lưu: VT, Hồ sơ.

CỤC TRƯỞNG



Đinh Hữu Phí

**BỘ KHOA HỌC VÀ CÔNG NGHỆ
CỤC SỞ HỮU TRÍ TUỆ**

**CỘNG HÒA XÃ HỘI CHỦ NGHĨA VIỆT NAM
Độc lập - Tự do - Hạnh phúc**

Số: *197M* /TB-SHTT

Hà Nội, ngày *30* tháng *09* năm 2019

THÔNG BÁO
Ghi nhận yêu cầu duy trì hiệu lực Bằng độc quyền sáng chế

Kính gửi: Công ty TNHH Ban Ca (BANCA)
15B Triệu Việt Vương, thành phố Hà Nội

Căn cứ kết quả thẩm định yêu cầu duy trì hiệu lực Bằng độc quyền sáng chế:

Số đơn: DT1-2019-03985

Ngày nộp: 03/06/2019

Chủ đơn: Yamaha Hatsudoki Kabushiki Kaisha (JP)

Đại diện của Chủ đơn: BANCA

Bằng độc quyền sáng chế số: 7085

Năm yêu cầu duy trì hiệu lực: 12

Cục Sở hữu trí tuệ thông báo:

1. Yêu cầu duy trì hiệu lực Bằng độc quyền sáng chế nêu trên được chấp nhận.

2. Hiệu lực Bằng độc quyền sáng chế số 7085 được duy trì đến 02/06/2020.

Nơi nhận:

- Như trên;
- TT (để công bố);
- Lưu: VT, Hồ sơ.

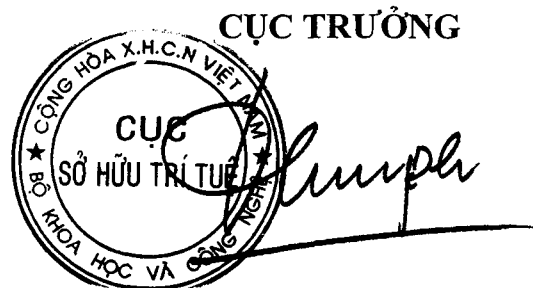

Đinh Hữu Phí

BỘ KHOA HỌC VÀ CÔNG NGHỆ
CỤC SỞ HỮU TRÍ TUỆ

CỘNG HOÀ XÃ HỘI CHỦ NGHĨA VIỆT NAM
Độc lập - Tự do - Hạnh phúc

Số: 19712/TB-SHTT

Hà Nội, ngày 20 tháng 06 năm 2019

THÔNG BÁO
Ghi nhận yêu cầu duy trì hiệu lực Bằng độc quyền sáng chế

Kính gửi: Công ty TNHH Ban Ca (BANCA)
15B Triệu Việt Vương, thành phố Hà Nội

Căn cứ kết quả thẩm định yêu cầu duy trì hiệu lực Bằng độc quyền sáng chế:

Số đơn: DT1-2019-03986

Ngày nộp: 03/06/2019

Chủ đơn: EVONIK DEGUSSA GMBH (DE)

Đại diện của Chủ đơn: BANCA

Bằng độc quyền sáng chế số: 12796

Năm yêu cầu duy trì hiệu lực: 6

Cục Sở hữu trí tuệ thông báo:

1. Yêu cầu duy trì hiệu lực Bằng độc quyền sáng chế nêu trên được chấp nhận.

2. Hiệu lực Bằng độc quyền sáng chế số 12796 được duy trì đến 02/06/2020.

Nơi nhận:

- Như trên;
- TT (để công bố);
- Lưu: VT, Hồ sơ.

CỤC TRƯỞNG



Đinh Hữu Phí

**BỘ KHOA HỌC VÀ CÔNG NGHỆ
CỤC SỞ HỮU TRÍ TUỆ**

**CỘNG HOÀ XÃ HỘI CHỦ NGHĨA VIỆT NAM
Độc lập - Tự do - Hạnh phúc**

Số: 19713/TB-SHTT

Hà Nội, ngày 10 tháng 07 năm 2019

THÔNG BÁO
Ghi nhận yêu cầu duy trì hiệu lực Bằng độc quyền sáng chế

Kính gửi: Công ty TNHH Ban Ca (BANCA)
15B Triệu Việt Vương, thành phố Hà Nội

Căn cứ kết quả thẩm định yêu cầu duy trì hiệu lực Bằng độc quyền sáng chế:

Số đơn: DT1-2019-03987

Ngày nộp: 03/06/2019

Chủ đơn: Taiheiyo Cement Corporation (JP)

Đại diện của Chủ đơn: BANCA

Bằng độc quyền sáng chế số: 12799

Năm yêu cầu duy trì hiệu lực: 6

Cục Sở hữu trí tuệ thông báo:

1. Yêu cầu duy trì hiệu lực Bằng độc quyền sáng chế nêu trên được chấp nhận.

2. Hiệu lực Bằng độc quyền sáng chế số 12799 được duy trì đến 02/06/2020.

Nơi nhận:

- Như trên;
- TT (để công bố);
- Lưu: VT, Hồ sơ.

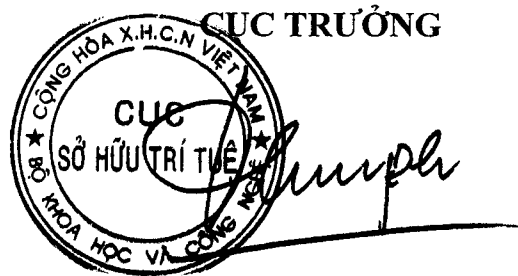

Đình Hữu Phí

BỘ KHOA HỌC VÀ CÔNG NGHỆ
CỤC SỞ HỮU TRÍ TUỆ

CỘNG HÒA XÃ HỘI CHỦ NGHĨA VIỆT NAM
Độc lập - Tự do - Hạnh phúc

Số: 19719/TB-SHTT

Hà Nội, ngày 30 tháng 09 năm 2019

THÔNG BÁO
Ghi nhận yêu cầu duy trì hiệu lực Bằng độc quyền sáng chế

Kính gửi: Công ty TNHH Ban Ca (BANCA)
15B Triệu Việt Vương, thành phố Hà Nội

Căn cứ kết quả thẩm định yêu cầu duy trì hiệu lực Bằng độc quyền sáng chế:

Số đơn: DT1-2019-03988

Ngày nộp: 03/06/2019

Chủ đơn: Eisai R&D Management Co., Ltd. (JP)

Đại diện của Chủ đơn: BANCA

Bằng độc quyền sáng chế số: 12808

Năm yêu cầu duy trì hiệu lực: 6

Cục Sở hữu trí tuệ thông báo:

1. Yêu cầu duy trì hiệu lực Bằng độc quyền sáng chế nêu trên được chấp nhận.

2. Hiệu lực Bằng độc quyền sáng chế số 12808 được duy trì đến 02/06/2020.

Nơi nhận:

- Như trên;
- TT (để công bố);
- Lưu: VT, Hồ sơ.

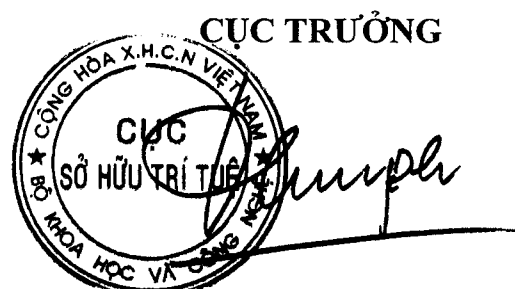

Đình Hữu Phí

BỘ KHOA HỌC VÀ CÔNG NGHỆ
CỤC SỞ HỮU TRÍ TUỆ

CỘNG HOÀ XÃ HỘI CHỦ NGHĨA VIỆT NAM
Độc lập - Tự do - Hạnh phúc

Số: 19715 /TB-SHTT

Hà Nội, ngày 30 tháng 07 năm 2019

THÔNG BÁO

Ghi nhận yêu cầu duy trì hiệu lực Bằng độc quyền sáng chế

Kính gửi: Công ty TNHH Ban Ca (BANCA)
15B Triệu Việt Vương, thành phố Hà Nội

Căn cứ kết quả thẩm định yêu cầu duy trì hiệu lực Bằng độc quyền sáng chế:

Số đơn: DT1-2019-03989

Ngày nộp: 03/06/2019

Chủ đơn: BRITISH AMERICAN TOBACCO (INVESTMENTS)
LIMITED (GB)

Đại diện của Chủ đơn: BANCA

Bằng độc quyền sáng chế số: 11459

Năm yêu cầu duy trì hiệu lực: 7

Cục Sở hữu trí tuệ thông báo:

1. Yêu cầu duy trì hiệu lực Bằng độc quyền sáng chế nêu trên được chấp nhận.

2. Hiệu lực Bằng độc quyền sáng chế số 11459 được duy trì đến 03/06/2020.

Nơi nhận:

- Như trên;
- TT (để công bố);
- Lưu: VT, Hồ sơ.

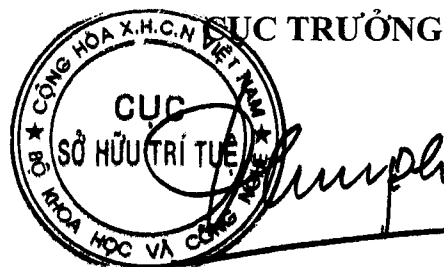

Đinh Hữu Phí

**BỘ KHOA HỌC VÀ CÔNG NGHỆ
CỤC SỞ HỮU TRÍ TUỆ**

**CỘNG HÒA XÃ HỘI CHỦ NGHĨA VIỆT NAM
Độc lập - Tự do - Hạnh phúc**

Số: 19716 /TB-SHTT

Hà Nội, ngày 10 tháng 07 năm 2019

THÔNG BÁO
Ghi nhận yêu cầu duy trì hiệu lực Bằng độc quyền sáng chế

Kính gửi: Công ty TNHH Ban Ca (BANCA)
15B Triệu Việt Vương, thành phố Hà Nội

Căn cứ kết quả thẩm định yêu cầu duy trì hiệu lực Bằng độc quyền sáng chế:

Số đơn: DT1-2019-03990

Ngày nộp: 03/06/2019

Chủ đơn: Laboratoire Medidom S.A. (CH)

Đại diện của Chủ đơn: BANCA

Bằng độc quyền sáng chế số: 11463

Năm yêu cầu duy trì hiệu lực: 7

Cục Sở hữu trí tuệ thông báo:

1. Yêu cầu duy trì hiệu lực Bằng độc quyền sáng chế nêu trên được chấp nhận.

2. Hiệu lực Bằng độc quyền sáng chế số 11463 được duy trì đến 03/06/2020.

Nơi nhận:

- Như trên;
- TT (để công bố);
- Lưu: VT, Hồ sơ.

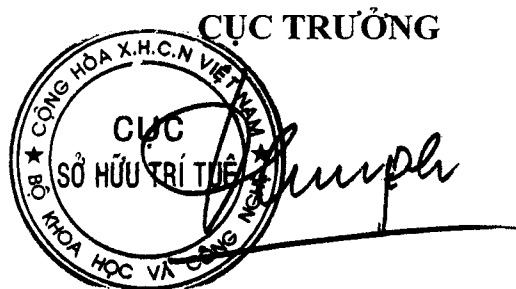

BỘ KHOA HỌC VÀ CÔNG NGHỆ
CỤC SỞ HỮU TRÍ TUỆ

CỘNG HÒA XÃ HỘI CHỦ NGHĨA VIỆT NAM
Độc lập - Tự do - Hạnh phúc

Số: 11717 /TB-SHTT

Hà Nội, ngày 10 tháng 06 năm 2019

THÔNG BÁO
Ghi nhận yêu cầu duy trì hiệu lực Bằng độc quyền sáng chế

Kính gửi: Công ty TNHH Ban Ca (BANCA)
15B Triệu Việt Vương, thành phố Hà Nội

Căn cứ kết quả thẩm định yêu cầu duy trì hiệu lực Bằng độc quyền sáng chế:

Số đơn: DT1-2019-03991

Ngày nộp: 03/06/2019

Chủ đơn: GREE ELECTRIC APPLIANCES, INC. OF ZHUHAI (CN)

Đại diện của Chủ đơn: BANCA

Bằng độc quyền sáng chế số: 11466

Năm yêu cầu duy trì hiệu lực: 7

Cục Sở hữu trí tuệ thông báo:

1. Yêu cầu duy trì hiệu lực Bằng độc quyền sáng chế nêu trên được chấp nhận.

2. Hiệu lực Bằng độc quyền sáng chế số 11466 được duy trì đến 03/06/2020.

Nơi nhận:

- Như trên;
- TT (để công bố);
- Lưu: VT, Hồ sơ.

CỤC TRƯỞNG

Đinh Hữu Phí

**BỘ KHOA HỌC VÀ CÔNG NGHỆ
CỤC SỞ HỮU TRÍ TUỆ**

**CỘNG HÒA XÃ HỘI CHỦ NGHĨA VIỆT NAM
Độc lập - Tự do - Hạnh phúc**

Số: 19318/TB-SHTT

Hà Nội, ngày 06 tháng 04 năm 2019

THÔNG BÁO

Ghi nhận yêu cầu duy trì hiệu lực Bằng độc quyền sáng chế

Kính gửi: Công ty TNHH Sở hữu trí tuệ Việt á (VIET A IP CO.,LTD)
Phòng 1504, tầng 15, tòa nhà Hàn Việt, số 203 Minh Khai,
phường Minh Khai, quận Hai Bà Trưng, TP. Hà Nội

Căn cứ kết quả thẩm định yêu cầu duy trì hiệu lực Bằng độc quyền sáng chế:

Số đơn: DT1-2019-03993

Ngày nộp: 04/06/2019

Chủ đơn: QUAN MEI TECHNOLOGY CO., LTD. (TW)

Đại diện của Chủ đơn: VIET A IP CO.,LTD

Bằng độc quyền sáng chế số: 15821

Năm yêu cầu duy trì hiệu lực: 4

Cục Sở hữu trí tuệ thông báo:

1. Yêu cầu duy trì hiệu lực Bằng độc quyền sáng chế nêu trên được chấp nhận.

2. Hiệu lực Bằng độc quyền sáng chế số 15821 được duy trì đến 08/08/2020.

Nơi nhận:

- Như trên;
- TT (để công bố);
- Lưu: VT, Hồ sơ.

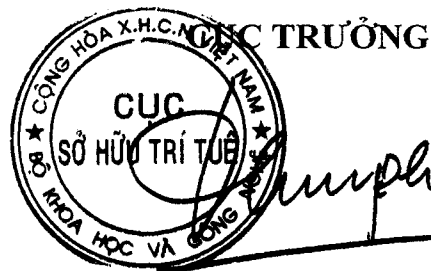

Đinh Hữu Phí

**BỘ KHOA HỌC VÀ CÔNG NGHỆ
CỤC SỞ HỮU TRÍ TUỆ**

**CỘNG HÒA XÃ HỘI CHỦ NGHĨA VIỆT NAM
Độc lập - Tự do - Hạnh phúc**

Số: *19+19* /TB-SHTT

Hà Nội, ngày *30* tháng *07* năm 2019

THÔNG BÁO
Ghi nhận yêu cầu duy trì hiệu lực Bằng độc quyền sáng chế

Kính gửi: Công ty TNHH Sở hữu trí tuệ Việt á (VIET A IP CO.,LTD)
Phòng 1504, tầng 15, tòa nhà Hàn Việt, số 203 Minh Khai,
phường Minh Khai, quận Hai Bà Trưng, TP. Hà Nội

Căn cứ kết quả thẩm định yêu cầu duy trì hiệu lực Bằng độc quyền sáng chế:

Số đơn: DT1-2019-03994

Ngày nộp: 04/06/2019

Chủ đơn: QUAN MEI TECHNOLOGY CO., LTD. (TW)

Đại diện của Chủ đơn: VIET A IP CO.,LTD

Bằng độc quyền sáng chế số: 14488

Năm yêu cầu duy trì hiệu lực: 5

Cục Sở hữu trí tuệ thông báo:

1. Yêu cầu duy trì hiệu lực Bằng độc quyền sáng chế nêu trên được chấp nhận.

2. Hiệu lực Bằng độc quyền sáng chế số 14488 được duy trì đến 31/08/2020.

Nơi nhận:

- Như trên;
- TT (để công bố);
- Lưu: VT, Hồ sơ.

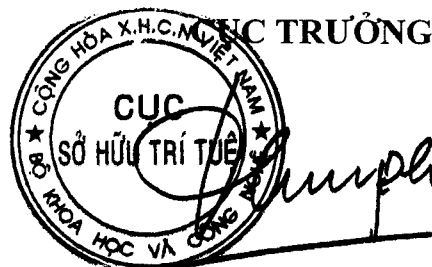

Đinh Hữu Phí

BỘ KHOA HỌC VÀ CÔNG NGHỆ
CỤC SỞ HỮU TRÍ TUỆ

CỘNG HÒA XÃ HỘI CHỦ NGHĨA VIỆT NAM
Độc lập - Tự do - Hạnh phúc

Số: 14720/TB-SHTT

Hà Nội, ngày 20 tháng 09 năm 2019

THÔNG BÁO

Ghi nhận yêu cầu duy trì hiệu lực Bằng độc quyền sáng chế

Kính gửi: Công ty TNHH Sở hữu trí tuệ Việt á (VIET A IP CO.,LTD)
Phòng 1504, tầng 15, tòa nhà Hàn Việt, số 203 Minh Khai,
phường Minh Khai, quận Hai Bà Trưng, TP. Hà Nội

Căn cứ kết quả thẩm định yêu cầu duy trì hiệu lực Bằng độc quyền sáng chế:

Số đơn: DT1-2019-03995

Ngày nộp: 04/06/2019

Chủ đơn: TaiGen Biotechnology Co. Ltd. (TW)

Đại diện của Chủ đơn: VIET A IP CO.,LTD

Bằng độc quyền sáng chế số: 15977

Năm yêu cầu duy trì hiệu lực: 4

Cục Sở hữu trí tuệ thông báo:

1. Yêu cầu duy trì hiệu lực Bằng độc quyền sáng chế nêu trên được chấp nhận.

2. Hiệu lực Bằng độc quyền sáng chế số 15977 được duy trì đến 19/09/2020.

Nơi nhận:

- Như trên;
- TT (để công bố);
- Lưu: VT, Hồ sơ.

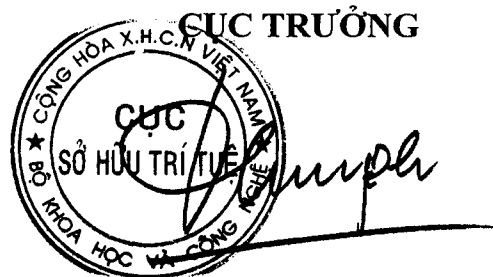

Đinh Hữu Phí

BỘ KHOA HỌC VÀ CÔNG NGHỆ
CỤC SỞ HỮU TRÍ TUỆ

CỘNG HÒA XÃ HỘI CHỦ NGHĨA VIỆT NAM
Độc lập - Tự do - Hạnh phúc

Số: 19721/TB-SHTT

Hà Nội, ngày 08 tháng 07 năm 2019

THÔNG BÁO

Ghi nhận yêu cầu duy trì hiệu lực Bằng độc quyền sáng chế

Kính gửi: Công ty TNHH Sở hữu trí tuệ Việt á (VIET A IP CO.,LTD)
Phòng 1504, tầng 15, tòa nhà Hàn Việt, số 203 Minh Khai,
phường Minh Khai, quận Hai Bà Trưng, TP. Hà Nội

Căn cứ kết quả thẩm định yêu cầu duy trì hiệu lực Bằng độc quyền sáng chế:

Số đơn: DT1-2019-03996

Ngày nộp: 04/06/2019

Chủ đơn: LG ELECTRONICS INC. (KR)

Đại diện của Chủ đơn: VIET A IP CO.,LTD

Bằng độc quyền sáng chế số: 7871

Năm yêu cầu duy trì hiệu lực: 11

Cục Sở hữu trí tuệ thông báo:

1. Yêu cầu duy trì hiệu lực Bằng độc quyền sáng chế nêu trên được chấp nhận.

2. Hiệu lực Bằng độc quyền sáng chế số 7871 được duy trì đến 24/07/2020.

Nơi nhận:

- Như trên;
- TT (để công bố);
- Lưu: VT, Hồ sơ.

CỤC TRƯỞNG



Đinh Hữu Phí

BỘ KHOA HỌC VÀ CÔNG NGHỆ
CỤC SỞ HỮU TRÍ TUỆ

CỘNG HOÀ XÃ HỘI CHỦ NGHĨA VIỆT NAM
Độc lập - Tự do - Hạnh phúc

Số: 19722/TB-SHTT

Hà Nội, ngày 05 tháng 07 năm 2019

THÔNG BÁO

Ghi nhận yêu cầu duy trì hiệu lực Bằng độc quyền sáng chế

Kính gửi: Công ty TNHH Sở hữu trí tuệ Việt á (VIET A IP CO.,LTD)
Phòng 1504, tầng 15, tòa nhà Hàn Việt, số 203 Minh Khai,
phường Minh Khai, quận Hai Bà Trưng, TP. Hà Nội

Căn cứ kết quả thẩm định yêu cầu duy trì hiệu lực Bằng độc quyền sáng chế:

Số đơn: DT1-2019-03997

Ngày nộp: 04/06/2019

Chủ đơn: LG HOUSEHOLD & HEALTH CARE LTD (KR)

Đại diện của Chủ đơn: VIET A IP CO.,LTD

Bằng độc quyền sáng chế số: 10701

Năm yêu cầu duy trì hiệu lực: 8

Cục Sở hữu trí tuệ thông báo:

1. Yêu cầu duy trì hiệu lực Bằng độc quyền sáng chế nêu trên được chấp nhận.

2. Hiệu lực Bằng độc quyền sáng chế số 10701 được duy trì đến 20/09/2020.

Nơi nhận:

- Như trên;
- TT (để công bố);
- Lưu: VT, Hồ sơ.

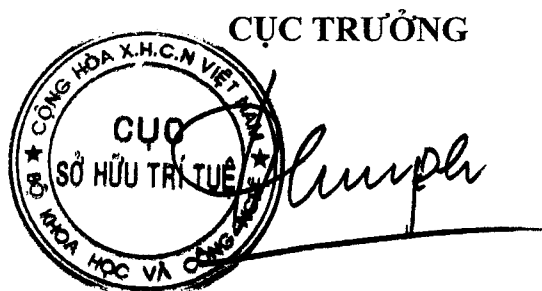

Đinh Hữu Phí

BỘ KHOA HỌC VÀ CÔNG NGHỆ
CỤC SỞ HỮU TRÍ TUỆ

CỘNG HÒA XÃ HỘI CHỦ NGHĨA VIỆT NAM
Độc lập - Tự do - Hạnh phúc

Số: 14773/TB-SHTT

Hà Nội, ngày 10 tháng 06 năm 2019

THÔNG BÁO

Ghi nhận yêu cầu duy trì hiệu lực Bằng độc quyền sáng chế

Kính gửi: Công ty Cổ phần Nam Hồng

Km6 đường Bắc Thăng Long, Nội Bài, Đông Anh, Hà Nội

Số điện thoại: 0243 8832623

Căn cứ kết quả thẩm định yêu cầu duy trì hiệu lực Bằng độc quyền sáng chế:

Số đơn: DT1-2019-03998

Ngày nộp: 04/06/2019

Chủ đơn: Công ty Cổ phần Nam Hồng (VN)

Đại diện của Chủ đơn:

Bằng độc quyền sáng chế số: 17082

Năm yêu cầu duy trì hiệu lực: 3

Cục Sở hữu trí tuệ thông báo:

1. Yêu cầu duy trì hiệu lực Bằng độc quyền sáng chế nêu trên được chấp nhận.

2. Hiệu lực Bằng độc quyền sáng chế số 17082 được duy trì đến 13/06/2020.

Nơi nhận:

- Như trên;
- TT (để công bố);
- Lưu: VT, Hồ sơ.

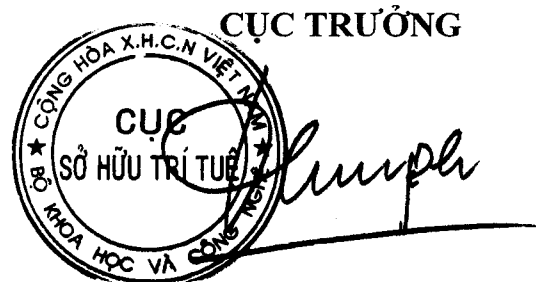

Đinh Hữu Phí

BỘ KHOA HỌC VÀ CÔNG NGHỆ
CỤC SỞ HỮU TRÍ TUỆ

CỘNG HOÀ XÃ HỘI CHỦ NGHĨA VIỆT NAM
Độc lập - Tự do - Hạnh phúc

Số: 19724/TB-SHTT

Hà Nội, ngày 30 tháng 07 năm 2019

THÔNG BÁO
Ghi nhận yêu cầu duy trì hiệu lực Bằng độc quyền sáng chế

Kính gửi: Công ty Luật TNHH WINCO (WINCO LAW FIRM)
Số 54 Trần Quốc Vượng, phường Dịch Vọng Hậu, quận Cầu Giấy,
TP Hà Nội

Căn cứ kết quả thẩm định yêu cầu duy trì hiệu lực Bằng độc quyền sáng chế:

Số đơn: DT1-2019-03999

Ngày nộp: 04/06/2019

Chủ đơn: SAMWOO GEOTECH CO., LTD. (KR)

Đại diện của Chủ đơn: WINCO LAW FIRM

Bằng độc quyền sáng chế số: 15746

Năm yêu cầu duy trì hiệu lực: 4

Cục Sở hữu trí tuệ thông báo:

1. Yêu cầu duy trì hiệu lực Bằng độc quyền sáng chế nêu trên được chấp nhận.

2. Hiệu lực Bằng độc quyền sáng chế số 15746 được duy trì đến 26/07/2020.

Nơi nhận:

- Như trên;
- TT (để công bố);
- Lưu: VT, Hồ sơ.

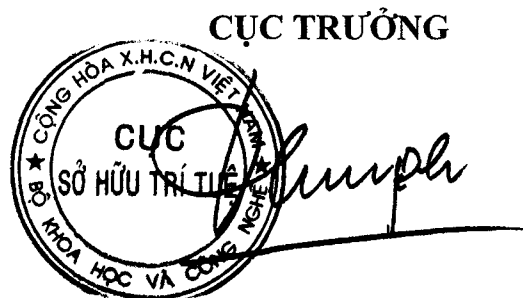

Đinh Hữu Phí

BỘ KHOA HỌC VÀ CÔNG NGHỆ
CỤC SỞ HỮU TRÍ TUỆ

CỘNG HÒA XÃ HỘI CHỦ NGHĨA VIỆT NAM
Độc lập - Tự do - Hạnh phúc

Số: 147/K /TB-SHTT

Hà Nội, ngày 30 tháng 04 năm 2019

THÔNG BÁO
Ghi nhận yêu cầu duy trì hiệu lực Bằng độc quyền sáng chế

Kính gửi: Công ty Luật TNHH WINCO (WINCO LAW FIRM)
Số 54 Trần Quốc Vượng, phường Dịch Vọng Hậu, quận Cầu Giấy,
TP Hà Nội

Căn cứ kết quả thẩm định yêu cầu duy trì hiệu lực Bằng độc quyền sáng chế:

Số đơn: DT1-2019-04000

Ngày nộp: 04/06/2019

Chủ đơn: OKASAN LIVIC CO., LTD. (JP)

Đại diện của Chủ đơn: WINCO LAW FIRM

Bằng độc quyền sáng chế số: 14334

Năm yêu cầu duy trì hiệu lực: 5

Cục Sở hữu trí tuệ thông báo:

1. Yêu cầu duy trì hiệu lực Bằng độc quyền sáng chế nêu trên được chấp nhận.

2. Hiệu lực Bằng độc quyền sáng chế số 14334 được duy trì đến 21/07/2020.

Nơi nhận:

- Như trên;
- TT (để công bố);
- Lưu: VT, Hồ sơ.

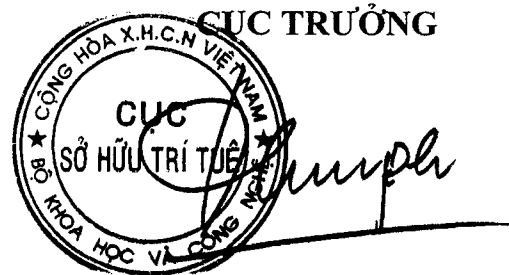

Đinh Hữu Phí

**BỘ KHOA HỌC VÀ CÔNG NGHỆ
CỤC SỞ HỮU TRÍ TUỆ**

**CỘNG HOÀ XÃ HỘI CHỦ NGHĨA VIỆT NAM
Độc lập - Tự do - Hạnh phúc**

Số: *19/26* /TB-SHTT

Hà Nội, ngày *05* tháng *04* năm 2019

THÔNG BÁO
Ghi nhận yêu cầu duy trì hiệu lực Bằng độc quyền sáng chế

Kính gửi: Công ty Luật TNHH T&G (TGVN)
Phòng số 5 tầng 15 Tòa nhà Harec, 4A Láng Hạ, phường Thành Công
quận Ba Đình, TP Hà Nội

Căn cứ kết quả thẩm định yêu cầu duy trì hiệu lực Bằng độc quyền sáng chế:

Số đơn: DT1-2019-04001

Ngày nộp: 04/06/2019

Chủ đơn: Lubrizol Advanced Materials, Inc. (US)

Đại diện của Chủ đơn: TGVN

Bằng độc quyền sáng chế số: 17044

Năm yêu cầu duy trì hiệu lực: 3

Cục Sở hữu trí tuệ thông báo:

1. Yêu cầu duy trì hiệu lực Bằng độc quyền sáng chế nêu trên được chấp nhận.

2. Hiệu lực Bằng độc quyền sáng chế số 17044 được duy trì đến 06/06/2020.

Nơi nhận:

- Như trên;
- TT (để công bố);
- Lưu: VT, Hồ sơ.

CỤC TRƯỞNG



Đinh Hữu Phí

BỘ KHOA HỌC VÀ CÔNG NGHỆ
CỤC SỞ HỮU TRÍ TUỆ

CỘNG HOÀ XÃ HỘI CHỦ NGHĨA VIỆT NAM
Độc lập - Tự do - Hạnh phúc

Số: 19727/TB-SHTT

Hà Nội, ngày 20 tháng 06 năm 2019

THÔNG BÁO
Ghi nhận yêu cầu duy trì hiệu lực Bằng độc quyền sáng chế

Kính gửi: Công ty Luật TNHH T&G (TGVN)
Phòng số 5 tầng 15 Toà nhà Harec, 4A Láng Hạ, phường Thành Công
quận Ba Đình, TP Hà Nội

Căn cứ kết quả thẩm định yêu cầu duy trì hiệu lực Bằng độc quyền sáng chế:

Số đơn: DT1-2019-04002

Ngày nộp: 04/06/2019

Chủ đơn: Karsten Manufacturing Corporation (US)

Đại diện của Chủ đơn: TGVN

Bằng độc quyền sáng chế số: 19411

Năm yêu cầu duy trì hiệu lực: 2

Cục Sở hữu trí tuệ thông báo:

1. Yêu cầu duy trì hiệu lực Bằng độc quyền sáng chế nêu trên được chấp nhận.

2. Hiệu lực Bằng độc quyền sáng chế số 19411 được duy trì đến 06/06/2020.

Nơi nhận:

- Như trên;
- TT (để công bố);
- Lưu: VT, Hồ sơ.

CỤC TRƯỞNG



Đinh Hữu Phí

BỘ KHOA HỌC VÀ CÔNG NGHỆ
CỤC SỞ HỮU TRÍ TUỆ

CỘNG HÒA XÃ HỘI CHỦ NGHĨA VIỆT NAM
Độc lập - Tự do - Hạnh phúc

Số: *19-278* /TB-SHTT

Hà Nội, ngày *30* tháng *09* năm 2019

THÔNG BÁO
Ghi nhận yêu cầu duy trì hiệu lực Bằng độc quyền sáng chế

Kính gửi: Công ty Luật TNHH T&G (TGVN)

Phòng số 5 tầng 15 Toà nhà Harec, 4A Láng Hạ, phường Thành Công
quận Ba Đình, TP Hà Nội

Căn cứ kết quả thẩm định yêu cầu duy trì hiệu lực Bằng độc quyền sáng chế:

Số đơn: DT1-2019-04003

Ngày nộp: 04/06/2019

Chủ đơn: Vestergaard SA (CH)

Đại diện của Chủ đơn: TGVN

Bằng độc quyền sáng chế số: 19383

Năm yêu cầu duy trì hiệu lực: 2

Cục Sở hữu trí tuệ thông báo:

1. Yêu cầu duy trì hiệu lực Bằng độc quyền sáng chế nêu trên được chấp nhận.

2. Hiệu lực Bằng độc quyền sáng chế số 19383 được duy trì đến 06/06/2020.

Nơi nhận:

- Như trên;
- TT (để công bố);
- Lưu: VT, Hồ sơ.

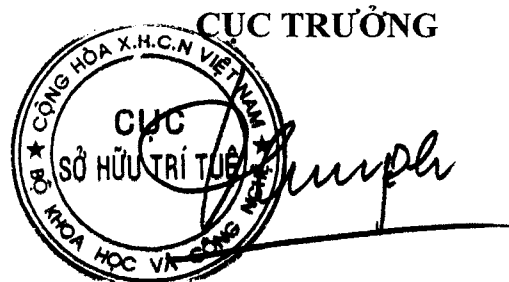

Đinh Hữu Phí

BỘ KHOA HỌC VÀ CÔNG NGHỆ
CỤC SỞ HỮU TRÍ TUỆ

CỘNG HÒA XÃ HỘI CHỦ NGHĨA VIỆT NAM
Độc lập - Tự do - Hạnh phúc

Số: *11/2019*/TB-SHTT

Hà Nội, ngày *04* tháng *06* năm 2019

THÔNG BÁO

Ghi nhận yêu cầu duy trì hiệu lực Bằng độc quyền sáng chế

Kính gửi: Công ty Luật TNHH T&G (TGVN)

Phòng số 5 tầng 15 Toà nhà Harec, 4A Láng Hạ, phường Thành Công
quận Ba Đình, TP Hà Nội

Căn cứ kết quả thẩm định yêu cầu duy trì hiệu lực Bằng độc quyền sáng chế:

Số đơn: DT1-2019-04004

Ngày nộp: 04/06/2019

Chủ đơn: TECHNOLOGICAL RESOURCES PTY LIMITED (AU)

Đại diện của Chủ đơn: TGVN

Bằng độc quyền sáng chế số: 9331

Năm yêu cầu duy trì hiệu lực: 9

Cục Sở hữu trí tuệ thông báo:

1. Yêu cầu duy trì hiệu lực Bằng độc quyền sáng chế nêu trên được chấp nhận.

2. Hiệu lực Bằng độc quyền sáng chế số 9331 được duy trì đến 06/06/2020.

Nơi nhận:

- Như trên;
- TT (để công bố);
- Lưu: VT, Hồ sơ.

CỤC TRƯỞNG



Đinh Hữu Phí

BỘ KHOA HỌC VÀ CÔNG NGHỆ
CỤC SỞ HỮU TRÍ TUỆ

CỘNG HOÀ XÃ HỘI CHỦ NGHĨA VIỆT NAM
Độc lập - Tự do - Hạnh phúc

Số: 19730/TB-SHTT

Hà Nội, ngày 30 tháng 06 năm 2019

THÔNG BÁO

Ghi nhận yêu cầu duy trì hiệu lực Bằng độc quyền sáng chế

Kính gửi: Công ty Luật TNHH T&G (TGVN)

Phòng số 5 tầng 15 Toà nhà Harec, 4A Láng Hạ, phường Thành Công
quận Ba Đình, TP Hà Nội

Căn cứ kết quả thẩm định yêu cầu duy trì hiệu lực Bằng độc quyền sáng chế:

Số đơn: DT1-2019-04005

Ngày nộp: 04/06/2019

Chủ đơn: Gilead Sciences, Inc. (US)

Đại diện của Chủ đơn: TGVN

Bằng độc quyền sáng chế số: 14163

Năm yêu cầu duy trì hiệu lực: 5

Cục Sở hữu trí tuệ thông báo:

1. Yêu cầu duy trì hiệu lực Bằng độc quyền sáng chế nêu trên được chấp nhận.

2. Hiệu lực Bằng độc quyền sáng chế số 14163 được duy trì đến 08/06/2020.

Nơi nhận:

- Như trên;
- TT (để công bố);
- Lưu: VT, Hồ sơ.

CỤC TRƯỞNG



Đinh Hữu Phí

BỘ KHOA HỌC VÀ CÔNG NGHỆ
CỤC SỞ HỮU TRÍ TUỆ

CỘNG HÒA XÃ HỘI CHỦ NGHĨA VIỆT NAM
Độc lập - Tự do - Hạnh phúc

Số: *1123*/TB-SHTT

Hà Nội, ngày *04* tháng *06* năm 2019

THÔNG BÁO

Ghi nhận yêu cầu duy trì hiệu lực Bằng độc quyền sáng chế

Kính gửi: Công ty Luật TNHH T&G (TGVN)

Phòng số 5 tầng 15 Toà nhà Harec, 4A Láng Hạ, phường Thành Công
quận Ba Đình, TP Hà Nội

Căn cứ kết quả thẩm định yêu cầu duy trì hiệu lực Bằng độc quyền sáng chế:

Số đơn: DT1-2019-04006

Ngày nộp: 04/06/2019

Chủ đơn: GILEAD SCIENCES, INC. (US)

Đại diện của Chủ đơn: TGVN

Bằng độc quyền sáng chế số: 11483

Năm yêu cầu duy trì hiệu lực: 7

Cục Sở hữu trí tuệ thông báo:

1. Yêu cầu duy trì hiệu lực Bằng độc quyền sáng chế nêu trên được chấp nhận.

2. Hiệu lực Bằng độc quyền sáng chế số 11483 được duy trì đến 10/06/2020.

Nơi nhận:

- Như trên;
- TT (để công bố);
- Lưu: VT, Hồ sơ.

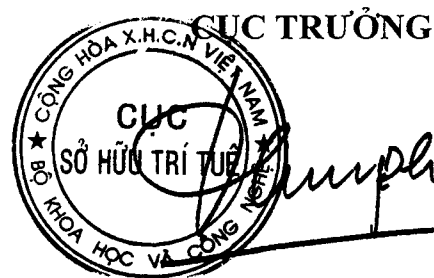

Đinh Hữu Phí

BỘ KHOA HỌC VÀ CÔNG NGHỆ
CỤC SỞ HỮU TRÍ TUỆ

CỘNG HÒA XÃ HỘI CHỦ NGHĨA VIỆT NAM
Độc lập - Tự do - Hạnh phúc

Số: 19232/TB-SHTT

Hà Nội, ngày 21 tháng 09 năm 2019

THÔNG BÁO
Ghi nhận yêu cầu duy trì hiệu lực Bằng độc quyền sáng chế

Kính gửi: Công ty Luật TNHH T&G (TGVN)

Phòng số 5 tầng 15 Tòa nhà Harec, 4A Láng Hạ, phường Thành Công
quận Ba Đình, TP Hà Nội

Căn cứ kết quả thẩm định yêu cầu duy trì hiệu lực Bằng độc quyền sáng chế:

Số đơn: DT1-2019-04007

Ngày nộp: 04/06/2019

Chủ đơn: Pharma Mar S.A., Sociedad Unipersonal (ES)

Đại diện của Chủ đơn: TGVN

Bằng độc quyền sáng chế số: 10358

Năm yêu cầu duy trì hiệu lực: 8

Cục Sở hữu trí tuệ thông báo:

1. Yêu cầu duy trì hiệu lực Bằng độc quyền sáng chế nêu trên được chấp nhận.

2. Hiệu lực Bằng độc quyền sáng chế số 10358 được duy trì đến 06/06/2020.

Nơi nhận:

- Như trên;
- TT (để công bố);
- Lưu: VT, Hồ sơ.

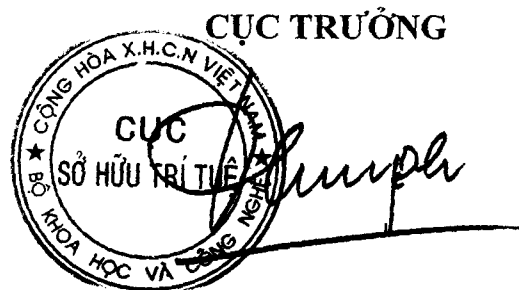

Đinh Hữu Phí

BỘ KHOA HỌC VÀ CÔNG NGHỆ
CỤC SỞ HỮU TRÍ TUỆ

CỘNG HÒA XÃ HỘI CHỦ NGHĨA VIỆT NAM
Độc lập - Tự do - Hạnh phúc

Số: 19733/TB-SHTT

Hà Nội, ngày 30 tháng 07 năm 2019

THÔNG BÁO
Ghi nhận yêu cầu duy trì hiệu lực Bằng độc quyền sáng chế

Kính gửi: Công ty Cổ phần Sở hữu công nghiệp INVESTIP (INVESTIP)
Tầng 5, tòa nhà Charmvit Tower, 117 Trần Duy Hưng, phường Trung Hòa,
quận Cầu Giấy, thành phố Hà Nội

Căn cứ kết quả thẩm định yêu cầu duy trì hiệu lực Bằng độc quyền sáng chế:

Số đơn: DT1-2019-04008

Ngày nộp: 04/06/2019

Chủ đơn: NGK SPARK PLUG CO LTD (JP)

Đại diện của Chủ đơn: INVESTIP

Bằng độc quyền sáng chế số: 19598

Năm yêu cầu duy trì hiệu lực: 2

Cục Sở hữu trí tuệ thông báo:

1. Yêu cầu duy trì hiệu lực Bằng độc quyền sáng chế nêu trên được chấp nhận.

2. Hiệu lực Bằng độc quyền sáng chế số 19598 được duy trì đến 05/07/2020.

Nơi nhận:

- Như trên;
- TT (để công bố);
- Lưu: VT, Hồ sơ.

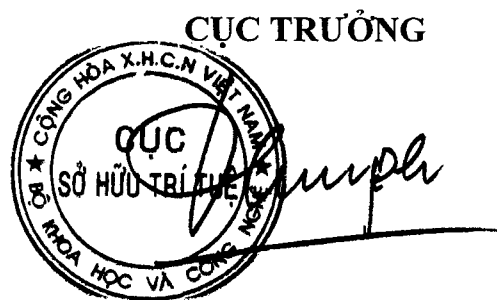

Đinh Hữu Phí

**BỘ KHOA HỌC VÀ CÔNG NGHỆ
CỤC SỞ HỮU TRÍ TUỆ**

**CỘNG HOÀ XÃ HỘI CHỦ NGHĨA VIỆT NAM
Độc lập - Tự do - Hạnh phúc**

Số: 19734/TB-SHTT

Hà Nội, ngày 10 tháng 09 năm 2019

THÔNG BÁO
Ghi nhận yêu cầu duy trì hiệu lực Bằng độc quyền sáng chế

Kính gửi: Công ty Cổ phần Sở hữu công nghiệp INVESTIP (INVESTIP)
Tầng 5, tòa nhà Charmvit Tower, 117 Trần Duy Hưng, phường Trung Hòa,
quận Cầu Giấy, thành phố Hà Nội

Căn cứ kết quả thẩm định yêu cầu duy trì hiệu lực Bằng độc quyền sáng chế:

Số đơn: DT1-2019-04009

Ngày nộp: 04/06/2019

Chủ đơn: PIAGGIO & C.S.P.A. (IT)

Đại diện của Chủ đơn: INVESTIP

Bằng độc quyền sáng chế số: 12937

Năm yêu cầu duy trì hiệu lực: 6

Cục Sở hữu trí tuệ thông báo:

1. Yêu cầu duy trì hiệu lực Bằng độc quyền sáng chế nêu trên được chấp nhận.

2. Hiệu lực Bằng độc quyền sáng chế số 12937 được duy trì đến 15/07/2020.

K

Nơi nhận:

- Như trên;
- TT (để công bố);
- Lưu: VT, Hồ sơ.

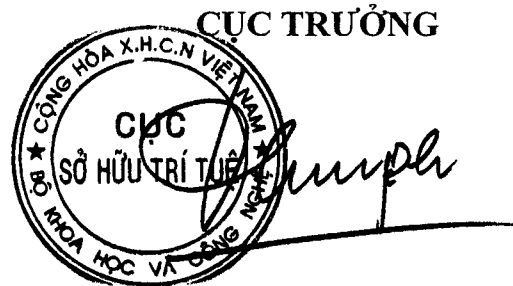

Đinh Hữu Phí

**BỘ KHOA HỌC VÀ CÔNG NGHỆ
CỤC SỞ HỮU TRÍ TUỆ**

**CỘNG HOÀ XÃ HỘI CHỦ NGHĨA VIỆT NAM
Độc lập - Tự do - Hạnh phúc**

Số: *19235* /TB-SHTT

Hà Nội, ngày *30* tháng *07* năm 2019

THÔNG BÁO
Ghi nhận yêu cầu duy trì hiệu lực Bằng độc quyền sáng chế

Kính gửi: Công ty TNHH một thành viên Sở hữu trí tuệ VCCI
(VCCI-IP CO.,LTD)
Tầng 8, Toà nhà VCCI, số 9 Đào Duy Anh, phường Phương mai,
quận Đống Đa, thành phố Hà Nội

Căn cứ kết quả thẩm định yêu cầu duy trì hiệu lực Bằng độc quyền sáng chế:

Số đơn: DT1-2019-04010

Ngày nộp: 04/06/2019

Chủ đơn: TOSHIBA PLANT SYSTEMS & SERVICES CORPORATION
(JP)

Đại diện của Chủ đơn: VCCI-IP CO.,LTD

Bằng độc quyền sáng chế số: 12283

Năm yêu cầu duy trì hiệu lực: 6

Cục Sở hữu trí tuệ thông báo:

1. Yêu cầu duy trì hiệu lực Bằng độc quyền sáng chế nêu trên được chấp nhận.
2. Hiệu lực Bằng độc quyền sáng chế số 12283 được duy trì đến 13/01/2020.

Nơi nhận:

- Như trên;
- TT (để công bố);
- Lưu: VT, Hồ sơ.

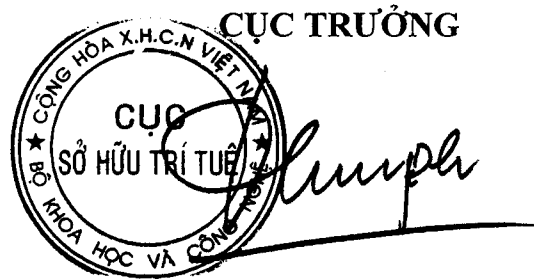

Đinh Hữu Phí

**BỘ KHOA HỌC VÀ CÔNG NGHỆ
CỤC SỞ HỮU TRÍ TUỆ**

**CỘNG HÒA XÃ HỘI CHỦ NGHĨA VIỆT NAM
Độc lập - Tự do - Hạnh phúc**

Số: *193/TB-SHTT*

Hà Nội, ngày 10 tháng 09 năm 2019

THÔNG BÁO
Ghi nhận yêu cầu duy trì hiệu lực Bằng độc quyền sáng chế

Kính gửi: Công ty TNHH một thành viên Sở hữu trí tuệ VCCI
(VCCI-IP CO.,LTD)
Tầng 8, Toà nhà VCCI, số 9 Đào Duy Anh, phường Phương mai,
quận Đống Đa, thành phố Hà Nội

Căn cứ kết quả thẩm định yêu cầu duy trì hiệu lực Bằng độc quyền sáng chế:

Số đơn: DT1-2019-04011

Ngày nộp: 04/06/2019

Chủ đơn: GEOPIER FOUNDATION COMPANY, INC. (US)

Đại diện của Chủ đơn: VCCI-IP CO.,LTD

Bằng độc quyền sáng chế số: 14182

Năm yêu cầu duy trì hiệu lực: 5

Cục Sở hữu trí tuệ thông báo:

1. Yêu cầu duy trì hiệu lực Bằng độc quyền sáng chế nêu trên được chấp nhận.

2. Hiệu lực Bằng độc quyền sáng chế số 14182 được duy trì đến 08/06/2020.

Nơi nhận:

- Như trên;
- TT (để công bố);
- Lưu: VT, Hồ sơ.

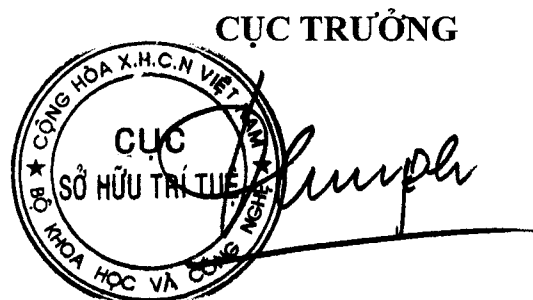

Đình Hữu Phí

**BỘ KHOA HỌC VÀ CÔNG NGHỆ
CỤC SỞ HỮU TRÍ TUỆ**

**CỘNG HÒA XÃ HỘI CHỦ NGHĨA VIỆT NAM
Độc lập - Tự do - Hạnh phúc**

Số: 19737/TB-SHTT

Hà Nội, ngày 30 tháng 09 năm 2019

THÔNG BÁO
Ghi nhận yêu cầu duy trì hiệu lực Bằng độc quyền sáng chế

Kính gửi: Công ty Luật TNHH T&G (TGVN)
Phòng số 5 tầng 15 Toà nhà Harec, 4A Láng Hạ, phường Thành Công
quận Ba Đình, TP Hà Nội

Căn cứ kết quả thẩm định yêu cầu duy trì hiệu lực Bằng độc quyền sáng chế:

Số đơn: DT1-2019-04012

Ngày nộp: 04/06/2019

Chủ đơn: Sadao SHINOHARA (JP)

Đại diện của Chủ đơn: TGVN

Bằng độc quyền sáng chế số: 19815

Năm yêu cầu duy trì hiệu lực: 2

Cục Sở hữu trí tuệ thông báo:

1. Yêu cầu duy trì hiệu lực Bằng độc quyền sáng chế nêu trên được chấp nhận.

2. Hiệu lực Bằng độc quyền sáng chế số 19815 được duy trì đến 14/08/2020.

Nơi nhận:

- Như trên;
- TT (để công bố);
- Lưu: VT, Hồ sơ.

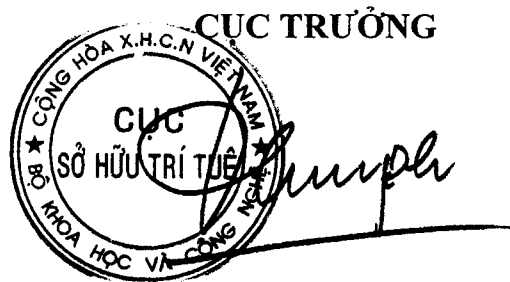

Đình Hữu Phí

BỘ KHOA HỌC VÀ CÔNG NGHỆ
CỤC SỞ HỮU TRÍ TUỆ

CỘNG HOÀ XÃ HỘI CHỦ NGHĨA VIỆT NAM
Độc lập - Tự do - Hạnh phúc

Số: *16738* /TB-SHTT

Hà Nội, ngày *30* tháng *07* năm 2019

THÔNG BÁO
Ghi nhận yêu cầu duy trì hiệu lực Bằng độc quyền sáng chế

Kính gửi: Công ty Luật TNHH T&G (TGVN)

Phòng số 5 tầng 15 Toà nhà Harec, 4A Láng Hạ, phường Thành Công
quận Ba Đình, TP Hà Nội

Căn cứ kết quả thẩm định yêu cầu duy trì hiệu lực Bằng độc quyền sáng chế:

Số đơn: DT1-2019-04013

Ngày nộp: 04/06/2019

Chủ đơn: Sadao SHINOHARA (JP)

Đại diện của Chủ đơn: TGVN

Bằng độc quyền sáng chế số: 14399

Năm yêu cầu duy trì hiệu lực: 5

Cục Sở hữu trí tuệ thông báo:

1. Yêu cầu duy trì hiệu lực Bằng độc quyền sáng chế nêu trên được chấp nhận.

2. Hiệu lực Bằng độc quyền sáng chế số 14399 được duy trì đến 04/08/2020.

TC

Nơi nhận:

- Như trên;
- TT (để công bố);
- Lưu: VT, Hồ sơ.

CỤC TRƯỞNG



Đinh Hữu Phí

BỘ KHOA HỌC VÀ CÔNG NGHỆ
CỤC SỞ HỮU TRÍ TUỆ

CỘNG HÒA XÃ HỘI CHỦ NGHĨA VIỆT NAM
Độc lập - Tự do - Hạnh phúc

Số: 10923/TB-SHTT

Hà Nội, ngày 20 tháng 07 năm 2019

THÔNG BÁO
Ghi nhận yêu cầu duy trì hiệu lực Bằng độc quyền sáng chế

Kính gửi: Công ty TNHH Tầm nhìn và Liên danh
(VISION & ASSOCIATES CO.LTD.)
Phòng 308-310, tầng 3, Tháp Hà Nội, số 49 Hai Bà Trưng,
phường Trần Hưng Đạo, quận Hoàn Kiếm, thành phố Hà Nội

Căn cứ kết quả thẩm định yêu cầu duy trì hiệu lực Bằng độc quyền sáng chế:

Số đơn: DT1-2019-04014

Ngày nộp: 04/06/2019

Chủ đơn: DAIKIN INDUSTRIES, LTD. (JP)

Đại diện của Chủ đơn: VISION & ASSOCIATES CO.LTD.

Bằng độc quyền sáng chế số: 19380

Năm yêu cầu duy trì hiệu lực: 2

Cục Sở hữu trí tuệ thông báo:

1. Yêu cầu duy trì hiệu lực Bằng độc quyền sáng chế nêu trên được chấp nhận.

2. Hiệu lực Bằng độc quyền sáng chế số 19380 được duy trì đến 06/06/2020.

Nơi nhận:

- Như trên;
- TT (để công bố);
- Lưu: VT, Hồ sơ.

CỤC TRƯỞNG



Đình Hữu Phí

BỘ KHOA HỌC VÀ CÔNG NGHỆ
CỤC SỞ HỮU TRÍ TUỆ

CỘNG HÒA XÃ HỘI CHỦ NGHĨA VIỆT NAM
Độc lập - Tự do - Hạnh phúc

Số: 19240/TB-SHTT

Hà Nội, ngày 21 tháng 07 năm 2019

THÔNG BÁO
Ghi nhận yêu cầu duy trì hiệu lực Bằng độc quyền sáng chế

Kính gửi: Công ty TNHH Tầm nhìn và Liên danh
(VISION & ASSOCIATES CO.LTD.)
Phòng 308-310, tầng 3, Tháp Hà Nội, số 49 Hai Bà Trưng,
phường Trần Hưng Đạo, quận Hoàn Kiếm, thành phố Hà Nội

Căn cứ kết quả thẩm định yêu cầu duy trì hiệu lực Bằng độc quyền sáng chế:

Số đơn: DT1-2019-04015

Ngày nộp: 04/06/2019

Chủ đơn: DAIKIN INDUSTRIES, LTD. (JP)

Đại diện của Chủ đơn: VISION & ASSOCIATES CO.LTD.

Bằng độc quyền sáng chế số: 19379

Năm yêu cầu duy trì hiệu lực: 2

Cục Sở hữu trí tuệ thông báo:

1. Yêu cầu duy trì hiệu lực Bằng độc quyền sáng chế nêu trên được chấp nhận.

2. Hiệu lực Bằng độc quyền sáng chế số 19379 được duy trì đến 06/06/2020.

H

Nơi nhận:

- Như trên;
- TT (để công bố);
- Lưu: VT, Hồ sơ.

CỤC TRƯỞNG



Đinh Hữu Phí

**BỘ KHOA HỌC VÀ CÔNG NGHỆ
CỤC SỞ HỮU TRÍ TUỆ**

**CỘNG HOÀ XÃ HỘI CHỦ NGHĨA VIỆT NAM
Độc lập - Tự do - Hạnh phúc**

Số: 11741/TB-SHTT

Hà Nội, ngày 10 tháng 09 năm 2019

THÔNG BÁO
Ghi nhận yêu cầu duy trì hiệu lực Bằng độc quyền sáng chế

Kính gửi: Công ty TNHH Trần Hữu Nam và Đồng sự (TRAN H.N & ASS.)
Số 1 phố Nguyễn Gia Thiều, phường Trần Hưng Đạo, quận Hoàn Kiếm,
TP Hà Nội

Căn cứ kết quả thẩm định yêu cầu duy trì hiệu lực Bằng độc quyền sáng chế:

Số đơn: DT1-2019-04016

Ngày nộp: 04/06/2019

Chủ đơn: CADILA HEALTHCARE LIMITED (IN)

Đại diện của Chủ đơn: TRAN H.N & ASS.

Bằng độc quyền sáng chế số: 17039

Năm yêu cầu duy trì hiệu lực: 3

Cục Sở hữu trí tuệ thông báo:

1. Yêu cầu duy trì hiệu lực Bằng độc quyền sáng chế nêu trên được chấp nhận.

2. Hiệu lực Bằng độc quyền sáng chế số 17039 được duy trì đến 06/06/2020.

Nơi nhận:

- Như trên;
- TT (để công bố);
- Lưu: VT, Hồ sơ.

CỤC TRƯỞNG



Đình Hữu Phí

**BỘ KHOA HỌC VÀ CÔNG NGHỆ
CỤC SỞ HỮU TRÍ TUỆ**

**CỘNG HOÀ XÃ HỘI CHỦ NGHĨA VIỆT NAM
Độc lập - Tự do - Hạnh phúc**

Số: 19742/TB-SHTT

Hà Nội, ngày 10 tháng 09 năm 2019

THÔNG BÁO
Ghi nhận yêu cầu duy trì hiệu lực Bằng độc quyền sáng chế

Kính gửi: Công ty Luật TNHH AMBYS Hà Nội (AMBYS HANOI)
Số 3, ngõ 123, đường Âu Cơ, phường Tứ Liên, quận Tây Hồ, TP. Hà Nội

Căn cứ kết quả thẩm định yêu cầu duy trì hiệu lực Bằng độc quyền sáng chế:

Số đơn: DT1-2019-04017

Ngày nộp: 04/06/2019

Chủ đơn: VPEC, Inc. (JP)

Đại diện của Chủ đơn: AMBYS HANOI

Bằng độc quyền sáng chế số: 16113

Năm yêu cầu duy trì hiệu lực: 4

Cục Sở hữu trí tuệ thông báo:

1. Yêu cầu duy trì hiệu lực Bằng độc quyền sáng chế nêu trên được chấp nhận.

2. Hiệu lực Bằng độc quyền sáng chế số 16113 được duy trì đến 17/10/2020.

Nơi nhận:

- Như trên;
- TT (để công bố);
- Lưu: VT, Hồ sơ.

CỤC TRƯỞNG



Đinh Hữu Phí

BỘ KHOA HỌC VÀ CÔNG NGHỆ
CỤC SỞ HỮU TRÍ TUỆ

CỘNG HOÀ XÃ HỘI CHỦ NGHĨA VIỆT NAM
Độc lập - Tự do - Hạnh phúc

Số: 11744/TB-SHTT

Hà Nội, ngày 11 tháng 09 năm 2019

THÔNG BÁO
Ghi nhận yêu cầu duy trì hiệu lực Bằng độc quyền sáng chế

Kính gửi: Công ty CP bóng đèn phích nước Rạng Đông
87-89 Hạ Đình, quận Thanh Xuân, thành phố Hà Nội
Số điện thoại: 0946.111.283

Căn cứ kết quả thẩm định yêu cầu duy trì hiệu lực Bằng độc quyền sáng chế:

Số đơn: DT1-2019-04019

Ngày nộp: 05/06/2019

Chủ đơn: Công ty CP bóng đèn phích nước Rạng Đông (VN)

Đại diện của Chủ đơn:

Bằng độc quyền sáng chế số: 15618

Năm yêu cầu duy trì hiệu lực: 4

Cục Sở hữu trí tuệ thông báo:

1. Yêu cầu duy trì hiệu lực Bằng độc quyền sáng chế nêu trên được chấp nhận.

2. Hiệu lực Bằng độc quyền sáng chế số 15618 được duy trì đến 20/06/2020.

Nơi nhận:

- Như trên;
- TT (để công bố);
- Lưu: VT, Hồ sơ.

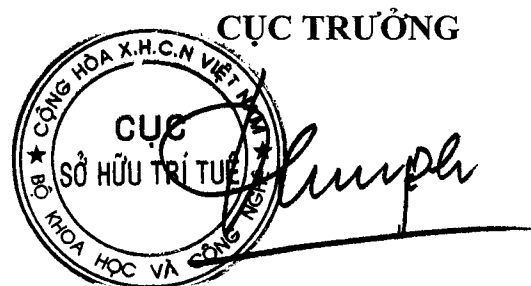

Đinh Hữu Phí

**BỘ KHOA HỌC VÀ CÔNG NGHỆ
CỤC SỞ HỮU TRÍ TUỆ**

**CỘNG HÒA XÃ HỘI CHỦ NGHĨA VIỆT NAM
Độc lập - Tự do - Hạnh phúc**

Số: 19745/TB-SHTT

Hà Nội, ngày 17 tháng 04 năm 2019

THÔNG BÁO
Ghi nhận yêu cầu duy trì hiệu lực Bằng độc quyền sáng chế

Kính gửi: Công ty CP bóng đèn phích nước Rạng Đông
87-89 Hạ Đình, quận Thanh Xuân, thành phố Hà Nội
Số điện thoại: 0946.111.283

Căn cứ kết quả thẩm định yêu cầu duy trì hiệu lực Bằng độc quyền sáng chế:

Số đơn: DT1-2019-04020

Ngày nộp: 05/06/2019

Chủ đơn: Công ty CP bóng đèn phích nước Rạng Đông (VN)

Đại diện của Chủ đơn:

Bằng độc quyền sáng chế số: 15616

Năm yêu cầu duy trì hiệu lực: 4

Cục Sở hữu trí tuệ thông báo:

1. Yêu cầu duy trì hiệu lực Bằng độc quyền sáng chế nêu trên được chấp nhận.

2. Hiệu lực Bằng độc quyền sáng chế số 15616 được duy trì đến 20/06/2020.

hệ

Nơi nhận:

- Như trên;
- TT (để công bố);
- Lưu: VT, Hồ sơ.

CỤC TRƯỞNG



Đinh Hữu Phí

BỘ KHOA HỌC VÀ CÔNG NGHỆ
CỤC SỞ HỮU TRÍ TUỆ

CỘNG HÒA XÃ HỘI CHỦ NGHĨA VIỆT NAM
Độc lập - Tự do - Hạnh phúc

Số: 19248/TB-SHTT

Hà Nội, ngày 30 tháng 07 năm 2019

THÔNG BÁO

Ghi nhận yêu cầu duy trì hiệu lực Bằng độc quyền sáng chế

Kính gửi: Công ty Luật TNHH T&G (TGVN)

Phòng số 5 tầng 15 Toà nhà Harec, 4A Láng Hạ, phường Thành Công
quận Ba Đình, TP Hà Nội

Căn cứ kết quả thẩm định yêu cầu duy trì hiệu lực Bằng độc quyền sáng chế:

Số đơn: DT1-2019-04023

Ngày nộp: 05/06/2019

Chủ đơn: YUFEN CHI (TW)

Đại diện của Chủ đơn: TGVN

Bằng độc quyền sáng chế số: 14908

Năm yêu cầu duy trì hiệu lực: 4

Cục Sở hữu trí tuệ thông báo:

1. Yêu cầu duy trì hiệu lực Bằng độc quyền sáng chế nêu trên được chấp nhận.

2. Hiệu lực Bằng độc quyền sáng chế số 14908 được duy trì đến 08/12/2019.

Nơi nhận:

- Như trên;
- TT (để công bố);
- Lưu: VT, Hồ sơ.

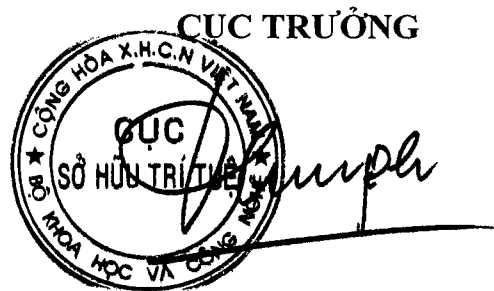

Đinh Hữu Phí

BỘ KHOA HỌC VÀ CÔNG NGHỆ
CỤC SỞ HỮU TRÍ TUỆ

CỘNG HÒA XÃ HỘI CHỦ NGHĨA VIỆT NAM
Độc lập - Tự do - Hạnh phúc

Số: 14749/TB-SHTT

Hà Nội, ngày 20 tháng 06 năm 2019

THÔNG BÁO
Ghi nhận yêu cầu duy trì hiệu lực Bằng độc quyền sáng chế

Kính gửi: Công ty Luật TNHH WINCO (WINCO LAW FIRM)
Số 54 Trần Quốc Vượng, phường Dịch Vọng Hậu, quận Cầu Giấy,
TP Hà Nội

Căn cứ kết quả thẩm định yêu cầu duy trì hiệu lực Bằng độc quyền sáng chế:

Số đơn: DT1-2019-04024

Ngày nộp: 05/06/2019

Chủ đơn: ZHONGYE CHANGTIAN INTERNATIONAL
ENGINEERING CO., LTD. (CN)

Đại diện của Chủ đơn: WINCO LAW FIRM

Bằng độc quyền sáng chế số: 10405

Năm yêu cầu duy trì hiệu lực: 8

Cục Sở hữu trí tuệ thông báo:

1. Yêu cầu duy trì hiệu lực Bằng độc quyền sáng chế nêu trên được chấp nhận.

2. Hiệu lực Bằng độc quyền sáng chế số 10405 được duy trì đến 20/06/2020.

Nơi nhận:

- Như trên;
- TT (để công bố);
- Lưu: VT, Hồ sơ.

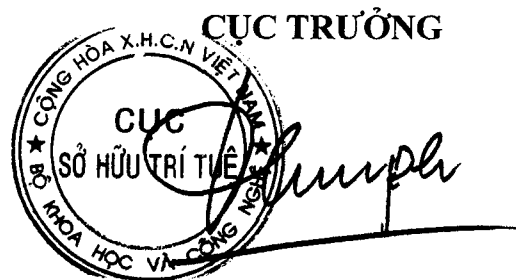

**BỘ KHOA HỌC VÀ CÔNG NGHỆ
CỤC SỞ HỮU TRÍ TUỆ**

**CỘNG HOÀ XÃ HỘI CHỦ NGHĨA VIỆT NAM
Độc lập - Tự do - Hạnh phúc**

Số: 19750/TB-SHTT

Hà Nội, ngày 10 tháng 07 năm 2019

THÔNG BÁO
Ghi nhận yêu cầu duy trì hiệu lực Bằng độc quyền sáng chế

Kính gửi: Nguyễn Vĩnh Sơn

167/3 Lý Thái Tổ, quận 10, thành phố Hồ Chí Minh

Số điện thoại: 028 3834 5061

Căn cứ kết quả thẩm định yêu cầu duy trì hiệu lực Bằng độc quyền sáng chế:

Số đơn: DT1-2019-04025

Ngày nộp: 06/06/2019

Chủ đơn: Nguyễn Vĩnh Sơn (VN)

Bằng độc quyền sáng chế số: 15370

Năm yêu cầu duy trì hiệu lực: 5

Cục Sở hữu trí tuệ thông báo:

1. Yêu cầu duy trì hiệu lực Bằng độc quyền sáng chế nêu trên được chấp nhận.

2. Hiệu lực Bằng độc quyền sáng chế số 15370 được duy trì đến 04/04/2021.

Ke

Nơi nhận:

- Như trên;
- TT (để công bố);
- Lưu: VT, Hồ sơ.

CỤC TRƯỞNG



Đình Hữu Phí

BỘ KHOA HỌC VÀ CÔNG NGHỆ
CỤC SỞ HỮU TRÍ TUỆ

CỘNG HÒA XÃ HỘI CHỦ NGHĨA VIỆT NAM
Độc lập - Tự do - Hạnh phúc

Số: 17325 /TB-SHTT

Hà Nội, ngày 06 tháng 06 năm 2019

THÔNG BÁO

Ghi nhận yêu cầu duy trì hiệu lực Bằng độc quyền sáng chế

Kính gửi: Trung tâm Phát triển công nghệ cao, Viện Hàn lâm Khoa học và Công nghệ Việt Nam
18 Hoàng Quốc Việt, phường Nghĩa Đô, quận Cầu Giấy, thành phố Hà Nội

Căn cứ kết quả thẩm định yêu cầu duy trì hiệu lực Bằng độc quyền sáng chế:

Số đơn: DT1-2019-04026

Ngày nộp: 06/06/2019

Chủ đơn: Trung tâm Phát triển công nghệ cao, Viện Hàn lâm Khoa học và Công nghệ Việt Nam (VN)

Đại diện của Chủ đơn:

Bằng độc quyền sáng chế số: 17325

Năm yêu cầu duy trì hiệu lực: 3

Cục Sở hữu trí tuệ thông báo:

1. Yêu cầu duy trì hiệu lực Bằng độc quyền sáng chế nêu trên được chấp nhận.

2. Hiệu lực Bằng độc quyền sáng chế số 17325 được duy trì đến 11/08/2020.

KT

Nơi nhận:

- Như trên;
- TT (để công bố);
- Lưu: VT, Hồ sơ.

CỤC TRƯỞNG



Đinh Hữu Phí

BỘ KHOA HỌC VÀ CÔNG NGHỆ
CỤC SỞ HỮU TRÍ TUỆ

CỘNG HÒA XÃ HỘI CHỦ NGHĨA VIỆT NAM
Độc lập - Tự do - Hạnh phúc

Số: 19755 /TB-SHTT

Hà Nội, ngày 11 tháng 07 năm 2019

THÔNG BÁO

Ghi nhận yêu cầu duy trì hiệu lực Bằng độc quyền sáng chế

Kính gửi: Công ty TNHH Sở hữu trí tuệ Thảo Thọ Quyền (INVENCO.,LTD)
29 Trương Hán Siêu, thành phố Hà Nội

Căn cứ kết quả thẩm định yêu cầu duy trì hiệu lực Bằng độc quyền sáng chế:

Số đơn: DT1-2019-04030

Ngày nộp: 06/06/2019

Chủ đơn: Sakura Tech Corporation (JP)

Đại diện của Chủ đơn: INVENCO.,LTD

Bằng độc quyền sáng chế số: 15625

Năm yêu cầu duy trì hiệu lực: 4

Cục Sở hữu trí tuệ thông báo:

1. Yêu cầu duy trì hiệu lực Bằng độc quyền sáng chế nêu trên được chấp nhận.

2. Hiệu lực Bằng độc quyền sáng chế số 15625 được duy trì đến 28/06/2020.

KE

Nơi nhận:

- Như trên;
- TT (để công bố);
- Lưu: VT, Hồ sơ.

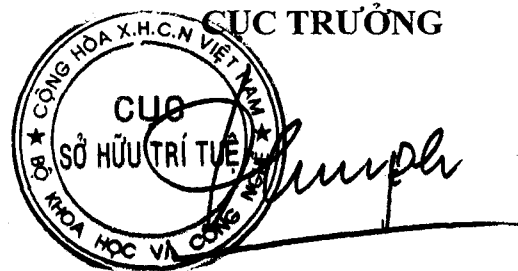

Đình Hữu Phí

**BỘ KHOA HỌC VÀ CÔNG NGHỆ
CỤC SỞ HỮU TRÍ TUỆ**

**CỘNG HÒA XÃ HỘI CHỦ NGHĨA VIỆT NAM
Độc lập - Tự do - Hạnh phúc**

Số: *11786* /TB-SHTT

Hà Nội, ngày *06* tháng *06* năm 2019

THÔNG BÁO
Ghi nhận yêu cầu duy trì hiệu lực Bằng độc quyền sáng chế

Kính gửi: Công ty TNHH một thành viên Sở hữu trí tuệ VCCI
(VCCI-IP CO.,LTD)
Tầng 8, Toà nhà VCCI, số 9 Đào Duy Anh, phường Phương mai,
quận Đống Đa, thành phố Hà Nội

Căn cứ kết quả thẩm định yêu cầu duy trì hiệu lực Bằng độc quyền sáng chế:

Số đơn: DT1-2019-04032

Ngày nộp: 06/06/2019

Chủ đơn: COOPER, Paul, Alan (AU)

Đại diện của Chủ đơn: VCCI-IP CO.,LTD

Bằng độc quyền sáng chế số: 18695

Năm yêu cầu duy trì hiệu lực: 2

Cục Sở hữu trí tuệ thông báo:

1. Yêu cầu duy trì hiệu lực Bằng độc quyền sáng chế nêu trên được chấp nhận.

2. Hiệu lực Bằng độc quyền sáng chế số 18695 được duy trì đến 05/03/2020.

Nơi nhận:

- Như trên;
- TT (để công bố);
- Lưu: VT, Hồ sơ.

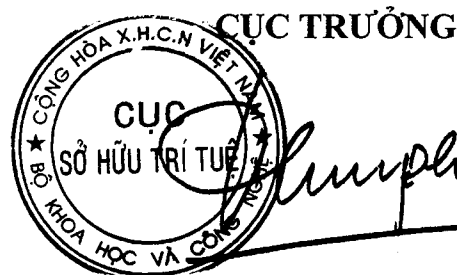

Đình Hữu Phí

**BỘ KHOA HỌC VÀ CÔNG NGHỆ
CỤC SỞ HỮU TRÍ TUỆ**

**CỘNG HÒA XÃ HỘI CHỦ NGHĨA VIỆT NAM
Độc lập - Tự do - Hạnh phúc**

Số: 19357/TB-SHTT

Hà Nội, ngày 30 tháng 05 năm 2019

THÔNG BÁO
Ghi nhận yêu cầu duy trì hiệu lực Bằng độc quyền sáng chế

Kính gửi: Công ty TNHH một thành viên Sở hữu trí tuệ VCCI
(VCCI-IP CO.,LTD)
Tầng 8, Toà nhà VCCI, số 9 Đào Duy Anh, phường Phương mai,
quận Đống Đa, thành phố Hà Nội

Căn cứ kết quả thẩm định yêu cầu duy trì hiệu lực Bằng độc quyền sáng chế:

Số đơn: DT1-2019-04033

Ngày nộp: 06/06/2019

Chủ đơn: GROZ-BECKERT KG (DE)

Đại diện của Chủ đơn: VCCI-IP CO.,LTD

Bằng độc quyền sáng chế số: 8524

Năm yêu cầu duy trì hiệu lực: 10

Cục Sở hữu trí tuệ thông báo:

1. Yêu cầu duy trì hiệu lực Bằng độc quyền sáng chế nêu trên được chấp nhận.

2. Hiệu lực Bằng độc quyền sáng chế số 8524 được duy trì đến 14/06/2020.

Nơi nhận:

- Như trên;
- TT (để công bố);
- Lưu: VT, Hồ sơ.

CỤC TRƯỞNG



Đình Hữu Phí

**BỘ KHOA HỌC VÀ CÔNG NGHỆ
CỤC SỞ HỮU TRÍ TUỆ**

**CỘNG HÒA XÃ HỘI CHỦ NGHĨA VIỆT NAM
Độc lập - Tự do - Hạnh phúc**

Số: 19758/TB-SHTT

Hà Nội, ngày 30 tháng 09 năm 2019

THÔNG BÁO
Ghi nhận yêu cầu duy trì hiệu lực Bằng độc quyền sáng chế

Kính gửi: Công ty TNHH một thành viên Sở hữu trí tuệ VCCI
(VCCI-IP CO.,LTD)
Tầng 8, Toà nhà VCCI, số 9 Đào Duy Anh, phường Phương mai,
quận Đống Đa, thành phố Hà Nội

Căn cứ kết quả thẩm định yêu cầu duy trì hiệu lực Bằng độc quyền sáng chế:

Số đơn: DT1-2019-04034

Ngày nộp: 06/06/2019

Chủ đơn: Groz-Beckert KG (DE)

Đại diện của Chủ đơn: VCCI-IP CO.,LTD

Bằng độc quyền sáng chế số: 10205

Năm yêu cầu duy trì hiệu lực: 8

Cục Sở hữu trí tuệ thông báo:

1. Yêu cầu duy trì hiệu lực Bằng độc quyền sáng chế nêu trên được chấp nhận.

2. Hiệu lực Bằng độc quyền sáng chế số 10205 được duy trì đến 11/04/2020.

Nơi nhận:

- Như trên;
- TT (để công bố);
- Lưu: VT, Hồ sơ.

CỤC TRƯỞNG



Đình Hữu Phí

BỘ KHOA HỌC VÀ CÔNG NGHỆ
CỤC SỞ HỮU TRÍ TUỆ

CỘNG HÒA XÃ HỘI CHỦ NGHĨA VIỆT NAM
Độc lập - Tự do - Hạnh phúc

Số: 19759 /TB-SHTT

Hà Nội, ngày 30 tháng 09 năm 2019

THÔNG BÁO
Ghi nhận yêu cầu duy trì hiệu lực Bằng độc quyền sáng chế

Kính gửi: Công ty TNHH một thành viên Sở hữu trí tuệ VCCI
(VCCI-IP CO.,LTD)
Tầng 8, Toà nhà VCCL, số 9 Đào Duy Anh, phường Phương mai,
quận Đống Đa, thành phố Hà Nội

Căn cứ kết quả thẩm định yêu cầu duy trì hiệu lực Bằng độc quyền sáng chế:

Số đơn: DT1-2019-04036

Ngày nộp: 06/06/2019

Chủ đơn: SOUTHERN COMPANY (US)

Đại diện của Chủ đơn: VCCI-IP CO.,LTD

Bằng độc quyền sáng chế số: 19137

Năm yêu cầu duy trì hiệu lực: 2

Cục Sở hữu trí tuệ thông báo:

1. Yêu cầu duy trì hiệu lực Bằng độc quyền sáng chế nêu trên được chấp nhận.

2. Hiệu lực Bằng độc quyền sáng chế số 19137 được duy trì đến 26/04/2020.

Nơi nhận:

- Như trên;
- TT (để công bố);
- Lưu: VT, Hồ sơ.

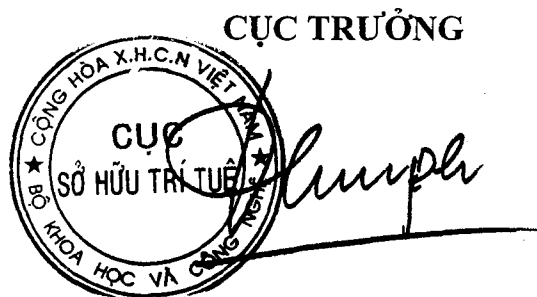

Đinh Hữu Phí

**BỘ KHOA HỌC VÀ CÔNG NGHỆ
CỤC SỞ HỮU TRÍ TUỆ**

**CỘNG HÒA XÃ HỘI CHỦ NGHĨA VIỆT NAM
Độc lập - Tự do - Hạnh phúc**

Số: *K1.160* /TB-SHTT

Hà Nội, ngày *30* tháng *09* năm 2019

THÔNG BÁO

Ghi nhận yêu cầu duy trì hiệu lực Bằng độc quyền sáng chế

Kính gửi: Công ty Cổ phần Sở hữu công nghiệp INVESTIP (INVESTIP)
Tầng 5, tòa nhà Charmvit Tower, 117 Trần Duy Hưng, phường Trung Hòa,
quận Cầu Giấy, thành phố Hà Nội

Căn cứ kết quả thẩm định yêu cầu duy trì hiệu lực Bằng độc quyền sáng chế:

Số đơn: DT1-2019-04037

Ngày nộp: 06/06/2019

Chủ đơn: TECHNIP FRANCE (FR)

Đại diện của Chủ đơn: INVESTIP

Bằng độc quyền sáng chế số: 12899

Năm yêu cầu duy trì hiệu lực: 6

Cục Sở hữu trí tuệ thông báo:

1. Yêu cầu duy trì hiệu lực Bằng độc quyền sáng chế nêu trên được chấp nhận.

2. Hiệu lực Bằng độc quyền sáng chế số 12899 được duy trì đến 30/06/2020.

Nơi nhận:

- Như trên;
- TT (để công bố);
- Lưu: VT, Hồ sơ.

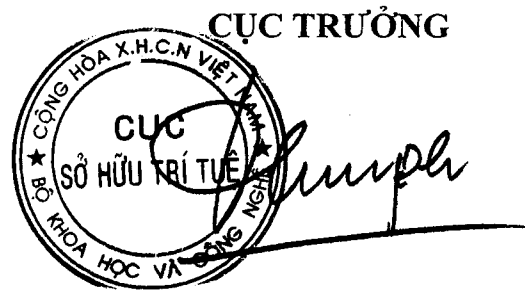

Đinh Hữu Phí

**BỘ KHOA HỌC VÀ CÔNG NGHỆ
CỤC SỞ HỮU TRÍ TUỆ**

**CỘNG HÒA XÃ HỘI CHỦ NGHĨA VIỆT NAM
Độc lập - Tự do - Hạnh phúc**

Số: 19761/TB-SHTT

Hà Nội, ngày 27 tháng 07 năm 2019

THÔNG BÁO
Ghi nhận yêu cầu duy trì hiệu lực Bằng độc quyền sáng chế

Kính gửi: Công ty Cổ phần Sở hữu công nghiệp INVESTIP (INVESTIP)
Tầng 5, tòa nhà Charmvit Tower, 117 Trần Duy Hưng, phường Trung Hòa,
quận Cầu Giấy, thành phố Hà Nội

Căn cứ kết quả thẩm định yêu cầu duy trì hiệu lực Bằng độc quyền sáng chế:

Số đơn: DT1-2019-04038

Ngày nộp: 06/06/2019

Chủ đơn: ROQUETTE FRERES (FR)

Đại diện của Chủ đơn: INVESTIP

Bằng độc quyền sáng chế số: 14164

Năm yêu cầu duy trì hiệu lực: 5

Cục Sở hữu trí tuệ thông báo:

1. Yêu cầu duy trì hiệu lực Bằng độc quyền sáng chế nêu trên được chấp nhận.

2. Hiệu lực Bằng độc quyền sáng chế số 14164 được duy trì đến 08/06/2020.

Nơi nhận:

- Như trên;
- TT (để công bố);
- Lưu: VT, Hồ sơ.

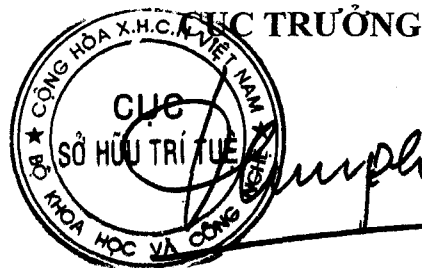

Đinh Hữu Phí

**BỘ KHOA HỌC VÀ CÔNG NGHỆ
CỤC SỞ HỮU TRÍ TUỆ**

**CỘNG HÒA XÃ HỘI CHỦ NGHĨA VIỆT NAM
Độc lập - Tự do - Hạnh phúc**

Số: 19762 /TB-SHTT

Hà Nội, ngày 20 tháng 06 năm 2019

THÔNG BÁO
Ghi nhận yêu cầu duy trì hiệu lực Bằng độc quyền sáng chế

Kính gửi: Công ty Cổ phần Sở hữu công nghiệp INVESTIP (INVESTIP)
Tầng 5, tòa nhà Charmvit Tower, 117 Trần Duy Hưng, phường Trung Hòa,
quận Cầu Giấy, thành phố Hà Nội

Căn cứ kết quả thẩm định yêu cầu duy trì hiệu lực Bằng độc quyền sáng chế:

Số đơn: DT1-2019-04040

Ngày nộp: 06/06/2019

Chủ đơn: H.E.F. (FR)

Đại diện của Chủ đơn: INVESTIP

Bằng độc quyền sáng chế số: 17111

Năm yêu cầu duy trì hiệu lực: 3

Cục Sở hữu trí tuệ thông báo:

1. Yêu cầu duy trì hiệu lực Bằng độc quyền sáng chế nêu trên được chấp nhận.

2. Hiệu lực Bằng độc quyền sáng chế số 17111 được duy trì đến 20/06/2020.

Nơi nhận:

- Như trên;
- TT (để công bố);
- Lưu: VT, Hồ sơ.

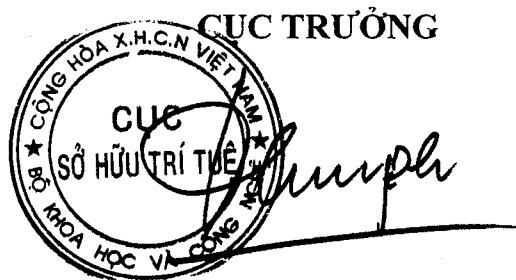

Đình Hữu Phí

BỘ KHOA HỌC VÀ CÔNG NGHỆ
CỤC SỞ HỮU TRÍ TUỆ

CỘNG HÒA XÃ HỘI CHỦ NGHĨA VIỆT NAM
Độc lập - Tự do - Hạnh phúc

Số: 19763/TB-SHTT

Hà Nội, ngày 30 tháng 07 năm 2019

THÔNG BÁO
Ghi nhận yêu cầu duy trì hiệu lực Bằng độc quyền sáng chế

Kính gửi: Công ty TNHH một thành viên Sở hữu trí tuệ VCCI
(VCCI-IP CO.,LTD)
Tầng 8, Toà nhà VCCI, số 9 Đào Duy Anh, phường Phương mai,
quận Đống Đa, thành phố Hà Nội

Căn cứ kết quả thẩm định yêu cầu duy trì hiệu lực Bằng độc quyền sáng chế:

Số đơn: DT1-2019-04042

Ngày nộp: 06/06/2019

Chủ đơn: Teikoku Printing Inks Mfg. Co., Ltd. (JP)

Đại diện của Chủ đơn: VCCI-IP CO.,LTD

Bằng độc quyền sáng chế số: 21019

Năm yêu cầu duy trì hiệu lực: 2

Cục Sở hữu trí tuệ thông báo:

1. Yêu cầu duy trì hiệu lực Bằng độc quyền sáng chế nêu trên được chấp nhận.

2. Hiệu lực Bằng độc quyền sáng chế số 21019 được duy trì đến 23/04/2021.

H

Nơi nhận:

- Như trên;
- TT (để công bố);
- Lưu: VT, Hồ sơ.

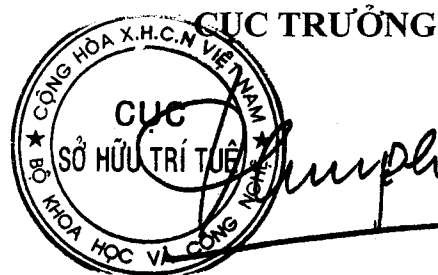

Đình Hữu Phí

BỘ KHOA HỌC VÀ CÔNG NGHỆ
CỤC SỞ HỮU TRÍ TUỆ

CỘNG HÒA XÃ HỘI CHỦ NGHĨA VIỆT NAM
Độc lập - Tự do - Hạnh phúc

Số: 19264 /TB-SHTT

Hà Nội, ngày 10 tháng 07 năm 2019

THÔNG BÁO

Ghi nhận yêu cầu duy trì hiệu lực Bằng độc quyền sáng chế

Kính gửi: Công ty Cổ phần Sở hữu công nghiệp INVESTIP (INVESTIP)
Tầng 5, tòa nhà Charmvit Tower, 117 Trần Duy Hưng, phường Trung Hòa,
quận Cầu Giấy, thành phố Hà Nội

Căn cứ kết quả thẩm định yêu cầu duy trì hiệu lực Bằng độc quyền sáng chế:

Số đơn: DT1-2019-04043

Ngày nộp: 06/06/2019

Chủ đơn: V.MANE FILS (FR)

Đại diện của Chủ đơn: INVESTIP

Bằng độc quyền sáng chế số: 8562

Năm yêu cầu duy trì hiệu lực: 10

Cục Sở hữu trí tuệ thông báo:

1. Yêu cầu duy trì hiệu lực Bằng độc quyền sáng chế nêu trên được chấp nhận.
2. Hiệu lực Bằng độc quyền sáng chế số 8562 được duy trì đến 29/06/2020. *K*

Nơi nhận:

- Như trên;
- TT (để công bố);
- Lưu: VT, Hồ sơ.

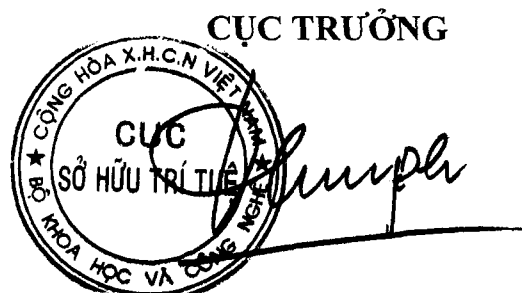

Đình Hữu Phí

BỘ KHOA HỌC VÀ CÔNG NGHỆ
CỤC SỞ HỮU TRÍ TUỆ

CỘNG HÒA XÃ HỘI CHỦ NGHĨA VIỆT NAM
Độc lập - Tự do - Hạnh phúc

Số: 19765/TB-SHTT

Hà Nội, ngày 06 tháng 06 năm 2019

THÔNG BÁO
Ghi nhận yêu cầu duy trì hiệu lực Bằng độc quyền sáng chế

Kính gửi: Công ty Cổ phần Sở hữu công nghiệp INVESTIP (INVESTIP)
Tầng 5, tòa nhà Charmvit Tower, 117 Trần Duy Hưng, phường Trung Hòa,
quận Cầu Giấy, thành phố Hà Nội

Căn cứ kết quả thẩm định yêu cầu duy trì hiệu lực Bằng độc quyền sáng chế:

Số đơn: DT1-2019-04044

Ngày nộp: 06/06/2019

Chủ đơn: JIANGSU KANION PHARMACEUTICAL CO., LTD. (CN)

Đại diện của Chủ đơn: INVESTIP

Bằng độc quyền sáng chế số: 8551

Năm yêu cầu duy trì hiệu lực: 10

Cục Sở hữu trí tuệ thông báo:

1. Yêu cầu duy trì hiệu lực Bằng độc quyền sáng chế nêu trên được chấp nhận.

2. Hiệu lực Bằng độc quyền sáng chế số 8551 được duy trì đến 22/06/2020.

Nơi nhận:

- Như trên;
- TT (để công bố);
- Lưu: VT, Hồ sơ.

CỤC TRƯỞNG



Đình Hữu Phí

BỘ KHOA HỌC VÀ CÔNG NGHỆ
CỤC SỞ HỮU TRÍ TUỆ

CỘNG HÒA XÃ HỘI CHỦ NGHĨA VIỆT NAM
Độc lập - Tự do - Hạnh phúc

Số: 1/1767/TB-SHTT

Hà Nội, ngày 30 tháng 07 năm 2019

THÔNG BÁO
Ghi nhận yêu cầu duy trì hiệu lực Bằng độc quyền sáng chế

Kính gửi: Công ty Cổ phần Sở hữu công nghiệp INVESTIP (INVESTIP)
Tầng 5, tòa nhà Charmvit Tower, 117 Trần Duy Hưng, phường Trung Hòa,
quận Cầu Giấy, thành phố Hà Nội

Căn cứ kết quả thẩm định yêu cầu duy trì hiệu lực Bằng độc quyền sáng chế:

Số đơn: DT1-2019-04046

Ngày nộp: 06/06/2019

Chủ đơn: HO, Chun-Hsin (TW)

Đại diện của Chủ đơn: INVESTIP

Bằng độc quyền sáng chế số: 10397

Năm yêu cầu duy trì hiệu lực: 8

Cục Sở hữu trí tuệ thông báo:

1. Yêu cầu duy trì hiệu lực Bằng độc quyền sáng chế nêu trên được chấp nhận.

2. Hiệu lực Bằng độc quyền sáng chế số 10397 được duy trì đến 20/06/2020.

Nơi nhận:

- Như trên;
- TT (để công bố);
- Lưu: VT, Hồ sơ.

CỤC TRƯỞNG

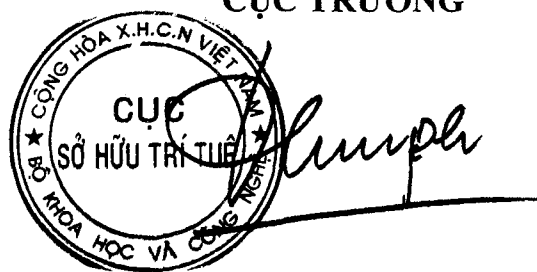

The stamp is circular with the text 'CỤC SỞ HỮU TRÍ TUỆ' in the center and 'BỘ KHOA HỌC VÀ CÔNG NGHỆ' around the perimeter. A handwritten signature is written over the stamp.

Đinh Hữu Phí

**BỘ KHOA HỌC VÀ CÔNG NGHỆ
CỤC SỞ HỮU TRÍ TUỆ**

**CỘNG HÒA XÃ HỘI CHỦ NGHĨA VIỆT NAM
Độc lập - Tự do - Hạnh phúc**

Số: 11768/TB-SHTT

Hà Nội, ngày 30 tháng 06 năm 2019

THÔNG BÁO
Ghi nhận yêu cầu duy trì hiệu lực Bằng độc quyền sáng chế

Kính gửi: Công ty Cổ phần Sở hữu công nghiệp INVESTIP (INVESTIP)
Tầng 5, tòa nhà Charmvit Tower, 117 Trần Duy Hưng, phường Trung Hòa,
quận Cầu Giấy, thành phố Hà Nội

Căn cứ kết quả thẩm định yêu cầu duy trì hiệu lực Bằng độc quyền sáng chế:

Số đơn: DT1-2019-04047

Ngày nộp: 06/06/2019

Chủ đơn: LESAFFRE ET COMPAGNIE (FR)

Đại diện của Chủ đơn: INVESTIP

Bằng độc quyền sáng chế số: 19384

Năm yêu cầu duy trì hiệu lực: 2

Cục Sở hữu trí tuệ thông báo:

1. Yêu cầu duy trì hiệu lực Bằng độc quyền sáng chế nêu trên được chấp nhận.

2. Hiệu lực Bằng độc quyền sáng chế số 19384 được duy trì đến 06/06/2020.

Nơi nhận:

- Như trên;
- TT (để công bố);
- Lưu: VT, Hồ sơ.

CỤC TRƯỞNG

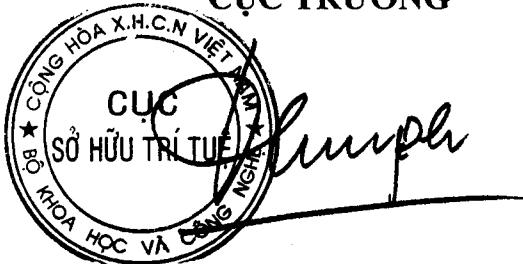

The seal is circular with the text 'CỤC SỞ HỮU TRÍ TUỆ' in the center and 'BỘ KHOA HỌC VÀ CÔNG NGHỆ' around the perimeter. A handwritten signature is written over the seal.

Đinh Hữu Phí

**BỘ KHOA HỌC VÀ CÔNG NGHỆ
CỤC SỞ HỮU TRÍ TUỆ**

**CỘNG HÒA XÃ HỘI CHỦ NGHĨA VIỆT NAM
Độc lập - Tự do - Hạnh phúc**

Số: 19769/TB-SHTT

Hà Nội, ngày 30 tháng 07 năm 2019

THÔNG BÁO
Ghi nhận yêu cầu duy trì hiệu lực Bằng độc quyền sáng chế

Kính gửi: Công ty Luật TNHH T&G (TGVN)

Phòng số 5 tầng 15 Toà nhà Harec, 4A Láng Hạ, phường Thành Công
quận Ba Đình, TP Hà Nội

Căn cứ kết quả thẩm định yêu cầu duy trì hiệu lực Bằng độc quyền sáng chế:

Số đơn: DT1-2019-04048

Ngày nộp: 06/06/2019

Chủ đơn: CHANNELL COMMERCIAL CORPORATION (US)

Đại diện của Chủ đơn: TGVN

Bằng độc quyền sáng chế số: 15572

Năm yêu cầu duy trì hiệu lực: 4

Cục Sở hữu trí tuệ thông báo:

1. Yêu cầu duy trì hiệu lực Bằng độc quyền sáng chế nêu trên được chấp nhận.

2. Hiệu lực Bằng độc quyền sáng chế số 15572 được duy trì đến 06/06/2020.

Nơi nhận:

- Như trên;
- TT (để công bố);
- Lưu: VT, Hồ sơ.

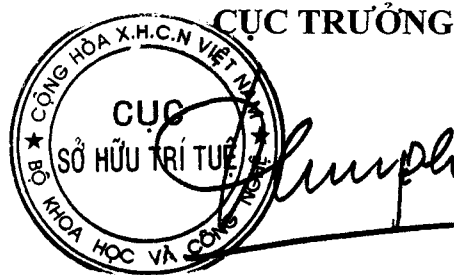

Đinh Hữu Phí

BỘ KHOA HỌC VÀ CÔNG NGHỆ
CỤC SỞ HỮU TRÍ TUỆ

CỘNG HÒA XÃ HỘI CHỦ NGHĨA VIỆT NAM
Độc lập - Tự do - Hạnh phúc

Số: 19270/TB-SHTT

Hà Nội, ngày 30 tháng 06 năm 2019

THÔNG BÁO
Ghi nhận yêu cầu duy trì hiệu lực Bằng độc quyền sáng chế

Kính gửi: Công ty TNHH Ban Ca (BANCA)
15B Triệu Việt Vương, thành phố Hà Nội

Căn cứ kết quả thẩm định yêu cầu duy trì hiệu lực Bằng độc quyền sáng chế:

Số đơn: DT1-2019-04049

Ngày nộp: 06/06/2019

Chủ đơn: STAMICARBON B.V. (NL)

Đại diện của Chủ đơn: BANCA

Bằng độc quyền sáng chế số: 15567

Năm yêu cầu duy trì hiệu lực: 4

Cục Sở hữu trí tuệ thông báo:

1. Yêu cầu duy trì hiệu lực Bằng độc quyền sáng chế nêu trên được chấp nhận.

2. Hiệu lực Bằng độc quyền sáng chế số 15567 được duy trì đến 06/06/2020.

Nơi nhận:

- Như trên;
- TT (để công bố);
- Lưu: VT, Hồ sơ.

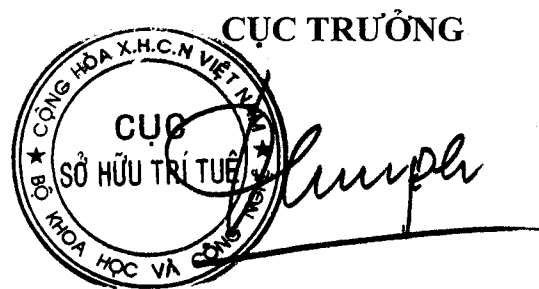

Đình Hữu Phí

**BỘ KHOA HỌC VÀ CÔNG NGHỆ
CỤC SỞ HỮU TRÍ TUỆ**

**CỘNG HOÀ XÃ HỘI CHỦ NGHĨA VIỆT NAM
Độc lập - Tự do - Hạnh phúc**

Số: *19771*/TB-SHTT

Hà Nội, ngày *30* tháng *07* năm 2019

THÔNG BÁO
Ghi nhận yêu cầu duy trì hiệu lực Bằng độc quyền sáng chế

Kính gửi: Công ty TNHH Ban Ca (BANCA)
15B Triệu Việt Vương, thành phố Hà Nội

Căn cứ kết quả thẩm định yêu cầu duy trì hiệu lực Bằng độc quyền sáng chế:

Số đơn: DT1-2019-04050

Ngày nộp: 06/06/2019

Chủ đơn: SHARP KABUSHIKI KAISHA (JP)

Đại diện của Chủ đơn: BANCA

Bằng độc quyền sáng chế số: 15568

Năm yêu cầu duy trì hiệu lực: 4

Cục Sở hữu trí tuệ thông báo:

1. Yêu cầu duy trì hiệu lực Bằng độc quyền sáng chế nêu trên được chấp nhận.

2. Hiệu lực Bằng độc quyền sáng chế số 15568 được duy trì đến 06/06/2020.

Nơi nhận:

- Như trên;
- TT (để công bố);
- Lưu: VT, Hồ sơ.

CỤC TRƯỞNG



Đình Hữu Phí

BỘ KHOA HỌC VÀ CÔNG NGHỆ
CỤC SỞ HỮU TRÍ TUỆ

CỘNG HÒA XÃ HỘI CHỦ NGHĨA VIỆT NAM
Độc lập - Tự do - Hạnh phúc

Số: 19772/TB-SHTT

Hà Nội, ngày 06 tháng 06 năm 2019

THÔNG BÁO
Ghi nhận yêu cầu duy trì hiệu lực Bằng độc quyền sáng chế

Kính gửi: Công ty TNHH Ban Ca (BANCA)
15B Triệu Việt Vương, thành phố Hà Nội

Căn cứ kết quả thẩm định yêu cầu duy trì hiệu lực Bằng độc quyền sáng chế:

Số đơn: DT1-2019-04051

Ngày nộp: 06/06/2019

Chủ đơn: SHARP KABUSHIKI KAISHA (JP)

Đại diện của Chủ đơn: BANCA

Bằng độc quyền sáng chế số: 15569

Năm yêu cầu duy trì hiệu lực: 4

Cục Sở hữu trí tuệ thông báo:

1. Yêu cầu duy trì hiệu lực Bằng độc quyền sáng chế nêu trên được chấp nhận.

2. Hiệu lực Bằng độc quyền sáng chế số 15569 được duy trì đến 06/06/2020.

Nơi nhận:

- Như trên;
- TT (để công bố);
- Lưu: VT, Hồ sơ.

CỤC TRƯỞNG



Đinh Hữu Phí

**BỘ KHOA HỌC VÀ CÔNG NGHỆ
CỤC SỞ HỮU TRÍ TUỆ**

**CỘNG HÒA XÃ HỘI CHỦ NGHĨA VIỆT NAM
Độc lập - Tự do - Hạnh phúc**

Số: *19773*/TB-SHTT

Hà Nội, ngày *10* tháng *09* năm 2019

THÔNG BÁO
Ghi nhận yêu cầu duy trì hiệu lực Bằng độc quyền sáng chế

Kính gửi: Công ty TNHH Ban Ca (BANCA)
15B Triệu Việt Vương, thành phố Hà Nội

Căn cứ kết quả thẩm định yêu cầu duy trì hiệu lực Bằng độc quyền sáng chế:

Số đơn: DT1-2019-04052

Ngày nộp: 06/06/2019

Chủ đơn: ISHIHARA SANGYO KAISHA, LTD. (JP)

Đại diện của Chủ đơn: BANCA

Bằng độc quyền sáng chế số: 15580

Năm yêu cầu duy trì hiệu lực: 4

Cục Sở hữu trí tuệ thông báo:

1. Yêu cầu duy trì hiệu lực Bằng độc quyền sáng chế nêu trên được chấp nhận.

2. Hiệu lực Bằng độc quyền sáng chế số 15580 được duy trì đến 06/06/2020.

Nơi nhận:

- Như trên;
- TT (để công bố);
- Lưu: VT, Hồ sơ.

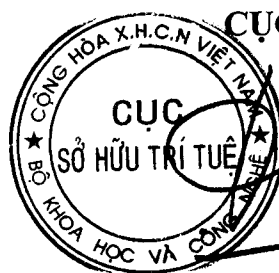

CỤC TRƯỞNG

Đinh Hữu Phí

BỘ KHOA HỌC VÀ CÔNG NGHỆ
CỤC SỞ HỮU TRÍ TUỆ

CỘNG HÒA XÃ HỘI CHỦ NGHĨA VIỆT NAM
Độc lập - Tự do - Hạnh phúc

Số: 14724/TB-SHTT

Hà Nội, ngày 07 tháng 07 năm 2019

THÔNG BÁO
Ghi nhận yêu cầu duy trì hiệu lực Bằng độc quyền sáng chế

Kính gửi: Công ty TNHH Ban Ca (BANCA)
15B Triệu Việt Vương, thành phố Hà Nội

Căn cứ kết quả thẩm định yêu cầu duy trì hiệu lực Bằng độc quyền sáng chế:

Số đơn: DT1-2019-04053

Ngày nộp: 06/06/2019

Chủ đơn: Yamaha Hatsudoki Kabushiki Kaisha (JP)

Đại diện của Chủ đơn: BANCA

Bằng độc quyền sáng chế số: 15593

Năm yêu cầu duy trì hiệu lực: 4

Cục Sở hữu trí tuệ thông báo:

1. Yêu cầu duy trì hiệu lực Bằng độc quyền sáng chế nêu trên được chấp nhận.
2. Hiệu lực Bằng độc quyền sáng chế số 15593 được duy trì đến 06/06/2020.

Nơi nhận:

- Như trên;
- TT (để công bố);
- Lưu: VT, Hồ sơ.

CỤC TRƯỞNG

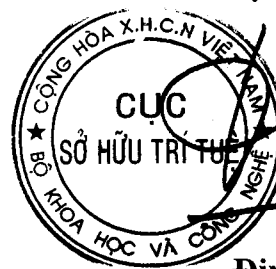

Đinh Hữu Phí

BỘ KHOA HỌC VÀ CÔNG NGHỆ
CỤC SỞ HỮU TRÍ TUỆ

CỘNG HÒA XÃ HỘI CHỦ NGHĨA VIỆT NAM
Độc lập - Tự do - Hạnh phúc

Số: 17775 /TB-SHTT

Hà Nội, ngày 10 tháng 06 năm 2019

THÔNG BÁO
Ghi nhận yêu cầu duy trì hiệu lực Bằng độc quyền sáng chế

Kính gửi: Công ty TNHH Ban Ca (BANCA)
15B Triệu Việt Vương, thành phố Hà Nội

Căn cứ kết quả thẩm định yêu cầu duy trì hiệu lực Bằng độc quyền sáng chế:

Số đơn: DT1-2019-04054

Ngày nộp: 06/06/2019

Chủ đơn: Yamaha Hatsudoki Kabushiki Kaisha (JP)

Đại diện của Chủ đơn: BANCA

Bằng độc quyền sáng chế số: 15594

Năm yêu cầu duy trì hiệu lực: 4

Cục Sở hữu trí tuệ thông báo:

1. Yêu cầu duy trì hiệu lực Bằng độc quyền sáng chế nêu trên được chấp nhận.

2. Hiệu lực Bằng độc quyền sáng chế số 15594 được duy trì đến 06/06/2020.

Nơi nhận:

- Như trên;
- TT (để công bố);
- Lưu: VT, Hồ sơ.

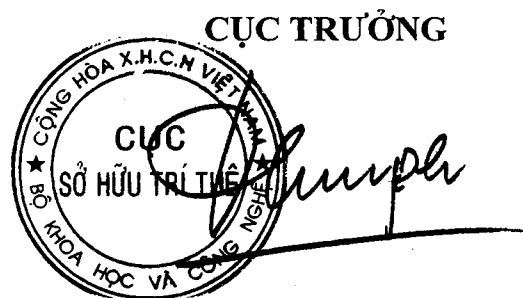

Đinh Hữu Phí

BỘ KHOA HỌC VÀ CÔNG NGHỆ
CỤC SỞ HỮU TRÍ TUỆ

CỘNG HÒA XÃ HỘI CHỦ NGHĨA VIỆT NAM
Độc lập - Tự do - Hạnh phúc

Số: 1/1726 /TB-SHTT

Hà Nội, ngày 10 tháng 07 năm 2019

THÔNG BÁO
Ghi nhận yêu cầu duy trì hiệu lực Bằng độc quyền sáng chế

Kính gửi: Công ty TNHH Ban Ca (BANCA)
15B Triệu Việt Vương, thành phố Hà Nội

Căn cứ kết quả thẩm định yêu cầu duy trì hiệu lực Bằng độc quyền sáng chế:

Số đơn: DT1-2019-04056

Ngày nộp: 06/06/2019

Chủ đơn: Yamaha Hatsudoki Kabushiki Kaisha (JP)

Đại diện của Chủ đơn: BANCA

Bằng độc quyền sáng chế số: 19421

Năm yêu cầu duy trì hiệu lực: 2

Cục Sở hữu trí tuệ thông báo:

1. Yêu cầu duy trì hiệu lực Bằng độc quyền sáng chế nêu trên được chấp nhận.

2. Hiệu lực Bằng độc quyền sáng chế số 19421 được duy trì đến 06/06/2020.

Nơi nhận:

- Như trên;
- TT (để công bố);
- Lưu: VT, Hồ sơ.

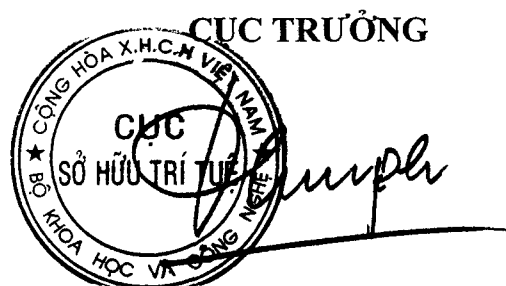

Đình Hữu Phí

BỘ KHOA HỌC VÀ CÔNG NGHỆ
CỤC SỞ HỮU TRÍ TUỆ

CỘNG HÒA XÃ HỘI CHỦ NGHĨA VIỆT NAM
Độc lập - Tự do - Hạnh phúc

Số: 19777/TB-SHTT

Hà Nội, ngày 30 tháng 09 năm 2019

THÔNG BÁO
Ghi nhận yêu cầu duy trì hiệu lực Bằng độc quyền sáng chế

Kính gửi: Công ty TNHH Ban Ca (BANCA)
15B Triệu Việt Vương, thành phố Hà Nội

Căn cứ kết quả thẩm định yêu cầu duy trì hiệu lực Bằng độc quyền sáng chế:

Số đơn: DT1-2019-04057

Ngày nộp: 06/06/2019

Chủ đơn: Yamaha Hatsudoki Kabushiki Kaisha (JP)

Đại diện của Chủ đơn: BANCA

Bằng độc quyền sáng chế số: 19422

Năm yêu cầu duy trì hiệu lực: 2

Cục Sở hữu trí tuệ thông báo:

1. Yêu cầu duy trì hiệu lực Bằng độc quyền sáng chế nêu trên được chấp nhận.

2. Hiệu lực Bằng độc quyền sáng chế số 19422 được duy trì đến 06/06/2020.

Nơi nhận:

- Như trên;
- TT (để công bố);
- Lưu: VT, Hồ sơ.

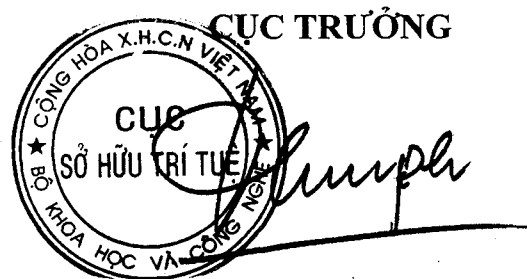

Đình Hữu Phí

BỘ KHOA HỌC VÀ CÔNG NGHỆ
CỤC SỞ HỮU TRÍ TUỆ

CỘNG HÒA XÃ HỘI CHỦ NGHĨA VIỆT NAM
Độc lập - Tự do - Hạnh phúc

Số: 11778 /TB-SHTT

Hà Nội, ngày 11 tháng 06 năm 2019

THÔNG BÁO
Ghi nhận yêu cầu duy trì hiệu lực Bằng độc quyền sáng chế

Kính gửi: Công ty TNHH Ban Ca (BANCA)
15B Triệu Việt Vương, thành phố Hà Nội

Căn cứ kết quả thẩm định yêu cầu duy trì hiệu lực Bằng độc quyền sáng chế:

Số đơn: DT1-2019-04058

Ngày nộp: 06/06/2019

Chủ đơn: STAMICARBON B.V. (NL)

Đại diện của Chủ đơn: BANCA

Bằng độc quyền sáng chế số: 4977

Năm yêu cầu duy trì hiệu lực: 15

Cục Sở hữu trí tuệ thông báo:

1. Yêu cầu duy trì hiệu lực Bằng độc quyền sáng chế nêu trên được chấp nhận.
2. Hiệu lực Bằng độc quyền sáng chế số 4977 được duy trì đến 07/06/2020.

Nơi nhận:

- Như trên;
- TT (để công bố);
- Lưu: VT, Hồ sơ.

CỤC TRƯỞNG



Đinh Hữu Phí

**BỘ KHOA HỌC VÀ CÔNG NGHỆ
CỤC SỞ HỮU TRÍ TUỆ**

**CỘNG HÒA XÃ HỘI CHỦ NGHĨA VIỆT NAM
Độc lập - Tự do - Hạnh phúc**

Số: 19779/TB-SHTT

Hà Nội, ngày 10 tháng 09 năm 2019

THÔNG BÁO
Ghi nhận yêu cầu duy trì hiệu lực Bằng độc quyền sáng chế

Kính gửi: Công ty TNHH Ban Ca (BANCA)
15B Triệu Việt Vương, thành phố Hà Nội

Căn cứ kết quả thẩm định yêu cầu duy trì hiệu lực Bằng độc quyền sáng chế:

Số đơn: DT1-2019-04059

Ngày nộp: 06/06/2019

Chủ đơn: LABORATOIRE THERAMEX (MC)

Đại diện của Chủ đơn: BANCA

Bằng độc quyền sáng chế số: 4984

Năm yêu cầu duy trì hiệu lực: 15

Cục Sở hữu trí tuệ thông báo:

1. Yêu cầu duy trì hiệu lực Bằng độc quyền sáng chế nêu trên được chấp nhận.

2. Hiệu lực Bằng độc quyền sáng chế số 4984 được duy trì đến 07/06/2020.

Nơi nhận:

- Như trên;
- TT (để công bố);
- Lưu: VT, Hồ sơ.

CỤC TRƯỞNG



Đinh Hữu Phí

BỘ KHOA HỌC VÀ CÔNG NGHỆ
CỤC SỞ HỮU TRÍ TUỆ

CỘNG HÒA XÃ HỘI CHỦ NGHĨA VIỆT NAM
Độc lập - Tự do - Hạnh phúc

Số: 19780 /TB-SHTT

Hà Nội, ngày 10 tháng 09 năm 2019

THÔNG BÁO
Ghi nhận yêu cầu duy trì hiệu lực Bằng độc quyền sáng chế

Kính gửi: Công ty TNHH Tầm nhìn và Liên danh
(VISION & ASSOCIATES CO.LTD.)
Phòng 308-310, tầng 3, Tháp Hà Nội, số 49 Hai Bà Trưng, .
phường Trần Hưng Đạo, quận Hoàn Kiếm, thành phố Hà Nội

Căn cứ kết quả thẩm định yêu cầu duy trì hiệu lực Bằng độc quyền sáng chế:

Số đơn: DT1-2019-04060

Ngày nộp: 06/06/2019

Chủ đơn: OTSUKA PHARMACEUTICAL FACTORY, INC. (JP)

Đại diện của Chủ đơn: VISION & ASSOCIATES CO.LTD.

Bằng độc quyền sáng chế số: 19697

Năm yêu cầu duy trì hiệu lực: 2

Cục Sở hữu trí tuệ thông báo:

1. Yêu cầu duy trì hiệu lực Bằng độc quyền sáng chế nêu trên được chấp nhận.

2. Hiệu lực Bằng độc quyền sáng chế số 19697 được duy trì đến 24/07/2020.

Nơi nhận:

- Như trên;
- TT (để công bố);
- Lưu: VT, Hồ sơ.

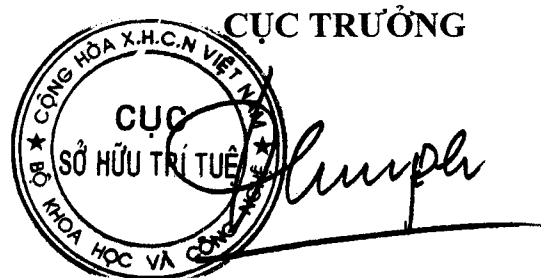

Đinh Hữu Phí

**BỘ KHOA HỌC VÀ CÔNG NGHỆ
CỤC SỞ HỮU TRÍ TUỆ**

**CỘNG HÒA XÃ HỘI CHỦ NGHĨA VIỆT NAM
Độc lập - Tự do - Hạnh phúc**

Số: *1981* /TB-SHTT

Hà Nội, ngày *20* tháng *07* năm 2019

THÔNG BÁO
Ghi nhận yêu cầu duy trì hiệu lực Bằng độc quyền sáng chế

Kính gửi: Công ty TNHH Sở hữu công nghiệp Sao Bắc Đẩu
(SAO BAC DAU IP CO.,LTD)
Tầng 7, tòa nhà VIT, số 519, đường Kim Mã, phường Ngọc Khánh,
quận Ba Đình, TP. Hà Nội

Căn cứ kết quả thẩm định yêu cầu duy trì hiệu lực Bằng độc quyền sáng chế:

Số đơn: DT1-2019-04062

Ngày nộp: 06/06/2019

Chủ đơn: SIAM KRAFT INDUSTRY CO., LTD. (TH)

Đại diện của Chủ đơn: SAO BAC DAU IP CO.,LTD

Bằng độc quyền sáng chế số: 19467

Năm yêu cầu duy trì hiệu lực: 2

Cục Sở hữu trí tuệ thông báo:

1. Yêu cầu duy trì hiệu lực Bằng độc quyền sáng chế nêu trên được chấp nhận.

2. Hiệu lực Bằng độc quyền sáng chế số 19467 được duy trì đến 13/06/2020.

h

Nơi nhận:

- Như trên;
- TT (để công bố);
- Lưu: VT, Hồ sơ.

CỤC TRƯỞNG



Đình Hữu Phí

**BỘ KHOA HỌC VÀ CÔNG NGHỆ
CỤC SỞ HỮU TRÍ TUỆ**

**CỘNG HÒA XÃ HỘI CHỦ NGHĨA VIỆT NAM
Độc lập - Tự do - Hạnh phúc**

Số: 19782/TB-SHTT

Hà Nội, ngày 31 tháng 07 năm 2019

THÔNG BÁO
Ghi nhận yêu cầu duy trì hiệu lực Bằng độc quyền sáng chế

Kính gửi: Công ty Luật TNHH Phạm và Liên danh (PHAM & ASSOCIATES)
8 Trần Hưng Đạo, thành phố Hà Nội

Căn cứ kết quả thẩm định yêu cầu duy trì hiệu lực Bằng độc quyền sáng chế:

Số đơn: DT1-2019-04063

Ngày nộp: 07/06/2019

Chủ đơn: TOTO LTD. (JP)

Đại diện của Chủ đơn: PHAM & ASSOCIATES

Bằng độc quyền sáng chế số: 6410

Năm yêu cầu duy trì hiệu lực: 13

Cục Sở hữu trí tuệ thông báo:

1. Yêu cầu duy trì hiệu lực Bằng độc quyền sáng chế nêu trên được chấp nhận.
2. Hiệu lực Bằng độc quyền sáng chế số 6410 được duy trì đến 19/06/2020.

Nơi nhận:

- Như trên;
- TT (để công bố);
- Lưu: VT, Hồ sơ.

CỤC TRƯỞNG



Đinh Hữu Phí

BỘ KHOA HỌC VÀ CÔNG NGHỆ
CỤC SỞ HỮU TRÍ TUỆ

CỘNG HÒA XÃ HỘI CHỦ NGHĨA VIỆT NAM
Độc lập - Tự do - Hạnh phúc

Số: 1983 /TB-SHTT

Hà Nội, ngày 20 tháng 09 năm 2019

THÔNG BÁO
Ghi nhận yêu cầu duy trì hiệu lực Bằng độc quyền sáng chế

Kính gửi: Công ty TNHH Sở hữu trí tuệ Thảo Thọ Quyền (INVENCO.,LTD)
29 Trương Hán Siêu, thành phố Hà Nội

Căn cứ kết quả thẩm định yêu cầu duy trì hiệu lực Bằng độc quyền sáng chế:

Số đơn: DT1-2019-04064

Ngày nộp: 07/06/2019

Chủ đơn: Gypsum Technologies Inc. (CA)

Đại diện của Chủ đơn: INVENCO.,LTD

Bằng độc quyền sáng chế số: 12930

Năm yêu cầu duy trì hiệu lực: 6

Cục Sở hữu trí tuệ thông báo:

1. Yêu cầu duy trì hiệu lực Bằng độc quyền sáng chế nêu trên được chấp nhận.

2. Hiệu lực Bằng độc quyền sáng chế số 12930 được duy trì đến 07/07/2020.

Nơi nhận:

- Như trên;
- TT (để công bố);
- Lưu: VT, Hồ sơ.

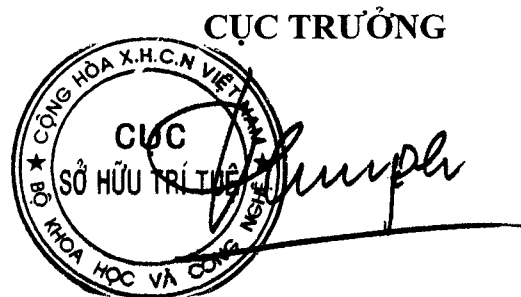

Đình Hữu Phí

**BỘ KHOA HỌC VÀ CÔNG NGHỆ
CỤC SỞ HỮU TRÍ TUỆ**

**CỘNG HOÀ XÃ HỘI CHỦ NGHĨA VIỆT NAM
Độc lập - Tự do - Hạnh phúc**

Số: *1478* 4/TB-SHTT

Hà Nội, ngày *10* tháng *07* năm 2019

THÔNG BÁO
Ghi nhận yêu cầu duy trì hiệu lực Bằng độc quyền sáng chế

Kính gửi: Công ty TNHH Sở hữu trí tuệ Thảo Thọ Quyền (INVENCO.,LTD)
29 Trương Hán Siêu, thành phố Hà Nội

Căn cứ kết quả thẩm định yêu cầu duy trì hiệu lực Bằng độc quyền sáng chế:

Số đơn: DT1-2019-04065

Ngày nộp: 07/06/2019

Chủ đơn: WURTH ELEKTRONIK EISOS GMBH & CO. KG (DE)

Đại diện của Chủ đơn: INVENCO.,LTD

Bằng độc quyền sáng chế số: 17149

Năm yêu cầu duy trì hiệu lực: 3

Cục Sở hữu trí tuệ thông báo:

1. Yêu cầu duy trì hiệu lực Bằng độc quyền sáng chế nêu trên được chấp nhận.

2. Hiệu lực Bằng độc quyền sáng chế số 17149 được duy trì đến 04/07/2020.

Nơi nhận:

- Như trên;
- TT (để công bố);
- Lưu: VT, Hồ sơ.

CỤC TRƯỞNG



Đình Hữu Phí

BỘ KHOA HỌC VÀ CÔNG NGHỆ
CỤC SỞ HỮU TRÍ TUỆ

CỘNG HÒA XÃ HỘI CHỦ NGHĨA VIỆT NAM
Độc lập - Tự do - Hạnh phúc

Số: 19285/TB-SHTT

Hà Nội, ngày 30 tháng 09 năm 2019

THÔNG BÁO

Ghi nhận yêu cầu duy trì hiệu lực Bằng độc quyền sáng chế

Kính gửi: Công ty Luật TNHH WINCO (WINCO LAW FIRM)
Số 54 Trần Quốc Vượng, phường Dịch Vọng Hậu, quận Cầu Giấy,
TP Hà Nội

Căn cứ kết quả thẩm định yêu cầu duy trì hiệu lực Bằng độc quyền sáng chế:

Số đơn: DT1-2019-04066

Ngày nộp: 07/06/2019

Chủ đơn: HAIKOU QILI PHARMACEUTICAL CO., LTD. (CN)

Đại diện của Chủ đơn: WINCO LAW FIRM

Bằng độc quyền sáng chế số: 12878

Năm yêu cầu duy trì hiệu lực: 6

Cục Sở hữu trí tuệ thông báo:

1. Yêu cầu duy trì hiệu lực Bằng độc quyền sáng chế nêu trên được chấp nhận.

2. Hiệu lực Bằng độc quyền sáng chế số 12878 được duy trì đến 18/06/2020.

Nơi nhận:

- Như trên;
- TT (để công bố);
- Lưu: VT, Hồ sơ.

CỤC TRƯỞNG



Đinh Hữu Phí

**BỘ KHOA HỌC VÀ CÔNG NGHỆ
CỤC SỞ HỮU TRÍ TUỆ**

**CỘNG HÒA XÃ HỘI CHỦ NGHĨA VIỆT NAM
Độc lập - Tự do - Hạnh phúc**

Số: 14786 /TB-SHTT

Hà Nội, ngày 30 tháng 07 năm 2019

THÔNG BÁO
Ghi nhận yêu cầu duy trì hiệu lực Bằng độc quyền sáng chế

Kính gửi: Phạm Ngọc Quý

Kiot số 10 Nguyễn Văn Trỗi, Đồng Văn, Duy Tiên, Hà Nam.

Số điện thoại: 0981.181.863

Căn cứ kết quả thẩm định yêu cầu duy trì hiệu lực Bằng độc quyền sáng chế:

Số đơn: DT1-2019-04067

Ngày nộp: 07/06/2019

Chủ đơn: Phạm Ngọc Quý (VN)

Bằng độc quyền sáng chế số: 19688

Năm yêu cầu duy trì hiệu lực: 2

Cục Sở hữu trí tuệ thông báo:

1. Yêu cầu duy trì hiệu lực Bằng độc quyền sáng chế nêu trên được chấp nhận.

2. Hiệu lực Bằng độc quyền sáng chế số 19688 được duy trì đến 24/07/2020.

Nơi nhận:

- Như trên;
- TT (để công bố);
- Lưu: VT, Hồ sơ.

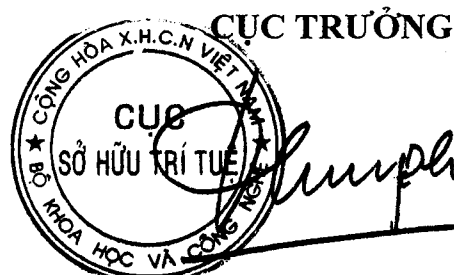

Đinh Hữu Phí

BỘ KHOA HỌC VÀ CÔNG NGHỆ
CỤC SỞ HỮU TRÍ TUỆ

CỘNG HÒA XÃ HỘI CHỦ NGHĨA VIỆT NAM
Độc lập - Tự do - Hạnh phúc

Số: 19887/TB-SHTT

Hà Nội, ngày 20 tháng 07 năm 2019

THÔNG BÁO

Ghi nhận yêu cầu duy trì hiệu lực Bằng độc quyền sáng chế

Kính gửi: Tăng Anh Tuấn

Công ty cổ phần Quốc tế BMG, số 533A đường Bạch Đằng,
phường Chương Dương, quận Hoàn Kiếm, thành phố Hà Nội
Số điện thoại: 0908.301.830

Căn cứ kết quả thẩm định yêu cầu duy trì hiệu lực Bằng độc quyền sáng chế:

Số đơn: DT1-2019-04068

Ngày nộp: 07/06/2019

Chủ đơn: Tăng Anh Tuấn (VN)

Bằng độc quyền sáng chế số: 19576

Năm yêu cầu duy trì hiệu lực: 2

Cục Sở hữu trí tuệ thông báo:

1. Yêu cầu duy trì hiệu lực Bằng độc quyền sáng chế nêu trên được chấp nhận.

2. Hiệu lực Bằng độc quyền sáng chế số 19576 được duy trì đến 03/07/2020.

Nơi nhận:

- Như trên;
- TT (để công bố);
- Lưu: VT, Hồ sơ.



CỤC TRƯỞNG

Đinh Hữu Phí

BỘ KHOA HỌC VÀ CÔNG NGHỆ
CỤC SỞ HỮU TRÍ TUỆ

CỘNG HÒA XÃ HỘI CHỦ NGHĨA VIỆT NAM
Độc lập - Tự do - Hạnh phúc

Số: 1989/TB-SHTT

Hà Nội, ngày 30 tháng 07 năm 2019

THÔNG BÁO
Ghi nhận yêu cầu duy trì hiệu lực Bằng độc quyền sáng chế

Kính gửi: Công ty TNHH INVESTPRO và cộng sự
(INVESTPRO & ASSOCIATES)
Tầng 2, số 7, phố Đỗ Hạnh, phường Nguyễn Du, quận Hai Bà Trưng,
TP. Hà Nội.

Căn cứ kết quả thẩm định yêu cầu duy trì hiệu lực Bằng độc quyền sáng chế:

Số đơn: DT1-2019-04070

Ngày nộp: 07/06/2019

Chủ đơn: KOOLMILL SYSTEMS LTD (GB)

Đại diện của Chủ đơn: INVESTPRO & ASSOCIATES

Bằng độc quyền sáng chế số: 14208

Năm yêu cầu duy trì hiệu lực: 5

Cục Sở hữu trí tuệ thông báo:

1. Yêu cầu duy trì hiệu lực Bằng độc quyền sáng chế nêu trên được chấp nhận.

2. Hiệu lực Bằng độc quyền sáng chế số 14208 được duy trì đến 16/06/2020.

Nơi nhận:

- Như trên;
- TT (để công bố);
- Lưu: VT, Hồ sơ.

CỤC TRƯỞNG



Đinh Hữu Phí

BỘ KHOA HỌC VÀ CÔNG NGHỆ
CỤC SỞ HỮU TRÍ TUỆ

CỘNG HÒA XÃ HỘI CHỦ NGHĨA VIỆT NAM
Độc lập - Tự do - Hạnh phúc

Số: 19790/TB-SHTT

Hà Nội, ngày 30 tháng 06 năm 2019

THÔNG BÁO
Ghi nhận yêu cầu duy trì hiệu lực Bằng độc quyền sáng chế

Kính gửi: Công ty TNHH INVESTPRO và cộng sự
(INVESTPRO & ASSOCIATES)
Tầng 2, số 7, phố Đỗ Hạnh, phường Nguyễn Du, quận Hai Bà Trưng,
TP. Hà Nội.

Căn cứ kết quả thẩm định yêu cầu duy trì hiệu lực Bằng độc quyền sáng chế:

Số đơn: DT1-2019-04071

Ngày nộp: 07/06/2019

Chủ đơn: KOOLMILL SYSTEMS LTD (GB)

Đại diện của Chủ đơn: INVESTPRO & ASSOCIATES

Bằng độc quyền sáng chế số: 14207

Năm yêu cầu duy trì hiệu lực: 5

Cục Sở hữu trí tuệ thông báo:

1. Yêu cầu duy trì hiệu lực Bằng độc quyền sáng chế nêu trên được chấp nhận.

2. Hiệu lực Bằng độc quyền sáng chế số 14207 được duy trì đến 16/06/2020.

Nơi nhận:

- Như trên;
- TT (để công bố);
- Lưu: VT, Hồ sơ.



CỤC TRƯỞNG

Đinh Hữu Phí

**BỘ KHOA HỌC VÀ CÔNG NGHỆ
CỤC SỞ HỮU TRÍ TUỆ**

**CỘNG HÒA XÃ HỘI CHỦ NGHĨA VIỆT NAM
Độc lập - Tự do - Hạnh phúc**

Số: *19791* /TB-SHTT

Hà Nội, ngày *07* tháng *06* năm 2019

THÔNG BÁO
Ghi nhận yêu cầu duy trì hiệu lực Bằng độc quyền sáng chế

Kính gửi: Phạm Ngọc Quý

Kiot số 10 Nguyễn Văn Trỗi, Đồng Văn, Duy Tiên, Hà Nam.

Số điện thoại: 0981.181.863

Căn cứ kết quả thẩm định yêu cầu duy trì hiệu lực Bằng độc quyền sáng chế:

Số đơn: DT1-2019-04072

Ngày nộp: 07/06/2019

Chủ đơn: Phạm Ngọc Quý (VN)

Bằng độc quyền sáng chế số: 19721

Năm yêu cầu duy trì hiệu lực: 2

Cục Sở hữu trí tuệ thông báo:

1. Yêu cầu duy trì hiệu lực Bằng độc quyền sáng chế nêu trên được chấp nhận.

2. Hiệu lực Bằng độc quyền sáng chế số 19721 được duy trì đến 30/07/2020.

Nơi nhận:

- Như trên;
- TT (để công bố);
- Lưu: VT, Hồ sơ.

CỤC TRƯỞNG



Đinh Hữu Phí

BỘ KHOA HỌC VÀ CÔNG NGHỆ
CỤC SỞ HỮU TRÍ TUỆ

CỘNG HÒA XÃ HỘI CHỦ NGHĨA VIỆT NAM
Độc lập - Tự do - Hạnh phúc

Số: 1979/TB-SHTT

Hà Nội, ngày 30 tháng 09 năm 2019

THÔNG BÁO
Ghi nhận yêu cầu duy trì hiệu lực Bằng độc quyền sáng chế

Kính gửi: Phạm Ngọc Quý

Kiot số 10 Nguyễn Văn Trỗi, Đồng Văn, Duy Tiên, Hà Nam.

Số điện thoại: 0981.181.863

Căn cứ kết quả thẩm định yêu cầu duy trì hiệu lực Bằng độc quyền sáng chế:

Số đơn: DT1-2019-04073

Ngày nộp: 07/06/2019

Chủ đơn: Phạm Ngọc Quý (VN)

Đại diện của Chủ đơn:

Bằng độc quyền sáng chế số: 19913

Năm yêu cầu duy trì hiệu lực: 2

Cục Sở hữu trí tuệ thông báo:

1. Yêu cầu duy trì hiệu lực Bằng độc quyền sáng chế nêu trên được chấp nhận.

2. Hiệu lực Bằng độc quyền sáng chế số 19913 được duy trì đến 13/09/2020.

Nơi nhận:

- Như trên;
- TT (để công bố);
- Lưu: VT, Hồ sơ.

CỤC TRƯỞNG



Đình Hữu Phí

**BỘ KHOA HỌC VÀ CÔNG NGHỆ
CỤC SỞ HỮU TRÍ TUỆ**

**CỘNG HÒA XÃ HỘI CHỦ NGHĨA VIỆT NAM
Độc lập - Tự do - Hạnh phúc**

Số: 19793/TB-SHTT

Hà Nội, ngày 10 tháng 07 năm 2019

THÔNG BÁO
Ghi nhận yêu cầu duy trì hiệu lực Bằng độc quyền sáng chế

Kính gửi: Công ty Luật TNHH Phạm và Liên danh (PHAM & ASSOCIATES)
8 Trần Hưng Đạo, thành phố Hà Nội

Căn cứ kết quả thẩm định yêu cầu duy trì hiệu lực Bằng độc quyền sáng chế:

Số đơn: DT1-2019-04074

Ngày nộp: 10/06/2019

Chủ đơn: PROCEDO ENTERPRISES ETABLISSEMENT (LI)

Đại diện của Chủ đơn: PHAM & ASSOCIATES

Bằng độc quyền sáng chế số: 14285

Năm yêu cầu duy trì hiệu lực: 5

Cục Sở hữu trí tuệ thông báo:

1. Yêu cầu duy trì hiệu lực Bằng độc quyền sáng chế nêu trên được chấp nhận.

2. Hiệu lực Bằng độc quyền sáng chế số 14285 được duy trì đến 07/07/2020.

Nơi nhận:

- Như trên;
- TT (để công bố);
- Lưu: VT, Hồ sơ.

CỤC TRƯỞNG



Đình Hữu Phí

**BỘ KHOA HỌC VÀ CÔNG NGHỆ
CỤC SỞ HỮU TRÍ TUỆ**

**CỘNG HÒA XÃ HỘI CHỦ NGHĨA VIỆT NAM
Độc lập - Tự do - Hạnh phúc**

Số: *19/2019* /TB-SHTT

Hà Nội, ngày *30* tháng *07* năm 2019

THÔNG BÁO
Ghi nhận yêu cầu duy trì hiệu lực Bằng độc quyền sáng chế

Kính gửi: Công ty Luật TNHH WINCO (WINCO LAW FIRM)
Số 54 Trần Quốc Vượng, phường Dịch Vọng Hậu, quận Cầu Giấy,
TP Hà Nội

Căn cứ kết quả thẩm định yêu cầu duy trì hiệu lực Bằng độc quyền sáng chế:

Số đơn: DT1-2019-04075

Ngày nộp: 10/06/2019

Chủ đơn: MITSUBISHI MATERIALS CORPORATION (JP)

Đại diện của Chủ đơn: WINCO LAW FIRM

Bằng độc quyền sáng chế số: 13029

Năm yêu cầu duy trì hiệu lực: 6

Cục Sở hữu trí tuệ thông báo:

1. Yêu cầu duy trì hiệu lực Bằng độc quyền sáng chế nêu trên được chấp nhận.

2. Hiệu lực Bằng độc quyền sáng chế số 13029 được duy trì đến 05/08/2020.

Nơi nhận:

- Như trên;
- TT (để công bố);
- Lưu: VT, Hồ sơ.

CỤC TRƯỞNG



Đình Hữu Phí

BỘ KHOA HỌC VÀ CÔNG NGHỆ
CỤC SỞ HỮU TRÍ TUỆ

CỘNG HÒA XÃ HỘI CHỦ NGHĨA VIỆT NAM
Độc lập - Tự do - Hạnh phúc

Số: 19795/TB-SHTT

Hà Nội, ngày 30 tháng 09 năm 2019

THÔNG BÁO
Ghi nhận yêu cầu duy trì hiệu lực Bằng độc quyền sáng chế

Kính gửi: Công ty TNHH một thành viên Sở hữu trí tuệ VCCI
(VCCI-IP CO.,LTD)
Tầng 8, Toà nhà VCCI, số 9 Đào Duy Anh, phường Phương mai,
quận Đống Đa, thành phố Hà Nội

Căn cứ kết quả thẩm định yêu cầu duy trì hiệu lực Bằng độc quyền sáng chế:

Số đơn: DT1-2019-04076

Ngày nộp: 10/06/2019

Chủ đơn: BUNRI INCORPORATION (JP)

Đại diện của Chủ đơn: VCCI-IP CO.,LTD

Bằng độc quyền sáng chế số: 9432

Năm yêu cầu duy trì hiệu lực: 9

Cục Sở hữu trí tuệ thông báo:

1. Yêu cầu duy trì hiệu lực Bằng độc quyền sáng chế nêu trên được chấp nhận.
2. Hiệu lực Bằng độc quyền sáng chế số 9432 được duy trì đến 11/07/2020.

Nơi nhận:

- Như trên;
- TT (để công bố);
- Lưu: VT, Hồ sơ.

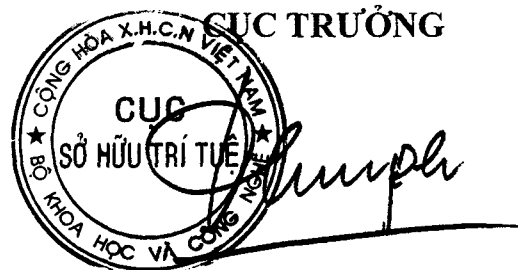

Đinh Hữu Phí

BỘ KHOA HỌC VÀ CÔNG NGHỆ
CỤC SỞ HỮU TRÍ TUỆ

CỘNG HOÀ XÃ HỘI CHỦ NGHĨA VIỆT NAM
Độc lập - Tự do - Hạnh phúc

Số: 19796/TB-SHTT

Hà Nội, ngày 30 tháng 07 năm 2019

THÔNG BÁO
Ghi nhận yêu cầu duy trì hiệu lực Bằng độc quyền sáng chế

Kính gửi: Công ty TNHH một thành viên Sở hữu trí tuệ VCCI
(VCCI-IP CO.,LTD)
Tầng 8, Toà nhà VCCI, số 9 Đào Duy Anh, phường Phương mai,
quận Đống Đa, thành phố Hà Nội

Căn cứ kết quả thẩm định yêu cầu duy trì hiệu lực Bằng độc quyền sáng chế:

Số đơn: DT1-2019-04077

Ngày nộp: 10/06/2019

Chủ đơn: ELI LILLY AND COMPANY (US)

Đại diện của Chủ đơn: VCCI-IP CO.,LTD

Bằng độc quyền sáng chế số: 10913

Năm yêu cầu duy trì hiệu lực: 7

Cục Sở hữu trí tuệ thông báo:

1. Yêu cầu duy trì hiệu lực Bằng độc quyền sáng chế nêu trên được chấp nhận.

2. Hiệu lực Bằng độc quyền sáng chế số 10913 được duy trì đến 11/12/2019.

Nơi nhận:

- Như trên;
- TT (để công bố);
- Lưu: VT, Hồ sơ.

CỤC TRƯỞNG



Đình Hữu Phí

BỘ KHOA HỌC VÀ CÔNG NGHỆ
CỤC SỞ HỮU TRÍ TUỆ

CỘNG HÒA XÃ HỘI CHỦ NGHĨA VIỆT NAM
Độc lập - Tự do - Hạnh phúc

Số: 1997 /TB-SHTT

Hà Nội, ngày 30 tháng 07 năm 2019

THÔNG BÁO
Ghi nhận yêu cầu duy trì hiệu lực Bằng độc quyền sáng chế

Kính gửi: Công ty Luật TNHH WINCO (WINCO LAW FIRM)
Số 54 Trần Quốc Vượng, phường Dịch Vọng Hậu, quận Cầu Giấy,
TP Hà Nội

Căn cứ kết quả thẩm định yêu cầu duy trì hiệu lực Bằng độc quyền sáng chế:

Số đơn: DT1-2019-04078

Ngày nộp: 10/06/2019

Chủ đơn: Joint-Stock Company "Russian Stock Company Association Spetztekhnik" (RU)

Đại diện của Chủ đơn: WINCO LAW FIRM

Bằng độc quyền sáng chế số: 7820

Năm yêu cầu duy trì hiệu lực: 11

Cục Sở hữu trí tuệ thông báo:

1. Yêu cầu duy trì hiệu lực Bằng độc quyền sáng chế nêu trên được chấp nhận.

2. Hiệu lực Bằng độc quyền sáng chế số 7820 được duy trì đến 06/07/2020. *KE*

Nơi nhận:

- Như trên;
- TT (để công bố);
- Lưu: VT, Hồ sơ.

CỤC TRƯỞNG



Đinh Hữu Phí

BỘ KHOA HỌC VÀ CÔNG NGHỆ
CỤC SỞ HỮU TRÍ TUỆ

CỘNG HOÀ XÃ HỘI CHỦ NGHĨA VIỆT NAM
Độc lập - Tự do - Hạnh phúc

Số: 19298/TB-SHTT

Hà Nội, ngày 31 tháng 09 năm 2019

THÔNG BÁO
Ghi nhận yêu cầu duy trì hiệu lực Bằng độc quyền sáng chế

Kính gửi: Công ty TNHH T&T INVENMARK Sở hữu trí tuệ Quốc tế
(T&T INVENMARK CO., LTD.)
Phòng 101, tòa nhà 30 Nguyễn Du, phường Bùi Thị Xuân,
quận Hai Bà Trưng, TP. Hà Nội

Căn cứ kết quả thẩm định yêu cầu duy trì hiệu lực Bằng độc quyền sáng chế:

Số đơn: DT1-2019-04079

Ngày nộp: 10/06/2019

Chủ đơn: FIDLOCK GMBH (DE)

Đại diện của Chủ đơn: T&T INVENMARK CO., LTD.

Bằng độc quyền sáng chế số: 11684

Năm yêu cầu duy trì hiệu lực: 7

Cục Sở hữu trí tuệ thông báo:

1. Yêu cầu duy trì hiệu lực Bằng độc quyền sáng chế nêu trên được chấp nhận.

2. Hiệu lực Bằng độc quyền sáng chế số 11684 được duy trì đến 19/08/2020.

Nơi nhận:

- Như trên;
- TT (để công bố);
- Lưu: VT, Hồ sơ.

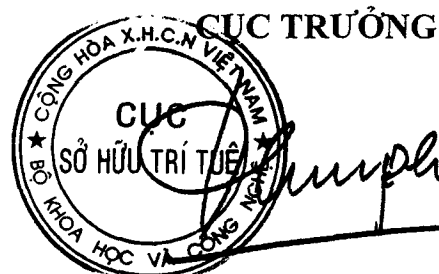

Đinh Hữu Phí

BỘ KHOA HỌC VÀ CÔNG NGHỆ
CỤC SỞ HỮU TRÍ TUỆ

CỘNG HÒA XÃ HỘI CHỦ NGHĨA VIỆT NAM
Độc lập - Tự do - Hạnh phúc

Số: 19791/TB-SHTT

Hà Nội, ngày 11 tháng 07 năm 2019

THÔNG BÁO
Ghi nhận yêu cầu duy trì hiệu lực Bằng độc quyền sáng chế

Kính gửi: Công ty TNHH Ban Ca (BANCA)
15B Triệu Việt Vương, thành phố Hà Nội

Căn cứ kết quả thẩm định yêu cầu duy trì hiệu lực Bằng độc quyền sáng chế:

Số đơn: DT1-2019-04080

Ngày nộp: 10/06/2019

Chủ đơn: YAMAHA MOTOR ELECTRONICS CO., LTD. (JP)

Đại diện của Chủ đơn: BANCA

Bằng độc quyền sáng chế số: 4358

Năm yêu cầu duy trì hiệu lực: 16

Cục Sở hữu trí tuệ thông báo:

1. Yêu cầu duy trì hiệu lực Bằng độc quyền sáng chế nêu trên được chấp nhận.

2. Hiệu lực Bằng độc quyền sáng chế số 4358 được duy trì đến 08/06/2020.

Nơi nhận:

- Như trên;
- TT (để công bố);
- Lưu: VT, Hồ sơ.

CỤC TRƯỞNG



Đinh Hữu Phí

**BỘ KHOA HỌC VÀ CÔNG NGHỆ
CỤC SỞ HỮU TRÍ TUỆ**

**CỘNG HOÀ XÃ HỘI CHỦ NGHĨA VIỆT NAM
Độc lập - Tự do - Hạnh phúc**

Số: 1980/TB-SHTT

Hà Nội, ngày 10 tháng 06 năm 2019

THÔNG BÁO
Ghi nhận yêu cầu duy trì hiệu lực Bằng độc quyền sáng chế

Kính gửi: Công ty TNHH Ban Ca (BANCA)
15B Triệu Việt Vương, thành phố Hà Nội

Căn cứ kết quả thẩm định yêu cầu duy trì hiệu lực Bằng độc quyền sáng chế:

Số đơn: DT1-2019-04081

Ngày nộp: 10/06/2019

Chủ đơn: Yamaha Hatsudoki Kabushiki Kaisha (JP)

Đại diện của Chủ đơn: BANCA

Bằng độc quyền sáng chế số: 14158

Năm yêu cầu duy trì hiệu lực: 5

Cục Sở hữu trí tuệ thông báo:

1. Yêu cầu duy trì hiệu lực Bằng độc quyền sáng chế nêu trên được chấp nhận.

2. Hiệu lực Bằng độc quyền sáng chế số 14158 được duy trì đến 08/06/2020.

Nơi nhận:

- Như trên;
- TT (để công bố);
- Lưu: VT, Hồ sơ.

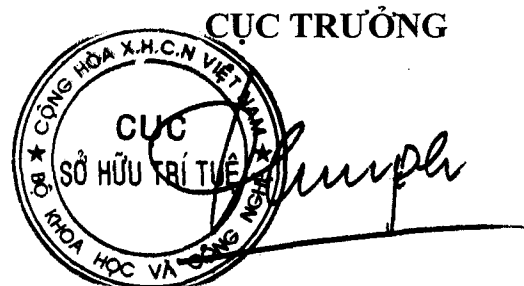

Đình Hữu Phí

BỘ KHOA HỌC VÀ CÔNG NGHỆ
CỤC SỞ HỮU TRÍ TUỆ

CỘNG HOÀ XÃ HỘI CHỦ NGHĨA VIỆT NAM
Độc lập - Tự do - Hạnh phúc

Số: 19801/TB-SHTT

Hà Nội, ngày 30 tháng 09 năm 2019

THÔNG BÁO
Ghi nhận yêu cầu duy trì hiệu lực Bằng độc quyền sáng chế

Kính gửi: Công ty TNHH Ban Ca (BANCA)
15B Triệu Việt Vương, thành phố Hà Nội

Căn cứ kết quả thẩm định yêu cầu duy trì hiệu lực Bằng độc quyền sáng chế:

Số đơn: DT1-2019-04082

Ngày nộp: 10/06/2019

Chủ đơn: Yamaha Hatsudoki Kabushiki Kaisha (JP)

Đại diện của Chủ đơn: BANCA

Bằng độc quyền sáng chế số: 14159

Năm yêu cầu duy trì hiệu lực: 5

Cục Sở hữu trí tuệ thông báo:

1. Yêu cầu duy trì hiệu lực Bằng độc quyền sáng chế nêu trên được chấp nhận.

2. Hiệu lực Bằng độc quyền sáng chế số 14159 được duy trì đến 08/06/2020.

Nơi nhận:

- Như trên;
- TT (để công bố);
- Lưu: VT, Hồ sơ.

CỤC TRƯỞNG



Đinh Hữu Phí

**BỘ KHOA HỌC VÀ CÔNG NGHỆ
CỤC SỞ HỮU TRÍ TUỆ**

**CỘNG HÒA XÃ HỘI CHỦ NGHĨA VIỆT NAM
Độc lập - Tự do - Hạnh phúc**

Số: 19802 /TB-SHTT

Hà Nội, ngày 10 tháng 09 năm 2019

THÔNG BÁO
Ghi nhận yêu cầu duy trì hiệu lực Bằng độc quyền sáng chế

Kính gửi: Công ty TNHH Ban Ca (BANCA)
15B Triệu Việt Vương, thành phố Hà Nội

Căn cứ kết quả thẩm định yêu cầu duy trì hiệu lực Bằng độc quyền sáng chế:

Số đơn: DT1-2019-04083

Ngày nộp: 10/06/2019

Chủ đơn: EVONIK DEGUSSA GMBH (DE)

Đại diện của Chủ đơn: BANCA

Bằng độc quyền sáng chế số: 14168

Năm yêu cầu duy trì hiệu lực: 5

Cục Sở hữu trí tuệ thông báo:

1. Yêu cầu duy trì hiệu lực Bằng độc quyền sáng chế nêu trên được chấp nhận.

2. Hiệu lực Bằng độc quyền sáng chế số 14168 được duy trì đến 08/06/2020.

Nơi nhận:

- Như trên;
- TT (để công bố);
- Lưu: VT, Hồ sơ.

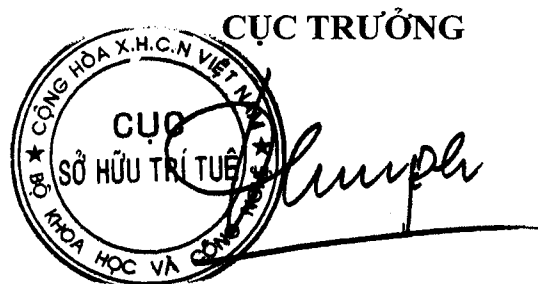

Đình Hữu Phí

**BỘ KHOA HỌC VÀ CÔNG NGHỆ
CỤC SỞ HỮU TRÍ TUỆ**

**CỘNG HÒA XÃ HỘI CHỦ NGHĨA VIỆT NAM
Độc lập - Tự do - Hạnh phúc**

Số: 19803/TB-SHTT

Hà Nội, ngày 10 tháng 06 năm 2019

THÔNG BÁO
Ghi nhận yêu cầu duy trì hiệu lực Bằng độc quyền sáng chế

Kính gửi: Công ty TNHH Ban Ca (BANCA)
15B Triệu Việt Vương, thành phố Hà Nội

Căn cứ kết quả thẩm định yêu cầu duy trì hiệu lực Bằng độc quyền sáng chế:

Số đơn: DT1-2019-04084

Ngày nộp: 10/06/2019

Chủ đơn: KOYO SANGYO Co., Ltd. (JP)

Đại diện của Chủ đơn: BANCA

Bằng độc quyền sáng chế số: 14169

Năm yêu cầu duy trì hiệu lực: 5

Cục Sở hữu trí tuệ thông báo:

1. Yêu cầu duy trì hiệu lực Bằng độc quyền sáng chế nêu trên được chấp nhận.

2. Hiệu lực Bằng độc quyền sáng chế số 14169 được duy trì đến 08/06/2020.

Nơi nhận:

- Như trên;
- TT (để công bố);
- Lưu: VT, Hồ sơ.

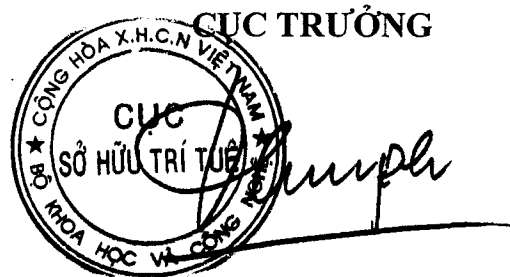

Đinh Hữu Phí

BỘ KHOA HỌC VÀ CÔNG NGHỆ
CỤC SỞ HỮU TRÍ TUỆ

CỘNG HOÀ XÃ HỘI CHỦ NGHĨA VIỆT NAM
Độc lập - Tự do - Hạnh phúc

Số: 19804/TB-SHTT

Hà Nội, ngày 10 tháng 06 năm 2019

THÔNG BÁO
Ghi nhận yêu cầu duy trì hiệu lực Bằng độc quyền sáng chế

Kính gửi: Công ty TNHH Ban Ca (BANCA)
15B Triệu Việt Vương, thành phố Hà Nội

Căn cứ kết quả thẩm định yêu cầu duy trì hiệu lực Bằng độc quyền sáng chế:

Số đơn: DT1-2019-04085

Ngày nộp: 10/06/2019

Chủ đơn: BOEHRINGER INGELHEIM INTERNATIONAL GMBH (DE)

Đại diện của Chủ đơn: BANCA

Bằng độc quyền sáng chế số: 14184

Năm yêu cầu duy trì hiệu lực: 5

Cục Sở hữu trí tuệ thông báo:

1. Yêu cầu duy trì hiệu lực Bằng độc quyền sáng chế nêu trên được chấp nhận.

2. Hiệu lực Bằng độc quyền sáng chế số 14184 được duy trì đến 08/06/2020.

Nơi nhận:

- Như trên;
- TT (để công bố);
- Lưu: VT, Hồ sơ.

CỤC TRƯỞNG



Đinh Hữu Phí

**BỘ KHOA HỌC VÀ CÔNG NGHỆ
CỤC SỞ HỮU TRÍ TUỆ**

**CỘNG HOÀ XÃ HỘI CHỦ NGHĨA VIỆT NAM
Độc lập - Tự do - Hạnh phúc**

Số: 19805 /TB-SHTT

Hà Nội, ngày 10 tháng 06 năm 2019

THÔNG BÁO
Ghi nhận yêu cầu duy trì hiệu lực Bằng độc quyền sáng chế

Kính gửi: Công ty TNHH Ban Ca (BANCA)
15B Triệu Việt Vương, thành phố Hà Nội

Căn cứ kết quả thẩm định yêu cầu duy trì hiệu lực Bằng độc quyền sáng chế:

Số đơn: DT1-2019-04086

Ngày nộp: 10/06/2019

Chủ đơn: Yamaha Hatsudoki Kabushiki Kaisha (JP)

Đại diện của Chủ đơn: BANCA

Bằng độc quyền sáng chế số: 12813

Năm yêu cầu duy trì hiệu lực: 6

Cục Sở hữu trí tuệ thông báo:

1. Yêu cầu duy trì hiệu lực Bằng độc quyền sáng chế nêu trên được chấp nhận.

2. Hiệu lực Bằng độc quyền sáng chế số 12813 được duy trì đến 09/06/2020.

Nơi nhận:

- Như trên;
- TT (để công bố);
- Lưu: VT, Hồ sơ.

CỤC TRƯỞNG



Đinh Hữu Phí

BỘ KHOA HỌC VÀ CÔNG NGHỆ
CỤC SỞ HỮU TRÍ TUỆ

CỘNG HOÀ XÃ HỘI CHỦ NGHĨA VIỆT NAM
Độc lập - Tự do - Hạnh phúc

Số: 19806/TB-SHTT

Hà Nội, ngày 20 tháng 06 năm 2019

THÔNG BÁO
Ghi nhận yêu cầu duy trì hiệu lực Bằng độc quyền sáng chế

Kính gửi: Công ty TNHH Ban Ca (BANCA)
15B Triệu Việt Vương, thành phố Hà Nội

Căn cứ kết quả thẩm định yêu cầu duy trì hiệu lực Bằng độc quyền sáng chế:

Số đơn: DT1-2019-04087

Ngày nộp: 10/06/2019

Chủ đơn: Yamaha Hatsudoki Kabushiki Kaisha (JP)

Đại diện của Chủ đơn: BANCA

Bằng độc quyền sáng chế số: 12817

Năm yêu cầu duy trì hiệu lực: 6

Cục Sở hữu trí tuệ thông báo:

1. Yêu cầu duy trì hiệu lực Bằng độc quyền sáng chế nêu trên được chấp nhận.

2. Hiệu lực Bằng độc quyền sáng chế số 12817 được duy trì đến 09/06/2020.

Nơi nhận:

- Như trên;
- TT (để công bố);
- Lưu: VT, Hồ sơ.

CỤC TRƯỞNG



Đinh Hữu Phí

BỘ KHOA HỌC VÀ CÔNG NGHỆ
CỤC SỞ HỮU TRÍ TUỆ

CỘNG HÒA XÃ HỘI CHỦ NGHĨA VIỆT NAM
Độc lập - Tự do - Hạnh phúc

Số: 19807/TB-SHTT

Hà Nội, ngày 30 tháng 07 năm 2019

THÔNG BÁO
Ghi nhận yêu cầu duy trì hiệu lực Bằng độc quyền sáng chế

Kính gửi: Công ty TNHH Ban Ca (BANCA)
15B Triệu Việt Vương, thành phố Hà Nội

Căn cứ kết quả thẩm định yêu cầu duy trì hiệu lực Bằng độc quyền sáng chế:

Số đơn: DT1-2019-04088

Ngày nộp: 10/06/2019

Chủ đơn: Yamaha Hatsudoki Kabushiki Kaisha (JP)

Đại diện của Chủ đơn: BANCA

Bằng độc quyền sáng chế số: 12829

Năm yêu cầu duy trì hiệu lực: 6

Cục Sở hữu trí tuệ thông báo:

1. Yêu cầu duy trì hiệu lực Bằng độc quyền sáng chế nêu trên được chấp nhận.

2. Hiệu lực Bằng độc quyền sáng chế số 12829 được duy trì đến 09/06/2020.

Nơi nhận:

- Như trên;
- TT (để công bố);
- Lưu: VT, Hồ sơ.

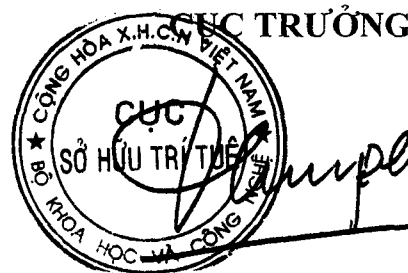

Đinh Hữu Phí

BỘ KHOA HỌC VÀ CÔNG NGHỆ
CỤC SỞ HỮU TRÍ TUỆ

CỘNG HOÀ XÃ HỘI CHỦ NGHĨA VIỆT NAM
Độc lập - Tự do - Hạnh phúc

Số: 14408 /TB-SHTT

Hà Nội, ngày 20 tháng 09 năm 2019

THÔNG BÁO
Ghi nhận yêu cầu duy trì hiệu lực Bằng độc quyền sáng chế

Kính gửi: Công ty TNHH Ban Ca (BANCA)
15B Triệu Việt Vương, thành phố Hà Nội

Căn cứ kết quả thẩm định yêu cầu duy trì hiệu lực Bằng độc quyền sáng chế:

Số đơn: DT1-2019-04089

Ngày nộp: 10/06/2019

Chủ đơn: Yamaha Hatsudoki Kabushiki Kaisha (JP)

Đại diện của Chủ đơn: BANCA

Bằng độc quyền sáng chế số: 7097

Năm yêu cầu duy trì hiệu lực: 12

Cục Sở hữu trí tuệ thông báo:

1. Yêu cầu duy trì hiệu lực Bằng độc quyền sáng chế nêu trên được chấp nhận.
2. Hiệu lực Bằng độc quyền sáng chế số 7097 được duy trì đến 10/06/2020.

Nơi nhận:

- Như trên;
- TT (để công bố);
- Lưu: VT, Hồ sơ.

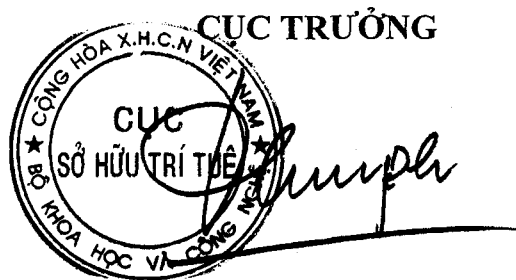

Đinh Hữu Phí

**BỘ KHOA HỌC VÀ CÔNG NGHỆ
CỤC SỞ HỮU TRÍ TUỆ**

**CỘNG HOÀ XÃ HỘI CHỦ NGHĨA VIỆT NAM
Độc lập - Tự do - Hạnh phúc**

Số: 19709 /TB-SHTT

Hà Nội, ngày 10 tháng 06 năm 2019

THÔNG BÁO
Ghi nhận yêu cầu duy trì hiệu lực Bằng độc quyền sáng chế

Kính gửi: Công ty TNHH Ban Ca (BANCA)
15B Triệu Việt Vương, thành phố Hà Nội

Căn cứ kết quả thẩm định yêu cầu duy trì hiệu lực Bằng độc quyền sáng chế:

Số đơn: DT1-2019-04090

Ngày nộp: 10/06/2019

Chủ đơn: Yamaha Hatsudoki Kabushiki Kaisha (JP)

Đại diện của Chủ đơn: BANCA

Bằng độc quyền sáng chế số: 6400

Năm yêu cầu duy trì hiệu lực: 13

Cục Sở hữu trí tuệ thông báo:

1. Yêu cầu duy trì hiệu lực Bằng độc quyền sáng chế nêu trên được chấp nhận.

2. Hiệu lực Bằng độc quyền sáng chế số 6400 được duy trì đến 12/06/2020. *h*

Nơi nhận:

- Như trên;
- TT (để công bố);
- Lưu: VT, Hồ sơ.

CỤC TRƯỞNG



Đinh Hữu Phí

**BỘ KHOA HỌC VÀ CÔNG NGHỆ
CỤC SỞ HỮU TRÍ TUỆ**

**CỘNG HOÀ XÃ HỘI CHỦ NGHĨA VIỆT NAM
Độc lập - Tự do - Hạnh phúc**

Số: 19810/TB-SHTT

Hà Nội, ngày 10 tháng 06 năm 2019

THÔNG BÁO

Ghi nhận yêu cầu duy trì hiệu lực Bằng độc quyền sáng chế

Kính gửi: Công ty TNHH Ban Ca (BANCA)
15B Triệu Việt Vương, thành phố Hà Nội

Căn cứ kết quả thẩm định yêu cầu duy trì hiệu lực Bằng độc quyền sáng chế:

Số đơn: DT1-2019-04091

Ngày nộp: 10/06/2019

Chủ đơn: BOEHRINGER INGELHEIM PHARMA GMBH & CO. KG
(DE)

Đại diện của Chủ đơn: BANCA

Bằng độc quyền sáng chế số: 6405

Năm yêu cầu duy trì hiệu lực: 13

Cục Sở hữu trí tuệ thông báo:

1. Yêu cầu duy trì hiệu lực Bằng độc quyền sáng chế nêu trên được chấp nhận.

2. Hiệu lực Bằng độc quyền sáng chế số 6405 được duy trì đến 12/06/2020. *ke*

Nơi nhận:

- Như trên;
- TT (để công bố);
- Lưu: VT, Hồ sơ.

CỤC TRƯỞNG



Đình Hữu Phí

BỘ KHOA HỌC VÀ CÔNG NGHỆ
CỤC SỞ HỮU TRÍ TUỆ

CỘNG HOÀ XÃ HỘI CHỦ NGHĨA VIỆT NAM
Độc lập - Tự do - Hạnh phúc

Số: 198/AA/TB-SHTT

Hà Nội, ngày 11 tháng 06 năm 2019

THÔNG BÁO
Ghi nhận yêu cầu duy trì hiệu lực Bằng độc quyền sáng chế

Kính gửi: Công ty TNHH một thành viên Sở hữu trí tuệ VCCI
(VCCI-IP CO.,LTD)
Tầng 8, Toà nhà VCCI, số 9 Đào Duy Anh, phường Phương mai,
quận Đống Đa, thành phố Hà Nội

Căn cứ kết quả thẩm định yêu cầu duy trì hiệu lực Bằng độc quyền sáng chế:

Số đơn: DT1-2019-04092

Ngày nộp: 11/06/2019

Chủ đơn: FORCE TECHNOLOGY (DK)

Đại diện của Chủ đơn: VCCI-IP CO.,LTD

Bằng độc quyền sáng chế số: 8936

Năm yêu cầu duy trì hiệu lực: 9

Cục Sở hữu trí tuệ thông báo:

1. Yêu cầu duy trì hiệu lực Bằng độc quyền sáng chế nêu trên được chấp nhận.

2. Hiệu lực Bằng độc quyền sáng chế số 8936 được duy trì đến 20/12/2019. *h*

Nơi nhận:

- Như trên;
- TT (để công bố);
- Lưu: VT, Hồ sơ.

CỤC TRƯỞNG

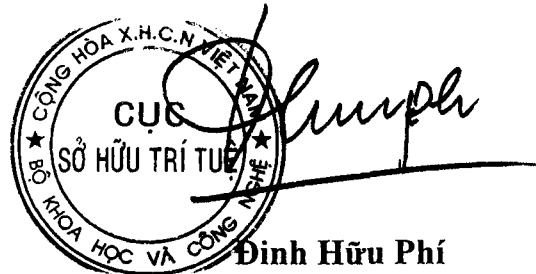

**BỘ KHOA HỌC VÀ CÔNG NGHỆ
CỤC SỞ HỮU TRÍ TUỆ**

**CỘNG HOÀ XÃ HỘI CHỦ NGHĨA VIỆT NAM
Độc lập - Tự do - Hạnh phúc**

Số: *19813* /TB-SHTT

Hà Nội, ngày *30* tháng *09* năm 2019

THÔNG BÁO
Ghi nhận yêu cầu duy trì hiệu lực Bằng độc quyền sáng chế

Kính gửi: Công ty TNHH Dương và Trần (DUONG & TRAN CO., LTD)
Số 85, phố Ngô Gia Tự, phường Đức Giang, quận Long Biên, TP. Hà nội

Căn cứ kết quả thẩm định yêu cầu duy trì hiệu lực Bằng độc quyền sáng chế:

Số đơn: DT1-2019-04094

Ngày nộp: 11/06/2019

Chủ đơn: DOOSUNG HEAVY industries Co., Ltd. (KR)

Đại diện của Chủ đơn: DUONG & TRAN CO., LTD

Bằng độc quyền sáng chế số: 19540

Năm yêu cầu duy trì hiệu lực: 2

Cục Sở hữu trí tuệ thông báo:

1. Yêu cầu duy trì hiệu lực Bằng độc quyền sáng chế nêu trên được chấp nhận.

2. Hiệu lực Bằng độc quyền sáng chế số 19540 được duy trì đến 28/06/2020.

K.

Nơi nhận:

- Như trên;
- TT (để công bố);
- Lưu: VT, Hồ sơ.

CỤC TRƯỞNG



Đinh Hữu Phí
Đinh Hữu Phí

**BỘ KHOA HỌC VÀ CÔNG NGHỆ
CỤC SỞ HỮU TRÍ TUỆ**

**CỘNG HÒA XÃ HỘI CHỦ NGHĨA VIỆT NAM
Độc lập - Tự do - Hạnh phúc**

Số: 19814 /TB-SHTT

Hà Nội, ngày 10 tháng 07 năm 2019

THÔNG BÁO
Ghi nhận yêu cầu duy trì hiệu lực Bằng độc quyền sáng chế

Kính gửi: Công ty TNHH Tư vấn đầu tư và chuyên giao công nghệ
(INVESTCONSULT)

Số 26 ngõ 41, phố Thái Hà, phường Trung Liệt, quận Đống Đa,
thành phố Hà Nội

Căn cứ kết quả thẩm định yêu cầu duy trì hiệu lực Bằng độc quyền sáng chế:

Số đơn: DT1-2019-04095

Ngày nộp: 11/06/2019

Chủ đơn: EXXONMOBIL UPSTREAM RESEARCH COMPANY (US)

Đại diện của Chủ đơn: INVESTCONSULT

Bằng độc quyền sáng chế số: 19245

Năm yêu cầu duy trì hiệu lực: 2

Cục Sở hữu trí tuệ thông báo:

1. Yêu cầu duy trì hiệu lực Bằng độc quyền sáng chế nêu trên được chấp nhận.

2. Hiệu lực Bằng độc quyền sáng chế số 19245 được duy trì đến 16/05/2020.

Nơi nhận:

- Như trên;
- TT (để công bố);
- Lưu: VT, Hồ sơ.

CỤC TRƯỞNG



Đinh Hữu Phí

**BỘ KHOA HỌC VÀ CÔNG NGHỆ
CỤC SỞ HỮU TRÍ TUỆ**

**CỘNG HOÀ XÃ HỘI CHỦ NGHĨA VIỆT NAM
Độc lập - Tự do - Hạnh phúc**

Số: 19815 /TB-SHTT

Hà Nội, ngày 10 tháng 06 năm 2019

THÔNG BÁO

Ghi nhận yêu cầu duy trì hiệu lực Bằng độc quyền sáng chế

Kính gửi: Công ty TNHH Tư vấn đầu tư và chuyển giao công nghệ
(INVESTCONSULT)

Số 26 ngõ 41, phố Thái Hà, phường Trung Liệt, quận Đống Đa,
thành phố Hà Nội

Căn cứ kết quả thẩm định yêu cầu duy trì hiệu lực Bằng độc quyền sáng chế:

Số đơn: DT1-2019-04096

Ngày nộp: 11/06/2019

Chủ đơn: EXXONMOBIL UPSTREAM RESEARCH COMPANY (US)

Đại diện của Chủ đơn: INVESTCONSULT

Bằng độc quyền sáng chế số: 19453

Năm yêu cầu duy trì hiệu lực: 2

Cục Sở hữu trí tuệ thông báo:

1. Yêu cầu duy trì hiệu lực Bằng độc quyền sáng chế nêu trên được chấp nhận.

2. Hiệu lực Bằng độc quyền sáng chế số 19453 được duy trì đến 13/06/2020.

Nơi nhận:

- Như trên;
- TT (để công bố);
- Lưu: VT, Hồ sơ.

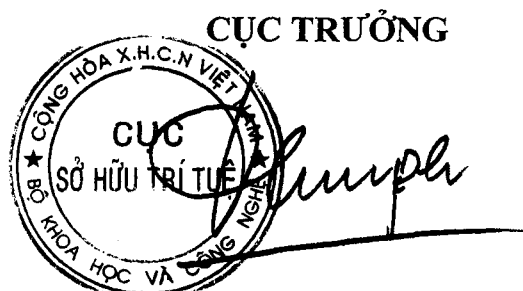

Đinh Hữu Phí

**BỘ KHOA HỌC VÀ CÔNG NGHỆ
CỤC SỞ HỮU TRÍ TUỆ**

**CỘNG HOÀ XÃ HỘI CHỦ NGHĨA VIỆT NAM
Độc lập - Tự do - Hạnh phúc**

Số: 19816 /TB-SHTT

Hà Nội, ngày 11 tháng 09 năm 2019

THÔNG BÁO
Ghi nhận yêu cầu duy trì hiệu lực Bằng độc quyền sáng chế

Kính gửi: Công ty TNHH Ban Ca (BANCA)
15B Triệu Việt Vương, thành phố Hà Nội

Căn cứ kết quả thẩm định yêu cầu duy trì hiệu lực Bằng độc quyền sáng chế:

Số đơn: DT1-2019-03956

Ngày nộp: 31/05/2019

Chủ đơn: NOSHIRO SHIGEN CO., LTD. (JP)

Đại diện của Chủ đơn: BANCA

Bằng độc quyền sáng chế số: 19762

Năm yêu cầu duy trì hiệu lực: 2

Cục Sở hữu trí tuệ thông báo:

1. Yêu cầu duy trì hiệu lực Bằng độc quyền sáng chế nêu trên được chấp nhận.

2. Hiệu lực Bằng độc quyền sáng chế số 19762 được duy trì đến 06/08/2020.

Nơi nhận:

- Như trên;
- TT (để công bố);
- Lưu: VT, Hồ sơ.

CỤC TRƯỞNG



Đình Hữu Phí

BỘ KHOA HỌC VÀ CÔNG NGHỆ
CỤC SỞ HỮU TRÍ TUỆ

CỘNG HÒA XÃ HỘI CHỦ NGHĨA VIỆT NAM
Độc lập - Tự do - Hạnh phúc

Số: 19887/TB-SHTT

Hà Nội, ngày 30 tháng 09 năm 2019

THÔNG BÁO
Ghi nhận yêu cầu duy trì hiệu lực Bằng độc quyền sáng chế

Kính gửi: Công ty Luật TNHH Phạm và Liên danh (PHAM & ASSOCIATES)
8 Trần Hưng Đạo, thành phố Hà Nội

Căn cứ kết quả thẩm định yêu cầu duy trì hiệu lực Bằng độc quyền sáng chế:

Số đơn: DT1-2019-06258

Ngày nộp: 23/08/2019

Chủ đơn: Cristal USA Inc. (US)

Đại diện của Chủ đơn: PHAM & ASSOCIATES

Bằng độc quyền sáng chế số: 19976

Năm yêu cầu duy trì hiệu lực: 2

Cục Sở hữu trí tuệ thông báo:

1. Yêu cầu duy trì hiệu lực Bằng độc quyền sáng chế nêu trên được chấp nhận.

2. Hiệu lực Bằng độc quyền sáng chế số 19976 được duy trì đến 26/09/2020.

Nơi nhận:

- Như trên;
- TT (để công bố);
- Lưu: VT, Hồ sơ.

CỤC TRƯỞNG



Đinh Hữu Phí

BỘ KHOA HỌC VÀ CÔNG NGHỆ
CỤC SỞ HỮU TRÍ TUỆ

CỘNG HÒA XÃ HỘI CHỦ NGHĨA VIỆT NAM
Độc lập - Tự do - Hạnh phúc

Số: *19858* /TB-SHTT

Hà Nội, ngày *30* tháng *09* năm 2019

THÔNG BÁO
Ghi nhận yêu cầu duy trì hiệu lực Bằng độc quyền sáng chế

Kính gửi: Phạm Văn Vượng

H10/11, K236, Trần Cao Vân, quận Thanh Khê, thành phố Đà Nẵng
Số điện thoại: 0982 960 317

Căn cứ kết quả thẩm định yêu cầu duy trì hiệu lực Bằng độc quyền sáng chế:

Số đơn: DT1-2019-06903

Ngày nộp: 24/09/2019

Chủ đơn: Phạm Văn Vượng (VN)

Bằng độc quyền sáng chế số: 13884

Năm yêu cầu duy trì hiệu lực: 5

Cục Sở hữu trí tuệ thông báo:

1. Yêu cầu duy trì hiệu lực Bằng độc quyền sáng chế nêu trên được chấp nhận.

2. Hiệu lực Bằng độc quyền sáng chế số 13884 được duy trì đến 17/03/2020.

Nơi nhận:

- Như trên;
- TT (để công bố);
- Lưu: VT, Hồ sơ.

CỤC TRƯỞNG



Đinh Hữu Phí
Đinh Hữu Phí

BỘ KHOA HỌC VÀ CÔNG NGHỆ
CỤC SỞ HỮU TRÍ TUỆ

CỘNG HOÀ XÃ HỘI CHỦ NGHĨA VIỆT NAM
Độc lập - Tự do - Hạnh phúc

Số: 19840 /TB-SHTT

Hà Nội, ngày 10 tháng 09 năm 2019

THÔNG BÁO
Ghi nhận yêu cầu duy trì hiệu lực Bằng độc quyền sáng chế

Kính gửi: Công ty cổ phần công nghệ Plasma Việt Nam
A14 TT6, khu đô thị Văn Quán, phường Phúc La, quận Hà Đông,
thành phố Hà Nội

Căn cứ kết quả thẩm định yêu cầu duy trì hiệu lực Bằng độc quyền sáng chế:

Số đơn: DT1-2019-03967

Ngày nộp: 31/05/2019

Chủ đơn: Công ty cổ phần công nghệ Plasma Việt Nam (VN)

Bằng độc quyền sáng chế số: 14627

Năm yêu cầu duy trì hiệu lực: 4

Cục Sở hữu trí tuệ thông báo:

1. Yêu cầu duy trì hiệu lực Bằng độc quyền sáng chế nêu trên được chấp nhận.

2. Hiệu lực Bằng độc quyền sáng chế số 14627 được duy trì đến 29/09/2019.

Nơi nhận:

- Như trên;
- TT (để công bố);
- Lưu: VT, Hồ sơ.

CỤC TRƯỞNG



Đình Hữu Phí

BỘ KHOA HỌC VÀ CÔNG NGHỆ
CỤC SỞ HỮU TRÍ TUỆ

CỘNG HOÀ XÃ HỘI CHỦ NGHĨA VIỆT NAM
Độc lập - Tự do - Hạnh phúc

Số: 19/41/TB-SHTT

Hà Nội, ngày 30 tháng 09 năm 2019

THÔNG BÁO
Ghi nhận yêu cầu duy trì hiệu lực Bằng độc quyền sáng chế

Kính gửi: Công ty cổ phần công nghệ Plasma Việt Nam
A14 TT6, khu đô thị Văn Quán, phường Phúc La, quận Hà Đông,
thành phố Hà Nội

Căn cứ kết quả thẩm định yêu cầu duy trì hiệu lực Bằng độc quyền sáng chế:

Số đơn: DT1-2019-07283

Ngày nộp: 27/09/2019

Chủ đơn: Công ty cổ phần công nghệ Plasma Việt Nam (VN)

Bằng độc quyền sáng chế số: 14627

Năm yêu cầu duy trì hiệu lực: 5

Cục Sở hữu trí tuệ thông báo:

1. Yêu cầu duy trì hiệu lực Bằng độc quyền sáng chế nêu trên được chấp nhận.

2. Hiệu lực Bằng độc quyền sáng chế số 14627 được duy trì đến 29/09/2020.

Nơi nhận:

- Như trên;
- TT (để công bố);
- Lưu: VT, Hồ sơ.

CỤC TRƯỞNG



Đinh Hữu Phí

BỘ KHOA HỌC VÀ CÔNG NGHỆ
CỤC SỞ HỮU TRÍ TUỆ

CỘNG HÒA XÃ HỘI CHỦ NGHĨA VIỆT NAM
Độc lập - Tự do - Hạnh phúc

Số: 79/2019/TB-SHTT

Hà Nội, ngày 09 tháng 10 năm 2019

THÔNG BÁO
Ghi nhận yêu cầu duy trì hiệu lực Bằng độc quyền sáng chế

Kính gửi: Công ty TNHH Ban Ca (BANCA)
15B Triệu Việt Vương, thành phố Hà Nội

Căn cứ kết quả thẩm định yêu cầu duy trì hiệu lực Bằng độc quyền sáng chế:

Số đơn: DT1-2019-04119

Ngày nộp: 12/06/2019

Chủ đơn: Yamaha Hatsudoki Kabushiki Kaisha (JP)

Đại diện của Chủ đơn: BANCA

Bằng độc quyền sáng chế số: 9356

Năm yêu cầu duy trì hiệu lực: 9

Cục Sở hữu trí tuệ thông báo:

1. Yêu cầu duy trì hiệu lực Bằng độc quyền sáng chế nêu trên được chấp nhận.

2. Hiệu lực Bằng độc quyền sáng chế số 9356 được duy trì đến 13/06/2020. *le*

Nơi nhận:

- Như trên;
- TT (để công bố);
- Lưu: VT, Hồ sơ.

CỤC TRƯỞNG



Đinh Hữu Phí

BỘ KHOA HỌC VÀ CÔNG NGHỆ
CỤC SỞ HỮU TRÍ TUỆ

CỘNG HÒA XÃ HỘI CHỦ NGHĨA VIỆT NAM
Độc lập - Tự do - Hạnh phúc

Số: 19900/TB-SHTT

Hà Nội, ngày 09 tháng 10 năm 2019

THÔNG BÁO
Ghi nhận yêu cầu duy trì hiệu lực Bằng độc quyền sáng chế

Kính gửi: Công ty TNHH Ban Ca (BANCA)
15B Triệu Việt Vương, thành phố Hà Nội

Căn cứ kết quả thẩm định yêu cầu duy trì hiệu lực Bằng độc quyền sáng chế:

Số đơn: DT1-2019-04120

Ngày nộp: 12/06/2019

Chủ đơn: ISHIHARA SANGYO KAISHA, LTD. (JP)

Đại diện của Chủ đơn: BANCA

Bằng độc quyền sáng chế số: 10393

Năm yêu cầu duy trì hiệu lực: 8

Cục Sở hữu trí tuệ thông báo:

1. Yêu cầu duy trì hiệu lực Bằng độc quyền sáng chế nêu trên được chấp nhận.

2. Hiệu lực Bằng độc quyền sáng chế số 10393 được duy trì đến 13/06/2020.

Nơi nhận:

- Như trên;
- TT (để công bố);
- Lưu: VT, Hồ sơ.

CỤC TRƯỞNG

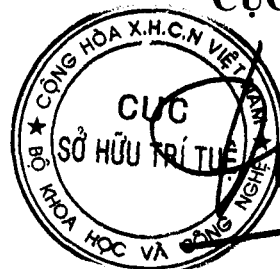

Đình Hữu Phí

BỘ KHOA HỌC VÀ CÔNG NGHỆ
CỤC SỞ HỮU TRÍ TUỆ

CỘNG HÒA XÃ HỘI CHỦ NGHĨA VIỆT NAM
Độc lập - Tự do - Hạnh phúc

Số: 79901/TB-SHTT

Hà Nội, ngày 09 tháng 10 năm 2019

THÔNG BÁO
Ghi nhận yêu cầu duy trì hiệu lực Bằng độc quyền sáng chế

Kính gửi: Công ty TNHH Ban Ca (BANCA)
15B Triệu Việt Vương, thành phố Hà Nội

Căn cứ kết quả thẩm định yêu cầu duy trì hiệu lực Bằng độc quyền sáng chế:

Số đơn: DT1-2019-04121

Ngày nộp: 12/06/2019

Chủ đơn: SONY CORPORATION (JP)

Đại diện của Chủ đơn: BANCA

Bằng độc quyền sáng chế số: 17063

Năm yêu cầu duy trì hiệu lực: 3

Cục Sở hữu trí tuệ thông báo:

1. Yêu cầu duy trì hiệu lực Bằng độc quyền sáng chế nêu trên được chấp nhận.
2. Hiệu lực Bằng độc quyền sáng chế số 17063 được duy trì đến 13/06/2020.

Nơi nhận:

- Như trên;
- TT (để công bố);
- Lưu: VT, Hồ sơ.

CỤC TRƯỞNG

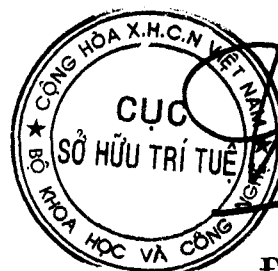

Đinh Hữu Phí

BỘ KHOA HỌC VÀ CÔNG NGHỆ
CỤC SỞ HỮU TRÍ TUỆ

CỘNG HÒA XÃ HỘI CHỦ NGHĨA VIỆT NAM
Độc lập - Tự do - Hạnh phúc

Số: 19902/TB-SHTT

Hà Nội, ngày 04 tháng 10 năm 2019

THÔNG BÁO
Ghi nhận yêu cầu duy trì hiệu lực Bằng độc quyền sáng chế

Kính gửi: Văn phòng Luật sư A Hoà (AHOA LAW OFFICE)
181/3 Cách Mạng Tháng Tám, phường 5, quận 3, TP. Hồ Chí Minh

Căn cứ kết quả thẩm định yêu cầu duy trì hiệu lực Bằng độc quyền sáng chế:

Số đơn: DT1-2019-04122

Ngày nộp: 12/06/2019

Chủ đơn: Công ty TNHH một thành viên sản xuất thương mại Đại Thuận Đạt (VN)

Đại diện của Chủ đơn: AHOA LAW OFFICE

Bằng độc quyền sáng chế số: 19959

Năm yêu cầu duy trì hiệu lực: 2

Cục Sở hữu trí tuệ thông báo:

1. Yêu cầu duy trì hiệu lực Bằng độc quyền sáng chế nêu trên được chấp nhận.

2. Hiệu lực Bằng độc quyền sáng chế số 19959 được duy trì đến 24/09/2020.

He

Nơi nhận:

- Như trên;
- TT (để công bố);
- Lưu: VT, Hồ sơ.

CỤC TRƯỞNG

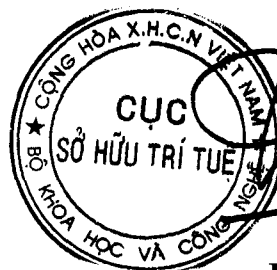

Đinh Hữu Phú
Đinh Hữu Phú

BỘ KHOA HỌC VÀ CÔNG NGHỆ
CỤC SỞ HỮU TRÍ TUỆ

CỘNG HÒA XÃ HỘI CHỦ NGHĨA VIỆT NAM
Độc lập - Tự do - Hạnh phúc

Số: 19903 /TB-SHTT

Hà Nội, ngày 09 tháng 10 năm 2019

THÔNG BÁO
Ghi nhận yêu cầu duy trì hiệu lực Bằng độc quyền sáng chế

Kính gửi: Công ty TNHH Ban Ca (BANCA)
15B Triệu Việt Vương, thành phố Hà Nội

Căn cứ kết quả thẩm định yêu cầu duy trì hiệu lực Bằng độc quyền sáng chế:

Số đơn: DT1-2019-04123

Ngày nộp: 12/06/2019

Chủ đơn: Siemens Aktiengesellschaft (DE)

Đại diện của Chủ đơn: BANCA

Bằng độc quyền sáng chế số: 17079

Năm yêu cầu duy trì hiệu lực: 3

Cục Sở hữu trí tuệ thông báo:

1. Yêu cầu duy trì hiệu lực Bằng độc quyền sáng chế nêu trên được chấp nhận.

2. Hiệu lực Bằng độc quyền sáng chế số 17079 được duy trì đến 13/06/2020.

Nơi nhận:

- Như trên;
- TT (để công bố);
- Lưu: VT, Hồ sơ.

CỤC TRƯỞNG



Đinh Hữu Phí

BỘ KHOA HỌC VÀ CÔNG NGHỆ
CỤC SỞ HỮU TRÍ TUỆ

CỘNG HÒA XÃ HỘI CHỦ NGHĨA VIỆT NAM
Độc lập - Tự do - Hạnh phúc

Số: 19904/TB-SHTT

Hà Nội, ngày 07 tháng 10 năm 2019

THÔNG BÁO
Ghi nhận yêu cầu duy trì hiệu lực Bằng độc quyền sáng chế

Kính gửi: Công ty TNHH Ban Ca (BANCA)
15B Triệu Việt Vương, thành phố Hà Nội

Căn cứ kết quả thẩm định yêu cầu duy trì hiệu lực Bằng độc quyền sáng chế:

Số đơn: DT1-2019-04124

Ngày nộp: 12/06/2019

Chủ đơn: YAMAHA HATSUDOKI KABUSHIKI KAISHA (JP)

Đại diện của Chủ đơn: BANCA

Bằng độc quyền sáng chế số: 19439

Năm yêu cầu duy trì hiệu lực: 2

Cục Sở hữu trí tuệ thông báo:

1. Yêu cầu duy trì hiệu lực Bằng độc quyền sáng chế nêu trên được chấp nhận.

2. Hiệu lực Bằng độc quyền sáng chế số 19439 được duy trì đến 13/06/2020.

Nơi nhận:

- Như trên;
- TT (để công bố);
- Lưu: VT, Hồ sơ.

CỤC TRƯỞNG



Đình Hữu Phí

BỘ KHOA HỌC VÀ CÔNG NGHỆ
CỤC SỞ HỮU TRÍ TUỆ

CỘNG HÒA XÃ HỘI CHỦ NGHĨA VIỆT NAM
Độc lập - Tự do - Hạnh phúc

Số: 7990/TB-SHTT

Hà Nội, ngày 07 tháng 10 năm 2019

THÔNG BÁO
Ghi nhận yêu cầu duy trì hiệu lực Bằng độc quyền sáng chế

Kính gửi: Công ty TNHH Ban Ca (BANCA)
15B Triệu Việt Vương, thành phố Hà Nội

Căn cứ kết quả thẩm định yêu cầu duy trì hiệu lực Bằng độc quyền sáng chế:

Số đơn: DT1-2019-04125

Ngày nộp: 12/06/2019

Chủ đơn: UNILEVER N.V. (NL)

Đại diện của Chủ đơn: BANCA

Bằng độc quyền sáng chế số: 19442

Năm yêu cầu duy trì hiệu lực: 2

Cục Sở hữu trí tuệ thông báo:

1. Yêu cầu duy trì hiệu lực Bằng độc quyền sáng chế nêu trên được chấp nhận.

2. Hiệu lực Bằng độc quyền sáng chế số 19442 được duy trì đến 13/06/2020.

Ha

Nơi nhận:

- Như trên;
- TT (để công bố);
- Lưu: VT, Hồ sơ.

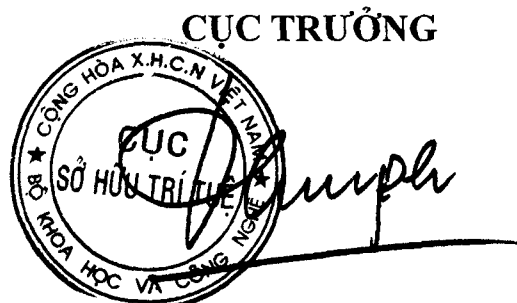

Đinh Hữu Phí

BỘ KHOA HỌC VÀ CÔNG NGHỆ
CỤC SỞ HỮU TRÍ TUỆ

CỘNG HÒA XÃ HỘI CHỦ NGHĨA VIỆT NAM
Độc lập - Tự do - Hạnh phúc

Số: 19906/TB-SHTT

Hà Nội, ngày 04 tháng 10 năm 2019

THÔNG BÁO
Ghi nhận yêu cầu duy trì hiệu lực Bằng độc quyền sáng chế

Kính gửi: Công ty TNHH Ban Ca (BANCA)
15B Triệu Việt Vương, thành phố Hà Nội

Căn cứ kết quả thẩm định yêu cầu duy trì hiệu lực Bằng độc quyền sáng chế:

Số đơn: DT1-2019-04126

Ngày nộp: 12/06/2019

Chủ đơn: L'AIR LIQUIDE SOCIETE ANONYME POUR L'ETUDE ET L'EXPLOITATION DES PROCEDES GEORGES CLAUDE (FR)

Đại diện của Chủ đơn: BANCA

Bằng độc quyền sáng chế số: 19458

Năm yêu cầu duy trì hiệu lực: 2

Cục Sở hữu trí tuệ thông báo:

1. Yêu cầu duy trì hiệu lực Bằng độc quyền sáng chế nêu trên được chấp nhận.
2. Hiệu lực Bằng độc quyền sáng chế số 19458 được duy trì đến 13/06/2020.

Nơi nhận:

- Như trên;
- TT (để công bố);
- Lưu: VT, Hồ sơ.

CỤC TRƯỞNG

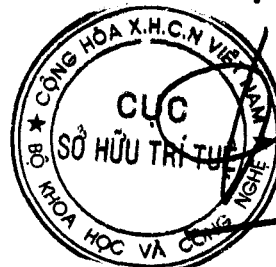

Đình Hữu Phí

BỘ KHOA HỌC VÀ CÔNG NGHỆ
CỤC SỞ HỮU TRÍ TUỆ

CỘNG HOÀ XÃ HỘI CHỦ NGHĨA VIỆT NAM
Độc lập - Tự do - Hạnh phúc

Số: *19907* /TB-SHTT

Hà Nội, ngày *07* tháng *10* năm 2019

THÔNG BÁO
Ghi nhận yêu cầu duy trì hiệu lực Bằng độc quyền sáng chế

Kính gửi: Công ty TNHH Ban Ca (BANCA)
15B Triệu Việt Vương, thành phố Hà Nội

Căn cứ kết quả thẩm định yêu cầu duy trì hiệu lực Bằng độc quyền sáng chế:

Số đơn: DT1-2019-04127

Ngày nộp: 12/06/2019

Chủ đơn: TAISHO PHARMACEUTICAL CO., LTD. (JP)

Đại diện của Chủ đơn: BANCA

Bằng độc quyền sáng chế số: 19462

Năm yêu cầu duy trì hiệu lực: 2

Cục Sở hữu trí tuệ thông báo:

1. Yêu cầu duy trì hiệu lực Bằng độc quyền sáng chế nêu trên được chấp nhận.

2. Hiệu lực Bằng độc quyền sáng chế số 19462 được duy trì đến 13/06/2020.

Nơi nhận:

- Như trên;
- TT (để công bố);
- Lưu: VT, Hồ sơ.

CỤC TRƯỞNG



Đình Hữu Phí

BỘ KHOA HỌC VÀ CÔNG NGHỆ
CỤC SỞ HỮU TRÍ TUỆ

CỘNG HÒA XÃ HỘI CHỦ NGHĨA VIỆT NAM
Độc lập - Tự do - Hạnh phúc

Số: 19908 /TB-SHTT

Hà Nội, ngày 09 tháng 10 năm 2019

THÔNG BÁO
Ghi nhận yêu cầu duy trì hiệu lực Bằng độc quyền sáng chế

Kính gửi: Công ty TNHH Ban Ca (BANCA)
15B Triệu Việt Vương, thành phố Hà Nội

Căn cứ kết quả thẩm định yêu cầu duy trì hiệu lực Bằng độc quyền sáng chế:

Số đơn: DT1-2019-04128

Ngày nộp: 12/06/2019

Chủ đơn: BOEHRINGER INGELHEIM PHARMA GMBH & CO. KG
(DE)

Đại diện của Chủ đơn: BANCA

Bằng độc quyền sáng chế số: 8520

Năm yêu cầu duy trì hiệu lực: 10

Cục Sở hữu trí tuệ thông báo:

1. Yêu cầu duy trì hiệu lực Bằng độc quyền sáng chế nêu trên được chấp nhận.
2. Hiệu lực Bằng độc quyền sáng chế số 8520 được duy trì đến 14/06/2020.

Nơi nhận:

- Như trên;
- TT (để công bố);
- Lưu: VT, Hồ sơ.

CỤC TRƯỞNG



Đinh Hữu Phí

BỘ KHOA HỌC VÀ CÔNG NGHỆ
CỤC SỞ HỮU TRÍ TUỆ

CỘNG HÒA XÃ HỘI CHỦ NGHĨA VIỆT NAM
Độc lập - Tự do - Hạnh phúc

Số: 79909/TB-SHTT

Hà Nội, ngày 04 tháng 10 năm 2019

THÔNG BÁO
Ghi nhận yêu cầu duy trì hiệu lực Bằng độc quyền sáng chế

Kính gửi: Công ty TNHH Ban Ca (BANCA)
15B Triệu Việt Vương, thành phố Hà Nội

Căn cứ kết quả thẩm định yêu cầu duy trì hiệu lực Bằng độc quyền sáng chế:

Số đơn: DT1-2019-04129

Ngày nộp: 12/06/2019

Chủ đơn: YAMAHA HATSUDOKI KABUSHIKI KAISHA (JP)

Đại diện của Chủ đơn: BANCA

Bằng độc quyền sáng chế số: 15598

Năm yêu cầu duy trì hiệu lực: 4

Cục Sở hữu trí tuệ thông báo:

1. Yêu cầu duy trì hiệu lực Bằng độc quyền sáng chế nêu trên được chấp nhận.
2. Hiệu lực Bằng độc quyền sáng chế số 15598 được duy trì đến 14/06/2020.

Nơi nhận:

- Như trên;
- TT (để công bố);
- Lưu: VT, Hồ sơ.

CỤC TRƯỞNG



Đinh Hữu Phí

BỘ KHOA HỌC VÀ CÔNG NGHỆ
CỤC SỞ HỮU TRÍ TUỆ

CỘNG HÒA XÃ HỘI CHỦ NGHĨA VIỆT NAM
Độc lập - Tự do - Hạnh phúc

Số: 19910 /TB-SHTT

Hà Nội, ngày 04 tháng 10 năm 2019

THÔNG BÁO
Ghi nhận yêu cầu duy trì hiệu lực Bằng độc quyền sáng chế

Kính gửi: Công ty TNHH Tư vấn đầu tư và chuyển giao công nghệ
(INVESTCONSULT)
Số 26 ngõ 41, phố Thái Hà, phường Trung Liệt, quận Đống Đa,
thành phố Hà Nội

Căn cứ kết quả thẩm định yêu cầu duy trì hiệu lực Bằng độc quyền sáng chế:

Số đơn: DT1-2019-04130

Ngày nộp: 12/06/2019

Chủ đơn: JIN XIANG KAI INDUSTRY CO., LTD. (TW)

Đại diện của Chủ đơn: INVESTCONSULT

Bằng độc quyền sáng chế số: 9370

Năm yêu cầu duy trì hiệu lực: 9

Cục Sở hữu trí tuệ thông báo:

1. Yêu cầu duy trì hiệu lực Bằng độc quyền sáng chế nêu trên được chấp nhận.
2. Hiệu lực Bằng độc quyền sáng chế số 9370 được duy trì đến 20/06/2020. *hc*

Nơi nhận:

- Như trên;
- TT (để công bố);
- Lưu: VT, Hồ sơ.

CỤC TRƯỞNG



Đình Hữu Phí

BỘ KHOA HỌC VÀ CÔNG NGHỆ
CỤC SỞ HỮU TRÍ TUỆ

CỘNG HÒA XÃ HỘI CHỦ NGHĨA VIỆT NAM
Độc lập - Tự do - Hạnh phúc

Số: 79911/TB-SHTT

Hà Nội, ngày 04 tháng 10 năm 2019

THÔNG BÁO
Ghi nhận yêu cầu duy trì hiệu lực Bằng độc quyền sáng chế

Kính gửi: Hoàng Văn Chiến

Đội 3, thôn Đạo Khê, xã Trung Hưng, huyện Yên Mỹ, tỉnh Hưng Yên

Căn cứ kết quả thẩm định yêu cầu duy trì hiệu lực Bằng độc quyền sáng chế:

Số đơn: DT1-2019-04131

Ngày nộp: 12/06/2019

Chủ đơn: Hoàng Văn Chiến (VN)

Đại diện của Chủ đơn:

Bằng độc quyền sáng chế số: 19537

Năm yêu cầu duy trì hiệu lực: 2

Cục Sở hữu trí tuệ thông báo:

1. Yêu cầu duy trì hiệu lực Bằng độc quyền sáng chế nêu trên được chấp nhận.

2. Hiệu lực Bằng độc quyền sáng chế số 19537 được duy trì đến 27/06/2020.

Nơi nhận:

- Như trên;
- TT (để công bố);
- Lưu: VT, Hồ sơ.

CỤC TRƯỞNG



Đinh Hữu Phí

BỘ KHOA HỌC VÀ CÔNG NGHỆ
CỤC SỞ HỮU TRÍ TUỆ

CỘNG HOÀ XÃ HỘI CHỦ NGHĨA VIỆT NAM
Độc lập - Tự do - Hạnh phúc

Số: 19/912 /TB-SHTT

Hà Nội, ngày 09 tháng 10 năm 2019

THÔNG BÁO

Ghi nhận yêu cầu duy trì hiệu lực Bằng độc quyền sáng chế

Kính gửi: Công ty TNHH Sở hữu trí tuệ Việt á (VIET A IP CO.,LTD)
Phòng 1504, tầng 15, tòa nhà Hàn Việt, số 203 Minh Khai,
phường Minh Khai, quận Hai Bà Trưng, TP. Hà Nội

Căn cứ kết quả thẩm định yêu cầu duy trì hiệu lực Bằng độc quyền sáng chế:

Số đơn: DT1-2019-04585

Ngày nộp: 21/06/2019

Chủ đơn: DAEWOONG PHARMACEUTICAL CO., LTD. (KR)

Đại diện của Chủ đơn: VIET A IP CO.,LTD

Bằng độc quyền sáng chế số: 15774

Năm yêu cầu duy trì hiệu lực: 4

Cục Sở hữu trí tuệ thông báo:

1. Yêu cầu duy trì hiệu lực Bằng độc quyền sáng chế nêu trên được chấp nhận.

2. Hiệu lực Bằng độc quyền sáng chế số 15774 được duy trì đến 01/08/2020.

Nơi nhận:

- Như trên;
- TT (để công bố);
- Lưu: VT, Hồ sơ.

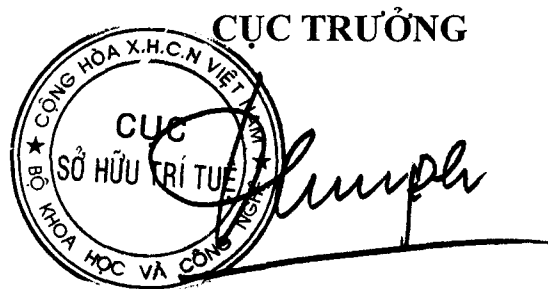

Đình Hữu Phí

BỘ KHOA HỌC VÀ CÔNG NGHỆ
CỤC SỞ HỮU TRÍ TUỆ

CỘNG HÒA XÃ HỘI CHỦ NGHĨA VIỆT NAM
Độc lập - Tự do - Hạnh phúc

Số: 79913 /TB-SHTT

Hà Nội, ngày 04 tháng 10 năm 2019

THÔNG BÁO
Ghi nhận yêu cầu duy trì hiệu lực Bằng độc quyền sáng chế

Kính gửi: Công ty TNHH Sở hữu trí tuệ Việt á (VIET A IP CO.,LTD)
Phòng 1504, tầng 15, tòa nhà Hàn Việt, số 203 Minh Khai,
phường Minh Khai, quận Hai Bà Trưng, TP. Hà Nội

Căn cứ kết quả thẩm định yêu cầu duy trì hiệu lực Bằng độc quyền sáng chế:

Số đơn: DT1-2019-04586

Ngày nộp: 21/06/2019

Chủ đơn: DAEWOONG Co., Ltd. (KR)

Đại diện của Chủ đơn: VIET A IP CO.,LTD

Bằng độc quyền sáng chế số: 9693

Năm yêu cầu duy trì hiệu lực: 9

Cục Sở hữu trí tuệ thông báo:

1. Yêu cầu duy trì hiệu lực Bằng độc quyền sáng chế nêu trên được chấp nhận.
2. Hiệu lực Bằng độc quyền sáng chế số 9693 được duy trì đến 28/09/2020. *xe*

Nơi nhận:

- Như trên;
- TT (để công bố);
- Lưu: VT, Hồ sơ.

CỤC TRƯỞNG

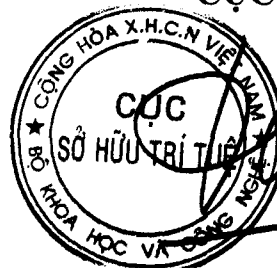

Đình Hữu Phí

BỘ KHOA HỌC VÀ CÔNG NGHỆ
CỤC SỞ HỮU TRÍ TUỆ

CỘNG HÒA XÃ HỘI CHỦ NGHĨA VIỆT NAM
Độc lập - Tự do - Hạnh phúc

Số: 19914/TB-SHTT

Hà Nội, ngày 04 tháng 10 năm 2019

THÔNG BÁO

Ghi nhận yêu cầu duy trì hiệu lực Bằng độc quyền sáng chế

Kính gửi: Công ty TNHH Sở hữu trí tuệ Việt á (VIET A IP CO.,LTD)
Phòng 1504, tầng 15, tòa nhà Hàn Việt, số 203 Minh Khai,
phường Minh Khai, quận Hai Bà Trưng, TP. Hà Nội

Căn cứ kết quả thẩm định yêu cầu duy trì hiệu lực Bằng độc quyền sáng chế:

Số đơn: DT1-2019-04587

Ngày nộp: 21/06/2019

Chủ đơn: POSCO (KR)

Đại diện của Chủ đơn: VIET A IP CO.,LTD

Bằng độc quyền sáng chế số: 15668

Năm yêu cầu duy trì hiệu lực: 4

Cục Sở hữu trí tuệ thông báo:

1. Yêu cầu duy trì hiệu lực Bằng độc quyền sáng chế nêu trên được chấp nhận.
2. Hiệu lực Bằng độc quyền sáng chế số 15668 được duy trì đến 06/07/2020.

Nơi nhận:

- Như trên;
- TT (để công bố);
- Lưu: VT, Hồ sơ.

CỤC TRƯỞNG



Đinh Hữu Phí

BỘ KHOA HỌC VÀ CÔNG NGHỆ
CỤC SỞ HỮU TRÍ TUỆ

CỘNG HÒA XÃ HỘI CHỦ NGHĨA VIỆT NAM
Độc lập - Tự do - Hạnh phúc

Số: 19915/TB-SHTT

Hà Nội, ngày 04 tháng 10 năm 2019

THÔNG BÁO
Ghi nhận yêu cầu duy trì hiệu lực Bằng độc quyền sáng chế

Kính gửi: Công ty TNHH Sở hữu trí tuệ Việt á (VIET A IP CO.,LTD)
Phòng 1504, tầng 15, tòa nhà Hàn Việt, số 203 Minh Khai,
phường Minh Khai, quận Hai Bà Trưng, TP. Hà Nội

Căn cứ kết quả thẩm định yêu cầu duy trì hiệu lực Bằng độc quyền sáng chế:

Số đơn: DT1-2019-04588

Ngày nộp: 21/06/2019

Chủ đơn: POSCO (KR)

Đại diện của Chủ đơn: VIET A IP CO.,LTD

Bằng độc quyền sáng chế số: 11592

Năm yêu cầu duy trì hiệu lực: 7

Cục Sở hữu trí tuệ thông báo:

1. Yêu cầu duy trì hiệu lực Bằng độc quyền sáng chế nêu trên được chấp nhận.

2. Hiệu lực Bằng độc quyền sáng chế số 11592 được duy trì đến 15/07/2020.

Nơi nhận:

- Như trên;
- TT (để công bố);
- Lưu: VT, Hồ sơ.

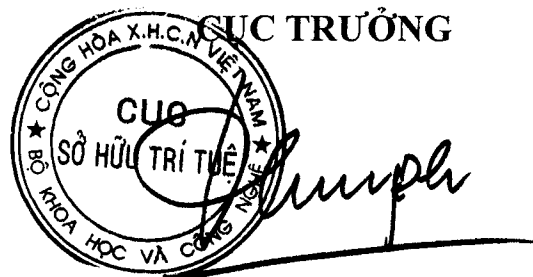

Đinh Hữu Phí

BỘ KHOA HỌC VÀ CÔNG NGHỆ
CỤC SỞ HỮU TRÍ TUỆ

CỘNG HOÀ XÃ HỘI CHỦ NGHĨA VIỆT NAM
Độc lập - Tự do - Hạnh phúc

Số: 19916 /TB-SHTT

Hà Nội, ngày 04 tháng 10 năm 2019

THÔNG BÁO
Ghi nhận yêu cầu duy trì hiệu lực Bằng độc quyền sáng chế

Kính gửi: Công ty TNHH Sở hữu trí tuệ Việt á (VIET A IP CO.,LTD)
Phòng 1504, tầng 15, tòa nhà Hàn Việt, số 203 Minh Khai,
phường Minh Khai, quận Hai Bà Trưng, TP. Hà Nội

Căn cứ kết quả thẩm định yêu cầu duy trì hiệu lực Bằng độc quyền sáng chế:

Số đơn: DT1-2019-04589

Ngày nộp: 21/06/2019

Chủ đơn: JAHWA ELECTRONICS CO., LTD. (KR)

Đại diện của Chủ đơn: VIET A IP CO.,LTD

Bằng độc quyền sáng chế số: 19675

Năm yêu cầu duy trì hiệu lực: 2

Cục Sở hữu trí tuệ thông báo:

1. Yêu cầu duy trì hiệu lực Bằng độc quyền sáng chế nêu trên được chấp nhận.
2. Hiệu lực Bằng độc quyền sáng chế số 19675 được duy trì đến 17/07/2020.

Nơi nhận:

- Như trên;
- TT (để công bố);
- Lưu: VT, Hồ sơ.

CỤC TRƯỞNG



Đinh Hữu Phí

BỘ KHOA HỌC VÀ CÔNG NGHỆ
CỤC SỞ HỮU TRÍ TUỆ

CỘNG HOÀ XÃ HỘI CHỦ NGHĨA VIỆT NAM
Độc lập - Tự do - Hạnh phúc

Số: 19917/TB-SHTT

Hà Nội, ngày 04 tháng 06 năm 2019

THÔNG BÁO
Ghi nhận yêu cầu duy trì hiệu lực Bằng độc quyền sáng chế

Kính gửi: Công ty TNHH Sở hữu trí tuệ Việt á (VIET A IP CO.,LTD)
Phòng 1504, tầng 15, tòa nhà Hàn Việt, số 203 Minh Khai,
phường Minh Khai, quận Hai Bà Trưng, TP. Hà Nội

Căn cứ kết quả thẩm định yêu cầu duy trì hiệu lực Bằng độc quyền sáng chế:

Số đơn: DT1-2019-04590

Ngày nộp: 21/06/2019

Chủ đơn: HYUNDAI HEAVY INDUSTRIES CO., LTD. (KR)

Đại diện của Chủ đơn: VIET A IP CO.,LTD

Bằng độc quyền sáng chế số: 7194

Năm yêu cầu duy trì hiệu lực: 12

Cục Sở hữu trí tuệ thông báo:

1. Yêu cầu duy trì hiệu lực Bằng độc quyền sáng chế nêu trên được chấp nhận.
2. Hiệu lực Bằng độc quyền sáng chế số 7194 được duy trì đến 21/07/2020.

Nơi nhận:

- Như trên;
- TT (để công bố);
- Lưu: VT, Hồ sơ.

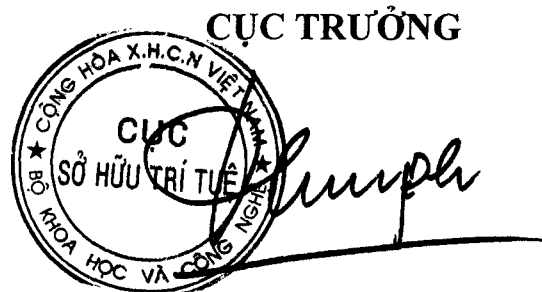

Đinh Hữu Phí

BỘ KHOA HỌC VÀ CÔNG NGHỆ
CỤC SỞ HỮU TRÍ TUỆ

CỘNG HOÀ XÃ HỘI CHỦ NGHĨA VIỆT NAM
Độc lập - Tự do - Hạnh phúc

Số: 79918/TB-SHTT

Hà Nội, ngày 04 tháng 10 năm 2019

THÔNG BÁO
Ghi nhận yêu cầu duy trì hiệu lực Bằng độc quyền sáng chế

Kính gửi: Công ty TNHH Sở hữu trí tuệ Việt á (VIET A IP CO.,LTD)
Phòng 1504, tầng 15, tòa nhà Hàn Việt, số 203 Minh Khai,
phường Minh Khai, quận Hai Bà Trưng, TP. Hà Nội

Căn cứ kết quả thẩm định yêu cầu duy trì hiệu lực Bằng độc quyền sáng chế:

Số đơn: DT1-2019-04591

Ngày nộp: 21/06/2019

Chủ đơn: LG Household & Health Care Ltd. (KR)

Đại diện của Chủ đơn: VIET A IP CO.,LTD

Bằng độc quyền sáng chế số: 5799

Năm yêu cầu duy trì hiệu lực: 14

Cục Sở hữu trí tuệ thông báo:

1. Yêu cầu duy trì hiệu lực Bằng độc quyền sáng chế nêu trên được chấp nhận.
2. Hiệu lực Bằng độc quyền sáng chế số 5799 được duy trì đến 27/07/2020.

Nơi nhận:

- Như trên;
- TT (để công bố);
- Lưu: VT, Hồ sơ.

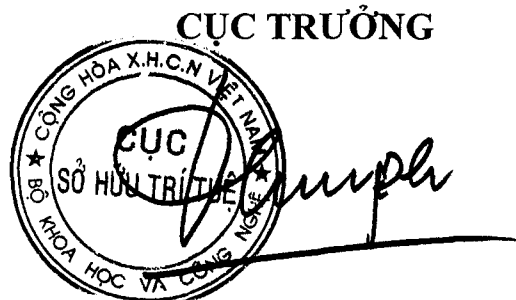

Đinh Hữu Phí

BỘ KHOA HỌC VÀ CÔNG NGHỆ
CỤC SỞ HỮU TRÍ TUỆ

CỘNG HOÀ XÃ HỘI CHỦ NGHĨA VIỆT NAM
Độc lập - Tự do - Hạnh phúc

Số: 19919 /TB-SHTT

Hà Nội, ngày 09 tháng 06 năm 2019

THÔNG BÁO
Ghi nhận yêu cầu duy trì hiệu lực Bằng độc quyền sáng chế

Kính gửi: Công ty TNHH Sở hữu trí tuệ Việt á (VIET A IP CO.,LTD)
Phòng 1504, tầng 15, tòa nhà Hàn Việt, số 203 Minh Khai,
phường Minh Khai, quận Hai Bà Trưng, TP. Hà Nội

Căn cứ kết quả thẩm định yêu cầu duy trì hiệu lực Bằng độc quyền sáng chế:

Số đơn: DT1-2019-04592

Ngày nộp: 21/06/2019

Chủ đơn: POSCO (KR)

Đại diện của Chủ đơn: VIET A IP CO.,LTD

Bằng độc quyền sáng chế số: 14380

Năm yêu cầu duy trì hiệu lực: 5

Cục Sở hữu trí tuệ thông báo:

1. Yêu cầu duy trì hiệu lực Bằng độc quyền sáng chế nêu trên được chấp nhận.
2. Hiệu lực Bằng độc quyền sáng chế số 14380 được duy trì đến 04/08/2020.

Nơi nhận:

- Như trên;
- TT (để công bố);
- Lưu: VT, Hồ sơ.

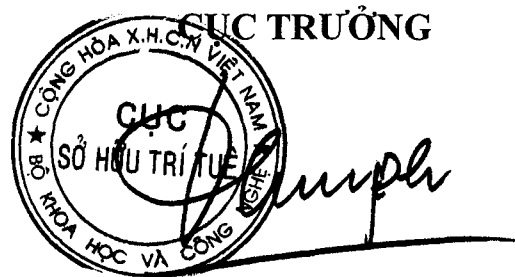

Đinh Hữu Phí

BỘ KHOA HỌC VÀ CÔNG NGHỆ
CỤC SỞ HỮU TRÍ TUỆ

CỘNG HÒA XÃ HỘI CHỦ NGHĨA VIỆT NAM
Độc lập - Tự do - Hạnh phúc

Số: 19920 /TB-SHTT

Hà Nội, ngày 04 tháng 10 năm 2019

THÔNG BÁO
Ghi nhận yêu cầu duy trì hiệu lực Bằng độc quyền sáng chế

Kính gửi: Công ty TNHH Sở hữu trí tuệ Việt á (VIET A IP CO.,LTD)
Phòng 1504, tầng 15, tòa nhà Hàn Việt, số 203 Minh Khai,
phường Minh Khai, quận Hai Bà Trưng, TP. Hà Nội

Căn cứ kết quả thẩm định yêu cầu duy trì hiệu lực Bằng độc quyền sáng chế:

Số đơn: DT1-2019-04593

Ngày nộp: 21/06/2019

Chủ đơn: POSCO (KR)

Đại diện của Chủ đơn: VIET A IP CO.,LTD

Bằng độc quyền sáng chế số: 14458

Năm yêu cầu duy trì hiệu lực: 5

Cục Sở hữu trí tuệ thông báo:

1. Yêu cầu duy trì hiệu lực Bằng độc quyền sáng chế nêu trên được chấp nhận.
2. Hiệu lực Bằng độc quyền sáng chế số 14458 được duy trì đến 17/08/2020.

Nơi nhận:

- Như trên;
- TT (để công bố);
- Lưu: VT, Hồ sơ.

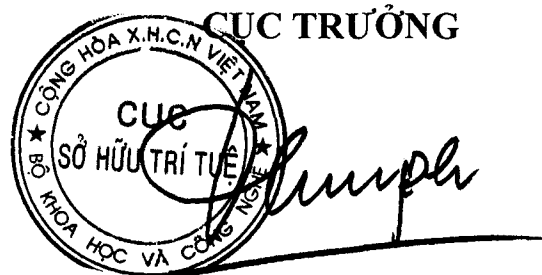

Đinh Hữu Phí

BỘ KHOA HỌC VÀ CÔNG NGHỆ
CỤC SỞ HỮU TRÍ TUỆ

CỘNG HÒA XÃ HỘI CHỦ NGHĨA VIỆT NAM
Độc lập - Tự do - Hạnh phúc

Số: 19921 /TB-SHTT

Hà Nội, ngày 04 tháng 10 năm 2019

THÔNG BÁO
Ghi nhận yêu cầu duy trì hiệu lực Bằng độc quyền sáng chế

Kính gửi: Công ty TNHH Sở hữu trí tuệ Việt á (VIET A IP CO.,LTD)
Phòng 1504, tầng 15, tòa nhà Hàn Việt, số 203 Minh Khai,
phường Minh Khai, quận Hai Bà Trưng, TP. Hà Nội

Căn cứ kết quả thẩm định yêu cầu duy trì hiệu lực Bằng độc quyền sáng chế:

Số đơn: DT1-2019-04594

Ngày nộp: 21/06/2019

Chủ đơn: POSCO (KR)

Đại diện của Chủ đơn: VIET A IP CO.,LTD

Bằng độc quyền sáng chế số: 11718

Năm yêu cầu duy trì hiệu lực: 7

Cục Sở hữu trí tuệ thông báo:

1. Yêu cầu duy trì hiệu lực Bằng độc quyền sáng chế nêu trên được chấp nhận.
2. Hiệu lực Bằng độc quyền sáng chế số 11718 được duy trì đến 26/08/2020.

Nơi nhận:

- Như trên;
- TT (để công bố);
- Lưu: VT, Hồ sơ.

CỤC TRƯỞNG

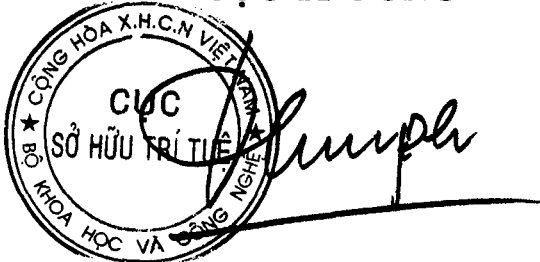

The seal is circular with the text 'CỤC SỞ HỮU TRÍ TUỆ' in the center and 'BỘ KHOA HỌC VÀ CÔNG NGHỆ' around the perimeter. A handwritten signature is written over the seal.

Đinh Hữu Phí

BỘ KHOA HỌC VÀ CÔNG NGHỆ
CỤC SỞ HỮU TRÍ TUỆ

CỘNG HÒA XÃ HỘI CHỦ NGHĨA VIỆT NAM
Độc lập - Tự do - Hạnh phúc

Số: 19922/TB-SHTT

Hà Nội, ngày 09 tháng 10 năm 2019

THÔNG BÁO
Ghi nhận yêu cầu duy trì hiệu lực Bằng độc quyền sáng chế

Kính gửi: Công ty TNHH Sở hữu trí tuệ Việt á (VIET A IP CO.,LTD)
Phòng 1504, tầng 15, tòa nhà Hàn Việt, số 203 Minh Khai,
phường Minh Khai, quận Hai Bà Trưng, TP. Hà Nội

Căn cứ kết quả thẩm định yêu cầu duy trì hiệu lực Bằng độc quyền sáng chế:

Số đơn: DT1-2019-04595

Ngày nộp: 21/06/2019

Chủ đơn: POSCO (KR)

Đại diện của Chủ đơn: VIET A IP CO.,LTD

Bằng độc quyền sáng chế số: 13212

Năm yêu cầu duy trì hiệu lực: 6

Cục Sở hữu trí tuệ thông báo:

1. Yêu cầu duy trì hiệu lực Bằng độc quyền sáng chế nêu trên được chấp nhận.
2. Hiệu lực Bằng độc quyền sáng chế số 13212 được duy trì đến 22/09/2020.

Nơi nhận:

- Như trên;
- TT (để công bố);
- Lưu: VT, Hồ sơ.

CỤC TRƯỞNG



Đinh Hữu Phí

BỘ KHOA HỌC VÀ CÔNG NGHỆ
CỤC SỞ HỮU TRÍ TUỆ

CỘNG HÒA XÃ HỘI CHỦ NGHĨA VIỆT NAM
Độc lập - Tự do - Hạnh phúc

Số: 19923 /TB-SHTT

Hà Nội, ngày 04 tháng 10 năm 2019

THÔNG BÁO
Ghi nhận yêu cầu duy trì hiệu lực Bằng độc quyền sáng chế

Kính gửi: Công ty Luật TNHH Phạm và Liên danh (PHAM & ASSOCIATES)
8 Trần Hưng Đạo, thành phố Hà Nội

Căn cứ kết quả thẩm định yêu cầu duy trì hiệu lực Bằng độc quyền sáng chế:

Số đơn: DT1-2019-04596

Ngày nộp: 21/06/2019

Chủ đơn: TOTAL MARKETING SERVICES (FR)

Đại diện của Chủ đơn: PHAM & ASSOCIATES

Bằng độc quyền sáng chế số: 19862

Năm yêu cầu duy trì hiệu lực: 2

Cục Sở hữu trí tuệ thông báo:

1. Yêu cầu duy trì hiệu lực Bằng độc quyền sáng chế nêu trên được chấp nhận.

2. Hiệu lực Bằng độc quyền sáng chế số 19862 được duy trì đến 21/08/2020.

He

Nơi nhận:

- Như trên;
- TT (để công bố);
- Lưu: VT, Hồ sơ.

CỤC TRƯỞNG



Đình Hữu Phí

BỘ KHOA HỌC VÀ CÔNG NGHỆ
CỤC SỞ HỮU TRÍ TUỆ

CỘNG HOÀ XÃ HỘI CHỦ NGHĨA VIỆT NAM
Độc lập - Tự do - Hạnh phúc

Số: 19/924/TB-SHTT

Hà Nội, ngày 04 tháng 06 năm 2019

THÔNG BÁO
Ghi nhận yêu cầu duy trì hiệu lực Bằng độc quyền sáng chế

Kính gửi: Công ty Luật TNHH T&G (TGVN)

Phòng số 5 tầng 15 Toà nhà Harec, 4A Láng Hạ, phường Thành Công
quận Ba Đình, TP Hà Nội

Căn cứ kết quả thẩm định yêu cầu duy trì hiệu lực Bằng độc quyền sáng chế:

Số đơn: DT1-2019-04600

Ngày nộp: 21/06/2019

Chủ đơn: GILEAD PHARMASSET LLC (US)

Đại diện của Chủ đơn: TGVN

Bằng độc quyền sáng chế số: 17117

Năm yêu cầu duy trì hiệu lực: 3

Cục Sở hữu trí tuệ thông báo:

1. Yêu cầu duy trì hiệu lực Bằng độc quyền sáng chế nêu trên được chấp nhận.
2. Hiệu lực Bằng độc quyền sáng chế số 17117 được duy trì đến 27/06/2020.

Nơi nhận:

- Như trên;
- TT (để công bố);
- Lưu: VT, Hồ sơ.

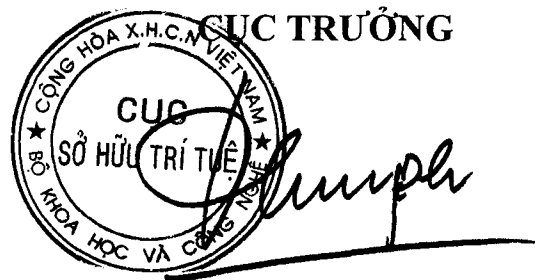

Đình Hữu Phí

BỘ KHOA HỌC VÀ CÔNG NGHỆ
CỤC SỞ HỮU TRÍ TUỆ

CỘNG HOÀ XÃ HỘI CHỦ NGHĨA VIỆT NAM
Độc lập - Tự do - Hạnh phúc

Số: 19925 /TB-SHTT

Hà Nội, ngày 09 tháng 10 năm 2019

THÔNG BÁO
Ghi nhận yêu cầu duy trì hiệu lực Bằng độc quyền sáng chế

Kính gửi: Công ty Luật TNHH T&G (TGVN)

Phòng số 5 tầng 15 Toà nhà Harec, 4A Láng Hạ, phường Thành Công
quận Ba Đình, TP Hà Nội

Căn cứ kết quả thẩm định yêu cầu duy trì hiệu lực Bằng độc quyền sáng chế:

Số đơn: DT1-2019-04601

Ngày nộp: 21/06/2019

Chủ đơn: GILEAD PHARMASSET LLC (US)

Đại diện của Chủ đơn: TGVN

Bằng độc quyền sáng chế số: 17119

Năm yêu cầu duy trì hiệu lực: 3

Cục Sở hữu trí tuệ thông báo:

1. Yêu cầu duy trì hiệu lực Bằng độc quyền sáng chế nêu trên được chấp nhận.

2. Hiệu lực Bằng độc quyền sáng chế số 17119 được duy trì đến 27/06/2020.

ke

Nơi nhận:

- Như trên;
- TT (để công bố);
- Lưu: VT, Hồ sơ.

CỤC TRƯỞNG



Đình Hữu Phí

BỘ KHOA HỌC VÀ CÔNG NGHỆ
CỤC SỞ HỮU TRÍ TUỆ

CỘNG HÒA XÃ HỘI CHỦ NGHĨA VIỆT NAM
Độc lập - Tự do - Hạnh phúc

Số: 79926 /TB-SHTT

Hà Nội, ngày 09 tháng 10 năm 2019

THÔNG BÁO
Ghi nhận yêu cầu duy trì hiệu lực Bằng độc quyền sáng chế

Kính gửi: Công ty Luật TNHH T&G (TGVN)

Phòng số 5 tầng 15 Toà nhà Harec, 4A Láng Hạ, phường Thành Công
quận Ba Đình, TP Hà Nội

Căn cứ kết quả thẩm định yêu cầu duy trì hiệu lực Bằng độc quyền sáng chế:

Số đơn: DT1-2019-04602

Ngày nộp: 21/06/2019

Chủ đơn: Tenova S.p.A. (IT)

Đại diện của Chủ đơn: TGVN

Bằng độc quyền sáng chế số: 17125

Năm yêu cầu duy trì hiệu lực: 3

Cục Sở hữu trí tuệ thông báo:

1. Yêu cầu duy trì hiệu lực Bằng độc quyền sáng chế nêu trên được chấp nhận.

2. Hiệu lực Bằng độc quyền sáng chế số 17125 được duy trì đến 27/06/2020.

Nơi nhận:

- Như trên;
- TT (để công bố);
- Lưu: VT, Hồ sơ.

CỤC TRƯỞNG

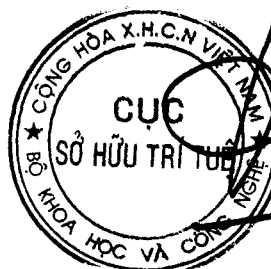

Đình Hữu Phí

BỘ KHOA HỌC VÀ CÔNG NGHỆ
CỤC SỞ HỮU TRÍ TUỆ

CỘNG HOÀ XÃ HỘI CHỦ NGHĨA VIỆT NAM
Độc lập - Tự do - Hạnh phúc

Số: *19927* /TB-SHTT

Hà Nội, ngày *04* tháng *10* năm 2019

THÔNG BÁO
Ghi nhận yêu cầu duy trì hiệu lực Bằng độc quyền sáng chế

Kính gửi: Công ty Luật TNHH T&G (TGVN)

Phòng số 5 tầng 15 Toà nhà Harec, 4A Láng Hạ, phường Thành Công
quận Ba Đình, TP Hà Nội

Căn cứ kết quả thẩm định yêu cầu duy trì hiệu lực Bằng độc quyền sáng chế:

Số đơn: DT1-2019-04603

Ngày nộp: 21/06/2019

Chủ đơn: TELEFONAKTIEBOLAGET L M ERICSSON (PUBL) (SE)

Đại diện của Chủ đơn: TGVN

Bằng độc quyền sáng chế số: 19519

Năm yêu cầu duy trì hiệu lực: 2

Cục Sở hữu trí tuệ thông báo:

1. Yêu cầu duy trì hiệu lực Bằng độc quyền sáng chế nêu trên được chấp nhận.

2. Hiệu lực Bằng độc quyền sáng chế số 19519 được duy trì đến 27/06/2020.

Nơi nhận:

- Như trên;
- TT (để công bố);
- Lưu: VT, Hồ sơ.

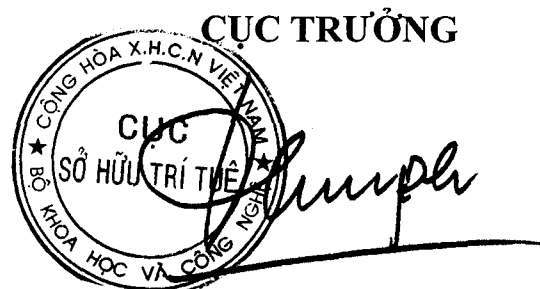

Đinh Hữu Phí

BỘ KHOA HỌC VÀ CÔNG NGHỆ
CỤC SỞ HỮU TRÍ TUỆ

CỘNG HÒA XÃ HỘI CHỦ NGHĨA VIỆT NAM
Độc lập - Tự do - Hạnh phúc

Số: 79/28 /TB-SHTT

Hà Nội, ngày 07 tháng 10 năm 2019

THÔNG BÁO
Ghi nhận yêu cầu duy trì hiệu lực Bằng độc quyền sáng chế

Kính gửi: Công ty Luật TNHH T&G (TGVN)

Phòng số 5 tầng 15 Toà nhà Harec, 4A Láng Hạ, phường Thành Công
quận Ba Đình, TP Hà Nội

Căn cứ kết quả thẩm định yêu cầu duy trì hiệu lực Bằng độc quyền sáng chế:

Số đơn: DT1-2019-04604

Ngày nộp: 21/06/2019

Chủ đơn: TELEFONAKTIEBOLAGET L MERICSSON (PUBL) (SE)

Đại diện của Chủ đơn: TGVN

Bằng độc quyền sáng chế số: 19534

Năm yêu cầu duy trì hiệu lực: 2

Cục Sở hữu trí tuệ thông báo:

1. Yêu cầu duy trì hiệu lực Bằng độc quyền sáng chế nêu trên được chấp nhận.

2. Hiệu lực Bằng độc quyền sáng chế số 19534 được duy trì đến 27/06/2020. *hc*

Nơi nhận:

- Như trên;
- TT (để công bố);
- Lưu: VT, Hồ sơ.

CỤC TRƯỞNG



Đinh Hữu Phí

BỘ KHOA HỌC VÀ CÔNG NGHỆ
CỤC SỞ HỮU TRÍ TUỆ

CỘNG HOÀ XÃ HỘI CHỦ NGHĨA VIỆT NAM
Độc lập - Tự do - Hạnh phúc

Số: 19 929 /TB-SHTT

Hà Nội, ngày 04 tháng 10 năm 2019

THÔNG BÁO
Ghi nhận yêu cầu duy trì hiệu lực Bằng độc quyền sáng chế

Kính gửi: Công ty Luật TNHH T&G (TGVN)

Phòng số 5 tầng 15 Toà nhà Harec, 4A Láng Hạ, phường Thành Công
quận Ba Đình, TP Hà Nội

Căn cứ kết quả thẩm định yêu cầu duy trì hiệu lực Bằng độc quyền sáng chế:

Số đơn: DT1-2019-04605

Ngày nộp: 21/06/2019

Chủ đơn: COLGATE-PALMOLIVE COMPANY (US)

Đại diện của Chủ đơn: TGVN

Bằng độc quyền sáng chế số: 19551

Năm yêu cầu duy trì hiệu lực: 2

Cục Sở hữu trí tuệ thông báo:

1. Yêu cầu duy trì hiệu lực Bằng độc quyền sáng chế nêu trên được chấp nhận.

2. Hiệu lực Bằng độc quyền sáng chế số 19551 được duy trì đến 28/06/2020.

Nơi nhận:

- Như trên;
- TT (để công bố);
- Lưu: VT, Hồ sơ.

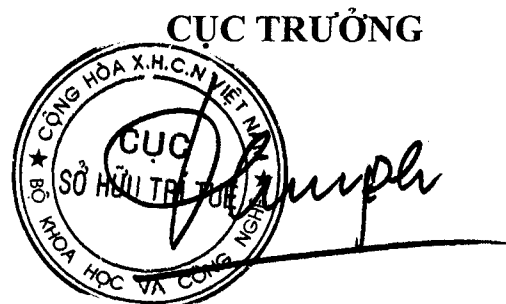

Đình Hữu Phí

BỘ KHOA HỌC VÀ CÔNG NGHỆ
CỤC SỞ HỮU TRÍ TUỆ

CỘNG HÒA XÃ HỘI CHỦ NGHĨA VIỆT NAM
Độc lập - Tự do - Hạnh phúc

Số: 19980/TB-SHTT

Hà Nội, ngày 04 tháng 10 năm 2019

THÔNG BÁO
Ghi nhận yêu cầu duy trì hiệu lực Bằng độc quyền sáng chế

Kính gửi: Công ty Luật TNHH T&G (TGVN)

Phòng số 5 tầng 15 Toà nhà Harec, 4A Láng Hạ, phường Thành Công
quận Ba Đình, TP Hà Nội

Căn cứ kết quả thẩm định yêu cầu duy trì hiệu lực Bằng độc quyền sáng chế:

Số đơn: DT1-2019-04606

Ngày nộp: 21/06/2019

Chủ đơn: DOLBY INTERNATIONAL AB (NL)

Đại diện của Chủ đơn: TGVN

Bằng độc quyền sáng chế số: 15629

Năm yêu cầu duy trì hiệu lực: 4

Cục Sở hữu trí tuệ thông báo:

1. Yêu cầu duy trì hiệu lực Bằng độc quyền sáng chế nêu trên được chấp nhận.

2. Hiệu lực Bằng độc quyền sáng chế số 15629 được duy trì đến 28/06/2020.

Nơi nhận:

- Như trên;
- TT (để công bố);
- Lưu: VT, Hồ sơ.

CỤC TRƯỞNG



Đinh Hữu Phí

BỘ KHOA HỌC VÀ CÔNG NGHỆ
CỤC SỞ HỮU TRÍ TUỆ

CỘNG HOÀ XÃ HỘI CHỦ NGHĨA VIỆT NAM
Độc lập - Tự do - Hạnh phúc

Số: 19981 /TB-SHTT

Hà Nội, ngày 04 tháng 10 năm 2019

THÔNG BÁO
Ghi nhận yêu cầu duy trì hiệu lực Bằng độc quyền sáng chế

Kính gửi: Công ty Luật TNHH T&G (TGVN)

Phòng số 5 tầng 15 Toà nhà Harec, 4A Láng Hạ, phường Thành Công
quận Ba Đình, TP Hà Nội

Căn cứ kết quả thẩm định yêu cầu duy trì hiệu lực Bằng độc quyền sáng chế:

Số đơn: DT1-2019-04607

Ngày nộp: 21/06/2019

Chủ đơn: PAREEK, Ashwani (IN)

Đại diện của Chủ đơn: TGVN

Bằng độc quyền sáng chế số: 19555

Năm yêu cầu duy trì hiệu lực: 2

Cục Sở hữu trí tuệ thông báo:

1. Yêu cầu duy trì hiệu lực Bằng độc quyền sáng chế nêu trên được chấp nhận.

2. Hiệu lực Bằng độc quyền sáng chế số 19555 được duy trì đến 28/06/2020.

Nơi nhận:

- Như trên;
- TT (để công bố);
- Lưu: VT, Hồ sơ.

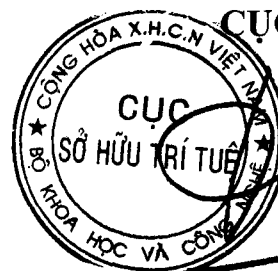

CỤC TRƯỞNG

Đinh Hữu Phí

BỘ KHOA HỌC VÀ CÔNG NGHỆ
CỤC SỞ HỮU TRÍ TUỆ

CỘNG HOÀ XÃ HỘI CHỦ NGHĨA VIỆT NAM
Độc lập - Tự do - Hạnh phúc

Số: 19 952/TB-SHTT

Hà Nội, ngày 09 tháng 10 năm 2019

THÔNG BÁO
Ghi nhận yêu cầu duy trì hiệu lực Bằng độc quyền sáng chế

Kính gửi: Công ty Luật TNHH T&G (TGVN)

Phòng số 5 tầng 15 Toà nhà Harec, 4A Láng Hạ, phường Thành Công
quận Ba Đình, TP Hà Nội

Căn cứ kết quả thẩm định yêu cầu duy trì hiệu lực Bằng độc quyền sáng chế:

Số đơn: DT1-2019-04608

Ngày nộp: 21/06/2019

Chủ đơn: TRANSITIONS OPTICAL, INC. (US)

Đại diện của Chủ đơn: TGVN

Bằng độc quyền sáng chế số: 19545

Năm yêu cầu duy trì hiệu lực: 2

Cục Sở hữu trí tuệ thông báo:

1. Yêu cầu duy trì hiệu lực Bằng độc quyền sáng chế nêu trên được chấp nhận.
2. Hiệu lực Bằng độc quyền sáng chế số 19545 được duy trì đến 28/06/2020.

Nơi nhận:

- Như trên;
- TT (để công bố);
- Lưu: VT, Hồ sơ.

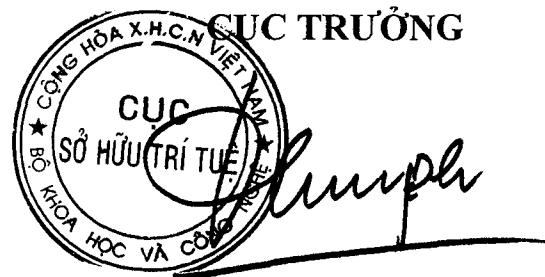

Đình Hữu Phí

BỘ KHOA HỌC VÀ CÔNG NGHỆ
CỤC SỞ HỮU TRÍ TUỆ

CỘNG HÒA XÃ HỘI CHỦ NGHĨA VIỆT NAM
Độc lập - Tự do - Hạnh phúc

Số: 19953/TB-SHTT

Hà Nội, ngày 04 tháng 10 năm 2019

THÔNG BÁO
Ghi nhận yêu cầu duy trì hiệu lực Bằng độc quyền sáng chế

Kính gửi: Công ty Luật TNHH T&G (TGVN)

Phòng số 5 tầng 15 Toà nhà Harec, 4A Láng Hạ, phường Thành Công
quận Ba Đình, TP Hà Nội

Căn cứ kết quả thẩm định yêu cầu duy trì hiệu lực Bằng độc quyền sáng chế:

Số đơn: DT1-2019-04609

Ngày nộp: 21/06/2019

Chủ đơn: GLAXOSMITHKLINE INTELLECTUAL PROPERTY (NO.2)
LIMITED (GB)

Đại diện của Chủ đơn: TGVN

Bằng độc quyền sáng chế số: 15638

Năm yêu cầu duy trì hiệu lực: 4

Cục Sở hữu trí tuệ thông báo:

1. Yêu cầu duy trì hiệu lực Bằng độc quyền sáng chế nêu trên được chấp nhận.

2. Hiệu lực Bằng độc quyền sáng chế số 15638 được duy trì đến 28/06/2020.

Nơi nhận:

- Như trên;
- TT (để công bố);
- Lưu: VT, Hồ sơ.



CỤC TRƯỞNG

Đình Hữu Phí

BỘ KHOA HỌC VÀ CÔNG NGHỆ
CỤC SỞ HỮU TRÍ TUỆ

CỘNG HÒA XÃ HỘI CHỦ NGHĨA VIỆT NAM
Độc lập - Tự do - Hạnh phúc

Số: 19954/TB-SHTT

Hà Nội, ngày 04 tháng 10 năm 2019

THÔNG BÁO
Ghi nhận yêu cầu duy trì hiệu lực Bằng độc quyền sáng chế

Kính gửi: Công ty Luật TNHH T&G (TGVN)

Phòng số 5 tầng 15 Toà nhà Harec, 4A Láng Hạ, phường Thành Công
quận Ba Đình, TP Hà Nội

Căn cứ kết quả thẩm định yêu cầu duy trì hiệu lực Bằng độc quyền sáng chế:

Số đơn: DT1-2019-04610

Ngày nộp: 21/06/2019

Chủ đơn: TELEFONAKTIEBOLAGET L MERICSSON (PUBL) (SE)

Đại diện của Chủ đơn: TGVN

Bằng độc quyền sáng chế số: 19559

Năm yêu cầu duy trì hiệu lực: 2

Cục Sở hữu trí tuệ thông báo:

1. Yêu cầu duy trì hiệu lực Bằng độc quyền sáng chế nêu trên được chấp nhận.

2. Hiệu lực Bằng độc quyền sáng chế số 19559 được duy trì đến 28/06/2020.

Nơi nhận:

- Như trên;
- TT (để công bố);
- Lưu: VT, Hồ sơ.

CỤC TRƯỞNG



Đình Hữu Phí

BỘ KHOA HỌC VÀ CÔNG NGHỆ
CỤC SỞ HỮU TRÍ TUỆ

CỘNG HÒA XÃ HỘI CHỦ NGHĨA VIỆT NAM
Độc lập - Tự do - Hạnh phúc

Số: 1998/TB-SHTT

Hà Nội, ngày 04 tháng 10 năm 2019

THÔNG BÁO
Ghi nhận yêu cầu duy trì hiệu lực Bằng độc quyền sáng chế

Kính gửi: Công ty Luật TNHH T&G (TGVN)

Phòng số 5 tầng 15 Toà nhà Harec, 4A Láng Hạ, phường Thành Công
quận Ba Đình, TP Hà Nội

Căn cứ kết quả thẩm định yêu cầu duy trì hiệu lực Bằng độc quyền sáng chế:

Số đơn: DT1-2019-04611

Ngày nộp: 21/06/2019

Chủ đơn: Dolby Laboratories Licensing Corporation (US)

Đại diện của Chủ đơn: TGVN

Bằng độc quyền sáng chế số: 14264

Năm yêu cầu duy trì hiệu lực: 5

Cục Sở hữu trí tuệ thông báo:

1. Yêu cầu duy trì hiệu lực Bằng độc quyền sáng chế nêu trên được chấp nhận.

2. Hiệu lực Bằng độc quyền sáng chế số 14264 được duy trì đến 29/06/2020.

Nơi nhận:

- Như trên;
- TT (để công bố);
- Lưu: VT, Hồ sơ.

CỤC TRƯỞNG



Đình Hữu Phí

BỘ KHOA HỌC VÀ CÔNG NGHỆ
CỤC SỞ HỮU TRÍ TUỆ

CỘNG HOÀ XÃ HỘI CHỦ NGHĨA VIỆT NAM
Độc lập - Tự do - Hạnh phúc

Số: 19986 /TB-SHTT

Hà Nội, ngày 04 tháng 10 năm 2019

THÔNG BÁO
Ghi nhận yêu cầu duy trì hiệu lực Bằng độc quyền sáng chế

Kính gửi: Công ty Luật TNHH T&G (TGVN)

Phòng số 5 tầng 15 Toà nhà Harec, 4A Láng Hạ, phường Thành Công
quận Ba Đình, TP Hà Nội

Căn cứ kết quả thẩm định yêu cầu duy trì hiệu lực Bằng độc quyền sáng chế:

Số đơn: DT1-2019-04612

Ngày nộp: 21/06/2019

Chủ đơn: ESCO GROUP LLC (US)

Đại diện của Chủ đơn: TGVN

Bằng độc quyền sáng chế số: 14255

Năm yêu cầu duy trì hiệu lực: 5

Cục Sở hữu trí tuệ thông báo:

1. Yêu cầu duy trì hiệu lực Bằng độc quyền sáng chế nêu trên được chấp nhận.

2. Hiệu lực Bằng độc quyền sáng chế số 14255 được duy trì đến 29/06/2020.

Nơi nhận:

- Như trên;
- TT (để công bố);
- Lưu: VT, Hồ sơ.

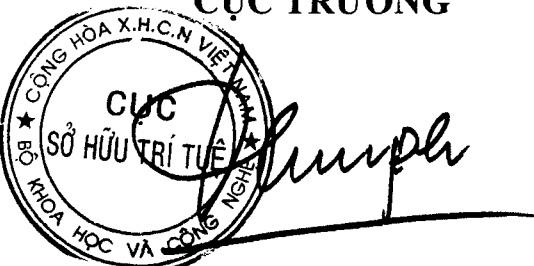
CỤC TRƯỞNG

Đinh Hữu Phí

BỘ KHOA HỌC VÀ CÔNG NGHỆ
CỤC SỞ HỮU TRÍ TUỆ

CỘNG HOÀ XÃ HỘI CHỦ NGHĨA VIỆT NAM
Độc lập - Tự do - Hạnh phúc

Số: 19 957/TB-SHTT

Hà Nội, ngày 09 tháng 10 năm 2019

THÔNG BÁO
Ghi nhận yêu cầu duy trì hiệu lực Bằng độc quyền sáng chế

Kính gửi: Công ty Luật TNHH T&G (TGVN)

Phòng số 5 tầng 15 Toà nhà Harec, 4A Láng Hạ, phường Thành Công
quận Ba Đình, TP Hà Nội

Căn cứ kết quả thẩm định yêu cầu duy trì hiệu lực Bằng độc quyền sáng chế:

Số đơn: DT1-2019-04613

Ngày nộp: 21/06/2019

Chủ đơn: FIRST SOLAR, INC. (US)

Đại diện của Chủ đơn: TGVN

Bằng độc quyền sáng chế số: 14260

Năm yêu cầu duy trì hiệu lực: 5

Cục Sở hữu trí tuệ thông báo:

1. Yêu cầu duy trì hiệu lực Bằng độc quyền sáng chế nêu trên được chấp nhận.

2. Hiệu lực Bằng độc quyền sáng chế số 14260 được duy trì đến 29/06/2020.

Nơi nhận:

- Như trên;
- TT (để công bố);
- Lưu: VT, Hồ sơ.

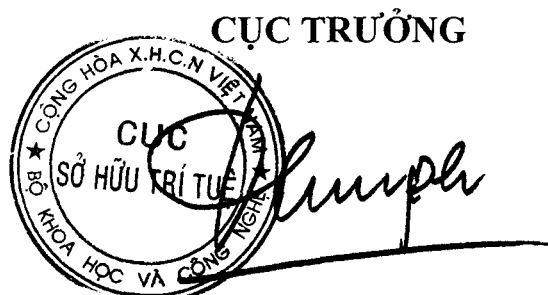

Đinh Hữu Phí

BỘ KHOA HỌC VÀ CÔNG NGHỆ
CỤC SỞ HỮU TRÍ TUỆ

CỘNG HOÀ XÃ HỘI CHỦ NGHĨA VIỆT NAM
Độc lập - Tự do - Hạnh phúc

Số: 79988/TB-SHTT

Hà Nội, ngày 04 tháng 10 năm 2019

THÔNG BÁO
Ghi nhận yêu cầu duy trì hiệu lực Bằng độc quyền sáng chế

Kính gửi: Công ty Luật TNHH T&G (TGVN)

Phòng số 5 tầng 15 Toà nhà Harec, 4A Láng Hạ, phường Thành Công
quận Ba Đình, TP Hà Nội

Căn cứ kết quả thẩm định yêu cầu duy trì hiệu lực Bằng độc quyền sáng chế:

Số đơn: DT1-2019-04614

Ngày nộp: 21/06/2019

Chủ đơn: FIRST SOLAR, INC. (US)

Đại diện của Chủ đơn: TGVN

Bằng độc quyền sáng chế số: 14261

Năm yêu cầu duy trì hiệu lực: 5

Cục Sở hữu trí tuệ thông báo:

1. Yêu cầu duy trì hiệu lực Bằng độc quyền sáng chế nêu trên được chấp nhận.

2. Hiệu lực Bằng độc quyền sáng chế số 14261 được duy trì đến 29/06/2020.

Nơi nhận:

- Như trên;
- TT (để công bố);
- Lưu: VT, Hồ sơ.

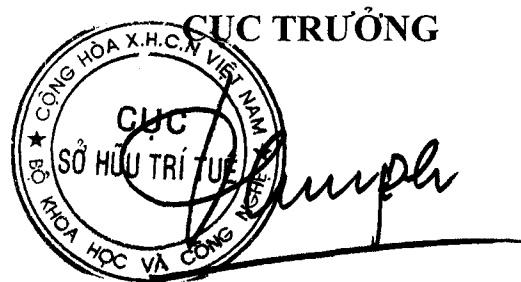

Đình Hữu Phí

BỘ KHOA HỌC VÀ CÔNG NGHỆ
CỤC SỞ HỮU TRÍ TUỆ

CỘNG HOÀ XÃ HỘI CHỦ NGHĨA VIỆT NAM
Độc lập - Tự do - Hạnh phúc

Số: *19 989* /TB-SHTT

Hà Nội, ngày *07* tháng *10* năm 2019

THÔNG BÁO
Ghi nhận yêu cầu duy trì hiệu lực Bằng độc quyền sáng chế

Kính gửi: Công ty Luật TNHH T&G (TGVN)

Phòng số 5 tầng 15 Toà nhà Harec, 4A Láng Hạ, phường Thành Công
quận Ba Đình, TP Hà Nội

Căn cứ kết quả thẩm định yêu cầu duy trì hiệu lực Bằng độc quyền sáng chế:

Số đơn: DT1-2019-04615

Ngày nộp: 21/06/2019

Chủ đơn: ALMIRALL, S.A. (ES)

Đại diện của Chủ đơn: TGVN

Bằng độc quyền sáng chế số: 12887

Năm yêu cầu duy trì hiệu lực: 6

Cục Sở hữu trí tuệ thông báo:

1. Yêu cầu duy trì hiệu lực Bằng độc quyền sáng chế nêu trên được chấp nhận.

2. Hiệu lực Bằng độc quyền sáng chế số 12887 được duy trì đến 30/06/2020.

Nơi nhận:

- Như trên;
- TT (để công bố);
- Lưu: VT, Hồ sơ.

CỤC TRƯỞNG



Đinh Hữu Phí

BỘ KHOA HỌC VÀ CÔNG NGHỆ
CỤC SỞ HỮU TRÍ TUỆ

CỘNG HÒA XÃ HỘI CHỦ NGHĨA VIỆT NAM
Độc lập - Tự do - Hạnh phúc

Số: 19990 /TB-SHTT

Hà Nội, ngày 09 tháng 10 năm 2019

THÔNG BÁO
Ghi nhận yêu cầu duy trì hiệu lực Bằng độc quyền sáng chế

Kính gửi: Công ty TNHH một thành viên Sở hữu trí tuệ VCCI
(VCCI-IP CO.,LTD)
Tầng 8, Toà nhà VCCI, số 9 Đào Duy Anh, phường Phương mai,
quận Đống Đa, thành phố Hà Nội

Căn cứ kết quả thẩm định yêu cầu duy trì hiệu lực Bằng độc quyền sáng chế:

Số đơn: DT1-2019-04616

Ngày nộp: 21/06/2019

Chủ đơn: ZTE Corporation (CN)

Đại diện của Chủ đơn: VCCI-IP CO.,LTD

Bằng độc quyền sáng chế số: 15088

Năm yêu cầu duy trì hiệu lực: 4

Cục Sở hữu trí tuệ thông báo:

1. Yêu cầu duy trì hiệu lực Bằng độc quyền sáng chế nêu trên được chấp nhận.

2. Hiệu lực Bằng độc quyền sáng chế số 15088 được duy trì đến 18/01/2020.

Nơi nhận:

- Như trên;
- TT (để công bố);
- Lưu: VT, Hồ sơ.

CỤC TRƯỞNG



Đình Hữu Phí

BỘ KHOA HỌC VÀ CÔNG NGHỆ
CỤC SỞ HỮU TRÍ TUỆ

CỘNG HÒA XÃ HỘI CHỦ NGHĨA VIỆT NAM
Độc lập - Tự do - Hạnh phúc

Số: 19941 /TB-SHTT

Hà Nội, ngày 04 tháng 07 năm 2019

THÔNG BÁO
Ghi nhận yêu cầu duy trì hiệu lực Bằng độc quyền sáng chế

Kính gửi: Công ty TNHH một thành viên Sở hữu trí tuệ VCCI
(VCCI-IP CO.,LTD)

Tầng 8, Toà nhà VCCI, số 9 Đào Duy Anh, phường Phương mai,
quận Đống Đa, thành phố Hà Nội

Căn cứ kết quả thẩm định yêu cầu duy trì hiệu lực Bằng độc quyền sáng chế:

Số đơn: DT1-2019-04617

Ngày nộp: 21/06/2019

Chủ đơn: NIPPON STEEL ENGINEERING CO., LTD. (JP)

Đại diện của Chủ đơn: VCCI-IP CO.,LTD

Bằng độc quyền sáng chế số: 14346

Năm yêu cầu duy trì hiệu lực: 5

Cục Sở hữu trí tuệ thông báo:

1. Yêu cầu duy trì hiệu lực Bằng độc quyền sáng chế nêu trên được chấp nhận.

2. Hiệu lực Bằng độc quyền sáng chế số 14346 được duy trì đến 21/07/2020.

Nơi nhận:

- Như trên;
- TT (để công bố);
- Lưu: VT, Hồ sơ.

CỤC TRƯỞNG



Đình Hữu Phí

BỘ KHOA HỌC VÀ CÔNG NGHỆ
CỤC SỞ HỮU TRÍ TUỆ

CỘNG HÒA XÃ HỘI CHỦ NGHĨA VIỆT NAM
Độc lập - Tự do - Hạnh phúc

Số: 19/942/TB-SHTT

Hà Nội, ngày 04 tháng 10 năm 2019

THÔNG BÁO
Ghi nhận yêu cầu duy trì hiệu lực Bằng độc quyền sáng chế

Kính gửi: Công ty TNHH một thành viên Sở hữu trí tuệ VCCI
(VCCI-IP CO.,LTD)
Tầng 8, Toà nhà VCCI, số 9 Đào Duy Anh, phường Phương mai,
quận Đống Đa, thành phố Hà Nội

Căn cứ kết quả thẩm định yêu cầu duy trì hiệu lực Bằng độc quyền sáng chế:

Số đơn: DT1-2019-04618

Ngày nộp: 21/06/2019

Chủ đơn: NIPPON STEEL ENGINEERING CO., LTD. (JP)

Đại diện của Chủ đơn: VCCI-IP CO.,LTD

Bằng độc quyền sáng chế số: 11606

Năm yêu cầu duy trì hiệu lực: 7

Cục Sở hữu trí tuệ thông báo:

1. Yêu cầu duy trì hiệu lực Bằng độc quyền sáng chế nêu trên được chấp nhận.

2. Hiệu lực Bằng độc quyền sáng chế số 11606 được duy trì đến 19/07/2020.

Nơi nhận:

- Như trên;
- TT (để công bố);
- Lưu: VT, Hồ sơ.

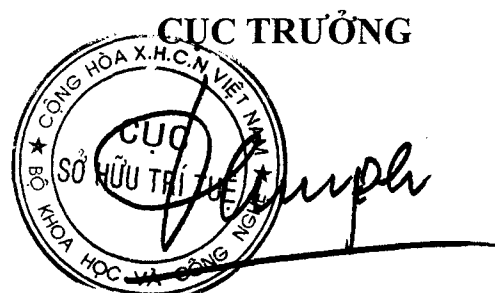

Đình Hữu Phí

BỘ KHOA HỌC VÀ CÔNG NGHỆ
CỤC SỞ HỮU TRÍ TUỆ

CỘNG HÒA XÃ HỘI CHỦ NGHĨA VIỆT NAM
Độc lập - Tự do - Hạnh phúc

Số: *19993* /TB-SHTT

Hà Nội, ngày *09* tháng *10* năm 2019

THÔNG BÁO
Ghi nhận yêu cầu duy trì hiệu lực Bằng độc quyền sáng chế

Kính gửi: Công ty TNHH một thành viên Sở hữu trí tuệ VCCI
(VCCI-IP CO.,LTD)
Tầng 8, Toà nhà VCCI, số 9 Đào Duy Anh, phường Phương mai,
quận Đống Đa, thành phố Hà Nội

Căn cứ kết quả thẩm định yêu cầu duy trì hiệu lực Bằng độc quyền sáng chế:

Số đơn: DT1-2019-04619

Ngày nộp: 21/06/2019

Chủ đơn: MEDICAGO, INC. (CA)

Đại diện của Chủ đơn: VCCI-IP CO.,LTD

Bằng độc quyền sáng chế số: 15909

Năm yêu cầu duy trì hiệu lực: 4

Cục Sở hữu trí tuệ thông báo:

1. Yêu cầu duy trì hiệu lực Bằng độc quyền sáng chế nêu trên được chấp nhận.

2. Hiệu lực Bằng độc quyền sáng chế số 15909 được duy trì đến 29/08/2020.

Nơi nhận:

- Như trên;
- TT (để công bố);
- Lưu: VT, Hồ sơ.

CỤC TRƯỞNG

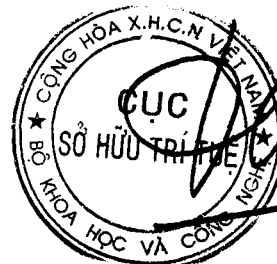

Đình Hữu Phí

BỘ KHOA HỌC VÀ CÔNG NGHỆ
CỤC SỞ HỮU TRÍ TUỆ

CỘNG HÒA XÃ HỘI CHỦ NGHĨA VIỆT NAM
Độc lập - Tự do - Hạnh phúc

Số: 19994/TB-SHTT

Hà Nội, ngày 09 tháng 10 năm 2019

THÔNG BÁO
Ghi nhận yêu cầu duy trì hiệu lực Bằng độc quyền sáng chế

Kính gửi: Công ty TNHH một thành viên Sở hữu trí tuệ VCCI
(VCCI-IP CO.,LTD)
Tầng 8, Toà nhà VCCI, số 9 Đào Duy Anh, phường Phương mai,
quận Đống Đa, thành phố Hà Nội

Căn cứ kết quả thẩm định yêu cầu duy trì hiệu lực Bằng độc quyền sáng chế:

Số đơn: DT1-2019-04620

Ngày nộp: 21/06/2019

Chủ đơn: Japan Oil, Gas and Metals National Corporation (JP)

Đại diện của Chủ đơn: VCCI-IP CO.,LTD

Bằng độc quyền sáng chế số: 15669

Năm yêu cầu duy trì hiệu lực: 4

Cục Sở hữu trí tuệ thông báo:

1. Yêu cầu duy trì hiệu lực Bằng độc quyền sáng chế nêu trên được chấp nhận.

2. Hiệu lực Bằng độc quyền sáng chế số 15669 được duy trì đến 06/07/2020.

Nơi nhận:

- Như trên;
- TT (để công bố);
- Lưu: VT, Hồ sơ.



CỤC TRƯỞNG

Đình Hữu Phí

BỘ KHOA HỌC VÀ CÔNG NGHỆ
CỤC SỞ HỮU TRÍ TUỆ

CỘNG HÒA XÃ HỘI CHỦ NGHĨA VIỆT NAM
Độc lập - Tự do - Hạnh phúc

Số: 19/945 /TB-SHTT

Hà Nội, ngày 04 tháng 10 năm 2019

THÔNG BÁO
Ghi nhận yêu cầu duy trì hiệu lực Bằng độc quyền sáng chế

Kính gửi: Công ty TNHH một thành viên Sở hữu trí tuệ VCCI
(VCCI-IP CO.,LTD)
Tầng 8, Toà nhà VCCI, số 9 Đào Duy Anh, phường Phương mai,
quận Đống Đa, thành phố Hà Nội

Căn cứ kết quả thẩm định yêu cầu duy trì hiệu lực Bằng độc quyền sáng chế:

Số đơn: DT1-2019-04621

Ngày nộp: 21/06/2019

Chủ đơn: Japan Oil, Gas and Metals National Corporation (JP)

Đại diện của Chủ đơn: VCCI-IP CO.,LTD

Bằng độc quyền sáng chế số: 19613

Năm yêu cầu duy trì hiệu lực: 2

Cục Sở hữu trí tuệ thông báo:

1. Yêu cầu duy trì hiệu lực Bằng độc quyền sáng chế nêu trên được chấp nhận.

2. Hiệu lực Bằng độc quyền sáng chế số 19613 được duy trì đến 05/07/2020.

Nơi nhận:

- Như trên;
- TT (để công bố);
- Lưu: VT, Hồ sơ.



CỤC TRƯỞNG

Đình Hữu Phí

BỘ KHOA HỌC VÀ CÔNG NGHỆ
CỤC SỞ HỮU TRÍ TUỆ

CỘNG HOÀ XÃ HỘI CHỦ NGHĨA VIỆT NAM
Độc lập - Tự do - Hạnh phúc

Số: 19996 /TB-SHTT

Hà Nội, ngày 04 tháng 10 năm 2019

THÔNG BÁO
Ghi nhận yêu cầu duy trì hiệu lực Bằng độc quyền sáng chế

Kính gửi: Phạm Thị Hà

Nhà số 16, ngõ 44, Vũ Hữu, phường Thanh Xuân Bắc, quận Thanh Xuân,
thành phố Hà Nội

Căn cứ kết quả thẩm định yêu cầu duy trì hiệu lực Bằng độc quyền sáng chế:

Số đơn: DT1-2019-04622

Ngày nộp: 21/06/2019

Chủ đơn: Phạm Thị Hà (VN)

Đại diện của Chủ đơn:

Bằng độc quyền sáng chế số: 19514

Năm yêu cầu duy trì hiệu lực: 2

Cục Sở hữu trí tuệ thông báo:

1. Yêu cầu duy trì hiệu lực Bằng độc quyền sáng chế nêu trên được chấp nhận.

2. Hiệu lực Bằng độc quyền sáng chế số 19514 được duy trì đến 27/06/2020.

Nơi nhận:

- Như trên;
- TT (để công bố);
- Lưu: VT, Hồ sơ.

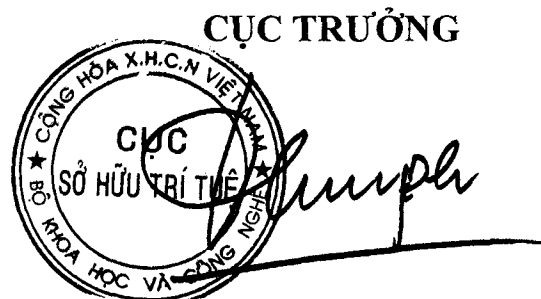

Đinh Hữu Phí

BỘ KHOA HỌC VÀ CÔNG NGHỆ
CỤC SỞ HỮU TRÍ TUỆ

CỘNG HOÀ XÃ HỘI CHỦ NGHĨA VIỆT NAM
Độc lập - Tự do - Hạnh phúc

Số: 79947/TB-SHTT

Hà Nội, ngày 04 tháng 10 năm 2019

THÔNG BÁO
Ghi nhận yêu cầu duy trì hiệu lực Bằng độc quyền sáng chế

Kính gửi: Công ty TNHH Ban Ca (BANCA)
15B Triệu Việt Vương, thành phố Hà Nội

Căn cứ kết quả thẩm định yêu cầu duy trì hiệu lực Bằng độc quyền sáng chế:

Số đơn: DT1-2019-04624

Ngày nộp: 21/06/2019

Chủ đơn: BOEHRINGER INGELHEIM PHARMA GMBH & CO. KG
(DE)

Đại diện của Chủ đơn: BANCA

Bằng độc quyền sáng chế số: 7781

Năm yêu cầu duy trì hiệu lực: 11

Cục Sở hữu trí tuệ thông báo:

1. Yêu cầu duy trì hiệu lực Bằng độc quyền sáng chế nêu trên được chấp nhận.

2. Hiệu lực Bằng độc quyền sáng chế số 7781 được duy trì đến 22/06/2020. *le*

Nơi nhận:

- Như trên;
- TT (để công bố);
- Lưu: VT, Hồ sơ.

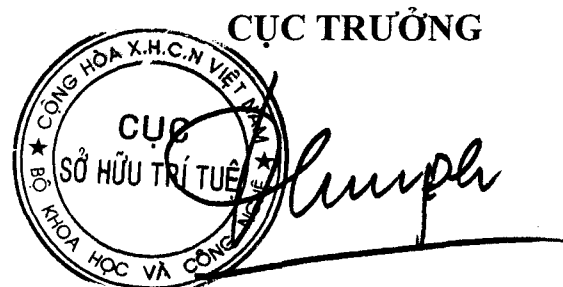

Đinh Hữu Phí

BỘ KHOA HỌC VÀ CÔNG NGHỆ
CỤC SỞ HỮU TRÍ TUỆ

CỘNG HOÀ XÃ HỘI CHỦ NGHĨA VIỆT NAM
Độc lập - Tự do - Hạnh phúc

Số: 19948 /TB-SHTT

Hà Nội, ngày 04 tháng 10 năm 2019

THÔNG BÁO
Ghi nhận yêu cầu duy trì hiệu lực Bằng độc quyền sáng chế

Kính gửi: Công ty TNHH Ban Ca (BANCA)
15B Triệu Việt Vương, thành phố Hà Nội

Căn cứ kết quả thẩm định yêu cầu duy trì hiệu lực Bằng độc quyền sáng chế:

Số đơn: DT1-2019-04625

Ngày nộp: 21/06/2019

Chủ đơn: MEDICINES FOR MALARIA VENTURE (CH)

Đại diện của Chủ đơn: BANCA

Bằng độc quyền sáng chế số: 7782

Năm yêu cầu duy trì hiệu lực: 11

Cục Sở hữu trí tuệ thông báo:

1. Yêu cầu duy trì hiệu lực Bằng độc quyền sáng chế nêu trên được chấp nhận.

2. Hiệu lực Bằng độc quyền sáng chế số 7782 được duy trì đến 22/06/2020.

Nơi nhận:

- Như trên;
- TT (để công bố);
- Lưu: VT, Hồ sơ.

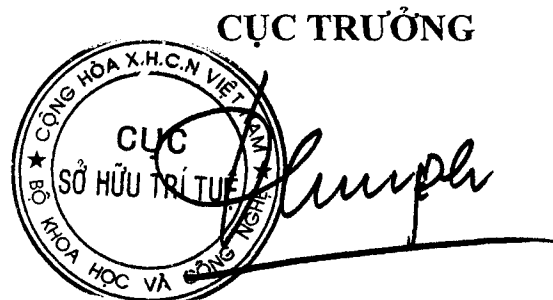

Đinh Hữu Phí

BỘ KHOA HỌC VÀ CÔNG NGHỆ
CỤC SỞ HỮU TRÍ TUỆ

CỘNG HÒA XÃ HỘI CHỦ NGHĨA VIỆT NAM
Độc lập - Tự do - Hạnh phúc

Số: ~~19999~~ /TB-SHTT

Hà Nội, ngày 04 tháng 10 năm 2019

THÔNG BÁO

Ghi nhận yêu cầu duy trì hiệu lực Bằng độc quyền sáng chế

Kính gửi: Công ty TNHH Ban Ca (BANCA)
15B Triệu Việt Vương, thành phố Hà Nội

Căn cứ kết quả thẩm định yêu cầu duy trì hiệu lực Bằng độc quyền sáng chế:

Số đơn: DT1-2019-04626

Ngày nộp: 21/06/2019

Chủ đơn: Yamaha Hatsudoki Kabushiki Kaisha (JP)

Đại diện của Chủ đơn: BANCA

Bằng độc quyền sáng chế số: 8537

Năm yêu cầu duy trì hiệu lực: 10

Cục Sở hữu trí tuệ thông báo:

1. Yêu cầu duy trì hiệu lực Bằng độc quyền sáng chế nêu trên được chấp nhận.

2. Hiệu lực Bằng độc quyền sáng chế số 8537 được duy trì đến 22/06/2020.

Nơi nhận:

- Như trên;
- TT (để công bố);
- Lưu: VT, Hồ sơ.

CỤC TRƯỞNG

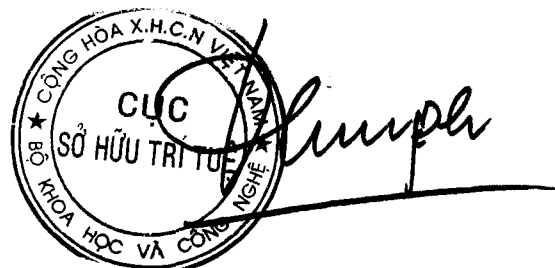

Đinh Hữu Phí

BỘ KHOA HỌC VÀ CÔNG NGHỆ
CỤC SỞ HỮU TRÍ TUỆ

CỘNG HÒA XÃ HỘI CHỦ NGHĨA VIỆT NAM
Độc lập - Tự do - Hạnh phúc

Số: 19950 /TB-SHTT

Hà Nội, ngày 09 tháng 10 năm 2019

THÔNG BÁO
Ghi nhận yêu cầu duy trì hiệu lực Bằng độc quyền sáng chế

Kính gửi: Công ty TNHH Ban Ca (BANCA)
15B Triệu Việt Vương, thành phố Hà Nội

Căn cứ kết quả thẩm định yêu cầu duy trì hiệu lực Bằng độc quyền sáng chế:

Số đơn: DT1-2019-04627

Ngày nộp: 21/06/2019

Chủ đơn: YAMAHA HATSUDOKI KABUSHIKI KAISHA (JP)

Đại diện của Chủ đơn: BANCA

Bằng độc quyền sáng chế số: 14225

Năm yêu cầu duy trì hiệu lực: 5

Cục Sở hữu trí tuệ thông báo:

1. Yêu cầu duy trì hiệu lực Bằng độc quyền sáng chế nêu trên được chấp nhận.

2. Hiệu lực Bằng độc quyền sáng chế số 14225 được duy trì đến 22/06/2020.

Nơi nhận:

- Như trên;
- TT (để công bố);
- Lưu: VT, Hồ sơ.

CỤC TRƯỞNG

Đinh Hữu Phí

Đinh Hữu Phí

BỘ KHOA HỌC VÀ CÔNG NGHỆ
CỤC SỞ HỮU TRÍ TUỆ

CỘNG HOÀ XÃ HỘI CHỦ NGHĨA VIỆT NAM
Độc lập - Tự do - Hạnh phúc

Số: 19951/TB-SHTT

Hà Nội, ngày 04 tháng 10 năm 2019

THÔNG BÁO
Ghi nhận yêu cầu duy trì hiệu lực Bằng độc quyền sáng chế

Kính gửi: Công ty TNHH Ban Ca (BANCA)
15B Triệu Việt Vương, thành phố Hà Nội

Căn cứ kết quả thẩm định yêu cầu duy trì hiệu lực Bằng độc quyền sáng chế:

Số đơn: DT1-2019-04628

Ngày nộp: 21/06/2019

Chủ đơn: Yamaha Hatsudoki Kabushiki Kaisha (JP)

Đại diện của Chủ đơn: BANCA

Bằng độc quyền sáng chế số: 14233

Năm yêu cầu duy trì hiệu lực: 5

Cục Sở hữu trí tuệ thông báo:

1. Yêu cầu duy trì hiệu lực Bằng độc quyền sáng chế nêu trên được chấp nhận.

2. Hiệu lực Bằng độc quyền sáng chế số 14233 được duy trì đến 22/06/2020.

He

Nơi nhận:

- Như trên;
- TT (để công bố);
- Lưu: VT, Hồ sơ.

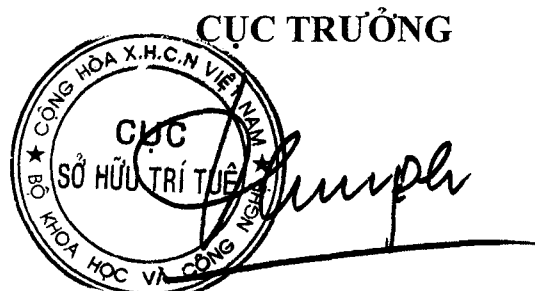

Đình Hữu Phí

BỘ KHOA HỌC VÀ CÔNG NGHỆ
CỤC SỞ HỮU TRÍ TUỆ

CỘNG HOÀ XÃ HỘI CHỦ NGHĨA VIỆT NAM
Độc lập - Tự do - Hạnh phúc

Số: 19952/TB-SHTT

Hà Nội, ngày 09 tháng 06 năm 2019

THÔNG BÁO
Ghi nhận yêu cầu duy trì hiệu lực Bằng độc quyền sáng chế

Kính gửi: Công ty TNHH Ban Ca (BANCA)
15B Triệu Việt Vương, thành phố Hà Nội

Căn cứ kết quả thẩm định yêu cầu duy trì hiệu lực Bằng độc quyền sáng chế:

Số đơn: DT1-2019-04629

Ngày nộp: 21/06/2019

Chủ đơn: DENSO CORPORATION (JP)

Đại diện của Chủ đơn: BANCA

Bằng độc quyền sáng chế số: 7124

Năm yêu cầu duy trì hiệu lực: 12

Cục Sở hữu trí tuệ thông báo:

1. Yêu cầu duy trì hiệu lực Bằng độc quyền sáng chế nêu trên được chấp nhận.

2. Hiệu lực Bằng độc quyền sáng chế số 7124 được duy trì đến 24/06/2020.

Nơi nhận:

- Như trên;
- TT (để công bố);
- Lưu: VT, Hồ sơ.

CỤC TRƯỞNG

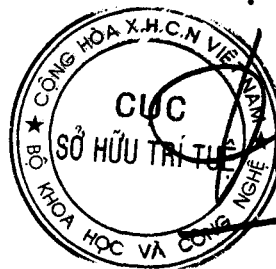

Đinh Hữu Phí

BỘ KHOA HỌC VÀ CÔNG NGHỆ
CỤC SỞ HỮU TRÍ TUỆ

CỘNG HÒA XÃ HỘI CHỦ NGHĨA VIỆT NAM
Độc lập - Tự do - Hạnh phúc

Số: 1995/TB-SHTT

Hà Nội, ngày 07 tháng 10 năm 2019

THÔNG BÁO
Ghi nhận yêu cầu duy trì hiệu lực Bằng độc quyền sáng chế

Kính gửi: Công ty TNHH Ban Ca (BANCA)
15B Triệu Việt Vương, thành phố Hà Nội

Căn cứ kết quả thẩm định yêu cầu duy trì hiệu lực Bằng độc quyền sáng chế:

Số đơn: DT1-2019-04630

Ngày nộp: 21/06/2019

Chủ đơn: Amgen Inc. (US)

Đại diện của Chủ đơn: BANCA

Bằng độc quyền sáng chế số: 11528

Năm yêu cầu duy trì hiệu lực: 7

Cục Sở hữu trí tuệ thông báo:

1. Yêu cầu duy trì hiệu lực Bằng độc quyền sáng chế nêu trên được chấp nhận.

2. Hiệu lực Bằng độc quyền sáng chế số 11528 được duy trì đến 24/06/2020.

Nơi nhận:

- Như trên;
- TT (để công bố);
- Lưu: VT, Hồ sơ.

CỤC TRƯỞNG

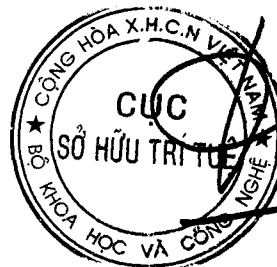

Đình Hữu Phí

BỘ KHOA HỌC VÀ CÔNG NGHỆ
CỤC SỞ HỮU TRÍ TUỆ

CỘNG HÒA XÃ HỘI CHỦ NGHĨA VIỆT NAM
Độc lập - Tự do - Hạnh phúc

Số: 19954/TB-SHTT

Hà Nội, ngày 04 tháng 10 năm 2019

THÔNG BÁO
Ghi nhận yêu cầu duy trì hiệu lực Bằng độc quyền sáng chế

Kính gửi: Công ty TNHH Ban Ca (BANCA)
15B Triệu Việt Vương, thành phố Hà Nội

Căn cứ kết quả thẩm định yêu cầu duy trì hiệu lực Bằng độc quyền sáng chế:

Số đơn: DT1-2019-04631

Ngày nộp: 21/06/2019

Chủ đơn: Yamaha Hatsudoki Kabushiki Kaisha (JP)

Đại diện của Chủ đơn: BANCA

Bằng độc quyền sáng chế số: 11530

Năm yêu cầu duy trì hiệu lực: 7

Cục Sở hữu trí tuệ thông báo:

1. Yêu cầu duy trì hiệu lực Bằng độc quyền sáng chế nêu trên được chấp nhận.

2. Hiệu lực Bằng độc quyền sáng chế số 11530 được duy trì đến 24/06/2020.

Nơi nhận:

- Như trên;
- TT (để công bố);
- Lưu: VT, Hồ sơ.

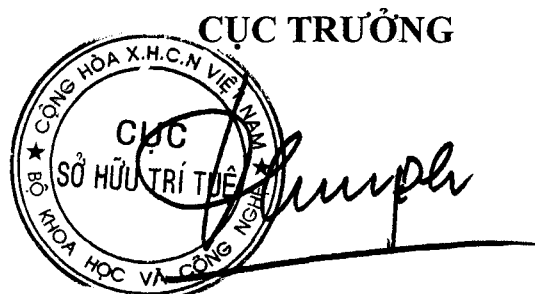

Đinh Hữu Phí

BỘ KHOA HỌC VÀ CÔNG NGHỆ
CỤC SỞ HỮU TRÍ TUỆ

CỘNG HÒA XÃ HỘI CHỦ NGHĨA VIỆT NAM
Độc lập - Tự do - Hạnh phúc

Số: 79955/TB-SHTT

Hà Nội, ngày 09 tháng 10 năm 2019

THÔNG BÁO
Ghi nhận yêu cầu duy trì hiệu lực Bằng độc quyền sáng chế

Kính gửi: Công ty TNHH Ban Ca (BANCA)
15B Triệu Việt Vương, thành phố Hà Nội

Căn cứ kết quả thẩm định yêu cầu duy trì hiệu lực Bằng độc quyền sáng chế:

Số đơn: DT1-2019-04632

Ngày nộp: 21/06/2019

Chủ đơn: SHINDENGEN ELECTRIC MANUFACTURING CO., LTD.
(JP)

Đại diện của Chủ đơn: BANCA

Bằng độc quyền sáng chế số: 19687

Năm yêu cầu duy trì hiệu lực: 2

Cục Sở hữu trí tuệ thông báo:

1. Yêu cầu duy trì hiệu lực Bằng độc quyền sáng chế nêu trên được chấp nhận.

2. Hiệu lực Bằng độc quyền sáng chế số 19687 được duy trì đến 24/07/2020.

Nơi nhận:

- Như trên;
- TT (để công bố);
- Lưu: VT, Hồ sơ.

CỤC TRƯỞNG



Đình Hữu Phú

BỘ KHOA HỌC VÀ CÔNG NGHỆ
CỤC SỞ HỮU TRÍ TUỆ

CỘNG HÒA XÃ HỘI CHỦ NGHĨA VIỆT NAM
Độc lập - Tự do - Hạnh phúc

Số: 19956 /TB-SHTT

Hà Nội, ngày 04 tháng 10 năm 2019

THÔNG BÁO
Ghi nhận yêu cầu duy trì hiệu lực Bằng độc quyền sáng chế

Kính gửi: Công ty TNHH T&T INVENMARK Sở hữu trí tuệ Quốc tế
(T&T INVENMARK CO., LTD.)
Phòng 101, tòa nhà 30 Nguyễn Du, phường Bùi Thị Xuân,
quận Hai Bà Trưng, TP. Hà Nội

Căn cứ kết quả thẩm định yêu cầu duy trì hiệu lực Bằng độc quyền sáng chế:

Số đơn: DT1-2019-04633

Ngày nộp: 21/06/2019

Chủ đơn: DING, Yaowu (CN)

Đại diện của Chủ đơn: T&T INVENMARK CO., LTD.

Bằng độc quyền sáng chế số: 9537

Năm yêu cầu duy trì hiệu lực: 9

Cục Sở hữu trí tuệ thông báo:

1. Yêu cầu duy trì hiệu lực Bằng độc quyền sáng chế nêu trên được chấp nhận.
2. Hiệu lực Bằng độc quyền sáng chế số 9537 được duy trì đến 09/08/2020.

Nơi nhận:

- Như trên;
- TT (để công bố);
- Lưu: VT, Hồ sơ.

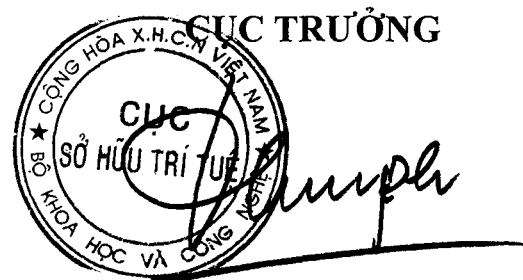

Đinh Hữu Phí

BỘ KHOA HỌC VÀ CÔNG NGHỆ
CỤC SỞ HỮU TRÍ TUỆ

CỘNG HÒA XÃ HỘI CHỦ NGHĨA VIỆT NAM
Độc lập - Tự do - Hạnh phúc

Số: 19957/TB-SHTT

Hà Nội, ngày 04 tháng 10 năm 2019

THÔNG BÁO
Ghi nhận yêu cầu duy trì hiệu lực Bằng độc quyền sáng chế

Kính gửi: Công ty TNHH T&T INVENMARK Sở hữu trí tuệ Quốc tế
(T&T INVENMARK CO., LTD.)
Phòng 101, tòa nhà 30 Nguyễn Du, phường Bùi Thị Xuân,
quận Hai Bà Trưng, TP. Hà Nội

Căn cứ kết quả thẩm định yêu cầu duy trì hiệu lực Bằng độc quyền sáng chế:

Số đơn: DT1-2019-04634

Ngày nộp: 21/06/2019

Chủ đơn: DING, Yaowu (CN)

Đại diện của Chủ đơn: T&T INVENMARK CO., LTD.

Bằng độc quyền sáng chế số: 9493

Năm yêu cầu duy trì hiệu lực: 9

Cục Sở hữu trí tuệ thông báo:

1. Yêu cầu duy trì hiệu lực Bằng độc quyền sáng chế nêu trên được chấp nhận.
2. Hiệu lực Bằng độc quyền sáng chế số 9493 được duy trì đến 02/08/2020.

Nơi nhận:

- Như trên;
- TT (để công bố);
- Lưu: VT, Hồ sơ.

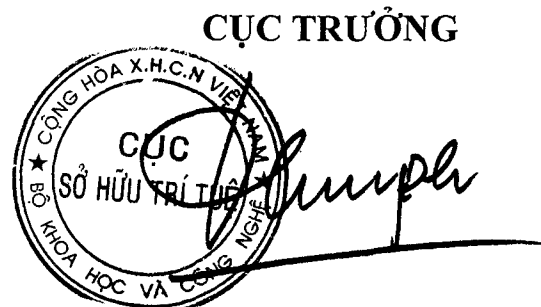

Đinh Hữu Phí

BỘ KHOA HỌC VÀ CÔNG NGHỆ
CỤC SỞ HỮU TRÍ TUỆ

CỘNG HÒA XÃ HỘI CHỦ NGHĨA VIỆT NAM
Độc lập - Tự do - Hạnh phúc

Số: *1999* /TB-SHTT

Hà Nội, ngày *04* tháng *10* năm 2019

THÔNG BÁO
Ghi nhận yêu cầu duy trì hiệu lực Bằng độc quyền sáng chế

Kính gửi: Công ty TNHH T&T INVENMARK Sở hữu trí tuệ Quốc tế
(T&T INVENMARK CO., LTD.)
Phòng 101, tòa nhà 30 Nguyễn Du, phường Bùi Thị Xuân,
quận Hai Bà Trưng, TP. Hà Nội

Căn cứ kết quả thẩm định yêu cầu duy trì hiệu lực Bằng độc quyền sáng chế:

Số đơn: DT1-2019-04635

Ngày nộp: 21/06/2019

Chủ đơn: CTR MANUFACTURING INDUSTRIES LIMITED (IN)

Đại diện của Chủ đơn: T&T INVENMARK CO., LTD.

Bằng độc quyền sáng chế số: 8543

Năm yêu cầu duy trì hiệu lực: 10

Cục Sở hữu trí tuệ thông báo:

1. Yêu cầu duy trì hiệu lực Bằng độc quyền sáng chế nêu trên được chấp nhận.
2. Hiệu lực Bằng độc quyền sáng chế số 8543 được duy trì đến 22/06/2020.

Nơi nhận:

- Như trên;
- TT (để công bố);
- Lưu: VT, Hồ sơ.

CỤC TRƯỞNG

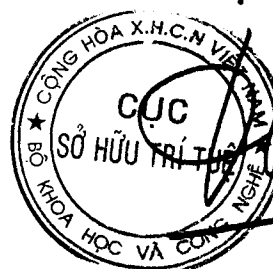

Đinh Hữu Phí

BỘ KHOA HỌC VÀ CÔNG NGHỆ
CỤC SỞ HỮU TRÍ TUỆ

CỘNG HÒA XÃ HỘI CHỦ NGHĨA VIỆT NAM
Độc lập - Tự do - Hạnh phúc

Số: *19/199* /TB-SHTT

Hà Nội, ngày *14* tháng *10* năm 2019

THÔNG BÁO
Ghi nhận yêu cầu duy trì hiệu lực Bằng độc quyền sáng chế

Kính gửi: Công ty TNHH Sở hữu trí tuệ Thảo Thọ Quyên (INVENCO.,LTD)
29 Trương Hán Siêu, thành phố Hà Nội

Căn cứ kết quả thẩm định yêu cầu duy trì hiệu lực Bằng độc quyền sáng chế:

Số đơn: DT1-2019-04636

Ngày nộp: 21/06/2019

Chủ đơn: Misawa Homes Co., ltd. (JP)

Đại diện của Chủ đơn: INVENCO.,LTD

Bằng độc quyền sáng chế số: 14279

Năm yêu cầu duy trì hiệu lực: 5

Cục Sở hữu trí tuệ thông báo:

1. Yêu cầu duy trì hiệu lực Bằng độc quyền sáng chế nêu trên được chấp nhận.

2. Hiệu lực Bằng độc quyền sáng chế số 14279 được duy trì đến 07/07/2020.

He

Nơi nhận:

- Như trên;
- TT (để công bố);
- Lưu: VT, Hồ sơ.

CỤC TRƯỞNG



Đinh Hữu Phí

BỘ KHOA HỌC VÀ CÔNG NGHỆ
CỤC SỞ HỮU TRÍ TUỆ

CỘNG HÒA XÃ HỘI CHỦ NGHĨA VIỆT NAM
Độc lập - Tự do - Hạnh phúc

Số: *19960* /TB-SHTT

Hà Nội, ngày *04* tháng *10* năm 2019

THÔNG BÁO
Ghi nhận yêu cầu duy trì hiệu lực Bằng độc quyền sáng chế

Kính gửi: Công ty TNHH Tâm nhìn và Liên danh
(VISION & ASSOCIATES CO.LTD.)
Phòng 308-310, tầng 3, Tháp Hà Nội, số 49 Hai Bà Trưng,
phường Trần Hưng Đạo, quận Hoàn Kiếm, thành phố Hà Nội

Căn cứ kết quả thẩm định yêu cầu duy trì hiệu lực Bằng độc quyền sáng chế:

Số đơn: DT1-2019-04637

Ngày nộp: 21/06/2019

Chủ đơn: David Teng PONG (HK)

Đại diện của Chủ đơn: VISION & ASSOCIATES CO.LTD.

Bằng độc quyền sáng chế số: 19609

Năm yêu cầu duy trì hiệu lực: 2

Cục Sở hữu trí tuệ thông báo:

1. Yêu cầu duy trì hiệu lực Bằng độc quyền sáng chế nêu trên được chấp nhận.

2. Hiệu lực Bằng độc quyền sáng chế số 19609 được duy trì đến 05/07/2020.

Nơi nhận:

- Như trên;
- TT (để công bố);
- Lưu: VT, Hồ sơ.

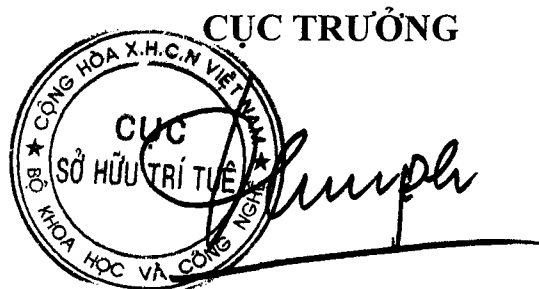

Đinh Hữu Phí

BỘ KHOA HỌC VÀ CÔNG NGHỆ
CỤC SỞ HỮU TRÍ TUỆ

CỘNG HÒA XÃ HỘI CHỦ NGHĨA VIỆT NAM
Độc lập - Tự do - Hạnh phúc

Số: *19961* /TB-SHTT

Hà Nội, ngày *04* tháng *10* năm 2019

THÔNG BÁO
Ghi nhận yêu cầu duy trì hiệu lực Bằng độc quyền sáng chế

Kính gửi: Công ty TNHH Sở hữu trí tuệ Việt á (VIET A IP CO.,LTD)
Phòng 1504, tầng 15, tòa nhà Hàn Việt, số 203 Minh Khai,
phường Minh Khai, quận Hai Bà Trưng, TP. Hà Nội

Căn cứ kết quả thẩm định yêu cầu duy trì hiệu lực Bằng độc quyền sáng chế:

Số đơn: DT1-2019-04638

Ngày nộp: 21/06/2019

Chủ đơn: SAMSUNG ELECTRO-MECHANICS CO., LTD. (KR)

Đại diện của Chủ đơn: VIET A IP CO.,LTD

Bằng độc quyền sáng chế số: 17320

Năm yêu cầu duy trì hiệu lực: 3

Cục Sở hữu trí tuệ thông báo:

1. Yêu cầu duy trì hiệu lực Bằng độc quyền sáng chế nêu trên được chấp nhận.

2. Hiệu lực Bằng độc quyền sáng chế số 17320 được duy trì đến 08/08/2020.

Nơi nhận:

- Như trên;
- TT (để công bố);
- Lưu: VT, Hồ sơ.

CỤC TRƯỞNG



Đinh Hữu Phí

BỘ KHOA HỌC VÀ CÔNG NGHỆ
CỤC SỞ HỮU TRÍ TUỆ

CỘNG HOÀ XÃ HỘI CHỦ NGHĨA VIỆT NAM
Độc lập - Tự do - Hạnh phúc

Số: 19962 /TB-SHTT

Hà Nội, ngày 04 tháng 10 năm 2019

THÔNG BÁO
Ghi nhận yêu cầu duy trì hiệu lực Bằng độc quyền sáng chế

Kính gửi: Công ty TNHH Sở hữu trí tuệ Việt á (VIET A IP CO.,LTD)
Phòng 1504, tầng 15, tòa nhà Hàn Việt, số 203 Minh Khai,
phường Minh Khai, quận Hai Bà Trưng, TP. Hà Nội

Căn cứ kết quả thẩm định yêu cầu duy trì hiệu lực Bằng độc quyền sáng chế:

Số đơn: DT1-2019-04639

Ngày nộp: 21/06/2019

Chủ đơn: Samsung Electronics Co., Ltd. (KR)

Đại diện của Chủ đơn: VIET A IP CO.,LTD

Bằng độc quyền sáng chế số: 10478

Năm yêu cầu duy trì hiệu lực: 8

Cục Sở hữu trí tuệ thông báo:

1. Yêu cầu duy trì hiệu lực Bằng độc quyền sáng chế nêu trên được chấp nhận.

2. Hiệu lực Bằng độc quyền sáng chế số 10478 được duy trì đến 19/07/2020.

Nơi nhận:

- Như trên;
- TT (để công bố);
- Lưu: VT, Hồ sơ.

CỤC TRƯỞNG

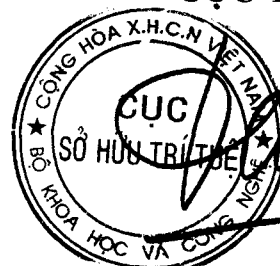

Đinh Hữu Phí

BỘ KHOA HỌC VÀ CÔNG NGHỆ
CỤC SỞ HỮU TRÍ TUỆ

CỘNG HOÀ XÃ HỘI CHỦ NGHĨA VIỆT NAM
Độc lập - Tự do - Hạnh phúc

Số: 79963/TB-SHTT

Hà Nội, ngày 04 tháng 10 năm 2019

THÔNG BÁO
Ghi nhận yêu cầu duy trì hiệu lực Bằng độc quyền sáng chế

Kính gửi: Công ty TNHH Sở hữu trí tuệ Việt á (VIET A IP CO.,LTD)
Phòng 1504, tầng 15, tòa nhà Hàn Việt, số 203 Minh Khai,
phường Minh Khai, quận Hai Bà Trưng, TP. Hà Nội

Căn cứ kết quả thẩm định yêu cầu duy trì hiệu lực Bằng độc quyền sáng chế:

Số đơn: DT1-2019-04640

Ngày nộp: 21/06/2019

Chủ đơn: DAEYANG FOUNDATION (KR)

Đại diện của Chủ đơn: VIET A IP CO.,LTD

Bằng độc quyền sáng chế số: 7875

Năm yêu cầu duy trì hiệu lực: 11

Cục Sở hữu trí tuệ thông báo:

1. Yêu cầu duy trì hiệu lực Bằng độc quyền sáng chế nêu trên được chấp nhận.
2. Hiệu lực Bằng độc quyền sáng chế số 7875 được duy trì đến 24/07/2020. *hc*

Nơi nhận:

- Như trên;
- TT (để công bố);
- Lưu: VT, Hồ sơ.

CỤC TRƯỞNG



Đinh Hữu Phí

BỘ KHOA HỌC VÀ CÔNG NGHỆ
CỤC SỞ HỮU TRÍ TUỆ

CỘNG HÒA XÃ HỘI CHỦ NGHĨA VIỆT NAM
Độc lập - Tự do - Hạnh phúc

Số: 19964/TB-SHTT

Hà Nội, ngày 04 tháng 10 năm 2019

THÔNG BÁO
Ghi nhận yêu cầu duy trì hiệu lực Bằng độc quyền sáng chế

Kính gửi: Phạm Huỳnh Phong

89 đường số 1, phường Bình Trị Đông B, quận Bình Tân,
thành phố Hồ Chí Minh

Căn cứ kết quả thẩm định yêu cầu duy trì hiệu lực Bằng độc quyền sáng chế:

Số đơn: DT1-2019-04641

Ngày nộp: 24/06/2019

Chủ đơn: Phạm Huỳnh Phong (VN)

Đại diện của Chủ đơn:

Bằng độc quyền sáng chế số: 19846

Năm yêu cầu duy trì hiệu lực: 3

Cục Sở hữu trí tuệ thông báo:

1. Yêu cầu duy trì hiệu lực Bằng độc quyền sáng chế nêu trên được chấp nhận.

2. Hiệu lực Bằng độc quyền sáng chế số 19846 được duy trì đến 21/08/2021.

Nơi nhận:

- Như trên;
- TT (để công bố);
- Lưu: VT, Hồ sơ.

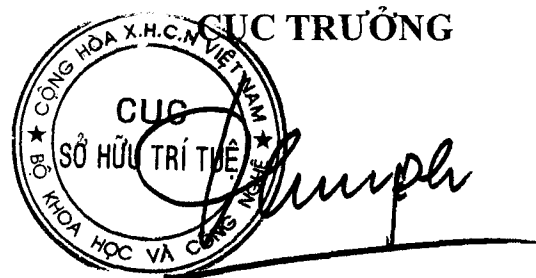

Đinh Hữu Phí

BỘ KHOA HỌC VÀ CÔNG NGHỆ
CỤC SỞ HỮU TRÍ TUỆ

CỘNG HÒA XÃ HỘI CHỦ NGHĨA VIỆT NAM
Độc lập - Tự do - Hạnh phúc

Số: 19965/TB-SHTT

Hà Nội, ngày 09 tháng 10 năm 2019

THÔNG BÁO
Ghi nhận yêu cầu duy trì hiệu lực Bằng độc quyền sáng chế

Kính gửi: Trần Ngọc Đàm

Phòng E301 tòa nhà trung tâm công nghệ cao - Số 1 Võ Văn Ngân,
phường Linh Chiểu, thành phố Hồ Chí Minh.

Căn cứ kết quả thẩm định yêu cầu duy trì hiệu lực Bằng độc quyền sáng chế:

Số đơn: DT1-2019-04642

Ngày nộp: 24/06/2019

Chủ đơn: Trần Ngọc Đàm (VN)

Đại diện của Chủ đơn:

Bằng độc quyền sáng chế số: 20389

Năm yêu cầu duy trì hiệu lực: 2

Cục Sở hữu trí tuệ thông báo:

1. Yêu cầu duy trì hiệu lực Bằng độc quyền sáng chế nêu trên được chấp nhận.

2. Hiệu lực Bằng độc quyền sáng chế số 20389 được duy trì đến 25/12/2020.

Nơi nhận:

- Như trên;
- TT (để công bố);
- Lưu: VT, Hồ sơ.

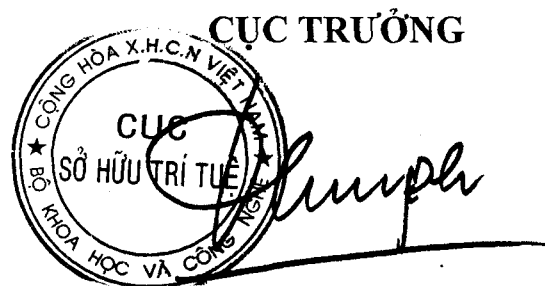

Đinh Hữu Phí

BỘ KHOA HỌC VÀ CÔNG NGHỆ
CỤC SỞ HỮU TRÍ TUỆ

CỘNG HÒA XÃ HỘI CHỦ NGHĨA VIỆT NAM
Độc lập - Tự do - Hạnh phúc

Số: *19966* /TB-SHTT

Hà Nội, ngày *09* tháng *10* năm 2019

THÔNG BÁO
Ghi nhận yêu cầu duy trì hiệu lực Bằng độc quyền sáng chế

Kính gửi: Công ty Luật TNHH Phạm và Liên danh (PHAM & ASSOCIATES)
8 Trần Hưng Đạo, thành phố Hà Nội

Căn cứ kết quả thẩm định yêu cầu duy trì hiệu lực Bằng độc quyền sáng chế:

Số đơn: DT1-2019-04645

Ngày nộp: 24/06/2019

Chủ đơn: SAMSUNG HEAVY IND. CO., LTD. (KR)

Đại diện của Chủ đơn: PHAM & ASSOCIATES

Bằng độc quyền sáng chế số: 14362

Năm yêu cầu duy trì hiệu lực: 5

Cục Sở hữu trí tuệ thông báo:

1. Yêu cầu duy trì hiệu lực Bằng độc quyền sáng chế nêu trên được chấp nhận.

2. Hiệu lực Bằng độc quyền sáng chế số 14362 được duy trì đến 27/07/2020.

Nơi nhận:

- Như trên;
- TT (để công bố);
- Lưu: VT, Hồ sơ.

CỤC TRƯỞNG



Đinh Hữu Phí

BỘ KHOA HỌC VÀ CÔNG NGHỆ
CỤC SỞ HỮU TRÍ TUỆ

CỘNG HÒA XÃ HỘI CHỦ NGHĨA VIỆT NAM
Độc lập - Tự do - Hạnh phúc

Số: 29.967/TB-SHTT

Hà Nội, ngày 04 tháng 10 năm 2019

THÔNG BÁO
Ghi nhận yêu cầu duy trì hiệu lực Bằng độc quyền sáng chế

Kính gửi: Công ty Luật TNHH Phạm và Liên danh (PHAM & ASSOCIATES)
8 Trần Hưng Đạo, thành phố Hà Nội

Căn cứ kết quả thẩm định yêu cầu duy trì hiệu lực Bằng độc quyền sáng chế:

Số đơn: DT1-2019-04646

Ngày nộp: 24/06/2019

Chủ đơn: REGENERON PHARMACEUTICALS, INC. (US)

Đại diện của Chủ đơn: PHAM & ASSOCIATES

Bằng độc quyền sáng chế số: 17250

Năm yêu cầu duy trì hiệu lực: 3

Cục Sở hữu trí tuệ thông báo:

1. Yêu cầu duy trì hiệu lực Bằng độc quyền sáng chế nêu trên được chấp nhận.

2. Hiệu lực Bằng độc quyền sáng chế số 17250 được duy trì đến 25/07/2020.

He

Nơi nhận:

- Như trên;
- TT (để công bố);
- Lưu: VT, Hồ sơ.

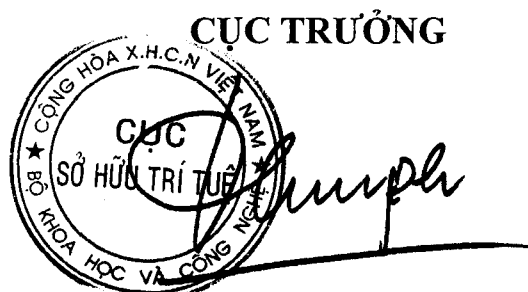

Đình Hữu Phí

BỘ KHOA HỌC VÀ CÔNG NGHỆ
CỤC SỞ HỮU TRÍ TUỆ

CỘNG HÒA XÃ HỘI CHỦ NGHĨA VIỆT NAM
Độc lập - Tự do - Hạnh phúc

Số: 19968 /TB-SHTT

Hà Nội, ngày 09 tháng 10 năm 2019

THÔNG BÁO
Ghi nhận yêu cầu duy trì hiệu lực Bằng độc quyền sáng chế

Kính gửi: Công ty Luật TNHH Phạm và Liên danh (PHAM & ASSOCIATES)
8 Trần Hưng Đạo, thành phố Hà Nội

Căn cứ kết quả thẩm định yêu cầu duy trì hiệu lực Bằng độc quyền sáng chế:

Số đơn: DT1-2019-04647

Ngày nộp: 24/06/2019

Chủ đơn: EURO-CELTIQUE S.A. (LU)

Đại diện của Chủ đơn: PHAM & ASSOCIATES

Bằng độc quyền sáng chế số: 14328

Năm yêu cầu duy trì hiệu lực: 5

Cục Sở hữu trí tuệ thông báo:

1. Yêu cầu duy trì hiệu lực Bằng độc quyền sáng chế nêu trên được chấp nhận.

2. Hiệu lực Bằng độc quyền sáng chế số 14328 được duy trì đến 21/07/2020.

Nơi nhận:

- Như trên;
- TT (để công bố);
- Lưu: VT, Hồ sơ.

CỤC TRƯỞNG



Đinh Hữu Phí

BỘ KHOA HỌC VÀ CÔNG NGHỆ
CỤC SỞ HỮU TRÍ TUỆ

CỘNG HÒA XÃ HỘI CHỦ NGHĨA VIỆT NAM
Độc lập - Tự do - Hạnh phúc

Số: *19969* /TB-SHTT

Hà Nội, ngày *17* tháng *10* năm 2019

THÔNG BÁO
Ghi nhận yêu cầu duy trì hiệu lực Bằng độc quyền sáng chế

Kính gửi: Công ty Luật TNHH Phạm và Liên danh (PHAM & ASSOCIATES)
8 Trần Hưng Đạo, thành phố Hà Nội

Căn cứ kết quả thẩm định yêu cầu duy trì hiệu lực Bằng độc quyền sáng chế:

Số đơn: DT1-2019-04648

Ngày nộp: 24/06/2019

Chủ đơn: SHIRE LLC (US)

Đại diện của Chủ đơn: PHAM & ASSOCIATES

Bằng độc quyền sáng chế số: 7845

Năm yêu cầu duy trì hiệu lực: 11

Cục Sở hữu trí tuệ thông báo:

1. Yêu cầu duy trì hiệu lực Bằng độc quyền sáng chế nêu trên được chấp nhận.
2. Hiệu lực Bằng độc quyền sáng chế số 7845 được duy trì đến 20/07/2020. *HE*

Nơi nhận:

- Như trên;
- TT (để công bố);
- Lưu: VT, Hồ sơ.

CỤC TRƯỞNG



Đinh Hữu Phí

BỘ KHOA HỌC VÀ CÔNG NGHỆ
CỤC SỞ HỮU TRÍ TUỆ

CỘNG HÒA XÃ HỘI CHỦ NGHĨA VIỆT NAM
Độc lập - Tự do - Hạnh phúc

Số: 19.970 /TB-SHTT

Hà Nội, ngày 04 tháng 10 năm 2019

THÔNG BÁO
Ghi nhận yêu cầu duy trì hiệu lực Bằng độc quyền sáng chế

Kính gửi: Công ty Luật TNHH Phạm và Liên danh (PHAM & ASSOCIATES)
8 Trần Hưng Đạo, thành phố Hà Nội

Căn cứ kết quả thẩm định yêu cầu duy trì hiệu lực Bằng độc quyền sáng chế:

Số đơn: DT1-2019-04649

Ngày nộp: 24/06/2019

Chủ đơn: Vallourec Mannesmann Oil & Gas France (FR)

Đại diện của Chủ đơn: PHAM & ASSOCIATES

Bằng độc quyền sáng chế số: 5773

Năm yêu cầu duy trì hiệu lực: 14

Cục Sở hữu trí tuệ thông báo:

1. Yêu cầu duy trì hiệu lực Bằng độc quyền sáng chế nêu trên được chấp nhận.
2. Hiệu lực Bằng độc quyền sáng chế số 5773 được duy trì đến 18/07/2020.

Nơi nhận:

- Như trên;
- TT (để công bố);
- Lưu: VT, Hồ sơ.

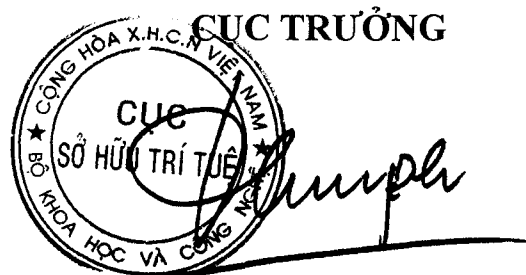

Đinh Hữu Phí

BỘ KHOA HỌC VÀ CÔNG NGHỆ
CỤC SỞ HỮU TRÍ TUỆ

CỘNG HÒA XÃ HỘI CHỦ NGHĨA VIỆT NAM
Độc lập - Tự do - Hạnh phúc

Số: 19971 /TB-SHTT

Hà Nội, ngày 04 tháng 10 năm 2019

THÔNG BÁO
Ghi nhận yêu cầu duy trì hiệu lực Bằng độc quyền sáng chế

Kính gửi: Công ty Luật TNHH Phạm và Liên danh (PHAM & ASSOCIATES)
8 Trần Hưng Đạo, thành phố Hà Nội

Căn cứ kết quả thẩm định yêu cầu duy trì hiệu lực Bằng độc quyền sáng chế:

Số đơn: DT1-2019-04650

Ngày nộp: 24/06/2019

Chủ đơn: MONTRES RADO S.A. (CH)

Đại diện của Chủ đơn: PHAM & ASSOCIATES

Bằng độc quyền sáng chế số: 5781

Năm yêu cầu duy trì hiệu lực: 14

Cục Sở hữu trí tuệ thông báo:

1. Yêu cầu duy trì hiệu lực Bằng độc quyền sáng chế nêu trên được chấp nhận.
2. Hiệu lực Bằng độc quyền sáng chế số 5781 được duy trì đến 18/07/2020. *ke*

Nơi nhận:

- Như trên;
- TT (để công bố);
- Lưu: VT, Hồ sơ.

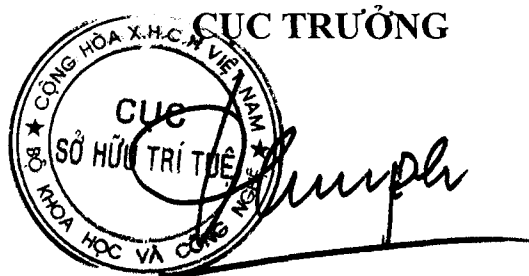

Đinh Hữu Phí

BỘ KHOA HỌC VÀ CÔNG NGHỆ
CỤC SỞ HỮU TRÍ TUỆ

CỘNG HÒA XÃ HỘI CHỦ NGHĨA VIỆT NAM
Độc lập - Tự do - Hạnh phúc

Số: 79972 /TB-SHTT

Hà Nội, ngày 07 tháng 10 năm 2019

THÔNG BÁO
Ghi nhận yêu cầu duy trì hiệu lực Bằng độc quyền sáng chế

Kính gửi: Công ty Luật TNHH Phạm và Liên danh (PHAM & ASSOCIATES)
8 Trần Hưng Đạo, thành phố Hà Nội

Căn cứ kết quả thẩm định yêu cầu duy trì hiệu lực Bằng độc quyền sáng chế:

Số đơn: DT1-2019-04651

Ngày nộp: 24/06/2019

Chủ đơn: EURO-CELTIQUE S.A. (LU)

Đại diện của Chủ đơn: PHAM & ASSOCIATES

Bằng độc quyền sáng chế số: 9435

Năm yêu cầu duy trì hiệu lực: 9

Cục Sở hữu trí tuệ thông báo:

1. Yêu cầu duy trì hiệu lực Bằng độc quyền sáng chế nêu trên được chấp nhận.
2. Hiệu lực Bằng độc quyền sáng chế số 9435 được duy trì đến 11/07/2020.

Nơi nhận:

- Như trên;
- TT (để công bố);
- Lưu: VT, Hồ sơ.



CỤC TRƯỞNG

Đinh Hữu Phí

BỘ KHOA HỌC VÀ CÔNG NGHỆ
CỤC SỞ HỮU TRÍ TUỆ

CỘNG HÒA XÃ HỘI CHỦ NGHĨA VIỆT NAM
Độc lập - Tự do - Hạnh phúc

Số: *1997* /TB-SHTT

Hà Nội, ngày *09* tháng *10* năm 2019

THÔNG BÁO
Ghi nhận yêu cầu duy trì hiệu lực Bằng độc quyền sáng chế

Kính gửi: Công ty Luật TNHH Phạm và Liên danh (PHAM & ASSOCIATES)
8 Trần Hưng Đạo, thành phố Hà Nội

Căn cứ kết quả thẩm định yêu cầu duy trì hiệu lực Bằng độc quyền sáng chế:

Số đơn: DT1-2019-04652

Ngày nộp: 24/06/2019

Chủ đơn: Valinge Innovation AB (SE)

Đại diện của Chủ đơn: PHAM & ASSOCIATES

Bằng độc quyền sáng chế số: 19615

Năm yêu cầu duy trì hiệu lực: 2

Cục Sở hữu trí tuệ thông báo:

1. Yêu cầu duy trì hiệu lực Bằng độc quyền sáng chế nêu trên được chấp nhận.

2. Hiệu lực Bằng độc quyền sáng chế số 19615 được duy trì đến 10/07/2020.

ke

Nơi nhận:

- Như trên;
- TT (để công bố);
- Lưu: VT, Hồ sơ.

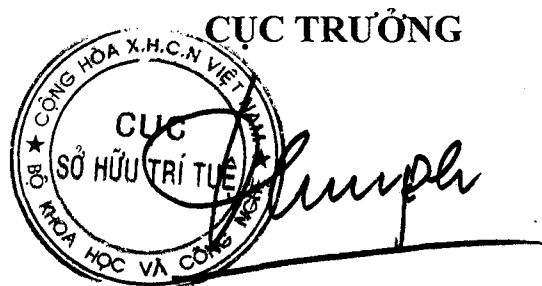

Đình Hữu Phí

BỘ KHOA HỌC VÀ CÔNG NGHỆ
CỤC SỞ HỮU TRÍ TUỆ

CỘNG HÒA XÃ HỘI CHỦ NGHĨA VIỆT NAM
Độc lập - Tự do - Hạnh phúc

Số: 19974 /TB-SHTT

Hà Nội, ngày 04 tháng 07 năm 2019

THÔNG BÁO
Ghi nhận yêu cầu duy trì hiệu lực Bằng độc quyền sáng chế

Kính gửi: Công ty Luật TNHH Phạm và Liên danh (PHAM & ASSOCIATES)
8 Trần Hưng Đạo, thành phố Hà Nội

Căn cứ kết quả thẩm định yêu cầu duy trì hiệu lực Bằng độc quyền sáng chế:

Số đơn: DT1-2019-04653

Ngày nộp: 24/06/2019

Chủ đơn: BAXALTA INCORPORATED (US)

Đại diện của Chủ đơn: PHAM & ASSOCIATES

Bằng độc quyền sáng chế số: 17161

Năm yêu cầu duy trì hiệu lực: 3

Cục Sở hữu trí tuệ thông báo:

1. Yêu cầu duy trì hiệu lực Bằng độc quyền sáng chế nêu trên được chấp nhận.

2. Hiệu lực Bằng độc quyền sáng chế số 17161 được duy trì đến 04/07/2020.

Nơi nhận:

- Như trên;
- TT (để công bố);
- Lưu: VT, Hồ sơ.

CỤC TRƯỞNG



Đinh Hữu Phí

BỘ KHOA HỌC VÀ CÔNG NGHỆ
CỤC SỞ HỮU TRÍ TUỆ

CỘNG HÒA XÃ HỘI CHỦ NGHĨA VIỆT NAM
Độc lập - Tự do - Hạnh phúc

Số: *1997* /TB-SHTT

Hà Nội, ngày *17* tháng *10* năm 2019

THÔNG BÁO
Ghi nhận yêu cầu duy trì hiệu lực Bằng độc quyền sáng chế

Kính gửi: Công ty Luật TNHH Phạm và Liên danh (PHAM & ASSOCIATES)
8 Trần Hưng Đạo, thành phố Hà Nội

Căn cứ kết quả thẩm định yêu cầu duy trì hiệu lực Bằng độc quyền sáng chế:

Số đơn: DT1-2019-04654

Ngày nộp: 24/06/2019

Chủ đơn: VALLOUREC OIL AND GAS FRANCE (FR)

Đại diện của Chủ đơn: PHAM & ASSOCIATES

Bằng độc quyền sáng chế số: 19583

Năm yêu cầu duy trì hiệu lực: 2

Cục Sở hữu trí tuệ thông báo:

1. Yêu cầu duy trì hiệu lực Bằng độc quyền sáng chế nêu trên được chấp nhận.

2. Hiệu lực Bằng độc quyền sáng chế số 19583 được duy trì đến 03/07/2020.

hc

Nơi nhận:

- Như trên;
- TT (để công bố);
- Lưu: VT, Hồ sơ.

CỤC TRƯỞNG



Đình Hữu Phí

BỘ KHOA HỌC VÀ CÔNG NGHỆ
CỤC SỞ HỮU TRÍ TUỆ

CỘNG HÒA XÃ HỘI CHỦ NGHĨA VIỆT NAM
Độc lập - Tự do - Hạnh phúc

Số: 99976 /TB-SHTT

Hà Nội, ngày 07 tháng 10 năm 2019

THÔNG BÁO
Ghi nhận yêu cầu duy trì hiệu lực Bằng độc quyền sáng chế

Kính gửi: Công ty Luật TNHH Phạm và Liên danh (PHAM & ASSOCIATES)
8 Trần Hưng Đạo, thành phố Hà Nội

Căn cứ kết quả thẩm định yêu cầu duy trì hiệu lực Bằng độc quyền sáng chế:

Số đơn: DT1-2019-04655

Ngày nộp: 24/06/2019

Chủ đơn: METABOLIC EXPLORER (FR)

Đại diện của Chủ đơn: PHAM & ASSOCIATES

Bằng độc quyền sáng chế số: 9417

Năm yêu cầu duy trì hiệu lực: 9

Cục Sở hữu trí tuệ thông báo:

1. Yêu cầu duy trì hiệu lực Bằng độc quyền sáng chế nêu trên được chấp nhận.
2. Hiệu lực Bằng độc quyền sáng chế số 9417 được duy trì đến 05/07/2020.

Nơi nhận:

- Như trên;
- TT (để công bố);
- Lưu: VT, Hồ sơ.

CỤC TRƯỞNG

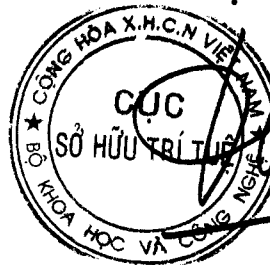

Đinh Hữu Phí

BỘ KHOA HỌC VÀ CÔNG NGHỆ
CỤC SỞ HỮU TRÍ TUỆ

CỘNG HÒA XÃ HỘI CHỦ NGHĨA VIỆT NAM
Độc lập - Tự do - Hạnh phúc

Số: 19977/TB-SHTT

Hà Nội, ngày 04 tháng 10 năm 2019

THÔNG BÁO
Ghi nhận yêu cầu duy trì hiệu lực Bằng độc quyền sáng chế

Kính gửi: Công ty TNHH Quốc tế D & N

(D&N INTERNATIONAL CO.,LTD.)

Phòng 2303, số 101 Láng Hạ, phường Láng Hạ, quận Đống Đa,
thành phố Hà Nội

Căn cứ kết quả thẩm định yêu cầu duy trì hiệu lực Bằng độc quyền sáng chế:

Số đơn: DT1-2019-04656

Ngày nộp: 24/06/2019

Chủ đơn: CHIBA MACHINE INDUSTRY CORPORATION (JP)

Đại diện của Chủ đơn: D&N INTERNATIONAL CO.,LTD.

Bằng độc quyền sáng chế số: 15874

Năm yêu cầu duy trì hiệu lực: 4

Cục Sở hữu trí tuệ thông báo:

1. Yêu cầu duy trì hiệu lực Bằng độc quyền sáng chế nêu trên được chấp nhận.

2. Hiệu lực Bằng độc quyền sáng chế số 15874 được duy trì đến 22/08/2020.

Nơi nhận:

- Như trên;
- TT (để công bố);
- Lưu: VT, Hồ sơ.

CỤC TRƯỞNG



Đình Hữu Phí

BỘ KHOA HỌC VÀ CÔNG NGHỆ
CỤC SỞ HỮU TRÍ TUỆ

CỘNG HÒA XÃ HỘI CHỦ NGHĨA VIỆT NAM
Độc lập - Tự do - Hạnh phúc

Số: *19978* /TB-SHTT

Hà Nội, ngày *04* tháng *10* năm 2019

THÔNG BÁO
Ghi nhận yêu cầu duy trì hiệu lực Bằng độc quyền sáng chế

Kính gửi: Công ty TNHH Sở hữu trí tuệ VIPATCO (VIPATCO CO., LTD.)
Số 15, ngõ 16, đường Tả Thanh Oai, xã Tả Thanh Oai, huyện Thanh Trì,
TP Hà Nội

Căn cứ kết quả thẩm định yêu cầu duy trì hiệu lực Bằng độc quyền sáng chế:

Số đơn: DT1-2019-04657

Ngày nộp: 24/06/2019

Chủ đơn: LEE, Tae-Jung (KR)

Đại diện của Chủ đơn: VIPATCO CO., LTD.

Bằng độc quyền sáng chế số: 19578

Năm yêu cầu duy trì hiệu lực: 2

Cục Sở hữu trí tuệ thông báo:

1. Yêu cầu duy trì hiệu lực Bằng độc quyền sáng chế nêu trên được chấp nhận.
2. Hiệu lực Bằng độc quyền sáng chế số 19578 được duy trì đến 03/07/2020.

Nơi nhận:

- Như trên;
- TT (để công bố);
- Lưu: VT, Hồ sơ.

CỤC TRƯỞNG



Đinh Hữu Phí

BỘ KHOA HỌC VÀ CÔNG NGHỆ
CỤC SỞ HỮU TRÍ TUỆ

CỘNG HOÀ XÃ HỘI CHỦ NGHĨA VIỆT NAM
Độc lập - Tự do - Hạnh phúc

Số: *19979* /TB-SHTT

Hà Nội, ngày *07* tháng *10* năm 2019

THÔNG BÁO
Ghi nhận yêu cầu duy trì hiệu lực Bằng độc quyền sáng chế

Kính gửi: Công ty TNHH một thành viên Sở hữu trí tuệ VCCI
(VCCI-IP CO.,LTD)
Tầng 8, Toà nhà VCCI, số 9 Đào Duy Anh, phường Phương mai,
quận Đống Đa, thành phố Hà Nội

Căn cứ kết quả thẩm định yêu cầu duy trì hiệu lực Bằng độc quyền sáng chế:

Số đơn: DT1-2019-04658

Ngày nộp: 24/06/2019

Chủ đơn: UBUKATA INDUSTRIES CO., LTD. (JP)

Đại diện của Chủ đơn: VCCI-IP CO.,LTD

Bằng độc quyền sáng chế số: 11654

Năm yêu cầu duy trì hiệu lực: 7

Cục Sở hữu trí tuệ thông báo:

1. Yêu cầu duy trì hiệu lực Bằng độc quyền sáng chế nêu trên được chấp nhận.

2. Hiệu lực Bằng độc quyền sáng chế số 11654 được duy trì đến 09/08/2020.

Nơi nhận:

- Như trên;
- TT (để công bố);
- Lưu: VT, Hồ sơ.

CỤC TRƯỞNG



The stamp is circular with the text 'CỤC SỞ HỮU TRÍ TUỆ' in the center and 'BỘ KHOA HỌC VÀ CÔNG NGHỆ' around the perimeter. A handwritten signature is written over the stamp.

Đinh Hữu Phí

BỘ KHOA HỌC VÀ CÔNG NGHỆ
CỤC SỞ HỮU TRÍ TUỆ

CỘNG HOÀ XÃ HỘI CHỦ NGHĨA VIỆT NAM
Độc lập - Tự do - Hạnh phúc

Số: 19999/TB-SHTT

Hà Nội, ngày 07 tháng 10 năm 2019

THÔNG BÁO
Ghi nhận yêu cầu duy trì hiệu lực Bằng độc quyền sáng chế

Kính gửi: Công ty Luật TNHH WINCO (WINCO LAW FIRM)
Số 54 Trần Quốc Vượng, phường Dịch Vọng Hậu, quận Cầu Giấy,
TP Hà Nội

Căn cứ kết quả thẩm định yêu cầu duy trì hiệu lực Bằng độc quyền sáng chế:

Số đơn: DT1-2019-03854

Ngày nộp: 27/05/2019

Chủ đơn: EPSHTEIN, Oleg Ilich (RU)

Đại diện của Chủ đơn: WINCO LAW FIRM

Bằng độc quyền sáng chế số: 10861

Năm yêu cầu duy trì hiệu lực: 8

Cục Sở hữu trí tuệ thông báo:

1. Yêu cầu duy trì hiệu lực Bằng độc quyền sáng chế nêu trên được chấp nhận.

2. Hiệu lực Bằng độc quyền sáng chế số 10861 được duy trì đến 20/11/2020.

Nơi nhận:

- Như trên;
- TT (để công bố);
- Lưu: VT, Hồ sơ.

CỤC TRƯỞNG



Đinh Hữu Phí

BỘ KHOA HỌC VÀ CÔNG NGHỆ
CỤC SỞ HỮU TRÍ TUỆ

CỘNG HÒA XÃ HỘI CHỦ NGHĨA VIỆT NAM
Độc lập - Tự do - Hạnh phúc

Số: 20/07/TB-SHTT

Hà Nội, ngày 07 tháng 07 năm 2019

THÔNG BÁO
Ghi nhận yêu cầu duy trì hiệu lực Bằng độc quyền sáng chế

Kính gửi: Công ty TNHH Sở hữu trí tuệ Việt á (VIET A IP CO.,LTD)
Phòng 1504, tầng 15, tòa nhà Hàn Việt, số 203 Minh Khai,
phường Minh Khai, quận Hai Bà Trưng, TP. Hà Nội

Căn cứ kết quả thẩm định yêu cầu duy trì hiệu lực Bằng độc quyền sáng chế:

Số đơn: DT1-2019-04777

Ngày nộp: 01/07/2019

Chủ đơn: LG CHEM. LTD. (KR)

Đại diện của Chủ đơn: VIET A IP CO.,LTD

Bằng độc quyền sáng chế số: 10456

Năm yêu cầu duy trì hiệu lực: 8

Cục Sở hữu trí tuệ thông báo:

1. Yêu cầu duy trì hiệu lực Bằng độc quyền sáng chế nêu trên được chấp nhận.

2. Hiệu lực Bằng độc quyền sáng chế số 10456 được duy trì đến 06/07/2020.

Nơi nhận:

- Như trên;
- TT (để công bố);
- Lưu: VT, Hồ sơ.

CỤC TRƯỞNG



Đình Hữu Phí

BỘ KHOA HỌC VÀ CÔNG NGHỆ
CỤC SỞ HỮU TRÍ TUỆ

CỘNG HÒA XÃ HỘI CHỦ NGHĨA VIỆT NAM
Độc lập - Tự do - Hạnh phúc

Số: 20/ĐVA/TB-SHTT

Hà Nội, ngày 07 tháng 10 năm 2019

THÔNG BÁO
Ghi nhận yêu cầu duy trì hiệu lực Bằng độc quyền sáng chế

Kính gửi: Công ty TNHH Sở hữu trí tuệ Việt á (VIET A IP CO.,LTD)
Phòng 1504, tầng 15, tòa nhà Hàn Việt, số 203 Minh Khai,
phường Minh Khai, quận Hai Bà Trưng, TP. Hà Nội

Căn cứ kết quả thẩm định yêu cầu duy trì hiệu lực Bằng độc quyền sáng chế:

Số đơn: DT1-2019-04778

Ngày nộp: 01/07/2019

Chủ đơn: LG CHEM, LTD. (KR)

Đại diện của Chủ đơn: VIET A IP CO.,LTD

Bằng độc quyền sáng chế số: 14376

Năm yêu cầu duy trì hiệu lực: 5

Cục Sở hữu trí tuệ thông báo:

1. Yêu cầu duy trì hiệu lực Bằng độc quyền sáng chế nêu trên được chấp nhận.
2. Hiệu lực Bằng độc quyền sáng chế số 14376 được duy trì đến 27/07/2020.

Nơi nhận:

- Như trên;
- TT (để công bố);
- Lưu: VT, Hồ sơ.

CỤC TRƯỞNG



Đinh Hữu Phí

BỘ KHOA HỌC VÀ CÔNG NGHỆ
CỤC SỞ HỮU TRÍ TUỆ

CỘNG HOÀ XÃ HỘI CHỦ NGHĨA VIỆT NAM
Độc lập - Tự do - Hạnh phúc

Số: 2002/TB-SHTT

Hà Nội, ngày 07 tháng 07 năm 2019

THÔNG BÁO
Ghi nhận yêu cầu duy trì hiệu lực Bằng độc quyền sáng chế

Kính gửi: Công ty TNHH Sở hữu trí tuệ Việt á (VIET A IP CO.,LTD)
Phòng 1504, tầng 15, tòa nhà Hàn Việt, số 203 Minh Khai,
phường Minh Khai, quận Hai Bà Trưng, TP. Hà Nội

Căn cứ kết quả thẩm định yêu cầu duy trì hiệu lực Bằng độc quyền sáng chế:

Số đơn: DT1-2019-04779

Ngày nộp: 01/07/2019

Chủ đơn: LG CHEM, LTD. (KR)

Đại diện của Chủ đơn: VIET A IP CO.,LTD

Bằng độc quyền sáng chế số: 6443

Năm yêu cầu duy trì hiệu lực: 13

Cục Sở hữu trí tuệ thông báo:

1. Yêu cầu duy trì hiệu lực Bằng độc quyền sáng chế nêu trên được chấp nhận.
2. Hiệu lực Bằng độc quyền sáng chế số 6443 được duy trì đến 10/07/2020.

Nơi nhận:

- Như trên;
- TT (để công bố);
- Lưu: VT, Hồ sơ.

CỤC TRƯỞNG



Đinh Hữu Phí

**BỘ KHOA HỌC VÀ CÔNG NGHỆ
CỤC SỞ HỮU TRÍ TUỆ**

**CỘNG HOÀ XÃ HỘI CHỦ NGHĨA VIỆT NAM
Độc lập - Tự do - Hạnh phúc**

Số: 20/203 /TB-SHTT

Hà Nội, ngày 07 tháng 10 năm 2019

THÔNG BÁO
Ghi nhận yêu cầu duy trì hiệu lực Bằng độc quyền sáng chế

Kính gửi: Viện Hóa học, Viện Hàn lâm Khoa học và Công nghệ Việt Nam
18 Hoàng Quốc Việt, quận Cầu Giấy, thành phố Hà Nội

Căn cứ kết quả thẩm định yêu cầu duy trì hiệu lực Bằng độc quyền sáng chế:

Số đơn: DT1-2019-04780

Ngày nộp: 01/07/2019

Chủ đơn: Viện Hóa học, Viện Hàn lâm Khoa học và Công nghệ Việt Nam
(VN)

Đại diện của Chủ đơn:

Bằng độc quyền sáng chế số: 14156

Năm yêu cầu duy trì hiệu lực: 5

Cục Sở hữu trí tuệ thông báo:

1. Yêu cầu duy trì hiệu lực Bằng độc quyền sáng chế nêu trên được chấp nhận.

2. Hiệu lực Bằng độc quyền sáng chế số 14156 được duy trì đến 03/06/2020.

Nơi nhận:

- Như trên;
- TT (để công bố);
- Lưu: VT, Hồ sơ.

CỤC TRƯỞNG

Đinh Hữu Phí

BỘ KHOA HỌC VÀ CÔNG NGHỆ
CỤC SỞ HỮU TRÍ TUỆ

CỘNG HÒA XÃ HỘI CHỦ NGHĨA VIỆT NAM
Độc lập - Tự do - Hạnh phúc

Số: 20/004/TB-SHTT

Hà Nội, ngày 07 tháng 10 năm 2019

THÔNG BÁO
Ghi nhận yêu cầu duy trì hiệu lực Bằng độc quyền sáng chế

Kính gửi: Công ty TNHH Sở hữu trí tuệ Thảo Thọ Quyển (INVENCO.,LTD)
29 Trương Hán Siêu, thành phố Hà Nội

Căn cứ kết quả thẩm định yêu cầu duy trì hiệu lực Bằng độc quyền sáng chế:

Số đơn: DT1-2019-04783

Ngày nộp: 01/07/2019

Chủ đơn: Jiangsu Tasly Diyi Pharmaceutical Co., Ltd. (CN)

Đại diện của Chủ đơn: INVENCO.,LTD

Bằng độc quyền sáng chế số: 7226

Năm yêu cầu duy trì hiệu lực: 12

Cục Sở hữu trí tuệ thông báo:

1. Yêu cầu duy trì hiệu lực Bằng độc quyền sáng chế nêu trên được chấp nhận.

2. Hiệu lực Bằng độc quyền sáng chế số 7226 được duy trì đến 25/08/2020. *ke*

Nơi nhận:

- Như trên;
- TT (để công bố);
- Lưu: VT, Hồ sơ.

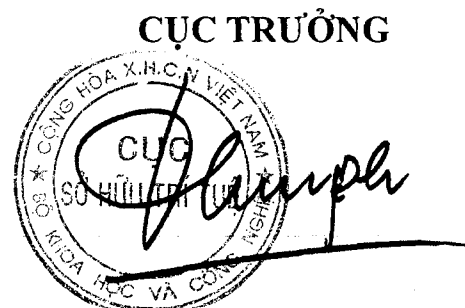

Đinh Hữu Phí

BỘ KHOA HỌC VÀ CÔNG NGHỆ
CỤC SỞ HỮU TRÍ TUỆ

CỘNG HÒA XÃ HỘI CHỦ NGHĨA VIỆT NAM
Độc lập - Tự do - Hạnh phúc

Số: 20 DT /TB-SHTT

Hà Nội, ngày 07 tháng 07 năm 2019

THÔNG BÁO
Ghi nhận yêu cầu duy trì hiệu lực Bằng độc quyền sáng chế

Kính gửi: Viện Hóa học, Viện Hàn lâm Khoa học và Công nghệ Việt Nam
18 Hoàng Quốc Việt, quận Cầu Giấy, thành phố Hà Nội

Căn cứ kết quả thẩm định yêu cầu duy trì hiệu lực Bằng độc quyền sáng chế:

Số đơn: DT1-2019-04781

Ngày nộp: 01/07/2019

Chủ đơn: Viện Hóa học, Viện Hàn lâm Khoa học và Công nghệ Việt Nam
(VN)

Đại diện của Chủ đơn:

Bằng độc quyền sáng chế số: 14156

Năm yêu cầu duy trì hiệu lực: 6

Cục Sở hữu trí tuệ thông báo:

1. Yêu cầu duy trì hiệu lực Bằng độc quyền sáng chế nêu trên được chấp nhận.

2. Hiệu lực Bằng độc quyền sáng chế số 14156 được duy trì đến 03/06/2021.

Nơi nhận:

- Như trên;
- TT (để công bố);
- Lưu: VT, Hồ sơ.

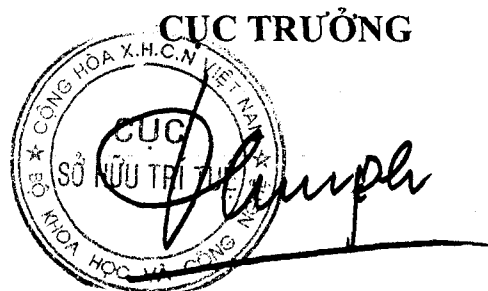

Đình Hữu Phí

BỘ KHOA HỌC VÀ CÔNG NGHỆ
CỤC SỞ HỮU TRÍ TUỆ

CỘNG HÒA XÃ HỘI CHỦ NGHĨA VIỆT NAM
Độc lập - Tự do - Hạnh phúc

Số: 20/CTB/TB-SHTT

Hà Nội, ngày 07 tháng 10 năm 2019

THÔNG BÁO
Ghi nhận yêu cầu duy trì hiệu lực Bằng độc quyền sáng chế

Kính gửi: Công ty Luật TNHH Phạm và Liên danh (PHAM & ASSOCIATES)
8 Trần Hưng Đạo, thành phố Hà Nội

Căn cứ kết quả thẩm định yêu cầu duy trì hiệu lực Bằng độc quyền sáng chế:

Số đơn: DT1-2019-04782

Ngày nộp: 01/07/2019

Chủ đơn: CHANGSHU TIANYIN ELECTROMECHANICAL CO., LTD.
(CN)

Đại diện của Chủ đơn: PHAM & ASSOCIATES

Bằng độc quyền sáng chế số: 8650

Năm yêu cầu duy trì hiệu lực: 10

Cục Sở hữu trí tuệ thông báo:

1. Yêu cầu duy trì hiệu lực Bằng độc quyền sáng chế nêu trên được chấp nhận.
2. Hiệu lực Bằng độc quyền sáng chế số 8650 được duy trì đến 03/08/2020. *ke*

Nơi nhận:

- Như trên;
- TT (để công bố);
- Lưu: VT, Hồ sơ.



Đinh Hữu Phí

BỘ KHOA HỌC VÀ CÔNG NGHỆ
CỤC SỞ HỮU TRÍ TUỆ

CỘNG HÒA XÃ HỘI CHỦ NGHĨA VIỆT NAM
Độc lập - Tự do - Hạnh phúc

Số: 20/07/TB-SHTT

Hà Nội, ngày 07 tháng 07 năm 2019

THÔNG BÁO
Ghi nhận yêu cầu duy trì hiệu lực Bằng độc quyền sáng chế

Kính gửi: Công ty Luật TNHH T&G (TGVN)

Phòng số 5 tầng 15 Toà nhà Harec, 4A Láng Hạ, phường Thành Công
quận Ba Đình, TP Hà Nội

Căn cứ kết quả thẩm định yêu cầu duy trì hiệu lực Bằng độc quyền sáng chế:

Số đơn: DT1-2019-04784

Ngày nộp: 01/07/2019

Chủ đơn: HITACHI PLANT CONSTRUCTION, LTD. (JP)

Đại diện của Chủ đơn: TGVN

Bằng độc quyền sáng chế số: 15777

Năm yêu cầu duy trì hiệu lực: 4

Cục Sở hữu trí tuệ thông báo:

1. Yêu cầu duy trì hiệu lực Bằng độc quyền sáng chế nêu trên được chấp nhận.

2. Hiệu lực Bằng độc quyền sáng chế số 15777 được duy trì đến 01/08/2020.

Nơi nhận:

- Như trên;
- TT (để công bố);
- Lưu: VT, Hồ sơ.

CỤC TRƯỞNG

Đình Hữu Phí

BỘ KHOA HỌC VÀ CÔNG NGHỆ
CỤC SỞ HỮU TRÍ TUỆ

CỘNG HOÀ XÃ HỘI CHỦ NGHĨA VIỆT NAM
Độc lập - Tự do - Hạnh phúc

Số: 20/2019/TB-SHTT

Hà Nội, ngày 07 tháng 07 năm 2019

THÔNG BÁO
Ghi nhận yêu cầu duy trì hiệu lực Bằng độc quyền sáng chế

Kính gửi: Công ty Luật TNHH T&G (TGVN)

Phòng số 5 tầng 15 Tòa nhà Harec, 4A Láng Hạ, phường Thành Công
quận Ba Đình, TP Hà Nội

Căn cứ kết quả thẩm định yêu cầu duy trì hiệu lực Bằng độc quyền sáng chế:

Số đơn: DT1-2019-04785

Ngày nộp: 01/07/2019

Chủ đơn: SHISEIDO COMPANY, LTD. (JP)

Đại diện của Chủ đơn: TGVN

Bằng độc quyền sáng chế số: 14342

Năm yêu cầu duy trì hiệu lực: 5

Cục Sở hữu trí tuệ thông báo:

1. Yêu cầu duy trì hiệu lực Bằng độc quyền sáng chế nêu trên được chấp nhận.

2. Hiệu lực Bằng độc quyền sáng chế số 14342 được duy trì đến 21/07/2020.

Nơi nhận:

- Như trên;
- TT (để công bố);
- Lưu: VT, Hồ sơ.

CỤC TRƯỞNG

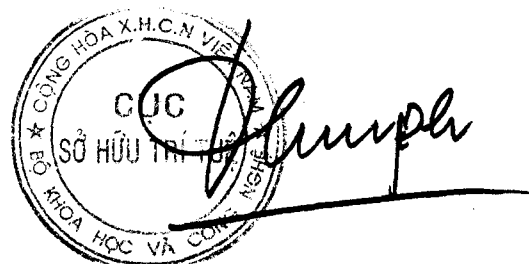

Đinh Hữu Phí

BỘ KHOA HỌC VÀ CÔNG NGHỆ
CỤC SỞ HỮU TRÍ TUỆ

CỘNG HÒA XÃ HỘI CHỦ NGHĨA VIỆT NAM
Độc lập - Tự do - Hạnh phúc

Số: 20/079 /TB-SHTT

Hà Nội, ngày 07 tháng 07 năm 2019

THÔNG BÁO
Ghi nhận yêu cầu duy trì hiệu lực Bằng độc quyền sáng chế

Kính gửi: Công ty Luật TNHH T&G (TGVN)

Phòng số 5 tầng 15 Toà nhà Harec, 4A Láng Hạ, phường Thành Công
quận Ba Đình, TP Hà Nội

Căn cứ kết quả thẩm định yêu cầu duy trì hiệu lực Bằng độc quyền sáng chế:

Số đơn: DT1-2019-04786

Ngày nộp: 01/07/2019

Chủ đơn: MEDELA HOLDING AG (CH)

Đại diện của Chủ đơn: TGVN

Bằng độc quyền sáng chế số: 11553

Năm yêu cầu duy trì hiệu lực: 7

Cục Sở hữu trí tuệ thông báo:

1. Yêu cầu duy trì hiệu lực Bằng độc quyền sáng chế nêu trên được chấp nhận.

2. Hiệu lực Bằng độc quyền sáng chế số 11553 được duy trì đến 01/07/2020.

Nơi nhận:

- Như trên;
- TT (để công bố);
- Lưu: VT, Hồ sơ.

CỤC TRƯỞNG



Đình Hữu Phí

BỘ KHOA HỌC VÀ CÔNG NGHỆ
CỤC SỞ HỮU TRÍ TUỆ

CỘNG HÒA XÃ HỘI CHỦ NGHĨA VIỆT NAM
Độc lập - Tự do - Hạnh phúc

Số: 20/810/TB-SHTT

Hà Nội, ngày 07 tháng 10 năm 2019

THÔNG BÁO
Ghi nhận yêu cầu duy trì hiệu lực Bằng độc quyền sáng chế

Kính gửi: Công ty TNHH T&T INVENMARK Sở hữu trí tuệ Quốc tế
(T&T INVENMARK CO., LTD.)
Phòng 101, tòa nhà 30 Nguyễn Du, phường Bùi Thị Xuân,
quận Hai Bà Trưng, TP. Hà Nội

Căn cứ kết quả thẩm định yêu cầu duy trì hiệu lực Bằng độc quyền sáng chế:

Số đơn: DT1-2019-04787

Ngày nộp: 01/07/2019

Chủ đơn: Fumakilla Limited (JP)

Đại diện của Chủ đơn: T&T INVENMARK CO., LTD.

Bằng độc quyền sáng chế số: 17410

Năm yêu cầu duy trì hiệu lực: 3

Cục Sở hữu trí tuệ thông báo:

1. Yêu cầu duy trì hiệu lực Bằng độc quyền sáng chế nêu trên được chấp nhận.

2. Hiệu lực Bằng độc quyền sáng chế số 17410 được duy trì đến 29/08/2020.

Nơi nhận:

- Như trên;
- TT (để công bố);
- Lưu: VT, Hồ sơ.



Đinh Hữu Phí

**BỘ KHOA HỌC VÀ CÔNG NGHỆ
CỤC SỞ HỮU TRÍ TUỆ**

**CỘNG HOÀ XÃ HỘI CHỦ NGHĨA VIỆT NAM
Độc lập - Tự do - Hạnh phúc**

Số: 20 011 /TB-SHTT

Hà Nội, ngày 07 tháng 10 năm 2019

THÔNG BÁO
Ghi nhận yêu cầu duy trì hiệu lực Bằng độc quyền sáng chế

Kính gửi: Công ty TNHH T&T INVENMARK Sở hữu trí tuệ Quốc tế
(T&T INVENMARK CO., LTD.)
Phòng 101, tòa nhà 30 Nguyễn Du, phường Bùi Thị Xuân,
quận Hai Bà Trưng, TP. Hà Nội

Căn cứ kết quả thẩm định yêu cầu duy trì hiệu lực Bằng độc quyền sáng chế:

Số đơn: DT1-2019-04788

Ngày nộp: 01/07/2019

Chủ đơn: Fumakilla Limited (JP)

Đại diện của Chủ đơn: T&T INVENMARK CO., LTD.

Bằng độc quyền sáng chế số: 15811

Năm yêu cầu duy trì hiệu lực: 4

Cục Sở hữu trí tuệ thông báo:

1. Yêu cầu duy trì hiệu lực Bằng độc quyền sáng chế nêu trên được chấp nhận.

2. Hiệu lực Bằng độc quyền sáng chế số 15811 được duy trì đến 08/08/2020.

Nơi nhận:

- Như trên;
- TT (để công bố);
- Lưu: VT, Hồ sơ.

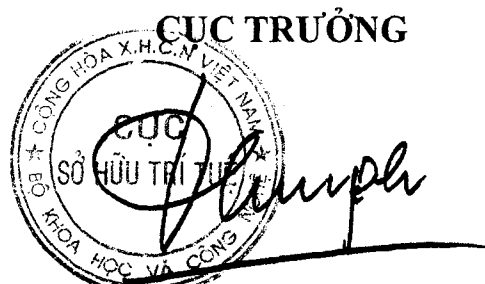

Đinh Hữu Phí

BỘ KHOA HỌC VÀ CÔNG NGHỆ
CỤC SỞ HỮU TRÍ TUỆ

CỘNG HÒA XÃ HỘI CHỦ NGHĨA VIỆT NAM
Độc lập - Tự do - Hạnh phúc

Số: 20/12/TB-SHTT

Hà Nội, ngày 07 tháng 10 năm 2019

THÔNG BÁO
Ghi nhận yêu cầu duy trì hiệu lực Bằng độc quyền sáng chế

Kính gửi: Công ty TNHH T&T INVENMARK Sở hữu trí tuệ Quốc tế
(T&T INVENMARK CO., LTD.)

Phòng 101, tòa nhà 30 Nguyễn Du, phường Bùi Thị Xuân,
quận Hai Bà Trưng, TP. Hà Nội

Căn cứ kết quả thẩm định yêu cầu duy trì hiệu lực Bằng độc quyền sáng chế:

Số đơn: DT1-2019-04789

Ngày nộp: 01/07/2019

Chủ đơn: Fumakilla Limited (JP)

Đại diện của Chủ đơn: T&T INVENMARK CO., LTD.

Bằng độc quyền sáng chế số: 15812

Năm yêu cầu duy trì hiệu lực: 4

Cục Sở hữu trí tuệ thông báo:

1. Yêu cầu duy trì hiệu lực Bằng độc quyền sáng chế nêu trên được chấp nhận.

2. Hiệu lực Bằng độc quyền sáng chế số 15812 được duy trì đến 08/08/2020.

Nơi nhận:

- Như trên;
- TT (để công bố);
- Lưu: VT, Hồ sơ.

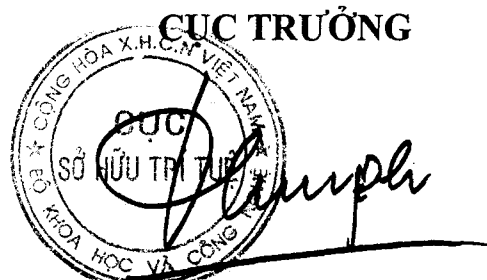

Đinh Hữu Phí

BỘ KHOA HỌC VÀ CÔNG NGHỆ
CỤC SỞ HỮU TRÍ TUỆ

CỘNG HOÀ XÃ HỘI CHỦ NGHĨA VIỆT NAM
Độc lập - Tự do - Hạnh phúc

Số: 20 01 3 /TB-SHTT

Hà Nội, ngày 07 tháng 10 năm 2019

THÔNG BÁO

Ghi nhận yêu cầu duy trì hiệu lực Bằng độc quyền sáng chế

Kính gửi: Công ty TNHH T&T INVENMARK Sở hữu trí tuệ Quốc tế
(T&T INVENMARK CO., LTD.)
Phòng 101, tòa nhà 30 Nguyễn Du, phường Bùi Thị Xuân,
quận Hai Bà Trưng, TP. Hà Nội

Căn cứ kết quả thẩm định yêu cầu duy trì hiệu lực Bằng độc quyền sáng chế:

Số đơn: DT1-2019-04790

Ngày nộp: 01/07/2019

Chủ đơn: Fumakilla Limited (JP)

Đại diện của Chủ đơn: T&T INVENMARK CO., LTD.

Bằng độc quyền sáng chế số: 6509

Năm yêu cầu duy trì hiệu lực: 13

Cục Sở hữu trí tuệ thông báo:

1. Yêu cầu duy trì hiệu lực Bằng độc quyền sáng chế nêu trên được chấp nhận.
2. Hiệu lực Bằng độc quyền sáng chế số 6509 được duy trì đến 13/08/2020. *AE*

Nơi nhận:

- Như trên;
- TT (để công bố);
- Lưu: VT, Hồ sơ.

CỤC TRƯỞNG



Đình Hữu Phí

BỘ KHOA HỌC VÀ CÔNG NGHỆ
CỤC SỞ HỮU TRÍ TUỆ

CỘNG HÒA XÃ HỘI CHỦ NGHĨA VIỆT NAM
Độc lập - Tự do - Hạnh phúc

Số: 20/14/TB-SHTT

Hà Nội, ngày 07 tháng 10 năm 2019

THÔNG BÁO
Ghi nhận yêu cầu duy trì hiệu lực Bằng độc quyền sáng chế

Kính gửi: Công ty TNHH T&T INVENMARK Sở hữu trí tuệ Quốc tế
(T&T INVENMARK CO., LTD.)
Phòng 101, tòa nhà 30 Nguyễn Du, phường Bùi Thị Xuân,
quận Hai Bà Trưng, TP. Hà Nội

Căn cứ kết quả thẩm định yêu cầu duy trì hiệu lực Bằng độc quyền sáng chế:

Số đơn: DT1-2019-04791

Ngày nộp: 01/07/2019

Chủ đơn: FSP MINING COMPONENTS PTY LTD (AU)

Đại diện của Chủ đơn: T&T INVENMARK CO., LTD.

Bằng độc quyền sáng chế số: 17272

Năm yêu cầu duy trì hiệu lực: 3

Cục Sở hữu trí tuệ thông báo:

1. Yêu cầu duy trì hiệu lực Bằng độc quyền sáng chế nêu trên được chấp nhận.

2. Hiệu lực Bằng độc quyền sáng chế số 17272 được duy trì đến 01/08/2020.

Nơi nhận:

- Như trên;
- TT (để công bố);
- Lưu: VT, Hồ sơ.

CỤC TRƯỞNG

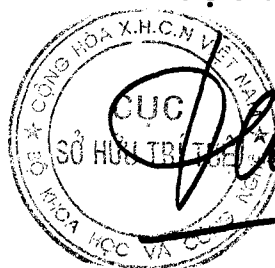

Đình Hữu Phí

**BỘ KHOA HỌC VÀ CÔNG NGHỆ
CỤC SỞ HỮU TRÍ TUỆ**

**CỘNG HOÀ XÃ HỘI CHỦ NGHĨA VIỆT NAM
Độc lập - Tự do - Hạnh phúc**

Số: 20.075 /TB-SHTT

Hà Nội, ngày 07 tháng 10 năm 2019

THÔNG BÁO
Ghi nhận yêu cầu duy trì hiệu lực Bằng độc quyền sáng chế

Kính gửi: Công ty TNHH một thành viên Sở hữu trí tuệ VCCI
(VCCI-IP CO.,LTD)
Tầng 8, Toà nhà VCCI, số 9 Đào Duy Anh, phường Phương mai,
quận Đống Đa, thành phố Hà Nội

Căn cứ kết quả thẩm định yêu cầu duy trì hiệu lực Bằng độc quyền sáng chế:

Số đơn: DT1-2019-04792

Ngày nộp: 01/07/2019

Chủ đơn: GRG BANKING EQUIPMENT CO., LTD. (CN)

Đại diện của Chủ đơn: VCCI-IP CO.,LTD

Bằng độc quyền sáng chế số: 17170

Năm yêu cầu duy trì hiệu lực: 3

Cục Sở hữu trí tuệ thông báo:

1. Yêu cầu duy trì hiệu lực Bằng độc quyền sáng chế nêu trên được chấp nhận.

2. Hiệu lực Bằng độc quyền sáng chế số 17170 được duy trì đến 04/07/2020.

ĐK

Nơi nhận:

- Như trên;
- TT (để công bố);
- Lưu: VT, Hồ sơ.

CỤC TRƯỞNG



Đình Hữu Phí

BỘ KHOA HỌC VÀ CÔNG NGHỆ
CỤC SỞ HỮU TRÍ TUỆ

CỘNG HÒA XÃ HỘI CHỦ NGHĨA VIỆT NAM
Độc lập - Tự do - Hạnh phúc

Số: 20 016 /TB-SHTT

Hà Nội, ngày 07 tháng 10 năm 2019

THÔNG BÁO

Ghi nhận yêu cầu duy trì hiệu lực Bằng độc quyền sáng chế

Kính gửi: Công ty TNHH một thành viên Sở hữu trí tuệ VCCI
(VCCI-IP CO.,LTD)
Tầng 8, Toà nhà VCCI, số 9 Đào Duy Anh, phường Phương mai,
quận Đống Đa, thành phố Hà Nội

Căn cứ kết quả thẩm định yêu cầu duy trì hiệu lực Bằng độc quyền sáng chế:

Số đơn: DT1-2019-04793

Ngày nộp: 01/07/2019

Chủ đơn: DONG WHA PHARMACEUTICAL CO., LTD. (KR)

Đại diện của Chủ đơn: VCCI-IP CO.,LTD

Bằng độc quyền sáng chế số: 7806

Năm yêu cầu duy trì hiệu lực: 11

Cục Sở hữu trí tuệ thông báo:

1. Yêu cầu duy trì hiệu lực Bằng độc quyền sáng chế nêu trên được chấp nhận.
2. Hiệu lực Bằng độc quyền sáng chế số 7806 được duy trì đến 06/07/2020. *HE*

Nơi nhận:

- Như trên;
- TT (để công bố);
- Lưu: VT, Hồ sơ.

CỤC TRƯỞNG



Đinh Hữu Phí

BỘ KHOA HỌC VÀ CÔNG NGHỆ
CỤC SỞ HỮU TRÍ TUỆ

CỘNG HÒA XÃ HỘI CHỦ NGHĨA VIỆT NAM
Độc lập - Tự do - Hạnh phúc

Số: 20/017/TB-SHTT

Hà Nội, ngày 07 tháng 07 năm 2019

THÔNG BÁO
Ghi nhận yêu cầu duy trì hiệu lực Bằng độc quyền sáng chế

Kính gửi: Công ty TNHH Trường Xuân (AGELESS CO.,LTD.)
Tầng 11, số 102 đường Trần Phú, phường Mộ Lao, quận Hà Đông,
TP. Hà Nội

Căn cứ kết quả thẩm định yêu cầu duy trì hiệu lực Bằng độc quyền sáng chế:

Số đơn: DT1-2019-04794

Ngày nộp: 01/07/2019

Chủ đơn: GsiMedia Corporation (KY)

Đại diện của Chủ đơn: AGELESS CO.,LTD.

Bằng độc quyền sáng chế số: 19676

Năm yêu cầu duy trì hiệu lực: 2

Cục Sở hữu trí tuệ thông báo:

1. Yêu cầu duy trì hiệu lực Bằng độc quyền sáng chế nêu trên được chấp nhận.
2. Hiệu lực Bằng độc quyền sáng chế số 19676 được duy trì đến 17/07/2020.

Nơi nhận:

- Như trên;
- TT (để công bố);
- Lưu: VT, Hồ sơ.

CỤC TRƯỞNG



Đinh Hữu Phí

BỘ KHOA HỌC VÀ CÔNG NGHỆ
CỤC SỞ HỮU TRÍ TUỆ

CỘNG HOÀ XÃ HỘI CHỦ NGHĨA VIỆT NAM
Độc lập - Tự do - Hạnh phúc

Số: 20 07 8 /TB-SHTT

Hà Nội, ngày 07 tháng 10 năm 2019

THÔNG BÁO
Ghi nhận yêu cầu duy trì hiệu lực Bằng độc quyền sáng chế

Kính gửi: Công ty TNHH Tâm nhìn và Liên danh
(VISION & ASSOCIATES CO.LTD.)
Phòng 308-310, tầng 3, Tháp Hà Nội, số 49 Hai Bà Trưng,
phường Trần Hưng Đạo, quận Hoàn Kiếm, thành phố Hà Nội

Căn cứ kết quả thẩm định yêu cầu duy trì hiệu lực Bằng độc quyền sáng chế:

Số đơn: DT1-2019-04795

Ngày nộp: 01/07/2019

Chủ đơn: Nippon Steel & Sumikin Metal Products Co., Ltd. (JP)

Đại diện của Chủ đơn: VISION & ASSOCIATES CO.LTD.

Bằng độc quyền sáng chế số: 19808

Năm yêu cầu duy trì hiệu lực: 2

Cục Sở hữu trí tuệ thông báo:

1. Yêu cầu duy trì hiệu lực Bằng độc quyền sáng chế nêu trên được chấp nhận.

2. Hiệu lực Bằng độc quyền sáng chế số 19808 được duy trì đến 14/08/2020.

Nơi nhận:

- Như trên;
- TT (để công bố);
- Lưu: VT, Hồ sơ.

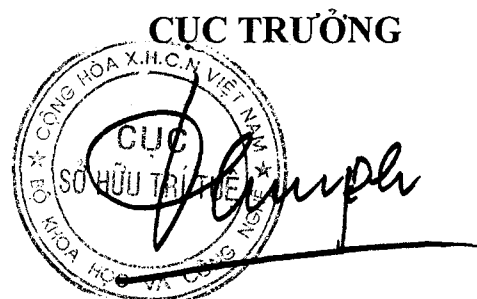

Đinh Hữu Phí

BỘ KHOA HỌC VÀ CÔNG NGHỆ
CỤC SỞ HỮU TRÍ TUỆ

CỘNG HÒA XÃ HỘI CHỦ NGHĨA VIỆT NAM
Độc lập - Tự do - Hạnh phúc

Số: 2079 /TB-SHTT

Hà Nội, ngày 07 tháng 10 năm 2019

THÔNG BÁO
Ghi nhận yêu cầu duy trì hiệu lực Bằng độc quyền sáng chế

Kính gửi: Công ty TNHH Ban Ca (BANCA)
15B Triệu Việt Vương, thành phố Hà Nội

Căn cứ kết quả thẩm định yêu cầu duy trì hiệu lực Bằng độc quyền sáng chế:

Số đơn: DT1-2019-04796

Ngày nộp: 01/07/2019

Chủ đơn: Yamaha Hatsudoki Kabushiki Kaisha (JP)

Đại diện của Chủ đơn: BANCA

Bằng độc quyền sáng chế số: 11549

Năm yêu cầu duy trì hiệu lực: 7

Cục Sở hữu trí tuệ thông báo:

1. Yêu cầu duy trì hiệu lực Bằng độc quyền sáng chế nêu trên được chấp nhận.
2. Hiệu lực Bằng độc quyền sáng chế số 11549 được duy trì đến 01/07/2020.

Nơi nhận:

- Như trên;
- TT (để công bố);
- Lưu: VT, Hồ sơ.

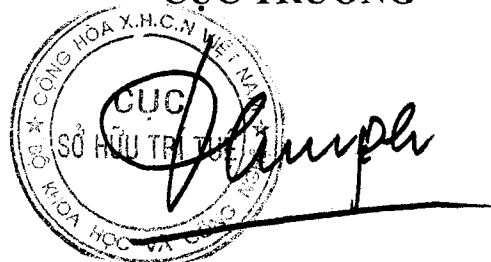
CỤC TRƯỞNG

Đinh Hữu Phí

BỘ KHOA HỌC VÀ CÔNG NGHỆ
CỤC SỞ HỮU TRÍ TUỆ

CỘNG HÒA XÃ HỘI CHỦ NGHĨA VIỆT NAM
Độc lập - Tự do - Hạnh phúc

Số: 20 020 /TB-SHTT

Hà Nội, ngày 07 tháng 07 năm 2019

THÔNG BÁO
Ghi nhận yêu cầu duy trì hiệu lực Bằng độc quyền sáng chế

Kính gửi: Công ty TNHH Ban Ca (BANCA)
15B Triệu Việt Vương, thành phố Hà Nội

Căn cứ kết quả thẩm định yêu cầu duy trì hiệu lực Bằng độc quyền sáng chế:

Số đơn: DT1-2019-04797

Ngày nộp: 01/07/2019

Chủ đơn: HEINEKEN TECHNICAL SERVICES B.V. (NL)

Đại diện của Chủ đơn: BANCA

Bằng độc quyền sáng chế số: 5753

Năm yêu cầu duy trì hiệu lực: 14

Cục Sở hữu trí tuệ thông báo:

1. Yêu cầu duy trì hiệu lực Bằng độc quyền sáng chế nêu trên được chấp nhận.
2. Hiệu lực Bằng độc quyền sáng chế số 5753 được duy trì đến 04/07/2020.

Nơi nhận:

- Như trên;
- TT (để công bố);
- Lưu: VT, Hồ sơ.

CỤC TRƯỞNG



Đinh Hữu Phí

BỘ KHOA HỌC VÀ CÔNG NGHỆ
CỤC SỞ HỮU TRÍ TUỆ

CỘNG HÒA XÃ HỘI CHỦ NGHĨA VIỆT NAM
Độc lập - Tự do - Hạnh phúc

Số: 2002 /TB-SHTT

Hà Nội, ngày 07 tháng 07 năm 2019

THÔNG BÁO
Ghi nhận yêu cầu duy trì hiệu lực Bằng độc quyền sáng chế

Kính gửi: Công ty TNHH Ban Ca (BANCA)
15B Triệu Việt Vương, thành phố Hà Nội

Căn cứ kết quả thẩm định yêu cầu duy trì hiệu lực Bằng độc quyền sáng chế:

Số đơn: DT1-2019-04798

Ngày nộp: 01/07/2019

Chủ đơn: DENSO CORPORATION (JP)

Đại diện của Chủ đơn: BANCA

Bằng độc quyền sáng chế số: 5754

Năm yêu cầu duy trì hiệu lực: 14

Cục Sở hữu trí tuệ thông báo:

1. Yêu cầu duy trì hiệu lực Bằng độc quyền sáng chế nêu trên được chấp nhận.

2. Hiệu lực Bằng độc quyền sáng chế số 5754 được duy trì đến 04/07/2020. *h*

Nơi nhận:

- Như trên;
- TT (để công bố);
- Lưu: VT, Hồ sơ.

CỤC TRƯỞNG



Đinh Hữu Phí

BỘ KHOA HỌC VÀ CÔNG NGHỆ
CỤC SỞ HỮU TRÍ TUỆ

CỘNG HÒA XÃ HỘI CHỦ NGHĨA VIỆT NAM
Độc lập - Tự do - Hạnh phúc

Số: 20 022 /TB-SHTT

Hà Nội, ngày 07 tháng 07 năm 2019

THÔNG BÁO
Ghi nhận yêu cầu duy trì hiệu lực Bằng độc quyền sáng chế

Kính gửi: Công ty TNHH Ban Ca (BANCA)
15B Triệu Việt Vương, thành phố Hà Nội

Căn cứ kết quả thẩm định yêu cầu duy trì hiệu lực Bằng độc quyền sáng chế:

Số đơn: DT1-2019-04799

Ngày nộp: 01/07/2019

Chủ đơn: EISAI R&D MANAGEMENT CO., LTD. (JP)

Đại diện của Chủ đơn: BANCA

Bằng độc quyền sáng chế số: 17167

Năm yêu cầu duy trì hiệu lực: 3

Cục Sở hữu trí tuệ thông báo:

1. Yêu cầu duy trì hiệu lực Bằng độc quyền sáng chế nêu trên được chấp nhận.

2. Hiệu lực Bằng độc quyền sáng chế số 17167 được duy trì đến 04/07/2020.

Nơi nhận:

- Như trên;
- TT (để công bố);
- Lưu: VT, Hồ sơ.

CỤC TRƯỞNG



Đinh Hữu Phí

BỘ KHOA HỌC VÀ CÔNG NGHỆ
CỤC SỞ HỮU TRÍ TUỆ

CỘNG HÒA XÃ HỘI CHỦ NGHĨA VIỆT NAM
Độc lập - Tự do - Hạnh phúc

Số: 20 023 /TB-SHTT

Hà Nội, ngày 07 tháng 10 năm 2019

THÔNG BÁO
Ghi nhận yêu cầu duy trì hiệu lực Bằng độc quyền sáng chế

Kính gửi: Công ty TNHH Ban Ca (BANCA)
15B Triệu Việt Vương, thành phố Hà Nội

Căn cứ kết quả thẩm định yêu cầu duy trì hiệu lực Bằng độc quyền sáng chế:

Số đơn: DT1-2019-04800

Ngày nộp: 01/07/2019

Chủ đơn: ISHIHARA SANGYO KAISHA, LTD. (JP)

Đại diện của Chủ đơn: BANCA

Bằng độc quyền sáng chế số: 17162

Năm yêu cầu duy trì hiệu lực: 3

Cục Sở hữu trí tuệ thông báo:

1. Yêu cầu duy trì hiệu lực Bằng độc quyền sáng chế nêu trên được chấp nhận.
2. Hiệu lực Bằng độc quyền sáng chế số 17162 được duy trì đến 04/07/2020.

Nơi nhận:

- Như trên;
- TT (để công bố);
- Lưu: VT, Hồ sơ.

CỤC TRƯỞNG



Đình Hữu Phí

BỘ KHOA HỌC VÀ CÔNG NGHỆ
CỤC SỞ HỮU TRÍ TUỆ

CỘNG HÒA XÃ HỘI CHỦ NGHĨA VIỆT NAM
Độc lập - Tự do - Hạnh phúc

Số: 20 024 /TB-SHTT

Hà Nội, ngày 07 tháng 10 năm 2019

THÔNG BÁO
Ghi nhận yêu cầu duy trì hiệu lực Bằng độc quyền sáng chế

Kính gửi: Công ty TNHH Ban Ca (BANCA)
15B Triệu Việt Vương, thành phố Hà Nội

Căn cứ kết quả thẩm định yêu cầu duy trì hiệu lực Bằng độc quyền sáng chế:

Số đơn: DT1-2019-04801

Ngày nộp: 01/07/2019

Chủ đơn: Boehringer Ingelheim Vetmedica GMBH (DE)

Đại diện của Chủ đơn: BANCA

Bằng độc quyền sáng chế số: 5755

Năm yêu cầu duy trì hiệu lực: 14

Cục Sở hữu trí tuệ thông báo:

1. Yêu cầu duy trì hiệu lực Bằng độc quyền sáng chế nêu trên được chấp nhận.

2. Hiệu lực Bằng độc quyền sáng chế số 5755 được duy trì đến 04/07/2020. *16*

Nơi nhận:

- Như trên;
- TT (để công bố);
- Lưu: VT, Hồ sơ.

CỤC TRƯỞNG

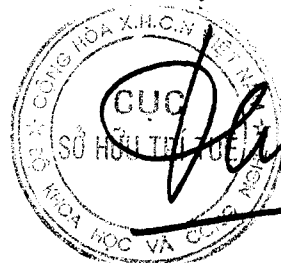

Đinh Hữu Phí

BỘ KHOA HỌC VÀ CÔNG NGHỆ
CỤC SỞ HỮU TRÍ TUỆ

CỘNG HÒA XÃ HỘI CHỦ NGHĨA VIỆT NAM
Độc lập - Tự do - Hạnh phúc

Số: 20 025 /TB-SHTT

Hà Nội, ngày 07 tháng 10 năm 2019

THÔNG BÁO

Ghi nhận yêu cầu duy trì hiệu lực Bằng độc quyền sáng chế

Kính gửi: Công ty TNHH Trà và cộng sự (TRA & ASSOCIATES CO.,LTD)
Số 7, phố Văn Miếu, phường Văn Miếu, quận Đống Đa, thành phố Hà Nội

Căn cứ kết quả thẩm định yêu cầu duy trì hiệu lực Bằng độc quyền sáng chế:

Số đơn: DT1-2019-04802

Ngày nộp: 01/07/2019

Chủ đơn: ECKA Granules Germany GmbH (DE)

Đại diện của Chủ đơn: TRA & ASSOCIATES CO.,LTD

Bằng độc quyền sáng chế số: 15788

Năm yêu cầu duy trì hiệu lực: 4

Cục Sở hữu trí tuệ thông báo:

1. Yêu cầu duy trì hiệu lực Bằng độc quyền sáng chế nêu trên được chấp nhận.

2. Hiệu lực Bằng độc quyền sáng chế số 15788 được duy trì đến 01/08/2020.

Nơi nhận:

- Như trên;
- TT (để công bố);
- Lưu: VT, Hồ sơ.

CỤC TRƯỞNG



Đinh Hữu Phí

BỘ KHOA HỌC VÀ CÔNG NGHỆ
CỤC SỞ HỮU TRÍ TUỆ

CỘNG HOÀ XÃ HỘI CHỦ NGHĨA VIỆT NAM
Độc lập - Tự do - Hạnh phúc

Số: 20 026 /TB-SHTT

Hà Nội, ngày 07 tháng 10 năm 2019

THÔNG BÁO

Ghi nhận yêu cầu duy trì hiệu lực Bằng độc quyền sáng chế

Kính gửi: Công ty TNHH Trà và cộng sự (TRA & ASSOCIATES CO.,LTD)
Số 7, phố Văn Miếu, phường Văn Miếu, quận Đống Đa, thành phố Hà Nội

Căn cứ kết quả thẩm định yêu cầu duy trì hiệu lực Bằng độc quyền sáng chế:

Số đơn: DT1-2019-04803

Ngày nộp: 01/07/2019

Chủ đơn: CHANGZHENG ENGINEERING CO., LTD. (CN)

Đại diện của Chủ đơn: TRA & ASSOCIATES CO.,LTD

Bằng độc quyền sáng chế số: 17221

Năm yêu cầu duy trì hiệu lực: 3

Cục Sở hữu trí tuệ thông báo:

1. Yêu cầu duy trì hiệu lực Bằng độc quyền sáng chế nêu trên được chấp nhận.

2. Hiệu lực Bằng độc quyền sáng chế số 17221 được duy trì đến 18/07/2020.

Nơi nhận:

- Như trên;
- TT (để công bố);
- Lưu: VT, Hồ sơ.

CỤC TRƯỞNG



Đinh Hữu Phí

BỘ KHOA HỌC VÀ CÔNG NGHỆ
CỤC SỞ HỮU TRÍ TUỆ

CỘNG HOÀ XÃ HỘI CHỦ NGHĨA VIỆT NAM
Độc lập - Tự do - Hạnh phúc

Số: 20 027/TB-SHTT

Hà Nội, ngày 07 tháng 10 năm 2019

THÔNG BÁO
Ghi nhận yêu cầu duy trì hiệu lực Bằng độc quyền sáng chế

Kính gửi: Công ty TNHH Trà và cộng sự (TRA & ASSOCIATES CO.,LTD)
Số 7, phố Văn Miếu, phường Văn Miếu, quận Đống Đa, thành phố Hà Nội

Căn cứ kết quả thẩm định yêu cầu duy trì hiệu lực Bằng độc quyền sáng chế:

Số đơn: DT1-2019-04804

Ngày nộp: 01/07/2019

Chủ đơn: SAMSUNG GLASS IND. CO., LTD. (KR)

Đại diện của Chủ đơn: TRA & ASSOCIATES CO.,LTD

Bằng độc quyền sáng chế số: 14358

Năm yêu cầu duy trì hiệu lực: 5

Cục Sở hữu trí tuệ thông báo:

1. Yêu cầu duy trì hiệu lực Bằng độc quyền sáng chế nêu trên được chấp nhận.

2. Hiệu lực Bằng độc quyền sáng chế số 14358 được duy trì đến 27/07/2020.

Nơi nhận:

- Như trên;
- TT (để công bố);
- Lưu: VT, Hồ sơ.

CỤC TRƯỞNG



Đinh Hữu Phí

**BỘ KHOA HỌC VÀ CÔNG NGHỆ
CỤC SỞ HỮU TRÍ TUỆ**

**CỘNG HOÀ XÃ HỘI CHỦ NGHĨA VIỆT NAM
Độc lập - Tự do - Hạnh phúc**

Số: 20/018 /TB-SHTT

Hà Nội, ngày 07 tháng 10 năm 2019

THÔNG BÁO
Ghi nhận yêu cầu duy trì hiệu lực Bằng độc quyền sáng chế

Kính gửi: Công ty TNHH Lê & Lê (LE & LE)

Số 25 ngõ 465 Ngọc Thụy, tổ 20, phường Ngọc Thụy, quận Long Biên,
Tp. Hà Nội

Căn cứ kết quả thẩm định yêu cầu duy trì hiệu lực Bằng độc quyền sáng chế:

Số đơn: DT1-2019-04808

Ngày nộp: 02/07/2019

Chủ đơn: NARIS KOMOLROCHANAPORN (TH)

Đại diện của Chủ đơn: LE & LE

Bằng độc quyền sáng chế số: 7809

Năm yêu cầu duy trì hiệu lực: 11

Cục Sở hữu trí tuệ thông báo:

1. Yêu cầu duy trì hiệu lực Bằng độc quyền sáng chế nêu trên được chấp nhận.

2. Hiệu lực Bằng độc quyền sáng chế số 7809 được duy trì đến 06/07/2020. *16*

Nơi nhận:

- Như trên;
- TT (để công bố);
- Lưu: VT, Hồ sơ.

CỤC TRƯỞNG



Đinh Hữu Phí

BỘ KHOA HỌC VÀ CÔNG NGHỆ
CỤC SỞ HỮU TRÍ TUỆ

CỘNG HÒA XÃ HỘI CHỦ NGHĨA VIỆT NAM
Độc lập - Tự do - Hạnh phúc

Số: 20/29 /TB-SHTT

Hà Nội, ngày 07 tháng 10 năm 2019

THÔNG BÁO
Ghi nhận yêu cầu duy trì hiệu lực Bằng độc quyền sáng chế

Kính gửi: Công ty TNHH Lê & Lê (LE & LE)

Số 25 ngõ 465 Ngọc Thụy, tổ 20, phường Ngọc Thụy, quận Long Biên,
Tp. Hà Nội

Căn cứ kết quả thẩm định yêu cầu duy trì hiệu lực Bằng độc quyền sáng chế:

Số đơn: DT1-2019-04809

Ngày nộp: 02/07/2019

Chủ đơn: ZHOU, Xiangjin (CN)

Đại diện của Chủ đơn: LE & LE

Bằng độc quyền sáng chế số: 17193

Năm yêu cầu duy trì hiệu lực: 3

Cục Sở hữu trí tuệ thông báo:

1. Yêu cầu duy trì hiệu lực Bằng độc quyền sáng chế nêu trên được chấp nhận.
2. Hiệu lực Bằng độc quyền sáng chế số 17193 được duy trì đến 11/07/2020.

He

Nơi nhận:

- Như trên;
- TT (để công bố);
- Lưu: VT, Hồ sơ.

CỤC TRƯỞNG



Đinh Hữu Phí

BỘ KHOA HỌC VÀ CÔNG NGHỆ
CỤC SỞ HỮU TRÍ TUỆ

CỘNG HÒA XÃ HỘI CHỦ NGHĨA VIỆT NAM
Độc lập - Tự do - Hạnh phúc

Số: 20 050 /TB-SHTT

Hà Nội, ngày 07 tháng 10 năm 2019

THÔNG BÁO
Ghi nhận yêu cầu duy trì hiệu lực Bằng độc quyền sáng chế

Kính gửi: Công ty TNHH Lê & Lê (LE & LE)

Số 25 ngõ 465 Ngọc Thụy, tổ 20, phường Ngọc Thụy, quận Long Biên,
Tp. Hà Nội

Căn cứ kết quả thẩm định yêu cầu duy trì hiệu lực Bằng độc quyền sáng chế:

Số đơn: DT1-2019-04810

Ngày nộp: 02/07/2019

Chủ đơn: KIM, Yo-Wang (KR)

Đại diện của Chủ đơn: LE & LE

Bằng độc quyền sáng chế số: 11669

Năm yêu cầu duy trì hiệu lực: 7

Cục Sở hữu trí tuệ thông báo:

1. Yêu cầu duy trì hiệu lực Bằng độc quyền sáng chế nêu trên được chấp nhận.

2. Hiệu lực Bằng độc quyền sáng chế số 11669 được duy trì đến 09/08/2020.

Nơi nhận:

- Như trên;
- TT (để công bố);
- Lưu: VT, Hồ sơ.

CỤC TRƯỞNG



Đinh Hữu Phí

BỘ KHOA HỌC VÀ CÔNG NGHỆ
CỤC SỞ HỮU TRÍ TUỆ

CỘNG HÒA XÃ HỘI CHỦ NGHĨA VIỆT NAM
Độc lập - Tự do - Hạnh phúc

Số: 20 081 /TB-SHTT

Hà Nội, ngày 07 tháng 10 năm 2019

THÔNG BÁO
Ghi nhận yêu cầu duy trì hiệu lực Bằng độc quyền sáng chế

Kính gửi: Công ty TNHH Sở hữu trí tuệ Việt á (VIET A IP CO.,LTD)
Phòng 1504, tầng 15, tòa nhà Hàn Việt, số 203 Minh Khai,
phường Minh Khai, quận Hai Bà Trưng, TP. Hà Nội

Căn cứ kết quả thẩm định yêu cầu duy trì hiệu lực Bằng độc quyền sáng chế:

Số đơn: DT1-2019-04811

Ngày nộp: 02/07/2019

Chủ đơn: KOREA INSTITUTE OF GEOSCIENCE AND MINERAL
RESOURCES (KR)

Đại diện của Chủ đơn: VIET A IP CO.,LTD

Bằng độc quyền sáng chế số: 13137

Năm yêu cầu duy trì hiệu lực: 6

Cục Sở hữu trí tuệ thông báo:

1. Yêu cầu duy trì hiệu lực Bằng độc quyền sáng chế nêu trên được chấp nhận.

2. Hiệu lực Bằng độc quyền sáng chế số 13137 được duy trì đến 03/09/2020.

Nơi nhận:

- Như trên;
- TT (để công bố);
- Lưu: VT, Hồ sơ.

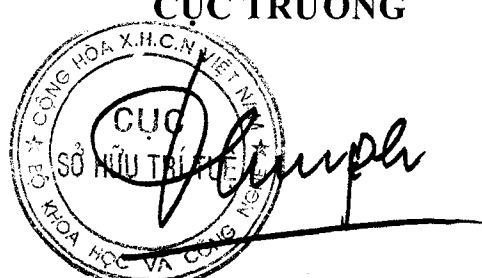
CỤC TRƯỞNG

Đinh Hữu Phí

BỘ KHOA HỌC VÀ CÔNG NGHỆ
CỤC SỞ HỮU TRÍ TUỆ

CỘNG HÒA XÃ HỘI CHỦ NGHĨA VIỆT NAM
Độc lập - Tự do - Hạnh phúc

Số: 20 052/TB-SHTT

Hà Nội, ngày 07 tháng 07 năm 2019

THÔNG BÁO
Ghi nhận yêu cầu duy trì hiệu lực Bằng độc quyền sáng chế

Kính gửi: Công ty TNHH T&T INVENMARK Sở hữu trí tuệ Quốc tế
(T&T INVENMARK CO., LTD.)
Phòng 101, tòa nhà 30 Nguyễn Du, phường Bùi Thị Xuân,
quận Hai Bà Trưng, TP. Hà Nội

Căn cứ kết quả thẩm định yêu cầu duy trì hiệu lực Bằng độc quyền sáng chế:

Số đơn: DT1-2019-04813

Ngày nộp: 02/07/2019

Chủ đơn: DING, Yaowu (CN)

Đại diện của Chủ đơn: T&T INVENMARK CO., LTD.

Bằng độc quyền sáng chế số: 9645

Năm yêu cầu duy trì hiệu lực: 9

Cục Sở hữu trí tuệ thông báo:

1. Yêu cầu duy trì hiệu lực Bằng độc quyền sáng chế nêu trên được chấp nhận.
2. Hiệu lực Bằng độc quyền sáng chế số 9645 được duy trì đến 14/09/2020. *ke*

Nơi nhận:

- Như trên;
- TT (để công bố);
- Lưu: VT, Hồ sơ.

CỤC TRƯỞNG



Đình Hữu Phí

BỘ KHOA HỌC VÀ CÔNG NGHỆ
CỤC SỞ HỮU TRÍ TUỆ

CỘNG HÒA XÃ HỘI CHỦ NGHĨA VIỆT NAM
Độc lập - Tự do - Hạnh phúc

Số: 20 033 /TB-SHTT

Hà Nội, ngày 07 tháng 10 năm 2019

THÔNG BÁO
Ghi nhận yêu cầu duy trì hiệu lực Bằng độc quyền sáng chế

Kính gửi: Công ty TNHH Sở hữu trí tuệ Thảo Thọ Quyển (INVENCO.,LTD)
29 Trương Hán Siêu, thành phố Hà Nội

Căn cứ kết quả thẩm định yêu cầu duy trì hiệu lực Bằng độc quyền sáng chế:

Số đơn: DT1-2019-04814

Ngày nộp: 02/07/2019

Chủ đơn: OTSUKA PHARMACEUTICAL FACTORY, INC. (JP)

Đại diện của Chủ đơn: INVENCO.,LTD

Bằng độc quyền sáng chế số: 17380

Năm yêu cầu duy trì hiệu lực: 3

Cục Sở hữu trí tuệ thông báo:

1. Yêu cầu duy trì hiệu lực Bằng độc quyền sáng chế nêu trên được chấp nhận.

2. Hiệu lực Bằng độc quyền sáng chế số 17380 được duy trì đến 22/08/2020.

h

Nơi nhận:

- Như trên;
- TT (để công bố);
- Lưu: VT, Hồ sơ.

CỤC TRƯỞNG



Đinh Hữu Phí

BỘ KHOA HỌC VÀ CÔNG NGHỆ
CỤC SỞ HỮU TRÍ TUỆ

CỘNG HÒA XÃ HỘI CHỦ NGHĨA VIỆT NAM
Độc lập - Tự do - Hạnh phúc

Số: 20 034/TB-SHTT

Hà Nội, ngày 07 tháng 10 năm 2019

THÔNG BÁO
Ghi nhận yêu cầu duy trì hiệu lực Bằng độc quyền sáng chế

Kính gửi: Công ty TNHH Sở hữu trí tuệ Thảo Thọ Quyển (INVENCO.,LTD)
29 Trương Hán Siêu, thành phố Hà Nội

Căn cứ kết quả thẩm định yêu cầu duy trì hiệu lực Bằng độc quyền sáng chế:

Số đơn: DT1-2019-04815

Ngày nộp: 02/07/2019

Chủ đơn: OTSUKA PHARMACEUTICAL FACTORY, INC. (JP)

Đại diện của Chủ đơn: INVENCO.,LTD

Bằng độc quyền sáng chế số: 19853

Năm yêu cầu duy trì hiệu lực: 2

Cục Sở hữu trí tuệ thông báo:

1. Yêu cầu duy trì hiệu lực Bằng độc quyền sáng chế nêu trên được chấp nhận.

2. Hiệu lực Bằng độc quyền sáng chế số 19853 được duy trì đến 21/08/2020.

Nơi nhận:

- Như trên;
- TT (để công bố);
- Lưu: VT, Hồ sơ.

CỤC TRƯỞNG



Đinh Hữu Phi

BỘ KHOA HỌC VÀ CÔNG NGHỆ
CỤC SỞ HỮU TRÍ TUỆ

CỘNG HÒA XÃ HỘI CHỦ NGHĨA VIỆT NAM
Độc lập - Tự do - Hạnh phúc

Số: 20 035 /TB-SHTT

Hà Nội, ngày 07 tháng 10 năm 2019

THÔNG BÁO
Ghi nhận yêu cầu duy trì hiệu lực Bằng độc quyền sáng chế

Kính gửi: Công ty Luật TNHH T&G (TGVN)

Phòng số 5 tầng 15 Tòa nhà Harec, 4A Láng Hạ, phường Thành Công
quận Ba Đình, TP Hà Nội

Căn cứ kết quả thẩm định yêu cầu duy trì hiệu lực Bằng độc quyền sáng chế:

Số đơn: DT1-2019-04816

Ngày nộp: 02/07/2019

Chủ đơn: MPF, INC. (US)

Đại diện của Chủ đơn: TGVN

Bằng độc quyền sáng chế số: 11408

Năm yêu cầu duy trì hiệu lực: 7

Cục Sở hữu trí tuệ thông báo:

1. Yêu cầu duy trì hiệu lực Bằng độc quyền sáng chế nêu trên được chấp nhận.

2. Hiệu lực Bằng độc quyền sáng chế số 11408 được duy trì đến 20/05/2020.

Nơi nhận:

- Như trên;
- TT (để công bố);
- Lưu: VT, Hồ sơ.

CỤC TRƯỞNG



Đinh Hữu Phí

BỘ KHOA HỌC VÀ CÔNG NGHỆ
CỤC SỞ HỮU TRÍ TUỆ

CỘNG HÒA XÃ HỘI CHỦ NGHĨA VIỆT NAM
Độc lập - Tự do - Hạnh phúc

Số: 20/086 /TB-SHTT

Hà Nội, ngày 07 tháng 10 năm 2019

THÔNG BÁO
Ghi nhận yêu cầu duy trì hiệu lực Bằng độc quyền sáng chế

Kính gửi: Công ty Luật TNHH T&G (TGVN)

Phòng số 5 tầng 15 Toà nhà Harec, 4A Láng Hạ, phường Thành Công
quận Ba Đình, TP Hà Nội

Căn cứ kết quả thẩm định yêu cầu duy trì hiệu lực Bằng độc quyền sáng chế:

Số đơn: DT1-2019-04817

Ngày nộp: 02/07/2019

Chủ đơn: Keppel FloaTEC, LLC (US)

Đại diện của Chủ đơn: TGVN

Bằng độc quyền sáng chế số: 7539

Năm yêu cầu duy trì hiệu lực: 11

Cục Sở hữu trí tuệ thông báo:

1. Yêu cầu duy trì hiệu lực Bằng độc quyền sáng chế nêu trên được chấp nhận.
2. Hiệu lực Bằng độc quyền sáng chế số 7539 được duy trì đến 16/02/2020. *h*

Nơi nhận:

- Như trên;
- TT (để công bố);
- Lưu: VT, Hồ sơ.

CỤC TRƯỞNG

Đinh Hữu Phí

BỘ KHOA HỌC VÀ CÔNG NGHỆ
CỤC SỞ HỮU TRÍ TUỆ

CỘNG HOÀ XÃ HỘI CHỦ NGHĨA VIỆT NAM
Độc lập - Tự do - Hạnh phúc

Số: 20 037 /TB-SHTT

Hà Nội, ngày 07 tháng 07 năm 2019

THÔNG BÁO
Ghi nhận yêu cầu duy trì hiệu lực Bằng độc quyền sáng chế

Kính gửi: Công ty Luật TNHH T&G (TGVN)

Phòng số 5 tầng 15 Toà nhà Harec, 4A Láng Hạ, phường Thành Công
quận Ba Đình, TP Hà Nội

Căn cứ kết quả thẩm định yêu cầu duy trì hiệu lực Bằng độc quyền sáng chế:

Số đơn: DT1-2019-04818

Ngày nộp: 02/07/2019

Chủ đơn: HANS JENSEN LUBRICATORS A/S (DK)

Đại diện của Chủ đơn: TGVN

Bằng độc quyền sáng chế số: 6346

Năm yêu cầu duy trì hiệu lực: 13

Cục Sở hữu trí tuệ thông báo:

1. Yêu cầu duy trì hiệu lực Bằng độc quyền sáng chế nêu trên được chấp nhận.

2. Hiệu lực Bằng độc quyền sáng chế số 6346 được duy trì đến 14/05/2020. *16*

Nơi nhận:

- Như trên;
- TT (để công bố);
- Lưu: VT, Hồ sơ.

CỤC TRƯỞNG



Đinh Hữu Phí

**BỘ KHOA HỌC VÀ CÔNG NGHỆ
CỤC SỞ HỮU TRÍ TUỆ**

**CỘNG HOÀ XÃ HỘI CHỦ NGHĨA VIỆT NAM
Độc lập - Tự do - Hạnh phúc**

Số: 20 088 /TB-SHTT

Hà Nội, ngày 07 tháng 10 năm 2019

THÔNG BÁO
Ghi nhận yêu cầu duy trì hiệu lực Bằng độc quyền sáng chế

Kính gửi: Công ty Luật TNHH T&G (TGVN)

Phòng số 5 tầng 15 Toà nhà Harec, 4A Láng Hạ, phường Thành Công
quận Ba Đình, TP Hà Nội

Căn cứ kết quả thẩm định yêu cầu duy trì hiệu lực Bằng độc quyền sáng chế:

Số đơn: DT1-2019-04819

Ngày nộp: 02/07/2019

Chủ đơn: ILLINOIS TOOL WORKS INC. (US)

Đại diện của Chủ đơn: TGVN

Bằng độc quyền sáng chế số: 16841

Năm yêu cầu duy trì hiệu lực: 3

Cục Sở hữu trí tuệ thông báo:

1. Yêu cầu duy trì hiệu lực Bằng độc quyền sáng chế nêu trên được chấp nhận.

2. Hiệu lực Bằng độc quyền sáng chế số 16841 được duy trì đến 11/04/2020.

Nơi nhận:

- Như trên;
- TT (để công bố);
- Lưu: VT, Hồ sơ.

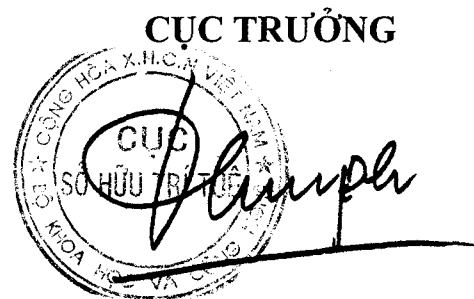

Đinh Hữu Phí

BỘ KHOA HỌC VÀ CÔNG NGHỆ
CỤC SỞ HỮU TRÍ TUỆ

CỘNG HOÀ XÃ HỘI CHỦ NGHĨA VIỆT NAM
Độc lập - Tự do - Hạnh phúc

Số: 20 0 89 /TB-SHTT

Hà Nội, ngày 07 tháng 10 năm 2019

THÔNG BÁO
Ghi nhận yêu cầu duy trì hiệu lực Bằng độc quyền sáng chế

Kính gửi: Công ty Luật TNHH T&G (TGVN)

Phòng số 5 tầng 15 Toà nhà Harec, 4A Láng Hạ, phường Thành Công
quận Ba Đình, TP Hà Nội

Căn cứ kết quả thẩm định yêu cầu duy trì hiệu lực Bằng độc quyền sáng chế:

Số đơn: DT1-2019-04820

Ngày nộp: 02/07/2019

Chủ đơn: NAGRAVISION S.A. (CH)

Đại diện của Chủ đơn: TGVN

Bằng độc quyền sáng chế số: 11473

Năm yêu cầu duy trì hiệu lực: 7

Cục Sở hữu trí tuệ thông báo:

1. Yêu cầu duy trì hiệu lực Bằng độc quyền sáng chế nêu trên được chấp nhận.

2. Hiệu lực Bằng độc quyền sáng chế số 11473 được duy trì đến 10/06/2020.

Nơi nhận:

- Như trên;
- TT (để công bố);
- Lưu: VT, Hồ sơ.

CỤC TRƯỞNG

Đinh Hữu Phí

BỘ KHOA HỌC VÀ CÔNG NGHỆ
CỤC SỞ HỮU TRÍ TUỆ

CỘNG HOÀ XÃ HỘI CHỦ NGHĨA VIỆT NAM
Độc lập - Tự do - Hạnh phúc

Số: 20 040 /TB-SHTT

Hà Nội, ngày 07 tháng 10 năm 2019

THÔNG BÁO
Ghi nhận yêu cầu duy trì hiệu lực Bằng độc quyền sáng chế

Kính gửi: Công ty Luật TNHH T&G (TGVN)

Phòng số 5 tầng 15 Toà nhà Harec, 4A Láng Hạ, phường Thành Công
quận Ba Đình, TP Hà Nội

Căn cứ kết quả thẩm định yêu cầu duy trì hiệu lực Bằng độc quyền sáng chế:

Số đơn: DT1-2019-04821

Ngày nộp: 02/07/2019

Chủ đơn: LABORATORIOS LICONSA, S.A. (ES)

Đại diện của Chủ đơn: TGVN

Bằng độc quyền sáng chế số: 17052

Năm yêu cầu duy trì hiệu lực: 3

Cục Sở hữu trí tuệ thông báo:

1. Yêu cầu duy trì hiệu lực Bằng độc quyền sáng chế nêu trên được chấp nhận.
2. Hiệu lực Bằng độc quyền sáng chế số 17052 được duy trì đến 06/06/2020.

Nơi nhận:

- Như trên;
- TT (để công bố);
- Lưu: VT, Hồ sơ.

CỤC TRƯỞNG



Đinh Hữu Phí

BỘ KHOA HỌC VÀ CÔNG NGHỆ
CỤC SỞ HỮU TRÍ TUỆ

CỘNG HOÀ XÃ HỘI CHỦ NGHĨA VIỆT NAM
Độc lập - Tự do - Hạnh phúc

Số: 20/041 /TB-SHTT

Hà Nội, ngày 07 tháng 07 năm 2019

THÔNG BÁO
Ghi nhận yêu cầu duy trì hiệu lực Bằng độc quyền sáng chế

Kính gửi: Công ty Luật TNHH WINCO (WINCO LAW FIRM)
Số 54 Trần Quốc Vượng, phường Dịch Vọng Hậu, quận Cầu Giấy,
TP Hà Nội

Căn cứ kết quả thẩm định yêu cầu duy trì hiệu lực Bằng độc quyền sáng chế:

Số đơn: DT1-2019-04822

Ngày nộp: 02/07/2019

Chủ đơn: DELFORTGROUP AG (AT)

Đại diện của Chủ đơn: WINCO LAW FIRM

Bằng độc quyền sáng chế số: 12999

Năm yêu cầu duy trì hiệu lực: 6

Cục Sở hữu trí tuệ thông báo:

1. Yêu cầu duy trì hiệu lực Bằng độc quyền sáng chế nêu trên được chấp nhận.

2. Hiệu lực Bằng độc quyền sáng chế số 12999 được duy trì đến 28/07/2020.

Nơi nhận:

- Như trên;
- TT (để công bố);
- Lưu: VT, Hồ sơ.

CỤC TRƯỞNG



Đinh Hữu Phí

BỘ KHOA HỌC VÀ CÔNG NGHỆ
CỤC SỞ HỮU TRÍ TUỆ

CỘNG HOÀ XÃ HỘI CHỦ NGHĨA VIỆT NAM
Độc lập - Tự do - Hạnh phúc

Số: 20/042/TB-SHTT

Hà Nội, ngày 07 tháng 10 năm 2019

THÔNG BÁO
Ghi nhận yêu cầu duy trì hiệu lực Bằng độc quyền sáng chế

Kính gửi: Công ty TNHH một thành viên Sở hữu trí tuệ VCCI
(VCCI-IP CO.,LTD)
Tầng 8, Toà nhà VCCI, số 9 Đào Duy Anh, phường Phương mai,
quận Đống Đa, thành phố Hà Nội

Căn cứ kết quả thẩm định yêu cầu duy trì hiệu lực Bằng độc quyền sáng chế:

Số đơn: DT1-2019-04823

Ngày nộp: 02/07/2019

Chủ đơn: F. Hoffmann - La Roche AG (CH)

Đại diện của Chủ đơn: VCCI-IP CO.,LTD

Bằng độc quyền sáng chế số: 13089

Năm yêu cầu duy trì hiệu lực: 6

Cục Sở hữu trí tuệ thông báo:

1. Yêu cầu duy trì hiệu lực Bằng độc quyền sáng chế nêu trên được chấp nhận.

2. Hiệu lực Bằng độc quyền sáng chế số 13089 được duy trì đến 25/08/2020.

ke

Nơi nhận:

- Như trên;
- TT (để công bố);
- Lưu: VT, Hồ sơ.

CỤC TRƯỞNG



Đinh Hữu Phí

**BỘ KHOA HỌC VÀ CÔNG NGHỆ
CỤC SỞ HỮU TRÍ TUỆ**

**CỘNG HOÀ XÃ HỘI CHỦ NGHĨA VIỆT NAM
Độc lập - Tự do - Hạnh phúc**

Số: 20 043 /TB-SHTT

Hà Nội, ngày 07 tháng 10 năm 2019

THÔNG BÁO
Ghi nhận yêu cầu duy trì hiệu lực Bằng độc quyền sáng chế

Kính gửi: Công ty TNHH một thành viên Sở hữu trí tuệ VCCI
(VCCI-IP CO.,LTD)
Tầng 8, Toà nhà VCCI, số 9 Đào Duy Anh, phường Phương mai,
quận Đống Đa, thành phố Hà Nội

Căn cứ kết quả thẩm định yêu cầu duy trì hiệu lực Bằng độc quyền sáng chế:

Số đơn: DT1-2019-04824

Ngày nộp: 02/07/2019

Chủ đơn: HISAMITSU PHARMACEUTICAL CO., INC. (JP)

Đại diện của Chủ đơn: VCCI-IP CO.,LTD

Bằng độc quyền sáng chế số: 6508

Năm yêu cầu duy trì hiệu lực: 13

Cục Sở hữu trí tuệ thông báo:

1. Yêu cầu duy trì hiệu lực Bằng độc quyền sáng chế nêu trên được chấp nhận.
2. Hiệu lực Bằng độc quyền sáng chế số 6508 được duy trì đến 13/08/2020. *HC*

Nơi nhận:

- Như trên;
- TT (để công bố);
- Lưu: VT, Hồ sơ.

CỤC TRƯỞNG



Đình Hữu Phí

**BỘ KHOA HỌC VÀ CÔNG NGHỆ
CỤC SỞ HỮU TRÍ TUỆ**

**CỘNG HOÀ XÃ HỘI CHỦ NGHĨA VIỆT NAM
Độc lập - Tự do - Hạnh phúc**

Số: 20 049/TB-SHTT

Hà Nội, ngày 07 tháng 10 năm 2019

THÔNG BÁO
Ghi nhận yêu cầu duy trì hiệu lực Bằng độc quyền sáng chế

Kính gửi: Công ty TNHH một thành viên Sở hữu trí tuệ VCCI
(VCCI-IP CO.,LTD)
Tầng 8, Toà nhà VCCI, số 9 Đào Duy Anh, phường Phương mai,
quận Đống Đa, thành phố Hà Nội

Căn cứ kết quả thẩm định yêu cầu duy trì hiệu lực Bằng độc quyền sáng chế:

Số đơn: DT1-2019-04825

Ngày nộp: 02/07/2019

Chủ đơn: Japan Oil, Gas and Metals National Corporation (JP)

Đại diện của Chủ đơn: VCCI-IP CO.,LTD

Bằng độc quyền sáng chế số: 15810

Năm yêu cầu duy trì hiệu lực: 4

Cục Sở hữu trí tuệ thông báo:

1. Yêu cầu duy trì hiệu lực Bằng độc quyền sáng chế nêu trên được chấp nhận.

2. Hiệu lực Bằng độc quyền sáng chế số 15810 được duy trì đến 08/08/2020.

he

Nơi nhận:

- Như trên;
- TT (để công bố);
- Lưu: VT, Hồ sơ.

CỤC TRƯỞNG



Đinh Hữu Phí

BỘ KHOA HỌC VÀ CÔNG NGHỆ
CỤC SỞ HỮU TRÍ TUỆ

CỘNG HOÀ XÃ HỘI CHỦ NGHĨA VIỆT NAM
Độc lập - Tự do - Hạnh phúc

Số: 20/45/TB-SHTT

Hà Nội, ngày 07 tháng 02 năm 2019

THÔNG BÁO
Ghi nhận yêu cầu duy trì hiệu lực Bằng độc quyền sáng chế

Kính gửi: Công ty TNHH một thành viên Sở hữu trí tuệ VCCI
(VCCI-IP CO.,LTD)
Tầng 8, Toà nhà VCCI, số 9 Đào Duy Anh, phường Phương mai,
quận Đống Đa, thành phố Hà Nội

Căn cứ kết quả thẩm định yêu cầu duy trì hiệu lực Bằng độc quyền sáng chế:

Số đơn: DT1-2019-04826

Ngày nộp: 02/07/2019

Chủ đơn: FUJI MANUFACTURING CORPORATION LTD. (JP)

Đại diện của Chủ đơn: VCCI-IP CO.,LTD

Bằng độc quyền sáng chế số: 5035

Năm yêu cầu duy trì hiệu lực: 15

Cục Sở hữu trí tuệ thông báo:

1. Yêu cầu duy trì hiệu lực Bằng độc quyền sáng chế nêu trên được chấp nhận.
2. Hiệu lực Bằng độc quyền sáng chế số 5035 được duy trì đến 05/07/2020.

Nơi nhận:

- Như trên;
- TT (để công bố);
- Lưu: VT, Hồ sơ.

CỤC TRƯỞNG



Đình Hữu Phí

BỘ KHOA HỌC VÀ CÔNG NGHỆ
CỤC SỞ HỮU TRÍ TUỆ

CỘNG HOÀ XÃ HỘI CHỦ NGHĨA VIỆT NAM
Độc lập - Tự do - Hạnh phúc

Số: 20 046 /TB-SHTT

Hà Nội, ngày 07 tháng 10 năm 2019

THÔNG BÁO

Ghi nhận yêu cầu duy trì hiệu lực Bằng độc quyền sáng chế

Kính gửi: Văn phòng Luật sư Ân Nam (ANNAM IP & LAW)
Số 10 ngõ 34 đường Âu Cơ, phường Quảng An, quận Tây Hồ, TP Hà Nội

Căn cứ kết quả thẩm định yêu cầu duy trì hiệu lực Bằng độc quyền sáng chế:

Số đơn: DT1-2019-04828

Ngày nộp: 02/07/2019

Chủ đơn: KONINKLIJKE PHILIPS ELECTRONICS, N.V. (NL)

Đại diện của Chủ đơn: ANNAM IP & LAW

Bằng độc quyền sáng chế số: 15696

Năm yêu cầu duy trì hiệu lực: 4

Cục Sở hữu trí tuệ thông báo:

1. Yêu cầu duy trì hiệu lực Bằng độc quyền sáng chế nêu trên được chấp nhận.

2. Hiệu lực Bằng độc quyền sáng chế số 15696 được duy trì đến 11/07/2020.

lc

Nơi nhận:

- Như trên;
- TT (để công bố);
- Lưu: VT, Hồ sơ.

CỤC TRƯỞNG



Đinh Hữu Phí

**BỘ KHOA HỌC VÀ CÔNG NGHỆ
CỤC SỞ HỮU TRÍ TUỆ**

**CỘNG HOÀ XÃ HỘI CHỦ NGHĨA VIỆT NAM
Độc lập - Tự do - Hạnh phúc**

Số: 20/047/TB-SHTT

Hà Nội, ngày 07 tháng 10 năm 2019

THÔNG BÁO
Ghi nhận yêu cầu duy trì hiệu lực Bằng độc quyền sáng chế

Kính gửi: Văn phòng Luật sư Ân Nam (ANNAM IP & LAW)
Số 10 ngõ 34 đường Âu Cơ, phường Quảng An, quận Tây Hồ, TP Hà Nội

Căn cứ kết quả thẩm định yêu cầu duy trì hiệu lực Bằng độc quyền sáng chế:

Số đơn: DT1-2019-04829

Ngày nộp: 02/07/2019

Chủ đơn: THIPCHUWONG, Nopparat (TH)

Đại diện của Chủ đơn: ANNAM IP & LAW

Bằng độc quyền sáng chế số: 15833

Năm yêu cầu duy trì hiệu lực: 4

Cục Sở hữu trí tuệ thông báo:

1. Yêu cầu duy trì hiệu lực Bằng độc quyền sáng chế nêu trên được chấp nhận.

2. Hiệu lực Bằng độc quyền sáng chế số 15833 được duy trì đến 15/08/2020.

Nơi nhận:

- Như trên;
- TT (để công bố);
- Lưu: VT, Hồ sơ.

CỤC TRƯỞNG



Dinh Hữu Phí

BỘ KHOA HỌC VÀ CÔNG NGHỆ
CỤC SỞ HỮU TRÍ TUỆ

CỘNG HÒA XÃ HỘI CHỦ NGHĨA VIỆT NAM
Độc lập - Tự do - Hạnh phúc

Số: 20 048 /TB-SHTT

Hà Nội, ngày 07 tháng 02 năm 2019

THÔNG BÁO
Ghi nhận yêu cầu duy trì hiệu lực Bằng độc quyền sáng chế

Kính gửi: Văn phòng Luật sư Ân Nam (ANNAM IP & LAW)
Số 10 ngõ 34 đường Âu Cơ, phường Quảng An, quận Tây Hồ, TP Hà Nội

Căn cứ kết quả thẩm định yêu cầu duy trì hiệu lực Bằng độc quyền sáng chế:

Số đơn: DT1-2019-04830

Ngày nộp: 02/07/2019

Chủ đơn: BASF SE (DE)

Đại diện của Chủ đơn: ANNAM IP & LAW

Bằng độc quyền sáng chế số: 17248

Năm yêu cầu duy trì hiệu lực: 3

Cục Sở hữu trí tuệ thông báo:

1. Yêu cầu duy trì hiệu lực Bằng độc quyền sáng chế nêu trên được chấp nhận.

2. Hiệu lực Bằng độc quyền sáng chế số 17248 được duy trì đến 25/07/2020.

Nơi nhận:

- Như trên;
- TT (để công bố);
- Lưu: VT, Hồ sơ.

CỤC TRƯỞNG



Đình Hữu Phí

**BỘ KHOA HỌC VÀ CÔNG NGHỆ
CỤC SỞ HỮU TRÍ TUỆ**

**CỘNG HOÀ XÃ HỘI CHỦ NGHĨA VIỆT NAM
Độc lập - Tự do - Hạnh phúc**

Số: 20 099 /TB-SHTT

Hà Nội, ngày 07 tháng 10 năm 2019

THÔNG BÁO
Ghi nhận yêu cầu duy trì hiệu lực Bằng độc quyền sáng chế

Kính gửi: Công ty TNHH Quốc tế D &N
(D&N INTERNATIONAL CO.,LTD.)
Phòng 2303, số 101 Láng Hạ, phường Láng Hạ, quận Đống Đa,
thành phố Hà Nội

Căn cứ kết quả thẩm định yêu cầu duy trì hiệu lực Bằng độc quyền sáng chế:

Số đơn: DT1-2019-04834

Ngày nộp: 03/07/2019

Chủ đơn: TOZEN Corporation (JP)

Đại diện của Chủ đơn: D&N INTERNATIONAL CO.,LTD.

Bằng độc quyền sáng chế số: 15766

Năm yêu cầu duy trì hiệu lực: 4

Cục Sở hữu trí tuệ thông báo:

1. Yêu cầu duy trì hiệu lực Bằng độc quyền sáng chế nêu trên được chấp nhận.

2. Hiệu lực Bằng độc quyền sáng chế số 15766 được duy trì đến 01/08/2020.

Nơi nhận:

- Như trên;
- TT (để công bố);
- Lưu: VT, Hồ sơ.

CỤC TRƯỞNG

Đinh Hữu Phí

**BỘ KHOA HỌC VÀ CÔNG NGHỆ
CỤC SỞ HỮU TRÍ TUỆ**

**CỘNG HOÀ XÃ HỘI CHỦ NGHĨA VIỆT NAM
Độc lập - Tự do - Hạnh phúc**

Số: 20/50 /TB-SHTT

Hà Nội, ngày 07 tháng 07 năm 2019

THÔNG BÁO
Ghi nhận yêu cầu duy trì hiệu lực Bằng độc quyền sáng chế

Kính gửi: Công ty Luật TNHH T&G (TGVN)

Phòng số 5 tầng 15 Toà nhà Harec, 4A Láng Hạ, phường Thành Công
quận Ba Đình, TP Hà Nội

Căn cứ kết quả thẩm định yêu cầu duy trì hiệu lực Bằng độc quyền sáng chế:

Số đơn: DT1-2019-04835

Ngày nộp: 03/07/2019

Chủ đơn: AFTON CHEMICAL CORPORATION (US)

Đại diện của Chủ đơn: TGVN

Bằng độc quyền sáng chế số: 12919

Năm yêu cầu duy trì hiệu lực: 6

Cục Sở hữu trí tuệ thông báo:

1. Yêu cầu duy trì hiệu lực Bằng độc quyền sáng chế nêu trên được chấp nhận.

2. Hiệu lực Bằng độc quyền sáng chế số 12919 được duy trì đến 07/07/2020.

Nơi nhận:

- Như trên;
- TT (để công bố);
- Lưu: VT, Hồ sơ.

CỤC TRƯỞNG



Đình Hữu Phí

**BỘ KHOA HỌC VÀ CÔNG NGHỆ
CỤC SỞ HỮU TRÍ TUỆ**

**CỘNG HÒA XÃ HỘI CHỦ NGHĨA VIỆT NAM
Độc lập - Tự do - Hạnh phúc**

Số: 20/ST/1/TB-SHTT

Hà Nội, ngày 07 tháng 07 năm 2019

THÔNG BÁO
Ghi nhận yêu cầu duy trì hiệu lực Bằng độc quyền sáng chế

Kính gửi: Công ty Luật TNHH T&G (TGVN)

Phòng số 5 tầng 15 Toà nhà Harec, 4A Láng Hạ, phường Thành Công
quận Ba Đình, TP Hà Nội

Căn cứ kết quả thẩm định yêu cầu duy trì hiệu lực Bằng độc quyền sáng chế:

Số đơn: DT1-2019-04836

Ngày nộp: 03/07/2019

Chủ đơn: PPG INDUSTRIES OHIO, INC. (US)

Đại diện của Chủ đơn: TGVN

Bằng độc quyền sáng chế số: 10447

Năm yêu cầu duy trì hiệu lực: 8

Cục Sở hữu trí tuệ thông báo:

1. Yêu cầu duy trì hiệu lực Bằng độc quyền sáng chế nêu trên được chấp nhận.

2. Hiệu lực Bằng độc quyền sáng chế số 10447 được duy trì đến 06/07/2020.

Nơi nhận:

- Như trên;
- TT (để công bố);
- Lưu: VT, Hồ sơ.

CỤC TRƯỞNG



Đinh Hữu Phí

BỘ KHOA HỌC VÀ CÔNG NGHỆ
CỤC SỞ HỮU TRÍ TUỆ

CỘNG HÒA XÃ HỘI CHỦ NGHĨA VIỆT NAM
Độc lập - Tự do - Hạnh phúc

Số: 20072 /TB-SHTT

Hà Nội, ngày 07 tháng 10 năm 2019

THÔNG BÁO

Ghi nhận yêu cầu duy trì hiệu lực Bằng độc quyền sáng chế

Kính gửi: Công ty Luật TNHH T&G (TGVN)

Phòng số 5 tầng 15 Toà nhà Harec, 4A Láng Hạ, phường Thành Công
quận Ba Đình, TP Hà Nội

Căn cứ kết quả thẩm định yêu cầu duy trì hiệu lực Bằng độc quyền sáng chế:

Số đơn: DT1-2019-04837

Ngày nộp: 03/07/2019

Chủ đơn: TELEFONAKTIEBOLAGET L M ERICSSON (PUBL) (SE)

Đại diện của Chủ đơn: TGVN

Bằng độc quyền sáng chế số: 19610

Năm yêu cầu duy trì hiệu lực: 2

Cục Sở hữu trí tuệ thông báo:

1. Yêu cầu duy trì hiệu lực Bằng độc quyền sáng chế nêu trên được chấp nhận.
2. Hiệu lực Bằng độc quyền sáng chế số 19610 được duy trì đến 05/07/2020.

Nơi nhận:

- Như trên;
- TT (để công bố);
- Lưu: VT, Hồ sơ.

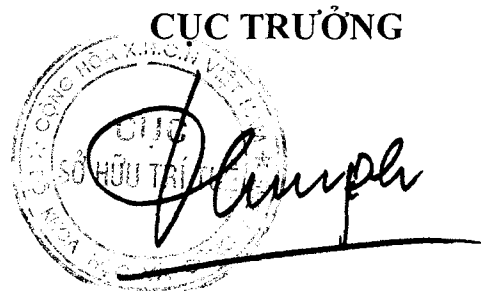
CỤC TRƯỞNG

Đinh Hữu Phí

BỘ KHOA HỌC VÀ CÔNG NGHỆ
CỤC SỞ HỮU TRÍ TUỆ

CỘNG HOÀ XÃ HỘI CHỦ NGHĨA VIỆT NAM
Độc lập - Tự do - Hạnh phúc

Số: 20193 /TB-SHTT

Hà Nội, ngày 07 tháng 07 năm 2019

THÔNG BÁO
Ghi nhận yêu cầu duy trì hiệu lực Bằng độc quyền sáng chế

Kính gửi: Công ty Luật TNHH T&G (TGVN)

Phòng số 5 tầng 15 Toà nhà Harec, 4A Láng Hạ, phường Thành Công
quận Ba Đình, TP Hà Nội

Căn cứ kết quả thẩm định yêu cầu duy trì hiệu lực Bằng độc quyền sáng chế:

Số đơn: DT1-2019-04838

Ngày nộp: 03/07/2019

Chủ đơn: ALBEMARLE CORPORATION (US)

Đại diện của Chủ đơn: TGVN

Bằng độc quyền sáng chế số: 17164

Năm yêu cầu duy trì hiệu lực: 3

Cục Sở hữu trí tuệ thông báo:

1. Yêu cầu duy trì hiệu lực Bằng độc quyền sáng chế nêu trên được chấp nhận.

2. Hiệu lực Bằng độc quyền sáng chế số 17164 được duy trì đến 04/07/2020.

Nơi nhận:

- Như trên;
- TT (để công bố);
- Lưu: VT, Hồ sơ.

CỤC TRƯỞNG



Đinh Hữu Phí

**BỘ KHOA HỌC VÀ CÔNG NGHỆ
CỤC SỞ HỮU TRÍ TUỆ**

**CỘNG HOÀ XÃ HỘI CHỦ NGHĨA VIỆT NAM
Độc lập - Tự do - Hạnh phúc**

Số: ~~2019~~ 4/TB-SHTT

Hà Nội, ngày 07 tháng 07 năm 2019

THÔNG BÁO
Ghi nhận yêu cầu duy trì hiệu lực Bằng độc quyền sáng chế

Kính gửi: Công ty TNHH Sở hữu trí tuệ Thảo Thọ Quyền (INVENCO.,LTD)
29 Trương Hán Siêu, thành phố Hà Nội

Căn cứ kết quả thẩm định yêu cầu duy trì hiệu lực Bằng độc quyền sáng chế:

Số đơn: DT1-2019-04839

Ngày nộp: 03/07/2019

Chủ đơn: Oh, Hyun-Jin (KR)

Đại diện của Chủ đơn: INVENCO.,LTD

Bằng độc quyền sáng chế số: 15670

Năm yêu cầu duy trì hiệu lực: 4

Cục Sở hữu trí tuệ thông báo:

1. Yêu cầu duy trì hiệu lực Bằng độc quyền sáng chế nêu trên được chấp nhận.
2. Hiệu lực Bằng độc quyền sáng chế số 15670 được duy trì đến 06/07/2020.

Nơi nhận:

- Như trên;
- TT (để công bố);
- Lưu: VT, Hồ sơ.

CỤC TRƯỞNG



Đinh Hữu Phí

**BỘ KHOA HỌC VÀ CÔNG NGHỆ
CỤC SỞ HỮU TRÍ TUỆ**

**CỘNG HÒA XÃ HỘI CHỦ NGHĨA VIỆT NAM
Độc lập - Tự do - Hạnh phúc**

Số: 2019/TB-SHTT

Hà Nội, ngày 07 tháng 07 năm 2019

THÔNG BÁO
Ghi nhận yêu cầu duy trì hiệu lực Bằng độc quyền sáng chế

Kính gửi: Công ty TNHH Tâm nhìn và Liên danh
(VISION & ASSOCIATES CO.LTD.)
Phòng 308-310, tầng 3, Tháp Hà Nội, số 49 Hai Bà Trưng,
phường Trần Hưng Đạo, quận Hoàn Kiếm, thành phố Hà Nội

Căn cứ kết quả thẩm định yêu cầu duy trì hiệu lực Bằng độc quyền sáng chế:

Số đơn: DT1-2019-04841

Ngày nộp: 03/07/2019

Chủ đơn: Chugai Seiyaku Kabushiki Kaisha (JP)

Đại diện của Chủ đơn: VISION & ASSOCIATES CO.LTD.

Bằng độc quyền sáng chế số: 17372

Năm yêu cầu duy trì hiệu lực: 3

Cục Sở hữu trí tuệ thông báo:

1. Yêu cầu duy trì hiệu lực Bằng độc quyền sáng chế nêu trên được chấp nhận.
2. Hiệu lực Bằng độc quyền sáng chế số 17372 được duy trì đến 22/08/2020.

Nơi nhận:

- Như trên;
- TT (để công bố);
- Lưu: VT, Hồ sơ.

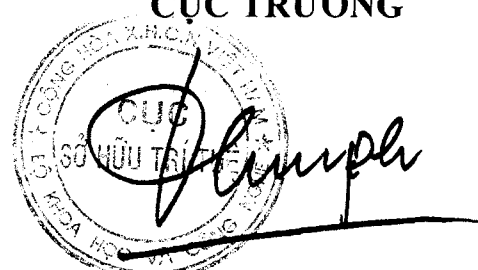
CỤC TRƯỞNG

Đinh Hữu Phí

**BỘ KHOA HỌC VÀ CÔNG NGHỆ
CỤC SỞ HỮU TRÍ TUỆ**

**CỘNG HÒA XÃ HỘI CHỦ NGHĨA VIỆT NAM
Độc lập - Tự do - Hạnh phúc**

Số: 20056 /TB-SHTT

Hà Nội, ngày 07 tháng 10 năm 2019

THÔNG BÁO
Ghi nhận yêu cầu duy trì hiệu lực Bằng độc quyền sáng chế

Kính gửi: Văn phòng Luật sư Ân Nam (ANNAM IP & LAW)
Số 10 ngõ 34 đường Âu Cơ, phường Quảng An, quận Tây Hồ, TP Hà Nội

Căn cứ kết quả thẩm định yêu cầu duy trì hiệu lực Bằng độc quyền sáng chế:

Số đơn: DT1-2019-04840

Ngày nộp: 03/07/2019

Chủ đơn: Koninklijke Philips N.V. (NL)

Đại diện của Chủ đơn: ANNAM IP & LAW

Bằng độc quyền sáng chế số: 19541

Năm yêu cầu duy trì hiệu lực: 2

Cục Sở hữu trí tuệ thông báo:

1. Yêu cầu duy trì hiệu lực Bằng độc quyền sáng chế nêu trên được chấp nhận.

2. Hiệu lực Bằng độc quyền sáng chế số 19541 được duy trì đến 28/06/2020.

Nơi nhận:

- Như trên;
- TT (để công bố);
- Lưu: VT, Hồ sơ.

CỤC TRƯỞNG

Đình Hữu Phi

**BỘ KHOA HỌC VÀ CÔNG NGHỆ
CỤC SỞ HỮU TRÍ TUỆ**

**CỘNG HÒA XÃ HỘI CHỦ NGHĨA VIỆT NAM
Độc lập - Tự do - Hạnh phúc**

Số: 2019/TB-SHTT

Hà Nội, ngày 07 tháng 10 năm 2019

THÔNG BÁO
Ghi nhận yêu cầu duy trì hiệu lực Bằng độc quyền sáng chế

Kính gửi: Công ty TNHH Tâm nhìn và Liên danh
(VISION & ASSOCIATES CO.LTD.)
Phòng 308-310, tầng 3, Tháp Hà Nội, số 49 Hai Bà Trưng,
phường Trần Hưng Đạo, quận Hoàn Kiếm, thành phố Hà Nội

Căn cứ kết quả thẩm định yêu cầu duy trì hiệu lực Bằng độc quyền sáng chế:

Số đơn: DT1-2019-04842

Ngày nộp: 03/07/2019

Chủ đơn: TREK 2000 INTERNATIONAL LTD (SG)

Đại diện của Chủ đơn: VISION & ASSOCIATES CO.LTD.

Bằng độc quyền sáng chế số: 4458

Năm yêu cầu duy trì hiệu lực: 16

Cục Sở hữu trí tuệ thông báo:

1. Yêu cầu duy trì hiệu lực Bằng độc quyền sáng chế nêu trên được chấp nhận.
2. Hiệu lực Bằng độc quyền sáng chế số 4458 được duy trì đến 21/02/2020. *ke*

Nơi nhận:

- Như trên;
- TT (để công bố);
- Lưu: VT, Hồ sơ.

CỤC TRƯỞNG



Đinh Hữu Phí

BỘ KHOA HỌC VÀ CÔNG NGHỆ
CỤC SỞ HỮU TRÍ TUỆ

CỘNG HÒA XÃ HỘI CHỦ NGHĨA VIỆT NAM
Độc lập - Tự do - Hạnh phúc

Số: 2019/TB-SHTT

Hà Nội, ngày 07 tháng 07 năm 2019

THÔNG BÁO

Ghi nhận yêu cầu duy trì hiệu lực Bằng độc quyền sáng chế

Kính gửi: Công ty TNHH Tư vấn đầu tư và chuyển giao công nghệ
(INVESTCONSULT)

Số 26 ngõ 41, phố Thái Hà, phường Trung Liệt, quận Đống Đa,
thành phố Hà Nội

Căn cứ kết quả thẩm định yêu cầu duy trì hiệu lực Bằng độc quyền sáng chế:

Số đơn: DT1-2019-04843

Ngày nộp: 03/07/2019

Chủ đơn: MERCK CANADA INC. (CA)

Đại diện của Chủ đơn: INVESTCONSULT

Bằng độc quyền sáng chế số: 19581

Năm yêu cầu duy trì hiệu lực: 2

Cục Sở hữu trí tuệ thông báo:

1. Yêu cầu duy trì hiệu lực Bằng độc quyền sáng chế nêu trên được chấp nhận.

2. Hiệu lực Bằng độc quyền sáng chế số 19581 được duy trì đến 03/07/2020.

Nơi nhận:

- Như trên;
- TT (để công bố);
- Lưu: VT, Hồ sơ.

CỤC TRƯỞNG



Đinh Hữu Phí

**BỘ KHOA HỌC VÀ CÔNG NGHỆ
CỤC SỞ HỮU TRÍ TUỆ**

**CỘNG HOÀ XÃ HỘI CHỦ NGHĨA VIỆT NAM
Độc lập - Tự do - Hạnh phúc**

Số: 2019/TB-SHTT

Hà Nội, ngày 07 tháng 07 năm 2019

THÔNG BÁO
Ghi nhận yêu cầu duy trì hiệu lực Bằng độc quyền sáng chế

Kính gửi: Công ty TNHH Tư vấn đầu tư và chuyển giao công nghệ
(INVESTCONSULT)

Số 26 ngõ 41, phố Thái Hà, phường Trung Liệt, quận Đống Đa,
thành phố Hà Nội

Căn cứ kết quả thẩm định yêu cầu duy trì hiệu lực Bằng độc quyền sáng chế:

Số đơn: DT1-2019-04844

Ngày nộp: 03/07/2019

Chủ đơn: Qualcomm Incorporated (US)

Đại diện của Chủ đơn: INVESTCONSULT

Bằng độc quyền sáng chế số: 5741

Năm yêu cầu duy trì hiệu lực: 14

Cục Sở hữu trí tuệ thông báo:

1. Yêu cầu duy trì hiệu lực Bằng độc quyền sáng chế nêu trên được chấp nhận.
2. Hiệu lực Bằng độc quyền sáng chế số 5741 được duy trì đến 04/07/2020.

Nơi nhận:

- Như trên;
- TT (để công bố);
- Lưu: VT, Hồ sơ.

CỤC TRƯỞNG



Đình Hữu Phí

BỘ KHOA HỌC VÀ CÔNG NGHỆ
CỤC SỞ HỮU TRÍ TUỆ

CỘNG HÒA XÃ HỘI CHỦ NGHĨA VIỆT NAM
Độc lập - Tự do - Hạnh phúc

Số: 20/2019/TB-SHTT

Hà Nội, ngày 07 tháng 07 năm 2019

THÔNG BÁO

Ghi nhận yêu cầu duy trì hiệu lực Bằng độc quyền sáng chế

Kính gửi: Công ty TNHH Tư vấn đầu tư và chuyên giao công nghệ
(INVESTCONSULT)

Số 26 ngõ 41, phố Thái Hà, phường Trung Liệt, quận Đống Đa,
thành phố Hà Nội

Căn cứ kết quả thẩm định yêu cầu duy trì hiệu lực Bằng độc quyền sáng chế:

Số đơn: DT1-2019-04845

Ngày nộp: 03/07/2019

Chủ đơn: ASPEN GLOBAL INCORPORATED (MU)

Đại diện của Chủ đơn: INVESTCONSULT

Bằng độc quyền sáng chế số: 8580

Năm yêu cầu duy trì hiệu lực: 10

Cục Sở hữu trí tuệ thông báo:

1. Yêu cầu duy trì hiệu lực Bằng độc quyền sáng chế nêu trên được chấp nhận.
2. Hiệu lực Bằng độc quyền sáng chế số 8580 được duy trì đến 05/07/2020.

Nơi nhận:

- Như trên;
- TT (để công bố);
- Lưu: VT, Hồ sơ.

CỤC TRƯỞNG



Đình Hữu Phí

BỘ KHOA HỌC VÀ CÔNG NGHỆ
CỤC SỞ HỮU TRÍ TUỆ

CỘNG HÒA XÃ HỘI CHỦ NGHĨA VIỆT NAM
Độc lập - Tự do - Hạnh phúc

Số: 20/061/TB-SHTT

Hà Nội, ngày 07 tháng 07 năm 2019

THÔNG BÁO

Ghi nhận yêu cầu duy trì hiệu lực Bằng độc quyền sáng chế

Kính gửi: Công ty TNHH Tư vấn đầu tư và chuyển giao công nghệ
(INVESTCONSULT)

Số 26 ngõ 41, phố Thái Hà, phường Trung Liệt, quận Đống Đa,
thành phố Hà Nội

Căn cứ kết quả thẩm định yêu cầu duy trì hiệu lực Bằng độc quyền sáng chế:

Số đơn: DT1-2019-04846

Ngày nộp: 03/07/2019

Chủ đơn: VIIV HEALTHCARE UK (NO.4) LIMITED (GB)

Đại diện của Chủ đơn: INVESTCONSULT

Bằng độc quyền sáng chế số: 8581

Năm yêu cầu duy trì hiệu lực: 10

Cục Sở hữu trí tuệ thông báo:

1. Yêu cầu duy trì hiệu lực Bằng độc quyền sáng chế nêu trên được chấp nhận.
2. Hiệu lực Bằng độc quyền sáng chế số 8581 được duy trì đến 05/07/2020.

Nơi nhận:

- Như trên;
- TT (để công bố);
- Lưu: VT, Hồ sơ.

CỤC TRƯỞNG



Đinh Hữu Phí

**BỘ KHOA HỌC VÀ CÔNG NGHỆ
CỤC SỞ HỮU TRÍ TUỆ**

**CỘNG HÒA XÃ HỘI CHỦ NGHĨA VIỆT NAM
Độc lập - Tự do - Hạnh phúc**

Số: 20 062 /TB-SHTT

Hà Nội, ngày 07 tháng 10 năm 2019

THÔNG BÁO
Ghi nhận yêu cầu duy trì hiệu lực Bằng độc quyền sáng chế

Kính gửi: Công ty Luật TNHH Phạm và Liên danh (PHAM & ASSOCIATES)
8 Trần Hưng Đạo, thành phố Hà Nội

Căn cứ kết quả thẩm định yêu cầu duy trì hiệu lực Bằng độc quyền sáng chế:

Số đơn: DT1-2019-04847

Ngày nộp: 04/07/2019

Chủ đơn: KWON Young-Jun (KR)

Đại diện của Chủ đơn: PHAM & ASSOCIATES

Bằng độc quyền sáng chế số: 7807

Năm yêu cầu duy trì hiệu lực: 11

Cục Sở hữu trí tuệ thông báo:

1. Yêu cầu duy trì hiệu lực Bằng độc quyền sáng chế nêu trên được chấp nhận.

2. Hiệu lực Bằng độc quyền sáng chế số 7807 được duy trì đến 06/07/2020. *h*

Nơi nhận:

- Như trên;
- TT (để công bố);
- Lưu: VT, Hồ sơ.

CỤC TRƯỞNG



Đinh Hữu Phí

**BỘ KHOA HỌC VÀ CÔNG NGHỆ
CỤC SỞ HỮU TRÍ TUỆ**

**CỘNG HÒA XÃ HỘI CHỦ NGHĨA VIỆT NAM
Độc lập - Tự do - Hạnh phúc**

Số: 20 063 /TB-SHTT

Hà Nội, ngày 07 tháng 10 năm 2019

THÔNG BÁO
Ghi nhận yêu cầu duy trì hiệu lực Bằng độc quyền sáng chế

Kính gửi: Công ty Luật TNHH Phạm và Liên danh (PHAM & ASSOCIATES)
8 Trần Hưng Đạo, thành phố Hà Nội

Căn cứ kết quả thẩm định yêu cầu duy trì hiệu lực Bằng độc quyền sáng chế:

Số đơn: DT1-2019-04848

Ngày nộp: 04/07/2019

Chủ đơn: YONGHO HAN (US)

Đại diện của Chủ đơn: PHAM & ASSOCIATES

Bằng độc quyền sáng chế số: 4612

Năm yêu cầu duy trì hiệu lực: 16

Cục Sở hữu trí tuệ thông báo:

1. Yêu cầu duy trì hiệu lực Bằng độc quyền sáng chế nêu trên được chấp nhận.

2. Hiệu lực Bằng độc quyền sáng chế số 4612 được duy trì đến 26/10/2020. *h*

Nơi nhận:

- Như trên;
- TT (để công bố);
- Lưu: VT, Hồ sơ.

CỤC TRƯỞNG

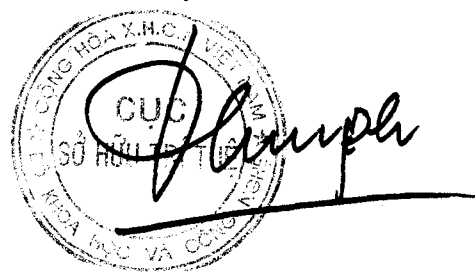

Đinh Hữu Phí

**BỘ KHOA HỌC VÀ CÔNG NGHỆ
CỤC SỞ HỮU TRÍ TUỆ**

**CỘNG HÒA XÃ HỘI CHỦ NGHĨA VIỆT NAM
Độc lập - Tự do - Hạnh phúc**

Số: 20/064/TB-SHTT

Hà Nội, ngày 07 tháng 10 năm 2019

THÔNG BÁO
Ghi nhận yêu cầu duy trì hiệu lực Bằng độc quyền sáng chế

Kính gửi: Công ty TNHH Quốc tế D & N
(D&N INTERNATIONAL CO.,LTD.)
Phòng 2303, số 101 Láng Hạ, phường Láng Hạ, quận Đống Đa,
thành phố Hà Nội

Căn cứ kết quả thẩm định yêu cầu duy trì hiệu lực Bằng độc quyền sáng chế:

Số đơn: DT1-2019-04849

Ngày nộp: 04/07/2019

Chủ đơn: POSCO ICT COMPANY LTD (KR)

Đại diện của Chủ đơn: D&N INTERNATIONAL CO.,LTD.

Bằng độc quyền sáng chế số: 14330

Năm yêu cầu duy trì hiệu lực: 5

Cục Sở hữu trí tuệ thông báo:

1. Yêu cầu duy trì hiệu lực Bằng độc quyền sáng chế nêu trên được chấp nhận.

2. Hiệu lực Bằng độc quyền sáng chế số 14330 được duy trì đến 21/07/2020.

Nơi nhận:

- Như trên;
- TT (để công bố);
- Lưu: VT, Hồ sơ.

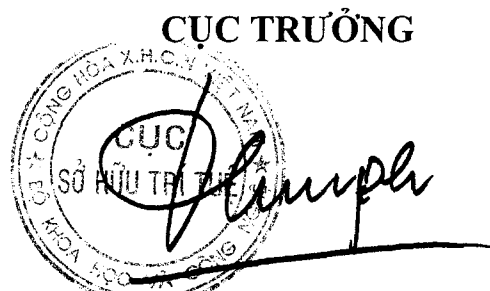

Đinh Hữu Phí

**BỘ KHOA HỌC VÀ CÔNG NGHỆ
CỤC SỞ HỮU TRÍ TUỆ**

**CỘNG HOÀ XÃ HỘI CHỦ NGHĨA VIỆT NAM
Độc lập - Tự do - Hạnh phúc**

Số: 20/ĐK/TB-SHTT

Hà Nội, ngày 07 tháng 07 năm 2019

THÔNG BÁO
Ghi nhận yêu cầu duy trì hiệu lực Bằng độc quyền sáng chế

Kính gửi: Công ty Luật TNHH WINCO (WINCO LAW FIRM)
Số 54 Trần Quốc Vượng, phường Dịch Vọng Hậu, quận Cầu Giấy,
TP Hà Nội

Căn cứ kết quả thẩm định yêu cầu duy trì hiệu lực Bằng độc quyền sáng chế:

Số đơn: DT1-2019-04850

Ngày nộp: 04/07/2019

Chủ đơn: SHAH, Deepak Pranjivandas (IN)

Đại diện của Chủ đơn: WINCO LAW FIRM

Bằng độc quyền sáng chế số: 19689

Năm yêu cầu duy trì hiệu lực: 2

Cục Sở hữu trí tuệ thông báo:

1. Yêu cầu duy trì hiệu lực Bằng độc quyền sáng chế nêu trên được chấp nhận.
2. Hiệu lực Bằng độc quyền sáng chế số 19689 được duy trì đến 24/07/2020.

Nơi nhận:

- Như trên;
- TT (để công bố);
- Lưu: VT, Hồ sơ.

CỤC TRƯỞNG



Đinh Hữu Phí

**BỘ KHOA HỌC VÀ CÔNG NGHỆ
CỤC SỞ HỮU TRÍ TUỆ**

**CỘNG HÒA XÃ HỘI CHỦ NGHĨA VIỆT NAM
Độc lập - Tự do - Hạnh phúc**

Số: 20 066/TB-SHTT

Hà Nội, ngày 07 tháng 07 năm 2019

THÔNG BÁO

Ghi nhận yêu cầu duy trì hiệu lực Bằng độc quyền sáng chế

Kính gửi: Công ty Luật TNHH WINCO (WINCO LAW FIRM)
Số 54 Trần Quốc Vượng, phường Dịch Vọng Hậu, quận Cầu Giấy,
TP Hà Nội

Căn cứ kết quả thẩm định yêu cầu duy trì hiệu lực Bằng độc quyền sáng chế:

Số đơn: DT1-2019-04851

Ngày nộp: 04/07/2019

Chủ đơn: Joint-Stock Company "Russian Stock Company Association Spetztekhnika" (RU)

Đại diện của Chủ đơn: WINCO LAW FIRM

Bằng độc quyền sáng chế số: 7861

Năm yêu cầu duy trì hiệu lực: 11

Cục Sở hữu trí tuệ thông báo:

1. Yêu cầu duy trì hiệu lực Bằng độc quyền sáng chế nêu trên được chấp nhận.
2. Hiệu lực Bằng độc quyền sáng chế số 7861 được duy trì đến 24/07/2020. *he*

Nơi nhận:

- Như trên;
- TT (để công bố);
- Lưu: VT, Hồ sơ.

CỤC TRƯỞNG

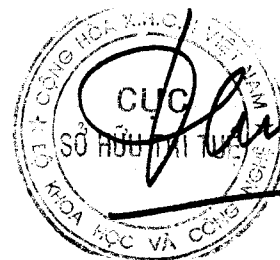

Đinh Hữu Phí

**BỘ KHOA HỌC VÀ CÔNG NGHỆ
CỤC SỞ HỮU TRÍ TUỆ**

**CỘNG HOÀ XÃ HỘI CHỦ NGHĨA VIỆT NAM
Độc lập - Tự do - Hạnh phúc**

Số: 20/67/TB-SHTT

Hà Nội, ngày 07 tháng 10 năm 2019

THÔNG BÁO
Ghi nhận yêu cầu duy trì hiệu lực Bằng độc quyền sáng chế

Kính gửi: Công ty TNHH Ban Ca (BANCA)
15B Triệu Việt Vương, thành phố Hà Nội

Căn cứ kết quả thẩm định yêu cầu duy trì hiệu lực Bằng độc quyền sáng chế:

Số đơn: DT1-2019-04852

Ngày nộp: 04/07/2019

Chủ đơn: CEPHALON, INC. (US)

Đại diện của Chủ đơn: BANCA

Bằng độc quyền sáng chế số: 8988

Năm yêu cầu duy trì hiệu lực: 9

Cục Sở hữu trí tuệ thông báo:

1. Yêu cầu duy trì hiệu lực Bằng độc quyền sáng chế nêu trên được chấp nhận.

2. Hiệu lực Bằng độc quyền sáng chế số 8988 được duy trì đến 10/01/2020. *ke*

Nơi nhận:

- Như trên;
- TT (để công bố);
- Lưu: VT, Hồ sơ.

CỤC TRƯỞNG



Đinh Hữu Phí

**BỘ KHOA HỌC VÀ CÔNG NGHỆ
CỤC SỞ HỮU TRÍ TUỆ**

**CỘNG HOÀ XÃ HỘI CHỦ NGHĨA VIỆT NAM
Độc lập - Tự do - Hạnh phúc**

Số: 20/088 /TB-SHTT

Hà Nội, ngày 07 tháng 07 năm 2019

THÔNG BÁO
Ghi nhận yêu cầu duy trì hiệu lực Bằng độc quyền sáng chế

Kính gửi: Công ty TNHH Tầm nhìn và Liên danh
(VISION & ASSOCIATES CO.LTD.)
Phòng 308-310, tầng 3, Tháp Hà Nội, số 49 Hai Bà Trưng,
phường Trần Hưng Đạo, quận Hoàn Kiếm, thành phố Hà Nội

Căn cứ kết quả thẩm định yêu cầu duy trì hiệu lực Bằng độc quyền sáng chế:

Số đơn: DT1-2019-04854

Ngày nộp: 04/07/2019

Chủ đơn: MOTEGI, Yoshio (JP)

Đại diện của Chủ đơn: VISION & ASSOCIATES CO.LTD.

Bằng độc quyền sáng chế số: 19735

Năm yêu cầu duy trì hiệu lực: 2

Cục Sở hữu trí tuệ thông báo:

1. Yêu cầu duy trì hiệu lực Bằng độc quyền sáng chế nêu trên được chấp nhận.
2. Hiệu lực Bằng độc quyền sáng chế số 19735 được duy trì đến 01/08/2020.

Nơi nhận:

- Như trên;
- TT (để công bố);
- Lưu: VT, Hồ sơ.

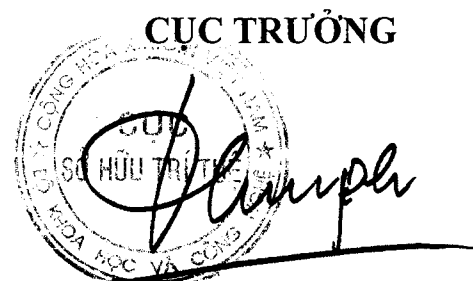

Đình Hữu Phí

BỘ KHOA HỌC VÀ CÔNG NGHỆ
CỤC SỞ HỮU TRÍ TUỆ

CỘNG HOÀ XÃ HỘI CHỦ NGHĨA VIỆT NAM
Độc lập - Tự do - Hạnh phúc

Số: 20/169 /TB-SHTT

Hà Nội, ngày 07 tháng 10 năm 2019

THÔNG BÁO
Ghi nhận yêu cầu duy trì hiệu lực Bằng độc quyền sáng chế

Kính gửi: Công ty TNHH Sở hữu trí tuệ Hải Hân (HAI HAN IP CO., LTD.)
Tầng 12A, tòa nhà Center Building, số 1 Nguyễn Huy Tưởng,
phường Thanh Xuân Trung, quận Thanh Xuân, Tp. Hà Nội

Căn cứ kết quả thẩm định yêu cầu duy trì hiệu lực Bằng độc quyền sáng chế:

Số đơn: DT1-2019-04855

Ngày nộp: 04/07/2019

Chủ đơn: Công ty TNHH SENA TECH (VN)

Đại diện của Chủ đơn: HAI HAN IP CO., LTD.

Bằng độc quyền sáng chế số: 19783

Năm yêu cầu duy trì hiệu lực: 2

Cục Sở hữu trí tuệ thông báo:

1. Yêu cầu duy trì hiệu lực Bằng độc quyền sáng chế nêu trên được chấp nhận.
2. Hiệu lực Bằng độc quyền sáng chế số 19783 được duy trì đến 07/08/2020.

Nơi nhận:

- Như trên;
- TT (để công bố);
- Lưu: VT, Hồ sơ.

CỤC TRƯỞNG



Đinh Hữu Phí

BỘ KHOA HỌC VÀ CÔNG NGHỆ
CỤC SỞ HỮU TRÍ TUỆ

CỘNG HOÀ XÃ HỘI CHỦ NGHĨA VIỆT NAM
Độc lập - Tự do - Hạnh phúc

Số: 20 070 /TB-SHTT

Hà Nội, ngày 07 tháng 07 năm 2019

THÔNG BÁO
Ghi nhận yêu cầu duy trì hiệu lực Bằng độc quyền sáng chế

Kính gửi: Văn phòng Luật sư Ân Nam (ANNAM IP & LAW)
Số 10 ngõ 34 đường Âu Cơ, phường Quảng An, quận Tây Hồ, TP Hà Nội

Căn cứ kết quả thẩm định yêu cầu duy trì hiệu lực Bằng độc quyền sáng chế:

Số đơn: DT1-2019-04856

Ngày nộp: 04/07/2019

Chủ đơn: KONINKLIJKE PHILIPS ELECTRONICS N.V. (NL)

Đại diện của Chủ đơn: ANNAM IP & LAW

Bằng độc quyền sáng chế số: 4433

Năm yêu cầu duy trì hiệu lực: 16

Cục Sở hữu trí tuệ thông báo:

1. Yêu cầu duy trì hiệu lực Bằng độc quyền sáng chế nêu trên được chấp nhận.
2. Hiệu lực Bằng độc quyền sáng chế số 4433 được duy trì đến 18/11/2019. *ke*

Nơi nhận:

- Như trên;
- TT (để công bố);
- Lưu: VT, Hồ sơ.

CỤC TRƯỞNG



Đinh Hữu Phí

BỘ KHOA HỌC VÀ CÔNG NGHỆ
CỤC SỞ HỮU TRÍ TUỆ

CỘNG HÒA XÃ HỘI CHỦ NGHĨA VIỆT NAM
Độc lập - Tự do - Hạnh phúc

Số: 20220/TB-SHTT

Hà Nội, ngày 04 tháng 10 năm 2019

THÔNG BÁO
Ghi nhận yêu cầu duy trì hiệu lực Bằng độc quyền sáng chế

Kính gửi: Công ty TNHH Sở hữu trí tuệ Việt á (VIET A IP CO.,LTD)
Phòng 1504, tầng 15, tòa nhà Hàn Việt, số 203 Minh Khai,
phường Minh Khai, quận Hai Bà Trưng, TP. Hà Nội

Căn cứ kết quả thẩm định yêu cầu duy trì hiệu lực Bằng độc quyền sáng chế:

Số đơn: DT1-2019-04226

Ngày nộp: 18/06/2019

Chủ đơn: HYUNDAI HEAVY INDUSTRIES CO., LTD. (KR)

Đại diện của Chủ đơn: VIET A IP CO.,LTD

Bằng độc quyền sáng chế số: 10433

Năm yêu cầu duy trì hiệu lực: 8

Cục Sở hữu trí tuệ thông báo:

1. Yêu cầu duy trì hiệu lực Bằng độc quyền sáng chế nêu trên được chấp nhận.
2. Hiệu lực Bằng độc quyền sáng chế số 10433 được duy trì đến 27/06/2020.

Nơi nhận:

- Như trên;
- TT (để công bố);
- Lưu: VT, Hồ sơ.

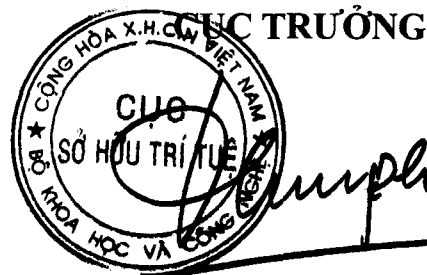

Đinh Hữu Phí

BỘ KHOA HỌC VÀ CÔNG NGHỆ
CỤC SỞ HỮU TRÍ TUỆ

CỘNG HÒA XÃ HỘI CHỦ NGHĨA VIỆT NAM
Độc lập - Tự do - Hạnh phúc

Số: 20222/TB-SHTT

Hà Nội, ngày 09 tháng 10 năm 2019

THÔNG BÁO
Ghi nhận yêu cầu duy trì hiệu lực Bằng độc quyền sáng chế

Kính gửi: Công ty Luật TNHH Phạm và Liên danh (PHAM & ASSOCIATES)
8 Trần Hưng Đạo, thành phố Hà Nội

Căn cứ kết quả thẩm định yêu cầu duy trì hiệu lực Bằng độc quyền sáng chế:

Số đơn: DT1-2019-04228

Ngày nộp: 18/06/2019

Chủ đơn: RECORDATI IRELAND LIMITED (IE)

Đại diện của Chủ đơn: PHAM & ASSOCIATES

Bằng độc quyền sáng chế số: 17206

Năm yêu cầu duy trì hiệu lực: 3

Cục Sở hữu trí tuệ thông báo:

1. Yêu cầu duy trì hiệu lực Bằng độc quyền sáng chế nêu trên được chấp nhận.

2. Hiệu lực Bằng độc quyền sáng chế số 17206 được duy trì đến 11/07/2020.

Nơi nhận:

- Như trên;
- TT (để công bố);
- Lưu: VT, Hồ sơ.

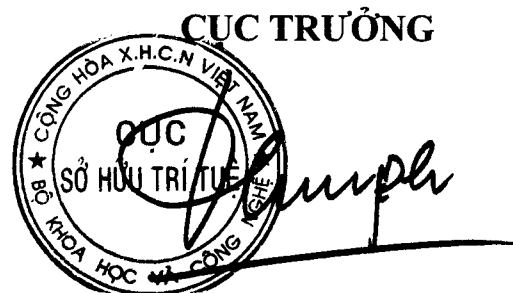

Đinh Hữu Phí

BỘ KHOA HỌC VÀ CÔNG NGHỆ
CỤC SỞ HỮU TRÍ TUỆ

CỘNG HOÀ XÃ HỘI CHỦ NGHĨA VIỆT NAM
Độc lập - Tự do - Hạnh phúc

Số: 20223 /TB-SHTT

Hà Nội, ngày 09 tháng 10 năm 2019

THÔNG BÁO
Ghi nhận yêu cầu duy trì hiệu lực Bằng độc quyền sáng chế

Kính gửi: Công ty Luật TNHH Phạm và Liên danh (PHAM & ASSOCIATES)
8 Trần Hưng Đạo, thành phố Hà Nội

Căn cứ kết quả thẩm định yêu cầu duy trì hiệu lực Bằng độc quyền sáng chế:

Số đơn: DT1-2019-04229

Ngày nộp: 18/06/2019

Chủ đơn: OGK KABUTO CO., LTD. (JP)

Đại diện của Chủ đơn: PHAM & ASSOCIATES

Bằng độc quyền sáng chế số: 9679

Năm yêu cầu duy trì hiệu lực: 9

Cục Sở hữu trí tuệ thông báo:

1. Yêu cầu duy trì hiệu lực Bằng độc quyền sáng chế nêu trên được chấp nhận.

2. Hiệu lực Bằng độc quyền sáng chế số 9679 được duy trì đến 20/09/2020.

Nơi nhận:

- Như trên;
- TT (để công bố);
- Lưu: VT, Hồ sơ.

CỤC TRƯỞNG

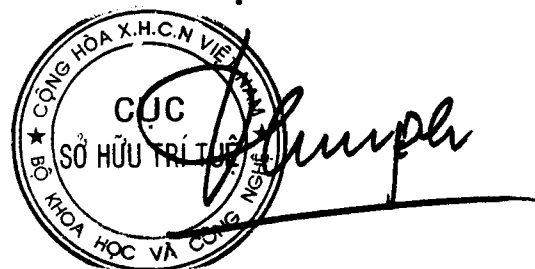

Đinh Hữu Phí

BỘ KHOA HỌC VÀ CÔNG NGHỆ
CỤC SỞ HỮU TRÍ TUỆ

CỘNG HÒA XÃ HỘI CHỦ NGHĨA VIỆT NAM
Độc lập - Tự do - Hạnh phúc

Số: 20224/TB-SHTT

Hà Nội, ngày 07 tháng 06 năm 2019

THÔNG BÁO
Ghi nhận yêu cầu duy trì hiệu lực Bằng độc quyền sáng chế

Kính gửi: Công ty Luật TNHH T&G (TGVN)

Phòng số 5 tầng 15 Toà nhà Harec, 4A Láng Hạ, phường Thành Công
quận Ba Đình, TP Hà Nội

Căn cứ kết quả thẩm định yêu cầu duy trì hiệu lực Bằng độc quyền sáng chế:

Số đơn: DT1-2019-04230

Ngày nộp: 18/06/2019

Chủ đơn: E.I. DU PONT DE NEMOURS AND COMPANY (US)

Đại diện của Chủ đơn: TGVN

Bằng độc quyền sáng chế số: 6414

Năm yêu cầu duy trì hiệu lực: 13

Cục Sở hữu trí tuệ thông báo:

1. Yêu cầu duy trì hiệu lực Bằng độc quyền sáng chế nêu trên được chấp nhận.
2. Hiệu lực Bằng độc quyền sáng chế số 6414 được duy trì đến 19/06/2020. *ke*

Nơi nhận:

- Như trên;
- TT (để công bố);
- Lưu: VT, Hồ sơ.

CỤC TRƯỞNG



Đinh Hữu Phí

**BỘ KHOA HỌC VÀ CÔNG NGHỆ
CỤC SỞ HỮU TRÍ TUỆ**

**CỘNG HÒA XÃ HỘI CHỦ NGHĨA VIỆT NAM
Độc lập - Tự do - Hạnh phúc**

Số: 20225 /TB-SHTT

Hà Nội, ngày 09 tháng 10 năm 2019

THÔNG BÁO
Ghi nhận yêu cầu duy trì hiệu lực Bằng độc quyền sáng chế

Kính gửi: Công ty Luật TNHH T&G (TGVN)

Phòng số 5 tầng 15 Toà nhà Harec, 4A Láng Hạ, phường Thành Công
quận Ba Đình, TP Hà Nội

Căn cứ kết quả thẩm định yêu cầu duy trì hiệu lực Bằng độc quyền sáng chế:

Số đơn: DT1-2019-04231

Ngày nộp: 18/06/2019

Chủ đơn: OWENS-BROCKWAY GLASS CONTAINER INC. (US)

Đại diện của Chủ đơn: TGVN

Bằng độc quyền sáng chế số: 9372

Năm yêu cầu duy trì hiệu lực: 9

Cục Sở hữu trí tuệ thông báo:

1. Yêu cầu duy trì hiệu lực Bằng độc quyền sáng chế nêu trên được chấp nhận.

2. Hiệu lực Bằng độc quyền sáng chế số 9372 được duy trì đến 20/06/2020. *JK*

Nơi nhận:

- Như trên;
- TT (để công bố);
- Lưu: VT, Hồ sơ.

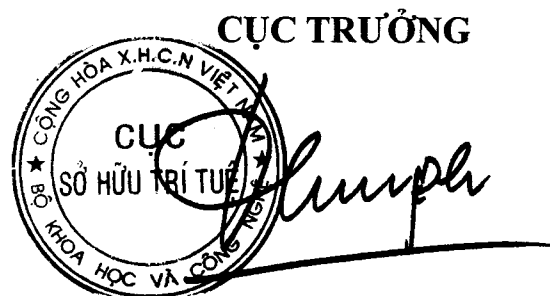

Đinh Hữu Phí

BỘ KHOA HỌC VÀ CÔNG NGHỆ
CỤC SỞ HỮU TRÍ TUỆ

CỘNG HÒA XÃ HỘI CHỦ NGHĨA VIỆT NAM
Độc lập - Tự do - Hạnh phúc

Số: 2020/TB-SHTT

Hà Nội, ngày 01 tháng 10 năm 2019

THÔNG BÁO
Ghi nhận yêu cầu duy trì hiệu lực Bằng độc quyền sáng chế

Kính gửi: Công ty Luật TNHH T&G (TGVN)

Phòng số 5 tầng 15 Toà nhà Harec, 4A Láng Hạ, phường Thành Công
quận Ba Đình, TP Hà Nội

Căn cứ kết quả thẩm định yêu cầu duy trì hiệu lực Bằng độc quyền sáng chế:

Số đơn: DT1-2019-04232

Ngày nộp: 18/06/2019

Chủ đơn: MOHAWK INDUSTRIES, INC. (US)

Đại diện của Chủ đơn: TGVN

Bằng độc quyền sáng chế số: 17103

Năm yêu cầu duy trì hiệu lực: 3

Cục Sở hữu trí tuệ thông báo:

1. Yêu cầu duy trì hiệu lực Bằng độc quyền sáng chế nêu trên được chấp nhận.

2. Hiệu lực Bằng độc quyền sáng chế số 17103 được duy trì đến 20/06/2020.

Nơi nhận:

- Như trên;
- TT (để công bố);
- Lưu: VT, Hồ sơ.

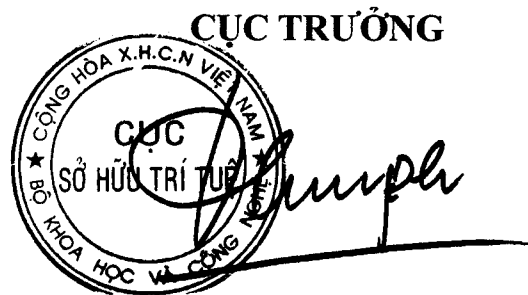

Đinh Hữu Phí

BỘ KHOA HỌC VÀ CÔNG NGHỆ
CỤC SỞ HỮU TRÍ TUỆ

CỘNG HOÀ XÃ HỘI CHỦ NGHĨA VIỆT NAM
Độc lập - Tự do - Hạnh phúc

Số: 20227/TB-SHTT

Hà Nội, ngày 03 tháng 10 năm 2019

THÔNG BÁO
Ghi nhận yêu cầu duy trì hiệu lực Bằng độc quyền sáng chế

Kính gửi: Công ty Luật TNHH T&G (TGVN)

Phòng số 5 tầng 15 Toà nhà Harec, 4A Láng Hạ, phường Thành Công
quận Ba Đình, TP Hà Nội

Căn cứ kết quả thẩm định yêu cầu duy trì hiệu lực Bằng độc quyền sáng chế:

Số đơn: DT1-2019-04233

Ngày nộp: 18/06/2019

Chủ đơn: TELEFONAKTIEBOLAGET L MERICSSON (PUBL) (SE)

Đại diện của Chủ đơn: TGVN

Bằng độc quyền sáng chế số: 15609

Năm yêu cầu duy trì hiệu lực: 4

Cục Sở hữu trí tuệ thông báo:

1. Yêu cầu duy trì hiệu lực Bằng độc quyền sáng chế nêu trên được chấp nhận.

2. Hiệu lực Bằng độc quyền sáng chế số 15609 được duy trì đến 20/06/2020.

H.

Nơi nhận:

- Như trên;
- TT (để công bố);
- Lưu: VT, Hồ sơ.

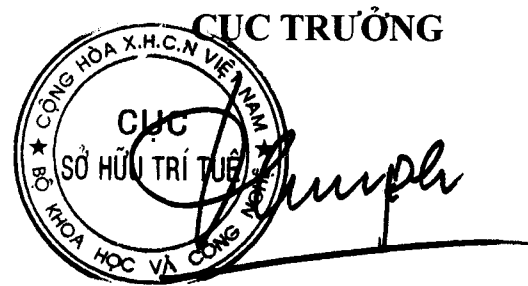

Đinh Hữu Phí

BỘ KHOA HỌC VÀ CÔNG NGHỆ
CỤC SỞ HỮU TRÍ TUỆ

CỘNG HÒA XÃ HỘI CHỦ NGHĨA VIỆT NAM
Độc lập - Tự do - Hạnh phúc

Số: 2018 /TB-SHTT

Hà Nội, ngày 09 tháng 10 năm 2019

THÔNG BÁO
Ghi nhận yêu cầu duy trì hiệu lực Bằng độc quyền sáng chế

Kính gửi: Công ty TNHH Trường Xuân (AGELESS CO.,LTD.)
Tầng 11, số 102 đường Trần Phú, phường Mộ Lao, quận Hà Đông,
TP. Hà Nội

Căn cứ kết quả thẩm định yêu cầu duy trì hiệu lực Bằng độc quyền sáng chế:

Số đơn: DT1-2019-04234

Ngày nộp: 18/06/2019

Chủ đơn: Mplus Co., Ltd. (KR)

Đại diện của Chủ đơn: AGELESS CO.,LTD.

Bằng độc quyền sáng chế số: 19572

Năm yêu cầu duy trì hiệu lực: 2

Cục Sở hữu trí tuệ thông báo:

1. Yêu cầu duy trì hiệu lực Bằng độc quyền sáng chế nêu trên được chấp nhận.

2. Hiệu lực Bằng độc quyền sáng chế số 19572 được duy trì đến 03/07/2020.

He

Nơi nhận:

- Như trên;
- TT (để công bố);
- Lưu: VT, Hồ sơ.

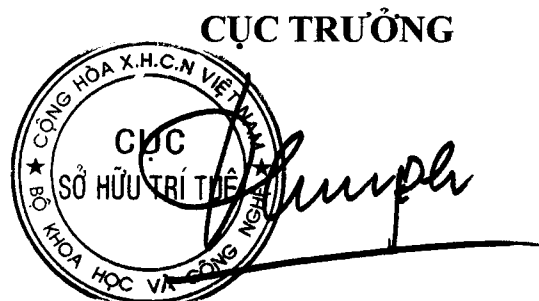

Đinh Hữu Phí

BỘ KHOA HỌC VÀ CÔNG NGHỆ
CỤC SỞ HỮU TRÍ TUỆ

CỘNG HÒA XÃ HỘI CHỦ NGHĨA VIỆT NAM
Độc lập - Tự do - Hạnh phúc

Số: 20219 /TB-SHTT

Hà Nội, ngày 09 tháng 10 năm 2019

THÔNG BÁO
Ghi nhận yêu cầu duy trì hiệu lực Bằng độc quyền sáng chế

Kính gửi: Công ty Luật TNHH AMBYS Hà Nội (AMBYS HANOI)
Số 3, ngõ 123, đường Âu Cơ, phường Tứ Liên, quận Tây Hồ, TP. Hà Nội

Căn cứ kết quả thẩm định yêu cầu duy trì hiệu lực Bằng độc quyền sáng chế:

Số đơn: DT1-2019-04236

Ngày nộp: 18/06/2019

Chủ đơn: Công ty hữu hạn chế tạo công nghiệp và gia công chế biến hàng xuất khẩu Việt nam (VN)

Đại diện của Chủ đơn: AMBYS HANOI

Bằng độc quyền sáng chế số: 3031

Năm yêu cầu duy trì hiệu lực: 20

Cục Sở hữu trí tuệ thông báo:

1. Yêu cầu duy trì hiệu lực Bằng độc quyền sáng chế nêu trên được chấp nhận.

2. Hiệu lực Bằng độc quyền sáng chế số 3031 được duy trì đến 05/10/2020. *h*

Nơi nhận:

- Như trên;
- TT (để công bố);
- Lưu: VT, Hồ sơ.

CỤC TRƯỞNG



Đinh Hữu Phí

BỘ KHOA HỌC VÀ CÔNG NGHỆ
CỤC SỞ HỮU TRÍ TUỆ

CỘNG HÒA XÃ HỘI CHỦ NGHĨA VIỆT NAM
Độc lập - Tự do - Hạnh phúc

Số: 2020/TB-SHTT

Hà Nội, ngày 07 tháng 10 năm 2019

THÔNG BÁO
Ghi nhận yêu cầu duy trì hiệu lực Bằng độc quyền sáng chế

Kính gửi: Công ty Luật TNHH AMBYS Hà Nội (AMBYS HANOI)
Số 3, ngõ 123, đường Âu Cơ, phường Tứ Liên, quận Tây Hồ, TP. Hà Nội

Căn cứ kết quả thẩm định yêu cầu duy trì hiệu lực Bằng độc quyền sáng chế:

Số đơn: DT1-2019-04235

Ngày nộp: 18/06/2019

Chủ đơn: Công ty hữu hạn chế tạo công nghiệp và gia công chế biến hàng xuất khẩu Việt nam (VN)

Đại diện của Chủ đơn: AMBYS HANOI

Bằng độc quyền sáng chế số: 12060

Năm yêu cầu duy trì hiệu lực: 7

Cục Sở hữu trí tuệ thông báo:

1. Yêu cầu duy trì hiệu lực Bằng độc quyền sáng chế nêu trên được chấp nhận.

2. Hiệu lực Bằng độc quyền sáng chế số 12060 được duy trì đến 19/11/2020.

Nơi nhận:

- Như trên;
- TT (để công bố);
- Lưu: VT, Hồ sơ.

CỤC TRƯỞNG



Đinh Hữu Phí

BỘ KHOA HỌC VÀ CÔNG NGHỆ
CỤC SỞ HỮU TRÍ TUỆ

CỘNG HÒA XÃ HỘI CHỦ NGHĨA VIỆT NAM
Độc lập - Tự do - Hạnh phúc

Số: 2023/TB-SHTT

Hà Nội, ngày 09 tháng 10 năm 2019

THÔNG BÁO
Ghi nhận yêu cầu duy trì hiệu lực Bằng độc quyền sáng chế

Kính gửi: Công ty TNHH Lê & Lê (LE & LE)
Số 25 ngõ 465 Ngọc Thụy, tổ 20, phường Ngọc Thụy, quận Long Biên,
Tp. Hà Nội

Căn cứ kết quả thẩm định yêu cầu duy trì hiệu lực Bằng độc quyền sáng chế:

Số đơn: DT1-2019-04238

Ngày nộp: 19/06/2019

Chủ đơn: LES LABORATOIRES SERVIER (FR)

Đại diện của Chủ đơn: LE & LE

Bằng độc quyền sáng chế số: 7911

Năm yêu cầu duy trì hiệu lực: 11

Cục Sở hữu trí tuệ thông báo:

1. Yêu cầu duy trì hiệu lực Bằng độc quyền sáng chế nêu trên được chấp nhận.
2. Hiệu lực Bằng độc quyền sáng chế số 7911 được duy trì đến 14/08/2020. *ke*

Nơi nhận:

- Như trên;
- TT (để công bố);
- Lưu: VT, Hồ sơ.

CỤC TRƯỞNG

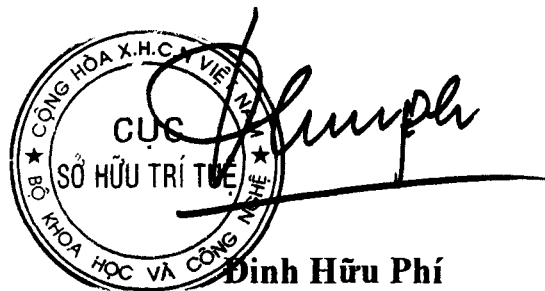

BỘ KHOA HỌC VÀ CÔNG NGHỆ
CỤC SỞ HỮU TRÍ TUỆ

CỘNG HÒA XÃ HỘI CHỦ NGHĨA VIỆT NAM
Độc lập - Tự do - Hạnh phúc

Số: 20234/TB-SHTT

Hà Nội, ngày 17 tháng 10 năm 2019

THÔNG BÁO
Ghi nhận yêu cầu duy trì hiệu lực Bằng độc quyền sáng chế

Kính gửi: Công ty Luật TNHH T&G (TGVN)

Phòng số 5 tầng 15 Toà nhà Harec, 4A Láng Hạ, phường Thành Công
quận Ba Đình, TP Hà Nội

Căn cứ kết quả thẩm định yêu cầu duy trì hiệu lực Bằng độc quyền sáng chế:

Số đơn: DT1-2019-04240

Ngày nộp: 19/06/2019

Chủ đơn: ASTRAZENECA AB (SE)

Đại diện của Chủ đơn: TGVN

Bằng độc quyền sáng chế số: 19492

Năm yêu cầu duy trì hiệu lực: 2

Cục Sở hữu trí tuệ thông báo:

1. Yêu cầu duy trì hiệu lực Bằng độc quyền sáng chế nêu trên được chấp nhận.

2. Hiệu lực Bằng độc quyền sáng chế số 19492 được duy trì đến 21/06/2020.

H

Nơi nhận:

- Như trên;
- TT (để công bố);
- Lưu: VT, Hồ sơ.

CỤC TRƯỞNG



Đinh Hữu Phí

BỘ KHOA HỌC VÀ CÔNG NGHỆ
CỤC SỞ HỮU TRÍ TUỆ

CỘNG HÒA XÃ HỘI CHỦ NGHĨA VIỆT NAM
Độc lập - Tự do - Hạnh phúc

Số: 20235/TB-SHTT

Hà Nội, ngày 07 tháng 10 năm 2019

THÔNG BÁO
Ghi nhận yêu cầu duy trì hiệu lực Bằng độc quyền sáng chế

Kính gửi: Công ty Luật TNHH T&G (TGVN)

Phòng số 5 tầng 15 Toà nhà Harec, 4A Láng Hạ, phường Thành Công
quận Ba Đình, TP Hà Nội

Căn cứ kết quả thẩm định yêu cầu duy trì hiệu lực Bằng độc quyền sáng chế:

Số đơn: DT1-2019-04241

Ngày nộp: 19/06/2019

Chủ đơn: OWENS-BROCKWAY GLASS CONTAINER INC. (US)

Đại diện của Chủ đơn: TGVN

Bằng độc quyền sáng chế số: 8541

Năm yêu cầu duy trì hiệu lực: 10

Cục Sở hữu trí tuệ thông báo:

1. Yêu cầu duy trì hiệu lực Bằng độc quyền sáng chế nêu trên được chấp nhận.

2. Hiệu lực Bằng độc quyền sáng chế số 8541 được duy trì đến 22/06/2020. *hc*

Nơi nhận:

- Như trên;
- TT (để công bố);
- Lưu: VT, Hồ sơ.

CỤC TRƯỞNG



Đinh Hữu Phí

BỘ KHOA HỌC VÀ CÔNG NGHỆ
CỤC SỞ HỮU TRÍ TUỆ

CỘNG HÒA XÃ HỘI CHỦ NGHĨA VIỆT NAM
Độc lập - Tự do - Hạnh phúc

Số: 20236/TB-SHTT

Hà Nội, ngày 04 tháng 10 năm 2019

THÔNG BÁO
Ghi nhận yêu cầu duy trì hiệu lực Bằng độc quyền sáng chế

Kính gửi: Công ty Luật TNHH T&G (TGVN)

Phòng số 5 tầng 15 Toà nhà Harec, 4A Láng Hạ, phường Thành Công
quận Ba Đình, TP Hà Nội

Căn cứ kết quả thẩm định yêu cầu duy trì hiệu lực Bằng độc quyền sáng chế:

Số đơn: DT1-2019-04242

Ngày nộp: 19/06/2019

Chủ đơn: ENI S.P.A. (IT)

Đại diện của Chủ đơn: TGVN

Bằng độc quyền sáng chế số: 19500

Năm yêu cầu duy trì hiệu lực: 2

Cục Sở hữu trí tuệ thông báo:

1. Yêu cầu duy trì hiệu lực Bằng độc quyền sáng chế nêu trên được chấp nhận.

2. Hiệu lực Bằng độc quyền sáng chế số 19500 được duy trì đến 21/06/2020.

h

Nơi nhận:

- Như trên;
- TT (để công bố);
- Lưu: VT, Hồ sơ.

CỤC TRƯỞNG



Đinh Hữu Phí

BỘ KHOA HỌC VÀ CÔNG NGHỆ
CỤC SỞ HỮU TRÍ TUỆ

CỘNG HÒA XÃ HỘI CHỦ NGHĨA VIỆT NAM
Độc lập - Tự do - Hạnh phúc

Số: 20237/TB-SHTT

Hà Nội, ngày 07 tháng 10 năm 2019

THÔNG BÁO
Ghi nhận yêu cầu duy trì hiệu lực Bằng độc quyền sáng chế

Kính gửi: Công ty Luật TNHH WINCO (WINCO LAW FIRM)
Số 54 Trần Quốc Vượng, phường Dịch Vọng Hậu, quận Cầu Giấy,
TP Hà Nội

Căn cứ kết quả thẩm định yêu cầu duy trì hiệu lực Bằng độc quyền sáng chế:

Số đơn: DT1-2019-04243

Ngày nộp: 19/06/2019

Chủ đơn: JONG-RAN LEE (KR)

Đại diện của Chủ đơn: WINCO LAW FIRM

Bằng độc quyền sáng chế số: 19571

Năm yêu cầu duy trì hiệu lực: 2

Cục Sở hữu trí tuệ thông báo:

1. Yêu cầu duy trì hiệu lực Bằng độc quyền sáng chế nêu trên được chấp nhận.

2. Hiệu lực Bằng độc quyền sáng chế số 19571 được duy trì đến 03/07/2020.

Nơi nhận:

- Như trên;
- TT (để công bố);
- Lưu: VT, Hồ sơ.

CỤC TRƯỞNG



Đinh Hữu Phí

BỘ KHOA HỌC VÀ CÔNG NGHỆ
CỤC SỞ HỮU TRÍ TUỆ

CỘNG HÒA XÃ HỘI CHỦ NGHĨA VIỆT NAM
Độc lập - Tự do - Hạnh phúc

Số: 20238/TB-SHTT

Hà Nội, ngày 07 tháng 10 năm 2019

THÔNG BÁO
Ghi nhận yêu cầu duy trì hiệu lực Bằng độc quyền sáng chế

Kính gửi: Công ty Luật TNHH AMBYS Hà Nội (AMBYS HANOI)
Số 3, ngõ 123, đường Âu Cơ, phường Tứ Liên, quận Tây Hồ, TP. Hà Nội

Căn cứ kết quả thẩm định yêu cầu duy trì hiệu lực Bằng độc quyền sáng chế:

Số đơn: DT1-2019-04245

Ngày nộp: 19/06/2019

Chủ đơn: MAINTECH CO., LTD. (JP)

Đại diện của Chủ đơn: AMBYS HANOI

Bằng độc quyền sáng chế số: 14295

Năm yêu cầu duy trì hiệu lực: 5

Cục Sở hữu trí tuệ thông báo:

1. Yêu cầu duy trì hiệu lực Bằng độc quyền sáng chế nêu trên được chấp nhận.

2. Hiệu lực Bằng độc quyền sáng chế số 14295 được duy trì đến 07/07/2020.

H

Nơi nhận:

- Như trên;
- TT (để công bố);
- Lưu: VT, Hồ sơ.

CỤC TRƯỞNG



Đinh Hữu Phí

BỘ KHOA HỌC VÀ CÔNG NGHỆ
CỤC SỞ HỮU TRÍ TUỆ

CỘNG HÒA XÃ HỘI CHỦ NGHĨA VIỆT NAM
Độc lập - Tự do - Hạnh phúc

Số: 20242/TB-SHTT

Hà Nội, ngày 07 tháng 10 năm 2019

THÔNG BÁO
Ghi nhận yêu cầu duy trì hiệu lực Bằng độc quyền sáng chế

Kính gửi: Công ty TNHH Dương và Trần (DUONG & TRAN CO., LTD)
Số 85, phố Ngô Gia Tự, phường Đức Giang, quận Long Biên, TP. Hà nội

Căn cứ kết quả thẩm định yêu cầu duy trì hiệu lực Bằng độc quyền sáng chế:

Số đơn: DT1-2019-04249

Ngày nộp: 19/06/2019

Chủ đơn: TROIKAA PHARMACEUTICALS LIMITED (IN)

Đại diện của Chủ đơn: DUONG & TRAN CO., LTD

Bằng độc quyền sáng chế số: 11590

Năm yêu cầu duy trì hiệu lực: 7

Cục Sở hữu trí tuệ thông báo:

1. Yêu cầu duy trì hiệu lực Bằng độc quyền sáng chế nêu trên được chấp nhận.

2. Hiệu lực Bằng độc quyền sáng chế số 11590 được duy trì đến 15/07/2020.

Nơi nhận:

- Như trên;
- TT (để công bố);
- Lưu: VT, Hồ sơ.

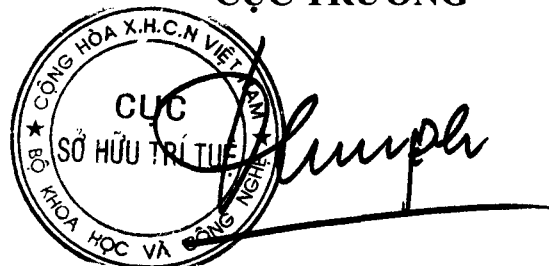
CỤC TRƯỞNG

Đinh Hữu Phí

BỘ KHOA HỌC VÀ CÔNG NGHỆ
CỤC SỞ HỮU TRÍ TUỆ

CỘNG HÒA XÃ HỘI CHỦ NGHĨA VIỆT NAM
Độc lập - Tự do - Hạnh phúc

Số: 20243/TB-SHTT

Hà Nội, ngày 09 tháng 10 năm 2019

THÔNG BÁO
Ghi nhận yêu cầu duy trì hiệu lực Bằng độc quyền sáng chế

Kính gửi: Công ty TNHH Ban Ca (BANCA)
15B Triệu Việt Vương, thành phố Hà Nội

Căn cứ kết quả thẩm định yêu cầu duy trì hiệu lực Bằng độc quyền sáng chế:

Số đơn: DT1-2019-04250

Ngày nộp: 19/06/2019

Chủ đơn: UNILEVER N.V. (NL)

Đại diện của Chủ đơn: BANCA

Bằng độc quyền sáng chế số: 5721

Năm yêu cầu duy trì hiệu lực: 14

Cục Sở hữu trí tuệ thông báo:

1. Yêu cầu duy trì hiệu lực Bằng độc quyền sáng chế nêu trên được chấp nhận.

2. Hiệu lực Bằng độc quyền sáng chế số 5721 được duy trì đến 19/06/2020. *h*

Nơi nhận:

- Như trên;
- TT (để công bố);
- Lưu: VT, Hồ sơ.

CỤC TRƯỞNG



Đinh Hữu Phí

BỘ KHOA HỌC VÀ CÔNG NGHỆ
CỤC SỞ HỮU TRÍ TUỆ

CỘNG HÒA XÃ HỘI CHỦ NGHĨA VIỆT NAM
Độc lập - Tự do - Hạnh phúc

Số: 20244/TB-SHTT

Hà Nội, ngày 09 tháng 10 năm 2019

THÔNG BÁO
Ghi nhận yêu cầu duy trì hiệu lực Bằng độc quyền sáng chế

Kính gửi: Công ty TNHH Ban Ca (BANCA)
15B Triệu Việt Vương, thành phố Hà Nội

Căn cứ kết quả thẩm định yêu cầu duy trì hiệu lực Bằng độc quyền sáng chế:

Số đơn: DT1-2019-04251

Ngày nộp: 19/06/2019

Chủ đơn: ERKE ERKE ARASTIRMALARI VE MUHENDISLIK A.S.
(TR)

Đại diện của Chủ đơn: BANCA

Bằng độc quyền sáng chế số: 10404

Năm yêu cầu duy trì hiệu lực: 8

Cục Sở hữu trí tuệ thông báo:

1. Yêu cầu duy trì hiệu lực Bằng độc quyền sáng chế nêu trên được chấp nhận.

2. Hiệu lực Bằng độc quyền sáng chế số 10404 được duy trì đến 20/06/2020.

Nơi nhận:

- Như trên;
- TT (để công bố);
- Lưu: VT, Hồ sơ.

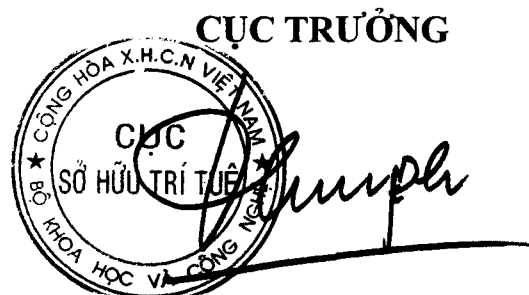

Đinh Hữu Phí

BỘ KHOA HỌC VÀ CÔNG NGHỆ
CỤC SỞ HỮU TRÍ TUỆ

CỘNG HÒA XÃ HỘI CHỦ NGHĨA VIỆT NAM
Độc lập - Tự do - Hạnh phúc

Số: 10245/TB-SHTT

Hà Nội, ngày 09 tháng 10 năm 2019

THÔNG BÁO
Ghi nhận yêu cầu duy trì hiệu lực Bằng độc quyền sáng chế

Kính gửi: Công ty TNHH Ban Ca (BANCA)
15B Triệu Việt Vương, thành phố Hà Nội

Căn cứ kết quả thẩm định yêu cầu duy trì hiệu lực Bằng độc quyền sáng chế:

Số đơn: DT1-2019-04252

Ngày nộp: 19/06/2019

Chủ đơn: BLUESCOPE STEEL LIMITED (AU)

Đại diện của Chủ đơn: BANCA

Bằng độc quyền sáng chế số: 10410

Năm yêu cầu duy trì hiệu lực: 8

Cục Sở hữu trí tuệ thông báo:

1. Yêu cầu duy trì hiệu lực Bằng độc quyền sáng chế nêu trên được chấp nhận.

2. Hiệu lực Bằng độc quyền sáng chế số 10410 được duy trì đến 20/06/2020.

Nơi nhận:

- Như trên;
- TT (để công bố);
- Lưu: VT, Hồ sơ.

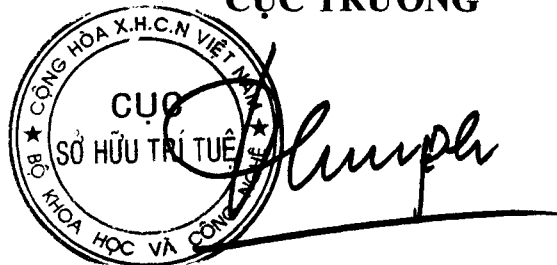
CỤC TRƯỞNG

Đinh Hữu Phí

BỘ KHOA HỌC VÀ CÔNG NGHỆ
CỤC SỞ HỮU TRÍ TUỆ

CỘNG HÒA XÃ HỘI CHỦ NGHĨA VIỆT NAM
Độc lập - Tự do - Hạnh phúc

Số: 22246 /TB-SHTT

Hà Nội, ngày 04 tháng 10 năm 2019

THÔNG BÁO
Ghi nhận yêu cầu duy trì hiệu lực Bằng độc quyền sáng chế

Kính gửi: Công ty TNHH Ban Ca (BANCA)
15B Triệu Việt Vương, thành phố Hà Nội

Căn cứ kết quả thẩm định yêu cầu duy trì hiệu lực Bằng độc quyền sáng chế:

Số đơn: DT1-2019-04253

Ngày nộp: 19/06/2019

Chủ đơn: Yamaha Hatsudoki Kabushiki Kaisha (JP)

Đại diện của Chủ đơn: BANCA

Bằng độc quyền sáng chế số: 10413

Năm yêu cầu duy trì hiệu lực: 8

Cục Sở hữu trí tuệ thông báo:

1. Yêu cầu duy trì hiệu lực Bằng độc quyền sáng chế nêu trên được chấp nhận.

2. Hiệu lực Bằng độc quyền sáng chế số 10413 được duy trì đến 20/06/2020.

Nơi nhận:

- Như trên;
- TT (để công bố);
- Lưu: VT, Hồ sơ.

CỤC TRƯỞNG



Đinh Hữu Phí

BỘ KHOA HỌC VÀ CÔNG NGHỆ
CỤC SỞ HỮU TRÍ TUỆ

CỘNG HÒA XÃ HỘI CHỦ NGHĨA VIỆT NAM
Độc lập - Tự do - Hạnh phúc

Số: 20247/TB-SHTT

Hà Nội, ngày 09 tháng 10 năm 2019

THÔNG BÁO
Ghi nhận yêu cầu duy trì hiệu lực Bằng độc quyền sáng chế

Kính gửi: Công ty TNHH Ban Ca (BANCA)
15B Triệu Việt Vương, thành phố Hà Nội

Căn cứ kết quả thẩm định yêu cầu duy trì hiệu lực Bằng độc quyền sáng chế:

Số đơn: DT1-2019-04254

Ngày nộp: 19/06/2019

Chủ đơn: YAMAHA HATSUDOKI KABUSHIKI KAISHA (JP)

Đại diện của Chủ đơn: BANCA

Bằng độc quyền sáng chế số: 15600

Năm yêu cầu duy trì hiệu lực: 4

Cục Sở hữu trí tuệ thông báo:

1. Yêu cầu duy trì hiệu lực Bằng độc quyền sáng chế nêu trên được chấp nhận.

2. Hiệu lực Bằng độc quyền sáng chế số 15600 được duy trì đến 20/06/2020.

Nơi nhận:

- Như trên;
- TT (để công bố);
- Lưu: VT, Hồ sơ.

CỤC TRƯỞNG



Đinh Hữu Phí

**BỘ KHOA HỌC VÀ CÔNG NGHỆ
CỤC SỞ HỮU TRÍ TUỆ**

**CỘNG HÒA XÃ HỘI CHỦ NGHĨA VIỆT NAM
Độc lập - Tự do - Hạnh phúc**

Số: 20248 /TB-SHTT

Hà Nội, ngày 04 tháng 10 năm 2019

THÔNG BÁO
Ghi nhận yêu cầu duy trì hiệu lực Bằng độc quyền sáng chế

Kính gửi: Công ty TNHH Ban Ca (BANCA)
15B Triệu Việt Vương, thành phố Hà Nội

Căn cứ kết quả thẩm định yêu cầu duy trì hiệu lực Bằng độc quyền sáng chế:

Số đơn: DT1-2019-04255

Ngày nộp: 19/06/2019

Chủ đơn: Yamaha Hatsudoki Kabushiki Kaisha (JP)

Đại diện của Chủ đơn: BANCA

Bằng độc quyền sáng chế số: 15611

Năm yêu cầu duy trì hiệu lực: 4

Cục Sở hữu trí tuệ thông báo:

1. Yêu cầu duy trì hiệu lực Bằng độc quyền sáng chế nêu trên được chấp nhận.

2. Hiệu lực Bằng độc quyền sáng chế số 15611 được duy trì đến 20/06/2020.

Nơi nhận:

- Như trên;
- TT (để công bố);
- Lưu: VT, Hồ sơ.

CỤC TRƯỞNG



Đinh Hữu Phí

BỘ KHOA HỌC VÀ CÔNG NGHỆ
CỤC SỞ HỮU TRÍ TUỆ

CỘNG HÒA XÃ HỘI CHỦ NGHĨA VIỆT NAM
Độc lập - Tự do - Hạnh phúc

Số: 20249/TB-SHTT

Hà Nội, ngày 14 tháng 10 năm 2019

THÔNG BÁO
Ghi nhận yêu cầu duy trì hiệu lực Bằng độc quyền sáng chế

Kính gửi: Công ty TNHH Ban Ca (BANCA)
15B Triệu Việt Vương, thành phố Hà Nội

Căn cứ kết quả thẩm định yêu cầu duy trì hiệu lực Bằng độc quyền sáng chế:

Số đơn: DT1-2019-04256

Ngày nộp: 19/06/2019

Chủ đơn: EWHA UNIVERSITY-INDUSTRY COLLABORATION
FOUNDATION (KR)

Đại diện của Chủ đơn: BANCA

Bằng độc quyền sáng chế số: 15614

Năm yêu cầu duy trì hiệu lực: 4

Cục Sở hữu trí tuệ thông báo:

1. Yêu cầu duy trì hiệu lực Bằng độc quyền sáng chế nêu trên được chấp nhận.

2. Hiệu lực Bằng độc quyền sáng chế số 15614 được duy trì đến 20/06/2020.

Nơi nhận:

- Như trên;
- TT (để công bố);
- Lưu: VT, Hồ sơ.

CỤC TRƯỞNG



Đinh Hữu Phí

BỘ KHOA HỌC VÀ CÔNG NGHỆ
CỤC SỞ HỮU TRÍ TUỆ

CỘNG HÒA XÃ HỘI CHỦ NGHĨA VIỆT NAM
Độc lập - Tự do - Hạnh phúc

Số: 10250/TB-SHTT

Hà Nội, ngày 09 tháng 10 năm 2019

THÔNG BÁO
Ghi nhận yêu cầu duy trì hiệu lực Bằng độc quyền sáng chế

Kính gửi: Công ty TNHH Ban Ca (BANCA)
15B Triệu Việt Vương, thành phố Hà Nội

Căn cứ kết quả thẩm định yêu cầu duy trì hiệu lực Bằng độc quyền sáng chế:

Số đơn: DT1-2019-04257

Ngày nộp: 19/06/2019

Chủ đơn: CESA ALLIANCE S.A. (LU)

Đại diện của Chủ đơn: BANCA

Bằng độc quyền sáng chế số: 17108

Năm yêu cầu duy trì hiệu lực: 3

Cục Sở hữu trí tuệ thông báo:

1. Yêu cầu duy trì hiệu lực Bằng độc quyền sáng chế nêu trên được chấp nhận.

2. Hiệu lực Bằng độc quyền sáng chế số 17108 được duy trì đến 20/06/2020.

Nơi nhận:

- Như trên;
- TT (để công bố);
- Lưu: VT, Hồ sơ.

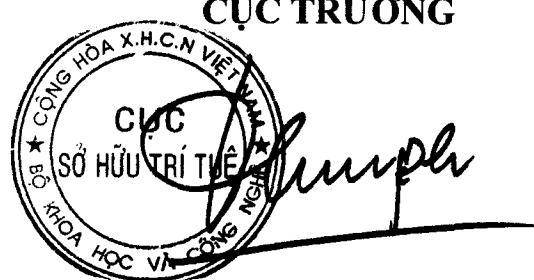
CỤC TRƯỞNG

Đinh Hữu Phí

BỘ KHOA HỌC VÀ CÔNG NGHỆ
CỤC SỞ HỮU TRÍ TUỆ

CỘNG HÒA XÃ HỘI CHỦ NGHĨA VIỆT NAM
Độc lập - Tự do - Hạnh phúc

Số: 20251/TB-SHTT

Hà Nội, ngày 04 tháng 10 năm 2019

THÔNG BÁO

Ghi nhận yêu cầu duy trì hiệu lực Bằng độc quyền sáng chế

Kính gửi: Công ty TNHH Tầm nhìn và Liên danh
(VISION & ASSOCIATES CO.LTD.)
Phòng 308-310, tầng 3, Tháp Hà Nội, số 49 Hai Bà Trưng,
phường Trần Hưng Đạo, quận Hoàn Kiếm, thành phố Hà Nội

Căn cứ kết quả thẩm định yêu cầu duy trì hiệu lực Bằng độc quyền sáng chế:

Số đơn: DT1-2019-04258

Ngày nộp: 19/06/2019

Chủ đơn: UNIVERSITI SAINS MALAYSIA (MY)

Đại diện của Chủ đơn: VISION & ASSOCIATES CO.LTD.

Bằng độc quyền sáng chế số: 15710

Năm yêu cầu duy trì hiệu lực: 4

Cục Sở hữu trí tuệ thông báo:

1. Yêu cầu duy trì hiệu lực Bằng độc quyền sáng chế nêu trên được chấp nhận.
2. Hiệu lực Bằng độc quyền sáng chế số 15710 được duy trì đến 18/07/2020.

Nơi nhận:

- Như trên;
- TT (để công bố);
- Lưu: VT, Hồ sơ.

CỤC TRƯỞNG



Đinh Hữu Phí

BỘ KHOA HỌC VÀ CÔNG NGHỆ
CỤC SỞ HỮU TRÍ TUỆ

CỘNG HÒA XÃ HỘI CHỦ NGHĨA VIỆT NAM
Độc lập - Tự do - Hạnh phúc

Số: 20252/TB-SHTT

Hà Nội, ngày 04 tháng 10 năm 2019

THÔNG BÁO

Ghi nhận yêu cầu duy trì hiệu lực Bằng độc quyền sáng chế

Kính gửi: Công ty TNHH một thành viên Sở hữu trí tuệ VCCI
(VCCI-IP CO.,LTD)
Tầng 8, Toà nhà VCCI, số 9 Đào Duy Anh, phường Phương mai,
quận Đống Đa, thành phố Hà Nội

Căn cứ kết quả thẩm định yêu cầu duy trì hiệu lực Bằng độc quyền sáng chế:

Số đơn: DT1-2019-04260

Ngày nộp: 20/06/2019

Chủ đơn: RECORDATI IRELAND LIMITED (IE)

Đại diện của Chủ đơn: VCCI-IP CO.,LTD

Bằng độc quyền sáng chế số: 9261

Năm yêu cầu duy trì hiệu lực: 9

Cục Sở hữu trí tuệ thông báo:

1. Yêu cầu duy trì hiệu lực Bằng độc quyền sáng chế nêu trên được chấp nhận.
2. Hiệu lực Bằng độc quyền sáng chế số 9261 được duy trì đến 04/05/2020. *ke*

Nơi nhận:

- Như trên;
- TT(để công bố);
- Lưu: VT, Hồ sơ.

CỤC TRƯỞNG



Đinh Hữu Phí

BỘ KHOA HỌC VÀ CÔNG NGHỆ
CỤC SỞ HỮU TRÍ TUỆ

CỘNG HÒA XÃ HỘI CHỦ NGHĨA VIỆT NAM
Độc lập - Tự do - Hạnh phúc

Số: 20253/TB-SHTT

Hà Nội, ngày 04 tháng 10 năm 2019

THÔNG BÁO

Ghi nhận yêu cầu duy trì hiệu lực Bằng độc quyền sáng chế

Kính gửi: Công ty TNHH một thành viên Sở hữu trí tuệ VCCI
(VCCI-IP CO.,LTD)
Tầng 8, Toà nhà VCCI, số 9 Đào Duy Anh, phường Phương mai,
quận Đống Đa, thành phố Hà Nội

Căn cứ kết quả thẩm định yêu cầu duy trì hiệu lực Bằng độc quyền sáng chế:

Số đơn: DT1-2019-04261

Ngày nộp: 20/06/2019

Chủ đơn: RECORDATI IRELAND LIMITED (IE)

Đại diện của Chủ đơn: VCCI-IP CO.,LTD

Bằng độc quyền sáng chế số: 6331

Năm yêu cầu duy trì hiệu lực: 13

Cục Sở hữu trí tuệ thông báo:

1. Yêu cầu duy trì hiệu lực Bằng độc quyền sáng chế nêu trên được chấp nhận.
2. Hiệu lực Bằng độc quyền sáng chế số 6331 được duy trì đến 04/05/2020. *he*

Nơi nhận:

- Như trên;
- TT (để công bố);
- Lưu: VT, Hồ sơ.

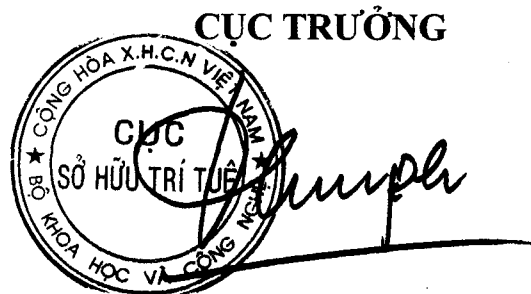

Đinh Hữu Phí

BỘ KHOA HỌC VÀ CÔNG NGHỆ
CỤC SỞ HỮU TRÍ TUỆ

CỘNG HÒA XÃ HỘI CHỦ NGHĨA VIỆT NAM
Độc lập - Tự do - Hạnh phúc

Số: 20254/TB-SHTT

Hà Nội, ngày 09 tháng 10 năm 2019

THÔNG BÁO
Ghi nhận yêu cầu duy trì hiệu lực Bằng độc quyền sáng chế

Kính gửi: Công ty TNHH một thành viên Sở hữu trí tuệ VCCI
(VCCI-IP CO.,LTD)
Tầng 8, Toà nhà VCCI, số 9 Đào Duy Anh, phường Phương mai,
quận Đống Đa, thành phố Hà Nội

Căn cứ kết quả thẩm định yêu cầu duy trì hiệu lực Bằng độc quyền sáng chế:

Số đơn: DT1-2019-04262

Ngày nộp: 20/06/2019

Chủ đơn: SOUTHERN COMPANY (US)

Đại diện của Chủ đơn: VCCI-IP CO.,LTD

Bằng độc quyền sáng chế số: 19504

Năm yêu cầu duy trì hiệu lực: 2

Cục Sở hữu trí tuệ thông báo:

1. Yêu cầu duy trì hiệu lực Bằng độc quyền sáng chế nêu trên được chấp nhận.

2. Hiệu lực Bằng độc quyền sáng chế số 19504 được duy trì đến 21/06/2020.

Nơi nhận:

- Như trên;
- TT (để công bố);
- Lưu: VT, Hồ sơ.

CỤC TRƯỞNG



Đinh Hữu Phí

BỘ KHOA HỌC VÀ CÔNG NGHỆ
CỤC SỞ HỮU TRÍ TUỆ

CỘNG HÒA XÃ HỘI CHỦ NGHĨA VIỆT NAM
Độc lập - Tự do - Hạnh phúc

Số: 20155/TB-SHTT

Hà Nội, ngày 17 tháng 10 năm 2019

THÔNG BÁO

Ghi nhận yêu cầu duy trì hiệu lực Bằng độc quyền sáng chế

Kính gửi: Công ty TNHH một thành viên Sở hữu trí tuệ VCCI
(VCCI-IP CO.,LTD)
Tầng 8, Toà nhà VCCI, số 9 Đào Duy Anh, phường Phương mai,
quận Đống Đa, thành phố Hà Nội

Căn cứ kết quả thẩm định yêu cầu duy trì hiệu lực Bằng độc quyền sáng chế:

Số đơn: DT1-2019-04263

Ngày nộp: 20/06/2019

Chủ đơn: TEMASEK LIFE SCIENCES LABORATORY LIMITED (SG)

Đại diện của Chủ đơn: VCCI-IP CO.,LTD

Bằng độc quyền sáng chế số: 12888

Năm yêu cầu duy trì hiệu lực: 6

Cục Sở hữu trí tuệ thông báo:

1. Yêu cầu duy trì hiệu lực Bằng độc quyền sáng chế nêu trên được chấp nhận.

2. Hiệu lực Bằng độc quyền sáng chế số 12888 được duy trì đến 30/06/2020.

Nơi nhận:

- Như trên;
- TT (để công bố);
- Lưu: VT, Hồ sơ.

CỤC TRƯỞNG



Đinh Hữu Phí

BỘ KHOA HỌC VÀ CÔNG NGHỆ
CỤC SỞ HỮU TRÍ TUỆ

CỘNG HÒA XÃ HỘI CHỦ NGHĨA VIỆT NAM
Độc lập - Tự do - Hạnh phúc

Số: 20256/TB-SHTT

Hà Nội, ngày 09 tháng 10 năm 2019

THÔNG BÁO
Ghi nhận yêu cầu duy trì hiệu lực Bằng độc quyền sáng chế

Kính gửi: Công ty TNHH một thành viên Sở hữu trí tuệ VCCI
(VCCI-IP CO.,LTD)
Tầng 8, Toà nhà VCCI, số 9 Đào Duy Anh, phường Phương mai,
quận Đống Đa, thành phố Hà Nội

Căn cứ kết quả thẩm định yêu cầu duy trì hiệu lực Bằng độc quyền sáng chế:

Số đơn: DT1-2019-04264

Ngày nộp: 20/06/2019

Chủ đơn: THE POPULATION COUNCIL, INC. (US)

Đại diện của Chủ đơn: VCCI-IP CO.,LTD

Bằng độc quyền sáng chế số: 11555

Năm yêu cầu duy trì hiệu lực: 7

Cục Sở hữu trí tuệ thông báo:

1. Yêu cầu duy trì hiệu lực Bằng độc quyền sáng chế nêu trên được chấp nhận.

2. Hiệu lực Bằng độc quyền sáng chế số 11555 được duy trì đến 01/07/2020.

Nơi nhận:

- Như trên;
- TT (để công bố);
- Lưu: VT, Hồ sơ.



CỤC TRƯỞNG

Đinh Hữu Phí

BỘ KHOA HỌC VÀ CÔNG NGHỆ
CỤC SỞ HỮU TRÍ TUỆ

CỘNG HOÀ XÃ HỘI CHỦ NGHĨA VIỆT NAM
Độc lập - Tự do - Hạnh phúc

Số: 20257/TB-SHTT

Hà Nội, ngày 09 tháng 10 năm 2019

THÔNG BÁO
Ghi nhận yêu cầu duy trì hiệu lực Bằng độc quyền sáng chế

Kính gửi: Công ty TNHH một thành viên Sở hữu trí tuệ VCCI
(VCCI-IP CO.,LTD)
Tầng 8, Toà nhà VCCI, số 9 Đào Duy Anh, phường Phương mai,
quận Đống Đa, thành phố Hà Nội

Căn cứ kết quả thẩm định yêu cầu duy trì hiệu lực Bằng độc quyền sáng chế:

Số đơn: DT1-2019-04265

Ngày nộp: 20/06/2019

Chủ đơn: TAKASAGO INTERNATIONAL CORPORATION (JP)

Đại diện của Chủ đơn: VCCI-IP CO.,LTD

Bằng độc quyền sáng chế số: 11538

Năm yêu cầu duy trì hiệu lực: 7

Cục Sở hữu trí tuệ thông báo:

1. Yêu cầu duy trì hiệu lực Bằng độc quyền sáng chế nêu trên được chấp nhận.
2. Hiệu lực Bằng độc quyền sáng chế số 11538 được duy trì đến 01/07/2020.

Nơi nhận:

- Như trên;
- TT (để công bố);
- Lưu: VT, Hồ sơ.



CỤC TRƯỞNG

Đinh Hữu Phí

BỘ KHOA HỌC VÀ CÔNG NGHỆ
CỤC SỞ HỮU TRÍ TUỆ

CỘNG HÒA XÃ HỘI CHỦ NGHĨA VIỆT NAM
Độc lập - Tự do - Hạnh phúc

Số: 20258 /TB-SHTT

Hà Nội, ngày 04 tháng 10 năm 2019

THÔNG BÁO
Ghi nhận yêu cầu duy trì hiệu lực Bằng độc quyền sáng chế

Kính gửi: Công ty TNHH một thành viên Sở hữu trí tuệ VCCI
(VCCI-IP CO.,LTD)
Tầng 8, Toà nhà VCCI, số 9 Đào Duy Anh, phường Phương mai,
quận Đống Đa, thành phố Hà Nội

Căn cứ kết quả thẩm định yêu cầu duy trì hiệu lực Bằng độc quyền sáng chế:

Số đơn: DT1-2019-04266

Ngày nộp: 20/06/2019

Chủ đơn: KUBOTA CORPORATION. (JP)

Đại diện của Chủ đơn: VCCI-IP CO.,LTD

Bằng độc quyền sáng chế số: 7136

Năm yêu cầu duy trì hiệu lực: 12

Cục Sở hữu trí tuệ thông báo:

1. Yêu cầu duy trì hiệu lực Bằng độc quyền sáng chế nêu trên được chấp nhận.
2. Hiệu lực Bằng độc quyền sáng chế số 7136 được duy trì đến 01/07/2020.

Nơi nhận:

- Như trên;
- TT(để công bố);
- Lưu: VT, Hồ sơ.

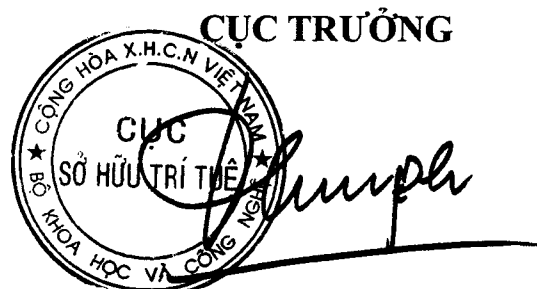

Đinh Hữu Phí

BỘ KHOA HỌC VÀ CÔNG NGHỆ
CỤC SỞ HỮU TRÍ TUỆ

CỘNG HÒA XÃ HỘI CHỦ NGHĨA VIỆT NAM
Độc lập - Tự do - Hạnh phúc

Số: 20259/TB-SHTT

Hà Nội, ngày 09 tháng 10 năm 2019

THÔNG BÁO
Ghi nhận yêu cầu duy trì hiệu lực Bằng độc quyền sáng chế

Kính gửi: Công ty TNHH một thành viên Sở hữu trí tuệ VCCI
(VCCI-IP CO.,LTD)
Tầng 8, Toà nhà VCCI, số 9 Đào Duy Anh, phường Phương mai,
quận Đống Đa, thành phố Hà Nội

Căn cứ kết quả thẩm định yêu cầu duy trì hiệu lực Bằng độc quyền sáng chế:

Số đơn: DT1-2019-04267

Ngày nộp: 20/06/2019

Chủ đơn: HUAWEI TECHNOLOGIES CO., LTD. (CN)

Đại diện của Chủ đơn: VCCI-IP CO.,LTD

Bằng độc quyền sáng chế số: 19586

Năm yêu cầu duy trì hiệu lực: 2

Cục Sở hữu trí tuệ thông báo:

1. Yêu cầu duy trì hiệu lực Bằng độc quyền sáng chế nêu trên được chấp nhận.

2. Hiệu lực Bằng độc quyền sáng chế số 19586 được duy trì đến 03/07/2020.

Nơi nhận:

- Như trên;
- TT (để công bố);
- Lưu: VT, Hồ sơ.



CỤC TRƯỞNG

Đinh Hữu Phí

BỘ KHOA HỌC VÀ CÔNG NGHỆ
CỤC SỞ HỮU TRÍ TUỆ

CỘNG HÒA XÃ HỘI CHỦ NGHĨA VIỆT NAM
Độc lập - Tự do - Hạnh phúc

Số: 70260/TB-SHTT

Hà Nội, ngày 09 tháng 10 năm 2019

THÔNG BÁO
Ghi nhận yêu cầu duy trì hiệu lực Bằng độc quyền sáng chế

Kính gửi: Công ty TNHH một thành viên Sở hữu trí tuệ VCCI
(VCCI-IP CO.,LTD)
Tầng 8, Toà nhà VCCI, số 9 Đào Duy Anh, phường Phương mai,
quận Đống Đa, thành phố Hà Nội

Căn cứ kết quả thẩm định yêu cầu duy trì hiệu lực Bằng độc quyền sáng chế:

Số đơn: DT1-2019-04268

Ngày nộp: 20/06/2019

Chủ đơn: Panasonic Intellectual Property Management Co., Ltd. (JP)

Đại diện của Chủ đơn: VCCI-IP CO.,LTD

Bằng độc quyền sáng chế số: 19579

Năm yêu cầu duy trì hiệu lực: 2

Cục Sở hữu trí tuệ thông báo:

1. Yêu cầu duy trì hiệu lực Bằng độc quyền sáng chế nêu trên được chấp nhận.
2. Hiệu lực Bằng độc quyền sáng chế số 19579 được duy trì đến 03/07/2020.

Nơi nhận:

- Như trên;
- TT (để công bố);
- Lưu: VT, Hồ sơ.

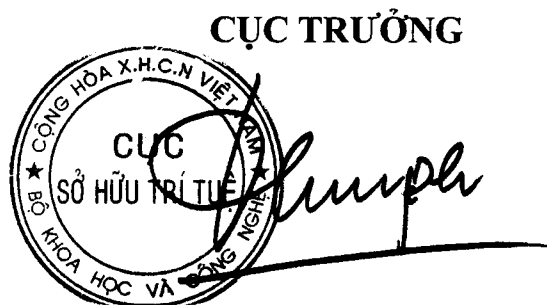

Đinh Hữu Phí

BỘ KHOA HỌC VÀ CÔNG NGHỆ
CỤC SỞ HỮU TRÍ TUỆ

CỘNG HOÀ XÃ HỘI CHỦ NGHĨA VIỆT NAM
Độc lập - Tự do - Hạnh phúc

Số: 20261/TB-SHTT

Hà Nội, ngày 04 tháng 06 năm 2019

THÔNG BÁO
Ghi nhận yêu cầu duy trì hiệu lực Bằng độc quyền sáng chế

Kính gửi: Công ty TNHH một thành viên Sở hữu trí tuệ VCCI
(VCCI-IP CO.,LTD)
Tầng 8, Toà nhà VCCI, số 9 Đào Duy Anh, phường Phương mai,
quận Đống Đa, thành phố Hà Nội

Căn cứ kết quả thẩm định yêu cầu duy trì hiệu lực Bằng độc quyền sáng chế:

Số đơn: DT1-2019-04269

Ngày nộp: 20/06/2019

Chủ đơn: Panasonic Intellectual Property Management Co., Ltd. (JP)

Đại diện của Chủ đơn: VCCI-IP CO.,LTD

Bằng độc quyền sáng chế số: 19577

Năm yêu cầu duy trì hiệu lực: 2

Cục Sở hữu trí tuệ thông báo:

1. Yêu cầu duy trì hiệu lực Bằng độc quyền sáng chế nêu trên được chấp nhận.

2. Hiệu lực Bằng độc quyền sáng chế số 19577 được duy trì đến 03/07/2020.

Nơi nhận:

- Như trên;
- TT (để công bố);
- Lưu: VT, Hồ sơ.

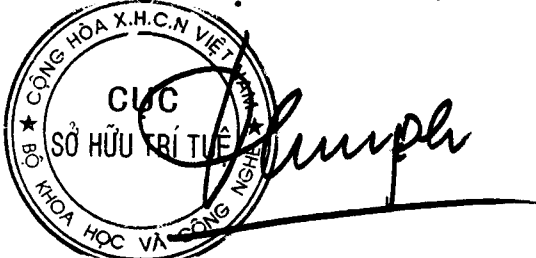
CỤC TRƯỞNG

Đinh Hữu Phí

BỘ KHOA HỌC VÀ CÔNG NGHỆ
CỤC SỞ HỮU TRÍ TUỆ

CỘNG HÒA XÃ HỘI CHỦ NGHĨA VIỆT NAM
Độc lập - Tự do - Hạnh phúc

Số: 2022/TB-SHTT

Hà Nội, ngày 09 tháng 10 năm 2019

THÔNG BÁO
Ghi nhận yêu cầu duy trì hiệu lực Bằng độc quyền sáng chế

Kính gửi: Công ty TNHH một thành viên Sở hữu trí tuệ VCCI
(VCCI-IP CO.,LTD)
Tầng 8, Toà nhà VCCI, số 9 Đào Duy Anh, phường Phương mai,
quận Đống Đa, thành phố Hà Nội

Căn cứ kết quả thẩm định yêu cầu duy trì hiệu lực Bằng độc quyền sáng chế:

Số đơn: DT1-2019-04270

Ngày nộp: 20/06/2019

Chủ đơn: NIPPON CLOSURES CO., LTD. (JP)

Đại diện của Chủ đơn: VCCI-IP CO.,LTD

Bằng độc quyền sáng chế số: 19573

Năm yêu cầu duy trì hiệu lực: 2

Cục Sở hữu trí tuệ thông báo:

1. Yêu cầu duy trì hiệu lực Bằng độc quyền sáng chế nêu trên được chấp nhận.
2. Hiệu lực Bằng độc quyền sáng chế số 19573 được duy trì đến 03/07/2020.

Nơi nhận:

- Như trên;
- TT (để công bố);
- Lưu: VT, Hồ sơ.

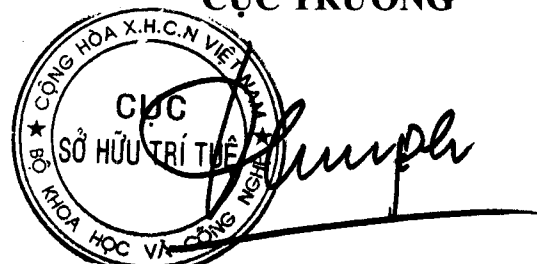
CỤC TRƯỞNG

Đinh Hữu Phí

BỘ KHOA HỌC VÀ CÔNG NGHỆ
CỤC SỞ HỮU TRÍ TUỆ

CỘNG HÒA XÃ HỘI CHỦ NGHĨA VIỆT NAM
Độc lập - Tự do - Hạnh phúc

Số: 20263/TB-SHTT

Hà Nội, ngày 09 tháng 10 năm 2019

THÔNG BÁO
Ghi nhận yêu cầu duy trì hiệu lực Bằng độc quyền sáng chế

Kính gửi: Công ty TNHH một thành viên Sở hữu trí tuệ VCCI
(VCCI-IP CO.,LTD)
Tầng 8, Toà nhà VCCI, số 9 Đào Duy Anh, phường Phương mai,
quận Đống Đa, thành phố Hà Nội

Căn cứ kết quả thẩm định yêu cầu duy trì hiệu lực Bằng độc quyền sáng chế:

Số đơn: DT1-2019-04271

Ngày nộp: 20/06/2019

Chủ đơn: NIPPON STEEL & SUMITOMO METAL CORPORATION
(JP)

Đại diện của Chủ đơn: VCCI-IP CO.,LTD

Bằng độc quyền sáng chế số: 17158

Năm yêu cầu duy trì hiệu lực: 3

Cục Sở hữu trí tuệ thông báo:

1. Yêu cầu duy trì hiệu lực Bằng độc quyền sáng chế nêu trên được chấp nhận.

2. Hiệu lực Bằng độc quyền sáng chế số 17158 được duy trì đến 04/07/2020.

Nơi nhận:

- Như trên;
- TT (để công bố);
- Lưu: VT, Hồ sơ.

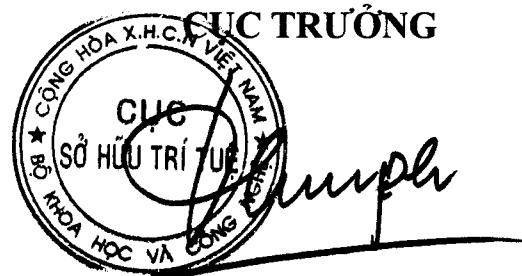

Đình Hữu Phí

BỘ KHOA HỌC VÀ CÔNG NGHỆ
CỤC SỞ HỮU TRÍ TUỆ

CỘNG HÒA XÃ HỘI CHỦ NGHĨA VIỆT NAM
Độc lập - Tự do - Hạnh phúc

Số: 20264/TB-SHTT

Hà Nội, ngày 07 tháng 10 năm 2019

THÔNG BÁO
Ghi nhận yêu cầu duy trì hiệu lực Bằng độc quyền sáng chế

Kính gửi: Công ty TNHH một thành viên Sở hữu trí tuệ VCCI
(VCCI-IP CO.,LTD)
Tầng 8, Toà nhà VCCI, số 9 Đào Duy Anh, phường Phương mai,
quận Đống Đa, thành phố Hà Nội

Căn cứ kết quả thẩm định yêu cầu duy trì hiệu lực Bằng độc quyền sáng chế:

Số đơn: DT1-2019-04272

Ngày nộp: 20/06/2019

Chủ đơn: HISAMITSU PHARMACEUTICAL CO., INC. (JP)

Đại diện của Chủ đơn: VCCI-IP CO.,LTD

Bằng độc quyền sáng chế số: 5746

Năm yêu cầu duy trì hiệu lực: 14

Cục Sở hữu trí tuệ thông báo:

1. Yêu cầu duy trì hiệu lực Bằng độc quyền sáng chế nêu trên được chấp nhận.
2. Hiệu lực Bằng độc quyền sáng chế số 5746 được duy trì đến 04/07/2020. *KE*

Nơi nhận:

- Như trên;
- TT (để công bố);
- Lưu: VT, Hồ sơ.

CỤC TRƯỞNG



Đinh Hữu Phí

BỘ KHOA HỌC VÀ CÔNG NGHỆ
CỤC SỞ HỮU TRÍ TUỆ

CỘNG HOÀ XÃ HỘI CHỦ NGHĨA VIỆT NAM
Độc lập - Tự do - Hạnh phúc

Số: 20265/TB-SHTT

Hà Nội, ngày 04 tháng 10 năm 2019

THÔNG BÁO
Ghi nhận yêu cầu duy trì hiệu lực Bằng độc quyền sáng chế

Kính gửi: Công ty TNHH một thành viên Sở hữu trí tuệ VCCI
(VCCI-IP CO.,LTD)
Tầng 8, Toà nhà VCCI, số 9 Đào Duy Anh, phường Phương mai,
quận Đống Đa, thành phố Hà Nội

Căn cứ kết quả thẩm định yêu cầu duy trì hiệu lực Bằng độc quyền sáng chế:

Số đơn: DT1-2019-04273

Ngày nộp: 20/06/2019

Chủ đơn: SUZUKI MOTOR CORPORATION (JP)

Đại diện của Chủ đơn: VCCI-IP CO.,LTD

Bằng độc quyền sáng chế số: 17165

Năm yêu cầu duy trì hiệu lực: 3

Cục Sở hữu trí tuệ thông báo:

1. Yêu cầu duy trì hiệu lực Bằng độc quyền sáng chế nêu trên được chấp nhận.
2. Hiệu lực Bằng độc quyền sáng chế số 17165 được duy trì đến 04/07/2020.

Nơi nhận:

- Như trên;
- TT (để công bố);
- Lưu: VT, Hồ sơ.

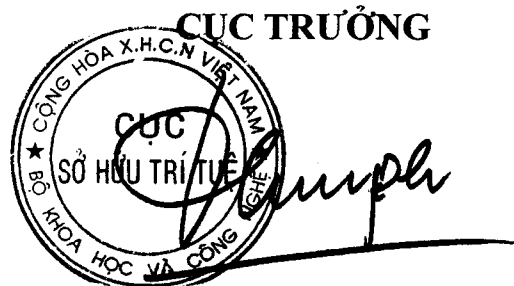

Đinh Hữu Phí

BỘ KHOA HỌC VÀ CÔNG NGHỆ
CỤC SỞ HỮU TRÍ TUỆ

CỘNG HOÀ XÃ HỘI CHỦ NGHĨA VIỆT NAM
Độc lập - Tự do - Hạnh phúc

Số: 20266/TB-SHTT

Hà Nội, ngày 09 tháng 10 năm 2019

THÔNG BÁO
Ghi nhận yêu cầu duy trì hiệu lực Bằng độc quyền sáng chế

Kính gửi: Công ty TNHH một thành viên Sở hữu trí tuệ VCCI
(VCCI-IP CO.,LTD)
Tầng 8, Tòa nhà VCCI, số 9 Đào Duy Anh, phường Phương mai,
quận Đống Đa, thành phố Hà Nội

Căn cứ kết quả thẩm định yêu cầu duy trì hiệu lực Bằng độc quyền sáng chế:

Số đơn: DT1-2019-04274

Ngày nộp: 20/06/2019

Chủ đơn: JFE Steel Corporation (JP)

Đại diện của Chủ đơn: VCCI-IP CO.,LTD

Bằng độc quyền sáng chế số: 17159

Năm yêu cầu duy trì hiệu lực: 3

Cục Sở hữu trí tuệ thông báo:

1. Yêu cầu duy trì hiệu lực Bằng độc quyền sáng chế nêu trên được chấp nhận.
2. Hiệu lực Bằng độc quyền sáng chế số 17159 được duy trì đến 04/07/2020.

Nơi nhận:

- Như trên;
- TT (để công bố);
- Lưu: VT, Hồ sơ.

CỤC TRƯỞNG



Đình Hữu Phí

BỘ KHOA HỌC VÀ CÔNG NGHỆ
CỤC SỞ HỮU TRÍ TUỆ

CỘNG HÒA XÃ HỘI CHỦ NGHĨA VIỆT NAM
Độc lập - Tự do - Hạnh phúc

Số: 20269 /TB-SHTT

Hà Nội, ngày 09 tháng 10 năm 2019

THÔNG BÁO
Ghi nhận yêu cầu duy trì hiệu lực Bằng độc quyền sáng chế

Kính gửi: Công ty TNHH một thành viên Sở hữu trí tuệ VCCI
(VCCI-IP CO.,LTD)
Tầng 8, Toà nhà VCCI, số 9 Đào Duy Anh, phường Phương mai,
quận Đống Đa, thành phố Hà Nội

Căn cứ kết quả thẩm định yêu cầu duy trì hiệu lực Bằng độc quyền sáng chế:

Số đơn: DT1-2019-04275

Ngày nộp: 20/06/2019

Chủ đơn: KUBOTA CORPORATION (JP)

Đại diện của Chủ đơn: VCCI-IP CO.,LTD

Bằng độc quyền sáng chế số: 17152

Năm yêu cầu duy trì hiệu lực: 3

Cục Sở hữu trí tuệ thông báo:

1. Yêu cầu duy trì hiệu lực Bằng độc quyền sáng chế nêu trên được chấp nhận.
2. Hiệu lực Bằng độc quyền sáng chế số 17152 được duy trì đến 04/07/2020.

Nơi nhận:

- Như trên;
- TT (để công bố);
- Lưu: VT, Hồ sơ.

CỤC TRƯỞNG



Đinh Hữu Phí

BỘ KHOA HỌC VÀ CÔNG NGHỆ
CỤC SỞ HỮU TRÍ TUỆ

CỘNG HOÀ XÃ HỘI CHỦ NGHĨA VIỆT NAM
Độc lập - Tự do - Hạnh phúc

Số: 202.68 /TB-SHTT

Hà Nội, ngày 07 tháng 10 năm 2019

THÔNG BÁO
Ghi nhận yêu cầu duy trì hiệu lực Bằng độc quyền sáng chế

Kính gửi: Công ty TNHH một thành viên Sở hữu trí tuệ VCCI
(VCCI-IP CO.,LTD)
Tầng 8, Toà nhà VCCI, số 9 Đào Duy Anh, phường Phương mai,
quận Đống Đa, thành phố Hà Nội

Căn cứ kết quả thẩm định yêu cầu duy trì hiệu lực Bằng độc quyền sáng chế:

Số đơn: DT1-2019-04276

Ngày nộp: 20/06/2019

Chủ đơn: CANON KABUSHIKI KAISHA (JP)

Đại diện của Chủ đơn: VCCI-IP CO.,LTD

Bằng độc quyền sáng chế số: 17166

Năm yêu cầu duy trì hiệu lực: 3

Cục Sở hữu trí tuệ thông báo:

1. Yêu cầu duy trì hiệu lực Bằng độc quyền sáng chế nêu trên được chấp nhận.
2. Hiệu lực Bằng độc quyền sáng chế số 17166 được duy trì đến 04/07/2020.

Nơi nhận:

- Như trên;
- TT (để công bố);
- Lưu: VT, Hồ sơ.

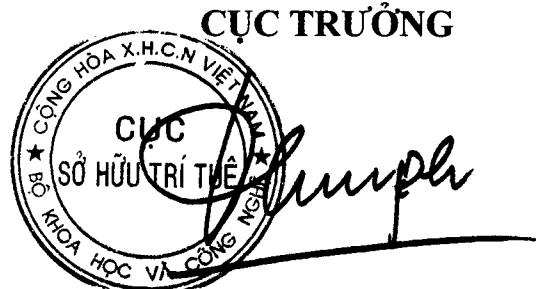

Đinh Hữu Phí

BỘ KHOA HỌC VÀ CÔNG NGHỆ
CỤC SỞ HỮU TRÍ TUỆ

CỘNG HOÀ XÃ HỘI CHỦ NGHĨA VIỆT NAM
Độc lập - Tự do - Hạnh phúc

Số: 20269/TB-SHTT

Hà Nội, ngày 09 tháng 10 năm 2019

THÔNG BÁO
Ghi nhận yêu cầu duy trì hiệu lực Bằng độc quyền sáng chế

Kính gửi: Công ty TNHH một thành viên Sở hữu trí tuệ VCCI
(VCCI-IP CO.,LTD)
Tầng 8, Toà nhà VCCI, số 9 Đào Duy Anh, phường Phương mai,
quận Đống Đa, thành phố Hà Nội

Căn cứ kết quả thẩm định yêu cầu duy trì hiệu lực Bằng độc quyền sáng chế:

Số đơn: DT1-2019-04277

Ngày nộp: 20/06/2019

Chủ đơn: HONDA MOTOR CO., LTD. (JP)

Đại diện của Chủ đơn: VCCI-IP CO.,LTD

Bằng độc quyền sáng chế số: 17156

Năm yêu cầu duy trì hiệu lực: 3

Cục Sở hữu trí tuệ thông báo:

1. Yêu cầu duy trì hiệu lực Bằng độc quyền sáng chế nêu trên được chấp nhận.
2. Hiệu lực Bằng độc quyền sáng chế số 17156 được duy trì đến 04/07/2020.

Nơi nhận:

- Như trên;
- TT (để công bố);
- Lưu: VT, Hồ sơ.

CỤC TRƯỞNG



Đinh Hữu Phí

BỘ KHOA HỌC VÀ CÔNG NGHỆ
CỤC SỞ HỮU TRÍ TUỆ

CỘNG HOÀ XÃ HỘI CHỦ NGHĨA VIỆT NAM
Độc lập - Tự do - Hạnh phúc

Số: 20270/TB-SHTT

Hà Nội, ngày 09 tháng 10 năm 2019

THÔNG BÁO
Ghi nhận yêu cầu duy trì hiệu lực Bằng độc quyền sáng chế

Kính gửi: Công ty TNHH một thành viên Sở hữu trí tuệ VCCI
(VCCI-IP CO.,LTD)
Tầng 8, Toà nhà VCCI, số 9 Đào Duy Anh, phường Phương mai,
quận Đống Đa, thành phố Hà Nội

Căn cứ kết quả thẩm định yêu cầu duy trì hiệu lực Bằng độc quyền sáng chế:

Số đơn: DT1-2019-04278

Ngày nộp: 20/06/2019

Chủ đơn: AJINOMOTO CO., INC. (JP)

Đại diện của Chủ đơn: VCCI-IP CO.,LTD

Bằng độc quyền sáng chế số: 7189

Năm yêu cầu duy trì hiệu lực: 12

Cục Sở hữu trí tuệ thông báo:

1. Yêu cầu duy trì hiệu lực Bằng độc quyền sáng chế nêu trên được chấp nhận.
2. Hiệu lực Bằng độc quyền sáng chế số 7189 được duy trì đến 21/07/2020.

Nơi nhận:

- Như trên;
- TT (để công bố);
- Lưu: VT, Hồ sơ.

CỤC TRƯỞNG



Đinh Hữu Phí

BỘ KHOA HỌC VÀ CÔNG NGHỆ
CỤC SỞ HỮU TRÍ TUỆ

CỘNG HOÀ XÃ HỘI CHỦ NGHĨA VIỆT NAM
Độc lập - Tự do - Hạnh phúc

Số: 10271/TB-SHTT

Hà Nội, ngày 01 tháng 10 năm 2019

THÔNG BÁO
Ghi nhận yêu cầu duy trì hiệu lực Bằng độc quyền sáng chế

Kính gửi: Công ty TNHH một thành viên Sở hữu trí tuệ VCCI
(VCCI-IP CO.,LTD)
Tầng 8, Toà nhà VCCI, số 9 Đào Duy Anh, phường Phương mai,
quận Đống Đa, thành phố Hà Nội

Căn cứ kết quả thẩm định yêu cầu duy trì hiệu lực Bằng độc quyền sáng chế:

Số đơn: DT1-2019-04279

Ngày nộp: 20/06/2019

Chủ đơn: IZUME, Masayuki (JP)

Đại diện của Chủ đơn: VCCI-IP CO.,LTD

Bằng độc quyền sáng chế số: 14343

Năm yêu cầu duy trì hiệu lực: 5

Cục Sở hữu trí tuệ thông báo:

1. Yêu cầu duy trì hiệu lực Bằng độc quyền sáng chế nêu trên được chấp nhận.
2. Hiệu lực Bằng độc quyền sáng chế số 14343 được duy trì đến 21/07/2020.

Nơi nhận:

- Như trên;
- TT (để công bố);
- Lưu: VT, Hồ sơ.

CỤC TRƯỞNG



Đình Hữu Phí

BỘ KHOA HỌC VÀ CÔNG NGHỆ
CỤC SỞ HỮU TRÍ TUỆ

CỘNG HOÀ XÃ HỘI CHỦ NGHĨA VIỆT NAM
Độc lập - Tự do - Hạnh phúc

Số: 20292/TB-SHTT

Hà Nội, ngày 24 tháng 10 năm 2019

THÔNG BÁO
Ghi nhận yêu cầu duy trì hiệu lực Bằng độc quyền sáng chế

Kính gửi: Công ty TNHH một thành viên Sở hữu trí tuệ VCCI
(VCCI-IP CO.,LTD)
Tầng 8, Toà nhà VCCI, số 9 Đào Duy Anh, phường Phương mai,
quận Đống Đa, thành phố Hà Nội

Căn cứ kết quả thẩm định yêu cầu duy trì hiệu lực Bằng độc quyền sáng chế:

Số đơn: DT1-2019-04280

Ngày nộp: 20/06/2019

Chủ đơn: JFE Steel Corporation (JP)

Đại diện của Chủ đơn: VCCI-IP CO.,LTD

Bằng độc quyền sáng chế số: 14339

Năm yêu cầu duy trì hiệu lực: 5

Cục Sở hữu trí tuệ thông báo:

1. Yêu cầu duy trì hiệu lực Bằng độc quyền sáng chế nêu trên được chấp nhận.

2. Hiệu lực Bằng độc quyền sáng chế số 14339 được duy trì đến 21/07/2020.

Nơi nhận:

- Như trên;
- TT (để công bố);
- Lưu: VT, Hồ sơ.

CỤC TRƯỞNG



Đinh Hữu Phí

BỘ KHOA HỌC VÀ CÔNG NGHỆ
CỤC SỞ HỮU TRÍ TUỆ

CỘNG HOÀ XÃ HỘI CHỦ NGHĨA VIỆT NAM
Độc lập - Tự do - Hạnh phúc

Số: 20213/TB-SHTT

Hà Nội, ngày 14 tháng 10 năm 2019

THÔNG BÁO
Ghi nhận yêu cầu duy trì hiệu lực Bằng độc quyền sáng chế

Kính gửi: Công ty TNHH một thành viên Sở hữu trí tuệ VCCI
(VCCI-IP CO.,LTD)
Tầng 8, Toà nhà VCCI, số 9 Đào Duy Anh, phường Phương mai,
quận Đống Đa, thành phố Hà Nội

Căn cứ kết quả thẩm định yêu cầu duy trì hiệu lực Bằng độc quyền sáng chế:

Số đơn: DT1-2019-04281

Ngày nộp: 20/06/2019

Chủ đơn: SCHWEITZER-MAUDUIT INTERNATIONAL, INC. (US)

Đại diện của Chủ đơn: VCCI-IP CO.,LTD

Bằng độc quyền sáng chế số: 14332

Năm yêu cầu duy trì hiệu lực: 5

Cục Sở hữu trí tuệ thông báo:

1. Yêu cầu duy trì hiệu lực Bằng độc quyền sáng chế nêu trên được chấp nhận.

2. Hiệu lực Bằng độc quyền sáng chế số 14332 được duy trì đến 21/07/2020.

Nơi nhận:

- Như trên;
- TT (để công bố);
- Lưu: VT, Hồ sơ.

CỤC TRƯỞNG



Đình Hữu Phí

BỘ KHOA HỌC VÀ CÔNG NGHỆ
CỤC SỞ HỮU TRÍ TUỆ

CỘNG HOÀ XÃ HỘI CHỦ NGHĨA VIỆT NAM
Độc lập - Tự do - Hạnh phúc

Số: 20274/TB-SHTT

Hà Nội, ngày 17 tháng 10 năm 2019

THÔNG BÁO

Ghi nhận yêu cầu duy trì hiệu lực Bằng độc quyền sáng chế

Kính gửi: Công ty TNHH một thành viên Sở hữu trí tuệ VCCI
(VCCI-IP CO.,LTD)
Tầng 8, Toà nhà VCCI, số 9 Đào Duy Anh, phường Phương mai,
quận Đống Đa, thành phố Hà Nội

Căn cứ kết quả thẩm định yêu cầu duy trì hiệu lực Bằng độc quyền sáng chế:

Số đơn: DT1-2019-04282

Ngày nộp: 20/06/2019

Chủ đơn: DYNACO EUROPE N.V. (BE)

Đại diện của Chủ đơn: VCCI-IP CO.,LTD

Bằng độc quyền sáng chế số: 12965

Năm yêu cầu duy trì hiệu lực: 6

Cục Sở hữu trí tuệ thông báo:

1. Yêu cầu duy trì hiệu lực Bằng độc quyền sáng chế nêu trên được chấp nhận.

2. Hiệu lực Bằng độc quyền sáng chế số 12965 được duy trì đến 22/07/2020.

Nơi nhận:

- Như trên;
- TT (để công bố);
- Lưu: VT, Hồ sơ.

CỤC TRƯỞNG



Đinh Hữu Phí

BỘ KHOA HỌC VÀ CÔNG NGHỆ
CỤC SỞ HỮU TRÍ TUỆ

CỘNG HOÀ XÃ HỘI CHỦ NGHĨA VIỆT NAM
Độc lập - Tự do - Hạnh phúc

Số: 20295/TB-SHTT

Hà Nội, ngày 27 tháng 10 năm 2019

THÔNG BÁO

Ghi nhận yêu cầu duy trì hiệu lực Bằng độc quyền sáng chế

Kính gửi: Công ty TNHH một thành viên Sở hữu trí tuệ VCCI
(VCCI-IP CO.,LTD)
Tầng 8, Toà nhà VCCI, số 9 Đào Duy Anh, phường Phương mai,
quận Đống Đa, thành phố Hà Nội

Căn cứ kết quả thẩm định yêu cầu duy trì hiệu lực Bằng độc quyền sáng chế:

Số đơn: DT1-2019-04283

Ngày nộp: 20/06/2019

Chủ đơn: FLSMIDTH A/S (DK)

Đại diện của Chủ đơn: VCCI-IP CO.,LTD

Bằng độc quyền sáng chế số: 12986

Năm yêu cầu duy trì hiệu lực: 6

Cục Sở hữu trí tuệ thông báo:

1. Yêu cầu duy trì hiệu lực Bằng độc quyền sáng chế nêu trên được chấp nhận.

2. Hiệu lực Bằng độc quyền sáng chế số 12986 được duy trì đến 22/07/2020.

Nơi nhận:

- Như trên;
- TT (để công bố);
- Lưu: VT, Hồ sơ.

CỤC TRƯỞNG



Đinh Hữu Phí

BỘ KHOA HỌC VÀ CÔNG NGHỆ
CỤC SỞ HỮU TRÍ TUỆ

CỘNG HÒA XÃ HỘI CHỦ NGHĨA VIỆT NAM
Độc lập - Tự do - Hạnh phúc

Số: 70270 /TB-SHTT

Hà Nội, ngày 09 tháng 10 năm 2019

THÔNG BÁO

Ghi nhận yêu cầu duy trì hiệu lực Bằng độc quyền sáng chế

Kính gửi: Công ty TNHH một thành viên Sở hữu trí tuệ VCCI
(VCCI-IP CO.,LTD)
Tầng 8, Toà nhà VCCI, số 9 Đào Duy Anh, phường Phương mai,
quận Đống Đa, thành phố Hà Nội

Căn cứ kết quả thẩm định yêu cầu duy trì hiệu lực Bằng độc quyền sáng chế:

Số đơn: DT1-2019-04284

Ngày nộp: 20/06/2019

Chủ đơn: NOKIA TECHNOLOGIES OY (FI)

Đại diện của Chủ đơn: VCCI-IP CO.,LTD

Bằng độc quyền sáng chế số: 12980

Năm yêu cầu duy trì hiệu lực: 6

Cục Sở hữu trí tuệ thông báo:

1. Yêu cầu duy trì hiệu lực Bằng độc quyền sáng chế nêu trên được chấp nhận.

2. Hiệu lực Bằng độc quyền sáng chế số 12980 được duy trì đến 22/07/2020.

Nơi nhận:

- Như trên;
- TT (để công bố);
- Lưu: VT, Hồ sơ.

CỤC TRƯỞNG



Đinh Hữu Phí

BỘ KHOA HỌC VÀ CÔNG NGHỆ
CỤC SỞ HỮU TRÍ TUỆ

CỘNG HÒA XÃ HỘI CHỦ NGHĨA VIỆT NAM
Độc lập - Tự do - Hạnh phúc

Số: 20277/TB-SHTT

Hà Nội, ngày 09 tháng 10 năm 2019

THÔNG BÁO
Ghi nhận yêu cầu duy trì hiệu lực Bằng độc quyền sáng chế

Kính gửi: Công ty TNHH một thành viên Sở hữu trí tuệ VCCI
(VCCI-IP CO.,LTD)
Tầng 8, Toà nhà VCCI, số 9 Đào Duy Anh, phường Phương mai,
quận Đống Đa, thành phố Hà Nội

Căn cứ kết quả thẩm định yêu cầu duy trì hiệu lực Bằng độc quyền sáng chế:

Số đơn: DT1-2019-04285

Ngày nộp: 20/06/2019

Chủ đơn: KUBOTA Corporation (JP)

Đại diện của Chủ đơn: VCCI-IP CO.,LTD

Bằng độc quyền sáng chế số: 12968

Năm yêu cầu duy trì hiệu lực: 6

Cục Sở hữu trí tuệ thông báo:

1. Yêu cầu duy trì hiệu lực Bằng độc quyền sáng chế nêu trên được chấp nhận.

2. Hiệu lực Bằng độc quyền sáng chế số 12968 được duy trì đến 22/07/2020.

Nơi nhận:

- Như trên;
- TT (để công bố);
- Lưu: VT, Hồ sơ.

CỤC TRƯỞNG



Đinh Hữu Phí

BỘ KHOA HỌC VÀ CÔNG NGHỆ
CỤC SỞ HỮU TRÍ TUỆ

CỘNG HÒA XÃ HỘI CHỦ NGHĨA VIỆT NAM
Độc lập - Tự do - Hạnh phúc

Số: 2019/TB-SHTT

Hà Nội, ngày 04 tháng 06 năm 2019

THÔNG BÁO
Ghi nhận yêu cầu duy trì hiệu lực Bằng độc quyền sáng chế

Kính gửi: Công ty TNHH một thành viên Sở hữu trí tuệ VCCI
(VCCI-IP CO.,LTD)
Tầng 8, Toà nhà VCCI, số 9 Đào Duy Anh, phường Phương mai,
quận Đống Đa, thành phố Hà Nội

Căn cứ kết quả thẩm định yêu cầu duy trì hiệu lực Bằng độc quyền sáng chế:

Số đơn: DT1-2019-04286

Ngày nộp: 20/06/2019

Chủ đơn: HONDA MOTOR CO., LTD. (JP)

Đại diện của Chủ đơn: VCCI-IP CO.,LTD

Bằng độc quyền sáng chế số: 12966

Năm yêu cầu duy trì hiệu lực: 6

Cục Sở hữu trí tuệ thông báo:

1. Yêu cầu duy trì hiệu lực Bằng độc quyền sáng chế nêu trên được chấp nhận.

2. Hiệu lực Bằng độc quyền sáng chế số 12966 được duy trì đến 22/07/2020.

Nơi nhận:

- Như trên;
- TT (để công bố);
- Lưu: VT, Hồ sơ.

CỤC TRƯỞNG



Đinh Hữu Phí

BỘ KHOA HỌC VÀ CÔNG NGHỆ
CỤC SỞ HỮU TRÍ TUỆ

CỘNG HÒA XÃ HỘI CHỦ NGHĨA VIỆT NAM
Độc lập - Tự do - Hạnh phúc

Số: 10279/TB-SHTT

Hà Nội, ngày 17 tháng 10 năm 2019

THÔNG BÁO
Ghi nhận yêu cầu duy trì hiệu lực Bằng độc quyền sáng chế

Kính gửi: Công ty TNHH một thành viên Sở hữu trí tuệ VCCI
(VCCI-IP CO.,LTD)
Tầng 8, Toà nhà VCCI, số 9 Đào Duy Anh, phường Phương mai,
quận Đống Đa, thành phố Hà Nội

Căn cứ kết quả thẩm định yêu cầu duy trì hiệu lực Bằng độc quyền sáng chế:

Số đơn: DT1-2019-04287

Ngày nộp: 20/06/2019

Chủ đơn: JANSSEN PHARMACEUTICA N.V. (BE)

Đại diện của Chủ đơn: VCCI-IP CO.,LTD

Bằng độc quyền sáng chế số: 19684

Năm yêu cầu duy trì hiệu lực: 2

Cục Sở hữu trí tuệ thông báo:

1. Yêu cầu duy trì hiệu lực Bằng độc quyền sáng chế nêu trên được chấp nhận.

2. Hiệu lực Bằng độc quyền sáng chế số 19684 được duy trì đến 24/07/2020.

Nơi nhận:

- Như trên;
- TT (để công bố);
- Lưu: VT, Hồ sơ.

CỤC TRƯỞNG



Đình Hữu Phí

BỘ KHOA HỌC VÀ CÔNG NGHỆ
CỤC SỞ HỮU TRÍ TUỆ

CỘNG HÒA XÃ HỘI CHỦ NGHĨA VIỆT NAM
Độc lập - Tự do - Hạnh phúc

Số: 2020/TB-SHTT

Hà Nội, ngày 17 tháng 10 năm 2019

THÔNG BÁO
Ghi nhận yêu cầu duy trì hiệu lực Bằng độc quyền sáng chế

Kính gửi: Công ty TNHH một thành viên Sở hữu trí tuệ VCCI
(VCCI-IP CO.,LTD)
Tầng 8, Tòa nhà VCCI, số 9 Đào Duy Anh, phường Phương mai,
quận Đống Đa, thành phố Hà Nội

Căn cứ kết quả thẩm định yêu cầu duy trì hiệu lực Bằng độc quyền sáng chế:

Số đơn: DT1-2019-04288

Ngày nộp: 20/06/2019

Chủ đơn: HISAMITSU PHARMACEUTICAL CO., INC. (JP)

Đại diện của Chủ đơn: VCCI-IP CO.,LTD

Bằng độc quyền sáng chế số: 7873

Năm yêu cầu duy trì hiệu lực: 11

Cục Sở hữu trí tuệ thông báo:

1. Yêu cầu duy trì hiệu lực Bằng độc quyền sáng chế nêu trên được chấp nhận.
2. Hiệu lực Bằng độc quyền sáng chế số 7873 được duy trì đến 24/07/2020.

Nơi nhận:

- Như trên;
- TT (để công bố);
- Lưu: VT, Hồ sơ.

CỤC TRƯỞNG



Đinh Hữu Phí

BỘ KHOA HỌC VÀ CÔNG NGHỆ
CỤC SỞ HỮU TRÍ TUỆ

CỘNG HÒA XÃ HỘI CHỦ NGHĨA VIỆT NAM
Độc lập - Tự do - Hạnh phúc

Số: 2021/TB-SHTT

Hà Nội, ngày 03 tháng 10 năm 2019

THÔNG BÁO

Ghi nhận yêu cầu duy trì hiệu lực Bằng độc quyền sáng chế

Kính gửi: Công ty TNHH một thành viên Sở hữu trí tuệ VCCI
(VCCI-IP CO.,LTD)
Tầng 8, Toà nhà VCCI, số 9 Đào Duy Anh, phường Phương mai,
quận Đống Đa, thành phố Hà Nội

Căn cứ kết quả thẩm định yêu cầu duy trì hiệu lực Bằng độc quyền sáng chế:

Số đơn: DT1-2019-04289

Ngày nộp: 20/06/2019

Chủ đơn: PANASONIC INTELLECTUAL PROPERTY MANAGEMENT
CO., LTD. (JP)

Đại diện của Chủ đơn: VCCI-IP CO.,LTD

Bằng độc quyền sáng chế số: 19700

Năm yêu cầu duy trì hiệu lực: 2

Cục Sở hữu trí tuệ thông báo:

1. Yêu cầu duy trì hiệu lực Bằng độc quyền sáng chế nêu trên được chấp nhận.

2. Hiệu lực Bằng độc quyền sáng chế số 19700 được duy trì đến 24/07/2020.

Nơi nhận:

- Như trên;
- TT (để công bố);
- Lưu: VT, Hồ sơ.

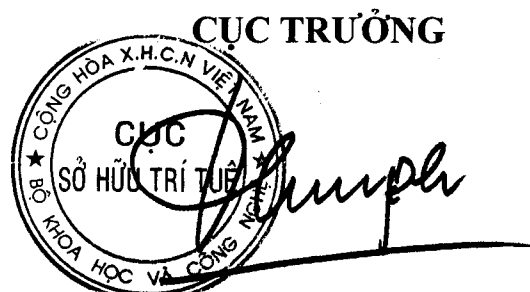

Đinh Hữu Phí

BỘ KHOA HỌC VÀ CÔNG NGHỆ
CỤC SỞ HỮU TRÍ TUỆ

CỘNG HÒA XÃ HỘI CHỦ NGHĨA VIỆT NAM
Độc lập - Tự do - Hạnh phúc

Số: 2022/TB-SHTT

Hà Nội, ngày 07 tháng 06 năm 2019

THÔNG BÁO
Ghi nhận yêu cầu duy trì hiệu lực Bằng độc quyền sáng chế

Kính gửi: Công ty TNHH một thành viên Sở hữu trí tuệ VCCI
(VCCI-IP CO.,LTD)
Tầng 8, Toà nhà VCCI, số 9 Đào Duy Anh, phường Phương mai,
quận Đống Đa, thành phố Hà Nội

Căn cứ kết quả thẩm định yêu cầu duy trì hiệu lực Bằng độc quyền sáng chế:

Số đơn: DT1-2019-04290

Ngày nộp: 20/06/2019

Chủ đơn: FUJIFILM CORPORATION (JP)

Đại diện của Chủ đơn: VCCI-IP CO.,LTD

Bằng độc quyền sáng chế số: 19691

Năm yêu cầu duy trì hiệu lực: 2

Cục Sở hữu trí tuệ thông báo:

1. Yêu cầu duy trì hiệu lực Bằng độc quyền sáng chế nêu trên được chấp nhận.

2. Hiệu lực Bằng độc quyền sáng chế số 19691 được duy trì đến 24/07/2020.

Nơi nhận:

- Như trên;
- TT (để công bố);
- Lưu: VT, Hồ sơ.

CỤC TRƯỞNG



Đinh Hữu Phí

BỘ KHOA HỌC VÀ CÔNG NGHỆ
CỤC SỞ HỮU TRÍ TUỆ

CỘNG HÒA XÃ HỘI CHỦ NGHĨA VIỆT NAM
Độc lập - Tự do - Hạnh phúc

Số: 20283 /TB-SHTT

Hà Nội, ngày 04 tháng 10 năm 2019

THÔNG BÁO

Ghi nhận yêu cầu duy trì hiệu lực Bằng độc quyền sáng chế

Kính gửi: Công ty TNHH một thành viên Sở hữu trí tuệ VCCI
(VCCI-IP CO.,LTD)
Tầng 8, Toà nhà VCCI, số 9 Đào Duy Anh, phường Phương mai,
quận Đống Đa, thành phố Hà Nội

Căn cứ kết quả thẩm định yêu cầu duy trì hiệu lực Bằng độc quyền sáng chế:

Số đơn: DT1-2019-04294

Ngày nộp: 20/06/2019

Chủ đơn: HONDA MOTOR CO., LTD. (JP)

Đại diện của Chủ đơn: VCCI-IP CO.,LTD

Bằng độc quyền sáng chế số: 6459

Năm yêu cầu duy trì hiệu lực: 13

Cục Sở hữu trí tuệ thông báo:

1. Yêu cầu duy trì hiệu lực Bằng độc quyền sáng chế nêu trên được chấp nhận.
2. Hiệu lực Bằng độc quyền sáng chế số 6459 được duy trì đến 24/07/2020. *hc*

Nơi nhận:

- Như trên;
- TT (để công bố);
- Lưu: VT, Hồ sơ.

CỤC TRƯỞNG



Đinh Hữu Phí

BỘ KHOA HỌC VÀ CÔNG NGHỆ
CỤC SỞ HỮU TRÍ TUỆ

CỘNG HÒA XÃ HỘI CHỦ NGHĨA VIỆT NAM
Độc lập - Tự do - Hạnh phúc

Số: 20284/TB-SHTT

Hà Nội, ngày 09 tháng 10 năm 2019

THÔNG BÁO
Ghi nhận yêu cầu duy trì hiệu lực Bằng độc quyền sáng chế

Kính gửi: Công ty TNHH một thành viên Sở hữu trí tuệ VCCI
(VCCI-IP CO.,LTD)
Tầng 8, Toà nhà VCCI, số 9 Đào Duy Anh, phường Phương mai,
quận Đống Đa, thành phố Hà Nội

Căn cứ kết quả thẩm định yêu cầu duy trì hiệu lực Bằng độc quyền sáng chế:

Số đơn: DT1-2019-04292

Ngày nộp: 20/06/2019

Chủ đơn: APPLE INC. (US)

Đại diện của Chủ đơn: VCCI-IP CO.,LTD

Bằng độc quyền sáng chế số: 17243

Năm yêu cầu duy trì hiệu lực: 3

Cục Sở hữu trí tuệ thông báo:

1. Yêu cầu duy trì hiệu lực Bằng độc quyền sáng chế nêu trên được chấp nhận.

2. Hiệu lực Bằng độc quyền sáng chế số 17243 được duy trì đến 25/07/2020.

Nơi nhận:

- Như trên;
- TT (để công bố);
- Lưu: VT, Hồ sơ.

CỤC TRƯỞNG



Đinh Hữu Phí

BỘ KHOA HỌC VÀ CÔNG NGHỆ
CỤC SỞ HỮU TRÍ TUỆ

CỘNG HÒA XÃ HỘI CHỦ NGHĨA VIỆT NAM
Độc lập - Tự do - Hạnh phúc

Số: 20285 /TB-SHTT

Hà Nội, ngày 09 tháng 10 năm 2019

THÔNG BÁO
Ghi nhận yêu cầu duy trì hiệu lực Bằng độc quyền sáng chế

Kính gửi: Công ty TNHH một thành viên Sở hữu trí tuệ VCCI
(VCCI-IP CO.,LTD)
Tầng 8, Toà nhà VCCI, số 9 Đào Duy Anh, phường Phương mai,
quận Đống Đa, thành phố Hà Nội

Căn cứ kết quả thẩm định yêu cầu duy trì hiệu lực Bằng độc quyền sáng chế:

Số đơn: DT1-2019-04293

Ngày nộp: 20/06/2019

Chủ đơn: AJINOMOTO CO., INC (JP)

Đại diện của Chủ đơn: VCCI-IP CO.,LTD

Bằng độc quyền sáng chế số: 5073

Năm yêu cầu duy trì hiệu lực: 15

Cục Sở hữu trí tuệ thông báo:

1. Yêu cầu duy trì hiệu lực Bằng độc quyền sáng chế nêu trên được chấp nhận.
2. Hiệu lực Bằng độc quyền sáng chế số 5073 được duy trì đến 25/07/2020. *je*

Nơi nhận:

- Như trên;
- TT (để công bố);
- Lưu: VT, Hồ sơ.

CỤC TRƯỞNG



Đinh Hữu Phí

BỘ KHOA HỌC VÀ CÔNG NGHỆ
CỤC SỞ HỮU TRÍ TUỆ

CỘNG HÒA XÃ HỘI CHỦ NGHĨA VIỆT NAM
Độc lập - Tự do - Hạnh phúc

Số: 2026/TB-SHTT

Hà Nội, ngày 07 tháng 10 năm 2019

THÔNG BÁO
Ghi nhận yêu cầu duy trì hiệu lực Bằng độc quyền sáng chế

Kính gửi: Công ty TNHH một thành viên Sở hữu trí tuệ VCCI
(VCCI-IP CO.,LTD)
Tầng 8, Toà nhà VCCI, số 9 Đào Duy Anh, phường Phương mai,
quận Đống Đa, thành phố Hà Nội

Căn cứ kết quả thẩm định yêu cầu duy trì hiệu lực Bằng độc quyền sáng chế:

Số đơn: DT1-2019-04294

Ngày nộp: 20/06/2019

Chủ đơn: JFE Steel Corporation (JP)

Đại diện của Chủ đơn: VCCI-IP CO.,LTD

Bằng độc quyền sáng chế số: 17261

Năm yêu cầu duy trì hiệu lực: 3

Cục Sở hữu trí tuệ thông báo:

1. Yêu cầu duy trì hiệu lực Bằng độc quyền sáng chế nêu trên được chấp nhận.

2. Hiệu lực Bằng độc quyền sáng chế số 17261 được duy trì đến 25/07/2020.

Handwritten mark

Nơi nhận:

- Như trên;
- TT (để công bố);
- Lưu: VT, Hồ sơ.

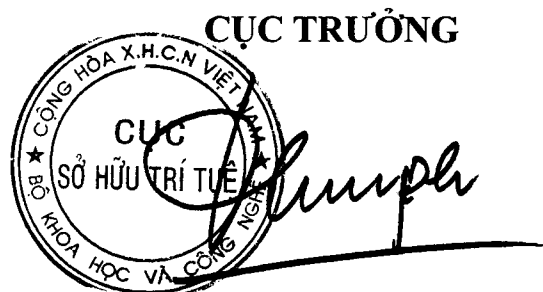

Đinh Hữu Phí

BỘ KHOA HỌC VÀ CÔNG NGHỆ
CỤC SỞ HỮU TRÍ TUỆ

CỘNG HÒA XÃ HỘI CHỦ NGHĨA VIỆT NAM
Độc lập - Tự do - Hạnh phúc

Số: 20287/TB-SHTT

Hà Nội, ngày 19 tháng 10 năm 2019

THÔNG BÁO
Ghi nhận yêu cầu duy trì hiệu lực Bằng độc quyền sáng chế

Kính gửi: Công ty TNHH một thành viên Sở hữu trí tuệ VCCI
(VCCI-IP CO.,LTD)
Tầng 8, Toà nhà VCCI, số 9 Đào Duy Anh, phường Phương mai,
quận Đống Đa, thành phố Hà Nội

Căn cứ kết quả thẩm định yêu cầu duy trì hiệu lực Bằng độc quyền sáng chế:

Số đơn: DT1-2019-04295

Ngày nộp: 20/06/2019

Chủ đơn: SANTEN PHARMACEUTICAL CO., LTD. (JP)

Đại diện của Chủ đơn: VCCI-IP CO.,LTD

Bằng độc quyền sáng chế số: 17251

Năm yêu cầu duy trì hiệu lực: 3

Cục Sở hữu trí tuệ thông báo:

1. Yêu cầu duy trì hiệu lực Bằng độc quyền sáng chế nêu trên được chấp nhận.
2. Hiệu lực Bằng độc quyền sáng chế số 17251 được duy trì đến 25/07/2020.

Nơi nhận:

- Như trên;
- TT (để công bố);
- Lưu: VT, Hồ sơ.

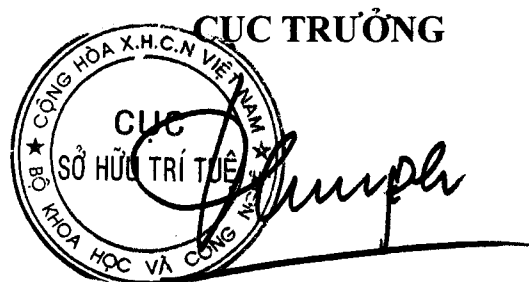
CỤC TRƯỞNG

Đinh Hữu Phí

BỘ KHOA HỌC VÀ CÔNG NGHỆ
CỤC SỞ HỮU TRÍ TUỆ

CỘNG HÒA XÃ HỘI CHỦ NGHĨA VIỆT NAM
Độc lập - Tự do - Hạnh phúc

Số: 20218/TB-SHTT

Hà Nội, ngày 07 tháng 10 năm 2019

THÔNG BÁO
Ghi nhận yêu cầu duy trì hiệu lực Bằng độc quyền sáng chế

Kính gửi: Công ty TNHH một thành viên Sở hữu trí tuệ VCCI
(VCCI-IP CO.,LTD)
Tầng 8, Toà nhà VCCI, số 9 Đào Duy Anh, phường Phương mai,
quận Đống Đa, thành phố Hà Nội

Căn cứ kết quả thẩm định yêu cầu duy trì hiệu lực Bằng độc quyền sáng chế:

Số đơn: DT1-2019-04296

Ngày nộp: 20/06/2019

Chủ đơn: NIFCO INC. (JP)

Đại diện của Chủ đơn: VCCI-IP CO.,LTD

Bằng độc quyền sáng chế số: 17249

Năm yêu cầu duy trì hiệu lực: 3

Cục Sở hữu trí tuệ thông báo:

1. Yêu cầu duy trì hiệu lực Bằng độc quyền sáng chế nêu trên được chấp nhận.

2. Hiệu lực Bằng độc quyền sáng chế số 17249 được duy trì đến 25/07/2020.

Nơi nhận:

- Như trên;
- TT (để công bố);
- Lưu: VT, Hồ sơ.

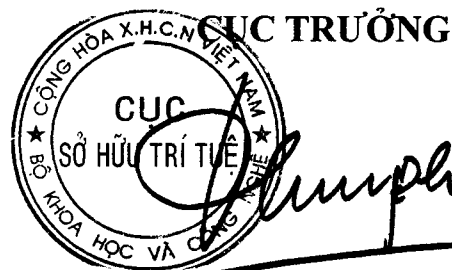

Đinh Hữu Phí

BỘ KHOA HỌC VÀ CÔNG NGHỆ
CỤC SỞ HỮU TRÍ TUỆ

CỘNG HÒA XÃ HỘI CHỦ NGHĨA VIỆT NAM
Độc lập - Tự do - Hạnh phúc

Số: 20189/TB-SHTT

Hà Nội, ngày 19 tháng 10 năm 2019

THÔNG BÁO
Ghi nhận yêu cầu duy trì hiệu lực Bằng độc quyền sáng chế

Kính gửi: Công ty TNHH một thành viên Sở hữu trí tuệ VCCI
(VCCI-IP CO.,LTD)
Tầng 8, Toà nhà VCCI, số 9 Đào Duy Anh, phường Phương mai,
quận Đống Đa, thành phố Hà Nội

Căn cứ kết quả thẩm định yêu cầu duy trì hiệu lực Bằng độc quyền sáng chế:

Số đơn: DT1-2019-04297

Ngày nộp: 20/06/2019

Chủ đơn: INVISTA TECHNOLOGIES S.A.R.L. (CH)

Đại diện của Chủ đơn: VCCI-IP CO.,LTD

Bằng độc quyền sáng chế số: 19656

Năm yêu cầu duy trì hiệu lực: 2

Cục Sở hữu trí tuệ thông báo:

1. Yêu cầu duy trì hiệu lực Bằng độc quyền sáng chế nêu trên được chấp nhận.
2. Hiệu lực Bằng độc quyền sáng chế số 19656 được duy trì đến 11/07/2020.

Nơi nhận:

- Như trên;
- TT (để công bố);
- Lưu: VT, Hồ sơ.

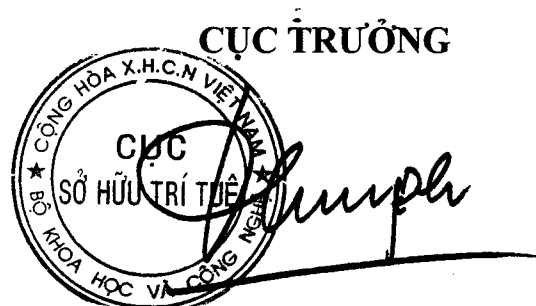

Đinh Hữu Phí

BỘ KHOA HỌC VÀ CÔNG NGHỆ
CỤC SỞ HỮU TRÍ TUỆ

CỘNG HÒA XÃ HỘI CHỦ NGHĨA VIỆT NAM
Độc lập - Tự do - Hạnh phúc

Số: 20240/TB-SHTT

Hà Nội, ngày 09 tháng 10 năm 2019

THÔNG BÁO
Ghi nhận yêu cầu duy trì hiệu lực Bằng độc quyền sáng chế

Kính gửi: Công ty TNHH một thành viên Sở hữu trí tuệ VCCI
(VCCI-IP CO.,LTD)
Tầng 8, Toà nhà VCCI, số 9 Đào Duy Anh, phường Phương mai,
quận Đống Đa, thành phố Hà Nội

Căn cứ kết quả thẩm định yêu cầu duy trì hiệu lực Bằng độc quyền sáng chế:

Số đơn: DT1-2019-04298

Ngày nộp: 20/06/2019

Chủ đơn: DAIICHI SANKYO COMPANY, LIMITED (JP)

Đại diện của Chủ đơn: VCCI-IP CO.,LTD

Bằng độc quyền sáng chế số: 17182

Năm yêu cầu duy trì hiệu lực: 3

Cục Sở hữu trí tuệ thông báo:

1. Yêu cầu duy trì hiệu lực Bằng độc quyền sáng chế nêu trên được chấp nhận.

2. Hiệu lực Bằng độc quyền sáng chế số 17182 được duy trì đến 11/07/2020.

Nơi nhận:

- Như trên;
- TT (để công bố);
- Lưu: VT, Hồ sơ.

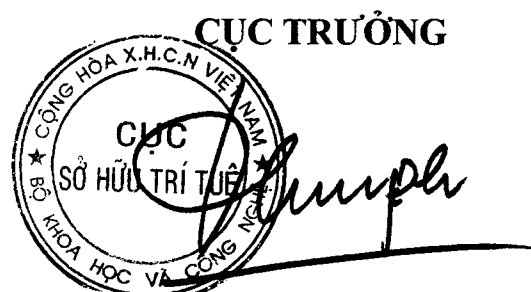

Đinh Hữu Phí

BỘ KHOA HỌC VÀ CÔNG NGHỆ
CỤC SỞ HỮU TRÍ TUỆ

CỘNG HÒA XÃ HỘI CHỦ NGHĨA VIỆT NAM
Độc lập - Tự do - Hạnh phúc

Số: 20791/TB-SHTT

Hà Nội, ngày 17 tháng 10 năm 2019

THÔNG BÁO

Ghi nhận yêu cầu duy trì hiệu lực Bằng độc quyền sáng chế

Kính gửi: Công ty TNHH một thành viên Sở hữu trí tuệ VCCI
(VCCI-IP CO.,LTD)
Tầng 8, Toà nhà VCCI, số 9 Đào Duy Anh, phường Phương mai,
quận Đống Đa, thành phố Hà Nội

Căn cứ kết quả thẩm định yêu cầu duy trì hiệu lực Bằng độc quyền sáng chế:

Số đơn: DT1-2019-04299

Ngày nộp: 20/06/2019

Chủ đơn: TAKEDA PHARMACEUTICAL COMPANY LIMITED (JP)

Đại diện của Chủ đơn: VCCI-IP CO.,LTD

Bằng độc quyền sáng chế số: 17205

Năm yêu cầu duy trì hiệu lực: 3

Cục Sở hữu trí tuệ thông báo:

1. Yêu cầu duy trì hiệu lực Bằng độc quyền sáng chế nêu trên được chấp nhận.
2. Hiệu lực Bằng độc quyền sáng chế số 17205 được duy trì đến 11/07/2020.

Nơi nhận:

- Như trên;
- TT (để công bố);
- Lưu: VT, Hồ sơ.

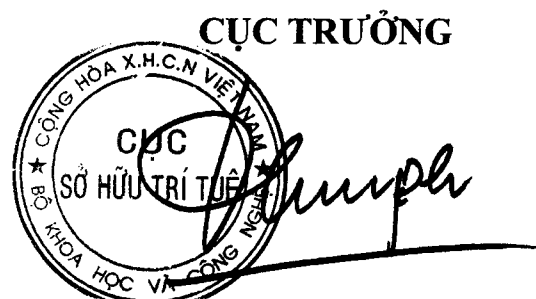

Đinh Hữu Phí

BỘ KHOA HỌC VÀ CÔNG NGHỆ
CỤC SỞ HỮU TRÍ TUỆ

CỘNG HÒA XÃ HỘI CHỦ NGHĨA VIỆT NAM
Độc lập - Tự do - Hạnh phúc

Số: 20192/TB-SHTT

Hà Nội, ngày 09 tháng 10 năm 2019

THÔNG BÁO
Ghi nhận yêu cầu duy trì hiệu lực Bằng độc quyền sáng chế

Kính gửi: Công ty TNHH một thành viên Sở hữu trí tuệ VCCI
(VCCI-IP CO.,LTD)
Tầng 8, Toà nhà VCCI, số 9 Đào Duy Anh, phường Phương mai,
quận Đống Đa, thành phố Hà Nội

Căn cứ kết quả thẩm định yêu cầu duy trì hiệu lực Bằng độc quyền sáng chế:

Số đơn: DT1-2019-04302

Ngày nộp: 20/06/2019

Chủ đơn: BRISTOL-MYERS SQUIBB COMPANY (US)

Đại diện của Chủ đơn: VCCI-IP CO.,LTD

Bằng độc quyền sáng chế số: 19650

Năm yêu cầu duy trì hiệu lực: 2

Cục Sở hữu trí tuệ thông báo:

1. Yêu cầu duy trì hiệu lực Bằng độc quyền sáng chế nêu trên được chấp nhận.
2. Hiệu lực Bằng độc quyền sáng chế số 19650 được duy trì đến 11/07/2020.

Nơi nhận:

- Như trên;
- TT (để công bố);
- Lưu: VT, Hồ sơ.

CỤC TRƯỞNG



Đinh Hữu Phí

BỘ KHOA HỌC VÀ CÔNG NGHỆ
CỤC SỞ HỮU TRÍ TUỆ

CỘNG HÒA XÃ HỘI CHỦ NGHĨA VIỆT NAM
Độc lập - Tự do - Hạnh phúc

Số: 20293/TB-SHTT

Hà Nội, ngày 07 tháng 06 năm 2019

THÔNG BÁO
Ghi nhận yêu cầu duy trì hiệu lực Bằng độc quyền sáng chế

Kính gửi: Công ty TNHH một thành viên Sở hữu trí tuệ VCCI
(VCCI-IP CO.,LTD)
Tầng 8, Toà nhà VCCI, số 9 Đào Duy Anh, phường Phương mai,
quận Đống Đa, thành phố Hà Nội

Căn cứ kết quả thẩm định yêu cầu duy trì hiệu lực Bằng độc quyền sáng chế:

Số đơn: DT1-2019-04303

Ngày nộp: 20/06/2019

Chủ đơn: LION CORPORATION (JP)

Đại diện của Chủ đơn: VCCI-IP CO.,LTD

Bằng độc quyền sáng chế số: 15686

Năm yêu cầu duy trì hiệu lực: 4

Cục Sở hữu trí tuệ thông báo:

1. Yêu cầu duy trì hiệu lực Bằng độc quyền sáng chế nêu trên được chấp nhận.

2. Hiệu lực Bằng độc quyền sáng chế số 15686 được duy trì đến 11/07/2020.

Nơi nhận:

- Như trên;
- TT (để công bố);
- Lưu: VT, Hồ sơ.

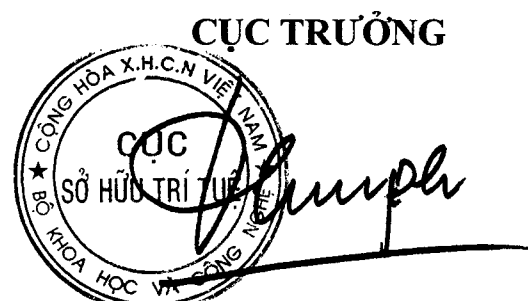

Đinh Hữu Phí

BỘ KHOA HỌC VÀ CÔNG NGHỆ
CỤC SỞ HỮU TRÍ TUỆ

CỘNG HOÀ XÃ HỘI CHỦ NGHĨA VIỆT NAM
Độc lập - Tự do - Hạnh phúc

Số: 2019/TB-SHTT

Hà Nội, ngày 09 tháng 10 năm 2019

THÔNG BÁO
Ghi nhận yêu cầu duy trì hiệu lực Bằng độc quyền sáng chế

Kính gửi: Công ty TNHH một thành viên Sở hữu trí tuệ VCCI
(VCCI-IP CO.,LTD)
Tầng 8, Toà nhà VCCI, số 9 Đào Duy Anh, phường Phương mai,
quận Đống Đa, thành phố Hà Nội

Căn cứ kết quả thẩm định yêu cầu duy trì hiệu lực Bằng độc quyền sáng chế:

Số đơn: DT1-2019-04304

Ngày nộp: 20/06/2019

Chủ đơn: AJINOMOTO CO., INC. (JP)

Đại diện của Chủ đơn: VCCI-IP CO.,LTD

Bằng độc quyền sáng chế số: 15682

Năm yêu cầu duy trì hiệu lực: 4

Cục Sở hữu trí tuệ thông báo:

1. Yêu cầu duy trì hiệu lực Bằng độc quyền sáng chế nêu trên được chấp nhận.
2. Hiệu lực Bằng độc quyền sáng chế số 15682 được duy trì đến 11/07/2020.

Nơi nhận:

- Như trên;
- TT (để công bố);
- Lưu: VT, Hồ sơ.

CỤC TRƯỞNG



Đình Hữu Phí

BỘ KHOA HỌC VÀ CÔNG NGHỆ
CỤC SỞ HỮU TRÍ TUỆ

CỘNG HÒA XÃ HỘI CHỦ NGHĨA VIỆT NAM
Độc lập - Tự do - Hạnh phúc

Số: 20295/TB-SHTT

Hà Nội, ngày 09 tháng 10 năm 2019

THÔNG BÁO
Ghi nhận yêu cầu duy trì hiệu lực Bằng độc quyền sáng chế

Kính gửi: Công ty TNHH một thành viên Sở hữu trí tuệ VCCI
(VCCI-IP CO.,LTD)
Tầng 8, Toà nhà VCCI, số 9 Đào Duy Anh, phường Phương mai,
quận Đống Đa, thành phố Hà Nội

Căn cứ kết quả thẩm định yêu cầu duy trì hiệu lực Bằng độc quyền sáng chế:

Số đơn: DT1-2019-04305

Ngày nộp: 20/06/2019

Chủ đơn: AJINOMOTO CO., INC. (JP)

Đại diện của Chủ đơn: VCCI-IP CO.,LTD

Bằng độc quyền sáng chế số: 5766

Năm yêu cầu duy trì hiệu lực: 14

Cục Sở hữu trí tuệ thông báo:

1. Yêu cầu duy trì hiệu lực Bằng độc quyền sáng chế nêu trên được chấp nhận.
2. Hiệu lực Bằng độc quyền sáng chế số 5766 được duy trì đến 11/07/2020.

Nơi nhận:

- Như trên;
- TT (để công bố);
- Lưu: VT, Hồ sơ.

CỤC TRƯỞNG



Đinh Hữu Phí

BỘ KHOA HỌC VÀ CÔNG NGHỆ
CỤC SỞ HỮU TRÍ TUỆ

CỘNG HÒA XÃ HỘI CHỦ NGHĨA VIỆT NAM
Độc lập - Tự do - Hạnh phúc

Số: 20296/TB-SHTT

Hà Nội, ngày 09 tháng 10 năm 2019

THÔNG BÁO
Ghi nhận yêu cầu duy trì hiệu lực Bằng độc quyền sáng chế

Kính gửi: Công ty TNHH một thành viên Sở hữu trí tuệ VCCI
(VCCI-IP CO.,LTD)
Tầng 8, Toà nhà VCCI, số 9 Đào Duy Anh, phường Phương mai,
quận Đống Đa, thành phố Hà Nội

Căn cứ kết quả thẩm định yêu cầu duy trì hiệu lực Bằng độc quyền sáng chế:

Số đơn: DT1-2019-04306

Ngày nộp: 20/06/2019

Chủ đơn: Panasonic Corporation (JP)

Đại diện của Chủ đơn: VCCI-IP CO.,LTD

Bằng độc quyền sáng chế số: 15702

Năm yêu cầu duy trì hiệu lực: 4

Cục Sở hữu trí tuệ thông báo:

1. Yêu cầu duy trì hiệu lực Bằng độc quyền sáng chế nêu trên được chấp nhận.
2. Hiệu lực Bằng độc quyền sáng chế số 15702 được duy trì đến 11/07/2020.

Nơi nhận:

- Như trên;
- TT (để công bố);
- Lưu: VT, Hồ sơ.

CỤC TRƯỞNG



Đình Hữu Phí

BỘ KHOA HỌC VÀ CÔNG NGHỆ
CỤC SỞ HỮU TRÍ TUỆ

CỘNG HÒA XÃ HỘI CHỦ NGHĨA VIỆT NAM
Độc lập - Tự do - Hạnh phúc

Số: 20297/TB-SHTT

Hà Nội, ngày 09 tháng 10 năm 2019

THÔNG BÁO
Ghi nhận yêu cầu duy trì hiệu lực Bằng độc quyền sáng chế

Kính gửi: Công ty TNHH một thành viên Sở hữu trí tuệ VCCI
(VCCI-IP CO.,LTD)
Tầng 8, Toà nhà VCCI, số 9 Đào Duy Anh, phường Phương mai,
quận Đống Đa, thành phố Hà Nội

Căn cứ kết quả thẩm định yêu cầu duy trì hiệu lực Bằng độc quyền sáng chế:

Số đơn: DT1-2019-04307

Ngày nộp: 20/06/2019

Chủ đơn: MATSUSHITA ELECTRIC INDUSTRIAL CO., LTD. (JP)

Đại diện của Chủ đơn: VCCI-IP CO.,LTD

Bằng độc quyền sáng chế số: 5767

Năm yêu cầu duy trì hiệu lực: 14

Cục Sở hữu trí tuệ thông báo:

1. Yêu cầu duy trì hiệu lực Bằng độc quyền sáng chế nêu trên được chấp nhận.
2. Hiệu lực Bằng độc quyền sáng chế số 5767 được duy trì đến 11/07/2020.

Nơi nhận:

- Như trên;
- TT (để công bố);
- Lưu: VT, Hồ sơ.

CỤC TRƯỞNG



Đinh Hữu Phí

BỘ KHOA HỌC VÀ CÔNG NGHỆ
CỤC SỞ HỮU TRÍ TUỆ

CỘNG HOÀ XÃ HỘI CHỦ NGHĨA VIỆT NAM
Độc lập - Tự do - Hạnh phúc

Số: 20298 /TB-SHTT

Hà Nội, ngày 07 tháng 10 năm 2019

THÔNG BÁO
Ghi nhận yêu cầu duy trì hiệu lực Bằng độc quyền sáng chế

Kính gửi: Công ty TNHH một thành viên Sở hữu trí tuệ VCCI
(VCCI-IP CO.,LTD)
Tầng 8, Toà nhà VCCI, số 9 Đào Duy Anh, phường Phương mai,
quận Đống Đa, thành phố Hà Nội

Căn cứ kết quả thẩm định yêu cầu duy trì hiệu lực Bằng độc quyền sáng chế:

Số đơn: DT1-2019-04308

Ngày nộp: 20/06/2019

Chủ đơn: MATSUSHITA ELECTRIC INDUSTRIAL CO., LTD. (JP)

Đại diện của Chủ đơn: VCCI-IP CO.,LTD

Bằng độc quyền sáng chế số: 5759

Năm yêu cầu duy trì hiệu lực: 14

Cục Sở hữu trí tuệ thông báo:

1. Yêu cầu duy trì hiệu lực Bằng độc quyền sáng chế nêu trên được chấp nhận.
2. Hiệu lực Bằng độc quyền sáng chế số 5759 được duy trì đến 11/07/2020.

Nơi nhận:

- Như trên;
- TT (để công bố);
- Lưu: VT, Hồ sơ.

CỤC TRƯỞNG



Đinh Hữu Phí

BỘ KHOA HỌC VÀ CÔNG NGHỆ
CỤC SỞ HỮU TRÍ TUỆ

CỘNG HÒA XÃ HỘI CHỦ NGHĨA VIỆT NAM
Độc lập - Tự do - Hạnh phúc

Số: 10299/TB-SHTT

Hà Nội, ngày 09 tháng 06 năm 2019

THÔNG BÁO
Ghi nhận yêu cầu duy trì hiệu lực Bằng độc quyền sáng chế

Kính gửi: Công ty TNHH một thành viên Sở hữu trí tuệ VCCI
(VCCI-IP CO.,LTD)
Tầng 8, Toà nhà VCCI, số 9 Đào Duy Anh, phường Phương mai,
quận Đống Đa, thành phố Hà Nội

Căn cứ kết quả thẩm định yêu cầu duy trì hiệu lực Bằng độc quyền sáng chế:

Số đơn: DT1-2019-04309

Ngày nộp: 20/06/2019

Chủ đơn: MATSUSHITA ELECTRIC INDUSTRIAL CO., LTD. (JP)

Đại diện của Chủ đơn: VCCI-IP CO.,LTD

Bằng độc quyền sáng chế số: 5758

Năm yêu cầu duy trì hiệu lực: 14

Cục Sở hữu trí tuệ thông báo:

1. Yêu cầu duy trì hiệu lực Bằng độc quyền sáng chế nêu trên được chấp nhận.
2. Hiệu lực Bằng độc quyền sáng chế số 5758 được duy trì đến 11/07/2020.

Nơi nhận:

- Như trên;
- TT (để công bố);
- Lưu: VT, Hồ sơ.

CỤC TRƯỞNG



Đinh Hữu Phí

BỘ KHOA HỌC VÀ CÔNG NGHỆ
CỤC SỞ HỮU TRÍ TUỆ

CỘNG HÒA XÃ HỘI CHỦ NGHĨA VIỆT NAM
Độc lập - Tự do - Hạnh phúc

Số: 2037/TB-SHTT

Hà Nội, ngày 09 tháng 10 năm 2019

THÔNG BÁO
Ghi nhận yêu cầu duy trì hiệu lực Bằng độc quyền sáng chế

Kính gửi: Công ty TNHH một thành viên Sở hữu trí tuệ VCCI
(VCCI-IP CO.,LTD)
Tầng 8, Toà nhà VCCI, số 9 Đào Duy Anh, phường Phương mai,
quận Đống Đa, thành phố Hà Nội

Căn cứ kết quả thẩm định yêu cầu duy trì hiệu lực Bằng độc quyền sáng chế:

Số đơn: DT1-2019-04310

Ngày nộp: 20/06/2019

Chủ đơn: SUZUKI MOTOR CORPORATION (JP)

Đại diện của Chủ đơn: VCCI-IP CO.,LTD

Bằng độc quyền sáng chế số: 17201

Năm yêu cầu duy trì hiệu lực: 3

Cục Sở hữu trí tuệ thông báo:

1. Yêu cầu duy trì hiệu lực Bằng độc quyền sáng chế nêu trên được chấp nhận.

2. Hiệu lực Bằng độc quyền sáng chế số 17201 được duy trì đến 11/07/2020.

Nơi nhận:

- Như trên;
- TT (để công bố);
- Lưu: VT, Hồ sơ.

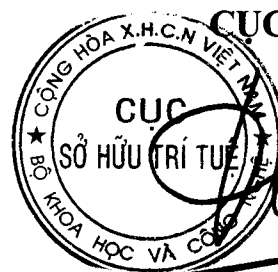

CỤC TRƯỞNG

Đình Hữu Phí

BỘ KHOA HỌC VÀ CÔNG NGHỆ
CỤC SỞ HỮU TRÍ TUỆ

CỘNG HOÀ XÃ HỘI CHỦ NGHĨA VIỆT NAM
Độc lập - Tự do - Hạnh phúc

Số: 20304/TB-SHTT

Hà Nội, ngày 07 tháng 10 năm 2019

THÔNG BÁO
Ghi nhận yêu cầu duy trì hiệu lực Bằng độc quyền sáng chế

Kính gửi: Công ty TNHH một thành viên Sở hữu trí tuệ VCCI
(VCCI-IP CO.,LTD)
Tầng 8, Toà nhà VCCI, số 9 Đào Duy Anh, phường Phương mai,
quận Đống Đa, thành phố Hà Nội

Căn cứ kết quả thẩm định yêu cầu duy trì hiệu lực Bằng độc quyền sáng chế:

Số đơn: DT1-2019-04311

Ngày nộp: 20/06/2019

Chủ đơn: TAIHO PHARMACEUTICAL CO., LTD. (JP)

Đại diện của Chủ đơn: VCCI-IP CO.,LTD

Bằng độc quyền sáng chế số: 17198

Năm yêu cầu duy trì hiệu lực: 3

Cục Sở hữu trí tuệ thông báo:

1. Yêu cầu duy trì hiệu lực Bằng độc quyền sáng chế nêu trên được chấp nhận.
2. Hiệu lực Bằng độc quyền sáng chế số 17198 được duy trì đến 11/07/2020.

Nơi nhận:

- Như trên;
- TT (để công bố);
- Lưu: VT, Hồ sơ.

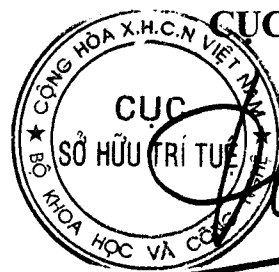

CỤC TRƯỞNG

Đình Hữu Phí

BỘ KHOA HỌC VÀ CÔNG NGHỆ
CỤC SỞ HỮU TRÍ TUỆ

CỘNG HÒA XÃ HỘI CHỦ NGHĨA VIỆT NAM
Độc lập - Tự do - Hạnh phúc

Số: 20302/TB-SHTT

Hà Nội, ngày 07 tháng 10 năm 2019

THÔNG BÁO
Ghi nhận yêu cầu duy trì hiệu lực Bằng độc quyền sáng chế

Kính gửi: Công ty TNHH một thành viên Sở hữu trí tuệ VCCI
(VCCI-IP CO.,LTD)
Tầng 8, Toà nhà VCCI, số 9 Đào Duy Anh, phường Phương mai,
quận Đống Đa, thành phố Hà Nội

Căn cứ kết quả thẩm định yêu cầu duy trì hiệu lực Bằng độc quyền sáng chế:

Số đơn: DT1-2019-04312

Ngày nộp: 20/06/2019

Chủ đơn: SUZUKI MOTOR CORPORATION (JP)

Đại diện của Chủ đơn: VCCI-IP CO.,LTD

Bằng độc quyền sáng chế số: 17185

Năm yêu cầu duy trì hiệu lực: 3

Cục Sở hữu trí tuệ thông báo:

1. Yêu cầu duy trì hiệu lực Bằng độc quyền sáng chế nêu trên được chấp nhận.

2. Hiệu lực Bằng độc quyền sáng chế số 17185 được duy trì đến 11/07/2020.

Nơi nhận:

- Như trên;
- TT (để công bố);
- Lưu: VT, Hồ sơ.

CỤC TRƯỞNG



Đinh Hữu Phí

BỘ KHOA HỌC VÀ CÔNG NGHỆ
CỤC SỞ HỮU TRÍ TUỆ

CỘNG HÒA XÃ HỘI CHỦ NGHĨA VIỆT NAM
Độc lập - Tự do - Hạnh phúc

Số: 20303/TB-SHTT

Hà Nội, ngày 07 tháng 10 năm 2019

THÔNG BÁO
Ghi nhận yêu cầu duy trì hiệu lực Bằng độc quyền sáng chế

Kính gửi: Công ty TNHH một thành viên Sở hữu trí tuệ VCCI
(VCCI-IP CO.,LTD)
Tầng 8, Toà nhà VCCI, số 9 Đào Duy Anh, phường Phương mai,
quận Đống Đa, thành phố Hà Nội

Căn cứ kết quả thẩm định yêu cầu duy trì hiệu lực Bằng độc quyền sáng chế:

Số đơn: DT1-2019-04313

Ngày nộp: 20/06/2019

Chủ đơn: NIPPON OIL CORPORATION (JP)

Đại diện của Chủ đơn: VCCI-IP CO.,LTD

Bằng độc quyền sáng chế số: 9434

Năm yêu cầu duy trì hiệu lực: 9

Cục Sở hữu trí tuệ thông báo:

1. Yêu cầu duy trì hiệu lực Bằng độc quyền sáng chế nêu trên được chấp nhận.

2. Hiệu lực Bằng độc quyền sáng chế số 9434 được duy trì đến 11/07/2020. *h*

Nơi nhận:

- Như trên;
- TT (để công bố);
- Lưu: VT, Hồ sơ.

CỤC TRƯỞNG



BỘ KHOA HỌC VÀ CÔNG NGHỆ
CỤC SỞ HỮU TRÍ TUỆ

CỘNG HÒA XÃ HỘI CHỦ NGHĨA VIỆT NAM
Độc lập - Tự do - Hạnh phúc

Số: 10304/TB-SHTT

Hà Nội, ngày 09 tháng 10 năm 2019

THÔNG BÁO
Ghi nhận yêu cầu duy trì hiệu lực Bằng độc quyền sáng chế

Kính gửi: Công ty TNHH một thành viên Sở hữu trí tuệ VCCI
(VCCI-IP CO.,LTD)
Tầng 8, Toà nhà VCCI, số 9 Đào Duy Anh, phường Phương mai,
quận Đống Đa, thành phố Hà Nội

Căn cứ kết quả thẩm định yêu cầu duy trì hiệu lực Bằng độc quyền sáng chế:

Số đơn: DT1-2019-04314

Ngày nộp: 20/06/2019

Chủ đơn: HONDA MOTOR CO., LTD. (JP)

Đại diện của Chủ đơn: VCCI-IP CO.,LTD

Bằng độc quyền sáng chế số: 19642

Năm yêu cầu duy trì hiệu lực: 2

Cục Sở hữu trí tuệ thông báo:

1. Yêu cầu duy trì hiệu lực Bằng độc quyền sáng chế nêu trên được chấp nhận.
2. Hiệu lực Bằng độc quyền sáng chế số 19642 được duy trì đến 11/07/2020.

Nơi nhận:

- Như trên;
- TT (để công bố);
- Lưu: VT, Hồ sơ.

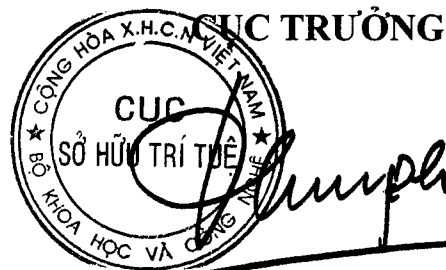

Đinh Hữu Phí

BỘ KHOA HỌC VÀ CÔNG NGHỆ
CỤC SỞ HỮU TRÍ TUỆ

CỘNG HÒA XÃ HỘI CHỦ NGHĨA VIỆT NAM
Độc lập - Tự do - Hạnh phúc

Số: 20305/TB-SHTT

Hà Nội, ngày 04 tháng 10 năm 2019

THÔNG BÁO
Ghi nhận yêu cầu duy trì hiệu lực Bằng độc quyền sáng chế

Kính gửi: Công ty TNHH một thành viên Sở hữu trí tuệ VCCI
(VCCI-IP CO.,LTD)
Tầng 8, Toà nhà VCCI, số 9 Đào Duy Anh, phường Phương mai,
quận Đống Đa, thành phố Hà Nội

Căn cứ kết quả thẩm định yêu cầu duy trì hiệu lực Bằng độc quyền sáng chế:

Số đơn: DT1-2019-04315

Ngày nộp: 20/06/2019

Chủ đơn: HONDA MOTOR CO., LTD. (JP)

Đại diện của Chủ đơn: VCCI-IP CO.,LTD

Bằng độc quyền sáng chế số: 17196

Năm yêu cầu duy trì hiệu lực: 3

Cục Sở hữu trí tuệ thông báo:

1. Yêu cầu duy trì hiệu lực Bằng độc quyền sáng chế nêu trên được chấp nhận.
2. Hiệu lực Bằng độc quyền sáng chế số 17196 được duy trì đến 11/07/2020.

Nơi nhận:

- Như trên;
- TT (để công bố);
- Lưu: VT, Hồ sơ.

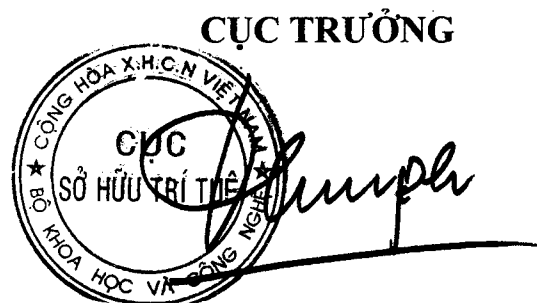

Đinh Hữu Phí

BỘ KHOA HỌC VÀ CÔNG NGHỆ
CỤC SỞ HỮU TRÍ TUỆ

CỘNG HÒA XÃ HỘI CHỦ NGHĨA VIỆT NAM
Độc lập - Tự do - Hạnh phúc

Số: 20306/TB-SHTT

Hà Nội, ngày 07 tháng 10 năm 2019

THÔNG BÁO
Ghi nhận yêu cầu duy trì hiệu lực Bằng độc quyền sáng chế

Kính gửi: Công ty TNHH một thành viên Sở hữu trí tuệ VCCI
(VCCI-IP CO.,LTD)
Tầng 8, Toà nhà VCCL, số 9 Đào Duy Anh, phường Phương mai,
quận Đống Đa, thành phố Hà Nội

Căn cứ kết quả thẩm định yêu cầu duy trì hiệu lực Bằng độc quyền sáng chế:

Số đơn: DT1-2019-04316

Ngày nộp: 20/06/2019

Chủ đơn: HONDA MOTOR CO., LTD. (JP)

Đại diện của Chủ đơn: VCCI-IP CO.,LTD

Bằng độc quyền sáng chế số: 17191

Năm yêu cầu duy trì hiệu lực: 3

Cục Sở hữu trí tuệ thông báo:

1. Yêu cầu duy trì hiệu lực Bằng độc quyền sáng chế nêu trên được chấp nhận.

2. Hiệu lực Bằng độc quyền sáng chế số 17191 được duy trì đến 11/07/2020.

H

Nơi nhận:

- Như trên;
- TT (để công bố);
- Lưu: VT, Hồ sơ.



CỤC TRƯỞNG

Đinh Hữu Phí

BỘ KHOA HỌC VÀ CÔNG NGHỆ
CỤC SỞ HỮU TRÍ TUỆ

CỘNG HÒA XÃ HỘI CHỦ NGHĨA VIỆT NAM
Độc lập - Tự do - Hạnh phúc

Số: 20307/TB-SHTT

Hà Nội, ngày 07 tháng 10 năm 2019

THÔNG BÁO
Ghi nhận yêu cầu duy trì hiệu lực Bằng độc quyền sáng chế

Kính gửi: Công ty TNHH một thành viên Sở hữu trí tuệ VCCI
(VCCI-IP CO.,LTD)
Tầng 8, Toà nhà VCCI, số 9 Đào Duy Anh, phường Phương mai,
quận Đống Đa, thành phố Hà Nội

Căn cứ kết quả thẩm định yêu cầu duy trì hiệu lực Bằng độc quyền sáng chế:

Số đơn: DT1-2019-04317

Ngày nộp: 20/06/2019

Chủ đơn: KUBOTA Corporation (JP)

Đại diện của Chủ đơn: VCCI-IP CO.,LTD

Bằng độc quyền sáng chế số: 17242

Năm yêu cầu duy trì hiệu lực: 3

Cục Sở hữu trí tuệ thông báo:

1. Yêu cầu duy trì hiệu lực Bằng độc quyền sáng chế nêu trên được chấp nhận.
2. Hiệu lực Bằng độc quyền sáng chế số 17242 được duy trì đến 25/07/2020.

H.

Nơi nhận:

- Như trên;
- TT (để công bố);
- Lưu: VT, Hồ sơ.

CỤC TRƯỞNG



Đinh Hữu Phí

BỘ KHOA HỌC VÀ CÔNG NGHỆ
CỤC SỞ HỮU TRÍ TUỆ

CỘNG HOÀ XÃ HỘI CHỦ NGHĨA VIỆT NAM
Độc lập - Tự do - Hạnh phúc

Số: 20308/TB-SHTT

Hà Nội, ngày 09 tháng 10 năm 2019

THÔNG BÁO
Ghi nhận yêu cầu duy trì hiệu lực Bằng độc quyền sáng chế

Kính gửi: Công ty TNHH một thành viên Sở hữu trí tuệ VCCI
(VCCI-IP CO.,LTD)

Tầng 8, Toà nhà VCCI, số 9 Đào Duy Anh, phường Phương mai,
quận Đống Đa, thành phố Hà Nội

Căn cứ kết quả thẩm định yêu cầu duy trì hiệu lực Bằng độc quyền sáng chế:

Số đơn: DT1-2019-04318

Ngày nộp: 20/06/2019

Chủ đơn: CANON KABUSHIKI KAISHA (JP)

Đại diện của Chủ đơn: VCCI-IP CO.,LTD

Bằng độc quyền sáng chế số: 17252

Năm yêu cầu duy trì hiệu lực: 3

Cục Sở hữu trí tuệ thông báo:

1. Yêu cầu duy trì hiệu lực Bằng độc quyền sáng chế nêu trên được chấp nhận.
2. Hiệu lực Bằng độc quyền sáng chế số 17252 được duy trì đến 25/07/2020.

Nơi nhận:

- Như trên;
- TT (để công bố);
- Lưu: VT, Hồ sơ.



CỤC TRƯỞNG

Đinh Hữu Phí

BỘ KHOA HỌC VÀ CÔNG NGHỆ
CỤC SỞ HỮU TRÍ TUỆ

CỘNG HÒA XÃ HỘI CHỦ NGHĨA VIỆT NAM
Độc lập - Tự do - Hạnh phúc

Số: 20304/TB-SHTT

Hà Nội, ngày 10 tháng 10 năm 2019

THÔNG BÁO
Ghi nhận yêu cầu duy trì hiệu lực Bằng độc quyền sáng chế

Kính gửi: Công ty TNHH một thành viên Sở hữu trí tuệ VCCI
(VCCI-IP CO.,LTD)
Tầng 8, Toà nhà VCCI, số 9 Đào Duy Anh, phường Phương mai,
quận Đống Đa, thành phố Hà Nội

Căn cứ kết quả thẩm định yêu cầu duy trì hiệu lực Bằng độc quyền sáng chế:

Số đơn: DT1-2019-04319

Ngày nộp: 20/06/2019

Chủ đơn: HONDA MOTOR CO., LTD. (JP)

Đại diện của Chủ đơn: VCCI-IP CO.,LTD

Bằng độc quyền sáng chế số: 9487

Năm yêu cầu duy trì hiệu lực: 9

Cục Sở hữu trí tuệ thông báo:

1. Yêu cầu duy trì hiệu lực Bằng độc quyền sáng chế nêu trên được chấp nhận.

2. Hiệu lực Bằng độc quyền sáng chế số 9487 được duy trì đến 25/07/2020.

Nơi nhận:

- Như trên;
- TT (để công bố);
- Lưu: VT, Hồ sơ.

CỤC TRƯỞNG



Đình Hữu Phí

BỘ KHOA HỌC VÀ CÔNG NGHỆ
CỤC SỞ HỮU TRÍ TUỆ

CỘNG HÒA XÃ HỘI CHỦ NGHĨA VIỆT NAM
Độc lập - Tự do - Hạnh phúc

Số: 20510 /TB-SHTT

Hà Nội, ngày 09 tháng 10 năm 2019

THÔNG BÁO
Ghi nhận yêu cầu duy trì hiệu lực Bằng độc quyền sáng chế

Kính gửi: Công ty TNHH một thành viên Sở hữu trí tuệ VCCI
(VCCI-IP CO.,LTD)
Tầng 8, Toà nhà VCCI, số 9 Đào Duy Anh, phường Phương mai,
quận Đống Đa, thành phố Hà Nội

Căn cứ kết quả thẩm định yêu cầu duy trì hiệu lực Bằng độc quyền sáng chế:

Số đơn: DT1-2019-04320

Ngày nộp: 20/06/2019

Chủ đơn: HONDA MOTOR CO., LTD (JP)

Đại diện của Chủ đơn: VCCI-IP CO.,LTD

Bằng độc quyền sáng chế số: 9486

Năm yêu cầu duy trì hiệu lực: 9

Cục Sở hữu trí tuệ thông báo:

1. Yêu cầu duy trì hiệu lực Bằng độc quyền sáng chế nêu trên được chấp nhận.

2. Hiệu lực Bằng độc quyền sáng chế số 9486 được duy trì đến 25/07/2020.

Nơi nhận:

- Như trên;
- TT (để công bố);
- Lưu: VT, Hồ sơ.

CỤC TRƯỞNG



Đình Hữu Phí

BỘ KHOA HỌC VÀ CÔNG NGHỆ
CỤC SỞ HỮU TRÍ TUỆ

CỘNG HÒA XÃ HỘI CHỦ NGHĨA VIỆT NAM
Độc lập - Tự do - Hạnh phúc

Số: 20311/TB-SHTT

Hà Nội, ngày 04 tháng 10 năm 2019

THÔNG BÁO
Ghi nhận yêu cầu duy trì hiệu lực Bằng độc quyền sáng chế

Kính gửi: Công ty TNHH một thành viên Sở hữu trí tuệ VCCI
(VCCI-IP CO.,LTD)
Tầng 8, Toà nhà VCCI, số 9 Đào Duy Anh, phường Phương mai,
quận Đống Đa, thành phố Hà Nội

Căn cứ kết quả thẩm định yêu cầu duy trì hiệu lực Bằng độc quyền sáng chế:

Số đơn: DT1-2019-04321

Ngày nộp: 20/06/2019

Chủ đơn: HONDA MOTOR CO., LTD. (JP)

Đại diện của Chủ đơn: VCCI-IP CO.,LTD

Bằng độc quyền sáng chế số: 9482

Năm yêu cầu duy trì hiệu lực: 9

Cục Sở hữu trí tuệ thông báo:

1. Yêu cầu duy trì hiệu lực Bằng độc quyền sáng chế nêu trên được chấp nhận.
2. Hiệu lực Bằng độc quyền sáng chế số 9482 được duy trì đến 25/07/2020.

Nơi nhận:

- Như trên;
- TT (để công bố);
- Lưu: VT, Hồ sơ.

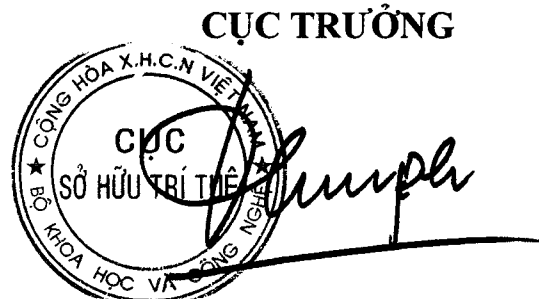

Đinh Hữu Phí

BỘ KHOA HỌC VÀ CÔNG NGHỆ
CỤC SỞ HỮU TRÍ TUỆ

CỘNG HOÀ XÃ HỘI CHỦ NGHĨA VIỆT NAM
Độc lập - Tự do - Hạnh phúc

Số: 20312/TB-SHTT

Hà Nội, ngày 09 tháng 10 năm 2019

THÔNG BÁO

Ghi nhận yêu cầu duy trì hiệu lực Bằng độc quyền sáng chế

Kính gửi: Công ty TNHH một thành viên Sở hữu trí tuệ VCCI
(VCCI-IP CO.,LTD)
Tầng 8, Toà nhà VCCI, số 9 Đào Duy Anh, phường Phương mai,
quận Đống Đa, thành phố Hà Nội

Căn cứ kết quả thẩm định yêu cầu duy trì hiệu lực Bằng độc quyền sáng chế:

Số đơn: DT1-2019-04322

Ngày nộp: 20/06/2019

Chủ đơn: HONDA MOTOR CO., LTD. (JP)

Đại diện của Chủ đơn: VCCI-IP CO.,LTD

Bằng độc quyền sáng chế số: 9476

Năm yêu cầu duy trì hiệu lực: 9

Cục Sở hữu trí tuệ thông báo:

1. Yêu cầu duy trì hiệu lực Bằng độc quyền sáng chế nêu trên được chấp nhận.
2. Hiệu lực Bằng độc quyền sáng chế số 9476 được duy trì đến 25/07/2020. *h*

Nơi nhận:

- Như trên;
- TT (để công bố);
- Lưu: VT, Hồ sơ.

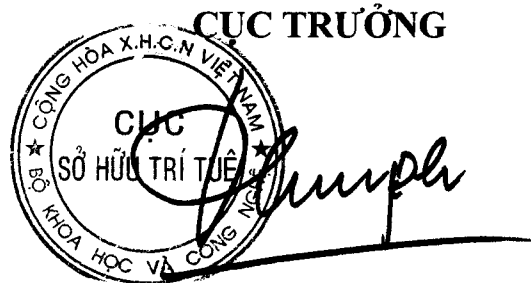

Đinh Hữu Phí

BỘ KHOA HỌC VÀ CÔNG NGHỆ
CỤC SỞ HỮU TRÍ TUỆ

CỘNG HÒA XÃ HỘI CHỦ NGHĨA VIỆT NAM
Độc lập - Tự do - Hạnh phúc

Số: 20313/TB-SHTT

Hà Nội, ngày 09 tháng 10 năm 2019

THÔNG BÁO
Ghi nhận yêu cầu duy trì hiệu lực Bằng độc quyền sáng chế

Kính gửi: Công ty TNHH một thành viên Sở hữu trí tuệ VCCI
(VCCI-IP CO.,LTD)
Tầng 8, Toà nhà VCCI, số 9 Đào Duy Anh, phường Phương mai,
quận Đống Đa, thành phố Hà Nội

Căn cứ kết quả thẩm định yêu cầu duy trì hiệu lực Bằng độc quyền sáng chế:

Số đơn: DT1-2019-04323

Ngày nộp: 20/06/2019

Chủ đơn: HONDA MOTOR CO., LTD. (JP)

Đại diện của Chủ đơn: VCCI-IP CO.,LTD

Bằng độc quyền sáng chế số: 9473

Năm yêu cầu duy trì hiệu lực: 9

Cục Sở hữu trí tuệ thông báo:

1. Yêu cầu duy trì hiệu lực Bằng độc quyền sáng chế nêu trên được chấp nhận.
2. Hiệu lực Bằng độc quyền sáng chế số 9473 được duy trì đến 25/07/2020.

Nơi nhận:

- Như trên;
- TT (để công bố);
- Lưu: VT, Hồ sơ.

CỤC TRƯỞNG



Đinh Hữu Phí

BỘ KHOA HỌC VÀ CÔNG NGHỆ
CỤC SỞ HỮU TRÍ TUỆ

CỘNG HÒA XÃ HỘI CHỦ NGHĨA VIỆT NAM
Độc lập - Tự do - Hạnh phúc

Số: 2034/TB-SHTT

Hà Nội, ngày 09 tháng 10 năm 2019

THÔNG BÁO
Ghi nhận yêu cầu duy trì hiệu lực Bằng độc quyền sáng chế

Kính gửi: Công ty TNHH một thành viên Sở hữu trí tuệ VCCI
(VCCI-IP CO.,LTD)
Tầng 8, Toà nhà VCCI, số 9 Đào Duy Anh, phường Phương mai,
quận Đống Đa, thành phố Hà Nội

Căn cứ kết quả thẩm định yêu cầu duy trì hiệu lực Bằng độc quyền sáng chế:

Số đơn: DT1-2019-04324

Ngày nộp: 20/06/2019

Chủ đơn: OTSUKA PHARMACEUTICAL CO., LTD. (JP)

Đại diện của Chủ đơn: VCCI-IP CO.,LTD

Bằng độc quyền sáng chế số: 17247

Năm yêu cầu duy trì hiệu lực: 3

Cục Sở hữu trí tuệ thông báo:

1. Yêu cầu duy trì hiệu lực Bằng độc quyền sáng chế nêu trên được chấp nhận.
2. Hiệu lực Bằng độc quyền sáng chế số 17247 được duy trì đến 25/07/2020.

Nơi nhận:

- Như trên;
- TT (để công bố);
- Lưu: VT, Hồ sơ.

CỤC TRƯỞNG



Đình Hữu Phí

BỘ KHOA HỌC VÀ CÔNG NGHỆ
CỤC SỞ HỮU TRÍ TUỆ

CỘNG HÒA XÃ HỘI CHỦ NGHĨA VIỆT NAM
Độc lập - Tự do - Hạnh phúc

Số: 20315/TB-SHTT

Hà Nội, ngày 09 tháng 10 năm 2019

THÔNG BÁO

Ghi nhận yêu cầu duy trì hiệu lực Bằng độc quyền sáng chế

Kính gửi: Công ty TNHH Trà và cộng sự (TRA & ASSOCIATES CO.,LTD)
Số 7, phố Văn Miếu, phường Văn Miếu, quận Đống Đa, thành phố Hà Nội

Căn cứ kết quả thẩm định yêu cầu duy trì hiệu lực Bằng độc quyền sáng chế:

Số đơn: DT1-2019-04325

Ngày nộp: 20/06/2018

Chủ đơn: EO, Kwang Sun (KR)

Đại diện của Chủ đơn: TRA & ASSOCIATES CO.,LTD

Bằng độc quyền sáng chế số: 17109

Năm yêu cầu duy trì hiệu lực: 3

Cục Sở hữu trí tuệ thông báo:

1. Yêu cầu duy trì hiệu lực Bằng độc quyền sáng chế nêu trên được chấp nhận.
2. Hiệu lực Bằng độc quyền sáng chế số 17109 được duy trì đến 20/06/2020.

Nơi nhận:

- Như trên;
- TT (để công bố);
- Lưu: VT, Hồ sơ.

CỤC TRƯỞNG

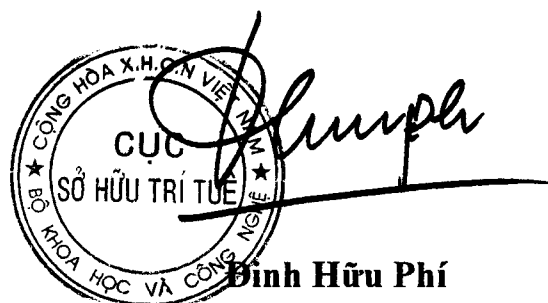

BỘ KHOA HỌC VÀ CÔNG NGHỆ
CỤC SỞ HỮU TRÍ TUỆ

CỘNG HOÀ XÃ HỘI CHỦ NGHĨA VIỆT NAM
Độc lập - Tự do - Hạnh phúc

Số: 2031E/TB-SHTT

Hà Nội, ngày 09 tháng 10 năm 2019

THÔNG BÁO

Ghi nhận yêu cầu duy trì hiệu lực Bằng độc quyền sáng chế

Kính gửi: Công ty Luật TNHH Ambys Hà Nội (AMBYS HÀ NỘI)
Số 3, ngõ 123, đường Âu Cơ, quận Tây Hồ, thành phố Hà Nội.

Căn cứ kết quả thẩm định yêu cầu duy trì hiệu lực Bằng độc quyền sáng chế:

Số đơn: DT1-2019-04326

Ngày nộp: 20/06/2019

Chủ đơn: EXXONMOBIL UPSTREAM RESEARCH COMPANY (US)

Đại diện của Chủ đơn: AMBYS HÀ NỘI

Bằng độc quyền sáng chế số: 19621

Năm yêu cầu duy trì hiệu lực: 2

Cục Sở hữu trí tuệ thông báo:

1. Yêu cầu duy trì hiệu lực Bằng độc quyền sáng chế nêu trên được chấp nhận.

2. Hiệu lực Bằng độc quyền sáng chế số 19621 được duy trì đến 10/07/2020.

Nơi nhận:

- Như trên;
- TT (để công bố);
- Lưu: VT, Hồ sơ.

CỤC TRƯỞNG



Đinh Hữu Phí

BỘ KHOA HỌC VÀ CÔNG NGHỆ
CỤC SỞ HỮU TRÍ TUỆ

CỘNG HÒA XÃ HỘI CHỦ NGHĨA VIỆT NAM
Độc lập - Tự do - Hạnh phúc

Số: 20317/TB-SHTT

Hà Nội, ngày 09 tháng 11 năm 2019

THÔNG BÁO
Ghi nhận yêu cầu duy trì hiệu lực Bằng độc quyền sáng chế

Kính gửi: Công ty TNHH một thành viên Sở hữu trí tuệ VCCI
(VCCI-IP CO.,LTD)
Tầng 8, Toà nhà VCCI, số 9 Đào Duy Anh, phường Phương mai,
quận Đống Đa, thành phố Hà Nội

Căn cứ kết quả thẩm định yêu cầu duy trì hiệu lực Bằng độc quyền sáng chế:

Số đơn: DT1-2019-04327

Ngày nộp: 20/06/2019

Chủ đơn: Janssen Pharmaceutica N.V. (BE)

Đại diện của Chủ đơn: VCCI-IP CO.,LTD

Bằng độc quyền sáng chế số: 15762

Năm yêu cầu duy trì hiệu lực: 4

Cục Sở hữu trí tuệ thông báo:

1. Yêu cầu duy trì hiệu lực Bằng độc quyền sáng chế nêu trên được chấp nhận.
2. Hiệu lực Bằng độc quyền sáng chế số 15762 được duy trì đến 26/07/2020.

Nơi nhận:

- Như trên;
- TT (để công bố);
- Lưu: VT, Hồ sơ.

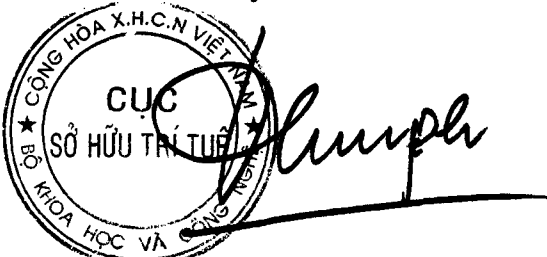
CỤC TRƯỞNG

Đinh Hữu Phí

BỘ KHOA HỌC VÀ CÔNG NGHỆ
CỤC SỞ HỮU TRÍ TUỆ

CỘNG HOÀ XÃ HỘI CHỦ NGHĨA VIỆT NAM
Độc lập - Tự do - Hạnh phúc

Số: 20318/TB-SHTT

Hà Nội, ngày 09 tháng 10 năm 2019

THÔNG BÁO

Ghi nhận yêu cầu duy trì hiệu lực Bằng độc quyền sáng chế

Kính gửi: Công ty TNHH một thành viên Sở hữu trí tuệ VCCI
(VCCI-IP CO.,LTD)
Tầng 8, Toà nhà VCCI, số 9 Đào Duy Anh, phường Phương mai,
quận Đống Đa, thành phố Hà Nội

Căn cứ kết quả thẩm định yêu cầu duy trì hiệu lực Bằng độc quyền sáng chế:

Số đơn: DT1-2019-04328

Ngày nộp: 20/06/2019

Chủ đơn: Janssen Pharmaceutica NV (BE)

Đại diện của Chủ đơn: VCCI-IP CO.,LTD

Bằng độc quyền sáng chế số: 15760

Năm yêu cầu duy trì hiệu lực: 4

Cục Sở hữu trí tuệ thông báo:

1. Yêu cầu duy trì hiệu lực Bằng độc quyền sáng chế nêu trên được chấp nhận.

2. Hiệu lực Bằng độc quyền sáng chế số 15760 được duy trì đến 26/07/2020.

Nơi nhận:

- Như trên;
- TT (để công bố);
- Lưu: VT, Hồ sơ.

CỤC TRƯỞNG



Đinh Hữu Phí
Đinh Hữu Phí

BỘ KHOA HỌC VÀ CÔNG NGHỆ
CỤC SỞ HỮU TRÍ TUỆ

CỘNG HÒA XÃ HỘI CHỦ NGHĨA VIỆT NAM
Độc lập - Tự do - Hạnh phúc

Số: 1034/TB-SHTT

Hà Nội, ngày 07 tháng 10 năm 2019

THÔNG BÁO
Ghi nhận yêu cầu duy trì hiệu lực Bằng độc quyền sáng chế

Kính gửi: Công ty TNHH một thành viên Sở hữu trí tuệ VCCI
(VCCI-IP CO.,LTD)
Tầng 8, Toà nhà VCCI, số 9 Đào Duy Anh, phường Phương mai,
quận Đống Đa, thành phố Hà Nội

Căn cứ kết quả thẩm định yêu cầu duy trì hiệu lực Bằng độc quyền sáng chế:

Số đơn: DT1-2019-04329

Ngày nộp: 20/06/2019

Chủ đơn: JANSSEN PHARMACEUTICA N.V. (BE)

Đại diện của Chủ đơn: VCCI-IP CO.,LTD

Bằng độc quyền sáng chế số: 10496

Năm yêu cầu duy trì hiệu lực: 8

Cục Sở hữu trí tuệ thông báo:

1. Yêu cầu duy trì hiệu lực Bằng độc quyền sáng chế nêu trên được chấp nhận.

2. Hiệu lực Bằng độc quyền sáng chế số 10496 được duy trì đến 26/07/2020.

Nơi nhận:

- Như trên;
- TT (để công bố);
- Lưu: VT, Hồ sơ.

CỤC TRƯỞNG



Đình Hữu Phí

BỘ KHOA HỌC VÀ CÔNG NGHỆ
CỤC SỞ HỮU TRÍ TUỆ

CỘNG HÒA XÃ HỘI CHỦ NGHĨA VIỆT NAM
Độc lập - Tự do - Hạnh phúc

Số: 20320 /TB-SHTT

Hà Nội, ngày 09 tháng 10 năm 2019

THÔNG BÁO
Ghi nhận yêu cầu duy trì hiệu lực Bằng độc quyền sáng chế

Kính gửi: Công ty TNHH một thành viên Sở hữu trí tuệ VCCI
(VCCI-IP CO.,LTD)
Tầng 8, Toà nhà VCCI, số 9 Đào Duy Anh, phường Phương mai,
quận Đống Đa, thành phố Hà Nội

Căn cứ kết quả thẩm định yêu cầu duy trì hiệu lực Bằng độc quyền sáng chế:

Số đơn: DT1-2019-04330

Ngày nộp: 20/06/2019

Chủ đơn: Sumitomo Rubber Industries, Ltd. (JP)

Đại diện của Chủ đơn: VCCI-IP CO.,LTD

Bằng độc quyền sáng chế số: 15757

Năm yêu cầu duy trì hiệu lực: 4

Cục Sở hữu trí tuệ thông báo:

1. Yêu cầu duy trì hiệu lực Bằng độc quyền sáng chế nêu trên được chấp nhận.
2. Hiệu lực Bằng độc quyền sáng chế số 15757 được duy trì đến 26/07/2020.

Nơi nhận:

- Như trên;
- TT (để công bố);
- Lưu: VT, Hồ sơ.

CỤC TRƯỞNG



Đinh Hữu Phí

BỘ KHOA HỌC VÀ CÔNG NGHỆ
CỤC SỞ HỮU TRÍ TUỆ

CỘNG HÒA XÃ HỘI CHỦ NGHĨA VIỆT NAM
Độc lập - Tự do - Hạnh phúc

Số: 20321/TB-SHTT

Hà Nội, ngày 07 tháng 10 năm 2019

THÔNG BÁO
Ghi nhận yêu cầu duy trì hiệu lực Bằng độc quyền sáng chế

Kính gửi: Công ty TNHH một thành viên Sở hữu trí tuệ VCCI
(VCCI-IP CO.,LTD)
Tầng 8, Toà nhà VCCI, số 9 Đào Duy Anh, phường Phương mai,
quận Đống Đa, thành phố Hà Nội

Căn cứ kết quả thẩm định yêu cầu duy trì hiệu lực Bằng độc quyền sáng chế:

Số đơn: DT1-2019-04331

Ngày nộp: 20/06/2019

Chủ đơn: KAO CORPORATION (JP)

Đại diện của Chủ đơn: VCCI-IP CO.,LTD

Bằng độc quyền sáng chế số: 15742

Năm yêu cầu duy trì hiệu lực: 4

Cục Sở hữu trí tuệ thông báo:

1. Yêu cầu duy trì hiệu lực Bằng độc quyền sáng chế nêu trên được chấp nhận.
2. Hiệu lực Bằng độc quyền sáng chế số 15742 được duy trì đến 26/07/2020.

Nơi nhận:

- Như trên;
- TT (để công bố);
- Lưu: VT, Hồ sơ.

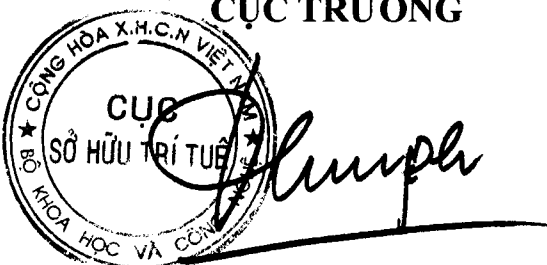
CỤC TRƯỞNG

Đinh Hữu Phí

BỘ KHOA HỌC VÀ CÔNG NGHỆ
CỤC SỞ HỮU TRÍ TUỆ

CỘNG HÒA XÃ HỘI CHỦ NGHĨA VIỆT NAM
Độc lập - Tự do - Hạnh phúc

Số: LC/22/TB-SHTT

Hà Nội, ngày 07 tháng 06 năm 2019

THÔNG BÁO

Ghi nhận yêu cầu duy trì hiệu lực Bằng độc quyền sáng chế

Kính gửi: Công ty TNHH một thành viên Sở hữu trí tuệ VCCI
(VCCI-IP CO.,LTD)
Tầng 8, Toà nhà VCCI, số 9 Đào Duy Anh, phường Phương mai,
quận Đống Đa, thành phố Hà Nội

Căn cứ kết quả thẩm định yêu cầu duy trì hiệu lực Bằng độc quyền sáng chế:

Số đơn: DT1-2019-04333

Ngày nộp: 20/06/2019

Chủ đơn: NIPPON STEEL & SUMITOMO METAL CORPORATION
(JP)

Đại diện của Chủ đơn: VCCI-IP CO.,LTD

Bằng độc quyền sáng chế số: 10502

Năm yêu cầu duy trì hiệu lực: 8

Cục Sở hữu trí tuệ thông báo:

1. Yêu cầu duy trì hiệu lực Bằng độc quyền sáng chế nêu trên được chấp nhận.

2. Hiệu lực Bằng độc quyền sáng chế số 10502 được duy trì đến 26/07/2020.

Nơi nhận:

- Như trên;
- TT (để công bố);
- Lưu: VT, Hồ sơ.

CỤC TRƯỞNG

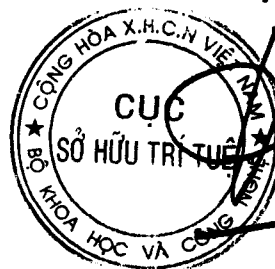

Đinh Hữu Phí

BỘ KHOA HỌC VÀ CÔNG NGHỆ
CỤC SỞ HỮU TRÍ TUỆ

CỘNG HÒA XÃ HỘI CHỦ NGHĨA VIỆT NAM
Độc lập - Tự do - Hạnh phúc

Số: 20323/TB-SHTT

Hà Nội, ngày 09 tháng 10 năm 2019

THÔNG BÁO

Ghi nhận yêu cầu duy trì hiệu lực Bằng độc quyền sáng chế

Kính gửi: Công ty TNHH một thành viên Sở hữu trí tuệ VCCI
(VCCI-IP CO.,LTD)
Tầng 8, Toà nhà VCCI, số 9 Đào Duy Anh, phường Phương mai,
quận Đống Đa, thành phố Hà Nội

Căn cứ kết quả thẩm định yêu cầu duy trì hiệu lực Bằng độc quyền sáng chế:

Số đơn: DT1-2019-04332

Ngày nộp: 20/06/2019

Chủ đơn: NIPPON STEEL & SUMITOMO METAL CORPORATION
(JP)

Đại diện của Chủ đơn: VCCI-IP CO.,LTD

Bằng độc quyền sáng chế số: 15764

Năm yêu cầu duy trì hiệu lực: 4

Cục Sở hữu trí tuệ thông báo:

1. Yêu cầu duy trì hiệu lực Bằng độc quyền sáng chế nêu trên được chấp nhận.
2. Hiệu lực Bằng độc quyền sáng chế số 15764 được duy trì đến 26/07/2020.

Nơi nhận:

- Như trên;
- TT (để công bố);
- Lưu: VT, Hồ sơ.

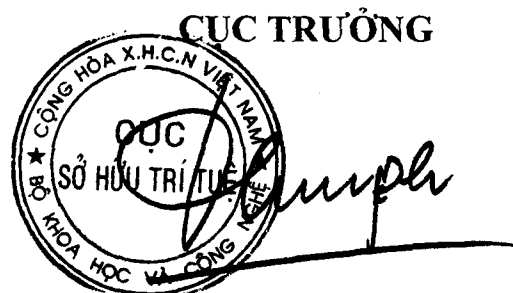

Đinh Hữu Phí

BỘ KHOA HỌC VÀ CÔNG NGHỆ
CỤC SỞ HỮU TRÍ TUỆ

CỘNG HÒA XÃ HỘI CHỦ NGHĨA VIỆT NAM
Độc lập - Tự do - Hạnh phúc

Số: 2019/TB-SHTT

Hà Nội, ngày 07 tháng 07 năm 2019

THÔNG BÁO
Ghi nhận yêu cầu duy trì hiệu lực Bằng độc quyền sáng chế

Kính gửi: Công ty TNHH một thành viên Sở hữu trí tuệ VCCI
(VCCI-IP CO.,LTD)
Tầng 8, Toà nhà VCCI, số 9 Đào Duy Anh, phường Phương mai,
quận Đống Đa, thành phố Hà Nội

Căn cứ kết quả thẩm định yêu cầu duy trì hiệu lực Bằng độc quyền sáng chế:

Số đơn: DT1-2019-04334

Ngày nộp: 20/06/2019

Chủ đơn: ALFA LAVAL CORPORATE AB (SE)

Đại diện của Chủ đơn: VCCI-IP CO.,LTD

Bằng độc quyền sáng chế số: 10495

Năm yêu cầu duy trì hiệu lực: 8

Cục Sở hữu trí tuệ thông báo:

1. Yêu cầu duy trì hiệu lực Bằng độc quyền sáng chế nêu trên được chấp nhận.

2. Hiệu lực Bằng độc quyền sáng chế số 10495 được duy trì đến 26/07/2020.

Nơi nhận:

- Như trên;
- TT (để công bố);
- Lưu: VT, Hồ sơ.

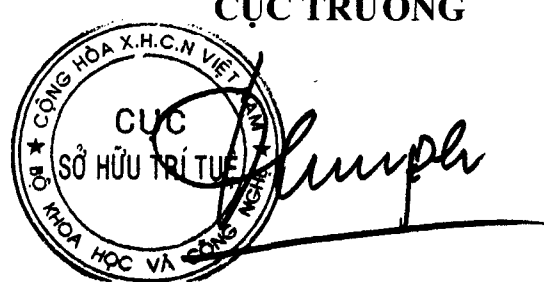
CỤC TRƯỞNG

Đinh Hữu Phí

BỘ KHOA HỌC VÀ CÔNG NGHỆ
CỤC SỞ HỮU TRÍ TUỆ

CỘNG HÒA XÃ HỘI CHỦ NGHĨA VIỆT NAM
Độc lập - Tự do - Hạnh phúc

Số: 20325/TB-SHTT

Hà Nội, ngày 07 tháng 06 năm 2019

THÔNG BÁO
Ghi nhận yêu cầu duy trì hiệu lực Bằng độc quyền sáng chế

Kính gửi: Công ty TNHH một thành viên Sở hữu trí tuệ VCCI
(VCCI-IP CO.,LTD)
Tầng 8, Toà nhà VCCI, số 9 Đào Duy Anh, phường Phương mai,
quận Đống Đa, thành phố Hà Nội

Căn cứ kết quả thẩm định yêu cầu duy trì hiệu lực Bằng độc quyền sáng chế:

Số đơn: DT1-2019-04335

Ngày nộp: 20/06/2019

Chủ đơn: SUZUKI MOTOR CORPORATION (JP)

Đại diện của Chủ đơn: VCCI-IP CO.,LTD

Bằng độc quyền sáng chế số: 15751

Năm yêu cầu duy trì hiệu lực: 4

Cục Sở hữu trí tuệ thông báo:

1. Yêu cầu duy trì hiệu lực Bằng độc quyền sáng chế nêu trên được chấp nhận.

2. Hiệu lực Bằng độc quyền sáng chế số 15751 được duy trì đến 26/07/2020.

Nơi nhận:

- Như trên;
- TT (để công bố);
- Lưu: VT, Hồ sơ.

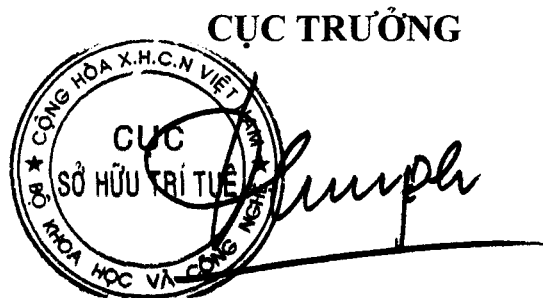

Đình Hữu Phí

BỘ KHOA HỌC VÀ CÔNG NGHỆ
CỤC SỞ HỮU TRÍ TUỆ

CỘNG HÒA XÃ HỘI CHỦ NGHĨA VIỆT NAM
Độc lập - Tự do - Hạnh phúc

Số: 20324/TB-SHTT

Hà Nội, ngày 09 tháng 10 năm 2019

THÔNG BÁO
Ghi nhận yêu cầu duy trì hiệu lực Bằng độc quyền sáng chế

Kính gửi: Công ty TNHH một thành viên Sở hữu trí tuệ VCCI
(VCCI-IP CO.,LTD)
Tầng 8, Toà nhà VCCI, số 9 Đào Duy Anh, phường Phương mai,
quận Đống Đa, thành phố Hà Nội

Căn cứ kết quả thẩm định yêu cầu duy trì hiệu lực Bằng độc quyền sáng chế:

Số đơn: DT1-2019-04336

Ngày nộp: 20/06/2019

Chủ đơn: SUZUKI MOTOR CORPORATION (JP)

Đại diện của Chủ đơn: VCCI-IP CO.,LTD

Bằng độc quyền sáng chế số: 15747

Năm yêu cầu duy trì hiệu lực: 4

Cục Sở hữu trí tuệ thông báo:

1. Yêu cầu duy trì hiệu lực Bằng độc quyền sáng chế nêu trên được chấp nhận.
2. Hiệu lực Bằng độc quyền sáng chế số 15747 được duy trì đến 26/07/2020.

Nơi nhận:

- Như trên;
- TT (để công bố);
- Lưu: VT, Hồ sơ.

CỤC TRƯỞNG



Đinh Hữu Phí

BỘ KHOA HỌC VÀ CÔNG NGHỆ
CỤC SỞ HỮU TRÍ TUỆ

CỘNG HOÀ XÃ HỘI CHỦ NGHĨA VIỆT NAM
Độc lập - Tự do - Hạnh phúc

Số: 20327/TB-SHTT

Hà Nội, ngày 07 tháng 10 năm 2019

THÔNG BÁO
Ghi nhận yêu cầu duy trì hiệu lực Bằng độc quyền sáng chế

Kính gửi: Công ty TNHH một thành viên Sở hữu trí tuệ VCCI
(VCCI-IP CO.,LTD)
Tầng 8, Toà nhà VCCI, số 9 Đào Duy Anh, phường Phương mai,
quận Đống Đa, thành phố Hà Nội

Căn cứ kết quả thẩm định yêu cầu duy trì hiệu lực Bằng độc quyền sáng chế:

Số đơn: DT1-2019-04337

Ngày nộp: 20/06/2019

Chủ đơn: HONDA MOTOR CO., LTD. (JP)

Đại diện của Chủ đơn: VCCI-IP CO.,LTD

Bằng độc quyền sáng chế số: 17155

Năm yêu cầu duy trì hiệu lực: 3

Cục Sở hữu trí tuệ thông báo:

1. Yêu cầu duy trì hiệu lực Bằng độc quyền sáng chế nêu trên được chấp nhận.

2. Hiệu lực Bằng độc quyền sáng chế số 17155 được duy trì đến 04/07/2020.

Nơi nhận:

- Như trên;
- TT (để công bố);
- Lưu: VT, Hồ sơ.

CỤC TRƯỞNG



Đinh Hữu Phí

BỘ KHOA HỌC VÀ CÔNG NGHỆ
CỤC SỞ HỮU TRÍ TUỆ

CỘNG HÒA XÃ HỘI CHỦ NGHĨA VIỆT NAM
Độc lập - Tự do - Hạnh phúc

Số: 20348/TB-SHTT

Hà Nội, ngày 04 tháng 10 năm 2019

THÔNG BÁO
Ghi nhận yêu cầu duy trì hiệu lực Bằng độc quyền sáng chế

Kính gửi: Công ty TNHH một thành viên Sở hữu trí tuệ VCCI
(VCCI-IP CO.,LTD)
Tầng 8, Toà nhà VCCI, số 9 Đào Duy Anh, phường Phương mai,
quận Đống Đa, thành phố Hà Nội

Căn cứ kết quả thẩm định yêu cầu duy trì hiệu lực Bằng độc quyền sáng chế:

Số đơn: DT1-2019-04338

Ngày nộp: 20/06/2019

Chủ đơn: HONDA MOTOR CO., LTD. (JP)

Đại diện của Chủ đơn: VCCI-IP CO.,LTD

Bằng độc quyền sáng chế số: 17151

Năm yêu cầu duy trì hiệu lực: 3

Cục Sở hữu trí tuệ thông báo:

1. Yêu cầu duy trì hiệu lực Bằng độc quyền sáng chế nêu trên được chấp nhận.

2. Hiệu lực Bằng độc quyền sáng chế số 17151 được duy trì đến 04/07/2020.

He

Nơi nhận:

- Như trên;
- TT (để công bố);
- Lưu: VT, Hồ sơ.

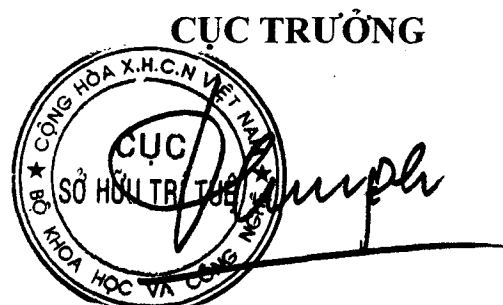

Đinh Hữu Phí

BỘ KHOA HỌC VÀ CÔNG NGHỆ
CỤC SỞ HỮU TRÍ TUỆ

CỘNG HOÀ XÃ HỘI CHỦ NGHĨA VIỆT NAM
Độc lập - Tự do - Hạnh phúc

Số: 20329/TB-SHTT

Hà Nội, ngày 04 tháng 10 năm 2019

THÔNG BÁO

Ghi nhận yêu cầu duy trì hiệu lực Bằng độc quyền sáng chế

Kính gửi: Công ty TNHH một thành viên Sở hữu trí tuệ VCCI
(VCCI-IP CO.,LTD)
Tầng 8, Toà nhà VCCI, số 9 Đào Duy Anh, phường Phương mai,
quận Đống Đa, thành phố Hà Nội

Căn cứ kết quả thẩm định yêu cầu duy trì hiệu lực Bằng độc quyền sáng chế:

Số đơn: DT1-2019-04339

Ngày nộp: 20/06/2019

Chủ đơn: NIPPON STEEL & SUMITOMO METAL CORPORATION
(JP)

Đại diện của Chủ đơn: VCCI-IP CO.,LTD

Bằng độc quyền sáng chế số: 5041

Năm yêu cầu duy trì hiệu lực: 15

Cục Sở hữu trí tuệ thông báo:

1. Yêu cầu duy trì hiệu lực Bằng độc quyền sáng chế nêu trên được chấp nhận.

2. Hiệu lực Bằng độc quyền sáng chế số 5041 được duy trì đến 05/07/2020.

Nơi nhận:

- Như trên;
- TT (để công bố);
- Lưu: VT, Hồ sơ.

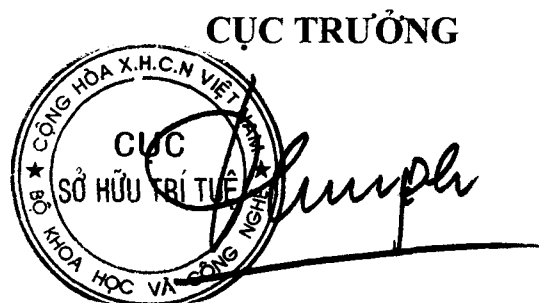

Đinh Hữu Phí

BỘ KHOA HỌC VÀ CÔNG NGHỆ
CỤC SỞ HỮU TRÍ TUỆ

CỘNG HOÀ XÃ HỘI CHỦ NGHĨA VIỆT NAM
Độc lập - Tự do - Hạnh phúc

Số: 20330/TB-SHTT

Hà Nội, ngày 09 tháng 10 năm 2019

THÔNG BÁO
Ghi nhận yêu cầu duy trì hiệu lực Bằng độc quyền sáng chế

Kính gửi: Công ty TNHH một thành viên Sở hữu trí tuệ VCCI
(VCCI-IP CO.,LTD)
Tầng 8, Toà nhà VCCI, số 9 Đào Duy Anh, phường Phương mai,
quận Đống Đa, thành phố Hà Nội

Căn cứ kết quả thẩm định yêu cầu duy trì hiệu lực Bằng độc quyền sáng chế:

Số đơn: DT1-2019-04340

Ngày nộp: 20/06/2019

Chủ đơn: MANI, INC. (JP)

Đại diện của Chủ đơn: VCCI-IP CO.,LTD

Bằng độc quyền sáng chế số: 5034

Năm yêu cầu duy trì hiệu lực: 15

Cục Sở hữu trí tuệ thông báo:

1. Yêu cầu duy trì hiệu lực Bằng độc quyền sáng chế nêu trên được chấp nhận.
2. Hiệu lực Bằng độc quyền sáng chế số 5034 được duy trì đến 05/07/2020. *He*

Nơi nhận:

- Như trên;
- TT (để công bố);
- Lưu: VT, Hồ sơ.

CỤC TRƯỞNG



Đinh Hữu Phí

BỘ KHOA HỌC VÀ CÔNG NGHỆ
CỤC SỞ HỮU TRÍ TUỆ

CỘNG HÒA XÃ HỘI CHỦ NGHĨA VIỆT NAM
Độc lập - Tự do - Hạnh phúc

Số: 20354/TB-SHTT

Hà Nội, ngày 05 tháng 10 năm 2019

THÔNG BÁO
Ghi nhận yêu cầu duy trì hiệu lực Bằng độc quyền sáng chế

Kính gửi: Công ty TNHH một thành viên Sở hữu trí tuệ VCCI
(VCCI-IP CO.,LTD)
Tầng 8, Toà nhà VCCI, số 9 Đào Duy Anh, phường Phương mai,
quận Đống Đa, thành phố Hà Nội

Căn cứ kết quả thẩm định yêu cầu duy trì hiệu lực Bằng độc quyền sáng chế:

Số đơn: DT1-2019-04341

Ngày nộp: 20/06/2019

Chủ đơn: PANASONIC CORPORATION (JP)

Đại diện của Chủ đơn: VCCI-IP CO.,LTD

Bằng độc quyền sáng chế số: 9404

Năm yêu cầu duy trì hiệu lực: 9

Cục Sở hữu trí tuệ thông báo:

1. Yêu cầu duy trì hiệu lực Bằng độc quyền sáng chế nêu trên được chấp nhận.
2. Hiệu lực Bằng độc quyền sáng chế số 9404 được duy trì đến 05/07/2020.

Nơi nhận:

- Như trên;
- TT (để công bố);
- Lưu: VT, Hồ sơ.

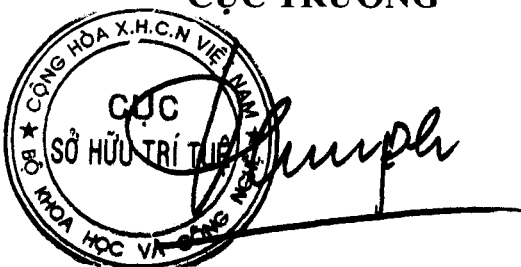
CỤC TRƯỞNG

Đình Hữu Phí

BỘ KHOA HỌC VÀ CÔNG NGHỆ
CỤC SỞ HỮU TRÍ TUỆ

CỘNG HOÀ XÃ HỘI CHỦ NGHĨA VIỆT NAM
Độc lập - Tự do - Hạnh phúc

Số: 20332/TB-SHTT

Hà Nội, ngày 07 tháng 10 năm 2019

THÔNG BÁO
Ghi nhận yêu cầu duy trì hiệu lực Bằng độc quyền sáng chế

Kính gửi: Công ty TNHH một thành viên Sở hữu trí tuệ VCCI
(VCCI-IP CO.,LTD)
Tầng 8, Toà nhà VCCI, số 9 Đào Duy Anh, phường Phương mai,
quận Đống Đa, thành phố Hà Nội

Căn cứ kết quả thẩm định yêu cầu duy trì hiệu lực Bằng độc quyền sáng chế:

Số đơn: DT1-2019-04342

Ngày nộp: 20/06/2019

Chủ đơn: TAKEDA AS (NO)

Đại diện của Chủ đơn: VCCI-IP CO.,LTD

Bằng độc quyền sáng chế số: 9418

Năm yêu cầu duy trì hiệu lực: 9

Cục Sở hữu trí tuệ thông báo:

1. Yêu cầu duy trì hiệu lực Bằng độc quyền sáng chế nêu trên được chấp nhận.
2. Hiệu lực Bằng độc quyền sáng chế số 9418 được duy trì đến 05/07/2020.

Nơi nhận:

- Như trên;
- TT (để công bố);
- Lưu: VT, Hồ sơ.

CỤC TRƯỞNG



Đinh Hữu Phí

BỘ KHOA HỌC VÀ CÔNG NGHỆ
CỤC SỞ HỮU TRÍ TUỆ

CỘNG HÒA XÃ HỘI CHỦ NGHĨA VIỆT NAM
Độc lập - Tự do - Hạnh phúc

Số: 20/2019/TB-SHTT

Hà Nội, ngày 09 tháng 10 năm 2019

THÔNG BÁO
Ghi nhận yêu cầu duy trì hiệu lực Bằng độc quyền sáng chế

Kính gửi: Công ty TNHH một thành viên Sở hữu trí tuệ VCCI
(VCCI-IP CO.,LTD)
Tầng 8, Toà nhà VCCI, số 9 Đào Duy Anh, phường Phương mai,
quận Đống Đa, thành phố Hà Nội

Căn cứ kết quả thẩm định yêu cầu duy trì hiệu lực Bằng độc quyền sáng chế:

Số đơn: DT1-2019-04343

Ngày nộp: 20/06/2019

Chủ đơn: JX Nippon Oil & Energy Corporation (JP)

Đại diện của Chủ đơn: VCCI-IP CO.,LTD

Bằng độc quyền sáng chế số: 19612

Năm yêu cầu duy trì hiệu lực: 2

Cục Sở hữu trí tuệ thông báo:

1. Yêu cầu duy trì hiệu lực Bằng độc quyền sáng chế nêu trên được chấp nhận.
2. Hiệu lực Bằng độc quyền sáng chế số 19612 được duy trì đến 05/07/2020.

Nơi nhận:

- Như trên;
- TT (để công bố);
- Lưu: VT, Hồ sơ.

CỤC TRƯỞNG

Đinh Hữu Phí

BỘ KHOA HỌC VÀ CÔNG NGHỆ
CỤC SỞ HỮU TRÍ TUỆ

CỘNG HOÀ XÃ HỘI CHỦ NGHĨA VIỆT NAM
Độc lập - Tự do - Hạnh phúc

Số: 20334/TB-SHTT

Hà Nội, ngày 09 tháng 06 năm 2019

THÔNG BÁO
Ghi nhận yêu cầu duy trì hiệu lực Bằng độc quyền sáng chế

Kính gửi: Công ty TNHH một thành viên Sở hữu trí tuệ VCCI
(VCCI-IP CO.,LTD)
Tầng 8, Toà nhà VCCI, số 9 Đào Duy Anh, phường Phương mai,
quận Đống Đa, thành phố Hà Nội

Căn cứ kết quả thẩm định yêu cầu duy trì hiệu lực Bằng độc quyền sáng chế:

Số đơn: DT1-2019-04344

Ngày nộp: 20/06/2019

Chủ đơn: TAIHO PHARMACEUTICAL CO., LTD. (JP)

Đại diện của Chủ đơn: VCCI-IP CO.,LTD

Bằng độc quyền sáng chế số: 19605

Năm yêu cầu duy trì hiệu lực: 2

Cục Sở hữu trí tuệ thông báo:

1. Yêu cầu duy trì hiệu lực Bằng độc quyền sáng chế nêu trên được chấp nhận.

2. Hiệu lực Bằng độc quyền sáng chế số 19605 được duy trì đến 05/07/2020.

Nơi nhận:

- Như trên;
- TT (để công bố);
- Lưu: VT, Hồ sơ.

CỤC TRƯỞNG



Đình Hữu Phí

BỘ KHOA HỌC VÀ CÔNG NGHỆ
CỤC SỞ HỮU TRÍ TUỆ

CỘNG HOÀ XÃ HỘI CHỦ NGHĨA VIỆT NAM
Độc lập - Tự do - Hạnh phúc

Số: 20335/TB-SHTT

Hà Nội, ngày 09 tháng 06 năm 2019

THÔNG BÁO

Ghi nhận yêu cầu duy trì hiệu lực Bằng độc quyền sáng chế

Kính gửi: Công ty TNHH một thành viên Sở hữu trí tuệ VCCI
(VCCI-IP CO.,LTD)
Tầng 8, Toà nhà VCCI, số 9 Đào Duy Anh, phường Phương mai,
quận Đống Đa, thành phố Hà Nội

Căn cứ kết quả thẩm định yêu cầu duy trì hiệu lực Bằng độc quyền sáng chế:

Số đơn: DT1-2019-04345

Ngày nộp: 20/06/2019

Chủ đơn: IHARA CHEMICAL INDUSTRY CO., LTD. (JP)

Đại diện của Chủ đơn: VCCI-IP CO.,LTD

Bằng độc quyền sáng chế số: 9413

Năm yêu cầu duy trì hiệu lực: 9

Cục Sở hữu trí tuệ thông báo:

1. Yêu cầu duy trì hiệu lực Bằng độc quyền sáng chế nêu trên được chấp nhận.
2. Hiệu lực Bằng độc quyền sáng chế số 9413 được duy trì đến 05/07/2020.

Nơi nhận:

- Như trên;
- TT (để công bố);
- Lưu: VT, Hồ sơ.

CỤC TRƯỞNG



Đinh Hữu Phí

BỘ KHOA HỌC VÀ CÔNG NGHỆ
CỤC SỞ HỮU TRÍ TUỆ

CỘNG HÒA XÃ HỘI CHỦ NGHĨA VIỆT NAM
Độc lập - Tự do - Hạnh phúc

Số: 2038/TB-SHTT

Hà Nội, ngày 09 tháng 10 năm 2019

THÔNG BÁO
Ghi nhận yêu cầu duy trì hiệu lực Bằng độc quyền sáng chế

Kính gửi: Công ty TNHH một thành viên Sở hữu trí tuệ VCCI
(VCCI-IP CO.,LTD)
Tầng 8, Toà nhà VCCI, số 9 Đào Duy Anh, phường Phương mai,
quận Đống Đa, thành phố Hà Nội

Căn cứ kết quả thẩm định yêu cầu duy trì hiệu lực Bằng độc quyền sáng chế:

Số đơn: DT1-2019-04346

Ngày nộp: 20/06/2019

Chủ đơn: NTT DOCOMO, INC. (JP)

Đại diện của Chủ đơn: VCCI-IP CO.,LTD

Bằng độc quyền sáng chế số: 15676

Năm yêu cầu duy trì hiệu lực: 4

Cục Sở hữu trí tuệ thông báo:

1. Yêu cầu duy trì hiệu lực Bằng độc quyền sáng chế nêu trên được chấp nhận.
2. Hiệu lực Bằng độc quyền sáng chế số 15676 được duy trì đến 06/07/2020.

Nơi nhận:

- Như trên;
- TT (để công bố);
- Lưu: VT, Hồ sơ.

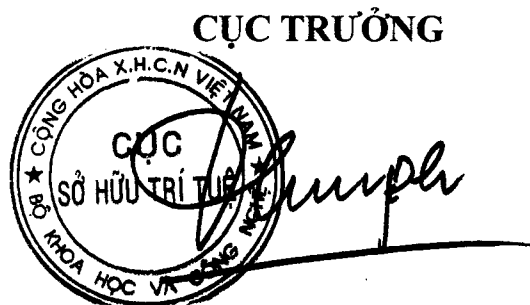

Đinh Hữu Phí

BỘ KHOA HỌC VÀ CÔNG NGHỆ
CỤC SỞ HỮU TRÍ TUỆ

CỘNG HOÀ XÃ HỘI CHỦ NGHĨA VIỆT NAM
Độc lập - Tự do - Hạnh phúc

Số: 20337/TB-SHTT

Hà Nội, ngày 09 tháng 10 năm 2019

THÔNG BÁO
Ghi nhận yêu cầu duy trì hiệu lực Bằng độc quyền sáng chế

Kính gửi: Công ty TNHH một thành viên Sở hữu trí tuệ VCCI
(VCCI-IP CO.,LTD)
Tầng 8, Toà nhà VCCI, số 9 Đào Duy Anh, phường Phương mai,
quận Đống Đa, thành phố Hà Nội

Căn cứ kết quả thẩm định yêu cầu duy trì hiệu lực Bằng độc quyền sáng chế:

Số đơn: DT1-2019-04348

Ngày nộp: 20/06/2019

Chủ đơn: Panasonic Intellectual Property Corporation Of America (US)

Đại diện của Chủ đơn: VCCI-IP CO.,LTD

Bằng độc quyền sáng chế số: 10463

Năm yêu cầu duy trì hiệu lực: 8

Cục Sở hữu trí tuệ thông báo:

1. Yêu cầu duy trì hiệu lực Bằng độc quyền sáng chế nêu trên được chấp nhận.

2. Hiệu lực Bằng độc quyền sáng chế số 10463 được duy trì đến 06/07/2020.

Nơi nhận:

- Như trên;
- TT (để công bố);
- Lưu: VT, Hồ sơ.

CỤC TRƯỞNG



Đinh Hữu Phí

BỘ KHOA HỌC VÀ CÔNG NGHỆ
CỤC SỞ HỮU TRÍ TUỆ

CỘNG HÒA XÃ HỘI CHỦ NGHĨA VIỆT NAM
Độc lập - Tự do - Hạnh phúc

Số: 20338 /TB-SHTT

Hà Nội, ngày 07 tháng 10 năm 2019

THÔNG BÁO

Ghi nhận yêu cầu duy trì hiệu lực Bằng độc quyền sáng chế

Kính gửi: Công ty TNHH một thành viên Sở hữu trí tuệ VCCI
(VCCI-IP CO.,LTD)
Tầng 8, Toà nhà VCCI, số 9 Đào Duy Anh, phường Phương mai,
quận Đống Đa, thành phố Hà Nội

Căn cứ kết quả thẩm định yêu cầu duy trì hiệu lực Bằng độc quyền sáng chế:

Số đơn: DT1-2019-04349

Ngày nộp: 20/06/2019

Chủ đơn: JFE Steel Corporation (JP)

Đại diện của Chủ đơn: VCCI-IP CO.,LTD

Bằng độc quyền sáng chế số: 15671

Năm yêu cầu duy trì hiệu lực: 4

Cục Sở hữu trí tuệ thông báo:

1. Yêu cầu duy trì hiệu lực Bằng độc quyền sáng chế nêu trên được chấp nhận.

2. Hiệu lực Bằng độc quyền sáng chế số 15671 được duy trì đến 06/07/2020.

Nơi nhận:

- Như trên;
- TT (để công bố);
- Lưu: VT, Hồ sơ.

CỤC TRƯỞNG



Đinh Hữu Phí

BỘ KHOA HỌC VÀ CÔNG NGHỆ
CỤC SỞ HỮU TRÍ TUỆ

CỘNG HÒA XÃ HỘI CHỦ NGHĨA VIỆT NAM
Độc lập - Tự do - Hạnh phúc

Số: 20339/TB-SHTT

Hà Nội, ngày 09 tháng 10 năm 2019

THÔNG BÁO
Ghi nhận yêu cầu duy trì hiệu lực Bằng độc quyền sáng chế

Kính gửi: Công ty TNHH một thành viên Sở hữu trí tuệ VCCI
(VCCI-IP CO.,LTD)
Tầng 8, Toà nhà VCCI, số 9 Đào Duy Anh, phường Phương mai,
quận Đống Đa, thành phố Hà Nội

Căn cứ kết quả thẩm định yêu cầu duy trì hiệu lực Bằng độc quyền sáng chế:

Số đơn: DT1-2019-04351

Ngày nộp: 20/06/2019

Chủ đơn: HONDA MOTOR CO., LTD. (JP)

Đại diện của Chủ đơn: VCCI-IP CO.,LTD

Bằng độc quyền sáng chế số: 15651

Năm yêu cầu duy trì hiệu lực: 4

Cục Sở hữu trí tuệ thông báo:

1. Yêu cầu duy trì hiệu lực Bằng độc quyền sáng chế nêu trên được chấp nhận.

2. Hiệu lực Bằng độc quyền sáng chế số 15651 được duy trì đến 06/07/2020.

Nơi nhận:

- Như trên;
- TT (để công bố);
- Lưu: VT, Hồ sơ.

CỤC TRƯỞNG



Đinh Hữu Phí

BỘ KHOA HỌC VÀ CÔNG NGHỆ
CỤC SỞ HỮU TRÍ TUỆ

CỘNG HÒA XÃ HỘI CHỦ NGHĨA VIỆT NAM
Độc lập - Tự do - Hạnh phúc

Số: 20340/TB-SHTT

Hà Nội, ngày 01 tháng 10 năm 2019

THÔNG BÁO
Ghi nhận yêu cầu duy trì hiệu lực Bằng độc quyền sáng chế

Kính gửi: Công ty TNHH một thành viên Sở hữu trí tuệ VCCI
(VCCI-IP CO.,LTD)
Tầng 8, Tòa nhà VCCI, số 9 Đào Duy Anh, phường Phương mai,
quận Đống Đa, thành phố Hà Nội

Căn cứ kết quả thẩm định yêu cầu duy trì hiệu lực Bằng độc quyền sáng chế:

Số đơn: DT1-2019-04352

Ngày nộp: 20/06/2019

Chủ đơn: HONDA MOTOR CO., LTD. (JP)

Đại diện của Chủ đơn: VCCI-IP CO.,LTD

Bằng độc quyền sáng chế số: 10458

Năm yêu cầu duy trì hiệu lực: 8

Cục Sở hữu trí tuệ thông báo:

1. Yêu cầu duy trì hiệu lực Bằng độc quyền sáng chế nêu trên được chấp nhận.

2. Hiệu lực Bằng độc quyền sáng chế số 10458 được duy trì đến 06/07/2020.

Nơi nhận:

- Như trên;
- TT (để công bố);
- Lưu: VT, Hồ sơ.

CỤC TRƯỞNG



Đình Hữu Phí

BỘ KHOA HỌC VÀ CÔNG NGHỆ
CỤC SỞ HỮU TRÍ TUỆ

CỘNG HÒA XÃ HỘI CHỦ NGHĨA VIỆT NAM
Độc lập - Tự do - Hạnh phúc

Số: 20341/TB-SHTT

Hà Nội, ngày 09 tháng 10 năm 2019

THÔNG BÁO
Ghi nhận yêu cầu duy trì hiệu lực Bằng độc quyền sáng chế

Kính gửi: Công ty TNHH một thành viên Sở hữu trí tuệ VCCI
(VCCI-IP CO.,LTD)
Tầng 8, Toà nhà VCCI, số 9 Đào Duy Anh, phường Phương mai,
quận Đống Đa, thành phố Hà Nội

Căn cứ kết quả thẩm định yêu cầu duy trì hiệu lực Bằng độc quyền sáng chế:

Số đơn: DT1-2019-04353

Ngày nộp: 20/06/2019

Chủ đơn: BERKENHOFF GmbH (DE)

Đại diện của Chủ đơn: VCCI-IP CO.,LTD

Bằng độc quyền sáng chế số: 12934

Năm yêu cầu duy trì hiệu lực: 6

Cục Sở hữu trí tuệ thông báo:

1. Yêu cầu duy trì hiệu lực Bằng độc quyền sáng chế nêu trên được chấp nhận.

2. Hiệu lực Bằng độc quyền sáng chế số 12934 được duy trì đến 07/07/2020.

Nơi nhận:

- Như trên;
- TT (để công bố);
- Lưu: VT, Hồ sơ.

CỤC TRƯỞNG



Đinh Hữu Phí

BỘ KHOA HỌC VÀ CÔNG NGHỆ
CỤC SỞ HỮU TRÍ TUỆ

CỘNG HÒA XÃ HỘI CHỦ NGHĨA VIỆT NAM
Độc lập - Tự do - Hạnh phúc

Số: 20/42 /TB-SHTT

Hà Nội, ngày 07 tháng 10 năm 2019

THÔNG BÁO
Ghi nhận yêu cầu duy trì hiệu lực Bằng độc quyền sáng chế

Kính gửi: Công ty TNHH một thành viên Sở hữu trí tuệ VCCI
(VCCI-IP CO.,LTD)
Tầng 8, Toà nhà VCCI, số 9 Đào Duy Anh, phường Phương mai,
quận Đống Đa, thành phố Hà Nội

Căn cứ kết quả thẩm định yêu cầu duy trì hiệu lực Bằng độc quyền sáng chế:

Số đơn: DT1-2019-04354

Ngày nộp: 20/06/2019

Chủ đơn: KAO CORPORATION (JP)

Đại diện của Chủ đơn: VCCI-IP CO.,LTD

Bằng độc quyền sáng chế số: 12915

Năm yêu cầu duy trì hiệu lực: 6

Cục Sở hữu trí tuệ thông báo:

1. Yêu cầu duy trì hiệu lực Bằng độc quyền sáng chế nêu trên được chấp nhận.
2. Hiệu lực Bằng độc quyền sáng chế số 12915 được duy trì đến 07/07/2020.

Nơi nhận:

- Như trên;
- TT (để công bố);
- Lưu: VT, Hồ sơ.

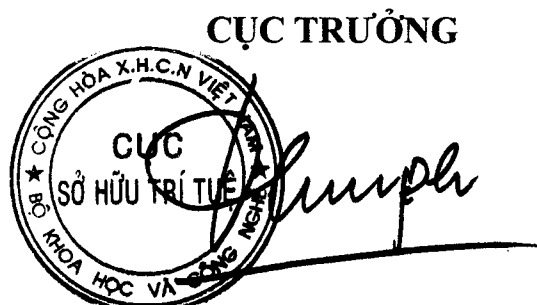

Đinh Hữu Phí

BỘ KHOA HỌC VÀ CÔNG NGHỆ
CỤC SỞ HỮU TRÍ TUỆ

CỘNG HOÀ XÃ HỘI CHỦ NGHĨA VIỆT NAM
Độc lập - Tự do - Hạnh phúc

Số: 20343/TB-SHTT

Hà Nội, ngày 09 tháng 10 năm 2019

THÔNG BÁO
Ghi nhận yêu cầu duy trì hiệu lực Bằng độc quyền sáng chế

Kính gửi: Công ty TNHH một thành viên Sở hữu trí tuệ VCCI
(VCCI-IP CO.,LTD)
Tầng 8, Toà nhà VCCI, số 9 Đào Duy Anh, phường Phương mai,
quận Đống Đa, thành phố Hà Nội

Căn cứ kết quả thẩm định yêu cầu duy trì hiệu lực Bằng độc quyền sáng chế:

Số đơn: DT1-2019-04355

Ngày nộp: 20/06/2019

Chủ đơn: NIPPON STEEL & SUMITOMO METAL CORPORATION
(JP)

Đại diện của Chủ đơn: VCCI-IP CO.,LTD

Bằng độc quyền sáng chế số: 14290

Năm yêu cầu duy trì hiệu lực: 5

Cục Sở hữu trí tuệ thông báo:

1. Yêu cầu duy trì hiệu lực Bằng độc quyền sáng chế nêu trên được chấp nhận.

2. Hiệu lực Bằng độc quyền sáng chế số 14290 được duy trì đến 07/07/2020.

Nơi nhận:

- Như trên;
- TT (để công bố);
- Lưu: VT, Hồ sơ.

CỤC TRƯỞNG



Đình Hữu Phí

BỘ KHOA HỌC VÀ CÔNG NGHỆ
CỤC SỞ HỮU TRÍ TUỆ

CỘNG HÒA XÃ HỘI CHỦ NGHĨA VIỆT NAM
Độc lập - Tự do - Hạnh phúc

Số: 20544 /TB-SHTT

Hà Nội, ngày 09 tháng 10 năm 2019

THÔNG BÁO
Ghi nhận yêu cầu duy trì hiệu lực Bằng độc quyền sáng chế

Kính gửi: Công ty TNHH một thành viên Sở hữu trí tuệ VCCI
(VCCI-IP CO.,LTD)
Tầng 8, Toà nhà VCCI, số 9 Đào Duy Anh, phường Phương mai,
quận Đống Đa, thành phố Hà Nội

Căn cứ kết quả thẩm định yêu cầu duy trì hiệu lực Bằng độc quyền sáng chế:

Số đơn: DT1-2019-04356

Ngày nộp: 20/06/2019

Chủ đơn: Panasonic Intellectual Property Corporation of America (US)

Đại diện của Chủ đơn: VCCI-IP CO.,LTD

Bằng độc quyền sáng chế số: 14283

Năm yêu cầu duy trì hiệu lực: 5

Cục Sở hữu trí tuệ thông báo:

1. Yêu cầu duy trì hiệu lực Bằng độc quyền sáng chế nêu trên được chấp nhận.

2. Hiệu lực Bằng độc quyền sáng chế số 14283 được duy trì đến 07/07/2020.

Nơi nhận:

- Như trên;
- TT (để công bố);
- Lưu: VT, Hồ sơ.

CỤC TRƯỞNG



Đinh Hữu Phí

BỘ KHOA HỌC VÀ CÔNG NGHỆ
CỤC SỞ HỮU TRÍ TUỆ

CỘNG HOÀ XÃ HỘI CHỦ NGHĨA VIỆT NAM
Độc lập - Tự do - Hạnh phúc

Số: 20/45/TB-SHTT

Hà Nội, ngày 09 tháng 10 năm 2019

THÔNG BÁO
Ghi nhận yêu cầu duy trì hiệu lực Bằng độc quyền sáng chế

Kính gửi: Công ty TNHH một thành viên Sở hữu trí tuệ VCCI
(VCCI-IP CO.,LTD)
Tầng 8, Toà nhà VCCI, số 9 Đào Duy Anh, phường Phương mai,
quận Đống Đa, thành phố Hà Nội

Căn cứ kết quả thẩm định yêu cầu duy trì hiệu lực Bằng độc quyền sáng chế:

Số đơn: DT1-2019-04357

Ngày nộp: 20/06/2019

Chủ đơn: SENJU METAL INDUSTRY CO., LTD. (JP)

Đại diện của Chủ đơn: VCCI-IP CO.,LTD

Bằng độc quyền sáng chế số: 12920

Năm yêu cầu duy trì hiệu lực: 6

Cục Sở hữu trí tuệ thông báo:

1. Yêu cầu duy trì hiệu lực Bằng độc quyền sáng chế nêu trên được chấp nhận.
2. Hiệu lực Bằng độc quyền sáng chế số 12920 được duy trì đến 07/07/2020.

Nơi nhận:

- Như trên;
- TT (để công bố);
- Lưu: VT, Hồ sơ.

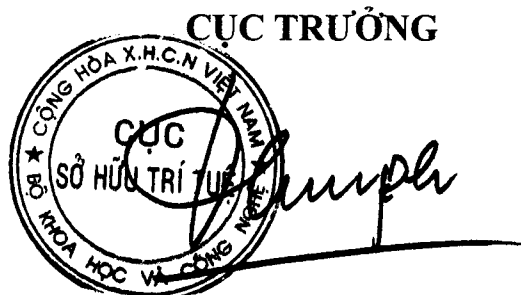

Đinh Hữu Phí

BỘ KHOA HỌC VÀ CÔNG NGHỆ
CỤC SỞ HỮU TRÍ TUỆ

CỘNG HÒA XÃ HỘI CHỦ NGHĨA VIỆT NAM
Độc lập - Tự do - Hạnh phúc

Số: 20346/TB-SHTT

Hà Nội, ngày 09 tháng 10 năm 2019

THÔNG BÁO
Ghi nhận yêu cầu duy trì hiệu lực Bằng độc quyền sáng chế

Kính gửi: Công ty TNHH một thành viên Sở hữu trí tuệ VCCI
(VCCI-IP CO.,LTD)
Tầng 8, Toà nhà VCCI, số 9 Đào Duy Anh, phường Phương mai,
quận Đống Đa, thành phố Hà Nội

Căn cứ kết quả thẩm định yêu cầu duy trì hiệu lực Bằng độc quyền sáng chế:

Số đơn: DT1-2019-04358

Ngày nộp: 20/06/2019

Chủ đơn: HONDA MOTOR CO., LTD. (JP)

Đại diện của Chủ đơn: VCCI-IP CO.,LTD

Bằng độc quyền sáng chế số: 14287

Năm yêu cầu duy trì hiệu lực: 5

Cục Sở hữu trí tuệ thông báo:

1. Yêu cầu duy trì hiệu lực Bằng độc quyền sáng chế nêu trên được chấp nhận.

2. Hiệu lực Bằng độc quyền sáng chế số 14287 được duy trì đến 07/07/2020.

Nơi nhận:

- Như trên;
- TT (để công bố);
- Lưu: VT, Hồ sơ.

CỤC TRƯỞNG



Đinh Hữu Phí

BỘ KHOA HỌC VÀ CÔNG NGHỆ
CỤC SỞ HỮU TRÍ TUỆ

CỘNG HÒA XÃ HỘI CHỦ NGHĨA VIỆT NAM
Độc lập - Tự do - Hạnh phúc

Số: 20347/TB-SHTT

Hà Nội, ngày 07 tháng 10 năm 2019

THÔNG BÁO
Ghi nhận yêu cầu duy trì hiệu lực Bằng độc quyền sáng chế

Kính gửi: Công ty TNHH một thành viên Sở hữu trí tuệ VCCI
(VCCI-IP CO.,LTD)
Tầng 8, Tòa nhà VCCI, số 9 Đào Duy Anh, phường Phương mai,
quận Đống Đa, thành phố Hà Nội

Căn cứ kết quả thẩm định yêu cầu duy trì hiệu lực Bằng độc quyền sáng chế:

Số đơn: DT1-2019-04359

Ngày nộp: 20/06/2019

Chủ đơn: HONDA MOTOR CO., LTD. (JP)

Đại diện của Chủ đơn: VCCI-IP CO.,LTD

Bằng độc quyền sáng chế số: 14286

Năm yêu cầu duy trì hiệu lực: 5

Cục Sở hữu trí tuệ thông báo:

1. Yêu cầu duy trì hiệu lực Bằng độc quyền sáng chế nêu trên được chấp nhận.
2. Hiệu lực Bằng độc quyền sáng chế số 14286 được duy trì đến 07/07/2020.

Nơi nhận:

- Như trên;
- TT (để công bố);
- Lưu: VT, Hồ sơ.

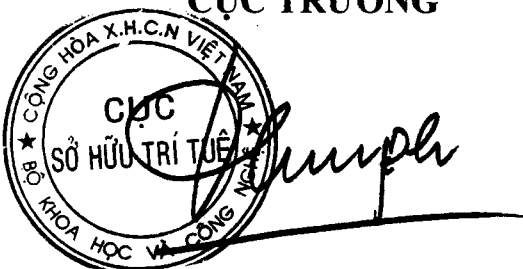
CỤC TRƯỞNG

Đinh Hữu Phí

BỘ KHOA HỌC VÀ CÔNG NGHỆ
CỤC SỞ HỮU TRÍ TUỆ

CỘNG HÒA XÃ HỘI CHỦ NGHĨA VIỆT NAM
Độc lập - Tự do - Hạnh phúc

Số: 20348/TB-SHTT

Hà Nội, ngày 09 tháng 10 năm 2019

THÔNG BÁO

Ghi nhận yêu cầu duy trì hiệu lực Bằng độc quyền sáng chế

Kính gửi: Công ty TNHH một thành viên Sở hữu trí tuệ VCCI
(VCCI-IP CO.,LTD)
Tầng 8, Toà nhà VCCI, số 9 Đào Duy Anh, phường Phương mai,
quận Đống Đa, thành phố Hà Nội

Căn cứ kết quả thẩm định yêu cầu duy trì hiệu lực Bằng độc quyền sáng chế:

Số đơn: DT1-2019-04360

Ngày nộp: 20/06/2019

Chủ đơn: HONDA GIKEN KOGYO KABUSHIKI KAISHA (JP)

Đại diện của Chủ đơn: VCCI-IP CO.,LTD

Bằng độc quyền sáng chế số: 4415

Năm yêu cầu duy trì hiệu lực: 16

Cục Sở hữu trí tuệ thông báo:

1. Yêu cầu duy trì hiệu lực Bằng độc quyền sáng chế nêu trên được chấp nhận.
2. Hiệu lực Bằng độc quyền sáng chế số 4415 được duy trì đến 07/07/2020. *ke*

Nơi nhận:

- Như trên;
- TT (để công bố);
- Lưu: VT, Hồ sơ.

CỤC TRƯỞNG



Dinh Hữu Phí
Dinh Hữu Phí

BỘ KHOA HỌC VÀ CÔNG NGHỆ
CỤC SỞ HỮU TRÍ TUỆ

CỘNG HÒA XÃ HỘI CHỦ NGHĨA VIỆT NAM
Độc lập - Tự do - Hạnh phúc

Số: 20349 /TB-SHTT

Hà Nội, ngày 07 tháng 06 năm 2019

THÔNG BÁO
Ghi nhận yêu cầu duy trì hiệu lực Bằng độc quyền sáng chế

Kính gửi: Công ty TNHH một thành viên Sở hữu trí tuệ VCCI
(VCCI-IP CO.,LTD)
Tầng 8, Tòa nhà VCCI, số 9 Đào Duy Anh, phường Phương mai,
quận Đống Đa, thành phố Hà Nội

Căn cứ kết quả thẩm định yêu cầu duy trì hiệu lực Bằng độc quyền sáng chế:

Số đơn: DT1-2019-04361

Ngày nộp: 20/06/2019

Chủ đơn: NTT DoCoMo, Inc. (JP)

Đại diện của Chủ đơn: VCCI-IP CO.,LTD

Bằng độc quyền sáng chế số: 11565

Năm yêu cầu duy trì hiệu lực: 7

Cục Sở hữu trí tuệ thông báo:

1. Yêu cầu duy trì hiệu lực Bằng độc quyền sáng chế nêu trên được chấp nhận.

2. Hiệu lực Bằng độc quyền sáng chế số 11565 được duy trì đến 08/07/2020.

Nơi nhận:

- Như trên;
- TT (để công bố);
- Lưu: VT, Hồ sơ.

CỤC TRƯỞNG



Đinh Hữu Phí

BỘ KHOA HỌC VÀ CÔNG NGHỆ
CỤC SỞ HỮU TRÍ TUỆ

CỘNG HOÀ XÃ HỘI CHỦ NGHĨA VIỆT NAM
Độc lập - Tự do - Hạnh phúc

Số: 20350/TB-SHTT

Hà Nội, ngày 09 tháng 10 năm 2019

THÔNG BÁO
Ghi nhận yêu cầu duy trì hiệu lực Bằng độc quyền sáng chế

Kính gửi: Công ty TNHH một thành viên Sở hữu trí tuệ VCCI
(VCCI-IP CO.,LTD)
Tầng 8, Toà nhà VCCI, số 9 Đào Duy Anh, phường Phương mai,
quận Đống Đa, thành phố Hà Nội

Căn cứ kết quả thẩm định yêu cầu duy trì hiệu lực Bằng độc quyền sáng chế:

Số đơn: DT1-2019-04362

Ngày nộp: 20/06/2019

Chủ đơn: Panasonic Corporation (JP)

Đại diện của Chủ đơn: VCCI-IP CO.,LTD

Bằng độc quyền sáng chế số: 11563

Năm yêu cầu duy trì hiệu lực: 7

Cục Sở hữu trí tuệ thông báo:

1. Yêu cầu duy trì hiệu lực Bằng độc quyền sáng chế nêu trên được chấp nhận.

2. Hiệu lực Bằng độc quyền sáng chế số 11563 được duy trì đến 08/07/2020.

Nơi nhận:

- Như trên;
- TT (để công bố);
- Lưu: VT, Hồ sơ.

CỤC TRƯỞNG



Đinh Hữu Phí

BỘ KHOA HỌC VÀ CÔNG NGHỆ
CỤC SỞ HỮU TRÍ TUỆ

CỘNG HOÀ XÃ HỘI CHỦ NGHĨA VIỆT NAM
Độc lập - Tự do - Hạnh phúc

Số: 20351/TB-SHTT

Hà Nội, ngày 17 tháng 10 năm 2019

THÔNG BÁO
Ghi nhận yêu cầu duy trì hiệu lực Bằng độc quyền sáng chế

Kính gửi: Công ty TNHH một thành viên Sở hữu trí tuệ VCCI
(VCCI-IP CO.,LTD)
Tầng 8, Toà nhà VCCI, số 9 Đào Duy Anh, phường Phương mai,
quận Đống Đa, thành phố Hà Nội

Căn cứ kết quả thẩm định yêu cầu duy trì hiệu lực Bằng độc quyền sáng chế:

Số đơn: DT1-2019-04363

Ngày nộp: 20/06/2019

Chủ đơn: MITSUBISHI ELECTRIC CORPORATION (JP)

Đại diện của Chủ đơn: VCCI-IP CO.,LTD

Bằng độc quyền sáng chế số: 11564

Năm yêu cầu duy trì hiệu lực: 7

Cục Sở hữu trí tuệ thông báo:

1. Yêu cầu duy trì hiệu lực Bằng độc quyền sáng chế nêu trên được chấp nhận.
2. Hiệu lực Bằng độc quyền sáng chế số 11564 được duy trì đến 08/07/2020.

Nơi nhận:

- Như trên;
- TT (để công bố);
- Lưu: VT, Hồ sơ.



CỤC TRƯỞNG

Đinh Hữu Phí

BỘ KHOA HỌC VÀ CÔNG NGHỆ
CỤC SỞ HỮU TRÍ TUỆ

CỘNG HÒA XÃ HỘI CHỦ NGHĨA VIỆT NAM
Độc lập - Tự do - Hạnh phúc

Số: 20352/TB-SHTT

Hà Nội, ngày 07 tháng 10 năm 2019

THÔNG BÁO
Ghi nhận yêu cầu duy trì hiệu lực Bằng độc quyền sáng chế

Kính gửi: Công ty TNHH một thành viên Sở hữu trí tuệ VCCI
(VCCI-IP CO.,LTD)
Tầng 8, Toà nhà VCCI, số 9 Đào Duy Anh, phường Phương mai,
quận Đống Đa, thành phố Hà Nội

Căn cứ kết quả thẩm định yêu cầu duy trì hiệu lực Bằng độc quyền sáng chế:

Số đơn: DT1-2019-04364

Ngày nộp: 20/06/2019

Chủ đơn: MITSUBOSHI DIAMOND INDUSTRIAL CO., LTD. (JP)

Đại diện của Chủ đơn: VCCI-IP CO.,LTD

Bằng độc quyền sáng chế số: 11572

Năm yêu cầu duy trì hiệu lực: 7

Cục Sở hữu trí tuệ thông báo:

1. Yêu cầu duy trì hiệu lực Bằng độc quyền sáng chế nêu trên được chấp nhận.
2. Hiệu lực Bằng độc quyền sáng chế số 11572 được duy trì đến 08/07/2020.

He

Nơi nhận:

- Như trên;
- TT (để công bố);
- Lưu: VT, Hồ sơ.



CỤC TRƯỞNG

Đình Hữu Phí

BỘ KHOA HỌC VÀ CÔNG NGHỆ
CỤC SỞ HỮU TRÍ TUỆ

CỘNG HOÀ XÃ HỘI CHỦ NGHĨA VIỆT NAM
Độc lập - Tự do - Hạnh phúc

Số: 20/553/TB-SHTT

Hà Nội, ngày 04 tháng 10 năm 2019

THÔNG BÁO
Ghi nhận yêu cầu duy trì hiệu lực Bằng độc quyền sáng chế

Kính gửi: Công ty TNHH một thành viên Sở hữu trí tuệ VCCI
(VCCI-IP CO.,LTD)
Tầng 8, Toà nhà VCCI, số 9 Đào Duy Anh, phường Phương mai,
quận Đống Đa, thành phố Hà Nội

Căn cứ kết quả thẩm định yêu cầu duy trì hiệu lực Bằng độc quyền sáng chế:

Số đơn: DT1-2019-04365

Ngày nộp: 20/06/2019

Chủ đơn: DENKI KAGAKU KOGYO KABUSHIKI KAISHA (JP)

Đại diện của Chủ đơn: VCCI-IP CO.,LTD

Bằng độc quyền sáng chế số: 7164

Năm yêu cầu duy trì hiệu lực: 12

Cục Sở hữu trí tuệ thông báo:

1. Yêu cầu duy trì hiệu lực Bằng độc quyền sáng chế nêu trên được chấp nhận.
2. Hiệu lực Bằng độc quyền sáng chế số 7164 được duy trì đến 08/07/2020.

Nơi nhận:

- Như trên;
- TT (để công bố);
- Lưu: VT, Hồ sơ.

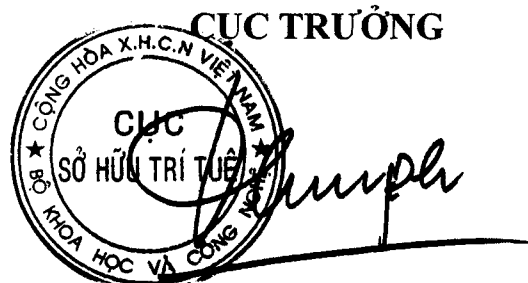

Đinh Hữu Phí

BỘ KHOA HỌC VÀ CÔNG NGHỆ
CỤC SỞ HỮU TRÍ TUỆ

CỘNG HÒA XÃ HỘI CHỦ NGHĨA VIỆT NAM
Độc lập - Tự do - Hạnh phúc

Số: 20354/TB-SHTT

Hà Nội, ngày 07 tháng 10 năm 2019

THÔNG BÁO

Ghi nhận yêu cầu duy trì hiệu lực Bằng độc quyền sáng chế

Kính gửi: Công ty TNHH một thành viên Sở hữu trí tuệ VCCI
(VCCI-IP CO.,LTD)
Tầng 8, Toà nhà VCCI, số 9 Đào Duy Anh, phường Phương mai,
quận Đống Đa, thành phố Hà Nội

Căn cứ kết quả thẩm định yêu cầu duy trì hiệu lực Bằng độc quyền sáng chế:

Số đơn: DT1-2019-04366

Ngày nộp: 20/06/2019

Chủ đơn: GLAXO GROUP LIMITED (GB)

Đại diện của Chủ đơn: VCCI-IP CO.,LTD

Bằng độc quyền sáng chế số: 12082

Năm yêu cầu duy trì hiệu lực: 7

Cục Sở hữu trí tuệ thông báo:

1. Yêu cầu duy trì hiệu lực Bằng độc quyền sáng chế nêu trên được chấp nhận.
2. Hiệu lực Bằng độc quyền sáng chế số 12082 được duy trì đến 26/11/2020.

Nơi nhận:

- Như trên;
- TT (đề công bố);
- Lưu: VT, Hồ sơ.

CỤC TRƯỞNG



Đinh Hữu Phí

BỘ KHOA HỌC VÀ CÔNG NGHỆ
CỤC SỞ HỮU TRÍ TUỆ

CỘNG HÒA XÃ HỘI CHỦ NGHĨA VIỆT NAM
Độc lập - Tự do - Hạnh phúc

Số: 20355/TB-SHTT

Hà Nội, ngày 09 tháng 10 năm 2019

THÔNG BÁO
Ghi nhận yêu cầu duy trì hiệu lực Bằng độc quyền sáng chế

Kính gửi: Công ty TNHH một thành viên Sở hữu trí tuệ VCCI
(VCCI-IP CO.,LTD)
Tầng 8, Toà nhà VCCI, số 9 Đào Duy Anh, phường Phương mai,
quận Đống Đa, thành phố Hà Nội

Căn cứ kết quả thẩm định yêu cầu duy trì hiệu lực Bằng độc quyền sáng chế:

Số đơn: DT1-2019-04369

Ngày nộp: 20/06/2019

Chủ đơn: NIPPON STEEL & SUMITOMO METAL CORPORATION
(JP)

Đại diện của Chủ đơn: VCCI-IP CO.,LTD

Bằng độc quyền sáng chế số: 19619

Năm yêu cầu duy trì hiệu lực: 2

Cục Sở hữu trí tuệ thông báo:

1. Yêu cầu duy trì hiệu lực Bằng độc quyền sáng chế nêu trên được chấp nhận.

2. Hiệu lực Bằng độc quyền sáng chế số 19619 được duy trì đến 10/07/2020.

Nơi nhận:

- Như trên;
- TT (để công bố);
- Lưu: VT, Hồ sơ.

CỤC TRƯỞNG



Đinh Hữu Phí

BỘ KHOA HỌC VÀ CÔNG NGHỆ
CỤC SỞ HỮU TRÍ TUỆ

CỘNG HÒA XÃ HỘI CHỦ NGHĨA VIỆT NAM
Độc lập - Tự do - Hạnh phúc

Số: 20356/TB-SHTT

Hà Nội, ngày 09 tháng 10 năm 2019

THÔNG BÁO

Ghi nhận yêu cầu duy trì hiệu lực Bằng độc quyền sáng chế

Kính gửi: Công ty TNHH một thành viên Sở hữu trí tuệ VCCI
(VCCI-IP CO.,LTD)
Tầng 8, Toà nhà VCCI, số 9 Đào Duy Anh, phường Phương mai,
quận Đống Đa, thành phố Hà Nội

Căn cứ kết quả thẩm định yêu cầu duy trì hiệu lực Bằng độc quyền sáng chế:

Số đơn: DT1-2019-04367

Ngày nộp: 20/06/2019

Chủ đơn: JANSSEN SCIENCES IRELAND UC (IE)

Đại diện của Chủ đơn: VCCI-IP CO.,LTD

Bằng độc quyền sáng chế số: 19635

Năm yêu cầu duy trì hiệu lực: 2

Cục Sở hữu trí tuệ thông báo:

1. Yêu cầu duy trì hiệu lực Bằng độc quyền sáng chế nêu trên được chấp nhận.
2. Hiệu lực Bằng độc quyền sáng chế số 19635 được duy trì đến 10/07/2020.

Nơi nhận:

- Như trên;
- TT (để công bố);
- Lưu: VT, Hồ sơ.

CỤC TRƯỞNG



Đình Hữu Phí

BỘ KHOA HỌC VÀ CÔNG NGHỆ
CỤC SỞ HỮU TRÍ TUỆ

CỘNG HÒA XÃ HỘI CHỦ NGHĨA VIỆT NAM
Độc lập - Tự do - Hạnh phúc

Số: 20357/TB-SHTT

Hà Nội, ngày 09 tháng 10 năm 2019

THÔNG BÁO
Ghi nhận yêu cầu duy trì hiệu lực Bằng độc quyền sáng chế

Kính gửi: Công ty TNHH một thành viên Sở hữu trí tuệ VCCI
(VCCI-IP CO.,LTD)
Tầng 8, Toà nhà VCCI, số 9 Đào Duy Anh, phường Phương mai,
quận Đống Đa, thành phố Hà Nội

Căn cứ kết quả thẩm định yêu cầu duy trì hiệu lực Bằng độc quyền sáng chế:

Số đơn: DT1-2019-04368

Ngày nộp: 20/06/2019

Chủ đơn: NITTO DENKO CORPORATION (JP)

Đại diện của Chủ đơn: VCCI-IP CO.,LTD

Bằng độc quyền sáng chế số: 19632

Năm yêu cầu duy trì hiệu lực: 2

Cục Sở hữu trí tuệ thông báo:

1. Yêu cầu duy trì hiệu lực Bằng độc quyền sáng chế nêu trên được chấp nhận.

2. Hiệu lực Bằng độc quyền sáng chế số 19632 được duy trì đến 10/07/2020.

Nơi nhận:

- Như trên;
- TT (để công bố);
- Lưu: VT, Hồ sơ.

CỤC TRƯỞNG



Đình Hữu Phí

BỘ KHOA HỌC VÀ CÔNG NGHỆ
CỤC SỞ HỮU TRÍ TUỆ

CỘNG HÒA XÃ HỘI CHỦ NGHĨA VIỆT NAM
Độc lập - Tự do - Hạnh phúc

Số: 20358/TB-SHTT

Hà Nội, ngày 09 tháng 10 năm 2019

THÔNG BÁO

Ghi nhận yêu cầu duy trì hiệu lực Bằng độc quyền sáng chế

Kính gửi: Công ty TNHH một thành viên Sở hữu trí tuệ VCCI
(VCCI-IP CO.,LTD)
Tầng 8, Toà nhà VCCI, số 9 Đào Duy Anh, phường Phương mai,
quận Đống Đa, thành phố Hà Nội

Căn cứ kết quả thẩm định yêu cầu duy trì hiệu lực Bằng độc quyền sáng chế:

Số đơn: DT1-2019-04371

Ngày nộp: 20/06/2019

Chủ đơn: ASTRAZENECA AB (SE)

Đại diện của Chủ đơn: VCCI-IP CO.,LTD

Bằng độc quyền sáng chế số: 19626

Năm yêu cầu duy trì hiệu lực: 2

Cục Sở hữu trí tuệ thông báo:

1. Yêu cầu duy trì hiệu lực Bằng độc quyền sáng chế nêu trên được chấp nhận.

2. Hiệu lực Bằng độc quyền sáng chế số 19626 được duy trì đến 10/07/2020.

Nơi nhận:

- Như trên;
- TT (để công bố);
- Lưu: VT, Hồ sơ.

CỤC TRƯỞNG

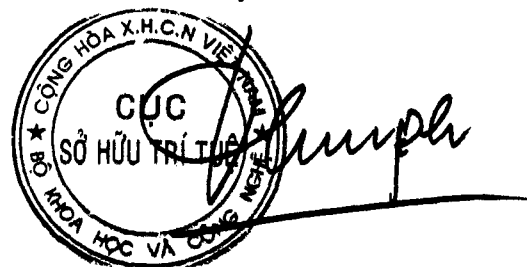

Đinh Hữu Phí

BỘ KHOA HỌC VÀ CÔNG NGHỆ
CỤC SỞ HỮU TRÍ TUỆ

CỘNG HÒA XÃ HỘI CHỦ NGHĨA VIỆT NAM
Độc lập - Tự do - Hạnh phúc

Số: 20357/TB-SHTT

Hà Nội, ngày 09 tháng 10 năm 2019

THÔNG BÁO

Ghi nhận yêu cầu duy trì hiệu lực Bằng độc quyền sáng chế

Kính gửi: Công ty TNHH một thành viên Sở hữu trí tuệ VCCI
(VCCI-IP CO.,LTD)
Tầng 8, Toà nhà VCCI, số 9 Đào Duy Anh, phường Phương mai,
quận Đống Đa, thành phố Hà Nội

Căn cứ kết quả thẩm định yêu cầu duy trì hiệu lực Bằng độc quyền sáng chế:

Số đơn: DT1-2019-04372

Ngày nộp: 20/06/2019

Chủ đơn: ASTRAZENECA AB (SE)

Đại diện của Chủ đơn: VCCI-IP CO.,LTD

Bằng độc quyền sáng chế số: 19625

Năm yêu cầu duy trì hiệu lực: 2

Cục Sở hữu trí tuệ thông báo:

1. Yêu cầu duy trì hiệu lực Bằng độc quyền sáng chế nêu trên được chấp nhận.

2. Hiệu lực Bằng độc quyền sáng chế số 19625 được duy trì đến 10/07/2020.

Nơi nhận:

- Như trên;
- TT (để công bố);
- Lưu: VT, Hồ sơ.

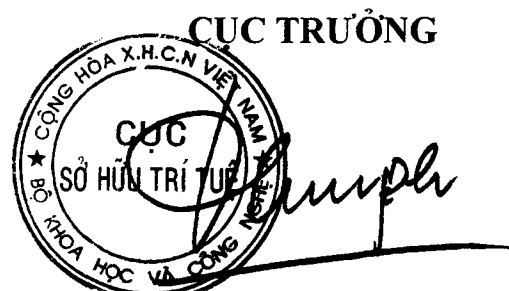

Đinh Hữu Phí

BỘ KHOA HỌC VÀ CÔNG NGHỆ
CỤC SỞ HỮU TRÍ TUỆ

CỘNG HÒA XÃ HỘI CHỦ NGHĨA VIỆT NAM
Độc lập - Tự do - Hạnh phúc

Số: 20360/TB-SHTT

Hà Nội, ngày 09 tháng 10 năm 2019

THÔNG BÁO
Ghi nhận yêu cầu duy trì hiệu lực Bằng độc quyền sáng chế

Kính gửi: Công ty TNHH một thành viên Sở hữu trí tuệ VCCI
(VCCI-IP CO.,LTD)
Tầng 8, Toà nhà VCCI, số 9 Đào Duy Anh, phường Phương mai,
quận Đống Đa, thành phố Hà Nội

Căn cứ kết quả thẩm định yêu cầu duy trì hiệu lực Bằng độc quyền sáng chế:

Số đơn: DT1-2019-04373

Ngày nộp: 20/06/2019

Chủ đơn: MITSUBISHI ELECTRIC CORPORATION (JP)

Đại diện của Chủ đơn: VCCI-IP CO.,LTD

Bằng độc quyền sáng chế số: 19641

Năm yêu cầu duy trì hiệu lực: 2

Cục Sở hữu trí tuệ thông báo:

1. Yêu cầu duy trì hiệu lực Bằng độc quyền sáng chế nêu trên được chấp nhận.

2. Hiệu lực Bằng độc quyền sáng chế số 19641 được duy trì đến 10/07/2020.

Nơi nhận:

- Như trên;
- TT (để công bố);
- Lưu: VT, Hồ sơ.

CỤC TRƯỞNG



Đinh Hữu Phí

BỘ KHOA HỌC VÀ CÔNG NGHỆ
CỤC SỞ HỮU TRÍ TUỆ

CỘNG HÒA XÃ HỘI CHỦ NGHĨA VIỆT NAM
Độc lập - Tự do - Hạnh phúc

Số: 20361/TB-SHTT

Hà Nội, ngày 09 tháng 06 năm 2019

THÔNG BÁO

Ghi nhận yêu cầu duy trì hiệu lực Bằng độc quyền sáng chế

Kính gửi: Công ty TNHH một thành viên Sở hữu trí tuệ VCCI
(VCCI-IP CO.,LTD)
Tầng 8, Toà nhà VCCI, số 9 Đào Duy Anh, phường Phương mai,
quận Đống Đa, thành phố Hà Nội

Căn cứ kết quả thẩm định yêu cầu duy trì hiệu lực Bằng độc quyền sáng chế:

Số đơn: DT1-2019-04374

Ngày nộp: 20/06/2019

Chủ đơn: CANON KABUSHIKI KAISHA (JP)

Đại diện của Chủ đơn: VCCI-IP CO.,LTD

Bằng độc quyền sáng chế số: 15739

Năm yêu cầu duy trì hiệu lực: 4

Cục Sở hữu trí tuệ thông báo:

1. Yêu cầu duy trì hiệu lực Bằng độc quyền sáng chế nêu trên được chấp nhận.
2. Hiệu lực Bằng độc quyền sáng chế số 15739 được duy trì đến 26/07/2020.

Nơi nhận:

- Như trên;
- TT (để công bố);
- Lưu: VT, Hồ sơ.

CỤC TRƯỞNG



Đinh Hữu Phí

BỘ KHOA HỌC VÀ CÔNG NGHỆ
CỤC SỞ HỮU TRÍ TUỆ

CỘNG HOÀ XÃ HỘI CHỦ NGHĨA VIỆT NAM
Độc lập - Tự do - Hạnh phúc

Số: 20367/TB-SHTT

Hà Nội, ngày 09 tháng 10 năm 2019

THÔNG BÁO
Ghi nhận yêu cầu duy trì hiệu lực Bằng độc quyền sáng chế

Kính gửi: Công ty TNHH một thành viên Sở hữu trí tuệ VCCI
(VCCI-IP CO.,LTD)
Tầng 8, Toà nhà VCCI, số 9 Đào Duy Anh, phường Phương mai,
quận Đống Đa, thành phố Hà Nội

Căn cứ kết quả thẩm định yêu cầu duy trì hiệu lực Bằng độc quyền sáng chế:

Số đơn: DT1-2019-04375

Ngày nộp: 20/06/2019

Chủ đơn: NOKIA TECHNOLOGIES OY (FI)

Đại diện của Chủ đơn: VCCI-IP CO.,LTD

Bằng độc quyền sáng chế số: 14363

Năm yêu cầu duy trì hiệu lực: 5

Cục Sở hữu trí tuệ thông báo:

1. Yêu cầu duy trì hiệu lực Bằng độc quyền sáng chế nêu trên được chấp nhận.
2. Hiệu lực Bằng độc quyền sáng chế số 14363 được duy trì đến 27/07/2020.

Nơi nhận:

- Như trên;
- TT (để công bố);
- Lưu: VT, Hồ sơ.

CỤC TRƯỞNG

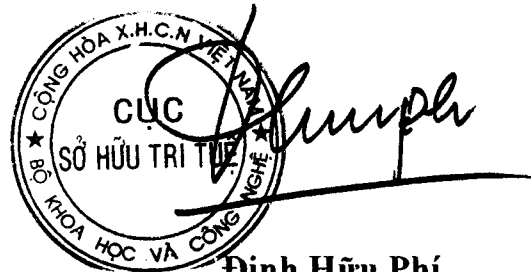

BỘ KHOA HỌC VÀ CÔNG NGHỆ
CỤC SỞ HỮU TRÍ TUỆ

CỘNG HÒA XÃ HỘI CHỦ NGHĨA VIỆT NAM
Độc lập - Tự do - Hạnh phúc

Số: 20363/TB-SHTT

Hà Nội, ngày 03 tháng 10 năm 2019

THÔNG BÁO
Ghi nhận yêu cầu duy trì hiệu lực Bằng độc quyền sáng chế

Kính gửi: Công ty TNHH một thành viên Sở hữu trí tuệ VCCI
(VCCI-IP CO.,LTD)
Tầng 8, Toà nhà VCCI, số 9 Đào Duy Anh, phường Phương mai,
quận Đống Đa, thành phố Hà Nội

Căn cứ kết quả thẩm định yêu cầu duy trì hiệu lực Bằng độc quyền sáng chế:

Số đơn: DT1-2019-04376

Ngày nộp: 20/06/2019

Chủ đơn: Panasonic Corporation (JP)

Đại diện của Chủ đơn: VCCI-IP CO.,LTD

Bằng độc quyền sáng chế số: 14361

Năm yêu cầu duy trì hiệu lực: 5

Cục Sở hữu trí tuệ thông báo:

1. Yêu cầu duy trì hiệu lực Bằng độc quyền sáng chế nêu trên được chấp nhận.
2. Hiệu lực Bằng độc quyền sáng chế số 14361 được duy trì đến 27/07/2020.

Nơi nhận:

- Như trên;
- TT (để công bố);
- Lưu: VT, Hồ sơ.

CỤC TRƯỞNG



Đinh Hữu Phí

BỘ KHOA HỌC VÀ CÔNG NGHỆ
CỤC SỞ HỮU TRÍ TUỆ

CỘNG HOÀ XÃ HỘI CHỦ NGHĨA VIỆT NAM
Độc lập - Tự do - Hạnh phúc

Số: 20364/TB-SHTT

Hà Nội, ngày 09 tháng 10 năm 2019

THÔNG BÁO
Ghi nhận yêu cầu duy trì hiệu lực Bằng độc quyền sáng chế

Kính gửi: Công ty TNHH một thành viên Sở hữu trí tuệ VCCI
(VCCI-IP CO.,LTD)
Tầng 8, Toà nhà VCCI, số 9 Đào Duy Anh, phường Phương mai,
quận Đống Đa, thành phố Hà Nội

Căn cứ kết quả thẩm định yêu cầu duy trì hiệu lực Bằng độc quyền sáng chế:

Số đơn: DT1-2019-04377

Ngày nộp: 20/06/2019

Chủ đơn: SHISEIDO COMPANY, LTD. (JP)

Đại diện của Chủ đơn: VCCI-IP CO.,LTD

Bằng độc quyền sáng chế số: 14373

Năm yêu cầu duy trì hiệu lực: 5

Cục Sở hữu trí tuệ thông báo:

1. Yêu cầu duy trì hiệu lực Bằng độc quyền sáng chế nêu trên được chấp nhận.
2. Hiệu lực Bằng độc quyền sáng chế số 14373 được duy trì đến 27/07/2020.

Nơi nhận:

- Như trên;
- TT (để công bố);
- Lưu: VT, Hồ sơ.

CỤC TRƯỞNG



Đinh Hữu Phí

BỘ KHOA HỌC VÀ CÔNG NGHỆ
CỤC SỞ HỮU TRÍ TUỆ

CỘNG HÒA XÃ HỘI CHỦ NGHĨA VIỆT NAM
Độc lập - Tự do - Hạnh phúc

Số: 20365/TB-SHTT

Hà Nội, ngày 09 tháng 10 năm 2019

THÔNG BÁO

Ghi nhận yêu cầu duy trì hiệu lực Bằng độc quyền sáng chế

Kính gửi: Công ty TNHH một thành viên Sở hữu trí tuệ VCCI
(VCCI-IP CO.,LTD)
Tầng 8, Toà nhà VCCI, số 9 Đào Duy Anh, phường Phương mai,
quận Đống Đa, thành phố Hà Nội

Căn cứ kết quả thẩm định yêu cầu duy trì hiệu lực Bằng độc quyền sáng chế:

Số đơn: DT1-2019-04378

Ngày nộp: 20/06/2019

Chủ đơn: Banham Patent Locks Limited (GB)

Đại diện của Chủ đơn: VCCI-IP CO.,LTD

Bằng độc quyền sáng chế số: 5789

Năm yêu cầu duy trì hiệu lực: 14

Cục Sở hữu trí tuệ thông báo:

1. Yêu cầu duy trì hiệu lực Bằng độc quyền sáng chế nêu trên được chấp nhận.
2. Hiệu lực Bằng độc quyền sáng chế số 5789 được duy trì đến 27/07/2020. *h*

Nơi nhận:

- Như trên;
- TT (để công bố);
- Lưu: VT, Hồ sơ.

CỤC TRƯỞNG



Đinh Hữu Phí

BỘ KHOA HỌC VÀ CÔNG NGHỆ
CỤC SỞ HỮU TRÍ TUỆ

CỘNG HÒA XÃ HỘI CHỦ NGHĨA VIỆT NAM
Độc lập - Tự do - Hạnh phúc

Số: 20366 /TB-SHTT

Hà Nội, ngày 09 tháng 10 năm 2019

THÔNG BÁO

Ghi nhận yêu cầu duy trì hiệu lực Bằng độc quyền sáng chế

Kính gửi: Công ty TNHH một thành viên Sở hữu trí tuệ VCCI
(VCCI-IP CO.,LTD)
Tầng 8, Toà nhà VCCI, số 9 Đào Duy Anh, phường Phương mai,
quận Đống Đa, thành phố Hà Nội

Căn cứ kết quả thẩm định yêu cầu duy trì hiệu lực Bằng độc quyền sáng chế:

Số đơn: DT1-2019-04379

Ngày nộp: 20/06/2019

Chủ đơn: YKK CORPORATION (JP)

Đại diện của Chủ đơn: VCCI-IP CO.,LTD

Bằng độc quyền sáng chế số: 5786

Năm yêu cầu duy trì hiệu lực: 14

Cục Sở hữu trí tuệ thông báo:

1. Yêu cầu duy trì hiệu lực Bằng độc quyền sáng chế nêu trên được chấp nhận.
2. Hiệu lực Bằng độc quyền sáng chế số 5786 được duy trì đến 27/07/2020.

Nơi nhận:

- Như trên;
- TT (để công bố);
- Lưu: VT, Hồ sơ.

CỤC TRƯỞNG

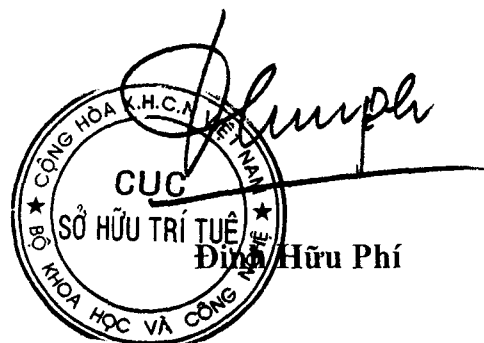

**BỘ KHOA HỌC VÀ CÔNG NGHỆ
CỤC SỞ HỮU TRÍ TUỆ**

**CỘNG HÒA XÃ HỘI CHỦ NGHĨA VIỆT NAM
Độc lập - Tự do - Hạnh phúc**

Số: 20367/TB-SHTT

Hà Nội, ngày 09 tháng 10 năm 2019

THÔNG BÁO
Ghi nhận yêu cầu duy trì hiệu lực Bằng độc quyền sáng chế

Kính gửi: Công ty TNHH một thành viên Sở hữu trí tuệ VCCI (VCCI-IP CO.,LTD)
Tầng 8, Toà nhà VCCI, số 9 Đào Duy Anh, phường Phương mai, quận Đống
thành phố Hà Nội

Căn cứ kết quả thẩm định yêu cầu duy trì hiệu lực Bằng độc quyền sáng chế:

Số đơn: DT1-2019-04380

Ngày nộp: 20/06/2019

Chủ đơn: HONDA MOTOR CO., LTD (JP)

Đại diện của Chủ đơn: VCCI-IP CO.,LTD

Bằng độc quyền sáng chế số: 5803

Năm yêu cầu duy trì hiệu lực: 14

Cục Sở hữu trí tuệ thông báo:

1. Yêu cầu duy trì hiệu lực Bằng độc quyền sáng chế nêu trên được chấp nhận.
2. Hiệu lực Bằng độc quyền sáng chế số 5803 được duy trì đến 27/07/2020. *ke*

Nơi nhận:

- Như trên;
- TT (để công bố);
- Lưu: VT, Hồ sơ.

CỤC TRƯỞNG



Đình Hữu Phí

BỘ KHOA HỌC VÀ CÔNG NGHỆ
CỤC SỞ HỮU TRÍ TUỆ

CỘNG HÒA XÃ HỘI CHỦ NGHĨA VIỆT NAM
Độc lập - Tự do - Hạnh phúc

Số: 20368 /TB-SHTT

Hà Nội, ngày 09 tháng 10 năm 2019

THÔNG BÁO
Ghi nhận yêu cầu duy trì hiệu lực Bằng độc quyền sáng chế

Kính gửi: Công ty TNHH một thành viên Sở hữu trí tuệ VCCI
(VCCI-IP CO.,LTD)
Tầng 8, Toà nhà VCCI, số 9 Đào Duy Anh, phường Phương mai,
quận Đống Đa, thành phố Hà Nội

Căn cứ kết quả thẩm định yêu cầu duy trì hiệu lực Bằng độc quyền sáng chế:

Số đơn: DT1-2019-04381

Ngày nộp: 20/06/2019

Chủ đơn: SUMITOMO HEAVY INDUSTRIES, LTD. (JP)

Đại diện của Chủ đơn: VCCI-IP CO.,LTD

Bằng độc quyền sáng chế số: 12998

Năm yêu cầu duy trì hiệu lực: 6

Cục Sở hữu trí tuệ thông báo:

1. Yêu cầu duy trì hiệu lực Bằng độc quyền sáng chế nêu trên được chấp nhận.

2. Hiệu lực Bằng độc quyền sáng chế số 12998 được duy trì đến 28/07/2020.

Nơi nhận:

- Như trên;
- TT (để công bố);
- Lưu: VT, Hồ sơ.

CỤC TRƯỞNG

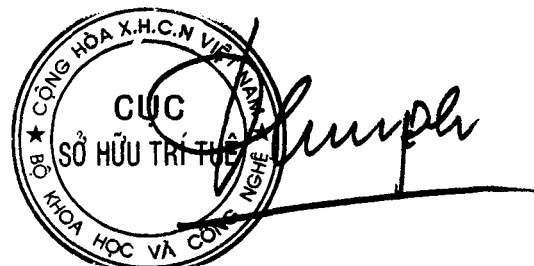

Đinh Hữu Phi

BỘ KHOA HỌC VÀ CÔNG NGHỆ
CỤC SỞ HỮU TRÍ TUỆ

CỘNG HÒA XÃ HỘI CHỦ NGHĨA VIỆT NAM
Độc lập - Tự do - Hạnh phúc

Số: 20369/TB-SHTT

Hà Nội, ngày 07 tháng 10 năm 2019

THÔNG BÁO
Ghi nhận yêu cầu duy trì hiệu lực Bằng độc quyền sáng chế

Kính gửi: Công ty TNHH một thành viên Sở hữu trí tuệ VCCI
(VCCI-IP CO.,LTD)
Tầng 8, Toà nhà VCCI, số 9 Đào Duy Anh, phường Phương mai,
quận Đống Đa, thành phố Hà Nội

Căn cứ kết quả thẩm định yêu cầu duy trì hiệu lực Bằng độc quyền sáng chế:

Số đơn: DT1-2019-04382

Ngày nộp: 20/06/2019

Chủ đơn: Kabushiki Kaisha Kobe Seiko Sho (Kobe Steel, Ltd.) (JP)

Đại diện của Chủ đơn: VCCI-IP CO.,LTD

Bằng độc quyền sáng chế số: 12991

Năm yêu cầu duy trì hiệu lực: 6

Cục Sở hữu trí tuệ thông báo:

1. Yêu cầu duy trì hiệu lực Bằng độc quyền sáng chế nêu trên được chấp nhận.

2. Hiệu lực Bằng độc quyền sáng chế số 12991 được duy trì đến 28/07/2020.

Nơi nhận:

- Như trên;
- TT (để công bố);
- Lưu: VT, Hồ sơ.

CỤC TRƯỞNG

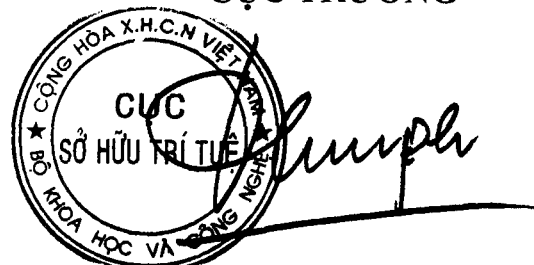

Đinh Hữu Phí

BỘ KHOA HỌC VÀ CÔNG NGHỆ
CỤC SỞ HỮU TRÍ TUỆ

CỘNG HÒA XÃ HỘI CHỦ NGHĨA VIỆT NAM
Độc lập - Tự do - Hạnh phúc

Số: 20370 /TB-SHTT

Hà Nội, ngày 09 tháng 10 năm 2019

THÔNG BÁO
Ghi nhận yêu cầu duy trì hiệu lực Bằng độc quyền sáng chế

Kính gửi: Công ty TNHH một thành viên Sở hữu trí tuệ VCCI
(VCCI-IP CO.,LTD)
Tầng 8, Toà nhà VCCI, số 9 Đào Duy Anh, phường Phương mai,
quận Đống Đa, thành phố Hà Nội

Căn cứ kết quả thẩm định yêu cầu duy trì hiệu lực Bằng độc quyền sáng chế:

Số đơn: DT1-2019-04384

Ngày nộp: 20/06/2019

Chủ đơn: NTT DOCOMO, INC. (JP)

Đại diện của Chủ đơn: VCCI-IP CO.,LTD

Bằng độc quyền sáng chế số: 19708

Năm yêu cầu duy trì hiệu lực: 2

Cục Sở hữu trí tuệ thông báo:

1. Yêu cầu duy trì hiệu lực Bằng độc quyền sáng chế nêu trên được chấp nhận.
2. Hiệu lực Bằng độc quyền sáng chế số 19708 được duy trì đến 30/07/2020.

Nơi nhận:

- Như trên;
- TT (để công bố);
- Lưu: VT, Hồ sơ.

CỤC TRƯỞNG



Đình Hữu Phí

BỘ KHOA HỌC VÀ CÔNG NGHỆ
CỤC SỞ HỮU TRÍ TUỆ

CỘNG HÒA XÃ HỘI CHỦ NGHĨA VIỆT NAM
Độc lập - Tự do - Hạnh phúc

Số: 20371/TB-SHTT

Hà Nội, ngày 07 tháng 10 năm 2019

THÔNG BÁO
Ghi nhận yêu cầu duy trì hiệu lực Bằng độc quyền sáng chế

Kính gửi: Công ty TNHH một thành viên Sở hữu trí tuệ VCCI
(VCCI-IP CO.,LTD)
Tầng 8, Toà nhà VCCI, số 9 Đào Duy Anh, phường Phương mai,
quận Đống Đa, thành phố Hà Nội

Căn cứ kết quả thẩm định yêu cầu duy trì hiệu lực Bằng độc quyền sáng chế:

Số đơn: DT1-2019-04385

Ngày nộp: 20/06/2019

Chủ đơn: NTT DOCOMO, INC. (JP)

Đại diện của Chủ đơn: VCCI-IP CO.,LTD

Bằng độc quyền sáng chế số: 19707

Năm yêu cầu duy trì hiệu lực: 2

Cục Sở hữu trí tuệ thông báo:

1. Yêu cầu duy trì hiệu lực Bằng độc quyền sáng chế nêu trên được chấp nhận.

2. Hiệu lực Bằng độc quyền sáng chế số 19707 được duy trì đến 30/07/2020.

Nơi nhận:

- Như trên;
- TT (đề công bố);
- Lưu: VT, Hồ sơ.

CỤC TRƯỞNG

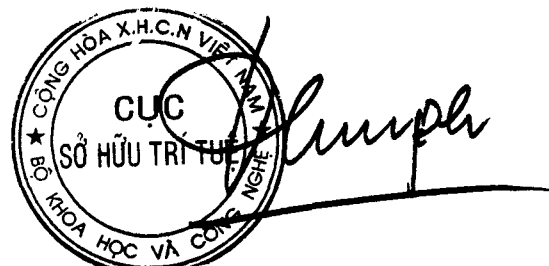
Đinh Hữu Phí

BỘ KHOA HỌC VÀ CÔNG NGHỆ
CỤC SỞ HỮU TRÍ TUỆ

CỘNG HÒA XÃ HỘI CHỦ NGHĨA VIỆT NAM
Độc lập - Tự do - Hạnh phúc

Số: 20372/TB-SHTT

Hà Nội, ngày 05 tháng 10 năm 2019

THÔNG BÁO
Ghi nhận yêu cầu duy trì hiệu lực Bằng độc quyền sáng chế

Kính gửi: Công ty TNHH một thành viên Sở hữu trí tuệ VCCI
(VCCI-IP CO.,LTD)
Tầng 8, Toà nhà VCCI, số 9 Đào Duy Anh, phường Phương mai,
quận Đống Đa, thành phố Hà Nội

Căn cứ kết quả thẩm định yêu cầu duy trì hiệu lực Bằng độc quyền sáng chế:

Số đơn: DT1-2019-04386

Ngày nộp: 20/06/2019

Chủ đơn: NTT DOCOMO, INC. (JP)

Đại diện của Chủ đơn: VCCI-IP CO.,LTD

Bằng độc quyền sáng chế số: 19706

Năm yêu cầu duy trì hiệu lực: 2

Cục Sở hữu trí tuệ thông báo:

1. Yêu cầu duy trì hiệu lực Bằng độc quyền sáng chế nêu trên được chấp nhận.

2. Hiệu lực Bằng độc quyền sáng chế số 19706 được duy trì đến 30/07/2020.

Nơi nhận:

- Như trên;
- TT (để công bố);
- Lưu: VT, Hồ sơ.

CỤC TRƯỞNG



Đinh Hữu Phí

BỘ KHOA HỌC VÀ CÔNG NGHỆ
CỤC SỞ HỮU TRÍ TUỆ

CỘNG HÒA XÃ HỘI CHỦ NGHĨA VIỆT NAM
Độc lập - Tự do - Hạnh phúc

Số: 20373/TB-SHTT

Hà Nội, ngày 09 tháng 10 năm 2019

THÔNG BÁO
Ghi nhận yêu cầu duy trì hiệu lực Bằng độc quyền sáng chế

Kính gửi: Công ty TNHH một thành viên Sở hữu trí tuệ VCCI
(VCCI-IP CO.,LTD)
Tầng 8, Toà nhà VCCI, số 9 Đào Duy Anh, phường Phương mai,
quận Đống Đa, thành phố Hà Nội

Căn cứ kết quả thẩm định yêu cầu duy trì hiệu lực Bằng độc quyền sáng chế:

Số đơn: DT1-2019-04387

Ngày nộp: 20/06/2019

Chủ đơn: NTT DOCOMO, INC. (JP)

Đại diện của Chủ đơn: VCCI-IP CO.,LTD

Bằng độc quyền sáng chế số: 19705

Năm yêu cầu duy trì hiệu lực: 2

Cục Sở hữu trí tuệ thông báo:

1. Yêu cầu duy trì hiệu lực Bằng độc quyền sáng chế nêu trên được chấp nhận.
2. Hiệu lực Bằng độc quyền sáng chế số 19705 được duy trì đến 30/07/2020.

Nơi nhận:

- Như trên;
- TT (để công bố);
- Lưu: VT, Hồ sơ.

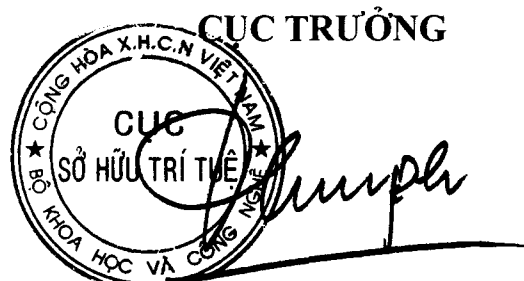

Đinh Hữu Phí

BỘ KHOA HỌC VÀ CÔNG NGHỆ
CỤC SỞ HỮU TRÍ TUỆ

CỘNG HÒA XÃ HỘI CHỦ NGHĨA VIỆT NAM
Độc lập - Tự do - Hạnh phúc

Số: 20374/TB-SHTT

Hà Nội, ngày 04 tháng 10 năm 2019

THÔNG BÁO
Ghi nhận yêu cầu duy trì hiệu lực Bằng độc quyền sáng chế

Kính gửi: Công ty TNHH một thành viên Sở hữu trí tuệ VCCI
(VCCI-IP CO.,LTD)
Tầng 8, Toà nhà VCCI, số 9 Đào Duy Anh, phường Phương mai,
quận Đống Đa, thành phố Hà Nội

Căn cứ kết quả thẩm định yêu cầu duy trì hiệu lực Bằng độc quyền sáng chế:

Số đơn: DT1-2019-04388

Ngày nộp: 20/06/2019

Chủ đơn: NTT DOCOMO, INC. (JP)

Đại diện của Chủ đơn: VCCI-IP CO.,LTD

Bằng độc quyền sáng chế số: 19702

Năm yêu cầu duy trì hiệu lực: 2

Cục Sở hữu trí tuệ thông báo:

1. Yêu cầu duy trì hiệu lực Bằng độc quyền sáng chế nêu trên được chấp nhận.
2. Hiệu lực Bằng độc quyền sáng chế số 19702 được duy trì đến 30/07/2020.

Nơi nhận:

- Như trên;
- TT (để công bố);
- Lưu: VT, Hồ sơ.

CỤC TRƯỞNG

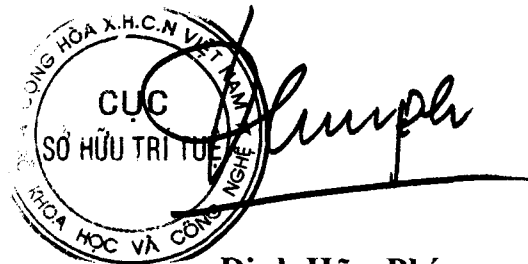
Đinh Hữu Phí

BỘ KHOA HỌC VÀ CÔNG NGHỆ
CỤC SỞ HỮU TRÍ TUỆ

CỘNG HOÀ XÃ HỘI CHỦ NGHĨA VIỆT NAM
Độc lập - Tự do - Hạnh phúc

Số: 20375/TB-SHTT

Hà Nội, ngày 09 tháng 10 năm 2019

THÔNG BÁO

Ghi nhận yêu cầu duy trì hiệu lực Bằng độc quyền sáng chế

Kính gửi: Công ty TNHH một thành viên Sở hữu trí tuệ VCCI
(VCCI-IP CO.,LTD)
Tầng 8, Toà nhà VCCI, số 9 Đào Duy Anh, phường Phương mai,
quận Đống Đa, thành phố Hà Nội

Căn cứ kết quả thẩm định yêu cầu duy trì hiệu lực Bằng độc quyền sáng chế:

Số đơn: DT1-2019-04389

Ngày nộp: 20/06/2019

Chủ đơn: FUJI MACHINE MFG. CO., LTD. (JP)

Đại diện của Chủ đơn: VCCI-IP CO.,LTD

Bằng độc quyền sáng chế số: 19709

Năm yêu cầu duy trì hiệu lực: 2

Cục Sở hữu trí tuệ thông báo:

1. Yêu cầu duy trì hiệu lực Bằng độc quyền sáng chế nêu trên được chấp nhận.

2. Hiệu lực Bằng độc quyền sáng chế số 19709 được duy trì đến 30/07/2020.

Nơi nhận:

- Như trên;
- TT (để công bố);
- Lưu: VT, Hồ sơ.

CỤC TRƯỞNG



Đinh Hữu Phí

BỘ KHOA HỌC VÀ CÔNG NGHỆ
CỤC SỞ HỮU TRÍ TUỆ

CỘNG HÒA XÃ HỘI CHỦ NGHĨA VIỆT NAM
Độc lập - Tự do - Hạnh phúc

Số: 20376/TB-SHTT

Hà Nội, ngày 09 tháng 10 năm 2019

THÔNG BÁO
Ghi nhận yêu cầu duy trì hiệu lực Bằng độc quyền sáng chế

Kính gửi: Công ty TNHH một thành viên Sở hữu trí tuệ VCCI
(VCCI-IP CO.,LTD)
Tầng 8, Toà nhà VCCI, số 9 Đào Duy Anh, phường Phương mai,
quận Đống Đa, thành phố Hà Nội

Căn cứ kết quả thẩm định yêu cầu duy trì hiệu lực Bằng độc quyền sáng chế:

Số đơn: DT1-2019-04390

Ngày nộp: 20/06/2019

Chủ đơn: Sun Patent Trust (US)

Đại diện của Chủ đơn: VCCI-IP CO.,LTD

Bằng độc quyền sáng chế số: 19716

Năm yêu cầu duy trì hiệu lực: 2

Cục Sở hữu trí tuệ thông báo:

1. Yêu cầu duy trì hiệu lực Bằng độc quyền sáng chế nêu trên được chấp nhận.

2. Hiệu lực Bằng độc quyền sáng chế số 19716 được duy trì đến 30/07/2020.

Nơi nhận:

- Như trên;
- TT (để công bố);
- Lưu: VT, Hồ sơ.

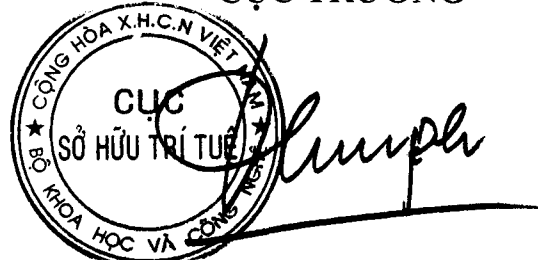
CỤC TRƯỞNG

Đinh Hữu Phí

BỘ KHOA HỌC VÀ CÔNG NGHỆ
CỤC SỞ HỮU TRÍ TUỆ

CỘNG HÒA XÃ HỘI CHỦ NGHĨA VIỆT NAM
Độc lập - Tự do - Hạnh phúc

Số: 26377/TB-SHTT

Hà Nội, ngày 09 tháng 10 năm 2019

THÔNG BÁO

Ghi nhận yêu cầu duy trì hiệu lực Bằng độc quyền sáng chế

Kính gửi: Công ty TNHH một thành viên Sở hữu trí tuệ VCCI
(VCCI-IP CO.,LTD)
Tầng 8, Toà nhà VCCI, số 9 Đào Duy Anh, phường Phương mai,
quận Đống Đa, thành phố Hà Nội

Căn cứ kết quả thẩm định yêu cầu duy trì hiệu lực Bằng độc quyền sáng chế:

Số đơn: DT1-2019-04391

Ngày nộp: 20/06/2019

Chủ đơn: J-OIL MILLS, INC (JP)

Đại diện của Chủ đơn: VCCI-IP CO.,LTD

Bằng độc quyền sáng chế số: 19726

Năm yêu cầu duy trì hiệu lực: 2

Cục Sở hữu trí tuệ thông báo:

1. Yêu cầu duy trì hiệu lực Bằng độc quyền sáng chế nêu trên được chấp nhận.

2. Hiệu lực Bằng độc quyền sáng chế số 19726 được duy trì đến 30/07/2020.

He

Nơi nhận:

- Như trên;
- TT (để công bố);
- Lưu: VT, Hồ sơ.

CỤC TRƯỞNG



Đinh Hữu Phí

**BỘ KHOA HỌC VÀ CÔNG NGHỆ
CỤC SỞ HỮU TRÍ TUỆ**

**CỘNG HOÀ XÃ HỘI CHỦ NGHĨA VIỆT NAM
Độc lập - Tự do - Hạnh phúc**

Số: 20315 /TB-SHTT

Hà Nội, ngày 06 tháng 10 năm 2019

THÔNG BÁO
Ghi nhận yêu cầu duy trì hiệu lực Bằng độc quyền sáng chế

Kính gửi: Công ty TNHH một thành viên Sở hữu trí tuệ VCCI
(VCCI-IP CO.,LTD)
Tầng 8, Toà nhà VCCI, số 9 Đào Duy Anh, phường Phương mai,
quận Đống Đa, thành phố Hà Nội

Căn cứ kết quả thẩm định yêu cầu duy trì hiệu lực Bằng độc quyền sáng chế:

Số đơn: DT1-2019-04392

Ngày nộp: 20/06/2019

Chủ đơn: HONDA MOTOR CO., LTD. (JP)

Đại diện của Chủ đơn: VCCI-IP CO.,LTD

Bằng độc quyền sáng chế số: 19724

Năm yêu cầu duy trì hiệu lực: 2

Cục Sở hữu trí tuệ thông báo:

1. Yêu cầu duy trì hiệu lực Bằng độc quyền sáng chế nêu trên được chấp nhận.

2. Hiệu lực Bằng độc quyền sáng chế số 19724 được duy trì đến 30/07/2020.

Hc

Nơi nhận:

- Như trên;
- TT (để công bố);
- Lưu: VT, Hồ sơ.

CỤC TRƯỞNG

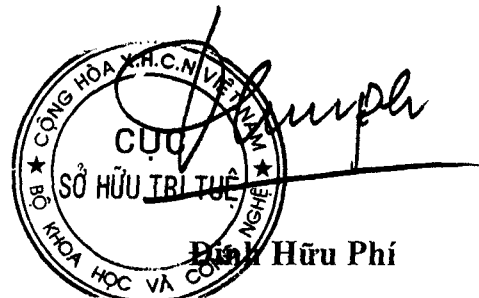

BỘ KHOA HỌC VÀ CÔNG NGHỆ
CỤC SỞ HỮU TRÍ TUỆ

CỘNG HÒA XÃ HỘI CHỦ NGHĨA VIỆT NAM
Độc lập - Tự do - Hạnh phúc

Số: 20379/TB-SHTT

Hà Nội, ngày 09 tháng 10 năm 2019

THÔNG BÁO
Ghi nhận yêu cầu duy trì hiệu lực Bằng độc quyền sáng chế

Kính gửi: Công ty TNHH một thành viên Sở hữu trí tuệ VCCI
(VCCI-IP CO.,LTD)
Tầng 8, Toà nhà VCCI, số 9 Đào Duy Anh, phường Phương mai,
quận Đống Đa, thành phố Hà Nội

Căn cứ kết quả thẩm định yêu cầu duy trì hiệu lực Bằng độc quyền sáng chế:

Số đơn: DT1-2019-04393

Ngày nộp: 20/06/2019

Chủ đơn: HONDA MOTOR CO., LTD. (JP)

Đại diện của Chủ đơn: VCCI-IP CO.,LTD

Bằng độc quyền sáng chế số: 17397

Năm yêu cầu duy trì hiệu lực: 3

Cục Sở hữu trí tuệ thông báo:

1. Yêu cầu duy trì hiệu lực Bằng độc quyền sáng chế nêu trên được chấp nhận.

2. Hiệu lực Bằng độc quyền sáng chế số 17397 được duy trì đến 29/08/2020.

Nơi nhận:

- Như trên;
- TT (để công bố);
- Lưu: VT, Hồ sơ.

CỤC TRƯỞNG



Đình Hữu Phí

BỘ KHOA HỌC VÀ CÔNG NGHỆ
CỤC SỞ HỮU TRÍ TUỆ

CỘNG HÒA XÃ HỘI CHỦ NGHĨA VIỆT NAM
Độc lập - Tự do - Hạnh phúc

Số: 20380/TB-SHTT

Hà Nội, ngày 07 tháng 10 năm 2019

THÔNG BÁO
Ghi nhận yêu cầu duy trì hiệu lực Bằng độc quyền sáng chế

Kính gửi: Công ty TNHH một thành viên Sở hữu trí tuệ VCCI
(VCCI-IP CO.,LTD)
Tầng 8, Toà nhà VCCI, số 9 Đào Duy Anh, phường Phương mai,
quận Đống Đa, thành phố Hà Nội

Căn cứ kết quả thẩm định yêu cầu duy trì hiệu lực Bằng độc quyền sáng chế:

Số đơn: DT1-2019-04394

Ngày nộp: 20/06/2019

Chủ đơn: HONDA MOTOR CO., LTD. (JP)

Đại diện của Chủ đơn: VCCI-IP CO.,LTD

Bằng độc quyền sáng chế số: 17390

Năm yêu cầu duy trì hiệu lực: 3

Cục Sở hữu trí tuệ thông báo:

1. Yêu cầu duy trì hiệu lực Bằng độc quyền sáng chế nêu trên được chấp nhận.

2. Hiệu lực Bằng độc quyền sáng chế số 17390 được duy trì đến 29/08/2020.

Ke

Nơi nhận:

- Như trên;
- TT (để công bố);
- Lưu: VT, Hồ sơ.

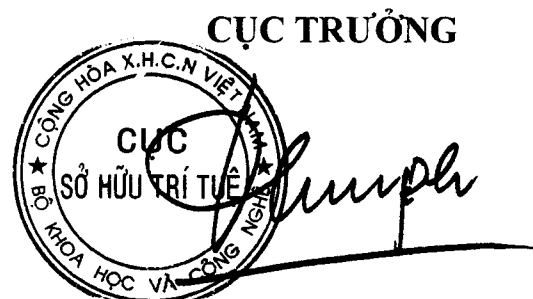

Đinh Hữu Phí

BỘ KHOA HỌC VÀ CÔNG NGHỆ
CỤC SỞ HỮU TRÍ TUỆ

CỘNG HOÀ XÃ HỘI CHỦ NGHĨA VIỆT NAM
Độc lập - Tự do - Hạnh phúc

Số: 20381/TB-SHTT

Hà Nội, ngày 09 tháng 10 năm 2019

THÔNG BÁO
Ghi nhận yêu cầu duy trì hiệu lực Bằng độc quyền sáng chế

Kính gửi: Công ty TNHH một thành viên Sở hữu trí tuệ VCCI
(VCCI-IP CO.,LTD)
Tầng 8, Toà nhà VCCI, số 9 Đào Duy Anh, phường Phương mai,
quận Đống Đa, thành phố Hà Nội

Căn cứ kết quả thẩm định yêu cầu duy trì hiệu lực Bằng độc quyền sáng chế:

Số đơn: DT1-2019-04395

Ngày nộp: 20/06/2019

Chủ đơn: HONDA MOTOR CO., LTD. (JP)

Đại diện của Chủ đơn: VCCI-IP CO.,LTD

Bằng độc quyền sáng chế số: 15901

Năm yêu cầu duy trì hiệu lực: 4

Cục Sở hữu trí tuệ thông báo:

1. Yêu cầu duy trì hiệu lực Bằng độc quyền sáng chế nêu trên được chấp nhận.

2. Hiệu lực Bằng độc quyền sáng chế số 15901 được duy trì đến 29/08/2020.

Nơi nhận:

- Như trên;
- TT (để công bố);
- Lưu: VT, Hồ sơ.

CỤC TRƯỞNG



Đình Hữu Phí

BỘ KHOA HỌC VÀ CÔNG NGHỆ
CỤC SỞ HỮU TRÍ TUỆ

CỘNG HÒA XÃ HỘI CHỦ NGHĨA VIỆT NAM
Độc lập - Tự do - Hạnh phúc

Số: 20382/TB-SHTT

Hà Nội, ngày 09 tháng 10 năm 2019

THÔNG BÁO
Ghi nhận yêu cầu duy trì hiệu lực Bằng độc quyền sáng chế

Kính gửi: Công ty TNHH một thành viên Sở hữu trí tuệ VCCI
(VCCI-IP CO.,LTD)
Tầng 8, Toà nhà VCCI, số 9 Đào Duy Anh, phường Phương mai,
quận Đống Đa, thành phố Hà Nội

Căn cứ kết quả thẩm định yêu cầu duy trì hiệu lực Bằng độc quyền sáng chế:

Số đơn: DT1-2019-04396

Ngày nộp: 20/06/2019

Chủ đơn: HONDA MOTOR CO., LTD. (JP)

Đại diện của Chủ đơn: VCCI-IP CO.,LTD

Bằng độc quyền sáng chế số: 15899

Năm yêu cầu duy trì hiệu lực: 4

Cục Sở hữu trí tuệ thông báo:

1. Yêu cầu duy trì hiệu lực Bằng độc quyền sáng chế nêu trên được chấp nhận.

2. Hiệu lực Bằng độc quyền sáng chế số 15899 được duy trì đến 29/08/2020.

Nơi nhận:

- Như trên;
- TT (để công bố);
- Lưu: VT, Hồ sơ.

CỤC TRƯỞNG



Đinh Hữu Phú

BỘ KHOA HỌC VÀ CÔNG NGHỆ
CỤC SỞ HỮU TRÍ TUỆ

CỘNG HÒA XÃ HỘI CHỦ NGHĨA VIỆT NAM
Độc lập - Tự do - Hạnh phúc

Số: 20583/TB-SHTT

Hà Nội, ngày 09 tháng 10 năm 2019

THÔNG BÁO
Ghi nhận yêu cầu duy trì hiệu lực Bằng độc quyền sáng chế

Kính gửi: Công ty TNHH một thành viên Sở hữu trí tuệ VCCI
(VCCI-IP CO.,LTD)
Tầng 8, Toà nhà VCCI, số 9 Đào Duy Anh, phường Phương mai,
quận Đống Đa, thành phố Hà Nội

Căn cứ kết quả thẩm định yêu cầu duy trì hiệu lực Bằng độc quyền sáng chế:

Số đơn: DT1-2019-04398

Ngày nộp: 20/06/2019

Chủ đơn: HONDA MOTOR CO., LTD. (JP)

Đại diện của Chủ đơn: VCCI-IP CO.,LTD

Bằng độc quyền sáng chế số: 14495

Năm yêu cầu duy trì hiệu lực: 5

Cục Sở hữu trí tuệ thông báo:

1. Yêu cầu duy trì hiệu lực Bằng độc quyền sáng chế nêu trên được chấp nhận.

2. Hiệu lực Bằng độc quyền sáng chế số 14495 được duy trì đến 31/08/2020.

Nơi nhận:

- Như trên;
- TT (để công bố);
- Lưu: VT, Hồ sơ.

CỤC TRƯỞNG



Đinh Hữu Phí

BỘ KHOA HỌC VÀ CÔNG NGHỆ
CỤC SỞ HỮU TRÍ TUỆ

CỘNG HÒA XÃ HỘI CHỦ NGHĨA VIỆT NAM
Độc lập - Tự do - Hạnh phúc

Số: 20384/TB-SHTT

Hà Nội, ngày 07 tháng 10 năm 2019

THÔNG BÁO

Ghi nhận yêu cầu duy trì hiệu lực Bằng độc quyền sáng chế

Kính gửi: Công ty TNHH một thành viên Sở hữu trí tuệ VCCI
(VCCI-IP CO.,LTD)
Tầng 8, Toà nhà VCCI, số 9 Đào Duy Anh, phường Phương mai,
quận Đống Đa, thành phố Hà Nội

Căn cứ kết quả thẩm định yêu cầu duy trì hiệu lực Bằng độc quyền sáng chế:

Số đơn: DT1-2019-04399

Ngày nộp: 20/06/2019

Chủ đơn: HONDA GIKEN KOGYO KABUSHIKI KAISHA (JP)

Đại diện của Chủ đơn: VCCI-IP CO.,LTD

Bằng độc quyền sáng chế số: 4527

Năm yêu cầu duy trì hiệu lực: 16

Cục Sở hữu trí tuệ thông báo:

1. Yêu cầu duy trì hiệu lực Bằng độc quyền sáng chế nêu trên được chấp nhận.
2. Hiệu lực Bằng độc quyền sáng chế số 4527 được duy trì đến 01/09/2020. *h.*

Nơi nhận:

- Như trên;
- TT (để công bố);
- Lưu: VT, Hồ sơ.

CỤC TRƯỞNG



Đinh Hữu Phú
Đinh Hữu Phú

BỘ KHOA HỌC VÀ CÔNG NGHỆ
CỤC SỞ HỮU TRÍ TUỆ

CỘNG HÒA XÃ HỘI CHỦ NGHĨA VIỆT NAM
Độc lập - Tự do - Hạnh phúc

Số: 20385/TB-SHTT

Hà Nội, ngày 09 tháng 10 năm 2019

THÔNG BÁO
Ghi nhận yêu cầu duy trì hiệu lực Bằng độc quyền sáng chế

Kính gửi: Công ty TNHH một thành viên Sở hữu trí tuệ VCCI
(VCCI-IP CO.,LTD)
Tầng 8, Toà nhà VCCI, số 9 Đào Duy Anh, phường Phương mai,
quận Đống Đa, thành phố Hà Nội

Căn cứ kết quả thẩm định yêu cầu duy trì hiệu lực Bằng độc quyền sáng chế:

Số đơn: DT1-2019-04400

Ngày nộp: 20/06/2019

Chủ đơn: HONDA MOTOR CO., LTD. (JP)

Đại diện của Chủ đơn: VCCI-IP CO.,LTD

Bằng độc quyền sáng chế số: 13132

Năm yêu cầu duy trì hiệu lực: 6

Cục Sở hữu trí tuệ thông báo:

1. Yêu cầu duy trì hiệu lực Bằng độc quyền sáng chế nêu trên được chấp nhận.

2. Hiệu lực Bằng độc quyền sáng chế số 13132 được duy trì đến 03/09/2020.

Nơi nhận:

- Như trên;
- TT (để công bố);
- Lưu: VT, Hồ sơ.

CỤC TRƯỞNG



Đinh Hữu Phí

BỘ KHOA HỌC VÀ CÔNG NGHỆ
CỤC SỞ HỮU TRÍ TUỆ

CỘNG HÒA XÃ HỘI CHỦ NGHĨA VIỆT NAM
Độc lập - Tự do - Hạnh phúc

Số: 2038/TB-SHTT

Hà Nội, ngày 07 tháng 06 năm 2019

THÔNG BÁO
Ghi nhận yêu cầu duy trì hiệu lực Bằng độc quyền sáng chế

Kính gửi: Công ty TNHH một thành viên Sở hữu trí tuệ VCCI
(VCCI-IP CO.,LTD)
Tầng 8, Toà nhà VCCI, số 9 Đào Duy Anh, phường Phương mai,
quận Đống Đa, thành phố Hà Nội

Căn cứ kết quả thẩm định yêu cầu duy trì hiệu lực Bằng độc quyền sáng chế:

Số đơn: DT1-2019-04401

Ngày nộp: 20/06/2019

Chủ đơn: HONDA MOTOR CO., LTD. (JP)

Đại diện của Chủ đơn: VCCI-IP CO.,LTD

Bằng độc quyền sáng chế số: 6572

Năm yêu cầu duy trì hiệu lực: 13

Cục Sở hữu trí tuệ thông báo:

1. Yêu cầu duy trì hiệu lực Bằng độc quyền sáng chế nêu trên được chấp nhận.
2. Hiệu lực Bằng độc quyền sáng chế số 6572 được duy trì đến 04/09/2020.

Nơi nhận:

- Như trên;
- TT (để công bố);
- Lưu: VT, Hồ sơ.

CỤC TRƯỞNG



Đinh Hữu Phí

BỘ KHOA HỌC VÀ CÔNG NGHỆ
CỤC SỞ HỮU TRÍ TUỆ

CỘNG HÒA XÃ HỘI CHỦ NGHĨA VIỆT NAM
Độc lập - Tự do - Hạnh phúc

Số: 20387/TB-SHTT

Hà Nội, ngày 07 tháng 06 năm 2019

THÔNG BÁO
Ghi nhận yêu cầu duy trì hiệu lực Bằng độc quyền sáng chế

Kính gửi: Công ty TNHH một thành viên Sở hữu trí tuệ VCCI
(VCCI-IP CO.,LTD)
Tầng 8, Toà nhà VCCI, số 9 Đào Duy Anh, phường Phương mai,
quận Đống Đa, thành phố Hà Nội

Căn cứ kết quả thẩm định yêu cầu duy trì hiệu lực Bằng độc quyền sáng chế:

Số đơn: DT1-2019-04402

Ngày nộp: 20/06/2019

Chủ đơn: HONDA MOTOR CO., LTD. (JP)

Đại diện của Chủ đơn: VCCI-IP CO.,LTD

Bằng độc quyền sáng chế số: 6563

Năm yêu cầu duy trì hiệu lực: 13

Cục Sở hữu trí tuệ thông báo:

1. Yêu cầu duy trì hiệu lực Bằng độc quyền sáng chế nêu trên được chấp nhận.
2. Hiệu lực Bằng độc quyền sáng chế số 6563 được duy trì đến 04/09/2020.

Nơi nhận:

- Như trên;
- TT (để công bố);
- Lưu: VT, Hồ sơ.

CỤC TRƯỞNG

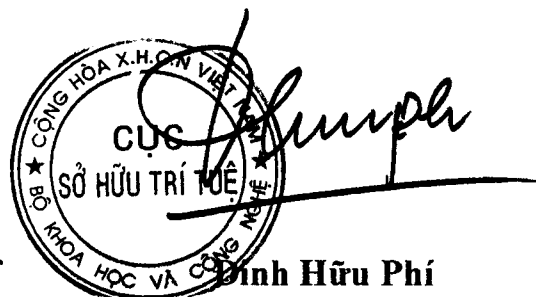

BỘ KHOA HỌC VÀ CÔNG NGHỆ
CỤC SỞ HỮU TRÍ TUỆ

CỘNG HÒA XÃ HỘI CHỦ NGHĨA VIỆT NAM
Độc lập - Tự do - Hạnh phúc

Số: 20388/TB-SHTT

Hà Nội, ngày 09 tháng 06 năm 2019

THÔNG BÁO
Ghi nhận yêu cầu duy trì hiệu lực Bằng độc quyền sáng chế

Kính gửi: Công ty TNHH một thành viên Sở hữu trí tuệ VCCI
(VCCI-IP CO.,LTD)
Tầng 8, Toà nhà VCCI, số 9 Đào Duy Anh, phường Phương mai,
quận Đống Đa, thành phố Hà Nội

Căn cứ kết quả thẩm định yêu cầu duy trì hiệu lực Bằng độc quyền sáng chế:

Số đơn: DT1-2019-04403

Ngày nộp: 20/06/2019

Chủ đơn: MOLEX INCORPORATED (US)

Đại diện của Chủ đơn: VCCI-IP CO.,LTD

Bằng độc quyền sáng chế số: 15940

Năm yêu cầu duy trì hiệu lực: 4

Cục Sở hữu trí tuệ thông báo:

1. Yêu cầu duy trì hiệu lực Bằng độc quyền sáng chế nêu trên được chấp nhận.

2. Hiệu lực Bằng độc quyền sáng chế số 15940 được duy trì đến 05/09/2020.

Nơi nhận:

- Như trên;
- TT (để công bố);
- Lưu: VT, Hồ sơ.

CỤC TRƯỞNG



Đinh Hữu Phí

BỘ KHOA HỌC VÀ CÔNG NGHỆ
CỤC SỞ HỮU TRÍ TUỆ

CỘNG HÒA XÃ HỘI CHỦ NGHĨA VIỆT NAM
Độc lập - Tự do - Hạnh phúc

Số: 2039/TB-SHTT

Hà Nội, ngày 09 tháng 06 năm 2019

THÔNG BÁO
Ghi nhận yêu cầu duy trì hiệu lực Bằng độc quyền sáng chế

Kính gửi: Công ty TNHH một thành viên Sở hữu trí tuệ VCCI
(VCCI-IP CO.,LTD)
Tầng 8, Toà nhà VCCI, số 9 Đào Duy Anh, phường Phương mai,
quận Đống Đa, thành phố Hà Nội

Căn cứ kết quả thẩm định yêu cầu duy trì hiệu lực Bằng độc quyền sáng chế:

Số đơn: DT1-2019-04404

Ngày nộp: 20/06/2019

Chủ đơn: INVISTA TECHNOLOGIES S.à r.l. (CH)

Đại diện của Chủ đơn: VCCI-IP CO.,LTD

Bằng độc quyền sáng chế số: 11747

Năm yêu cầu duy trì hiệu lực: 7

Cục Sở hữu trí tuệ thông báo:

1. Yêu cầu duy trì hiệu lực Bằng độc quyền sáng chế nêu trên được chấp nhận.
2. Hiệu lực Bằng độc quyền sáng chế số 11747 được duy trì đến 06/09/2020.

Nơi nhận:

- Như trên;
- TT (để công bố);
- Lưu: VT, Hồ sơ.

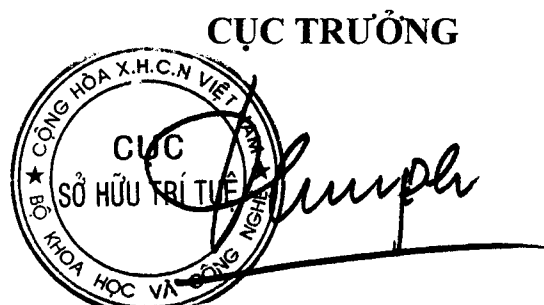

Đinh Hữu Phí

BỘ KHOA HỌC VÀ CÔNG NGHỆ
CỤC SỞ HỮU TRÍ TUỆ

CỘNG HÒA XÃ HỘI CHỦ NGHĨA VIỆT NAM
Độc lập - Tự do - Hạnh phúc

Số: 20590 /TB-SHTT

Hà Nội, ngày 07 tháng 06 năm 2019

THÔNG BÁO
Ghi nhận yêu cầu duy trì hiệu lực Bằng độc quyền sáng chế

Kính gửi: Công ty TNHH một thành viên Sở hữu trí tuệ VCCI
(VCCI-IP CO.,LTD)
Tầng 8, Toà nhà VCCI, số 9 Đào Duy Anh, phường Phương mai,
quận Đống Đa, thành phố Hà Nội

Căn cứ kết quả thẩm định yêu cầu duy trì hiệu lực Bằng độc quyền sáng chế:

Số đơn: DT1-2019-04405

Ngày nộp: 20/06/2019

Chủ đơn: HONDA MOTOR CO., LTD. (JP)

Đại diện của Chủ đơn: VCCI-IP CO.,LTD

Bằng độc quyền sáng chế số: 10632

Năm yêu cầu duy trì hiệu lực: 8

Cục Sở hữu trí tuệ thông báo:

1. Yêu cầu duy trì hiệu lực Bằng độc quyền sáng chế nêu trên được chấp nhận.
2. Hiệu lực Bằng độc quyền sáng chế số 10632 được duy trì đến 06/09/2020.

Nơi nhận:

- Như trên;
- TT (để công bố);
- Lưu: VT, Hồ sơ.

CỤC TRƯỞNG



Đinh Hữu Phí

BỘ KHOA HỌC VÀ CÔNG NGHỆ
CỤC SỞ HỮU TRÍ TUỆ

CỘNG HÒA XÃ HỘI CHỦ NGHĨA VIỆT NAM
Độc lập - Tự do - Hạnh phúc

Số: 20591/TB-SHTT

Hà Nội, ngày 09 tháng 10 năm 2019

THÔNG BÁO
Ghi nhận yêu cầu duy trì hiệu lực Bằng độc quyền sáng chế

Kính gửi: Công ty TNHH một thành viên Sở hữu trí tuệ VCCI
(VCCI-IP CO.,LTD)
Tầng 8, Toà nhà VCCI, số 9 Đào Duy Anh, phường Phương mai,
quận Đống Đa, thành phố Hà Nội

Căn cứ kết quả thẩm định yêu cầu duy trì hiệu lực Bằng độc quyền sáng chế:

Số đơn: DT1-2019-04406

Ngày nộp: 20/06/2019

Chủ đơn: HONDA MOTOR CO., LTD. (JP)

Đại diện của Chủ đơn: VCCI-IP CO.,LTD

Bằng độc quyền sáng chế số: 8719

Năm yêu cầu duy trì hiệu lực: 10

Cục Sở hữu trí tuệ thông báo:

1. Yêu cầu duy trì hiệu lực Bằng độc quyền sáng chế nêu trên được chấp nhận.
2. Hiệu lực Bằng độc quyền sáng chế số 8719 được duy trì đến 06/09/2020.

Nơi nhận:

- Như trên;
- TT (để công bố);
- Lưu: VT, Hồ sơ.

CỤC TRƯỞNG



Đinh Hữu Phí

BỘ KHOA HỌC VÀ CÔNG NGHỆ
CỤC SỞ HỮU TRÍ TUỆ

CỘNG HÒA XÃ HỘI CHỦ NGHĨA VIỆT NAM
Độc lập - Tự do - Hạnh phúc

Số: 20392/TB-SHTT

Hà Nội, ngày 09 tháng 10 năm 2019

THÔNG BÁO
Ghi nhận yêu cầu duy trì hiệu lực Bằng độc quyền sáng chế

Kính gửi: Công ty TNHH một thành viên Sở hữu trí tuệ VCCI
(VCCI-IP CO.,LTD)
Tầng 8, Toà nhà VCCI, số 9 Đào Duy Anh, phường Phương mai,
quận Đống Đa, thành phố Hà Nội

Căn cứ kết quả thẩm định yêu cầu duy trì hiệu lực Bằng độc quyền sáng chế:

Số đơn: DT1-2019-04407

Ngày nộp: 20/06/2019

Chủ đơn: HONDA GIKEN KOGYO KABUSHIKI KAISHA (JP)

Đại diện của Chủ đơn: VCCI-IP CO.,LTD

Bằng độc quyền sáng chế số: 5152

Năm yêu cầu duy trì hiệu lực: 15

Cục Sở hữu trí tuệ thông báo:

1. Yêu cầu duy trì hiệu lực Bằng độc quyền sáng chế nêu trên được chấp nhận.
2. Hiệu lực Bằng độc quyền sáng chế số 5152 được duy trì đến 06/09/2020.

Nơi nhận:

- Như trên;
- TT (để công bố);
- Lưu: VT, Hồ sơ.

CỤC TRƯỞNG



Đinh Hữu Phú

BỘ KHOA HỌC VÀ CÔNG NGHỆ
CỤC SỞ HỮU TRÍ TUỆ

CỘNG HOÀ XÃ HỘI CHỦ NGHĨA VIỆT NAM
Độc lập - Tự do - Hạnh phúc

Số: 20393/TB-SHTT

Hà Nội, ngày 05 tháng 10 năm 2019

THÔNG BÁO
Ghi nhận yêu cầu duy trì hiệu lực Bằng độc quyền sáng chế

Kính gửi: Công ty TNHH một thành viên Sở hữu trí tuệ VCCI
(VCCI-IP CO.,LTD)
Tầng 8, Toà nhà VCCI, số 9 Đào Duy Anh, phường Phương mai,
quận Đống Đa, thành phố Hà Nội

Căn cứ kết quả thẩm định yêu cầu duy trì hiệu lực Bằng độc quyền sáng chế:

Số đơn: DT1-2019-04408

Ngày nộp: 20/06/2019

Chủ đơn: HONDA GIKEN KOGYO KABUSHIKI KAISHA (JP)

Đại diện của Chủ đơn: VCCI-IP CO.,LTD

Bằng độc quyền sáng chế số: 4533

Năm yêu cầu duy trì hiệu lực: 16

Cục Sở hữu trí tuệ thông báo:

1. Yêu cầu duy trì hiệu lực Bằng độc quyền sáng chế nêu trên được chấp nhận.
2. Hiệu lực Bằng độc quyền sáng chế số 4533 được duy trì đến 06/09/2020.

Nơi nhận:

- Như trên;
- TT (để công bố);
- Lưu: VT, Hồ sơ.

CỤC TRƯỞNG



Đinh Hữu Phí

BỘ KHOA HỌC VÀ CÔNG NGHỆ
CỤC SỞ HỮU TRÍ TUỆ

CỘNG HÒA XÃ HỘI CHỦ NGHĨA VIỆT NAM
Độc lập - Tự do - Hạnh phúc

Số: 20394 /TB-SHTT

Hà Nội, ngày 07 tháng 06 năm 2019

THÔNG BÁO
Ghi nhận yêu cầu duy trì hiệu lực Bằng độc quyền sáng chế

Kính gửi: Công ty TNHH một thành viên Sở hữu trí tuệ VCCI
(VCCI-IP CO.,LTD)
Tầng 8, Toà nhà VCCI, số 9 Đào Duy Anh, phường Phương mai,
quận Đống Đa, thành phố Hà Nội

Căn cứ kết quả thẩm định yêu cầu duy trì hiệu lực Bằng độc quyền sáng chế:

Số đơn: DT1-2019-04409

Ngày nộp: 20/06/2019

Chủ đơn: HONDA GIKEN KOGYO KABUSHIKI KAISHA (JP)

Đại diện của Chủ đơn: VCCI-IP CO.,LTD

Bằng độc quyền sáng chế số: 4537

Năm yêu cầu duy trì hiệu lực: 16

Cục Sở hữu trí tuệ thông báo:

1. Yêu cầu duy trì hiệu lực Bằng độc quyền sáng chế nêu trên được chấp nhận.
2. Hiệu lực Bằng độc quyền sáng chế số 4537 được duy trì đến 07/09/2020.

Nơi nhận:

- Như trên;
- TT (để công bố);
- Lưu: VT, Hồ sơ.

CỤC TRƯỞNG



Đinh Hữu Phí

BỘ KHOA HỌC VÀ CÔNG NGHỆ
CỤC SỞ HỮU TRÍ TUỆ

CỘNG HÒA XÃ HỘI CHỦ NGHĨA VIỆT NAM
Độc lập - Tự do - Hạnh phúc

Số: 20395/TB-SHTT

Hà Nội, ngày 09 tháng 10 năm 2019

THÔNG BÁO
Ghi nhận yêu cầu duy trì hiệu lực Bằng độc quyền sáng chế

Kính gửi: Công ty TNHH một thành viên Sở hữu trí tuệ VCCI
(VCCI-IP CO.,LTD)
Tầng 8, Toà nhà VCCI, số 9 Đào Duy Anh, phường Phương mai,
quận Đống Đa, thành phố Hà Nội

Căn cứ kết quả thẩm định yêu cầu duy trì hiệu lực Bằng độc quyền sáng chế:

Số đơn: DT1-2019-04410

Ngày nộp: 20/06/2019

Chủ đơn: HONDA MOTOR CO., LTD. (JP)

Đại diện của Chủ đơn: VCCI-IP CO.,LTD

Bằng độc quyền sáng chế số: 17472

Năm yêu cầu duy trì hiệu lực: 3

Cục Sở hữu trí tuệ thông báo:

1. Yêu cầu duy trì hiệu lực Bằng độc quyền sáng chế nêu trên được chấp nhận.

2. Hiệu lực Bằng độc quyền sáng chế số 17472 được duy trì đến 12/09/2020.

Nơi nhận:

- Như trên;
- TT (để công bố);
- Lưu: VT, Hồ sơ.

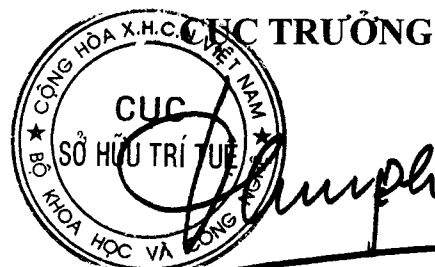

Đinh Hữu Phí

BỘ KHOA HỌC VÀ CÔNG NGHỆ
CỤC SỞ HỮU TRÍ TUỆ

CỘNG HÒA XÃ HỘI CHỦ NGHĨA VIỆT NAM
Độc lập - Tự do - Hạnh phúc

Số: 2019/ TB-SHTT

Hà Nội, ngày 04 tháng 06 năm 2019

THÔNG BÁO
Ghi nhận yêu cầu duy trì hiệu lực Bằng độc quyền sáng chế

Kính gửi: Công ty TNHH một thành viên Sở hữu trí tuệ VCCI
(VCCI-IP CO.,LTD)
Tầng 8, Toà nhà VCCI, số 9 Đào Duy Anh, phường Phương mai,
quận Đống Đa, thành phố Hà Nội

Căn cứ kết quả thẩm định yêu cầu duy trì hiệu lực Bằng độc quyền sáng chế:

Số đơn: DT1-2019-04411

Ngày nộp: 20/06/2019

Chủ đơn: HONDA MOTOR CO., LTD. (JP)

Đại diện của Chủ đơn: VCCI-IP CO.,LTD

Bằng độc quyền sáng chế số: 15970

Năm yêu cầu duy trì hiệu lực: 4

Cục Sở hữu trí tuệ thông báo:

1. Yêu cầu duy trì hiệu lực Bằng độc quyền sáng chế nêu trên được chấp nhận.

2. Hiệu lực Bằng độc quyền sáng chế số 15970 được duy trì đến 12/09/2020.

Nơi nhận:

- Như trên;
- TT (để công bố);
- Lưu: VT, Hồ sơ.

CỤC TRƯỞNG



Đinh Hữu Phú

BỘ KHOA HỌC VÀ CÔNG NGHỆ
CỤC SỞ HỮU TRÍ TUỆ

CỘNG HÒA XÃ HỘI CHỦ NGHĨA VIỆT NAM
Độc lập - Tự do - Hạnh phúc

Số: LC397/TB-SHTT

Hà Nội, ngày 04 tháng 10 năm 2019

THÔNG BÁO
Ghi nhận yêu cầu duy trì hiệu lực Bằng độc quyền sáng chế

Kính gửi: Công ty TNHH một thành viên Sở hữu trí tuệ VCCI
(VCCI-IP CO.,LTD)
Tầng 8, Toà nhà VCCI, số 9 Đào Duy Anh, phường Phương mai,
quận Đống Đa, thành phố Hà Nội

Căn cứ kết quả thẩm định yêu cầu duy trì hiệu lực Bằng độc quyền sáng chế:

Số đơn: DT1-2019-04412

Ngày nộp: 20/06/2019

Chủ đơn: HONDA MOTOR CO., LTD (JP)

Đại diện của Chủ đơn: VCCI-IP CO.,LTD

Bằng độc quyền sáng chế số: 7961

Năm yêu cầu duy trì hiệu lực: 11

Cục Sở hữu trí tuệ thông báo:

1. Yêu cầu duy trì hiệu lực Bằng độc quyền sáng chế nêu trên được chấp nhận.
2. Hiệu lực Bằng độc quyền sáng chế số 7961 được duy trì đến 14/09/2020.

Nơi nhận:

- Như trên;
- TT (để công bố);
- Lưu: VT, Hồ sơ.

CỤC TRƯỞNG



Đinh Hữu Phí

BỘ KHOA HỌC VÀ CÔNG NGHỆ
CỤC SỞ HỮU TRÍ TUỆ

CỘNG HÒA XÃ HỘI CHỦ NGHĨA VIỆT NAM
Độc lập - Tự do - Hạnh phúc

Số: 22198/TB-SHTT

Hà Nội, ngày 19 tháng 11 năm 2019

THÔNG BÁO
Ghi nhận yêu cầu duy trì hiệu lực Bằng độc quyền sáng chế

Kính gửi: Nguyễn Gia Long

187 Đê La Thành, ô Chợ Dừa, quận Đống Đa, thành phố Hà Nội.

Số điện thoại: 0912 797 537

Căn cứ kết quả thẩm định yêu cầu duy trì hiệu lực Bằng độc quyền sáng chế:

Số đơn: DT1-2019-04414

Ngày nộp: 20/06/2019

Chủ đơn: Nguyễn Gia Long (VN)

Bằng độc quyền sáng chế số: 18911

Năm yêu cầu duy trì hiệu lực: 2

Cục Sở hữu trí tuệ thông báo:

1. Yêu cầu duy trì hiệu lực Bằng độc quyền sáng chế nêu trên được chấp nhận.

2. Hiệu lực Bằng độc quyền sáng chế số 18911 được duy trì đến 26/03/2020.

Nơi nhận:

- Như trên;
- TT (để công bố);
- Lưu: VT, Hồ sơ.

CỤC TRƯỞNG

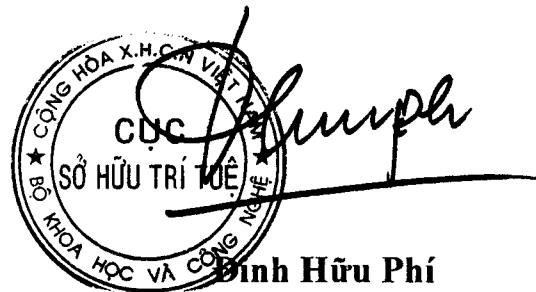

Đinh Hữu Phí

**BỘ KHOA HỌC VÀ CÔNG NGHỆ
CỤC SỞ HỮU TRÍ TUỆ**

**CỘNG HÒA XÃ HỘI CHỦ NGHĨA VIỆT NAM
Độc lập - Tự do - Hạnh phúc**

Số: 20399/TB-SHTT

Hà Nội, ngày 17 tháng 10 năm 2019

THÔNG BÁO
Ghi nhận yêu cầu duy trì hiệu lực Bằng độc quyền sáng chế

Kính gửi: Nguyễn Gia Long

187 Đê La Thành, ô Chợ Dừa, quận Đống Đa, thành phố Hà Nội.

Số điện thoại: 0912 797 537

Căn cứ kết quả thẩm định yêu cầu duy trì hiệu lực Bằng độc quyền sáng chế:

Số đơn: DT1-2019-04415

Ngày nộp: 20/06/2019

Chủ đơn: Nguyễn Gia Long (VN)

Đại diện của Chủ đơn:

Bằng độc quyền sáng chế số: 17176

Năm yêu cầu duy trì hiệu lực: 3

Cục Sở hữu trí tuệ thông báo:

1. Yêu cầu duy trì hiệu lực Bằng độc quyền sáng chế nêu trên được chấp nhận.

2. Hiệu lực Bằng độc quyền sáng chế số 17176 được duy trì đến 06/07/2020.

Nơi nhận:

- Như trên;
- TT (để công bố);
- Lưu: VT, Hồ sơ.

CỤC TRƯỞNG



Đinh Hữu Phí

BỘ KHOA HỌC VÀ CÔNG NGHỆ
CỤC SỞ HỮU TRÍ TUỆ

CỘNG HOÀ XÃ HỘI CHỦ NGHĨA VIỆT NAM
Độc lập - Tự do - Hạnh phúc

Số: 2046/TB-SHTT

Hà Nội, ngày 09 tháng 10 năm 2019

THÔNG BÁO
Ghi nhận yêu cầu duy trì hiệu lực Bằng độc quyền sáng chế

Kính gửi: Công ty TNHH một thành viên Sở hữu trí tuệ VCCI
(VCCI-IP CO.,LTD)
Tầng 8, Toà nhà VCCI, số 9 Đào Duy Anh, phường Phương mai,
quận Đống Đa, thành phố Hà Nội

Căn cứ kết quả thẩm định yêu cầu duy trì hiệu lực Bằng độc quyền sáng chế:

Số đơn: DT1-2019-04416

Ngày nộp: 20/06/2019

Chủ đơn: HONDA MOTOR CO., LTD. (JP)

Đại diện của Chủ đơn: VCCI-IP CO.,LTD

Bằng độc quyền sáng chế số: 9443

Năm yêu cầu duy trì hiệu lực: 9

Cục Sở hữu trí tuệ thông báo:

1. Yêu cầu duy trì hiệu lực Bằng độc quyền sáng chế nêu trên được chấp nhận.

2. Hiệu lực Bằng độc quyền sáng chế số 9443 được duy trì đến 11/07/2020.

Nơi nhận:

- Như trên;
- TT (để công bố);
- Lưu: VT, Hồ sơ.

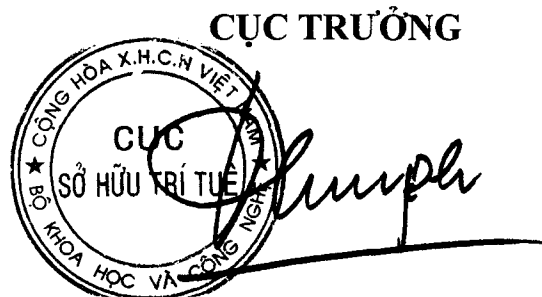

Đình Hữu Phí

BỘ KHOA HỌC VÀ CÔNG NGHỆ
CỤC SỞ HỮU TRÍ TUỆ

CỘNG HOÀ XÃ HỘI CHỦ NGHĨA VIỆT NAM
Độc lập - Tự do - Hạnh phúc

Số: 2046.1 /TB-SHTT

Hà Nội, ngày 09 tháng 06 năm 2019

THÔNG BÁO
Ghi nhận yêu cầu duy trì hiệu lực Bằng độc quyền sáng chế

Kính gửi: Công ty TNHH một thành viên Sở hữu trí tuệ VCCI
(VCCI-IP CO.,LTD)
Tầng 8, Toà nhà VCCI, số 9 Đào Duy Anh, phường Phương mai,
quận Đống Đa, thành phố Hà Nội

Căn cứ kết quả thẩm định yêu cầu duy trì hiệu lực Bằng độc quyền sáng chế:

Số đơn: DT1-2019-04418

Ngày nộp: 20/06/2019

Chủ đơn: HONDA GIKEN KOGYO KABUSHIKI KAISHA (JP)

Đại diện của Chủ đơn: VCCI-IP CO.,LTD

Bằng độc quyền sáng chế số: 3583

Năm yêu cầu duy trì hiệu lực: 19

Cục Sở hữu trí tuệ thông báo:

1. Yêu cầu duy trì hiệu lực Bằng độc quyền sáng chế nêu trên được chấp nhận.
2. Hiệu lực Bằng độc quyền sáng chế số 3583 được duy trì đến 11/07/2020. *je*

Nơi nhận:

- Như trên;
- TT (để công bố);
- Lưu: VT, Hồ sơ.

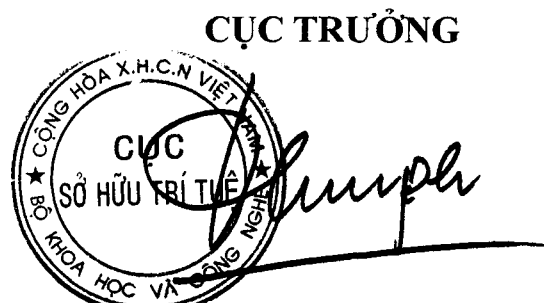

Đinh Hữu Phí

BỘ KHOA HỌC VÀ CÔNG NGHỆ
CỤC SỞ HỮU TRÍ TUỆ

CỘNG HOÀ XÃ HỘI CHỦ NGHĨA VIỆT NAM
Độc lập - Tự do - Hạnh phúc

Số: 10402 /TB-SHTT

Hà Nội, ngày 03 tháng 10 năm 2019

THÔNG BÁO
Ghi nhận yêu cầu duy trì hiệu lực Bằng độc quyền sáng chế

Kính gửi: Công ty TNHH một thành viên Sở hữu trí tuệ VCCI
(VCCI-IP CO.,LTD)
Tầng 8, Toà nhà VCCI, số 9 Đào Duy Anh, phường Phương mai,
quận Đống Đa, thành phố Hà Nội

Căn cứ kết quả thẩm định yêu cầu duy trì hiệu lực Bằng độc quyền sáng chế:

Số đơn: DT1-2019-04419

Ngày nộp: 20/06/2019

Chủ đơn: Semiconductor Energy Laboratory Co., Ltd. (JP)

Đại diện của Chủ đơn: VCCI-IP CO.,LTD

Bằng độc quyền sáng chế số: 15699

Năm yêu cầu duy trì hiệu lực: 4

Cục Sở hữu trí tuệ thông báo:

1. Yêu cầu duy trì hiệu lực Bằng độc quyền sáng chế nêu trên được chấp nhận.
2. Hiệu lực Bằng độc quyền sáng chế số 15699 được duy trì đến 11/07/2020.

Nơi nhận:

- Như trên;
- TT (để công bố);
- Lưu: VT, Hồ sơ.

CỤC TRƯỞNG



Đinh Hữu Phí

BỘ KHOA HỌC VÀ CÔNG NGHỆ
CỤC SỞ HỮU TRÍ TUỆ

CỘNG HOÀ XÃ HỘI CHỦ NGHĨA VIỆT NAM
Độc lập - Tự do - Hạnh phúc

Số: 20403/TB-SHTT

Hà Nội, ngày 07 tháng 10 năm 2019

THÔNG BÁO
Ghi nhận yêu cầu duy trì hiệu lực Bằng độc quyền sáng chế

Kính gửi: Công ty TNHH một thành viên Sở hữu trí tuệ VCCI
(VCCI-IP CO.,LTD)
Tầng 8, Toà nhà VCCI, số 9 Đào Duy Anh, phường Phương mai,
quận Đống Đa, thành phố Hà Nội

Căn cứ kết quả thẩm định yêu cầu duy trì hiệu lực Bằng độc quyền sáng chế:

Số đơn: DT1-2019-04420

Ngày nộp: 20/06/2019

Chủ đơn: NOKIA TECHNOLOGIES OY (FI)

Đại diện của Chủ đơn: VCCI-IP CO.,LTD

Bằng độc quyền sáng chế số: 8591

Năm yêu cầu duy trì hiệu lực: 10

Cục Sở hữu trí tuệ thông báo:

1. Yêu cầu duy trì hiệu lực Bằng độc quyền sáng chế nêu trên được chấp nhận.

2. Hiệu lực Bằng độc quyền sáng chế số 8591 được duy trì đến 12/07/2020. *ke*

Nơi nhận:

- Như trên;
- TT (để công bố);
- Lưu: VT, Hồ sơ.

CỤC TRƯỞNG



Đinh Hữu Phú

BỘ KHOA HỌC VÀ CÔNG NGHỆ
CỤC SỞ HỮU TRÍ TUỆ

CỘNG HÒA XÃ HỘI CHỦ NGHĨA VIỆT NAM
Độc lập - Tự do - Hạnh phúc

Số: 20404/TB-SHTT

Hà Nội, ngày 07 tháng 10 năm 2019

THÔNG BÁO
Ghi nhận yêu cầu duy trì hiệu lực Bằng độc quyền sáng chế

Kính gửi: Công ty TNHH một thành viên Sở hữu trí tuệ VCCI
(VCCI-IP CO.,LTD)
Tầng 8, Toà nhà VCCI, số 9 Đào Duy Anh, phường Phương mai,
quận Đống Đa, thành phố Hà Nội

Căn cứ kết quả thẩm định yêu cầu duy trì hiệu lực Bằng độc quyền sáng chế:

Số đơn: DT1-2019-04421

Ngày nộp: 20/06/2019

Chủ đơn: MITSUBISHI ELECTRIC CORPORATION (JP)

Đại diện của Chủ đơn: VCCI-IP CO.,LTD

Bằng độc quyền sáng chế số: 10473

Năm yêu cầu duy trì hiệu lực: 8

Cục Sở hữu trí tuệ thông báo:

1. Yêu cầu duy trì hiệu lực Bằng độc quyền sáng chế nêu trên được chấp nhận.

2. Hiệu lực Bằng độc quyền sáng chế số 10473 được duy trì đến 12/07/2020.

ke

Nơi nhận:

- Như trên;
- TT (để công bố);
- Lưu: VT, Hồ sơ.

CỤC TRƯỞNG



Đình Hữu Phí

BỘ KHOA HỌC VÀ CÔNG NGHỆ
CỤC SỞ HỮU TRÍ TUỆ

CỘNG HOÀ XÃ HỘI CHỦ NGHĨA VIỆT NAM
Độc lập - Tự do - Hạnh phúc

Số: 20405/TB-SHTT

Hà Nội, ngày 09 tháng 10 năm 2019

THÔNG BÁO
Ghi nhận yêu cầu duy trì hiệu lực Bằng độc quyền sáng chế

Kính gửi: Công ty TNHH một thành viên Sở hữu trí tuệ VCCI
(VCCI-IP CO.,LTD)
Tầng 8, Toà nhà VCCI, số 9 Đào Duy Anh, phường Phương mai,
quận Đống Đa, thành phố Hà Nội

Căn cứ kết quả thẩm định yêu cầu duy trì hiệu lực Bằng độc quyền sáng chế:

Số đơn: DT1-2019-04422

Ngày nộp: 20/06/2019

Chủ đơn: KUMIAI CHEMICAL INDUSTRY CO., LTD. (JP)

Đại diện của Chủ đơn: VCCI-IP CO.,LTD

Bằng độc quyền sáng chế số: 10477

Năm yêu cầu duy trì hiệu lực: 8

Cục Sở hữu trí tuệ thông báo:

1. Yêu cầu duy trì hiệu lực Bằng độc quyền sáng chế nêu trên được chấp nhận.
2. Hiệu lực Bằng độc quyền sáng chế số 10477 được duy trì đến 12/07/2020.

Nơi nhận:

- Như trên;
- TT (để công bố);
- Lưu: VT, Hồ sơ.



CỤC TRƯỞNG

Đình Hữu Phí

BỘ KHOA HỌC VÀ CÔNG NGHỆ
CỤC SỞ HỮU TRÍ TUỆ

CỘNG HÒA XÃ HỘI CHỦ NGHĨA VIỆT NAM
Độc lập - Tự do - Hạnh phúc

Số: 20406/TB-SHTT

Hà Nội, ngày 07 tháng 10 năm 2019

THÔNG BÁO
Ghi nhận yêu cầu duy trì hiệu lực Bằng độc quyền sáng chế

Kính gửi: Công ty TNHH một thành viên Sở hữu trí tuệ VCCI
(VCCI-IP CO.,LTD)
Tầng 8, Toà nhà VCCI, số 9 Đào Duy Anh, phường Phương mai,
quận Đống Đa, thành phố Hà Nội

Căn cứ kết quả thẩm định yêu cầu duy trì hiệu lực Bằng độc quyền sáng chế:

Số đơn: DT1-2019-04423

Ngày nộp: 20/06/2019

Chủ đơn: HONDA MOTOR CO., LTD. (JP)

Đại diện của Chủ đơn: VCCI-IP CO.,LTD

Bằng độc quyền sáng chế số: 10471

Năm yêu cầu duy trì hiệu lực: 8

Cục Sở hữu trí tuệ thông báo:

1. Yêu cầu duy trì hiệu lực Bằng độc quyền sáng chế nêu trên được chấp nhận.

2. Hiệu lực Bằng độc quyền sáng chế số 10471 được duy trì đến 12/07/2020.

Nơi nhận:

- Như trên;
- TT (để công bố);
- Lưu: VT, Hồ sơ.

CỤC TRƯỞNG



Đình Hữu Phí

BỘ KHOA HỌC VÀ CÔNG NGHỆ
CỤC SỞ HỮU TRÍ TUỆ

CỘNG HOÀ XÃ HỘI CHỦ NGHĨA VIỆT NAM
Độc lập - Tự do - Hạnh phúc

Số: 20407/TB-SHTT

Hà Nội, ngày 19 tháng 10 năm 2019

THÔNG BÁO
Ghi nhận yêu cầu duy trì hiệu lực Bằng độc quyền sáng chế

Kính gửi: Công ty TNHH một thành viên Sở hữu trí tuệ VCCI
(VCCI-IP CO.,LTD)
Tầng 8, Toà nhà VCCI, số 9 Đào Duy Anh, phường Phương mai,
quận Đống Đa, thành phố Hà Nội

Căn cứ kết quả thẩm định yêu cầu duy trì hiệu lực Bằng độc quyền sáng chế:

Số đơn: DT1-2019-04370

Ngày nộp: 20/06/2019

Chủ đơn: Sun Patent Trust (US)

Đại diện của Chủ đơn: VCCI-IP CO.,LTD

Bằng độc quyền sáng chế số: 19617

Năm yêu cầu duy trì hiệu lực: 2

Cục Sở hữu trí tuệ thông báo:

1. Yêu cầu duy trì hiệu lực Bằng độc quyền sáng chế nêu trên được chấp nhận.
2. Hiệu lực Bằng độc quyền sáng chế số 19617 được duy trì đến 10/07/2020.

Nơi nhận:

- Như trên;
- TT (để công bố);
- Lưu: VT, Hồ sơ.

CỤC TRƯỞNG



Đinh Hữu Phí

BỘ KHOA HỌC VÀ CÔNG NGHỆ
CỤC SỞ HỮU TRÍ TUỆ

CỘNG HOÀ XÃ HỘI CHỦ NGHĨA VIỆT NAM
Độc lập - Tự do - Hạnh phúc

Số: 20408/TB-SHTT

Hà Nội, ngày 07 tháng 10 năm 2019

THÔNG BÁO
Ghi nhận yêu cầu duy trì hiệu lực Bằng độc quyền sáng chế

Kính gửi: Công ty TNHH một thành viên Sở hữu trí tuệ VCCI
(VCCI-IP CO.,LTD)
Tầng 8, Toà nhà VCCI, số 9 Đào Duy Anh, phường Phương mai,
quận Đống Đa, thành phố Hà Nội

Căn cứ kết quả thẩm định yêu cầu duy trì hiệu lực Bằng độc quyền sáng chế:

Số đơn: DT1-2019-04397

Ngày nộp: 20/06/2019

Chủ đơn: HONDA MOTOR CO., LTD. (JP)

Đại diện của Chủ đơn: VCCI-IP CO.,LTD

Bằng độc quyền sáng chế số: 15898

Năm yêu cầu duy trì hiệu lực: 4

Cục Sở hữu trí tuệ thông báo:

1. Yêu cầu duy trì hiệu lực Bằng độc quyền sáng chế nêu trên được chấp nhận.
2. Hiệu lực Bằng độc quyền sáng chế số 15898 được duy trì đến 29/08/2020.

Nơi nhận:

- Như trên;
- TT (để công bố);
- Lưu: VT, Hồ sơ.

CỤC TRƯỞNG



Đình Hữu Phí

BỘ KHOA HỌC VÀ CÔNG NGHỆ
CỤC SỞ HỮU TRÍ TUỆ

CỘNG HOÀ XÃ HỘI CHỦ NGHĨA VIỆT NAM
Độc lập - Tự do - Hạnh phúc

Số: 206/TC/TB-SHTT

Hà Nội, ngày 10 tháng 10 năm 2019

THÔNG BÁO

Ghi nhận yêu cầu duy trì hiệu lực Bằng độc quyền sáng chế

Kính gửi: Công ty TNHH một thành viên Sở hữu trí tuệ VCCI
(VCCI-IP CO.,LTD)
Tầng 8, Toà nhà VCCI, số 9 Đào Duy Anh, phường Phương mai,
quận Đống Đa, thành phố Hà Nội

Căn cứ kết quả thẩm định yêu cầu duy trì hiệu lực Bằng độc quyền sáng chế:

Số đơn: DT1-2019-02960

Ngày nộp: 17/04/2019

Chủ đơn: SK Planet Co., Ltd. (KR)

Đại diện của Chủ đơn: VCCI-IP CO.,LTD

Bằng độc quyền sáng chế số: 12793

Năm yêu cầu duy trì hiệu lực: 6

Cục Sở hữu trí tuệ thông báo:

1. Yêu cầu duy trì hiệu lực Bằng độc quyền sáng chế nêu trên được chấp nhận.

2. Hiệu lực Bằng độc quyền sáng chế số 12793 được duy trì đến 02/06/2020.

Nơi nhận:

- Như trên;
- TT (để công bố);
- Lưu: VT, Hồ sơ.

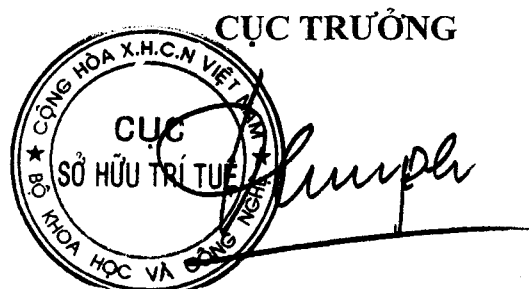

CỤC TRƯỞNG

Đinh Hữu Phí

BỘ KHOA HỌC VÀ CÔNG NGHỆ
CỤC SỞ HỮU TRÍ TUỆ

CỘNG HÒA XÃ HỘI CHỦ NGHĨA VIỆT NAM
Độc lập - Tự do - Hạnh phúc

Số: 2019/TB-SHTT

Hà Nội, ngày 10 tháng 10 năm 2019

THÔNG BÁO
Ghi nhận yêu cầu duy trì hiệu lực Bằng độc quyền sáng chế

Kính gửi: Công ty Luật TNHH T&G (TGVN)
Phòng số 5 tầng 15 Toà nhà Harec, 4A Láng Hạ, phường Thành Công
quận Ba Đình, TP Hà Nội

Căn cứ kết quả thẩm định yêu cầu duy trì hiệu lực Bằng độc quyền sáng chế:

Số đơn: DT1-2019-03280

Ngày nộp: 03/05/2019

Chủ đơn: DOLBY LABORATORIES LICENSING CORPORATION (US)

Đại diện của Chủ đơn: TGVN

Bằng độc quyền sáng chế số: 9257

Năm yêu cầu duy trì hiệu lực: 9

Cục Sở hữu trí tuệ thông báo:

1. Yêu cầu duy trì hiệu lực Bằng độc quyền sáng chế nêu trên được chấp nhận.

2. Hiệu lực Bằng độc quyền sáng chế số 9257 được duy trì đến 04/05/2020.

Nơi nhận:

- Như trên;
- TT (để công bố);
- Lưu: VT, Hồ sơ.

CỤC TRƯỞNG



Đình Hữu Phí

**BỘ KHOA HỌC VÀ CÔNG NGHỆ
CỤC SỞ HỮU TRÍ TUỆ**

**CỘNG HOÀ XÃ HỘI CHỦ NGHĨA VIỆT NAM
Độc lập - Tự do - Hạnh phúc**

Số: 10022 /TB-SHTT

Hà Nội, ngày 10 tháng 10 năm 2019

THÔNG BÁO
Ghi nhận yêu cầu duy trì hiệu lực Bằng độc quyền sáng chế

Kính gửi: Công ty TNHH một thành viên Sở hữu trí tuệ VCCI
(VCCI-IP CO.,LTD)
Tầng 8, Toà nhà VCCI, số 9 Đào Duy Anh, phường Phương mai,
quận Đống Đa, thành phố Hà Nội

Căn cứ kết quả thẩm định yêu cầu duy trì hiệu lực Bằng độc quyền sáng chế:

Số đơn: DT1-2019-04383

Ngày nộp: 20/06/2019

Chủ đơn: Takeda GmbH (DE)

Đại diện của Chủ đơn: VCCI-IP CO.,LTD

Bằng độc quyền sáng chế số: 7195

Năm yêu cầu duy trì hiệu lực: 12

Cục Sở hữu trí tuệ thông báo:

1. Yêu cầu duy trì hiệu lực Bằng độc quyền sáng chế nêu trên được chấp nhận.

2. Hiệu lực Bằng độc quyền sáng chế số 7195 được duy trì đến 29/07/2020.

Nơi nhận:

- Như trên;
- TT (để công bố);
- Lưu: VT, Hồ sơ.

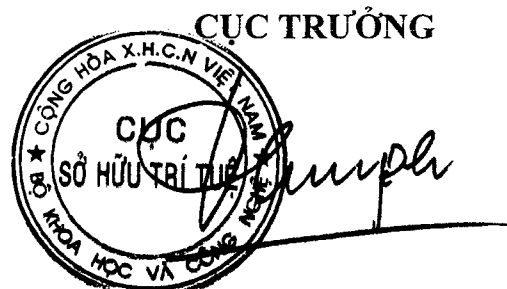

Đinh Hữu Phí

BỘ KHOA HỌC VÀ CÔNG NGHỆ
CỤC SỞ HỮU TRÍ TUỆ

CỘNG HÒA XÃ HỘI CHỦ NGHĨA VIỆT NAM
Độc lập - Tự do - Hạnh phúc

Số: 20635 /TB-SHTT

Hà Nội, ngày 10 tháng 10 năm 2019

THÔNG BÁO

Ghi nhận yêu cầu duy trì hiệu lực Bằng độc quyền sáng chế

Kính gửi: Viện Nghiên cứu Thiết kế Chế tạo máy nông nghiệp (RIAM)
Cây số 9,5 đường Nguyễn Trãi, thành phố Hà Nội
(hay số 8, Trần Phú, quận Hà Đông, thành phố Hà Nội)
Số điện thoại: 0438.547.363

Căn cứ kết quả thẩm định yêu cầu duy trì hiệu lực Bằng độc quyền sáng chế:

Số đơn: DT1-2019-07391

Ngày nộp: 01/10/2019

Chủ đơn: Viện Nghiên cứu Thiết kế Chế tạo máy nông nghiệp (RIAM)
(VN)

Bằng độc quyền sáng chế số: 12653

Năm yêu cầu duy trì hiệu lực: 5

Cục Sở hữu trí tuệ thông báo:

1. Yêu cầu duy trì hiệu lực Bằng độc quyền sáng chế nêu trên được chấp nhận.

2. Hiệu lực Bằng độc quyền sáng chế số 12653 được duy trì đến 21/04/2019.

Nơi nhận:

- Như trên;
- TT (để công bố);
- Lưu: VT, Hồ sơ.

CỤC TRƯỞNG



Đinh Hữu Phí
Đinh Hữu Phí

BỘ KHOA HỌC VÀ CÔNG NGHỆ
CỤC SỞ HỮU TRÍ TUỆ

CỘNG HOÀ XÃ HỘI CHỦ NGHĨA VIỆT NAM
Độc lập - Tự do - Hạnh phúc

Số: 2064 /TB-SHTT

Hà Nội, ngày 10 tháng 10 năm 2019

THÔNG BÁO

Ghi nhận yêu cầu duy trì hiệu lực Bằng độc quyền sáng chế

Kính gửi: Viện Nghiên cứu Thiết kế Chế tạo máy nông nghiệp (RIAM)
Cây số 9,5 đường Nguyễn Trãi, thành phố Hà Nội
(hay số 8, Trần Phú, quận Hà Đông, thành phố Hà Nội)
Số điện thoại: 0438.547.363

Căn cứ kết quả thẩm định yêu cầu duy trì hiệu lực Bằng độc quyền sáng chế:

Số đơn: DT1-2019-07392

Ngày nộp: 01/10/2019

Chủ đơn: Viện Nghiên cứu Thiết kế Chế tạo máy nông nghiệp (RIAM)
(VN)

Bằng độc quyền sáng chế số: 12653

Năm yêu cầu duy trì hiệu lực: 6

Cục Sở hữu trí tuệ thông báo:

1. Yêu cầu duy trì hiệu lực Bằng độc quyền sáng chế nêu trên được chấp nhận.
2. Hiệu lực Bằng độc quyền sáng chế số 12653 được duy trì đến 21/04/2020.

Nơi nhận:

- Như trên;
- TT (để công bố);
- Lưu: VT, Hồ sơ.

CỤC TRƯỞNG



Đinh Hữu Phí

BỘ KHOA HỌC VÀ CÔNG NGHỆ
CỤC SỞ HỮU TRÍ TUỆ

CỘNG HÒA XÃ HỘI CHỦ NGHĨA VIỆT NAM
Độc lập - Tự do - Hạnh phúc

Số: 2213/TB-SHTT

Hà Nội, ngày 10 tháng 10 năm 2019

THÔNG BÁO

Ghi nhận yêu cầu duy trì hiệu lực Bằng độc quyền sáng chế

Kính gửi: Viện Nghiên cứu Thiết kế Chế tạo máy nông nghiệp (RIAM)
Cây số 9,5 đường Nguyễn Trãi, thành phố Hà Nội
(hay số 8, Trần Phú, quận Hà Đông, thành phố Hà Nội)
Số điện thoại: 0438.547.363

Căn cứ kết quả thẩm định yêu cầu duy trì hiệu lực Bằng độc quyền sáng chế:

Số đơn: DT1-2019-07393

Ngày nộp: 01/10/2019

Chủ đơn: Viện Nghiên cứu Thiết kế Chế tạo máy nông nghiệp (RIAM)
(VN)

Bằng độc quyền sáng chế số: 12653

Năm yêu cầu duy trì hiệu lực: 7

Cục Sở hữu trí tuệ thông báo:

1. Yêu cầu duy trì hiệu lực Bằng độc quyền sáng chế nêu trên được chấp nhận.

2. Hiệu lực Bằng độc quyền sáng chế số 12653 được duy trì đến 21/04/2021.

Nơi nhận:

- Như trên;
- TT (để công bố);
- Lưu: VT, Hồ sơ.

CỤC TRƯỞNG



Đinh Hữu Phí

**BỘ KHOA HỌC VÀ CÔNG NGHỆ
CỤC SỞ HỮU TRÍ TUỆ**

**CỘNG HÒA XÃ HỘI CHỦ NGHĨA VIỆT NAM
Độc lập - Tự do - Hạnh phúc**

Số: *2263* /TB-SHTT

Hà Nội, ngày *10* tháng *10* năm 2019

THÔNG BÁO

Ghi nhận yêu cầu duy trì hiệu lực Bằng độc quyền sáng chế

Kính gửi: Viện Nghiên cứu Thiết kế Chế tạo máy nông nghiệp (RIAM)
Cây số 9,5 đường Nguyễn Trãi, thành phố Hà Nội
(hay số 8, Trần Phú, quận Hà Đông, thành phố Hà Nội)
Số điện thoại: 0438.547.363

Căn cứ kết quả thẩm định yêu cầu duy trì hiệu lực Bằng độc quyền sáng chế:

Số đơn: DT1-2019-07394

Ngày nộp: 01/10/2019

Chủ đơn: Viện Nghiên cứu Thiết kế Chế tạo máy nông nghiệp (RIAM)
(VN)

Bằng độc quyền sáng chế số: 12653

Năm yêu cầu duy trì hiệu lực: 8

Cục Sở hữu trí tuệ thông báo:

1. Yêu cầu duy trì hiệu lực Bằng độc quyền sáng chế nêu trên được chấp nhận.
2. Hiệu lực Bằng độc quyền sáng chế số 12653 được duy trì đến 21/04/2022.

Nơi nhận:

- Như trên;
- TT (để công bố);
- Lưu: VT, Hồ sơ.

CỤC TRƯỞNG



Đinh Hữu Phí

BỘ KHOA HỌC VÀ CÔNG NGHỆ
CỤC SỞ HỮU TRÍ TUỆ

CỘNG HÒA XÃ HỘI CHỦ NGHĨA VIỆT NAM
Độc lập - Tự do - Hạnh phúc

Số: 26639/TB-SHTT

Hà Nội, ngày 10 tháng 10 năm 2019

THÔNG BÁO

Ghi nhận yêu cầu duy trì hiệu lực Bằng độc quyền sáng chế

Kính gửi: Viện Nghiên cứu Thiết kế Chế tạo máy nông nghiệp (RIAM)
Cây số 9,5 đường Nguyễn Trãi, thành phố Hà Nội
(hay số 8, Trần Phú, quận Hà Đông, thành phố Hà Nội)
Số điện thoại: 0438.547.363

Căn cứ kết quả thẩm định yêu cầu duy trì hiệu lực Bằng độc quyền sáng chế:

Số đơn: DT1-2019-07395

Ngày nộp: 01/10/2019

Chủ đơn: Viện Nghiên cứu Thiết kế Chế tạo máy nông nghiệp (RIAM)
(VN)

Bằng độc quyền sáng chế số: 12653

Năm yêu cầu duy trì hiệu lực: 9

Cục Sở hữu trí tuệ thông báo:

1. Yêu cầu duy trì hiệu lực Bằng độc quyền sáng chế nêu trên được chấp nhận.

2. Hiệu lực Bằng độc quyền sáng chế số 12653 được duy trì đến 21/04/2023.

Nơi nhận:

- Như trên;
- TT (để công bố);
- Lưu: VT, Hồ sơ.

CỤC TRƯỞNG

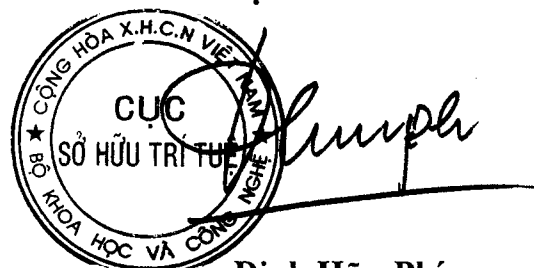

Đinh Hữu Phí

BỘ KHOA HỌC VÀ CÔNG NGHỆ
CỤC SỞ HỮU TRÍ TUỆ

CỘNG HÒA XÃ HỘI CHỦ NGHĨA VIỆT NAM
Độc lập - Tự do - Hạnh phúc

Số: 2019/TB-SHTT

Hà Nội, ngày 10 tháng 10 năm 2019

THÔNG BÁO

Ghi nhận yêu cầu duy trì hiệu lực Bằng độc quyền sáng chế

Kính gửi: Viện Nghiên cứu Thiết kế Chế tạo máy nông nghiệp (RIAM)
Cây số 9,5 đường Nguyễn Trãi, thành phố Hà Nội
(hay số 8, Trần Phú, quận Hà Đông, thành phố Hà Nội)
Số điện thoại: 0438.547.363

Căn cứ kết quả thẩm định yêu cầu duy trì hiệu lực Bằng độc quyền sáng chế:

Số đơn: DT1-2019-07396

Ngày nộp: 01/10/2019

Chủ đơn: Viện Nghiên cứu Thiết kế Chế tạo máy nông nghiệp (RIAM)
(VN)

Bằng độc quyền sáng chế số: 12653

Năm yêu cầu duy trì hiệu lực: 10

Cục Sở hữu trí tuệ thông báo:

1. Yêu cầu duy trì hiệu lực Bằng độc quyền sáng chế nêu trên được chấp nhận.
2. Hiệu lực Bằng độc quyền sáng chế số 12653 được duy trì đến 21/04/2024.

Nơi nhận:

- Như trên;
- TT (để công bố);
- Lưu: VT, Hồ sơ.

CỤC TRƯỞNG



Đinh Hữu Phí

**BỘ KHOA HỌC VÀ CÔNG NGHỆ
CỤC SỞ HỮU TRÍ TUỆ**

**CỘNG HÒA XÃ HỘI CHỦ NGHĨA VIỆT NAM
Độc lập - Tự do - Hạnh phúc**

Số: 20641/TB-SHTT

Hà Nội, ngày 10 tháng 10 năm 2019

THÔNG BÁO

Ghi nhận yêu cầu duy trì hiệu lực Bằng độc quyền sáng chế

Kính gửi: Viện Nghiên cứu Thiết kế Chế tạo máy nông nghiệp (RIAM)
Cây số 9,5 đường Nguyễn Trãi, thành phố Hà Nội
(hay số 8, Trần Phú, quận Hà Đông, thành phố Hà Nội)
Số điện thoại: 0438.547.363

Căn cứ kết quả thẩm định yêu cầu duy trì hiệu lực Bằng độc quyền sáng chế:

Số đơn: DT1-2019-07397

Ngày nộp: 01/10/2019

Chủ đơn: Viện Nghiên cứu Thiết kế Chế tạo máy nông nghiệp (RIAM)
(VN)

Bằng độc quyền sáng chế số: 12653

Năm yêu cầu duy trì hiệu lực: 11

Cục Sở hữu trí tuệ thông báo:

1. Yêu cầu duy trì hiệu lực Bằng độc quyền sáng chế nêu trên được chấp nhận.

2. Hiệu lực Bằng độc quyền sáng chế số 12653 được duy trì đến 21/04/2025.

Nơi nhận:

- Như trên;
- TT (để công bố);
- Lưu: VT, Hồ sơ.

CỤC TRƯỞNG



Đinh Hữu Phí

**BỘ KHOA HỌC VÀ CÔNG NGHỆ
CỤC SỞ HỮU TRÍ TUỆ**

**CỘNG HÒA XÃ HỘI CHỦ NGHĨA VIỆT NAM
Độc lập - Tự do - Hạnh phúc**

Số: 20(4) /TB-SHTT

Hà Nội, ngày 10 tháng 10 năm 2019

THÔNG BÁO
Ghi nhận yêu cầu duy trì hiệu lực Bằng độc quyền sáng chế

Kính gửi: Viện Nghiên cứu Thiết kế Chế tạo máy nông nghiệp (RIAM)
Cây số 9,5 đường Nguyễn Trãi, thành phố Hà Nội
(hay số 8, Trần Phú, quận Hà Đông, thành phố Hà Nội)
Số điện thoại: 0438.547.363

Căn cứ kết quả thẩm định yêu cầu duy trì hiệu lực Bằng độc quyền sáng chế:

Số đơn: DT1-2019-07398

Ngày nộp: 01/10/2019

Chủ đơn: Viện Nghiên cứu Thiết kế Chế tạo máy nông nghiệp (RIAM)
(VN)

Bằng độc quyền sáng chế số: 12653

Năm yêu cầu duy trì hiệu lực: 12

Cục Sở hữu trí tuệ thông báo:

1. Yêu cầu duy trì hiệu lực Bằng độc quyền sáng chế nêu trên được chấp nhận.

2. Hiệu lực Bằng độc quyền sáng chế số 12653 được duy trì đến 12/11/2026.

Nơi nhận:

- Như trên;
- TT (để công bố);
- Lưu: VT, Hồ sơ.

CỤC TRƯỞNG



Đinh Hữu Phú

**BỘ KHOA HỌC VÀ CÔNG NGHỆ
CỤC SỞ HỮU TRÍ TUỆ**

**CỘNG HÒA XÃ HỘI CHỦ NGHĨA VIỆT NAM
Độc lập - Tự do - Hạnh phúc**

Số: 20643/TB-SHTT

Hà Nội, ngày 10 tháng 11 năm 2019

THÔNG BÁO

Ghi nhận yêu cầu duy trì hiệu lực Bằng độc quyền sáng chế

Kính gửi: Viện Nghiên cứu Thiết kế Chế tạo máy nông nghiệp (RIAM)
Cây số 9,5 đường Nguyễn Trãi, thành phố Hà Nội
(hay số 8, Trần Phú, quận Hà Đông, thành phố Hà Nội)
Số điện thoại: 0438.547.363

Căn cứ kết quả thẩm định yêu cầu duy trì hiệu lực Bằng độc quyền sáng chế:

Số đơn: DT1-2019-07399

Ngày nộp: 01/10/2019

Chủ đơn: Viện Nghiên cứu Thiết kế Chế tạo máy nông nghiệp (RIAM)
(VN)

Bằng độc quyền sáng chế số: 12653

Năm yêu cầu duy trì hiệu lực: 13

Cục Sở hữu trí tuệ thông báo:

1. Yêu cầu duy trì hiệu lực Bằng độc quyền sáng chế nêu trên được chấp nhận.

2. Hiệu lực Bằng độc quyền sáng chế số 12653 được duy trì đến 21/04/2027.

Nơi nhận:

- Như trên;
- TT (để công bố);
- Lưu: VT, Hồ sơ.

CỤC TRƯỞNG



Đinh Hữu Phí

**BỘ KHOA HỌC VÀ CÔNG NGHỆ
CỤC SỞ HỮU TRÍ TUỆ**

**CỘNG HÒA XÃ HỘI CHỦ NGHĨA VIỆT NAM
Độc lập - Tự do - Hạnh phúc**

Số: 20644/TB-SHTT

Hà Nội, ngày 10 tháng 10 năm 2019

THÔNG BÁO

Ghi nhận yêu cầu duy trì hiệu lực Bằng độc quyền sáng chế

Kính gửi: Viện Nghiên cứu Thiết kế Chế tạo máy nông nghiệp (RIAM)
Cây số 9,5 đường Nguyễn Trãi, thành phố Hà Nội
(hay số 8, Trần Phú, quận Hà Đông, thành phố Hà Nội)
Số điện thoại: 0438.547.363

Căn cứ kết quả thẩm định yêu cầu duy trì hiệu lực Bằng độc quyền sáng chế:

Số đơn: DT1-2019-07400

Ngày nộp: 01/10/2019

Chủ đơn: Viện Nghiên cứu Thiết kế Chế tạo máy nông nghiệp (RIAM)
(VN)

Bằng độc quyền sáng chế số: 12653

Năm yêu cầu duy trì hiệu lực: 14

Cục Sở hữu trí tuệ thông báo:

1. Yêu cầu duy trì hiệu lực Bằng độc quyền sáng chế nêu trên được chấp nhận.

2. Hiệu lực Bằng độc quyền sáng chế số 12653 được duy trì đến 21/04/2028.

Nơi nhận:

- Như trên;
- TT (để công bố);
- Lưu: VT, Hồ sơ.

CỤC TRƯỞNG

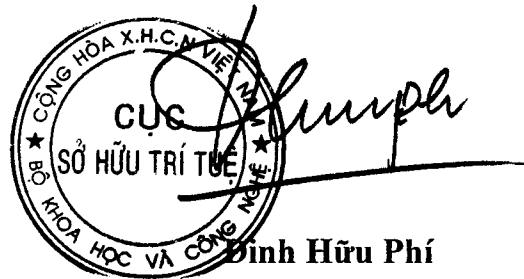

**BỘ KHOA HỌC VÀ CÔNG NGHỆ
CỤC SỞ HỮU TRÍ TUỆ**

**CỘNG HÒA XÃ HỘI CHỦ NGHĨA VIỆT NAM
Độc lập - Tự do - Hạnh phúc**

Số: 20645 /TB-SHTT

Hà Nội, ngày 10 tháng 10 năm 2019

THÔNG BÁO

Ghi nhận yêu cầu duy trì hiệu lực Bằng độc quyền sáng chế

Kính gửi: Viện Nghiên cứu Thiết kế Chế tạo máy nông nghiệp (RIAM)
Cây số 9,5 đường Nguyễn Trãi, thành phố Hà Nội
(hay số 8, Trần Phú, quận Hà Đông, thành phố Hà Nội)
Số điện thoại: 0438.547.363

Căn cứ kết quả thẩm định yêu cầu duy trì hiệu lực Bằng độc quyền sáng chế:

Số đơn: DT1-2019-07401

Ngày nộp: 01/10/2019

Chủ đơn: Viện Nghiên cứu Thiết kế Chế tạo máy nông nghiệp (RIAM)
(VN)

Bằng độc quyền sáng chế số: 12653

Năm yêu cầu duy trì hiệu lực: 15

Cục Sở hữu trí tuệ thông báo:

1. Yêu cầu duy trì hiệu lực Bằng độc quyền sáng chế nêu trên được chấp nhận.

2. Hiệu lực Bằng độc quyền sáng chế số 12653 được duy trì đến 21/04/2029.

Nơi nhận:

- Như trên;
- TT (để công bố);
- Lưu: VT, Hồ sơ.

CỤC TRƯỞNG



Đinh Hữu Phí

**BỘ KHOA HỌC VÀ CÔNG NGHỆ
CỤC SỞ HỮU TRÍ TUỆ**

**CỘNG HOÀ XÃ HỘI CHỦ NGHĨA VIỆT NAM
Độc lập - Tự do - Hạnh phúc**

Số: 20646/TB-SHTT

Hà Nội, ngày 10 tháng 10 năm 2019

THÔNG BÁO

Ghi nhận yêu cầu duy trì hiệu lực Bằng độc quyền sáng chế

Kính gửi: Viện Nghiên cứu Thiết kế Chế tạo máy nông nghiệp (RIAM)
Cây số 9,5 đường Nguyễn Trãi, thành phố Hà Nội
(hay số 8, Trần Phú, quận Hà Đông, thành phố Hà Nội)
Số điện thoại: 0438.547.363

Căn cứ kết quả thẩm định yêu cầu duy trì hiệu lực Bằng độc quyền sáng chế:

Số đơn: DT1-2019-07402

Ngày nộp: 01/10/2019

Chủ đơn: Viện Nghiên cứu Thiết kế Chế tạo máy nông nghiệp (RIAM)
(VN)

Bằng độc quyền sáng chế số: 12653

Năm yêu cầu duy trì hiệu lực: 16

Cục Sở hữu trí tuệ thông báo:

1. Yêu cầu duy trì hiệu lực Bằng độc quyền sáng chế nêu trên được chấp nhận.

2. Hiệu lực Bằng độc quyền sáng chế số 12653 được duy trì đến 21/04/2030.

Nơi nhận:

- Như trên;
- TT (để công bố);
- Lưu: VT, Hồ sơ.

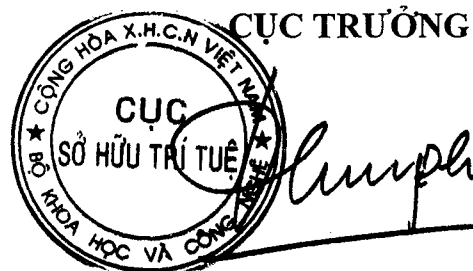

Đinh Hữu Phí

BỘ KHOA HỌC VÀ CÔNG NGHỆ
CỤC SỞ HỮU TRÍ TUỆ

CỘNG HÒA XÃ HỘI CHỦ NGHĨA VIỆT NAM
Độc lập - Tự do - Hạnh phúc

Số: 20647/TB-SHTT

Hà Nội, ngày 10 tháng 10 năm 2019

THÔNG BÁO

Ghi nhận yêu cầu duy trì hiệu lực Bằng độc quyền sáng chế

Kính gửi: Viện Nghiên cứu Thiết kế Chế tạo máy nông nghiệp (RIAM)
Cây số 9,5 đường Nguyễn Trãi, thành phố Hà Nội
(hay số 8, Trần Phú, quận Hà Đông, thành phố Hà Nội)
Số điện thoại: 0438.547.363

Căn cứ kết quả thẩm định yêu cầu duy trì hiệu lực Bằng độc quyền sáng chế:

Số đơn: DT1-2019-07403

Ngày nộp: 01/10/2019

Chủ đơn: Viện Nghiên cứu Thiết kế Chế tạo máy nông nghiệp (RIAM)
(VN)

Bằng độc quyền sáng chế số: 12653

Năm yêu cầu duy trì hiệu lực: 17

Cục Sở hữu trí tuệ thông báo:

1. Yêu cầu duy trì hiệu lực Bằng độc quyền sáng chế nêu trên được chấp nhận.

2. Hiệu lực Bằng độc quyền sáng chế số 12653 được duy trì đến 21/04/2031.

Nơi nhận:

- Như trên;
- TT (để công bố);
- Lưu: VT, Hồ sơ.

CỤC TRƯỞNG



Đinh Hữu Phí

BỘ KHOA HỌC VÀ CÔNG NGHỆ
CỤC SỞ HỮU TRÍ TUỆ

CỘNG HÒA XÃ HỘI CHỦ NGHĨA VIỆT NAM
Độc lập - Tự do - Hạnh phúc

Số: 20048/TB-SHTT

Hà Nội, ngày 10 tháng 10 năm 2019

THÔNG BÁO

Ghi nhận yêu cầu duy trì hiệu lực Bằng độc quyền sáng chế

Kính gửi: Viện Nghiên cứu Thiết kế Chế tạo máy nông nghiệp (RIAM)
Cây số 9,5 đường Nguyễn Trãi, thành phố Hà Nội
(hay số 8, Trần Phú, quận Hà Đông, thành phố Hà Nội)
Số điện thoại: 0438.547.363

Căn cứ kết quả thẩm định yêu cầu duy trì hiệu lực Bằng độc quyền sáng chế:

Số đơn: DT1-2019-07404

Ngày nộp: 01/10/2019

Chủ đơn: Viện Nghiên cứu Thiết kế Chế tạo máy nông nghiệp (RIAM)
(VN)

Bằng độc quyền sáng chế số: 12653

Năm yêu cầu duy trì hiệu lực: 18

Cục Sở hữu trí tuệ thông báo:

1. Yêu cầu duy trì hiệu lực Bằng độc quyền sáng chế nêu trên được chấp nhận.

2. Hiệu lực Bằng độc quyền sáng chế số 12653 được duy trì đến 21/04/2032.

Nơi nhận:

- Như trên;
- TT (để công bố);
- Lưu: VT, Hồ sơ.

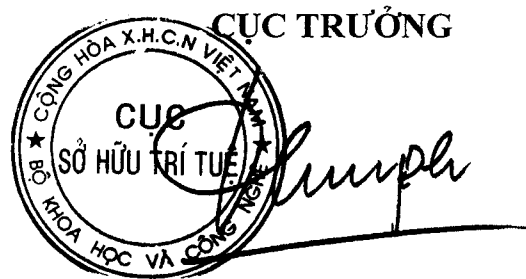

Đinh Hữu Phí

**BỘ KHOA HỌC VÀ CÔNG NGHỆ
CỤC SỞ HỮU TRÍ TUỆ**

**CỘNG HOÀ XÃ HỘI CHỦ NGHĨA VIỆT NAM
Độc lập - Tự do - Hạnh phúc**

Số: *2264* /TB-SHTT

Hà Nội, ngày *10* tháng *10* năm 2019

THÔNG BÁO

Ghi nhận yêu cầu duy trì hiệu lực Bằng độc quyền sáng chế

Kính gửi: Viện Nghiên cứu Thiết kế Chế tạo máy nông nghiệp (RIAM)
Cây số 9,5 đường Nguyễn Trãi, thành phố Hà Nội
(hay số 8, Trần Phú, quận Hà Đông, thành phố Hà Nội)
Số điện thoại: 0438.547.363

Căn cứ kết quả thẩm định yêu cầu duy trì hiệu lực Bằng độc quyền sáng chế:

Số đơn: DT1-2019-07405

Ngày nộp: 01/10/2019

Chủ đơn: Viện Nghiên cứu Thiết kế Chế tạo máy nông nghiệp (RIAM)
(VN)

Bằng độc quyền sáng chế số: 12653

Năm yêu cầu duy trì hiệu lực: 19

Cục Sở hữu trí tuệ thông báo:

1. Yêu cầu duy trì hiệu lực Bằng độc quyền sáng chế nêu trên được chấp nhận.

2. Hiệu lực Bằng độc quyền sáng chế số 12653 được duy trì đến 12/11/2032.

Nơi nhận:

- Như trên;
- TT (để công bố);
- Lưu: VT, Hồ sơ.

CỤC TRƯỞNG



Đinh Hữu Phí
Đinh Hữu Phí

BỘ KHOA HỌC VÀ CÔNG NGHỆ
CỤC SỞ HỮU TRÍ TUỆ

CỘNG HÒA XÃ HỘI CHỦ NGHĨA VIỆT NAM
Độc lập - Tự do - Hạnh phúc

Số: 20528 /TB-SHTT

Hà Nội, ngày 10 tháng 10 năm 2019

THÔNG BÁO
Ghi nhận yêu cầu duy trì hiệu lực Bằng độc quyền sáng chế

Kính gửi: Công ty TNHH một thành viên Sở hữu trí tuệ VCCI
(VCCI-IP CO.,LTD)
Tầng 8, Toà nhà VCCI, số 9 Đào Duy Anh, phường Phương mai,
quận Đống Đa, thành phố Hà Nội

Căn cứ kết quả thẩm định yêu cầu duy trì hiệu lực Bằng độc quyền sáng chế:

Số đơn: DT1-2019-04506

Ngày nộp: 20/06/2019

Chủ đơn: DSM IP ASSETS B.V. (NL)

Đại diện của Chủ đơn: VCCI-IP CO.,LTD

Bằng độc quyền sáng chế số: 14474

Năm yêu cầu duy trì hiệu lực: 5

Cục Sở hữu trí tuệ thông báo:

1. Yêu cầu duy trì hiệu lực Bằng độc quyền sáng chế nêu trên được chấp nhận.

2. Hiệu lực Bằng độc quyền sáng chế số 14474 được duy trì đến 24/08/2020.

Nơi nhận:

- Như trên;
- TT (để công bố);
- Lưu: VT, Hồ sơ.

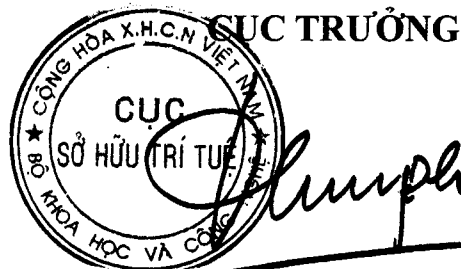

Đình Hữu Phí

BỘ KHOA HỌC VÀ CÔNG NGHỆ
CỤC SỞ HỮU TRÍ TUỆ

CỘNG HÒA XÃ HỘI CHỦ NGHĨA VIỆT NAM
Độc lập - Tự do - Hạnh phúc

Số: 20529/TB-SHTT

Hà Nội, ngày 10 tháng 10 năm 2019

THÔNG BÁO
Ghi nhận yêu cầu duy trì hiệu lực Bằng độc quyền sáng chế

Kính gửi: Công ty TNHH một thành viên Sở hữu trí tuệ VCCI
(VCCI-IP CO.,LTD)
Tầng 8, Toà nhà VCCI, số 9 Đào Duy Anh, phường Phương mai,
quận Đống Đa, thành phố Hà Nội

Căn cứ kết quả thẩm định yêu cầu duy trì hiệu lực Bằng độc quyền sáng chế:

Số đơn: DT1-2019-04507

Ngày nộp: 20/06/2019

Chủ đơn: HONDA MOTOR CO., LTD. (JP)

Đại diện của Chủ đơn: VCCI-IP CO.,LTD

Bằng độc quyền sáng chế số: 11712

Năm yêu cầu duy trì hiệu lực: 7

Cục Sở hữu trí tuệ thông báo:

1. Yêu cầu duy trì hiệu lực Bằng độc quyền sáng chế nêu trên được chấp nhận.

2. Hiệu lực Bằng độc quyền sáng chế số 11712 được duy trì đến 26/08/2020.

h

Nơi nhận:

- Như trên;
- TT (để công bố);
- Lưu: VT, Hồ sơ.



CỤC TRƯỞNG

Đinh Hữu Phí

BỘ KHOA HỌC VÀ CÔNG NGHỆ
CỤC SỞ HỮU TRÍ TUỆ

CỘNG HÒA XÃ HỘI CHỦ NGHĨA VIỆT NAM
Độc lập - Tự do - Hạnh phúc

Số: 10530/TB-SHTT

Hà Nội, ngày 10 tháng 10 năm 2019

THÔNG BÁO
Ghi nhận yêu cầu duy trì hiệu lực Bằng độc quyền sáng chế

Kính gửi: Công ty TNHH một thành viên Sở hữu trí tuệ VCCI
(VCCI-IP CO.,LTD)
Tầng 8, Toà nhà VCCI, số 9 Đào Duy Anh, phường Phương mai,
quận Đống Đa, thành phố Hà Nội

Căn cứ kết quả thẩm định yêu cầu duy trì hiệu lực Bằng độc quyền sáng chế:

Số đơn: DT1-2019-04508

Ngày nộp: 20/06/2019

Chủ đơn: CARGILL, INCORPORATED (US)

Đại diện của Chủ đơn: VCCI-IP CO.,LTD

Bằng độc quyền sáng chế số: 19871

Năm yêu cầu duy trì hiệu lực: 2

Cục Sở hữu trí tuệ thông báo:

1. Yêu cầu duy trì hiệu lực Bằng độc quyền sáng chế nêu trên được chấp nhận.

2. Hiệu lực Bằng độc quyền sáng chế số 19871 được duy trì đến 28/08/2020.

Nơi nhận:

- Như trên;
- TT (để công bố);
- Lưu: VT, Hồ sơ.

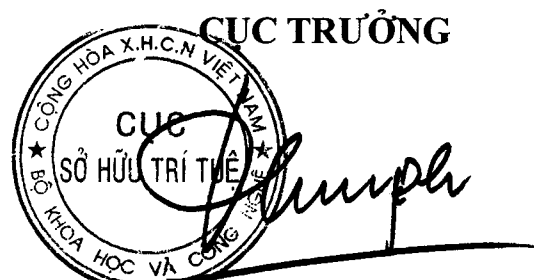
CỤC TRƯỞNG

Đinh Hữu Phí

BỘ KHOA HỌC VÀ CÔNG NGHỆ
CỤC SỞ HỮU TRÍ TUỆ

CỘNG HOÀ XÃ HỘI CHỦ NGHĨA VIỆT NAM
Độc lập - Tự do - Hạnh phúc

Số: 20531/TB-SHTT

Hà Nội, ngày 10 tháng 10 năm 2019

THÔNG BÁO
Ghi nhận yêu cầu duy trì hiệu lực Bằng độc quyền sáng chế

Kính gửi: Công ty TNHH một thành viên Sở hữu trí tuệ VCCI
(VCCI-IP CO.,LTD)
Tầng 8, Toà nhà VCCI, số 9 Đào Duy Anh, phường Phương mai,
quận Đống Đa, thành phố Hà Nội

Căn cứ kết quả thẩm định yêu cầu duy trì hiệu lực Bằng độc quyền sáng chế:

Số đơn: DT1-2019-04509

Ngày nộp: 20/06/2019

Chủ đơn: SUMITOMO CHEMICAL COMPANY, LIMITED (JP)

Đại diện của Chủ đơn: VCCI-IP CO.,LTD

Bằng độc quyền sáng chế số: 19883

Năm yêu cầu duy trì hiệu lực: 2

Cục Sở hữu trí tuệ thông báo:

1. Yêu cầu duy trì hiệu lực Bằng độc quyền sáng chế nêu trên được chấp nhận.

2. Hiệu lực Bằng độc quyền sáng chế số 19883 được duy trì đến 28/08/2020.

Nơi nhận:

- Như trên;
- TT (để công bố);
- Lưu: VT, Hồ sơ.

CỤC TRƯỞNG



Đinh Hữu Phí

BỘ KHOA HỌC VÀ CÔNG NGHỆ
CỤC SỞ HỮU TRÍ TUỆ

CỘNG HÒA XÃ HỘI CHỦ NGHĨA VIỆT NAM
Độc lập - Tự do - Hạnh phúc

Số: 2053/LTB-SHTT

Hà Nội, ngày 10 tháng 10 năm 2019

THÔNG BÁO
Ghi nhận yêu cầu duy trì hiệu lực Bằng độc quyền sáng chế

Kính gửi: Công ty TNHH một thành viên Sở hữu trí tuệ VCCI
(VCCI-IP CO.,LTD)
Tầng 8, Toà nhà VCCI, số 9 Đào Duy Anh, phường Phương mai,
quận Đống Đa, thành phố Hà Nội

Căn cứ kết quả thẩm định yêu cầu duy trì hiệu lực Bằng độc quyền sáng chế:

Số đơn: DT1-2019-04510

Ngày nộp: 20/06/2019

Chủ đơn: M&K HOLDINGS INC. (KR)

Đại diện của Chủ đơn: VCCI-IP CO.,LTD

Bằng độc quyền sáng chế số: 17418

Năm yêu cầu duy trì hiệu lực: 3

Cục Sở hữu trí tuệ thông báo:

1. Yêu cầu duy trì hiệu lực Bằng độc quyền sáng chế nêu trên được chấp nhận.
2. Hiệu lực Bằng độc quyền sáng chế số 17418 được duy trì đến 29/08/2020.

Nơi nhận:

- Như trên;
- TT (để công bố);
- Lưu: VT, Hồ sơ.



CỤC TRƯỞNG

Đinh Hữu Phí

BỘ KHOA HỌC VÀ CÔNG NGHỆ
CỤC SỞ HỮU TRÍ TUỆ

CỘNG HÒA XÃ HỘI CHỦ NGHĨA VIỆT NAM
Độc lập - Tự do - Hạnh phúc

Số: 20533 /TB-SHTT

Hà Nội, ngày 10 tháng 10 năm 2019

THÔNG BÁO
Ghi nhận yêu cầu duy trì hiệu lực Bằng độc quyền sáng chế

Kính gửi: Công ty TNHH một thành viên Sở hữu trí tuệ VCCI
(VCCI-IP CO.,LTD)
Tầng 8, Toà nhà VCCI, số 9 Đào Duy Anh, phường Phương mai,
quận Đống Đa, thành phố Hà Nội

Căn cứ kết quả thẩm định yêu cầu duy trì hiệu lực Bằng độc quyền sáng chế:

Số đơn: DT1-2019-04511

Ngày nộp: 20/06/2019

Chủ đơn: M&K HOLDINGS INC. (KR)

Đại diện của Chủ đơn: VCCI-IP CO.,LTD

Bằng độc quyền sáng chế số: 17417

Năm yêu cầu duy trì hiệu lực: 3

Cục Sở hữu trí tuệ thông báo:

1. Yêu cầu duy trì hiệu lực Bằng độc quyền sáng chế nêu trên được chấp nhận.
2. Hiệu lực Bằng độc quyền sáng chế số 17417 được duy trì đến 29/08/2020.

Nơi nhận:

- Như trên;
- TT (để công bố);
- Lưu: VT, Hồ sơ.

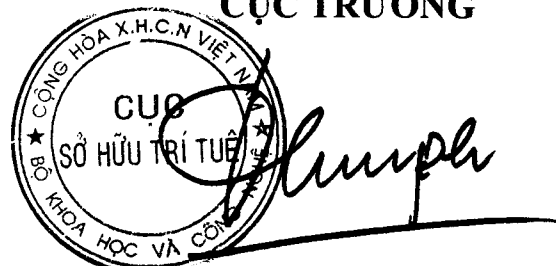
CỤC TRƯỞNG

Đinh Hữu Phí

BỘ KHOA HỌC VÀ CÔNG NGHỆ
CỤC SỞ HỮU TRÍ TUỆ

CỘNG HÒA XÃ HỘI CHỦ NGHĨA VIỆT NAM
Độc lập - Tự do - Hạnh phúc

Số: 10534/TB-SHTT

Hà Nội, ngày 10 tháng 10 năm 2019

THÔNG BÁO
Ghi nhận yêu cầu duy trì hiệu lực Bằng độc quyền sáng chế

Kính gửi: Công ty TNHH một thành viên Sở hữu trí tuệ VCCI
(VCCI-IP CO.,LTD)
Tầng 8, Toà nhà VCCI, số 9 Đào Duy Anh, phường Phương mai,
quận Đống Đa, thành phố Hà Nội

Căn cứ kết quả thẩm định yêu cầu duy trì hiệu lực Bằng độc quyền sáng chế:

Số đơn: DT1-2019-04512

Ngày nộp: 20/06/2019

Chủ đơn: M&K HOLDINGS INC. (KR)

Đại diện của Chủ đơn: VCCI-IP CO.,LTD

Bằng độc quyền sáng chế số: 17416

Năm yêu cầu duy trì hiệu lực: 3

Cục Sở hữu trí tuệ thông báo:

1. Yêu cầu duy trì hiệu lực Bằng độc quyền sáng chế nêu trên được chấp nhận.

2. Hiệu lực Bằng độc quyền sáng chế số 17416 được duy trì đến 29/08/2020.

He

Nơi nhận:

- Như trên;
- TT (để công bố);
- Lưu: VT, Hồ sơ.

CỤC TRƯỞNG



Đinh Hữu Phí

BỘ KHOA HỌC VÀ CÔNG NGHỆ
CỤC SỞ HỮU TRÍ TUỆ

CỘNG HÒA XÃ HỘI CHỦ NGHĨA VIỆT NAM
Độc lập - Tự do - Hạnh phúc

Số: 20535/TB-SHTT

Hà Nội, ngày 10 tháng 10 năm 2019

THÔNG BÁO
Ghi nhận yêu cầu duy trì hiệu lực Bằng độc quyền sáng chế

Kính gửi: Công ty TNHH một thành viên Sở hữu trí tuệ VCCI
(VCCI-IP CO.,LTD)
Tầng 8, Toà nhà VCCI, số 9 Đào Duy Anh, phường Phương mai,
quận Đống Đa, thành phố Hà Nội

Căn cứ kết quả thẩm định yêu cầu duy trì hiệu lực Bằng độc quyền sáng chế:

Số đơn: DT1-2019-04513

Ngày nộp: 20/06/2019

Chủ đơn: SANOFI (FR)

Đại diện của Chủ đơn: VCCI-IP CO.,LTD

Bằng độc quyền sáng chế số: 15894

Năm yêu cầu duy trì hiệu lực: 4

Cục Sở hữu trí tuệ thông báo:

1. Yêu cầu duy trì hiệu lực Bằng độc quyền sáng chế nêu trên được chấp nhận.
2. Hiệu lực Bằng độc quyền sáng chế số 15894 được duy trì đến 29/08/2020.

Nơi nhận:

- Như trên;
- TT (để công bố);
- Lưu: VT, Hồ sơ.

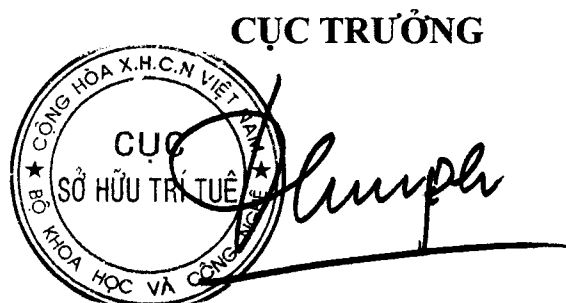

Đinh Hữu Phí

BỘ KHOA HỌC VÀ CÔNG NGHỆ
CỤC SỞ HỮU TRÍ TUỆ

CỘNG HOÀ XÃ HỘI CHỦ NGHĨA VIỆT NAM
Độc lập - Tự do - Hạnh phúc

Số: 20536 /TB-SHTT

Hà Nội, ngày 10 tháng 10 năm 2019

THÔNG BÁO
Ghi nhận yêu cầu duy trì hiệu lực Bằng độc quyền sáng chế

Kính gửi: Công ty TNHH một thành viên Sở hữu trí tuệ VCCI
(VCCI-IP CO.,LTD)
Tầng 8, Toà nhà VCCI, số 9 Đào Duy Anh, phường Phương mai,
quận Đống Đa, thành phố Hà Nội

Căn cứ kết quả thẩm định yêu cầu duy trì hiệu lực Bằng độc quyền sáng chế:

Số đơn: DT1-2019-04514

Ngày nộp: 20/06/2019

Chủ đơn: Umicore Galvanotechnik GmbH (DE)

Đại diện của Chủ đơn: VCCI-IP CO.,LTD

Bằng độc quyền sáng chế số: 14621

Năm yêu cầu duy trì hiệu lực: 5

Cục Sở hữu trí tuệ thông báo:

1. Yêu cầu duy trì hiệu lực Bằng độc quyền sáng chế nêu trên được chấp nhận.
2. Hiệu lực Bằng độc quyền sáng chế số 14621 được duy trì đến 29/09/2020.

Nơi nhận:

- Như trên;
- TT (để công bố);
- Lưu: VT, Hồ sơ.

CỤC TRƯỞNG



Đinh Hữu Phí

BỘ KHOA HỌC VÀ CÔNG NGHỆ
CỤC SỞ HỮU TRÍ TUỆ

CỘNG HOÀ XÃ HỘI CHỦ NGHĨA VIỆT NAM
Độc lập - Tự do - Hạnh phúc

Số: 26537/TB-SHTT

Hà Nội, ngày 10 tháng 10 năm 2019

THÔNG BÁO
Ghi nhận yêu cầu duy trì hiệu lực Bằng độc quyền sáng chế

Kính gửi: Công ty TNHH một thành viên Sở hữu trí tuệ VCCI
(VCCI-IP CO.,LTD)
Tầng 8, Toà nhà VCCI, số 9 Đào Duy Anh, phường Phương mai,
quận Đống Đa, thành phố Hà Nội

Căn cứ kết quả thẩm định yêu cầu duy trì hiệu lực Bằng độc quyền sáng chế:

Số đơn: DT1-2019-04515

Ngày nộp: 20/06/2019

Chủ đơn: HONDA MOTOR CO., LTD. (JP)

Đại diện của Chủ đơn: VCCI-IP CO.,LTD

Bằng độc quyền sáng chế số: 13199

Năm yêu cầu duy trì hiệu lực: 6

Cục Sở hữu trí tuệ thông báo:

1. Yêu cầu duy trì hiệu lực Bằng độc quyền sáng chế nêu trên được chấp nhận.
2. Hiệu lực Bằng độc quyền sáng chế số 13199 được duy trì đến 22/09/2020.

Nơi nhận:

- Như trên;
- TT (để công bố);
- Lưu: VT, Hồ sơ.

CỤC TRƯỞNG



Đinh Hữu Phí

BỘ KHOA HỌC VÀ CÔNG NGHỆ
CỤC SỞ HỮU TRÍ TUỆ

CỘNG HÒA XÃ HỘI CHỦ NGHĨA VIỆT NAM
Độc lập - Tự do - Hạnh phúc

Số: 70538 /TB-SHTT

Hà Nội, ngày 10 tháng 10 năm 2019

THÔNG BÁO

Ghi nhận yêu cầu duy trì hiệu lực Bằng độc quyền sáng chế

Kính gửi: Công ty TNHH một thành viên Sở hữu trí tuệ VCCI
(VCCI-IP CO.,LTD)
Tầng 8, Toà nhà VCCI, số 9 Đào Duy Anh, phường Phương mai,
quận Đống Đa, thành phố Hà Nội

Căn cứ kết quả thẩm định yêu cầu duy trì hiệu lực Bằng độc quyền sáng chế:

Số đơn: DT1-2019-04516

Ngày nộp: 20/06/2019

Chủ đơn: SUMITOMO CHEMICAL COMPANY, LIMITED (JP)

Đại diện của Chủ đơn: VCCI-IP CO.,LTD

Bằng độc quyền sáng chế số: 19971

Năm yêu cầu duy trì hiệu lực: 2

Cục Sở hữu trí tuệ thông báo:

1. Yêu cầu duy trì hiệu lực Bằng độc quyền sáng chế nêu trên được chấp nhận.
2. Hiệu lực Bằng độc quyền sáng chế số 19971 được duy trì đến 24/09/2020.

Nơi nhận:

- Như trên;
- TT (để công bố);
- Lưu: VT, Hồ sơ.

CỤC TRƯỞNG



Đinh Hữu Phí

BỘ KHOA HỌC VÀ CÔNG NGHỆ
CỤC SỞ HỮU TRÍ TUỆ

CỘNG HÒA XÃ HỘI CHỦ NGHĨA VIỆT NAM
Độc lập - Tự do - Hạnh phúc

Số: 1053/TB-SHTT

Hà Nội, ngày 10 tháng 10 năm 2019

THÔNG BÁO
Ghi nhận yêu cầu duy trì hiệu lực Bằng độc quyền sáng chế

Kính gửi: Công ty TNHH một thành viên Sở hữu trí tuệ VCCI
(VCCI-IP CO.,LTD)
Tầng 8, Toà nhà VCCI, số 9 Đào Duy Anh, phường Phương mai,
quận Đống Đa, thành phố Hà Nội

Căn cứ kết quả thẩm định yêu cầu duy trì hiệu lực Bằng độc quyền sáng chế:

Số đơn: DT1-2019-04517

Ngày nộp: 20/06/2019

Chủ đơn: SUMITOMO CHEMICAL COMPANY, LIMITED (JP)

Đại diện của Chủ đơn: VCCI-IP CO.,LTD

Bằng độc quyền sáng chế số: 19962

Năm yêu cầu duy trì hiệu lực: 2

Cục Sở hữu trí tuệ thông báo:

1. Yêu cầu duy trì hiệu lực Bằng độc quyền sáng chế nêu trên được chấp nhận.

2. Hiệu lực Bằng độc quyền sáng chế số 19962 được duy trì đến 24/09/2020.

Nơi nhận:

- Như trên;
- TT (để công bố);
- Lưu: VT, Hồ sơ.

CỤC TRƯỞNG



Đinh Hữu Phí

**BỘ KHOA HỌC VÀ CÔNG NGHỆ
CỤC SỞ HỮU TRÍ TUỆ**

**CỘNG HÒA XÃ HỘI CHỦ NGHĨA VIỆT NAM
Độc lập - Tự do - Hạnh phúc**

Số: 20540/TB-SHTT

Hà Nội, ngày 10 tháng 10 năm 2019

THÔNG BÁO
Ghi nhận yêu cầu duy trì hiệu lực Bằng độc quyền sáng chế

Kính gửi: Công ty TNHH một thành viên Sở hữu trí tuệ VCCI
(VCCI-IP CO.,LTD)
Tầng 8, Toà nhà VCCI, số 9 Đào Duy Anh, phường Phương mai,
quận Đống Đa, thành phố Hà Nội

Căn cứ kết quả thẩm định yêu cầu duy trì hiệu lực Bằng độc quyền sáng chế:

Số đơn: DT1-2019-04518

Ngày nộp: 20/06/2019

Chủ đơn: HONDA GIKEN KOGYO KABUSHIKI KAISHA (JP)

Đại diện của Chủ đơn: VCCI-IP CO.,LTD

Bằng độc quyền sáng chế số: 3156

Năm yêu cầu duy trì hiệu lực: 19

Cục Sở hữu trí tuệ thông báo:

1. Yêu cầu duy trì hiệu lực Bằng độc quyền sáng chế nêu trên được chấp nhận.
2. Hiệu lực Bằng độc quyền sáng chế số 3156 được duy trì đến 24/09/2020. *ke*

Nơi nhận:

- Như trên;
- TT (để công bố);
- Lưu: VT, Hồ sơ.

CỤC TRƯỞNG



Đinh Hữu Phí

BỘ KHOA HỌC VÀ CÔNG NGHỆ
CỤC SỞ HỮU TRÍ TUỆ

CỘNG HÒA XÃ HỘI CHỦ NGHĨA VIỆT NAM
Độc lập - Tự do - Hạnh phúc

Số: 20541 /TB-SHTT

Hà Nội, ngày 10 tháng 10 năm 2019

THÔNG BÁO
Ghi nhận yêu cầu duy trì hiệu lực Bằng độc quyền sáng chế

Kính gửi: Công ty TNHH một thành viên Sở hữu trí tuệ VCCI
(VCCI-IP CO.,LTD)
Tầng 8, Toà nhà VCCI, số 9 Đào Duy Anh, phường Phương mai,
quận Đống Đa, thành phố Hà Nội

Căn cứ kết quả thẩm định yêu cầu duy trì hiệu lực Bằng độc quyền sáng chế:

Số đơn: DT1-2019-04519

Ngày nộp: 20/06/2019

Chủ đơn: Almirall, S.A. (ES)

Đại diện của Chủ đơn: VCCI-IP CO.,LTD

Bằng độc quyền sáng chế số: 16016

Năm yêu cầu duy trì hiệu lực: 4

Cục Sở hữu trí tuệ thông báo:

1. Yêu cầu duy trì hiệu lực Bằng độc quyền sáng chế nêu trên được chấp nhận.
2. Hiệu lực Bằng độc quyền sáng chế số 16016 được duy trì đến 26/09/2020.

Nơi nhận:

- Như trên;
- TT (để công bố);
- Lưu: VT, Hồ sơ.

CỤC TRƯỞNG



Đinh Hữu Phí

BỘ KHOA HỌC VÀ CÔNG NGHỆ
CỤC SỞ HỮU TRÍ TUỆ

CỘNG HÒA XÃ HỘI CHỦ NGHĨA VIỆT NAM
Độc lập - Tự do - Hạnh phúc

Số: 20542 /TB-SHTT

Hà Nội, ngày 10 tháng 10 năm 2019

THÔNG BÁO
Ghi nhận yêu cầu duy trì hiệu lực Bằng độc quyền sáng chế

Kính gửi: Công ty TNHH một thành viên Sở hữu trí tuệ VCCI
(VCCI-IP CO.,LTD)
Tầng 8, Toà nhà VCCI, số 9 Đào Duy Anh, phường Phương mai,
quận Đống Đa, thành phố Hà Nội

Căn cứ kết quả thẩm định yêu cầu duy trì hiệu lực Bằng độc quyền sáng chế:

Số đơn: DT1-2019-04520

Ngày nộp: 20/06/2019

Chủ đơn: GALAPAGOS NV (BE)

Đại diện của Chủ đơn: VCCI-IP CO.,LTD

Bằng độc quyền sáng chế số: 17533

Năm yêu cầu duy trì hiệu lực: 3

Cục Sở hữu trí tuệ thông báo:

1. Yêu cầu duy trì hiệu lực Bằng độc quyền sáng chế nêu trên được chấp nhận.

2. Hiệu lực Bằng độc quyền sáng chế số 17533 được duy trì đến 26/09/2020.

Nơi nhận:

- Như trên;
- TT (để công bố);
- Lưu: VT, Hồ sơ.

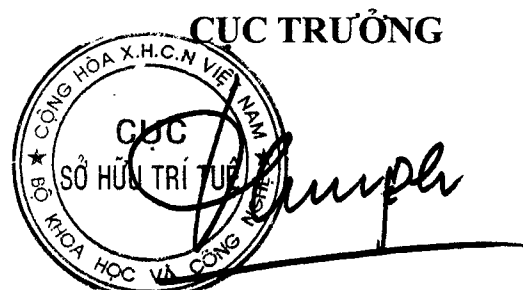

Đinh Hữu Phí

BỘ KHOA HỌC VÀ CÔNG NGHỆ
CỤC SỞ HỮU TRÍ TUỆ

CỘNG HÒA XÃ HỘI CHỦ NGHĨA VIỆT NAM
Độc lập - Tự do - Hạnh phúc

Số: 10543/TB-SHTT

Hà Nội, ngày 10 tháng 10 năm 2019

THÔNG BÁO
Ghi nhận yêu cầu duy trì hiệu lực Bằng độc quyền sáng chế

Kính gửi: Công ty TNHH một thành viên Sở hữu trí tuệ VCCI
(VCCI-IP CO.,LTD)
Tầng 8, Toà nhà VCCI, số 9 Đào Duy Anh, phường Phương mai,
quận Đống Đa, thành phố Hà Nội

Căn cứ kết quả thẩm định yêu cầu duy trì hiệu lực Bằng độc quyền sáng chế:

Số đơn: DT1-2019-04521

Ngày nộp: 20/06/2019

Chủ đơn: Honda Motor Co., Ltd (JP) (JP)

Đại diện của Chủ đơn: VCCI-IP CO.,LTD

Bằng độc quyền sáng chế số: 17525

Năm yêu cầu duy trì hiệu lực: 3

Cục Sở hữu trí tuệ thông báo:

1. Yêu cầu duy trì hiệu lực Bằng độc quyền sáng chế nêu trên được chấp nhận.
2. Hiệu lực Bằng độc quyền sáng chế số 17525 được duy trì đến 26/09/2020.

Nơi nhận:

- Như trên;
- TT (để công bố);
- Lưu: VT, Hồ sơ.

CỤC TRƯỞNG



Đinh Hữu Phí

BỘ KHOA HỌC VÀ CÔNG NGHỆ
CỤC SỞ HỮU TRÍ TUỆ

CỘNG HÒA XÃ HỘI CHỦ NGHĨA VIỆT NAM
Độc lập - Tự do - Hạnh phúc

Số: 16544/TB-SHTT

Hà Nội, ngày 10 tháng 10 năm 2019

THÔNG BÁO
Ghi nhận yêu cầu duy trì hiệu lực Bằng độc quyền sáng chế

Kính gửi: Công ty TNHH một thành viên Sở hữu trí tuệ VCCI
(VCCI-IP CO.,LTD)
Tầng 8, Toà nhà VCCI, số 9 Đào Duy Anh, phường Phương mai,
quận Đống Đa, thành phố Hà Nội

Căn cứ kết quả thẩm định yêu cầu duy trì hiệu lực Bằng độc quyền sáng chế:

Số đơn: DT1-2019-04522

Ngày nộp: 20/06/2019

Chủ đơn: HONDA MOTOR CO., LTD. (JP)

Đại diện của Chủ đơn: VCCI-IP CO.,LTD

Bằng độc quyền sáng chế số: 16015

Năm yêu cầu duy trì hiệu lực: 4

Cục Sở hữu trí tuệ thông báo:

1. Yêu cầu duy trì hiệu lực Bằng độc quyền sáng chế nêu trên được chấp nhận.

2. Hiệu lực Bằng độc quyền sáng chế số 16015 được duy trì đến 26/09/2020.

Nơi nhận:

- Như trên;
- TT (để công bố);
- Lưu: VT, Hồ sơ.

CỤC TRƯỞNG



Đinh Hữu Phí

BỘ KHOA HỌC VÀ CÔNG NGHỆ
CỤC SỞ HỮU TRÍ TUỆ

CỘNG HÒA XÃ HỘI CHỦ NGHĨA VIỆT NAM
Độc lập - Tự do - Hạnh phúc

Số: 10545 /TB-SHTT

Hà Nội, ngày 10 tháng 10 năm 2019

THÔNG BÁO
Ghi nhận yêu cầu duy trì hiệu lực Bằng độc quyền sáng chế

Kính gửi: Công ty TNHH một thành viên Sở hữu trí tuệ VCCI
(VCCI-IP CO.,LTD)
Tầng 8, Toà nhà VCCI, số 9 Đào Duy Anh, phường Phương mai,
quận Đống Đa, thành phố Hà Nội

Căn cứ kết quả thẩm định yêu cầu duy trì hiệu lực Bằng độc quyền sáng chế:

Số đơn: DT1-2019-04523

Ngày nộp: 20/06/2019

Chủ đơn: HONDA GIKEN KOGYO KABUSHIKI KAISHA (JP)

Đại diện của Chủ đơn: VCCI-IP CO.,LTD

Bằng độc quyền sáng chế số: 4566

Năm yêu cầu duy trì hiệu lực: 16

Cục Sở hữu trí tuệ thông báo:

1. Yêu cầu duy trì hiệu lực Bằng độc quyền sáng chế nêu trên được chấp nhận.
2. Hiệu lực Bằng độc quyền sáng chế số 4566 được duy trì đến 27/09/2020.

Nơi nhận:

- Như trên;
- TT (để công bố);
- Lưu: VT, Hồ sơ.

CỤC TRƯỞNG



Đinh Hữu Phí

BỘ KHOA HỌC VÀ CÔNG NGHỆ
CỤC SỞ HỮU TRÍ TUỆ

CỘNG HÒA XÃ HỘI CHỦ NGHĨA VIỆT NAM
Độc lập - Tự do - Hạnh phúc

Số: 20546/TB-SHTT

Hà Nội, ngày 10 tháng 10 năm 2019

THÔNG BÁO
Ghi nhận yêu cầu duy trì hiệu lực Bằng độc quyền sáng chế

Kính gửi: Công ty TNHH một thành viên Sở hữu trí tuệ VCCI
(VCCI-IP CO.,LTD)
Tầng 8, Toà nhà VCCI, số 9 Đào Duy Anh, phường Phương mai,
quận Đống Đa, thành phố Hà Nội

Căn cứ kết quả thẩm định yêu cầu duy trì hiệu lực Bằng độc quyền sáng chế:

Số đơn: DT1-2019-04524

Ngày nộp: 20/06/2019

Chủ đơn: OUTDRY TECHNOLOGIES CORPORATION (US)

Đại diện của Chủ đơn: VCCI-IP CO.,LTD

Bằng độc quyền sáng chế số: 5186

Năm yêu cầu duy trì hiệu lực: 15

Cục Sở hữu trí tuệ thông báo:

1. Yêu cầu duy trì hiệu lực Bằng độc quyền sáng chế nêu trên được chấp nhận.
2. Hiệu lực Bằng độc quyền sáng chế số 5186 được duy trì đến 27/09/2020.

Nơi nhận:

- Như trên;
- TT (để công bố);
- Lưu: VT, Hồ sơ.

CỤC TRƯỞNG



Đình Hữu Phí

BỘ KHOA HỌC VÀ CÔNG NGHỆ
CỤC SỞ HỮU TRÍ TUỆ

CỘNG HÒA XÃ HỘI CHỦ NGHĨA VIỆT NAM
Độc lập - Tự do - Hạnh phúc

Số: 10547/TB-SHTT

Hà Nội, ngày 10 tháng 10 năm 2019

THÔNG BÁO
Ghi nhận yêu cầu duy trì hiệu lực Bằng độc quyền sáng chế

Kính gửi: Công ty TNHH một thành viên Sở hữu trí tuệ VCCI
(VCCI-IP CO.,LTD)
Tầng 8, Toà nhà VCCI, số 9 Đào Duy Anh, phường Phương mai,
quận Đống Đa, thành phố Hà Nội

Căn cứ kết quả thẩm định yêu cầu duy trì hiệu lực Bằng độc quyền sáng chế:

Số đơn: DT1-2019-04525

Ngày nộp: 20/06/2019

Chủ đơn: HONDA MOTOR CO., LTD. (JP)

Đại diện của Chủ đơn: VCCI-IP CO.,LTD

Bằng độc quyền sáng chế số: 9690

Năm yêu cầu duy trì hiệu lực: 9

Cục Sở hữu trí tuệ thông báo:

1. Yêu cầu duy trì hiệu lực Bằng độc quyền sáng chế nêu trên được chấp nhận.
2. Hiệu lực Bằng độc quyền sáng chế số 9690 được duy trì đến 28/09/2020. *ke*

Nơi nhận:

- Như trên;
- TT (để công bố);
- Lưu: VT, Hồ sơ.

CỤC TRƯỞNG



Đinh Hữu Phí

BỘ KHOA HỌC VÀ CÔNG NGHỆ
CỤC SỞ HỮU TRÍ TUỆ

CỘNG HÒA XÃ HỘI CHỦ NGHĨA VIỆT NAM
Độc lập - Tự do - Hạnh phúc

Số: 10548 /TB-SHTT

Hà Nội, ngày 10 tháng 10 năm 2019

THÔNG BÁO
Ghi nhận yêu cầu duy trì hiệu lực Bằng độc quyền sáng chế

Kính gửi: Công ty TNHH một thành viên Sở hữu trí tuệ VCCI
(VCCI-IP CO.,LTD)
Tầng 8, Toà nhà VCCI, số 9 Đào Duy Anh, phường Phương mai,
quận Đống Đa, thành phố Hà Nội

Căn cứ kết quả thẩm định yêu cầu duy trì hiệu lực Bằng độc quyền sáng chế:

Số đơn: DT1-2019-04526

Ngày nộp: 20/06/2019

Chủ đơn: HONDA MOTOR CO., LTD. (JP)

Đại diện của Chủ đơn: VCCI-IP CO.,LTD

Bằng độc quyền sáng chế số: 6620

Năm yêu cầu duy trì hiệu lực: 13

Cục Sở hữu trí tuệ thông báo:

1. Yêu cầu duy trì hiệu lực Bằng độc quyền sáng chế nêu trên được chấp nhận.
2. Hiệu lực Bằng độc quyền sáng chế số 6620 được duy trì đến 28/09/2020. *le*

Nơi nhận:

- Như trên;
- TT (để công bố);
- Lưu: VT, Hồ sơ.

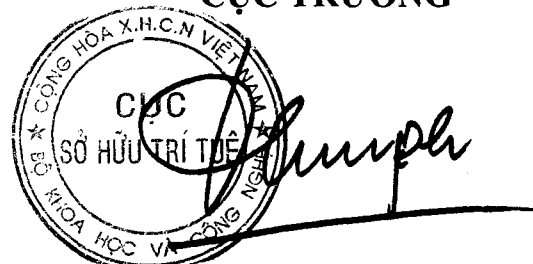
CỤC TRƯỞNG

Đinh Hữu Phí

BỘ KHOA HỌC VÀ CÔNG NGHỆ
CỤC SỞ HỮU TRÍ TUỆ

CỘNG HÒA XÃ HỘI CHỦ NGHĨA VIỆT NAM
Độc lập - Tự do - Hạnh phúc

Số: 20549/TB-SHTT

Hà Nội, ngày 10 tháng 10 năm 2019

THÔNG BÁO
Ghi nhận yêu cầu duy trì hiệu lực Bằng độc quyền sáng chế

Kính gửi: Công ty TNHH một thành viên Sở hữu trí tuệ VCCI
(VCCI-IP CO.,LTD)
Tầng 8, Toà nhà VCCI, số 9 Đào Duy Anh, phường Phương mai,
quận Đống Đa, thành phố Hà Nội

Căn cứ kết quả thẩm định yêu cầu duy trì hiệu lực Bằng độc quyền sáng chế:

Số đơn: DT1-2019-04527

Ngày nộp: 20/06/2019

Chủ đơn: APPLE INC. (US)

Đại diện của Chủ đơn: VCCI-IP CO.,LTD

Bằng độc quyền sáng chế số: 14602

Năm yêu cầu duy trì hiệu lực: 5

Cục Sở hữu trí tuệ thông báo:

1. Yêu cầu duy trì hiệu lực Bằng độc quyền sáng chế nêu trên được chấp nhận.

2. Hiệu lực Bằng độc quyền sáng chế số 14602 được duy trì đến 29/09/2020.

Nơi nhận:

- Như trên;
- TT (để công bố);
- Lưu: VT, Hồ sơ.

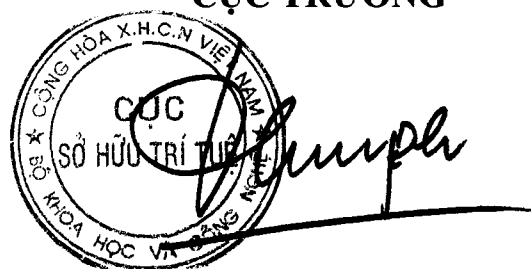
CỤC TRƯỞNG

Đinh Hữu Phí

BỘ KHOA HỌC VÀ CÔNG NGHỆ
CỤC SỞ HỮU TRÍ TUỆ

CỘNG HOÀ XÃ HỘI CHỦ NGHĨA VIỆT NAM
Độc lập - Tự do - Hạnh phúc

Số: 20550 /TB-SHTT

Hà Nội, ngày 10 tháng 10 năm 2019

THÔNG BÁO
Ghi nhận yêu cầu duy trì hiệu lực Bằng độc quyền sáng chế

Kính gửi: Công ty TNHH một thành viên Sở hữu trí tuệ VCCI
(VCCI-IP CO.,LTD)
Tầng 8, Toà nhà VCCI, số 9 Đào Duy Anh, phường Phương mai,
quận Đống Đa, thành phố Hà Nội

Căn cứ kết quả thẩm định yêu cầu duy trì hiệu lực Bằng độc quyền sáng chế:

Số đơn: DT1-2019-04528

Ngày nộp: 20/06/2019

Chủ đơn: HONDA MOTOR CO., LTD. (JP)

Đại diện của Chủ đơn: VCCI-IP CO.,LTD

Bằng độc quyền sáng chế số: 13244

Năm yêu cầu duy trì hiệu lực: 6

Cục Sở hữu trí tuệ thông báo:

1. Yêu cầu duy trì hiệu lực Bằng độc quyền sáng chế nêu trên được chấp nhận.
2. Hiệu lực Bằng độc quyền sáng chế số 13244 được duy trì đến 29/09/2020.

Nơi nhận:

- Như trên;
- TT (để công bố);
- Lưu: VT, Hồ sơ.

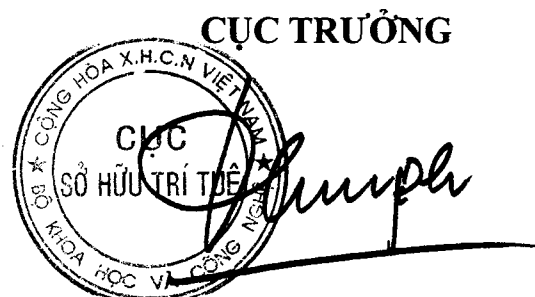

Đình Hữu Phí

BỘ KHOA HỌC VÀ CÔNG NGHỆ
CỤC SỞ HỮU TRÍ TUỆ

CỘNG HOÀ XÃ HỘI CHỦ NGHĨA VIỆT NAM
Độc lập - Tự do - Hạnh phúc

Số: 20551/TB-SHTT

Hà Nội, ngày 10 tháng 10 năm 2019

THÔNG BÁO
Ghi nhận yêu cầu duy trì hiệu lực Bằng độc quyền sáng chế

Kính gửi: Công ty TNHH một thành viên Sở hữu trí tuệ VCCI
(VCCI-IP CO.,LTD)
Tầng 8, Toà nhà VCCI, số 9 Đào Duy Anh, phường Phương mai,
quận Đống Đa, thành phố Hà Nội

Căn cứ kết quả thẩm định yêu cầu duy trì hiệu lực Bằng độc quyền sáng chế:

Số đơn: DT1-2019-04529

Ngày nộp: 20/06/2019

Chủ đơn: HONDA MOTOR CO., LTD. (JP)

Đại diện của Chủ đơn: VCCI-IP CO.,LTD

Bằng độc quyền sáng chế số: 13240

Năm yêu cầu duy trì hiệu lực: 6

Cục Sở hữu trí tuệ thông báo:

1. Yêu cầu duy trì hiệu lực Bằng độc quyền sáng chế nêu trên được chấp nhận.
2. Hiệu lực Bằng độc quyền sáng chế số 13240 được duy trì đến 29/09/2020.

Nơi nhận:

- Như trên;
- TT (để công bố);
- Lưu: VT, Hồ sơ.



CỤC TRƯỞNG

Đinh Hữu Phí

BỘ KHOA HỌC VÀ CÔNG NGHỆ
CỤC SỞ HỮU TRÍ TUỆ

CỘNG HÒA XÃ HỘI CHỦ NGHĨA VIỆT NAM
Độc lập - Tự do - Hạnh phúc

Số: 76552/TB-SHTT

Hà Nội, ngày 10 tháng 10 năm 2019

THÔNG BÁO

Ghi nhận yêu cầu duy trì hiệu lực Bằng độc quyền sáng chế

Kính gửi: Công ty TNHH một thành viên Sở hữu trí tuệ VCCI
(VCCI-IP CO.,LTD)
Tầng 8, Toà nhà VCCI, số 9 Đào Duy Anh, phường Phương mai,
quận Đống Đa, thành phố Hà Nội

Căn cứ kết quả thẩm định yêu cầu duy trì hiệu lực Bằng độc quyền sáng chế:

Số đơn: DT1-2019-04530

Ngày nộp: 20/06/2019

Chủ đơn: HONDA MOTOR CO., LTD. (JP)

Đại diện của Chủ đơn: VCCI-IP CO.,LTD

Bằng độc quyền sáng chế số: 11842

Năm yêu cầu duy trì hiệu lực: 7

Cục Sở hữu trí tuệ thông báo:

1. Yêu cầu duy trì hiệu lực Bằng độc quyền sáng chế nêu trên được chấp nhận.

2. Hiệu lực Bằng độc quyền sáng chế số 11842 được duy trì đến 30/09/2020.

Nơi nhận:

- Như trên;
- TT (để công bố);
- Lưu: VT, Hồ sơ.



CỤC TRƯỞNG

Đinh Hữu Phí

BỘ KHOA HỌC VÀ CÔNG NGHỆ
CỤC SỞ HỮU TRÍ TUỆ

CỘNG HOÀ XÃ HỘI CHỦ NGHĨA VIỆT NAM
Độc lập - Tự do - Hạnh phúc

Số: 20553/TB-SHTT

Hà Nội, ngày 10 tháng 10 năm 2019

THÔNG BÁO
Ghi nhận yêu cầu duy trì hiệu lực Bằng độc quyền sáng chế

Kính gửi: Công ty TNHH một thành viên Sở hữu trí tuệ VCCI
(VCCI-IP CO.,LTD)
Tầng 8, Toà nhà VCCI, số 9 Đào Duy Anh, phường Phương mai,
quận Đống Đa, thành phố Hà Nội

Căn cứ kết quả thẩm định yêu cầu duy trì hiệu lực Bằng độc quyền sáng chế:

Số đơn: DT1-2019-04531

Ngày nộp: 20/06/2019

Chủ đơn: JANSSEN PHARMACEUTICA N.V. (BE)

Đại diện của Chủ đơn: VCCI-IP CO.,LTD

Bằng độc quyền sáng chế số: 11586

Năm yêu cầu duy trì hiệu lực: 7

Cục Sở hữu trí tuệ thông báo:

1. Yêu cầu duy trì hiệu lực Bằng độc quyền sáng chế nêu trên được chấp nhận.
2. Hiệu lực Bằng độc quyền sáng chế số 11586 được duy trì đến 15/07/2020.

Nơi nhận:

- Như trên;
- TT (để công bố);
- Lưu: VT, Hồ sơ.

CỤC TRƯỞNG



Đinh Hữu Phí

BỘ KHOA HỌC VÀ CÔNG NGHỆ
CỤC SỞ HỮU TRÍ TUỆ

CỘNG HOÀ XÃ HỘI CHỦ NGHĨA VIỆT NAM
Độc lập - Tự do - Hạnh phúc

Số: 20554/TB-SHTT

Hà Nội, ngày 10 tháng 10 năm 2019

THÔNG BÁO
Ghi nhận yêu cầu duy trì hiệu lực Bằng độc quyền sáng chế

Kính gửi: Công ty TNHH một thành viên Sở hữu trí tuệ VCCI
(VCCI-IP CO.,LTD)
Tầng 8, Toà nhà VCCI, số 9 Đào Duy Anh, phường Phương mai,
quận Đống Đa, thành phố Hà Nội

Căn cứ kết quả thẩm định yêu cầu duy trì hiệu lực Bằng độc quyền sáng chế:

Số đơn: DT1-2019-04532

Ngày nộp: 20/06/2019

Chủ đơn: NTT DoCoMo, Inc. (JP)

Đại diện của Chủ đơn: VCCI-IP CO.,LTD

Bằng độc quyền sáng chế số: 12947

Năm yêu cầu duy trì hiệu lực: 6

Cục Sở hữu trí tuệ thông báo:

1. Yêu cầu duy trì hiệu lực Bằng độc quyền sáng chế nêu trên được chấp nhận.

2. Hiệu lực Bằng độc quyền sáng chế số 12947 được duy trì đến 15/07/2020.

Nơi nhận:

- Như trên;
- TT (để công bố);
- Lưu: VT, Hồ sơ.

CỤC TRƯỞNG



Đinh Hữu Phí

BỘ KHOA HỌC VÀ CÔNG NGHỆ
CỤC SỞ HỮU TRÍ TUỆ

CỘNG HÒA XÃ HỘI CHỦ NGHĨA VIỆT NAM
Độc lập - Tự do - Hạnh phúc

Số: 20555/TB-SHTT

Hà Nội, ngày 10 tháng 10 năm 2019

THÔNG BÁO
Ghi nhận yêu cầu duy trì hiệu lực Bằng độc quyền sáng chế

Kính gửi: Công ty TNHH một thành viên Sở hữu trí tuệ VCCI
(VCCI-IP CO.,LTD)
Tầng 8, Toà nhà VCCI, số 9 Đào Duy Anh, phường Phương mai,
quận Đống Đa, thành phố Hà Nội

Căn cứ kết quả thẩm định yêu cầu duy trì hiệu lực Bằng độc quyền sáng chế:

Số đơn: DT1-2019-04533

Ngày nộp: 20/06/2019

Chủ đơn: ASTRAZENECA AB (SE)

Đại diện của Chủ đơn: VCCI-IP CO.,LTD

Bằng độc quyền sáng chế số: 12935

Năm yêu cầu duy trì hiệu lực: 6

Cục Sở hữu trí tuệ thông báo:

1. Yêu cầu duy trì hiệu lực Bằng độc quyền sáng chế nêu trên được chấp nhận.

2. Hiệu lực Bằng độc quyền sáng chế số 12935 được duy trì đến 15/07/2020.

Nơi nhận:

- Như trên;
- TT (để công bố);
- Lưu: VT, Hồ sơ.

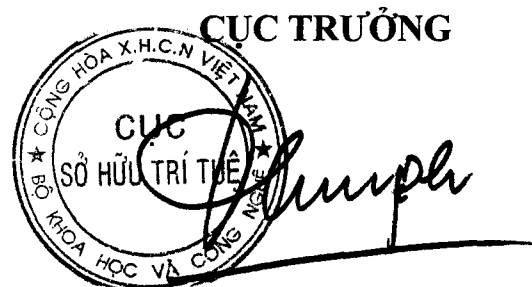

Đình Hữu Phí

BỘ KHOA HỌC VÀ CÔNG NGHỆ
CỤC SỞ HỮU TRÍ TUỆ

CỘNG HÒA XÃ HỘI CHỦ NGHĨA VIỆT NAM
Độc lập - Tự do - Hạnh phúc

Số: 10556 /TB-SHTT

Hà Nội, ngày 10 tháng 10 năm 2019

THÔNG BÁO
Ghi nhận yêu cầu duy trì hiệu lực Bằng độc quyền sáng chế

Kính gửi: Công ty TNHH một thành viên Sở hữu trí tuệ VCCI
(VCCI-IP CO.,LTD)
Tầng 8, Toà nhà VCCI, số 9 Đào Duy Anh, phường Phương mai,
quận Đống Đa, thành phố Hà Nội

Căn cứ kết quả thẩm định yêu cầu duy trì hiệu lực Bằng độc quyền sáng chế:

Số đơn: DT1-2019-04534

Ngày nộp: 20/06/2019

Chủ đơn: Kokuyo Co., Ltd. (JP)

Đại diện của Chủ đơn: VCCI-IP CO.,LTD

Bằng độc quyền sáng chế số: 12938

Năm yêu cầu duy trì hiệu lực: 6

Cục Sở hữu trí tuệ thông báo:

1. Yêu cầu duy trì hiệu lực Bằng độc quyền sáng chế nêu trên được chấp nhận.

2. Hiệu lực Bằng độc quyền sáng chế số 12938 được duy trì đến 15/07/2020.

H.

Nơi nhận:

- Như trên;
- TT (để công bố);
- Lưu: VT, Hồ sơ.

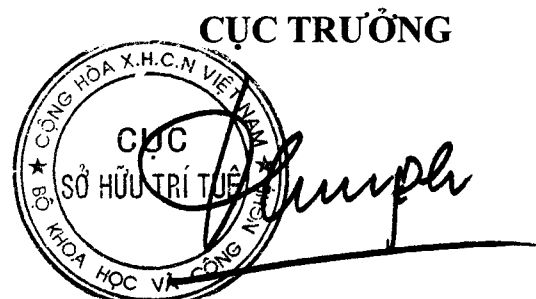

Đinh Hữu Phí

BỘ KHOA HỌC VÀ CÔNG NGHỆ
CỤC SỞ HỮU TRÍ TUỆ

CỘNG HOÀ XÃ HỘI CHỦ NGHĨA VIỆT NAM
Độc lập - Tự do - Hạnh phúc

Số: 20557/TB-SHTT

Hà Nội, ngày 10 tháng 06 năm 2019

THÔNG BÁO
Ghi nhận yêu cầu duy trì hiệu lực Bằng độc quyền sáng chế

Kính gửi: Công ty TNHH một thành viên Sở hữu trí tuệ VCCI
(VCCI-IP CO.,LTD)
Tầng 8, Toà nhà VCCI, số 9 Đào Duy Anh, phường Phương mai,
quận Đống Đa, thành phố Hà Nội

Căn cứ kết quả thẩm định yêu cầu duy trì hiệu lực Bằng độc quyền sáng chế:

Số đơn: DT1-2019-04535

Ngày nộp: 20/06/2019

Chủ đơn: HONDA MOTOR CO., LTD. (JP)

Đại diện của Chủ đơn: VCCI-IP CO.,LTD

Bằng độc quyền sáng chế số: 12943

Năm yêu cầu duy trì hiệu lực: 6

Cục Sở hữu trí tuệ thông báo:

1. Yêu cầu duy trì hiệu lực Bằng độc quyền sáng chế nêu trên được chấp nhận.

2. Hiệu lực Bằng độc quyền sáng chế số 12943 được duy trì đến 15/07/2020.

Ké

Nơi nhận:

- Như trên;
- TT (để công bố);
- Lưu: VT, Hồ sơ.

CỤC TRƯỞNG



Đinh Hữu Phí

BỘ KHOA HỌC VÀ CÔNG NGHỆ
CỤC SỞ HỮU TRÍ TUỆ

CỘNG HÒA XÃ HỘI CHỦ NGHĨA VIỆT NAM
Độc lập - Tự do - Hạnh phúc

Số: 20558 /TB-SHTT

Hà Nội, ngày 10 tháng 10 năm 2019

THÔNG BÁO
Ghi nhận yêu cầu duy trì hiệu lực Bằng độc quyền sáng chế

Kính gửi: Công ty TNHH một thành viên Sở hữu trí tuệ VCCI
(VCCI-IP CO.,LTD)
Tầng 8, Toà nhà VCCI, số 9 Đào Duy Anh, phường Phương mai,
quận Đống Đa, thành phố Hà Nội

Căn cứ kết quả thẩm định yêu cầu duy trì hiệu lực Bằng độc quyền sáng chế:

Số đơn: DT1-2019-04536

Ngày nộp: 20/06/2019

Chủ đơn: HONDA MOTOR CO., LTD. (JP)

Đại diện của Chủ đơn: VCCI-IP CO.,LTD

Bằng độc quyền sáng chế số: 12939

Năm yêu cầu duy trì hiệu lực: 6

Cục Sở hữu trí tuệ thông báo:

1. Yêu cầu duy trì hiệu lực Bằng độc quyền sáng chế nêu trên được chấp nhận.

2. Hiệu lực Bằng độc quyền sáng chế số 12939 được duy trì đến 15/07/2020.

Nơi nhận:

- Như trên;
- TT (để công bố);
- Lưu: VT, Hồ sơ.

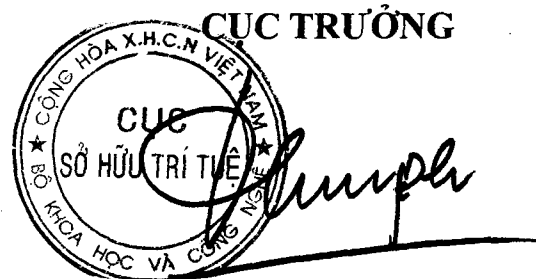

Đinh Hữu Phí

BỘ KHOA HỌC VÀ CÔNG NGHỆ
CỤC SỞ HỮU TRÍ TUỆ

CỘNG HOÀ XÃ HỘI CHỦ NGHĨA VIỆT NAM
Độc lập - Tự do - Hạnh phúc

Số: 20559/TB-SHTT

Hà Nội, ngày 10 tháng 10 năm 2019

THÔNG BÁO
Ghi nhận yêu cầu duy trì hiệu lực Bằng độc quyền sáng chế

Kính gửi: Công ty TNHH một thành viên Sở hữu trí tuệ VCCI
(VCCI-IP CO.,LTD)
Tầng 8, Toà nhà VCCL, số 9 Đào Duy Anh, phường Phương mai,
quận Đống Đa, thành phố Hà Nội

Căn cứ kết quả thẩm định yêu cầu duy trì hiệu lực Bằng độc quyền sáng chế:

Số đơn: DT1-2019-04537

Ngày nộp: 20/06/2019

Chủ đơn: TOYODA GOSEI CO., LTD (JP)

Đại diện của Chủ đơn: VCCI-IP CO.,LTD

Bằng độc quyền sáng chế số: 6457

Năm yêu cầu duy trì hiệu lực: 13

Cục Sở hữu trí tuệ thông báo:

1. Yêu cầu duy trì hiệu lực Bằng độc quyền sáng chế nêu trên được chấp nhận.

2. Hiệu lực Bằng độc quyền sáng chế số 6457 được duy trì đến 16/07/2020.

Nơi nhận:

- Như trên;
- TT (để công bố);
- Lưu: VT, Hồ sơ.

CỤC TRƯỞNG

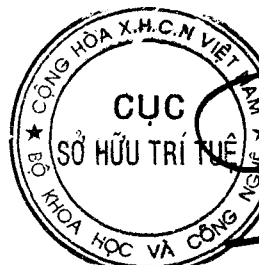

Đinh Hữu Phí

BỘ KHOA HỌC VÀ CÔNG NGHỆ
CỤC SỞ HỮU TRÍ TUỆ

CỘNG HÒA XÃ HỘI CHỦ NGHĨA VIỆT NAM
Độc lập - Tự do - Hạnh phúc

Số: 10560/TB-SHTT

Hà Nội, ngày 10 tháng 10 năm 2019

THÔNG BÁO

Ghi nhận yêu cầu duy trì hiệu lực Bằng độc quyền sáng chế

Kính gửi: Công ty TNHH một thành viên Sở hữu trí tuệ VCCI
(VCCI-IP CO.,LTD)
Tầng 8, Toà nhà VCCI, số 9 Đào Duy Anh, phường Phương mai,
quận Đống Đa, thành phố Hà Nội

Căn cứ kết quả thẩm định yêu cầu duy trì hiệu lực Bằng độc quyền sáng chế:

Số đơn: DT1-2019-04538

Ngày nộp: 20/06/2019

Chủ đơn: Yazaki Corporation (JP)

Đại diện của Chủ đơn: VCCI-IP CO.,LTD

Bằng độc quyền sáng chế số: 6456

Năm yêu cầu duy trì hiệu lực: 13

Cục Sở hữu trí tuệ thông báo:

1. Yêu cầu duy trì hiệu lực Bằng độc quyền sáng chế nêu trên được chấp nhận.

2. Hiệu lực Bằng độc quyền sáng chế số 6456 được duy trì đến 16/07/2020.

Nơi nhận:

- Như trên;
- TT (để công bố);
- Lưu: VT, Hồ sơ.

CỤC TRƯỞNG



Đinh Hữu Phí

BỘ KHOA HỌC VÀ CÔNG NGHỆ
CỤC SỞ HỮU TRÍ TUỆ

CỘNG HÒA XÃ HỘI CHỦ NGHĨA VIỆT NAM
Độc lập - Tự do - Hạnh phúc

Số: 20561/TB-SHTT

Hà Nội, ngày 10 tháng 10 năm 2019

THÔNG BÁO

Ghi nhận yêu cầu duy trì hiệu lực Bằng độc quyền sáng chế

Kính gửi: Công ty TNHH một thành viên Sở hữu trí tuệ VCCI
(VCCI-IP CO.,LTD)
Tầng 8, Toà nhà VCCI, số 9 Đào Duy Anh, phường Phương mai,
quận Đống Đa, thành phố Hà Nội

Căn cứ kết quả thẩm định yêu cầu duy trì hiệu lực Bằng độc quyền sáng chế:

Số đơn: DT1-2019-04539

Ngày nộp: 20/06/2019

Chủ đơn: HUAWEI TECHNOLOGIES CO., LTD. (CN)

Đại diện của Chủ đơn: VCCI-IP CO.,LTD

Bằng độc quyền sáng chế số: 19672

Năm yêu cầu duy trì hiệu lực: 2

Cục Sở hữu trí tuệ thông báo:

1. Yêu cầu duy trì hiệu lực Bằng độc quyền sáng chế nêu trên được chấp nhận.
2. Hiệu lực Bằng độc quyền sáng chế số 19672 được duy trì đến 17/07/2020.

Nơi nhận:

- Như trên;
- TT (để công bố);
- Lưu: VT, Hồ sơ.

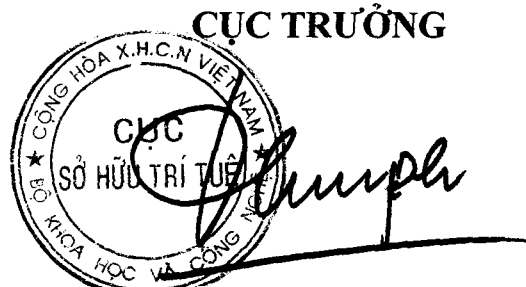

Đinh Hữu Phí

BỘ KHOA HỌC VÀ CÔNG NGHỆ
CỤC SỞ HỮU TRÍ TUỆ

CỘNG HOÀ XÃ HỘI CHỦ NGHĨA VIỆT NAM
Độc lập - Tự do - Hạnh phúc

Số: 20562/TB-SHTT

Hà Nội, ngày 10 tháng 10 năm 2019

THÔNG BÁO
Ghi nhận yêu cầu duy trì hiệu lực Bằng độc quyền sáng chế

Kính gửi: Công ty TNHH một thành viên Sở hữu trí tuệ VCCI
(VCCI-IP CO.,LTD)
Tầng 8, Toà nhà VCCI, số 9 Đào Duy Anh, phường Phương mai,
quận Đống Đa, thành phố Hà Nội

Căn cứ kết quả thẩm định yêu cầu duy trì hiệu lực Bằng độc quyền sáng chế:

Số đơn: DT1-2019-04540

Ngày nộp: 20/06/2019

Chủ đơn: A. SCHULMAN, INC. (US)

Đại diện của Chủ đơn: VCCI-IP CO.,LTD

Bằng độc quyền sáng chế số: 17236

Năm yêu cầu duy trì hiệu lực: 3

Cục Sở hữu trí tuệ thông báo:

1. Yêu cầu duy trì hiệu lực Bằng độc quyền sáng chế nêu trên được chấp nhận.

2. Hiệu lực Bằng độc quyền sáng chế số 17236 được duy trì đến 18/07/2020.

Nơi nhận:

- Như trên;
- TT (để công bố);
- Lưu: VT, Hồ sơ.

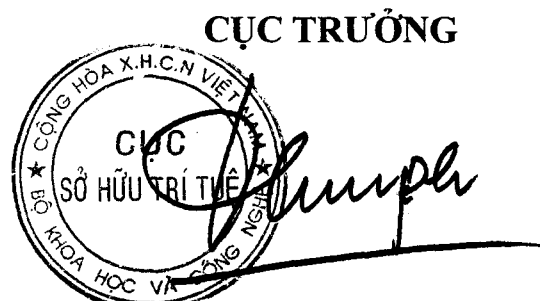

Đinh Hữu Phi

BỘ KHOA HỌC VÀ CÔNG NGHỆ
CỤC SỞ HỮU TRÍ TUỆ

CỘNG HOÀ XÃ HỘI CHỦ NGHĨA VIỆT NAM
Độc lập - Tự do - Hạnh phúc

Số: 20563/TB-SHTT

Hà Nội, ngày 10 tháng 10 năm 2019

THÔNG BÁO
Ghi nhận yêu cầu duy trì hiệu lực Bằng độc quyền sáng chế

Kính gửi: Công ty TNHH một thành viên Sở hữu trí tuệ VCCI
(VCCI-IP CO.,LTD)
Tầng 8, Toà nhà VCCI, số 9 Đào Duy Anh, phường Phương mai,
quận Đống Đa, thành phố Hà Nội

Căn cứ kết quả thẩm định yêu cầu duy trì hiệu lực Bằng độc quyền sáng chế:

Số đơn: DT1-2019-04541

Ngày nộp: 20/06/2019

Chủ đơn: NITTO DENKO CORPORATION (JP)

Đại diện của Chủ đơn: VCCI-IP CO.,LTD

Bằng độc quyền sáng chế số: 17239

Năm yêu cầu duy trì hiệu lực: 3

Cục Sở hữu trí tuệ thông báo:

1. Yêu cầu duy trì hiệu lực Bằng độc quyền sáng chế nêu trên được chấp nhận.

2. Hiệu lực Bằng độc quyền sáng chế số 17239 được duy trì đến 18/07/2020.

Nơi nhận:

- Như trên;
- TT (để công bố);
- Lưu: VT, Hồ sơ.

CỤC TRƯỞNG



Đình Hữu Phí

BỘ KHOA HỌC VÀ CÔNG NGHỆ
CỤC SỞ HỮU TRÍ TUỆ

CỘNG HOÀ XÃ HỘI CHỦ NGHĨA VIỆT NAM
Độc lập - Tự do - Hạnh phúc

Số: 20564/TB-SHTT

Hà Nội, ngày 10 tháng 10 năm 2019

THÔNG BÁO
Ghi nhận yêu cầu duy trì hiệu lực Bằng độc quyền sáng chế

Kính gửi: Công ty TNHH một thành viên Sở hữu trí tuệ VCCI
(VCCI-IP CO.,LTD)
Tầng 8, Toà nhà VCCI, số 9 Đào Duy Anh, phường Phương mai,
quận Đống Đa, thành phố Hà Nội

Căn cứ kết quả thẩm định yêu cầu duy trì hiệu lực Bằng độc quyền sáng chế:

Số đơn: DT1-2019-04542

Ngày nộp: 20/06/2019

Chủ đơn: NIPPON STEEL & SUMITOMO METAL CORPORATION
(JP)

Đại diện của Chủ đơn: VCCI-IP CO.,LTD

Bằng độc quyền sáng chế số: 15722

Năm yêu cầu duy trì hiệu lực: 4

Cục Sở hữu trí tuệ thông báo:

1. Yêu cầu duy trì hiệu lực Bằng độc quyền sáng chế nêu trên được chấp nhận.

2. Hiệu lực Bằng độc quyền sáng chế số 15722 được duy trì đến 18/07/2020.

Nơi nhận:

- Như trên;
- TT (để công bố);
- Lưu: VT, Hồ sơ.

CỤC TRƯỞNG



Đinh Hữu Phí

BỘ KHOA HỌC VÀ CÔNG NGHỆ
CỤC SỞ HỮU TRÍ TUỆ

CỘNG HOÀ XÃ HỘI CHỦ NGHĨA VIỆT NAM
Độc lập - Tự do - Hạnh phúc

Số: 20565/TB-SHTT

Hà Nội, ngày 10 tháng 10 năm 2019

THÔNG BÁO
Ghi nhận yêu cầu duy trì hiệu lực Bằng độc quyền sáng chế

Kính gửi: Công ty TNHH một thành viên Sở hữu trí tuệ VCCI
(VCCI-IP CO.,LTD)
Tầng 8, Toà nhà VCCI, số 9 Đào Duy Anh, phường Phương mai,
quận Đống Đa, thành phố Hà Nội

Căn cứ kết quả thẩm định yêu cầu duy trì hiệu lực Bằng độc quyền sáng chế:

Số đơn: DT1-2019-04543

Ngày nộp: 20/06/2019

Chủ đơn: MITSUBISHI GAS CHEMICAL COMPANY, INC. (JP)

Đại diện của Chủ đơn: VCCI-IP CO.,LTD

Bằng độc quyền sáng chế số: 15708

Năm yêu cầu duy trì hiệu lực: 4

Cục Sở hữu trí tuệ thông báo:

1. Yêu cầu duy trì hiệu lực Bằng độc quyền sáng chế nêu trên được chấp nhận.

2. Hiệu lực Bằng độc quyền sáng chế số 15708 được duy trì đến 18/07/2020.

h

Nơi nhận:

- Như trên;
- TT (để công bố);
- Lưu: VT, Hồ sơ.

CỤC TRƯỞNG



Đình Hữu Phí

BỘ KHOA HỌC VÀ CÔNG NGHỆ
CỤC SỞ HỮU TRÍ TUỆ

CỘNG HÒA XÃ HỘI CHỦ NGHĨA VIỆT NAM
Độc lập - Tự do - Hạnh phúc

Số: 20566/TB-SHTT

Hà Nội, ngày 10 tháng 10 năm 2019

THÔNG BÁO
Ghi nhận yêu cầu duy trì hiệu lực Bằng độc quyền sáng chế

Kính gửi: Công ty TNHH một thành viên Sở hữu trí tuệ VCCI
(VCCI-IP CO.,LTD)
Tầng 8, Toà nhà VCCI, số 9 Đào Duy Anh, phường Phương mai,
quận Đống Đa, thành phố Hà Nội

Căn cứ kết quả thẩm định yêu cầu duy trì hiệu lực Bằng độc quyền sáng chế:

Số đơn: DT1-2019-04544

Ngày nộp: 20/06/2019

Chủ đơn: SUN PATENT TRUST (US)

Đại diện của Chủ đơn: VCCI-IP CO.,LTD

Bằng độc quyền sáng chế số: 15716

Năm yêu cầu duy trì hiệu lực: 4

Cục Sở hữu trí tuệ thông báo:

1. Yêu cầu duy trì hiệu lực Bằng độc quyền sáng chế nêu trên được chấp nhận.

2. Hiệu lực Bằng độc quyền sáng chế số 15716 được duy trì đến 18/07/2020.

Nơi nhận:

- Như trên;
- TT (để công bố);
- Lưu: VT, Hồ sơ.

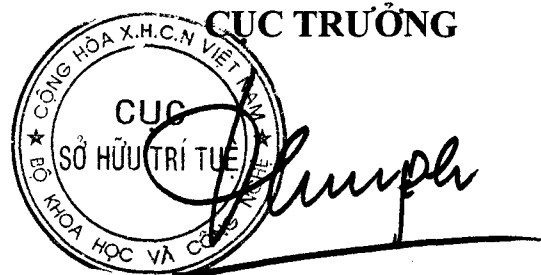

Đình Hữu Phí

BỘ KHOA HỌC VÀ CÔNG NGHỆ
CỤC SỞ HỮU TRÍ TUỆ

CỘNG HÒA XÃ HỘI CHỦ NGHĨA VIỆT NAM
Độc lập - Tự do - Hạnh phúc

Số: 20547/TB-SHTT

Hà Nội, ngày 10 tháng 10 năm 2019

THÔNG BÁO
Ghi nhận yêu cầu duy trì hiệu lực Bằng độc quyền sáng chế

Kính gửi: Công ty TNHH một thành viên Sở hữu trí tuệ VCCI
(VCCI-IP CO.,LTD)
Tầng 8, Toà nhà VCCI, số 9 Đào Duy Anh, phường Phương mai,
quận Đống Đa, thành phố Hà Nội

Căn cứ kết quả thẩm định yêu cầu duy trì hiệu lực Bằng độc quyền sáng chế:

Số đơn: DT1-2019-04545

Ngày nộp: 20/06/2019

Chủ đơn: MITSUBISHI HITACHI POWER SYSTEMS, LTD. (JP)

Đại diện của Chủ đơn: VCCI-IP CO.,LTD

Bằng độc quyền sáng chế số: 15729

Năm yêu cầu duy trì hiệu lực: 4

Cục Sở hữu trí tuệ thông báo:

1. Yêu cầu duy trì hiệu lực Bằng độc quyền sáng chế nêu trên được chấp nhận.

2. Hiệu lực Bằng độc quyền sáng chế số 15729 được duy trì đến 18/07/2020.

Nơi nhận:

- Như trên;
- TT (để công bố);
- Lưu: VT, Hồ sơ.

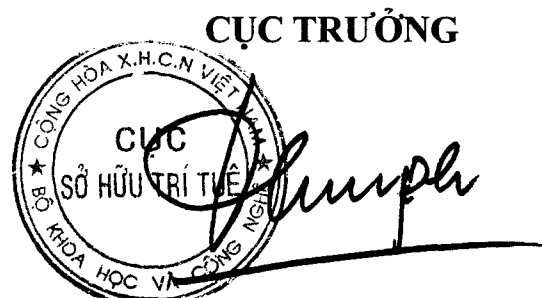

Đình Hữu Phí

BỘ KHOA HỌC VÀ CÔNG NGHỆ
CỤC SỞ HỮU TRÍ TUỆ

CỘNG HÒA XÃ HỘI CHỦ NGHĨA VIỆT NAM
Độc lập - Tự do - Hạnh phúc

Số: 2058/TB-SHTT

Hà Nội, ngày 10 tháng 10 năm 2019

THÔNG BÁO
Ghi nhận yêu cầu duy trì hiệu lực Bằng độc quyền sáng chế

Kính gửi: Công ty TNHH một thành viên Sở hữu trí tuệ VCCI
(VCCI-IP CO.,LTD)
Tầng 8, Toà nhà VCCI, số 9 Đào Duy Anh, phường Phương mai,
quận Đống Đa, thành phố Hà Nội

Căn cứ kết quả thẩm định yêu cầu duy trì hiệu lực Bằng độc quyền sáng chế:

Số đơn: DT1-2019-04546

Ngày nộp: 20/06/2019

Chủ đơn: NIFCO INC (JP)

Đại diện của Chủ đơn: VCCI-IP CO.,LTD

Bằng độc quyền sáng chế số: 17223

Năm yêu cầu duy trì hiệu lực: 3

Cục Sở hữu trí tuệ thông báo:

1. Yêu cầu duy trì hiệu lực Bằng độc quyền sáng chế nêu trên được chấp nhận.

2. Hiệu lực Bằng độc quyền sáng chế số 17223 được duy trì đến 18/07/2020.

Nơi nhận:

- Như trên;
- TT (để công bố);
- Lưu: VT, Hồ sơ.

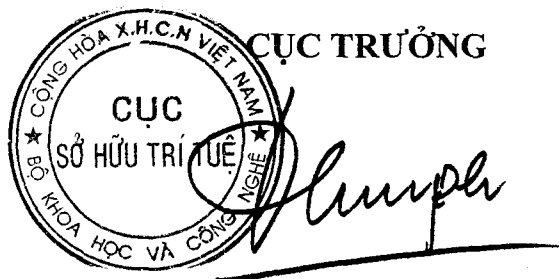

Đinh Hữu Phí

BỘ KHOA HỌC VÀ CÔNG NGHỆ
CỤC SỞ HỮU TRÍ TUỆ

CỘNG HÒA XÃ HỘI CHỦ NGHĨA VIỆT NAM
Độc lập - Tự do - Hạnh phúc

Số: 2519/TB-SHTT

Hà Nội, ngày 10 tháng 10 năm 2019

THÔNG BÁO
Ghi nhận yêu cầu duy trì hiệu lực Bằng độc quyền sáng chế

Kính gửi: Công ty TNHH một thành viên Sở hữu trí tuệ VCCI
(VCCI-IP CO.,LTD)
Tầng 8, Toà nhà VCCI, số 9 Đào Duy Anh, phường Phương mai,
quận Đống Đa, thành phố Hà Nội

Căn cứ kết quả thẩm định yêu cầu duy trì hiệu lực Bằng độc quyền sáng chế:

Số đơn: DT1-2019-04548

Ngày nộp: 20/06/2019

Chủ đơn: JXTG Nippon Oil & Energy Corporation (JP)

Đại diện của Chủ đơn: VCCI-IP CO.,LTD

Bằng độc quyền sáng chế số: 17216

Năm yêu cầu duy trì hiệu lực: 3

Cục Sở hữu trí tuệ thông báo:

1. Yêu cầu duy trì hiệu lực Bằng độc quyền sáng chế nêu trên được chấp nhận.
2. Hiệu lực Bằng độc quyền sáng chế số 17216 được duy trì đến 18/07/2020.

Nơi nhận:

- Như trên;
- TT (để công bố);
- Lưu: VT, Hồ sơ.

CỤC TRƯỞNG



Đình Hữu Phí

BỘ KHOA HỌC VÀ CÔNG NGHỆ
CỤC SỞ HỮU TRÍ TUỆ

CỘNG HÒA XÃ HỘI CHỦ NGHĨA VIỆT NAM
Độc lập - Tự do - Hạnh phúc

Số: 20570/TB-SHTT

Hà Nội, ngày 10 tháng 10 năm 2019

THÔNG BÁO
Ghi nhận yêu cầu duy trì hiệu lực Bằng độc quyền sáng chế

Kính gửi: Công ty TNHH một thành viên Sở hữu trí tuệ VCCI
(VCCI-IP CO.,LTD)
Tầng 8, Toà nhà VCCI, số 9 Đào Duy Anh, phường Phương mai,
quận Đống Đa, thành phố Hà Nội

Căn cứ kết quả thẩm định yêu cầu duy trì hiệu lực Bằng độc quyền sáng chế:

Số đơn: DT1-2019-04549

Ngày nộp: 20/06/2019

Chủ đơn: JGC CATALYSTS AND CHEMICALS LTD. (JP)

Đại diện của Chủ đơn: VCCI-IP CO.,LTD

Bằng độc quyền sáng chế số: 15736

Năm yêu cầu duy trì hiệu lực: 4

Cục Sở hữu trí tuệ thông báo:

1. Yêu cầu duy trì hiệu lực Bằng độc quyền sáng chế nêu trên được chấp nhận.

2. Hiệu lực Bằng độc quyền sáng chế số 15736 được duy trì đến 18/07/2020.

Nơi nhận:

- Như trên;
- TT (để công bố);
- Lưu: VT, Hồ sơ.

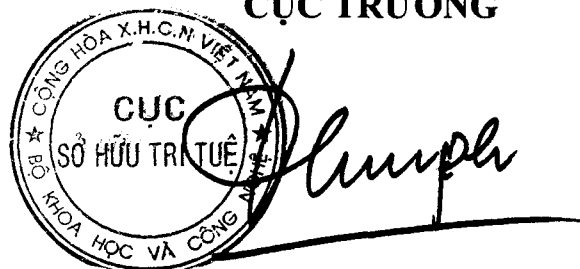
CỤC TRƯỞNG

Đình Hữu Phí

BỘ KHOA HỌC VÀ CÔNG NGHỆ
CỤC SỞ HỮU TRÍ TUỆ

CỘNG HOÀ XÃ HỘI CHỦ NGHĨA VIỆT NAM
Độc lập - Tự do - Hạnh phúc

Số: 10571/TB-SHTT

Hà Nội, ngày 10 tháng 10 năm 2019

THÔNG BÁO
Ghi nhận yêu cầu duy trì hiệu lực Bằng độc quyền sáng chế

Kính gửi: Công ty TNHH một thành viên Sở hữu trí tuệ VCCI
(VCCI-IP CO.,LTD)
Tầng 8, Toà nhà VCCI, số 9 Đào Duy Anh, phường Phương mai,
quận Đống Đa, thành phố Hà Nội

Căn cứ kết quả thẩm định yêu cầu duy trì hiệu lực Bằng độc quyền sáng chế:

Số đơn: DT1-2019-04550

Ngày nộp: 20/06/2019

Chủ đơn: SUZUKI MOTOR CORPORATION (JP)

Đại diện của Chủ đơn: VCCI-IP CO.,LTD

Bằng độc quyền sáng chế số: 15734

Năm yêu cầu duy trì hiệu lực: 4

Cục Sở hữu trí tuệ thông báo:

1. Yêu cầu duy trì hiệu lực Bằng độc quyền sáng chế nêu trên được chấp nhận.

2. Hiệu lực Bằng độc quyền sáng chế số 15734 được duy trì đến 18/07/2020.

H

Nơi nhận:

- Như trên;
- TT (để công bố);
- Lưu: VT, Hồ sơ.

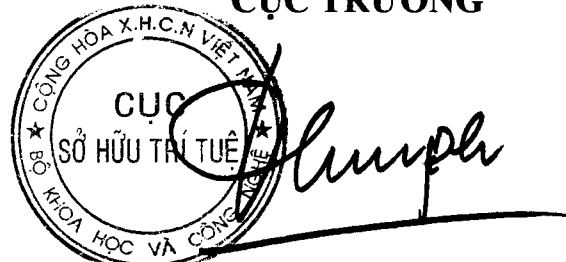
CỤC TRƯỞNG

Đinh Hữu Phí

BỘ KHOA HỌC VÀ CÔNG NGHỆ
CỤC SỞ HỮU TRÍ TUỆ

CỘNG HÒA XÃ HỘI CHỦ NGHĨA VIỆT NAM
Độc lập - Tự do - Hạnh phúc

Số: 20572-TB-SHTT

Hà Nội, ngày 10 tháng 10 năm 2019

THÔNG BÁO
Ghi nhận yêu cầu duy trì hiệu lực Bằng độc quyền sáng chế

Kính gửi: Công ty TNHH một thành viên Sở hữu trí tuệ VCCI
(VCCI-IP CO.,LTD)
Tầng 8, Toà nhà VCCI, số 9 Đào Duy Anh, phường Phương mai,
quận Đống Đa, thành phố Hà Nội

Căn cứ kết quả thẩm định yêu cầu duy trì hiệu lực Bằng độc quyền sáng chế:

Số đơn: DT1-2019-04551

Ngày nộp: 20/06/2019

Chủ đơn: HONDA MOTOR CO., LTD. (JP)

Đại diện của Chủ đơn: VCCI-IP CO.,LTD

Bằng độc quyền sáng chế số: 13171

Năm yêu cầu duy trì hiệu lực: 6

Cục Sở hữu trí tuệ thông báo:

1. Yêu cầu duy trì hiệu lực Bằng độc quyền sáng chế nêu trên được chấp nhận.

2. Hiệu lực Bằng độc quyền sáng chế số 13171 được duy trì đến 15/09/2020.

Nơi nhận:

- Như trên;
- TT (để công bố);
- Lưu: VT, Hồ sơ.

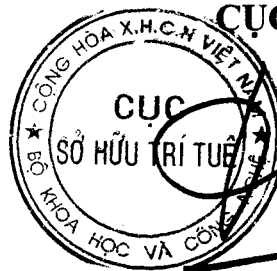

CỤC TRƯỞNG

Đình Hữu Phí

BỘ KHOA HỌC VÀ CÔNG NGHỆ
CỤC SỞ HỮU TRÍ TUỆ

CỘNG HOÀ XÃ HỘI CHỦ NGHĨA VIỆT NAM
Độc lập - Tự do - Hạnh phúc

Số: 20573/TB-SHTT

Hà Nội, ngày 10 tháng 10 năm 2019

THÔNG BÁO

Ghi nhận yêu cầu duy trì hiệu lực Bằng độc quyền sáng chế

Kính gửi: Công ty TNHH một thành viên Sở hữu trí tuệ VCCI
(VCCI-IP CO.,LTD)
Tầng 8, Toà nhà VCCI, số 9 Đào Duy Anh, phường Phương mai,
quận Đống Đa, thành phố Hà Nội

Căn cứ kết quả thẩm định yêu cầu duy trì hiệu lực Bằng độc quyền sáng chế:

Số đơn: DT1-2019-04552

Ngày nộp: 20/06/2019

Chủ đơn: HONDA MOTOR CO., LTD. (JP)

Đại diện của Chủ đơn: VCCI-IP CO.,LTD

Bằng độc quyền sáng chế số: 7259

Năm yêu cầu duy trì hiệu lực: 12

Cục Sở hữu trí tuệ thông báo:

1. Yêu cầu duy trì hiệu lực Bằng độc quyền sáng chế nêu trên được chấp nhận.
2. Hiệu lực Bằng độc quyền sáng chế số 7259 được duy trì đến 15/09/2020. */k*

Nơi nhận:

- Như trên;
- TT (để công bố);
- Lưu: VT, Hồ sơ.

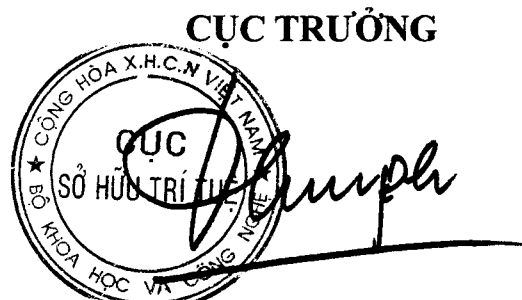

Đình Hữu Phí

BỘ KHOA HỌC VÀ CÔNG NGHỆ
CỤC SỞ HỮU TRÍ TUỆ

CỘNG HOÀ XÃ HỘI CHỦ NGHĨA VIỆT NAM
Độc lập - Tự do - Hạnh phúc

Số: 20574/TB-SHTT

Hà Nội, ngày 10 tháng 10 năm 2019

THÔNG BÁO
Ghi nhận yêu cầu duy trì hiệu lực Bằng độc quyền sáng chế

Kính gửi: Công ty TNHH một thành viên Sở hữu trí tuệ VCCI
(VCCI-IP CO.,LTD)
Tầng 8, Toà nhà VCCI, số 9 Đào Duy Anh, phường Phương mai,
quận Đống Đa, thành phố Hà Nội

Căn cứ kết quả thẩm định yêu cầu duy trì hiệu lực Bằng độc quyền sáng chế:

Số đơn: DT1-2019-04553

Ngày nộp: 20/06/2019

Chủ đơn: HONDA MOTOR CO., LTD. (JP)

Đại diện của Chủ đơn: VCCI-IP CO.,LTD

Bằng độc quyền sáng chế số: 7257

Năm yêu cầu duy trì hiệu lực: 12

Cục Sở hữu trí tuệ thông báo:

1. Yêu cầu duy trì hiệu lực Bằng độc quyền sáng chế nêu trên được chấp nhận.
2. Hiệu lực Bằng độc quyền sáng chế số 7257 được duy trì đến 15/09/2020. *ke*

Nơi nhận:

- Như trên;
- TT (để công bố);
- Lưu: VT, Hồ sơ.

CỤC TRƯỞNG



Đinh Hữu Phí

BỘ KHOA HỌC VÀ CÔNG NGHỆ
CỤC SỞ HỮU TRÍ TUỆ

CỘNG HOÀ XÃ HỘI CHỦ NGHĨA VIỆT NAM
Độc lập - Tự do - Hạnh phúc

Số: 70595/TB-SHTT

Hà Nội, ngày 10 tháng 10 năm 2019

THÔNG BÁO
Ghi nhận yêu cầu duy trì hiệu lực Bằng độc quyền sáng chế

Kính gửi: Công ty TNHH một thành viên Sở hữu trí tuệ VCCI
(VCCI-IP CO.,LTD)
Tầng 8, Toà nhà VCCI, số 9 Đào Duy Anh, phường Phương mai,
quận Đống Đa, thành phố Hà Nội

Căn cứ kết quả thẩm định yêu cầu duy trì hiệu lực Bằng độc quyền sáng chế:

Số đơn: DT1-2019-04554

Ngày nộp: 20/06/2019

Chủ đơn: HONDA MOTOR CO., LTD. (JP)

Đại diện của Chủ đơn: VCCI-IP CO.,LTD

Bằng độc quyền sáng chế số: 11778

Năm yêu cầu duy trì hiệu lực: 7

Cục Sở hữu trí tuệ thông báo:

1. Yêu cầu duy trì hiệu lực Bằng độc quyền sáng chế nêu trên được chấp nhận.

2. Hiệu lực Bằng độc quyền sáng chế số 11778 được duy trì đến 16/09/2020.

H.

Nơi nhận:

- Như trên;
- TT (để công bố);
- Lưu: VT, Hồ sơ.

CỤC TRƯỞNG



Đình Hữu Phí

BỘ KHOA HỌC VÀ CÔNG NGHỆ
CỤC SỞ HỮU TRÍ TUỆ

CỘNG HOÀ XÃ HỘI CHỦ NGHĨA VIỆT NAM
Độc lập - Tự do - Hạnh phúc

Số: 20576 /TB-SHTT

Hà Nội, ngày 10 tháng 06 năm 2019

THÔNG BÁO
Ghi nhận yêu cầu duy trì hiệu lực Bằng độc quyền sáng chế

Kính gửi: Công ty TNHH một thành viên Sở hữu trí tuệ VCCI
(VCCI-IP CO.,LTD)
Tầng 8, Toà nhà VCCI, số 9 Đào Duy Anh, phường Phương mai,
quận Đống Đa, thành phố Hà Nội

Căn cứ kết quả thẩm định yêu cầu duy trì hiệu lực Bằng độc quyền sáng chế:

Số đơn: DT1-2019-04555

Ngày nộp: 20/06/2019

Chủ đơn: HONDA MOTOR CO., LTD. (JP)

Đại diện của Chủ đơn: VCCI-IP CO.,LTD

Bằng độc quyền sáng chế số: 11772

Năm yêu cầu duy trì hiệu lực: 7

Cục Sở hữu trí tuệ thông báo:

1. Yêu cầu duy trì hiệu lực Bằng độc quyền sáng chế nêu trên được chấp nhận.

2. Hiệu lực Bằng độc quyền sáng chế số 11772 được duy trì đến 16/09/2020.

Nơi nhận:

- Như trên;
- TT (để công bố);
- Lưu: VT, Hồ sơ.

CỤC TRƯỞNG



Đình Hữu Phí

BỘ KHOA HỌC VÀ CÔNG NGHỆ
CỤC SỞ HỮU TRÍ TUỆ

CỘNG HOÀ XÃ HỘI CHỦ NGHĨA VIỆT NAM
Độc lập - Tự do - Hạnh phúc

Số: 20577/TB-SHTT

Hà Nội, ngày 10 tháng 10 năm 2019

THÔNG BÁO
Ghi nhận yêu cầu duy trì hiệu lực Bằng độc quyền sáng chế

Kính gửi: Công ty TNHH T&T INVENMARK Sở hữu trí tuệ Quốc tế
(T&T INVENMARK CO., LTD.)
Phòng 101, tòa nhà 30 Nguyễn Du, phường Bùi Thị Xuân,
quận Hai Bà Trưng, TP. Hà Nội

Căn cứ kết quả thẩm định yêu cầu duy trì hiệu lực Bằng độc quyền sáng chế:

Số đơn: DT1-2019-04759

Ngày nộp: 28/06/2019

Chủ đơn: Sanyang Motor Co., Ltd. (TW)

Đại diện của Chủ đơn: T&T INVENMARK CO., LTD.

Bằng độc quyền sáng chế số: 11828

Năm yêu cầu duy trì hiệu lực: 7

Cục Sở hữu trí tuệ thông báo:

1. Yêu cầu duy trì hiệu lực Bằng độc quyền sáng chế nêu trên được chấp nhận.

2. Hiệu lực Bằng độc quyền sáng chế số 11828 được duy trì đến 30/09/2020.

Nơi nhận:

- Như trên;
- TT (để công bố);
- Lưu: VT, Hồ sơ.

CỤC TRƯỞNG



Đinh Hữu Phí

BỘ KHOA HỌC VÀ CÔNG NGHỆ
CỤC SỞ HỮU TRÍ TUỆ

CỘNG HOÀ XÃ HỘI CHỦ NGHĨA VIỆT NAM
Độc lập - Tự do - Hạnh phúc

Số: 20578 /TB-SHTT

Hà Nội, ngày 10 tháng 10 năm 2019

THÔNG BÁO
Ghi nhận yêu cầu duy trì hiệu lực Bằng độc quyền sáng chế

Kính gửi: Công ty TNHH một thành viên Sở hữu trí tuệ VCCI
(VCCI-IP CO.,LTD)
Tầng 8, Toà nhà VCCI, số 9 Đào Duy Anh, phường Phương mai,
quận Đống Đa, thành phố Hà Nội

Căn cứ kết quả thẩm định yêu cầu duy trì hiệu lực Bằng độc quyền sáng chế:

Số đơn: DT1-2019-04556

Ngày nộp: 20/06/2019

Chủ đơn: HONDA MOTOR CO., LTD. (JP)

Đại diện của Chủ đơn: VCCI-IP CO.,LTD

Bằng độc quyền sáng chế số: 17516

Năm yêu cầu duy trì hiệu lực: 3

Cục Sở hữu trí tuệ thông báo:

1. Yêu cầu duy trì hiệu lực Bằng độc quyền sáng chế nêu trên được chấp nhận.

2. Hiệu lực Bằng độc quyền sáng chế số 17516 được duy trì đến 19/09/2020.

He

Nơi nhận:

- Như trên;
- TT (để công bố);
- Lưu: VT, Hồ sơ.

CỤC TRƯỞNG



Đình Hữu Phí

BỘ KHOA HỌC VÀ CÔNG NGHỆ
CỤC SỞ HỮU TRÍ TUỆ

CỘNG HOÀ XÃ HỘI CHỦ NGHĨA VIỆT NAM
Độc lập - Tự do - Hạnh phúc

Số: 20579 /TB-SHTT

Hà Nội, ngày 10 tháng 10 năm 2019

THÔNG BÁO
Ghi nhận yêu cầu duy trì hiệu lực Bằng độc quyền sáng chế

Kính gửi: Công ty TNHH một thành viên Sở hữu trí tuệ VCCI
(VCCI-IP CO.,LTD)
Tầng 8, Toà nhà VCCI, số 9 Đào Duy Anh, phường Phương mai,
quận Đống Đa, thành phố Hà Nội

Căn cứ kết quả thẩm định yêu cầu duy trì hiệu lực Bằng độc quyền sáng chế:

Số đơn: DT1-2019-04557

Ngày nộp: 20/06/2019

Chủ đơn: HONDA MOTOR CO., LTD. (JP)

Đại diện của Chủ đơn: VCCI-IP CO.,LTD

Bằng độc quyền sáng chế số: 17515

Năm yêu cầu duy trì hiệu lực: 3

Cục Sở hữu trí tuệ thông báo:

1. Yêu cầu duy trì hiệu lực Bằng độc quyền sáng chế nêu trên được chấp nhận.

2. Hiệu lực Bằng độc quyền sáng chế số 17515 được duy trì đến 19/09/2020.

Nơi nhận:

- Như trên;
- TT (để công bố);
- Lưu: VT, Hồ sơ.

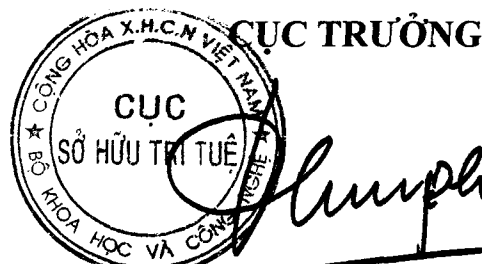

Đinh Hữu Phí

BỘ KHOA HỌC VÀ CÔNG NGHỆ
CỤC SỞ HỮU TRÍ TUỆ

CỘNG HÒA XÃ HỘI CHỦ NGHĨA VIỆT NAM
Độc lập - Tự do - Hạnh phúc

Số: 20579 /TB-SHTT

Hà Nội, ngày 10 tháng 10 năm 2019

THÔNG BÁO
Ghi nhận yêu cầu duy trì hiệu lực Bằng độc quyền sáng chế

Kính gửi: Công ty TNHH một thành viên Sở hữu trí tuệ VCCI
(VCCI-IP CO.,LTD)
Tầng 8, Toà nhà VCCI, số 9 Đào Duy Anh, phường Phương mai,
quận Đống Đa, thành phố Hà Nội

Căn cứ kết quả thẩm định yêu cầu duy trì hiệu lực Bằng độc quyền sáng chế:

Số đơn: DT1-2019-04557

Ngày nộp: 20/06/2019

Chủ đơn: HONDA MOTOR CO., LTD. (JP)

Đại diện của Chủ đơn: VCCI-IP CO.,LTD

Bằng độc quyền sáng chế số: 17515

Năm yêu cầu duy trì hiệu lực: 3

Cục Sở hữu trí tuệ thông báo:

1. Yêu cầu duy trì hiệu lực Bằng độc quyền sáng chế nêu trên được chấp nhận.

2. Hiệu lực Bằng độc quyền sáng chế số 17515 được duy trì đến 19/09/2020.

Nơi nhận:

- Như trên;
- TT (để công bố);
- Lưu: VT, Hồ sơ.

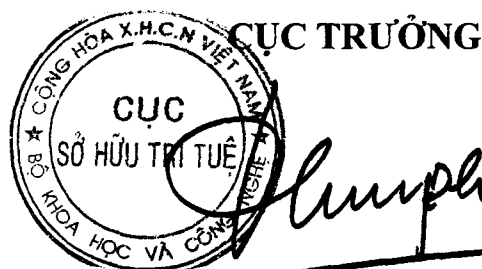

Đinh Hữu Phí

BỘ KHOA HỌC VÀ CÔNG NGHỆ
CỤC SỞ HỮU TRÍ TUỆ

CỘNG HOÀ XÃ HỘI CHỦ NGHĨA VIỆT NAM
Độc lập - Tự do - Hạnh phúc

Số: 20500 /TB-SHTT

Hà Nội, ngày 10 tháng 10 năm 2019

THÔNG BÁO
Ghi nhận yêu cầu duy trì hiệu lực Bằng độc quyền sáng chế

Kính gửi: Công ty TNHH một thành viên Sở hữu trí tuệ VCCI
(VCCI-IP CO.,LTD)
Tầng 8, Tòa nhà VCCI, số 9 Đào Duy Anh, phường Phương mai,
quận Đống Đa, thành phố Hà Nội

Căn cứ kết quả thẩm định yêu cầu duy trì hiệu lực Bằng độc quyền sáng chế:

Số đơn: DT1-2019-04558

Ngày nộp: 20/06/2019

Chủ đơn: HONDA MOTOR CO., LTD. (JP)

Đại diện của Chủ đơn: VCCI-IP CO.,LTD

Bằng độc quyền sáng chế số: 17514

Năm yêu cầu duy trì hiệu lực: 3

Cục Sở hữu trí tuệ thông báo:

1. Yêu cầu duy trì hiệu lực Bằng độc quyền sáng chế nêu trên được chấp nhận.
2. Hiệu lực Bằng độc quyền sáng chế số 17514 được duy trì đến 19/09/2020.

Nơi nhận:

- Như trên;
- TT (để công bố);
- Lưu: VT, Hồ sơ.

CỤC TRƯỞNG

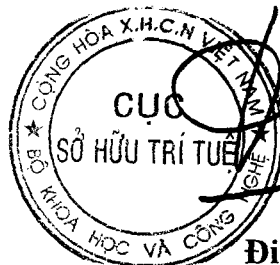

Đinh Hữu Phí

BỘ KHOA HỌC VÀ CÔNG NGHỆ
CỤC SỞ HỮU TRÍ TUỆ

CỘNG HÒA XÃ HỘI CHỦ NGHĨA VIỆT NAM
Độc lập - Tự do - Hạnh phúc

Số: 20581/TB-SHTT

Hà Nội, ngày 10 tháng 10 năm 2019

THÔNG BÁO
Ghi nhận yêu cầu duy trì hiệu lực Bằng độc quyền sáng chế

Kính gửi: Công ty TNHH một thành viên Sở hữu trí tuệ VCCI
(VCCI-IP CO.,LTD)
Tầng 8, Toà nhà VCCI, số 9 Đào Duy Anh, phường Phương mai,
quận Đống Đa, thành phố Hà Nội

Căn cứ kết quả thẩm định yêu cầu duy trì hiệu lực Bằng độc quyền sáng chế:

Số đơn: DT1-2019-04559

Ngày nộp: 20/06/2019

Chủ đơn: HONDA MOTOR CO., LTD. (JP)

Đại diện của Chủ đơn: VCCI-IP CO.,LTD

Bằng độc quyền sáng chế số: 17513

Năm yêu cầu duy trì hiệu lực: 3

Cục Sở hữu trí tuệ thông báo:

1. Yêu cầu duy trì hiệu lực Bằng độc quyền sáng chế nêu trên được chấp nhận.

2. Hiệu lực Bằng độc quyền sáng chế số 17513 được duy trì đến 19/09/2020.

TC

Nơi nhận:

- Như trên;
- TT (để công bố);
- Lưu: VT, Hồ sơ.

CỤC TRƯỞNG



Đinh Hữu Phí

BỘ KHOA HỌC VÀ CÔNG NGHỆ
CỤC SỞ HỮU TRÍ TUỆ

CỘNG HÒA XÃ HỘI CHỦ NGHĨA VIỆT NAM
Độc lập - Tự do - Hạnh phúc

Số: 20582/TB-SHTT

Hà Nội, ngày 10 tháng 10 năm 2019

THÔNG BÁO
Ghi nhận yêu cầu duy trì hiệu lực Bằng độc quyền sáng chế

Kính gửi: Công ty TNHH một thành viên Sở hữu trí tuệ VCCI
(VCCI-IP CO.,LTD)
Tầng 8, Toà nhà VCCI, số 9 Đào Duy Anh, phường Phương mai,
quận Đống Đa, thành phố Hà Nội

Căn cứ kết quả thẩm định yêu cầu duy trì hiệu lực Bằng độc quyền sáng chế:

Số đơn: DT1-2019-04560

Ngày nộp: 20/06/2019

Chủ đơn: HONDA MOTOR CO., LTD. (JP)

Đại diện của Chủ đơn: VCCI-IP CO.,LTD

Bằng độc quyền sáng chế số: 17508

Năm yêu cầu duy trì hiệu lực: 3

Cục Sở hữu trí tuệ thông báo:

1. Yêu cầu duy trì hiệu lực Bằng độc quyền sáng chế nêu trên được chấp nhận.

2. Hiệu lực Bằng độc quyền sáng chế số 17508 được duy trì đến 19/09/2020.

Nơi nhận:

- Như trên;
- TT (để công bố);
- Lưu: VT, Hồ sơ.

CỤC TRƯỞNG



Đình Hữu Phí

BỘ KHOA HỌC VÀ CÔNG NGHỆ
CỤC SỞ HỮU TRÍ TUỆ

CỘNG HÒA XÃ HỘI CHỦ NGHĨA VIỆT NAM
Độc lập - Tự do - Hạnh phúc

Số: 20583/TB-SHTT

Hà Nội, ngày 10 tháng 10 năm 2019

THÔNG BÁO
Ghi nhận yêu cầu duy trì hiệu lực Bằng độc quyền sáng chế

Kính gửi: Công ty TNHH một thành viên Sở hữu trí tuệ VCCI
(VCCI-IP CO.,LTD)
Tầng 8, Toà nhà VCCI, số 9 Đào Duy Anh, phường Phương mai,
quận Đống Đa, thành phố Hà Nội

Căn cứ kết quả thẩm định yêu cầu duy trì hiệu lực Bằng độc quyền sáng chế:

Số đơn: DT1-2019-04561

Ngày nộp: 20/06/2019

Chủ đơn: HONDA MOTOR CO., LTD. (JP)

Đại diện của Chủ đơn: VCCI-IP CO.,LTD

Bằng độc quyền sáng chế số: 17494

Năm yêu cầu duy trì hiệu lực: 3

Cục Sở hữu trí tuệ thông báo:

1. Yêu cầu duy trì hiệu lực Bằng độc quyền sáng chế nêu trên được chấp nhận.
2. Hiệu lực Bằng độc quyền sáng chế số 17494 được duy trì đến 19/09/2020.

Nơi nhận:

- Như trên;
- TT (để công bố);
- Lưu: VT, Hồ sơ.

CỤC TRƯỞNG

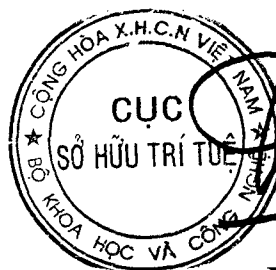

Đình Hữu Phí

BỘ KHOA HỌC VÀ CÔNG NGHỆ
CỤC SỞ HỮU TRÍ TUỆ

CỘNG HÒA XÃ HỘI CHỦ NGHĨA VIỆT NAM
Độc lập - Tự do - Hạnh phúc

Số: 20584 /TB-SHTT

Hà Nội, ngày 10 tháng 10 năm 2019

THÔNG BÁO

Ghi nhận yêu cầu duy trì hiệu lực Bằng độc quyền sáng chế

Kính gửi: Công ty TNHH một thành viên Sở hữu trí tuệ VCCI
(VCCI-IP CO.,LTD)
Tầng 8, Toà nhà VCCI, số 9 Đào Duy Anh, phường Phương mai,
quận Đống Đa, thành phố Hà Nội

Căn cứ kết quả thẩm định yêu cầu duy trì hiệu lực Bằng độc quyền sáng chế:

Số đơn: DT1-2019-04562

Ngày nộp: 20/06/2019

Chủ đơn: HONDA MOTOR CO., LTD. (JP)

Đại diện của Chủ đơn: VCCI-IP CO.,LTD

Bằng độc quyền sáng chế số: 17493

Năm yêu cầu duy trì hiệu lực: 3

Cục Sở hữu trí tuệ thông báo:

1. Yêu cầu duy trì hiệu lực Bằng độc quyền sáng chế nêu trên được chấp nhận.

2. Hiệu lực Bằng độc quyền sáng chế số 17493 được duy trì đến 19/09/2020.

Nơi nhận:

- Như trên;
- TT (để công bố);
- Lưu: VT, Hồ sơ.

CỤC TRƯỞNG



Đinh Hữu Phí

BỘ KHOA HỌC VÀ CÔNG NGHỆ
CỤC SỞ HỮU TRÍ TUỆ

CỘNG HÒA XÃ HỘI CHỦ NGHĨA VIỆT NAM
Độc lập - Tự do - Hạnh phúc

Số: 10555 /TB-SHTT

Hà Nội, ngày 10 tháng 10 năm 2019

THÔNG BÁO
Ghi nhận yêu cầu duy trì hiệu lực Bằng độc quyền sáng chế

Kính gửi: Công ty TNHH một thành viên Sở hữu trí tuệ VCCI
(VCCI-IP CO.,LTD)
Tầng 8, Toà nhà VCCI, số 9 Đào Duy Anh, phường Phương mai,
quận Đống Đa, thành phố Hà Nội

Căn cứ kết quả thẩm định yêu cầu duy trì hiệu lực Bằng độc quyền sáng chế:

Số đơn: DT1-2019-04563

Ngày nộp: 20/06/2019

Chủ đơn: HONDA MOTOR CO., LTD. (JP)

Đại diện của Chủ đơn: VCCI-IP CO.,LTD

Bằng độc quyền sáng chế số: 5180

Năm yêu cầu duy trì hiệu lực: 15

Cục Sở hữu trí tuệ thông báo:

1. Yêu cầu duy trì hiệu lực Bằng độc quyền sáng chế nêu trên được chấp nhận.
2. Hiệu lực Bằng độc quyền sáng chế số 5180 được duy trì đến 19/09/2020. *fe*

Nơi nhận:

- Như trên;
- TT (để công bố);
- Lưu: VT, Hồ sơ.

CỤC TRƯỞNG

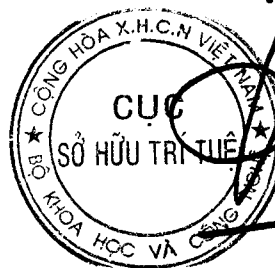

Đình Hữu Phí

BỘ KHOA HỌC VÀ CÔNG NGHỆ
CỤC SỞ HỮU TRÍ TUỆ

CỘNG HOÀ XÃ HỘI CHỦ NGHĨA VIỆT NAM
Độc lập - Tự do - Hạnh phúc

Số: 2058 /TB-SHTT

Hà Nội, ngày 11 tháng 11 năm 2019

THÔNG BÁO
Ghi nhận yêu cầu duy trì hiệu lực Bằng độc quyền sáng chế

Kính gửi: Công ty TNHH một thành viên Sở hữu trí tuệ VCCI
(VCCI-IP CO.,LTD)
Tầng 8, Toà nhà VCCI, số 9 Đào Duy Anh, phường Phương mai,
quận Đống Đa, thành phố Hà Nội

Căn cứ kết quả thẩm định yêu cầu duy trì hiệu lực Bằng độc quyền sáng chế:

Số đơn: DT1-2019-04564

Ngày nộp: 20/06/2019

Chủ đơn: Honda Giken Kogyo Kabushiki Kaisha (JP)

Đại diện của Chủ đơn: VCCI-IP CO.,LTD

Bằng độc quyền sáng chế số: 5177

Năm yêu cầu duy trì hiệu lực: 15

Cục Sở hữu trí tuệ thông báo:

1. Yêu cầu duy trì hiệu lực Bằng độc quyền sáng chế nêu trên được chấp nhận.
2. Hiệu lực Bằng độc quyền sáng chế số 5177 được duy trì đến 19/09/2020.

Nơi nhận:

- Như trên;
- TT (để công bố);
- Lưu: VT, Hồ sơ.

CỤC TRƯỞNG



Đinh Hữu Phú

BỘ KHOA HỌC VÀ CÔNG NGHỆ
CỤC SỞ HỮU TRÍ TUỆ

CỘNG HOÀ XÃ HỘI CHỦ NGHĨA VIỆT NAM
Độc lập - Tự do - Hạnh phúc

Số: 10587/TB-SHTT

Hà Nội, ngày 10 tháng 10 năm 2019

THÔNG BÁO
Ghi nhận yêu cầu duy trì hiệu lực Bằng độc quyền sáng chế

Kính gửi: Công ty TNHH một thành viên Sở hữu trí tuệ VCCI
(VCCI-IP CO.,LTD)
Tầng 8, Toà nhà VCCI, số 9 Đào Duy Anh, phường Phương mai,
quận Đống Đa, thành phố Hà Nội

Căn cứ kết quả thẩm định yêu cầu duy trì hiệu lực Bằng độc quyền sáng chế:

Số đơn: DT1-2019-04565

Ngày nộp: 20/06/2019

Chủ đơn: Honda Giken Kogyo Kabushiki Kaisha (JP)

Đại diện của Chủ đơn: VCCI-IP CO.,LTD

Bằng độc quyền sáng chế số: 5176

Năm yêu cầu duy trì hiệu lực: 15

Cục Sở hữu trí tuệ thông báo:

1. Yêu cầu duy trì hiệu lực Bằng độc quyền sáng chế nêu trên được chấp nhận.
2. Hiệu lực Bằng độc quyền sáng chế số 5176 được duy trì đến 19/09/2020. *HC*

Nơi nhận:

- Như trên;
- TT (để công bố);
- Lưu: VT, Hồ sơ.

CỤC TRƯỞNG



Đình Hữu Phí

BỘ KHOA HỌC VÀ CÔNG NGHỆ
CỤC SỞ HỮU TRÍ TUỆ

CỘNG HÒA XÃ HỘI CHỦ NGHĨA VIỆT NAM
Độc lập - Tự do - Hạnh phúc

Số: 20588/TB-SHTT

Hà Nội, ngày 10 tháng 10 năm 2019

THÔNG BÁO
Ghi nhận yêu cầu duy trì hiệu lực Bằng độc quyền sáng chế

Kính gửi: Công ty TNHH một thành viên Sở hữu trí tuệ VCCI
(VCCI-IP CO.,LTD)
Tầng 8, Toà nhà VCCI, số 9 Đào Duy Anh, phường Phương mai,
quận Đống Đa, thành phố Hà Nội

Căn cứ kết quả thẩm định yêu cầu duy trì hiệu lực Bằng độc quyền sáng chế:

Số đơn: DT1-2019-04567

Ngày nộp: 20/06/2019

Chủ đơn: HONDA MOTOR CO., LTD. (JP)

Đại diện của Chủ đơn: VCCI-IP CO.,LTD

Bằng độc quyền sáng chế số: 10685

Năm yêu cầu duy trì hiệu lực: 8

Cục Sở hữu trí tuệ thông báo:

1. Yêu cầu duy trì hiệu lực Bằng độc quyền sáng chế nêu trên được chấp nhận.

2. Hiệu lực Bằng độc quyền sáng chế số 10685 được duy trì đến 20/09/2020.

Nơi nhận:

- Như trên;
- TT (để công bố);
- Lưu: VT, Hồ sơ.

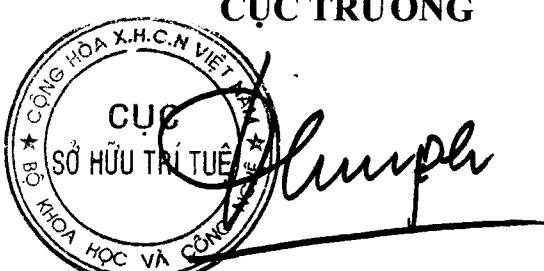
CỤC TRƯỞNG

Đình Hữu Phí

BỘ KHOA HỌC VÀ CÔNG NGHỆ
CỤC SỞ HỮU TRÍ TUỆ

CỘNG HÒA XÃ HỘI CHỦ NGHĨA VIỆT NAM
Độc lập - Tự do - Hạnh phúc

Số: 20589 /TB-SHTT

Hà Nội, ngày 10 tháng 10 năm 2019

THÔNG BÁO
Ghi nhận yêu cầu duy trì hiệu lực Bằng độc quyền sáng chế

Kính gửi: Công ty TNHH một thành viên Sở hữu trí tuệ VCCI
(VCCI-IP CO.,LTD)
Tầng 8, Toà nhà VCCI, số 9 Đào Duy Anh, phường Phương mai,
quận Đống Đa, thành phố Hà Nội

Căn cứ kết quả thẩm định yêu cầu duy trì hiệu lực Bằng độc quyền sáng chế:

Số đơn: DT1-2019-04568

Ngày nộp: 20/06/2019

Chủ đơn: HONDA MOTOR CO., LTD. (JP)

Đại diện của Chủ đơn: VCCI-IP CO.,LTD

Bằng độc quyền sáng chế số: 10684

Năm yêu cầu duy trì hiệu lực: 8

Cục Sở hữu trí tuệ thông báo:

1. Yêu cầu duy trì hiệu lực Bằng độc quyền sáng chế nêu trên được chấp nhận.

2. Hiệu lực Bằng độc quyền sáng chế số 10684 được duy trì đến 20/09/2020.

Nơi nhận:

- Như trên;
- TT (để công bố);
- Lưu: VT, Hồ sơ.

CỤC TRƯỞNG



Đinh Hữu Phí

BỘ KHOA HỌC VÀ CÔNG NGHỆ
CỤC SỞ HỮU TRÍ TUỆ

CỘNG HOÀ XÃ HỘI CHỦ NGHĨA VIỆT NAM
Độc lập - Tự do - Hạnh phúc

Số: 10590/TB-SHTT

Hà Nội, ngày 10 tháng 10 năm 2019

THÔNG BÁO
Ghi nhận yêu cầu duy trì hiệu lực Bằng độc quyền sáng chế

Kính gửi: Công ty TNHH một thành viên Sở hữu trí tuệ VCCI
(VCCI-IP CO.,LTD)
Tầng 8, Tòa nhà VCCI, số 9 Đào Duy Anh, phường Phương mai,
quận Đống Đa, thành phố Hà Nội

Căn cứ kết quả thẩm định yêu cầu duy trì hiệu lực Bằng độc quyền sáng chế:

Số đơn: DT1-2019-04569

Ngày nộp: 20/06/2019

Chủ đơn: HONDA MOTOR CO., LTD. (JP)

Đại diện của Chủ đơn: VCCI-IP CO.,LTD

Bằng độc quyền sáng chế số: 8742

Năm yêu cầu duy trì hiệu lực: 10

Cục Sở hữu trí tuệ thông báo:

1. Yêu cầu duy trì hiệu lực Bằng độc quyền sáng chế nêu trên được chấp nhận.
2. Hiệu lực Bằng độc quyền sáng chế số 8742 được duy trì đến 20/09/2020. *ke*

Nơi nhận:

- Như trên;
- TT (để công bố);
- Lưu: VT, Hồ sơ.

CỤC TRƯỞNG

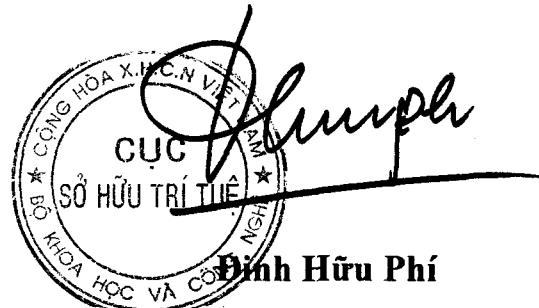

BỘ KHOA HỌC VÀ CÔNG NGHỆ
CỤC SỞ HỮU TRÍ TUỆ

CỘNG HÒA XÃ HỘI CHỦ NGHĨA VIỆT NAM
Độc lập - Tự do - Hạnh phúc

Số: 20591/TB-SHTT

Hà Nội, ngày 10 tháng 10 năm 2019

THÔNG BÁO
Ghi nhận yêu cầu duy trì hiệu lực Bằng độc quyền sáng chế

Kính gửi: Công ty Luật TNHH Phạm và Liên danh (PHAM & ASSOCIATES)
8 Trần Hưng Đạo, thành phố Hà Nội

Căn cứ kết quả thẩm định yêu cầu duy trì hiệu lực Bằng độc quyền sáng chế:

Số đơn: DT1-2019-04571

Ngày nộp: 20/06/2019

Chủ đơn: NUTRINSIC CORPORATION (US)

Đại diện của Chủ đơn: PHAM & ASSOCIATES

Bằng độc quyền sáng chế số: 18145

Năm yêu cầu duy trì hiệu lực: 3

Cục Sở hữu trí tuệ thông báo:

1. Yêu cầu duy trì hiệu lực Bằng độc quyền sáng chế nêu trên được chấp nhận.

2. Hiệu lực Bằng độc quyền sáng chế số 18145 được duy trì đến 25/12/2020.

Nơi nhận:

- Như trên;
- TT (để công bố);
- Lưu: VT, Hồ sơ.

CỤC TRƯỞNG

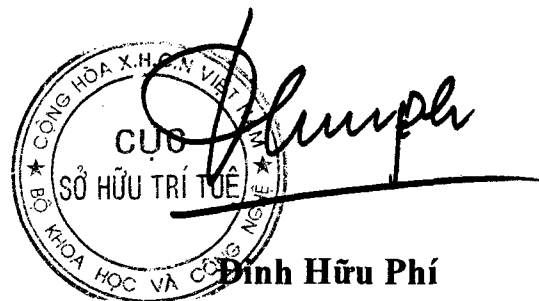

BỘ KHOA HỌC VÀ CÔNG NGHỆ
CỤC SỞ HỮU TRÍ TUỆ

CỘNG HÒA XÃ HỘI CHỦ NGHĨA VIỆT NAM
Độc lập - Tự do - Hạnh phúc

Số: 20592/TB-SHTT

Hà Nội, ngày 10 tháng 10 năm 2019

THÔNG BÁO
Ghi nhận yêu cầu duy trì hiệu lực Bằng độc quyền sáng chế

Kính gửi: Công ty Luật TNHH Phạm và Liên danh (PHAM & ASSOCIATES)
8 Trần Hưng Đạo, thành phố Hà Nội

Căn cứ kết quả thẩm định yêu cầu duy trì hiệu lực Bằng độc quyền sáng chế:

Số đơn: DT1-2019-04572

Ngày nộp: 20/06/2019

Chủ đơn: NOVARESE S.R.L. (IT)

Đại diện của Chủ đơn: PHAM & ASSOCIATES

Bằng độc quyền sáng chế số: 14237

Năm yêu cầu duy trì hiệu lực: 5

Cục Sở hữu trí tuệ thông báo:

1. Yêu cầu duy trì hiệu lực Bằng độc quyền sáng chế nêu trên được chấp nhận.

2. Hiệu lực Bằng độc quyền sáng chế số 14237 được duy trì đến 22/06/2020.

Nơi nhận:

- Như trên;
- TT (để công bố);
- Lưu: VT, Hồ sơ.

CỤC TRƯỞNG

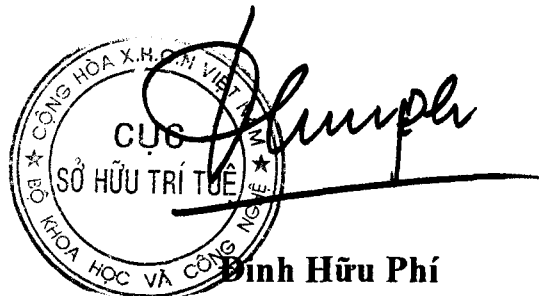

BỘ KHOA HỌC VÀ CÔNG NGHỆ
CỤC SỞ HỮU TRÍ TUỆ

CỘNG HOÀ XÃ HỘI CHỦ NGHĨA VIỆT NAM
Độc lập - Tự do - Hạnh phúc

Số: 20593 /TB-SHTT

Hà Nội, ngày 10 tháng 10 năm 2019

THÔNG BÁO
Ghi nhận yêu cầu duy trì hiệu lực Bằng độc quyền sáng chế

Kính gửi: Công ty Luật TNHH T&G (TGVN)
Phòng số 5 tầng 15 Toà nhà Harec, 4A Láng Hạ, phường Thành Công
quận Ba Đình, TP Hà Nội

Căn cứ kết quả thẩm định yêu cầu duy trì hiệu lực Bằng độc quyền sáng chế:

Số đơn: DT1-2019-04575

Ngày nộp: 20/06/2019

Chủ đơn: STAEDTLER Mars GmbH & Co. KG (DE)

Đại diện của Chủ đơn: TGVN

Bằng độc quyền sáng chế số: 17518

Năm yêu cầu duy trì hiệu lực: 3

Cục Sở hữu trí tuệ thông báo:

1. Yêu cầu duy trì hiệu lực Bằng độc quyền sáng chế nêu trên được chấp nhận.

2. Hiệu lực Bằng độc quyền sáng chế số 17518 được duy trì đến 19/09/2020.

Nơi nhận:

- Như trên;
- TT (để công bố);
- Lưu: VT, Hồ sơ.

CỤC TRƯỞNG



Đinh Hữu Phí

BỘ KHOA HỌC VÀ CÔNG NGHỆ
CỤC SỞ HỮU TRÍ TUỆ

CỘNG HOÀ XÃ HỘI CHỦ NGHĨA VIỆT NAM
Độc lập - Tự do - Hạnh phúc

Số: 10594 /TB-SHTT

Hà Nội, ngày 10 tháng 10 năm 2019

THÔNG BÁO
Ghi nhận yêu cầu duy trì hiệu lực Bằng độc quyền sáng chế

Kính gửi: Công ty Luật TNHH WINCO (WINCO LAW FIRM)
Số 54 Trần Quốc Vượng, phường Dịch Vọng Hậu, quận Cầu Giấy,
TP Hà Nội

Căn cứ kết quả thẩm định yêu cầu duy trì hiệu lực Bằng độc quyền sáng chế:

Số đơn: DT1-2019-04576

Ngày nộp: 20/06/2019

Chủ đơn: Joyoung Company Limited (CN)

Đại diện của Chủ đơn: WINCO LAW FIRM

Bằng độc quyền sáng chế số: 17122

Năm yêu cầu duy trì hiệu lực: 3

Cục Sở hữu trí tuệ thông báo:

1. Yêu cầu duy trì hiệu lực Bằng độc quyền sáng chế nêu trên được chấp nhận.

2. Hiệu lực Bằng độc quyền sáng chế số 17122 được duy trì đến 27/06/2020.

Nơi nhận:

- Như trên;
- TT (để công bố);
- Lưu: VT, Hồ sơ.

CỤC TRƯỞNG



Đinh Hữu Phí

BỘ KHOA HỌC VÀ CÔNG NGHỆ
CỤC SỞ HỮU TRÍ TUỆ

CỘNG HOÀ XÃ HỘI CHỦ NGHĨA VIỆT NAM
Độc lập - Tự do - Hạnh phúc

Số: 10595/TB-SHTT

Hà Nội, ngày 10 tháng 10 năm 2019

THÔNG BÁO
Ghi nhận yêu cầu duy trì hiệu lực Bằng độc quyền sáng chế

Kính gửi: Công ty Cổ phần tập đoàn Điện lạnh Điện máy Việt úc
Tầng 5, tòa nhà Ocean Park, số 1 Đào Duy Anh, phường Phương Mai,
quận Đống Đa, thành phố Hà Nội
Số điện thoại: 0985 833 797

Căn cứ kết quả thẩm định yêu cầu duy trì hiệu lực Bằng độc quyền sáng chế:

Số đơn: DT1-2019-04579

Ngày nộp: 20/06/2019

Chủ đơn: Công ty Cổ phần tập đoàn Điện lạnh Điện máy Việt úc (VN)

Đại diện của Chủ đơn:

Bằng độc quyền sáng chế số: 20371

Năm yêu cầu duy trì hiệu lực: 2

Cục Sở hữu trí tuệ thông báo:

1. Yêu cầu duy trì hiệu lực Bằng độc quyền sáng chế nêu trên được chấp nhận.

2. Hiệu lực Bằng độc quyền sáng chế số 20371 được duy trì đến 25/12/2020.

Nơi nhận:

- Như trên;
- TT (để công bố);
- Lưu: VT, Hồ sơ.

CỤC TRƯỞNG



Đình Hữu Phí

BỘ KHOA HỌC VÀ CÔNG NGHỆ
CỤC SỞ HỮU TRÍ TUỆ

CỘNG HOÀ XÃ HỘI CHỦ NGHĨA VIỆT NAM
Độc lập - Tự do - Hạnh phúc

Số: 10596/TB-SHTT

Hà Nội, ngày 10 tháng 10 năm 2019

THÔNG BÁO
Ghi nhận yêu cầu duy trì hiệu lực Bằng độc quyền sáng chế

Kính gửi: Văn phòng Luật sư Ân Nam (ANNAM IP & LAW)
Số 10 ngõ 34 đường Âu Cơ, phường Quảng An, quận Tây Hồ, TP Hà Nội

Căn cứ kết quả thẩm định yêu cầu duy trì hiệu lực Bằng độc quyền sáng chế:

Số đơn: DT1-2019-04581

Ngày nộp: 20/06/2019

Chủ đơn: FRAMO ENGINEERING AS (NO)

Đại diện của Chủ đơn: ANNAM IP & LAW

Bằng độc quyền sáng chế số: 4407

Năm yêu cầu duy trì hiệu lực: 16

Cục Sở hữu trí tuệ thông báo:

1. Yêu cầu duy trì hiệu lực Bằng độc quyền sáng chế nêu trên được chấp nhận.

2. Hiệu lực Bằng độc quyền sáng chế số 4407 được duy trì đến 30/06/2020.

Nơi nhận:

- Như trên;
- TT (để công bố);
- Lưu: VT, Hồ sơ.

CỤC TRƯỞNG



Đinh Hữu Phí

BỘ KHOA HỌC VÀ CÔNG NGHỆ
CỤC SỞ HỮU TRÍ TUỆ

CỘNG HÒA XÃ HỘI CHỦ NGHĨA VIỆT NAM
Độc lập - Tự do - Hạnh phúc

Số: 2059/TB-SHTT

Hà Nội, ngày 10 tháng 06 năm 2019

THÔNG BÁO
Ghi nhận yêu cầu duy trì hiệu lực Bằng độc quyền sáng chế

Kính gửi: Công ty TNHH Tâm nhìn và Liên danh
(VISION & ASSOCIATES CO.LTD.)
Phòng 308-310, tầng 3, Tháp Hà Nội, số 49 Hai Bà Trưng,
phường Trần Hưng Đạo, quận Hoàn Kiếm, thành phố Hà Nội

Căn cứ kết quả thẩm định yêu cầu duy trì hiệu lực Bằng độc quyền sáng chế:

Số đơn: DT1-2019-04584

Ngày nộp: 20/06/2019

Chủ đơn: UNIVERSITI SAINS MALAYSIA (MY)

Đại diện của Chủ đơn: VISION & ASSOCIATES CO.LTD.

Bằng độc quyền sáng chế số: 15845

Năm yêu cầu duy trì hiệu lực: 4

Cục Sở hữu trí tuệ thông báo:

1. Yêu cầu duy trì hiệu lực Bằng độc quyền sáng chế nêu trên được chấp nhận.
2. Hiệu lực Bằng độc quyền sáng chế số 15845 được duy trì đến 15/08/2020.

Nơi nhận:

- Như trên;
- TT (để công bố);
- Lưu: VT, Hồ sơ.



CỤC TRƯỞNG

Đinh Hữu Phí

BỘ KHOA HỌC VÀ CÔNG NGHỆ
CỤC SỞ HỮU TRÍ TUỆ

CỘNG HOÀ XÃ HỘI CHỦ NGHĨA VIỆT NAM
Độc lập - Tự do - Hạnh phúc

Số: 20578 /TB-SHTT

Hà Nội, ngày 10 tháng 10 năm 2019

THÔNG BÁO
Ghi nhận yêu cầu duy trì hiệu lực Bằng độc quyền sáng chế

Kính gửi: Công ty Luật TNHH Phạm và Liên danh (PHAM & ASSOCIATES)
8 Trần Hưng Đạo, thành phố Hà Nội

Căn cứ kết quả thẩm định yêu cầu duy trì hiệu lực Bằng độc quyền sáng chế:

Số đơn: DT1-2019-04752

Ngày nộp: 28/06/2019

Chủ đơn: SCHWEIZER ELECTRONIC AG (DE)

Đại diện của Chủ đơn: PHAM & ASSOCIATES

Bằng độc quyền sáng chế số: 17370

Năm yêu cầu duy trì hiệu lực: 3

Cục Sở hữu trí tuệ thông báo:

1. Yêu cầu duy trì hiệu lực Bằng độc quyền sáng chế nêu trên được chấp nhận.

2. Hiệu lực Bằng độc quyền sáng chế số 17370 được duy trì đến 22/08/2020.

Nơi nhận:

- Như trên;
- TT (để công bố);
- Lưu: VT, Hồ sơ.

CỤC TRƯỞNG

Đinh Hữu Phí

BỘ KHOA HỌC VÀ CÔNG NGHỆ
CỤC SỞ HỮU TRÍ TUỆ

CỘNG HÒA XÃ HỘI CHỦ NGHĨA VIỆT NAM
Độc lập - Tự do - Hạnh phúc

Số: 10599 /TB-SHTT

Hà Nội, ngày 10 tháng 10 năm 2019

THÔNG BÁO
Ghi nhận yêu cầu duy trì hiệu lực Bằng độc quyền sáng chế

Kính gửi: Công ty Luật TNHH WINCO (WINCO LAW FIRM)
Số 54 Trần Quốc Vượng, phường Dịch Vọng Hậu, quận Cầu Giấy,
TP Hà Nội

Căn cứ kết quả thẩm định yêu cầu duy trì hiệu lực Bằng độc quyền sáng chế:

Số đơn: DT1-2019-04756

Ngày nộp: 28/06/2019

Chủ đơn: DELFORTGROUP AG (AT)

Đại diện của Chủ đơn: WINCO LAW FIRM

Bằng độc quyền sáng chế số: 19693

Năm yêu cầu duy trì hiệu lực: 2

Cục Sở hữu trí tuệ thông báo:

1. Yêu cầu duy trì hiệu lực Bằng độc quyền sáng chế nêu trên được chấp nhận.

2. Hiệu lực Bằng độc quyền sáng chế số 19693 được duy trì đến 24/07/2020.

Hệ

Nơi nhận:

- Như trên;
- TT (để công bố);
- Lưu: VT, Hồ sơ.

CỤC TRƯỞNG



Đinh Hữu Phí

BỘ KHOA HỌC VÀ CÔNG NGHỆ
CỤC SỞ HỮU TRÍ TUỆ

CỘNG HÒA XÃ HỘI CHỦ NGHĨA VIỆT NAM
Độc lập - Tự do - Hạnh phúc

Số: 2069/TB-SHTT

Hà Nội, ngày 10 tháng 10 năm 2019

THÔNG BÁO
Ghi nhận yêu cầu duy trì hiệu lực Bằng độc quyền sáng chế

Kính gửi: Công ty TNHH Nam Việt và Liên danh (VIPCO)
Số 3.01 Tòa nhà The Tresor 2, 39-39B Bến Vân Đồn, phường 12,
quận 4, TP. Hồ Chí Minh

Căn cứ kết quả thẩm định yêu cầu duy trì hiệu lực Bằng độc quyền sáng chế:

Số đơn: DT1-2019-04757

Ngày nộp: 28/06/2019

Chủ đơn: CHEMISTRY AND TECHNOLOGY FOR GENES (US)

Đại diện của Chủ đơn: VIPCO

Bằng độc quyền sáng chế số: 15649

Năm yêu cầu duy trì hiệu lực: 4

Cục Sở hữu trí tuệ thông báo:

1. Yêu cầu duy trì hiệu lực Bằng độc quyền sáng chế nêu trên được chấp nhận.

2. Hiệu lực Bằng độc quyền sáng chế số 15649 được duy trì đến 28/06/2020.

Nơi nhận:

- Như trên;
- TT (để công bố);
- Lưu: VT, Hồ sơ.

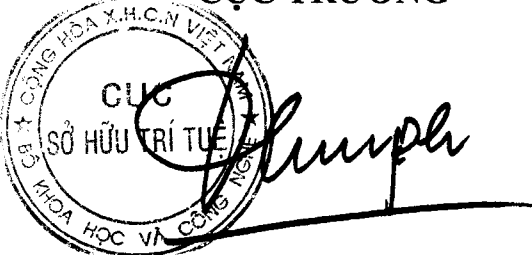
CỤC TRƯỞNG

Đinh Hữu Phí

BỘ KHOA HỌC VÀ CÔNG NGHỆ
CỤC SỞ HỮU TRÍ TUỆ

CỘNG HOÀ XÃ HỘI CHỦ NGHĨA VIỆT NAM
Độc lập - Tự do - Hạnh phúc

Số: 20601 /TB-SHTT

Hà Nội, ngày 10 tháng 10 năm 2019

THÔNG BÁO
Ghi nhận yêu cầu duy trì hiệu lực Bằng độc quyền sáng chế

Kính gửi: Công ty TNHH Ban Ca (BANCA)
15B Triệu Việt Vương, thành phố Hà Nội

Căn cứ kết quả thẩm định yêu cầu duy trì hiệu lực Bằng độc quyền sáng chế:

Số đơn: DT1-2019-04766

Ngày nộp: 28/06/2019

Chủ đơn: UNILEVER N.V. (NL)

Đại diện của Chủ đơn: BANCA

Bằng độc quyền sáng chế số: 15633

Năm yêu cầu duy trì hiệu lực: 4

Cục Sở hữu trí tuệ thông báo:

1. Yêu cầu duy trì hiệu lực Bằng độc quyền sáng chế nêu trên được chấp nhận.

2. Hiệu lực Bằng độc quyền sáng chế số 15633 được duy trì đến 28/06/2020.

H

Nơi nhận:

- Như trên;
- TT (để công bố);
- Lưu: VT, Hồ sơ.

CỤC TRƯỞNG



Đinh Hữu Phí

BỘ KHOA HỌC VÀ CÔNG NGHỆ
CỤC SỞ HỮU TRÍ TUỆ

CỘNG HOÀ XÃ HỘI CHỦ NGHĨA VIỆT NAM
Độc lập - Tự do - Hạnh phúc

Số: 20602/TB-SHTT

Hà Nội, ngày 10 tháng 10 năm 2019

THÔNG BÁO
Ghi nhận yêu cầu duy trì hiệu lực Bằng độc quyền sáng chế

Kính gửi: Công ty TNHH Ban Ca (BANCA)
15B Triệu Việt Vương, thành phố Hà Nội

Căn cứ kết quả thẩm định yêu cầu duy trì hiệu lực Bằng độc quyền sáng chế:

Số đơn: DT1-2019-04767

Ngày nộp: 28/06/2019

Chủ đơn: SMC KABUSHIKI KAISHA (JP)

Đại diện của Chủ đơn: BANCA

Bằng độc quyền sáng chế số: 15642

Năm yêu cầu duy trì hiệu lực: 4

Cục Sở hữu trí tuệ thông báo:

1. Yêu cầu duy trì hiệu lực Bằng độc quyền sáng chế nêu trên được chấp nhận.

2. Hiệu lực Bằng độc quyền sáng chế số 15642 được duy trì đến 28/06/2020.

Nơi nhận:

- Như trên;
- TT (để công bố);
- Lưu: VT, Hồ sơ.

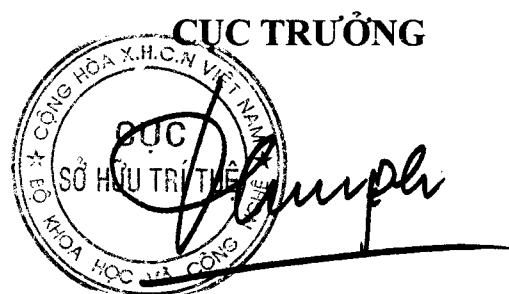

Đinh Hữu Phí

BỘ KHOA HỌC VÀ CÔNG NGHỆ
CỤC SỞ HỮU TRÍ TUỆ

CỘNG HÒA XÃ HỘI CHỦ NGHĨA VIỆT NAM
Độc lập - Tự do - Hạnh phúc

Số: 10603 /TB-SHTT

Hà Nội, ngày 10 tháng 10 năm 2019

THÔNG BÁO
Ghi nhận yêu cầu duy trì hiệu lực Bằng độc quyền sáng chế

Kính gửi: Công ty TNHH Ban Ca (BANCA)
15B Triệu Việt Vương, thành phố Hà Nội

Căn cứ kết quả thẩm định yêu cầu duy trì hiệu lực Bằng độc quyền sáng chế:

Số đơn: DT1-2019-04768

Ngày nộp: 28/06/2019

Chủ đơn: HENKEL AG & CO. KGAA (DE)

Đại diện của Chủ đơn: BANCA

Bằng độc quyền sáng chế số: 15645

Năm yêu cầu duy trì hiệu lực: 4

Cục Sở hữu trí tuệ thông báo:

1. Yêu cầu duy trì hiệu lực Bằng độc quyền sáng chế nêu trên được chấp nhận.

2. Hiệu lực Bằng độc quyền sáng chế số 15645 được duy trì đến 28/06/2020.

Nơi nhận:

- Như trên;
- TT (để công bố);
- Lưu: VT, Hồ sơ.

CỤC TRƯỞNG



Đinh Hữu Phí

BỘ KHOA HỌC VÀ CÔNG NGHỆ
CỤC SỞ HỮU TRÍ TUỆ

CỘNG HÒA XÃ HỘI CHỦ NGHĨA VIỆT NAM
Độc lập - Tự do - Hạnh phúc

Số: 20604/TB-SHTT

Hà Nội, ngày 10 tháng 10 năm 2019

THÔNG BÁO
Ghi nhận yêu cầu duy trì hiệu lực Bằng độc quyền sáng chế

Kính gửi: Công ty TNHH Ban Ca (BANCA)
15B Triệu Việt Vương, thành phố Hà Nội

Căn cứ kết quả thẩm định yêu cầu duy trì hiệu lực Bằng độc quyền sáng chế:

Số đơn: DT1-2019-04769

Ngày nộp: 28/06/2019

Chủ đơn: Schwihag AG (CH)

Đại diện của Chủ đơn: BANCA

Bằng độc quyền sáng chế số: 15646

Năm yêu cầu duy trì hiệu lực: 4

Cục Sở hữu trí tuệ thông báo:

1. Yêu cầu duy trì hiệu lực Bằng độc quyền sáng chế nêu trên được chấp nhận.

2. Hiệu lực Bằng độc quyền sáng chế số 15646 được duy trì đến 28/06/2020.

Ké

Nơi nhận:

- Như trên;
- TT (để công bố);
- Lưu: VT, Hồ sơ.

CỤC TRƯỞNG



Đinh Hữu Phí

BỘ KHOA HỌC VÀ CÔNG NGHỆ
CỤC SỞ HỮU TRÍ TUỆ

CỘNG HÒA XÃ HỘI CHỦ NGHĨA VIỆT NAM
Độc lập - Tự do - Hạnh phúc

Số: 2005/TB-SHTT

Hà Nội, ngày 10 tháng 10 năm 2019

THÔNG BÁO
Ghi nhận yêu cầu duy trì hiệu lực Bằng độc quyền sáng chế

Kính gửi: Công ty TNHH một thành viên Sở hữu trí tuệ VCCI
(VCCI-IP CO.,LTD)
Tầng 8, Toà nhà VCCI, số 9 Đào Duy Anh, phường Phương mai,
quận Đống Đa, thành phố Hà Nội

Căn cứ kết quả thẩm định yêu cầu duy trì hiệu lực Bằng độc quyền sáng chế:

Số đơn: DT1-2019-04570

Ngày nộp: 20/06/2019

Chủ đơn: HONDA MOTOR CO., LTD. (JP)

Đại diện của Chủ đơn: VCCI-IP CO.,LTD

Bằng độc quyền sáng chế số: 14570

Năm yêu cầu duy trì hiệu lực: 5

Cục Sở hữu trí tuệ thông báo:

1. Yêu cầu duy trì hiệu lực Bằng độc quyền sáng chế nêu trên được chấp nhận.

2. Hiệu lực Bằng độc quyền sáng chế số 14570 được duy trì đến 21/09/2020.

Nơi nhận:

- Như trên;
- TT (để công bố);
- Lưu: VT, Hồ sơ.

CỤC TRƯỞNG

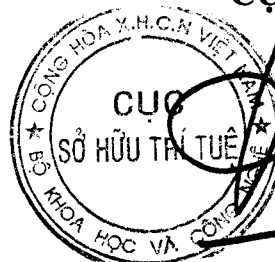

Đình Hữu Phí

BỘ KHOA HỌC VÀ CÔNG NGHỆ
CỤC SỞ HỮU TRÍ TUỆ

CỘNG HOÀ XÃ HỘI CHỦ NGHĨA VIỆT NAM
Độc lập - Tự do - Hạnh phúc

Số: 20600 /TB-SHTT

Hà Nội, ngày 10 tháng 10 năm 2019

THÔNG BÁO
Ghi nhận yêu cầu duy trì hiệu lực Bằng độc quyền sáng chế

Kính gửi: Công ty TNHH Ban Ca (BANCA)
15B Triệu Việt Vương, thành phố Hà Nội

Căn cứ kết quả thẩm định yêu cầu duy trì hiệu lực Bằng độc quyền sáng chế:

Số đơn: DT1-2019-04770

Ngày nộp: 28/06/2019

Chủ đơn: SONY CORPORATION (JP)

Đại diện của Chủ đơn: BANCA

Bằng độc quyền sáng chế số: 19538

Năm yêu cầu duy trì hiệu lực: 2

Cục Sở hữu trí tuệ thông báo:

1. Yêu cầu duy trì hiệu lực Bằng độc quyền sáng chế nêu trên được chấp nhận.

2. Hiệu lực Bằng độc quyền sáng chế số 19538 được duy trì đến 28/06/2020.

Nơi nhận:

- Như trên;
- TT (để công bố);
- Lưu: VT, Hồ sơ.

CỤC TRƯỞNG

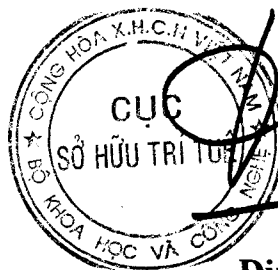

Đình Hữu Phí

BỘ KHOA HỌC VÀ CÔNG NGHỆ
CỤC SỞ HỮU TRÍ TUỆ

CỘNG HÒA XÃ HỘI CHỦ NGHĨA VIỆT NAM
Độc lập - Tự do - Hạnh phúc

Số: 10607/TB-SHTT

Hà Nội, ngày 10 tháng 10 năm 2019

THÔNG BÁO
Ghi nhận yêu cầu duy trì hiệu lực Bằng độc quyền sáng chế

Kính gửi: Công ty TNHH Tâm nhìn và Liên danh
(VISION & ASSOCIATES CO.LTD.)
Phòng 308-310, tầng 3, Tháp Hà Nội, số 49 Hai Bà Trưng,
phường Trần Hưng Đạo, quận Hoàn Kiếm, thành phố Hà Nội

Căn cứ kết quả thẩm định yêu cầu duy trì hiệu lực Bằng độc quyền sáng chế:

Số đơn: DT1-2019-04771

Ngày nộp: 28/06/2019

Chủ đơn: SENTINEL ENGINEERING (M) SDN BHD (MY)

Đại diện của Chủ đơn: VISION & ASSOCIATES CO.LTD.

Bằng độc quyền sáng chế số: 11569

Năm yêu cầu duy trì hiệu lực: 7

Cục Sở hữu trí tuệ thông báo:

1. Yêu cầu duy trì hiệu lực Bằng độc quyền sáng chế nêu trên được chấp nhận.

2. Hiệu lực Bằng độc quyền sáng chế số 11569 được duy trì đến 08/07/2020.

Nơi nhận:

- Như trên;
- TT (để công bố);
- Lưu: VT, Hồ sơ.

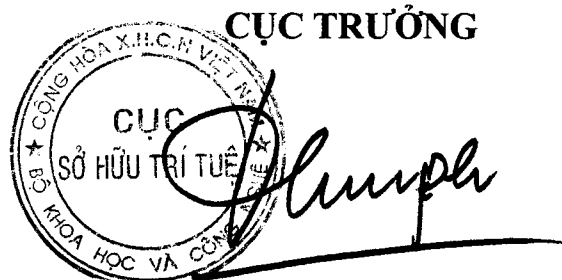
CỤC TRƯỞNG

Đinh Hữu Phí

BỘ KHOA HỌC VÀ CÔNG NGHỆ
CỤC SỞ HỮU TRÍ TUỆ

CỘNG HÒA XÃ HỘI CHỦ NGHĨA VIỆT NAM
Độc lập - Tự do - Hạnh phúc

Số: 20608 /TB-SHTT

Hà Nội, ngày 10 tháng 10 năm 2019

THÔNG BÁO
Ghi nhận yêu cầu duy trì hiệu lực Bằng độc quyền sáng chế

Kính gửi: Công ty TNHH Ban Ca (BANCA)
15B Triệu Việt Vương, thành phố Hà Nội

Căn cứ kết quả thẩm định yêu cầu duy trì hiệu lực Bằng độc quyền sáng chế:

Số đơn: DT1-2019-04772

Ngày nộp: 28/06/2019

Chủ đơn: Yamaha Hatsudoki Kabushiki Kaisha (JP)

Đại diện của Chủ đơn: BANCA

Bằng độc quyền sáng chế số: 19553

Năm yêu cầu duy trì hiệu lực: 2

Cục Sở hữu trí tuệ thông báo:

1. Yêu cầu duy trì hiệu lực Bằng độc quyền sáng chế nêu trên được chấp nhận.

2. Hiệu lực Bằng độc quyền sáng chế số 19553 được duy trì đến 28/06/2020.

Nơi nhận:

- Như trên;
- TT (để công bố);
- Lưu: VT, Hồ sơ.

CỤC TRƯỞNG



Đình Hữu Phí

BỘ KHOA HỌC VÀ CÔNG NGHỆ
CỤC SỞ HỮU TRÍ TUỆ

CỘNG HÒA XÃ HỘI CHỦ NGHĨA VIỆT NAM
Độc lập - Tự do - Hạnh phúc

Số: 2009/TB-SHTT

Hà Nội, ngày 10 tháng 10 năm 2019

THÔNG BÁO
Ghi nhận yêu cầu duy trì hiệu lực Bằng độc quyền sáng chế

Kính gửi: Công ty TNHH Ban Ca (BANCA)
15B Triệu Việt Vương, thành phố Hà Nội

Căn cứ kết quả thẩm định yêu cầu duy trì hiệu lực Bằng độc quyền sáng chế:

Số đơn: DT1-2019-04773

Ngày nộp: 28/06/2019

Chủ đơn: KOREA OCEAN RESEARCH AND DEVELOPMENT
INSTITUTE (KR)

Đại diện của Chủ đơn: BANCA

Bằng độc quyền sáng chế số: 14241

Năm yêu cầu duy trì hiệu lực: 5

Cục Sở hữu trí tuệ thông báo:

1. Yêu cầu duy trì hiệu lực Bằng độc quyền sáng chế nêu trên được chấp nhận.

2. Hiệu lực Bằng độc quyền sáng chế số 14241 được duy trì đến 29/06/2020.

Nơi nhận:

- Như trên;
- TT (để công bố);
- Lưu: VT, Hồ sơ.

CỤC TRƯỞNG

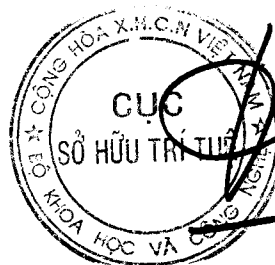

Đinh Hữu Phí

BỘ KHOA HỌC VÀ CÔNG NGHỆ
CỤC SỞ HỮU TRÍ TUỆ

CỘNG HOÀ XÃ HỘI CHỦ NGHĨA VIỆT NAM
Độc lập - Tự do - Hạnh phúc

Số: 2019/TB-SHTT

Hà Nội, ngày 10 tháng 10 năm 2019

THÔNG BÁO
Ghi nhận yêu cầu duy trì hiệu lực Bằng độc quyền sáng chế

Kính gửi: Công ty TNHH Ban Ca (BANCA)
15B Triệu Việt Vương, thành phố Hà Nội

Căn cứ kết quả thẩm định yêu cầu duy trì hiệu lực Bằng độc quyền sáng chế:

Số đơn: DT1-2019-04774

Ngày nộp: 28/06/2019

Chủ đơn: Man Diesel & Turbo SE, Germany (DE)

Đại diện của Chủ đơn: BANCA

Bằng độc quyền sáng chế số: 12904

Năm yêu cầu duy trì hiệu lực: 6

Cục Sở hữu trí tuệ thông báo:

1. Yêu cầu duy trì hiệu lực Bằng độc quyền sáng chế nêu trên được chấp nhận.

2. Hiệu lực Bằng độc quyền sáng chế số 12904 được duy trì đến 30/06/2020.

h

Nơi nhận:

- Như trên;
- TT (để công bố);
- Lưu: VT, Hồ sơ.

CỤC TRƯỞNG



Đinh Hữu Phí

BỘ KHOA HỌC VÀ CÔNG NGHỆ
CỤC SỞ HỮU TRÍ TUỆ

CỘNG HÒA XÃ HỘI CHỦ NGHĨA VIỆT NAM
Độc lập - Tự do - Hạnh phúc

Số: 20611 /TB-SHTT

Hà Nội, ngày 11 tháng 10 năm 2019

THÔNG BÁO

Ghi nhận yêu cầu duy trì hiệu lực Bằng độc quyền sáng chế

Kính gửi: Công ty TNHH một thành viên Sở hữu trí tuệ VCCI
(VCCI-IP CO.,LTD)
Tầng 8, Toà nhà VCCI, số 9 Đào Duy Anh, phường Phương mai,
quận Đống Đa, thành phố Hà Nội

Căn cứ kết quả thẩm định yêu cầu duy trì hiệu lực Bằng độc quyền sáng chế:

Số đơn: DT1-2019-04758

Ngày nộp: 28/06/2019

Chủ đơn: Murakumo Corporation (JP)

Đại diện của Chủ đơn: VCCI-IP CO.,LTD

Bằng độc quyền sáng chế số: 19608

Năm yêu cầu duy trì hiệu lực: 2

Cục Sở hữu trí tuệ thông báo:

1. Yêu cầu duy trì hiệu lực Bằng độc quyền sáng chế nêu trên được chấp nhận.

2. Hiệu lực Bằng độc quyền sáng chế số 19608 được duy trì đến 05/07/2020.

Nơi nhận:

- Như trên;
- TT (để công bố);
- Lưu: VT, Hồ sơ.

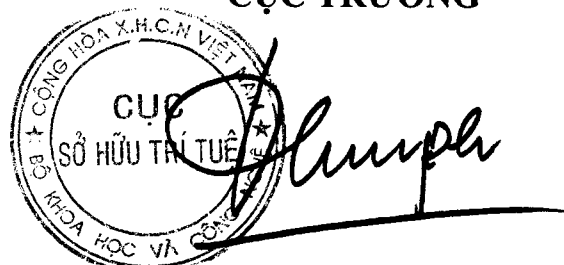

Đinh Hữu Phí

BỘ KHOA HỌC VÀ CÔNG NGHỆ
CỤC SỞ HỮU TRÍ TUỆ

CỘNG HÒA XÃ HỘI CHỦ NGHĨA VIỆT NAM
Độc lập - Tự do - Hạnh phúc

Số: 20612/TB-SHTT

Hà Nội, ngày 10 tháng 10 năm 2019

THÔNG BÁO
Ghi nhận yêu cầu duy trì hiệu lực Bằng độc quyền sáng chế

Kính gửi: Công ty TNHH T&T INVENMARK Sở hữu trí tuệ Quốc tế
(T&T INVENMARK CO., LTD.)
Phòng 101, tòa nhà 30 Nguyễn Du, phường Bùi Thị Xuân,
quận Hai Bà Trưng, TP. Hà Nội

Căn cứ kết quả thẩm định yêu cầu duy trì hiệu lực Bằng độc quyền sáng chế:

Số đơn: DT1-2019-04760

Ngày nộp: 28/06/2019

Chủ đơn: Sanyang Motor Co., Ltd. (TW)

Đại diện của Chủ đơn: T&T INVENMARK CO., LTD.

Bằng độc quyền sáng chế số: 10638

Năm yêu cầu duy trì hiệu lực: 8

Cục Sở hữu trí tuệ thông báo:

1. Yêu cầu duy trì hiệu lực Bằng độc quyền sáng chế nêu trên được chấp nhận.
2. Hiệu lực Bằng độc quyền sáng chế số 10638 được duy trì đến 06/09/2020.

Nơi nhận:

- Như trên;
- TT (để công bố);
- Lưu: VT, Hồ sơ.

CỤC TRƯỞNG



Đình Hữu Phí

BỘ KHOA HỌC VÀ CÔNG NGHỆ
CỤC SỞ HỮU TRÍ TUỆ

CỘNG HÒA XÃ HỘI CHỦ NGHĨA VIỆT NAM
Độc lập - Tự do - Hạnh phúc

Số: 20613/TB-SHTT

Hà Nội, ngày 10 tháng 10 năm 2019

THÔNG BÁO
Ghi nhận yêu cầu duy trì hiệu lực Bằng độc quyền sáng chế

Kính gửi: Công ty TNHH T&T INVENMARK Sở hữu trí tuệ Quốc tế
(T&T INVENMARK CO., LTD.)

Phòng 101, tòa nhà 30 Nguyễn Du, phường Bùi Thị Xuân,
quận Hai Bà Trưng, TP. Hà Nội

Căn cứ kết quả thẩm định yêu cầu duy trì hiệu lực Bằng độc quyền sáng chế:

Số đơn: DT1-2019-04761

Ngày nộp: 28/06/2019

Chủ đơn: Sanyang Motor Co., Ltd. (TW)

Đại diện của Chủ đơn: T&T INVENMARK CO., LTD.

Bằng độc quyền sáng chế số: 13191

Năm yêu cầu duy trì hiệu lực: 6

Cục Sở hữu trí tuệ thông báo:

1. Yêu cầu duy trì hiệu lực Bằng độc quyền sáng chế nêu trên được chấp nhận.

2. Hiệu lực Bằng độc quyền sáng chế số 13191 được duy trì đến 15/09/2020.

H.

Nơi nhận:

- Như trên;
- TT (để công bố);
- Lưu: VT, Hồ sơ.

CỤC TRƯỞNG



Đinh Hữu Phí

BỘ KHOA HỌC VÀ CÔNG NGHỆ
CỤC SỞ HỮU TRÍ TUỆ

CỘNG HOÀ XÃ HỘI CHỦ NGHĨA VIỆT NAM
Độc lập - Tự do - Hạnh phúc

Số: 106.14/TB-SHTT

Hà Nội, ngày 10 tháng 10 năm 2019

THÔNG BÁO
Ghi nhận yêu cầu duy trì hiệu lực Bằng độc quyền sáng chế

Kính gửi: Công ty TNHH T&T INVENMARK Sở hữu trí tuệ Quốc tế
(T&T INVENMARK CO., LTD.)
Phòng 101, tòa nhà 30 Nguyễn Du, phường Bùi Thị Xuân,
quận Hai Bà Trưng, TP. Hà Nội

Căn cứ kết quả thẩm định yêu cầu duy trì hiệu lực Bằng độc quyền sáng chế:

Số đơn: DT1-2019-04762

Ngày nộp: 28/06/2019

Chủ đơn: Sanyang Motor Co., Ltd. (TW)

Đại diện của Chủ đơn: T&T INVENMARK CO., LTD.

Bằng độc quyền sáng chế số: 13194

Năm yêu cầu duy trì hiệu lực: 6

Cục Sở hữu trí tuệ thông báo:

1. Yêu cầu duy trì hiệu lực Bằng độc quyền sáng chế nêu trên được chấp nhận.

2. Hiệu lực Bằng độc quyền sáng chế số 13194 được duy trì đến 15/09/2020.

Nơi nhận:

- Như trên;
- TT (để công bố);
- Lưu: VT, Hồ sơ.

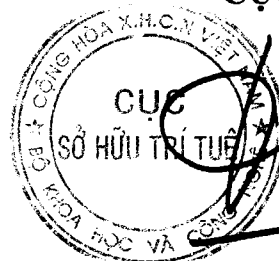

CỤC TRƯỞNG

Đình Hữu Phí

BỘ KHOA HỌC VÀ CÔNG NGHỆ
CỤC SỞ HỮU TRÍ TUỆ

CỘNG HÒA XÃ HỘI CHỦ NGHĨA VIỆT NAM
Độc lập - Tự do - Hạnh phúc

Số: 10615/TB-SHTT

Hà Nội, ngày 10 tháng 10 năm 2019

THÔNG BÁO
Ghi nhận yêu cầu duy trì hiệu lực Bằng độc quyền sáng chế

Kính gửi: Công ty TNHH Ban Ca (BANCA)
15B Triệu Việt Vương, thành phố Hà Nội

Căn cứ kết quả thẩm định yêu cầu duy trì hiệu lực Bằng độc quyền sáng chế:

Số đơn: DT1-2019-04764

Ngày nộp: 28/06/2019

Chủ đơn: SONY CORPORATION (JP)

Đại diện của Chủ đơn: BANCA

Bằng độc quyền sáng chế số: 5026

Năm yêu cầu duy trì hiệu lực: 15

Cục Sở hữu trí tuệ thông báo:

1. Yêu cầu duy trì hiệu lực Bằng độc quyền sáng chế nêu trên được chấp nhận.

2. Hiệu lực Bằng độc quyền sáng chế số 5026 được duy trì đến 28/06/2020.

Nơi nhận:

- Như trên;
- TT (để công bố);
- Lưu: VT, Hồ sơ.

CỤC TRƯỞNG

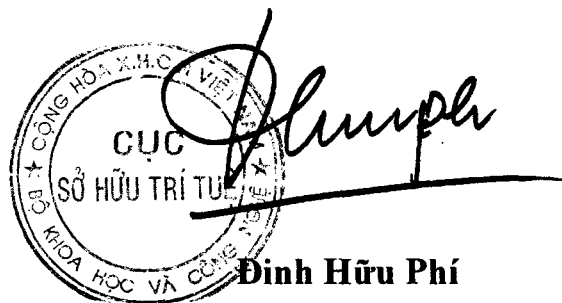

BỘ KHOA HỌC VÀ CÔNG NGHỆ
CỤC SỞ HỮU TRÍ TUỆ

CỘNG HÒA XÃ HỘI CHỦ NGHĨA VIỆT NAM
Độc lập - Tự do - Hạnh phúc

Số: 10616/TB-SHTT

Hà Nội, ngày 10 tháng 10 năm 2019

THÔNG BÁO

Ghi nhận yêu cầu duy trì hiệu lực Bằng độc quyền sáng chế

Kính gửi: Công ty TNHH Ban Ca (BANCA)
15B Triệu Việt Vương, thành phố Hà Nội

Căn cứ kết quả thẩm định yêu cầu duy trì hiệu lực Bằng độc quyền sáng chế:

Số đơn: DT1-2019-04765

Ngày nộp: 28/06/2019

Chủ đơn: UNIFIED MESSAGING SYSTEMS AS (NO)

Đại diện của Chủ đơn: BANCA

Bằng độc quyền sáng chế số: 15624

Năm yêu cầu duy trì hiệu lực: 4

Cục Sở hữu trí tuệ thông báo:

1. Yêu cầu duy trì hiệu lực Bằng độc quyền sáng chế nêu trên được chấp nhận.

2. Hiệu lực Bằng độc quyền sáng chế số 15624 được duy trì đến 28/06/2020.

HC

Nơi nhận:

- Như trên;
- TT (để công bố);
- Lưu: VT, Hồ sơ.

CỤC TRƯỞNG

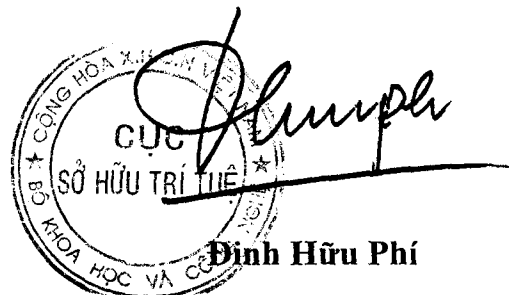

Đình Hữu Phí

BỘ KHOA HỌC VÀ CÔNG NGHỆ
CỤC SỞ HỮU TRÍ TUỆ

CỘNG HÒA XÃ HỘI CHỦ NGHĨA VIỆT NAM
Độc lập - Tự do - Hạnh phúc

Số: 20017 /TB-SHTT

Hà Nội, ngày 10 tháng 10 năm 2019

THÔNG BÁO
Ghi nhận yêu cầu duy trì hiệu lực Bằng độc quyền sáng chế

Kính gửi: Công ty TNHH Ban Ca (BANCA)
15B Triệu Việt Vương, thành phố Hà Nội

Căn cứ kết quả thẩm định yêu cầu duy trì hiệu lực Bằng độc quyền sáng chế:

Số đơn: DT1-2019-04775

Ngày nộp: 28/06/2019

Chủ đơn: Nguyễn Đăng Phong (VN)

Đại diện của Chủ đơn: BANCA

Bằng độc quyền sáng chế số: 19562

Năm yêu cầu duy trì hiệu lực: 2

Cục Sở hữu trí tuệ thông báo:

1. Yêu cầu duy trì hiệu lực Bằng độc quyền sáng chế nêu trên được chấp nhận.

2. Hiệu lực Bằng độc quyền sáng chế số 19562 được duy trì đến 28/06/2020.

Nơi nhận:

- Như trên;
- TT (để công bố);
- Lưu: VT, Hồ sơ.

CỤC TRƯỞNG

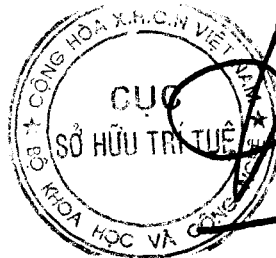

Đình Hữu Phí

BỘ KHOA HỌC VÀ CÔNG NGHỆ
CỤC SỞ HỮU TRÍ TUỆ

CỘNG HOÀ XÃ HỘI CHỦ NGHĨA VIỆT NAM
Độc lập - Tự do - Hạnh phúc

Số: 20618/TB-SHTT

Hà Nội, ngày 10 tháng 10 năm 2019

THÔNG BÁO
Ghi nhận yêu cầu duy trì hiệu lực Bằng độc quyền sáng chế

Kính gửi: Công ty TNHH một thành viên Sở hữu trí tuệ VCCI
(VCCI-IP CO.,LTD)
Tầng 8, Toà nhà VCCI, số 9 Đào Duy Anh, phường Phương mai,
quận Đống Đa, thành phố Hà Nội

Căn cứ kết quả thẩm định yêu cầu duy trì hiệu lực Bằng độc quyền sáng chế:

Số đơn: DT1-2019-04578

Ngày nộp: 20/06/2019

Chủ đơn: TMA CORPORATION PTY LTD (AU)

Đại diện của Chủ đơn: VCCI-IP CO.,LTD

Bằng độc quyền sáng chế số: 18677

Năm yêu cầu duy trì hiệu lực: 2

Cục Sở hữu trí tuệ thông báo:

1. Yêu cầu duy trì hiệu lực Bằng độc quyền sáng chế nêu trên được chấp nhận.

2. Hiệu lực Bằng độc quyền sáng chế số 18677 được duy trì đến 05/03/2020.

He

Nơi nhận:

- Như trên;
- TT (để công bố);
- Lưu: VT, Hồ sơ.



CỤC TRƯỞNG

Đinh Hữu Phí

BỘ KHOA HỌC VÀ CÔNG NGHỆ
CỤC SỞ HỮU TRÍ TUỆ

CỘNG HOÀ XÃ HỘI CHỦ NGHĨA VIỆT NAM
Độc lập - Tự do - Hạnh phúc

Số: 20448 /TB-SHTT

Hà Nội, ngày 10 tháng 10 năm 2019

THÔNG BÁO

Ghi nhận yêu cầu duy trì hiệu lực Bằng độc quyền sáng chế

Kính gửi: Công ty TNHH một thành viên Sở hữu trí tuệ VCCI
(VCCI-IP CO.,LTD)
Tầng 8, Toà nhà VCCI, số 9 Đào Duy Anh, phường Phương mai,
quận Đống Đa, thành phố Hà Nội

Căn cứ kết quả thẩm định yêu cầu duy trì hiệu lực Bằng độc quyền sáng chế:

Số đơn: DT1-2019-04417

Ngày nộp: 20/06/2019

Chủ đơn: HONDA GIKEN KOGYO KABUSHIKI KAISHA (JP)

Đại diện của Chủ đơn: VCCI-IP CO.,LTD

Bằng độc quyền sáng chế số: 5765

Năm yêu cầu duy trì hiệu lực: 14

Cục Sở hữu trí tuệ thông báo:

1. Yêu cầu duy trì hiệu lực Bằng độc quyền sáng chế nêu trên được chấp nhận.
2. Hiệu lực Bằng độc quyền sáng chế số 5765 được duy trì đến 11/07/2020.

Nơi nhận:

- Như trên;
- TT (để công bố);
- Lưu: VT, Hồ sơ.

CỤC TRƯỞNG

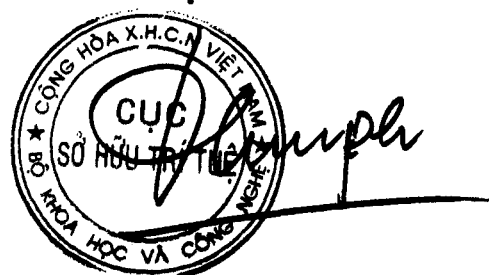

Đinh Hữu Phí

BỘ KHOA HỌC VÀ CÔNG NGHỆ
CỤC SỞ HỮU TRÍ TUỆ

CỘNG HÒA XÃ HỘI CHỦ NGHĨA VIỆT NAM
Độc lập - Tự do - Hạnh phúc

Số: 20449/TB-SHTT

Hà Nội, ngày 10 tháng 10 năm 2019

THÔNG BÁO
Ghi nhận yêu cầu duy trì hiệu lực Bằng độc quyền sáng chế

Kính gửi: Công ty TNHH một thành viên Sở hữu trí tuệ VCCI
(VCCI-IP CO.,LTD)
Tầng 8, Toà nhà VCCI, số 9 Đào Duy Anh, phường Phương mai,
quận Đống Đa, thành phố Hà Nội

Căn cứ kết quả thẩm định yêu cầu duy trì hiệu lực Bằng độc quyền sáng chế:

Số đơn: DT1-2019-04424

Ngày nộp: 20/06/2019

Chủ đơn: HONDA MOTOR CO., LTD. (JP)

Đại diện của Chủ đơn: VCCI-IP CO.,LTD

Bằng độc quyền sáng chế số: 10464

Năm yêu cầu duy trì hiệu lực: 8

Cục Sở hữu trí tuệ thông báo:

1. Yêu cầu duy trì hiệu lực Bằng độc quyền sáng chế nêu trên được chấp nhận.

2. Hiệu lực Bằng độc quyền sáng chế số 10464 được duy trì đến 12/07/2020.

Hé

Nơi nhận:

- Như trên;
- TT (để công bố);
- Lưu: VT, Hồ sơ.

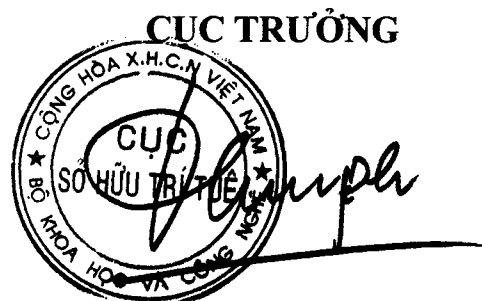

Đinh Hữu Phí

BỘ KHOA HỌC VÀ CÔNG NGHỆ
CỤC SỞ HỮU TRÍ TUỆ

CỘNG HÒA XÃ HỘI CHỦ NGHĨA VIỆT NAM
Độc lập - Tự do - Hạnh phúc

Số: 20450/TB-SHTT

Hà Nội, ngày 10 tháng 10 năm 2019

THÔNG BÁO
Ghi nhận yêu cầu duy trì hiệu lực Bằng độc quyền sáng chế

Kính gửi: Công ty TNHH một thành viên Sở hữu trí tuệ VCCI
(VCCI-IP CO.,LTD)
Tầng 8, Toà nhà VCCI, số 9 Đào Duy Anh, phường Phương mai,
quận Đống Đa, thành phố Hà Nội

Căn cứ kết quả thẩm định yêu cầu duy trì hiệu lực Bằng độc quyền sáng chế:

Số đơn: DT1-2019-04425

Ngày nộp: 20/06/2019

Chủ đơn: HONDA MOTOR CO., LTD (JP)

Đại diện của Chủ đơn: VCCI-IP CO.,LTD

Bằng độc quyền sáng chế số: 5064

Năm yêu cầu duy trì hiệu lực: 15

Cục Sở hữu trí tuệ thông báo:

1. Yêu cầu duy trì hiệu lực Bằng độc quyền sáng chế nêu trên được chấp nhận.
2. Hiệu lực Bằng độc quyền sáng chế số 5064 được duy trì đến 12/07/2020.

Nơi nhận:

- Như trên;
- TT (để công bố);
- Lưu: VT, Hồ sơ.

CỤC TRƯỞNG

Đinh Hữu Phí

BỘ KHOA HỌC VÀ CÔNG NGHỆ
CỤC SỞ HỮU TRÍ TUỆ

CỘNG HÒA XÃ HỘI CHỦ NGHĨA VIỆT NAM
Độc lập - Tự do - Hạnh phúc

Số: 20451/TB-SHTT

Hà Nội, ngày 10 tháng 10 năm 2019

THÔNG BÁO
Ghi nhận yêu cầu duy trì hiệu lực Bằng độc quyền sáng chế

Kính gửi: Công ty TNHH một thành viên Sở hữu trí tuệ VCCI
(VCCI-IP CO.,LTD)
Tầng 8, Toà nhà VCCI, số 9 Đào Duy Anh, phường Phương mai,
quận Đống Đa, thành phố Hà Nội

Căn cứ kết quả thẩm định yêu cầu duy trì hiệu lực Bằng độc quyền sáng chế:

Số đơn: DT1-2019-04426

Ngày nộp: 20/06/2019

Chủ đơn: MYCOGEN CORPORATION (US)

Đại diện của Chủ đơn: VCCI-IP CO.,LTD

Bằng độc quyền sáng chế số: 4438

Năm yêu cầu duy trì hiệu lực: 16

Cục Sở hữu trí tuệ thông báo:

1. Yêu cầu duy trì hiệu lực Bằng độc quyền sáng chế nêu trên được chấp nhận.
2. Hiệu lực Bằng độc quyền sáng chế số 4438 được duy trì đến 13/07/2020.

Nơi nhận:

- Như trên;
- TT (để công bố);
- Lưu: VT, Hồ sơ.

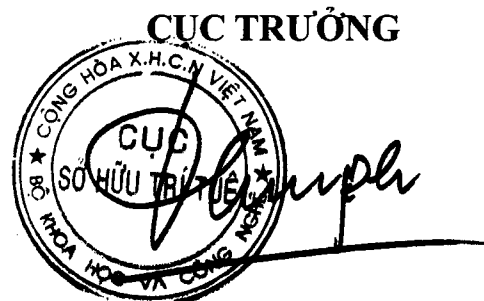

Đinh Hữu Phí

BỘ KHOA HỌC VÀ CÔNG NGHỆ
CỤC SỞ HỮU TRÍ TUỆ

CỘNG HÒA XÃ HỘI CHỦ NGHĨA VIỆT NAM
Độc lập - Tự do - Hạnh phúc

Số: 20452 /TB-SHTT

Hà Nội, ngày 10 tháng 10 năm 2019

THÔNG BÁO
Ghi nhận yêu cầu duy trì hiệu lực Bằng độc quyền sáng chế

Kính gửi: Công ty TNHH một thành viên Sở hữu trí tuệ VCCI
(VCCI-IP CO.,LTD)
Tầng 8, Toà nhà VCCI, số 9 Đào Duy Anh, phường Phương mai,
quận Đống Đa, thành phố Hà Nội

Căn cứ kết quả thẩm định yêu cầu duy trì hiệu lực Bằng độc quyền sáng chế:

Số đơn: DT1-2019-04427

Ngày nộp: 20/06/2019

Chủ đơn: NTT DOCOMO, INC. (JP)

Đại diện của Chủ đơn: VCCI-IP CO.,LTD

Bằng độc quyền sáng chế số: 14315

Năm yêu cầu duy trì hiệu lực: 5

Cục Sở hữu trí tuệ thông báo:

1. Yêu cầu duy trì hiệu lực Bằng độc quyền sáng chế nêu trên được chấp nhận.

2. Hiệu lực Bằng độc quyền sáng chế số 14315 được duy trì đến 13/07/2020.

Nơi nhận:

- Như trên;
- TT (để công bố);
- Lưu: VT, Hồ sơ.

CỤC TRƯỞNG

Đình Hữu Phí

BỘ KHOA HỌC VÀ CÔNG NGHỆ
CỤC SỞ HỮU TRÍ TUỆ

CỘNG HÒA XÃ HỘI CHỦ NGHĨA VIỆT NAM
Độc lập - Tự do - Hạnh phúc

Số: 20453/TB-SHTT

Hà Nội, ngày 10 tháng 10 năm 2019

THÔNG BÁO
Ghi nhận yêu cầu duy trì hiệu lực Bằng độc quyền sáng chế

Kính gửi: Công ty TNHH một thành viên Sở hữu trí tuệ VCCI
(VCCI-IP CO.,LTD)
Tầng 8, Toà nhà VCCI, số 9 Đào Duy Anh, phường Phương mai,
quận Đống Đa, thành phố Hà Nội

Căn cứ kết quả thẩm định yêu cầu duy trì hiệu lực Bằng độc quyền sáng chế:

Số đơn: DT1-2019-04428

Ngày nộp: 20/06/2019

Chủ đơn: NTT DOCOMO, INC. (JP)

Đại diện của Chủ đơn: VCCI-IP CO.,LTD

Bằng độc quyền sáng chế số: 14314

Năm yêu cầu duy trì hiệu lực: 5

Cục Sở hữu trí tuệ thông báo:

1. Yêu cầu duy trì hiệu lực Bằng độc quyền sáng chế nêu trên được chấp nhận.
2. Hiệu lực Bằng độc quyền sáng chế số 14314 được duy trì đến 13/07/2020.

Nơi nhận:

- Như trên;
- TT (để công bố);
- Lưu: VT, Hồ sơ.



Đinh Hữu Phí

BỘ KHOA HỌC VÀ CÔNG NGHỆ
CỤC SỞ HỮU TRÍ TUỆ

CỘNG HOÀ XÃ HỘI CHỦ NGHĨA VIỆT NAM
Độc lập - Tự do - Hạnh phúc

Số: 20454 /TB-SHTT

Hà Nội, ngày 10 tháng 10 năm 2019

THÔNG BÁO
Ghi nhận yêu cầu duy trì hiệu lực Bằng độc quyền sáng chế

Kính gửi: Công ty TNHH một thành viên Sở hữu trí tuệ VCCI
(VCCI-IP CO.,LTD)
Tầng 8, Toà nhà VCCL, số 9 Đào Duy Anh, phường Phương mai,
quận Đống Đa, thành phố Hà Nội

Căn cứ kết quả thẩm định yêu cầu duy trì hiệu lực Bằng độc quyền sáng chế:

Số đơn: DT1-2019-04429

Ngày nộp: 20/06/2019

Chủ đơn: HISAMITSU PHARMACEUTICAL CO., INC. (JP)

Đại diện của Chủ đơn: VCCI-IP CO.,LTD

Bằng độc quyền sáng chế số: 4434

Năm yêu cầu duy trì hiệu lực: 16

Cục Sở hữu trí tuệ thông báo:

1. Yêu cầu duy trì hiệu lực Bằng độc quyền sáng chế nêu trên được chấp nhận.
2. Hiệu lực Bằng độc quyền sáng chế số 4434 được duy trì đến 13/07/2020.

Nơi nhận:

- Như trên;
- TT (để công bố);
- Lưu: VT, Hồ sơ.

CỤC TRƯỞNG



Đinh Hữu Phí

BỘ KHOA HỌC VÀ CÔNG NGHỆ
CỤC SỞ HỮU TRÍ TUỆ

CỘNG HÒA XÃ HỘI CHỦ NGHĨA VIỆT NAM
Độc lập - Tự do - Hạnh phúc

Số: 20455 /TB-SHTT

Hà Nội, ngày 10 tháng 10 năm 2019

THÔNG BÁO
Ghi nhận yêu cầu duy trì hiệu lực Bằng độc quyền sáng chế

Kính gửi: Công ty TNHH một thành viên Sở hữu trí tuệ VCCI
(VCCI-IP CO.,LTD)
Tầng 8, Toà nhà VCCI, số 9 Đào Duy Anh, phường Phương mai,
quận Đống Đa, thành phố Hà Nội

Căn cứ kết quả thẩm định yêu cầu duy trì hiệu lực Bằng độc quyền sáng chế:

Số đơn: DT1-2019-04430

Ngày nộp: 20/06/2019

Chủ đơn: SUN PATENT TRUST (US)

Đại diện của Chủ đơn: VCCI-IP CO.,LTD

Bằng độc quyền sáng chế số: 14299

Năm yêu cầu duy trì hiệu lực: 5

Cục Sở hữu trí tuệ thông báo:

1. Yêu cầu duy trì hiệu lực Bằng độc quyền sáng chế nêu trên được chấp nhận.
2. Hiệu lực Bằng độc quyền sáng chế số 14299 được duy trì đến 13/07/2020.

Nơi nhận:

- Như trên;
- TT (để công bố);
- Lưu: VT, Hồ sơ.

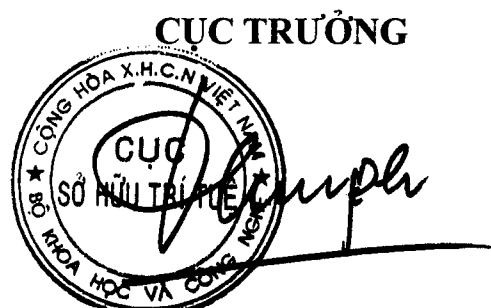

Đinh Hữu Phí

BỘ KHOA HỌC VÀ CÔNG NGHỆ
CỤC SỞ HỮU TRÍ TUỆ

CỘNG HÒA XÃ HỘI CHỦ NGHĨA VIỆT NAM
Độc lập - Tự do - Hạnh phúc

Số: 20456 /TB-SHTT

Hà Nội, ngày 10 tháng 10 năm 2019

THÔNG BÁO
Ghi nhận yêu cầu duy trì hiệu lực Bằng độc quyền sáng chế

Kính gửi: Công ty TNHH một thành viên Sở hữu trí tuệ VCCI
(VCCI-IP CO.,LTD)
Tầng 8, Toà nhà VCCI, số 9 Đào Duy Anh, phường Phương mai,
quận Đống Đa, thành phố Hà Nội

Căn cứ kết quả thẩm định yêu cầu duy trì hiệu lực Bằng độc quyền sáng chế:

Số đơn: DT1-2019-04431

Ngày nộp: 20/06/2019

Chủ đơn: CANON KABUSHIKI KAISHA (JP)

Đại diện của Chủ đơn: VCCI-IP CO.,LTD

Bằng độc quyền sáng chế số: 14316

Năm yêu cầu duy trì hiệu lực: 5

Cục Sở hữu trí tuệ thông báo:

1. Yêu cầu duy trì hiệu lực Bằng độc quyền sáng chế nêu trên được chấp nhận.
2. Hiệu lực Bằng độc quyền sáng chế số 14316 được duy trì đến 13/07/2020.

Nơi nhận:

- Như trên;
- TT (để công bố);
- Lưu: VT, Hồ sơ.

CỤC TRƯỞNG

Đình Hữu Phí

**BỘ KHOA HỌC VÀ CÔNG NGHỆ
CỤC SỞ HỮU TRÍ TUỆ**

**CỘNG HOÀ XÃ HỘI CHỦ NGHĨA VIỆT NAM
Độc lập - Tự do - Hạnh phúc**

Số: 20457/TB-SHTT

Hà Nội, ngày 10 tháng 10 năm 2019

THÔNG BÁO
Ghi nhận yêu cầu duy trì hiệu lực Bằng độc quyền sáng chế

Kính gửi: Công ty TNHH một thành viên Sở hữu trí tuệ VCCI
(VCCI-IP CO.,LTD)

Tầng 8, Tòa nhà VCCI, số 9 Đào Duy Anh, phường Phương mai,
quận Đống Đa, thành phố Hà Nội

Căn cứ kết quả thẩm định yêu cầu duy trì hiệu lực Bằng độc quyền sáng chế:

Số đơn: DT1-2019-04432

Ngày nộp: 20/06/2019

Chủ đơn: CANON KABUSHIKI KAISHA (JP)

Đại diện của Chủ đơn: VCCI-IP CO.,LTD

Bằng độc quyền sáng chế số: 14302

Năm yêu cầu duy trì hiệu lực: 5

Cục Sở hữu trí tuệ thông báo:

1. Yêu cầu duy trì hiệu lực Bằng độc quyền sáng chế nêu trên được chấp nhận.
2. Hiệu lực Bằng độc quyền sáng chế số 14302 được duy trì đến 13/07/2020.

Nơi nhận:

- Như trên;
- TT (để công bố);
- Lưu: VT, Hồ sơ.

CỤC TRƯỞNG



Đinh Hữu Phí

BỘ KHOA HỌC VÀ CÔNG NGHỆ
CỤC SỞ HỮU TRÍ TUỆ

CỘNG HÒA XÃ HỘI CHỦ NGHĨA VIỆT NAM
Độc lập - Tự do - Hạnh phúc

Số: 20458/TB-SHTT

Hà Nội, ngày 10 tháng 10 năm 2019

THÔNG BÁO
Ghi nhận yêu cầu duy trì hiệu lực Bằng độc quyền sáng chế

Kính gửi: Công ty TNHH một thành viên Sở hữu trí tuệ VCCI
(VCCI-IP CO.,LTD)
Tầng 8, Toà nhà VCCI, số 9 Đào Duy Anh, phường Phương mai,
quận Đống Đa, thành phố Hà Nội

Căn cứ kết quả thẩm định yêu cầu duy trì hiệu lực Bằng độc quyền sáng chế:

Số đơn: DT1-2019-04433

Ngày nộp: 20/06/2019

Chủ đơn: HONDA MOTOR CO., LTD. (JP)

Đại diện của Chủ đơn: VCCI-IP CO.,LTD

Bằng độc quyền sáng chế số: 14298

Năm yêu cầu duy trì hiệu lực: 5

Cục Sở hữu trí tuệ thông báo:

1. Yêu cầu duy trì hiệu lực Bằng độc quyền sáng chế nêu trên được chấp nhận.
2. Hiệu lực Bằng độc quyền sáng chế số 14298 được duy trì đến 13/07/2020.

Nơi nhận:

- Như trên;
- TT (để công bố);
- Lưu: VT, Hồ sơ.

CỤC TRƯỞNG



Đình Hữu Phí

BỘ KHOA HỌC VÀ CÔNG NGHỆ
CỤC SỞ HỮU TRÍ TUỆ

CỘNG HOÀ XÃ HỘI CHỦ NGHĨA VIỆT NAM
Độc lập - Tự do - Hạnh phúc

Số: 20459/TB-SHTT

Hà Nội, ngày 10 tháng 10 năm 2019

THÔNG BÁO
Ghi nhận yêu cầu duy trì hiệu lực Bằng độc quyền sáng chế

Kính gửi: Công ty TNHH một thành viên Sở hữu trí tuệ VCCI
(VCCI-IP CO.,LTD)
Tầng 8, Toà nhà VCCI, số 9 Đào Duy Anh, phường Phương mai,
quận Đống Đa, thành phố Hà Nội

Căn cứ kết quả thẩm định yêu cầu duy trì hiệu lực Bằng độc quyền sáng chế:

Số đơn: DT1-2019-04434

Ngày nộp: 20/06/2019

Chủ đơn: HONDA MOTOR CO., LTD. (JP)

Đại diện của Chủ đơn: VCCI-IP CO.,LTD

Bằng độc quyền sáng chế số: 8597

Năm yêu cầu duy trì hiệu lực: 10

Cục Sở hữu trí tuệ thông báo:

1. Yêu cầu duy trì hiệu lực Bằng độc quyền sáng chế nêu trên được chấp nhận.
2. Hiệu lực Bằng độc quyền sáng chế số 8597 được duy trì đến 13/07/2020.

Nơi nhận:

- Như trên;
- TT (để công bố);
- Lưu: VT, Hồ sơ.

CỤC TRƯỞNG

Đinh Hữu Phí

BỘ KHOA HỌC VÀ CÔNG NGHỆ
CỤC SỞ HỮU TRÍ TUỆ

CỘNG HÒA XÃ HỘI CHỦ NGHĨA VIỆT NAM
Độc lập - Tự do - Hạnh phúc

Số: 20460/TB-SHTT

Hà Nội, ngày 10 tháng 10 năm 2019

THÔNG BÁO
Ghi nhận yêu cầu duy trì hiệu lực Bằng độc quyền sáng chế

Kính gửi: Công ty TNHH một thành viên Sở hữu trí tuệ VCCI
(VCCI-IP CO.,LTD)
Tầng 8, Toà nhà VCCI, số 9 Đào Duy Anh, phường Phương mai,
quận Đống Đa, thành phố Hà Nội

Căn cứ kết quả thẩm định yêu cầu duy trì hiệu lực Bằng độc quyền sáng chế:

Số đơn: DT1-2019-04435

Ngày nộp: 20/06/2019

Chủ đơn: JANSSEN SCIENCES IRELAND UC (IE)

Đại diện của Chủ đơn: VCCI-IP CO.,LTD

Bằng độc quyền sáng chế số: 11595

Năm yêu cầu duy trì hiệu lực: 7

Cục Sở hữu trí tuệ thông báo:

1. Yêu cầu duy trì hiệu lực Bằng độc quyền sáng chế nêu trên được chấp nhận.
2. Hiệu lực Bằng độc quyền sáng chế số 11595 được duy trì đến 15/07/2020.

Nơi nhận:

- Như trên;
- TT (để công bố);
- Lưu: VT, Hồ sơ.

CỤC TRƯỞNG



Đinh Hữu Phí

BỘ KHOA HỌC VÀ CÔNG NGHỆ
CỤC SỞ HỮU TRÍ TUỆ

CỘNG HÒA XÃ HỘI CHỦ NGHĨA VIỆT NAM
Độc lập - Tự do - Hạnh phúc

Số: 2046.1/TB-SHTT

Hà Nội, ngày 10 tháng 10 năm 2019

THÔNG BÁO
Ghi nhận yêu cầu duy trì hiệu lực Bằng độc quyền sáng chế

Kính gửi: Công ty TNHH một thành viên Sở hữu trí tuệ VCCI
(VCCI-IP CO.,LTD)
Tầng 8, Toà nhà VCCI, số 9 Đào Duy Anh, phường Phương mai,
quận Đống Đa, thành phố Hà Nội

Căn cứ kết quả thẩm định yêu cầu duy trì hiệu lực Bằng độc quyền sáng chế:

Số đơn: DT1-2019-04436

Ngày nộp: 20/06/2019

Chủ đơn: JFE Steel Corporation (JP)

Đại diện của Chủ đơn: VCCI-IP CO.,LTD

Bằng độc quyền sáng chế số: 15718

Năm yêu cầu duy trì hiệu lực: 4

Cục Sở hữu trí tuệ thông báo:

1. Yêu cầu duy trì hiệu lực Bằng độc quyền sáng chế nêu trên được chấp nhận.
2. Hiệu lực Bằng độc quyền sáng chế số 15718 được duy trì đến 18/07/2020.

Nơi nhận:

- Như trên;
- TT (để công bố);
- Lưu: VT, Hồ sơ.

CỤC TRƯỞNG



Đinh Hữu Phí

BỘ KHOA HỌC VÀ CÔNG NGHỆ
CỤC SỞ HỮU TRÍ TUỆ

CỘNG HÒA XÃ HỘI CHỦ NGHĨA VIỆT NAM
Độc lập - Tự do - Hạnh phúc

Số: 20462/TB-SHTT

Hà Nội, ngày 10 tháng 10 năm 2019

THÔNG BÁO
Ghi nhận yêu cầu duy trì hiệu lực Bằng độc quyền sáng chế

Kính gửi: Công ty TNHH một thành viên Sở hữu trí tuệ VCCI
(VCCI-IP CO.,LTD)
Tầng 8, Toà nhà VCCI, số 9 Đào Duy Anh, phường Phương mai,
quận Đống Đa, thành phố Hà Nội

Căn cứ kết quả thẩm định yêu cầu duy trì hiệu lực Bằng độc quyền sáng chế:

Số đơn: DT1-2019-04437

Ngày nộp: 20/06/2019

Chủ đơn: IHARA CHEMICAL INDUSTRY CO., LTD. (JP)

Đại diện của Chủ đơn: VCCI-IP CO.,LTD

Bằng độc quyền sáng chế số: 5776

Năm yêu cầu duy trì hiệu lực: 14

Cục Sở hữu trí tuệ thông báo:

1. Yêu cầu duy trì hiệu lực Bằng độc quyền sáng chế nêu trên được chấp nhận.
2. Hiệu lực Bằng độc quyền sáng chế số 5776 được duy trì đến 18/07/2020.

Nơi nhận:

- Như trên;
- TT (để công bố);
- Lưu: VT, Hồ sơ.

CỤC TRƯỞNG



Đinh Hữu Phí

BỘ KHOA HỌC VÀ CÔNG NGHỆ
CỤC SỞ HỮU TRÍ TUỆ

CỘNG HÒA XÃ HỘI CHỦ NGHĨA VIỆT NAM
Độc lập - Tự do - Hạnh phúc

Số: 20463 /TB-SHTT

Hà Nội, ngày 10 tháng 10 năm 2019

THÔNG BÁO
Ghi nhận yêu cầu duy trì hiệu lực Bằng độc quyền sáng chế

Kính gửi: Công ty TNHH một thành viên Sở hữu trí tuệ VCCI
(VCCI-IP CO.,LTD)
Tầng 8, Toà nhà VCCI, số 9 Đào Duy Anh, phường Phương mai,
quận Đống Đa, thành phố Hà Nội

Căn cứ kết quả thẩm định yêu cầu duy trì hiệu lực Bằng độc quyền sáng chế:

Số đơn: DT1-2019-04438

Ngày nộp: 20/06/2019

Chủ đơn: YKK CORPORATION (JP)

Đại diện của Chủ đơn: VCCI-IP CO.,LTD

Bằng độc quyền sáng chế số: 5774

Năm yêu cầu duy trì hiệu lực: 14

Cục Sở hữu trí tuệ thông báo:

1. Yêu cầu duy trì hiệu lực Bằng độc quyền sáng chế nêu trên được chấp nhận.
2. Hiệu lực Bằng độc quyền sáng chế số 5774 được duy trì đến 18/07/2020.

Nơi nhận:

- Như trên;
- TT (để công bố);
- Lưu: VT, Hồ sơ.

CỤC TRƯỞNG



Đinh Hữu Phí

BỘ KHOA HỌC VÀ CÔNG NGHỆ
CỤC SỞ HỮU TRÍ TUỆ

CỘNG HOÀ XÃ HỘI CHỦ NGHĨA VIỆT NAM
Độc lập - Tự do - Hạnh phúc

Số: 20464/TB-SHTT

Hà Nội, ngày 10 tháng 10 năm 2019

THÔNG BÁO
Ghi nhận yêu cầu duy trì hiệu lực Bằng độc quyền sáng chế

Kính gửi: Công ty TNHH một thành viên Sở hữu trí tuệ VCCI
(VCCI-IP CO.,LTD)
Tầng 8, Toà nhà VCCI, số 9 Đào Duy Anh, phường Phương mai,
quận Đống Đa, thành phố Hà Nội

Căn cứ kết quả thẩm định yêu cầu duy trì hiệu lực Bằng độc quyền sáng chế:

Số đơn: DT1-2019-04439

Ngày nộp: 20/06/2019

Chủ đơn: HONDA MOTOR CO., LTD. (JP)

Đại diện của Chủ đơn: VCCI-IP CO.,LTD

Bằng độc quyền sáng chế số: 15737

Năm yêu cầu duy trì hiệu lực: 4

Cục Sở hữu trí tuệ thông báo:

1. Yêu cầu duy trì hiệu lực Bằng độc quyền sáng chế nêu trên được chấp nhận.
2. Hiệu lực Bằng độc quyền sáng chế số 15737 được duy trì đến 18/07/2020.

Nơi nhận:

- Như trên;
- TT (để công bố);
- Lưu: VT, Hồ sơ.

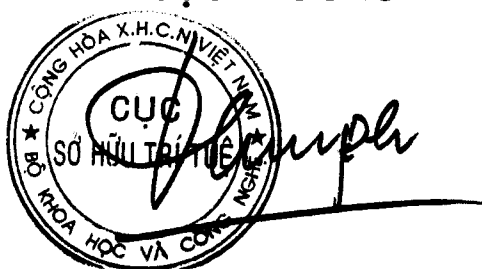
CỤC TRƯỞNG

Đình Hữu Phí

BỘ KHOA HỌC VÀ CÔNG NGHỆ
CỤC SỞ HỮU TRÍ TUỆ

CỘNG HÒA XÃ HỘI CHỦ NGHĨA VIỆT NAM
Độc lập - Tự do - Hạnh phúc

Số: 20465/TB-SHTT

Hà Nội, ngày 10 tháng 06 năm 2019

THÔNG BÁO
Ghi nhận yêu cầu duy trì hiệu lực Bằng độc quyền sáng chế

Kính gửi: Công ty TNHH một thành viên Sở hữu trí tuệ VCCI
(VCCI-IP CO.,LTD)
Tầng 8, Toà nhà VCCI, số 9 Đào Duy Anh, phường Phương mai,
quận Đống Đa, thành phố Hà Nội

Căn cứ kết quả thẩm định yêu cầu duy trì hiệu lực Bằng độc quyền sáng chế:

Số đơn: DT1-2019-04440

Ngày nộp: 20/06/2019

Chủ đơn: HONDA MOTOR CO., LTD. (JP)

Đại diện của Chủ đơn: VCCI-IP CO.,LTD

Bằng độc quyền sáng chế số: 15733

Năm yêu cầu duy trì hiệu lực: 4

Cục Sở hữu trí tuệ thông báo:

1. Yêu cầu duy trì hiệu lực Bằng độc quyền sáng chế nêu trên được chấp nhận.
2. Hiệu lực Bằng độc quyền sáng chế số 15733 được duy trì đến 18/07/2020.

Nơi nhận:

- Như trên;
- TT (để công bố);
- Lưu: VT, Hồ sơ.

CỤC TRƯỞNG



Đình Hữu Phí

BỘ KHOA HỌC VÀ CÔNG NGHỆ
CỤC SỞ HỮU TRÍ TUỆ

CỘNG HÒA XÃ HỘI CHỦ NGHĨA VIỆT NAM
Độc lập - Tự do - Hạnh phúc

Số: 20466/TB-SHTT

Hà Nội, ngày 10 tháng 06 năm 2019

THÔNG BÁO
Ghi nhận yêu cầu duy trì hiệu lực Bằng độc quyền sáng chế

Kính gửi: Công ty TNHH một thành viên Sở hữu trí tuệ VCCI
(VCCI-IP CO.,LTD)
Tầng 8, Toà nhà VCCI, số 9 Đào Duy Anh, phường Phương mai,
quận Đống Đa, thành phố Hà Nội

Căn cứ kết quả thẩm định yêu cầu duy trì hiệu lực Bằng độc quyền sáng chế:

Số đơn: DT1-2019-04442

Ngày nộp: 20/06/2019

Chủ đơn: E. I. DU PONT DE NEMOURS AND COMPANY (US)

Đại diện của Chủ đơn: VCCI-IP CO.,LTD

Bằng độc quyền sáng chế số: 11617

Năm yêu cầu duy trì hiệu lực: 7

Cục Sở hữu trí tuệ thông báo:

1. Yêu cầu duy trì hiệu lực Bằng độc quyền sáng chế nêu trên được chấp nhận.
2. Hiệu lực Bằng độc quyền sáng chế số 11617 được duy trì đến 19/07/2020.

Nơi nhận:

- Như trên;
- TT (để công bố);
- Lưu: VT, Hồ sơ.

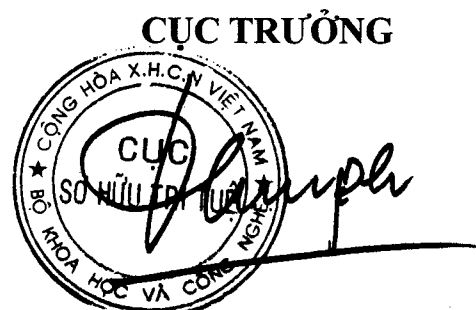

Đinh Hữu Phí

BỘ KHOA HỌC VÀ CÔNG NGHỆ
CỤC SỞ HỮU TRÍ TUỆ

CỘNG HÒA XÃ HỘI CHỦ NGHĨA VIỆT NAM
Độc lập - Tự do - Hạnh phúc

Số: 20467/TB-SHTT

Hà Nội, ngày 10 tháng 10 năm 2019

THÔNG BÁO
Ghi nhận yêu cầu duy trì hiệu lực Bằng độc quyền sáng chế

Kính gửi: Công ty TNHH một thành viên Sở hữu trí tuệ VCCI
(VCCI-IP CO.,LTD)
Tầng 8, Toà nhà VCCI, số 9 Đào Duy Anh, phường Phương mai,
quận Đống Đa, thành phố Hà Nội

Căn cứ kết quả thẩm định yêu cầu duy trì hiệu lực Bằng độc quyền sáng chế:

Số đơn: DT1-2019-04443

Ngày nộp: 20/06/2019

Chủ đơn: Janssen Biotech Inc. (US)

Đại diện của Chủ đơn: VCCI-IP CO.,LTD

Bằng độc quyền sáng chế số: 11615

Năm yêu cầu duy trì hiệu lực: 7

Cục Sở hữu trí tuệ thông báo:

1. Yêu cầu duy trì hiệu lực Bằng độc quyền sáng chế nêu trên được chấp nhận.
2. Hiệu lực Bằng độc quyền sáng chế số 11615 được duy trì đến 19/07/2020.

Nơi nhận:

- Như trên;
- TT (để công bố);
- Lưu: VT, Hồ sơ.

CỤC TRƯỞNG

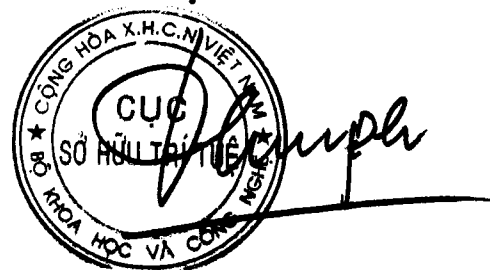

Đinh Hữu Phí

BỘ KHOA HỌC VÀ CÔNG NGHỆ
CỤC SỞ HỮU TRÍ TUỆ

CỘNG HÒA XÃ HỘI CHỦ NGHĨA VIỆT NAM
Độc lập - Tự do - Hạnh phúc

Số: 10468 /TB-SHTT

Hà Nội, ngày 10 tháng 10 năm 2019

THÔNG BÁO
Ghi nhận yêu cầu duy trì hiệu lực Bằng độc quyền sáng chế

Kính gửi: Công ty TNHH một thành viên Sở hữu trí tuệ VCCI
(VCCI-IP CO.,LTD)
Tầng 8, Toà nhà VCCI, số 9 Đào Duy Anh, phường Phương mai,
quận Đống Đa, thành phố Hà Nội

Căn cứ kết quả thẩm định yêu cầu duy trì hiệu lực Bằng độc quyền sáng chế:

Số đơn: DT1-2019-04444

Ngày nộp: 20/06/2019

Chủ đơn: ARKEMA, INC. (US)

Đại diện của Chủ đơn: VCCI-IP CO.,LTD

Bằng độc quyền sáng chế số: 11614

Năm yêu cầu duy trì hiệu lực: 7

Cục Sở hữu trí tuệ thông báo:

1. Yêu cầu duy trì hiệu lực Bằng độc quyền sáng chế nêu trên được chấp nhận.
2. Hiệu lực Bằng độc quyền sáng chế số 11614 được duy trì đến 19/07/2020.

Nơi nhận:

- Như trên;
- TT (để công bố);
- Lưu: VT, Hồ sơ.

CỤC TRƯỞNG

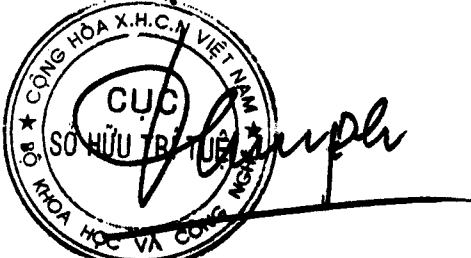

The seal is circular with the text 'CỤC SỞ HỮU TRÍ TUỆ' in the center and 'BỘ KHOA HỌC VÀ CÔNG NGHỆ' around the perimeter. A handwritten signature is written over the seal.

Đinh Hữu Phí

BỘ KHOA HỌC VÀ CÔNG NGHỆ
CỤC SỞ HỮU TRÍ TUỆ

CỘNG HÒA XÃ HỘI CHỦ NGHĨA VIỆT NAM
Độc lập - Tự do - Hạnh phúc

Số: 20469/TB-SHTT

Hà Nội, ngày 10 tháng 10 năm 2019

THÔNG BÁO
Ghi nhận yêu cầu duy trì hiệu lực Bằng độc quyền sáng chế

Kính gửi: Công ty TNHH một thành viên Sở hữu trí tuệ VCCI
(VCCI-IP CO.,LTD)
Tầng 8, Toà nhà VCCI, số 9 Đào Duy Anh, phường Phương mai,
quận Đống Đa, thành phố Hà Nội

Căn cứ kết quả thẩm định yêu cầu duy trì hiệu lực Bằng độc quyền sáng chế:

Số đơn: DT1-2019-04445

Ngày nộp: 20/06/2019

Chủ đơn: NTT DOCOMO, INC. (JP)

Đại diện của Chủ đơn: VCCI-IP CO.,LTD

Bằng độc quyền sáng chế số: 11616

Năm yêu cầu duy trì hiệu lực: 7

Cục Sở hữu trí tuệ thông báo:

1. Yêu cầu duy trì hiệu lực Bằng độc quyền sáng chế nêu trên được chấp nhận.
2. Hiệu lực Bằng độc quyền sáng chế số 11616 được duy trì đến 19/07/2020.

h

Nơi nhận:

- Như trên;
- TT (để công bố);
- Lưu: VT, Hồ sơ.



Đinh Hữu Phí

BỘ KHOA HỌC VÀ CÔNG NGHỆ
CỤC SỞ HỮU TRÍ TUỆ

CỘNG HÒA XÃ HỘI CHỦ NGHĨA VIỆT NAM
Độc lập - Tự do - Hạnh phúc

Số: 20470/TB-SHTT

Hà Nội, ngày 10 tháng 10 năm 2019

THÔNG BÁO
Ghi nhận yêu cầu duy trì hiệu lực Bằng độc quyền sáng chế

Kính gửi: Công ty TNHH một thành viên Sở hữu trí tuệ VCCI
(VCCI-IP CO.,LTD)
Tầng 8, Tòa nhà VCCI, số 9 Đào Duy Anh, phường Phương mai,
quận Đống Đa, thành phố Hà Nội

Căn cứ kết quả thẩm định yêu cầu duy trì hiệu lực Bằng độc quyền sáng chế:

Số đơn: DT1-2019-04446

Ngày nộp: 20/06/2019

Chủ đơn: NIPPON STEEL & SUMITOMO METAL CORPORATION
(JP)

Đại diện của Chủ đơn: VCCI-IP CO.,LTD

Bằng độc quyền sáng chế số: 10480

Năm yêu cầu duy trì hiệu lực: 8

Cục Sở hữu trí tuệ thông báo:

1. Yêu cầu duy trì hiệu lực Bằng độc quyền sáng chế nêu trên được chấp nhận.

2. Hiệu lực Bằng độc quyền sáng chế số 10480 được duy trì đến 19/07/2020.

Nơi nhận:

- Như trên;
- TT (để công bố);
- Lưu: VT, Hồ sơ.



Đình Hữu Phí

BỘ KHOA HỌC VÀ CÔNG NGHỆ
CỤC SỞ HỮU TRÍ TUỆ

CỘNG HOÀ XÃ HỘI CHỦ NGHĨA VIỆT NAM
Độc lập - Tự do - Hạnh phúc

Số: 20971/TB-SHTT

Hà Nội, ngày 10 tháng 10 năm 2019

THÔNG BÁO
Ghi nhận yêu cầu duy trì hiệu lực Bằng độc quyền sáng chế

Kính gửi: Công ty TNHH một thành viên Sở hữu trí tuệ VCCI
(VCCI-IP CO.,LTD)
Tầng 8, Toà nhà VCCI, số 9 Đào Duy Anh, phường Phương mai,
quận Đống Đa, thành phố Hà Nội

Căn cứ kết quả thẩm định yêu cầu duy trì hiệu lực Bằng độc quyền sáng chế:

Số đơn: DT1-2019-04447

Ngày nộp: 20/06/2019

Chủ đơn: HONDA MOTOR CO., LTD. (JP)

Đại diện của Chủ đơn: VCCI-IP CO.,LTD

Bằng độc quyền sáng chế số: 10483

Năm yêu cầu duy trì hiệu lực: 8

Cục Sở hữu trí tuệ thông báo:

1. Yêu cầu duy trì hiệu lực Bằng độc quyền sáng chế nêu trên được chấp nhận.

2. Hiệu lực Bằng độc quyền sáng chế số 10483 được duy trì đến 19/07/2020.

Nơi nhận:

- Như trên;
- TT (để công bố);
- Lưu: VT, Hồ sơ.

CỤC TRƯỞNG



Đinh Hữu Phí

BỘ KHOA HỌC VÀ CÔNG NGHỆ
CỤC SỞ HỮU TRÍ TUỆ

CỘNG HOÀ XÃ HỘI CHỦ NGHĨA VIỆT NAM
Độc lập - Tự do - Hạnh phúc

Số: 20472/TB-SHTT

Hà Nội, ngày 10 tháng 10 năm 2019

THÔNG BÁO
Ghi nhận yêu cầu duy trì hiệu lực Bằng độc quyền sáng chế

Kính gửi: Công ty TNHH một thành viên Sở hữu trí tuệ VCCI
(VCCI-IP CO.,LTD)
Tầng 8, Toà nhà VCCI, số 9 Đào Duy Anh, phường Phương mai,
quận Đống Đa, thành phố Hà Nội

Căn cứ kết quả thẩm định yêu cầu duy trì hiệu lực Bằng độc quyền sáng chế:

Số đơn: DT1-2019-04448

Ngày nộp: 20/06/2019

Chủ đơn: HONDA MOTOR CO., LTD. (JP)

Đại diện của Chủ đơn: VCCI-IP CO.,LTD

Bằng độc quyền sáng chế số: 10482

Năm yêu cầu duy trì hiệu lực: 8

Cục Sở hữu trí tuệ thông báo:

1. Yêu cầu duy trì hiệu lực Bằng độc quyền sáng chế nêu trên được chấp nhận.
2. Hiệu lực Bằng độc quyền sáng chế số 10482 được duy trì đến 19/07/2020.

hc

Nơi nhận:

- Như trên;
- TT (để công bố);
- Lưu: VT, Hồ sơ.

CỤC TRƯỞNG



Đinh Hữu Phí

BỘ KHOA HỌC VÀ CÔNG NGHỆ
CỤC SỞ HỮU TRÍ TUỆ

CỘNG HOÀ XÃ HỘI CHỦ NGHĨA VIỆT NAM
Độc lập - Tự do - Hạnh phúc

Số: 20473/TB-SHTT

Hà Nội, ngày 10 tháng 10 năm 2019

THÔNG BÁO
Ghi nhận yêu cầu duy trì hiệu lực Bằng độc quyền sáng chế

Kính gửi: Công ty TNHH một thành viên Sở hữu trí tuệ VCCI
(VCCI-IP CO.,LTD)
Tầng 8, Toà nhà VCCI, số 9 Đào Duy Anh, phường Phương mai,
quận Đống Đa, thành phố Hà Nội

Căn cứ kết quả thẩm định yêu cầu duy trì hiệu lực Bằng độc quyền sáng chế:

Số đơn: DT1-2019-04449

Ngày nộp: 20/06/2019

Chủ đơn: OTSUKA PHARMACEUTICAL CO., LTD. (JP)

Đại diện của Chủ đơn: VCCI-IP CO.,LTD

Bằng độc quyền sáng chế số: 8609

Năm yêu cầu duy trì hiệu lực: 10

Cục Sở hữu trí tuệ thông báo:

1. Yêu cầu duy trì hiệu lực Bằng độc quyền sáng chế nêu trên được chấp nhận.
2. Hiệu lực Bằng độc quyền sáng chế số 8609 được duy trì đến 19/07/2020.

Nơi nhận:

- Như trên;
- TT (để công bố);
- Lưu: VT, Hồ sơ.

CỤC TRƯỞNG



Đình Hữu Phí

BỘ KHOA HỌC VÀ CÔNG NGHỆ
CỤC SỞ HỮU TRÍ TUỆ

CỘNG HOÀ XÃ HỘI CHỦ NGHĨA VIỆT NAM
Độc lập - Tự do - Hạnh phúc

Số: 20474/TB-SHTT

Hà Nội, ngày 10 tháng 10 năm 2019

THÔNG BÁO
Ghi nhận yêu cầu duy trì hiệu lực Bằng độc quyền sáng chế

Kính gửi: Công ty TNHH một thành viên Sở hữu trí tuệ VCCI
(VCCI-IP CO.,LTD)
Tầng 8, Toà nhà VCCI, số 9 Đào Duy Anh, phường Phương mai,
quận Đống Đa, thành phố Hà Nội

Căn cứ kết quả thẩm định yêu cầu duy trì hiệu lực Bằng độc quyền sáng chế:

Số đơn: DT1-2019-04450

Ngày nộp: 20/06/2019

Chủ đơn: Janssen Pharmaceutica N.V. (BE)

Đại diện của Chủ đơn: VCCI-IP CO.,LTD

Bằng độc quyền sáng chế số: 4451

Năm yêu cầu duy trì hiệu lực: 16

Cục Sở hữu trí tuệ thông báo:

1. Yêu cầu duy trì hiệu lực Bằng độc quyền sáng chế nêu trên được chấp nhận.
2. Hiệu lực Bằng độc quyền sáng chế số 4451 được duy trì đến 20/07/2020.

Nơi nhận:

- Như trên;
- TT (để công bố);
- Lưu: VT, Hồ sơ.

CỤC TRƯỞNG



Đình Hữu Phí

BỘ KHOA HỌC VÀ CÔNG NGHỆ
CỤC SỞ HỮU TRÍ TUỆ

CỘNG HOÀ XÃ HỘI CHỦ NGHĨA VIỆT NAM
Độc lập - Tự do - Hạnh phúc

Số: 1047/TB-SHTT

Hà Nội, ngày 10 tháng 10 năm 2019

THÔNG BÁO
Ghi nhận yêu cầu duy trì hiệu lực Bằng độc quyền sáng chế

Kính gửi: Công ty TNHH một thành viên Sở hữu trí tuệ VCCI
(VCCI-IP CO.,LTD)
Tầng 8, Toà nhà VCCI, số 9 Đào Duy Anh, phường Phương mai,
quận Đống Đa, thành phố Hà Nội

Căn cứ kết quả thẩm định yêu cầu duy trì hiệu lực Bằng độc quyền sáng chế:

Số đơn: DT1-2019-04451

Ngày nộp: 20/06/2019

Chủ đơn: NTN CORPORATION (JP)

Đại diện của Chủ đơn: VCCI-IP CO.,LTD

Bằng độc quyền sáng chế số: 7854

Năm yêu cầu duy trì hiệu lực: 11

Cục Sở hữu trí tuệ thông báo:

1. Yêu cầu duy trì hiệu lực Bằng độc quyền sáng chế nêu trên được chấp nhận.
2. Hiệu lực Bằng độc quyền sáng chế số 7854 được duy trì đến 20/07/2020.

Nơi nhận:

- Như trên;
- TT (để công bố);
- Lưu: VT, Hồ sơ.

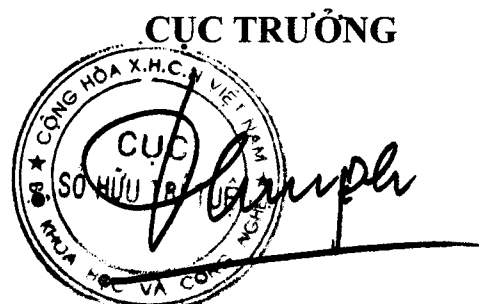

Đình Hữu Phí

BỘ KHOA HỌC VÀ CÔNG NGHỆ
CỤC SỞ HỮU TRÍ TUỆ

CỘNG HOÀ XÃ HỘI CHỦ NGHĨA VIỆT NAM
Độc lập - Tự do - Hạnh phúc

Số: 20476/TB-SHTT

Hà Nội, ngày 10 tháng 10 năm 2019

THÔNG BÁO
Ghi nhận yêu cầu duy trì hiệu lực Bằng độc quyền sáng chế

Kính gửi: Công ty TNHH một thành viên Sở hữu trí tuệ VCCI
(VCCI-IP CO.,LTD)
Tầng 8, Toà nhà VCCI, số 9 Đào Duy Anh, phường Phương mai,
quận Đống Đa, thành phố Hà Nội

Căn cứ kết quả thẩm định yêu cầu duy trì hiệu lực Bằng độc quyền sáng chế:

Số đơn: DT1-2019-04452

Ngày nộp: 20/06/2019

Chủ đơn: NIPPON SHEET GLASS CO., LTD (JP)

Đại diện của Chủ đơn: VCCI-IP CO.,LTD

Bằng độc quyền sáng chế số: 7840

Năm yêu cầu duy trì hiệu lực: 11

Cục Sở hữu trí tuệ thông báo:

1. Yêu cầu duy trì hiệu lực Bằng độc quyền sáng chế nêu trên được chấp nhận.
2. Hiệu lực Bằng độc quyền sáng chế số 7840 được duy trì đến 20/07/2020.

Nơi nhận:

- Như trên;
- TT (để công bố);
- Lưu: VT, Hồ sơ.

CỤC TRƯỞNG



Đinh Hữu Phí

BỘ KHOA HỌC VÀ CÔNG NGHỆ
CỤC SỞ HỮU TRÍ TUỆ

CỘNG HOÀ XÃ HỘI CHỦ NGHĨA VIỆT NAM
Độc lập - Tự do - Hạnh phúc

Số: 20.477/TB-SHTT

Hà Nội, ngày 10 tháng 10 năm 2019

THÔNG BÁO
Ghi nhận yêu cầu duy trì hiệu lực Bằng độc quyền sáng chế

Kính gửi: Công ty TNHH một thành viên Sở hữu trí tuệ VCCI
(VCCI-IP CO.,LTD)
Tầng 8, Toà nhà VCCI, số 9 Đào Duy Anh, phường Phương mai,
quận Đống Đa, thành phố Hà Nội

Căn cứ kết quả thẩm định yêu cầu duy trì hiệu lực Bằng độc quyền sáng chế:

Số đơn: DT1-2019-04453

Ngày nộp: 20/06/2019

Chủ đơn: HONDA GIKEN KOGYO KABUSHIKI KAISHA (JP)

Đại diện của Chủ đơn: VCCI-IP CO.,LTD

Bằng độc quyền sáng chế số: 4447

Năm yêu cầu duy trì hiệu lực: 16

Cục Sở hữu trí tuệ thông báo:

1. Yêu cầu duy trì hiệu lực Bằng độc quyền sáng chế nêu trên được chấp nhận.
2. Hiệu lực Bằng độc quyền sáng chế số 4447 được duy trì đến 20/07/2020.

Nơi nhận:

- Như trên;
- TT (để công bố);
- Lưu: VT, Hồ sơ.

CỤC TRƯỞNG



Đinh Hữu Phí

BỘ KHOA HỌC VÀ CÔNG NGHỆ
CỤC SỞ HỮU TRÍ TUỆ

CỘNG HOÀ XÃ HỘI CHỦ NGHĨA VIỆT NAM
Độc lập - Tự do - Hạnh phúc

Số: 20478/TB-SHTT

Hà Nội, ngày 10 tháng 10 năm 2019

THÔNG BÁO
Ghi nhận yêu cầu duy trì hiệu lực Bằng độc quyền sáng chế

Kính gửi: Công ty TNHH một thành viên Sở hữu trí tuệ VCCI
(VCCI-IP CO.,LTD)
Tầng 8, Toà nhà VCCI, số 9 Đào Duy Anh, phường Phương mai,
quận Đống Đa, thành phố Hà Nội

Căn cứ kết quả thẩm định yêu cầu duy trì hiệu lực Bằng độc quyền sáng chế:

Số đơn: DT1-2019-04454

Ngày nộp: 20/06/2019

Chủ đơn: TOSHIBA PLANT SYSTEMS & SERVICES CORPORATION
(JP)

Đại diện của Chủ đơn: VCCI-IP CO.,LTD

Bằng độc quyền sáng chế số: 14335

Năm yêu cầu duy trì hiệu lực: 5

Cục Sở hữu trí tuệ thông báo:

1. Yêu cầu duy trì hiệu lực Bằng độc quyền sáng chế nêu trên được chấp nhận.
2. Hiệu lực Bằng độc quyền sáng chế số 14335 được duy trì đến 21/07/2020.

Nơi nhận:

- Như trên;
- TT (để công bố);
- Lưu: VT, Hồ sơ.

CỤC TRƯỞNG



Đinh Hữu Phí

BỘ KHOA HỌC VÀ CÔNG NGHỆ
CỤC SỞ HỮU TRÍ TUỆ

CỘNG HÒA XÃ HỘI CHỦ NGHĨA VIỆT NAM
Độc lập - Tự do - Hạnh phúc

Số: 20479/TB-SHTT

Hà Nội, ngày 08 tháng 06 năm 2019

THÔNG BÁO
Ghi nhận yêu cầu duy trì hiệu lực Bằng độc quyền sáng chế

Kính gửi: Công ty TNHH một thành viên Sở hữu trí tuệ VCCI
(VCCI-IP CO.,LTD)
Tầng 8, Toà nhà VCCI, số 9 Đào Duy Anh, phường Phương mai,
quận Đống Đa, thành phố Hà Nội

Căn cứ kết quả thẩm định yêu cầu duy trì hiệu lực Bằng độc quyền sáng chế:

Số đơn: DT1-2019-04455

Ngày nộp: 20/06/2019

Chủ đơn: MANI INC. (JP)

Đại diện của Chủ đơn: VCCI-IP CO.,LTD

Bằng độc quyền sáng chế số: 7191

Năm yêu cầu duy trì hiệu lực: 12

Cục Sở hữu trí tuệ thông báo:

1. Yêu cầu duy trì hiệu lực Bằng độc quyền sáng chế nêu trên được chấp nhận.
2. Hiệu lực Bằng độc quyền sáng chế số 7191 được duy trì đến 21/07/2020.

Nơi nhận:

- Như trên;
- TT (để công bố);
- Lưu: VT, Hồ sơ.

CỤC TRƯỞNG



Đinh Hữu Phí

BỘ KHOA HỌC VÀ CÔNG NGHỆ
CỤC SỞ HỮU TRÍ TUỆ

CỘNG HOÀ XÃ HỘI CHỦ NGHĨA VIỆT NAM
Độc lập - Tự do - Hạnh phúc

Số: 20450 /TB-SHTT

Hà Nội, ngày 10 tháng 10 năm 2019

THÔNG BÁO
Ghi nhận yêu cầu duy trì hiệu lực Bằng độc quyền sáng chế

Kính gửi: Công ty TNHH một thành viên Sở hữu trí tuệ VCCI
(VCCI-IP CO.,LTD)
Tầng 8, Toà nhà VCCI, số 9 Đào Duy Anh, phường Phương mai,
quận Đống Đa, thành phố Hà Nội

Căn cứ kết quả thẩm định yêu cầu duy trì hiệu lực Bằng độc quyền sáng chế:

Số đơn: DT1-2019-04456

Ngày nộp: 20/06/2019

Chủ đơn: HONDA MOTOR CO., LTD. (JP)

Đại diện của Chủ đơn: VCCI-IP CO.,LTD

Bằng độc quyền sáng chế số: 6477

Năm yêu cầu duy trì hiệu lực: 13

Cục Sở hữu trí tuệ thông báo:

1. Yêu cầu duy trì hiệu lực Bằng độc quyền sáng chế nêu trên được chấp nhận.

2. Hiệu lực Bằng độc quyền sáng chế số 6477 được duy trì đến 30/07/2020.

Nơi nhận:

- Như trên;
- TT (để công bố);
- Lưu: VT, Hồ sơ.

CỤC TRƯỞNG



Đinh Hữu Phí

BỘ KHOA HỌC VÀ CÔNG NGHỆ
CỤC SỞ HỮU TRÍ TUỆ

CỘNG HOÀ XÃ HỘI CHỦ NGHĨA VIỆT NAM
Độc lập - Tự do - Hạnh phúc

Số: 20481 /TB-SHTT

Hà Nội, ngày 10 tháng 10 năm 2019

THÔNG BÁO
Ghi nhận yêu cầu duy trì hiệu lực Bằng độc quyền sáng chế

Kính gửi: Công ty TNHH một thành viên Sở hữu trí tuệ VCCI
(VCCI-IP CO.,LTD)
Tầng 8, Toà nhà VCCI, số 9 Đào Duy Anh, phường Phương mai,
quận Đống Đa, thành phố Hà Nội

Căn cứ kết quả thẩm định yêu cầu duy trì hiệu lực Bằng độc quyền sáng chế:

Số đơn: DT1-2019-04457

Ngày nộp: 20/06/2019

Chủ đơn: HONDA GIKEN KOGYO KABUSHIKI KAISHA (JP)

Đại diện của Chủ đơn: VCCI-IP CO.,LTD

Bằng độc quyền sáng chế số: 3519

Năm yêu cầu duy trì hiệu lực: 19

Cục Sở hữu trí tuệ thông báo:

1. Yêu cầu duy trì hiệu lực Bằng độc quyền sáng chế nêu trên được chấp nhận.
2. Hiệu lực Bằng độc quyền sáng chế số 3519 được duy trì đến 30/07/2020.

Nơi nhận:

- Như trên;
- TT (để công bố);
- Lưu: VT, Hồ sơ.

CỤC TRƯỞNG



Đình Hữu Phí

BỘ KHOA HỌC VÀ CÔNG NGHỆ
CỤC SỞ HỮU TRÍ TUỆ

CỘNG HOÀ XÃ HỘI CHỦ NGHĨA VIỆT NAM
Độc lập - Tự do - Hạnh phúc

Số: 20482/TB-SHTT

Hà Nội, ngày 10 tháng 10 năm 2019

THÔNG BÁO
Ghi nhận yêu cầu duy trì hiệu lực Bằng độc quyền sáng chế

Kính gửi: Công ty TNHH một thành viên Sở hữu trí tuệ VCCI
(VCCI-IP CO.,LTD)
Tầng 8, Toà nhà VCCI, số 9 Đào Duy Anh, phường Phương mai,
quận Đống Đa, thành phố Hà Nội

Căn cứ kết quả thẩm định yêu cầu duy trì hiệu lực Bằng độc quyền sáng chế:

Số đơn: DT1-2019-04458

Ngày nộp: 20/06/2019

Chủ đơn: COLUMBIA SPORTSWEAR NORTH AMERICA, INC. (US)

Đại diện của Chủ đơn: VCCI-IP CO.,LTD

Bằng độc quyền sáng chế số: 19704

Năm yêu cầu duy trì hiệu lực: 2

Cục Sở hữu trí tuệ thông báo:

1. Yêu cầu duy trì hiệu lực Bằng độc quyền sáng chế nêu trên được chấp nhận.

2. Hiệu lực Bằng độc quyền sáng chế số 19704 được duy trì đến 30/07/2020.

Nơi nhận:

- Như trên;
- TT (để công bố);
- Lưu: VT, Hồ sơ.

CỤC TRƯỞNG



Đinh Hữu Phí

BỘ KHOA HỌC VÀ CÔNG NGHỆ
CỤC SỞ HỮU TRÍ TUỆ

CỘNG HOÀ XÃ HỘI CHỦ NGHĨA VIỆT NAM
Độc lập - Tự do - Hạnh phúc

Số: 20983/TB-SHTT

Hà Nội, ngày 10 tháng 10 năm 2019

THÔNG BÁO
Ghi nhận yêu cầu duy trì hiệu lực Bằng độc quyền sáng chế

Kính gửi: Công ty TNHH một thành viên Sở hữu trí tuệ VCCI
(VCCI-IP CO.,LTD)
Tầng 8, Toà nhà VCCI, số 9 Đào Duy Anh, phường Phương mai,
quận Đống Đa, thành phố Hà Nội

Căn cứ kết quả thẩm định yêu cầu duy trì hiệu lực Bằng độc quyền sáng chế:

Số đơn: DT1-2019-04459

Ngày nộp: 20/06/2019

Chủ đơn: IPSEN PHARMA S.A.S. (FR)

Đại diện của Chủ đơn: VCCI-IP CO.,LTD

Bằng độc quyền sáng chế số: 15771

Năm yêu cầu duy trì hiệu lực: 4

Cục Sở hữu trí tuệ thông báo:

1. Yêu cầu duy trì hiệu lực Bằng độc quyền sáng chế nêu trên được chấp nhận.
2. Hiệu lực Bằng độc quyền sáng chế số 15771 được duy trì đến 01/08/2020.

Nơi nhận:

- Như trên;
- TT (để công bố);
- Lưu: VT, Hồ sơ.



Đinh Hữu Phí

BỘ KHOA HỌC VÀ CÔNG NGHỆ
CỤC SỞ HỮU TRÍ TUỆ

CỘNG HOÀ XÃ HỘI CHỦ NGHĨA VIỆT NAM
Độc lập - Tự do - Hạnh phúc

Số: 20484/TB-SHTT

Hà Nội, ngày 10 tháng 10 năm 2019

THÔNG BÁO
Ghi nhận yêu cầu duy trì hiệu lực Bằng độc quyền sáng chế

Kính gửi: Công ty TNHH một thành viên Sở hữu trí tuệ VCCI
(VCCI-IP CO.,LTD)
Tầng 8, Tòa nhà VCCI, số 9 Đào Duy Anh, phường Phương mai,
quận Đống Đa, thành phố Hà Nội

Căn cứ kết quả thẩm định yêu cầu duy trì hiệu lực Bằng độc quyền sáng chế:

Số đơn: DT1-2019-04460

Ngày nộp: 20/06/2019

Chủ đơn: O-PAC S.R.L. (IT)

Đại diện của Chủ đơn: VCCI-IP CO.,LTD

Bằng độc quyền sáng chế số: 9509

Năm yêu cầu duy trì hiệu lực: 9

Cục Sở hữu trí tuệ thông báo:

1. Yêu cầu duy trì hiệu lực Bằng độc quyền sáng chế nêu trên được chấp nhận.
2. Hiệu lực Bằng độc quyền sáng chế số 9509 được duy trì đến 02/08/2020.

Nơi nhận:

- Như trên;
- TT (để công bố);
- Lưu: VT, Hồ sơ.

CỤC TRƯỞNG



Đinh Hữu Phí

BỘ KHOA HỌC VÀ CÔNG NGHỆ
CỤC SỞ HỮU TRÍ TUỆ

CỘNG HOÀ XÃ HỘI CHỦ NGHĨA VIỆT NAM
Độc lập - Tự do - Hạnh phúc

Số: 20485/TB-SHTT

Hà Nội, ngày 10 tháng 10 năm 2019

THÔNG BÁO
Ghi nhận yêu cầu duy trì hiệu lực Bằng độc quyền sáng chế

Kính gửi: Công ty TNHH một thành viên Sở hữu trí tuệ VCCI
(VCCI-IP CO.,LTD)
Tầng 8, Toà nhà VCCI, số 9 Đào Duy Anh, phường Phương mai,
quận Đống Đa, thành phố Hà Nội

Căn cứ kết quả thẩm định yêu cầu duy trì hiệu lực Bằng độc quyền sáng chế:

Số đơn: DT1-2019-04461

Ngày nộp: 20/06/2019

Chủ đơn: INVISTA TECHNOLOGIES S.A R.L. (CH)

Đại diện của Chủ đơn: VCCI-IP CO.,LTD

Bằng độc quyền sáng chế số: 8652

Năm yêu cầu duy trì hiệu lực: 10

Cục Sở hữu trí tuệ thông báo:

1. Yêu cầu duy trì hiệu lực Bằng độc quyền sáng chế nêu trên được chấp nhận.

2. Hiệu lực Bằng độc quyền sáng chế số 8652 được duy trì đến 03/08/2020.

Nơi nhận:

- Như trên;
- TT (để công bố);
- Lưu: VT, Hồ sơ.

CỤC TRƯỞNG



Đinh Hữu Phí

BỘ KHOA HỌC VÀ CÔNG NGHỆ
CỤC SỞ HỮU TRÍ TUỆ

CỘNG HOÀ XÃ HỘI CHỦ NGHĨA VIỆT NAM
Độc lập - Tự do - Hạnh phúc

Số: 20487 /TB-SHTT

Hà Nội, ngày 10 tháng 10 năm 2019

THÔNG BÁO
Ghi nhận yêu cầu duy trì hiệu lực Bằng độc quyền sáng chế

Kính gửi: Công ty TNHH một thành viên Sở hữu trí tuệ VCCI
(VCCI-IP CO.,LTD)
Tầng 8, Toà nhà VCCI, số 9 Đào Duy Anh, phường Phương mai,
quận Đống Đa, thành phố Hà Nội

Căn cứ kết quả thẩm định yêu cầu duy trì hiệu lực Bằng độc quyền sáng chế:

Số đơn: DT1-2019-04462

Ngày nộp: 20/06/2019

Chủ đơn: HONDA MOTOR CO., LTD. (JP)

Đại diện của Chủ đơn: VCCI-IP CO.,LTD

Bằng độc quyền sáng chế số: 10521

Năm yêu cầu duy trì hiệu lực: 8

Cục Sở hữu trí tuệ thông báo:

1. Yêu cầu duy trì hiệu lực Bằng độc quyền sáng chế nêu trên được chấp nhận.

2. Hiệu lực Bằng độc quyền sáng chế số 10521 được duy trì đến 03/08/2020.

h

Nơi nhận:

- Như trên;
- TT (để công bố);
- Lưu: VT, Hồ sơ.

CỤC TRƯỞNG



Đình Hữu Phí

BỘ KHOA HỌC VÀ CÔNG NGHỆ
CỤC SỞ HỮU TRÍ TUỆ

CỘNG HOÀ XÃ HỘI CHỦ NGHĨA VIỆT NAM
Độc lập - Tự do - Hạnh phúc

Số: 20487/TB-SHTT

Hà Nội, ngày 10 tháng 10 năm 2019

THÔNG BÁO

Ghi nhận yêu cầu duy trì hiệu lực Bằng độc quyền sáng chế

Kính gửi: Công ty TNHH một thành viên Sở hữu trí tuệ VCCI
(VCCI-IP CO.,LTD)
Tầng 8, Toà nhà VCCI, số 9 Đào Duy Anh, phường Phương mai,
quận Đống Đa, thành phố Hà Nội

Căn cứ kết quả thẩm định yêu cầu duy trì hiệu lực Bằng độc quyền sáng chế:

Số đơn: DT1-2019-04463

Ngày nộp: 20/06/2019

Chủ đơn: ASTRAZENECA AB (SE)

Đại diện của Chủ đơn: VCCI-IP CO.,LTD

Bằng độc quyền sáng chế số: 3864

Năm yêu cầu duy trì hiệu lực: 20

Cục Sở hữu trí tuệ thông báo:

1. Yêu cầu duy trì hiệu lực Bằng độc quyền sáng chế nêu trên được chấp nhận.
2. Hiệu lực Bằng độc quyền sáng chế số 3864 được duy trì đến 04/08/2020.

Nơi nhận:

- Như trên;
- TT (để công bố);
- Lưu: VT, Hồ sơ.

CỤC TRƯỞNG



Đinh Hữu Phú

BỘ KHOA HỌC VÀ CÔNG NGHỆ
CỤC SỞ HỮU TRÍ TUỆ

CỘNG HÒA XÃ HỘI CHỦ NGHĨA VIỆT NAM
Độc lập - Tự do - Hạnh phúc

Số: 20488/TB-SHTT

Hà Nội, ngày 10 tháng 11 năm 2019

THÔNG BÁO
Ghi nhận yêu cầu duy trì hiệu lực Bằng độc quyền sáng chế

Kính gửi: Công ty TNHH một thành viên Sở hữu trí tuệ VCCI
(VCCI-IP CO.,LTD)
Tầng 8, Toà nhà VCCI, số 9 Đào Duy Anh, phường Phương mai,
quận Đống Đa, thành phố Hà Nội

Căn cứ kết quả thẩm định yêu cầu duy trì hiệu lực Bằng độc quyền sáng chế:

Số đơn: DT1-2019-04464

Ngày nộp: 20/06/2019

Chủ đơn: HONDA MOTOR CO., LTD. (JP)

Đại diện của Chủ đơn: VCCI-IP CO.,LTD

Bằng độc quyền sáng chế số: 13020

Năm yêu cầu duy trì hiệu lực: 6

Cục Sở hữu trí tuệ thông báo:

1. Yêu cầu duy trì hiệu lực Bằng độc quyền sáng chế nêu trên được chấp nhận.
2. Hiệu lực Bằng độc quyền sáng chế số 13020 được duy trì đến 05/08/2020.

Nơi nhận:

- Như trên;
- TT (để công bố);
- Lưu: VT, Hồ sơ.

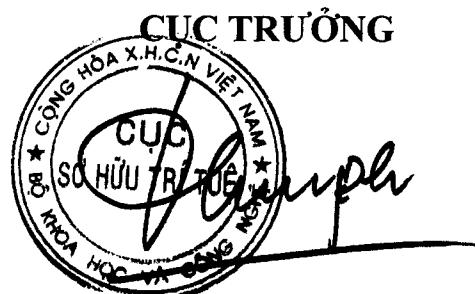

Đinh Hữu Phí

BỘ KHOA HỌC VÀ CÔNG NGHỆ
CỤC SỞ HỮU TRÍ TUỆ

CỘNG HOÀ XÃ HỘI CHỦ NGHĨA VIỆT NAM
Độc lập - Tự do - Hạnh phúc

Số: 20489 /TB-SHTT

Hà Nội, ngày 10 tháng 10 năm 2019

THÔNG BÁO
Ghi nhận yêu cầu duy trì hiệu lực Bằng độc quyền sáng chế

Kính gửi: Công ty TNHH một thành viên Sở hữu trí tuệ VCCI
(VCCI-IP CO.,LTD)
Tầng 8, Toà nhà VCCI, số 9 Đào Duy Anh, phường Phương mai,
quận Đống Đa, thành phố Hà Nội

Căn cứ kết quả thẩm định yêu cầu duy trì hiệu lực Bằng độc quyền sáng chế:

Số đơn: DT1-2019-04465

Ngày nộp: 20/06/2019

Chủ đơn: HONDA MOTOR CO., LTD. (JP)

Đại diện của Chủ đơn: VCCI-IP CO.,LTD

Bằng độc quyền sáng chế số: 11627

Năm yêu cầu duy trì hiệu lực: 7

Cục Sở hữu trí tuệ thông báo:

1. Yêu cầu duy trì hiệu lực Bằng độc quyền sáng chế nêu trên được chấp nhận.
2. Hiệu lực Bằng độc quyền sáng chế số 11627 được duy trì đến 05/08/2020.

Nơi nhận:

- Như trên;
- TT (để công bố);
- Lưu: VT, Hồ sơ.

CỤC TRƯỞNG



Đinh Hữu Phí

BỘ KHOA HỌC VÀ CÔNG NGHỆ
CỤC SỞ HỮU TRÍ TUỆ

CỘNG HOÀ XÃ HỘI CHỦ NGHĨA VIỆT NAM
Độc lập - Tự do - Hạnh phúc

Số: 20490/TB-SHTT

Hà Nội, ngày 10 tháng 10 năm 2019

THÔNG BÁO
Ghi nhận yêu cầu duy trì hiệu lực Bằng độc quyền sáng chế

Kính gửi: Công ty TNHH một thành viên Sở hữu trí tuệ VCCI
(VCCI-IP CO.,LTD)
Tầng 8, Toà nhà VCCI, số 9 Đào Duy Anh, phường Phương mai,
quận Đống Đa, thành phố Hà Nội

Căn cứ kết quả thẩm định yêu cầu duy trì hiệu lực Bằng độc quyền sáng chế:

Số đơn: DT1-2019-04466

Ngày nộp: 20/06/2019

Chủ đơn: M&K HOLDINGS INC. (KR)

Đại diện của Chủ đơn: VCCI-IP CO.,LTD

Bằng độc quyền sáng chế số: 17323

Năm yêu cầu duy trì hiệu lực: 3

Cục Sở hữu trí tuệ thông báo:

1. Yêu cầu duy trì hiệu lực Bằng độc quyền sáng chế nêu trên được chấp nhận.

2. Hiệu lực Bằng độc quyền sáng chế số 17323 được duy trì đến 08/08/2020.

Nơi nhận:

- Như trên;
- TT (để công bố);
- Lưu: VT, Hồ sơ.

CỤC TRƯỞNG



Đinh Hữu Phí

BỘ KHOA HỌC VÀ CÔNG NGHỆ
CỤC SỞ HỮU TRÍ TUỆ

CỘNG HÒA XÃ HỘI CHỦ NGHĨA VIỆT NAM
Độc lập - Tự do - Hạnh phúc

Số: 20491/TB-SHTT

Hà Nội, ngày 10 tháng 10 năm 2019

THÔNG BÁO

Ghi nhận yêu cầu duy trì hiệu lực Bằng độc quyền sáng chế

Kính gửi: Công ty TNHH một thành viên Sở hữu trí tuệ VCCI
(VCCI-IP CO.,LTD)
Tầng 8, Toà nhà VCCI, số 9 Đào Duy Anh, phường Phương mai,
quận Đống Đa, thành phố Hà Nội

Căn cứ kết quả thẩm định yêu cầu duy trì hiệu lực Bằng độc quyền sáng chế:

Số đơn: DT1-2019-04467

Ngày nộp: 20/06/2019

Chủ đơn: M&K HOLDINGS INC. (KR)

Đại diện của Chủ đơn: VCCI-IP CO.,LTD

Bằng độc quyền sáng chế số: 17322

Năm yêu cầu duy trì hiệu lực: 3

Cục Sở hữu trí tuệ thông báo:

1. Yêu cầu duy trì hiệu lực Bằng độc quyền sáng chế nêu trên được chấp nhận.

2. Hiệu lực Bằng độc quyền sáng chế số 17322 được duy trì đến 08/08/2020.

Nơi nhận:

- Như trên;
- TT (để công bố);
- Lưu: VT, Hồ sơ.

CỤC TRƯỞNG



Đinh Hữu Phí

BỘ KHOA HỌC VÀ CÔNG NGHỆ
CỤC SỞ HỮU TRÍ TUỆ

CỘNG HOÀ XÃ HỘI CHỦ NGHĨA VIỆT NAM
Độc lập - Tự do - Hạnh phúc

Số: 20492/TB-SHTT

Hà Nội, ngày 10 tháng 10 năm 2019

THÔNG BÁO
Ghi nhận yêu cầu duy trì hiệu lực Bằng độc quyền sáng chế

Kính gửi: Công ty TNHH một thành viên Sở hữu trí tuệ VCCI
(VCCI-IP CO.,LTD)

Tầng 8, Toà nhà VCCI, số 9 Đào Duy Anh, phường Phương mai,
quận Đống Đa, thành phố Hà Nội

Căn cứ kết quả thẩm định yêu cầu duy trì hiệu lực Bằng độc quyền sáng chế:

Số đơn: DT1-2019-04468

Ngày nộp: 20/06/2019

Chủ đơn: M&K HOLDINGS INC. (KR)

Đại diện của Chủ đơn: VCCI-IP CO.,LTD

Bằng độc quyền sáng chế số: 17321

Năm yêu cầu duy trì hiệu lực: 3

Cục Sở hữu trí tuệ thông báo:

1. Yêu cầu duy trì hiệu lực Bằng độc quyền sáng chế nêu trên được chấp nhận.
2. Hiệu lực Bằng độc quyền sáng chế số 17321 được duy trì đến 08/08/2020.

Nơi nhận:

- Như trên;
- TT (để công bố);
- Lưu: VT, Hồ sơ.

CỤC TRƯỞNG



Đinh Hữu Phí

BỘ KHOA HỌC VÀ CÔNG NGHỆ
CỤC SỞ HỮU TRÍ TUỆ

CỘNG HOÀ XÃ HỘI CHỦ NGHĨA VIỆT NAM
Độc lập - Tự do - Hạnh phúc

Số: 10493/TB-SHTT

Hà Nội, ngày 10 tháng 10 năm 2019

THÔNG BÁO
Ghi nhận yêu cầu duy trì hiệu lực Bằng độc quyền sáng chế

Kính gửi: Công ty TNHH một thành viên Sở hữu trí tuệ VCCI
(VCCI-IP CO.,LTD)
Tầng 8, Toà nhà VCCI, số 9 Đào Duy Anh, phường Phương mai,
quận Đống Đa, thành phố Hà Nội

Căn cứ kết quả thẩm định yêu cầu duy trì hiệu lực Bằng độc quyền sáng chế:

Số đơn: DT1-2019-04470

Ngày nộp: 20/06/2019

Chủ đơn: HONDA MOTOR CO., LTD. (JP)

Đại diện của Chủ đơn: VCCI-IP CO.,LTD

Bằng độc quyền sáng chế số: 15795

Năm yêu cầu duy trì hiệu lực: 4

Cục Sở hữu trí tuệ thông báo:

1. Yêu cầu duy trì hiệu lực Bằng độc quyền sáng chế nêu trên được chấp nhận.

2. Hiệu lực Bằng độc quyền sáng chế số 15795 được duy trì đến 08/08/2020.

Nơi nhận:

- Như trên;
- TT (để công bố);
- Lưu: VT, Hồ sơ.

CỤC TRƯỞNG



Đinh Hữu Phú

BỘ KHOA HỌC VÀ CÔNG NGHỆ
CỤC SỞ HỮU TRÍ TUỆ

CỘNG HOÀ XÃ HỘI CHỦ NGHĨA VIỆT NAM
Độc lập - Tự do - Hạnh phúc

Số: 20494/TB-SHTT

Hà Nội, ngày 16 tháng 6 năm 2019

THÔNG BÁO
Ghi nhận yêu cầu duy trì hiệu lực Bằng độc quyền sáng chế

Kính gửi: Công ty TNHH một thành viên Sở hữu trí tuệ VCCI
(VCCI-IP CO.,LTD)

Tầng 8, Toà nhà VCCI, số 9 Đào Duy Anh, phường Phương mai,
quận Đống Đa, thành phố Hà Nội

Căn cứ kết quả thẩm định yêu cầu duy trì hiệu lực Bằng độc quyền sáng chế:

Số đơn: DT1-2019-04471

Ngày nộp: 20/06/2019

Chủ đơn: KURARAY CO., LTD. (JP)

Đại diện của Chủ đơn: VCCI-IP CO.,LTD

Bằng độc quyền sáng chế số: 10541

Năm yêu cầu duy trì hiệu lực: 8

Cục Sở hữu trí tuệ thông báo:

1. Yêu cầu duy trì hiệu lực Bằng độc quyền sáng chế nêu trên được chấp nhận.

2. Hiệu lực Bằng độc quyền sáng chế số 10541 được duy trì đến 09/08/2020.

Nơi nhận:

- Như trên;
- TT (để công bố);
- Lưu: VT, Hồ sơ.

CỤC TRƯỞNG



Đình Hữu Phí

BỘ KHOA HỌC VÀ CÔNG NGHỆ
CỤC SỞ HỮU TRÍ TUỆ

CỘNG HOÀ XÃ HỘI CHỦ NGHĨA VIỆT NAM
Độc lập - Tự do - Hạnh phúc

Số: 20495/TB-SHTT

Hà Nội, ngày 10 tháng 10 năm 2019

THÔNG BÁO
Ghi nhận yêu cầu duy trì hiệu lực Bằng độc quyền sáng chế

Kính gửi: Công ty TNHH một thành viên Sở hữu trí tuệ VCCI
(VCCI-IP CO.,LTD)
Tầng 8, Toà nhà VCCI, số 9 Đào Duy Anh, phường Phương mai,
quận Đống Đa, thành phố Hà Nội

Căn cứ kết quả thẩm định yêu cầu duy trì hiệu lực Bằng độc quyền sáng chế:

Số đơn: DT1-2019-04472

Ngày nộp: 20/06/2019

Chủ đơn: SUMITOMO CHEMICAL COMPANY, LIMITED (JP)

Đại diện của Chủ đơn: VCCI-IP CO.,LTD

Bằng độc quyền sáng chế số: 10544

Năm yêu cầu duy trì hiệu lực: 8

Cục Sở hữu trí tuệ thông báo:

1. Yêu cầu duy trì hiệu lực Bằng độc quyền sáng chế nêu trên được chấp nhận.

2. Hiệu lực Bằng độc quyền sáng chế số 10544 được duy trì đến 09/08/2020.

Nơi nhận:

- Như trên;
- TT (để công bố);
- Lưu: VT, Hồ sơ.

CỤC TRƯỞNG

Đình Hữu Phí

BỘ KHOA HỌC VÀ CÔNG NGHỆ
CỤC SỞ HỮU TRÍ TUỆ

CỘNG HOÀ XÃ HỘI CHỦ NGHĨA VIỆT NAM
Độc lập - Tự do - Hạnh phúc

Số: 20496/TB-SHTT

Hà Nội, ngày 10 tháng 06 năm 2019

THÔNG BÁO
Ghi nhận yêu cầu duy trì hiệu lực Bằng độc quyền sáng chế

Kính gửi: Công ty TNHH một thành viên Sở hữu trí tuệ VCCI
(VCCI-IP CO.,LTD)
Tầng 8, Toà nhà VCCI, số 9 Đào Duy Anh, phường Phương mai,
quận Đống Đa, thành phố Hà Nội

Căn cứ kết quả thẩm định yêu cầu duy trì hiệu lực Bằng độc quyền sáng chế:

Số đơn: DT1-2019-04473

Ngày nộp: 20/06/2019

Chủ đơn: SANOFI-SYNTHELABO OTC SPA (IT)

Đại diện của Chủ đơn: VCCI-IP CO.,LTD

Bằng độc quyền sáng chế số: 11659

Năm yêu cầu duy trì hiệu lực: 7

Cục Sở hữu trí tuệ thông báo:

1. Yêu cầu duy trì hiệu lực Bằng độc quyền sáng chế nêu trên được chấp nhận.

2. Hiệu lực Bằng độc quyền sáng chế số 11659 được duy trì đến 09/08/2020.

Nơi nhận:

- Như trên;
- TT (để công bố);
- Lưu: VT, Hồ sơ.

CỤC TRƯỞNG



Đinh Hữu Phí

BỘ KHOA HỌC VÀ CÔNG NGHỆ
CỤC SỞ HỮU TRÍ TUỆ

CỘNG HÒA XÃ HỘI CHỦ NGHĨA VIỆT NAM
Độc lập - Tự do - Hạnh phúc

Số: 20497/TB-SHTT

Hà Nội, ngày 10 tháng 10 năm 2019

THÔNG BÁO
Ghi nhận yêu cầu duy trì hiệu lực Bằng độc quyền sáng chế

Kính gửi: Công ty TNHH một thành viên Sở hữu trí tuệ VCCI
(VCCI-IP CO.,LTD)
Tầng 8, Toà nhà VCCI, số 9 Đào Duy Anh, phường Phương mai,
quận Đống Đa, thành phố Hà Nội

Căn cứ kết quả thẩm định yêu cầu duy trì hiệu lực Bằng độc quyền sáng chế:

Số đơn: DT1-2019-04474

Ngày nộp: 20/06/2019

Chủ đơn: BOEHRINGER INGELHEIM INTERNATIONAL GMBH (DE)

Đại diện của Chủ đơn: VCCI-IP CO.,LTD

Bằng độc quyền sáng chế số: 4490

Năm yêu cầu duy trì hiệu lực: 16

Cục Sở hữu trí tuệ thông báo:

1. Yêu cầu duy trì hiệu lực Bằng độc quyền sáng chế nêu trên được chấp nhận.
2. Hiệu lực Bằng độc quyền sáng chế số 4490 được duy trì đến 09/08/2020. *ke*

Nơi nhận:

- Như trên;
- TT (để công bố);
- Lưu: VT, Hồ sơ.

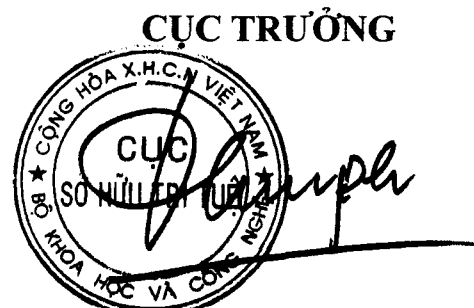

Đinh Hữu Phí

BỘ KHOA HỌC VÀ CÔNG NGHỆ
CỤC SỞ HỮU TRÍ TUỆ

CỘNG HOÀ XÃ HỘI CHỦ NGHĨA VIỆT NAM
Độc lập - Tự do - Hạnh phúc

Số: 10498 /TB-SHTT

Hà Nội, ngày 10 tháng 10 năm 2019

THÔNG BÁO
Ghi nhận yêu cầu duy trì hiệu lực Bằng độc quyền sáng chế

Kính gửi: Công ty TNHH một thành viên Sở hữu trí tuệ VCCI
(VCCI-IP CO.,LTD)
Tầng 8, Toà nhà VCCI, số 9 Đào Duy Anh, phường Phương mai,
quận Đống Đa, thành phố Hà Nội

Căn cứ kết quả thẩm định yêu cầu duy trì hiệu lực Bằng độc quyền sáng chế:

Số đơn: DT1-2019-04475

Ngày nộp: 20/06/2019

Chủ đơn: TAKEDA PHARMACEUTICAL COMPANY LIMITED (JP)

Đại diện của Chủ đơn: VCCI-IP CO.,LTD

Bằng độc quyền sáng chế số: 9519

Năm yêu cầu duy trì hiệu lực: 9

Cục Sở hữu trí tuệ thông báo:

1. Yêu cầu duy trì hiệu lực Bằng độc quyền sáng chế nêu trên được chấp nhận.

2. Hiệu lực Bằng độc quyền sáng chế số 9519 được duy trì đến 09/08/2020. *ke*

Nơi nhận:

- Như trên;
- TT (để công bố);
- Lưu: VT, Hồ sơ.

CỤC TRƯỞNG



Đinh Hữu Phí

BỘ KHOA HỌC VÀ CÔNG NGHỆ
CỤC SỞ HỮU TRÍ TUỆ

CỘNG HÒA XÃ HỘI CHỦ NGHĨA VIỆT NAM
Độc lập - Tự do - Hạnh phúc

Số: 10999 /TB-SHTT

Hà Nội, ngày 10 tháng 10 năm 2019

THÔNG BÁO
Ghi nhận yêu cầu duy trì hiệu lực Bằng độc quyền sáng chế

Kính gửi: Công ty TNHH một thành viên Sở hữu trí tuệ VCCI
(VCCI-IP CO.,LTD)
Tầng 8, Toà nhà VCCI, số 9 Đào Duy Anh, phường Phương mai,
quận Đống Đa, thành phố Hà Nội

Căn cứ kết quả thẩm định yêu cầu duy trì hiệu lực Bằng độc quyền sáng chế:

Số đơn: DT1-2019-04476

Ngày nộp: 20/06/2019

Chủ đơn: HONDA MOTOR CO., LTD. (JP)

Đại diện của Chủ đơn: VCCI-IP CO.,LTD

Bằng độc quyền sáng chế số: 9532

Năm yêu cầu duy trì hiệu lực: 9

Cục Sở hữu trí tuệ thông báo:

1. Yêu cầu duy trì hiệu lực Bằng độc quyền sáng chế nêu trên được chấp nhận.

2. Hiệu lực Bằng độc quyền sáng chế số 9532 được duy trì đến 09/08/2020.

Nơi nhận:

- Như trên;
- TT (để công bố);
- Lưu: VT, Hồ sơ.

CỤC TRƯỞNG



Đinh Hữu Phú

BỘ KHOA HỌC VÀ CÔNG NGHỆ
CỤC SỞ HỮU TRÍ TUỆ

CỘNG HOÀ XÃ HỘI CHỦ NGHĨA VIỆT NAM
Độc lập - Tự do - Hạnh phúc

Số: 20500/TB-SHTT

Hà Nội, ngày 10 tháng 10 năm 2019

THÔNG BÁO
Ghi nhận yêu cầu duy trì hiệu lực Bằng độc quyền sáng chế

Kính gửi: Công ty TNHH một thành viên Sở hữu trí tuệ VCCI
(VCCI-IP CO.,LTD)
Tầng 8, Toà nhà VCCI, số 9 Đào Duy Anh, phường Phương mai,
quận Đống Đa, thành phố Hà Nội

Căn cứ kết quả thẩm định yêu cầu duy trì hiệu lực Bằng độc quyền sáng chế:

Số đơn: DT1-2019-04477

Ngày nộp: 20/06/2019

Chủ đơn: Dow Silicones UK Ltd. (GB)

Đại diện của Chủ đơn: VCCI-IP CO.,LTD

Bằng độc quyền sáng chế số: 10534

Năm yêu cầu duy trì hiệu lực: 8

Cục Sở hữu trí tuệ thông báo:

1. Yêu cầu duy trì hiệu lực Bằng độc quyền sáng chế nêu trên được chấp nhận.

2. Hiệu lực Bằng độc quyền sáng chế số 10534 được duy trì đến 09/08/2020.

Nơi nhận:

- Như trên;
- TT (để công bố);
- Lưu: VT, Hồ sơ.

CỤC TRƯỞNG



Đinh Hữu Phí

BỘ KHOA HỌC VÀ CÔNG NGHỆ
CỤC SỞ HỮU TRÍ TUỆ

CỘNG HOÀ XÃ HỘI CHỦ NGHĨA VIỆT NAM
Độc lập - Tự do - Hạnh phúc

Số: 10501 /TB-SHTT

Hà Nội, ngày 10 tháng 10 năm 2019

THÔNG BÁO
Ghi nhận yêu cầu duy trì hiệu lực Bằng độc quyền sáng chế

Kính gửi: Công ty TNHH một thành viên Sở hữu trí tuệ VCCI
(VCCI-IP CO.,LTD)
Tầng 8, Toà nhà VCCI, số 9 Đào Duy Anh, phường Phương mai,
quận Đống Đa, thành phố Hà Nội

Căn cứ kết quả thẩm định yêu cầu duy trì hiệu lực Bằng độc quyền sáng chế:

Số đơn: DT1-2019-04478

Ngày nộp: 20/06/2019

Chủ đơn: APPLE INC. (US)

Đại diện của Chủ đơn: VCCI-IP CO.,LTD

Bằng độc quyền sáng chế số: 14409

Năm yêu cầu duy trì hiệu lực: 5

Cục Sở hữu trí tuệ thông báo:

1. Yêu cầu duy trì hiệu lực Bằng độc quyền sáng chế nêu trên được chấp nhận.

2. Hiệu lực Bằng độc quyền sáng chế số 14409 được duy trì đến 10/08/2020.

Nơi nhận:

- Như trên;
- TT (để công bố);
- Lưu: VT, Hồ sơ.

CỤC TRƯỞNG



Đinh Hữu Phí

BỘ KHOA HỌC VÀ CÔNG NGHỆ
CỤC SỞ HỮU TRÍ TUỆ

CỘNG HOÀ XÃ HỘI CHỦ NGHĨA VIỆT NAM
Độc lập - Tự do - Hạnh phúc

Số: 20502/TB-SHTT

Hà Nội, ngày 10 tháng 10 năm 2019

THÔNG BÁO
Ghi nhận yêu cầu duy trì hiệu lực Bằng độc quyền sáng chế

Kính gửi: Công ty TNHH một thành viên Sở hữu trí tuệ VCCI
(VCCI-IP CO.,LTD)
Tầng 8, Toà nhà VCCI, số 9 Đào Duy Anh, phường Phương mai,
quận Đống Đa, thành phố Hà Nội

Căn cứ kết quả thẩm định yêu cầu duy trì hiệu lực Bằng độc quyền sáng chế:

Số đơn: DT1-2019-04479

Ngày nộp: 20/06/2019

Chủ đơn: TAKEDA AS (NO)

Đại diện của Chủ đơn: VCCI-IP CO.,LTD

Bằng độc quyền sáng chế số: 6517

Năm yêu cầu duy trì hiệu lực: 13

Cục Sở hữu trí tuệ thông báo:

1. Yêu cầu duy trì hiệu lực Bằng độc quyền sáng chế nêu trên được chấp nhận.
2. Hiệu lực Bằng độc quyền sáng chế số 6517 được duy trì đến 13/08/2020. *ke*

Nơi nhận:

- Như trên;
- TT (để công bố);
- Lưu: VT, Hồ sơ.

CỤC TRƯỞNG



Đinh Hữu Phí

BỘ KHOA HỌC VÀ CÔNG NGHỆ
CỤC SỞ HỮU TRÍ TUỆ

CỘNG HOÀ XÃ HỘI CHỦ NGHĨA VIỆT NAM
Độc lập - Tự do - Hạnh phúc

Số: 10505/TB-SHTT

Hà Nội, ngày 10 tháng 10 năm 2019

THÔNG BÁO
Ghi nhận yêu cầu duy trì hiệu lực Bằng độc quyền sáng chế

Kính gửi: Công ty TNHH một thành viên Sở hữu trí tuệ VCCI
(VCCI-IP CO.,LTD)
Tầng 8, Toà nhà VCCI, số 9 Đào Duy Anh, phường Phương mai,
quận Đống Đa, thành phố Hà Nội

Căn cứ kết quả thẩm định yêu cầu duy trì hiệu lực Bằng độc quyền sáng chế:

Số đơn: DT1-2019-04480

Ngày nộp: 20/06/2019

Chủ đơn: ZIPPO MANUFACTURING COMPANY (US)

Đại diện của Chủ đơn: VCCI-IP CO.,LTD

Bằng độc quyền sáng chế số: 6507

Năm yêu cầu duy trì hiệu lực: 13

Cục Sở hữu trí tuệ thông báo:

1. Yêu cầu duy trì hiệu lực Bằng độc quyền sáng chế nêu trên được chấp nhận.
2. Hiệu lực Bằng độc quyền sáng chế số 6507 được duy trì đến 13/08/2020. *ke*

Nơi nhận:

- Như trên;
- TT (để công bố);
- Lưu: VT, Hồ sơ.



Đình Hữu Phí

BỘ KHOA HỌC VÀ CÔNG NGHỆ
CỤC SỞ HỮU TRÍ TUỆ

CỘNG HOÀ XÃ HỘI CHỦ NGHĨA VIỆT NAM
Độc lập - Tự do - Hạnh phúc

Số: 10504/TB-SHTT

Hà Nội, ngày 10 tháng 10 năm 2019

THÔNG BÁO
Ghi nhận yêu cầu duy trì hiệu lực Bằng độc quyền sáng chế

Kính gửi: Công ty TNHH một thành viên Sở hữu trí tuệ VCCI
(VCCI-IP CO.,LTD)
Tầng 8, Toà nhà VCCI, số 9 Đào Duy Anh, phường Phương mai,
quận Đống Đa, thành phố Hà Nội

Căn cứ kết quả thẩm định yêu cầu duy trì hiệu lực Bằng độc quyền sáng chế:

Số đơn: DT1-2019-04481

Ngày nộp: 20/06/2019

Chủ đơn: HONDA MOTOR CO., LTD. (JP)

Đại diện của Chủ đơn: VCCI-IP CO.,LTD

Bằng độc quyền sáng chế số: 19794

Năm yêu cầu duy trì hiệu lực: 2

Cục Sở hữu trí tuệ thông báo:

1. Yêu cầu duy trì hiệu lực Bằng độc quyền sáng chế nêu trên được chấp nhận.

2. Hiệu lực Bằng độc quyền sáng chế số 19794 được duy trì đến 13/08/2020.

HE

Nơi nhận:

- Như trên;
- TT (để công bố);
- Lưu: VT, Hồ sơ.

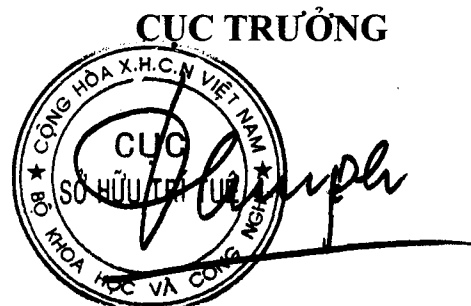

Đình Hữu Phí

BỘ KHOA HỌC VÀ CÔNG NGHỆ
CỤC SỞ HỮU TRÍ TUỆ

CỘNG HOÀ XÃ HỘI CHỦ NGHĨA VIỆT NAM
Độc lập - Tự do - Hạnh phúc

Số: 20505/TB-SHTT

Hà Nội, ngày 10 tháng 10 năm 2019

THÔNG BÁO
Ghi nhận yêu cầu duy trì hiệu lực Bằng độc quyền sáng chế

Kính gửi: Công ty TNHH một thành viên Sở hữu trí tuệ VCCI
(VCCI-IP CO.,LTD)
Tầng 8, Toà nhà VCCI, số 9 Đào Duy Anh, phường Phương mai,
quận Đống Đa, thành phố Hà Nội

Căn cứ kết quả thẩm định yêu cầu duy trì hiệu lực Bằng độc quyền sáng chế:

Số đơn: DT1-2019-04482

Ngày nộp: 20/06/2019

Chủ đơn: MJN U.S. HOLDINGS LLC (US)

Đại diện của Chủ đơn: VCCI-IP CO.,LTD

Bằng độc quyền sáng chế số: 19811

Năm yêu cầu duy trì hiệu lực: 2

Cục Sở hữu trí tuệ thông báo:

1. Yêu cầu duy trì hiệu lực Bằng độc quyền sáng chế nêu trên được chấp nhận.

2. Hiệu lực Bằng độc quyền sáng chế số 19811 được duy trì đến 14/08/2020.

tc

Nơi nhận:

- Như trên;
- TT (để công bố);
- Lưu: VT, Hồ sơ.

CỤC TRƯỞNG

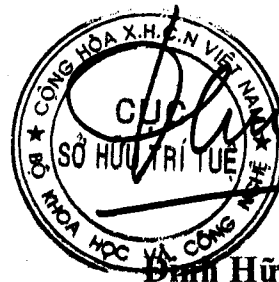

Đinh Hữu Phú

BỘ KHOA HỌC VÀ CÔNG NGHỆ
CỤC SỞ HỮU TRÍ TUỆ

CỘNG HOÀ XÃ HỘI CHỦ NGHĨA VIỆT NAM
Độc lập - Tự do - Hạnh phúc

Số: 20506 /TB-SHTT

Hà Nội, ngày 10 tháng 10 năm 2019

THÔNG BÁO

Ghi nhận yêu cầu duy trì hiệu lực Bằng độc quyền sáng chế

Kính gửi: Công ty TNHH một thành viên Sở hữu trí tuệ VCCI
(VCCI-IP CO.,LTD)
Tầng 8, Toà nhà VCCI, số 9 Đào Duy Anh, phường Phương mai,
quận Đống Đa, thành phố Hà Nội

Căn cứ kết quả thẩm định yêu cầu duy trì hiệu lực Bằng độc quyền sáng chế:

Số đơn: DT1-2019-04483

Ngày nộp: 20/06/2019

Chủ đơn: MEGASONIC SWEEPING, INC. (US)

Đại diện của Chủ đơn: VCCI-IP CO.,LTD

Bằng độc quyền sáng chế số: 15846

Năm yêu cầu duy trì hiệu lực: 4

Cục Sở hữu trí tuệ thông báo:

1. Yêu cầu duy trì hiệu lực Bằng độc quyền sáng chế nêu trên được chấp nhận.

2. Hiệu lực Bằng độc quyền sáng chế số 15846 được duy trì đến 15/08/2020.

Nơi nhận:

- Như trên;
- TT (để công bố);
- Lưu: VT, Hồ sơ.

CỤC TRƯỞNG



Đinh Hữu Phí

BỘ KHOA HỌC VÀ CÔNG NGHỆ
CỤC SỞ HỮU TRÍ TUỆ

CỘNG HOÀ XÃ HỘI CHỦ NGHĨA VIỆT NAM
Độc lập - Tự do - Hạnh phúc

Số: 10507/TB-SHTT

Hà Nội, ngày 10 tháng 10 năm 2019

THÔNG BÁO
Ghi nhận yêu cầu duy trì hiệu lực Bằng độc quyền sáng chế

Kính gửi: Công ty TNHH một thành viên Sở hữu trí tuệ VCCI
(VCCI-IP CO.,LTD)
Tầng 8, Toà nhà VCCI, số 9 Đào Duy Anh, phường Phương mai,
quận Đống Đa, thành phố Hà Nội

Căn cứ kết quả thẩm định yêu cầu duy trì hiệu lực Bằng độc quyền sáng chế:

Số đơn: DT1-2019-04484

Ngày nộp: 20/06/2019

Chủ đơn: NIKE INNOVATE C.V. (US)

Đại diện của Chủ đơn: VCCI-IP CO.,LTD

Bằng độc quyền sáng chế số: 17353

Năm yêu cầu duy trì hiệu lực: 3

Cục Sở hữu trí tuệ thông báo:

1. Yêu cầu duy trì hiệu lực Bằng độc quyền sáng chế nêu trên được chấp nhận.

2. Hiệu lực Bằng độc quyền sáng chế số 17353 được duy trì đến 15/08/2020.

Nơi nhận:

- Như trên;
- TT (để công bố);
- Lưu: VT, Hồ sơ.

CỤC TRƯỞNG



Đinh Hữu Phí

BỘ KHOA HỌC VÀ CÔNG NGHỆ
CỤC SỞ HỮU TRÍ TUỆ

CỘNG HOÀ XÃ HỘI CHỦ NGHĨA VIỆT NAM
Độc lập - Tự do - Hạnh phúc

Số: 10578 /TB-SHTT

Hà Nội, ngày 10 tháng 10 năm 2019

THÔNG BÁO
Ghi nhận yêu cầu duy trì hiệu lực Bằng độc quyền sáng chế

Kính gửi: Công ty TNHH một thành viên Sở hữu trí tuệ VCCI
(VCCI-IP CO.,LTD)
Tầng 8, Toà nhà VCCI, số 9 Đào Duy Anh, phường Phương mai,
quận Đống Đa, thành phố Hà Nội

Căn cứ kết quả thẩm định yêu cầu duy trì hiệu lực Bằng độc quyền sáng chế:

Số đơn: DT1-2019-04485

Ngày nộp: 20/06/2019

Chủ đơn: NIKE Innovate C.V. (US)

Đại diện của Chủ đơn: VCCI-IP CO.,LTD

Bằng độc quyền sáng chế số: 17331

Năm yêu cầu duy trì hiệu lực: 3

Cục Sở hữu trí tuệ thông báo:

1. Yêu cầu duy trì hiệu lực Bằng độc quyền sáng chế nêu trên được chấp nhận.

2. Hiệu lực Bằng độc quyền sáng chế số 17331 được duy trì đến 15/08/2020.

Nơi nhận:

- Như trên;
- TT (để công bố);
- Lưu: VT, Hồ sơ.

CỤC TRƯỞNG



Đình Hữu Phí

BỘ KHOA HỌC VÀ CÔNG NGHỆ
CỤC SỞ HỮU TRÍ TUỆ

CỘNG HOÀ XÃ HỘI CHỦ NGHĨA VIỆT NAM
Độc lập - Tự do - Hạnh phúc

Số: 10509/TB-SHTT

Hà Nội, ngày 10 tháng 10 năm 2019

THÔNG BÁO
Ghi nhận yêu cầu duy trì hiệu lực Bằng độc quyền sáng chế

Kính gửi: Công ty TNHH một thành viên Sở hữu trí tuệ VCCI
(VCCI-IP CO.,LTD)
Tầng 8, Toà nhà VCCI, số 9 Đào Duy Anh, phường Phương mai,
quận Đống Đa, thành phố Hà Nội

Căn cứ kết quả thẩm định yêu cầu duy trì hiệu lực Bằng độc quyền sáng chế:

Số đơn: DT1-2019-04486

Ngày nộp: 20/06/2019

Chủ đơn: HONDA MOTOR CO., LTD. (JP)

Đại diện của Chủ đơn: VCCI-IP CO.,LTD

Bằng độc quyền sáng chế số: 17337

Năm yêu cầu duy trì hiệu lực: 3

Cục Sở hữu trí tuệ thông báo:

1. Yêu cầu duy trì hiệu lực Bằng độc quyền sáng chế nêu trên được chấp nhận.

2. Hiệu lực Bằng độc quyền sáng chế số 17337 được duy trì đến 15/08/2020.

Nơi nhận:

- Như trên;
- TT (để công bố);
- Lưu: VT, Hồ sơ.

CỤC TRƯỞNG



Đinh Hữu Phí

BỘ KHOA HỌC VÀ CÔNG NGHỆ
CỤC SỞ HỮU TRÍ TUỆ

CỘNG HÒA XÃ HỘI CHỦ NGHĨA VIỆT NAM
Độc lập - Tự do - Hạnh phúc

Số: 20510/TB-SHTT

Hà Nội, ngày 10 tháng 10 năm 2019

THÔNG BÁO
Ghi nhận yêu cầu duy trì hiệu lực Bằng độc quyền sáng chế

Kính gửi: Công ty TNHH một thành viên Sở hữu trí tuệ VCCI
(VCCI-IP CO.,LTD)
Tầng 8, Toà nhà VCCI, số 9 Đào Duy Anh, phường Phương mai,
quận Đống Đa, thành phố Hà Nội

Căn cứ kết quả thẩm định yêu cầu duy trì hiệu lực Bằng độc quyền sáng chế:

Số đơn: DT1-2019-04487

Ngày nộp: 20/06/2019

Chủ đơn: HONDA MOTOR CO., LTD. (JP)

Đại diện của Chủ đơn: VCCI-IP CO.,LTD

Bằng độc quyền sáng chế số: 15848

Năm yêu cầu duy trì hiệu lực: 4

Cục Sở hữu trí tuệ thông báo:

1. Yêu cầu duy trì hiệu lực Bằng độc quyền sáng chế nêu trên được chấp nhận.

2. Hiệu lực Bằng độc quyền sáng chế số 15848 được duy trì đến 15/08/2020.

Hc

Nơi nhận:

- Như trên;
- TT (để công bố);
- Lưu: VT, Hồ sơ.

CỤC TRƯỞNG

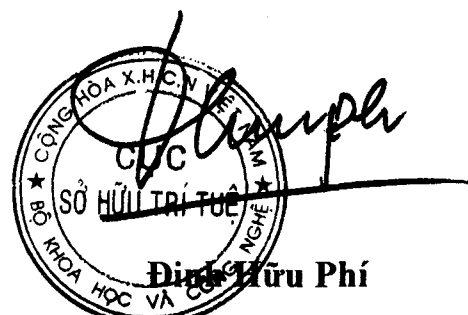

BỘ KHOA HỌC VÀ CÔNG NGHỆ
CỤC SỞ HỮU TRÍ TUỆ

CỘNG HOÀ XÃ HỘI CHỦ NGHĨA VIỆT NAM
Độc lập - Tự do - Hạnh phúc

Số: 20511 /TB-SHTT

Hà Nội, ngày 10 tháng 10 năm 2019

THÔNG BÁO
Ghi nhận yêu cầu duy trì hiệu lực Bằng độc quyền sáng chế

Kính gửi: Công ty TNHH một thành viên Sở hữu trí tuệ VCCI
(VCCI-IP CO.,LTD)
Tầng 8, Toà nhà VCCI, số 9 Đào Duy Anh, phường Phương mai,
quận Đống Đa, thành phố Hà Nội

Căn cứ kết quả thẩm định yêu cầu duy trì hiệu lực Bằng độc quyền sáng chế:

Số đơn: DT1-2019-04488

Ngày nộp: 20/06/2019

Chủ đơn: HONDA MOTOR CO., LTD. (JP)

Đại diện của Chủ đơn: VCCI-IP CO.,LTD

Bằng độc quyền sáng chế số: 15847

Năm yêu cầu duy trì hiệu lực: 4

Cục Sở hữu trí tuệ thông báo:

1. Yêu cầu duy trì hiệu lực Bằng độc quyền sáng chế nêu trên được chấp nhận.

2. Hiệu lực Bằng độc quyền sáng chế số 15847 được duy trì đến 15/08/2020.

Nơi nhận:

- Như trên;
- TT (để công bố);
- Lưu: VT, Hồ sơ.

CỤC TRƯỞNG



Đinh Hữu Phí

BỘ KHOA HỌC VÀ CÔNG NGHỆ
CỤC SỞ HỮU TRÍ TUỆ

CỘNG HOÀ XÃ HỘI CHỦ NGHĨA VIỆT NAM
Độc lập - Tự do - Hạnh phúc

Số: 10512/TB-SHTT

Hà Nội, ngày 10 tháng 10 năm 2019

THÔNG BÁO
Ghi nhận yêu cầu duy trì hiệu lực Bằng độc quyền sáng chế

Kính gửi: Công ty TNHH một thành viên Sở hữu trí tuệ VCCI
(VCCI-IP CO.,LTD)
Tầng 8, Toà nhà VCCI, số 9 Đào Duy Anh, phường Phương mai,
quận Đống Đa, thành phố Hà Nội

Căn cứ kết quả thẩm định yêu cầu duy trì hiệu lực Bằng độc quyền sáng chế:

Số đơn: DT1-2019-04489

Ngày nộp: 20/06/2019

Chủ đơn: HONDA MOTOR CO., LTD. (JP)

Đại diện của Chủ đơn: VCCI-IP CO.,LTD

Bằng độc quyền sáng chế số: 15841

Năm yêu cầu duy trì hiệu lực: 4

Cục Sở hữu trí tuệ thông báo:

1. Yêu cầu duy trì hiệu lực Bằng độc quyền sáng chế nêu trên được chấp nhận.

2. Hiệu lực Bằng độc quyền sáng chế số 15841 được duy trì đến 15/08/2020.

Nơi nhận:

- Như trên;
- TT (để công bố);
- Lưu: VT, Hồ sơ.

CỤC TRƯỞNG



Đình Hữu Phí

BỘ KHOA HỌC VÀ CÔNG NGHỆ
CỤC SỞ HỮU TRÍ TUỆ

CỘNG HOÀ XÃ HỘI CHỦ NGHĨA VIỆT NAM
Độc lập - Tự do - Hạnh phúc

Số: 10513 /TB-SHTT

Hà Nội, ngày 10 tháng 10 năm 2019

THÔNG BÁO
Ghi nhận yêu cầu duy trì hiệu lực Bằng độc quyền sáng chế

Kính gửi: Công ty TNHH một thành viên Sở hữu trí tuệ VCCI
(VCCI-IP CO.,LTD)
Tầng 8, Toà nhà VCCI, số 9 Đào Duy Anh, phường Phương mai,
quận Đống Đa, thành phố Hà Nội

Căn cứ kết quả thẩm định yêu cầu duy trì hiệu lực Bằng độc quyền sáng chế:

Số đơn: DT1-2019-04490

Ngày nộp: 20/06/2019

Chủ đơn: HONDA MOTOR CO., LTD. (JP)

Đại diện của Chủ đơn: VCCI-IP CO.,LTD

Bằng độc quyền sáng chế số: 14446

Năm yêu cầu duy trì hiệu lực: 5

Cục Sở hữu trí tuệ thông báo:

1. Yêu cầu duy trì hiệu lực Bằng độc quyền sáng chế nêu trên được chấp nhận.

2. Hiệu lực Bằng độc quyền sáng chế số 14446 được duy trì đến 17/08/2020.

Nơi nhận:

- Như trên;
- TT (để công bố);
- Lưu: VT, Hồ sơ.

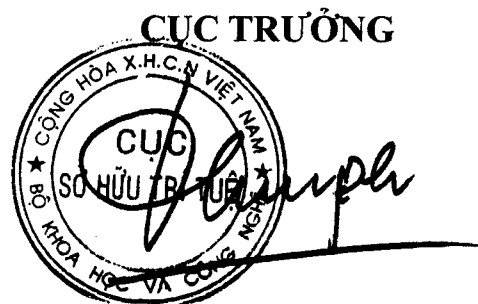

Đình Hữu Phí

BỘ KHOA HỌC VÀ CÔNG NGHỆ
CỤC SỞ HỮU TRÍ TUỆ

CỘNG HÒA XÃ HỘI CHỦ NGHĨA VIỆT NAM
Độc lập - Tự do - Hạnh phúc

Số: 20514/TB-SHTT

Hà Nội, ngày 10 tháng 10 năm 2019

THÔNG BÁO
Ghi nhận yêu cầu duy trì hiệu lực Bằng độc quyền sáng chế

Kính gửi: Công ty TNHH một thành viên Sở hữu trí tuệ VCCI
(VCCI-IP CO.,LTD)
Tầng 8, Toà nhà VCCI, số 9 Đào Duy Anh, phường Phương mai,
quận Đống Đa, thành phố Hà Nội

Căn cứ kết quả thẩm định yêu cầu duy trì hiệu lực Bằng độc quyền sáng chế:

Số đơn: DT1-2019-04491

Ngày nộp: 20/06/2019

Chủ đơn: HONDA MOTOR CO., LTD. (JP)

Đại diện của Chủ đơn: VCCI-IP CO.,LTD

Bằng độc quyền sáng chế số: 14445

Năm yêu cầu duy trì hiệu lực: 5

Cục Sở hữu trí tuệ thông báo:

1. Yêu cầu duy trì hiệu lực Bằng độc quyền sáng chế nêu trên được chấp nhận.
2. Hiệu lực Bằng độc quyền sáng chế số 14445 được duy trì đến 17/08/2020.

Nơi nhận:

- Như trên;
- TT (để công bố);
- Lưu: VT, Hồ sơ.

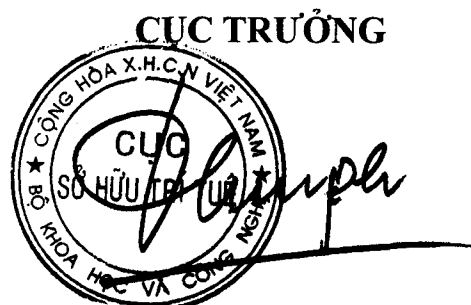

Đình Hữu Phí

BỘ KHOA HỌC VÀ CÔNG NGHỆ
CỤC SỞ HỮU TRÍ TUỆ

CỘNG HOÀ XÃ HỘI CHỦ NGHĨA VIỆT NAM
Độc lập - Tự do - Hạnh phúc

Số: 20515/TB-SHTT

Hà Nội, ngày 10 tháng 10 năm 2019

THÔNG BÁO
Ghi nhận yêu cầu duy trì hiệu lực Bằng độc quyền sáng chế

Kính gửi: Công ty TNHH một thành viên Sở hữu trí tuệ VCCI
(VCCI-IP CO.,LTD)
Tầng 8, Toà nhà VCCI, số 9 Đào Duy Anh, phường Phương mai,
quận Đống Đa, thành phố Hà Nội

Căn cứ kết quả thẩm định yêu cầu duy trì hiệu lực Bằng độc quyền sáng chế:

Số đơn: DT1-2019-04492

Ngày nộp: 20/06/2019

Chủ đơn: INVISTA TECHNOLOGIES S.A.R.L. (CH)

Đại diện của Chủ đơn: VCCI-IP CO.,LTD

Bằng độc quyền sáng chế số: 13069

Năm yêu cầu duy trì hiệu lực: 6

Cục Sở hữu trí tuệ thông báo:

1. Yêu cầu duy trì hiệu lực Bằng độc quyền sáng chế nêu trên được chấp nhận.

2. Hiệu lực Bằng độc quyền sáng chế số 13069 được duy trì đến 18/08/2020.

Nơi nhận:

- Như trên;
- TT (để công bố);
- Lưu: VT, Hồ sơ.

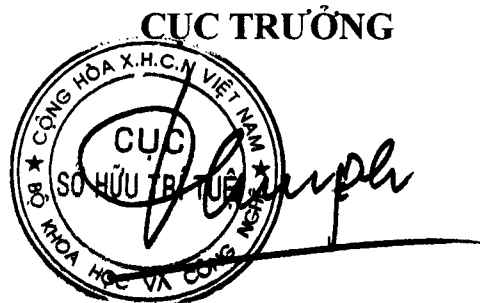

Đình Hữu Phí

BỘ KHOA HỌC VÀ CÔNG NGHỆ
CỤC SỞ HỮU TRÍ TUỆ

CỘNG HÒA XÃ HỘI CHỦ NGHĨA VIỆT NAM
Độc lập - Tự do - Hạnh phúc

Số: 10516 /TB-SHTT

Hà Nội, ngày 10 tháng 10 năm 2019

THÔNG BÁO
Ghi nhận yêu cầu duy trì hiệu lực Bằng độc quyền sáng chế

Kính gửi: Công ty TNHH một thành viên Sở hữu trí tuệ VCCI
(VCCI-IP CO.,LTD)
Tầng 8, Toà nhà VCCI, số 9 Đào Duy Anh, phường Phương mai,
quận Đống Đa, thành phố Hà Nội

Căn cứ kết quả thẩm định yêu cầu duy trì hiệu lực Bằng độc quyền sáng chế:

Số đơn: DT1-2019-04493

Ngày nộp: 20/06/2019

Chủ đơn: Specialty Fertilizer Products, LLC (US)

Đại diện của Chủ đơn: VCCI-IP CO.,LTD

Bằng độc quyền sáng chế số: 13079

Năm yêu cầu duy trì hiệu lực: 6

Cục Sở hữu trí tuệ thông báo:

1. Yêu cầu duy trì hiệu lực Bằng độc quyền sáng chế nêu trên được chấp nhận.

2. Hiệu lực Bằng độc quyền sáng chế số 13079 được duy trì đến 18/08/2020.

He

Nơi nhận:

- Như trên;
- TT (để công bố);
- Lưu: VT, Hồ sơ.

CỤC TRƯỞNG



Đinh Hữu Phí

BỘ KHOA HỌC VÀ CÔNG NGHỆ
CỤC SỞ HỮU TRÍ TUỆ

CỘNG HOÀ XÃ HỘI CHỦ NGHĨA VIỆT NAM
Độc lập - Tự do - Hạnh phúc

Số: 20517/TB-SHTT

Hà Nội, ngày 10 tháng 10 năm 2019

THÔNG BÁO
Ghi nhận yêu cầu duy trì hiệu lực Bằng độc quyền sáng chế

Kính gửi: Công ty TNHH một thành viên Sở hữu trí tuệ VCCI
(VCCI-IP CO.,LTD)
Tầng 8, Toà nhà VCCI, số 9 Đào Duy Anh, phường Phương mai,
quận Đống Đa, thành phố Hà Nội

Căn cứ kết quả thẩm định yêu cầu duy trì hiệu lực Bằng độc quyền sáng chế:

Số đơn: DT1-2019-04494

Ngày nộp: 20/06/2019

Chủ đơn: HONDA MOTOR CO., LTD. (JP)

Đại diện của Chủ đơn: VCCI-IP CO.,LTD

Bằng độc quyền sáng chế số: 13083

Năm yêu cầu duy trì hiệu lực: 6

Cục Sở hữu trí tuệ thông báo:

1. Yêu cầu duy trì hiệu lực Bằng độc quyền sáng chế nêu trên được chấp nhận.
2. Hiệu lực Bằng độc quyền sáng chế số 13083 được duy trì đến 18/08/2020.

Nơi nhận:

- Như trên;
- TT (để công bố);
- Lưu: VT, Hồ sơ.

CỤC TRƯỞNG



Đinh Hữu Phí

BỘ KHOA HỌC VÀ CÔNG NGHỆ
CỤC SỞ HỮU TRÍ TUỆ

CỘNG HÒA XÃ HỘI CHỦ NGHĨA VIỆT NAM
Độc lập - Tự do - Hạnh phúc

Số: 10318 /TB-SHTT

Hà Nội, ngày 10 tháng 10 năm 2019

THÔNG BÁO
Ghi nhận yêu cầu duy trì hiệu lực Bằng độc quyền sáng chế

Kính gửi: Công ty TNHH một thành viên Sở hữu trí tuệ VCCI
(VCCI-IP CO.,LTD)
Tầng 8, Toà nhà VCCI, số 9 Đào Duy Anh, phường Phương mai,
quận Đống Đa, thành phố Hà Nội

Căn cứ kết quả thẩm định yêu cầu duy trì hiệu lực Bằng độc quyền sáng chế:

Số đơn: DT1-2019-04495

Ngày nộp: 20/06/2019

Chủ đơn: HONDA MOTOR CO., LTD. (JP)

Đại diện của Chủ đơn: VCCI-IP CO.,LTD

Bằng độc quyền sáng chế số: 11708

Năm yêu cầu duy trì hiệu lực: 7

Cục Sở hữu trí tuệ thông báo:

1. Yêu cầu duy trì hiệu lực Bằng độc quyền sáng chế nêu trên được chấp nhận.

2. Hiệu lực Bằng độc quyền sáng chế số 11708 được duy trì đến 19/08/2020.

Nơi nhận:

- Như trên;
- TT (để công bố);
- Lưu: VT, Hồ sơ.

CỤC TRƯỞNG



Đinh Hữu Phí

BỘ KHOA HỌC VÀ CÔNG NGHỆ
CỤC SỞ HỮU TRÍ TUỆ

CỘNG HOÀ XÃ HỘI CHỦ NGHĨA VIỆT NAM
Độc lập - Tự do - Hạnh phúc

Số: 20519/TB-SHTT

Hà Nội, ngày 10 tháng 10 năm 2019

THÔNG BÁO
Ghi nhận yêu cầu duy trì hiệu lực Bằng độc quyền sáng chế

Kính gửi: Công ty TNHH một thành viên Sở hữu trí tuệ VCCI
(VCCI-IP CO.,LTD)
Tầng 8, Toà nhà VCCI, số 9 Đào Duy Anh, phường Phương mai,
quận Đống Đa, thành phố Hà Nội

Căn cứ kết quả thẩm định yêu cầu duy trì hiệu lực Bằng độc quyền sáng chế:

Số đơn: DT1-2019-04496

Ngày nộp: 20/06/2019

Chủ đơn: Semiconductor Energy Laboratory Co., Ltd. (JP)

Đại diện của Chủ đơn: VCCI-IP CO.,LTD

Bằng độc quyền sáng chế số: 19855

Năm yêu cầu duy trì hiệu lực: 2

Cục Sở hữu trí tuệ thông báo:

1. Yêu cầu duy trì hiệu lực Bằng độc quyền sáng chế nêu trên được chấp nhận.
2. Hiệu lực Bằng độc quyền sáng chế số 19855 được duy trì đến 21/08/2020.

Nơi nhận:

- Như trên;
- TT (để công bố);
- Lưu: VT, Hồ sơ.

CỤC TRƯỞNG



Đinh Hữu Phi

BỘ KHOA HỌC VÀ CÔNG NGHỆ
CỤC SỞ HỮU TRÍ TUỆ

CỘNG HOÀ XÃ HỘI CHỦ NGHĨA VIỆT NAM
Độc lập - Tự do - Hạnh phúc

Số: 20520/TB-SHTT

Hà Nội, ngày 10 tháng 10 năm 2019

THÔNG BÁO
Ghi nhận yêu cầu duy trì hiệu lực Bằng độc quyền sáng chế

Kính gửi: Công ty TNHH một thành viên Sở hữu trí tuệ VCCI
(VCCI-IP CO.,LTD)
Tầng 8, Toà nhà VCCI, số 9 Đào Duy Anh, phường Phương mai,
quận Đống Đa, thành phố Hà Nội

Căn cứ kết quả thẩm định yêu cầu duy trì hiệu lực Bằng độc quyền sáng chế:

Số đơn: DT1-2019-04499

Ngày nộp: 20/06/2019

Chủ đơn: HONDA MOTOR CO., LTD. (JP)

Đại diện của Chủ đơn: VCCI-IP CO.,LTD

Bằng độc quyền sáng chế số: 10593

Năm yêu cầu duy trì hiệu lực: 8

Cục Sở hữu trí tuệ thông báo:

1. Yêu cầu duy trì hiệu lực Bằng độc quyền sáng chế nêu trên được chấp nhận.

2. Hiệu lực Bằng độc quyền sáng chế số 10593 được duy trì đến 22/08/2020.

Nơi nhận:

- Như trên;
- TT (để công bố);
- Lưu: VT, Hồ sơ.

CỤC TRƯỞNG



Đinh Hữu Phí

BỘ KHOA HỌC VÀ CÔNG NGHỆ
CỤC SỞ HỮU TRÍ TUỆ

CỘNG HOÀ XÃ HỘI CHỦ NGHĨA VIỆT NAM
Độc lập - Tự do - Hạnh phúc

Số: 20521/TB-SHTT

Hà Nội, ngày 11 tháng 10 năm 2019

THÔNG BÁO
Ghi nhận yêu cầu duy trì hiệu lực Bằng độc quyền sáng chế

Kính gửi: Công ty TNHH một thành viên Sở hữu trí tuệ VCCI
(VCCI-IP CO.,LTD)
Tầng 8, Toà nhà VCCI, số 9 Đào Duy Anh, phường Phương mai,
quận Đống Đa, thành phố Hà Nội

Căn cứ kết quả thẩm định yêu cầu duy trì hiệu lực Bằng độc quyền sáng chế:

Số đơn: DT1-2019-04500

Ngày nộp: 20/06/2019

Chủ đơn: HONDA MOTOR CO., LTD. (JP)

Đại diện của Chủ đơn: VCCI-IP CO.,LTD

Bằng độc quyền sáng chế số: 10588

Năm yêu cầu duy trì hiệu lực: 8

Cục Sở hữu trí tuệ thông báo:

1. Yêu cầu duy trì hiệu lực Bằng độc quyền sáng chế nêu trên được chấp nhận.

2. Hiệu lực Bằng độc quyền sáng chế số 10588 được duy trì đến 22/08/2020.

Nơi nhận:

- Như trên;
- TT (để công bố);
- Lưu: VT, Hồ sơ.

CỤC TRƯỞNG



Đinh Hữu Phí

BỘ KHOA HỌC VÀ CÔNG NGHỆ
CỤC SỞ HỮU TRÍ TUỆ

CỘNG HÒA XÃ HỘI CHỦ NGHĨA VIỆT NAM
Độc lập - Tự do - Hạnh phúc

Số: 2052/TB-SHTT

Hà Nội, ngày 10 tháng 10 năm 2019

THÔNG BÁO
Ghi nhận yêu cầu duy trì hiệu lực Bằng độc quyền sáng chế

Kính gửi: Công ty TNHH một thành viên Sở hữu trí tuệ VCCI
(VCCI-IP CO.,LTD)
Tầng 8, Toà nhà VCCI, số 9 Đào Duy Anh, phường Phương mai,
quận Đống Đa, thành phố Hà Nội

Căn cứ kết quả thẩm định yêu cầu duy trì hiệu lực Bằng độc quyền sáng chế:

Số đơn: DT1-2019-04501

Ngày nộp: 20/06/2019

Chủ đơn: HONDA MOTOR CO., LTD. (JP)

Đại diện của Chủ đơn: VCCI-IP CO.,LTD

Bằng độc quyền sáng chế số: 10581

Năm yêu cầu duy trì hiệu lực: 8

Cục Sở hữu trí tuệ thông báo:

1. Yêu cầu duy trì hiệu lực Bằng độc quyền sáng chế nêu trên được chấp nhận.
2. Hiệu lực Bằng độc quyền sáng chế số 10581 được duy trì đến 22/08/2020.

H.

Nơi nhận:

- Như trên;
- TT (để công bố);
- Lưu: VT, Hồ sơ.

CỤC TRƯỞNG



Đinh Hữu Phí

BỘ KHOA HỌC VÀ CÔNG NGHỆ
CỤC SỞ HỮU TRÍ TUỆ

CỘNG HÒA XÃ HỘI CHỦ NGHĨA VIỆT NAM
Độc lập - Tự do - Hạnh phúc

Số: 20523 /TB-SHTT

Hà Nội, ngày 10 tháng 10 năm 2019

THÔNG BÁO
Ghi nhận yêu cầu duy trì hiệu lực Bằng độc quyền sáng chế

Kính gửi: Công ty TNHH một thành viên Sở hữu trí tuệ VCCI
(VCCI-IP CO.,LTD)
Tầng 8, Toà nhà VCCI, số 9 Đào Duy Anh, phường Phương mai,
quận Đống Đa, thành phố Hà Nội

Căn cứ kết quả thẩm định yêu cầu duy trì hiệu lực Bằng độc quyền sáng chế:

Số đơn: DT1-2019-04502

Ngày nộp: 20/06/2019

Chủ đơn: HONDA MOTOR CO., LTD. (JP)

Đại diện của Chủ đơn: VCCI-IP CO.,LTD

Bằng độc quyền sáng chế số: 10580

Năm yêu cầu duy trì hiệu lực: 8

Cục Sở hữu trí tuệ thông báo:

1. Yêu cầu duy trì hiệu lực Bằng độc quyền sáng chế nêu trên được chấp nhận.

2. Hiệu lực Bằng độc quyền sáng chế số 10580 được duy trì đến 22/08/2020.

Nơi nhận:

- Như trên;
- TT (để công bố);
- Lưu: VT, Hồ sơ.

CỤC TRƯỞNG



Đinh Hữu Phí

BỘ KHOA HỌC VÀ CÔNG NGHỆ
CỤC SỞ HỮU TRÍ TUỆ

CỘNG HÒA XÃ HỘI CHỦ NGHĨA VIỆT NAM
Độc lập - Tự do - Hạnh phúc

Số: 20574/TB-SHTT

Hà Nội, ngày 10 tháng 10 năm 2019

THÔNG BÁO
Ghi nhận yêu cầu duy trì hiệu lực Bằng độc quyền sáng chế

Kính gửi: Công ty TNHH một thành viên Sở hữu trí tuệ VCCI
(VCCI-IP CO.,LTD)
Tầng 8, Toà nhà VCCI, số 9 Đào Duy Anh, phường Phương mai,
quận Đống Đa, thành phố Hà Nội

Căn cứ kết quả thẩm định yêu cầu duy trì hiệu lực Bằng độc quyền sáng chế:

Số đơn: DT1-2019-04503

Ngày nộp: 20/06/2019

Chủ đơn: SUMITOMO CHEMICAL COMPANY, LIMITED (JP)

Đại diện của Chủ đơn: VCCI-IP CO.,LTD

Bằng độc quyền sáng chế số: 9586

Năm yêu cầu duy trì hiệu lực: 9

Cục Sở hữu trí tuệ thông báo:

1. Yêu cầu duy trì hiệu lực Bằng độc quyền sáng chế nêu trên được chấp nhận.
2. Hiệu lực Bằng độc quyền sáng chế số 9586 được duy trì đến 24/08/2020. *ke*

Nơi nhận:

- Như trên;
- TT (để công bố);
- Lưu: VT, Hồ sơ.

CỤC TRƯỞNG



Đinh Hữu Phú

BỘ KHOA HỌC VÀ CÔNG NGHỆ
CỤC SỞ HỮU TRÍ TUỆ

CỘNG HOÀ XÃ HỘI CHỦ NGHĨA VIỆT NAM
Độc lập - Tự do - Hạnh phúc

Số: 10525/TB-SHTT

Hà Nội, ngày 10 tháng 10 năm 2019

THÔNG BÁO
Ghi nhận yêu cầu duy trì hiệu lực Bằng độc quyền sáng chế

Kính gửi: Công ty TNHH một thành viên Sở hữu trí tuệ VCCI
(VCCI-IP CO.,LTD)
Tầng 8, Toà nhà VCCI, số 9 Đào Duy Anh, phường Phương mai,
quận Đống Đa, thành phố Hà Nội

Căn cứ kết quả thẩm định yêu cầu duy trì hiệu lực Bằng độc quyền sáng chế:

Số đơn: DT1-2019-04504

Ngày nộp: 20/06/2019

Chủ đơn: MOLEX INCORPORATED (US)

Đại diện của Chủ đơn: VCCI-IP CO.,LTD

Bằng độc quyền sáng chế số: 14470

Năm yêu cầu duy trì hiệu lực: 5

Cục Sở hữu trí tuệ thông báo:

1. Yêu cầu duy trì hiệu lực Bằng độc quyền sáng chế nêu trên được chấp nhận.

2. Hiệu lực Bằng độc quyền sáng chế số 14470 được duy trì đến 24/08/2020.

Nơi nhận:

- Như trên;
- TT (để công bố);
- Lưu: VT, Hồ sơ.

CỤC TRƯỞNG

Đinh Hữu Phí

BỘ KHOA HỌC VÀ CÔNG NGHỆ
CỤC SỞ HỮU TRÍ TUỆ

CỘNG HÒA XÃ HỘI CHỦ NGHĨA VIỆT NAM
Độc lập - Tự do - Hạnh phúc

Số: 20526 /TB-SHTT

Hà Nội, ngày 10 tháng 10 năm 2019

THÔNG BÁO
Ghi nhận yêu cầu duy trì hiệu lực Bằng độc quyền sáng chế

Kính gửi: Công ty TNHH một thành viên Sở hữu trí tuệ VCCI
(VCCI-IP CO.,LTD)
Tầng 8, Toà nhà VCCI, số 9 Đào Duy Anh, phường Phương mai,
quận Đống Đa, thành phố Hà Nội

Căn cứ kết quả thẩm định yêu cầu duy trì hiệu lực Bằng độc quyền sáng chế:

Số đơn: DT1-2019-04505

Ngày nộp: 20/06/2019

Chủ đơn: MOLEX INCORPORATED (US)

Đại diện của Chủ đơn: VCCI-IP CO.,LTD

Bằng độc quyền sáng chế số: 14469

Năm yêu cầu duy trì hiệu lực: 5

Cục Sở hữu trí tuệ thông báo:

1. Yêu cầu duy trì hiệu lực Bằng độc quyền sáng chế nêu trên được chấp nhận.

2. Hiệu lực Bằng độc quyền sáng chế số 14469 được duy trì đến 24/08/2020.

Nơi nhận:

- Như trên;
- TT (để công bố);
- Lưu: VT, Hồ sơ.

CỤC TRƯỞNG



Đinh Hữu Phí

BỘ KHOA HỌC VÀ CÔNG NGHỆ
CỤC SỞ HỮU TRÍ TUỆ

CỘNG HOÀ XÃ HỘI CHỦ NGHĨA VIỆT NAM
Độc lập - Tự do - Hạnh phúc

Số: 20527/TB-SHTT

Hà Nội, ngày 10 tháng 11 năm 2019

THÔNG BÁO
Ghi nhận yêu cầu duy trì hiệu lực Bằng độc quyền sáng chế

Kính gửi: Công ty TNHH một thành viên Sở hữu trí tuệ VCCI
(VCCI-IP CO.,LTD)
Tầng 8, Toà nhà VCCI, số 9 Đào Duy Anh, phường Phương mai,
quận Đống Đa, thành phố Hà Nội

Căn cứ kết quả thẩm định yêu cầu duy trì hiệu lực Bằng độc quyền sáng chế:

Số đơn: DT1-2019-04469

Ngày nộp: 20/06/2019

Chủ đơn: HONDA MOTOR CO., LTD. (JP)

Đại diện của Chủ đơn: VCCI-IP CO.,LTD

Bằng độc quyền sáng chế số: 17318

Năm yêu cầu duy trì hiệu lực: 3

Cục Sở hữu trí tuệ thông báo:

1. Yêu cầu duy trì hiệu lực Bằng độc quyền sáng chế nêu trên được chấp nhận.

2. Hiệu lực Bằng độc quyền sáng chế số 17318 được duy trì đến 08/08/2020.

Nơi nhận:

- Như trên;
- TT (để công bố);
- Lưu: VT, Hồ sơ.

CỤC TRƯỞNG

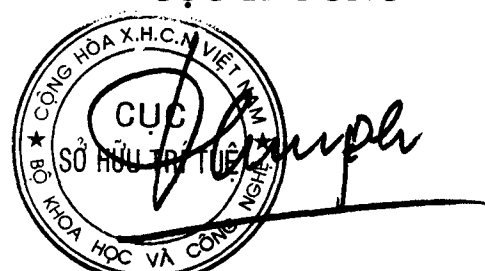

Đình Hữu Phí

BỘ KHOA HỌC VÀ CÔNG NGHỆ
CỤC SỞ HỮU TRÍ TUỆ

CỘNG HÒA XÃ HỘI CHỦ NGHĨA VIỆT NAM
Độc lập - Tự do - Hạnh phúc

Số: 20660/TB-SHTT

Hà Nội, ngày 10 tháng 10 năm 2019

THÔNG BÁO

Ghi nhận yêu cầu duy trì hiệu lực Bằng độc quyền sáng chế

Kính gửi: Công ty Luật TNHH ZC (Việt Nam) (ZC VN.)
Phòng 8.01, lầu 8, số 57-59 Hồ Tùng Mậu, phường Bến Nghé,
quận 1, TP. Hồ Chí Minh

Căn cứ kết quả thẩm định yêu cầu duy trì hiệu lực Bằng độc quyền sáng chế:

Số đơn: DT1-2019-04987

Ngày nộp: 09/07/2019

Chủ đơn: KHANAMPORNPAN, Viroj (TH)

Đại diện của Chủ đơn: ZC VN.

Bằng độc quyền sáng chế số: 19657

Năm yêu cầu duy trì hiệu lực: 2

Cục Sở hữu trí tuệ thông báo:

1. Yêu cầu duy trì hiệu lực Bằng độc quyền sáng chế nêu trên được chấp nhận.

2. Hiệu lực Bằng độc quyền sáng chế số 19657 được duy trì đến 11/07/2020.

Nơi nhận:

- Như trên;
- TT (để công bố);
- Lưu: VT, Hồ sơ.

CỤC TRƯỞNG



Đình Hữu Phí

BỘ KHOA HỌC VÀ CÔNG NGHỆ
CỤC SỞ HỮU TRÍ TUỆ

CỘNG HÒA XÃ HỘI CHỦ NGHĨA VIỆT NAM
Độc lập - Tự do - Hạnh phúc

Số: 2001/TB-SHTT

Hà Nội, ngày 11 tháng 11 năm 2019

THÔNG BÁO
Ghi nhận yêu cầu duy trì hiệu lực Bằng độc quyền sáng chế

Kính gửi: Công ty Luật TNHH Phạm và Liên danh (PHAM & ASSOCIATES)
8 Trần Hưng Đạo, thành phố Hà Nội

Căn cứ kết quả thẩm định yêu cầu duy trì hiệu lực Bằng độc quyền sáng chế:

Số đơn: DT1-2019-04989

Ngày nộp: 09/07/2019

Chủ đơn: KOREA INSTITUTE OF CONSTRUCTION TECHNOLOGY
(KR)

Đại diện của Chủ đơn: PHAM & ASSOCIATES

Bằng độc quyền sáng chế số: 7982

Năm yêu cầu duy trì hiệu lực: 11

Cục Sở hữu trí tuệ thông báo:

1. Yêu cầu duy trì hiệu lực Bằng độc quyền sáng chế nêu trên được chấp nhận.

2. Hiệu lực Bằng độc quyền sáng chế số 7982 được duy trì đến 28/09/2020. *16*

Nơi nhận:

- Như trên;
- TT (để công bố);
- Lưu: VT, Hồ sơ.

CỤC TRƯỞNG

Đinh Hữu Phí

BỘ KHOA HỌC VÀ CÔNG NGHỆ
CỤC SỞ HỮU TRÍ TUỆ

CỘNG HOÀ XÃ HỘI CHỦ NGHĨA VIỆT NAM
Độc lập - Tự do - Hạnh phúc

Số: *2222*/TB-SHTT

Hà Nội, ngày *10* tháng *10* năm 2019

THÔNG BÁO
Ghi nhận yêu cầu duy trì hiệu lực Bằng độc quyền sáng chế

Kính gửi: Công ty Luật TNHH Phạm và Liên danh (PHAM & ASSOCIATES)
8 Trần Hưng Đạo, thành phố Hà Nội

Căn cứ kết quả thẩm định yêu cầu duy trì hiệu lực Bằng độc quyền sáng chế:

Số đơn: DT1-2019-04988

Ngày nộp: 09/07/2019

Chủ đơn: SHANGHAI BOILER WORKS, LTD. (CN)

Đại diện của Chủ đơn: PHAM & ASSOCIATES

Bằng độc quyền sáng chế số: 17388

Năm yêu cầu duy trì hiệu lực: 3

Cục Sở hữu trí tuệ thông báo:

1. Yêu cầu duy trì hiệu lực Bằng độc quyền sáng chế nêu trên được chấp nhận.

2. Hiệu lực Bằng độc quyền sáng chế số 17388 được duy trì đến 29/08/2020.

Nơi nhận:

- Như trên;
- TT (để công bố);
- Lưu: VT, Hồ sơ.

CỤC TRƯỞNG

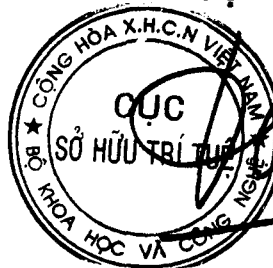

Đinh Hữu Phí

BỘ KHOA HỌC VÀ CÔNG NGHỆ
CỤC SỞ HỮU TRÍ TUỆ

CỘNG HÒA XÃ HỘI CHỦ NGHĨA VIỆT NAM
Độc lập - Tự do - Hạnh phúc

Số: 20063/TB-SHTT

Hà Nội, ngày 10 tháng 10 năm 2019

THÔNG BÁO
Ghi nhận yêu cầu duy trì hiệu lực Bằng độc quyền sáng chế

Kính gửi: Công ty Luật TNHH T&G (TGVN)

Phòng số 5 tầng 15 Toà nhà Harec, 4A Láng Hạ, phường Thành Công
quận Ba Đình, TP Hà Nội

Căn cứ kết quả thẩm định yêu cầu duy trì hiệu lực Bằng độc quyền sáng chế:

Số đơn: DT1-2019-04991

Ngày nộp: 09/07/2019

Chủ đơn: ARISTON THERMO S.P.A. (IT)

Đại diện của Chủ đơn: TGVN

Bằng độc quyền sáng chế số: 14746

Năm yêu cầu duy trì hiệu lực: 5

Cục Sở hữu trí tuệ thông báo:

1. Yêu cầu duy trì hiệu lực Bằng độc quyền sáng chế nêu trên được chấp nhận.

2. Hiệu lực Bằng độc quyền sáng chế số 14746 được duy trì đến 02/11/2020.

Nơi nhận:

- Như trên;
- TT (để công bố);
- Lưu: VT, Hồ sơ.

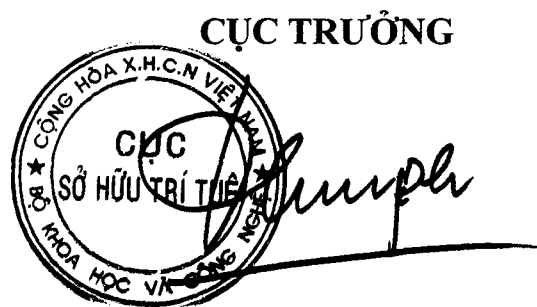

Đình Hữu Phí

BỘ KHOA HỌC VÀ CÔNG NGHỆ
CỤC SỞ HỮU TRÍ TUỆ

CỘNG HÒA XÃ HỘI CHỦ NGHĨA VIỆT NAM
Độc lập - Tự do - Hạnh phúc

Số: 20064/TB-SHTT

Hà Nội, ngày 10 tháng 10 năm 2019

THÔNG BÁO
Ghi nhận yêu cầu duy trì hiệu lực Bằng độc quyền sáng chế

Kính gửi: Công ty Luật TNHH T&G (TGVN)

Phòng số 5 tầng 15 Toà nhà Harec, 4A Láng Hạ, phường Thành Công
quận Ba Đình, TP Hà Nội

Căn cứ kết quả thẩm định yêu cầu duy trì hiệu lực Bằng độc quyền sáng chế:

Số đơn: DT1-2019-04993

Ngày nộp: 09/07/2019

Chủ đơn: KOREA HIGH TECH TEXTILE RESEARCH INSTITUTE
(Đăng ký kinh doanh số: 127-82-21664, Đăng ký Công ty số: 280271-0004580)
(KR)

Đại diện của Chủ đơn: TGVN

Bằng độc quyền sáng chế số: 19782

Năm yêu cầu duy trì hiệu lực: 2

Cục Sở hữu trí tuệ thông báo:

1. Yêu cầu duy trì hiệu lực Bằng độc quyền sáng chế nêu trên được chấp nhận.

2. Hiệu lực Bằng độc quyền sáng chế số 19782 được duy trì đến 07/08/2020.

Nơi nhận:

- Như trên;
- TT (để công bố);
- Lưu: VT, Hồ sơ.

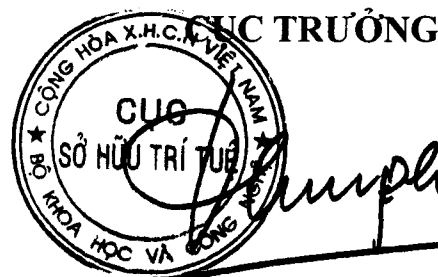

Đinh Hữu Phí

BỘ KHOA HỌC VÀ CÔNG NGHỆ
CỤC SỞ HỮU TRÍ TUỆ

CỘNG HÒA XÃ HỘI CHỦ NGHĨA VIỆT NAM
Độc lập - Tự do - Hạnh phúc

Số: 20665/TB-SHTT

Hà Nội, ngày 10 tháng 10 năm 2019

THÔNG BÁO
Ghi nhận yêu cầu duy trì hiệu lực Bằng độc quyền sáng chế

Kính gửi: Công ty Luật TNHH T&G (TGVN)

Phòng số 5 tầng 15 Toà nhà Harec, 4A Láng Hạ, phường Thành Công
quận Ba Đình, TP Hà Nội

Căn cứ kết quả thẩm định yêu cầu duy trì hiệu lực Bằng độc quyền sáng chế:

Số đơn: DT1-2019-04994

Ngày nộp: 09/07/2019

Chủ đơn: BOEHRINGER INGELHEIM INTERNATIONAL GMBH (DE)

Đại diện của Chủ đơn: TGVN

Bằng độc quyền sáng chế số: 19660

Năm yêu cầu duy trì hiệu lực: 2

Cục Sở hữu trí tuệ thông báo:

1. Yêu cầu duy trì hiệu lực Bằng độc quyền sáng chế nêu trên được chấp nhận.

2. Hiệu lực Bằng độc quyền sáng chế số 19660 được duy trì đến 11/07/2020.

Nơi nhận:

- Như trên;
- TT (để công bố);
- Lưu: VT, Hồ sơ.

CỤC TRƯỞNG



Đình Hữu Phí

BỘ KHOA HỌC VÀ CÔNG NGHỆ
CỤC SỞ HỮU TRÍ TUỆ

CỘNG HÒA XÃ HỘI CHỦ NGHĨA VIỆT NAM
Độc lập - Tự do - Hạnh phúc

Số: 20666/TB-SHTT

Hà Nội, ngày 10 tháng 10 năm 2019

THÔNG BÁO
Ghi nhận yêu cầu duy trì hiệu lực Bằng độc quyền sáng chế

Kính gửi: Công ty Luật TNHH T&G (TGVN)

Phòng số 5 tầng 15 Toà nhà Harec, 4A Láng Hạ, phường Thành Công
quận Ba Đình, TP Hà Nội

Căn cứ kết quả thẩm định yêu cầu duy trì hiệu lực Bằng độc quyền sáng chế:

Số đơn: DT1-2019-04995

Ngày nộp: 09/07/2019

Chủ đơn: Lubrizol Advanced Materials, Inc. (US)

Đại diện của Chủ đơn: TGVN

Bằng độc quyền sáng chế số: 17188

Năm yêu cầu duy trì hiệu lực: 3

Cục Sở hữu trí tuệ thông báo:

1. Yêu cầu duy trì hiệu lực Bằng độc quyền sáng chế nêu trên được chấp nhận.

2. Hiệu lực Bằng độc quyền sáng chế số 17188 được duy trì đến 11/07/2020.

Nơi nhận:

- Như trên;
- TT (để công bố);
- Lưu: VT, Hồ sơ.

CỤC TRƯỞNG



Đinh Hữu Phí

BỘ KHOA HỌC VÀ CÔNG NGHỆ
CỤC SỞ HỮU TRÍ TUỆ

CỘNG HÒA XÃ HỘI CHỦ NGHĨA VIỆT NAM
Độc lập - Tự do - Hạnh phúc

Số: 20667/TB-SHTT

Hà Nội, ngày 10 tháng 10 năm 2019

THÔNG BÁO
Ghi nhận yêu cầu duy trì hiệu lực Bằng độc quyền sáng chế

Kính gửi: Công ty Luật TNHH T&G (TGVN)

Phòng số 5 tầng 15 Toà nhà Harec, 4A Láng Hạ, phường Thành Công
quận Ba Đình, TP Hà Nội

Căn cứ kết quả thẩm định yêu cầu duy trì hiệu lực Bằng độc quyền sáng chế:

Số đơn: DT1-2019-04996

Ngày nộp: 09/07/2019

Chủ đơn: LUBRIZOL ADVANCED MATERIALS, INC. (US)

Đại diện của Chủ đơn: TGVN

Bằng độc quyền sáng chế số: 17194

Năm yêu cầu duy trì hiệu lực: 3

Cục Sở hữu trí tuệ thông báo:

1. Yêu cầu duy trì hiệu lực Bằng độc quyền sáng chế nêu trên được chấp nhận.

2. Hiệu lực Bằng độc quyền sáng chế số 17194 được duy trì đến 11/07/2020.

Nơi nhận:

- Như trên;
- TT (để công bố);
- Lưu: VT, Hồ sơ.

CỤC TRƯỞNG



Đinh Hữu Phí

BỘ KHOA HỌC VÀ CÔNG NGHỆ
CỤC SỞ HỮU TRÍ TUỆ

CỘNG HÒA XÃ HỘI CHỦ NGHĨA VIỆT NAM
Độc lập - Tự do - Hạnh phúc

Số: 2.068 /TB-SHTT

Hà Nội, ngày 10 tháng 10 năm 2019

THÔNG BÁO
Ghi nhận yêu cầu duy trì hiệu lực Bằng độc quyền sáng chế

Kính gửi: Công ty Luật TNHH T&G (TGVN)
Phòng số 5 tầng 15 Toà nhà Harec, 4A Láng Hạ, phường Thành Công
quận Ba Đình, TP Hà Nội

Căn cứ kết quả thẩm định yêu cầu duy trì hiệu lực Bằng độc quyền sáng chế:

Số đơn: DT1-2019-04997

Ngày nộp: 09/07/2019

Chủ đơn: TAKEDA PHARMACEUTICAL COMPANY LIMITED (JP)

Đại diện của Chủ đơn: TGVN

Bằng độc quyền sáng chế số: 15700

Năm yêu cầu duy trì hiệu lực: 4

Cục Sở hữu trí tuệ thông báo:

1. Yêu cầu duy trì hiệu lực Bằng độc quyền sáng chế nêu trên được chấp nhận.

2. Hiệu lực Bằng độc quyền sáng chế số 15700 được duy trì đến 11/07/2020.

Nơi nhận:

- Như trên;
- TT (đề công bố);
- Lưu: VT, Hồ sơ.

CỤC TRƯỞNG



Đình Hữu Phí

BỘ KHOA HỌC VÀ CÔNG NGHỆ
CỤC SỞ HỮU TRÍ TUỆ

CỘNG HÒA XÃ HỘI CHỦ NGHĨA VIỆT NAM
Độc lập - Tự do - Hạnh phúc

Số: 2066/TB-SHTT

Hà Nội, ngày 11 tháng 11 năm 2019

THÔNG BÁO
Ghi nhận yêu cầu duy trì hiệu lực Bằng độc quyền sáng chế

Kính gửi: Công ty Luật TNHH T&G (TGVN)

Phòng số 5 tầng 15 Toà nhà Harec, 4A Láng Hạ, phường Thành Công
quận Ba Đình, TP Hà Nội

Căn cứ kết quả thẩm định yêu cầu duy trì hiệu lực Bằng độc quyền sáng chế:

Số đơn: DT1-2019-04998

Ngày nộp: 09/07/2019

Chủ đơn: Senomyx Inc. (US)

Đại diện của Chủ đơn: TGVN

Bằng độc quyền sáng chế số: 19645

Năm yêu cầu duy trì hiệu lực: 2

Cục Sở hữu trí tuệ thông báo:

1. Yêu cầu duy trì hiệu lực Bằng độc quyền sáng chế nêu trên được chấp nhận.

2. Hiệu lực Bằng độc quyền sáng chế số 19645 được duy trì đến 11/07/2020.

Nơi nhận:

- Như trên;
- TT (để công bố);
- Lưu: VT, Hồ sơ.

CỤC TRƯỞNG



Đình Hữu Phí

BỘ KHOA HỌC VÀ CÔNG NGHỆ
CỤC SỞ HỮU TRÍ TUỆ

CỘNG HÒA XÃ HỘI CHỦ NGHĨA VIỆT NAM
Độc lập - Tự do - Hạnh phúc

Số: 2019/TB-SHTT

Hà Nội, ngày 11 tháng 11 năm 2019

THÔNG BÁO
Ghi nhận yêu cầu duy trì hiệu lực Bằng độc quyền sáng chế

Kính gửi: Công ty Luật TNHH T&G (TGVN)

Phòng số 5 tầng 15 Toà nhà Harec, 4A Láng Hạ, phường Thành Công
quận Ba Đình, TP Hà Nội

Căn cứ kết quả thẩm định yêu cầu duy trì hiệu lực Bằng độc quyền sáng chế:

Số đơn: DT1-2019-04999

Ngày nộp: 09/07/2019

Chủ đơn: UNITED STATES GYPSUM COMPANY (US)

Đại diện của Chủ đơn: TGVN

Bằng độc quyền sáng chế số: 17187

Năm yêu cầu duy trì hiệu lực: 3

Cục Sở hữu trí tuệ thông báo:

1. Yêu cầu duy trì hiệu lực Bằng độc quyền sáng chế nêu trên được chấp nhận.

2. Hiệu lực Bằng độc quyền sáng chế số 17187 được duy trì đến 11/07/2020.

Nơi nhận:

- Như trên;
- TT (để công bố);
- Lưu: VT, Hồ sơ.

CỤC TRƯỞNG



Đình Hữu Phí

BỘ KHOA HỌC VÀ CÔNG NGHỆ
CỤC SỞ HỮU TRÍ TUỆ

CỘNG HÒA XÃ HỘI CHỦ NGHĨA VIỆT NAM
Độc lập - Tự do - Hạnh phúc

Số: 20671/TB-SHTT

Hà Nội, ngày 10 tháng 10 năm 2019

THÔNG BÁO
Ghi nhận yêu cầu duy trì hiệu lực Bằng độc quyền sáng chế

Kính gửi: Công ty Luật TNHH T&G (TGVN)

Phòng số 5 tầng 15 Toà nhà Harec, 4A Láng Hạ, phường Thành Công
quận Ba Đình, TP Hà Nội

Căn cứ kết quả thẩm định yêu cầu duy trì hiệu lực Bằng độc quyền sáng chế:

Số đơn: DT1-2019-05000

Ngày nộp: 09/07/2019

Chủ đơn: TELEFONAKTIEBOLAGET L MERICSSON (PUBL) (SE)

Đại diện của Chủ đơn: TGVN

Bằng độc quyền sáng chế số: 17202

Năm yêu cầu duy trì hiệu lực: 3

Cục Sở hữu trí tuệ thông báo:

1. Yêu cầu duy trì hiệu lực Bằng độc quyền sáng chế nêu trên được chấp nhận.

2. Hiệu lực Bằng độc quyền sáng chế số 17202 được duy trì đến 11/07/2020.

Nơi nhận:

- Như trên;
- TT (để công bố);
- Lưu: VT, Hồ sơ.

CỤC TRƯỞNG

Đinh Hữu Phí

BỘ KHOA HỌC VÀ CÔNG NGHỆ
CỤC SỞ HỮU TRÍ TUỆ

CỘNG HÒA XÃ HỘI CHỦ NGHĨA VIỆT NAM
Độc lập - Tự do - Hạnh phúc

Số: 2067/TB-SHTT

Hà Nội, ngày 10 tháng 07 năm 2019

THÔNG BÁO
Ghi nhận yêu cầu duy trì hiệu lực Bằng độc quyền sáng chế

Kính gửi: Công ty Luật TNHH T&G (TGVN)

Phòng số 5 tầng 15 Toà nhà Harec, 4A Láng Hạ, phường Thành Công
quận Ba Đình, TP Hà Nội

Căn cứ kết quả thẩm định yêu cầu duy trì hiệu lực Bằng độc quyền sáng chế:

Số đơn: DT1-2019-05001

Ngày nộp: 09/07/2019

Chủ đơn: ARCADIA BIOSCIENCES, INC. (US)

Đại diện của Chủ đơn: TGVN

Bằng độc quyền sáng chế số: 11589

Năm yêu cầu duy trì hiệu lực: 7

Cục Sở hữu trí tuệ thông báo:

1. Yêu cầu duy trì hiệu lực Bằng độc quyền sáng chế nêu trên được chấp nhận.

2. Hiệu lực Bằng độc quyền sáng chế số 11589 được duy trì đến 15/07/2020.

Nơi nhận:

- Như trên;
- TT (để công bố);
- Lưu: VT, Hồ sơ.



Đinh Hữu Phí

BỘ KHOA HỌC VÀ CÔNG NGHỆ
CỤC SỞ HỮU TRÍ TUỆ

CỘNG HOÀ XÃ HỘI CHỦ NGHĨA VIỆT NAM
Độc lập - Tự do - Hạnh phúc

Số: 20673/TB-SHTT

Hà Nội, ngày 10 tháng 10 năm 2019

THÔNG BÁO
Ghi nhận yêu cầu duy trì hiệu lực Bằng độc quyền sáng chế

Kính gửi: Công ty Luật TNHH T&G (TGVN)

Phòng số 5 tầng 15 Toà nhà Harec, 4A Láng Hạ, phường Thành Công
quận Ba Đình, TP Hà Nội

Căn cứ kết quả thẩm định yêu cầu duy trì hiệu lực Bằng độc quyền sáng chế:

Số đơn: DT1-2019-05003

Ngày nộp: 09/07/2019

Chủ đơn: ABRAXIS BIOSCIENCE, LLC. (US)

Đại diện của Chủ đơn: TGVN

Bằng độc quyền sáng chế số: 11600

Năm yêu cầu duy trì hiệu lực: 7

Cục Sở hữu trí tuệ thông báo:

1. Yêu cầu duy trì hiệu lực Bằng độc quyền sáng chế nêu trên được chấp nhận.
2. Hiệu lực Bằng độc quyền sáng chế số 11600 được duy trì đến 15/07/2020.

Nơi nhận:

- Như trên;
- TT (đề công bố);
- Lưu: VT, Hồ sơ.



Đinh Hữu Phí

BỘ KHOA HỌC VÀ CÔNG NGHỆ
CỤC SỞ HỮU TRÍ TUỆ

CỘNG HOÀ XÃ HỘI CHỦ NGHĨA VIỆT NAM
Độc lập - Tự do - Hạnh phúc

Số: 20679/TB-SHTT

Hà Nội, ngày 10 tháng 10 năm 2019

THÔNG BÁO
Ghi nhận yêu cầu duy trì hiệu lực Bằng độc quyền sáng chế

Kính gửi: Công ty Luật TNHH T&G (TGVN)

Phòng số 5 tầng 15 Toà nhà Harec, 4A Láng Hạ, phường Thành Công
quận Ba Đình, TP Hà Nội

Căn cứ kết quả thẩm định yêu cầu duy trì hiệu lực Bằng độc quyền sáng chế:

Số đơn: DT1-2019-05004

Ngày nộp: 09/07/2019

Chủ đơn: PHARMA MAR, S.A. (ES)

Đại diện của Chủ đơn: TGVN

Bằng độc quyền sáng chế số: 11588

Năm yêu cầu duy trì hiệu lực: 7

Cục Sở hữu trí tuệ thông báo:

1. Yêu cầu duy trì hiệu lực Bằng độc quyền sáng chế nêu trên được chấp nhận.
2. Hiệu lực Bằng độc quyền sáng chế số 11588 được duy trì đến 15/07/2020.

Nơi nhận:

- Như trên;
- TT (để công bố);
- Lưu: VT, Hồ sơ.



Đinh Hữu Phí

BỘ KHOA HỌC VÀ CÔNG NGHỆ
CỤC SỞ HỮU TRÍ TUỆ

CỘNG HÒA XÃ HỘI CHỦ NGHĨA VIỆT NAM
Độc lập - Tự do - Hạnh phúc

Số: 20675/TB-SHTT

Hà Nội, ngày 10 tháng 10 năm 2019

THÔNG BÁO
Ghi nhận yêu cầu duy trì hiệu lực Bằng độc quyền sáng chế

Kính gửi: Công ty Luật TNHH quốc tế BMVN
(BMVN INTERNATIONAL LLC)
Phòng 1002, tầng 10, Indochina Plaza Hanoi, 241 phố Xuân Thủy,
phường Dịch Vọng Hậu, quận Cầu Giấy, TP. Hà Nội

Căn cứ kết quả thẩm định yêu cầu duy trì hiệu lực Bằng độc quyền sáng chế:

Số đơn: DT1-2019-05005

Ngày nộp: 09/07/2019

Chủ đơn: VAN DER HELM, Hermanus Cornelis (NL)

Đại diện của Chủ đơn: BMVN INTERNATIONAL LLC

Bằng độc quyền sáng chế số: 13005

Năm yêu cầu duy trì hiệu lực: 6

Cục Sở hữu trí tuệ thông báo:

1. Yêu cầu duy trì hiệu lực Bằng độc quyền sáng chế nêu trên được chấp nhận.

2. Hiệu lực Bằng độc quyền sáng chế số 13005 được duy trì đến 28/07/2020.

Nơi nhận:

- Như trên;
- TT (để công bố);
- Lưu: VT, Hồ sơ.

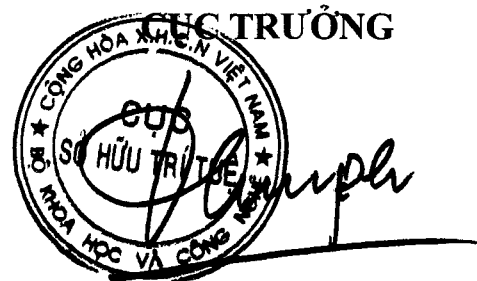

Đinh Hữu Phí

BỘ KHOA HỌC VÀ CÔNG NGHỆ
CỤC SỞ HỮU TRÍ TUỆ

CỘNG HOÀ XÃ HỘI CHỦ NGHĨA VIỆT NAM
Độc lập - Tự do - Hạnh phúc

Số: 20676 /TB-SHTT

Hà Nội, ngày 10 tháng 10 năm 2019

THÔNG BÁO
Ghi nhận yêu cầu duy trì hiệu lực Bằng độc quyền sáng chế

Kính gửi: Công ty TNHH Tầm nhìn và Liên danh
(VISION & ASSOCIATES CO.LTD.)
Phòng 308-310, tầng 3, Tháp Hà Nội, số 49 Hai Bà Trưng,
phường Trần Hưng Đạo, quận Hoàn Kiếm, thành phố Hà Nội

Căn cứ kết quả thẩm định yêu cầu duy trì hiệu lực Bằng độc quyền sáng chế:

Số đơn: DT1-2019-05006

Ngày nộp: 09/07/2019

Chủ đơn: EIK ENGINEERING SDN. BHD. (MY)

Đại diện của Chủ đơn: VISION & ASSOCIATES CO.LTD.

Bằng độc quyền sáng chế số: 19837

Năm yêu cầu duy trì hiệu lực: 2

Cục Sở hữu trí tuệ thông báo:

1. Yêu cầu duy trì hiệu lực Bằng độc quyền sáng chế nêu trên được chấp nhận.

2. Hiệu lực Bằng độc quyền sáng chế số 19837 được duy trì đến 21/08/2020.

Nơi nhận:

- Như trên;
- TT (để công bố);
- Lưu: VT, Hồ sơ.

CỤC TRƯỞNG



Đinh Hữu Phí

BỘ KHOA HỌC VÀ CÔNG NGHỆ
CỤC SỞ HỮU TRÍ TUỆ

CỘNG HÒA XÃ HỘI CHỦ NGHĨA VIỆT NAM
Độc lập - Tự do - Hạnh phúc

Số: 20677/TB-SHTT

Hà Nội, ngày 10 tháng 10 năm 2019

THÔNG BÁO
Ghi nhận yêu cầu duy trì hiệu lực Bằng độc quyền sáng chế

Kính gửi: Công ty TNHH Trà và cộng sự (TRA & ASSOCIATES CO.,LTD)
Số 7, phố Văn Miếu, phường Văn Miếu, quận Đống Đa, thành phố Hà Nội

Căn cứ kết quả thẩm định yêu cầu duy trì hiệu lực Bằng độc quyền sáng chế:

Số đơn: DT1-2019-05007

Ngày nộp: 09/07/2019

Chủ đơn: Shinryo Corporation (JP)

Đại diện của Chủ đơn: TRA & ASSOCIATES CO.,LTD

Bằng độc quyền sáng chế số: 11837

Năm yêu cầu duy trì hiệu lực: 7

Cục Sở hữu trí tuệ thông báo:

1. Yêu cầu duy trì hiệu lực Bằng độc quyền sáng chế nêu trên được chấp nhận.
2. Hiệu lực Bằng độc quyền sáng chế số 11837 được duy trì đến 30/09/2020.

Nơi nhận:

- Như trên;
- TT (để công bố);
- Lưu: VT, Hồ sơ.

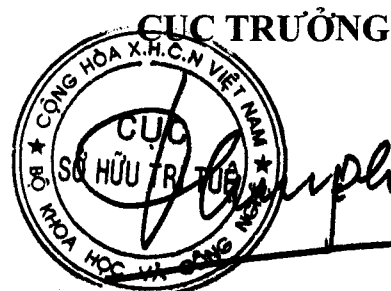

Đinh Hữu Phí

BỘ KHOA HỌC VÀ CÔNG NGHỆ
CỤC SỞ HỮU TRÍ TUỆ

CỘNG HOÀ XÃ HỘI CHỦ NGHĨA VIỆT NAM
Độc lập - Tự do - Hạnh phúc

Số: 20678 /TB-SHTT

Hà Nội, ngày 10 tháng 10 năm 2019

THÔNG BÁO
Ghi nhận yêu cầu duy trì hiệu lực Bằng độc quyền sáng chế

Kính gửi: Văn phòng Luật sư Ân Nam (ANNAM IP & LAW)
Số 10 ngõ 34 đường Âu Cơ, phường Quảng An, quận Tây Hồ, TP Hà Nội

Căn cứ kết quả thẩm định yêu cầu duy trì hiệu lực Bằng độc quyền sáng chế:

Số đơn: DT1-2019-05008

Ngày nộp: 09/07/2019

Chủ đơn: Bonnie Lee Buzick (US)

Đại diện của Chủ đơn: ANNAM IP & LAW

Bằng độc quyền sáng chế số: 17179

Năm yêu cầu duy trì hiệu lực: 3

Cục Sở hữu trí tuệ thông báo:

1. Yêu cầu duy trì hiệu lực Bằng độc quyền sáng chế nêu trên được chấp nhận.

2. Hiệu lực Bằng độc quyền sáng chế số 17179 được duy trì đến 11/07/2020.

Nơi nhận:

- Như trên;
- TT (để công bố);
- Lưu: VT, Hồ sơ.



Đinh Hữu Phí

BỘ KHOA HỌC VÀ CÔNG NGHỆ
CỤC SỞ HỮU TRÍ TUỆ

CỘNG HÒA XÃ HỘI CHỦ NGHĨA VIỆT NAM
Độc lập - Tự do - Hạnh phúc

Số: 20679/TB-SHTT

Hà Nội, ngày 10 tháng 10 năm 2019

THÔNG BÁO
Ghi nhận yêu cầu duy trì hiệu lực Bằng độc quyền sáng chế

Kính gửi: Công ty TNHH Tư vấn đầu tư và chuyển giao công nghệ
(INVESTCONSULT)
Số 26 ngõ 41, phố Thái Hà, phường Trung Liệt, quận Đống Đa,
thành phố Hà Nội

Căn cứ kết quả thẩm định yêu cầu duy trì hiệu lực Bằng độc quyền sáng chế:

Số đơn: DT1-2019-05009

Ngày nộp: 09/07/2019

Chủ đơn: QUALCOMM INCORPORATED (US)

Đại diện của Chủ đơn: INVESTCONSULT

Bằng độc quyền sáng chế số: 14491

Năm yêu cầu duy trì hiệu lực: 5

Cục Sở hữu trí tuệ thông báo:

1. Yêu cầu duy trì hiệu lực Bằng độc quyền sáng chế nêu trên được chấp nhận.

2. Hiệu lực Bằng độc quyền sáng chế số 14491 được duy trì đến 31/08/2020.

Nơi nhận:

- Như trên;
- TT (để công bố);
- Lưu: VT, Hồ sơ.



Đình Hữu Phí

BỘ KHOA HỌC VÀ CÔNG NGHỆ
CỤC SỞ HỮU TRÍ TUỆ

CỘNG HOÀ XÃ HỘI CHỦ NGHĨA VIỆT NAM
Độc lập - Tự do - Hạnh phúc

Số: 206 80 /TB-SHTT

Hà Nội, ngày 10 tháng 10 năm 2019

THÔNG BÁO

Ghi nhận yêu cầu duy trì hiệu lực Bằng độc quyền sáng chế

Kính gửi: Công ty TNHH Tư vấn đầu tư và chuyển giao công nghệ
(INVESTCONSULT)

Số 26 ngõ 41, phố Thái Hà, phường Trung Liệt, quận Đống Đa,
thành phố Hà Nội

Căn cứ kết quả thẩm định yêu cầu duy trì hiệu lực Bằng độc quyền sáng chế:

Số đơn: DT1-2019-05010

Ngày nộp: 09/07/2019

Chủ đơn: Qualcomm Incorporated (US)

Đại diện của Chủ đơn: INVESTCONSULT

Bằng độc quyền sáng chế số: 14507

Năm yêu cầu duy trì hiệu lực: 5

Cục Sở hữu trí tuệ thông báo:

1. Yêu cầu duy trì hiệu lực Bằng độc quyền sáng chế nêu trên được chấp nhận.

2. Hiệu lực Bằng độc quyền sáng chế số 14507 được duy trì đến 31/08/2020.

Nơi nhận:

- Như trên;
- TT (để công bố);
- Lưu: VT, Hồ sơ.



Đinh Hữu Phí

BỘ KHOA HỌC VÀ CÔNG NGHỆ
CỤC SỞ HỮU TRÍ TUỆ

CỘNG HÒA XÃ HỘI CHỦ NGHĨA VIỆT NAM
Độc lập - Tự do - Hạnh phúc

Số: 20651 /TB-SHTT

Hà Nội, ngày 10 tháng 10 năm 2019

THÔNG BÁO
Ghi nhận yêu cầu duy trì hiệu lực Bằng độc quyền sáng chế

Kính gửi: Công ty TNHH Tư vấn đầu tư và chuyển giao công nghệ
(INVESTCONSULT)

Số 26 ngõ 41, phố Thái Hà, phường Trung Liệt, quận Đống Đa,
thành phố Hà Nội

Căn cứ kết quả thẩm định yêu cầu duy trì hiệu lực Bằng độc quyền sáng chế:

Số đơn: DT1-2019-05011

Ngày nộp: 09/07/2019

Chủ đơn: ELANCO US INC. (US)

Đại diện của Chủ đơn: INVESTCONSULT

Bằng độc quyền sáng chế số: 7930

Năm yêu cầu duy trì hiệu lực: 11

Cục Sở hữu trí tuệ thông báo:

1. Yêu cầu duy trì hiệu lực Bằng độc quyền sáng chế nêu trên được chấp nhận.

2. Hiệu lực Bằng độc quyền sáng chế số 7930 được duy trì đến 31/08/2020.

Nơi nhận:

- Như trên;
- TT (để công bố);
- Lưu: VT, Hồ sơ.

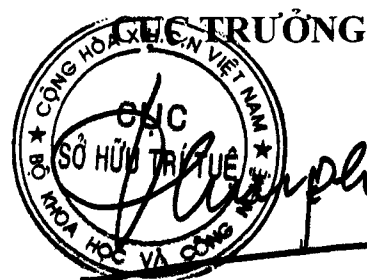

Đinh Hữu Phí

BỘ KHOA HỌC VÀ CÔNG NGHỆ
CỤC SỞ HỮU TRÍ TUỆ

CỘNG HÒA XÃ HỘI CHỦ NGHĨA VIỆT NAM
Độc lập - Tự do - Hạnh phúc

Số: 20082 /TB-SHTT

Hà Nội, ngày 10 tháng 10 năm 2019

THÔNG BÁO
Ghi nhận yêu cầu duy trì hiệu lực Bằng độc quyền sáng chế

Kính gửi: Công ty TNHH Tư vấn đầu tư và chuyển giao công nghệ
(INVESTCONSULT)

Số 26 ngõ 41, phố Thái Hà, phường Trung Liệt, quận Đống Đa,
thành phố Hà Nội

Căn cứ kết quả thẩm định yêu cầu duy trì hiệu lực Bằng độc quyền sáng chế:

Số đơn: DT1-2019-05012

Ngày nộp: 09/07/2019

Chủ đơn: MSD K.K. (JP)

Đại diện của Chủ đơn: INVESTCONSULT

Bằng độc quyền sáng chế số: 9597

Năm yêu cầu duy trì hiệu lực: 9

Cục Sở hữu trí tuệ thông báo:

1. Yêu cầu duy trì hiệu lực Bằng độc quyền sáng chế nêu trên được chấp nhận.

2. Hiệu lực Bằng độc quyền sáng chế số 9597 được duy trì đến 30/08/2020. *ke*

Nơi nhận:

- Như trên;
- TT (để công bố);
- Lưu: VT, Hồ sơ.



Đình Hữu Phí

BỘ KHOA HỌC VÀ CÔNG NGHỆ
CỤC SỞ HỮU TRÍ TUỆ

CỘNG HÒA XÃ HỘI CHỦ NGHĨA VIỆT NAM
Độc lập - Tự do - Hạnh phúc

Số: 2019/ TB-SHTT

Hà Nội, ngày 10 tháng 10 năm 2019

THÔNG BÁO
Ghi nhận yêu cầu duy trì hiệu lực Bằng độc quyền sáng chế

Kính gửi: Công ty TNHH Tư vấn đầu tư và chuyển giao công nghệ
(INVESTCONSULT)
Số 26 ngõ 41, phố Thái Hà, phường Trung Liệt, quận Đống Đa,
thành phố Hà Nội

Căn cứ kết quả thẩm định yêu cầu duy trì hiệu lực Bằng độc quyền sáng chế:

Số đơn: DT1-2019-05013

Ngày nộp: 09/07/2019

Chủ đơn: QUALCOMM INCORPORATED (US)

Đại diện của Chủ đơn: INVESTCONSULT

Bằng độc quyền sáng chế số: 13118

Năm yêu cầu duy trì hiệu lực: 6

Cục Sở hữu trí tuệ thông báo:

1. Yêu cầu duy trì hiệu lực Bằng độc quyền sáng chế nêu trên được chấp nhận.
2. Hiệu lực Bằng độc quyền sáng chế số 13118 được duy trì đến 03/09/2020.

Nơi nhận:

- Như trên;
- TT (để công bố);
- Lưu: VT, Hồ sơ.



Đình Hữu Phí

BỘ KHOA HỌC VÀ CÔNG NGHỆ
CỤC SỞ HỮU TRÍ TUỆ

CỘNG HOÀ XÃ HỘI CHỦ NGHĨA VIỆT NAM
Độc lập - Tự do - Hạnh phúc

Số: 20184 /TB-SHTT

Hà Nội, ngày 10 tháng 10 năm 2019

THÔNG BÁO

Ghi nhận yêu cầu duy trì hiệu lực Bằng độc quyền sáng chế

Kính gửi: Công ty TNHH Tư vấn đầu tư và chuyển giao công nghệ
(INVESTCONSULT)

Số 26 ngõ 41, phố Thái Hà, phường Trung Liệt, quận Đống Đa,
thành phố Hà Nội

Căn cứ kết quả thẩm định yêu cầu duy trì hiệu lực Bằng độc quyền sáng chế:

Số đơn: DT1-2019-05014

Ngày nộp: 09/07/2019

Chủ đơn: QUALCOMM INCORPORATED (US)

Đại diện của Chủ đơn: INVESTCONSULT

Bằng độc quyền sáng chế số: 13119

Năm yêu cầu duy trì hiệu lực: 6

Cục Sở hữu trí tuệ thông báo:

1. Yêu cầu duy trì hiệu lực Bằng độc quyền sáng chế nêu trên được chấp nhận.

2. Hiệu lực Bằng độc quyền sáng chế số 13119 được duy trì đến 03/09/2020.

Nơi nhận:

- Như trên;
- TT (để công bố);
- Lưu: VT, Hồ sơ.



Đình Hữu Phí

BỘ KHOA HỌC VÀ CÔNG NGHỆ
CỤC SỞ HỮU TRÍ TUỆ

CỘNG HOÀ XÃ HỘI CHỦ NGHĨA VIỆT NAM
Độc lập - Tự do - Hạnh phúc

Số: 20685 /TB-SHTT

Hà Nội, ngày 10 tháng 10 năm 2019

THÔNG BÁO
Ghi nhận yêu cầu duy trì hiệu lực Bằng độc quyền sáng chế

Kính gửi: Công ty TNHH Tư vấn đầu tư và chuyển giao công nghệ
(INVESTCONSULT)
Số 26 ngõ 41, phố Thái Hà, phường Trung Liệt, quận Đống Đa,
thành phố Hà Nội

Căn cứ kết quả thẩm định yêu cầu duy trì hiệu lực Bằng độc quyền sáng chế:

Số đơn: DT1-2019-05015

Ngày nộp: 09/07/2019

Chủ đơn: QUALCOMM INCORPORATED (US)

Đại diện của Chủ đơn: INVESTCONSULT

Bằng độc quyền sáng chế số: 13120

Năm yêu cầu duy trì hiệu lực: 6

Cục Sở hữu trí tuệ thông báo:

1. Yêu cầu duy trì hiệu lực Bằng độc quyền sáng chế nêu trên được chấp nhận.
2. Hiệu lực Bằng độc quyền sáng chế số 13120 được duy trì đến 03/09/2020.

Nơi nhận:

- Như trên;
- TT (để công bố);
- Lưu: VT, Hồ sơ.



Đình Hữu Phí

BỘ KHOA HỌC VÀ CÔNG NGHỆ
CỤC SỞ HỮU TRÍ TUỆ

CỘNG HÒA XÃ HỘI CHỦ NGHĨA VIỆT NAM
Độc lập - Tự do - Hạnh phúc

Số: 20686 /TB-SHTT

Hà Nội, ngày 10 tháng 10 năm 2019

THÔNG BÁO
Ghi nhận yêu cầu duy trì hiệu lực Bằng độc quyền sáng chế

Kính gửi: Công ty TNHH Tư vấn đầu tư và chuyển giao công nghệ
(INVESTCONSULT)

Số 26 ngõ 41, phố Thái Hà, phường Trung Liệt, quận Đống Đa,
thành phố Hà Nội

Căn cứ kết quả thẩm định yêu cầu duy trì hiệu lực Bằng độc quyền sáng chế:

Số đơn: DT1-2019-05016

Ngày nộp: 09/07/2019

Chủ đơn: QUALCOMM INCORPORATED (US)

Đại diện của Chủ đơn: INVESTCONSULT

Bằng độc quyền sáng chế số: 13140

Năm yêu cầu duy trì hiệu lực: 6

Cục Sở hữu trí tuệ thông báo:

1. Yêu cầu duy trì hiệu lực Bằng độc quyền sáng chế nêu trên được chấp nhận.

2. Hiệu lực Bằng độc quyền sáng chế số 13140 được duy trì đến 03/09/2020.

He

Nơi nhận:

- Như trên;
- TT (để công bố);
- Lưu: VT, Hồ sơ.



Đinh Hữu Phí

BỘ KHOA HỌC VÀ CÔNG NGHỆ
CỤC SỞ HỮU TRÍ TUỆ

CỘNG HÒA XÃ HỘI CHỦ NGHĨA VIỆT NAM
Độc lập - Tự do - Hạnh phúc

Số: 20687/TB-SHTT

Hà Nội, ngày 10 tháng 10 năm 2019

THÔNG BÁO

Ghi nhận yêu cầu duy trì hiệu lực Bằng độc quyền sáng chế

Kính gửi: Công ty TNHH Tư vấn đầu tư và chuyển giao công nghệ
(INVESTCONSULT)

Số 26 ngõ 41, phố Thái Hà, phường Trung Liệt, quận Đống Đa,
thành phố Hà Nội

Căn cứ kết quả thẩm định yêu cầu duy trì hiệu lực Bằng độc quyền sáng chế:

Số đơn: DT1-2019-05017

Ngày nộp: 09/07/2019

Chủ đơn: WYETH LLC (US)

Đại diện của Chủ đơn: INVESTCONSULT

Bằng độc quyền sáng chế số: 10601

Năm yêu cầu duy trì hiệu lực: 8

Cục Sở hữu trí tuệ thông báo:

1. Yêu cầu duy trì hiệu lực Bằng độc quyền sáng chế nêu trên được chấp nhận.

2. Hiệu lực Bằng độc quyền sáng chế số 10601 được duy trì đến 04/09/2020.

He

Nơi nhận:

- Như trên;
- TT (để công bố);
- Lưu: VT, Hồ sơ.



Đinh Hữu Phí

BỘ KHOA HỌC VÀ CÔNG NGHỆ
CỤC SỞ HỮU TRÍ TUỆ

CỘNG HÒA XÃ HỘI CHỦ NGHĨA VIỆT NAM
Độc lập - Tự do - Hạnh phúc

Số: 20688/TB-SHTT

Hà Nội, ngày 10 tháng 10 năm 2019

THÔNG BÁO
Ghi nhận yêu cầu duy trì hiệu lực Bằng độc quyền sáng chế

Kính gửi: Công ty TNHH Tư vấn đầu tư và chuyển giao công nghệ
(INVESTCONSULT)

Số 26 ngõ 41, phố Thái Hà, phường Trung Liệt, quận Đống Đa,
thành phố Hà Nội

Căn cứ kết quả thẩm định yêu cầu duy trì hiệu lực Bằng độc quyền sáng chế:

Số đơn: DT1-2019-05018

Ngày nộp: 09/07/2019

Chủ đơn: QUALCOMM INCORPORATED (US)

Đại diện của Chủ đơn: INVESTCONSULT

Bằng độc quyền sáng chế số: 15928

Năm yêu cầu duy trì hiệu lực: 4

Cục Sở hữu trí tuệ thông báo:

1. Yêu cầu duy trì hiệu lực Bằng độc quyền sáng chế nêu trên được chấp nhận.

2. Hiệu lực Bằng độc quyền sáng chế số 15928 được duy trì đến 05/09/2020.

Nơi nhận:

- Như trên;
- TT (để công bố);
- Lưu: VT, Hồ sơ.



Đinh Hữu Phí

BỘ KHOA HỌC VÀ CÔNG NGHỆ
CỤC SỞ HỮU TRÍ TUỆ

CỘNG HOÀ XÃ HỘI CHỦ NGHĨA VIỆT NAM
Độc lập - Tự do - Hạnh phúc

Số: 20669/TB-SHTT

Hà Nội, ngày 10 tháng 10 năm 2019

THÔNG BÁO

Ghi nhận yêu cầu duy trì hiệu lực Bằng độc quyền sáng chế

Kính gửi: Trường Đại học Bách khoa - Đại học Quốc gia thành phố Hồ Chí Minh

268 Lý Thường Kiệt, phường 14, quận 10, thành phố Hồ Chí Minh

Căn cứ kết quả thẩm định yêu cầu duy trì hiệu lực Bằng độc quyền sáng chế:

Số đơn: DT1-2019-05020

Ngày nộp: 10/07/2019

Chủ đơn: Trường Đại học Bách khoa - Đại học Quốc gia thành phố Hồ Chí Minh (VN)

Đại diện của Chủ đơn:

Bằng độc quyền sáng chế số: 16239

Năm yêu cầu duy trì hiệu lực: 4

Cục Sở hữu trí tuệ thông báo:

1. Yêu cầu duy trì hiệu lực Bằng độc quyền sáng chế nêu trên được chấp nhận.

2. Hiệu lực Bằng độc quyền sáng chế số 16239 được duy trì đến 14/11/2020.

Nơi nhận:

- Như trên;
- TT (để công bố);
- Lưu: VT, Hồ sơ.



Đinh Hữu Phí

BỘ KHOA HỌC VÀ CÔNG NGHỆ
CỤC SỞ HỮU TRÍ TUỆ

CỘNG HOÀ XÃ HỘI CHỦ NGHĨA VIỆT NAM
Độc lập - Tự do - Hạnh phúc

Số: 20690 /TB-SHTT

Hà Nội, ngày 10 tháng 10 năm 2019

THÔNG BÁO
Ghi nhận yêu cầu duy trì hiệu lực Bằng độc quyền sáng chế

Kính gửi: Lê Thành Quyết

22 Trường Sơn, phường 2, quận Tân Bình, thành phố Hồ Chí Minh
Số điện thoại: 0909992257

Căn cứ kết quả thẩm định yêu cầu duy trì hiệu lực Bằng độc quyền sáng chế:

Số đơn: DT1-2019-05023

Ngày nộp: 10/07/2019

Chủ đơn: Lê Thành Quyết (VN)

Đại diện của Chủ đơn:

Bằng độc quyền sáng chế số: 18380

Năm yêu cầu duy trì hiệu lực: 3

Cục Sở hữu trí tuệ thông báo:

1. Yêu cầu duy trì hiệu lực Bằng độc quyền sáng chế nêu trên được chấp nhận.

2. Hiệu lực Bằng độc quyền sáng chế số 18380 được duy trì đến 05/02/2021.

Nơi nhận:

- Như trên;
- TT (để công bố);
- Lưu: VT, Hồ sơ.



Đình Hữu Phú

BỘ KHOA HỌC VÀ CÔNG NGHỆ
CỤC SỞ HỮU TRÍ TUỆ

CỘNG HÒA XÃ HỘI CHỦ NGHĨA VIỆT NAM
Độc lập - Tự do - Hạnh phúc

Số: 20691 /TB-SHTT

Hà Nội, ngày 10 tháng 10 năm 2019

THÔNG BÁO
Ghi nhận yêu cầu duy trì hiệu lực Bằng độc quyền sáng chế

Kính gửi: Lê Thành Quyết

22 Trường Sơn, phường 2, quận Tân Bình, thành phố Hồ Chí Minh
Số điện thoại: 0909992257

Căn cứ kết quả thẩm định yêu cầu duy trì hiệu lực Bằng độc quyền sáng chế:

Số đơn: DT1-2019-05024

Ngày nộp: 10/07/2019

Chủ đơn: Lê Thành Quyết (VN)

Đại diện của Chủ đơn:

Bằng độc quyền sáng chế số: 15181

Năm yêu cầu duy trì hiệu lực: 5

Cục Sở hữu trí tuệ thông báo:

1. Yêu cầu duy trì hiệu lực Bằng độc quyền sáng chế nêu trên được chấp nhận.

2. Hiệu lực Bằng độc quyền sáng chế số 15181 được duy trì đến 16/02/2021.

Nơi nhận:

- Như trên;
- TT (để công bố);
- Lưu: VT, Hồ sơ.

CỤC TRƯỞNG



Đinh Hữu Phí

BỘ KHOA HỌC VÀ CÔNG NGHỆ
CỤC SỞ HỮU TRÍ TUỆ

CỘNG HÒA XÃ HỘI CHỦ NGHĨA VIỆT NAM
Độc lập - Tự do - Hạnh phúc

Số: 20692/TB-SHTT

Hà Nội, ngày 10 tháng 10 năm 2019

THÔNG BÁO
Ghi nhận yêu cầu duy trì hiệu lực Bằng độc quyền sáng chế

Kính gửi: Công ty Luật TNHH Phạm và Liên danh (PHAM & ASSOCIATES)
8 Trần Hưng Đạo, thành phố Hà Nội

Căn cứ kết quả thẩm định yêu cầu duy trì hiệu lực Bằng độc quyền sáng chế:

Số đơn: DT1-2019-05025

Ngày nộp: 10/07/2019

Chủ đơn: CARDIFF GROUP, NAAMLOZE VENNOOTSCHAP (BE)

Đại diện của Chủ đơn: PHAM & ASSOCIATES

Bằng độc quyền sáng chế số: 19627

Năm yêu cầu duy trì hiệu lực: 2

Cục Sở hữu trí tuệ thông báo:

1. Yêu cầu duy trì hiệu lực Bằng độc quyền sáng chế nêu trên được chấp nhận.
2. Hiệu lực Bằng độc quyền sáng chế số 19627 được duy trì đến 10/07/2020.

Nơi nhận:

- Như trên;
- TT (để công bố);
- Lưu: VT, Hồ sơ.

CỤC TRƯỞNG



Đinh Hữu Phí

BỘ KHOA HỌC VÀ CÔNG NGHỆ
CỤC SỞ HỮU TRÍ TUỆ

CỘNG HOÀ XÃ HỘI CHỦ NGHĨA VIỆT NAM
Độc lập - Tự do - Hạnh phúc

Số: 20693/TB-SHTT

Hà Nội, ngày 10 tháng 10 năm 2019

THÔNG BÁO
Ghi nhận yêu cầu duy trì hiệu lực Bằng độc quyền sáng chế

Kính gửi: Công ty Luật TNHH Phạm và Liên danh (PHAM & ASSOCIATES)
8 Trần Hưng Đạo, thành phố Hà Nội

Căn cứ kết quả thẩm định yêu cầu duy trì hiệu lực Bằng độc quyền sáng chế:

Số đơn: DT1-2019-05026

Ngày nộp: 10/07/2019

Chủ đơn: KAPMAN AB (SE)

Đại diện của Chủ đơn: PHAM & ASSOCIATES

Bằng độc quyền sáng chế số: 15803

Năm yêu cầu duy trì hiệu lực: 4

Cục Sở hữu trí tuệ thông báo:

1. Yêu cầu duy trì hiệu lực Bằng độc quyền sáng chế nêu trên được chấp nhận.
2. Hiệu lực Bằng độc quyền sáng chế số 15803 được duy trì đến 08/08/2020.

Nơi nhận:

- Như trên;
- TT (để công bố);
- Lưu: VT, Hồ sơ.

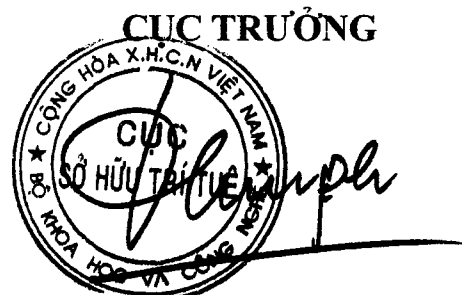

Đinh Hữu Phí

BỘ KHOA HỌC VÀ CÔNG NGHỆ
CỤC SỞ HỮU TRÍ TUỆ

CỘNG HOÀ XÃ HỘI CHỦ NGHĨA VIỆT NAM
Độc lập - Tự do - Hạnh phúc

Số: 20694/TB-SHTT

Hà Nội, ngày 10 tháng 10 năm 2019

THÔNG BÁO
Ghi nhận yêu cầu duy trì hiệu lực Bằng độc quyền sáng chế

Kính gửi: Công ty cổ phần đường Quảng Ngãi
Số 02 Nguyễn Chí Thanh, thành phố Quảng Ngãi, tỉnh Quảng Ngãi
Số điện thoại: 0255.3726164

Căn cứ kết quả thẩm định yêu cầu duy trì hiệu lực Bằng độc quyền sáng chế:

Số đơn: DT1-2019-05027

Ngày nộp: 10/07/2019

Chủ đơn: Công ty cổ phần đường Quảng Ngãi (VN)

Đại diện của Chủ đơn:

Bằng độc quyền sáng chế số: 20006

Năm yêu cầu duy trì hiệu lực: 2

Cục Sở hữu trí tuệ thông báo:

1. Yêu cầu duy trì hiệu lực Bằng độc quyền sáng chế nêu trên được chấp nhận.

2. Hiệu lực Bằng độc quyền sáng chế số 20006 được duy trì đến 08/10/2020.

Nơi nhận:

- Như trên;
- TT (đề công bố);
- Lưu: VT, Hồ sơ.

CỤC TRƯỞNG



Đinh Hữu Phí

BỘ KHOA HỌC VÀ CÔNG NGHỆ
CỤC SỞ HỮU TRÍ TUỆ

CỘNG HOÀ XÃ HỘI CHỦ NGHĨA VIỆT NAM
Độc lập - Tự do - Hạnh phúc

Số: 2019/TB-SHTT

Hà Nội, ngày 10 tháng 10 năm 2019

THÔNG BÁO
Ghi nhận yêu cầu duy trì hiệu lực Bằng độc quyền sáng chế

Kính gửi: Công ty TNHH Sở hữu trí tuệ Việt á (VIET A IP CO.,LTD)
Phòng 1504, tầng 15, tòa nhà Hàn Việt, số 203 Minh Khai,
phường Minh Khai, quận Hai Bà Trưng, TP. Hà Nội

Căn cứ kết quả thẩm định yêu cầu duy trì hiệu lực Bằng độc quyền sáng chế:

Số đơn: DT1-2019-05028

Ngày nộp: 10/07/2019

Chủ đơn: Halla Corporation (KR)

Đại diện của Chủ đơn: VIET A IP CO.,LTD

Bằng độc quyền sáng chế số: 19932

Năm yêu cầu duy trì hiệu lực: 2

Cục Sở hữu trí tuệ thông báo:

1. Yêu cầu duy trì hiệu lực Bằng độc quyền sáng chế nêu trên được chấp nhận.
2. Hiệu lực Bằng độc quyền sáng chế số 19932 được duy trì đến 17/09/2020.

Nơi nhận:

- Như trên;
- TT (để công bố);
- Lưu: VT, Hồ sơ.

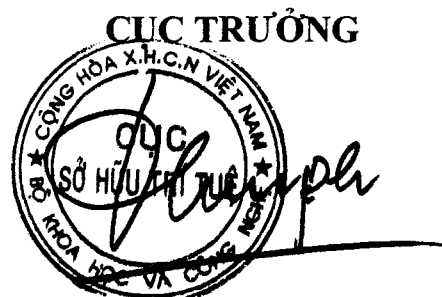

Đinh Hữu Phí

BỘ KHOA HỌC VÀ CÔNG NGHỆ
CỤC SỞ HỮU TRÍ TUỆ

CỘNG HOÀ XÃ HỘI CHỦ NGHĨA VIỆT NAM
Độc lập - Tự do - Hạnh phúc

Số: 2069/ TB-SHTT

Hà Nội, ngày 10 tháng 10 năm 2019

THÔNG BÁO
Ghi nhận yêu cầu duy trì hiệu lực Bằng độc quyền sáng chế

Kính gửi: Công ty Cổ phần Sở hữu công nghiệp INVESTIP (INVESTIP)
Tầng 5, tòa nhà Charmvit Tower, 117 Trần Duy Hưng, phường Trung Hòa,
quận Cầu Giấy, thành phố Hà Nội

Căn cứ kết quả thẩm định yêu cầu duy trì hiệu lực Bằng độc quyền sáng chế:

Số đơn: DT1-2019-05029

Ngày nộp: 10/07/2019

Chủ đơn: PIERRE FABRE MEDICAMENT (FR)

Đại diện của Chủ đơn: INVESTIP

Bằng độc quyền sáng chế số: 19647

Năm yêu cầu duy trì hiệu lực: 2

Cục Sở hữu trí tuệ thông báo:

1. Yêu cầu duy trì hiệu lực Bằng độc quyền sáng chế nêu trên được chấp nhận.
2. Hiệu lực Bằng độc quyền sáng chế số 19647 được duy trì đến 11/07/2020.

Nơi nhận:

- Như trên;
- TT (để công bố);
- Lưu: VT, Hồ sơ.



Đinh Hữu Phí

**BỘ KHOA HỌC VÀ CÔNG NGHỆ
CỤC SỞ HỮU TRÍ TUỆ**

**CỘNG HOÀ XÃ HỘI CHỦ NGHĨA VIỆT NAM
Độc lập - Tự do - Hạnh phúc**

Số: 20697/TB-SHTT

Hà Nội, ngày 10 tháng 07 năm 2019

THÔNG BÁO

Ghi nhận yêu cầu duy trì hiệu lực Bằng độc quyền sáng chế

Kính gửi: Công ty Cổ phần Sở hữu công nghiệp INVESTIP (INVESTIP)
Tầng 5, tòa nhà Charmvit Tower, 117 Trần Duy Hưng, phường Trung Hòa,
quận Cầu Giấy, thành phố Hà Nội

Căn cứ kết quả thẩm định yêu cầu duy trì hiệu lực Bằng độc quyền sáng chế:

Số đơn: DT1-2019-05030

Ngày nộp: 10/07/2019

Chủ đơn: GRABHERR, Helmut (AT)

Đại diện của Chủ đơn: INVESTIP

Bằng độc quyền sáng chế số: 10470

Năm yêu cầu duy trì hiệu lực: 8

Cục Sở hữu trí tuệ thông báo:

1. Yêu cầu duy trì hiệu lực Bằng độc quyền sáng chế nêu trên được chấp nhận.

2. Hiệu lực Bằng độc quyền sáng chế số 10470 được duy trì đến 12/07/2020.

Nơi nhận:

- Như trên;
- TT (để công bố);
- Lưu: VT, Hồ sơ.



Đinh Hữu Phí

BỘ KHOA HỌC VÀ CÔNG NGHỆ
CỤC SỞ HỮU TRÍ TUỆ

CỘNG HOÀ XÃ HỘI CHỦ NGHĨA VIỆT NAM
Độc lập - Tự do - Hạnh phúc

Số: 22698 /TB-SHTT

Hà Nội, ngày 10 tháng 10 năm 2019

THÔNG BÁO
Ghi nhận yêu cầu duy trì hiệu lực Bằng độc quyền sáng chế

Kính gửi: Công ty TNHH một thành viên Sở hữu trí tuệ VCCI
(VCCI-IP CO.,LTD)
Tầng 8, Toà nhà VCCI, số 9 Đào Duy Anh, phường Phương mai,
quận Đống Đa, thành phố Hà Nội

Căn cứ kết quả thẩm định yêu cầu duy trì hiệu lực Bằng độc quyền sáng chế:

Số đơn: DT1-2019-05031

Ngày nộp: 10/07/2019

Chủ đơn: PLUS STATIONERY CORPORATION (JP)

Đại diện của Chủ đơn: VCCI-IP CO.,LTD

Bằng độc quyền sáng chế số: 3043

Năm yêu cầu duy trì hiệu lực: 20

Cục Sở hữu trí tuệ thông báo:

1. Yêu cầu duy trì hiệu lực Bằng độc quyền sáng chế nêu trên được chấp nhận.

2. Hiệu lực Bằng độc quyền sáng chế số 3043 được duy trì đến 24/07/2020. *h*

Nơi nhận:

- Như trên;
- TT (để công bố);
- Lưu: VT, Hồ sơ.



Đinh Hữu Phí

BỘ KHOA HỌC VÀ CÔNG NGHỆ
CỤC SỞ HỮU TRÍ TUỆ

CỘNG HOÀ XÃ HỘI CHỦ NGHĨA VIỆT NAM
Độc lập - Tự do - Hạnh phúc

Số: 20699/TB-SHTT

Hà Nội, ngày 10 tháng 10 năm 2019

THÔNG BÁO
Ghi nhận yêu cầu duy trì hiệu lực Bằng độc quyền sáng chế

Kính gửi: Công ty TNHH một thành viên Sở hữu trí tuệ VCCI
(VCCI-IP CO.,LTD)
Tầng 8, Toà nhà VCCI, số 9 Đào Duy Anh, phường Phương mai,
quận Đống Đa, thành phố Hà Nội

Căn cứ kết quả thẩm định yêu cầu duy trì hiệu lực Bằng độc quyền sáng chế:

Số đơn: DT1-2019-05032

Ngày nộp: 10/07/2019

Chủ đơn: CHAO-MU CHOU (TW)

Đại diện của Chủ đơn: VCCI-IP CO.,LTD

Bằng độc quyền sáng chế số: 11735

Năm yêu cầu duy trì hiệu lực: 7

Cục Sở hữu trí tuệ thông báo:

1. Yêu cầu duy trì hiệu lực Bằng độc quyền sáng chế nêu trên được chấp nhận.

2. Hiệu lực Bằng độc quyền sáng chế số 11735 được duy trì đến 26/08/2020.

Nơi nhận:

- Như trên;
- TT (để công bố);
- Lưu: VT, Hồ sơ.

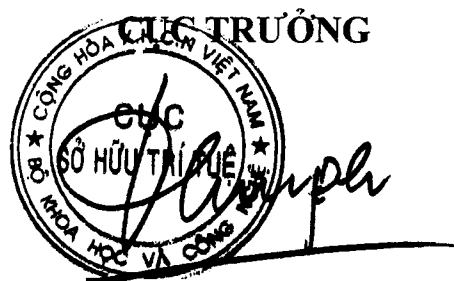

Đinh Hữu Phí

BỘ KHOA HỌC VÀ CÔNG NGHỆ
CỤC SỞ HỮU TRÍ TUỆ

CỘNG HOÀ XÃ HỘI CHỦ NGHĨA VIỆT NAM
Độc lập - Tự do - Hạnh phúc

Số: 2070 /TB-SHTT

Hà Nội, ngày 10 tháng 10 năm 2019

THÔNG BÁO
Ghi nhận yêu cầu duy trì hiệu lực Bằng độc quyền sáng chế

Kính gửi: Công ty TNHH một thành viên Sở hữu trí tuệ VCCI
(VCCI-IP CO.,LTD)
Tầng 8, Toà nhà VCCI, số 9 Đào Duy Anh, phường Phương mai,
quận Đống Đa, thành phố Hà Nội

Căn cứ kết quả thẩm định yêu cầu duy trì hiệu lực Bằng độc quyền sáng chế:

Số đơn: DT1-2019-05033

Ngày nộp: 10/07/2019

Chủ đơn: LABORATORIO FARMACEUTICO C.T. S.R.L. (IT)

Đại diện của Chủ đơn: VCCI-IP CO.,LTD

Bằng độc quyền sáng chế số: 14319

Năm yêu cầu duy trì hiệu lực: 5

Cục Sở hữu trí tuệ thông báo:

1. Yêu cầu duy trì hiệu lực Bằng độc quyền sáng chế nêu trên được chấp nhận.

2. Hiệu lực Bằng độc quyền sáng chế số 14319 được duy trì đến 13/07/2020.

Nơi nhận:

- Như trên;
- TT (để công bố);
- Lưu: VT, Hồ sơ.



Đình Hữu Phí

BỘ KHOA HỌC VÀ CÔNG NGHỆ
CỤC SỞ HỮU TRÍ TUỆ

CỘNG HOÀ XÃ HỘI CHỦ NGHĨA VIỆT NAM
Độc lập - Tự do - Hạnh phúc

Số: 20701/TB-SHTT

Hà Nội, ngày 10 tháng 10 năm 2019

THÔNG BÁO
Ghi nhận yêu cầu duy trì hiệu lực Bằng độc quyền sáng chế

Kính gửi: Công ty TNHH một thành viên Sở hữu trí tuệ VCCI
(VCCI-IP CO.,LTD)
Tầng 8, Toà nhà VCCI, số 9 Đào Duy Anh, phường Phương mai,
quận Đống Đa, thành phố Hà Nội

Căn cứ kết quả thẩm định yêu cầu duy trì hiệu lực Bằng độc quyền sáng chế:

Số đơn: DT1-2019-05034

Ngày nộp: 10/07/2019

Chủ đơn: INFOBRIDGE PTE. LTD. (SG)

Đại diện của Chủ đơn: VCCI-IP CO.,LTD

Bằng độc quyền sáng chế số: 19637

Năm yêu cầu duy trì hiệu lực: 2

Cục Sở hữu trí tuệ thông báo:

1. Yêu cầu duy trì hiệu lực Bằng độc quyền sáng chế nêu trên được chấp nhận.

2. Hiệu lực Bằng độc quyền sáng chế số 19637 được duy trì đến 10/07/2020.

fe

Nơi nhận:

- Như trên;
- TT (để công bố);
- Lưu: VT, Hồ sơ.



Đinh Hữu Phí

BỘ KHOA HỌC VÀ CÔNG NGHỆ
CỤC SỞ HỮU TRÍ TUỆ

CỘNG HOÀ XÃ HỘI CHỦ NGHĨA VIỆT NAM
Độc lập - Tự do - Hạnh phúc

Số: 20702/TB-SHTT

Hà Nội, ngày 10 tháng 10 năm 2019

THÔNG BÁO
Ghi nhận yêu cầu duy trì hiệu lực Bằng độc quyền sáng chế

Kính gửi: Công ty TNHH một thành viên Sở hữu trí tuệ VCCI
(VCCI-IP CO.,LTD)
Tầng 8, Toà nhà VCCI, số 9 Đào Duy Anh, phường Phương mai,
quận Đống Đa, thành phố Hà Nội

Căn cứ kết quả thẩm định yêu cầu duy trì hiệu lực Bằng độc quyền sáng chế:

Số đơn: DT1-2019-05035

Ngày nộp: 10/07/2019

Chủ đơn: INFOBRIDGE PTE. LTD. (SG)

Đại diện của Chủ đơn: VCCI-IP CO.,LTD

Bằng độc quyền sáng chế số: 19638

Năm yêu cầu duy trì hiệu lực: 2

Cục Sở hữu trí tuệ thông báo:

1. Yêu cầu duy trì hiệu lực Bằng độc quyền sáng chế nêu trên được chấp nhận.
2. Hiệu lực Bằng độc quyền sáng chế số 19638 được duy trì đến 10/07/2020.

Nơi nhận:

- Như trên;
- TT (để công bố);
- Lưu: VT, Hồ sơ.



Đình Hữu Phí

BỘ KHOA HỌC VÀ CÔNG NGHỆ
CỤC SỞ HỮU TRÍ TUỆ

CỘNG HOÀ XÃ HỘI CHỦ NGHĨA VIỆT NAM
Độc lập - Tự do - Hạnh phúc

Số: 20703/TB-SHTT

Hà Nội, ngày 10 tháng 10 năm 2019

THÔNG BÁO
Ghi nhận yêu cầu duy trì hiệu lực Bằng độc quyền sáng chế

Kính gửi: Công ty TNHH một thành viên Sở hữu trí tuệ VCCI
(VCCI-IP CO.,LTD)
Tầng 8, Toà nhà VCCI, số 9 Đào Duy Anh, phường Phương mai,
quận Đống Đa, thành phố Hà Nội

Căn cứ kết quả thẩm định yêu cầu duy trì hiệu lực Bằng độc quyền sáng chế:

Số đơn: DT1-2019-05036

Ngày nộp: 10/07/2019

Chủ đơn: INFOBRIDGE PTE. LTD. (SG)

Đại diện của Chủ đơn: VCCI-IP CO.,LTD

Bằng độc quyền sáng chế số: 19639

Năm yêu cầu duy trì hiệu lực: 2

Cục Sở hữu trí tuệ thông báo:

1. Yêu cầu duy trì hiệu lực Bằng độc quyền sáng chế nêu trên được chấp nhận.

2. Hiệu lực Bằng độc quyền sáng chế số 19639 được duy trì đến 10/07/2020.

Nơi nhận:

- Như trên;
- TT (để công bố);
- Lưu: VT, Hồ sơ.



Đình Hữu Phí

BỘ KHOA HỌC VÀ CÔNG NGHỆ
CỤC SỞ HỮU TRÍ TUỆ

CỘNG HOÀ XÃ HỘI CHỦ NGHĨA VIỆT NAM
Độc lập - Tự do - Hạnh phúc

Số: 2019/104/TB-SHTT

Hà Nội, ngày 10 tháng 10 năm 2019

THÔNG BÁO
Ghi nhận yêu cầu duy trì hiệu lực Bằng độc quyền sáng chế

Kính gửi: Công ty TNHH một thành viên Sở hữu trí tuệ VCCI
(VCCI-IP CO.,LTD)
Tầng 8, Toà nhà VCCI, số 9 Đào Duy Anh, phường Phương mai,
quận Đống Đa, thành phố Hà Nội

Căn cứ kết quả thẩm định yêu cầu duy trì hiệu lực Bằng độc quyền sáng chế:

Số đơn: DT1-2019-05037

Ngày nộp: 10/07/2019

Chủ đơn: INFOBRIDGE PTE. LTD. (SG)

Đại diện của Chủ đơn: VCCI-IP CO.,LTD

Bằng độc quyền sáng chế số: 19640

Năm yêu cầu duy trì hiệu lực: 2

Cục Sở hữu trí tuệ thông báo:

1. Yêu cầu duy trì hiệu lực Bằng độc quyền sáng chế nêu trên được chấp nhận.

2. Hiệu lực Bằng độc quyền sáng chế số 19640 được duy trì đến 10/07/2020.

Nơi nhận:

- Như trên;
- TT (để công bố);
- Lưu: VT, Hồ sơ.

CỤC TRƯỞNG

Đinh Hữu Phí

BỘ KHOA HỌC VÀ CÔNG NGHỆ
CỤC SỞ HỮU TRÍ TUỆ

CỘNG HOÀ XÃ HỘI CHỦ NGHĨA VIỆT NAM
Độc lập - Tự do - Hạnh phúc

Số: 20705/TB-SHTT

Hà Nội, ngày 10 tháng 10 năm 2019

THÔNG BÁO
Ghi nhận yêu cầu duy trì hiệu lực Bằng độc quyền sáng chế

Kính gửi: Công ty TNHH Trường Xuân (AGELESS CO.,LTD.)
Tầng 11, số 102 đường Trần Phú, phường Mộ Lao, quận Hà Đông,
TP. Hà Nội

Căn cứ kết quả thẩm định yêu cầu duy trì hiệu lực Bằng độc quyền sáng chế:

Số đơn: DT1-2019-05038

Ngày nộp: 10/07/2019

Chủ đơn: GRIREM ADVANCED MATERIALS CO., LTD. (CN)

Đại diện của Chủ đơn: AGELESS CO.,LTD.

Bằng độc quyền sáng chế số: 17511

Năm yêu cầu duy trì hiệu lực: 3

Cục Sở hữu trí tuệ thông báo:

1. Yêu cầu duy trì hiệu lực Bằng độc quyền sáng chế nêu trên được chấp nhận.

2. Hiệu lực Bằng độc quyền sáng chế số 17511 được duy trì đến 19/09/2020.

Nơi nhận:

- Như trên;
- TT (để công bố);
- Lưu: VT, Hồ sơ.

CỤC TRƯỞNG



Đinh Hữu Phí

BỘ KHOA HỌC VÀ CÔNG NGHỆ
CỤC SỞ HỮU TRÍ TUỆ

CỘNG HOÀ XÃ HỘI CHỦ NGHĨA VIỆT NAM
Độc lập - Tự do - Hạnh phúc

Số: 20706 /TB-SHTT

Hà Nội, ngày 10 tháng 10 năm 2019

THÔNG BÁO
Ghi nhận yêu cầu duy trì hiệu lực Bằng độc quyền sáng chế

Kính gửi: Công ty TNHH Trường Xuân (AGELESS CO.,LTD.)
Tầng 11, số 102 đường Trần Phú, phường Mộ Lao, quận Hà Đông,
TP. Hà Nội

Căn cứ kết quả thẩm định yêu cầu duy trì hiệu lực Bằng độc quyền sáng chế:

Số đơn: DT1-2019-05039

Ngày nộp: 10/07/2019

Chủ đơn: LEE, SANG GEUN (KR)

Đại diện của Chủ đơn: AGELESS CO.,LTD.

Bằng độc quyền sáng chế số: 20491

Năm yêu cầu duy trì hiệu lực: 2

Cục Sở hữu trí tuệ thông báo:

1. Yêu cầu duy trì hiệu lực Bằng độc quyền sáng chế nêu trên được chấp nhận.
2. Hiệu lực Bằng độc quyền sáng chế số 20491 được duy trì đến 15/01/2021.

Nơi nhận:

- Như trên;
- TT (để công bố);
- Lưu: VT, Hồ sơ.

CỤC TRƯỞNG

Đinh Hữu Phí

BỘ KHOA HỌC VÀ CÔNG NGHỆ
CỤC SỞ HỮU TRÍ TUỆ

CỘNG HOÀ XÃ HỘI CHỦ NGHĨA VIỆT NAM
Độc lập - Tự do - Hạnh phúc

Số: 20707/TB-SHTT

Hà Nội, ngày 10 tháng 10 năm 2019

THÔNG BÁO
Ghi nhận yêu cầu duy trì hiệu lực Bằng độc quyền sáng chế

Kính gửi: Công ty TNHH Tư vấn đầu tư và chuyển giao công nghệ
(INVESTCONSULT)

Số 26 ngõ 41, phố Thái Hà, phường Trung Liệt, quận Đống Đa,
thành phố Hà Nội

Căn cứ kết quả thẩm định yêu cầu duy trì hiệu lực Bằng độc quyền sáng chế:

Số đơn: DT1-2019-05040

Ngày nộp: 10/07/2019

Chủ đơn: BLACK CAT BLADES LTD. (CA)

Đại diện của Chủ đơn: INVESTCONSULT

Bằng độc quyền sáng chế số: 17950

Năm yêu cầu duy trì hiệu lực: 3

Cục Sở hữu trí tuệ thông báo:

1. Yêu cầu duy trì hiệu lực Bằng độc quyền sáng chế nêu trên được chấp nhận.

2. Hiệu lực Bằng độc quyền sáng chế số 17950 được duy trì đến 05/12/2020.

Nơi nhận:

- Như trên;
- TT (để công bố);
- Lưu: VT, Hồ sơ.



Đình Hữu Phí

BỘ KHOA HỌC VÀ CÔNG NGHỆ
CỤC SỞ HỮU TRÍ TUỆ

CỘNG HOÀ XÃ HỘI CHỦ NGHĨA VIỆT NAM
Độc lập - Tự do - Hạnh phúc

Số: 20708/TB-SHTT

Hà Nội, ngày 10 tháng 10 năm 2019

THÔNG BÁO
Ghi nhận yêu cầu duy trì hiệu lực Bằng độc quyền sáng chế

Kính gửi: Công ty Luật TNHH WINCO (WINCO LAW FIRM)
Số 54 Trần Quốc Vượng, phường Dịch Vọng Hậu, quận Cầu Giấy,
TP Hà Nội

Căn cứ kết quả thẩm định yêu cầu duy trì hiệu lực Bằng độc quyền sáng chế:

Số đơn: DT1-2019-05041

Ngày nộp: 10/07/2019

Chủ đơn: SHAH, Deepak Pranjivandas (IN)

Đại diện của Chủ đơn: WINCO LAW FIRM

Bằng độc quyền sáng chế số: 19690

Năm yêu cầu duy trì hiệu lực: 2

Cục Sở hữu trí tuệ thông báo:

1. Yêu cầu duy trì hiệu lực Bằng độc quyền sáng chế nêu trên được chấp nhận.

2. Hiệu lực Bằng độc quyền sáng chế số 19690 được duy trì đến 24/07/2020.

Nơi nhận:

- Như trên;
- TT (để công bố);
- Lưu: VT, Hồ sơ.

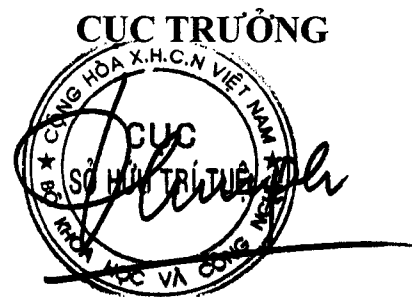

Đinh Hữu Phí

BỘ KHOA HỌC VÀ CÔNG NGHỆ
CỤC SỞ HỮU TRÍ TUỆ

CỘNG HOÀ XÃ HỘI CHỦ NGHĨA VIỆT NAM
Độc lập - Tự do - Hạnh phúc

Số: 1070 /TB-SHTT

Hà Nội, ngày 10 tháng 10 năm 2019

THÔNG BÁO
Ghi nhận yêu cầu duy trì hiệu lực Bằng độc quyền sáng chế

Kính gửi: Công ty Luật TNHH WINCO (WINCO LAW FIRM)
Số 54 Trần Quốc Vượng, phường Dịch Vọng Hậu, quận Cầu Giấy,
TP Hà Nội

Căn cứ kết quả thẩm định yêu cầu duy trì hiệu lực Bằng độc quyền sáng chế:

Số đơn: DT1-2019-05042

Ngày nộp: 10/07/2019

Chủ đơn: GRG Banking Equipment Co., Ltd. (CN)

Đại diện của Chủ đơn: WINCO LAW FIRM

Bằng độc quyền sáng chế số: 19768

Năm yêu cầu duy trì hiệu lực: 2

Cục Sở hữu trí tuệ thông báo:

1. Yêu cầu duy trì hiệu lực Bằng độc quyền sáng chế nêu trên được chấp nhận.

2. Hiệu lực Bằng độc quyền sáng chế số 19768 được duy trì đến 07/08/2020.

Nơi nhận:

- Như trên;
- TT (để công bố);
- Lưu: VT, Hồ sơ.



Đinh Hữu Phí

BỘ KHOA HỌC VÀ CÔNG NGHỆ
CỤC SỞ HỮU TRÍ TUỆ

CỘNG HOÀ XÃ HỘI CHỦ NGHĨA VIỆT NAM
Độc lập - Tự do - Hạnh phúc

Số: 20710 /TB-SHTT

Hà Nội, ngày 10 tháng 10 năm 2019

THÔNG BÁO
Ghi nhận yêu cầu duy trì hiệu lực Bằng độc quyền sáng chế

Kính gửi: Công ty Luật TNHH WINCO (WINCO LAW FIRM)
Số 54 Trần Quốc Vương, phường Dịch Vọng Hậu, quận Cầu Giấy,
TP Hà Nội

Căn cứ kết quả thẩm định yêu cầu duy trì hiệu lực Bằng độc quyền sáng chế:

Số đơn: DT1-2019-05043

Ngày nộp: 10/07/2019

Chủ đơn: ZHONGYE CHANGTIAN INTERNATIONAL
ENGINEERING CO., LTD. (CN)

Đại diện của Chủ đơn: WINCO LAW FIRM

Bằng độc quyền sáng chế số: 14311

Năm yêu cầu duy trì hiệu lực: 5

Cục Sở hữu trí tuệ thông báo:

1. Yêu cầu duy trì hiệu lực Bằng độc quyền sáng chế nêu trên được chấp nhận.

2. Hiệu lực Bằng độc quyền sáng chế số 14311 được duy trì đến 13/07/2020.

Nơi nhận:

- Như trên;
- TT (để công bố);
- Lưu: VT, Hồ sơ.

CỤC TRƯỞNG



Đinh Hữu Phí

BỘ KHOA HỌC VÀ CÔNG NGHỆ
CỤC SỞ HỮU TRÍ TUỆ

CỘNG HOÀ XÃ HỘI CHỦ NGHĨA VIỆT NAM
Độc lập - Tự do - Hạnh phúc

Số: 10711 /TB-SHTT

Hà Nội, ngày 10 tháng 10 năm 2019

THÔNG BÁO
Ghi nhận yêu cầu duy trì hiệu lực Bằng độc quyền sáng chế

Kính gửi: Trịnh Đình Năng

Tổ 1, phường Sông Cầu, thành phố Bắc Kạn, tỉnh Bắc Kạn

Số điện thoại: 0983336826

Căn cứ kết quả thẩm định yêu cầu duy trì hiệu lực Bằng độc quyền sáng chế:

Số đơn: DT1-2019-05046

Ngày nộp: 11/07/2019

Chủ đơn: Trịnh Đình Năng (VN)

Bằng độc quyền sáng chế số: 20192

Năm yêu cầu duy trì hiệu lực: 2

Cục Sở hữu trí tuệ thông báo:

1. Yêu cầu duy trì hiệu lực Bằng độc quyền sáng chế nêu trên được chấp nhận.

2. Hiệu lực Bằng độc quyền sáng chế số 20192 được duy trì đến 13/11/2020.

Nơi nhận:

- Như trên;
- TT (để công bố);
- Lưu: VT, Hồ sơ.

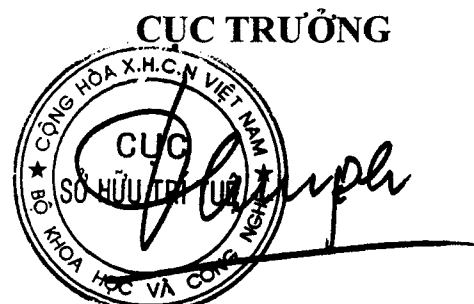

Đình Hữu Phí

BỘ KHOA HỌC VÀ CÔNG NGHỆ
CỤC SỞ HỮU TRÍ TUỆ

CỘNG HOÀ XÃ HỘI CHỦ NGHĨA VIỆT NAM
Độc lập - Tự do - Hạnh phúc

Số: 20712/TB-SHTT

Hà Nội, ngày 10 tháng 10 năm 2019

THÔNG BÁO
Ghi nhận yêu cầu duy trì hiệu lực Bằng độc quyền sáng chế

Kính gửi: Trịnh Đình Năng

Tổ 1, phường Sông Cầu, thành phố Bắc Kạn, tỉnh Bắc Kạn
Số điện thoại: 0983336826

Căn cứ kết quả thẩm định yêu cầu duy trì hiệu lực Bằng độc quyền sáng chế:

Số đơn: DT1-2019-05047

Ngày nộp: 11/07/2019

Chủ đơn: Trịnh Đình Năng (VN)

Bằng độc quyền sáng chế số: 20192

Năm yêu cầu duy trì hiệu lực: 3

Cục Sở hữu trí tuệ thông báo:

1. Yêu cầu duy trì hiệu lực Bằng độc quyền sáng chế nêu trên được chấp nhận.

2. Hiệu lực Bằng độc quyền sáng chế số 20192 được duy trì đến 13/11/2021.

Nơi nhận:

- Như trên;
- TT (để công bố);
- Lưu: VT, Hồ sơ.



Đình Hữu Phí

BỘ KHOA HỌC VÀ CÔNG NGHỆ
CỤC SỞ HỮU TRÍ TUỆ

CỘNG HOÀ XÃ HỘI CHỦ NGHĨA VIỆT NAM
Độc lập - Tự do - Hạnh phúc

Số: 20713 /TB-SHTT

Hà Nội, ngày 10 tháng 10 năm 2019

THÔNG BÁO
Ghi nhận yêu cầu duy trì hiệu lực Bằng độc quyền sáng chế

Kính gửi: Trịnh Đình Năng

Tổ 1, phường Sông Cầu, thành phố Bắc Kạn, tỉnh Bắc Kạn
Số điện thoại: 0983336826

Căn cứ kết quả thẩm định yêu cầu duy trì hiệu lực Bằng độc quyền sáng chế:

Số đơn: DT1-2019-05048

Ngày nộp: 11/07/2019

Chủ đơn: Trịnh Đình Năng (VN)

Bằng độc quyền sáng chế số: 20192

Năm yêu cầu duy trì hiệu lực: 4

Cục Sở hữu trí tuệ thông báo:

1. Yêu cầu duy trì hiệu lực Bằng độc quyền sáng chế nêu trên được chấp nhận.

2. Hiệu lực Bằng độc quyền sáng chế số 20192 được duy trì đến 13/11/2022.

Nơi nhận:

- Như trên;
- TT (để công bố);
- Lưu: VT, Hồ sơ.

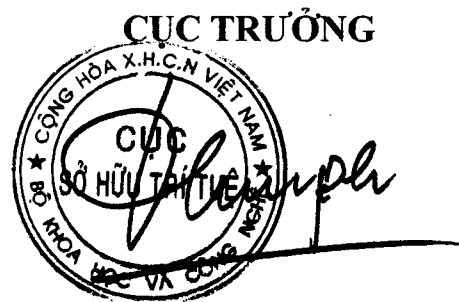

Đình Hữu Phí

BỘ KHOA HỌC VÀ CÔNG NGHỆ
CỤC SỞ HỮU TRÍ TUỆ

CỘNG HOÀ XÃ HỘI CHỦ NGHĨA VIỆT NAM
Độc lập - Tự do - Hạnh phúc

Số: 70714 /TB-SHTT

Hà Nội, ngày 10 tháng 10 năm 2019

THÔNG BÁO
Ghi nhận yêu cầu duy trì hiệu lực Bằng độc quyền sáng chế

Kính gửi: Trịnh Đình Năng

Tổ 1, phường Sông Cầu, thành phố Bắc Kạn, tỉnh Bắc Kạn
Số điện thoại: 0983336826

Căn cứ kết quả thẩm định yêu cầu duy trì hiệu lực Bằng độc quyền sáng chế:

Số đơn: DT1-2019-05049

Ngày nộp: 11/07/2019

Chủ đơn: Trịnh Đình Năng (VN)

Bằng độc quyền sáng chế số: 20192

Năm yêu cầu duy trì hiệu lực: 5

Cục Sở hữu trí tuệ thông báo:

1. Yêu cầu duy trì hiệu lực Bằng độc quyền sáng chế nêu trên được chấp nhận.

2. Hiệu lực Bằng độc quyền sáng chế số 20192 được duy trì đến 13/11/2023.

Kc

Nơi nhận:

- Như trên;
- TT (để công bố);
- Lưu: VT, Hồ sơ.



Đình Hữu Phí

BỘ KHOA HỌC VÀ CÔNG NGHỆ
CỤC SỞ HỮU TRÍ TUỆ

CỘNG HOÀ XÃ HỘI CHỦ NGHĨA VIỆT NAM
Độc lập - Tự do - Hạnh phúc

Số: 10715/TB-SHTT

Hà Nội, ngày 10 tháng 10 năm 2019

THÔNG BÁO
Ghi nhận yêu cầu duy trì hiệu lực Bằng độc quyền sáng chế

Kính gửi: Trịnh Đình Năng

Tổ 1, phường Sông Cầu, thành phố Bắc Kạn, tỉnh Bắc Kạn

Số điện thoại: 0983336826

Căn cứ kết quả thẩm định yêu cầu duy trì hiệu lực Bằng độc quyền sáng chế:

Số đơn: DT1-2019-05050

Ngày nộp: 11/07/2019

Chủ đơn: Trịnh Đình Năng (VN)

Bằng độc quyền sáng chế số: 20192

Năm yêu cầu duy trì hiệu lực: 6

Cục Sở hữu trí tuệ thông báo:

1. Yêu cầu duy trì hiệu lực Bằng độc quyền sáng chế nêu trên được chấp nhận.

2. Hiệu lực Bằng độc quyền sáng chế số 20192 được duy trì đến 13/11/2024.

Nơi nhận:

- Như trên;
- TT (để công bố);
- Lưu: VT, Hồ sơ.

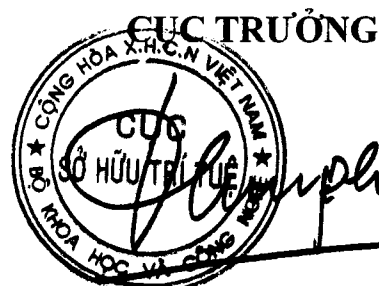

Đình Hữu Phí

BỘ KHOA HỌC VÀ CÔNG NGHỆ
CỤC SỞ HỮU TRÍ TUỆ

CỘNG HÒA XÃ HỘI CHỦ NGHĨA VIỆT NAM
Độc lập - Tự do - Hạnh phúc

Số: 20716 /TB-SHTT

Hà Nội, ngày 10 tháng 10 năm 2019

THÔNG BÁO
Ghi nhận yêu cầu duy trì hiệu lực Bằng độc quyền sáng chế

Kính gửi: Trịnh Đình Năng

Tổ 1, phường Sông Cầu, thành phố Bắc Kạn, tỉnh Bắc Kạn
Số điện thoại: 0983336826

Căn cứ kết quả thẩm định yêu cầu duy trì hiệu lực Bằng độc quyền sáng chế:

Số đơn: DT1-2019-05051

Ngày nộp: 11/07/2019

Chủ đơn: Trịnh Đình Năng (VN)

Bằng độc quyền sáng chế số: 20192

Năm yêu cầu duy trì hiệu lực: 7

Cục Sở hữu trí tuệ thông báo:

1. Yêu cầu duy trì hiệu lực Bằng độc quyền sáng chế nêu trên được chấp nhận.

2. Hiệu lực Bằng độc quyền sáng chế số 20192 được duy trì đến 13/11/2025.

Nơi nhận:

- Như trên;
- TT (để công bố);
- Lưu: VT, Hồ sơ.



Đình Hữu Phí

BỘ KHOA HỌC VÀ CÔNG NGHỆ
CỤC SỞ HỮU TRÍ TUỆ

CỘNG HOÀ XÃ HỘI CHỦ NGHĨA VIỆT NAM
Độc lập - Tự do - Hạnh phúc

Số: 20717/TB-SHTT

Hà Nội, ngày 10 tháng 10 năm 2019

THÔNG BÁO
Ghi nhận yêu cầu duy trì hiệu lực Bằng độc quyền sáng chế

Kính gửi: Trịnh Đình Năng

Tổ 1, phường Sông Cầu, thành phố Bắc Kạn, tỉnh Bắc Kạn

Số điện thoại: 0983336826

Căn cứ kết quả thẩm định yêu cầu duy trì hiệu lực Bằng độc quyền sáng chế:

Số đơn: DT1-2019-05052

Ngày nộp: 11/07/2019

Chủ đơn: Trịnh Đình Năng (VN)

Bằng độc quyền sáng chế số: 20192

Năm yêu cầu duy trì hiệu lực: 8

Cục Sở hữu trí tuệ thông báo:

1. Yêu cầu duy trì hiệu lực Bằng độc quyền sáng chế nêu trên được chấp nhận.

2. Hiệu lực Bằng độc quyền sáng chế số 20192 được duy trì đến 13/11/2026.

Nơi nhận:

- Như trên;
- TT (để công bố);
- Lưu: VT, Hồ sơ.

CỤC TRƯỞNG



Đình Hữu Phí

BỘ KHOA HỌC VÀ CÔNG NGHỆ
CỤC SỞ HỮU TRÍ TUỆ

CỘNG HOÀ XÃ HỘI CHỦ NGHĨA VIỆT NAM
Độc lập - Tự do - Hạnh phúc

Số: 2071K /TB-SHTT

Hà Nội, ngày 10 tháng 10 năm 2019

THÔNG BÁO
Ghi nhận yêu cầu duy trì hiệu lực Bằng độc quyền sáng chế

Kính gửi: Trịnh Đình Năng

Tổ 1, phường Sông Cầu, thành phố Bắc Kạn, tỉnh Bắc Kạn

Số điện thoại: 0983336826

Căn cứ kết quả thẩm định yêu cầu duy trì hiệu lực Bằng độc quyền sáng chế:

Số đơn: DT1-2019-05053

Ngày nộp: 11/07/2019

Chủ đơn: Trịnh Đình Năng (VN)

Bằng độc quyền sáng chế số: 20192

Năm yêu cầu duy trì hiệu lực: 9

Cục Sở hữu trí tuệ thông báo:

1. Yêu cầu duy trì hiệu lực Bằng độc quyền sáng chế nêu trên được chấp nhận.

2. Hiệu lực Bằng độc quyền sáng chế số 20192 được duy trì đến 13/11/2027.

Nơi nhận:

- Như trên;
- TT (để công bố);
- Lưu: VT, Hồ sơ.

CỤC TRƯỞNG



Đình Hữu Phí

BỘ KHOA HỌC VÀ CÔNG NGHỆ
CỤC SỞ HỮU TRÍ TUỆ

CỘNG HOÀ XÃ HỘI CHỦ NGHĨA VIỆT NAM
Độc lập - Tự do - Hạnh phúc

Số: 2071/ TB-SHTT

Hà Nội, ngày 10 tháng 10 năm 2019

THÔNG BÁO
Ghi nhận yêu cầu duy trì hiệu lực Bằng độc quyền sáng chế

Kính gửi: Công ty Luật TNHH Phạm và Liên danh (PHAM & ASSOCIATES)
8 Trần Hưng Đạo, thành phố Hà Nội

Căn cứ kết quả thẩm định yêu cầu duy trì hiệu lực Bằng độc quyền sáng chế:

Số đơn: DT1-2019-05054

Ngày nộp: 11/07/2019

Chủ đơn: Nguyễn Nhơn Hậu (AU)

Đại diện của Chủ đơn: PHAM & ASSOCIATES

Bằng độc quyền sáng chế số: 5780

Năm yêu cầu duy trì hiệu lực: 14

Cục Sở hữu trí tuệ thông báo:

1. Yêu cầu duy trì hiệu lực Bằng độc quyền sáng chế nêu trên được chấp nhận.
2. Hiệu lực Bằng độc quyền sáng chế số 5780 được duy trì đến 18/07/2020.

Nơi nhận:

- Như trên;
- TT (để công bố);
- Lưu: VT, Hồ sơ.



Đinh Hữu Phí

BỘ KHOA HỌC VÀ CÔNG NGHỆ
CỤC SỞ HỮU TRÍ TUỆ

CỘNG HOÀ XÃ HỘI CHỦ NGHĨA VIỆT NAM
Độc lập - Tự do - Hạnh phúc

Số: 20720/TB-SHTT

Hà Nội, ngày 10 tháng 10 năm 2019

THÔNG BÁO
Ghi nhận yêu cầu duy trì hiệu lực Bằng độc quyền sáng chế

Kính gửi: Công ty TNHH một thành viên Sở hữu trí tuệ VCCI
(VCCI-IP CO.,LTD)
Tầng 8, Toà nhà VCCI, số 9 Đào Duy Anh, phường Phương mai,
quận Đống Đa, thành phố Hà Nội

Căn cứ kết quả thẩm định yêu cầu duy trì hiệu lực Bằng độc quyền sáng chế:

Số đơn: DT1-2019-05055

Ngày nộp: 11/07/2019

Chủ đơn: IHARA CHEMICAL INDUSTRY CO., LTD. (JP)

Đại diện của Chủ đơn: VCCI-IP CO.,LTD

Bằng độc quyền sáng chế số: 7923

Năm yêu cầu duy trì hiệu lực: 11

Cục Sở hữu trí tuệ thông báo:

1. Yêu cầu duy trì hiệu lực Bằng độc quyền sáng chế nêu trên được chấp nhận.
2. Hiệu lực Bằng độc quyền sáng chế số 7923 được duy trì đến 24/08/2020.

Nơi nhận:

- Như trên;
- TT (để công bố);
- Lưu: VT, Hồ sơ.



Đình Hữu Phí

BỘ KHOA HỌC VÀ CÔNG NGHỆ
CỤC SỞ HỮU TRÍ TUỆ

CỘNG HÒA XÃ HỘI CHỦ NGHĨA VIỆT NAM
Độc lập - Tự do - Hạnh phúc

Số: 10721/TB-SHTT

Hà Nội, ngày 10 tháng 10 năm 2019

THÔNG BÁO
Ghi nhận yêu cầu duy trì hiệu lực Bằng độc quyền sáng chế

Kính gửi: Công ty Luật TNHH T&G (TGVN)

Phòng số 5 tầng 15 Toà nhà Harec, 4A Láng Hạ, phường Thành Công
quận Ba Đình, TP Hà Nội

Căn cứ kết quả thẩm định yêu cầu duy trì hiệu lực Bằng độc quyền sáng chế:

Số đơn: DT1-2019-05056

Ngày nộp: 11/07/2019

Chủ đơn: VICURON PHARMACEUTICALS INC. (US)

Đại diện của Chủ đơn: TGVN

Bằng độc quyền sáng chế số: 14068

Năm yêu cầu duy trì hiệu lực: 5

Cục Sở hữu trí tuệ thông báo:

1. Yêu cầu duy trì hiệu lực Bằng độc quyền sáng chế nêu trên được chấp nhận.

2. Hiệu lực Bằng độc quyền sáng chế số 14068 được duy trì đến 12/05/2020.

Nơi nhận:

- Như trên;
- TT (để công bố);
- Lưu: VT, Hồ sơ.



Đình Hữu Phí

BỘ KHOA HỌC VÀ CÔNG NGHỆ
CỤC SỞ HỮU TRÍ TUỆ

CỘNG HOÀ XÃ HỘI CHỦ NGHĨA VIỆT NAM
Độc lập - Tự do - Hạnh phúc

Số: 20722/TB-SHTT

Hà Nội, ngày 10 tháng 10 năm 2019

THÔNG BÁO
Ghi nhận yêu cầu duy trì hiệu lực Bằng độc quyền sáng chế

Kính gửi: Văn phòng Luật sư Ân Nam (ANNAM IP & LAW)
Số 10 ngõ 34 đường Âu Cơ, phường Quảng An, quận Tây Hồ, TP Hà Nội

Căn cứ kết quả thẩm định yêu cầu duy trì hiệu lực Bằng độc quyền sáng chế:

Số đơn: DT1-2019-05057

Ngày nộp: 11/07/2019

Chủ đơn: THOMSON LICENSING (FR)

Đại diện của Chủ đơn: ANNAM IP & LAW

Bằng độc quyền sáng chế số: 10454

Năm yêu cầu duy trì hiệu lực: 8

Cục Sở hữu trí tuệ thông báo:

1. Yêu cầu duy trì hiệu lực Bằng độc quyền sáng chế nêu trên được chấp nhận.

2. Hiệu lực Bằng độc quyền sáng chế số 10454 được duy trì đến 06/07/2020.

Nơi nhận:

- Như trên;
- TT (để công bố);
- Lưu: VT, Hồ sơ.

CỤC TRƯỞNG



Đình Hữu Phí

BỘ KHOA HỌC VÀ CÔNG NGHỆ
CỤC SỞ HỮU TRÍ TUỆ

CỘNG HOÀ XÃ HỘI CHỦ NGHĨA VIỆT NAM
Độc lập - Tự do - Hạnh phúc

Số: 20723/TB-SHTT

Hà Nội, ngày 10 tháng 10 năm 2019

THÔNG BÁO
Ghi nhận yêu cầu duy trì hiệu lực Bằng độc quyền sáng chế

Kính gửi: Văn phòng Luật sư Ân Nam (ANNAM IP & LAW)

Số 10 ngõ 34 đường Âu Cơ, phường Quảng An, quận Tây Hồ, TP Hà Nội

Căn cứ kết quả thẩm định yêu cầu duy trì hiệu lực Bằng độc quyền sáng chế:

Số đơn: DT1-2019-05058

Ngày nộp: 11/07/2019

Chủ đơn: THOMSON LICENSING (FR)

Đại diện của Chủ đơn: ANNAM IP & LAW

Bằng độc quyền sáng chế số: 10450

Năm yêu cầu duy trì hiệu lực: 8

Cục Sở hữu trí tuệ thông báo:

1. Yêu cầu duy trì hiệu lực Bằng độc quyền sáng chế nêu trên được chấp nhận.

2. Hiệu lực Bằng độc quyền sáng chế số 10450 được duy trì đến 06/07/2020.

Nơi nhận:

- Như trên;
- TT (để công bố);
- Lưu: VT, Hồ sơ.

CỤC TRƯỞNG



Đinh Hữu Phí

BỘ KHOA HỌC VÀ CÔNG NGHỆ
CỤC SỞ HỮU TRÍ TUỆ

CỘNG HOÀ XÃ HỘI CHỦ NGHĨA VIỆT NAM
Độc lập - Tự do - Hạnh phúc

Số: 10774/TB-SHTT

Hà Nội, ngày 10 tháng 10 năm 2019

THÔNG BÁO
Ghi nhận yêu cầu duy trì hiệu lực Bằng độc quyền sáng chế

Kính gửi: Văn phòng Luật sư Ân Nam (ANNAM IP & LAW)
Số 10 ngõ 34 đường Âu Cơ, phường Quảng An, quận Tây Hồ, TP Hà Nội

Căn cứ kết quả thẩm định yêu cầu duy trì hiệu lực Bằng độc quyền sáng chế:

Số đơn: DT1-2019-05059

Ngày nộp: 11/07/2019

Chủ đơn: THOMSON LICENSING (FR)

Đại diện của Chủ đơn: ANNAM IP & LAW

Bằng độc quyền sáng chế số: 14276

Năm yêu cầu duy trì hiệu lực: 5

Cục Sở hữu trí tuệ thông báo:

1. Yêu cầu duy trì hiệu lực Bằng độc quyền sáng chế nêu trên được chấp nhận.

2. Hiệu lực Bằng độc quyền sáng chế số 14276 được duy trì đến 07/07/2020.

Nơi nhận:

- Như trên;
- TT (để công bố);
- Lưu: VT, Hồ sơ.

CỤC TRƯỞNG



Đinh Hữu Phí

BỘ KHOA HỌC VÀ CÔNG NGHỆ
CỤC SỞ HỮU TRÍ TUỆ

CỘNG HOÀ XÃ HỘI CHỦ NGHĨA VIỆT NAM
Độc lập - Tự do - Hạnh phúc

Số: 10725/TB-SHTT

Hà Nội, ngày 10 tháng 10 năm 2019

THÔNG BÁO
Ghi nhận yêu cầu duy trì hiệu lực Bằng độc quyền sáng chế

Kính gửi: CÔNG TY TNHH KEDA IP (KEDA IP COMPANY LIMITED)
P7-37.OT06, Tòa park 7 Vinhomes Central Park, 720A Điện Biên
Phủ, phường 22, quận Bình Thạnh, Tp. Hồ Chí Minh

Căn cứ kết quả thẩm định yêu cầu duy trì hiệu lực Bằng độc quyền sáng chế:

Số đơn: DT1-2019-05060

Ngày nộp: 11/07/2019

Chủ đơn: MYLAN GROUP (Công ty Cổ phần Mỹ Lan) (VN)

Đại diện của Chủ đơn: KEDA IP COMPANY LIMITED

Bằng độc quyền sáng chế số: 16222

Năm yêu cầu duy trì hiệu lực: 4

Cục Sở hữu trí tuệ thông báo:

1. Yêu cầu duy trì hiệu lực Bằng độc quyền sáng chế nêu trên được chấp nhận.

2. Hiệu lực Bằng độc quyền sáng chế số 16222 được duy trì đến 14/11/2020.

Nơi nhận:

- Như trên;
- TT (để công bố);
- Lưu: VT, Hồ sơ.



Đinh Hữu Phí

BỘ KHOA HỌC VÀ CÔNG NGHỆ
CỤC SỞ HỮU TRÍ TUỆ

CỘNG HOÀ XÃ HỘI CHỦ NGHĨA VIỆT NAM
Độc lập - Tự do - Hạnh phúc

Số: 10726/TB-SHTT

Hà Nội, ngày 10 tháng 10 năm 2019

THÔNG BÁO
Ghi nhận yêu cầu duy trì hiệu lực Bằng độc quyền sáng chế

Kính gửi: CÔNG TY TNHH KEDA IP (KEDA IP COMPANY LIMITED)
P7-37.OT06, Tòa park 7 Vinhomes Central Park, 720A Điện Biên Ph
phường 22, quận Bình Thạnh, Tp. Hồ Chí Minh

Căn cứ kết quả thẩm định yêu cầu duy trì hiệu lực Bằng độc quyền sáng chế:

Số đơn: DT1-2019-05061

Ngày nộp: 11/07/2019

Chủ đơn: MYLAN GROUP (Công ty Cổ phần Mỹ Lan) (VN)

Đại diện của Chủ đơn: KEDA IP COMPANY LIMITED

Bằng độc quyền sáng chế số: 16223

Năm yêu cầu duy trì hiệu lực: 4

Cục Sở hữu trí tuệ thông báo:

1. Yêu cầu duy trì hiệu lực Bằng độc quyền sáng chế nêu trên được chấp nhận.

2. Hiệu lực Bằng độc quyền sáng chế số 16223 được duy trì đến 14/11/2020.

Nơi nhận:

- Như trên;
- TT (để công bố);
- Lưu: VT, Hồ sơ.



Đinh Hữu Phí

BỘ KHOA HỌC VÀ CÔNG NGHỆ
CỤC SỞ HỮU TRÍ TUỆ

CỘNG HOÀ XÃ HỘI CHỦ NGHĨA VIỆT NAM
Độc lập - Tự do - Hạnh phúc

Số: 10727/TB-SHTT

Hà Nội, ngày 10 tháng 10 năm 2019

THÔNG BÁO
Ghi nhận yêu cầu duy trì hiệu lực Bằng độc quyền sáng chế

Kính gửi: CÔNG TY TNHH KEDA IP (KEDA IP COMPANY LIMITED)
P7-37.OT06, Tòa park 7 Vinhomes Central Park, 720A Điện Biên Phủ,
phường 22, quận Bình Thạnh, Tp. Hồ Chí Minh

Căn cứ kết quả thẩm định yêu cầu duy trì hiệu lực Bằng độc quyền sáng chế:

Số đơn: DT1-2019-05062

Ngày nộp: 11/07/2019

Chủ đơn: MYLAN GROUP (Công ty Cổ phần Mỹ Lan) (VN)

Đại diện của Chủ đơn: KEDA IP COMPANY LIMITED

Bằng độc quyền sáng chế số: 16224

Năm yêu cầu duy trì hiệu lực: 4

Cục Sở hữu trí tuệ thông báo:

1. Yêu cầu duy trì hiệu lực Bằng độc quyền sáng chế nêu trên được chấp nhận.

2. Hiệu lực Bằng độc quyền sáng chế số 16224 được duy trì đến 14/11/2020.

Nơi nhận:

- Như trên;
- TT (để công bố);
- Lưu: VT, Hồ sơ.



Đình Hữu Phú

BỘ KHOA HỌC VÀ CÔNG NGHỆ
CỤC SỞ HỮU TRÍ TUỆ

CỘNG HÒA XÃ HỘI CHỦ NGHĨA VIỆT NAM
Độc lập - Tự do - Hạnh phúc

Số: 20778/TB-SHTT

Hà Nội, ngày 10 tháng 10 năm 2019

THÔNG BÁO
Ghi nhận yêu cầu duy trì hiệu lực Bằng độc quyền sáng chế

Kính gửi: Công ty TNHH Sở hữu trí tuệ ALNGUYEN
(ALNGUYEN IP CO.,LTD.)

Số 14, hẻm 19/8/1, phố Trần Quang Diệu, phường Ô Chợ Dừa,
quận Đống Đa, thành phố Hà Nội

Căn cứ kết quả thẩm định yêu cầu duy trì hiệu lực Bằng độc quyền sáng chế:

Số đơn: DT1-2019-05063

Ngày nộp: 11/07/2019

Chủ đơn: Kiều Văn Giới (VN)

Đại diện của Chủ đơn: ALNGUYEN IP CO.,LTD.

Bằng độc quyền sáng chế số: 12960

Năm yêu cầu duy trì hiệu lực: 6

Cục Sở hữu trí tuệ thông báo:

1. Yêu cầu duy trì hiệu lực Bằng độc quyền sáng chế nêu trên được chấp nhận.

2. Hiệu lực Bằng độc quyền sáng chế số 12960 được duy trì đến 15/07/2020.

Nơi nhận:

- Như trên;
- TT (để công bố);
- Lưu: VT, Hồ sơ.

CỤC TRƯỞNG

Đình Hữu Phí

BỘ KHOA HỌC VÀ CÔNG NGHỆ
CỤC SỞ HỮU TRÍ TUỆ

CỘNG HÒA XÃ HỘI CHỦ NGHĨA VIỆT NAM
Độc lập - Tự do - Hạnh phúc

Số: 20779/TB-SHTT

Hà Nội, ngày 10 tháng 10 năm 2019

THÔNG BÁO
Ghi nhận yêu cầu duy trì hiệu lực Bằng độc quyền sáng chế

Kính gửi: Công ty TNHH Tư vấn đầu tư và chuyên giao công nghệ
(INVESTCONSULT)
Số 26 ngõ 41, phố Thái Hà, phường Trung Liệt, quận Đống Đa,
thành phố Hà Nội

Căn cứ kết quả thẩm định yêu cầu duy trì hiệu lực Bằng độc quyền sáng chế:

Số đơn: DT1-2019-05064

Ngày nộp: 11/07/2019

Chủ đơn: F. HOFFMANN-LA ROCHE AG (CH)

Đại diện của Chủ đơn: INVESTCONSULT

Bằng độc quyền sáng chế số: 14529

Năm yêu cầu duy trì hiệu lực: 5

Cục Sở hữu trí tuệ thông báo:

1. Yêu cầu duy trì hiệu lực Bằng độc quyền sáng chế nêu trên được chấp nhận.
2. Hiệu lực Bằng độc quyền sáng chế số 14529 được duy trì đến 07/09/2020.

Nơi nhận:

- Như trên;
- TT (để công bố);
- Lưu: VT, Hồ sơ.

CỤC TRƯỞNG



Đinh Hữu Phí

BỘ KHOA HỌC VÀ CÔNG NGHỆ
CỤC SỞ HỮU TRÍ TUỆ

CỘNG HOÀ XÃ HỘI CHỦ NGHĨA VIỆT NAM
Độc lập - Tự do - Hạnh phúc

Số: 20730 /TB-SHTT

Hà Nội, ngày 10 tháng 10 năm 2019

THÔNG BÁO
Ghi nhận yêu cầu duy trì hiệu lực Bằng độc quyền sáng chế

Kính gửi: Công ty TNHH Tư vấn đầu tư và chuyển giao công nghệ
(INVESTCONSULT)
Số 26 ngõ 41, phố Thái Hà, phường Trung Liệt, quận Đống Đa,
thành phố Hà Nội

Căn cứ kết quả thẩm định yêu cầu duy trì hiệu lực Bằng độc quyền sáng chế:

Số đơn: DT1-2019-05065

Ngày nộp: 11/07/2019

Chủ đơn: GLAXO GROUP LIMITED (GB)

Đại diện của Chủ đơn: INVESTCONSULT

Bằng độc quyền sáng chế số: 7942

Năm yêu cầu duy trì hiệu lực: 11

Cục Sở hữu trí tuệ thông báo:

1. Yêu cầu duy trì hiệu lực Bằng độc quyền sáng chế nêu trên được chấp nhận.
2. Hiệu lực Bằng độc quyền sáng chế số 7942 được duy trì đến 07/09/2020. /k

Nơi nhận:

- Như trên;
- TT (để công bố);
- Lưu: VT, Hồ sơ.

CỤC TRƯỞNG

Đình Hữu Phí

BỘ KHOA HỌC VÀ CÔNG NGHỆ
CỤC SỞ HỮU TRÍ TUỆ

CỘNG HÒA XÃ HỘI CHỦ NGHĨA VIỆT NAM
Độc lập - Tự do - Hạnh phúc

Số: 20731/TB-SHTT

Hà Nội, ngày 10 tháng 10 năm 2019

THÔNG BÁO
Ghi nhận yêu cầu duy trì hiệu lực Bằng độc quyền sáng chế

Kính gửi: Công ty TNHH Tư vấn đầu tư và chuyên giao công nghệ
(INVESTCONSULT)
Số 26 ngõ 41, phố Thái Hà, phường Trung Liệt, quận Đống Đa,
thành phố Hà Nội

Căn cứ kết quả thẩm định yêu cầu duy trì hiệu lực Bằng độc quyền sáng chế:

Số đơn: DT1-2019-05066

Ngày nộp: 11/07/2019

Chủ đơn: QUALCOMM INCORPORATED (US)

Đại diện của Chủ đơn: INVESTCONSULT

Bằng độc quyền sáng chế số: 13156

Năm yêu cầu duy trì hiệu lực: 6

Cục Sở hữu trí tuệ thông báo:

1. Yêu cầu duy trì hiệu lực Bằng độc quyền sáng chế nêu trên được chấp nhận.

2. Hiệu lực Bằng độc quyền sáng chế số 13156 được duy trì đến 08/09/2020.

Nơi nhận:

- Như trên;
- TT (để công bố);
- Lưu: VT, Hồ sơ.



Đình Hữu Phí

BỘ KHOA HỌC VÀ CÔNG NGHỆ
CỤC SỞ HỮU TRÍ TUỆ

CỘNG HÒA XÃ HỘI CHỦ NGHĨA VIỆT NAM
Độc lập - Tự do - Hạnh phúc

Số: 10732/TB-SHTT

Hà Nội, ngày 10 tháng 10 năm 2019

THÔNG BÁO
Ghi nhận yêu cầu duy trì hiệu lực Bằng độc quyền sáng chế

Kính gửi: Công ty TNHH Tư vấn đầu tư và chuyên giao công nghệ
(INVESTCONSULT)
Số 26 ngõ 41, phố Thái Hà, phường Trung Liệt, quận Đống Đa,
thành phố Hà Nội

Căn cứ kết quả thẩm định yêu cầu duy trì hiệu lực Bằng độc quyền sáng chế:

Số đơn: DT1-2019-05067

Ngày nộp: 11/07/2019

Chủ đơn: Pfizer Inc. (US)

Đại diện của Chủ đơn: INVESTCONSULT

Bằng độc quyền sáng chế số: 6597

Năm yêu cầu duy trì hiệu lực: 13

Cục Sở hữu trí tuệ thông báo:

1. Yêu cầu duy trì hiệu lực Bằng độc quyền sáng chế nêu trên được chấp nhận.
2. Hiệu lực Bằng độc quyền sáng chế số 6597 được duy trì đến 11/09/2020.

Nơi nhận:

- Như trên;
- TT (để công bố);
- Lưu: VT, Hồ sơ.

CỤC TRƯỞNG



Đinh Hữu Phí

BỘ KHOA HỌC VÀ CÔNG NGHỆ
CỤC SỞ HỮU TRÍ TUỆ

CỘNG HÒA XÃ HỘI CHỦ NGHĨA VIỆT NAM
Độc lập - Tự do - Hạnh phúc

Số: 10733/TB-SHTT

Hà Nội, ngày 10 tháng 10 năm 2019

THÔNG BÁO
Ghi nhận yêu cầu duy trì hiệu lực Bằng độc quyền sáng chế

Kính gửi: Công ty TNHH Tư vấn đầu tư và chuyển giao công nghệ
(INVESTCONSULT)
Số 26 ngõ 41, phố Thái Hà, phường Trung Liệt, quận Đống Đa,
thành phố Hà Nội

Căn cứ kết quả thẩm định yêu cầu duy trì hiệu lực Bằng độc quyền sáng chế:

Số đơn: DT1-2019-05068

Ngày nộp: 11/07/2019

Chủ đơn: GlaxoSmithKline LLC (US)

Đại diện của Chủ đơn: INVESTCONSULT

Bằng độc quyền sáng chế số: 10654

Năm yêu cầu duy trì hiệu lực: 8

Cục Sở hữu trí tuệ thông báo:

1. Yêu cầu duy trì hiệu lực Bằng độc quyền sáng chế nêu trên được chấp nhận.

2. Hiệu lực Bằng độc quyền sáng chế số 10654 được duy trì đến 12/09/2020.

Nơi nhận:

- Như trên;
- TT (để công bố);
- Lưu: VT, Hồ sơ.

CỤC TRƯỞNG



Đinh Hữu Phí

BỘ KHOA HỌC VÀ CÔNG NGHỆ
CỤC SỞ HỮU TRÍ TUỆ

CỘNG HÒA XÃ HỘI CHỦ NGHĨA VIỆT NAM
Độc lập - Tự do - Hạnh phúc

Số: 20734/TB-SHTT

Hà Nội, ngày 10 tháng 10 năm 2019

THÔNG BÁO
Ghi nhận yêu cầu duy trì hiệu lực Bằng độc quyền sáng chế

Kính gửi: Công ty TNHH Tư vấn đầu tư và chuyển giao công nghệ
(INVESTCONSULT)

Số 26 ngõ 41, phố Thái Hà, phường Trung Liệt, quận Đống Đa,
thành phố Hà Nội

Căn cứ kết quả thẩm định yêu cầu duy trì hiệu lực Bằng độc quyền sáng chế:

Số đơn: DT1-2019-05069

Ngày nộp: 11/07/2019

Chủ đơn: GENENTECH, INC. (US)

Đại diện của Chủ đơn: INVESTCONSULT

Bằng độc quyền sáng chế số: 10661

Năm yêu cầu duy trì hiệu lực: 8

Cục Sở hữu trí tuệ thông báo:

1. Yêu cầu duy trì hiệu lực Bằng độc quyền sáng chế nêu trên được chấp nhận.

2. Hiệu lực Bằng độc quyền sáng chế số 10661 được duy trì đến 12/09/2020.

Nơi nhận:

- Như trên;
- TT (để công bố);
- Lưu: VT, Hồ sơ.



Đinh Hữu Phí

BỘ KHOA HỌC VÀ CÔNG NGHỆ
CỤC SỞ HỮU TRÍ TUỆ

CỘNG HÒA XÃ HỘI CHỦ NGHĨA VIỆT NAM
Độc lập - Tự do - Hạnh phúc

Số: 10735/TB-SHTT

Hà Nội, ngày 10 tháng 10 năm 2019

THÔNG BÁO
Ghi nhận yêu cầu duy trì hiệu lực Bằng độc quyền sáng chế

Kính gửi: Công ty TNHH Tư vấn đầu tư và chuyển giao công nghệ
(INVESTCONSULT)

Số 26 ngõ 41, phố Thái Hà, phường Trung Liệt, quận Đống Đa,
thành phố Hà Nội

Căn cứ kết quả thẩm định yêu cầu duy trì hiệu lực Bằng độc quyền sáng chế:

Số đơn: DT1-2019-05070

Ngày nộp: 11/07/2019

Chủ đơn: ABBOTT LABORATORIES (US)

Đại diện của Chủ đơn: INVESTCONSULT

Bằng độc quyền sáng chế số: 15966

Năm yêu cầu duy trì hiệu lực: 4

Cục Sở hữu trí tuệ thông báo:

1. Yêu cầu duy trì hiệu lực Bằng độc quyền sáng chế nêu trên được chấp nhận.

2. Hiệu lực Bằng độc quyền sáng chế số 15966 được duy trì đến 12/09/2020.

Nơi nhận:

- Như trên;
- TT (để công bố);
- Lưu: VT, Hồ sơ.



Đình Hữu Phí

BỘ KHOA HỌC VÀ CÔNG NGHỆ
CỤC SỞ HỮU TRÍ TUỆ

CỘNG HÒA XÃ HỘI CHỦ NGHĨA VIỆT NAM
Độc lập - Tự do - Hạnh phúc

Số: 20736/TB-SHTT

Hà Nội, ngày 10 tháng 10 năm 2019

THÔNG BÁO
Ghi nhận yêu cầu duy trì hiệu lực Bằng độc quyền sáng chế

Kính gửi: Công ty TNHH Tư vấn đầu tư và chuyển giao công nghệ
(INVESTCONSULT)

Số 26 ngõ 41, phố Thái Hà, phường Trung Liệt, quận Đống Đa,
thành phố Hà Nội

Căn cứ kết quả thẩm định yêu cầu duy trì hiệu lực Bằng độc quyền sáng chế:

Số đơn: DT1-2019-05071

Ngày nộp: 11/07/2019

Chủ đơn: QUALCOMM INCORPORATED (US)

Đại diện của Chủ đơn: INVESTCONSULT

Bằng độc quyền sáng chế số: 19908

Năm yêu cầu duy trì hiệu lực: 2

Cục Sở hữu trí tuệ thông báo:

1. Yêu cầu duy trì hiệu lực Bằng độc quyền sáng chế nêu trên được chấp nhận.

2. Hiệu lực Bằng độc quyền sáng chế số 19908 được duy trì đến 13/09/2020.

Nơi nhận:

- Như trên;
- TT (để công bố);
- Lưu: VT, Hồ sơ.

CỤC TRƯỞNG



Đinh Hữu Phí

BỘ KHOA HỌC VÀ CÔNG NGHỆ
CỤC SỞ HỮU TRÍ TUỆ

CỘNG HÒA XÃ HỘI CHỦ NGHĨA VIỆT NAM
Độc lập - Tự do - Hạnh phúc

Số: 10737/TB-SHTT

Hà Nội, ngày 10 tháng 10 năm 2019

THÔNG BÁO
Ghi nhận yêu cầu duy trì hiệu lực Bằng độc quyền sáng chế

Kính gửi: Công ty TNHH Tư vấn đầu tư và chuyển giao công nghệ
(INVESTCONSULT)

Số 26 ngõ 41, phố Thái Hà, phường Trung Liệt, quận Đống Đa,
thành phố Hà Nội

Căn cứ kết quả thẩm định yêu cầu duy trì hiệu lực Bằng độc quyền sáng chế:

Số đơn: DT1-2019-05072

Ngày nộp: 11/07/2019

Chủ đơn: QUALCOMM INCORPORATED (US)

Đại diện của Chủ đơn: INVESTCONSULT

Bằng độc quyền sáng chế số: 19936

Năm yêu cầu duy trì hiệu lực: 2

Cục Sở hữu trí tuệ thông báo:

1. Yêu cầu duy trì hiệu lực Bằng độc quyền sáng chế nêu trên được chấp nhận.

2. Hiệu lực Bằng độc quyền sáng chế số 19936 được duy trì đến 17/09/2020.

Nơi nhận:

- Như trên;
- TT (để công bố);
- Lưu: VT, Hồ sơ.



Đình Hữu Phí

BỘ KHOA HỌC VÀ CÔNG NGHỆ
CỤC SỞ HỮU TRÍ TUỆ

CỘNG HÒA XÃ HỘI CHỦ NGHĨA VIỆT NAM
Độc lập - Tự do - Hạnh phúc

Số: 10738/TB-SHTT

Hà Nội, ngày 10 tháng 10 năm 2019

THÔNG BÁO
Ghi nhận yêu cầu duy trì hiệu lực Bằng độc quyền sáng chế

Kính gửi: Công ty TNHH Tư vấn đầu tư và chuyển giao công nghệ
(INVESTCONSULT)
Số 26 ngõ 41, phố Thái Hà, phường Trung Liệt, quận Đống Đa,
thành phố Hà Nội

Căn cứ kết quả thẩm định yêu cầu duy trì hiệu lực Bằng độc quyền sáng chế:

Số đơn: DT1-2019-05073

Ngày nộp: 11/07/2019

Chủ đơn: MERCK CANADA INC. (CA)

Đại diện của Chủ đơn: INVESTCONSULT

Bằng độc quyền sáng chế số: 17501

Năm yêu cầu duy trì hiệu lực: 3

Cục Sở hữu trí tuệ thông báo:

1. Yêu cầu duy trì hiệu lực Bằng độc quyền sáng chế nêu trên được chấp nhận.
2. Hiệu lực Bằng độc quyền sáng chế số 17501 được duy trì đến 19/09/2020.

Nơi nhận:

- Như trên;
- TT (để công bố);
- Lưu: VT, Hồ sơ.

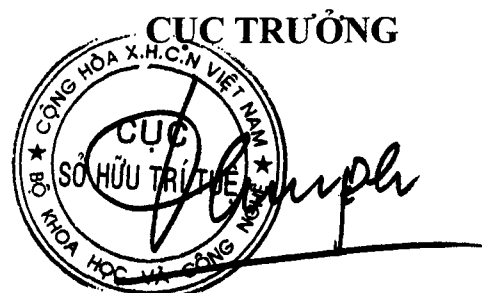

Đinh Hữu Phí

BỘ KHOA HỌC VÀ CÔNG NGHỆ
CỤC SỞ HỮU TRÍ TUỆ

CỘNG HÒA XÃ HỘI CHỦ NGHĨA VIỆT NAM
Độc lập - Tự do - Hạnh phúc

Số: LC 739/TB-SHTT

Hà Nội, ngày 10 tháng 10 năm 2019

THÔNG BÁO
Ghi nhận yêu cầu duy trì hiệu lực Bằng độc quyền sáng chế

Kính gửi: Công ty TNHH Ban Ca (BANCA)
15B Triệu Việt Vương, thành phố Hà Nội

Căn cứ kết quả thẩm định yêu cầu duy trì hiệu lực Bằng độc quyền sáng chế:

Số đơn: DT1-2019-05074

Ngày nộp: 11/07/2019

Chủ đơn: Yamaha Hatsudoki Kabushiki Kaisha (JP)

Đại diện của Chủ đơn: BANCA

Bằng độc quyền sáng chế số: 9425

Năm yêu cầu duy trì hiệu lực: 9

Cục Sở hữu trí tuệ thông báo:

1. Yêu cầu duy trì hiệu lực Bằng độc quyền sáng chế nêu trên được chấp nhận.
2. Hiệu lực Bằng độc quyền sáng chế số 9425 được duy trì đến 11/07/2020.

Nơi nhận:

- Như trên;
- TT (để công bố);
- Lưu: VT, Hồ sơ.

CỤC TRƯỞNG



Đinh Hữu Phí

BỘ KHOA HỌC VÀ CÔNG NGHỆ
CỤC SỞ HỮU TRÍ TUỆ

CỘNG HOÀ XÃ HỘI CHỦ NGHĨA VIỆT NAM
Độc lập - Tự do - Hạnh phúc

Số: 10740/TB-SHTT

Hà Nội, ngày 10 tháng 10 năm 2019

THÔNG BÁO
Ghi nhận yêu cầu duy trì hiệu lực Bằng độc quyền sáng chế

Kính gửi: Công ty TNHH Ban Ca (BANCA)
15B Triệu Việt Vương, thành phố Hà Nội

Căn cứ kết quả thẩm định yêu cầu duy trì hiệu lực Bằng độc quyền sáng chế:

Số đơn: DT1-2019-05075

Ngày nộp: 11/07/2019

Chủ đơn: Yamaha Hatsudoki Kabushiki Kaisha (JP)

Đại diện của Chủ đơn: BANCA

Bằng độc quyền sáng chế số: 15688

Năm yêu cầu duy trì hiệu lực: 4

Cục Sở hữu trí tuệ thông báo:

1. Yêu cầu duy trì hiệu lực Bằng độc quyền sáng chế nêu trên được chấp nhận.

2. Hiệu lực Bằng độc quyền sáng chế số 15688 được duy trì đến 11/07/2020.

Nơi nhận:

- Như trên;
- TT (để công bố);
- Lưu: VT, Hồ sơ.



Đinh Hữu Phí

BỘ KHOA HỌC VÀ CÔNG NGHỆ
CỤC SỞ HỮU TRÍ TUỆ

CỘNG HÒA XÃ HỘI CHỦ NGHĨA VIỆT NAM
Độc lập - Tự do - Hạnh phúc

Số: 10741/TB-SHTT

Hà Nội, ngày 10 tháng 10 năm 2019

THÔNG BÁO
Ghi nhận yêu cầu duy trì hiệu lực Bằng độc quyền sáng chế

Kính gửi: Công ty TNHH Ban Ca (BANCA)
15B Triệu Việt Vương, thành phố Hà Nội

Căn cứ kết quả thẩm định yêu cầu duy trì hiệu lực Bằng độc quyền sáng chế:

Số đơn: DT1-2019-05076

Ngày nộp: 11/07/2019

Chủ đơn: L'air liquide societe anonyme pour l'etude et l'exploitation des
procedes georges claude (FR)

Đại diện của Chủ đơn: BANCA

Bằng độc quyền sáng chế số: 15689

Năm yêu cầu duy trì hiệu lực: 4

Cục Sở hữu trí tuệ thông báo:

1. Yêu cầu duy trì hiệu lực Bằng độc quyền sáng chế nêu trên được chấp nhận.

2. Hiệu lực Bằng độc quyền sáng chế số 15689 được duy trì đến 11/07/2020.

H

Nơi nhận:

- Như trên;
- TT (để công bố);
- Lưu: VT, Hồ sơ.

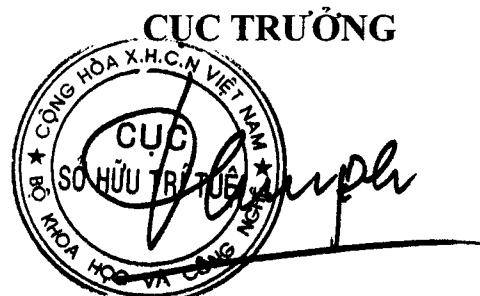

Đinh Hữu Phí

BỘ KHOA HỌC VÀ CÔNG NGHỆ
CỤC SỞ HỮU TRÍ TUỆ

CỘNG HOÀ XÃ HỘI CHỦ NGHĨA VIỆT NAM
Độc lập - Tự do - Hạnh phúc

Số: 10742/TB-SHTT

Hà Nội, ngày 10 tháng 10 năm 2019

THÔNG BÁO
Ghi nhận yêu cầu duy trì hiệu lực Bằng độc quyền sáng chế

Kính gửi: Công ty TNHH Ban Ca (BANCA)
15B Triệu Việt Vương, thành phố Hà Nội

Căn cứ kết quả thẩm định yêu cầu duy trì hiệu lực Bằng độc quyền sáng chế:

Số đơn: DT1-2019-05077

Ngày nộp: 11/07/2019

Chủ đơn: MITSUI CHEMICALS, INC. (JP)

Đại diện của Chủ đơn: BANCA

Bằng độc quyền sáng chế số: 15693

Năm yêu cầu duy trì hiệu lực: 4

Cục Sở hữu trí tuệ thông báo:

1. Yêu cầu duy trì hiệu lực Bằng độc quyền sáng chế nêu trên được chấp nhận.
2. Hiệu lực Bằng độc quyền sáng chế số 15693 được duy trì đến 11/07/2020.

Nơi nhận:

- Như trên;
- TT (để công bố);
- Lưu: VT, Hồ sơ.

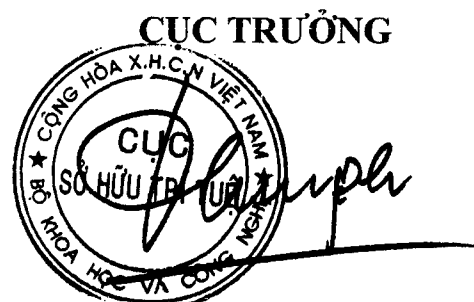

Đinh Hữu Phí

BỘ KHOA HỌC VÀ CÔNG NGHỆ
CỤC SỞ HỮU TRÍ TUỆ

CỘNG HÒA XÃ HỘI CHỦ NGHĨA VIỆT NAM
Độc lập - Tự do - Hạnh phúc

Số: 20743/TB-SHTT

Hà Nội, ngày 10 tháng 10 năm 2019

THÔNG BÁO
Ghi nhận yêu cầu duy trì hiệu lực Bằng độc quyền sáng chế

Kính gửi: Công ty TNHH Ban Ca (BANCA)
15B Triệu Việt Vương, thành phố Hà Nội

Căn cứ kết quả thẩm định yêu cầu duy trì hiệu lực Bằng độc quyền sáng chế:

Số đơn: DT1-2019-05078

Ngày nộp: 11/07/2019

Chủ đơn: Eisai R&D Management Co., Ltd. (JP)

Đại diện của Chủ đơn: BANCA

Bằng độc quyền sáng chế số: 17180

Năm yêu cầu duy trì hiệu lực: 3

Cục Sở hữu trí tuệ thông báo:

1. Yêu cầu duy trì hiệu lực Bằng độc quyền sáng chế nêu trên được chấp nhận.
2. Hiệu lực Bằng độc quyền sáng chế số 17180 được duy trì đến 11/07/2020.

Nơi nhận:

- Như trên;
- TT (để công bố);
- Lưu: VT, Hồ sơ.

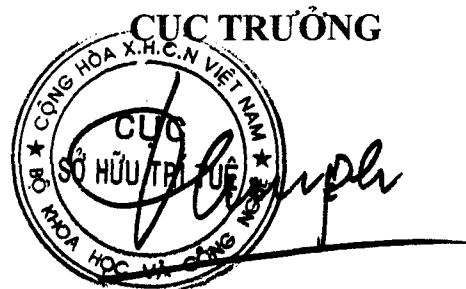

Đinh Hữu Phí

BỘ KHOA HỌC VÀ CÔNG NGHỆ
CỤC SỞ HỮU TRÍ TUỆ

CỘNG HOÀ XÃ HỘI CHỦ NGHĨA VIỆT NAM
Độc lập - Tự do - Hạnh phúc

Số: 10744 /TB-SHTT

Hà Nội, ngày 10 tháng 10 năm 2019

THÔNG BÁO
Ghi nhận yêu cầu duy trì hiệu lực Bằng độc quyền sáng chế

Kính gửi: Công ty TNHH Ban Ca (BANCA)
15B Triệu Việt Vương, thành phố Hà Nội

Căn cứ kết quả thẩm định yêu cầu duy trì hiệu lực Bằng độc quyền sáng chế:

Số đơn: DT1-2019-05079

Ngày nộp: 11/07/2019

Chủ đơn: BLUESCOPE STEEL LIMITED (AU)

Đại diện của Chủ đơn: BANCA

Bằng độc quyền sáng chế số: 17183

Năm yêu cầu duy trì hiệu lực: 3

Cục Sở hữu trí tuệ thông báo:

1. Yêu cầu duy trì hiệu lực Bằng độc quyền sáng chế nêu trên được chấp nhận.

2. Hiệu lực Bằng độc quyền sáng chế số 17183 được duy trì đến 11/07/2020.

Nơi nhận:

- Như trên;
- TT (để công bố);
- Lưu: VT, Hồ sơ.



Đinh Hữu Phí

BỘ KHOA HỌC VÀ CÔNG NGHỆ
CỤC SỞ HỮU TRÍ TUỆ

CỘNG HÒA XÃ HỘI CHỦ NGHĨA VIỆT NAM
Độc lập - Tự do - Hạnh phúc

Số: 20745 /TB-SHTT

Hà Nội, ngày 10 tháng 10 năm 2019

THÔNG BÁO
Ghi nhận yêu cầu duy trì hiệu lực Bằng độc quyền sáng chế

Kính gửi: Công ty TNHH Ban Ca (BANCA)
15B Triệu Việt Vương, thành phố Hà Nội

Căn cứ kết quả thẩm định yêu cầu duy trì hiệu lực Bằng độc quyền sáng chế:

Số đơn: DT1-2019-05080

Ngày nộp: 11/07/2019

Chủ đơn: YAMAHA HATSUDOKI KABUSHIKI KAISHA (JP)

Đại diện của Chủ đơn: BANCA

Bằng độc quyền sáng chế số: 17189

Năm yêu cầu duy trì hiệu lực: 3

Cục Sở hữu trí tuệ thông báo:

1. Yêu cầu duy trì hiệu lực Bằng độc quyền sáng chế nêu trên được chấp nhận.

2. Hiệu lực Bằng độc quyền sáng chế số 17189 được duy trì đến 11/07/2020.

Nơi nhận:

- Như trên;
- TT (để công bố);
- Lưu: VT, Hồ sơ.

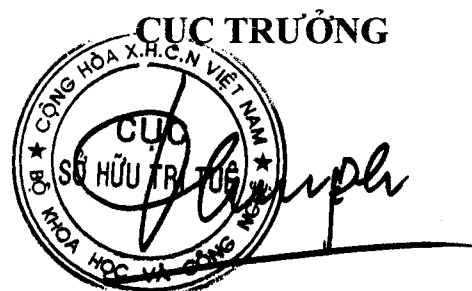

Đinh Hữu Phí

BỘ KHOA HỌC VÀ CÔNG NGHỆ
CỤC SỞ HỮU TRÍ TUỆ

CỘNG HÒA XÃ HỘI CHỦ NGHĨA VIỆT NAM
Độc lập - Tự do - Hạnh phúc

Số: 2074/TB-SHTT

Hà Nội, ngày 10 tháng 10 năm 2019

THÔNG BÁO
Ghi nhận yêu cầu duy trì hiệu lực Bằng độc quyền sáng chế

Kính gửi: Công ty TNHH Ban Ca (BANCA)
15B Triệu Việt Vương, thành phố Hà Nội

Căn cứ kết quả thẩm định yêu cầu duy trì hiệu lực Bằng độc quyền sáng chế:

Số đơn: DT1-2019-05081

Ngày nộp: 11/07/2019

Chủ đơn: INVENTIO AG (CH)

Đại diện của Chủ đơn: BANCA

Bằng độc quyền sáng chế số: 17192

Năm yêu cầu duy trì hiệu lực: 3

Cục Sở hữu trí tuệ thông báo:

1. Yêu cầu duy trì hiệu lực Bằng độc quyền sáng chế nêu trên được chấp nhận.

2. Hiệu lực Bằng độc quyền sáng chế số 17192 được duy trì đến 11/07/2020.

Nơi nhận:

- Như trên;
- TT (để công bố);
- Lưu: VT, Hồ sơ.



Đinh Hữu Phí

BỘ KHOA HỌC VÀ CÔNG NGHỆ
CỤC SỞ HỮU TRÍ TUỆ

CỘNG HÒA XÃ HỘI CHỦ NGHĨA VIỆT NAM
Độc lập - Tự do - Hạnh phúc

Số: 20747/TB-SHTT

Hà Nội, ngày 10 tháng 10 năm 2019

THÔNG BÁO
Ghi nhận yêu cầu duy trì hiệu lực Bằng độc quyền sáng chế

Kính gửi: Công ty TNHH Ban Ca (BANCA)
15B Triệu Việt Vương, thành phố Hà Nội

Căn cứ kết quả thẩm định yêu cầu duy trì hiệu lực Bằng độc quyền sáng chế:

Số đơn: DT1-2019-05082

Ngày nộp: 11/07/2019

Chủ đơn: TATSUMI RYOKI CO., LTD (JP)

Đại diện của Chủ đơn: BANCA

Bằng độc quyền sáng chế số: 19644

Năm yêu cầu duy trì hiệu lực: 2

Cục Sở hữu trí tuệ thông báo:

1. Yêu cầu duy trì hiệu lực Bằng độc quyền sáng chế nêu trên được chấp nhận.

2. Hiệu lực Bằng độc quyền sáng chế số 19644 được duy trì đến 11/07/2020.

Nơi nhận:

- Như trên;
- TT (để công bố);
- Lưu: VT, Hồ sơ.



Đinh Hữu Phí

BỘ KHOA HỌC VÀ CÔNG NGHỆ
CỤC SỞ HỮU TRÍ TUỆ

CỘNG HOÀ XÃ HỘI CHỦ NGHĨA VIỆT NAM
Độc lập - Tự do - Hạnh phúc

Số: 20748 /TB-SHTT

Hà Nội, ngày 10 tháng 10 năm 2019

THÔNG BÁO
Ghi nhận yêu cầu duy trì hiệu lực Bằng độc quyền sáng chế

Kính gửi: Công ty TNHH Ban Ca (BANCA)
15B Triệu Việt Vương, thành phố Hà Nội

Căn cứ kết quả thẩm định yêu cầu duy trì hiệu lực Bằng độc quyền sáng chế:

Số đơn: DT1-2019-05083

Ngày nộp: 11/07/2019

Chủ đơn: Yamaha Hatsudoki Kabushiki Kaisha (JP)

Đại diện của Chủ đơn: BANCA

Bằng độc quyền sáng chế số: 19646

Năm yêu cầu duy trì hiệu lực: 2

Cục Sở hữu trí tuệ thông báo:

1. Yêu cầu duy trì hiệu lực Bằng độc quyền sáng chế nêu trên được chấp nhận.

2. Hiệu lực Bằng độc quyền sáng chế số 19646 được duy trì đến 11/07/2020.

Nơi nhận:

- Như trên;
- TT (để công bố);
- Lưu: VT, Hồ sơ.

CỤC TRƯỞNG



Đinh Hữu Phí

BỘ KHOA HỌC VÀ CÔNG NGHỆ
CỤC SỞ HỮU TRÍ TUỆ

CỘNG HÒA XÃ HỘI CHỦ NGHĨA VIỆT NAM
Độc lập - Tự do - Hạnh phúc

Số: 20749/TB-SHTT

Hà Nội, ngày 10 tháng 10 năm 2019

THÔNG BÁO
Ghi nhận yêu cầu duy trì hiệu lực Bằng độc quyền sáng chế

Kính gửi: Công ty TNHH Ban Ca (BANCA)
15B Triệu Việt Vương, thành phố Hà Nội

Căn cứ kết quả thẩm định yêu cầu duy trì hiệu lực Bằng độc quyền sáng chế:

Số đơn: DT1-2019-05084

Ngày nộp: 11/07/2019

Chủ đơn: UNILEVER N.V. (NL)

Đại diện của Chủ đơn: BANCA

Bằng độc quyền sáng chế số: 19654

Năm yêu cầu duy trì hiệu lực: 2

Cục Sở hữu trí tuệ thông báo:

1. Yêu cầu duy trì hiệu lực Bằng độc quyền sáng chế nêu trên được chấp nhận.

2. Hiệu lực Bằng độc quyền sáng chế số 19654 được duy trì đến 11/07/2020.

Nơi nhận:

- Như trên;
- TT (để công bố);
- Lưu: VT, Hồ sơ.

CỤC TRƯỞNG



Đinh Hữu Phí

BỘ KHOA HỌC VÀ CÔNG NGHỆ
CỤC SỞ HỮU TRÍ TUỆ

CỘNG HÒA XÃ HỘI CHỦ NGHĨA VIỆT NAM
Độc lập - Tự do - Hạnh phúc

Số: 20750/TB-SHTT

Hà Nội, ngày 10 tháng 10 năm 2019

THÔNG BÁO
Ghi nhận yêu cầu duy trì hiệu lực Bằng độc quyền sáng chế

Kính gửi: Công ty TNHH Ban Ca (BANCA)
15B Triệu Việt Vương, thành phố Hà Nội

Căn cứ kết quả thẩm định yêu cầu duy trì hiệu lực Bằng độc quyền sáng chế:

Số đơn: DT1-2019-05085

Ngày nộp: 11/07/2019

Chủ đơn: UNILEVER N.V. (NL)

Đại diện của Chủ đơn: BANCA

Bằng độc quyền sáng chế số: 19658

Năm yêu cầu duy trì hiệu lực: 2

Cục Sở hữu trí tuệ thông báo:

1. Yêu cầu duy trì hiệu lực Bằng độc quyền sáng chế nêu trên được chấp nhận.

2. Hiệu lực Bằng độc quyền sáng chế số 19658 được duy trì đến 11/07/2020.

Nơi nhận:

- Như trên;
- TT (để công bố);
- Lưu: VT, Hồ sơ.



Đình Hữu Phí

BỘ KHOA HỌC VÀ CÔNG NGHỆ
CỤC SỞ HỮU TRÍ TUỆ

CỘNG HÒA XÃ HỘI CHỦ NGHĨA VIỆT NAM
Độc lập - Tự do - Hạnh phúc

Số: 20751/TB-SHTT

Hà Nội, ngày 10 tháng 10 năm 2019

THÔNG BÁO
Ghi nhận yêu cầu duy trì hiệu lực Bằng độc quyền sáng chế

Kính gửi: Công ty TNHH Ban Ca (BANCA)
15B Triệu Việt Vương, thành phố Hà Nội

Căn cứ kết quả thẩm định yêu cầu duy trì hiệu lực Bằng độc quyền sáng chế:

Số đơn: DT1-2019-05086

Ngày nộp: 11/07/2019

Chủ đơn: ENDO Lighting Corporation (JP)

Đại diện của Chủ đơn: BANCA

Bằng độc quyền sáng chế số: 19659

Năm yêu cầu duy trì hiệu lực: 2

Cục Sở hữu trí tuệ thông báo:

1. Yêu cầu duy trì hiệu lực Bằng độc quyền sáng chế nêu trên được chấp nhận.

2. Hiệu lực Bằng độc quyền sáng chế số 19659 được duy trì đến 11/07/2020.

Nơi nhận:

- Như trên;
- TT (để công bố);
- Lưu: VT, Hồ sơ.

CỤC TRƯỞNG



Đinh Hữu Phí

BỘ KHOA HỌC VÀ CÔNG NGHỆ
CỤC SỞ HỮU TRÍ TUỆ

CỘNG HOÀ XÃ HỘI CHỦ NGHĨA VIỆT NAM
Độc lập - Tự do - Hạnh phúc

Số: 20752/TB-SHTT

Hà Nội, ngày 10 tháng 10 năm 2019

THÔNG BÁO
Ghi nhận yêu cầu duy trì hiệu lực Bằng độc quyền sáng chế

Kính gửi: Công ty TNHH Ban Ca (BANCA)
15B Triệu Việt Vương, thành phố Hà Nội

Căn cứ kết quả thẩm định yêu cầu duy trì hiệu lực Bằng độc quyền sáng chế:

Số đơn: DT1-2019-05087

Ngày nộp: 11/07/2019

Chủ đơn: BOEHRINGER INGELHEIM INTERNATIONAL GMBH (DE)

Đại diện của Chủ đơn: BANCA

Bằng độc quyền sáng chế số: 17181

Năm yêu cầu duy trì hiệu lực: 3

Cục Sở hữu trí tuệ thông báo:

1. Yêu cầu duy trì hiệu lực Bằng độc quyền sáng chế nêu trên được chấp nhận.

2. Hiệu lực Bằng độc quyền sáng chế số 17181 được duy trì đến 11/07/2020.

Nơi nhận:

- Như trên;
- TT (để công bố);
- Lưu: VT, Hồ sơ.

CỤC TRƯỞNG

Đinh Hữu Phí

BỘ KHOA HỌC VÀ CÔNG NGHỆ
CỤC SỞ HỮU TRÍ TUỆ

CỘNG HOÀ XÃ HỘI CHỦ NGHĨA VIỆT NAM
Độc lập - Tự do - Hạnh phúc

Số: 20753 /TB-SHTT

Hà Nội, ngày 10 tháng 10 năm 2019

THÔNG BÁO
Ghi nhận yêu cầu duy trì hiệu lực Bằng độc quyền sáng chế

Kính gửi: Công ty TNHH Ban Ca (BANCA)
15B Triệu Việt Vương, thành phố Hà Nội

Căn cứ kết quả thẩm định yêu cầu duy trì hiệu lực Bằng độc quyền sáng chế:

Số đơn: DT1-2019-05088

Ngày nộp: 11/07/2019

Chủ đơn: ATOTECH DEUTSCHLAND GMBH (DE)

Đại diện của Chủ đơn: BANCA

Bằng độc quyền sáng chế số: 5053

Năm yêu cầu duy trì hiệu lực: 15

Cục Sở hữu trí tuệ thông báo:

1. Yêu cầu duy trì hiệu lực Bằng độc quyền sáng chế nêu trên được chấp nhận.
2. Hiệu lực Bằng độc quyền sáng chế số 5053 được duy trì đến 12/07/2020.

Nơi nhận:

- Như trên;
- TT (để công bố);
- Lưu: VT, Hồ sơ.

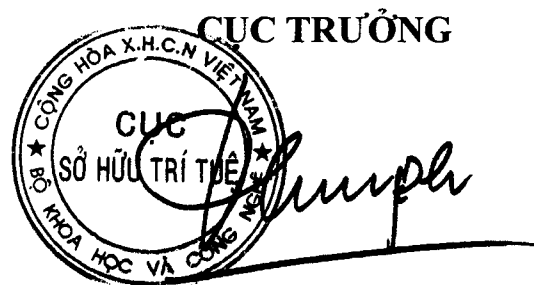

Đinh Hữu Phí

BỘ KHOA HỌC VÀ CÔNG NGHỆ
CỤC SỞ HỮU TRÍ TUỆ

CỘNG HOÀ XÃ HỘI CHỦ NGHĨA VIỆT NAM
Độc lập - Tự do - Hạnh phúc

Số: 20754 /TB-SHTT

Hà Nội, ngày 10 tháng 10 năm 2019

THÔNG BÁO
Ghi nhận yêu cầu duy trì hiệu lực Bằng độc quyền sáng chế

Kính gửi: Công ty TNHH Ban Ca (BANCA)
15B Triệu Việt Vương, thành phố Hà Nội

Căn cứ kết quả thẩm định yêu cầu duy trì hiệu lực Bằng độc quyền sáng chế:

Số đơn: DT1-2019-05089

Ngày nộp: 11/07/2019

Chủ đơn: Unilever N.V. (NL)

Đại diện của Chủ đơn: BANCA

Bằng độc quyền sáng chế số: 8587

Năm yêu cầu duy trì hiệu lực: 10

Cục Sở hữu trí tuệ thông báo:

1. Yêu cầu duy trì hiệu lực Bằng độc quyền sáng chế nêu trên được chấp nhận.
2. Hiệu lực Bằng độc quyền sáng chế số 8587 được duy trì đến 12/07/2020.

Nơi nhận:

- Như trên;
- TT (để công bố);
- Lưu: VT, Hồ sơ.

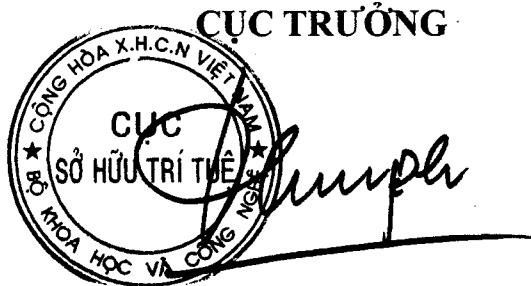
CỤC TRƯỞNG

Đinh Hữu Phí

BỘ KHOA HỌC VÀ CÔNG NGHỆ
CỤC SỞ HỮU TRÍ TUỆ

CỘNG HOÀ XÃ HỘI CHỦ NGHĨA VIỆT NAM
Độc lập - Tự do - Hạnh phúc

Số: 10755 /TB-SHTT

Hà Nội, ngày 10 tháng 10 năm 2019

THÔNG BÁO
Ghi nhận yêu cầu duy trì hiệu lực Bằng độc quyền sáng chế

Kính gửi: Công ty TNHH Ban Ca (BANCA)
15B Triệu Việt Vương, thành phố Hà Nội

Căn cứ kết quả thẩm định yêu cầu duy trì hiệu lực Bằng độc quyền sáng chế:

Số đơn: DT1-2019-05090

Ngày nộp: 11/07/2019

Chủ đơn: Unilever N.V. (NL)

Đại diện của Chủ đơn: BANCA

Bằng độc quyền sáng chế số: 8588

Năm yêu cầu duy trì hiệu lực: 10

Cục Sở hữu trí tuệ thông báo:

1. Yêu cầu duy trì hiệu lực Bằng độc quyền sáng chế nêu trên được chấp nhận.

2. Hiệu lực Bằng độc quyền sáng chế số 8588 được duy trì đến 12/07/2020. *h*

Nơi nhận:

- Như trên;
- TT (để công bố);
- Lưu: VT, Hồ sơ.

CỤC TRƯỞNG



Đinh Hữu Phí

BỘ KHOA HỌC VÀ CÔNG NGHỆ
CỤC SỞ HỮU TRÍ TUỆ

CỘNG HÒA XÃ HỘI CHỦ NGHĨA VIỆT NAM
Độc lập - Tự do - Hạnh phúc

Số: 20757/TB-SHTT

Hà Nội, ngày 10 tháng 10 năm 2019

THÔNG BÁO
Ghi nhận yêu cầu duy trì hiệu lực Bằng độc quyền sáng chế

Kính gửi: Công ty TNHH Ban Ca (BANCA)
15B Triệu Việt Vương, thành phố Hà Nội

Căn cứ kết quả thẩm định yêu cầu duy trì hiệu lực Bằng độc quyền sáng chế:

Số đơn: DT1-2019-05091

Ngày nộp: 11/07/2019

Chủ đơn: IHI Marine United Inc. (JP)

Đại diện của Chủ đơn: BANCA

Bằng độc quyền sáng chế số: 10472

Năm yêu cầu duy trì hiệu lực: 8

Cục Sở hữu trí tuệ thông báo:

1. Yêu cầu duy trì hiệu lực Bằng độc quyền sáng chế nêu trên được chấp nhận.

2. Hiệu lực Bằng độc quyền sáng chế số 10472 được duy trì đến 12/07/2020.

Nơi nhận:

- Như trên;
- TT (để công bố);
- Lưu: VT, Hồ sơ.

CỤC TRƯỞNG

Đinh Hữu Phí

BỘ KHOA HỌC VÀ CÔNG NGHỆ
CỤC SỞ HỮU TRÍ TUỆ

CỘNG HÒA XÃ HỘI CHỦ NGHĨA VIỆT NAM
Độc lập - Tự do - Hạnh phúc

Số: 20957 /TB-SHTT

Hà Nội, ngày 10 tháng 10 năm 2019

THÔNG BÁO
Ghi nhận yêu cầu duy trì hiệu lực Bằng độc quyền sáng chế

Kính gửi: Công ty TNHH Ban Ca (BANCA)
15B Triệu Việt Vương, thành phố Hà Nội

Căn cứ kết quả thẩm định yêu cầu duy trì hiệu lực Bằng độc quyền sáng chế:

Số đơn: DT1-2019-05092

Ngày nộp: 11/07/2019

Chủ đơn: Kureha Corporation (JP)

Đại diện của Chủ đơn: BANCA

Bằng độc quyền sáng chế số: 7168

Năm yêu cầu duy trì hiệu lực: 12

Cục Sở hữu trí tuệ thông báo:

1. Yêu cầu duy trì hiệu lực Bằng độc quyền sáng chế nêu trên được chấp nhận.

2. Hiệu lực Bằng độc quyền sáng chế số 7168 được duy trì đến 15/07/2020.

Nơi nhận:

- Như trên;
- TT (để công bố);
- Lưu: VT, Hồ sơ.

CỤC TRƯỞNG



Đình Hữu Phí

BỘ KHOA HỌC VÀ CÔNG NGHỆ
CỤC SỞ HỮU TRÍ TUỆ

CỘNG HÒA XÃ HỘI CHỦ NGHĨA VIỆT NAM
Độc lập - Tự do - Hạnh phúc

Số: 20758 /TB-SHTT

Hà Nội, ngày 10 tháng 10 năm 2019

THÔNG BÁO
Ghi nhận yêu cầu duy trì hiệu lực Bằng độc quyền sáng chế

Kính gửi: Công ty TNHH Ban Ca (BANCA)
15B Triệu Việt Vương, thành phố Hà Nội

Căn cứ kết quả thẩm định yêu cầu duy trì hiệu lực Bằng độc quyền sáng chế:

Số đơn: DT1-2019-05093

Ngày nộp: 11/07/2019

Chủ đơn: Yamaha Hatsudoki Kabushiki Kaisha (JP)

Đại diện của Chủ đơn: BANCA

Bằng độc quyền sáng chế số: 12941

Năm yêu cầu duy trì hiệu lực: 6

Cục Sở hữu trí tuệ thông báo:

1. Yêu cầu duy trì hiệu lực Bằng độc quyền sáng chế nêu trên được chấp nhận.
2. Hiệu lực Bằng độc quyền sáng chế số 12941 được duy trì đến 15/07/2020.

Nơi nhận:

- Như trên;
- TT (đề công bố);
- Lưu: VT, Hồ sơ.

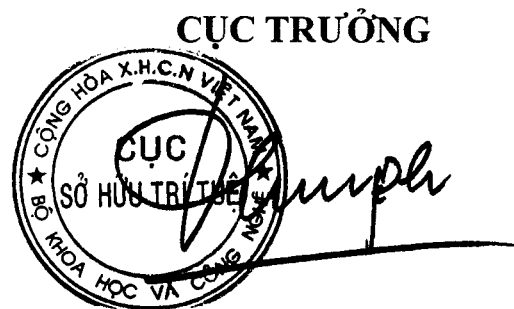

Đinh Hữu Phí

BỘ KHOA HỌC VÀ CÔNG NGHỆ
CỤC SỞ HỮU TRÍ TUỆ

CỘNG HÒA XÃ HỘI CHỦ NGHĨA VIỆT NAM
Độc lập - Tự do - Hạnh phúc

Số: 2019/TB-SHTT

Hà Nội, ngày 10 tháng 10 năm 2019

THÔNG BÁO
Ghi nhận yêu cầu duy trì hiệu lực Bằng độc quyền sáng chế

Kính gửi: Công ty TNHH Ban Ca (BANCA)
15B Triệu Việt Vương, thành phố Hà Nội

Căn cứ kết quả thẩm định yêu cầu duy trì hiệu lực Bằng độc quyền sáng chế:

Số đơn: DT1-2019-05094

Ngày nộp: 11/07/2019

Chủ đơn: UNILEVER N.V. (NL)

Đại diện của Chủ đơn: BANCA

Bằng độc quyền sáng chế số: 12953

Năm yêu cầu duy trì hiệu lực: 6

Cục Sở hữu trí tuệ thông báo:

1. Yêu cầu duy trì hiệu lực Bằng độc quyền sáng chế nêu trên được chấp nhận.
2. Hiệu lực Bằng độc quyền sáng chế số 12953 được duy trì đến 15/07/2020.

Nơi nhận:

- Như trên;
- TT (để công bố);
- Lưu: VT, Hồ sơ.

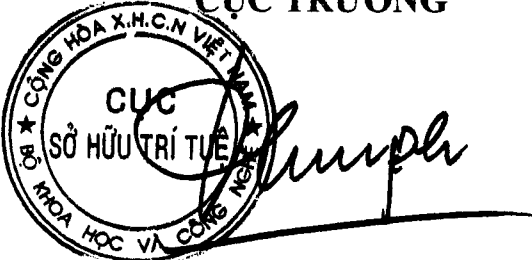
CỤC TRƯỞNG

Đình Hữu Phí

BỘ KHOA HỌC VÀ CÔNG NGHỆ
CỤC SỞ HỮU TRÍ TUỆ

CỘNG HÒA XÃ HỘI CHỦ NGHĨA VIỆT NAM
Độc lập - Tự do - Hạnh phúc

Số: 2076/TB-SHTT

Hà Nội, ngày 10 tháng 10 năm 2019

THÔNG BÁO
Ghi nhận yêu cầu duy trì hiệu lực Bằng độc quyền sáng chế

Kính gửi: Công ty TNHH Ban Ca (BANCA)
15B Triệu Việt Vương, thành phố Hà Nội

Căn cứ kết quả thẩm định yêu cầu duy trì hiệu lực Bằng độc quyền sáng chế:

Số đơn: DT1-2019-05095

Ngày nộp: 11/07/2019

Chủ đơn: Yamaha Hatsudoki Kabushiki Kaisha (JP)

Đại diện của Chủ đơn: BANCA

Bằng độc quyền sáng chế số: 14306

Năm yêu cầu duy trì hiệu lực: 5

Cục Sở hữu trí tuệ thông báo:

1. Yêu cầu duy trì hiệu lực Bằng độc quyền sáng chế nêu trên được chấp nhận.

2. Hiệu lực Bằng độc quyền sáng chế số 14306 được duy trì đến 13/07/2020.

Nơi nhận:

- Như trên;
- TT (để công bố);
- Lưu: VT, Hồ sơ.

CỤC TRƯỞNG



Đình Hữu Phí

BỘ KHOA HỌC VÀ CÔNG NGHỆ
CỤC SỞ HỮU TRÍ TUỆ

CỘNG HOÀ XÃ HỘI CHỦ NGHĨA VIỆT NAM
Độc lập - Tự do - Hạnh phúc

Số: 20761/TB-SHTT

Hà Nội, ngày 10 tháng 10 năm 2019

THÔNG BÁO
Ghi nhận yêu cầu duy trì hiệu lực Bằng độc quyền sáng chế

Kính gửi: Công ty TNHH Ban Ca (BANCA)
15B Triệu Việt Vương, thành phố Hà Nội

Căn cứ kết quả thẩm định yêu cầu duy trì hiệu lực Bằng độc quyền sáng chế:

Số đơn: DT1-2019-05096

Ngày nộp: 11/07/2019

Chủ đơn: GALA INDUSTRIES, INC. (US)

Đại diện của Chủ đơn: BANCA

Bằng độc quyền sáng chế số: 14309

Năm yêu cầu duy trì hiệu lực: 5

Cục Sở hữu trí tuệ thông báo:

1. Yêu cầu duy trì hiệu lực Bằng độc quyền sáng chế nêu trên được chấp nhận.

2. Hiệu lực Bằng độc quyền sáng chế số 14309 được duy trì đến 13/07/2020.

Nơi nhận:

- Như trên;
- TT (để công bố);
- Lưu: VT, Hồ sơ.

CỤC TRƯỞNG



Đình Hữu Phí

BỘ KHOA HỌC VÀ CÔNG NGHỆ
CỤC SỞ HỮU TRÍ TUỆ

CỘNG HÒA XÃ HỘI CHỦ NGHĨA VIỆT NAM
Độc lập - Tự do - Hạnh phúc

Số: 20167 /TB-SHTT

Hà Nội, ngày 10 tháng 10 năm 2019

THÔNG BÁO
Ghi nhận yêu cầu duy trì hiệu lực Bằng độc quyền sáng chế

Kính gửi: Công ty TNHH Ban Ca (BANCA)
15B Triệu Việt Vương, thành phố Hà Nội

Căn cứ kết quả thẩm định yêu cầu duy trì hiệu lực Bằng độc quyền sáng chế:

Số đơn: DT1-2019-05097

Ngày nộp: 11/07/2019

Chủ đơn: SANDVIK OSPREY LIMITED (GB)

Đại diện của Chủ đơn: BANCA

Bằng độc quyền sáng chế số: 14308

Năm yêu cầu duy trì hiệu lực: 5

Cục Sở hữu trí tuệ thông báo:

1. Yêu cầu duy trì hiệu lực Bằng độc quyền sáng chế nêu trên được chấp nhận.

2. Hiệu lực Bằng độc quyền sáng chế số 14308 được duy trì đến 13/07/2020.

Nơi nhận:

- Như trên;
- TT (để công bố);
- Lưu: VT, Hồ sơ.

CỤC TRƯỞNG



Đình Hữu Phí

BỘ KHOA HỌC VÀ CÔNG NGHỆ
CỤC SỞ HỮU TRÍ TUỆ

CỘNG HÒA XÃ HỘI CHỦ NGHĨA VIỆT NAM
Độc lập - Tự do - Hạnh phúc

Số: 20763/TB-SHTT

Hà Nội, ngày 10 tháng 10 năm 2019

THÔNG BÁO
Ghi nhận yêu cầu duy trì hiệu lực Bằng độc quyền sáng chế

Kính gửi: Công ty TNHH Ban Ca (BANCA)
15B Triệu Việt Vương, thành phố Hà Nội

Căn cứ kết quả thẩm định yêu cầu duy trì hiệu lực Bằng độc quyền sáng chế:

Số đơn: DT1-2019-05098

Ngày nộp: 11/07/2019

Chủ đơn: UNILEVER N.V. (NL)

Đại diện của Chủ đơn: BANCA

Bằng độc quyền sáng chế số: 19663

Năm yêu cầu duy trì hiệu lực: 2

Cục Sở hữu trí tuệ thông báo:

1. Yêu cầu duy trì hiệu lực Bằng độc quyền sáng chế nêu trên được chấp nhận.

2. Hiệu lực Bằng độc quyền sáng chế số 19663 được duy trì đến 17/07/2020.

Nơi nhận:

- Như trên;
- TT (để công bố);
- Lưu: VT, Hồ sơ.

CỤC TRƯỞNG



Đinh Hữu Phí

BỘ KHOA HỌC VÀ CÔNG NGHỆ
CỤC SỞ HỮU TRÍ TUỆ

CỘNG HÒA XÃ HỘI CHỦ NGHĨA VIỆT NAM
Độc lập - Tự do - Hạnh phúc

Số: 20764/TB-SHTT

Hà Nội, ngày 10 tháng 10 năm 2019

THÔNG BÁO
Ghi nhận yêu cầu duy trì hiệu lực Bằng độc quyền sáng chế

Kính gửi: Công ty TNHH Ban Ca (BANCA)
15B Triệu Việt Vương, thành phố Hà Nội

Căn cứ kết quả thẩm định yêu cầu duy trì hiệu lực Bằng độc quyền sáng chế:

Số đơn: DT1-2019-05099

Ngày nộp: 11/07/2019

Chủ đơn: Yamaha Hatsudoki Kabushiki Kaisha (JP)

Đại diện của Chủ đơn: BANCA

Bằng độc quyền sáng chế số: 19670

Năm yêu cầu duy trì hiệu lực: 2

Cục Sở hữu trí tuệ thông báo:

1. Yêu cầu duy trì hiệu lực Bằng độc quyền sáng chế nêu trên được chấp nhận.

2. Hiệu lực Bằng độc quyền sáng chế số 19670 được duy trì đến 17/07/2020.

Nơi nhận:

- Như trên;
- TT (để công bố);
- Lưu: VT, Hồ sơ.

CỤC TRƯỞNG



Đinh Hữu Phí

BỘ KHOA HỌC VÀ CÔNG NGHỆ
CỤC SỞ HỮU TRÍ TUỆ

CỘNG HÒA XÃ HỘI CHỦ NGHĨA VIỆT NAM
Độc lập - Tự do - Hạnh phúc

Số: 20765/TB-SHTT

Hà Nội, ngày 11 tháng 11 năm 2019

THÔNG BÁO
Ghi nhận yêu cầu duy trì hiệu lực Bằng độc quyền sáng chế

Kính gửi: Công ty TNHH Ban Ca (BANCA)
15B Triệu Việt Vương, thành phố Hà Nội

Căn cứ kết quả thẩm định yêu cầu duy trì hiệu lực Bằng độc quyền sáng chế:

Số đơn: DT1-2019-05100

Ngày nộp: 11/07/2019

Chủ đơn: Yamaha Hatsudoki Kabushiki Kaisha (JP)

Đại diện của Chủ đơn: BANCA

Bằng độc quyền sáng chế số: 19671

Năm yêu cầu duy trì hiệu lực: 2

Cục Sở hữu trí tuệ thông báo:

1. Yêu cầu duy trì hiệu lực Bằng độc quyền sáng chế nêu trên được chấp nhận.

2. Hiệu lực Bằng độc quyền sáng chế số 19671 được duy trì đến 17/07/2020.

Nơi nhận:

- Như trên;
- TT (để công bố);
- Lưu: VT, Hồ sơ.

CỤC TRƯỞNG



Đinh Hữu Phí

BỘ KHOA HỌC VÀ CÔNG NGHỆ
CỤC SỞ HỮU TRÍ TUỆ

CỘNG HOÀ XÃ HỘI CHỦ NGHĨA VIỆT NAM
Độc lập - Tự do - Hạnh phúc

Số: 20766/TB-SHTT

Hà Nội, ngày 10 tháng 10 năm 2019

THÔNG BÁO
Ghi nhận yêu cầu duy trì hiệu lực Bằng độc quyền sáng chế

Kính gửi: Công ty Luật TNHH T&G (TGVN)

Phòng số 5 tầng 15 Toà nhà Harec, 4A Láng Hạ, phường Thành Công
quận Ba Đình, TP Hà Nội

Căn cứ kết quả thẩm định yêu cầu duy trì hiệu lực Bằng độc quyền sáng chế:

Số đơn: DT1-2019-05002

Ngày nộp: 09/07/2019

Chủ đơn: CAMPAGNOLO SRL (IT)

Đại diện của Chủ đơn: TGVN

Bằng độc quyền sáng chế số: 7170

Năm yêu cầu duy trì hiệu lực: 12

Cục Sở hữu trí tuệ thông báo:

1. Yêu cầu duy trì hiệu lực Bằng độc quyền sáng chế nêu trên được chấp nhận.
2. Hiệu lực Bằng độc quyền sáng chế số 7170 được duy trì đến 15/07/2020.

Nơi nhận:

- Như trên;
- TT (để công bố);
- Lưu: VT, Hồ sơ.

CỤC TRƯỞNG



Đình Hữu Phí

BỘ KHOA HỌC VÀ CÔNG NGHỆ
CỤC SỞ HỮU TRÍ TUỆ

CỘNG HÒA XÃ HỘI CHỦ NGHĨA VIỆT NAM
Độc lập - Tự do - Hạnh phúc

Số: 20788 /TB-SHTT

Hà Nội, ngày 11 tháng 10 năm 2019

THÔNG BÁO

Ghi nhận yêu cầu duy trì hiệu lực Bằng độc quyền sáng chế

Kính gửi: Công ty TNHH một thành viên Sở hữu trí tuệ VCCI
(VCCI-IP CO.,LTD)
Tầng 8, Toà nhà VCCI, số 9 Đào Duy Anh, phường Phương mai,
quận Đống Đa, thành phố Hà Nội

Căn cứ kết quả thẩm định yêu cầu duy trì hiệu lực Bằng độc quyền sáng chế:

Số đơn: DT1-2019-05196

Ngày nộp: 18/07/2019

Chủ đơn: LA POINTIQUE INTERNATIONAL, LTD. (US)

Đại diện của Chủ đơn: VCCI-IP CO.,LTD

Bằng độc quyền sáng chế số: 8626

Năm yêu cầu duy trì hiệu lực: 10

Cục Sở hữu trí tuệ thông báo:

1. Yêu cầu duy trì hiệu lực Bằng độc quyền sáng chế nêu trên được chấp nhận.

2. Hiệu lực Bằng độc quyền sáng chế số 8626 được duy trì đến 26/07/2020.

Nơi nhận:

- Như trên;
- TT (để công bố);
- Lưu: VT, Hồ sơ.



Đinh Hữu Phí

BỘ KHOA HỌC VÀ CÔNG NGHỆ
CỤC SỞ HỮU TRÍ TUỆ

CỘNG HÒA XÃ HỘI CHỦ NGHĨA VIỆT NAM
Độc lập - Tự do - Hạnh phúc

Số: 20789 /TB-SHTT

Hà Nội, ngày 11 tháng 10 năm 2019

THÔNG BÁO
Ghi nhận yêu cầu duy trì hiệu lực Bằng độc quyền sáng chế

Kính gửi: Công ty TNHH một thành viên Sở hữu trí tuệ VCCI
(VCCI-IP CO.,LTD)
Tầng 8, Toà nhà VCCI, số 9 Đào Duy Anh, phường Phương mai,
quận Đống Đa, thành phố Hà Nội

Căn cứ kết quả thẩm định yêu cầu duy trì hiệu lực Bằng độc quyền sáng chế:

Số đơn: DT1-2019-05197

Ngày nộp: 18/07/2019

Chủ đơn: JANSSEN SCIENCES IRELAND UC (IE)

Đại diện của Chủ đơn: VCCI-IP CO.,LTD

Bằng độc quyền sáng chế số: 19741

Năm yêu cầu duy trì hiệu lực: 2

Cục Sở hữu trí tuệ thông báo:

1. Yêu cầu duy trì hiệu lực Bằng độc quyền sáng chế nêu trên được chấp nhận.

2. Hiệu lực Bằng độc quyền sáng chế số 19741 được duy trì đến 01/08/2020.

Nơi nhận:

- Như trên;
- TT (để công bố);
- Lưu: VT, Hồ sơ.

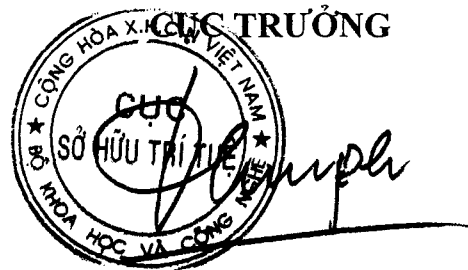

Đinh Hữu Phí

**BỘ KHOA HỌC VÀ CÔNG NGHỆ
CỤC SỞ HỮU TRÍ TUỆ**

**CỘNG HÒA XÃ HỘI CHỦ NGHĨA VIỆT NAM
Độc lập - Tự do - Hạnh phúc**

Số: 10190 /TB-SHTT

Hà Nội, ngày 11 tháng 10 năm 2019

THÔNG BÁO
Ghi nhận yêu cầu duy trì hiệu lực Bằng độc quyền sáng chế

Kính gửi: Công ty TNHH một thành viên Sở hữu trí tuệ VCCI
(VCCI-IP CO.,LTD)
Tầng 8, Toà nhà VCCI, số 9 Đào Duy Anh, phường Phương mai,
quận Đống Đa, thành phố Hà Nội

Căn cứ kết quả thẩm định yêu cầu duy trì hiệu lực Bằng độc quyền sáng chế:

Số đơn: DT1-2019-05259

Ngày nộp: 18/07/2019

Chủ đơn: NIPPON THERMOSTAT CO., LTD. (JP)

Đại diện của Chủ đơn: VCCI-IP CO.,LTD

Bằng độc quyền sáng chế số: 9492

Năm yêu cầu duy trì hiệu lực: 9

Cục Sở hữu trí tuệ thông báo:

1. Yêu cầu duy trì hiệu lực Bằng độc quyền sáng chế nêu trên được chấp nhận.
2. Hiệu lực Bằng độc quyền sáng chế số 9492 được duy trì đến 02/08/2020.

Nơi nhận:

- Như trên;
- TT (để công bố);
- Lưu: VT, Hồ sơ.

CỤC TRƯỞNG

Đinh Hữu Phí

**BỘ KHOA HỌC VÀ CÔNG NGHỆ
CỤC SỞ HỮU TRÍ TUỆ**

**CỘNG HÒA XÃ HỘI CHỦ NGHĨA VIỆT NAM
Độc lập - Tự do - Hạnh phúc**

Số: 20791/TB-SHTT

Hà Nội, ngày 11 tháng 10 năm 2019

THÔNG BÁO
Ghi nhận yêu cầu duy trì hiệu lực Bằng độc quyền sáng chế

Kính gửi: Công ty TNHH một thành viên Sở hữu trí tuệ VCCI
(VCCI-IP CO.,LTD)
Tầng 8, Toà nhà VCCI, số 9 Đào Duy Anh, phường Phương mai,
quận Đống Đa, thành phố Hà Nội

Căn cứ kết quả thẩm định yêu cầu duy trì hiệu lực Bằng độc quyền sáng chế:

Số đơn: DT1-2019-05260

Ngày nộp: 18/07/2019

Chủ đơn: NTT DOCOMO, INC. (JP)

Đại diện của Chủ đơn: VCCI-IP CO.,LTD

Bằng độc quyền sáng chế số: 9510

Năm yêu cầu duy trì hiệu lực: 9

Cục Sở hữu trí tuệ thông báo:

1. Yêu cầu duy trì hiệu lực Bằng độc quyền sáng chế nêu trên được chấp nhận.

2. Hiệu lực Bằng độc quyền sáng chế số 9510 được duy trì đến 02/08/2020.

Nơi nhận:

- Như trên;
- TT (để công bố);
- Lưu: VT, Hồ sơ.

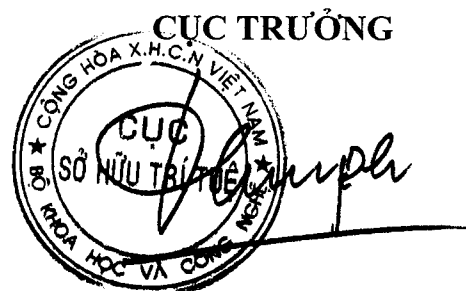

Đinh Hữu Phí

**BỘ KHOA HỌC VÀ CÔNG NGHỆ
CỤC SỞ HỮU TRÍ TUỆ**

**CỘNG HOÀ XÃ HỘI CHỦ NGHĨA VIỆT NAM
Độc lập - Tự do - Hạnh phúc**

Số: 10791 /TB-SHTT

Hà Nội, ngày 11 tháng 10 năm 2019

THÔNG BÁO
Ghi nhận yêu cầu duy trì hiệu lực Bằng độc quyền sáng chế

Kính gửi: Công ty TNHH một thành viên Sở hữu trí tuệ VCCI
(VCCI-IP CO.,LTD)
Tầng 8, Toà nhà VCCI, số 9 Đào Duy Anh, phường Phương mai,
quận Đống Đa, thành phố Hà Nội

Căn cứ kết quả thẩm định yêu cầu duy trì hiệu lực Bằng độc quyền sáng chế:

Số đơn: DT1-2019-05262

Ngày nộp: 18/07/2019

Chủ đơn: M & G USA CORPORATION (US)

Đại diện của Chủ đơn: VCCI-IP CO.,LTD

Bằng độc quyền sáng chế số: 10525

Năm yêu cầu duy trì hiệu lực: 8

Cục Sở hữu trí tuệ thông báo:

1. Yêu cầu duy trì hiệu lực Bằng độc quyền sáng chế nêu trên được chấp nhận.

2. Hiệu lực Bằng độc quyền sáng chế số 10525 được duy trì đến 03/08/2020.

Nơi nhận:

- Như trên;
- TT (để công bố);
- Lưu: VT, Hồ sơ.

CỤC TRƯỞNG



Đinh Hữu Phí

BỘ KHOA HỌC VÀ CÔNG NGHỆ
CỤC SỞ HỮU TRÍ TUỆ

CỘNG HOÀ XÃ HỘI CHỦ NGHĨA VIỆT NAM
Độc lập - Tự do - Hạnh phúc

Số: 10793/TB-SHTT

Hà Nội, ngày 11 tháng 10 năm 2019

THÔNG BÁO
Ghi nhận yêu cầu duy trì hiệu lực Bằng độc quyền sáng chế

Kính gửi: Công ty TNHH một thành viên Sở hữu trí tuệ VCCI
(VCCI-IP CO.,LTD)
Tầng 8, Toà nhà VCCI, số 9 Đào Duy Anh, phường Phương mai,
quận Đống Đa, thành phố Hà Nội

Căn cứ kết quả thẩm định yêu cầu duy trì hiệu lực Bằng độc quyền sáng chế:

Số đơn: DT1-2019-05263

Ngày nộp: 18/07/2019

Chủ đơn: H. Lundbeck A/S (DK)

Đại diện của Chủ đơn: VCCI-IP CO.,LTD

Bằng độc quyền sáng chế số: 8649

Năm yêu cầu duy trì hiệu lực: 10

Cục Sở hữu trí tuệ thông báo:

1. Yêu cầu duy trì hiệu lực Bằng độc quyền sáng chế nêu trên được chấp nhận.
2. Hiệu lực Bằng độc quyền sáng chế số 8649 được duy trì đến 03/08/2020.

Nơi nhận:

- Như trên;
- TT (để công bố);
- Lưu: VT, Hồ sơ.

CỤC TRƯỞNG

Đinh Hữu Phí

**BỘ KHOA HỌC VÀ CÔNG NGHỆ
CỤC SỞ HỮU TRÍ TUỆ**

**CỘNG HÒA XÃ HỘI CHỦ NGHĨA VIỆT NAM
Độc lập - Tự do - Hạnh phúc**

Số: 20194 /TB-SHTT

Hà Nội, ngày 11 tháng 10 năm 2019

THÔNG BÁO
Ghi nhận yêu cầu duy trì hiệu lực Bằng độc quyền sáng chế

Kính gửi: Công ty TNHH một thành viên Sở hữu trí tuệ VCCI
(VCCI-IP CO.,LTD)
Tầng 8, Toà nhà VCCI, số 9 Đào Duy Anh, phường Phương mai,
quận Đống Đa, thành phố Hà Nội

Căn cứ kết quả thẩm định yêu cầu duy trì hiệu lực Bằng độc quyền sáng chế:

Số đơn: DT1-2019-05264

Ngày nộp: 18/07/2019

Chủ đơn: F.L.SMIDTH & CO., A/S (DK)

Đại diện của Chủ đơn: VCCI-IP CO.,LTD

Bằng độc quyền sáng chế số: 4475

Năm yêu cầu duy trì hiệu lực: 16

Cục Sở hữu trí tuệ thông báo:

1. Yêu cầu duy trì hiệu lực Bằng độc quyền sáng chế nêu trên được chấp nhận.
2. Hiệu lực Bằng độc quyền sáng chế số 4475 được duy trì đến 03/08/2020.

Nơi nhận:

- Như trên;
- TT (để công bố);
- Lưu: VT, Hồ sơ.

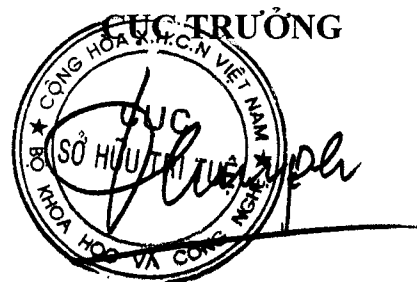

Đinh Hữu Phí

BỘ KHOA HỌC VÀ CÔNG NGHỆ
CỤC SỞ HỮU TRÍ TUỆ

CỘNG HÒA XÃ HỘI CHỦ NGHĨA VIỆT NAM
Độc lập - Tự do - Hạnh phúc

Số: 10295 /TB-SHTT

Hà Nội, ngày 11 tháng 10 năm 2019

THÔNG BÁO
Ghi nhận yêu cầu duy trì hiệu lực Bằng độc quyền sáng chế

Kính gửi: Công ty TNHH một thành viên Sở hữu trí tuệ VCCI
(VCCI-IP CO.,LTD)
Tầng 8, Toà nhà VCCI, số 9 Đào Duy Anh, phường Phương mai,
quận Đống Đa, thành phố Hà Nội

Căn cứ kết quả thẩm định yêu cầu duy trì hiệu lực Bằng độc quyền sáng chế:

Số đơn: DT1-2019-05265

Ngày nộp: 18/07/2019

Chủ đơn: YKK CORPORATION (JP)

Đại diện của Chủ đơn: VCCI-IP CO.,LTD

Bằng độc quyền sáng chế số: 17297

Năm yêu cầu duy trì hiệu lực: 3

Cục Sở hữu trí tuệ thông báo:

1. Yêu cầu duy trì hiệu lực Bằng độc quyền sáng chế nêu trên được chấp nhận.

2. Hiệu lực Bằng độc quyền sáng chế số 17297 được duy trì đến 03/08/2020.

Nơi nhận:

- Như trên;
- TT (để công bố);
- Lưu: VT, Hồ sơ.

CỤC TRƯỞNG



Đinh Hữu Phú

**BỘ KHOA HỌC VÀ CÔNG NGHỆ
CỤC SỞ HỮU TRÍ TUỆ**

**CỘNG HÒA XÃ HỘI CHỦ NGHĨA VIỆT NAM
Độc lập - Tự do - Hạnh phúc**

Số: 20796 /TB-SHTT

Hà Nội, ngày 11 tháng 10, năm 2019

THÔNG BÁO
Ghi nhận yêu cầu duy trì hiệu lực Bằng độc quyền sáng chế

Kính gửi: Công ty TNHH một thành viên Sở hữu trí tuệ VCCI
(VCCI-IP CO.,LTD)
Tầng 8, Toà nhà VCCI, số 9 Đào Duy Anh, phường Phương mai,
quận Đống Đa, thành phố Hà Nội

Căn cứ kết quả thẩm định yêu cầu duy trì hiệu lực Bằng độc quyền sáng chế:

Số đơn: DT1-2019-05266

Ngày nộp: 18/07/2019

Chủ đơn: MIKASA CORPORATION (JP)

Đại diện của Chủ đơn: VCCI-IP CO.,LTD

Bằng độc quyền sáng chế số: 6488

Năm yêu cầu duy trì hiệu lực: 13

Cục Sở hữu trí tuệ thông báo:

1. Yêu cầu duy trì hiệu lực Bằng độc quyền sáng chế nêu trên được chấp nhận.
2. Hiệu lực Bằng độc quyền sáng chế số 6488 được duy trì đến 03/08/2020.

Nơi nhận:

- Như trên;
- TT (để công bố);
- Lưu: VT, Hồ sơ.

CỤC TRƯỞNG



Phạm Hữu Phí

**BỘ KHOA HỌC VÀ CÔNG NGHỆ
CỤC SỞ HỮU TRÍ TUỆ**

**CỘNG HÒA XÃ HỘI CHỦ NGHĨA VIỆT NAM
Độc lập - Tự do - Hạnh phúc**

Số: 10394 /TB-SHTT

Hà Nội, ngày 11 tháng 10 năm 2019

THÔNG BÁO
Ghi nhận yêu cầu duy trì hiệu lực Bằng độc quyền sáng chế

Kính gửi: Công ty TNHH một thành viên Sở hữu trí tuệ VCCI
(VCCI-IP CO.,LTD)
Tầng 8, Toà nhà VCCI, số 9 Đào Duy Anh, phường Phương mai,
quận Đống Đa, thành phố Hà Nội

Căn cứ kết quả thẩm định yêu cầu duy trì hiệu lực Bằng độc quyền sáng chế:

Số đơn: DT1-2019-05267

Ngày nộp: 18/07/2019

Chủ đơn: NIPPON STEEL & SUMITOMO METAL CORPORATION
(JP)

Đại diện của Chủ đơn: VCCI-IP CO.,LTD

Bằng độc quyền sáng chế số: 10519

Năm yêu cầu duy trì hiệu lực: 8

Cục Sở hữu trí tuệ thông báo:

1. Yêu cầu duy trì hiệu lực Bằng độc quyền sáng chế nêu trên được chấp nhận.
2. Hiệu lực Bằng độc quyền sáng chế số 10519 được duy trì đến 03/08/2020.

Nơi nhận:

- Như trên;
- TT (để công bố);
- Lưu: VT, Hồ sơ.

CỤC TRƯỞNG



Đinh Hữu Phí

BỘ KHOA HỌC VÀ CÔNG NGHỆ
CỤC SỞ HỮU TRÍ TUỆ

CỘNG HOÀ XÃ HỘI CHỦ NGHĨA VIỆT NAM
Độc lập - Tự do - Hạnh phúc

Số: 10498 /TB-SHTT

Hà Nội, ngày 11 tháng 10 năm 2019

THÔNG BÁO
Ghi nhận yêu cầu duy trì hiệu lực Bằng độc quyền sáng chế

Kính gửi: Công ty TNHH một thành viên Sở hữu trí tuệ VCCI
(VCCI-IP CO.,LTD)
Tầng 8, Toà nhà VCCI, số 9 Đào Duy Anh, phường Phương mai,
quận Đống Đa, thành phố Hà Nội

Căn cứ kết quả thẩm định yêu cầu duy trì hiệu lực Bằng độc quyền sáng chế:

Số đơn: DT1-2019-05268

Ngày nộp: 18/07/2019

Chủ đơn: Gunze Limited (JP)

Đại diện của Chủ đơn: VCCI-IP CO.,LTD

Bằng độc quyền sáng chế số: 14403

Năm yêu cầu duy trì hiệu lực: 5

Cục Sở hữu trí tuệ thông báo:

1. Yêu cầu duy trì hiệu lực Bằng độc quyền sáng chế nêu trên được chấp nhận.

2. Hiệu lực Bằng độc quyền sáng chế số 14403 được duy trì đến 04/08/2020.

Nơi nhận:

- Như trên;
- TT (để công bố);
- Lưu: VT, Hồ sơ.



Đinh Hữu Phí

BỘ KHOA HỌC VÀ CÔNG NGHỆ
CỤC SỞ HỮU TRÍ TUỆ

CỘNG HÒA XÃ HỘI CHỦ NGHĨA VIỆT NAM
Độc lập - Tự do - Hạnh phúc

Số: 10793/TB-SHTT

Hà Nội, ngày 11 tháng 10 năm 2019

THÔNG BÁO

Ghi nhận yêu cầu duy trì hiệu lực Bằng độc quyền sáng chế

Kính gửi: Công ty TNHH một thành viên Sở hữu trí tuệ VCCI
(VCCI-IP CO.,LTD)
Tầng 8, Toà nhà VCCI, số 9 Đào Duy Anh, phường Phương mai,
quận Đống Đa, thành phố Hà Nội

Căn cứ kết quả thẩm định yêu cầu duy trì hiệu lực Bằng độc quyền sáng chế:

Số đơn: DT1-2019-05261

Ngày nộp: 18/07/2019

Chủ đơn: NOKIA TECHNOLOGIES OY (FI)

Đại diện của Chủ đơn: VCCI-IP CO.,LTD

Bằng độc quyền sáng chế số: 10513

Năm yêu cầu duy trì hiệu lực: 8

Cục Sở hữu trí tuệ thông báo:

1. Yêu cầu duy trì hiệu lực Bằng độc quyền sáng chế nêu trên được chấp nhận.

2. Hiệu lực Bằng độc quyền sáng chế số 10513 được duy trì đến 03/08/2020.

Nơi nhận:

- Như trên;
- TT (để công bố);
- Lưu: VT, Hồ sơ.



Đình Hữu Phí

**BỘ KHOA HỌC VÀ CÔNG NGHỆ
CỤC SỞ HỮU TRÍ TUỆ**

**CỘNG HOÀ XÃ HỘI CHỦ NGHĨA VIỆT NAM
Độc lập - Tự do - Hạnh phúc**

Số: 1080 /TB-SHTT

Hà Nội, ngày 11 tháng 10 năm 2019

THÔNG BÁO
Ghi nhận yêu cầu duy trì hiệu lực Bằng độc quyền sáng chế

Kính gửi: Công ty TNHH một thành viên Sở hữu trí tuệ VCCI
(VCCI-IP CO.,LTD)
Tầng 8, Toà nhà VCCI, số 9 Đào Duy Anh, phường Phương mai,
quận Đống Đa, thành phố Hà Nội

Căn cứ kết quả thẩm định yêu cầu duy trì hiệu lực Bằng độc quyền sáng chế:

Số đơn: DT1-2019-05199

Ngày nộp: 18/07/2019

Chủ đơn: HUAWEI TECHNOLOGIES CO., LTD. (CN)

Đại diện của Chủ đơn: VCCI-IP CO.,LTD

Bằng độc quyền sáng chế số: 19734

Năm yêu cầu duy trì hiệu lực: 2

Cục Sở hữu trí tuệ thông báo:

1. Yêu cầu duy trì hiệu lực Bằng độc quyền sáng chế nêu trên được chấp nhận.

2. Hiệu lực Bằng độc quyền sáng chế số 19734 được duy trì đến 01/08/2020.

Nơi nhận:

- Như trên;
- TT (để công bố);
- Lưu: VT, Hồ sơ.

CỤC TRƯỞNG



Đinh Hữu Phí

BỘ KHOA HỌC VÀ CÔNG NGHỆ
CỤC SỞ HỮU TRÍ TUỆ

CỘNG HÒA XÃ HỘI CHỦ NGHĨA VIỆT NAM
Độc lập - Tự do - Hạnh phúc

Số: 2080.1/TB-SHTT

Hà Nội, ngày 11 tháng 10 năm 2019

THÔNG BÁO
Ghi nhận yêu cầu duy trì hiệu lực Bằng độc quyền sáng chế

Kính gửi: Công ty TNHH một thành viên Sở hữu trí tuệ VCCI
(VCCI-IP CO.,LTD)
Tầng 8, Toà nhà VCCI, số 9 Đào Duy Anh, phường Phương mai,
quận Đống Đa, thành phố Hà Nội

Căn cứ kết quả thẩm định yêu cầu duy trì hiệu lực Bằng độc quyền sáng chế:

Số đơn: DT1-2019-05200

Ngày nộp: 18/07/2019

Chủ đơn: SecureAds, Inc. (US)

Đại diện của Chủ đơn: VCCI-IP CO.,LTD

Bằng độc quyền sáng chế số: 17269

Năm yêu cầu duy trì hiệu lực: 3

Cục Sở hữu trí tuệ thông báo:

1. Yêu cầu duy trì hiệu lực Bằng độc quyền sáng chế nêu trên được chấp nhận.

2. Hiệu lực Bằng độc quyền sáng chế số 17269 được duy trì đến 01/08/2020.

Nơi nhận:

- Như trên;
- TT (để công bố);
- Lưu: VT, Hồ sơ.

CỤC TRƯỞNG



Đinh Hữu Phí

BỘ KHOA HỌC VÀ CÔNG NGHỆ
CỤC SỞ HỮU TRÍ TUỆ

CỘNG HÒA XÃ HỘI CHỦ NGHĨA VIỆT NAM
Độc lập - Tự do - Hạnh phúc

Số: 20802/TB-SHTT

Hà Nội, ngày 11 tháng 10 năm 2019

THÔNG BÁO
Ghi nhận yêu cầu duy trì hiệu lực Bằng độc quyền sáng chế

Kính gửi: Công ty TNHH một thành viên Sở hữu trí tuệ VCCI
(VCCI-IP CO.,LTD)
Tầng 8, Toà nhà VCCI, số 9 Đào Duy Anh, phường Phương mai,
quận Đống Đa, thành phố Hà Nội

Căn cứ kết quả thẩm định yêu cầu duy trì hiệu lực Bằng độc quyền sáng chế:

Số đơn: DT1-2019-05201

Ngày nộp: 18/07/2019

Chủ đơn: FUJI XEROX CO., LTD. (JP)

Đại diện của Chủ đơn: VCCI-IP CO.,LTD

Bằng độc quyền sáng chế số: 15779

Năm yêu cầu duy trì hiệu lực: 4

Cục Sở hữu trí tuệ thông báo:

1. Yêu cầu duy trì hiệu lực Bằng độc quyền sáng chế nêu trên được chấp nhận.

2. Hiệu lực Bằng độc quyền sáng chế số 15779 được duy trì đến 01/08/2020.

Nơi nhận:

- Như trên;
- TT (để công bố);
- Lưu: VT, Hồ sơ.



Đinh Hữu Phí

**BỘ KHOA HỌC VÀ CÔNG NGHỆ
CỤC SỞ HỮU TRÍ TUỆ**

**CỘNG HÒA XÃ HỘI CHỦ NGHĨA VIỆT NAM
Độc lập - Tự do - Hạnh phúc**

Số: *10503* /TB-SHTT

Hà Nội, ngày *11* tháng *10* năm 2019

THÔNG BÁO
Ghi nhận yêu cầu duy trì hiệu lực Bằng độc quyền sáng chế

Kính gửi: Công ty TNHH một thành viên Sở hữu trí tuệ VCCI
(VCCI-IP CO.,LTD)
Tầng 8, Toà nhà VCCI, số 9 Đào Duy Anh, phường Phương mai,
quận Đống Đa, thành phố Hà Nội

Căn cứ kết quả thẩm định yêu cầu duy trì hiệu lực Bằng độc quyền sáng chế:

Số đơn: DT1-2019-05202

Ngày nộp: 18/07/2019

Chủ đơn: CANON KABUSHIKI KAISHA (JP)

Đại diện của Chủ đơn: VCCI-IP CO.,LTD

Bằng độc quyền sáng chế số: 17292

Năm yêu cầu duy trì hiệu lực: 3

Cục Sở hữu trí tuệ thông báo:

1. Yêu cầu duy trì hiệu lực Bằng độc quyền sáng chế nêu trên được chấp nhận.

2. Hiệu lực Bằng độc quyền sáng chế số 17292 được duy trì đến 01/08/2020.

Nơi nhận:

- Như trên;
- TT (để công bố);
- Lưu: VT, Hồ sơ.

CỤC TRƯỞNG

Đinh Hữu Phí

**BỘ KHOA HỌC VÀ CÔNG NGHỆ
CỤC SỞ HỮU TRÍ TUỆ**

**CỘNG HÒA XÃ HỘI CHỦ NGHĨA VIỆT NAM
Độc lập - Tự do - Hạnh phúc**

Số: 20804/TB-SHTT

Hà Nội, ngày 11 tháng 10 năm 2019

THÔNG BÁO
Ghi nhận yêu cầu duy trì hiệu lực Bằng độc quyền sáng chế

Kính gửi: Công ty TNHH một thành viên Sở hữu trí tuệ VCCI
(VCCI-IP CO.,LTD)
Tầng 8, Toà nhà VCCI, số 9 Đào Duy Anh, phường Phương mai,
quận Đống Đa, thành phố Hà Nội

Căn cứ kết quả thẩm định yêu cầu duy trì hiệu lực Bằng độc quyền sáng chế:

Số đơn: DT1-2019-05203

Ngày nộp: 18/07/2019

Chủ đơn: CANON KABUSHIKI KAISHA (JP)

Đại diện của Chủ đơn: VCCI-IP CO.,LTD

Bằng độc quyền sáng chế số: 19730

Năm yêu cầu duy trì hiệu lực: 2

Cục Sở hữu trí tuệ thông báo:

1. Yêu cầu duy trì hiệu lực Bằng độc quyền sáng chế nêu trên được chấp nhận.

2. Hiệu lực Bằng độc quyền sáng chế số 19730 được duy trì đến 01/08/2020.

Nơi nhận:

- Như trên;
- TT (để công bố);
- Lưu: VT, Hồ sơ.

CỤC TRƯỞNG



Đinh Hữu Phí

BỘ KHOA HỌC VÀ CÔNG NGHỆ
CỤC SỞ HỮU TRÍ TUỆ

CỘNG HÒA XÃ HỘI CHỦ NGHĨA VIỆT NAM
Độc lập - Tự do - Hạnh phúc

Số: 20805/TB-SHTT

Hà Nội, ngày 11 tháng 11 năm 2019

THÔNG BÁO
Ghi nhận yêu cầu duy trì hiệu lực Bằng độc quyền sáng chế

Kính gửi: Công ty TNHH một thành viên Sở hữu trí tuệ VCCI
(VCCI-IP CO.,LTD)
Tầng 8, Toà nhà VCCI, số 9 Đào Duy Anh, phường Phương mai,
quận Đống Đa, thành phố Hà Nội

Căn cứ kết quả thẩm định yêu cầu duy trì hiệu lực Bằng độc quyền sáng chế:

Số đơn: DT1-2019-05204

Ngày nộp: 18/07/2019

Chủ đơn: Kosé Corporation (JP)

Đại diện của Chủ đơn: VCCI-IP CO.,LTD

Bằng độc quyền sáng chế số: 15767

Năm yêu cầu duy trì hiệu lực: 4

Cục Sở hữu trí tuệ thông báo:

1. Yêu cầu duy trì hiệu lực Bằng độc quyền sáng chế nêu trên được chấp nhận.

2. Hiệu lực Bằng độc quyền sáng chế số 15767 được duy trì đến 01/08/2020.

Nơi nhận:

- Như trên;
- TT (để công bố);
- Lưu: VT, Hồ sơ.

CỤC TRƯỞNG



Đinh Hữu Phí

BỘ KHOA HỌC VÀ CÔNG NGHỆ
CỤC SỞ HỮU TRÍ TUỆ

CỘNG HÒA XÃ HỘI CHỦ NGHĨA VIỆT NAM
Độc lập - Tự do - Hạnh phúc

Số: 20806 /TB-SHTT

Hà Nội, ngày 11 tháng 10 năm 2019

THÔNG BÁO
Ghi nhận yêu cầu duy trì hiệu lực Bằng độc quyền sáng chế

Kính gửi: Công ty TNHH một thành viên Sở hữu trí tuệ VCCI
(VCCI-IP CO.,LTD)
Tầng 8, Toà nhà VCCI, số 9 Đào Duy Anh, phường Phương mai,
quận Đống Đa, thành phố Hà Nội

Căn cứ kết quả thẩm định yêu cầu duy trì hiệu lực Bằng độc quyền sáng chế:

Số đơn: DT1-2019-05205

Ngày nộp: 18/07/2019

Chủ đơn: PLUS STATIONERY CORPORATION (JP)

Đại diện của Chủ đơn: VCCI-IP CO.,LTD

Bằng độc quyền sáng chế số: 15782

Năm yêu cầu duy trì hiệu lực: 4

Cục Sở hữu trí tuệ thông báo:

1. Yêu cầu duy trì hiệu lực Bằng độc quyền sáng chế nêu trên được chấp nhận.

2. Hiệu lực Bằng độc quyền sáng chế số 15782 được duy trì đến 01/08/2020.

Nơi nhận:

- Như trên;
- TT (để công bố);
- Lưu: VT, Hồ sơ.

CỤC TRƯỞNG

Đinh Hữu Phí

BỘ KHOA HỌC VÀ CÔNG NGHỆ
CỤC SỞ HỮU TRÍ TUỆ

CỘNG HÒA XÃ HỘI CHỦ NGHĨA VIỆT NAM
Độc lập - Tự do - Hạnh phúc

Số: 20807/TB-SHTT

Hà Nội, ngày 11 tháng 10 năm 2019

THÔNG BÁO
Ghi nhận yêu cầu duy trì hiệu lực Bằng độc quyền sáng chế

Kính gửi: Công ty TNHH một thành viên Sở hữu trí tuệ VCCI
(VCCI-IP CO.,LTD)
Tầng 8, Toà nhà VCCI, số 9 Đào Duy Anh, phường Phương mai,
quận Đống Đa, thành phố Hà Nội

Căn cứ kết quả thẩm định yêu cầu duy trì hiệu lực Bằng độc quyền sáng chế:

Số đơn: DT1-2019-05206

Ngày nộp: 18/07/2019

Chủ đơn: Kabushiki Kaisha Kobe Seiko Sho (Kobe Steel, Ltd.) (JP)

Đại diện của Chủ đơn: VCCI-IP CO.,LTD

Bằng độc quyền sáng chế số: 15789

Năm yêu cầu duy trì hiệu lực: 4

Cục Sở hữu trí tuệ thông báo:

1. Yêu cầu duy trì hiệu lực Bằng độc quyền sáng chế nêu trên được chấp nhận.

2. Hiệu lực Bằng độc quyền sáng chế số 15789 được duy trì đến 01/08/2020.

Nơi nhận:

- Như trên;
- TT (để công bố);
- Lưu: VT, Hồ sơ.

CỤC TRƯỞNG



Đỗ Hữu Phí

BỘ KHOA HỌC VÀ CÔNG NGHỆ
CỤC SỞ HỮU TRÍ TUỆ

CỘNG HÒA XÃ HỘI CHỦ NGHĨA VIỆT NAM
Độc lập - Tự do - Hạnh phúc

Số: 20808/TB-SHTT

Hà Nội, ngày 11 tháng 10 năm 2019

THÔNG BÁO
Ghi nhận yêu cầu duy trì hiệu lực Bằng độc quyền sáng chế

Kính gửi: Công ty TNHH một thành viên Sở hữu trí tuệ VCCI
(VCCI-IP CO.,LTD)
Tầng 8, Toà nhà VCCI, số 9 Đào Duy Anh, phường Phương mai,
quận Đống Đa, thành phố Hà Nội

Căn cứ kết quả thẩm định yêu cầu duy trì hiệu lực Bằng độc quyền sáng chế:

Số đơn: DT1-2019-05207

Ngày nộp: 18/07/2019

Chủ đơn: JFE Steel Corporation (JP)

Đại diện của Chủ đơn: VCCI-IP CO.,LTD

Bằng độc quyền sáng chế số: 17276

Năm yêu cầu duy trì hiệu lực: 3

Cục Sở hữu trí tuệ thông báo:

1. Yêu cầu duy trì hiệu lực Bằng độc quyền sáng chế nêu trên được chấp nhận.

2. Hiệu lực Bằng độc quyền sáng chế số 17276 được duy trì đến 01/08/2020.

Nơi nhận:

- Như trên;
- TT (để công bố);
- Lưu: VT, Hồ sơ.

CỤC TRƯỞNG



Đinh Hữu Phí

BỘ KHOA HỌC VÀ CÔNG NGHỆ
CỤC SỞ HỮU TRÍ TUỆ

CỘNG HÒA XÃ HỘI CHỦ NGHĨA VIỆT NAM
Độc lập - Tự do - Hạnh phúc

Số: 1257/TB-SHTT

Hà Nội, ngày 11 tháng 10 năm 2019

THÔNG BÁO
Ghi nhận yêu cầu duy trì hiệu lực Bằng độc quyền sáng chế

Kính gửi: Công ty TNHH một thành viên Sở hữu trí tuệ VCCI
(VCCI-IP CO.,LTD)
Tầng 8, Toà nhà VCCI, số 9 Đào Duy Anh, phường Phương mai,
quận Đống Đa, thành phố Hà Nội

Căn cứ kết quả thẩm định yêu cầu duy trì hiệu lực Bằng độc quyền sáng chế:

Số đơn: DT1-2019-05208

Ngày nộp: 18/07/2019

Chủ đơn: LIVEDO CORPORATION (JP)

Đại diện của Chủ đơn: VCCI-IP CO.,LTD

Bằng độc quyền sáng chế số: 17284

Năm yêu cầu duy trì hiệu lực: 3

Cục Sở hữu trí tuệ thông báo:

1. Yêu cầu duy trì hiệu lực Bằng độc quyền sáng chế nêu trên được chấp nhận.

2. Hiệu lực Bằng độc quyền sáng chế số 17284 được duy trì đến 01/08/2020.

Nơi nhận:

- Như trên;
- TT (để công bố);
- Lưu: VT, Hồ sơ.

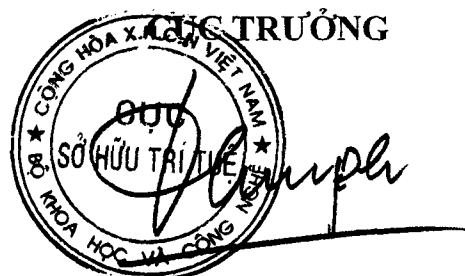

Đinh Hữu Phí

**BỘ KHOA HỌC VÀ CÔNG NGHỆ
CỤC SỞ HỮU TRÍ TUỆ**

**CỘNG HOÀ XÃ HỘI CHỦ NGHĨA VIỆT NAM
Độc lập - Tự do - Hạnh phúc**

Số: *VCSA* /TB-SHTT

Hà Nội, ngày *11* tháng *10* năm 2019

THÔNG BÁO
Ghi nhận yêu cầu duy trì hiệu lực Bằng độc quyền sáng chế

Kính gửi: Công ty TNHH một thành viên Sở hữu trí tuệ VCCI
(VCCI-IP CO.,LTD)
Tầng 8, Toà nhà VCCI, số 9 Đào Duy Anh, phường Phương mai,
quận Đống Đa, thành phố Hà Nội

Căn cứ kết quả thẩm định yêu cầu duy trì hiệu lực Bằng độc quyền sáng chế:

Số đơn: DT1-2019-05209

Ngày nộp: 18/07/2019

Chủ đơn: SENJU METAL INDUSTRY CO., LTD. (JP)

Đại diện của Chủ đơn: VCCI-IP CO.,LTD

Bằng độc quyền sáng chế số: 19742

Năm yêu cầu duy trì hiệu lực: 2

Cục Sở hữu trí tuệ thông báo:

1. Yêu cầu duy trì hiệu lực Bằng độc quyền sáng chế nêu trên được chấp nhận.

2. Hiệu lực Bằng độc quyền sáng chế số 19742 được duy trì đến 01/08/2020.

Nơi nhận:

- Như trên;
- TT (để công bố);
- Lưu: VT, Hồ sơ.



Đinh Hữu Phí

BỘ KHOA HỌC VÀ CÔNG NGHỆ
CỤC SỞ HỮU TRÍ TUỆ

CỘNG HÒA XÃ HỘI CHỦ NGHĨA VIỆT NAM
Độc lập - Tự do - Hạnh phúc

Số: *W8M* /TB-SHTT

Hà Nội, ngày *11* tháng *10* năm 2019

THÔNG BÁO
Ghi nhận yêu cầu duy trì hiệu lực Bằng độc quyền sáng chế

Kính gửi: Công ty TNHH một thành viên Sở hữu trí tuệ VCCI
(VCCI-IP CO.,LTD)
Tầng 8, Toà nhà VCCI, số 9 Đào Duy Anh, phường Phương mai,
quận Đống Đa, thành phố Hà Nội

Căn cứ kết quả thẩm định yêu cầu duy trì hiệu lực Bằng độc quyền sáng chế:

Số đơn: DT1-2019-05210

Ngày nộp: 18/07/2019

Chủ đơn: Asahi Kasei E-materials Corporation (JP)

Đại diện của Chủ đơn: VCCI-IP CO.,LTD

Bằng độc quyền sáng chế số: 15791

Năm yêu cầu duy trì hiệu lực: 4

Cục Sở hữu trí tuệ thông báo:

1. Yêu cầu duy trì hiệu lực Bằng độc quyền sáng chế nêu trên được chấp nhận.

2. Hiệu lực Bằng độc quyền sáng chế số 15791 được duy trì đến 01/08/2020.

Nơi nhận:

- Như trên;
- TT (để công bố);
- Lưu: VT, Hồ sơ.

CỤC TRƯỞNG

Đinh Hữu Phí

BỘ KHOA HỌC VÀ CÔNG NGHỆ
CỤC SỞ HỮU TRÍ TUỆ

CỘNG HÒA XÃ HỘI CHỦ NGHĨA VIỆT NAM
Độc lập - Tự do - Hạnh phúc

Số: 10812/TB-SHTT

Hà Nội, ngày 11 tháng 10 năm 2019

THÔNG BÁO
Ghi nhận yêu cầu duy trì hiệu lực Bằng độc quyền sáng chế

Kính gửi: Công ty TNHH một thành viên Sở hữu trí tuệ VCCI
(VCCI-IP CO.,LTD)
Tầng 8, Toà nhà VCCI, số 9 Đào Duy Anh, phường Phương mai,
quận Đống Đa, thành phố Hà Nội

Căn cứ kết quả thẩm định yêu cầu duy trì hiệu lực Bằng độc quyền sáng chế:

Số đơn: DT1-2019-05211

Ngày nộp: 18/07/2019

Chủ đơn: Panasonic Intellectual Property Management Co., Ltd. (JP)

Đại diện của Chủ đơn: VCCI-IP CO.,LTD

Bằng độc quyền sáng chế số: 15765

Năm yêu cầu duy trì hiệu lực: 4

Cục Sở hữu trí tuệ thông báo:

1. Yêu cầu duy trì hiệu lực Bằng độc quyền sáng chế nêu trên được chấp nhận.

2. Hiệu lực Bằng độc quyền sáng chế số 15765 được duy trì đến 01/08/2020.

Nơi nhận:

- Như trên;
- TT (để công bố);
- Lưu: VT, Hồ sơ.

CỤC TRƯỞNG



Đinh Hữu Phí

**BỘ KHOA HỌC VÀ CÔNG NGHỆ
CỤC SỞ HỮU TRÍ TUỆ**

**CỘNG HÒA XÃ HỘI CHỦ NGHĨA VIỆT NAM
Độc lập - Tự do - Hạnh phúc**

Số: 20813/TB-SHTT

Hà Nội, ngày 11 tháng 10 năm 2019

THÔNG BÁO
Ghi nhận yêu cầu duy trì hiệu lực Bằng độc quyền sáng chế

Kính gửi: Công ty TNHH một thành viên Sở hữu trí tuệ VCCI
(VCCI-IP CO.,LTD)
Tầng 8, Toà nhà VCCI, số 9 Đào Duy Anh, phường Phương mai,
quận Đống Đa, thành phố Hà Nội

Căn cứ kết quả thẩm định yêu cầu duy trì hiệu lực Bằng độc quyền sáng chế:

Số đơn: DT1-2019-05212

Ngày nộp: 18/07/2019

Chủ đơn: Sun Patent Trust (US)

Đại diện của Chủ đơn: VCCI-IP CO.,LTD

Bằng độc quyền sáng chế số: 17285

Năm yêu cầu duy trì hiệu lực: 3

Cục Sở hữu trí tuệ thông báo:

1. Yêu cầu duy trì hiệu lực Bằng độc quyền sáng chế nêu trên được chấp nhận.

2. Hiệu lực Bằng độc quyền sáng chế số 17285 được duy trì đến 01/08/2020.

Nơi nhận:

- Như trên;
- TT (để công bố);
- Lưu: VT, Hồ sơ.

CỤC TRƯỞNG

Đinh Hữu Phí

**BỘ KHOA HỌC VÀ CÔNG NGHỆ
CỤC SỞ HỮU TRÍ TUỆ**

**CỘNG HOÀ XÃ HỘI CHỦ NGHĨA VIỆT NAM
Độc lập - Tự do - Hạnh phúc**

Số: 20814/TB-SHTT

Hà Nội, ngày 11 tháng 10 năm 2019

THÔNG BÁO
Ghi nhận yêu cầu duy trì hiệu lực Bằng độc quyền sáng chế

Kính gửi: Công ty TNHH một thành viên Sở hữu trí tuệ VCCI
(VCCI-IP CO.,LTD)
Tầng 8, Toà nhà VCCI, số 9 Đào Duy Anh, phường Phương mai,
quận Đống Đa, thành phố Hà Nội

Căn cứ kết quả thẩm định yêu cầu duy trì hiệu lực Bằng độc quyền sáng chế:

Số đơn: DT1-2019-05213

Ngày nộp: 18/07/2019

Chủ đơn: ISHIHARA SANGYO KAISHA, LTD. (JP)

Đại diện của Chủ đơn: VCCI-IP CO.,LTD

Bằng độc quyền sáng chế số: 15793

Năm yêu cầu duy trì hiệu lực: 4

Cục Sở hữu trí tuệ thông báo:

1. Yêu cầu duy trì hiệu lực Bằng độc quyền sáng chế nêu trên được chấp nhận.

2. Hiệu lực Bằng độc quyền sáng chế số 15793 được duy trì đến 01/08/2020.

Nơi nhận:

- Như trên;
- TT (để công bố);
- Lưu: VT, Hồ sơ.

CỤC TRƯỞNG

Đinh Hữu Phí

**BỘ KHOA HỌC VÀ CÔNG NGHỆ
CỤC SỞ HỮU TRÍ TUỆ**

**CỘNG HÒA XÃ HỘI CHỦ NGHĨA VIỆT NAM
Độc lập - Tự do - Hạnh phúc**

Số: 20815/TB-SHTT

Hà Nội, ngày 11 tháng 10 năm 2019

THÔNG BÁO
Ghi nhận yêu cầu duy trì hiệu lực Bằng độc quyền sáng chế

Kính gửi: Công ty TNHH một thành viên Sở hữu trí tuệ VCCI
(VCCI-IP CO.,LTD)
Tầng 8, Toà nhà VCCI, số 9 Đào Duy Anh, phường Phương mai,
quận Đống Đa, thành phố Hà Nội

Căn cứ kết quả thẩm định yêu cầu duy trì hiệu lực Bằng độc quyền sáng chế:

Số đơn: DT1-2019-05214

Ngày nộp: 18/07/2019

Chủ đơn: NIPPON MEKTRON, LTD. (JP)

Đại diện của Chủ đơn: VCCI-IP CO.,LTD

Bằng độc quyền sáng chế số: 15770

Năm yêu cầu duy trì hiệu lực: 4

Cục Sở hữu trí tuệ thông báo:

1. Yêu cầu duy trì hiệu lực Bằng độc quyền sáng chế nêu trên được chấp nhận.

2. Hiệu lực Bằng độc quyền sáng chế số 15770 được duy trì đến 01/08/2020.

Nơi nhận:

- Như trên;
- TT (để công bố);
- Lưu: VT, Hồ sơ.



Đinh Hữu Phí

BỘ KHOA HỌC VÀ CÔNG NGHỆ
CỤC SỞ HỮU TRÍ TUỆ

CỘNG HÒA XÃ HỘI CHỦ NGHĨA VIỆT NAM
Độc lập - Tự do - Hạnh phúc

Số: 20816/TB-SHTT

Hà Nội, ngày 11 tháng 10 năm 2019

THÔNG BÁO
Ghi nhận yêu cầu duy trì hiệu lực Bằng độc quyền sáng chế

Kính gửi: Công ty TNHH một thành viên Sở hữu trí tuệ VCCI
(VCCI-IP CO.,LTD)
Tầng 8, Toà nhà VCCI, số 9 Đào Duy Anh, phường Phương mai,
quận Đống Đa, thành phố Hà Nội

Căn cứ kết quả thẩm định yêu cầu duy trì hiệu lực Bằng độc quyền sáng chế:

Số đơn: DT1-2019-05215

Ngày nộp: 18/07/2019

Chủ đơn: NITTO SEIKO CO., LTD. (JP)

Đại diện của Chủ đơn: VCCI-IP CO.,LTD

Bằng độc quyền sáng chế số: 17287

Năm yêu cầu duy trì hiệu lực: 3

Cục Sở hữu trí tuệ thông báo:

1. Yêu cầu duy trì hiệu lực Bằng độc quyền sáng chế nêu trên được chấp nhận.

2. Hiệu lực Bằng độc quyền sáng chế số 17287 được duy trì đến 01/08/2020.

Nơi nhận:

- Như trên;
- TT (để công bố);
- Lưu: VT, Hồ sơ.

CỤC TRƯỞNG



Đinh Hữu Phí

**BỘ KHOA HỌC VÀ CÔNG NGHỆ
CỤC SỞ HỮU TRÍ TUỆ**

**CỘNG HOÀ XÃ HỘI CHỦ NGHĨA VIỆT NAM
Độc lập - Tự do - Hạnh phúc**

Số: 20817/TB-SHTT

Hà Nội, ngày 11 tháng 10 năm 2019

THÔNG BÁO
Ghi nhận yêu cầu duy trì hiệu lực Bằng độc quyền sáng chế

Kính gửi: Công ty TNHH một thành viên Sở hữu trí tuệ VCCI
(VCCI-IP CO.,LTD)
Tầng 8, Toà nhà VCCI, số 9 Đào Duy Anh, phường Phương mai,
quận Đống Đa, thành phố Hà Nội

Căn cứ kết quả thẩm định yêu cầu duy trì hiệu lực Bằng độc quyền sáng chế:

Số đơn: DT1-2019-05216

Ngày nộp: 18/07/2019

Chủ đơn: KAO CORPORATION (JP)

Đại diện của Chủ đơn: VCCI-IP CO.,LTD

Bằng độc quyền sáng chế số: 17382

Năm yêu cầu duy trì hiệu lực: 3

Cục Sở hữu trí tuệ thông báo:

1. Yêu cầu duy trì hiệu lực Bằng độc quyền sáng chế nêu trên được chấp nhận.

2. Hiệu lực Bằng độc quyền sáng chế số 17382 được duy trì đến 22/08/2020.

Nơi nhận:

- Như trên;
- TT (để công bố);
- Lưu: VT, Hồ sơ.

CỤC TRƯỞNG

Đinh Hữu Phí

BỘ KHOA HỌC VÀ CÔNG NGHỆ
CỤC SỞ HỮU TRÍ TUỆ

CỘNG HOÀ XÃ HỘI CHỦ NGHĨA VIỆT NAM
Độc lập - Tự do - Hạnh phúc

Số: 20818 /TB-SHTT

Hà Nội, ngày 11 tháng 10 năm 2019

THÔNG BÁO
Ghi nhận yêu cầu duy trì hiệu lực Bằng độc quyền sáng chế

Kính gửi: Công ty TNHH một thành viên Sở hữu trí tuệ VCCI
(VCCI-IP CO.,LTD)
Tầng 8, Toà nhà VCCI, số 9 Đào Duy Anh, phường Phương mai,
quận Đống Đa, thành phố Hà Nội

Căn cứ kết quả thẩm định yêu cầu duy trì hiệu lực Bằng độc quyền sáng chế:

Số đơn: DT1-2019-05217

Ngày nộp: 18/07/2019

Chủ đơn: NITTO DENKO CORPORATION (JP)

Đại diện của Chủ đơn: VCCI-IP CO.,LTD

Bằng độc quyền sáng chế số: 17365

Năm yêu cầu duy trì hiệu lực: 3

Cục Sở hữu trí tuệ thông báo:

1. Yêu cầu duy trì hiệu lực Bằng độc quyền sáng chế nêu trên được chấp nhận.

2. Hiệu lực Bằng độc quyền sáng chế số 17365 được duy trì đến 22/08/2020.

Nơi nhận:

- Như trên;
- TT (để công bố);
- Lưu: VT, Hồ sơ.

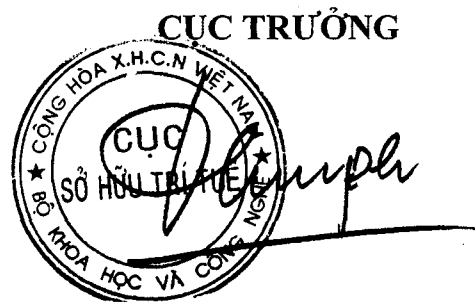

Đinh Hữu Phí

BỘ KHOA HỌC VÀ CÔNG NGHỆ
CỤC SỞ HỮU TRÍ TUỆ

CỘNG HÒA XÃ HỘI CHỦ NGHĨA VIỆT NAM
Độc lập - Tự do - Hạnh phúc

Số: 20819/TB-SHTT

Hà Nội, ngày 11 tháng 10 năm 2019

THÔNG BÁO

Ghi nhận yêu cầu duy trì hiệu lực Bằng độc quyền sáng chế

Kính gửi: Công ty TNHH một thành viên Sở hữu trí tuệ VCCI
(VCCI-IP CO.,LTD)
Tầng 8, Toà nhà VCCI, số 9 Đào Duy Anh, phường Phương mai,
quận Đống Đa, thành phố Hà Nội

Căn cứ kết quả thẩm định yêu cầu duy trì hiệu lực Bằng độc quyền sáng chế:

Số đơn: DT1-2019-05218

Ngày nộp: 18/07/2019

Chủ đơn: NOKIA TECHNOLOGIES OY (FI)

Đại diện của Chủ đơn: VCCI-IP CO.,LTD

Bằng độc quyền sáng chế số: 9517

Năm yêu cầu duy trì hiệu lực: 9

Cục Sở hữu trí tuệ thông báo:

1. Yêu cầu duy trì hiệu lực Bằng độc quyền sáng chế nêu trên được chấp nhận.
2. Hiệu lực Bằng độc quyền sáng chế số 9517 được duy trì đến 09/08/2020. *hc*

Nơi nhận:

- Như trên;
- TT (để công bố);
- Lưu: VT, Hồ sơ.

CỤC TRƯỞNG



Đinh Hữu Phú

**BỘ KHOA HỌC VÀ CÔNG NGHỆ
CỤC SỞ HỮU TRÍ TUỆ**

**CỘNG HÒA XÃ HỘI CHỦ NGHĨA VIỆT NAM
Độc lập - Tự do - Hạnh phúc**

Số: 20870/TB-SHTT

Hà Nội, ngày 11 tháng 10 năm 2019

THÔNG BÁO
Ghi nhận yêu cầu duy trì hiệu lực Bằng độc quyền sáng chế

Kính gửi: Công ty TNHH một thành viên Sở hữu trí tuệ VCCI
(VCCI-IP CO.,LTD)
Tầng 8, Toà nhà VCCI, số 9 Đào Duy Anh, phường Phương mai,
quận Đống Đa, thành phố Hà Nội

Căn cứ kết quả thẩm định yêu cầu duy trì hiệu lực Bằng độc quyền sáng chế:

Số đơn: DT1-2019-05219

Ngày nộp: 18/07/2019

Chủ đơn: NOKIA TECHNOLOGIES OY (FI)

Đại diện của Chủ đơn: VCCI-IP CO.,LTD

Bằng độc quyền sáng chế số: 14476

Năm yêu cầu duy trì hiệu lực: 5

Cục Sở hữu trí tuệ thông báo:

1. Yêu cầu duy trì hiệu lực Bằng độc quyền sáng chế nêu trên được chấp nhận.

2. Hiệu lực Bằng độc quyền sáng chế số 14476 được duy trì đến 24/08/2020.

Nơi nhận:

- Như trên;
- TT (để công bố);
- Lưu: VT, Hồ sơ.

CỤC TRƯỞNG

Đinh Hữu Phí

BỘ KHOA HỌC VÀ CÔNG NGHỆ
CỤC SỞ HỮU TRÍ TUỆ

CỘNG HÒA XÃ HỘI CHỦ NGHĨA VIỆT NAM
Độc lập - Tự do - Hạnh phúc

Số: 20824/TB-SHTT

Hà Nội, ngày 11 tháng 10 năm 2019

THÔNG BÁO

Ghi nhận yêu cầu duy trì hiệu lực Bằng độc quyền sáng chế

Kính gửi: Công ty TNHH một thành viên Sở hữu trí tuệ VCCI
(VCCI-IP CO.,LTD)
Tầng 8, Toà nhà VCCI, số 9 Đào Duy Anh, phường Phương mai,
quận Đống Đa, thành phố Hà Nội

Căn cứ kết quả thẩm định yêu cầu duy trì hiệu lực Bằng độc quyền sáng chế:

Số đơn: DT1-2019-05220

Ngày nộp: 18/07/2019

Chủ đơn: IHARA CHEMICAL INDUSTRY CO., LTD. (JP)

Đại diện của Chủ đơn: VCCI-IP CO.,LTD

Bằng độc quyền sáng chế số: 8675

Năm yêu cầu duy trì hiệu lực: 10

Cục Sở hữu trí tuệ thông báo:

1. Yêu cầu duy trì hiệu lực Bằng độc quyền sáng chế nêu trên được chấp nhận.
2. Hiệu lực Bằng độc quyền sáng chế số 8675 được duy trì đến 09/08/2020.

Nơi nhận:

- Như trên;
- TT (để công bố);
- Lưu: VT, Hồ sơ.

CỤC TRƯỞNG

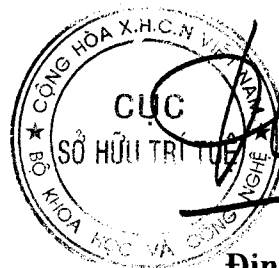

Đinh Hữu Phí

BỘ KHOA HỌC VÀ CÔNG NGHỆ
CỤC SỞ HỮU TRÍ TUỆ

CỘNG HOÀ XÃ HỘI CHỦ NGHĨA VIỆT NAM
Độc lập - Tự do - Hạnh phúc

Số: 10822/TB-SHTT

Hà Nội, ngày 11 tháng 10 năm 2019

THÔNG BÁO
Ghi nhận yêu cầu duy trì hiệu lực Bằng độc quyền sáng chế

Kính gửi: Công ty TNHH một thành viên Sở hữu trí tuệ VCCI
(VCCI-IP CO.,LTD)
Tầng 8, Toà nhà VCCI, số 9 Đào Duy Anh, phường Phương mai,
quận Đống Đa, thành phố Hà Nội

Căn cứ kết quả thẩm định yêu cầu duy trì hiệu lực Bằng độc quyền sáng chế:

Số đơn: DT1-2019-05221

Ngày nộp: 18/07/2019

Chủ đơn: NOKIA TECHNOLOGIES OY (FI)

Đại diện của Chủ đơn: VCCI-IP CO.,LTD

Bằng độc quyền sáng chế số: 9570

Năm yêu cầu duy trì hiệu lực: 9

Cục Sở hữu trí tuệ thông báo:

1. Yêu cầu duy trì hiệu lực Bằng độc quyền sáng chế nêu trên được chấp nhận.

2. Hiệu lực Bằng độc quyền sáng chế số 9570 được duy trì đến 24/08/2020.

Nơi nhận:

- Như trên;
- TT (để công bố);
- Lưu: VT, Hồ sơ.



Đinh Hữu Phí

BỘ KHOA HỌC VÀ CÔNG NGHỆ
CỤC SỞ HỮU TRÍ TUỆ

CỘNG HOÀ XÃ HỘI CHỦ NGHĨA VIỆT NAM
Độc lập - Tự do - Hạnh phúc

Số: 20823/TB-SHTT

Hà Nội, ngày 11 tháng 10 năm 2019

THÔNG BÁO
Ghi nhận yêu cầu duy trì hiệu lực Bằng độc quyền sáng chế

Kính gửi: Công ty TNHH một thành viên Sở hữu trí tuệ VCCI
(VCCI-IP CO.,LTD)
Tầng 8, Toà nhà VCCI, số 9 Đào Duy Anh, phường Phương mai,
quận Đống Đa, thành phố Hà Nội

Căn cứ kết quả thẩm định yêu cầu duy trì hiệu lực Bằng độc quyền sáng chế:

Số đơn: DT1-2019-05222

Ngày nộp: 18/07/2019

Chủ đơn: HONDA MOTOR CO., LTD (JP)

Đại diện của Chủ đơn: VCCI-IP CO.,LTD

Bằng độc quyền sáng chế số: 6498

Năm yêu cầu duy trì hiệu lực: 13

Cục Sở hữu trí tuệ thông báo:

1. Yêu cầu duy trì hiệu lực Bằng độc quyền sáng chế nêu trên được chấp nhận.

2. Hiệu lực Bằng độc quyền sáng chế số 6498 được duy trì đến 09/08/2020.

Nơi nhận:

- Như trên;
- TT (để công bố);
- Lưu: VT, Hồ sơ.

CỤC TRƯỞNG

Đinh Hữu Phí

BỘ KHOA HỌC VÀ CÔNG NGHỆ
CỤC SỞ HỮU TRÍ TUỆ

CỘNG HOÀ XÃ HỘI CHỦ NGHĨA VIỆT NAM
Độc lập - Tự do - Hạnh phúc

Số: 20824/TB-SHTT

Hà Nội, ngày 11 tháng 10 năm 2019

THÔNG BÁO
Ghi nhận yêu cầu duy trì hiệu lực Bằng độc quyền sáng chế

Kính gửi: Công ty TNHH một thành viên Sở hữu trí tuệ VCCI
(VCCI-IP CO.,LTD)
Tầng 8, Toà nhà VCCI, số 9 Đào Duy Anh, phường Phương mai,
quận Đống Đa, thành phố Hà Nội

Căn cứ kết quả thẩm định yêu cầu duy trì hiệu lực Bằng độc quyền sáng chế:

Số đơn: DT1-2019-05223

Ngày nộp: 18/07/2019

Chủ đơn: CANON KABUSHIKI KAISHA (JP)

Đại diện của Chủ đơn: VCCI-IP CO.,LTD

Bằng độc quyền sáng chế số: 14472

Năm yêu cầu duy trì hiệu lực: 5

Cục Sở hữu trí tuệ thông báo:

1. Yêu cầu duy trì hiệu lực Bằng độc quyền sáng chế nêu trên được chấp nhận.

2. Hiệu lực Bằng độc quyền sáng chế số 14472 được duy trì đến 24/08/2020.

Nơi nhận:

- Như trên;
- TT (để công bố);
- Lưu: VT, Hồ sơ.

CỤC TRƯỞNG



Đinh Hữu Phí

BỘ KHOA HỌC VÀ CÔNG NGHỆ
CỤC SỞ HỮU TRÍ TUỆ

CỘNG HÒA XÃ HỘI CHỦ NGHĨA VIỆT NAM
Độc lập - Tự do - Hạnh phúc

Số: 70925/TB-SHTT

Hà Nội, ngày 11 tháng 10 năm 2019

THÔNG BÁO

Ghi nhận yêu cầu duy trì hiệu lực Bằng độc quyền sáng chế

Kính gửi: Công ty TNHH một thành viên Sở hữu trí tuệ VCCI
(VCCI-IP CO.,LTD)
Tầng 8, Toà nhà VCCI, số 9 Đào Duy Anh, phường Phương mai,
quận Đống Đa, thành phố Hà Nội

Căn cứ kết quả thẩm định yêu cầu duy trì hiệu lực Bằng độc quyền sáng chế:

Số đơn: DT1-2019-05224

Ngày nộp: 18/07/2019

Chủ đơn: Asahi Kasei Fibers Corporation (JP)

Đại diện của Chủ đơn: VCCI-IP CO.,LTD

Bằng độc quyền sáng chế số: 10537

Năm yêu cầu duy trì hiệu lực: 8

Cục Sở hữu trí tuệ thông báo:

1. Yêu cầu duy trì hiệu lực Bằng độc quyền sáng chế nêu trên được chấp nhận.
2. Hiệu lực Bằng độc quyền sáng chế số 10537 được duy trì đến 09/08/2020.

Nơi nhận:

- Như trên;
- TT (để công bố);
- Lưu: VT, Hồ sơ.

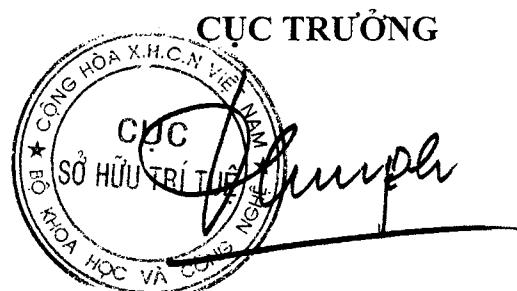

Đinh Hữu Phí

BỘ KHOA HỌC VÀ CÔNG NGHỆ
CỤC SỞ HỮU TRÍ TUỆ

CỘNG HOÀ XÃ HỘI CHỦ NGHĨA VIỆT NAM
Độc lập - Tự do - Hạnh phúc

Số: 20826/TB-SHTT

Hà Nội, ngày 11 tháng 10 năm 2019

THÔNG BÁO
Ghi nhận yêu cầu duy trì hiệu lực Bằng độc quyền sáng chế

Kính gửi: Công ty TNHH một thành viên Sở hữu trí tuệ VCCI
(VCCI-IP CO.,LTD)
Tầng 8, Toà nhà VCCI, số 9 Đào Duy Anh, phường Phương mai,
quận Đống Đa, thành phố Hà Nội

Căn cứ kết quả thẩm định yêu cầu duy trì hiệu lực Bằng độc quyền sáng chế:

Số đơn: DT1-2019-05225

Ngày nộp: 18/07/2019

Chủ đơn: CANON KABUSHIKI KAISHA (JP)

Đại diện của Chủ đơn: VCCI-IP CO.,LTD

Bằng độc quyền sáng chế số: 14480

Năm yêu cầu duy trì hiệu lực: 5

Cục Sở hữu trí tuệ thông báo:

1. Yêu cầu duy trì hiệu lực Bằng độc quyền sáng chế nêu trên được chấp nhận.
2. Hiệu lực Bằng độc quyền sáng chế số 14480 được duy trì đến 24/08/2020.

Nơi nhận:

- Như trên;
- TT (để công bố);
- Lưu: VT, Hồ sơ.

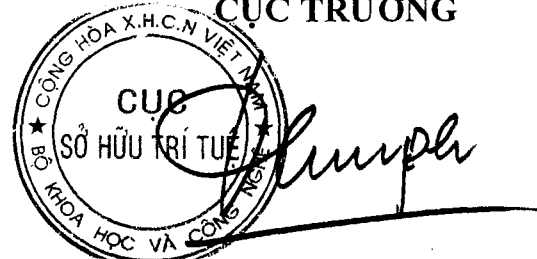
CỤC TRƯỞNG

CỤC
SỞ HỮU TRÍ TUỆ

Đinh Hữu Phí

**BỘ KHOA HỌC VÀ CÔNG NGHỆ
CỤC SỞ HỮU TRÍ TUỆ**

**CỘNG HÒA XÃ HỘI CHỦ NGHĨA VIỆT NAM
Độc lập - Tự do - Hạnh phúc**

Số: 20827/TB-SHTT

Hà Nội, ngày 11 tháng 10 năm 2019

THÔNG BÁO

Ghi nhận yêu cầu duy trì hiệu lực Bằng độc quyền sáng chế

Kính gửi: Công ty TNHH một thành viên Sở hữu trí tuệ VCCI
(VCCI-IP CO.,LTD)
Tầng 8, Toà nhà VCCI, số 9 Đào Duy Anh, phường Phương mai,
quận Đống Đa, thành phố Hà Nội

Căn cứ kết quả thẩm định yêu cầu duy trì hiệu lực Bằng độc quyền sáng chế:

Số đơn: DT1-2019-05226

Ngày nộp: 18/07/2019

Chủ đơn: Panasonic Corporation (JP)

Đại diện của Chủ đơn: VCCI-IP CO.,LTD

Bằng độc quyền sáng chế số: 8673

Năm yêu cầu duy trì hiệu lực: 10

Cục Sở hữu trí tuệ thông báo:

1. Yêu cầu duy trì hiệu lực Bằng độc quyền sáng chế nêu trên được chấp nhận.
2. Hiệu lực Bằng độc quyền sáng chế số 8673 được duy trì đến 09/08/2020.

Nơi nhận:

- Như trên;
- TT (để công bố);
- Lưu: VT, Hồ sơ.

CỤC TRƯỞNG



Đinh Hữu Phí

**BỘ KHOA HỌC VÀ CÔNG NGHỆ
CỤC SỞ HỮU TRÍ TUỆ**

**CỘNG HÒA XÃ HỘI CHỦ NGHĨA VIỆT NAM
Độc lập - Tự do - Hạnh phúc**

Số: 20528 /TB-SHTT

Hà Nội, ngày 11 tháng 11 năm 2019

THÔNG BÁO

Ghi nhận yêu cầu duy trì hiệu lực Bằng độc quyền sáng chế

Kính gửi: Công ty TNHH một thành viên Sở hữu trí tuệ VCCI
(VCCI-IP CO.,LTD)
Tầng 8, Toà nhà VCCI, số 9 Đào Duy Anh, phường Phương mai,
quận Đống Đa, thành phố Hà Nội

Căn cứ kết quả thẩm định yêu cầu duy trì hiệu lực Bằng độc quyền sáng chế:

Số đơn: DT1-2019-05227

Ngày nộp: 18/07/2019

Chủ đơn: CANON KABUSHIKI KAISHA (JP)

Đại diện của Chủ đơn: VCCI-IP CO.,LTD

Bằng độc quyền sáng chế số: 14482

Năm yêu cầu duy trì hiệu lực: 5

Cục Sở hữu trí tuệ thông báo:

1. Yêu cầu duy trì hiệu lực Bằng độc quyền sáng chế nêu trên được chấp nhận.
2. Hiệu lực Bằng độc quyền sáng chế số 14482 được duy trì đến 24/08/2020.

Nơi nhận:

- Như trên;
- TT (để công bố);
- Lưu: VT, Hồ sơ.

CỤC TRƯỞNG



Đinh Hữu Phí

**BỘ KHOA HỌC VÀ CÔNG NGHỆ
CỤC SỞ HỮU TRÍ TUỆ**

**CỘNG HÒA XÃ HỘI CHỦ NGHĨA VIỆT NAM
Độc lập - Tự do - Hạnh phúc**

Số: 20829/TB-SHTT

Hà Nội, ngày 11 tháng 08 năm 2019

THÔNG BÁO
Ghi nhận yêu cầu duy trì hiệu lực Bằng độc quyền sáng chế

Kính gửi: Công ty TNHH một thành viên Sở hữu trí tuệ VCCI
(VCCI-IP CO.,LTD)
Tầng 8, Toà nhà VCCI, số 9 Đào Duy Anh, phường Phương mai,
quận Đống Đa, thành phố Hà Nội

Căn cứ kết quả thẩm định yêu cầu duy trì hiệu lực Bằng độc quyền sáng chế:

Số đơn: DT1-2019-05228

Ngày nộp: 18/07/2019

Chủ đơn: SUMITOMO BAKELITE CO., LTD (JP)

Đại diện của Chủ đơn: VCCI-IP CO.,LTD

Bằng độc quyền sáng chế số: 11661

Năm yêu cầu duy trì hiệu lực: 7

Cục Sở hữu trí tuệ thông báo:

1. Yêu cầu duy trì hiệu lực Bằng độc quyền sáng chế nêu trên được chấp nhận.

2. Hiệu lực Bằng độc quyền sáng chế số 11661 được duy trì đến 09/08/2020.

Nơi nhận:

- Như trên;
- TT (để công bố);
- Lưu: VT, Hồ sơ.



Đinh Hữu Phí

BỘ KHOA HỌC VÀ CÔNG NGHỆ
CỤC SỞ HỮU TRÍ TUỆ

CỘNG HÒA XÃ HỘI CHỦ NGHĨA VIỆT NAM
Độc lập - Tự do - Hạnh phúc

Số: 20830/TB-SHTT

Hà Nội, ngày 11 tháng 10 năm 2019

THÔNG BÁO

Ghi nhận yêu cầu duy trì hiệu lực Bằng độc quyền sáng chế

Kính gửi: Công ty TNHH một thành viên Sở hữu trí tuệ VCCI
(VCCI-IP CO.,LTD)
Tầng 8, Toà nhà VCCI, số 9 Đào Duy Anh, phường Phương mai,
quận Đống Đa, thành phố Hà Nội

Căn cứ kết quả thẩm định yêu cầu duy trì hiệu lực Bằng độc quyền sáng chế:

Số đơn: DT1-2019-05229

Ngày nộp: 18/07/2019

Chủ đơn: TAIHO PHARMACEUTICAL CO., LTD. (JP)

Đại diện của Chủ đơn: VCCI-IP CO.,LTD

Bằng độc quyền sáng chế số: 14463

Năm yêu cầu duy trì hiệu lực: 5

Cục Sở hữu trí tuệ thông báo:

1. Yêu cầu duy trì hiệu lực Bằng độc quyền sáng chế nêu trên được chấp nhận.
2. Hiệu lực Bằng độc quyền sáng chế số 14463 được duy trì đến 24/08/2020.

Nơi nhận:

- Như trên;
- TT (để công bố);
- Lưu: VT, Hồ sơ.

CỤC TRƯỞNG



Đinh Hữu Phí

BỘ KHOA HỌC VÀ CÔNG NGHỆ
CỤC SỞ HỮU TRÍ TUỆ

CỘNG HÒA XÃ HỘI CHỦ NGHĨA VIỆT NAM
Độc lập - Tự do - Hạnh phúc

Số: 20831/TB-SHTT

Hà Nội, ngày 11 tháng 10 năm 2019

THÔNG BÁO

Ghi nhận yêu cầu duy trì hiệu lực Bằng độc quyền sáng chế

Kính gửi: Công ty TNHH một thành viên Sở hữu trí tuệ VCCI
(VCCI-IP CO.,LTD)
Tầng 8, Toà nhà VCCI, số 9 Đào Duy Anh, phường Phương mai,
quận Đống Đa, thành phố Hà Nội

Căn cứ kết quả thẩm định yêu cầu duy trì hiệu lực Bằng độc quyền sáng chế:

Số đơn: DT1-2019-05230

Ngày nộp: 18/07/2019

Chủ đơn: NTN CORPORATION (JP)

Đại diện của Chủ đơn: VCCI-IP CO.,LTD

Bằng độc quyền sáng chế số: 6497

Năm yêu cầu duy trì hiệu lực: 13

Cục Sở hữu trí tuệ thông báo:

1. Yêu cầu duy trì hiệu lực Bằng độc quyền sáng chế nêu trên được chấp nhận.

2. Hiệu lực Bằng độc quyền sáng chế số 6497 được duy trì đến 09/08/2020.

Nơi nhận:

- Như trên;
- TT (để công bố);
- Lưu: VT, Hồ sơ.

CỤC TRƯỞNG



Đinh Hữu Phí

BỘ KHOA HỌC VÀ CÔNG NGHỆ
CỤC SỞ HỮU TRÍ TUỆ

CỘNG HÒA XÃ HỘI CHỦ NGHĨA VIỆT NAM
Độc lập - Tự do - Hạnh phúc

Số: 20852/TB-SHTT

Hà Nội, ngày 11 tháng 10 năm 2019

THÔNG BÁO
Ghi nhận yêu cầu duy trì hiệu lực Bằng độc quyền sáng chế

Kính gửi: Công ty TNHH một thành viên Sở hữu trí tuệ VCCI
(VCCI-IP CO.,LTD)
Tầng 8, Toà nhà VCCI, số 9 Đào Duy Anh, phường Phương mai,
quận Đống Đa, thành phố Hà Nội

Căn cứ kết quả thẩm định yêu cầu duy trì hiệu lực Bằng độc quyền sáng chế:

Số đơn: DT1-2019-05231

Ngày nộp: 18/07/2019

Chủ đơn: SUZUKI MOTOR CORPORATION (JP)

Đại diện của Chủ đơn: VCCI-IP CO.,LTD

Bằng độc quyền sáng chế số: 14481

Năm yêu cầu duy trì hiệu lực: 5

Cục Sở hữu trí tuệ thông báo:

1. Yêu cầu duy trì hiệu lực Bằng độc quyền sáng chế nêu trên được chấp nhận.

2. Hiệu lực Bằng độc quyền sáng chế số 14481 được duy trì đến 24/08/2020.

Nơi nhận:

- Như trên;
- TT (để công bố);
- Lưu: VT, Hồ sơ.



Đinh Hữu Phí

**BỘ KHOA HỌC VÀ CÔNG NGHỆ
CỤC SỞ HỮU TRÍ TUỆ**

**CỘNG HOÀ XÃ HỘI CHỦ NGHĨA VIỆT NAM
Độc lập - Tự do - Hạnh phúc**

Số: 20833/TB-SHTT

Hà Nội, ngày 11 tháng 10 năm 2019

THÔNG BÁO
Ghi nhận yêu cầu duy trì hiệu lực Bằng độc quyền sáng chế

Kính gửi: Công ty TNHH một thành viên Sở hữu trí tuệ VCCI
(VCCI-IP CO.,LTD)
Tầng 8, Toà nhà VCCI, số 9 Đào Duy Anh, phường Phương mai,
quận Đống Đa, thành phố Hà Nội

Căn cứ kết quả thẩm định yêu cầu duy trì hiệu lực Bằng độc quyền sáng chế:

Số đơn: DT1-2019-05232

Ngày nộp: 18/07/2019

Chủ đơn: NTT DOCOMO, INC. (JP)

Đại diện của Chủ đơn: VCCI-IP CO.,LTD

Bằng độc quyền sáng chế số: 8672

Năm yêu cầu duy trì hiệu lực: 10

Cục Sở hữu trí tuệ thông báo:

1. Yêu cầu duy trì hiệu lực Bằng độc quyền sáng chế nêu trên được chấp nhận.
2. Hiệu lực Bằng độc quyền sáng chế số 8672 được duy trì đến 09/08/2020.

Nơi nhận:

- Như trên;
- TT (để công bố);
- Lưu: VT, Hồ sơ.

CỤC TRƯỞNG

Đinh Hữu Phí

**BỘ KHOA HỌC VÀ CÔNG NGHỆ
CỤC SỞ HỮU TRÍ TUỆ**

**CỘNG HÒA XÃ HỘI CHỦ NGHĨA VIỆT NAM
Độc lập - Tự do - Hạnh phúc**

Số: 22854/TB-SHTT

Hà Nội, ngày 11 tháng 11 năm 2019

THÔNG BÁO
Ghi nhận yêu cầu duy trì hiệu lực Bằng độc quyền sáng chế

Kính gửi: Công ty TNHH một thành viên Sở hữu trí tuệ VCCI
(VCCI-IP CO.,LTD)
Tầng 8, Toà nhà VCCI, số 9 Đào Duy Anh, phường Phương mai,
quận Đống Đa, thành phố Hà Nội

Căn cứ kết quả thẩm định yêu cầu duy trì hiệu lực Bằng độc quyền sáng chế:

Số đơn: DT1-2019-05233

Ngày nộp: 18/07/2019

Chủ đơn: SUN PATENT TRUST (US)

Đại diện của Chủ đơn: VCCI-IP CO.,LTD

Bằng độc quyền sáng chế số: 14471

Năm yêu cầu duy trì hiệu lực: 5

Cục Sở hữu trí tuệ thông báo:

1. Yêu cầu duy trì hiệu lực Bằng độc quyền sáng chế nêu trên được chấp nhận.

2. Hiệu lực Bằng độc quyền sáng chế số 14471 được duy trì đến 24/08/2020.

Nơi nhận:

- Như trên;
- TT (để công bố);
- Lưu: VT, Hồ sơ.

CỤC TRƯỞNG



Đinh Hữu Phí

BỘ KHOA HỌC VÀ CÔNG NGHỆ
CỤC SỞ HỮU TRÍ TUỆ

CỘNG HOÀ XÃ HỘI CHỦ NGHĨA VIỆT NAM
Độc lập - Tự do - Hạnh phúc

Số: 10005/TB-SHTT

Hà Nội, ngày 11 tháng 10 năm 2019

THÔNG BÁO
Ghi nhận yêu cầu duy trì hiệu lực Bằng độc quyền sáng chế

Kính gửi: Công ty TNHH một thành viên Sở hữu trí tuệ VCCI
(VCCI-IP CO.,LTD)
Tầng 8, Toà nhà VCCI, số 9 Đào Duy Anh, phường Phương mai,
quận Đống Đa, thành phố Hà Nội

Căn cứ kết quả thẩm định yêu cầu duy trì hiệu lực Bằng độc quyền sáng chế:

Số đơn: DT1-2019-05234

Ngày nộp: 18/07/2019

Chủ đơn: NTT DOCOMO, INC. (JP)

Đại diện của Chủ đơn: VCCI-IP CO.,LTD

Bằng độc quyền sáng chế số: 11655

Năm yêu cầu duy trì hiệu lực: 7

Cục Sở hữu trí tuệ thông báo:

1. Yêu cầu duy trì hiệu lực Bằng độc quyền sáng chế nêu trên được chấp nhận.
2. Hiệu lực Bằng độc quyền sáng chế số 11655 được duy trì đến 09/08/2020.

Nơi nhận:

- Như trên;
- TT (để công bố);
- Lưu: VT, Hồ sơ.

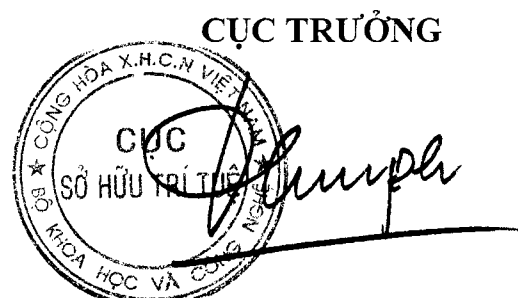

Đinh Hữu Phí

BỘ KHOA HỌC VÀ CÔNG NGHỆ
CỤC SỞ HỮU TRÍ TUỆ

CỘNG HOÀ XÃ HỘI CHỦ NGHĨA VIỆT NAM
Độc lập - Tự do - Hạnh phúc

Số: 20836 /TB-SHTT

Hà Nội, ngày 11 tháng 10 năm 2019

THÔNG BÁO

Ghi nhận yêu cầu duy trì hiệu lực Bằng độc quyền sáng chế

Kính gửi: Công ty TNHH một thành viên Sở hữu trí tuệ VCCI
(VCCI-IP CO.,LTD)
Tầng 8, Toà nhà VCCI, số 9 Đào Duy Anh, phường Phương mai,
quận Đống Đa, thành phố Hà Nội

Căn cứ kết quả thẩm định yêu cầu duy trì hiệu lực Bằng độc quyền sáng chế:

Số đơn: DT1-2019-05235

Ngày nộp: 18/07/2019

Chủ đơn: PANASONIC CORPORATION (JP)

Đại diện của Chủ đơn: VCCI-IP CO.,LTD

Bằng độc quyền sáng chế số: 14479

Năm yêu cầu duy trì hiệu lực: 5

Cục Sở hữu trí tuệ thông báo:

1. Yêu cầu duy trì hiệu lực Bằng độc quyền sáng chế nêu trên được chấp nhận.
2. Hiệu lực Bằng độc quyền sáng chế số 14479 được duy trì đến 24/08/2020.

Nơi nhận:

- Như trên;
- TT (để công bố);
- Lưu: VT, Hồ sơ.

CỤC TRƯỞNG



Đinh Hữu Phí

BỘ KHOA HỌC VÀ CÔNG NGHỆ
CỤC SỞ HỮU TRÍ TUỆ

CỘNG HÒA XÃ HỘI CHỦ NGHĨA VIỆT NAM
Độc lập - Tự do - Hạnh phúc

Số: 1089/TB-SHTT

Hà Nội, ngày 11 tháng 10 năm 2019

THÔNG BÁO

Ghi nhận yêu cầu duy trì hiệu lực Bằng độc quyền sáng chế

Kính gửi: Công ty TNHH một thành viên Sở hữu trí tuệ VCCI
(VCCI-IP CO.,LTD)
Tầng 8, Toà nhà VCCI, số 9 Đào Duy Anh, phường Phương mai,
quận Đống Đa, thành phố Hà Nội

Căn cứ kết quả thẩm định yêu cầu duy trì hiệu lực Bằng độc quyền sáng chế:

Số đơn: DT1-2019-05236

Ngày nộp: 18/07/2019

Chủ đơn: NTT DOCOMO, INC. (JP)

Đại diện của Chủ đơn: VCCI-IP CO.,LTD

Bằng độc quyền sáng chế số: 11656

Năm yêu cầu duy trì hiệu lực: 7

Cục Sở hữu trí tuệ thông báo:

1. Yêu cầu duy trì hiệu lực Bằng độc quyền sáng chế nêu trên được chấp nhận.
2. Hiệu lực Bằng độc quyền sáng chế số 11656 được duy trì đến 09/08/2020.

Nơi nhận:

- Như trên;
- TT (để công bố);
- Lưu: VT, Hồ sơ.

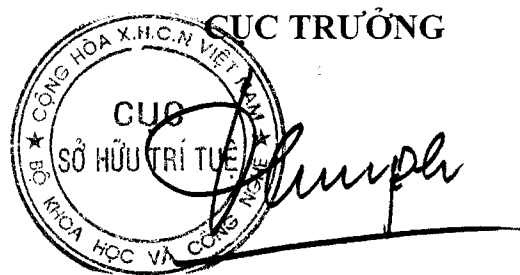

Đinh Hữu Phí

**BỘ KHOA HỌC VÀ CÔNG NGHỆ
CỤC SỞ HỮU TRÍ TUỆ**

**CỘNG HOÀ XÃ HỘI CHỦ NGHĨA VIỆT NAM
Độc lập - Tự do - Hạnh phúc**

Số: ~~70058~~ /TB-SHTT

Hà Nội, ngày 11 tháng 10 năm 2019

THÔNG BÁO

Ghi nhận yêu cầu duy trì hiệu lực Bằng độc quyền sáng chế

Kính gửi: Công ty TNHH một thành viên Sở hữu trí tuệ VCCI
(VCCI-IP CO.,LTD)
Tầng 8, Toà nhà VCCI, số 9 Đào Duy Anh, phường Phương mai,
quận Đống Đa, thành phố Hà Nội

Căn cứ kết quả thẩm định yêu cầu duy trì hiệu lực Bằng độc quyền sáng chế:

Số đơn: DT1-2019-05237

Ngày nộp: 18/07/2019

Chủ đơn: NTN CORPORATION. (JP)

Đại diện của Chủ đơn: VCCI-IP CO.,LTD

Bằng độc quyền sáng chế số: 9566

Năm yêu cầu duy trì hiệu lực: 9

Cục Sở hữu trí tuệ thông báo:

1. Yêu cầu duy trì hiệu lực Bằng độc quyền sáng chế nêu trên được chấp nhận.
2. Hiệu lực Bằng độc quyền sáng chế số 9566 được duy trì đến 24/08/2020.

Nơi nhận:

- Như trên;
- TT (để công bố);
- Lưu: VT, Hồ sơ.

CỤC TRƯỞNG



Đinh Hữu Phí

**BỘ KHOA HỌC VÀ CÔNG NGHỆ
CỤC SỞ HỮU TRÍ TUỆ**

**CỘNG HOÀ XÃ HỘI CHỦ NGHĨA VIỆT NAM
Độc lập - Tự do - Hạnh phúc**

Số: 20831/TB-SHTT

Hà Nội, ngày 11 tháng 10 năm 2019

THÔNG BÁO
Ghi nhận yêu cầu duy trì hiệu lực Bằng độc quyền sáng chế

Kính gửi: Công ty TNHH một thành viên Sở hữu trí tuệ VCCI
(VCCI-IP CO.,LTD)
Tầng 8, Toà nhà VCCI, số 9 Đào Duy Anh, phường Phương mai,
quận Đống Đa, thành phố Hà Nội

Căn cứ kết quả thẩm định yêu cầu duy trì hiệu lực Bằng độc quyền sáng chế:

Số đơn: DT1-2019-05238

Ngày nộp: 18/07/2019

Chủ đơn: Chevron Japan Ltd. (JP)

Đại diện của Chủ đơn: VCCI-IP CO.,LTD

Bằng độc quyền sáng chế số: 14417

Năm yêu cầu duy trì hiệu lực: 5

Cục Sở hữu trí tuệ thông báo:

1. Yêu cầu duy trì hiệu lực Bằng độc quyền sáng chế nêu trên được chấp nhận.
2. Hiệu lực Bằng độc quyền sáng chế số 14417 được duy trì đến 10/08/2020.

Nơi nhận:

- Như trên;
- TT (để công bố);
- Lưu: VT, Hồ sơ.

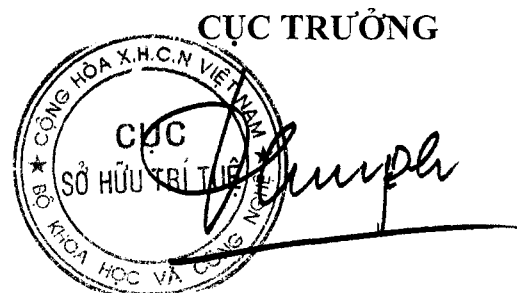

Đinh Hữu Phí

BỘ KHOA HỌC VÀ CÔNG NGHỆ
CỤC SỞ HỮU TRÍ TUỆ

CỘNG HÒA XÃ HỘI CHỦ NGHĨA VIỆT NAM
Độc lập - Tự do - Hạnh phúc

Số: 20840 /TB-SHTT

Hà Nội, ngày 11 tháng 10 năm 2019

THÔNG BÁO

Ghi nhận yêu cầu duy trì hiệu lực Bằng độc quyền sáng chế

Kính gửi: Công ty TNHH một thành viên Sở hữu trí tuệ VCCI
(VCCI-IP CO.,LTD)
Tầng 8, Toà nhà VCCI, số 9 Đào Duy Anh, phường Phương mai,
quận Đống Đa, thành phố Hà Nội

Căn cứ kết quả thẩm định yêu cầu duy trì hiệu lực Bằng độc quyền sáng chế:

Số đơn: DT1-2019-05239

Ngày nộp: 18/07/2019

Chủ đơn: KABUSHIKI KAISHA YAKULT HONSHA (JP)

Đại diện của Chủ đơn: VCCI-IP CO.,LTD

Bằng độc quyền sáng chế số: 9580

Năm yêu cầu duy trì hiệu lực: 9

Cục Sở hữu trí tuệ thông báo:

1. Yêu cầu duy trì hiệu lực Bằng độc quyền sáng chế nêu trên được chấp nhận.

2. Hiệu lực Bằng độc quyền sáng chế số 9580 được duy trì đến 24/08/2020.

Nơi nhận:

- Như trên;
- TT (để công bố);
- Lưu: VT, Hồ sơ.

CỤC TRƯỞNG



Đinh Hữu Phí

BỘ KHOA HỌC VÀ CÔNG NGHỆ
CỤC SỞ HỮU TRÍ TUỆ

CỘNG HÒA XÃ HỘI CHỦ NGHĨA VIỆT NAM
Độc lập - Tự do - Hạnh phúc

Số: 20841/TB-SHTT

Hà Nội, ngày 11 tháng 10 năm 2019

THÔNG BÁO

Ghi nhận yêu cầu duy trì hiệu lực Bằng độc quyền sáng chế

Kính gửi: Công ty TNHH một thành viên Sở hữu trí tuệ VCCI
(VCCI-IP CO.,LTD)
Tầng 8, Toà nhà VCCI, số 9 Đào Duy Anh, phường Phương mai,
quận Đống Đa, thành phố Hà Nội

Căn cứ kết quả thẩm định yêu cầu duy trì hiệu lực Bằng độc quyền sáng chế:

Số đơn: DT1-2019-05240

Ngày nộp: 18/07/2019

Chủ đơn: CANON KABUSHIKI KAISHA (JP)

Đại diện của Chủ đơn: VCCI-IP CO.,LTD

Bằng độc quyền sáng chế số: 14420

Năm yêu cầu duy trì hiệu lực: 5

Cục Sở hữu trí tuệ thông báo:

1. Yêu cầu duy trì hiệu lực Bằng độc quyền sáng chế nêu trên được chấp nhận.
2. Hiệu lực Bằng độc quyền sáng chế số 14420 được duy trì đến 10/08/2020.

Nơi nhận:

- Như trên;
- TT (để công bố);
- Lưu: VT, Hồ sơ.

CỤC TRƯỞNG



Đinh Hữu Phí

**BỘ KHOA HỌC VÀ CÔNG NGHỆ
CỤC SỞ HỮU TRÍ TUỆ**

**CỘNG HÒA XÃ HỘI CHỦ NGHĨA VIỆT NAM
Độc lập - Tự do - Hạnh phúc**

Số: 20842/TB-SHTT

Hà Nội, ngày 11 tháng 10 năm 2019

THÔNG BÁO
Ghi nhận yêu cầu duy trì hiệu lực Bằng độc quyền sáng chế

Kính gửi: Công ty TNHH một thành viên Sở hữu trí tuệ VCCI
(VCCI-IP CO.,LTD)
Tầng 8, Toà nhà VCCI, số 9 Đào Duy Anh, phường Phương mai,
quận Đống Đa, thành phố Hà Nội

Căn cứ kết quả thẩm định yêu cầu duy trì hiệu lực Bằng độc quyền sáng chế:

Số đơn: DT1-2019-05241

Ngày nộp: 18/07/2019

Chủ đơn: NIPPON STEEL & SUMITOMO METAL CORPORATION
(JP)

Đại diện của Chủ đơn: VCCI-IP CO.,LTD

Bằng độc quyền sáng chế số: 9575

Năm yêu cầu duy trì hiệu lực: 9

Cục Sở hữu trí tuệ thông báo:

1. Yêu cầu duy trì hiệu lực Bằng độc quyền sáng chế nêu trên được chấp nhận.

2. Hiệu lực Bằng độc quyền sáng chế số 9575 được duy trì đến 24/08/2020.

Nơi nhận:

- Như trên;
- TT (để công bố);
- Lưu: VT, Hồ sơ.

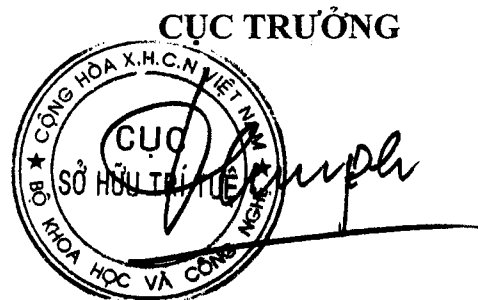

Đinh Hữu Phí

BỘ KHOA HỌC VÀ CÔNG NGHỆ
CỤC SỞ HỮU TRÍ TUỆ

CỘNG HÒA XÃ HỘI CHỦ NGHĨA VIỆT NAM
Độc lập - Tự do - Hạnh phúc

Số: 2019/TB-SHTT

Hà Nội, ngày 11 tháng 10 năm 2019

THÔNG BÁO

Ghi nhận yêu cầu duy trì hiệu lực Bằng độc quyền sáng chế

Kính gửi: Công ty TNHH một thành viên Sở hữu trí tuệ VCCI
(VCCI-IP CO.,LTD)
Tầng 8, Toà nhà VCCI, số 9 Đào Duy Anh, phường Phương mai,
quận Đống Đa, thành phố Hà Nội

Căn cứ kết quả thẩm định yêu cầu duy trì hiệu lực Bằng độc quyền sáng chế:

Số đơn: DT1-2019-05242

Ngày nộp: 18/07/2019

Chủ đơn: IHI CORPORATION (JP)

Đại diện của Chủ đơn: VCCI-IP CO.,LTD

Bằng độc quyền sáng chế số: 14412

Năm yêu cầu duy trì hiệu lực: 5

Cục Sở hữu trí tuệ thông báo:

1. Yêu cầu duy trì hiệu lực Bằng độc quyền sáng chế nêu trên được chấp nhận.
2. Hiệu lực Bằng độc quyền sáng chế số 14412 được duy trì đến 10/08/2020.

Nơi nhận:

- Như trên;
- TT (để công bố);
- Lưu: VT, Hồ sơ.

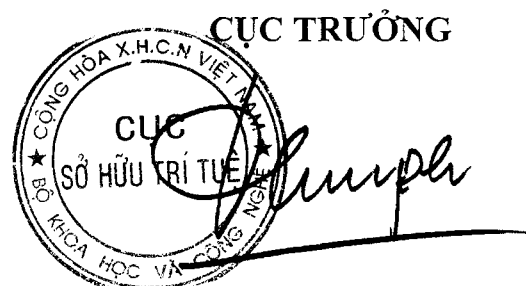

Đình Hữu Phí

BỘ KHOA HỌC VÀ CÔNG NGHỆ
CỤC SỞ HỮU TRÍ TUỆ

CỘNG HOÀ XÃ HỘI CHỦ NGHĨA VIỆT NAM
Độc lập - Tự do - Hạnh phúc

Số: 20844/TB-SHTT

Hà Nội, ngày 11 tháng 10 năm 2019

THÔNG BÁO

Ghi nhận yêu cầu duy trì hiệu lực Bằng độc quyền sáng chế

Kính gửi: Công ty TNHH một thành viên Sở hữu trí tuệ VCCI
(VCCI-IP CO.,LTD)
Tầng 8, Toà nhà VCCI, số 9 Đào Duy Anh, phường Phương mai,
quận Đống Đa, thành phố Hà Nội

Căn cứ kết quả thẩm định yêu cầu duy trì hiệu lực Bằng độc quyền sáng chế:

Số đơn: DT1-2019-05243

Ngày nộp: 18/07/2019

Chủ đơn: NTT DOCOMO, INC. (JP)

Đại diện của Chủ đơn: VCCI-IP CO.,LTD

Bằng độc quyền sáng chế số: 9574

Năm yêu cầu duy trì hiệu lực: 9

Cục Sở hữu trí tuệ thông báo:

1. Yêu cầu duy trì hiệu lực Bằng độc quyền sáng chế nêu trên được chấp nhận.
2. Hiệu lực Bằng độc quyền sáng chế số 9574 được duy trì đến 24/08/2020.

Nơi nhận:

- Như trên;
- TT (để công bố);
- Lưu: VT, Hồ sơ.

CỤC TRƯỞNG



Đinh Hữu Phí

BỘ KHOA HỌC VÀ CÔNG NGHỆ
CỤC SỞ HỮU TRÍ TUỆ

CỘNG HOÀ XÃ HỘI CHỦ NGHĨA VIỆT NAM
Độc lập - Tự do - Hạnh phúc

Số: 20845/TB-SHTT

Hà Nội, ngày 11 tháng 10 năm 2019

THÔNG BÁO
Ghi nhận yêu cầu duy trì hiệu lực Bằng độc quyền sáng chế

Kính gửi: Công ty TNHH một thành viên Sở hữu trí tuệ VCCI
(VCCI-IP CO.,LTD)
Tầng 8, Toà nhà VCCI, số 9 Đào Duy Anh, phường Phương mai,
quận Đống Đa, thành phố Hà Nội

Căn cứ kết quả thẩm định yêu cầu duy trì hiệu lực Bằng độc quyền sáng chế:

Số đơn: DT1-2019-05244

Ngày nộp: 18/07/2019

Chủ đơn: Panasonic Intellectual Property Corporation of America (US)

Đại diện của Chủ đơn: VCCI-IP CO.,LTD

Bằng độc quyền sáng chế số: 14410

Năm yêu cầu duy trì hiệu lực: 5

Cục Sở hữu trí tuệ thông báo:

1. Yêu cầu duy trì hiệu lực Bằng độc quyền sáng chế nêu trên được chấp nhận.
2. Hiệu lực Bằng độc quyền sáng chế số 14410 được duy trì đến 10/08/2020.

Nơi nhận:

- Như trên;
- TT (để công bố);
- Lưu: VT, Hồ sơ.

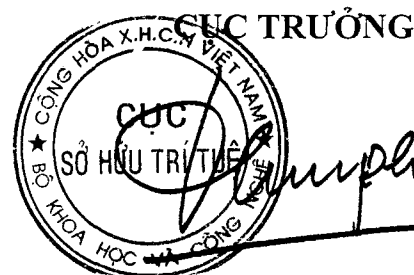

Đinh Hữu Phí

**BỘ KHOA HỌC VÀ CÔNG NGHỆ
CỤC SỞ HỮU TRÍ TUỆ**

**CỘNG HÒA XÃ HỘI CHỦ NGHĨA VIỆT NAM
Độc lập - Tự do - Hạnh phúc**

Số: *20846* /TB-SHTT

Hà Nội, ngày *11* tháng *10* năm 2019

THÔNG BÁO
Ghi nhận yêu cầu duy trì hiệu lực Bằng độc quyền sáng chế

Kính gửi: Công ty TNHH một thành viên Sở hữu trí tuệ VCCI
(VCCI-IP CO.,LTD)
Tầng 8, Toà nhà VCCI, số 9 Đào Duy Anh, phường Phương mai,
quận Đống Đa, thành phố Hà Nội

Căn cứ kết quả thẩm định yêu cầu duy trì hiệu lực Bằng độc quyền sáng chế:

Số đơn: DT1-2019-05245

Ngày nộp: 18/07/2019

Chủ đơn: NTT DOCOMO, INC. (JP)

Đại diện của Chủ đơn: VCCI-IP CO.,LTD

Bằng độc quyền sáng chế số: 9576

Năm yêu cầu duy trì hiệu lực: 9

Cục Sở hữu trí tuệ thông báo:

1. Yêu cầu duy trì hiệu lực Bằng độc quyền sáng chế nêu trên được chấp nhận.
2. Hiệu lực Bằng độc quyền sáng chế số 9576 được duy trì đến 24/08/2020.

Nơi nhận:

- Như trên;
- TT (để công bố);
- Lưu: VT, Hồ sơ.

CỤC TRƯỞNG

Đinh Hữu Phí

**BỘ KHOA HỌC VÀ CÔNG NGHỆ
CỤC SỞ HỮU TRÍ TUỆ**

**CỘNG HÒA XÃ HỘI CHỦ NGHĨA VIỆT NAM
Độc lập - Tự do - Hạnh phúc**

Số: 20847/TB-SHTT

Hà Nội, ngày 11 tháng 10 năm 2019

THÔNG BÁO
Ghi nhận yêu cầu duy trì hiệu lực Bằng độc quyền sáng chế

Kính gửi: Công ty TNHH một thành viên Sở hữu trí tuệ VCCI
(VCCI-IP CO.,LTD)
Tầng 8, Toà nhà VCCI, số 9 Đào Duy Anh, phường Phương mai,
quận Đống Đa, thành phố Hà Nội

Căn cứ kết quả thẩm định yêu cầu duy trì hiệu lực Bằng độc quyền sáng chế:

Số đơn: DT1-2019-05246

Ngày nộp: 18/07/2019

Chủ đơn: Panasonic Intellectual Property Corporation of America (US)

Đại diện của Chủ đơn: VCCI-IP CO.,LTD

Bằng độc quyền sáng chế số: 14411

Năm yêu cầu duy trì hiệu lực: 5

Cục Sở hữu trí tuệ thông báo:

1. Yêu cầu duy trì hiệu lực Bằng độc quyền sáng chế nêu trên được chấp nhận.

2. Hiệu lực Bằng độc quyền sáng chế số 14411 được duy trì đến 10/08/2020.

Nơi nhận:

- Như trên;
- TT (để công bố);
- Lưu: VT, Hồ sơ.



Đinh Hữu Phí

BỘ KHOA HỌC VÀ CÔNG NGHỆ
CỤC SỞ HỮU TRÍ TUỆ

CỘNG HÒA XÃ HỘI CHỦ NGHĨA VIỆT NAM
Độc lập - Tự do - Hạnh phúc

Số: ~~2019~~ /TB-SHTT

Hà Nội, ngày 11 tháng 10 năm 2019

THÔNG BÁO
Ghi nhận yêu cầu duy trì hiệu lực Bằng độc quyền sáng chế

Kính gửi: Công ty TNHH một thành viên Sở hữu trí tuệ VCCI
(VCCI-IP CO.,LTD)
Tầng 8, Toà nhà VCCI, số 9 Đào Duy Anh, phường Phương mai,
quận Đống Đa, thành phố Hà Nội

Căn cứ kết quả thẩm định yêu cầu duy trì hiệu lực Bằng độc quyền sáng chế:

Số đơn: DT1-2019-05247

Ngày nộp: 18/07/2019

Chủ đơn: NTT DOCOMO, INC. (JP)

Đại diện của Chủ đơn: VCCI-IP CO.,LTD

Bằng độc quyền sáng chế số: 14468

Năm yêu cầu duy trì hiệu lực: 5

Cục Sở hữu trí tuệ thông báo:

1. Yêu cầu duy trì hiệu lực Bằng độc quyền sáng chế nêu trên được chấp nhận.
2. Hiệu lực Bằng độc quyền sáng chế số 14468 được duy trì đến 24/08/2020.

Nơi nhận:

- Như trên;
- TT (để công bố);
- Lưu: VT, Hồ sơ.

CỤC TRƯỞNG



Đinh Hữu Phí

BỘ KHOA HỌC VÀ CÔNG NGHỆ
CỤC SỞ HỮU TRÍ TUỆ

CỘNG HOÀ XÃ HỘI CHỦ NGHĨA VIỆT NAM
Độc lập - Tự do - Hạnh phúc

Số: 10849/TB-SHTT

Hà Nội, ngày 11 tháng 10 năm 2019

THÔNG BÁO
Ghi nhận yêu cầu duy trì hiệu lực Bằng độc quyền sáng chế

Kính gửi: Công ty TNHH một thành viên Sở hữu trí tuệ VCCI
(VCCI-IP CO.,LTD)
Tầng 8, Toà nhà VCCI, số 9 Đào Duy Anh, phường Phương mai,
quận Đống Đa, thành phố Hà Nội

Căn cứ kết quả thẩm định yêu cầu duy trì hiệu lực Bằng độc quyền sáng chế:

Số đơn: DT1-2019-05248

Ngày nộp: 18/07/2019

Chủ đơn: LION CORPORATION (JP)

Đại diện của Chủ đơn: VCCI-IP CO.,LTD

Bằng độc quyền sáng chế số: 14428

Năm yêu cầu duy trì hiệu lực: 5

Cục Sở hữu trí tuệ thông báo:

1. Yêu cầu duy trì hiệu lực Bằng độc quyền sáng chế nêu trên được chấp nhận.

2. Hiệu lực Bằng độc quyền sáng chế số 14428 được duy trì đến 10/08/2020.

Nơi nhận:

- Như trên;
- TT (để công bố);
- Lưu: VT, Hồ sơ.

CỤC TRƯỞNG



Đinh Hữu Phí

BỘ KHOA HỌC VÀ CÔNG NGHỆ
CỤC SỞ HỮU TRÍ TUỆ

CỘNG HOÀ XÃ HỘI CHỦ NGHĨA VIỆT NAM
Độc lập - Tự do - Hạnh phúc

Số: 20850/TB-SHTT

Hà Nội, ngày 11 tháng 10 năm 2019

THÔNG BÁO
Ghi nhận yêu cầu duy trì hiệu lực Bằng độc quyền sáng chế

Kính gửi: Công ty TNHH một thành viên Sở hữu trí tuệ VCCI
(VCCI-IP CO.,LTD)
Tầng 8, Toà nhà VCCI, số 9 Đào Duy Anh, phường Phương mai,
quận Đống Đa, thành phố Hà Nội

Căn cứ kết quả thẩm định yêu cầu duy trì hiệu lực Bằng độc quyền sáng chế:

Số đơn: DT1-2019-05249

Ngày nộp: 18/07/2019

Chủ đơn: SONY COMPUTER ENTERTAINMENT INC. (JP)

Đại diện của Chủ đơn: VCCI-IP CO.,LTD

Bằng độc quyền sáng chế số: 9582

Năm yêu cầu duy trì hiệu lực: 9

Cục Sở hữu trí tuệ thông báo:

1. Yêu cầu duy trì hiệu lực Bằng độc quyền sáng chế nêu trên được chấp nhận.
2. Hiệu lực Bằng độc quyền sáng chế số 9582 được duy trì đến 24/08/2020. *ke*

Nơi nhận:

- Như trên;
- TT (để công bố);
- Lưu: VT, Hồ sơ.

CỤC TRƯỞNG



Đinh Hữu Phí

BỘ KHOA HỌC VÀ CÔNG NGHỆ
CỤC SỞ HỮU TRÍ TUỆ

CỘNG HOÀ XÃ HỘI CHỦ NGHĨA VIỆT NAM
Độc lập - Tự do - Hạnh phúc

Số: *LC851* /TB-SHTT

Hà Nội, ngày 11 tháng 10 năm 2019

THÔNG BÁO
Ghi nhận yêu cầu duy trì hiệu lực Bằng độc quyền sáng chế

Kính gửi: Công ty TNHH một thành viên Sở hữu trí tuệ VCCI
(VCCI-IP CO.,LTD)
Tầng 8, Toà nhà VCCI, số 9 Đào Duy Anh, phường Phương mai,
quận Đống Đa, thành phố Hà Nội

Căn cứ kết quả thẩm định yêu cầu duy trì hiệu lực Bằng độc quyền sáng chế:

Số đơn: DT1-2019-05250

Ngày nộp: 18/07/2019

Chủ đơn: NITTO DENKO CORPORATION (JP)

Đại diện của Chủ đơn: VCCI-IP CO.,LTD

Bằng độc quyền sáng chế số: 8679

Năm yêu cầu duy trì hiệu lực: 10

Cục Sở hữu trí tuệ thông báo:

1. Yêu cầu duy trì hiệu lực Bằng độc quyền sáng chế nêu trên được chấp nhận.

2. Hiệu lực Bằng độc quyền sáng chế số 8679 được duy trì đến 10/08/2020. *ke*

Nơi nhận:

- Như trên;
- TT (để công bố);
- Lưu: VT, Hồ sơ.

CỤC TRƯỞNG

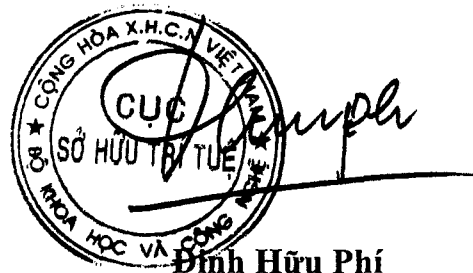

**BỘ KHOA HỌC VÀ CÔNG NGHỆ
CỤC SỞ HỮU TRÍ TUỆ**

**CỘNG HÒA XÃ HỘI CHỦ NGHĨA VIỆT NAM
Độc lập - Tự do - Hạnh phúc**

Số: 20852/TB-SHTT

Hà Nội, ngày 11 tháng 10 năm 2019

THÔNG BÁO
Ghi nhận yêu cầu duy trì hiệu lực Bằng độc quyền sáng chế

Kính gửi: Công ty TNHH một thành viên Sở hữu trí tuệ VCCI
(VCCI-IP CO.,LTD)
Tầng 8, Toà nhà VCCI, số 9 Đào Duy Anh, phường Phương mai,
quận Đống Đa, thành phố Hà Nội

Căn cứ kết quả thẩm định yêu cầu duy trì hiệu lực Bằng độc quyền sáng chế:

Số đơn: DT1-2019-05251

Ngày nộp: 18/07/2019

Chủ đơn: CYTEC TECHNOLOGY CORP. (US)

Đại diện của Chủ đơn: VCCI-IP CO.,LTD

Bằng độc quyền sáng chế số: 13100

Năm yêu cầu duy trì hiệu lực: 6

Cục Sở hữu trí tuệ thông báo:

1. Yêu cầu duy trì hiệu lực Bằng độc quyền sáng chế nêu trên được chấp nhận.

2. Hiệu lực Bằng độc quyền sáng chế số 13100 được duy trì đến 25/08/2020.

Nơi nhận:

- Như trên;
- TT (để công bố);
- Lưu: VT, Hồ sơ.



Đinh Hữu Phí

BỘ KHOA HỌC VÀ CÔNG NGHỆ
CỤC SỞ HỮU TRÍ TUỆ

CỘNG HÒA XÃ HỘI CHỦ NGHĨA VIỆT NAM
Độc lập - Tự do - Hạnh phúc

Số: 10853 /TB-SHTT

Hà Nội, ngày 11 tháng 10 năm 2019

THÔNG BÁO
Ghi nhận yêu cầu duy trì hiệu lực Bằng độc quyền sáng chế

Kính gửi: Công ty TNHH một thành viên Sở hữu trí tuệ VCCI
(VCCI-IP CO.,LTD)
Tầng 8, Toà nhà VCCI, số 9 Đào Duy Anh, phường Phương mai,
quận Đống Đa, thành phố Hà Nội

Căn cứ kết quả thẩm định yêu cầu duy trì hiệu lực Bằng độc quyền sáng chế:

Số đơn: DT1-2019-05252

Ngày nộp: 18/07/2019

Chủ đơn: Richter Gedeon Nyrt (HU)

Đại diện của Chủ đơn: VCCI-IP CO.,LTD

Bằng độc quyền sáng chế số: 7211

Năm yêu cầu duy trì hiệu lực: 12

Cục Sở hữu trí tuệ thông báo:

1. Yêu cầu duy trì hiệu lực Bằng độc quyền sáng chế nêu trên được chấp nhận.
2. Hiệu lực Bằng độc quyền sáng chế số 7211 được duy trì đến 12/08/2020.

Nơi nhận:

- Như trên;
- TT (để công bố);
- Lưu: VT, Hồ sơ.

CỤC TRƯỞNG

Đình Hữu Phí

**BỘ KHOA HỌC VÀ CÔNG NGHỆ
CỤC SỞ HỮU TRÍ TUỆ**

**CỘNG HOÀ XÃ HỘI CHỦ NGHĨA VIỆT NAM
Độc lập - Tự do - Hạnh phúc**

Số: 20854 /TB-SHTT

Hà Nội, ngày 11 tháng 10 năm 2019

THÔNG BÁO
Ghi nhận yêu cầu duy trì hiệu lực Bằng độc quyền sáng chế

Kính gửi: Công ty TNHH một thành viên Sở hữu trí tuệ VCCI
(VCCI-IP CO.,LTD)
Tầng 8, Toà nhà VCCI, số 9 Đào Duy Anh, phường Phương mai,
quận Đống Đa, thành phố Hà Nội

Căn cứ kết quả thẩm định yêu cầu duy trì hiệu lực Bằng độc quyền sáng chế:

Số đơn: DT1-2019-05253

Ngày nộp: 18/07/2019

Chủ đơn: NOKIA TECHNOLOGIES OY (FI)

Đại diện của Chủ đơn: VCCI-IP CO.,LTD

Bằng độc quyền sáng chế số: 13097

Năm yêu cầu duy trì hiệu lực: 6

Cục Sở hữu trí tuệ thông báo:

1. Yêu cầu duy trì hiệu lực Bằng độc quyền sáng chế nêu trên được chấp nhận.
2. Hiệu lực Bằng độc quyền sáng chế số 13097 được duy trì đến 25/08/2020.

Nơi nhận:

- Như trên;
- TT (để công bố);
- Lưu: VT, Hồ sơ.

CỤC TRƯỞNG



BỘ KHOA HỌC VÀ CÔNG NGHỆ
CỤC SỞ HỮU TRÍ TUỆ

CỘNG HÒA XÃ HỘI CHỦ NGHĨA VIỆT NAM
Độc lập - Tự do - Hạnh phúc

Số: 2015/TB-SHTT

Hà Nội, ngày 11 tháng 10 năm 2019

THÔNG BÁO

Ghi nhận yêu cầu duy trì hiệu lực Bằng độc quyền sáng chế

Kính gửi: Công ty TNHH một thành viên Sở hữu trí tuệ VCCI
(VCCI-IP CO.,LTD)
Tầng 8, Toà nhà VCCI, số 9 Đào Duy Anh, phường Phương mai,
quận Đống Đa, thành phố Hà Nội

Căn cứ kết quả thẩm định yêu cầu duy trì hiệu lực Bằng độc quyền sáng chế:

Số đơn: DT1-2019-05254

Ngày nộp: 18/07/2019

Chủ đơn: NOKIA TECHNOLOGIES OY (FI)

Đại diện của Chủ đơn: VCCI-IP CO.,LTD

Bằng độc quyền sáng chế số: 13045

Năm yêu cầu duy trì hiệu lực: 6

Cục Sở hữu trí tuệ thông báo:

1. Yêu cầu duy trì hiệu lực Bằng độc quyền sáng chế nêu trên được chấp nhận.
2. Hiệu lực Bằng độc quyền sáng chế số 13045 được duy trì đến 12/08/2020.

Nơi nhận:

- Như trên;
- TT (để công bố);
- Lưu: VT, Hồ sơ.

CỤC TRƯỞNG

Đinh Hữu Phí

BỘ KHOA HỌC VÀ CÔNG NGHỆ
CỤC SỞ HỮU TRÍ TUỆ

CỘNG HÒA XÃ HỘI CHỦ NGHĨA VIỆT NAM
Độc lập - Tự do - Hạnh phúc

Số: 10876 /TB-SHTT

Hà Nội, ngày 11 tháng 10 năm 2019

THÔNG BÁO
Ghi nhận yêu cầu duy trì hiệu lực Bằng độc quyền sáng chế

Kính gửi: Công ty TNHH một thành viên Sở hữu trí tuệ VCCI
(VCCI-IP CO.,LTD)
Tầng 8, Toà nhà VCCI, số 9 Đào Duy Anh, phường Phương mai,
quận Đống Đa, thành phố Hà Nội

Căn cứ kết quả thẩm định yêu cầu duy trì hiệu lực Bằng độc quyền sáng chế:

Số đơn: DT1-2019-05255

Ngày nộp: 18/07/2019

Chủ đơn: NIPPON SHINYAKU CO., LTD. (JP)

Đại diện của Chủ đơn: VCCI-IP CO.,LTD

Bằng độc quyền sáng chế số: 13040

Năm yêu cầu duy trì hiệu lực: 6

Cục Sở hữu trí tuệ thông báo:

1. Yêu cầu duy trì hiệu lực Bằng độc quyền sáng chế nêu trên được chấp nhận.

2. Hiệu lực Bằng độc quyền sáng chế số 13040 được duy trì đến 12/08/2020.

Nơi nhận:

- Như trên;
- TT (để công bố);
- Lưu: VT, Hồ sơ.

CỤC TRƯỞNG



Đinh Hữu Phí

**BỘ KHOA HỌC VÀ CÔNG NGHỆ
CỤC SỞ HỮU TRÍ TUỆ**

**CỘNG HÒA XÃ HỘI CHỦ NGHĨA VIỆT NAM
Độc lập - Tự do - Hạnh phúc**

Số: 10857/TB-SHTT

Hà Nội, ngày 11 tháng 10 năm 2019

THÔNG BÁO
Ghi nhận yêu cầu duy trì hiệu lực Bằng độc quyền sáng chế

Kính gửi: Công ty TNHH một thành viên Sở hữu trí tuệ VCCI
(VCCI-IP CO.,LTD)
Tầng 8, Toà nhà VCCI, số 9 Đào Duy Anh, phường Phương mai,
quận Đống Đa, thành phố Hà Nội

Căn cứ kết quả thẩm định yêu cầu duy trì hiệu lực Bằng độc quyền sáng chế:

Số đơn: DT1-2019-05256

Ngày nộp: 18/07/2019

Chủ đơn: NIPPON STEEL & SUMITOMO METAL CORPORATION
(JP)

Đại diện của Chủ đơn: VCCI-IP CO.,LTD

Bằng độc quyền sáng chế số: 17270

Năm yêu cầu duy trì hiệu lực: 3

Cục Sở hữu trí tuệ thông báo:

1. Yêu cầu duy trì hiệu lực Bằng độc quyền sáng chế nêu trên được chấp nhận.
2. Hiệu lực Bằng độc quyền sáng chế số 17270 được duy trì đến 01/08/2020.

Nơi nhận:

- Như trên;
- TT (để công bố);
- Lưu: VT, Hồ sơ.

CỤC TRƯỞNG



Đinh Hữu Phí

BỘ KHOA HỌC VÀ CÔNG NGHỆ
CỤC SỞ HỮU TRÍ TUỆ

CỘNG HOÀ XÃ HỘI CHỦ NGHĨA VIỆT NAM
Độc lập - Tự do - Hạnh phúc

Số: 20858/TB-SHTT

Hà Nội, ngày 11 tháng 10 năm 2019

THÔNG BÁO
Ghi nhận yêu cầu duy trì hiệu lực Bằng độc quyền sáng chế

Kính gửi: Công ty TNHH một thành viên Sở hữu trí tuệ VCCI
(VCCI-IP CO.,LTD)
Tầng 8, Toà nhà VCCI, số 9 Đào Duy Anh, phường Phương mai,
quận Đống Đa, thành phố Hà Nội

Căn cứ kết quả thẩm định yêu cầu duy trì hiệu lực Bằng độc quyền sáng chế:

Số đơn: DT1-2019-05257

Ngày nộp: 18/07/2019

Chủ đơn: NIPPON STEEL & SUMITOMO METAL CORPORATION
(JP)

Đại diện của Chủ đơn: VCCI-IP CO.,LTD

Bằng độc quyền sáng chế số: 17281

Năm yêu cầu duy trì hiệu lực: 3

Cục Sở hữu trí tuệ thông báo:

1. Yêu cầu duy trì hiệu lực Bằng độc quyền sáng chế nêu trên được chấp nhận.
2. Hiệu lực Bằng độc quyền sáng chế số 17281 được duy trì đến 01/08/2020.

Nơi nhận:

- Như trên;
- TT (để công bố);
- Lưu: VT, Hồ sơ.

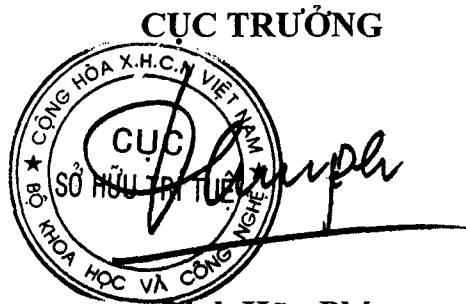
CỤC TRƯỞNG

Đinh Hữu Phí

BỘ KHOA HỌC VÀ CÔNG NGHỆ
CỤC SỞ HỮU TRÍ TUỆ

CỘNG HÒA XÃ HỘI CHỦ NGHĨA VIỆT NAM
Độc lập - Tự do - Hạnh phúc

Số: *0859* /TB-SHTT

Hà Nội, ngày *11* tháng *10* năm 2019

THÔNG BÁO
Ghi nhận yêu cầu duy trì hiệu lực Bằng độc quyền sáng chế

Kính gửi: Công ty TNHH một thành viên Sở hữu trí tuệ VCCI
(VCCI-IP CO.,LTD)
Tầng 8, Toà nhà VCCI, số 9 Đào Duy Anh, phường Phương mai,
quận Đống Đa, thành phố Hà Nội

Căn cứ kết quả thẩm định yêu cầu duy trì hiệu lực Bằng độc quyền sáng chế:

Số đơn: DT1-2019-05258

Ngày nộp: 18/07/2019

Chủ đơn: M & G USA CORPORATION (US)

Đại diện của Chủ đơn: VCCI-IP CO.,LTD

Bằng độc quyền sáng chế số: 9506

Năm yêu cầu duy trì hiệu lực: 9

Cục Sở hữu trí tuệ thông báo:

1. Yêu cầu duy trì hiệu lực Bằng độc quyền sáng chế nêu trên được chấp nhận.
2. Hiệu lực Bằng độc quyền sáng chế số 9506 được duy trì đến 02/08/2020. *ke*

Nơi nhận:

- Như trên;
- TT (để công bố);
- Lưu: VT, Hồ sơ.

CỤC TRƯỞNG



BỘ KHOA HỌC VÀ CÔNG NGHỆ
CỤC SỞ HỮU TRÍ TUỆ

CỘNG HÒA XÃ HỘI CHỦ NGHĨA VIỆT NAM
Độc lập - Tự do - Hạnh phúc

Số: *2016* /TB-SHTT

Hà Nội, ngày *11* tháng *10* năm 2019

THÔNG BÁO
Ghi nhận yêu cầu duy trì hiệu lực Bằng độc quyền sáng chế

Kính gửi: Công ty TNHH một thành viên Sở hữu trí tuệ VCCI
(VCCI-IP CO.,LTD)
Tầng 8, Toà nhà VCCI, số 9 Đào Duy Anh, phường Phương mai,
quận Đống Đa, thành phố Hà Nội

Căn cứ kết quả thẩm định yêu cầu duy trì hiệu lực Bằng độc quyền sáng chế:

Số đơn: DT1-2019-05272

Ngày nộp: 18/07/2019

Chủ đơn: NTT DOCOMO, INC. (JP)

Đại diện của Chủ đơn: VCCI-IP CO.,LTD

Bằng độc quyền sáng chế số: 11636

Năm yêu cầu duy trì hiệu lực: 7

Cục Sở hữu trí tuệ thông báo:

1. Yêu cầu duy trì hiệu lực Bằng độc quyền sáng chế nêu trên được chấp nhận.

2. Hiệu lực Bằng độc quyền sáng chế số 11636 được duy trì đến 05/08/2020.

Nơi nhận:

- Như trên;
- TT (để công bố);
- Lưu: VT, Hồ sơ.

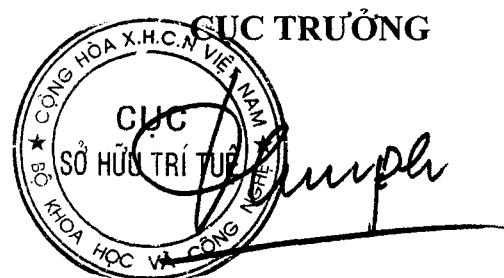

Đinh Hữu Phí

BỘ KHOA HỌC VÀ CÔNG NGHỆ
CỤC SỞ HỮU TRÍ TUỆ

CỘNG HÒA XÃ HỘI CHỦ NGHĨA VIỆT NAM
Độc lập - Tự do - Hạnh phúc

Số: *LC861* /TB-SHTT

Hà Nội, ngày *11* tháng *10* năm 2019

THÔNG BÁO

Ghi nhận yêu cầu duy trì hiệu lực Bằng độc quyền sáng chế

Kính gửi: Công ty TNHH một thành viên Sở hữu trí tuệ VCCI
(VCCI-IP CO.,LTD)
Tầng 8, Toà nhà VCCI, số 9 Đào Duy Anh, phường Phương mai,
quận Đống Đa, thành phố Hà Nội

Căn cứ kết quả thẩm định yêu cầu duy trì hiệu lực Bằng độc quyền sáng chế:

Số đơn: DT1-2019-05273

Ngày nộp: 18/07/2019

Chủ đơn: AMGEN INC. (US)

Đại diện của Chủ đơn: VCCI-IP CO.,LTD

Bằng độc quyền sáng chế số: 19747

Năm yêu cầu duy trì hiệu lực: 2

Cục Sở hữu trí tuệ thông báo:

1. Yêu cầu duy trì hiệu lực Bằng độc quyền sáng chế nêu trên được chấp nhận.

2. Hiệu lực Bằng độc quyền sáng chế số 19747 được duy trì đến 06/08/2020.

Nơi nhận:

- Như trên;
- TT (để công bố);
- Lưu: VT, Hồ sơ.

CỤC TRƯỞNG



Đinh Hữu Phí

BỘ KHOA HỌC VÀ CÔNG NGHỆ
CỤC SỞ HỮU TRÍ TUỆ

CỘNG HÒA XÃ HỘI CHỦ NGHĨA VIỆT NAM
Độc lập - Tự do - Hạnh phúc

Số: 20862/TB-SHTT

Hà Nội, ngày 11 tháng 10 năm 2019

THÔNG BÁO

Ghi nhận yêu cầu duy trì hiệu lực Bằng độc quyền sáng chế

Kính gửi: Công ty TNHH một thành viên Sở hữu trí tuệ VCCI
(VCCI-IP CO.,LTD)
Tầng 8, Toà nhà VCCI, số 9 Đào Duy Anh, phường Phương mai,
quận Đống Đa, thành phố Hà Nội

Căn cứ kết quả thẩm định yêu cầu duy trì hiệu lực Bằng độc quyền sáng chế:

Số đơn: DT1-2019-05274

Ngày nộp: 18/07/2019

Chủ đơn: Nokia Technologies OY (FI)

Đại diện của Chủ đơn: VCCI-IP CO.,LTD

Bằng độc quyền sáng chế số: 19756

Năm yêu cầu duy trì hiệu lực: 2

Cục Sở hữu trí tuệ thông báo:

1. Yêu cầu duy trì hiệu lực Bằng độc quyền sáng chế nêu trên được chấp nhận.

2. Hiệu lực Bằng độc quyền sáng chế số 19756 được duy trì đến 06/08/2020.

Nơi nhận:

- Như trên;
- TT (để công bố);
- Lưu: VT, Hồ sơ.

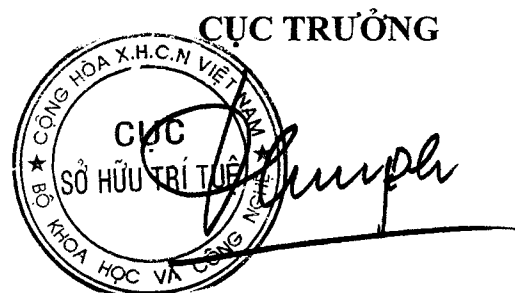

Đinh Hữu Phí

**BỘ KHOA HỌC VÀ CÔNG NGHỆ
CỤC SỞ HỮU TRÍ TUỆ**

**CỘNG HOÀ XÃ HỘI CHỦ NGHĨA VIỆT NAM
Độc lập - Tự do - Hạnh phúc**

Số: 20163 /TB-SHTT

Hà Nội, ngày 11 tháng 10 năm 2019

THÔNG BÁO
Ghi nhận yêu cầu duy trì hiệu lực Bằng độc quyền sáng chế

Kính gửi: Công ty TNHH một thành viên Sở hữu trí tuệ VCCI
(VCCI-IP CO.,LTD)
Tầng 8, Toà nhà VCCI, số 9 Đào Duy Anh, phường Phương mai,
quận Đống Đa, thành phố Hà Nội

Căn cứ kết quả thẩm định yêu cầu duy trì hiệu lực Bằng độc quyền sáng chế:

Số đơn: DT1-2019-05275

Ngày nộp: 18/07/2019

Chủ đơn: KAO CORPORATION (JP)

Đại diện của Chủ đơn: VCCI-IP CO.,LTD

Bằng độc quyền sáng chế số: 19840

Năm yêu cầu duy trì hiệu lực: 2

Cục Sở hữu trí tuệ thông báo:

1. Yêu cầu duy trì hiệu lực Bằng độc quyền sáng chế nêu trên được chấp nhận.

2. Hiệu lực Bằng độc quyền sáng chế số 19840 được duy trì đến 21/08/2020.

Nơi nhận:

- Như trên;
- TT (để công bố);
- Lưu: VT, Hồ sơ.

CỤC TRƯỞNG



Đinh Hữu Phí

**BỘ KHOA HỌC VÀ CÔNG NGHỆ
CỤC SỞ HỮU TRÍ TUỆ**

**CỘNG HOÀ XÃ HỘI CHỦ NGHĨA VIỆT NAM
Độc lập - Tự do - Hạnh phúc**

Số: *2019/4* /TB-SHTT

Hà Nội, ngày *11* tháng *10* năm 2019

THÔNG BÁO

Ghi nhận yêu cầu duy trì hiệu lực Bằng độc quyền sáng chế

Kính gửi: Công ty TNHH một thành viên Sở hữu trí tuệ VCCI
(VCCI-IP CO.,LTD)
Tầng 8, Toà nhà VCCI, số 9 Đào Duy Anh, phường Phương mai,
quận Đống Đa, thành phố Hà Nội

Căn cứ kết quả thẩm định yêu cầu duy trì hiệu lực Bằng độc quyền sáng chế:

Số đơn: DT1-2019-05276

Ngày nộp: 18/07/2019

Chủ đơn: NITTO DENKO CORPORATION (JP)

Đại diện của Chủ đơn: VCCI-IP CO.,LTD

Bằng độc quyền sáng chế số: 19859

Năm yêu cầu duy trì hiệu lực: 2

Cục Sở hữu trí tuệ thông báo:

1. Yêu cầu duy trì hiệu lực Bằng độc quyền sáng chế nêu trên được chấp nhận.
2. Hiệu lực Bằng độc quyền sáng chế số 19859 được duy trì đến 21/08/2020.

Nơi nhận:

- Như trên;
- TT (để công bố);
- Lưu: VT, Hồ sơ.

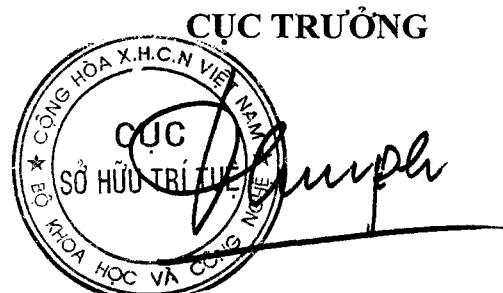

Đinh Hữu Phí

BỘ KHOA HỌC VÀ CÔNG NGHỆ
CỤC SỞ HỮU TRÍ TUỆ

CỘNG HOÀ XÃ HỘI CHỦ NGHĨA VIỆT NAM
Độc lập - Tự do - Hạnh phúc

Số: 20465/TB-SHTT

Hà Nội, ngày 11 tháng 10 năm 2019

THÔNG BÁO
Ghi nhận yêu cầu duy trì hiệu lực Bằng độc quyền sáng chế

Kính gửi: Công ty TNHH một thành viên Sở hữu trí tuệ VCCI
(VCCI-IP CO.,LTD)
Tầng 8, Toà nhà VCCI, số 9 Đào Duy Anh, phường Phương mai,
quận Đống Đa, thành phố Hà Nội

Căn cứ kết quả thẩm định yêu cầu duy trì hiệu lực Bằng độc quyền sáng chế:

Số đơn: DT1-2019-05277

Ngày nộp: 18/07/2019

Chủ đơn: JANSSEN PHARMACEUTICA NV (BE)

Đại diện của Chủ đơn: VCCI-IP CO.,LTD

Bằng độc quyền sáng chế số: 17360

Năm yêu cầu duy trì hiệu lực: 3

Cục Sở hữu trí tuệ thông báo:

1. Yêu cầu duy trì hiệu lực Bằng độc quyền sáng chế nêu trên được chấp nhận.

2. Hiệu lực Bằng độc quyền sáng chế số 17360 được duy trì đến 22/08/2020.

Nơi nhận:

- Như trên;
- TT (để công bố);
- Lưu: VT, Hồ sơ.

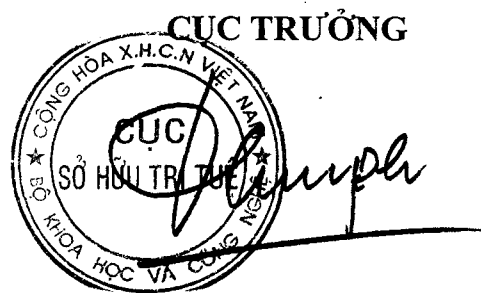

Đinh Hữu Phí

BỘ KHOA HỌC VÀ CÔNG NGHỆ
CỤC SỞ HỮU TRÍ TUỆ

CỘNG HOÀ XÃ HỘI CHỦ NGHĨA VIỆT NAM
Độc lập - Tự do - Hạnh phúc

Số: 20800/TB-SHTT

Hà Nội, ngày 11 tháng 10 năm 2019

THÔNG BÁO

Ghi nhận yêu cầu duy trì hiệu lực Bằng độc quyền sáng chế

Kính gửi: Công ty TNHH một thành viên Sở hữu trí tuệ VCCI
(VCCI-IP CO.,LTD)
Tầng 8, Toà nhà VCCI, số 9 Đào Duy Anh, phường Phương mai,
quận Đống Đa, thành phố Hà Nội

Căn cứ kết quả thẩm định yêu cầu duy trì hiệu lực Bằng độc quyền sáng chế:

Số đơn: DT1-2019-05278

Ngày nộp: 18/07/2019

Chủ đơn: JANSSEN PHARMACEUTICA N.V. (BE)

Đại diện của Chủ đơn: VCCI-IP CO.,LTD

Bằng độc quyền sáng chế số: 10583

Năm yêu cầu duy trì hiệu lực: 8

Cục Sở hữu trí tuệ thông báo:

1. Yêu cầu duy trì hiệu lực Bằng độc quyền sáng chế nêu trên được chấp nhận.
2. Hiệu lực Bằng độc quyền sáng chế số 10583 được duy trì đến 22/08/2020.

Nơi nhận:

- Như trên;
- TT (để công bố);
- Lưu: VT, Hồ sơ.

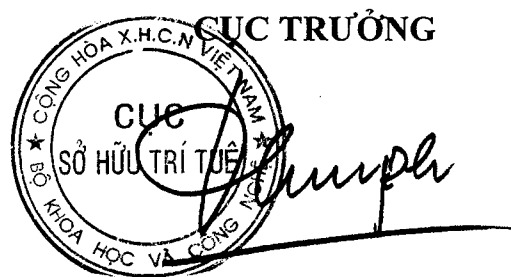

Đinh Hữu Phí

**BỘ KHOA HỌC VÀ CÔNG NGHỆ
CỤC SỞ HỮU TRÍ TUỆ**

**CỘNG HOÀ XÃ HỘI CHỦ NGHĨA VIỆT NAM
Độc lập - Tự do - Hạnh phúc**

Số: *10867* /TB-SHTT

Hà Nội, ngày *11* tháng *10* năm 2019

THÔNG BÁO
Ghi nhận yêu cầu duy trì hiệu lực Bằng độc quyền sáng chế

Kính gửi: Công ty TNHH một thành viên Sở hữu trí tuệ VCCI
(VCCI-IP CO.,LTD)
Tầng 8, Toà nhà VCCI, số 9 Đào Duy Anh, phường Phương mai,
quận Đống Đa, thành phố Hà Nội

Căn cứ kết quả thẩm định yêu cầu duy trì hiệu lực Bằng độc quyền sáng chế:

Số đơn: DT1-2019-05279

Ngày nộp: 18/07/2019

Chủ đơn: NOKIA CORPORATION (FI)

Đại diện của Chủ đơn: VCCI-IP CO.,LTD

Bằng độc quyền sáng chế số: 17357

Năm yêu cầu duy trì hiệu lực: 3

Cục Sở hữu trí tuệ thông báo:

1. Yêu cầu duy trì hiệu lực Bằng độc quyền sáng chế nêu trên được chấp nhận.

2. Hiệu lực Bằng độc quyền sáng chế số 17357 được duy trì đến 22/08/2020.

Nơi nhận:

- Như trên;
- TT (để công bố);
- Lưu: VT, Hồ sơ.

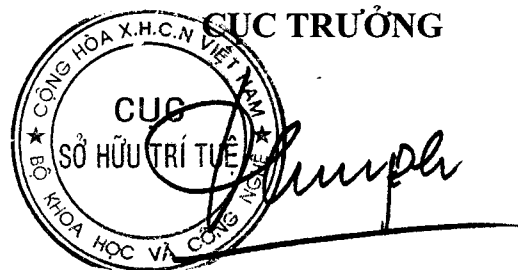

Đinh Hữu Phí

**BỘ KHOA HỌC VÀ CÔNG NGHỆ
CỤC SỞ HỮU TRÍ TUỆ**

**CỘNG HÒA XÃ HỘI CHỦ NGHĨA VIỆT NAM
Độc lập - Tự do - Hạnh phúc**

Số: 10000 /TB-SHTT

Hà Nội, ngày 11 tháng 10 năm 2019

THÔNG BÁO
Ghi nhận yêu cầu duy trì hiệu lực Bằng độc quyền sáng chế

Kính gửi: Công ty TNHH một thành viên Sở hữu trí tuệ VCCI
(VCCI-IP CO.,LTD)
Tầng 8, Toà nhà VCCI, số 9 Đào Duy Anh, phường Phương mai,
quận Đống Đa, thành phố Hà Nội

Căn cứ kết quả thẩm định yêu cầu duy trì hiệu lực Bằng độc quyền sáng chế:

Số đơn: DT1-2019-05280

Ngày nộp: 18/07/2019

Chủ đơn: HAIER GROUP CORPORATION (CN)

Đại diện của Chủ đơn: VCCI-IP CO.,LTD

Bằng độc quyền sáng chế số: 10598

Năm yêu cầu duy trì hiệu lực: 8

Cục Sở hữu trí tuệ thông báo:

1. Yêu cầu duy trì hiệu lực Bằng độc quyền sáng chế nêu trên được chấp nhận.

2. Hiệu lực Bằng độc quyền sáng chế số 10598 được duy trì đến 22/08/2020.

Nơi nhận:

- Như trên;
- TT (để công bố);
- Lưu: VT, Hồ sơ.

CỤC TRƯỞNG



Đinh Hữu Phí

**BỘ KHOA HỌC VÀ CÔNG NGHỆ
CỤC SỞ HỮU TRÍ TUỆ**

**CỘNG HÒA XÃ HỘI CHỦ NGHĨA VIỆT NAM
Độc lập - Tự do - Hạnh phúc**

Số: 20869 /TB-SHTT

Hà Nội, ngày 11 tháng 10 năm 2019

THÔNG BÁO
Ghi nhận yêu cầu duy trì hiệu lực Bằng độc quyền sáng chế

Kính gửi: Công ty TNHH một thành viên Sở hữu trí tuệ VCCI
(VCCI-IP CO.,LTD)
Tầng 8, Toà nhà VCCI, số 9 Đào Duy Anh, phường Phương mai,
quận Đống Đa, thành phố Hà Nội

Căn cứ kết quả thẩm định yêu cầu duy trì hiệu lực Bằng độc quyền sáng chế:

Số đơn: DT1-2019-05281

Ngày nộp: 18/07/2019

Chủ đơn: JX Nippon Oil & Energy Corporation (JP)

Đại diện của Chủ đơn: VCCI-IP CO.,LTD

Bằng độc quyền sáng chế số: 15878

Năm yêu cầu duy trì hiệu lực: 4

Cục Sở hữu trí tuệ thông báo:

1. Yêu cầu duy trì hiệu lực Bằng độc quyền sáng chế nêu trên được chấp nhận.

2. Hiệu lực Bằng độc quyền sáng chế số 15878 được duy trì đến 22/08/2020.

Nơi nhận:

- Như trên;
- TT (để công bố);
- Lưu: VT, Hồ sơ.

CỤC TRƯỞNG



Đinh Hữu Phí

**BỘ KHOA HỌC VÀ CÔNG NGHỆ
CỤC SỞ HỮU TRÍ TUỆ**

**CỘNG HOÀ XÃ HỘI CHỦ NGHĨA VIỆT NAM
Độc lập - Tự do - Hạnh phúc**

Số: 20870/TB-SHTT

Hà Nội, ngày 11 tháng 10 năm 2019

THÔNG BÁO
Ghi nhận yêu cầu duy trì hiệu lực Bằng độc quyền sáng chế

Kính gửi: Công ty TNHH một thành viên Sở hữu trí tuệ VCCI
(VCCI-IP CO.,LTD)
Tầng 8, Toà nhà VCCI, số 9 Đào Duy Anh, phường Phương mai,
quận Đống Đa, thành phố Hà Nội

Căn cứ kết quả thẩm định yêu cầu duy trì hiệu lực Bằng độc quyền sáng chế:

Số đơn: DT1-2019-05282

Ngày nộp: 18/07/2019

Chủ đơn: KEIHIN CORPORATION (JP)

Đại diện của Chủ đơn: VCCI-IP CO.,LTD

Bằng độc quyền sáng chế số: 15881

Năm yêu cầu duy trì hiệu lực: 4

Cục Sở hữu trí tuệ thông báo:

1. Yêu cầu duy trì hiệu lực Bằng độc quyền sáng chế nêu trên được chấp nhận.

2. Hiệu lực Bằng độc quyền sáng chế số 15881 được duy trì đến 22/08/2020.

Nơi nhận:

- Như trên;
- TT (để công bố);
- Lưu: VT, Hồ sơ.

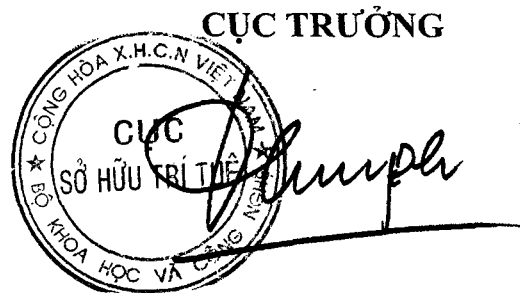

Đình Hữu Phí

BỘ KHOA HỌC VÀ CÔNG NGHỆ
CỤC SỞ HỮU TRÍ TUỆ

CỘNG HÒA XÃ HỘI CHỦ NGHĨA VIỆT NAM
Độc lập - Tự do - Hạnh phúc

Số: *2019* /TB-SHTT

Hà Nội, ngày *11* tháng *10* năm 2019

THÔNG BÁO

Ghi nhận yêu cầu duy trì hiệu lực Bằng độc quyền sáng chế

Kính gửi: Công ty TNHH một thành viên Sở hữu trí tuệ VCCI
(VCCI-IP CO.,LTD)
Tầng 8, Toà nhà VCCI, số 9 Đào Duy Anh, phường Phương mai,
quận Đống Đa, thành phố Hà Nội

Căn cứ kết quả thẩm định yêu cầu duy trì hiệu lực Bằng độc quyền sáng chế:

Số đơn: DT1-2019-05283

Ngày nộp: 18/07/2019

Chủ đơn: KEIHIN CORPORATION (JP)

Đại diện của Chủ đơn: VCCI-IP CO.,LTD

Bằng độc quyền sáng chế số: 15882

Năm yêu cầu duy trì hiệu lực: 4

Cục Sở hữu trí tuệ thông báo:

1. Yêu cầu duy trì hiệu lực Bằng độc quyền sáng chế nêu trên được chấp nhận.

2. Hiệu lực Bằng độc quyền sáng chế số 15882 được duy trì đến 22/08/2020.

Nơi nhận:

- Như trên;
- TT (để công bố);
- Lưu: VT, Hồ sơ.

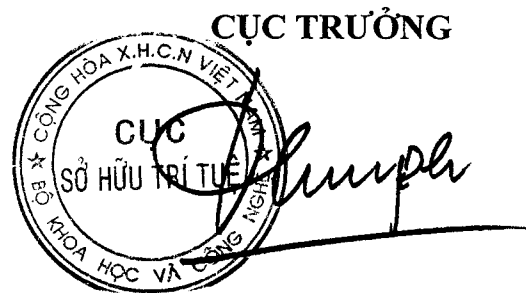

Đinh Hữu Phí

**BỘ KHOA HỌC VÀ CÔNG NGHỆ
CỤC SỞ HỮU TRÍ TUỆ**

**CỘNG HOÀ XÃ HỘI CHỦ NGHĨA VIỆT NAM
Độc lập - Tự do - Hạnh phúc**

Số: 20192/TB-SHTT

Hà Nội, ngày 11 tháng 10 năm 2019

THÔNG BÁO

Ghi nhận yêu cầu duy trì hiệu lực Bằng độc quyền sáng chế

Kính gửi: Công ty TNHH một thành viên Sở hữu trí tuệ VCCI
(VCCI-IP CO.,LTD)
Tầng 8, Toà nhà VCCI, số 9 Đào Duy Anh, phường Phương mai,
quận Đống Đa, thành phố Hà Nội

Căn cứ kết quả thẩm định yêu cầu duy trì hiệu lực Bằng độc quyền sáng chế:

Số đơn: DT1-2019-05284

Ngày nộp: 18/07/2019

Chủ đơn: SUZUKI MOTOR CORPORATION (JP)

Đại diện của Chủ đơn: VCCI-IP CO.,LTD

Bằng độc quyền sáng chế số: 15884

Năm yêu cầu duy trì hiệu lực: 4

Cục Sở hữu trí tuệ thông báo:

1. Yêu cầu duy trì hiệu lực Bằng độc quyền sáng chế nêu trên được chấp nhận.

2. Hiệu lực Bằng độc quyền sáng chế số 15884 được duy trì đến 22/08/2020.

Nơi nhận:

- Như trên;
- TT (để công bố);
- Lưu: VT, Hồ sơ.

CỤC TRƯỞNG



Đinh Hữu Phí

BỘ KHOA HỌC VÀ CÔNG NGHỆ
CỤC SỞ HỮU TRÍ TUỆ

CỘNG HOÀ XÃ HỘI CHỦ NGHĨA VIỆT NAM
Độc lập - Tự do - Hạnh phúc

Số: 10873/TB-SHTT

Hà Nội, ngày 11 tháng 10 năm 2019

THÔNG BÁO

Ghi nhận yêu cầu duy trì hiệu lực Bằng độc quyền sáng chế

Kính gửi: Công ty TNHH một thành viên Sở hữu trí tuệ VCCI
(VCCI-IP CO.,LTD)
Tầng 8, Toà nhà VCCI, số 9 Đào Duy Anh, phường Phương mai,
quận Đống Đa, thành phố Hà Nội

Căn cứ kết quả thẩm định yêu cầu duy trì hiệu lực Bằng độc quyền sáng chế:

Số đơn: DT1-2019-05285

Ngày nộp: 18/07/2019

Chủ đơn: HITACHI SYSTEMS, LTD. (JP)

Đại diện của Chủ đơn: VCCI-IP CO.,LTD

Bằng độc quyền sáng chế số: 17378

Năm yêu cầu duy trì hiệu lực: 3

Cục Sở hữu trí tuệ thông báo:

1. Yêu cầu duy trì hiệu lực Bằng độc quyền sáng chế nêu trên được chấp nhận.

2. Hiệu lực Bằng độc quyền sáng chế số 17378 được duy trì đến 22/08/2020.

Nơi nhận:

- Như trên;
- TT (để công bố);
- Lưu: VT, Hồ sơ.

CỤC TRƯỞNG



Đinh Hữu Phí

BỘ KHOA HỌC VÀ CÔNG NGHỆ
CỤC SỞ HỮU TRÍ TUỆ

CỘNG HOÀ XÃ HỘI CHỦ NGHĨA VIỆT NAM
Độc lập - Tự do - Hạnh phúc

Số: 10874/TB-SHTT

Hà Nội, ngày 11 tháng 10 năm 2019

THÔNG BÁO

Ghi nhận yêu cầu duy trì hiệu lực Bằng độc quyền sáng chế

Kính gửi: Công ty TNHH một thành viên Sở hữu trí tuệ VCCI
(VCCI-IP CO.,LTD)
Tầng 8, Toà nhà VCCI, số 9 Đào Duy Anh, phường Phương mai,
quận Đống Đa, thành phố Hà Nội

Căn cứ kết quả thẩm định yêu cầu duy trì hiệu lực Bằng độc quyền sáng chế:

Số đơn: DT1-2019-05286

Ngày nộp: 18/07/2019

Chủ đơn: HITACHI SYSTEMS, LTD. (JP)

Đại diện của Chủ đơn: VCCI-IP CO.,LTD

Bằng độc quyền sáng chế số: 17379

Năm yêu cầu duy trì hiệu lực: 3

Cục Sở hữu trí tuệ thông báo:

1. Yêu cầu duy trì hiệu lực Bằng độc quyền sáng chế nêu trên được chấp nhận.

2. Hiệu lực Bằng độc quyền sáng chế số 17379 được duy trì đến 22/08/2020.

Nơi nhận:

- Như trên;
- TT (để công bố);
- Lưu: VT, Hồ sơ.

CỤC TRƯỞNG



Đinh Hữu Phí

**BỘ KHOA HỌC VÀ CÔNG NGHỆ
CỤC SỞ HỮU TRÍ TUỆ**

**CỘNG HOÀ XÃ HỘI CHỦ NGHĨA VIỆT NAM
Độc lập - Tự do - Hạnh phúc**

Số: 2087/TB-SHTT

Hà Nội, ngày 11 tháng 10 năm 2019

THÔNG BÁO
Ghi nhận yêu cầu duy trì hiệu lực Bằng độc quyền sáng chế

Kính gửi: Công ty TNHH một thành viên Sở hữu trí tuệ VCCI
(VCCI-IP CO.,LTD)
Tầng 8, Toà nhà VCCI, số 9 Đào Duy Anh, phường Phương mai,
quận Đống Đa, thành phố Hà Nội

Căn cứ kết quả thẩm định yêu cầu duy trì hiệu lực Bằng độc quyền sáng chế:

Số đơn: DT1-2019-05287

Ngày nộp: 18/07/2019

Chủ đơn: MITSUBISHI ELECTRIC CORPORATION (JP)

Đại diện của Chủ đơn: VCCI-IP CO.,LTD

Bằng độc quyền sáng chế số: 10589

Năm yêu cầu duy trì hiệu lực: 8

Cục Sở hữu trí tuệ thông báo:

1. Yêu cầu duy trì hiệu lực Bằng độc quyền sáng chế nêu trên được chấp nhận.

2. Hiệu lực Bằng độc quyền sáng chế số 10589 được duy trì đến 22/08/2020.

Nơi nhận:

- Như trên;
- TT (để công bố);
- Lưu: VT, Hồ sơ.

CỤC TRƯỞNG



Đinh Hữu Phí

BỘ KHOA HỌC VÀ CÔNG NGHỆ
CỤC SỞ HỮU TRÍ TUỆ

CỘNG HOÀ XÃ HỘI CHỦ NGHĨA VIỆT NAM
Độc lập - Tự do - Hạnh phúc

Số: 10876 /TB-SHTT

Hà Nội, ngày 11 tháng 10 năm 2019

THÔNG BÁO

Ghi nhận yêu cầu duy trì hiệu lực Bằng độc quyền sáng chế

Kính gửi: Công ty TNHH một thành viên Sở hữu trí tuệ VCCI
(VCCI-IP CO.,LTD)
Tầng 8, Toà nhà VCCI, số 9 Đào Duy Anh, phường Phương mai,
quận Đống Đa, thành phố Hà Nội

Căn cứ kết quả thẩm định yêu cầu duy trì hiệu lực Bằng độc quyền sáng chế:

Số đơn: DT1-2019-05288

Ngày nộp: 18/07/2019

Chủ đơn: Panasonic Intellectual Property Management Co., Ltd. (JP)

Đại diện của Chủ đơn: VCCI-IP CO.,LTD

Bằng độc quyền sáng chế số: 15858

Năm yêu cầu duy trì hiệu lực: 4

Cục Sở hữu trí tuệ thông báo:

1. Yêu cầu duy trì hiệu lực Bằng độc quyền sáng chế nêu trên được chấp nhận.

2. Hiệu lực Bằng độc quyền sáng chế số 15858 được duy trì đến 22/08/2020.

Nơi nhận:

- Như trên;
- TT (để công bố);
- Lưu: VT, Hồ sơ.

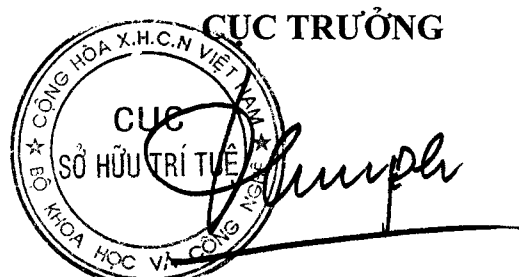

Đinh Hữu Phí

**BỘ KHOA HỌC VÀ CÔNG NGHỆ
CỤC SỞ HỮU TRÍ TUỆ**

**CỘNG HÒA XÃ HỘI CHỦ NGHĨA VIỆT NAM
Độc lập - Tự do - Hạnh phúc**

Số: 10977/TB-SHTT

Hà Nội, ngày 18 tháng 10 năm 2019

THÔNG BÁO

Ghi nhận yêu cầu duy trì hiệu lực Bằng độc quyền sáng chế

Kính gửi: Công ty TNHH một thành viên Sở hữu trí tuệ VCCI
(VCCI-IP CO.,LTD)
Tầng 8, Toà nhà VCCI, số 9 Đào Duy Anh, phường Phương mai,
quận Đống Đa, thành phố Hà Nội

Căn cứ kết quả thẩm định yêu cầu duy trì hiệu lực Bằng độc quyền sáng chế:

Số đơn: DT1-2019-05289

Ngày nộp: 18/07/2019

Chủ đơn: SUN PATENT TRUST (US)

Đại diện của Chủ đơn: VCCI-IP CO.,LTD

Bằng độc quyền sáng chế số: 15859

Năm yêu cầu duy trì hiệu lực: 4

Cục Sở hữu trí tuệ thông báo:

1. Yêu cầu duy trì hiệu lực Bằng độc quyền sáng chế nêu trên được chấp nhận.

2. Hiệu lực Bằng độc quyền sáng chế số 15859 được duy trì đến 22/08/2020.

Nơi nhận:

- Như trên;
- TT (để công bố);
- Lưu: VT, Hồ sơ.

CỤC TRƯỞNG



Đinh Hữu Phí

**BỘ KHOA HỌC VÀ CÔNG NGHỆ
CỤC SỞ HỮU TRÍ TUỆ**

**CỘNG HOÀ XÃ HỘI CHỦ NGHĨA VIỆT NAM
Độc lập - Tự do - Hạnh phúc**

Số: 10878 /TB-SHTT

Hà Nội, ngày 11 tháng 10 năm 2019

THÔNG BÁO

Ghi nhận yêu cầu duy trì hiệu lực Bằng độc quyền sáng chế

Kính gửi: Công ty TNHH một thành viên Sở hữu trí tuệ VCCI
(VCCI-IP CO.,LTD)
Tầng 8, Toà nhà VCCI, số 9 Đào Duy Anh, phường Phương mai,
quận Đống Đa, thành phố Hà Nội

Căn cứ kết quả thẩm định yêu cầu duy trì hiệu lực Bằng độc quyền sáng chế:

Số đơn: DT1-2019-05290

Ngày nộp: 18/07/2019

Chủ đơn: Sumitomo Riko Company Limited (JP)

Đại diện của Chủ đơn: VCCI-IP CO.,LTD

Bằng độc quyền sáng chế số: 10591

Năm yêu cầu duy trì hiệu lực: 8

Cục Sở hữu trí tuệ thông báo:

1. Yêu cầu duy trì hiệu lực Bằng độc quyền sáng chế nêu trên được chấp nhận.

2. Hiệu lực Bằng độc quyền sáng chế số 10591 được duy trì đến 22/08/2020.

Nơi nhận:

- Như trên;
- TT (để công bố);
- Lưu: VT, Hồ sơ.

CỤC TRƯỞNG



Đinh Hữu Phí

BỘ KHOA HỌC VÀ CÔNG NGHỆ
CỤC SỞ HỮU TRÍ TUỆ

CỘNG HÒA XÃ HỘI CHỦ NGHĨA VIỆT NAM
Độc lập - Tự do - Hạnh phúc

Số: 20879/TB-SHTT

Hà Nội, ngày 11 tháng 10 năm 2019

THÔNG BÁO

Ghi nhận yêu cầu duy trì hiệu lực Bằng độc quyền sáng chế

Kính gửi: Công ty TNHH một thành viên Sở hữu trí tuệ VCCI
(VCCI-IP CO.,LTD)
Tầng 8, Toà nhà VCCI, số 9 Đào Duy Anh, phường Phương mai,
quận Đống Đa, thành phố Hà Nội

Căn cứ kết quả thẩm định yêu cầu duy trì hiệu lực Bằng độc quyền sáng chế:

Số đơn: DT1-2019-05291

Ngày nộp: 18/07/2019

Chủ đơn: MITSUBISHI GAS CHEMICAL COMPANY, INC. (JP)

Đại diện của Chủ đơn: VCCI-IP CO.,LTD

Bằng độc quyền sáng chế số: 15876

Năm yêu cầu duy trì hiệu lực: 4

Cục Sở hữu trí tuệ thông báo:

1. Yêu cầu duy trì hiệu lực Bằng độc quyền sáng chế nêu trên được chấp nhận.

2. Hiệu lực Bằng độc quyền sáng chế số 15876 được duy trì đến 22/08/2020.

Nơi nhận:

- Như trên;
- TT (để công bố);
- Lưu: VT, Hồ sơ.

CỤC TRƯỞNG



Đinh Hữu Phí

BỘ KHOA HỌC VÀ CÔNG NGHỆ
CỤC SỞ HỮU TRÍ TUỆ

CỘNG HÒA XÃ HỘI CHỦ NGHĨA VIỆT NAM
Độc lập - Tự do - Hạnh phúc

Số: *10980* /TB-SHTT

Hà Nội, ngày *11* tháng *10* năm 2019

THÔNG BÁO

Ghi nhận yêu cầu duy trì hiệu lực Bằng độc quyền sáng chế

Kính gửi: Công ty TNHH một thành viên Sở hữu trí tuệ VCCI
(VCCI-IP CO.,LTD)
Tầng 8, Toà nhà VCCI, số 9 Đào Duy Anh, phường Phương mai,
quận Đống Đa, thành phố Hà Nội

Căn cứ kết quả thẩm định yêu cầu duy trì hiệu lực Bằng độc quyền sáng chế:

Số đơn: DT1-2019-05292

Ngày nộp: 18/07/2019

Chủ đơn: FURUKAWA INDUSTRIAL MACHINERY SYSTEMS CO.,
LTD. (JP)

Đại diện của Chủ đơn: VCCI-IP CO.,LTD

Bằng độc quyền sáng chế số: 15865

Năm yêu cầu duy trì hiệu lực: 4

Cục Sở hữu trí tuệ thông báo:

1. Yêu cầu duy trì hiệu lực Bằng độc quyền sáng chế nêu trên được chấp nhận.
2. Hiệu lực Bằng độc quyền sáng chế số 15865 được duy trì đến 22/08/2020.

Nơi nhận:

- Như trên;
- TT (để công bố);
- Lưu: VT, Hồ sơ.

CỤC TRƯỞNG



Đinh Hữu Phí

**BỘ KHOA HỌC VÀ CÔNG NGHỆ
CỤC SỞ HỮU TRÍ TUỆ**

**CỘNG HÒA XÃ HỘI CHỦ NGHĨA VIỆT NAM
Độc lập - Tự do - Hạnh phúc**

Số: 20881 /TB-SHTT

Hà Nội, ngày 11 tháng 10 năm 2019

THÔNG BÁO

Ghi nhận yêu cầu duy trì hiệu lực Bằng độc quyền sáng chế

Kính gửi: Công ty TNHH một thành viên Sở hữu trí tuệ VCCI
(VCCI-IP CO.,LTD)
Tầng 8, Toà nhà VCCI, số 9 Đào Duy Anh, phường Phương mai,
quận Đống Đa, thành phố Hà Nội

Căn cứ kết quả thẩm định yêu cầu duy trì hiệu lực Bằng độc quyền sáng chế:

Số đơn: DT1-2019-05293

Ngày nộp: 18/07/2019

Chủ đơn: NTT DOCOMO, INC. (JP)

Đại diện của Chủ đơn: VCCI-IP CO.,LTD

Bằng độc quyền sáng chế số: 15860

Năm yêu cầu duy trì hiệu lực: 4

Cục Sở hữu trí tuệ thông báo:

1. Yêu cầu duy trì hiệu lực Bằng độc quyền sáng chế nêu trên được chấp nhận.

2. Hiệu lực Bằng độc quyền sáng chế số 15860 được duy trì đến 22/08/2020.

Nơi nhận:

- Như trên;
- TT (để công bố);
- Lưu: VT, Hồ sơ.

CỤC TRƯỞNG



Đinh Hữu Phí

**BỘ KHOA HỌC VÀ CÔNG NGHỆ
CỤC SỞ HỮU TRÍ TUỆ**

**CỘNG HOÀ XÃ HỘI CHỦ NGHĨA VIỆT NAM
Độc lập - Tự do - Hạnh phúc**

Số: 20482 /TB-SHTT

Hà Nội, ngày 11 tháng 10 năm 2019

THÔNG BÁO
Ghi nhận yêu cầu duy trì hiệu lực Bằng độc quyền sáng chế

Kính gửi: Công ty TNHH một thành viên Sở hữu trí tuệ VCCI
(VCCI-IP CO.,LTD)
Tầng 8, Toà nhà VCCI, số 9 Đào Duy Anh, phường Phương mai,
quận Đống Đa, thành phố Hà Nội

Căn cứ kết quả thẩm định yêu cầu duy trì hiệu lực Bằng độc quyền sáng chế:

Số đơn: DT1-2019-05294

Ngày nộp: 18/07/2019

Chủ đơn: KAO CORPORATION (JP)

Đại diện của Chủ đơn: VCCI-IP CO.,LTD

Bằng độc quyền sáng chế số: 15885

Năm yêu cầu duy trì hiệu lực: 3

Cục Sở hữu trí tuệ thông báo:

1. Yêu cầu duy trì hiệu lực Bằng độc quyền sáng chế nêu trên được chấp nhận.

2. Hiệu lực Bằng độc quyền sáng chế số 15885 được duy trì đến 22/08/2019.

Nơi nhận:

- Như trên;
- TT (để công bố);
- Lưu: VT, Hồ sơ.

CỤC TRƯỞNG

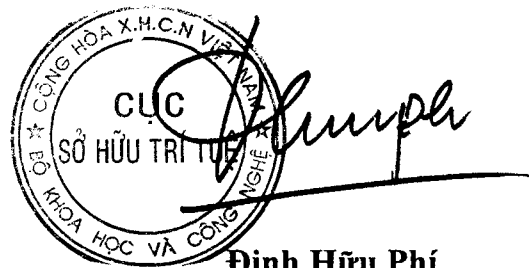

**BỘ KHOA HỌC VÀ CÔNG NGHỆ
CỤC SỞ HỮU TRÍ TUỆ**

**CỘNG HOÀ XÃ HỘI CHỦ NGHĨA VIỆT NAM
Độc lập - Tự do - Hạnh phúc**

Số: 20883/TB-SHTT

Hà Nội, ngày 11 tháng 10 năm 2019

THÔNG BÁO
Ghi nhận yêu cầu duy trì hiệu lực Bằng độc quyền sáng chế

Kính gửi: Công ty TNHH một thành viên Sở hữu trí tuệ VCCI
(VCCI-IP CO.,LTD)
Tầng 8, Toà nhà VCCI, số 9 Đào Duy Anh, phường Phương mai,
quận Đống Đa, thành phố Hà Nội

Căn cứ kết quả thẩm định yêu cầu duy trì hiệu lực Bằng độc quyền sáng chế:

Số đơn: DT1-2019-05295

Ngày nộp: 18/07/2019

Chủ đơn: Panasonic Intellectual Property Management Co., Ltd. (JP)

Đại diện của Chủ đơn: VCCI-IP CO.,LTD

Bằng độc quyền sáng chế số: 19759

Năm yêu cầu duy trì hiệu lực: 2

Cục Sở hữu trí tuệ thông báo:

1. Yêu cầu duy trì hiệu lực Bằng độc quyền sáng chế nêu trên được chấp nhận.

2. Hiệu lực Bằng độc quyền sáng chế số 19759 được duy trì đến 06/08/2020.

Nơi nhận:

- Như trên;
- TT (để công bố);
- Lưu: VT, Hồ sơ.

CỤC TRƯỞNG



Đinh Hữu Phí

**BỘ KHOA HỌC VÀ CÔNG NGHỆ
CỤC SỞ HỮU TRÍ TUỆ**

**CỘNG HOÀ XÃ HỘI CHỦ NGHĨA VIỆT NAM
Độc lập - Tự do - Hạnh phúc**

Số: 10884/TB-SHTT

Hà Nội, ngày 11 tháng 10 năm 2019

THÔNG BÁO
Ghi nhận yêu cầu duy trì hiệu lực Bằng độc quyền sáng chế

Kính gửi: Công ty TNHH một thành viên Sở hữu trí tuệ VCCI
(VCCI-IP CO.,LTD)
Tầng 8, Toà nhà VCCI, số 9 Đào Duy Anh, phường Phương mai,
quận Đống Đa, thành phố Hà Nội

Căn cứ kết quả thẩm định yêu cầu duy trì hiệu lực Bằng độc quyền sáng chế:

Số đơn: DT1-2019-05296

Ngày nộp: 18/07/2019

Chủ đơn: SUMITOMO HEAVY INDUSTRIES, LTD. (JP)

Đại diện của Chủ đơn: VCCI-IP CO.,LTD

Bằng độc quyền sáng chế số: 19763

Năm yêu cầu duy trì hiệu lực: 2

Cục Sở hữu trí tuệ thông báo:

1. Yêu cầu duy trì hiệu lực Bằng độc quyền sáng chế nêu trên được chấp nhận.

2. Hiệu lực Bằng độc quyền sáng chế số 19763 được duy trì đến 06/08/2020.

Nơi nhận:

- Như trên;
- TT (để công bố);
- Lưu: VT, Hồ sơ.

CỤC TRƯỞNG



Đinh Hữu Phí

BỘ KHOA HỌC VÀ CÔNG NGHỆ
CỤC SỞ HỮU TRÍ TUỆ

CỘNG HÒA XÃ HỘI CHỦ NGHĨA VIỆT NAM
Độc lập - Tự do - Hạnh phúc

Số: *LC885* /TB-SHTT

Hà Nội, ngày *11* tháng *10* năm 2019

THÔNG BÁO

Ghi nhận yêu cầu duy trì hiệu lực Bằng độc quyền sáng chế

Kính gửi: Công ty TNHH một thành viên Sở hữu trí tuệ VCCI
(VCCI-IP CO.,LTD)
Tầng 8, Toà nhà VCCI, số 9 Đào Duy Anh, phường Phương mai,
quận Đống Đa, thành phố Hà Nội

Căn cứ kết quả thẩm định yêu cầu duy trì hiệu lực Bằng độc quyền sáng chế:

Số đơn: DT1-2019-05297

Ngày nộp: 18/07/2019

Chủ đơn: JANSSEN PHARMACEUTICA NV (BE)

Đại diện của Chủ đơn: VCCI-IP CO.,LTD

Bằng độc quyền sáng chế số: 19773

Năm yêu cầu duy trì hiệu lực: 2

Cục Sở hữu trí tuệ thông báo:

1. Yêu cầu duy trì hiệu lực Bằng độc quyền sáng chế nêu trên được chấp nhận.

2. Hiệu lực Bằng độc quyền sáng chế số 19773 được duy trì đến 07/08/2020.

Nơi nhận:

- Như trên;
- TT (để công bố);
- Lưu: VT, Hồ sơ.

CỤC TRƯỞNG



Đinh Hữu Phí

**BỘ KHOA HỌC VÀ CÔNG NGHỆ
CỤC SỞ HỮU TRÍ TUỆ**

**CỘNG HOÀ XÃ HỘI CHỦ NGHĨA VIỆT NAM
Độc lập - Tự do - Hạnh phúc**

Số: *LC 887* /TB-SHTT

Hà Nội, ngày *11* tháng *10* năm 2019

THÔNG BÁO
Ghi nhận yêu cầu duy trì hiệu lực Bằng độc quyền sáng chế

Kính gửi: Công ty TNHH một thành viên Sở hữu trí tuệ VCCI
(VCCI-IP CO.,LTD)
Tầng 8, Toà nhà VCCI, số 9 Đào Duy Anh, phường Phương mai,
quận Đống Đa, thành phố Hà Nội

Căn cứ kết quả thẩm định yêu cầu duy trì hiệu lực Bằng độc quyền sáng chế:

Số đơn: DT1-2019-05298

Ngày nộp: 18/07/2019

Chủ đơn: HUAWEI TECHNOLOGIES CO., LTD. (CN)

Đại diện của Chủ đơn: VCCI-IP CO.,LTD

Bằng độc quyền sáng chế số: 19779

Năm yêu cầu duy trì hiệu lực: 2

Cục Sở hữu trí tuệ thông báo:

1. Yêu cầu duy trì hiệu lực Bằng độc quyền sáng chế nêu trên được chấp nhận.
2. Hiệu lực Bằng độc quyền sáng chế số 19779 được duy trì đến 07/08/2020.

Nơi nhận:

- Như trên;
- TT (để công bố);
- Lưu: VT, Hồ sơ.

CỤC TRƯỞNG



Đinh Hữu Phí

**BỘ KHOA HỌC VÀ CÔNG NGHỆ
CỤC SỞ HỮU TRÍ TUỆ**

**CỘNG HOÀ XÃ HỘI CHỦ NGHĨA VIỆT NAM
Độc lập - Tự do - Hạnh phúc**

Số: 20887/TB-SHTT

Hà Nội, ngày 11 tháng 08 năm 2019

THÔNG BÁO

Ghi nhận yêu cầu duy trì hiệu lực Bằng độc quyền sáng chế

Kính gửi: Công ty TNHH một thành viên Sở hữu trí tuệ VCCI
(VCCI-IP CO.,LTD)
Tầng 8, Toà nhà VCCI, số 9 Đào Duy Anh, phường Phương mai,
quận Đống Đa, thành phố Hà Nội

Căn cứ kết quả thẩm định yêu cầu duy trì hiệu lực Bằng độc quyền sáng chế:

Số đơn: DT1-2019-05300

Ngày nộp: 18/07/2019

Chủ đơn: TOYAMA CHEMICAL CO., LTD. (JP)

Đại diện của Chủ đơn: VCCI-IP CO.,LTD

Bằng độc quyền sáng chế số: 15814

Năm yêu cầu duy trì hiệu lực: 4

Cục Sở hữu trí tuệ thông báo:

1. Yêu cầu duy trì hiệu lực Bằng độc quyền sáng chế nêu trên được chấp nhận.
2. Hiệu lực Bằng độc quyền sáng chế số 15814 được duy trì đến 08/08/2020.

Nơi nhận:

- Như trên;
- TT (để công bố);
- Lưu: VT, Hồ sơ.

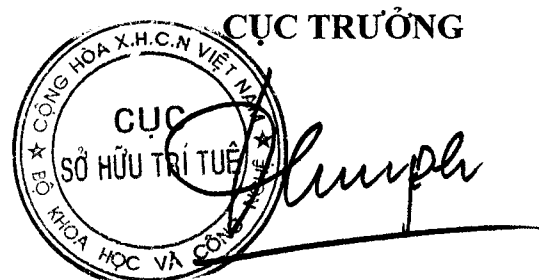

Đinh Hữu Phí

BỘ KHOA HỌC VÀ CÔNG NGHỆ
CỤC SỞ HỮU TRÍ TUỆ

CỘNG HOÀ XÃ HỘI CHỦ NGHĨA VIỆT NAM
Độc lập - Tự do - Hạnh phúc

Số: 2688/TB-SHTT

Hà Nội, ngày 11 tháng 11 năm 2019

THÔNG BÁO

Ghi nhận yêu cầu duy trì hiệu lực Bằng độc quyền sáng chế

Kính gửi: Công ty TNHH một thành viên Sở hữu trí tuệ VCCI
(VCCI-IP CO.,LTD)
Tầng 8, Toà nhà VCCI, số 9 Đào Duy Anh, phường Phương mai,
quận Đống Đa, thành phố Hà Nội

Căn cứ kết quả thẩm định yêu cầu duy trì hiệu lực Bằng độc quyền sáng chế:

Số đơn: DT1-2019-05301

Ngày nộp: 18/07/2019

Chủ đơn: LIVEDO CORPORATION (JP)

Đại diện của Chủ đơn: VCCI-IP CO.,LTD

Bằng độc quyền sáng chế số: 15804

Năm yêu cầu duy trì hiệu lực: 4

Cục Sở hữu trí tuệ thông báo:

1. Yêu cầu duy trì hiệu lực Bằng độc quyền sáng chế nêu trên được chấp nhận.

2. Hiệu lực Bằng độc quyền sáng chế số 15804 được duy trì đến 08/08/2020.

Nơi nhận:

- Như trên;
- TT (để công bố);
- Lưu: VT, Hồ sơ.

CỤC TRƯỞNG

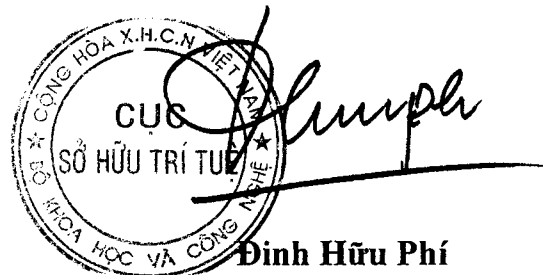

**BỘ KHOA HỌC VÀ CÔNG NGHỆ
CỤC SỞ HỮU TRÍ TUỆ**

**CỘNG HOÀ XÃ HỘI CHỦ NGHĨA VIỆT NAM
Độc lập - Tự do - Hạnh phúc**

Số: *LC 889* /TB-SHTT

Hà Nội, ngày *11* tháng *10* năm 2019

THÔNG BÁO

Ghi nhận yêu cầu duy trì hiệu lực Bằng độc quyền sáng chế

Kính gửi: Công ty TNHH một thành viên Sở hữu trí tuệ VCCI
(VCCI-IP CO.,LTD)
Tầng 8, Toà nhà VCCI, số 9 Đào Duy Anh, phường Phương mai,
quận Đống Đa, thành phố Hà Nội

Căn cứ kết quả thẩm định yêu cầu duy trì hiệu lực Bằng độc quyền sáng chế:

Số đơn: DT1-2019-05302

Ngày nộp: 18/07/2019

Chủ đơn: MEIJI SEIKA PHARMA CO., LTD. (JP)

Đại diện của Chủ đơn: VCCI-IP CO.,LTD

Bằng độc quyền sáng chế số: 15813

Năm yêu cầu duy trì hiệu lực: 4

Cục Sở hữu trí tuệ thông báo:

1. Yêu cầu duy trì hiệu lực Bằng độc quyền sáng chế nêu trên được chấp nhận.

2. Hiệu lực Bằng độc quyền sáng chế số 15813 được duy trì đến 08/08/2020.

Nơi nhận:

- Như trên;
- TT (để công bố);
- Lưu: VT, Hồ sơ.

CỤC TRƯỞNG

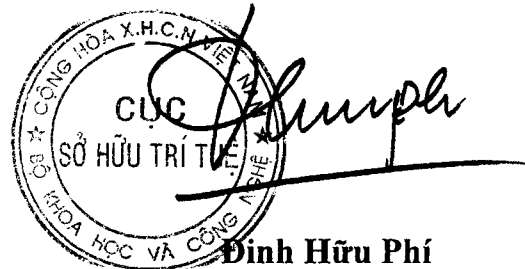

**BỘ KHOA HỌC VÀ CÔNG NGHỆ
CỤC SỞ HỮU TRÍ TUỆ**

**CỘNG HOÀ XÃ HỘI CHỦ NGHĨA VIỆT NAM
Độc lập - Tự do - Hạnh phúc**

Số: 10890/TB-SHTT

Hà Nội, ngày 11 tháng 10 năm 2019

THÔNG BÁO

Ghi nhận yêu cầu duy trì hiệu lực Bằng độc quyền sáng chế

Kính gửi: Công ty TNHH một thành viên Sở hữu trí tuệ VCCI
(VCCI-IP CO.,LTD)
Tầng 8, Toà nhà VCCI, số 9 Đào Duy Anh, phường Phương mai,
quận Đống Đa, thành phố Hà Nội

Căn cứ kết quả thẩm định yêu cầu duy trì hiệu lực Bằng độc quyền sáng chế:

Số đơn: DT1-2019-05303

Ngày nộp: 18/07/2019

Chủ đơn: JFE Steel Corporation (JP)

Đại diện của Chủ đơn: VCCI-IP CO.,LTD

Bằng độc quyền sáng chế số: 17304

Năm yêu cầu duy trì hiệu lực: 3

Cục Sở hữu trí tuệ thông báo:

1. Yêu cầu duy trì hiệu lực Bằng độc quyền sáng chế nêu trên được chấp nhận.

2. Hiệu lực Bằng độc quyền sáng chế số 17304 được duy trì đến 08/08/2020.

Nơi nhận:

- Như trên;
- TT (để công bố);
- Lưu: VT, Hồ sơ.

CỤC TRƯỞNG



Đinh Hữu Phí

**BỘ KHOA HỌC VÀ CÔNG NGHỆ
CỤC SỞ HỮU TRÍ TUỆ**

**CỘNG HOÀ XÃ HỘI CHỦ NGHĨA VIỆT NAM
Độc lập - Tự do - Hạnh phúc**

Số: *11891* /TB-SHTT

Hà Nội, ngày *11* tháng *11* năm 2019

THÔNG BÁO
Ghi nhận yêu cầu duy trì hiệu lực Bằng độc quyền sáng chế

Kính gửi: Công ty TNHH một thành viên Sở hữu trí tuệ VCCI
(VCCI-IP CO.,LTD)
Tầng 8, Toà nhà VCCI, số 9 Đào Duy Anh, phường Phương mai,
quận Đống Đa, thành phố Hà Nội

Căn cứ kết quả thẩm định yêu cầu duy trì hiệu lực Bằng độc quyền sáng chế:

Số đơn: DT1-2019-05304

Ngày nộp: 18/07/2019

Chủ đơn: JFE Steel Corporation (JP)

Đại diện của Chủ đơn: VCCI-IP CO.,LTD

Bằng độc quyền sáng chế số: 17306

Năm yêu cầu duy trì hiệu lực: 3

Cục Sở hữu trí tuệ thông báo:

1. Yêu cầu duy trì hiệu lực Bằng độc quyền sáng chế nêu trên được chấp nhận.

2. Hiệu lực Bằng độc quyền sáng chế số 17306 được duy trì đến 08/08/2020.

Nơi nhận:

- Như trên;
- TT (để công bố);
- Lưu: VT, Hồ sơ.

CỤC TRƯỞNG



Đinh Hữu Phí

**BỘ KHOA HỌC VÀ CÔNG NGHỆ
CỤC SỞ HỮU TRÍ TUỆ**

**CỘNG HOÀ XÃ HỘI CHỦ NGHĨA VIỆT NAM
Độc lập - Tự do - Hạnh phúc**

Số: 10892/TB-SHTT

Hà Nội, ngày 11 tháng 10 năm 2019

THÔNG BÁO
Ghi nhận yêu cầu duy trì hiệu lực Bằng độc quyền sáng chế

Kính gửi: Công ty TNHH một thành viên Sở hữu trí tuệ VCCI
(VCCI-IP CO.,LTD)
Tầng 8, Toà nhà VCCI, số 9 Đào Duy Anh, phường Phương mai,
quận Đống Đa, thành phố Hà Nội

Căn cứ kết quả thẩm định yêu cầu duy trì hiệu lực Bằng độc quyền sáng chế:

Số đơn: DT1-2019-05305

Ngày nộp: 18/07/2019

Chủ đơn: SHOWA CORPORATION (JP)

Đại diện của Chủ đơn: VCCI-IP CO.,LTD

Bằng độc quyền sáng chế số: 17310

Năm yêu cầu duy trì hiệu lực: 3

Cục Sở hữu trí tuệ thông báo:

1. Yêu cầu duy trì hiệu lực Bằng độc quyền sáng chế nêu trên được chấp nhận.
2. Hiệu lực Bằng độc quyền sáng chế số 17310 được duy trì đến 08/08/2020.

Nơi nhận:

- Như trên;
- TT (để công bố);
- Lưu: VT, Hồ sơ.

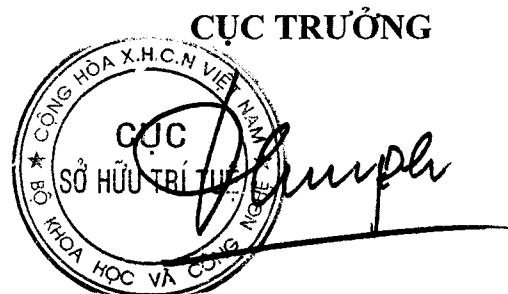

Đinh Hữu Phí

**BỘ KHOA HỌC VÀ CÔNG NGHỆ
CỤC SỞ HỮU TRÍ TUỆ**

**CỘNG HOÀ XÃ HỘI CHỦ NGHĨA VIỆT NAM
Độc lập - Tự do - Hạnh phúc**

Số: 20893 /TB-SHTT

Hà Nội, ngày 11 tháng 10 năm 2019

THÔNG BÁO
Ghi nhận yêu cầu duy trì hiệu lực Bằng độc quyền sáng chế

Kính gửi: Công ty TNHH một thành viên Sở hữu trí tuệ VCCI
(VCCI-IP CO.,LTD)
Tầng 8, Toà nhà VCCI, số 9 Đào Duy Anh, phường Phương mai,
quận Đống Đa, thành phố Hà Nội

Căn cứ kết quả thẩm định yêu cầu duy trì hiệu lực Bằng độc quyền sáng chế:

Số đơn: DT1-2019-05306

Ngày nộp: 18/07/2019

Chủ đơn: TOYO BOSEKI KABUSHIKI KAISHA (JP)

Đại diện của Chủ đơn: VCCI-IP CO.,LTD

Bằng độc quyền sáng chế số: 17312

Năm yêu cầu duy trì hiệu lực: 3

Cục Sở hữu trí tuệ thông báo:

1. Yêu cầu duy trì hiệu lực Bằng độc quyền sáng chế nêu trên được chấp nhận.

2. Hiệu lực Bằng độc quyền sáng chế số 17312 được duy trì đến 08/08/2020.

Nơi nhận:

- Như trên;
- TT (để công bố);
- Lưu: VT, Hồ sơ.

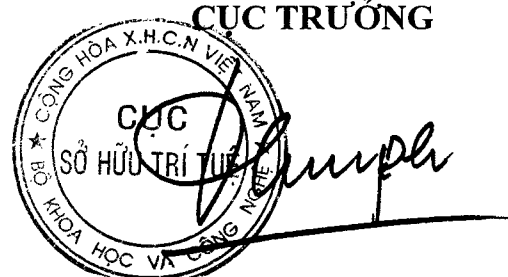
CỤC TRƯỞNG

Đinh Hữu Phí

**BỘ KHOA HỌC VÀ CÔNG NGHỆ
CỤC SỞ HỮU TRÍ TUỆ**

**CỘNG HOÀ XÃ HỘI CHỦ NGHĨA VIỆT NAM
Độc lập - Tự do - Hạnh phúc**

Số: 10894 /TB-SHTT

Hà Nội, ngày 11 tháng 10 năm 2019

THÔNG BÁO
Ghi nhận yêu cầu duy trì hiệu lực Bằng độc quyền sáng chế

Kính gửi: Công ty TNHH một thành viên Sở hữu trí tuệ VCCI
(VCCI-IP CO.,LTD)
Tầng 8, Toà nhà VCCI, số 9 Đào Duy Anh, phường Phương mai,
quận Đống Đa, thành phố Hà Nội

Căn cứ kết quả thẩm định yêu cầu duy trì hiệu lực Bằng độc quyền sáng chế:

Số đơn: DT1-2019-05307

Ngày nộp: 18/07/2019

Chủ đơn: MEIJI CO., LTD. (JP)

Đại diện của Chủ đơn: VCCI-IP CO.,LTD

Bằng độc quyền sáng chế số: 17299

Năm yêu cầu duy trì hiệu lực: 3

Cục Sở hữu trí tuệ thông báo:

1. Yêu cầu duy trì hiệu lực Bằng độc quyền sáng chế nêu trên được chấp nhận.

2. Hiệu lực Bằng độc quyền sáng chế số 17299 được duy trì đến 08/08/2020.

Nơi nhận:

- Như trên;
- TT (để công bố);
- Lưu: VT, Hồ sơ.

CỤC TRƯỞNG



Đinh Hữu Phí

**BỘ KHOA HỌC VÀ CÔNG NGHỆ
CỤC SỞ HỮU TRÍ TUỆ**

**CỘNG HOÀ XÃ HỘI CHỦ NGHĨA VIỆT NAM
Độc lập - Tự do - Hạnh phúc**

Số: 20.875 /TB-SHTT

Hà Nội, ngày 11 tháng 10 năm 2019

THÔNG BÁO

Ghi nhận yêu cầu duy trì hiệu lực Bằng độc quyền sáng chế

Kính gửi: Công ty TNHH một thành viên Sở hữu trí tuệ VCCI
(VCCI-IP CO.,LTD)
Tầng 8, Toà nhà VCCI, số 9 Đào Duy Anh, phường Phương mai,
quận Đống Đa, thành phố Hà Nội

Căn cứ kết quả thẩm định yêu cầu duy trì hiệu lực Bằng độc quyền sáng chế:

Số đơn: DT1-2019-05308

Ngày nộp: 18/07/2019

Chủ đơn: KAO CORPORATION (JP)

Đại diện của Chủ đơn: VCCI-IP CO.,LTD

Bằng độc quyền sáng chế số: 15823

Năm yêu cầu duy trì hiệu lực: 4

Cục Sở hữu trí tuệ thông báo:

1. Yêu cầu duy trì hiệu lực Bằng độc quyền sáng chế nêu trên được chấp nhận.

2. Hiệu lực Bằng độc quyền sáng chế số 15823 được duy trì đến 08/08/2020.

Nơi nhận:

- Như trên;
- TT (để công bố);
- Lưu: VT, Hồ sơ.

CỤC TRƯỞNG



Đinh Hữu Phí

**BỘ KHOA HỌC VÀ CÔNG NGHỆ
CỤC SỞ HỮU TRÍ TUỆ**

**CỘNG HOÀ XÃ HỘI CHỦ NGHĨA VIỆT NAM
Độc lập - Tự do - Hạnh phúc**

Số: 10.896 /TB-SHTT

Hà Nội, ngày 11 tháng 10 năm 2019

THÔNG BÁO
Ghi nhận yêu cầu duy trì hiệu lực Bằng độc quyền sáng chế

Kính gửi: Công ty TNHH một thành viên Sở hữu trí tuệ VCCI
(VCCI-IP CO.,LTD)
Tầng 8, Toà nhà VCCI, số 9 Đào Duy Anh, phường Phương mai,
quận Đống Đa, thành phố Hà Nội

Căn cứ kết quả thẩm định yêu cầu duy trì hiệu lực Bằng độc quyền sáng chế:

Số đơn: DT1-2019-05309

Ngày nộp: 18/07/2019

Chủ đơn: Kokuyo Co., Ltd. (JP)

Đại diện của Chủ đơn: VCCI-IP CO.,LTD

Bằng độc quyền sáng chế số: 13047

Năm yêu cầu duy trì hiệu lực: 6

Cục Sở hữu trí tuệ thông báo:

1. Yêu cầu duy trì hiệu lực Bằng độc quyền sáng chế nêu trên được chấp nhận.
2. Hiệu lực Bằng độc quyền sáng chế số 13047 được duy trì đến 12/08/2020.

Nơi nhận:

- Như trên;
- TT (để công bố);
- Lưu: VT, Hồ sơ.

CỤC TRƯỞNG



Đinh Hữu Phí

BỘ KHOA HỌC VÀ CÔNG NGHỆ
CỤC SỞ HỮU TRÍ TUỆ

CỘNG HOÀ XÃ HỘI CHỦ NGHĨA VIỆT NAM
Độc lập - Tự do - Hạnh phúc

Số: 20897/TB-SHTT

Hà Nội, ngày 11 tháng 10 năm 2019

THÔNG BÁO
Ghi nhận yêu cầu duy trì hiệu lực Bằng độc quyền sáng chế

Kính gửi: Công ty TNHH một thành viên Sở hữu trí tuệ VCCI
(VCCI-IP CO.,LTD)
Tầng 8, Toà nhà VCCI, số 9 Đào Duy Anh, phường Phương mai,
quận Đống Đa, thành phố Hà Nội

Căn cứ kết quả thẩm định yêu cầu duy trì hiệu lực Bằng độc quyền sáng chế:

Số đơn: DT1-2019-05310

Ngày nộp: 18/07/2019

Chủ đơn: KAO CORPORATION (JP)

Đại diện của Chủ đơn: VCCI-IP CO.,LTD

Bằng độc quyền sáng chế số: 15824

Năm yêu cầu duy trì hiệu lực: 4

Cục Sở hữu trí tuệ thông báo:

1. Yêu cầu duy trì hiệu lực Bằng độc quyền sáng chế nêu trên được chấp nhận.

2. Hiệu lực Bằng độc quyền sáng chế số 15824 được duy trì đến 08/08/2020.

Nơi nhận:

- Như trên;
- TT (để công bố);
- Lưu: VT, Hồ sơ.

CỤC TRƯỞNG

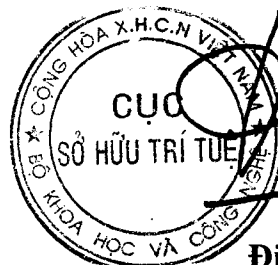

Đình Hữu Phí

**BỘ KHOA HỌC VÀ CÔNG NGHỆ
CỤC SỞ HỮU TRÍ TUỆ**

**CỘNG HOÀ XÃ HỘI CHỦ NGHĨA VIỆT NAM
Độc lập - Tự do - Hạnh phúc**

Số: *10898* /TB-SHTT

Hà Nội, ngày *11* tháng *10* năm 2019

THÔNG BÁO

Ghi nhận yêu cầu duy trì hiệu lực Bằng độc quyền sáng chế

Kính gửi: Công ty TNHH một thành viên Sở hữu trí tuệ VCCI
(VCCI-IP CO.,LTD)

Tầng 8, Toà nhà VCCI, số 9 Đào Duy Anh, phường Phương mai,
quận Đống Đa, thành phố Hà Nội

Căn cứ kết quả thẩm định yêu cầu duy trì hiệu lực Bằng độc quyền sáng chế:

Số đơn: DT1-2019-05311

Ngày nộp: 18/07/2019

Chủ đơn: GUNZE LIMITED (JP)

Đại diện của Chủ đơn: VCCI-IP CO.,LTD

Bằng độc quyền sáng chế số: 13050

Năm yêu cầu duy trì hiệu lực: 6

Cục Sở hữu trí tuệ thông báo:

1. Yêu cầu duy trì hiệu lực Bằng độc quyền sáng chế nêu trên được chấp nhận.

2. Hiệu lực Bằng độc quyền sáng chế số 13050 được duy trì đến 12/08/2020.

Nơi nhận:

- Như trên;
- TT (để công bố);
- Lưu: VT, Hồ sơ.

CỤC TRƯỞNG



Đình Hữu Phí

**BỘ KHOA HỌC VÀ CÔNG NGHỆ
CỤC SỞ HỮU TRÍ TUỆ**

**CỘNG HÒA XÃ HỘI CHỦ NGHĨA VIỆT NAM
Độc lập - Tự do - Hạnh phúc**

Số: *20.849* /TB-SHTT

Hà Nội, ngày *11* tháng *10* năm 2019

THÔNG BÁO

Ghi nhận yêu cầu duy trì hiệu lực Bằng độc quyền sáng chế

Kính gửi: Công ty TNHH một thành viên Sở hữu trí tuệ VCCI
(VCCI-IP CO.,LTD)
Tầng 8, Toà nhà VCCI, số 9 Đào Duy Anh, phường Phương mai,
quận Đống Đa, thành phố Hà Nội

Căn cứ kết quả thẩm định yêu cầu duy trì hiệu lực Bằng độc quyền sáng chế:

Số đơn: DT1-2019-05312

Ngày nộp: 18/07/2019

Chủ đơn: KAO CORPORATION (JP)

Đại diện của Chủ đơn: VCCI-IP CO.,LTD

Bằng độc quyền sáng chế số: 15825

Năm yêu cầu duy trì hiệu lực: 4

Cục Sở hữu trí tuệ thông báo:

1. Yêu cầu duy trì hiệu lực Bằng độc quyền sáng chế nêu trên được chấp nhận.

2. Hiệu lực Bằng độc quyền sáng chế số 15825 được duy trì đến 08/08/2020.

Nơi nhận:

- Như trên;
- TT (để công bố);
- Lưu: VT, Hồ sơ.

CỤC TRƯỞNG

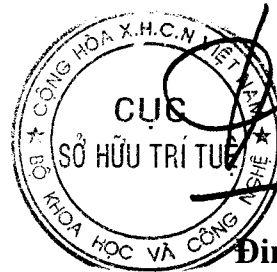

Đinh Hữu Phí

BỘ KHOA HỌC VÀ CÔNG NGHỆ
CỤC SỞ HỮU TRÍ TUỆ

CỘNG HÒA XÃ HỘI CHỦ NGHĨA VIỆT NAM
Độc lập - Tự do - Hạnh phúc

Số: 109/K/TB-SHTT

Hà Nội, ngày 11 tháng 10 năm 2019

THÔNG BÁO

Ghi nhận yêu cầu duy trì hiệu lực Bằng độc quyền sáng chế

Kính gửi: Công ty TNHH một thành viên Sở hữu trí tuệ VCCI
(VCCI-IP CO.,LTD)
Tầng 8, Toà nhà VCCI, số 9 Đào Duy Anh, phường Phương mai,
quận Đống Đa, thành phố Hà Nội

Căn cứ kết quả thẩm định yêu cầu duy trì hiệu lực Bằng độc quyền sáng chế:

Số đơn: DT1-2019-05313

Ngày nộp: 18/07/2019

Chủ đơn: PANASONIC CORPORATION (JP)

Đại diện của Chủ đơn: VCCI-IP CO.,LTD

Bằng độc quyền sáng chế số: 13059

Năm yêu cầu duy trì hiệu lực: 6

Cục Sở hữu trí tuệ thông báo:

1. Yêu cầu duy trì hiệu lực Bằng độc quyền sáng chế nêu trên được chấp nhận.

2. Hiệu lực Bằng độc quyền sáng chế số 13059 được duy trì đến 12/08/2020.

Nơi nhận:

- Như trên;
- TT (để công bố);
- Lưu: VT, Hồ sơ.

CỤC TRƯỞNG

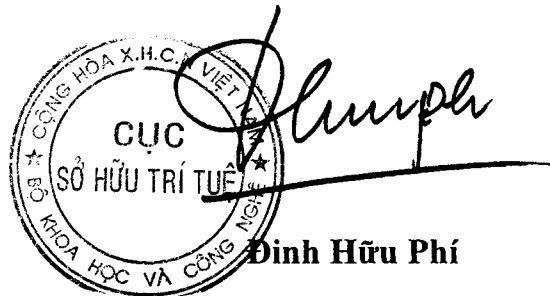

Đinh Hữu Phí

BỘ KHOA HỌC VÀ CÔNG NGHỆ
CỤC SỞ HỮU TRÍ TUỆ

CỘNG HOÀ XÃ HỘI CHỦ NGHĨA VIỆT NAM
Độc lập - Tự do - Hạnh phúc

Số: 20701/TB-SHTT

Hà Nội, ngày 11 tháng 10 năm 2019

THÔNG BÁO

Ghi nhận yêu cầu duy trì hiệu lực Bằng độc quyền sáng chế

Kính gửi: Công ty TNHH một thành viên Sở hữu trí tuệ VCCI
(VCCI-IP CO.,LTD)
Tầng 8, Toà nhà VCCI, số 9 Đào Duy Anh, phường Phương mai,
quận Đống Đa, thành phố Hà Nội

Căn cứ kết quả thẩm định yêu cầu duy trì hiệu lực Bằng độc quyền sáng chế:

Số đơn: DT1-2019-05314

Ngày nộp: 18/07/2019

Chủ đơn: SUMITOMO RUBBER INDUSTRIES, LTD. (JP)

Đại diện của Chủ đơn: VCCI-IP CO.,LTD

Bằng độc quyền sáng chế số: 17307

Năm yêu cầu duy trì hiệu lực: 3

Cục Sở hữu trí tuệ thông báo:

1. Yêu cầu duy trì hiệu lực Bằng độc quyền sáng chế nêu trên được chấp nhận.

2. Hiệu lực Bằng độc quyền sáng chế số 17307 được duy trì đến 08/08/2020.

Nơi nhận:

- Như trên;
- TT (để công bố);
- Lưu: VT, Hồ sơ.

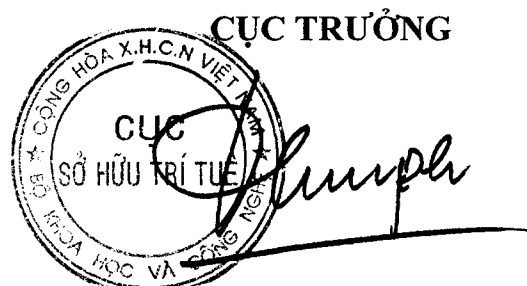

Đinh Hữu Phí

**BỘ KHOA HỌC VÀ CÔNG NGHỆ
CỤC SỞ HỮU TRÍ TUỆ**

**CỘNG HÒA XÃ HỘI CHỦ NGHĨA VIỆT NAM
Độc lập - Tự do - Hạnh phúc**

Số: 11902 /TB-SHTT

Hà Nội, ngày 11 tháng 10 năm 2019

THÔNG BÁO

Ghi nhận yêu cầu duy trì hiệu lực Bằng độc quyền sáng chế

Kính gửi: Công ty TNHH một thành viên Sở hữu trí tuệ VCCI
(VCCI-IP CO.,LTD)
Tầng 8, Toà nhà VCCI, số 9 Đào Duy Anh, phường Phương mai,
quận Đống Đa, thành phố Hà Nội

Căn cứ kết quả thẩm định yêu cầu duy trì hiệu lực Bằng độc quyền sáng chế:

Số đơn: DT1-2019-05315

Ngày nộp: 18/07/2019

Chủ đơn: ASAHI DENSO CO., LTD. (JP)

Đại diện của Chủ đơn: VCCI-IP CO.,LTD

Bằng độc quyền sáng chế số: 13048

Năm yêu cầu duy trì hiệu lực: 6

Cục Sở hữu trí tuệ thông báo:

1. Yêu cầu duy trì hiệu lực Bằng độc quyền sáng chế nêu trên được chấp nhận.

2. Hiệu lực Bằng độc quyền sáng chế số 13048 được duy trì đến 12/08/2020.

Nơi nhận:

- Như trên;
- TT (để công bố);
- Lưu: VT, Hồ sơ.

CỤC TRƯỞNG

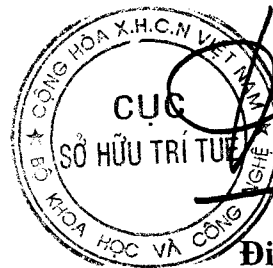

Đinh Hữu Phí

BỘ KHOA HỌC VÀ CÔNG NGHỆ
CỤC SỞ HỮU TRÍ TUỆ

CỘNG HOÀ XÃ HỘI CHỦ NGHĨA VIỆT NAM
Độc lập - Tự do - Hạnh phúc

Số: 10903/TB-SHTT

Hà Nội, ngày 11 tháng 10 năm 2019

THÔNG BÁO

Ghi nhận yêu cầu duy trì hiệu lực Bằng độc quyền sáng chế

Kính gửi: Công ty TNHH một thành viên Sở hữu trí tuệ VCCI
(VCCI-IP CO.,LTD)
Tầng 8, Toà nhà VCCI, số 9 Đào Duy Anh, phường Phương mai,
quận Đống Đa, thành phố Hà Nội

Căn cứ kết quả thẩm định yêu cầu duy trì hiệu lực Bằng độc quyền sáng chế:

Số đơn: DT1-2019-05316

Ngày nộp: 18/07/2019

Chủ đơn: NOKIA TECHNOLOGIES OY (FI)

Đại diện của Chủ đơn: VCCI-IP CO.,LTD

Bằng độc quyền sáng chế số: 11652

Năm yêu cầu duy trì hiệu lực: 7

Cục Sở hữu trí tuệ thông báo:

1. Yêu cầu duy trì hiệu lực Bằng độc quyền sáng chế nêu trên được chấp nhận.

2. Hiệu lực Bằng độc quyền sáng chế số 11652 được duy trì đến 09/08/2020.

Nơi nhận:

- Như trên;
- TT (để công bố);
- Lưu: VT, Hồ sơ.

CỤC TRƯỞNG



Đinh Hữu Phí

**BỘ KHOA HỌC VÀ CÔNG NGHỆ
CỤC SỞ HỮU TRÍ TUỆ**

**CỘNG HÒA XÃ HỘI CHỦ NGHĨA VIỆT NAM
Độc lập - Tự do - Hạnh phúc**

Số: 10904 /TB-SHTT

Hà Nội, ngày 11 tháng 10 năm 2019

THÔNG BÁO

Ghi nhận yêu cầu duy trì hiệu lực Bằng độc quyền sáng chế

Kính gửi: Công ty TNHH một thành viên Sở hữu trí tuệ VCCI
(VCCI-IP CO.,LTD)
Tầng 8, Toà nhà VCCI, số 9 Đào Duy Anh, phường Phương mai,
quận Đống Đa, thành phố Hà Nội

Căn cứ kết quả thẩm định yêu cầu duy trì hiệu lực Bằng độc quyền sáng chế:

Số đơn: DT1-2019-05317

Ngày nộp: 18/07/2019

Chủ đơn: KABUSHIKI KAISHA YAKULT HONSHA (JP)

Đại diện của Chủ đơn: VCCI-IP CO.,LTD

Bằng độc quyền sáng chế số: 13060

Năm yêu cầu duy trì hiệu lực: 6

Cục Sở hữu trí tuệ thông báo:

1. Yêu cầu duy trì hiệu lực Bằng độc quyền sáng chế nêu trên được chấp nhận.

2. Hiệu lực Bằng độc quyền sáng chế số 13060 được duy trì đến 12/08/2020.

Nơi nhận:

- Như trên;
- TT (để công bố);
- Lưu: VT, Hồ sơ.

CỤC TRƯỞNG

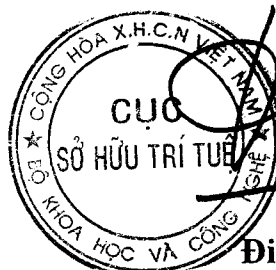

Đình Hữu Phí

**BỘ KHOA HỌC VÀ CÔNG NGHỆ
CỤC SỞ HỮU TRÍ TUỆ**

**CỘNG HOÀ XÃ HỘI CHỦ NGHĨA VIỆT NAM
Độc lập - Tự do - Hạnh phúc**

Số: 10905 /TB-SHTT

Hà Nội, ngày 11 tháng 10 năm 2019

THÔNG BÁO

Ghi nhận yêu cầu duy trì hiệu lực Bằng độc quyền sáng chế

Kính gửi: Công ty TNHH một thành viên Sở hữu trí tuệ VCCI
(VCCI-IP CO.,LTD)
Tầng 8, Toà nhà VCCI, số 9 Đào Duy Anh, phường Phương mai,
quận Đống Đa, thành phố Hà Nội

Căn cứ kết quả thẩm định yêu cầu duy trì hiệu lực Bằng độc quyền sáng chế:

Số đơn: DT1-2019-05318

Ngày nộp: 18/07/2019

Chủ đơn: NTT DoCoMo, Inc. (JP)

Đại diện của Chủ đơn: VCCI-IP CO.,LTD

Bằng độc quyền sáng chế số: 13052

Năm yêu cầu duy trì hiệu lực: 6

Cục Sở hữu trí tuệ thông báo:

1. Yêu cầu duy trì hiệu lực Bằng độc quyền sáng chế nêu trên được chấp nhận.

2. Hiệu lực Bằng độc quyền sáng chế số 13052 được duy trì đến 12/08/2020.

Nơi nhận:

- Như trên;
- TT (để công bố);
- Lưu: VT, Hồ sơ.

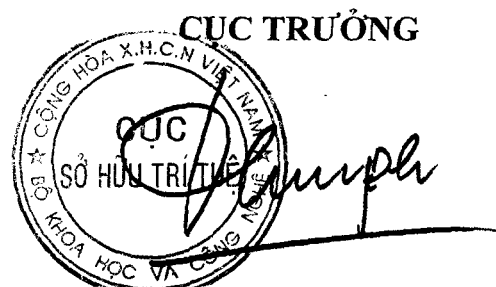

Đinh Hữu Phí

BỘ KHOA HỌC VÀ CÔNG NGHỆ
CỤC SỞ HỮU TRÍ TUỆ

CỘNG HÒA XÃ HỘI CHỦ NGHĨA VIỆT NAM
Độc lập - Tự do - Hạnh phúc

Số: 16906 /TB-SHTT

Hà Nội, ngày 11 tháng 10 năm 2019

THÔNG BÁO
Ghi nhận yêu cầu duy trì hiệu lực Bằng độc quyền sáng chế

Kính gửi: Công ty TNHH một thành viên Sở hữu trí tuệ VCCI
(VCCI-IP CO.,LTD)
Tầng 8, Toà nhà VCCI, số 9 Đào Duy Anh, phường Phương mai,
quận Đống Đa, thành phố Hà Nội

Căn cứ kết quả thẩm định yêu cầu duy trì hiệu lực Bằng độc quyền sáng chế:

Số đơn: DT1-2019-05319

Ngày nộp: 18/07/2019

Chủ đơn: AJINOMOTO CO., INC. (JP)

Đại diện của Chủ đơn: VCCI-IP CO.,LTD

Bằng độc quyền sáng chế số: 19793

Năm yêu cầu duy trì hiệu lực: 2

Cục Sở hữu trí tuệ thông báo:

1. Yêu cầu duy trì hiệu lực Bằng độc quyền sáng chế nêu trên được chấp nhận.

2. Hiệu lực Bằng độc quyền sáng chế số 19793 được duy trì đến 13/08/2020.

Nơi nhận:

- Như trên;
- TT (để công bố);
- Lưu: VT, Hồ sơ.

CỤC TRƯỞNG

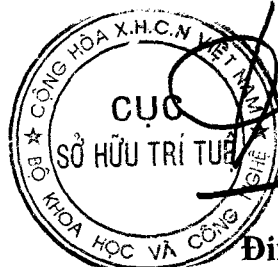

Đinh Hữu Phí

BỘ KHOA HỌC VÀ CÔNG NGHỆ
CỤC SỞ HỮU TRÍ TUỆ

CỘNG HÒA XÃ HỘI CHỦ NGHĨA VIỆT NAM
Độc lập - Tự do - Hạnh phúc

Số: 10907/TB-SHTT

Hà Nội, ngày 11 tháng 10 năm 2019

THÔNG BÁO

Ghi nhận yêu cầu duy trì hiệu lực Bằng độc quyền sáng chế

Kính gửi: Công ty TNHH một thành viên Sở hữu trí tuệ VCCI
(VCCI-IP CO.,LTD)
Tầng 8, Toà nhà VCCI, số 9 Đào Duy Anh, phường Phương mai,
quận Đống Đa, thành phố Hà Nội

Căn cứ kết quả thẩm định yêu cầu duy trì hiệu lực Bằng độc quyền sáng chế:

Số đơn: DT1-2019-05320

Ngày nộp: 18/07/2019

Chủ đơn: HUAWEI TECHNOLOGIES CO., LTD. (CN)

Đại diện của Chủ đơn: VCCI-IP CO.,LTD

Bằng độc quyền sáng chế số: 19796

Năm yêu cầu duy trì hiệu lực: 2

Cục Sở hữu trí tuệ thông báo:

1. Yêu cầu duy trì hiệu lực Bằng độc quyền sáng chế nêu trên được chấp nhận.

2. Hiệu lực Bằng độc quyền sáng chế số 19796 được duy trì đến 13/08/2020.

Nơi nhận:

- Như trên;
- TT (để công bố);
- Lưu: VT, Hồ sơ.

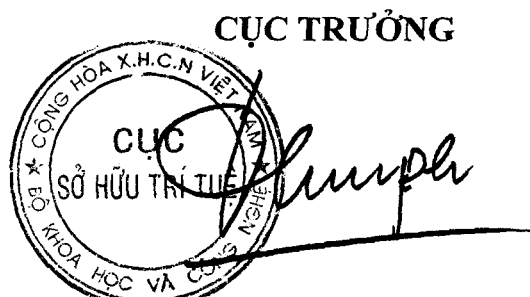

Đinh Hữu Phí

BỘ KHOA HỌC VÀ CÔNG NGHỆ
CỤC SỞ HỮU TRÍ TUỆ

CỘNG HÒA XÃ HỘI CHỦ NGHĨA VIỆT NAM
Độc lập - Tự do - Hạnh phúc

Số: 20908 /TB-SHTT

Hà Nội, ngày 11 tháng 10 năm 2019

THÔNG BÁO
Ghi nhận yêu cầu duy trì hiệu lực Bằng độc quyền sáng chế

Kính gửi: Công ty TNHH một thành viên Sở hữu trí tuệ VCCI
(VCCI-IP CO.,LTD)
Tầng 8, Toà nhà VCCI, số 9 Đào Duy Anh, phường Phương mai,
quận Đống Đa, thành phố Hà Nội

Căn cứ kết quả thẩm định yêu cầu duy trì hiệu lực Bằng độc quyền sáng chế:

Số đơn: DT1-2019-05321

Ngày nộp: 18/07/2019

Chủ đơn: JANSSEN SCIENCES IRELAND UC (IE)

Đại diện của Chủ đơn: VCCI-IP CO.,LTD

Bằng độc quyền sáng chế số: 7915

Năm yêu cầu duy trì hiệu lực: 11

Cục Sở hữu trí tuệ thông báo:

1. Yêu cầu duy trì hiệu lực Bằng độc quyền sáng chế nêu trên được chấp nhận.

2. Hiệu lực Bằng độc quyền sáng chế số 7915 được duy trì đến 14/08/2020.

Nơi nhận:

- Như trên;
- TT (để công bố);
- Lưu: VT, Hồ sơ.

CỤC TRƯỞNG



Đinh Hữu Phí

BỘ KHOA HỌC VÀ CÔNG NGHỆ
CỤC SỞ HỮU TRÍ TUỆ

CỘNG HOÀ XÃ HỘI CHỦ NGHĨA VIỆT NAM
Độc lập - Tự do - Hạnh phúc

Số: 20909/TB-SHTT

Hà Nội, ngày 11 tháng 10 năm 2019

THÔNG BÁO

Ghi nhận yêu cầu duy trì hiệu lực Bằng độc quyền sáng chế

Kính gửi: Công ty TNHH một thành viên Sở hữu trí tuệ VCCI
(VCCI-IP CO.,LTD)
Tầng 8, Toà nhà VCCI, số 9 Đào Duy Anh, phường Phương mai,
quận Đống Đa, thành phố Hà Nội

Căn cứ kết quả thẩm định yêu cầu duy trì hiệu lực Bằng độc quyền sáng chế:

Số đơn: DT1-2019-05322

Ngày nộp: 18/07/2019

Chủ đơn: Nokia Technologies OY (FI)

Đại diện của Chủ đơn: VCCI-IP CO.,LTD

Bằng độc quyền sáng chế số: 19822

Năm yêu cầu duy trì hiệu lực: 2

Cục Sở hữu trí tuệ thông báo:

1. Yêu cầu duy trì hiệu lực Bằng độc quyền sáng chế nêu trên được chấp nhận.

2. Hiệu lực Bằng độc quyền sáng chế số 19822 được duy trì đến 14/08/2020.

Nơi nhận:

- Như trên;
- TT (để công bố);
- Lưu: VT, Hồ sơ.

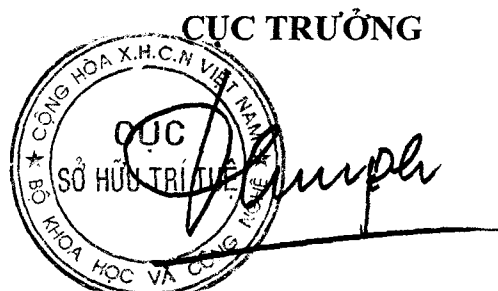

Đinh Hữu Phí

**BỘ KHOA HỌC VÀ CÔNG NGHỆ
CỤC SỞ HỮU TRÍ TUỆ**

**CỘNG HOÀ XÃ HỘI CHỦ NGHĨA VIỆT NAM
Độc lập - Tự do - Hạnh phúc**

Số: 10910/TB-SHTT

Hà Nội, ngày 11 tháng 10 năm 2019

THÔNG BÁO
Ghi nhận yêu cầu duy trì hiệu lực Bằng độc quyền sáng chế

Kính gửi: Công ty TNHH một thành viên Sở hữu trí tuệ VCCI
(VCCI-IP CO.,LTD)
Tầng 8, Toà nhà VCCI, số 9 Đào Duy Anh, phường Phương mai,
quận Đống Đa, thành phố Hà Nội

Căn cứ kết quả thẩm định yêu cầu duy trì hiệu lực Bằng độc quyền sáng chế:

Số đơn: DT1-2019-05323

Ngày nộp: 18/07/2019

Chủ đơn: Nokia Technologies OY (FI)

Đại diện của Chủ đơn: VCCI-IP CO.,LTD

Bằng độc quyền sáng chế số: 19814

Năm yêu cầu duy trì hiệu lực: 2

Cục Sở hữu trí tuệ thông báo:

1. Yêu cầu duy trì hiệu lực Bằng độc quyền sáng chế nêu trên được chấp nhận.
2. Hiệu lực Bằng độc quyền sáng chế số 19814 được duy trì đến 14/08/2020.

Nơi nhận:

- Như trên;
- TT (để công bố);
- Lưu: VT, Hồ sơ.

CỤC TRƯỞNG

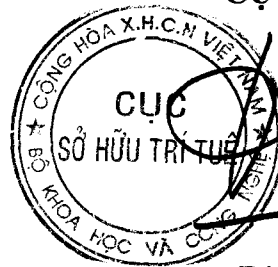

Đinh Hữu Phí

BỘ KHOA HỌC VÀ CÔNG NGHỆ
CỤC SỞ HỮU TRÍ TUỆ

CỘNG HOÀ XÃ HỘI CHỦ NGHĨA VIỆT NAM
Độc lập - Tự do - Hạnh phúc

Số: 2019/11/TB-SHTT

Hà Nội, ngày 11 tháng 10 năm 2019

THÔNG BÁO

Ghi nhận yêu cầu duy trì hiệu lực Bằng độc quyền sáng chế

Kính gửi: Công ty TNHH một thành viên Sở hữu trí tuệ VCCI
(VCCI-IP CO.,LTD)
Tầng 8, Toà nhà VCCI, số 9 Đào Duy Anh, phường Phương mai,
quận Đống Đa, thành phố Hà Nội

Căn cứ kết quả thẩm định yêu cầu duy trì hiệu lực Bằng độc quyền sáng chế:

Số đơn: DT1-2019-05324

Ngày nộp: 18/07/2019

Chủ đơn: NOKIA TECHNOLOGIES OY (FI)

Đại diện của Chủ đơn: VCCI-IP CO.,LTD

Bằng độc quyền sáng chế số: 7916

Năm yêu cầu duy trì hiệu lực: 11

Cục Sở hữu trí tuệ thông báo:

1. Yêu cầu duy trì hiệu lực Bằng độc quyền sáng chế nêu trên được chấp nhận.
2. Hiệu lực Bằng độc quyền sáng chế số 7916 được duy trì đến 14/08/2020.

Nơi nhận:

- Như trên;
- TT (để công bố);
- Lưu: VT, Hồ sơ.

CỤC TRƯỞNG



Đinh Hữu Phí

BỘ KHOA HỌC VÀ CÔNG NGHỆ
CỤC SỞ HỮU TRÍ TUỆ

CỘNG HÒA XÃ HỘI CHỦ NGHĨA VIỆT NAM
Độc lập - Tự do - Hạnh phúc

Số: 70912/TB-SHTT

Hà Nội, ngày 11 tháng 10 năm 2019

THÔNG BÁO

Ghi nhận yêu cầu duy trì hiệu lực Bằng độc quyền sáng chế

Kính gửi: Công ty TNHH một thành viên Sở hữu trí tuệ VCCI
(VCCI-IP CO.,LTD)
Tầng 8, Toà nhà VCCI, số 9 Đào Duy Anh, phường Phương mai,
quận Đống Đa, thành phố Hà Nội

Căn cứ kết quả thẩm định yêu cầu duy trì hiệu lực Bằng độc quyền sáng chế:

Số đơn: DT1-2019-05325

Ngày nộp: 18/07/2019

Chủ đơn: HONDA GIKEN KOGYO KABUSHIKI KAISHA (JP)

Đại diện của Chủ đơn: VCCI-IP CO.,LTD

Bằng độc quyền sáng chế số: 5818

Năm yêu cầu duy trì hiệu lực: 14

Cục Sở hữu trí tuệ thông báo:

1. Yêu cầu duy trì hiệu lực Bằng độc quyền sáng chế nêu trên được chấp nhận.

2. Hiệu lực Bằng độc quyền sáng chế số 5818 được duy trì đến 14/08/2020.

Nơi nhận:

- Như trên;
- TT (để công bố);
- Lưu: VT, Hồ sơ.

CỤC TRƯỞNG



Đinh Hữu Phí

**BỘ KHOA HỌC VÀ CÔNG NGHỆ
CỤC SỞ HỮU TRÍ TUỆ**

**CỘNG HOÀ XÃ HỘI CHỦ NGHĨA VIỆT NAM
Độc lập - Tự do - Hạnh phúc**

Số: 20913/TB-SHTT

Hà Nội, ngày 11 tháng 10 năm 2019

THÔNG BÁO
Ghi nhận yêu cầu duy trì hiệu lực Bằng độc quyền sáng chế

Kính gửi: Công ty TNHH một thành viên Sở hữu trí tuệ VCCI
(VCCI-IP CO.,LTD)
Tầng 8, Toà nhà VCCI, số 9 Đào Duy Anh, phường Phương mai,
quận Đống Đa, thành phố Hà Nội

Căn cứ kết quả thẩm định yêu cầu duy trì hiệu lực Bằng độc quyền sáng chế:

Số đơn: DT1-2019-05326

Ngày nộp: 18/07/2019

Chủ đơn: Masayuki IZUME (JP)

Đại diện của Chủ đơn: VCCI-IP CO.,LTD

Bằng độc quyền sáng chế số: 19802

Năm yêu cầu duy trì hiệu lực: 2

Cục Sở hữu trí tuệ thông báo:

1. Yêu cầu duy trì hiệu lực Bằng độc quyền sáng chế nêu trên được chấp nhận.

2. Hiệu lực Bằng độc quyền sáng chế số 19802 được duy trì đến 14/08/2020.

Nơi nhận:

- Như trên;
- TT (để công bố);
- Lưu: VT, Hồ sơ.

CỤC TRƯỞNG

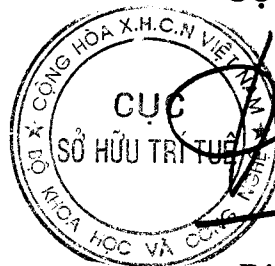

Đình Hữu Phí

**BỘ KHOA HỌC VÀ CÔNG NGHỆ
CỤC SỞ HỮU TRÍ TUỆ**

**CỘNG HOÀ XÃ HỘI CHỦ NGHĨA VIỆT NAM
Độc lập - Tự do - Hạnh phúc**

Số: 209/14/TB-SHTT

Hà Nội, ngày 11 tháng 10 năm 2019

THÔNG BÁO
Ghi nhận yêu cầu duy trì hiệu lực Bằng độc quyền sáng chế

Kính gửi: Công ty TNHH một thành viên Sở hữu trí tuệ VCCI
(VCCI-IP CO.,LTD)
Tầng 8, Toà nhà VCCI, số 9 Đào Duy Anh, phường Phương mai,
quận Đống Đa, thành phố Hà Nội

Căn cứ kết quả thẩm định yêu cầu duy trì hiệu lực Bằng độc quyền sáng chế:

Số đơn: DT1-2019-05327

Ngày nộp: 18/07/2019

Chủ đơn: Matsushita Electric Industrial Co., Ltd (JP)

Đại diện của Chủ đơn: VCCI-IP CO.,LTD

Bằng độc quyền sáng chế số: 5832

Năm yêu cầu duy trì hiệu lực: 14

Cục Sở hữu trí tuệ thông báo:

1. Yêu cầu duy trì hiệu lực Bằng độc quyền sáng chế nêu trên được chấp nhận.

2. Hiệu lực Bằng độc quyền sáng chế số 5832 được duy trì đến 14/08/2020.

Nơi nhận:

- Như trên;
- TT (để công bố);
- Lưu: VT, Hồ sơ.

CỤC TRƯỞNG

Đình Hữu Phí

BỘ KHOA HỌC VÀ CÔNG NGHỆ
CỤC SỞ HỮU TRÍ TUỆ

CỘNG HÒA XÃ HỘI CHỦ NGHĨA VIỆT NAM
Độc lập - Tự do - Hạnh phúc

Số: 20915 /TB-SHTT

Hà Nội, ngày 11 tháng 10 năm 2019

THÔNG BÁO
Ghi nhận yêu cầu duy trì hiệu lực Bằng độc quyền sáng chế

Kính gửi: Công ty TNHH một thành viên Sở hữu trí tuệ VCCI
(VCCI-IP CO.,LTD)
Tầng 8, Toà nhà VCCI, số 9 Đào Duy Anh, phường Phương mai,
quận Đống Đa, thành phố Hà Nội

Căn cứ kết quả thẩm định yêu cầu duy trì hiệu lực Bằng độc quyền sáng chế:

Số đơn: DT1-2019-05328

Ngày nộp: 18/07/2019

Chủ đơn: AMGEN INC. (US)

Đại diện của Chủ đơn: VCCI-IP CO.,LTD

Bằng độc quyền sáng chế số: 15829

Năm yêu cầu duy trì hiệu lực: 4

Cục Sở hữu trí tuệ thông báo:

1. Yêu cầu duy trì hiệu lực Bằng độc quyền sáng chế nêu trên được chấp nhận.

2. Hiệu lực Bằng độc quyền sáng chế số 15829 được duy trì đến 15/08/2020.

Nơi nhận:

- Như trên;
- TT (để công bố);
- Lưu: VT, Hồ sơ.

CỤC TRƯỞNG



Đinh Hữu Phí

BỘ KHOA HỌC VÀ CÔNG NGHỆ
CỤC SỞ HỮU TRÍ TUỆ

CỘNG HOÀ XÃ HỘI CHỦ NGHĨA VIỆT NAM
Độc lập - Tự do - Hạnh phúc

Số: 20916 /TB-SHTT

Hà Nội, ngày 11 tháng 10 năm 2019

THÔNG BÁO
Ghi nhận yêu cầu duy trì hiệu lực Bằng độc quyền sáng chế

Kính gửi: Công ty TNHH một thành viên Sở hữu trí tuệ VCCI
(VCCI-IP CO.,LTD)
Tầng 8, Toà nhà VCCI, số 9 Đào Duy Anh, phường Phương mai,
quận Đống Đa, thành phố Hà Nội

Căn cứ kết quả thẩm định yêu cầu duy trì hiệu lực Bằng độc quyền sáng chế:

Số đơn: DT1-2019-05329

Ngày nộp: 18/07/2019

Chủ đơn: JANSSEN PHARMACEUTICA NV (BE)

Đại diện của Chủ đơn: VCCI-IP CO.,LTD

Bằng độc quyền sáng chế số: 15836

Năm yêu cầu duy trì hiệu lực: 4

Cục Sở hữu trí tuệ thông báo:

1. Yêu cầu duy trì hiệu lực Bằng độc quyền sáng chế nêu trên được chấp nhận.

2. Hiệu lực Bằng độc quyền sáng chế số 15836 được duy trì đến 15/08/2020.

Nơi nhận:

- Như trên;
- TT (để công bố);
- Lưu: VT, Hồ sơ.

CỤC TRƯỞNG



Đinh Hữu Phí

BỘ KHOA HỌC VÀ CÔNG NGHỆ
CỤC SỞ HỮU TRÍ TUỆ

CỘNG HOÀ XÃ HỘI CHỦ NGHĨA VIỆT NAM
Độc lập - Tự do - Hạnh phúc

Số: 101917/TB-SHTT

Hà Nội, ngày 11 tháng 10 năm 2019

THÔNG BÁO
Ghi nhận yêu cầu duy trì hiệu lực Bằng độc quyền sáng chế

Kính gửi: Công ty TNHH một thành viên Sở hữu trí tuệ VCCI
(VCCI-IP CO.,LTD)
Tầng 8, Toà nhà VCCI, số 9 Đào Duy Anh, phường Phương mai,
quận Đống Đa, thành phố Hà Nội

Căn cứ kết quả thẩm định yêu cầu duy trì hiệu lực Bằng độc quyền sáng chế:

Số đơn: DT1-2019-05330

Ngày nộp: 18/07/2019

Chủ đơn: NOKIA CORPORATION (FI)

Đại diện của Chủ đơn: VCCI-IP CO.,LTD

Bằng độc quyền sáng chế số: 17349

Năm yêu cầu duy trì hiệu lực: 3

Cục Sở hữu trí tuệ thông báo:

1. Yêu cầu duy trì hiệu lực Bằng độc quyền sáng chế nêu trên được chấp nhận.

2. Hiệu lực Bằng độc quyền sáng chế số 17349 được duy trì đến 15/08/2020.

K

Nơi nhận:

- Như trên;
- TT (để công bố);
- Lưu: VT, Hồ sơ.

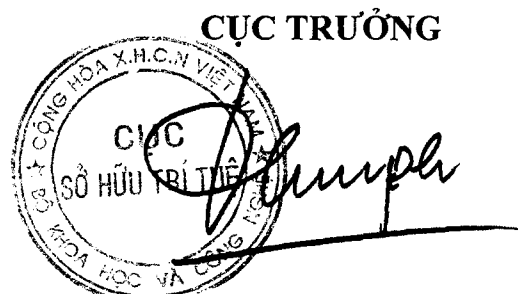

Đinh Hữu Phí

BỘ KHOA HỌC VÀ CÔNG NGHỆ
CỤC SỞ HỮU TRÍ TUỆ

CỘNG HOÀ XÃ HỘI CHỦ NGHĨA VIỆT NAM
Độc lập - Tự do - Hạnh phúc

Số: 7091/ TB-SHTT

Hà Nội, ngày 11 tháng 10 năm 2019

THÔNG BÁO

Ghi nhận yêu cầu duy trì hiệu lực Bằng độc quyền sáng chế

Kính gửi: Công ty TNHH một thành viên Sở hữu trí tuệ VCCI
(VCCI-IP CO.,LTD)
Tầng 8, Toà nhà VCCI, số 9 Đào Duy Anh, phường Phương mai,
quận Đống Đa, thành phố Hà Nội

Căn cứ kết quả thẩm định yêu cầu duy trì hiệu lực Bằng độc quyền sáng chế:

Số đơn: DT1-2019-05332

Ngày nộp: 18/07/2019

Chủ đơn: KOKUYO CO., LTD. (JP)

Đại diện của Chủ đơn: VCCI-IP CO.,LTD

Bằng độc quyền sáng chế số: 17332

Năm yêu cầu duy trì hiệu lực: 3

Cục Sở hữu trí tuệ thông báo:

1. Yêu cầu duy trì hiệu lực Bằng độc quyền sáng chế nêu trên được chấp nhận.

2. Hiệu lực Bằng độc quyền sáng chế số 17332 được duy trì đến 15/08/2020.

Nơi nhận:

- Như trên;
- TT (để công bố);
- Lưu: VT, Hồ sơ.

CỤC TRƯỞNG

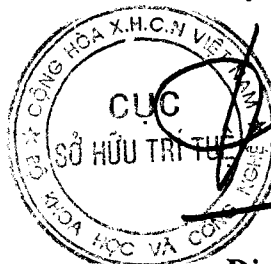

Đinh Hữu Phí

BỘ KHOA HỌC VÀ CÔNG NGHỆ
CỤC SỞ HỮU TRÍ TUỆ

CỘNG HOÀ XÃ HỘI CHỦ NGHĨA VIỆT NAM
Độc lập - Tự do - Hạnh phúc

Số: 10919/TB-SHTT

Hà Nội, ngày 11 tháng 10 năm 2019

THÔNG BÁO

Ghi nhận yêu cầu duy trì hiệu lực Bằng độc quyền sáng chế

Kính gửi: Công ty TNHH một thành viên Sở hữu trí tuệ VCCI
(VCCI-IP CO.,LTD)

Tầng 8, Toà nhà VCCI, số 9 Đào Duy Anh, phường Phương mai,
quận Đống Đa, thành phố Hà Nội

Căn cứ kết quả thẩm định yêu cầu duy trì hiệu lực Bằng độc quyền sáng chế:

Số đơn: DT1-2019-05333

Ngày nộp: 18/07/2019

Chủ đơn: Asahi Kasei Chemicals Corporation (JP)

Đại diện của Chủ đơn: VCCI-IP CO.,LTD

Bằng độc quyền sáng chế số: 15852

Năm yêu cầu duy trì hiệu lực: 4

Cục Sở hữu trí tuệ thông báo:

1. Yêu cầu duy trì hiệu lực Bằng độc quyền sáng chế nêu trên được chấp nhận.

2. Hiệu lực Bằng độc quyền sáng chế số 15852 được duy trì đến 15/08/2020.

Nơi nhận:

- Như trên;
- TT (để công bố);
- Lưu: VT, Hồ sơ.

CỤC TRƯỞNG



Đình Hữu Phí

BỘ KHOA HỌC VÀ CÔNG NGHỆ
CỤC SỞ HỮU TRÍ TUỆ

CỘNG HÒA XÃ HỘI CHỦ NGHĨA VIỆT NAM
Độc lập - Tự do - Hạnh phúc

Số: 20920/TB-SHTT

Hà Nội, ngày 11 tháng 10 năm 2019

THÔNG BÁO
Ghi nhận yêu cầu duy trì hiệu lực Bằng độc quyền sáng chế

Kính gửi: Công ty TNHH một thành viên Sở hữu trí tuệ VCCI
(VCCI-IP CO.,LTD)
Tầng 8, Toà nhà VCCI, số 9 Đào Duy Anh, phường Phương mai,
quận Đống Đa, thành phố Hà Nội

Căn cứ kết quả thẩm định yêu cầu duy trì hiệu lực Bằng độc quyền sáng chế:

Số đơn: DT1-2019-05334

Ngày nộp: 18/07/2019

Chủ đơn: PANASONIC INTELLECTUAL PROPERTY CORPORATION
OF AMERICA (US)

Đại diện của Chủ đơn: VCCI-IP CO.,LTD

Bằng độc quyền sáng chế số: 15840

Năm yêu cầu duy trì hiệu lực: 4

Cục Sở hữu trí tuệ thông báo:

1. Yêu cầu duy trì hiệu lực Bằng độc quyền sáng chế nêu trên được chấp nhận.
2. Hiệu lực Bằng độc quyền sáng chế số 15840 được duy trì đến 15/08/2020.

Nơi nhận:

- Như trên;
- TT (để công bố);
- Lưu: VT, Hồ sơ.

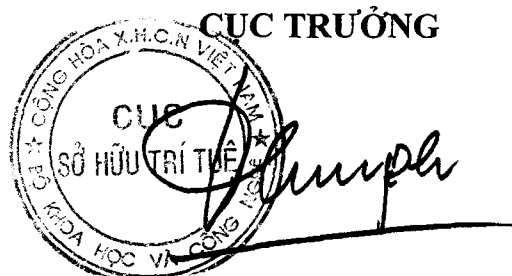

Đình Hữu Phí

BỘ KHOA HỌC VÀ CÔNG NGHỆ
CỤC SỞ HỮU TRÍ TUỆ

CỘNG HÒA XÃ HỘI CHỦ NGHĨA VIỆT NAM
Độc lập - Tự do - Hạnh phúc

Số: 28971/TB-SHTT

Hà Nội, ngày 11 tháng 10 năm 2019

THÔNG BÁO

Ghi nhận yêu cầu duy trì hiệu lực Bằng độc quyền sáng chế

Kính gửi: Công ty TNHH một thành viên Sở hữu trí tuệ VCCI
(VCCI-IP CO.,LTD)
Tầng 8, Toà nhà VCCI, số 9 Đào Duy Anh, phường Phương mai,
quận Đống Đa, thành phố Hà Nội

Căn cứ kết quả thẩm định yêu cầu duy trì hiệu lực Bằng độc quyền sáng chế:

Số đơn: DT1-2019-05335

Ngày nộp: 18/07/2019

Chủ đơn: NTT DOCOMO, INC. (JP)

Đại diện của Chủ đơn: VCCI-IP CO.,LTD

Bằng độc quyền sáng chế số: 17351

Năm yêu cầu duy trì hiệu lực: 3

Cục Sở hữu trí tuệ thông báo:

1. Yêu cầu duy trì hiệu lực Bằng độc quyền sáng chế nêu trên được chấp nhận.
2. Hiệu lực Bằng độc quyền sáng chế số 17351 được duy trì đến 15/08/2020.

Nơi nhận:

- Như trên;
- TT (để công bố);
- Lưu: VT, Hồ sơ.

CỤC TRƯỞNG



Đinh Hữu Phú

BỘ KHOA HỌC VÀ CÔNG NGHỆ
CỤC SỞ HỮU TRÍ TUỆ

CỘNG HÒA XÃ HỘI CHỦ NGHĨA VIỆT NAM
Độc lập - Tự do - Hạnh phúc

Số: 10911/TB-SHTT

Hà Nội, ngày 11 tháng 10 năm 2019

THÔNG BÁO

Ghi nhận yêu cầu duy trì hiệu lực Bằng độc quyền sáng chế

Kính gửi: Công ty TNHH một thành viên Sở hữu trí tuệ VCCI
(VCCI-IP CO.,LTD)
Tầng 8, Toà nhà VCCI, số 9 Đào Duy Anh, phường Phương mai,
quận Đống Đa, thành phố Hà Nội

Căn cứ kết quả thẩm định yêu cầu duy trì hiệu lực Bằng độc quyền sáng chế:

Số đơn: DT1-2019-05336

Ngày nộp: 18/07/2019

Chủ đơn: NOKIA TECHNOLOGIES OY (FI)

Đại diện của Chủ đơn: VCCI-IP CO.,LTD

Bằng độc quyền sáng chế số: 10557

Năm yêu cầu duy trì hiệu lực: 8

Cục Sở hữu trí tuệ thông báo:

1. Yêu cầu duy trì hiệu lực Bằng độc quyền sáng chế nêu trên được chấp nhận.
2. Hiệu lực Bằng độc quyền sáng chế số 10557 được duy trì đến 16/08/2020.

Nơi nhận:

- Như trên;
- TT (để công bố);
- Lưu: VT, Hồ sơ.

CỤC TRƯỞNG



Đinh Hữu Phí

BỘ KHOA HỌC VÀ CÔNG NGHỆ
CỤC SỞ HỮU TRÍ TUỆ

CỘNG HÒA XÃ HỘI CHỦ NGHĨA VIỆT NAM
Độc lập - Tự do - Hạnh phúc

Số: 16913/TB-SHTT

Hà Nội, ngày 11 tháng 11 năm 2019

THÔNG BÁO

Ghi nhận yêu cầu duy trì hiệu lực Bằng độc quyền sáng chế

Kính gửi: Công ty TNHH một thành viên Sở hữu trí tuệ VCCI
(VCCI-IP CO.,LTD)
Tầng 8, Toà nhà VCCI, số 9 Đào Duy Anh, phường Phương mai,
quận Đống Đa, thành phố Hà Nội

Căn cứ kết quả thẩm định yêu cầu duy trì hiệu lực Bằng độc quyền sáng chế:

Số đơn: DT1-2019-05337

Ngày nộp: 18/07/2019

Chủ đơn: NOKIA TECHNOLOGIES OY (FI)

Đại diện của Chủ đơn: VCCI-IP CO.,LTD

Bằng độc quyền sáng chế số: 9545

Năm yêu cầu duy trì hiệu lực: 9

Cục Sở hữu trí tuệ thông báo:

1. Yêu cầu duy trì hiệu lực Bằng độc quyền sáng chế nêu trên được chấp nhận.
2. Hiệu lực Bằng độc quyền sáng chế số 9545 được duy trì đến 16/08/2020.

Nơi nhận:

- Như trên;
- TT (để công bố);
- Lưu: VT, Hồ sơ.

CỤC TRƯỞNG

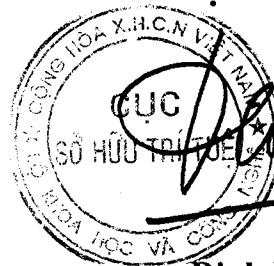

Đinh Hữu Phí

**BỘ KHOA HỌC VÀ CÔNG NGHỆ
CỤC SỞ HỮU TRÍ TUỆ**

**CỘNG HÒA XÃ HỘI CHỦ NGHĨA VIỆT NAM
Độc lập - Tự do - Hạnh phúc**

Số: 2019/1TB-SHTT

Hà Nội, ngày 11 tháng 10 năm 2019

THÔNG BÁO
Ghi nhận yêu cầu duy trì hiệu lực Bằng độc quyền sáng chế

Kính gửi: Công ty TNHH một thành viên Sở hữu trí tuệ VCCI
(VCCI-IP CO.,LTD)
Tầng 8, Toà nhà VCCI, số 9 Đào Duy Anh, phường Phương mai,
quận Đống Đa, thành phố Hà Nội

Căn cứ kết quả thẩm định yêu cầu duy trì hiệu lực Bằng độc quyền sáng chế:

Số đơn: DT1-2019-05269

Ngày nộp: 18/07/2019

Chủ đơn: SAINT-GOBAIN GLASS FRANCE (FR)

Đại diện của Chủ đơn: VCCI-IP CO.,LTD

Bằng độc quyền sáng chế số: 13026

Năm yêu cầu duy trì hiệu lực: 6

Cục Sở hữu trí tuệ thông báo:

1. Yêu cầu duy trì hiệu lực Bằng độc quyền sáng chế nêu trên được chấp nhận.
2. Hiệu lực Bằng độc quyền sáng chế số 13026 được duy trì đến 05/08/2020.

Nơi nhận:

- Như trên;
- TT (để công bố);
- Lưu: VT, Hồ sơ.

CỤC TRƯỞNG

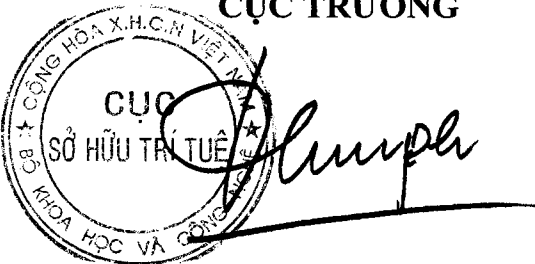

The stamp is circular with the text 'CỤC SỞ HỮU TRÍ TUỆ' in the center and 'BỘ KHOA HỌC VÀ CÔNG NGHỆ' around the perimeter. A handwritten signature is written over the stamp.

Đinh Hữu Phí

**BỘ KHOA HỌC VÀ CÔNG NGHỆ
CỤC SỞ HỮU TRÍ TUỆ**

**CỘNG HÒA XÃ HỘI CHỦ NGHĨA VIỆT NAM
Độc lập - Tự do - Hạnh phúc**

Số: 2019/15/TB-SHTT

Hà Nội, ngày 11 tháng 10 năm 2019

THÔNG BÁO

Ghi nhận yêu cầu duy trì hiệu lực Bằng độc quyền sáng chế

Kính gửi: Công ty TNHH một thành viên Sở hữu trí tuệ VCCI
(VCCI-IP CO.,LTD)
Tầng 8, Toà nhà VCCI, số 9 Đào Duy Anh, phường Phương mai,
quận Đống Đa, thành phố Hà Nội

Căn cứ kết quả thẩm định yêu cầu duy trì hiệu lực Bằng độc quyền sáng chế:

Số đơn: DT1-2019-05270

Ngày nộp: 18/07/2019

Chủ đơn: PLUS CORPORATION (JP)

Đại diện của Chủ đơn: VCCI-IP CO.,LTD

Bằng độc quyền sáng chế số: 13012

Năm yêu cầu duy trì hiệu lực: 6

Cục Sở hữu trí tuệ thông báo:

1. Yêu cầu duy trì hiệu lực Bằng độc quyền sáng chế nêu trên được chấp nhận.

2. Hiệu lực Bằng độc quyền sáng chế số 13012 được duy trì đến 05/08/2020.

Nơi nhận:

- Như trên;
- TT (để công bố);
- Lưu: VT, Hồ sơ.

CỤC TRƯỞNG



Đinh Hữu Phí

BỘ KHOA HỌC VÀ CÔNG NGHỆ
CỤC SỞ HỮU TRÍ TUỆ

CỘNG HÒA XÃ HỘI CHỦ NGHĨA VIỆT NAM
Độc lập - Tự do - Hạnh phúc

Số: 109/LT/TB-SHTT

Hà Nội, ngày 11 tháng 10 năm 2019

THÔNG BÁO

Ghi nhận yêu cầu duy trì hiệu lực Bằng độc quyền sáng chế

Kính gửi: Công ty TNHH một thành viên Sở hữu trí tuệ VCCI
(VCCI-IP CO.,LTD)
Tầng 8, Toà nhà VCCI, số 9 Đào Duy Anh, phường Phương mai,
quận Đống Đa, thành phố Hà Nội

Căn cứ kết quả thẩm định yêu cầu duy trì hiệu lực Bằng độc quyền sáng chế:

Số đơn: DT1-2019-05271

Ngày nộp: 18/07/2019

Chủ đơn: NSK-WARNER K.K., (JP)

Đại diện của Chủ đơn: VCCI-IP CO.,LTD

Bằng độc quyền sáng chế số: 13021

Năm yêu cầu duy trì hiệu lực: 6

Cục Sở hữu trí tuệ thông báo:

1. Yêu cầu duy trì hiệu lực Bằng độc quyền sáng chế nêu trên được chấp nhận.
2. Hiệu lực Bằng độc quyền sáng chế số 13021 được duy trì đến 05/08/2020.

Nơi nhận:

- Như trên;
- TT (để công bố);
- Lưu: VT, Hồ sơ.

CỤC TRƯỞNG



Đinh Hữu Phí

BỘ KHOA HỌC VÀ CÔNG NGHỆ
CỤC SỞ HỮU TRÍ TUỆ

CỘNG HÒA XÃ HỘI CHỦ NGHĨA VIỆT NAM
Độc lập - Tự do - Hạnh phúc

Số: 10977 /TB-SHTT

Hà Nội, ngày 11 tháng 10 năm 2019

THÔNG BÁO

Ghi nhận yêu cầu duy trì hiệu lực Bằng độc quyền sáng chế

Kính gửi: Công ty TNHH một thành viên Sở hữu trí tuệ VCCI
(VCCI-IP CO.,LTD)
Tầng 8, Toà nhà VCCI, số 9 Đào Duy Anh, phường Phương mai,
quận Đống Đa, thành phố Hà Nội

Căn cứ kết quả thẩm định yêu cầu duy trì hiệu lực Bằng độc quyền sáng chế:

Số đơn: DT1-2019-05331

Ngày nộp: 18/07/2019

Chủ đơn: HUAWEI TECHNOLOGIES CO., LTD

Đại diện của Chủ đơn: VCCI-IP CO.,LTD

Bằng độc quyền sáng chế số: 17335

Năm yêu cầu duy trì hiệu lực: 3

Cục Sở hữu trí tuệ thông báo:

1. Yêu cầu duy trì hiệu lực Bằng độc quyền sáng chế nêu trên được chấp nhận.

2. Hiệu lực Bằng độc quyền sáng chế số 17335 được duy trì đến 15/08/2020.

Nơi nhận:

- Như trên;
- TT (để công bố);
- Lưu: VT, Hồ sơ.

CỤC TRƯỞNG



Đinh Hữu Phí

**BỘ KHOA HỌC VÀ CÔNG NGHỆ
CỤC SỞ HỮU TRÍ TUỆ**

**CỘNG HÒA XÃ HỘI CHỦ NGHĨA VIỆT NAM
Độc lập - Tự do - Hạnh phúc**

Số: 20928/TB-SHTT

Hà Nội, ngày 11 tháng 10 năm 2019

THÔNG BÁO

Ghi nhận yêu cầu duy trì hiệu lực Bằng độc quyền sáng chế

Kính gửi: Công ty TNHH Ban Ca (BANCA)
15B Triệu Việt Vương, thành phố Hà Nội

Căn cứ kết quả thẩm định yêu cầu duy trì hiệu lực Bằng độc quyền sáng chế:

Số đơn: DT1-2019-04805

Ngày nộp: 01/07/2019

Chủ đơn: BOEHRINGER INGELHEIM INTERNATIONAL GMBH
(DE)

Đại diện của Chủ đơn: BANCA

Bằng độc quyền sáng chế số: 6957

Năm yêu cầu duy trì hiệu lực: 12

Cục Sở hữu trí tuệ thông báo:

1. Yêu cầu duy trì hiệu lực Bằng độc quyền sáng chế nêu trên được chấp nhận.

2. Hiệu lực Bằng độc quyền sáng chế số 6957 được duy trì đến 24/03/2020.

Nơi nhận:

- Như trên;
- TT (để công bố);
- Lưu: VT, Hồ sơ.

CỤC TRƯỞNG

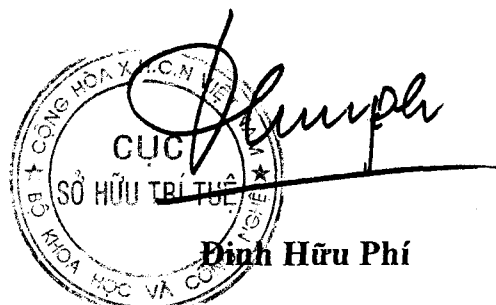

BỘ KHOA HỌC VÀ CÔNG NGHỆ
CỤC SỞ HỮU TRÍ TUỆ

CỘNG HÒA XÃ HỘI CHỦ NGHĨA VIỆT NAM
Độc lập - Tự do - Hạnh phúc

Số: 10929/TB-SHTT

Hà Nội, ngày 11 tháng 10 năm 2019

THÔNG BÁO
Ghi nhận yêu cầu duy trì hiệu lực Bằng độc quyền sáng chế

Kính gửi: Công ty TNHH một thành viên Sở hữu trí tuệ VCCI
(VCCI-IP CO.,LTD)
Tầng 8, Tòa nhà VCCI, số 9 Đào Duy Anh, phường Phương mai,
quận Đống Đa, thành phố Hà Nội

Căn cứ kết quả thẩm định yêu cầu duy trì hiệu lực Bằng độc quyền sáng chế:

Số đơn: DT1-2019-04041

Ngày nộp: 06/06/2019

Chủ đơn: TECHNOLOGICAL RESOURCES PTY LIMITED (AU)

Đại diện của Chủ đơn: VCCI-IP CO.,LTD

Bằng độc quyền sáng chế số: 10339

Năm yêu cầu duy trì hiệu lực: 8

Cục Sở hữu trí tuệ thông báo:

1. Yêu cầu duy trì hiệu lực Bằng độc quyền sáng chế nêu trên được chấp nhận.

2. Hiệu lực Bằng độc quyền sáng chế số 10339 được duy trì đến 31/05/2020.

Nơi nhận:

- Như trên;
- TT (để công bố);
- Lưu: VT, Hồ sơ.

CỤC TRƯỞNG

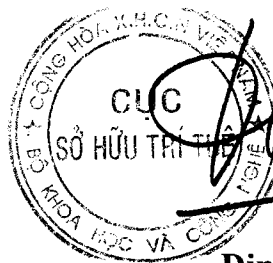

Đinh Hữu Phí

BỘ KHOA HỌC VÀ CÔNG NGHỆ
CỤC SỞ HỮU TRÍ TUỆ

CỘNG HÒA XÃ HỘI CHỦ NGHĨA VIỆT NAM
Độc lập - Tự do - Hạnh phúc

Số: 20930/TB-SHTT

Hà Nội, ngày 11 tháng 11 năm 2019

THÔNG BÁO

Ghi nhận yêu cầu duy trì hiệu lực Bằng độc quyền sáng chế

Kính gửi: Công ty TNHH một thành viên Sở hữu trí tuệ VCCI
(VCCI-IP CO.,LTD)
Tầng 8, Toà nhà VCCI, số 9 Đào Duy Anh, phường Phương mai,
quận Đống Đa, thành phố Hà Nội

Căn cứ kết quả thẩm định yêu cầu duy trì hiệu lực Bằng độc quyền sáng chế:

Số đơn: DT1-2019-04577

Ngày nộp: 20/06/2019

Chủ đơn: NALCO COMPANY (US)

Đại diện của Chủ đơn: VCCI-IP CO.,LTD

Bằng độc quyền sáng chế số: 12794

Năm yêu cầu duy trì hiệu lực: 6

Cục Sở hữu trí tuệ thông báo:

1. Yêu cầu duy trì hiệu lực Bằng độc quyền sáng chế nêu trên được chấp nhận.

2. Hiệu lực Bằng độc quyền sáng chế số 12794 được duy trì đến 02/06/2020.

Nơi nhận:

- Như trên;
- TT (để công bố);
- Lưu: VT, Hồ sơ.

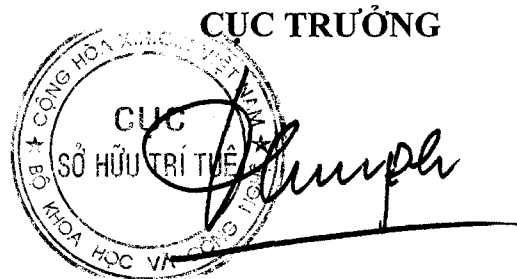

Đình Hữu Phí

BỘ KHOA HỌC VÀ CÔNG NGHỆ
CỤC SỞ HỮU TRÍ TUỆ

CỘNG HÒA XÃ HỘI CHỦ NGHĨA VIỆT NAM
Độc lập - Tự do - Hạnh phúc

Số: *1071* /TB-SHTT

Hà Nội, ngày 11 tháng 10 năm 2019

THÔNG BÁO

Ghi nhận yêu cầu duy trì hiệu lực Bằng độc quyền sáng chế

Kính gửi: Công ty TNHH Ban Ca (BANCA)
15B Triệu Việt Vương, thành phố Hà Nội

Căn cứ kết quả thẩm định yêu cầu duy trì hiệu lực Bằng độc quyền sáng chế:

Số đơn: DT1-2019-04055

Ngày nộp: 06/06/2019

Chủ đơn: Nisshin Steel Co., Ltd. (JP)

Đại diện của Chủ đơn: BANCA

Bằng độc quyền sáng chế số: 19394

Năm yêu cầu duy trì hiệu lực: 3

Cục Sở hữu trí tuệ thông báo:

1. Yêu cầu duy trì hiệu lực Bằng độc quyền sáng chế nêu trên được chấp nhận.

2. Hiệu lực Bằng độc quyền sáng chế số 19394 được duy trì đến 06/06/2021.

Nơi nhận:

- Như trên;
- TT (để công bố);
- Lưu: VT, Hồ sơ.

CỤC TRƯỞNG



Đinh Hữu Phí

BỘ KHOA HỌC VÀ CÔNG NGHỆ
CỤC SỞ HỮU TRÍ TUỆ

CỘNG HÒA XÃ HỘI CHỦ NGHĨA VIỆT NAM
Độc lập - Tự do - Hạnh phúc

Số: 2093/TB-SHTT

Hà Nội, ngày 11 tháng 10 năm 2019

THÔNG BÁO

Ghi nhận yêu cầu duy trì hiệu lực Bằng độc quyền sáng chế

Kính gửi: Công ty TNHH một thành viên Sở hữu trí tuệ VCCI
(VCCI-IP CO.,LTD)
Tầng 8, Toà nhà VCCI, số 9 Đào Duy Anh, phường Phương mai,
quận Đống Đa, thành phố Hà Nội

Căn cứ kết quả thẩm định yêu cầu duy trì hiệu lực Bằng độc quyền sáng chế:

Số đơn: DT1-2019-03333

Ngày nộp: 07/05/2019

Chủ đơn: METALLURGICAL DESIGN INSTITUTE OF SHANDONG
PROVINCE (CN)

Đại diện của Chủ đơn: VCCI-IP CO.,LTD

Bằng độc quyền sáng chế số: 7445

Năm yêu cầu duy trì hiệu lực: 11

Cục Sở hữu trí tuệ thông báo:

1. Yêu cầu duy trì hiệu lực Bằng độc quyền sáng chế nêu trên được chấp nhận.
2. Hiệu lực Bằng độc quyền sáng chế số 7445 được duy trì đến 29/12/2019.

Nơi nhận:

- Như trên;
- TT (để công bố);
- Lưu: VT, Hồ sơ.

CỤC TRƯỞNG

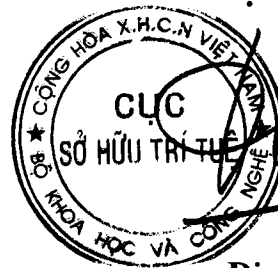

Đinh Hữu Phí

BỘ KHOA HỌC VÀ CÔNG NGHỆ
CỤC SỞ HỮU TRÍ TUỆ

CỘNG HÒA XÃ HỘI CHỦ NGHĨA VIỆT NAM
Độc lập - Tự do - Hạnh phúc

Số: 2019/TB-SHTT

Hà Nội, ngày 11 tháng 10 năm 2019

THÔNG BÁO
Ghi nhận yêu cầu duy trì hiệu lực Bằng độc quyền sáng chế

Kính gửi: Công ty TNHH một thành viên Sở hữu trí tuệ VCCI
(VCCI-IP CO.,LTD)
Tầng 8, Toà nhà VCCI, số 9 Đào Duy Anh, phường Phương mai,
quận Đống Đa, thành phố Hà Nội

Căn cứ kết quả thẩm định yêu cầu duy trì hiệu lực Bằng độc quyền sáng chế:

Số đơn: DT1-2019-03335

Ngày nộp: 07/05/2019

Chủ đơn: METALLURGICAL DESIGN INSTITUTE OF SHANDONG
PROVINCE (CN)

Đại diện của Chủ đơn: VCCI-IP CO.,LTD

Bằng độc quyền sáng chế số: 10104

Năm yêu cầu duy trì hiệu lực: 8

Cục Sở hữu trí tuệ thông báo:

1. Yêu cầu duy trì hiệu lực Bằng độc quyền sáng chế nêu trên được chấp nhận.
2. Hiệu lực Bằng độc quyền sáng chế số 10104 được duy trì đến 06/03/2020.

Nơi nhận:

- Như trên;
- TT (để công bố);
- Lưu: VT, Hồ sơ.

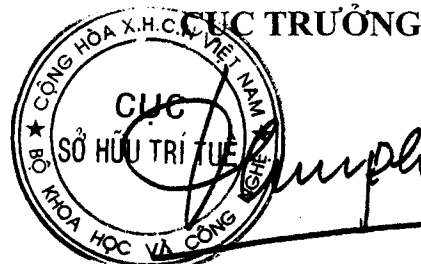

Đinh Hữu Phí

BỘ KHOA HỌC VÀ CÔNG NGHỆ
CỤC SỞ HỮU TRÍ TUỆ

CỘNG HÒA XÃ HỘI CHỦ NGHĨA VIỆT NAM
Độc lập - Tự do - Hạnh phúc

Số: 20.948 /TB-SHTT

Hà Nội, ngày 19 tháng 10 năm 2019

THÔNG BÁO
Ghi nhận yêu cầu duy trì hiệu lực Bằng độc quyền sáng chế

Kính gửi: Công ty Luật TNHH Phạm và Liên danh (PHAM & ASSOCIATES)
8 Trần Hưng Đạo, thành phố Hà Nội

Căn cứ kết quả thẩm định yêu cầu duy trì hiệu lực Bằng độc quyền sáng chế:

Số đơn: DT1-2019-05103

Ngày nộp: 12/07/2019

Chủ đơn: CENTRO DE INMUNOLOGIA MOLECULAR (CU)

Đại diện của Chủ đơn: PHAM & ASSOCIATES

Bằng độc quyền sáng chế số: 11744

Năm yêu cầu duy trì hiệu lực: 7

Cục Sở hữu trí tuệ thông báo:

1. Yêu cầu duy trì hiệu lực Bằng độc quyền sáng chế nêu trên được chấp nhận.

2. Hiệu lực Bằng độc quyền sáng chế số 11744 được duy trì đến 06/09/2020.

H

Nơi nhận:

- Như trên;
- TT (đề công bố);
- Lưu: VT, Hồ sơ.

CỤC TRƯỞNG



Đinh Hữu Phí

BỘ KHOA HỌC VÀ CÔNG NGHỆ
CỤC SỞ HỮU TRÍ TUỆ

CỘNG HÒA XÃ HỘI CHỦ NGHĨA VIỆT NAM
Độc lập - Tự do - Hạnh phúc

Số: *20/999* /TB-SHTT

Hà Nội, ngày *17* tháng *10* năm 2019

THÔNG BÁO
Ghi nhận yêu cầu duy trì hiệu lực Bằng độc quyền sáng chế

Kính gửi: Công ty Luật TNHH Phạm và Liên danh (PHAM & ASSOCIATES)
8 Trần Hưng Đạo, thành phố Hà Nội

Căn cứ kết quả thẩm định yêu cầu duy trì hiệu lực Bằng độc quyền sáng chế:

Số đơn: DT1-2019-05104

Ngày nộp: 12/07/2019

Chủ đơn: DECATHLON (FR)

Đại diện của Chủ đơn: PHAM & ASSOCIATES

Bằng độc quyền sáng chế số: 8704

Năm yêu cầu duy trì hiệu lực: 10

Cục Sở hữu trí tuệ thông báo:

1. Yêu cầu duy trì hiệu lực Bằng độc quyền sáng chế nêu trên được chấp nhận.

2. Hiệu lực Bằng độc quyền sáng chế số 8704 được duy trì đến 25/08/2020. *h*

Nơi nhận:

- Như trên;
- TT (để công bố);
- Lưu: VT, Hồ sơ.

CỤC TRƯỞNG

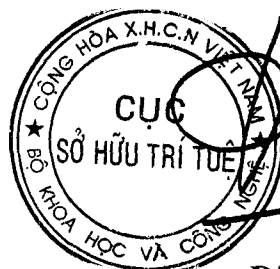

Đinh Hữu Phí
Đinh Hữu Phí

BỘ KHOA HỌC VÀ CÔNG NGHỆ
CỤC SỞ HỮU TRÍ TUỆ

CỘNG HOÀ XÃ HỘI CHỦ NGHĨA VIỆT NAM
Độc lập - Tự do - Hạnh phúc

Số: *20 970* /TB-SHTT

Hà Nội, ngày *14* tháng *08* năm 2019

THÔNG BÁO
Ghi nhận yêu cầu duy trì hiệu lực Bằng độc quyền sáng chế

Kính gửi: Công ty Luật TNHH T&G (TGVN)

Phòng số 5 tầng 15 Toà nhà Harec, 4A Láng Hạ, phường Thành Công
quận Ba Đình, TP Hà Nội

Căn cứ kết quả thẩm định yêu cầu duy trì hiệu lực Bằng độc quyền sáng chế:

Số đơn: DT1-2019-05106

Ngày nộp: 12/07/2019

Chủ đơn: LES LABORATOIRES SERVIER (FR)

Đại diện của Chủ đơn: TGVN

Bằng độc quyền sáng chế số: 6574

Năm yêu cầu duy trì hiệu lực: 13

Cục Sở hữu trí tuệ thông báo:

1. Yêu cầu duy trì hiệu lực Bằng độc quyền sáng chế nêu trên được chấp nhận.
2. Hiệu lực Bằng độc quyền sáng chế số 6574 được duy trì đến 04/09/2020. *HE*

Nơi nhận:

- Như trên;
- TT (để công bố);
- Lưu: VT, Hồ sơ.

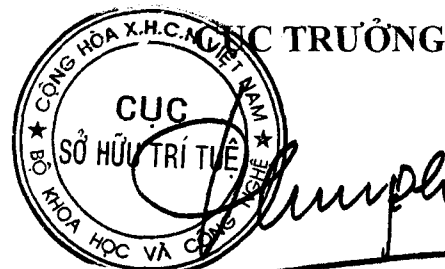

Đình Hữu Phí

**BỘ KHOA HỌC VÀ CÔNG NGHỆ
CỤC SỞ HỮU TRÍ TUỆ**

**CỘNG HOÀ XÃ HỘI CHỦ NGHĨA VIỆT NAM
Độc lập - Tự do - Hạnh phúc**

Số: *20/951* /TB-SHTT

Hà Nội, ngày *19* tháng *10* năm 2019

THÔNG BÁO
Ghi nhận yêu cầu duy trì hiệu lực Bằng độc quyền sáng chế

Kính gửi: Công ty Luật TNHH T&G (TGVN)

Phòng số 5 tầng 15 Toà nhà Harec, 4A Láng Hạ, phường Thành Công
quận Ba Đình, TP Hà Nội

Căn cứ kết quả thẩm định yêu cầu duy trì hiệu lực Bằng độc quyền sáng chế:

Số đơn: DT1-2019-05107

Ngày nộp: 12/07/2019

Chủ đơn: Major Bravo Limited (VG)

Đại diện của Chủ đơn: TGVN

Bằng độc quyền sáng chế số: 19844

Năm yêu cầu duy trì hiệu lực: 2

Cục Sở hữu trí tuệ thông báo:

1. Yêu cầu duy trì hiệu lực Bằng độc quyền sáng chế nêu tên được chấp nhận.
2. Hiệu lực Bằng độc quyền sáng chế số 19844 được duy trì đến 21/08/2020.

Nơi nhận:

- Như trên;
- TT (để công bố);
- Lưu: VT, Hồ sơ.

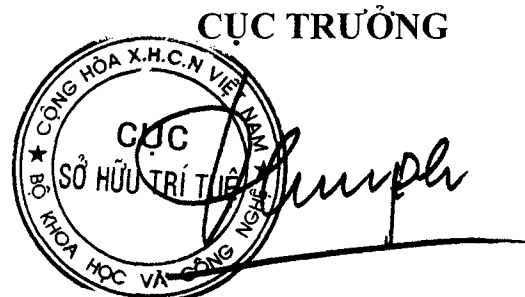

Đình Hữu Phí

**BỘ KHOA HỌC VÀ CÔNG NGHỆ
CỤC SỞ HỮU TRÍ TUỆ**

**CỘNG HOÀ XÃ HỘI CHỦ NGHĨA VIỆT NAM
Độc lập - Tự do - Hạnh phúc**

Số: *20 952* /TB-SHTT

Hà Nội, ngày *19* tháng *10* năm 2019

THÔNG BÁO
Ghi nhận yêu cầu duy trì hiệu lực Bằng độc quyền sáng chế

Kính gửi: Công ty Luật TNHH AMBYS Hà Nội (AMBYS HANOI)
Số 3, ngõ 123, đường Âu Cơ, phường Tứ Liên, quận Tây Hồ, TP. Hà Nội

Căn cứ kết quả thẩm định yêu cầu duy trì hiệu lực Bằng độc quyền sáng chế:

Số đơn: DT1-2019-05108

Ngày nộp: 12/07/2019

Chủ đơn: Công ty hữu hạn chế tạo công nghiệp và gia công chế biến hàng xuất khẩu Việt Nam (VMEP) (VN)

Đại diện của Chủ đơn: AMBYS HANOI

Bằng độc quyền sáng chế số: 10820

Năm yêu cầu duy trì hiệu lực: 8

Cục Sở hữu trí tuệ thông báo:

1. Yêu cầu duy trì hiệu lực Bằng độc quyền sáng chế nêu trên được chấp nhận.

2. Hiệu lực Bằng độc quyền sáng chế số 10820 được duy trì đến 12/11/2020.

Nơi nhận:

- Như trên;
- TT (để công bố);
- Lưu: VT, Hồ sơ.

CỤC TRƯỞNG



Đình Hữu Phí

**BỘ KHOA HỌC VÀ CÔNG NGHỆ
CỤC SỞ HỮU TRÍ TUỆ**

**CỘNG HOÀ XÃ HỘI CHỦ NGHĨA VIỆT NAM
Độc lập - Tự do - Hạnh phúc**

Số: *20/953* /TB-SHTT

Hà Nội, ngày *19* tháng *06* năm 2019

THÔNG BÁO
Ghi nhận yêu cầu duy trì hiệu lực Bằng độc quyền sáng chế

Kính gửi: Công ty Luật TNHH AMBYS Hà Nội (AMBYS HANOI)
Số 3, ngõ 123, đường Âu Cơ, phường Tứ Liên, quận Tây Hồ, TP. Hà Nội

Căn cứ kết quả thẩm định yêu cầu duy trì hiệu lực Bằng độc quyền sáng chế:

Số đơn: DT1-2019-05109

Ngày nộp: 12/07/2019

Chủ đơn: Công ty hữu hạn chế tạo công nghiệp và gia công chế biến hàng xuất khẩu Việt Nam (VMEP) (VN)

Đại diện của Chủ đơn: AMBYS HANOI

Bằng độc quyền sáng chế số: 10829

Năm yêu cầu duy trì hiệu lực: 8

Cục Sở hữu trí tuệ thông báo:

1. Yêu cầu duy trì hiệu lực Bằng độc quyền sáng chế nêu trên được chấp nhận.
2. Hiệu lực Bằng độc quyền sáng chế số 10829 được duy trì đến 12/11/2020.

Nơi nhận:

- Như trên;
- TT (để công bố);
- Lưu: VT, Hồ sơ.

CỤC TRƯỞNG



Đình Hữu Phí

**BỘ KHOA HỌC VÀ CÔNG NGHỆ
CỤC SỞ HỮU TRÍ TUỆ**

**CỘNG HOÀ XÃ HỘI CHỦ NGHĨA VIỆT NAM
Độc lập - Tự do - Hạnh phúc**

Số: 20/174/TB-SHTT

Hà Nội, ngày 14 tháng 2 năm 2019

THÔNG BÁO
Ghi nhận yêu cầu duy trì hiệu lực Bằng độc quyền sáng chế

Kính gửi: Công ty Luật TNHH WINCO (WINCO LAW FIRM)
Số 54 Trần Quốc Vượng, phường Dịch Vọng Hậu, quận Cầu Giấy,
TP Hà Nội

Căn cứ kết quả thẩm định yêu cầu duy trì hiệu lực Bằng độc quyền sáng chế:

Số đơn: DT1-2019-05110

Ngày nộp: 12/07/2019

Chủ đơn: AGAT - Control Systems Open Joint Stock Company -
Managing Company of Geoinformation Control Systems Holding (BY)

Đại diện của Chủ đơn: WINCO LAW FIRM

Bằng độc quyền sáng chế số: 19788

Năm yêu cầu duy trì hiệu lực: 2

Cục Sở hữu trí tuệ thông báo:

1. Yêu cầu duy trì hiệu lực Bằng độc quyền sáng chế nêu trên được chấp nhận.

2. Hiệu lực Bằng độc quyền sáng chế số 19788 được duy trì đến 13/08/2020.

Nơi nhận:

- Như trên;
- TT (để công bố);
- Lưu: VT, Hồ sơ.

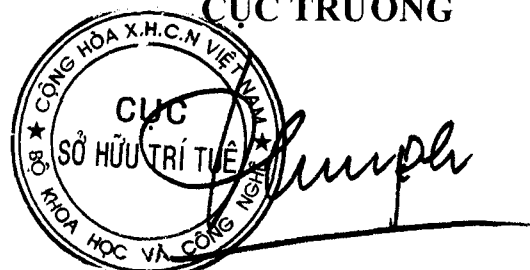
CỤC TRƯỞNG

Đinh Hữu Phí

BỘ KHOA HỌC VÀ CÔNG NGHỆ
CỤC SỞ HỮU TRÍ TUỆ

CỘNG HOÀ XÃ HỘI CHỦ NGHĨA VIỆT NAM
Độc lập - Tự do - Hạnh phúc

Số: 20/GT /TB-SHTT

Hà Nội, ngày 19 tháng 7 năm 2019

THÔNG BÁO
Ghi nhận yêu cầu duy trì hiệu lực Bằng độc quyền sáng chế

Kính gửi: Công ty Luật TNHH WINCO (WINCO LAW FIRM)
Số 54 Trần Quốc Vượng, phường Dịch Vọng Hậu, quận Cầu Giấy,
TP Hà Nội

Căn cứ kết quả thẩm định yêu cầu duy trì hiệu lực Bằng độc quyền sáng chế:

Số đơn: DT1-2019-05111

Ngày nộp: 12/07/2019

Chủ đơn: Global Target Enterprise Inc. (TW)

Đại diện của Chủ đơn: WINCO LAW FIRM

Bằng độc quyền sáng chế số: 11602

Năm yêu cầu duy trì hiệu lực: 7

Cục Sở hữu trí tuệ thông báo:

1. Yêu cầu duy trì hiệu lực Bằng độc quyền sáng chế nêu tên được chấp nhận.
2. Hiệu lực Bằng độc quyền sáng chế số 11602 được duy trì đến 19/07/2020.

Nơi nhận:

- Như trên;
- TT (để công bố);
- Lưu: VT, Hồ sơ.

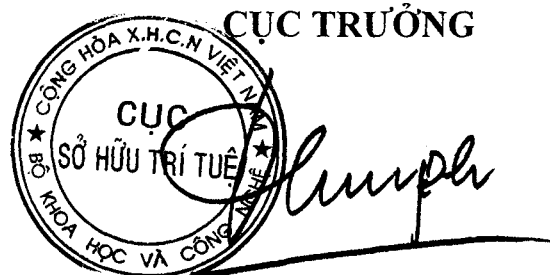

Đinh Hữu Phí

BỘ KHOA HỌC VÀ CÔNG NGHỆ
CỤC SỞ HỮU TRÍ TUỆ

CỘNG HOÀ XÃ HỘI CHỦ NGHĨA VIỆT NAM
Độc lập - Tự do - Hạnh phúc

Số: 20/956 /TB-SHTT

Hà Nội, ngày 14 tháng 10 năm 2019

THÔNG BÁO
Ghi nhận yêu cầu duy trì hiệu lực Bằng độc quyền sáng chế

Kính gửi: Công ty TNHH Trường Xuân (AGELESS CO.,LTD.)
Tầng 11, số 102 đường Trần Phú, phường Mộ Lao, quận Hà Đông,
TP. Hà Nội

Căn cứ kết quả thẩm định yêu cầu duy trì hiệu lực Bằng độc quyền sáng chế:

Số đơn: DT1-2019-05112

Ngày nộp: 12/07/2019

Chủ đơn: YANG, Heui Bong (KR)

Đại diện của Chủ đơn: AGELESS CO.,LTD.

Bằng độc quyền sáng chế số: 19810

Năm yêu cầu duy trì hiệu lực: 2

Cục Sở hữu trí tuệ thông báo:

1. Yêu cầu duy trì hiệu lực Bằng độc quyền sáng chế nêu trên được chấp nhận.

2. Hiệu lực Bằng độc quyền sáng chế số 19810 được duy trì đến 14/08/2020.

hc

Nơi nhận:

- Như trên;
- TT (để công bố);
- Lưu: VT, Hồ sơ.

CỤC TRƯỞNG



Đinh Hữu Phí

BỘ KHOA HỌC VÀ CÔNG NGHỆ
CỤC SỞ HỮU TRÍ TUỆ

CỘNG HÒA XÃ HỘI CHỦ NGHĨA VIỆT NAM
Độc lập - Tự do - Hạnh phúc

Số: 20957/TB-SHTT

Hà Nội, ngày 14 tháng 10 năm 2019

THÔNG BÁO

Ghi nhận yêu cầu duy trì hiệu lực Bằng độc quyền sáng chế

Kính gửi: Công ty Luật TNHH quốc tế BMVN
(BMVN INTERNATIONAL LLC)

Phòng 1002, tầng 10, Indochina Plaza Hanoi, 241 phố Xuân Thủy,
phường Dịch Vọng Hậu, quận Cầu Giấy, TP. Hà Nội

Căn cứ kết quả thẩm định yêu cầu duy trì hiệu lực Bằng độc quyền sáng chế:

Số đơn: DT1-2019-05113

Ngày nộp: 12/07/2019

Chủ đơn: MORPHO B.V. (NL)

Đại diện của Chủ đơn: BMVN INTERNATIONAL LLC

Bằng độc quyền sáng chế số: 15957

Năm yêu cầu duy trì hiệu lực: 4

Cục Sở hữu trí tuệ thông báo:

1. Yêu cầu duy trì hiệu lực Bằng độc quyền sáng chế nêu trên được chấp nhận.

2. Hiệu lực Bằng độc quyền sáng chế số 15957 được duy trì đến 12/09/2020.

E

Nơi nhận:

- Như trên;
- TT (để công bố);
- Lưu: VT, Hồ sơ.

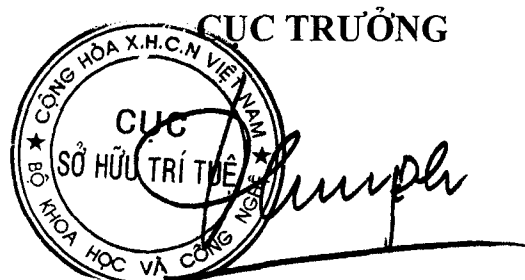

Đình Hữu Phí

BỘ KHOA HỌC VÀ CÔNG NGHỆ
CỤC SỞ HỮU TRÍ TUỆ

CỘNG HOÀ XÃ HỘI CHỦ NGHĨA VIỆT NAM
Độc lập - Tự do - Hạnh phúc

Số: 22.918 /TB-SHTT

Hà Nội, ngày 17 tháng 11 năm 2019

THÔNG BÁO
Ghi nhận yêu cầu duy trì hiệu lực Bằng độc quyền sáng chế

Kính gửi: Công ty TNHH T&T INVENMARK Sở hữu trí tuệ Quốc tế
(T&T INVENMARK CO., LTD.)
Phòng 101, tòa nhà 30 Nguyễn Du, phường Bùi Thị Xuân,
quận Hai Bà Trưng, TP. Hà Nội

Căn cứ kết quả thẩm định yêu cầu duy trì hiệu lực Bằng độc quyền sáng chế:

Số đơn: DT1-2019-05114

Ngày nộp: 12/07/2019

Chủ đơn: SENYO KOGYO CO., LTD. (JP)

Đại diện của Chủ đơn: T&T INVENMARK CO., LTD.

Bằng độc quyền sáng chế số: 16008

Năm yêu cầu duy trì hiệu lực: 4

Cục Sở hữu trí tuệ thông báo:

1. Yêu cầu duy trì hiệu lực Bằng độc quyền sáng chế nêu trên được chấp nhận.

2. Hiệu lực Bằng độc quyền sáng chế số 16008 được duy trì đến 26/09/2020.

He

Nơi nhận:

- Như trên;
- TT (để công bố);
- Lưu: VT, Hồ sơ.

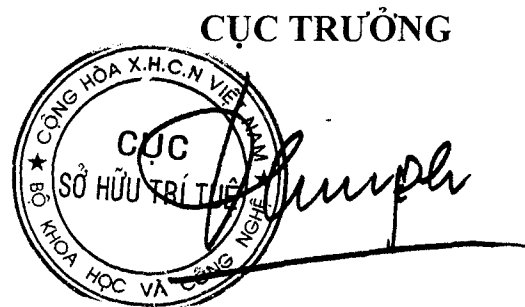

Đinh Hữu Phí

BỘ KHOA HỌC VÀ CÔNG NGHỆ
CỤC SỞ HỮU TRÍ TUỆ

CỘNG HOÀ XÃ HỘI CHỦ NGHĨA VIỆT NAM
Độc lập - Tự do - Hạnh phúc

Số: 2895 /TB-SHTT

Hà Nội, ngày 19 tháng 10 năm 2019

THÔNG BÁO
Ghi nhận yêu cầu duy trì hiệu lực Bằng độc quyền sáng chế

Kính gửi: Công ty TNHH T&T INVENMARK Sở hữu trí tuệ Quốc tế
(T&T INVENMARK CO., LTD.)
Phòng 101, tòa nhà 30 Nguyễn Du, phường Bùi Thị Xuân,
quận Hai Bà Trưng, TP. Hà Nội

Căn cứ kết quả thẩm định yêu cầu duy trì hiệu lực Bằng độc quyền sáng chế:

Số đơn: DT1-2019-05115

Ngày nộp: 12/07/2019

Chủ đơn: SANTONI S.P.A. (IT)

Đại diện của Chủ đơn: T&T INVENMARK CO., LTD.

Bằng độc quyền sáng chế số: 11930

Năm yêu cầu duy trì hiệu lực: 7

Cục Sở hữu trí tuệ thông báo:

1. Yêu cầu duy trì hiệu lực Bằng độc quyền sáng chế nêu trên được chấp nhận.

2. Hiệu lực Bằng độc quyền sáng chế số 11930 được duy trì đến 22/10/2020.

Nơi nhận:

- Như trên;
- TT (để công bố);
- Lưu: VT, Hồ sơ.

CỤC TRƯỞNG

Đinh Hữu Phí

BỘ KHOA HỌC VÀ CÔNG NGHỆ
CỤC SỞ HỮU TRÍ TUỆ

CỘNG HÒA XÃ HỘI CHỦ NGHĨA VIỆT NAM
Độc lập - Tự do - Hạnh phúc

Số: 20/960 /TB-SHTT

Hà Nội, ngày 14 tháng 12 năm 2019

THÔNG BÁO
Ghi nhận yêu cầu duy trì hiệu lực Bằng độc quyền sáng chế

Kính gửi: Công ty TNHH T&T INVENMARK Sở hữu trí tuệ Quốc tế
(T&T INVENMARK CO., LTD.)
Phòng 101, tòa nhà 30 Nguyễn Du, phường Bùi Thị Xuân,
quận Hai Bà Trưng, TP. Hà Nội

Căn cứ kết quả thẩm định yêu cầu duy trì hiệu lực Bằng độc quyền sáng chế:

Số đơn: DT1-2019-05116

Ngày nộp: 12/07/2019

Chủ đơn: JIANGSU YANGNONG CHEMICAL CO., LTD. (CN)

Đại diện của Chủ đơn: T&T INVENMARK CO., LTD.

Bằng độc quyền sáng chế số: 15772

Năm yêu cầu duy trì hiệu lực: 4

Cục Sở hữu trí tuệ thông báo:

1. Yêu cầu duy trì hiệu lực Bằng độc quyền sáng chế nêu trên được chấp nhận.

2. Hiệu lực Bằng độc quyền sáng chế số 15772 được duy trì đến 01/08/2020.

Nơi nhận:

- Như trên;
- TT (để công bố);
- Lưu: VT, Hồ sơ.

CỤC TRƯỞNG



Đình Hữu Phí

BỘ KHOA HỌC VÀ CÔNG NGHỆ
CỤC SỞ HỮU TRÍ TUỆ

CỘNG HOÀ XÃ HỘI CHỦ NGHĨA VIỆT NAM
Độc lập - Tự do - Hạnh phúc

Số: 20/94 /TB-SHTT

Hà Nội, ngày 14 tháng 10 năm 2019

THÔNG BÁO
Ghi nhận yêu cầu duy trì hiệu lực Bằng độc quyền sáng chế

Kính gửi: Công ty TNHH Tư vấn đầu tư và chuyển giao công nghệ
(INVESTCONSULT)
Số 26 ngõ 41, phố Thái Hà, phường Trung Liệt, quận Đống Đa,
thành phố Hà Nội

Căn cứ kết quả thẩm định yêu cầu duy trì hiệu lực Bằng độc quyền sáng chế:

Số đơn: DT1-2019-05117

Ngày nộp: 12/07/2019

Chủ đơn: Qualcomm Incorporated (US)

Đại diện của Chủ đơn: INVESTCONSULT

Bằng độc quyền sáng chế số: 10678

Năm yêu cầu duy trì hiệu lực: 8

Cục Sở hữu trí tuệ thông báo:

1. Yêu cầu duy trì hiệu lực Bằng độc quyền sáng chế nêu trên được chấp nhận.
2. Hiệu lực Bằng độc quyền sáng chế số 10678 được duy trì đến 20/09/2020.

Nơi nhận:

- Như trên;
- TT (để công bố);
- Lưu: VT, Hồ sơ.

CỤC TRƯỞNG

Đinh Hữu Phí

**BỘ KHOA HỌC VÀ CÔNG NGHỆ
CỤC SỞ HỮU TRÍ TUỆ**

**CỘNG HÒA XÃ HỘI CHỦ NGHĨA VIỆT NAM
Độc lập - Tự do - Hạnh phúc**

Số: *20 962* /TB-SHTT

Hà Nội, ngày *19* tháng *10* năm 2019

THÔNG BÁO
Ghi nhận yêu cầu duy trì hiệu lực Bằng độc quyền sáng chế

Kính gửi: Công ty TNHH Tư vấn đầu tư và chuyên giao công nghệ
(INVESTCONSULT)

Số 26 ngõ 41, phố Thái Hà, phường Trung Liệt, quận Đống Đa,
thành phố Hà Nội

Căn cứ kết quả thẩm định yêu cầu duy trì hiệu lực Bằng độc quyền sáng chế:

Số đơn: DT1-2019-05118

Ngày nộp: 12/07/2019

Chủ đơn: Qualcomm Incorporated (US)

Đại diện của Chủ đơn: INVESTCONSULT

Bằng độc quyền sáng chế số: 6614

Năm yêu cầu duy trì hiệu lực: 13

Cục Sở hữu trí tuệ thông báo:

1. Yêu cầu duy trì hiệu lực Bằng độc quyền sáng chế nêu trên được chấp nhận.
2. Hiệu lực Bằng độc quyền sáng chế số 6614 được duy trì đến 20/09/2020. *16*

Nơi nhận:

- Như trên;
- TT (để công bố);
- Lưu: VT, Hồ sơ.

CỤC TRƯỞNG

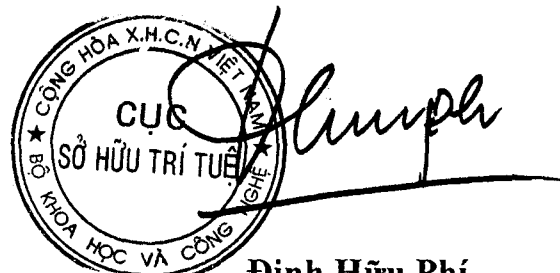

Đình Hữu Phí

**BỘ KHOA HỌC VÀ CÔNG NGHỆ
CỤC SỞ HỮU TRÍ TUỆ**

**CỘNG HÒA XÃ HỘI CHỦ NGHĨA VIỆT NAM
Độc lập - Tự do - Hạnh phúc**

Số: *20 963* /TB-SHTT

Hà Nội, ngày *7/7* tháng *7* năm 2019

THÔNG BÁO
Ghi nhận yêu cầu duy trì hiệu lực Bằng độc quyền sáng chế

Kính gửi: Công ty TNHH Tư vấn đầu tư và chuyển giao công nghệ
(INVESTCONSULT)
Số 26 ngõ 41, phố Thái Hà, phường Trung Liệt, quận Đống Đa,
thành phố Hà Nội

Căn cứ kết quả thẩm định yêu cầu duy trì hiệu lực Bằng độc quyền sáng chế:

Số đơn: DT1-2019-05119

Ngày nộp: 12/07/2019

Chủ đơn: QUALCOMM INCORPORATED (US)

Đại diện của Chủ đơn: INVESTCONSULT

Bằng độc quyền sáng chế số: 14583

Năm yêu cầu duy trì hiệu lực: 5

Cục Sở hữu trí tuệ thông báo:

1. Yêu cầu duy trì hiệu lực Bằng độc quyền sáng chế nêu trên được chấp nhận.

2. Hiệu lực Bằng độc quyền sáng chế số 14583 được duy trì đến 21/09/2020.

Nơi nhận:

- Như trên;
- TT (để công bố);
- Lưu: VT, Hồ sơ.

CỤC TRƯỞNG

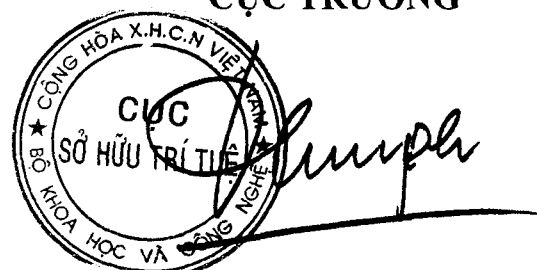

Đinh Hữu Phí

BỘ KHOA HỌC VÀ CÔNG NGHỆ
CỤC SỞ HỮU TRÍ TUỆ

CỘNG HOÀ XÃ HỘI CHỦ NGHĨA VIỆT NAM
Độc lập - Tự do - Hạnh phúc

Số: 20/964/TB-SHTT

Hà Nội, ngày 7/4 tháng 7 năm 2019

THÔNG BÁO
Ghi nhận yêu cầu duy trì hiệu lực Bằng độc quyền sáng chế

Kính gửi: Công ty TNHH Tư vấn đầu tư và chuyển giao công nghệ
(INVESTCONSULT)
Số 26 ngõ 41, phố Thái Hà, phường Trung Liệt, quận Đống Đa,
thành phố Hà Nội

Căn cứ kết quả thẩm định yêu cầu duy trì hiệu lực Bằng độc quyền sáng chế:

Số đơn: DT1-2019-05120

Ngày nộp: 12/07/2019

Chủ đơn: Qualcomm Incorporated (US)

Đại diện của Chủ đơn: INVESTCONSULT

Bằng độc quyền sáng chế số: 7962

Năm yêu cầu duy trì hiệu lực: 11

Cục Sở hữu trí tuệ thông báo:

1. Yêu cầu duy trì hiệu lực Bằng độc quyền sáng chế nêu trên được chấp nhận.
2. Hiệu lực Bằng độc quyền sáng chế số 7962 được duy trì đến 21/09/2020. *ke*

Nơi nhận:

- Như trên;
- TT (để công bố);
- Lưu: VT, Hồ sơ.

CỤC TRƯỞNG

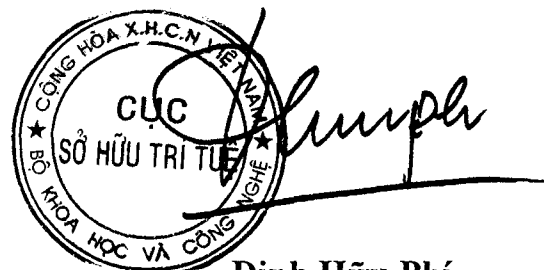

Đinh Hữu Phí

**BỘ KHOA HỌC VÀ CÔNG NGHỆ
CỤC SỞ HỮU TRÍ TUỆ**

**CỘNG HÒA XÃ HỘI CHỦ NGHĨA VIỆT NAM
Độc lập - Tự do - Hạnh phúc**

Số: *25965* /TB-SHTT

Hà Nội, ngày *19* tháng *10* năm 2019

THÔNG BÁO
Ghi nhận yêu cầu duy trì hiệu lực Bằng độc quyền sáng chế

Kính gửi: Công ty TNHH Tư vấn đầu tư và chuyển giao công nghệ
(INVESTCONSULT)
Số 26 ngõ 41, phố Thái Hà, phường Trung Liệt, quận Đống Đa,
thành phố Hà Nội

Căn cứ kết quả thẩm định yêu cầu duy trì hiệu lực Bằng độc quyền sáng chế:

Số đơn: DT1-2019-05121

Ngày nộp: 12/07/2019

Chủ đơn: QUALCOMM INCORPORATED (US)

Đại diện của Chủ đơn: INVESTCONSULT

Bằng độc quyền sáng chế số: 11817

Năm yêu cầu duy trì hiệu lực: 7

Cục Sở hữu trí tuệ thông báo:

1. Yêu cầu duy trì hiệu lực Bằng độc quyền sáng chế nêu tên được chấp nhận.

2. Hiệu lực Bằng độc quyền sáng chế số 11817 được duy trì đến 23/09/2020.

Nơi nhận:

- Như trên;
- TT (để công bố);
- Lưu: VT, Hồ sơ.

CỤC TRƯỞNG

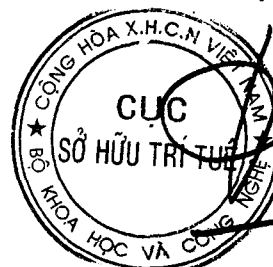

Đinh Hữu Phí

BỘ KHOA HỌC VÀ CÔNG NGHỆ
CỤC SỞ HỮU TRÍ TUỆ

CỘNG HÒA XÃ HỘI CHỦ NGHĨA VIỆT NAM
Độc lập - Tự do - Hạnh phúc

Số: 20/966/TB-SHTT

Hà Nội, ngày 14 tháng 12 năm 2019

THÔNG BÁO
Ghi nhận yêu cầu duy trì hiệu lực Bằng độc quyền sáng chế

Kính gửi: Công ty TNHH Tư vấn đầu tư và chuyển giao công nghệ
(INVESTCONSULT)
Số 26 ngõ 41, phố Thái Hà, phường Trung Liệt, quận Đống Đa,
thành phố Hà Nội

Căn cứ kết quả thẩm định yêu cầu duy trì hiệu lực Bằng độc quyền sáng chế:

Số đơn: DT1-2019-05122

Ngày nộp: 12/07/2019

Chủ đơn: Qualcomm Incorporated (US)

Đại diện của Chủ đơn: INVESTCONSULT

Bằng độc quyền sáng chế số: 9681

Năm yêu cầu duy trì hiệu lực: 9

Cục Sở hữu trí tuệ thông báo:

1. Yêu cầu duy trì hiệu lực Bằng độc quyền sáng chế nêu trên được chấp nhận.
2. Hiệu lực Bằng độc quyền sáng chế số 9681 được duy trì đến 28/09/2020. *hc*

Nơi nhận:

- Như trên;
- TT (để công bố);
- Lưu: VT, Hồ sơ.

CỤC TRƯỞNG

[Handwritten signature]

Đinh Hữu Phí

**BỘ KHOA HỌC VÀ CÔNG NGHỆ
CỤC SỞ HỮU TRÍ TUỆ**

**CỘNG HÒA XÃ HỘI CHỦ NGHĨA VIỆT NAM
Độc lập - Tự do - Hạnh phúc**

Số: *28967* /TB-SHTT

Hà Nội, ngày *19* tháng *10* năm 2019

THÔNG BÁO

Ghi nhận yêu cầu duy trì hiệu lực Bằng độc quyền sáng chế

Kính gửi: Công ty TNHH Tư vấn đầu tư và chuyên giao công nghệ
(INVESTCONSULT)

Số 26 ngõ 41, phố Thái Hà, phường Trung Liệt, quận Đống Đa,
thành phố Hà Nội

Căn cứ kết quả thẩm định yêu cầu duy trì hiệu lực Bằng độc quyền sáng chế:

Số đơn: DT1-2019-05123

Ngày nộp: 12/07/2019

Chủ đơn: INCYTE HOLDINGS CORPORATION (US)

Đại diện của Chủ đơn: INVESTCONSULT

Bằng độc quyền sáng chế số: 14607

Năm yêu cầu duy trì hiệu lực: 5

Cục Sở hữu trí tuệ thông báo:

1. Yêu cầu duy trì hiệu lực Bằng độc quyền sáng chế nêu trên được chấp nhận.

2. Hiệu lực Bằng độc quyền sáng chế số 14607 được duy trì đến 29/09/2020.

Nơi nhận:

- Như trên;
- TT (để công bố);
- Lưu: VT, Hồ sơ.

CỤC TRƯỞNG



Đình Hữu Phí

**BỘ KHOA HỌC VÀ CÔNG NGHỆ
CỤC SỞ HỮU TRÍ TUỆ**

**CỘNG HOÀ XÃ HỘI CHỦ NGHĨA VIỆT NAM
Độc lập - Tự do - Hạnh phúc**

Số: *20988* /TB-SHTT

Hà Nội, ngày *14* tháng *10* năm 2019

THÔNG BÁO
Ghi nhận yêu cầu duy trì hiệu lực Bằng độc quyền sáng chế

Kính gửi: Công ty TNHH Tư vấn đầu tư và chuyển giao công nghệ
(INVESTCONSULT)

Số 26 ngõ 41, phố Thái Hà, phường Trung Liệt, quận Đống Đa,
thành phố Hà Nội

Căn cứ kết quả thẩm định yêu cầu duy trì hiệu lực Bằng độc quyền sáng chế:

Số đơn: DT1-2019-05124

Ngày nộp: 12/07/2019

Chủ đơn: ELI LILLY AND COMPANY (US)

Đại diện của Chủ đơn: INVESTCONSULT

Bằng độc quyền sáng chế số: 11829

Năm yêu cầu duy trì hiệu lực: 7

Cục Sở hữu trí tuệ thông báo:

1. Yêu cầu duy trì hiệu lực Bằng độc quyền sáng chế nêu trên được chấp nhận.

2. Hiệu lực Bằng độc quyền sáng chế số 11829 được duy trì đến 30/09/2020.

He

Nơi nhận:

- Như trên;
- TT (để công bố);
- Lưu: VT, Hồ sơ.

CỤC TRƯỞNG



Đinh Hữu Phí

BỘ KHOA HỌC VÀ CÔNG NGHỆ
CỤC SỞ HỮU TRÍ TUỆ

CỘNG HOÀ XÃ HỘI CHỦ NGHĨA VIỆT NAM
Độc lập - Tự do - Hạnh phúc

Số: 20969 /TB-SHTT

Hà Nội, ngày 19 tháng 7 năm 2019

THÔNG BÁO
Ghi nhận yêu cầu duy trì hiệu lực Bằng độc quyền sáng chế

Kính gửi: Công ty TNHH Sở hữu trí tuệ Việt á (VIET A IP CO.,LTD)
Phòng 1504, tầng 15, tòa nhà Hàn Việt, số 203 Minh Khai,
phường Minh Khai, quận Hai Bà Trưng, TP. Hà Nội

Căn cứ kết quả thẩm định yêu cầu duy trì hiệu lực Bằng độc quyền sáng chế:

Số đơn: DT1-2019-05126

Ngày nộp: 15/07/2019

Chủ đơn: SAMSUNG ELECTRONICS CO., LTD. (KR)

Đại diện của Chủ đơn: VIET A IP CO.,LTD

Bằng độc quyền sáng chế số: 19729

Năm yêu cầu duy trì hiệu lực: 2

Cục Sở hữu trí tuệ thông báo:

1. Yêu cầu duy trì hiệu lực Bằng độc quyền sáng chế nêu trên được chấp nhận.

2. Hiệu lực Bằng độc quyền sáng chế số 19729 được duy trì đến 01/08/2020.

Nơi nhận:

- Như trên;
- TT (để công bố);
- Lưu: VT, Hồ sơ.

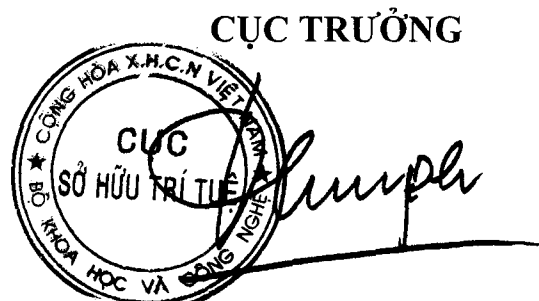

Đinh Hữu Phí

BỘ KHOA HỌC VÀ CÔNG NGHỆ
CỤC SỞ HỮU TRÍ TUỆ

CỘNG HOÀ XÃ HỘI CHỦ NGHĨA VIỆT NAM
Độc lập - Tự do - Hạnh phúc

Số: 20970 /TB-SHTT

Hà Nội, ngày 19 tháng 10 năm 2019

THÔNG BÁO
Ghi nhận yêu cầu duy trì hiệu lực Bằng độc quyền sáng chế

Kính gửi: Công ty TNHH Sở hữu trí tuệ Việt á (VIET A IP CO.,LTD)
Phòng 1504, tầng 15, tòa nhà Hàn Việt, số 203 Minh Khai,
phường Minh Khai, quận Hai Bà Trưng, TP. Hà Nội

Căn cứ kết quả thẩm định yêu cầu duy trì hiệu lực Bằng độc quyền sáng chế:

Số đơn: DT1-2019-05127

Ngày nộp: 15/07/2019

Chủ đơn: SAMSUNG ELECTRONICS CO., LTD. (KR)

Đại diện của Chủ đơn: VIET A IP CO.,LTD

Bằng độc quyền sáng chế số: 19731

Năm yêu cầu duy trì hiệu lực: 2

Cục Sở hữu trí tuệ thông báo:

1. Yêu cầu duy trì hiệu lực Bằng độc quyền sáng chế nêu trên được chấp nhận.

2. Hiệu lực Bằng độc quyền sáng chế số 19731 được duy trì đến 01/08/2020.

Nơi nhận:

- Như trên;
- TT (để công bố);
- Lưu: VT, Hồ sơ.

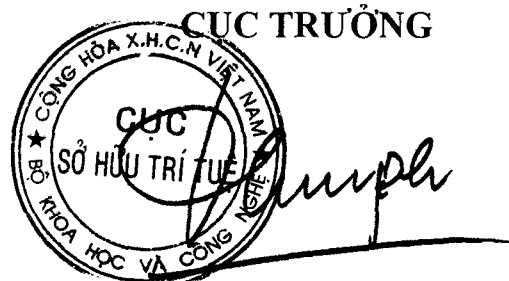

Đinh Hữu Phí

BỘ KHOA HỌC VÀ CÔNG NGHỆ
CỤC SỞ HỮU TRÍ TUỆ

CỘNG HOÀ XÃ HỘI CHỦ NGHĨA VIỆT NAM
Độc lập - Tự do - Hạnh phúc

Số: *2019* /TB-SHTT

Hà Nội, ngày *19* tháng *10* năm 2019

THÔNG BÁO
Ghi nhận yêu cầu duy trì hiệu lực Bằng độc quyền sáng chế

Kính gửi: Công ty TNHH Sở hữu trí tuệ Việt á (VIET A IP CO.,LTD)
Phòng 1504, tầng 15, tòa nhà Hàn Việt, số 203 Minh Khai,
phường Minh Khai, quận Hai Bà Trưng, TP. Hà Nội

Căn cứ kết quả thẩm định yêu cầu duy trì hiệu lực Bằng độc quyền sáng chế:

Số đơn: DT1-2019-05128

Ngày nộp: 15/07/2019

Chủ đơn: SAMSUNG ELECTRONICS CO., LTD. (KR)

Đại diện của Chủ đơn: VIET A IP CO.,LTD

Bằng độc quyền sáng chế số: 19750

Năm yêu cầu duy trì hiệu lực: 2

Cục Sở hữu trí tuệ thông báo:

1. Yêu cầu duy trì hiệu lực Bằng độc quyền sáng chế nêu trên được chấp nhận.

2. Hiệu lực Bằng độc quyền sáng chế số 19750 được duy trì đến 06/08/2020.

Nơi nhận:

- Như trên;
- TT (để công bố);
- Lưu: VT, Hồ sơ.

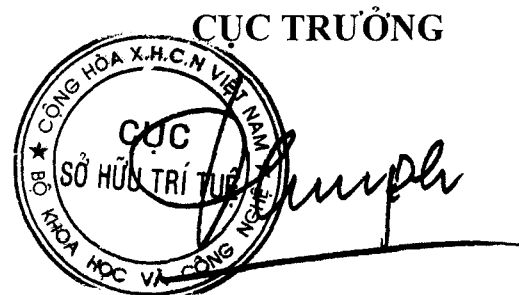

Đình Hữu Phí

**BỘ KHOA HỌC VÀ CÔNG NGHỆ
CỤC SỞ HỮU TRÍ TUỆ**

**CỘNG HOÀ XÃ HỘI CHỦ NGHĨA VIỆT NAM
Độc lập - Tự do - Hạnh phúc**

Số: *20972* /TB-SHTT

Hà Nội, ngày *19* tháng *07* năm 2019

THÔNG BÁO
Ghi nhận yêu cầu duy trì hiệu lực Bằng độc quyền sáng chế

Kính gửi: Công ty TNHH Sở hữu trí tuệ Việt á (VIET A IP CO.,LTD)
Phòng 1504, tầng 15, tòa nhà Hàn Việt, số 203 Minh Khai,
phường Minh Khai, quận Hai Bà Trưng, TP. Hà Nội

Căn cứ kết quả thẩm định yêu cầu duy trì hiệu lực Bằng độc quyền sáng chế:

Số đơn: DT1-2019-05129

Ngày nộp: 15/07/2019

Chủ đơn: SAMSUNG ELECTRONICS CO., LTD. (KR)

Đại diện của Chủ đơn: VIET A IP CO.,LTD

Bằng độc quyền sáng chế số: 19770

Năm yêu cầu duy trì hiệu lực: 2

Cục Sở hữu trí tuệ thông báo:

1. Yêu cầu duy trì hiệu lực Bằng độc quyền sáng chế nêu trên được chấp nhận.

2. Hiệu lực Bằng độc quyền sáng chế số 19770 được duy trì đến 07/08/2020.

Nơi nhận:

- Như trên;
- TT (để công bố);
- Lưu: VT, Hồ sơ.

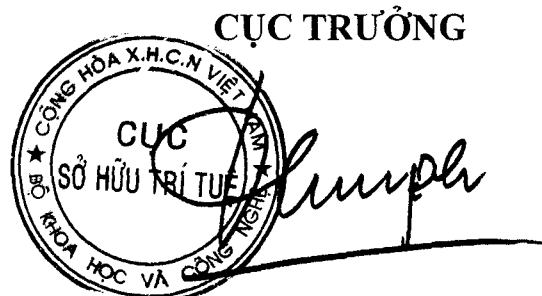

Đinh Hữu Phí

BỘ KHOA HỌC VÀ CÔNG NGHỆ
CỤC SỞ HỮU TRÍ TUỆ

CỘNG HOÀ XÃ HỘI CHỦ NGHĨA VIỆT NAM
Độc lập - Tự do - Hạnh phúc

Số: *2973* /TB-SHTT

Hà Nội, ngày *19* tháng *08* năm 2019

THÔNG BÁO
Ghi nhận yêu cầu duy trì hiệu lực Bằng độc quyền sáng chế

Kính gửi: Công ty TNHH Sở hữu trí tuệ Việt á (VIET A IP CO.,LTD)
Phòng 1504, tầng 15, tòa nhà Hàn Việt, số 203 Minh Khai,
phường Minh Khai, quận Hai Bà Trưng, TP. Hà Nội

Căn cứ kết quả thẩm định yêu cầu duy trì hiệu lực Bằng độc quyền sáng chế:

Số đơn: DT1-2019-05130

Ngày nộp: 15/07/2019

Chủ đơn: Samsung Electronics Co., Ltd. (KR)

Đại diện của Chủ đơn: VIET A IP CO.,LTD

Bằng độc quyền sáng chế số: 17301

Năm yêu cầu duy trì hiệu lực: 3

Cục Sở hữu trí tuệ thông báo:

1. Yêu cầu duy trì hiệu lực Bằng độc quyền sáng chế nêu trên được chấp nhận.

2. Hiệu lực Bằng độc quyền sáng chế số 17301 được duy trì đến 08/08/2020.

Nơi nhận:

- Như trên;
- TT (để công bố);
- Lưu: VT, Hồ sơ.

CỤC TRƯỞNG

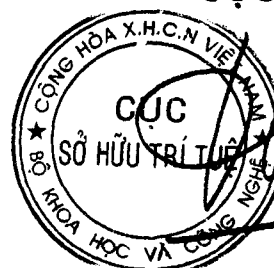

Đinh Hữu Phí

BỘ KHOA HỌC VÀ CÔNG NGHỆ
CỤC SỞ HỮU TRÍ TUỆ

CỘNG HOÀ XÃ HỘI CHỦ NGHĨA VIỆT NAM
Độc lập - Tự do - Hạnh phúc

Số: 25974/TB-SHTT

Hà Nội, ngày 19 tháng 7 năm 2019

THÔNG BÁO
Ghi nhận yêu cầu duy trì hiệu lực Bằng độc quyền sáng chế

Kính gửi: Công ty TNHH Sở hữu trí tuệ Việt á (VIET A IP CO.,LTD)
Phòng 1504, tầng 15, tòa nhà Hàn Việt, số 203 Minh Khai,
phường Minh Khai, quận Hai Bà Trưng, TP. Hà Nội

Căn cứ kết quả thẩm định yêu cầu duy trì hiệu lực Bằng độc quyền sáng chế:

Số đơn: DT1-2019-05131

Ngày nộp: 15/07/2019

Chủ đơn: Samsung Electronics Co., Ltd. (KR)

Đại diện của Chủ đơn: VIET A IP CO.,LTD

Bằng độc quyền sáng chế số: 9526

Năm yêu cầu duy trì hiệu lực: 9

Cục Sở hữu trí tuệ thông báo:

1. Yêu cầu duy trì hiệu lực Bằng độc quyền sáng chế nêu trên được chấp nhận.
2. Hiệu lực Bằng độc quyền sáng chế số 9526 được duy trì đến 09/08/2020.

Nơi nhận:

- Như trên;
- TT (để công bố);
- Lưu: VT, Hồ sơ.

CỤC TRƯỞNG



Đinh Hữu Phí

BỘ KHOA HỌC VÀ CÔNG NGHỆ
CỤC SỞ HỮU TRÍ TUỆ

CỘNG HOÀ XÃ HỘI CHỦ NGHĨA VIỆT NAM
Độc lập - Tự do - Hạnh phúc

Số: 2897/TB-SHTT

Hà Nội, ngày 17 tháng 7 năm 2019

THÔNG BÁO
Ghi nhận yêu cầu duy trì hiệu lực Bằng độc quyền sáng chế

Kính gửi: Công ty TNHH Sở hữu trí tuệ Việt á (VIET A IP CO.,LTD)
Phòng 1504, tầng 15, tòa nhà Hàn Việt, số 203 Minh Khai,
phường Minh Khai, quận Hai Bà Trưng, TP. Hà Nội

Căn cứ kết quả thẩm định yêu cầu duy trì hiệu lực Bằng độc quyền sáng chế:

Số đơn: DT1-2019-05132

Ngày nộp: 15/07/2019

Chủ đơn: Samsung Electronics Co., Ltd. (KR)

Đại diện của Chủ đơn: VIET A IP CO.,LTD

Bằng độc quyền sáng chế số: 19787

Năm yêu cầu duy trì hiệu lực: 2

Cục Sở hữu trí tuệ thông báo:

1. Yêu cầu duy trì hiệu lực Bằng độc quyền sáng chế nêu trên được chấp nhận.
2. Hiệu lực Bằng độc quyền sáng chế số 19787 được duy trì đến 13/08/2020.

Nơi nhận:

- Như trên;
- TT (để công bố);
- Lưu: VT, Hồ sơ.

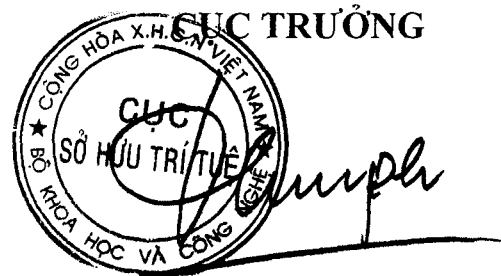

Đinh Hữu Phí

BỘ KHOA HỌC VÀ CÔNG NGHỆ
CỤC SỞ HỮU TRÍ TUỆ

CỘNG HOÀ XÃ HỘI CHỦ NGHĨA VIỆT NAM
Độc lập - Tự do - Hạnh phúc

Số: ~~2-976~~ /TB-SHTT

Hà Nội, ngày 17 tháng 10 năm 2019

THÔNG BÁO
Ghi nhận yêu cầu duy trì hiệu lực Bằng độc quyền sáng chế

Kính gửi: Công ty TNHH Sở hữu trí tuệ Việt á (VIET A IP CO.,LTD)
Phòng 1504, tầng 15, tòa nhà Hàn Việt, số 203 Minh Khai,
phường Minh Khai, quận Hai Bà Trưng, TP. Hà Nội

Căn cứ kết quả thẩm định yêu cầu duy trì hiệu lực Bằng độc quyền sáng chế:

Số đơn: DT1-2019-05133

Ngày nộp: 15/07/2019

Chủ đơn: SAMSUNG ELECTRONICS CO., LTD. (KR)

Đại diện của Chủ đơn: VIET A IP CO.,LTD

Bằng độc quyền sáng chế số: 19809

Năm yêu cầu duy trì hiệu lực: 2

Cục Sở hữu trí tuệ thông báo:

1. Yêu cầu duy trì hiệu lực Bằng độc quyền sáng chế nêu trên được chấp nhận.

2. Hiệu lực Bằng độc quyền sáng chế số 19809 được duy trì đến 14/08/2020.

Nơi nhận:

- Như trên;
- TT (để công bố);
- Lưu: VT, Hồ sơ.

CỤC TRƯỞNG

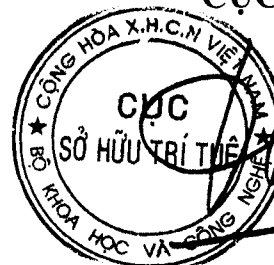

Đinh Hữu Phí

BỘ KHOA HỌC VÀ CÔNG NGHỆ
CỤC SỞ HỮU TRÍ TUỆ

CỘNG HOÀ XÃ HỘI CHỦ NGHĨA VIỆT NAM
Độc lập - Tự do - Hạnh phúc

Số: 2977 /TB-SHTT

Hà Nội, ngày 14 tháng 10 năm 2019

THÔNG BÁO
Ghi nhận yêu cầu duy trì hiệu lực Bằng độc quyền sáng chế

Kính gửi: Công ty TNHH Sở hữu trí tuệ Việt á (VIET A IP CO.,LTD)
Phòng 1504, tầng 15, tòa nhà Hàn Việt, số 203 Minh Khai,
phường Minh Khai, quận Hai Bà Trưng, TP. Hà Nội

Căn cứ kết quả thẩm định yêu cầu duy trì hiệu lực Bằng độc quyền sáng chế:

Số đơn: DT1-2019-05134

Ngày nộp: 15/07/2019

Chủ đơn: SAMSUNG ELECTRONICS CO., LTD. (KR)

Đại diện của Chủ đơn: VIET A IP CO.,LTD

Bằng độc quyền sáng chế số: 19812

Năm yêu cầu duy trì hiệu lực: 2

Cục Sở hữu trí tuệ thông báo:

1. Yêu cầu duy trì hiệu lực Bằng độc quyền sáng chế nêu trên được chấp nhận.

2. Hiệu lực Bằng độc quyền sáng chế số 19812 được duy trì đến 14/08/2020.

He

Nơi nhận:

- Như trên;
- TT (để công bố);
- Lưu: VT, Hồ sơ.

CỤC TRƯỞNG

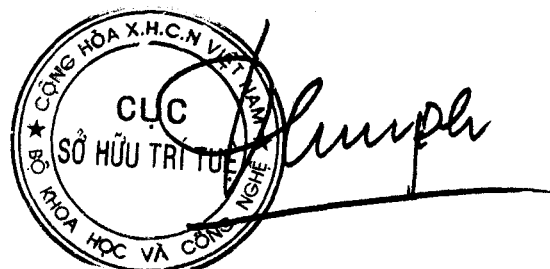

Đinh Hữu Phí

BỘ KHOA HỌC VÀ CÔNG NGHỆ
CỤC SỞ HỮU TRÍ TUỆ

CỘNG HOÀ XÃ HỘI CHỦ NGHĨA VIỆT NAM
Độc lập - Tự do - Hạnh phúc

Số: ~~25/978~~ /TB-SHTT

Hà Nội, ngày ~~19~~ tháng ~~10~~ năm 2019

THÔNG BÁO
Ghi nhận yêu cầu duy trì hiệu lực Bằng độc quyền sáng chế

Kính gửi: Công ty TNHH Sở hữu trí tuệ Việt á (VIET A IP CO.,LTD)
Phòng 1504, tầng 15, tòa nhà Hàn Việt, số 203 Minh Khai,
phường Minh Khai, quận Hai Bà Trưng, TP. Hà Nội

Căn cứ kết quả thẩm định yêu cầu duy trì hiệu lực Bằng độc quyền sáng chế:

Số đơn: DT1-2019-05135

Ngày nộp: 15/07/2019

Chủ đơn: SAMSUNG ELECTRONICS CO., LTD. (KR)

Đại diện của Chủ đơn: VIET A IP CO.,LTD

Bằng độc quyền sáng chế số: 17333

Năm yêu cầu duy trì hiệu lực: 3

Cục Sở hữu trí tuệ thông báo:

1. Yêu cầu duy trì hiệu lực Bằng độc quyền sáng chế nêu trên được chấp nhận.

2. Hiệu lực Bằng độc quyền sáng chế số 17333 được duy trì đến 15/08/2020.

Nơi nhận:

- Như trên;
- TT (để công bố);
- Lưu: VT, Hồ sơ.

CỤC TRƯỞNG



Đinh Hữu Phí

BỘ KHOA HỌC VÀ CÔNG NGHỆ
CỤC SỞ HỮU TRÍ TUỆ

CỘNG HOÀ XÃ HỘI CHỦ NGHĨA VIỆT NAM
Độc lập - Tự do - Hạnh phúc

Số: *21979* /TB-SHTT

Hà Nội, ngày *14* tháng *10* năm 2019

THÔNG BÁO
Ghi nhận yêu cầu duy trì hiệu lực Bằng độc quyền sáng chế

Kính gửi: Công ty TNHH Sở hữu trí tuệ Việt á (VIET A IP CO.,LTD)
Phòng 1504, tầng 15, tòa nhà Hàn Việt, số 203 Minh Khai,
phường Minh Khai, quận Hai Bà Trưng, TP. Hà Nội

Căn cứ kết quả thẩm định yêu cầu duy trì hiệu lực Bằng độc quyền sáng chế:

Số đơn: DT1-2019-05136

Ngày nộp: 15/07/2019

Chủ đơn: SAMSUNG ELECTRONICS CO., LTD. (KR)

Đại diện của Chủ đơn: VIET A IP CO.,LTD

Bằng độc quyền sáng chế số: 15835

Năm yêu cầu duy trì hiệu lực: 4

Cục Sở hữu trí tuệ thông báo:

1. Yêu cầu duy trì hiệu lực Bằng độc quyền sáng chế nêu trên được chấp nhận.

2. Hiệu lực Bằng độc quyền sáng chế số 15835 được duy trì đến 15/08/2020.

Nơi nhận:

- Như trên;
- TT (để công bố);
- Lưu: VT, Hồ sơ.

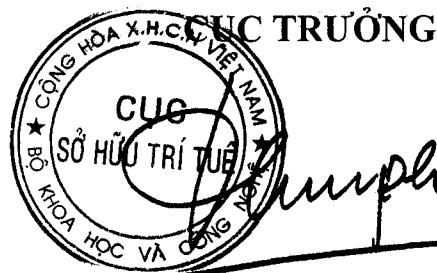

Đinh Hữu Phí

BỘ KHOA HỌC VÀ CÔNG NGHỆ
CỤC SỞ HỮU TRÍ TUỆ

CỘNG HOÀ XÃ HỘI CHỦ NGHĨA VIỆT NAM
Độc lập - Tự do - Hạnh phúc

Số: *27980* /TB-SHTT

Hà Nội, ngày *14* tháng *10* năm 2019

THÔNG BÁO
Ghi nhận yêu cầu duy trì hiệu lực Bằng độc quyền sáng chế

Kính gửi: Công ty TNHH Sở hữu trí tuệ Việt á (VIET A IP CO.,LTD)
Phòng 1504, tầng 15, tòa nhà Hàn Việt, số 203 Minh Khai,
phường Minh Khai, quận Hai Bà Trưng, TP. Hà Nội

Căn cứ kết quả thẩm định yêu cầu duy trì hiệu lực Bằng độc quyền sáng chế:

Số đơn: DT1-2019-05137

Ngày nộp: 15/07/2019

Chủ đơn: SAMSUNG ELECTRONICS CO., LTD. (KR)

Đại diện của Chủ đơn: VIET A IP CO.,LTD

Bằng độc quyền sáng chế số: 10558

Năm yêu cầu duy trì hiệu lực: 8

Cục Sở hữu trí tuệ thông báo:

1. Yêu cầu duy trì hiệu lực Bằng độc quyền sáng chế nêu trên được chấp nhận.

2. Hiệu lực Bằng độc quyền sáng chế số 10558 được duy trì đến 16/08/2020.

Nơi nhận:

- Như trên;
- TT (để công bố);
- Lưu: VT, Hồ sơ.

CỤC TRƯỞNG



Đinh Hữu Phú

**BỘ KHOA HỌC VÀ CÔNG NGHỆ
CỤC SỞ HỮU TRÍ TUỆ**

**CỘNG HOÀ XÃ HỘI CHỦ NGHĨA VIỆT NAM
Độc lập - Tự do - Hạnh phúc**

Số: *20981* /TB-SHTT

Hà Nội, ngày *14* tháng *10* năm 2019

THÔNG BÁO
Ghi nhận yêu cầu duy trì hiệu lực Bằng độc quyền sáng chế

Kính gửi: Công ty TNHH Sở hữu trí tuệ Việt á (VIET A IP CO.,LTD)
Phòng 1504, tầng 15, tòa nhà Hàn Việt, số 203 Minh Khai,
phường Minh Khai, quận Hai Bà Trưng, TP. Hà Nội

Căn cứ kết quả thẩm định yêu cầu duy trì hiệu lực Bằng độc quyền sáng chế:

Số đơn: DT1-2019-05138

Ngày nộp: 15/07/2019

Chủ đơn: SAMSUNG ELECTRONICS CO., LTD. (KR)

Đại diện của Chủ đơn: VIET A IP CO.,LTD

Bằng độc quyền sáng chế số: 10587

Năm yêu cầu duy trì hiệu lực: 8

Cục Sở hữu trí tuệ thông báo:

1. Yêu cầu duy trì hiệu lực Bằng độc quyền sáng chế nêu trên được chấp nhận.

2. Hiệu lực Bằng độc quyền sáng chế số 10587 được duy trì đến 22/08/2020.

Nơi nhận:

- Như trên;
- TT (để công bố);
- Lưu: VT, Hồ sơ.

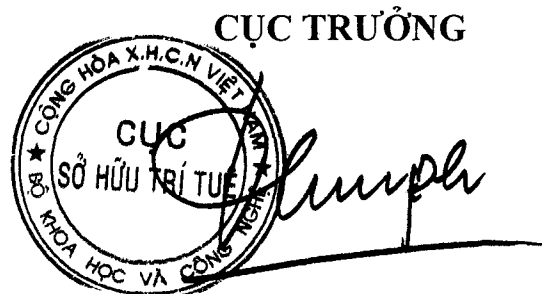

Đinh Hữu Phí

BỘ KHOA HỌC VÀ CÔNG NGHỆ
CỤC SỞ HỮU TRÍ TUỆ

CỘNG HOÀ XÃ HỘI CHỦ NGHĨA VIỆT NAM
Độc lập - Tự do - Hạnh phúc

Số: 20582 /TB-SHTT

Hà Nội, ngày 19 tháng 10 năm 2019

THÔNG BÁO
Ghi nhận yêu cầu duy trì hiệu lực Bằng độc quyền sáng chế

Kính gửi: Công ty TNHH Sở hữu trí tuệ Việt á (VIET A IP CO.,LTD)
Phòng 1504, tầng 15, tòa nhà Hàn Việt, số 203 Minh Khai,
phường Minh Khai, quận Hai Bà Trưng, TP. Hà Nội

Căn cứ kết quả thẩm định yêu cầu duy trì hiệu lực Bằng độc quyền sáng chế:

Số đơn: DT1-2019-05139

Ngày nộp: 15/07/2019

Chủ đơn: SAMSUNG ELECTRONICS CO., LTD. (KR)

Đại diện của Chủ đơn: VIET A IP CO.,LTD

Bằng độc quyền sáng chế số: 15862

Năm yêu cầu duy trì hiệu lực: 4

Cục Sở hữu trí tuệ thông báo:

1. Yêu cầu duy trì hiệu lực Bằng độc quyền sáng chế nêu trên được chấp nhận.

2. Hiệu lực Bằng độc quyền sáng chế số 15862 được duy trì đến 22/08/2020.

Nơi nhận:

- Như trên;
- TT (để công bố);
- Lưu: VT, Hồ sơ.

CỤC TRƯỞNG

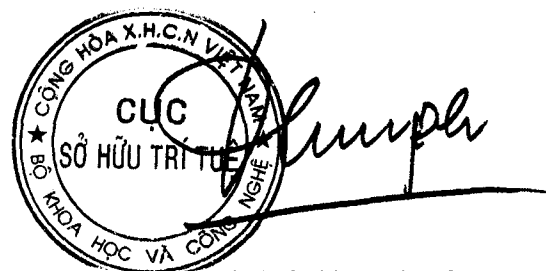

Đinh Hữu Phí

BỘ KHOA HỌC VÀ CÔNG NGHỆ
CỤC SỞ HỮU TRÍ TUỆ

CỘNG HOÀ XÃ HỘI CHỦ NGHĨA VIỆT NAM
Độc lập - Tự do - Hạnh phúc

Số: 20983 /TB-SHTT

Hà Nội, ngày 14 tháng 08 năm 2019

THÔNG BÁO
Ghi nhận yêu cầu duy trì hiệu lực Bằng độc quyền sáng chế

Kính gửi: Công ty TNHH Sở hữu trí tuệ Việt á (VIET A IP CO.,LTD)
Phòng 1504, tầng 15, tòa nhà Hàn Việt, số 203 Minh Khai,
phường Minh Khai, quận Hai Bà Trưng, TP. Hà Nội

Căn cứ kết quả thẩm định yêu cầu duy trì hiệu lực Bằng độc quyền sáng chế:

Số đơn: DT1-2019-05140

Ngày nộp: 15/07/2019

Chủ đơn: SAMSUNG ELECTRONICS CO., LTD. (KR)

Đại diện của Chủ đơn: VIET A IP CO.,LTD

Bằng độc quyền sáng chế số: 14484

Năm yêu cầu duy trì hiệu lực: 5

Cục Sở hữu trí tuệ thông báo:

1. Yêu cầu duy trì hiệu lực Bằng độc quyền sáng chế nêu trên được chấp nhận.

2. Hiệu lực Bằng độc quyền sáng chế số 14484 được duy trì đến 24/08/2020.

Nơi nhận:

- Như trên;
- TT (để công bố);
- Lưu: VT, Hồ sơ.

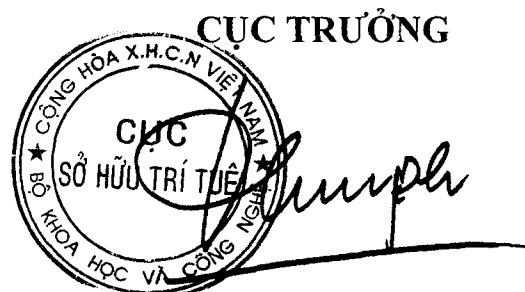

Đinh Hữu Phú

BỘ KHOA HỌC VÀ CÔNG NGHỆ
CỤC SỞ HỮU TRÍ TUỆ

CỘNG HOÀ XÃ HỘI CHỦ NGHĨA VIỆT NAM
Độc lập - Tự do - Hạnh phúc

Số: 20989/TB-SHTT

Hà Nội, ngày 19 tháng 10 năm 2019

THÔNG BÁO
Ghi nhận yêu cầu duy trì hiệu lực Bằng độc quyền sáng chế

Kính gửi: Công ty TNHH Sở hữu trí tuệ Việt á (VIET A IP CO.,LTD)
Phòng 1504, tầng 15, tòa nhà Hàn Việt, số 203 Minh Khai,
phường Minh Khai, quận Hai Bà Trưng, TP. Hà Nội

Căn cứ kết quả thẩm định yêu cầu duy trì hiệu lực Bằng độc quyền sáng chế:

Số đơn: DT1-2019-05141

Ngày nộp: 15/07/2019

Chủ đơn: SAMSUNG ELECTRONICS CO., LTD. (KR)

Đại diện của Chủ đơn: VIET A IP CO.,LTD

Bằng độc quyền sáng chế số: 14512

Năm yêu cầu duy trì hiệu lực: 5

Cục Sở hữu trí tuệ thông báo:

1. Yêu cầu duy trì hiệu lực Bằng độc quyền sáng chế nêu trên được chấp nhận.

2. Hiệu lực Bằng độc quyền sáng chế số 14512 được duy trì đến 31/08/2020.

Nơi nhận:

- Như trên;
- TT (để công bố);
- Lưu: VT, Hồ sơ.

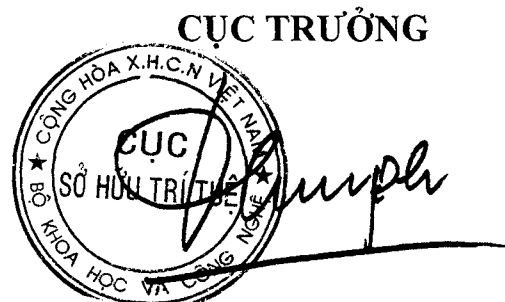

Đinh Hữu Phí

BỘ KHOA HỌC VÀ CÔNG NGHỆ
CỤC SỞ HỮU TRÍ TUỆ

CỘNG HOÀ XÃ HỘI CHỦ NGHĨA VIỆT NAM
Độc lập - Tự do - Hạnh phúc

Số: 20985 /TB-SHTT

Hà Nội, ngày 19 tháng 7 năm 2019

THÔNG BÁO
Ghi nhận yêu cầu duy trì hiệu lực Bằng độc quyền sáng chế

Kính gửi: Công ty TNHH Sở hữu trí tuệ Việt á (VIET A IP CO.,LTD)
Phòng 1504, tầng 15, tòa nhà Hàn Việt, số 203 Minh Khai,
phường Minh Khai, quận Hai Bà Trưng, TP. Hà Nội

Căn cứ kết quả thẩm định yêu cầu duy trì hiệu lực Bằng độc quyền sáng chế:

Số đơn: DT1-2019-05142

Ngày nộp: 15/07/2019

Chủ đơn: LIXIL CORPORATION (JP)

Đại diện của Chủ đơn: VIET A IP CO.,LTD

Bằng độc quyền sáng chế số: 6603

Năm yêu cầu duy trì hiệu lực: 13

Cục Sở hữu trí tuệ thông báo:

1. Yêu cầu duy trì hiệu lực Bằng độc quyền sáng chế nêu trên được chấp nhận.
2. Hiệu lực Bằng độc quyền sáng chế số 6603 được duy trì đến 20/09/2020.

Nơi nhận:

- Như trên;
- TT (để công bố);
- Lưu: VT, Hồ sơ.

CỤC TRƯỞNG



Đinh Hữu Phí

BỘ KHOA HỌC VÀ CÔNG NGHỆ
CỤC SỞ HỮU TRÍ TUỆ

CỘNG HOÀ XÃ HỘI CHỦ NGHĨA VIỆT NAM
Độc lập - Tự do - Hạnh phúc

Số: 20986 /TB-SHTT

Hà Nội, ngày 14 tháng 7 năm 2019

THÔNG BÁO

Ghi nhận yêu cầu duy trì hiệu lực Bằng độc quyền sáng chế

Kính gửi: Công ty TNHH Sở hữu trí tuệ Việt á (VIET A IP CO.,LTD)
Phòng 1504, tầng 15, tòa nhà Hàn Việt, số 203 Minh Khai,
phường Minh Khai, quận Hai Bà Trưng, TP. Hà Nội

Căn cứ kết quả thẩm định yêu cầu duy trì hiệu lực Bằng độc quyền sáng chế:

Số đơn: DT1-2019-05143

Ngày nộp: 15/07/2019

Chủ đơn: SONG, Ki-Yong (KR)

Đại diện của Chủ đơn: VIET A IP CO.,LTD

Bằng độc quyền sáng chế số: 12113

Năm yêu cầu duy trì hiệu lực: 7

Cục Sở hữu trí tuệ thông báo:

1. Yêu cầu duy trì hiệu lực Bằng độc quyền sáng chế nêu trên được chấp nhận.
2. Hiệu lực Bằng độc quyền sáng chế số 12113 được duy trì đến 02/12/2020.

Nơi nhận:

- Như trên;
- TT (để công bố);
- Lưu: VT, Hồ sơ.

CỤC TRƯỞNG



Đinh Hữu Phí

BỘ KHOA HỌC VÀ CÔNG NGHỆ
CỤC SỞ HỮU TRÍ TUỆ

CỘNG HOÀ XÃ HỘI CHỦ NGHĨA VIỆT NAM
Độc lập - Tự do - Hạnh phúc

Số: ~~28987~~ /TB-SHTT

Hà Nội, ngày ~~17~~ tháng ~~12~~ năm 2019

THÔNG BÁO
Ghi nhận yêu cầu duy trì hiệu lực Bằng độc quyền sáng chế

Kính gửi: Công ty Luật TNHH WINCO (WINCO LAW FIRM)
Số 54 Trần Quốc Vượng, phường Dịch Vọng Hậu, quận Cầu Giấy,
TP Hà Nội

Căn cứ kết quả thẩm định yêu cầu duy trì hiệu lực Bằng độc quyền sáng chế:

Số đơn: DT1-2019-05144

Ngày nộp: 15/07/2019

Chủ đơn: ZHONGYE CHANGTIAN INTERNATIONAL
ENGINEERING CO., LTD. (CN)

Đại diện của Chủ đơn: WINCO LAW FIRM

Bằng độc quyền sáng chế số: 13055

Năm yêu cầu duy trì hiệu lực: 6

Cục Sở hữu trí tuệ thông báo:

1. Yêu cầu duy trì hiệu lực Bằng độc quyền sáng chế nêu trên được chấp nhận.

2. Hiệu lực Bằng độc quyền sáng chế số 13055 được duy trì đến 12/08/2020.

Nơi nhận:

- Như trên;
- TT (để công bố);
- Lưu: VT, Hồ sơ.

CỤC TRƯỞNG



Đình Hữu Phú

BỘ KHOA HỌC VÀ CÔNG NGHỆ
CỤC SỞ HỮU TRÍ TUỆ

CỘNG HOÀ XÃ HỘI CHỦ NGHĨA VIỆT NAM
Độc lập - Tự do - Hạnh phúc

Số: 2-988/TB-SHTT

Hà Nội, ngày 19 tháng 08 năm 2019

THÔNG BÁO
Ghi nhận yêu cầu duy trì hiệu lực Bằng độc quyền sáng chế

Kính gửi: Công ty Luật TNHH WINCO (WINCO LAW FIRM)
Số 54 Trần Quốc Vượng, phường Dịch Vọng Hậu, quận Cầu Giấy,
TP Hà Nội

Căn cứ kết quả thẩm định yêu cầu duy trì hiệu lực Bằng độc quyền sáng chế:

Số đơn: DT1-2019-05145

Ngày nộp: 15/07/2019

Chủ đơn: GRG Banking Equipment Co., Ltd. (CN)

Đại diện của Chủ đơn: WINCO LAW FIRM

Bằng độc quyền sáng chế số: 14430

Năm yêu cầu duy trì hiệu lực: 5

Cục Sở hữu trí tuệ thông báo:

1. Yêu cầu duy trì hiệu lực Bằng độc quyền sáng chế nêu trên được chấp nhận.

2. Hiệu lực Bằng độc quyền sáng chế số 14430 được duy trì đến 10/08/2020.

Nơi nhận:

- Như trên;
- TT (để công bố);
- Lưu: VT, Hồ sơ.

CỤC TRƯỞNG



Đinh Hữu Phí

**BỘ KHOA HỌC VÀ CÔNG NGHỆ
CỤC SỞ HỮU TRÍ TUỆ**

**CỘNG HOÀ XÃ HỘI CHỦ NGHĨA VIỆT NAM
Độc lập - Tự do - Hạnh phúc**

Số: *2019* /TB-SHTT

Hà Nội, ngày *14* tháng *10* năm *2019*

THÔNG BÁO
Ghi nhận yêu cầu duy trì hiệu lực Bằng độc quyền sáng chế

Kính gửi: Công ty Luật TNHH WINCO (WINCO LAW FIRM)
Số 54 Trần Quốc Vượng, phường Dịch Vọng Hậu, quận Cầu Giấy,
TP Hà Nội

Căn cứ kết quả thẩm định yêu cầu duy trì hiệu lực Bằng độc quyền sáng chế:

Số đơn: DT1-2019-05146

Ngày nộp: 15/07/2019

Chủ đơn: ZHONGYE CHANGTIAN INTERNATIONAL
ENGINEERING CO., LTD. (CN)

Đại diện của Chủ đơn: WINCO LAW FIRM

Bằng độc quyền sáng chế số: 14422

Năm yêu cầu duy trì hiệu lực: 5

Cục Sở hữu trí tuệ thông báo:

1. Yêu cầu duy trì hiệu lực Bằng độc quyền sáng chế nêu trên được chấp nhận.

2. Hiệu lực Bằng độc quyền sáng chế số 14422 được duy trì đến 10/08/2020.

Nơi nhận:

- Như trên;
- TT (để công bố);
- Lưu: VT, Hồ sơ.

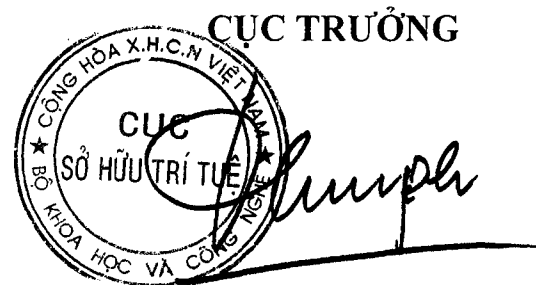

Đinh Hữu Phí

BỘ KHOA HỌC VÀ CÔNG NGHỆ
CỤC SỞ HỮU TRÍ TUỆ

CỘNG HOÀ XÃ HỘI CHỦ NGHĨA VIỆT NAM
Độc lập - Tự do - Hạnh phúc

Số: 20990 /TB-SHTT

Hà Nội, ngày 19 tháng 07 năm 2019

THÔNG BÁO
Ghi nhận yêu cầu duy trì hiệu lực Bằng độc quyền sáng chế

Kính gửi: Công ty TNHH T&T INVENMARK Sở hữu trí tuệ Quốc tế
(T&T INVENMARK CO., LTD.)
Phòng 101, tòa nhà 30 Nguyễn Du, phường Bùi Thị Xuân,
quận Hai Bà Trưng, TP. Hà Nội

Căn cứ kết quả thẩm định yêu cầu duy trì hiệu lực Bằng độc quyền sáng chế:
Số đơn: DT1-2019-05147 Ngày nộp: 15/07/2019
Chủ đơn: CHINA PETROLEUM & CHEMICAL CORPORATION (CN)
Đại diện của Chủ đơn: T&T INVENMARK CO., LTD.
Bằng độc quyền sáng chế số: 14379
Năm yêu cầu duy trì hiệu lực: 5

Cục Sở hữu trí tuệ thông báo:

1. Yêu cầu duy trì hiệu lực Bằng độc quyền sáng chế nêu trên được chấp nhận.
2. Hiệu lực Bằng độc quyền sáng chế số 14379 được duy trì đến 04/08/2020.

Nơi nhận:

- Như trên;
- TT (để công bố);
- Lưu: VT, Hồ sơ.

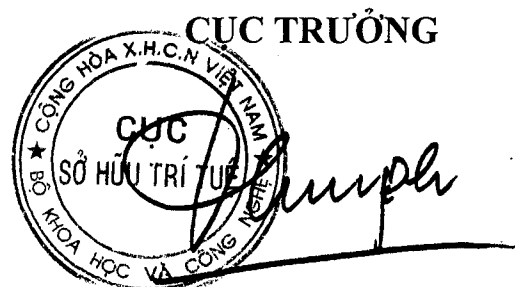

Đinh Hữu Phí

BỘ KHOA HỌC VÀ CÔNG NGHỆ
CỤC SỞ HỮU TRÍ TUỆ

CỘNG HÒA XÃ HỘI CHỦ NGHĨA VIỆT NAM
Độc lập - Tự do - Hạnh phúc

Số: 20991 /TB-SHTT

Hà Nội, ngày 17 tháng 10 năm 2019

THÔNG BÁO
Ghi nhận yêu cầu duy trì hiệu lực Bằng độc quyền sáng chế

Kính gửi: Công ty TNHH Ban Ca (BANCA)
15B Triệu Việt Vương, thành phố Hà Nội

Căn cứ kết quả thẩm định yêu cầu duy trì hiệu lực Bằng độc quyền sáng chế:

Số đơn: DT1-2019-05148

Ngày nộp: 15/07/2019

Chủ đơn: TAKEDA PHARMACEUTICAL COMPANY LIMITED (JP)

Đại diện của Chủ đơn: BANCA

Bằng độc quyền sáng chế số: 19165

Năm yêu cầu duy trì hiệu lực: 2

Cục Sở hữu trí tuệ thông báo:

1. Yêu cầu duy trì hiệu lực Bằng độc quyền sáng chế nêu trên được chấp nhận.

2. Hiệu lực Bằng độc quyền sáng chế số 19165 được duy trì đến 02/05/2020.

Nơi nhận:

- Như trên;
- TT (để công bố);
- Lưu: VT, Hồ sơ.

CỤC TRƯỞNG



Đinh Hữu Phí

**BỘ KHOA HỌC VÀ CÔNG NGHỆ
CỤC SỞ HỮU TRÍ TUỆ**

**CỘNG HOÀ XÃ HỘI CHỦ NGHĨA VIỆT NAM
Độc lập - Tự do - Hạnh phúc**

Số: 20992/TB-SHTT

Hà Nội, ngày 14 tháng 10 năm 2019

THÔNG BÁO
Ghi nhận yêu cầu duy trì hiệu lực Bằng độc quyền sáng chế

Kính gửi: Công ty TNHH Ban Ca (BANCA)
15B Triệu Việt Vương, thành phố Hà Nội

Căn cứ kết quả thẩm định yêu cầu duy trì hiệu lực Bằng độc quyền sáng chế:

Số đơn: DT1-2019-05149

Ngày nộp: 15/07/2019

Chủ đơn: GRADING SYSTEMS (UK) LIMITED (GB)

Đại diện của Chủ đơn: BANCA

Bằng độc quyền sáng chế số: 4763

Năm yêu cầu duy trì hiệu lực: 15

Cục Sở hữu trí tuệ thông báo:

1. Yêu cầu duy trì hiệu lực Bằng độc quyền sáng chế nêu trên được chấp nhận.

2. Hiệu lực Bằng độc quyền sáng chế số 4763 được duy trì đến 31/01/2020.

Nơi nhận:

- Như trên;
- TT (để công bố);
- Lưu: VT, Hồ sơ.

CỤC TRƯỞNG



Đinh Hữu Phí

**BỘ KHOA HỌC VÀ CÔNG NGHỆ
CỤC SỞ HỮU TRÍ TUỆ**

**CỘNG HOÀ XÃ HỘI CHỦ NGHĨA VIỆT NAM
Độc lập - Tự do - Hạnh phúc**

Số: *21/443* /TB-SHTT

Hà Nội, ngày *21* tháng *10* năm 2019

THÔNG BÁO
Ghi nhận yêu cầu duy trì hiệu lực Bằng độc quyền sáng chế

Kính gửi: Công ty TNHH một thành viên Sở hữu trí tuệ VCCI
(VCCI-IP CO.,LTD)
Tầng 8, Toà nhà VCCI, số 9 Đào Duy Anh, phường Phương mai,
quận Đống Đa, thành phố Hà Nội

Căn cứ kết quả thẩm định yêu cầu duy trì hiệu lực Bằng độc quyền sáng chế:

Số đơn: DT1-2019-04827

Ngày nộp: 02/07/2019

Chủ đơn: PHARMATON S.A. (CH)

Đại diện của Chủ đơn: VCCI-IP CO.,LTD

Bằng độc quyền sáng chế số: 9216

Năm yêu cầu duy trì hiệu lực: 9

Cục Sở hữu trí tuệ thông báo:

1. Yêu cầu duy trì hiệu lực Bằng độc quyền sáng chế nêu trên được chấp nhận.
2. Hiệu lực Bằng độc quyền sáng chế số 9216 được duy trì đến 06/04/2020. *16*

Nơi nhận:

- Như trên;
- TT (để công bố);
- Lưu: VT, Hồ sơ.

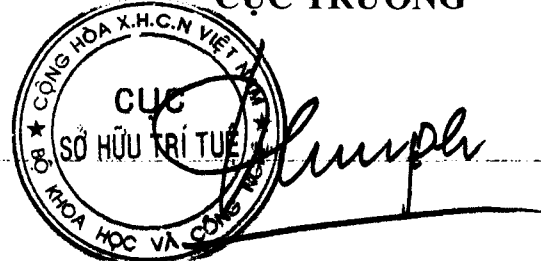
CỤC TRƯỞNG

Đình Hữu Phí

**BỘ KHOA HỌC VÀ CÔNG NGHỆ
CỤC SỞ HỮU TRÍ TUỆ**

**CỘNG HOÀ XÃ HỘI CHỦ NGHĨA VIỆT NAM
Độc lập - Tự do - Hạnh phúc**

Số: *21/494* /TB-SHTT

Hà Nội, ngày *21* tháng *10* năm 2019

THÔNG BÁO
Ghi nhận yêu cầu duy trì hiệu lực Bằng độc quyền sáng chế

Kính gửi: Công ty TNHH một thành viên Sở hữu trí tuệ VCCI
(VCCI-IP CO.,LTD)
Tầng 8, Toà nhà VCCL, số 9 Đào Duy Anh, phường Phương mai,
quận Đống Đa, thành phố Hà Nội

Căn cứ kết quả thẩm định yêu cầu duy trì hiệu lực Bằng độc quyền sáng chế:

Số đơn: DT1-2019-05338

Ngày nộp: 18/07/2019

Chủ đơn: DOW AGROSCIENCES LLC (US)

Đại diện của Chủ đơn: VCCI-IP CO.,LTD

Bằng độc quyền sáng chế số: 9557

Năm yêu cầu duy trì hiệu lực: 9

Cục Sở hữu trí tuệ thông báo:

1. Yêu cầu duy trì hiệu lực Bằng độc quyền sáng chế nêu trên được chấp nhận.
2. Hiệu lực Bằng độc quyền sáng chế số 9557 được duy trì đến 16/08/2020. *h*

Nơi nhận:

- Như trên;
- TT (để công bố);
- Lưu: VT, Hồ sơ.

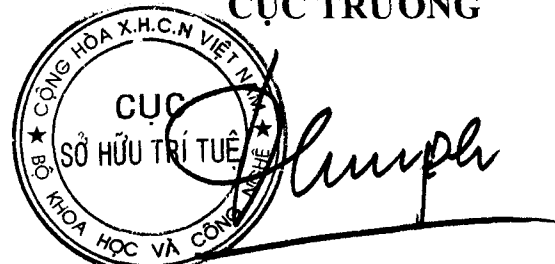
CỤC TRƯỞNG

Đinh Hữu Phú

**BỘ KHOA HỌC VÀ CÔNG NGHỆ
CỤC SỞ HỮU TRÍ TUỆ**

**CỘNG HOÀ XÃ HỘI CHỦ NGHĨA VIỆT NAM
Độc lập - Tự do - Hạnh phúc**

Số: *21495* /TB-SHTT

Hà Nội, ngày *21* tháng *20* năm 2019

THÔNG BÁO
Ghi nhận yêu cầu duy trì hiệu lực Bằng độc quyền sáng chế

Kính gửi: Công ty TNHH một thành viên Sở hữu trí tuệ VCCI
(VCCI-IP CO.,LTD)
Tầng 8, Toà nhà VCCI, số 9 Đào Duy Anh, phường Phương mai,
quận Đống Đa, thành phố Hà Nội

Căn cứ kết quả thẩm định yêu cầu duy trì hiệu lực Bằng độc quyền sáng chế:

Số đơn: DT1-2019-05339

Ngày nộp: 18/07/2019

Chủ đơn: CANON KABUSHIKI KAISHA (JP)

Đại diện của Chủ đơn: VCCI-IP CO.,LTD

Bằng độc quyền sáng chế số: 9550

Năm yêu cầu duy trì hiệu lực: 9

Cục Sở hữu trí tuệ thông báo:

1. Yêu cầu duy trì hiệu lực Bằng độc quyền sáng chế nêu trên được chấp nhận.
2. Hiệu lực Bằng độc quyền sáng chế số 9550 được duy trì đến 16/08/2020. *h*

Nơi nhận:

- Như trên;
- TT (để công bố);
- Lưu: VT, Hồ sơ.

CỤC TRƯỞNG

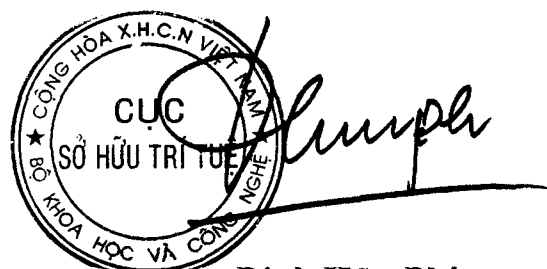

Đinh Hữu Phí

BỘ KHOA HỌC VÀ CÔNG NGHỆ
CỤC SỞ HỮU TRÍ TUỆ

CỘNG HÒA XÃ HỘI CHỦ NGHĨA VIỆT NAM
Độc lập - Tự do - Hạnh phúc

Số: 21/446/TB-SHTT

Hà Nội, ngày 21 tháng 10 năm 2019

THÔNG BÁO
Ghi nhận yêu cầu duy trì hiệu lực Bằng độc quyền sáng chế

Kính gửi: Công ty TNHH một thành viên Sở hữu trí tuệ VCCI
(VCCI-IP CO.,LTD)
Tầng 8, Toà nhà VCCL, số 9 Đào Duy Anh, phường Phương mai,
quận Đống Đa, thành phố Hà Nội

Căn cứ kết quả thẩm định yêu cầu duy trì hiệu lực Bằng độc quyền sáng chế:

Số đơn: DT1-2019-05340

Ngày nộp: 18/07/2019

Chủ đơn: MITSUBISHI ELECTRIC CORPORATION (JP)

Đại diện của Chủ đơn: VCCI-IP CO.,LTD

Bằng độc quyền sáng chế số: 14449

Năm yêu cầu duy trì hiệu lực: 5

Cục Sở hữu trí tuệ thông báo:

1. Yêu cầu duy trì hiệu lực Bằng độc quyền sáng chế nêu trên được chấp nhận.

2. Hiệu lực Bằng độc quyền sáng chế số 14449 được duy trì đến 17/08/2020.

Nơi nhận:

- Như trên;
- TT (để công bố);
- Lưu: VT, Hồ sơ.

CỤC TRƯỞNG

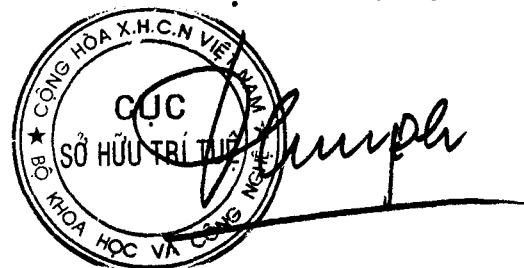

Đình Hữu Phí

**BỘ KHOA HỌC VÀ CÔNG NGHỆ
CỤC SỞ HỮU TRÍ TUỆ**

**CỘNG HOÀ XÃ HỘI CHỦ NGHĨA VIỆT NAM
Độc lập - Tự do - Hạnh phúc**

Số: 21/447/TB-SHTT

Hà Nội, ngày 21 tháng 10 năm 2019

THÔNG BÁO
Ghi nhận yêu cầu duy trì hiệu lực Bằng độc quyền sáng chế

Kính gửi: Công ty TNHH một thành viên Sở hữu trí tuệ VCCI
(VCCI-IP CO.,LTD)
Tầng 8, Toà nhà VCCI, số 9 Đào Duy Anh, phường Phương mai,
quận Đống Đa, thành phố Hà Nội

Căn cứ kết quả thẩm định yêu cầu duy trì hiệu lực Bằng độc quyền sáng chế:

Số đơn: DT1-2019-05341

Ngày nộp: 18/07/2019

Chủ đơn: PANASONIC INTELLECTUAL PROPERTY CORPORATION
OF AMERICA (US)

Đại diện của Chủ đơn: VCCI-IP CO.,LTD

Bằng độc quyền sáng chế số: 14436

Năm yêu cầu duy trì hiệu lực: 5

Cục Sở hữu trí tuệ thông báo:

1. Yêu cầu duy trì hiệu lực Bằng độc quyền sáng chế nêu tên được chấp nhận.

2. Hiệu lực Bằng độc quyền sáng chế số 14436 được duy trì đến 17/08/2020.

Nơi nhận:

- Như trên;
- TT (để công bố);
- Lưu: VT, Hồ sơ.

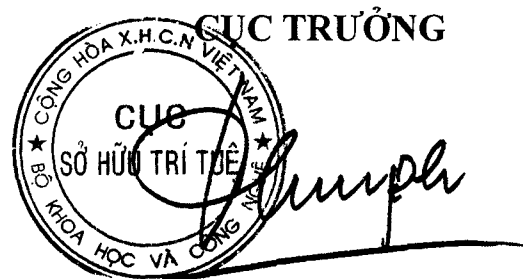

Đinh Hữu Phí

BỘ KHOA HỌC VÀ CÔNG NGHỆ
CỤC SỞ HỮU TRÍ TUỆ

CỘNG HÒA XÃ HỘI CHỦ NGHĨA VIỆT NAM
Độc lập - Tự do - Hạnh phúc

Số: 21/498/TB-SHTT

Hà Nội, ngày 21 tháng 10 năm 2019

THÔNG BÁO
Ghi nhận yêu cầu duy trì hiệu lực Bằng độc quyền sáng chế

Kính gửi: Công ty TNHH một thành viên Sở hữu trí tuệ VCCI
(VCCI-IP CO.,LTD)
Tầng 8, Toà nhà VCCI, số 9 Đào Duy Anh, phường Phương mai,
quận Đống Đa, thành phố Hà Nội

Căn cứ kết quả thẩm định yêu cầu duy trì hiệu lực Bằng độc quyền sáng chế:

Số đơn: DT1-2019-05342

Ngày nộp: 18/07/2019

Chủ đơn: Panasonic Intellectual Property Corporation of America (US)

Đại diện của Chủ đơn: VCCI-IP CO.,LTD

Bằng độc quyền sáng chế số: 14437

Năm yêu cầu duy trì hiệu lực: 5

Cục Sở hữu trí tuệ thông báo:

1. Yêu cầu duy trì hiệu lực Bằng độc quyền sáng chế nêu trên được chấp nhận.
2. Hiệu lực Bằng độc quyền sáng chế số 14437 được duy trì đến 17/08/2020.

Nơi nhận:

- Như trên;
- TT (để công bố);
- Lưu: VT, Hồ sơ.

CỤC TRƯỞNG

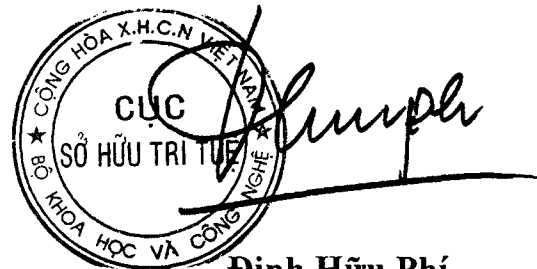

Đình Hữu Phú

**BỘ KHOA HỌC VÀ CÔNG NGHỆ
CỤC SỞ HỮU TRÍ TUỆ**

**CỘNG HOÀ XÃ HỘI CHỦ NGHĨA VIỆT NAM
Độc lập - Tự do - Hạnh phúc**

Số: *21 449* /TB-SHTT

Hà Nội, ngày *21* tháng *10* năm 2019

THÔNG BÁO
Ghi nhận yêu cầu duy trì hiệu lực Bằng độc quyền sáng chế

Kính gửi: Công ty TNHH một thành viên Sở hữu trí tuệ VCCI
(VCCI-IP CO.,LTD)
Tầng 8, Toà nhà VCCI, số 9 Đào Duy Anh, phường Phương mai,
quận Đống Đa, thành phố Hà Nội

Căn cứ kết quả thẩm định yêu cầu duy trì hiệu lực Bằng độc quyền sáng chế:

Số đơn: DT1-2019-05343

Ngày nộp: 18/07/2019

Chủ đơn: NIPPON STEEL CORPORATION (JP)

Đại diện của Chủ đơn: VCCI-IP CO.,LTD

Bằng độc quyền sáng chế số: 14435

Năm yêu cầu duy trì hiệu lực: 5

Cục Sở hữu trí tuệ thông báo:

1. Yêu cầu duy trì hiệu lực Bằng độc quyền sáng chế nêu trên được chấp nhận.
2. Hiệu lực Bằng độc quyền sáng chế số 14435 được duy trì đến 17/08/2020.

Nơi nhận:

- Như trên;
- TT (để công bố);
- Lưu: VT, Hồ sơ.

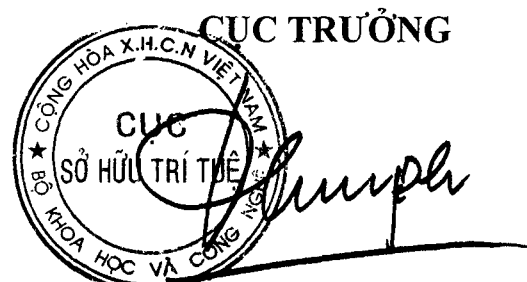
CỤC TRƯỞNG

Đinh Hữu Phí

BỘ KHOA HỌC VÀ CÔNG NGHỆ
CỤC SỞ HỮU TRÍ TUỆ

CỘNG HOÀ XÃ HỘI CHỦ NGHĨA VIỆT NAM
Độc lập - Tự do - Hạnh phúc

Số: 21/STB /TB-SHTT

Hà Nội, ngày 21 tháng 10 năm 2019

THÔNG BÁO
Ghi nhận yêu cầu duy trì hiệu lực Bằng độc quyền sáng chế

Kính gửi: Công ty TNHH một thành viên Sở hữu trí tuệ VCCI
(VCCI-IP CO.,LTD)
Tầng 8, Toà nhà VCCI, số 9 Đào Duy Anh, phường Phương mai,
quận Đống Đa, thành phố Hà Nội

Căn cứ kết quả thẩm định yêu cầu duy trì hiệu lực Bằng độc quyền sáng chế:

Số đơn: DT1-2019-05344

Ngày nộp: 18/07/2019

Chủ đơn: BAVARIAN NORDIC A/S (DK)

Đại diện của Chủ đơn: VCCI-IP CO.,LTD

Bằng độc quyền sáng chế số: 7218

Năm yêu cầu duy trì hiệu lực: 12

Cục Sở hữu trí tuệ thông báo:

1. Yêu cầu duy trì hiệu lực Bằng độc quyền sáng chế nêu trên được chấp nhận.
2. Hiệu lực Bằng độc quyền sáng chế số 7218 được duy trì đến 19/08/2020.

Nơi nhận:

- Như trên;
- TT (để công bố);
- Lưu: VT, Hồ sơ.

CỤC TRƯỞNG



Đinh Hữu Phí

BỘ KHOA HỌC VÀ CÔNG NGHỆ
CỤC SỞ HỮU TRÍ TUỆ

CỘNG HÒA XÃ HỘI CHỦ NGHĨA VIỆT NAM
Độc lập - Tự do - Hạnh phúc

Số: 21/951/TB-SHTT

Hà Nội, ngày 21 tháng 10 năm 2019

THÔNG BÁO
Ghi nhận yêu cầu duy trì hiệu lực Bằng độc quyền sáng chế

Kính gửi: Công ty TNHH một thành viên Sở hữu trí tuệ VCCI
(VCCI-IP CO.,LTD)
Tầng 8, Toà nhà VCCI, số 9 Đào Duy Anh, phường Phương mai,
quận Đống Đa, thành phố Hà Nội

Căn cứ kết quả thẩm định yêu cầu duy trì hiệu lực Bằng độc quyền sáng chế:

Số đơn: DT1-2019-05345

Ngày nộp: 18/07/2019

Chủ đơn: OILES CORPORATION (JP)

Đại diện của Chủ đơn: VCCI-IP CO.,LTD

Bằng độc quyền sáng chế số: 11707

Năm yêu cầu duy trì hiệu lực: 7

Cục Sở hữu trí tuệ thông báo:

1. Yêu cầu duy trì hiệu lực Bằng độc quyền sáng chế nêu trên được chấp nhận.
2. Hiệu lực Bằng độc quyền sáng chế số 11707 được duy trì đến 19/08/2020.

H

Nơi nhận:

- Như trên;
- TT (để công bố);
- Lưu: VT, Hồ sơ.

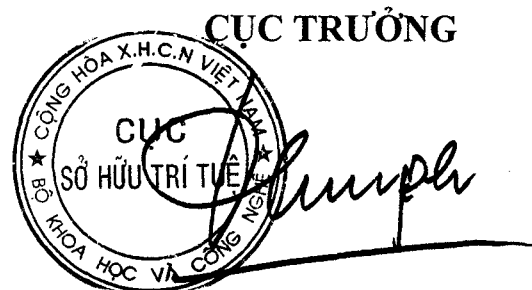

Đinh Hữu Phí

BỘ KHOA HỌC VÀ CÔNG NGHỆ
CỤC SỞ HỮU TRÍ TUỆ

CỘNG HÒA XÃ HỘI CHỦ NGHĨA VIỆT NAM
Độc lập - Tự do - Hạnh phúc

Số: *21/952* /TB-SHTT

Hà Nội, ngày *21* tháng *20* năm *2019*

THÔNG BÁO
Ghi nhận yêu cầu duy trì hiệu lực Bằng độc quyền sáng chế

Kính gửi: Công ty TNHH một thành viên Sở hữu trí tuệ VCCI
(VCCI-IP CO.,LTD)
Tầng 8, Toà nhà VCCI, số 9 Đào Duy Anh, phường Phương mai,
quận Đống Đa, thành phố Hà Nội

Căn cứ kết quả thẩm định yêu cầu duy trì hiệu lực Bằng độc quyền sáng chế:

Số đơn: DT1-2019-05347

Ngày nộp: 18/07/2019

Chủ đơn: ASAHI KASEI CHEMICALS CORPORATION (JP)

Đại diện của Chủ đơn: VCCI-IP CO.,LTD

Bằng độc quyền sáng chế số: 6560

Năm yêu cầu duy trì hiệu lực: 13

Cục Sở hữu trí tuệ thông báo:

1. Yêu cầu duy trì hiệu lực Bằng độc quyền sáng chế nêu trên được chấp nhận.
2. Hiệu lực Bằng độc quyền sáng chế số 6560 được duy trì đến 20/08/2020.

Nơi nhận:

- Như trên;
- TT (để công bố);
- Lưu: VT, Hồ sơ.

CỤC TRƯỞNG



Đinh Hữu Phí

BỘ KHOA HỌC VÀ CÔNG NGHỆ
CỤC SỞ HỮU TRÍ TUỆ

CỘNG HÒA XÃ HỘI CHỦ NGHĨA VIỆT NAM
Độc lập - Tự do - Hạnh phúc

Số: 21/453 /TB-SHTT

Hà Nội, ngày 21 tháng 10 năm 2019

THÔNG BÁO

Ghi nhận yêu cầu duy trì hiệu lực Bằng độc quyền sáng chế

Kính gửi: Công ty TNHH một thành viên Sở hữu trí tuệ VCCI
(VCCI-IP CO.,LTD)
Tầng 8, Toà nhà VCCI, số 9 Đào Duy Anh, phường Phương mai,
quận Đống Đa, thành phố Hà Nội

Căn cứ kết quả thẩm định yêu cầu duy trì hiệu lực Bằng độc quyền sáng chế:

Số đơn: DT1-2019-05349

Ngày nộp: 18/07/2019

Chủ đơn: TOPPAN PRINTING CO., LTD. (JP)

Đại diện của Chủ đơn: VCCI-IP CO.,LTD

Bằng độc quyền sáng chế số: 19829

Năm yêu cầu duy trì hiệu lực: 2

Cục Sở hữu trí tuệ thông báo:

1. Yêu cầu duy trì hiệu lực Bằng độc quyền sáng chế nêu trên được chấp nhận.

2. Hiệu lực Bằng độc quyền sáng chế số 19829 được duy trì đến 21/08/2020.

Nơi nhận:

- Như trên;
- TT (để công bố);
- Lưu: VT, Hồ sơ.

CỤC TRƯỞNG

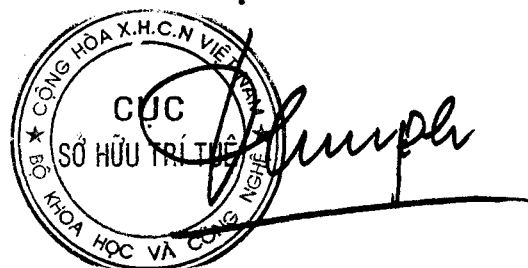

Đinh Hữu Phí

BỘ KHOA HỌC VÀ CÔNG NGHỆ
CỤC SỞ HỮU TRÍ TUỆ

CỘNG HOÀ XÃ HỘI CHỦ NGHĨA VIỆT NAM
Độc lập - Tự do - Hạnh phúc

Số: 2/454/TB-SHTT

Hà Nội, ngày 21 tháng 10 năm 2019

THÔNG BÁO

Ghi nhận yêu cầu duy trì hiệu lực Bằng độc quyền sáng chế

Kính gửi: Công ty TNHH một thành viên Sở hữu trí tuệ VCCI
(VCCI-IP CO.,LTD)
Tầng 8, Toà nhà VCCI, số 9 Đào Duy Anh, phường Phương mai,
quận Đống Đa, thành phố Hà Nội

Căn cứ kết quả thẩm định yêu cầu duy trì hiệu lực Bằng độc quyền sáng chế:

Số đơn: DT1-2019-05351

Ngày nộp: 18/07/2019

Chủ đơn: NIPPON STEEL CORPORATION (JP)

Đại diện của Chủ đơn: VCCI-IP CO.,LTD

Bằng độc quyền sáng chế số: 19831

Năm yêu cầu duy trì hiệu lực: 2

Cục Sở hữu trí tuệ thông báo:

1. Yêu cầu duy trì hiệu lực Bằng độc quyền sáng chế nêu trên được chấp nhận.
2. Hiệu lực Bằng độc quyền sáng chế số 19831 được duy trì đến 21/08/2020.

Nơi nhận:

- Như trên;
- TT (để công bố);
- Lưu: VT, Hồ sơ.

CỤC TRƯỞNG



Đinh Hữu Phí

BỘ KHOA HỌC VÀ CÔNG NGHỆ
CỤC SỞ HỮU TRÍ TUỆ

CỘNG HÒA XÃ HỘI CHỦ NGHĨA VIỆT NAM
Độc lập - Tự do - Hạnh phúc

Số: 2/455/TB-SHTT

Hà Nội, ngày 21 tháng 10 năm 2019

THÔNG BÁO
Ghi nhận yêu cầu duy trì hiệu lực Bằng độc quyền sáng chế

Kính gửi: Công ty TNHH một thành viên Sở hữu trí tuệ VCCI
(VCCI-IP CO.,LTD)
Tầng 8, Toà nhà VCCI, số 9 Đào Duy Anh, phường Phương mai,
quận Đống Đa, thành phố Hà Nội

Căn cứ kết quả thẩm định yêu cầu duy trì hiệu lực Bằng độc quyền sáng chế:

Số đơn: DT1-2019-05352

Ngày nộp: 18/07/2019

Chủ đơn: Panasonic Corporation (JP)

Đại diện của Chủ đơn: VCCI-IP CO.,LTD

Bằng độc quyền sáng chế số: 13104

Năm yêu cầu duy trì hiệu lực: 6

Cục Sở hữu trí tuệ thông báo:

1. Yêu cầu duy trì hiệu lực Bằng độc quyền sáng chế nêu trên được chấp nhận.
2. Hiệu lực Bằng độc quyền sáng chế số 13104 được duy trì đến 25/08/2020.

Nơi nhận:

- Như trên;
- TT (để công bố);
- Lưu: VT, Hồ sơ.

CỤC TRƯỞNG



Đinh Hữu Phí

BỘ KHOA HỌC VÀ CÔNG NGHỆ
CỤC SỞ HỮU TRÍ TUỆ

CỘNG HÒA XÃ HỘI CHỦ NGHĨA VIỆT NAM
Độc lập - Tự do - Hạnh phúc

Số: 2/456 /TB-SHTT

Hà Nội, ngày 2/ tháng 10 năm 2019

THÔNG BÁO
Ghi nhận yêu cầu duy trì hiệu lực Bằng độc quyền sáng chế

Kính gửi: Công ty TNHH một thành viên Sở hữu trí tuệ VCCI
(VCCI-IP CO.,LTD)
Tầng 8, Toà nhà VCCI, số 9 Đào Duy Anh, phường Phương mai,
quận Đống Đa, thành phố Hà Nội

Căn cứ kết quả thẩm định yêu cầu duy trì hiệu lực Bằng độc quyền sáng chế:

Số đơn: DT1-2019-05353

Ngày nộp: 18/07/2019

Chủ đơn: MITSUBOSHI BELTING LTD., (JP)

Đại diện của Chủ đơn: VCCI-IP CO.,LTD

Bằng độc quyền sáng chế số: 13105

Năm yêu cầu duy trì hiệu lực: 6

Cục Sở hữu trí tuệ thông báo:

1. Yêu cầu duy trì hiệu lực Bằng độc quyền sáng chế nêu trên được chấp nhận.
2. Hiệu lực Bằng độc quyền sáng chế số 13105 được duy trì đến 25/08/2020.

Nơi nhận:

- Như trên;
- TT (để công bố);
- Lưu: VT, Hồ sơ.

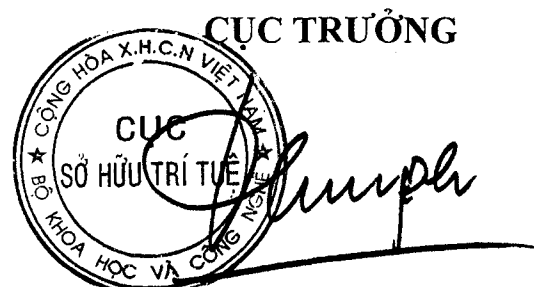

Đinh Hữu Phí

BỘ KHOA HỌC VÀ CÔNG NGHỆ
CỤC SỞ HỮU TRÍ TUỆ

CỘNG HÒA XÃ HỘI CHỦ NGHĨA VIỆT NAM
Độc lập - Tự do - Hạnh phúc

Số: 21/457/TB-SHTT

Hà Nội, ngày 21 tháng 08 năm 2019

THÔNG BÁO
Ghi nhận yêu cầu duy trì hiệu lực Bằng độc quyền sáng chế

Kính gửi: Công ty TNHH một thành viên Sở hữu trí tuệ VCCI
(VCCI-IP CO.,LTD)
Tầng 8, Toà nhà VCCI, số 9 Đào Duy Anh, phường Phương mai,
quận Đống Đa, thành phố Hà Nội

Căn cứ kết quả thẩm định yêu cầu duy trì hiệu lực Bằng độc quyền sáng chế:

Số đơn: DT1-2019-05354

Ngày nộp: 18/07/2019

Chủ đơn: NIPPON STEEL CORPORATION (JP)

Đại diện của Chủ đơn: VCCI-IP CO.,LTD

Bằng độc quyền sáng chế số: 8699

Năm yêu cầu duy trì hiệu lực: 10

Cục Sở hữu trí tuệ thông báo:

1. Yêu cầu duy trì hiệu lực Bằng độc quyền sáng chế nêu trên được chấp nhận.
2. Hiệu lực Bằng độc quyền sáng chế số 8699 được duy trì đến 25/08/2020.

Nơi nhận:

- Như trên;
- TT (để công bố);
- Lưu: VT, Hồ sơ.

CỤC TRƯỞNG



Đinh Hữu Phí

BỘ KHOA HỌC VÀ CÔNG NGHỆ
CỤC SỞ HỮU TRÍ TUỆ

CỘNG HOÀ XÃ HỘI CHỦ NGHĨA VIỆT NAM
Độc lập - Tự do - Hạnh phúc

Số: 21/4TP /TB-SHTT

Hà Nội, ngày 21 tháng 10 năm 2019

THÔNG BÁO
Ghi nhận yêu cầu duy trì hiệu lực Bằng độc quyền sáng chế

Kính gửi: Công ty TNHH một thành viên Sở hữu trí tuệ VCCI
(VCCI-IP CO.,LTD)
Tầng 8, Toà nhà VCCI, số 9 Đào Duy Anh, phường Phương mai,
quận Đống Đa, thành phố Hà Nội

Căn cứ kết quả thẩm định yêu cầu duy trì hiệu lực Bằng độc quyền sáng chế:

Số đơn: DT1-2019-05355

Ngày nộp: 18/07/2019

Chủ đơn: NIPPON STEEL CORPORATION (JP)

Đại diện của Chủ đơn: VCCI-IP CO.,LTD

Bằng độc quyền sáng chế số: 13088

Năm yêu cầu duy trì hiệu lực: 6

Cục Sở hữu trí tuệ thông báo:

1. Yêu cầu duy trì hiệu lực Bằng độc quyền sáng chế nêu trên được chấp nhận.

2. Hiệu lực Bằng độc quyền sáng chế số 13088 được duy trì đến 25/08/2020.

Nơi nhận:

- Như trên;
- TT (để công bố);
- Lưu: VT, Hồ sơ.

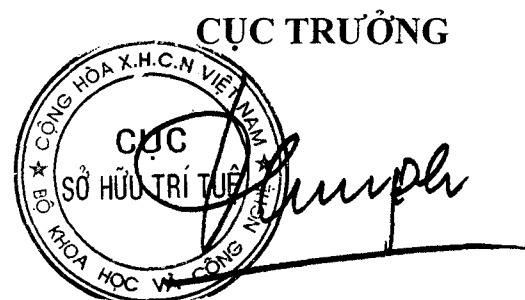

Đinh Hữu Phí

BỘ KHOA HỌC VÀ CÔNG NGHỆ
CỤC SỞ HỮU TRÍ TUỆ

CỘNG HÒA XÃ HỘI CHỦ NGHĨA VIỆT NAM
Độc lập - Tự do - Hạnh phúc

Số: 21/459 /TB-SHTT

Hà Nội, ngày 21 tháng 10 năm 2019

THÔNG BÁO
Ghi nhận yêu cầu duy trì hiệu lực Bằng độc quyền sáng chế

Kính gửi: Công ty TNHH một thành viên Sở hữu trí tuệ VCCI
(VCCI-IP CO.,LTD)
Tầng 8, Toà nhà VCCI, số 9 Đào Duy Anh, phường Phương mai,
quận Đống Đa, thành phố Hà Nội

Căn cứ kết quả thẩm định yêu cầu duy trì hiệu lực Bằng độc quyền sáng chế:

Số đơn: DT1-2019-05356

Ngày nộp: 18/07/2019

Chủ đơn: NIPPON STEEL CORPORATION (JP)

Đại diện của Chủ đơn: VCCI-IP CO.,LTD

Bằng độc quyền sáng chế số: 13090

Năm yêu cầu duy trì hiệu lực: 6

Cục Sở hữu trí tuệ thông báo:

1. Yêu cầu duy trì hiệu lực Bằng độc quyền sáng chế nêu trên được chấp nhận.
2. Hiệu lực Bằng độc quyền sáng chế số 13090 được duy trì đến 25/08/2020.

Nơi nhận:

- Như trên;
- TT (để công bố);
- Lưu: VT, Hồ sơ.



CỤC TRƯỞNG

Đinh Hữu Phí

BỘ KHOA HỌC VÀ CÔNG NGHỆ
CỤC SỞ HỮU TRÍ TUỆ

CỘNG HOÀ XÃ HỘI CHỦ NGHĨA VIỆT NAM
Độc lập - Tự do - Hạnh phúc

Số: 21/480 /TB-SHTT

Hà Nội, ngày 21 tháng 10 năm 2019

THÔNG BÁO
Ghi nhận yêu cầu duy trì hiệu lực Bằng độc quyền sáng chế

Kính gửi: Công ty TNHH một thành viên Sở hữu trí tuệ VCCI
(VCCI-IP CO.,LTD)
Tầng 8, Toà nhà VCCI, số 9 Đào Duy Anh, phường Phương mai,
quận Đống Đa, thành phố Hà Nội

Căn cứ kết quả thẩm định yêu cầu duy trì hiệu lực Bằng độc quyền sáng chế:

Số đơn: DT1-2019-05357

Ngày nộp: 18/07/2019

Chủ đơn: NIPPON STEEL CORPORATION (JP)

Đại diện của Chủ đơn: VCCI-IP CO.,LTD

Bằng độc quyền sáng chế số: 13092

Năm yêu cầu duy trì hiệu lực: 6

Cục Sở hữu trí tuệ thông báo:

1. Yêu cầu duy trì hiệu lực Bằng độc quyền sáng chế nêu trên được chấp nhận.

2. Hiệu lực Bằng độc quyền sáng chế số 13092 được duy trì đến 25/08/2020.

Nơi nhận:

- Như trên;
- TT (để công bố);
- Lưu: VT, Hồ sơ.

CỤC TRƯỞNG

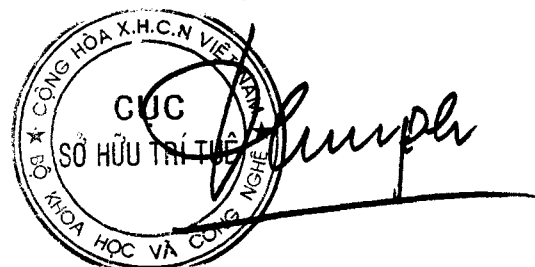

Đinh Hữu Phí

BỘ KHOA HỌC VÀ CÔNG NGHỆ
CỤC SỞ HỮU TRÍ TUỆ

CỘNG HÒA XÃ HỘI CHỦ NGHĨA VIỆT NAM
Độc lập - Tự do - Hạnh phúc

Số: 21/461/TB-SHTT

Hà Nội, ngày 21 tháng 10 năm 2019

THÔNG BÁO
Ghi nhận yêu cầu duy trì hiệu lực Bằng độc quyền sáng chế

Kính gửi: Công ty TNHH một thành viên Sở hữu trí tuệ VCCI
(VCCI-IP CO.,LTD)
Tầng 8, Toà nhà VCCI, số 9 Đào Duy Anh, phường Phương mai,
quận Đống Đa, thành phố Hà Nội

Căn cứ kết quả thẩm định yêu cầu duy trì hiệu lực Bằng độc quyền sáng chế:

Số đơn: DT1-2019-05358

Ngày nộp: 18/07/2019

Chủ đơn: NTT DOCOMO, INC. (JP)

Đại diện của Chủ đơn: VCCI-IP CO.,LTD

Bằng độc quyền sáng chế số: 13112

Năm yêu cầu duy trì hiệu lực: 6

Cục Sở hữu trí tuệ thông báo:

1. Yêu cầu duy trì hiệu lực Bằng độc quyền sáng chế nêu trên được chấp nhận.

2. Hiệu lực Bằng độc quyền sáng chế số 13112 được duy trì đến 25/08/2020.

Nơi nhận:

- Như trên;
- TT (để công bố);
- Lưu: VT, Hồ sơ.

CỤC TRƯỞNG



Đinh Hữu Phí

**BỘ KHOA HỌC VÀ CÔNG NGHỆ
CỤC SỞ HỮU TRÍ TUỆ**

**CỘNG HOÀ XÃ HỘI CHỦ NGHĨA VIỆT NAM
Độc lập - Tự do - Hạnh phúc**

Số: 2/462 /TB-SHTT

Hà Nội, ngày 21 tháng 10 năm 2019

THÔNG BÁO
Ghi nhận yêu cầu duy trì hiệu lực Bằng độc quyền sáng chế

Kính gửi: Công ty TNHH một thành viên Sở hữu trí tuệ VCCI
(VCCI-IP CO.,LTD)
Tầng 8, Toà nhà VCCI, số 9 Đào Duy Anh, phường Phương mai,
quận Đống Đa, thành phố Hà Nội

Căn cứ kết quả thẩm định yêu cầu duy trì hiệu lực Bằng độc quyền sáng chế:

Số đơn: DT1-2019-05359

Ngày nộp: 18/07/2019

Chủ đơn: NTT DOCOMO, INC. (JP)

Đại diện của Chủ đơn: VCCI-IP CO.,LTD

Bằng độc quyền sáng chế số: 13113

Năm yêu cầu duy trì hiệu lực: 6

Cục Sở hữu trí tuệ thông báo:

1. Yêu cầu duy trì hiệu lực Bằng độc quyền sáng chế nêu trên được chấp nhận.
2. Hiệu lực Bằng độc quyền sáng chế số 13113 được duy trì đến 25/08/2020.

Nơi nhận:

- Như trên;
- TT (để công bố);
- Lưu: VT, Hồ sơ.

CỤC TRƯỞNG

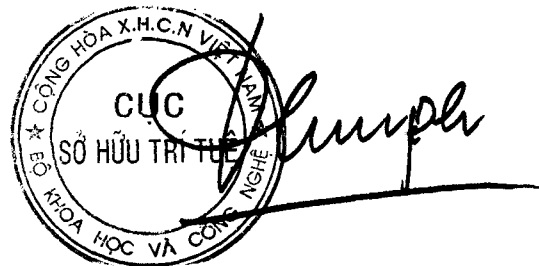
Đinh Hữu Phí

BỘ KHOA HỌC VÀ CÔNG NGHỆ
CỤC SỞ HỮU TRÍ TUỆ

CỘNG HÒA XÃ HỘI CHỦ NGHĨA VIỆT NAM
Độc lập - Tự do - Hạnh phúc

Số: 2/463/TB-SHTT

Hà Nội, ngày 21 tháng 10 năm 2019

THÔNG BÁO
Ghi nhận yêu cầu duy trì hiệu lực Bằng độc quyền sáng chế

Kính gửi: Công ty TNHH một thành viên Sở hữu trí tuệ VCCI
(VCCI-IP CO.,LTD)
Tầng 8, Toà nhà VCCI, số 9 Đào Duy Anh, phường Phương mai,
quận Đống Đa, thành phố Hà Nội

Căn cứ kết quả thẩm định yêu cầu duy trì hiệu lực Bằng độc quyền sáng chế:

Số đơn: DT1-2019-05360

Ngày nộp: 18/07/2019

Chủ đơn: UNI-CHARM CORPORATION (JP)

Đại diện của Chủ đơn: VCCI-IP CO.,LTD

Bằng độc quyền sáng chế số: 11728

Năm yêu cầu duy trì hiệu lực: 7

Cục Sở hữu trí tuệ thông báo:

1. Yêu cầu duy trì hiệu lực Bằng độc quyền sáng chế nêu trên được chấp nhận.
2. Hiệu lực Bằng độc quyền sáng chế số 11728 được duy trì đến 26/08/2020.

Nơi nhận:

- Như trên;
- TT (để công bố);
- Lưu: VT, Hồ sơ.

CỤC TRƯỞNG

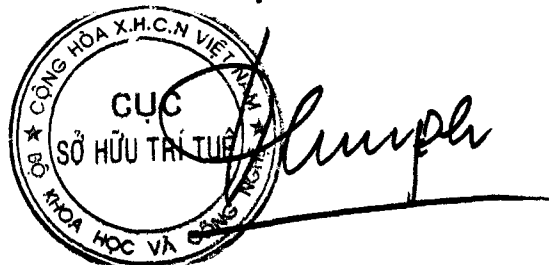

Đinh Hữu Phí

BỘ KHOA HỌC VÀ CÔNG NGHỆ
CỤC SỞ HỮU TRÍ TUỆ

CỘNG HÒA XÃ HỘI CHỦ NGHĨA VIỆT NAM
Độc lập - Tự do - Hạnh phúc

Số: 21/464/TB-SHTT

Hà Nội, ngày 21 tháng 10 năm 2019

THÔNG BÁO
Ghi nhận yêu cầu duy trì hiệu lực Bằng độc quyền sáng chế

Kính gửi: Công ty TNHH một thành viên Sở hữu trí tuệ VCCI
(VCCI-IP CO.,LTD)
Tầng 8, Toà nhà VCCI, số 9 Đào Duy Anh, phường Phương mai,
quận Đống Đa, thành phố Hà Nội

Căn cứ kết quả thẩm định yêu cầu duy trì hiệu lực Bằng độc quyền sáng chế:

Số đơn: DT1-2019-05361

Ngày nộp: 18/07/2019

Chủ đơn: ASAHI DENSO CO., LTD. (JP)

Đại diện của Chủ đơn: VCCI-IP CO.,LTD

Bằng độc quyền sáng chế số: 11721

Năm yêu cầu duy trì hiệu lực: 7

Cục Sở hữu trí tuệ thông báo:

1. Yêu cầu duy trì hiệu lực Bằng độc quyền sáng chế nêu trên được chấp nhận.

2. Hiệu lực Bằng độc quyền sáng chế số 11721 được duy trì đến 26/08/2020.

Nơi nhận:

- Như trên;
- TT (để công bố);
- Lưu: VT, Hồ sơ.

CỤC TRƯỞNG



Đình Hữu Phí

BỘ KHOA HỌC VÀ CÔNG NGHỆ
CỤC SỞ HỮU TRÍ TUỆ

CỘNG HÒA XÃ HỘI CHỦ NGHĨA VIỆT NAM
Độc lập - Tự do - Hạnh phúc

Số: 21985 /TB-SHTT

Hà Nội, ngày 21 tháng 10 năm 2019

THÔNG BÁO
Ghi nhận yêu cầu duy trì hiệu lực Bằng độc quyền sáng chế

Kính gửi: Công ty TNHH một thành viên Sở hữu trí tuệ VCCI
(VCCI-IP CO.,LTD)
Tầng 8, Toà nhà VCCI, số 9 Đào Duy Anh, phường Phương mai,
quận Đống Đa, thành phố Hà Nội

Căn cứ kết quả thẩm định yêu cầu duy trì hiệu lực Bằng độc quyền sáng chế:

Số đơn: DT1-2019-05362

Ngày nộp: 18/07/2019

Chủ đơn: DAIICHI SANKYO COMPANY, LIMITED (JP)

Đại diện của Chủ đơn: VCCI-IP CO.,LTD

Bằng độc quyền sáng chế số: 11719

Năm yêu cầu duy trì hiệu lực: 7

Cục Sở hữu trí tuệ thông báo:

1. Yêu cầu duy trì hiệu lực Bằng độc quyền sáng chế nêu trên được chấp nhận.
2. Hiệu lực Bằng độc quyền sáng chế số 11719 được duy trì đến 26/08/2020.

Nơi nhận:

- Như trên;
- TT (để công bố);
- Lưu: VT, Hồ sơ.

CỤC TRƯỞNG

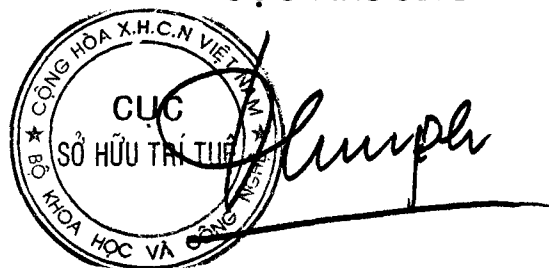

Đinh Hữu Phí

BỘ KHOA HỌC VÀ CÔNG NGHỆ
CỤC SỞ HỮU TRÍ TUỆ

CỘNG HÒA XÃ HỘI CHỦ NGHĨA VIỆT NAM
Độc lập - Tự do - Hạnh phúc

Số: 21/466/TB-SHTT

Hà Nội, ngày 21 tháng 10 năm 2019

THÔNG BÁO
Ghi nhận yêu cầu duy trì hiệu lực Bằng độc quyền sáng chế

Kính gửi: Công ty TNHH một thành viên Sở hữu trí tuệ VCCI
(VCCI-IP CO.,LTD)
Tầng 8, Toà nhà VCCI, số 9 Đào Duy Anh, phường Phương mai,
quận Đống Đa, thành phố Hà Nội

Căn cứ kết quả thẩm định yêu cầu duy trì hiệu lực Bằng độc quyền sáng chế:

Số đơn: DT1-2019-05363

Ngày nộp: 18/07/2019

Chủ đơn: JANSSEN PHARMACEUTICA NV (BE)

Đại diện của Chủ đơn: VCCI-IP CO.,LTD

Bằng độc quyền sáng chế số: 19882

Năm yêu cầu duy trì hiệu lực: 2

Cục Sở hữu trí tuệ thông báo:

1. Yêu cầu duy trì hiệu lực Bằng độc quyền sáng chế nêu trên được chấp nhận.
2. Hiệu lực Bằng độc quyền sáng chế số 19882 được duy trì đến 28/08/2020.

Nơi nhận:

- Như trên;
- TT (để công bố);
- Lưu: VT, Hồ sơ.

CỤC TRƯỞNG



Đình Hữu Phí

BỘ KHOA HỌC VÀ CÔNG NGHỆ
CỤC SỞ HỮU TRÍ TUỆ

CỘNG HÒA XÃ HỘI CHỦ NGHĨA VIỆT NAM
Độc lập - Tự do - Hạnh phúc

Số: 21/467/TB-SHTT

Hà Nội, ngày 21 tháng 10 năm 2019

THÔNG BÁO
Ghi nhận yêu cầu duy trì hiệu lực Bằng độc quyền sáng chế

Kính gửi: Công ty TNHH một thành viên Sở hữu trí tuệ VCCI
(VCCI-IP CO.,LTD)
Tầng 8, Toà nhà VCCI, số 9 Đào Duy Anh, phường Phương mai,
quận Đống Đa, thành phố Hà Nội

Căn cứ kết quả thẩm định yêu cầu duy trì hiệu lực Bằng độc quyền sáng chế:

Số đơn: DT1-2019-05364

Ngày nộp: 18/07/2019

Chủ đơn: JFE Steel Corporation (JP)

Đại diện của Chủ đơn: VCCI-IP CO.,LTD

Bằng độc quyền sáng chế số: 19885

Năm yêu cầu duy trì hiệu lực: 2

Cục Sở hữu trí tuệ thông báo:

1. Yêu cầu duy trì hiệu lực Bằng độc quyền sáng chế nêu trên được chấp nhận.

2. Hiệu lực Bằng độc quyền sáng chế số 19885 được duy trì đến 28/08/2020.

Nơi nhận:

- Như trên;
- TT (để công bố);
- Lưu: VT, Hồ sơ.

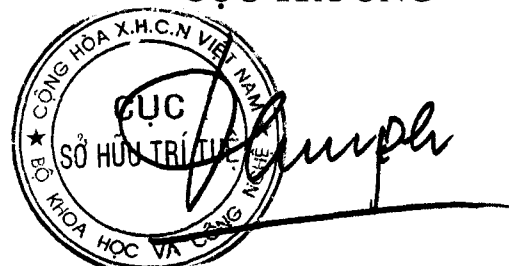
CỤC TRƯỞNG

Đinh Hữu Phí

BỘ KHOA HỌC VÀ CÔNG NGHỆ
CỤC SỞ HỮU TRÍ TUỆ

CỘNG HÒA XÃ HỘI CHỦ NGHĨA VIỆT NAM
Độc lập - Tự do - Hạnh phúc

Số: 24/488/TB-SHTT

Hà Nội, ngày 21 tháng 10 năm 2019

THÔNG BÁO
Ghi nhận yêu cầu duy trì hiệu lực Bằng độc quyền sáng chế

Kính gửi: Công ty TNHH một thành viên Sở hữu trí tuệ VCCI
(VCCI-IP CO.,LTD)
Tầng 8, Toà nhà VCCI, số 9 Đào Duy Anh, phường Phương mai,
quận Đống Đa, thành phố Hà Nội

Căn cứ kết quả thẩm định yêu cầu duy trì hiệu lực Bằng độc quyền sáng chế:

Số đơn: DT1-2019-05365

Ngày nộp: 18/07/2019

Chủ đơn: JANSSEN PHARMACEUTICA N.V. (BE)

Đại diện của Chủ đơn: VCCI-IP CO.,LTD

Bằng độc quyền sáng chế số: 15903

Năm yêu cầu duy trì hiệu lực: 4

Cục Sở hữu trí tuệ thông báo:

1. Yêu cầu duy trì hiệu lực Bằng độc quyền sáng chế nêu trên được chấp nhận.
2. Hiệu lực Bằng độc quyền sáng chế số 15903 được duy trì đến 29/08/2020.

Nơi nhận:

- Như trên;
- TT (để công bố);
- Lưu: VT, Hồ sơ.

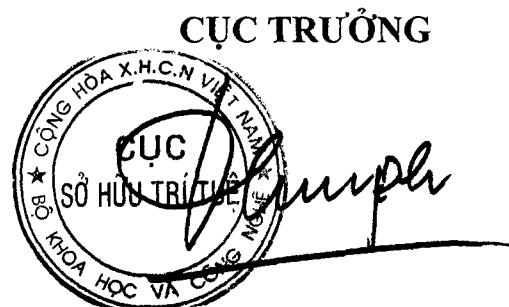

Đình Hữu Phí

BỘ KHOA HỌC VÀ CÔNG NGHỆ
CỤC SỞ HỮU TRÍ TUỆ

CỘNG HÒA XÃ HỘI CHỦ NGHĨA VIỆT NAM
Độc lập - Tự do - Hạnh phúc

Số: 2/489/TB-SHTT

Hà Nội, ngày 2/ tháng 10 năm 2019

THÔNG BÁO
Ghi nhận yêu cầu duy trì hiệu lực Bằng độc quyền sáng chế

Kính gửi: Công ty TNHH một thành viên Sở hữu trí tuệ VCCI
(VCCI-IP CO.,LTD)
Tầng 8, Toà nhà VCCL, số 9 Đào Duy Anh, phường Phương mai,
quận Đống Đa, thành phố Hà Nội

Căn cứ kết quả thẩm định yêu cầu duy trì hiệu lực Bằng độc quyền sáng chế:

Số đơn: DT1-2019-05366

Ngày nộp: 18/07/2019

Chủ đơn: NOKIA CORPORATION (FI)

Đại diện của Chủ đơn: VCCI-IP CO.,LTD

Bằng độc quyền sáng chế số: 15907

Năm yêu cầu duy trì hiệu lực: 4

Cục Sở hữu trí tuệ thông báo:

1. Yêu cầu duy trì hiệu lực Bằng độc quyền sáng chế nêu trên được chấp nhận.

2. Hiệu lực Bằng độc quyền sáng chế số 15907 được duy trì đến 29/08/2020.

Nơi nhận:

- Như trên;
- TT (để công bố);
- Lưu: VT, Hồ sơ.

CỤC TRƯỞNG

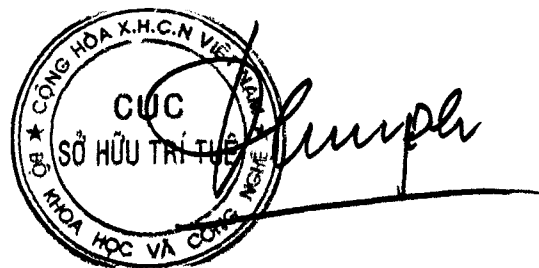

Đình Hữu Phí

BỘ KHOA HỌC VÀ CÔNG NGHỆ
CỤC SỞ HỮU TRÍ TUỆ

CỘNG HÒA XÃ HỘI CHỦ NGHĨA VIỆT NAM
Độc lập - Tự do - Hạnh phúc

Số: 24470 /TB-SHTT

Hà Nội, ngày 24 tháng 10 năm 2019

THÔNG BÁO

Ghi nhận yêu cầu duy trì hiệu lực Bằng độc quyền sáng chế

Kính gửi: Công ty TNHH một thành viên Sở hữu trí tuệ VCCI
(VCCI-IP CO.,LTD)

Tầng 8, Toà nhà VCCI, số 9 Đào Duy Anh, phường Phương mai,
quận Đống Đa, thành phố Hà Nội

Căn cứ kết quả thẩm định yêu cầu duy trì hiệu lực Bằng độc quyền sáng chế:

Số đơn: DT1-2019-05367

Ngày nộp: 18/07/2019

Chủ đơn: NOKIA CORPORATION (FI)

Đại diện của Chủ đơn: VCCI-IP CO.,LTD

Bằng độc quyền sáng chế số: 15893

Năm yêu cầu duy trì hiệu lực: 4

Cục Sở hữu trí tuệ thông báo:

1. Yêu cầu duy trì hiệu lực Bằng độc quyền sáng chế nêu trên được chấp nhận.

2. Hiệu lực Bằng độc quyền sáng chế số 15893 được duy trì đến 29/08/2020.

Nơi nhận:

- Như trên;
- TT (để công bố);
- Lưu: VT, Hồ sơ.

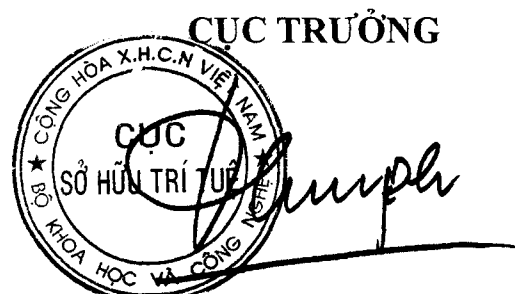

Đình Hữu Phí

BỘ KHOA HỌC VÀ CÔNG NGHỆ
CỤC SỞ HỮU TRÍ TUỆ

CỘNG HÒA XÃ HỘI CHỦ NGHĨA VIỆT NAM
Độc lập - Tự do - Hạnh phúc

Số: 4471 /TB-SHTT

Hà Nội, ngày 21 tháng 10 năm 2019

THÔNG BÁO
Ghi nhận yêu cầu duy trì hiệu lực Bằng độc quyền sáng chế

Kính gửi: Công ty TNHH một thành viên Sở hữu trí tuệ VCCI
(VCCI-IP CO.,LTD)
Tầng 8, Toà nhà VCCI, số 9 Đào Duy Anh, phường Phương mai,
quận Đống Đa, thành phố Hà Nội

Căn cứ kết quả thẩm định yêu cầu duy trì hiệu lực Bằng độc quyền sáng chế:

Số đơn: DT1-2019-05368

Ngày nộp: 18/07/2019

Chủ đơn: CANON KABUSHIKI KAISHA (JP)

Đại diện của Chủ đơn: VCCI-IP CO.,LTD

Bằng độc quyền sáng chế số: 17415

Năm yêu cầu duy trì hiệu lực: 3

Cục Sở hữu trí tuệ thông báo:

1. Yêu cầu duy trì hiệu lực Bằng độc quyền sáng chế nêu trên được chấp nhận.
2. Hiệu lực Bằng độc quyền sáng chế số 17415 được duy trì đến 29/08/2020.

Nơi nhận:

- Như trên;
- TT (để công bố);
- Lưu: VT, Hồ sơ.

CỤC TRƯỞNG



Đình Hữu Phí

BỘ KHOA HỌC VÀ CÔNG NGHỆ
CỤC SỞ HỮU TRÍ TUỆ

CỘNG HOÀ XÃ HỘI CHỦ NGHĨA VIỆT NAM
Độc lập - Tự do - Hạnh phúc

Số: 2/472/TB-SHTT

Hà Nội, ngày 21 tháng 12 năm 2019

THÔNG BÁO
Ghi nhận yêu cầu duy trì hiệu lực Bằng độc quyền sáng chế

Kính gửi: Công ty TNHH một thành viên Sở hữu trí tuệ VCCI
(VCCI-IP CO.,LTD)
Tầng 8, Toà nhà VCCI, số 9 Đào Duy Anh, phường Phương mai,
quận Đống Đa, thành phố Hà Nội

Căn cứ kết quả thẩm định yêu cầu duy trì hiệu lực Bằng độc quyền sáng chế:

Số đơn: DT1-2019-05369

Ngày nộp: 18/07/2019

Chủ đơn: SUZUKI MOTOR CORPORATION (JP)

Đại diện của Chủ đơn: VCCI-IP CO.,LTD

Bằng độc quyền sáng chế số: 15900

Năm yêu cầu duy trì hiệu lực: 4

Cục Sở hữu trí tuệ thông báo:

1. Yêu cầu duy trì hiệu lực Bằng độc quyền sáng chế nêu trên được chấp nhận.

2. Hiệu lực Bằng độc quyền sáng chế số 15900 được duy trì đến 29/08/2020.

Nơi nhận:

- Như trên;
- TT (để công bố);
- Lưu: VT, Hồ sơ.

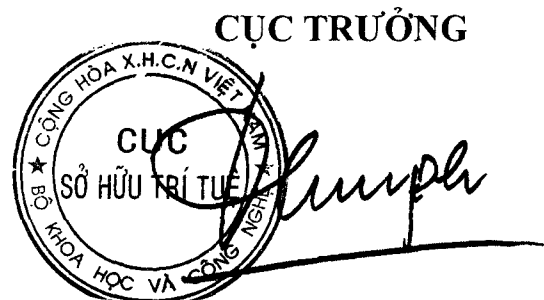

Đình Hữu Phí

BỘ KHOA HỌC VÀ CÔNG NGHỆ
CỤC SỞ HỮU TRÍ TUỆ

CỘNG HÒA XÃ HỘI CHỦ NGHĨA VIỆT NAM
Độc lập - Tự do - Hạnh phúc

Số: 2/473/TB-SHTT

Hà Nội, ngày 21 tháng 10 năm 2019

THÔNG BÁO
Ghi nhận yêu cầu duy trì hiệu lực Bằng độc quyền sáng chế

Kính gửi: Công ty TNHH một thành viên Sở hữu trí tuệ VCCI
(VCCI-IP CO.,LTD)
Tầng 8, Tòa nhà VCCI, số 9 Đào Duy Anh, phường Phương mai,
quận Đống Đa, thành phố Hà Nội

Căn cứ kết quả thẩm định yêu cầu duy trì hiệu lực Bằng độc quyền sáng chế:

Số đơn: DT1-2019-05370

Ngày nộp: 18/07/2019

Chủ đơn: PLUS CORPORATION (JP)

Đại diện của Chủ đơn: VCCI-IP CO.,LTD

Bằng độc quyền sáng chế số: 15910

Năm yêu cầu duy trì hiệu lực: 4

Cục Sở hữu trí tuệ thông báo:

1. Yêu cầu duy trì hiệu lực Bằng độc quyền sáng chế nêu trên được chấp nhận.
2. Hiệu lực Bằng độc quyền sáng chế số 15910 được duy trì đến 29/08/2020.

Nơi nhận:

- Như trên;
- TT (để công bố);
- Lưu: VT, Hồ sơ.

CỤC TRƯỞNG



Đinh Hữu Phí

BỘ KHOA HỌC VÀ CÔNG NGHỆ
CỤC SỞ HỮU TRÍ TUỆ

CỘNG HÒA XÃ HỘI CHỦ NGHĨA VIỆT NAM
Độc lập - Tự do - Hạnh phúc

Số: 21/474/TB-SHTT

Hà Nội, ngày 21 tháng 07 năm 2019

THÔNG BÁO
Ghi nhận yêu cầu duy trì hiệu lực Bằng độc quyền sáng chế

Kính gửi: Công ty TNHH một thành viên Sở hữu trí tuệ VCCI
(VCCI-IP CO.,LTD)
Tầng 8, Toà nhà VCCI, số 9 Đào Duy Anh, phường Phương mai,
quận Đống Đa, thành phố Hà Nội

Căn cứ kết quả thẩm định yêu cầu duy trì hiệu lực Bằng độc quyền sáng chế:

Số đơn: DT1-2019-05371

Ngày nộp: 18/07/2019

Chủ đơn: Suzuki Motor Corporation (JP)

Đại diện của Chủ đơn: VCCI-IP CO.,LTD

Bằng độc quyền sáng chế số: 17391

Năm yêu cầu duy trì hiệu lực: 3

Cục Sở hữu trí tuệ thông báo:

1. Yêu cầu duy trì hiệu lực Bằng độc quyền sáng chế nêu tên được chấp nhận.
2. Hiệu lực Bằng độc quyền sáng chế số 17391 được duy trì đến 29/08/2020.

Nơi nhận:

- Như trên;
- TT (để công bố);
- Lưu: VT, Hồ sơ.

CỤC TRƯỞNG

Đinh Hữu Phí

BỘ KHOA HỌC VÀ CÔNG NGHỆ
CỤC SỞ HỮU TRÍ TUỆ

CỘNG HÒA XÃ HỘI CHỦ NGHĨA VIỆT NAM
Độc lập - Tự do - Hạnh phúc

Số: 4475/TB-SHTT

Hà Nội, ngày 21 tháng 10 năm 2019

THÔNG BÁO
Ghi nhận yêu cầu duy trì hiệu lực Bằng độc quyền sáng chế

Kính gửi: Công ty TNHH một thành viên Sở hữu trí tuệ VCCI
(VCCI-IP CO.,LTD)
Tầng 8, Toà nhà VCCI, số 9 Đào Duy Anh, phường Phương mai,
quận Đống Đa, thành phố Hà Nội

Căn cứ kết quả thẩm định yêu cầu duy trì hiệu lực Bằng độc quyền sáng chế:

Số đơn: DT1-2019-05372

Ngày nộp: 18/07/2019

Chủ đơn: Suzuki Motor Corporation (JP)

Đại diện của Chủ đơn: VCCI-IP CO.,LTD

Bằng độc quyền sáng chế số: 17392

Năm yêu cầu duy trì hiệu lực: 3

Cục Sở hữu trí tuệ thông báo:

1. Yêu cầu duy trì hiệu lực Bằng độc quyền sáng chế nêu trên được chấp nhận.

2. Hiệu lực Bằng độc quyền sáng chế số 17392 được duy trì đến 29/08/2020.

Nơi nhận:

- Như trên;
- TT (để công bố);
- Lưu: VT, Hồ sơ.

CỤC TRƯỞNG



Đinh Hữu Phí

BỘ KHOA HỌC VÀ CÔNG NGHỆ
CỤC SỞ HỮU TRÍ TUỆ

CỘNG HOÀ XÃ HỘI CHỦ NGHĨA VIỆT NAM
Độc lập - Tự do - Hạnh phúc

Số: 21/476/TB-SHTT

Hà Nội, ngày 21 tháng 10 năm 2019

THÔNG BÁO
Ghi nhận yêu cầu duy trì hiệu lực Bằng độc quyền sáng chế

Kính gửi: Công ty TNHH một thành viên Sở hữu trí tuệ VCCI
(VCCI-IP CO.,LTD)
Tầng 8, Toà nhà VCCI, số 9 Đào Duy Anh, phường Phương mai,
quận Đống Đa, thành phố Hà Nội

Căn cứ kết quả thẩm định yêu cầu duy trì hiệu lực Bằng độc quyền sáng chế:

Số đơn: DT1-2019-05373

Ngày nộp: 18/07/2019

Chủ đơn: KOKUYO CO., LTD. (JP)

Đại diện của Chủ đơn: VCCI-IP CO.,LTD

Bằng độc quyền sáng chế số: 17394

Năm yêu cầu duy trì hiệu lực: 3

Cục Sở hữu trí tuệ thông báo:

1. Yêu cầu duy trì hiệu lực Bằng độc quyền sáng chế nêu trên được chấp nhận.
2. Hiệu lực Bằng độc quyền sáng chế số 17394 được duy trì đến 29/08/2020.

Nơi nhận:

- Như trên;
- TT (để công bố);
- Lưu: VT, Hồ sơ.

CỤC TRƯỞNG



Đinh Hữu Phí

BỘ KHOA HỌC VÀ CÔNG NGHỆ
CỤC SỞ HỮU TRÍ TUỆ

CỘNG HÒA XÃ HỘI CHỦ NGHĨA VIỆT NAM
Độc lập - Tự do - Hạnh phúc

Số: 2/477/TB-SHTT

Hà Nội, ngày 21 tháng 10 năm 2019

THÔNG BÁO
Ghi nhận yêu cầu duy trì hiệu lực Bằng độc quyền sáng chế

Kính gửi: Công ty TNHH một thành viên Sở hữu trí tuệ VCCI
(VCCI-IP CO.,LTD)
Tầng 8, Toà nhà VCCI, số 9 Đào Duy Anh, phường Phương mai,
quận Đống Đa, thành phố Hà Nội

Căn cứ kết quả thẩm định yêu cầu duy trì hiệu lực Bằng độc quyền sáng chế:

Số đơn: DT1-2019-05374

Ngày nộp: 18/07/2019

Chủ đơn: JUKI CORPORATION (JP)

Đại diện của Chủ đơn: VCCI-IP CO.,LTD

Bằng độc quyền sáng chế số: 17411

Năm yêu cầu duy trì hiệu lực: 3

Cục Sở hữu trí tuệ thông báo:

1. Yêu cầu duy trì hiệu lực Bằng độc quyền sáng chế nêu trên được chấp nhận.

2. Hiệu lực Bằng độc quyền sáng chế số 17411 được duy trì đến 29/08/2020.

Nơi nhận:

- Như trên;
- TT (để công bố);
- Lưu: VT, Hồ sơ.

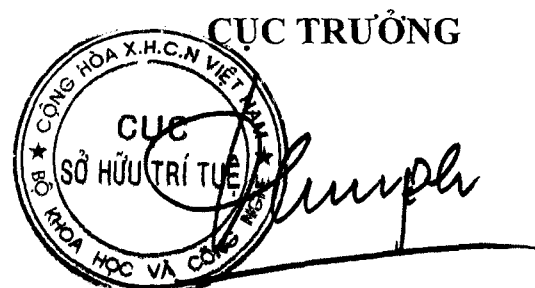

Đinh Hữu Phí

BỘ KHOA HỌC VÀ CÔNG NGHỆ
CỤC SỞ HỮU TRÍ TUỆ

CỘNG HOÀ XÃ HỘI CHỦ NGHĨA VIỆT NAM
Độc lập - Tự do - Hạnh phúc

Số: 21/478/TB-SHTT

Hà Nội, ngày 21 tháng 08 năm 2019

THÔNG BÁO
Ghi nhận yêu cầu duy trì hiệu lực Bằng độc quyền sáng chế

Kính gửi: Công ty TNHH một thành viên Sở hữu trí tuệ VCCI
(VCCI-IP CO.,LTD)
Tầng 8, Toà nhà VCCI, số 9 Đào Duy Anh, phường Phương mai,
quận Đống Đa, thành phố Hà Nội

Căn cứ kết quả thẩm định yêu cầu duy trì hiệu lực Bằng độc quyền sáng chế:

Số đơn: DT1-2019-05375

Ngày nộp: 18/07/2019

Chủ đơn: Sun Patent Trust (US)

Đại diện của Chủ đơn: VCCI-IP CO.,LTD

Bằng độc quyền sáng chế số: 17387

Năm yêu cầu duy trì hiệu lực: 3

Cục Sở hữu trí tuệ thông báo:

1. Yêu cầu duy trì hiệu lực Bằng độc quyền sáng chế nêu trên được chấp nhận.
2. Hiệu lực Bằng độc quyền sáng chế số 17387 được duy trì đến 29/08/2020.

He

Nơi nhận:

- Như trên;
- TT (để công bố);
- Lưu: VT, Hồ sơ.

CỤC TRƯỞNG



Đình Hữu Phí

BỘ KHOA HỌC VÀ CÔNG NGHỆ
CỤC SỞ HỮU TRÍ TUỆ

CỘNG HOÀ XÃ HỘI CHỦ NGHĨA VIỆT NAM
Độc lập - Tự do - Hạnh phúc

Số: 24479 /TB-SHTT

Hà Nội, ngày 21 tháng 10 năm 2019

THÔNG BÁO
Ghi nhận yêu cầu duy trì hiệu lực Bằng độc quyền sáng chế

Kính gửi: Công ty TNHH một thành viên Sở hữu trí tuệ VCCI
(VCCI-IP CO.,LTD)
Tầng 8, Toà nhà VCCI, số 9 Đào Duy Anh, phường Phương mai,
quận Đống Đa, thành phố Hà Nội

Căn cứ kết quả thẩm định yêu cầu duy trì hiệu lực Bằng độc quyền sáng chế:

Số đơn: DT1-2019-05376

Ngày nộp: 18/07/2019

Chủ đơn: AJINOMOTO CO., INC. (JP)

Đại diện của Chủ đơn: VCCI-IP CO.,LTD

Bằng độc quyền sáng chế số: 5139

Năm yêu cầu duy trì hiệu lực: 15

Cục Sở hữu trí tuệ thông báo:

1. Yêu cầu duy trì hiệu lực Bằng độc quyền sáng chế nêu trên được chấp nhận.
2. Hiệu lực Bằng độc quyền sáng chế số 5139 được duy trì đến 29/08/2020. *h*

Nơi nhận:

- Như trên;
- TT (để công bố);
- Lưu: VT, Hồ sơ.

CỤC TRƯỞNG



Đình Hữu Phí

BỘ KHOA HỌC VÀ CÔNG NGHỆ
CỤC SỞ HỮU TRÍ TUỆ

CỘNG HÒA XÃ HỘI CHỦ NGHĨA VIỆT NAM
Độc lập - Tự do - Hạnh phúc

Số: 21/480 /TB-SHTT

Hà Nội, ngày 21 tháng 10 năm 2019

THÔNG BÁO
Ghi nhận yêu cầu duy trì hiệu lực Bằng độc quyền sáng chế

Kính gửi: Công ty TNHH một thành viên Sở hữu trí tuệ VCCI
(VCCI-IP CO.,LTD)
Tầng 8, Toà nhà VCCI, số 9 Đào Duy Anh, phường Phương mai,
quận Đống Đa, thành phố Hà Nội

Căn cứ kết quả thẩm định yêu cầu duy trì hiệu lực Bằng độc quyền sáng chế:

Số đơn: DT1-2019-05377

Ngày nộp: 18/07/2019

Chủ đơn: SUMITOMO RIKO COMPANY LIMITED (JP)

Đại diện của Chủ đơn: VCCI-IP CO.,LTD

Bằng độc quyền sáng chế số: 15911

Năm yêu cầu duy trì hiệu lực: 4

Cục Sở hữu trí tuệ thông báo:

1. Yêu cầu duy trì hiệu lực Bằng độc quyền sáng chế nêu trên được chấp nhận.

2. Hiệu lực Bằng độc quyền sáng chế số 15911 được duy trì đến 29/08/2020.

He

Nơi nhận:

- Như trên;
- TT (để công bố);
- Lưu: VT, Hồ sơ.

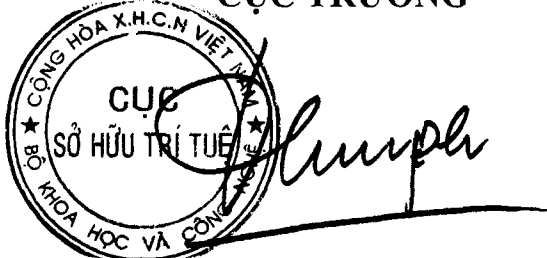
CỤC TRƯỞNG

Đình Hữu Phí

BỘ KHOA HỌC VÀ CÔNG NGHỆ
CỤC SỞ HỮU TRÍ TUỆ

CỘNG HOÀ XÃ HỘI CHỦ NGHĨA VIỆT NAM
Độc lập - Tự do - Hạnh phúc

Số: 21/2019/TB-SHTT

Hà Nội, ngày 21 tháng 07 năm 2019

THÔNG BÁO
Ghi nhận yêu cầu duy trì hiệu lực Bằng độc quyền sáng chế

Kính gửi: Công ty TNHH một thành viên Sở hữu trí tuệ VCCI
(VCCI-IP CO.,LTD)
Tầng 8, Toà nhà VCCI, số 9 Đào Duy Anh, phường Phương mai,
quận Đống Đa, thành phố Hà Nội

Căn cứ kết quả thẩm định yêu cầu duy trì hiệu lực Bằng độc quyền sáng chế:

Số đơn: DT1-2019-05378

Ngày nộp: 18/07/2019

Chủ đơn: KAO CORPORATION (JP)

Đại diện của Chủ đơn: VCCI-IP CO.,LTD

Bằng độc quyền sáng chế số: 17408

Năm yêu cầu duy trì hiệu lực: 3

Cục Sở hữu trí tuệ thông báo:

1. Yêu cầu duy trì hiệu lực Bằng độc quyền sáng chế nêu trên được chấp nhận.

2. Hiệu lực Bằng độc quyền sáng chế số 17408 được duy trì đến 29/08/2020.

Nơi nhận:

- Như trên;
- TT (để công bố);
- Lưu: VT, Hồ sơ.

CỤC TRƯỞNG



Đinh Hữu Phí

BỘ KHOA HỌC VÀ CÔNG NGHỆ
CỤC SỞ HỮU TRÍ TUỆ

CỘNG HÒA XÃ HỘI CHỦ NGHĨA VIỆT NAM
Độc lập - Tự do - Hạnh phúc

Số: 2/ 982 /TB-SHTT

Hà Nội, ngày 2/ tháng 10 năm 2019

THÔNG BÁO
Ghi nhận yêu cầu duy trì hiệu lực Bằng độc quyền sáng chế

Kính gửi: Công ty TNHH một thành viên Sở hữu trí tuệ VCCI
(VCCI-IP CO.,LTD)
Tầng 8, Toà nhà VCCI, số 9 Đào Duy Anh, phường Phương mai,
quận Đống Đa, thành phố Hà Nội

Căn cứ kết quả thẩm định yêu cầu duy trì hiệu lực Bằng độc quyền sáng chế:

Số đơn: DT1-2019-05379

Ngày nộp: 18/07/2019

Chủ đơn: FUJI XEROX CO., LTD. (JP)

Đại diện của Chủ đơn: VCCI-IP CO.,LTD

Bằng độc quyền sáng chế số: 14503

Năm yêu cầu duy trì hiệu lực: 5

Cục Sở hữu trí tuệ thông báo:

1. Yêu cầu duy trì hiệu lực Bằng độc quyền sáng chế nêu tên được chấp nhận.
2. Hiệu lực Bằng độc quyền sáng chế số 14503 được duy trì đến 31/08/2020.

Nơi nhận:

- Như trên;
- TT (để công bố);
- Lưu: VT, Hồ sơ.

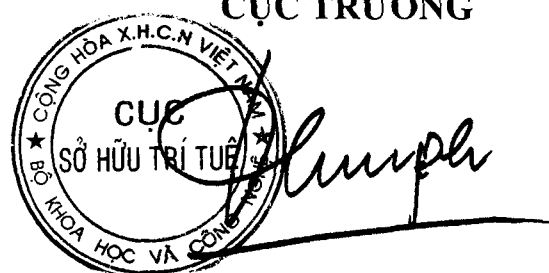
CỤC TRƯỞNG

Đình Hữu Phí

**BỘ KHOA HỌC VÀ CÔNG NGHỆ
CỤC SỞ HỮU TRÍ TUỆ**

**CỘNG HÒA XÃ HỘI CHỦ NGHĨA VIỆT NAM
Độc lập - Tự do - Hạnh phúc**

Số: *21/983* /TB-SHTT

Hà Nội, ngày *21* tháng *10* năm 2019

THÔNG BÁO
Ghi nhận yêu cầu duy trì hiệu lực Bằng độc quyền sáng chế

Kính gửi: Công ty TNHH một thành viên Sở hữu trí tuệ VCCI
(VCCI-IP CO.,LTD)
Tầng 8, Toà nhà VCCI, số 9 Đào Duy Anh, phường Phương mai,
quận Đống Đa, thành phố Hà Nội

Căn cứ kết quả thẩm định yêu cầu duy trì hiệu lực Bằng độc quyền sáng chế:

Số đơn: DT1-2019-05380

Ngày nộp: 18/07/2019

Chủ đơn: PLUS CORPORATION (JP)

Đại diện của Chủ đơn: VCCI-IP CO.,LTD

Bằng độc quyền sáng chế số: 14513

Năm yêu cầu duy trì hiệu lực: 5

Cục Sở hữu trí tuệ thông báo:

1. Yêu cầu duy trì hiệu lực Bằng độc quyền sáng chế nêu trên được chấp nhận.
2. Hiệu lực Bằng độc quyền sáng chế số 14513 được duy trì đến 31/08/2020.

Nơi nhận:

- Như trên;
- TT (để công bố);
- Lưu: VT, Hồ sơ.

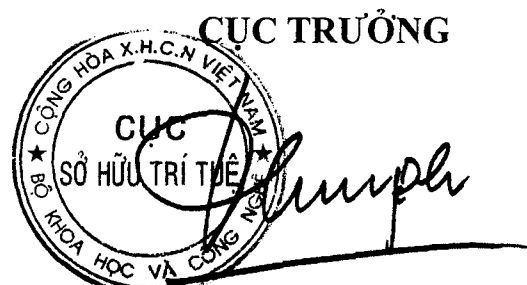

Đinh Hữu Phí

BỘ KHOA HỌC VÀ CÔNG NGHỆ
CỤC SỞ HỮU TRÍ TUỆ

CỘNG HOÀ XÃ HỘI CHỦ NGHĨA VIỆT NAM
Độc lập - Tự do - Hạnh phúc

Số: 21/984/TB-SHTT

Hà Nội, ngày 21 tháng 12 năm 2019

THÔNG BÁO
Ghi nhận yêu cầu duy trì hiệu lực Bằng độc quyền sáng chế

Kính gửi: Công ty TNHH một thành viên Sở hữu trí tuệ VCCI
(VCCI-IP CO.,LTD)
Tầng 8, Toà nhà VCCI, số 9 Đào Duy Anh, phường Phương mai,
quận Đống Đa, thành phố Hà Nội

Căn cứ kết quả thẩm định yêu cầu duy trì hiệu lực Bằng độc quyền sáng chế:

Số đơn: DT1-2019-05381

Ngày nộp: 18/07/2019

Chủ đơn: FOAM SUPPLIES INC. (US)

Đại diện của Chủ đơn: VCCI-IP CO.,LTD

Bằng độc quyền sáng chế số: 10614

Năm yêu cầu duy trì hiệu lực: 8

Cục Sở hữu trí tuệ thông báo:

1. Yêu cầu duy trì hiệu lực Bằng độc quyền sáng chế nêu trên được chấp nhận.
2. Hiệu lực Bằng độc quyền sáng chế số 10614 được duy trì đến 04/09/2020.

Nơi nhận:

- Như trên;
- TT (để công bố);
- Lưu: VT, Hồ sơ.

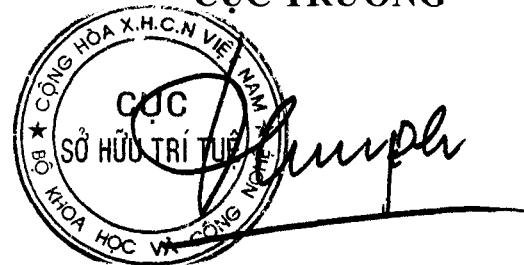
CỤC TRƯỞNG

Đinh Hữu Phí

BỘ KHOA HỌC VÀ CÔNG NGHỆ
CỤC SỞ HỮU TRÍ TUỆ

CỘNG HOÀ XÃ HỘI CHỦ NGHĨA VIỆT NAM
Độc lập - Tự do - Hạnh phúc

Số: 21/488/TB-SHTT

Hà Nội, ngày 21 tháng 10 năm 2019

THÔNG BÁO

Ghi nhận yêu cầu duy trì hiệu lực Bằng độc quyền sáng chế

Kính gửi: Công ty TNHH một thành viên Sở hữu trí tuệ VCCI
(VCCI-IP CO.,LTD)
Tầng 8, Toà nhà VCCI, số 9 Đào Duy Anh, phường Phương mai,
quận Đống Đa, thành phố Hà Nội

Căn cứ kết quả thẩm định yêu cầu duy trì hiệu lực Bằng độc quyền sáng chế:

Số đơn: DT1-2019-05382

Ngày nộp: 18/07/2019

Chủ đơn: China Aluminum International Engineering Corporation Limited
(CN)

Đại diện của Chủ đơn: VCCI-IP CO.,LTD

Bằng độc quyền sáng chế số: 10716

Năm yêu cầu duy trì hiệu lực: 8

Cục Sở hữu trí tuệ thông báo:

1. Yêu cầu duy trì hiệu lực Bằng độc quyền sáng chế nêu trên được chấp nhận.

2. Hiệu lực Bằng độc quyền sáng chế số 10716 được duy trì đến 03/10/2020.

Nơi nhận:

- Như trên;
- TT (để công bố);
- Lưu: VT, Hồ sơ.

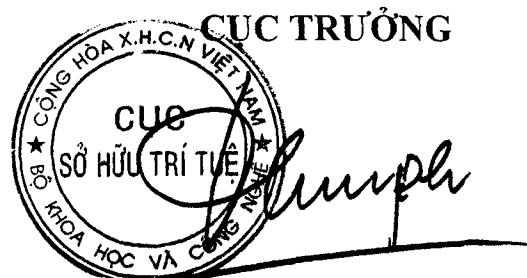

Đinh Hữu Phí

BỘ KHOA HỌC VÀ CÔNG NGHỆ
CỤC SỞ HỮU TRÍ TUỆ

CỘNG HÒA XÃ HỘI CHỦ NGHĨA VIỆT NAM
Độc lập - Tự do - Hạnh phúc

Số: 21/486/TB-SHTT

Hà Nội, ngày 21 tháng 10 năm 2019

THÔNG BÁO

Ghi nhận yêu cầu duy trì hiệu lực Bằng độc quyền sáng chế

Kính gửi: Công ty TNHH một thành viên Sở hữu trí tuệ VCCI
(VCCI-IP CO.,LTD)
Tầng 8, Toà nhà VCCI, số 9 Đào Duy Anh, phường Phương mai,
quận Đống Đa, thành phố Hà Nội

Căn cứ kết quả thẩm định yêu cầu duy trì hiệu lực Bằng độc quyền sáng chế:

Số đơn: DT1-2019-05383

Ngày nộp: 18/07/2019

Chủ đơn: China Aluminum International Engineering Corporation Limited
(CN)

Đại diện của Chủ đơn: VCCI-IP CO.,LTD

Bằng độc quyền sáng chế số: 10721

Năm yêu cầu duy trì hiệu lực: 8

Cục Sở hữu trí tuệ thông báo:

1. Yêu cầu duy trì hiệu lực Bằng độc quyền sáng chế nêu trên được chấp nhận.

2. Hiệu lực Bằng độc quyền sáng chế số 10721 được duy trì đến 03/10/2020.

Nơi nhận:

- Như trên;
- TT (để công bố);
- Lưu: VT, Hồ sơ.

CỤC TRƯỞNG



Đinh Hữu Phí

BỘ KHOA HỌC VÀ CÔNG NGHỆ
CỤC SỞ HỮU TRÍ TUỆ

CỘNG HOÀ XÃ HỘI CHỦ NGHĨA VIỆT NAM
Độc lập - Tự do - Hạnh phúc

Số: 2/487/TB-SHTT

Hà Nội, ngày 21 tháng 10 năm 2019

THÔNG BÁO
Ghi nhận yêu cầu duy trì hiệu lực Bằng độc quyền sáng chế

Kính gửi: Công ty TNHH một thành viên Sở hữu trí tuệ VCCI
(VCCI-IP CO.,LTD)
Tầng 8, Toà nhà VCCI, số 9 Đào Duy Anh, phường Phương mai,
quận Đống Đa, thành phố Hà Nội

Căn cứ kết quả thẩm định yêu cầu duy trì hiệu lực Bằng độc quyền sáng chế:

Số đơn: DT1-2019-05384

Ngày nộp: 18/07/2019

Chủ đơn: H. LUNDBECK A/S (DK)

Đại diện của Chủ đơn: VCCI-IP CO.,LTD

Bằng độc quyền sáng chế số: 11965

Năm yêu cầu duy trì hiệu lực: 7

Cục Sở hữu trí tuệ thông báo:

1. Yêu cầu duy trì hiệu lực Bằng độc quyền sáng chế nêu trên được chấp nhận.

2. Hiệu lực Bằng độc quyền sáng chế số 11965 được duy trì đến 29/10/2020.

Nơi nhận:

- Như trên;
- TT (để công bố);
- Lưu: VT, Hồ sơ.

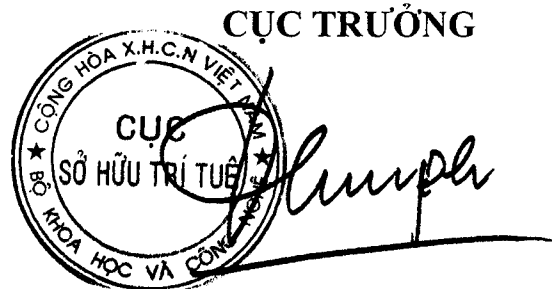

Đinh Hữu Phí

BỘ KHOA HỌC VÀ CÔNG NGHỆ
CỤC SỞ HỮU TRÍ TUỆ

CỘNG HÒA XÃ HỘI CHỦ NGHĨA VIỆT NAM
Độc lập - Tự do - Hạnh phúc

Số: 21488 /TB-SHTT

Hà Nội, ngày 21 tháng 10 năm 2019

THÔNG BÁO

Ghi nhận yêu cầu duy trì hiệu lực Bằng độc quyền sáng chế

Kính gửi: Công ty TNHH một thành viên Sở hữu trí tuệ VCCI
(VCCI-IP CO.,LTD)
Tầng 8, Toà nhà VCCI, số 9 Đào Duy Anh, phường Phương mai,
quận Đống Đa, thành phố Hà Nội

Căn cứ kết quả thẩm định yêu cầu duy trì hiệu lực Bằng độc quyền sáng chế:

Số đơn: DT1-2019-05385

Ngày nộp: 18/07/2019

Chủ đơn: SOUTH CHINA UNIVERSITY OF TECHNOLOGY (CN)

Đại diện của Chủ đơn: VCCI-IP CO.,LTD

Bằng độc quyền sáng chế số: 16206

Năm yêu cầu duy trì hiệu lực: 4

Cục Sở hữu trí tuệ thông báo:

1. Yêu cầu duy trì hiệu lực Bằng độc quyền sáng chế nêu trên được chấp nhận.

2. Hiệu lực Bằng độc quyền sáng chế số 16206 được duy trì đến 07/11/2020.

Nơi nhận:

- Như trên;
- TT (để công bố);
- Lưu: VT, Hồ sơ.

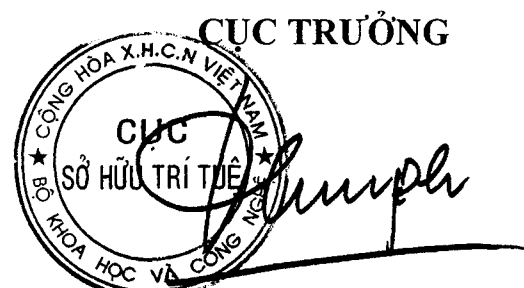

Đinh Hữu Phí

BỘ KHOA HỌC VÀ CÔNG NGHỆ
CỤC SỞ HỮU TRÍ TUỆ

CỘNG HOÀ XÃ HỘI CHỦ NGHĨA VIỆT NAM
Độc lập - Tự do - Hạnh phúc

Số: 2/489 /TB-SHTT

Hà Nội, ngày 2/ tháng 10 năm 2019

THÔNG BÁO

Ghi nhận yêu cầu duy trì hiệu lực Bằng độc quyền sáng chế

Kính gửi: Công ty TNHH Ban Ca (BANCA)
15B Triệu Việt Vương, thành phố Hà Nội

Căn cứ kết quả thẩm định yêu cầu duy trì hiệu lực Bằng độc quyền sáng chế:

Số đơn: DT1-2019-05386

Ngày nộp: 18/07/2019

Chủ đơn: UNILEVER N.V. (NL)

Đại diện của Chủ đơn: BANCA

Bằng độc quyền sáng chế số: 5779

Năm yêu cầu duy trì hiệu lực: 14

Cục Sở hữu trí tuệ thông báo:

1. Yêu cầu duy trì hiệu lực Bằng độc quyền sáng chế nêu trên được chấp nhận.

2. Hiệu lực Bằng độc quyền sáng chế số 5779 được duy trì đến 18/07/2020.

Nơi nhận:

- Như trên;
- TT (để công bố);
- Lưu: VT, Hồ sơ.

CỤC TRƯỞNG

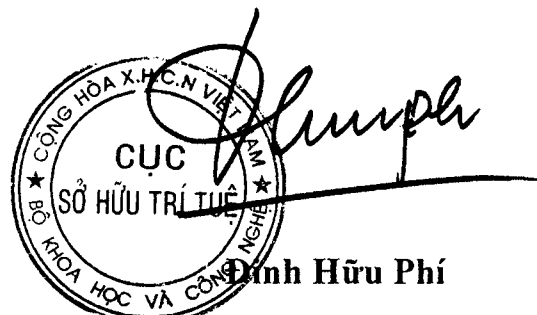

**BỘ KHOA HỌC VÀ CÔNG NGHỆ
CỤC SỞ HỮU TRÍ TUỆ**

**CỘNG HOÀ XÃ HỘI CHỦ NGHĨA VIỆT NAM
Độc lập - Tự do - Hạnh phúc**

Số: 21/490 /TB-SHTT

Hà Nội, ngày 21 tháng 10 năm 2019

THÔNG BÁO
Ghi nhận yêu cầu duy trì hiệu lực Bằng độc quyền sáng chế

Kính gửi: Công ty TNHH Ban Ca (BANCA)
15B Triệu Việt Vương, thành phố Hà Nội

Căn cứ kết quả thẩm định yêu cầu duy trì hiệu lực Bằng độc quyền sáng chế:

Số đơn: DT1-2019-05387

Ngày nộp: 18/07/2019

Chủ đơn: SMS Siemag Aktiengesellschaft (DE)

Đại diện của Chủ đơn: BANCA

Bằng độc quyền sáng chế số: 9452

Năm yêu cầu duy trì hiệu lực: 9

Cục Sở hữu trí tuệ thông báo:

1. Yêu cầu duy trì hiệu lực Bằng độc quyền sáng chế nêu trên được chấp nhận.
2. Hiệu lực Bằng độc quyền sáng chế số 9452 được duy trì đến 18/07/2020. *16*

Nơi nhận:

- Như trên;
- TT (để công bố);
- Lưu: VT, Hồ sơ.

CỤC TRƯỞNG



Đinh Hữu Phí

BỘ KHOA HỌC VÀ CÔNG NGHỆ
CỤC SỞ HỮU TRÍ TUỆ

CỘNG HÒA XÃ HỘI CHỦ NGHĨA VIỆT NAM
Độc lập - Tự do - Hạnh phúc

Số: 2/491/TB-SHTT

Hà Nội, ngày 21 tháng 10 năm 2019

THÔNG BÁO

Ghi nhận yêu cầu duy trì hiệu lực Bằng độc quyền sáng chế

Kính gửi: Công ty TNHH Ban Ca (BANCA)
15B Triệu Việt Vương, thành phố Hà Nội

Căn cứ kết quả thẩm định yêu cầu duy trì hiệu lực Bằng độc quyền sáng chế:

Số đơn: DT1-2019-05388

Ngày nộp: 18/07/2019

Chủ đơn: ANDRITZ OY (FI)

Đại diện của Chủ đơn: BANCA

Bằng độc quyền sáng chế số: 9457

Năm yêu cầu duy trì hiệu lực: 9

Cục Sở hữu trí tuệ thông báo:

1. Yêu cầu duy trì hiệu lực Bằng độc quyền sáng chế nêu trên được chấp nhận.
2. Hiệu lực Bằng độc quyền sáng chế số 9457 được duy trì đến 18/07/2020. *JK*

Nơi nhận:

- Như trên;
- TT (để công bố);
- Lưu: VT, Hồ sơ.

CỤC TRƯỞNG

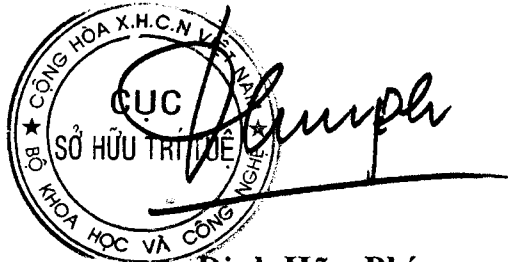
Đinh Hữu Phí

BỘ KHOA HỌC VÀ CÔNG NGHỆ
CỤC SỞ HỮU TRÍ TUỆ

CỘNG HOÀ XÃ HỘI CHỦ NGHĨA VIỆT NAM
Độc lập - Tự do - Hạnh phúc

Số: 21492 /TB-SHTT

Hà Nội, ngày 21 tháng 10 năm 2019

THÔNG BÁO
Ghi nhận yêu cầu duy trì hiệu lực Bằng độc quyền sáng chế

Kính gửi: Công ty Luật TNHH T&G (TGVN)

Phòng số 5 tầng 15 Toà nhà Harec, 4A Láng Hạ, phường Thành Công
quận Ba Đình, TP Hà Nội

Căn cứ kết quả thẩm định yêu cầu duy trì hiệu lực Bằng độc quyền sáng chế:

Số đơn: DT1-2019-05390

Ngày nộp: 18/07/2019

Chủ đơn: DORF KETAL CHEMICALS (I) PRIVATE LIMITED (IN)

Đại diện của Chủ đơn: TGVN

Bằng độc quyền sáng chế số: 19712

Năm yêu cầu duy trì hiệu lực: 2

Cục Sở hữu trí tuệ thông báo:

1. Yêu cầu duy trì hiệu lực Bằng độc quyền sáng chế nêu trên được chấp nhận.

2. Hiệu lực Bằng độc quyền sáng chế số 19712 được duy trì đến 30/07/2020.

Nơi nhận:

- Như trên;
- TT (để công bố);
- Lưu: VT, Hồ sơ.

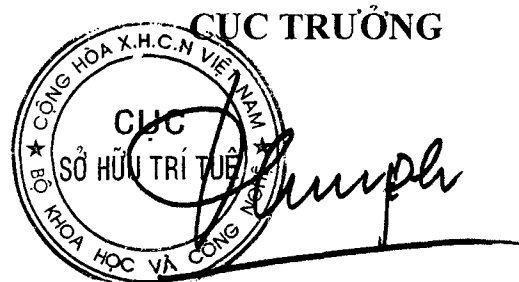

Đinh Hữu Phí

BỘ KHOA HỌC VÀ CÔNG NGHỆ
CỤC SỞ HỮU TRÍ TUỆ

CỘNG HOÀ XÃ HỘI CHỦ NGHĨA VIỆT NAM
Độc lập - Tự do - Hạnh phúc

Số: 21/993 /TB-SHTT

Hà Nội, ngày 21 tháng 10 năm 2019

THÔNG BÁO

Ghi nhận yêu cầu duy trì hiệu lực Bằng độc quyền sáng chế

Kính gửi: Công ty Luật TNHH T&G (TGVN)

Phòng số 5 tầng 15 Toà nhà Harec, 4A Láng Hạ, phường Thành Công
quận Ba Đình, TP Hà Nội

Căn cứ kết quả thẩm định yêu cầu duy trì hiệu lực Bằng độc quyền sáng chế:

Số đơn: DT1-2019-05391

Ngày nộp: 18/07/2019

Chủ đơn: THERAVANCE BIOPHARMA R&D IP, LLC (US) (US)

Đại diện của Chủ đơn: TGVN

Bằng độc quyền sáng chế số: 12988

Năm yêu cầu duy trì hiệu lực: 6

Cục Sở hữu trí tuệ thông báo:

1. Yêu cầu duy trì hiệu lực Bằng độc quyền sáng chế nêu trên được chấp nhận.

2. Hiệu lực Bằng độc quyền sáng chế số 12988 được duy trì đến 28/07/2020.

Nơi nhận:

- Như trên;
- TT (để công bố);
- Lưu: VT, Hồ sơ.

CỤC TRƯỞNG



Đinh Hữu Phí

BỘ KHOA HỌC VÀ CÔNG NGHỆ
CỤC SỞ HỮU TRÍ TUỆ

CỘNG HOÀ XÃ HỘI CHỦ NGHĨA VIỆT NAM
Độc lập - Tự do - Hạnh phúc

Số: 21/994/TB-SHTT

Hà Nội, ngày 21 tháng 10 năm 2019

THÔNG BÁO

Ghi nhận yêu cầu duy trì hiệu lực Bằng độc quyền sáng chế

Kính gửi: Công ty Luật TNHH T&G (TGVN)

Phòng số 5 tầng 15 Toà nhà Harec, 4A Láng Hạ, phường Thành Công
quận Ba Đình, TP Hà Nội

Căn cứ kết quả thẩm định yêu cầu duy trì hiệu lực Bằng độc quyền sáng chế:

Số đơn: DT1-2019-05392

Ngày nộp: 18/07/2019

Chủ đơn: VESTERGAARD SA (CH)

Đại diện của Chủ đơn: TGVN

Bằng độc quyền sáng chế số: 14357

Năm yêu cầu duy trì hiệu lực: 5

Cục Sở hữu trí tuệ thông báo:

1. Yêu cầu duy trì hiệu lực Bằng độc quyền sáng chế nêu trên được chấp nhận.
2. Hiệu lực Bằng độc quyền sáng chế số 14357 được duy trì đến 27/07/2020.

Nơi nhận:

- Như trên;
- TT (để công bố);
- Lưu: VT, Hồ sơ.

CỤC TRƯỞNG



Đinh Hữu Phí

BỘ KHOA HỌC VÀ CÔNG NGHỆ
CỤC SỞ HỮU TRÍ TUỆ

CỘNG HOÀ XÃ HỘI CHỦ NGHĨA VIỆT NAM
Độc lập - Tự do - Hạnh phúc

Số: 21/495/TB-SHTT

Hà Nội, ngày 21 tháng 10 năm 2019

THÔNG BÁO
Ghi nhận yêu cầu duy trì hiệu lực Bằng độc quyền sáng chế

Kính gửi: Công ty Luật TNHH T&G (TGVN)

Phòng số 5 tầng 15 Toà nhà Harec, 4A Láng Hạ, phường Thành Công
quận Ba Đình, TP Hà Nội

Căn cứ kết quả thẩm định yêu cầu duy trì hiệu lực Bằng độc quyền sáng chế:

Số đơn: DT1-2019-05393

Ngày nộp: 18/07/2019

Chủ đơn: TELEFONAKTIEBOLAGET L M ERICSSON (PUBL) (SE)

Đại diện của Chủ đơn: TGVN

Bằng độc quyền sáng chế số: 15755

Năm yêu cầu duy trì hiệu lực: 4

Cục Sở hữu trí tuệ thông báo:

1. Yêu cầu duy trì hiệu lực Bằng độc quyền sáng chế nêu trên được chấp nhận.

2. Hiệu lực Bằng độc quyền sáng chế số 15755 được duy trì đến 26/07/2020.

He

Nơi nhận:

- Như trên;
- TT (để công bố);
- Lưu: VT, Hồ sơ.

CỤC TRƯỞNG



Đinh Hữu Phí

**BỘ KHOA HỌC VÀ CÔNG NGHỆ
CỤC SỞ HỮU TRÍ TUỆ**

**CỘNG HOÀ XÃ HỘI CHỦ NGHĨA VIỆT NAM
Độc lập - Tự do - Hạnh phúc**

Số: *21/496* /TB-SHTT

Hà Nội, ngày *21* tháng *10* năm 2019

THÔNG BÁO
Ghi nhận yêu cầu duy trì hiệu lực Bằng độc quyền sáng chế

Kính gửi: Công ty Luật TNHH T&G (TGVN)
Phòng số 5 tầng 15 Tòa nhà Harec, 4A Láng Hạ, phường Thành Công
quận Ba Đình, TP Hà Nội

Căn cứ kết quả thẩm định yêu cầu duy trì hiệu lực Bằng độc quyền sáng chế:

Số đơn: DT1-2019-05394

Ngày nộp: 18/07/2019

Chủ đơn: HENSLEY INDUSTRIES, INC. (US)

Đại diện của Chủ đơn: TGVN

Bằng độc quyền sáng chế số: 17258

Năm yêu cầu duy trì hiệu lực: 3

Cục Sở hữu trí tuệ thông báo:

1. Yêu cầu duy trì hiệu lực Bằng độc quyền sáng chế nêu trên được chấp nhận.
2. Hiệu lực Bằng độc quyền sáng chế số 17258 được duy trì đến 25/07/2020.

Nơi nhận:

- Như trên;
- TT (để công bố);
- Lưu: VT, Hồ sơ.

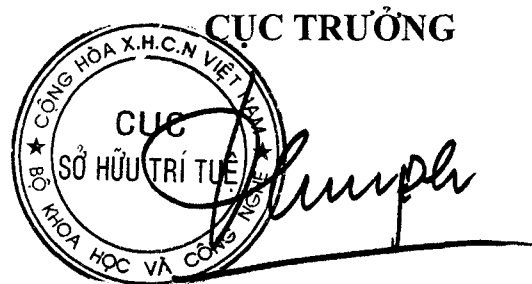

Đinh Hữu Phí

BỘ KHOA HỌC VÀ CÔNG NGHỆ
CỤC SỞ HỮU TRÍ TUỆ

CỘNG HÒA XÃ HỘI CHỦ NGHĨA VIỆT NAM
Độc lập - Tự do - Hạnh phúc

Số: 4 497/TB-SHTT

Hà Nội, ngày 21 tháng 10 năm 2019

THÔNG BÁO
Ghi nhận yêu cầu duy trì hiệu lực Bằng độc quyền sáng chế

Kính gửi: Công ty Luật TNHH T&G (TGVN)

Phòng số 5 tầng 15 Tòa nhà Harec, 4A Láng Hạ, phường Thành Công
quận Ba Đình, TP Hà Nội

Căn cứ kết quả thẩm định yêu cầu duy trì hiệu lực Bằng độc quyền sáng chế:

Số đơn: DT1-2019-05395

Ngày nộp: 18/07/2019

Chủ đơn: OWENS-BROCKWAY GLASS CONTAINER INC. (US)

Đại diện của Chủ đơn: TGVN

Bằng độc quyền sáng chế số: 13009

Năm yêu cầu duy trì hiệu lực: 6

Cục Sở hữu trí tuệ thông báo:

1. Yêu cầu duy trì hiệu lực Bằng độc quyền sáng chế nêu trên được chấp nhận.
2. Hiệu lực Bằng độc quyền sáng chế số 13009 được duy trì đến 28/07/2020.

Nơi nhận:

- Như trên;
- TT (để công bố);
- Lưu: VT, Hồ sơ.

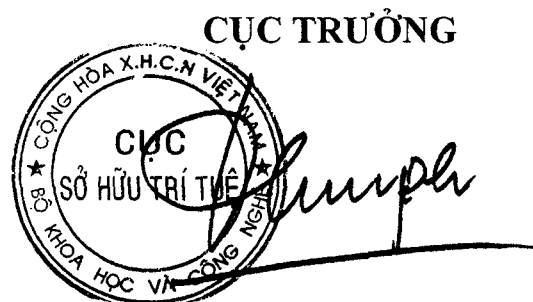

Đinh Hữu Phí

BỘ KHOA HỌC VÀ CÔNG NGHỆ
CỤC SỞ HỮU TRÍ TUỆ

CỘNG HÒA XÃ HỘI CHỦ NGHĨA VIỆT NAM
Độc lập - Tự do - Hạnh phúc

Số: 21/998/TB-SHTT

Hà Nội, ngày 21 tháng 10 năm 2019

THÔNG BÁO
Ghi nhận yêu cầu duy trì hiệu lực Bằng độc quyền sáng chế

Kính gửi: Công ty Luật TNHH T&G (TGVN)

Phòng số 5 tầng 15 Tòa nhà Harec, 4A Láng Hạ, phường Thành Công
quận Ba Đình, TP Hà Nội

Căn cứ kết quả thẩm định yêu cầu duy trì hiệu lực Bằng độc quyền sáng chế:

Số đơn: DT1-2019-05396

Ngày nộp: 18/07/2019

Chủ đơn: OWENS-BROCKWAY GLASS CONTAINER INC. (US)

Đại diện của Chủ đơn: TGVN

Bằng độc quyền sáng chế số: 19698

Năm yêu cầu duy trì hiệu lực: 2

Cục Sở hữu trí tuệ thông báo:

1. Yêu cầu duy trì hiệu lực Bằng độc quyền sáng chế nêu trên được chấp nhận.
2. Hiệu lực Bằng độc quyền sáng chế số 19698 được duy trì đến 24/07/2020.

Nơi nhận:

- Như trên;
- TT (để công bố);
- Lưu: VT, Hồ sơ.

CỤC TRƯỞNG



Đinh Hữu Phí

BỘ KHOA HỌC VÀ CÔNG NGHỆ
CỤC SỞ HỮU TRÍ TUỆ

CỘNG HÒA XÃ HỘI CHỦ NGHĨA VIỆT NAM
Độc lập - Tự do - Hạnh phúc

Số: *21/499* /TB-SHTT

Hà Nội, ngày *21* tháng *10* năm 2019

THÔNG BÁO
Ghi nhận yêu cầu duy trì hiệu lực Bằng độc quyền sáng chế

Kính gửi: Công ty Luật TNHH T&G (TGVN)

Phòng số 5 tầng 15 Tòa nhà Harec, 4A Láng Hạ, phường Thành Công
quận Ba Đình, TP Hà Nội

Căn cứ kết quả thẩm định yêu cầu duy trì hiệu lực Bằng độc quyền sáng chế:

Số đơn: DT1-2019-05397

Ngày nộp: 18/07/2019

Chủ đơn: ORTLOFF ENGINEER, LTD. (US)

Đại diện của Chủ đơn: TGVN

Bằng độc quyền sáng chế số: 15712

Năm yêu cầu duy trì hiệu lực: 4

Cục Sở hữu trí tuệ thông báo:

1. Yêu cầu duy trì hiệu lực Bằng độc quyền sáng chế nêu trên được chấp nhận.
2. Hiệu lực Bằng độc quyền sáng chế số 15712 được duy trì đến 18/07/2020.

Nơi nhận:

- Như trên;
- TT (để công bố);
- Lưu: VT, Hồ sơ.

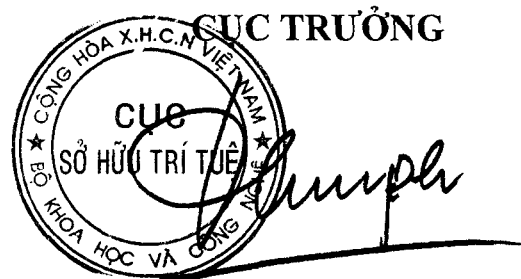

Đình Hữu Phí

BỘ KHOA HỌC VÀ CÔNG NGHỆ
CỤC SỞ HỮU TRÍ TUỆ

CỘNG HOÀ XÃ HỘI CHỦ NGHĨA VIỆT NAM
Độc lập - Tự do - Hạnh phúc

Số: 21/580/TB-SHTT

Hà Nội, ngày 21 tháng 10 năm 2019

THÔNG BÁO
Ghi nhận yêu cầu duy trì hiệu lực Bằng độc quyền sáng chế

Kính gửi: Công ty TNHH Ban Ca (BANCA)
15B Triệu Việt Vương, thành phố Hà Nội

Căn cứ kết quả thẩm định yêu cầu duy trì hiệu lực Bằng độc quyền sáng chế:

Số đơn: DT1-2019-05398

Ngày nộp: 18/07/2019

Chủ đơn: Sharp Kabushiki Kaisha (JP)

Đại diện của Chủ đơn: BANCA

Bằng độc quyền sáng chế số: 15730

Năm yêu cầu duy trì hiệu lực: 4

Cục Sở hữu trí tuệ thông báo:

1. Yêu cầu duy trì hiệu lực Bằng độc quyền sáng chế nêu tên được chấp nhận.
2. Hiệu lực Bằng độc quyền sáng chế số 15730 được duy trì đến 18/07/2020.

Nơi nhận:

- Như trên;
- TT (để công bố);
- Lưu: VT, Hồ sơ.

CỤC TRƯỞNG

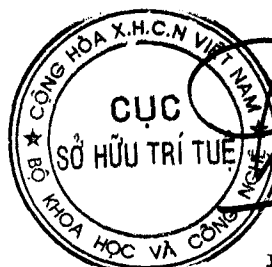

Đinh Hữu Phí

BỘ KHOA HỌC VÀ CÔNG NGHỆ
CỤC SỞ HỮU TRÍ TUỆ

CỘNG HÒA XÃ HỘI CHỦ NGHĨA VIỆT NAM
Độc lập - Tự do - Hạnh phúc

Số: 21/2019/TB-SHTT

Hà Nội, ngày 21 tháng 10 năm 2019

THÔNG BÁO
Ghi nhận yêu cầu duy trì hiệu lực Bằng độc quyền sáng chế

Kính gửi: Công ty TNHH Ban Ca (BANCA)
15B Triệu Việt Vương, thành phố Hà Nội

Căn cứ kết quả thẩm định yêu cầu duy trì hiệu lực Bằng độc quyền sáng chế:

Số đơn: DT1-2019-05399

Ngày nộp: 18/07/2019

Chủ đơn: Evonik Degussa GmbH (DE)

Đại diện của Chủ đơn: BANCA

Bằng độc quyền sáng chế số: 17209

Năm yêu cầu duy trì hiệu lực: 3

Cục Sở hữu trí tuệ thông báo:

1. Yêu cầu duy trì hiệu lực Bằng độc quyền sáng chế nêu tên được chấp nhận.
2. Hiệu lực Bằng độc quyền sáng chế số 17209 được duy trì đến 18/07/2020.

HC

Nơi nhận:

- Như trên;
- TT (để công bố);
- Lưu: VT, Hồ sơ.

CỤC TRƯỞNG



Đình Hữu Phí

**BỘ KHOA HỌC VÀ CÔNG NGHỆ
CỤC SỞ HỮU TRÍ TUỆ**

**CỘNG HÒA XÃ HỘI CHỦ NGHĨA VIỆT NAM
Độc lập - Tự do - Hạnh phúc**

Số: 21/502 /TB-SHTT

Hà Nội, ngày 21 tháng 10 năm 2019

THÔNG BÁO
Ghi nhận yêu cầu duy trì hiệu lực Bằng độc quyền sáng chế

Kính gửi: Công ty TNHH Ban Ca (BANCA)
15B Triệu Việt Vương, thành phố Hà Nội

Căn cứ kết quả thẩm định yêu cầu duy trì hiệu lực Bằng độc quyền sáng chế:

Số đơn: DT1-2019-05400

Ngày nộp: 18/07/2019

Chủ đơn: MAN DIESEL & TURBO, FILIAL AF MAN DIESEL & TURBO SE, TYSKALAND (DK)

Đại diện của Chủ đơn: BANCA

Bằng độc quyền sáng chế số: 10489

Năm yêu cầu duy trì hiệu lực: 8

Cục Sở hữu trí tuệ thông báo:

1. Yêu cầu duy trì hiệu lực Bằng độc quyền sáng chế nêu trên được chấp nhận.
2. Hiệu lực Bằng độc quyền sáng chế số 10489 được duy trì đến 19/07/2020.

Nơi nhận:

- Như trên;
- TT (để công bố);
- Lưu: VT, Hồ sơ.

CỤC TRƯỞNG



Đình Hữu Phí

BỘ KHOA HỌC VÀ CÔNG NGHỆ
CỤC SỞ HỮU TRÍ TUỆ

CỘNG HOÀ XÃ HỘI CHỦ NGHĨA VIỆT NAM
Độc lập - Tự do - Hạnh phúc

Số: 21/503 /TB-SHTT

Hà Nội, ngày 21 tháng 10 năm 2019

THÔNG BÁO
Ghi nhận yêu cầu duy trì hiệu lực Bằng độc quyền sáng chế

Kính gửi: Công ty TNHH Ban Ca (BANCA)
15B Triệu Việt Vương, thành phố Hà Nội

Căn cứ kết quả thẩm định yêu cầu duy trì hiệu lực Bằng độc quyền sáng chế:

Số đơn: DT1-2019-05402

Ngày nộp: 18/07/2019

Chủ đơn: MITSUI CHEMICALS, INC. (JP)

Đại diện của Chủ đơn: BANCA

Bằng độc quyền sáng chế số: 17228

Năm yêu cầu duy trì hiệu lực: 3

Cục Sở hữu trí tuệ thông báo:

1. Yêu cầu duy trì hiệu lực Bằng độc quyền sáng chế nêu trên được chấp nhận.
2. Hiệu lực Bằng độc quyền sáng chế số 17228 được duy trì đến 18/07/2020.

Nơi nhận:

- Như trên;
- TT (để công bố);
- Lưu: VT, Hồ sơ.

CỤC TRƯỞNG



Đình Hữu Phí

BỘ KHOA HỌC VÀ CÔNG NGHỆ
CỤC SỞ HỮU TRÍ TUỆ

CỘNG HÒA XÃ HỘI CHỦ NGHĨA VIỆT NAM
Độc lập - Tự do - Hạnh phúc

Số: 21/504/TB-SHTT

Hà Nội, ngày 21 tháng 07 năm 2019

THÔNG BÁO

Ghi nhận yêu cầu duy trì hiệu lực Bằng độc quyền sáng chế

Kính gửi: Công ty TNHH Ban Ca (BANCA)
15B Triệu Việt Vương, thành phố Hà Nội

Căn cứ kết quả thẩm định yêu cầu duy trì hiệu lực Bằng độc quyền sáng chế:

Số đơn: DT1-2019-05403

Ngày nộp: 18/07/2019

Chủ đơn: SHARP KABUSHIKI KAISHA (JP)

Đại diện của Chủ đơn: BANCA

Bằng độc quyền sáng chế số: 17231

Năm yêu cầu duy trì hiệu lực: 3

Cục Sở hữu trí tuệ thông báo:

1. Yêu cầu duy trì hiệu lực Bằng độc quyền sáng chế nêu trên được chấp nhận.
2. Hiệu lực Bằng độc quyền sáng chế số 17231 được duy trì đến 18/07/2020.

Nơi nhận:

- Như trên;
- TT (để công bố);
- Lưu: VT, Hồ sơ.

CỤC TRƯỞNG



Đinh Hữu Phí
Đinh Hữu Phí

BỘ KHOA HỌC VÀ CÔNG NGHỆ
CỤC SỞ HỮU TRÍ TUỆ

CỘNG HOÀ XÃ HỘI CHỦ NGHĨA VIỆT NAM
Độc lập - Tự do - Hạnh phúc

Số: 21505/TB-SHTT

Hà Nội, ngày 21 tháng 10 năm 2019

THÔNG BÁO

Ghi nhận yêu cầu duy trì hiệu lực Bằng độc quyền sáng chế

Kính gửi: Công ty TNHH Ban Ca (BANCA)
. 15B Triệu Việt Vương, thành phố Hà Nội

Căn cứ kết quả thẩm định yêu cầu duy trì hiệu lực Bằng độc quyền sáng chế:

Số đơn: DT1-2019-05404

Ngày nộp: 18/07/2019

Chủ đơn: Yamaha Hatsudoki Kabushiki Kaisha (JP)

Đại diện của Chủ đơn: BANCA

Bằng độc quyền sáng chế số: 17217

Năm yêu cầu duy trì hiệu lực: 3

Cục Sở hữu trí tuệ thông báo:

1. Yêu cầu duy trì hiệu lực Bằng độc quyền sáng chế nêu trên được chấp nhận.
2. Hiệu lực Bằng độc quyền sáng chế số 17217 được duy trì đến 18/07/2020.

He

Nơi nhận:

- Như trên;
- TT (để công bố);
- Lưu: VT, Hồ sơ.

CỤC TRƯỞNG



Đinh Hữu Phí

BỘ KHOA HỌC VÀ CÔNG NGHỆ
CỤC SỞ HỮU TRÍ TUỆ

CỘNG HÒA XÃ HỘI CHỦ NGHĨA VIỆT NAM
Độc lập - Tự do - Hạnh phúc

Số: 21/576 /TB-SHTT

Hà Nội, ngày 21 tháng 10 năm 2019

THÔNG BÁO

Ghi nhận yêu cầu duy trì hiệu lực Bằng độc quyền sáng chế

Kính gửi: Công ty TNHH Ban Ca (BANCA)
15B Triệu Việt Vương, thành phố Hà Nội

Căn cứ kết quả thẩm định yêu cầu duy trì hiệu lực Bằng độc quyền sáng chế:

Số đơn: DT1-2019-05405

Ngày nộp: 18/07/2019

Chủ đơn: Yamaha Hatsudoki Kabushiki Kaisha (JP)

Đại diện của Chủ đơn: BANCA

Bằng độc quyền sáng chế số: 17218

Năm yêu cầu duy trì hiệu lực: 3

Cục Sở hữu trí tuệ thông báo:

1. Yêu cầu duy trì hiệu lực Bằng độc quyền sáng chế nêu trên được chấp nhận.
2. Hiệu lực Bằng độc quyền sáng chế số 17218 được duy trì đến 18/07/2020.

HC

Nơi nhận:

- Như trên;
- TT (để công bố);
- Lưu: VT, Hồ sơ.

CỤC TRƯỞNG



Đình Hữu Phí

BỘ KHOA HỌC VÀ CÔNG NGHỆ
CỤC SỞ HỮU TRÍ TUỆ

CỘNG HÒA XÃ HỘI CHỦ NGHĨA VIỆT NAM
Độc lập - Tự do - Hạnh phúc

Số: 21/507/TB-SHTT

Hà Nội, ngày 21 tháng 10 năm 2019

THÔNG BÁO

Ghi nhận yêu cầu duy trì hiệu lực Bằng độc quyền sáng chế

Kính gửi: Công ty TNHH Ban Ca (BANCA)
15B Triệu Việt Vương, thành phố Hà Nội

Căn cứ kết quả thẩm định yêu cầu duy trì hiệu lực Bằng độc quyền sáng chế:

Số đơn: DT1-2019-05406

Ngày nộp: 18/07/2019

Chủ đơn: Yamaha Hatsudoki Kabushiki Kaisha (JP)

Đại diện của Chủ đơn: BANCA

Bằng độc quyền sáng chế số: 17235

Năm yêu cầu duy trì hiệu lực: 3

Cục Sở hữu trí tuệ thông báo:

1. Yêu cầu duy trì hiệu lực Bằng độc quyền sáng chế nêu trên được chấp nhận.

2. Hiệu lực Bằng độc quyền sáng chế số 17235 được duy trì đến 18/07/2020.

Nơi nhận:

- Như trên;
- TT (để công bố);
- Lưu: VT, Hồ sơ.

CỤC TRƯỞNG

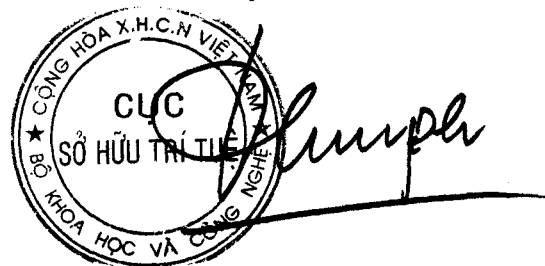

Đinh Hữu Phí

BỘ KHOA HỌC VÀ CÔNG NGHỆ
CỤC SỞ HỮU TRÍ TUỆ

CỘNG HOÀ XÃ HỘI CHỦ NGHĨA VIỆT NAM
Độc lập - Tự do - Hạnh phúc

Số: 21508 /TB-SHTT

Hà Nội, ngày 21 tháng 10 năm 2019

THÔNG BÁO

Ghi nhận yêu cầu duy trì hiệu lực Bằng độc quyền sáng chế

Kính gửi: Công ty TNHH Ban Ca (BANCA)
15B Triệu Việt Vương, thành phố Hà Nội

Căn cứ kết quả thẩm định yêu cầu duy trì hiệu lực Bằng độc quyền sáng chế:

Số đơn: DT1-2019-05407

Ngày nộp: 18/07/2019

Chủ đơn: Kumiai Chemical Industry Co., Ltd. (JP)

Đại diện của Chủ đơn: BANCA

Bằng độc quyền sáng chế số: 15713

Năm yêu cầu duy trì hiệu lực: 4

Cục Sở hữu trí tuệ thông báo:

1. Yêu cầu duy trì hiệu lực Bằng độc quyền sáng chế nêu trên được chấp nhận.
2. Hiệu lực Bằng độc quyền sáng chế số 15713 được duy trì đến 18/07/2020.

Nơi nhận:

- Như trên;
- TT (để công bố);
- Lưu: VT, Hồ sơ.

CỤC TRƯỞNG



Đinh Hữu Phí
Đinh Hữu Phí

BỘ KHOA HỌC VÀ CÔNG NGHỆ
CỤC SỞ HỮU TRÍ TUỆ

CỘNG HOÀ XÃ HỘI CHỦ NGHĨA VIỆT NAM
Độc lập - Tự do - Hạnh phúc

Số: 21/ST3 /TB-SHTT

Hà Nội, ngày 21 tháng 10 năm 2019

THÔNG BÁO

Ghi nhận yêu cầu duy trì hiệu lực Bằng độc quyền sáng chế

Kính gửi: Công ty TNHH Ban Ca (BANCA)
15B Triệu Việt Vương, thành phố Hà Nội

Căn cứ kết quả thẩm định yêu cầu duy trì hiệu lực Bằng độc quyền sáng chế:

Số đơn: DT1-2019-05408

Ngày nộp: 18/07/2019

Chủ đơn: COUNCIL OF SCIENTIFIC AND INDUSTRIAL RESEARCH
(IN)

Đại diện của Chủ đơn: BANCA

Bằng độc quyền sáng chế số: 8605

Năm yêu cầu duy trì hiệu lực: 10

Cục Sở hữu trí tuệ thông báo:

1. Yêu cầu duy trì hiệu lực Bằng độc quyền sáng chế nêu tên được chấp nhận.
2. Hiệu lực Bằng độc quyền sáng chế số 8605 được duy trì đến 19/07/2020.

Nơi nhận:

- Như trên;
- TT (để công bố);
- Lưu: VT, Hồ sơ.

CỤC TRƯỞNG



Đinh Hữu Phí

**BỘ KHOA HỌC VÀ CÔNG NGHỆ
CỤC SỞ HỮU TRÍ TUỆ**

**CỘNG HÒA XÃ HỘI CHỦ NGHĨA VIỆT NAM
Độc lập - Tự do - Hạnh phúc**

Số: 21/570 /TB-SHTT

Hà Nội, ngày 21 tháng 10 năm 2019

THÔNG BÁO
Ghi nhận yêu cầu duy trì hiệu lực Bằng độc quyền sáng chế

Kính gửi: Công ty TNHH Ban Ca (BANCA)
15B Triệu Việt Vương, thành phố Hà Nội

Căn cứ kết quả thẩm định yêu cầu duy trì hiệu lực Bằng độc quyền sáng chế:

Số đơn: DT1-2019-05409

Ngày nộp: 18/07/2019

Chủ đơn: Yamaha Hatsudoki Kabushiki Kaisha (JP)

Đại diện của Chủ đơn: BANCA

Bằng độc quyền sáng chế số: 8601

Năm yêu cầu duy trì hiệu lực: 10

Cục Sở hữu trí tuệ thông báo:

1. Yêu cầu duy trì hiệu lực Bằng độc quyền sáng chế nêu trên được chấp nhận.

2. Hiệu lực Bằng độc quyền sáng chế số 8601 được duy trì đến 19/07/2020.

Nơi nhận:

- Như trên;
- TT (để công bố);
- Lưu: VT, Hồ sơ.

CỤC TRƯỞNG

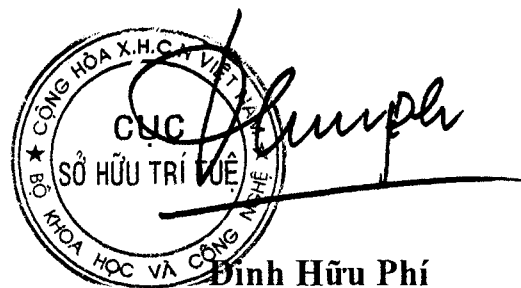

BỘ KHOA HỌC VÀ CÔNG NGHỆ
CỤC SỞ HỮU TRÍ TUỆ

CỘNG HOÀ XÃ HỘI CHỦ NGHĨA VIỆT NAM
Độc lập - Tự do - Hạnh phúc

Số: 21571/TB-SHTT

Hà Nội, ngày 21 tháng 10 năm 2019

THÔNG BÁO
Ghi nhận yêu cầu duy trì hiệu lực Bằng độc quyền sáng chế

Kính gửi: Công ty TNHH Ban Ca (BANCA)
15B Triệu Việt Vương, thành phố Hà Nội

Căn cứ kết quả thẩm định yêu cầu duy trì hiệu lực Bằng độc quyền sáng chế:

Số đơn: DT1-2019-05410

Ngày nộp: 18/07/2019

Chủ đơn: SMS Siemag Aktiengesellschaft (DE)

Đại diện của Chủ đơn: BANCA

Bằng độc quyền sáng chế số: 10484

Năm yêu cầu duy trì hiệu lực: 8

Cục Sở hữu trí tuệ thông báo:

1. Yêu cầu duy trì hiệu lực Bằng độc quyền sáng chế nêu trên được chấp nhận.
2. Hiệu lực Bằng độc quyền sáng chế số 10484 được duy trì đến 19/07/2020.

ĐE

Nơi nhận:

- Như trên;
- TT (để công bố);
- Lưu: VT, Hồ sơ.

CỤC TRƯỞNG



Đình Hữu Phí

**BỘ KHOA HỌC VÀ CÔNG NGHỆ
CỤC SỞ HỮU TRÍ TUỆ**

**CỘNG HOÀ XÃ HỘI CHỦ NGHĨA VIỆT NAM
Độc lập - Tự do - Hạnh phúc**

Số: 21/572/TB-SHTT

Hà Nội, ngày 21 tháng 10 năm 2019

THÔNG BÁO
Ghi nhận yêu cầu duy trì hiệu lực Bằng độc quyền sáng chế

Kính gửi: Công ty TNHH Ban Ca (BANCA)
15B Triệu Việt Vương, thành phố Hà Nội

Căn cứ kết quả thẩm định yêu cầu duy trì hiệu lực Bằng độc quyền sáng chế:

Số đơn: DT1-2019-05411

Ngày nộp: 18/07/2019

Chủ đơn: UNILEVER N.V. (NL)

Đại diện của Chủ đơn: BANCA

Bằng độc quyền sáng chế số: 10487

Năm yêu cầu duy trì hiệu lực: 8

Cục Sở hữu trí tuệ thông báo:

1. Yêu cầu duy trì hiệu lực Bằng độc quyền sáng chế nêu trên được chấp nhận.

2. Hiệu lực Bằng độc quyền sáng chế số 10487 được duy trì đến 19/07/2020.

Nơi nhận:

- Như trên;
- TT (để công bố);
- Lưu: VT, Hồ sơ.

CỤC TRƯỞNG



Đinh Hữu Phí

**BỘ KHOA HỌC VÀ CÔNG NGHỆ
CỤC SỞ HỮU TRÍ TUỆ**

**CỘNG HOÀ XÃ HỘI CHỦ NGHĨA VIỆT NAM
Độc lập - Tự do - Hạnh phúc**

Số: 21573 /TB-SHTT

Hà Nội, ngày 21 tháng 07 năm 2019

THÔNG BÁO

Ghi nhận yêu cầu duy trì hiệu lực Bằng độc quyền sáng chế

Kính gửi: Công ty TNHH Ban Ca (BANCA)
15B Triệu Việt Vương, thành phố Hà Nội

Căn cứ kết quả thẩm định yêu cầu duy trì hiệu lực Bằng độc quyền sáng chế:

Số đơn: DT1-2019-05412

Ngày nộp: 18/07/2019

Chủ đơn: Unilever N.V. (NL)

Đại diện của Chủ đơn: BANCA

Bằng độc quyền sáng chế số: 10488

Năm yêu cầu duy trì hiệu lực: 8

Cục Sở hữu trí tuệ thông báo:

1. Yêu cầu duy trì hiệu lực Bằng độc quyền sáng chế nêu trên được chấp nhận.
2. Hiệu lực Bằng độc quyền sáng chế số 10488 được duy trì đến 19/07/2020.

Nơi nhận:

- Như trên;
- TT (để công bố);
- Lưu: VT, Hồ sơ.

CỤC TRƯỞNG



Đình Hữu Phí

**BỘ KHOA HỌC VÀ CÔNG NGHỆ
CỤC SỞ HỮU TRÍ TUỆ**

**CỘNG HOÀ XÃ HỘI CHỦ NGHĨA VIỆT NAM
Độc lập - Tự do - Hạnh phúc**

Số: 21/574/TB-SHTT

Hà Nội, ngày 21 tháng 10 năm 2019

THÔNG BÁO
Ghi nhận yêu cầu duy trì hiệu lực Bằng độc quyền sáng chế

Kính gửi: Công ty TNHH Ban Ca (BANCA)
15B Triệu Việt Vương, thành phố Hà Nội

Căn cứ kết quả thẩm định yêu cầu duy trì hiệu lực Bằng độc quyền sáng chế:

Số đơn: DT1-2019-05413

Ngày nộp: 18/07/2019

Chủ đơn: KUREHA CORPORATION (JP)

Đại diện của Chủ đơn: BANCA

Bằng độc quyền sáng chế số: 11625

Năm yêu cầu duy trì hiệu lực: 7

Cục Sở hữu trí tuệ thông báo:

1. Yêu cầu duy trì hiệu lực Bằng độc quyền sáng chế nêu tên được chấp nhận.

2. Hiệu lực Bằng độc quyền sáng chế số 11625 được duy trì đến 19/07/2020.

Nơi nhận:

- Như trên;
- TT (để công bố);
- Lưu: VT, Hồ sơ.

CỤC TRƯỞNG



Đình Hữu Phí

**BỘ KHOA HỌC VÀ CÔNG NGHỆ
CỤC SỞ HỮU TRÍ TUỆ**

**CỘNG HÒA XÃ HỘI CHỦ NGHĨA VIỆT NAM
Độc lập - Tự do - Hạnh phúc**

Số: 21515/TB-SHTT

Hà Nội, ngày 21 tháng 10 năm 2019

THÔNG BÁO
Ghi nhận yêu cầu duy trì hiệu lực Bằng độc quyền sáng chế

Kính gửi: Công ty TNHH một thành viên Sở hữu trí tuệ VCCI
(VCCI-IP CO.,LTD)
Tầng 8, Toà nhà VCCI, số 9 Đào Duy Anh, phường Phương mai,
quận Đống Đa, thành phố Hà Nội

Căn cứ kết quả thẩm định yêu cầu duy trì hiệu lực Bằng độc quyền sáng chế:

Số đơn: DT1-2019-05414

Ngày nộp: 18/07/2019

Chủ đơn: FITNESS ANYWHERE INC. (US)

Đại diện của Chủ đơn: VCCI-IP CO.,LTD

Bằng độc quyền sáng chế số: 11286

Năm yêu cầu duy trì hiệu lực: 7

Cục Sở hữu trí tuệ thông báo:

1. Yêu cầu duy trì hiệu lực Bằng độc quyền sáng chế nêu trên được chấp nhận.
2. Hiệu lực Bằng độc quyền sáng chế số 11286 được duy trì đến 08/04/2020.

ke

Nơi nhận:

- Như trên;
- TT (để công bố);
- Lưu: VT, Hồ sơ.

CỤC TRƯỞNG



Đinh Hữu Phí

**BỘ KHOA HỌC VÀ CÔNG NGHỆ
CỤC SỞ HỮU TRÍ TUỆ**

**CỘNG HOÀ XÃ HỘI CHỦ NGHĨA VIỆT NAM
Độc lập - Tự do - Hạnh phúc**

Số: 2/576/TB-SHTT

Hà Nội, ngày 2/ tháng 10 năm 2019

THÔNG BÁO
Ghi nhận yêu cầu duy trì hiệu lực Bằng độc quyền sáng chế

Kính gửi: Công ty TNHH một thành viên Sở hữu trí tuệ VCCI
(VCCI-IP CO.,LTD)
Tầng 8, Toà nhà VCCI, số 9 Đào Duy Anh, phường Phương mai,
quận Đống Đa, thành phố Hà Nội

Căn cứ kết quả thẩm định yêu cầu duy trì hiệu lực Bằng độc quyền sáng chế:

Số đơn: DT1-2019-05415

Ngày nộp: 18/07/2019

Chủ đơn: FITNESS ANYWHERE INC. (US)

Đại diện của Chủ đơn: VCCI-IP CO.,LTD

Bằng độc quyền sáng chế số: 11287

Năm yêu cầu duy trì hiệu lực: 7

Cục Sở hữu trí tuệ thông báo:

1. Yêu cầu duy trì hiệu lực Bằng độc quyền sáng chế nêu trên được chấp nhận.
2. Hiệu lực Bằng độc quyền sáng chế số 11287 được duy trì đến 08/04/2020.

Nơi nhận:

- Như trên;
- TT (để công bố);
- Lưu: VT, Hồ sơ.

CỤC TRƯỞNG



Đinh Hữu Phí

**BỘ KHOA HỌC VÀ CÔNG NGHỆ
CỤC SỞ HỮU TRÍ TUỆ**

**CỘNG HOÀ XÃ HỘI CHỦ NGHĨA VIỆT NAM
Độc lập - Tự do - Hạnh phúc**

Số: 21/177 /TB-SHTT

Hà Nội, ngày 21 tháng 10 năm 2019

THÔNG BÁO
Ghi nhận yêu cầu duy trì hiệu lực Bằng độc quyền sáng chế

Kính gửi: Công ty TNHH một thành viên Sở hữu trí tuệ VCCI
(VCCI-IP CO.,LTD)
Tầng 8, Toà nhà VCCI, số 9 Đào Duy Anh, phường Phương mai,
quận Đống Đa, thành phố Hà Nội

Căn cứ kết quả thẩm định yêu cầu duy trì hiệu lực Bằng độc quyền sáng chế:

Số đơn: DT1-2019-05416

Ngày nộp: 18/07/2019

Chủ đơn: FITNESS ANYWHERE INC. (US)

Đại diện của Chủ đơn: VCCI-IP CO.,LTD

Bằng độc quyền sáng chế số: 19340

Năm yêu cầu duy trì hiệu lực: 2

Cục Sở hữu trí tuệ thông báo:

1. Yêu cầu duy trì hiệu lực Bằng độc quyền sáng chế nêu trên được chấp nhận.
2. Hiệu lực Bằng độc quyền sáng chế số 19340 được duy trì đến 30/05/2020.

Nơi nhận:

- Như trên;
- TT (để công bố);
- Lưu: VT, Hồ sơ.

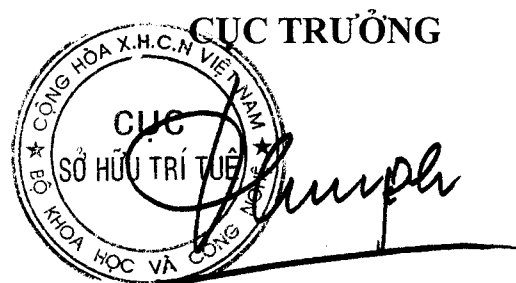

Đinh Hữu Phí

BỘ KHOA HỌC VÀ CÔNG NGHỆ
CỤC SỞ HỮU TRÍ TUỆ

CỘNG HÒA XÃ HỘI CHỦ NGHĨA VIỆT NAM
Độc lập - Tự do - Hạnh phúc

Số: 2/578/TB-SHTT

Hà Nội, ngày 2/ tháng 10 năm 2019

THÔNG BÁO

Ghi nhận yêu cầu duy trì hiệu lực Bằng độc quyền sáng chế

Kính gửi: Công ty TNHH một thành viên Sở hữu trí tuệ VCCI
(VCCI-IP CO.,LTD)
Tầng 8, Toà nhà VCCI, số 9 Đào Duy Anh, phường Phương mai,
quận Đống Đa, thành phố Hà Nội

Căn cứ kết quả thẩm định yêu cầu duy trì hiệu lực Bằng độc quyền sáng chế:

Số đơn: DT1-2019-05417

Ngày nộp: 18/07/2019

Chủ đơn: SUMITOMO METAL MINING CO., LTD. (JP)

Đại diện của Chủ đơn: VCCI-IP CO.,LTD

Bằng độc quyền sáng chế số: 13077

Năm yêu cầu duy trì hiệu lực: 6

Cục Sở hữu trí tuệ thông báo:

1. Yêu cầu duy trì hiệu lực Bằng độc quyền sáng chế nêu trên được chấp nhận.
2. Hiệu lực Bằng độc quyền sáng chế số 13077 được duy trì đến 18/08/2020.

Nơi nhận:

- Như trên;
- TT (để công bố);
- Lưu: VT, Hồ sơ.

CỤC TRƯỞNG

Đinh Hữu Phí

BỘ KHOA HỌC VÀ CÔNG NGHỆ
CỤC SỞ HỮU TRÍ TUỆ

CỘNG HÒA XÃ HỘI CHỦ NGHĨA VIỆT NAM
Độc lập - Tự do - Hạnh phúc

Số: 21/579 /TB-SHTT

Hà Nội, ngày 21 tháng 10 năm 2019

THÔNG BÁO

Ghi nhận yêu cầu duy trì hiệu lực Bằng độc quyền sáng chế

Kính gửi: Công ty TNHH một thành viên Sở hữu trí tuệ VCCI
(VCCI-IP CO.,LTD)
Tầng 8, Toà nhà VCCI, số 9 Đào Duy Anh, phường Phương mai,
quận Đống Đa, thành phố Hà Nội

Căn cứ kết quả thẩm định yêu cầu duy trì hiệu lực Bằng độc quyền sáng chế:

Số đơn: DT1-2019-05418

Ngày nộp: 18/07/2019

Chủ đơn: KAWASAKI JUKOGYO KABUSHIKI KAISHA (JP)

Đại diện của Chủ đơn: VCCI-IP CO.,LTD

Bằng độc quyền sáng chế số: 17400

Năm yêu cầu duy trì hiệu lực: 3

Cục Sở hữu trí tuệ thông báo:

1. Yêu cầu duy trì hiệu lực Bằng độc quyền sáng chế nêu trên được chấp nhận.

2. Hiệu lực Bằng độc quyền sáng chế số 17400 được duy trì đến 29/08/2020.

Nơi nhận:

- Như trên;
- TT (để công bố);
- Lưu: VT, Hồ sơ.

CỤC TRƯỞNG



Đình Hữu Phí

**BỘ KHOA HỌC VÀ CÔNG NGHỆ
CỤC SỞ HỮU TRÍ TUỆ**

**CỘNG HÒA XÃ HỘI CHỦ NGHĨA VIỆT NAM
Độc lập - Tự do - Hạnh phúc**

Số: 21520 /TB-SHTT

Hà Nội, ngày 21 tháng 10 năm 2019

THÔNG BÁO
Ghi nhận yêu cầu duy trì hiệu lực Bằng độc quyền sáng chế

Kính gửi: Văn phòng Luật sư Ân Nam (ANNAM IP & LAW)
Số 10 ngõ 34 đường Âu Cơ, phường Quảng An, quận Tây Hồ, TP Hà Nội

Căn cứ kết quả thẩm định yêu cầu duy trì hiệu lực Bằng độc quyền sáng chế:

Số đơn: DT1-2019-05420

Ngày nộp: 18/07/2019

Chủ đơn: CHEMETALL GMBH (DE)

Đại diện của Chủ đơn: ANNAM IP & LAW

Bằng độc quyền sáng chế số: 14426

Năm yêu cầu duy trì hiệu lực: 5

Cục Sở hữu trí tuệ thông báo:

1. Yêu cầu duy trì hiệu lực Bằng độc quyền sáng chế nêu trên được chấp nhận.

2. Hiệu lực Bằng độc quyền sáng chế số 14426 được duy trì đến 10/08/2020.

Nơi nhận:

- Như trên;
- TT (để công bố);
- Lưu: VT, Hồ sơ.

CỤC TRƯỞNG

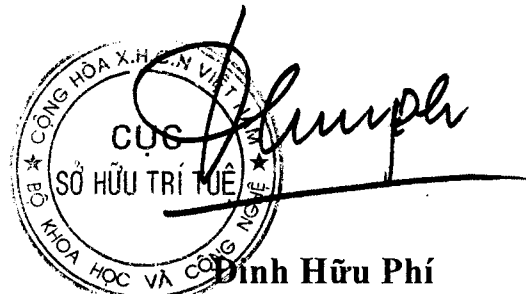

BỘ KHOA HỌC VÀ CÔNG NGHỆ
CỤC SỞ HỮU TRÍ TUỆ

CỘNG HOÀ XÃ HỘI CHỦ NGHĨA VIỆT NAM
Độc lập - Tự do - Hạnh phúc

Số: 2152 /TB-SHTT

Hà Nội, ngày 21 tháng 10 năm 2019

THÔNG BÁO

Ghi nhận yêu cầu duy trì hiệu lực Bằng độc quyền sáng chế

Kính gửi: Công ty TNHH Trường Xuân (AGELESS CO.,LTD.)
Tầng 11, số 102 đường Trần Phú, phường Mộ Lao, quận Hà Đông,
TP. Hà Nội

Căn cứ kết quả thẩm định yêu cầu duy trì hiệu lực Bằng độc quyền sáng chế:

Số đơn: DT1-2019-05421

Ngày nộp: 18/07/2019

Chủ đơn: MPLUS CO., LTD. (KR)

Đại diện của Chủ đơn: AGELESS CO.,LTD.

Bằng độc quyền sáng chế số: 10514

Năm yêu cầu duy trì hiệu lực: 8

Cục Sở hữu trí tuệ thông báo:

1. Yêu cầu duy trì hiệu lực Bằng độc quyền sáng chế nêu trên được chấp nhận.
2. Hiệu lực Bằng độc quyền sáng chế số 10514 được duy trì đến 03/08/2020.

Nơi nhận:

- Như trên;
- TT (đề công bố);
- Lưu: VT, Hồ sơ.

CỤC TRƯỞNG



Đình Hữu Phí

BỘ KHOA HỌC VÀ CÔNG NGHỆ
CỤC SỞ HỮU TRÍ TUỆ

CỘNG HÒA XÃ HỘI CHỦ NGHĨA VIỆT NAM
Độc lập - Tự do - Hạnh phúc

Số: 21522/TB-SHTT

Hà Nội, ngày 21 tháng 7 năm 2019

THÔNG BÁO
Ghi nhận yêu cầu duy trì hiệu lực Bằng độc quyền sáng chế

Kính gửi: Công ty TNHH Trường Xuân (AGELESS CO.,LTD.)
Tầng 11, số 102 đường Trần Phú, phường Mộ Lao, quận Hà Đông,
TP. Hà Nội

Căn cứ kết quả thẩm định yêu cầu duy trì hiệu lực Bằng độc quyền sáng chế:

Số đơn: DT1-2019-05422

Ngày nộp: 18/07/2019

Chủ đơn: ID PLATECH CO., LTD. (KR)

Đại diện của Chủ đơn: AGELESS CO.,LTD.

Bằng độc quyền sáng chế số: 14389

Năm yêu cầu duy trì hiệu lực: 5

Cục Sở hữu trí tuệ thông báo:

1. Yêu cầu duy trì hiệu lực Bằng độc quyền sáng chế nêu trên được chấp nhận.
2. Hiệu lực Bằng độc quyền sáng chế số 14389 được duy trì đến 04/08/2020.

Nơi nhận:

- Như trên;
- TT (để công bố);
- Lưu: VT, Hồ sơ.

CỤC TRƯỞNG



Đinh Hữu Phí

BỘ KHOA HỌC VÀ CÔNG NGHỆ
CỤC SỞ HỮU TRÍ TUỆ

CỘNG HÒA XÃ HỘI CHỦ NGHĨA VIỆT NAM
Độc lập - Tự do - Hạnh phúc

Số: 21 657 /TB-SHTT

Hà Nội, ngày 22 tháng 10 năm 2019

THÔNG BÁO

Ghi nhận yêu cầu duy trì hiệu lực Bằng độc quyền sáng chế

Kính gửi: Công ty TNHH một thành viên Sở hữu trí tuệ VCCI
(VCCI-IP CO.,LTD)
Tầng 8, Toà nhà VCCI, số 9 Đào Duy Anh, phường Phương mai,
quận Đống Đa, thành phố Hà Nội

Căn cứ kết quả thẩm định yêu cầu duy trì hiệu lực Bằng độc quyền sáng chế:

Số đơn: DT1-2019-05346

Ngày nộp: 18/07/2019

Chủ đơn: KUBOTA CORPORATION (JP)

Đại diện của Chủ đơn: VCCI-IP CO.,LTD

Bằng độc quyền sáng chế số: 6536

Năm yêu cầu duy trì hiệu lực: 13

Cục Sở hữu trí tuệ thông báo:

1. Yêu cầu duy trì hiệu lực Bằng độc quyền sáng chế nêu trên được chấp nhận.

2. Hiệu lực Bằng độc quyền sáng chế số 6536 được duy trì đến 20/08/2020.

Nơi nhận:

- Như trên;
- TT (để công bố);
- Lưu: VT, Hồ sơ.

CỤC TRƯỞNG



Đinh Hữu Phí
Đinh Hữu Phí

b - Duy trì hiệu lực Bằng độc quyền giải pháp hữu ích

STT	SỐ KÝ HIỆU VĂN BẢN	NGÀY BAN HÀNH	SỐ YÊU CẦU	SỐ ĐƠN/BẢNG LIÊN QUAN
1	19470/TB-SHTT	30/09/2019	DT2-2019-03792	2-0001735
2	19472/TB-SHTT	30/09/2019	DT2-2019-03205	2-0001383
3	19473/TB-SHTT	30/09/2019	DT2-2019-03204	2-0001591
4	19474/TB-SHTT	30/09/2019	DT2-2019-05536	2-0001810
5	19475/TB-SHTT	30/09/2019	DT2-2019-05537	2-0001811
6	19476/TB-SHTT	30/09/2019	DT2-2019-05833	2-0001852
7	19477/TB-SHTT	30/09/2019	DT2-2019-05538	2-0001835
8	19645/TB-SHTT	30/09/2019	DT2-2019-03656	2-0001407
9	19656/TB-SHTT	30/09/2019	DT2-2019-03668	2-0001769
10	19684/TB-SHTT	30/09/2019	DT2-2019-03793	2-0001718
11	19743/TB-SHTT	30/09/2019	DT2-2019-04018	2-0001429
12	19746/TB-SHTT	30/09/2019	DT2-2019-04021	2-0001453
13	19747/TB-SHTT	30/09/2019	DT2-2019-04022	2-0001428
14	19752/TB-SHTT	30/09/2019	DT2-2019-04027	2-0001837
15	19753/TB-SHTT	30/09/2019	DT2-2019-04028	2-0001900
16	19754/TB-SHTT	30/09/2019	DT2-2019-04029	2-0001861
17	19766/TB-SHTT	30/09/2019	DT2-2019-04045	2-0001281
18	19788/TB-SHTT	30/09/2019	DT2-2019-04069	2-0001778
19	19812/TB-SHTT	30/09/2019	DT2-2019-04093	2-0001794
20	19837/TB-SHTT	30/09/2019	DT2-2019-06902	2-0001299
21	19893/TB-SHTT	30/09/2019	DT2-2019-04776	2-0001805
22	19894/TB-SHTT	04/10/2019	DT2-2019-04598	2-0001772
23	19895/TB-SHTT	04/10/2019	DT2-2019-04599	2-0001593
24	19896/TB-SHTT	04/10/2019	DT2-2019-04623	2-0001785
25	19897/TB-SHTT	04/10/2019	DT2-2019-04643	2-0001929
26	19898/TB-SHTT	04/10/2019	DT2-2019-04659	2-0001941
27	19939/TB-SHTT	07/10/2019	DT2-2019-04806	2-0001770
28	19994/TB-SHTT	07/10/2019	DT2-2019-04807	2-0001771
29	19995/TB-SHTT	07/10/2019	DT2-2019-04831	2-0001918
30	19996/TB-SHTT	07/10/2019	DT2-2019-04832	2-0001919
31	19997/TB-SHTT	07/10/2019	DT2-2019-04833	2-0001971
32	19998/TB-SHTT	07/10/2019	DT2-2019-04853	2-0001536
33	20221/TB-SHTT	09/10/2019	DT2-2019-04227	2-0001535
34	20231/TB-SHTT	09/10/2019	DT2-2019-04237	2-0001766
35	20233/TB-SHTT	09/10/2019	DT2-2019-04239	2-0001585
36	20239/TB-SHTT	09/10/2019	DT2-2019-04246	2-0001571
37	20240/TB-SHTT	09/10/2019	DT2-2019-04247	2-0001795
38	20241/TB-SHTT	09/10/2019	DT2-2019-04248	2-0001865
39	20619/TB-SHTT	10/10/2019	DT2-2019-01738	2-0001652
40	20623/TB-SHTT	10/10/2019	DT2-2019-05875	2-0001866
41	20624/TB-SHTT	10/10/2019	DT2-2019-05876	2-0001867
42	20625/TB-SHTT	10/10/2019	DT2-2019-05877	2-0001868

CÔNG BÁO SỞ HỮU CÔNG NGHIỆP SỐ 380 TẬP B - QUYỂN 1 (11.2019)

43	20626	/TB-SHTT	10/10/2019	DT2-2019-05878	2-0001875
44	20627	/TB-SHTT	10/10/2019	DT2-2019-05879	2-0001876
45	20628	/TB-SHTT	10/10/2019	DT2-2019-05880	2-0001880
46	20629	/TB-SHTT	10/10/2019	DT2-2019-05881	2-0001888
47	20630	/TB-SHTT	10/10/2019	DT2-2019-05882	2-0001889
48	20631	/TB-SHTT	10/10/2019	DT2-2019-05883	2-0001890
49	20632	/TB-SHTT	10/10/2019	DT2-2019-05884	2-0001891
50	20633	/TB-SHTT	10/10/2019	DT2-2019-05885	2-0001892
51	20634	/TB-SHTT	10/10/2019	DT2-2019-05886	2-0001905
52	20443	/TB-SHTT	10/10/2019	DT2-2019-04755	2-0001974
53	20444	/TB-SHTT	10/10/2019	DT2-2019-04763	2-0001926
54	20445	/TB-SHTT	10/10/2019	DT2-2019-04573	2-0001409
55	20446	/TB-SHTT	10/10/2019	DT2-2019-04574	2-0001408
56	20447	/TB-SHTT	10/10/2019	DT2-2019-04580	2-0001851
57	20654	/TB-SHTT	10/10/2019	DT2-2019-04990	2-0001603
58	20655	/TB-SHTT	10/10/2019	DT2-2019-05019	2-0001936
59	20656	/TB-SHTT	10/10/2019	DT2-2019-05021	2-0001827
60	20657	/TB-SHTT	10/10/2019	DT2-2019-05022	2-0001621
61	20658	/TB-SHTT	10/10/2019	DT2-2019-05044	2-0001829
62	20659	/TB-SHTT	10/10/2019	DT2-2019-05045	2-0001930
63	20942	/TB-SHTT	14/10/2019	DT2-2019-05101	2-0001787
64	20943	/TB-SHTT	14/10/2019	DT2-2019-05102	2-0001846
65	20944	/TB-SHTT	14/10/2019	DT2-2019-05105	2-0001834
66	20945	/TB-SHTT	14/10/2019	DT2-2019-05125	2-0001088
67	20946	/TB-SHTT	14/10/2019	DT2-2019-05150	2-0001960
68	20947	/TB-SHTT	14/10/2019	DT2-2019-05151	2-0001961

BỘ KHOA HỌC VÀ CÔNG NGHỆ
CỤC SỞ HỮU TRÍ TUỆ

CỘNG HÒA XÃ HỘI CHỦ NGHĨA VIỆT NAM
Độc lập - Tự do - Hạnh phúc

Số: 194 TC /TB-SHTT

Hà Nội, ngày 20 tháng 05 năm 2019

THÔNG BÁO

Ghi nhận yêu cầu duy trì hiệu lực Bằng độc quyền giải pháp hữu ích

Kính gửi: Công ty TNHH Sở hữu trí tuệ Thảo Thọ Quyền (INVENCO.,LTD)
29 Trương Hán Siêu, thành phố Hà Nội

Căn cứ kết quả thẩm định yêu cầu duy trì hiệu lực Bằng độc quyền giải pháp hữu ích:

Số đơn: DT2-2019-03792

Ngày nộp: 23/05/2019

Chủ đơn: Bùi Trung Thành (VN)

Đại diện của Chủ đơn: INVENCO.,LTD

Bằng độc quyền giải pháp hữu ích số: 1735

Năm yêu cầu duy trì hiệu lực: 2

Cục Sở hữu trí tuệ thông báo:

1. Yêu cầu duy trì hiệu lực Bằng độc quyền giải pháp hữu ích nêu trên được chấp nhận.

2. Hiệu lực Bằng độc quyền giải pháp hữu ích số 1735 được duy trì đến 16/05/2020.

Nơi nhận:

- Như trên;
- TT (để công bố);
- Lưu: VT, Hồ sơ.

CỤC TRƯỞNG



Đình Hữu Phí

BỘ KHOA HỌC VÀ CÔNG NGHỆ
CỤC SỞ HỮU TRÍ TUỆ

CỘNG HÒA XÃ HỘI CHỦ NGHĨA VIỆT NAM
Độc lập - Tự do - Hạnh phúc

Số: 19472/TB-SHTT

Hà Nội, ngày 10 tháng 07 năm 2019

THÔNG BÁO

Ghi nhận yêu cầu duy trì hiệu lực Bằng độc quyền giải pháp hữu ích

Kính gửi: Công ty Cổ phần Karofi Việt Nam
Tòa nhà Ngôi Sao, 15B Nguyễn Cảnh Di, phường Đại Kim,
quận Hoàng Mai, thành phố Hà Nội
Số điện thoại: 0986 804 918

Căn cứ kết quả thẩm định yêu cầu duy trì hiệu lực Bằng độc quyền giải pháp hữu ích:

Số đơn: DT2-2019-03205

Ngày nộp: 26/04/2019

Chủ đơn: Công ty Cổ phần Karofi Việt Nam (VN)

Bằng độc quyền giải pháp hữu ích số: 1383

Năm yêu cầu duy trì hiệu lực: 4

Cục Sở hữu trí tuệ thông báo:

1. Yêu cầu duy trì hiệu lực Bằng độc quyền giải pháp hữu ích nêu trên được chấp nhận.

2. Hiệu lực Bằng độc quyền giải pháp hữu ích số 1383 được duy trì đến 16/05/2020.

Nơi nhận:

- Như trên;
- TT (để công bố);
- Lưu: VT, Hồ sơ.

CỤC TRƯỞNG



Đinh Hữu Phí

BỘ KHOA HỌC VÀ CÔNG NGHỆ
CỤC SỞ HỮU TRÍ TUỆ

CỘNG HÒA XÃ HỘI CHỦ NGHĨA VIỆT NAM
Độc lập - Tự do - Hạnh phúc

Số: 19473/TB-SHTT

Hà Nội, ngày 30 tháng 07 năm 2019

THÔNG BÁO

Ghi nhận yêu cầu duy trì hiệu lực Bằng độc quyền giải pháp hữu ích

Kính gửi: Công ty cổ phần Karofi Việt Nam
Tòa nhà Ngôi Sao, số 15b đường Nguyễn Cảnh Dị, phường Đại Kim,
quận Hoàng Mai, thành phố Hà Nội
Số điện thoại: 0986 804 918

Căn cứ kết quả thẩm định yêu cầu duy trì hiệu lực Bằng độc quyền giải pháp hữu ích:

Số đơn: DT2-2019-03204

Ngày nộp: 26/04/2019

Chủ đơn: Công ty cổ phần Karofi Việt Nam (VN)

Bằng độc quyền giải pháp hữu ích số: 1591

Năm yêu cầu duy trì hiệu lực: 3

Cục Sở hữu trí tuệ thông báo:

1. Yêu cầu duy trì hiệu lực Bằng độc quyền giải pháp hữu ích nêu trên được chấp nhận.

2. Hiệu lực Bằng độc quyền giải pháp hữu ích số 1591 được duy trì đến 24/10/2020.

Nơi nhận:

- Như trên;
- TT (để công bố);
- Lưu: VT, Hồ sơ.

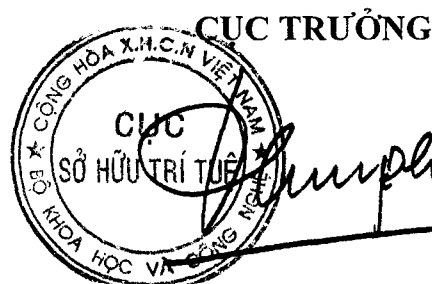

Đình Hữu Phú

BỘ KHOA HỌC VÀ CÔNG NGHỆ
CỤC SỞ HỮU TRÍ TUỆ

CỘNG HOÀ XÃ HỘI CHỦ NGHĨA VIỆT NAM
Độc lập - Tự do - Hạnh phúc

Số: 19474/TB-SHTT

Hà Nội, ngày 30 tháng 07 năm 2019

THÔNG BÁO

Ghi nhận yêu cầu duy trì hiệu lực Bằng độc quyền giải pháp hữu ích

Kính gửi: CÔNG TY CỔ PHẦN KHOA HỌC VÀ CÔNG NGHỆ VIỆT NAM
(BUSADCO)
Số 6, đường 3/2, phường 8, thành phố Vũng Tàu, tỉnh Bà Rịa - Vũng Tàu.

Căn cứ kết quả thẩm định yêu cầu duy trì hiệu lực Bằng độc quyền giải pháp hữu ích:

Số đơn: DT2-2019-05536

Ngày nộp: 26/07/2019

Chủ đơn: CÔNG TY CỔ PHẦN KHOA HỌC VÀ CÔNG NGHỆ VIỆT NAM (BUSADCO) (VN)

Bằng độc quyền giải pháp hữu ích số: 1810

Năm yêu cầu duy trì hiệu lực: 2

Cục Sở hữu trí tuệ thông báo:

1. Yêu cầu duy trì hiệu lực Bằng độc quyền giải pháp hữu ích nêu trên được chấp nhận.

2. Hiệu lực Bằng độc quyền giải pháp hữu ích số 1810 được duy trì đến 01/08/2020.

h

Nơi nhận:

- Như trên;
- TT (để công bố);
- Lưu: VT, Hồ sơ.

CỤC TRƯỞNG



Đinh Hữu Phí

BỘ KHOA HỌC VÀ CÔNG NGHỆ
CỤC SỞ HỮU TRÍ TUỆ

CỘNG HOÀ XÃ HỘI CHỦ NGHĨA VIỆT NAM
Độc lập - Tự do - Hạnh phúc

Số: *163475*/TB-SHTT

Hà Nội, ngày *30* tháng *07* năm 2019

THÔNG BÁO

Ghi nhận yêu cầu duy trì hiệu lực Bằng độc quyền giải pháp hữu ích

Kính gửi: CÔNG TY CỔ PHẦN KHOA HỌC VÀ CÔNG NGHỆ VIỆT NAM
(BUSADCO)
Số 6, đường 3/2, phường 8, thành phố Vũng Tàu, tỉnh Bà Rịa - Vũng Tàu

Căn cứ kết quả thẩm định yêu cầu duy trì hiệu lực Bằng độc quyền giải pháp hữu ích:

Số đơn: DT2-2019-05537

Ngày nộp: 26/07/2019

Chủ đơn: CÔNG TY CỔ PHẦN KHOA HỌC VÀ CÔNG NGHỆ VIỆT NAM (BUSADCO) (VN)

Bằng độc quyền giải pháp hữu ích số: 1811

Năm yêu cầu duy trì hiệu lực: 2

Cục Sở hữu trí tuệ thông báo:

1. Yêu cầu duy trì hiệu lực Bằng độc quyền giải pháp hữu ích nêu trên được chấp nhận.

2. Hiệu lực Bằng độc quyền giải pháp hữu ích số 1811 được duy trì đến 01/08/2020.

Nơi nhận:

- Như trên;
- TT (để công bố);
- Lưu: VT, Hồ sơ.

CỤC TRƯỞNG



Đình Hữu Phí

BỘ KHOA HỌC VÀ CÔNG NGHỆ
CỤC SỞ HỮU TRÍ TUỆ

CỘNG HOÀ XÃ HỘI CHỦ NGHĨA VIỆT NAM
Độc lập - Tự do - Hạnh phúc

Số: *1947*/TB-SHTT

Hà Nội, ngày 10 tháng 09 năm 2019

THÔNG BÁO

Ghi nhận yêu cầu duy trì hiệu lực Bằng độc quyền giải pháp hữu ích

Kính gửi: Công ty TNHH Tư vấn ALIATLEGAL
(ALIATLEGAL CO., LTD.)

L14-08B, tầng 14 VinCom Center, 72 Lê Thánh Tôn, phường Bến Nghé,
quận 1, Tp. Hồ Chí Minh.

Căn cứ kết quả thẩm định yêu cầu duy trì hiệu lực Bằng độc quyền giải pháp hữu ích:

Số đơn: DT2-2019-05833

Ngày nộp: 12/08/2019

Chủ đơn: Công ty TNHH Việt Nhất 3 (VN)

Đại diện của Chủ đơn: ALIATLEGAL CO., LTD.

Bằng độc quyền giải pháp hữu ích số: 1852

Năm yêu cầu duy trì hiệu lực: 2

Cục Sở hữu trí tuệ thông báo:

1. Yêu cầu duy trì hiệu lực Bằng độc quyền giải pháp hữu ích nêu trên được chấp nhận.

2. Hiệu lực Bằng độc quyền giải pháp hữu ích số 1852 được duy trì đến 13/09/2020.

HC

Nơi nhận:

- Như trên;
- TT (để công bố);
- Lưu: VT, Hồ sơ.

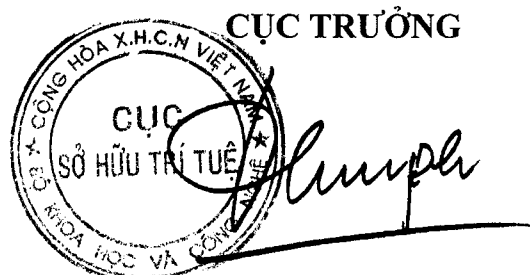

Đinh Hữu Phí

BỘ KHOA HỌC VÀ CÔNG NGHỆ
CỤC SỞ HỮU TRÍ TUỆ

CỘNG HOÀ XÃ HỘI CHỦ NGHĨA VIỆT NAM
Độc lập - Tự do - Hạnh phúc

Số: 1/1477/TB-SHTT

Hà Nội, ngày 10 tháng 07 năm 2019

THÔNG BÁO

Ghi nhận yêu cầu duy trì hiệu lực Bằng độc quyền giải pháp hữu ích

Kính gửi: CÔNG TY CỔ PHẦN KHOA HỌC VÀ CÔNG NGHỆ VIỆT NAM
(BUSADCO)

Số 6, đường 3/2, phường 8, thành phố Vũng Tàu, tỉnh Bà Rịa - Vũng Tàu

Căn cứ kết quả thẩm định yêu cầu duy trì hiệu lực Bằng độc quyền giải pháp hữu ích:

Số đơn: DT2-2019-05538

Ngày nộp: 26/07/2019

Chủ đơn: CÔNG TY CỔ PHẦN KHOA HỌC VÀ CÔNG NGHỆ VIỆT NAM (BUSADCO) (VN)

Bằng độc quyền giải pháp hữu ích số: 1835

Năm yêu cầu duy trì hiệu lực: 2

Cục Sở hữu trí tuệ thông báo:

1. Yêu cầu duy trì hiệu lực Bằng độc quyền giải pháp hữu ích nêu trên được chấp nhận.

2. Hiệu lực Bằng độc quyền giải pháp hữu ích số 1835 được duy trì đến 21/08/2020.

Nơi nhận:

- Như trên;
- TT (để công bố);
- Lưu: VT, Hồ sơ.

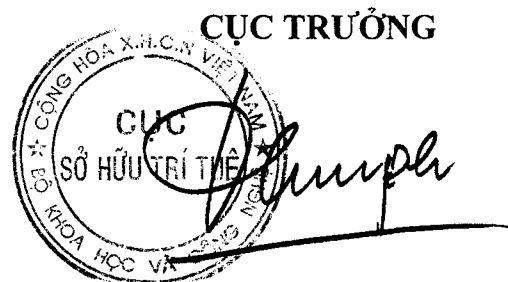

Đình Hữu Phí

BỘ KHOA HỌC VÀ CÔNG NGHỆ
CỤC SỞ HỮU TRÍ TUỆ

CỘNG HÒA XÃ HỘI CHỦ NGHĨA VIỆT NAM
Độc lập - Tự do - Hạnh phúc

Số: 19645/TB-SHTT

Hà Nội, ngày 10 tháng 05 năm 2019

THÔNG BÁO

Ghi nhận yêu cầu duy trì hiệu lực Bằng độc quyền giải pháp hữu ích

Kính gửi: Công ty Cổ phần Sông Ba

Số 573 Núi Thành, phường Hòa Cường Nam, quận Hải Châu,

thành phố Đà Nẵng

Số điện thoại: 0236.3653592

Căn cứ kết quả thẩm định yêu cầu duy trì hiệu lực Bằng độc quyền giải pháp hữu ích:

Số đơn: DT2-2019-03656

Ngày nộp: 16/05/2019

Chủ đơn: Công ty Cổ phần Sông Ba (VN)

Bằng độc quyền giải pháp hữu ích số: 1407

Năm yêu cầu duy trì hiệu lực: 4

Cục Sở hữu trí tuệ thông báo:

1. Yêu cầu duy trì hiệu lực Bằng độc quyền giải pháp hữu ích nêu trên được chấp nhận.

2. Hiệu lực Bằng độc quyền giải pháp hữu ích số 1407 được duy trì đến 22/07/2020.

Nơi nhận:

- Như trên;
- TT (để công bố);
- Lưu: VT, Hồ sơ.

CỤC TRƯỞNG

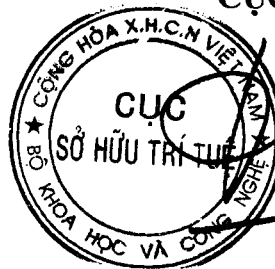

Đinh Hữu Phí

BỘ KHOA HỌC VÀ CÔNG NGHỆ
CỤC SỞ HỮU TRÍ TUỆ

CỘNG HÒA XÃ HỘI CHỦ NGHĨA VIỆT NAM
Độc lập - Tự do - Hạnh phúc

Số: 14656 /TB-SHTT

Hà Nội, ngày 10 tháng 05 năm 2019

THÔNG BÁO

Ghi nhận yêu cầu duy trì hiệu lực Bằng độc quyền giải pháp hữu ích

Kính gửi: Công ty TNHH Trường Xuân (AGELESS CO.,LTD.)
Tầng 11, số 102 đường Trần Phú, phường Mộ Lao, quận Hà Đông,
TP. Hà Nội

Căn cứ kết quả thẩm định yêu cầu duy trì hiệu lực Bằng độc quyền giải pháp hữu ích:

Số đơn: DT2-2019-03668

Ngày nộp: 16/05/2019

Chủ đơn: Công ty TNHH Xuân Lộc Thọ (VN)

Đại diện của Chủ đơn: AGELESS CO.,LTD.

Bằng độc quyền giải pháp hữu ích số: 1769

Năm yêu cầu duy trì hiệu lực: 2

Cục Sở hữu trí tuệ thông báo:

1. Yêu cầu duy trì hiệu lực Bằng độc quyền giải pháp hữu ích nêu trên được chấp nhận.

2. Hiệu lực Bằng độc quyền giải pháp hữu ích số 1769 được duy trì đến 21/06/2020.

Nơi nhận:

- Như trên;
- TT (để công bố);
- Lưu: VT, Hồ sơ.

CỤC TRƯỞNG



Đinh Hữu Phí

**BỘ KHOA HỌC VÀ CÔNG NGHỆ
CỤC SỞ HỮU TRÍ TUỆ**

**CỘNG HÒA XÃ HỘI CHỦ NGHĨA VIỆT NAM
Độc lập - Tự do - Hạnh phúc**

Số: 14684 /TB-SHTT

Hà Nội, ngày 10 tháng 05 năm 2019

THÔNG BÁO

Ghi nhận yêu cầu duy trì hiệu lực Bằng độc quyền giải pháp hữu ích

Kính gửi: Công ty TNHH Sở hữu trí tuệ Thảo Thọ Quyển (INVENCO.,LTD)
29 Trương Hán Siêu, thành phố Hà Nội

Căn cứ kết quả thẩm định yêu cầu duy trì hiệu lực Bằng độc quyền giải pháp hữu ích:

Số đơn: DT2-2019-03793

Ngày nộp: 23/05/2019

Chủ đơn: Hoàng Văn Hiến (VN)

Đại diện của Chủ đơn: INVENCO.,LTD

Bằng độc quyền giải pháp hữu ích số: 1718

Năm yêu cầu duy trì hiệu lực: 2

Cục Sở hữu trí tuệ thông báo:

1. Yêu cầu duy trì hiệu lực Bằng độc quyền giải pháp hữu ích nêu trên được chấp nhận.

2. Hiệu lực Bằng độc quyền giải pháp hữu ích số 1718 được duy trì đến 10/05/2020.

Nơi nhận:

- Như trên;
- TT (để công bố);
- Lưu: VT, Hồ sơ.

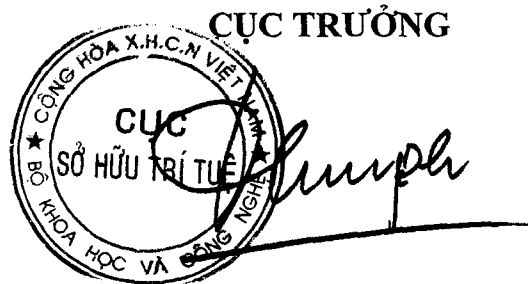

Đinh Hữu Phí

**BỘ KHOA HỌC VÀ CÔNG NGHỆ
CỤC SỞ HỮU TRÍ TUỆ**

**CỘNG HÒA XÃ HỘI CHỦ NGHĨA VIỆT NAM
Độc lập - Tự do - Hạnh phúc**

Số: 19743/TB-SHTT

Hà Nội, ngày 30 tháng 09 năm 2019

THÔNG BÁO

Ghi nhận yêu cầu duy trì hiệu lực Bằng độc quyền giải pháp hữu ích

Kính gửi: Công ty CP Bóng đèn Phích nước Rạng Đông
87-89 Hạ Đình, quận Thanh Xuân, thành phố Hà Nội

Căn cứ kết quả thẩm định yêu cầu duy trì hiệu lực Bằng độc quyền giải pháp hữu ích:

Số đơn: DT2-2019-04018

Ngày nộp: 05/06/2019

Chủ đơn: Công ty CP Bóng đèn Phích nước Rạng Đông (VN)

Bằng độc quyền giải pháp hữu ích số: 1429

Năm yêu cầu duy trì hiệu lực: 4

Cục Sở hữu trí tuệ thông báo:

1. Yêu cầu duy trì hiệu lực Bằng độc quyền giải pháp hữu ích nêu trên được chấp nhận.

2. Hiệu lực Bằng độc quyền giải pháp hữu ích số 1429 được duy trì đến 12/09/2020.

ke

Nơi nhận:

- Như trên;
- TT (để công bố);
- Lưu: VT, Hồ sơ.

CỤC TRƯỞNG

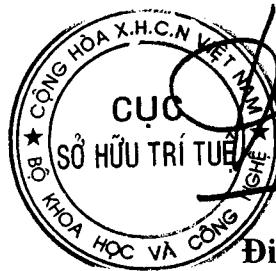

Đinh Hữu Phí

**BỘ KHOA HỌC VÀ CÔNG NGHỆ
CỤC SỞ HỮU TRÍ TUỆ**

**CỘNG HÒA XÃ HỘI CHỦ NGHĨA VIỆT NAM
Độc lập - Tự do - Hạnh phúc**

Số: 19746/TB-SHTT

Hà Nội, ngày 30 tháng 05 năm 2019

THÔNG BÁO

Ghi nhận yêu cầu duy trì hiệu lực Bằng độc quyền giải pháp hữu ích

Kính gửi: Công ty Cổ phần Bóng đèn Phích nước Rạng Đông
87-89 Hạ Đình, quận Thanh Xuân, thành phố Hà Nội

Căn cứ kết quả thẩm định yêu cầu duy trì hiệu lực Bằng độc quyền giải pháp hữu ích:

Số đơn: DT2-2019-04021

Ngày nộp: 05/06/2019

Chủ đơn: Công ty Cổ phần Bóng đèn Phích nước Rạng Đông (VN)

Bằng độc quyền giải pháp hữu ích số: 1453

Năm yêu cầu duy trì hiệu lực: 4

Cục Sở hữu trí tuệ thông báo:

1. Yêu cầu duy trì hiệu lực Bằng độc quyền giải pháp hữu ích nêu trên được chấp nhận.

2. Hiệu lực Bằng độc quyền giải pháp hữu ích số 1453 được duy trì đến 31/10/2020.

Nơi nhận:

- Như trên;
- TT (để công bố);
- Lưu: VT, Hồ sơ.

CỤC TRƯỞNG

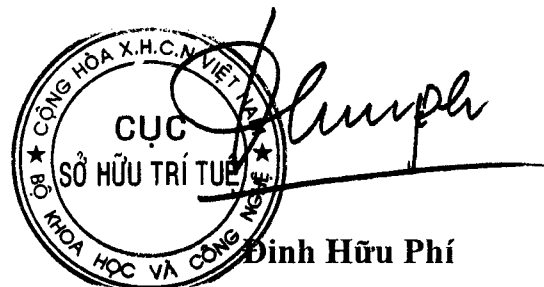

**BỘ KHOA HỌC VÀ CÔNG NGHỆ
CỤC SỞ HỮU TRÍ TUỆ**

**CỘNG HOÀ XÃ HỘI CHỦ NGHĨA VIỆT NAM
Độc lập - Tự do - Hạnh phúc**

Số: *11747*/TB-SHTT

Hà Nội, ngày *30* tháng *05* năm 2019

THÔNG BÁO

Ghi nhận yêu cầu duy trì hiệu lực Bằng độc quyền giải pháp hữu ích

Kính gửi: Công ty CP Bóng đèn Phích nước Rạng Đông
87-89 Hạ Đình, quận Thanh Xuân, thành phố Hà Nội

Căn cứ kết quả thẩm định yêu cầu duy trì hiệu lực Bằng độc quyền giải pháp hữu ích:

Số đơn: DT2-2019-04022

Ngày nộp: 05/06/2019

Chủ đơn: Công ty CP Bóng đèn Phích nước Rạng Đông (VN)

Bằng độc quyền giải pháp hữu ích số: 1428

Năm yêu cầu duy trì hiệu lực: 4

Cục Sở hữu trí tuệ thông báo:

1. Yêu cầu duy trì hiệu lực Bằng độc quyền giải pháp hữu ích nêu trên được chấp nhận.

2. Hiệu lực Bằng độc quyền giải pháp hữu ích số 1428 được duy trì đến 12/09/2020.

TC

Nơi nhận:

- Như trên;
- TT (để công bố);
- Lưu: VT, Hồ sơ.

CỤC TRƯỞNG



Đinh Hữu Phí

**BỘ KHOA HỌC VÀ CÔNG NGHỆ
CỤC SỞ HỮU TRÍ TUỆ**

**CỘNG HOÀ XÃ HỘI CHỦ NGHĨA VIỆT NAM
Độc lập - Tự do - Hạnh phúc**

Số: 19752/TB-SHTT

Hà Nội, ngày 06 tháng 06 năm 2019

THÔNG BÁO

Ghi nhận yêu cầu duy trì hiệu lực Bằng độc quyền giải pháp hữu ích

Kính gửi: Trung tâm Phát triển công nghệ cao - Viện Hàn lâm Khoa học và Công nghệ Việt Nam
Số 18 Hoàng Quốc Việt, phường Nghĩa Đô, quận Cầu Giấy,
thành phố Hà Nội

Căn cứ kết quả thẩm định yêu cầu duy trì hiệu lực Bằng độc quyền giải pháp hữu ích:

Số đơn: DT2-2019-04027

Ngày nộp: 06/06/2019

Chủ đơn: Trung tâm Phát triển công nghệ cao - Viện Hàn lâm Khoa học và Công nghệ Việt Nam (VN)

Bằng độc quyền giải pháp hữu ích số: 1837

Năm yêu cầu duy trì hiệu lực: 2

Cục Sở hữu trí tuệ thông báo:

1. Yêu cầu duy trì hiệu lực Bằng độc quyền giải pháp hữu ích nêu trên được chấp nhận.

2. Hiệu lực Bằng độc quyền giải pháp hữu ích số 1837 được duy trì đến 28/08/2020.

Nơi nhận:

- Như trên;
- TT (để công bố);
- Lưu: VT, Hồ sơ.

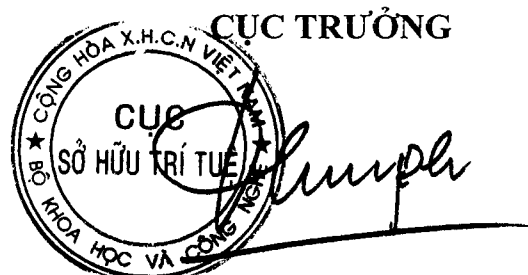

Đinh Hữu Phí

**BỘ KHOA HỌC VÀ CÔNG NGHỆ
CỤC SỞ HỮU TRÍ TUỆ**

**CỘNG HÒA XÃ HỘI CHỦ NGHĨA VIỆT NAM
Độc lập - Tự do - Hạnh phúc**

Số: 19753/TB-SHTT

Hà Nội, ngày 06 tháng 06 năm 2019

THÔNG BÁO

Ghi nhận yêu cầu duy trì hiệu lực Bằng độc quyền giải pháp hữu ích

Kính gửi: Vũ Thị Thu Hà

Phòng Thí nghiệm Trọng điểm Công nghệ lọc, hóa dầu - Số 2 Phạm Ngũ Lão,
quận Hoàn Kiếm, thành phố Hà Nội
Số điện thoại: 02422189067

Căn cứ kết quả thẩm định yêu cầu duy trì hiệu lực Bằng độc quyền giải pháp hữu ích:

Số đơn: DT2-2019-04028

Ngày nộp: 06/06/2019

Chủ đơn: Vũ Thị Thu Hà (VN)

Bằng độc quyền giải pháp hữu ích số: 1900

Năm yêu cầu duy trì hiệu lực: 2

Cục Sở hữu trí tuệ thông báo:

1. Yêu cầu duy trì hiệu lực Bằng độc quyền giải pháp hữu ích nêu trên được chấp nhận.

2. Hiệu lực Bằng độc quyền giải pháp hữu ích số 1900 được duy trì đến 30/10/2020.

Nơi nhận:

- Như trên;
- TT (để công bố);
- Lưu: VT, Hồ sơ.

CỤC TRƯỞNG



Đinh Hữu Phí

BỘ KHOA HỌC VÀ CÔNG NGHỆ
CỤC SỞ HỮU TRÍ TUỆ

CỘNG HÒA XÃ HỘI CHỦ NGHĨA VIỆT NAM
Độc lập - Tự do - Hạnh phúc

Số: 1/154 /TB-SHTT

Hà Nội, ngày 30 tháng 07 năm 2019

THÔNG BÁO

Ghi nhận yêu cầu duy trì hiệu lực Bằng độc quyền giải pháp hữu ích

Kính gửi: Phòng Thí nghiệm trọng điểm Công nghệ lọc, hóa dầu
Số 2 Phạm Ngũ Lão, quận Hoàn Kiếm, thành phố Hà Nội
Số điện thoại: 02422189067

Căn cứ kết quả thẩm định yêu cầu duy trì hiệu lực Bằng độc quyền giải pháp hữu ích:

Số đơn: DT2-2019-04029

Ngày nộp: 06/06/2019

Chủ đơn: Phòng Thí nghiệm trọng điểm Công nghệ lọc, hóa dầu (VN)

Bằng độc quyền giải pháp hữu ích số: 1861

Năm yêu cầu duy trì hiệu lực: 2

Cục Sở hữu trí tuệ thông báo:

1. Yêu cầu duy trì hiệu lực Bằng độc quyền giải pháp hữu ích nêu trên được chấp nhận.

2. Hiệu lực Bằng độc quyền giải pháp hữu ích số 1861 được duy trì đến 24/09/2020.

Nơi nhận:

- Như trên;
- TT (để công bố);
- Lưu: VT, Hồ sơ.

CỤC TRƯỞNG



Đinh Hữu Phí

**BỘ KHOA HỌC VÀ CÔNG NGHỆ
CỤC SỞ HỮU TRÍ TUỆ**

**CỘNG HÒA XÃ HỘI CHỦ NGHĨA VIỆT NAM
Độc lập - Tự do - Hạnh phúc**

Số: *KP.168* /TB-SHTT

Hà Nội, ngày *10* tháng *07* năm 2019

THÔNG BÁO

Ghi nhận yêu cầu duy trì hiệu lực Bằng độc quyền giải pháp hữu ích

Kính gửi: Công ty Cổ phần Sở hữu công nghiệp INVESTIP (INVESTIP)
Tầng 5, tòa nhà Charmvit Tower, 117 Trần Duy Hưng, phường Trung Hòa,
quận Cầu Giấy, thành phố Hà Nội

Căn cứ kết quả thẩm định yêu cầu duy trì hiệu lực Bằng độc quyền giải pháp hữu ích:

Số đơn: DT2-2019-04045

Ngày nộp: 06/06/2019

Chủ đơn: NIKKEN KOGAKU CO., LTD. (JP)

Đại diện của Chủ đơn: INVESTIP

Bằng độc quyền giải pháp hữu ích số: 1281

Năm yêu cầu duy trì hiệu lực: 5

Cục Sở hữu trí tuệ thông báo:

1. Yêu cầu duy trì hiệu lực Bằng độc quyền giải pháp hữu ích nêu trên được chấp nhận.

2. Hiệu lực Bằng độc quyền giải pháp hữu ích số 1281 được duy trì đến 04/08/2020.

Nơi nhận:

- Như trên;
- TT (để công bố);
- Lưu: VT, Hồ sơ.

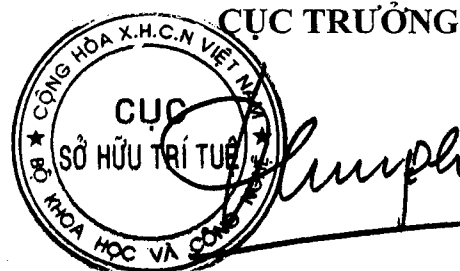

Đinh Hữu Phí

BỘ KHOA HỌC VÀ CÔNG NGHỆ
CỤC SỞ HỮU TRÍ TUỆ

CỘNG HÒA XÃ HỘI CHỦ NGHĨA VIỆT NAM
Độc lập - Tự do - Hạnh phúc

Số: 19788/TB-SHTT

Hà Nội, ngày 30 tháng 09 năm 2019

THÔNG BÁO

Ghi nhận yêu cầu duy trì hiệu lực Bằng độc quyền giải pháp hữu ích

Kính gửi: Tăng Anh Tuấn

Công ty cổ phần Quốc tế BMG, số 533A đường Bạch Đằng,
phường Chương Dương, quận Hoàn Kiếm, thành phố Hà Nội.
Số điện thoại: 0908.301.830

Căn cứ kết quả thẩm định yêu cầu duy trì hiệu lực Bằng độc quyền giải pháp hữu ích:

Số đơn: DT2-2019-04069

Ngày nộp: 07/06/2019

Chủ đơn: Tăng Anh Tuấn (VN)

Bằng độc quyền giải pháp hữu ích số: 1778

Năm yêu cầu duy trì hiệu lực: 2

Cục Sở hữu trí tuệ thông báo:

1. Yêu cầu duy trì hiệu lực Bằng độc quyền giải pháp hữu ích nêu trên được chấp nhận.

2. Hiệu lực Bằng độc quyền giải pháp hữu ích số 1778 được duy trì đến 27/06/2020.

Nơi nhận:

- Như trên;
- TT (để công bố);
- Lưu: VT, Hồ sơ.

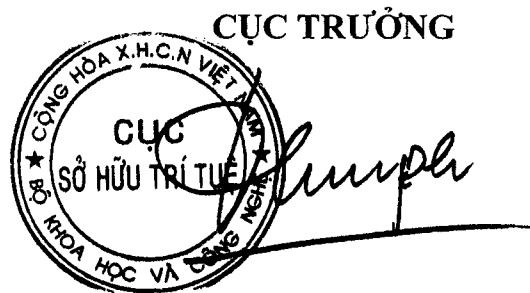

Đinh Hữu Phí

**BỘ KHOA HỌC VÀ CÔNG NGHỆ
CỤC SỞ HỮU TRÍ TUỆ**

**CỘNG HOÀ XÃ HỘI CHỦ NGHĨA VIỆT NAM
Độc lập - Tự do - Hạnh phúc**

Số: 19812/TB-SHTT

Hà Nội, ngày 11 tháng 06 năm 2019

THÔNG BÁO

Ghi nhận yêu cầu duy trì hiệu lực Bằng độc quyền giải pháp hữu ích

Kính gửi: Công ty TNHH Trường Xuân (AGELESS CO.,LTD.)
Tầng 11, số 102 đường Trần Phú, phường Mộ Lao, quận Hà Đông,
TP. Hà Nội

Căn cứ kết quả thẩm định yêu cầu duy trì hiệu lực Bằng độc quyền giải pháp hữu ích:

Số đơn: DT2-2019-04093

Ngày nộp: 11/06/2019

Chủ đơn: Công ty TNHH Sản xuất Thương mại An Lập (VN)

Đại diện của Chủ đơn: AGELESS CO.,LTD.

Bằng độc quyền giải pháp hữu ích số: 1794

Năm yêu cầu duy trì hiệu lực: 2

Cục Sở hữu trí tuệ thông báo:

1. Yêu cầu duy trì hiệu lực Bằng độc quyền giải pháp hữu ích nêu trên được chấp nhận.

2. Hiệu lực Bằng độc quyền giải pháp hữu ích số 1794 được duy trì đến 17/07/2020.

H

Nơi nhận:

- Như trên;
- TT (để công bố);
- Lưu: VT, Hồ sơ.

CỤC TRƯỞNG



Đinh Hữu Phí

BỘ KHOA HỌC VÀ CÔNG NGHỆ
CỤC SỞ HỮU TRÍ TUỆ

CỘNG HÒA XÃ HỘI CHỦ NGHĨA VIỆT NAM
Độc lập - Tự do - Hạnh phúc

Số: 19837/TB-SHTT

Hà Nội, ngày 30 tháng 09 năm 2019

THÔNG BÁO

Ghi nhận yêu cầu duy trì hiệu lực Bằng độc quyền giải pháp hữu ích

Kính gửi: Phạm Văn Vượng

K236, H10/11a Trần Cao Vân, phường Tam Thuận, quận Thanh Khê,
thành phố Đà Nẵng

Số điện thoại: 0982 960 317

Căn cứ kết quả thẩm định yêu cầu duy trì hiệu lực Bằng độc quyền giải pháp hữu ích:

Số đơn: DT2-2019-06902

Ngày nộp: 24/09/2019

Chủ đơn: Phạm Văn Vượng (VN)

Bằng độc quyền giải pháp hữu ích số: 1299

Năm yêu cầu duy trì hiệu lực: 5

Cục Sở hữu trí tuệ thông báo:

1. Yêu cầu duy trì hiệu lực Bằng độc quyền giải pháp hữu ích nêu trên được chấp nhận.

2. Hiệu lực Bằng độc quyền giải pháp hữu ích số 1299 được duy trì đến 05/10/2020.

Nơi nhận:

- Như trên;
- TT (để công bố);
- Lưu: VT, Hồ sơ.

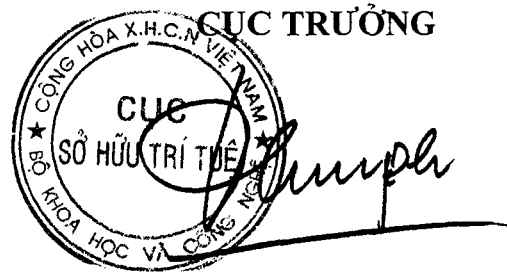

Đinh Hữu Phí

**BỘ KHOA HỌC VÀ CÔNG NGHỆ
CỤC SỞ HỮU TRÍ TUỆ**

**CỘNG HÒA XÃ HỘI CHỦ NGHĨA VIỆT NAM
Độc lập - Tự do - Hạnh phúc**

Số: 19839 /TB-SHTT

Hà Nội, ngày 17 tháng 07 năm 2019

THÔNG BÁO

Ghi nhận yêu cầu duy trì hiệu lực Bằng độc quyền giải pháp hữu ích

Kính gửi: Công ty TNHH một thành viên Trường Luật (Trường Luật)
A1-02OT01, tầng 2, tòa Aqua 1, Vinhomes Golden River,
số 2 Tôn Đức Thắng, phường Bến Nghé, quận 1, TP Hồ Chí Minh

Căn cứ kết quả thẩm định yêu cầu duy trì hiệu lực Bằng độc quyền giải pháp hữu ích:

Số đơn: DT2-2019-04776

Ngày nộp: 28/06/2019

Chủ đơn: Công ty cổ phần Tượng Sáp Việt (VN)

Đại diện của Chủ đơn: Trường Luật

Bằng độc quyền giải pháp hữu ích số: 1805

Năm yêu cầu duy trì hiệu lực: 2

Cục Sở hữu trí tuệ thông báo:

1. Yêu cầu duy trì hiệu lực Bằng độc quyền giải pháp hữu ích nêu trên được chấp nhận.

2. Hiệu lực Bằng độc quyền giải pháp hữu ích số 1805 được duy trì đến 30/07/2020.

Nơi nhận:

- Như trên;
- TT (để công bố);
- Lưu: VT, Hồ sơ.

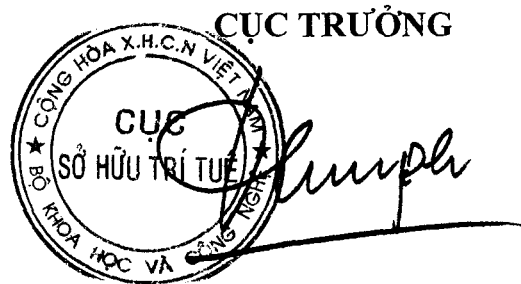

Đinh Hữu Phí

BỘ KHOA HỌC VÀ CÔNG NGHỆ
CỤC SỞ HỮU TRÍ TUỆ

CỘNG HÒA XÃ HỘI CHỦ NGHĨA VIỆT NAM
Độc lập - Tự do - Hạnh phúc

Số: *19894* /TB-SHTT

Hà Nội, ngày *09* tháng *10* năm 2019

THÔNG BÁO

Ghi nhận yêu cầu duy trì hiệu lực Bằng độc quyền giải pháp hữu ích

Kính gửi: Trung tâm Phát triển Công nghệ và Thiết bị Công nghiệp Sài Gòn
(CENINTEC)
91 Nguyễn Trọng Lợi, phường 4, quận Tân Bình, thành phố Hồ Chí Minh

Căn cứ kết quả thẩm định yêu cầu duy trì hiệu lực Bằng độc quyền giải pháp hữu ích:

Số đơn: DT2-2019-04598

Ngày nộp: 21/06/2019

Chủ đơn: Trung tâm Phát triển Công nghệ và Thiết bị Công nghiệp Sài Gòn (CENINTEC) (VN)

Đại diện của Chủ đơn:

Bằng độc quyền giải pháp hữu ích số: 1772

Năm yêu cầu duy trì hiệu lực: 2

Cục Sở hữu trí tuệ thông báo:

1. Yêu cầu duy trì hiệu lực Bằng độc quyền giải pháp hữu ích nêu trên được chấp nhận.

2. Hiệu lực Bằng độc quyền giải pháp hữu ích số 1772 được duy trì đến 21/06/2020.

Nơi nhận:

- Như trên;
- TT (để công bố);
- Lưu: VT, Hồ sơ.



CỤC TRƯỞNG

Đinh Hữu Phí

BỘ KHOA HỌC VÀ CÔNG NGHỆ
CỤC SỞ HỮU TRÍ TUỆ

CỘNG HÒA XÃ HỘI CHỦ NGHĨA VIỆT NAM
Độc lập - Tự do - Hạnh phúc

Số: ~~19/15~~ /TB-SHTT

Hà Nội, ngày 07 tháng 10 năm 2019

THÔNG BÁO

Ghi nhận yêu cầu duy trì hiệu lực Bằng độc quyền giải pháp hữu ích

Kính gửi: Công ty Luật TNHH WINCO (WINCO LAW FIRM)
Số 54 Trần Quốc Vượng, phường Dịch Vọng Hậu, quận Cầu Giấy,
TP Hà Nội

Căn cứ kết quả thẩm định yêu cầu duy trì hiệu lực Bằng độc quyền giải pháp hữu ích:

Số đơn: DT2-2019-04599

Ngày nộp: 21/06/2019

Chủ đơn: Công ty TNHH công nghệ thiết bị y tế Bắc Việt (VN)

Đại diện của Chủ đơn: WINCO LAW FIRM

Bằng độc quyền giải pháp hữu ích số: 1593

Năm yêu cầu duy trì hiệu lực: 3

Cục Sở hữu trí tuệ thông báo:

1. Yêu cầu duy trì hiệu lực Bằng độc quyền giải pháp hữu ích nêu trên được chấp nhận.

2. Hiệu lực Bằng độc quyền giải pháp hữu ích số 1593 được duy trì đến 07/11/2020.

Nơi nhận:

- Như trên;
- TT (để công bố);
- Lưu: VT, Hồ sơ.

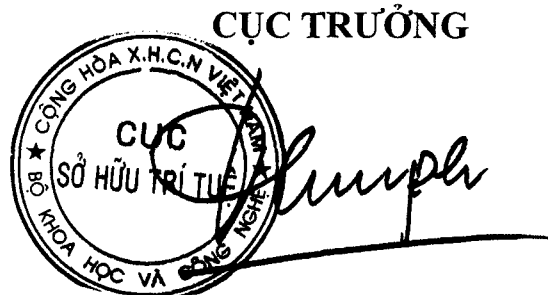

Đinh Hữu Phí

BỘ KHOA HỌC VÀ CÔNG NGHỆ
CỤC SỞ HỮU TRÍ TUỆ

CỘNG HOÀ XÃ HỘI CHỦ NGHĨA VIỆT NAM
Độc lập - Tự do - Hạnh phúc

Số: 19896 /TB-SHTT

Hà Nội, ngày 09 tháng 10 năm 2019

THÔNG BÁO

Ghi nhận yêu cầu duy trì hiệu lực Bằng độc quyền giải pháp hữu ích

Kính gửi: Lê Tuấn Anh

Số 3, ngách 1/5, ngõ 1, đường Âu Cơ, phường Quảng An, quận Tây Hồ, thành
Hà Nội.

Căn cứ kết quả thẩm định yêu cầu duy trì hiệu lực Bằng độc quyền giải pháp hữu ích:

Số đơn: DT2-2019-04623

Ngày nộp: 21/06/2019

Chủ đơn: Lê Tuấn Anh (VN)

Đại diện của Chủ đơn:

Bằng độc quyền giải pháp hữu ích số: 1785

Năm yêu cầu duy trì hiệu lực: 2

Cục Sở hữu trí tuệ thông báo:

1. Yêu cầu duy trì hiệu lực Bằng độc quyền giải pháp hữu ích nêu trên được chấp nhận.

2. Hiệu lực Bằng độc quyền giải pháp hữu ích số 1785 được duy trì đến 06/07/2020.

Nơi nhận:

- Như trên;
- TT (để công bố);
- Lưu: VT, Hồ sơ.

CỤC TRƯỞNG



Đinh Hữu Phí

BỘ KHOA HỌC VÀ CÔNG NGHỆ
CỤC SỞ HỮU TRÍ TUỆ

CỘNG HÒA XÃ HỘI CHỦ NGHĨA VIỆT NAM
Độc lập - Tự do - Hạnh phúc

Số: *19897* /TB-SHTT

Hà Nội, ngày *04* tháng *10* năm 2019

THÔNG BÁO

Ghi nhận yêu cầu duy trì hiệu lực Bằng độc quyền giải pháp hữu ích

Kính gửi: Trần Ngọc Đảm

Phòng E301 tòa nhà trung tâm công nghệ cao - số 1 Võ Văn Ngân,
phường Linh Chiểu, quận Thủ Đức, thành phố Hồ Chí Minh

Căn cứ kết quả thẩm định yêu cầu duy trì hiệu lực Bằng độc quyền giải pháp hữu ích:

Số đơn: DT2-2019-04643

Ngày nộp: 24/06/2019

Chủ đơn: Trần Ngọc Đảm (VN)

Đại diện của Chủ đơn:

Bằng độc quyền giải pháp hữu ích số: 1929

Năm yêu cầu duy trì hiệu lực: 2

Cục Sở hữu trí tuệ thông báo:

1. Yêu cầu duy trì hiệu lực Bằng độc quyền giải pháp hữu ích nêu trên được chấp nhận.

2. Hiệu lực Bằng độc quyền giải pháp hữu ích số 1929 được duy trì đến 27/11/2020.

Nơi nhận:

- Như trên;
- TT (để công bố);
- Lưu: VT, Hồ sơ.

CỤC TRƯỞNG



Đinh Hữu Phí

BỘ KHOA HỌC VÀ CÔNG NGHỆ
CỤC SỞ HỮU TRÍ TUỆ

CỘNG HOÀ XÃ HỘI CHỦ NGHĨA VIỆT NAM
Độc lập - Tự do - Hạnh phúc

Số: 1988/TB-SHTT

Hà Nội, ngày 09 tháng 10 năm 2019

THÔNG BÁO

Ghi nhận yêu cầu duy trì hiệu lực Bằng độc quyền giải pháp hữu ích

Kính gửi: Công ty CP tập đoàn điện lạnh điện máy Việt úc
Tầng 5, tòa nhà Ocean Park, số 1 Đào Duy Anh, phường Phương Mai,
quận Đống Đa, thành phố Hà Nội

Căn cứ kết quả thẩm định yêu cầu duy trì hiệu lực Bằng độc quyền giải pháp hữu ích:

Số đơn: DT2-2019-04659

Ngày nộp: 24/06/2019

Chủ đơn: Công ty CP tập đoàn điện lạnh điện máy Việt úc (VN)

Đại diện của Chủ đơn:

Bằng độc quyền giải pháp hữu ích số: 1941

Năm yêu cầu duy trì hiệu lực: 2

Cục Sở hữu trí tuệ thông báo:

1. Yêu cầu duy trì hiệu lực Bằng độc quyền giải pháp hữu ích nêu trên được chấp nhận.

2. Hiệu lực Bằng độc quyền giải pháp hữu ích số 1941 được duy trì đến 11/12/2020.

Nơi nhận:

- Như trên;
- TT (để công bố);
- Lưu: VT, Hồ sơ.



CỤC TRƯỞNG

Đinh Hữu Phí

BỘ KHOA HỌC VÀ CÔNG NGHỆ
CỤC SỞ HỮU TRÍ TUỆ

CỘNG HÒA XÃ HỘI CHỦ NGHĨA VIỆT NAM
Độc lập - Tự do - Hạnh phúc

Số: 1999/ TB-SHTT

Hà Nội, ngày 07 tháng 10 năm 2019

THÔNG BÁO

Ghi nhận yêu cầu duy trì hiệu lực Bằng độc quyền giải pháp hữu ích

Kính gửi: Công ty cổ phần tập đoàn công nghiệp Quang Trung
Số 494 phố Đoàn Kết, đường Nguyễn Huệ, phường Ninh Phong,
thành phố Ninh Bình, tỉnh Ninh Bình

Căn cứ kết quả thẩm định yêu cầu duy trì hiệu lực Bằng độc quyền giải pháp hữu ích:

Số đơn: DT2-2019-04806

Ngày nộp: 01/07/2019

Chủ đơn: Công ty cổ phần tập đoàn công nghiệp Quang Trung (VN)

Đại diện của Chủ đơn:

Bằng độc quyền giải pháp hữu ích số: 1770

Năm yêu cầu duy trì hiệu lực: 2

Cục Sở hữu trí tuệ thông báo:

1. Yêu cầu duy trì hiệu lực Bằng độc quyền giải pháp hữu ích nêu trên được chấp nhận.

2. Hiệu lực Bằng độc quyền giải pháp hữu ích số 1770 được duy trì đến 21/06/2020.

Nơi nhận:

- Như trên;
- TT (để công bố);
- Lưu: VT, Hồ sơ.



Đình Hữu Phí

BỘ KHOA HỌC VÀ CÔNG NGHỆ
CỤC SỞ HỮU TRÍ TUỆ

CỘNG HÒA XÃ HỘI CHỦ NGHĨA VIỆT NAM
Độc lập - Tự do - Hạnh phúc

Số: 19994/TB-SHTT

Hà Nội, ngày 07 tháng 10 năm 2019

THÔNG BÁO

Ghi nhận yêu cầu duy trì hiệu lực Bằng độc quyền giải pháp hữu ích

Kính gửi: Công ty cổ phần tập đoàn công nghiệp Quang Trung
Số 494 phố Đoàn Kết, đường Nguyễn Huệ, phường Ninh Phong,
thành phố Ninh Bình, tỉnh Ninh Bình

Căn cứ kết quả thẩm định yêu cầu duy trì hiệu lực Bằng độc quyền giải pháp hữu ích:

Số đơn: DT2-2019-04807

Ngày nộp: 01/07/2019

Chủ đơn: Công ty cổ phần tập đoàn công nghiệp Quang Trung (VN)

Đại diện của Chủ đơn:

Bằng độc quyền giải pháp hữu ích số: 1771

Năm yêu cầu duy trì hiệu lực: 2

Cục Sở hữu trí tuệ thông báo:

1. Yêu cầu duy trì hiệu lực Bằng độc quyền giải pháp hữu ích nêu trên được chấp nhận.

2. Hiệu lực Bằng độc quyền giải pháp hữu ích số 1771 được duy trì đến 21/06/2020.

Nơi nhận:

- Như trên;
- TT (để công bố);
- Lưu: VT, Hồ sơ.

CỤC TRƯỞNG



Đinh Hữu Phí

BỘ KHOA HỌC VÀ CÔNG NGHỆ
CỤC SỞ HỮU TRÍ TUỆ

CỘNG HÒA XÃ HỘI CHỦ NGHĨA VIỆT NAM
Độc lập - Tự do - Hạnh phúc

Số: 79995/TB-SHTT

Hà Nội, ngày 07 tháng 10 năm 2019

THÔNG BÁO

Ghi nhận yêu cầu duy trì hiệu lực Bằng độc quyền giải pháp hữu ích

Kính gửi: Viện sinh thái và bảo vệ công trình
267 Chùa Bộc, quận Đống Đa, thành phố Hà Nội

Căn cứ kết quả thẩm định yêu cầu duy trì hiệu lực Bằng độc quyền giải pháp hữu ích:

Số đơn: DT2-2019-04831

Ngày nộp: 02/07/2019

Chủ đơn: Viện sinh thái và bảo vệ công trình (VN)

Đại diện của Chủ đơn:

Bằng độc quyền giải pháp hữu ích số: 1918

Năm yêu cầu duy trì hiệu lực: 2

Cục Sở hữu trí tuệ thông báo:

1. Yêu cầu duy trì hiệu lực Bằng độc quyền giải pháp hữu ích nêu trên được chấp nhận.

2. Hiệu lực Bằng độc quyền giải pháp hữu ích số 1918 được duy trì đến 20/11/2020.

Nơi nhận:

- Như trên;
- TT (để công bố);
- Lưu: VT, Hồ sơ.



Đinh Hữu Phí

BỘ KHOA HỌC VÀ CÔNG NGHỆ
CỤC SỞ HỮU TRÍ TUỆ

CỘNG HÒA XÃ HỘI CHỦ NGHĨA VIỆT NAM
Độc lập - Tự do - Hạnh phúc

Số: 19996 /TB-SHTT

Hà Nội, ngày 07 tháng 10 năm 2019

THÔNG BÁO

Ghi nhận yêu cầu duy trì hiệu lực Bằng độc quyền giải pháp hữu ích

Kính gửi: Viện Sinh thái và Bảo vệ công trình
267 Chùa Bộc, quận Đống Đa, thành phố Hà Nội

Căn cứ kết quả thẩm định yêu cầu duy trì hiệu lực Bằng độc quyền giải pháp hữu ích:

Số đơn: DT2-2019-04832

Ngày nộp: 02/07/2019

Chủ đơn: Viện Sinh thái và Bảo vệ công trình (VN)

Đại diện của Chủ đơn:

Bằng độc quyền giải pháp hữu ích số: 1919

Năm yêu cầu duy trì hiệu lực: 2

Cục Sở hữu trí tuệ thông báo:

1. Yêu cầu duy trì hiệu lực Bằng độc quyền giải pháp hữu ích nêu trên được chấp nhận.

2. Hiệu lực Bằng độc quyền giải pháp hữu ích số 1919 được duy trì đến 20/11/2020.

Nơi nhận:

- Như trên;
- TT (để công bố);
- Lưu: VT, Hồ sơ.

CỤC TRƯỞNG



Đình Hữu Phí

BỘ KHOA HỌC VÀ CÔNG NGHỆ
CỤC SỞ HỮU TRÍ TUỆ

CỘNG HOÀ XÃ HỘI CHỦ NGHĨA VIỆT NAM
Độc lập - Tự do - Hạnh phúc

Số: 19997 /TB-SHTT

Hà Nội, ngày 07 tháng 10 năm 2019

THÔNG BÁO

Ghi nhận yêu cầu duy trì hiệu lực Bằng độc quyền giải pháp hữu ích

Kính gửi: Viện Thủy công

Số 3, ngõ 95, phố Chùa Bộc, quận Đống Đa, thành phố Hà Nội

Căn cứ kết quả thẩm định yêu cầu duy trì hiệu lực Bằng độc quyền giải pháp hữu ích:

Số đơn: DT2-2019-04833

Ngày nộp: 03/07/2019

Chủ đơn: Viện Thủy công (VN)

Đại diện của Chủ đơn:

Bằng độc quyền giải pháp hữu ích số: 1971

Năm yêu cầu duy trì hiệu lực: 2

Cục Sở hữu trí tuệ thông báo:

1. Yêu cầu duy trì hiệu lực Bằng độc quyền giải pháp hữu ích nêu trên được chấp nhận.

2. Hiệu lực Bằng độc quyền giải pháp hữu ích số 1971 được duy trì đến 25/12/2020.

HC

Nơi nhận:

- Như trên;
- TT (để công bố);
- Lưu: VT, Hồ sơ.

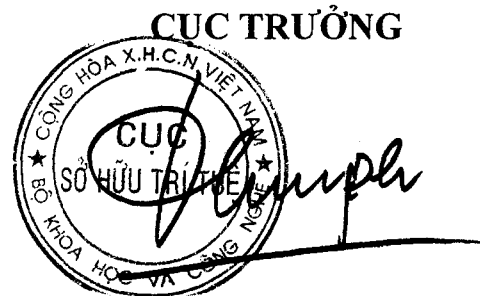

Đinh Hữu Phí

**BỘ KHOA HỌC VÀ CÔNG NGHỆ
CỤC SỞ HỮU TRÍ TUỆ**

**CỘNG HÒA XÃ HỘI CHỦ NGHĨA VIỆT NAM
Độc lập - Tự do - Hạnh phúc**

Số: *19998* /TB-SHTT

Hà Nội, ngày 07 tháng 10 năm 2019

THÔNG BÁO

Ghi nhận yêu cầu duy trì hiệu lực Bằng độc quyền giải pháp hữu ích

Kính gửi: Công ty TNHH Ban Ca (BANCA)
15B Triệu Việt Vương, thành phố Hà Nội

Căn cứ kết quả thẩm định yêu cầu duy trì hiệu lực Bằng độc quyền giải pháp hữu ích:

Số đơn: DT2-2019-04853

Ngày nộp: 04/07/2019

Chủ đơn: WEI SHENG INVESTMENT & DEVELOPMENT CO., LTD.
(TW)

Đại diện của Chủ đơn: BANCA

Bằng độc quyền giải pháp hữu ích số: 1536

Năm yêu cầu duy trì hiệu lực: 3

Cục Sở hữu trí tuệ thông báo:

1. Yêu cầu duy trì hiệu lực Bằng độc quyền giải pháp hữu ích nêu trên được chấp nhận.

2. Hiệu lực Bằng độc quyền giải pháp hữu ích số 1536 được duy trì đến 04/07/2020.

He

Nơi nhận:

- Như trên;
- TT (để công bố);
- Lưu: VT, Hồ sơ.

CỤC TRƯỞNG



Đinh Hữu Phí

BỘ KHOA HỌC VÀ CÔNG NGHỆ
CỤC SỞ HỮU TRÍ TUỆ

CỘNG HOÀ XÃ HỘI CHỦ NGHĨA VIỆT NAM
Độc lập - Tự do - Hạnh phúc

Số: 20221/TB-SHTT

Hà Nội, ngày 09 tháng 10 năm 2019

THÔNG BÁO

Ghi nhận yêu cầu duy trì hiệu lực Bằng độc quyền giải pháp hữu ích

Kính gửi: Công ty Cổ phần TECHPAL

P29, nhà C5, ngõ 182 đường Lương Thế Vinh, phường Thanh Xuân Bắc,
quận Thanh Xuân, thành phố Hà Nội

Căn cứ kết quả thẩm định yêu cầu duy trì hiệu lực Bằng độc quyền giải pháp hữu ích:

Số đơn: DT2-2019-04227

Ngày nộp: 18/06/2019

Chủ đơn: Công ty Cổ phần TECHPAL (VN)

Bằng độc quyền giải pháp hữu ích số: 1535

Năm yêu cầu duy trì hiệu lực: 3

Cục Sở hữu trí tuệ thông báo:

1. Yêu cầu duy trì hiệu lực Bằng độc quyền giải pháp hữu ích nêu trên được chấp nhận.

2. Hiệu lực Bằng độc quyền giải pháp hữu ích số 1535 được duy trì đến 20/06/2020.

Nơi nhận:

- Như trên;
- TT (để công bố);
- Lưu: VT, Hồ sơ.

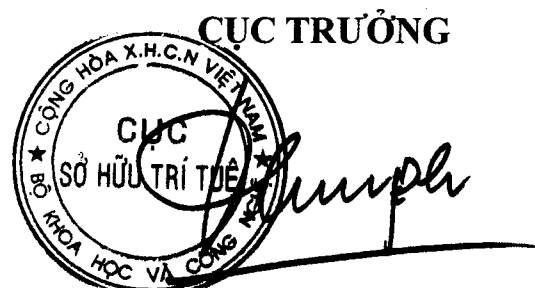

Đinh Hữu Phí

BỘ KHOA HỌC VÀ CÔNG NGHỆ
CỤC SỞ HỮU TRÍ TUỆ

CỘNG HÒA XÃ HỘI CHỦ NGHĨA VIỆT NAM
Độc lập - Tự do - Hạnh phúc

Số: 202/b1/TB-SHTT

Hà Nội, ngày 18 tháng 06 năm 2019

THÔNG BÁO

Ghi nhận yêu cầu duy trì hiệu lực Bằng độc quyền giải pháp hữu ích

Kính gửi: Công ty TNHH Sở hữu trí tuệ Hải Hân (HAI HAN IP CO., LTD.)
Tầng 12A, tòa nhà Center Building, số 1 Nguyễn Huy Tưởng,
phường Thanh Xuân Trung, quận Thanh Xuân, Tp. Hà Nội

Căn cứ kết quả thẩm định yêu cầu duy trì hiệu lực Bằng độc quyền giải pháp hữu ích:

Số đơn: DT2-2019-04237

Ngày nộp: 18/06/2019

Chủ đơn: Công ty TNHH thương mại và vận tải Phương Anh (VN)

Đại diện của Chủ đơn: HAI HAN IP CO., LTD.

Bằng độc quyền giải pháp hữu ích số: 1766

Năm yêu cầu duy trì hiệu lực: 2

Cục Sở hữu trí tuệ thông báo:

1. Yêu cầu duy trì hiệu lực Bằng độc quyền giải pháp hữu ích nêu trên được chấp nhận.

2. Hiệu lực Bằng độc quyền giải pháp hữu ích số 1766 được duy trì đến 18/06/2020.

Nơi nhận:

- Như trên;
- TT (để công bố);
- Lưu: VT, Hồ sơ.

CỤC TRƯỞNG



Đinh Hữu Phí

BỘ KHOA HỌC VÀ CÔNG NGHỆ
CỤC SỞ HỮU TRÍ TUỆ

CỘNG HÒA XÃ HỘI CHỦ NGHĨA VIỆT NAM
Độc lập - Tự do - Hạnh phúc

Số: 2023/TB-SHTT

Hà Nội, ngày 17 tháng 10 năm 2019

THÔNG BÁO

Ghi nhận yêu cầu duy trì hiệu lực Bằng độc quyền giải pháp hữu ích

Kính gửi: Trường Đại học Bách Khoa, Đại học Quốc Gia thành phố Hồ Chí Minh

268 Lý Thường Kiệt, phường 14, quận 10, thành phố Hồ Chí Minh

Căn cứ kết quả thẩm định yêu cầu duy trì hiệu lực Bằng độc quyền giải pháp hữu ích:

Số đơn: DT2-2019-04239

Ngày nộp: 19/06/2019

Chủ đơn: Trường Đại học Bách Khoa, Đại học Quốc Gia thành phố Hồ Chí Minh (VN)

Bằng độc quyền giải pháp hữu ích số: 1585

Năm yêu cầu duy trì hiệu lực: 3

Cục Sở hữu trí tuệ thông báo:

1. Yêu cầu duy trì hiệu lực Bằng độc quyền giải pháp hữu ích nêu trên được chấp nhận.

2. Hiệu lực Bằng độc quyền giải pháp hữu ích số 1585 được duy trì đến 17/10/2020.

Ke

Nơi nhận:

- Như trên;
- TT (để công bố);
- Lưu: VT, Hồ sơ.

CỤC TRƯỞNG



Đinh Hữu Phú
Đinh Hữu Phú

BỘ KHOA HỌC VÀ CÔNG NGHỆ
CỤC SỞ HỮU TRÍ TUỆ

CỘNG HÒA XÃ HỘI CHỦ NGHĨA VIỆT NAM
Độc lập - Tự do - Hạnh phúc

Số: 20239/TB-SHTT

Hà Nội, ngày 07 tháng 10 năm 2019

THÔNG BÁO

Ghi nhận yêu cầu duy trì hiệu lực Bằng độc quyền giải pháp hữu ích

Kính gửi: Công ty TNHH một thành viên Sở hữu trí tuệ VCCI
(VCCI-IP CO.,LTD)
Tầng 8, Toà nhà VCCI, số 9 Đào Duy Anh, phường Phương mai,
quận Đống Đa, thành phố Hà Nội

Căn cứ kết quả thẩm định yêu cầu duy trì hiệu lực Bằng độc quyền giải pháp hữu ích:

Số đơn: DT2-2019-04246

Ngày nộp: 19/06/2019

Chủ đơn: MCAIDE ENTERPRISE CO., LTD. (TW)

Đại diện của Chủ đơn: VCCI-IP CO.,LTD

Bằng độc quyền giải pháp hữu ích số: 1571

Năm yêu cầu duy trì hiệu lực: 3

Cục Sở hữu trí tuệ thông báo:

1. Yêu cầu duy trì hiệu lực Bằng độc quyền giải pháp hữu ích nêu trên được chấp nhận.

2. Hiệu lực Bằng độc quyền giải pháp hữu ích số 1571 được duy trì đến 26/09/2020.

H.

Nơi nhận:

- Như trên;
- TT (để công bố);
- Lưu: VT, Hồ sơ.

CỤC TRƯỞNG



Đinh Hữu Phí

BỘ KHOA HỌC VÀ CÔNG NGHỆ
CỤC SỞ HỮU TRÍ TUỆ

CỘNG HÒA XÃ HỘI CHỦ NGHĨA VIỆT NAM
Độc lập - Tự do - Hạnh phúc

Số: 20240/TB-SHTT

Hà Nội, ngày 07 tháng 10 năm 2019

THÔNG BÁO

Ghi nhận yêu cầu duy trì hiệu lực Bằng độc quyền giải pháp hữu ích

Kính gửi: Trung tâm nghiên cứu triển khai khu công nghệ cao
thành phố Hồ Chí Minh
Lô I3, đường N2, khu công nghệ cao, quận 9, thành phố Hồ Chí Minh

Căn cứ kết quả thẩm định yêu cầu duy trì hiệu lực Bằng độc quyền giải pháp hữu ích:

Số đơn: DT2-2019-04247

Ngày nộp: 19/06/2019

Chủ đơn: Trung tâm nghiên cứu triển khai khu công nghệ cao thành phố Hồ Chí Minh (VN)

Bằng độc quyền giải pháp hữu ích số: 1795

Năm yêu cầu duy trì hiệu lực: 2

Cục Sở hữu trí tuệ thông báo:

1. Yêu cầu duy trì hiệu lực Bằng độc quyền giải pháp hữu ích nêu trên được chấp nhận.
2. Hiệu lực Bằng độc quyền giải pháp hữu ích số 1795 được duy trì đến 17/07/2020.

Ke

Nơi nhận:

- Như trên;
- TT (để công bố);
- Lưu: VT, Hồ sơ.

CỤC TRƯỞNG



Đinh Hữu Phí

BỘ KHOA HỌC VÀ CÔNG NGHỆ
CỤC SỞ HỮU TRÍ TUỆ

CỘNG HÒA XÃ HỘI CHỦ NGHĨA VIỆT NAM
Độc lập - Tự do - Hạnh phúc

Số: 20241/TB-SHTT

Hà Nội, ngày 04 tháng 10 năm 2019

THÔNG BÁO

Ghi nhận yêu cầu duy trì hiệu lực Bằng độc quyền giải pháp hữu ích

Kính gửi: Trung tâm Nghiên cứu triển khai Khu Công nghệ cao
Lô B3 Đường N2 Khu Công nghệ cao, phường Tân Phú, quận 9,
thành phố Hồ Chí Minh

Căn cứ kết quả thẩm định yêu cầu duy trì hiệu lực Bằng độc quyền giải pháp hữu ích:

Số đơn: DT2-2019-04248

Ngày nộp: 19/06/2019

Chủ đơn: Trung tâm Nghiên cứu triển khai Khu Công nghệ cao (VN)

Bằng độc quyền giải pháp hữu ích số: 1865

Năm yêu cầu duy trì hiệu lực: 2

Cục Sở hữu trí tuệ thông báo:

1. Yêu cầu duy trì hiệu lực Bằng độc quyền giải pháp hữu ích nêu trên được chấp nhận.
2. Hiệu lực Bằng độc quyền giải pháp hữu ích số 1865 được duy trì đến 24/09/2020.

Nơi nhận:

- Như trên;
- TT (để công bố);
- Lưu: VT, Hồ sơ.

CỤC TRƯỞNG



Đinh Hữu Phí

BỘ KHOA HỌC VÀ CÔNG NGHỆ
CỤC SỞ HỮU TRÍ TUỆ

CỘNG HOÀ XÃ HỘI CHỦ NGHĨA VIỆT NAM
Độc lập - Tự do - Hạnh phúc

Số: 20619/TB-SHTT

Hà Nội, ngày 10 tháng 10 năm 2019

THÔNG BÁO

Ghi nhận yêu cầu duy trì hiệu lực Bằng độc quyền giải pháp hữu ích

Kính gửi: Nguyễn Tăng Cường

Số 494 đường Nguyễn Huệ, phố Đoàn Kết, phường Ninh Phong,

thành phố Ninh Bình, tỉnh Ninh Bình

Số điện thoại: 030.3871.682

Căn cứ kết quả thẩm định yêu cầu duy trì hiệu lực Bằng độc quyền giải pháp hữu ích:

Số đơn: DT2-2019-01738

Ngày nộp: 11/03/2019

Chủ đơn: Nguyễn Tăng Cường (VN)

Bằng độc quyền giải pháp hữu ích số: 1652

Năm yêu cầu duy trì hiệu lực: 2

Cục Sở hữu trí tuệ thông báo:

1. Yêu cầu duy trì hiệu lực Bằng độc quyền giải pháp hữu ích nêu trên được chấp nhận.

2. Hiệu lực Bằng độc quyền giải pháp hữu ích số 1652 được duy trì đến 05/02/2020.

H

Nơi nhận:

- Như trên;
- TT (để công bố);
- Lưu: VT, Hồ sơ.

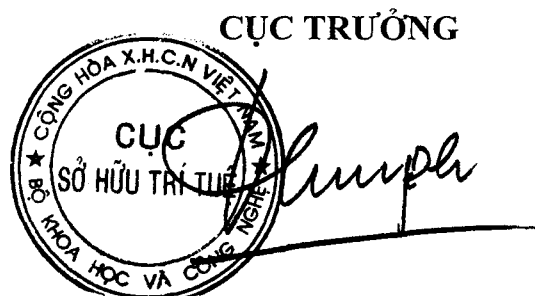

Đinh Hữu Phí

BỘ KHOA HỌC VÀ CÔNG NGHỆ
CỤC SỞ HỮU TRÍ TUỆ

CỘNG HÒA XÃ HỘI CHỦ NGHĨA VIỆT NAM
Độc lập - Tự do - Hạnh phúc

Số: 20623/TB-SHTT

Hà Nội, ngày 10 tháng 10 năm 2019

THÔNG BÁO

Ghi nhận yêu cầu duy trì hiệu lực Bằng độc quyền giải pháp hữu ích

Kính gửi: Công ty cổ phần Khoa học và công nghệ Việt Nam (BUSADCO)
Số 6, đường 3/2, phường 8, thành phố Vũng Tàu, tỉnh Bà Rịa - Vũng Tàu

Căn cứ kết quả thẩm định yêu cầu duy trì hiệu lực Bằng độc quyền giải pháp hữu ích:

Số đơn: DT2-2019-05875

Ngày nộp: 15/08/2019

Chủ đơn: Công ty cổ phần Khoa học và công nghệ Việt Nam (BUSADCO)
(VN)

Đại diện của Chủ đơn:

Bằng độc quyền giải pháp hữu ích số: 1866

Năm yêu cầu duy trì hiệu lực: 2

Cục Sở hữu trí tuệ thông báo:

1. Yêu cầu duy trì hiệu lực Bằng độc quyền giải pháp hữu ích nêu trên được chấp nhận.

2. Hiệu lực Bằng độc quyền giải pháp hữu ích số 1866 được duy trì đến 01/10/2020.

Nơi nhận:

- Như trên;
- TT (để công bố);
- Lưu: VT, Hồ sơ.

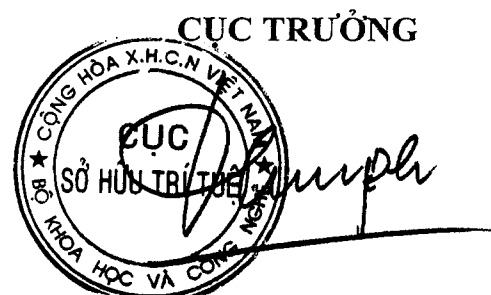

CỤC TRƯỞNG

Đinh Hữu Phí

BỘ KHOA HỌC VÀ CÔNG NGHỆ
CỤC SỞ HỮU TRÍ TUỆ

CỘNG HÒA XÃ HỘI CHỦ NGHĨA VIỆT NAM
Độc lập - Tự do - Hạnh phúc

Số: 2004/TB-SHTT

Hà Nội, ngày 10 tháng 08 năm 2019

THÔNG BÁO

Ghi nhận yêu cầu duy trì hiệu lực Bằng độc quyền giải pháp hữu ích

Kính gửi: Công ty cổ phần Khoa học và công nghệ Việt Nam (BUSADCO)
Số 6, đường 3/2, phường 8, thành phố Vũng Tàu, tỉnh Bà Rịa - Vũng Tàu

Căn cứ kết quả thẩm định yêu cầu duy trì hiệu lực Bằng độc quyền giải pháp hữu ích:

Số đơn: DT2-2019-05876

Ngày nộp: 15/08/2019

Chủ đơn: Công ty cổ phần Khoa học và công nghệ Việt Nam (BUSADCO)
(VN)

Đại diện của Chủ đơn:

Bằng độc quyền giải pháp hữu ích số: 1867

Năm yêu cầu duy trì hiệu lực: 2

Cục Sở hữu trí tuệ thông báo:

1. Yêu cầu duy trì hiệu lực Bằng độc quyền giải pháp hữu ích nêu trên được chấp nhận.

2. Hiệu lực Bằng độc quyền giải pháp hữu ích số 1867 được duy trì đến 01/10/2020.

ke

Nơi nhận:

- Như trên;
- TT (để công bố);
- Lưu: VT, Hồ sơ.

CỤC TRƯỞNG



Đinh Hữu Phú

BỘ KHOA HỌC VÀ CÔNG NGHỆ
CỤC SỞ HỮU TRÍ TUỆ

CỘNG HÒA XÃ HỘI CHỦ NGHĨA VIỆT NAM
Độc lập - Tự do - Hạnh phúc

Số: 2019/TB-SHTT

Hà Nội, ngày 15 tháng 08 năm 2019

THÔNG BÁO

Ghi nhận yêu cầu duy trì hiệu lực Bằng độc quyền giải pháp hữu ích

Kính gửi: Công ty cổ phần Khoa học và công nghệ Việt Nam (BUSADCO)
Số 6, đường 3/2, phường 8, thành phố Vũng Tàu, tỉnh Bà Rịa - Vũng Tàu

Căn cứ kết quả thẩm định yêu cầu duy trì hiệu lực Bằng độc quyền giải pháp hữu ích:

Số đơn: DT2-2019-05877

Ngày nộp: 15/08/2019

Chủ đơn: Công ty cổ phần Khoa học và công nghệ Việt Nam (BUSADCO)
(VN)

Đại diện của Chủ đơn:

Bằng độc quyền giải pháp hữu ích số: 1868

Năm yêu cầu duy trì hiệu lực: 2

Cục Sở hữu trí tuệ thông báo:

1. Yêu cầu duy trì hiệu lực Bằng độc quyền giải pháp hữu ích nêu trên được chấp nhận.

2. Hiệu lực Bằng độc quyền giải pháp hữu ích số 1868 được duy trì đến 01/10/2020.

Nơi nhận:

- Như trên;
- TT (để công bố);
- Lưu: VT, Hồ sơ.

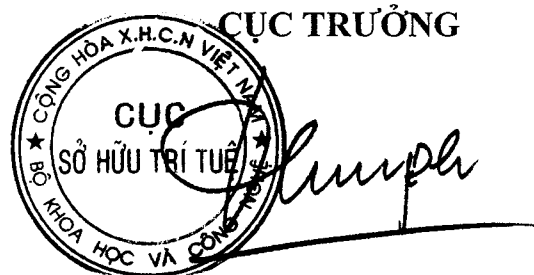

CỤC TRƯỞNG

Đình Hữu Phú

**BỘ KHOA HỌC VÀ CÔNG NGHỆ
CỤC SỞ HỮU TRÍ TUỆ**

**CỘNG HÒA XÃ HỘI CHỦ NGHĨA VIỆT NAM
Độc lập - Tự do - Hạnh phúc**

Số: 2020/TB-SHTT

Hà Nội, ngày 10 tháng 10 năm 2019

THÔNG BÁO

Ghi nhận yêu cầu duy trì hiệu lực Bằng độc quyền giải pháp hữu ích

Kính gửi: Công ty cổ phần Khoa học và công nghệ Việt Nam (BUSADCO)
Số 6, đường 3/2, phường 8, thành phố Vũng Tàu, tỉnh Bà Rịa - Vũng Tàu

Căn cứ kết quả thẩm định yêu cầu duy trì hiệu lực Bằng độc quyền giải pháp hữu ích:

Số đơn: DT2-2019-05878

Ngày nộp: 15/08/2019

Chủ đơn: Công ty cổ phần Khoa học và công nghệ Việt Nam (BUSADCO)
(VN)

Đại diện của Chủ đơn:

Bằng độc quyền giải pháp hữu ích số: 1875

Năm yêu cầu duy trì hiệu lực: 2

Cục Sở hữu trí tuệ thông báo:

1. Yêu cầu duy trì hiệu lực Bằng độc quyền giải pháp hữu ích nêu trên được chấp nhận.

2. Hiệu lực Bằng độc quyền giải pháp hữu ích số 1875 được duy trì đến 01/10/2020.

Nơi nhận:

- Như trên;
- TT (để công bố);
- Lưu: VT, Hồ sơ.

CỤC TRƯỞNG

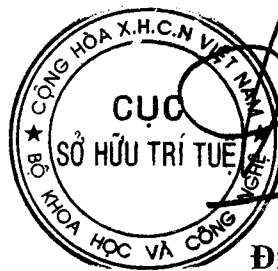

Đinh Hữu Phí

**BỘ KHOA HỌC VÀ CÔNG NGHỆ
CỤC SỞ HỮU TRÍ TUỆ**

**CỘNG HÒA XÃ HỘI CHỦ NGHĨA VIỆT NAM
Độc lập - Tự do - Hạnh phúc**

Số: 20614/TB-SHTT

Hà Nội, ngày 10 tháng 10 năm 2019

THÔNG BÁO

Ghi nhận yêu cầu duy trì hiệu lực Bằng độc quyền giải pháp hữu ích

Kính gửi: Công ty cổ phần Khoa học và công nghệ Việt Nam (BUSADCO)
Số 6, đường 3/2, phường 8, thành phố Vũng Tàu, tỉnh Bà Rịa - Vũng Tàu

Căn cứ kết quả thẩm định yêu cầu duy trì hiệu lực Bằng độc quyền giải pháp hữu ích:

Số đơn: DT2-2019-05879

Ngày nộp: 15/08/2019

Chủ đơn: Công ty cổ phần Khoa học và công nghệ Việt Nam (BUSADCO) (VN)

Đại diện của Chủ đơn:

Bằng độc quyền giải pháp hữu ích số: 1876

Năm yêu cầu duy trì hiệu lực: 2

Cục Sở hữu trí tuệ thông báo:

1. Yêu cầu duy trì hiệu lực Bằng độc quyền giải pháp hữu ích nêu trên được chấp nhận.

2. Hiệu lực Bằng độc quyền giải pháp hữu ích số 1876 được duy trì đến 01/10/2020.

Nơi nhận:

- Như trên;
- TT (để công bố);
- Lưu: VT, Hồ sơ.

CỤC TRƯỞNG



Đinh Hữu Phú

BỘ KHOA HỌC VÀ CÔNG NGHỆ
CỤC SỞ HỮU TRÍ TUỆ

CỘNG HOÀ XÃ HỘI CHỦ NGHĨA VIỆT NAM
Độc lập - Tự do - Hạnh phúc

Số: 10678 /TB-SHTT

Hà Nội, ngày 10 tháng 08 năm 2019

THÔNG BÁO

Ghi nhận yêu cầu duy trì hiệu lực Bằng độc quyền giải pháp hữu ích

Kính gửi: Công ty cổ phần Khoa học và công nghệ Việt Nam (BUSADCO)
Số 6, đường 3/2, phường 8, thành phố Vũng Tàu, tỉnh Bà Rịa - Vũng Tàu

Căn cứ kết quả thẩm định yêu cầu duy trì hiệu lực Bằng độc quyền giải pháp hữu ích:

Số đơn: DT2-2019-05880

Ngày nộp: 15/08/2019

Chủ đơn: Công ty cổ phần Khoa học và công nghệ Việt Nam (BUSADCO)
(VN)

Đại diện của Chủ đơn:

Bằng độc quyền giải pháp hữu ích số: 1880

Năm yêu cầu duy trì hiệu lực: 2

Cục Sở hữu trí tuệ thông báo:

1. Yêu cầu duy trì hiệu lực Bằng độc quyền giải pháp hữu ích nêu trên được chấp nhận.

2. Hiệu lực Bằng độc quyền giải pháp hữu ích số 1880 được duy trì đến 08/10/2020.

Nơi nhận:

- Như trên;
- TT (để công bố);
- Lưu: VT, Hồ sơ.

CỤC TRƯỞNG



Đinh Hữu Phí

BỘ KHOA HỌC VÀ CÔNG NGHỆ
CỤC SỞ HỮU TRÍ TUỆ

CỘNG HÒA XÃ HỘI CHỦ NGHĨA VIỆT NAM
Độc lập - Tự do - Hạnh phúc

Số: 20629/TB-SHTT

Hà Nội, ngày 10 tháng 10 năm 2019

THÔNG BÁO

Ghi nhận yêu cầu duy trì hiệu lực Bằng độc quyền giải pháp hữu ích

Kính gửi: Công ty cổ phần Khoa học và công nghệ Việt Nam (BUSADCO)
Số 6, đường 3/2, phường 8, thành phố Vũng Tàu, tỉnh Bà Rịa - Vũng Tàu

Căn cứ kết quả thẩm định yêu cầu duy trì hiệu lực Bằng độc quyền giải pháp hữu ích:

Số đơn: DT2-2019-05881

Ngày nộp: 15/08/2019

Chủ đơn: Công ty cổ phần Khoa học và công nghệ Việt Nam (BUSADCO)
(VN)

Đại diện của Chủ đơn:

Bằng độc quyền giải pháp hữu ích số: 1888

Năm yêu cầu duy trì hiệu lực: 2

Cục Sở hữu trí tuệ thông báo:

1. Yêu cầu duy trì hiệu lực Bằng độc quyền giải pháp hữu ích nêu trên được chấp nhận.

2. Hiệu lực Bằng độc quyền giải pháp hữu ích số 1888 được duy trì đến 22/10/2020.

Nơi nhận:

- Như trên;
- TT (để công bố);
- Lưu: VT, Hồ sơ.

CỤC TRƯỞNG



Đinh Hữu Phí

BỘ KHOA HỌC VÀ CÔNG NGHỆ
CỤC SỞ HỮU TRÍ TUỆ

CỘNG HÒA XÃ HỘI CHỦ NGHĨA VIỆT NAM
Độc lập - Tự do - Hạnh phúc

Số: 20630 /TB-SHTT

Hà Nội, ngày 10 tháng 10 năm 2019

THÔNG BÁO

Ghi nhận yêu cầu duy trì hiệu lực Bằng độc quyền giải pháp hữu ích

Kính gửi: Công ty cổ phần Khoa học và công nghệ Việt Nam (BUSADCO)
Số 6, đường 3/2, phường 8, thành phố Vũng Tàu, tỉnh Bà Rịa - Vũng Tàu

Căn cứ kết quả thẩm định yêu cầu duy trì hiệu lực Bằng độc quyền giải pháp hữu ích:

Số đơn: DT2-2019-05882

Ngày nộp: 15/08/2019

Chủ đơn: Công ty cổ phần Khoa học và công nghệ Việt Nam (BUSADCO)
(VN)

Đại diện của Chủ đơn:

Bằng độc quyền giải pháp hữu ích số: 1889

Năm yêu cầu duy trì hiệu lực: 2

Cục Sở hữu trí tuệ thông báo:

1. Yêu cầu duy trì hiệu lực Bằng độc quyền giải pháp hữu ích nêu trên được chấp nhận.

2. Hiệu lực Bằng độc quyền giải pháp hữu ích số 1889 được duy trì đến 22/10/2020.

Nơi nhận:

- Như trên;
- TT (để công bố);
- Lưu: VT, Hồ sơ.

CỤC TRƯỞNG



Đinh Hữu Phí

BỘ KHOA HỌC VÀ CÔNG NGHỆ
CỤC SỞ HỮU TRÍ TUỆ

CỘNG HÒA XÃ HỘI CHỦ NGHĨA VIỆT NAM
Độc lập - Tự do - Hạnh phúc

Số: 20631/TB-SHTT

Hà Nội, ngày 10 tháng 10 năm 2019

THÔNG BÁO

Ghi nhận yêu cầu duy trì hiệu lực Bằng độc quyền giải pháp hữu ích

Kính gửi: Công ty cổ phần Khoa học và công nghệ Việt Nam (BUSADCO)
Số 6, đường 3/2, phường 8, thành phố Vũng Tàu, tỉnh Bà Rịa - Vũng Tàu

Căn cứ kết quả thẩm định yêu cầu duy trì hiệu lực Bằng độc quyền giải pháp hữu ích:

Số đơn: DT2-2019-05883

Ngày nộp: 15/08/2019

Chủ đơn: Công ty cổ phần Khoa học và công nghệ Việt Nam (BUSADCO)
(VN)

Đại diện của Chủ đơn:

Bằng độc quyền giải pháp hữu ích số: 1890

Năm yêu cầu duy trì hiệu lực: 2

Cục Sở hữu trí tuệ thông báo:

1. Yêu cầu duy trì hiệu lực Bằng độc quyền giải pháp hữu ích nêu trên được chấp nhận.

2. Hiệu lực Bằng độc quyền giải pháp hữu ích số 1890 được duy trì đến 22/10/2020.

Nơi nhận:

- Như trên;
- TT (để công bố);
- Lưu: VT, Hồ sơ.

CỤC TRƯỞNG



Đinh Hữu Phí

BỘ KHOA HỌC VÀ CÔNG NGHỆ
CỤC SỞ HỮU TRÍ TUỆ

CỘNG HÒA XÃ HỘI CHỦ NGHĨA VIỆT NAM
Độc lập - Tự do - Hạnh phúc

Số: 20632/TB-SHTT

Hà Nội, ngày 11 tháng 08 năm 2019

THÔNG BÁO

Ghi nhận yêu cầu duy trì hiệu lực Bằng độc quyền giải pháp hữu ích

Kính gửi: Công ty cổ phần Khoa học và công nghệ Việt Nam (BUSADCO)
Số 6, đường 3/2, phường 8, thành phố Vũng Tàu, tỉnh Bà Rịa - Vũng Tàu

Căn cứ kết quả thẩm định yêu cầu duy trì hiệu lực Bằng độc quyền giải pháp hữu ích:

Số đơn: DT2-2019-05884

Ngày nộp: 15/08/2019

Chủ đơn: Công ty cổ phần Khoa học và công nghệ Việt Nam (BUSADCO)
(VN)

Đại diện của Chủ đơn:

Bằng độc quyền giải pháp hữu ích số: 1891

Năm yêu cầu duy trì hiệu lực: 2

Cục Sở hữu trí tuệ thông báo:

1. Yêu cầu duy trì hiệu lực Bằng độc quyền giải pháp hữu ích nêu trên được chấp nhận.

2. Hiệu lực Bằng độc quyền giải pháp hữu ích số 1891 được duy trì đến 22/10/2020.

Nơi nhận:

- Như trên;
- TT (để công bố);
- Lưu: VT, Hồ sơ.

CỤC TRƯỞNG



Đinh Hữu Phí

BỘ KHOA HỌC VÀ CÔNG NGHỆ
CỤC SỞ HỮU TRÍ TUỆ

CỘNG HÒA XÃ HỘI CHỦ NGHĨA VIỆT NAM
Độc lập - Tự do - Hạnh phúc

Số: 2019/TB-SHTT

Hà Nội, ngày 10 tháng 10 năm 2019

THÔNG BÁO

Ghi nhận yêu cầu duy trì hiệu lực Bằng độc quyền giải pháp hữu ích

Kính gửi: Công ty cổ phần Khoa học và công nghệ Việt Nam (BUSADCO)
Số 6, đường 3/2, phường 8, thành phố Vũng Tàu, tỉnh Bà Rịa - Vũng Tàu

Căn cứ kết quả thẩm định yêu cầu duy trì hiệu lực Bằng độc quyền giải pháp hữu ích:

Số đơn: DT2-2019-05885

Ngày nộp: 15/08/2019

Chủ đơn: Công ty cổ phần Khoa học và công nghệ Việt Nam (BUSADCO) (VN)

Đại diện của Chủ đơn:

Bằng độc quyền giải pháp hữu ích số: 1892

Năm yêu cầu duy trì hiệu lực: 2

Cục Sở hữu trí tuệ thông báo:

1. Yêu cầu duy trì hiệu lực Bằng độc quyền giải pháp hữu ích nêu trên được chấp nhận.

2. Hiệu lực Bằng độc quyền giải pháp hữu ích số 1892 được duy trì đến 22/10/2020.

Nơi nhận:

- Như trên;
- TT (để công bố);
- Lưu: VT, Hồ sơ.

CỤC TRƯỞNG



Đinh Hữu Phí

BỘ KHOA HỌC VÀ CÔNG NGHỆ
CỤC SỞ HỮU TRÍ TUỆ

CỘNG HÒA XÃ HỘI CHỦ NGHĨA VIỆT NAM
Độc lập - Tự do - Hạnh phúc

Số: 20634/TB-SHTT

Hà Nội, ngày 11 tháng 11 năm 2019

THÔNG BÁO

Ghi nhận yêu cầu duy trì hiệu lực Bằng độc quyền giải pháp hữu ích

Kính gửi: Công ty cổ phần Khoa học và công nghệ Việt Nam (BUSADCO)
Số 6, đường 3/2, phường 8, thành phố Vũng Tàu, tỉnh Bà Rịa - Vũng Tàu

Căn cứ kết quả thẩm định yêu cầu duy trì hiệu lực Bằng độc quyền giải pháp hữu ích:

Số đơn: DT2-2019-05886

Ngày nộp: 15/08/2019

Chủ đơn: Công ty cổ phần Khoa học và công nghệ Việt Nam (BUSADCO)
(VN)

Đại diện của Chủ đơn:

Bằng độc quyền giải pháp hữu ích số: 1905

Năm yêu cầu duy trì hiệu lực: 2

Cục Sở hữu trí tuệ thông báo:

1. Yêu cầu duy trì hiệu lực Bằng độc quyền giải pháp hữu ích nêu trên được chấp nhận.

2. Hiệu lực Bằng độc quyền giải pháp hữu ích số 1905 được duy trì đến 06/11/2020.

Nơi nhận:

- Như trên;
- TT (để công bố);
- Lưu: VT, Hồ sơ.

CỤC TRƯỞNG



Đinh Hữu Phí

BỘ KHOA HỌC VÀ CÔNG NGHỆ
CỤC SỞ HỮU TRÍ TUỆ

CỘNG HÒA XÃ HỘI CHỦ NGHĨA VIỆT NAM
Độc lập - Tự do - Hạnh phúc

Số: 20443/TB-SHTT

Hà Nội, ngày 10 tháng 10 năm 2019

THÔNG BÁO

Ghi nhận yêu cầu duy trì hiệu lực Bằng độc quyền giải pháp hữu ích

Kính gửi: Sứ Thanh Long

Số 37, đường 1, khu Quân đội F361, An Dương, quận Tây Hồ,
thành phố Hà Nội, Việt Nam
Số điện thoại: 0904870888

Căn cứ kết quả thẩm định yêu cầu duy trì hiệu lực Bằng độc quyền giải pháp hữu ích:

Số đơn: DT2-2019-04755

Ngày nộp: 28/06/2019

Chủ đơn: Sứ Thanh Long (VN)

Bằng độc quyền giải pháp hữu ích số: 1974

Năm yêu cầu duy trì hiệu lực: 2

Cục Sở hữu trí tuệ thông báo:

1. Yêu cầu duy trì hiệu lực Bằng độc quyền giải pháp hữu ích nêu trên được chấp nhận.

2. Hiệu lực Bằng độc quyền giải pháp hữu ích số 1974 được duy trì đến 25/12/2020.

Nơi nhận:

- Như trên;
- TT (để công bố);
- Lưu: VT, Hồ sơ.

CỤC TRƯỞNG



Đinh Hữu Phí

BỘ KHOA HỌC VÀ CÔNG NGHỆ
CỤC SỞ HỮU TRÍ TUỆ

CỘNG HÒA XÃ HỘI CHỦ NGHĨA VIỆT NAM
Độc lập - Tự do - Hạnh phúc

Số: 20444 /TB-SHTT

Hà Nội, ngày 10 tháng 10 năm 2019

THÔNG BÁO

Ghi nhận yêu cầu duy trì hiệu lực Bằng độc quyền giải pháp hữu ích

Kính gửi: Phạm Xuân Đại

Phòng 1510 tòa A, chung cư Keangnam, đường Phạm Hùng,
phường Mỹ Trì, quận Nam Từ Liêm, thành phố Hà Nội
Số điện thoại: 0918388818

Căn cứ kết quả thẩm định yêu cầu duy trì hiệu lực Bằng độc quyền giải pháp hữu ích:

Số đơn: DT2-2019-04763

Ngày nộp: 28/06/2019

Chủ đơn: Phạm Xuân Đại (VN)

Bằng độc quyền giải pháp hữu ích số: 1926

Năm yêu cầu duy trì hiệu lực: 2

Cục Sở hữu trí tuệ thông báo:

1. Yêu cầu duy trì hiệu lực Bằng độc quyền giải pháp hữu ích nêu trên được chấp nhận.

2. Hiệu lực Bằng độc quyền giải pháp hữu ích số 1926 được duy trì đến 27/11/2020.

He

Nơi nhận:

- Như trên;
- TT (để công bố);
- Lưu: VT, Hồ sơ.

CỤC TRƯỞNG



Đinh Hữu Phí

BỘ KHOA HỌC VÀ CÔNG NGHỆ
CỤC SỞ HỮU TRÍ TUỆ

CỘNG HOÀ XÃ HỘI CHỦ NGHĨA VIỆT NAM
Độc lập - Tự do - Hạnh phúc

Số: 20445 /TB-SHTT

Hà Nội, ngày 10 tháng 10 năm 2019

THÔNG BÁO

Ghi nhận yêu cầu duy trì hiệu lực Bằng độc quyền giải pháp hữu ích

Kính gửi: Công ty TNHH một thành viên Sở hữu trí tuệ VCCI
(VCCI-IP CO.,LTD)

Tầng 8, Toà nhà VCCI, số 9 Đào Duy Anh, phường Phương mai,
quận Đống Đa, thành phố Hà Nội

Căn cứ kết quả thẩm định yêu cầu duy trì hiệu lực Bằng độc quyền giải pháp hữu ích:

Số đơn: DT2-2019-04573

Ngày nộp: 20/06/2019

Chủ đơn: APPLE INC. (US)

Đại diện của Chủ đơn: VCCI-IP CO.,LTD

Bằng độc quyền giải pháp hữu ích số: 1409

Năm yêu cầu duy trì hiệu lực: 4

Cục Sở hữu trí tuệ thông báo:

1. Yêu cầu duy trì hiệu lực Bằng độc quyền giải pháp hữu ích nêu trên được chấp nhận.

2. Hiệu lực Bằng độc quyền giải pháp hữu ích số 1409 được duy trì đến 26/07/2020.

Nơi nhận:

- Như trên;
- TT (để công bố);
- Lưu: VT, Hồ sơ.

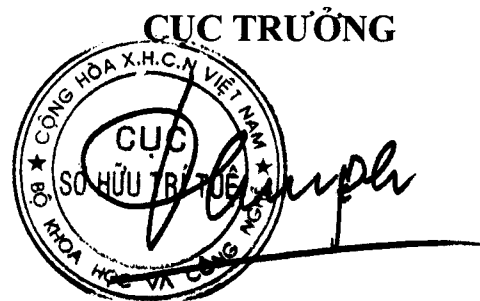

Đinh Hữu Phí

BỘ KHOA HỌC VÀ CÔNG NGHỆ
CỤC SỞ HỮU TRÍ TUỆ

CỘNG HOÀ XÃ HỘI CHỦ NGHĨA VIỆT NAM
Độc lập - Tự do - Hạnh phúc

Số: ~~20476~~ /TB-SHTT

Hà Nội, ngày 10 tháng 10 năm 2019

THÔNG BÁO

Ghi nhận yêu cầu duy trì hiệu lực Bằng độc quyền giải pháp hữu ích

Kính gửi: Công ty TNHH một thành viên Sở hữu trí tuệ VCCI
(VCCI-IP CO.,LTD)
Tầng 8, Toà nhà VCCI, số 9 Đào Duy Anh, phường Phương mai,
quận Đống Đa, thành phố Hà Nội

Căn cứ kết quả thẩm định yêu cầu duy trì hiệu lực Bằng độc quyền giải pháp hữu ích:

Số đơn: DT2-2019-04574

Ngày nộp: 20/06/2019

Chủ đơn: APPLE INC. (US)

Đại diện của Chủ đơn: VCCI-IP CO.,LTD

Bằng độc quyền giải pháp hữu ích số: 1408

Năm yêu cầu duy trì hiệu lực: 4

Cục Sở hữu trí tuệ thông báo:

1. Yêu cầu duy trì hiệu lực Bằng độc quyền giải pháp hữu ích nêu trên được chấp nhận.
2. Hiệu lực Bằng độc quyền giải pháp hữu ích số 1408 được duy trì đến 26/07/2020.

Nơi nhận:

- Như trên;
- TT (để công bố);
- Lưu: VT, Hồ sơ.

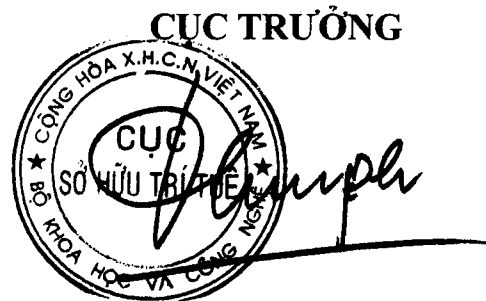

Đình Hữu Phí

BỘ KHOA HỌC VÀ CÔNG NGHỆ
CỤC SỞ HỮU TRÍ TUỆ

CỘNG HÒA XÃ HỘI CHỦ NGHĨA VIỆT NAM
Độc lập - Tự do - Hạnh phúc

Số: 20447/TB-SHTT

Hà Nội, ngày 10 tháng 10 năm 2019

THÔNG BÁO

Ghi nhận yêu cầu duy trì hiệu lực Bằng độc quyền giải pháp hữu ích

Kính gửi: Công ty CP Tập đoàn Điện lạnh Điện máy Việt úc
Tầng 5, tòa nhà Ocean Park, số 1 Đào Duy Anh, phường Phương Mai,
quận Đống Đa, thành phố Hà Nội
Số điện thoại: 0985833797

Căn cứ kết quả thẩm định yêu cầu duy trì hiệu lực Bằng độc quyền giải pháp hữu ích:

Số đơn: DT2-2019-04580

Ngày nộp: 20/06/2019

Chủ đơn: Công ty CP Tập đoàn Điện lạnh Điện máy Việt úc (VN)

Bằng độc quyền giải pháp hữu ích số: 1851

Năm yêu cầu duy trì hiệu lực: 2

Cục Sở hữu trí tuệ thông báo:

1. Yêu cầu duy trì hiệu lực Bằng độc quyền giải pháp hữu ích nêu trên được chấp nhận.
2. Hiệu lực Bằng độc quyền giải pháp hữu ích số 1851 được duy trì đến 05/09/2020.

Nơi nhận:

- Như trên;
- TT (để công bố);
- Lưu: VT, Hồ sơ.

CỤC TRƯỞNG



Đinh Hữu Phí

BỘ KHOA HỌC VÀ CÔNG NGHỆ
CỤC SỞ HỮU TRÍ TUỆ

CỘNG HOÀ XÃ HỘI CHỦ NGHĨA VIỆT NAM
Độc lập - Tự do - Hạnh phúc

Số: 20654 /TB-SHTT

Hà Nội, ngày 10 tháng 10 năm 2019

THÔNG BÁO

Ghi nhận yêu cầu duy trì hiệu lực Bằng độc quyền giải pháp hữu ích

Kính gửi: Lê Việt Hưng

240/11 đường Thoại Ngọc Hầu, phường Phú Thạnh, quận Tân Phú,
thành phố Hồ Chí Minh
Số điện thoại: 0909098289

Căn cứ kết quả thẩm định yêu cầu duy trì hiệu lực Bằng độc quyền giải pháp hữu ích:

Số đơn: DT2-2019-04990

Ngày nộp: 09/07/2019

Chủ đơn: Lê Việt Hưng (VN)

Bằng độc quyền giải pháp hữu ích số: 1603

Năm yêu cầu duy trì hiệu lực: 3

Cục Sở hữu trí tuệ thông báo:

1. Yêu cầu duy trì hiệu lực Bằng độc quyền giải pháp hữu ích nêu trên được chấp nhận.

2. Hiệu lực Bằng độc quyền giải pháp hữu ích số 1603 được duy trì đến 21/11/2020.

Nơi nhận:

- Như trên;
- TT (để công bố);
- Lưu: VT, Hồ sơ.

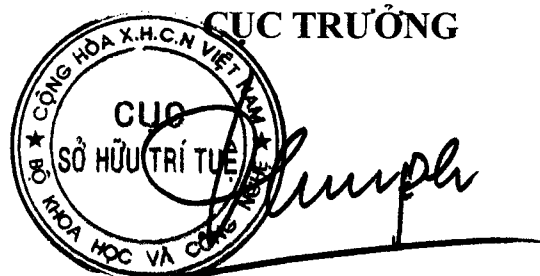

Đinh Hữu Phí

BỘ KHOA HỌC VÀ CÔNG NGHỆ
CỤC SỞ HỮU TRÍ TUỆ

CỘNG HOÀ XÃ HỘI CHỦ NGHĨA VIỆT NAM
Độc lập - Tự do - Hạnh phúc

Số: 20655 /TB-SHTT

Hà Nội, ngày 10 tháng 10 năm 2019

THÔNG BÁO

Ghi nhận yêu cầu duy trì hiệu lực Bằng độc quyền giải pháp hữu ích

Kính gửi: Trường Đại học Bách Khoa - Đại học Quốc gia
thành phố Hồ Chí Minh
268 Lý Thường Kiệt, phường 14, quận 10, thành phố Hồ Chí Minh

Căn cứ kết quả thẩm định yêu cầu duy trì hiệu lực Bằng độc quyền giải pháp hữu ích:

Số đơn: DT2-2019-05019

Ngày nộp: 10/07/2019

Chủ đơn: Trường Đại học Bách Khoa - Đại học Quốc gia thành phố Hồ Chí Minh (VN)

Bằng độc quyền giải pháp hữu ích số: 1936

Năm yêu cầu duy trì hiệu lực: 2

Cục Sở hữu trí tuệ thông báo:

1. Yêu cầu duy trì hiệu lực Bằng độc quyền giải pháp hữu ích nêu trên được chấp nhận.

2. Hiệu lực Bằng độc quyền giải pháp hữu ích số 1936 được duy trì đến 04/12/2020.

Nơi nhận:

- Như trên;
- TT (để công bố);
- Lưu: VT, Hồ sơ.

CỤC TRƯỞNG



Đinh Hữu Phí

BỘ KHOA HỌC VÀ CÔNG NGHỆ
CỤC SỞ HỮU TRÍ TUỆ

CỘNG HOÀ XÃ HỘI CHỦ NGHĨA VIỆT NAM
Độc lập - Tự do - Hạnh phúc

Số: 20156 /TB-SHTT

Hà Nội, ngày 10 tháng 10 năm 2019

THÔNG BÁO

Ghi nhận yêu cầu duy trì hiệu lực Bằng độc quyền giải pháp hữu ích

Kính gửi: Lê Thành Quyết

22 Trường Sơn, phường 2, quận Tân Bình, thành phố Hồ Chí Minh
Số điện thoại: 0909992257

Căn cứ kết quả thẩm định yêu cầu duy trì hiệu lực Bằng độc quyền giải pháp hữu ích:

Số đơn: DT2-2019-05021

Ngày nộp: 10/07/2019

Chủ đơn: Lê Thành Quyết (VN)

Bằng độc quyền giải pháp hữu ích số: 1827

Năm yêu cầu duy trì hiệu lực: 2

Cục Sở hữu trí tuệ thông báo:

1. Yêu cầu duy trì hiệu lực Bằng độc quyền giải pháp hữu ích nêu trên được chấp nhận.

2. Hiệu lực Bằng độc quyền giải pháp hữu ích số 1827 được duy trì đến 13/08/2020.

Nơi nhận:

- Như trên;
- TT (để công bố);
- Lưu: VT, Hồ sơ.

CỤC TRƯỞNG

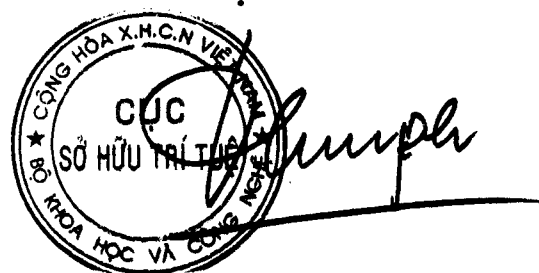

Đinh Hữu Phí

BỘ KHOA HỌC VÀ CÔNG NGHỆ
CỤC SỞ HỮU TRÍ TUỆ

CỘNG HÒA XÃ HỘI CHỦ NGHĨA VIỆT NAM
Độc lập - Tự do - Hạnh phúc

Số: 20657/TB-SHTT

Hà Nội, ngày 10 tháng 10 năm 2019

THÔNG BÁO

Ghi nhận yêu cầu duy trì hiệu lực Bằng độc quyền giải pháp hữu ích

Kính gửi: Lê Thành Quyết

22 Trường Sơn, phường 2, quận Tân Bình, thành phố Hồ Chí Minh
Số điện thoại: 0909992257

Căn cứ kết quả thẩm định yêu cầu duy trì hiệu lực Bằng độc quyền giải pháp hữu ích:

Số đơn: DT2-2019-05022

Ngày nộp: 10/07/2019

Chủ đơn: Lê Thành Quyết (VN)

Bằng độc quyền giải pháp hữu ích số: 1621

Năm yêu cầu duy trì hiệu lực: 3

Cục Sở hữu trí tuệ thông báo:

1. Yêu cầu duy trì hiệu lực Bằng độc quyền giải pháp hữu ích nêu trên được chấp nhận.

2. Hiệu lực Bằng độc quyền giải pháp hữu ích số 1621 được duy trì đến 02/01/2021.

Nơi nhận:

- Như trên;
- TT (để công bố);
- Lưu: VT, Hồ sơ.

CỤC TRƯỞNG



Đinh Hữu Phí

BỘ KHOA HỌC VÀ CÔNG NGHỆ
CỤC SỞ HỮU TRÍ TUỆ

CỘNG HÒA XÃ HỘI CHỦ NGHĨA VIỆT NAM
Độc lập - Tự do - Hạnh phúc

Số: 20658 /TB-SHTT

Hà Nội, ngày 10 tháng 10 năm 2019

THÔNG BÁO

Ghi nhận yêu cầu duy trì hiệu lực Bằng độc quyền giải pháp hữu ích

Kính gửi: Công ty Luật TNHH Tư vấn Quốc tế (INDOCHINE COUNSEL)
Phòng 305, tầng 3 Centec Tower, số 72-74 Nguyễn Thị Minh Khai,
phường 6, quận 3, TP. Hồ Chí Minh

Căn cứ kết quả thẩm định yêu cầu duy trì hiệu lực Bằng độc quyền giải pháp hữu ích:

Số đơn: DT2-2019-05044

Ngày nộp: 10/07/2019

Chủ đơn: Công ty TNHH Thương mại và Dịch vụ Thiên Thần Hạnh Phúc (VN)

Đại diện của Chủ đơn: INDOCHINE COUNSEL

Bằng độc quyền giải pháp hữu ích số: 1829

Năm yêu cầu duy trì hiệu lực: 2

Cục Sở hữu trí tuệ thông báo:

1. Yêu cầu duy trì hiệu lực Bằng độc quyền giải pháp hữu ích nêu trên được chấp nhận.

2. Hiệu lực Bằng độc quyền giải pháp hữu ích số 1829 được duy trì đến 14/08/2020.

Nơi nhận:

- Như trên;
- TT (để công bố);
- Lưu: VT, Hồ sơ.

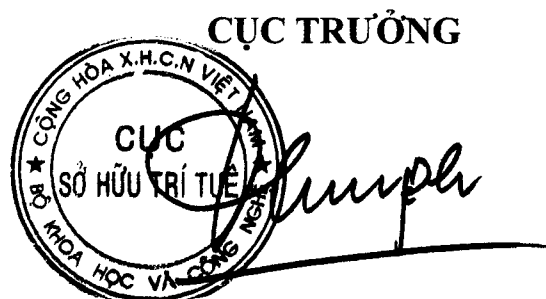

Đinh Hữu Phí

BỘ KHOA HỌC VÀ CÔNG NGHỆ
CỤC SỞ HỮU TRÍ TUỆ

CỘNG HOÀ XÃ HỘI CHỦ NGHĨA VIỆT NAM
Độc lập - Tự do - Hạnh phúc

Số: 206 59/TB-SHTT

Hà Nội, ngày 10 tháng 10 năm 2019

THÔNG BÁO

Ghi nhận yêu cầu duy trì hiệu lực Bằng độc quyền giải pháp hữu ích

Kính gửi: Công ty Cổ phần tập đoàn Lộc Trời
23 Hà Hoàng Hồ, thành phố Long Xuyên, tỉnh An Giang
Số điện thoại: 0296.3841299

Căn cứ kết quả thẩm định yêu cầu duy trì hiệu lực Bằng độc quyền giải pháp hữu ích:

Số đơn: DT2-2019-05045

Ngày nộp: 11/07/2019

Chủ đơn: Công ty Cổ phần tập đoàn Lộc Trời (VN)

Bằng độc quyền giải pháp hữu ích số: 1930

Năm yêu cầu duy trì hiệu lực: 2

Cục Sở hữu trí tuệ thông báo:

1. Yêu cầu duy trì hiệu lực Bằng độc quyền giải pháp hữu ích nêu trên được chấp nhận.

2. Hiệu lực Bằng độc quyền giải pháp hữu ích số 1930 được duy trì đến 27/11/2020.

Nơi nhận:

- Như trên;
- TT (để công bố);
- Lưu: VT, Hồ sơ.

CỤC TRƯỞNG



Đinh Hữu Phí

BỘ KHOA HỌC VÀ CÔNG NGHỆ
CỤC SỞ HỮU TRÍ TUỆ

CỘNG HOÀ XÃ HỘI CHỦ NGHĨA VIỆT NAM
Độc lập - Tự do - Hạnh phúc

Số: 20/92 /TB-SHTT

Hà Nội, ngày 19 tháng 10 năm 2019

THÔNG BÁO

Ghi nhận yêu cầu duy trì hiệu lực Bằng độc quyền giải pháp hữu ích

Kính gửi: Phạm Văn Tường

50 phố Châu Long, quận Ba Đình, thành phố Hà Nội

Căn cứ kết quả thẩm định yêu cầu duy trì hiệu lực Bằng độc quyền giải pháp hữu ích:

Số đơn: DT2-2019-05101

Ngày nộp: 12/07/2019

Chủ đơn: Phạm Văn Tường (VN)

Đại diện của Chủ đơn:

Bằng độc quyền giải pháp hữu ích số: 1787

Năm yêu cầu duy trì hiệu lực: 2

Cục Sở hữu trí tuệ thông báo:

1. Yêu cầu duy trì hiệu lực Bằng độc quyền giải pháp hữu ích nêu trên được chấp nhận.

2. Hiệu lực Bằng độc quyền giải pháp hữu ích số 1787 được duy trì đến 11/07/2020.

Nơi nhận:

- Như trên;
- TT (để công bố);
- Lưu: VT, Hồ sơ.

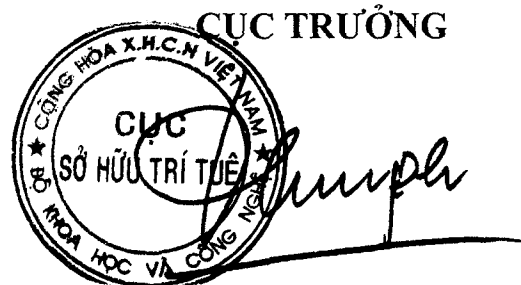

Đinh Hữu Phí

**BỘ KHOA HỌC VÀ CÔNG NGHỆ
CỤC SỞ HỮU TRÍ TUỆ**

**CỘNG HÒA XÃ HỘI CHỦ NGHĨA VIỆT NAM
Độc lập - Tự do - Hạnh phúc**

Số: *20945* /TB-SHTT

Hà Nội, ngày *19* tháng *10* năm 2019

THÔNG BÁO

Ghi nhận yêu cầu duy trì hiệu lực Bằng độc quyền giải pháp hữu ích

Kính gửi: Công ty Luật TNHH Phạm và Liên danh (PHAM & ASSOCIATES)
8 Trần Hưng Đạo, thành phố Hà Nội

Căn cứ kết quả thẩm định yêu cầu duy trì hiệu lực Bằng độc quyền giải pháp hữu ích:

Số đơn: DT2-2019-05102

Ngày nộp: 12/07/2019

Chủ đơn: TBI MOTION TECHNOLOGY CO., LTD. (TW)

Đại diện của Chủ đơn: PHAM & ASSOCIATES

Bằng độc quyền giải pháp hữu ích số: 1846

Năm yêu cầu duy trì hiệu lực: 2

Cục Sở hữu trí tuệ thông báo:

1. Yêu cầu duy trì hiệu lực Bằng độc quyền giải pháp hữu ích nêu trên được chấp nhận.

2. Hiệu lực Bằng độc quyền giải pháp hữu ích số 1846 được duy trì đến 28/08/2020.

hc

Nơi nhận:

- Như trên;
- TT (để công bố);
- Lưu: VT, Hồ sơ.

CỤC TRƯỞNG



Đình Hữu Phí

BỘ KHOA HỌC VÀ CÔNG NGHỆ
CỤC SỞ HỮU TRÍ TUỆ

CỘNG HÒA XÃ HỘI CHỦ NGHĨA VIỆT NAM
Độc lập - Tự do - Hạnh phúc

Số: *20/944* /TB-SHTT

Hà Nội, ngày *14* tháng *10* năm 2019

THÔNG BÁO

Ghi nhận yêu cầu duy trì hiệu lực Bằng độc quyền giải pháp hữu ích

Kính gửi: Công ty TNHH Sở hữu trí tuệ Thảo Thọ Quyền (INVENCO.,LTD)
29 Trương Hán Siêu, thành phố Hà Nội

Căn cứ kết quả thẩm định yêu cầu duy trì hiệu lực Bằng độc quyền giải pháp hữu ích:

Số đơn: DT2-2019-05105

Ngày nộp: 12/07/2019

Chủ đơn: Huỳnh Kỳ Trân (VN)

Đại diện của Chủ đơn: INVENCO.,LTD

Bằng độc quyền giải pháp hữu ích số: 1834

Năm yêu cầu duy trì hiệu lực: 2

Cục Sở hữu trí tuệ thông báo:

1. Yêu cầu duy trì hiệu lực Bằng độc quyền giải pháp hữu ích nêu trên được chấp nhận.

2. Hiệu lực Bằng độc quyền giải pháp hữu ích số 1834 được duy trì đến 21/08/2020.

HE

Nơi nhận:

- Như trên;
- TT (để công bố);
- Lưu: VT, Hồ sơ.

CỤC TRƯỞNG

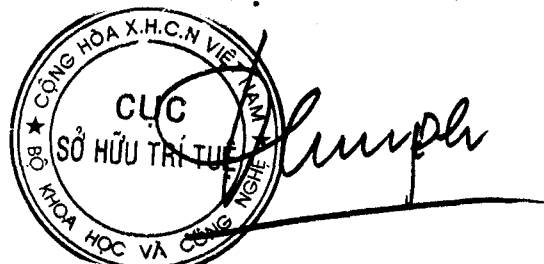

Đinh Hữu Phí

**BỘ KHOA HỌC VÀ CÔNG NGHỆ
CỤC SỞ HỮU TRÍ TUỆ**

**CỘNG HÒA XÃ HỘI CHỦ NGHĨA VIỆT NAM
Độc lập - Tự do - Hạnh phúc**

Số: *20/995* /TB-SHTT

Hà Nội, ngày *14* tháng *10* năm 2019

THÔNG BÁO

Ghi nhận yêu cầu duy trì hiệu lực Bằng độc quyền giải pháp hữu ích

Kính gửi: Công ty Luật TNHH Phạm và Liên danh (PHAM & ASSOCIATES)
8 Trần Hưng Đạo, thành phố Hà Nội

Căn cứ kết quả thẩm định yêu cầu duy trì hiệu lực Bằng độc quyền giải pháp hữu ích:

Số đơn: DT2-2019-05125

Ngày nộp: 15/07/2019

Chủ đơn: Nguyễn Nhơn Hoà (AU)

Đại diện của Chủ đơn: PHAM & ASSOCIATES

Bằng độc quyền giải pháp hữu ích số: 1088

Năm yêu cầu duy trì hiệu lực: 7

Cục Sở hữu trí tuệ thông báo:

1. Yêu cầu duy trì hiệu lực Bằng độc quyền giải pháp hữu ích nêu trên được chấp nhận.

2. Hiệu lực Bằng độc quyền giải pháp hữu ích số 1088 được duy trì đến 14/10/2019.

Nơi nhận:

- Như trên;
- TT (để công bố);
- Lưu: VT, Hồ sơ.

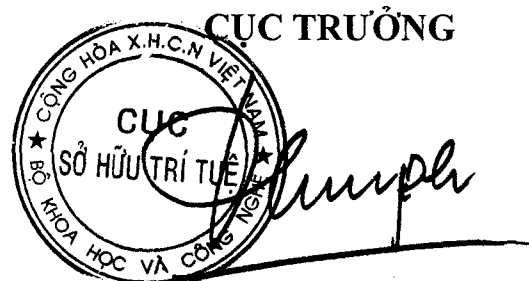

Đinh Hữu Phí

BỘ KHOA HỌC VÀ CÔNG NGHỆ
CỤC SỞ HỮU TRÍ TUỆ

CỘNG HÒA XÃ HỘI CHỦ NGHĨA VIỆT NAM
Độc lập - Tự do - Hạnh phúc

Số: 20/996 /TB-SHTT

Hà Nội, ngày 19 tháng 10 năm 2019

THÔNG BÁO

Ghi nhận yêu cầu duy trì hiệu lực Bằng độc quyền giải pháp hữu ích

Kính gửi: Phòng thí nghiệm Trọng điểm Công nghệ lọc, hóa dầu
Số 2 Phạm Ngũ Lão, phường Phan Chu Trinh, quận Hoàn Kiếm,
thành phố Hà Nội

Căn cứ kết quả thẩm định yêu cầu duy trì hiệu lực Bằng độc quyền giải pháp hữu ích:

Số đơn: DT2-2019-05150

Ngày nộp: 15/07/2019

Chủ đơn: Phòng thí nghiệm Trọng điểm Công nghệ lọc, hóa dầu (VN)

Đại diện của Chủ đơn:

Bằng độc quyền giải pháp hữu ích số: 1960

Năm yêu cầu duy trì hiệu lực: 2

Cục Sở hữu trí tuệ thông báo:

1. Yêu cầu duy trì hiệu lực Bằng độc quyền giải pháp hữu ích nêu trên được chấp nhận.

2. Hiệu lực Bằng độc quyền giải pháp hữu ích số 1960 được duy trì đến 25/12/2020.

Nơi nhận:

- Như trên;
- TT (để công bố);
- Lưu: VT, Hồ sơ.

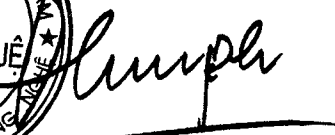
CỤC TRƯỞNG
CỤC SỞ HỮU TRÍ TUỆ
BỘ KHOA HỌC VÀ CÔNG NGHỆ

Đinh Hữu Phí

BỘ KHOA HỌC VÀ CÔNG NGHỆ
CỤC SỞ HỮU TRÍ TUỆ

CỘNG HÒA XÃ HỘI CHỦ NGHĨA VIỆT NAM
Độc lập - Tự do - Hạnh phúc

Số: 20947 /TB-SHTT

Hà Nội, ngày 17 tháng 10 năm 2019

THÔNG BÁO

Ghi nhận yêu cầu duy trì hiệu lực Bằng độc quyền giải pháp hữu ích

Kính gửi: Phòng Thí nghiệm trọng điểm Công nghệ lọc, hóa dầu
Số 2 Phạm Ngũ Lão, phường Phan Chu Trinh, quận Hoàn Kiếm,
thành phố Hà Nội

Căn cứ kết quả thẩm định yêu cầu duy trì hiệu lực Bằng độc quyền giải pháp hữu ích:

Số đơn: DT2-2019-05151

Ngày nộp: 15/07/2019

Chủ đơn: Phòng Thí nghiệm trọng điểm Công nghệ lọc, hóa dầu (VN)

Đại diện của Chủ đơn:

Bằng độc quyền giải pháp hữu ích số: 1961

Năm yêu cầu duy trì hiệu lực: 2

Cục Sở hữu trí tuệ thông báo:

1. Yêu cầu duy trì hiệu lực Bằng độc quyền giải pháp hữu ích nêu trên được chấp nhận.
2. Hiệu lực Bằng độc quyền giải pháp hữu ích số 1961 được duy trì đến 25/12/2020.

Nơi nhận:

- Như trên;
- TT (để công bố);
- Lưu: VT, Hồ sơ.

CỤC TRƯỞNG

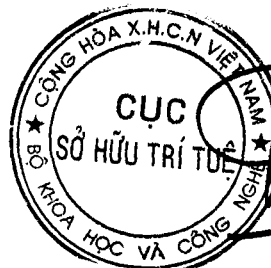

Đinh Hữu Phí

3 - CẤP LẠI HIỆU LỰC VĂN BẰNG BẢO HỘ

Cấp lại Bằng độc quyền sáng chế

STT	SỐ KÝ HIỆU VĂN BẰNG	NGÀY BAN HÀNH	SỐ YÊU CẦU	SỐ ĐƠN/BẰNG LIÊN QUAN
1	4080/QĐ-SHTT	21/08/2019	RB1-2019-00302	1-0019992
2	4274/QĐ-SHTT	30/08/2019	RB1-2019-00477	1-0006152

BỘ KHOA HỌC VÀ CÔNG NGHỆ
CỤC SỞ HỮU TRÍ TUỆ

CỘNG HOÀ XÃ HỘI CHỦ NGHĨA VIỆT NAM
Độc lập - Tự do - Hạnh phúc

Số: 4080/QĐ-SHTT

Hà Nội, ngày 21 tháng 08 năm 2019

QUYẾT ĐỊNH

Về việc cấp lại Bằng độc quyền sáng chế

CỤC TRƯỞNG CỤC SỞ HỮU TRÍ TUỆ

Căn cứ Điều lệ Tổ chức và hoạt động của Cục Sở hữu trí tuệ ban hành theo Quyết định số 2525/QĐ-BKHCN ngày 04/09/2018 của Bộ trưởng Bộ Khoa học và Công nghệ;

Căn cứ điểm 18.3 Thông tư số 01/2007/TT-BKHCN ngày 14/02/2007 của Bộ Khoa học và Công nghệ hướng dẫn thi hành Nghị định số 103/2006/NĐ-CP ngày 22/9/2006 của Chính phủ quy định chi tiết và hướng dẫn thi hành một số điều của Luật Sở hữu trí tuệ về sở hữu công nghiệp, được sửa đổi, bổ sung theo Thông tư số 13/2010/TT-BKHCN ngày 30/07/2010, Thông tư số 18/2011/TT-BKHCN ngày 22/07/2011, Thông tư số 05/2013/TT-BKHCN ngày 20/02/2013 và Thông tư số 16/2016/TT-BKHCN ngày 30/06/2016;

Căn cứ Quyết định cấp Bằng độc quyền sáng chế:

Số: 68576/QĐ-SHTT,

Ngày cấp: 01/10/2018;

Căn cứ kết quả thẩm định đơn yêu cầu cấp lại văn bằng bảo hộ:

Số đơn: RB1-2019-00302

Ngày nộp đơn: 11/03/2019

Xét đề nghị của Giám đốc Trung tâm Thẩm định sau cấp văn bằng bảo hộ,

QUYẾT ĐỊNH:

Điều 1. Cấp lại Bằng độc quyền sáng chế số 19992 cấp ngày 01/10/2018.

(Cấp lại lần thứ: 01)

Điều 2. Ghi nhận quyết định này vào Sổ đăng ký quốc gia về sáng chế và công bố trên Công báo sở hữu công nghiệp trong thời hạn 02 tháng kể từ ngày ký Quyết định này.

Điều 3. Chánh Văn phòng, Giám đốc Trung tâm Thẩm định sau cấp văn bằng bảo hộ và Giám đốc Trung tâm Thông tin sở hữu công nghiệp chịu trách nhiệm thi hành Quyết định này. /

KT. CỤC TRƯỞNG

PHÓ CỤC TRƯỞNG

Nơi nhận:

- Như Điều 3;

- Lưu: VT, Hồ sơ.

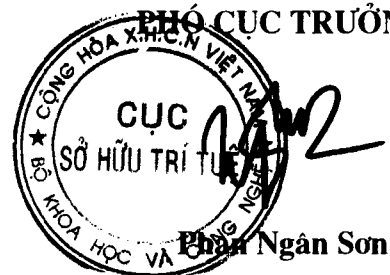

Phạm Ngân Sơn

BỘ KHOA HỌC VÀ CÔNG NGHỆ
CỤC SỞ HỮU TRÍ TUỆ

CỘNG HOÀ XÃ HỘI CHỦ NGHĨA VIỆT NAM
Độc lập - Tự do - Hạnh phúc

Số: 4274/QĐ-SHTT

Hà Nội, ngày 30 tháng 08 năm 2019

QUYẾT ĐỊNH

Về việc cấp lại Bằng độc quyền sáng chế

CỤC TRƯỞNG CỤC SỞ HỮU TRÍ TUỆ

Căn cứ Điều lệ Tổ chức và hoạt động của Cục Sở hữu trí tuệ ban hành theo Quyết định số 69/QĐ-BKHCN ngày 15/01/2014 của Bộ trưởng Bộ Khoa học và Công nghệ;

Căn cứ điểm 18.3 Thông tư số 01/2007/TT-BKHCN ngày 14/02/2007 của Bộ Khoa học và Công nghệ hướng dẫn thi hành Nghị định số 103/2006/NĐ-CP ngày 22/9/2006 của Chính phủ quy định chi tiết và hướng dẫn thi hành một số điều của Luật Sở hữu trí tuệ về sở hữu công nghiệp, được sửa đổi, bổ sung theo Thông tư số 13/2010/TT-BKHCN ngày 30/07/2010, Thông tư số 18/2011/TT-BKHCN ngày 22/07/2011, Thông tư số 05/2013/TT-BKHCN ngày 20/02/2013 và Thông tư số 16/2016/TT-BKHCN ngày 30/06/2016;

Căn cứ Quyết định cấp Bằng độc quyền sáng chế:

Số: 1938/QĐ-SHTT,

Ngày cấp: 09/02/2007;

Căn cứ kết quả thẩm định đơn yêu cầu cấp lại văn bằng bảo hộ:

Số đơn: RB1-2019-0477

Ngày nộp đơn: 09/04/2019

Số đơn tham chiếu: 1-2003-00957

Xét đề nghị của Trưởng phòng Đăng ký,

QUYẾT ĐỊNH:

Điều 1. Cấp lại Bằng độc quyền sáng chế số 6152 cấp ngày 09/02/2007

(Cấp lại lần thứ: 01)

Điều 2. Ghi nhận quyết định này vào Sổ đăng ký quốc gia về sáng chế và công bố trên Công báo sở hữu công nghiệp trong thời hạn 02 tháng kể từ ngày ký Quyết định này.

Điều 3. Chánh Văn phòng, Trưởng phòng Đăng ký và Trưởng phòng Thông tin chịu trách nhiệm thi hành Quyết định này. /

Nơi nhận:

- Như Điều 3;
- Lưu: VT, Hồ sơ.

KT. CỤC TRƯỞNG
PHÓ CỤC TRƯỞNG

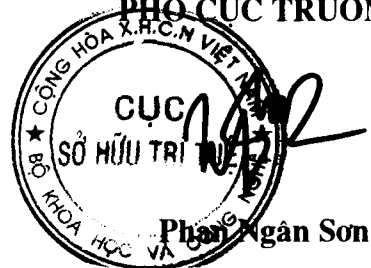

4 - Ghi nhận đại diện sở hữu công nghiệp

STT	SỐ KÝ HIỆU VĂN BẢN	NGÀY BAN HÀNH	SỐ YÊU CẦU	SỐ BẢNG LIÊN QUAN
1	4793/QĐ-SHTT	02/10/2019	GNĐB-2019-00050	2-0001596

BỘ KHOA HỌC VÀ CÔNG NGHỆ
CỤC SỞ HỮU TRÍ TUỆ

CỘNG HÒA XÃ HỘI CHỦ NGHĨA VIỆT NAM
Độc lập - Tự do - Hạnh phúc

Số: ~~478~~ /QĐ-SHTT

Hà Nội, ngày 02 tháng 10 năm 2019

QUYẾT ĐỊNH

Về việc ghi nhận đại diện sở hữu công nghiệp

CỤC TRƯỞNG CỤC SỞ HỮU TRÍ TUỆ

Căn cứ Điều lệ Tổ chức và hoạt động của Cục Sở hữu trí tuệ ban hành theo Quyết định số 2525/QĐ-BKHCN ngày 04/09/2018 của Bộ trưởng Bộ Khoa học và Công nghệ;

Căn cứ điểm 20.1.d Thông tư số 01/2007/TT-BKHCN ngày 14/02/2007 của Bộ Khoa học và Công nghệ hướng dẫn thi hành Nghị định số 103/2006/NĐ-CP ngày 22/09/2006 của Chính phủ quy định chi tiết và hướng dẫn thi hành một số điều của Luật Sở hữu trí tuệ về sở hữu công nghiệp, được sửa đổi, bổ sung theo Thông tư số 13/2010/TT-BKHCN ngày 30/07/2010, Thông tư số 18/2011/TT-BKHCN ngày 22/07/2011, Thông tư số 05/2013/TT-BKHCN ngày 20/02/2013 và Thông tư số 16/2016/TT-BKHCN ngày 30/06/2016;

Căn cứ kết quả thẩm định đơn yêu cầu ghi nhận đại diện sở hữu công nghiệp:

Số đơn: GNĐB-2019-00050

Ngày nộp đơn: 13/05/2019

Người nộp đơn: Công ty cổ phần nghiên cứu và sản xuất Vinsmart (VN)

Văn bằng bảo hộ số (*): 2-1596

Xét đề nghị của Giám đốc Trung tâm Thẩm định sau cấp văn bằng bảo hộ,

QUYẾT ĐỊNH

Điều 1. Chấp nhận yêu cầu ghi nhận đại diện sở hữu công nghiệp với thông tin như sau:

Đại diện sở hữu công nghiệp của chủ sở hữu Bằng độc quyền giải pháp hữu ích số 1596 là:

Công ty TNHH Tâm nhìn và Liên danh
(VISION & ASSOCIATES CO., LTD)

Phòng 308-310, tầng 3, Tháp Hà Nội, số 49 Hai Bà Trưng, phường Trần Hưng Đạo, quận Hoàn Kiếm, thành phố Hà Nội.

Điều 2. Ghi nhận đại diện sở hữu công nghiệp nêu tại Điều 1 vào Sổ đăng ký quốc gia về nhãn hiệu và công bố trên Công báo sở hữu công nghiệp trong thời hạn 02 tháng kể từ ngày ký Quyết định này.

Điều 3. Chánh Văn phòng, Giám đốc Trung tâm Thẩm định sau cấp văn bằng bảo hộ và Giám đốc Trung tâm Thông tin sở hữu công nghiệp chịu trách nhiệm thi hành Quyết định này./.

Nơi nhận:

- Như Điều 3;
- Người nộp đơn;
- Lưu: VT, Hồ sơ.



Đinh Hữu Phí

PHẦN IV

CHUYỂN GIAO QUYỀN SỞ HỮU CÔNG NGHIỆP

1- CHUYỂN NHƯỢNG QUYỀN SỞ HỮU CÔNG NGHIỆP

a - Sáng chế

STT	SỐ KÝ HIỆU VĂN BẢN	NGÀY BAN HÀNH	SỐ YÊU CẦU	SỐ ĐƠN/BẰNG LIÊN QUAN
1	4603/QĐ-SHTT	17/09/2019	CB1-2018-01230	1-0007350
2	5022/QĐ-SHTT	17/09/2019	CB1-2018-00787	1-0006414
3	5023/QĐ-SHTT	17/09/2019	CB1-2019-00046	1-0011475
4	5024/QĐ-SHTT	17/09/2019	CB1-2019-00047	1-0014958
5	5031/QĐ-SHTT	17/09/2019	CB1-2019-00734	1-0018370

BỘ KHOA HỌC VÀ CÔNG NGHỆ
CỤC SỞ HỮU TRÍ TUỆ

CỘNG HÒA XÃ HỘI CHỦ NGHĨA VIỆT NAM
Độc lập - Tự do - Hạnh phúc

Số: 4603/QĐ-SHTT

Hà Nội, ngày 17 tháng 09 năm 2019

QUYẾT ĐỊNH

Về việc ghi nhận hợp đồng chuyển nhượng quyền sở hữu công nghiệp

CỤC TRƯỞNG CỤC SỞ HỮU TRÍ TUỆ

Căn cứ Điều lệ Tổ chức và hoạt động của Cục Sở hữu trí tuệ ban hành theo Quyết định số 2525/QĐ-BKHCN ngày 04/09/2018 của Bộ trưởng Bộ Khoa học và Công nghệ;

Căn cứ điểm 48.1 Thông tư số 01/2007/TT-BKHCN ngày 14/02/2007 của Bộ Khoa học và Công nghệ hướng dẫn thi hành Nghị định số 103/2006/NĐ-CP ngày 22/09/2006 của Chính phủ quy định chi tiết và hướng dẫn thi hành một số điều của Luật Sở hữu trí tuệ về sở hữu công nghiệp, được sửa đổi, bổ sung theo Thông tư số 13/2010/TT-BKHCN ngày 30/07/2010, Thông tư số 18/2011/TT-BKHCN ngày 22/07/2011, Thông tư số 05/2013/TT-BKHCN ngày 20/02/2013 và Thông tư số 16/2016/TT-BKHCN ngày 30/06/2016;

Căn cứ kết quả thẩm định đơn đăng ký hợp đồng chuyển nhượng quyền sở hữu công nghiệp:

Số đơn: CB1-2018-01230

Ngày nộp đơn: 25/12/2018, ngày sửa đổi, bổ sung lần cuối cùng: 20/06/2019

Chủ đơn: THE SUPREME INDUSTRIES LIMITED (IN)

Đại diện của chủ đơn: Công ty TNHH Trần Hữu Nam và Đồng sự (TRAN H.N & ASS.);

Xét đề nghị của Giám đốc Trung tâm Thẩm định sau cấp Văn bằng bảo hộ,

QUYẾT ĐỊNH:

Điều 1. Ghi nhận việc chuyển nhượng quyền sở hữu công nghiệp theo hợp đồng:

Tên hợp đồng: Hợp đồng chuyển nhượng quyền sở hữu.

Ngày ký: 26/09/2018.

Số trang và ngôn ngữ: gồm 02 trang bằng tiếng Anh.

Bên chuyển nhượng: RASMUSSEN, OLE-BENDT (DK)
Sagenstrasse 12 CH 6318 Walchwil Switzerland

Bên được chuyển nhượng: THE SUPREME INDUSTRIES LIMITED (IN)
612 Raheja Chambers, Nariman Point, Mumbai - 400021 India

Đối tượng được chuyển nhượng: toàn bộ quyền sở hữu sáng chế đang được bảo hộ theo Bảng độc quyền sáng chế dưới đây:

TT	Tên đối tượng	Số VBBH	Ngày cấp
1	Vật liệu dạng lớp liên kết chéo bao gồm các màng định hướng, phương pháp sản xuất chúng, và khuôn đồng ép đùn thích hợp cho quy trình này	7350	12/11/2008

Giá chuyển nhượng: 01 USD (Một Đô la Mỹ).

Điều 2. Ghi nhận quyết định này vào Bảng độc quyền sáng chế nêu tại Điều 1, Sổ đăng ký quốc gia về chuyển giao quyền sở hữu công nghiệp, Sổ đăng ký quốc gia về sáng chế và công bố trên Công báo sở hữu công nghiệp trong thời hạn 02 tháng kể từ ngày ký Quyết định này.

Điều 3. Chánh Văn phòng, Giám đốc Trung tâm Thẩm định sau cấp Văn bằng bảo hộ và Giám đốc Trung tâm Thông tin Sở hữu công nghiệp chịu trách nhiệm thi hành Quyết định này./.

HC

Nơi nhận:

- Như Điều 3;
- Lưu: VT, Hồ sơ.

CỤC TRƯỞNG



Đinh Hữu Phí

BỘ KHOA HỌC VÀ CÔNG NGHỆ
CỤC SỞ HỮU TRÍ TUỆ

CỘNG HOÀ XÃ HỘI CHỦ NGHĨA VIỆT NAM
Độc lập - Tự do - Hạnh phúc

Số: 5022/QĐ-SHTT

Hà Nội, ngày 17 tháng 10 năm 2019

QUYẾT ĐỊNH

Về việc ghi nhận hợp đồng chuyển nhượng quyền sở hữu công nghiệp

CỤC TRƯỞNG CỤC SỞ HỮU TRÍ TUỆ

Căn cứ Điều lệ Tổ chức và hoạt động của Cục Sở hữu trí tuệ ban hành theo Quyết định số 2525/QĐ-BKHCN ngày 04/09/2018 của Bộ trưởng Bộ Khoa học và Công nghệ;

Căn cứ điểm 48.1 Thông tư số 01/2007/TT-BKHCN ngày 14/02/2007 của Bộ Khoa học và Công nghệ hướng dẫn thi hành Nghị định số 103/2006/NĐ-CP ngày 22/09/2006 của Chính phủ quy định chi tiết và hướng dẫn thi hành một số điều của Luật Sở hữu trí tuệ về sở hữu công nghiệp, được sửa đổi, bổ sung theo Thông tư số 13/2010/TT-BKHCN ngày 30/07/2010, Thông tư số 18/2011/TT-BKHCN ngày 22/07/2011, Thông tư số 05/2013/TT-BKHCN ngày 20/02/2013 và Thông tư số 16/2016/TT-BKHCN ngày 30/06/2016;

Căn cứ kết quả thẩm định đơn đăng ký hợp đồng chuyển nhượng quyền sở hữu công nghiệp:

Số đơn: CB1-2018-00787

Ngày nộp đơn: 24/08/2018, ngày sửa đổi, bổ sung lần cuối cùng: 18/06/2019

Chủ đơn: E.I. DU PONT DE NEMOURS AND COMPANY (US)

Đại diện của chủ đơn: Công ty TNHH Ban Ca (BANCA);

Xét đề nghị của Giám đốc Trung tâm Thẩm định sau cấp Văn bằng bảo hộ,

QUYẾT ĐỊNH:

Điều 1. Ghi nhận việc chuyển nhượng quyền sở hữu công nghiệp theo hợp đồng:

Tên hợp đồng:	Hợp đồng chuyển nhượng.
Ngày ký:	31/10/2017.
Số trang và ngôn ngữ:	gồm 02 trang bằng tiếng Anh.
Bên chuyển nhượng:	E.I. DU PONT DE NEMOURS AND COMPANY (US) 974 Centre Road, Wilmington, DE 19805 United States of America (<i>Trước đây ở:</i> 1007 Market Street, Wilmington, DE 19898, United States of America)
Bên được chuyển nhượng:	1. FMC CORPORATION (US) 2929 Walnut Street, Philadelphia, PA 19104, United States of America 2. FMC AGRO SINGAPORE PTE. LTD. (SG) 77 Robinson Road, #13-00 Robinson 77, Singapore 068896, Singapore

Đối tượng được chuyển nhượng: toàn bộ quyền sở hữu 10 sáng chế đang được bảo hộ theo 10 Bằng độc quyền sáng chế tương ứng (Danh sách kèm theo) cho **FMC CORPORATION (US)** và **FMC ARGO SINGAPORE PTE. LTD. (SG)** để trở thành đồng chủ sở hữu.

Giá chuyển nhượng: 01 USD (Một Đô la Mỹ).

Điều 2. Ghi nhận quyết định này vào 10 Bằng độc quyền sáng chế nêu tại Điều 1, Sổ đăng ký quốc gia về chuyển giao quyền sở hữu công nghiệp, Sổ đăng ký quốc gia về sáng chế và công bố trên Công báo sở hữu công nghiệp trong thời hạn 02 tháng kể từ ngày ký Quyết định này.

Điều 3. Chánh Văn phòng, Giám đốc Trung tâm Thẩm định sau cấp Văn bằng bảo hộ và Giám đốc Trung tâm Thông tin Sở hữu công nghiệp chịu trách nhiệm thi hành Quyết định này./.

Nơi nhận:

- Như Điều 3;
- Lưu: VT, Hồ sơ.

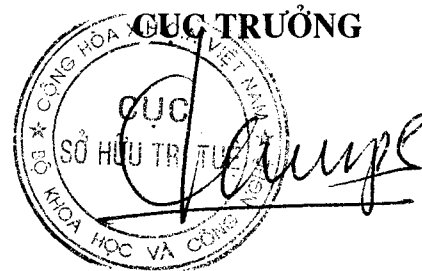

Đinh Hữu Phí

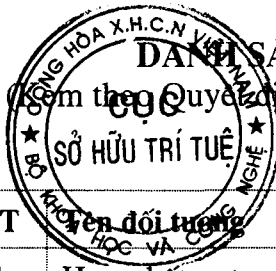

DANH SÁCH CÁC SÁNG CHẾ ĐƯỢC CHUYỂN NHƯỢNG

Cộng đồng Quyết định về việc ghi nhận hợp đồng chuyển nhượng quyền sở hữu công nghiệp số 5022/QĐ-SHTT ngày 17/10/2019)

TT	Tên đối tượng	Số VBBH	Ngày cấp
1	Hợp chất antranilamit và phương pháp diệt động vật chân đốt bằng hợp chất này	6414	19/06/2007
2	Hỗn hợp diệt sinh vật gây hại không xương sống, phương pháp bảo vệ chồi mầm bằng hỗn hợp này và chồi mầm được xử lý bằng hỗn hợp này	7038	05/05/2008
3	Hợp chất trừ sâu xyano antranilamit, chế phẩm chứa chúng và phương pháp phòng trừ loài gây hại không xương sống	8201	18/01/2010
4	Hợp chất antranilamit dùng để phòng trừ động vật chân đốt, chế phẩm chứa chúng và phương pháp phòng trừ loài gây hại không xương sống	8883	29/11/2010
5	Chế phẩm dạng huyền phù đặc diệt loài chân đốt và phương pháp phòng trừ loài gây hại này	9228	13/04/2011
6	Hợp chất benzoxazinon và phương pháp phòng trừ sinh vật gây hại	11202	11/03/2013
7	Hỗn hợp và chế phẩm phòng trừ loài gây hại không xương sống và phương pháp sử dụng chúng	12041	19/11/2013
8	Phương pháp điều chế hợp chất dạng tinh thể không hydrat	13632	06/01/2015
9	Phương pháp điều chế hợp chất 2-amino-5-halobenzamit được thế ở vị trí 3	13940	06/04/2015
10	Phương pháp điều chế hợp chất 2-amino-5-halobenzamit được thế ở vị trí 3 và hợp chất trung gian hữu ích dùng cho phương pháp này	13996	20/04/2015

BỘ KHOA HỌC VÀ CÔNG NGHỆ
CỤC SỞ HỮU TRÍ TUỆ

CỘNG HÒA XÃ HỘI CHỦ NGHĨA VIỆT NAM
Độc lập - Tự do - Hạnh phúc

Số: 5023/QĐ-SHTT

Hà Nội, ngày 17 tháng 09 năm 2019

QUYẾT ĐỊNH

Về việc ghi nhận hợp đồng chuyển nhượng quyền sở hữu công nghiệp

CỤC TRƯỞNG CỤC SỞ HỮU TRÍ TUỆ

Căn cứ Điều lệ Tổ chức và hoạt động của Cục Sở hữu trí tuệ ban hành theo Quyết định số 2525/QĐ-BKHCN ngày 04/09/2018 của Bộ trưởng Bộ Khoa học và Công nghệ;

Căn cứ điểm 48.1 Thông tư số 01/2007/TT-BKHCN ngày 14/02/2007 của Bộ Khoa học và Công nghệ hướng dẫn thi hành Nghị định số 103/2006/NĐ-CP ngày 22/09/2006 của Chính phủ quy định chi tiết và hướng dẫn thi hành một số điều của Luật Sở hữu trí tuệ về sở hữu công nghiệp, được sửa đổi, bổ sung theo Thông tư số 13/2010/TT-BKHCN ngày 30/07/2010, Thông tư số 18/2011/TT-BKHCN ngày 22/07/2011, Thông tư số 05/2013/TT-BKHCN ngày 20/02/2013 và Thông tư số 16/2016/TT-BKHCN ngày 30/06/2016;

Căn cứ kết quả thẩm định đơn đăng ký hợp đồng chuyển nhượng quyền sở hữu công nghiệp:

Số đơn: CB1-2019-00046

Ngày nộp đơn: 14/01/2019, ngày sửa đổi, bổ sung lần cuối cùng: 17/09/2019

Chủ đơn: SHANGHAI GEOHARBOUR CONSTRUCTION GROUP CO., LTD. (CN)

Đại diện của chủ đơn: Công ty TNHH Trường Xuân (AGELESS CO.,LTD.);

Xét đề nghị của Giám đốc Trung tâm Thẩm định sau cấp Văn bằng bảo hộ,

QUYẾT ĐỊNH:

Điều 1. Ghi nhận việc chuyển nhượng quyền sở hữu công nghiệp theo hợp đồng:

Tên hợp đồng:	Hợp đồng chuyển nhượng.
Ngày ký:	18/12/2018.
Số trang và ngôn ngữ:	gồm 02 trang bằng tiếng Anh.
Bên chuyển nhượng:	XU, SHILONG (CN) 26F, Yuanyang Square 1188 Si Ping Road Shanghai 200092, China
Bên được chuyển nhượng:	SHANGHAI GEOHARBOUR CONSTRUCTION GROUP CO., LTD. (CN) Room 207, Building 1, No. 3316 Tingwei Rd., Caojing Town, Jinshan District, Shanghai 201507, China

Đối tượng được chuyển nhượng: phần quyền sở hữu sáng chế đang được bảo hộ theo Bảng độc quyền sáng chế dưới đây cho **SHANGHAI GEOHARBOUR CONSTRUCTION GROUP CO., LTD. (CN)** để trở thành chủ sở hữu duy nhất:

TT	Tên đối tượng	Số VBBH	Ngày cấp
1	Phương pháp gia cố nền đất yếu sử dụng đầm nén chân không cao dựa vào thông số đo được trong quá trình xử lý	11475	10/06/2013

Giá chuyển nhượng: 01 USD (Một đô la Mỹ).

Điều 2. Ghi nhận Quyết định này vào Bảng độc quyền sáng chế nêu tại Điều 1, Sổ đăng ký quốc gia về chuyển giao quyền sở hữu công nghiệp, Sổ đăng ký quốc gia về sáng chế và công bố trên Công báo sở hữu công nghiệp trong thời hạn 02 tháng kể từ ngày ký.

Điều 3. Chánh Văn phòng, Giám đốc Trung tâm Thẩm định sau cấp Văn bằng bảo hộ và Giám đốc Trung tâm Thông tin Sở hữu công nghiệp chịu trách nhiệm thi hành Quyết định này./.



Nơi nhận:

- Như Điều 3;
- Lưu: VT, Hồ sơ.

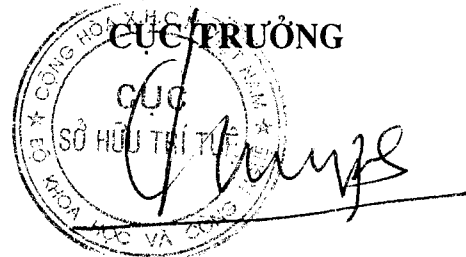

Đinh Hữu Phí

**BỘ KHOA HỌC VÀ CÔNG NGHỆ
CỤC SỞ HỮU TRÍ TUỆ**

**CỘNG HOÀ XÃ HỘI CHỦ NGHĨA VIỆT NAM
Độc lập - Tự do - Hạnh phúc**

Số: 5024/QĐ-SHTT

Hà Nội, ngày 17 tháng 09 năm 2019

QUYẾT ĐỊNH

Về việc ghi nhận hợp đồng chuyển nhượng quyền sở hữu công nghiệp

CỤC TRƯỞNG CỤC SỞ HỮU TRÍ TUỆ

Căn cứ Điều lệ Tổ chức và hoạt động của Cục Sở hữu trí tuệ ban hành theo Quyết định số 2525/QĐ-BKHCN ngày 04/09/2018 của Bộ trưởng Bộ Khoa học và Công nghệ;

Căn cứ điểm 48.1 Thông tư số 01/2007/TT-BKHCN ngày 14/02/2007 của Bộ Khoa học và Công nghệ hướng dẫn thi hành Nghị định số 103/2006/NĐ-CP ngày 22/09/2006 của Chính phủ quy định chi tiết và hướng dẫn thi hành một số điều của Luật Sở hữu trí tuệ về sở hữu công nghiệp, được sửa đổi, bổ sung theo Thông tư số 13/2010/TT-BKHCN ngày 30/07/2010, Thông tư số 18/2011/TT-BKHCN ngày 22/07/2011, Thông tư số 05/2013/TT-BKHCN ngày 20/02/2013 và Thông tư số 16/2016/TT-BKHCN ngày 30/06/2016;

Căn cứ kết quả thẩm định đơn đăng ký hợp đồng chuyển nhượng quyền sở hữu công nghiệp:

Số đơn: CB1-2019-00047

Ngày nộp đơn: 14/01/2019, ngày sửa đổi, bổ sung lần cuối cùng: 20/09/2019

Chủ đơn: SHANGHAI GEOHARBOUR CONSTRUCTION GROUP CO., LTD. (CN)

Đại diện của chủ đơn: Công ty TNHH Trường Xuân (AGELESS CO.,LTD.);

Xét đề nghị của Giám đốc Trung tâm Thẩm định sau cấp Văn bằng bảo hộ,

QUYẾT ĐỊNH:

Điều 1. Ghi nhận việc chuyển nhượng quyền sở hữu công nghiệp theo hợp đồng:

Tên hợp đồng:	Hợp đồng chuyển nhượng.
Ngày ký:	18/12/2018.
Số trang và ngôn ngữ:	gồm 02 trang bằng tiếng Anh.
Bên chuyển nhượng:	XU, Wang (CN) Room 2301, No.16, Lane 133 Linping Road, Shanghai 200092, China
Bên được chuyển nhượng:	SHANGHAI GEOHARBOUR CONSTRUCTION GROUP CO., LTD. (CN) Room 207, Building 1, No. 3316 Tingwei Rd., Caojing Town, Jinshan District, Shanghai 201507, China

Đối tượng được chuyển nhượng: phần quyền sở hữu sáng chế đang được bảo hộ theo Bằng độc quyền sáng chế dưới đây cho **SHANGHAI GEOHARBOUR CONSTRUCTION GROUP CO., LTD. (CN)** để trở thành chủ sở hữu duy nhất:

TT	Tên đối tượng	Số VBBH	Ngày cấp
1	Phương pháp xử lý nhanh đối với nền đất yếu nông	14958	21/12/2015

Giá chuyển nhượng: 01 USD (Một đô la Mỹ).

Điều 2. Ghi nhận Quyết định này vào Bằng độc quyền sáng chế nêu tại Điều 1, Sổ đăng ký quốc gia về chuyển giao quyền sở hữu công nghiệp, Sổ đăng ký quốc gia về sáng chế và công bố trên Công báo sở hữu công nghiệp trong thời hạn 02 tháng kể từ ngày ký.

Điều 3. Chánh Văn phòng, Giám đốc Trung tâm Thẩm định sau cấp Văn bằng bảo hộ và Giám đốc Trung tâm Thông tin Sở hữu công nghiệp chịu trách nhiệm thi hành Quyết định này./.

Nơi nhận:

- Như Điều 3;
- Lưu: VT, Hồ sơ.

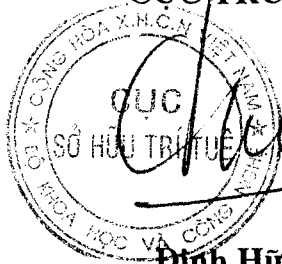
CỤC TRƯỞNG

Đinh Hữu Phí

BỘ KHOA HỌC VÀ CÔNG NGHỆ
CỤC SỞ HỮU TRÍ TUỆ

CỘNG HÒA XÃ HỘI CHỦ NGHĨA VIỆT NAM
Độc lập - Tự do - Hạnh phúc

Số: 5031/QĐ-SHTT

Hà Nội, ngày 17 tháng 10 năm 2019

QUYẾT ĐỊNH

Về việc ghi nhận hợp đồng chuyển nhượng quyền sở hữu công nghiệp

CỤC TRƯỞNG CỤC SỞ HỮU TRÍ TUỆ

Căn cứ Điều lệ Tổ chức và hoạt động của Cục Sở hữu trí tuệ ban hành theo Quyết định số 2525/QĐ-BKHCN ngày 04/09/2018 của Bộ trưởng Bộ Khoa học và Công nghệ;

Căn cứ điểm 48.1 Thông tư số 01/2007/TT-BKHCN ngày 14/02/2007 của Bộ Khoa học và Công nghệ hướng dẫn thi hành Nghị định số 103/2006/NĐ-CP ngày 22/09/2006 của Chính phủ quy định chi tiết và hướng dẫn thi hành một số điều của Luật Sở hữu trí tuệ về sở hữu công nghiệp, được sửa đổi, bổ sung theo Thông tư số 13/2010/TT-BKHCN ngày 30/07/2010, Thông tư số 18/2011/TT-BKHCN ngày 22/07/2011, Thông tư số 05/2013/TT-BKHCN ngày 20/02/2013 và Thông tư số 16/2016/TT-BKHCN ngày 30/06/2016;

Căn cứ kết quả thẩm định đơn đăng ký hợp đồng chuyển nhượng quyền sở hữu công nghiệp:

Số đơn: CB1-2019-00734

Ngày nộp đơn: 24/07/2019

Chủ đơn: PH PHARMA CO., LTD. (KR)

Đại diện của chủ đơn: Công ty Luật TNHH T&G (TGVN);

Xét đề nghị của Giám đốc Trung tâm Thẩm định sau cấp Văn bằng bảo hộ,

QUYẾT ĐỊNH:

Điều 1. Ghi nhận việc chuyển nhượng quyền sở hữu công nghiệp theo hợp đồng:

Tên hợp đồng:	Hợp đồng chuyển giao.
Ngày ký:	05/07/2019.
Số trang và ngôn ngữ:	gồm 04 trang bằng tiếng Anh.
Bên chuyển nhượng:	BAYER INTELLECTUAL PROPERTY GMBH (DE) Alfred-Nobel-Strasse 10, 40789 Monheim, Germany
Bên được chuyển nhượng:	PH PHARMA CO., LTD. (KR) 9F., The-K Twin Towers A, 50 Jongno 1-Gil, Seoul 03142, Korea

Đối tượng được chuyển nhượng: toàn bộ quyền sở hữu sáng chế đang được bảo hộ theo Bằng độc quyền sáng chế dưới đây:

TT	Tên đối tượng	Số VBBH	Ngày cấp
1	Hợp chất 4-(4-xyano-2-thioaryl) dihydropyrimidinon, quy trình điều chế và dược phẩm chứa hợp chất này	18370	05/02/2018

Giá chuyển nhượng: 01 USD (Một đô la Mỹ).

Điều 2. Ghi nhận Quyết định này vào Bằng độc quyền sáng chế nêu tại Điều 1, Sổ đăng ký quốc gia về chuyển giao quyền sở hữu công nghiệp, Sổ đăng ký quốc gia về sáng chế và công bố trên Công báo sở hữu công nghiệp trong thời hạn 02 tháng kể từ ngày ký.

Điều 3. Chánh Văn phòng, Giám đốc Trung tâm Thẩm định sau cấp Văn bằng bảo hộ và Giám đốc Trung tâm Thông tin Sở hữu công nghiệp chịu trách nhiệm thi hành Quyết định này./.

Nơi nhận:

- Như Điều 3;
- Lưu: VT, Hồ sơ.

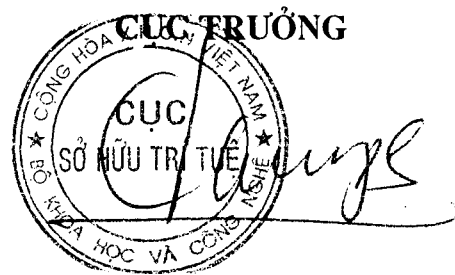

Đinh Hữu Phí

b - Giải pháp hữu ích

STT	SỐ KÝ HIỆU VĂN BẢN	NGÀY BAN HÀNH	SỐ YÊU CẦU	SỐ ĐƠN/BẢNG LIÊN QUAN
1	4875/QĐ-SHTT	14/10/2019	CB2-2019-00617	2-0001974

BỘ KHOA HỌC VÀ CÔNG NGHỆ
CỤC SỞ HỮU TRÍ TUỆ

CỘNG HÒA XÃ HỘI CHỦ NGHĨA VIỆT NAM
Độc lập - Tự do - Hạnh phúc

Số: 4875/QĐ-SHTT

Hà Nội, ngày 14 tháng 10 năm 2019

QUYẾT ĐỊNH

Về việc ghi nhận hợp đồng chuyển nhượng quyền sở hữu công nghiệp

CỤC TRƯỞNG CỤC SỞ HỮU TRÍ TUỆ

Căn cứ Điều lệ Tổ chức và hoạt động của Cục Sở hữu trí tuệ ban hành theo Quyết định số 2525/QĐ-BKHCN ngày 04/09/2018 của Bộ trưởng Bộ Khoa học và Công nghệ;

Căn cứ điểm 48.1 Thông tư số 01/2007/TT-BKHCN ngày 14/02/2007 của Bộ Khoa học và Công nghệ hướng dẫn thi hành Nghị định số 103/2006/NĐ-CP ngày 22/09/2006 của Chính phủ quy định chi tiết và hướng dẫn thi hành một số điều của Luật Sở hữu trí tuệ về sở hữu công nghiệp, được sửa đổi, bổ sung theo Thông tư số 13/2010/TT-BKHCN ngày 30/07/2010, Thông tư số 18/2011/TT-BKHCN ngày 22/07/2011, Thông tư số 05/2013/TT-BKHCN ngày 20/02/2013 và Thông tư số 16/2016/TT-BKHCN ngày 30/06/2016;

Căn cứ kết quả thẩm định đơn đăng ký hợp đồng chuyển nhượng quyền sở hữu công nghiệp:

Số đơn: CB2-2019-00617

Ngày nộp đơn: 27/06/2019, ngày sửa đổi, bổ sung: 01/10/2019

Chủ đơn: SỬ THANH LONG (VN);

Xét đề nghị của Giám đốc Trung tâm Thẩm định sau cấp Văn bằng bảo hộ,

QUYẾT ĐỊNH:

Điều 1. Ghi nhận việc chuyển nhượng quyền sở hữu công nghiệp theo hợp đồng:

Tên hợp đồng:	Hợp đồng chuyển nhượng giải pháp hữu ích.
Ngày ký:	25/06/2019.
Số trang và ngôn ngữ:	gồm 04 trang, trong đó có 01 trang Phụ lục bằng tiếng Việt.
Bên chuyển nhượng:	SỬ THANH LONG (VN) Số 37, đường 1, khu Quân đội F361, An Dương, quận Tây Hồ, thành phố Hà Nội
Bên được chuyển nhượng:	CÔNG TY TNHH DỊCH VỤ THƯƠNG MẠI GAIA VIỆT NAM (VN) Số 38, đường 1, khu Quân đội F361, An Dương, quận Tây Hồ, thành phố Hà Nội

Đối tượng được chuyển nhượng: toàn bộ quyền sở hữu giải pháp hữu ích đang được bảo hộ theo Bằng độc quyền giải pháp hữu ích dưới đây:

TT	Tên đối tượng	Số VBBH	Ngày cấp
1	Vòng tâm progesteron đặt âm đạo bò	1974	25/12/2018

Giá chuyển nhượng: Miễn phí.

Điều 2. Ghi nhận quyết định này vào Bằng độc quyền giải pháp hữu ích nêu tại Điều 1, Sổ đăng ký quốc gia về chuyển giao quyền sở hữu công nghiệp, Sổ đăng ký quốc gia về giải pháp hữu ích và công bố trên Công báo sở hữu công nghiệp trong thời hạn 02 tháng kể từ ngày ký Quyết định này.

Điều 3. Chánh Văn phòng, Giám đốc Trung tâm Thẩm định sau cấp Văn bằng bảo hộ và Giám đốc Trung tâm Thông tin Sở hữu công nghiệp chịu trách nhiệm thi hành Quyết định này./.

Nơi nhận:

- Như Điều 3;
- Lưu: VT, Hồ sơ.

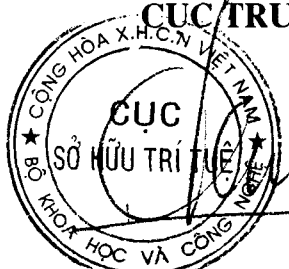
CỤC TRƯỞNG

Đình Hữu Phí

PHẦN V

ĐÍNH CHÍNH

Bằng độc quyền giải pháp hữu ích số : 2111, cấp ngày 12/08/2019

Nội dung đính chính: Bổ sung thêm tác giả

Đúng là:

Nguyễn Thị Hoài Hà (VN)

BỘ KHOA HỌC VÀ CÔNG NGHỆ CỘNG HÒA XÃ HỘI CHỦ NGHĨA VIỆT NAM
CỤC SỞ HỮU TRÍ TUỆ Độc lập - Tự do - Hạnh phúc

Số: 23098 /TB-SHTT

Hà Nội, ngày 19 tháng 11 năm 2019

THÔNG BÁO

Về việc thống nhất áp dụng Bảng phân loại quốc tế về sáng chế (theo Thỏa ước Strasbourg) phiên bản 2020.01

Cục Sở hữu trí tuệ xin thông báo, kể từ ngày 01 tháng 01 năm 2020, việc phân loại giải pháp kỹ thuật cần bảo hộ đối với đơn đăng ký sáng chế được áp dụng theo Bảng phân loại quốc tế về sáng chế (theo Thỏa ước Strasbourg) phiên bản 2020.01. Bản tiếng Việt của Bảng phân loại quốc tế về sáng chế phiên bản 2020.01 (dịch từ Bản tiếng Anh do Tổ chức Sở hữu trí tuệ thế giới công bố) được Cục Sở hữu trí tuệ công bố trên Công báo Sở hữu công nghiệp số 380 do Cục Sở hữu trí tuệ công bố ngày 25 tháng 11 năm 2019, trên Cổng thông tin điện tử của Cục Sở hữu trí tuệ (www.ipvietnam.gov.vn) và Cổng thông tin điện tử của Bộ Khoa học và Công nghệ (www.most.gov.vn).

Theo quy định nêu tại điểm 23.5 Thông tư số 01/2007/TT-BKHHCN ngày 14 tháng 02 năm 2007 hướng dẫn thi hành Nghị định số 103/2006/NĐ-CP ngày 22 tháng 9 năm 2006 của Chính phủ quy định chi tiết và hướng dẫn thi hành một số điều của Luật Sở hữu trí tuệ về sở hữu công nghiệp, được sửa đổi bổ sung theo Thông tư số 16/2016/TT-BKHHCN ngày 30 tháng 6 năm 2016 của Bộ Khoa học và Công nghệ, tại mục “Phân loại sáng chế quốc tế” trong tờ khai đăng ký sáng chế, người nộp đơn cần nêu chỉ số phân loại giải pháp kỹ thuật cần bảo hộ theo Bảng phân loại quốc tế về sáng chế (theo Thỏa ước Strasbourg) mới nhất được Cục Sở hữu trí tuệ công bố trên Công báo sở hữu công nghiệp (phân loại đầy đủ, bao gồm phần, lớp, phân lớp, nhóm (nhóm chính hoặc nhóm phụ)). Nếu người nộp đơn không phân loại hoặc phân loại không chính xác thì Cục Sở hữu trí tuệ sẽ phân loại và người nộp đơn phải nộp phí phân loại theo quy định.

Trong quá trình áp dụng, nếu có vướng mắc, đề nghị phản ánh kịp thời cho Cục Sở hữu trí tuệ để xem xét, giải quyết./.

KT. CỤC TRƯỞNG
PHÓ CỤC TRƯỞNG

(đã ký)

Phan Ngân Sơn

Nơi nhận:

- Lãnh đạo Bộ (để báo cáo);
- Thanh tra Bộ KH&CN;
- Vụ Pháp chế Bộ KH&CN;
- Các Sở KH&CN;
- Các Tổ chức dịch vụ đại diện SHCN;
- Lãnh đạo Cục;
- Các đơn vị trong Cục (để thực hiện);
- Lưu VT, TT.

CÔNG BÁO SỞ HỮU CÔNG NGHIỆP

Do Cục Sở hữu trí tuệ thuộc Bộ Khoa học và Công nghệ ấn hành theo Luật Sở hữu trí tuệ số 50/2005/QH11 được Quốc hội thông qua ngày 29 tháng 11 năm 2005 và được sửa đổi bằng Luật sửa đổi, bổ sung một số điều của Luật sở hữu trí tuệ số 50/2005/QH11 được Quốc hội thông qua ngày 19 tháng 6 năm 2009.

Địa chỉ liên hệ:

384-386 đường Nguyễn Trãi, quận Thanh Xuân,
thành phố Hà Nội, Việt Nam
ĐT: 024. 38583069
Fax: 024. 38588449