

CỘNG HÒA XÃ HỘI CHỦ NGHĨA VIỆT NAM
BỘ KHOA HỌC VÀ CÔNG NGHỆ

CỤC SỞ HỮU TRÍ TUỆ

CÔNG BÁO
SỞ HỮU CÔNG NGHIỆP

TẬP B

**QUYỂN 1: SÁNG CHẾ; GIẢI PHÁP HỮU ÍCH;
THIẾT KẾ BỐ TRÍ MẠCH TÍCH HỢP BÁN DẪN**

10 - 2019

379

**CỘNG HOÀ XÃ HỘI CHỦ NGHĨA VIỆT NAM
BỘ KHOA HỌC VÀ CÔNG NGHỆ
CỤC SỞ HỮU TRÍ TUỆ**

**CÔNG BÁO
SỞ HỮU CÔNG NGHIỆP
TẬP B**

**QUYỂN 1: SÁNG CHẾ; GIẢI PHÁP HỮU ÍCH;
THIẾT KẾ BỐ TRÍ MẠCH TÍCH HỢP BÁN DẪN**

10-2019

379

HÀ NỘI

MỤC LỤC

	Trang
<u>PHẦN I:</u> Sáng chế được cấp Bằng độc quyền	7
<u>PHẦN II:</u> Giải pháp hữu ích được cấp Bằng độc quyền	311
<u>PHẦN III:</u> Sửa đổi, duy trì, cấp lại, chấm dứt, huỷ bỏ hiệu lực văn bằng bảo hộ, quyết định giải quyết khiếu nại	349
<u>PHẦN IV:</u> Chuyển giao quyền sở hữu công nghiệp	1639
<u>PHẦN V:</u> Đính chính	1657

CONTENTS

<u>PART I:</u> Invention Patents	7
<u>PART II:</u> Utility Solution Patents	311
<u>PART III:</u> Amendment, Maintenance, Duplication, Termination, Cancellation of Protection Titles	349
<u>PART IV:</u> Transfer of Industrial Property Rights	1639
<u>PART V:</u> Correction	1657

CÔNG BÁO SỞ HỮU CÔNG NGHIỆP SỐ 379 TẬP B - QUYỂN 1 (10.2019)

MÃ SỐ HAI CHỮ CÁI THỂ HIỆN TÊN NƯỚC VÀ CÁC THỰC THỂ KHÁC TRONG CÁC TƯ LIỆU SỞ HỮU CÔNG NGHIỆP THEO TIÊU CHUẨN ST3 CỦA WIPO

AE	United Arab Emirates	CN	China	HK	Hong Kong
AF	Afganistan	CO	Colombia	HN	Honduras
AG	Antihua and Barbuda	CR	Costa Rica	HR	Croatia
AI	Anguilla	CU	Cuba	HT	Haiti
AL	Albania	CV	Cape Verde	HU	Hungary
AN	Netherlands Antilles	CY	Cyprus	ID	Indonesia
AO	Angola	CZ	Czech Republic	IE	Ireland
AR	Argentina	DE	Germany	IL	Israel
AT	Austria	DJ	Djibouti	IN	India
AU	Australia	DK	Denmark	IQ	Iraq
AW	Aruba	DM	Dominica	IR	Iran (Islamic Republic of)
BB	Barbados	DO	Dominican Republic	IS	Iceland
BD	Bangladesh	DZ	Algeria	IT	Italy
BE	Belgium	EC	Ecuador	JM	Jamaica
BF	Burkina Faso	EE	Estonia	JO	Jordan
BG	Bulgaria	EG	Egypt	JP	Japan
BH	Bahrain	ES	Spain	KE	Kenya
BI	Burundi	ET	Ethiopia	KH	Cambodia
BJ	Benin	FI	Finland	KI	Kiribati
BM	Bermuda	FJ	Fiji	KM	Comoros
BN	Brunei Darussalam	FK	Falkand Islands (Malvinas)	KN	Saint Kitts and Nevis
BO	Bolivia	FR	France	KP	Democratic People's Republic of Korea
BR	Brazil	GA	Gabon	KR	Republic of Korea
BS	Bahamas	GB	United Kingdom	KW	Kuwait
BT	Bhutan	GD	Grenada	KY	Cayman Islands
BW	Botswana	GE	Georgia	KZ	Kazakhstan
BY	Belarus	GH	Ghana	LA	Laos
BZ	Belize	GI	Gibraltar	LB	Lebanon
CA	Canada	GM	Gambia	LC	Saint Lucia
CF	Central African Republic	GN	Guinea	LI	Liechtenstein
CG	Congo	GQ	Equatorial Guinea	LK	SriLanka
CH	Switzerland	GR	Greece	LR	Liberia
CI	Côte d'Ivoire	GT	Guatemala	LS	Lesotho
CL	Chile	GW	Guinea-Bissau	LT	Lithuania
CM	Cameroon	GY	Guyana	TC	Turk and Caicos Islands
LU	Luxembourg	PA	Panama	TD	Chad
LV	Latvia	PE	Peru	TG	Togo
LY	Lybya	PG	Papua New Guinea	TH	Thailand
MA	Morocco	PH	Philippines	TN	Tunisia
MC	Monaco	PK	Pakistan	TO	Tonga
MD	Republic of Moldova	PL	Poland	TR	Turkey

CÔNG BÁO SỞ HỮU CÔNG NGHIỆP SỐ 379 TẬP B - QUYỂN 1 (10.2019)

MG	Madagascar	PT	Portugal	TT	Trinidad and Tobago
ML	Mali	PY	Paraguay	TV	Tuvalu
MM	Myanmar	QA	Qatar	TW	Taiwan, Province of China
MN	Mongolia	RO	Rumania	TZ	United Republic of Tanzania
MO	Macau	RU	Russian Federation	UA	Ukraine
MR	Mauritania	RW	Rwanda	UG	Uganda
MS	Montserrat	SA	Saudi Arabia	US	United States of America
MT	Malta	SB	Solomon Islands	UY	Uruguay
MU	Mauritius	SC	Seychelles	UZ	Uzbekistan
MV	Maldives	SD	Sudan	VA	Holy see
MW	Malawi	SE	Sweden	VC	Saint Vincent and the Grenadines
MX	Mexico	SG	Singapore	VE	Venezuela
MY	Malaysia	SH	Saint Helena	VG	Virgin Islands (British)
MZ	Mozambique	SL	Slovenia	VN	Vietnam
NA	Namibia	SK	Slovakia	VU	Vanuatu
NE	Niger	SL	Sierra Leone	WS	Samoa
NG	Nigeria	SM	San Marino	YE	Yemen
NJ	Nicaragua	SN	Senegal	YU	Yugoslavia
NL	Netherlands	SO	Somalia	ZA	South Africa
NO	Norway	SR	Suriname	ZM	Zambia
NP	Nepal	ST	Sao Tome and Principe	ZR	Zaire
NR	Nauru	SV	El Sanvador	ZW	Zimbabwe
NZ	New Zealand	SY	Syria		
OM	Oman	SZ	Swaziland		

CÁC TỔ CHỨC QUỐC TẾ

AO	African Intellectual Property Organization (OAPI)
AP	African Regional Industrial Property Organization (ARIPO)
BX	Benelux Trademark Office and Benelux Designs Office
EP	European Patent Office (EPO)
IB, WO	International Bureau of the World Intellectual Property Organization (WIPO)

NHỮNG MÃ SỐ INID TRÍCH TỪ TIÊU CHUẨN ST9 CỦA TỔ CHỨC SỞ HỮU TRÍ TUỆ THẾ GIỚI (WIPO) ĐỂ NHẬN BIẾT CÁC DỮ LIỆU THƯ MỤC DÙNG CÔNG BỐ ĐƠN VÀ VĂN BẰNG BẢO HỘ SÁNG CHẾ, GIẢI PHÁP HỮU ÍCH

- (11) Số bằng / Số công bố đơn
- (15) Ngày cấp
- (21) Số đơn
- (22) Ngày nộp đơn
- (30) Số đơn ưu tiên, ngày nộp đơn ưu tiên, nước xuất xứ
- (43) Ngày công bố đơn
- (45) Ngày công bố Bằng độc quyền sáng chế / Bằng độc quyền giải pháp hữu ích
- (51) Phân loại sáng chế quốc tế
- (54) Tên sáng chế
- (57) Tóm tắt sáng chế
- (62) Số và ngày nộp đơn sớm hơn mà từ đó tài liệu SC/GPHI này được tách
- (67) Số đơn và ngày nộp đơn sáng chế mà đơn đó được chuyển thành đơn GPHI
- (71) Tên và địa chỉ của người nộp đơn
- (72) Tên của tác giả
- (73) Tên, địa chỉ của chủ bằng độc quyền Sáng chế / Bằng độc quyền GPHI
- (74) Tên của người đại diện SHCN
- (75) Tên của tác giả đồng thời là người nộp đơn
- (76) Tên của tác giả đồng thời là người nộp đơn và người được cấp văn bằng bảo hộ
- (86) Ngày nộp đơn PCT, số đơn
- (87) Ngày công bố đơn PCT, số công bố

PHẦN I

SÁNG CHẾ ĐƯỢC CẤP BẰNG ĐỘC QUYỀN

- (11) **1-0021777**
 (15) 26.08.2019 (51)⁷ **B65D 1/02**, 23/06, 23/10, 25/42
 (21) 1-2014-01621 (22) 30.08.2012
 (86) PCT/US2012/053075 30.08.2012 (87) WO2013/062671 02.05.2013
 (30) 13/284,520 28.10.2011 US
 (45) 25.10.2019 379 (43) 25.08.2014 317
 (73) OWENS-BROCKWAY GLASS CONTAINER INC. (US)

One Michael Owens Way, Perrysburg, OH 43551, United States of America

(72) Raul M. PAREDES (US), Stephen A. SPEAKER (US), Anthony S. COHEN (US)

(74) Công ty TNHH Lê & Lê (LE & LE)

(54) ĐỒ CHỨA

(57) Sáng chế đề xuất đồ chứa (22) bao gồm thân (26) có đáy (28) và thành bên (30) kéo dài từ đáy (28), và cổ hoàn chỉnh (34) kéo dài từ thân (26) và bao gồm một vòi rót (47). Cổ hoàn chỉnh (34) có thể bao gồm một phần bên dưới (36) sát thân (26) có bề mặt bên ngoài hình trụ (40) và ít nhất một chi tiết lắp nắp (42), và một phần không phải hình trụ (38) nằm cách thân (26) có các phần lõm đối diện nhau theo phương ngang tạo thành vòi rót (47). Đồ chứa cũng có thể bao gồm ít nhất một phần thành dày (66) kéo dài theo hướng bán kính vào trong để tạo thành một phần lõm bên trong để định hướng dòng chảy của sản phẩm về phía vòi rót (47). Thành bên (30) có thể bao gồm một bộ phận chỉ báo vòi rót (249) tương ứng theo chu vi với vòi rót (47).

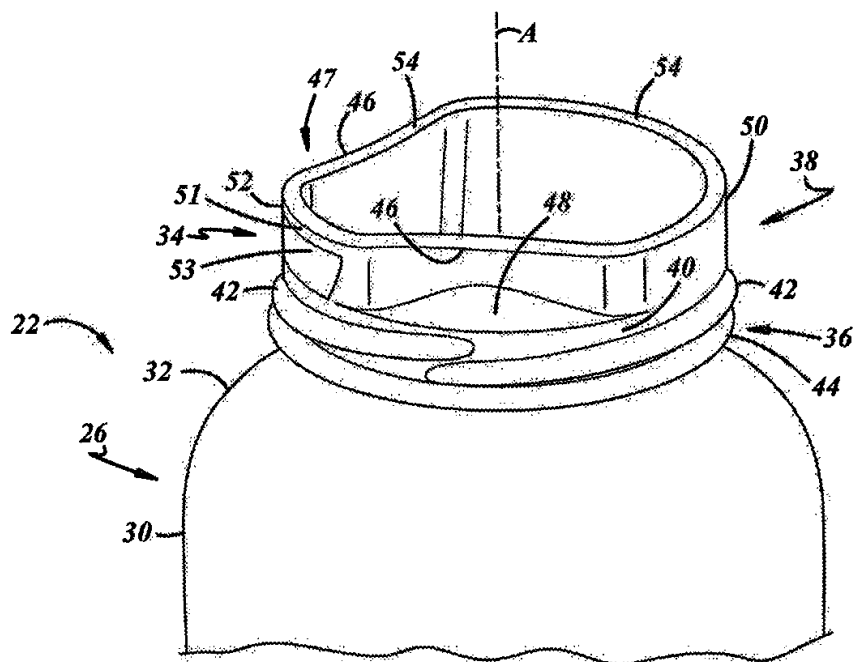

- (11) **1-0021778**
 (15) 26.08.2019 (51)⁷ **C07C 255/53**, A61K 31/277, A61P 25/00, C07C 255/54, 255/57, C07D 333/24, 333/60, C07C 311/29, 317/22, 321/28, 321/30, C07D 265/30, 207/08, 207/337, 277/30
- (21) 1-2014-03913 (22) 23.05.2013
 (86) PCT/FI2013/000026 23.05.2013 (87) WO2013/175053 28.11.2013
 (30) 61/651,217 24.05.2012 US
 61/777,162 12.03.2013 US
 (45) 25.10.2019 379 (43) 25.02.2015 323
 (73) ORION CORPORATION (FI)
 Orionintie 1, FI-02200 Espoo, Finland
 (72) AHLMARK, Marko (FI), DIN BELLE, David (FI), KAUPPALA, Mika (FI), LUIRO, Anne (FI), PAJUNEN, Taina (FI), PYSTYNEN, Jarmo (FI), TIAINEN, Eija (FI), VAISMAA, Matti (FI), MESSINGER, Josef (DE)
 (74) Công ty Luật TNHH Phạm và Liên danh (PHAM & ASSOCIATES)
 (54) HỢP CHẤT ỨC CHẾ CATECHOL O-METYLTRANSFERAZA VÀ DƯỢC PHẨM CHỨA NÓ
 (57) Sáng chế đề cập đến hợp chất có công thức I, trong đó, R₁ được xác định như trong bộ yêu cầu bảo hộ, có hoạt tính ức chế hữu hiệu enzym catechol O-metyltransferaza, và dược phẩm chứa hợp chất này.

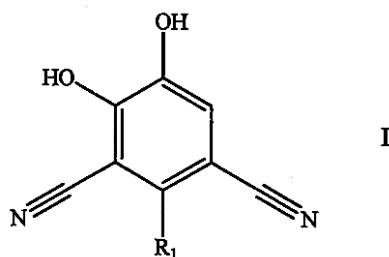

- (11) **1-0021779**
- (15) 26.08.2019 (51)⁷ **G07D 7/00**, 7/04, 7/12, 7/20
- (21) 1-2013-01498 (22) 13.04.2012
- (86) PCT/CN2012/073974 13.04.2012 (87) WO2012/155729A1 22.11.2012
- (30) 201110130431.6 19.05.2011 CN
- (45) 25.10.2019 379 (43) 26.08.2013 305
- (73) GRG BANKING EQUIPMENT CO., LTD. (CN)
9 Kelin Road, Science City, Luogang District, Guangzhou, Guangdong 510663, P. R. China
- (72) LIANG, Tiancai (CN), MU, Zongbin (CN), XIAO, Dahai (CN), LI, Tingting (CN)
- (74) Công ty TNHH một thành viên Sở hữu trí tuệ VCCI (VCCI-IP CO.,LTD)
- (54) **PHƯƠNG PHÁP VÀ HỆ THỐNG NHẬN DẠNG TÀI LIỆU CÓ GIÁ TRỊ**
- (57) Sáng chế đề cập đến phương pháp và hệ thống nhận dạng tài liệu có giá trị. Phương pháp nhận dạng tài liệu có giá trị bao gồm các bước: dò các đặc trưng trong các khoảng không gian khác nhau của tài liệu có giá trị, và thu thông tin đa nguồn $\Omega = \{X_1, X_2, \dots, X_n\}$, trong đó $X_i \cap X_j \neq \emptyset$, hoặc $X_i \cap X_j = \emptyset$ và $X_i < = > X_j$; xác định vị trí không gian của X_j bằng X_i theo các ràng buộc ngữ nghĩa của X_i và X_j , và thu các ràng buộc vị trí $\Psi_{ij}(x, y)$; trích giá trị đặc điểm f_i từ X_i , và trích giá trị đặc điểm f_j từ X_j theo các ràng buộc vị trí $\Psi_{ij}(x, y)$; xác định xem f_i, f_j có đáp ứng các chuẩn đặc điểm của tài liệu có giá trị hay không, nếu có, thì thu tài liệu có giá trị, hoặc nếu không, từ chối tài liệu có giá trị. Phương pháp này cho phép cải thiện được độ tin cậy và chắc chắn của hệ thống nhận dạng tài liệu có giá trị.

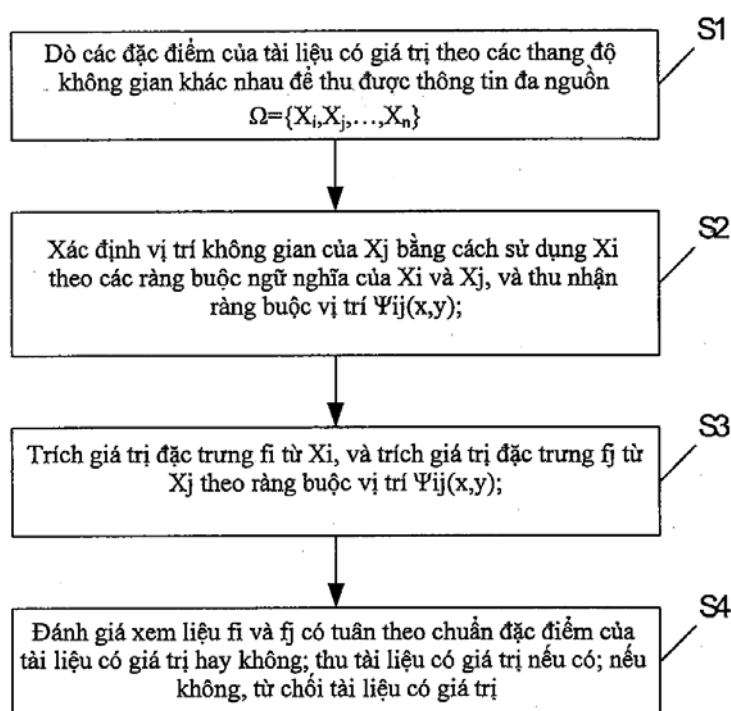

- (11) **1-0021780**
 (15) 26.08.2019 (51)⁷ **C12P 19/02**, 7/10, C12M 1/06, 1/00
 (21) 1-2011-03073 (22) 18.05.2010
 (86) PCT/US2010/035315 18.05.2010 (87) WO2010/135365 25.11.2010
 (30) 61/179,995 20.05.2009 US
 61/218,832 19.06.2009 US
 (45) 25.10.2019 379 (43) 25.06.2012 291
 (73) XYLECO INC. (US)

271 Salem St., Unit L Woburn, Massachusetts 01801, United States of America

(72) Marshall MEDOFF (US), Thomas MASTERMAN (US)

(74) Công ty TNHH Tâm nhìn và Liên danh (VISION & ASSOCIATES CO.LTD.)

(54) PHƯƠNG PHÁP XỬ LÝ SINH KHỐI VÀ THIẾT BỊ ĐƯỜNG HÓA NGUYÊN LIỆU

(57) Sáng chế đề cập đến phương pháp xử lý sinh khối, trong đó nguyên liệu gốc sinh khối (ví dụ sinh khối thực vật, sinh khối động vật, và sinh khối chất thải thành phố) được xử lý để sản xuất sản phẩm hữu ích như nhiên liệu. Ví dụ, các hệ thống được mô tả theo sáng chế có thể chuyển hóa nguyên liệu thành dung dịch đường, dung dịch này sau đó có thể được lên men để sản xuất etanol. Nguyên liệu sinh khối được đường hóa trong thùng chứa bằng cách vận hành máy trộn phun, thùng chứa này còn chứa môi trường lỏng và tác nhân đường hóa. Sáng chế còn đề cập đến thiết bị đường hóa nguyên liệu.

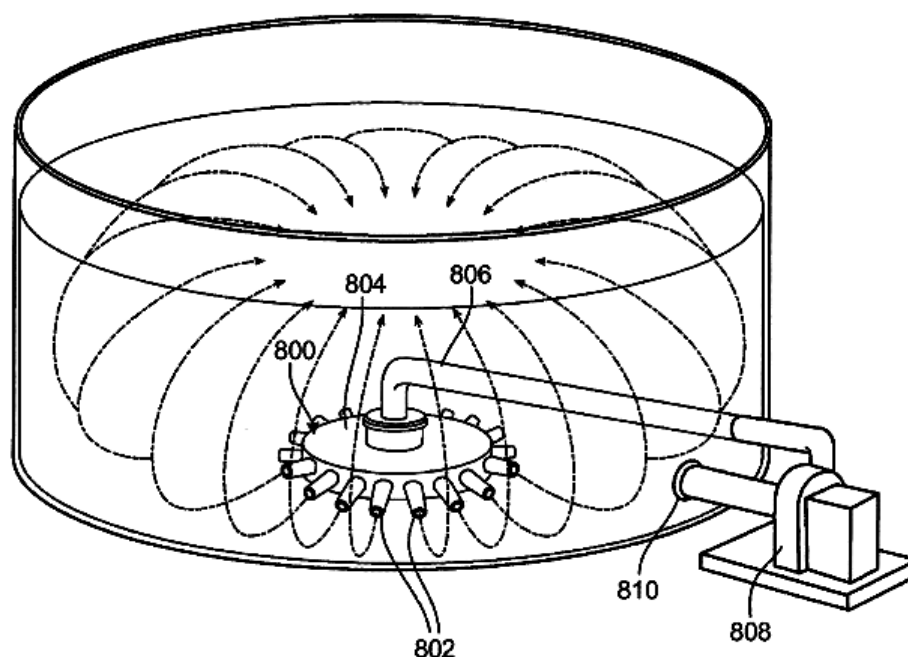

- (11) **1-0021781**
- (15) 26.08.2019 (51)⁷ **G06Q 30/02**
- (21) 1-2014-02421 (22) 13.12.2012
- (86) PCT/CN2012/086568 13.12.2012 (87) WO2013/097615A1 04.07.2013
- (30) 201110447849.X 28.12.2011 CN
- (45) 25.10.2019 379 (43) 25.11.2014 320
- (73) TENCENT TECHNOLOGY (SHENZHEN) COMPANY LIMITED (CN)
Room 403, East Block 2, SEG Park, Zhenxing Road, Futian District, Shenzhen,
Guangdong 518044, P.R. China
- (72) LING, Guo (CN), GUO, Yang (CN), YANG, Ganrong (CN), ZHAO, Yuan (CN), FAN,
Liangliang (CN), TANG, Linping (CN), WENG, Leteng (CN), LIANG, Juanjuan (CN)
- (74) Công ty TNHH Sở hữu trí tuệ VIPATCO (VIPATCO CO., LTD.)
- (54) **PHƯƠNG PHÁP, THIẾT BỊ PHÁT NỘI DUNG QUẢNG CÁO**
- (57) Sáng chế đề cập đến phương pháp, thiết bị phát nội dung quảng cáo và thiết bị lưu trữ máy tính. Tính tương thích của phương pháp phát nội dung quảng cáo được nâng cao và đạt được mức độ chính xác trong việc truyền tải nội dung quảng cáo tới máy khách. Trong phương pháp này, tệp tin mô tả được phát tới máy khách. Máy khách sau đó tải xuống nội dung quảng cáo phù hợp với hệ điều hành của mình và thiết bị theo tệp tin mô tả. Như vậy phương pháp có thể dùng cho các nền tảng khác nhau và thiết bị khác nhau như iOS, Android, WinCE, S60v3, S60v5 và v.v.. Máy chủ được đề cập có thể nhận dạng nền tảng của máy khách, loại thiết bị và chức năng được mở tại máy khách, như vậy đạt được độ chính xác trong việc truyền tải nội dung quảng cáo tới máy khách cụ thể.

- (11) **1-0021782**
 (15) 26.08.2019 (51)⁷ **A24D 1/02**
 (21) 1-2011-03618 (22) 23.06.2010
 (86) PCT/EP2010/003872 23.06.2010 (87) WO2010/149380A1 29.12.2010
 (30) 10 2009 030 546.7 25.06.2009 DE
 (45) 25.10.2019 379 (43) 25.06.2012 291

(73) DELFORTGROUP AG (AT)
 Fabrikstrasse 20, 4050 Traun, Austria

(72) Dietmar VOLGGER (AT)

(74) Công ty TNHH Sở hữu trí tuệ WINCO (WINCO CO., LTD.)

(54) PHƯƠNG PHÁP SẢN XUẤT GIẤY CUỐN THUỐC LÁ

(57) Sáng chế đề cập đến chế phẩm chứa hai hoặc ba chất tạo màng dùng để phủ lên giấy cuộn thuốc lá, trong đó sự phân bố trọng lượng phân tử của các chất tạo màng này khác nhau đáng kể về mặt thống kê. Sáng chế còn đề cập đến giấy cuộn thuốc lá đã phủ chế phẩm này ở các vùng riêng biệt, trong đó các vùng này được đặc trưng bởi giá trị độ khuếch tán, và đề cập đến thuốc lá điều chứa giấy cuộn thuốc được đặc trưng bởi các giá trị tự chọn. Sáng chế còn đề cập đến phương pháp sản xuất giấy cuộn thuốc lá và thuốc lá điều này.

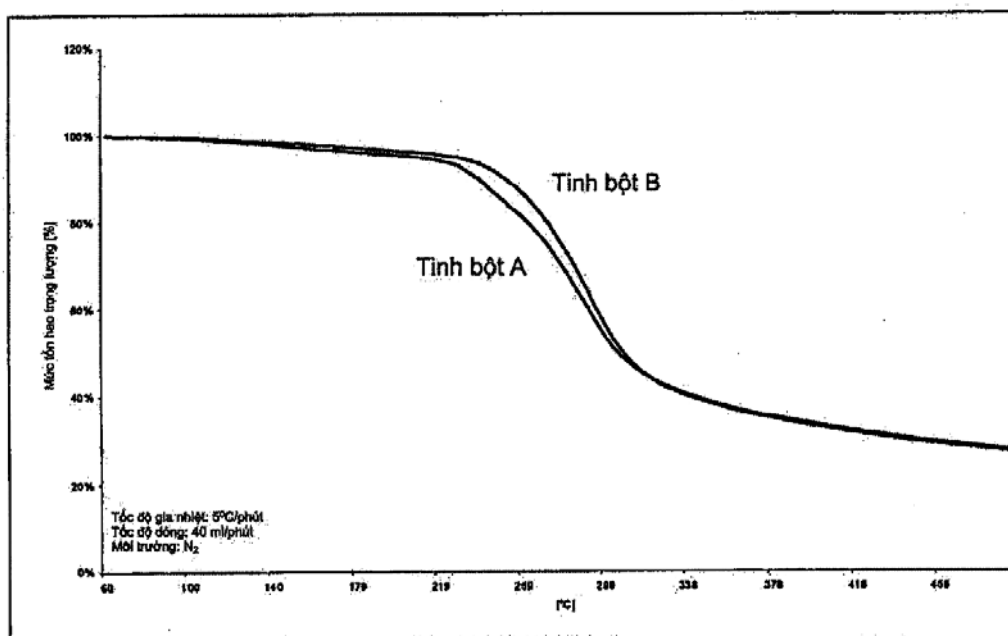

- (11) **1-0021783**
 (15) 26.08.2019 (51)⁷ **H04L 1/16**, 1/00, H04W 28/04, 28/12, 72/04
 (21) 1-2012-00233 (22) 06.08.2010
 (86) PCT/JP2010/004970 06.08.2010 (87) WO2011/016253 10.02.2011
 (30) 2009-185152 07.08.2009 JP
 (45) 25.10.2019 379 (43) 25.04.2012 289
 (73) SUN PATENT TRUST (US)
 450 Lexington Avenue, 38th Floor, New York, NY 10017, USA
 (72) Seigo NAKAO (JP), Akihiko NISHIO (JP), Masayuki HOSHINO (JP), Ayako HORIUCHI (JP)
 (74) Văn phòng Luật sư Ân Nam (ANNAM IP & LAW)
 (54) **THIẾT BỊ ĐẦU CUỐI VÀ PHƯƠNG PHÁP TRUYỀN TÍN HIỆU**
 (57) Sáng chế đề cập đến thiết bị đầu cuối và phương pháp điều khiển phát lại được đề cập tại đây, khi áp dụng thông tin liên lạc tập hợp băng tần bằng cách sử dụng một số lượng các băng tần thành phần đường xuống, chất lượng của dữ liệu đường xuống được truyền qua mỗi đơn vị băng tần thành phần đường xuống có thể được duy trì, trong khi hạn chế được sự gia tăng chi phí của thông tin điều khiển gán đường xuống. Trong một thiết bị đầu cuối (200), khối điều khiển (208) thực hiện điều khiển truyền một tín hiệu phản hồi trên cơ sở của mô hình thu thành công/thất bại dữ liệu đường xuống được nhận bởi một đơn vị băng tần thành phần đường xuống có trong một nhóm băng tần thành phần tại chính thiết bị đầu cuối. Khối điều khiển (208) làm cho các điểm pha khác nhau của tín hiệu phản hồi phù hợp với số lượng dữ liệu đường xuống đã nhận được, cụ thể là số lượng ACK, trong mô hình nhận thành công/thất bại, và làm cho các pha của tín hiệu phản hồi giữa các mô hình nhận thành công/thất bại giống nhau khi có một số mô hình nhận thành công/thất bại không có cùng một số ACK.

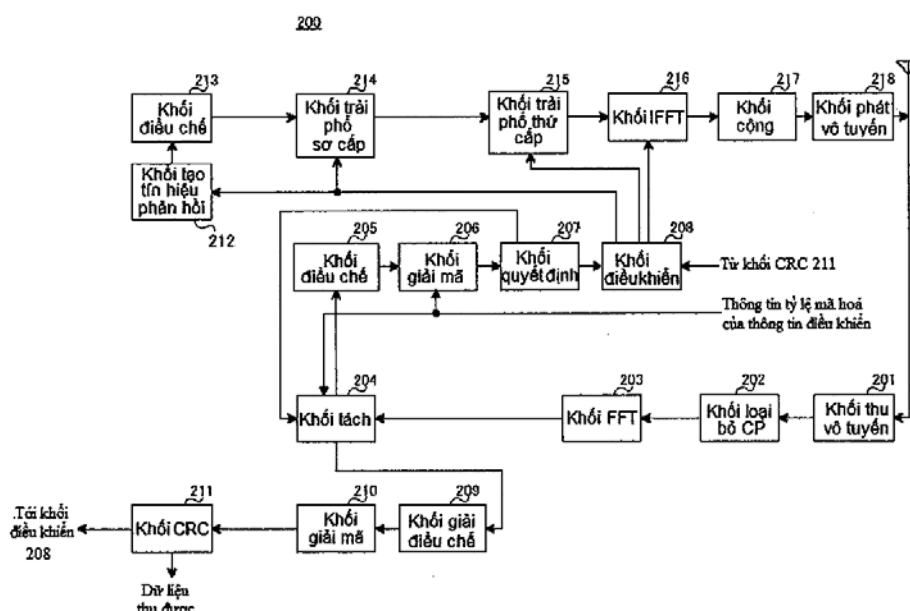

- (11) **1-0021784**
- (15) 26.08.2019 (51)⁷ **B60P 1/22**, 1/36
- (21) 1-2013-00963 (22) 12.12.2011
- (86) PCT/CN2011/002066 12.12.2011 (87) WO2013/067663 16.05.2013
- (30) 201110353931.6 10.11.2011 CN
- (45) 25.10.2019 379 (43) 25.08.2014 317
- (73) CN-NL WASTE SOLUTION CO., LTD. (CN)
1706, No. 600 Luban Road, Shanghai 200023 P. R. China
- (72) ZHONG, Kai (CN), LIU, YanPing (CN), ZHANG, LaiHui (CN), HUANG, JiaYan (CN), LU, WeiPing (CN)
- (74) Văn phòng Luật sư Ân Nam (ANNAM IP & LAW)
- (54) **BỘ KHUNG CỦA THIẾT BỊ BỐC DỠ CÓ THỂ DI CHUYỂN ĐƯỢC**
- (57) Sáng chế đề cập đến bộ khung của thiết bị bốc dỡ có thể di chuyển được. Bộ khung của thiết bị bốc dỡ có thể di chuyển được bao gồm khung, bàn trượt kiểu con lăn, bánh xích dẫn động, bánh xích được dẫn động, xích truyền động, móc kéo, thanh dẫn móc kéo và động cơ. Bộ khung có thể được sử dụng để cho phép dễ dàng bốc lên và dỡ xuống thùng rác thông qua sự kết hợp với xe vận chuyển. Do đó không cần phải có thiết bị nâng chuyên dụng khi bộ khung được sử dụng. Xe vận chuyển hiện đại và tự động theo sáng chế đáp ứng yêu cầu vận chuyển rác thải nhanh hơn và hiệu quả hơn.

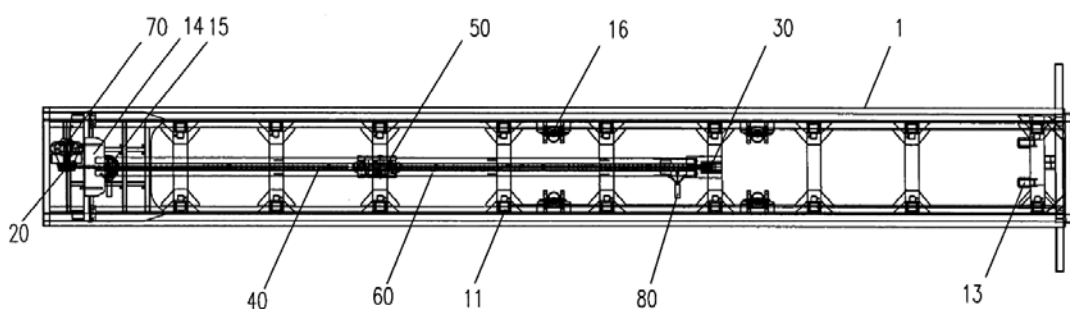

- (11) **1-0021785**
- (15) 26.08.2019 (51)⁷ **C07D 401/06**, A01N 43/653, C07D 405/06, 213/30, 213/50
- (21) 1-2015-04314 (22) 09.04.2014
- (86) PCT/EP2014/057174 09.04.2014 (87) WO2014/167010 16.10.2014
- (30) 13163595.5 12.04.2013 EP
- (45) 25.10.2019 379 (43) 25.01.2016 334
- (73) BAYER CROPSCIENCE AKTIENGESELLSCHAFT (DE)
Alfred-Nobel-Str. 50, 40789 Monheim am Rhein, Germany
- (72) HOFFMANN, Sebastian (DE), SUDAU, Alexander (DE), DAHMEN, Peter (DE), WACHENDORFF-NEUMANN, Ulrike (DE), BERNIER, David (FR), BRUNET, Stéphane (FR), LACHAISE, Helene (FR), VIDAL, Jacky (FR), GENIX, Pierre (FR), COQUERON, Pierre-Yves (FR), GEIST, Julie (FR), VORS, Jean-Pierre (FR), KENNEL, Philippe (FR), MILLER, Ricarda (DE)
- (74) Công ty Luật TNHH T&G (TGVN)
- (54) HỢP CHẤT TRIAZOL, PHƯƠNG PHÁP PHÒNG TRỪ VI SINH VẬT GÂY HẠI VÀ PHÒNG TRỪ NẤM GÂY HẠI GÂY BỆNH THỰC VẬT, CHẾ PHẨM PHÒNG TRỪ VI SINH VẬT GÂY HẠI CHỨA HỢP CHẤT NÀY VÀ QUY TRÌNH ĐIỀU CHẾ CHẾ PHẨM NÀY
- (57) Sáng chế đề cập đến các hợp chất triazol mới, đến quy trình điều chế các hợp chất này và đến chế phẩm bao gồm các hợp chất này. Hợp chất này là hữu ích làm hoạt chất dùng trong sinh học, cụ thể là để phòng trừ vi sinh vật gây hại trong việc bảo vệ cây trồng và bảo vệ các vật liệu và làm chất điều hòa sinh trưởng của thực vật. Sáng chế còn đề cập đến phương pháp phòng trừ vi sinh vật gây hại và phòng trừ nấm gây hại gây bệnh thực vật, chế phẩm phòng trừ vi sinh vật gây hại chứa hợp chất này và quy trình điều chế chế phẩm này.

- (11) **1-0021786**
 (15) 26.08.2019 (51)⁷ **A61K 31/045**, 31/122, A61P
 31/12, 31/14, 31/16, 31/18, 31/20,
 31/22
- (21) 1-2012-03202 (22) 28.03.2011
 (86) PCT/EP2011/054758 28.03.2011 (87) WO2011/117424 29.09.2011
 (30) 10157930.8 26.03.2010 EP
 (45) 25.10.2019 379 (43) 25.02.2013 299
- (73) CESA ALLIANCE S.A. (LU)
 80, rue des Romains, L-8041 Strassen, Luxembourg
- (72) COPPENS, Christine (BE)
- (74) Công ty TNHH Ban Ca (BANCA)
- (54) **CHẾ PHẨM ỨC CHẾ VIRUT CÓ TÁC DỤNG ĐỂ ĐIỀU TRỊ IN VIVO CHỨA HỖN
 HỢP CỦA (-)-CARVON, GERANIOL VÀ THÀNH PHẦN TINH DẦU KHÁC**
- (57) Sáng chế đề cập đến chế phẩm kháng virus chứa các thành phần sau: R-(-)-2- methyl-5-(prop-1-en-2-yl)-xyclohex-2-enon (cũng được gọi là (-) carvon) và S-(+)-2- methyl- 5-(prop-1-en-2-yl)-xyclohex-2-enon (cũng được gọi là (+) carvon) và (2E)-3,7-dimetylocta-2,6- dien-1-ol (cũng được gọi là trans-geraniol) kết hợp với ít nhất một thành phần nữa được chọn trong số các thành phần tinh dầu để điều trị và ngăn ngừa bệnh gây ra bởi virus có vỏ bọc chứa lõi ADN, virus không có vỏ bọc chứa lõi ADN virus có vỏ bọc chứa lõi ARN và virus không có vỏ bọc ARN.

- (11) **1-0021787**
 (15) 26.08.2019
 (21) 1-2013-01784
 (86) PCT/JP2011/076385 16.11.2011
 (30) 2010-256188 16.11.2010
 (45) 25.10.2019 379
 (73) OTSUKA PHARMACEUTICAL CO., LTD. (JP)
 2-9, Kanda-Tsukasamachi, Chiyoda-ku, Tokyo 101-8535, Japan
 (72) Makoto KAKIUCHI (JP), Seiji SHIMAZAKI (JP), Yasuhiko TAKESHIMA (JP),
 Shogo HIRAOKA (JP), Tadayoshi MAESAKA (JP)
 (74) Công ty TNHH Tâm nhìn và Liên danh (VISION & ASSOCIATES CO.LTD.)
 (54) **BƠM TIÊM HAI KHOANG CÓ THỂ NẠP TRƯỚC**
 (57) Sáng chế đề cập đến bơm tiêm hai khoang có thể nạp trước (100) bao gồm: xylanh (10) có phần nhánh (11); khóa luer trung tâm (20); nút chặn trước (30); nút chặn giữa (40) bít kín chế phẩm (S) cùng với nút chặn trước (30); nút chặn cuối (50) bít kín dung môi (L) cùng với nút chặn giữa (40); kẹp rút (60); và cần đẩy (70) được liên kết với nút chặn cuối từ phía đầu sau. Phần ren trong (64) được bắt ren xung quanh đường trục được tạo ra trên bề mặt chu vi trong của kẹp rút (60), và phần ren ngoài (73) có thể được bắt ren vào phần ren trong được tạo ra trên bề mặt chu vi ngoài của cần đẩy (70).

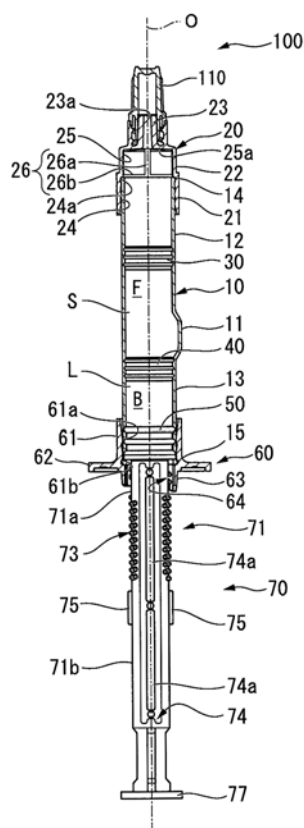

(11)	1-0021788			(51) ⁷	F01B 13/06 , F02F 11/00, F02B
(15)	26.08.2019				57/08
(21)	1-2014-04363			(22)	17.06.2013
(86)	PCT/CZ2013/000077	17.06.2013		(87)	WO2013/189471 27.12.2013
(30)	PV 2012-422	21.06.2012			CZ
(45)	25.10.2019	379		(43)	25.05.2015 326

(73) KNOB ENGINES S.R.O (CZ)

Prumyslova 1960, 250 88 Celakovice, Czech Republic

(72) KNOB, Václav (CZ)

(74) Công ty TNHH Đại Tín và Liên Danh (DAITIN AND ASSOCIATES CO.,LTD)

(54) KẾT CẤU LÀM KÍN CHO ĐỘNG CƠ ĐỐT TRONG PITTÔNG QUAY

(57) Sáng chế đề cập đến kết cấu làm kín cho động cơ đốt trong pittông quay bao gồm khối quay (11) có dạng hình trụ với xi lanh được bố trí đồng tâm (12) với pittông (13) và hộp cố định bên ngoài (10) với ít nhất một cổng nạp (14) và/hoặc cổng xả (15). Mặt ngoài (16) của khối quay (11) là mặt quay tròn với tiết diện là một đường thẳng hoặc đường cong. Trong rãnh bên hình tròn (2) có bộ phận làm kín bên bao gồm các phân đoạn làm kín bên hình tròn (1) luôn luôn được đặt giữa các dải đệm kín ngang (3) cạnh nhau. Dải đệm kín (3) đi ngang qua rãnh bên (2).

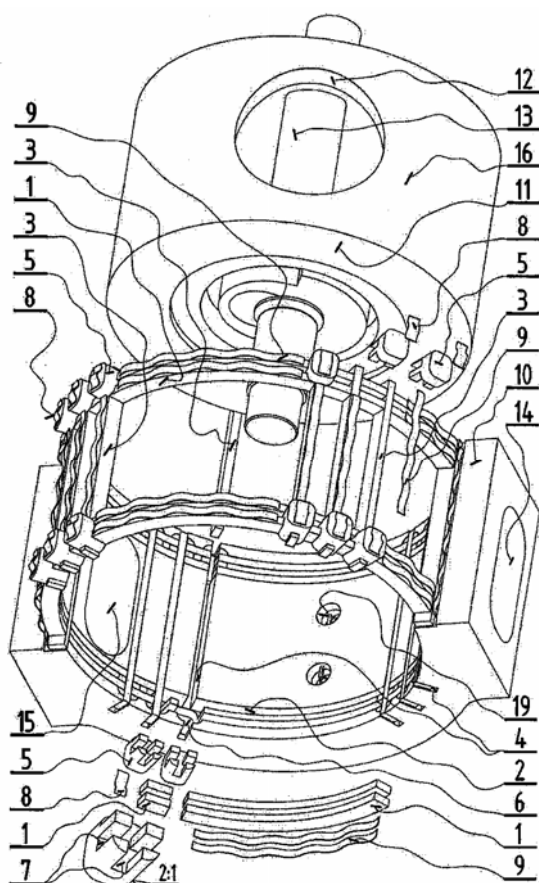

- (11) **1-0021789**
 (15) 26.08.2019 (51)⁷ **G10L 21/0208**, 19/24, 21/0388, 19/07, 21/0216
 (21) 1-2015-03249 (22) 06.08.2013
 (86) PCT/US2013/053806 06.08.2013 (87) WO2014/123579 14.08.2014
 (30) 61/762,807 08.02.2013 US
 13/959,188 05.08.2013 US
 (45) 25.10.2019 379 (43) 25.02.2016 335
 (73) QUALCOMM INCORPORATED (US)
 ATTN: International IP Administration, 5775 Morehouse Drive, San Diego, CA 92121-1714, United States of America
 (72) ATTI, Venkatraman Srinivasa (IN), KRISHNAN, Venkatesh (US), RAJENDRAN, Vivek (IN), VILLETTE, Stephane Pierre (FR)
 (74) Công ty TNHH Quốc tế D & N (D&N INTERNATIONAL CO.,LTD.)
 (54) PHƯƠNG PHÁP XỬ LÝ TÍN HIỆU ĐỂ XÁC ĐỊNH ĐỘ LỢI, THIẾT BỊ XỬ LÝ TÍN HIỆU VÀ XÁC ĐỊNH ĐỘ LỢI, VÀ VẬT GHI ĐỌC ĐƯỢC BẰNG MÁY TÍNH
 (57) Sáng chế đề cập đến phương pháp xử lý tín hiệu, cụ thể là phương pháp tiến hành lọc có điều kiện đối với tín hiệu âm thanh để xác định độ lợi bao gồm bước xác định, dựa vào các thông tin quang phổ tương ứng với tín hiệu âm thanh mà bao gồm phân thông thấp và phân thông cao, rằng tín hiệu âm thanh chứa thành phần tương ứng với điều kiện phát sinh nhiễu lạ. Phương pháp này còn bao gồm bước lọc phân thông cao của tín hiệu âm thanh và tạo ra tín hiệu đã mã hóa. Việc tạo ra tín hiệu đã mã hóa bao gồm xác định các thông tin độ lợi dựa vào tỷ lệ của năng lượng thứ nhất tương ứng với đầu ra thông cao đã được lọc với năng lượng thứ hai tương ứng với phân thông thấp để làm giảm sự ảnh hưởng đến âm thanh của điều kiện phát sinh nhiễu lạ. Ngoài ra, sáng chế cũng đề cập đến thiết bị tiến hành lọc có điều kiện đối với tín hiệu âm thanh để xác định độ lợi và vật ghi bất biến đọc được bằng máy tính.

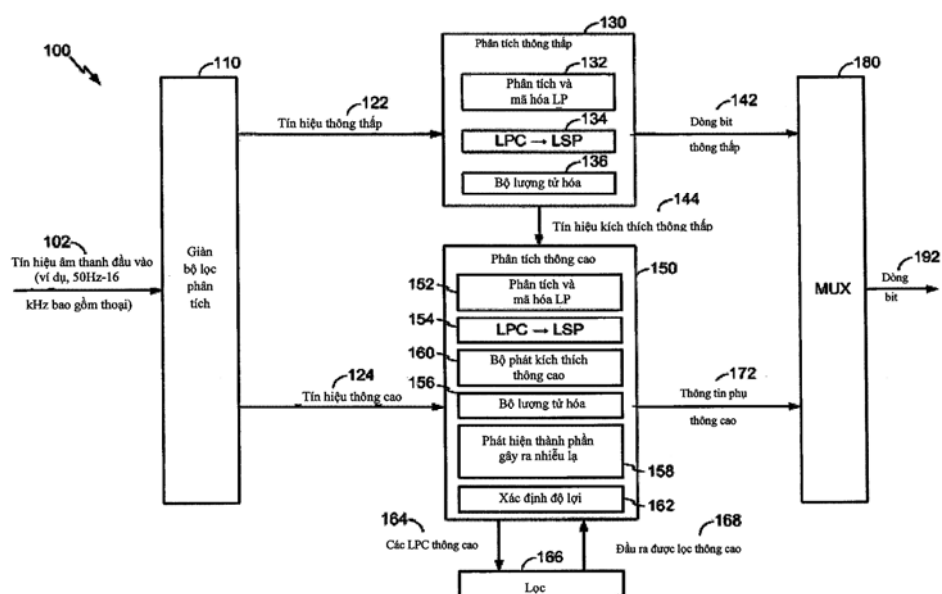

- (11) **1-0021790**
 (15) 26.08.2019 (51)⁷ **A43B 13/38**, 7/14, 13/14
 (21) 1-2015-04869 (22) 21.05.2014
 (86) PCT/EP2014/060463 21.05.2014 (87) WO2014/187868 27.11.2014
 (30) 1309164.0 21.05.2013 GB
 (45) 25.10.2019 379 (43) 25.03.2016 336
 (73) FITFLOP LIMITED (GB)
 Eighth Floor, 6 New Street Square, London, EC4A 3AQ, United Kingdom
 (72) BANN, Kevin (GB), FLECK, Robert (GB)
 (74) Công ty Luật TNHH Phạm và Liên danh (PHAM & ASSOCIATES)
 (54) GIÀY DÉP
 (57) Sáng chế đề cập tới giày dép bao gồm đế có bề mặt trên có phần sau lõm và phần trước phẳng theo hướng nằm ngang. Giày dép bao gồm: phương tiện cố định để cố định giày dép với bàn chân của người mang; và đế có bề mặt trên mà trong quá trình sử dụng tiếp xúc với bàn chân của người sử dụng, trong đó: bề mặt trên có phần thứ nhất (7) và phần thứ hai (6), phần thứ nhất (7) nằm phía trước phần thứ hai (6); bề mặt trên là gần như phẳng theo hướng nằm ngang ở phần thứ nhất (7); và bề mặt trên là lõm theo hướng nằm ngang ở phần thứ hai (6).

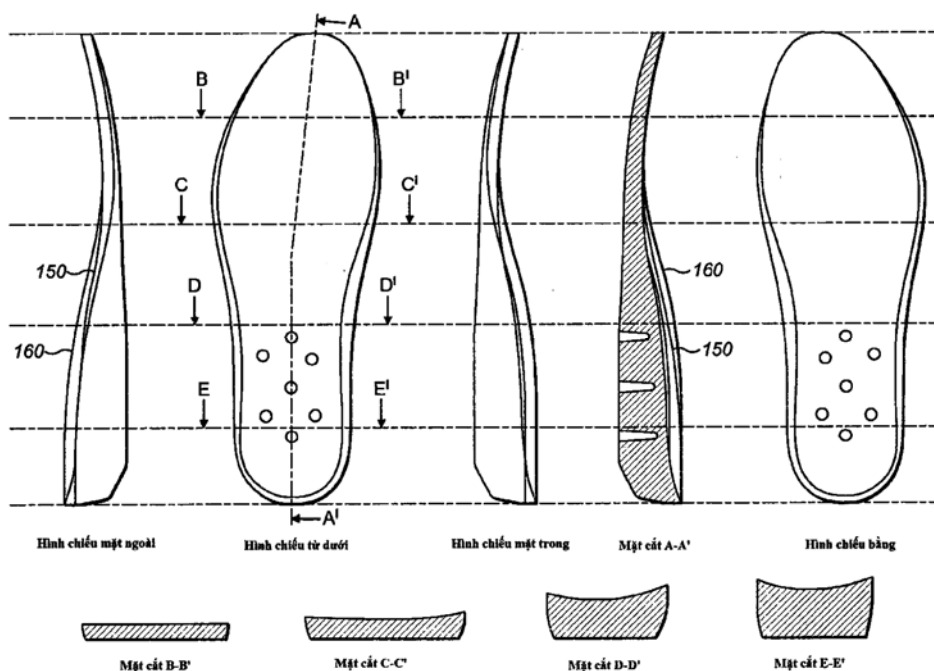

- (11) **1-0021791**
 (15) 26.08.2019 (51)⁷ **A61J 11/00**
 (21) 1-2013-03397 (22) 22.03.2012
 (86) PCT/CH2012/000067 22.03.2012 (87) WO2012/129714A1 04.10.2012
 (30) 571/11 29.03.2011 CH
 (45) 25.10.2019 379 (43) 27.01.2014 310
 (73) MEDELA HOLDING AG (CH)
 Lattichstrasse 4b, CH-6340 Baar, Switzerland
 (72) FISCHER, René (CH), FURRER, Etienne (CH), EMMENEGGER, Bernhard (CH)
 (74) Công ty TNHH Sở hữu trí tuệ WINCO (WINCO CO., LTD.)
 (54) CỤM ĐẦU BÚ

(57) Sáng chế đề cập tới cụm đầu bú bao gồm đầu bú (1) có lỗ hút (17), thân đỡ (2), và bộ phận gắn (3) để cố định chắc chắn cụm đầu bú trên bình bú. Bộ phận gắn (3) và thân đỡ (2) được nối cố định với nhau gián tiếp hoặc trực tiếp, và các bộ phận này không thể được tách rời nhau ra mà không bị phá hỏng. Thân đỡ (2) có một bề mặt với các phần lõm (22) được che bởi đầu bú (1). Đầu bú (1) được đúc phun lên thân đỡ (2), trong đó đầu bú (1) che các phần lõm (22). Cụm đầu bú theo sáng chế cho phép hoạt động bú được thực hiện càng tự nhiên càng tốt. Cụm đầu bú này có kết cấu đơn giản và có thể được chế tạo theo cách ít tốn kém, điều này có nghĩa là cụm đầu bú có thể được bỏ đi sau một lần dùng.

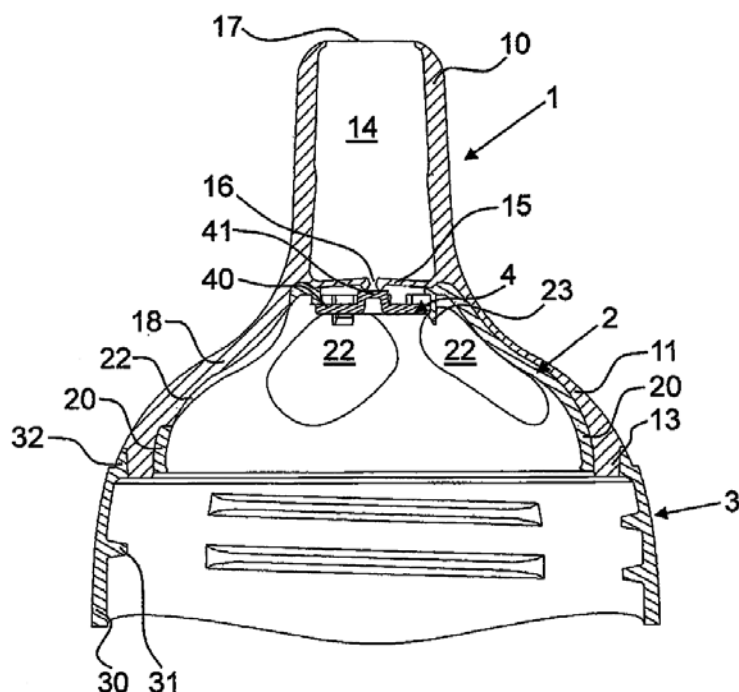

- (11) **1-0021792**
 (15) 26.08.2019 (51)⁷ **C08L 23/04**, C08K 7/14, C08L 21/00, 101/00, C08J 5/08, C08L 23/10
- (21) 1-2014-04332 (22) 03.02.2014
 (86) PCT/KR2014/0000907 03.02.2014 (87) WO2015/005556 15.01.2015
 (30) KR 10-2013-0082279 12.07.2013 KR
 KR 10-2014-0011170 29.01.2014 KR
 (45) 25.10.2019 379 (43) 25.04.2016 337
 (73) KOREA PALLET POOL CO., LTD. (KR)
 (Dohwa-dong) 63-8 Mapo-daero, Mapo-gu, Seoul, 04157, Republic of Korea.
 (72) SHIN, Yang Jae (KR), CHO, Yun Suk (KR)
 (74) Công ty Luật TNHH ELITE (ELITE LAW FIRM)
 (54) HỢP PHẦN NHỰA BAO GỒM ÍT NHẤT HAI LOẠI NHỰA VÀ SỢI THỦY TINH, SẢN PHẨM NHỰA VÀ PHƯƠNG PHÁP SẢN XUẤT SẢN PHẨM NHỰA SỬ DỤNG HỢP PHẦN NÀY
 (57) Sáng chế đề xuất hợp phần nhựa chứa hai hoặc nhiều loại nhựa và sợi thủy tinh dài, bao gồm: hỗn hợp nhựa bao gồm hai hoặc nhiều nhựa thành phần; sợi thủy tinh dài với độ dài sợi là 10 mm hoặc lớn hơn; và nhựa gốc cao su, trong đó sợi thủy tinh dài chiếm từ 3 đến 30 phần trọng lượng và nhựa gốc cao su chiếm từ 0,5 đến 25 phần trọng lượng, tính theo 100 phần trọng lượng của hỗn hợp nhựa. Sáng chế cũng đề cập đến sản phẩm nhựa và phương pháp sản xuất sản phẩm nhựa sử dụng hợp phần này.

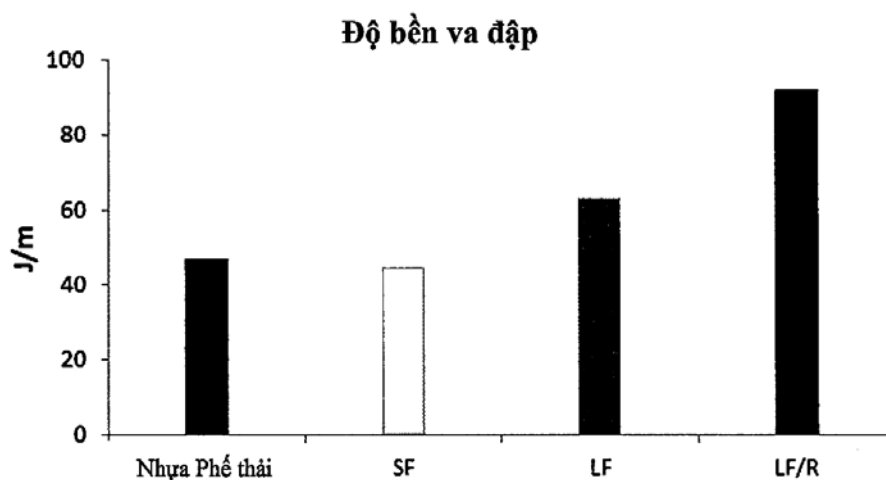

- (11) **1-0021793**
- (15) 26.08.2019 (51)⁷ **F02F 1/42, F02B 31/04**
- (21) 1-2015-03533 (22) 25.09.2015
- (30) JP2014-201261 30.09.2014 JP
- (45) 25.10.2019 379 (43) 25.04.2016 337
- (73) HONDA MOTOR CO., LTD. (JP)
1-1, Minami-Aoyama 2-chome, Minato-ku, Tokyo 107-8556, Japan
- (72) Yohei NAKAMURA (JP), Makoto FUJIKUBO (JP), Koji HARAMURA (JP), Hiroshi YAMAGUCHI (JP)
- (74) Công ty Luật TNHH Phạm và Liên danh (PHAM & ASSOCIATES)
- (54) THIẾT BỊ NẠP CỦA ĐỘNG CƠ ĐỐT TRONG
- (57) Sáng chế đề xuất thiết bị nạp của động cơ đốt trong bao gồm thành ngăn để chia cửa nạp bao gồm đường nạp thành hai cửa nạp, và được tạo kết cấu sao cho độ giãn nở nhiệt của thành ngăn được hạn chế, sao cho thành ngăn được tạo theo dạng thích hợp hơn, và độ chính xác của đường nạp của các cửa nạp được cải thiện, khiến hiệu suất đốt cháy của động cơ đốt trong được cải thiện.

Thiết bị nạp của động cơ đốt trong bao gồm: cửa nạp (41); thành ngăn cửa nạp (71) có cửa nạp (41) được đúc trong đầu xi lanh (13); bộ phận dẫn nạp (50); và chi tiết gắn chặt (33) sẽ gắn chặt bộ phận dẫn nạp (50) với vùng lân cận bề mặt miệng cửa nạp (41) tạo trong đầu xi lanh (13). Trong thiết bị nạp của động cơ đốt trong, chi tiết gắn chặt (33) được tạo có phần lõm (33c) được tạo rãnh, bề mặt đáy (33d) của phần lõm (33c) được tạo gồm bề mặt miệng cửa nạp (41e) và các bề mặt đầu miệng cửa nạp (33e) của đầu xi lanh (13), bề mặt đầu vào (71a) của thành ngăn cửa nạp (71) ở phía đầu vào được tạo ngang bằng với bề mặt miệng cửa nạp (41e), phía bộ phận dẫn nạp (50) được nối với cửa nạp (41) được tạo có phần nhô (52a) nhô từ bề mặt đầu đế (52c) của đầu (52), và phần lõm (33c) và phần nhô (52d) được khớp vừa với nhau.

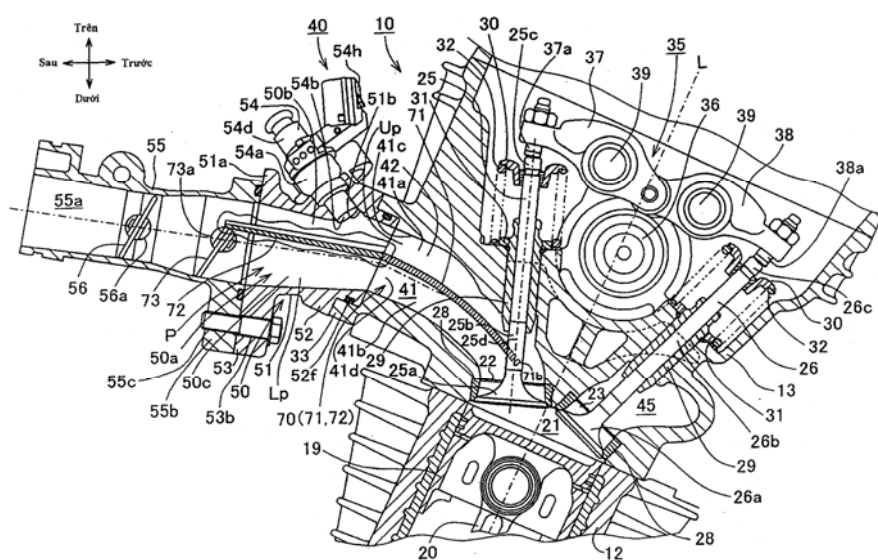

- (11) **1-0021794**
- (15) 26.08.2019 (51)⁸ **H01G 11/28**, 11/32
- (21) 1-2018-01082 (22) 17.06.2016
- (86) PCT/JP2016/068124 17.06.2016 (87) WO2017/216960 21.12.2017
- (45) 25.10.2019 379 (43) 25.12.2018 369
- (73) 1. TPR CO., LTD. (JP)
6-2, Marunouchi 1-chome, Chiyoda-ku, Tokyo 1000005, Japan
2. TOC CAPACITOR CO., LTD. (JP)
1525, Okaya-shi, Nagano 3940001, Japan
3. YOSHIO Masaki (JP)
592-29, Oaza Honjo, Honjo-machi, Saga-shi, Saga 8400027, Japan
- (72) YOSHIO Masaki (JP), KOBAYASHI Naoya (JP)
- (74) Công ty Luật TNHH Phạm và Liên danh (PHAM & ASSOCIATES)
- (54) TỤ ĐIỆN LỚP KÉP
- (57) Sáng chế đề xuất tụ điện lớp kép có tỷ lệ duy trì công suất phóng điện bằng 80% hoặc cao hơn trong 1000 giờ hoặc lâu hơn trong thử nghiệm nạp điện liên tục ở dòng điện không đổi và điện áp không đổi ở nhiệt độ 60°C và điện áp bằng 3,5V, trong đó điện cực dương được chế tạo bằng vật liệu hoạt hóa điện cực dương là graphit, cực góp trên phía điện cực dương được chế tạo bằng vật liệu nhôm, vật liệu nhôm này được phủ duy nhất bằng màng cacbon vô định hình, và màng cacbon vô định hình này có chiều dày nằm trong khoảng từ 60nm đến 300nm.

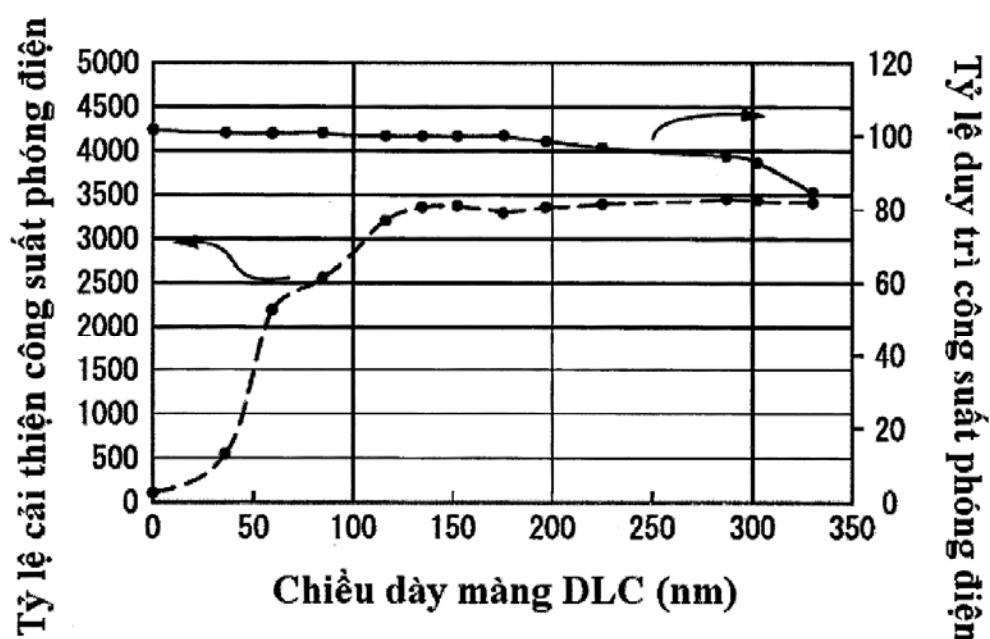

- (11) **1-0021795**
 (15) 26.08.2019 (51)⁷ **B25D 9/14, F27D 3/15, C21B 7/12**
 (21) 1-2014-00706 (22) 04.03.2014
 (30) A 50139/2013 04.03.2013 AT
 (45) 25.10.2019 379 (43) 27.10.2014 319
 (73) TMT-BBG RESEARCH AND DEVELOPMENT GMBH (AT)
 Werk VI-Strasse 55, A- 8605 Kapfenberg, Austria
 (72) Stefan KAINDLBAUER (AT)
 (74) Công ty Luật TNHH Phạm và Liên danh (PHAM & ASSOCIATES)
 (54) THIẾT BỊ ĐIỀU KHIỂN CƠ CẤU VA ĐẬP
 (57) Sáng chế đề cập đến thiết bị điều khiển của cơ cấu va đập có thể vận hành nhờ môi chất áp lực có thành phần để đảo ngược sự điều áp dọc trục của pittông và đập và sự hồi lưu của môi chất này.

Để đạt được khả năng điều khiển các cơ cấu va đập mà nhờ đó năng lượng và tần số của pittông và đập dịch chuyển có thể được điều chỉnh, sáng chế đề xuất ít nhất một kênh có thể ngắt được bởi phân đảo ngược dưới dạng đường hồi lưu cho môi chất từ búa va đập có ít nhất một bộ phận có thể ngắt được dùng cho sự điều khiển dòng.

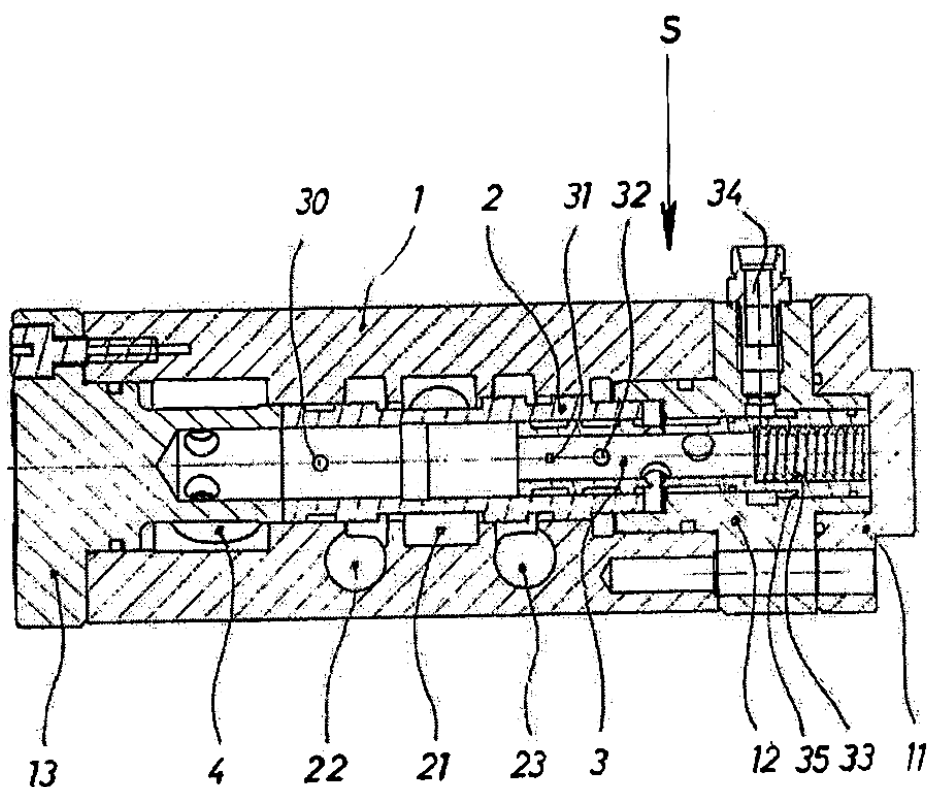

- (11) **1-0021796**
- (15) 26.08.2019 (51)⁷ **G03G 15/08**, 21/18
- (21) 1-2014-01350 (22) 08.11.2012
- (86) PCT/JP2012/079588 08.11.2012 (87) WO2013/069814 16.05.2013
- (30) 2011-245734 09.11.2011 JP
- 2011-277466 19.12.2011 JP
- (45) 25.10.2019 379 (43) 25.08.2014 317
- (73) CANON KABUSHIKI KAISHA (JP)
30-2, Shimomaruko 3-chome, Ohta-ku, Tokyo, 1468501, Japan
- (72) Hiroshi TAKARADA (JP), Akira SUZUKI (JP), Yuichi FUKUI (JP)
- (74) Công ty Luật TNHH Phạm và Liên danh (PHAM & ASSOCIATES)
- (54) **HỘP MỤC VÀ THIẾT BỊ TẠO ẢNH**
- (57) Sáng chế đề xuất hộp mực lắp tháo được vào cụm chính của thiết bị tạo ảnh, hộp mực này bao gồm: chi tiết cần được cấp điện năng; khung được đúc bằng nhựa; và chi tiết điện cực được tạo trên khung bằng cách đúc áp lực nhựa dẫn điện. Chi tiết điện cực bao gồm phần đỡ để đỡ chi tiết cần được cấp điện năng và phần tiếp xúc được tiếp xúc với tiếp điểm điện cụm chính, được đặt trong cụm chính, khi hộp mực được lắp vào cụm chính này.

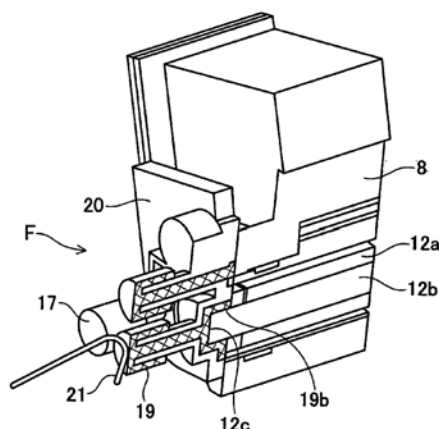
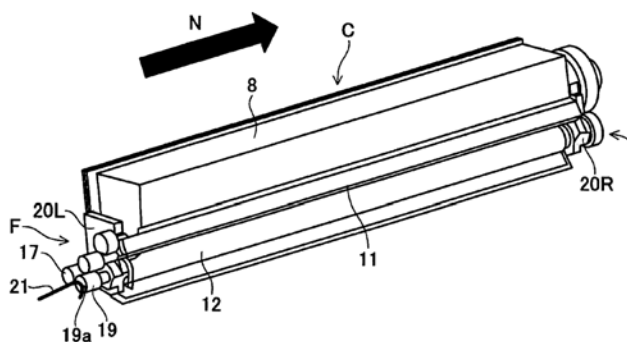

- (11) **1-0021797**
- (15) 26.08.2019 (51)⁷ **H04L 1/18**, H04W 72/04, 76/02, 92/18
- (21) 1-2015-02018 (22) 14.12.2012
- (86) PCT/SE2012/051391 14.12.2012 (87) WO2014/092619 19.06.2014
- (45) 25.10.2019 379 (43) 25.09.2015 330
- (73) TELEFONAKTIEBOLAGET LM ERICSSON (PUBL) (SE)
S-164 83 Stockholm, Sweden
- (72) LI, Qianxi (CN), MIAO, Qingyu (CN), ZHAO, Zhenshan (CN)
- (74) Công ty Luật TNHH T&G (TGVN)
- (54) NÚT MẠNG, THIẾT BỊ KHÔNG DÂY VÀ CÁC PHƯƠNG PHÁP ÁP DỤNG Ở ĐÓ ĐỂ CHO PHÉP VÀ THỰC HIỆN CÁC VIỆC TRUYỀN YÊU CẦU LẶP LẠI TỰ ĐỘNG LẠI (HARQ) TRONG LIÊN LẠC TỪ THIẾT BỊ TỚI THIẾT BỊ (D2D) GIỮA CÁC THIẾT BỊ KHÔNG DÂY TRONG MẠNG LIÊN LẠC VIỄN THÔNG KHÔNG DÂY
- (57) Sáng chế đề cập tới phương pháp được thực hiện bởi nút mạng (110) để cho phép thực hiện các việc truyền yêu cầu lặp lại tự động lại (Hybrid Automatic Repeat reQuest - HARQ) trong liên lạc D2D giữa thiết bị không dây thứ nhất và thiết bị không dây thứ hai (121,122) trong mạng liên lạc viễn thông không dây (100). Thiết bị không dây thứ nhất và thiết bị không dây thứ hai (121,122) được phục vụ bởi nút mạng (110) trong mạng liên lạc viễn thông không dây (100). Nút mạng (110) truyền thông tin tới ít nhất là thiết bị không dây thứ nhất và thiết bị không dây thứ hai (121,122) chỉ thị các nguồn tài nguyên truyền cần được sử dụng bởi ít nhất là thiết bị không dây thứ nhất và thiết bị không dây thứ hai (121,122) khi truyền việc truyền HARQ cho việc truyền dữ liệu nhận được trong liên lạc D2D, trong đó thông tin được kết hợp với một hoặc nhiều cấu hình dôn kênh chia thời (Time-Division Duplexing - TDD). Sau đó, nút mạng (110) xác định cấu hình TDD của một hoặc nhiều cấu hình TDD cho các việc truyền dữ liệu trong liên lạc D2D giữa thiết bị không dây thứ nhất và thiết bị không dây thứ hai (121,122). Nút mạng (110) truyền cấu hình TDD được xác định tới thiết bị không dây thứ nhất và thiết bị không dây thứ hai (121,122). Sáng chế cũng đề cập tới nút mạng (110), thiết bị không dây thứ nhất (121) và phương pháp được thực hiện bởi thiết bị không dây thứ nhất (121).

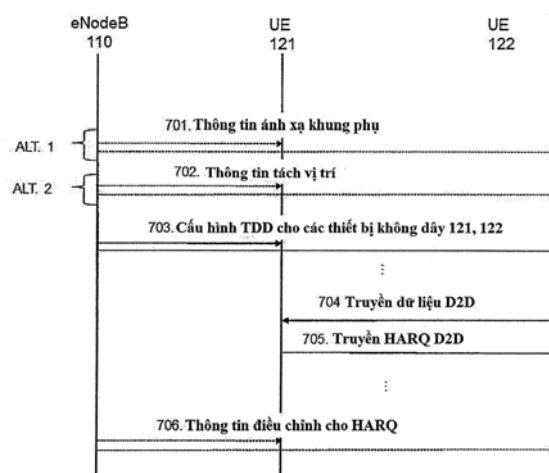

- (11) **1-0021798**
 (15) 26.08.2019 (51)⁷ **B02C 7/12**, 7/04, 7/06, D21D 1/30
 (21) 1-2013-03326 (22) 23.03.2011
 (86) PCT/CN2011/000487 23.03.2011 (87) WO2012/126142 27.09.2012
 (45) 25.10.2019 379 (43) 27.01.2014 310
 (73) YFY INC. (TW)

15F, No. 51, Sec. 2, Chungching S. Rd., Taipei City Taiwan.

- (72) HUANG, Rui-Zhi (CN), LIN, Sheng-Chien (CN)
 (74) Công ty TNHH Sở hữu trí tuệ Thảo Thọ Quyến (INVENCO.,LTD)

(54) **THIẾT BỊ CHÀ XÁT VÀ MÂM CỦA THIẾT BỊ NÀY**

- (57) Sáng chế đề cập đến thiết bị chà xát và mâm của thiết bị chà xát này. Mâm (122) bao gồm các cơ cấu hình khuyên đồng tâm (125) mà có các vùng chà xát (121). Ít nhất một mặt dốc (127) được bố trí giữa các vùng chà xát liền kề, mặt dốc này kéo dài dọc theo đường vuông góc với mâm, và độ cao của mặt dốc này được tăng dần về phía biên của mâm. Trong thiết bị chà xát (100), mâm này được sử dụng. Thiết bị chà xát có thể ứng dụng trong ngành sản xuất giấy, và có thể tách và tạo sợi nhỏ một cách hiệu quả cho sợi cỏ bởi lực cơ học giữa một cặp mâm, nhờ đó không cần sử dụng hóa chất bất kỳ, và phù hợp với quan niệm hiện đại về bảo vệ môi trường.

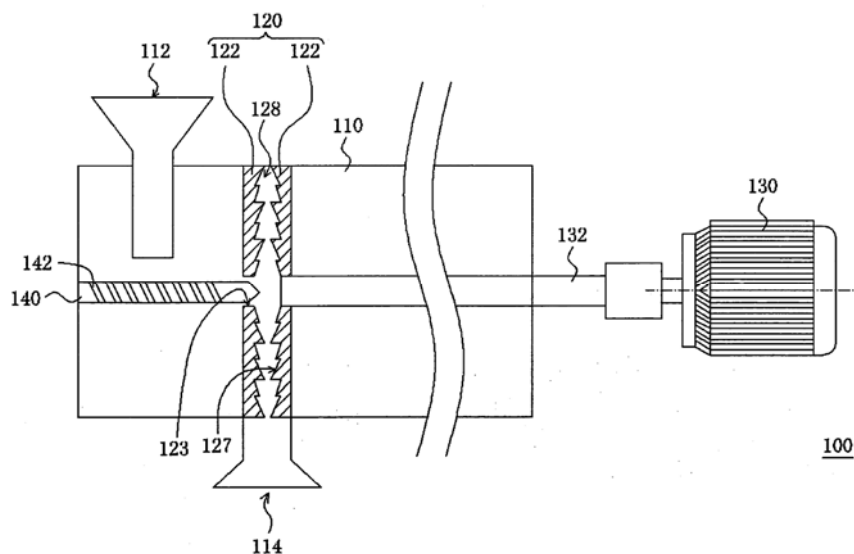

- (11) **1-0021799**
 (15) 26.08.2019 (51)⁷ **B29C 63/02**, G02F 1/13, 1/1335
 (21) 1-2015-04295 (22) 30.09.2013
 (86) PCT/JP2013/076470 30.09.2013 (87) WO2014/057827 17.04.2014
 (30) 2012-224715 10.10.2012 JP
 2013-198001 25.09.2013 JP
 (45) 25.10.2019 379 (43) 25.02.2016 335

(73) NITTO DENKO CORPORATION (JP)

1-1-2, Shimohozumi, Ibaraki-shi, Osaka 5678680, Japan

(72) YURA Tomokazu (JP), TAWADA Akira (JP), KOSHIO Satoru (JP), MISHIMA Jun (JP), NAKAZONO Takuya (JP)

(74) Công ty Luật TNHH Phạm và Liên danh (PHAM & ASSOCIATES)

(54) PHƯƠNG PHÁP VÀ THIẾT BỊ SẢN XUẤT MÀN HÌNH QUANG

(57) Sáng chế đề cập đến phương pháp và thiết bị (10) sản xuất màn hình quang (6) bằng cách bóc theo trình tự các tấm màng quang (3) được đỡ liên tục trên băng dài của màng mang (2) và tạo lớp các tấm màng quang (3) với các chi tiết tấm (5). Màn hình quang (6) được sản xuất nhờ sử dụng các con lăn tạo lớp (50, 51) được tạo kết cấu để mở/đóng theo hướng lên trên/xuống dưới và chi tiết bóc di động (60) có đầu mũi (61) có khả năng đi vào trong/ra khỏi khoảng trống (400) tạo ra giữa các con lăn tạo lớp (50, 51). Cụ thể là, màn hình quang (6) được sản xuất bằng cách bóc theo trình tự các tấm màng quang (3) được đỡ liên tục thông qua lớp chất dính (4) trên một bề mặt trong số các bề mặt đối nhau của màng mang (2), cùng với lớp chất dính (4) ra khỏi màng mang (2) dưới tác động bóc của chi tiết bóc di động (60) bằng cách cuộn băng dài của màng mang (2) ở trạng thái mà trong đó bề mặt kia trong số các bề mặt đối nhau của nó được gấp vào bên trong trên đầu mũi (61) của chi tiết bóc di động (60) có đầu mũi (61) và được đi vòng quanh chi tiết bóc (60); và tạo lớp các tấm màng quang (3) với một bề mặt trong số các bề mặt đối nhau của chi tiết tấm tương ứng trong số các chi tiết tấm (5) thông qua lớp chất dính (4) dưới tác động tạo lớp của các con lăn tạo lớp (50, 51) đã được đóng.

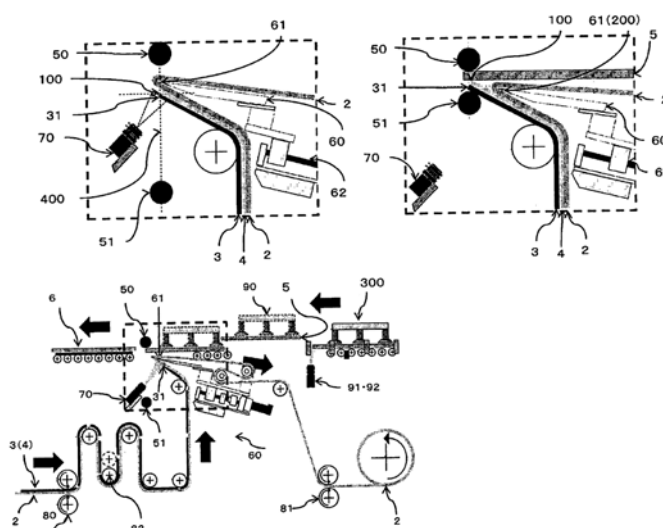

- (11) **1-0021800**
- (15) 26.08.2019 (51)⁷ **G10L 21/02**
- (21) 1-2016-00936 (22) 15.04.2014
- (86) PCT/CN2014/075420 15.04.2014 (87) WO2015/043161 02.04.2015
- (30) 201310444398.3 26.09.2013 CN
- (45) 25.10.2019 379 (43) 27.06.2016 339
- (73) HUAWEI TECHNOLOGIES CO., LTD. (CN)
Huawei Administration Building, Bantian, Longgang, Shenzhen, Guangdong 518129, China
- (72) LIU, Zexin (CN), MIAO, Lei (CN), WANG, Bin (CN)
- (74) Công ty Luật TNHH Phạm và Liên danh (PHAM & ASSOCIATES)
- (54) PHƯƠNG PHÁP VÀ THIẾT BỊ MỞ RỘNG BĂNG THÔNG
- (57) Sáng chế đề cập đến phương pháp và thiết bị mở rộng băng thông. Phương pháp này bao gồm các bước: thu thập thông số mở rộng băng thông, trong đó thông số mở rộng băng thông này bao gồm một hoặc nhiều trong số các thông số sau đây: hệ số dự đoán tuyến tính (Linear Predictive Coefficient - LPC), thông số tần số có phổ vạch (Line spectral Frequency - LSF), chu kỳ cao độ, tốc độ giải mã, thành phần bảng mã thích ứng, và thành phần bảng mã đại số; và thực hiện, theo thông số mở rộng băng thông này, thao tác mở rộng băng thông đối với tín hiệu tần số thấp giải mã được, để thu được tín hiệu dải tần cao. Tín hiệu dải tần cao khôi phục được bằng phương pháp và thiết bị mở rộng băng thông theo sáng chế là gần giống với tín hiệu dải tần cao ban đầu, và có chất lượng thoả đáng.

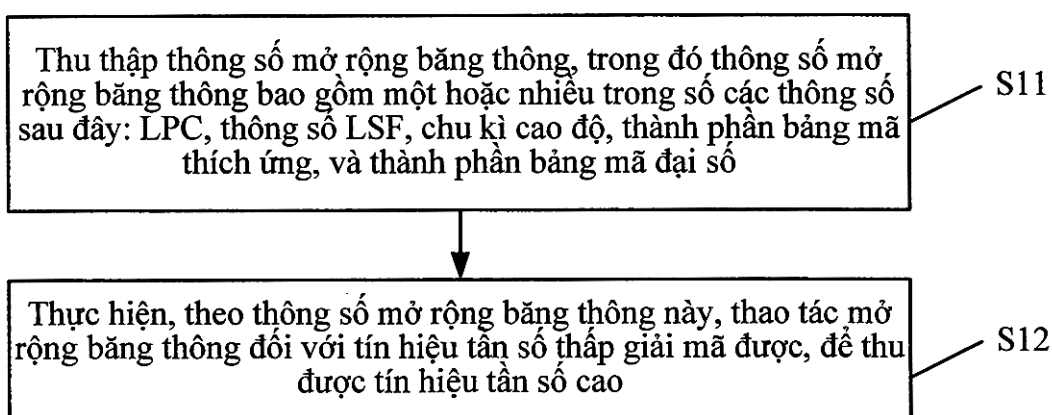

- (11) **1-0021801**
 (15) 26.08.2019 (51)⁷ **G06K 7/08**
 (21) 1-2015-02726 (22) 10.01.2014
 (86) PCT/US2014/010964 10.01.2014 (87) WO2014/113278 24.07.2014
 (30) 61/754,608 20.01.2013 US
 13/826,101 14.03.2013 US
 13/867,387 22.04.2013 US
 (45) 25.10.2019 379 (43) 25.11.2015 332
 (73) SAMSUNG ELECTRONICS CO., LTD. (KR)

129, Samsung-ro, Yeongtong-gu, Suwon-si, Gyeonggi-do 16677, Republic of Korea

(72) WALLNER, George (US)

(74) Công ty Luật TNHH WINCO (WINCO LAW FIRM)

(54) THIẾT BỊ, PHƯƠNG PHÁP VÀ HỆ THỐNG TRUYỀN DỮ LIỆU DẢI TỪ

(57) Sáng chế đề cập đến thiết bị, phương pháp và hệ thống truyền dữ liệu dải từ (MST: Magnetic Stripe Transmission) bằng cách truyền thông trường gần ở dải gốc để truyền dữ liệu về thẻ thanh toán từ máy điện thoại thông minh, hoặc thiết bị điện tử khác, đến thiết bị đầu cuối giao dịch tại điểm bán hàng (POS: Point of Sale). Thiết bị MST này bao gồm bộ kích thích và cuộn cảm. Thiết bị MST này thu nhận dữ liệu dải từ chứa dữ liệu về thẻ thanh toán, xử lý dữ liệu dải từ thu được và phát ra các xung từ năng lượng cao mang dữ liệu dải từ đã xử lý, sau đó các xung từ này được thu nhận từ xa bằng thiết bị đọc dải từ tại điểm bán hàng POS.

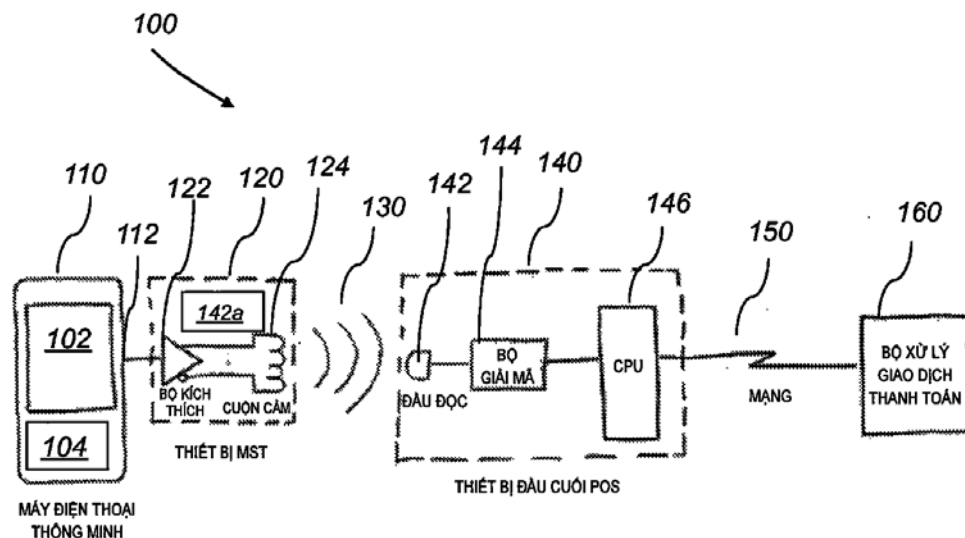

- (11) **1-0021802**
- (15) 26.08.2019 (51)⁷ **C12N 15/00**
- (21) 1-2013-03682 (22) 20.04.2012
- (86) PCT/US2012/034550 20.04.2012 (87) WO2012/145697 26.10.2012
- (30) 61/478,040 21.04.2011 US
- 61/478,038 21.04.2011 US
- 61/596,692 08.02.2012 US
- 61/596,690 08.02.2012 US
- (45) 25.10.2019 379 (43) 25.04.2014 313
- (73) IONIS PHARMACEUTICALS, INC. (US)
2855 Gazelle Court Carlsbad, CA 92010, United States of America
- (72) SWAYZE, Eric, E. (US), FREIER, Susan, M. (US), MCCAULEB, Michael, L. (US)
- (74) Công ty Luật TNHH T&G (TGVN)
- (54) **HỢP CHẤT ĐIỀU HOÀ BIỂU HIỆN CỦA VIRUT VIÊM GAN B (HBV) VÀ CHẾ PHẨM CHỨA HỢP CHẤT NÀY ĐỂ ĐIỀU HOÀ BIỂU HIỆN CỦA HBV**
- (57) Sáng chế đề cập đến các hợp chất đối mã và các phương pháp để làm giảm biểu hiện mARN của HBV, ADN và protein. Các phương pháp, các hợp chất, và các chế phẩm này rất hữu ích trong việc điều trị, phòng ngừa, hoặc cải thiện các rối loạn hoặc các tình trạng, các bệnh liên quan đến HBV.

- (11) **1-0021803**
 (15) 26.08.2019 (51)⁷ **F01M 1/08**, 1/06, 9/10, F02F 1/24
 (21) 1-2015-03868 (22) 16.02.2015
 (86) PCT/JP2015/054093 16.02.2015 (87) WO2015/137046 17.09.2015
 (30) 2014-045840 10.03.2014 JP
 (45) 25.10.2019 379 (43) 26.12.2016 345

(73) SUZUKI MOTOR CORPORATION (JP)

300 Takatsuka-cho, Minami-ku, Hamamatsu city, Shizuoka 432-8611, Japan

(72) Nobuo NISHIYAMA (JP)

(74) Văn phòng Luật sư Ân Nam (ANNAM IP & LAW)

(54) CƠ CẤU BÔI TRƠN CỦA XUPAP

(57) Sáng chế đề cập đến cơ cấu bôi trơn của xupap có khả năng duy trì hiệu quả bôi trơn thích hợp để cải thiện độ bền. Cơ cấu bôi trơn (70) theo sáng chế bao gồm xupap (22) bao gồm trục lắc hút (55) được đỡ bởi đầu xilanh (31) cấu tạo nên xilanh (21) của động cơ (4) và cò mổ hút (57) được đỡ có thể lắc nhờ trục lắc hút (55) và được bố trí để tiếp xúc với xupap hút (50); gờ cố định (44) được bố trí hướng về phần tiếp xúc (90) giữa cò mổ hút (57) và xupap hút (50) và được sử dụng để lắp ráp nên xilanh (21); rãnh dẫn dầu (71) được tạo ra trong gờ cố định (44), và lỗ phun (75) được tạo ra tại gờ cố định (44) để phun dầu trong rãnh dẫn dầu (71) về phía phần tiếp xúc (90).

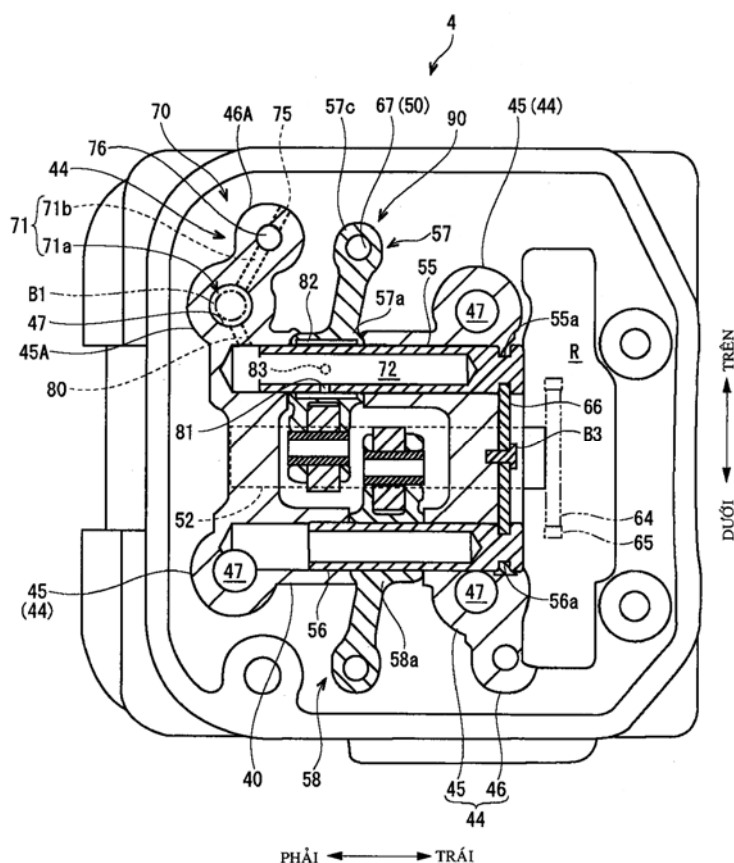

- (11) **1-0021804**
 (15) 26.08.2019 (51)⁷ **H05K 3/00**, C25D 17/00, 17/06, 21/10
 (21) 1-2011-03395 (22) 12.05.2010
 (86) PCT/EP2010/002938 12.05.2010 (87) WO2010/130444 18.11.2010
 (30) 10 2009 021 042.3 13.05.2009 DE
 (45) 25.10.2019 379 (43) 25.05.2012 290
 (73) ATOTECH DEUTSCHLAND GMBH (DE)
 Erasmusstrasse 20, 10553 Berlin, Germany
 (72) KUNZE, Henry (DE)
 (74) Công ty TNHH Tâm nhìn và Liên danh (VISION & ASSOCIATES CO.LTD.)
 (54) **PHƯƠNG PHÁP, TRẠM VÀ HỆ THỐNG XỬ LÝ VẬT LIỆU PHẪNG**
 (57) Sáng chế đề xuất phương pháp, trạm xử lý và hệ thống xử lý vật liệu phẳng cần xử lý để loại bỏ chất lỏng xử lý (21) ra khỏi vật liệu phẳng cần xử lý (10), được vận chuyển trong hệ thống xử lý vật liệu cần xử lý (10) bằng phương pháp điện phân hoặc hóa học ướt, hoặc thúc đẩy sự trao đổi vật liệu trên bề mặt của vật liệu cần xử lý (10), trong đó con lăn với bề mặt con lăn (4, 14) được tạo ra. Bề mặt con lăn (4, 14) được bố trí so với đường dẫn vận chuyển của vật liệu cần xử lý (10) sao cho khe hở (8, 18) được duy trì giữa bề mặt con lăn (4, 14) và vùng hữu ích của vật liệu cần xử lý (10) đối diện với bề mặt con lăn (4, 14), kéo dài qua vùng hữu ích. Con lăn được dẫn động quay sao cho vận tốc tương đối giữa bề mặt con lăn (4, 14) và vật liệu cần xử lý (10) được tạo ra ở khe hở (8, 18).

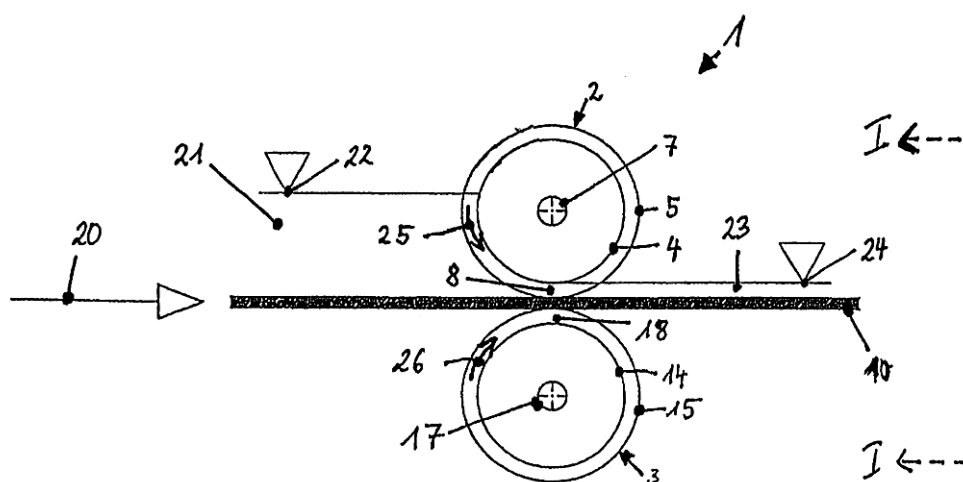

- (11) **1-0021805**
- (15) 26.08.2019 (51)⁷ **G01C 21/30**, G09B 29/10
- (21) 1-2015-03083 (22) 21.02.2014
- (86) PCT/JP2014/054236 21.02.2014 (87) WO2014/129602 28.08.2014
- (30) 2013-034818 25.02.2013 JP
- (45) 25.10.2019 379 (43) 25.03.2016 336
- (73) MITSUBISHI HEAVY INDUSTRIES MACHINERY SYSTEMS, LTD. (JP)
1-1, Wadasaki-cho 1-chome, Hyogo-ku, Kobe-shi, Hyogo 652-8585, Japan
- (72) IEHARA, Masato (JP), HIURA, Ryota (JP), MABUCHI, Yoshihiro (JP)
- (74) Công ty TNHH Tâm nhìn và Liên danh (VISION & ASSOCIATES CO.LTD.)
- (54) THIẾT BỊ DÙNG CHO PHƯƠNG TIỆN GIAO THÔNG VÀ PHƯƠNG PHÁP HIỆU CHỈNH VỊ TRÍ DÙNG CHO THIẾT BỊ NÀY
- (57) Mục đích của sáng chế là để cải thiện độ chính xác của việc định vị sau khi đi qua nút giao cắt. Bộ định vị (10) của thiết bị dùng cho phương tiện giao thông (1) bao gồm bộ lưu trữ thông tin về nút giao cắt (12) lưu trữ thông tin về nút giao cắt trong đó tọa độ của các vị trí nút giao cắt được đăng ký kèm theo tổ hợp của hướng đi vào và hướng rẽ ở các nút giao cắt. Bộ định vị (10) phát hiện, làm vị trí phát hiện tham chiếu, vị trí của đối tượng di chuyển ở thời điểm khi điều kiện xác định trước được thỏa mãn trong vùng giao cắt được thiết lập cho từng nút giao cắt, thu tọa độ của vị trí nút giao cắt liên quan dựa trên hướng đi vào và hướng rẽ trong vùng giao cắt, và hiệu chỉnh thông tin về vị trí của đối tượng di chuyển thu được bằng bộ thu thông tin về vị trí (11) bằng cách sử dụng các tọa độ vị trí của vị trí nút giao cắt và vị trí phát hiện tham chiếu.

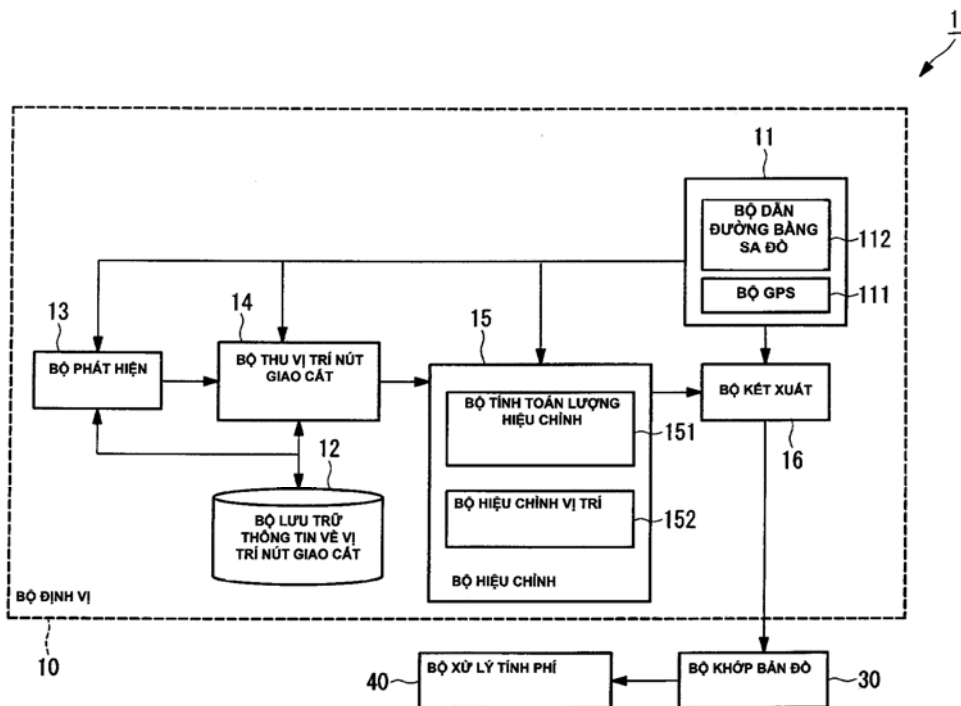

- (11) **1-0021806**
 (15) 26.08.2019 (51)⁷ **D01G 15/46**
 (21) 1-2015-03695 (22) 19.03.2014
 (86) PCT/IB2014/000386 19.03.2014 (87) WO2014/155173A1 02.10.2014
 (30) 00657/13 25.03.2013 CH
 (45) 25.10.2019 379 (43) 25.01.2016 334

(73) MASCHINENFABRIK RIETER AG (CH)
 Klosterstrasse 20, CH-8406 Winterthur, Switzerland

(72) Tonny RAAIJMAKERS (NL)

(74) Công ty TNHH Lê & Lê (LE & LE)

(54) RAY DẪN HƯỚNG MÀNG XƠ DÙNG CHO MÁY CHẢI THÔ HOẶC MÁY CHẢI TRỤC VÀ MÁY CHẢI THÔ SỬ DỤNG RAY DẪN HƯỚNG NÀY

(57) Sáng chế đề cập đến ray dẫn hướng màng xơ dùng cho máy chải thô hoặc máy chải trục để dẫn hướng màng xơ. Ray dẫn hướng màng xơ có trục dọc, và được trang bị một chi tiết trượt, ít nhất là ở một mặt hướng về phía màng xơ. Chi tiết trượt được đẩy lên trên ray dẫn hướng màng xơ theo hướng trục dọc hoặc chi tiết trượt được kẹp trên ray dẫn hướng màng xơ. Chi tiết trượt được giữ trên ray dẫn hướng màng xơ bằng một mối nối khớp dương giữa chi tiết trượt và ray dẫn hướng màng xơ. Ray dẫn hướng màng xơ được thiết kế có biên dạng lõm. Ngoài ra, sáng chế cũng đề cập đến máy chải thô sử dụng ray dẫn hướng này.

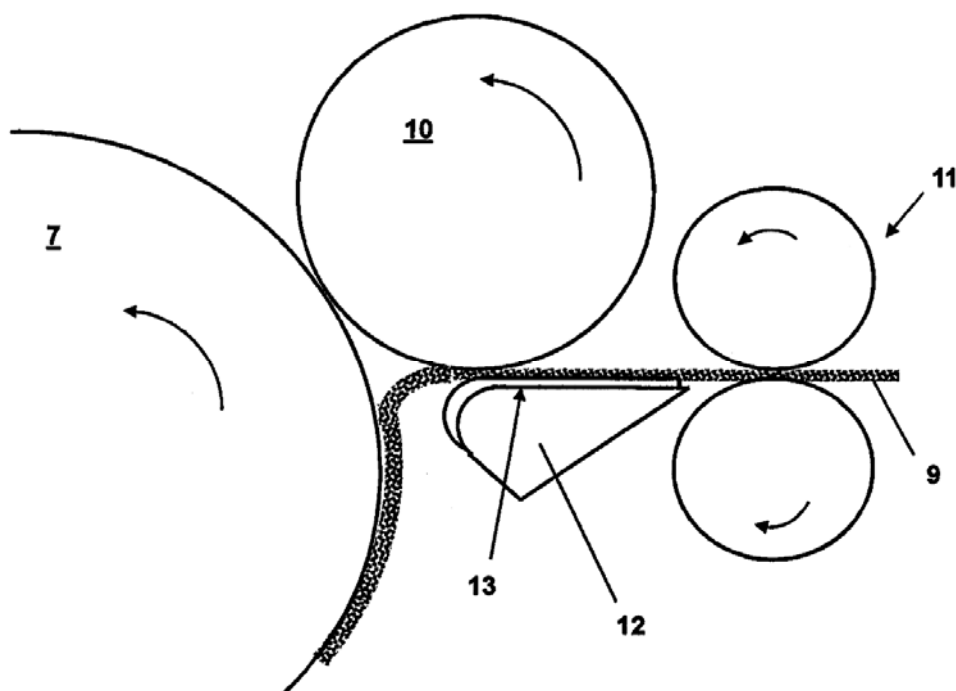

- (11) **1-0021807**
 (15) 26.08.2019 (51)⁷ **B65B 7/28**
 (21) 1-2015-00078 (22) 29.05.2013
 (86) PCT/US2013/042965 29.05.2013 (87) WO2014/011325 16.01.2014
 (30) 13/545,374 10.07.2012 US
 (45) 25.10.2019 379 (43) 25.06.2015 327

(73) OWENS-BROCKWAY GLASS CONTAINER INC. (US)
 One Michael Owens Way, Perrysburg, Ohio 43551, United States of America

(72) CHISHOLM, Brian, J. (US)

(74) Công ty Luật TNHH T&G (TGVN)

(54) **ĐỒ CHỨA CÓ TẮM NGĂN**

(57) Sáng chế đề cập đến đồ chứa có tấm ngăn (10) bao gồm vật chứa bằng thủy tinh (12) có miệng mở được bao quanh bởi cổ dạng vòng (14). Lớp hoàn thiện dạng vòng (20) có ít nhất một dấu hiệu gắn ngoài (24) và được làm chặt theo cách không quay tròn được vào cổ của vật chứa. Viên dạng vòng (32) có ít nhất một dấu hiệu gắn trong (36) để làm chặt có thể tháo ra được vào lớp hoàn thiện, và tấm ngăn bằng thủy tinh (40) có chu vi tròn (42) được ghép với viên sao cho viên gắn theo cách tháo ra được tấm ngăn bằng thủy tinh vào vật chứa bằng thủy tinh. Lớp hoàn thiện có thể là chất dẻo hoặc cao su, và viên tốt hơn là, có mặt bích được định hướng vào trong theo cách hướng tâm. Chu vi tròn của tấm ngăn bằng thủy tinh tốt hơn là có mép theo chu vi được bắt giữa mặt bích và dấu hiệu duy trì của viên. Mép theo chu vi của tấm ngăn bằng thủy tinh tốt hơn là dạng vòng và phẳng.

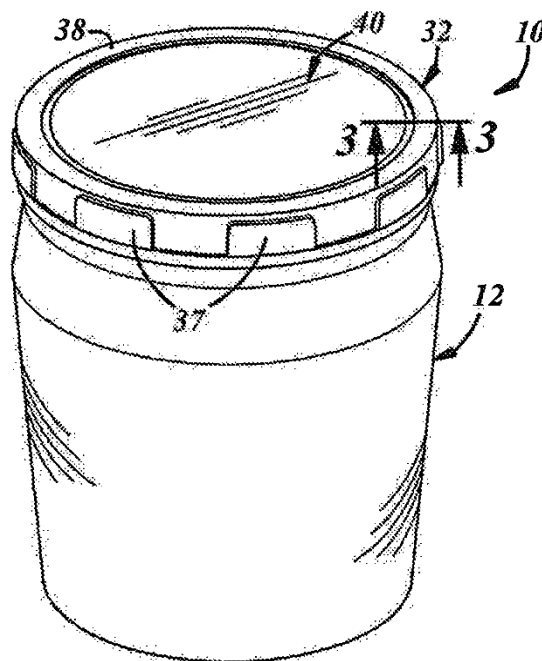

- (11) **1-0021808**
 (15) 26.08.2019 (51)⁷ **F16H 61/18**, 59/08, 63/50, 61/28, 63/38
 (21) 1-2015-01420 (22) 25.01.2013
 (86) PCT/JP2013/051584 25.01.2013 (87) WO2014/115300A1 31.07.2014
 (45) 25.10.2019 379 (43) 25.08.2015 329
 (73) TOYOTA JIDOSHA KABUSHIKI KAISHA (JP)
 1, Toyota-cho, Toyota-shi, Aichi 471-8571, Japan
 (72) NISHIMURA Naoki (JP), NAKADE Yusuke (JP), KARASAWA Masahiro (JP), SHINE Kazumi (JP)
 (74) Công ty TNHH một thành viên Sở hữu trí tuệ VCCI (VCCI-IP CO.,LTD)
 (54) THIẾT BỊ ĐIỀU KHIỂN DỪNG CHO XE
 (57) Sáng chế đề cập đến thiết bị điều khiển dừng cho xe, thiết bị này chuyển đổi mức của hộp số tự động (2) bằng cách vận hành bộ truyền động dịch chuyển bằng điện (16) và khởi động động cơ (1) bằng cách vận hành mô tơ khởi động (7), ví dụ, khi người sử dụng xe mà đã thực hiện vận hành dừng tạm thời vận hành cần dịch chuyển (11) (tại thời điểm t₀), sự vận hành của bộ truyền động dịch chuyển (16) tương ứng với nó được bắt đầu (tại thời điểm t₁) và sự vận hành (sự khởi động) của mô tơ khởi động (7) được bắt đầu sau khi khoảng thời gian định trước trôi qua kể từ đó (tại thời điểm t₄). Do đó, trong khi độ đáp ứng khởi động của xe được nâng cao, sự sụt giảm điện áp ắc quy (V) được hạn chế không gây ảnh hưởng bất lợi tới sự vận hành của bộ truyền động dịch chuyển (16) và sự chấn động và sự giảm khả năng lái cũng được ngăn ngừa.

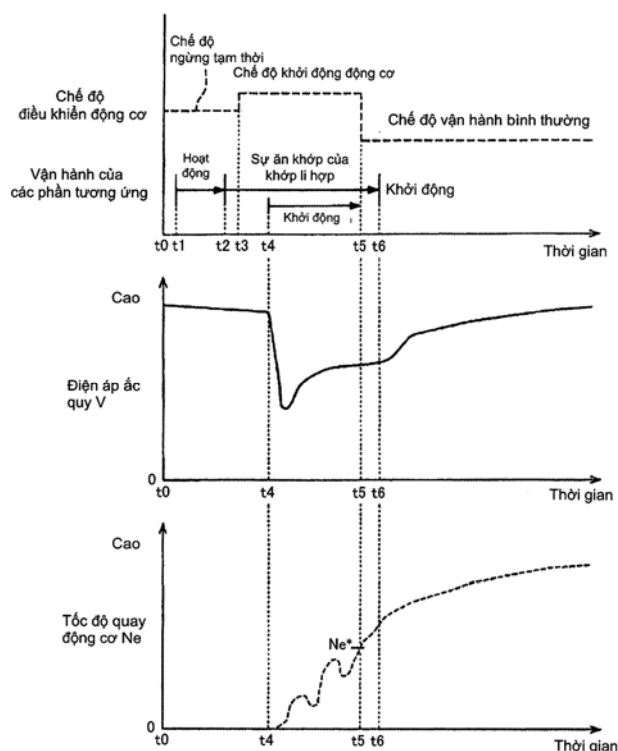

- (11) **1-0021809**
- (15) 26.08.2019 (51)⁷ **H04L 29/08**
- (21) 1-2015-01853 (22) 17.11.2013
- (86) PCT/IB2013/060199 17.11.2013 (87) WO2014/076672 22.05.2014
- (30) 61/727,713 18.11.2012 US
- (45) 25.10.2019 379 (43) 25.11.2015 332
- (73) ENERGY RE-CONNECT LTD. (IL)
49 Gordon Street, Tel Aviv 6439408, Israel.
- (72) HERZEL, Roni (IL)
- (74) Công ty TNHH Tâm nhìn và Liên danh (VISION & ASSOCIATES CO.LTD.)
- (54) THIẾT BỊ TẠO THUẬN LỢI CHO VIỆC DỰ PHÒNG CỦA THIẾT BỊ BIÊN MẠNG VÀ HỆ THỐNG GIÁM SÁT VIDEO
- (57) Sáng chế đề xuất thiết bị tạo thuận lợi cho việc dự phòng của các thiết bị biên mạng, chẳng hạn như các camera video, và các phương pháp vận hành chúng. (Các) mạch giám sát có thể phát hiện (các) trạng thái điện không hoạt động (IEPC) trên đường điện của thiết bị biên mạng. Khi phát hiện ra IEPC, thì nguồn điện dự phòng có thể cấp điện cho thiết bị biên này. Khi phát hiện ra lỗi kết nối giữa thiết bị biên và bộ nhận gói của nó, thì bộ mô phỏng bộ nhận gói có thể mô phỏng bộ nhận gói của thiết bị biên này.

Cấu hình tổng quát

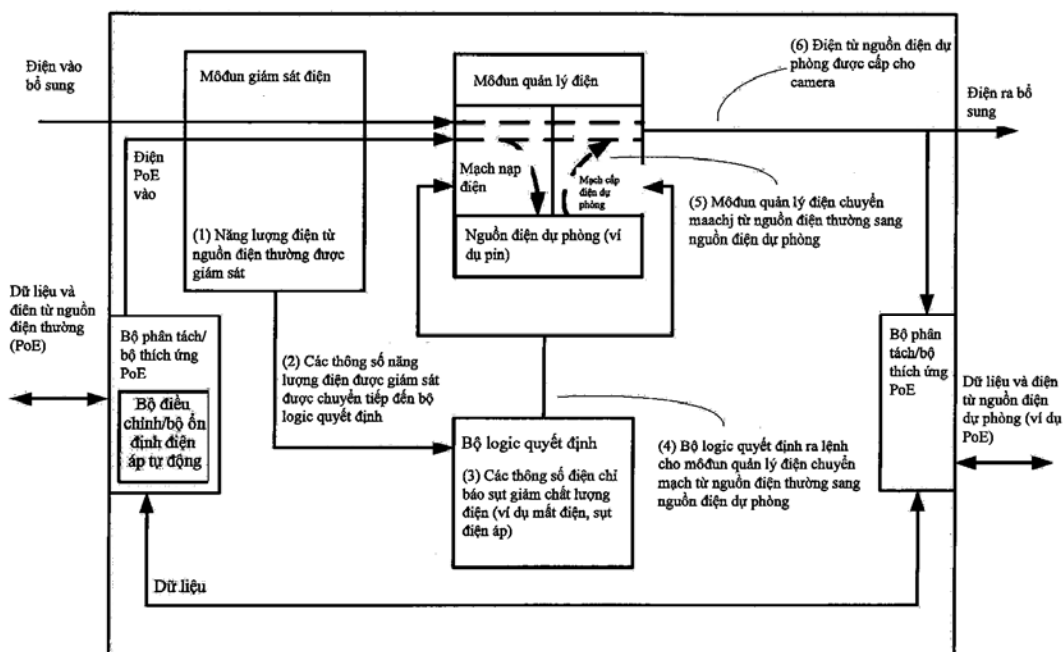

- (11) **1-0021810**
- (15) 26.08.2019 (51)⁷ **H04L 12/28**
- (21) 1-2012-02388 (22) 20.12.2010
- (86) PCT/CN2010/080018 20.12.2010 (87) WO2011/085627 21.07.2011
- (30) 201010042792.0 14.01.2010 CN
- (45) 25.10.2019 379 (43) 25.12.2012 297
- (73) **TENCENT TECHNOLOGY (SHENZHEN) COMPANY LIMITED (CN)**
 Room 403, East Block 2, SEG Park, Zhenxing Road, Futian District, Shenzhen city,
 Guangdong Province 518044, People Republic of China
- (72) **YAN, Min (CN)**
- (74) **Công ty Luật TNHH T&G (TGVN)**
- (54) **PHƯƠNG PHÁP VÀ HỆ THỐNG KẾT HỢP ỨNG DỤNG MẠNG**
- (57) Sáng chế đề xuất phương pháp kết hợp ứng dụng mạng bao gồm các bước: thực hiện các thao tác tương ứng cho các ứng dụng theo hướng dẫn của người sử dụng; gửi đi thông tin kết hợp theo chuỗi quan hệ của những người sử dụng và quan hệ giữa các ứng dụng; đánh giá xem người sử dụng có đáp ứng thông tin kết hợp hay không; nếu người sử dụng đáp ứng thông tin kết hợp, cập nhật chuỗi quan hệ của những người sử dụng hoặc thực hiện các thao tác tương ứng cho các ứng dụng, theo các thao tác cho người sử dụng đáp ứng thông tin kết hợp. Ngoài ra, sáng chế còn đề xuất hệ thống kết hợp ứng dụng mạng. Công nghệ kết hợp ứng dụng mạng ở trên phân tích chuỗi quan hệ của những người sử dụng và quan hệ giữa các ứng dụng để phát hiện ra quan hệ ẩn giữa những người sử dụng của các ứng dụng khác nhau, để sử dụng thông tin kết hợp nhằm tạo ra sự kết hợp giữa các ứng dụng khác nhau và thông báo đến người sử dụng, vì vậy các ứng dụng khác nhau được kết hợp với nhau để giải quyết vấn đề của các ứng dụng độc lập và làm giàu dịch vụ mạng.

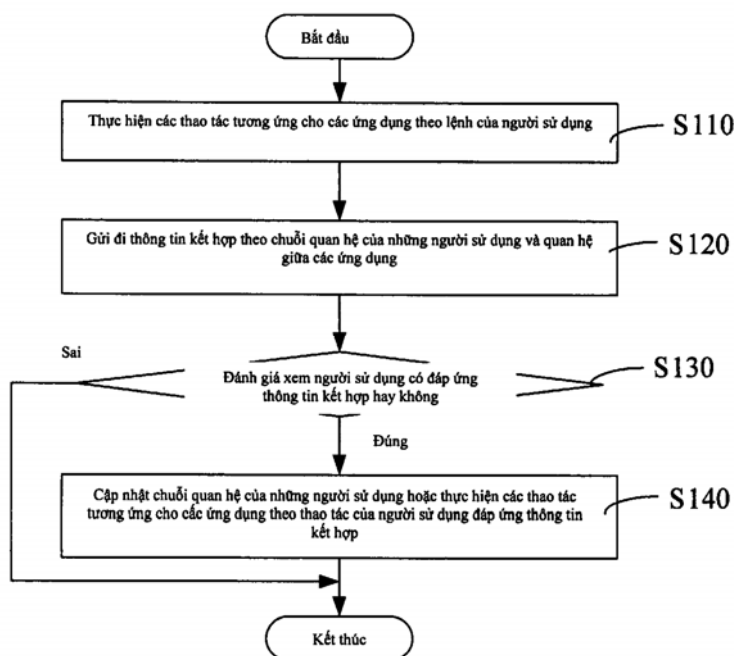

- (11) **1-0021811**
 (15) 26.08.2019 (51)⁷ **B66F 3/24, 3/35, 3/40**
 (21) 1-2016-03857 (22) 24.11.2015
 (86) PCT/JP2015/005832 24.11.2015 (87) WO2016/098285 23.06.2016
 (30) PCT/JP2014/006333 18.12.2014 JP
 (45) 25.10.2019 379 (43) 25.09.2017 354
 (73) YOKOI MANUFACTURING., LTD. (JP)
 31-1, Ishizuhigashimachi, Neyagawa-shi Osaka, 572-0027 Japan
 (72) NAGANO, Yutaka (JP), MORIKAWA, Shigekazu (JP)
 (74) Công ty TNHH Đại Tín và Liên Danh (DAITIN AND ASSOCIATES CO.,LTD)
 (54) KÍCH KHÍ LỰC MỎNG

(57) Sáng chế đề xuất kích khí lực mỏng (1) bao gồm thân kín khí (2) được tạo thành dạng túi có cấu trúc kín với màng, ống dẫn khí (4) có đầu chính được đưa vào thân kín khí (2) theo cách kín khí, và bộ phận kết nối có van kiểm tra (3) được nối với nguồn cấp khí tại đầu của chúng, ống dẫn gắn với van (6) có đầu chính được đưa vào thân kín khí (2) theo cách kín khí, van an toàn (5) được cung cấp tại đầu của chúng, thân bọc ngoài (7) được tạo thành dạng túi làm từ nhựa tổng hợp, vừa khít với thân kín khí (2) trong trạng thái các đầu của ống dẫn khí (4) và ống dẫn gắn với van (6) nhô ra ngoài, thân bên trong (8) được làm từ vải sợi là sợi tổng hợp có dạng túi, vừa khít với thân kín khí (2), thân bọc ngoài (7) trong trạng thái các đầu của ống dẫn khí (4) và ống dẫn gắn với van (6) nhô ra ngoài, thân bên ngoài (9) được tạo thành bằng cách chuyển từ trong ra ngoài ống dẫn có cấu trúc tương tự ống dẫn nước cứu hỏa hoặc phủ sơn sợi hình trụ, thân bên ngoài (9) vừa khít với thân kín khí (2), thân bọc ngoài (7), thân bên trong (8) trong trạng thái các đầu của bộ phận kết nối có van kiểm tra (3), van an toàn (5) nhô ra khỏi một đầu của thân bên ngoài (9), và được tạo thành dạng túi phẳng trong trạng thái cả hai đầu đều đóng.

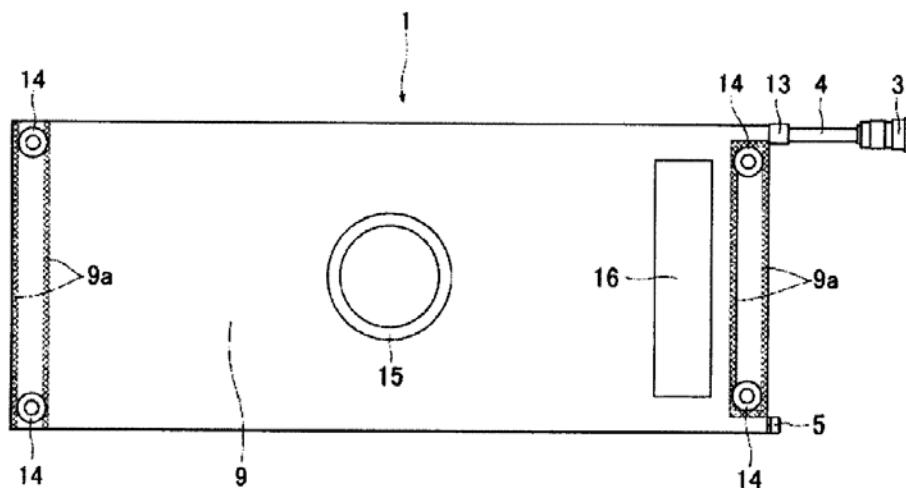

- (11) **1-0021812**
 (15) 26.08.2019 (51)⁷ **B01D 65/02**, 63/04, 29/62, C02F 3/06, B01D 61/18, 61/20, C02F 1/36, 1/44
- (21) 1-2011-01971 (22) 05.10.2009
 (86) PCT/JP2009/005165 05.10.2009 (87) WO2010/073442A1 01.07.2010
 (30) 2008-331156 25.12.2008 JP
 (45) 25.10.2019 379 (43) 25.10.2011 283
- (73) SHIMAKANKYOUJIGYOU KYOUGYOUKUMIAI (JP)
 9-44, Ugata, Ago-cho, Shima-shi, Mie 517-0501 Japan
- (72) HOMON, Yutaka (JP)
- (74) Công ty TNHH Sở hữu trí tuệ WINCO (WINCO CO., LTD.)
- (54) THIẾT BỊ PHÂN TÁCH BẰNG MÀNG LOẠI NHÚNG CHÌM
- (57) Sáng chế đề cập đến thiết bị phân tách bằng màng loại nhúng chìm (10, 120, 132) có kết cấu cho phép làm sạch màng phân tách (22, 124) bằng sóng siêu âm được tạo ra từ bộ chuyển đổi siêu âm (24, 136) ở mức thích hợp và có thể thực hiện hoạt động lọc một cách đều đặn trong khoảng thời gian dài. Bộ chuyển đổi siêu âm dùng để làm sạch và loại bỏ các chất bám vào màng phân tách trong quá trình lọc nước chưa xử lý được bố trí. Các chất bám vào màng phân tách được làm sạch và được loại bỏ nhờ sóng siêu âm được phát từ bộ chuyển đổi siêu âm này. Màng phân tách (22, 124) được chế tạo từ polytetrafluetylen (PTFE: polytetrafluoroethylene).

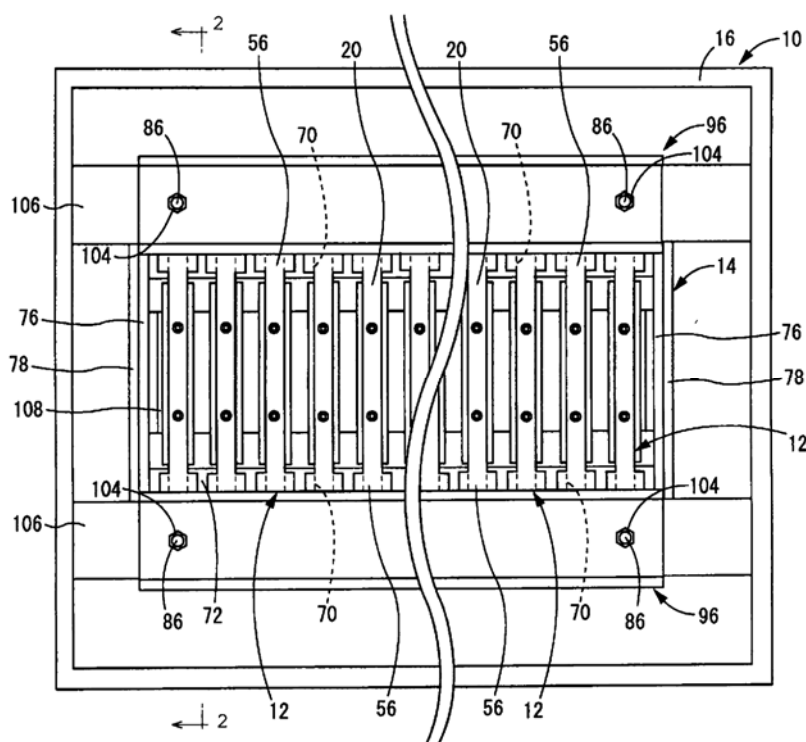

- (11) **1-0021813**
 (15) 26.08.2019 (51)⁷ **A61B 17/68**
 (21) 1-2016-03579 (22) 20.03.2015
 (86) PCT/JP2015/058633 20.03.2015 (87) WO2015/146866 01.10.2015
 (30) 61/970,445 26.03.2014 US
 (45) 25.10.2019 379 (43) 25.01.2017 346
 (73) OLYMPUS TERUMO BIOMATERIALS CORP. (JP)
 1-50-1 Sasazuka, Shibuya-ku, Tokyo 151-0073, Japan
 (72) KURODA, Koichi (JP), URATA, Mitsuya (JP), YOSHIDA, Masaki (JP)
 (74) Công ty TNHH Tâm nhìn và Liên danh (VISION & ASSOCIATES CO.LTD.)
 (54) **NEP XƯƠNG VÀ BỘ NEP XƯƠNG**

(57) Sáng chế đề cập đến kẹp xương (1) có: phần thân chính dạng dải (1a) được bắt chặt dọc theo chiều dọc của xương chày vào mặt trong phía trước xiên của xương chày ở phía dưới đường cắt được tạo ở mặt trong của xương chày; phần ngang (1b) được bắt chặt vào bề mặt trong của xương chày ở bên trên đường cắt dọc theo hướng giao với chiều dọc của xương chày; và phần nối (1c) để nối phần thân chính (1a) và phần ngang (1b), trong đó phần ngang (1b) và phần thân chính (1a) có nhiều lỗ lắp vít (5, 6 và 7) được bố trí cách nhau một khoảng và các lỗ lắp vít này chạy xuyên qua đó theo phương chiều dày của kẹp. Sáng chế còn đề cập đến bộ kẹp xương sử dụng kẹp xương (1).

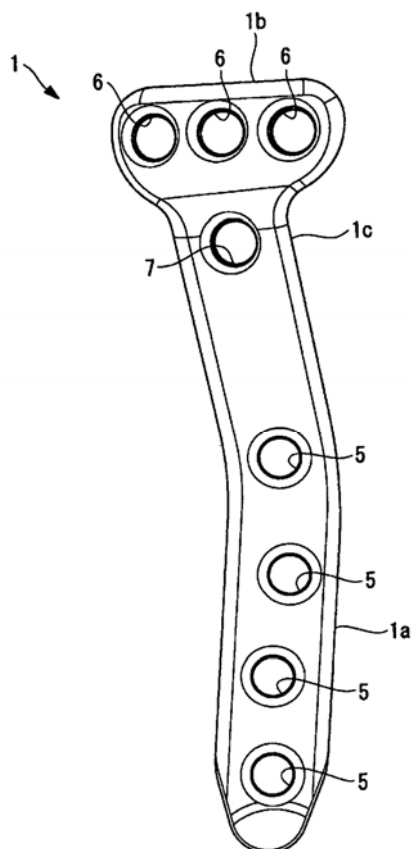

- (11) **1-0021814**
- (15) 26.08.2019 (51)⁷ **G06F 3/048**
- (21) 1-2012-02860 (22) 08.03.2010
- (86) PCT/CN2010/070914 08.03.2010 (87) WO2011/109931 15.09.2011
- (45) 25.10.2019 379 (43) 25.06.2013 303
- (73) NOKIA CORPORATION (FI)
Keilalahdentie 4, FI-02150 Espoo, Finland
- (72) Wei WANG (CN), Kongqiao WANG (CN), Xiaohui XIE (CN), Yingfei LIU (CN), Xia WANG (CN), Huanglingzi LIU (CN), Bin WANG (CN), Zhen LIU (FR), Yuezhong TANG (CN)
- (74) Công ty TNHH Tâm nhìn và Liên danh (VISION & ASSOCIATES CO.LTD.)
- (54) **THIẾT BỊ VÀ PHƯƠNG PHÁP TẠO GIAO DIỆN NGƯỜI SỬ DỤNG**
- (57) Sáng chế đề cập tới thiết bị, phương pháp, chương trình máy tính và giao diện đồ họa người sử dụng. Thiết bị bao gồm ít nhất một bộ xử lý; và ít nhất một bộ nhớ lưu các lệnh chương trình máy tính, ít nhất một bộ xử lý được tạo cấu hình để thực thi các lệnh chương trình máy tính để làm cho thiết bị ít nhất thực hiện các bước: điều khiển màn hình để hiển thị một hoặc nhiều mục đồ họa từ lớp thứ nhất của hệ thống thực đơn phân cấp; đáp lại việc chọn mục đồ họa thứ nhất của người sử dụng từ lớp thứ nhất của hệ thống thực đơn phân cấp, vào lớp thứ hai của hệ thống thực đơn phân cấp, trong đó, việc vào lớp thứ hai của hệ thống thực đơn phân cấp bao gồm việc hiển thị một hoặc nhiều mục đồ họa khác, từ lớp thứ hai của hệ thống thực đơn phân cấp, được kết hợp với mục đồ họa thứ nhất; phát hiện thay đổi về độ nghiêng của thiết bị, trong khi một hoặc nhiều mục đồ họa từ lớp thứ nhất của hệ thống thực đơn phân cấp được hiển thị trên màn hình; và sau khi phát hiện thay đổi về độ nghiêng của thiết bị, điều khiển, màn hình để hiển thị hình duyệt trước bao gồm một hoặc nhiều mục đồ họa khác, được kết hợp với mục đồ họa thứ nhất, từ lớp thứ hai của hệ thống thực đơn phân cấp.

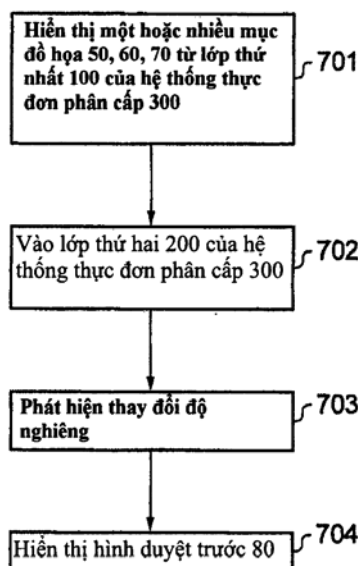

- (11) **1-0021815**
 (15) 26.08.2019 (51)⁷ **D05B 29/06**
 (21) 1-2015-03942 (22) 15.10.2015
 (30) 201410547334.0 15.10.2014 CN
 (45) 25.10.2019 379 (43) 25.07.2016 340
 (73) YKK CORPORATION (JP)

1, Kandaizumi-cho, Chiyoda-ku, Tokyo 101-8642, Japan

- (72) Takuma KAWATO (JP), Toshiaki SAWADA (JP)
 (74) Công ty Luật TNHH Phạm và Liên danh (PHAM & ASSOCIATES)
 (54) MÁY MAY VÀ PHƯƠNG PHÁP MAY VẢI HAI BÊN

- (57) Sáng chế đề cập đến máy may có bộ phận may (1) bao gồm kim may (11) có lỗ kim may (11A) mà sợi chỉ may (13) đi qua đó và đế may (12) nằm bên dưới kim may (11) và được tạo kết cấu để ép các tấm đang khâu bên phải và bên trái (F) và các tấm vải phải và trái (B) vốn được may bằng kim may (11). Sợi chỉ may (13) được cấp từ bộ phận cấp chỉ (14) tới bộ phận may (1) và các tấm may phải và trái (F) và các tấm vải phải và trái (B) được vận chuyển tới bộ phận may (1) và được may bởi bộ phận may (1). Bộ phận kéo sợi chỉ được tạo kết cấu để kéo sợi chỉ may (13) từ bộ phận cấp chỉ (14) sao cho sợi chỉ may (13) được để trùng bên trên đế may (12). Sáng chế còn đề cập đến phương pháp may hai bên các tấm vải bằng máy may này.

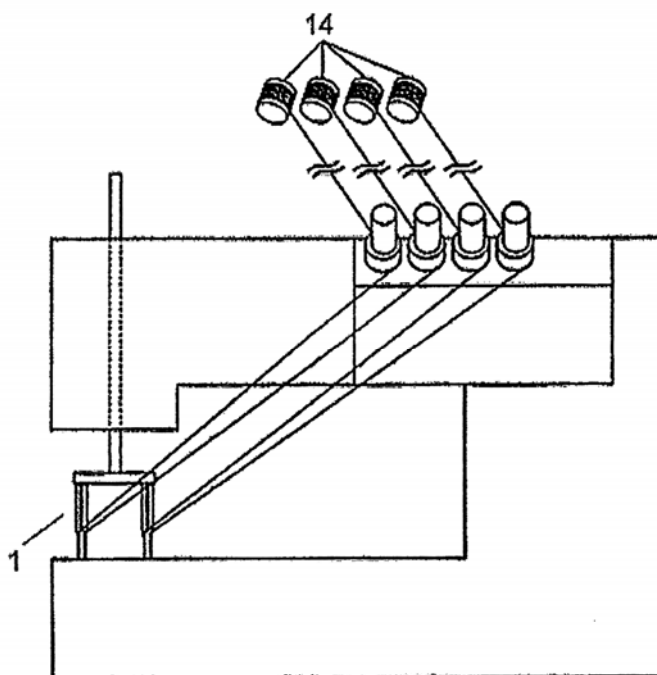

- (11) **1-0021816**
 (15) 26.08.2019 (51)⁷ **C02F 3/12**, 1/44, 11/12
 (21) 1-2011-03681 (22) 20.07.2010
 (86) PCT/JP2010/062141 20.07.2010 (87) WO2011/013531 03.02.2011
 (30) 2009-175306 28.07.2009 JP
 (45) 25.10.2019 379 (43) 25.05.2012 290
 (73) KOBELCO ECO-SOLUTIONS CO., LTD. (JP)
 4-78, Wakinohama-cho 1-chome, Chuo-ku, Kobe-shi, Hyogo 651-0072 Japan.
 (72) Susumu HASEGAWA (JP), Masahiko MIURA (JP)
 (74) Công ty TNHH Sở hữu trí tuệ HA VIP (HAVIP CO., LTD.)

(54) THIẾT BỊ VÀ PHƯƠNG PHÁP XỬ LÝ NƯỚC THẢI BẰNG BÙN HOẠT TÍNH KIỂU LỌC TÁCH BẰNG MÀNG

(57) Sáng chế đề xuất thiết bị và phương pháp xử lý nước thải bằng bùn hoạt tính kiểu lọc tách bằng màng có thể tạo ra nước tinh khiết có độ tinh khiết cao, đồng thời ngăn chặn hoặc giảm sự ô nhiễm môi trường nước và loại bỏ sự tắc nghẽn hoặc bịt kín màng lọc. Thiết bị xử lý nước thải bằng bùn hoạt tính kiểu lọc tách bằng màng (1) theo sáng chế có kết cấu bao gồm: bộ phận xử lý sinh học (2) trộn nước thải với bùn hoạt tính để tạo ra nước hỗn hợp và xử lý sinh học nước hỗn hợp để sản xuất nước đã xử lý sinh học chứa bùn; bộ phận màng (3) để lọc nước đã xử lý sinh học chứa bùn bằng màng lọc; bộ phận khử nước khỏi bùn (4) để tách nước đã xử lý sinh học chứa bùn thành bùn khử nước và phần lọc khử nước bởi sự khử nước; bộ phận trộn (5) để trộn phần lọc khử nước với nước thẩm thấu, nước thẩm thấu này đã được tạo ra tại bộ phận màng, để sản xuất nước tinh khiết; ống dẫn truyền phần lọc khử nước thứ nhất (6c) truyền phần lọc khử nước đến bộ phận trộn mà phần lọc khử nước không trải qua việc xử lý sinh học và lọc bằng màng; và ống dẫn truyền phần lọc khử nước thứ hai (6d) tuần hoàn phần lọc khử nước đến bộ phận xử lý sinh học, trong đó thiết bị được tạo kết cấu để tỷ lệ truyền của phần lọc khử nước được truyền qua ống dẫn truyền phần lọc khử nước thứ nhất và phần lọc khử nước được truyền qua ống dẫn truyền phần lọc khử nước thứ hai được điều chỉnh.

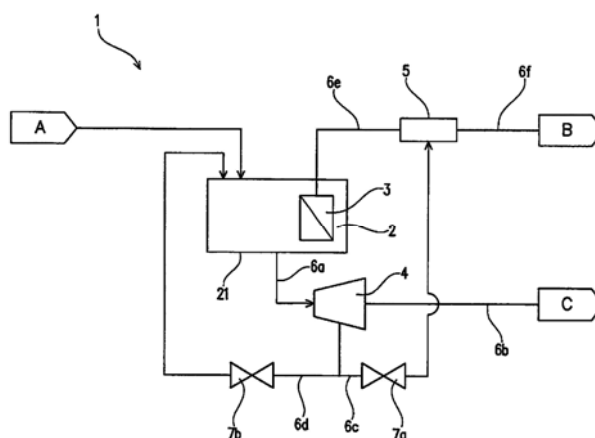

- (11) **1-0021817**
- (15) 26.08.2019 (51)⁷ **C04B 24/12**, 24/26, 28/02, C08L
33/02, C08K 5/17
- (21) 1-2013-03231 (22) 14.03.2012
- (86) PCT/JP2012/056493 14.03.2012 (87) WO2012/124716 20.09.2012
- (30) 2011-056449 15.03.2011 JP
- (45) 25.10.2019 379 (43) 25.02.2014 311
- (73) KAO CORPORATION (JP)
14-10, Nihonbashi Kayabacho 1-chome, Chuo-ku, Tokyo 103-8210, Japan
- (72) SAGAWA Keiichiro (JP), SHIMODA Masaaki (JP), NAGASAWA Koji (JP)
- (74) Công ty Cổ phần Hỗ trợ phát triển công nghệ Detech (DETECH)
- (54) CHẾ PHẨM THỦY LỰC VÀ TÁC NHÂN PHÂN TÁN DÙNG CHO CHẾ PHẨM
NÀY
- (57) Sáng chế đề cập đến tác nhân phân tán dùng cho chế phẩm thủy lực chứa N-metyldietanolamin và chất đồng trùng hợp axit (met)acrylic đặc trưng như tác nhân phân tán chất đồng trùng hợp axit polycarboxylic để tăng độ lỏng của chế phẩm thủy lực.

- (11) **1-0021818**
- (15) 26.08.2019 (51)⁷ **C04B 24/02**, 28/06, 28/04
- (21) 1-2013-03369 (22) 26.03.2012
- (86) PCT/JP2012/058777 26.03.2012 (87) WO2012/133870 04.10.2012
- (30) 2011-070463 28.03.2011 JP
- 2011-140368 24.06.2011 JP
- (45) 25.10.2019 379 (43) 25.03.2014 312
- (73) KAO CORPORATION (JP)
14-10, Nihonbashi Kayabacho 1-chome, Chuo-ku, Tokyo 103-8210, Japan
- (72) YOSHINAMI, Yusuke (JP), HAMAI, Toshimasa (JP), KAWAKAMI, Hiroyuki (JP),
YOSHIKAWA, Yohei (JP)
- (74) Công ty Cổ phần Hỗ trợ phát triển công nghệ Detech (DETECH)
- (54) PHƯƠNG PHÁP SẢN XUẤT VẬT PHẨM ĐÓNG RẮN TỪ CHẾ PHẨM THỦY LỰC
VÀ CHẾ PHẨM THỦY LỰC
- (57) Sáng chế đề cập đến phương pháp sản xuất vật phẩm đóng rắn từ chế phẩm thủy lực, được điều chế bằng cách trộn glyxerol, xi măng và nước, chế phẩm thủy lực này chứa ion sulfat, phương pháp này bao gồm bước 1 là bước điều chế chế phẩm thủy lực để tỷ lệ mol của ion sulfat so với glyxerol, ion sulfat glyxerol, là 5,0 đến 20 và hàm lượng của ion sulfat là 3,0 đến 15 phần theo trọng lượng đến 100 phần theo trọng lượng của xi măng; và bước 2 là bước già hóa và đóng rắn chế phẩm thủy lực thu được ở bước 1.

- (11) **1-0021819**
 (15) 26.08.2019 (51)⁷ **C22C 38/00, B21B 3/00, C21D 9/46, C22C 38/58, C23C 2/06, 2/28, C25D 5/26**
- (21) 1-2014-00662 (22) 27.07.2012
 (86) PCT/JP2012/069223 27.07.2012 (87) WO2013/018722A1 07.02.2013
 (30) 2011-167722 29.07.2011 JP
 (45) 25.10.2019 379 (43) 26.05.2014 314
 (73) NIPPON STEEL & SUMITOMO METAL CORPORATION (JP)
 6-1, Marunouchi 2-chome, Chiyoda-ku, Tokyo 100-8071, Japan
 (72) KAWATA, Hiroyuki (JP), MARUYAMA, Naoki (JP), MURASATO, Akinobu (JP), MINAMI, Akinobu (JP), YASUI, Takeshi (JP), YAMAGUCHI, Yuji (JP), SUGIURA, Natsuko (JP)
 (74) Công ty TNHH một thành viên Sở hữu trí tuệ VCCI (VCCI-IP CO.,LTD)
 (54) **TẤM THÉP VÀ TẤM THÉP MẠ KẼM CÓ ĐỘ BỀN CAO, KHẢ NĂNG TẠO HÌNH ƯU VIỆT VÀ PHƯƠNG PHÁP SẢN XUẤT CÁC TẤM THÉP NÀY**
 (57) Sáng chế đề cập đến tấm thép và tấm thép mạ kẽm có độ bền cao, khả năng tạo hình ưu việt, mà đảm bảo độ bền kéo tối đa lớn hơn hoặc bằng 900MPa, trong khi thu được độ dẻo và độ uốn mép khi kéo căng ưu việt. Tấm thép này chứa hỗn hợp các thành phần được xác định trước, có cấu trúc tấm thép, mà chứa từ 1% đến 20% phần thể tích các pha austenit dư, và có điểm chuyển hóa mactensit của các pha austenit dư là thấp hơn hoặc bằng -60°C. Ngoài ra, sáng chế còn đề cập đến phương pháp sản xuất các tấm thép này.

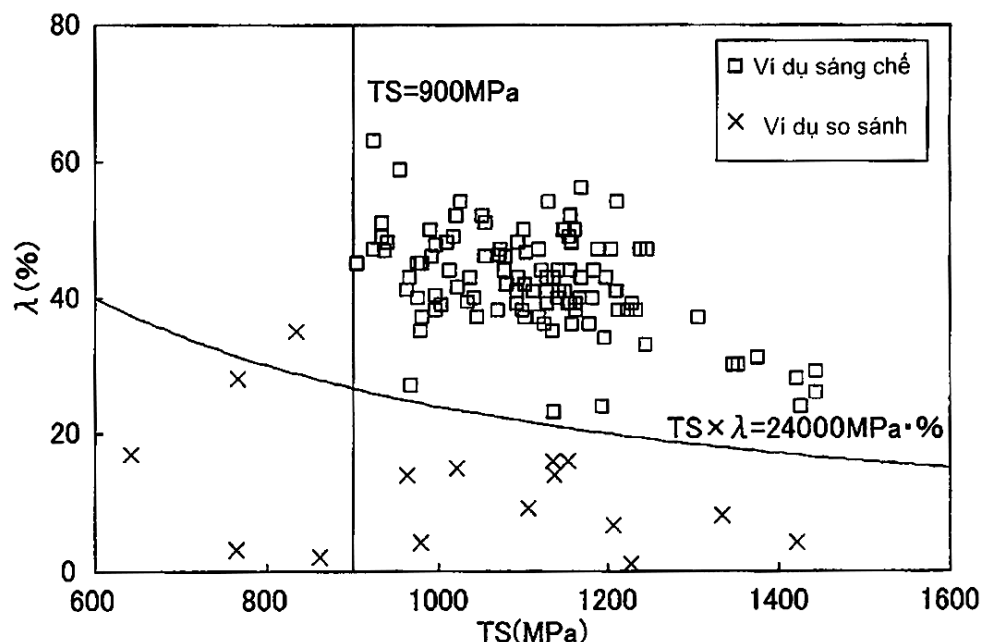

- (11) **1-0021820**
(15) 26.08.2019 (51)⁷ **C08L 77/06**, C08K 3/00, C08L 77/00, C08K 7/02, 3/22, 3/24, 3/30, 3/32
- (21) 1-2014-04198 (22) 16.12.2014
(30) 13 199 139.0 20.12.2013 EP
(45) 25.10.2019 379 (43) 25.06.2015 327
(73) EMS-PATENT AG (CH)
Via Innovativa 1, 7013 Domat/Ems, Switzerland
(72) Georg STOPPELMANN (DE)
(74) Công ty TNHH Sở hữu trí tuệ WINCO (WINCO CO., LTD.)
(54) **HỖN HỢP ĐÚC DẸO NHIỆT VÀ BỘ PHẬN ĐÚC THU ĐƯỢC TỪ HỖN HỢP NÀY**
(57) Sáng chế đề cập đến hỗn hợp đúc dẻo nhiệt chứa chất tạo màu trắng có đặc tính cơ học được cải thiện, đặc biệt là đối với các ứng dụng tạo cấu trúc trực tiếp bằng laze (Laser Direct Structuring: LDS). Hỗn hợp đúc dẻo nhiệt này bao gồm:
(A) 20-88% trọng lượng hỗn hợp bao gồm
(A1) 60-100% trọng lượng chất dẻo nhiệt
(A2) 0 - 40% trọng lượng hỗn hợp của
(A2_1) 0-40% trọng lượng chất dẻo nhiệt không phải thành phần (A1);
(A2_2) 0-40% trọng lượng chất làm thay đổi độ bền va đập không phải thành phần (A1) và (A2_1);
(B) 10-70% trọng lượng chất phụ trợ dạng sợi;
(C) 0,1-10% trọng lượng chất phụ gia LDS hoặc hỗn hợp các chất phụ gia LDS, ít nhất một chất phụ gia LDS được chọn từ nhóm sau: oxit kim loại trên cơ sở đồng, neodym, molybden, bismut, antimon hoặc thiếc, với điều kiện spinel bị loại trừ; phosphat kim loại; phosphat hydroxit kim loại;
(D) 0,1 -20% trọng lượng chất tạo màu trắng;
(E) 0-20% trọng lượng chất độn dạng hạt không phải thành phần C và/hoặc thành phần D;
(F) 0-2% trọng lượng các chất phụ gia khác; và
tổng lượng của các thành phần từ (A) đến (F) là 100% trọng lượng.

CÔNG BÁO SỞ HỮU CÔNG NGHIỆP SỐ 379 TẬP B – QUYỂN 1 (10.2019)

- (11) **1-0021821**
- (15) 26.08.2019 (51)⁷ **A61K 31/47**, 31/473, 9/08, 47/30
- (21) 1-2016-02734 (22) 22.12.2014
- (86) PCT/KR2014/012644 22.12.2014 (87) WO2015/099381 02.07.2015
- (30) 10-2013-0161890 23.12.2013 KR
- 10-2014-0186039 22.12.2014 KR
- (45) 25.10.2019 379 (43) 25.10.2016 343
- (73) **SAMYANG BIOPHARMACEUTICALS CORPORATION (KR)**
31 Jong-ro 33-gil, Jongno-gu, Seoul 110-725, Republic of Korea
- (72) YOON, Hye-Jeong (KR), LEE, Sang-Jun (KR)
- (74) Công ty TNHH Tâm nhìn và Liên danh (VISION & ASSOCIATES CO.LTD.)
- (54) **GÓI DƯỢC PHẨM CHỨA PALONOSETRON**
- (57) Sáng chế đề cập đến dược phẩm chứa palonosetron có độ ổn định được cải thiện, phương pháp bào chế dược phẩm này, và gói đựng dược phẩm này.

- (11) **1-0021822**
(15) 26.08.2019 (51)⁷ **C04B 24/22**, 24/12, 24/16, 24/32, 28/02, B01F 17/12, 17/42, 17/52, B01D 19/04, C04B 103/40
- (21) 1-2017-03551 (22) 17.03.2016
(86) PCT/JP2016/058587 17.03.2016 (87) WO2016/148258 22.09.2016
(30) 2015-053368 17.03.2015 JP
(45) 25.10.2019 379 (43) 26.02.2018 359
(73) KAO CORPORATION (JP)
14-10, Nihonbashi Kayabacho 1-chome, Chuo-ku, Tokyo 1038210 Japan
(72) SAIDA Kazuya (JP), KOYANAGI Koji (JP), SHIMODA Masaaki (JP), TANAKA Shunya (JP)
(74) Công ty Cổ phần Hỗ trợ phát triển công nghệ Detech (DETECH)
(54) **CHẾ PHẨM THỦY LỰC, CHẾ PHẨM PHÂN TÁN DỪNG CHO CHẾ PHẨM THỦY LỰC VÀ PHƯƠNG PHÁP SẢN XUẤT CHÚNG**
(57) Sáng chế đề cập đến chế phẩm phân tán dùng cho chế phẩm thủy lực, trong đó chế phẩm phân tán này bao gồm (A) hợp chất polyme có đơn vị monome chứa vòng naphtalen và (B) hợp chất alkylen oxit riêng biệt được thể hiện bởi công thức chung từ (B1) đến (B3), trong đó tỷ lệ mol của tổng lượng của thành phần (B) với đơn vị monome chứa vòng naphtalen trong thành phần (A) là từ 0,4% hoặc lớn hơn đến 30% hoặc nhỏ hơn.
Ngoài ra, sáng chế còn đề cập đến chế phẩm thủy lực, phương pháp sản xuất chế phẩm phân tán, phương pháp sản xuất chế phẩm thủy lực và phương pháp để cải thiện hiệu quả phân tán.

- (11) **1-0021823**
(15) 26.08.2019 (51)⁷ **C04B 24/22**, 24/02, 24/06, 24/32, 28/02, B01F 17/12, 17/42, 17/52, B01D 19/04, C04B 103/40
- (21) 1-2017-03552 (22) 17.03.2016
(86) PCT/JP2016/058582 17.03.2016 (87) WO2016/148255 22.09.2016
(30) 2015-053367 17.03.2015 JP
(45) 25.10.2019 379 (43) 26.02.2018 359
(73) KAO CORPORATION (JP)
14-10, Nihonbashi Kayabacho 1-chome, Chuo-ku, Tokyo 1038210 Japan
(72) SAIDA Kazuya (JP), KOYANAGI Koji (JP), SHIMODA Masaaki (JP), TANAKA Shunya (JP)
(74) Công ty Cổ phần Hỗ trợ phát triển công nghệ Detech (DETECH)
(54) **CHẾ PHẨM THỦY LỰC, CHẾ PHẨM PHÂN TÁN DỪNG CHO CHẾ PHẨM THỦY LỰC VÀ PHƯƠNG PHÁP SẢN XUẤT CHÚNG**
(57) Sáng chế đề cập đến chế phẩm phân tán dùng cho chế phẩm thủy lực, trong đó chế phẩm phân tán này bao gồm (A) chất phân tán kết dính bao gồm polyme có đơn vị monome chứa vòng naphtalen, và (B) một hoặc nhiều hợp chất được bổ sung oxit alkylen cụ thể được thể hiện bởi công thức chung (B1), trong đó tỷ lệ mol của tổng lượng của (B) với đơn vị monome chứa vòng naphtalen trong (A) là từ 3% hoặc lớn hơn đến 16% hoặc nhỏ hơn.
Ngoài ra, sáng chế còn đề cập đến chế phẩm thủy lực, phương pháp sản xuất chế phẩm phân tán, phương pháp sản xuất chế phẩm thủy lực và phương pháp cải thiện hiệu quả phân tán.

- (11) **1-0021824**
 (15) 26.08.2019 (51)⁷ **C07D 211/90**, A61K 31/435, A61P 9/12
 (21) 1-2007-01910 (22) 24.02.2006
 (86) PCT/EP2006/001782 24.02.2006 (87) WO2006/089787 31.08.2006
 (30) 60/656,836 25.02.2005 US
 (45) 25.10.2019 379 (43) 26.11.2007 236
 (73) RECORDATI IRELAND LIMITED (IE)
 Raheens East, Ringaskiddy, County Cork, Ireland
 (72) LEONARDI, Amedeo (IT), MOTTA, Gianni (IT), BERLATI, Fabio (IT)
 (74) Công ty TNHH Sở hữu trí tuệ Thảo Quyến (INVENCO.,LTD)
 (54) **HỢP CHẤT LERCANIDIPIN HYDROCLORUA VÔ ĐỊNH HÌNH**
 (57) Sáng chế đề cập đến hợp chất lercanidipin hydroclorua vô định hình có độ tinh khiết ít nhất là 99,5%, trong đó hợp chất này được micron hóa đến cỡ hạt D (90%) nhỏ hơn 15 μm .

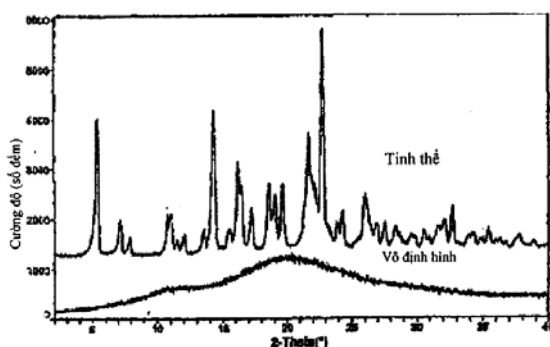

Mẫu nhiễu xạ bột tia X của Lercanidipin HCl tinh thể (Ler3) và vô định hình (Ler1)

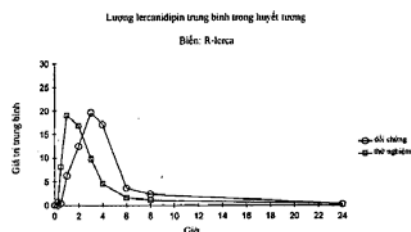
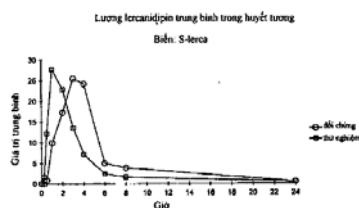

- (11) **1-0021826**
 (15) 26.08.2019 (51)⁷ **B01J 2/16**, C05C 9/00, C05G 3/00
 (21) 1-2011-03497 (22) 11.05.2010
 (86) PCT/EP2010/056418 11.05.2010 (87) WO2010/133474A1 25.11.2010
 (30) 09160761.4 20.05.2009 EP
 (45) 25.10.2019 379 (43) 25.06.2012 291

(73) STAMICARBON B.V. (NL)

Mercator 3, 6135 KW Sittard, The Netherlands

(72) MEESSEN, Jozef, Hubert (NL), ROOS, Willem, Frederik (NL), KURSTEN, Johannes, Lambertus (NL)

(74) Công ty TNHH một thành viên Sở hữu trí tuệ VCCI (VCCI-IP CO.,LTD)

(54) QUY TRÌNH SẢN XUẤT HẠT

(57) Sáng chế đề cập đến quy trình sản xuất hạt từ chế phẩm lỏng với bụi sinh ra được giảm, quy trình này bao gồm các bước: phủ chế phẩm lỏng lên các hạt rắn mà được chuyển động liên tục bởi dòng khí trong vùng tạo hạt của máy tạo hạt (1) hình chữ nhật, nhờ đó làm lắng đọng và hóa rắn chế phẩm lỏng này xung quanh các hạt rắn để làm tăng kích thước của các hạt và nhờ đó tạo ra các hạt rắn phát triển kích cỡ; xả dòng hạt rắn phát triển kích cỡ từ vùng tạo hạt vào thiết bị phân loại kích thước (7), phân chia dòng hạt rắn phát triển kích cỡ thành các dòng riêng lẻ dựa vào kích thước của các hạt rắn phát triển kích cỡ để nhờ đó tạo ra các dòng hạt rắn phát triển kích cỡ có kích thước nhỏ hơn yêu cầu, kích thước lớn hơn yêu cầu, và kích thước mong muốn; chuyển dòng hạt rắn phát triển kích cỡ có kích thước lớn hơn yêu cầu đến thiết bị làm giảm kích thước (11); nghiền dòng hạt rắn phát triển kích cỡ có kích thước lớn hơn yêu cầu trong thiết bị làm giảm kích thước (11) này, nhờ đó làm giảm kích thước hạt của các hạt rắn phát triển kích cỡ có kích thước lớn hơn yêu cầu này và nhờ đó tạo ra dòng hạt rắn được nghiền trong đó dòng hạt rắn được nghiền này được đưa vào máy tạo hạt (1) ở vị trí bên dưới vị trí nơi dòng khí thoát khỏi máy tạo hạt (1).

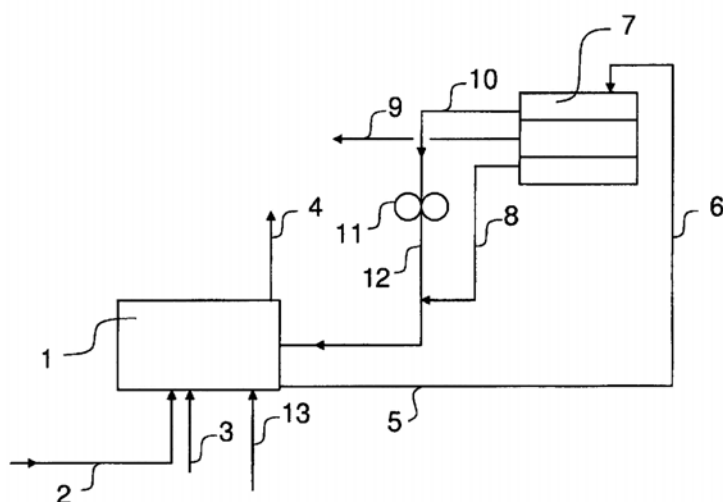

- (11) **1-0021827**
- (15) 26.08.2019 (51)⁷ **A61K 39/02**
- (21) 1-2011-03524 (22) 19.05.2010
- (86) PCT/AU2010/000590 19.05.2010 (87) WO2010/132932 25.11.2010
- (30) 2009902255 19.05.2009 AU
- (45) 25.10.2019 379 (43) 25.06.2012 291
- (73) 1. BIOPROPERTIES PTY LTD. (AU)
36 Charter Street, Ringwood, Victoria 3134, Australia
2. THE UNIVERSITY OF MELBOURNE (AU)
Grattan Street, Parkville, Victoria 3052, Australia
- (72) YOUIL, Rima (AU), ABS EL-OSTA, Youssef (AU), BROWNING, Glenn (AU), MARKHAM, Phillip (AU)
- (74) Công ty TNHH Sở hữu trí tuệ Thảo Thọ Quyến (INVENCO.,LTD)
- (54) **CHUNG VACXIN MYCOPLASMA HYOPNEUMONIAE MẮN CẢM VỚI NHIỆT ĐỘ VÀ CHẾ PHẨM VACXIN CHỨA CHUNG NÀY**
- (57) Sáng chế đề cập đến chủng vacxin Mycoplasma hyopneumonia chứa đột biến ở ít nhất một trong số các gen được nêu hoặc như được nộp lưu tại Viện đo lường quốc gia Úc (National Measurements Institute, Australia) với số lưu giữ NM04/41259, chủng này mắc cảm với nhiệt độ và được giảm độc lực. Sáng chế cũng đề cập đến vacxin chứa chủng này và phương pháp sản xuất vacxin theo sáng chế.

Chỉ số ngăn ngừa (mức độ nghiêm trọng của tổn thương phổi)

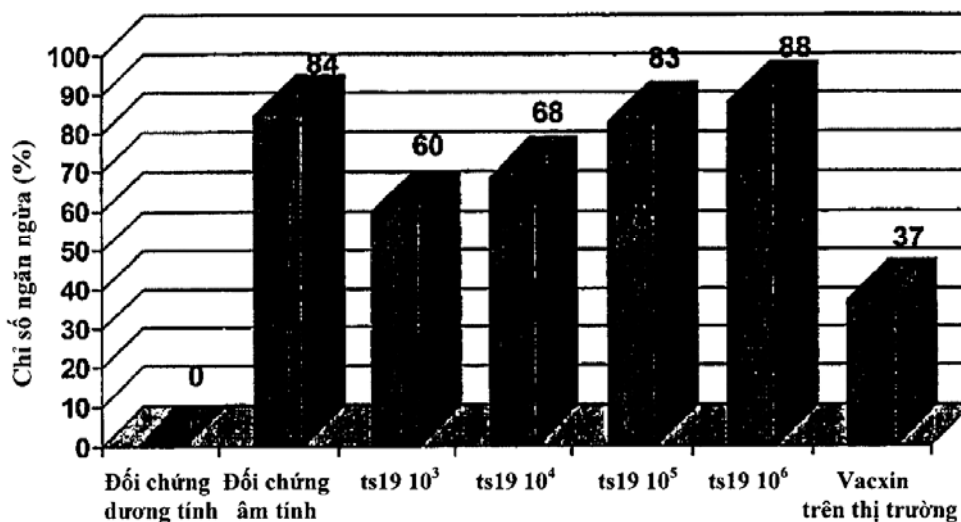

- (11) **1-0021828**
- (15) 26.08.2019 (51)⁷ **A61K 9/00**, 47/10, 47/32, 47/34, 47/36, A61M 37/00
- (21) 1-2012-00033 (22) 10.06.2010
- (86) PCT/JP2010/059848 10.06.2010 (87) WO2010/143689A1 16.12.2010
- (30) 2009-139582 10.06.2009 JP
- (45) 25.10.2019 379 (43) 25.10.2012 295
- (73) HISAMITSU PHARMACEUTICAL CO., INC. (JP)
408, Tashirodaikan-machi, Tosu-shi, Saga 841-0017, Japan
- (72) TERAHARA Takaaki (JP), TOKUMOTO Seiji (JP)
- (74) Công ty TNHH một thành viên Sở hữu trí tuệ VCCI (VCCI-IP CO.,LTD)
- (54) THIẾT BỊ VI KIM
- (57) Sáng chế đề cập đến thiết bị vi kim bao gồm mảng vi kim được phủ bởi chất phủ. Đã phát hiện ra rằng việc sử dụng chất phủ cho các vi kim làm bằng nhựa có khả năng thoái biến sinh học có độ bền được xác định trước, làm cho vi kim có khả năng vận hành tốt. Hơn nữa, nhận thấy rằng đối với chất phủ, loại và lượng được xác định trước của chất phủ cũng hữu ích cho việc chứng minh khả năng vận hành. Theo khía cạnh này, khi thiết bị vi kim 1 được bố trí sao cho ít nhất một phần của mảng vi kim 2 có các vi kim 3 được làm từ axit polylactic có trọng lượng phân tử trung bình trọng lượng bằng 40000 hoặc lớn hơn được phủ với chất mang chứa các hoạt chất sinh lý, thì có thể đạt được các đặc tính dịch chuyển tốt của các hoạt chất sinh lý vào cơ thể sống.

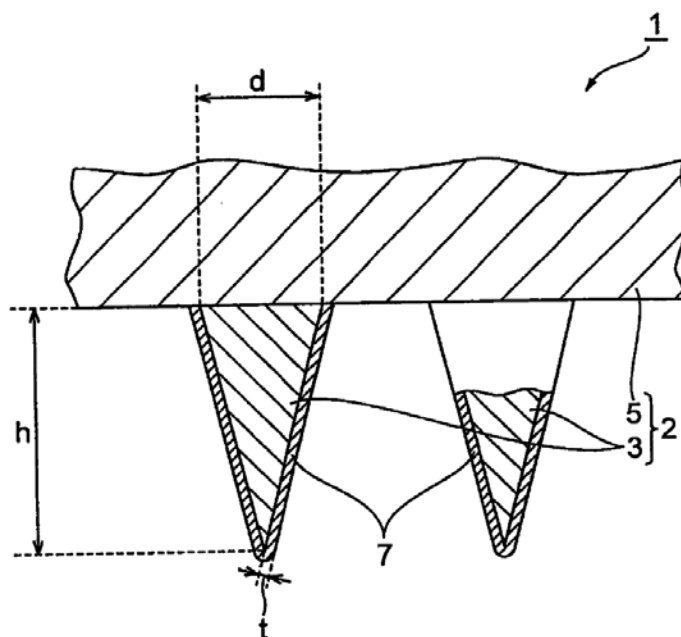

(11) **1-0021829**

(15) 26.08.2019

(21) 1-2012-00973

(45) 25.10.2019 379

(73) JFE STEEL CORPORATION (JP)

2-3, Uchisaiwai-cho 2-chome, Chiyoda-ku, Tokyo 100-0011, Japan

(72) Kiyohiro KAMEDA (JP), Katsumi KUROKAWA (JP)

(74) Công ty Cổ phần Sở hữu công nghiệp INVESTIP (INVESTIP)

(54) THIẾT BỊ VÀ PHƯƠNG PHÁP CẮT VẬT LIỆU ĐÚC LIÊN TỤC

(57) Sáng chế đề cập đến thiết bị và phương pháp cắt vật liệu đúc liên tục có thể ngăn sự bám dính của gỉ sắt vào con lăn vận chuyển nhờ đó ngăn được sự gia tăng của khối gỉ sắt. Nhờ dụng cụ cắt di chuyển đồng bộ với vật liệu đúc liên tục được vận chuyển bằng nhiều con lăn vận chuyển, vật liệu đúc liên tục được cắt theo phương nằm ngang. Dụng cụ cắt này bao gồm khối kéo lùi lại để kéo lùi lại con lăn vận chuyển (11) mà vị trí cắt đi ngang qua nó bởi dụng cụ cắt đến vị trí kéo lùi lại R từ vị trí vận chuyển T; và khối phát hiện sự quay có sai sót để phát hiện sự xuất hiện hoặc không xuất hiện sự quay có sai sót của con lăn vận chuyển (11). Khối kéo lùi lại dừng tạm thời hoạt động cắt bởi dụng cụ cắt trong khoảng thời gian mà vị trí cắt S đi ngang qua bên trên con lăn vận chuyển (11) mà sự quay của nó được xác định có sai sót bằng khối phát hiện sự quay có sai sót.

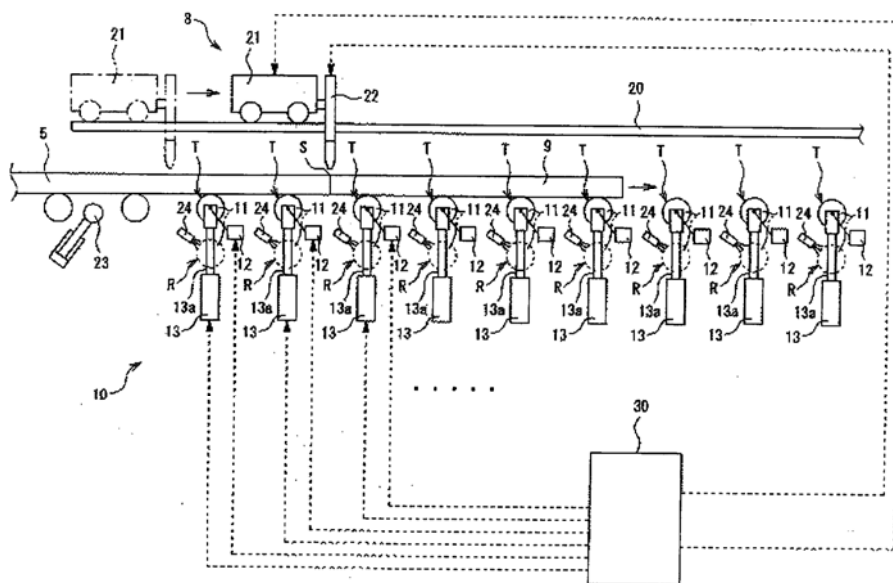

- (11) **1-0021830**
- (15) 26.08.2019 (51)⁷ **A61K 9/16**, 9/19
- (21) 1-2014-00042 (22) 07.06.2012
- (86) PCT/JP2012/065180 07.06.2012 (87) WO2012/169662 13.12.2012
- (30) 61/494,088 07.06.2011 US
- (45) 25.10.2019 379 (43) 25.03.2014 312
- (73) OTSUKA PHARMACEUTICAL CO., LTD. (JP)
9, Kanda-Tsukasamachi 2-chome, Chiyoda-ku, Tokyo 1018535, Japan
- (72) HIRAOKA, Shogo (JP)
- (74) Công ty TNHH một thành viên Sở hữu trí tuệ VCCI (VCCI-IP CO.,LTD)
- (54) **CHẾ PHẨM ĐÔNG KHÔ CHỨA ARIPIRAZOL VÀ QUY TRÌNH BÀO CHẾ CHẾ PHẨM NÀY**
- (57) Sáng chế đề xuất chế phẩm bột đông khô chứa aripiprazol có độ phân tán tốt và dễ phân tán thành huyền phù đồng nhất khi hoàn nguyên với nước. Chế phẩm đông khô chứa aripiprazol theo sáng chế thu được bằng quy trình bao gồm các bước kết đông phun huyền phù aripirazol chứa: (I) aripiprazol, (II) tá dược của aripiprazol, và (III) nước dùng để tiêm truyền, và làm khô. Sáng chế cũng đề cập đến quy trình bào chế chế phẩm này.

- (11) **1-0021831**
 (15) 26.08.2019 (51)⁷ **C07D 249/12**, A61K 31/4196, A61P 9/00, 29/00
 (21) 1-2015-00348 (22) 02.07.2013
 (86) PCT/US2013/049135 02.07.2013 (87) WO2014/008295 09.01.2014
 (30) 61/667,922 03.07.2012 US
 (45) 25.10.2019 379 (43) 25.05.2015 326
 (73) ARDEA BIOSCIENCES, INC. (US)
 9390 Towne Centre Drive, San Diego, CA 92121, United States of America
 (72) GUNIC, Esmir (US), GALVIN, Gabriel (US)
 (74) Công ty Luật TNHH T&G (TGVN)
 (54) QUY TRÌNH, HỢP CHẤT TRUNG GIAN VÀ HỖN HỢP PHẢN ỨNG ĐỂ ĐIỀU CHẾ AXIT 2-(5-BROMO-4-(4-XYCLOPROPYLNAPHTALEN-1-YL)-4H-1,2,4-TRIAZOL-3-YLTHIO)AXETIC VÀ DẪN XUẤT CỦA NÓ
 (57) Sáng chế đề cập đến hợp chất axit 2-(5-bromo-4-(4-xyclopropylnaphtalen-1-yl)-4H-1,2,4-triazol-3-ylthio)axetic, quy trình, hợp chất trung gian và hỗn hợp phản ứng để điều chế hợp chất này.

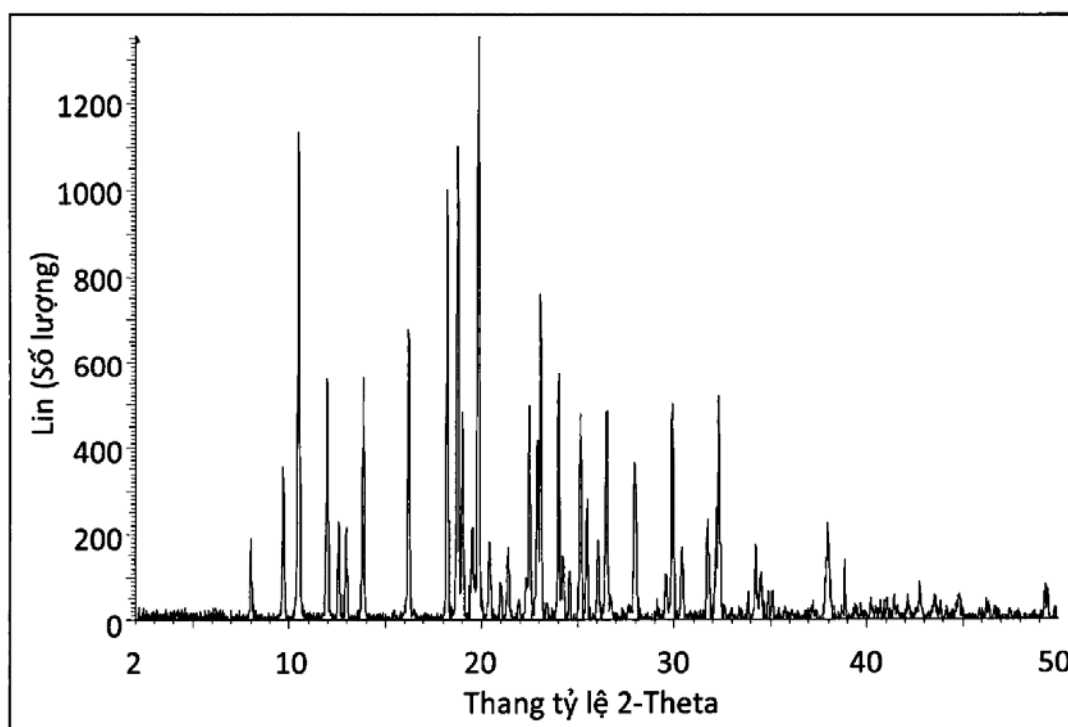

- (11) **1-0021832**
- (15) 26.08.2019 (51)⁷ **E21D 9/06**, F16L 57/00
- (21) 1-2012-01137 (22) 06.09.2010
- (86) PCT/JP2010/065218 06.09.2010 (87) WO2011/040187 07.04.2011
- (30) 2009-228356 30.09.2009 JP
- (45) 25.10.2019 379 (43) 25.07.2012 292
- (73) SEKISUI PLASTICS CO., LTD. (JP)
4-4, Nishitenma 2-chome, Kita-ku, Osaka-shi, Osaka 5308565, Japan
- (72) YAMADA Hirohisa (JP)
- (74) Công ty TNHH Tâm nhìn và Liên danh (VISION & ASSOCIATES CO.LTD.)
- (54) **VẬT LIỆU TRUYỀN LỰC KÍCH ĐẨY VÀ ỐNG KÍCH BAO GỒM VẬT LIỆU TRUYỀN LỰC KÍCH ĐẨY NÀY**
- (57) Sáng chế đề xuất vật liệu truyền lực kích đẩy và ống kích bao gồm vật liệu truyền lực kích đẩy. Vật liệu truyền lực kích đẩy được bố trí giữa các ống kích trong thi công kích đẩy, vật liệu này có tính năng giảm chấn tốt hơn và có thể ngăn ngừa một cách có hiệu quả các ống kích không bị hư hại cho dù có ứng suất lớn, tập trung ứng suất đột ngột, và ứng suất phức hợp tác động lên các ống này. Vật liệu truyền lực kích đẩy theo sáng chế thu được bằng cách khiến các hạt có thể giãn nở được tạo ra từ nhựa polystyren giãn nở trong khuôn đúc, trong đó vật liệu truyền lực kích đẩy này có tỷ trọng từ 0,17 đến 0,67 g/cm³ và kích thước ô trung bình bằng 60 μm hoặc nhỏ hơn.

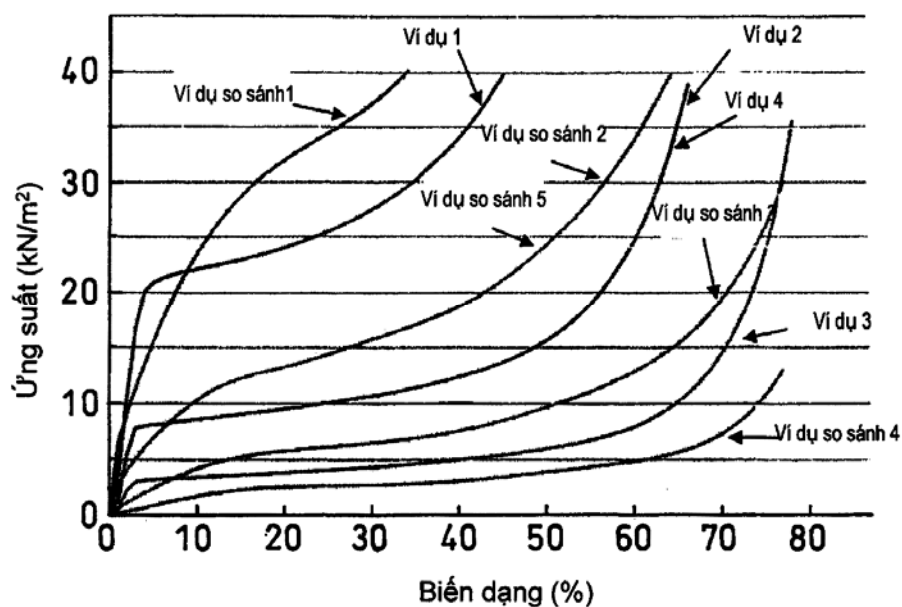

- (11) **1-0021833**
- (15) 26.08.2019 (51)⁷ **A61K 47/34**, B01J 13/00, A61K 31/015, 9/107, 47/10
- (21) 1-2013-04098 (22) 28.06.2012
- (86) PCT/US2012/044525 28.06.2012 (87) WO2013/003529 03.01.2013
- (30) 61/502,156 28.06.2011 US
- (45) 25.10.2019 379 (43) 25.04.2014 313
- (73) KEMIN INDUSTRIES, INC. (US)
2100 Maury Street, Des Moines, Iowa 50317, United States of America
- (72) CHOW, Pei-Yong (SG), GOH, Layh-Beng (SG)
- (74) Công ty Luật TNHH T&G (TGVN)
- (54) **PHƯƠNG PHÁP BAO NANG CHẾ PHẨM CÓ ĐỘ TAN VÀ ĐỘ ỔN ĐỊNH ĐƯỢC TĂNG CƯỜNG VÀ VI NHŨ TƯƠNG HAI PHA LIÊN TỤC**
- (57) Sáng chế đề cập đến phương pháp tạo ra chế phẩm được bao nang có độ tan và độ ổn định được tăng cường. Vi nhũ tương hai pha liên tục hoặc Winsor Typ III được tạo ra bằng cách sử dụng chất nhũ tương, dung môi và chất đông nhũ tương. Chế phẩm hoạt tính được bổ sung vào vi nhũ tương dẫn đến mạng lưới mixen của chế phẩm hoạt tính trong vi nhũ tương. Chế phẩm hoạt tính có thể hòa tan trong nước hoặc có thể hòa tan trong dầu hoặc có thể hòa tan trong cả nước lẫn dầu.

- (11) **1-0021834**
- (15) 26.08.2019 (51)⁷ **C12N 15/09**, 5/10, A61K 35/17, 48/00, A61P 35/00
- (21) 1-2017-01469 (22) 06.10.2015
- (86) PCT/JP2015/005080 06.10.2015 (87) WO2016/056228 14.04.2016
- (30) 2014-208200 09.10.2014 JP
- (45) 25.10.2019 379 (43) 26.06.2017 351
- (73) YAMAGUCHI UNIVERSITY (JP)
1677-1 Yoshida, Yamaguchi-shi, Yamaguchi 7538511, Japan
- (72) TAMADA, Koji (JP), SAKODA, Yukimi (JP), ADACHI, Keishi (JP)
- (74) Công ty TNHH Tâm nhìn và Liên danh (VISION & ASSOCIATES CO.LTD.)
- (54) **VECTƠ BIỂU HIỆN THỤ THỂ CỦA KHÁNG NGUYÊN KHẢM (CAR) VÀ TẾ BÀO T BIỂU HIỆN THỤ THỂ CỦA KHÁNG NGUYÊN KHẢM NÀY**
- (57) Sáng chế đề cập đến các tế bào T biểu hiện CAR mà biểu hiện đồng thời thụ thể của kháng nguyên khảm (CAR) và yếu tố tăng cường chức năng miễn dịch của tế bào T và có tác dụng kích thích miễn dịch và tác dụng chống khối u cao và đề xuất vectơ biểu hiện CAR để tạo ra các tế bào T biểu hiện CAR. Vectơ biểu hiện CAR này chứa axit nucleic mã hóa thụ thể của kháng nguyên khảm (CAR) và axit nucleic mã hóa yếu tố tăng cường chức năng miễn dịch của tế bào T, trong đó axit nucleic mã hóa yếu tố tăng cường chức năng miễn dịch là axit nucleic mã hóa interleukin-7 và axit nucleic mã hóa CCL19, axit nucleic mã hóa thể đột biến âm chiếm ưu thế của SHP-1 hoặc axit nucleic mã hóa thể đột biến âm chiếm ưu thế của SHP-2 hoặc tế bào T biểu hiện CAR được đưa vào vectơ biểu hiện CAR được tạo ra.

- (11) **1-0021835**
 (15) 26.08.2019 (51)⁷ **C07D 489/08**, A61K 31/485, A61P 1/08, 1/10, B01J 27/10, C07D 271/06
- (21) 1-2013-01772 (22) 11.11.2011
 (86) PCT/JP2011/076034 11.11.2011 (87) WO2012/063933A1 18.05.2012
 (30) 2010-253688 12.11.2010 JP
 (45) 25.10.2019 379 (43) 25.12.2013 309
 (73) SHIONOGI & CO., LTD. (JP)
 1-8, Doshomachi 3-chome, Chuo-ku, Osaka-shi, Osaka 541-0045, Japan
 (72) TAMURA, Yoshinori (JP), NOGUCHI, Kouichi (JP), INAGAKI, Masanao (JP), MORIMOTO, Kenji (JP), HAGA, Nobuhiro (JP), ODA, Shinichi (JP), OMURA, Sohei (JP)
 (74) Công ty TNHH một thành viên Sở hữu trí tuệ VCCI (VCCI-IP CO.,LTD)
 (54) TINH THỂ CỦA DẪN XUẤT 7-CARBAMOYL MORPHINAN KHÔNG NO Ở VỊ TRÍ 6,7, QUY TRÌNH ĐIỀU CHẾ VÀ DƯỢC PHẨM CHỨA NÓ
 (57) Sáng chế đề cập đến dạng tinh thể ổn định của hợp chất có công thức (IA):

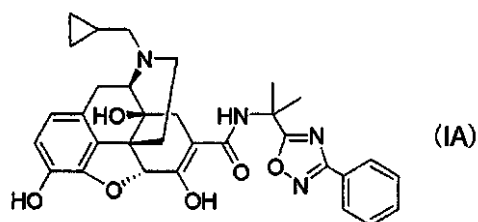

muối cộng axit và/hoặc solvat của nó. Các dạng tinh thể này là rất hữu ích làm nguyên liệu để bào chế thuốc. Ngoài ra, sáng chế cũng đề cập đến quy trình điều chế dẫn xuất 7-carbamoyl morphinan không no ở vị trí 6,7.

- (11) **1-0021836**
- (15) 26.08.2019 (51)⁷ **B23K 35/40**
- (21) 1-2013-03867 (22) 09.12.2013
- (45) 25.10.2019 379 (43) 25.06.2015 327
- (73) **HỘI KHOA HỌC KỸ THUẬT ĐỨC - LUYỆN KIM VIỆT NAM (VN)**
Tầng 4 tòa nhà 91 Láng Hạ, quận Đống Đa, thành phố Hà Nội
- (72) Đào Hồng Bách (VN)
- (74) Công ty Luật TNHH Phạm và Liên danh (PHAM & ASSOCIATES)
- (54) **PHƯƠNG PHÁP SẢN XUẤT THUỐC HÀN NÓNG CHẢY HỆ MANGAN**
- (57) Sáng chế đề cập đến phương pháp sản xuất thuốc hàn nóng chảy hệ mangan (Mn), bao gồm các bước: chuẩn bị nguyên liệu chính, phối trộn nguyên liệu này với chất khử, nung chảy phối liệu thu được tới nhiệt độ định trước, giữ phối liệu nóng chảy ở nhiệt độ này trong một khoảng thời gian nhất định, sau đó làm nguội và gia công tạo hạt.

- (11) **1-0021837**
- (15) 26.08.2019 (51)⁷ **A61K 9/08**, 47/18, 9/00, 38/17, C07K 16/00
- (21) 1-2014-03982 (22) 27.05.2010
- (62) 1-2012-03906
- (86) PCT/US2010/036470 27.05.2010 (87) WO2011/149472 01.12.2011
- (30) 2010202125 26.05.2010 AU
- (45) 25.10.2019 379 (43) 26.01.2015 322
- (73) 1. BAXALTA INCORPORATED (US)
1200 Lakeside Drive, Bannockburn, IL 60015, United States of America
2. BAXALTA GMBH (CH)
Thurgauerstrasse 130, CH-8152 Glattpark, Opfikon, Switzerland
- (72) BRUCKSCHWAIGER, Leopold (AT), SVATOS, Sonja (AT), NUERNBERGER, Julia (AT), TESCHNER, Wolfgang (DE), BUTTERWECK, Harald Arno (AT), SCHWARZ, Hans-Peter (AT), GUNDINGER, Thomas (AT), KOELBL, Bernhard (AT), GRAUSENBURGER, Reinhard (AT), PLJEVLJAKOVIC, Azra (AT)
- (74) Công ty TNHH Tâm nhìn và Liên danh (VISION & ASSOCIATES CO.LTD.)
- (54) **PHƯƠNG PHÁP ĐIỀU CHẾ CHẾ PHẨM GIÀU GLOBULIN MIỄN DỊCH (IGG) TỪ HUYẾT TƯƠNG**
- (57) Sáng chế đề cập đến phương pháp cải tiến để sản xuất các sản phẩm IVIG. Các phương pháp này có nhiều ưu điểm như làm giảm sự mất mát IgG trong quá trình tinh chế và cải thiện chất lượng sản phẩm cuối. Ngoài ra, sáng chế đề cập đến chế phẩm trong nước và dược phẩm thích hợp để dùng qua đường tĩnh mạch, tiêm dưới da, và/hoặc tiêm bắp.

- (11) **1-0021838**
- (15) 26.08.2019 (51)⁷ **H04N 5/63**, 21/443
- (21) 1-2015-01657 (22) 15.10.2013
- (86) PCT/US2013/065041 15.10.2013 (87) WO2014/062674 24.04.2014
- (30) 61/715.610 18.10.2012 US
- (45) 25.10.2019 379 (43) 26.10.2015 331
- (73) PROTEUS DIGITAL HEALTH, INC. (US)
2600 Bridge Parkway, Ste. 101, Redwood City, California 94065, United States of America
- (72) JANI, Nilay (US), WEBB, Douglas (US), WITHRINGTON, Jonathan (US), BERKMAN, Jeffrey (US), LI, Haifeng (US)
- (74) Công ty TNHH Tâm nhìn và Liên danh (VISION & ASSOCIATES CO.LTD.)
- (54) PHƯƠNG PHÁP VÀ MẠCH LOGIC ĐỂ ỔN ĐỊNH ĐIỆN ÁP PIN CỦA THIẾT BỊ PIN TRONG KHI TỐI ƯU HOÁ ĐIỆN NĂNG CẤP CHO BỘ THU TRONG QUY TRÌNH TRUYỀN THÔNG GÓI PHÁT RỘNG
- (57) Sáng chế đề cập đến thiết bị, hệ thống và phương pháp để ổn định điện áp pin của pin trong khi tối ưu hóa điện năng được cấp cho bộ thu trong quy trình truyền thông gói phát rộng. Mạch logic được tạo cấu hình để thu gói phát rộng có số lượng bit định trước để truyền thông bởi bộ điều khiển tới bộ thu được đặt cách xa bộ điều khiển, xác định số lượng chu kỳ, trong đó điện áp pin được lấy mẫu hoặc lớn hơn hoặc nhỏ hơn hoặc bằng điện áp pin danh định trên tập hợp con thứ nhất của số lượng bit định trước của gói phát rộng và thực hiện hoặc quy trình điều biến tăng hoặc điều biến giảm trên cơ sở số lượng chu kỳ đếm được, trong đó điện áp pin được lấy mẫu khác điện áp pin danh định hơn một nửa tổng số lượng chu kỳ đếm được.

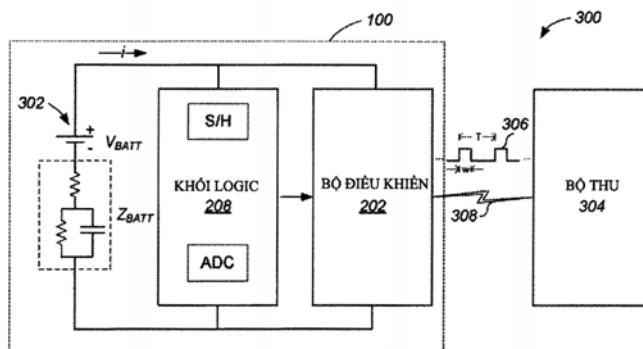

- (11) **1-0021839**
- (15) 03.09.2019 (51)⁷ **H04B 7/26**, H04W 84/18
- (21) 1-2015-04513 (22) 20.11.2013
- (86) PCT/SE2013/051366 20.11.2013 (87) WO2014/189424 27.11.2014
- (30) PCT/CN2013/075977 21.05.2013 CN
- (45) 25.10.2019 379 (43) 25.02.2016 335
- (73) TELEFONAKTIEBOLAGET L M ERICSSON (PUBL) (SE)
SE-164 83 Stockholm, Sweden
- (72) ZHAO, Zhenshan (CN), MIAO, Qingyu (CN), LU, Qianxi (CN)
- (74) Công ty Luật TNHH T&G (TGVN)
- (54) PHƯƠNG PHÁP TRUYỀN THÔNG VÀ THIẾT BỊ NGƯỜI SỬ DỤNG TRONG MẠNG DẠNG THIẾT BỊ ĐẾN THIẾT BỊ VÀ TẾ BÀO HỖN HỢP
- (57) Sáng chế đề xuất phương pháp truyền thông được thực hiện bởi thiết bị người sử dụng (UE: User Equipment) (301) trong mạng dạng thiết bị đến thiết bị (D2D: Device-to-Device) và tế bào hỗn hợp (300) và thiết bị người sử dụng này. Phương pháp bao gồm bước truyền thông trong mạng hỗn hợp theo cấu trúc khung radio, trong đó cấu trúc khung radio bao gồm ít nhất một khung phụ D2D có GP (Guard Period - Khoảng bảo vệ) ở cuối hoặc ở đầu của khung phụ D2D.

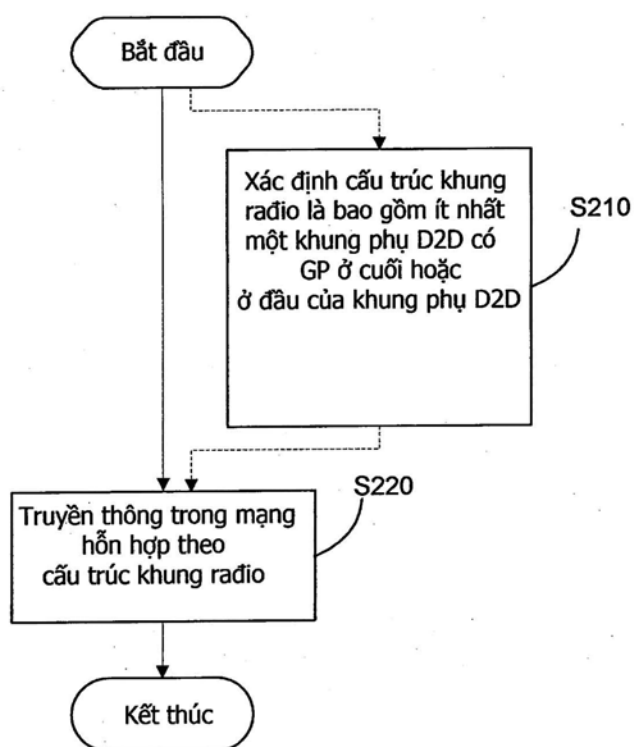

- (11) **1-0021840**
- (15) 03.09.2019 (51)⁷ **H05K 3/38**, 3/46
- (21) 1-2011-03134 (22) 15.04.2010
- (86) PCT/EP2010/054923 15.04.2010 (87) WO2010/121938 28.10.2010
- (30) 09158711.3 24.04.2009 EP
- (45) 25.10.2019 379 (43) 25.04.2012 289
- (73) ATOTECH DEUTSCHLAND GMBH (DE)
Erasmusstrasse 20, 10553 Berlin, Germany
- (72) SPARING, Christian (DE), HUELSMANN, Thomas (DE), BROOKS, Patrick (US),
CLICQUE, Arno (DE)
- (74) Công ty Luật TNHH Phạm và Liên danh (PHAM & ASSOCIATES)
- (54) QUY TRÌNH SẢN XUẤT BẢNG MẠCH IN ĐA LỚP
- (57) Sáng chế đề cập đến quy trình sản xuất bảng mạch in đa lớp và sản phẩm được tạo ra từ quy trình này, đặc biệt là bản nền IC (IC: integrated circuit/mạch tích hợp). Quy trình theo sáng chế sử dụng silicat vô cơ và hỗn hợp gắn kết silan hữu cơ trong từng bước riêng biệt để tạo ra sự bám dính giữa các lớp đồng và lớp cách điện. Quy trình này làm gia tăng cường độ bám dính, cải thiện khả năng chịu ứng suất cơ và nhiệt cũng như khả năng chịu ẩm của bảng mạch in đa lớp và bản nền IC.

- (11) **1-0021841**
- (15) 03.09.2019 (51)⁷ **C08F 289/00**, C09D 191/00
- (21) 1-2011-02004 (22) 02.03.2010
- (86) PCT/EP2010/052576 02.03.2010 (87) WO2010/100121 10.09.2010
- (30) 61/157,732 05.03.2009 US
- 09160286.2 14.05.2009 EP
- (45) 25.10.2019 379 (43) 26.12.2011 285
- (73) AKZO NOBEL COATINGS INTERNATIONAL B.V. (NL)
Velperweg 76, NL-6824 BM Arnhem, The Netherlands
- (72) CRAUN Gary P. (US), STELLA Guy J. (US), GARDNER Kenneth J. (US), TELFORD David J. (US)
- (74) Công ty TNHH Tư vấn sở hữu trí tuệ Việt (VIET IP CO.,LTD.)
- (54) COPOLYME GHEP RUỘU POLYHYĐRIC GỐC DẦU MANG CHỨC HYĐROXYL, HỖN HỢP PHỦ CHỨA NÓ VÀ PHƯƠNG PHÁP PHỦ ĐẾ BẰNG HỖN HỢP NÀY
- (57) Sáng chế đề xuất copolyme ghép rượu polyhydric gốc dầu mang chức hydroxyl có thể sử dụng được để tạo ra các hỗn hợp phủ và các bề mặt được phủ. Theo một số phương án, hỗn hợp phủ được sử dụng để phủ cho các đế như các chất bao gói và tương tự để cất giữ thực phẩm và đồ uống. Copolyme ghép rượu polyhydric acrylic gốc dầu mang chức hydroxyl có thể được điều chế bởi việc gia nhiệt dầu thực vật đã epoxy hóa và vật liệu mang chức hydroxyl với sự có mặt của chất xúc tác axit để tạo ra rượu polyhydric gốc dầu mang chức hydroxy, và phản ứng của rượu polyhydric gốc dầu mang chức hydroxy với hỗn hợp của thành phần monome chưa bão hòa etylen với sự có mặt của chất khơi mào để tạo ra copolyme ghép rượu polyhydric acrylic gốc dầu mang chức hydroxyl. Hỗn hợp phủ có thể được điều chế bởi việc tạo liên kết ngang cho copolyme ghép rượu polyhydric acrylic gốc dầu mang chức hydroxyl bằng chất tạo liên kết ngang.

- (11) **1-0021842**
- (15) 03.09.2019 (51)⁷ **A01N 47/36**, 47/30
- (21) 1-2012-03730 (22) 08.06.2011
- (86) PCT/JP2011/063625 08.06.2011 (87) WO2011/158843 22.12.2011
- (30) 2010-135400 14.06.2010 JP
- 2010-229645 12.10.2010 JP
- (45) 25.10.2019 379 (43) 25.03.2013 300
- (73) ISHIHARA SANGYO KAISHA, LTD. (JP)
3-15, Edobori 1-chome, Nishi-ku, Osaka-shi, Osaka, 5500002, Japan
- (72) KIKUGAWA, Hiroshi (JP), KEZUKA, Tomoaki (JP), YAMADA, Ryu (JP),
TERADA, Takashi (JP)
- (74) Công ty Luật TNHH Phạm và Liên danh (PHAM & ASSOCIATES)
- (54) **CHẾ PHẨM DIỆT CỎ CÓ TÁC DỤNG HIỆP ĐỒNG VÀ PHƯƠNG PHÁP PHÒNG TRỪ THỰC VẬT KHÔNG MONG MUỐN HOẶC ỨC CHẾ SỰ PHÁT TRIỂN CỦA CHÚNG**
- (57) Hiện nay, đã có nhiều chế phẩm diệt cỏ được phát triển và được sử dụng, nhưng các loại cỏ dại cần phòng trừ cũng rất nhiều, và thời gian sống của chúng cũng kéo dài. Mong muốn tìm ra chế phẩm diệt cỏ có hoạt tính cao, thời gian lưu dài và phổ diệt cỏ rộng. Sáng chế này đề xuất chế phẩm diệt cỏ có tác dụng hiệp đồng chứa (A) flazasulfuron hoặc muối của nó và (B) ít nhất một hợp chất ure được chọn từ nhóm gồm tebuthiuron, điuiron và metobromuron hoặc muối của nó. Theo sáng chế này, có thể tạo ra chế phẩm diệt cỏ có tác dụng hiệp đồng có hoạt tính cao, thời gian lưu dài và phổ diệt cỏ rộng.

(11) **1-0021843**

(15) 03.09.2019

(21) 1-2010-03529

(30) 10-2009-0131634 28.12.2009

(45) 25.10.2019 379

(73) KOREA INSTITUTE OF INDUSTRIAL TECHNOLOGY (KR)

35-3, Hongcheon-ri, Ipjang-myeon, Seobuk-gu, Cheonan-si, Chungcheongnam-do 330-825, South Korea

(72) YOUN, Seungwon (KR)

(74) Công ty TNHH Sở hữu trí tuệ WINCO (WINCO CO., LTD.)

(54) MÁY NGHIÊN BẰNG TIA KHÍ

(57) Sáng chế đề cập tới máy nghiền bằng tia khí được làm thích ứng để tạo ra các hạt mịn bao gồm khoang nghiền (1) trong đó nguyên liệu dạng bột được cấp sẽ được nghiền, và các vòi phun tia để nạp khí áp lực cao, như không khí và khí tương tự, ở tốc độ siêu âm vào khoang nghiền (1) và nhờ đó tạo ra các hạt mịn, và hơn nữa, máy nghiền bằng tia khí có cơ cấu phân loại (2) được lắp bên trong khoang nghiền (1) mà qua đó chỉ các hạt mịn có kích cỡ định trước hoặc nhỏ hơn kích cỡ định trước được xả ra.

Để ngăn ngừa việc rò không khí chứa các hạt thô chưa phân loại so với các hạt mịn định trước, đi xuyên qua khe hở giữa khoang nghiền (1) và cơ cấu phân loại (2) và sau đó được trộn với các hạt mịn đã phân loại, các cánh quay ngăn ngừa rò (2154) là một phần của cơ cấu phân loại (2) được bố trí theo chu vi có bán kính lớn hơn so với bán kính của chu vi ngoài của các cánh quay phân loại (2144) trong cơ cấu phân loại (2).

Các cánh quay ngăn ngừa rò (2154) trong cơ cấu phân loại (2) có tác dụng cải thiện độ chính xác phân loại, và nhờ đó có thể ngăn theo cách hữu hiệu không cho các hạt thô, có kích cỡ lớn hơn so với các hạt mịn đã được phân loại nhờ cơ cấu phân loại (2), đi qua khe hở giữa thân máy nghiền bằng tia khí và cơ cấu phân loại (2).

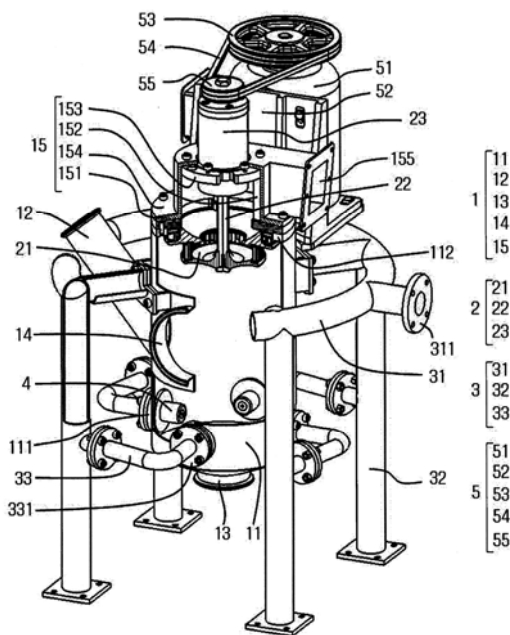

(11) **1-0021844**

(15) 03.09.2019

(21) 1-2016-02389

(45) 25.10.2019 379

(76) NGUYỄN THỊ KIM CHI (VN)

C1 - C2 đường Lê Lai, phường Mỹ Bình, thành phố Long Xuyên, tỉnh An Giang

(54) **PHƯƠNG PHÁP THÊU MŨI ĐÂM XÔ HAI MẶT CÓ MÀU SẮC KHÁC NHAU**

(57) Sáng chế đề cập đến phương pháp thêu mũi đâm xô hai mặt có màu sắc khác nhau tạo ra ở hai mặt tấm vải các mũi thêu thẳng dài ngắn và nằm khít nhau nhưng pha trộn màu chỉ thêu khác nhau với hai lần thêu trên vải, nhờ vậy các sản phẩm may thêu tạo ra có độ tinh xảo và giá trị thẩm mỹ gia tăng, theo phương pháp này thực hiện thêu lần một trên bề mặt vải tạo ra những mũi đâm xô có đường thẳng ngắn dài thành từng dãy, bề trái là những mũi thêu li ti dấu kỹ màu sắc chỉ thêu, kế tiếp chen giữa hai đường thêu dãy trước để tiếp nối dãy thứ hai, khi thêu lần hai trên bề trái vải thì kết quả ngược lại với màu chỉ thêu khác và nối tiếp đến các đầu mút của các dãy thêu một cách phù hợp.

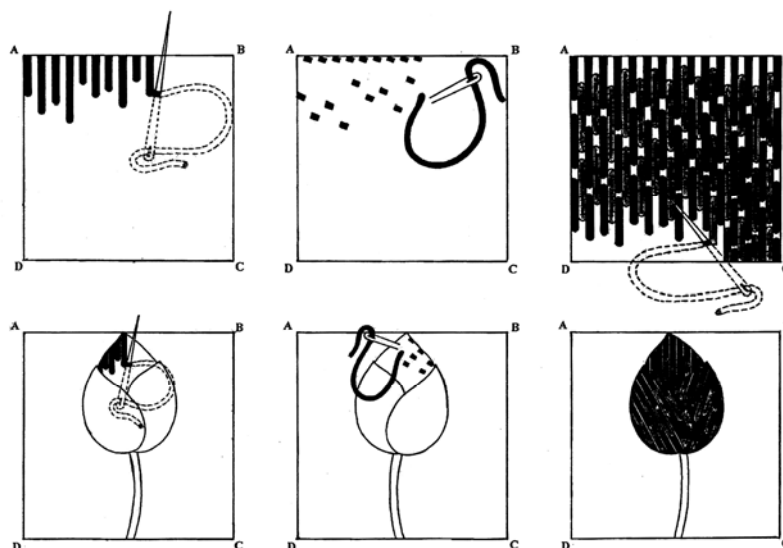
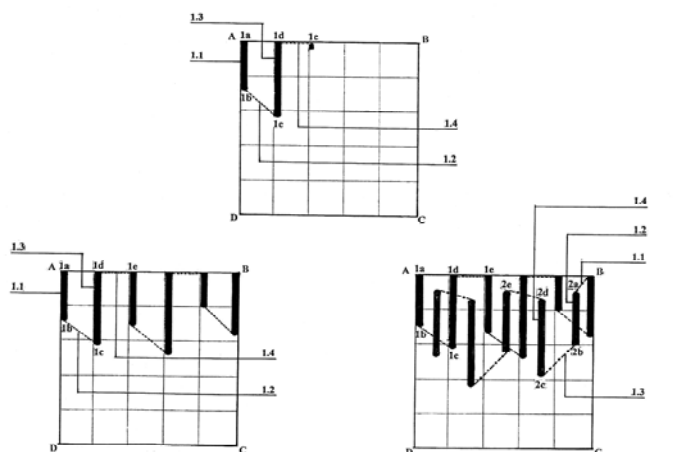

- (11) **1-0021845**
 (15) 03.09.2019 (51)⁷ **C23C 16/505**, 16/27, 16/44, B65D
 1/00, 23/02, 1/02, C23C 16/04,
 16/26, H01J 37/32
- (21) 1-2011-03098 (22) 25.06.2009
 (86) PCT/JP2009/061582 25.06.2009 (87) WO2010/119578 21.10.2010
 (30) 2009-097494 13.04.2009 JP
 (45) 25.10.2019 379 (43) 27.02.2012 287
- (73) **KIRIN BEER KABUSHIKI KAISHA (JP)**
 10-1, Shinkawa 2-chome, Chuo-ku, Tokyo 1048288 Japan
- (72) Masaki NAKAYA (JP), Mari SHIMIZU (JP)
- (74) Công ty Luật TNHH Phạm và Liên danh (PHAM & ASSOCIATES)
- (54) **PHƯƠNG PHÁP SẢN XUẤT BÌNH CHỨA BẰNG CHẤT DẼO PHỦ MÀNG MỎNG CHẮN KHÍ**
- (57) Sáng chế đề xuất phương pháp sản xuất bình chứa bằng chất dẻo được phủ màng mỏng có lợi về các đặc tính chắn khí, sự nhuộm màu màng và khả năng bám dính của màng mà không sử dụng điện cực ngoài có hình dạng đặc biệt đồng thời ngăn ngừa sự kết tủa của các chất ngoại lai như bột than. Phương pháp sản xuất bình chứa bằng chất dẻo phủ màng mỏng chắn khí theo sáng chế bao gồm các bước: lắp bình chứa bằng chất dẻo vào trong điện cực ngoài có vai trò như cụm tạo màng; đặt điện cực trong có vai trò như ống cấp khí nguyên liệu vào bên trong bình chứa bằng chất dẻo; xả khí từ bên trong điện cực ngoài bằng cách kích hoạt bơm chân không; thổi khí nguyên liệu vào bên trong bình chứa bằng chất dẻo dưới áp suất giảm; và tạo màng mỏng chắn khí trên bề mặt thành trong của bình chứa bằng chất dẻo bằng cách tạo ra plasma từ khí nguyên liệu, chọn tần số nguồn điện của nguồn điện dùng để tạo plasma để cấp điện cho điện cực ngoài nằm trong khoảng từ 5,5 đến 6,5 MHz.

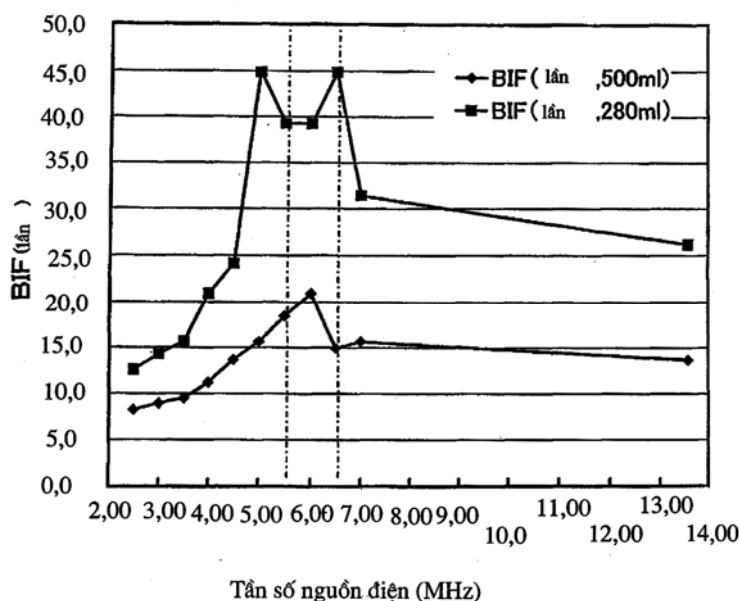

- (11) **1-0021846**
- (15) 03.09.2019 (51)⁷ **C02F 1/461, C25B 9/08**
- (21) 1-2013-00530 (22) 10.11.2011
- (86) PCT/JP2011/075983 10.11.2011 (87) WO2012/067018 24.05.2012
- (30) 2010-257000 17.11.2010 JP
- (45) 25.10.2019 379 (43) 25.09.2013 306
- (73) **KABUSHIKI KAISHA ALONE WORLD (JP)**
Daini Tsurumi Building, 10-34, Kitasaiwai 2, Nishi-ku, Yokohama-shi, Kanagawa 2200004, Japan
- (72) **OSAMURA Kazunori (JP), KAWAJIRI Takao (JP), NAKAMURA Yutaka (JP), KUDO Noboru (JP), SHIMIZU Masae (JP)**
- (74) Công ty Luật TNHH AMBYS Hà Nội (AMBYS HANOI)
- (54) **PHƯƠNG PHÁP SẢN XUẤT NƯỚC ION HÓA**
- (57) Sáng chế đề cập đến thiết bị và phương pháp sản xuất nước ion hóa tiết kiệm năng lượng có khả năng sản xuất nước ion hóa có tính kiềm mạnh trong một khoảng thời gian ngắn. Thiết bị sản xuất nước ion hóa (1) được sử dụng được tạo kết cấu sao cho bình điện phân thứ nhất (20A) được bố trí trong bể điện phân thứ nhất (10A), bình điện phân thứ hai (20B) được đặt trong bể điện phân thứ hai (10B), và nước ion hóa có tính kiềm được tạo ra trong màng điện phân (21) của bình điện phân thứ nhất (20A) được chuyển liên tục và có định lượng đến màng điện phân của bình điện phân thứ hai (20B) bằng bơm vận chuyển (50) được đặt trên ống cấp nước (27A) của bình điện phân thứ nhất (20A), và dòng điện được đặt vào bằng cách thiết lập dòng điện được cấp cho bình điện phân thứ nhất (20A) nằm trong khoảng từ 5 ampe tới 15 ampe và thiết lập dòng điện được cấp cho bình điện phân thứ hai (20B) nằm trong khoảng từ 15 ampe đến 20 ampe trong phạm vi dòng tổng được cấp cho bình điện phân thứ nhất (20A) và bình điện phân thứ hai (20B) nằm trong khoảng từ 25 ampe đến 30 ampe.

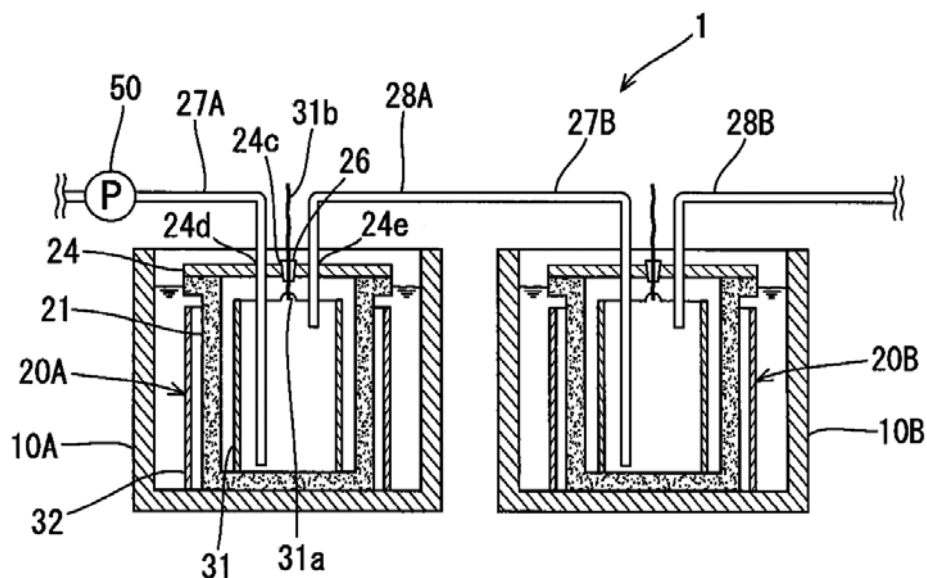

- (11) **1-0021847**
- (15) 03.09.2019 (51)⁷ **C12P 7/46**, C12R 1/01, C12N 9/10, C12P 7/18, 7/42, C12N 9/16
- (21) 1-2013-02105 (22) 13.12.2011
- (86) PCT/US2011/064598 13.12.2011 (87) WO2012/082720 21.06.2012
- (30) 61/459,446 13.12.2010 US
- (45) 25.10.2019 379 (43) 25.04.2014 313
- (73) MYRIANT CORPORATION (US)
66 Cummings Park, Woburn, MA 01801, United States of America
- (72) DOLE, Sudhanshu (IN), YOCUM, R., Rogers (US), HERMANN, Theron (US), YU, Xiaohui (CN)
- (74) Công ty Luật TNHH T&G (TGVN)
- (54) VI KHUẨN ESCHERICHIA COLI ĐƯỢC BIẾN ĐỔI GEN SẢN XUẤT AXIT SUXINIC VÀ CÁC HOÁ CHẤT KHÁC
- (57) Sáng chế đề cập đến vi khuẩn biến đổi gen tạo ra ít nhất 20 gam trong một lít hóa chất hữu cơ được lựa chọn từ nhóm gồm axit succinic, axit fumaric, axit malic, và 1,4-butandiol, trong môi trường tối thiểu, vi khuẩn nêu trên chứa ít nhất một gen ngoại sinh mã hóa chức năng sử dụng sucroza khác với thành phần đặc hiệu với sucroza của PTS. Sáng chế còn đề cập đến phương pháp lên men sử dụng các hóa chất này.

- (11) **1-0021848**
- (15) 03.09.2019 (51)⁷ **H04L 12/58**
- (21) 1-2014-03327 (22) 04.03.2013
- (86) PCT/CN2013/072116 04.03.2013 (87) WO2013/139201 26.09.2013
- (30) 201210076384.6 21.03.2012 CN
- (45) 25.10.2019 379 (43) 27.04.2015 325
- (73) TENCENT TECHNOLOGY (SHENZHEN) COMPANY LIMITED (CN)
Room 403, East Block 2, SEG Park, Zhenxing Road, Futian District, Shenzhen City, Guangdong Province 518044, P.R. China
- (72) CAI, Runda (CN), HUANG, Qing (CN), ZHOU, Zhijie (CN), FAN, Liangliang (CN), HUANG, Runjia (CN), LIN, Xueqin (CN), YANG, Ganrong (CN), RONG, Kunfeng (CN), LIANG, Xing (CN), CHEN, Haiwen (CN), FENG, Jingqiong (CN), HUANG, Tianqing (CN)
- (74) Công ty Luật TNHH Phạm và Liên danh (PHAM & ASSOCIATES)
- (54) PHƯƠNG PHÁP, THIẾT BỊ VÀ HỆ THỐNG CHIA SẺ THÔNG TIN, PHƯƠNG PHÁP VÀ THIẾT BỊ NHẬN THÔNG TIN CHIA SẺ
- (57) Sáng chế đề cập đến phương pháp, thiết bị và phương tiện lưu trữ chia sẻ thông tin. Theo phương pháp này, người dùng sẽ được chia sẻ được nhận diện trong sổ địa chỉ trong máy khách IM; thẻ thương mại điện tử được tạo nhờ sử dụng thông tin cơ bản của người dùng sẽ được chia sẻ trong hệ thống IM, và được gửi tới máy khách tiếp nhận. Các ví dụ khác nhau của sáng chế cũng đề xuất phương pháp và thiết bị tiếp nhận thông tin chia sẻ.

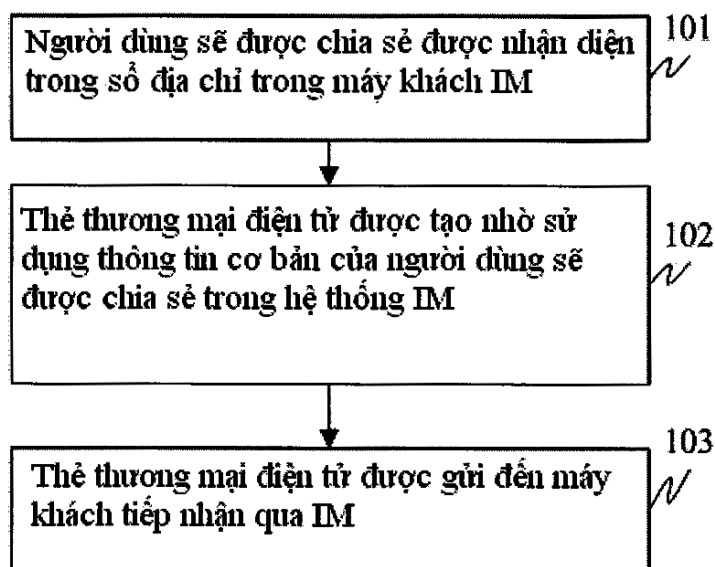

- (11) **1-0021849**
 (15) 03.09.2019 (51)⁷ **C07C 237/30**, 237/44, 255/58, 323/63, C07D 209/08, 213/81, 213/82, 215/48, 239/42, 317/58, 319/18, 333/38, 405/12, 417/12, A61K 31/166
- (21) 1-2015-01409 (22) 30.09.2013
 (86) PCT/FI2013/000034 30.09.2013 (87) WO2014/053694 10.04.2014
 (30) 61/708,330 01.10.2012 US
 (45) 25.10.2019 379 (43) 27.07.2015 328
 (73) ORION CORPORATION (FI)
 Orioninte 1, FI-02200 Espoo, Finland
 (72) ARVELA, Riina (FI), HEIKKINEN, Terhi (FI), HOLM, Patrik (FI), PRUSIS, Peteris (LV), ROSLUND, Mattias (FI), SALO, Harri (FI)
 (74) Công ty Luật TNHH Phạm và Liên danh (PHAM & ASSOCIATES)
 (54) HỢP CHẤT N-PROP-2-YNYL CARBOXAMIT VÀ DƯỢC PHẨM CHỨA HỢP CHẤT NÀY
 (57) Sáng chế đề cập đến hợp chất có công thức I; trong đó A, B, X, Y, Z, và R₁-R₆, như được xác định trong bản mô tả; và dược phẩm chứa hợp chất này.

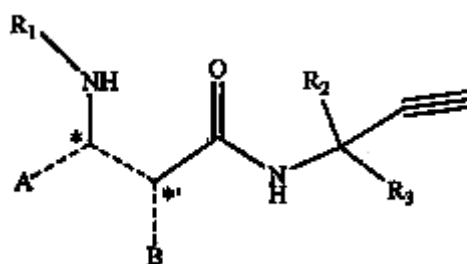

(I)

- (11) **1-0021851**
 (15) 03.09.2019 (51)⁷ **B62J 37/00**, 35/00, B60K 15/10
 (21) 1-2011-01832 (22) 12.07.2011
 (30) 2010-159316 14.07.2010 JP
 (45) 25.10.2019 379 (43) 30.01.2012 286
 (73) HONDA MOTOR CO., LTD. (JP)

1-1, Minami-Aoyama 2-chome, Minato-ku, Tokyo, 107-8556 Japan

(72) Tetsuo YAOKAWA (JP), Seiichi TATEISHI (JP), Yu MIYAJIMA (JP)

(74) Công ty Luật TNHH Phạm và Liên danh (PHAM & ASSOCIATES)

(54) **KẾT CẤU GIỮ BỘ PHẬN MỀM ĐÉO CỦA XE CỘ**

(57) Sáng chế đề xuất kết cấu giữ bộ phận mềm dẻo của xe cộ, có thể giữ bộ phận mềm dẻo trên mặt trên bình chứa mà không cần gia công ở phía bình chứa và không cần tăng số lượng các chi tiết bất kỳ.

Phần kẹp (86) giữ bộ phận mềm dẻo (102) nằm trên mặt trên bình chứa được tạo liền khối trên khay (81) bao quanh chu vi của cửa cấp (16A) của bình chứa (16).

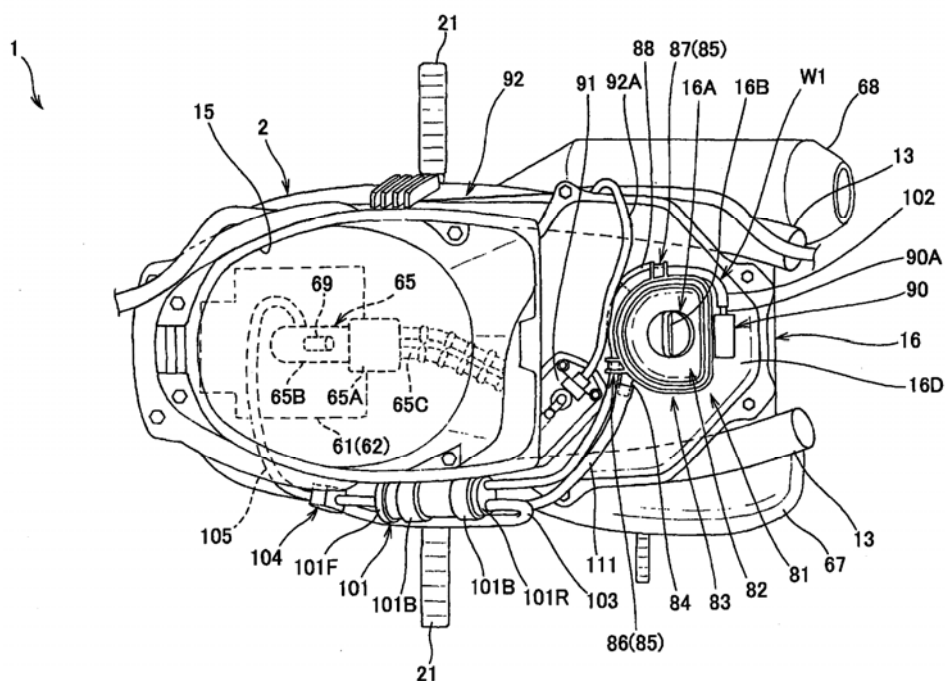

- (11) **1-0021852**
 (15) 03.09.2019 (51)⁷ **B09B 5/00**, 3/00, B02C 13/09
 (21) 1-2013-02676 (22) 29.03.2011
 (86) PCT/JP2011/057832 29.03.2011 (87) WO2012/131906A1 04.10.2012
 (45) 25.10.2019 379 (43) 27.01.2014 310
 (73) NIPPON MAGNETIC DRESSING CO., LTD. (JP)

6-42, Bashaku 3-chome, Kokurakita-ku, Kitakyushu-shi, Fukuoka 8020077, Japan

(72) KIKUGAWA Tsuyoshi (JP), HARADA Mikio (JP)

(74) Công ty TNHH Sở hữu trí tuệ WINCO (WINCO CO., LTD.)

(54) **PHƯƠNG PHÁP THU HỒI KIM LOẠI QUÝ TỪ THIẾT BỊ ĐIỆN TỬ PHẾ THẢI**

(57) Sáng chế đề cập đến phương pháp thu hồi kim loại quý từ thiết bị điện tử phế thải với chi phí xử lý thấp. Bằng cách nghiền thiết bị điện tử phế thải bằng máy nghiền va đập, các thiết bị điện tử phế thải này được tách thành nền mạch in và nguyên liệu không phải nền mạch in. Sau đó, bằng cách nghiền các nền mạch in bằng máy nghiền va đập kiểu quay, các nền này được tách thành linh kiện đã gắn trên nền mạch in và các bộ phận không phải linh kiện. Kim loại quý được tái sinh từ các linh kiện đã tách được này.

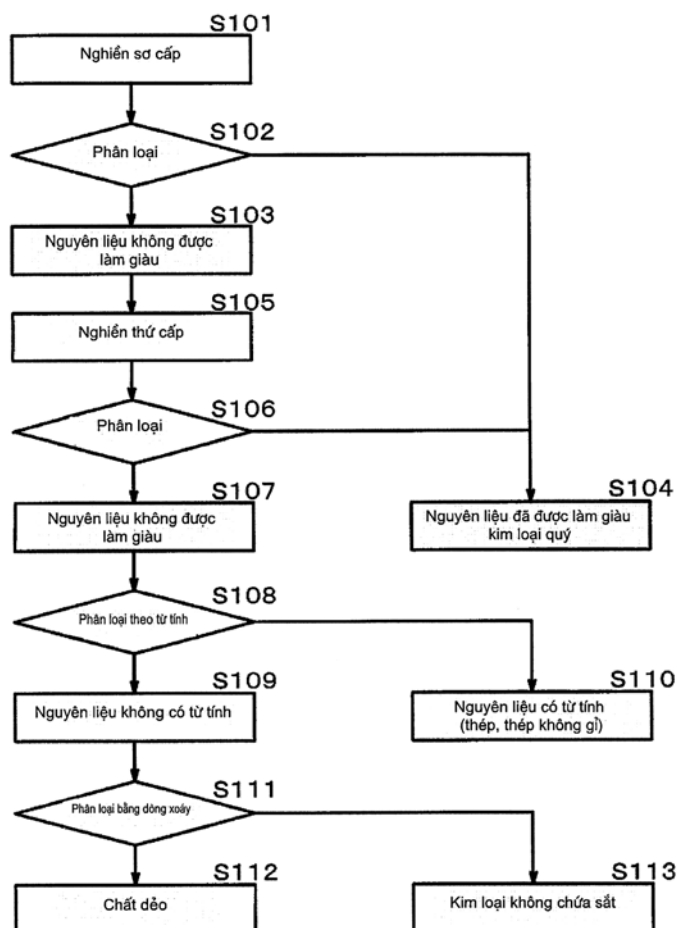

- (11) **1-0021853**
- (15) 03.09.2019 (51)⁷ **C22C 38/06**, C21D 8/02, C22C 38/02, 38/04, C23C 2/06
- (21) 1-2013-03272 (22) 16.03.2012
- (86) PCT/JP2012/056917 16.03.2012 (87) WO2012/128225A1 27.09.2012
- (30) 2011-060893 18.03.2011 JP
- (45) 25.10.2019 379 (43) 25.12.2013 309
- (73) NIPPON STEEL & SUMITOMO METAL CORPORATION (JP)
6-1, Marunouchi 2-chome, Chiyoda-ku, Tokyo 100-8071, Japan
- (72) TANAHASHI, Hiroyuki (JP), MAKI, Jun (JP)
- (74) Công ty TNHH một thành viên Sở hữu trí tuệ VCCI (VCCI-IP CO.,LTD)
- (54) PHƯƠNG PHÁP SẢN XUẤT TẤM THÉP DÙNG CHO BỘ PHẬN ĐƯỢC DẬP NÓNG
- (57) Sáng chế đề cập đến tấm thép dùng cho bộ phận được dập nóng có các độ bền mỗi cao bằng với độ bền mỗi của tấm thép có độ bền cao thông thường ngay cả khi áp dụng quy trình dập nóng và phương pháp sản xuất tấm thép này.
Tấm thép dùng cho bộ phận được dập nóng theo sáng chế bao gồm hợp phần chứa, tính theo % khối lượng, C: từ 0,15 đến 0,35%, Si: từ 0,01 đến 1,0%, Mn: từ 0,3 đến 2,3%, Al: từ 0,01 đến 0,5%, và phần còn lại là Fe và các tạp chất không thể tránh khỏi, và lượng giới hạn đối với các tạp chất là P: 0,03% hoặc ít hơn, S: 0,02% hoặc ít hơn, và N: 0,1% hoặc ít hơn, trong đó độ lệch tiêu chuẩn về độ cứng Vickers đo được ở vị trí độ sâu 20µm từ bề mặt tấm thép theo chiều dày tấm là 20 hoặc thấp hơn.
Tấm thép này được sản xuất bằng cách ủ kết tinh lại bao gồm các giai đoạn sau: giai đoạn thứ nhất gia nhiệt tấm thép được cán nguội, mà thu được bằng cách cán nóng thép chứa hợp phần nêu trên và sau đó cán nguội tấm thép, ở tốc độ gia nhiệt trung bình từ 8 đến 25°C/giây từ nhiệt độ phòng tới nhiệt độ từ 600 đến 700°C, sau đó giai đoạn thứ hai gia nhiệt ở tốc độ gia nhiệt trung bình từ 1 đến 7°C/giây tới nhiệt độ từ 720 đến 820°C.

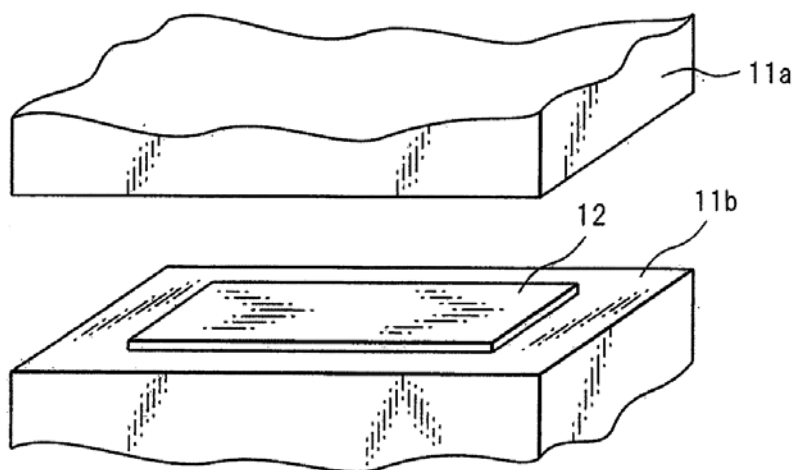

- (11) **1-0021854**
- (15) 03.09.2019 (51)⁷ **H04L 25/03**
- (21) 1-2014-00624 (22) 06.08.2012
- (86) PCT/CN2012/079723 06.08.2012 (87) WO2013/044686A1 04.04.2013
- (30) 201110288736.X 26.09.2011 CN
- (45) 25.10.2019 379 (43) 25.08.2014 317
- (73) TENDYRON CORPORATION (CN)
1810, Tower B, No. 38 Xueqing Road, Haidian District, Beijing 100083, China
- (72) LI, Dongsheng (CN)
- (74) Công ty TNHH Trường Xuân (AGELESS CO.,LTD.)
- (54) **PHƯƠNG PHÁP GỬI VÀ NHẬN DỮ LIỆU VÀ THIẾT BỊ GỬI DỮ LIỆU**
- (57) Sáng chế đề cập đến phương pháp gửi dữ liệu, thiết bị gửi dữ liệu, phương pháp nhận dữ liệu, và thiết bị nhận dữ liệu. Phương pháp gửi dữ liệu bao gồm: truyền bit dữ liệu 1 bằng sóng tuần hoàn thứ nhất với khoảng thời gian T1 và truyền bit dữ liệu 0 bằng sóng tuần hoàn thứ hai với khoảng thời gian T2, và T1 không bằng T2; và gửi liên tục sóng tuần hoàn tương ứng theo chuỗi bit của dữ liệu mà sẽ được gửi.

Truyền bit dữ liệu 1 dưới dạng sóng tuần hoàn có khoảng thời gian T1 và truyền bit dữ liệu 0 dưới dạng sóng tuần hoàn có khoảng thời gian T2, T1 không bằng T2

11

Gửi liên tục sóng tuần hoàn tương ứng theo chuỗi bit của dữ liệu sẽ được gửi

12

- (11) **1-0021855**
 (15) 03.09.2019 (51)⁷ **B62J 35/00**, B62K 11/10, B62J 37/00
 (21) 1-2012-00767 (22) 22.03.2012
 (30) 2011-063115 22.03.2011 JP
 (45) 25.10.2019 379 (43) 25.09.2012 294

(73) HONDA MOTOR CO., LTD. (JP)

1-1, Minami-Aoyama 2-chome, Minato-ku, Tokyo, 107-8556 Japan

(72) Nobuyuki KONDO (JP), Hiroshi INAOKA (JP), Teruhide YAMANISHI (JP), Kazuo FUJIHARA (JP), Toshinao TAKIGAWA (JP), Toshiyuki HYODO (JP), Masaaki OGAWA (JP)

(74) Công ty Luật TNHH Phạm và Liên danh (PHAM & ASSOCIATES)

(54) XE MÁY CÓ THIẾT BỊ XỬ LÝ NHIÊN LIỆU BAY HƠI

(57) Sáng chế đề xuất thiết bị xử lý nhiên liệu bay hơi dùng cho xe máy trong đó đường ống dẫn chất tải được tạo giữa bình chứa nhiên liệu và thân động cơ của động cơ nằm bên dưới bình chứa nhiên liệu, trong đó dầu và nhiên liệu chảy về phía đường ống dẫn chất tải khi xe máy bị đổ có thể được loại bỏ, và sự bám dính của nhiên liệu với van kiểm tra được bố trí ở phần giữa của đường ống mà qua đó áp suất không khí được dẫn vào bên trong bình chứa nhiên liệu có thể được loại bỏ.

Đường ống dẫn chất tải (84) bao gồm phần đường ống dẫn thứ hai (84b) được nối với bình chứa nhiên liệu (42) nhờ phần đường ống dẫn thứ nhất (84a) và kéo dài về phía bên kia từ một bên theo hướng chiều rộng xe, và phần đường ống dẫn thứ ba (84c) được nối theo cách nối thông với phần đường ống dẫn thứ hai (84b) nằm ở bên kia theo hướng chiều rộng xe và có phần cao nhất (91) nằm ở vị trí cao nhất của đường ống dẫn chất tải (84) ở vị trí giữa của nó. Van kiểm tra thứ nhất (96) được bố trí trên phần đường ống dẫn thứ ba (84c) phía sau phần cao nhất (91), đường ống nạp không khí (102) được nối với phần đường ống dẫn thứ ba (84c) phía trước van kiểm tra thứ nhất, và van kiểm tra thứ hai (103) được bố trí trên đường ống nạp không khí (102) ở vị trí cao hơn phần cao nhất (91).

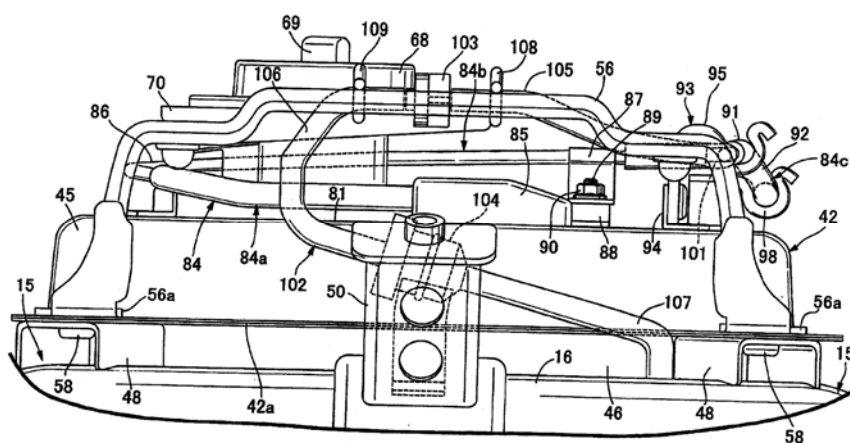

- (11) **1-0021856**
- (15) 03.09.2019 (51)⁷ **B22D 17/32**, 21/04
- (21) 1-2016-04067 (22) 25.10.2016
- (30) 10-2015-0151848 30.10.2015 KR
- 10-2016-0124694 28.09.2016 KR
- (45) 25.10.2019 379 (43) 25.05.2017 350
- (73) KOREA INSTITUTE OF INDUSTRIAL TECHNOLOGY (KR)
89, Yangdaegiro-gil, Ipjang-myeon, Seobuk-gu, Cheonan-si, Chungcheongnam-do
31056, Republic of Korea
- (72) KIM, Jae Hwang (KR), KIM, Dae Hwan (KR), KWON, Eui Pyo (KR)
- (74) Công ty TNHH Sáng chế ACTIP (ACTIP PATENT LIMITED)
- (54) PHƯƠNG PHÁP SẢN XUẤT VỎ BỘ VI SAI VÀ PHƯƠNG PHÁP ĐÚC ÁP LỰC HỢP KIM NHÔM
- (57) Sáng chế đề xuất phương pháp đúc áp lực hợp kim nhôm để ngăn tạo ra các khuyết tật trong các sản phẩm đúc xuất hiện trong bước rót khuôn và bước hóa rắn. Phương pháp đúc áp lực hợp kim nhôm thực hiện với trọng lượng hợp kim rót vào nhỏ hơn hoặc bằng 5 kg sử dụng thiết bị đúc áp lực có lực kẹp nhỏ hơn hoặc bằng 350 tấn. Phương pháp đúc áp lực hợp kim nhôm bao gồm chuẩn bị hợp kim nhôm nóng chảy có nhiệt độ nằm trong khoảng từ 600°C đến 720°C; và đúc áp lực hợp kim nhôm nóng chảy. Công đoạn đúc áp lực có thể có giai đoạn thứ nhất và giai đoạn thứ hai, mỗi giai đoạn có tốc độ rót được kiểm soát đồng nhất. Tốc độ rót của giai đoạn thứ hai có thể nằm trong phạm vi từ 2 m/s đến 3 m/s. Tốc độ rót của giai đoạn thứ nhất có thể nhỏ hơn tốc độ rót của giai đoạn thứ hai.

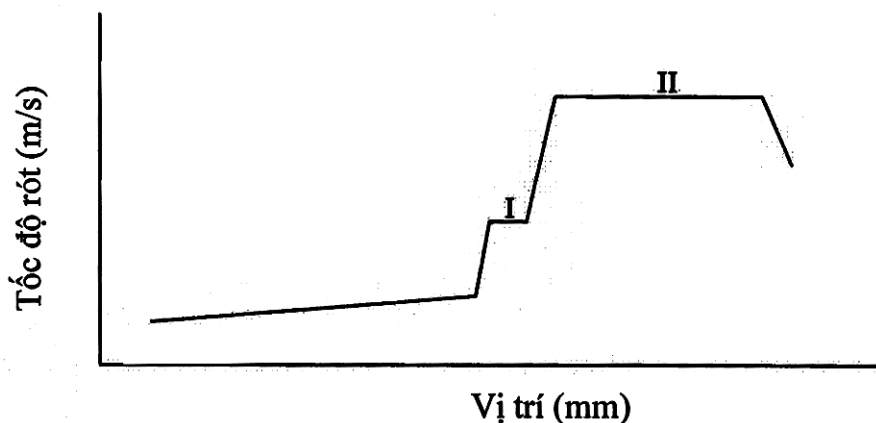

- (11) **1-0021857**
- (15) 03.09.2019 (51)⁷ **C12N 15/09**, C07K 16/28, C12P 21/08, A61P 35/00, A61K 39/395
- (21) 1-2012-00880 (22) 22.10.2010
- (86) PCT/US2010/053686 22.10.2010 (87) WO2011/050242 28.04.2011
- (30) 61/254,474 23.10.2009 US
- (45) 25.10.2019 379 (43) 25.09.2012 294
- (73) 1. MILLENNIUM PHARMACEUTICALS, INC (US)
The Takeda Oncology Company, 40 Landsdowne Street Cambridge, MA 02139, United States of America
2. AMGEN BRITISH COLUMBIA INC (CA)
7990 Enterprise Street Burnaby, BC V5A 1V7, Canada
- (72) NAM, Samuel, S. (US), GREENFIELD, Edward, A. (US), BABCOOK, John (US), O'KEEFE, Theresa (US)
- (74) Công ty Luật TNHH T&G (TGVN)
- (54) **PHÂN TỬ KHÁNG THỂ KHÁNG GUANYLYL XYCLAZA C (GCC) VÀ DƯỢC PHẨM CHỨA PHÂN TỬ KHÁNG THỂ NÀY**
- (57) Sáng chế đề cập đến các phân tử kháng thể gắn kết với GCC, cũng như các phân tử liên quan, ví dụ, các axit nucleic mã hóa các phân tử kháng thể này, các dược phẩm, và các phương pháp liên quan, ví dụ, các phương pháp chữa bệnh và chẩn đoán bệnh.

- (11) **1-0021858**
 (15) 03.09.2019 (51)⁷ **B05D 1/26**, B05C 5/00, B05D 3/00
 (21) 1-2011-03572 (22) 02.06.2010
 (86) PCT/JP2010/059315 02.06.2010 (87) WO2010/140607A1 09.12.2010
 (30) 2009-133587 03.06.2009 JP
 (45) 25.10.2019 379 (43) 26.03.2012 288

(73) MUSASHI ENGINEERING, INC. (JP)
 1-11-6, Iguchi, Mitaka-Shi, Tokyo 1810011, Japan

(72) IKUSHIMA, Kazumasa (JP)

(74) Công ty TNHH một thành viên Sở hữu trí tuệ VCCI (VCCI-IP CO.,LTD)

(54) PHƯƠNG PHÁP VÀ THIẾT BỊ ĐỂ XẢ LƯỢNG CHẤT LỎNG CỐ ĐỊNH

(57) Sáng chế đề cập đến phương pháp và thiết bị xả lượng chất lỏng cố định sao cho có thể phân bố và phân phối chất lỏng với độ chính xác cao hơn so với các thiết bị thông thường. Phương pháp xả lượng chất lỏng cố định sử dụng thiết bị có bố trí: van giảm áp (11) để giảm áp suất của khí nén được cấp từ nguồn khí nén (1); van xả (9) để điều chỉnh lượng khí được giảm áp ở van giảm áp (11); bình chứa chất lỏng (8) để xả chất lỏng (20) qua vòi phun (13) bằng lực ép của khí được cấp qua van xả (9); và bình chứa đệm (21) được bố trí giữa van giảm áp (11) và van xả (9) mà có thể tích lớn hơn so với thể tích của bình chứa chất lỏng (8). Phương pháp và thiết bị xả lượng chất lỏng cố định khác biệt ở việc ngăn chặn sự giảm áp suất mà xảy ra ở lối dòng chảy để cấp khí nén tới bình chứa chất lỏng (8) nêu trên trong quá trình vận hành của van giảm áp (11) nêu trên bằng cách làm tăng lực cản dòng chảy trong lối dòng chảy mà nối thông bình chứa đệm (21) nêu trên với bình chứa (8) nêu trên sao cho lớn hơn lực cản dòng chảy trong lối dòng chảy mà nối thông bình chứa đệm (21) nêu trên với van giảm áp (11) nêu trên.

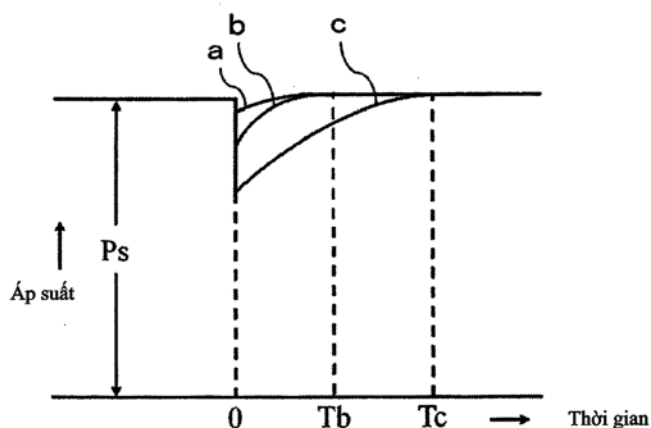

- (11) **1-0021859**
 (15) 03.09.2019 (51)⁷ **B01L 3/02**, G01N 1/00
 (21) 1-2012-03866 (22) 26.05.2011
 (86) PCT/JP2011/002948 26.05.2011 (87) WO2011/148643 01.12.2011
 (30) PCT/JP2010/003607 28.05.2010 IB
 (45) 25.10.2019 379 (43) 25.03.2013 300
 (73) EIKEN KAGAKU KABUSHIKI KAISHA (JP)
 4-19-9, Taito, Taito-ku, Tokyo 110-8408, Japan
 (72) SAITO, Shingo (JP), YUKI, Yasutaka (JP), ICHIKAWA, Yoshiharu (JP)
 (74) Công ty TNHH Sở hữu trí tuệ Thảo Quyến (INVENCO.,LTD)
 (54) **ỐNG HÚT CHIA ĐỘ**

(57) Sáng chế đề cập tới ống hút chia độ bao gồm: xi lanh (1) có đầu ở xa (1a) mà đầu mút (3) của ống hút chia độ được lắp vào theo cách tháo ra được; và pit tông (7) được lắp sao cho có thể đẩy lên và thu về tự do trong khoang xi lanh (6), pit tông (7) được thu về để hút vào chất lỏng và được đẩy lên để xả ra chất lỏng đã được hút vào. Pit tông (7) có, trên chu vi ngoài của nó, rãnh nối thông (17) để nối thông bên trong khoang xi lanh (6) và bên ngoài khoang xi lanh (6) với nhau khi pit tông (7) được đẩy lên với lượng tương ứng với kích thước lớn hơn so với kích thước định trước, rãnh nối thông (17) được định vị trên mặt ngoài của khoang xi lanh (6) khi pit tông (7) nằm ở vị trí thu về. Khi pit tông (7) được đẩy lên với lượng tương ứng với kích thước lớn hơn so với kích thước định trước, mối bịt kín giữa khoang xi lanh (6) và pit tông (7) được giải phóng, kết quả là áp suất trong khoang xi lanh (6) trở thành bằng áp suất khí quyển, và hiệu ứng hút vào/xả ra được loại bỏ.

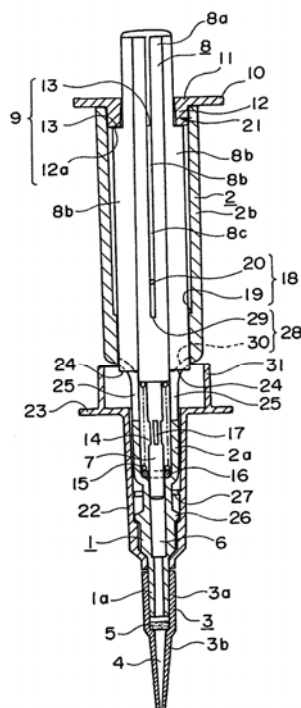

- (11) **1-0021860**
- (15) 03.09.2019 (51)⁷ **A61L 27/60**, 27/48, 27/20, 27/50
- (21) 1-2012-03290 (22) 07.03.2011
- (86) PCT/KR2011/001556 07.03.2011 (87) WO2011/142530 17.11.2011
- (30) 10-2010-0043753 11.05.2010 KR
- (45) 25.10.2019 379 (43) 25.04.2013 301
- (73) CHUNGHWA MEDIPOWER CO., LTD. (KR)
147-22, Samtae-ro, nam-myun, Jangseong-gun, Jeollanam-do 515-893, Republic of Korea
- (72) JO, Kang Seon (KR)
- (74) Công ty TNHH Tâm nhìn và Liên danh (VISION & ASSOCIATES CO.LTD.)
- (54) **CHẾ PHẨM LÀM ĐẦY DA**
- (57) Sáng chế đề cập đến chế phẩm làm đầy da mới. Mặc dù chế phẩm theo sáng chế chỉ bao gồm dextran liên kết ngang có phân tử lượng nằm trong khoảng từ 30.000 đến 100.000 là thành phần chính, nhưng chế phẩm này có thể làm tăng nhanh diện tích da khiếm khuyết và duy trì độ mềm khi chạm vào, chế phẩm này không cần đến công đoạn xử lý sơ bộ, như xét nghiệm dị ứng, mà theo cách khác có thể buộc phải có trước khi tiêm, chế phẩm này không đắt, và không dễ dàng bị phân hủy hoặc bị hấp thụ in vivo, nhờ đó duy trì một cách ổn định tác dụng làm tăng thể tích mô sau khi tiêm trong một khoảng thời gian dài. Chế phẩm theo sáng chế có thể được bào chế thông qua quy trình đơn giản để làm cho chế phẩm có thể sử dụng một cách dễ dàng.



- (11) **1-0021861**
 (15) 03.09.2019 (51)⁷ **G03G 15/08**
 (21) 1-2013-01089 (22) 29.09.2011
 (86) PCT/JP2011/073029 29.09.2011 (87) WO2012/043876 05.04.2012
 (30) 2010-219485 29.09.2010 JP
 2011-213058 28.09.2011 JP
 (45) 25.10.2019 379 (43) 25.06.2013 303

(73) CANON KABUSHIKI KAISHA (JP)

30-2, Shimomaruko 3-chome, Ohta-ku, Tokyo, Japan

(72) Ayatomo OKINO (JP), Toshiaki NAGASHIMA (JP), Katsuya MURAKAMI (JP), Fumio TAZAWA (JP), Yusuke YAMADA (JP)

(74) Công ty Luật TNHH Phạm và Liên danh (PHAM & ASSOCIATES)

(54) **HỆ THỐNG CUNG CẤP CHẤT HIỆN HÌNH VÀ THIẾT BỊ TẠO ẢNH**

(57) Theo giải pháp kĩ thuật đã biết, khi chất hiện hình được cung cấp vào thiết bị nhận chất hiện hình từ hộp cung cấp chất hiện hình nhờ sử dụng không khí, thì màng lọc được bố trí ở phía thiết bị nhận chất hiện hình, nhưng với kiểu tiếp bằng áp suất này, trong đó hỗn hợp không khí và chất hiện hình được tiếp liên tục từ hộp cung cấp chất hiện hình vào thiết bị nhận chất hiện hình, thì sẽ nảy sinh vấn đề là màng lọc bị tắc.

Do đó, sáng chế đề xuất hộp cung cấp chất hiện hình bao gồm phân bơm để thực hiện hoạt động hút để làm cho không khí di chuyển từ bên trong phần nhận chất hiện hình về phía phần chứa chất hiện hình, và hoạt động xả để làm cho không khí di chuyển từ bên trong phần chứa chất hiện hình về phía phần nhận chất hiện hình. Nhờ đó, sẽ đạt được tác dụng khí xoáy để phủ chất hiện hình khỏi màng lọc trong hoạt động hút, và ngăn chặn được việc màng lọc bị tắc.

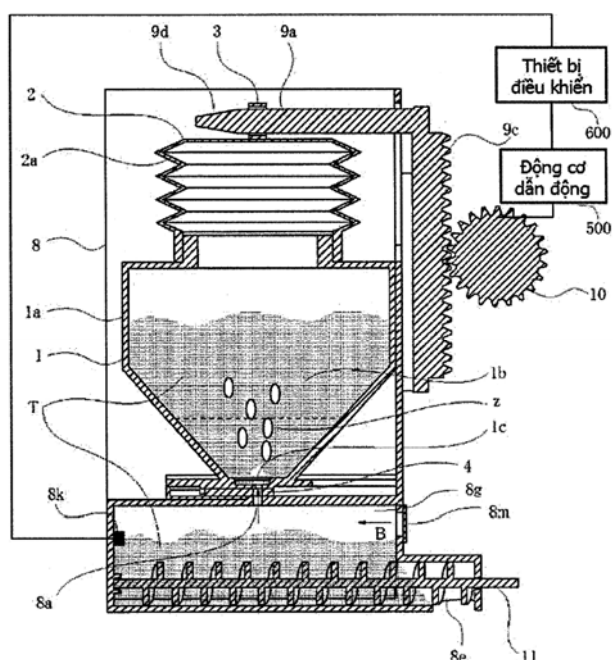

- (11) **1-0021862**
- (15) 03.09.2019 (51)⁷ **G03G 15/06**
- (21) 1-2013-02764 (22) 05.09.2013
- (30) 2012-194998 05.09.2012 JP
- (45) 25.10.2019 379 (43) 25.03.2014 312
- (73) CANON KABUSHIKI KAISHA (JP)
30-2, Shimomaruko 3-chome, Ohta-ku, Tokyo, JAPAN
- (72) Shinjiro TOBA (JP)
- (74) Công ty Luật TNHH Phạm và Liên danh (PHAM & ASSOCIATES)
- (54) KHUNG, CƠ CẤU HIỆN ẢNH SỬ DỤNG VỚI THIẾT BỊ TẠO ẢNH, VÀ HỘP MỤC
- (57) Sáng chế đề xuất cơ cấu hiện ảnh dùng cho thiết bị tạo hình ảnh bao gồm khung có phần chứa chất liệu hiện; con lăn hiện ảnh; lưới gạt để điều chỉnh chất liệu hiện chiều dày lớp trên con lăn, lưới gạt bao gồm phần đầu để đỡ bởi khung, và phần đầu tự do tiếp xúc với con lăn; và phần bịt kín đàn hồi bố trí giữa khung và lưới gạt để ngăn sự rò rỉ của chất liệu hiện từ phần chứa chất liệu hiện theo hướng trục của con lăn ở phần đầu, trong đó ở trạng thái trước khi con lăn được lắp vào khung, chiều dày của phần bịt kín, đo theo hướng ép mà theo đó phần bịt kín được ép bởi lưới gạt, là lớn hơn ở phía phần đầu tự do so với ở phía phần đầu để tương đối với hướng chéo với hướng dọc trục.

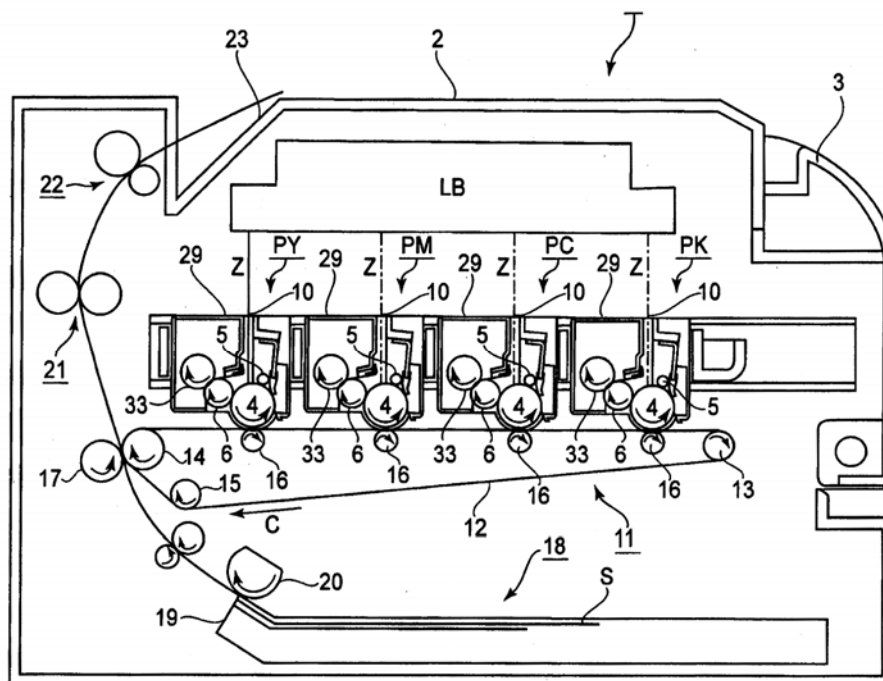

- (11) **1-0021863**
 (15) 03.09.2019 (51)⁷ **B67D 7/78**, B60K 15/03, B63H 21/38, B63J 2/12, B67D 7/82
 (21) 1-2013-01573 (22) 21.10.2011
 (86) PCT/NO2011/000299 21.10.2011 (87) WO2012/053900 26.04.2012
 (30) 20101448 22.10.2010 NO
 (45) 25.10.2019 379 (43) 25.10.2013 307
 (73) ENGLAN AS (NO)
 C/o Nordvest Okonomi AS avd. Inndyr, Karivika 1, 8140 Inndyr, Norway.
 (72) VALLE, Ketil (NO)
 (74) Công ty TNHH T&T INVENMARK Sở hữu trí tuệ Quốc tế (T&T INVENMARK CO., LTD.)
 (54) **THIẾT BỊ CẤP DẦU TỪ BỒN CHỨA**
 (57) Sáng chế đề cập đến thiết bị cấp dầu từ bồn chứa (1) chứa dầu nhiên liệu nặng, thiết bị này bao gồm bộ phận góp (2) được bố trí bên trên ít nhất một phần của cơ cấu gia nhiệt như cuộn gia nhiệt (3, 4) bên trong bồn chứa (1), bộ phận góp (2) có hình dạng mũ hoặc nắp với đáy hở, do đó bộ phận góp (2) gom dầu được gia nhiệt đi lên từ cuộn gia nhiệt (3, 4), nhờ đó dầu được gia nhiệt trong bộ phận góp (2) được thu giữ bởi cơ cấu hút (5, 6) bên trong bộ phận góp (2) được vận chuyển tới nơi tiêu thụ bên ngoài bồn chứa (1) nhờ bơm truyền dẫn (7).

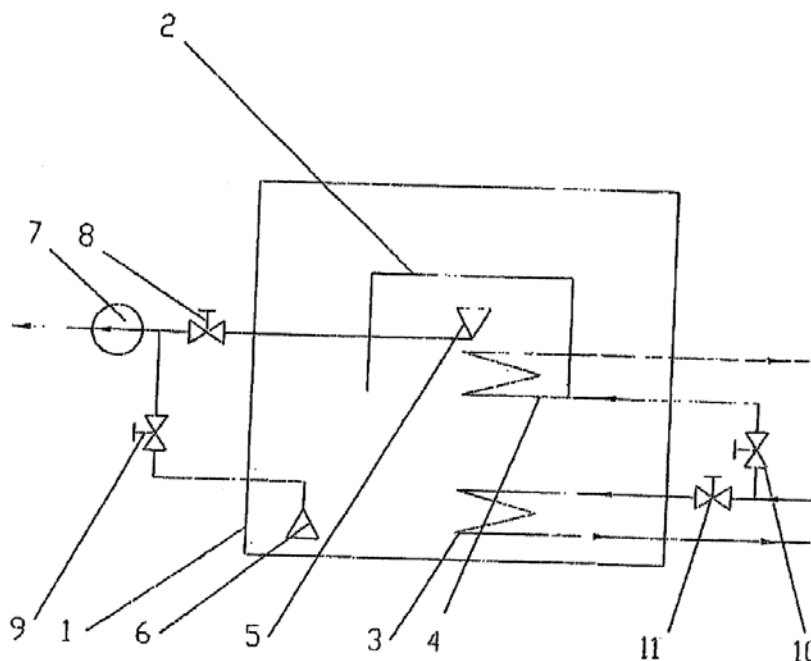

- (11) **1-0021864**
 (15) 03.09.2019 (51)⁷ **A61F 13/15**, 13/511
 (21) 1-2017-01354 (22) 29.07.2016
 (86) PCT/JP2016/072411 29.07.2016 (87) WO2017/061165A1 13.04.2017
 (45) 25.10.2019 379 (43) 26.02.2018 359
 (73) UNICHARM CORPORATION (JP)

182, Shimobun, Kinsei-cho, Shikokuchuo-shi, Ehime 799-0111, Japan

(72) KAWAMORI, Ryota (JP)

(74) Công ty Cổ phần Sở hữu công nghiệp INVESTIP (INVESTIP)

(54) PHƯƠNG PHÁP SẢN XUẤT VẬT DỤNG THẨM HÚT

(57) Sáng chế đề cập đến phương pháp sản xuất vật dụng thẩm hút sử dụng tấm composit bao gồm tấm thứ nhất trong đó nhiều phần nhô được tạo ra và tấm thứ hai được tạo lớp trên tấm thứ nhất, được sử dụng làm vật dụng thẩm hút (1). Phương pháp sản xuất vật dụng thẩm hút này bao gồm bước hồi phục khối của tấm thứ nhất (P12) bằng cách xử lý nhiệt, bước cấp tấm thứ nhất được xử lý nhiệt đến vùng (B1) của con lăn thứ nhất (52) mà được ăn khớp lẫn nhau với con lăn thứ hai (53), để tạo ra nhiều phần nhô trên bề mặt này của tấm thứ nhất mà tiếp xúc với con lăn thứ nhất, và tạo ra nhiều phần hốc trên bề mặt kia của tấm thứ nhất mà tiếp xúc với con lăn thứ hai và bước nối, trong khi giữ bề mặt này của tấm thứ nhất tiếp xúc với con lăn thứ nhất, để nối bề mặt kia của tấm thứ nhất mà được phân cách khỏi con lăn thứ hai và có hình dạng gồm nhiều phần hốc được giãn ra đến bề mặt này của tấm thứ hai (P13), để các phần bên trong của các phần nhô là rỗng, để tạo ra tấm composit (P10). Các phần nối giữa tấm thứ nhất và tấm thứ hai xếp chồng với các vùng tương ứng với các phần nhô theo hướng chiều dày.

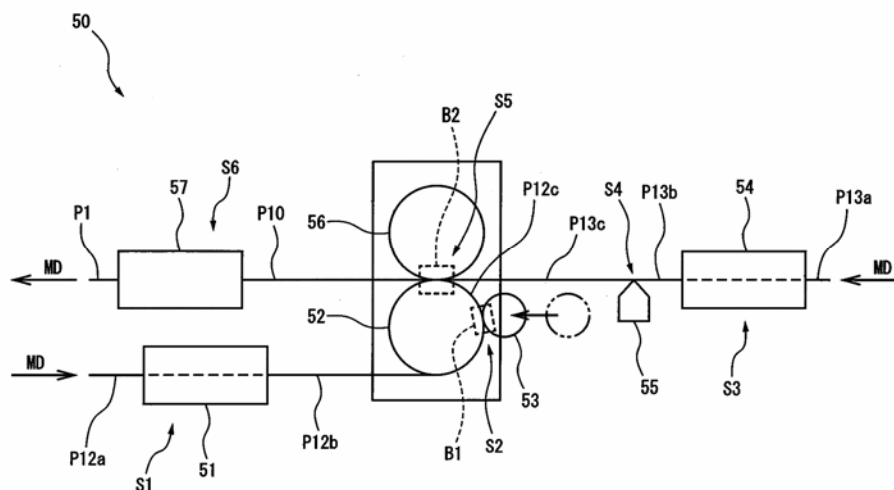

(11) **1-0021865**

(15) 03.09.2019

(51)⁷ **A61F 13/15**, 13/391, 13/494,
13/110

(21) 1-2017-01365

(22) 22.12.2016

(86) PCT/JP2016/088550 22.12.2016

(87) WO2017/065320A1 20.04.2017

(45) 25.10.2019 379

(43) 26.02.2018 359

(73) UNICHARM CORPORATION (JP)

182, Shimobun, Kinsei-cho, Shikokuchuo-shi, Ehime 799-0111, JAPAN

(72) SUZUKI, Yuichi (JP)

(74) Công ty Cổ phần Sở hữu công nghiệp INVESTIP (INVESTIP)

(54) PHƯƠNG PHÁP SẢN XUẤT VẬT DỤNG THẨM HÚT

(57) Sáng chế đề cập đến phương pháp sản xuất vật dụng thẩm hút mà bao gồm các chi tiết cánh ở cả hai phía của tấm trên (8) giúp giảm thiểu các vấn đề khi kết nối các phần mép của tấm trên và cả hai phần mép của từng cặp tấm bên (13, 13). Phương pháp này bao gồm: bước định vị tấm bên liên tục (SSa, SSb) trên cơ sở của cặp mép bên phía trong (LTS3, LTS3) đối diện với nhau của tấm bên liên tục; bước định vị tấm trên liên tục (P11) trên cơ sở của phần tâm (LTS1) của tấm trên liên tục; bước tạo thành các phần bám dính thứ nhất (303X, 303X), cặp vùng tấm bên (AS, AS) hoặc cặp vùng tấm trên (AT, AT), sao cho, khi tấm bên liên tục và tấm trên liên tục được kết nối, các vùng tấm bên và các vùng tấm trên được kết nối thông qua các phần bám dính thứ nhất; và bước kết nối các vùng tấm trên vào các vùng tấm bên bằng các phần bám dính thứ nhất, để tạo thành các phần mở rộng (225, 225) kéo dài hơn nữa về cả hai phía ngoài so với các phần bám dính thứ nhất của tấm trên liên tục.

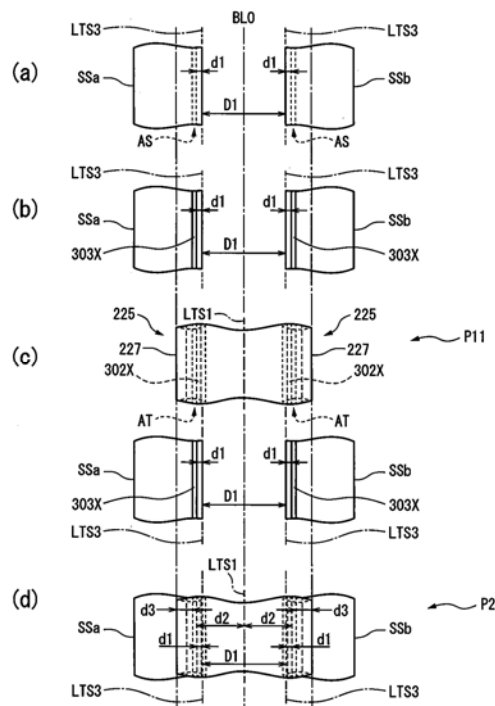

- (11) **1-0021866**
 (15) 03.09.2019 (51)⁷ **G02B 6/24**
 (21) 1-2016-04087 (22) 22.04.2015
 (86) PCT/JP2015/062197 22.04.2015 (87) WO2015/163348 29.10.2015
 (30) 2014-088455 22.04.2014 JP
 (45) 25.10.2019 379 (43) 26.12.2016 345

- (73) 1. FUJIKURA LTD. (JP)
 5-1, Kiba 1-chome, Koto-ku, Tokyo 135-8512, Japan
 2. NIPPON TELEGRAPH AND TELEPHONE CORPORATION (JP)
 5-1, Otemachi 1-chome, Chiyoda-ku, Tokyo 100-8116, Japan
 (72) MATSUDA Takaharu (JP), YAMAGUCHI Takashi (JP), TAKIZAWA Kazuhiro (JP),
 YONEDA Keisuke (JP), TAKAMIZAWA Kazutoshi (JP), AOYAGI Yuji (JP),
 NAKAYACHI Katsushi (JP)
 (74) Công ty TNHH Tâm nhìn và Liên danh (VISION & ASSOCIATES CO.LTD.)

(54) **KẾT CẤU NỐI SỢI QUANG**

- (57) Sáng chế đề cập đến kết cấu nối sợi quang bao gồm: bộ nối sợi quang có khả năng giữ sợi quang ở cả hai mặt của nó theo phương hướng kính; sợi quang tiếp nhận được bố trí bên trong bộ nối sợi quang và có lỗ hở ở mặt đầu mút của đầu nối của nó; lớp tương hợp với hệ số khúc xạ rắn được tạo ở mặt đầu mút của đầu nối sợi quang tiếp nhận và đi vào lỗ; và sợi quang ngoài được nối đối đầu với sợi quang tiếp nhận nhờ việc được nối đối đầu với sợi quang tiếp nhận ở các mặt đầu mút của nó với lớp tương hợp với hệ số khúc xạ được đặt giữa chúng.

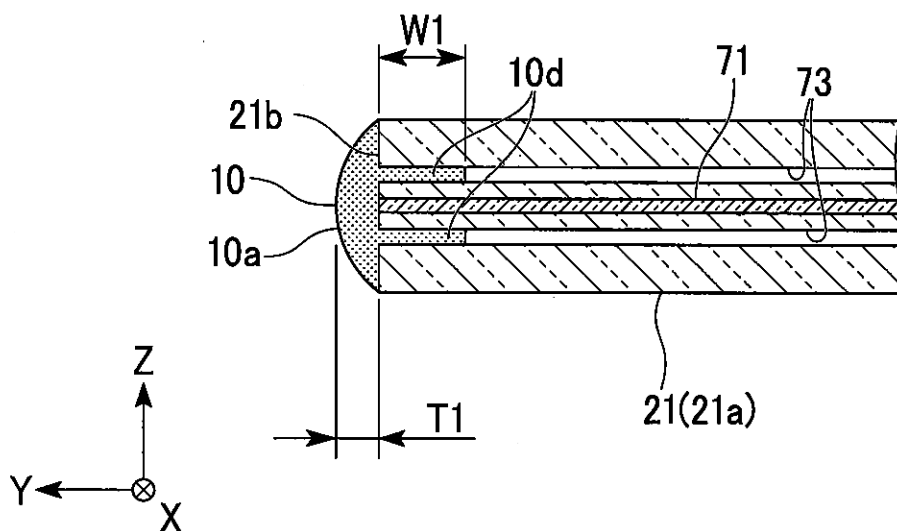

- (11) **1-0021867**
- (15) 03.09.2019 (51)⁷ **H01Q 5/00**
- (21) 1-2016-04790 (22) 06.05.2015
- (86) PCT/CN2015/078380 06.05.2015 (87) WO2015/169221A1 12.11.2015
- (30) 14/274,474 09.05.2014 US
- (45) 25.10.2019 379 (43) 27.02.2017 347
- (73) HUAWEI TECHNOLOGIES CO., LTD. (CN)
Huawei Administration Building, Bantian, Longgang District, Shenzhen, Guangdong 518129, China
- (72) LIU, Hongwei (US), MA, Ning (CN)
- (74) Công ty TNHH một thành viên Sở hữu trí tuệ VCCI (VCCI-IP CO.,LTD)
- (54) **THIẾT BỊ DI ĐỘNG VÀ PHƯƠNG PHÁP SỬ DỤNG THIẾT BỊ DI ĐỘNG**
- (57) Sáng chế đề cập đến thiết bị di động (10) bao gồm vỏ có phần đầu rìa, và các linh kiện điện tử (18) được bố trí trên vỏ được tạo cấu hình để thao tác thiết bị di động (10). Đầu nối (30) được ghép nối với các linh kiện điện tử (18), và anten dạng hình chữ Pi (12) có phần ghép nối được ghép nối với đầu nối (30) để tạo ra sự cộng hưởng sử dụng đầu nối (30). Anten dạng hình chữ Pi (12) và đầu nối (30) gửi và thu theo cách không dây các tín hiệu không dây. Mạng so khớp trở kháng (14) so khớp trở kháng của các linh kiện điện tử (18) với anten dạng hình chữ Pi (12). Mạng so khớp trở kháng (14) chuyển mạch được nhờ các linh kiện điện tử (18) và được tạo cấu hình để so khớp trở kháng của các linh kiện điện tử (18) với anten dạng hình chữ Pi (12) ở ít nhất hai trạng thái, trên nhiều dải tần số vô tuyến (RF).

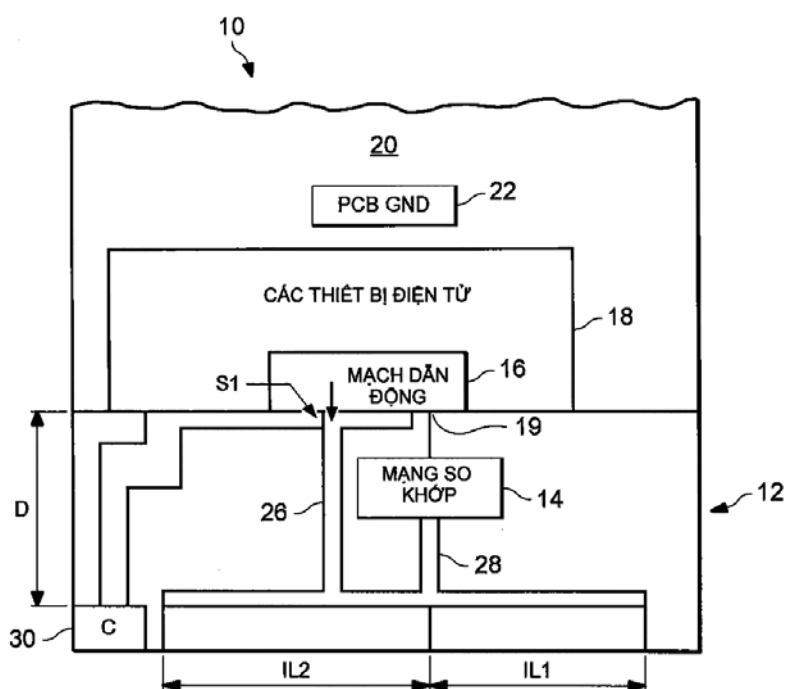

- (11) **1-0021868**
- (15) 03.09.2019 (51)⁷ **A61K 31/4965**, 31/395, 31/498, 47/30, 9/20, A61P 31/14
- (21) 1-2012-02997 (22) 08.03.2011
- (86) PCT/US2011/027511 08.03.2011 (87) WO2011/112558 15.09.2011
- (30) 61/339,964 10.03.2010 US
- (45) 25.10.2019 379 (43) 25.03.2013 300
- (73) **ABBVIE IRELAND UNLIMITED COMPANY (BM)**
C/o Codan Services Limited, Clarendon House, 2 Church Street, Hamilton, HM11, Bermuda
- (72) **LIEPOLD, Bernd (DE), ROSENBLATT, Karin (DE), HOLIG, Peter (US), GOKHALE, Rajeev (US), PRASAD, Leena (US), MILLER, Jonathan (US), SCHMITT, Eric, A. (US), MORRIS, John, B. (US)**
- (74) Công ty Luật TNHH T&G (TGVN)
- (54) **CHẾ PHẨM RẮN VÀ QUY TRÌNH SẢN XUẤT CHẾ PHẨM NÀY**
- (57) Sáng chế đề cập đến chế phẩm rắn chứa thể phân tán rắn bao gồm:
(1) hợp chất có công thức (1) hoặc muối dược dụng của nó, ở dạng vô định hình; và
(2) polyme ưa nước dược dụng;
(3) chất hoạt động bề mặt dược dụng.
Ngoài ra, sáng chế cũng đề cập đến quy trình sản xuất chế phẩm này.

- (11) **1-0021869**
- (15) 03.09.2019 (51)⁷ **H01Q 5/01**, 1/24
- (21) 1-2015-03198 (22) 28.01.2014
- (86) PCT/KR2014/000783 28.01.2014 (87) WO2014/119897A1 07.08.2014
- (30) 10-2013-0010477 30.01.2013 KR
- (45) 25.10.2019 379 (43) 25.12.2015 333
- (73) SAMSUNG ELECTRONICS CO., LTD. (KR)
129, Samsung-ro, Yeongtong-gu, Suwon-si, Gyeonggi-do 443-742, Republic of Korea
- (72) HWANG, Soon-Ho (KR), PARK, Sung-Koo (KR), LEE, Kyung-Jae (KR), BYUN, Joon-Ho (KR)
- (74) Công ty TNHH Sở hữu trí tuệ WINCO (WINCO CO., LTD.)
- (54) **BỘ ANTEN CỦA THIẾT BỊ ĐẦU CUỐI CẦM TAY**
- (57) Sáng chế đề cập đến bộ anten của thiết bị đầu cuối cầm tay có các bộ phận dẫn điện. Bộ anten này bao gồm bộ phận bức xạ thứ nhất nối với bộ phận cấp điện của thiết bị đầu cuối cầm tay và bộ phận bức xạ thứ hai nối với bộ phận cấp điện và phần nối đất của thiết bị đầu cuối cầm tay. Ít nhất một trong số các bộ phận dẫn điện được nối với ít nhất một bộ phận trong số bộ phận bức xạ thứ nhất và bộ phận bức xạ thứ hai. Các bộ phận dẫn điện có thể được sử dụng để làm bộ phận bức xạ của bộ anten, vì vậy bộ anten có thể được lắp đặt dễ dàng vào không gian bên trong của thiết bị đầu cuối cầm tay gọn nhẹ và không gian bên trong của thiết bị đầu cuối cầm tay có thể được sử dụng có hiệu quả.

- (11) **1-0021870**
- (15) 03.09.2019 (51)⁷ **B65H 7/02, G07D 7/16**
- (21) 1-2015-02993 (22) 03.07.2013
- (86) PCT/CN2013/078727 03.07.2013 (87) WO2014/117473A1 07.08.2014
- (30) 201310035025.0 29.01.2013 CN
- (45) 25.10.2019 379 (43) 26.10.2015 331
- (73) GRG BANKING EQUIPMENT CO., LTD. (CN)
9 Kelin Road, Science City, Luogang District, Guangzhou, Guangdong 510663, P. R. China
- (72) XIE, Qi (CN), WU, Wenqing (CN), HU, Xing (CN), LI, Tianrui (CN)
- (74) Công ty TNHH Sở hữu trí tuệ WINCO (WINCO CO., LTD.)
- (54) THIẾT BỊ ĐO ĐỘ DÀY CỦA VẬT LIỆU DẠNG TỜ
- (57) Sáng chế đề cập đến thiết bị đo độ dày của vật liệu dạng tờ bao gồm: khung cố định (1), dùng để lắp và đỡ các bộ phận và chi tiết sau đây; trục chuẩn (2), có hai đầu được lắp lên khung cố định (1) qua các ổ trục, trong đó trục lăn chuẩn (21) được lắp cố định trên trục chuẩn (2); trục phát hiện (3), trong đó ít nhất một khung đỡ nổi (31) có một đầu có thể quay tự do quanh trục phát hiện (3) được bố trí trên trục phát hiện (3), và trục lăn phát hiện (32) và bộ tạo tín hiệu (33) được bố trí trên khung đỡ nổi (31); tấm ép đàn hồi (4), để ép lên khung đỡ nổi (31) giữ cho trục lăn phát hiện (32) và trục lăn chuẩn (21) luôn có xu hướng tiến lại sát nhau, trong đó tấm ép đàn hồi (4) gồm có ít nhất hai tấm đàn hồi; bộ cảm biến tín hiệu (5); và bộ phận xử lý dữ liệu. Với thiết bị này, hệ thống làm tắt dần dao động được tạo ra bằng cách sử dụng sự ma sát giữa các tấm đàn hồi, do đó giảm bớt sự ảnh hưởng mà giá trị đỉnh của tín hiệu đầu ra gây ra ở thời điểm khi đầu trước của vật liệu dạng tờ chạy vào điểm mà ở đó trục lăn chuẩn khớp với trục lăn phát hiện ở một tốc độ nhất định, và rút ngắn thời gian điều hoà dao động của tín hiệu đầu ra.

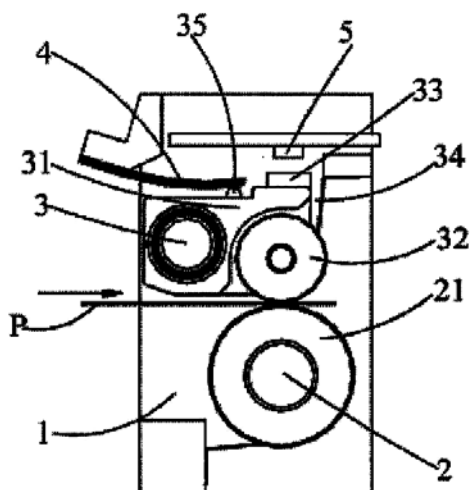

- (11) **1-0021871**
- (15) 03.09.2019 (51)⁷ **G06F 17/30**
- (21) 1-2014-02748 (22) 03.09.2013
- (86) PCT/CN2013/082837 03.09.2013 (87) WO2014/036923A1 13.03.2014
- (30) 201210330208.0 07.09.2012 CN
- (45) 25.10.2019 379 (43) 25.11.2014 320
- (73) **TENCENT TECHNOLOGY (SHENZHEN) COMPANY LIMITED (CN)**
 Room 403, East Block 2, SEG Park, Zhenxing Road, Futian Shenzhen, Guangdong
 518000, China
- (72) **FU, Qikang (CN), LUO, Junxiang (CN)**
- (74) Công ty TNHH một thành viên Sở hữu trí tuệ VCCI (VCCI-IP CO.,LTD)
- (54) **PHƯƠNG PHÁP VÀ THIẾT BỊ NHẬN DẠNG CÁC MỤC KHỞI TẠO**
- (57) Sáng chế đề cập đến phương pháp và thiết bị nhận dạng các mục khởi tạo. Phương pháp nhận dạng mục khởi tạo bao gồm các bước: thu được chuỗi mô tả của mục khởi tạo cần được nhận dạng; so khớp chuỗi mô tả thu được của mục khởi tạo cần được nhận dạng với mẫu hình so khớp mờ được lưu trữ từ trước đối với chuỗi mô tả của mục khởi tạo theo nguyên tắc so khớp được thiết lập từ trước để xác định liệu có so khớp thành công hay không; và nếu có so khớp thành công, thì nhận dạng chuỗi mô tả thu được của mục khởi tạo cần được nhận dạng với mẫu hình so khớp mờ được so khớp. Theo các phương án của sáng chế, việc nhận dạng các mục khởi tạo có thể được nâng cao, kích thước của tệp cấu hình lưu trữ các mục khởi tạo có thể được giảm đi, và tốc độ đọc các mục khởi tạo có thể được tăng lên.

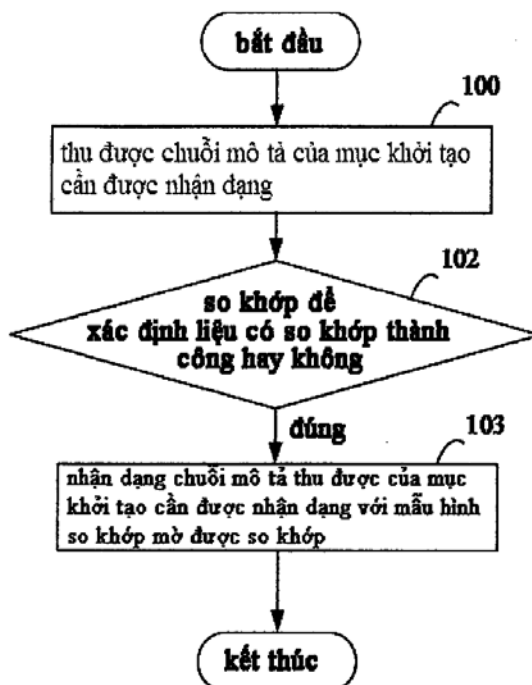

- (11) **1-0021872**
- (15) 03.09.2019 (51)⁷ **A61K 9/20**, 31/00, A61P 33/10
- (21) 1-2015-02474 (22) 17.12.2013
- (86) PCT/EP2013/076878 17.12.2013 (87) WO2014/095845 26.06.2014
- (30) 12198101.3 19.12.2012 EP
- (45) 25.10.2019 379 (43) 25.09.2015 330
- (73) BAYER ANIMAL HEALTH GMBH (DE)
51368 Leverkusen, Germany
- (72) KANIKANTI, Venkata-Rangarao (IN), HAMANN, Hans-Jurgen (DE), SCHULTE, Georg (DE), BILLIAN, Patrick (DE)
- (74) Công ty Luật TNHH T&G (TGVN)
- (54) VIÊN NÉN DỄ DÀNG ĐƯỢC CHẤP NHẬN VÀ CÓ ĐỘ ỔN ĐỊNH THÍCH HỢP KHI BẢO QUẢN VÀ PHƯƠNG PHÁP BẢO CHẾ VIÊN NÉN NÀY
- (57) Sáng chế đề cập đến viên nén dùng cho động vật, viên nén này dễ dàng được chấp nhận và có độ ổn định thích hợp khi bảo quản. Sáng chế còn đề cập đến phương pháp bào chế viên nén này.

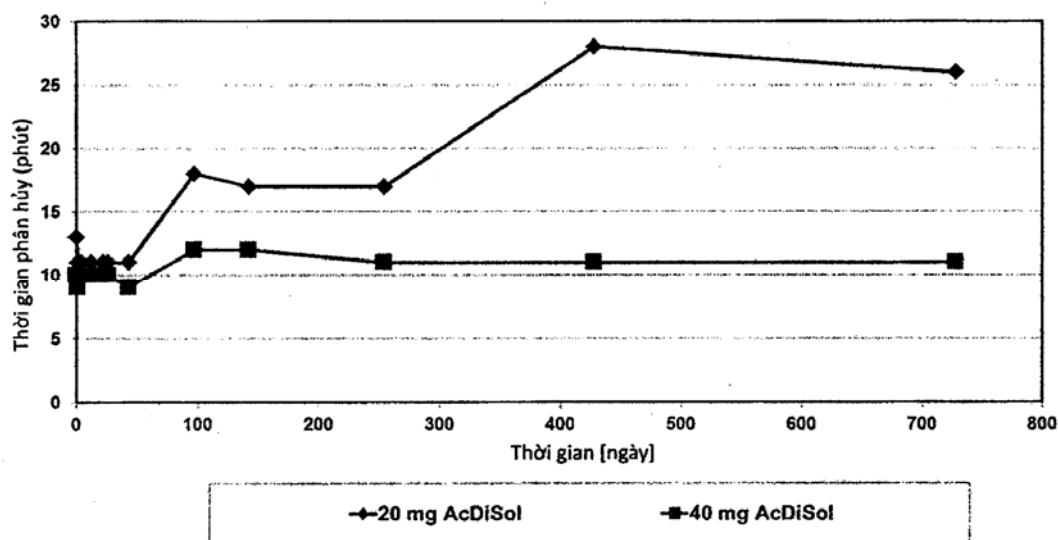

- (11) **1-0021873**
(15) 03.09.2019 (51)⁷ **A01N 43/56**
(21) 1-2012-03513 (22) 25.04.2011
(86) PCT/JP2011/002423 25.04.2011 (87) WO2011/135840A1 03.11.2011
(30) 2010-101845 27.04.2010 JP
(45) 25.10.2019 379 (43) 25.02.2013 299
(73) SUMITOMO CHEMICAL COMPANY, LIMITED (JP)
27-1, Shinkawa 2-chome, Chuo-ku, Tokyo 104-8260 Japan
(72) MATSUZAKI, Yuichi (JP)
(74) Công ty TNHH một thành viên Sở hữu trí tuệ VCCI (VCCI-IP CO.,LTD)
(54) CHẾ PHẨM VÀ PHƯƠNG PHÁP PHÒNG TRỪ LOÀI GÂY HẠI
(57) Sáng chế đề cập đến chế phẩm chứa hợp chất cacboxamit có công thức (I) sau đây:

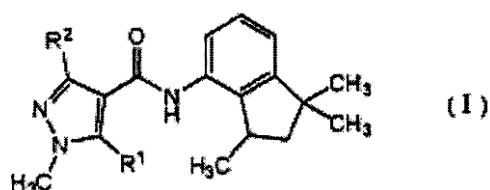

trong đó R¹ là nguyên tử hydro hoặc nhóm methyl, và R² là nhóm methyl, nhóm diflometyl hoặc nhóm triflometyl, và một hoặc nhiều hợp chất phenylpyrazol được chọn từ nhóm (A) gồm có fipronil và ethiprol, và chế phẩm này có hiệu quả phòng trừ loài gây hại vượt trội.

- (11) **1-0021874**
 (15) 03.09.2019 (51)⁷ **A01N 43/56**, A61K 31/415
 (21) 1-2012-03510 (22) 25.04.2011
 (86) PCT/JP2011/002419 25.04.2011 (87) WO2011/135836A1 03.11.2011
 (30) 2010-104096 28.04.2010 JP
 (45) 25.10.2019 379 (43) 25.02.2013 299
 (73) SUMITOMO CHEMICAL COMPANY, LIMITED (JP)
 27-1, Shinkawa 2-chome, Chuo-ku, Tokyo 104-8260 Japan
 (72) MATSUZAKI, Yuichi (JP)
 (74) Công ty TNHH một thành viên Sở hữu trí tuệ VCCI (VCCI-IP CO.,LTD)
 (54) CHẾ PHẨM VÀ PHƯƠNG PHÁP PHÒNG TRỪ BỆNH THỰC VẬT
 (57) Sáng chế đề xuất chế phẩm chứa hợp chất cacboxamit có công thức (I) sau đây:

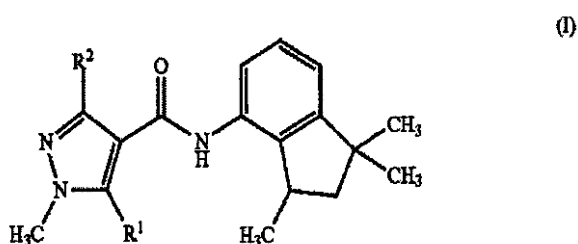

trong đó R¹ là nguyên tử hydro hoặc nhóm methyl, và R² là nhóm methyl, nhóm diflometyl hoặc nhóm triflometyl, và một hoặc nhiều hợp chất axylalanin được chọn từ nhóm (A) bao gồm methyl N-(metoxyaxetyl)-N-(2,6-xylyl)alaninat và methyl N-(phenylaxetyl)-N-(2,6-xylyl)alaninat, và chế phẩm này có hiệu quả phòng trừ bệnh thực vật vượt trội.

- (11) **1-0021875**
 (15) 03.09.2019 (51)⁷ **A01N 43/56**, 43/36
 (21) 1-2012-03511 (22) 25.04.2011
 (86) PCT/JP2011/002420 25.04.2011 (87) WO2011/135837A1 03.11.2011
 (30) 2010-104097 28.04.2010 JP
 (45) 25.10.2019 379 (43) 25.02.2013 299
 (73) SUMITOMO CHEMICAL COMPANY, LIMITED (JP)
 27-1, Shinkawa 2-chome, Chuo-ku, Tokyo 104-8260 Japan
 (72) MATSUZAKI, Yuichi (JP)
 (74) Công ty TNHH một thành viên Sở hữu trí tuệ VCCI (VCCI-IP CO.,LTD)
 (54) CHẾ PHẨM VÀ PHƯƠNG PHÁP PHÒNG TRỪ BỆNH Ở THỰC VẬT
 (57) Sáng chế đề xuất chế phẩm phòng trừ bệnh ở thực vật chứa hợp chất cacboxamit có công thức sau đây (I),

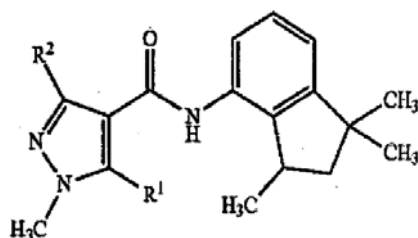

(I)

trong đó R¹ là nguyên tử hydro hoặc nhóm methyl, và R² là nhóm methyl, nhóm diflometyl hoặc nhóm triflometyl, và fludioxonil, và chế phẩm này có hiệu quả phòng trừ bệnh ở thực vật vượt trội.

- (11) **1-0021876**
 (15) 03.09.2019 (51)⁷ **A01N 43/56**, 47/14, 47/26, 55/02
 (21) 1-2012-03512 (22) 25.04.2011
 (86) PCT/JP2011/002422 25.04.2011 (87) WO2011/135839A1 03.11.2011
 (30) 2010-104099 28.04.2010 JP
 (45) 25.10.2019 379 (43) 25.02.2013 299
 (73) SUMITOMO CHEMICAL COMPANY, LIMITED (JP)
 27-1, Shinkawa 2-chome, Chuo-ku, Tokyo 104-8260 Japan
 (72) MATSUZAKI, Yuichi (JP)
 (74) Công ty TNHH một thành viên Sở hữu trí tuệ VCCI (VCCI-IP CO.,LTD)
 (54) CHẾ PHẨM VÀ PHƯƠNG PHÁP PHÒNG TRỪ BỆNH THỰC VẬT
 (57) Sáng chế đề xuất chế phẩm phòng trừ bệnh thực vật chứa hợp chất cacboxamit có công thức (I) sau đây:

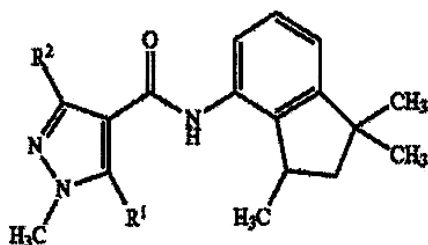

trong đó R¹ là nguyên tử hydro hoặc nhóm methyl, và R² là nhóm methyl, nhóm diflometyl hoặc nhóm triflometyl, và một hoặc các hợp chất dithiocarbamat được chọn từ nhóm (A) gồm có mancozeb, maneb, thiram và zineb, và chế phẩm này có hiệu quả phòng trừ bệnh thực vật vượt trội.

- (11) **1-0021877**
(15) 03.09.2019 (51)⁷ **A01N 43/56**, 47/40, A01P 3/00, 7/04
(21) 1-2012-03504 (22) 25.04.2011
(86) PCT/JP2011/002414 25.04.2011 (87) WO2011/135831A1 03.11.2011
(30) 2010-104100 28.04.2010 JP
(45) 25.10.2019 379 (43) 25.02.2013 299
(73) SUMITOMO CHEMICAL COMPANY, LIMITED (JP)
27-1, Shinkawa 2-chome, Chuo-ku, Tokyo 104-8260 Japan
(72) MATSUZAKI, Yuichi (JP)
(74) Công ty TNHH một thành viên Sở hữu trí tuệ VCCI (VCCI-IP CO.,LTD)
(54) **CHẾ PHẨM VÀ PHƯƠNG PHÁP PHÒNG TRỪ LOÀI GÂY HẠI**
(57) Sáng chế đề xuất chế phẩm phòng trừ loài gây hại chứa sulfoxaflor và hợp chất cacboxamit có công thức (1):

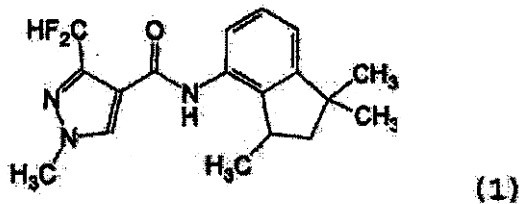

và chế phẩm này có hiệu quả phòng trừ loài gây hại vượt trội. Ngoài ra, sáng chế còn đề xuất phương pháp phòng trừ loài gây hại bao gồm bước xử lý thực vật hoặc đất nơi thực vật sinh trưởng bằng một lượng hữu hiệu hợp chất cacboxamit có công thức (1) và sulfoxaflor.

- (11) **1-0021878**
 (15) 03.09.2019 (51)⁷ **A01N 43/56**, 53/06, 53/08, A01P 3/00, 7/04
 (21) 1-2012-03505 (22) 25.04.2011
 (86) PCT/JP2011/002415 25.04.2011 (87) WO2011/135832A1 03.11.2011
 (30) 2010-101852 27.04.2010 JP
 (45) 25.10.2019 379 (43) 25.02.2013 299
 (73) SUMITOMO CHEMICAL COMPANY, LIMITED (JP)
 27-1, Shinkawa 2-chome, Chuo-ku, Tokyo 104-8260 Japan
 (72) MATSUZAKI, Yuichi (JP)
 (74) Công ty TNHH một thành viên Sở hữu trí tuệ VCCI (VCCI-IP CO.,LTD)
 (54) CHẾ PHẨM VÀ PHƯƠNG PHÁP PHÒNG TRỪ LOÀI GÂY HẠI
 (57) Sáng chế đề xuất chế phẩm chứa hợp chất cacboxamid có công thức (I) sau đây:

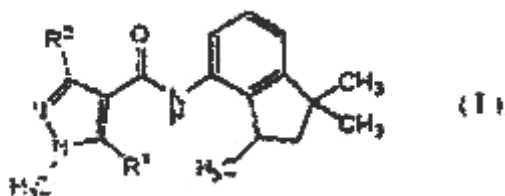

trong đó R¹ là nguyên tử hydro hoặc nhóm methyl, và R² là nhóm methyl, nhóm diflometyl hoặc nhóm triflometyl, và một hoặc các hợp chất pyrethroit được chọn từ nhóm (A) gồm có tefluthrin, lambda-xyhalothrin, xypermethrin, beta-xyfluthrin, permethrin, deltamethrin và bifenthrin, và chế phẩm này có hiệu quả phòng trừ loài gây hại vượt trội.

- (11) **1-0021879**
 (15) 03.09.2019 (51)⁷ **A01N 43/56**, 47/22, 47/24, A01P 3/00, 7/04
 (21) 1-2012-03506 (22) 25.04.2011
 (86) PCT/JP2011/002417 25.04.2011 (87) WO2011/135834A1 03.11.2011
 (30) 2010-104101 28.04.2010 JP
 (45) 25.10.2019 379 (43) 25.02.2013 299
 (73) SUMITOMO CHEMICAL COMPANY, LIMITED (JP)
 27-1, Shinkawa 2-chome, Chuo-ku, Tokyo 104-8260 Japan
 (72) MATSUZAKI, Yuichi (JP)
 (74) Công ty TNHH một thành viên Sở hữu trí tuệ VCCI (VCCI-IP CO.,LTD)
 (54) **CHẾ PHẨM VÀ PHƯƠNG PHÁP PHÒNG TRỪ LOÀI GÂY HẠI**
 (57) Sáng chế đề cập đến chế phẩm phòng trừ loài gây hại chứa hợp chất carboxamit có công thức (I) sau đây:

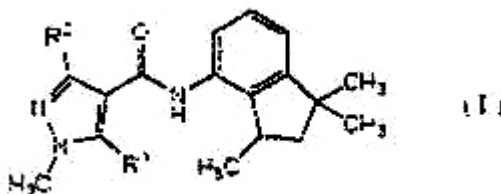

trong đó R¹ là nguyên tử hydro hoặc nhóm methyl, và R² là nhóm methyl, nhóm diflometyl hoặc nhóm triflometyl, và một hoặc các hợp chất carbamat được chọn từ nhóm (A) gồm có oxamyl, thiodicarb, carbosulfan, methiocarb và carbofuran, và chế phẩm này có hiệu quả phòng trừ loài gây hại vượt trội.

- (11) **1-0021880**
 (15) 03.09.2019 (51)⁷ **A01N 43/56**, 43/40, 47/40, 51/00, A01P 3/00, 7/04
 (21) 1-2012-03507 (22) 25.04.2011
 (86) PCT/JP2011/002413 25.04.2011 (87) WO2011/135830A1 03.11.2011
 (30) 2010-101851 27.04.2010 JP
 (45) 25.10.2019 379 (43) 25.02.2013 299
 (73) SUMITOMO CHEMICAL COMPANY, LIMITED (JP)
 27-1, Shinkawa 2-chome, Chuo-ku, Tokyo 104-8260 Japan
 (72) MATSUZAKI, Yuichi (JP)
 (74) Công ty TNHH một thành viên Sở hữu trí tuệ VCCI (VCCI-IP CO.,LTD)
 (54) CHẾ PHẨM VÀ PHƯƠNG PHÁP PHÒNG TRỪ LOÀI GÂY HẠI
 (57) Sáng chế đề xuất chế phẩm chứa hợp chất cacboxamit có công thức (I) sau đây:

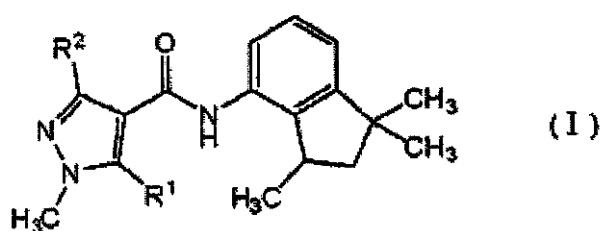

trong đó R¹ là nguyên tử hydro hoặc nhóm methyl, và R² là nhóm methyl, nhóm diflometyl hoặc nhóm triflometyl, và một hoặc các hợp chất neonicotinoit được chọn từ nhóm (A) gồm có axetamiprid, clothianidin, dinotefuran, imidacloprid, nitenpyram, thiacloprid và thiametoxam có hiệu quả phòng trừ loài gây hại vượt trội.

- (11) **1-0021881**
- (15) 03.09.2019 (51)⁷ **A01N 43/56**, 43/16, A01P 3/00, 7/04
- (21) 1-2012-03502 (22) 25.04.2011
- (86) PCT/JP2011/002410 25.04.2011 (87) WO2011/135827A1 03.11.2011
- (30) 2010-101846 27.04.2010 JP
- (45) 25.10.2019 379 (43) 25.02.2013 299
- (73) SUMITOMO CHEMICAL COMPANY, LIMITED (JP)
27-1, Shinkawa 2-chome, Chuo-ku, Tokyo 104-8260 Japan
- (72) MATSUZAKI, Yuichi (JP)
- (74) Công ty TNHH một thành viên Sở hữu trí tuệ VCCI (VCCI-IP CO.,LTD)
- (54) **CHẾ PHẨM VÀ PHƯƠNG PHÁP PHÒNG TRỪ LOÀI GÂY HẠI**
- (57) Sáng chế đề cập đến chế phẩm phòng trừ loài gây hại chứa abamectin và hợp chất cacboxamit (I) có công thức (1) hoặc (5):

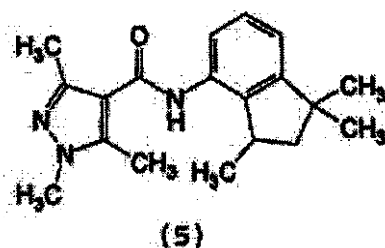
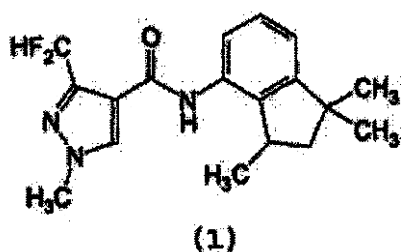

và chế phẩm này có hiệu quả phòng trừ loài gây hại vượt trội. Ngoài ra, sáng chế còn đề xuất phương pháp phòng trừ loài gây hại bao gồm bước xử lý thực vật hoặc đất nơi thực vật sinh trưởng bằng một lượng hữu hiệu hợp chất (I) có công thức (1) hoặc (5) ở trên, và abamectin.

- (11) **1-0021882**
 (15) 03.09.2019 (51)⁷ **A01N 43/56**, A01P 3/00, 7/04
 (21) 1-2012-03503 (22) 25.04.2011
 (86) PCT/JP2011/002411 25.04.2011 (87) WO2011/135828A1 03.11.2011
 (30) 2010-101847 27.04.2010 JP
 (45) 25.10.2019 379 (43) 25.02.2013 299
 (73) SUMITOMO CHEMICAL COMPANY, LIMITED (JP)
 27-1, Shinkawa 2-chome, Chuo-ku, Tokyo 104-8260 Japan
 (72) MATSUZAKI, Yuichi (JP)
 (74) Công ty TNHH một thành viên Sở hữu trí tuệ VCCI (VCCI-IP CO.,LTD)
 (54) **CHẾ PHẨM VÀ PHƯƠNG PHÁP PHÒNG TRỪ LOÀI GÂY HẠI**
 (57) Sáng chế đề cập đến chế phẩm phòng trừ loài gây hại chứa hợp chất cacboxamit (I):

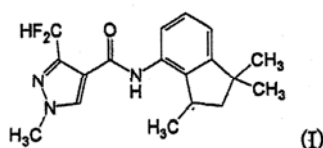

và hợp chất điamit (B) được lựa chọn từ các hợp chất có công thức (2), (45) và (46):

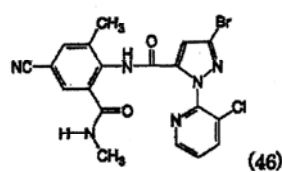
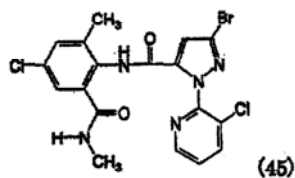
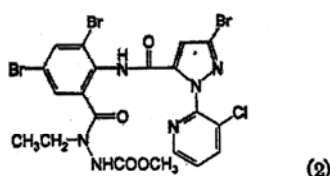

và chế phẩm này có hiệu quả phòng trừ loài gây hại vượt trội. Ngoài ra, sáng chế đề xuất phương pháp phòng trừ loài gây hại có bước xử lý thực vật hoặc đất nơi thực vật sinh trưởng bằng một lượng hữu hiệu hợp chất cacboxamit (I) ở trên và hợp chất điamit (B) có công thức (2), (45) hoặc (46).

(11) **1-0021883**

(15) 03.09.2019

(21) 1-2014-01843

(30) 201320326778.2 07.06.2013

(45) 25.10.2019 379

(73) GIANT (KUNSHAN) CO., LTD. (CN)

NO. 889, HONGHU RD., KUNSHAN CITY 215300, CHINA, P.R.C.

(72) CHEN, Jack (TW)

(74) Công ty TNHH một thành viên Sở hữu trí tuệ VCCI (VCCI-IP CO.,LTD)

(54) CỤM KHUNG XE ĐẠP

(57) Sáng chế đề cập đến cụm khung xe đạp gồm gióng đầu, gióng đứng, chi tiết liên kết, và giá đỡ. Chi tiết liên kết có phần thứ nhất, hai phần thứ hai và hai phần định vị. Phần thứ nhất được nối với gióng đứng. Hai phần định vị cách nhau một khoảng và kéo dài một khoảng về phía gióng đầu từ phần thứ nhất để cùng nhau tạo ra phần giới hạn giữa chúng. Hai phần thứ hai được nối với gióng đầu và được đặt giữa gióng đầu và hai phần định vị. Giá đỡ được lắp tháo ra được vào phần giới hạn tương ứng với chi tiết liên kết để chứa vật dụng hoặc phụ kiện cầm tay. Do đó, sáng chế giúp cho người đạp xe có thể lấy vật dụng hoặc phụ kiện cầm tay ra và đặt vật dụng hoặc phụ kiện cầm tay vào giá đỡ ở tư thế đạp xe tự nhiên của họ.

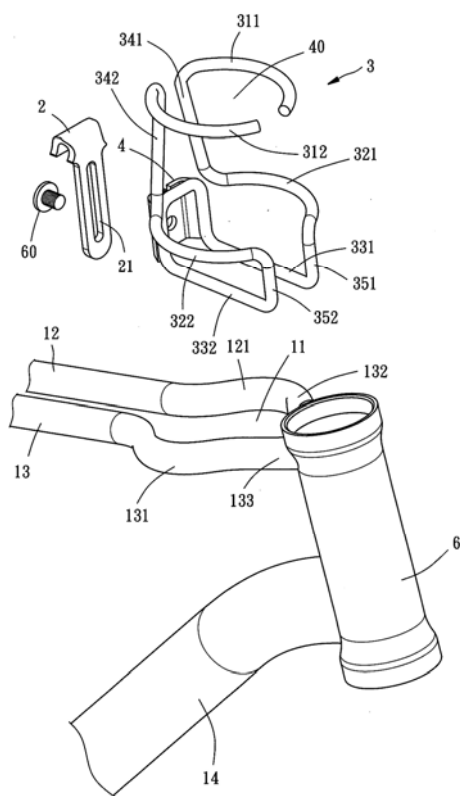

- (11) **1-0021884**
- (15) 03.09.2019 (51)⁷ **C07K 16/18**, G01N 33/68, A61K 39/395, A61P 25/28
- (21) 1-2011-03091 (22) 11.05.2010
- (86) PCT/FR2010/050915 11.05.2010 (87) WO2010/130946A1 18.11.2010
- (30) 0953133 12.05.2009 FR
- (45) 25.10.2019 379 (43) 25.05.2012 290
- (73) SANOFI (FR)
174 Avenue de France, F-75013 Paris, France
- (72) BAURIN Nicolas (FR), BLANCHE Francis (FR), CAMERON Béatrice (FR), DUCHESNE Marc (FR), MIKOL Vincent (FR), NAIMI Souad (FR), PRADIER Laurent (FR), SHI Yi (CN)
- (74) Công ty TNHH Trần Hữu Nam và Đồng sự (TRAN H.N & ASS.)
- (54) KHÁNG THỂ ĐƯỢC LÀM GIỐNG NHƯ CỦA NGƯỜI ĐẶC HIỆU ĐỐI VỚI DẠNG PROTOFIBRIL CỦA PEPTIT AMYLOIT BETA, DƯỢC PHẨM CHỨA KHÁNG THỂ NÀY VÀ PHƯƠNG PHÁP SẢN XUẤT CHÚNG
- (57) Sáng chế đề cập đến các kháng thể được làm giống như của người đặc hiệu đối với dạng protofibril của amyloid beta, và đến dược phẩm chứa các kháng thể này để sử dụng trong việc điều trị bệnh Alzheimer.

- (11) **1-0021885**
 (15) 03.09.2019 (51)⁷ **E04G 21/14**, E04B 7/08, E04H 7/30, E04B 1/342, 1/35, G06F 17/50
- (21) 1-2014-01209 (22) 08.08.2012
 (86) PCT/CN2012/079836 08.08.2012 (87) WO2013/037253A1 21.03.2013
 (30) 201110271431.8 14.09.2011 CN
 (45) 25.10.2019 379 (43) 25.08.2014 317
- (73) XUZHOU ZM-BESTA HEAVY STEEL STRUCTURE CO., LTD. (CN)
 No.9 Jingguan Road, Jinshanqiao Development Zone Xuzhou, Jiangsu 221009, China
 (72) ZHU, Xinying (CN), NIU, Shangzhou (CN), LIU, Yu (CN), WANG, Jie (CN)
 (74) Công ty TNHH Sở hữu trí tuệ Vàng (GINTASSET CO., LTD.)
- (54) QUY TRÌNH XÂY LẮP THÙNG BẢO QUẢN CÓ KHUNG HÌNH TRỤ BẰNG LƯỚI CHỐT DẠNG CẦU
- (57) Sáng chế đề cập tới quy trình xây lắp thùng bảo quản có khung hình trụ bằng lưới chốt dạng cầu được chia thành lắp đặt cụm cấu kiện chính và lắp đặt các cụm cấu kiện ghép nối nhỏ treo trên cao, và bao gồm các công đoạn: sử dụng công nghệ khí động học số và thuật toán phân tử hữu hạn để thu được kích thước của các phân tử thanh của lưới, và tạo ra bản vẽ kết cấu; hoàn thành mối nối sơ bộ của các cụm cấu kiện ghép nối nhỏ trên mặt đất từ trước; hoàn thành việc lắp đặt cụm cấu kiện chính, cụm cấu kiện chính này được chia thành nhiều phần (A, B và C) và được lắp ráp bằng cách sử dụng một cần trục và tiếp đó được lắp đặt chung; thực hiện việc lắp đặt treo trên cao đối với các cụm cấu kiện ghép nối nhỏ từ hai phía bên của cụm cấu kiện chính tới hai đầu của khung hình trụ; và lắp đặt các panen và các cơ cấu bên trong sau khi việc lắp đặt khung lưới được hoàn tất.

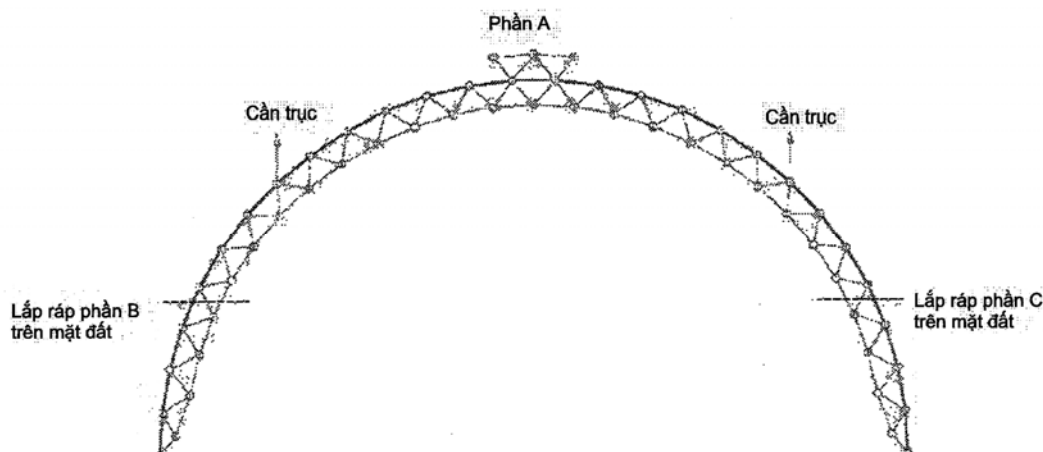

- (11) **1-0021886**
 (15) 03.09.2019 (51)⁷ **A23L 1/22, 1/231**
 (21) 1-2012-01843 (22) 17.12.2010
 (86) PCT/JP2010/073488 17.12.2010 (87) WO2011/078376A1 30.06.2011
 (30) 2009-289510 21.12.2009 JP
 (45) 25.10.2019 379 (43) 25.12.2012 297

(73) AJINOMOTO CO., INC. (JP)

15-1, Kyobashi 1-chome, Chuo-ku, Tokyo 104-8315 Japan

(72) OSANAI, Hiroki (JP), TAKAKURA, Yukiko (JP)

(74) Công ty TNHH một thành viên Sở hữu trí tuệ VCCI (VCCI-IP CO.,LTD)

(54) CHẾ PHẨM TẠO MÙI THƠM VÀ/HOẶC HƯƠNG VỊ THỊT, THỰC PHẨM CHỨA CHẾ PHẨM NÀY VÀ PHƯƠNG PHÁP SẢN XUẤT ĐỒ UỐNG/THỰC PHẨM CÓ MÙI THƠM VÀ/HOẶC HƯƠNG VỊ THỊT ĐƯỢC CẢI THIỆN

(57) Sáng chế đề xuất phương pháp tạo mùi thơm và/hoặc hương vị cho thực phẩm.

Chế phẩm tạo mùi thơm và/hoặc hương vị chứa thành phần bất kỳ trong số (i) axit decanoic, (ii) axit octanoic và (iii) bất kỳ một hoặc nhiều thành phần trong số axetol, furfural, metyltetrahydrofuranon và 2-axetyl-5-metylfuran, trong đó nếu lượng của (i) axit decanoic được bổ sung là A phần trọng lượng, lượng của (ii) axit octanoic được bổ sung là B phần trọng lượng và tổng lượng của (iii) axetol, furfural, metyltetrahydrofuranon và 2-axetyl-5-metylfuran được bổ sung là C phần trọng lượng và nếu thỏa mãn điều kiện $A+B+C=100$ thì việc bổ sung vào đồ uống/thực phẩm được tiến hành để thu được công thức được thể hiện bởi $0 \leq A \leq 60$, $0 \leq B \leq 100$, $0 \leq C \leq 100$, $3A+B \leq 180$.

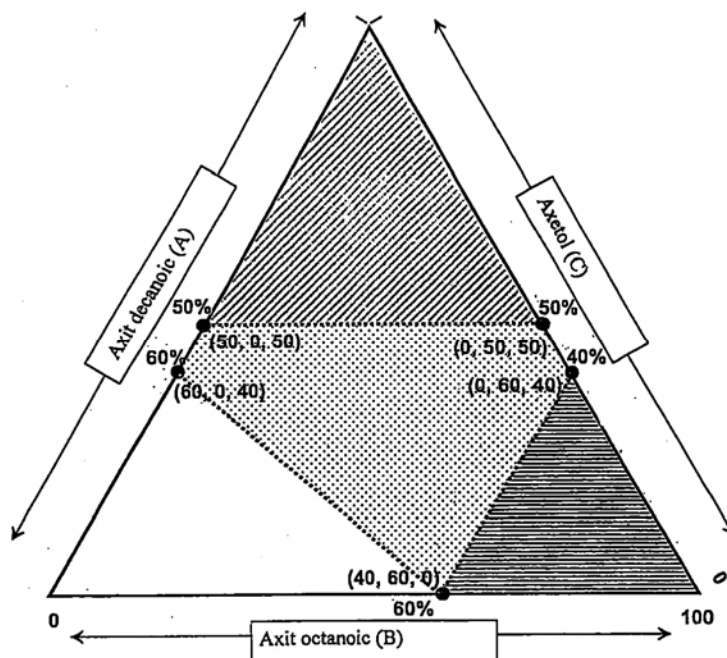

- (11) **1-0021887**
- (15) 03.09.2019 (51)⁷ **C02F 3/28**, 3/06, 3/10, 3/30
- (21) 1-2013-04092 (22) 31.05.2012
- (86) PCT/JP2012/064220 31.05.2012 (87) WO2012/165597A1 06.12.2012
- (30) 2011-123611 01.06.2011 JP
- (45) 25.10.2019 379 (43) 25.02.2014 311
- (73) KABUSHIKI KAISHA TOSHIBA (JP)
1-1, Shibaura 1-chome, Minato-ku, Tokyo 105-8001, Japan
- (72) OBARA, Takumi (JP), TSUTSUMI, Masahiko (JP), ASHIKAGA, Nobuyuki (JP), YAMAMOTO, Katsuya (JP), TAMURA, Hiroshi (JP), NODA, Kazuhiko (JP), NAKAZAWA, Hitoshi (JP), KAWAGUCHI, Yukio (JP), HASHIMOTO, Toshikazu (JP), TSUJI, Koji (JP)
- (74) Công ty TNHH một thành viên Sở hữu trí tuệ VCCI (VCCI-IP CO.,LTD)
- (54) THIẾT BỊ XỬ LÝ NƯỚC THẢI
- (57) Sáng chế đề cập đến thiết bị xử lý nước thải có khả năng ngăn ngừa hiệu quả các hạt được tạo nên từ các chất kết tụ của vi sinh vật yếm khí chảy ra khỏi bình phản ứng. Thiết bị xử lý nước thải (1) theo phương án của sáng chế bao gồm thân chính bình phản ứng (21a) có cửa nạp ở phần đáy của nó, thiết bị cấp (3) cấp nước thải vào trong thân chính bình phản ứng (21a) qua cửa nạp và tạo nên dòng chảy nước thải từ dưới lên, lớp hạt (22) của các hạt (30) mà nằm ở phần dưới của thân chính bình phản ứng (21a), bộ phận mang (14) nằm bên trên lớp hạt (22) và có khả năng mang các vi sinh vật yếm khí, thiết bị xả (27, L2) xả nước thải bên trên bộ phận mang (14) khỏi thân chính bình phản ứng (21a), và bộ phận tách khí-rắn-lỏng (10A) dẫn hướng hạt bám vào bọt khí (32) tới lớp trung gian (15) giữa nước thải nằm trong thân chính bình phản ứng (21a) và pha khí bên trên nó để tách nó thành hạt (30) và bọt khí và dẫn hướng hạt (30) được tách khỏi bọt khí từ lớp trung gian (15) tới vùng xen giữa lớp hạt (22) và bộ phận mang (14) mà không cho nó tiếp xúc với bộ phận mang (14).

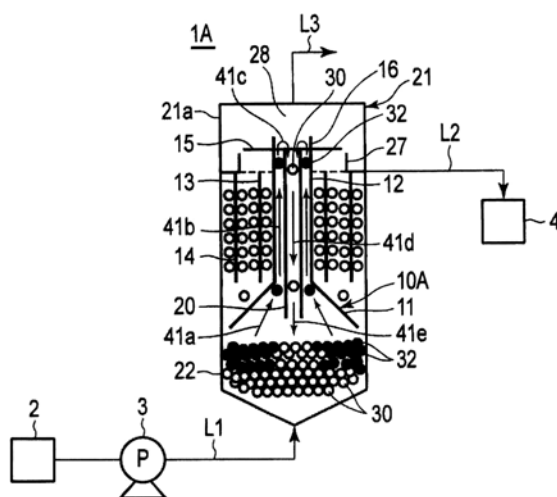

- (11) **1-0021888**
- (15) 03.09.2019 (51)⁷ **C07C 69/78**, A01N 25/02
- (21) 1-2013-00255 (22) 26.07.2011
- (86) PCT/IB2011/053325 26.07.2011 (87) WO2012/014152 02.02.2012
- (30) 1012586.2 27.07.2010 GB
- (45) 25.10.2019 379 (43) 25.06.2013 303
- (73) SYNGENTA LIMITED (GB)
 Syngenta Limited, European Regional Centre Priestley Road, Surrey Research Park,
 Guildford Surrey GU2 7YH United Kingdom
- (72) BELL, Gordon Alastair (GB), WALLER, Anne (GB), WAILES, Jeffrey Steven (GB)
- (74) Công ty TNHH Ban Ca (BANCA)
- (54) CHẾ PHẨM NÔNG HOÁ CHỨA HỢP CHẤT ALKYLEN GLYCOL BENZOAT
- (57) Sáng chế đề cập đến hợp chất có công thức (I)

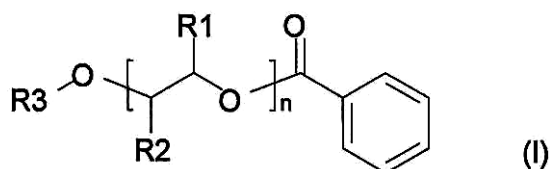

trong đó R¹ là hydro, metyl, etyl, propyl hoặc butyl; R² là metyl hoặc etyl; R³ là hydro, metyl hoặc etyl; và n bằng 1, 2 hoặc 3; và các chế phẩm nông hóa chứa hợp chất này.

- (11) **1-0021889**
- (15) 03.09.2019 (51)⁷ **F22D 11/00**, F01K 7/44, F22D 1/32
- (21) 1-2014-02818 (22) 19.02.2013
- (86) PCT/JP2013/053923 19.02.2013 (87) WO2013/129172 06.09.2013
- (30) 2012-043802 29.02.2012 JP
- (45) 25.10.2019 379 (43) 25.11.2014 320
- (73) KURITA WATER INDUSTRIES LTD. (JP)
10-1, Nakano 4-chome, Nakano-ku, Tokyo 1640001, Japan
- (72) Mamoru Iwasaki (JP), Nobuaki Nagao (JP), Senichi Tsubakizaki (JP), Masaharu Takada (JP)
- (74) Công ty TNHH Ban Ca (BANCA)
- (54) **KẾT CẤU BỐ TRÍ TUA BIN VÀ PHƯƠNG PHÁP XỬ LÝ NƯỚC THOÁT TỪ BỘ GIA NHIỆT**
- (57) Sáng chế đề cập đến kết cấu bố trí tua bin, trong đó lớp hạt oxit sắt bám dính vào các bề mặt bên trong của các ống nổi hơi và cản trở sự truyền nhiệt có thể được loại bỏ hiệu quả khỏi nước thoát từ bộ gia nhiệt; và phương pháp xử lý nước thoát từ bộ gia nhiệt trong kết cấu bố trí tua bin. Kết cấu bố trí tua bin bao gồm nồi hơi (9), các tua bin hơi (12) và (16), bộ ngưng hơi (1), các bộ gia nhiệt nước cấp (5) và (8) được bố trí trong các đường cấp nước (4) và (6) để cấp nước ngưng được ngưng tụ bởi bộ ngưng hơi (1) cho nồi hơi (9), và trong đó một phần của hơi được cấp từ tua bin hơi (12) đến bộ tái gia nhiệt được chiết làm hơi nước chiết, và nước cấp được gia nhiệt bằng cách sử dụng hơi nước chiết, và thiết bị lọc (19) trong đó nước thoát ra từ bộ gia nhiệt nước cấp áp suất thấp (5) được lọc và cấp cho hệ thống cung cấp nước để thu hồi. Thiết bị lọc (19) là bộ lọc có kích thước lỗ từ (1) μm đến (5) μm .

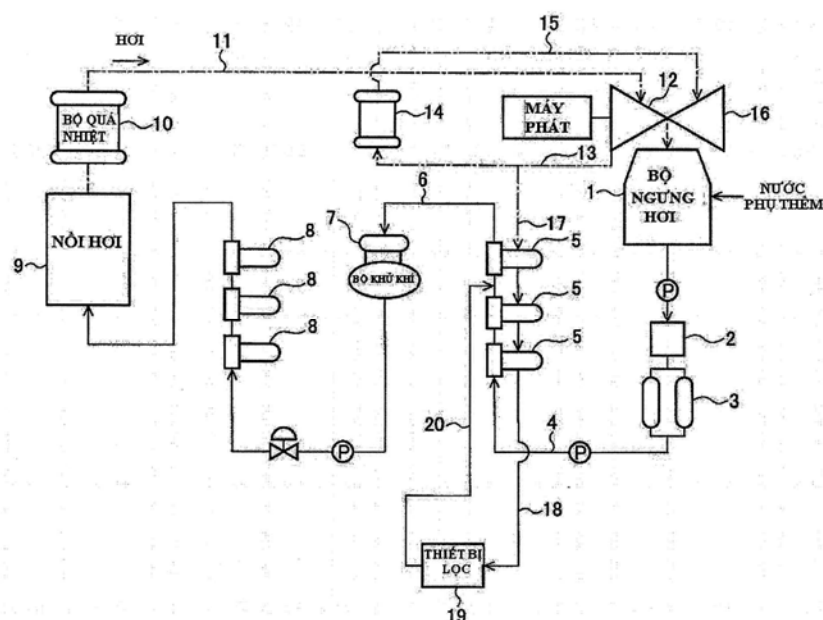

- (11) **1-0021890**
- (15) 03.09.2019 (51)⁷ **D02G 3/48**, 3/28, 3/40
- (21) 1-2015-01431 (22) 23.12.2013
- (86) PCT/KR2013/012013 23.12.2013 (87) WO2014/104680A1 03.07.2014
- (30) 10-2012-0154933 27.12.2012 KR
- (45) 25.10.2019 379 (43) 25.11.2015 332
- (73) KOLON INDUSTRIES, INC. (KR)
Kolon Tower, 42 Byeoryangsangga 2-ro, Gwacheon-si, Gyeonggi-do 427-709,
Republic of Korea
- (72) LEE, Min Ho (KR), JEON, Ok Wha (KR), CHUNG, Il (KR)
- (74) Công ty TNHH Dịch vụ Sở hữu trí tuệ KENFOX (KENFOX IP SERVICE CO.,LTD.)
- (54) **DÂY LÀM BẰNG SỢI HỖN HỢP VÀ PHƯƠNG PHÁP SẢN XUẤT DÂY NÀY**
- (57) Sáng chế đề cập đến dây làm bằng sợi hỗn hợp gồm có một sợi nilông và một sợi aramit, trong đó dây này có các tính chất vật lý đồng đều hơn, độ bền và độ bền mỏi tốt hơn và có thể được tạo ra dễ dàng hơn so với các dây làm bằng sợi hỗn hợp thông thường nên nó có thể được sử dụng để làm lốp xe có hiệu suất cực cao, và phương pháp sản xuất dây làm bằng sợi hỗn hợp này. Dây làm bằng sợi hỗn hợp gồm có một sợi nilông được xe sơ bộ (110) có số lần xoắn thứ nhất, và một sợi aramit được xe sơ bộ (120) có số lần xoắn thứ hai. Số lần xoắn thứ nhất giống với số lần xoắn thứ hai. Các sợi đã được xe sơ bộ nilông và aramit được xe sợi lần hai với nhau để có các kết cấu giống nhau.

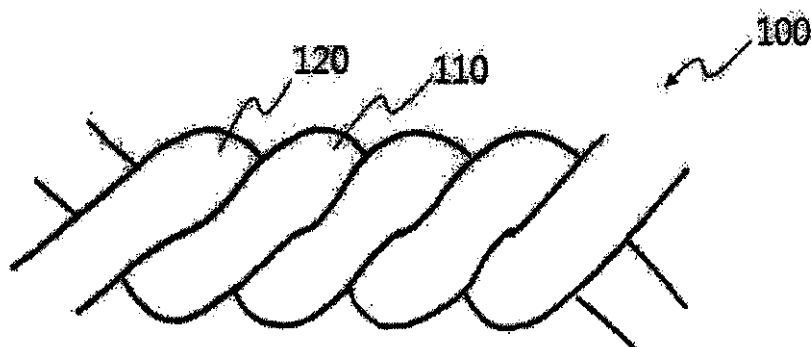

- (11) **1-0021891**
- (15) 03.09.2019 (51)⁷ **H04L 29/10**
- (21) 1-2013-03992 (22) 28.02.2013
- (86) PCT/CN2013/071980 28.02.2013 (87) WO2013/131440 12.09.2013
- (30) 201210061918.8 09.03.2012 CN
- (45) 25.10.2019 379 (43) 25.12.2014 321
- (73) TENCENT TECHNOLOGY (SHENZHEN) COMPANY LIMITED (CN)
Room 403, East Block 2, SEG Park, Zhenxing Road, Futian District, Shenzhen city,
Guangdong Province, PRC, 518044
- (72) LI Wenzheng (CN), ZHONG Chaoyu (CN), CHEN Jian (CN), WU Yue (CN), XIE
Ming (CN)
- (74) Công ty TNHH Đại Tín và Liên Danh (DAITIN AND ASSOCIATES CO.,LTD)
- (54) **PHƯƠNG PHÁP VÀ HỆ THỐNG TRUYỀN THÔNG MẠNG**
- (57) Sáng chế đề xuất phương pháp và hệ thống truyền thông mạng để sử dụng trong nhân hệ thống, mà ở đó luồng thu-phát dữ liệu mạng và cổng lắng nghe được tạo thành. Phương pháp bao gồm các bước: kết hợp luồng thu-phát dữ liệu mạng với cổng lắng nghe và bổ sung cổng lắng nghe vào hàng đợi epoll; lắng nghe các sự kiện trong hàng đợi epoll bởi cổng lắng nghe, và thực thi hoạt động cụ thể tương ứng với sự kiện và gửi thông báo đến luồng thu-phát dữ liệu mạng kết hợp với cổng lắng nghe, khi nhận biết sự kiện yêu cầu phát/thu dữ liệu; và phát/thu dữ liệu mạng bởi luồng thu-phát dữ liệu mạng theo thông báo từ cổng lắng nghe.

- (11) **1-0021892**
 (15) 03.09.2019 (51)⁷ **F16D 63/00**
 (21) 1-2014-04177 (22) 17.12.2013
 (86) PCT/PL2013/000166 17.12.2013 (87) WO2015/093993 25.06.2015
 (45) 25.10.2019 379 (43) 25.11.2016 344
 (73) PRZEMYSLOWY INSTYTUT AUTOMATYKI I POMIAROW PIAP (PL)
 Al. Jerozolimskie 202 PL-02-486 Warszawa Poland.
 (72) ZBOINSKI, Mariusz (PL), CZUPRYNIAK, Rafal (PL)
 (74) Công ty Cổ phần Hỗ trợ phát triển công nghệ Detech (DETECH)
 (54) **CƠ CẤU GÀI SỐ TRONG HỘP TRUYỀN ĐỘNG**

(57) Sáng chế đề cập đến cơ cấu gài số trong hộp truyền động, cụ thể là đề cập đến truyền động hành tinh cho phép áp dụng giải pháp trong các lĩnh vực kỹ thuật khác nhau, cụ thể là trong công nghiệp sử dụng và chế tạo người máy hoặc các mô hình được điều khiển từ xa. Cơ cấu gài số trong hộp truyền động có bánh răng (1) có các răng bên trong và/hoặc bên ngoài trong vỏ bọc (2), với các cam (3) được khắc khía hình chữ V trên mặt trước cũng như vòng đai (5) đối diện với bánh răng (1) với các cam (4) khớp với các cam (3) của bánh răng (1). Vòng đai (5) được liên kết từ cả hai bên với hai cam đối xứng (6) bằng đầu nối (9), và các cam (6) được liên kết với các cam truyền động (7). Vòng đai (5), cùng với bánh răng (1), được đặt trong vỏ bọc (2); tuy nhiên, các cam (6), cam truyền động (7), các lò xo (11) và bộ khởi động (8) được đặt bên ngoài vỏ bọc (2), và đầu nối (9) và các chi tiết gắn lò xo (10) chạy xuyên qua vách vỏ bọc (2). Cam truyền động (7) được liên kết với bộ khởi động (8), và cùng lúc, ít nhất ba lò xo (11) gắn chi tiết lò xo (10) được lắp xuyên tâm trên vòng đai (5), trong đó các đầu còn lại của các lò xo (11) được cố định với vỏ bọc (2).

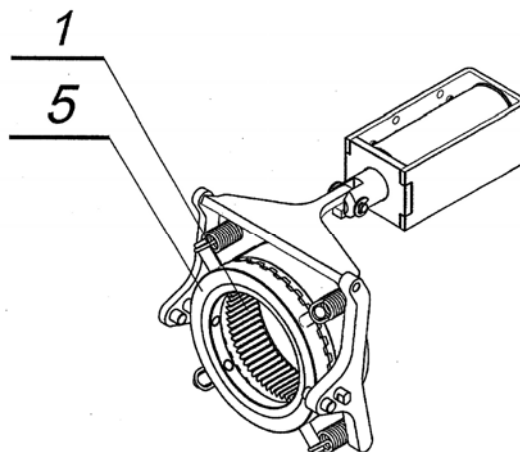

- (11) **1-0021893**
 (15) 03.09.2019 (51)⁷ **A01N 43/80**, 33/18, 35/10, 39/04, 41/10, 43/10, 43/40, 43/50, 43/54, 43/58, 43/60, 43/653, 43/70, 43/824, 43/88, 47/12, 47/24, 47/30, 47/36, A01P 13/02
- (21) 1-2013-02336 (22) 20.12.2007
 (62) 1-2009-01285
 (86) PCT/JP2007/074569 20.12.2007 (87) WO2008/075743 26.06.2008
 (30) 2006-344409 21.12.2006 JP
 (45) 25.10.2019 379 (43) 27.01.2014 310
 (73) KUMIAI CHEMICAL INDUSTRY CO., LTD. (JP)
 4-26, Ikenohata 1-chome, Taitoh-ku, Tokyo, 1108782, Japan
 (72) YAMAJI, Yoshihiro (JP), HONDA, Hisashi (JP), KOBAYASHI, Masanori (JP), HANAI, Ryo (JP)
 (74) Công ty Luật TNHH Phạm và Liên danh (PHAM & ASSOCIATES)
 (54) **CHẾ PHẨM DIỆT CỎ, PHƯƠNG PHÁP SẢN XUẤT CHẾ PHẨM NÀY VÀ PHƯƠNG PHÁP PHÒNG TRỪ THỰC VẬT KHÔNG MONG MUỐN**
 (57) Sáng chế đề cập đến chế phẩm diệt cỏ có độ an toàn cao đối với cây mùa vụ và có khả năng phòng trừ cỏ dại gây hại, chẳng hạn ở các cánh đồng lúa, cánh đồng vùng cao và vùng không thuộc nông nghiệp trong phạm vi rộng từ trước đến sau khi cây nảy mầm. Chế phẩm diệt cỏ này chứa hoạt chất là thành phần A và thành phần B: trong đó thành phần A là ít nhất một hợp chất được chọn từ nhóm bao gồm các dẫn xuất isoxazolin có công thức [I] và các muối của chúng:

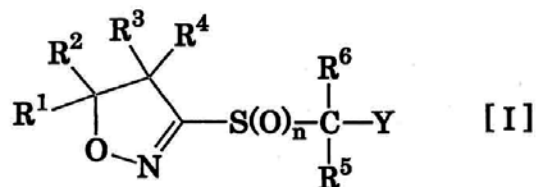

trong đó R¹, R², R³, R⁴, R⁵, R⁶, Y và n là như được xác định trong bản mô tả.

Thành phần B là:

Imazaquin, diuron, sulfentrazone, sulcotrion, norflurazon, clomazone, dimethenamid-P, prosulfocarb, isoproturon, trifluralin hoặc triallate.

Sáng chế còn đề cập đến phương pháp sản xuất chế phẩm diệt cỏ này và phương pháp phòng trừ thực vật không mong muốn.

- (11) **1-0021894**
 (15) 03.09.2019 (51)⁷ **A63H 1/00, 1/18**
 (21) 1-2015-03488 (22) 17.04.2015
 (86) PCT/JP2015/061797 17.04.2015 (87) WO2016/157544 06.10.2016
 (30) JP2015-067294 27.03.2015 JP
 (45) 25.10.2019 379 (43) 25.01.2018 358
 (73) TOMY COMPANY, LTD. (JP)
 7-9-10, Tateishi, Katsushi-ku, Tokyo 124-8511 Japan
 (72) Makoto MURAKI (JP), Takeaki MAEDA (JP)
 (74) Công ty Luật TNHH Phạm và Liên danh (PHAM & ASSOCIATES)
 (54) **ĐỒ CHƠI CON QUAY**

(57) Sáng chế đề cập tới đồ chơi con quay có mục đích có thể được lắp hoặc tháo một cách dễ dàng. Thân (40) và phần trục (10) là các phần riêng biệt. Thân (40) có móc thứ nhất (44) và phần trục (10) có móc thứ hai (17). Thân (40) và phần trục (10) có khả năng chuyển được giữa trạng thái lắp và trạng thái tháo tùy theo vị trí quay tương đối. Móc thứ nhất (44) và móc thứ hai (17) được căn thẳng theo phương thẳng đứng ở trạng thái lắp, và được căn lệch theo phương thẳng đứng ở trạng thái tháo. Đồ chơi con quay còn bao gồm cụm đẩy sẽ làm cho mặt trên của móc thứ nhất (44) và mặt dưới của móc thứ hai (17) tiếp xúc bởi lực đẩy của lò xo (20) ở trạng thái lắp. Thân (40) và phần trục (10) đi vào trạng thái lắp bằng cách xoay và đẩy. Thân (40) và phần trục (10) gài với nhau bằng cách làm cho mặt trên của móc thứ nhất (44) tiếp xúc với mặt dưới của móc thứ hai (17) nhờ lực đẩy của lò xo (20).

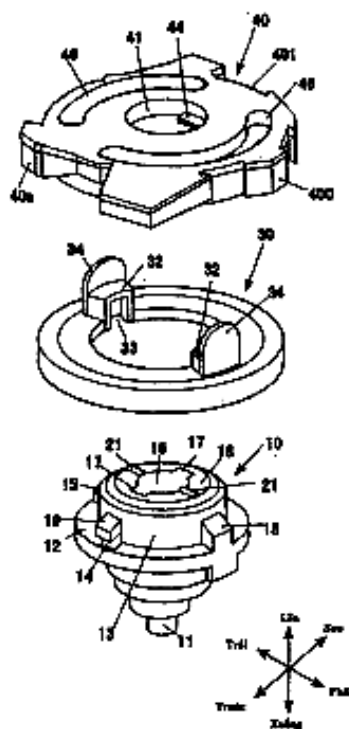

- (11) **1-0021895**
- (15) 03.09.2019 (51)⁷ **F02D 41/00**, G01R 31/36
- (21) 1-2014-04371 (22) 31.05.2013
- (86) PCT/JP2013/003447 31.05.2013 (87) WO2014/010163A1 16.01.2014
- (30) 2012-153927 09.07.2012 JP
- (45) 25.10.2019 379 (43) 27.04.2015 325
- (73) YAMAHA HATSUDOKI KABUSHIKI KAISHA (JP)
2500 Shingai, Iwata-shi, Shizuoka-ken 438-8501, Japan
- (72) Kosei MAEBASHI (JP)
- (74) Công ty TNHH Tư vấn - Đầu tư N.T.K. (N.T.K. CO., LTD.)
- (54) CƠ CẤU ĐIỀU KHIỂN ĐỘNG CƠ VÀ PHƯƠNG TIỆN GIAO THÔNG CÓ CƠ CẤU ĐIỀU KHIỂN NÀY
- (57) Sáng chế đề cập đến cơ cấu điều khiển động cơ, cơ cấu này điều khiển động cơ gồm động cơ khởi động được dẫn động bởi điện năng được cấp từ ắc quy và trục khuỷu. Cơ cấu điều khiển động cơ bao gồm phương tiện tiếp nhận thông tin tương đương với vận tốc góc, phương tiện này tiếp nhận thông tin tương đương với vận tốc góc của trục khuỷu trước lúc việc khởi động động cơ được hoàn tất khi mà việc khởi động động cơ là nhờ dẫn động động cơ khởi động, và phương tiện phán đoán sự hư hỏng của ắc quy, phương tiện này phán đoán rằng ắc quy đã hư hỏng khi thông tin tiếp nhận được bởi phương tiện tiếp nhận thông tin tương đương với vận tốc góc là tương đương với vận tốc góc có giá trị định trước hoặc thấp hơn.

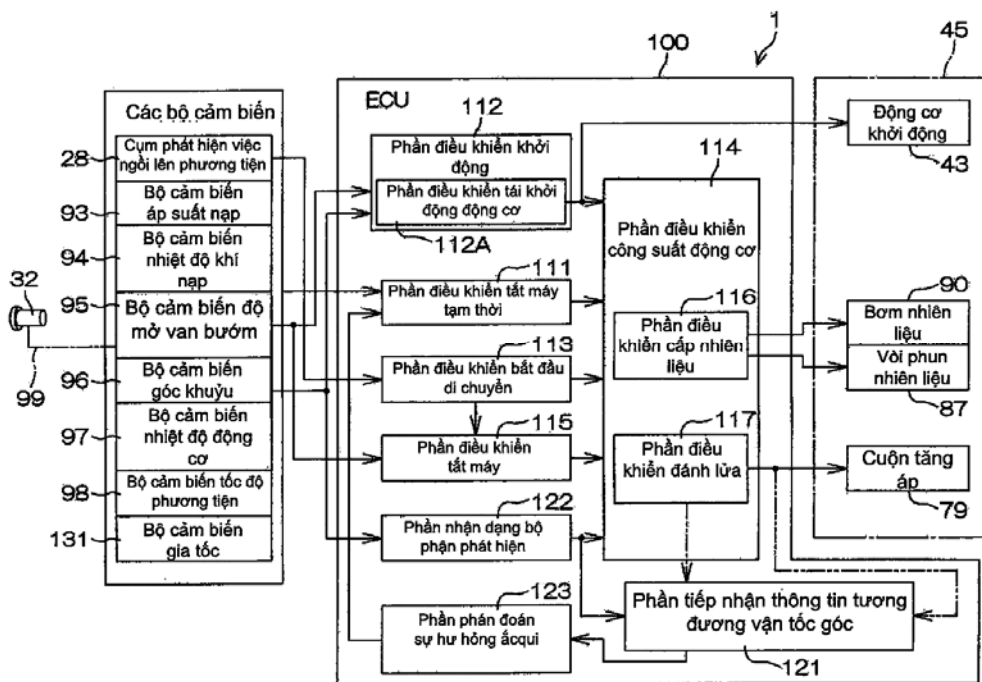

(11) **1-0021896**

(15) 03.09.2019

(21) 1-2011-00219

(45) 25.10.2019 379

(76) JIN-HONG CHANG (TW)

No. 1131-1, Fu-Hsin Road, Hsin Ying City, Tainan Hsien, Taiwan

(74) Công ty TNHH Sở hữu trí tuệ Thảo Thọ Quyển (INVENCO.,LTD)

(54) BỘ PHẬN TÁCH HẠT

(57) Sáng chế đề cập đến bộ phận tách hạt (30) bao gồm: trục dẫn động (31) và hai vòng đỡ (32), được gắn trên trục dẫn động (31), có các lỗ gắn (324), các cánh (33), có các đầu xa mà các thanh giữ (331) được gắn vào nó để được lồng vào các lỗ gắn, để các cánh (33) được phép lác trong khi được gắn trên các vòng đỡ (32), trong đó các lỗ gắn của các vòng đỡ (32) được bố trí với lượng mà là số có thể chia được, để, khi các cánh (33) được lắp, số chia bất kỳ của số lượng lỗ gắn (324) dùng để định hướng cho số lượng các lỗ gắn giữa các cánh được gắn (33).

(51)⁷ **B07B 7/00**, 7/08, 7/083

(22) 24.01.2011

(43) 25.07.2012 292

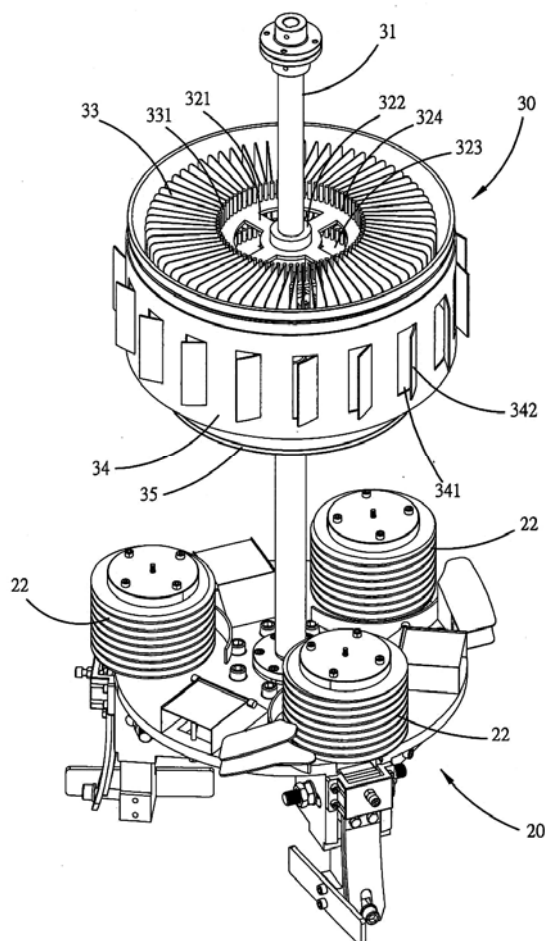

- (11) **1-0021897**
- (15) 03.09.2019 (51)⁷ **F03B 13/18**
- (21) 1-2015-01398 (22) 21.04.2015
- (45) 25.10.2019 379 (43) 25.10.2016 343
- (76) NGUYỄN VĂN HẢI (VN)
Viện cơ học - 264 Đội Cấn, quận Ba Đình, thành phố Hà Nội
- (54) THIẾT BỊ PHÁT ĐIỆN TỪ NĂNG LƯỢNG SÓNG BIỂN CÔNG SUẤT DƯỚI 1000W
- (57) Thiết bị phát điện từ năng lượng sóng biển công suất dưới 1000W, có hình trụ tròn đường kính bao ngoài 400 mm, chiều cao bao ngoài 600 mm, chiều cao trục 4 phần ngoài vỏ thiết bị 300 mm, điện áp phát 12 VDC, 220 VAC tần số 50 Hz thực sine. Thiết bị nhận năng lượng sóng biển từ phao 1 qua dây cáp 2 kéo trục 4 chuyển động lên xuống theo phương thẳng đứng, phần trục 4 nằm trong vỏ thiết bị có gắn răng để truyền chuyển động thẳng sang chuyển động quay ngang qua cụm bánh răng 5. Hệ cụm bánh răng 5, 6, 7 tăng tốc chuyển động từ sóng biển lên 25 lần. Thiết bị phát điện được dùng để thắp sáng đèn hải đăng biển, phao dẫn đường biển, hoặc cấp điện sử dụng trên nhà dàn ngoài biển.

- (11) **1-0021898**
- (15) 03.09.2019 (51)⁷ **A61B 1/24**
- (21) 1-2015-03173 (22) 28.08.2015
- (45) 25.10.2019 379 (43) 27.03.2017 348
- (73) PHÒNG THÍ NGHIỆM TRỌNG ĐIỂM ĐIỀU KHIỂN SỐ VÀ KỸ THUẬT HỆ THỐNG (VN)
Nhà C6, Trường Đại học Bách khoa - 268 Lý Thường Kiệt, quận 10, thành phố Hồ Chí Minh
- (72) Huỳnh Quang Linh (VN), Trần Văn Tiến (VN), Phạm Thị Hải Miên (VN)
- (54) PHƯƠNG PHÁP SOI KHOANG MIỆNG BẰNG KỸ THUẬT QUANG HỌC KHÔNG TIẾP XÚC
- (57) Sáng chế đề xuất phương pháp soi khoang miệng bằng kỹ thuật quang học không tiếp xúc giúp bác sĩ đánh giá trực tiếp hoặc xem lại các thông tin bệnh lý về những thay đổi hình thái và sinh hóa liên quan đến sự tiến triển của mô bất thường, phân tích các cấu trúc sâu hơn dưới bề mặt các mô trong khoang miệng; trong đó bao gồm công đoạn chiếu ánh sáng từ các điốt phát sáng (gọi tắt là LED) công suất qua thấu kính hội tụ, kính phân cực thứ nhất để tạo nguồn sáng phân cực theo một phương đến mô cần quan sát, ánh sáng phản xạ từ bề mặt mô và ánh sáng tán xạ bên trong ngược trở lại đi qua hệ phóng đại và qua hệ kính phân cực thứ hai đến camera quan sát, hình ảnh soi khoang miệng sẽ được chụp lại và gửi về máy tính, phần mềm trên máy tính xử lý phân tích hình ảnh thu được và lưu lại kết quả. Ngoài ra phương pháp này có ưu điểm là an toàn, không gây đau, thời gian chẩn đoán nhanh chóng và tăng khả năng phát hiện bệnh ở giai đoạn sớm với độ chính xác đáng kể.

- (11) **1-0021899**
- (15) 03.09.2019 (51)⁷ **B63 B35/44**, E04B 1/346
- (21) 1-2018-00393 (22) 29.01.2018
- (45) 25.10.2019 379 (43) 25.05.2018 362
- (73) NGUYỄN VĂN CHÁNH (VN)
Số 276 đường Xương Giang, phường Ngô Quyền, thành phố Bắc Giang, tỉnh Bắc Giang
- (72) Nguyễn Văn Chánh (VN), Nguyễn Văn Lượng (VN)
- (54) NHÀ QUAY 360 ĐỘ TRONG BỂ NƯỚC VÀ PHƯƠNG PHÁP THI CÔNG NHÀ QUAY 360 ĐỘ TRONG BỂ NƯỚC
- (57) Sáng chế đề cập đến nhà quay 360 độ trong bể nước và phương pháp thi công nhà quay này. Trong đó, nhà quay 360 độ trong bể nước bao gồm bể nước (A) hình trụ có đáy hình nón cụt; tầng hầm (B) có thành (3) hình trụ, đáy (4) đồng dạng với đáy bể nước (A), sàn (5) được đỡ bởi các dầm (6); tầng hầm (B) đặt trong lòng bể nước (A) sao cho thành (3) cách thành bể nước (1) một khoảng cách nhất định tạo ra khoảng trống (10), trong đó tầng hầm (B) được liên kết với bể nước (A) thông qua bộ định tâm (7) được bố trí ở tâm của đáy tầng hầm và đáy tầng hầm; nước được bơm vào khoảng trống (10) sẽ tạo ra lực đẩy Ác - si - mét tác dụng lên tầng hầm đẩy tầng hầm nổi lên; phương tiện lái bao gồm ray (15) đặt trên đỉnh thành bể (1), các bánh xe (16) được lắp trên mặt đáy của đầu dầm (6) di chuyển theo ray (15), một trong các mặt đáy của đầu dầm (6) được bố trí thêm một mô tơ điện 14 để điều khiển quay bánh xe tại vị trí đó, các tầng nổi (C) được xây trên sàn (5). Khi vận hành quay tòa nhà chỉ cần mở công tắc điều khiển động cơ điện (14) và đóng công tắc khi muốn dừng tòa nhà theo hướng mong muốn của người điều khiển.

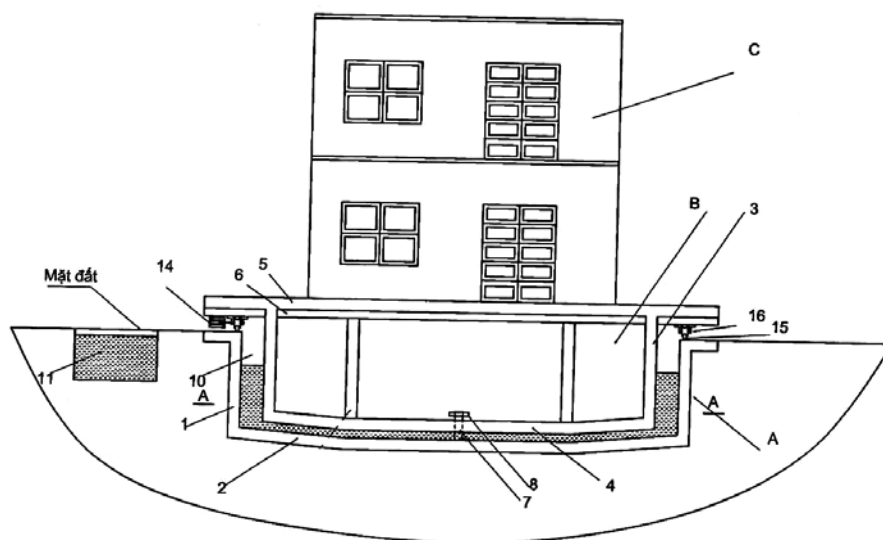

- (11) **1-0021900**
- (15) 03.09.2019 (51)⁷ **G21F 3/02**
- (21) 1-2013-02884 (22) 13.09.2013
- (45) 25.10.2019 379 (43) 25.07.2014 316
- (73) TRƯỜNG ĐẠI HỌC BÁCH KHOA HÀ NỘI (VN)
Số 1, Đại Cồ Việt, quận Hai Bà Trưng, thành phố Hà Nội
- (72) Lê Phúc Bình (VN)
- (54) **TẤM VẬT LIỆU CẢN XẠ CÓ LỚP VẢI GIA CƯỜNG VÀ PHƯƠNG PHÁP SẢN XUẤT TẤM VẬT LIỆU NÀY**
- (57) Sáng chế đề cập đến tấm vật liệu cản xạ (L) có lớp vải gia cường đối xứng được tạo thành từ ba lớp vật liệu, trong đó hai lớp vật liệu (1) và (3) giống nhau hoàn toàn, làm từ vật liệu composit cản xạ, được dán lên hai mặt của lớp vải gia cường (2), ba lớp vật liệu này liên kết chặt với nhau trên toàn bộ các mặt tiếp giáp tạo nên một tấm vật liệu liên khối. Khi xếp chồng nhiều tấm vật liệu cản xạ (L) lại với nhau sẽ có được tấm vật liệu cản xạ nhiều lớp (CL) với độ cản xạ tương đương chì bằng tổng độ cản xạ của các tấm vật liệu cản xạ L có trong tấm ghép. Khi bọc tấm vật liệu cản xạ (L) hay tấm vật liệu cản xạ nhiều lớp (CL) bằng hai lớp vải bọc ngoài (C1), (C2) làm từ vải dệt thoi có tráng phủ chống thấm sẽ tạo thành tấm vật liệu cản xạ có vỏ bọc (P). Sáng chế cũng đề cập đến phương pháp sản xuất tấm vật liệu cản xạ (L) nêu trên.

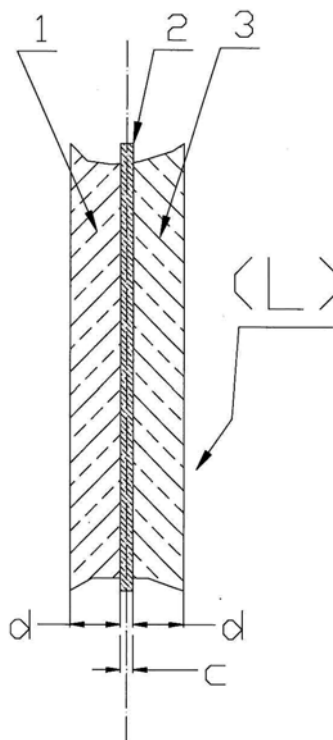

- (11) **1-0021901**
- (15) 03.09.2019 (51)⁷ **H04N 7/36**
- (21) 1-2016-00651 (22) 12.08.2011
- (62) 1-2013-00840
- (86) PCT/KR2011/005942 12.08.2011 (87) WO2012/023763 23.02.2012
- (30) 10-2010-0079530 17.08.2010 KR
- 10-2011-0064306 30.06.2011 KR
- (45) 25.10.2019 379 (43) 25.07.2016 340
- (73) M&K HOLDINGS INC. (KR)
3rd Floor, Kisan Building, 67 25-gil Seocho-daero, Seocho-gu, Seoul, 137-835, Republic of Korea
- (72) OH, Soo Mi (KR), YANG, Moonock (KR)
- (74) Công ty Luật TNHH ELITE (ELITE LAW FIRM)
- (54) THIẾT BỊ MÃ HÓA HÌNH ẢNH ĐỘNG
- (57) Sáng chế đề cập đến thiết bị mã hóa hình ảnh động mà xác định kích thước bước lượng tử hóa của khối mã hóa trước đó theo thứ tự quét là bộ dự báo kích thước bước lượng tử hóa của khối mã hóa hiện thời khi kích thước bước lượng tử hóa của khối mã hóa bên trái của khối mã hóa hiện thời và kích thước bước lượng tử hóa của khối mã hóa phía trên của khối mã hóa hiện thời không có sẵn và xác định vectơ chuyển động có sẵn đầu tiên gặp phải khi truy tìm các vectơ chuyển động theo thứ tự vectơ chuyển động ở vị trí định trước thứ nhất và vectơ chuyển động ở vị trí định trước thứ hai trong hình ảnh tham chiếu là ứng viên vectơ chuyển động thời gian. Do đó, có thể giảm lượng bit mã hóa cần thiết để mã hóa thông tin chuyển động và kích thước bước lượng tử hóa của khối dự báo hiện thời.

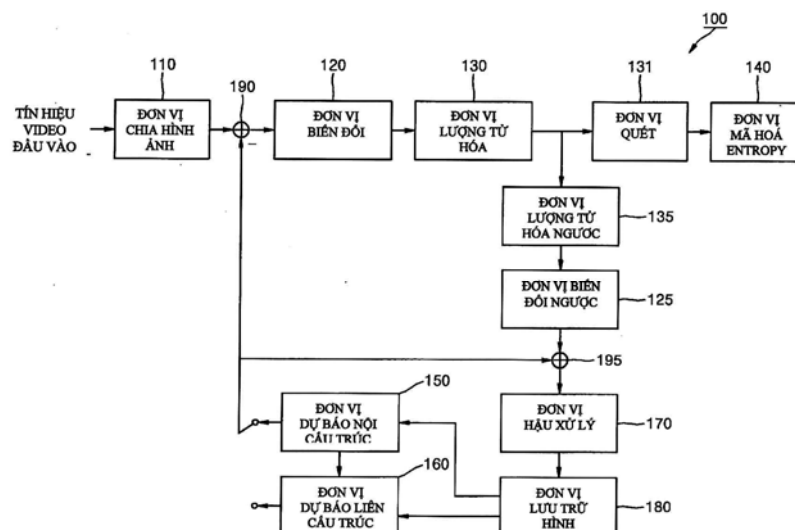

- (11) **1-0021902**
- (15) 03.09.2019 (51)⁷ **H04N 7/36**
- (21) 1-2016-00649 (22) 12.08.2011
- (62) 1-2013-00840
- (86) PCT/KR2011/005942 12.08.2011 (87) WO2012/023763 23.02.2012
- (30) 10-2010-0079530 17.08.2010 KR
- 10-2011-0064306 30.06.2011 KR
- (45) 25.10.2019 379 (43) 25.07.2016 340
- (73) M&K HOLDINGS INC. (KR)
3rd Floor, Kisan Building, 67 25-gil Seocho-daero, Seocho-gu, Seoul, 137-835, Republic of Korea.
- (72) OH, Soo Mi (KR), YANG, Moonock (KR)
- (74) Công ty Luật TNHH ELITE (ELITE LAW FIRM)
- (54) THIẾT BỊ MÃ HÓA HÌNH ẢNH ĐỘNG
- (57) Sáng chế đề cập đến thiết bị mã hóa hình ảnh động mà xác định kích thước bước lượng tử hóa của khối mã hóa trước đó theo thứ tự quét là bộ dự báo kích thước bước lượng tử hóa của khối mã hóa hiện thời khi kích thước bước lượng tử hóa của khối mã hóa bên trái của khối mã hóa hiện thời và kích thước bước lượng tử hóa của khối mã hóa phía trên của khối mã hóa hiện thời không có sẵn và xác định vectơ chuyển động có sẵn đầu tiên gặp phải khi truy tìm các vectơ chuyển động theo thứ tự vectơ chuyển động ở vị trí định trước thứ nhất và vectơ chuyển động ở vị trí định trước thứ hai trong hình ảnh tham chiếu là ứng viên vectơ chuyển động thời gian. Do đó, có thể giảm lượng bit mã hóa cần thiết để mã hóa thông tin chuyển động và kích thước bước lượng tử hóa của khối dự báo hiện thời.

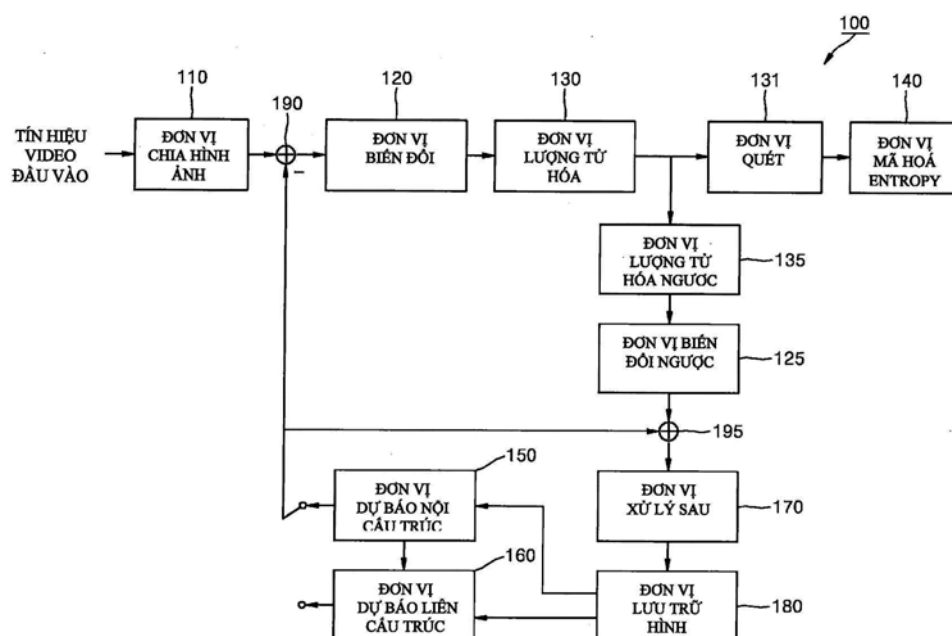

- (11) **1-0021903**
- (15) 03.09.2019 (51)⁷ **C07C 209/00**, 13/615
- (21) 1-2017-01938 (22) 24.05.2017
- (45) 25.10.2019 379 (43) 25.07.2017 352
- (73) TRUNG TÂM NGHIÊN CỨU ỨNG DỤNG SẢN XUẤT THUỐC, HỌC VIỆN QUÂN Y (VN)
158A đường Phùng Hưng, phường Phúc La, quận Hà Đông, thành phố Hà Nội
- (72) Phan Đình Châu (VN), Vũ Bình Dương (VN), Ngô Xuân Trình (VN), Trần Văn Hùng (VN)
- (54) **PHƯƠNG PHÁP ĐIỀU CHẾ MEMANTIN HYDROCLORID**
- (57) Sáng chế đề xuất phương pháp tổng hợp memantin hydroclorid (I) với thao tác đơn giản, giảm thiểu số bước của quá trình tổng hợp, rút ngắn thời gian và nâng cao hiệu suất quy trình. Cụ thể hơn, sáng chế đề xuất phương pháp tổng hợp memantin hydroclorid (I):

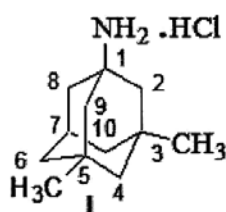

phương pháp này về cơ bản bao gồm các bước:
i) cho 1,3-dimethyl-amanadin (II):

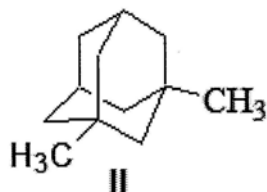

tác dụng với axit sulfuric 96 đến 98% và axit nitric 65% ở nhiệt độ từ 20 đến 25°C, sau đó cho hỗn hợp này tác dụng với formamit ở 50 đến 55°C để thu được N-formyl-1-amino-3,5-dimethyl adamantan (III);

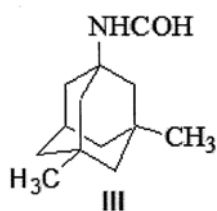

ii) deformyl hoá và tạo muối hợp chất này với dung dịch HCl 6N ở 100°C để tạo ra sản phẩm (I) nêu trên.

- (11) **1-0021904**
- (15) 03.09.2019 (51)⁷ **F03B 11/00**
- (21) 1-2017-00353 (22) 25.01.2017
- (45) 25.10.2019 379 (43) 25.01.2018 358
- (73) 1. ĐẶNG THẾ BA (VN)
309 - G2 Đại học Công nghệ - Đại học Quốc gia Hà Nội - 144 Xuân Thủy, quận Cầu Giấy, thành phố Hà Nội
2. PHÙNG VĂN NGỌC (VN)
Phòng 2301 tòa nhà HH2 Bắc Hà, Tố Hữu, quận Thanh Xuân, thành phố Hà Nội
- (72) Đặng Thế Ba (VN), Phùng Văn Ngọc (VN), Đoàn Văn Tiến (VN), Nguyễn Văn Đức (VN), Nguyễn Hoàng Quân (VN)
- (54) THIẾT BỊ CHUYỂN ĐỔI NĂNG LƯỢNG SÓNG BIỂN SÂU
- (57) Sáng chế đề cập đến thiết bị chuyển đổi năng lượng sóng biển bao gồm: phao thứ nhất (1) gồm có phần phao chính (101) có dạng hình trụ có bán kính đủ lớn để hấp thụ năng lượng sóng và lồng gia tốc (103) có dạng ống hình trụ, mở hai đầu. Trong lồng gia tốc có lắp ray trượt đĩa gia tốc (104) dọc thân lồng để định hướng trượt cho đĩa gia tốc (203) có khay trượt được gắn với phao thứ (2). Phao thứ hai (2) có dạng hình trụ gắn với đĩa gia tốc trượt dọc lồng phao. Kích thước lồng và đĩa được tính toán sao cho khối lượng nước kèm trong lồng đạt giá trị tối ưu làm cho dao động của phao (1) và phao (2) cơ bản gần ngược nhau làm tăng chuyển động tương đối giữa chúng. Phao thứ (2) có phần vỏ kéo dài (201) kéo dài lên phía trên bao quanh thanh nối (102) liên kết phao thứ nhất (1) và cuộn dây máy phát (105), và phần vỏ chứa máy phát (202) ở phía dưới để lắp vỏ máy phát tịnh tiến có gắn dây nam châm máy phát (204), phần vỏ kéo dài (201) có đường kính nhỏ để ít chịu tác động của sóng và có chiều dài đủ lớn để phần vỏ chứa máy phát (202) nằm xa khỏi vùng tập trung năng lượng sóng trên bề mặt sao cho phao thứ nhất (1) và phao thứ (2) chuyển động tương đối với nhau dưới tác động của sóng.

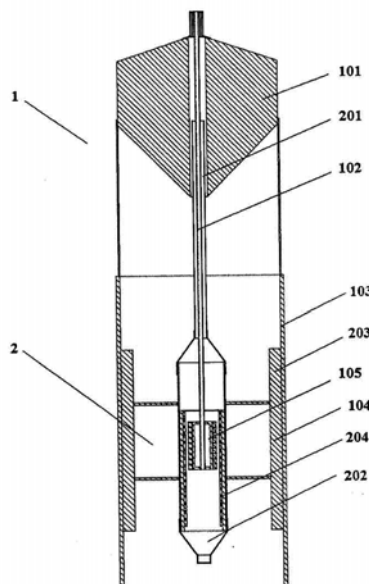

- (11) **1-0021905**
- (15) 09.09.2019 (51)⁷ **A61B 6/00, H05G 1/02**
- (21) 1-2015-04359 (22) 04.07.2013
- (86) PCT/ES2013/070473 04.07.2013 (87) WO2015/001144 08.01.2015
- (45) 25.10.2019 379 (43) 25.07.2016 340
- (73) SOCIEDAD ESPANOLA DE ELECTROMEDICINA Y CALIDAD, S.A. (ES)
C/. Pelaya 9-13, Pol. Ind. Río de Janeiro, E-28110 Algete (Madrid), Spain
- (72) MORENO VALLEJO, Ildefonso (ES), SANZ PARRENO, Diego (ES), GARCIA ALONSO, Angel (ES), FERNANDEZ JUAREZ, Javier (ES), CAUSAPE RODRIGUEZ, Andrés (ES)
- (74) Công ty Luật TNHH Tư vấn Quốc tế (INDOCHINE COUNSEL)
- (54) THIẾT BỊ X QUANG DI ĐỘNG CÓ TRỤ CÓ THỂ ĐIỀU CHỈNH ĐƯỢC CHIỀU CAO
- (57) Sáng chế đề cập đến thiết bị X Quang có trụ có thể điều chỉnh được chiều cao bao gồm: khung gâm (1) để mang toàn bộ cụm chi tiết của thiết bị, trụ có thể điều chỉnh được chiều cao (2) bao gồm phần cố định ở phía dưới (5) quay được xung quanh trục thẳng đứng, và ít nhất một phần di chuyển được ở phía trên (6), cần có thể điều chỉnh được chiều cao (3) mà nó di chuyển được dọc theo trụ đứng và mang cực phát tia X (4) ở đầu của nó, trong đó cụm cần cái có thể di chuyển được từ phần ở phía dưới của trụ di chuyển được ở vị trí thu ngắn tới vị trí ở phía trên của trụ di chuyển được ở vị trí kéo dài của nó, và tất cả các chuyển động như thế của trụ được vận hành bằng tay và có cơ cấu cân bằng cơ học bao gồm cơ cấu thứ nhất có lò xo, hệ ròng rọc và dây tời, và puli có thể thay đổi bán kính, tất cả được đặt trong phần cố định của trụ, và cơ cấu cân bằng thứ hai gồm puli hồi phục và puli hai bán kính để làm cân bằng trọng lượng giữa đầu vào của cáp và trọng lượng của cần có thể điều chỉnh được chiều cao và bộ phận đầu.

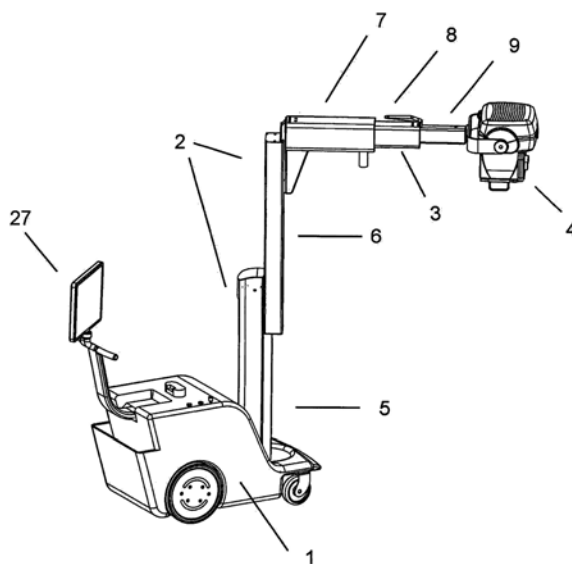

- (11) **1-0021906**
 (15) 09.09.2019 (51)⁷ **E02F 9/28**
 (21) 1-2014-00468 (22) 12.07.2012
 (86) PCT/US2012/046401 12.07.2012 (87) WO2013/009952 17.01.2013
 (30) 61/507,726 14.07.2011 US
 61/576,929 16.12.2011 US
 (45) 25.10.2019 379 (43) 25.11.2014 320

(73) ESCO GROUP LLC. (US)

2141 NW 25th Avenue, Portland, Oregon 97210-2578, United States of America

(72) Mark A. Cheyne (US), Noah Cowgill (US), Michael B. Roska (US), Donald M. Conklin (US), Scott H. Zenier (US), Chris J. Hainley (US)

(74) Công ty Luật TNHH Phạm và Liên danh (PHAM & ASSOCIATES)

(54) BỘ PHẬN MÒN VÀ CỤM MÒN

(57) Sáng chế đề cập tới bộ phận mòn và cụm mòn để sử dụng vào các loại thiết bị đào đất khác nhau, trong đó cụm mòn bao gồm đế với phần đỡ, bộ phận mòn với hốc mà phần đỡ được tiếp nhận vào trong đó, và khóa để khóa chặt tháo được bộ phận mòn với đế. Phần đỡ có các rãnh trên và dưới để tiếp nhận các phần nhô bổ sung của bộ phận mòn. Các rãnh và phần nhô này bao gồm các lỗ thẳng hàng để tiếp nhận và định vị khóa chính giữa bên trong cụm mòn và cách xa bề mặt mòn. Lỗ ở bộ phận mòn được tạo bởi thành bao gồm kết cấu giữ có bề mặt đỡ trên và bề mặt đỡ dưới để tiếp xúc và giữ khóa chống lại dịch chuyển lên và xuống trong lỗ. Khóa bao gồm thành phần lắp tạo thành lỗ có ren để tiếp nhận chốt có ren được sử dụng để giữ tháo được bộ phận mòn với đế. Bộ phận lắp riêng biệt có thể được chế tạo và giữ cố định một cách dễ dàng bên trong bộ phận mòn để làm giảm chi phí và chất lượng cao hơn việc trực tiếp tạo ra các ren ở bộ phận mòn.

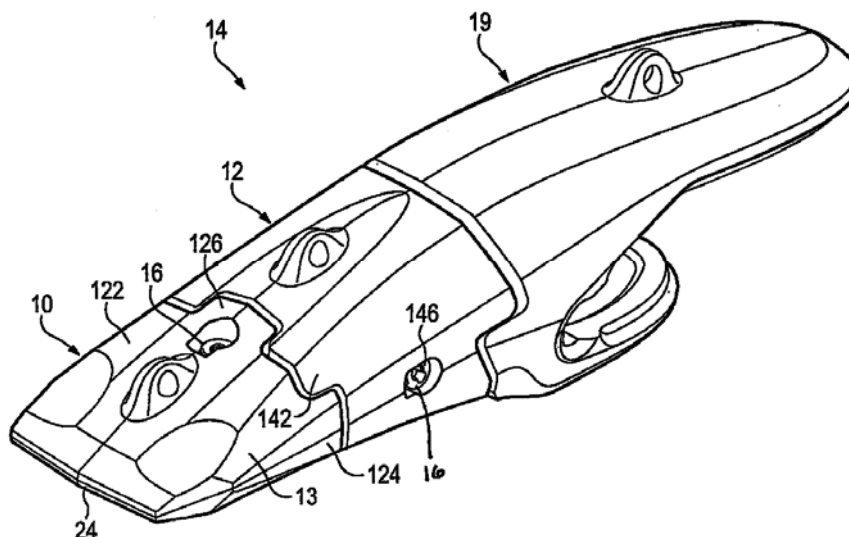

- (11) **1-0021907**
 (15) 09.09.2019 (51)⁷ **C07D 413/14**, 413/10, A61K
 31/53, A61P 9/10, 29/00
 (21) 1-2016-05074 (22) 18.07.2014
 (86) PCT/KR2014/006555 18.07.2014 (87) WO2016/010178 21.01.2016
 (45) 25.10.2019 379 (43) 27.03.2017 348
 (73) 1. GREEN CROSS CORPORATION (KR)
 107, Ihyeon-ro 30beon-gil, Giheung-gu, Yongin-si, Gyeonggi-do 446-770, Republic of Korea
 2. LEGOCHEM BIOSCIENCES, INC. (KR)
 8-26, Munpyeongseo-ro, Daedeok-gu, Daejeon 306-220, Republic of Korea
 (72) CHOI, Soongyu (US), CHOI, Jungsub (KR), YOON, So-Hyun (KR), KIM, Yoo Hoon (KR), KIM, Jae Yeon (KR), LEE, Suk Ho (KR), CHO, Young Lag (KR), SONG, Ho Young (KR), LEE, Dae Yon (KR), BAEK, Sung Yoon (KR), CHAE, Sang Eun (KR), PARK, Tae Kyo (KR), WOO, Sung Ho (KR), KIM, Yong Zu (KR)
 (74) Công ty Luật TNHH Phạm và Liên danh (PHAM & ASSOCIATES)
 (54) HỢP CHẤT 5-CLO-N-((5S)-2-OXO-3-[4-(5,6-ĐIHYĐRO-4H-[1,2,4]TRIAZIN-1-YL)PHENYL]-1,3-OXAZOLIDIN-5-YLMETYL)THIOPHEN-2-CARBOXAMIT METANSULFONAT Ở DẠNG TINH THỂ KHAN VÀ DƯỢC PHẨM CHỨA HỢP CHẤT NÀY
 (57) Sáng chế đề cập đến hợp chất 5-clo-N-((5S)-2-oxo-3-[4-(5,6-đihydro-4H-[1,2,4]triazin-1-yl)phenyl]-1,3-oxazolidin-5-yl)metylthiophen-2-carboxamit metansulfonat ở dạng tinh thể khan và dược phẩm chứa hợp chất này. Hợp chất ở dạng tinh thể khan theo sáng chế có độ ổn định rất cao ngay cả ở nhiệt độ và độ ẩm môi trường cao, do đó có thể được sử dụng để điều trị hoặc phòng ngừa bệnh, như chứng huyết khối, nhồi máu cơ tim, chứng xơ cứng động mạch, chứng viêm, đột quy, chứng đau thắt ngực, chứng tái chít hẹp sau phẫu thuật tạo hình mạch, và nghẽn mạch huyết khối.

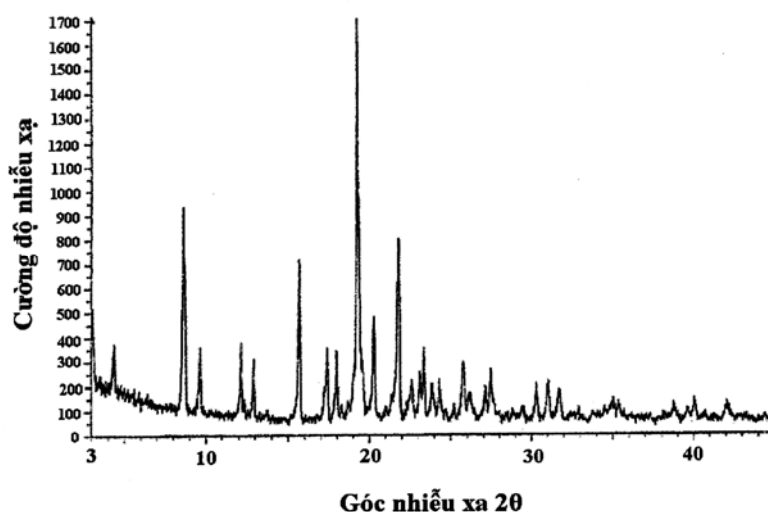

- (11) **1-0021908**
 (15) 09.09.2019 (51)⁷ **B62J 9/00**, 11/00, 23/00
 (21) 1-2014-02148 (22) 30.06.2014
 (30) 2013-137286 28.06.2013 JP
 (45) 25.10.2019 379 (43) 26.01.2015 322
 (73) HONDA MOTOR CO., LTD. (JP)
 1-1, Minami-Aoyama 2-chome, Minato-ku, Tokyo 107-8556 Japan
 (72) Taiki SASAGE (JP)
 (74) Công ty Luật TNHH Phạm và Liên danh (PHAM & ASSOCIATES)
 (54) **HỘP CHỨA ĐỒ CHO XE NGỒI KIỂU ĐỂ CHÂN HAI BÊN**
 (57) Sáng chế đề cập đến hộp chứa đồ cho xe ngồi kiểu để chân hai bên có thể đỡ kín nắp che ngoài mà không cần bố trí khung thân ở phần ống giữa.

Ở hộp chứa đồ cho xe ngồi kiểu để chân hai bên có: phần sàn để chân nằm giữa và bên dưới tay lái và yên xe mà người ngồi ngồi trên yên đặt chân lên đó, phần ống giữa phồng lên trên từ phần sàn để chân, tạo ra khoảng trống ở phần ống giữa, hộp chứa đồ (30) nằm bên dưới yên xe và được che bởi yên xe để có khả năng mở và đóng, phần chứa ắc quy (31) bố trí ở phía trước hộp chứa đồ (30) để chứa ắc quy, phần ống giữa có phần nắp che thân bên dưới (25) kéo dài lên trên từ phần sàn để chân, và phần chứa ắc quy (31) đỡ phần nắp che thân bên dưới (25).

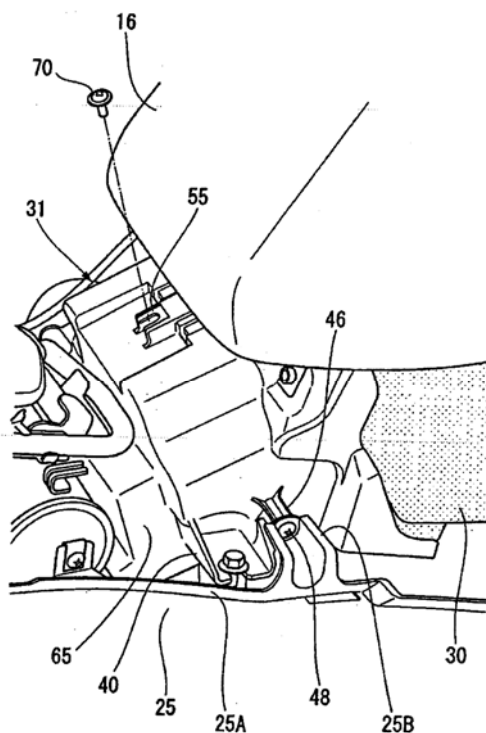

(11) **1-0021909**

(15) 09.09.2019

(21) 1-2014-03079

(30) 2013-199474 26.09.2013

(45) 25.10.2019 379

(73) HONDA MOTOR CO., LTD. (JP)

1-1, Minami-Aoyama, 2-chome, Minato-ku, Tokyo 107-8556, Japan

(72) Koji INOSE (JP), Kazunori YOSHIMURA (JP)

(74) Công ty Luật TNHH Phạm và Liên danh (PHAM & ASSOCIATES)

(54) **CƠ CẤU NỐI DÂY CÁP CỦA LINH KIỆN ĐIỆN TRÊN XE KIỂU ĐỂ CHÂN HAI BÊN**

(57) Sáng chế đề xuất cơ cấu nối dây cáp của linh kiện điện trên xe kiểu để chân hai bên, để cải thiện tính thẩm mỹ xung quanh tay lái và tăng cường khả năng bảo dưỡng.

Cơ cấu nối dây cáp của linh kiện điện trên xe kiểu để chân hai bên theo sáng chế bao gồm: bó dây chính được lắp vào thân xe; linh kiện điện thứ nhất (50) được gắn vào tay lái (10); linh kiện điện thứ hai (80) được gắn vào tay lái (10); nhóm dây cáp thứ nhất (101), với một đầu của nó được nối với linh kiện điện thứ nhất (50); nhóm dây cáp thứ hai (102), với một đầu của nó được nối với linh kiện điện thứ hai (80); và chi tiết bảo vệ hình ống (106) mà nhóm dây cáp thứ nhất (101) và nhóm dây cáp thứ hai (102) được đút vào đó, trong đó, bó dây con (110) được cấu thành từ nhóm dây cáp thứ nhất (101), nhóm dây cáp thứ hai (102) và chi tiết bảo vệ (106), và nhóm dây cáp thứ hai (102) được cho đi qua bên trong của linh kiện điện thứ nhất (50) và được đút vào chi tiết bảo vệ (106) dọc theo nhóm dây cáp thứ nhất (101).

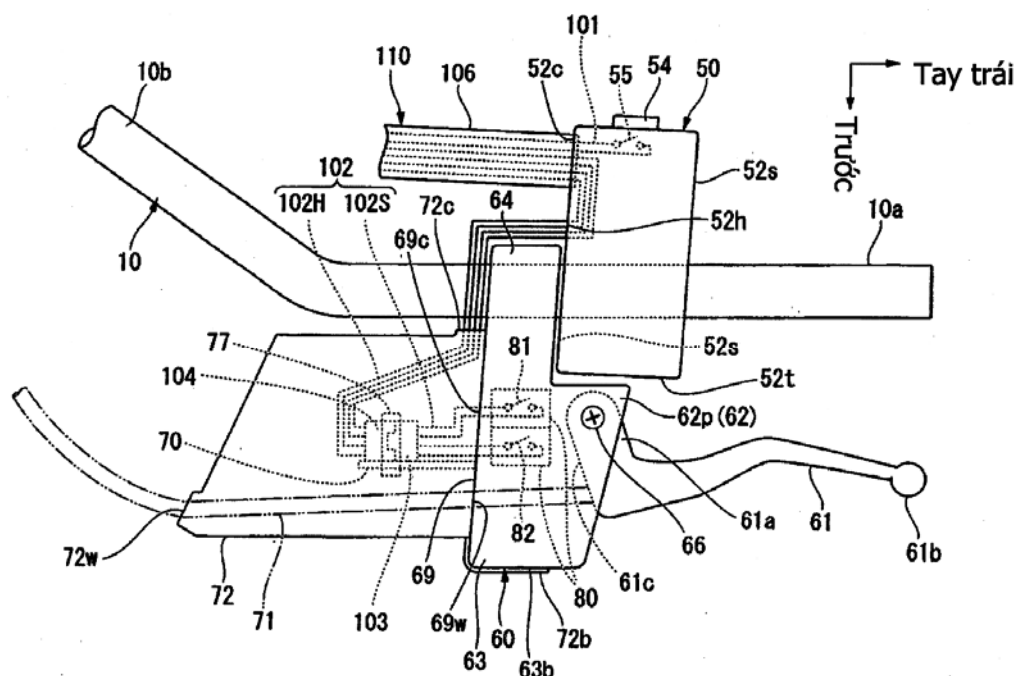

- (11) **1-0021910**
- (15) 09.09.2019 (51)⁷ **H04L 29/08**
- (21) 1-2014-03373 (22) 01.03.2013
- (86) PCT/CN2013/072042 01.03.2013 (87) WO2013/131443 12.09.2013
- (30) 201210061555.8 09.03.2012 CN
- (45) 25.10.2019 379 (43) 26.01.2015 322
- (73) TENCENT TECHNOLOGY (SHENZHEN) COMPANY LIMITED (CN)
Room 403, East Block 2, SEG Park, Zhenxing Road, Futian District, Shenzhen City,
Guangdong 518044, P.R. China
- (72) LIN, Aimin (CN), TANG, Jiong (CN), WANG, Junshuai (CN)
- (74) Công ty Luật TNHH Phạm và Liên danh (PHAM & ASSOCIATES)
- (54) **PHƯƠNG PHÁP VÀ THIẾT BỊ LƯU TRỮ DỮ LIỆU**
- (57) Sáng chế đề cập đến phương pháp và thiết bị lưu trữ dữ liệu. Theo phương pháp này, mảng đệm hai chiều có thể mở rộng được tạo cấu hình trong bộ nhớ chia sẻ cục bộ theo định hướng cấu hình định trước, mảng đệm dữ liệu hai chiều này bao gồm nhiều khối dữ liệu logic, và mỗi trong số các khối dữ liệu logic này lại bao gồm nhiều khối dữ liệu con để lưu trữ dữ liệu. Dữ liệu trên thiết bị lưu trữ mạng được lưu vào khối dữ liệu con tương ứng với dữ liệu theo các yêu cầu của logic dịch vụ. Theo sáng chế, dữ liệu được lưu một cách cục bộ, nhờ đó cải thiện hiệu quả lưu trữ và trao đổi dữ liệu. Ngoài ra, khả năng mở rộng của cấu trúc dữ liệu cũng được cải thiện do mảng đệm dữ liệu hai chiều để lưu trữ dữ liệu là có thể mở rộng được, do đó yêu cầu của logic dịch vụ được đáp ứng.

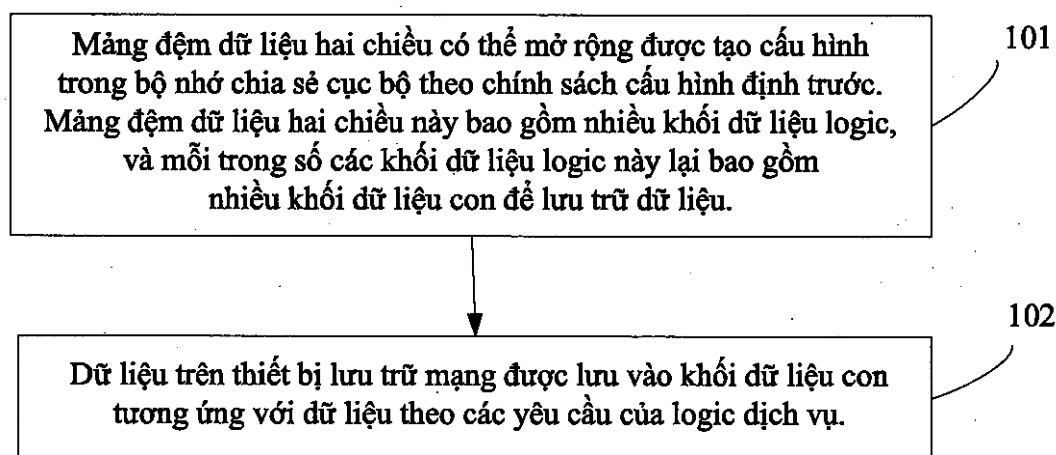

- (11) **1-0021911**
- (15) 09.09.2019 (51)⁷ **H04W 56/00, H04L 5/00**
- (21) 1-2016-04517 (22) 17.06.2014
- (86) PCT/EP2014/062649 17.06.2014 (87) WO2015/192884 23.12.2015
- (45) 25.10.2019 379 (43) 25.05.2017 350
- (73) HUAWEI TECHNOLOGIES CO., LTD. (CN)
Huawei Administration Building, Bantian, Longgang, Shenzhen, Guangdong 518129, China
- (72) KELA, Petteri (FI), SALMI, Jussi (FI), LEPPANEN, Kari (FI)
- (74) Công ty Luật TNHH Phạm và Liên danh (PHAM & ASSOCIATES)
- (54) THIẾT BỊ NGƯỜI DÙNG, PHƯƠNG PHÁP TRUYỀN THÔNG VÀ VẬT GHI MÁY TÍNH ĐỌC ĐƯỢC
- (57) Sáng chế đề cập đến thiết bị người dùng, thiết bị nút truy cập và bộ điều khiển mạng trung tâm. Thiết bị người dùng (10) bao gồm bộ thu phát (11) được tạo cấu hình để đồng bộ hóa với mạng truyền thông vô tuyến (20); bộ thu phát (11) còn được tạo cấu hình để phát quảng bá tín hiệu thăm dò bao gồm ít nhất một tín hiệu tham chiếu đến một hoặc nhiều thiết bị nút truy cập (30) của mạng truyền thông vô tuyến (20). Thiết bị nút truy cập (30) bao gồm bộ thu phát (31) được tạo cấu hình để thu tín hiệu thăm dò phát quảng bá từ thiết bị người dùng (10) được đồng bộ hóa với mạng truyền thông vô tuyến (20); và bộ xử lý (32) khác được tạo cấu hình để tạo dẫn xuất thông tin từ tín hiệu thăm dò phát quảng bá thu được và sử dụng thông tin đã được tạo dẫn xuất này trong thủ tục mạng của mạng truyền thông vô tuyến (20). Hơn thế nữa, sáng chế còn đề cập đến các phương pháp tương ứng, chương trình máy tính và sản phẩm của chương trình máy tính.

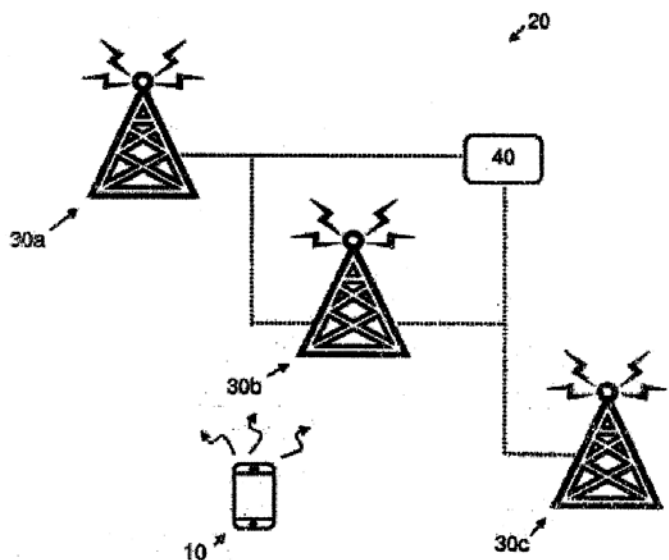

- (11) **1-0021912**
 (15) 09.09.2019 (51)⁷ **B23K 35/02**, H05K 3/34, B23K 35/26, B32B 15/01, H01L 23/00, C22C 13/00
- (21) 1-2013-03364 (22) 28.03.2012
 (86) PCT/JP2012/058271 28.03.2012 (87) WO2012/133598A1 04.10.2012
 (30) PCT/JP2011/057532 28.03.2011 JP
 (45) 25.10.2019 379 (43) 27.01.2014 310
 (73) SENJU METAL INDUSTRY CO., LTD. (JP)
 23, Senju-hashido-cho, Adachi-ku, Tokyo 120-8555, Japan
 (72) OHNISHI Tsukasa (JP), YAMANAKA Yoshie (JP), TACHIBANA Ken (JP)
 (74) Công ty TNHH một thành viên Sở hữu trí tuệ VCCI (VCCI-IP CO.,LTD)
 (54) **BI HÀN KHÔNG CHÌ**
 (57) Sáng chế đề cập đến bi hàn mà loại bỏ được vấn đề bong ở mặt tiếp xúc trong mặt tiếp xúc liên kết của bi hàn, loại bỏ được các khiếm khuyết chảy xuất hiện giữa bi hàn và bột hàn, ít bị lỗi khi các bộ phận điện tử bị rơi, và có thể được sử dụng với các điện cực Ni như các loại được mạ Au và các điện cực Cu được phủ chất trợ dung sơ bộ tan được trong nước. Bi hàn không chì dùng cho các điện cực của chip dán (BGA) (Ball Grid Array - Mảng Lưới Bi) hoặc gói kích cỡ chip (CSP) (Chip Size Package - Gói Kích Cỡ Chip) theo sáng chế chứa từ 0,5 đến 1,1% khối lượng Ag, từ 0,7 đến 0,8% khối lượng Cu, từ 0,05 đến 0,08% khối lượng Ni, và phần còn lại là Sn. Ngay cả khi bảng mạch in được gắn bi hàn có các điện cực Cu hoặc các điện cực Ni được mạ Au hoặc Au/Pd, bi hàn vẫn có khả năng chịu va đập do rơi tốt. Thành phần bi hàn còn có thể chứa ít nhất một nguyên tố được lựa chọn trong số Fe, Co, và Pt với tổng lượng từ 0,003 đến 0,1% khối lượng hoặc ít nhất một nguyên tố được lựa chọn trong số Bi, In, Sb, P và Ge với tổng lượng nằm trong khoảng từ 0,003 đến 0,1% khối lượng.

- (11) **1-0021913**
- (15) 09.09.2019 (51)⁷ **C25D 9/10**
- (21) 1-2014-01778 (22) 30.11.2011
- (86) PCT/JP2011/077639 30.11.2011 (87) WO2013/080325 06.06.2013
- (30) PCT/JP2011/077639 30.11.2011 JP
- (45) 25.10.2019 379 (43) 25.09.2014 318
- (73) NIHON PARKERIZING CO., LTD. (JP)
1-15-1, Nihonbashi, Chuo-ku, Tokyo 103-0027, Japan
- (72) Yuta YOSHIDA (JP), Hiroki SUNADA (JP), Shigeki YAMAMOTO (JP), Hidehiro YAMAGUCHI (JP)
- (74) Công ty TNHH Sở hữu trí tuệ Hải Hàn (HAI HAN IP CO., LTD.)
- (54) **CHẤT BỔ SUNG VÀ PHƯƠNG PHÁP SẢN XUẤT TẤM THÉP ĐƯỢC XỬ LÝ BỀ MẶT**
- (57) Sáng chế đề cập đến chất bổ sung, mà có khả năng cung cấp các ion Zr cho dung dịch xử lý bề mặt kim loại, trong khi ngăn chặn sự tăng nồng độ HF trong dung dịch xử lý bề mặt kim loại, sao cho lớp màng phủ chuyển hóa hóa học có thể được tạo thành một cách liên tục trên tấm thép bằng cách điện phân. Chất bổ sung theo sáng chế là chất bổ sung, mà được sử dụng nhằm mục đích cung cấp các ion ziricon cho dung dịch xử lý bề mặt kim loại, mà chứa các ion ziricon và các ion flo, và chất bổ sung này chứa (A) axit ziricon hydrofloric hoặc muối của nó và/hoặc (B) axit flohydric hoặc muối của nó và (C) hợp chất ziricon không chứa flo. Tổng nồng độ (g/l) của các ion ziricon thu được từ các thành phần (A) và (C) là bằng 20 hoặc cao hơn, và tỷ lệ của tổng lượng mol (M_F) của các ion flo thu được từ các thành phần (A) và (B) so với tổng lượng mol (M_Z) của các ion ziricon thu được từ các thành phần (A) và (C), cụ thể là M_F/M_Z là bằng 0,01 hoặc cao hơn nhưng nhỏ hơn 4,00.

- (11) **1-0021914**
 (15) 09.09.2019 (51)⁷ **A43B 13/28**, 21/24, 3/24, 21/42, 13/36
 (21) 1-2015-01803 (22) 26.03.2013
 (86) PCT/US2013/000095 26.03.2013 (87) WO2014/077864 22.05.2014
 (30) 13/694,306 16.11.2012 US
 (45) 25.10.2019 379 (43) 25.08.2015 329
 (73) ONE CLIQUE INC. (US)
 200 West 67th Street, 23F, New York, NY 10023, USA
 (72) SACCULLO, Sandra, L. (US), DIMUZIO, Mark (US), SERBINSKI, Andrew (US), WYANT, Richard (US), LEAL, Eric (US)
 (74) Công ty TNHH Sáng chế ACTIP (ACTIP PATENT LIMITED)
 (54) **GIÀY DÉP CÓ PHẦN ĐỂ DƯỚI CÓ THỂ HOÁN ĐỔI**
 (57) Giày dép có phần đế dưới có thể hoán đổi bao gồm: (a) phần thân trên có phần sau, phần giữa, phần trước và phần trên bao quanh bàn chân, phần thân trên có hình dáng và biên dạng định trước, và có ít nhất hai cơ cấu liên kết riêng biệt để gắn kết với phần đế dưới; (b) phần đế dưới có phần sau, phần giữa, phần trước, phần đế dưới có hình dáng và biên dạng bề mặt trên hoàn toàn trùng khớp với hình dáng và biên dạng bề mặt dưới của phần thân trên để sao cho có thể xếp lồng vào với nhau, và có ít nhất hai cơ cấu liên kết riêng biệt tương ứng với ít nhất hai cơ cấu liên kết riêng biệt của phần thân trên để gắn kết chúng; và (c) ít nhất một cơ cấu khóa.

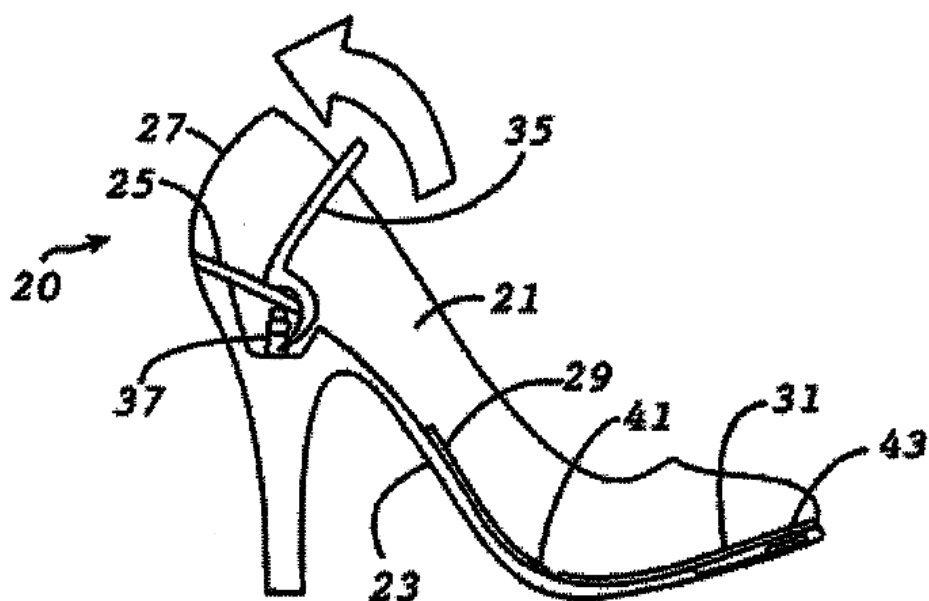

- (11) **1-0021915**
 (15) 09.09.2019 (51)⁷ **G06K 17/00**
 (21) 1-2016-04001 (22) 28.07.2014
 (86) PCT/JP2014/069836 28.07.2014 (87) WO2015/151303 08.10.2015
 (30) 2014-072565 31.03.2014 JP
 (45) 25.10.2019 379 (43) 26.12.2016 345
 (73) SATO HOLDINGS KABUSHIKI KAISHA (JP)
 7-1, Shimomeguro 1-chome, Meguro-ku, Tokyo 1530064, Japan
 (72) HORIE Takashi (JP), WATANABE Atsushi (JP)
 (74) Công ty TNHH Tâm nhìn và Liên danh (VISION & ASSOCIATES CO.LTD.)
 (54) THIẾT BỊ SẢN XUẤT THẺ VI MẠCH TÍCH HỢP
 (57) Sáng chế đề cập đến thiết bị sản xuất thẻ IC (integrated circuit - vi mạch tích hợp) có thể thực hiện quy trình truyền thông với thẻ IC với tốc độ cao và giúp gia tăng tốc độ sản xuất.

Thiết bị sản xuất thẻ IC theo sáng chế là thiết bị sản xuất thẻ IC để ghi dữ liệu nhận dạng vào các thẻ IC, các thẻ IC được bố trí theo nhiều hàng dưới dạng băng thẻ IC liên tục (1), và tạo ra sản phẩm, thiết bị sản xuất thẻ IC này bao gồm các bộ ăngten thứ hai (32) được bố trí đối diện với mỗi hàng thẻ IC tương ứng được bố trí theo nhiều hàng, và có vai trò là các bộ ăngten ghi theo hàng để ghi dữ liệu nhận dạng vào các thẻ IC bằng phương pháp cảm ứng điện từ và bộ ăngten thứ ba (33) được bố trí ở phía sau theo hướng vận chuyển của băng thẻ IC liên tục (1) từ bộ ăngten (32) và có vai trò như là bộ ăngten sóng điện để ghi dữ liệu nhận dạng vào các thẻ IC bằng phương pháp sóng điện và được tạo kết cấu để ghi dữ liệu nhận dạng bằng cách sử dụng các bộ ăngten thứ ba (33) vào thẻ IC trong đó dữ liệu nhận dạng không thể được ghi bằng cách sử dụng bộ ăngten thứ hai (32).

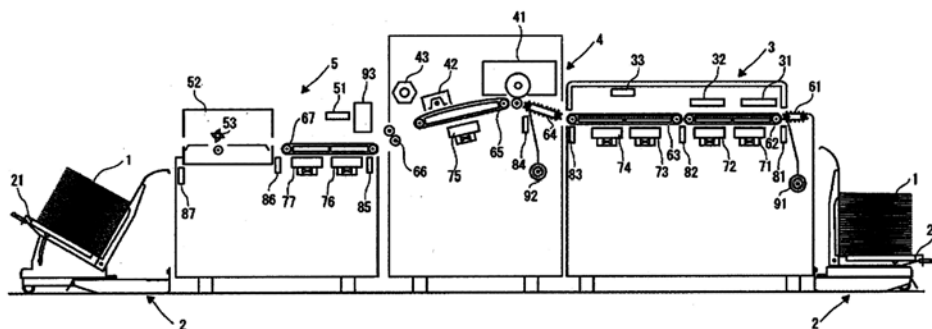

- (11) **1-0021916**
- (15) 09.09.2019 (51)⁷ **G06Q 30/02**
- (21) 1-2014-03214 (22) 07.03.2013
- (86) PCT/CN2013/072276 07.03.2013 (87) WO2013/135150A1 19.09.2013
- (30) 201210062523.1 12.03.2012 CN
- (45) 25.10.2019 379 (43) 26.01.2015 322
- (73) TENCENT TECHNOLOGY (SHENZHEN) COMPANY LIMITED (CN)
Room 403, East Block 2, SEG Park, Zhenxing Road, Futian District, Shenzhen city, Guangdong 518044, PR China
- (72) CHEN, Peixuan (CN)
- (74) Công ty TNHH Sở hữu trí tuệ VIPATCO (VIPATCO CO., LTD.)
- (54) PHƯƠNG PHÁP, THIẾT BỊ, HỆ THỐNG CUNG CẤP QUẢNG CÁO DỰA VÀO VỊ TRÍ ĐỊA LÝ
- (57) Sáng chế đề cập đến phương pháp, thiết bị, hệ thống và thiết bị lưu trữ máy tính dùng để cung cấp quảng cáo dựa vào vị trí địa lý. Phương pháp bao gồm các bước: nhận yêu cầu phát quảng cáo được truyền phát từ thiết bị đầu cuối người dùng thứ nhất, lấy thông tin vị trí địa lý của thiết bị đầu cuối người dùng thứ nhất, lưu trữ thông tin vị trí địa lý của thiết bị đầu cuối người dùng thứ nhất và thông tin quảng cáo của thiết bị đầu cuối người dùng thứ nhất được mang trong yêu cầu phát quảng cáo; nhận yêu cầu tìm kiếm thông tin xung quanh được truyền phát từ thiết bị đầu cuối người dùng thứ hai, tìm kiếm một hoặc nhiều thiết bị đầu cuối người dùng thứ nhất ở xung quanh thiết bị đầu cuối người dùng thứ hai theo thông tin vị trí địa lý của thiết bị đầu cuối người dùng thứ hai, cung cấp thông tin quảng cáo của một hoặc nhiều thiết bị đầu cuối người dùng thứ nhất được tìm thấy cho thiết bị đầu cuối người dùng thứ hai. Như vậy, thông tin quảng cáo có thể được cung cấp cho người tiêu dùng theo vị trí địa lý của cơ sở kinh doanh và vị trí địa lý của người tiêu dùng.

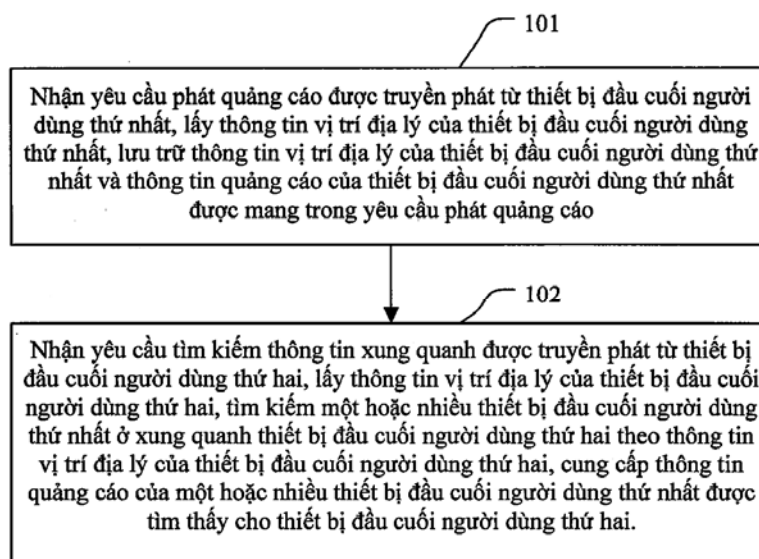

- (11) **1-0021917**
- (15) 09.09.2019 (51)⁷ **H03M 7/40**, H04N 7/30
- (21) 1-2014-01872 (22) 05.10.2012
- (86) PCT/US2012/059092 05.10.2012 (87) WO2013/070353 16.05.2013
- (30) 61/557,325 08.11.2011 US
- 61/561,911 20.11.2011 US
- 13/645,296 04.10.2012 US
- (45) 25.10.2019 379 (43) 25.09.2014 318
- (73) VELOS MEDIA INTERNATIONAL LIMITED (IE)
Unit 32, the Hyde Building, The Park, Carrickmines, Dublin 18 Ireland
- (72) CHIEN, Wei-Jung (TW), SOLE ROJALS, Joel (ES), KARCZEWICZ, Marta (US)
- (74) Công ty TNHH Quốc tế D & N (D&N INTERNATIONAL CO.,LTD.)
- (54) **PHƯƠNG PHÁP VÀ THIẾT BỊ MÃ HOÁ VÀ GIẢI MÃ DỮ LIỆU VIDEO**
- (57) Sáng chế đề cập đến phương pháp và thiết bị mã hoá và giải mã dữ liệu video. Theo một phương án, sáng chế đề cập đến phương pháp mã hoá dữ liệu video. Phương pháp này có thể được thực hiện bằng bộ mã hoá dữ liệu video (20). Bộ mã hoá dữ liệu video (20) có thể được tạo cấu hình để xác định loại dự báo thứ nhất cho khối dữ liệu video trong lát P (602), và biểu diễn loại dự báo thứ nhất dưới dạng phân tử cú pháp loại dự báo lát P (604). Bộ mã hoá dữ liệu video (20) có thể còn được tạo cấu hình để xác định loại dự báo thứ hai cho khối dữ liệu video trong lát B (606), và biểu diễn loại dự báo thứ hai dưới dạng phân tử cú pháp loại dự báo lát B (608). Phân tử cú pháp loại dự báo lát P và phân tử cú pháp loại dự báo lát B xác định chế độ dự báo và loại phân chia. Chế độ dự báo có thể là một chế độ trong số chế độ dự báo liên ảnh và chế độ dự báo nội ảnh. Loại phân chia có thể là một loại trong số các loại phân chia đối xứng và các loại phân chia không đối xứng. Bộ mã hoá dữ liệu video (20) có thể còn được tạo cấu hình để xác định dạng nhị phân lát P cho phân tử cú pháp loại dự báo lát P (610), và xác định dạng nhị phân lát B cho phân tử cú pháp loại dự báo lát B, trong đó phân tử cú pháp loại dự báo lát P và phân tử cú pháp loại dự báo lát B được xác định bằng cách sử dụng cùng một dạng nhị phân logic (612). Sau đó, bộ mã hoá dữ liệu video (20) có thể mã hoá dữ liệu video dựa vào dạng nhị phân của phân tử cú pháp loại dự báo lát P và phân tử cú pháp loại dự báo lát B (614).

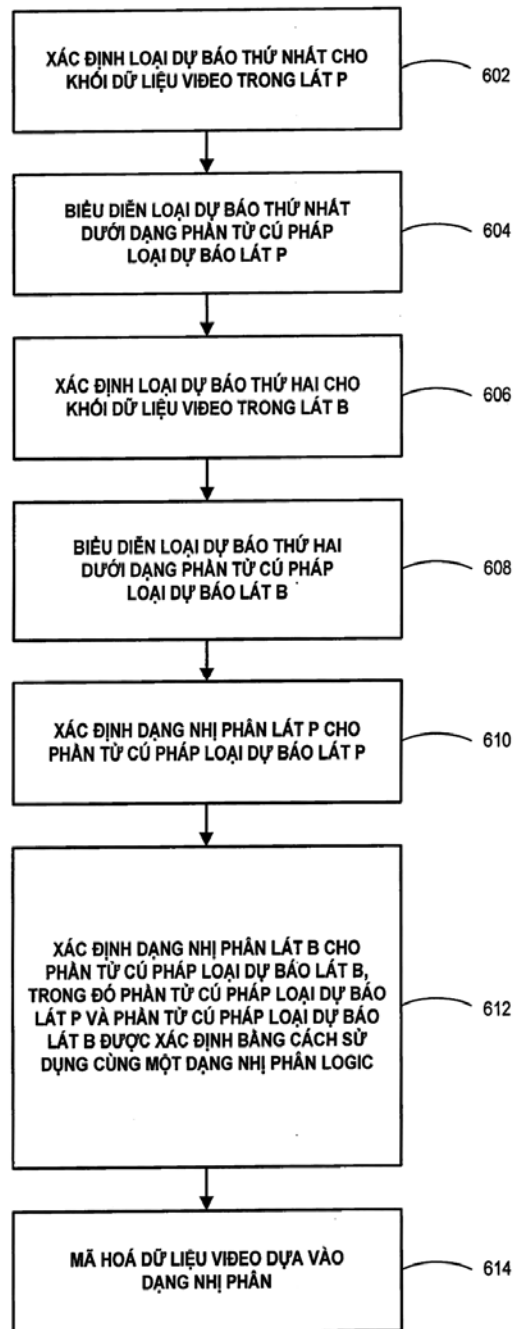

- (11) **1-0021918**
 (15) 09.09.2019 (51)⁷ **B23P 23/02**, B23C 3/12, B23D 79/00, F01L 3/24
 (21) 1-2014-04026 (22) 19.02.2014
 (86) PCT/JP2014/053899 19.02.2014 (87) WO2015/125231 27.08.2015
 (45) 25.10.2019 379 (43) 25.03.2016 336

(73) NITTAN VALVE CO., LTD. (JP)

518, Soya, Hadano-shi, Kanagawa 2570031, Japan

(72) ZENKE Atsushi (JP), OISHI Yasunori (JP)

(74) Công ty TNHH Sở hữu trí tuệ Hải Hàn (HAI HAN IP CO., LTD.)

(54) THIẾT BỊ GIA CÔNG CƠ KHÍ VÀ DỤNG CỤ MÀI NHẪN BAVIA

(57) Sáng chế đề cập đến thiết bị gia công cơ khí để thực hiện mài nhẵn bavìa mà không làm tăng chiều dài dây chuyền gia công cơ khí giữa bộ phận cắt và bộ phận mài, và để ngăn ngừa sự bào mòn bất thường của đá mài dựa trên sự mài nhẵn bavìa nhờ bộ phận mài. Thiết bị gia công cơ khí này bao gồm cặp chi tiết kẹp (60) mà kẹp phần thân vật bán thành phẩm (W1) và dụng cụ mài nhẵn bavìa (35) mà thực hiện mài nhẵn bavìa đối với phần thân vật bán thành phẩm (W1) được kẹp bởi cặp chi tiết kẹp (60) được bố trí dưới cặp thanh dẫn hướng (17). Dụng cụ mài nhẵn bavìa (35) có hốc giữ (42) để phần hở của hốc giữ (42) đối diện mặt còn lại của phần thân (W1) của vật bán thành phẩm W, và có khả năng di chuyển thay thế vị trí theo hướng mở rộng trục của hốc giữ (42) trong khi quay quanh trục của hốc giữ (42), và ngoài ra, bề mặt tròn bên trong (42a) của hốc giữ được tạo thành để giảm đường kính của nó khi nó xuất phát từ mặt hở của hốc giữ (42) hướng đến mặt trong của hốc giữ (42), và phần lưới cắt (46a) được bố trí trên bề mặt tròn bên trong (42a) của hốc giữ. Ngoài ra, sáng chế còn đề cập đến dụng cụ mài nhẵn bavìa mà được sử dụng trong thiết bị gia công cơ khí này.

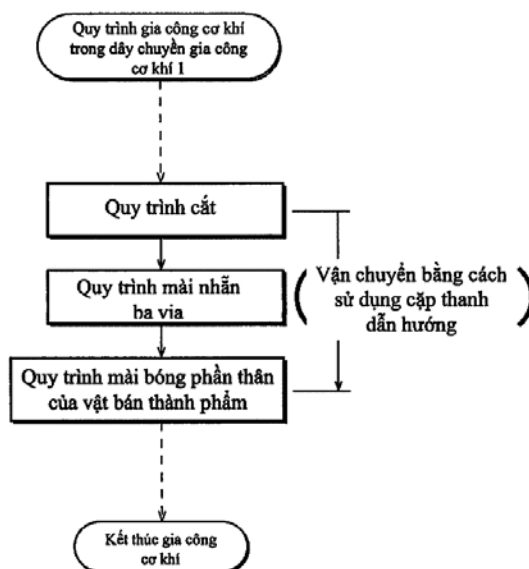

- (11) **1-0021919**
- (15) 09.09.2019 (51)⁷ **B32B 15/095**, 27/40, C08K 3/00, 3/36, C08L 67/00
- (21) 1-2013-01629 (22) 01.12.2011
- (86) PCT/JP2011/077783 01.12.2011 (87) WO2012/074044A1 07.06.2012
- (30) 2010-268184 01.12.2010 JP
- (45) 25.10.2019 379 (43) 25.09.2013 306
- (73) 1. NIPPON STEEL & SUMITOMO METAL CORPORATION (JP)
6-1, Marunouchi 2-chome, Chiyoda-ku, Tokyo 100-8071 Japan
2. NIPPON FINE COATINGS, Inc. (JP)
1-15, Minamishinagawa 4-chome, Shinagawa-ku, Tokyo 140-0004 Japan
- (72) MORISHITA Atsushi (JP), HAYASHI Kimitaka (JP), FUDA Masahiro (JP), WADA Yuusuke (JP), SATOU Rie (JP)
- (74) Công ty TNHH một thành viên Sở hữu trí tuệ VCCI (VCCI-IP CO.,LTD)
- (54) **TẮM KIM LOẠI ĐƯỢC PHỦ MÀU KHÔNG CHỨA CROMAT VÀ CHẾ PHẨM MÀU NƯỚC**
- (57) Sáng chế đề cập đến tấm kim loại được phủ màu không chứa cromat có độ bền hóa học cao trên ít nhất một mặt của tấm kim loại có lớp phủ màu (α) bao gồm thành phần tạo màng chứa nhựa polyuretán (A1) có nhóm ure, nhóm uretan và nhóm carboxyl; chất màu (B); và các hạt silic oxit hình cầu (C) có đường kính hạt trung bình nằm trong khoảng từ 5 đến 50nm, trong đó nhựa polyuretán (A1) bao gồm thành phần polyeste polyol (a) có nguồn gốc từ đơn vị cấu trúc có cấu trúc vòng thơm, thành phần isoxyanat (b) có nguồn gốc từ đơn vị cấu trúc có cấu trúc vòng thơm, tất cả các thành phần isoxyanat (b) có nguồn gốc từ các đơn vị cấu trúc chứa các vòng thơm, và màng phủ màu (α) có chiều dày màng nằm trong khoảng từ 2 đến 10 μ m. Ngoài ra, sáng chế cũng đề cập đến chế phẩm màu nước.

- (11) **1-0021920**
 (15) 09.09.2019 (51)⁷ **B24D 7/04**
 (21) 1-2014-03038 (22) 12.09.2014
 (30) 2014-093283 30.04.2014 JP
 (45) 25.10.2019 379 (43) 25.11.2015 332
 (73) FUJI GRINDING WHEEL MFG. CO., LTD. (JP)
 5-21, 3-Chome, Shuntokucho, Higashiosaka, Osaka, Japan
 (72) Gakusho Ri (JP), Yoshikazu Yanagiura (JP)
 (74) Công ty Cổ phần Sở hữu công nghiệp INVESTIP (INVESTIP)
 (54) **PHƯƠNG PHÁP SẢN XUẤT ĐÁ MÀI QUAY**

- (57) Sáng chế đề xuất phương pháp sản xuất đá mài quay (1) có lỗ tâm (2) để lắp trục dẫn động quay đá mài của máy mài và tạo ra một hoặc các tấm vải thủy tinh (4) làm vật liệu gia cường khác biệt ở chỗ là vải thủy tinh (4) được dệt theo kiểu dệt phẳng đục lỗ/dệt kiểu vân chéo hoặc dệt xoắn được tạo ra từ các sợi xoắn có đường kính là 0,1mm hoặc nhỏ hơn và được tạo thành theo các mắt lưới với các độ dài theo chiều dọc và theo chiều ngang là 2,0mm hoặc nhỏ hơn và đá mài quay được sản xuất bằng cách, sau khi gắn nhựa lỏng với vải thủy tinh (4) để tạo ra chất tẩm trước (6), gắn các hạt mài phủ nhựa lên cả hai mặt của chất tẩm trước (6) và tiếp theo là sau khi ép chất tẩm trước (6) được tạo ra bởi các lớp hạt mài phủ nhựa trên cả hai mặt của chất tẩm trước trong máy ép và tiếp tục thực hiện quá trình ép được định trước trong khuôn kim loại, thực hiện quá trình nung trong lò nung.

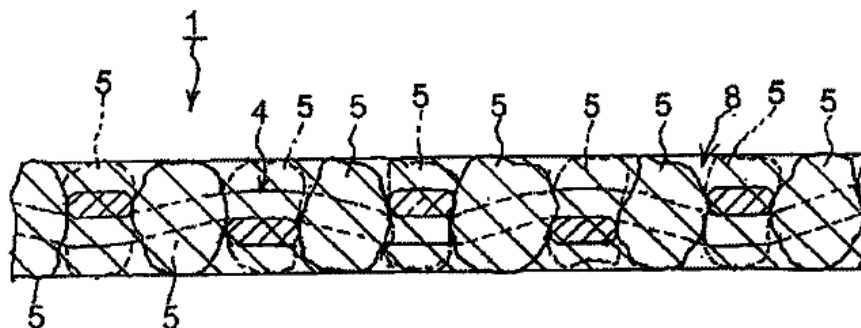

- (11) **1-0021921**
- (15) 09.09.2019 (51)⁷ **C22C 38/14**, C21D 8/02, 9/46, C23C 2/06
- (21) 1-2012-03041 (22) 15.10.2012
- (45) 25.10.2019 379 (43) 25.04.2014 313
- (73) **JFE STEEL CORPORATION (JP)**
2-3, Uchisaiwai-cho 2-chome, Chiyoda-ku, Tokyo 100-0011, Japan
- (72) **NAGATAKI Yasunobu (JP), KIMURA Hideyuki (JP), TAKAHASHI Hideyuki (JP)**
- (74) Công ty Cổ phần Sở hữu công nghiệp INVESTIP (INVESTIP)
- (54) **TẤM THÉP CÁN NGUỘI CÓ CHẤT LƯỢNG BỀ MẶT CAO SAU KHI TẠO HÌNH DẬP VÀ PHƯƠNG PHÁP SẢN XUẤT THÉP TẤM NÀY**
- (57) Sáng chế đề cập đến tấm thép cán nguội có chất lượng bề mặt cao sau khi tạo hình dập, thích hợp để dùng làm các tấm phủ bên ngoài hoặc bên trong ô tô. Tấm thép này chứa các thành phần hóa học sau: C: 0,0005-0,0050% khối lượng, Si: không lớn hơn 0,30% khối lượng, Mn: không lớn hơn 0,50% khối lượng, P: không lớn hơn 0,050% khối lượng, S: không lớn hơn 0,020% khối lượng, Ti: 0,010-0,100% khối lượng, Al hòa tan: không lớn hơn 0,080% khối lượng và N: không lớn hơn 0,0070% khối lượng và lượng còn lại là Fe và các tạp chất không thể tránh được, với điều kiện C, N, S và Ti thỏa mãn biểu thức tương quan (1) dưới đây:
- $$([\%Ti]/48 - [\%N]/14 - [\%S]/32) / ([\%C]/12) \geq 1,00 \dots (1)$$
- trong đó: [%M] là lượng nguyên tố M trong thép (% khối lượng).
Ngoài ra, sáng chế còn đề cập đến phương pháp sản xuất tấm thép này.

- (11) **1-0021922**
- (15) 09.09.2019 (51)⁷ **A01G 9/02**, 9/12, 9/24
- (21) 1-2012-00086 (22) 26.04.2010
- (86) PCT/SG2010/000165 26.04.2010 (87) WO2011/014124 03.02.2011
- (30) 200905150-9 31.07.2009 SG
- (45) 25.10.2019 379 (43) 25.06.2012 291
- (73) HOUSING AND DEVELOPMENT BOARD (SG)
480 Lorong 6 Toa Payoh, Singapore 310480, Singapore
- (72) YAP, Tiem Yew (SG), WONG, Liang Heng Johnny (SG), TAN, Hock Seng Alan (SG), LIM, Han Vincent (SG), PALANISAMY, Teva, Raj (SG), TAN, Puay Yok (SG), POH, Choon Hock (SG), CHAN, Yeow Kwang Derek (SG)
- (74) Công ty TNHH Tâm nhìn và Liên danh (VISION & ASSOCIATES CO.LTD.)
- (54) **LỒNG TRỒNG CÂY**
- (57) Sáng chế đề cập đến lồng trồng cây (1) để dùng trong việc tạo cảnh quan, bao gồm vật chứa nền (2) có nhiều ngăn (3) để chứa nhiều nền cây, trong đó vật chứa nền (2) nêu trên được tạo ra về kết cấu hầu như cứng, nhờ đó tạo thành nhiều ngăn; và vỏ (6) có thân rỗng để chứa vật chứa nền trong đó, vỏ (6) này có nhiều miệng hở tương ứng với các ngăn để tiếp cận với nền cây.

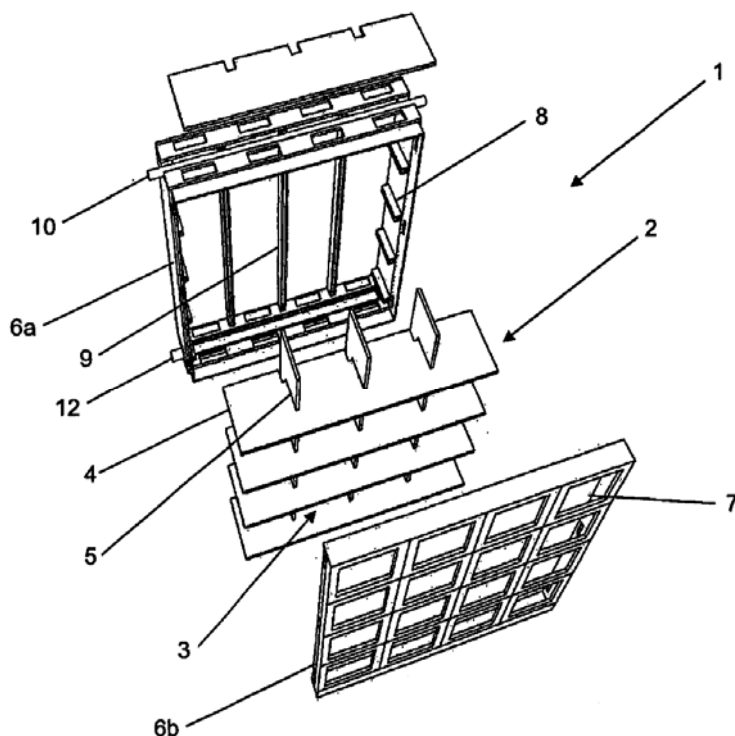

- (11) **1-0021923**
- (15) 09.09.2019 (51)⁷ **H04W 36/00**, 16/32, 36/04
- (21) 1-2014-03152 (22) 26.02.2013
- (86) PCT/FI2013/050211 26.02.2013 (87) WO2013/140026 26.09.2013
- (30) 61/612,865 19.03.2012 US
- (45) 25.10.2019 379 (43) 25.05.2015 326
- (73) NOKIA TECHNOLOGIES OY (FI)
Karaportti 3, FI- 02610 Espoo, Finland
- (72) Lars DALSGAARD (DK), Mikko SAILY (FI), Per Henrik MICHAELSEN (DK),
Simone BARBERA (IT)
- (74) Công ty TNHH Tâm nhìn và Liên danh (VISION & ASSOCIATES CO.LTD.)
- (54) PHƯƠNG PHÁP VÀ THIẾT BỊ ƯỚC LƯỢNG TÍNH DI ĐỘNG CỦA THIẾT BỊ
NGƯỜI DÙNG TRONG CÁC MẠNG BAO GỒM CÁC Ô NHỎ
- (57) Sáng chế đề cập đến các phương pháp và thiết bị, bao gồm sản phẩm chương trình máy tính, để ước lượng tính di động trong các mạng bao gồm các ô nhỏ. Theo một khía cạnh, sáng chế đề xuất phương pháp. Phương pháp này có thể bao gồm nhận, tại thiết bị người dùng, ít nhất một giá trị trong số giá trị thời gian thứ nhất và giá trị thời gian thứ hai, giá trị thời gian thứ nhất được tạo cấu hình để sử dụng theo hướng ô nhỏ và được tạo cấu hình để có thời khoảng để ngăn cản việc chuyển giao thiết bị người dùng sang ô nhỏ, giá trị thời gian thứ hai được tạo cấu hình để sử dụng theo hướng ô macrô; và gửi, bởi thiết bị người dùng, báo cáo đo bao gồm thông tin thể hiện ít nhất một trong số ô nhỏ và ô macrô, việc gửi bị trễ bởi giá trị thời gian thứ nhất, khi thiết bị người dùng đang đánh giá ô nhỏ, và bởi giá trị thời gian thứ hai, khi thiết bị người dùng đang đánh giá ô macrô. Sáng chế cũng đề cập đến thiết bị, hệ thống, phương pháp và vật phẩm liên quan.

- (11) **1-0021924**
 (15) 09.09.2019 (51)⁷ **C22C 38/44**, 38/02, 38/04, 38/34, 38/00, E02F 9/28, C21D 6/00, 6/02, 9/00
- (21) 1-2014-02779 (22) 19.08.2014
 (30) 10-2013-0163747 26.12.2013 KR
 (45) 25.10.2019 379 (43) 27.07.2015 328
 (73) DOOSAN INFRACORE CO., LTD. (KR)
 7-11, Hwasu-dong, Dong-gu, Incheon 401-020, Republic of Korea
 (72) LEE, Chung Rae (KR), AN, Sang Min (KR), SHIM, Young Ji (KR), SONG, Seok Won (KR), SHIM, Dong Seob (KR)
 (74) Công ty TNHH Tâm nhìn và Liên danh (VISION & ASSOCIATES CO.LTD.)
 (54) THÉP ĐÚC DÙNG CHO CÁC BỘ PHẬN CỦA GÂU XÚC CỦA THIẾT BỊ THI CÔNG VÀ BỘ PHẬN ĐỂ DÙNG VỚI THIẾT BỊ THI CÔNG LÀM TỪ THÉP NÀY
 (57) Sáng chế đề cập đến thép đúc dùng cho các bộ phận của gầu xúc của thiết bị thi công và các bộ phận dùng cho gầu xúc của thiết bị thi công được sản xuất sử dụng thép này, và thép đúc chứa từ 0,27 đến 0,34% trọng lượng cacbon (C), từ 1,2 đến 1,8% trọng lượng crom (Cr), từ 0,8 đến 1,7% trọng lượng silic (Si), từ 1,0 đến 1,4% trọng lượng mangan (Mn), từ 0,2 đến 0,4% trọng lượng molipden (Mo), từ 0,2 đến 0,4% trọng lượng niken (Ni), và phần còn lại là sắt và tạp chất.

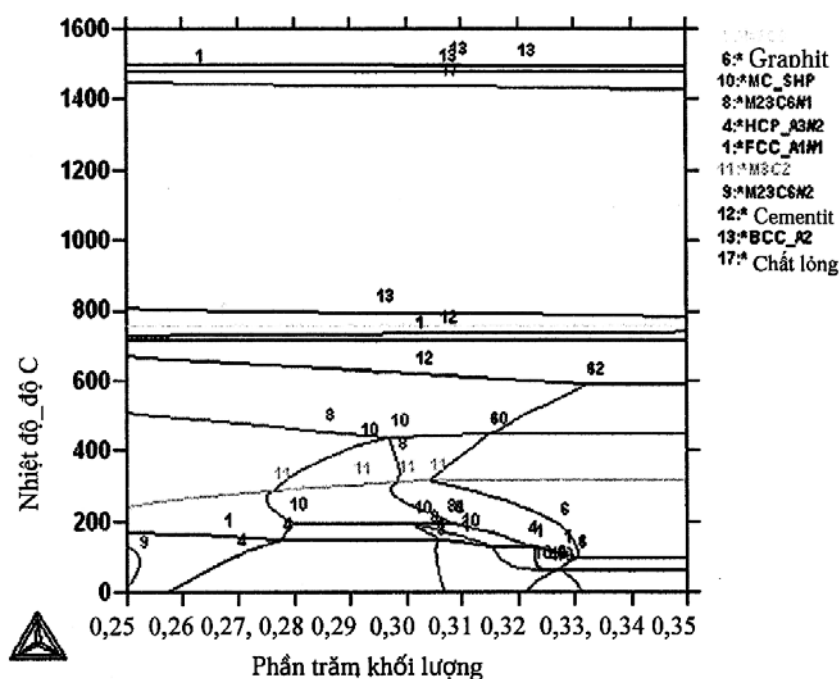

- (11) **1-0021925**
 (15) 09.09.2019 (51)⁷ **C07D 405/12**, A61K 31/404, A61P 35/00, C07D 209/32, 211/96, 213/64, 215/20, 217/16, 235/26, 249/04, 295/125, 295/14, 309/14, 401/12
- (21) 1-2011-01735 (22) 04.12.2009
 (86) PCT/US2009/066790 04.12.2009 (87) WO2010/065865 10.06.2010
 (30) 61/120,275 05.12.2008 US
 61/181,180 26.05.2009 US
 (45) 25.10.2019 379 (43) 26.12.2011 285
 (73) ABBVIE INC. (US)
 1 North Waukegan Road, North Chicago, Illinois 60064, United States of America
- (72) BRUNCKO, Milan (US), DING, Hong (CN), DOHERTY, George A. (US), ELMORE, Steven, W. (US), HASVOLD, Lisa A (US), HEXAMER, Laura (US), KUNZER, Aaron R. (US), MANTEI, Robert, A. (US), MCCLELLAN, William, J. (US), PARK, Chang, H. (US), PARK, Cheol-min (KR), PETROS, Andrew, M. (US), SONG, Xiaohong (CN), SOUERS, Andrew, J. (US), SULLIVAN, Gerard, M. (US), TAO, Zhi-Fu (CN), WANG, Gary T. (US), WANG, Le (CN), WANG, Xilu (US), WENDT, Michael, D. (US)
- (74) Công ty Luật TNHH T&G (TGVN)
- (54) **HỢP CHẤT ỨC CHẾ CHỌN LỌC HOẠT TÍNH CỦA CÁC PROTEIN HỌ BCL-2 VÀ CHẾ PHẨM CHỨA HỢP CHẤT NÀY**
- (57) Sáng chế đề xuất hợp chất có tác dụng ức chế hoạt tính của các protein Bcl-2 hoặc Bcl-xL chống lại quá trình chết tế bào theo chương trình và chế phẩm chứa hợp chất này. Các hợp chất theo sáng chế là hữu dụng trong điều trị bệnh mà có biểu hiện của protein Bcl-2 chống lại quá trình chết tế bào theo chương trình.

- (11) **1-0021926**
- (15) 09.09.2019 (51)⁷ **A61P 35/00**, A61K 31/496, C07D 403/12
- (21) 1-2011-01736 (22) 04.12.2009
- (86) PCT/US2009/066722 04.12.2009 (87) WO2010/065824 10.06.2010
- (30) 61/119,844 04.12.2008 US
- (45) 25.10.2019 379 (43) 27.08.2012 293
- (73) 1. ABBVIE INC. (US)
1 North Waukegan Road, North Chicago, Illinois 60064, United States of America
2. THE WALTER AND ELIZA HALL INSTITUTE OF MEDICAL RESEARCH (AU)
1G Royal Parade, Parkville, Victoria, VIC 3052, Australia
- (72) BRUNCKO, Milan (US), DAI, Yujia (US), DING, Hong (CN), DOHERTY, George A. (US), MORE, Steven W. (US), HASVOLD Lisa (US), HEXAMER, Laura (US), KUNZER, Aaron R. (US), MANTEI, Robert A. (US), MCCLELLAN, William J. (US), PARK, Chang H. (US), PARK, Cheol-min (KR), PETROS, Andrew M. (US), SONG, Xiaohong (CN), SOUERS, Andrew J. (US), SULLIVAN, Gerard, M. (US), TAO, Zhi-Fu (CN), WANG, Gary T. (US), WANG, Le (CN), WANG, Xilu (US), WENDT, Michael D. (US), PETER Edward Czabotar (AU), GUILLAUME Laurent Lessene (AU), PETER Malcolm Colman (AU)
- (74) Công ty Luật TNHH T&G (TGVN)
- (54) **HỢP CHẤT GÂY CHẾT TẾ BÀO THEO CHUỖNG TRÌNH VÀ DƯỢC PHẨM CHỨA HỢP CHẤT NÀY**
- (57) Sáng chế đề cập đến hợp chất ức chế hoạt tính của protein chống lại quá trình chết tế bào theo chương trình Bcl-2 và dược phẩm chứa hợp chất này. Sáng chế còn mô tả phương pháp điều trị bệnh trong đó có sự biểu hiện của protein chống lại quá trình chết tế bào theo chương trình Bcl-2.

- (11) **1-0021927**
- (15) 09.09.2019 (51)⁷ **C01B 25/231**
- (21) 1-2013-03746 (22) 01.06.2011
- (86) PCT/EP2011/059128 01.06.2011 (87) WO2012/163425 06.12.2012
- (45) 25.10.2019 379 (43) 25.03.2014 312
- (73) PRAYON TECHNOLOGIES (BE)
rue Joseph Wauters, 144, B-4480 Engis, Belgium
- (72) HOXHA Antoine (BE), FATI Dorina (BE)
- (74) Công ty Luật TNHH Phạm và Liên danh (PHAM & ASSOCIATES)
- (54) **PHƯƠNG PHÁP SẢN XUẤT AXIT PHOSPHORIC**
- (57) Sáng chế đề cập đến phương pháp sản xuất axit phosphoric, trong đó phương pháp này bao gồm bước phân hủy quặng phosphat trong môi trường nước chứa bằng axit sulfuric, để tạo ra bùn thứ nhất chứa canxi sulfat dihydrat ở dạng huyền phù trong pha nước có hàm lượng P₂O₅ tự do nằm trong khoảng từ 38 đến 50% khối lượng và hàm lượng SO₃ tự do nhỏ hơn 0,5% khối lượng, chuyển hóa bùn thứ nhất này bằng cách đun nóng để tái kết tinh canxi sulfat hòa tan để thu được bùn thứ hai chứa canxi sulfat bán hydrat, và tách axit phosphoric thu được và canxi sulfat bán hydrat ở dạng bánh ra khỏi bùn thứ hai này, khác biệt ở chỗ, phương pháp này còn bao gồm bước bổ sung nguồn flo vào bùn thứ nhất với lượng nằm trong khoảng từ 1% đến 5% khối lượng F so với P₂O₅ có mặt trong quặng phosphat trong quá trình tiến hành phân hủy quặng này.

- (11) **1-0021928**
 (15) 09.09.2019 (51)⁷ **C07D 403/04**, A01N 43/56, C07D 401/12
 (21) 1-2015-03041 (22) 03.02.2014
 (86) PCT/EP2014/051989 03.02.2014 (87) WO2014/122083 14.08.2014
 (30) 13154269.8 06.02.2013 EP
 13180076.5 12.08.2013 EP
 (45) 25.10.2019 379 (43) 26.10.2015 331
 (73) BAYER CROPSCIENCE AKTIENGESELLSCHAFT (DE)
 Alfred-Nobel-Str. 50, 40789 Monheim, Germany
 (72) MAUE, Michael (DE), ILG, Kerstin (DE), DECOR, Anne (FR), BRETSCHNEIDER, Niklas Tim (DE), BRETSCHNEIDER, Uta Antje (DE), HAHN, Julia Johanna (DE), HALLENBACH, Werner (DE), FISCHER, Reiner (DE), SCHWARZ, Hans-Georg (DE), GORGENS, Ulrich (DE), RAMING, Klaus (DE), KOBBERLING, Johannes (DE), HUBSCH, Walter (DE), TURBERG, Andreas (DE), LINDNER, Niels (DE)
 (74) Công ty Luật TNHH T&G (TGVN)
 (54) HỢP CHẤT ĐƯỢC THỂ HALOGEN, DƯỢC PHẨM CHỨA CHÚNG VÀ QUY TRÌNH ĐIỀU CHẾ HỢP CHẤT NÀY
 (57) Sáng chế đề cập đến hợp chất được thể bằng halogen có công thức chung (I), ngoài các hợp chất khác,

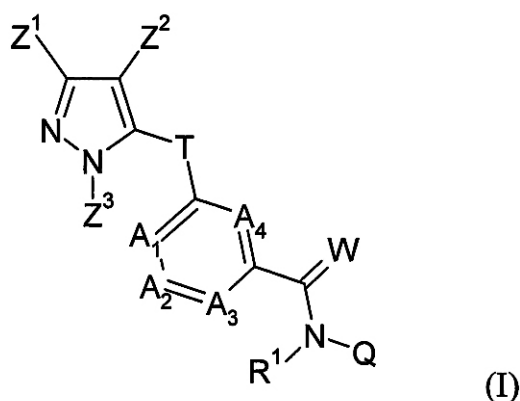

trong đó các gốc A₁ đến A₄, T, n, W, Q, R¹ và Z¹ đến Z³ có ý nghĩa được xác định trong phần mô tả. Sáng chế cũng đề cập đến các quy trình điều chế hợp chất có công thức (I), hợp chất trung gian có thể để điều chế các hợp chất này và dược phẩm chứa chúng. Hợp chất theo sáng chế đặc biệt thích hợp để phòng trừ côn trùng, động vật thuộc lớp nhện và giun tròn trong nông nghiệp và ngoại ký sinh trùng trong lĩnh vực thú y.

- (11) **1-0021929**
- (15) 09.09.2019 (51)⁷ **H04W 72/04, 76/02**
- (21) 1-2015-04235 (22) 11.04.2014
- (86) PCT/SE2014/050447 11.04.2014 (87) WO2014/168573 16.10.2014
- (30) 61/811,292 12.04.2013 US
- (45) 25.10.2019 379 (43) 25.01.2016 334
- (73) TELEFONAKTIEBOLAGET L M ERICSSON (PUBL) (SE)
SE-164 83 Stockholm, Sweden
- (72) SORRENTINO, Stefano (IT), PARKVALL, Stefan (SE)
- (74) Công ty Luật TNHH T&G (TGVN)
- (54) PHƯƠNG PHÁP, NÚT VÔ TUYẾN VÀ THIẾT BỊ KHÔNG DÂY ĐỂ BÁO HIỆU PHÁT HIỆN TỪ THIẾT BỊ TỐI THIẾT BỊ
- (57) Sáng chế đề cập tới phương pháp và thiết bị không dây, (10), (20), để cho phép thực hiện truyền thông từ thiết bị tối thiết bị. Cụ thể, sáng chế đề cập tới phương pháp, được thực hiện trong nút vô tuyến, để chỉ định các nguồn tài nguyên cho việc báo hiệu điều khiển trực tiếp. Phương pháp bao gồm bước nhận (S1) các bộ các nguồn tài nguyên để báo hiệu điều khiển trực tiếp trong ô hoặc cụm tương ứng từ ít nhất một nút vô tuyến (160) khác. Phương pháp còn bao gồm bước chỉ định (S2) các nguồn tài nguyên cho cuộc truyền việc báo hiệu điều khiển trực tiếp nằm trong vùng được điều khiển bởi nút vô tuyến, dựa ít nhất trên các bộ các nguồn tài nguyên nhận được, và truyền (S3) thông báo chỉ thị các nguồn tài nguyên được chỉ định cho việc báo hiệu điều khiển trực tiếp tới các thiết bị không dây được điều khiển bởi nút vô tuyến. Sáng chế cũng đề cập tới phương pháp tương ứng, hoạt động trong thiết bị không dây và đề cập tới thiết bị vô tuyến và không dây áp dụng các phương pháp này, cũng như đề cập tới các vật ghi chứa mã chương trình máy tính tương ứng.

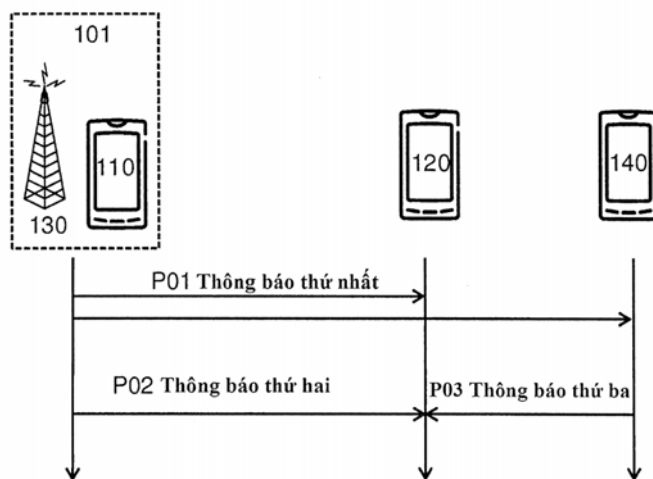

- (11) **1-0021930**
- (15) 09.09.2019 (51)⁷ **H01R 11/01**, C08J 5/18, C09J 7/00, 9/02, 11/04, 167/00, 201/00, H01B 1/20, 5/16, H01R 43/00
- (21) 1-2016-03765 (22) 10.02.2015
- (86) PCT/JP2015/053659 10.02.2015 (87) WO2015/137033A1 17.09.2015
- (30) 2014-047154 11.03.2014 JP
- (45) 25.10.2019 379 (43) 26.12.2016 345
- (73) **DEXERIALS CORPORATION (JP)**
 Gate City Osaki, East Tower 8th Floor, 11-2, Osaki 1-chome, Shinagawa-ku, Tokyo 141-0032 Japan
- (72) **YAMADA, Yasunobu (JP), SEKIGUCHI, Morio (JP), KUMAKURA, Susumu (JP)**
- (74) Công ty TNHH một thành viên Sở hữu trí tuệ VCCI (VCCI-IP CO.,LTD)
- (54) **MÀNG DẪN ĐIỆN DỊ HƯỚNG, PHƯƠNG PHÁP NỐI VÀ CẤU TRÚC GHÉP**
- (57) Sáng chế đề cập đến màng dẫn điện dị hướng dùng để nối dẫn điện dị hướng đầu cực của bộ phận điện tử thứ nhất và đầu cực của bộ phận điện tử thứ hai, màng dẫn điện dị hướng này gồm: lớp chứa hạt dẫn điện, mà chứa thành phần tạo lớp dính và các hạt dẫn điện, trong đó lớp chứa hạt dẫn điện có hai đỉnh thu nhiệt trong phép đo nhiệt lượng quét vi sai nơi các nhiệt độ đỉnh thu nhiệt được đo ở các điều kiện mà khoảng nhiệt độ đo là từ 10°C đến 250°C và tốc độ gia nhiệt là 10°C/phút, và trong đó T2 là 30°C hoặc cao hơn, và T4-T2 là lớn hơn 0°C nhưng là 80°C hoặc thấp hơn, trong đó T2 là nhiệt độ của đỉnh thu nhiệt xuất hiện ở phía nhiệt độ thấp hơn, và T4 là nhiệt độ của đỉnh thu nhiệt xuất hiện ở phía nhiệt độ cao hơn.

- (11) **1-0021931**
 (15) 09.09.2019 (51)⁷ **C07D 401/14**, 471/14, 405/14, 471/04, 413/14, 471/08, 401/12, 487/04, 403/14, 487/10, 409/14, A61K 31/501, C07D 417/14, A61P 21/00
- (21) 1-2015-00804 (22) 13.08.2013
 (86) PCT/US2013/054687 13.08.2013 (87) WO2014/028459 20.02.2014
 (30) 61/682,448 13.08.2012 US
 (45) 25.10.2019 379 (43) 25.05.2015 326
 (73) NOVARTIS AG (CH)
 Lichtstrasse 35, CH-4056 Basel, Switzerland
- (72) CHEUNG, Atwood (US), CHIN, Donovan Noel (US), DALES, Natalie (US), FAZAL, Aleem (US), HURLEY, Timothy Brian (US), KERRIGAN, John (US), O'BRIEN, Gary (CA), SHU, Lei (CN), SUN, Robert (US), SUNG, Moo (KR)
- (74) Công ty TNHH Ban Ca (BANCA)
- (54) HỢP CHẤT TƯƠNG TỰ PYRIDAZIN ĐƯỢC THẾ HAI LẦN Ở VỊ TRÍ 1,4 VÀ ĐƯỢC PHẨM CHỨA HỢP CHẤT NÀY
- (57) Sáng chế đề xuất hợp chất có công thức I hoặc muối dược dụng của nó;

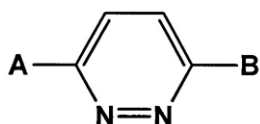

(I)

trong đó các biến là như được xác định trong bản mô tả và phương pháp điều chế hợp chất này. Sáng chế còn đề xuất chế phẩm và dược phẩm chứa hợp chất này.

- (11) **1-0021932**
- (15) 09.09.2019 (51)⁷ **A61K 8/34**, A61Q 5/12, A61K 8/41, 8/04
- (21) 1-2015-00303 (22) 24.07.2013
- (86) PCT/EP2013/065647 24.07.2013 (87) WO2014/016353A4 30.01.2014
- (30) 12178168.6 27.07.2012 EP
- (45) 25.10.2019 379 (43) 25.05.2015 326
- (73) UNILEVER N.V. (NL)
Weena 455, 3013 AL Rotterdam, The Netherlands
- (72) CASUGBO, Christia (GB), FLANAGAN, Mark (GB), HOUGH, John, Alan (GB), NAUGHTON, John, Michael (GB), SERRIDGE, David (GB)
- (74) Công ty TNHH Trần Hữu Nam và Đồng sự (TRAN H.N & ASS.)
- (54) **QUY TRÌNH ĐIỀU CHẾ PHA GEL DƯỠNG VÀ QUY TRÌNH ĐIỀU CHẾ CHẾ PHẨM DƯỠNG TỪ PHA GEL DƯỠNG NÀY**
- (57) Sáng chế đề cập đến quy trình điều chế pha gel dưỡng bao gồm các bước:
 - tạo ra hỗn hợp nóng chảy trong bình thứ nhất chứa rượu béo và thành phần cation và từ 0 đến 15% trọng lượng nước tính trên tổng trọng lượng của hỗn hợp nóng chảy;
 - bổ sung một cách độc lập hỗn hợp nóng chảy và nước vào bình trộn;
 - hoà trộn;
 trong đó nhiệt độ của hỗn hợp của hỗn hợp nóng chảy và nước được duy trì ở nhiệt độ nằm trong khoảng từ 56 đến 65°C, tốt hơn là nằm trong khoảng từ 58 đến 62°C, tốt hơn nữa là 60°C khi ở trong bình trộn bằng cách bổ sung nước đã được làm nóng ở nhiệt độ vừa đủ vào hỗn hợp, trong đó rượu béo chứa từ 8 đến 22 nguyên tử cacbon, trong đó thành phần cation chứa từ 0 đến 70% trọng lượng chất hoạt động bề mặt cation có công thức $N^+R^1R^2R^3R^4$, tốt hơn nữa là nằm trong khoảng từ 30 đến 60% chất hoạt động bề mặt cation, và trong đó R^1 , R^2 , R^3 và R^4 độc lập là alkyl hoặc benzyl có từ 1 đến 30 nguyên tử cacbon.
 Ngoài ra, sáng chế còn đề cập đến quy trình điều chế chế phẩm dưỡng từ pha gel dưỡng này.

- (11) **1-0021933**
- (15) 09.09.2019 (51)⁷ **C11D 3/22**, 3/00, 3/37
- (21) 1-2015-01795 (22) 29.10.2013
- (86) PCT/EP2013/072601 29.10.2013 (87) WO2014/079662A1 30.05.2014
- (30) 12193593.6 21.11.2012 EP
- (45) 25.10.2019 379 (43) 27.07.2015 328
- (73) UNILEVER N.V. (NL)
Weena 455, 3013 AL Rotterdam, The Netherlands
- (72) BARNE, Sameer, Keshav (IN), DAS, Somnath (IN), PANCHANATHAN, Anandh (IN), PRAMANIK, Amitava (IN), SINHA, Archana (IN)
- (74) Công ty TNHH Trần Hữu Nam và Đồng sự (TRAN H.N & ASS.)
- (54) **CHẾ PHẨM TĂNG CƯỜNG ĐỂ TẠO RA LỢI ÍCH LÀM SẠCH TIẾP THEO CHO VẢI, CHẾ PHẨM TẨY GIẶT VÀ CHẾ PHẨM XỬ LÝ VẢI CHỨA NÓ**
- (57) Sáng chế đề cập đến chế phẩm tăng cường để tạo ra lợi ích làm sạch tiếp theo cho vải, chế phẩm tẩy giặt và chế phẩm xử lý vải chứa nó làm cho vải có tính chất chống vết bẩn; cụ thể vết bẩn dầu. Mặc dù tình trạng kỹ thuật đã bộc lộ chế phẩm cải tiến loại bỏ vết bẩn và vết ố dịch nước, việc loại bỏ các vết bẩn và vết bám dầu vẫn còn được mong muốn. Mục đích của sáng chế này là cung cấp chế phẩm có thể được sử dụng trong sản phẩm tẩy giặt chính cũng như sản phẩm dưỡng vải để tạo ra lợi ích làm sạch cho lần tiếp theo đối với các vết bẩn và vết ố dầu trong điều kiện môi trường axit, trung tính và kiềm. Mục đích khác của sáng chế là chế phẩm không ảnh hưởng đến tính thấm ẩm của lớp vải. Chế phẩm này chứa metylxenluloza, rượu polyvinyl, và một polyme đồng nhất acrylic hoặc co-polyme acrylic mang lại việc làm sạch dễ dàng trong lần tiếp theo đối với vết bẩn và vết ố dầu.

- (11) **1-0021934**
- (15) 09.09.2019 (51)⁷ **C11D 1/83**, 3/20
- (21) 1-2015-00271 (22) 11.07.2013
- (86) PCT/EP2013/064699 11.07.2013 (87) WO2014/016134A1 30.01.2014
- (30) 12177959.9 26.07.2012 EP
- (45) 25.10.2019 379 (43) 25.09.2015 330
- (73) UNILEVER N.V. (NL)
Weena 455, 3013 AL Rotterdam, The Netherlands
- (72) ROUT, Deeleep, Kumar (IN), SINHA, Ritesh, Kumar (IN), PAUL, Pintu (IN)
- (74) Công ty TNHH Trần Hữu Nam và Đồng sự (TRAN H.N & ASS.)
- (54) **CHẾ PHẨM TẨY RỬA DẠNG LỎNG VÀ PHƯƠNG PHÁP GIẶT SẢN PHẨM VẢI SỬ DỤNG CHẾ PHẨM NÀY**
- (57) Sáng chế đề cập đến chế phẩm tẩy rửa ổn định; cụ thể là chế phẩm tẩy rửa dạng pha phân lớp tinh thể lỏng bạc ba, sử dụng để giặt rửa và/hoặc để làm sạch tại gia đình. Việc làm sạch hiệu quả các sản phẩm vải, cụ thể là việc loại bỏ các chất bẩn như bã nhờn từ cổ tay áo và cổ áo vẫn được mong muốn. Sáng chế đề cập đến chế phẩm mà sạch nhanh chóng các vết bẩn từ chất béo. Nhận thấy rằng chế phẩm tẩy rửa dạng pha phân lớp chứa chất hoạt động bề mặt được chọn từ chất hoạt động bề mặt không ion và chất hoạt động bề mặt anion theo tỷ lệ chất hoạt động không ion so với chất hoạt động bề mặt anion là từ 3:1 đến 1:4 và có trị số cân bằng ưa nước - ưa béo (trị số HLB) là không nhỏ hơn 15; dầu hòa tan chất béo và nước, cung cấp một dung dịch hiệu quả để loại bỏ vết bẩn và/hoặc vết màu của chất béo dạng rắn hoặc bị đặc lại, ổn định ở điều kiện bảo quản và giặt rửa thông thường và có thể được phân phối dưới dạng chất lỏng có thể rót được.

- (11) **1-0021935**
- (15) 09.09.2019 (51)⁷ **A61K 8/34**, 8/41, A61Q 5/12, A61K 8/04
- (21) 1-2015-00302 (22) 24.07.2013
- (86) PCT/EP2013/065648 24.07.2013 (87) WO2014/016354A1 30.01.2014
- (30) 12178171.0 27.07.2012 EP
- (45) 25.10.2019 379 (43) 25.05.2015 326
- (73) UNILEVER N.V. (NL)
Weena 455, 3013 AL Rotterdam, The Netherlands
- (72) CASUGBO, Christia (GB), FLANAGAN, Mark (GB), HOUGH, John, Alan (GB), NAUGHTON, John, Michael (GB), SERRIDGE, David (GB)
- (74) Công ty TNHH Trần Hữu Nam và Đồng sự (TRAN H.N & ASS.)
- (54) QUY TRÌNH ĐIỀU CHẾ PHA GEL DƯỠNG VÀ QUY TRÌNH ĐIỀU CHẾ CHẾ PHẨM DƯỠNG TỪ PHA GEL DƯỠNG NÀY
- (57) Sáng chế đề cập đến quy trình điều chế pha gel dưỡng bao gồm các bước:
 - tạo ra hỗn hợp nóng chảy trong bình thứ nhất chứa rượu béo và thành phần cation và từ 0 đến 15% trọng lượng nước tính trên tổng trọng lượng của hỗn hợp nóng chảy (A);
 - bổ sung hỗn hợp nóng chảy vào bình thứ hai chứa nước ở nhiệt độ nằm trong khoảng từ 50 đến 60°C (B);
 - hoà trộn;
 trong đó nhiệt độ của hỗn hợp của hỗn hợp nóng chảy và nước trong bình thứ hai (B) được điều chỉnh sao cho duy trì ở nhiệt độ nằm trong khoảng từ 56 đến 65°C, tốt hơn là nằm trong khoảng từ 58 đến 62°C, tốt hơn nữa là 60°C, trong đó rượu béo chứa từ 8 đến 22 nguyên tử cacbon, và trong đó thành phần cation chứa từ 0 đến 70% trọng lượng chất hoạt động bề mặt cation có công thức $N^+R^1R^2R^3R^4$, tốt hơn nữa là từ 30 đến 60% trọng lượng chất hoạt động bề mặt cation, và trong đó R^1 , R^2 , R^3 và R^4 độc lập là alkyl hoặc benzyl có từ 1 đến 30 nguyên tử cacbon.
 Ngoài ra, sáng chế còn đề cập đến quy trình điều chế chế phẩm dưỡng từ pha gel dưỡng này.

- (11) **1-0021936**
 (15) 09.09.2019 (51)⁷ **B62K 5/027**, 5/08, 5/10, 5/05
 (21) 1-2015-01819 (22) 24.10.2013
 (86) PCT/JP2013/078867 24.10.2013 (87) WO2014/065381 01.05.2014
 (30) 2012-235605 25.10.2012 JP
 (45) 25.10.2019 379 (43) 25.08.2015 329
 (73) YAMAHA HATSUDOKI KABUSHIKI KAISHA (JP)
 2500 Shingai, Iwata, Shizuoka 438-8501, JAPAN
 (72) Kazuhisa TAKANO (JP), Shigeto YAMASAKI (JP)
 (74) Công ty cổ phần tư vấn Trung Thực (TRUNG THUC.,JSC)
 (54) XE CÓ KHUNG THÂN NGHIÊNG ĐƯỢC

(57) Sáng chế đề cập đến xe có khung thân nghiêng được và có cơ cấu thay đổi lực cản (7) bao gồm phần thứ nhất (11) và phần thứ hai (12) mà có thể thay đổi lực cản chống lại sự dịch chuyển tương đối. Phần thứ nhất (11) được đỡ trên một chi tiết bất kỳ trong số chi tiết bên thứ nhất (53), chi tiết bên thứ hai (54), chi tiết ngang thứ nhất (51), và chi tiết ngang thứ hai (52) của cơ cấu liên kết (5). Phần thứ nhất (11) được lắp ở vị trí mà ở đó ít nhất một phần của nó luôn luôn được chông lên một chi tiết khi được nhìn từ chiều trục trên ở giữa. Phần thứ nhất (11) được lắp để xếp thẳng hàng với một chi tiết và trục lái ở phía trước của nó so với chiều trục trên ở giữa. Phần thứ hai (12) được đỡ trên một chi tiết còn lại bất kỳ trong số khung thân (21), chi tiết bên thứ nhất (53), chi tiết bên thứ hai (54), chi tiết ngang thứ nhất (51), và chi tiết ngang thứ hai (52) được dịch chuyển tương đối với một chi tiết mà phần thứ nhất (11) được đỡ trên đó. Phần thứ hai (12) được lắp ở vị trí mà ở đó ít nhất một phần của nó luôn luôn được chông lên chi tiết còn lại khi được nhìn từ chiều trục trên ở giữa. Phần thứ hai (12) được lắp để xếp thẳng hàng với chi tiết còn lại ở phía trước của một chi tiết trong số phần thứ nhất (11) và trục lái (60) so với chiều trục trên ở giữa.

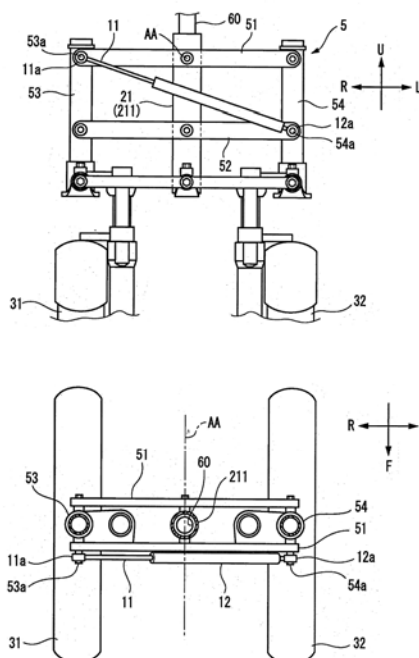

- (11) **1-0021937**
 (15) 09.09.2019 (51)⁷ **A47D 13/08**
 (21) 1-2015-02265 (22) 25.07.2014
 (86) PCT/KR2014/006810 25.07.2014 (87) WO2015/080363 04.06.2015
 (30) 20-2013-0009776 27.11.2013 KR
 (45) 25.10.2019 379 (43) 25.08.2016 341
 (73) I-ANGEL CO., LTD. (KR)
 #105, 1F, 106, Gwangdeokseo-ro, Danwon-gu, Ansan-si, Gyeonggi-do 425-807,
 Republic of Korea
 (72) LEE Jin-Seop (KR)
 (74) Công ty Luật TNHH Phạm và Liên danh (PHAM & ASSOCIATES)
 (54) **ĐỤI NGỒI DÀNH CHO BÉ**
 (57) Sáng chế đề cập đến địu ngồi dành cho bé dùng để giữ em bé bao gồm giá đeo có chi tiết đỡ thứ nhất có khả năng đỡ em bé, và dây đeo vai được gắn vào vai người sử dụng khi người sử dụng đeo giá đeo; đế ngồi nối riêng biệt với giá đeo, có đai thắt lưng được gắn chặt quanh thắt lưng người sử dụng, và đế giữ hông của em bé trên đó; và lớp phủ giá đeo nối riêng biệt với giá đeo, và có chi tiết đỡ thứ hai có khả năng đỡ thân em bé, và đai khung xương chậu được nối với phần dưới của chi tiết đỡ thứ hai và đeo quanh thân người sử dụng để đỡ hông của em bé, trong đó đế ngồi hoặc lớp phủ giá đeo được nối với giá đeo tùy thuộc vào kiểu sử dụng.

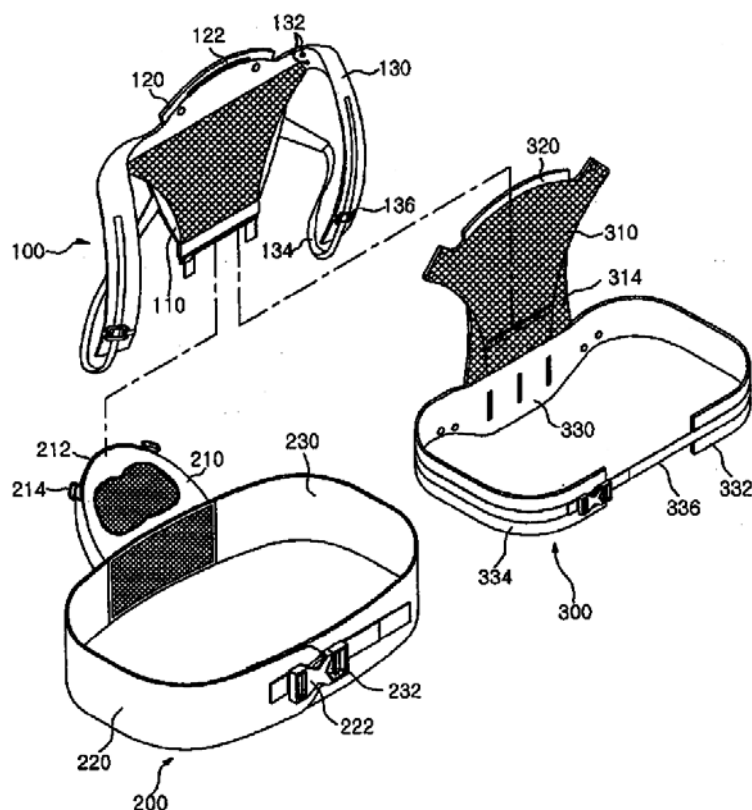

- (11) **1-0021938**
 (15) 09.09.2019 (51)⁷ **A01N 43/56**, A01P 3/00, C07D 231/14
 (21) 1-2013-00241 (22) 20.06.2011
 (86) PCT/JP2011/064604 20.06.2011 (87) WO2011/162397A1 29.12.2011
 (30) 2010-143553 24.06.2010 JP
 (45) 25.10.2019 379 (43) 25.04.2013 301
 (73) SUMITOMO CHEMICAL COMPANY, LIMITED (JP)
 27-1, Shinkawa 2-chome, Chuo-ku, Tokyo 104-8260 Japan
 (72) MATSUZAKI, Yuichi (JP), SAKAGUCHI, Hiroshi (JP)
 (74) Công ty TNHH một thành viên Sở hữu trí tuệ VCCI (VCCI-IP CO.,LTD)
 (54) CHẾ PHẨM KIỂM SOÁT BỆNH THỰC VẬT VÀ PHƯƠNG PHÁP KIỂM SOÁT BỆNH THỰC VẬT SỬ DỤNG CHẾ PHẨM NÀY
 (57) Chế phẩm kiểm soát bệnh thực vật chứa hợp chất carboxamit có công thức (I) mà tỷ lệ chất đồng phân đối ảnh dạng R/dạng S của hợp chất carboxamit nằm trong khoảng từ 90/10 đến 10000/1 có hoạt tính kiểm soát tuyệt vời bệnh thực vật.

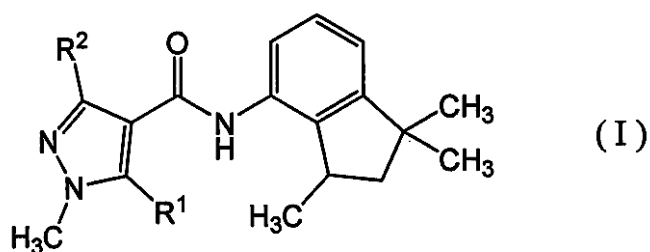

- (11) **1-0021939**
 (15) 09.09.2019 (51)⁷ **H04N 7/26**
 (21) 1-2014-01690 (22) 24.10.2012
 (86) PCT/US2012/061693 24.10.2012 (87) WO2013/063117 02.05.2013
 (30) 61/551,325 25.10.2011 US
 61/554,887 02.11.2011 US
 61/579,488 22.12.2011 US
 61/589,143 20.01.2012 US
 13/532,610 25.06.2012 US
 (45) 25.10.2019 379 (43) 25.09.2014 318

(73) QUALCOMM INCORPORATED (US)

Attn: International IP Administration, 5775 Morehouse Drive, San Diego, California 92121, United States of America

(72) VAN DER AUWERA, Geert (BE), KARCZEWICZ, Marta (US), WANG, Xianglin (US)

(74) Công ty TNHH Quốc tế D & N (D&N INTERNATIONAL CO.,LTD.)

(54) PHƯỜNG PHÁP VÀ THIẾT BỊ MÃ HÓA DỮ LIỆU VIDEO

(57) Sáng chế đề cập đến thiết bị mã hoá dữ liệu video kết hợp giá trị cường độ biên thứ nhất với cạnh để đáp lại việc xác định rằng khối video thứ nhất hoặc khối video thứ hai được kết hợp với đơn vị mã hoá (CU - coding unit) dự báo nội ảnh, trong đó cạnh xuất hiện ở biên giữa khối video thứ nhất và khối video thứ hai. Thiết bị mã hoá dữ liệu video có thể kết hợp giá trị cường độ biên thứ hai hoặc thứ ba với cạnh khi khối video thứ nhất hoặc khối video thứ hai được kết hợp với CU dự báo nội ảnh. Thiết bị mã hoá dữ liệu video có thể áp dụng một hoặc nhiều bộ lọc tách khối cho các mẫu gắn với cạnh khi cạnh được kết hợp với giá trị cường độ biên thứ nhất hoặc giá trị cường độ biên thứ hai. Giá trị cường độ biên thứ ba biểu thị rằng các bộ lọc tách khối được tắt cho các mẫu gắn với cạnh.

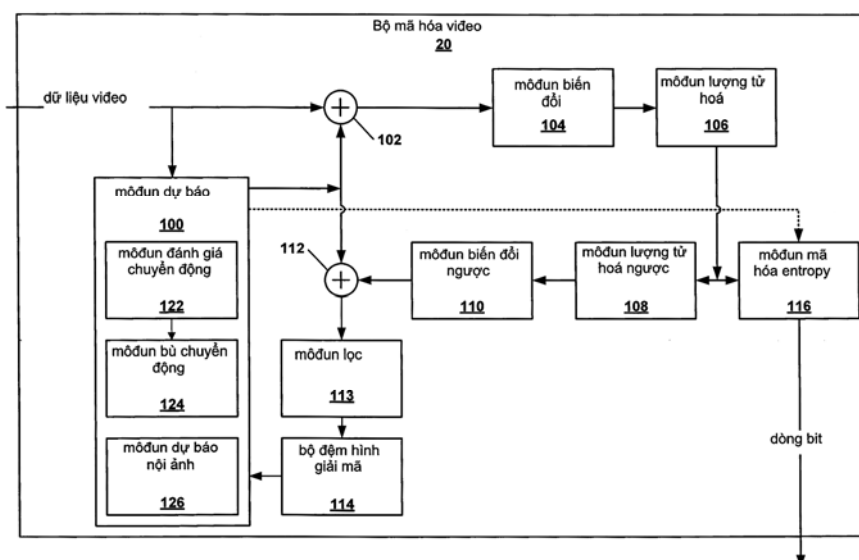

- (11) **1-0021940**
- (15) 09.09.2019 (51)⁷ **F23D 14/00**, 14/46
- (21) 1-2015-01011 (22) 25.03.2015
- (30) 10-2014-0035361 26.03.2014 KR
- (45) 25.10.2019 379 (43) 26.10.2015 331
- (73) KOVEA CO., LTD. (KR)
(Yakdae-dong, Bucheon Technopark) #202-401, 388, Songnae-daero, Wonmi-gu, Bucheon-si, Gyeonggi-do, 420-733, Republic of Korea
- (72) KIM, Sang Hyun (KR)
- (74) Công ty TNHH Quốc tế D & N (D&N INTERNATIONAL CO.,LTD.)
- (54) ĐÈN KHÒ GA
- (57) Sáng chế đề cập đến đèn khò ga bao gồm: thân có khoảng trống bên trong định trước và khoảng trống chứa, và có ống dẫn phun nhiên liệu kéo dài từ một bên của thân này; bộ phận ghép nối bình chứa ga có đường cấp ga được nối thông với ống dẫn phun nhiên liệu, được bố trí ở một bên của thân sao cho một phần của nó được hở ra bên ngoài thân, và được ghép nối một cách chọn lọc với bình chứa ga; công tắc đánh lửa được bố trí ở khoảng trống bên trong, và được tạo cấu hình để đánh lửa ga được cấp thông qua đường cấp ga để đốt cháy thông qua ống dẫn phun nhiên liệu; và bộ phận phối hợp đánh lửa có một mặt hở ra bên ngoài của thân, mặt còn lại được chứa theo cách xoay được trong khoảng trống chứa sao cho có thể tiếp xúc được với công tắc đánh lửa, và có khe chứa bộ phận nối. Với cấu hình như vậy, đèn khò ga có thể làm tăng tính thuận tiện cho người sử dụng trong việc bảo quản và mang đèn khò ga, bằng cách làm giảm thể tích tổng của đèn khò ga bằng cách cất giữ bộ phận nối để ghép nối bình chứa ga với đèn khò ga ở trong đèn khò ga. Ngoài ra, đèn khò ga có thể nâng cao khả năng tương thích của bình chứa ga bằng cách dễ dàng ghép nối bình chứa ga có hình dạng khác nhau với đèn khò ga.

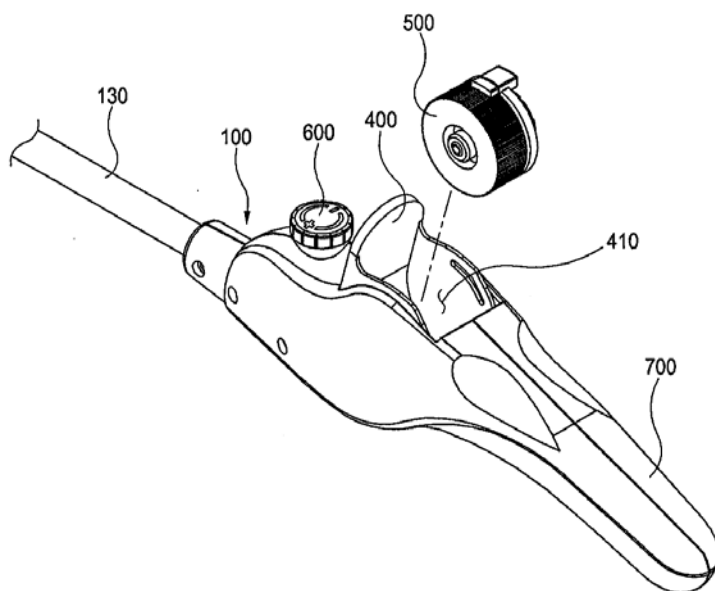

- (11) **1-0021941**
 (15) 09.09.2019 (51)⁸ **A61K 8/87**, 8/02, 8/06, A61Q
 1/04, 1/10, 1/14, 5/06, 19/00
 (21) 1-2017-01836 (22) 31.08.2015
 (86) PCT/JP2015/074603 31.08.2015 (87) WO2016/067740 06.05.2016
 (30) 2014-223330 31.10.2014 JP
 (45) 25.10.2019 379 (43) 25.09.2017 354

(73) SHISEIDO COMPANY, LTD. (JP)
 5-5, Ginza 7-chome, Chuo-ku, Tokyo 1040061, Japan

(72) MATSUO, Ayano (JP), FUJII, Koichi (JP)

(74) Công ty Luật TNHH T&G (TGVN)

(54) **CHẾ PHẨM DẠNG GEL ĐÀN HỒI VÀ MỸ PHẨM LÓT CHỨA CHẾ PHẨM NÀY**

(57) Sáng chế đề cập đến chế phẩm nhũ hóa dầu trong nước được làm đặc bằng uretan polyete được cải biến kỵ nước, chế phẩm có độ ổn định ở nhiệt độ cao được cải thiện và tạo ra cảm giác đơn nhất như bánh putđinh. Cụ thể, sáng chế đề cập đến chế phẩm dạng gel đàn hồi khác biệt ở chỗ, uretan polyete được cải biến kỵ nước đã được kết hợp vào nhũ tương dầu trong nước chứa giọt dầu với đường kính hạt trung bình là 150 nm hoặc nhỏ hơn. Chế phẩm dạng gel đàn hồi là trong suốt hoặc trong mờ, tạo ra cảm giác đàn hồi như bánh putđinh, có sự ổn định độ nhớt tốt ở nhiệt độ cao, và thích hợp để sử dụng làm mỹ phẩm lót. Uretan polyete được cải biến kỵ nước đặc biệt tốt hơn nếu là PEG-240/decyltetradeceth-20/HDI copolyme. Sáng chế cũng đề cập đến mỹ phẩm lót chứa chế phẩm dạng gel đàn hồi này.

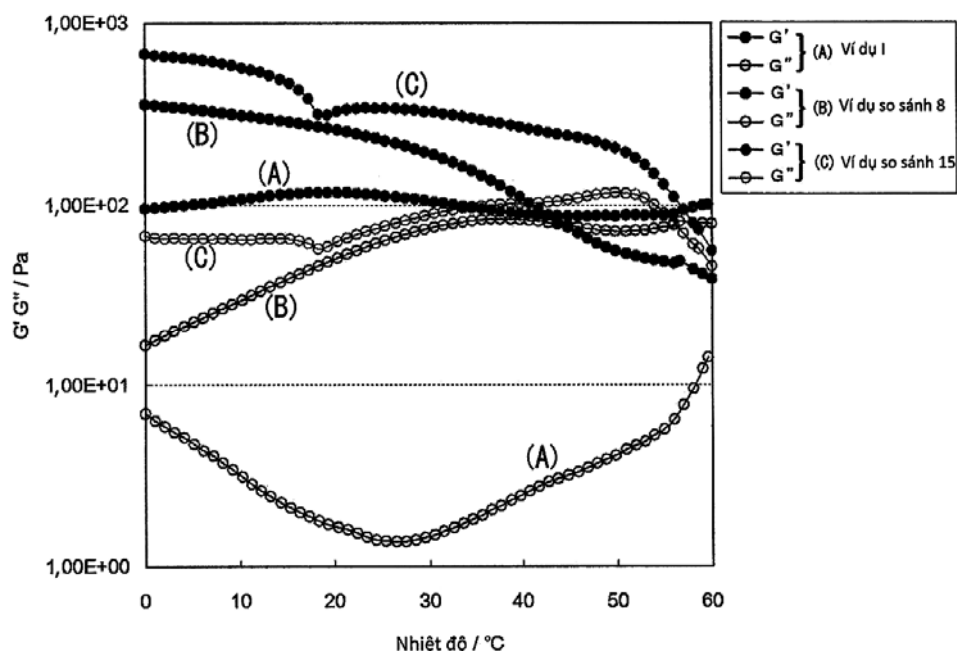

- (11) **1-0021942**
 (15) 09.09.2019 (51)⁷ **A61L 9/12, B60H 3/00**
 (21) 1-2011-03269 (22) 22.12.2004
 (62) 1-2006-01237
 (86) PCT/JP2004/019702 22.12.2004 (87) WO2005/063013A1 14.07.2005
 (30) 2003-429128 25.12.2003 JP
 2004-11929 20.01.2004 JP
 2004-124204 20.04.2004 JP
 2004-128463 23.04.2004 JP
 2004-130590 27.04.2004 JP
 2004-132745 28.04.2004 JP
 2004-140754 11.05.2004 JP
 2004-155498 26.05.2004 JP
 (45) 25.10.2019 379 (43) 27.02.2012 287
 (73) FUMAKILLA LIMITED (JP)
 11, Kandamikuracho, Chiyoda-ku, Tokyo, Japan
 (72) Kazunori YAMAMOTO (JP), Satoshi YAMASAKI (JP), Yasuharu TAKEI (JP), Takao JO (JP), Shinya KAWAMURA (JP)
 (74) Công ty TNHH T&T INVENMARK Sở hữu trí tuệ Quốc tế (T&T INVENMARK CO., LTD.)
 (54) **HỘP CHỨA HÓA CHẤT DÙNG CHO THIẾT BỊ PHÁT TÁN HOÁ CHẤT KIỂU QUẠT THỔI**
 (57) Sáng chế đề cập tới hộp chứa hoá chất dùng cho thiết bị phát tán hóa chất kiểu quạt thổi bao gồm thân tấm hoá chất (620) có dạng vật liệu tấm dệt dạng nếp gấp (621) có số lượng lớn nếp gấp được tẩm một hoá chất, các nếp gấp này được tạo ra bằng cách bố trí xen kẽ các nếp gấp dạng lồi và dạng lõm của vật liệu tấm (621) với độ rộng nhất định, vật liệu tấm (621) có thể thấm không khí và hấp thụ chất lỏng, vật liệu tấm dạng nếp gấp (621) có vùng theo chu vi (622) được nối để ngăn không cho các nếp gấp thay đổi hình dạng, khác biệt ở chỗ, hộp chứa hoá chất này còn bao gồm chi tiết cố định (630) để giữ vùng theo chu vi (622) của thân tấm hoá chất (620), chi tiết cố định (630) bao gồm chi tiết đỡ (631) và chi tiết giữ (632), chi tiết đỡ (631) bao gồm vòng lắp nhô lên (633) và vòng đỡ (634) nhô vào trong từ phần dưới của vòng lắp nhô lên (633), và phần dẫn dòng không khí để phát tán hóa chất, phần dẫn dòng không khí này bao gồm khoảng trống bên trong của chi tiết đỡ (631) và chi tiết giữ (632).

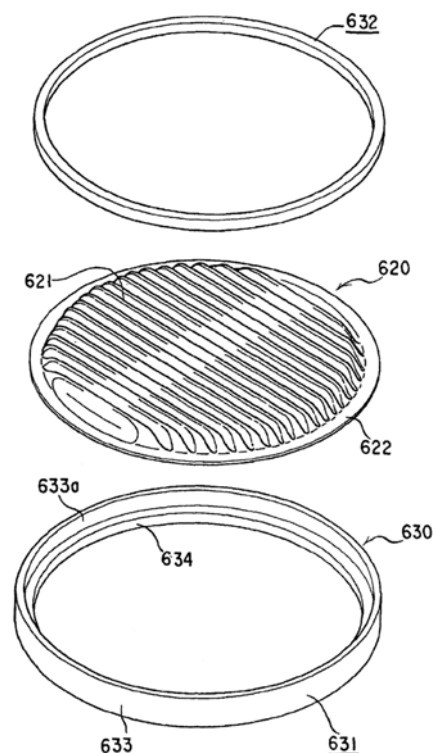

- (11) **1-0021943**
- (15) 09.09.2019 (51)⁷ **C07C 1/20**, 11/02, 13/02, 15/02, 9/02, 9/14
- (21) 1-2016-00285 (22) 01.07.2014
- (86) PCT/US2014/044999 01.07.2014 (87) WO2015/002922 08.01.2015
- (30) 61/842,048 02.07.2013 US
- (45) 25.10.2019 379 (43) 25.04.2016 337
- (73) UT-BATTELLE, LLC (US)
One Bethel Valley Road, Oak Ridge, Tennessee 37831-6528, United States of America
- (72) NARULA, Chaitanya (US), DAVISON, Brian H. (US)
- (74) Công ty TNHH Sở hữu trí tuệ Thảo Quyển (INVENCO.,LTD)
- (54) **PHƯƠNG PHÁP SẢN XUẤT NGUYÊN LIỆU HYDROCACBON**
- (57) Phương pháp sản xuất nguyên liệu hydrocacbon, trong đó phương pháp này bao gồm cho ít nhất một rượu no không vòng có ít nhất từ 3 đến tối đa 10 nguyên tử cacbon tiếp xúc với chất xúc tác zeolit mang kim loại ở nhiệt độ nằm trong khoảng từ ít nhất là 100°C đến 550°C, trong đó kim loại này là ion kim loại mang điện tích dương, và chất xúc tác zeolit mang kim loại có hoạt tính xúc tác để chuyển hóa rượu thành nguyên liệu hydrocacbon, trong đó phương pháp này sản xuất trực tiếp nguyên liệu hydrocacbon chứa etylen với lượng nhỏ hơn 1% thể tích và các hợp chất hydrocacbon có ít nhất 8 nguyên tử cacbon với lượng ít nhất là 35% thể tích.

- (11) **1-0021944**
 (15) 09.09.2019 (51)⁷ **H01R 11/20**
 (21) 1-2013-02926 (22) 17.09.2013
 (30) 102125120 12.07.2013 TW
 (45) 25.10.2019 379 (43) 26.01.2015 322
 (73) 1. FU DING HONG CO., LTD. (TW)

No.298, Sinfu Rd., Fongshan Dist., Kaohsiung City, Taiwan

2. CHOU, MING - YI (TW)

No.298, Sinfu Rd., Fongshan Dist., Kaohsiung City, Taiwan

(72) Chou, Ming-Yi (TW)

(74) Công ty TNHH Lê & Lê (LE & LE)

(54) **BỘ NỐI DÂY DẪN ĐIỆN**

(57) Sáng chế đề cập đến bộ nối dây dẫn điện gồm hộp nối (1), hộp nối này có rãnh chứa dải dẫn điện (18) và dải dẫn điện (3) ở dạng phẳng, và rãnh chứa dải dẫn điện được bố trí tại mép trong sát thành hộp của hộp nối, vì vậy hộp nối có thể được chế tạo với độ dày nhỏ hơn nhờ rãnh chứa dải dẫn điện và dải dẫn điện có dạng phẳng, do đó thích hợp khi đặt trong không gian hẹp.

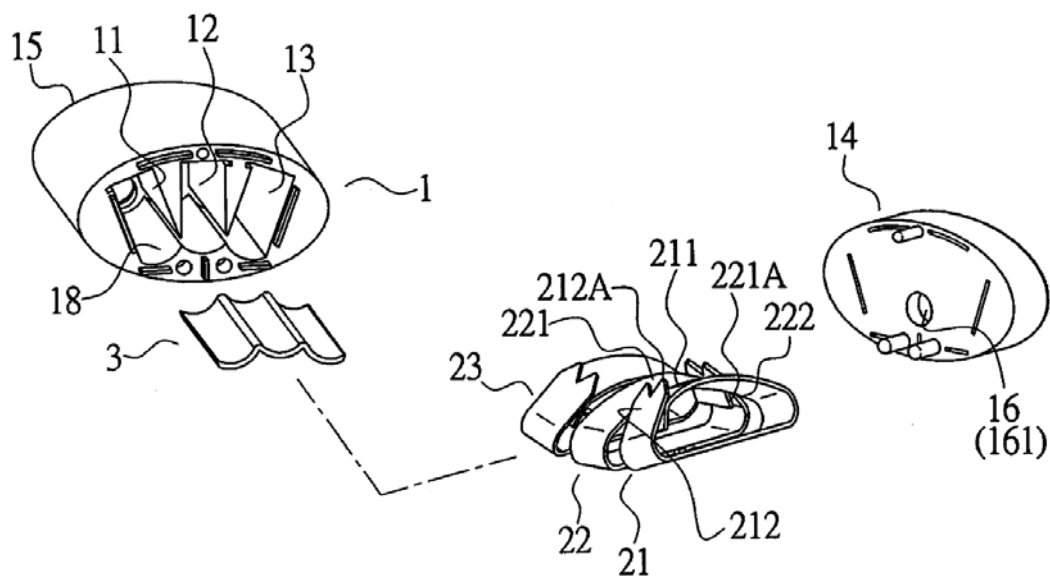

- (11) **1-0021945**
 (15) 09.09.2019 (51)⁷ **C07C 2/58**, B01J 27/14, C07C 9/14, 9/22
 (21) 1-2016-00170 (22) 20.06.2013
 (62) 1-2014-01329
 (86) PCT/US2013/046702 20.06.2013 (87) WO2014/004232 03.01.2014
 (30) 61/664,385 26.06.2012 US
 61/664,405 26.06.2012 US
 61/664,430 26.06.2012 US
 (45) 25.10.2019 379 (43) 25.05.2016 338
 (73) UOP LLC (US)
 25 East Algonquin Road, P. O. Box 5017, Des Plaines, Illinois 60017-5017, United States of America
 (72) MARTINS, Susie C (US), NAFIS, Douglas A (US), BHATTACHARYYA, Alakananda (US)
 (74) Công ty TNHH Tư vấn Phạm Anh Nguyên (ANPHAMCO CO.,LTD.)
 (54) HỢP CHẤT PHOSPHONI HALOALUMINAT BẬC BỐN VÀ CHẤT XÚC TÁC ION DẠNG LỎNG CHỨA HỢP CHẤT NÀY DÙNG ĐỂ THỰC HIỆN PHẢN ỨNG GIỮA OLEFIN VÀ ISOPARAFIN ĐỂ TẠO RA ALKYLAT
 (57) Sáng chế đề cập đến hợp chất phosphoni aluminat có công thức chung (I):

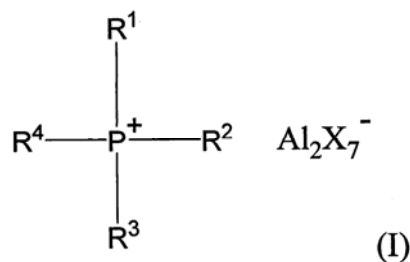

trong đó:

R¹ đến R³ là nhóm alkyl giống nhau;

R⁴ khác với R¹ đến R³ và được chọn từ nhóm C₄-C₁₂alkyl; và X là halogen.

Sáng chế còn đề cập đến chất xúc tác ion dạng lỏng chứa hợp chất này được sử dụng để thực hiện phản ứng giữa olefin và isoparafin để tạo ra alkylat.

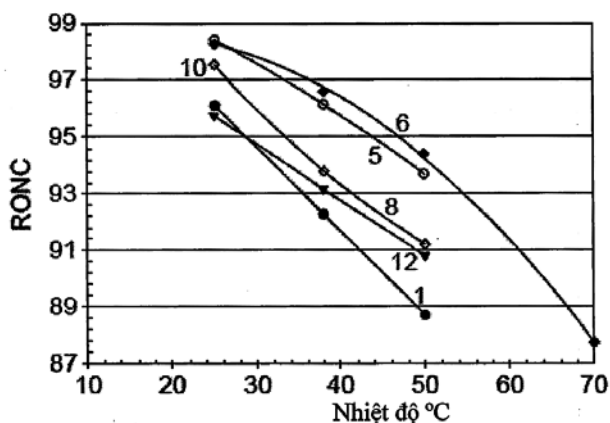

- (11) **1-0021946**
 (15) 09.09.2019 (51)⁷ **C02F 1/20**, B01D 19/00, 53/50, 53/77, B01F 5/06
 (21) 1-2013-00291 (22) 28.02.2011
 (86) PCT/JP2011/054539 28.02.2011 (87) WO2012/098696A1 26.07.2012
 (30) 2011-011412 21.01.2011 JP
 (45) 25.10.2019 379 (43) 25.10.2013 307

(73) MITSUBISHI HITACHI POWER SYSTEMS, LTD. (JP)
 3-1, Minatomirai 3-chome, Nishi-ku, Yokohama 220-8401, Japan

(72) SONODA, Keisuke (JP), NAGAO, Shozo (JP)

(74) Công ty TNHH một thành viên Sở hữu trí tuệ VCCI (VCCI-IP CO.,LTD)

(54) THIẾT BỊ THÔNG KHÍ, THIẾT BỊ KHỬ LƯU HUỖNH TRONG KHÍ THẢI BẰNG NƯỚC BIỂN BAO GỒM THIẾT BỊ SỤC KHÍ NÀY VÀ PHƯƠNG PHÁP VẬN HÀNH THIẾT BỊ THÔNG KHÍ

(57) Sáng chế đề cập đến thiết bị thông khí được nhúng chìm trong nước biển pha loãng đã sử dụng, mà là nước cần xử lý, và tạo ra các bọt khí nhỏ trong nước biển pha loãng đã sử dụng. Thiết bị thông khí này bao gồm: đường cấp không khí L₅ cấp không khí 122 qua các quạt thổi từ 121a đến 121d (theo một phương án của sáng chế có bốn quạt thổi) đóng vai trò làm các bộ phận xả; áp kế 125 được lắp ở đường cấp không khí L₅ này; và từng vòi phun khí 123a bao gồm màng khuếch tán 11 có các khe hở để cấp không khí, sao cho khi áp suất cấp không khí vượt quá giá trị ngưỡng đã định dựa trên kết quả của phép đo bằng áp kế 125, việc cấp khí bởi bộ phận xả bị dừng tạm thời.

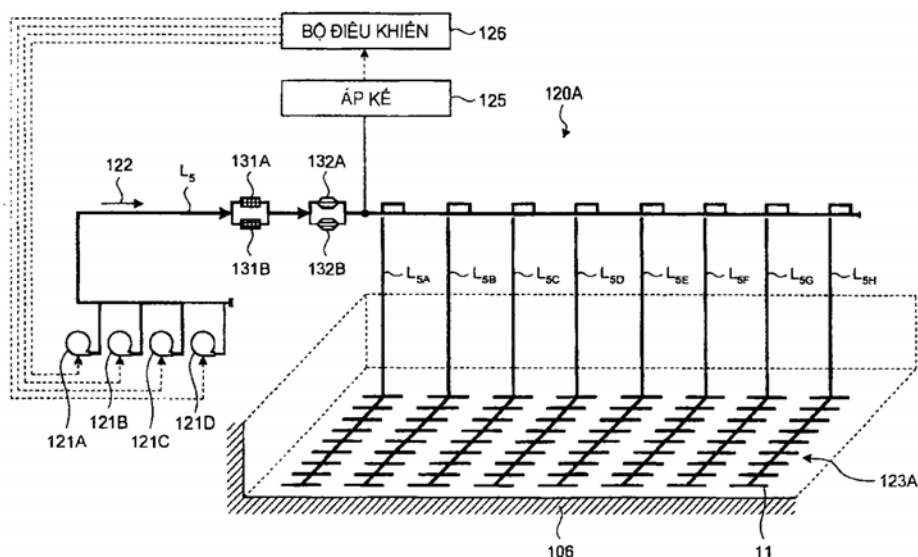

- (11) **1-0021947**
 (15) 09.09.2019 (51)⁷ **C02F 1/20**, B01D 19/00, 53/50, 53/77, B01F 5/06
 (21) 1-2013-00344 (22) 28.02.2011
 (86) PCT/JP2011/054538 28.02.2011 (87) WO2012/098695A1 26.07.2012
 (30) 2011-011413 21.01.2011 JP
 (45) 25.10.2019 379 (43) 25.10.2013 307
 (73) MITSUBISHI HITACHI POWER SYSTEMS, LTD. (JP)
 3-1, Minatomirai 3-chome, Nishi-ku, Yokohama 220-8401, Japan
 (72) SONODA, Keisuke (JP), NAGAO, Shozo (JP)
 (74) Công ty TNHH một thành viên Sở hữu trí tuệ VCCI (VCCI-IP CO.,LTD)
 (54) THIẾT BỊ THÔNG KHÍ, THIẾT BỊ KHỬ LƯU HUỖNH TRONG KHÍ THẢI BẰNG NƯỚC BIỂN BAO GỒM THIẾT BỊ THÔNG KHÍ NÀY VÀ PHƯƠNG PHÁP VẬN HÀNH THIẾT BỊ THÔNG KHÍ
 (57) Sáng chế đề cập đến thiết bị thông khí, trong đó thiết bị này được nhúng chìm trong nước biển đã qua sử dụng được làm loãng (không được thể hiện), là nước cần được xử lý, và tạo ra các bọt khí nhỏ trong nước biển đã qua sử dụng được làm loãng. Thiết bị thông khí này bao gồm: đường cấp khí L_s cấp không khí 122 qua các quạt thổi từ 121A đến 121D (bốn quạt thổi) dùng làm các bộ phận xả; áp kế 125 được lắp trong đường cấp khí L_s; và các vòi phun khí 123 đều bao gồm màng khuếch tán 11 có các khe hở để cấp khí (12), để khi áp suất cấp khí vượt quá giá trị ngưỡng định trước dựa trên kết quả đo bởi áp kế 125, nước sạch 141 hoặc hơi nước tạm thời được cấp cho ống cấp khí.

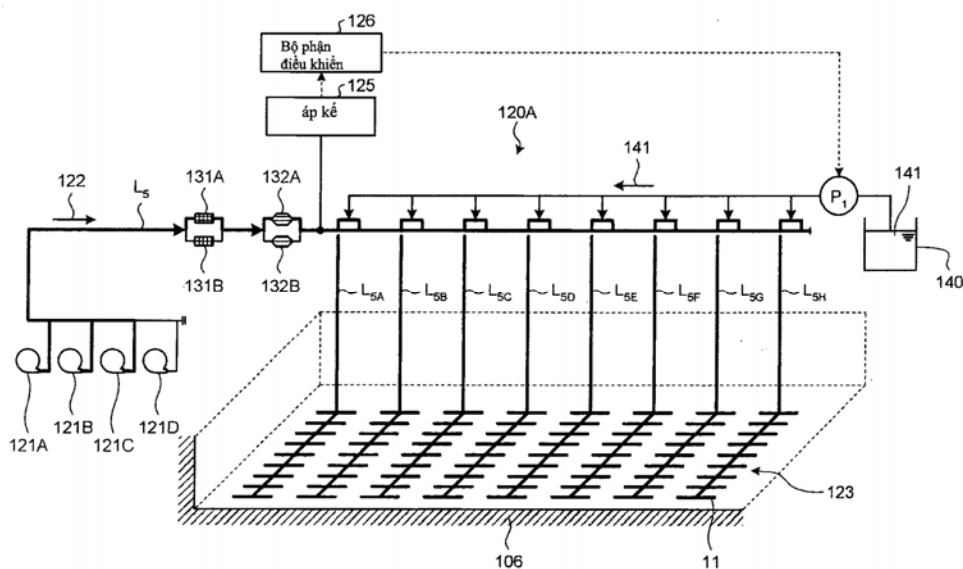

- (11) **1-0021948**
- (15) 09.09.2019 (51)⁷ **A01N 43/78**, 25/00, 43/56, A01P
3/00, 7/02, 7/04
- (21) 1-2012-01759 (22) 22.12.2010
- (86) PCT/JP2010/073850 22.12.2010 (87) WO2011/078400A1 30.06.2011
- (30) 2009-295019 25.12.2009 JP
- (45) 25.10.2019 379 (43) 25.02.2013 299
- (73) SUMITOMO CHEMICAL COMPANY, LIMITED (JP)
27-1, Shinkawa 2-chome, Chuo-ku, Tokyo 104-8260 Japan
- (72) KURAHASHI, Makoto (JP)
- (74) Công ty TNHH một thành viên Sở hữu trí tuệ VCCI (VCCI-IP CO.,LTD)
- (54) **CHẾ PHẨM XỬ LÝ HẠT THỰC VẬT VÀ HẠT THỰC VẬT ĐƯỢC XỬ LÝ BẰNG
CHẾ PHẨM NÀY**
- (57) Sáng chế đề xuất chế phẩm phòng trừ các bệnh thực vật chứa etaboxam và sedaxan làm hoạt chất; phương pháp phòng trừ các bệnh thực vật bao gồm các bước phủ các lượng hữu hiệu của etaboxam và sedaxan lên cây trồng hoặc đất để trồng cây; và v.v..

- (11) **1-0021949**
- (15) 09.09.2019 (51)⁷ **A61K 9/70**, 31/167, 31/192, 45/00
- (21) 1-2013-00408 (22) 11.07.2011
- (86) PCT/JP2011/065762 11.07.2011 (87) WO2012/008395A1 19.01.2012
- (30) 2010-157988 12.07.2010 JP
- (45) 25.10.2019 379 (43) 27.05.2013 302
- (73) TEIKOKU SEIYAKU CO., LTD. (JP)
567, Sanbonmatsu, Higashikagawa-shi, Kagawa 769-2695, Japan
- (72) SHIRAI, Sadanobu (JP), INAZUKI, Masahiro (JP), ISHIGURE, Miho (JP), ISODA, Hideo (JP), SAKAMOTO, Hiroyuki (JP), KOIDA, Takashi (JP), SAKAGUCHI, Hiroyasu (JP)
- (74) Công ty TNHH một thành viên Sở hữu trí tuệ VCCI (VCCI-IP CO.,LTD)
- (54) LỚP NỀN CÓ CẤU TRÚC BA LỚP VÀ MIẾNG DÁN CHỨA NƯỚC SỬ DỤNG LỚP NỀN NÀY
- (57) Sáng chế đề cập đến lớp nền có cấu trúc ba lớp được tạo ra bằng cách dính lớp sợi bên trong để giữ chế phẩm bột nhão, lớp màng có lỗ thông, và lớp sợi bên ngoài thấm khí với nhau, để ngăn chế phẩm bột nhão hoặc thành phần chất lỏng tiết ra từ chế phẩm bột nhão thoát ra ngoài. Sáng chế cũng đề cập đến miếng dán chứa nước sử dụng lớp nền mà có thể được sử dụng trong thời gian dài.

- (11) **1-0021950**
(15) 09.09.2019 (51)⁷ **A61K 8/49**, 8/44, 8/46, 8/60, 8/63, 45/00, A61P 1/02, A61Q 11/00
- (21) 1-2015-04085 (22) 27.03.2014
(86) PCT/JP2014/058940 27.03.2014 (87) WO2014/157547A1 02.10.2014
(30) 2013-067202 27.03.2013 JP
(45) 25.10.2019 379 (43) 25.01.2016 334
- (73) LION CORPORATION (JP)
3-7, Honjo 1-chome, Sumida-ku, Tokyo 130-8644, Japan
- (72) ONIKI, Takayuki (JP), INOUE, Shimako (JP)
- (74) Công ty TNHH một thành viên Sở hữu trí tuệ VCCI (VCCI-IP CO.,LTD)
- (54) **CHẾ PHẨM DÙNG TRONG KHOANG MIỆNG**
- (57) Sáng chế đề cập đến chế phẩm dùng trong khoang miệng có tác dụng kháng viêm tuyệt vời và tính ổn định chế phẩm mỹ mãn. Chế phẩm dùng trong khoang miệng chứa thành phần (A) là một hoặc nhiều hợp chất lactam được chọn từ nhóm bao gồm axit pyrolidon carboxylic, axit 6-oxo-2-piperidin carboxylic, axit 3-(2-oxo-1-azepanyl)propanoic, và muối của nó và thành phần (B) là chất kháng viêm.

- (11) **1-0021951**
- (15) 09.09.2019 (51)⁷ **A01N 43/40**, A01P 13/00, A01N 39/02
- (21) 1-2012-01111 (22) 27.10.2010
- (86) PCT/US2010/054248 27.10.2010 (87) WO2011/056639 12.05.2011
- (30) 61/255,685 28.10.2009 US
- (45) 25.10.2019 379 (43) 25.07.2012 292
- (73) DOW AGROSCIENCES LLC (US)
9330 Zionsville Road, Indianapolis, Indiana 46268, United States of America
- (72) MANN, Richard (US), WEIMER, Monte (US), MCVEIGH-NELSON, Andrea (US)
- (74) Công ty Luật TNHH Phạm và Liên danh (PHAM & ASSOCIATES)
- (54) **HỖN HỢP DIỆT CỎ CÓ TÁC DỤNG HIỆP ĐỒNG, CHẾ PHẨM DIỆT CỎ CHỨA CHỨNG VÀ PHƯƠNG PHÁP PHÒNG TRỪ THỰC VẬT KHÔNG MONG MUỐN**
- (57) Sáng chế đề xuất chế phẩm diệt cỏ chứa (a) fluroxypyr và (b) cyhalofop, metamifop hoặc profoxydim tạo ra tác dụng hiệp đồng phòng trừ các loài cỏ dại được chọn lọc, đặc biệt là cỏ dại hại lúa.

- (11) **1-0021952**
- (15) 09.09.2019 (51)⁷ **G03G 15/08**
- (21) 1-2014-00134 (22) 13.07.2012
- (86) PCT/JP2012/068536 13.07.2012 (87) WO2013/008957 17.01.2013
- (30) 2011-155833 14.07.2011 JP
- 2012-142182 25.06.2012 JP
- (45) 25.10.2019 379 (43) 25.04.2014 313
- (73) CANON KABUSHIKI KAISHA (JP)
30-2, Shimomaruko 3-chome, Ohta-ku, Tokyo 1468501, Japan
- (72) MATSUZAKI Hiroomi (JP), MATSUSHITA Masaaki (JP), FUJISAKI Tatsuo (JP),
FURUTANI Masaki (JP), UESUGI Tetsuo (JP), YASUI Kojiro (JP), MATSUNAGA
Tomonori (JP)
- (74) Công ty Luật TNHH Phạm và Liên danh (PHAM & ASSOCIATES)
- (54) KHỐI CHỨA CHẤT HIỆN HÌNH, HỘP MỰC VÀ THIẾT BỊ TẠO ẢNH ĐIỆN
QUANG
- (57) Sáng chế đề xuất khối chứa chất hiện hình, để chứa chất hiện hình để tạo ảnh, khối này bao gồm: hộp chứa dẻo với lỗ (35a) để cho phép xả chất hiện hình, khung để chứa hộp chứa dẻo này và để chứa chất hiện hình cần được xả ra từ hộp chứa dẻo này, và chi tiết đẩy (21) để đẩy túi đựng chất hiện hình về phía khung vốn để chứa túi đựng chất hiện hình (16). Với kết cấu này, có thể xả chất hiện hình như mong muốn ra khỏi túi đựng chất hiện hình dẻo (16).

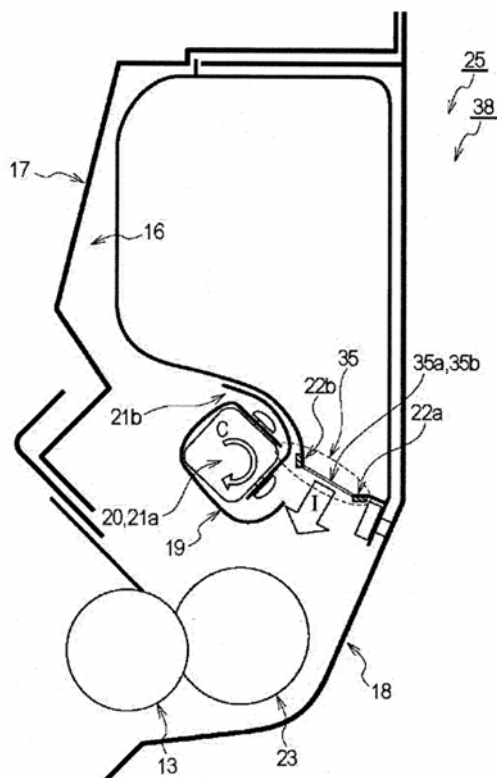

- (11) **1-0021953**
- (15) 09.09.2019 (51)⁷ **C08F 210/16**, C08J 9/06
- (21) 1-2012-03406 (22) 19.04.2011
- (86) PCT/JP2011/060000 19.04.2011 (87) WO2011/132790A1 27.10.2011
- (30) 2010-096731 20.04.2010 JP
- (45) 25.10.2019 379 (43) 25.04.2013 301
- (73) SUMITOMO CHEMICAL COMPANY, LIMITED (JP)
27-1, Shinkawa 2-chome, Chuo-ku, Tokyo 104-8260 Japan
- (72) MANAMI, Toshihiko (JP), NOZUE, Yoshinobu (JP)
- (74) Công ty TNHH một thành viên Sở hữu trí tuệ VCCI (VCCI-IP CO.,LTD)
- (54) COPOLYME ETYLEN-ALPHA-OLEFIN ĐỂ TẠO BỘT, CHẾ PHẨM NHỰA ĐỂ TẠO BỘT VÀ PHƯƠNG PHÁP TẠO BỘT
- (57) Sáng chế đề cập đến copolyme etylen- α -olefin chứa các đơn vị monome dẫn xuất từ etylen và các đơn vị monome dẫn xuất từ α -olefin có từ 3 đến 20 nguyên tử cacbon để tạo bột, trong đó copolyme etylen- α -olefin có tốc độ dòng nóng chảy từ 0,1 đến 100g/10 phút, tỷ trọng từ 850 đến 940kg/m³, mức phân bố trọng lượng phân tử từ 2 đến 12, tỷ lệ giãn nở bằng 1,61 trở lên, và giá trị của g^* từ 0,50 đến 0,78 được xác định bởi công thức (I) dưới đây:

$$g^* = [\eta] / ([\eta]_{GPC} \times g_{SCB}^*) \quad (I)$$

trong đó $[\eta]$, $[\eta]_{GPC}$, và g_{SCB}^* là như được xác định trong bản mô tả.

Ngoài ra, sáng chế đề cập đến chế phẩm nhựa để tạo bột và phương pháp tạo bột.

- (11) **1-0021954**
 (15) 09.09.2019 (51)⁷ **B21B 1/18**, F16J 15/46, B21B 31/07, F16J 15/34, B21B 13/00
 (21) 1-2014-01385 (22) 06.09.2012
 (86) PCT/US2012/053816 06.09.2012 (87) WO2013/048686 04.04.2013
 (30) 61/540,017 28.09.2011 US
 13/602,590 04.09.2012 US
 (45) 25.10.2019 379 (43) 25.07.2014 316
 (73) SIEMENS INDUSTRY, INC. (US)
 3333 Old Milton Parkway, Alpharetta, Georgia 30005-4437, United States of America
 (72) DAUPHINAIS, Raymond P (US)
 (74) Công ty TNHH Sở hữu trí tuệ Thảo Thọ Quyến (INVENCO.,LTD)
 (54) **CƠ CẤU BỊT KÍN TRỤC QUAY**
 (57) Sáng chế đề cập đến cơ cấu và phương pháp bịt kín cổ trục cán của máy cán bằng cách bố trí đệm kín (62, 64) giữa vòng hắt dầu của trục cán (52, 54) có bề mặt dọc trục thứ nhất và bề mặt dọc trục thứ hai đối diện của đĩa giữ vỏ trục cán. Đệm kín được đẩy tiếp xúc tỳ vào một bề mặt trong số các bề mặt dọc trục nhờ nguồn chất lưu được gia áp, như không khí nén chẳng hạn. Do đệm kín mòn trong khi diễn ra hoạt động của cổ trục cán nên chất lưu được gia áp duy trì tiếp xúc đẩy giữa đệm kín và bề mặt dọc trục. Phần còn lại của đệm kín không tiếp xúc được giữ nguyên ép tiếp xúc với bề mặt dọc trục đối diện ghép đôi, ví dụ bề mặt của vòng hắt dầu của trục cán hoặc đĩa giữ. Một cách có lợi, đệm kín được chứa trong đĩa giữ cố định trong mối quan hệ dọc trục đối diện nhau với vòng hắt dầu quay.

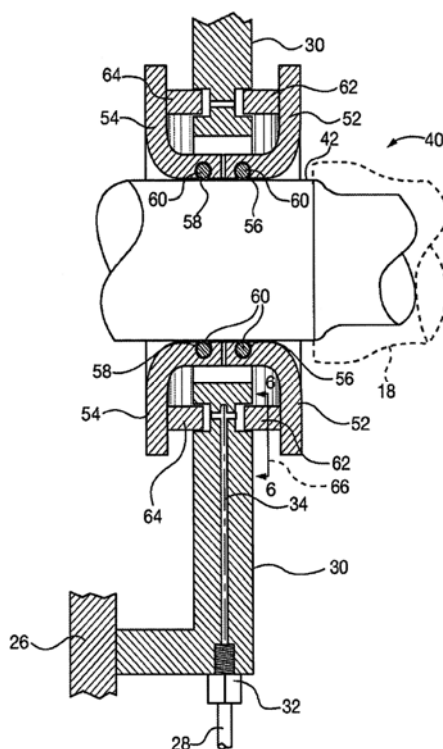

- (11) **1-0021955**
- (15) 09.09.2019 (51)⁷ **B01D 53/047**
- (21) 1-2013-01510 (22) 26.09.2011
- (86) PCT/US2011/053275 26.09.2011 (87) WO2012/067719A1 24.05.2012
- (30) 61/413,845 15.11.2010 US
- (45) 25.10.2019 379 (43) 25.10.2013 307
- (73) EXXONMOBIL UPSTREAM RESEARCH COMPANY (US)
P. O. Box 2189 (CORP-URC-SW359), Houston, Texas 77252-2189, United States of America
- (72) Narasimhan Sundaram (US), P. Scott Northrop (US)
- (74) Công ty Luật TNHH AMBYS Hà Nội (AMBYS HANOI)
- (54) QUY TRÌNH TÁCH METAN KHỎI HỖN HỢP KHÍ TỰ NHIÊN VÀ BÌNH CẮT PHÂN ĐOẠN ĐỘNG LỰC
- (57) Sáng chế đề cập đến quy trình tách metan khỏi hỗn hợp khí tự nhiên bằng kỹ thuật hấp phụ dao động áp suất trong một hoặc nhiều bình. Mỗi bình chứa vật liệu hấp phụ có tính chọn lọc động lực đối với các tạp chất so với metan lớn hơn 5. Các tạp chất bên trong hỗn hợp khí tự nhiên trở nên được hấp phụ động lực bên trong vật liệu hấp phụ. Bình được đặt dưới áp suất để khiến các tạp chất được hấp phụ trong các bề mặt và vi lỗ của vật liệu hấp phụ. Quy trình này bao gồm bước giải phóng dòng sản phẩm gồm ít nhất 95% thể tích metan từ đầu xả khí tự nhiên trong bình, và giải hấp phụ khí tạp chất từ vật liệu hấp phụ bằng cách giảm áp suất bên trong bình. Bước giải hấp phụ được thực hiện không cần áp nhiệt cho bình, từ đó phân phối dòng khí thải chứa ít nhất 95% thể tích của khí tạp chất.
- Ngoài ra, sáng chế còn đề cập đến bình cắt phân đoạn cải tiến có cả hai kênh dòng chảy chính và phụ.

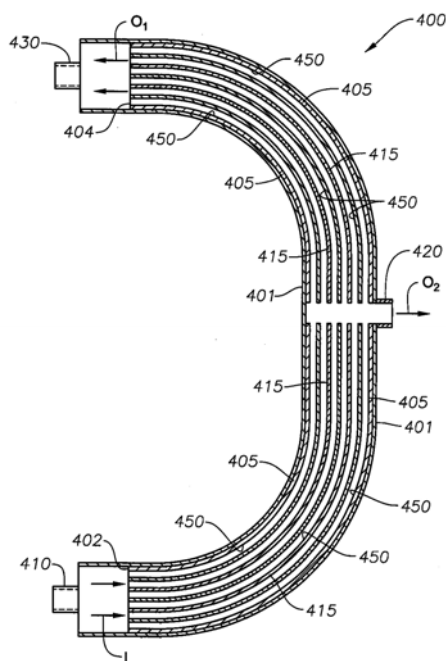

- (11) **1-0021956**
 (15) 09.09.2019
 (21) 1-2014-00902
 (86) PCT/JP2011/005470 28.09.2011
 (45) 25.10.2019 379
 (73) BRIDGESTONE CORPORATION (JP)
 10-1, Kyobashi 1-chome, Chuo-ku, Tokyo 104-8340, Japan
 (72) MAKIOKA, Toshiaki (JP), YOSHIYA, Kazunori (JP)
 (74) Công ty TNHH một thành viên Sở hữu trí tuệ VCCI (VCCI-IP CO.,LTD)
 (54) LỚP HƠI DỪNG CHO XE HAI BÁNH

(57) Sáng chế đề cập đến lớp hơi dừng cho xe hai bánh có thể cải thiện tính năng bám trong khi đảm bảo tính năng thoát nước, và cũng có thể đạt được tính chịu ăn mòn tốt. Lớp hơi dừng cho xe hai bánh theo sáng chế có mẫu talông định hướng có các rãnh khác nhau được tạo ra trên bề mặt talông, mỗi rãnh hội tụ về phía trước theo hướng quay của lớp, trong đó: các rãnh khác nhau được tạo ra là ba rãnh xiên chéo khác nhau (từ 2a đến 2c) kéo dài ở hình chiếu bằng triển khai của mẫu talông, từ đầu tiếp xúc talông tới đường xích đạo của lớp (e) khi được uốn cong để lệch hướng về phía đường xích đạo của lớp; ba rãnh xiên chéo khác nhau (từ 2a đến 2c), mỗi rãnh lần lượt có độ dài α , β , γ , các độ dài thỏa mãn biểu thức (I) $\beta \leq \gamma < \alpha$, biểu thức (II) $1 - \beta/\alpha < 0,1$; và số n trong số các rãnh xiên chéo, mỗi rãnh giao cắt với kinh tuyến (m) của lớp được xác định thỏa mãn biểu thức (III) $n \geq 4$ (trong đó các rãnh xiên chéo giả định là được bố trí nằm trong khoảng từ 60 đến 70% toàn bộ chu vi của lớp).

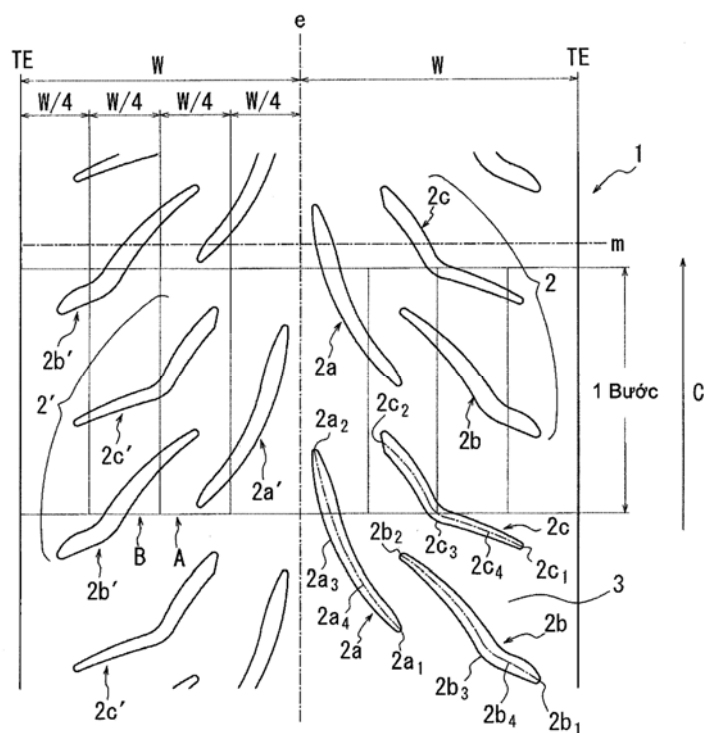

- (11) **1-0021957**
- (15) 09.09.2019 (51)⁷ **A45D 42/14**, A47B 97/00, B25B 11/00, F16M 13/02, F16B 47/00
- (21) 1-2013-01103 (22) 16.11.2010
- (86) PCT/KR2010/008112 16.11.2010 (87) WO2012/067280 24.05.2012
- (45) 25.10.2019 379 (43) 26.08.2013 305
- (73) MS INTECH CO., LTD. (KR)
B-305, 306, SK Twintower 345-9 Gasan-dong, Geumcheon-gu, Seoul 153-802, Korea
- (72) WOO Chul Seok (KR)
- (74) Công ty TNHH Trường Xuân (AGELESS CO.,LTD.)
- (54) **THIẾT BỊ HÚT CHÂN KHÔNG**
- (57) Sáng chế đề cập đến thiết bị hút chân không bao gồm: nắp được lắp quay được vào phần trên để liên kết với bề mặt phẳng bằng phương tiện hút chân không; tấm hút, được lắp vào phần dưới của nắp, dùng cho sự hút chân không vào bề mặt phẳng; và chi tiết điều chỉnh chiều cao, được bố trí ở giữa nắp và tấm hút, di chuyển tấm hút tịnh tiến ra phía trước và về phía sau theo chuyển động quay của nắp; trong đó nhiều chi tiết cố định được tạo ra ở bề mặt trên của phần bên trong nắp, nhiều cỡ chặn đàn hồi được lắp vào bên trong của chi tiết điều chỉnh chiều cao, để có thể di chuyển bằng cách trượt khi từng chi tiết cố định trong số các chi tiết cố định ở trạng thái tiếp xúc, và để cố định nắp bằng từng chi tiết cố định trong số các chi tiết cố định được móc vào phần đầu của nắp để ngăn sự chuyển động quay ngược lại. Thiết bị hút chân không của sáng chế làm tăng lực hút để lắp ghép thiết bị hút chân không vào bề mặt phẳng thêm vững chắc và lâu hơn, làm tăng mối lắp ghép giữa từng chi tiết trong số các chi tiết dùng cho sự hút chân không, và ngăn sự mở khóa do va chạm bên ngoài bằng cách tạo ra kết cấu khóa kép trong thiết bị hút chân không.

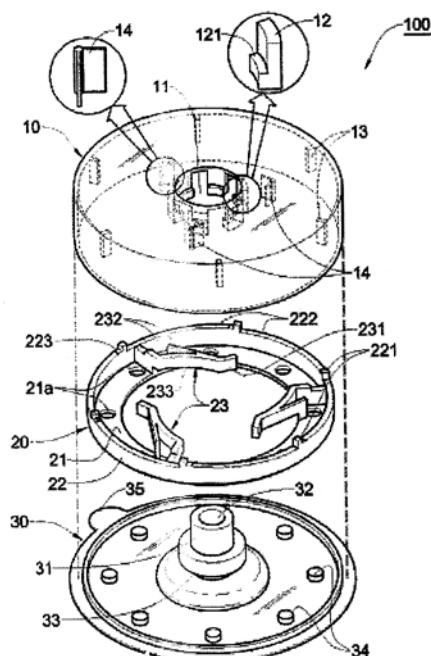

- (11) **1-0021958**
- (15) 09.09.2019 (51)⁷ **A43B 23/02**, 1/04, 3/00
- (21) 1-2015-04980 (22) 28.05.2014
- (86) PCT/US2014/039671 28.05.2014 (87) WO2014/193892 04.12.2014
- (30) 13/907,054 31.05.2013 US
- (45) 25.10.2019 379 (43) 25.03.2016 336
- (73) NIKE INNOVATE C.V. (US)
One Bowerman Drive, Beaverton, OR 97005-6453, United States of America
- (72) BELL Thomas G. (US), BHUPESH Dua (US), HUFFMAN Julie (US), LYTTLE Amy (US)
- (74) Công ty Luật TNHH Phạm và Liên danh (PHAM & ASSOCIATES)
- (54) PHƯƠNG PHÁP SẢN XUẤT MŨ GIÀY
- (57) Sáng chế đề cập đến giày dép kết hợp với mũ giày dệt kim. Mũ giày có phụ kiện dệt kim. Phụ kiện dệt kim có thể được dệt kim sợi dọc. Phụ kiện dệt kim có phía bên ngoài và phía bên trong, các phía này có thể có các kết cấu dệt kim khác nhau. Phụ kiện dệt kim cũng có thể kết hợp các phần của kết cấu một lớp và các phần của kết cấu hai lớp. Kết cấu hai lớp tạo ra các hốc trên các phần của phụ kiện dệt kim. Các chi tiết gài có thể được đặt vào trong các hốc để tạo ra khả năng đỡ, độ ổn định, hoặc các tính chất mong muốn khác cho các phần của phụ kiện dệt kim.

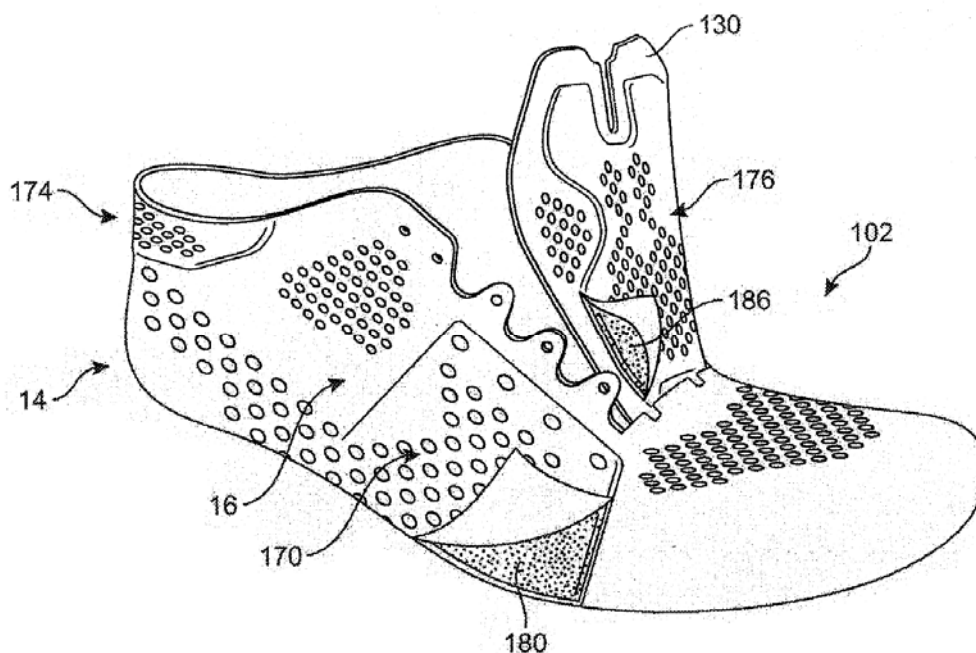

- (11) **1-0021959**
- (15) 09.09.2019 (51)⁷ **C07C 209/00**, 13/615
- (21) 1-2017-02097 (22) 05.06.2017
- (45) 25.10.2019 379 (43) 25.07.2017 352
- (73) TRUNG TÂM NGHIÊN CỨU ỨNG DỤNG SẢN XUẤT THUỐC, HỌC VIỆN QUÂN Y (VN)
158A đường Phùng Hưng, phường Phúc La, quận Hà Đông, thành phố Hà Nội
- (72) Phan Đình Châu (VN), Vũ Bình Dương (VN), Nguyễn Văn Thịnh (VN), Lê Trung Sơn (VN)
- (54) **PHƯƠNG PHÁP ĐIỀU CHẾ AMANTADIN HYDROCLORID**
- (57) Sáng chế đề xuất phương pháp tổng hợp amantadin hydroclorid (I) đơn giản, giảm số bước của quá trình, rút ngắn thời gian và hiệu suất cao. Cụ thể hơn, theo giải pháp này, amantadin hydroclorid (I) được tổng hợp trong hai bước: bước một là cho amantadin (II) tác dụng với acetonitril trong axit sulfuric nồng độ 97 đến 98% ở nhiệt độ từ 35°C đến 85°C để tạo ra N-(1-adamantyl)acetamid (III), bước tiếp theo là deacetyl hóa hợp chất này trong hỗn hợp dung môi phân cực propylen glycol - nước tỷ lệ 6,5:1, có mặt KOH, ở 125-130°C để tạo ra amantadin (IV), sau đó tạo muối amantadin hydroclorid (I) với dung dịch HCl 6N.

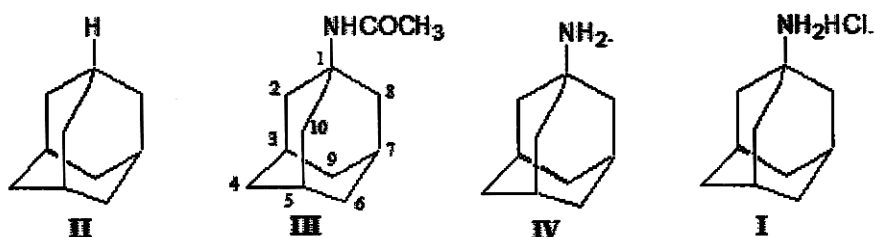

- (11) **1-0021960**
- (15) 16.09.2019 (51)⁷ **F16L 25/00**, 33/20, 33/00, 33/28
- (21) 1-2011-02525 (22) 23.02.2010
- (86) PCT/US2010/000520 23.02.2010 (87) WO2010/098833 02.09.2010
- (30) 61/208,531 25.02.2009 US
- (45) 25.10.2019 379 (43) 25.04.2012 289
- (73) CAPTENT INC (US)
2619 Lidstone, Houston, Texas 77023, United States of America
- (72) BALDWIN, Gardner, T. (US), SWEENEY, Larry, M. (US)
- (74) Công ty TNHH Tâm nhìn và Liên danh (VISION & ASSOCIATES CO.LTD.)
- (54) **ĐẦU NỐI DÙNG CHO ỐNG MỀM BẰNG CAO SU ĐƯỢC GIA CƯỜNG CHỊU ÁP LỰC CAO**
- (57) Sáng chế đề xuất đầu nối cải tiến được lắp ráp bằng phương pháp dập nóng dùng cho ống mềm bằng cao su mềm dẻo được gia cường có đường kính lớn chịu áp lực cao bằng cách sử dụng khóa dạng sóng hình sin của phần gia cường và đặc biệt phù hợp cho ngành công nghiệp hóa dầu và ngành công nghiệp khoan. Hai đầu nối cải tiến theo các phương án thực hiện để sử dụng cho ống mềm có ống trong mỏng được gia cường bằng sợi được bọc lợp: một phương án cho ống có đường kính 3 insơ (7,62cm) và cho áp suất nổ vỡ lên tới 20000 psi và đầu nối kia cho ống có đường kính 5 insơ (12,7cm) và cho áp suất nổ vỡ lên tới 18000 psi. Tất cả các đầu nối cải tiến này sẽ chịu được áp suất nổ vỡ danh định của ống mềm mà không làm ngừng hoạt động bơm hoặc rò rỉ, do đó ống mềm bất kỳ sử dụng cơ cấu cải tiến này sẽ hư hỏng trước khi đầu nối bật ra khỏi ống mềm. Các đầu nối cải tiến được thiết kế để đáp ứng hoặc vượt quá khoảng nhiệt độ API mới và các mức độ đặc tính mềm dẻo API mới có hiệu lực vào tháng 10 năm 2006.

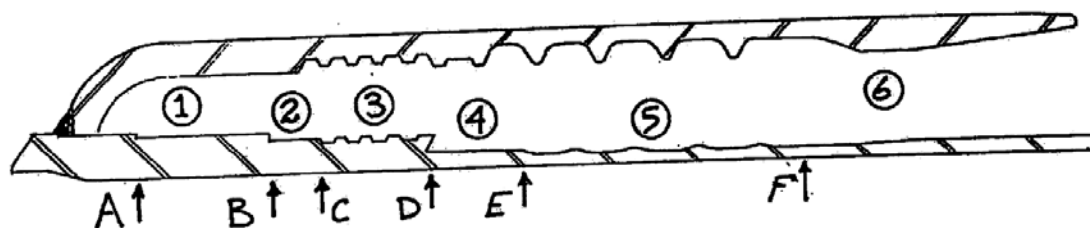

- (11) **1-0021961**
 (15) 16.09.2019 (51)⁷ **H02K 33/06**
 (21) 1-2015-01140 (22) 03.04.2015
 (30) 10-2014-0040794 04.04.2014 KR
 (45) 25.10.2019 379 (43) 26.10.2015 331
 (73) YJM GAMES CO., LTD. (KR)

8F, Teheran-ro 77-gil 11-9, Gangnam-gu, Seoul, Republic of Korea.

(72) LEE, Sang Eui (KR)

(74) Công ty TNHH Sáng chế ACTIP (ACTIP PATENT LIMITED)

(54) **ĐỘNG CƠ RUNG KHÔNG CHỖI THAN DÙNG ĐIỆN MỘT CHIỀU**

(57) Sáng chế đề cập đến động cơ rung không chổi than dùng điện một chiều được cải tiến để tạo lực rung lớn hơn với cùng khối lượng so với giải pháp kỹ thuật tiên thân. Bạc lót hình trụ được cố định trực tiếp với nam châm vĩnh cửu hình vành khuyên sao cho nam châm được bố trí gần nhất có thể với tâm quay, và do đó các cuộn cảm có thể có khối lượng giảm và được bố trí gần nhất có thể với tâm quay. Không gian bên ngoài của các cuộn cảm có thể được đảm bảo lớn hơn nhiều nhất nhờ sự dịch chuyển vị trí của các cuộn cảm, và đối trọng chiếm không gian cho chuyển động quay, sao cho khối lượng của đối trọng có thể lớn hơn. Do vậy có khả năng để thiết kế động cơ rung mỏng hơn trong khi tải trọng có thể lớn hơn và được bố trí ở không gian bên ngoài của các cuộn cảm, cho phép động cơ rung có khối lượng nhỏ hơn để phát sinh lực rung lớn hơn.

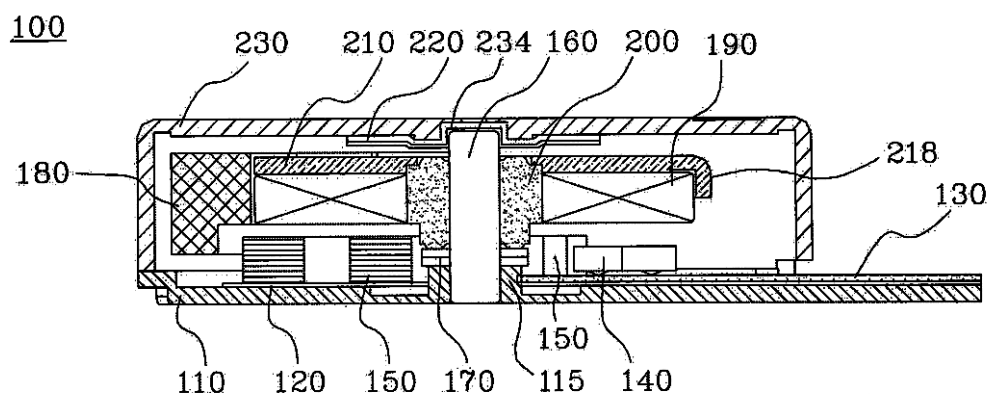

- (11) **1-0021962**
- (15) 16.09.2019 (51)⁷ **C07C 237/22**, A61K 31/16, 31/38, 31/40, 31/41, 31/495, A61P 35/00
- (21) 1-2014-02757 (22) 21.01.2013
- (86) PCT/CN2013/000068 21.01.2013 (87) WO2013/107291 25.07.2013
- (30) PCT/CN2012/070601 19.01.2012 CN
- (45) 25.10.2019 379 (43) 25.03.2015 324
- (73) AGIOS PHARMACEUTICALS, INC. (US)
88 Sidney Street, Cambridge, Massachusetts 02139, United States of America.
- (72) Rene M. LEMIEUX (US), Janeta POPOVICI-MULLER (US), Jeremy TRAVINS (US), Zhenwei CAI (US), Dawei CUI (CN), Ding ZHOU (CN)
- (74) Công ty TNHH Tâm nhìn và Liên danh (VISION & ASSOCIATES CO.LTD.)
- (54) HỢP CHẤT CÓ TÁC DỤNG ĐỂ ĐIỀU TRỊ BỆNH UNG THƯ VÀ DƯỢC PHẨM CHỨA HỢP CHẤT NÀY
- (57) Sáng chế đề xuất hợp chất có tác dụng để điều trị bệnh ung thư liên quan đến sự có mặt của alen đột biến của ID1/2 và dược phẩm chứa hợp chất này. Hợp chất theo sáng chế được dùng cho đối tượng cần điều trị bệnh.

- (11) **1-0021963**
- (15) 16.09.2019 (51)⁷ **C09J 189/00**, B27D 1/00, B27N 3/00, D21J 1/00
- (21) 1-2013-01205 (22) 15.09.2011
- (86) PCT/US2011/051819 15.09.2011 (87) WO2012/040037 29.03.2012
- (30) 61/384,603 20.09.2010 US
- (45) 25.10.2019 379 (43) 25.07.2013 304
- (73) OREGON STATE UNIVERSITY (US)
Office of Technology Transfer, 312 Kerr Administration Building, Corvallis, OR 97331-2140, United States of America
- (72) Kaichang LI (US)
- (74) Công ty TNHH Lê & Lê (LE & LE)
- (54) **CHẾ PHẨM KẾT DÍNH DẠNG NƯỚC, VẬT LIỆU COMPOSIT LIGNOXENLULOZA VÀ PHƯƠNG PHÁP TẠO RA VẬT LIỆU COMPOSIT LIGNOXENLULOZA**
- (57) Sáng chế đề cập đến chế phẩm kết dính dạng nước chứa (a) protein từ đậu tương và (b) magie oxit hoặc hỗn hợp gồm magie oxit và magie hydroxit, hoặc sản phẩm phản ứng của (a) protein từ đậu tương và (b) magie oxit hoặc hỗn hợp gồm magie oxit và magie hydroxit; trong đó các thành phần (a) và (b) chỉ là các thành phần có hoạt tính kết dính có trong chế phẩm này và cùng nhau cấu thành ít nhất 75 phần trăm khối lượng của chế phẩm này, ngoại trừ khối lượng của nước, và tỷ lệ khối lượng khi trộn của protein từ đậu tương với magie oxit nêu trên nằm trong khoảng từ 10:1 đến 1:5, tính theo khối lượng khô. Ngoài ra, sáng chế còn đề cập đến vật liệu composit lignoxenluloza được làm từ chế phẩm kết dính dạng nước nêu trên và phương pháp tạo ra vật liệu composit lignoxenluloza.

- (11) **1-0021964**
- (15) 16.09.2019 (51)⁷ **A61M 1/02**
- (21) 1-2015-03833 (22) 18.03.2014
- (86) PCT/JP2014/057381 18.03.2014 (87) WO2014/148504A1 25.09.2014
- (30) 2013-055138 18.03.2013 JP
- (45) 25.10.2019 379 (43) 25.01.2016 334
- (73) ASAHI KASEI MEDICAL CO., LTD. (JP)
1-1-2, Yurakucho, Chiyoda-ku, Tokyo 100-0006, Japan.
- (72) ASAKAWA Masafumi (JP)
- (74) Công ty TNHH một thành viên Sở hữu trí tuệ VCCI (VCCI-IP CO.,LTD)
- (54) **VẬT LIỆU LỌC LOẠI BỎ KẾT TỤ, PHƯƠNG PHÁP LOẠI BỎ KẾT TỤ, BỘ LỌC LOẠI BỎ TẾ BÀO MÁU TRẮNG VÀ PHƯƠNG PHÁP LỌC SẢN PHẨM MÁU**
- (57) Sáng chế đề xuất vật liệu lọc loại bỏ kết tụ cho phép loại bỏ hiệu quả các kết tụ trong khi ngăn chặn sự che lấp bởi các kết tụ, phương pháp loại bỏ kết tụ, bộ lọc loại bỏ tế bào máu trắng, và phương pháp lọc sản phẩm máu. Vật liệu lọc loại bỏ kết tụ để loại bỏ các kết tụ trong sản phẩm máu, mà chỉ chứa các sợi có độ dài sợi nằm trong khoảng từ 100 đến 1000 mm, và độ mịn nằm trong khoảng từ 0,7 đến 4,0 dtex, và có trọng lượng cơ sở nằm trong khoảng từ 20 đến 100 g/m², và khối lượng riêng không tải nằm trong khoảng từ 0,03 đến 0,10 g/cm³.

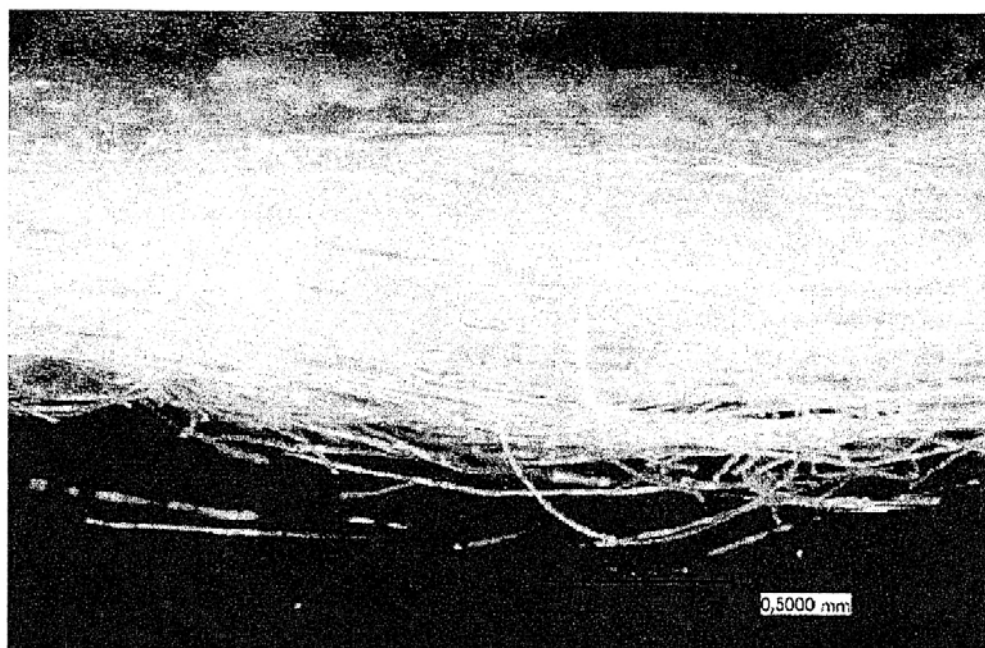

- (11) **1-0021965**
- (15) 16.09.2019 (51)⁷ **C09D 109/02**, 151/04, 5/00, C09J
107/00, 7/02
- (21) 1-2013-03697 (22) 30.05.2012
- (86) PCT/JP2012/063842 30.05.2012 (87) WO2012/165449A1 06.12.2012
- (30) 2011-121515 31.05.2011 JP
- (45) 25.10.2019 379 (43) 25.02.2014 311
- (73) DENKA COMPANY LIMITED. (JP)
1-1, Nihonbashi-Muromachi 2-chome, Chuo-ku, Tokyo 1038338, Japan
- (72) KUBO Kohji (JP), HASUMI Mizuki (JP)
- (74) Công ty TNHH Quốc tế D & N (D&N INTERNATIONAL CO.,LTD.)
- (54) BĂNG DÍNH
- (57) Sáng chế đề xuất chế phẩm lót để dùng giữa màng gốc và lớp kết dính của băng dính, chế phẩm lót này có thể cải thiện sự kết dính giữa màng gốc và lớp kết dính của băng dính và băng dính được tạo ra nhờ sử dụng chế phẩm lót này, trong đó chế phẩm lót chứa 100 phần khối lượng (dưới dạng chất rắn) polyme ghép của cao su tự nhiên được trùng hợp ghép với từ 30 đến 50% khối lượng metyl metacrylat và từ 25 đến 300 phần khối lượng của cao su acrylonitril butadien được biến đổi nhóm carboxyl.

- (11) **1-0021966**
- (15) 16.09.2019 (51)⁷ **A61K 31/497**
- (21) 1-2012-00240 (22) 29.06.2010
- (86) PCT/US2010/040486 29.06.2010 (87) WO2011/002817 06.01.2011
- (30) 61/221,430 29.06.2009 US
- 61/292,360 05.01.2010 US
- (45) 25.10.2019 379 (43) 25.10.2012 295
- (73) AGIOS PHARMACEUTICALS, INC. (US)
88 Sidney Street, Cambridge, Massachusetts 02139, United States of America.
- (72) SAUNDERS, Jeffrey, O. (US), SALITURO, Francesco, G. (US), YAN, Shunqi (US)
- (74) Công ty TNHH Tâm nhìn và Liên danh (VISION & ASSOCIATES CO.LTD.)
- (54) HỢP CHẤT ĐIỀU BIẾN PYRUVAT KINAZA M2 (PKM2) VÀ DƯỢC PHẨM CHỨA HỢP CHẤT NÀY ĐỂ ĐIỀU TRỊ BỆNH UNG THƯ
- (57) Sáng chế đề xuất hợp chất và dược phẩm chứa hợp chất điều biến pyruvat kinaza M2 (PKM2) được mô tả trong bản mô tả. Hợp chất điều biến PKM2 và dược phẩm chứa hợp chất này được sử dụng trong việc điều trị bệnh ung thư.

- (11) **1-0021967**
- (15) 16.09.2019 (51)⁷ **G06K 9/20**, G06T 7/60
- (21) 1-2015-01637 (22) 27.03.2013
- (86) PCT/JP2013/059061 27.03.2013 (87) WO2014/076979 22.05.2014
- (30) 2012-251806 16.11.2012 JP
- (45) 25.10.2019 379 (43) 25.09.2015 330
- (73) MITSUBISHI HEAVY INDUSTRIES MACHINERY SYSTEMS, LTD. (JP)
1-1, Wadasaki-cho 1-chome, Hyogo-ku, Kobe-shi, Hyogo 652-8585 Japan
- (72) KOJIMA Yohei (JP), SUGIMOTO Kiichi (JP), OKAZAKI Takuma (JP), NAKAO Kenta (JP)
- (74) Công ty TNHH Tâm nhìn và Liên danh (VISION & ASSOCIATES CO.LTD.)
- (54) THIẾT BỊ NHẬN BIẾT HÌNH ẢNH, PHƯƠNG PHÁP NHẬN BIẾT HÌNH ẢNH VÀ VẬT GHI
- (57) Sáng chế đề cập đến thiết bị nhận biết hình ảnh bao gồm: bộ đánh giá hướng cạnh được tạo cấu hình để đánh giá hướng của cạnh ở từng tọa độ bằng cách chỉ định các điểm cho tọa độ khi độ lệch giữa hướng biên có tỷ lệ độ dư cao hơn so với giá trị ngưỡng tỷ lệ độ dư định trước trong số các hướng biên của ký tự khả dụng đối với biến số phương tiện giao thông và hướng của cạnh ở từng tọa độ của hình ảnh là nhỏ hơn so với giá trị ngưỡng độ lệch định trước và bộ trích vùng biến số phương tiện giao thông được tạo cấu hình để trích một vùng của biến số phương tiện giao thông từ hình ảnh trên cơ sở phân bố theo các điểm được chỉ định bởi bộ đánh giá hướng cạnh.

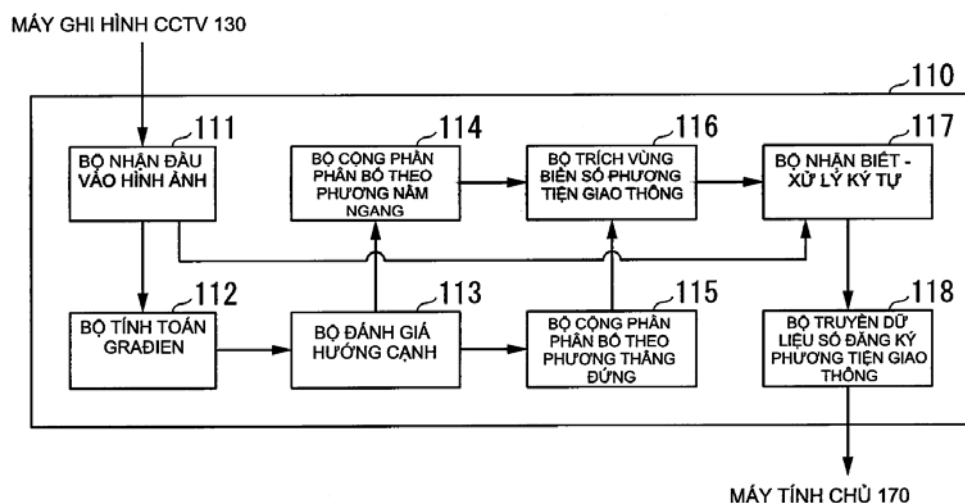

- (11) **1-0021968**
 (15) 16.09.2019 (51)⁷ **C08L 101/00**, 25/00, 53/00, 71/12, H01L 31/042
 (21) 1-2011-01041 (22) 22.10.2009
 (86) PCT/JP2009/005572 22.10.2009 (87) WO2010/047122A1 29.04.2010
 (30) 2008-274459 24.10.2008 JP
 (45) 25.10.2019 379 (43) 27.06.2011 279
 (73) ASAHI KASEI CHEMICALS CORPORATION (JP)
 1-105, Kanda Jinbocho, Chiyoda-ku, Tokyo 101-8101 Japan
 (72) KONO, Hiroyuki (JP), ISHII, Tadayuki (JP)
 (74) Công ty TNHH một thành viên Sở hữu trí tuệ VCCI (VCCI-IP CO.,LTD)
 (54) **CẤU TRÚC NỐI DÙNG CHO MÔĐUN TẠO NĂNG LƯỢNG QUANG ĐIỆN**
 (57) Sáng chế đề cập đến cấu trúc nối dùng cho môđun tạo năng lượng quang điện có độ bền nhiệt trong thời gian dài và độ bền va đập ở nhiệt độ thấp tuyệt vời mặc dù kích thước và độ dày vách được giảm, cấu trúc nối (1) dùng cho môđun tạo năng lượng quang điện theo sáng chế kết nối ít nhất môđun tạo năng lượng quang điện với cáp dùng để nối môđun tạo năng lượng quang điện, cấu trúc nối dùng cho môđun tạo năng lượng quang điện bao gồm hợp phần nhựa nhiệt dẻo có chỉ số về độ bền nhiệt trong thời gian dài là chỉ số nhiệt tương đối (RTI) của độ bền kéo với độ dày là 1,5mm ở 115°C hoặc cao hơn, và độ bền va đập Charpy ở -40°C là lớn hơn hoặc bằng 6,5kJ/m².

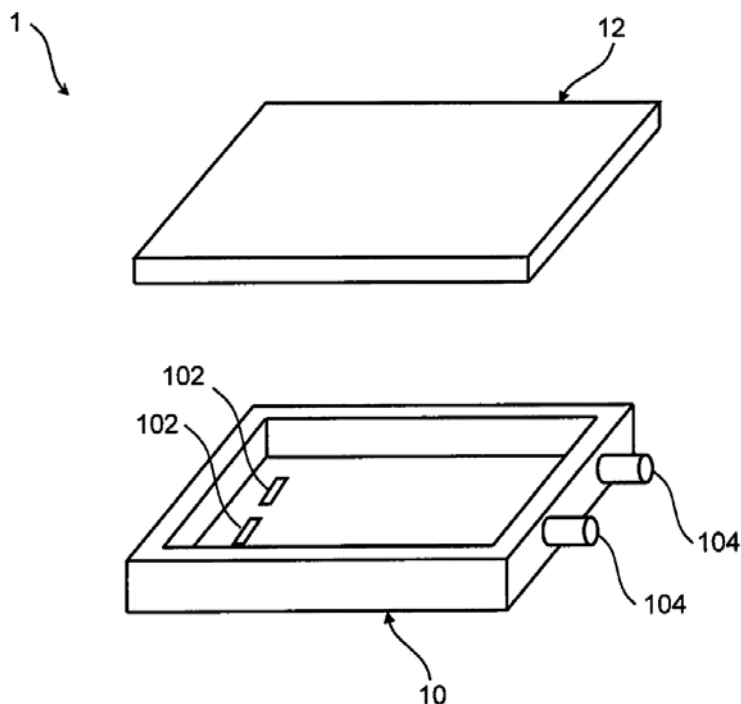

- (11) **1-0021969**
 (15) 16.09.2019 (51)⁷ **A01N 25/10, C08L 23/06, C08K 5/1565, 5/101, 5/529**
 (21) 1-2012-02048 (22) 17.12.2010
 (86) PCT/JP2010/073487 17.12.2010 (87) WO2011/078375A1 30.06.2011
 (30) 2009-294489 25.12.2009 JP
 (45) 25.10.2019 379 (43) 25.09.2012 294
 (73) SUMITOMO CHEMICAL COMPANY, LIMITED (JP)
 27-1, Shinkawa 2-chome, Chuo-ku, Tokyo 104-8260 Japan
 (72) NAKADA, Kazuhide (JP), OHASHI, Kazunori (JP), YAMADA, Mitsuko (JP)
 (74) Công ty TNHH một thành viên Sở hữu trí tuệ VCCI (VCCI-IP CO.,LTD)
 (54) **CHẾ PHẨM NHỰA PHÒNG TRỪ CÔN TRÙNG GÂY HẠI VÀ VẬT ĐÚC BẰNG NHỰA PHÒNG TRỪ CÔN TRÙNG GÂY HẠI**
 (57) Sáng chế đề cập đến các chế phẩm nhựa phòng trừ côn trùng gây hại bao gồm nhựa dẻo nóng, hợp chất pyrethroit, piperonyl butylat, và chất chống oxy hóa có gốc phospho. Nhựa này được dùng làm nguyên liệu của lưới phòng trừ côn trùng gây hại.

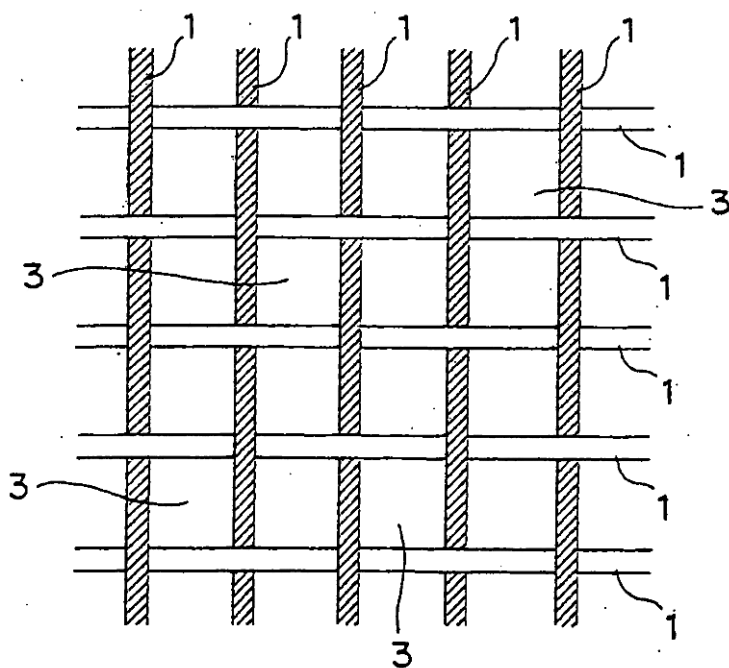

- (11) **1-0021970**
 (15) 16.09.2019 (51)⁷ **F02C 3/34**
 (21) 1-2012-03953 (22) 09.06.2011
 (86) PCT/US2011/039829 09.06.2011 (87) WO2012/003079 05.01.2012
 (30) 61/361,178 02.07.2010 US
 (45) 25.10.2019 379 (43) 25.07.2013 304
 (73) EXXONMOBIL UPSTREAM RESEARCH COMPANY (US)
 P.O. Box 2189 (CORP-URC-SW359), Houston Texas, 77252-2189, United States of America
 (72) GUPTA, Himanshu (IN), HUNTINGTON, Richard (US), MINTA, Moses (US), MITTRICKER, Franklin, F. (US), STARCHER, Loren, K. (US)
 (74) Công ty Luật TNHH AMBYS Hà Nội (AMBYS HANOI)
 (54) **HỆ THỐNG TUABIN KHÍ, PHƯƠNG PHÁP TẠO RA NĂNG LƯỢNG VÀ HỆ THỐNG TÍCH HỢP SỬ DỤNG HỆ THỐNG TUABIN KHÍ NÀY**
 (57) Sáng chế đề cập đến hệ thống tuabin khí, phương pháp tạo ra năng lượng và hệ thống tích hợp. Hệ thống gồm hệ thống tuabin khí được tạo kết cấu để đốt cháy chất ôxy hóa được nén thu được từ không khí giàu ôxy và nhiên liệu theo hệ số tỷ lệ lượng với sự có mặt của khí xả tái sinh được nén và giãn nở dòng xả trong máy giãn nở để tạo ra dòng tái sinh và dẫn động máy nén chính; máy nén tăng áp nhận và làm tăng áp suất của dòng xả tái sinh và trước khi được nén trong máy nén được tạo kết cấu để tạo ra khí xả tái sinh được nén. Để thúc đẩy quá trình cháy theo hệ số tỷ lệ lượng nhiên liệu và làm tăng hàm lượng CO₂ trong khí xả tái sinh, không khí giàu ôxy có thể có nồng độ ôxy tăng cao.

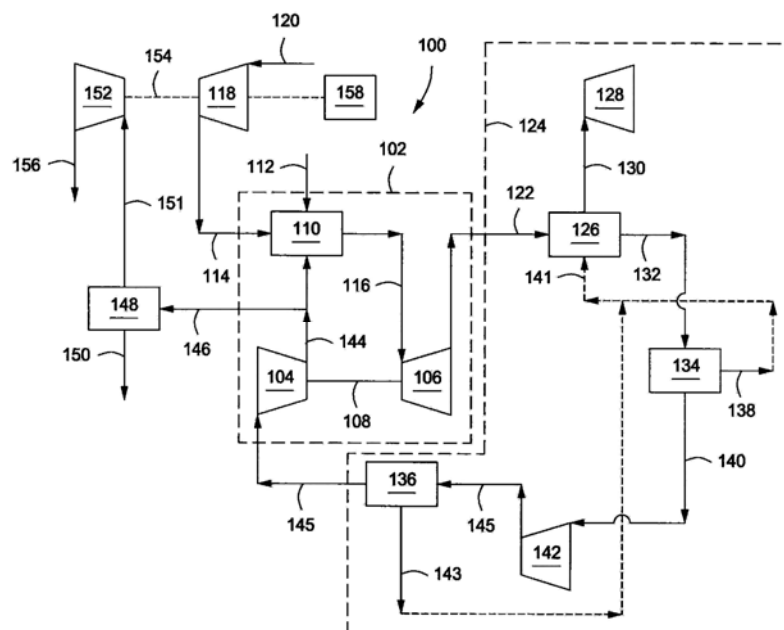

- (11) **1-0021971**
 (15) 16.09.2019 (51)⁷ **B23K 7/10**, F23K 5/00, F23D 14/38, 14/42
 (21) 1-2012-03333 (22) 24.03.2011
 (86) PCT/JP2011/057206 24.03.2011 (87) WO2011/132496 27.10.2011
 (30) 2010-097258 20.04.2010 JP
 (45) 25.10.2019 379 (43) 25.02.2013 299
 (73) TAIYO NIPPON SANSO CORPORATION (JP)
 3-26, Koyama 1-chome, Shinagawa-ku, Tokyo 142-8558 Japan
 (72) Toyoyuki SATO (JP), Yasuyuki YAMAMOTO (JP), Takashi KATO (JP), Masayuki NAGAHORI (JP), Hirotaka KAMIKIKARA (JP), Takashi TAKEDA (JP)
 (74) Công ty TNHH Tâm nhìn và Liên danh (VISION & ASSOCIATES CO.LTD.)
 (54) **PHƯƠNG PHÁP CẮT BẰNG KHÍ**
 (57) Sáng chế đề xuất phương pháp cắt bằng khí bao gồm các bước: trộn khí hydro và khí hydrocacbon để thu được khí nhiên liệu; phun ngọn lửa gia nhiệt sơ bộ, được tạo ra bằng cách trộn và đánh lửa khí nhiên liệu và khí oxy gia nhiệt sơ bộ, từ đầu mút của đầu mỏ cắt để gia nhiệt phôi gia công; và phun khí oxy cắt vào phôi gia công đã được gia nhiệt để cắt phôi gia công. Ở đây, nồng độ khí hydrocacbon trong khí nhiên liệu lớn hơn 0% theo thể tích và bằng hoặc nhỏ hơn 4% theo thể tích.

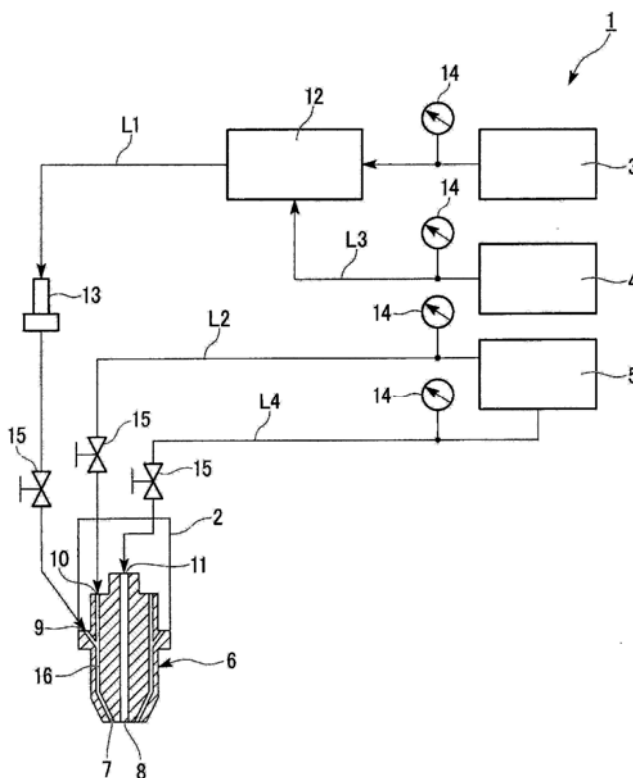

(11) **1-0021972**

(15) 16.09.2019

(21) 1-2011-02237

(45) 25.10.2019 379

(76) YANG, TENG-JEN (TW)

No. 13, Alley 2, Lane 67, Jifeng Road, Wufeng Shiang, Taichung County 413, Taiwan

(74) Công ty TNHH Trường Xuân (AGELESS CO.,LTD.)

(54) **KHUÔN ĐÚC BA TẮM VỚI ĐẾ KHUÔN THÔNG THƯỜNG**

(57) Sáng chế đề cập đến khuôn đúc ba tấm với đế khuôn thông thường bao gồm: phần khuôn tĩnh lắp vào phần cố định của máy đúc áp lực và phần khuôn động lắp vào phần dịch chuyển của máy đúc áp lực. Phần khuôn tĩnh bao gồm tám khuôn tĩnh (10) được lắp bốn trụ dẫn hướng (11) lắp xuyên qua bộ phận đỡ khuôn (20) vào trong bộ phận lắp khuôn cái (30). Khi sản xuất sản phẩm mới, chỉ cần thay thế khuôn cái và khuôn đực, các bộ phận còn lại của phần khuôn tĩnh và phần khuôn động không cần phải thay thế, nhờ đó tiết kiệm chi phí sản xuất.

(51)⁷ **B29C 33/00**

(22) 25.08.2011

(43) 25.03.2013 300

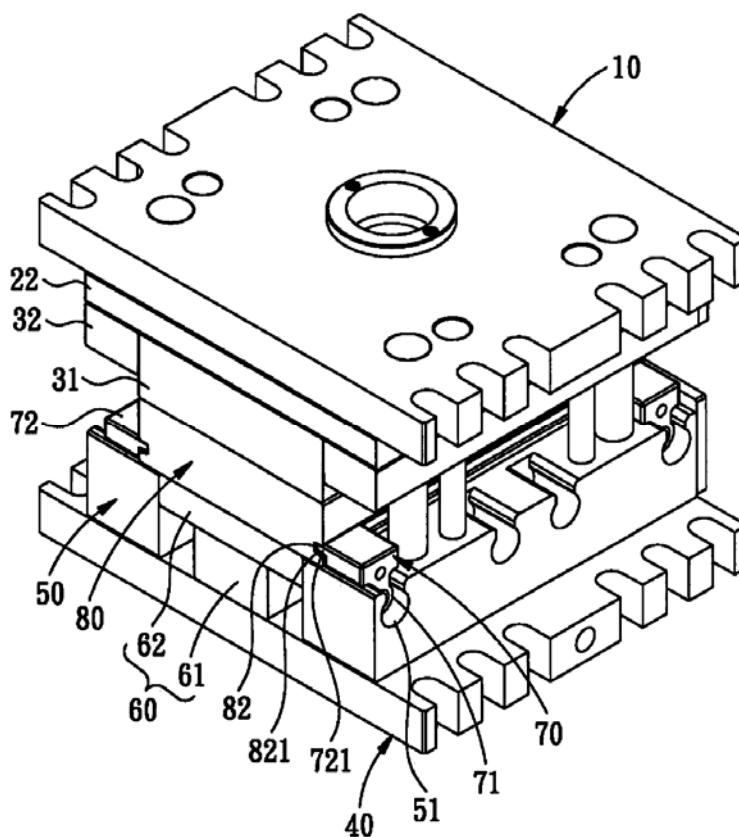

- (11) **1-0021973**
- (15) 16.09.2019 (51)⁷ **C09J 7/02**, B32B 27/00, 27/30, C09J 133/00, 183/04, 183/07
- (21) 1-2016-04190 (22) 03.04.2015
- (86) PCT/JP2015/060581 03.04.2015 (87) WO2015/163115 29.10.2015
- (30) 2014-088504 22.04.2014 JP
- (45) 25.10.2019 379 (43) 25.01.2017 346
- (73) NITTO DENKO CORPORATION (JP)
1-1-2, Shimohozumi, Ibaraki-shi, Osaka 5678680, Japan
- (72) KANNO, Ryo (JP), SHIGETOMI, Kiyoe (JP)
- (74) Công ty Luật TNHH Phạm và Liên danh (PHAM & ASSOCIATES)
- (54) TẤM DÍNH NHẠY ÁP
- (57) Sáng chế đề cập đến tấm dính nhạy áp bao gồm đế và lớp dính nhạy áp được dát mỏng trên ít nhất một mặt của đế. Tấm dính nhạy áp này được tạo hình sao cho lực dính nhạy áp N1, xuất hiện sau khi lớp dính nhạy áp này được dán vào tấm thép không gỉ (tấm thép 430 BA) và để ở nhiệt độ 23°C trong 10 giây, bằng 1,0 [N/20mm] hoặc nhỏ hơn; lực dính nhạy áp N2, xuất hiện sau khi lớp dính nhạy áp này được dán và hóa già ở nhiệt độ 80°C trong 5 phút, bằng 3,0 [N/20mm] hoặc lớn hơn; và tỷ lệ N2/N1 bằng 5,0 hoặc lớn hơn.

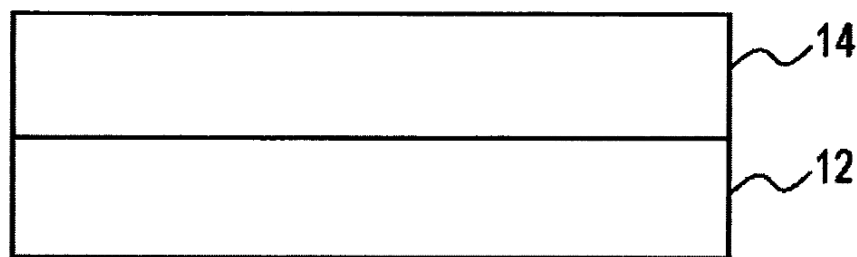

10

- (11) **1-0021974**
- (15) 16.09.2019 (51)⁷ **G07D 7/20**
- (21) 1-2015-04574 (22) 23.01.2014
- (86) PCT/CN2014/071200 23.01.2014 (87) WO2015/003485 15.01.2015
- (30) 201310285100.9 08.07.2013 CN
- (45) 25.10.2019 379 (43) 25.04.2016 337
- (73) GRG BANKING EQUIPMENT CO., LTD. (CN)
9 Kelin Road, Science City, Luogang District, Guangzhou, Guangdong 510663, P. R. China
- (72) HUANG, Guoqiang (CN), LIU, Mengtao (CN)
- (74) Công ty TNHH Sở hữu trí tuệ WINCO (WINCO CO., LTD.)
- (54) PHƯƠNG PHÁP BÙ VÀ HIỆU CHỈNH ẢNH VÀ THIẾT BỊ NHẬN DẠNG VÀ XÁC MINH TỜ TIỀN SỬ DỤNG PHƯƠNG PHÁP NÀY
- (57) Sáng chế đề cập tới phương pháp bù và hiệu chỉnh ảnh và thiết bị nhận dạng và xác minh tờ tiền. Phương pháp bù và hiệu chỉnh ảnh được áp dụng cho thiết bị nhận dạng và xác minh tờ tiền. Thiết bị nhận dạng và xác minh tờ tiền bao gồm: bộ vi điều khiển (11); thiết bị logic khả lập trình (12) được nối với bộ vi điều khiển (11); chip biến đổi tương tự-số (AD) (13), mạch kích thích (14) và bộ nhớ truy nhập ngẫu nhiên tĩnh (15) lần lượt được nối với thiết bị logic khả lập trình (12); và bộ cảm biến ảnh tiếp xúc (16) lần lượt được nối với chip biến đổi AD (13) và mạch kích thích (14). Bảng dò tìm để bù và hiệu chỉnh được lưu giữ từ trước trong bộ nhớ truy nhập ngẫu nhiên tĩnh (15), và thiết bị logic khả lập trình (12) có thể thu được dữ liệu bù và hiệu chỉnh tờ tiền tương ứng với một điểm ảnh tờ tiền bằng cách truy nhập bộ nhớ truy nhập ngẫu nhiên tĩnh (15), và gửi dữ liệu này tới bộ vi điều khiển (11).

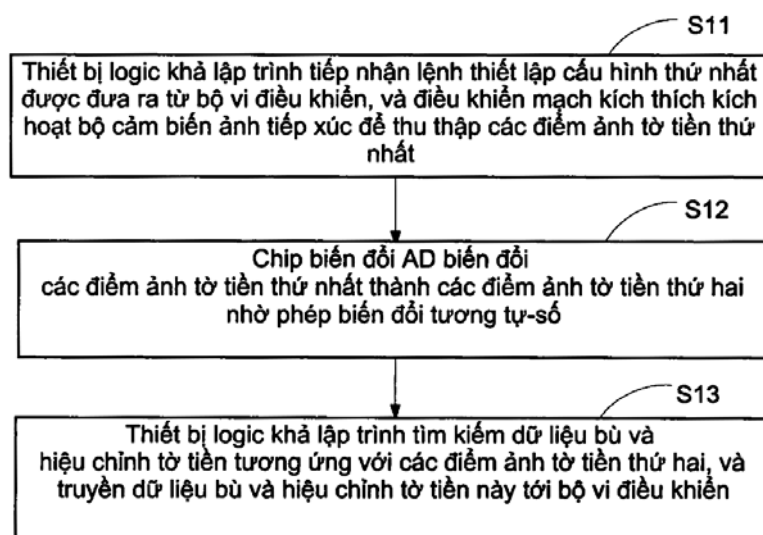

- (11) **1-0021975**
 (15) 16.09.2019 (51)⁷ **C07D 413/12**, 403/12, 417/12, A61K 31/423, 31/428, 31/498, A61P 25/14, 25/16, 25/28, 25/36
- (21) 1-2015-03959 (22) 18.04.2014
 (86) PCT/JP2014/061007 18.04.2014 (87) WO2014/171528 23.10.2014
 (30) 2013-087151 18.04.2013 JP
 (45) 25.10.2019 379 (43) 25.02.2016 335
 (73) **ASTELLAS PHARMA INC.** (JP)
 5-1, Nihonbashi-Honcho 2-chome, Chuo-ku, Tokyo 1038411, Japan
 (72) **SHIRAKI, Ryota (JP), Takahiko TOBE (JP), Shimpei KAWAKAMI (JP), Hiroyuki MORITOMO (JP), Makoto OHMIYA (JP)**
 (74) Công ty Cổ phần Sở hữu công nghiệp INVESTIP (INVESTIP)
 (54) **HỢP CHẤT AXETAMIT DỊ VÒNG VÀ DƯỢC PHẨM CHỨA HỢP CHẤT NÀY**
 (57) Sáng chế đề cập đến hợp chất hữu dụng làm chất điều biến dị lập thể dương thụ thể dopamin D1 (D1 PAM-dopamine D1 receptor positive allosteric modulator). Các tác giả sáng chế đã nghiên cứu hợp chất mà có hoạt tính điều biến dị lập thể dương thụ thể dopamin D1 và hữu dụng làm hoạt chất trong dược phẩm để ngăn ngừa và/hoặc điều trị chứng suy giảm nhận thức, các triệu chứng tiêu cực của bệnh tâm thần phân liệt, bệnh Parkinson, bệnh Alzheimer, bệnh Huntington, các chứng nghiện chất độc hại, hoặc các chứng bệnh tương tự, và do đó các tác giả đã phát hiện ra rằng hợp chất axetamit dị vòng có hoạt tính điều biến dị lập thể dương thụ thể dopamin D1, từ đó hoàn thành sáng chế. Hợp chất axetamit dị vòng theo sáng chế có hoạt tính điều biến dị lập thể dương thụ thể dopamin D1 và có thể được sử dụng làm dược phẩm để ngăn ngừa và/hoặc điều trị chứng suy giảm nhận thức, các triệu chứng tiêu cực của bệnh tâm thần phân liệt, bệnh Parkinson, bệnh Alzheimer, bệnh Huntington, các chứng nghiện chất độc hại, hoặc các chứng bệnh tương tự.

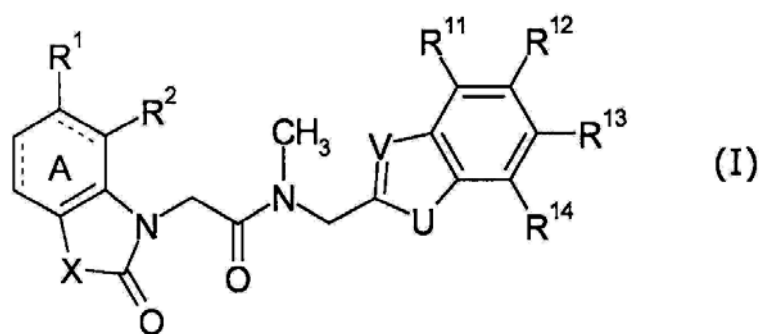

- (11) **1-0021976**
 (15) 16.09.2019 (51)⁷ **H01R 33/76**, G01R 31/26
 (21) 1-2017-00302 (22) 24.01.2017
 (30) 2016-023974 10.02.2016 JP
 (45) 25.10.2019 379 (43) 25.08.2017 353
 (73) SDK CO., LTD. (JP)

Higashitotsuka West Bldg. 7F, 90-6 Kawakami-cho, Totsuka-ku, Yokohama-shi, Kanagawa-ken 244-0805 Japan

(72) Shuji MITSUMORI (JP), Hidehiko NARUMI (JP)

(74) Công ty Luật TNHH T&G (TGVN)

(54) Ổ CẮM KIỂM TRA

(57) Mục đích của sáng chế là đề xuất ổ cắm kiểm tra mà có thể thực hiện theo cách chính xác sự sắp thẳng hàng quang học của linh kiện quang điện tử ngay cả khi ổ cắm kiểm tra là ổ cắm trong đó vỏ được di chuyển xoay quanh trục để mở và đóng.

Sáng chế đề xuất ổ cắm kiểm tra cho linh kiện quang điện tử như đối tượng kiểm tra, ổ cắm kiểm tra này bao gồm: đế có phân chìm mà linh kiện quang điện tử được đặt trên đó; phần ép để ép linh kiện quang điện tử vào thành chuẩn; vỏ được gắn với đế và có khả năng di chuyển xoay quanh trục thông qua khớp nối; và chốt được bố trí trên vỏ hoặc đế ở bên đối nhau với khớp nối để cố định vỏ với đế, trong đó, khi vỏ được đóng vào đế mà linh kiện quang điện tử được đặt trên đó, phần ép ép linh kiện quang điện tử vào thành chuẩn theo cách hợp tác với sự hoạt động của chốt.

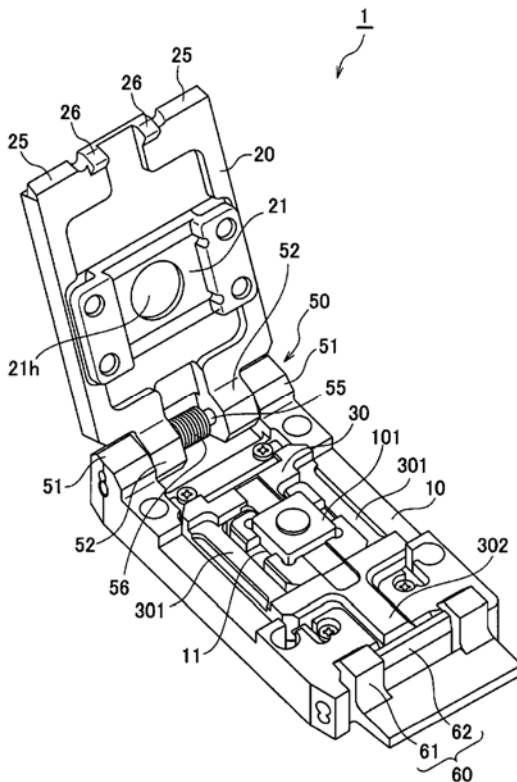

- (11) **1-0021977**
 (15) 16.09.2019 (51)⁷ **H02K 9/00**
 (21) 1-2013-00936 (22) 18.08.2011
 (86) PCT/US2011/048235 18.08.2011 (87) WO2012/027191 01.03.2012
 (30) 12/868,712 25.08.2010 US
 12/958,321 01.12.2010 US
 (45) 25.10.2019 379 (43) 25.09.2013 306

(73) CLEAN WAVE TECHNOLOGIES, INC. (US)

650 Castro St. Suite 120-329, Mountain View, CA 94041, United States of America

(72) GARRIGA, Rudolph (US), KUBIC, Michael (US)

(74) Công ty TNHH Tâm nhìn và Liên danh (VISION & ASSOCIATES CO.LTD.)

(54) MÁY ĐIỆN VÀ PHƯƠNG PHÁP LÀM MÁT VÀ BÔI TRƠN MÁY ĐIỆN NÀY

(57) Sáng chế đề xuất máy điện và các phương pháp để làm mát và bôi trơn các máy điện có mật độ công suất cao với hệ thống phun chất lưu tăng cường. Nhiều dòng chất lưu có thể được tạo ra trong máy điện, có thể bao gồm đường dẫn dòng chất lưu stato giữa stato và thân máy. Đường dẫn dòng chất lưu stato có thể bao gồm một hoặc nhiều đường dẫn chúng có thể cho phép chất lưu tiếp xúc trực tiếp với stato và rôto. Phương pháp để làm mát máy điện có thể bao gồm hướng chất lưu đi qua một hoặc nhiều đường dẫn giữa stato và thân, mà có thể tạo ra cơ hội để truyền nhiệt từ stato và rôto sang chất lưu, nhờ đó làm mát stato và rôto.

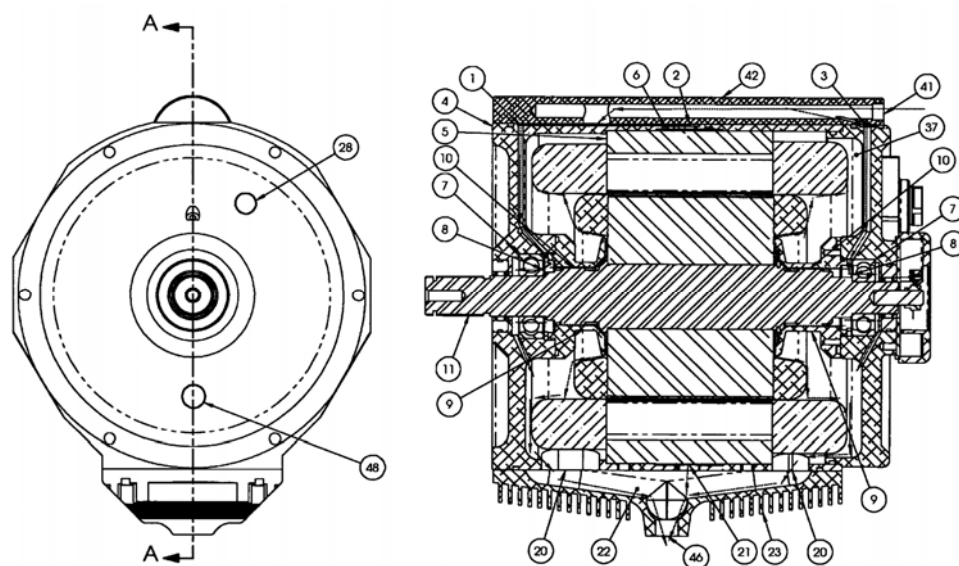

- (11) **1-0021978**
- (15) 16.09.2019 (51)⁷ **B65D 83/16**
- (21) 1-2015-04036 (22) 16.08.2013
- (86) PCT/KR2013/007378 16.08.2013 (87) WO2014/148702 25.09.2014
- (30) 10-2013-0030201 21.03.2013 KR
- (45) 25.10.2019 379 (43) 25.05.2016 338
- (73) HAMIL SELENA CO., LTD. (KR)
39-17, Seobu-ro 179beon-gil, Jinyeong-eup, Gimhae-si, Gyeongsangnam-do, 621-801, Republic of Korea
- (72) LEE, Dong Hoon (KR)
- (74) Công ty Luật TNHH Phạm và Liên danh (PHAM & ASSOCIATES)
- (54) **ĐẦU NỐI PHÂN PHỐI DÙNG CHO BỘT POLYURETAN MỘT THÀNH PHẦN**
- (57) Sáng chế đề cập đến đầu nối phân phối dùng cho bột polyuretan một thành phần, đầu nối này được lắp với thân van của bình nén polyuretan, đầu nối phân phối bao gồm: thân chính đầu nối dạng ống; phần lắp thân van được tạo ra ở một phần đầu của thân chính đầu nối và được lắp với và nối thông với thân van; ống xả kéo dài từ phần đầu kia của thân chính đầu nối; cần cố định được tạo liền khối với và kéo dài từ thành ngoài của thân chính đầu nối; và cần kéo dài được kéo dài từ cần cố định dọc theo hướng chiều dài của bình nén, trong đó cần cố định có phần nhô đỡ, cần kéo dài có phần hốc nhô, cần cố định được lắp xoay với cần kéo dài bởi khớp nối, và phần nhô đỡ của cần cố định được đưa vào và được lắp với phần hốc nhô của cần kéo dài cho hoạt động phân phối, trong khi cho phép phần nhô đỡ sẽ được nhả gài ra khỏi phần hốc nhô khi cần kéo dài được dịch chuyển xoay bởi người sử dụng quanh khớp nối theo hướng ra xa bình nén.

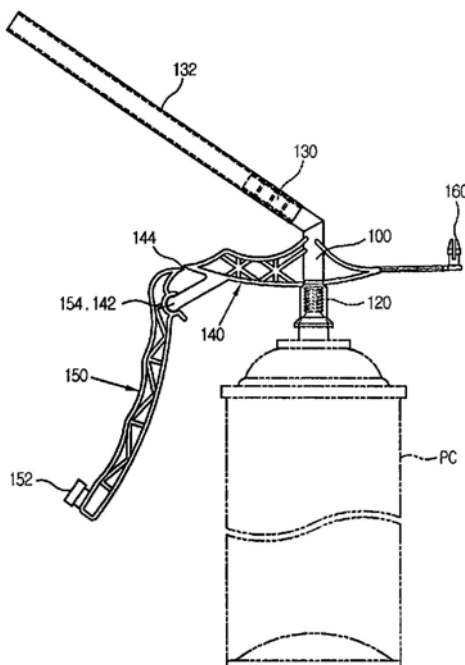

- (11) **1-0021979**
- (15) 16.09.2019 (51)⁷ **A61K 9/00**, 47/12, 47/26, 31/167, 31/40, 31/573
- (21) 1-2016-00099 (22) 10.07.2014
- (86) PCT/EP2014/064824 10.07.2014 (87) WO2015/004243 15.01.2015
- (30) 13176114.0 11.07.2013 EP
- 13194763.2 28.11.2013 EP
- (45) 25.10.2019 379 (43) 25.03.2016 336
- (73) CHIESI FARMACEUTICI S.P.A. (IT)
Via Palermo, 26/A, I-43100 Parma, Italy
- (72) MUSA, Rossella (IT), PASQUALI, Irene (IT), ASKEY-SARVAR, Azita (GB), SCHIARETTI, Francesca (IT)
- (74) Công ty Luật TNHH T&G (TGVN)
- (54) **CHẾ PHẨM DẠNG BỘT KHÔ ĐỂ DÙNG CHO DỤNG CỤ XÔNG BỘT KHÔ BAO GỒM CHẤT CHỐNG TIẾT CHOLIN, CORTICOSTEROIT VÀ CHẤT GÂY TIẾT BETA-ADRENALIN VÀ THIẾT BỊ XÔNG BỘT KHÔ CHỨA CHẾ PHẨM NÀY**
- (57) Sáng chế đề cập đến chế phẩm dạng bột khô để xông bao gồm tổ hợp gồm chất chống tiết cholin, chất chủ vận thụ thể gây tiết beta₂ adrenalin tác dụng kéo dài và corticosteroid và quy trình bào chế chế phẩm này. Chế phẩm này là hữu ích trong liệu pháp điều trị bệnh.

- (11) **1-0021980**
- (15) 16.09.2019 (51)⁷ C12N 1/21, 15/52, C12P 7/40, C12N 1/20, C12P 7/46, C12R 1/01
- (21) 1-2013-00959 (22) 30.08.2011
- (86) PCT/KR2011/006382 30.08.2011 (87) WO2012/030130A2 08.03.2012
- (30) 10-2010-0084327 30.08.2010 KR
- (45) 25.10.2019 379 (43) 25.06.2013 303
- (73) KOREA ADVANCED INSTITUTE OF SCIENCE AND TECHNOLOGY (KR)
373-1, Guseong-dong, Yuseong-gu, Daejeon 305-701, Republic of Korea
- (72) LEE, Sang Yup (KR), LEE, Jeong Wook (KR), CHOI, Sol (KR), YI, Jongho (KR)
- (74) Công ty TNHH Quốc tế D & N (D&N INTERNATIONAL CO.,LTD.)
- (54) VI SINH VẬT ĐỘT BIẾN SẢN SINH AXIT SUXINIC SỬ DỤNG ĐỒNG THỜI SUCROZA VÀ GLYXERIN, PHƯƠNG PHÁP TẠO RA VI SINH VẬT ĐỘT BIẾN NÀY VÀ PHƯƠNG PHÁP SẢN XUẤT AXIT SUXINIC BẰNG CÁCH SỬ DỤNG VI SINH VẬT NÀY
- (57) Sáng chế đề cập đến vi sinh vật đột biến sản sinh axit suxinic mà có khả năng sử dụng đồng thời sucroza và glyxerin để sản xuất axit suxinic, sinh vật đột biến này thu được bằng cách làm giảm cơ chế kìm hãm sản phẩm dị hóa glyxerin qua trung gian sucroza ở vi sinh vật sản sinh axit suxinic, Ngoài ra, sáng chế còn đề cập đến phương pháp sản xuất axit suxinic bằng cách sử dụng vi sinh vật đột biến sản sinh axit suxinic này.

- (11) **1-0021981**
- (15) 16.09.2019 (51)⁷ **A23L 1/182, 1/27**
- (21) 1-2012-00994 (22) 27.09.2010
- (86) PCT/GB2010/001809 27.09.2010 (87) WO2011/036464 31.03.2011
- (30) 0916898.0 25.09.2009 GB
- (45) 25.10.2019 379 (43) 25.04.2013 301
- (73) **BUHLER SORTEX LTD (GB)**
20 Atlantis Avenue, London E16 2BF, United Kingdom
- (72) **MISHRA, Jyoti Prakash (IN), PALANIVEL, Vadivelan (IN), SCHEFER, Larissa (CH), BROCKFELD, Markus (DE), MULLER-FISCHER, Nadina Patrizia (CH), BLASS, Detlef (DE)**
- (74) Công ty TNHH Tư vấn Phạm Anh Nguyễn (ANPHAMCO CO.,LTD.)
- (54) **QUY TRÌNH LÀM TRẮNG GẠO**
- (57) Sáng chế đề cập đến quy trình làm trắng gạo bao gồm các bước: làm ẩm gạo lật với chất tạo ẩm, tốt hơn là bao gồm nước và một chất phụ gia được chọn từ ít nhất một loại đường hoặc dẫn xuất của nó, bao gồm rượu đường, và natri clorua; và làm trắng gạo lật đã được làm ẩm, tốt hơn là ngay lập tức sau bước làm ẩm.

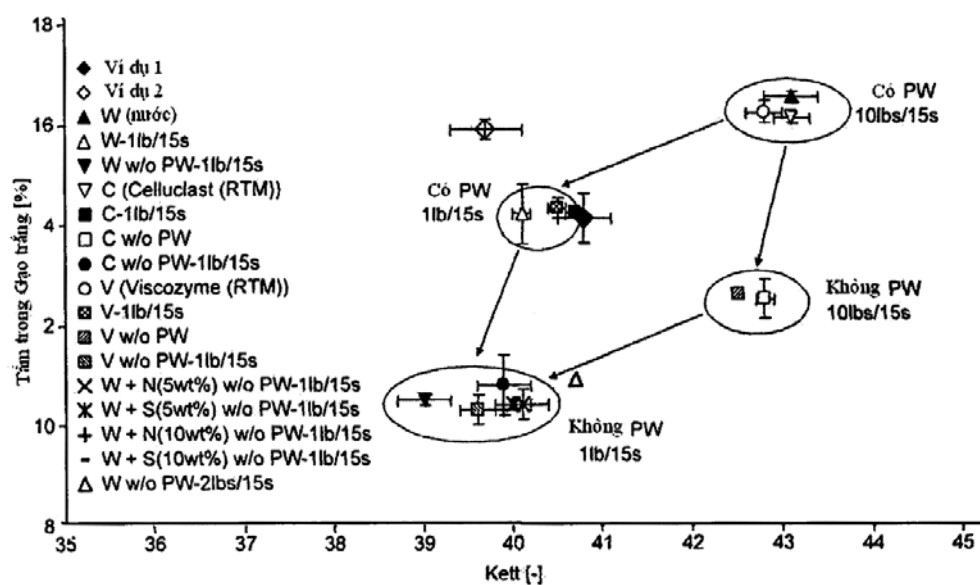

- (11) **1-0021982**
 (15) 16.09.2019 (51)⁷ **F23D 1/00, F23K 3/02, F23C 7/00**
 (21) 1-2015-00112 (22) 09.08.2013
 (86) PCT/JP2013/071593 09.08.2013 (87) WO2014/027609 20.02.2014
 (30) 2012-179672 14.08.2012 JP
 (45) 25.10.2019 379 (43) 27.04.2015 325

(73) MITSUBISHI HITACHI POWER SYSTEMS, LTD. (JP)

3-1, Minatomirai 3-chome, Nishi-ku, Yokohama-shi, Kanagawa, 220-8401 Japan

(72) MINE, Toshihiko (JP), KIYAMA, Kenji (JP), SHIMOGORI, Miki (JP), TADAKUMA, Satoshi (JP), WAKAMATSU, Hitoshi (JP), OHYATSU, Noriyuki (JP), KURAMASHI, Koji (JP), OCHI, Kenichi (JP), OCHI, Yusuke (JP), OKAZAKI, Hirofumi (JP)

(74) Công ty TNHH Tư vấn Phạm Anh Nguyên (ANPHAMCO CO.,LTD.)

(54) BUỒNG ĐỐT NHIÊN LIỆU RẮN

(57) Sáng chế đề cập đến buồng đốt nhiên liệu rắn bao gồm: một ống khuếch tán (7) có phần bị bóp vào nơi mà mặt cắt ngang của ống dẫn nhiên liệu bị giảm đi trong vòi phun nhiên liệu (8) nhằm cung cấp nhiên liệu rắn; và một thiết bị tập trung nhiên liệu (6) nhằm làm chệch hướng dòng chảy trong vòi phun (8) ra ngoài mặt trên của ống khuếch tán (7), và vòi phun (8) được hình thành sao cho (a) độ mở trong vùng phụ cận của phần đầu mở (32) của bề mặt thành lò đốt (18) có hình phẳng, (b) hình dạng mặt cắt ngang vuông góc với trục tâm vòi phun (C) trên thành ngoại biên phía ngoài của vòi phun (8) là hình tròn trong mặt cắt ngang kéo đến phần bị bóp vào của ống khuếch tán (7), (c) một phần có độ phẳng tăng dần được bố trí giữa phần bị bóp vào và phần đầu mở (32), và (d) mặt phẳng trên phần đầu mở (32), phần mà độ phẳng lên đến cực đại. Buồng đốt nhiên liệu rắn theo sáng chế trong đó độ tập trung nhiên liệu đủ để đánh lửa nhiên liệu và sự ổn định ngọn lửa đạt được trong đầu ra của vòi phun (8) trong khi đó duy trì sự ổn định của độ tập trung nhiên liệu theo hướng đường tròn, và đạt được nồng độ NO_x thấp trong khí xả nhiên liệu.

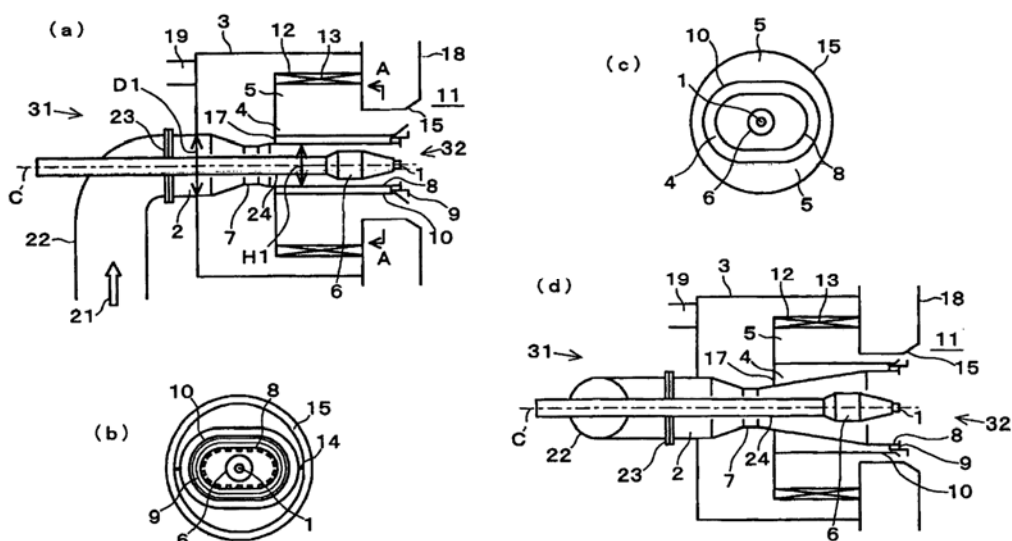

- (11) **1-0021983**
- (15) 16.09.2019 (51)⁷ **D01F 1/07**, 1/10, 6/70, 6/94,
C08G 18/38, C08L 75/04
- (21) 1-2015-01770 (22) 09.10.2013
- (86) PCT/US2013/063966 09.10.2013 (87) WO2014/066037A1 01.05.2014
- (30) 61/717,144 23.10.2012 US
- (45) 25.10.2019 379 (43) 25.09.2015 330
- (73) LUBRIZOL ADVANCED MATERIALS, INC. (US)
9911 Brecksville Road, Cleveland, Ohio 44141-3247, United States of America
- (72) Ravi R. VEDULA (US), Mouh-Wahng LEE (US), Julius FARKAS (US)
- (74) Công ty TNHH Lê & Lê (LE & LE)
- (54) SỢI POLYURETAN DẼO NÓNG, VẢI LÀM TỪ SỢI NÀY, QUY TRÌNH SẢN XUẤT SỢI VÀ PHƯƠNG PHÁP LÀM TĂNG KHẢ NĂNG NHUỘM VÀ TÍNH CHỊU LỬA CỦA SỢI
- (57) Sáng chế đề cập đến sợi polyuretan dẻo nóng, vải làm từ sợi này và quy trình sản xuất sợi, trong đó sợi được mô tả có khả năng nhuộm tốt, và trong một số phương án, có tính chịu lửa tốt. Các sợi này được tạo ra từ chế phẩm bao gồm (a) chính polyuretan dẻo nóng bao gồm sản phẩm phản ứng của: (i) một hoặc nhiều polyol, (ii) một hoặc nhiều diisoxyanat, (iii) một hoặc nhiều chất kéo dài mạch, (iv) tùy ý một hoặc nhiều chất liên kết ngang, và (v) một hoặc nhiều chất biến đổi nhóm chức trong đó mỗi chất biến đổi nhóm chức nêu trên là sản phẩm phản ứng của một aminodiol và axit Bronsted. Ngoài ra, sáng chế còn đề cập đến phương pháp làm tăng khả năng nhuộm và/hoặc tính chịu lửa của sợi được sản xuất từ chế phẩm polyuretan dẻo nóng.

- (11) **1-0021984**
 (15) 16.09.2019 (51)⁸ **B05B 7/24**, 7/04
 (21) 1-2017-04086 (22) 19.05.2016
 (86) PCT/JP2016/064917 19.05.2016 (87) WO2017/191690A1 09.11.2017
 (30) 2016-093368 06.05.2016 JP
 (45) 25.10.2019 379 (43) 25.06.2018 363

(73) 1. NAGASE & CO., LTD. (JP)
 1-1-17, Shinmachi, Nishi-ku, Osaka-shi, Osaka 550-8668 Japan
 2. KAMI ELECTRONIC INDUSTRY CO., LTD. (JP)
 6, Azashimonome-kaminarikita, Kami-cho, Kami-gun, Miyagi 981-4302 Japan

(72) Masataka MITSUMOTO (JP), Noriaki HAYASAKA (JP)

(74) Công ty TNHH một thành viên Sở hữu trí tuệ VCCI (VCCI-IP CO.,LTD)

(54) THIẾT BỊ PHỦ

(57) Sáng chế đề cập đến thiết bị phủ (100) bao gồm: bộ phận cấp cacbon đioxit (F_{CO_2}) để cấp cacbon đioxit ở áp suất cấp cực đại P_{CO_2} ; bộ phận cấp sơn (F_p) để cấp sơn ở áp suất cấp cực đại P_p ; bộ phận trộn (32) để trộn cacbon đioxit được cấp từ bộ phận cấp cacbon đioxit (F_{CO_2}) và sơn được cấp từ bộ phận cấp sơn (F_p) để tạo ra một hỗn hợp; bộ phận phun (36) để phun hỗn hợp này; đường dẫn thứ nhất (L_1) nối bộ phận cấp cacbon đioxit (F_{CO_2}) với bộ phận trộn (32); đường dẫn thứ hai (L_2) nối bộ phận cấp sơn (F_p) với bộ phận trộn (32); đường dẫn thứ ba (L_3) nối bộ phận trộn (32) với bộ phận phun (36); van áp suất ngược thứ nhất (18) có áp suất được thiết lập P_{BV} được lắp trong đường dẫn thứ nhất (L_1); và van kiểm tra (28) được lắp trong đường dẫn thứ hai (L_2); trong đó áp suất cấp cực đại P_{CO_2} của bộ phận cấp cacbon đioxit (F_{CO_2}), áp suất cấp cực đại P_p của bộ phận cấp sơn (F_p), và áp suất được thiết lập P_{BV} của van áp suất ngược thứ nhất (18) thỏa mãn điều kiện: $P_{CO_2} > P_{BV} > P_p$.

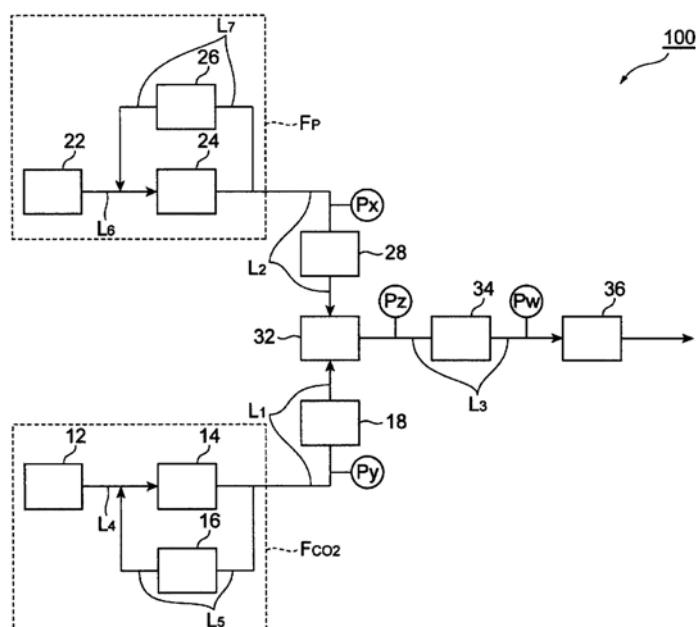

- (11) **1-0021985**
- (15) 16.09.2019 (51)⁷ **C23C 2/04, 22/77, 22/70, C22C 21/00**
- (21) 1-2013-03945 (22) 31.07.2013
- (86) PCT/AU2013/000843 31.07.2013 (87) WO2014/019020 06.02.2014
- (30) 2012903281 01.08.2012 AU
- (45) 25.10.2019 379 (43) 25.04.2014 313
- (73) **BLUESCOPE STEEL LIMITED (AU)**
Level 11, 120 Collins Street, Melbourne, Victoria 3000, Australia
- (72) LIU, Qiyang (AU)
- (74) Công ty TNHH một thành viên Sở hữu trí tuệ VCCI (VCCI-IP CO.,LTD)
- (54) **DẢI THÉP ĐƯỢC PHỦ KIM LOẠI VÀ PHƯƠNG PHÁP TẠO RA LỚP PHỦ KIM LOẠI TRÊN DẢI THÉP NÀY**
- (57) Sáng chế đề cập đến dải thép được phủ kim loại bao gồm dải thép và lớp phủ kim loại trên ít nhất một phía của dải thép. Lớp phủ kim loại bao gồm lớp hợp kim phủ Al-Zn-Mg-Si và lớp hợp kim trung gian giữa dải thép và lớp hợp kim phủ. Lớp hợp kim trung gian có thành phần, tính theo trọng lượng, từ 4,0 đến 12,0% Zn, từ 6,0 đến 17,0% Si, từ 20,0 đến 40,0% Fe, từ 0,02 đến 0.50% Mg, và phần còn lại là Al và các tạp chất không thể tránh khỏi. Ngoài ra, sáng chế cũng đề cập đến phương pháp tạo ra lớp phủ kim loại trên dải thép này.

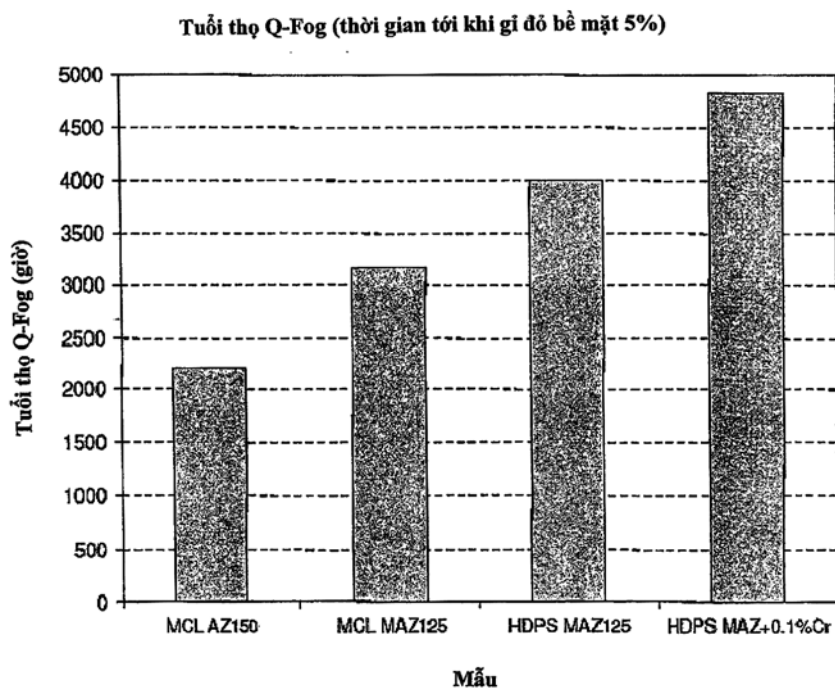

- (11) **1-0021986**
 (15) 16.09.2019 (51)⁷ **A23L 1/0522**, A21D 2/18, A23G 3/42, 9/34, A23L 1/16, 1/31, 1/314, 1/317, C12N 9/44, A23L 1/00, 1/187, 1/212, 1/24, A23D 8/04, A23L 1/325
- (21) 1-2012-00384 (22) 11.08.2010
 (86) PCT/JP2010/005046 11.08.2010 (87) WO2011/021372 24.02.2011
 (30) 2009-189567 18.08.2009 JP
 (45) 25.10.2019 379 (43) 27.08.2012 293
 (73) GLICO NUTRITION CO., LTD. (JP)
 4-6-5, Utajima, Nishiyodogawa-ku, Osaka-shi, Osaka Japan 555-8502
- (72) ICHIHARA, Takashi (JP), FUKUDA, Junya (JP), KIMURA, Masakazu (JP), KURITA, Kenichi (JP)
- (74) Công ty TNHH Tâm nhìn và Liên danh (VISION & ASSOCIATES CO.LTD.)
- (54) PHƯƠNG PHÁP SẢN XUẤT THỰC PHẨM CHỨA GEL TINH BỘT VÀ THỰC PHẨM CHỨA GEL TINH BỘT ĐƯỢC SẢN XUẤT BẰNG PHƯƠNG PHÁP NÀY
- (57) Sáng chế đề cập đến phương pháp sản xuất thực phẩm chứa gel tinh bột, phương pháp này bao gồm các bước : xử lý các hạt tinh bột bằng enzym ở nhiệt độ khoảng từ 10⁰C đến 70⁰C để thu được tinh bột đã xử lý bằng enzym; trộn nguyên liệu thực phẩm, tinh bột được xử lý bằng enzym và nước để thu được hỗn hợp; gia nhiệt hỗn hợp này nhờ đó gelatin hóa tinh bột đã xử lý bằng enzym trong hỗn hợp; và làm nguội hỗn hợp chứa tinh bột đã xử lý bằng enzym đã được gelatin hóa nhờ đó gel hóa tinh bột để thu được thực phẩm chứa gel tinh bột, trong đó enzym được chọn từ nhóm gồm amyloglucosidaza, isoamylaza, α -glucosidaza, α -amylaza có đặc tính là có khả năng cải thiện khả năng gel của tinh bột, và cyclodextrin glucanotransferaza. Ngoài ra, sáng chế còn đề cập đến thực phẩm chứa gel tinh bột được sản xuất bằng phương pháp này.

- (11) **1-0021987**
 (15) 16.09.2019 (51)⁷ **A61F 13/49**, 13/56
 (21) 1-2013-01945 (22) 28.11.2011
 (86) PCT/JP2011/077417 28.11.2011 (87) WO2012/073901 07.06.2012
 (30) 2010-266040 30.11.2010 JP
 2010-273190 08.12.2010 JP
 2010-277355 13.12.2010 JP
 2010-277626 14.12.2010 JP
 2010-278381 14.12.2010 JP
 2010-281308 17.12.2010 JP
 2010-290014 27.12.2010 JP
 (45) 25.10.2019 379 (43) 25.11.2013 308
 (73) KAO CORPORATION (JP)

14-10, Nihonbashi Kayabacho 1-chome, Chuo-ku, Tokyo 103-8210, Japan

- (72) FUKUDA, Yuko (JP), TAKEI, Shinobu (JP), FUJINAKA, Tomoko (JP), ICHIMATA, Toshiaki (JP)

- (74) Công ty Cổ phần Hỗ trợ phát triển công nghệ Detech (DETECH)

- (54) TĨ LỐT DỪNG MỘT LẦN

- (57) Tã lót dùng một lần (1) bao gồm bộ phận thấm hút hình chữ nhật (5) có tấm mặt trên (2), tấm đáy (3), chi tiết thấm hút (4) ở giữa hai tấm và một cặp các miếng co giãn (6) cố định trên cả hai cạnh phía bên của bộ phận thấm hút dọc theo phương chiều dọc của bộ. Băng dán có phần dính kết (71) được cố định vào phần mép ngoài (6A) của miếng co giãn (6). Miếng co giãn (6) có phần đàn hồi (6B) hướng vào trong theo hướng (Y) từ phần mép ngoài (6A). Không có các mối nối bằng chất dính kết mà tại đó bất kỳ chi tiết nào cấu tạo miếng co giãn (6) được liên kết với nhau bằng chất dính kết ở vùng miếng co giãn (6) hướng ra ngoài theo hướng (Y) từ phần đàn hồi (6B), vùng chứa phần mép ngoài (6A). Đầu trong (73t) của phần chân băng (73) được định vị ở ngoài theo hướng X từ chi tiết đàn hồi (62t) tức là phần ở tận trong cùng theo hướng (X) của nhiều chi tiết đàn hồi (62).

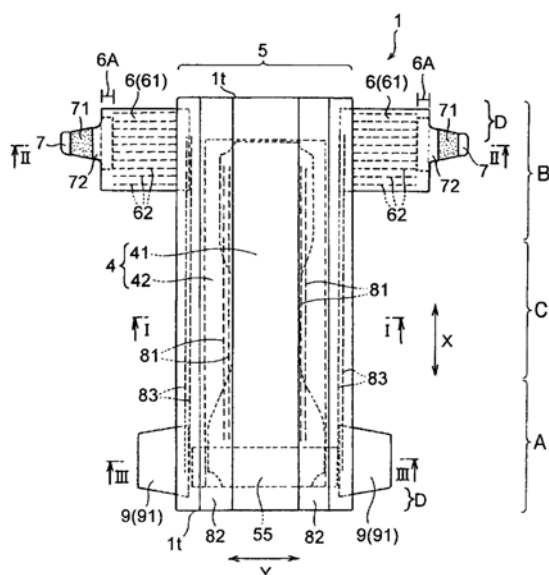

- (11) **1-0021988**
 (15) 16.09.2019 (51)⁷ **B32B 3/22**, A61F 13/15, 13/49
 (21) 1-2013-01946 (22) 22.11.2011
 (86) PCT/JP2011/076931 22.11.2011 (87) WO2012/073762 07.06.2012
 (30) 2010-266044 30.11.2010 JP
 (45) 25.10.2019 379 (43) 25.11.2013 308

(73) KAO CORPORATION (JP)

14-10, Nihonbashi Kayabacho 1-chome, Chuo-ku, Tokyo 103-8210, Japan

(72) SAITOU, Kazuma (JP), MORITA, Akio (JP), YANASHIMA, Takuo (JP), MORITA, Shinnosuke (JP)

(74) Công ty Cổ phần Hỗ trợ phát triển công nghệ Detech (DETECH)

(54) THIẾT BỊ VÀ PHƯƠNG PHÁP ĐỂ SẢN XUẤT TẤM CO GIÃN

(57) Thiết bị (11) để sản xuất tấm co giãn được theo sáng chế bao gồm một cặp các băng tải vận chuyển (12, 13) mà được bố trí tách biệt nhau, phương tiện cuộn vật đàn hồi (14) mà cuộn vật đàn hồi dạng sợi chỉ (7) quanh cặp các băng tải (12, 13) và định hướng vật đàn hồi dạng sợi chỉ (7) theo hướng giao nhau với hướng vận chuyển của các tấm dài liên tục, và phương tiện hợp nhất mà cố định vật đàn hồi dạng sợi chỉ (7) vào các tấm dài liên tục. Băng tải (12, 13) bao gồm các băng tải trên (12a, 13a) và các băng tải dưới (12b, 13b). Các phần tiến lên (12a', 13a') mà vận chuyển vật đàn hồi dạng sợi chỉ (7) tại các băng tải trên tương ứng được làm nghiêng sao cho phía trên được định vị gần hơn phía dưới so với vị trí tâm (PC) giữa các băng tải, và các phần tiến lên (12b', 13b') mà vận chuyển vật đàn hồi dạng sợi chỉ (7) tại các băng tải dưới tương ứng được làm nghiêng sao cho phía dưới được định vị gần hơn phía trên so với vị trí tâm (PC).

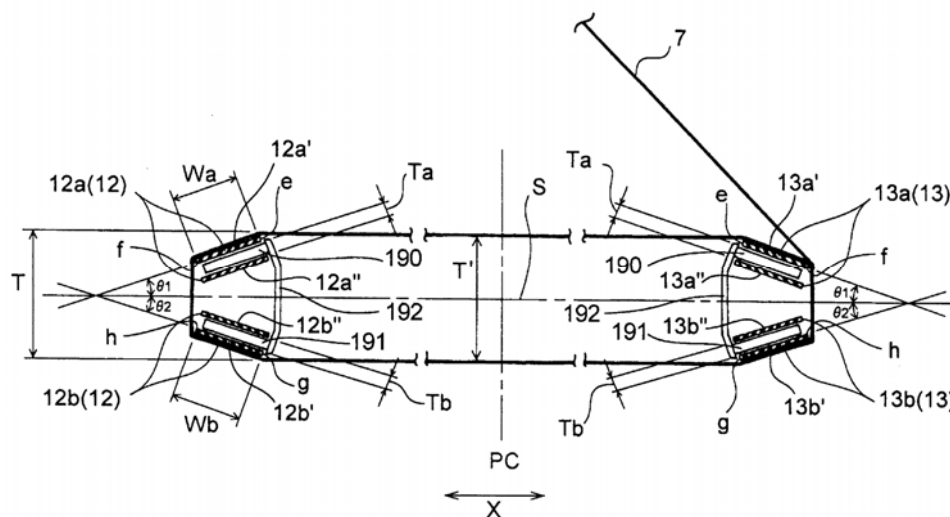

- (11) **1-0021989**
 (15) 16.09.2019 (51)⁷ **B24B 57/02**, H01L 21/304
 (21) 1-2014-02726 (22) 14.02.2013
 (86) PCT/JP2013/053468 14.02.2013 (87) WO2013/122123 22.08.2013
 (30) 2012-032250 17.02.2012 JP
 (45) 25.10.2019 379 (43) 27.10.2014 319
 (73) KONICA MINOLTA, INC. (JP)
 2-7-2 Marunouchi, Chiyoda-ku, Tokyo 100-7015, Japan
 (72) Yuuki NAGAI (JP), Akihiro MAEZAWA (JP), Atsushi TAKAHASHI (JP)
 (74) Công ty Luật TNHH Phạm và Liên danh (PHAM & ASSOCIATES)
 (54) PHƯƠNG PHÁP TÁI SINH VẬT LIỆU MÀI

(57) Sáng chế đề xuất phương pháp tái sinh vật liệu mài để có thể tái sinh vật liệu mài từ vật liệu mài đã qua sử dụng, để sau đó có thể thu lại vật liệu mài tái sinh có độ tinh khiết cao một cách đơn giản. Phương pháp tái sinh vật liệu mài này sẽ tái sinh vật liệu mài từ huyền phù của vật liệu mài đã qua sử dụng, và khác biệt ở chỗ vật liệu mài này bao gồm ít nhất một loại vật liệu mài được chọn từ nhóm bao gồm kim cương, nitrit bo, silic cacbua, nhôm oxit, nhôm oxit ziricon đioxit, ziricon oxit và xeri oxit, và khác biệt ở chỗ tái sinh vật liệu mài bằng các bước bao gồm bước thu lại huyền phù (A) để thu lại huyền phù vật liệu mài được xả ra từ máy đánh bóng, bước phân tách và làm cô (B) để cho muối vô cơ là muối kim loại kiềm thổ vào huyền phù vật liệu mài thu lại được để làm kết tụ vật liệu mài, và phân tách và làm cô vật liệu mài khỏi nước cái, bước thu lại vật liệu mài (C) để thu lại vật liệu mài đã được phân tách và đã được làm cô, và bước làm cô thứ cấp (D) để lọc vật liệu mài đã được làm cô.

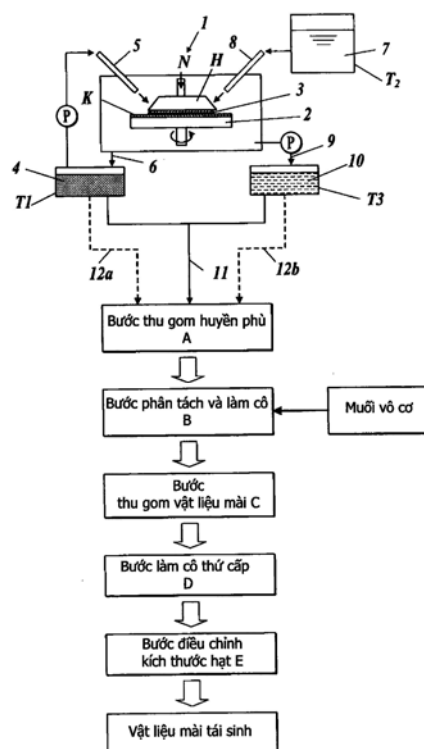

- (11) **1-0021990**
- (15) 16.09.2019 (51)⁷ **C07C 1/20**, 11/09
- (21) 1-2015-01433 (22) 04.10.2013
- (86) PCT/EP2013/070731 04.10.2013 (87) WO2014/053645 10.04.2014
- (30) MI2012A001673 05.10.2012 IT
- (45) 25.10.2019 379 (43) 25.06.2015 327
- (73) SAIPEM S.P.A. (IT)
Via Martiri di Cefalonia, 67 I-20097 San Donato Milanese, Milano, Italy
- (72) BRIANTI, Maura (IT), CONTE, Massimo (IT)
- (74) Công ty Luật TNHH T&G (TGVN)
- (54) QUY TRÌNH SẢN XUẤT ISOBUTEN CÓ ĐỘ TINH KHIẾT CAO BẰNG CÁCH CRACKINH METYL-TERT BUTYL ETE HOẶC ETYL-TERT BUTYL ETE VÀ QUY TRÌNH KẾT HỢP ĐỂ SẢN XUẤT ETE TƯƠNG ỨNG
- (57) Quy trình sản xuất isobuten có độ tinh khiết cao bắt đầu từ dòng chứa MTBE (Metyl-Tert Butyl Ete) hoặc ETBE (Etyl-Tert Butyl Ete) chủ yếu bao gồm các vùng sau đây theo trình tự:
- vùng cất phân đoạn để thu được dòng MTBE hoặc ETBE có độ tinh khiết cao;
 - vùng crackinh của dòng MTBE đã nêu hoặc ETBE để thu được dòng ra chứa isobuten và rượu, metanol hoặc etanol tương ứng;
 - vùng rửa bằng nước của dòng ra khỏi vùng crackinh để thu hồi rượu tương ứng, nhằm thu được dòng chứa isobuten, ete nạp vào và các hợp chất nhẹ và dòng chủ yếu chứa nước và rượu tương ứng, với khâu cất phân đoạn tương ứng để phân tách nước rửa để được tái tuần hoàn tới vùng rửa đã nêu từ rượu tương ứng;
 - vùng cất phân đoạn của dòng chứa isobuten, ete nạp vào và các hợp chất nhẹ để phân tách dòng isobuten có độ tinh khiết cao.
- Quy trình này có thể được kết hợp với quy trình sản xuất MTBE hoặc ETBE.

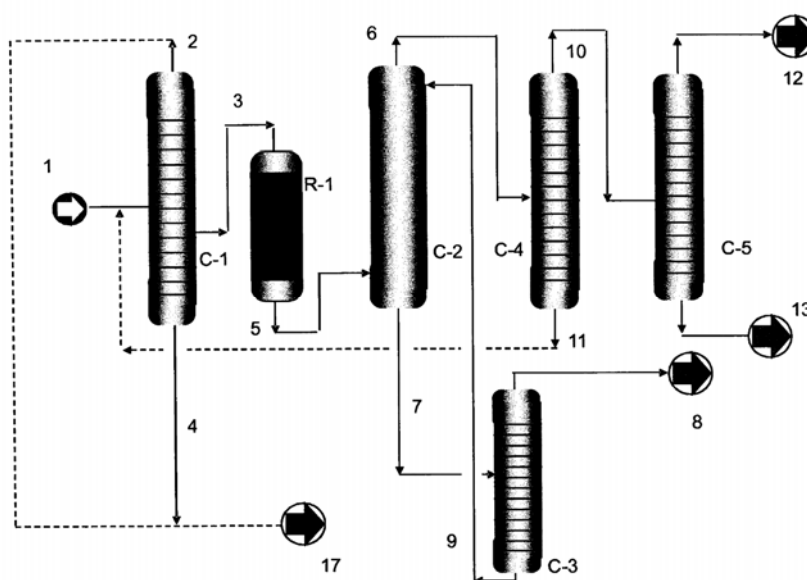

- (11) **1-0021991**
- (15) 16.09.2019 (51)⁷ **H04W 36/00**, 36/30, 36/04
- (21) 1-2015-02859 (22) 17.01.2014
- (86) PCT/EP2014/050868 17.01.2014 (87) WO2014/111499 24.07.2014
- (30) 61/754,322 18.01.2013 US
- (45) 25.10.2019 379 (43) 25.12.2015 333
- (73) TELEFONAKTIEBOLAGET L M ERICSSON (PUBL) (SE)
S-164 83 Stockholm, Sweden
- (72) DUDDA, Torsten (DE), WAGER, Stefan (SE), BERGSTROM, Mattias (SE), MULLER, Walter (SE), XUAN, Zhiyi (CN)
- (74) Công ty Luật TNHH T&G (TGVN)
- (54) PHƯƠNG PHÁP, THIẾT BỊ ĐẦU CUỐI VÀ NÚT TRUY CẬP LÀM THÍCH ỨNG MẠNG DI ĐỘNG
- (57) Sáng chế đề cập tới phương pháp, thiết bị đầu cuối và nút truy cập để làm thích ứng mạng di động. Theo phương pháp làm thích ứng mạng di động (800) này, thiết bị đầu cuối (802) được kết nối tới nút truy cập thứ nhất (804) của mạng di động (800) thông qua kết nối thứ nhất và tới nút truy cập thứ hai (808) thông qua kết nối thứ hai. Nút truy cập thứ nhất (804) điều khiển việc truyền dữ liệu cho thiết bị đầu cuối (802) và nút truy cập thứ hai (808) trợ giúp việc truyền dữ liệu cho thiết bị đầu cuối (802). Phương pháp bao gồm bước xác định (7) xem liệu chất lượng của ít nhất một kết nối trong kết nối thứ nhất và kết nối thứ hai là có bị suy giảm hay không, thu (7) thông tin suy giảm chất lượng về việc suy giảm chất lượng của ít nhất một kết nối trong kết nối thứ nhất và kết nối thứ hai dựa trên bước xác định và làm thích ứng (896, 8, 898, 899, 10, 11) mạng di động (800) dựa trên bước thu. Nhờ đó có thể thực hiện được việc làm thích ứng mạng một cách dễ dàng, hiệu quả và thuận tiện trong trường hợp mà trong đó ít nhất một kết nối trong kết nối thứ nhất và kết nối thứ hai đã bị suy giảm hoặc bị thất bại.

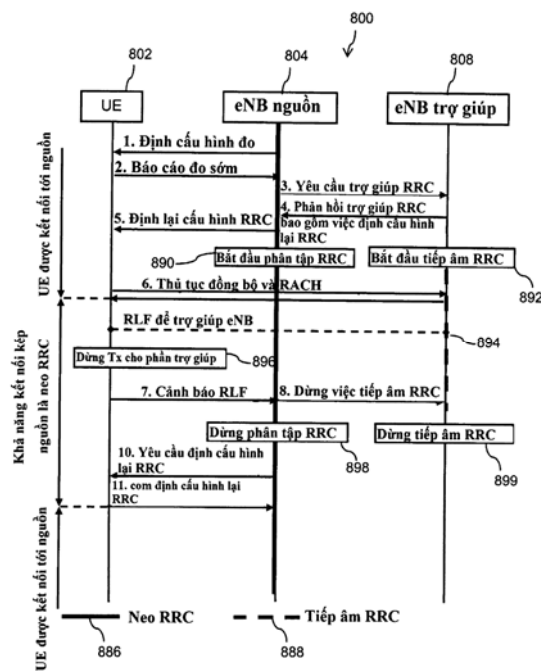

- (11) **1-0021992**
- (15) 16.09.2019 (51)⁷ **H01B 1/24, G03G 15/08**
- (21) 1-2013-03165 (22) 08.10.2013
- (30) 2012-227242 12.10.2012 JP
- (45) 25.10.2019 379 (43) 25.04.2014 313
- (73) SUMITOMO RUBBER INDUSTRIES, LTD. (JP)
6-9, Wakinohama-cho 3 -chome, Chuo-ku, Kobe-shi, Hyogo 651-0072, Japan
- (72) Takashi MARUI (JP), Yoshihisa MIZUMOTO (JP), Kei TAJIMA (JP)
- (74) Công ty TNHH Tâm nhìn và Liên danh (VISION & ASSOCIATES CO.LTD.)
- (54) HỢP PHẦN CAO SU DẪN ĐIỆN, CON LĂN HIỆN ẢNH VÀ THIẾT BỊ TẠO ẢNH
- (57) Sáng chế đề cập đến hợp phần cao su dẫn điện chứa thành phần cao su bao gồm SBR, cao su epiclohydrin và CR, và tỷ lệ của SBR là từ 40 đến 80 phần khối lượng tính theo 100 phần khối lượng của thành phần cao su. Hợp phần cao su còn chứa 1,0 đến 1,5 phần khối lượng của chất liên kết ngang lưu huỳnh, 0,2 đến 0,6 phần khối lượng của tác nhân tăng tốc thioure, 0,1 đến 0,5 phần khối lượng của tác nhân tăng tốc thiuram, và 1,0 đến 2,0 phần khối lượng của tác nhân tăng tốc thiazol tính theo 100 phần khối lượng của thành phần cao su.

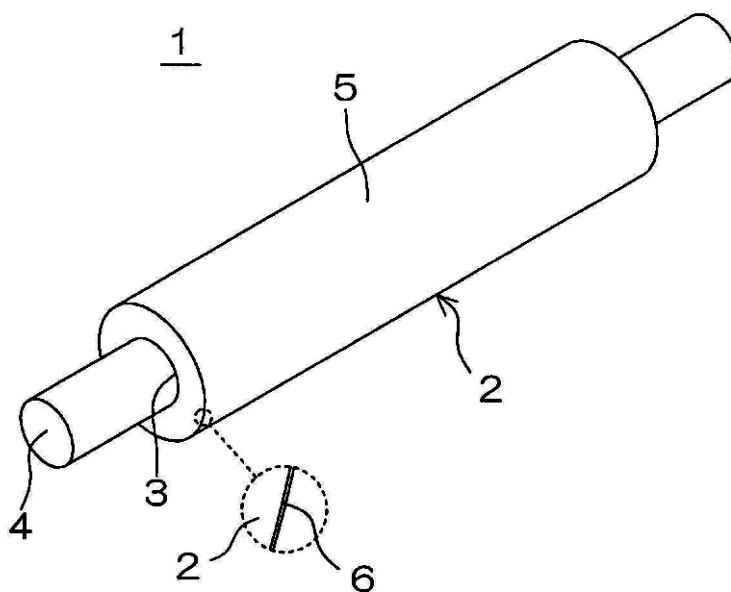

- (11) **1-0021993**
- (15) 16.09.2019 (51)⁷ **G03G 15/16**, 15/00
- (21) 1-2013-03825 (22) 04.12.2013
- (30) 2012-273495 14.12.2012 JP
- (45) 25.10.2019 379 (43) 25.06.2014 315
- (73) SUMITOMO RUBBER INDUSTRIES, LTD. (JP)
6-9, Wakinohama-cho 3-chome, Chuo-ku, Kobe-shi, Hyogo 651-0072, Japan
- (72) Yusuke TANIO (JP), Naoyuki SATOYOSHI (JP)
- (74) Công ty TNHH Tâm nhìn và Liên danh (VISION & ASSOCIATES CO.LTD.)
- (54) **HỢP PHẦN CAO SU DẪN ĐIỆN, CON LĂN CHUYỂN, PHƯƠNG PHÁP SẢN XUẤT CON LĂN CHUYỂN VÀ THIẾT BỊ TẠO ẢNH**
- (57) Sáng chế liên quan đến hợp phần cao su dẫn điện chứa SBR như cao su có khả năng liên kết chéo và cho phép sản xuất thân con lăn thỏa mãn được yêu cầu về tính mềm dẻo bằng cách ép đùn và tạo bọt và tạo liên kết chéo hiệu quả và thỏa đáng chúng bằng thiết bị tạo liên kết chéo liên tục bao gồm thiết bị tạo liên kết chéo bằng vi sóng và thiết bị tạo liên kết chéo bằng không khí nóng, và để tạo ra con lăn chuyển bao gồm thân con lăn được tạo thành từ hợp phần cao su dẫn điện, và thiết bị tạo ảnh bao gồm con lăn chuyển.
- Hợp phần cao su dẫn điện chứa: thành phần cao su bao gồm ít nhất SBR, EPDM và cao su epiclohydrin; thành phần chứa chất liên kết chéo để tạo liên kết chéo thành phần cao su; thành phần chứa tác nhân tạo bọt; và không ít hơn 5 phần khối lượng và không nhiều hơn 25 phần khối lượng muối cacbon HAF dựa trên 100 phần khối lượng của thành phần cao su. Con lăn chuyển (1) bao gồm thân con lăn hình ống (2) được tạo thành từ hợp phần cao su dẫn điện. Thiết bị tạo ảnh kết hợp con lăn chuyển.

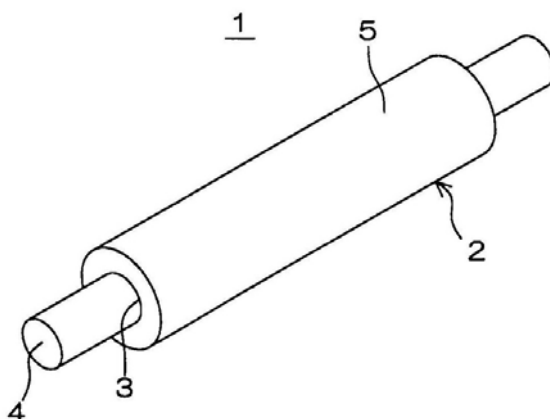

- (11) **1-0021994**
 (15) 16.09.2019 (51)⁷ **B62L 1/00**, B62H 1/02, B62K 23/06, B60T 8/171, B62J 99/00, B62L 3/08
 (21) 1-2015-00445 (22) 20.08.2013
 (86) PCT/JP2013/072167 20.08.2013 (87) WO2014/034475A1 06.03.2014
 (30) 2012-189011 29.08.2012 JP
 (45) 25.10.2019 379 (43) 25.06.2015 327
 (73) HONDA MOTOR CO., LTD. (JP)
 1-1, Minami-Aoyama 2-chome, Minato-ku, Tokyo 107-8556, JAPAN
 (72) Odai UCHIDA (JP), Shinji ITO (JP), Hirokatsu NAKAIE (JP), Takehiko KITA (JP)
 (74) Công ty TNHH Dịch vụ sở hữu trí tuệ ALPHA (ALPHA PLUS CO., LTD.)
 (54) XE HAI BÁNH CÓ ĐỘNG CƠ
 (57) Sáng chế đề xuất xe hai bánh có động cơ có cơ cấu kích hoạt phanh bánh trước để hãm phanh bánh trước và cơ cấu kích hoạt phanh liên động để hãm phanh theo cách liên động cả bánh trước và bánh sau, trong đó bánh trước (WF) được trang bị phanh đĩa (30) mà được kích hoạt để đáp lại việc vận hành cơ cấu kích hoạt phanh bánh trước (21) và phanh trống (31) mà được kích hoạt để đáp lại việc vận hành cơ cấu kích hoạt phanh liên động (23) theo cách mà phanh đĩa (30) được bố trí ở một phía bên theo chiều rộng của bánh trước (WF) và phanh trống (31) được bố trí ở phía kia theo chiều rộng của bánh trước (WF), và phanh trống (31) có tang phanh (60) được bố trí theo cách mở về phía kia theo chiều rộng của bánh trước (WF). Điều này cho phép hệ thống phanh liên động được tạo ra với chi phí thấp trong khi vẫn sử dụng phanh đĩa để hãm phanh bánh trước.

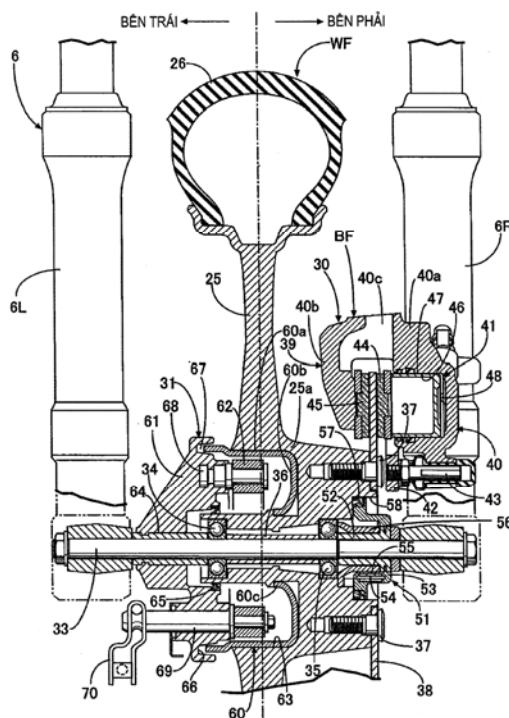

- (11) **1-0021995**
 (15) 16.09.2019 (51)⁷ **B27N 3/02**, B32B 21/12, 27/04, B44C 5/04
 (21) 1-2015-04769 (22) 16.06.2014
 (86) PCT/SE2014/050730 16.06.2014 (87) WO2014/204386A1 24.12.2014
 (30) 1350733-0 17.06.2013 SE
 (45) 25.10.2019 379 (43) 25.03.2016 336
 (73) VALINGE INNOVATION AB (SE)
 Prastavagen 513, SE-263 65 VIKEN, Sweden
 (72) Georg VETTER (DE), Niclas HAKANSSON (SE), Marcus BERGELIN (SE), Hans PERSSON (SE)
 (74) Công ty TNHH Lê & Lê (LE & LE)
 (54) **PHƯƠNG PHÁP SẢN XUẤT VÁN GỖ ÉP VÀ VÁN GỖ ÉP**
 (57) Sáng chế đề cập đến phương pháp sản xuất ván gỗ ép (10). Phương pháp này bao gồm phủ ít nhất một lớp lót sợi thứ nhất (11) bao gồm hỗn hợp thứ nhất chứa các hạt lignoxenluloza và chất gắn kết trên một đế (13), phủ lớp lót sợi thứ hai (12) bao gồm hỗn hợp thứ hai chứa các hạt xenluloza và chất gắn kết trên ít nhất một lớp lót sợi thứ nhất (11) nêu trên, và ép đồng thời ít nhất một lớp lót sợi thứ nhất (11) nêu trên thành một lớp nền (14) và lớp lót sợi thứ hai (12) thành một lớp bề mặt (15), bằng cách này tạo ra ván gỗ ép (10). Sáng chế cũng đề cập đến ván gỗ ép (10).

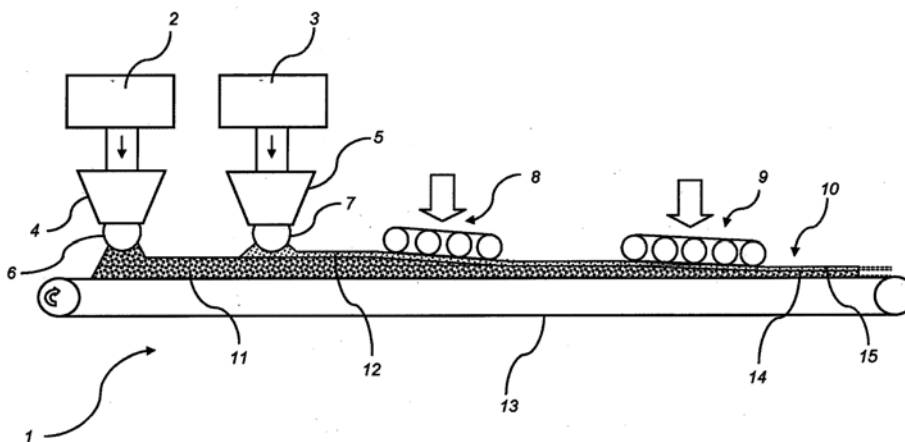

- (11) **1-0021996**
 (15) 16.09.2019 (51)⁷ **B27N 7/00, 3/04, E04F 15/10, C09D 101/00**
 (21) 1-2012-02238 (22) 22.12.2010
 (86) PCT/SE2010/051472 22.12.2010 (87) WO2011/087422 21.07.2011
 (30) 1050037-9 15.01.2010 SE
 (45) 25.10.2019 379 (43) 25.01.2013 298
 (73) VALINGE INNOVATION AB (SE)
 Prastavagen 513, SE-263 65 Viken, Sweden
 (72) Goran ZIEGLER (SE), Kent LINDGREN (SE)
 (74) Công ty TNHH Lê & Lê (LE & LE)
 (54) **PHƯƠNG PHÁP SẢN XUẤT LỚP BỀ MẶT CHỊU MÀI MÒN VÀ VÁN SÀN CÓ LỚP BỀ MẶT CHỊU MÀI MÒN ĐƯỢC SẢN XUẤT BẰNG PHƯƠNG PHÁP NÀY**
 (57) Sáng chế đề cập đến phương pháp sản xuất lớp bề mặt chịu mài mòn có màu nhạt và/hoặc sáng màu bằng cách sử dụng lớp bột khô chứa hỗn hợp của các sợi đã tinh chế, chất liên kết, chất nhuộm màu và các hạt chịu mài mòn. Ngoài ra, sáng chế cũng đề cập đến ván sàn có lớp bề mặt chịu mài mòn được sản xuất bằng phương pháp này.

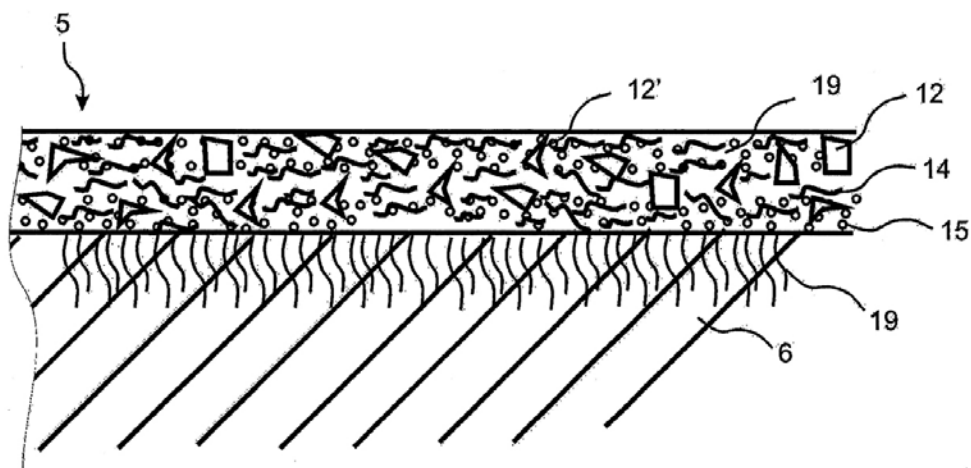

- (11) **1-0021997**
 (15) 16.09.2019 (51)⁷ **H04N 7/26, 7/32, 7/36**
 (21) 1-2014-03450 (22) 14.03.2013
 (86) PCT/US2013/031536 14.03.2013 (87) WO2013/138631 19.09.2013
 (30) 61/611,959 16.03.2012 US
 61/624,990 16.04.2012 US
 61/658,344 11.06.2012 US
 61/663,484 22.06.2012 US
 13/801,350 13.03.2013 US
 (45) 25.10.2019 379 (43) 26.01.2015 322
 (73) QUALCOMM INCORPORATED (US)
 Attn: International IP Administration, 5775 Morehouse Drive, San Diego, California
 92121, United States of America

(72) CHEN, Ying (CN), WANG, Ye-Kui (CN), ZHANG, Li (CN)

(74) Công ty TNHH Quốc tế D & N (D&N INTERNATIONAL CO.,LTD.)

(54) PHƯƠNG PHÁP VÀ THIẾT BỊ MÃ HÓA VÀ GIẢI MÃ DỮ LIỆU VIDEO

(57) Sáng chế đề cập đến phương pháp và thiết bị mã hóa và giải mã dữ liệu video. Theo một ví dụ, thiết bị có bộ mã hóa video (ví dụ, bộ mã hóa video hoặc bộ giải mã video) được tạo cấu hình để xác định rằng khối dữ liệu video cần được mã hóa theo phân mở rộng ba chiều của tiêu chuẩn mã hoá video hiệu suất cao (HEVC - High Efficiency Video Coding), và dựa vào sự xác định từng khối cần được mã hóa theo phân mở rộng ba chiều của HEVC, vô hiệu hóa việc dự báo vectơ chuyển động thời gian để mã hóa khối. Bộ mã hóa video còn có thể được tạo cấu hình để khi khối bao gồm khối dự báo hai chiều (khối B), xác định rằng khối B chỉ đến cặp hình định trước trong danh mục hình tham chiếu thứ nhất và danh mục hình tham chiếu thứ hai, và dựa vào sự xác định rằng khối B chỉ đến cặp định trước này, gán trọng số bằng nhau cho phần góp thêm từ cặp hình khi tính khối dự báo cho khối.

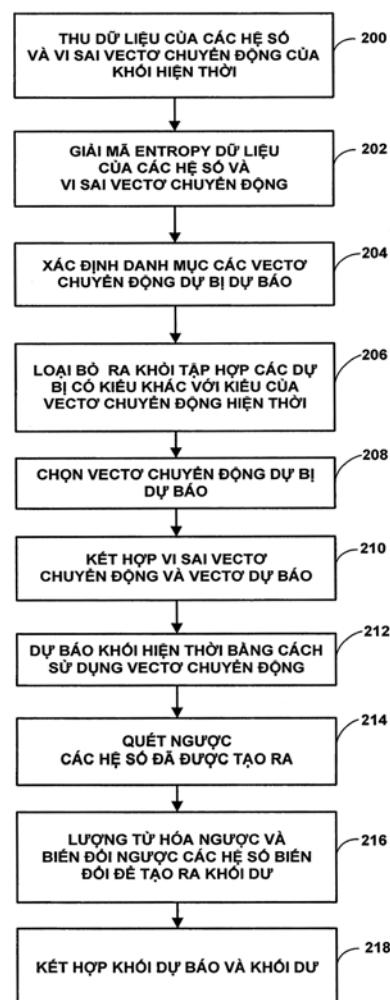

- (11) **1-0021998**
 (15) 16.09.2019 (51)⁷ **C23C 14/16**, 14/56, 14/24
 (21) 1-2013-02366 (22) 12.01.2012
 (86) PCT/EP2012/050432 12.01.2012 (87) WO2012/095489A1 19.07.2012
 (30) 11151004.6 14.01.2011 EP
 (45) 25.10.2019 379 (43) 25.10.2013 307

(73) ARCELORMITTAL INVESTIGACION Y DESARROLLO (ES)

Calle Chavarri 6, E-48910 Sestao, Bizkaia, Spain

(72) BANASZAK, Pierre (BE), MARNEFFE, Didier (BE), SCHMITZ, Bruno (BE), SILBERBERG, Eric (BE), VANHEE, Luc (FR)

(74) Công ty TNHH Sở hữu trí tuệ Vàng (GINTASSET CO., LTD.)

(54) **HỆ THỐNG MẠ CHÂN KHÔNG LIÊN TỤC, PHƯƠNG PHÁP KHỞI ĐỘNG VÀ PHƯƠNG PHÁP VẬN HÀNH HỆ THỐNG NÀY**

(57) Sáng chế đề cập tới hệ thống mạ chân không liên tục để tạo ra lớp phủ kim loại trên nền di chuyển có khoang mạ chân không liên tục (24), ít nhất một đầu mạ phun hơi (25, 26) được nối với nồi làm bay hơi (9) để chứa kim loại phủ ở dạng lỏng (11) nhờ ống cấp hơi (20) có van phân phối (19), và lò (1) để nấu chảy kim loại ở áp suất khí quyển, được bố trí bên dưới phần thấp nhất của nồi làm bay hơi (9) và được nối với nồi làm bay hơi (9) bởi ít nhất một ống (8) cho bơm cấp (6) để cấp một cách tự động cho nồi làm bay hơi (9) và bởi ít nhất một ống quay vòng kim loại lỏng (8A, 18) có van (16, 17), phương tiện điều chỉnh dùng cho bơm cấp (6) được làm thích ứng để điều chỉnh mức kim loại lỏng định trước trong nồi làm bay hơi (9), khác biệt ở chỗ, vùng van nhiệt (7, 13, 15) trên từng ống cấp và ống quay vòng (8; 8A, 18) có cơ cấu gia nhiệt và cơ cấu làm mát để thu được nhiệt độ được điều chỉnh không phụ thuộc vào nhiệt độ của lò nấu chảy (1), mà thường có trong phần còn lại của các ống (8, 8A, 18) và trong nồi làm bay hơi (9) nhằm nấu chảy hoặc làm hoá rắn kim loại có ở vùng van nhiệt. Ngoài ra, sáng chế còn đề cập tới phương pháp khởi động và phương pháp vận hành hệ thống này.

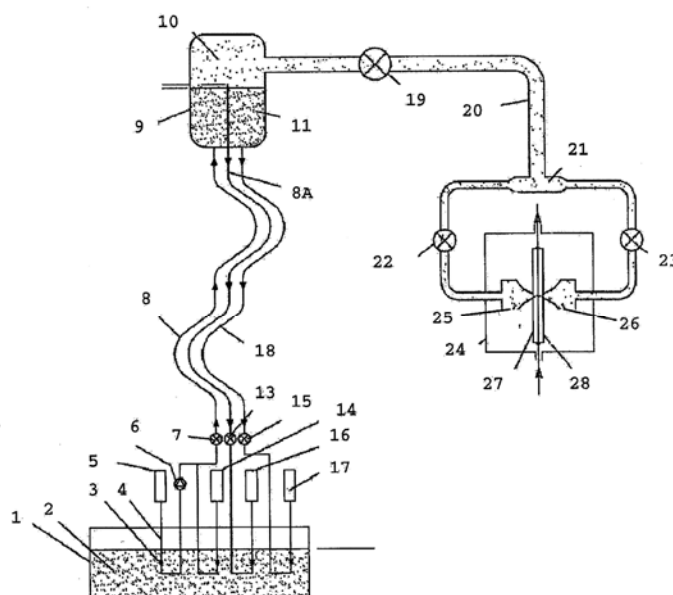

- (11) **1-0021999**
 (15) 16.09.2019 (51)⁷ **G01M 3/28**
 (21) 1-2014-03764 (22) 12.11.2014
 (30) 2013-234124 12.11.2013 JP
 (45) 25.10.2019 379 (43) 25.05.2015 326
 (73) HITACHI, LTD. (JP)
 6-6, Marunouchi 1-chome, Chiyoda-ku, Tokyo 100-8280, Japan
 (72) Shingo ADACHI (JP), Shinsuke TAKAHASHI (JP), Motoaki OGUMA (JP), Takeshi TAKEMOTO (JP)
 (74) Công ty TNHH một thành viên Sở hữu trí tuệ VCCI (VCCI-IP CO.,LTD)
 (54) THIẾT BỊ PHÁC HỌA ĐỂ LẬP LỊCH ĐIỀU TRA RÒ RỈ, HỆ THỐNG PHÁC HỌA ĐỂ LẬP LỊCH ĐIỀU TRA RÒ RỈ VÀ PHƯƠNG PHÁP PHÁC HỌA ĐỂ LẬP LỊCH ĐIỀU TRA RÒ RỈ
 (57) Sáng chế đề cập đến thiết bị phác họa dùng cho việc lập lịch điều tra rò rỉ, để phác họa việc lập lịch điều tra rò rỉ để bao trùm nhiều khu vực mà mạng đường ống nước được phân chia thành, bao gồm: bộ phận thu thập thông tin đo; bộ nhớ lượng tiêu thụ nước; bộ phận ước lượng lượng rò rỉ; bộ nhớ thông tin đường ống; bộ nhớ thông tin điều tra và sửa chữa; bộ phận học mô hình dự đoán; bộ phận dự đoán lượng rò rỉ; và bộ phận phác họa lịch biểu điều tra.

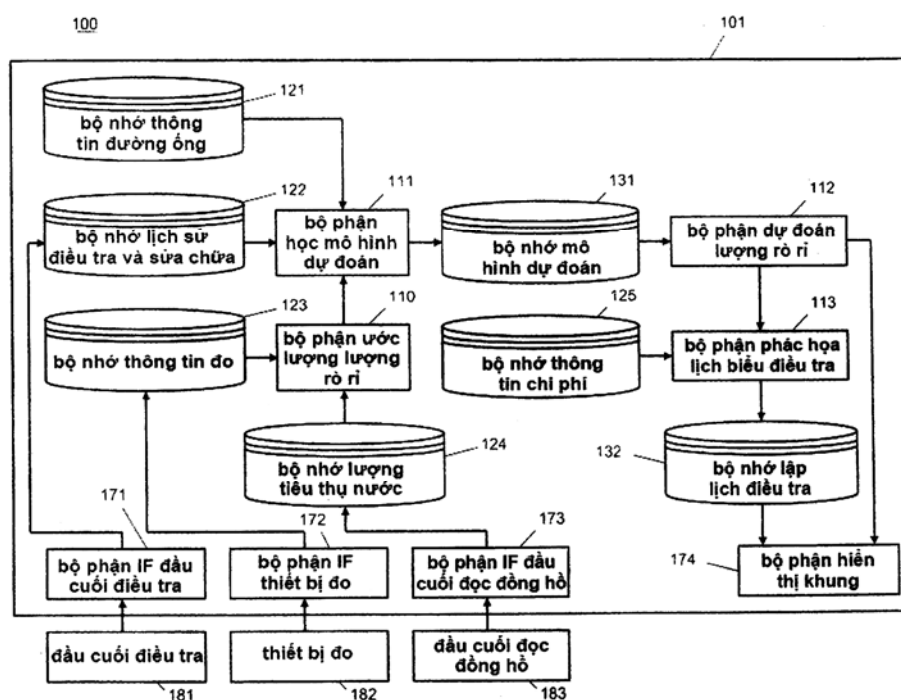

- (11) **1-0022000**
- (15) 16.09.2019 (51)⁷ **G05B 19/05**
- (21) 1-2016-00977 (22) 01.09.2014
- (86) PCT/JP2014/072866 01.09.2014 (87) WO2015/041028A1 26.03.2015
- (30) 2013-195708 20.09.2013 JP
- (45) 25.10.2019 379 (43) 27.06.2016 339
- (73) HITACHI, LTD. (JP)
6-6, Marunouchi 1-chome, Chiyoda-ku, Tokyo 100-8280, Japan
- (72) HARA Naoki (JP), HATA Shutaro (JP), ONOZATO Noboru (JP), KUROSAWA Kenichirou (JP), ONO Jun (JP), MATSUMOTO Hiroki (JP), CHIBA Hiroaki (JP)
- (74) Công ty TNHH một thành viên Sở hữu trí tuệ VCCI (VCCI-IP CO.,LTD)
- (54) BỘ ĐIỀU KHIỂN KIỂM SOÁT VÀ PHƯƠNG PHÁP LẬP TRÌNH BỘ ĐIỀU KHIỂN KIỂM SOÁT NÀY
- (57) Sáng chế đề cập đến bộ điều khiển kiểm soát (10) mà nó thể hiện chuỗi điều khiển vòng lặp bao gồm xử lý đầu vào, xử lý thao tác điều khiển, và xử lý đầu ra, trong chương trình bậc thang, và thực hiện chuỗi điều khiển vòng lặp. Bộ điều khiển kiểm soát (10) bao gồm bộ xử lý tuần tự (1), bộ xử lý thao tác (2), và bộ nhớ (3). Bộ nhớ (3) lưu trữ chương trình bậc thang (4) và chương trình điều khiển vòng lặp (6). Chương trình bậc thang (4) bao gồm các sự kết hợp của lệnh và các toán hạng. Bộ xử lý tuần tự (1) đọc tuần tự chương trình bậc thang (4). Nếu lệnh trong chương trình bậc thang (4) là lệnh tuần tự, bộ xử lý tuần tự (1) thực hiện lệnh tuần tự. Nếu lệnh trong chương trình bậc thang (4) là lệnh vòng lặp, bộ xử lý thao tác (2) chạy chương trình điều khiển vòng lặp. Lệnh vòng lặp bao gồm ít nhất các toán hạng của lệnh vòng lặp mà lần lượt xác định xử lý đầu vào, xử lý thao tác điều khiển, và xử lý đầu ra.

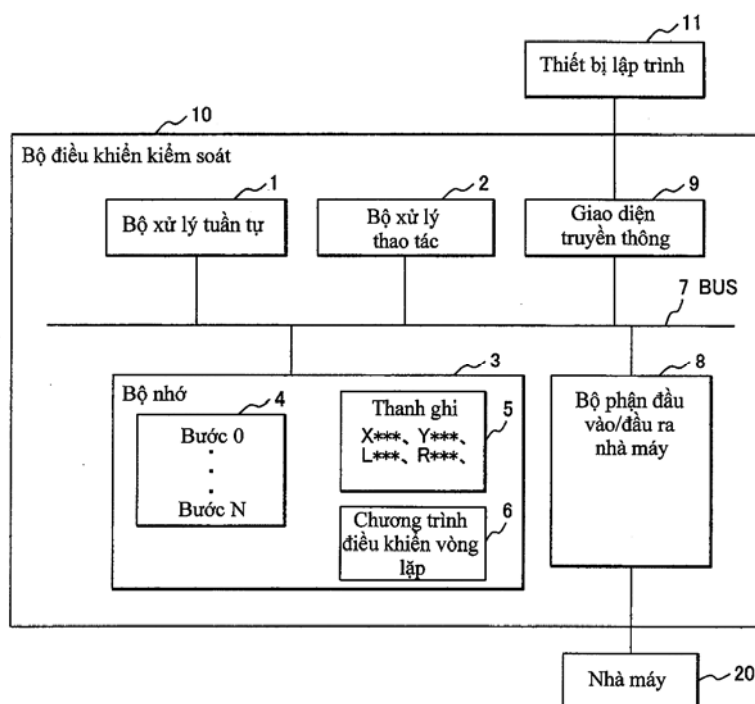

- (11) **1-0022001**
- (15) 16.09.2019 (51)⁷ **H04W 52/32, 52/28, 52/34, 52/14**
- (21) 1-2012-02824 (22) 01.04.2011
- (86) PCT/EP2011/001658 01.04.2011 (87) WO2011/120716 06.10.2011
- (30) PCT/EP2010/002119 01.04.2010 EP
- (45) 25.10.2019 379 (43) 27.01.2014 310
- (73) SUN PATENT TRUST (US)
450 Lexington Avenue, 38th Floor, New York, NY 10017, USA
- (72) FEUERSANGER, Martin (DE), LOHR, Joachim (DE), AOYAMA, Takahisa (JP)
- (74) Công ty Cổ phần Hỗ trợ phát triển công nghệ Detech (DETECH)
- (54) PHƯƠNG PHÁP VÀ THIẾT BỊ ĐIỀU CHỈNH CÔNG SUẤT TRUYỀN ĐỐI VỚI CÁC KÊNH TRUY NHẬP NGẪU NHIÊN VẬT LÝ
- (57) Sáng chế đề xuất phương pháp để điều chỉnh công suất truyền được sử dụng bởi thiết bị đầu cuối di động cho các cuộc truyền liên kết lên, và đề xuất phương pháp để điều chỉnh công suất truyền được sử dụng bởi thiết bị đầu cuối di động cho một hoặc nhiều thủ tục truy nhập ngẫu nhiên (RACH). Sáng chế còn đề xuất thiết bị và hệ thống để thực hiện các phương pháp đó, vật ghi đọc được bằng máy tính các lệnh ghi trên vật ghi khiến cho thiết bị và hệ thống thực hiện được các phương pháp mô tả ở đây. Để cho phép điều chỉnh công suất truyền của các cuộc truyền liên kết lên trên các sóng mang thành phần liên kết lên, sáng chế đề xuất đưa vào tỷ lệ công suất cho các cuộc truyền liên kết lên kênh truy nhập ngẫu nhiên vật lý (PRACH) thực hiện các thủ tục RACH trên sóng mang thành phần liên kết lên. Tỷ lệ công suất được đề xuất trên cơ sở sự ưu tiên giữa nhiều cuộc truyền liên kết lên hoặc trên cơ sở các sóng mang thành phần liên kết lên mà các thủ tục RACH được thực hiện trên đó.

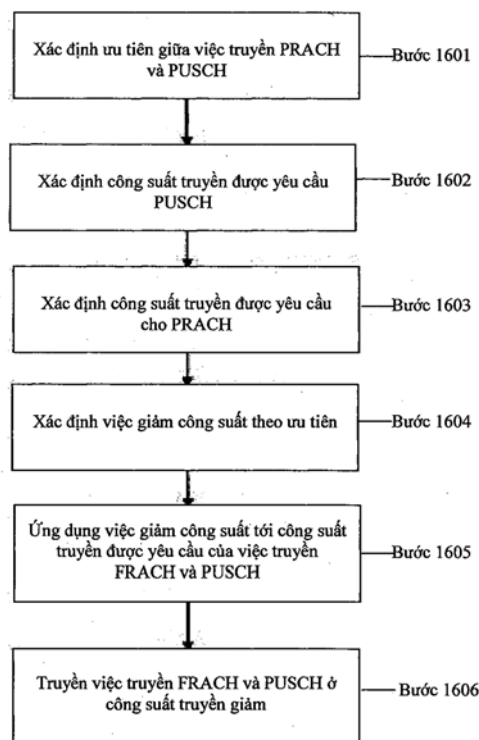

- (11) **1-0022002**
 (15) 16.09.2019 (51)⁷ **A61F 13/496**, 13/49, 13/511, 13/15, 13/494
 (21) 1-2017-00631 (22) 14.07.2015
 (86) PCT/JP2015/070124 14.07.2015 (87) WO2016/013448 14.07.2016
 (30) 2014-148782 22.07.2014 JP
 2014-150259 23.07.2014 JP
 2014-157928 01.08.2014 JP
 (45) 25.10.2019 379 (43) 25.01.2018 358
 (73) KAO CORPORATION (JP)
 14-10, Nihonbashi Kayabacho 1-chome, Chuo-ku, Tokyo 1038210 (JP)

(72) KURAMAE, Ryota (JP), SUZUKI, Youichi (JP), SATO, Nobuya (JP), FUKUDA, Yuko (JP), OKUDA, Yasuyuki (JP), NAKAO, Yuma (JP), ISHIBASHI, Kyoko (JP), TAKAHASHI, Akio (JP)

(74) Công ty Cổ phần Hỗ trợ phát triển công nghệ Detech (DETECH)

(54) TÃ LÓT DỪNG MỘT LẦN KIỂU MẶC VÀO

(57) Sáng chế đề cập đến tã lót dùng một lần kiểu mặc vào (1A) có tấm trên (2) được bố trí sao cho che phủ phía bề mặt hướng về phía da của bộ phận thấm hút (4), cả hai mép ngang phía bên (4e) của bộ phận thấm hút dọc theo hướng chiều dài và phía bề mặt không hướng về phía da của hai phần nằm ngang phía bên (4S) của bộ phận thấm hút dọc theo hướng chiều dài, và ở phần phía trước và phần phía sau, dải chống rò rỉ (6, 6) được bố trí sao cho kéo dài từ phía bề mặt không hướng về phía da của khối thấm hút (5) tới phía bề mặt hướng về phía da, và dải chống rò rỉ được hình thành sao cho đứng thẳng ở phần đứng (C) khi mặc. Khối thấm hút (5) có các bộ phận cố định (67) nơi dải chống rò rỉ (6) được cố định, bộ phận cố định được đặt ở vùng tách biệt hướng vào bên trong từ mép bên (4e) của bộ phận thấm hút (4). Tấm trên (2) bao gồm vùng không bằng phẳng (2a) được đặt ở phần che phủ phía bề mặt hướng về phía da của bộ phận thấm hút và trong đó phần lồi ra được hình thành theo cách phân tán, và các phần của tấm trên che phủ phía bề mặt không hướng về phía da của hai phần nằm ngang phía bên của bộ phận thấm hút (4) đều bằng phẳng, bề mặt không bằng phẳng (2b) không có chỗ lõm hoặc lồi.

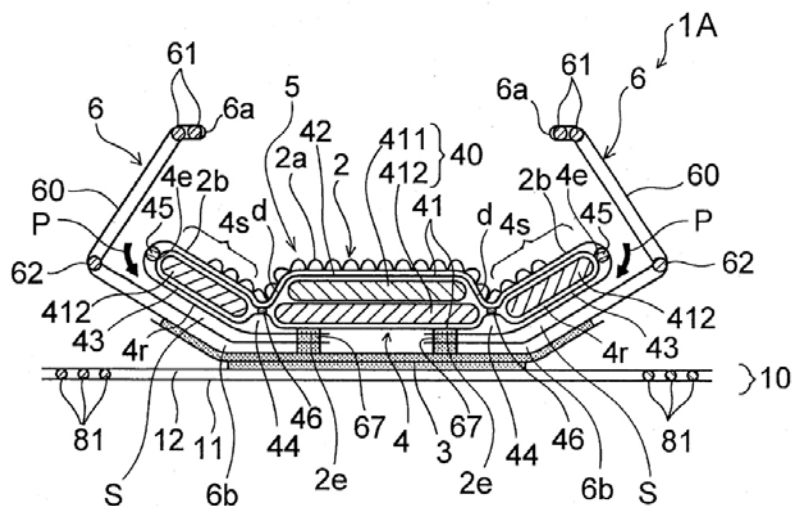

- (11) **1-0022003**
- (15) 16.09.2019 (51)⁷ **C07K 16/28**, A61P 35/00, A61K 39/395
- (21) 1-2010-02723 (22) 23.03.2009
- (86) PCT/EP2009/02111 23.03.2009 (87) WO2009/118142A1 01.10.2009
- (30) 08005554.4 25.03.2008 EP
- 08007172.3 11.04.2008 EP
- (45) 25.10.2019 379 (43) 25.09.2011 282
- (73) ROCHE GLYCART AG (CH)
Wagistrasse 18, CH-8952 Schlieren, Switzerland
- (72) DUMONTET, Charles (FR), FRIESS, Thomas (DE), HERTING, Frank (DE), KLEIN, Christian (DE), UMANA, Pablo (CR)
- (74) Công ty Cổ phần Hỗ trợ phát triển công nghệ Detech (DETECH)
- (54) **DUỢC PHẨM CHỨA KHÁNG THỂ KHÁNG CD20 TYP II ĐỂ ĐIỀU TRỊ BỆNH UNG THƯ BIỂU HIỆN CD20**
- (57) Sáng chế đề cập đến dược phẩm để điều trị bệnh ung thư biểu hiện CD20, trong đó dược phẩm này bao gồm kháng thể kháng CD20 typ II với tính gây độc tế bào phụ thuộc kháng thể tăng (ADCC) và một hoặc nhiều tác nhân hoá liệu pháp bao gồm cyclophosphamit, vincristin và doxorubixin.

- (11) **1-0022004**
- (15) 16.09.2019 (51)⁷ **H05K 13/00**, 13/04
- (21) 1-2015-00043 (22) 07.01.2015
- (30) 10-2014-0002145 08.01.2014 KR
- (45) 25.10.2019 379 (43) 27.07.2015 328
- (73) SJSOLUTION. CO., LTD. (KR)
179, Jiwon-ro, Danwon-gu, Ansan-si, Gyeonggi-do, Korea
- (72) Jae Seok, Seol (KR)
- (74) Công ty TNHH Tâm nhìn và Liên danh (VISION & ASSOCIATES CO.LTD.)
- (54) GIÁ GÁ KẸP CỐ ĐỊNH DÙNG CHO BẢNG MẠCH IN VÀ PHƯƠNG PHÁP SẢN XUẤT BẢNG MẠCH IN SỬ DỤNG GIÁ GÁ KẸP NÀY
- (57) Sáng chế đề cập đến giá gá kẹp cố định dùng cho bảng mạch in (PCB) được thiết kế để tăng cường sự cố định một cách ổn định PCB mà không làm xô dịch PCB (long ra) hoặc làm nhăn PCB trong quá trình sản xuất sản phẩm PCB thành phẩm, và phương pháp sản xuất sản phẩm PCB sử dụng giá gá kẹp này, trong đó giá gá kẹp cố định bao gồm thân giá gá kẹp được tạo ra có ít nhất một rãnh lõm để chứa PCB, và tấm che được tạo lỗ thông ở vùng đối diện với rãnh lõm để làm lộ một vùng ngoại trừ phần mép của PCB.

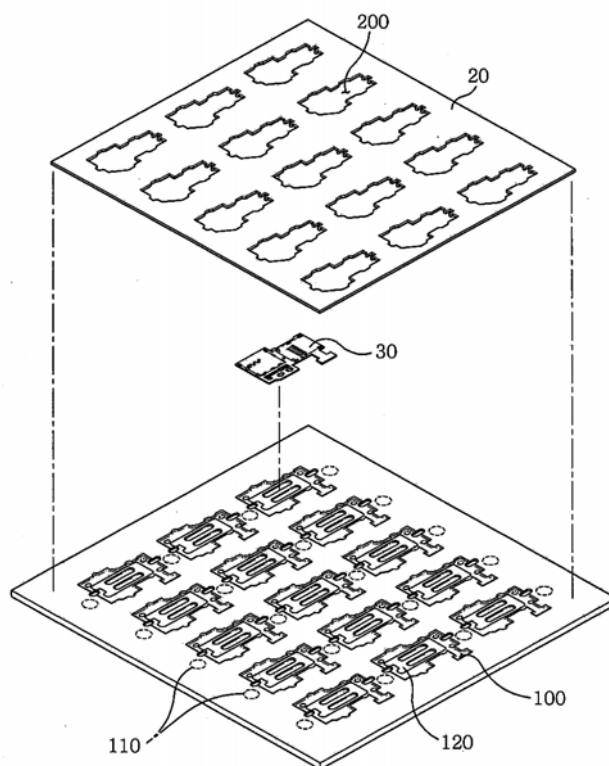

- (11) **1-0022005**
- (15) 16.09.2019 (51)⁷ **A61K 31/5365**, C07D 413/14
- (21) 1-2011-02560 (22) 25.03.2010
- (86) PCT/US2010/028653 25.03.2010 (87) WO2010/111483 30.09.2010
- (30) 61/163,958 27.03.2009 US
- 61/247,318 30.09.2009 US
- (45) 25.10.2019 379 (43) 25.07.2012 292
- (73) MERCK SHARP & DOHME CORP. (Business Entity ID number: 7954401000) (US)
126 East Lincoln Avenue, Rahway, New Jersey 07065-0907, United States of America
- (72) COBURN, Craig, A. (US), MCCAULEY, John, A. (US), LUDMERER, Steven, W. (US), LIU, Kun (CN), VACCA, Joseph, P. (US), WU, Hao (CN), HU, Bin (CN), SOLL, Richard (US), SUN, Fei (CN), WANG, Xinghai (CN), YAN, Man (CN), ZHANG, Chengren (CN), ZHENG, Mingwei (CN), ZHONG, Bin (CN), ZHU, Jian (CN)
- (74) Công ty TNHH Tâm nhìn và Liên danh (VISION & ASSOCIATES CO.LTD.)
- (54) HỢP CHẤT ỨC CHẾ SỰ SAO CHÉP CỦA VIRUT VIÊM GAN C, MUỐI DƯỢC DỤNG CỦA HỢP CHẤT NÀY VÀ DƯỢC PHẨM CHỨA CHÚNG
- (57) Sáng chế đề cập đến hợp chất có công thức (I) có tác dụng làm chất ức chế sao chép virus viêm gan C (HCV) NS5, việc tổng hợp các hợp chất này, và sử dụng các hợp chất này để ức chế hoạt tính HCV NS5A, để điều trị hoặc ngăn ngừa nhiễm khuẩn HCV và để ức chế sao chép virus HCV và/hoặc sản sinh virus trong hệ gốc tế bào.

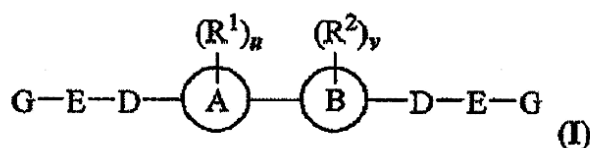

- (11) **1-0022006**
- (15) 16.09.2019 (51)⁷ **C05G 3/00, C05D 5/00, 3/00**
- (21) 1-2012-00937 (22) 24.09.2010
- (86) PCT/US2010/050244 24.09.2010 (87) WO2011/043941 14.04.2011
- (30) 12/573,506 05.10.2009 US
- 12/573,547 05.10.2009 US
- (45) 25.10.2019 379 (43) 25.03.2013 300
- (73) SPECIALTY FERTILIZER PRODUCTS, LLC (US)
11550 Ash Street, Suite 220, Leawood, KS 66211, United States of America
- (72) SANDERS, John, Larry (US)
- (74) Công ty TNHH Tâm nhìn và Liên danh (VISION & ASSOCIATES CO.LTD.)
- (54) CHẾ PHẨM PHÂN BÓN, PHƯƠNG PHÁP SẢN XUẤT CHẾ PHẨM PHÂN BÓN NÀY VÀ PHƯƠNG PHÁP BÓN PHÂN CHO ĐẤT
- (57) Sáng chế đề cập đến chế phẩm phân bón vô cơ được tạo ra bằng cách bọc khoáng chất, như thạch cao là thành phần thuộc nhóm Kiezerite, kali magie sulfat, lưu huỳnh nguyên tố và hỗn hợp của chúng, bằng copolyme maleic-itaconic có độ pH thấp. Copolyme được ưu tiên này là dạng phân tán trong nước của copolyme maleic- itaconic dạng axit hoặc muối một phần, và được áp dụng bằng cách phun hoặc các phương tiện khác lên bề mặt của khoáng chất và được làm khô. Lớp bọc copolyme làm tăng độ tan của ion sulfat và canxi hoặc magie trong phân vô cơ, cho phép tăng cường tính khả dụng và mức độ hấp thụ của các chất dinh dưỡng này ở thực vật. Sáng chế còn đề cập đến phương pháp sản xuất chế phẩm phân bón nêu trên.

- (11) **1-0022007**
- (15) 16.09.2019 (51)⁷ **D06N 3/00**, 3/14
- (21) 1-2014-00862 (22) 10.09.2012
- (86) PCT/EP2012/067635 10.09.2012 (87) WO2013/041397 28.03.2013
- (30) PCT/CN2011/079951 21.09.2011 CN
- (45) 25.10.2019 379 (43) 27.10.2014 319
- (73) BASF SE (DE)
67056 Ludwigshafen, Germany
- (72) Franz Xaver REDL (DE), Andreas EMGE (DE), YueXia FENG (CN), Cheun-Gwo CHEN (TW), Xiao-Kun YANG (CN), Oliver REESE (DE)
- (74) Công ty TNHH Tâm nhìn và Liên danh (VISION & ASSOCIATES CO.LTD.)
- (54) QUY TRÌNH SẢN XUẤT DA NHÂN TẠO
- (57) Sáng chế đề cập đến quy trình sản xuất da nhân tạo bao gồm lớp phủ trên cùng, lớp polyuretan và lớp nền tùy ý, quy trình này bao gồm các bước i) chuẩn bị lớp tách, ii) phủ một hoặc nhiều lớp phủ trên cùng lên lớp tách để tổng độ dày lớp phủ trên cùng nằm trong khoảng từ 1 đến 500 μm , iii) phủ các thành phần hệ polyuretan thứ nhất bao gồm thành phần isoxyanat (A) và thành phần rượu polyhydric (B) lên lớp phủ trên cùng để tạo ra lớp polyuretan thứ nhất, trong đó chỉ số isoxyanat của các thành phần hệ polyuretan thứ nhất nằm trong khoảng từ 101 đến 140, iv) tùy ý phủ các thành phần hệ polyuretan khác lên lớp polyuretan thứ nhất để tạo ra các lớp polyuretan khác, v) tùy ý phủ lớp nền lên các thành phần hệ polyuretan, vi) hóa cứng các thành phần hệ polyuretan để tạo ra lớp polyuretan, và vii) tách lớp tách ra khỏi lớp phủ trên cùng, trong đó tổng độ dày của lớp polyuretan thứ nhất và tùy ý các lớp polyuretan khác nằm trong khoảng từ 0,01 đến 20 mm và các thành phần hệ polyuretan không có dung môi. Sáng chế còn đề cập đến da nhân tạo có thể thu được bằng quy trình này và đến da nhân tạo để sử dụng làm các nguyên liệu phía trên cho giày dép.

- (11) **1-0022008**
- (15) 16.09.2019 (51)⁷ **H05K 5/02**
- (21) 1-2013-03569 (22) 12.11.2013
- (30) JP 2013-025258 13.02.2013 JP
- (45) 25.10.2019 379 (43) 26.05.2014 314
- (73) PANASONIC INTELLECTUAL PROPERTY MANAGEMENT CO., LTD. (JP)
2-1-61 Shiromi, Chuo-ku, Osaka, Japan.
- (72) Satoshi HIRATA (JP), Shuji MATSUURA (JP), Chihwei LO (TW), Chiungyu CHIEN (TW)
- (74) Công ty Luật TNHH Phạm và Liên danh (PHAM & ASSOCIATES)
- (54) **HỘP NỐI USB**
- (57) Sáng chế đề cập tới hộp nối USB bao gồm ổ cắm USB, tấm nối dây mạch in, và vỏ được làm thích ứng để tiếp nhận ổ cắm USB và tấm nối dây mạch in. Ổ cắm USB được tạo ra ở đầu thứ nhất theo hướng thứ nhất có lỗ hở để tiếp nhận phích cắm USB, và được gắn trên bề mặt gắn của tấm nối dây mạch in ở đầu thứ hai theo hướng thứ nhất. Trên ổ cắm USB, kích thước theo hướng thứ hai là lớn hơn so với kích thước theo hướng thứ ba. Ở các đầu đối nhau theo hướng thứ hai của tấm nối dây mạch in có các tai được đỡ nhờ vỏ. Các tai hướng vào nhau theo hướng thứ hai và dài hơn so với ổ cắm USB theo hướng thứ ba. Ổ cắm USB nằm bên trong vùng của bề mặt gắn giữa các tai.

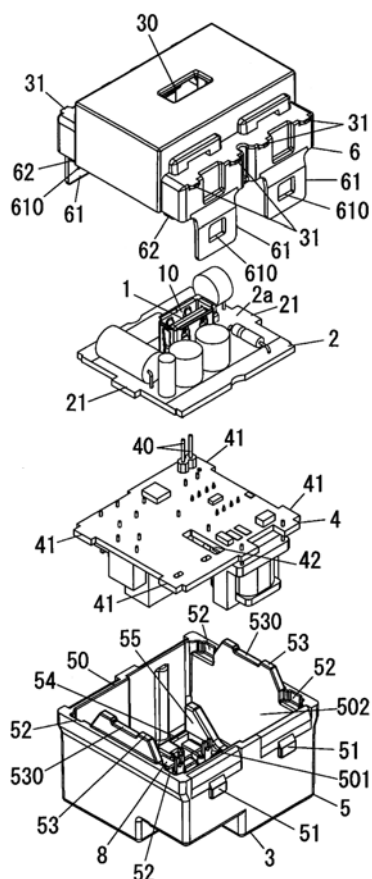

- (11) **1-0022009**
- (15) 16.09.2019 (51)⁷ **A43B 23/02**, B29C 65/02
- (21) 1-2014-04264 (22) 07.11.2013
- (86) PCT/US2013/068843 07.11.2013 (87) WO2014/078160 22.05.2014
- (30) 61/727,010 15.11.2012 US
- 13/944,675 17.07.2013 US
- (45) 25.10.2019 379 (43) 25.08.2015 329
- (73) NIKE INNOVATE C.V. (US)
One Bowerman Drive, Beaverton, OR 97005-6453, United States of America
- (72) BAUDOUIN Alexandre (US), MOLYNEUX James (GB)
- (74) Công ty Luật TNHH Phạm và Liên danh (PHAM & ASSOCIATES)
- (54) PHƯƠNG PHÁP SẢN XUẤT MŨ GIÀY DÙNG CHO GIÀY DÉP VÀ PHƯƠNG PHÁP SẢN XUẤT PHỤ KIỆN
- (57) Sáng chế đề cập đến phương pháp sản xuất mũ giày dùng cho giày dép và phương pháp sản xuất phụ kiện. Giày dép có mũ giày và kết cấu đế giày được gắn chặt vào mũ giày. Mũ giày có phụ kiện dẹt kim và, theo một số kết cấu, lớp vỏ ngoài được gắn chặt vào phụ kiện dẹt kim. Phụ kiện dẹt kim có thể có các vùng nhô ra kéo dài ra ngoài và ra xa khỏi khoảng trống bên trong mũ giày để chứa bàn chân của người đi. Các vùng nhô ra có thể có một hoặc cả (a) cấu trúc dạng ống thứ nhất và sợi đơn cài ngang kéo dài qua cấu trúc dạng ống thứ nhất và (b) cấu trúc dạng ống thứ hai và các đoạn sợi kéo dài ngang qua cấu trúc dạng ống thứ hai.

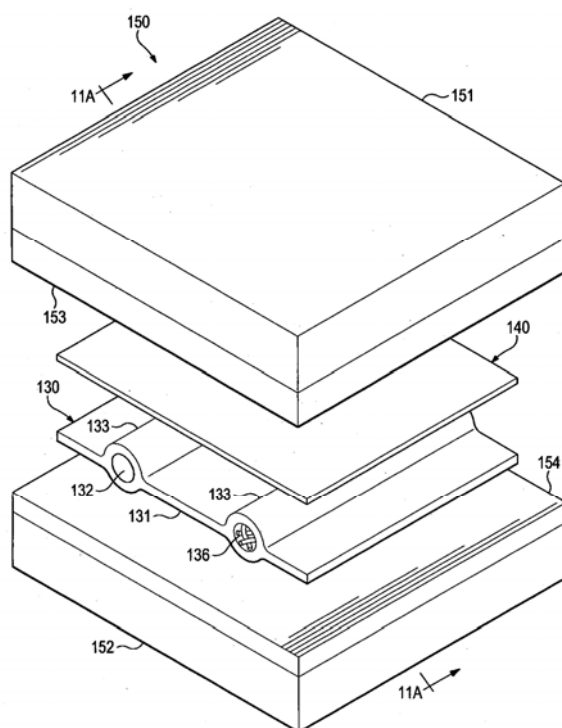

- (11) **1-0022010**
- (15) 16.09.2019 (51)⁷ **A43B 1/04**, 23/02
- (21) 1-2015-03336 (22) 28.02.2014
- (86) PCT/US2014/019542 28.02.2014 (87) WO2014/137825 12.09.2014
- (30) 13/783,782 04.03.2013 US
- (45) 25.10.2019 379 (43) 25.11.2015 332
- (73) NIKE INNOVATE C.V. (US)
One Bowerman Drive, Beaverton, OR 970005-6453, United States of America
- (72) PODHAJNY Daniel A. (UY), CHANG Chung-Ming (TW), CHEN Ya-Fang (TW), SU Pei-Ju (TW)
- (74) Công ty Luật TNHH Phạm và Liên danh (PHAM & ASSOCIATES)
- (54) MŨ GIÀY DÙNG CHO GIÀY DÉP KẾT HỢP VỚI PHỤ KIỆN DỆT KIM CÓ SỢI ĐƠN CHỊU KÉO
- (57) Sáng chế đề cập đến mũ giày dùng cho giày dép được tạo kết cấu để được nối với kết cấu đế giày. Mũ giày có phụ kiện dệt kim có phần đế, phần này được tạo kết cấu nằm liền kề với kết cấu đế giày. Phần đế tạo ra bề mặt bên trong và bề mặt bên ngoài của phụ kiện dệt kim. Phần đế tạo ra đường xuyên qua phần đế giữa bề mặt bên trong và bề mặt bên ngoài. Ngoài ra, mũ giày có sợi đơn chịu kéo, sợi này kéo dài qua đường xuyên qua phần đế.

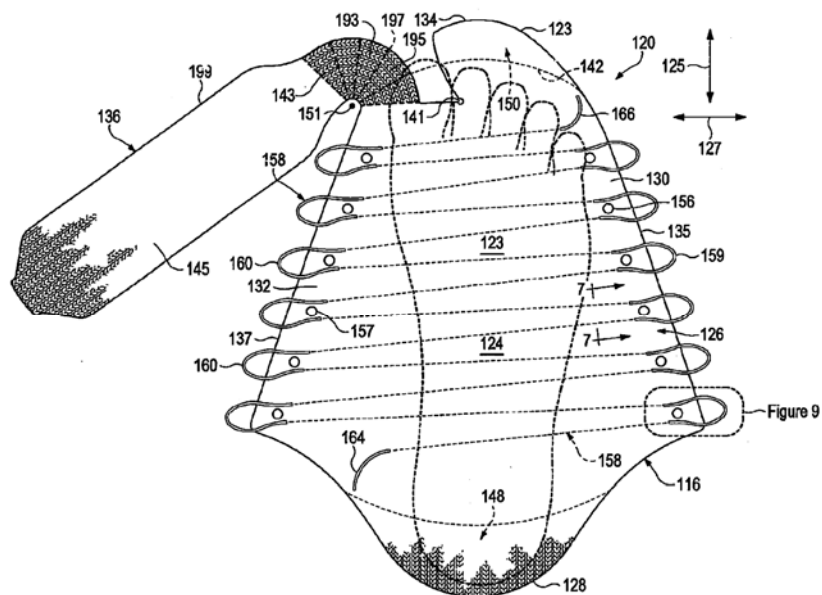

- (11) **1-0022011**
 (15) 16.09.2019 (51)⁷ **C02F 1/46**
 (21) 1-2011-01375 (22) 19.11.2009
 (86) PCT/US2009/006183 19.11.2009 (87) WO2010/059208 27.05.2010
 (30) 61/199,676 19.11.2008 US
 12/621,291 18.11.2009 US
 (45) 25.10.2019 379 (43) 25.09.2011 282

(73) SEVERN TRENT DE NORA, LLC. (US)
 1110 Industrial Blvd., Sugar Land, TX 77478, United States of America
 (72) MATOUSEK, Rudolf, C. (US), CASBEER, Dana (US), HILL, David (US), BARIYA, Rubin (US)

(74) Văn phòng Luật sư Ân Nam (ANNAM IP & LAW)

(54) PHƯƠNG PHÁP XỬ LÝ NƯỚC THẢI NGOÀI BIỂN

(57) Sáng chế đề cập đến phương pháp xử lý nước thải ngoài biển. Huyền phù nước thải được gom vào két được bơm nhờ bơm thấm ướt. Huyền phù thấm ướt được dẫn bằng đường ống đến buồng điện phân để oxy hóa và tẩy uế. Huyền phù đã được oxy hóa và tẩy uế sau đó được dẫn bằng đường ống đến buồng kết tụ điện. Các hạt chất rắn lơ lửng được kết thành cụm trong buồng kết tụ điện. Huyền phù được kết cụm được dẫn vào két lắng chính để tách thành nước cặn và phần nổi trên mặt hầu như được lọc sạch. Phần nổi trên mặt được dẫn bằng đường ống đến két lọc thứ cấp để tạo thuận lợi cho việc tách tiếp theo của nước cặn. Nước cặn được xả vào két gom nước cặn, các mức độ đục của nước cặn được xả ra được ghi nhận một cách liên tục. Khi độ đục là bằng trị số thấp đã được xác định trước, việc xả nước cặn được dừng lại. Phần nổi trên mặt hầu như được lọc sạch có thể được xả ra dưới dạng dòng chảy ra sau khi đã khử clo.

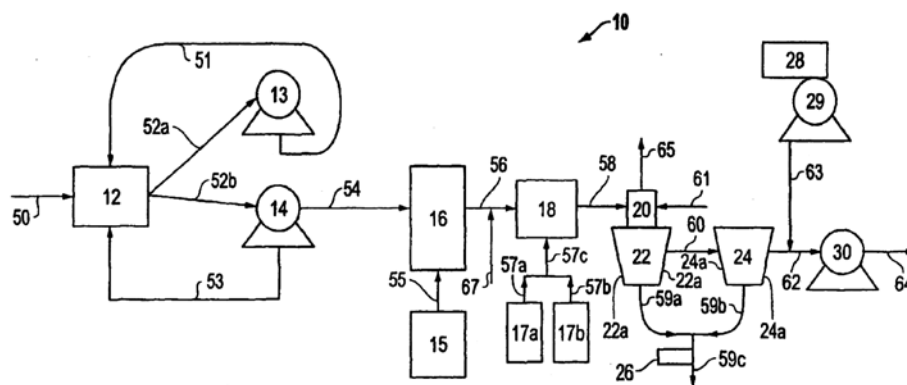

- (11) **1-0022012**
- (15) 16.09.2019 (51)⁷ **G06K 9/62**
- (21) 1-2015-04430 (22) 23.01.2014
- (86) PCT/CN2014/071202 23.01.2014 (87) WO2015/003486 15.01.2015
- (30) 201310292056.4 11.07.2013 CN
- (45) 25.10.2019 379 (43) 25.04.2016 337
- (73) GRG BANKING EQUIPMENT CO., LTD. (CN)
9 Kelin Road, Science City, Luogang District, Guangzhou, Guangdong 510663, P. R. China
- (72) LIANG, Tiancai (CN), LUO, Panfeng (CN), LIU, Siwei (CN), CHEN, Dingxi (CN), WANG, Weifeng (CN)
- (74) Công ty TNHH Sở hữu trí tuệ WINCO (WINCO CO., LTD.)
- (54) PHƯƠNG PHÁP VÀ HỆ THỐNG ĐỂ NHẬN DẠNG VÀ PHÂN LOẠI CÁC TỜ TIỀN
- (57) Sáng chế đề cập tới phương pháp và hệ thống để nhận dạng và phân loại các tờ tiền. Theo sáng chế, số lượng lớn các mẫu đáng tin cậy hiện có thể thu thập dễ dàng được sử dụng để thiết lập mô hình suy biến tín hiệu mẫu tờ tiền nhằm đáp ứng các yêu cầu áp dụng nhờ một phương pháp thống kê để mô phỏng trạng thái của các tờ tiền như tình trạng mới tinh, tình trạng mới 80% tới 90%, tình trạng mới 70% tới 80%, tình trạng mới 0% tới 70%, tình trạng nhiễm bẩn ở các mức độ khác nhau, tình trạng không toàn vẹn ở các mức độ khác nhau, tình trạng vết rách ở các mức độ khác nhau, và các vết gập ở một số vùng, tiếp đó việc học dấu hiệu phân loại được thực hiện và việc nhận dạng và phân loại được thực hiện trên mẫu cần nhận dạng, nhờ đó thu được chính xác kết quả phân loại, và làm giảm chi phí và cải thiện hiệu quả phát triển sản phẩm nhận dạng tờ tiền trong khi đảm bảo cải thiện độ chính xác dấu hiệu phân loại.

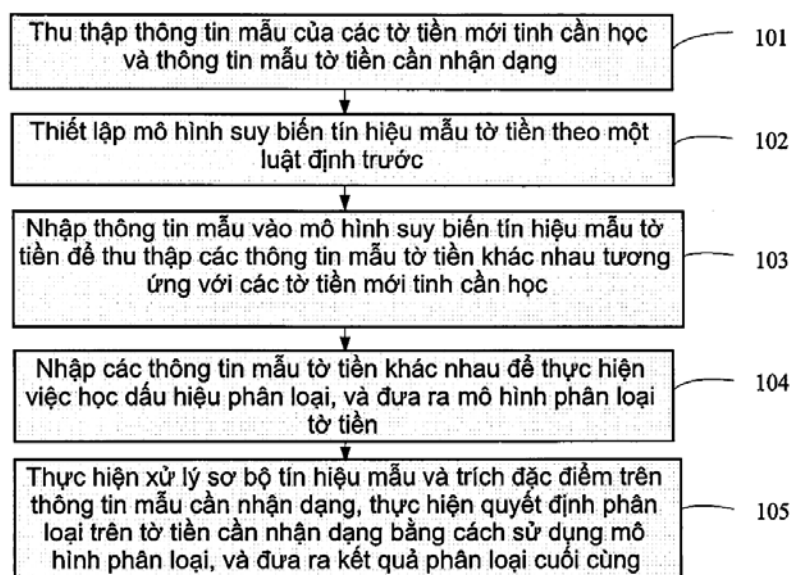

- (11) **1-0022013**
- (15) 16.09.2019 (51)⁷ **G07D 7/16**
- (21) 1-2014-01774 (22) 01.04.2013
- (86) PCT/CN2013/073549 01.04.2013 (87) WO2013/185501A1 19.12.2013
- (30) 201210191067.9 11.06.2012 CN
- (45) 25.10.2019 379 (43) 27.04.2015 325
- (73) GRG BANKING EQUIPMENT CO., LTD. (CN)
9 Kelin Road, Science City, Luogang District, Guangzhou, Guangdong 510663, P. R. China
- (72) LUO, Panfeng (CN), WANG, Rongqiu (CN), XU, Chaoyang (CN), LI, Ming (CN)
- (74) Công ty TNHH Sở hữu trí tuệ WINCO (WINCO CO., LTD.)
- (54) THIẾT BỊ VÀ PHƯƠNG PHÁP ĐỂ PHÁT HIỆN LIÊN TỤC ĐỘ DÀY CỦA CHẤT LIỆU DẠNG TỜ
- (57) Sáng chế đề cập tới phương pháp và thiết bị để phát hiện liên tục độ dày của chất liệu dạng tờ trong quá trình vận chuyển liên tục có thể thu được giá trị độ dày được phát hiện ổn định và chính xác hơn. Thiết bị phát hiện độ dày của chất liệu dạng tờ theo sáng chế bao gồm trục lăn vận chuyển; trục lăn phát hiện, trục lăn phát hiện được bố trí đối diện với trục lăn vận chuyển, và dịch chuyển đàn hồi được tạo ra giữa trục lăn phát hiện và trục lăn vận chuyển; lò xo lá được bố trí bằng cách ép đối diện với phía khác của trục lăn phát hiện so với trục lăn vận chuyển; cảm biến được bố trí bên trên lò xo lá; và bộ tính toán độ dày để tính toán giá trị độ dày của chất liệu dạng tờ theo giá trị phát hiện khoảng cách và giá trị zero tiêu chuẩn; và còn có bộ hiệu chỉnh giá trị zero và bộ lưu dữ liệu.

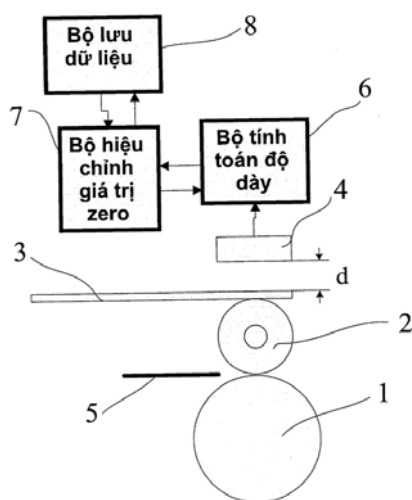

- (11) **1-0022014**
- (15) 16.09.2019 (51)⁷ **G06K 9/00, 9/60**
- (21) 1-2015-02803 (22) 26.06.2013
- (86) PCT/CN2013/077968 26.06.2013 (87) WO2014/107945 17.07.2014
- (30) 201310012073.8 11.01.2013 CN
- (45) 25.10.2019 379 (43) 26.10.2015 331
- (73) GRG BANKING EQUIPMENT CO., LTD. (CN)
9 Kelin Road, Science City, Luogang District, Guangzhou, Guangdong 510663, P. R. China
- (72) LIANG, Tiancai (CN), WANG, Kun (CN), WANG, Weifeng (CN), LIU, Siwei (CN)
- (74) Công ty TNHH Sở hữu trí tuệ WINCO (WINCO CO., LTD.)
- (54) PHƯƠNG PHÁP NHẬN DẠNG KÝ TỰ
- (57) Sáng chế đề cập đến phương pháp nhận dạng ký tự. Phương pháp này bao gồm: bước 1: đọc hình ảnh ký tự; bước 2: xử lý trước hình ảnh; bước 3: phân đoạn ký tự; bước 4: tách biên; trong đó các điểm trên biên của ký tự được tìm ra bằng cách sử dụng toán tử tìm biên; bước 5: tách đặc điểm, trong đó các đặc điểm của mỗi điểm trên biên của mỗi ký tự được biểu diễn bằng cách sử dụng khoảng cách từ các điểm trên biên khác của ký tự đến điểm trên biên này và được biểu diễn bằng các vectơ riêng ($P_{1k}, P_{2k} \dots P_{Mk}$); bước 6: xử lý đặc điểm, trong đó ánh xạ các vectơ riêng ($P_{1k}, P_{2k} \dots P_{Mk}$) vào ma trận, T, do đó cho phép tất cả các ký tự đều có các vectơ riêng có cùng một kích thước; và bước 7: bước nhận dạng ký tự bằng cách so khớp với mẫu gốc. Vì các đặc điểm của mỗi điểm trên biên của ký tự được biểu diễn theo khoảng cách từ các điểm trên biên khác đến điểm trên biên này, cho nên đảm bảo được tính nguyên vẹn của các đặc điểm của ký tự và phân biệt rõ hơn các đặc điểm của các ký tự khác nhau, nhờ đó nâng cao độ chính xác nhận dạng ký tự.

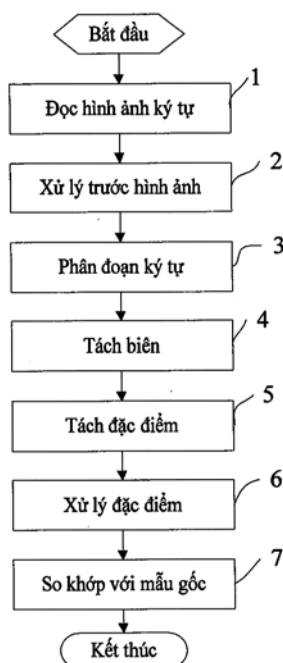

- (11) **1-0022015**
 (15) 16.09.2019 (51)⁷ **A61K 8/37**, A61Q 13/00, A61K 8/11, C11D 3/50, A61K 8/365, A61Q 19/00, C11D 17/00, C11B 9/00, C11D 3/00
- (21) 1-2015-04476 (22) 20.05.2014
 (86) PCT/EP2014/060365 20.05.2014 (87) WO2014/187833 27.11.2014
 (30) 13168740.2 22.05.2013 EP
 (45) 25.10.2019 379 (43) 25.01.2016 334
- (73) FIRMENICH SA (CH)
 1, route des Jeunes, P.O. Box 239, 1211 GENEVA 8, Switzerland
- (72) HERRMAN, Andreas (CH), BERTHIER, Damien (FR), PARET, Nicolas (FR), TRACHSEL, Alain (CH)
- (74) Công ty TNHH Tư vấn đầu tư và chuyển giao công nghệ (INVESTCONSULT)
- (54) VI NANG KHÔNG KHUẾCH TÁN, SẢN PHẨM TIÊU DÙNG TẠO HƯƠNG THƠM CHỨA VI NANG NÀY VÀ PHƯƠNG PHÁP ĐỂ GIẢI PHÓNG CHẤT THƠM TỪ VI NANG NÀY
- (57) Sáng chế đề cập đến vi nang không khuếch tán chứa pha dầu, ví dụ chất thơm, chứa hợp chất α -ketoaxit hoặc α -ketoeste không bền với ánh sáng có khả năng tạo ra khí khi tiếp xúc với ánh sáng. Khí có thể gây ra sự giãn nở hoặc phá vỡ vi nang cho phép giải phóng pha dầu và do đó tăng tính bền vững lâu dài về nhận biết mùi thơm. Sáng chế còn đề cập đến sản phẩm tiêu dùng tạo hương thơm chứa vi nang này và phương pháp để giải phóng chất thơm từ vi nang này.

- (11) **1-0022016**
 (15) 16.09.2019 (51)⁷ **B62J 25/00**
 (21) 1-2012-03518 (22) 23.11.2012
 (45) 25.10.2019 379 (43) 26.05.2014 314
 (73) KWANG YANG MOTOR CO., LTD. (TW)
 No. 35, Wan Hsing Street, San Min District, Kaohsiung City, Taiwan
 (72) WU, Ren-Jay (TW), LIN, Chien-Cheng (TW), CHAO, Shih-Chieh (TW)
 (74) Công ty TNHH Nghiên cứu và Tư vấn chuyển giao công nghệ và đầu tư (CONCETTI)
 (54) **CƠ CẤU ĐIỀU KHIỂN BÀN ĐỂ CHÂN CỦA XE MÁY**

(57) Sáng chế đề cập đến cơ cấu điều khiển bàn để chân của xe máy, xe máy bao gồm yên xe và khung xe, ngoài ra xe máy còn có vỏ xe, trong đó cơ cấu điều khiển bàn để chân của xe máy được gắn lắp vào khung xe máy. Cơ cấu điều khiển bàn để chân của xe máy bao gồm: bộ phận kéo tay, bộ phận kéo tay bao gồm thân đế, chi tiết liên động và cần kéo tay, chi tiết liên động được gắn lắp vào thân đế, cần kéo tay được gắn lắp cố định vào chi tiết liên động, do thân đế liên kết với giá cố định của bộ phận khung xe, mà làm cho cần kéo tay được định vị ở trên vỏ thân xe ở phía dưới đầu trước yên xe, và lộ ra bên ngoài vỏ thân xe. Bộ phận bàn để chân bao gồm bàn để chân và cụm hãm, cụm hãm bao gồm chi tiết liên kết và chi tiết hãm trong đó chi tiết hãm có thể hãm bàn để chân, bộ phận để chân nhờ vào đế liên kết mà cố định vào bộ phận khung xe. Bộ phận điều khiển đường đi, một đầu của bộ phận điều khiển đường đi liên kết với chi tiết liên động của bộ phận kéo tay, đầu còn lại liên kết vào chi tiết hãm của bộ phận bàn để chân; nhờ vào cần kéo tay của bộ phận kéo tay mà có thể điều khiển hoạt động duỗi bàn để chân ra của bộ phận để chân, tạo thành nơi tựa hai chân cho người ngồi sau xe máy, nâng cao độ tiện lợi sử dụng cơ cấu điều khiển bàn để chân của xe máy.

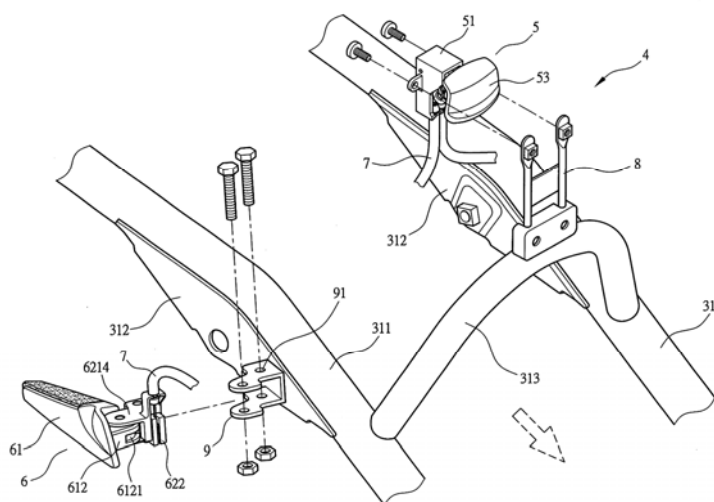

- (11) **1-0022017**
- (15) 16.09.2019 (51)⁷ **A01N 43/90**, 43/88, A01P 13/00
- (21) 1-2013-00603 (22) 29.08.2011
- (86) PCT/US2011/049480 29.08.2011 (87) WO2012/030684 08.03.2012
- (30) 61/378,130 30.08.2010 US
- (45) 25.10.2019 379 (43) 25.06.2013 303
- (73) DOW AGROSCIENCES LLC (US)
9330 Zionsville Road, Indianapolis, IN 46268, United States of America
- (72) MANN, Richard, K. (US), HUANG, Yi-hsiou (TW)
- (74) Công ty Luật TNHH Phạm và Liên danh (PHAM & ASSOCIATES)
- (54) **HỖN HỢP DIỆT CỎ CÓ TÁC DỤNG HIỆP ĐỒNG CHỨA PENOXsulAM VÀ BENTAZON VÀ PHƯƠNG PHÁP PHÒNG TRỪ THỰC VẬT KHÔNG MONG MUỐN**
- (57) Sáng chế đề cập đến hỗn hợp diệt cỏ có tác dụng hiệp đồng chứa penoxsulam và bentazon để phòng trừ cỏ dại cho cây trồng, cụ thể là cây lúa và các loại ngũ cốc hoặc cây trồng lấy hạt khác, bãi cỏ, đồng cỏ, IVM và lớp đất mặt. Ngoài ra, sáng chế còn đề cập đến phương pháp phòng trừ cỏ dại ở giai đoạn hậu nảy mầm bằng cách dùng chế phẩm diệt cỏ này. Hỗn hợp diệt cỏ theo sáng chế không làm tổn hại cho cây lúa.

- (11) **1-0022018**
 (15) 16.09.2019 (51)⁷ **B60R 25/24**, E05B 83/00, 49/00
 (21) 1-2015-03534 (22) 25.09.2015
 (30) JP2014-201456 30.09.2014 JP
 (45) 25.10.2019 379 (43) 25.04.2016 337
 (73) HONDA MOTOR CO., LTD. (JP)

1-1, Minami-Aoyama 2-chome, Minato-ku, Tokyo 107-8556 Japan

(72) Nobuaki KINOSHITA (JP), Yusuke TAKAISHI (JP)

(74) Công ty Luật TNHH Phạm và Liên danh (PHAM & ASSOCIATES)

(54) XE KIỂU NGỒI ĐỂ CHÂN HAI BÊN

(57) Sáng chế đề cập tới xe kiểu ngồi để chân hai bên cho phép xác nhận nhận dạng ID và khởi động động cơ ngay cả khi điện áp bình ắc quy của xe giảm tới mức mà với điện áp này phương tiện điều khiển không thể được kích hoạt.

Xe bao gồm phương tiện điều khiển (20) và máy phát (G). Phương tiện điều khiển (20) được cấp điện bởi bình ắc quy (B) gắn trên xe và truyền thông với khóa từ xa (100) theo tác động thứ nhất của người sử dụng để nhờ đó thực hiện xác nhận nhận dạng ID, cho phép người sử dụng thực hiện tác động thứ hai khi việc xác nhận nhận dạng ID được thỏa mãn, và cho phép khởi động động cơ (E) theo tác động thứ hai. Máy phát (G) sinh ra điện năng nhờ xoay cần khởi động đạp (15) để cho phép cấp điện năng tới phương tiện điều khiển (20). Khi điện áp của bình ắc quy (B) bằng hoặc thấp hơn điện áp định trước mà với điện áp này phương tiện điều khiển (20) có thể được kích hoạt, máy phát (G) cấp điện năng từ máy phát G để phương tiện điều khiển (20) có thể được cấp điện. Phương tiện điều khiển (20) được kích hoạt bởi điện năng từ máy phát G thực hiện xác nhận nhận dạng ID không phụ thuộc vào liệu có thực hiện tác động thứ nhất hay không và, khi việc xác nhận nhận dạng ID được thỏa mãn, cho phép người sử dụng thực hiện tác động thứ hai. Sau tác động thứ hai này, máy phát (G) cấp điện năng sao cho động cơ có thể được khởi động.

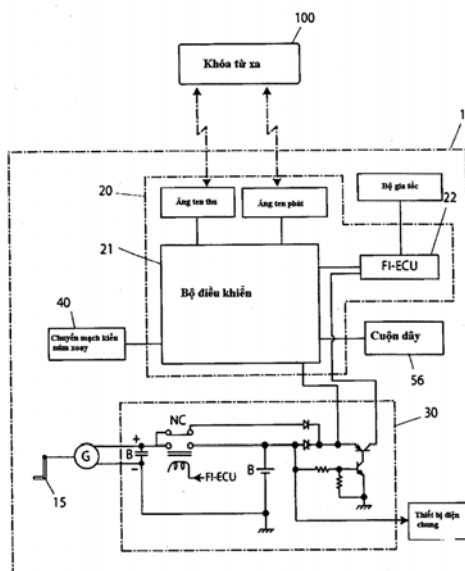

- (11) **1-0022019**
- (15) 16.09.2019 (51)⁷ **H04N 7/26**
- (21) 1-2015-01462 (22) 20.08.2013
- (86) PCT/US2013/055865 20.08.2013 (87) WO2014/051893 03.04.2014
- (30) 61/707,759 28.09.2012 US
- 13/926,543 25.06.2013 US
- (45) 25.10.2019 379 (43) 25.11.2015 332
- (73) QUALCOMM INCORPORATED (US)
Attn: International IP Administration, 5775 Morehouse Drive, San Diego, California 92121, United States of America
- (72) WANG, Ye-Kui (CN)
- (74) Công ty TNHH Quốc tế D & N (D&N INTERNATIONAL CO.,LTD.)
- (54) PHƯƠNG PHÁP VÀ THIẾT BỊ MÃ HÓA VÀ GIẢI MÃ DỮ LIỆU VIDEO VÀ VẬT GHI BẤT BIẾN ĐỌC ĐƯỢC BẰNG MÁY TÍNH
- (57) Sáng chế đề cập đến phương pháp và thiết bị mã hóa và giải mã dữ liệu video và vật ghi bất biến đọc được bằng máy tính, cụ thể là các kỹ thuật để báo hiệu các ký hiệu nhận dạng đơn vị giải mã cho các đơn vị giải mã của đơn vị truy nhập. Bộ giải mã dữ liệu video xác định đơn vị lớp trừu tượng mạng (NAL - network abstraction layer) nào được kết hợp với đơn vị giải mã nào dựa vào các ký hiệu nhận dạng đơn vị giải mã. Ngoài ra, sáng chế còn đề cập đến các kỹ thuật để bao gồm một hoặc nhiều bản sao của các thông báo thông tin tăng cường bổ sung (SEI - supplemental enhancement information) trong đơn vị truy nhập.

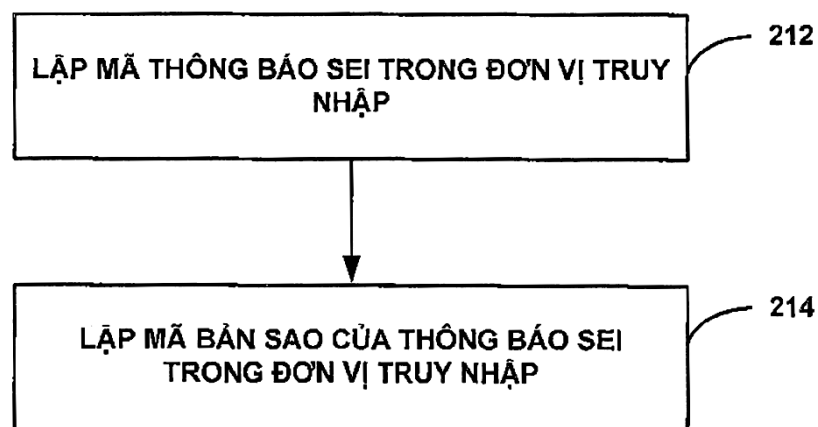

- (11) **1-0022020**
 (15) 16.09.2019 (51)⁷ **E05G 1/026**, E05B 15/12, 15/00, 63/14, 37/20
 (21) 1-2013-00262 (22) 25.10.2011
 (86) PCT/CN2011/081231 25.10.2011 (87) WO2012/100569A1 02.08.2012
 (30) 201110027417.3 25.01.2011 CN
 (45) 25.10.2019 379 (43) 25.04.2013 301
 (73) GRG BANKING EQUIPMENT CO., LTD. (CN)
 9 Kelin Road, Science City, Luogang District, Guangzhou, Guangdong 510663, P. R. China
 (72) TAN, Yongan (CN), XU, Pengying (CN), XIE, Yuxuan (CN)
 (74) Công ty TNHH Sở hữu trí tuệ WINCO (WINCO CO., LTD.)
 (54) **KẾT AN TOÀN**
 (57) Sáng chế đề cập tới kết an toàn (1), trong đó kết an toàn này bao gồm thân kết (10) có cửa (11) trên ít nhất một mặt bên của thân kết, cửa này có hệ thống khóa cửa (12) và hệ thống khóa cửa (12) này bao gồm một then di động (121) để tạo ra trạng thái khóa giữa cửa (11) và thân kết (10). Hệ thống khóa cửa (12) còn có một chi tiết dễ gãy được bố trí cố định ở mặt trong của cửa (11), chi tiết dễ gãy này điều khiển ít nhất một chốt an toàn (123), và khi chi tiết dễ gãy bị gãy, chốt an toàn (123) giữ then di động (121) ở trạng thái khóa. Kết an toàn (1) có thể giải quyết vấn đề có các vùng yếu trong kết an toàn đã biết và kết theo sáng chế có giá thành thấp và độ tin cậy cao.

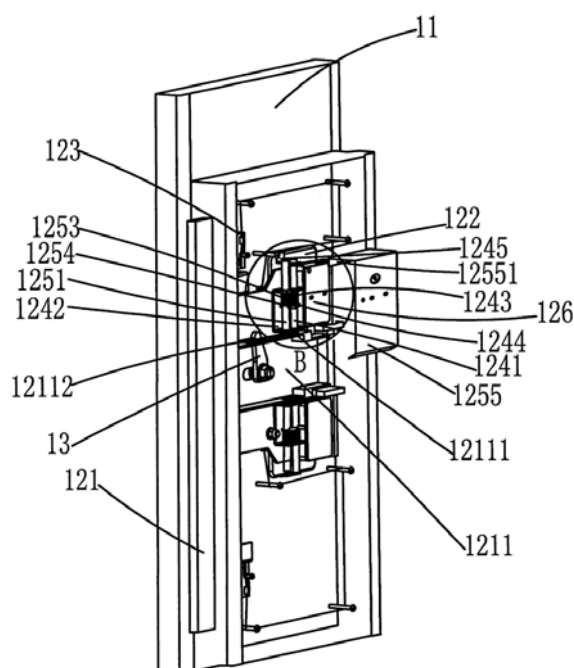

- (11) **1-0022021**
- (15) 16.09.2019 (51)⁷ **G06K 13/103**
- (21) 1-2015-04253 (22) 13.02.2014
- (86) PCT/CN2014/072046 13.02.2014 (87) WO2015/003494 15.01.2015
- (30) 201310291429.6 11.07.2013 CN
- (45) 25.10.2019 379 (43) 25.04.2016 337
- (73) GRG HUITONG FINANCIAL SERVICES CO., LTD. (CN)
9 Kelin Road, Science City, Luogang District, Guangzhou, Guangdong 510663, P.R. China
- (72) LIU, Junhua (CN), GUAN, Zeyan (CN), YU, Donggui (CN), LIAO, Qing (CN)
- (74) Công ty TNHH Sở hữu trí tuệ WINCO (WINCO CO., LTD.)
- (54) CƠ CẤU TÁCH THẺ DÙNG TRỌNG LỰC VÀ THIẾT BỊ PHÂN PHỐI THẺ CÓ CƠ CẤU NÀY
- (57) Sáng chế đề cập tới cơ cấu tách thẻ dùng trọng lực được bố trí trên hộp bảo quản và được sử dụng để tách rời các thẻ cứng từng thẻ một, cơ cấu này có: khung đỡ được sử dụng để lắp và đỡ bộ phận tách di chuyển và được lắp ráp cố định so với hộp bảo quản; và bộ phận tách di chuyển có tấm gắn. Bánh xe tương tác với thẻ, mô-tơ dẫn động, và các trục giới hạn vị trí được gắn trên tấm gắn. Các khe dẫn hướng dạng hình chữ U được bố trí trên khung đỡ ở những vị trí tương ứng với các hành trình di chuyển lên và xuống của các trục giới hạn vị trí, trạng thái di chuyển lên và xuống của các trục giới hạn vị trí trong các khe dẫn hướng dạng hình chữ U cho phép bộ phận tách di chuyển có thể di chuyển lên và xuống trên khung đỡ, và khung đỡ có bộ phận phát hiện vị trí để phát hiện các hành trình lớn nhất của trạng thái di chuyển lên và xuống của bộ phận tách di chuyển. Ngoài ra, sáng chế còn đề cập tới thiết bị phân phối thẻ có cơ cấu tách thẻ.

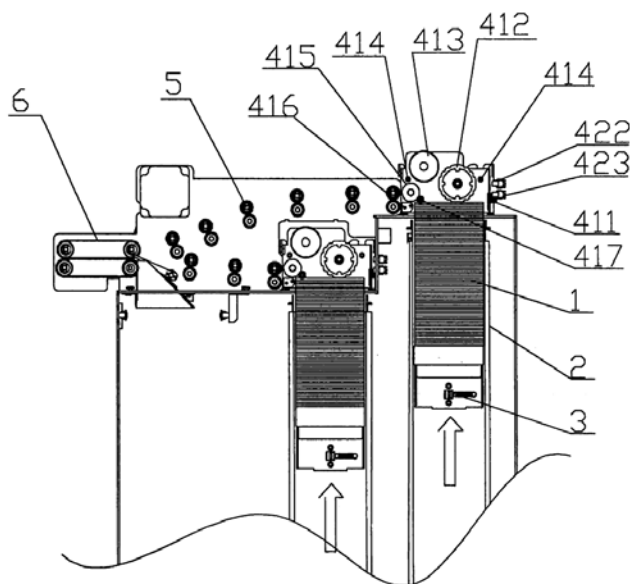

- (11) **1-0022022**
- (15) 16.09.2019 (51)⁷ **F16F 7/12**, 15/02, E04H 9/02
- (21) 1-2012-01979 (22) 22.11.2010
- (86) PCT/JP2010/070806 22.11.2010 (87) WO2011/086770A1 21.07.2011
- (30) 2010-005013 13.01.2010 JP
- (45) 25.10.2019 379 (43) 25.10.2012 295
- (73) NIPPON STEEL & SUMITOMO METAL CORPORATION (JP)
6-1, Marunouchi 2-chome, Chiyoda-ku, Tokyo 100-8071 Japan
- (72) OZAKI Fuminobu (JP), KAWAI Yoshimichi (JP)
- (74) Công ty TNHH một thành viên Sở hữu trí tuệ VCCI (VCCI-IP CO.,LTD)
- (54) **CẤU KIỆN LIÊN KẾT BẰNG KIM LOẠI**

(57) Sáng chế đề cập đến cấu kiện liên kết bằng kim loại tạo nên máng có phần thân được liên kết với một trong số các cấu kiện cần được liên kết, và cặp phần cánh được bố trí ở cả hai đầu của phần thân theo hướng ngang ngang với hướng dịch chuyển tương đối, và được liên kết với cấu kiện cần được liên kết kia trong số các cấu kiện cần được liên kết. Hơn nữa, phần thân có các phần tiêu tán năng lượng có đặc tính tiêu tán năng lượng do sự biến dạng dẻo của các thành phần tiêu tán năng lượng được bố trí liên tiếp theo phương ngang theo sự đáp ứng với sự dịch chuyển tương đối và các phần xen giữa được bố trí giữa các phần tiêu tán năng lượng và các phần cánh. Ngoài ra, cấu kiện liên kết bằng kim loại còn có cặp phần khung được phân định để bao gồm các phần xen giữa và các phần cánh, và các phần liên kết cấu được phân định trong phần thân để liên kết cấu các phần đầu tương ứng của các phần khung theo hướng dịch chuyển tương đối.

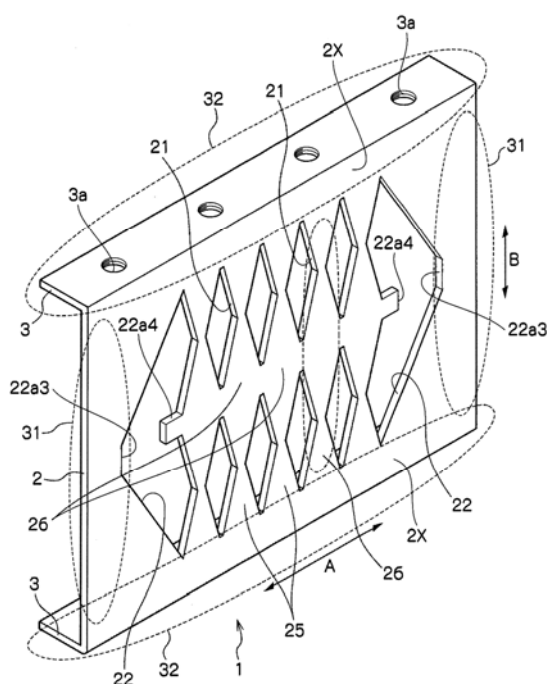

- (11) **1-0022023**
 (15) 16.09.2019 (51)⁷ **H04N 7/30**
 (21) 1-2013-03685 (22) 27.04.2012
 (86) PCT/JP2012/061478 27.04.2012 (87) WO2012/147966A1 01.11.2012
 (30) 2011-100081 27.04.2011 JP
 (45) 25.10.2019 379 (43) 26.05.2014 314
 (73) SHARP KABUSHIKI KAISHA (JP)

22-22, Nagaike-cho, Abeno-ku, Osaka-shi, Osaka 545-8522 Japan

(72) YASUGI, Yukinobu (JP), IKAI, Tomohiro (JP), YAMAMOTO, Tomoyuki (JP)

(74) Công ty TNHH một thành viên Sở hữu trí tuệ VCCI (VCCI-IP CO.,LTD)

(54) THIẾT BỊ GIẢI MÃ ẢNH VÀ THIẾT BỊ MÃ HÓA ẢNH

(57) Sáng chế đề xuất thiết bị giải mã ảnh động (1) để giải mã các hệ số biến đổi từ thông tin TU (TUI) của dữ liệu được mã hóa, dữ liệu được mã hóa được thu bằng cách mã hóa các hệ số biến đổi, các hệ số biến đổi được thu bằng việc biến đổi tần số của các giá trị điểm ảnh của ảnh đích đối với mỗi đơn vị biến đổi, bao gồm (i) bộ phân tách vùng (121) để phân tách khối đích như là đơn vị biến đổi thành các vùng giải mã và (ii) bộ giải mã vùng (122) để giải mã hệ số biến đổi được chứa trong mỗi trong số các vùng giải mã viện dẫn tới thông tin giải mã để sử dụng trong việc thu được các hệ số biến đổi từ thông tin TU (TUI), thông tin giải mã là bảng VLC (TBL11) được gán cho vùng giải mã.

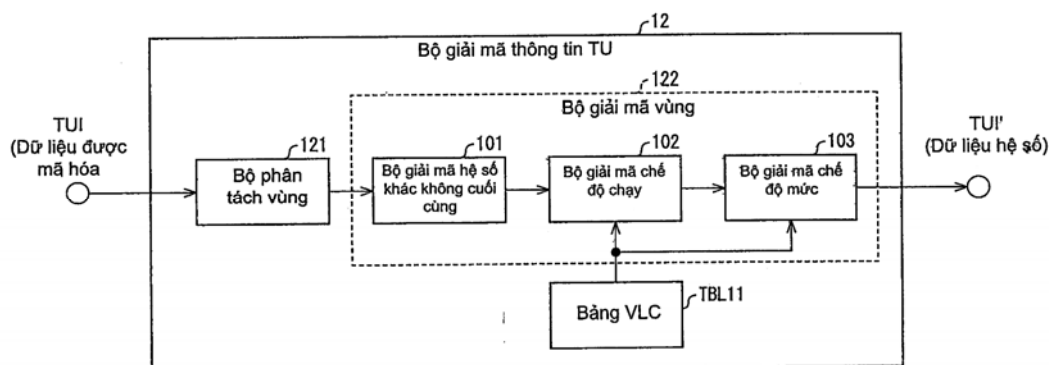

- (11) **1-0022024**
- (15) 16.09.2019 (51)⁷ **H04B 7/26**, 7/14
- (21) 1-2015-02742 (22) 30.10.2013
- (86) PCT/KR2013/009740 30.10.2013 (87) WO2014/104556A1 03.07.2014
- (30) 61/746,534 27.12.2012 US
- (45) 25.10.2019 379 (43) 25.12.2015 333
- (73) LG ELECTRONICS INC. (KR)
20 Yeouido-dong, Yeongdeungpo-gu, Seoul 150-721 Republic of Korea
- (72) SEOK, Yongho (KR)
- (74) Công ty TNHH một thành viên Sở hữu trí tuệ VCCI (VCCI-IP CO.,LTD)
- (54) PHƯƠNG PHÁP VÀ THIẾT BỊ CHUYỂN TIẾP PHÂN PHỐI KHUNG PHÁT ĐA HƯỚNG/PHÁT QUẢNG BÁ TRONG HỆ THỐNG MẠNG VÙNG CỤC BỘ KHÔNG DÂY (WLAN)
- (57) Sáng chế đề cập đến hệ thống truyền thông không dây và, cụ thể hơn là đề cập đến phương pháp và thiết bị dùng để phát đa hướng/phát quảng bá trong mạng chuyển tiếp của hệ thống LAN (Local Area Network - Mạng vùng cục bộ) không dây. Phương pháp trong đó phân tử chuyển tiếp phân phối khung phát đa hướng/phát quảng bá trong hệ thống LAN không dây, theo một phương án sáng chế, phương pháp bao gồm các bước: thu khung phát đa hướng/phát quảng bá từ STA (Station - Trạm phát); và phân phối khung phát đa hướng/phát quảng bá đến điểm truy cập gốc (AP). Khung phát đa hướng/phát quảng bá có thể được truyền bởi AP gốc theo sơ đồ phát quảng bá trong tập dịch vụ cơ bản (BSS). Trong khung phát đa hướng/phát quảng bá được truyền theo sơ đồ phát quảng bá bởi AP gốc, trường địa chỉ 1 (A1) có thể được thiết đặt tới địa chỉ phát đa hướng/phát quảng bá, trường địa chỉ 2 (A2) có thể được thiết đặt tới địa chỉ điều khiển truy cập phương tiện (MAC) của AP gốc, và trường địa chỉ 3 (A3) có thể được thiết đặt làm địa chỉ MAC của STA, là địa chỉ nguồn của khung phát đa hướng/phát quảng bá.

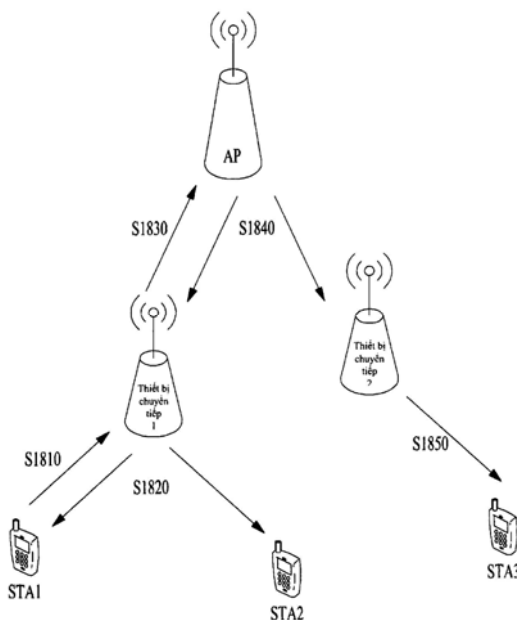

- (11) **1-0022025**
 (15) 23.09.2019 (51)⁷ **B01D 53/72**, 3/00, 5/00, D21C
 11/06
 (21) 1-2011-02076 (22) 12.02.2009
 (86) PCT/CA2009/000172 12.02.2009 (87) WO2010/091492 19.08.2010
 (45) 25.10.2019 379 (43) 26.12.2011 285
 (73) A.H LUNDBERG SYSTEMS LIMITED (CA)
 300 - 5118 Joyce Street, Vancouver, British Columbia V5R 4H1, Canada.
 (72) DER, Bruce (CA), JENSEN, Allan Stewart (CA)
 (74) Văn phòng Luật sư Ân Nam (ANNAM IP & LAW)
 (54) PHƯƠNG PHÁP VÀ THIẾT BỊ THU HỒI VÀ TINH CHẾ METANOL
 (57) Sáng chế đề cập đến phương pháp và thiết bị thu hồi và tinh chế metanol từ các khí tạo ra trong nồi ninh trong quá trình nghiền bột giấy. Thông thường khí được thu hồi là khí bản (được gọi là khí thải của quy trình cát hoặc SOG) bao gồm metanol, nước và các chất bản khác. Sau đó khí được xử lý lần lượt với các bước gạn và chưng cất để loại bỏ các tạp chất, nhờ đó tạo ra metanol có độ tinh khiết cao.

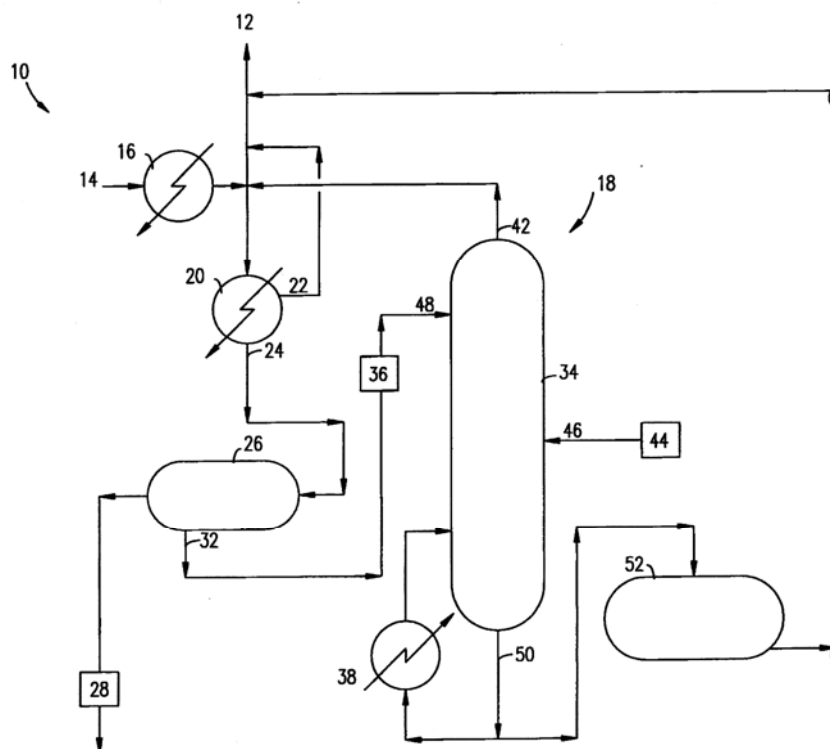

- (11) **1-0022026**
 (15) 23.09.2019 (51)⁷ **B29C 59/04**, B28B 1/087, B29B 13/08, B29C 59/02, A44B 18/00, B29L 31/00
- (21) 1-2011-02164 (22) 20.01.2010
 (86) PCT/US2010/021512 20.01.2010 (87) WO2010/085492 29.07.2010
 (30) 61/145,883 20.01.2009 US
 (45) 25.10.2019 379 (43) 25.04.2012 289

(76) ROCHA, GERALD (US)

50 Gage Road, Bedford, New Hampshire 03110, U.S.A.

(74) Công ty TNHH Tâm nhìn và Liên danh (VISION & ASSOCIATES CO.LTD.)

(54) QUY TRÌNH TẠO RA CÁC MẪU LỖI TRÊN NỀN

(57) Sáng chế đề cập đến quy trình tạo ra các mẫu lỗi (19) trên nền để sử dụng làm khóa cài dính kiểu móc trong các hệ thống khóa tiếp xúc, trong đó năng lượng rung có thể được sử dụng để làm mềm nền, nền này được đưa vào giữa khuôn đúc (15) và nguồn năng lượng rung (13, 20). Khuôn đúc có thể có nhiều hốc (17) mà nền được làm mềm có thể được ép đi vào đó để tạo ra các mẫu lỗi (19). Nền này có thể bao gồm màng, tấm phẳng, lưới, composit, tấm nhiều lớp, v.v., và có tác dụng làm dải dính cho các mối nối tạm thời hoặc lâu dài. Nguồn năng lượng rung (13, 20) có thể là còi siêu âm. Quy trình tạo ra các mẫu lỗi (19) có thể được tiến hành dưới dạng liên tục, bán liên tục hoặc gián đoạn.

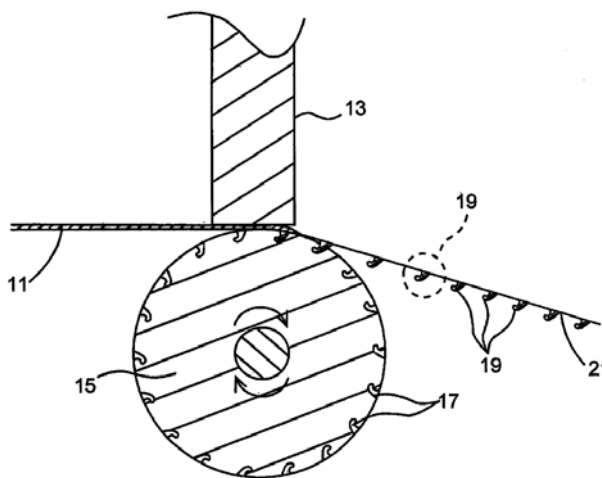

- (11) **1-0022027**
- (15) 23.09.2019 (51)⁷ **H01L 23/48**, 21/60
- (21) 1-2016-03183 (22) 28.03.2014
- (86) PCT/US2014/032136 28.03.2014 (87) WO2015/147854 01.10.2015
- (45) 25.10.2019 379 (43) 27.02.2017 347
- (73) INTEL CORPORATION (US)
2200 Mission College Boulevard, Santa Clara, CA 95054, United States of America
- (72) DIAS, Rajendra, C. (US), DUBEY, Manish (IN), ARMAGAN, Emre (TR)
- (74) Công ty TNHH Tâm nhìn và Liên danh (VISION & ASSOCIATES CO.LTD.)
- (54) PHƯƠNG PHÁP, THIẾT BỊ VÀ CỤM LẮP RÁP ĐIỆN TỬ ĐỂ LẮP MẠCH TÍCH HỢP (IC) VÀO TẤM NỀN KHỐI IC
- (57) Sáng chế đề cập đến phương pháp lắp mạch tích hợp (IC) vào tấm nền khối IC bao gồm bước tạo mối hàn trên đệm liên kết của khuôn IC, bước tạo phần lõi hàn ướt trên đệm liên kết của tấm nền khối IC, và bước liên kết mối hàn của khuôn IC với phần lõi hàn ướt của tấm nền khối IC.

- (11) **1-0022028**
 (15) 23.09.2019 (51)⁷ **B66B 11/08**, 9/00, 7/06
 (21) 1-2013-02495 (22) 04.12.2011
 (86) PCT/US2011/063210 04.12.2011 (87) WO2012/099645A1 26.07.2012
 (30) 13/009701 19.01.2011 US
 (45) 25.10.2019 379 (43) 25.04.2014 313
 (73) SMART LIFTS, LLC (US)
 1164 Chestnut Street, Menlo Park, CA 94025 (US)

(72) JACOBS, JUSTIN (US)

(74) Công ty TNHH Tư vấn ALIATLEGAL (ALIATLEGAL CO., LTD.)

(54) **HỆ THỐNG THANG MÁY ĐA BUỒNG TRONG MỘT GIẾNG THANG**

(57) Sáng chế đề cập đến hệ thống thang máy sử dụng bốn hoặc nhiều hơn bốn buồng thang máy di chuyển độc lập trong mỗi giếng thang. Các buồng ở phía dưới được kết nối với bốn đối trọng riêng rẽ về mặt không gian tại các điểm kết nối đối trọng khác nhau. Các điểm kết nối được di chuyển theo chiều ngang trên các buồng khác nhau để ngăn ngừa việc va chạm giữa các sợi cáp, các ròng rọc và các đối trọng. Buồng thang phía trên có thể được kết nối với một hoặc hai đối trọng nhờ các điểm kết nối trên nóc của buồng. Các buồng được gắn trên hai thanh ray, mỗi thanh ray ở một bên của giếng thang. Hệ thống gồm một động cơ được gắn với các buồng bằng các sợi cáp nâng để làm cho tất cả các buồng di chuyển độc lập dễ dàng. Các tòa nhà hiện tại có thể được cải tạo để phù hợp với sáng chế.

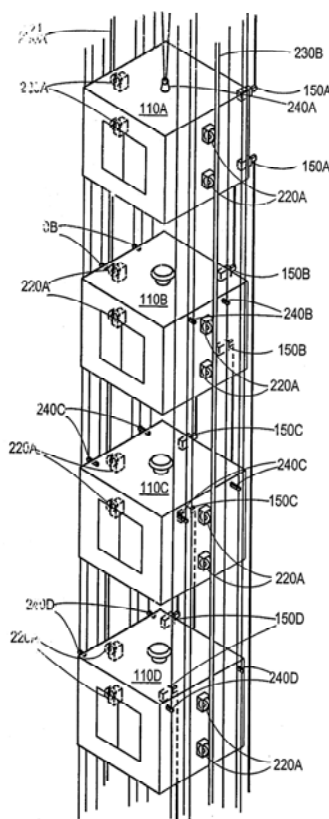

- (11) **1-0022029**
- (15) 23.09.2019 (51)⁷ **B29C 33/02**, 35/02, B29L 30/00
- (21) 1-2013-03625 (22) 11.06.2012
- (86) PCT/JP2012/064943 11.06.2012 (87) WO2013/015030 31.01.2013
- (30) 2011-163846 27.07.2011 JP
- (45) 25.10.2019 379 (43) 25.06.2014 315
- (73) 1. FUJI SHOJI CO., LTD. (JP)
60, Hirakata 13-chome, Fukujucho, Hashima-shi, Gifu-ken, 501-6257, Japan
2. FUJI SEIKO CO., LTD. (JP)
60, Hirakata 13-chome, Fukujucho, Hashima-shi, Gifu-ken, 501-6257, Japan
- (72) Tatsumi TANAKA (JP)
- (74) Công ty TNHH Sở hữu trí tuệ WINCO (WINCO CO., LTD.)
- (54) **KHUÔN TẠO HÌNH VÀ LƯU HÓA LỚP XE VÀ PHƯƠNG PHÁP SẢN XUẤT LỚP XE SỬ DỤNG KHUÔN NÀY**
- (57) Sáng chế đề cập đến khuôn tạo hình và lưu hóa lớp xe (10) và phương pháp sản xuất lớp xe bằng cách sử dụng khuôn này mà có khả năng tạo ra các mẫu ta lông có nhiều dạng bằng cách bố trí ngẫu nhiên các khối phân đoạn (11A-11H) mà có chiều dài chu vi bằng nhau và dùng để tạo ra các mẫu ta lông có nhiều dạng. Cụ thể, các khối phân đoạn (11A-11H) được phân chia theo hướng chu vi có chiều dài chu vi bằng nhau và được tạo ra với các mẫu tạo hình ta lông có nhiều dạng mà trên đó các lưỡi dao (14) để tạo ra các mẫu ta lông trên lớp xe được bố trí trong các dãy khác nhau, và các khối phân đoạn (11A-11H) được tạo ra với các mẫu tạo hình ta lông có nhiều dạng được bố trí một cách ngẫu nhiên theo hướng chu vi để tạo ra khuôn (10) có dạng vòng tròn bao quanh toàn bộ chu vi của lớp xe.

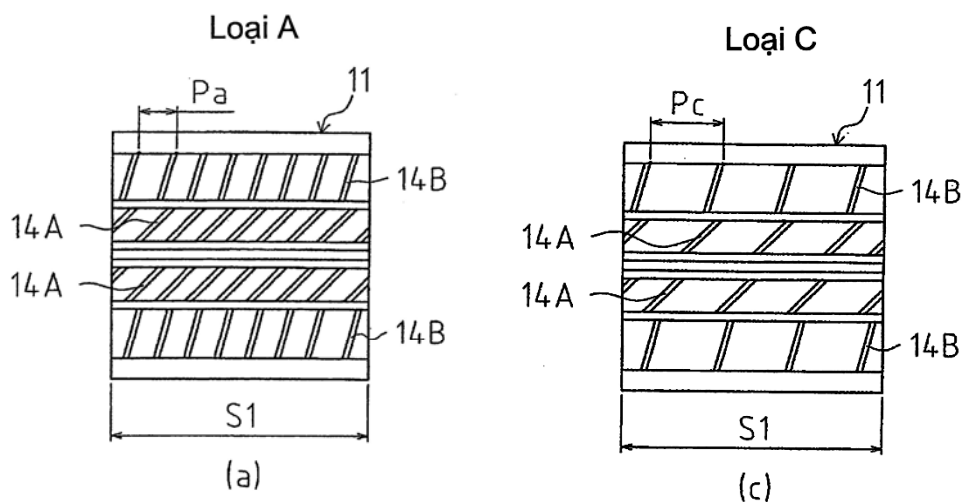

- (11) **1-0022030**
 (15) 23.09.2019 (51)⁷ **B24B 31/00**, 1/00, 27/00, B24C 3/32, B24B 31/02, B24C 3/08, B21C 43/04
 (21) 1-2014-01529 (22) 02.11.2011
 (86) PCT/JP2011/075271 02.11.2011 (87) WO2013/065138A1 10.05.2013
 (45) 25.10.2019 379 (43) 25.08.2014 317

(73) FUJI SHOJI CO., LTD. (JP)

60, Hirakata 13-chome, Fukujucho, Hashima-shi, Gifu-ken, 501-6257, Japan

(72) GOTO Katsuhiko (JP), BANNO Tatsuya (JP), KANAZAWA Nobuhiro (JP)

(74) Công ty TNHH Sở hữu trí tuệ WINCO (WINCO CO., LTD.)

(54) THIẾT BỊ VÀ PHƯƠNG PHÁP XỬ LÝ BỀ MẶT VẬT THỂ DẠNG DÂY DÀI

(57) Sáng chế đề cập đến thiết bị và phương pháp xử lý bề mặt có thể mài một cách hiệu quả bề mặt của vật thể dạng dây dài (10) bằng bột (21) bằng cách thực hiện lặp đi lặp lại theo chu kỳ quá trình nén và nhả ống đàn hồi (22) được nạp bột (21). Ít nhất một bộ phận xử lý bề mặt bao gồm ống (22) được nạp bột (21) mà có thể được cấp vào và xả ra khỏi ống (22), và có vật thể dạng dây dài (10) di chuyển qua bột (21), phương tiện nén (31, 32) để nén và nhả ống (22) theo chu kỳ và phương tiện cấp (19) để di chuyển vật thể dạng dây dài (10) đi qua bột (21).

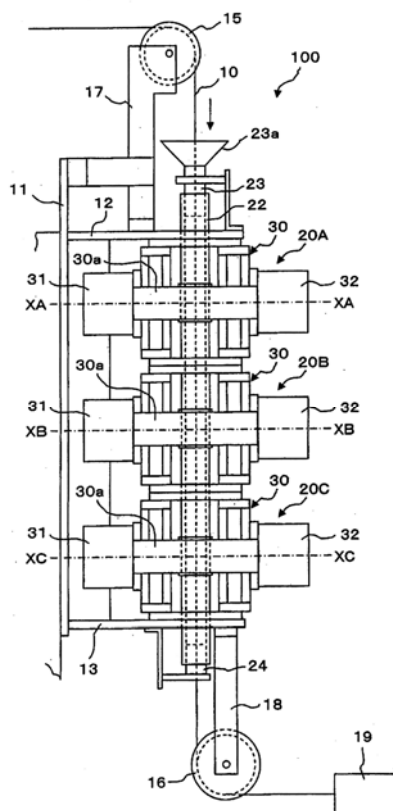

- (11) **1-0022031**
- (15) 23.09.2019 (51)⁷ **H04N 19/51**, 21/438, 19/30
- (21) 1-2015-02903 (22) 17.02.2014
- (86) PCT/EP2014/053021 17.02.2014 (87) WO2014/128081 28.08.2014
- (30) 13305203.5 22.02.2013 EP
- (45) 25.10.2019 379 (43) 25.11.2015 332
- (73) THOMSON LICENSING (FR)
1-5 rue Jeanne d'Arc, F-92130 Issy-les-Moulineaux, France
- (72) BORDES, Philippe (FR), HIRON, Franck (FR), ANDRIVON, Pierre (FR), LOPEZ, Patrick (FR), SALMON, Philippe (FR)
- (74) Công ty Luật TNHH T&G (TGVN)
- (54) PHƯƠNG PHÁP GIẢI MÃ VÀ PHƯƠNG PHÁP MÃ HÓA KHỐI HÌNH ẢNH, BỘ GIẢI MÃ, VÀ BỘ MÃ HÓA
- (57) Sáng chế đề cập đến phương pháp giải mã khối hình ảnh. Phương pháp giải mã này bao gồm các bước: giải mã (10) ít nhất một dòng S_diff thành dữ liệu được giải mã và thành một thông tin để nhận diện hình ảnh tham chiếu được tái cấu trúc trong bộ đệm hình ảnh của bộ giải mã; tái cấu trúc (12) hình ảnh tham chiếu đặc biệt từ ít nhất một hình ảnh tham chiếu được tái cấu trúc được nhận diện và từ dữ liệu được giải mã; tái cấu trúc (16) khối hình ảnh từ ít nhất một hình ảnh tham chiếu đặc biệt, trong đó ít nhất hình ảnh tham chiếu đặc biệt không được hiển thị. Ngoài ra, sáng chế còn đề cập đến phương pháp mã hóa khối hình ảnh, bộ giải mã, và bộ mã hóa.

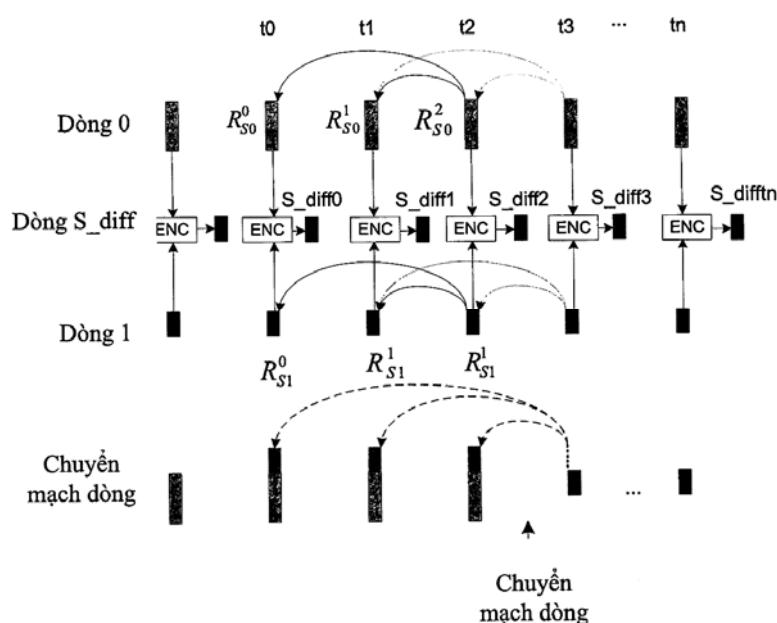

- (11) **1-0022032**
- (15) 23.09.2019 (51)⁷ **B29C 45/00**, B65D 47/20, 47/08, B29C 45/34
- (21) 1-2014-00211 (22) 25.07.2012
- (86) PCT/GB2012/000615 25.07.2012 (87) WO2013/014412 31.01.2013
- (30) 1113097.8 28.07.2011 GB
- (45) 25.10.2019 379 (43) 26.05.2014 314
- (73) CARBONITE CORPORATION (PA)
El Dorado Building, 2nd Floor, 52nd & Elvira Mendez Streets, P.O. Box 1358 WTC,
Panama City, Panama
- (72) Matthew Eric SMITH (GB)
- (74) Công ty TNHH Tâm nhìn và Liên danh (VISION & ASSOCIATES CO.LTD.)
- (54) **PHƯƠNG PHÁP ĐÚC PHUN BỘ PHẬN BẰNG CHẤT DẸO CÓ KHE HỞ**
- (57) Sáng chế đề cập đến phương pháp đúc phun bộ phận bằng chất dẻo có khe hở bao gồm: bước tạo ra phần khuôn đúc thứ nhất (26) có khoang đúc, mà được xác định bởi bề mặt trong, và phần khuôn đúc thứ hai (28) có bề mặt ngoài, mà hình dạng của nó hầu như bổ sung cho hình dạng của khoang đúc. Một trong số bề mặt trong và bề mặt ngoài mang chi tiết kéo dài xác định đỉnh kéo dài (38; 58). Phần khuôn đúc thứ hai (28) nhô vào trong khoang đúc sao cho đỉnh (38; 58) nằm cách xa đỉnh đối diện của bề mặt trong và bề mặt ngoài bằng một khoảng cách định trước và các bề mặt trong và ngoài cùng nhau xác định khoảng trống đúc. Sau đó, vật liệu polyme nóng chảy được phun vào trong khoảng trống đúc để hầu như làm đầy nó. Khoảng cách định trước như vậy được định kích thước sao cho vật liệu polyme không hoàn toàn làm đầy khoảng trống giữa đỉnh và bề mặt đối diện, nhờ đó khe hở được tạo ra.

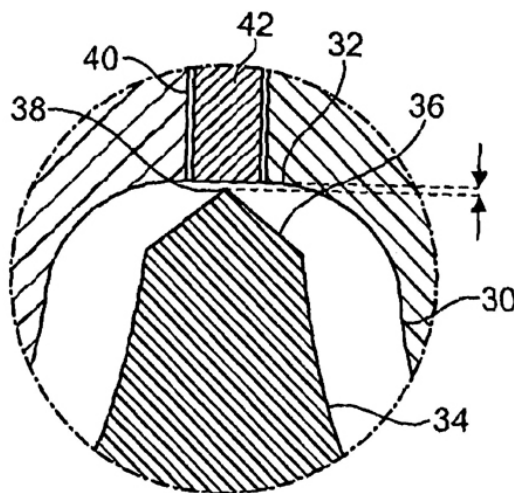

- (11) **1-0022033**
- (15) 23.09.2019 (51)⁷ **G06F 12/08**
- (21) 1-2014-02630 (22) 31.01.2013
- (86) PCT/CN2013/071199 31.01.2013 (87) WO2013/117142 15.08.2013
- (30) 201210025896.X 07.02.2012 CN
- (45) 25.10.2019 379 (43) 25.12.2014 321
- (73) TENCENT TECHNOLOGY (SHENZHEN) COMPANY LIMITED (CN)
Room 403, East Block 2, SEG Park, Zhenxing Road, Futian District, Shenzhen, Guangdong 518044, CHINA
- (72) Zhuo CHEN (CN), Zipan BAI (CN)
- (74) Công ty TNHH Tầm nhìn và Liên danh (VISION & ASSOCIATES CO.LTD.)
- (54) **PHƯƠNG PHÁP VÀ HỆ THỐNG XỬ LÝ TỆP TIN**
- (57) Sáng chế đề cập đến phương pháp và hệ thống xử lý tệp tin. Phương pháp xử lý tệp tin có thể bao gồm bước nhận yêu cầu mở tệp tin, áp dụng cho vùng bộ nhớ tương ứng với tệp tin được yêu cầu mở và thiết lập thuộc tính của vùng bộ nhớ là không đọc được và không ghi được. Sau khi nhận yêu cầu đọc tệp tin, thì có thể truy cập vùng bộ nhớ tương ứng với tệp tin được yêu cầu đọc. Nếu việc truy cập có lỗi mà nguyên nhân lỗi là do thuộc tính của vùng bộ nhớ là không đọc được và không ghi được, thì dữ liệu tệp tin được yêu cầu đọc có thể thu được từ ổ đĩa bằng cách gọi hàm xử lý ngoại lệ truy cập bộ nhớ được đăng ký trong một hệ điều hành. Dữ liệu tệp tin thu được có thể được lưu trữ trong vùng bộ nhớ. Thuộc tính của vùng bộ nhớ có thể được thiết lập là đọc được và ghi được và dữ liệu tệp tin đọc được từ vùng bộ nhớ.

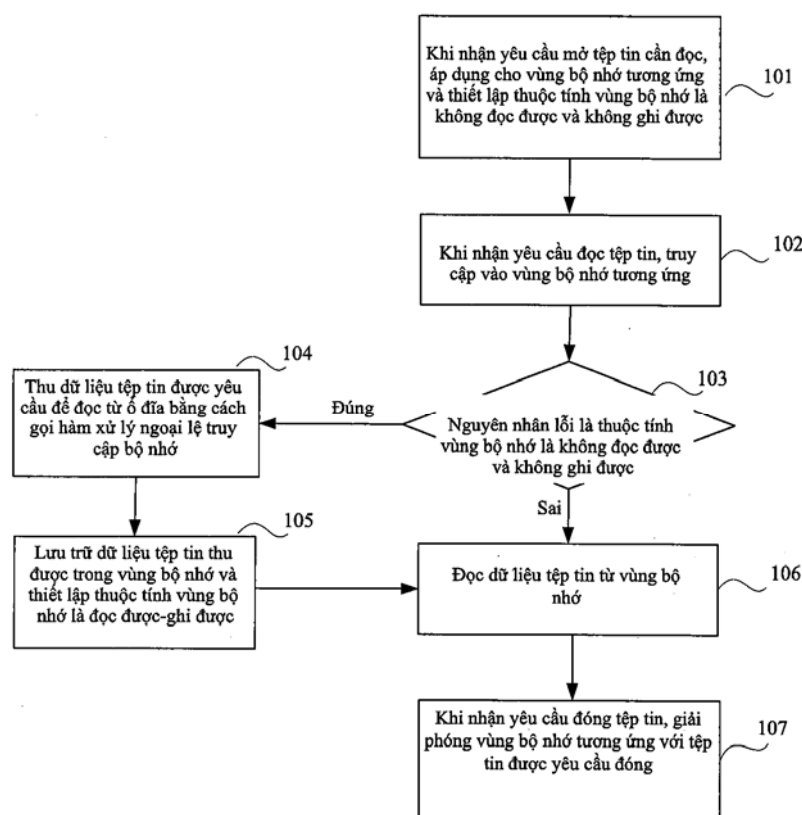

- (11) **1-0022034**
 (15) 23.09.2019 (51)⁷ **A61M 31/00**, B32B 37/14, A61J 3/07, A61K 9/48
 (21) 1-2012-02987 (22) 07.04.2011
 (86) PCT/US2011/031536 07.04.2011 (87) WO2011/127252 13.10.2011
 (30) 61/321,846 07.04.2010 US
 61/416,150 22.11.2010 US
 (45) 25.10.2019 379 (43) 25.09.2013 306
 (73) **PROTEUS DIGITAL HEALTH, INC. (US)**
 2600 Bridge Parkway, Suite 101, Redwood City, California 94065, United States of America
 (72) Timothy ROBERTSON (US), Hooman HAFEZI (US), Raymond SCHMIDT (US)
 (74) Công ty TNHH Tâm nhìn và Liên danh (VISION & ASSOCIATES CO.LTD.)
 (54) **THIẾT BỊ ĐỂ NGĂN THÀNH BAO NANG VÀ NGUYÊN LIỆU KHÁC KHỎI GÂY TRỞ NGẠI CHO HOẠT ĐỘNG CỦA DỤNG CỤ ĐIỆN TỬ KHI DỤNG CỤ NÀY ĐƯỢC KÍCH HOẠT BỞI CHẤT LỎNG BAO QUANH**
 (57) Sáng chế đề xuất thiết bị để ngăn thành bao nang và nguyên liệu khác gây trở ngại đến hoạt động của dụng cụ điện tử khi dụng cụ này được kích hoạt bởi chất lỏng bao quanh. Theo một ví dụ, thiết bị theo sáng chế bao gồm nguồn năng lượng cục bộ, bộ phận điều khiển được nối điện với nguồn năng lượng cục bộ, và nguyên liệu được đặt trên nguồn năng lượng cục bộ và cách ly nguồn năng lượng cục bộ khỏi môi trường bao quanh. Nguyên liệu được điều chế để phân rã khi tiếp xúc với chất lỏng bao quanh.

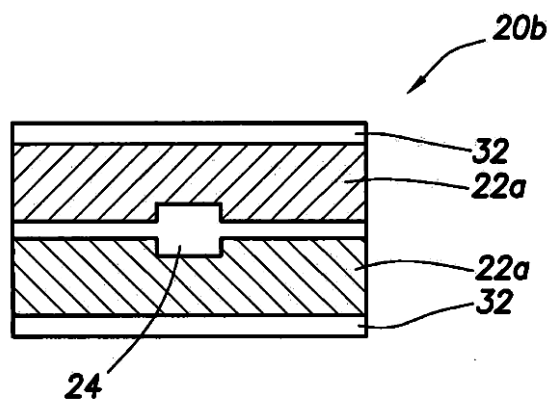

- (11) **1-0022035**
 (15) 23.09.2019 (51)⁷ **H04W 72/04, 76/04**
 (21) 1-2015-03453 (22) 04.12.2013
 (86) PCT/EP2013/075499 04.12.2013 (87) WO2014/146736 25.09.2014
 (30) 13160199.9 20.03.2013 EP
 (45) 25.10.2019 379 (43) 25.01.2016 334

(73) SUN PATENT TRUST (US)

450 Lexington Avenue, 38th Floor, New York, NY 10017, USA

(72) LOEHR, Joachim (DE), SUZUKI, Hidetoshi (JP), BASU MALLICK, Prateek (DE)

(74) Công ty Cổ phần Hỗ trợ phát triển công nghệ Detech (DETECH)

(54) THIẾT BỊ VÀ PHƯƠNG PHÁP TRUYỀN BÁO CÁO THÔNG TIN TRẠNG THÁI KÊNH/KÝ HIỆU THAM CHIẾU THĂM DÒ (CSI/SRS) TỪ TRẠM DI ĐỘNG TỚI TRẠM GỐC TRONG HỆ THỐNG TRUYỀN THÔNG

(57) Sáng chế đề cập đến phương pháp truyền báo cáo chất lượng kênh định kỳ (CSI) và/hoặc ký hiệu tham chiếu thăm dò (SRS) từ thiết bị người dùng (UE) tới nút B E-UTRAN (eNodeB). Để tránh giải mã hai lần tại eNodeB trong các pha chuyển tiếp, hoạt động xác định của UE được xác định bởi sáng chế, theo đó eNodeB có thể xác định rõ ràng liệu UE có truyền thông tin trạng thái kênh/ký hiệu tham chiếu thăm dò hay không. Theo một phương án, việc cấp phép liên kết lên (UL) và/hoặc gán liên kết xuống (DL) được nhận cho đến và bao gồm chỉ khung thứ cấp N-4 được xem xét; cấp phép UL và/hoặc gán DL được nhận bởi UE sau khi khung thứ cấp N-4 bị bỏ qua việc xác định. Ngoài ra, các bộ đếm giờ có liên quan đến sự tiếp nhận gián đoạn (DRX) ở khung thứ cấp N-4 được xem xét để xác định. Trong phương án thứ hai, các phần tử điều khiển điều khiển truy nhập phương tiện chu kỳ tiếp nhận gián đoạn (DRX MAC) từ eNodeB, chỉ dẫn UE vào chế độ DRX, nghĩa là trở nên không hoạt động, chỉ được xem xét để xác định nếu chúng được thu trước khung thứ cấp N-4, nghĩa là cho đến khung thứ cấp N-(4+k) và bao gồm cả khung thứ cấp N-(4+k).

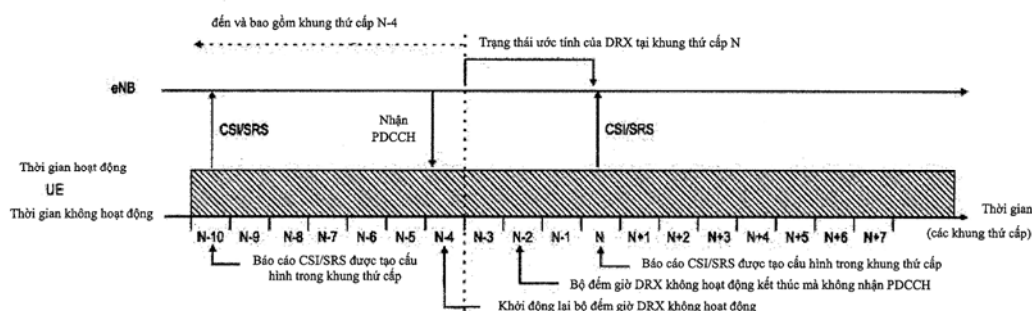

- (11) **1-0022036**
- (15) 23.09.2019 (51)⁷ **G03G 15/08**, 21/18
- (21) 1-2014-00429 (22) 13.07.2012
- (86) PCT/JP2012/068531 13.07.2012 (87) WO2013/008955 17.01.2013
- (30) 2011-155832 14.07.2011 JP
- 2011-260030 29.11.2011 JP
- (45) 25.10.2019 379 (43) 25.06.2014 315
- (73) CANON KABUSHIKI KAISHA (JP)
30-2, Shimomaruko 3-chome, Ohta-ku, Tokyo 1468501, Japan
- (72) YASUI Kojiro (JP), MATSUZAKI Hiroomi (JP), YAMAGUCHI Koji (JP),
MATSUSHITA Masaaki (JP), FUJISAKI Tatsuo (JP), FURUTANI Masaki (JP)
- (74) Công ty Luật TNHH Phạm và Liên danh (PHAM & ASSOCIATES)
- (54) HỘP CHỨA CHẤT HIỆN ẢNH, HỘP XỬ LÝ TẠO ẢNH VÀ THIẾT BỊ TẠO ẢNH
CHỤP ẢNH ĐIỆN
- (57) Sáng chế đề cập đến hộp chứa chất hiện ảnh để chứa chất hiện ảnh có túi đựng chất hiện ảnh (16) được tạo ra có lỗ để cho phép đưa vào chất hiện ảnh và lỗ (35a) để cho phép xả chất hiện ảnh và có chi tiết bịt kín (19) có phân liên kết được liên kết với túi đựng chất hiện ảnh (16) để bịt kín lỗ và có khả năng làm lộ ra lỗ bởi việc bóc phân liên kết ra khỏi hộp chứa mềm dẻo bằng cách được dịch chuyển, và chi tiết bịt kín có phân liên kết thứ nhất (22a) ở phía trước lỗ và phân liên kết thứ hai (22b) ở phía cuối lỗ so với hướng mở bịt kín của chi tiết bịt kín, phân liên kết thứ nhất và phân liên kết thứ hai đặt giữa lỗ, và phân liên kết thứ hai được tạo ra ở vị trí không tiếp xúc với lỗ.

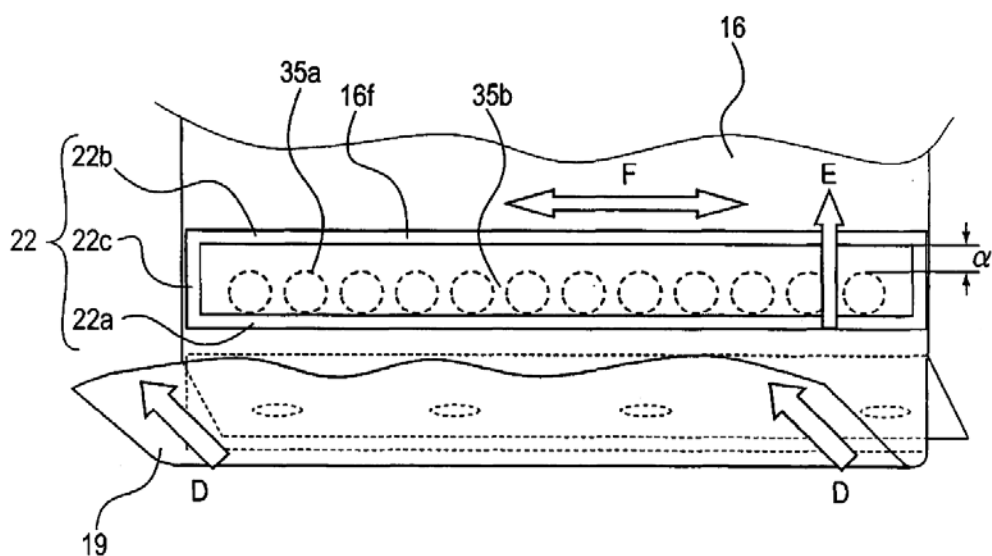

- (11) **1-0022037**
- (15) 23.09.2019 (51)⁷ **B62K 11/04**, 19/06
- (21) 1-2015-01033 (22) 27.03.2015
- (30) JP2014-073573 31.03.2014 JP
- (45) 25.10.2019 379 (43) 26.10.2015 331
- (73) HONDA MOTOR CO., LTD. (JP)
1-1, Minami-Aoyama 2-chome, Minato-ku, Tokyo 107-8556 JAPAN
- (72) Sunao KAWANO (JP), Hideki IKEDA (JP), Makoto MATSUMURA (JP), Kenjiro IWASAKI (JP)
- (74) Công ty Luật TNHH Phạm và Liên danh (PHAM & ASSOCIATES)
- (54) CỤM KHUNG THÂN
- (57) Sáng chế đề cập tới cụm khung thân có độ cứng và độ bền của khung thân phụ thuộc vào phân của khung thân. Khung chính (17) bao gồm hai khung và kéo dài nghiêng xuống về phía sau từ ống đầu (16). Khung nối (20) được lắp với khung chính (17) lắp ở một đầu của khung đi xuống (19). Khung yên xe (21) kéo dài về phía sau với độ nghiêng lên lớn hơn khung chính (17) từ vị trí ở phía sau đầu trước (79b) của khung nối (20). Khung chính (17), giữa ống đầu (16) và mối hàn (79) của khung nối (20) với khung chính (17), được tạo dạng ôvan có đường trục dài theo hướng thẳng đứng và ít nhất từ mối hàn (79) về phía sau, có dạng mặt cắt ngang được thay đổi.

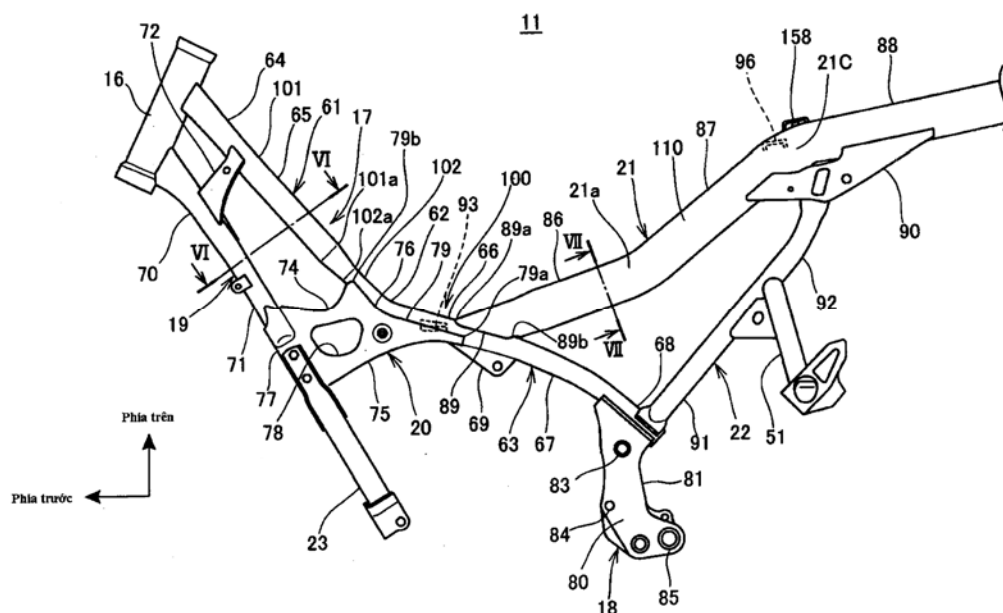

- (11) **1-0022038**
 (15) 23.09.2019 (51)⁷ **B62M 7/02**, B62K 11/00, F01N 13/08, 13/00
 (21) 1-2015-02239 (22) 22.06.2015
 (30) JP2014-129127 24.06.2014 JP
 (45) 25.10.2019 379 (43) 25.12.2015 333
 (73) HONDA MOTOR CO., LTD. (JP)
 1-1, Minami-Aoyama 2-chome, Minato-ku, Tokyo 107-8556 Japan
 (72) Keiko KATAOKA (JP), Katsuki MIURA (JP)
 (74) Công ty Luật TNHH Phạm và Liên danh (PHAM & ASSOCIATES)
 (54) **KẾT CẤU ĐỠ BỘ GIẢM ÂM CỦA XE NGỒI KIỂU ĐỂ CHÂN HAI BÊN**
 (57) Sáng chế đề xuất kết cấu đờ bộ giảm âm của xe ngồi kiểu để chân hai bên cho phép bố trí bộ giảm âm dễ dàng hơn, ở trường hợp trong đó bộ giảm âm được đờ với cụm động lực bởi bộ phận đờ.

Trong kết cấu đờ bộ giảm âm của xe máy kiểu cụm lắ có cụm động lực (14) và bánh xe sau (16), và trong đó phần kéo dài từ cụm động lực (14) tới trục bánh xe (39) của bánh xe sau (16) được tạo kết cấu như một khối và lắ cùng nhau, kết cấu đờ bộ giảm âm bao gồm: ống xả (45) để cấp khí thải được xả từ cụm động lực (14); bộ giảm âm (46) được nối với phần đầu của ống xả (45); và giá đờ bộ giảm âm (47) có kết cấu giàn trong đó ống trên (81), ống dưới (82), và các ống nối (86, 87) được lắ ghép để đờ bộ giảm âm (46), giá đờ bộ giảm âm (47) được gắ vào cụm động lực (14). Giá đờ bộ giảm âm (47) xếp chồng ít nhất một phần với phần trụ ngoài (46A) của bộ giảm âm (46) trên hình chiếu cạnh của xe.

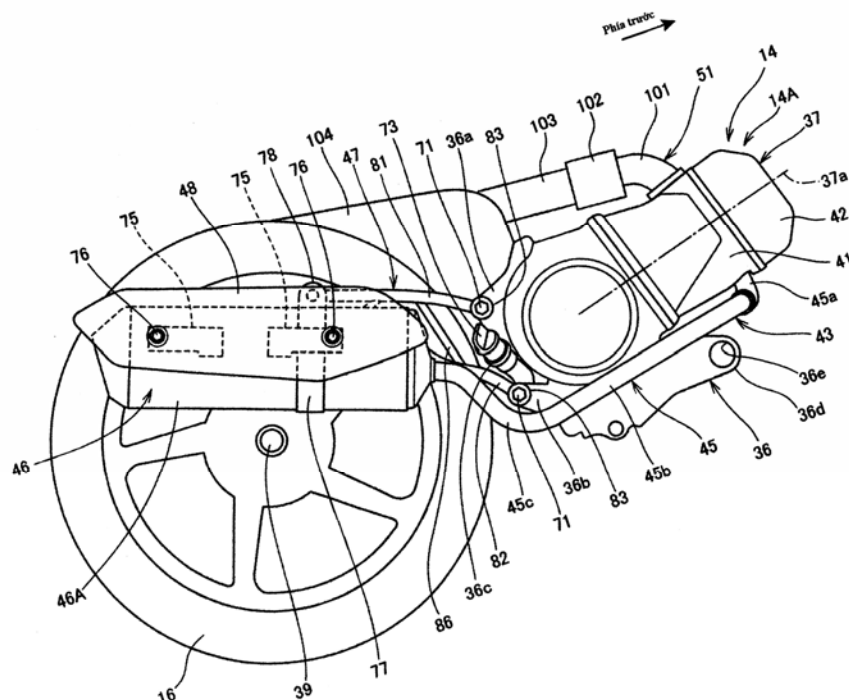

- (11) **1-0022039**
- (15) 23.09.2019 (51)⁷ **H01R 13/453**, 13/52, 24/04
- (21) 1-2011-01691 (22) 18.12.2009
- (86) PCT/IB2009/055837 18.12.2009 (87) WO2010/076729 08.07.2010
- (30) 200810205398.7 30.12.2008 CN
- (45) 25.10.2019 379 (43) 25.11.2011 284
- (73) RAYCHEM SHANGHAI CABLE ACCESSORIES LTD. (CN)
No. 287 Qing Jiang Road, Caoheijing, Hi-tech Development Park, Shanghai 200233, P.R.China
- (72) ZHANG, LuJun (CN)
- (74) Công ty Luật TNHH Phạm và Liên danh (PHAM & ASSOCIATES)
- (54) **BẢN MẶT CÓ CỬA CHẬP CHỐNG BỤI**
- (57) Sáng chế đề xuất bản mặt với cửa chập chống bụi. Theo một phương án thực hiện, bản mặt này bao gồm: thân bản mặt (1); cổng nối được tạo ra trên thân bản mặt và được làm thích ứng cho việc cắm và tháo; cửa chập chống bụi (10) để che cổng nối. Cửa chập chống bụi có thể di chuyển giữa vị trí đóng và vị trí mở để cổng nối được chuyển giữa trạng thái đóng và trạng thái mở; và khối định vị cửa chập chống bụi có thể định vị cửa chập chống bụi lần lượt ở vị trí đóng và vị trí mở, đáp lại hoạt động của cửa chập chống bụi. Cụ thể là, cửa chập chống bụi này có thể được giữ ở vị trí mở khi cổng nối ở trạng thái mở, và cửa chập chống bụi này cũng có khả năng trở lại vị trí đóng một cách kịp thời khi cần đóng cổng nối.

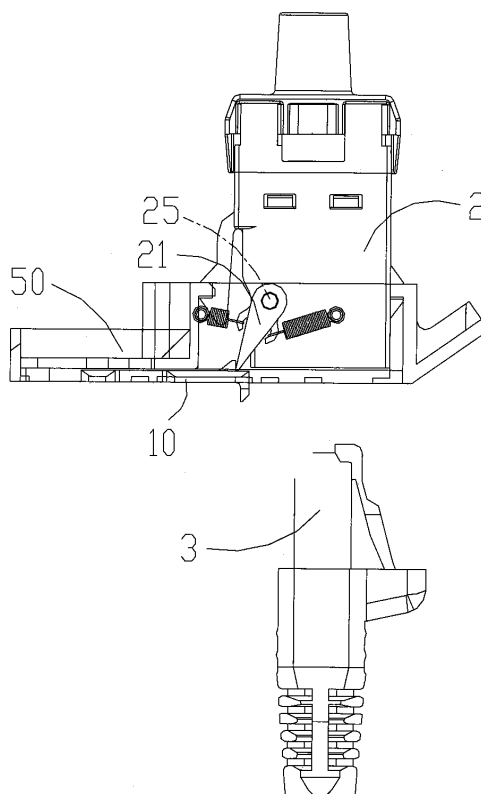

- (11) **1-0022040**
- (15) 23.09.2019 (51)⁷ **A61K 47/48**, 38/23, A61P 9/00, 29/00, 11/00
- (21) 1-2014-01420 (22) 30.10.2012
- (86) PCT/EP2012/071507 30.10.2012 (87) WO2013/064508 10.05.2013
- (30) 11187735.3 03.11.2011 EP
- (45) 25.10.2019 379 (43) 25.07.2014 316
- (73) 1. BAYER PHARMA AKTIENGESELLSCHAFT (DE)
Mullerstrasse 178, 13353 Berlin, Germany
2. BAYER INTELLECTUAL PROPERTY GMBH (DE)
Alfred-Nobel-Strasse 10, 40789 Monheim, Germany
- (72) FLAMME, Ingo (DE), KOBBERLING, Johannes (DE), LERCHEN, Hans-Georg (DE), GRIEBENOW, Nils (DE), SCHOHE-LOOP, Rudolf (DE), WITTRUCK, Sven (DE), KOLLNBERGER, Maria (DE), WUNDER, Frank (DE), REDLICH, Gorden (DE), KNORR, Andreas (DE), MARLEY, July (GB), PRITCHARD, Iain (GB)
- (74) Công ty Luật TNHH T&G (TGVN)
- (54) TIỀN DƯỢC CHẤT ĐƯỢC TẠO THÀNH CHỦ YẾU TỪ POLYETYLEN GLYCOL CHỨA ADRENOMEDULIN, QUY TRÌNH ĐIỀU CHẾ VÀ THUỐC CHỨA TIỀN DƯỢC CHẤT NÀY
- (57) Sáng chế đề cập đến tiền dược chất được tạo thành chủ yếu từ polyetylen glycol (PEG) chứa adrenomedulin và quy trình bào chế chúng. Tiền dược chất này là hữu hiệu để điều trị và/hoặc ngăn ngừa các bệnh và để sản xuất thuốc để điều trị và/hoặc ngăn ngừa các bệnh, cụ thể là các bệnh tim mạch, các rối loạn do bị phù và/hoặc viêm.

- (11) **1-0022041**
 (15) 23.09.2019 (51)⁷ **A61M 31/00**
 (21) 1-2010-01760 (22) 11.12.2008
 (86) PCT/US2008/086467 11.12.2008 (87) WO2009/076547A2 18.06.2009
 (30) 61/007,177 11.12.2007 US
 61/084,927 30.07.2008 US
 (45) 25.10.2019 379 (43) 25.03.2011 276
 (73) MASSACHUSETTS INSTITUTE OF TECHNOLOGY (US)

77 Massachusetts Avenue, Cambridge, MA 02139, United States of America

(72) CIMA, Michael, J. (US), LEE, Heejin (KR)

(74) Công ty TNHH Sở hữu công nghiệp Sao Bắc Đẩu (SAO BAC DAU IP CO.,LTD)

(54) THIẾT BỊ Y TẾ CÓ THỂ CẮY ĐỂ PHÂN PHỐI THUỐC CÓ KIỂM SOÁT

(57) Sáng chế đề xuất thiết bị y tế có thể cấy để phân phối thuốc có kiểm soát bên trong bàng quang, hoặc túi khác của cơ thể. Thiết bị này có thể bao gồm ít nhất một bộ phận chứa thuốc dùng để chứa thuốc; và khung giữ trong bàng quang chứa một dây đàn hồi có đầu thứ nhất, đầu thứ hai đối diện, và vùng giữa hai đầu này, trong đó bộ phận chứa thuốc được gắn với vùng giữa của khung giữ trong bàng quang. Khung giữ này ngăn không cho thiết bị này bị đào thải một cách ngẫu nhiên ra khỏi bàng quang, và tốt hơn nếu nó có hàng số đàn hồi được lựa chọn để thiết bị này lưu lại trong bàng quang một cách hữu hiệu khi tiểu tiện trong khi làm giảm mức độ kích thích bàng quang đến mức tối thiểu.

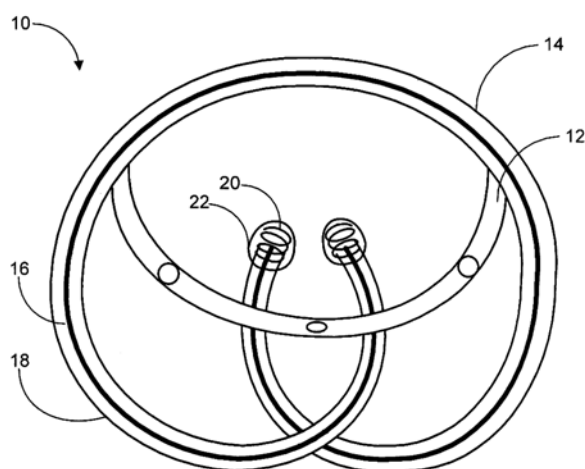

- (11) **1-0022042**
 (15) 23.09.2019 (51)⁷ **F27B 1/00, F27D 99/00**
 (21) 1-2015-00390 (22) 07.03.2013
 (86) PCT/US2013/029665 07.03.2013 (87) WO2014/025390 13.02.2014
 (30) 61/680,363 07.08.2012 US
 (45) 25.10.2019 379 (43) 27.04.2015 325

(73) FOSTER WHEELER USA CORPORATION (US)
 585 North Dairy Ashford Road, Houston, Texas 77079, United States of America

(72) MYSZKA, Ronald T. (US), YOUNG, Bruce T. (US)

(74) Văn phòng Luật sư Ân Nam (ANNAM IP & LAW)

(54) **HỆ THỐNG Lò VÀ PHƯƠNG PHÁP LÀM GIẢM DIỆN TÍCH CẦN THIẾT ĐỂ XÂY DỰNG HỆ THỐNG Lò NÀY**

(57) Sáng chế đề cập đến hệ thống lò bao gồm ít nhất một bộ phận phát xạ phía dưới có buồng đốt thứ nhất được bố trí trong đó và ít nhất một bộ phận phát xạ phía trên được bố trí ở bên trên ít nhất một bộ phận phát xạ phía dưới. Ít nhất một bộ phận phát xạ phía trên có buồng đốt thứ hai được bố trí trong đó. Hệ thống lò còn bao gồm ít nhất một bộ phận đối lưu được bố trí ở bên trên ít nhất một bộ phận phát xạ phía trên và hành lang xả khí được xác định bởi buồng đốt thứ nhất, buồng đốt thứ hai, và ít nhất một bộ phận đối lưu. Cách sắp xếp ít nhất một bộ phận phát xạ phía trên ở bên trên ít nhất một bộ phận phát xạ phía dưới làm giảm diện tích cần thiết để xây dựng hệ thống lò.

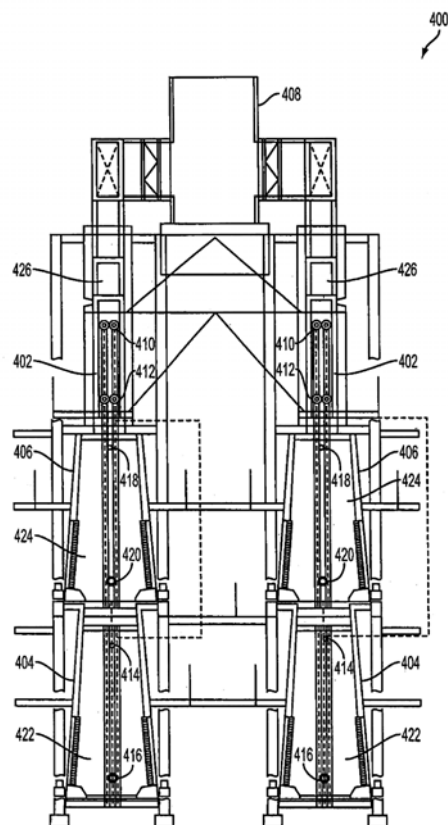

- (11) **1-0022043**
 (15) 23.09.2019 (51)⁷ **A01N 43/40**, 25/02, 37/22, 37/26, 37/40, 41/06, 41/10, 43/10, 43/64, 43/70, 47/36, 57/20, A01P 13/02
- (21) 1-2011-00067 (22) 08.06.2009
 (86) PCT/GB2009/001426 08.06.2009 (87) WO2010/001084 07.01.2010
 (30) 0810554.6 09.06.2008 GB
 (45) 25.10.2019 379 (43) 25.05.2011 278
- (73) 1. SYNGENTA PARTICIPATIONS AG (CH)
 Schwarzwaldallee 215, CH-4058 Basel, Switzerland
 2. SYNGENTA LIMITED (GB)
 European Regional Centre, Priestley Road, Surrey Research Park, Guildford, Surrey GU2 7YH, United Kingdom
- (72) FOWLER, Jeffrey, David (US), HALL, Gavin, John (GB), FORMSTONE, Carl, Andrew (GB), HASS, Stefan, Michael (DE)
- (74) Công ty TNHH Ban Ca (BANCA)
- (54) **CHẾ PHẨM DIỆT CỎ DẠNG LỎNG VÀ PHƯƠNG PHÁP PHÒNG TRỪ CỎ ĐẠI**
- (57) Sáng chế đề cập đến phương pháp phòng trừ cỏ dại có chọn lọc tại vùng trồng bao gồm ngô hoặc ngũ cốc và cỏ dại, trong đó phương pháp này bao gồm việc sử dụng cho vùng trồng lượng phòng trừ cỏ dại của chế phẩm phun chứa nước bao gồm hợp chất có công thức (I): trong đó R¹ được chọn từ nhóm bao gồm C₁-C₆alkyl, C₂-C₆alkenyl, C₂-C₆haloalkenyl, C₂-C₆alkynyl, C₂-C₆haloalkynyl, C₃-C₆xycloalkyl, C₁-C₆haloalkyl, C₁-C₄alkoxy- C₁-C₄alkyl và C₁-C₄alkoxy- C₁-C₄alkoxy- C₁-C₄alkyl; và R² là C₁-C₆haloalkyl; hoặc muối nông dụng của chúng; trong đó độ pH của chế phẩm phun nằm trong khoảng từ 5 đến 9. Ngoài ra, sáng chế còn đề cập đến chế phẩm diệt cỏ dạng lỏng về cơ bản không chứa nước bao gồm hợp chất ở công thức (I) như định nghĩa ở trên và chất điều chỉnh độ pH, và sử dụng chất điều chỉnh độ pH để giảm độc tính cho thực vật của hợp chất có công thức (I) ở cây trồng.

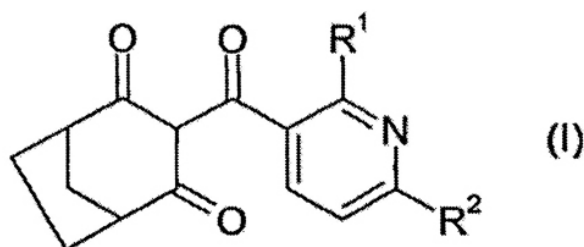

- (11) **1-0022044**
- (15) 23.09.2019 (51)⁷ **A61F 13/15**, 13/47
- (21) 1-2014-02832 (22) 11.04.2014
- (86) PCT/JP2014/060506 11.04.2014 (87) WO2014/199714 18.12.2014
- (30) 2013-122534 11.06.2013 JP
- 2014-074557 31.03.2014 JP
- (45) 25.10.2019 379 (43) 25.03.2015 324
- (73) UNICHARM CORPORATION (JP)
182, Shimobun, Kinsei-cho, Shikokuchuo-shi, Ehime 799-0111, Japan
- (72) NODA, Yuki (JP), UDA, Masashi (JP), MARUYAMA, Takashi (JP)
- (74) Công ty Cổ phần Sở hữu công nghiệp INVESTIP (INVESTIP)
- (54) **THÂN THẨM HÚT VÀ VẬT DỤNG THẨM HÚT BAO GỒM THÂN THẨM HÚT NÀY**
- (57) Sáng chế đề cập đến thân thấm hút mềm và chống xoắn. Thân thấm hút theo sáng chế là thân thấm hút (3) dùng làm vật dụng thấm hút. Thân thấm hút này bao gồm các sợi nhựa dẻo nhiệt (6) và các sợi thấm hút nước trên cơ sở xenluloza (7), ít nhất một vài sợi trong số các sợi nhựa dẻo nhiệt (6) có đoạn thứ nhất (6') được lộ ra trên bề mặt (8) phía lớp có thể thấm dịch thể của thân thấm hút (3), đoạn thứ hai (6'') được lộ ra trên bề mặt (9) phía lớp không thể thấm dịch thể của thân thấm hút (3) và đoạn nối (6''') nối đoạn thứ nhất (6') và đoạn thứ hai (6''), và độ bền kéo căng theo chiều dày của thân thấm hút (3) là 100Pa hoặc lớn hơn.
Ngoài ra, sáng chế còn đề cập đến vật dụng thấm hút (1) bao gồm lớp có thể thấm dịch thể (2), lớp không thể thấm dịch thể (10), và thân thấm hút (3).

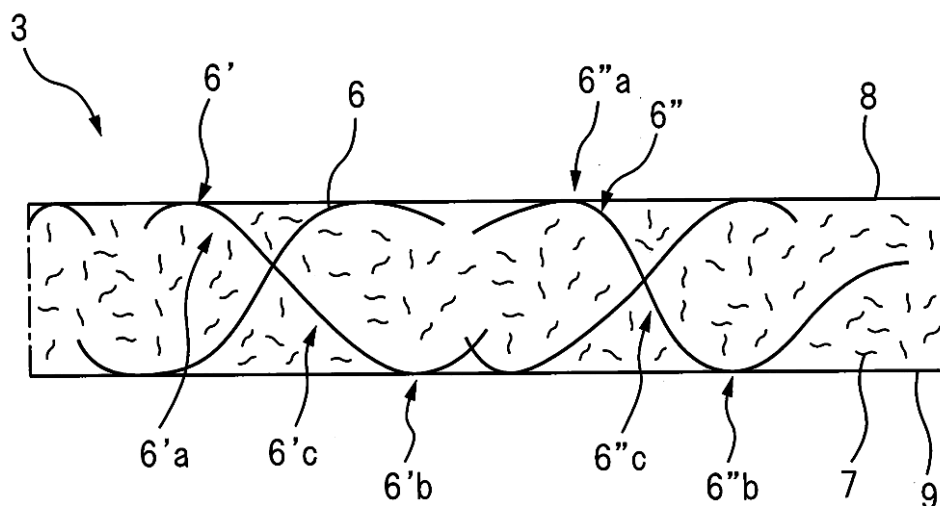

- (11) **1-0022045**
 (15) 23.09.2019 (51)⁷ **C07D 401/14**, 413/14, 401/06, 403/06, 417/14, A61K 31/454, 31/4545, 31/5377, A61P 27/00, 37/00
- (21) 1-2016-00506 (22) 14.07.2014
 (86) PCT/US2014/046515 14.07.2014 (87) WO2015/009616A1 22.01.2015
 (30) 61/846,355 15.07.2013 US
 61/977,028 08.04.2014 US
 (45) 25.10.2019 379 (43) 25.05.2016 338
 (73) NOVARTIS AG (CH)
 Lichtstrasse 35, CH-4056 Basel, Switzerland
 (72) ADAMS, Christopher (US), CAPPARELLI, Michael Paul (US), EHARA, Takeru (JP), KARKI, Rajeshri Ganesh (IN), MAINOLFI, Nello (US), ZHANG, Chun (CN)
 (74) Công ty TNHH Ban Ca (BANCA)
 (54) HỢP CHẤT PIPERINIDYL INDOL LÀM CHẤT ỨC CHẾ YẾU TỐ BỎ THỂ B, DUỢC PHẨM VÀ TỔ HỢP CHỨA HỢP CHẤT NÀY
 (57) Sáng chế đề xuất hợp chất có công thức I:

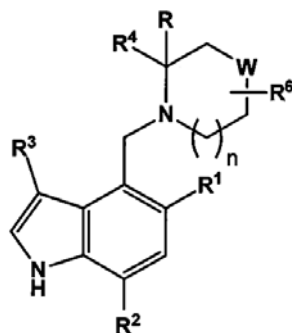

(I)

trong đó các phân tử thế như được xác định trong phân mô tả. Sáng chế còn đề xuất phương pháp điều chế hợp chất này, tổ hợp và dược phẩm chứa nó.

- (11) **1-0022046**
 (15) 23.09.2019 (51)⁷ **H04W 16/18, H01Q 21/00, H04W 16/28**
 (21) 1-2016-03662 (22) 19.06.2014
 (86) PCT/CN2014/080336 19.06.2014 (87) WO2015/192361 23.12.2015
 (45) 25.10.2019 379 (43) 27.03.2017 348

(73) HUAWEI TECHNOLOGIES CO., LTD. (CN)
 Huawei Administration Building, Bantian, Longgang, Shenzhen, Guangdong 518129, China

(72) HUANG, Guolong (CN), CAI, Hua (CN), YANG, Bo (CN)

(74) Công ty Luật TNHH Phạm và Liên danh (PHAM & ASSOCIATES)

(54) TRẠM GỐC VÀ PHƯƠNG PHÁP PHỦ SÓNG CHÙM

(57) Sáng chế đề cập đến trạm gốc và phương pháp phủ sóng chùm, mà liên quan đến lĩnh vực truyền thông và có thể cải thiện dung lượng dịch vụ của hệ thống truyền thông. Trạm gốc này bao gồm: ăng ten và ít nhất hai đường truyền dữ liệu, trong đó bộ chuyển đổi dữ liệu và bộ tạo chùm được bố trí trên mỗi đường truyền dữ liệu; ăng ten bao gồm cơ cấu kết tập chùm và ít nhất một đoạn giàn ăng ten, cơ cấu kết tập chùm này bao gồm ít nhất một khẩu độ ăng ten, một bộ tạo chùm được nối tương ứng với một đoạn giàn ăng ten, một đoạn giàn ăng ten sử dụng ít nhất một khẩu độ ăng ten trong cơ cấu kết tập chùm để nhận và gửi chùm, và bộ ghép kênh tiếp tục được bố trí trên ít nhất hai đường truyền dữ liệu nêu trên; và bộ ghép kênh được tạo cấu hình để thiết đặt đường truyền dữ liệu của tín hiệu cần truyền hoặc tín hiệu bức xạ. Các phương án của sáng chế được dùng để phủ sóng chùm.

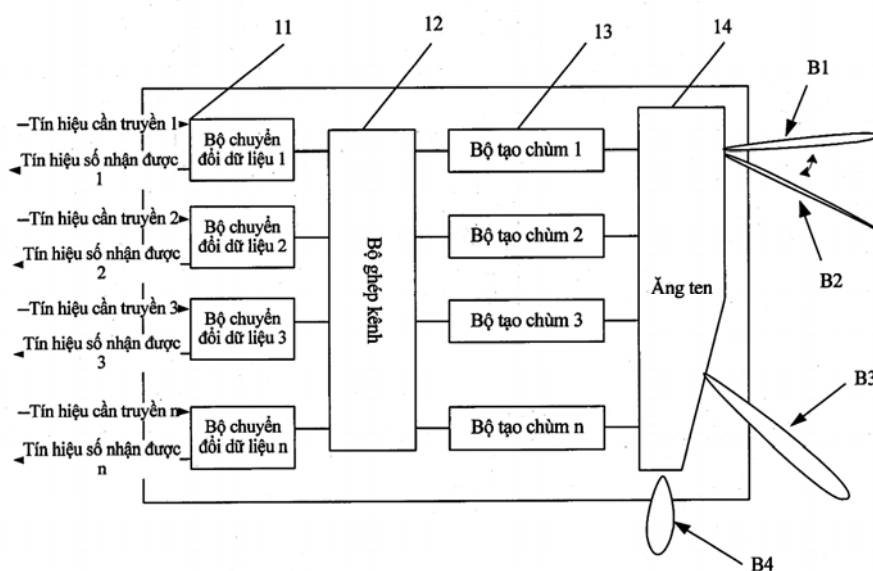

- (11) **1-0022047**
- (15) 23.09.2019 (51)⁷ **G03G 21/18**, 15/08
- (21) 1-2015-02563 (22) 13.12.2013
- (86) PCT/JP2013/084171 13.12.2013 (87) WO2014/092207 19.06.2014
- (30) 2012-273205 14.12.2012 JP
- (45) 25.10.2019 379 (43) 26.10.2015 331
- (73) CANON KABUSHIKI KAISHA (JP)
30-2, Shimomaruko 3-chome, Ohta-ku, Tokyo 1468501 Japan
- (72) MAESHIMA, Hideki (JP), TANABE, Masato (JP), NOMURA, Keisuke (JP), SHIMIZU, Hiroki (JP)
- (74) Công ty Luật TNHH Phạm và Liên danh (PHAM & ASSOCIATES)
- (54) **HỘP MỤC XỬ LÝ VÀ THIẾT BỊ TẠO ẢNH**
- (57) Sáng chế đề cập đến hộp mực xử lý bao gồm: trống cảm quang; con lăn hiện ảnh quay được để hiện ảnh ẩn tĩnh điện tạo ra trên trống cảm quang; con lăn quay được có trục quay ở vị trí lệch khỏi đường trục của con lăn hiện ảnh, để truyền lực dẫn động tới con lăn hiện ảnh; bộ phận lắp bố trí ở phần đầu của trục của con lăn hiện ảnh; phần tiếp nhận lực dẫn động, tạo ở bộ phận lắp và có thể dịch chuyển theo phương cắt ngang trục của con lăn quay được, để tiếp nhận lực dẫn động sẽ được truyền tới con lăn hiện ảnh; bộ phận đẩy để đẩy dẫn động phần tiếp nhận theo phương vuông góc với trục của con lăn quay được; phân đỡ để đỡ quay dẫn động phần tiếp nhận để có thể dịch chuyển cùng với dẫn động phần tiếp nhận về phía con lăn quay được theo phương giao với trục của con lăn quay được; và phần tiếp xúc để tiếp nhận phân đỡ đẩy bởi bộ phận đẩy, trong đó phần tiếp xúc được định vị bên ngoài bề mặt theo chu vi ngoài của trống cảm quang trên mặt phẳng vuông góc với trục của con lăn quay được.

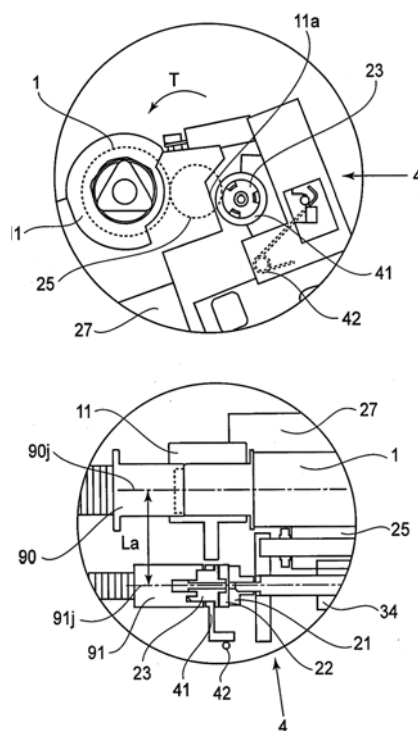

- (11) **1-0022048**
 (15) 23.09.2019 (51)⁷ **G06F 21/00**
 (21) 1-2013-03582 (22) 13.11.2013
 (30) 10-2013-0106169 04.09.2013 KR
 (45) 25.10.2019 379 (43) 25.03.2015 324
 (73) MARKANY INC (KR)

10F, Ssanglim bldg, 151-11, Ssanglim-dong, Chung-gu, Seoul, Korea

(72) CHOI, Jong-Uk (KR), CHO, Joo Won (KR), Yusep Rosmansyah (ID)

(74) Công ty TNHH Sở hữu trí tuệ WINCO (WINCO CO., LTD.)

(54) PHƯƠNG PHÁP, THIẾT BỊ KHÁCH HÀNG VÀ HỆ THỐNG TẠO RA TỆP TÀI LIỆU ĐIỆN TỬ ĐỂ NÂNG CAO ĐỘ AN TOÀN CỦA THÔNG TIN KINH DOANH

(57) Sáng chế đề cập đến phương pháp, thiết bị khách hàng và hệ thống tạo ra tệp tài liệu điện tử để nâng cao độ an toàn của thông tin kinh doanh, trong đó phương pháp tạo ra tệp tài liệu điện tử này bao gồm các bước: theo dõi việc tạo ra tệp tài liệu điện tử và các thay đổi của tệp tài liệu điện tử đó, thu nhận tệp quy tắc chứa thông tin thiết lập cấp độ an toàn của tài liệu và quy tắc an toàn, tìm kiếm các từ liên quan đến thông tin kinh doanh từ dữ liệu văn bản tìm được từ tệp tài liệu điện tử, tính điểm số tiếp cận của tệp tài liệu điện tử dựa vào số lần tìm thấy của các từ liên quan đến thông tin kinh doanh và thông tin thiết lập cấp độ an toàn của tài liệu, phân định cấp độ an toàn của tài liệu cho tệp tài liệu điện tử dựa vào điểm số tiếp cận, và chèn dấu mờ vào văn bản của tệp tài liệu điện tử được hiển thị trên thiết bị khách hàng dựa vào thông tin cá nhân của người dùng thu được từ máy chủ. Do đó, có thể ngăn chặn sự rò rỉ tài liệu kinh doanh dưới dạng các tệp tài liệu điện tử chứa thông tin kinh doanh bằng cách sử dụng các biện pháp bảo đảm an toàn sơ bộ và các biện pháp bảo đảm an toàn bổ sung mạnh hơn so với các biện pháp thông thường.

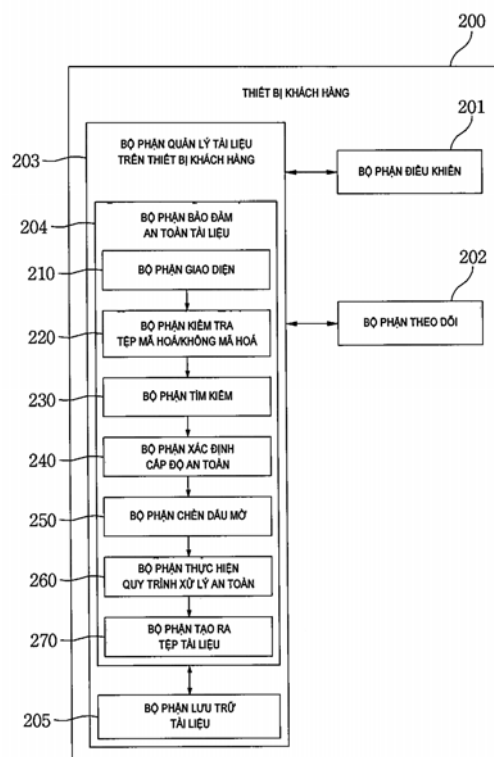

- (11) **1-0022049**
- (15) 23.09.2019 (51)⁷ **H04B 7/02**
- (21) 1-2015-02141 (22) 18.11.2013
- (86) PCT/CN2013/087311 18.11.2013 (87) WO2014/075637A1 22.05.2014
- (30) 61/727,486 16.11.2012 US
- 13/730,355 28.12.2012 US
- (45) 25.10.2019 379 (43) 25.08.2015 329
- (73) HUAWEI TECHNOLOGIES CO., LTD. (CN)
Huawei Administration Building, Bantian, Longgang, Shenzhen, Guangdong 518129, China
- (72) NIKOPOUR, Hosein (IR), BALIGH, Mohammadhadi (IR)
- (74) Công ty TNHH một thành viên Sở hữu trí tuệ VCCI (VCCI-IP CO.,LTD)
- (54) PHƯƠNG PHÁP ĐA HỢP DỮ LIỆU, BỘ TRUYỀN DỮ LIỆU, PHƯƠNG PHÁP THU DỮ LIỆU VÀ BỘ THU DỮ LIỆU
- (57) Sáng chế đề cập đến việc mã hóa có thể đạt được bởi mã hóa dữ liệu nhị phân trực tiếp tới các từ mã đa chiều, mà nó bao hàm ánh xạ ký hiệu QAM được ứng dụng bởi các kỹ thuật mã hóa CDMA thông thường. Hơn nữa, đa truy cập có thể đạt được nhờ gán các số mã khác nhau tới các lớp được đa hợp khác nhau. Hơn nữa, các từ mã mật độ thấp có thể được sử dụng để làm giảm độ phức tạp xử lý dải gốc ở phía bộ thu của mạng, như các từ mã mật độ thấp có thể được phát hiện nằm trong các từ mã được đa hợp phù hợp với các thuật toán chuyển tin nhắn (các MPA).

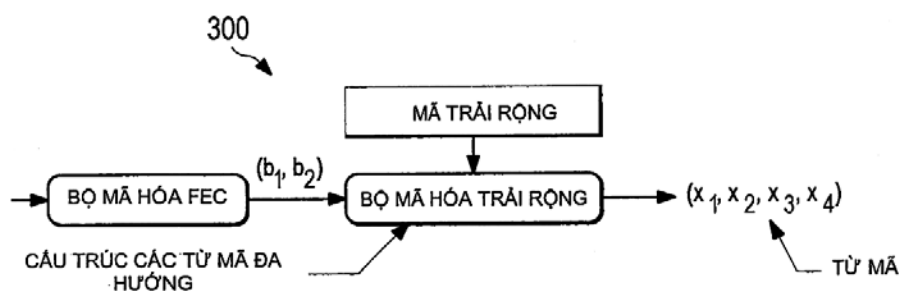

- (11) **1-0022050**
 (15) 23.09.2019 (51)⁷ **C07D 403/10**, 471/04, 513/04, A61K 31/429, 31/513, 31/517, 31/522, A61P 37/00, 29/00
- (21) 1-2015-05032 (22) 25.06.2014
 (86) PCT/US2014/043978 25.06.2014 (87) WO2014/210085 31.12.2014
 (30) 61/839,141 25.06.2013 US
 (45) 25.10.2019 379 (43) 25.04.2016 337
 (73) BRISTOL-MYERS SQUIBB COMPANY (US)
 Route 206 and Province Line Road, Princeton, New Jersey 08543, United States of America
- (72) TINO, Joseph A. (US), SRIVASTAVA, Anurag S. (US), KO, Soo Sung (US), GALELLA, Michael A. (US), LANGEVINE, Charles M. (US), DELUCCA, George V. (US), LIU, Qingjie (US), BATT, Douglas G. (US), WATTERSON, Scott Hunter (US), SHI, Qing (US), BERTRAND, Myra Beaudoin (US)
- (74) Công ty Luật TNHH Phạm và Liên danh (PHAM & ASSOCIATES)
- (54) HỢP CHẤT TETRAHYDROCARBAZOL VÀ CARBAZOL CARBOXAMIT ĐƯỢC THỂ HỮU ÍCH DÙNG LÀM CHẤT ỨC CHẾ KINAZA VÀ DƯỢC PHẨM CHỨA CHÚNG
- (57) Sáng chế đề cập đến hợp chất có công thức (I);

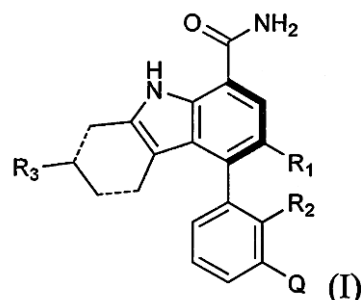

trong đó: hai đường nét đứt là hai liên kết đơn hoặc hai liên kết đôi; Q có công thức:

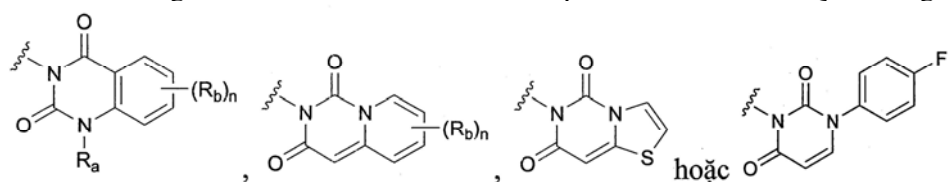

R_1 là F, Cl, -CN, hoặc $-CH_3$; R_2 là Cl hoặc $-CH_3$; R_3 là $-C(CH_3)_2OH$ hoặc $-CH_2CH_2OH$; R_a là H hoặc $-CH_3$; mỗi R_b độc lập là F, Cl, $-CH_3$, và/hoặc $-OCH_3$; và n bằng 0, 1, hoặc 2. Sáng chế còn đề cập đến dược phẩm chứa các hợp chất này. Các hợp chất này là hữu ích dùng làm chất ức chế tyrosin kinaza của Bruton (Btk) và hữu ích để điều trị, phòng, hoặc làm chậm tiến triển của các bệnh hoặc rối loạn trong nhiều lĩnh vực trị liệu, như bệnh tự miễn và bệnh mạch máu.

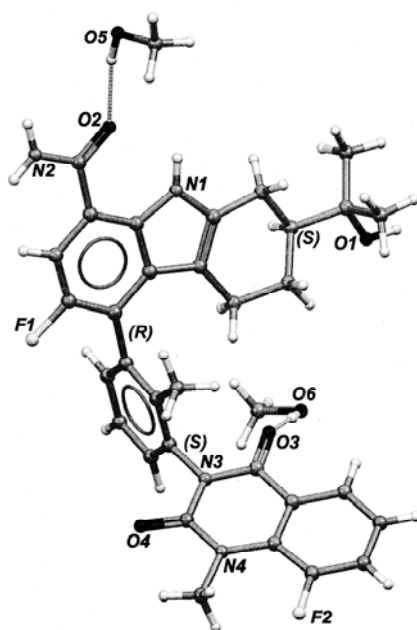

- (11) **1-0022051**
 (15) 23.09.2019 (51)⁷ **G10L 19/008**, 19/02, 19/025, 19/20
 (21) 1-2015-01498 (22) 02.10.2013
 (86) PCT/EP2013/070550 02.10.2013 (87) WO2014/053547 10.04.2014
 (30) 61/710,133 05.10.2012 US
 13167487.1 13.05.2013 EP
 (45) 25.10.2019 379 (43) 27.07.2015 328
 (73) FRAUNHOFER-GESELLSCHAFT ZUR FOERDERUNG DER ANGEWANDTEN FORSCHUNG E.V. (DE)
 Hansastrasse 27c, 80686 Muenchen, Germany
 (72) DISCH, Sascha (DE), PAULUS, Jouni (FI), EDLER, Bernd (DE), HELLMUTH, Oliver (DE), HERRE, Juergen (DE), KASTNER, Thorsten (DE)
 (74) Công ty Luật TNHH AMBYS Hà Nội (AMBYS HANOI)
 (54) BỘ MÃ HÓA, BỘ GIẢI MÃ VÀ CÁC PHƯƠNG PHÁP GIẢI MÃ VÀ MÃ HÓA TÍN HIỆU ĐỐI TƯỢNG ÂM THANH TRONG KHÔNG GIAN
 (57) Sáng chế đề cập đến bộ mã hóa, bộ giải mã và các phương pháp giải mã và mã hóa tín hiệu đối tượng âm thanh trong không gian. Bộ giải mã để tạo ra tín hiệu đầu ra âm thanh bao gồm một hoặc nhiều kênh đầu ra âm thanh từ tín hiệu trộn giảm. Tín hiệu trộn giảm mã hóa một hoặc nhiều tín hiệu đối tượng âm thanh. Bộ giải mã bao gồm bộ điều khiển (181) để cài đặt chỉ dẫn hoạt động sang trạng thái hoạt động tùy thuộc vào đặc tính tín hiệu của ít nhất một trong số một hoặc nhiều tín hiệu đối tượng âm thanh. Hơn nữa, bộ giải mã còn bao gồm môđun phân tích thứ nhất (182) để biến đổi tín hiệu trộn giảm để thu được tín hiệu trộn giảm được biến đổi thứ nhất bao gồm nhiều kênh dải con thứ nhất. Hơn nữa, bộ giải mã còn bao gồm môđun phân tích thứ hai (183) để tạo ra, khi chỉ dẫn hoạt động được cài đặt sang trạng thái hoạt động, sự trộn giảm được biến đổi thứ hai bằng cách biến đổi ít nhất một trong số các kênh dải con thứ nhất để thu được nhiều kênh dải con thứ hai, trong đó sự trộn giảm được biến đổi thứ hai bao gồm các kênh dải con thứ nhất mà chưa được biến đổi bằng môđun phân tích thứ hai và các kênh dải con thứ hai. Hơn nữa, bộ giải mã còn bao gồm bộ giải trộn (184), trong đó bộ giải trộn (184) được tạo cấu hình để giải trộn sự trộn giảm được biến đổi thứ hai, khi chỉ dẫn hoạt động được cài đặt sang trạng thái hoạt động, dựa trên thông tin phụ tham số trên một hoặc nhiều tín hiệu đối tượng âm thanh để thu được tín hiệu đầu ra âm thanh, và để giải trộn sự trộn giảm được biến đổi thứ nhất, khi chỉ dẫn hoạt động không được cài đặt sang trạng thái hoạt động, dựa trên thông tin phụ tham số trên một hoặc nhiều tín hiệu đối tượng âm thanh để thu được tín hiệu đầu ra âm thanh.

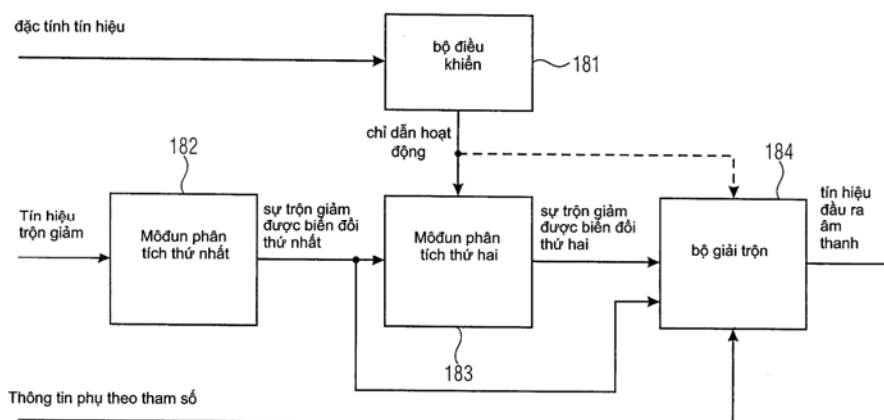

- (11) **1-0022052**
- (15) 23.09.2019 (51)⁷ **H01M 2/04**, 4/20, 4/22, 4/36, 4/62, 4/04, 4/02, 10/06
- (21) 1-2011-03208 (22) 19.03.2010
- (86) PCT/JP2010/055479 19.03.2010 (87) WO2010/122873 28.10.2010
- (30) 2009-104825 23.04.2009 JP
- (45) 25.10.2019 379 (43) 25.07.2012 292
- (73) 1. THE FURUKAWA BATTERY CO., LTD. (JP)
2-4-1, Hoshikawa Hodogaya-ku, Yokohama-shi, Kanagawa 2400006 - Japan
2. COMMONWELTH SCIENTIFIC AND INDUSTRIAL RESEARCH ORGANIZATION (AU)
Limestone Avenue, Cambell, Australian Capital Territory 2612 - Australia
- (72) FURUKAWA, Jun (JP), MOMMA, Daisuke (JP), TAKADA, Toshimichi (JP), LAM, Trieu Lan (AU), LOUEY, Rosalie (AU), HAIGH, Peter Nigel (AU)
- (74) Công ty TNHH Sở hữu trí tuệ Thảo Thọ Quyển (INVENCO.,LTD)
- (54) **PHƯƠNG PHÁP CHẾ TẠO TẮM ĐIỆN CỰC ÂM VÀ ẮC QUY CHÌ - AXIT CÓ TẮM ĐIỆN CỰC ÂM NÀY**
- (57) Sáng chế đề cập tới phương pháp chế tạo tấm điện cực âm và ắc quy chì-axit có tấm điện cực âm này để cải thiện đặc tính phóng điện nhanh bằng cách ngăn ngừa hiện tượng tách rời mặt phân cách giữa tấm đã nạp vật liệu hoạt tính âm và lớp phủ hỗn hợp cacbon là vấn đề gặp phải trong trường hợp lớp phủ hỗn hợp cacbon được tạo ra trên bề mặt của tấm đã nạp vật liệu hoạt tính âm.
- Trong phương pháp theo sáng chế, lớp phủ làm bằng hỗn hợp cacbon được tạo ra ít nhất ở một phần bề mặt của tấm đã nạp vật liệu hoạt tính âm. Hỗn hợp cacbon được chuẩn bị bằng cách trộn hai loại vật liệu cacbon bao gồm vật liệu cacbon thứ nhất có đặc tính dẫn điện và vật liệu cacbon thứ hai có điện dung dung tính và/hoặc điện dung tính giả và chất kết dính. Tiếp theo, lượng thích hợp ion chì được tạo ra đủ để có thể di chuyển từ tấm đã nạp vật liệu hoạt tính âm vào lớp phủ hỗn hợp cacbon. Sau đó, thực hiện xử lý tạo hình hoặc xử lý nạp điện ban đầu được thực hiện để làm lắng chì sao cho lớp phủ hỗn hợp cacbon và tấm điện cực âm được liên kết và được hợp nhất ít nhất ở một phần bề mặt phân cách của chúng nhờ chì làm lắng.

- (11) **1-0022053**
 (15) 23.09.2019 (51)⁷ **G21D 3/00**, G05B 19/418, G21C 17/00
- (21) 1-2013-02140 (22) 03.06.2011
 (86) PCT/CN2011/075293 03.06.2011 (87) WO2012/075789 14.06.2012
 (30) 201010582855.1 10.12.2010 CN
 201010582852.8 10.12.2010 CN
 201010582816.1 10.12.2010 CN
 201010582866.X 10.12.2010 CN
- (45) 25.10.2019 379 (43) 25.10.2013 307
- (73) 1. CHINA GUANGDONG NUCLEAR POWER HOLDING CORPORATION (CN)
 17th-19th floor Science Building, No. 1001 ShangbuZhong Road, Futian District Shenzhen, Guangdong 518031, China
 2. DAYABAY NUCLEAR POWER OPERATIONS AND MANAGEMENT CO., LTD (CN)
 18th floor Science Building, ShangbuZhong Road, Futian District Shenzhen, Guangdong 518031, China
- (72) ZHOU, Chuangbin (CN), HUANG, Qingwu (CN), LUO, Yixiong (CN), FENG, Wenbiao (CN), LIU, Wenbin (CN), CUI, Weihong (CN), HUANG, Yuanzheng (CN), ZHANG, Jinzhe (CN), SUN, Wenliang (CN), XIAO, Zhe (CN)
- (74) Công ty TNHH Sở hữu trí tuệ Thảo Quyển (INVENCO.,LTD)
- (54) **PHƯƠNG PHÁP VÀ THIẾT BỊ XỬ LÝ THÔNG TIN CỦA HỆ THỐNG KIỂM SOÁT KỸ THUẬT SỐ CHO CÁC TỔ MÁY PHÁT ĐIỆN HẠT NHÂN**
- (57) Sáng chế đề cập đến việc kiểm soát năng lượng hạt nhân, cụ thể đến hệ thống kiểm soát kỹ thuật số (DCS) của cụm năng lượng hạt nhân, và đến phương pháp xử lý thông tin và thiết bị cho hệ thống DCS. Thông tin nhiệm vụ, thông tin danh sách nhiệm vụ số hóa (2) tương ứng với thông tin nhiệm vụ, và thông tin giao diện hỗ trợ (3) được xuất ra bởi thân chương trình chính (1). Danh sách thao tác kỹ thuật số (2) tương ứng với nhiệm vụ cụ thể được tìm kiếm theo thân chương trình chính (1). Thông tin chi tiết về nhiệm vụ, thông tin thiết bị theo thông tin chi tiết của nhiệm vụ, và thông tin liên kết nhiệm vụ được xuất ra bởi danh sách thao tác kỹ thuật số (2) được tìm thấy. Danh sách thao tác kỹ thuật số (2) xuất ra lệnh liên kết đến giao diện hỗ trợ (3). Giao diện hỗ trợ (3) nhận lệnh liên kết xuất ra các thông số và lệnh nhiệm vụ giữa các hệ thống. Việc xử lý số hóa của chương trình tổng thể của các tổ máy phát điện hạt nhân, khắc phục được các thiếu sót về tầm nhìn của DCS. Hiệu quả nhiệm vụ của chương trình tổng thể của các tổ máy phát điện hạt nhân được tăng lên, và toàn bộ lợi thế của việc xử lý thông tin của DCS được sử dụng.



- (11) **1-0022054**
 (15) 23.09.2019 (51)⁷ **C13D 1/02**, D21C 3/00, C13D 1/08, D21C 3/22, 3/20, 3/04, C12P 7/10, C12F 3/10
- (21) 1-2011-00232 (22) 03.06.2009
 (86) PCT/EP2009/056806 03.06.2009 (87) WO2010/006840A2 21.01.2010
 (30) 0854121 23.06.2008 FR
 (45) 25.10.2019 379 (43) 25.05.2011 278
 (73) COMPAGNIE INDUSTRIELLE DE LA MATIERE VEGETALE CIMV (FR)
 134-142 rue Danton, F-92300 Levallois Perret, France
 (72) BENJELLOUN MLAYAH, Bouchra (FR), DELMAS, Michel (FR), LEVASSEUR, Gerard (FR), SCHOLASTIQUE, Thierry (FR)
 (74) Công ty TNHH Sở hữu trí tuệ WINCO (WINCO CO., LTD.)
 (54) PHƯƠNG PHÁP XỬ LÝ SƠ BỘ NGUYÊN LIỆU THỰC VẬT ĐỂ SẢN XUẤT ETANOL SINH HỌC VÀ ĐƯỜNG TỪ NGUYÊN LIỆU CHỨA ĐƯỜNG VÀ LIGNOXENLULOZA
 (57) Sáng chế đề xuất phương pháp xử lý sơ bộ nguyên liệu thực vật để sản xuất etanol sinh học và đường bằng buồng chung (12), khác biệt ở chỗ:
 - trong một chu kỳ, nguyên liệu thực vật (MP) được đưa vào buồng xử lý chung là nguyên liệu thực vật chứa lignoxenluloza, bước xử lý sơ bộ này nhằm tách xenluloza, hemixenluloza và lignin để thu được nguyên liệu thực vật đã xử lý sơ bộ có thể thủy phân và lên men để sản xuất etanol sinh học;
 - trong một chu kỳ khác, nguyên liệu thực vật (MP) được đưa vào buồng xử lý chung là nguyên liệu thực vật chứa đường, bước xử lý sơ bộ này nhằm chiết dịch đường để sản xuất đường và etanol sinh học ra khỏi nguyên liệu bằng cách khuếch tán.

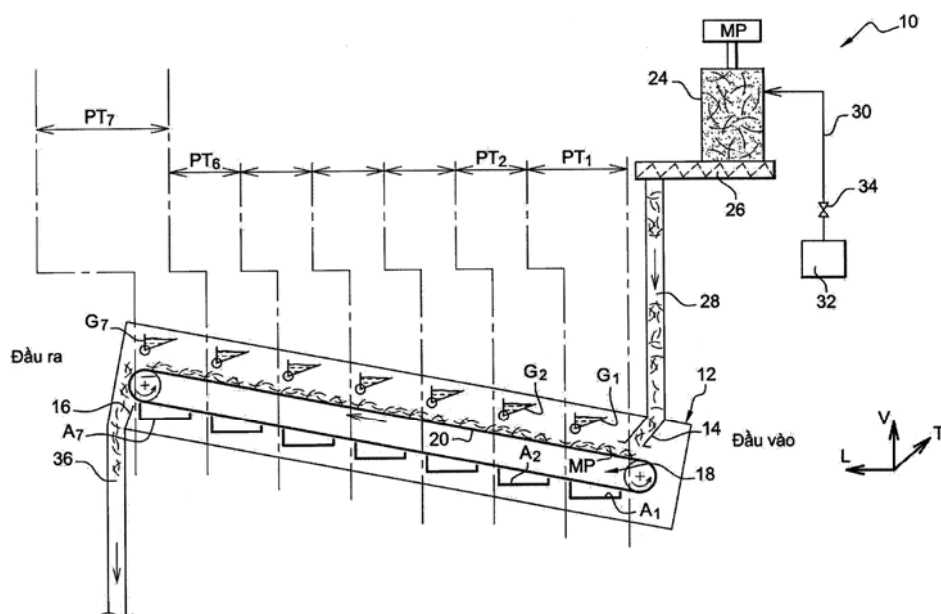

- (11) **1-0022055**
 (15) 23.09.2019 (51)⁷ **A61F 13/15**, 13/49, 13/496
 (21) 1-2012-00566 (22) 31.08.2010
 (86) PCT/JP2010/005357 31.08.2010 (87) WO2011/024489 03.03.2011
 (30) 2009-201056 31.08.2009 JP
 2010-134547 11.06.2010 JP
 (45) 25.10.2019 379 (43) 25.07.2012 292

(73) UNICHARM CORPORATION (JP)

182 Shimobun, Kinsei-cho, Shikokuchuo-shi, Ehime-ken, 799-0111, Japan

(72) OTSUBO, Toshifumi (JP), YAMASHITA, Mariko (JP), KUDO, Etsuko (JP), HASHIMOTO, Tatsuya (JP)

(74) Công ty Cổ phần Sở hữu công nghiệp INVESTIP (INVESTIP)

(54) **VẬT DỤNG THẤM HÚT DỪNG MỘT LẦN**

(57) Sáng chế đề cập đến vật dụng thấm hút dùng một lần có độ lớn cũng như độ mềm dẻo của tấm ngoài được cải thiện bằng cách sử dụng sợi quăn làm vật liệu cho tấm ngoài và kết dính tấm trong và tấm ngoài bằng chất kết dính để tạo ra vật dụng có kết cấu tốt và bề ngoài đẹp. Vùng eo thứ nhất (13) hoặc trong phần nằm trong vùng liền kề miệng eo được co giãn và được tạo ra từ tấm trong (32) tạo thành bề mặt hướng về phía da và tấm ngoài (30) tạo thành bề mặt không hướng về phía da trong đó bề mặt không hướng về phía da của tấm ngoài (30) được tạo ra về cơ bản trên toàn bộ diện tích bao gồm nhiều điểm được kết dính bằng cách ép nhiệt (20) được bố trí ngắt quãng và cách đều nhau tại các khoảng cách xác định. Tấm ngoài (30) có vùng không ép nhiệt (64) được bao quanh bởi nhiều điểm được kết dính bằng cách ép nhiệt (20). Lớp sợi nằm trên ít nhất là bề mặt ngoài của tấm ngoài (30) được tạo ra từ sợi quăn kết dính nhiệt (63) được kết dính với nhau nhờ kết dính bằng cách ép nhiệt trong điểm được kết dính bằng cách ép nhiệt (20). Tấm ngoài (30) và tấm trong (32) được kết dính với nhau bằng chất kết dính (35) được sử dụng trên ít nhất một trong các bề mặt đối nhau tương ứng của chúng sao cho sợi quăn (63) trong vùng không ép nhiệt (64) có thể nhô ra phía ngoài theo chiều dày của tấm ngoài (30) khi tấm trong (32) co lại theo chiều của trục ngang (Q).

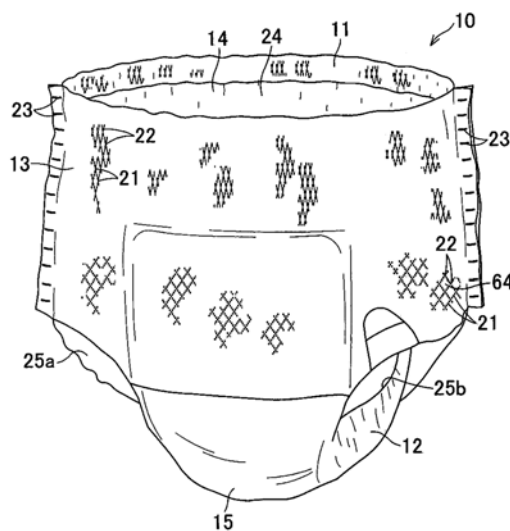

- (11) **1-0022056**
 (15) 23.09.2019 (51)⁷ **A47L 13/16**, D04H 1/498, B32B 5/26
 (21) 1-2014-03997 (22) 26.03.2013
 (86) PCT/JP2013/058763 26.03.2013 (87) WO2013/179747 05.12.2013
 (30) 2012-121126 28.05.2012 JP
 2013-044247 06.03.2013 JP
 (45) 25.10.2019 379 (43) 25.03.2015 324
 (73) KAO CORPORATION (JP)

14-10, Nihonbashi Kayabacho 1-chome, Chuo-ku, Tokyo 103-8210, Japan

(72) MACHII, Kouji (JP), KANEKO, Yukihiko (JP), OMORI, Chiharu (JP)

(74) Công ty Cổ phần Hỗ trợ phát triển công nghệ Detech (DETECH)

(54) **TẤM LÀM SẠCH VÀ PHƯƠNG PHÁP CHẾ TẠO TẤM LÀM SẠCH**

(57) Sáng chế đề cập đến tấm làm sạch (1) bao gồm sợi tổng hợp thấm nước (11) và sợi tổng hợp không thấm nước (12) được bố trí ở cả hai mặt của sợi tổng hợp thấm nước (11). Sợi tổng hợp không thấm nước (12) có các sợi hợp thành của nó (14) làm rối với nhau, rối vào sợi tổng hợp thấm nước (11), và rối vào các sợi (13) của sợi tổng hợp thấm nước (11). Tấm làm sạch (1) có kết cấu ba chiều với đa số chỗ nhô lên (2) và lõm xuống (3) trên cả hai mặt của nó. Các chỗ nhô lên (2) trên một mặt tương ứng với chỗ lõm xuống (3) trên mặt kia, và chỗ lõm xuống (3) trên một mặt tương ứng với các chỗ nhô lên (2) trên mặt kia. Tấm làm sạch (1) có liên kết tuyến tính (15) mà tại đó sợi tổng hợp thấm nước (11) và sợi tổng hợp không thấm nước (12) liên kết với nhau. Ngoài ra, sáng chế còn đề cập đến phương pháp chế tạo tấm làm sạch này.

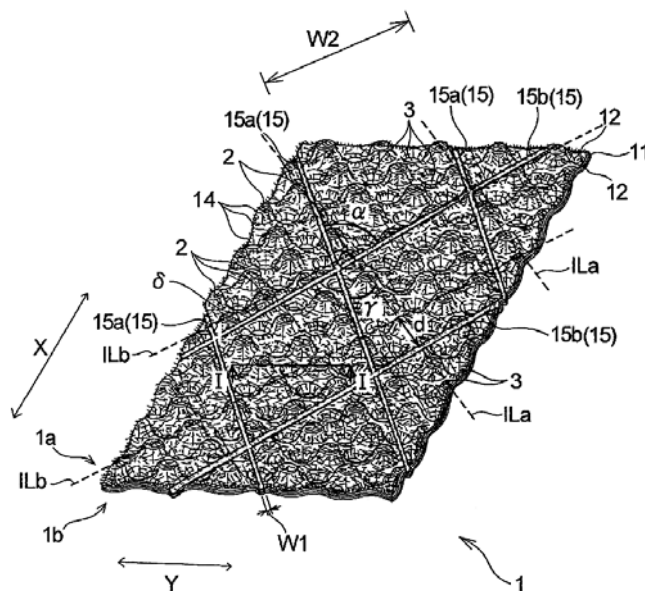

- (11) **1-0022057**
- (15) 23.09.2019 (51)⁷ **H04N 7/34**
- (21) 1-2014-00274 (22) 28.06.2012
- (86) PCT/KR2012/005148 28.06.2012 (87) WO2013/002586 03.01.2013
- (30) 61/501,969 28.06.2011 US
- (45) 25.10.2019 379 (43) 25.06.2014 315
- (73) SAMSUNG ELECTRONICS CO., LTD. (KR)
129, Samsung-ro, Yeongtong-gu, Suwon-si, Gyeonggi-do, 443-742, Republic of Korea
- (72) LEE, Tammy (US), CHEN, Jianle (CN)
- (74) Công ty TNHH Tâm nhìn và Liên danh (VISION & ASSOCIATES CO.LTD.)
- (54) PHƯƠNG PHÁP DỰ BÁO TRONG ẢNH
- (57) Sáng chế đề xuất phương pháp dự báo trong ảnh, phương pháp này bao gồm các bước: thu nhận các mẫu tham chiếu gồm có mẫu cạnh thứ nhất, mẫu cạnh thứ hai, mẫu góc thứ nhất, và mẫu góc thứ hai, các mẫu tham chiếu này được sử dụng để dự báo mẫu hiện thời; và xác định trị số dự báo của mẫu hiện thời dựa trên mẫu cạnh thứ nhất, mẫu cạnh thứ hai, mẫu góc thứ nhất, và mẫu góc thứ hai. Trong đó: mẫu góc thứ nhất nằm ở đường giao cắt của hàng liên kề với cạnh trên của khối hiện thời và cột liên kề với cạnh phải của khối hiện thời; mẫu góc thứ hai nằm ở đường giao cắt của hàng liên kề với cạnh dưới của khối hiện thời và cột liên kề với cạnh trái của khối hiện thời; mẫu cạnh thứ nhất nằm ở đường giao cắt của hàng trong đó mẫu hiện thời được định vị và cột liên kề với cạnh trái của khối hiện thời; và mẫu cạnh thứ hai nằm ở đường giao cắt của hàng liên kề với cạnh trên của khối hiện thời và cột trong đó mẫu hiện thời được định vị.

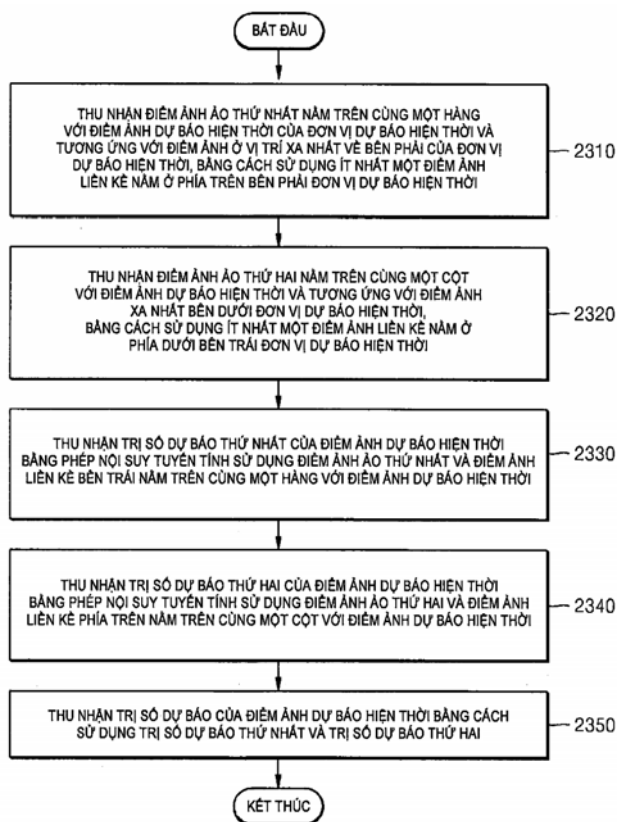

- (11) **1-0022058**
 (15) 23.09.2019
- (21) 1-2014-01833
 (86) PCT/JP2012/081675 06.12.2012
 (30) 2011-268911 08.12.2011
 (45) 25.10.2019 379
 (73) INSTITUTE FOR ENERGY APPLICATION TECHNOLOGIES CO., LTD. (JP)
 11-2, Ekimaehoncho, Kawasaki-ku, Kawasaki-shi, Kanagawa 2100007 Japan
 (72) SUGANO, Tomio (JP)
 (74) Công ty TNHH Tâm nhìn và Liên danh (VISION & ASSOCIATES CO.LTD.)
 (54) **HỆ THỐNG CẤP ĐIỆN NẠP NHANH**
 (57) Sáng chế đề cập đến hệ thống cấp điện nạp nhanh, hệ thống này bao gồm: bộ nạp điện nhanh cố định (11) để điều khiển điện được cấp từ nguồn điện (1) là điện DC tối ưu để nạp điện nhanh cho phương tiện lưu trữ điện trên xe (85c) được trang bị trên vật thể chuyển động bằng điện thứ hai (53); phương tiện chuyển đổi nguồn điện (11m) để chuyển mạch và cấp điện DC từ bộ nạp điện nhanh cố định (11) cho mạch nạp điện thứ nhất (20A) để cấp điện DC cho xe chuyển động bằng điện thứ nhất (50) hoặc mạch nạp điện thứ hai (20B) để cấp điện DC cho vật thể chuyển động bằng điện thứ hai (53); phương tiện lưu trữ điện cố định (15) có khả năng lưu trữ điện DC được nạp bằng điện DC được cấp cho phía mạch nạp điện thứ nhất (20A) từ bộ nạp điện nhanh cố định (11) qua phương tiện chuyển đổi nguồn điện (11m) và được sử dụng để được cấp trực tiếp cho ít nhất vật thể chuyển động bằng điện thứ nhất (50); và phương tiện điều khiển cấp điện (12) để dừng cấp điện cho phương tiện lưu trữ điện cố định (15) từ bộ nạp điện nhanh cố định (11) khi nạp phương tiện lưu trữ điện trên xe (85) của vật thể chuyển động bằng điện thứ nhất (50) bằng điện DC được cấp từ phương tiện lưu trữ điện cố định (15).

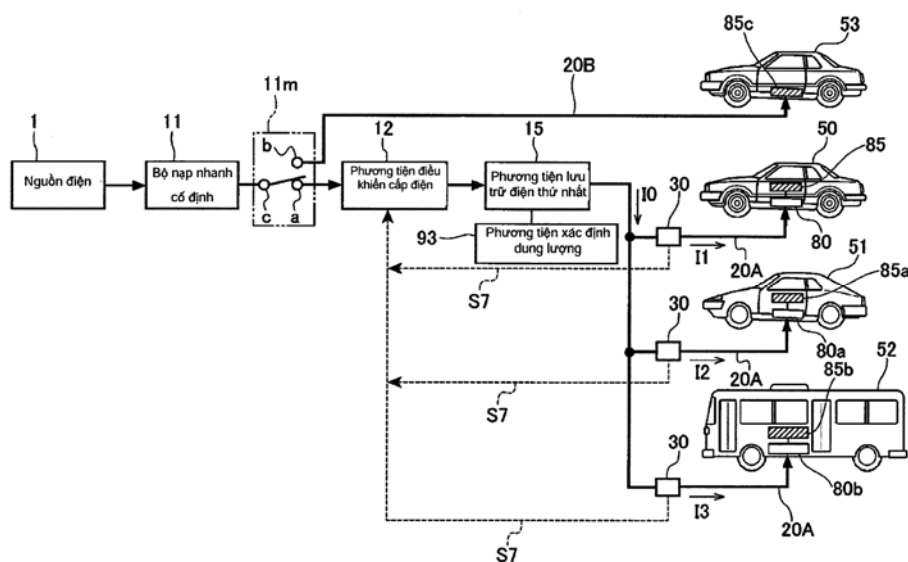

- (11) **1-0022059**
- (15) 23.09.2019 (51)⁷ **C07D 401/04**, 498/04
- (21) 1-2015-01595 (22) 14.10.2013
- (86) PCT/US2013/064866 14.10.2013 (87) WO2014/059422 17.04.2014
- (30) 61/713,104 12.10.2012 US
- (45) 25.10.2019 379 (43) 25.12.2015 333
- (73) 1. EXELIXIS INC. (US)
210 East Grand Ave., South San Francisco, CA 94080, United States of America
2. GENENTECH INC. (US)
1 DNA Way, South San Francisco, CA94080, United States of America
- (72) Sriram Naganathan (US), Nathan Guz (US), Matthew Pfeiffer (US), Sowell, C. Gregory (US), Tracy Bostick (CA), Jason Yang (US), Amit Srivastava (IN)
- (74) Công ty Luật TNHH Phạm và Liên danh (PHAM & ASSOCIATES)
- (54) QUY TRÌNH ĐIỀU CHẾ HỢP CHẤT ỨC CHẾ PROTEIN KINAZA HOẠT HÓA BỞI CHẤT PHÂN BÀO/KINAZA ĐIỀU HÒA TÍN HIỆU NGOẠI BÀO (MEK) VÀ CÁC HỢP CHẤT TRUNG GIAN DÙNG TRONG QUY TRÌNH NÀY
- (57) Sáng chế đề xuất quy trình tạo ra hợp chất có công thức I. Hợp chất có công thức I là chất ức chế protein kinaza hoạt hóa bởi chất phân bào/kinaza điều hòa tín hiệu ngoại bào (MEK) và do đó có thể được dùng để điều trị bệnh ung thư. Sáng chế cũng đề cập đến các hợp chất trung gian dùng trong quy trình này.

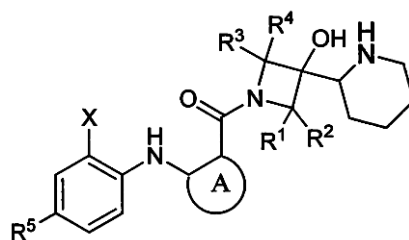

I

- (11) **1-0022060**
- (15) 23.09.2019 (51)⁷ **C08L 33/08**, 33/10, 33/16, C09D
133/08, 133/10, 133/16
- (21) 1-2012-01189 (22) 26.10.2010
- (86) PCT/US2010/054006 26.10.2010 (87) WO2011/056525 12.05.2011
- (30) 12/614,488 09.11.2009 US
- 12/614,482 09.11.2009 US
- (45) 25.10.2019 379 (43) 25.09.2012 294
- (73) E. I. DU PONT DE NEMOURS AND COMPANY (US)
1007 Market Street, Wilmington, Delaware 19898, United States of America
- (72) BROWN Gerald Oronde (CA), HELINSKI Victoria Ann (US)
- (74) Công ty Luật TNHH Phạm và Liên danh (PHAM & ASSOCIATES)
- (54) **CHẾ PHẨM POLYME, PHƯƠNG PHÁP TẠO RA TÍNH KHÔNG THẤM DẦU,
TÍNH KHÔNG THẤM NƯỚC VÀ TÍNH KHÔNG THẤM NƯỚC ĐỘNG CHO NỀN,
VÀ NỀN ĐƯỢC XỬ LÝ BẰNG PHƯƠNG PHÁP NÀY**
- (57) Sáng chế đề cập đến chế phẩm polyme để tạo ra tính không thấm dầu và tính không
thấm nước cho nền dạng sợi bao gồm polyme thứ nhất và polyme thứ hai, trong đó
polyme thứ nhất được tiếp xúc với polyme thứ hai.
Sáng chế cũng đề cập đến phương pháp tạo ra tính không thấm dầu, tính không thấm
nước, và tính không thấm nước động cho nền và nền được xử lý bằng phương pháp này.

- (11) **1-0022061**
 (15) 23.09.2019 (51)⁷ **A61C 19/00**, 5/06, 13/15
 (21) 1-2015-00135 (22) 18.06.2013
 (86) PCT/IB2013/054983 18.06.2013 (87) WO2013/190457 27.12.2013
 (30) MI2012A001098 22.06.2012 IT
 (45) 25.10.2019 379 (43) 25.05.2015 326

(73) COSWELL S.P.A. (IT)

Via Gobetti 4, I-40050 Funo di Argelato (BO), Italy

(72) GUALANDI, Jacopo (IT), PASCUCCI, Paolo (IT)

(74) Công ty Luật TNHH T&G (TGVN)

(54) THIẾT BỊ CHIẾU XẠ CHẾ PHẨM DẠNG BỘT NHÃO VÀ HỘP ĐỂ ÁP DỤNG CHẾ PHẨM DẠNG BỘT NHÃO CẦN ĐƯỢC CHIẾU XẠ TRÊN VỊ TRÍ XỬ LÝ

(57) Sáng chế đề cập đến thiết bị chiếu xạ (10; 100) chế phẩm dạng bột nhão (C), thiết bị này bao gồm thân đồ chứa (12; 120) được trang bị phân mở thông theo chiều dài (14; 140), để chuyển tiếp chế phẩm dạng bột nhão (C) cần được chiếu xạ, và đầu phân phối (18; 180) mở rộng từ phân mở thông theo chiều dài (14; 140); ít nhất một bộ phận chiếu xạ (24; 240) được bố trí trong thân đồ chứa (12; 120) và phù hợp để chiếu xạ chế phẩm dạng bột nhão (C) khi chuyển tiếp trong phân mở thông theo chiều dài (14; 140); và nguồn năng lượng (26; 260) cũng được bố trí trong thân đồ chứa (12; 120) và nối điện với ít nhất một bộ phận chiếu xạ (24; 240). Thiết bị theo sáng chế còn bao gồm hộp (50) để áp dụng chế phẩm dạng bột nhão (C) cần được chiếu xạ trên vị trí xử lý, hộp bao gồm ống (30; 300) chứa chế phẩm dạng bột nhão (C) có khả năng được kết hợp theo cách tháo lắp với thiết bị chiếu xạ (10; 100) này.

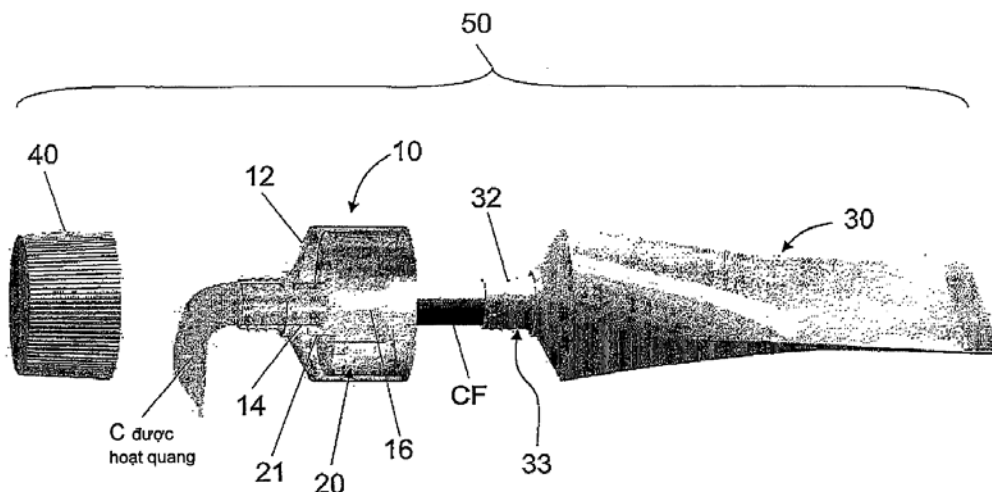

- (11) **1-0022062**
 (15) 23.09.2019 (51)⁷ **B09B 3/00, 5/00, C12P 7/06, 7/16**
 (21) 1-2012-02004 (22) 07.01.2011
 (86) PCT/US2011/020583 07.01.2011 (87) WO2011/087965A1 21.07.2011
 (30) 61/295,476 15.01.2010 US
 (45) 25.10.2019 379 (43) 25.02.2013 299
 (73) XYLECO, INC. (US)
 271 Salem St., Unit L, Woburn, Massachusetts 01801, United States of America
 (72) MEDOFF, Marshall (US)
 (74) Công ty TNHH Quốc tế D & N (D&N INTERNATIONAL CO.,LTD.)
 (54) PHƯƠNG PHÁP LÀM LẠNH VÀ XỬ LÝ NGUYÊN LIỆU
 (57) Sáng chế đề xuất phương pháp làm lạnh và xử lý nguyên liệu.

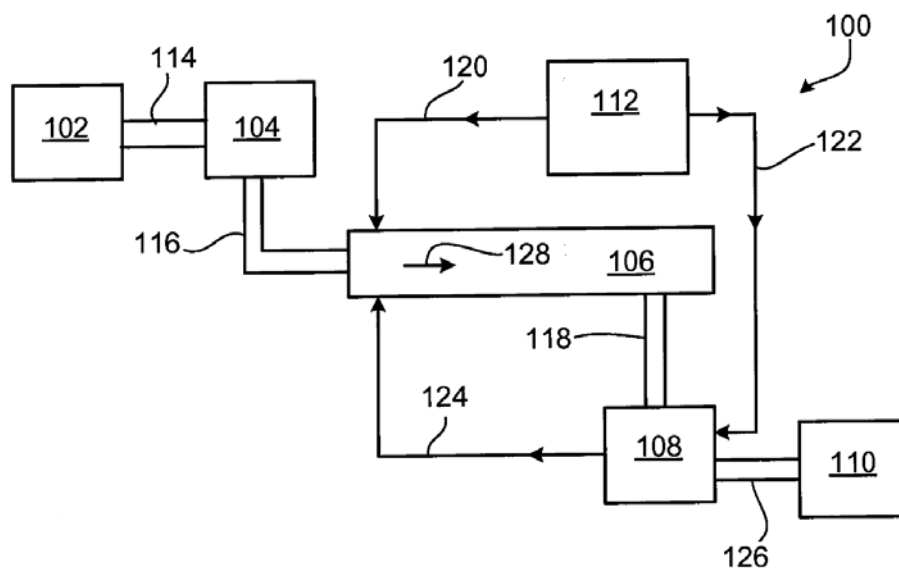

- (11) **1-0022063**
 (15) 23.09.2019 (51)⁷ **B29D 35/00**, B29C 44/08, 44/56, 61/02, 65/00, B29D 35/08, 35/12
- (21) 1-2011-03439 (22) 11.05.2010
 (86) PCT/US2010/034314 11.05.2010 (87) WO2010/132400 18.11.2010
 (30) 12/466,559 15.05.2009 US
 (45) 25.10.2019 379 (43) 25.06.2012 291
 (73) NIKE INNOVATE C.V. (US)
 One Bowerman Drive, Beaverton, Oregon 97005-6453, United States of America
 (72) SPANKS, Jeffrey C. (US), AVAR, Eric P. (US), LUEDECKE, Tom (DE), CHANG, Chiung Yao Lynn (US)
 (74) Công ty TNHH Sở hữu trí tuệ Thảo Quyến (INVENCO.,LTD)
 (54) GIÀY VÀ PHƯƠNG PHÁP SẢN XUẤT GIÀY
 (57) Sáng chế đề cập tới giày và phương pháp sản xuất giày. Phương pháp theo sáng chế bao gồm các công đoạn: nạp vật liệu thứ nhất (60) vào hốc khuôn thứ nhất (46) của cụm khuôn đúc (36) để tạo ra cụm đế giày (14), nạp vật liệu thứ hai (70) vào hốc khuôn thứ hai (69) của cụm khuôn đúc (36), khuôn giày thứ nhất (68) được thả lơ lửng bên trong hốc khuôn thứ hai (69), để tạo ra mũ giày (12) của giày quanh khuôn giày thứ nhất (68). Mũ giày (12) và cụm đế giày (14) được định vị tiếp xúc với nhau. Mũ giày (12) và cụm đế giày (14) được làm hoá rắn và liên kết với nhau để tạo ra giày. Giày được tháo ra khỏi cụm khuôn đúc (36) và ra khỏi khuôn giày thứ nhất (68) và được cho phép có thể mở rộng thành kích thước thứ nhất. Giày này được định vị trên khuôn giày thứ hai (72) có kích thước thứ hai nhỏ hơn so với kích thước thứ nhất, và được gia nhiệt và làm nguội cho đến khi giày này co lại thành kích thước thứ hai.

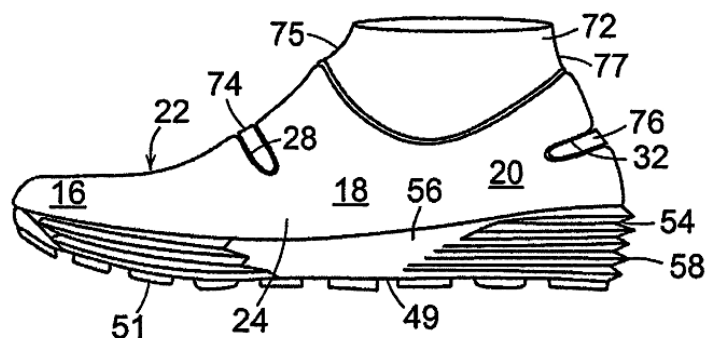

- (11) **1-0022064**
- (15) 23.09.2019 (51)⁷ **G03G 21/18**, 15/16, 15/01
- (21) 1-2013-01488 (22) 14.05.2013
- (30) 115845/2012 21.05.2012 JP
- (45) 25.10.2019 379 (43) 25.11.2013 308
- (73) CANON KABUSHIKI KAISHA (JP)
30-2, Shimomaruko 3-chome, Ohta-ku, Tokyo, Japan
- (72) Kota SEKIDO (JP)
- (74) Công ty Luật TNHH Phạm và Liên danh (PHAM & ASSOCIATES)
- (54) THIẾT BỊ TẠO ẢNH
- (57) Sáng chế đề cập đến thiết bị tạo ảnh bao gồm: phần chứa; phần cấp để cấp các chất liệu ghi từ phía đầu của phần chứa; và bộ phận đỡ hộp được bố trí bên trên phần chứa. Bộ phận đỡ hộp có khả năng dịch chuyển được, theo phương vuông góc với phương dọc trục của phần cấp, đến phần lắp và tháo mà ở đó các hộp có khả năng lắp tháo được bên ngoài cụm chính của thiết bị tạo ảnh và đến vị trí tạo ảnh mà ở đó các hộp có khả năng tạo ảnh bên trong cụm chính. Ở vị trí tạo ảnh, phía bộ phận đỡ hộp ngược với phía đầu kia của phần chứa so với phương thẳng đứng sẽ nằm thấp hơn theo phương thẳng đứng so với phía bộ phận đỡ hộp ngược với phía đầu của phần chứa.

- (11) **1-0022065**
- (15) 23.09.2019 (51)⁷ **G03G 15/08**, 21/00, 21/18
- (21) 1-2014-00818 (22) 08.11.2012
- (86) PCT/JP2012/079575 08.11.2012 (87) WO2013/069805 16.05.2013
- (30) 2011-245731 09.11.2011 JP
- 2011-275772 16.12.2011 JP
- 2011-275773 16.12.2011 JP
- (45) 25.10.2019 379 (43) 25.06.2014 315
- (73) CANON KABUSHIKI KAISHA (JP)
30-2, Shimomaruko 3-chome, Ohta-ku, Tokyo 1468501, Japan
- (72) Toshiteru YAMASAKI (JP), Akira SUZUKI (JP), Akiko TAIRA (JP)
- (74) Công ty Luật TNHH Phạm và Liên danh (PHAM & ASSOCIATES)
- (54) **CƠ CẤU DỪNG CHO THIẾT BỊ TẠO ẢNH VÀ THIẾT BỊ TẠO ẢNH**
- (57) Sáng chế đề xuất cơ cấu dừng cho thiết bị tạo ảnh, cơ cấu này bao gồm: phần chứa chất hiện hình, được tạo kết cấu bởi khung, để chứa chất hiện hình; chi tiết dạng tấm, được bố trí trên khung và tiếp xúc với chi tiết quay được, để ngăn không cho chất hiện hình bị rò ra ngoài từ khe hở giữa phần chứa chất hiện hình và chi tiết quay được; và chi tiết bằng nhựa để cố định chi tiết dạng tấm lên khung, trong đó, chi tiết bằng nhựa này được tạo ra trên khung bằng phương pháp đúc phun vật liệu nhựa, và được cố định lên chi tiết dạng tấm bằng phương pháp hàn.

- (11) **1-0022066**
- (15) 23.09.2019 (51)⁷ **A01N 25/14**, 43/54, 43/653, 47/02, 51/00, 53/00, 57/16
- (21) 1-2011-02507 (22) 18.02.2010
- (86) PCT/IN2010/000097 18.02.2010 (87) WO2010/095151A4 26.08.2010
- (30) 385/MUM/2009 20.02.2009 IN
- (45) 25.10.2019 379 (43) 27.02.2012 287
- (73) SHAH, DEEPAK PRANJIVANDAS (IN)
501/502, Vandana Apartments, Janki Kutir, Juhu Church Road, Juhu, Mumbai 400 009, India
- (72) SHAH, Deepak Pranjivandas (IN), RAMDAS, Puthenveetil Kunjukrishna Menon (IN), VADAKKEKUTTU, Balachandran Thankappan (IN)
- (74) Công ty TNHH Sở hữu trí tuệ WINCO (WINCO CO., LTD.)
- (54) **CHẾ PHẨM DẠNG HẠT PHÂN TÁN ĐƯỢC TRONG NƯỚC VÀ QUY TRÌNH ĐIỀU CHẾ**
- (57) Sáng chế đề cập đến chế phẩm dạng hạt phân tán được trong nước chứa: ít nhất một chất có hoạt tính hóa nông dạng rắn; ít nhất một chất độn có khả năng hấp thu; ít nhất một chất mang thứ nhất chấp nhận được về mặt hóa nông; ít nhất một chất có hoạt tính hóa nông dạng lỏng hoặc có nhiệt độ nóng chảy thấp; và ít nhất một chất mang thứ hai chấp nhận được về mặt hóa nông. Sáng chế còn đề cập đến quy trình điều chế chế phẩm này.

- (11) **1-0022067**
- (15) 23.09.2019 (51)⁷ **G06F 9/46**
- (21) 1-2014-02661 (22) 26.08.2013
- (86) PCT/CN2013/082265 26.08.2013 (87) WO2014/029370 27.02.2014
- (30) 201210305259.8 24.08.2012 CN
- (45) 25.10.2019 379 (43) 25.05.2015 326
- (73) TENCENT TECHNOLOGY (SHENZHEN) COMPANY LIMITED (CN)
Room 403, East Block 2, SEG Park Zhenxing Road, Futian District, Shenzhen, Guangdong 518000, P.R. China
- (72) XIAO, Quanhao (CN)
- (74) Công ty TNHH Sở hữu trí tuệ WINCO (WINCO CO., LTD.)
- (54) PHƯƠNG PHÁP VÀ HỆ THỐNG ĐIỀU KHIỂN VIỆC TRUY NHẬP VÀO MẠNG CỦA CÁC CHƯƠNG TRÌNH ỨNG DỤNG
- (57) Sáng chế liên quan đến lĩnh vực công nghệ máy tính, và sáng chế đề cập đến phương pháp và hệ thống điều khiển việc truy nhập vào mạng của các chương trình ứng dụng. Phương pháp này bao gồm các bước: theo dõi các yêu cầu truy nhập vào mạng di động được truyền từ chương trình ứng dụng đến giao diện lập trình ứng dụng; chặn và huỷ bỏ yêu cầu truy nhập vào mạng di động khi phát hiện thấy yêu cầu truy nhập vào mạng di động, nhờ đó ngăn chặn việc tự động truy nhập vào mạng di động bằng chương trình ứng dụng. Sáng chế này điều khiển việc truy nhập vào mạng di động của các chương trình ứng dụng, giảm lưu lượng truyền thông của người dùng thiết bị đầu cuối, và nâng cao độ an toàn đối với dữ liệu riêng tư của người dùng thiết bị đầu cuối một cách có hiệu quả.

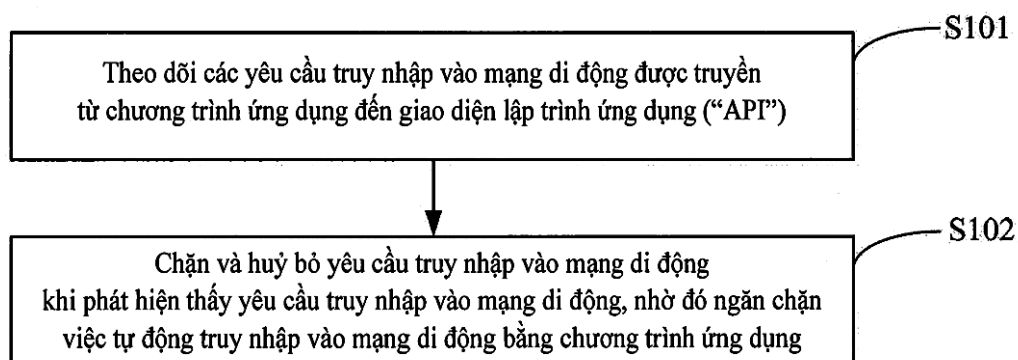

- (11) **1-0022068**
- (15) 23.09.2019 (51)⁷ **C12N 1/20**
- (21) 1-2010-02628 (22) 30.09.2010
- (45) 25.10.2019 379 (43) 25.04.2012 289
- (73) SYNGEN BIOTECH CO., LTD. (TW)
No. 154, kaiyuan Rd., Sinying City, Tainan County 73055, Taiwan
- (72) YU SHAN WEI (TW), FANG YUN TAI (TW)
- (74) Công ty cổ phần Tư vấn S&B (S&B CONSULTANT., CORP.)
- (54) **CHỦNG LACTOBACILLUS SALIVARIUS M6 CÓ KHẢ NĂNG KHÁNG KHÁNG SINH VÀ CHẾ PHẨM DIỆT KHUẨN CHỨA CHỦNG NÀY**
- (57) Sáng chế đề cập đến chủng *Lactobacillus salivarius* M6 được lưu giữ tại trung tâm lưu giữ vi sinh vật Trung Quốc với số hiệu là CGMCC số 3505, trong đó chủng này có khả năng kháng kháng sinh. Sáng chế còn đề cập đến chủng *Lactobacillus salivarius* M6 có thể kết hợp với kháng sinh và có thể được bổ sung vào thức ăn hoặc thức uống của động vật. Chủng này có thể ức chế sinh trưởng của mầm bệnh như là *Escherichia coli*, coliform và *Salmonella enterica*. Sáng chế còn đề cập đến chế phẩm diệt khuẩn có chứa chủng *Lactobacillus salivarius* M6 có thể kết hợp với các kháng sinh có thể phòng ngừa và điều trị hữu hiệu các loại bệnh ở người hoặc động vật, chống các mầm bệnh và duy trì số lượng các kháng sinh đường ruột và sau đó ức chế sự sinh trưởng của mầm bệnh và đồng thời giảm mức độ sử dụng các kháng sinh ở động vật.

- (11) **1-0022069**
 (15) 23.09.2019 (51)⁷ **C08K 5/098**, 5/103, 5/00
 (21) 1-2012-03719 (22) 11.05.2011
 (86) PCT/NL2011/050320 11.05.2011 (87) WO2011/142668A1 17.11.2011
 (30) 10162737.0 12.05.2010 EP
 (45) 25.10.2019 379 (43) 27.05.2013 302

(73) HOLLAND COLOURS N.V. (NL)

Halvemaanweg 1, NL-7323 RW Apeldoorn, The Netherlands

(72) ROELOFS, Jules Caspar Albert Anton (NL), STOOP, Jeroen (NL)

(74) Công ty TNHH một thành viên Sở hữu trí tuệ VCCI (VCCI-IP CO.,LTD)

(54) **HỆ CHẤT PHỤ GIA THU KHÍ OXY CHO CÁC POLYME, CHẾ PHẨM POLYESTE VÀ CÁC SẢN PHẨM CHỨA CHẾ PHẨM POLYESTE NÀY**

(57) Sáng chế đề cập đến hệ chất phụ gia thu khí oxy cho các polyme, hệ chất phụ gia này bao gồm polyme oxy hóa được, chất xúc tác kim loại chuyển tiếp và este của axit béo của trimetylolpropan, trong đó axit béo là axit béo có 6 đến 18 nguyên tử cacbon mạch thẳng hoặc mạch nhánh, sáng chế đề cập đến các chế phẩm polyeste chứa chất phụ gia này và các vật chứa, hoặc phối tạo hình trước cho các vật chứa, được tạo ra từ chế phẩm polyeste nêu trên.

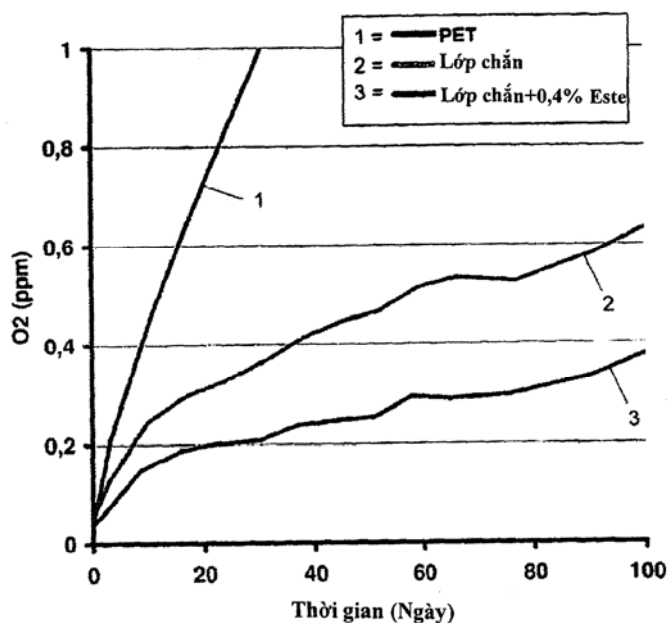

- (11) **1-0022070**
 (15) 23.09.2019 (51)⁷ **B23P 21/00**, B61H 5/00, B60B 17/00, B23P 19/00, F16D 65/00
 (21) 1-2014-02784 (22) 14.09.2012
 (86) PCT/JP2012/005884 14.09.2012 (87) WO2013/111208A1 01.08.2013
 (30) 2012-015341 27.01.2012 JP
 (45) 25.10.2019 379 (43) 27.10.2014 319

(73) NIPPON STEEL & SUMITOMO METAL CORPORATION (JP)

6-1, Marunouchi 2-chome, Chiyoda-ku, Tokyo 100-8071, Japan

(72) IWAHASHI, Toru (JP), KOUCHI, Naoto (JP)

(74) Công ty TNHH một thành viên Sở hữu trí tuệ VCCI (VCCI-IP CO.,LTD)

(54) THIẾT BỊ LẮP RÁP BÁNH XE LỬA CÓ CÁC ĐĨA PHANH

(57) Sáng chế đề cập đến thiết bị lắp ráp bánh xe lửa có các đĩa phanh, hai đĩa phanh được bố trí đối nhau ngang qua thân của bánh xe lửa và then gài ngăn ngừa lệch tâm xuyên qua thân, các đĩa phanh được siết chặt vào bánh bằng bulông, thiết bị này bao gồm: trụ đỡ đĩa đỡ lỗ trong của một trong số các đĩa phanh; trụ đỡ bánh được bố trí đồng tâm với trụ đỡ đĩa bên trong trụ đỡ đĩa, và đỡ lỗ moayơ của bánh xe lửa trên đĩa phanh được đỡ bởi trụ đỡ đĩa; và trụ đỡ bulông được bố trí đồng tâm với trụ đỡ đĩa và trụ đỡ bánh bên ngoài trụ đỡ đĩa, và đỡ bulông tương ứng với các lỗ bulông được tạo ra ở các đĩa phanh và thân của bánh xe lửa.

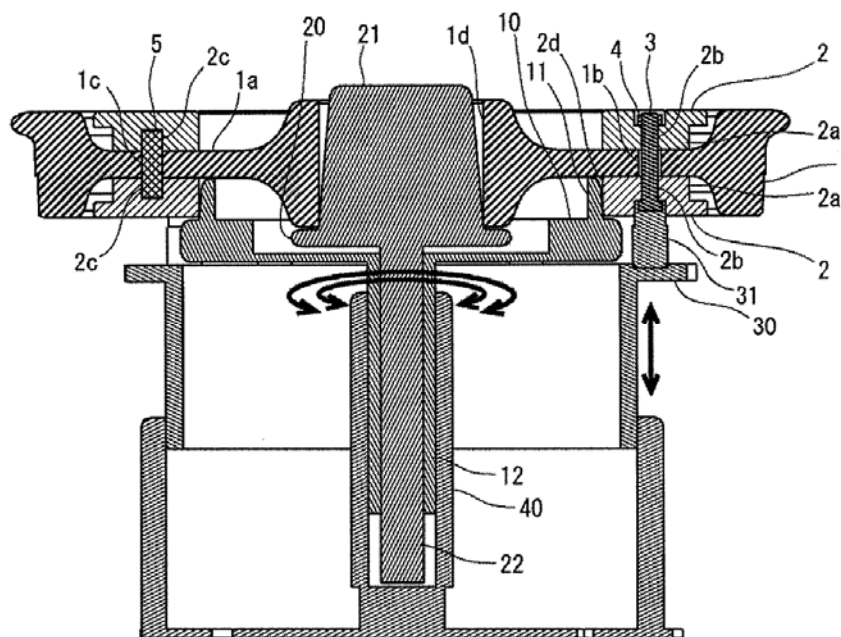

- (11) **1-0022071**
 (15) 23.09.2019 (51)⁷ **F16L 15/08**, 15/04, 15/06, 58/18, 15/00, C10M 169/04, 111/04
 (21) 1-2014-01951 (22) 16.11.2012
 (86) PCT/JP2012/080403 16.11.2012 (87) WO2013/073712A1 23.05.2013
 (30) 2011-253187 18.11.2011 JP
 (45) 25.10.2019 379 (43) 27.10.2014 319

(73) 1. NIPPON STEEL & SUMITOMO METAL CORPORATION (JP)

6-1, Marunouchi 2-chome, Chiyoda-ku, Tokyo 1008071, Japan

2. VALLOUREC OIL AND GAS FRANCE (FR)

54, rue Anatole France, 59620 Aulnoye-Aymeries, France

(72) GOTO Kunio (JP), TANAKA Yuji (JP), YAMAMOTO Yasuhiro (JP)

(74) Công ty TNHH một thành viên Sở hữu trí tuệ VCCI (VCCI-IP CO.,LTD)

(54) MỐI NỐI CÓ REN DẠNG ỐNG

(57) Sáng chế đề cập đến mối nối có ren dạng ống không có các kim loại nặng có hại, có độ bền chống ăn mòn, độ kín khí, và các đặc tính chống gỉ tốt và không dễ làm oằn các phần vai ngay cả khi tiến hành nối với mômen xoắn cao được tạo nên bởi chốt (1) và hộp (2) mà mối chốt và hộp này có bề mặt tiếp xúc bao gồm phần tiếp xúc kim loại không có ren bao gồm phần bít kín (4a) hoặc (4b) và phần vai (5a) hoặc (5b) và phần có ren (3a) hoặc (3b). Bề mặt tiếp xúc của ít nhất một trong số chốt và hộp, các bề mặt của phần bít kín và phần vai có lớp phủ bôi trơn thứ nhất (10) ở dạng lớp phủ bôi trơn rắn, và bề mặt của phần có ren hoặc toàn bộ bề mặt của bề mặt tiếp xúc có lớp phủ bôi trơn thứ hai (11) được chọn từ lớp phủ bôi trơn dạng lỏng nhờn và lớp phủ bôi trơn rắn. Lớp phủ bôi trơn thứ nhất có hệ số ma sát lớn hơn hệ số ma sát của lớp phủ bôi trơn thứ hai, và lớp phủ bôi trơn thứ hai này được định vị ở phía trên cùng ở một phần mà trong đó có cả lớp phủ bôi trơn thứ nhất và lớp phủ bôi trơn thứ hai.

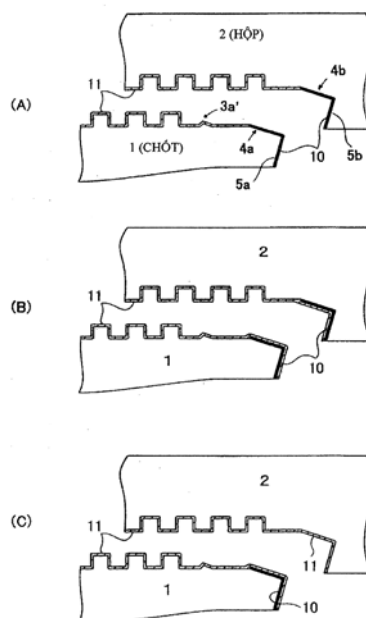

- (11) **1-0022072**
- (15) 23.09.2019 (51)⁷ **B32B 1/00**, B29C 41/14, A41D
19/00, B29C 41/22
- (21) 1-2011-02316 (22) 05.02.2009
- (86) PCT/AU2009/000140 05.02.2009 (87) WO2010/088713A1 12.08.2010
- (45) 25.10.2019 379 (43) 25.07.2012 292
- (73) DIPTECH PTE LIMITED (SG)
143 Cecil Street, #08-01/02, GB Building, Singapore 069542, Singapore
- (72) FOO, Khon Pu (MY)
- (74) Công ty TNHH một thành viên Sở hữu trí tuệ VCCI (VCCI-IP CO.,LTD)
- (54) PHƯƠNG PHÁP SẢN XUẤT MÀNG ELASTOME
- (57) Sáng chế đề cập đến phương pháp sản xuất màng hoặc sản phẩm chất dẻo nhiều lớp, phương pháp này bao gồm các bước: (i) nhúng khuôn vào chế phẩm dùng để tạo ra màng elastome có tổng lượng các chất rắn nằm trong khoảng từ 5% đến 40% để tạo ra lớp chế phẩm màng elastome trên khuôn, (ii) làm khô một phần lớp chế phẩm màng elastome trên khuôn này để làm giảm tổng lượng nước của chế phẩm màng elastome ở mức không nhỏ hơn 22%, (iii) nhúng khuôn được phủ bằng lớp chế phẩm màng elastome được làm khô một phần này vào chế phẩm dùng để tạo ra màng elastome có tổng lượng các chất rắn nằm trong khoảng từ 5% đến 40% để tạo ra lớp chế phẩm màng elastome khác trên khuôn.

- (11) **1-0022073**
 (15) 23.09.2019 (51)⁷ **G11B 7/007**, 7/004, 7/24, 19/02, 20/12
 (21) 1-2013-03744 (22) 10.06.2011
 (86) PCT/JP2011/003283 10.06.2011 (87) WO2012/168979A1 13.12.2012
 (45) 25.10.2019 379 (43) 25.04.2014 313
 (73) HITACHI CONSUMER ELECTRONICS CO., LTD. (JP)
 2-1, Otemachi 2-chome, Chiyoda-ku, Tokyo, Japan
 (72) HOSHIZAWA, Taku (JP)
 (74) Công ty TNHH một thành viên Sở hữu trí tuệ VCCI (VCCI-IP CO.,LTD)
 (54) **ĐĨA QUANG CÓ CÁC BỀ MẶT GHI TRÊN CẢ HAI BỀ MẶT CỦA ĐĨA**
 (57) Sáng chế đề cập đến vật ghi dạng đĩa và thiết bị ghi/tái tạo dùng cho vật ghi dạng đĩa. Khi các lớp ghi được bố trí trên cả hai mặt phía trước và phía sau của đĩa quang để tăng dung lượng ghi, có thể không xác định được bề mặt tái tạo của đĩa quang đã được lấy ra ngoài hộp là mặt phía trước hoặc phía sau. Theo sáng chế, vấn đề này có thể được giải quyết bằng cách bổ sung vào vùng định danh (BCA), ngoài thông tin nhận dạng đĩa: thông tin loại biểu thị liệu bề mặt ghi được bố trí trên một mặt hoặc cả hai mặt; thông tin mặt biểu thị liệu bề mặt đang được tái tạo là mặt A hoặc mặt B; thông tin chất lượng lớp ghi biểu thị liệu đĩa có một lớp hoặc hai lớp; thông tin biểu thị các vùng không phải là BCA và các hướng theo đó dữ liệu trên vùng đọc vào, các vùng dữ liệu, và vùng đọc ra được ghi/tái tạo; và thông tin biểu thị sự có/không có hộp đĩa.

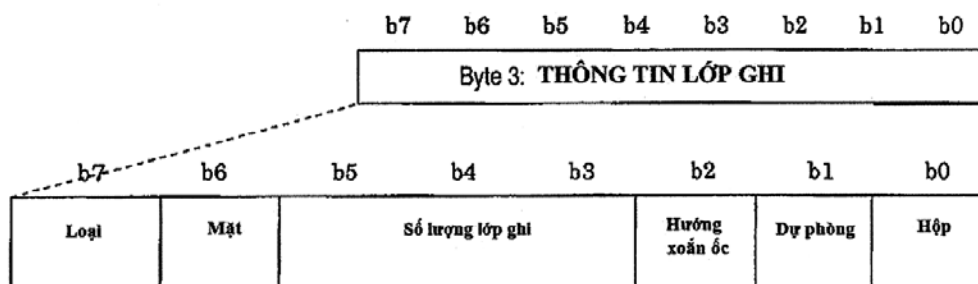

- (11) **1-0022074**
 (15) 23.09.2019 (51)⁷ **F03B 17/06**, 7/00, F03D 3/06
 (21) 1-2014-02101 (22) 27.11.2012
 (86) PCT/JP2012/080530 27.11.2012 (87) WO2013/080933 06.06.2013
 (30) 2011-261057 29.11.2011 JP
 (45) 25.10.2019 379 (43) 27.10.2014 319

(73) 1. TECH CORPORATION CO., LTD. (JP)
 2-6, Mikawa-cho, Naka-ku, Hiroshima-City, Hiroshima 730-0029 Japan
 2. FAINE ELECTRONIC INC. (JP)
 48-4, Fukudazaomachi, Shinchi-machi, Soma-gun, Fukushima 979-2708 Japan

(72) YAMASAKI, Akira (JP)

(74) Công ty TNHH Tâm nhìn và Liên danh (VISION & ASSOCIATES CO.LTD.)

(54) THIẾT BỊ TẠO NĂNG LƯỢNG

(57) Sáng chế đề cập đến thiết bị tạo năng lượng có hiệu suất quay cao. Thiết bị tạo năng lượng (1) bao gồm: trục cố định (20) có bánh răng trên trục cố định (21) trên mặt theo chu vi của nó; bánh răng hành tinh thứ nhất (31a) và bánh răng hành tinh thứ hai (31b) được liên kết với bánh răng trên trục cố định (21) thông qua các bánh răng trung gian tương ứng (50a, 50b) và xoay xung quanh trục cố định (20); trục quay cánh quay nửa vòng thứ nhất (32a) được cố định vào bánh răng hành tinh thứ nhất (31a); trục quay cánh quay nửa vòng thứ hai (32b) được cố định vào bánh răng hành tinh thứ hai (31b); cánh quay nửa vòng thứ nhất (30a) và cánh quay nửa vòng thứ hai (30b) được cố định vào trục quay cánh quay nửa vòng thứ nhất (32a) và trục quay cánh quay nửa vòng thứ hai (32b) tương ứng; và bánh răng xoay cánh (40) mà mỗi trục quay cánh quay nửa vòng thứ nhất (32a) và trục quay cánh quay nửa vòng thứ hai (32b) được liên kết trượt với nó, và bánh răng xoay cánh này quay trên trục cố định (20). Thiết bị tạo năng lượng (1) còn bao gồm: bánh răng đầu ra quay được (60) được ăn khớp trực tiếp hoặc gián tiếp với bánh răng xoay cánh (40); và thiết bị biến đổi năng lượng (70) để tạo ra năng lượng nhờ chuyển động quay của bánh răng đầu ra (60).

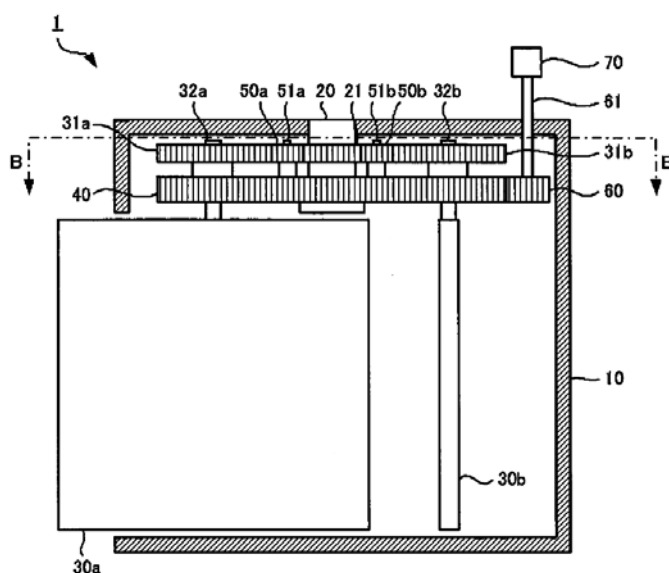

- (11) **1-0022075**
 (15) 23.09.2019 (51)⁷ **C07D 307/00**, 307/77, A61K 31/343, A61P 35/00
 (21) 1-2018-00541 (22) 06.02.2018
 (45) 25.10.2019 379 (43) 25.05.2018 362
 (73) VIỆN HÓA SINH BIỂN - VIỆN HÀN LÂM KHOA HỌC VÀ CÔNG NGHỆ VIỆT NAM (VN)
 Số 18 đường Hoàng Quốc Việt, phường Nghĩa Đô, quận Cầu Giấy, thành phố Hà Nội
 (72) Phan Văn Kiệm (VN), Châu Văn Minh (VN), Nguyễn Hoài Nam (VN), Nguyễn Xuân Nhiệm (VN), Dương Thị Dung (VN), Phạm Hải Yến (VN), Trần Hồng Quang (VN), Bùi Hữu Tài (VN)
 (54) HỢP CHẤT ISOMALABARICAN VÀ PHƯƠNG PHÁP PHÂN LẬP HỢP CHẤT NÀY TỪ LOÀI HẢI MIỀN RHABDASTRELLA PROVIDENTIAE
 (57) Sáng chế đề cập đến các hợp chất isomalabarican có công thức (I):

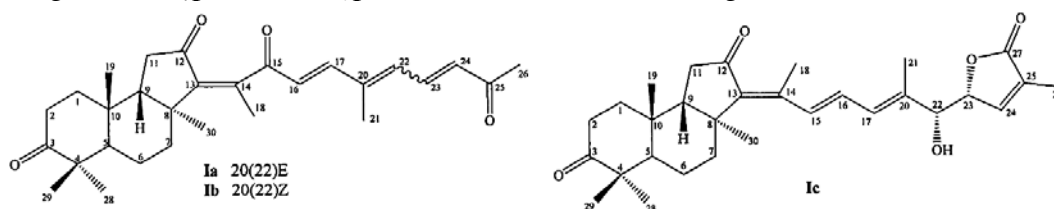

và phương pháp phân lập các hợp chất này từ loài hải miên *Rhabdastrella providentiae* thu được tại vùng biển Côn Cỏ, Quảng Trị. Các hợp chất này đều có hoạt tính gây độc tế bào trên năm dòng tế bào ung thư ở người là tế bào ung thư gan (HepG2), ung thư phổi (LU-1), ung thư vú (MCF-7), ung thư máu (HL-60) và ung thư da (SK-Mel2). Phương pháp theo sáng chế rất hữu ích trong việc làm cơ sở khoa học cho những nghiên cứu ứng dụng tiếp theo nhằm tạo ra các sản phẩm có tác dụng hỗ trợ phòng và điều trị bệnh ung thư từ loài hải miên *Rhabdastrella providentiae* sinh sống ở vùng biển Trung Bộ Việt Nam.

(11) **1-0022076**

(15) 23.09.2019

(21) 1-2014-02239

(45) 25.10.2019 379

(76) PHẠM KHẮC HIÊN (VN)

Số 4 lô 4a phố Trung Hoà, khu đô thị Trung Yên, quận Cầu Giấy, thành phố Hà Nội

(54) SÀN DÀY SƯỜN BÊ TÔNG CỐT THÉP

(57) Sáng chế đề xuất sàn dày sườn bê tông cốt thép rỗng không dầm, chịu lực hai phương, áp dụng làm sàn cho các công trình phức tạp là công trình ngầm, công trình cao tầng khẩu độ lớn và các công trình khác. Thép sàn gồm các sườn thép, lưới thép ở hai mặt trên và dưới của sàn được gia công tại nhà máy, các thanh thép rời được đặt gia cường tại các vị trí chịu lực lớn. Sườn thép một phương dạng dàn không gian tiết diện chữ V ngược với một thép đỉnh và hai thép đáy được liên kết hàn với nhau thông qua hai thép nhỏ hơn uốn hình ziczac ở hai mặt bên. Dùng sườn thép tương tự nhưng bỏ đi thanh đỉnh sẽ có dạng như răng lược, được quay ngược lại rồi cài vuông góc vào các sườn thép đã đặt tạo thành các sườn thép phương vuông góc. Giữa các sườn thép đặt các khối xốp lớn hình hộp chữ nhật làm cốp pha bên trong tạo ra hệ sườn giao nhau hai phương tiết diện chữ I có cánh liền nhau với độ rỗng sàn rất lớn, các vùng chịu lực nhiều (chân cột, mép sàn ...) không đặt xốp. Chiều dày sàn thay đổi phụ thuộc bước cột và tải trọng.

(51)⁷ E04B 5/32, 5/43

(22) 09.07.2014

(43) 25.06.2015 327

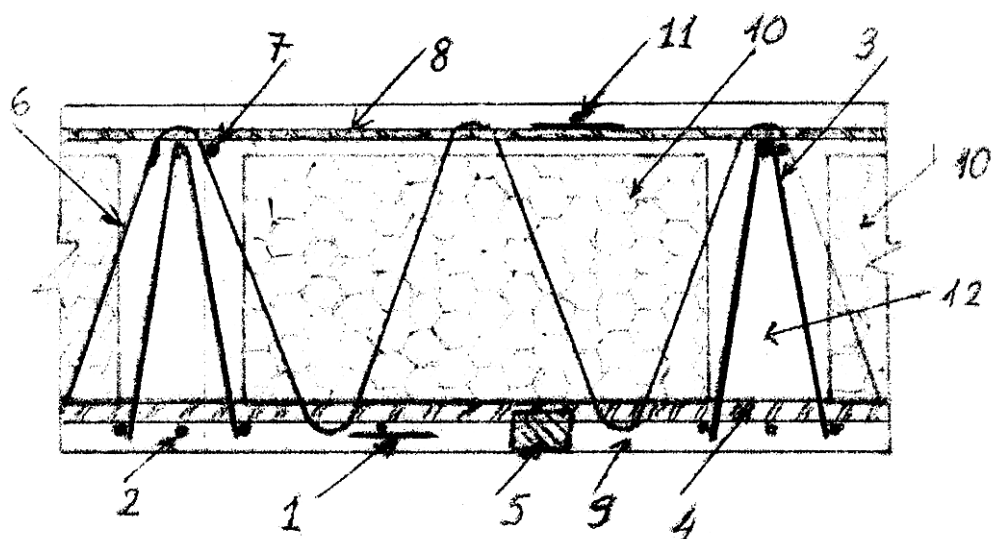

- (11) **1-0022077**
- (15) 23.09.2019 (51)⁷ **G10L 15/00**, 13/00, G06K 9/00
- (21) 1-2017-03914 (22) 04.10.2017
- (45) 25.10.2019 379 (43) 25.01.2018 358
- (73) VIỆN CÔNG NGHỆ THÔNG TIN (VN)
 Nhà A3, 18 Hoàng Quốc Việt, phường Nghĩa Đô, quận Cầu Giấy, thành phố Hà Nội
- (72) Nguyễn Trường Thắng (VN), Nguyễn Thế Hoàng Anh (VN), Phí Tùng Lâm (VN),
 Trần Mạnh Đông (VN), Mai Văn Thủy (VN)
- (54) PHƯƠNG PHÁP, THIẾT BỊ VÀ VẬT GHI CÓ THỂ ĐỌC ĐƯỢC BẰNG MÁY TÍNH
 ĐỂ NHẬN DẠNG CHỮ VIẾT IN TIẾNG VIỆT VÀ TIẾNG ANH VÀ CHUYỂN
 THÀNH GIỌNG NÓI
- (57) Sáng chế đề cập đến thiết bị đọc các chữ in tiếng Việt và phát thành giọng nói có thể mang theo người và có thể tháo lắp được, thiết bị này bao gồm: bộ thu video (1) để thu nhận dữ liệu hình ảnh/video, bộ thu video này được lắp trên gá đỡ (1a) có dạng vòng tròn như chiếc nhẫn, sao cho gá đỡ này có thể lồng vào ngón tay người, khi ngón tay di chuyển, bộ thu video sẽ thu hình ảnh/video phía trên ngón tay; và bộ xử lý trung tâm (50) để xử lý dữ liệu hình ảnh/video thu được từ bộ thu video (1) thông qua phương tiện kết nối để chuyển thành giọng nói, trong đó bộ xử lý trung tâm này bao gồm: bộ xử lý đa phương tiện (2) để xử lý dữ liệu hình ảnh/video thu được sao cho dữ liệu lối ra của bộ xử lý đa phương tiện này là ảnh gồm chuỗi các chữ in, có số lượng nằm trong khoảng từ 3 đến 5 chữ để phù hợp với tốc độ di chuyển ngón tay và góc mở của camera, để nhận dạng ký tự quang học; bộ nhận dạng ký tự quang học (3) để chuyển đổi hình ảnh các chữ thu được ở đầu ra của bộ xử lý ảnh thành chữ dưới dạng ký tự đọc được bằng máy tính; bộ tổng hợp tiếng nói (5) sẽ chuyển các chữ đã được xử lý trong bộ xử lý ký tự (4) thành giọng nói; và loa (10) để phát ra âm thanh.
- Ngoài ra, sáng chế cũng đề cập đến phương pháp và vật ghi ghi chương trình máy tính để đọc các chữ in tiếng Việt và phát thành giọng nói tương ứng.

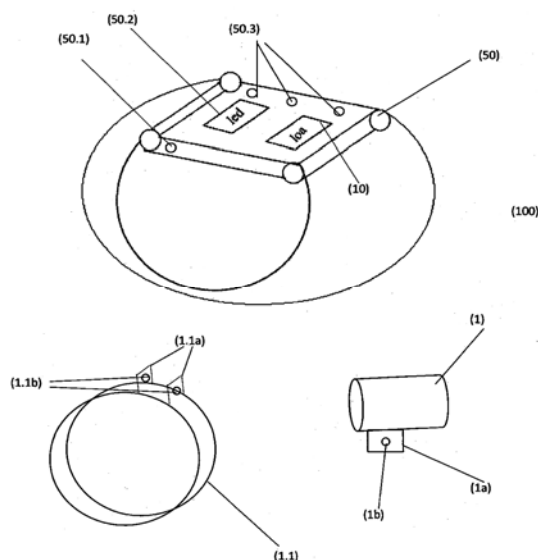

- (11) **1-0022078**
- (15) 23.09.2019 (51)⁷ **G01N 33/00**, C12Q 1/00
- (21) 1-2017-04970 (22) 08.12.2017
- (45) 25.10.2019 379 (43) 26.02.2018 359
- (73) 1. TRƯỜNG ĐẠI HỌC BÁCH KHOA HÀ NỘI (VN)
Số 1, Đại Cồ Việt, quận Hai Bà Trưng, thành phố Hà Nội
2. TRƯỜNG THỊ NGỌC LIÊN (VN)
Phòng 702, Tòa nhà CT6A, khu đô thị Đặng Xá, huyện Gia Lâm, thành phố Hà Nội
- (72) Trương Thị Ngọc Liên (VN), Nguyễn Quốc Hào (VN), Hoàng Trung Anh (VN), Nguyễn Vũ Quỳnh (VN)
- (54) QUY TRÌNH CHẾ TẠO ĐẦU THU SINH HỌC NHÂN TẠO SỬ DỤNG CÔNG NGHỆ POLYME IN PHÂN TỬ (MIP) ỨNG DỤNG CHẾ TẠO CẢM BIẾN SINH HỌC TRONG AN TOÀN THỰC PHẨM VÀ CHẨN ĐOÁN BỆNH SỚM
- (57) Sáng chế đề xuất quy trình chế tạo đầu thu sinh học nhân tạo (artificial bioreceptor) dựa trên công nghệ polyme in phân tử (MIP) ứng dụng chế tạo cảm biến sinh học trong an toàn thực phẩm và chẩn đoán sớm bệnh. Theo quy trình này, đầu thu sinh học nhân tạo MIP được chế tạo trên nền điện cực mực in carbon được phủ một lớp AuNPs phân tán trên bề mặt. Lớp AuNPs này sẽ làm tăng diện tích hiệu dụng bề mặt điện cực dẫn đến làm tăng số lượng các phân tử chất phân tích in được vào màng polyme. Hơn nữa với lớp AuNPs phân bố đều trên bề mặt trên điện cực sẽ giúp tạo được một đơn lớp monome định hướng trên điện cực, giúp quá trình hình thành màng polyme có độ đồng nhất bề mặt cao, mỏng nên dễ dàng tách các phân tử chất phân tích đã in vào màng trong quá trình polyme hóa để hình thành các khuôn nhận dạng sinh học đặc hiệu, làm tăng hiệu suất chế tạo đầu thu sinh học nhân tạo MIP.

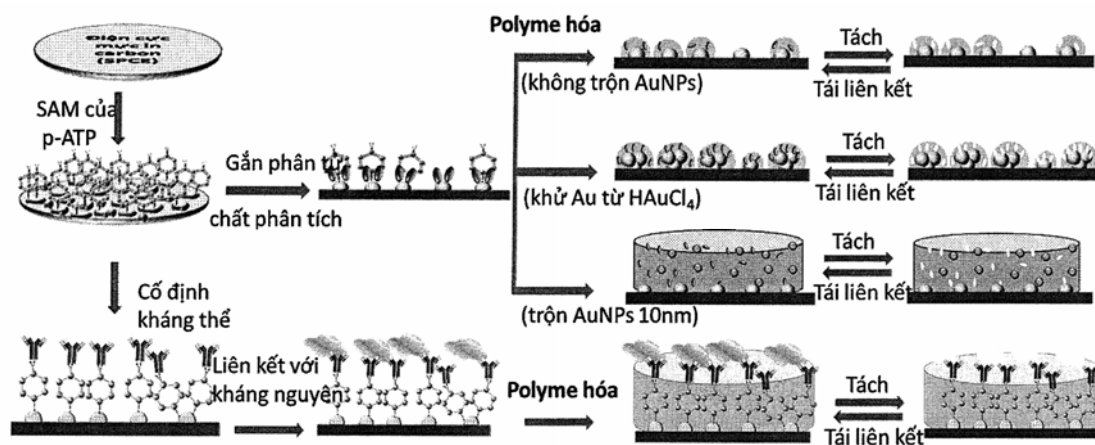

PHẦN II

GIẢI PHÁP HỮU ÍCH ĐƯỢC CẤP BẰNG ĐỘC QUYỀN

- (11) **2-0002124**
- (15) 26.08.2019 (51)⁷ **C02F 11/04**, C12M 01/107, 1/00
- (21) 2-2017-00088 (22) 31.03.2017
- (67) 1-2017-01213
- (45) 25.10.2019 379 (43) 25.08.2017 353
- (73) CÔNG TY TNHH MTV LẮP ĐẶT VÀ THƯƠNG MẠI XUÂN TÙNG (VN)
Số 327 đường Bắc Sơn, thị trấn Hữu Lũng, huyện Hữu Lũng, tỉnh Lạng Sơn
- (72) Nguyễn Thanh Tùng (VN)
- (74) Công ty TNHH Trường Xuân (AGELESS CO.,LTD.)
- (54) **HỆ THỐNG BỂ KHÍ SINH HỌC ĐỂ XỬ LÝ CHẤT THẢI VÀ TẠO RA KHÍ SINH HỌC SẠCH**
- (57) Giải pháp hữu ích đề cập đến hệ thống bể khí sinh học để xử lý chất thải và tạo ra khí sinh học sạch bao gồm: bể khí sinh học (1) được tạo kết cấu bao gồm thân trên (11) và thân dưới (12) có dạng nửa mặt cầu được ghép với nhau; phần đầu vào (13) và phần đầu ra (14) được gắn đối xứng qua tâm vào thân trên (11); và phân lọc khí sinh học (2) được cấu tạo bao gồm ống gom (21), và các khối lọc thứ nhất (22) và thứ hai (23) chứa dung dịch CaCO₃, khối lọc thứ ba (24) chứa vỏ bào và phoi sắt, và khối lọc thứ tư (25) chứa than hoạt tính. Trong đó, nhiều gân tăng cứng (15) được bố trí trên bề mặt ngoài theo chiều kính tuyến của thân trên (11) và thân dưới (12), và các phần đầu vào (13) và đầu ra (14); và thân trên (11) được cấu tạo bao gồm: các hốc lõm cửa vào (111) và cửa ra (112) đối xứng nhau, và được cấu tạo dạng hình trụ hở có mặt cắt ngang hình chữ U và có các thành cong (111a, 112a) của các hốc lõm (111, 112) được kéo dài xuống dưới vượt quá đường ghép giữa hai thân trên (11) và dưới (12) một đoạn định trước (H).

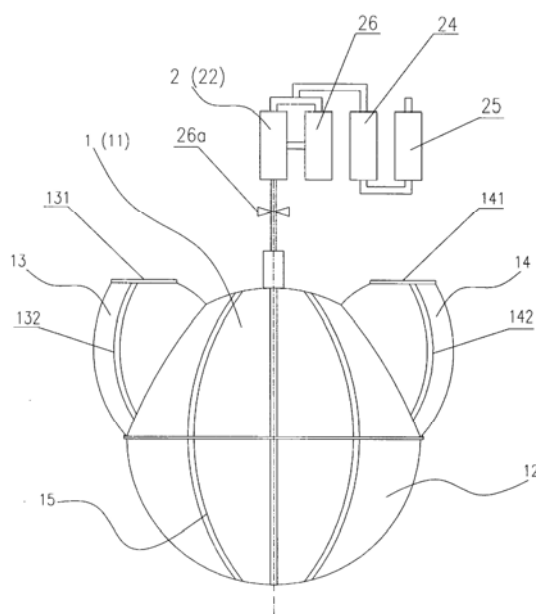

- (11) **2-0002125**
- (15) 26.08.2019 (51)⁷ **G01J 4/00, F21V 9/14**
- (21) 2-2015-00260 (22) 28.08.2015
- (45) 25.10.2019 379 (43) 27.03.2017 348
- (73) PHÒNG THÍ NGHIỆM TRỌNG ĐIỂM ĐIỀU KHIỂN SỐ VÀ KỸ THUẬT HỆ THỐNG (VN)
Nhà C6, Trường Đại học Bách khoa, 268 Lý Thường Kiệt, quận 10, thành phố Hồ Chí Minh.
- (72) Huỳnh Quang Linh (VN), Trần Văn Tiến (VN), Phạm Thị Hải Miên (VN)
- (54) MÁY SOI DA BẰNG PHƯƠNG PHÁP QUANG HỌC
- (57) Máy soi da bằng phương pháp quang học bao gồm hệ kính phân cực bất chéo, hệ kính phóng đại, phần vỏ hộp có thiết kế nhỏ gọn, nguồn một chiều (Pin 9 V) và cụm điốt phát quang chiếu sáng đa bước sóng, tròng kính quan sát gắn ở hệ phóng đại là dòng kính chất lượng cao với độ phóng đại 10x, nhằm tăng khả năng quan sát các chi tiết nhỏ, hình ảnh đa bước sóng cho phép ta quan sát rõ hơn các đặc tính của mô, vùng phân bố mạch máu, hồng cầu, melanin,... hệ kính phân cực bất chéo loại bỏ ánh sáng chói ngay bề mặt tổn thương và bóng mờ từ trường nhìn, cho phép quan sát các tế bào và các mô nằm ngay bên dưới bề mặt tổn thương; khác biệt ở chỗ: nguồn sáng cụm điốt công suất sử dụng sáu điốt phát quang công suất làm nguồn phát sáng, bao gồm hai điốt phát quang trắng, hai điốt phát quang xanh lá cây và hai điốt phát quang cam, mỗi cặp đèn điốt phát quang được bố trí đối xứng nhau qua tâm hệ kính phóng đại, và nằm ở vùng ngoại biên của một vòng tròn để chiếu sáng đồng nhất các tổn thương da, có thể chỉnh chế độ soi màu trắng, xanh lá cây hoặc cam.

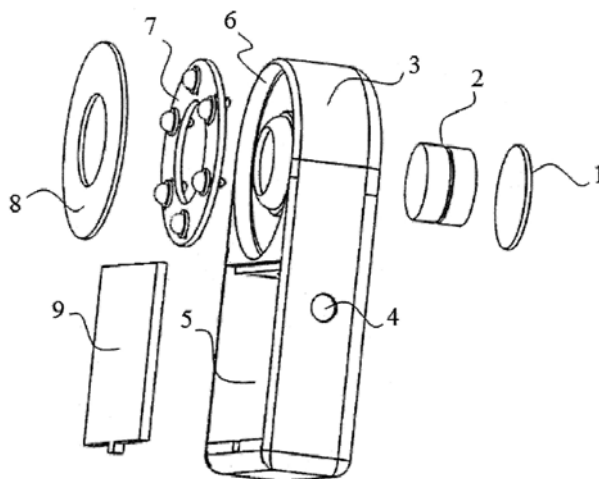

- (11) **2-0002126**
- (15) 26.08.2019 (51)⁷ **G02B 6/16, C22B 59/00**
- (21) 2-2019-00163 (22) 05.05.2016
- (67) 1-2017-00770
- (45) 25.10.2019 379 (43) 27.11.2017 356
- (73) PHAN TIẾN DŨNG (VN)
Số 6, ngõ 2 ngách 2/2A, phố Phương Mai, quận Đống Đa, thành phố Hà Nội
- (72) Phan Tiến Dũng (VN), Trần Thị Hồng (VN)
- (54) **VẬT LIỆU THỦY TINH PHA CÁC NGUYÊN TỐ ĐẤT HIẾM 50TEO₂-29B₂O₃-10ZNO-10NA₂O-1EU₂O₃ DÙNG CHO ĐIÔT PHÁT QUANG ÁNH SÁNG ĐỎ VÀ QUY TRÌNH SẢN XUẤT VẬT LIỆU NÀY**
- (57) Giải pháp hữu ích đề cập đến quy trình sản xuất vật liệu thủy tinh pha các nguyên tố đất hiếm dùng cho điôt phát quang (LED - light emitting diode) ánh sáng đỏ, quy trình này bao gồm các bước: a) trộn và nghiền các nguyên liệu gồm telur đioxit (TeO₂), bo oxit (B₂O₃), natri oxit (Na₂O), kẽm oxit (ZnO) và europi oxit (Eu₂O₃) theo tỷ lệ % mol các oxit TeO₂ : B₂O₃ : ZnO : Na₂O : Eu₂O₃ = 50 : 29 : 10 : 10 : 1, ở nhiệt độ phòng trong môi trường không khí trong 3 giờ để tạo ra hỗn hợp; b) sấy hỗn hợp thu được ở bước a); c) nung hỗn hợp thu được ở bước b) ở 1350°C để thu được thủy tinh lỏng; d) ủ thủy tinh lỏng thu được ở bước c) ở 350°C trong 5 giờ để tạo ra vật liệu thủy tinh pha các nguyên tố đất hiếm chứa các thành phần (% mol): 50TeO₂ - 29B₂O₃ - 10ZnO - 10Na₂O - 1Eu₂O₃; và e) hoàn thiện vật liệu thủy tinh thu được ở bước d). Vật liệu thủy tinh sản xuất được bằng quy trình theo giải pháp hữu ích có tính chất quang học tốt thích hợp để sản xuất LED ánh sáng đỏ.
- Ngoài ra, giải pháp hữu ích còn đề cập đến vật liệu thủy tinh pha các nguyên tố đất hiếm dùng cho LED ánh sáng đỏ sản xuất được bằng quy trình nêu trên.

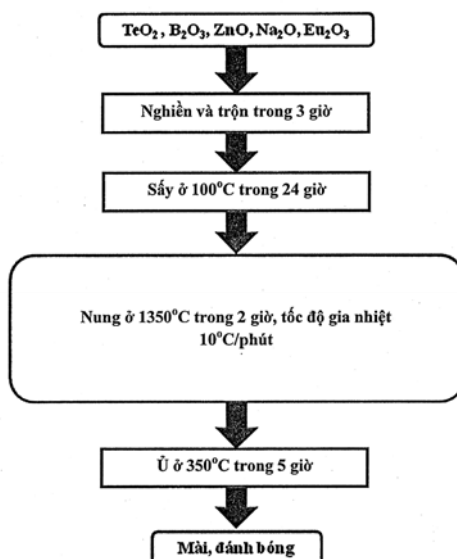

- (11) **2-0002127**
- (15) 26.08.2019 (51)⁷ **A23B 7/00**
- (21) 2-2019-00197 (22) 31.08.2016
- (67) 1-2016-03245
- (45) 25.10.2019 379 (43) 26.03.2018 360
- (73) VIỆN HÓA HỌC - VIỆN HÀN LÂM KHOA HỌC VÀ CÔNG NGHỆ VIỆT NAM (VN)
Số 18 Hoàng Quốc Việt, quận Cầu Giấy, thành phố Hà Nội
- (72) Nguyễn Văn Khôi (VN), Nguyễn Thanh Tùng (VN), Phạm Thị Thu Hà (VN), Nguyễn Quang Huy (VN), Nguyễn Trung Đức (VN), Nguyễn Thị Miên (VN), Trịnh Đức Công (VN), Dương Thu Hiền (VN)
- (54) QUY TRÌNH BẢO QUẢN QUẢ VẢI BẰNG MÀNG BAO GÓI KHÍ QUYỂN BIẾN ĐỔI
- (57) Giải pháp hữu ích đề cập đến quy trình bảo quản quả vải bằng màng bao gói khí quyển biến đổi, có thể bảo quản và nâng cao chất lượng của quả vải được bảo quản. Quy trình này bao gồm các bước:
- (i) lựa chọn quả vải sau thu hoạch
 - (ii) tiền xử lý bằng dung dịch axit oxalic loãng
 - (iii) bao gói quả vải bằng túi bảo quản làm từ màng bao gói khí quyển biến đổi, và được buộc kín; và
 - (iv) bảo quản quả vải trong kho lạnh.

- (11) **2-0002128**
- (15) 26.08.2019 (51)⁷ **H03K 3/64**, 3/80, 3/84
- (21) 2-2013-00098 (22) 13.05.2013
- (45) 25.10.2019 379 (43) 25.11.2014 320
- (73) **PTN ĐIỀU KHIỂN SỐ VÀ KỸ THUẬT HỆ THỐNG (VN)**
Nhà C6, trường đại học Bách khoa - 268 Lý Thường Kiệt, phường 14, quận 10, thành phố Hồ Chí Minh
- (72) Bùi Hữu Phú (VN), Âu Ngọc Đức (VN)
- (54) **THIẾT BỊ TẠO XUNG HẸP TRONG CAO TẦN**
- (57) Giải pháp hữu ích này là tạo ra sản phẩm là thiết bị tạo xung hẹp điều khiển được bằng cách tận dụng các kỹ thuật tiên tiến của công nghệ thiết kế vi mạch (VLSI) trên thế giới đó là các mạch tích hợp tốc độ cao gồm bộ tạo trễ và các phương pháp tính toán thời gian trễ, bộ so sánh và tạo xung hẹp là các chip logic tốc độ cao đặc biệt là khả năng đáp ứng tần số cao, bộ khuếch đại để tăng năng lượng tín hiệu xung hẹp đầu ra đạt yêu cầu. Ngoài ra với khả năng điều khiển được và thay đổi độ rộng xung dễ dàng, thiết bị sẽ linh động hơn trong việc lựa chọn chu kỳ và tần số trung tâm phù hợp, là mô đun (bộ) trong các hệ thống như: hệ thống radar xung, hệ thống thông tin vô tuyến dạng xung có chu kỳ tín hiệu thay đổi theo thời gian.

- (11) **2-0002129**
- (15) 26.08.2019 (51)⁷ **C12N 5/07, 5/0775**
- (21) 2-2016-00478 (22) 30.12.2016
- (45) 25.10.2019 379 (43) 27.03.2017 348
- (73) **ĐẠI HỌC QUỐC GIA THÀNH PHỐ HỒ CHÍ MINH (VN)**
Khu phố 6, phường Linh Trung, quận Thủ Đức, thành phố Hồ Chí Minh
- (72) Phạm Văn Phúc (VN)
- (54) **QUY TRÌNH SẢN XUẤT TẾ BÀO GỐC TRUNG MÔ KHÁNG STRESS DO ENZYM TỪ DÂY RÓN HOẶC MÔ MỠ**
- (57) Giải pháp hữu ích đề xuất quy trình sản xuất tế bào gốc trung mô kháng stress do enzym từ dây rón hoặc mô mỡ gồm các công đoạn: xử lí các mô với hỗn hợp enzym (trypsin, collagenaza, dispaza, Dnaza) để tạo môi trường stress do enzym; tách và nuôi cấy sơ cấp các tế bào sống sót sau khi xử lí với enzym để thu được tế bào gốc trung mô kháng stress do enzym; và nuôi cấy tăng sinh tế bào gốc trung mô kháng stress do enzym.

- (11) **2-0002130**
- (15) 26.08.2019 (51)⁷ **G01C 9/08**
- (21) 2-2010-00105 (22) 11.05.2010
- (45) 25.10.2019 379 (43) 25.02.2016 335
- (73) **ĐẠI HỌC QUỐC GIA THÀNH PHỐ HỒ CHÍ MINH (VN)**
 Phường Linh Trung, quận Thủ Đức, thành phố Hồ Chí Minh
- (72) Chung Tấn Lâm (VN)
- (54) **CẢM BIẾN TÍCH HỢP QUÁN TÍNH ĐO GÓC**
- (57) Giải pháp hữu ích đề xuất cảm biến tích hợp quán tính đo góc xoay theo ba trục X, Y, và Z trong không gian. Với khả năng đo được các đại lượng trong không gian như vậy, bộ cảm biến tích hợp này có thể được sử dụng trong các hệ thống điều khiển lái tự động cho máy bay không người lái (AUV, Air Unmanned Vehicles), tàu lặn (ROV, Remoted Operation Vehicle), tàu thủy, cũng như các phương tiện di chuyển trên mặt đất (ground vehicles), và từ đó đưa đến nhiều ứng dụng thực tế cho loại cảm biến này đặc biệt là trên các hệ thống không người lái cần sự cân bằng ổn định khi di chuyển ở chế độ lái bằng tay và lái tự động. Trong tài liệu này, cảm biến tích hợp này được gọi là bộ cảm biến tích hợp quán tính đo góc (IMU, Inertial Measurement Unit).

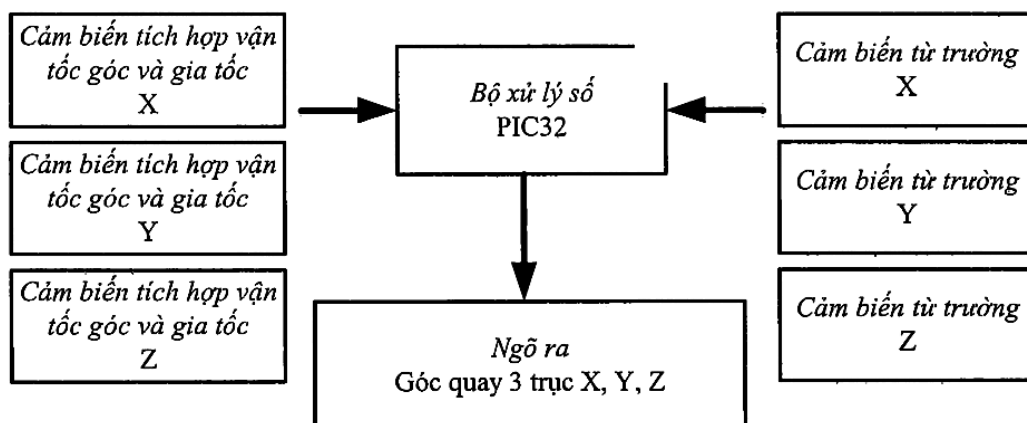

- (11) **2-0002131**
- (15) 26.08.2019 (51)⁷ **C07H 17/00**, A61K 36/00
- (21) 2-2018-00348 (22) 12.10.2015
- (67) 1-2015-03797
- (45) 25.10.2019 379 (43) 25.04.2017 349
- (73) 1. VIỆN HÓA HỌC CÁC HỢP CHẤT THIÊN NHIÊN - VIỆN HÀN LÂM KHOA HỌC VÀ CÔNG NGHỆ VIỆT NAM (VN)
 Nhà 1H, số 18 Hoàng Quốc Việt, quận Cầu Giấy, thành phố Hà Nội
 2. VIỆN HÓA SINH HỮU CƠ THÁI BÌNH DƯƠNG, PHÂN VIỆN VIỄN ĐÔNG VIỆN HÀN LÂM KHOA HỌC LB NGA (RU)
 Pr. 100-let Vladivostoku 159, 690022 Vladivostok, Russian Federation
- (72) Alla A. Kicha (RU), Natalia V. Ivanchina (RU), Trịnh Thị Thu Hương (VN), Anatoly I. Kalinovskiy (RU), Pavel S. Dmitrenok (RU), Timofey V. Malyarenko (RU), Ekaterina S. Menchinskaya (RU), Ekaterina A. Yurchenko (RU), Evgeny A. Pisyagin (RU), Dmitry L. Aminin (RU), Phạm Quốc Long (VN), Valentin A. Stonik (RU)
- (54) PHƯƠNG PHÁP TÁCH CHIẾT HỢP CHẤT (20R,22S,23S)-3-O-[6-O-(BETA-D-GALACTOPYRANOSYL)-(1->2)-ALPHA-L-ARABINOPYRANOSYL-(1->2)-BETA-D-GLUCURONOPYRANOSYL]-3BETA,6BETA-DIHYDROXY-5ALPHA-CHOLEST-7-EN-22,23-EPOXY) TỪ LOÀI SAO BIỂN ECHINASTER LUZONICUS
- (57) Giải pháp hữu ích đề cập đến phương pháp tách chiết hợp chất (20R,22S,23S)-3-O-[6-O-(β-D-galactopyranosyl)-(1→2)-α-L-arabinopyranosyl-(1→2)-β-D-lucuronopyranosyl]-3β,6β-dihydroxy-5α-cholest-7-en-22,23-epoxy (luzonicoside B) có công thức (1) từ loài sao biển *Echinaster luzonicus*. Hợp chất thu được từ phương pháp theo giải pháp hữu ích là một glycosit steroid vòng, thuộc lớp chất steroid phân cực có cấu trúc rất đặc biệt bao gồm một chuỗi trisaccharit tạo vòng giữa C-3 và C-6 của Δ^{7-3β}; 6β-dihydroxysteroid aglycon và sự hiện diện của một đơn vị axit glucuronic trong mạch carbohydrat và có phổ rộng các hoạt tính sinh học thú vị như gây độc tế bào, tán huyết, kháng khuẩn, kháng nấm, kháng viêm, giảm đau....

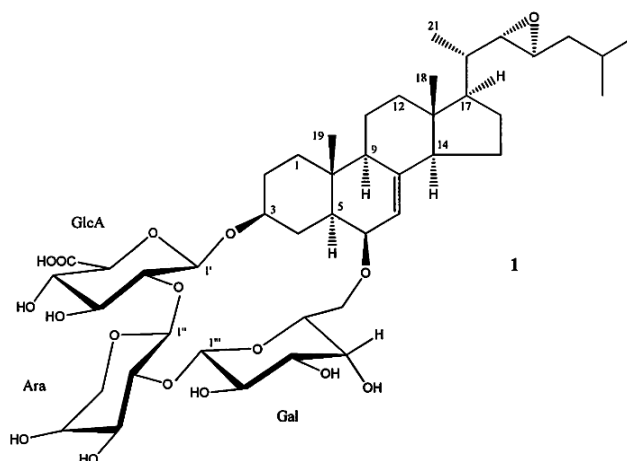

- (11) **2-0002132**
- (15) 03.09.2019 (51)⁷ **H02M 5/00**, 5/40, 5/42
- (21) 2-2018-00472 (22) 25.10.2016
- (67) 1-2016-04058
- (45) 25.10.2019 379 (43) 27.02.2017 347
- (73) VIỆN KHOA HỌC NĂNG LƯỢNG (THUỘC VIỆN HÀN LÂM KHOA HỌC VÀ CÔNG NGHỆ VIỆT NAM) (VN)
 Nhà A9, số 18, đường Hoàng Quốc Việt, phường Nghĩa Đô, quận Cầu Giấy, thành phố Hà Nội
- (72) Nguyễn Ngọc Bách (VN), Nguyễn Văn Linh (VN), Trần Tú Quỳnh (VN), Phạm Thị Thùy Linh (VN), Nguyễn Đức Minh (VN), Nguyễn Hoài Nam (VN), Nguyễn Thị Thu Hương (VN), Nghiêm Thị Ngoan (VN), Nguyễn Việt Thảo (VN), Lê Công Thịnh (VN), Trần Việt Hưng (VN), Hoàng Thanh Tuyền (VN)
- (74) Công ty TNHH Sở hữu trí tuệ Bình Minh (SUNRISE IP CO.,LTD.)
- (54) BỘ BIẾN ĐỔI CÔNG SUẤT NĂM MỨC TRONG HỆ THỐNG ĐIỆN GIÓ TỐC ĐỘ THAY ĐỔI
- (57) Giải pháp hữu ích đề cập đến bộ biến đổi công suất năm mức trong hệ thống điện gió tốc độ thay đổi, bộ biến đổi công suất này bao gồm: bộ biến đổi AC/DC phía máy phát năm mức điện áp bao gồm: mạch chỉnh lưu được cấu tạo từ hai van bán dẫn (các diốt Dp; Dn) đóng vai trò là các van bán dẫn chỉnh lưu, và bốn nhóm chuyển mạch được cấu tạo từ tám van bán dẫn (các diốt D1 đến D4, và các IGBT1 đến IGBT4), trong đó mỗi nhóm chuyển mạch bao gồm hai van bán dẫn, và hai nhóm chuyển mạch ở tầng trên hoạt động ở nửa chu kỳ đầu của điện áp xoay chiều trong khi đó hai nhóm chuyển mạch ở tầng dưới hoạt động ở nửa chu kỳ âm của điện áp xoay chiều; mỗi nhóm chuyển mạch trong cùng một tầng được điều khiển lệch pha nhau 180° với mục đích tạo ra dạng tín hiệu đa mức; bộ biến đổi DC/AC phía lưới để biến đổi nguồn một chiều thành xoay chiều, bộ biến đổi DC/AC phía lưới này bao gồm: mạch nghịch lưu được cấu tạo từ hai van bán dẫn (các IGBTp; IGBTn) đóng vai trò là các van bán dẫn nghịch lưu được điều khiển đóng/mở trong nửa chu kỳ dương hay âm của tín hiệu tựa, và hai tụ nối Cf được bố trí sao cho tạo ra mạch cân bằng nhánh, và bốn nhóm chuyển mạch được tạo thành từ tám van bán dẫn (các IGBT1÷IGBT8) được điều khiển để tạo ra điện áp phía xoay chiều có năm mức điện áp (VDC/2; VDC/4; 0; -VDC/4; -VDC/2).

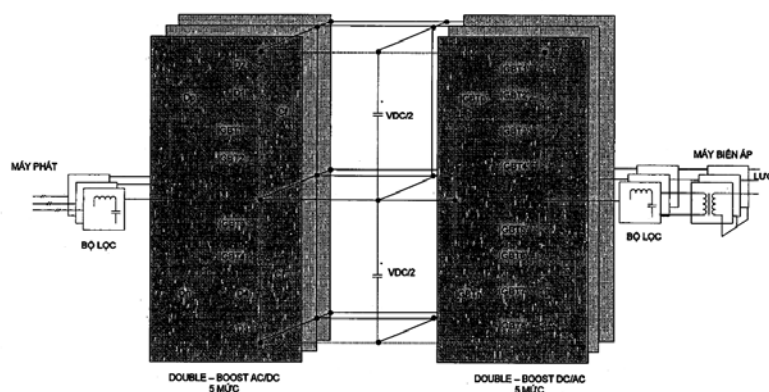

- (11) **2-0002133**
- (15) 03.09.2019 (51)⁷ **B28C 7/06**
- (21) 2-2015-00277 (22) 16.09.2015
- (45) 25.10.2019 379 (43) 27.03.2017 348
- (76) NGUYỄN ĐÌNH DUY (VN)
Đội 11, thôn Bằng Xăm, xã Lê Lợi, huyện Hoàn Bô, tỉnh Quảng Ninh
- (74) Công ty TNHH Sở hữu trí tuệ VIPATCO (VIPATCO CO., LTD.)
- (54) PHƯƠNG PHÁP SẢN XUẤT CLINKE XI MĂNG
- (57) Giải pháp hữu ích đề cập đến phương pháp sản xuất clinke xi măng từ hỗn hợp vôi sét chứa Al_2O_3 với lượng đã được điều chỉnh, phương pháp này bao gồm các bước:
 a) xác định lượng các thành phần hóa học của các nguyên liệu gồm đá vôi, đất sét, quặng sắt, đá vôi sạch và đất sét cao silic cần để tạo ra clinke xi măng đạt yêu cầu, và tro than đống lại trong lò nung, trong đó đá vôi sạch là đá vôi có hàm lượng CaO lớn hơn 53% và đất sét cao silic là đất sét chứa 88,2% khối lượng SiO_2 ;
 b) trộn đá vôi và đất sét đã nghiền để thu được hỗn hợp vôi sét;
 c) điều chỉnh lượng Al_2O_3 trong hỗn hợp vôi sét thu được ở bước (b) theo % lượng Al_2O_3 của clinke xi măng cần tạo ra, từ đó xác định tỷ lệ khối lượng đá vôi và đất sét có trong hỗn hợp vôi sét và lượng hỗn hợp vôi sét có trong phối liệu;
 d) trộn hỗn hợp vôi sét đã được điều chỉnh lượng Al_2O_3 với quặng sắt, đá vôi sạch và đất sét cao silic thu được ở bước (b) để tạo ra hỗn hợp phối liệu;
 e) nung hỗn hợp phối liệu thu được ở nhiệt độ nằm trong khoảng từ 1300°C đến 1450°C trong lò quay, và
 g) làm nguội và nghiền hỗn hợp đã được nung để thu được clinke xi măng.

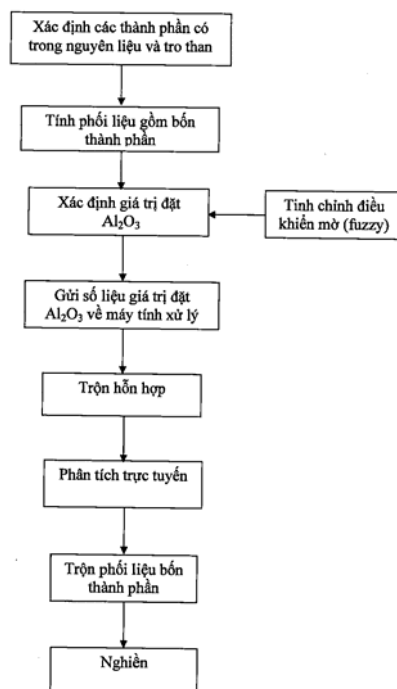

- (11) **2-0002134**
 (15) 03.09.2019 (51)⁷ **C02F 9/00**, 9/02, 9/08, 1/00, B01D 61/00, 63/00
 (21) 2-2015-00445 (22) 30.05.2014
 (86) PCT/SG2014/000245 30.05.2014 (87) WO2015/183190A1 03.12.2015
 (45) 25.10.2019 379 (43) 27.03.2017 348
 (73) FOREVERTRUST INTERNATIONAL (S) PTE. LTD. (SG)
 51 Changi Business Park Central 2, #09-09 The Signature, Singapore 486066
 (72) LIU, Yongyan (CN), LIU, Haiyan (SG)
 (74) Công ty TNHH dịch vụ sở hữu trí tuệ DREWMARKS (DREWMARKS CO.,LTD.)
 (54) **THIẾT BỊ LÀM TRONG VÀ LỌC HUYỀN PHÙ**
 (57) Giải pháp hữu ích đề cập đến thiết bị làm trong và lọc huyền phù. Thiết bị bao gồm thiết bị xoáy thủy lực truyền thống, bể lắng dạng ống nghiêng và bộ lọc màng gồm theo hệ thống, và kết hợp một cách riêng biệt chúng trong một hệ thống kín để truyền áp suất tĩnh của chất lỏng nạp. Năng lượng của máy bơm chỉ được sử dụng để vượt qua lực cản trên đường của ống dẫn, sao cho áp suất tĩnh của chất lỏng nạp có thể được tận dụng tối đa, và do đó năng lượng tiêu thụ của máy bơm có thể được giảm đáng kể, và vì vậy việc tiết kiệm năng lượng có thể đạt được.

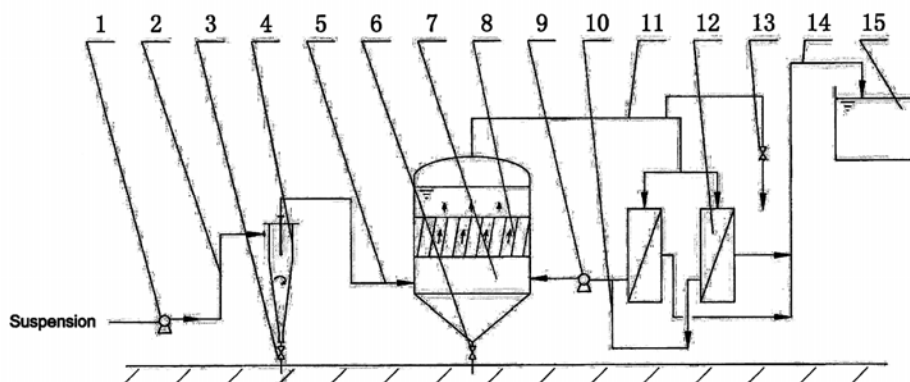

(11) **2-0002135**
 (15) 03.09.2019 (51)⁷ **G06Q 50/00, G06F 19/00, A61B 5/00**

(21) 2-2018-00546 (22) 25.12.2018
 (45) 25.10.2019 379 (43) 25.04.2019 373

(73) 1. BỆNH VIỆN ĐẠI HỌC Y HÀ NỘI (VN)
 Số 1 Tôn Thất Tùng, phường Trung Tự, quận Đống Đa, thành phố Hà Nội
 2. BÙI MỸ HẠNH (VN)
 Phòng 519, A1, Trường Đại học Y Hà Nội, số 1 Tôn Thất Tùng, phường Trung Tự, quận Đống Đa, thành phố Hà Nội

(72) Bùi Mỹ Hạnh (VN)

(54) **HỆ THỐNG HỖ TRỢ CHẨN ĐOÁN TỰ ĐỘNG, LƯU TRỮ, CHIA SẺ KẾT QUẢ DỊCH VỤ THĂM DÒ CHỨC NĂNG VÀ CHẨN ĐOÁN HÌNH ẢNH CHO HỆ THỐNG QUẢN LÝ THÔNG TIN Y TẾ**

(57) Giải pháp đề xuất hệ thống hỗ trợ chẩn đoán tự động, lưu trữ, chia sẻ kết quả dịch vụ thăm dò chức năng và chẩn đoán hình ảnh cho hệ thống quản lý thông tin y tế (HIS). Hệ thống theo giải pháp được thiết kế để tạo ra phiếu kết quả dịch vụ dưới dạng tệp tin (file) HTML, liên kết với thư viện JavaScript để hỗ trợ tự động tính toán, so sánh từ số đo các chỉ số đầu vào, và hỗ trợ tự động sinh ra nội dung chẩn đoán kết luận; thư viện hàm hỗ trợ tự động hóa chẩn đoán bao gồm các file (tệp tin) JavaScript chứa các hàm hỗ trợ bác sĩ cận lâm sàng trong quá trình sử dụng phiếu kết quả để nhập số liệu, tự động tính toán so sánh theo công thức chuyên môn và tự sinh ra nội dung chẩn đoán kết luận; thư viện hàm trao đổi, lưu trữ thông tin: bao gồm các hàm API được xây dựng bằng ngôn ngữ lập trình Java thực hiện các chức năng kết nối thông tin và trao đổi dữ liệu với hệ thống HIS và dữ liệu lưu trữ kết quả thực hiện dịch vụ. Việc xử lý dữ liệu trên phiếu kết quả được số hóa giúp giảm thiểu các sai sót dẫn đến chẩn đoán nhầm, tiết kiệm thời gian thực hiện dịch vụ, số hóa và lưu trữ các chỉ số đo làm căn cứ khoa học cho chẩn đoán kết luận, phân tích, khai thác, trích xuất số liệu lưu trữ phục vụ nghiên cứu khoa học.

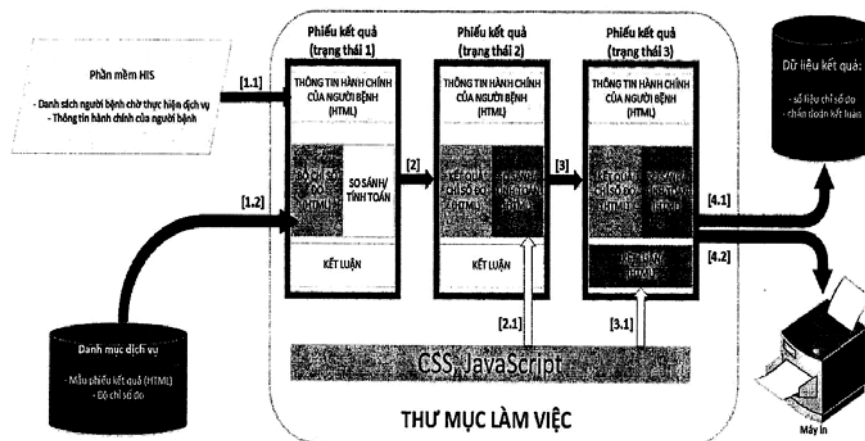

- (11) **2-0002136**
- (15) 03.09.2019 (51)⁷ **B01J 20/04**
- (21) 2-2016-00041 (22) 04.02.2016
- (45) 25.10.2019 379 (43) 25.08.2017 353
- (73) **VIỆN KHOA HỌC VÀ CÔNG NGHỆ MỎ - LUYỆN KIM (VN)**
79 An Trạch, phường Quốc Tử Giám, quận Đống Đa, thành phố Hà Nội.
- (72) Nguyễn Thúy Lan (VN), Thân Văn Liên (VN)
- (54) **PHƯƠNG PHÁP SẢN XUẤT VẬT LIỆU HẤP PHỤ CHẤT PHÓNG XẠ TRÊN NỀN BENTONIT**
- (57) Giải pháp hữu ích đề xuất phương pháp sản xuất vật liệu hấp phụ trên nền bentonit từ quặng bentonit có hàm lượng montmorilonit nằm trong khoảng 15 đến 20% bao gồm các công đoạn: làm sạch và làm giàu bentonit: quặng tinh bentonit được đánh toí, chà xát và ngâm cho bentonit trương. Sau đó, tiến hành tuyển thủy xyclon trên máy máy tuyển thủy xyclon. Sản phẩm sau tuyển thủy xyclon được lọc, sấy khô và nghiền nhỏ đến kích thước < 300 μm . Phối liệu các thành phần bentonit, đá ong, chất phụ trợ được thực hiện theo tỷ lệ: bentonit: đá ong : chất phụ trợ = 70 : 20 : 10. Hỗn hợp này được trộn đều trong máy trộn. Tạo hạt trên thiết bị mâm nghiêng quay, thiết bị mâm nghiêng quay được gắn hệ thống phun sương tạo ẩm, trong quá trình quay, nhờ hơi nước các hạt màu được tạo thành với nhiều cỡ hạt khác nhau. Phân cấp hạt trên thiết bị sàng phân cấp, trong đó các hạt có kích thước <1,0 mm và > 2,5 mm được quay lại công đoạn tạo hạt và sản phẩm có cỡ hạt từ 1,0 đến 2,5 mm được đem phơi tự nhiên. Sau đó, hạt được nung để thu được vật liệu hấp phụ trên nền bentonit.

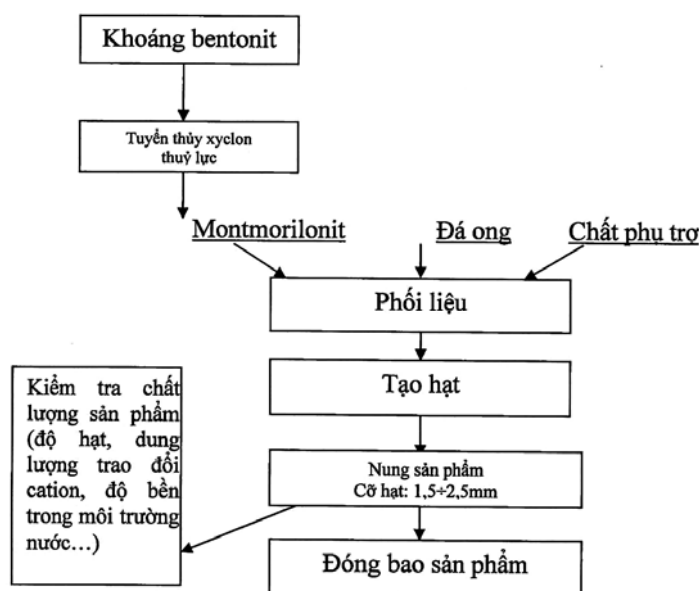

- (11) **2-0002137**
- (15) 03.09.2019 (51)⁷ **A47L 15/00**
- (21) 2-2015-00098 (22) 23.04.2015
- (45) 25.10.2019 379 (43) 25.12.2015 333
- (73) **ĐẠI HỌC QUỐC GIA THÀNH PHỐ HỒ CHÍ MINH (VN)**
 Phường Linh Trung, quận Thủ Đức, thành phố Hồ Chí Minh
- (72) **Lại Tiến Thắng (VN), Lê Thanh Sơn (VN)**
- (54) **MÁY RỬA CHÉN BẰNG SÓNG SIÊU ÂM ĐƯỢC THIẾT KẾ THEO DẠNG MÔ-ĐUN**
- (57) Giải pháp hữu ích thuộc lĩnh vực cơ khí, tự động hóa sử dụng cho mục đích dân dụng, cụ thể là máy rửa chén sử dụng trong các hộ gia đình. Mục đích của giải pháp kỹ thuật được đề cập là để tẩy rửa các vật dụng hàng ngày như bát đĩa, xoong nồi, ly tách và các dụng cụ làm bếp khác bằng cách sử dụng công nghệ siêu âm, cho phép dùng các chất tẩy rửa thông thường được sử dụng trong các hộ gia đình, cấu trúc đơn giản và được mô-đun hóa giúp cho việc bảo trì hay thay mới thuận tiện và nhanh chóng.

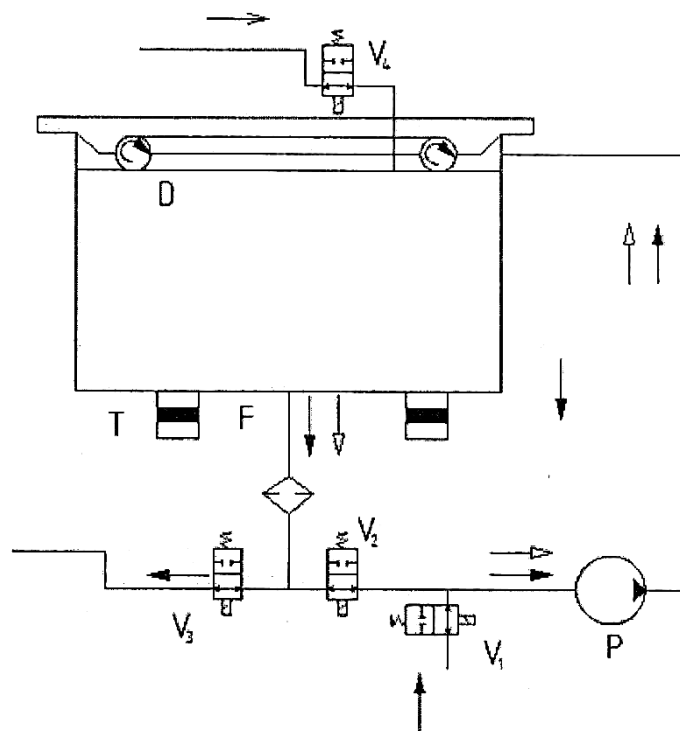

- (11) **2-0002138**
- (15) 03.09.2019 (51)⁷ **C07H 1/08**, A61K 35/56
- (21) 2-2018-00388 (22) 12.10.2015
- (67) 1-2015-03798
- (45) 25.10.2019 379 (43) 25.04.2017 349
- (73) 1. VIỆN HÓA HỌC CÁC HỢP CHẤT THIÊN NHIÊN - VIỆN HÀN LÂM KHOA HỌC VÀ CÔNG NGHỆ VIỆT NAM (VN)
 Nhà 1H, số 18 Hoàng Quốc Việt, quận Cầu Giấy, thành phố Hà Nội
 2. VIỆN HÓA SINH HỮU CƠ THÁI BÌNH DƯƠNG, PHÂN VIỆN VIỄN ĐÔNG VIỆN HÀN LÂM KHOA HỌC LIÊN BANG NGA (RU)
 Pr. 100-let Vladivostoku 159, 690022 Vladivostok, Russian Federation
- (72) Alla A. Kicha (RU), Natalia V. Ivanchina (RU), Trịnh Thị Thu Hương (VN), Anatoly I. Kalinovsky (RU), Pavel S. Dmitrenok (RU), Timofey V. Malyarenko (RU), Ekaterina S. Menchinskaya (RU), Ekaterina A. Yurchenko (RU), Evgeny A. Pisyagin (RU), Dmitry L. Aminin (VN), Phạm Quốc Long (VN), Valentin A. Stonik (RU)
- (54) PHƯƠNG PHÁP TÁCH CHIẾT HỢP CHẤT (20R)-3BETA-O -BETA-D-GLUCOPYRANOSYL-(1->2)-ALPHA-L-ARABINOPYRANOSYL -(1->2)-BETA-D-GLUCURONOPYRANOSYL-5ALPHA-CHOLEST-7-EN-6,23-DION TỪ LOÀI SAO BIỂN ECHINASTER LUZONICUS
- (57) Giải pháp hữu ích đề cập đến phương pháp tách chiết hợp chất (20R)-3β-O-{β-D-glucopyranosyl-(1→2)-α-L-arabinopyranosyl-(1→2)-β-D-glucuronopyranosyl}-5α-cholest-7-en-6,23-dion (luzonicoside F) từ loài sao biển *Echinaster luzonicus* có công thức (1). Hợp chất theo giải pháp hữu ích là một glycosit steroid, thuộc lớp chất steroid phân cực có cấu trúc rất đặc biệt bao gồm một chuỗi trisacarit đính tại vị trí C-3 của Δ⁷-3β-hydroysteroid aglycon và sự hiện diện của một đơn vị axit glucuronic trong mạch hydrat cacbon và có phổ rộng các hoạt tính sinh học thú vị như gây độc tế bào, tán huyết, kháng khuẩn, kháng nấm, kháng viêm, giảm đau.

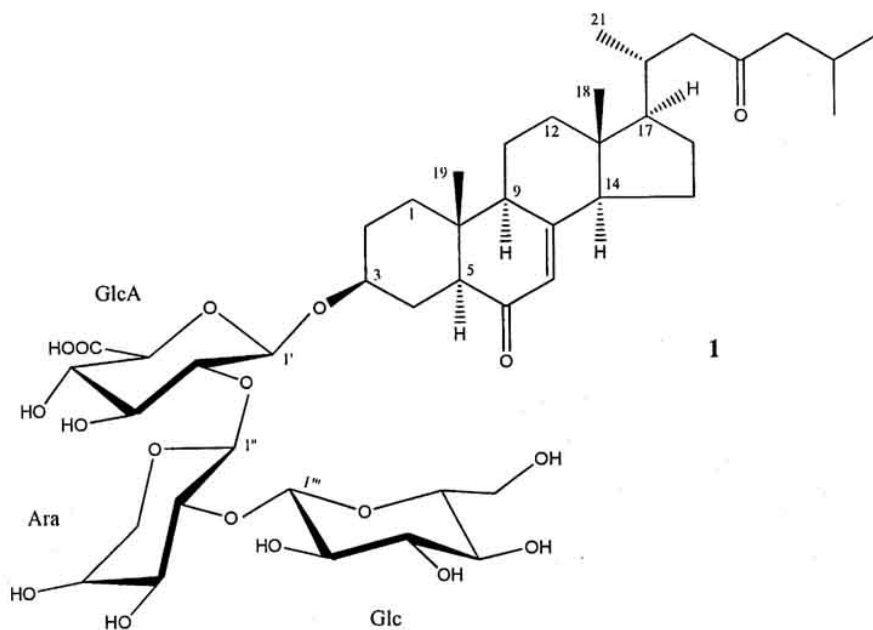

(11) **2-0002139**

(15) 03.09.2019

(21) 2-2015-00281

(45) 25.10.2019 379

(51)⁷ **E02B 3/06**

(22) 21.09.2015

(43) 25.03.2016 336

(73) **CÔNG TY CỔ PHẦN KHOA HỌC CÔNG NGHỆ VIỆT NAM (VN)**

Số 6, đường 3/2, phường 8, thành phố Vũng Tàu, tỉnh Bà Rịa - Vũng Tàu

(72) Hoàng Đức Thảo (VN)

(54) **CẤU KIỆN LẮP GHÉP ĐỂ TRIỆT TIÊU SÓNG**

(57) Giải pháp hữu ích đề cập đến cấu kiện lắp ghép để triệt tiêu sóng là cấu kiện được đúc sẵn thành khối bê tông rỗng, bao gồm: mặt trước (1a), mặt sau (1b), hai mặt bên (1c, 1d), mặt đỉnh (1e), riêng mặt đáy (1f) để hở, trong đó: mặt đỉnh (1e) bố trí các lỗ chờ bơm vật liệu (3) và lỗ chờ đóng cọc (4), hai mặt bên (1c, 1d) lần lượt có các gờ lồi (5), rãnh lõm (6) tương ứng với gờ lồi (5) chạy dọc từ mặt đỉnh đến mặt đáy cấu kiện tạo thành mối nối liên kết cấu kiện với nhau trong đó gờ lồi (5) ở cấu kiện này sẽ được liên kết với rãnh lõm (6) của cấu kiện liền kề; phía trên của mặt trước (1a) có các rãnh chờ (9) song song với nhau để chờ lắp đặt bộ phận phá sóng (10) vào cấu kiện; bộ phận phá sóng (10) phá vỡ liên kết sóng, giảm dần cường độ sóng và dẫn đến triệt tiêu áp lực sóng theo các phương khác nhau, bộ phận phá sóng (10) được đúc rời sau đó gắn kết vào phần thân.

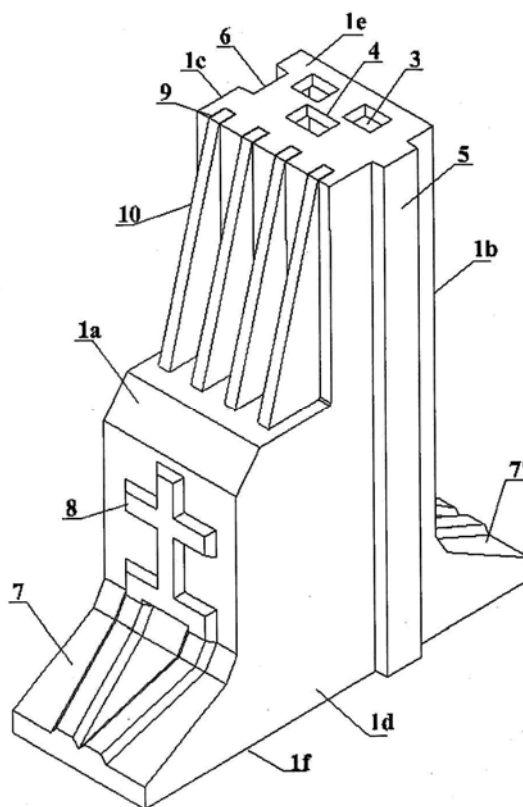

- (11) **2-0002140**
- (15) 03.09.2019 (51)⁷ **C04B 16/08**, 14/06, 28/00
- (21) 2-2018-00405 (22) 09.10.2018
- (45) 25.10.2019 379 (43) 26.11.2018 368
- (73) **CÔNG TY CP TƯỜNG NHẹ NUCEWALL HUNG YÊN (VN)**
172, phố Mới, xã Dị Sử, huyện Mỹ Hào, tỉnh Hưng Yên
- (72) Nguyễn Công Thắng (VN), Hàn Ngọc Đức (VN)
- (54) **BÊ TÔNG CỐT LIỆU RỔNG**
- (57) Giải pháp hữu ích đề xuất bê tông nhẹ cốt liệu rỗng có khối lượng thể tích từ 600-800 kg/m³, trong đó cốt liệu phối trộn bê tông bao gồm: cát biển chiếm từ 30-35% trọng lượng, xi măng chiếm từ 40-45% trọng lượng, phụ gia mịn zeolit chiếm từ 2-5% trọng lượng để đảm bảo cho hỗn hợp được đồng nhất, hạt polystyren chiếm từ 0,65-0,80m³, nước và phụ gia siêu dẻo chiếm từ 15-18%. Khi phối trộn bê tông nhẹ cốt liệu rỗng polystyren dùng sử dụng cát biển sẽ giảm giá thành và nâng cao các tính chất kỹ thuật cho bê tông.

- (11) **2-0002141**
- (15) 04.09.2019 (51)⁷ **G01S 19/00**, G08C 21/00, H04B 7/00, G08G 3/00, G01S 1/00, 5/00
- (21) 2-2019-00297 (22) 05.03.2018
- (67) 1-2018-00933
- (45) 25.10.2019 379 (43) 25.05.2018 362
- (73) TRUNG TÂM PHÁT TRIỂN CÔNG NGHỆ CAO, VIỆN HÀN LÂM KHOA HỌC VÀ CÔNG NGHỆ VIỆT NAM (VN)
Số 18 Hoàng Quốc Việt, phường Nghĩa Đô, quận Cầu Giấy, thành phố Hà Nội
- (72) Lê Văn Luân (VN), Phạm Mạnh Hào (VN), Nguyễn Văn Thao (VN), Phạm Duy Sứ (VN)
- (54) **HỆ THỐNG THÔNG TIN, ĐỊNH VỊ VÀ GIÁM SÁT TÀU CÁ**
- (57) Hệ thống thông tin, định vị và giám sát tàu cá bao gồm: thiết bị hải trình SPD (1) được lắp đặt trên tàu cá (3, 10, 12); thiết bị bộ đàm HF/VHF (2) được trang bị trên tàu cá (3, 10, 12) và được kết nối với thiết bị hải trình SPD (1); trạm bờ (4) được trang bị thiết bị thông tin thu phát sóng HF/VHF; trạm thu/phát wifi (5) được bố trí tại các cảng cá nơi các tàu cá xuất bến và cập bến, và trung tâm quản lý, điều hành (6) được bố trí tại cơ quan quản lý trung ương (Bộ/Ngành) và các địa phương.

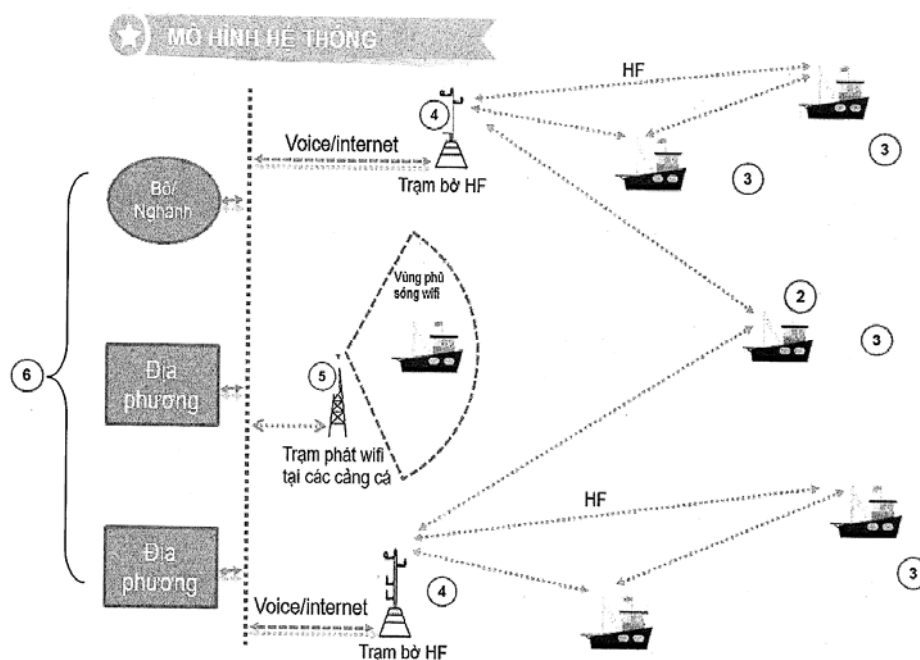

(11) **2-0002142**

(15) 04.09.2019

(21) 2-2019-00069

(67) 1-2016-04244

(45) 25.10.2019 379

(76) CAO MINH TUYẾT (VN)

Phòng 709 tòa nhà B15 chung cư Đại Kim, phường Đại Kim, quận Hoàng Mai, thành phố Hà Nội

(54) **HỆ THỐNG VẬN THĂNG VẬN NẶNG**

(57) Giải pháp hữu ích đề cập đến hệ thống vận thăng vận nặng bao gồm: cơ cấu định vị cáp (10) được bố trí di chuyển được tại trên tầng bất kỳ của tòa nhà; thiết bị điều khiển vận thăng (20) được lắp vào cơ cấu định vị cáp (10); xe ô tô cơ sở (30) có tải trọng thích hợp để giữ thăng bằng trên mặt đất; và thùng vận thăng (40) được bố trí trên xe ô tô cơ sở (30) di chuyển thẳng đứng được trên các cáp dẫn hướng (152) đến tầng mong muốn nhờ cơ cấu khóa cáp (21) của thiết bị điều khiển vận thăng (20) để thực hiện các công việc cứu hộ và chữa cháy, sửa chữa.

(51)⁷ **B66B 7/02, 7/00**

(22) 04.11.2016

(43) 27.02.2017 347

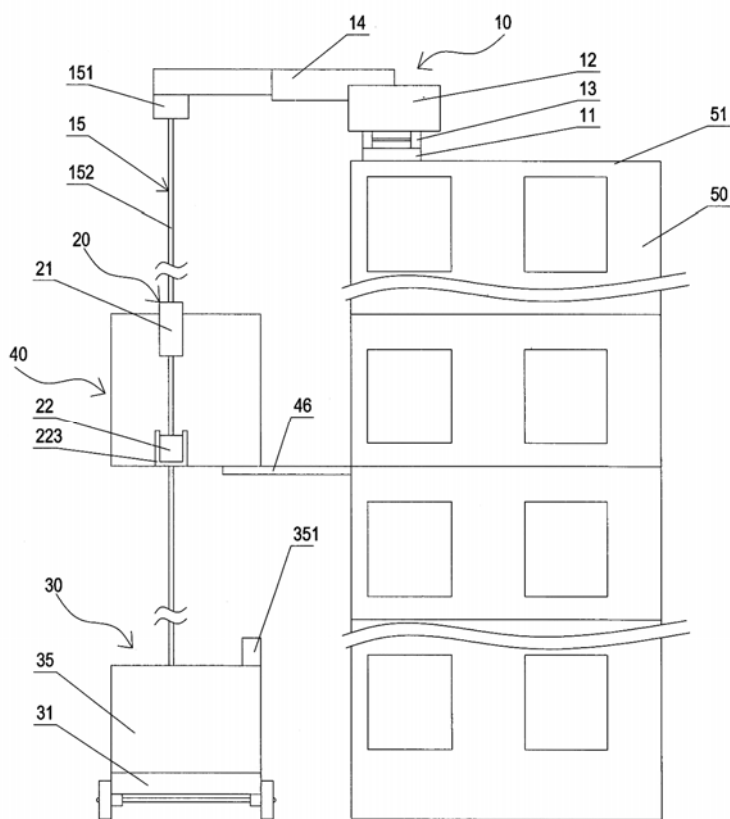

(11) **2-0002143**

(15) 09.09.2019

(21) 2-2014-00232

(45) 25.10.2019 379

(76) HAN-JU YANG (TW)

5F., NO. 2, ALY. 7, LN. 207, WENDE RD., NEIHU DIST., TAIPEI CITY, TAIWAN

(74) Công ty TNHH một thành viên Sở hữu trí tuệ VCCI (VCCI-IP CO.,LTD)

(54) THIẾT BỊ KHUẤY TRỘN PHÂN BÓN SINH HỌC

(57) Giải pháp hữu ích đề cập đến thiết bị khuấy trộn phân bón sinh học (1) được nối với phương tiện sinh công (90) để khuấy trộn phân bón sinh học bao gồm cánh (11) và ít nhất một cơ cấu khuấy trộn (13). Cánh (11) được gắn cố định vào cạnh của đĩa quay (12), và đáy của đĩa quay (12) được nối với phương tiện sinh công (90). Cơ cấu khuấy trộn (13) bao gồm lưỡi khuấy trộn dưới (131), lưỡi khuấy trộn trên (132) và lò xo (133). Lưỡi khuấy trộn dưới (131) được gắn cố định vào phía trên của cánh (11), và lưỡi khuấy trộn trên (132) được nối với lưỡi khuấy trộn dưới (131) qua trục quay (130). Lưỡi khuấy trộn trên (132) là dao động được theo trọng lượng của phân bón sinh học, sao cho lò xo (133) được kéo căng hoặc nén để kiểm soát dao động của lưỡi khuấy trộn trên (132) để khuấy trộn phân bón sinh học một cách đồng nhất và ngăn các trục khuấy trộn không bị gãy dễ dàng.

(51)⁷ B01F 7/00, A01C 15/00

(22) 08.09.2014

(43) 25.03.2016 336

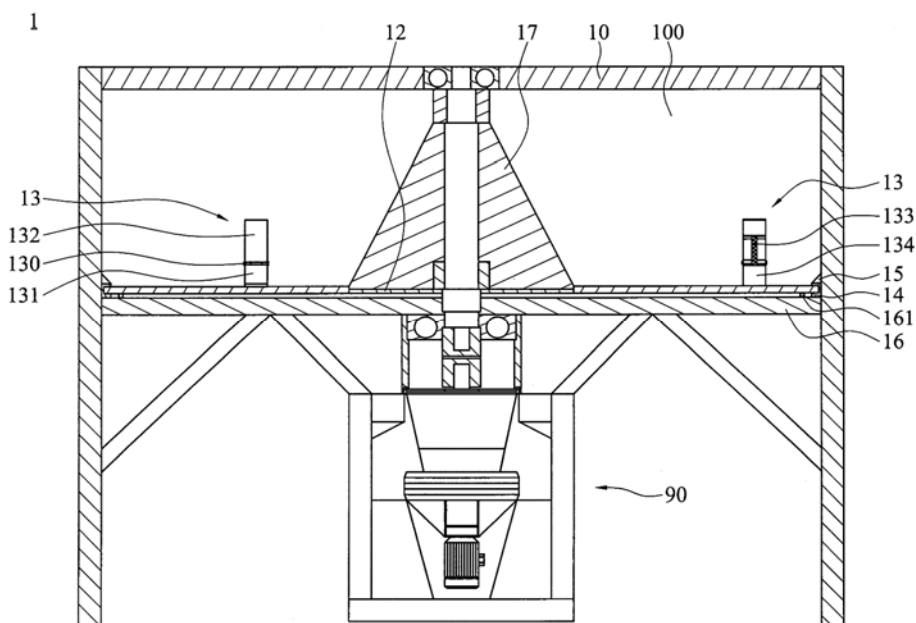

- (11) **2-0002144**
 (15) 09.09.2019 (51)⁷ **H01R 13/40**
 (21) 2-2013-00140 (22) 18.06.2013
 (30) 101214748 31.07.2012 TW
 (45) 25.10.2019 379 (43) 25.09.2013 306
 (73) GEM TERMINAL IND. CO., LTD. (TW)

No.138, Lane 513, Datong Road, Luzhu District, Kaohsiung City, Taiwan

(72) Su, Chung-Hong (TW)

(74) Công ty TNHH Sở hữu trí tuệ Vàng (GINTASSET CO., LTD.)

(54) KHUNG TRONG PHÍCH CẮM

(57) Giải pháp hữu ích đề cập tới khung trong phích cắm là khung trong (1) có lỗ xuyên thứ nhất (11) mà chân cắm dây nóng (13) kéo dài qua đó, lỗ xuyên thứ hai (12) mà chân cắm dây trung tính (14) kéo dài qua đó, và lỗ xuyên thứ ba (15) mà chân cắm nối đất (16) kéo dài qua đó. Cơ cấu chặn thứ nhất (17) và cơ cấu chặn thứ hai (18) được bố trí giữa lỗ xuyên thứ ba (15) và chân cắm nối đất (16). Cơ cấu chặn thứ nhất (17) ngăn chặn dịch chuyển theo chiều dọc của chân cắm nối đất (16), và cơ cấu chặn thứ hai (18) ngăn chặn chuyển động quay của chân cắm nối đất (16).

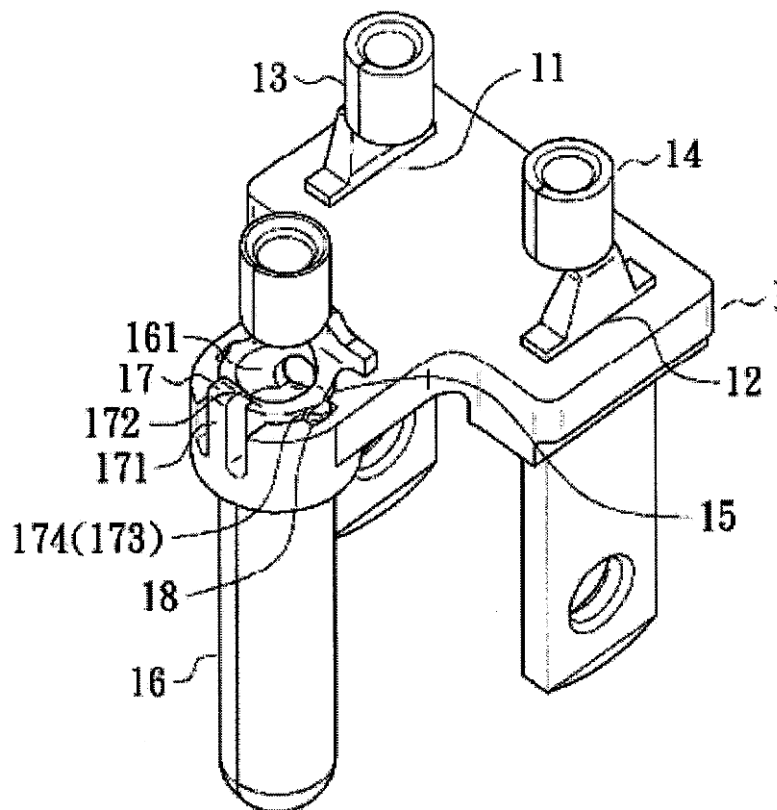

- (11) **2-0002145**
- (15) 09.09.2019 (51)⁷ **B43K 3/00, 5/00, B01F 13/00**
- (21) 2-2015-00384 (22) 30.11.2015
- (45) 25.10.2019 379 (43) 26.06.2017 351
- (73) MCAIDE ENTERPRISE CO., LTD. (TW)
12F., NO. 2, SEC. 4, ZHONGYANG RD., TUCHENG DIST., NEW TAIPEI CITY,
TAIWAN
- (72) MING-HUA YEN (TW)
- (74) Công ty TNHH một thành viên Sở hữu trí tuệ VCCI (VCCI-IP CO.,LTD)
- (54) **THÂN KHUẤY TRỘN DUNG DỊCH XÓA**
- (57) Giải pháp hữu ích đề cập đến thân khuấy trộn dung dịch xóa, trong đó dung dịch xóa được lưu giữ trong đồ chứa, đồ chứa này bao gồm miệng trong đó vùng bao xả chất lỏng được lắp, và miệng này được đặt ở trên trục trung tâm của đồ chứa, khoảng cách từ các mép miệng đến đồ chứa này là H, và thân khuấy trộn bao gồm: thân chính và khối dẫn hướng được đặt ở một đầu của thân chính, có phần trước được gọi là bề mặt dẫn hướng thứ nhất và phần sau được gọi là bề mặt dẫn hướng thứ hai, độ dịch D được xác định giữa mép của khối dẫn hướng và đường qua tâm của thân chính, trong đó $D \geq H$. Thiết kế bề mặt dẫn hướng gồm hai phần dẫn hướng một cách dễ dàng theo chiều chuyển động trong khi thân dẫn hướng hoạt động khuấy.

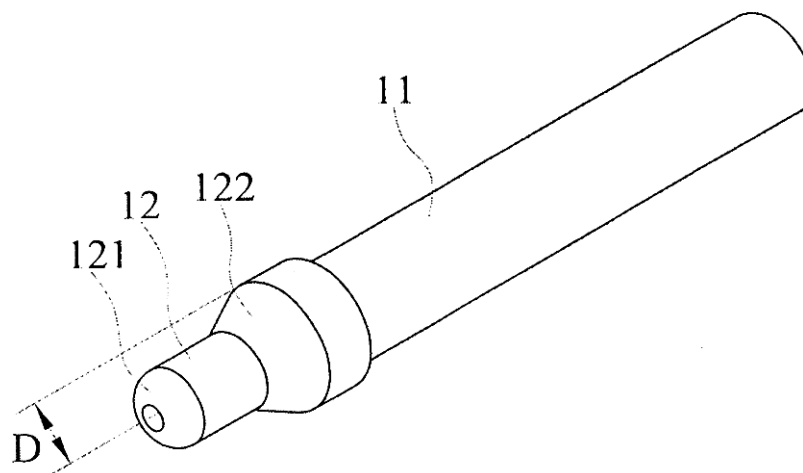

- (11) **2-0002146**
- (15) 09.09.2019 (51)⁷ **H02K 1/14**, 37/14
- (21) 2-2016-00155 (22) 09.05.2016
- (45) 25.10.2019 379 (43) 27.11.2017 356
- (76) MING-CHANG LEE (TW)
No. 55, Aly. 200, Ln. 2, Sec. 8, Yanping N. Rd., Shilin Dist., Taipei City, Taiwan
- (74) Công ty TNHH một thành viên Sở hữu trí tuệ VCCI (VCCI-IP CO.,LTD)
- (54) **TẤM THÉP SILIC DÙNG CHO ĐỘNG CƠ**
- (57) Giải pháp hữu ích đề cập đến tấm thép silic dùng cho động cơ bao gồm: phần mở rộng bên ngoài, các răng chính, các răng phụ, các đầu nối cực thứ nhất, và các đầu nối cực thứ hai. Từng răng chính nằm cách biệt với từng răng phụ và nằm giữa hai răng phụ bất kỳ, và từng đầu nối cực thứ nhất liên kết với hai răng chính bất kỳ, và từng đầu nối cực thứ hai nối với hai răng phụ bất kỳ. Từng đầu nối cực thứ nhất, từng đầu nối cực thứ hai, từng răng chính, và từng răng phụ xác định khoảng trống chứa dây mà được tạo kết cấu để chứa ít nhất một dây điện. Từng đầu nối cực thứ nhất và từng đầu nối cực thứ hai xác định phân hở ở giữa để ít nhất một dây điện được chứa trong khoảng trống chứa dây qua phân hở.

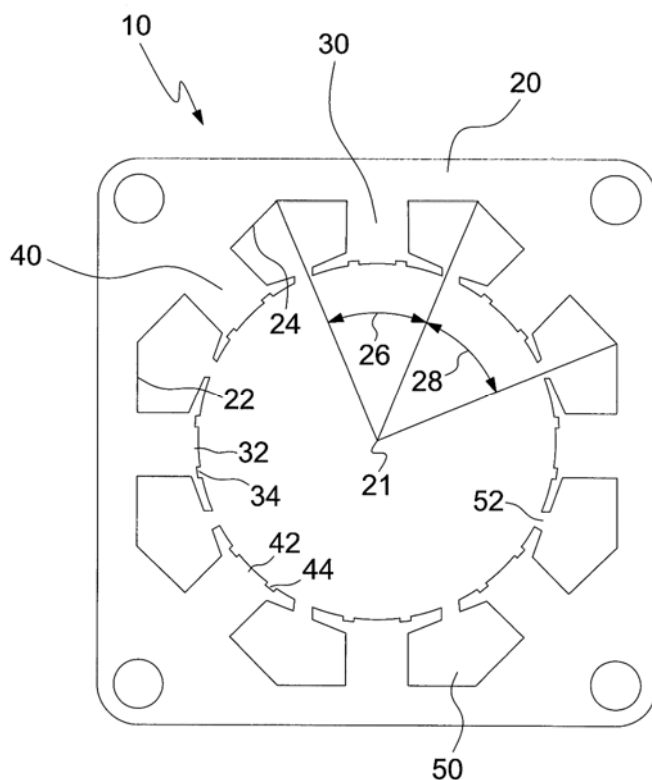

- (11) **2-0002147**
- (15) 09.09.2019 (51)⁷ **E04G 21/16**
- (21) 2-2017-00421 (22) 22.12.2017
- (45) 25.10.2019 379 (43) 25.05.2018 362
- (76) NGUYỄN NHƠN HÒA (AU)
số 174 South Terrace, Bankstown NSW 2200, Australia
- (74) Công ty Luật TNHH Phạm và Liên danh (PHAM & ASSOCIATES)
- (54) THIẾT BỊ KẸP VÀ NÂNG CÁC TẤM VẬT LIỆU VÀ PHƯƠNG PHÁP LẮP DỰNG TẤM VẬT LIỆU
- (57) Giải pháp hữu ích đề cập tới thiết bị kẹp và nâng các tấm vật liệu (100) dùng để lắp dựng tấm vật liệu (M). Thiết bị kẹp và nâng các tấm vật liệu (100) có kết cấu bao gồm: khung đế (10) hình chữ nhật nằm ngang, hai bánh xe chính (20), hai cụm bánh xe (30) quay được quanh đường trục vuông góc với khung đế, khung đẩy thiết bị (40), hệ thống điều khiển thiết bị (42), hệ thống thủy lực (50). Khung mang (60) lắp xoay được với khung đế (10) bởi phương tiện dẫn động thứ nhất (61), bộ phận ngang (62') có thể di chuyển trượt được tương đối với khung mang (60) bởi phương tiện dẫn động thứ hai (62). Bộ phận kẹp tấm vật liệu (63') bao gồm hai phần kẹp (631, 632) có các má kẹp được dịch chuyển đóng mở bởi phương tiện dẫn động thứ ba (63), bộ phận kẹp tấm (63') này có thể xoay được với bộ phận ngang (62') bởi phương tiện dẫn động thứ tư (64). Khi các phương tiện dẫn động thứ ba (63), thứ hai (62), thứ nhất (61), và thứ tư (64) được kích hoạt, thiết bị kẹp và nâng các tấm vật liệu (100) sẽ lần lượt vận hành kẹp tấm vật liệu (M), nâng tấm (M) đã kẹp, nghiêng tấm (M) đã kẹp, xoay tấm vật liệu (M) ở trạng thái nghiêng và dựng thẳng tấm vật liệu (M) đã xoay này để tiến hành lắp dựng tấm vật liệu. Giải pháp hữu ích cũng đề cập tới phương pháp lắp dựng tấm vật liệu (M) nhờ sử dụng thiết bị kẹp và nâng các tấm vật liệu (100).

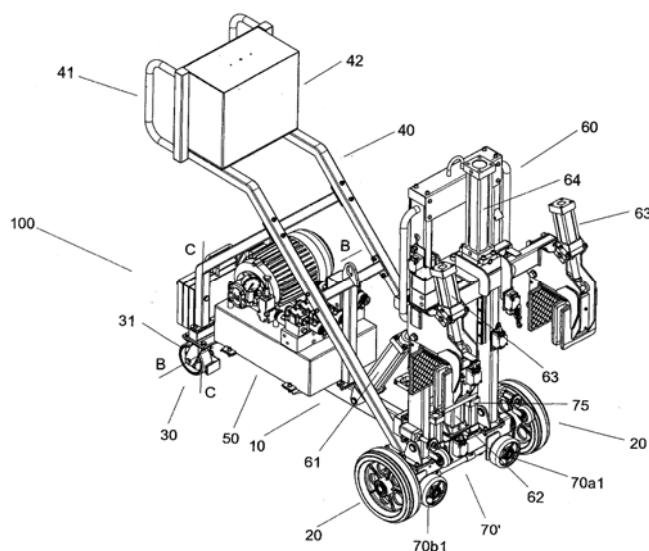

- (11) **2-0002148**
- (15) 16.09.2019 (51)⁷ **A01N 65/00**
- (21) 2-2019-00029 (22) 01.07.2013
- (67) 1-2013-02039
- (45) 25.10.2019 379 (43) 25.09.2013 306
- (73) NGUYỄN THỊ CHÚC QUỲNH (VN)
Viện Bảo vệ thực vật, xã Đông Ngạc, huyện Từ Liêm, thành phố Hà Nội
- (72) Nguyễn Thị Chúc Quỳnh (VN), Trần Văn Huy (VN), Lê Văn Trịnh (VN), Nguyễn Thu Hà (VN), Vũ Thị Hiền (VN), Phạm Thị Minh Thắng (VN), Phùng Quang Tùng (VN)
- (74) Công ty TNHH Sở hữu trí tuệ ALNGUYEN (ALNGUYEN IP CO.,LTD.)
- (54) CHẾ PHẨM SINH HỌC PHÒNG TRỪ TUYẾN TRÙNG, NẤM BỆNH HẠI RỄ VÀ SÂU HẠI TRONG ĐẤT HẠI CÂY TRỒNG CẠN
- (57) Giải pháp hữu ích đề cập đến chế phẩm sinh học bảo vệ thực vật, cụ thể là đề cập đến chế phẩm sinh học phòng trừ tuyến trùng, nấm bệnh hại rễ và sâu hại trong đất hại cây trồng cạn, có tác dụng lâu dài. Chế phẩm sinh học theo giải pháp hữu ích chủ yếu bao gồm các thành phần: bã thảo mộc trừ tuyến trùng, vi sinh vật đối kháng *Trichoderma*, vi sinh vật ức chế bệnh *Bacillus subtilis*, vi sinh trừ sâu hại trong đất *Metarhizium anisopliae*, và các vi sinh vật chức năng *Azotobacter beijerinckii* cố định nitơ, *Bacillus gisengihumi* phân giải phosphat khó tan, *Streptomyces owasiensis* phân giải xenluloza, trong đó thảo mộc trừ tuyến trùng có hàm lượng saponin nằm trong khoảng từ 1,5 đến khoảng 3,5%, alkaloit nằm trong khoảng từ 0,01 đến khoảng 0,3%, và dầu thực vật dưới 10% theo trọng lượng, các vi sinh vật được xử lý và bảo quản ở dạng ngủ nghỉ. Chế phẩm theo giải pháp hữu ích không chỉ có tác dụng phòng trừ tuyến trùng, nấm bệnh hại rễ và sâu hại trong đất hại cây trồng cạn, mà còn có tác dụng cải tạo đất, giúp cây phục hồi sinh trưởng, góp phần làm tăng năng suất và chất lượng cây trồng tăng độ phì của đất và an toàn đối với môi trường.

- (11) **2-0002149**
- (15) 16.09.2019 (51)⁷ **E04F 11/00**
- (21) 2-2015-00299 (22) 30.09.2015
- (30) 201410568020.9 21.10.2014 CN
- (45) 25.10.2019 379 (43) 25.04.2016 337
- (73) **GUANGDONG KIN LONG HARDWARE PRODUCTS CO., LTD. (CN)**
 No. 3, Jian Lang Rd., Daping, Tangxia Town, Dongguan City, Guangdong Province,
 China 523722
- (72) **BAI, Baokun (CN)**
- (74) Công ty Cổ phần Sở hữu công nghiệp INVESTIP (INVESTIP)
- (54) **CỘT LAN CAN**
- (57) Giải pháp hữu ích đề cập đến cột lan can bao gồm thân cột, ống lồng thứ nhất được cố định vào thân cột, cơ cấu khóa, ống lồng thứ hai, chi tiết trượt, chốt thứ nhất, ống bọc kín giới hạn, và thanh treo thứ nhất. Cơ cấu khóa bao gồm ống khóa, ống lồng khóa, và bốn miếng kẹp. Ống lồng thứ hai kéo dài vào trong ống lồng khóa. Chi tiết trượt có thể trượt được nhận trong ống lồng thứ hai. Ống bọc kín giới hạn được định vị trên ống lồng thứ hai. Thanh treo thứ nhất kéo dài vào trong ống bọc kín giới hạn. Ống khóa kéo dài vào trong ống lồng thứ nhất và định ra bốn lỗ thông thứ nhất, ống lồng khóa được nối dài trên ống khóa. Bốn miếng kẹp được định vị tương ứng ở bốn lỗ thông thứ nhất, ống lồng khóa chống lại bốn miếng kẹp vào trong. Chốt thứ nhất nối xoay ống khóa với thanh treo thứ nhất.

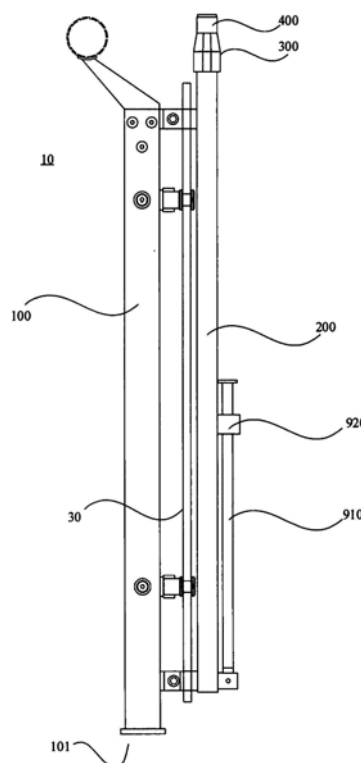

(11) **2-0002150**

(15) 16.09.2019

(51)⁷ **B65D 43/02, 43/06**

(21) 2-2015-00271

(22) 08.09.2015

(30) 20-2015-0004057 19.06.2015

KR

(45) 25.10.2019 379

(43) 26.12.2016 345

(73) PYUNG AHN CAN MFG. CO., LTD. (KR)

30, Haebong-ro 273 beon-gil, Danwon-gu, Ansan-si, Gyeonggi-do, Korea

(72) Shin Jung Hern (KR)

(74) Công ty TNHH Lê & Lê (LE & LE)

(54) **ĐỒ CHỨA**

(57) Giải pháp hữu ích đề cập đến đồ chứa, và cụ thể hơn là đề cập đến đồ chứa có thể ngăn gây tổn thương cho người sử dụng và cho phép mở nắp đồ chứa dễ dàng khi nắp đồ chứa được mở.

Đồ chứa này bao gồm thân chính đồ chứa có phần chứa hở lên trên và phần cuộn được tạo ra tại mép ngoại biên bên ngoài phía trên của nó; và nắp đồ chứa được tạo kết cấu để đóng kín phần chứa của thân chính đồ chứa, và có phần nối được tạo ra tại một mép của nó và được lắp theo cách tách ra được với phần cuộn của thân chính đồ chứa và nhiều phần bao kéo dài từ phần phía dưới của phần nối và được bố trí dọc chu vi của phần nối với các khoảng cách bằng nhau, trong đó một bộ phận mở được tạo kết cấu để tách phần cuộn của thân chính đồ chứa và phần nối của nắp đồ chứa, phần cuộn và phần nối này được lắp với nhau, bộ phận mở này được lắp tại các phần bao.

Do đó, nắp đồ chứa có thể được mở dễ dàng và có thể ngăn gây tổn thương cho người sử dụng nhờ đồ chứa được tạo kết cấu để mở được mà không cần sử dụng dụng cụ và ngăn đầu nhọn của nắp đồ chứa tiếp xúc với người sử dụng khi nắp đồ chứa của đồ chứa được mở.

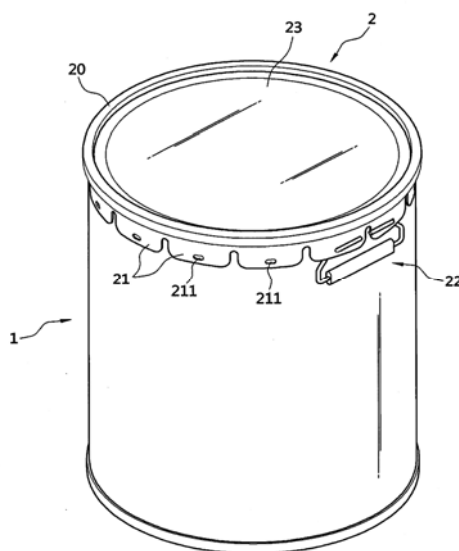

- (11) **2-0002151**
- (15) 16.09.2019 (51)⁷ **A47L 13/38**, 13/16, 13/253
- (21) 2-2013-00060 (22) 28.03.2013
- (45) 25.10.2019 379 (43) 27.10.2014 319
- (73) YA-CHIN YANG (TW)
8F-1, No. 12, Sec. 2, Cheng Te Rd., Taipei, TAIWAN
- (72) Lin Pai-Yung (TW), Pan Yi-Jun (TW), Yang Ya-Ching (TW)
- (74) Công ty TNHH Dương và Trần (DUONG & TRAN CO., LTD)
- (54) **CHỖI PHÁT TRẦN DẠNG GẤP VÀ BÔNG LAU BỤI KÈM THEO**
- (57) Giải pháp hữu ích đề xuất chổi phát trần dạng gấp và bông lau bụi kèm theo, là một loại chổi phát trần mà có thể gấp lại được để chọn dùng một hoặc hai mặt sợi nhung/tua vải, đồng thời có thể điều chỉnh chiều dài chổi. Kết cấu chổi bao gồm một chi tiết cố định có hai đầu, một đầu là bộ phận liên kết kiểu chốt kết nối với chi tiết gấp, và một đầu là bộ phận liên kết kiểu móc liên kết với tay cầm; chi tiết cố định và chi tiết gấp nêu trên được lồng vào bông lau bụi có các sợi nhung/tua vải. Chi tiết gấp có thể được mở ra đến khi tạo thành một đường thẳng với chi tiết cố định, lúc này thân chổi có dạng thẳng và chiều dài chổi được tăng lên; và khi chi tiết gấp được gấp lại đến mức áp hẳn vào chi tiết cố định, thì thân chổi có dạng gấp và chiều dài chổi được rút ngắn, qua đó nâng cao tính tiện lợi trong việc sử dụng chổi.

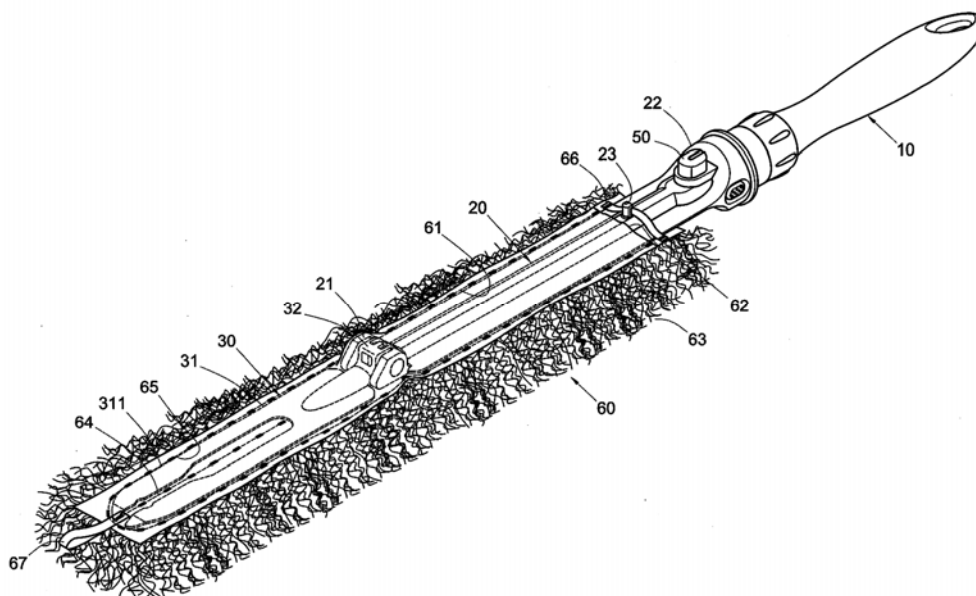

- (11) **2-0002152**
- (15) 23.09.2019 (51)⁷ **A01G 1/00**, 9/00, 17/00, A01H
4/00
- (21) 2-2017-00228 (22) 04.08.2017
- (45) 25.10.2019 379 (43) 26.04.2018 361
- (73) VIỆN ỨNG DỤNG CÔNG NGHỆ (VN)
Số 25, Lê Thánh Tông, quận Hoàn Kiếm, thành phố Hà Nội
- (72) Nguyễn Thị Lại (VN), Phạm Hương Sơn (VN)
- (74) Công ty TNHH Sở hữu trí tuệ Bình Minh (SUNRISE IP CO.,LTD.)
- (54) QUY TRÌNH NHÂN GIỐNG CÂY LAN HOÀNG THẢO HẠC VỸ
(DENDROBIUM APHYLLUM) BẰNG PHƯƠNG PHÁP NUÔI CẤY MÔ TẾ BÀO
- (57) Giải pháp hữu ích đề cập đến quy trình nhân giống cây lan Hoàng thảo Hạc vĩ (D. aphyllum) bằng phương pháp nuôi cấy mô tế bào gồm các bước: a) Tạo vật liệu chồi khởi đầu; b) Nhân nhanh protocorm và chồi; c) Tạo cây con hoàn chỉnh in vitro; và d) Đưa cây ra vườn ươm. Quy trình theo giải pháp hữu ích đã tạo ra được nguồn giống cây D. aphyllum với số lượng lớn và sạch bệnh, rút ngắn được thời gian nuôi cấy và tiết kiệm được chi phí sản xuất.

- (11) **2-0002153**
- (15) 23.09.2019 (51)⁷ **B62D 49/00**
- (21) 2-2015-00203 (22) 17.07.2015
- (30) 1403000791 18.07.2014 TH
- (45) 25.10.2019 379 (43) 27.06.2016 339
- (73) SIAM KUBOTA CORPORATION CO., LTD. (TH)
101/19-24 Moo 20, Navanakorn Industrial Estate, Klongneung Sub-district,
Klongluang District, Pathumtani Province, Thailand
- (72) KRITCHAI COJCHAPLAYUK (TH), CHAIRAT DEE-EAM (TH), NOPPADOL
TRAYANGKUL (TH)
- (74) Công ty TNHH Tư vấn đầu tư và chuyển giao công nghệ (INVESTCONSULT)
- (54) TRỤC BÁNH XE SAU CỦA MÁY KÉO CÓ GHẾ NGỒI
- (57) Giải pháp hữu ích đề cập đến trục bánh xe sau của máy kéo có ghế ngồi bao gồm ống lót nối trục được gắn với chốt trục bánh xe sau và được cố định với vật chặn bằng đinh vít. Bên trong ống lót nối trục này được trang bị trục xe, nhờ đó ống lót nhựa ở phần đầu có tác dụng ngăn ma sát giữa ống lót nối trục và trục xe. Phần dưới của trục xe được hàn với trục và lắp ráp với ống lót trục. Sau đó, phần này được lắp với bánh xe và vị trí này được khóa bằng đinh vít. Trục xe được thiết kế để có khả năng giảm xóc. Một đầu của phần dưới của trục xe được hàn với trục và lắp với một mặt của bánh xe bằng đinh vít. Trục xe dưới dạng hình trụ và được định hình bởi ép khuôn. Ngoài ra, trục xe có thể được lắp với trục bàn đạp bằng đinh vít để có thể điều khiển hướng của máy kéo bằng chân. Một đầu của phần trên của bộ phận điều chỉnh bước răng được trang bị lò xo được đỡ bởi ghế ngồi để giảm xóc trục xe.

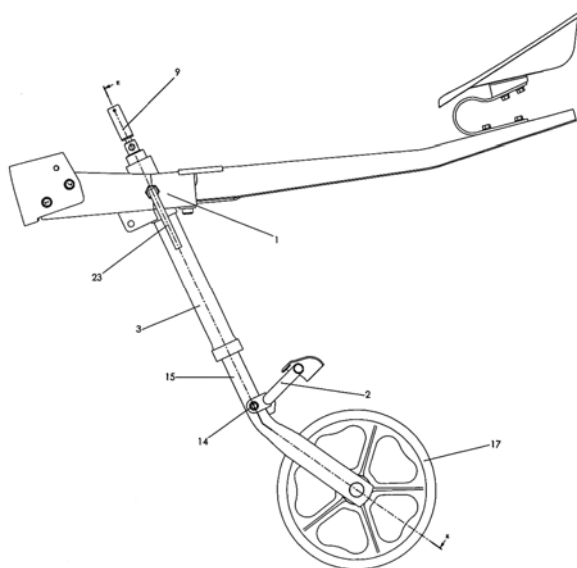

- (11) **2-0002154**
- (15) 23.09.2019 (51)⁷ **C23F 13/00**, 13/10, 13/12
- (21) 2-2015-00204 (22) 17.07.2015
- (30) 2014129479 17.07.2014 RU
- (45) 25.10.2019 379 (43) 25.01.2016 334
- (73) OOO "ZNGA "ANOD" (RU)
Russian Federation, 614000, Perm, Ordzhonikidzevsky rayon, ul. Repina 115
- (72) REDEKOP Alexandr Garoldovich (RU), GILEV Oleg Arkadieovich (RU)
- (74) Công ty TNHH T&T INVENMARK Sở hữu trí tuệ Quốc tế (T&T INVENMARK CO., LTD.)
- (54) **BỘ TIẾP ĐẤT ANOT**
- (57) Giải pháp hữu ích đề cập đến lĩnh vực bảo vệ điện hóa các kết cấu và có thể được sử dụng cho bộ tiếp đất anot của các hệ thống để bảo vệ điện hóa các kết cấu kim loại và bê tông cốt thép tiếp xúc với lượng cao của muối, nước biển và các môi trường điện phân khác, và có thể được sử dụng làm bộ tiếp đất bảo vệ chống điện thế quá mức trong mạng lưới. Cụ thể, giải pháp hữu ích đề cập đến bộ tiếp đất anot bao gồm điện cực (1) và cáp (2). Thân điện cực được sử dụng dưới dạng một chi tiết bằng vật liệu polyme dẫn điện. Cáp (2) được kẹp chặt trên thân điện cực, trong đó điểm nối cáp với thân điện cực được cách ly khỏi môi trường xung quanh bằng chi tiết bịt kín (4, 5).

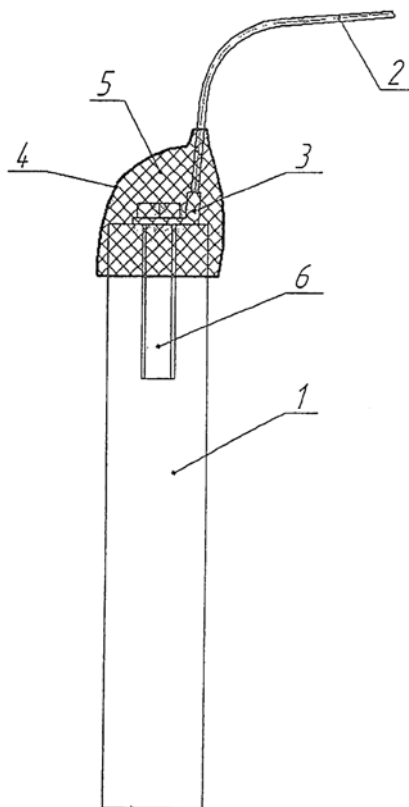

- (11) **2-0002155**
- (15) 23.09.2019 (51)⁷ **F24F 5/00**, 13/30
- (21) 2-2018-00534 (22) 12.07.2013
- (67) 1-2013-02181
- (45) 25.10.2019 379 (43) 26.01.2015 322
- (76) **TRẦN CHÍ (VN)**
28 Phong Phú, phường 12, quận 8, thành phố Hồ Chí Minh
- (54) **QUẠT TẠO GIÓ LẠNH**
- (57) Giải pháp hữu ích đề cập tới quạt tạo gió lạnh bao gồm quạt thổi gió dùng hút gió bên ngoài môi trường và thổi gió vào bên trong thiết bị, sau đó gió tác động mạnh vào màng nước và khi đó nhiệt độ của gió sẽ giảm đi khi chuyển một phần nhiệt lượng ra cho nước, nhờ hộp đựng nước và ống dẫn gió có cấu tạo vỏ bọc bên ngoài bằng vật liệu cách nhiệt nên có thể ngăn không cho nước bên trong thiết bị tỏa nhiệt ra bên ngoài môi trường vì thế nhiệt độ của nước bên trong sẽ giữ được nhiệt độ thấp lâu và sau khi gió tác động vào màng nước và hướng lên thổi ra ngoài môi trường, các hạt hơi nước có kèm theo sẽ bị trọng lực kéo rơi xuống trở lại hộp đựng nước và giảm thiểu sự tiêu hao nước bên trong thiết bị.

- (11) **2-0002156**
(15) 23.09.2019 (51)⁷ **E01C 11/22**
(21) 2-2018-00249 (22) 06.03.2015
(67) 1-2015-00749
(45) 25.10.2019 379 (43) 26.09.2016 342
(73) CÔNG TY CỔ PHẦN KHOA HỌC CÔNG NGHỆ VIỆT NAM (BUSADCO) (VN)
Số 6, đường 3/2, phường 8, thành phố Vũng Tàu, tỉnh Bà Rịa - Vũng Tàu
(72) Hoàng Đức Thảo (VN)
(54) CHÂN KÈ BAO TIÊU THOÁT NƯỚC
(57) Giải pháp hữu ích đề cập đến chân kè bao tiêu thoát nước được đúc sẵn bằng bê tông cốt thép hoặc bê tông cốt sợi bao gồm các đốt bê tông rỗng bên trong tạo thành lòng máng (7) để dẫn nước, mỗi đốt chân kè này gồm có mặt đỉnh (1), mặt đáy (2), mặt trước (3), mặt sau (4), hai mặt bên hai đầu đốt kè (5, 6) để hở, trong đó: mặt đỉnh (1) có các lỗ thu nước đỉnh kè (1.1) có dạng hình vuông hoặc hình tròn; mối nối được bố trí tại hai đầu của từng đốt chân kè có tác dụng liên kết các đốt chân kè với nhau; lòng máng (7) được cấu tạo sao cho trong lòng đúc nhẵn không thấm nước, tại các góc được bo tròn giúp tăng cường khả năng dẫn dòng, tiêu thoát nước lòng máng (7) có tác dụng là kênh tiêu thoát nước mặt, nước ngấm trên mái taluy sau khi nước được thu nước qua các lỗ thu nước đỉnh kè (1.1).

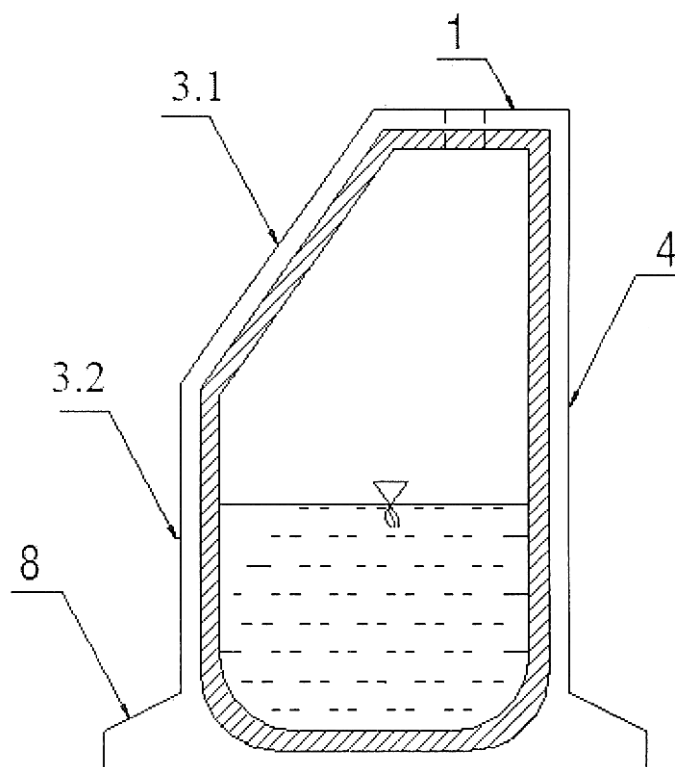

(11) **2-0002157**

(15) 23.09.2019

(21) 2-2019-00310

(67) 1-2017-01650

(45) 25.10.2019 379

(76) NGUYỄN VĂN LƯỢNG (VN)

93 Nguyễn Hoàng Tôn, phường Xuân La, quận Tây Hồ, thành phố Hà Nội

(54) KHUNG CỐ ĐỊNH NGOÀI DỪNG TRONG PHẪU THUẬT KÉO DÀI CHI

(57) Giải pháp hữu ích đề cập đến khung cố định ngoài dùng trong phẫu thuật kéo dài chi bao gồm:

- ít nhất ba thanh dọc (1) có ren ở hai đầu (1.1 và 1.3) có cùng bước ren và ngược chiều nhau, phần giữa (1.2) có tiết diện hình đa giác đều;

- hai vòng cung hở (2) có phần hở chiếm khoảng 1/3 vòng tròn (120°), trên mỗi vòng cung có nhiều lỗ nhỏ (2.1) cách đều nhau;

- các bộ phận liên kết (3) dùng để liên kết các thanh dọc (1) với các vòng cung hở (2).

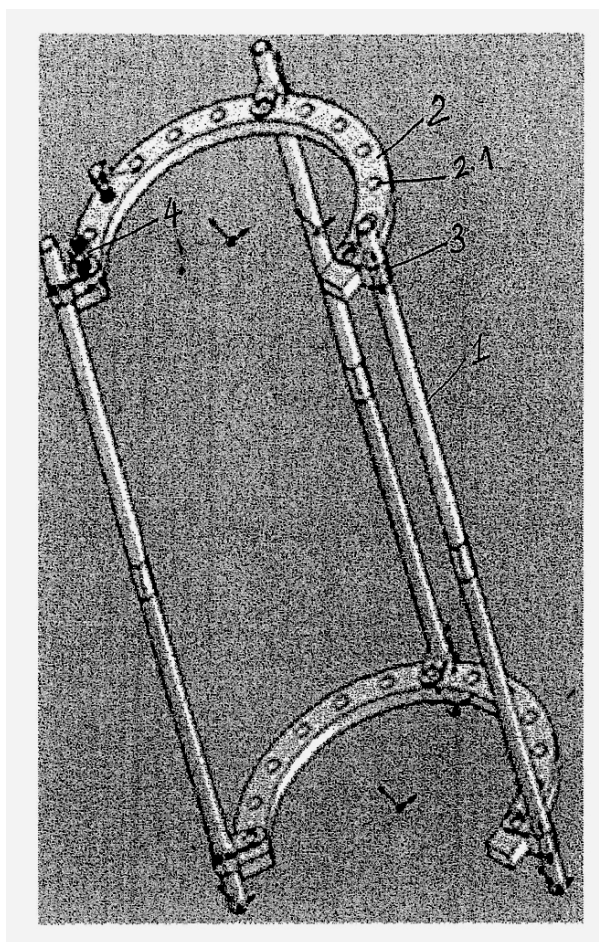

- (11) **2-0002158**
- (15) 23.09.2019 (51)⁷ **C07C 29/80**
- (21) 2-2015-00270 (22) 08.09.2015
- (45) 25.10.2019 379 (43) 27.03.2017 348
- (73) TRƯỜNG ĐẠI HỌC BÁCH KHOA - ĐẠI HỌC QUỐC GIA THÀNH PHỐ HỒ CHÍ MINH (VN)
268 Lý Thường Kiệt, phường 14, quận 10, thành phố Hồ Chí Minh
- (72) Nguyễn Hữu Hiếu (VN)
- (54) **HỆ THỐNG KHỬ NƯỚC DUNG DỊCH CỒN CAO ĐỘ BẰNG CÔNG NGHỆ THẨM THẤU BỐC HƠI SỬ DỤNG MÀNG ỚNG**
- (57) Giải pháp hữu ích đề cập đến hệ thống khử nước dung dịch cồn cao độ bằng công nghệ thẩm thấu bốc hơi sử dụng màng ống, trong đó hệ thống này bao gồm: bơm nhập liệu (3) bơm dung dịch từ bình nhập liệu (2) qua môđun màng ống (1); quá trình thẩm thấu bốc hơi xảy ra tại môđun màng ống (1), nhờ áp suất chân không được tạo ra từ bơm chân không (5), dòng hơi thẩm thấu thoát ra bên ngoài môđun màng ống (1) sẽ được dẫn qua một bẫy lạnh (4) và dòng chất lỏng bên trong môđun màng ống (1) không được hóa hơi được tuần hoàn quay trở về bình nhập liệu (2).

- (11) **2-0002159**
 (15) 23.09.2019 (51)⁷ **E04C 5/18**
 (21) 2-2019-00309 (22) 13.07.2017
 (67) 1-2017-02671
 (45) 25.10.2019 379 (43) 27.11.2017 356
 (76) NGUYỄN ĐÌNH HÙNG (VN)
 22/2B đường 16, khu phố 2, phường Thạnh Mỹ Lợi, quận 2, thành phố Hồ Chí Minh

(54) **ĐẦU NỐI CỐT THÉP HÌNH TRỤ BƠM VỮA CƯỜNG ĐỘ CAO**

- (57) Giải pháp hữu ích đề cập đến đầu nối cốt thép hình trụ bơm vữa cường độ cao dạng ống nối (3) bằng thép hình trụ được tạo ren (9) bên trong lòng ống, gồm có gờ ngoài (7) và gờ ngoài (8) được bố trí tại hai đầu của ống nối (3); các gờ trong (10) được bố trí trong lòng của ống nối (3); các cổng nạp liệu (5) và (6) bằng thép được liên kết ren với các lỗ ren (11) và (12) được tạo ra trên ống nối (3), sao cho vữa cường độ cao (4) được bơm vào trong lòng ống nối (3) thông qua cổng nạp liệu (5) hoặc (6), khi đó cổng nạp liệu (6) hoặc (5) còn lại sẽ dùng để thoát khí trong lòng ống nối (3) ra ngoài; và các gioăng (16) được lắp tại mỗi đầu ống nối (3) để bịt khe giữa ống nối (3) và hai thanh cốt thép (1) và (2); trong đó khoảng cách giữa các gờ trong (10) tăng dần và chiều cao giảm dần từ mỗi đầu ống nối (3) vào đến giữa ống nối (3).

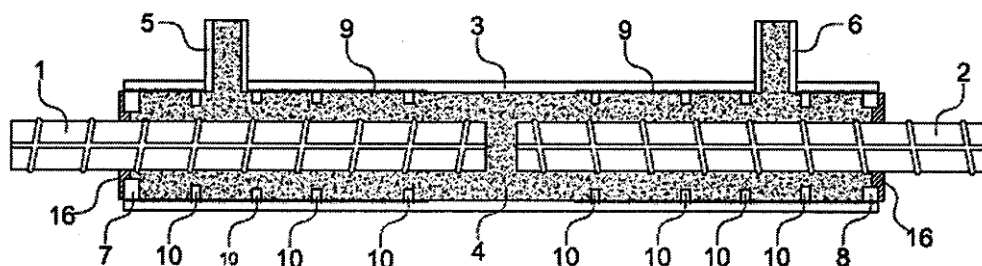

- (11) **2-0002160**
- (15) 23.09.2019 (51)⁷ **A23L 2/39**, 33/125, 33/145, 31/15
- (21) 2-2019-00228 (22) 30.12.2015
- (67) 1-2015-05008
- (45) 25.10.2019 379 (43) 27.07.2017 352
- (76) **VŨ DUY NHÀN (VN)**
704, B11A - Khu đô thị Nam Trung Yên, phường Trung Hòa, quận Cầu Giấy, thành phố Hà Nội
- (54) **QUY TRÌNH SẢN XUẤT LƯƠNG KHÔ GIÀU AXIT AMIN VÀ BETA-GLUCAN VÀ SẢN PHẨM LƯƠNG KHÔ ĐƯỢC SẢN XUẤT BẰNG QUY TRÌNH NÀY**
- (57) Giải pháp hữu ích đề cập đến quy trình sản xuất lương khô có năng lượng cao từ 465 đến 500 kcal/100g lương khô từ cao nấm men giàu axit amin và β -glucan được chiết xuất từ nấm men *Saccharomyces cerevisiae*, trong đó quy trình này bao gồm bước bổ sung cao nấm men và β -glucan vào giai đoạn trước khi ép bánh, mà không cần phải gia nhiệt làm chín. Ngoài ra, giải pháp hữu ích còn đề cập đến sản phẩm lương khô được sản xuất bằng quy trình này, trong đó 100g lương khô chứa 5g cao nấm men và 300mg β -glucan.

- (11) **2-0002161**
- (15) 23.09.2019 (51)⁷ **C05F 17/00**
- (21) 2-2018-00354 (22) 29.07.2016
- (67) 1-2016-02818
- (45) 25.10.2019 379 (43) 27.03.2017 348
- (73) 1. CÔNG TY CỔ PHẦN PHÂN BÓN FITOHOOCMON (VN)
Tầng 3, tòa nhà Biogroup, 814/3 Đường Láng, phường Láng Thượng, quận Đống Đa, thành phố Hà Nội
2. CÔNG TY CỔ PHẦN CÔNG NGHỆ SINH HỌC (VN)
Tầng 2, tòa nhà Biogroup, 814/3 Đường Láng, phường Láng Thượng, quận Đống Đa, thành phố Hà Nội
- (72) Lê Văn Tri (VN)
- (54) QUY TRÌNH SẢN XUẤT PHÂN PHỨC HỢP HỮU CƠ VI SINH TỪ PHÂN THẢI CHĂN NUÔI VÀ THAN SINH HỌC LÓT CHUÔNG
- (57) Giải pháp hữu ích đề cập đến quy trình sản xuất phân phức hợp hữu cơ vi sinh từ phân thải chăn nuôi và than sinh học lốt chuồng. Giải pháp hữu ích đã tạo ra tổ hợp vi sinh vật phân giải hữu cơ, vi sinh vật tạo kháng sinh nhằm khử độc và tiêu diệt các mầm bệnh trong phân. Than sinh học giúp khử mùi trong phân, tăng độ xốp trong đất và giữ ẩm cho cây. Đây là loại phân hữu cơ vi sinh chất lượng cao, sạch có thể dùng trong canh tác nông nghiệp sạch, nông nghiệp hữu cơ và phát triển nền nông nghiệp bền vững.

PHẦN III

**SỬA ĐỔI, DUY TRÌ, CẤP LẠI, CHẤM DỨT, HUỖ BỎ VĂN BẰNG BẢO HỘ,
QUYẾT ĐỊNH GIẢI QUYẾT KHIẾU NẠI**

1 - SỬA ĐỔI VĂN BẰNG BẢO HỘ

Quyết định sửa đổi số: 71402/QĐ-SHTT, ngày: 26.08.2019

- (11) Số Văn bằng: 1-0020437 (24) Ngày cấp: 08.01.2019

Mục sửa đổi: Tác giả

Nội dung mới: Bổ sung 01 tác giả sau đây vào danh sách các tác giả sáng chế
NAKAMURA, Satoshi (JP)

Quyết định sửa đổi số: 73844/QĐ-SHTT, ngày: 30.08.2019

- (11) Số Văn bằng: 1-0006152 (24) Ngày cấp: 09.02.2007

Mục sửa đổi: Tên, địa chỉ chủ văn bằng

Nội dung mới:

- (73) JUPITER OXYGEN CORPORATION (US)
2800 S. River Road, Suite 300, Des Plaines, IL 60018 USA
-

Quyết định sửa đổi số: 75784/QĐ-SHTT, ngày: 05.09.2019

- (11) Số Văn bằng: 1-0016241 (24) Ngày cấp: 21.11.2016

Mục sửa đổi: Tên, địa chỉ chủ văn bằng

Nội dung mới:

- (73) 1. GustoMSC Resources B.V. (NL)
Karel Doormanweg 35, 3115 JD Schiedam, The Netherlands
2. SEAWAY HEAVY LIFTING ENGINEERING B.V. (NL)
Louis Pasteurlaan 5, 2719 EE Zoetermeer, the Netherlands
-

Quyết định sửa đổi số: 75785/QĐ-SHTT, ngày: 05.09.2019

- (11) Số Văn bằng: 1-0006039 (24) Ngày cấp: 19.12.2006

Mục sửa đổi: Tên, địa chỉ chủ văn bằng

Nội dung mới:

- (73) JUPITER OXYGEN CORPORATION (US)
2800 S. River Road, Suite 300, Des Plaines, IL 60018 USA
-

Quyết định sửa đổi số: 75786/QĐ-SHTT, ngày: 05.09.2019

(11) Số Văn bằng: 1-0018486 (24) Ngày cấp: 12.02.2018

Mục sửa đổi: Tên, địa chỉ chủ văn bằng

Nội dung mới:

(73) WEIKE (S) PTE. LTD. (SG)

3 Kallang Sector, #05-01/02, Singapore 349278

Quyết định sửa đổi số: 75787/QĐ-SHTT, ngày: 05.09.2019

(11) Số Văn bằng: 1-0018591 (24) Ngày cấp: 26.02.2018

Mục sửa đổi: Tên, địa chỉ chủ văn bằng

Nội dung mới:

(73) LUPIN LIMITED (IN)

Kalpataru Inspire, 3rd Floor, Off Western Express Highway, Santacruz (East),
Maharashtra, Mumbai 400 055, India

Quyết định sửa đổi số: 76226/QĐ-SHTT, ngày: 06.09.2019

(11) Số Văn bằng	(24) Ngày cấp
1-0006169	26.02.2007
1-0006172	26.02.2007

Mục sửa đổi: Tên, địa chỉ chủ văn bằng

Nội dung mới:

(73) THE BABCOCK & WILCOX COMPANY (US)

20 S. Van Buren Avenue, Barberton, OH 44203, U.S.A.

2 - DUY TRÌ HIỆU LỰC VĂN BẢN BẢO HỘ

a - Duy trì hiệu lực Bằng độc quyền sáng chế

STT	SỐ KÝ HIỆU VĂN BẢN	NGÀY BAN HÀNH	SỐ YÊU CẦU	SỐ ĐƠN/BẰNG LIÊN QUAN
1	16091/TB-SHTT	19/08/2019	DT1-2019-02331	1-0018977
2	16092/TB-SHTT	19/08/2019	DT1-2019-02332	1-0019427
3	16093/TB-SHTT	19/08/2019	DT1-2019-02335	1-0018895
4	16094/TB-SHTT	19/08/2019	DT1-2019-02342	1-0018894
5	16095/TB-SHTT	19/08/2019	DT1-2019-02348	1-0018921
6	16096/TB-SHTT	19/08/2019	DT1-2019-02350	1-0018896
7	16097/TB-SHTT	19/08/2019	DT1-2019-02352	1-0018972
8	16098/TB-SHTT	19/08/2019	DT1-2019-02355	1-0019854
9	16099/TB-SHTT	19/08/2019	DT1-2019-02251	1-0015458
10	16100/TB-SHTT	19/08/2019	DT1-2019-02252	1-0016965
11	16101/TB-SHTT	19/08/2019	DT1-2019-02253	1-0010365
12	16102/TB-SHTT	19/08/2019	DT1-2019-02254	1-0019564
13	16103/TB-SHTT	19/08/2019	DT1-2019-02255	1-0008556
14	16105/TB-SHTT	19/08/2019	DT1-2019-02257	1-0011330
15	16106/TB-SHTT	19/08/2019	DT1-2019-02258	1-0007677
16	16107/TB-SHTT	19/08/2019	DT1-2019-02259	1-0019164
17	16108/TB-SHTT	19/08/2019	DT1-2019-02260	1-0014065
18	16109/TB-SHTT	19/08/2019	DT1-2019-02261	1-0019355
19	16110/TB-SHTT	19/08/2019	DT1-2019-02262	1-0019393
20	16111/TB-SHTT	19/08/2019	DT1-2019-02263	1-0006399
21	16112/TB-SHTT	19/08/2019	DT1-2019-02264	1-0007776
22	16113/TB-SHTT	19/08/2019	DT1-2019-02265	1-0019065
23	16114/TB-SHTT	19/08/2019	DT1-2019-02266	1-0019055
24	16115/TB-SHTT	19/08/2019	DT1-2019-02267	1-0011412
25	16116/TB-SHTT	19/08/2019	DT1-2019-02268	1-0011413
26	16118/TB-SHTT	19/08/2019	DT1-2019-02270	1-0016780
27	16119/TB-SHTT	19/08/2019	DT1-2019-02271	1-0019104
28	16120/TB-SHTT	19/08/2019	DT1-2019-02272	1-0019173
29	16121/TB-SHTT	19/08/2019	DT1-2019-02273	1-0019199
30	16122/TB-SHTT	19/08/2019	DT1-2019-02274	1-0019133
31	16123/TB-SHTT	19/08/2019	DT1-2019-02275	1-0012694
32	16124/TB-SHTT	19/08/2019	DT1-2019-02276	1-0015500
33	16125/TB-SHTT	19/08/2019	DT1-2019-02277	1-0015501
34	16126/TB-SHTT	19/08/2019	DT1-2019-02278	1-0015525
35	16127/TB-SHTT	19/08/2019	DT1-2019-02279	1-0010341
36	16128/TB-SHTT	19/08/2019	DT1-2019-02281	1-0008400
37	16129/TB-SHTT	19/08/2019	DT1-2019-02282	1-0019607
38	16130/TB-SHTT	19/08/2019	DT1-2019-02283	1-0010162
39	16131/TB-SHTT	19/08/2019	DT1-2019-02284	1-0013921
40	16132/TB-SHTT	19/08/2019	DT1-2019-02285	1-0013907
41	16133/TB-SHTT	19/08/2019	DT1-2019-02286	1-0007608
42	16134/TB-SHTT	19/08/2019	DT1-2019-02287	1-0013892

43	16135	/TB-SHTT	19/08/2019	DT1-2019-02288	1-0013900
44	16136	/TB-SHTT	19/08/2019	DT1-2019-02289	1-0013906
45	16137	/TB-SHTT	19/08/2019	DT1-2019-02291	1-0018875
46	16138	/TB-SHTT	19/08/2019	DT1-2019-02292	1-0018935
47	16139	/TB-SHTT	19/08/2019	DT1-2019-02293	1-0015363
48	16140	/TB-SHTT	19/08/2019	DT1-2019-02294	1-0013945
49	16141	/TB-SHTT	19/08/2019	DT1-2019-02296	1-0011292
50	16142	/TB-SHTT	19/08/2019	DT1-2019-02297	1-0004878
51	16143	/TB-SHTT	19/08/2019	DT1-2019-02298	1-0019047
52	16144	/TB-SHTT	19/08/2019	DT1-2019-02299	1-0010218
53	16145	/TB-SHTT	19/08/2019	DT1-2019-02300	1-0007338
54	16147	/TB-SHTT	19/08/2019	DT1-2019-02305	1-0007659
55	16148	/TB-SHTT	19/08/2019	DT1-2019-02310	1-0006952
56	16150	/TB-SHTT	19/08/2019	DT1-2019-02314	1-0012558
57	16151	/TB-SHTT	19/08/2019	DT1-2019-02317	1-0011298
58	16152	/TB-SHTT	19/08/2019	DT1-2019-02280	1-0018913
59	16153	/TB-SHTT	19/08/2019	DT1-2019-02374	1-0006250
60	16154	/TB-SHTT	19/08/2019	DT1-2019-02381	1-0010155
61	16155	/TB-SHTT	19/08/2019	DT1-2019-02384	1-0011187
62	16156	/TB-SHTT	19/08/2019	DT1-2019-02385	1-0004612
63	16157	/TB-SHTT	19/08/2019	DT1-2019-02387	1-0010221
64	16158	/TB-SHTT	19/08/2019	DT1-2019-02389	1-0010208
65	16159	/TB-SHTT	19/08/2019	DT1-2019-02391	1-0008174
66	16160	/TB-SHTT	19/08/2019	DT1-2019-02393	1-0011081
67	16161	/TB-SHTT	19/08/2019	DT1-2019-02399	1-0012621
68	16162	/TB-SHTT	19/08/2019	DT1-2019-02400	1-0018986
69	16163	/TB-SHTT	19/08/2019	DT1-2019-02401	1-0015383
70	16164	/TB-SHTT	19/08/2019	DT1-2019-02402	1-0007003
71	16165	/TB-SHTT	19/08/2019	DT1-2019-02403	1-0019064
72	16166	/TB-SHTT	19/08/2019	DT1-2019-02405	1-0015414
73	16167	/TB-SHTT	19/08/2019	DT1-2019-02406	1-0012662
74	16168	/TB-SHTT	19/08/2019	DT1-2019-02407	1-0012681
75	16169	/TB-SHTT	19/08/2019	DT1-2019-02408	1-0015459
76	16170	/TB-SHTT	19/08/2019	DT1-2019-02409	1-0012709
77	16171	/TB-SHTT	19/08/2019	DT1-2019-02410	1-0010298
78	16172	/TB-SHTT	19/08/2019	DT1-2019-02411	1-0010401
79	16173	/TB-SHTT	19/08/2019	DT1-2019-02412	1-0019396
80	16174	/TB-SHTT	19/08/2019	DT1-2019-02413	1-0012807
81	16175	/TB-SHTT	19/08/2019	DT1-2019-02414	1-0019416
82	16176	/TB-SHTT	19/08/2019	DT1-2019-02416	1-0019067
83	16177	/TB-SHTT	19/08/2019	DT1-2019-02417	1-0004230
84	16178	/TB-SHTT	19/08/2019	DT1-2019-02418	1-0009182
85	16179	/TB-SHTT	19/08/2019	DT1-2019-02419	1-0007037
86	16180	/TB-SHTT	19/08/2019	DT1-2019-02420	1-0011374
87	16181	/TB-SHTT	19/08/2019	DT1-2019-02421	1-0011376
88	16182	/TB-SHTT	19/08/2019	DT1-2019-02422	1-0010264
89	16183	/TB-SHTT	19/08/2019	DT1-2019-02423	1-0010265

90	16184	/TB-SHTT	19/08/2019	DT1-2019-02424	1-0010266
91	16185	/TB-SHTT	19/08/2019	DT1-2019-02425	1-0015482
92	16186	/TB-SHTT	19/08/2019	DT1-2019-02426	1-0009264
93	16187	/TB-SHTT	19/08/2019	DT1-2019-02427	1-0009272
94	16188	/TB-SHTT	19/08/2019	DT1-2019-02428	1-0012731
95	16189	/TB-SHTT	19/08/2019	DT1-2019-02429	1-0014046
96	16190	/TB-SHTT	19/08/2019	DT1-2019-02430	1-0016947
97	16191	/TB-SHTT	19/08/2019	DT1-2019-02431	1-0016951
98	16192	/TB-SHTT	19/08/2019	DT1-2019-02432	1-0010289
99	16193	/TB-SHTT	19/08/2019	DT1-2019-02433	1-0019250
100	16194	/TB-SHTT	19/08/2019	DT1-2019-02434	1-0019251
101	16195	/TB-SHTT	19/08/2019	DT1-2019-02435	1-0006362
102	16196	/TB-SHTT	19/08/2019	DT1-2019-02436	1-0008464
103	16197	/TB-SHTT	19/08/2019	DT1-2019-02437	1-0012740
104	16198	/TB-SHTT	19/08/2019	DT1-2019-02438	1-0007034
105	16199	/TB-SHTT	19/08/2019	DT1-2019-02439	1-0011264
106	16200	/TB-SHTT	19/08/2019	DT1-2019-02440	1-0011278
107	16201	/TB-SHTT	19/08/2019	DT1-2019-02441	1-0011279
108	16202	/TB-SHTT	19/08/2019	DT1-2019-02442	1-0016798
109	16203	/TB-SHTT	19/08/2019	DT1-2019-02443	1-0006275
110	16204	/TB-SHTT	19/08/2019	DT1-2019-02444	1-0018967
111	16205	/TB-SHTT	19/08/2019	DT1-2019-02445	1-0018970
112	16206	/TB-SHTT	19/08/2019	DT1-2019-02446	1-0013948
113	16207	/TB-SHTT	19/08/2019	DT1-2019-02447	1-0013950
114	16211	/TB-SHTT	19/08/2019	DT1-2019-02448	1-0004211
115	16212	/TB-SHTT	19/08/2019	DT1-2019-02449	1-0007634
116	16213	/TB-SHTT	19/08/2019	DT1-2019-02450	1-0011296
117	16214	/TB-SHTT	19/08/2019	DT1-2019-02451	1-0011297
118	16215	/TB-SHTT	19/08/2019	DT1-2019-02452	1-0012624
119	16216	/TB-SHTT	19/08/2019	DT1-2019-02453	1-0019008
120	16217	/TB-SHTT	19/08/2019	DT1-2019-02454	1-0019009
121	16218	/TB-SHTT	19/08/2019	DT1-2019-02455	1-0019010
122	16219	/TB-SHTT	19/08/2019	DT1-2019-02456	1-0010204
123	16220	/TB-SHTT	19/08/2019	DT1-2019-02457	1-0015381
124	16221	/TB-SHTT	19/08/2019	DT1-2019-02458	1-0008376
125	16222	/TB-SHTT	19/08/2019	DT1-2019-02459	1-0013972
126	16223	/TB-SHTT	19/08/2019	DT1-2019-02460	1-0013974
127	16224	/TB-SHTT	19/08/2019	DT1-2019-02461	1-0011320
128	16225	/TB-SHTT	19/08/2019	DT1-2019-02462	1-0016862
129	16226	/TB-SHTT	19/08/2019	DT1-2019-02463	1-0019040
130	16227	/TB-SHTT	19/08/2019	DT1-2019-02464	1-0019043
131	16228	/TB-SHTT	19/08/2019	DT1-2019-02465	1-0019048
132	16229	/TB-SHTT	19/08/2019	DT1-2019-02466	1-0019086
133	16230	/TB-SHTT	19/08/2019	DT1-2019-02467	1-0005605
134	16231	/TB-SHTT	19/08/2019	DT1-2019-02468	1-0015409
135	16232	/TB-SHTT	19/08/2019	DT1-2019-02469	1-0009242
136	16233	/TB-SHTT	19/08/2019	DT1-2019-02470	1-0013989

137	16234	/TB-SHTT	19/08/2019	DT1-2019-02471	1-0014004
138	16235	/TB-SHTT	19/08/2019	DT1-2019-02472	1-0011334
139	16236	/TB-SHTT	19/08/2019	DT1-2019-02473	1-0010231
140	16237	/TB-SHTT	19/08/2019	DT1-2019-02474	1-0010233
141	16238	/TB-SHTT	19/08/2019	DT1-2019-02475	1-0019097
142	16239	/TB-SHTT	19/08/2019	DT1-2019-02476	1-0019099
143	16240	/TB-SHTT	19/08/2019	DT1-2019-02477	1-0019105
144	16241	/TB-SHTT	19/08/2019	DT1-2019-02479	1-0008410
145	16242	/TB-SHTT	19/08/2019	DT1-2019-02480	1-0012688
146	16243	/TB-SHTT	19/08/2019	DT1-2019-02481	1-0010253
147	16244	/TB-SHTT	19/08/2019	DT1-2019-02482	1-0014033
148	16245	/TB-SHTT	19/08/2019	DT1-2019-02483	1-0007033
149	16246	/TB-SHTT	19/08/2019	DT1-2019-02485	1-0018088
150	16247	/TB-SHTT	19/08/2019	DT1-2019-02487	1-0012408
151	16248	/TB-SHTT	19/08/2019	DT1-2019-02488	1-0018927
152	16249	/TB-SHTT	19/08/2019	DT1-2019-02489	1-0012675
153	16250	/TB-SHTT	19/08/2019	DT1-2019-02490	1-0019004
154	16251	/TB-SHTT	19/08/2019	DT1-2019-02491	1-0019098
155	16252	/TB-SHTT	19/08/2019	DT1-2019-02492	1-0019171
156	16253	/TB-SHTT	19/08/2019	DT1-2019-02493	1-0019269
157	16254	/TB-SHTT	19/08/2019	DT1-2019-02494	1-0019273
158	16255	/TB-SHTT	19/08/2019	DT1-2019-02496	1-0019020
159	16256	/TB-SHTT	19/08/2019	DT1-2019-02497	1-0010288
160	16257	/TB-SHTT	19/08/2019	DT1-2019-02499	1-0009246
161	16258	/TB-SHTT	19/08/2019	DT1-2019-02500	1-0004198
162	16259	/TB-SHTT	19/08/2019	DT1-2019-02501	1-0008352
163	16260	/TB-SHTT	19/08/2019	DT1-2019-02502	1-0008354
164	16261	/TB-SHTT	19/08/2019	DT1-2019-02503	1-0009184
165	16262	/TB-SHTT	19/08/2019	DT1-2019-02505	1-0006968
166	16263	/TB-SHTT	19/08/2019	DT1-2019-02506	1-0012579
167	16264	/TB-SHTT	19/08/2019	DT1-2019-02507	1-0012583
168	16265	/TB-SHTT	19/08/2019	DT1-2019-02508	1-0004871
169	16266	/TB-SHTT	19/08/2019	DT1-2019-02509	1-0007620
170	16267	/TB-SHTT	19/08/2019	DT1-2019-02510	1-0007626
171	16268	/TB-SHTT	19/08/2019	DT1-2019-02511	1-0013912
172	16269	/TB-SHTT	19/08/2019	DT1-2019-02514	1-0011268
173	16270	/TB-SHTT	19/08/2019	DT1-2018-05531	1-0011969
174	16271	/TB-SHTT	19/08/2019	DT1-2018-05905	1-0013238
175	16272	/TB-SHTT	19/08/2019	DT1-2018-06388	1-0007337
176	16273	/TB-SHTT	19/08/2019	DT1-2018-06391	1-0011989
177	16274	/TB-SHTT	19/08/2019	DT1-2018-06722	1-0009954
178	16275	/TB-SHTT	19/08/2019	DT1-2018-07403	1-0003970
179	16276	/TB-SHTT	19/08/2019	DT1-2019-00661	1-0018548
180	16277	/TB-SHTT	19/08/2019	DT1-2019-00707	1-0015127
181	16278	/TB-SHTT	19/08/2019	DT1-2019-00745	1-0013911
182	16279	/TB-SHTT	19/08/2019	DT1-2019-01493	1-0018323
183	16280	/TB-SHTT	19/08/2019	DT1-2019-01494	1-0018313

184	16281	/TB-SHTT	19/08/2019	DT1-2019-01666	1-0010006
185	16282	/TB-SHTT	19/08/2019	DT1-2019-01859	1-0020183
186	16283	/TB-SHTT	19/08/2019	DT1-2019-01860	1-0019950
187	16284	/TB-SHTT	19/08/2019	DT1-2019-02309	1-0006945
188	16285	/TB-SHTT	19/08/2019	DT1-2019-02380	1-0010154
189	16286	/TB-SHTT	19/08/2019	DT1-2019-02498	1-0011426
190	16287	/TB-SHTT	19/08/2019	DT1-2019-02516	1-0013960
191	16288	/TB-SHTT	19/08/2019	DT1-2019-02517	1-0016969
192	16289	/TB-SHTT	19/08/2019	DT1-2019-02518	1-0019087
193	16290	/TB-SHTT	19/08/2019	DT1-2019-02519	1-0012693
194	16292	/TB-SHTT	19/08/2019	DT1-2019-02521	1-0019013
195	16293	/TB-SHTT	19/08/2019	DT1-2019-02522	1-0018929
196	16294	/TB-SHTT	19/08/2019	DT1-2019-02523	1-0010427
197	16295	/TB-SHTT	19/08/2019	DT1-2019-02527	1-0013430
198	16296	/TB-SHTT	19/08/2019	DT1-2019-02528	1-0018965
199	16297	/TB-SHTT	19/08/2019	DT1-2019-02529	1-0019021
200	16298	/TB-SHTT	19/08/2019	DT1-2019-02530	1-0018966
201	16299	/TB-SHTT	19/08/2019	DT1-2019-02532	1-0016784
202	16300	/TB-SHTT	19/08/2019	DT1-2019-02533	1-0016794
203	16301	/TB-SHTT	19/08/2019	DT1-2019-02534	1-0016799
204	16302	/TB-SHTT	19/08/2019	DT1-2019-02535	1-0016803
205	16303	/TB-SHTT	19/08/2019	DT1-2019-02536	1-0015290
206	16304	/TB-SHTT	19/08/2019	DT1-2019-02573	1-0011289
207	16307	/TB-SHTT	19/08/2019	DT1-2019-02576	1-0018922
208	16308	/TB-SHTT	19/08/2019	DT1-2019-02577	1-0015357
209	16309	/TB-SHTT	19/08/2019	DT1-2019-02578	1-0018959
210	16310	/TB-SHTT	19/08/2019	DT1-2019-02579	1-0015367
211	16311	/TB-SHTT	19/08/2019	DT1-2019-02580	1-0018954
212	16312	/TB-SHTT	19/08/2019	DT1-2019-02581	1-0018930
213	16313	/TB-SHTT	19/08/2019	DT1-2019-02582	1-0018931
214	16314	/TB-SHTT	19/08/2019	DT1-2019-02583	1-0019597
215	16315	/TB-SHTT	19/08/2019	DT1-2019-02585	1-0020753
216	16316	/TB-SHTT	19/08/2019	DT1-2019-02586	1-0020753
217	16317	/TB-SHTT	19/08/2019	DT1-2019-02593	1-0018330
218	16318	/TB-SHTT	19/08/2019	DT1-2019-02594	1-0018330
219	16319	/TB-SHTT	19/08/2019	DT1-2019-02595	1-0018330
220	16320	/TB-SHTT	19/08/2019	DT1-2019-02596	1-0018376
221	16321	/TB-SHTT	19/08/2019	DT1-2019-02597	1-0018988
222	16322	/TB-SHTT	19/08/2019	DT1-2019-02598	1-0018989
223	16323	/TB-SHTT	19/08/2019	DT1-2019-02601	1-0009698
224	16324	/TB-SHTT	19/08/2019	DT1-2019-02602	1-0015356
225	16325	/TB-SHTT	19/08/2019	DT1-2019-02603	1-0015365
226	16326	/TB-SHTT	19/08/2019	DT1-2019-02604	1-0015366
227	16327	/TB-SHTT	19/08/2019	DT1-2019-02605	1-0018916
228	16328	/TB-SHTT	19/08/2019	DT1-2019-02606	1-0018919
229	16329	/TB-SHTT	19/08/2019	DT1-2019-02607	1-0018924
230	16330	/TB-SHTT	19/08/2019	DT1-2019-02608	1-0018926

231	16331	/TB-SHTT	19/08/2019	DT1-2019-02609	1-0018936
232	16332	/TB-SHTT	19/08/2019	DT1-2019-02610	1-0018947
233	16333	/TB-SHTT	19/08/2019	DT1-2019-02611	1-0018948
234	16334	/TB-SHTT	19/08/2019	DT1-2019-02612	1-0018949
235	16335	/TB-SHTT	19/08/2019	DT1-2019-02613	1-0018950
236	16336	/TB-SHTT	19/08/2019	DT1-2019-02614	1-0018956
237	16337	/TB-SHTT	19/08/2019	DT1-2019-02615	1-0016801
238	16338	/TB-SHTT	19/08/2019	DT1-2019-02616	1-0018803
239	16339	/TB-SHTT	19/08/2019	DT1-2019-02617	1-0012870
240	16340	/TB-SHTT	19/08/2019	DT1-2019-02618	1-0019341
241	16341	/TB-SHTT	19/08/2019	DT1-2019-02619	1-0019018
242	16342	/TB-SHTT	19/08/2019	DT1-2019-02620	1-0018732
243	16343	/TB-SHTT	19/08/2019	DT1-2019-02621	1-0012512
244	16344	/TB-SHTT	19/08/2019	DT1-2019-02622	1-0016531
245	16345	/TB-SHTT	19/08/2019	DT1-2019-02623	1-0011039
246	16346	/TB-SHTT	19/08/2019	DT1-2019-02624	1-0016725
247	16349	/TB-SHTT	19/08/2019	DT1-2019-02802	1-0009226
248	16350	/TB-SHTT	19/08/2019	DT1-2019-02803	1-0015424
249	16351	/TB-SHTT	19/08/2019	DT1-2019-02804	1-0017038
250	16352	/TB-SHTT	19/08/2019	DT1-2019-02805	1-0005655
251	16353	/TB-SHTT	19/08/2019	DT1-2019-02807	1-0011313
252	16354	/TB-SHTT	19/08/2019	DT1-2019-02808	1-0016864
253	16355	/TB-SHTT	19/08/2019	DT1-2019-02809	1-0016866
254	16356	/TB-SHTT	19/08/2019	DT1-2019-02810	1-0019046
255	16357	/TB-SHTT	19/08/2019	DT1-2019-02811	1-0015599
256	16358	/TB-SHTT	19/08/2019	DT1-2019-02812	1-0019563
257	16360	/TB-SHTT	19/08/2019	DT1-2019-02814	1-0015805
258	16361	/TB-SHTT	19/08/2019	DT1-2019-02820	1-0016872
259	16362	/TB-SHTT	19/08/2019	DT1-2019-02821	1-0011342
260	16363	/TB-SHTT	19/08/2019	DT1-2019-02823	1-0016893
261	16366	/TB-SHTT	19/08/2019	DT1-2019-02826	1-0007814
262	16367	/TB-SHTT	19/08/2019	DT1-2019-02828	1-0010082
263	16368	/TB-SHTT	19/08/2019	DT1-2019-02829	1-0007026
264	16369	/TB-SHTT	19/08/2019	DT1-2019-02830	1-0014000
265	16370	/TB-SHTT	19/08/2019	DT1-2019-02831	1-0009310
266	16371	/TB-SHTT	19/08/2019	DT1-2019-02832	1-0009309
267	16372	/TB-SHTT	19/08/2019	DT1-2019-02833	1-0019324
268	16373	/TB-SHTT	19/08/2019	DT1-2019-02834	1-0004959
269	16374	/TB-SHTT	19/08/2019	DT1-2019-02835	1-0004910
270	16375	/TB-SHTT	19/08/2019	DT1-2019-02837	1-0019083
271	16377	/TB-SHTT	19/08/2019	DT1-2019-02839	1-0016960
272	16725	/TB-SHTT	23/08/2019	DT1-2019-02741	1-0011321
273	16726	/TB-SHTT	23/08/2019	DT1-2019-02742	1-0017171
274	16727	/TB-SHTT	23/08/2019	DT1-2019-02743	1-0015470
275	16728	/TB-SHTT	23/08/2019	DT1-2019-02744	1-0010303
276	16729	/TB-SHTT	23/08/2019	DT1-2019-02745	1-0014216
277	16730	/TB-SHTT	23/08/2019	DT1-2019-02746	1-0019003

278	16731	/TB-SHTT	23/08/2019	DT1-2019-02747	1-0012772
279	16732	/TB-SHTT	23/08/2019	DT1-2019-02748	1-0019394
280	16733	/TB-SHTT	23/08/2019	DT1-2019-02749	1-0010282
281	16734	/TB-SHTT	23/08/2019	DT1-2019-02750	1-0016873
282	16735	/TB-SHTT	23/08/2019	DT1-2019-02751	1-0013966
283	16736	/TB-SHTT	23/08/2019	DT1-2019-02752	1-0019304
284	16737	/TB-SHTT	23/08/2019	DT1-2019-02753	1-0016875
285	16738	/TB-SHTT	23/08/2019	DT1-2019-02754	1-0019109
286	16739	/TB-SHTT	23/08/2019	DT1-2019-02756	1-0016825
287	16740	/TB-SHTT	23/08/2019	DT1-2019-02757	1-0010256
288	16741	/TB-SHTT	23/08/2019	DT1-2019-02758	1-0014369
289	16742	/TB-SHTT	23/08/2019	DT1-2019-02759	1-0009271
290	16743	/TB-SHTT	23/08/2019	DT1-2019-02760	1-0010279
291	16744	/TB-SHTT	23/08/2019	DT1-2019-02761	1-0015267
292	16745	/TB-SHTT	23/08/2019	DT1-2019-02762	1-0012165
293	16746	/TB-SHTT	23/08/2019	DT1-2019-02763	1-0019471
294	16747	/TB-SHTT	23/08/2019	DT1-2019-02764	1-0019436
295	16748	/TB-SHTT	23/08/2019	DT1-2019-02765	1-0011402
296	16749	/TB-SHTT	23/08/2019	DT1-2019-02766	1-0019132
297	16750	/TB-SHTT	23/08/2019	DT1-2019-02767	1-0016884
298	16751	/TB-SHTT	23/08/2019	DT1-2019-02768	1-0016820
299	16752	/TB-SHTT	23/08/2019	DT1-2019-02769	1-0018661
300	16753	/TB-SHTT	23/08/2019	DT1-2019-02770	1-0015384
301	16754	/TB-SHTT	23/08/2019	DT1-2019-02771	1-0019143
302	16755	/TB-SHTT	23/08/2019	DT1-2019-02772	1-0016905
303	16756	/TB-SHTT	23/08/2019	DT1-2019-02773	1-0019356
304	16757	/TB-SHTT	23/08/2019	DT1-2019-02775	1-0011994
305	16758	/TB-SHTT	23/08/2019	DT1-2019-02779	1-0015426
306	16759	/TB-SHTT	23/08/2019	DT1-2019-02780	1-0009363
307	16760	/TB-SHTT	23/08/2019	DT1-2019-02781	1-0009450
308	16761	/TB-SHTT	23/08/2019	DT1-2019-02782	1-0017288
309	16762	/TB-SHTT	23/08/2019	DT1-2019-02783	1-0005586
310	16763	/TB-SHTT	23/08/2019	DT1-2019-02784	1-0015382
311	16764	/TB-SHTT	23/08/2019	DT1-2019-02785	1-0015385
312	16765	/TB-SHTT	23/08/2019	DT1-2019-02786	1-0016821
313	16766	/TB-SHTT	23/08/2019	DT1-2019-02787	1-0016830
314	16767	/TB-SHTT	23/08/2019	DT1-2019-02788	1-0016833
315	16768	/TB-SHTT	23/08/2019	DT1-2019-02789	1-0007647
316	16769	/TB-SHTT	23/08/2019	DT1-2019-02790	1-0008386
317	16770	/TB-SHTT	23/08/2019	DT1-2019-02791	1-0013983
318	16771	/TB-SHTT	23/08/2019	DT1-2019-02792	1-0013987
319	16772	/TB-SHTT	23/08/2019	DT1-2019-02793	1-0006997
320	16773	/TB-SHTT	23/08/2019	DT1-2019-02794	1-0006998
321	16774	/TB-SHTT	23/08/2019	DT1-2019-02795	1-0006999
322	16775	/TB-SHTT	23/08/2019	DT1-2019-02796	1-0012639
323	16776	/TB-SHTT	23/08/2019	DT1-2019-02797	1-0012644
324	16777	/TB-SHTT	23/08/2019	DT1-2019-02799	1-0011315

325	16778	/TB-SHTT	23/08/2019	DT1-2019-02798	1-0012647
326	16779	/TB-SHTT	23/08/2019	DT1-2019-02800	1-0011326
327	16780	/TB-SHTT	23/08/2019	DT1-2019-02801	1-0019157
328	16781	/TB-SHTT	23/08/2019	DT1-2019-01369	1-0016762
329	16782	/TB-SHTT	23/08/2019	DT1-2019-01563	1-0018656
330	16783	/TB-SHTT	23/08/2019	DT1-2019-01564	1-0018638
331	16784	/TB-SHTT	23/08/2019	DT1-2019-01618	1-0015271
332	16785	/TB-SHTT	23/08/2019	DT1-2019-01924	1-0005629
333	16786	/TB-SHTT	23/08/2019	DT1-2019-01936	1-0016956
334	16787	/TB-SHTT	23/08/2019	DT1-2019-01986	1-0015354
335	16788	/TB-SHTT	23/08/2019	DT1-2019-03855	1-0018671
336	16789	/TB-SHTT	23/08/2019	DT1-2019-00894	1-0010699
337	16790	/TB-SHTT	23/08/2019	DT1-2019-03794	1-0015728
338	16791	/TB-SHTT	23/08/2019	DT1-2019-05177	1-0019377
339	16792	/TB-SHTT	23/08/2019	DT1-2019-04992	1-0015711
340	16793	/TB-SHTT	23/08/2019	DT1-2019-05444	1-0009415
341	16794	/TB-SHTT	23/08/2019	DT1-2019-05891	1-0013075
342	16795	/TB-SHTT	23/08/2019	DT1-2019-00893	1-0015838
343	16796	/TB-SHTT	23/08/2019	DT1-2019-05750	1-0015838
344	16797	/TB-SHTT	23/08/2019	DT1-2019-04350	1-0015666
345	16798	/TB-SHTT	23/08/2019	DT1-2018-06876	1-0011974
346	16799	/TB-SHTT	23/08/2019	DT1-2019-01269	1-0013841
347	16800	/TB-SHTT	23/08/2019	DT1-2019-01529	1-0013739
348	16801	/TB-SHTT	23/08/2019	DT1-2019-01566	1-0018367
349	16802	/TB-SHTT	23/08/2019	DT1-2019-01580	1-0010185
350	16803	/TB-SHTT	23/08/2019	DT1-2019-01591	1-0012754
351	16804	/TB-SHTT	23/08/2019	DT1-2019-01599	1-0005529
352	16805	/TB-SHTT	23/08/2019	DT1-2019-01619	1-0015344
353	16806	/TB-SHTT	23/08/2019	DT1-2019-01750	1-0016692
354	16807	/TB-SHTT	23/08/2019	DT1-2019-00892	1-0013075
355	16845	/TB-SHTT	26/08/2019	DT1-2019-02840	1-0011347
356	16846	/TB-SHTT	26/08/2019	DT1-2019-02841	1-0011357
357	16847	/TB-SHTT	26/08/2019	DT1-2019-02842	1-0019189
358	16848	/TB-SHTT	26/08/2019	DT1-2019-02843	1-0019150
359	16849	/TB-SHTT	26/08/2019	DT1-2019-02844	1-0019158
360	16850	/TB-SHTT	26/08/2019	DT1-2019-02845	1-0015454
361	16851	/TB-SHTT	26/08/2019	DT1-2019-02846	1-0014041
362	16852	/TB-SHTT	26/08/2019	DT1-2019-02847	1-0014021
363	16853	/TB-SHTT	26/08/2019	DT1-2019-02848	1-0015452
364	16854	/TB-SHTT	26/08/2019	DT1-2019-02849	1-0015444
365	16855	/TB-SHTT	26/08/2019	DT1-2019-02850	1-0014028
366	16856	/TB-SHTT	26/08/2019	DT1-2019-02851	1-0014030
367	16857	/TB-SHTT	26/08/2019	DT1-2019-02852	1-0010248
368	16858	/TB-SHTT	26/08/2019	DT1-2019-02853	1-0004275
369	16859	/TB-SHTT	26/08/2019	DT1-2019-02854	1-0004277
370	16860	/TB-SHTT	26/08/2019	DT1-2019-02855	1-0015449
371	16861	/TB-SHTT	26/08/2019	DT1-2019-02856	1-0015445

372	16862	/TB-SHTT	26/08/2019	DT1-2019-02857	1-0010254
373	16863	/TB-SHTT	26/08/2019	DT1-2019-02858	1-0009282
374	16864	/TB-SHTT	26/08/2019	DT1-2019-02859	1-0015490
375	16865	/TB-SHTT	26/08/2019	DT1-2019-02860	1-0019232
376	16866	/TB-SHTT	26/08/2019	DT1-2019-02861	1-0015495
377	16867	/TB-SHTT	26/08/2019	DT1-2019-02862	1-0010294
378	16868	/TB-SHTT	26/08/2019	DT1-2019-02863	1-0019241
379	16869	/TB-SHTT	26/08/2019	DT1-2019-02864	1-0019249
380	16870	/TB-SHTT	26/08/2019	DT1-2019-02875	1-0019256
381	16871	/TB-SHTT	26/08/2019	DT1-2019-02877	1-0014031
382	16872	/TB-SHTT	26/08/2019	DT1-2019-02878	1-0004924
383	16873	/TB-SHTT	26/08/2019	DT1-2019-02879	1-0011368
384	16874	/TB-SHTT	26/08/2019	DT1-2019-02880	1-0019207
385	16875	/TB-SHTT	26/08/2019	DT1-2019-02881	1-0019190
386	16876	/TB-SHTT	26/08/2019	DT1-2019-02882	1-0010261
387	16877	/TB-SHTT	26/08/2019	DT1-2019-02883	1-0016924
388	16878	/TB-SHTT	26/08/2019	DT1-2019-02884	1-0016925
389	16879	/TB-SHTT	26/08/2019	DT1-2019-02885	1-0016933
390	16880	/TB-SHTT	26/08/2019	DT1-2019-02886	1-0016916
391	16881	/TB-SHTT	26/08/2019	DT1-2019-02887	1-0019198
392	16882	/TB-SHTT	26/08/2019	DT1-2019-02888	1-0016932
393	16883	/TB-SHTT	26/08/2019	DT1-2019-02889	1-0016927
394	16884	/TB-SHTT	26/08/2019	DT1-2019-02890	1-0016920
395	16885	/TB-SHTT	26/08/2019	DT1-2019-02891	1-0016921
396	16886	/TB-SHTT	26/08/2019	DT1-2019-02893	1-0015465
397	16887	/TB-SHTT	26/08/2019	DT1-2019-02894	1-0015467
398	16888	/TB-SHTT	26/08/2019	DT1-2019-02895	1-0019259
399	16889	/TB-SHTT	26/08/2019	DT1-2019-02896	1-0014077
400	16890	/TB-SHTT	26/08/2019	DT1-2019-02898	1-0004318
401	16891	/TB-SHTT	26/08/2019	DT1-2019-02899	1-0014093
402	16892	/TB-SHTT	26/08/2019	DT1-2019-02867	1-0019276
403	16893	/TB-SHTT	26/08/2019	DT1-2019-02868	1-0019254
404	16894	/TB-SHTT	26/08/2019	DT1-2019-02869	1-0019272
405	16895	/TB-SHTT	26/08/2019	DT1-2019-02870	1-0008459
406	16896	/TB-SHTT	26/08/2019	DT1-2019-02871	1-0019262
407	16897	/TB-SHTT	26/08/2019	DT1-2019-02872	1-0019258
408	16898	/TB-SHTT	26/08/2019	DT1-2019-02873	1-0008460
409	16899	/TB-SHTT	26/08/2019	DT1-2019-02874	1-0019260
410	16900	/TB-SHTT	26/08/2019	DT1-2019-02865	1-0019252
411	16901	/TB-SHTT	26/08/2019	DT1-2019-02866	1-0019277
412	16902	/TB-SHTT	26/08/2019	DT1-2019-02900	1-0014080
413	16903	/TB-SHTT	26/08/2019	DT1-2019-02901	1-0007732
414	16904	/TB-SHTT	26/08/2019	DT1-2019-02902	1-0012747
415	16905	/TB-SHTT	26/08/2019	DT1-2019-02903	1-0012752
416	16906	/TB-SHTT	26/08/2019	DT1-2019-02904	1-0012741
417	16907	/TB-SHTT	26/08/2019	DT1-2019-02905	1-0012738
418	16908	/TB-SHTT	26/08/2019	DT1-2019-02906	1-0012746

419	16909	/TB-SHTT	26/08/2019	DT1-2019-02907	1-0012748
420	16910	/TB-SHTT	26/08/2019	DT1-2019-02908	1-0011405
421	16911	/TB-SHTT	26/08/2019	DT1-2019-02909	1-0011407
422	16912	/TB-SHTT	26/08/2019	DT1-2019-02910	1-0011399
423	16913	/TB-SHTT	26/08/2019	DT1-2019-02911	1-0010324
424	16914	/TB-SHTT	26/08/2019	DT1-2019-02912	1-0009305
425	16915	/TB-SHTT	26/08/2019	DT1-2019-02913	1-0010321
426	16916	/TB-SHTT	26/08/2019	DT1-2019-02914	1-0019307
427	16917	/TB-SHTT	26/08/2019	DT1-2019-02915	1-0008444
428	16918	/TB-SHTT	26/08/2019	DT1-2019-02916	1-0008456
429	16919	/TB-SHTT	26/08/2019	DT1-2019-02917	1-0012732
430	16920	/TB-SHTT	26/08/2019	DT1-2019-02918	1-0014066
431	16921	/TB-SHTT	26/08/2019	DT1-2019-02919	1-0014055
432	16922	/TB-SHTT	26/08/2019	DT1-2019-02920	1-0014060
433	16923	/TB-SHTT	26/08/2019	DT1-2019-02921	1-0014069
434	16924	/TB-SHTT	26/08/2019	DT1-2019-02922	1-0011392
435	16925	/TB-SHTT	26/08/2019	DT1-2019-02923	1-0011389
436	16926	/TB-SHTT	26/08/2019	DT1-2019-02924	1-0006336
437	16927	/TB-SHTT	26/08/2019	DT1-2019-02925	1-0016962
438	16928	/TB-SHTT	26/08/2019	DT1-2019-02926	1-0016943
439	16929	/TB-SHTT	26/08/2019	DT1-2019-02927	1-0016959
440	16930	/TB-SHTT	26/08/2019	DT1-2019-02928	1-0016952
441	16931	/TB-SHTT	26/08/2019	DT1-2019-02929	1-0016970
442	16932	/TB-SHTT	26/08/2019	DT1-2019-02930	1-0016961
443	16933	/TB-SHTT	26/08/2019	DT1-2019-02931	1-0016958
444	16934	/TB-SHTT	26/08/2019	DT1-2019-02933	1-0015504
445	16935	/TB-SHTT	26/08/2019	DT1-2019-02934	1-0016982
446	16936	/TB-SHTT	26/08/2019	DT1-2019-02935	1-0009292
447	16937	/TB-SHTT	26/08/2019	DT1-2019-02936	1-0019286
448	16938	/TB-SHTT	26/08/2019	DT1-2019-02937	1-0019287
449	16939	/TB-SHTT	26/08/2019	DT1-2019-02938	1-0019281
450	16940	/TB-SHTT	26/08/2019	DT1-2019-02939	1-0010319
451	16941	/TB-SHTT	26/08/2019	DT1-2019-02940	1-0009290
452	16942	/TB-SHTT	26/08/2019	DT1-2019-02941	1-0016992
453	16943	/TB-SHTT	26/08/2019	DT1-2019-02942	1-0019282
454	16944	/TB-SHTT	26/08/2019	DT1-2019-02943	1-0015521
455	16945	/TB-SHTT	26/08/2019	DT1-2019-02946	1-0015532
456	16946	/TB-SHTT	26/08/2019	DT1-2019-02947	1-0019320
457	16947	/TB-SHTT	26/08/2019	DT1-2019-02948	1-0003619
458	16948	/TB-SHTT	26/08/2019	DT1-2019-02949	1-0008478
459	16949	/TB-SHTT	26/08/2019	DT1-2019-02950	1-0015528
460	16950	/TB-SHTT	26/08/2019	DT1-2019-02951	1-0019314
461	16951	/TB-SHTT	26/08/2019	DT1-2019-02952	1-0017027
462	16952	/TB-SHTT	26/08/2019	DT1-2019-02953	1-0017028
463	16953	/TB-SHTT	26/08/2019	DT1-2019-02954	1-0017006
464	16954	/TB-SHTT	26/08/2019	DT1-2019-02955	1-0017014
465	16955	/TB-SHTT	26/08/2019	DT1-2019-02956	1-0017019

466	16956	/TB-SHTT	26/08/2019	DT1-2019-02957	1-0017020
467	16957	/TB-SHTT	26/08/2019	DT1-2019-02958	1-0019369
468	16958	/TB-SHTT	26/08/2019	DT1-2019-02959	1-0019359
469	16959	/TB-SHTT	26/08/2019	DT1-2019-02961	1-0017065
470	16960	/TB-SHTT	26/08/2019	DT1-2019-02962	1-0017064
471	16961	/TB-SHTT	26/08/2019	DT1-2019-02963	1-0017104
472	16962	/TB-SHTT	26/08/2019	DT1-2019-02964	1-0017102
473	16963	/TB-SHTT	26/08/2019	DT1-2019-02965	1-0007790
474	16964	/TB-SHTT	26/08/2019	DT1-2019-02966	1-0006463
475	16965	/TB-SHTT	26/08/2019	DT1-2019-02967	1-0007736
476	16966	/TB-SHTT	26/08/2019	DT1-2019-02968	1-0007740
477	16967	/TB-SHTT	26/08/2019	DT1-2019-02876	1-0010260
478	16968	/TB-SHTT	26/08/2019	DT1-2019-02969	1-0012780
479	16969	/TB-SHTT	26/08/2019	DT1-2019-02970	1-0012781
480	16970	/TB-SHTT	26/08/2019	DT1-2019-02971	1-0012760
481	16971	/TB-SHTT	26/08/2019	DT1-2019-02972	1-0014112
482	16972	/TB-SHTT	26/08/2019	DT1-2019-02973	1-0014123
483	16973	/TB-SHTT	26/08/2019	DT1-2019-02974	1-0007069
484	16974	/TB-SHTT	26/08/2019	DT1-2019-02975	1-0012765
485	16975	/TB-SHTT	26/08/2019	DT1-2019-02976	1-0012769
486	16976	/TB-SHTT	26/08/2019	DT1-2019-02977	1-0011427
487	16977	/TB-SHTT	26/08/2019	DT1-2019-02978	1-0011434
488	16978	/TB-SHTT	26/08/2019	DT1-2019-02979	1-0011441
489	16979	/TB-SHTT	26/08/2019	DT1-2019-02980	1-0006371
490	16980	/TB-SHTT	26/08/2019	DT1-2019-02981	1-0006374
491	16981	/TB-SHTT	26/08/2019	DT1-2019-02982	1-0006376
492	16982	/TB-SHTT	26/08/2019	DT1-2019-02983	1-0006377
493	16983	/TB-SHTT	26/08/2019	DT1-2019-02985	1-0009266
494	16984	/TB-SHTT	26/08/2019	DT1-2019-02986	1-0014057
495	16985	/TB-SHTT	26/08/2019	DT1-2019-02987	1-0015446
496	16986	/TB-SHTT	26/08/2019	DT1-2019-02988	1-0004338
497	16987	/TB-SHTT	26/08/2019	DT1-2019-02989	1-0008413
498	16988	/TB-SHTT	26/08/2019	DT1-2019-02990	1-0019159
499	16989	/TB-SHTT	26/08/2019	DT1-2019-02991	1-0019306
500	16990	/TB-SHTT	26/08/2019	DT1-2019-02992	1-0008401
501	16991	/TB-SHTT	26/08/2019	DT1-2019-02993	1-0015430
502	16992	/TB-SHTT	26/08/2019	DT1-2019-02994	1-0009359
503	16993	/TB-SHTT	26/08/2019	DT1-2019-02995	1-0009360
504	16994	/TB-SHTT	26/08/2019	DT1-2019-02996	1-0009371
505	16995	/TB-SHTT	26/08/2019	DT1-2019-02998	1-0016813
506	16996	/TB-SHTT	26/08/2019	DT1-2019-03000	1-0019316
507	16997	/TB-SHTT	26/08/2019	DT1-2019-03001	1-0005611
508	16998	/TB-SHTT	26/08/2019	DT1-2019-03002	1-0016846
509	16999	/TB-SHTT	26/08/2019	DT1-2019-03004	1-0019076
510	17000	/TB-SHTT	26/08/2019	DT1-2019-03005	1-0019079
511	17001	/TB-SHTT	26/08/2019	DT1-2019-03006	1-0016870
512	17002	/TB-SHTT	26/08/2019	DT1-2019-03007	1-0010220

513	17003	/TB-SHTT	26/08/2019	DT1-2019-03008	1-0010226
514	17004	/TB-SHTT	26/08/2019	DT1-2019-03009	1-0010209
515	17005	/TB-SHTT	26/08/2019	DT1-2019-03010	1-0012744
516	17006	/TB-SHTT	26/08/2019	DT1-2019-03011	1-0015437
517	17007	/TB-SHTT	26/08/2019	DT1-2019-03012	1-0008461
518	17008	/TB-SHTT	26/08/2019	DT1-2019-03013	1-0017227
519	17009	/TB-SHTT	26/08/2019	DT1-2019-03014	1-0019045
520	17010	/TB-SHTT	26/08/2019	DT1-2019-03015	1-0019070
521	17011	/TB-SHTT	26/08/2019	DT1-2019-03003	1-0019041
522	17040	/TB-SHTT	26/08/2019	DT1-2019-02698	1-0019200
523	17041	/TB-SHTT	26/08/2019	DT1-2019-02699	1-0016835
524	17042	/TB-SHTT	26/08/2019	DT1-2019-02700	1-0013984
525	17043	/TB-SHTT	26/08/2019	DT1-2019-02701	1-0017026
526	17044	/TB-SHTT	26/08/2019	DT1-2019-02702	1-0017025
527	17045	/TB-SHTT	26/08/2019	DT1-2019-02703	1-0010343
528	17046	/TB-SHTT	26/08/2019	DT1-2019-02704	1-0018990
529	17047	/TB-SHTT	26/08/2019	DT1-2019-02705	1-0018987
530	17048	/TB-SHTT	26/08/2019	DT1-2019-02706	1-0018999
531	17049	/TB-SHTT	26/08/2019	DT1-2019-02707	1-0016827
532	17050	/TB-SHTT	26/08/2019	DT1-2019-02708	1-0008385
533	17051	/TB-SHTT	26/08/2019	DT1-2019-02709	1-0009228
534	17052	/TB-SHTT	26/08/2019	DT1-2019-02710	1-0008389
535	17053	/TB-SHTT	26/08/2019	DT1-2019-02711	1-0008388
536	17054	/TB-SHTT	26/08/2019	DT1-2019-02712	1-0008387
537	17055	/TB-SHTT	26/08/2019	DT1-2019-02713	1-0007642
538	17056	/TB-SHTT	26/08/2019	DT1-2019-02714	1-0019025
539	17057	/TB-SHTT	26/08/2019	DT1-2019-02715	1-0009201
540	17058	/TB-SHTT	26/08/2019	DT1-2019-02716	1-0016865
541	17059	/TB-SHTT	26/08/2019	DT1-2019-02717	1-0011353
542	17060	/TB-SHTT	26/08/2019	DT1-2019-02718	1-0019032
543	17061	/TB-SHTT	26/08/2019	DT1-2019-02719	1-0015474
544	17062	/TB-SHTT	26/08/2019	DT1-2019-02720	1-0017140
545	17063	/TB-SHTT	26/08/2019	DT1-2019-02721	1-0019479
546	17064	/TB-SHTT	26/08/2019	DT1-2019-02722	1-0019478
547	17065	/TB-SHTT	26/08/2019	DT1-2019-02723	1-0013951
548	17066	/TB-SHTT	26/08/2019	DT1-2019-02724	1-0013954
549	17067	/TB-SHTT	26/08/2019	DT1-2019-02725	1-0013957
550	17068	/TB-SHTT	26/08/2019	DT1-2019-02727	1-0013959
551	17069	/TB-SHTT	26/08/2019	DT1-2019-02728	1-0006984
552	17070	/TB-SHTT	26/08/2019	DT1-2019-02729	1-0012613
553	17071	/TB-SHTT	26/08/2019	DT1-2019-02730	1-0012825
554	17072	/TB-SHTT	26/08/2019	DT1-2019-02731	1-0012616
555	17073	/TB-SHTT	26/08/2019	DT1-2019-02732	1-0018995
556	17074	/TB-SHTT	26/08/2019	DT1-2019-02734	1-0019074
557	17075	/TB-SHTT	26/08/2019	DT1-2019-02735	1-0019001
558	17076	/TB-SHTT	26/08/2019	DT1-2019-02736	1-0019002
559	17077	/TB-SHTT	26/08/2019	DT1-2019-02739	1-0015498

560	17078	/TB-SHTT	26/08/2019	DT1-2019-02740	1-0015602
561	17079	/TB-SHTT	26/08/2019	DT1-2019-02737	1-0019016
562	17080	/TB-SHTT	26/08/2019	DT1-2019-02738	1-0019024
563	17083	/TB-SHTT	26/08/2019	DT1-2019-02647	1-0019420
564	17084	/TB-SHTT	26/08/2019	DT1-2019-02648	1-0009332
565	17085	/TB-SHTT	26/08/2019	DT1-2019-02649	1-0009336
566	17086	/TB-SHTT	26/08/2019	DT1-2019-02650	1-0014177
567	17087	/TB-SHTT	26/08/2019	DT1-2019-02651	1-0012816
568	17088	/TB-SHTT	26/08/2019	DT1-2019-02652	1-0011479
569	17089	/TB-SHTT	26/08/2019	DT1-2019-02653	1-0011480
570	17090	/TB-SHTT	26/08/2019	DT1-2019-02654	1-0007099
571	17091	/TB-SHTT	26/08/2019	DT1-2019-02655	1-0010383
572	17092	/TB-SHTT	26/08/2019	DT1-2019-02656	1-0017070
573	17093	/TB-SHTT	26/08/2019	DT1-2019-02657	1-0019465
574	17094	/TB-SHTT	26/08/2019	DT1-2019-02658	1-0004374
575	17095	/TB-SHTT	26/08/2019	DT1-2019-02659	1-0012842
576	17096	/TB-SHTT	26/08/2019	DT1-2019-02660	1-0010396
577	17097	/TB-SHTT	26/08/2019	DT1-2019-02661	1-0010399
578	17098	/TB-SHTT	26/08/2019	DT1-2019-02662	1-0010421
579	17099	/TB-SHTT	26/08/2019	DT1-2019-02663	1-0017099
580	17100	/TB-SHTT	26/08/2019	DT1-2019-02664	1-0017106
581	17101	/TB-SHTT	26/08/2019	DT1-2019-02665	1-0005005
582	17102	/TB-SHTT	26/08/2019	DT1-2019-02666	1-0005011
583	17103	/TB-SHTT	26/08/2019	DT1-2019-02667	1-0014219
584	17104	/TB-SHTT	26/08/2019	DT1-2019-02668	1-0014220
585	17105	/TB-SHTT	26/08/2019	DT1-2019-02669	1-0014221
586	17106	/TB-SHTT	26/08/2019	DT1-2019-02670	1-0008535
587	17107	/TB-SHTT	26/08/2019	DT1-2019-02671	1-0008538
588	17108	/TB-SHTT	26/08/2019	DT1-2019-02672	1-0011521
589	17109	/TB-SHTT	26/08/2019	DT1-2019-02674	1-0010435
590	17110	/TB-SHTT	26/08/2019	DT1-2019-02675	1-0010440
591	17111	/TB-SHTT	26/08/2019	DT1-2019-02676	1-0017115
592	17112	/TB-SHTT	26/08/2019	DT1-2019-02678	1-0017141
593	17113	/TB-SHTT	26/08/2019	DT1-2019-02677	1-0017138
594	17114	/TB-SHTT	26/08/2019	DT1-2019-02679	1-0019531
595	17115	/TB-SHTT	26/08/2019	DT1-2019-02680	1-0015641
596	17116	/TB-SHTT	26/08/2019	DT1-2019-02681	1-0005019
597	17117	/TB-SHTT	26/08/2019	DT1-2019-02682	1-0016082
598	17118	/TB-SHTT	26/08/2019	DT1-2019-02683	1-0019225
599	17119	/TB-SHTT	26/08/2019	DT1-2019-02684	1-0015507
600	17120	/TB-SHTT	26/08/2019	DT1-2019-02685	1-0009341
601	17121	/TB-SHTT	26/08/2019	DT1-2019-02686	1-0016859
602	17122	/TB-SHTT	26/08/2019	DT1-2019-02687	1-0011443
603	17123	/TB-SHTT	26/08/2019	DT1-2019-02688	1-0005015
604	17124	/TB-SHTT	26/08/2019	DT1-2019-02689	1-0009208
605	17125	/TB-SHTT	26/08/2019	DT1-2019-02690	1-0013940
606	17126	/TB-SHTT	26/08/2019	DT1-2019-02691	1-0008374

607	17127	/TB-SHTT	26/08/2019	DT1-2019-02692	1-0012618
608	17128	/TB-SHTT	26/08/2019	DT1-2019-02693	1-0012609
609	17129	/TB-SHTT	26/08/2019	DT1-2019-02696	1-0019401
610	17130	/TB-SHTT	26/08/2019	DT1-2019-02697	1-0008192
611	17324	/TB-SHTT	03/09/2019	DT1-2018-05506	1-0003949
612	17325	/TB-SHTT	03/09/2019	DT1-2018-05533	1-0015964
613	17326	/TB-SHTT	03/09/2019	DT1-2018-05854	1-0014895
614	17327	/TB-SHTT	03/09/2019	DT1-2018-05889	1-0018165
615	17328	/TB-SHTT	03/09/2019	DT1-2018-06545	1-0013342
616	17329	/TB-SHTT	03/09/2019	DT1-2018-08008	1-0011097
617	17330	/TB-SHTT	03/09/2019	DT1-2018-08237	1-0007462
618	17331	/TB-SHTT	03/09/2019	DT1-2019-00149	1-0009012
619	17332	/TB-SHTT	03/09/2019	DT1-2019-00150	1-0004747
620	17335	/TB-SHTT	03/09/2019	DT1-2019-00664	1-0005452
621	17336	/TB-SHTT	03/09/2019	DT1-2019-00699	1-0018267
622	17337	/TB-SHTT	03/09/2019	DT1-2019-00718	1-0016682
623	17338	/TB-SHTT	03/09/2019	DT1-2019-00732	1-0014964
624	17339	/TB-SHTT	03/09/2019	DT1-2019-00753	1-0018439
625	17340	/TB-SHTT	03/09/2019	DT1-2019-01154	1-0006978
626	17341	/TB-SHTT	03/09/2019	DT1-2019-01435	1-0016849
627	17342	/TB-SHTT	03/09/2019	DT1-2019-01438	1-0015336
628	17345	/TB-SHTT	03/09/2019	DT1-2019-01502	1-0014170
629	17346	/TB-SHTT	03/09/2019	DT1-2019-01508	1-0004803
630	17347	/TB-SHTT	03/09/2019	DT1-2019-01866	1-0014064
631	17348	/TB-SHTT	03/09/2019	DT1-2019-01498	1-0008295
632	17349	/TB-SHTT	03/09/2019	DT1-2019-01507	1-0009117
633	17350	/TB-SHTT	03/09/2019	DT1-2019-01648	1-0009344
634	17351	/TB-SHTT	03/09/2019	DT1-2019-01673	1-0006222
635	17352	/TB-SHTT	03/09/2019	DT1-2019-02302	1-0015485
636	17353	/TB-SHTT	03/09/2019	DT1-2019-02303	1-0014082
637	17354	/TB-SHTT	03/09/2019	DT1-2019-02306	1-0019310
638	17355	/TB-SHTT	03/09/2019	DT1-2019-02307	1-0019311
639	17356	/TB-SHTT	03/09/2019	DT1-2019-02308	1-0019309
640	17357	/TB-SHTT	03/09/2019	DT1-2019-02313	1-0018901
641	17358	/TB-SHTT	03/09/2019	DT1-2019-02315	1-0016765
642	17359	/TB-SHTT	03/09/2019	DT1-2019-02318	1-0019303
643	17360	/TB-SHTT	03/09/2019	DT1-2019-02359	1-0016937
644	17361	/TB-SHTT	03/09/2019	DT1-2019-02360	1-0015080
645	17362	/TB-SHTT	03/09/2019	DT1-2019-02361	1-0015332
646	17363	/TB-SHTT	03/09/2019	DT1-2019-02362	1-0018877
647	17364	/TB-SHTT	03/09/2019	DT1-2019-02363	1-0019202
648	17365	/TB-SHTT	03/09/2019	DT1-2019-02364	1-0013964
649	17366	/TB-SHTT	03/09/2019	DT1-2019-02365	1-0015372
650	17367	/TB-SHTT	03/09/2019	DT1-2019-02366	1-0015374
651	17368	/TB-SHTT	03/09/2019	DT1-2019-02367	1-0015373
652	17369	/TB-SHTT	03/09/2019	DT1-2019-02368	1-0020563
653	17370	/TB-SHTT	03/09/2019	DT1-2019-02369	1-0020564

654	17371	/TB-SHTT	03/09/2019	DT1-2019-02370	1-0019127
655	17372	/TB-SHTT	03/09/2019	DT1-2019-02371	1-0016804
656	17373	/TB-SHTT	03/09/2019	DT1-2019-02372	1-0018707
657	17374	/TB-SHTT	03/09/2019	DT1-2019-02373	1-0013981
658	17375	/TB-SHTT	03/09/2019	DT1-2019-02375	1-0016755
659	17376	/TB-SHTT	03/09/2019	DT1-2019-02376	1-0016760
660	17377	/TB-SHTT	03/09/2019	DT1-2019-02377	1-0016761
661	17378	/TB-SHTT	03/09/2019	DT1-2019-02378	1-0016772
662	17379	/TB-SHTT	03/09/2019	DT1-2019-02379	1-0016773
663	17380	/TB-SHTT	03/09/2019	DT1-2019-02382	1-0015324
664	17381	/TB-SHTT	03/09/2019	DT1-2019-02383	1-0015328
665	17382	/TB-SHTT	03/09/2019	DT1-2019-02386	1-0019089
666	17383	/TB-SHTT	03/09/2019	DT1-2019-02388	1-0014127
667	17384	/TB-SHTT	03/09/2019	DT1-2019-02394	1-0015416
668	17385	/TB-SHTT	03/09/2019	DT1-2019-02395	1-0017073
669	17386	/TB-SHTT	03/09/2019	DT1-2019-02396	1-0019434
670	17387	/TB-SHTT	03/09/2019	DT1-2019-02398	1-0018941
671	17388	/TB-SHTT	03/09/2019	DT1-2019-02512	1-0013926
672	17389	/TB-SHTT	03/09/2019	DT1-2019-02513	1-0013934
673	17390	/TB-SHTT	03/09/2019	DT1-2019-02515	1-0018653
674	17392	/TB-SHTT	03/09/2019	DT1-2019-02526	1-0014717
675	17393	/TB-SHTT	03/09/2019	DT1-2019-02806	1-0015117
676	17395	/TB-SHTT	03/09/2019	DT1-2019-03017	1-0020392
677	17396	/TB-SHTT	03/09/2019	DT1-2019-03018	1-0020392
678	17397	/TB-SHTT	03/09/2019	DT1-2019-03019	1-0014035
679	17398	/TB-SHTT	03/09/2019	DT1-2019-03020	1-0017011
680	17399	/TB-SHTT	03/09/2019	DT1-2019-03022	1-0015410
681	17400	/TB-SHTT	03/09/2019	DT1-2019-03023	1-0013996
682	17401	/TB-SHTT	03/09/2019	DT1-2019-03024	1-0016887
683	17402	/TB-SHTT	03/09/2019	DT1-2019-03025	1-0016895
684	17403	/TB-SHTT	03/09/2019	DT1-2019-03026	1-0016888
685	17404	/TB-SHTT	03/09/2019	DT1-2019-03027	1-0019112
686	17405	/TB-SHTT	03/09/2019	DT1-2019-03028	1-0019106
687	17406	/TB-SHTT	03/09/2019	DT1-2019-03029	1-0007672
688	17407	/TB-SHTT	03/09/2019	DT1-2019-03030	1-0008412
689	17408	/TB-SHTT	03/09/2019	DT1-2019-03031	1-0012701
690	17409	/TB-SHTT	03/09/2019	DT1-2019-03032	1-0011377
691	17410	/TB-SHTT	03/09/2019	DT1-2019-03033	1-0009235
692	17411	/TB-SHTT	03/09/2019	DT1-2019-03034	1-0015401
693	17412	/TB-SHTT	03/09/2019	DT1-2019-00700	1-0016510
694	17413	/TB-SHTT	03/09/2019	DT1-2019-03035	1-0015412
695	17414	/TB-SHTT	03/09/2019	DT1-2019-03037	1-0019363
696	17425	/TB-SHTT	03/09/2019	DT1-2019-03226	1-0009488
697	17426	/TB-SHTT	03/09/2019	DT1-2019-03227	1-0013598
698	17427	/TB-SHTT	03/09/2019	DT1-2019-03228	1-0014765
699	17428	/TB-SHTT	03/09/2019	DT1-2019-03235	1-0009306
700	17429	/TB-SHTT	03/09/2019	DT1-2019-03237	1-0015448

701	17430	/TB-SHTT	03/09/2019	DT1-2019-03238	1-0015447
702	17431	/TB-SHTT	03/09/2019	DT1-2019-03239	1-0004926
703	17432	/TB-SHTT	03/09/2019	DT1-2019-03234	1-0006324
704	17433	/TB-SHTT	03/09/2019	DT1-2019-03240	1-0016913
705	17434	/TB-SHTT	03/09/2019	DT1-2019-03241	1-0008463
706	17435	/TB-SHTT	03/09/2019	DT1-2019-03242	1-0012538
707	17436	/TB-SHTT	03/09/2019	DT1-2019-03243	1-0012322
708	17437	/TB-SHTT	03/09/2019	DT1-2019-03244	1-0019145
709	17438	/TB-SHTT	03/09/2019	DT1-2019-03245	1-0014078
710	17439	/TB-SHTT	03/09/2019	DT1-2019-03246	1-0010323
711	17440	/TB-SHTT	03/09/2019	DT1-2019-03247	1-0007071
712	17441	/TB-SHTT	03/09/2019	DT1-2019-03248	1-0009314
713	17442	/TB-SHTT	03/09/2019	DT1-2019-03249	1-0017003
714	17443	/TB-SHTT	03/09/2019	DT1-2019-03250	1-0019345
715	17444	/TB-SHTT	03/09/2019	DT1-2019-03251	1-0005644
716	17445	/TB-SHTT	03/09/2019	DT1-2019-03252	1-0004303
717	17446	/TB-SHTT	03/09/2019	DT1-2019-03253	1-0019188
718	17447	/TB-SHTT	03/09/2019	DT1-2019-03254	1-0012766
719	17448	/TB-SHTT	03/09/2019	DT1-2019-03255	1-0014038
720	17449	/TB-SHTT	03/09/2019	DT1-2019-03256	1-0010317
721	17450	/TB-SHTT	03/09/2019	DT1-2019-03257	1-0010334
722	17451	/TB-SHTT	03/09/2019	DT1-2019-03258	1-0014061
723	17452	/TB-SHTT	03/09/2019	DT1-2019-03260	1-0019275
724	17453	/TB-SHTT	03/09/2019	DT1-2019-03261	1-0008447
725	17454	/TB-SHTT	03/09/2019	DT1-2019-03262	1-0011358
726	17455	/TB-SHTT	03/09/2019	DT1-2019-03263	1-0019253
727	17456	/TB-SHTT	03/09/2019	DT1-2019-03264	1-0006357
728	17457	/TB-SHTT	03/09/2019	DT1-2019-03265	1-0019616
729	17458	/TB-SHTT	03/09/2019	DT1-2019-03266	1-0017244
730	17459	/TB-SHTT	03/09/2019	DT1-2019-03267	1-0019542
731	17460	/TB-SHTT	03/09/2019	DT1-2019-03268	1-0019323
732	17461	/TB-SHTT	03/09/2019	DT1-2019-03269	1-0019322
733	17462	/TB-SHTT	03/09/2019	DT1-2019-03270	1-0014245
734	17463	/TB-SHTT	03/09/2019	DT1-2019-03273	1-0018973
735	17464	/TB-SHTT	03/09/2019	DT1-2019-03274	1-0019983
736	17465	/TB-SHTT	03/09/2019	DT1-2019-03275	1-0014189
737	17466	/TB-SHTT	03/09/2019	DT1-2019-03277	1-0007180
738	17467	/TB-SHTT	03/09/2019	DT1-2019-03278	1-0007182
739	17468	/TB-SHTT	03/09/2019	DT1-2019-03279	1-0007038
740	17469	/TB-SHTT	03/09/2019	DT1-2019-03281	1-0014022
741	17470	/TB-SHTT	03/09/2019	DT1-2019-03282	1-0015441
742	17471	/TB-SHTT	03/09/2019	DT1-2019-03283	1-0014020
743	17472	/TB-SHTT	03/09/2019	DT1-2019-03284	1-0012841
744	17473	/TB-SHTT	03/09/2019	DT1-2019-03285	1-0014032
745	17474	/TB-SHTT	03/09/2019	DT1-2019-03286	1-0017230
746	17475	/TB-SHTT	03/09/2019	DT1-2019-03287	1-0007030
747	17476	/TB-SHTT	03/09/2019	DT1-2019-03288	1-0008431

748	17477	/TB-SHTT	03/09/2019	DT1-2019-03289	1-0008437
749	17478	/TB-SHTT	03/09/2019	DT1-2019-03290	1-0009258
750	17479	/TB-SHTT	03/09/2019	DT1-2019-03291	1-0014039
751	17480	/TB-SHTT	03/09/2019	DT1-2019-03292	1-0014040
752	17481	/TB-SHTT	03/09/2019	DT1-2019-03293	1-0015453
753	17482	/TB-SHTT	03/09/2019	DT1-2019-03294	1-0011373
754	17483	/TB-SHTT	03/09/2019	DT1-2019-03295	1-0019138
755	17484	/TB-SHTT	03/09/2019	DT1-2019-03297	1-0018747
756	17485	/TB-SHTT	03/09/2019	DT1-2019-03298	1-0012525
757	17486	/TB-SHTT	03/09/2019	DT1-2019-03299	1-0019014
758	17487	/TB-SHTT	03/09/2019	DT1-2019-03300	1-0015524
759	17488	/TB-SHTT	03/09/2019	DT1-2019-03301	1-0005666
760	17489	/TB-SHTT	03/09/2019	DT1-2019-03302	1-0014235
761	17490	/TB-SHTT	03/09/2019	DT1-2019-03303	1-0019530
762	17491	/TB-SHTT	03/09/2019	DT1-2019-03304	1-0007688
763	17492	/TB-SHTT	03/09/2019	DT1-2019-03305	1-0017383
764	17493	/TB-SHTT	03/09/2019	DT1-2019-03306	1-0011378
765	17494	/TB-SHTT	03/09/2019	DT1-2019-03307	1-0011352
766	17495	/TB-SHTT	03/09/2019	DT1-2019-03308	1-0011351
767	17496	/TB-SHTT	03/09/2019	DT1-2019-03309	1-0015398
768	17497	/TB-SHTT	03/09/2019	DT1-2019-03310	1-0013967
769	17498	/TB-SHTT	03/09/2019	DT1-2019-03311	1-0012110
770	17499	/TB-SHTT	03/09/2019	DT1-2019-03312	1-0018831
771	17500	/TB-SHTT	03/09/2019	DT1-2019-03313	1-0016438
772	17501	/TB-SHTT	03/09/2019	DT1-2019-03314	1-0014099
773	17502	/TB-SHTT	03/09/2019	DT1-2019-03316	1-0012800
774	17503	/TB-SHTT	03/09/2019	DT1-2019-03317	1-0019313
775	17527	/TB-SHTT	03/09/2019	DT1-2019-03318	1-0016939
776	17528	/TB-SHTT	03/09/2019	DT1-2019-03319	1-0016940
777	17529	/TB-SHTT	03/09/2019	DT1-2019-03320	1-0019203
778	17530	/TB-SHTT	03/09/2019	DT1-2019-03321	1-0019204
779	17531	/TB-SHTT	03/09/2019	DT1-2019-03322	1-0019205
780	17532	/TB-SHTT	03/09/2019	DT1-2019-03323	1-0015477
781	17533	/TB-SHTT	03/09/2019	DT1-2019-03324	1-0019364
782	17534	/TB-SHTT	03/09/2019	DT1-2019-03325	1-0019216
783	17535	/TB-SHTT	03/09/2019	DT1-2019-03326	1-0010273
784	17536	/TB-SHTT	03/09/2019	DT1-2019-03327	1-0019208
785	17537	/TB-SHTT	03/09/2019	DT1-2019-03328	1-0012725
786	17538	/TB-SHTT	03/09/2019	DT1-2019-03329	1-0011380
787	17539	/TB-SHTT	03/09/2019	DT1-2019-03330	1-0006342
788	17540	/TB-SHTT	03/09/2019	DT1-2019-03331	1-0014101
789	17541	/TB-SHTT	03/09/2019	DT1-2019-03332	1-0014100
790	17542	/TB-SHTT	03/09/2019	DT1-2019-03334	1-0012057
791	17543	/TB-SHTT	03/09/2019	DT1-2019-03336	1-0004313
792	17544	/TB-SHTT	03/09/2019	DT1-2019-03337	1-0010335
793	17545	/TB-SHTT	03/09/2019	DT1-2019-03338	1-0014131
794	17546	/TB-SHTT	03/09/2019	DT1-2019-03339	1-0009338

795	17547	/TB-SHTT	03/09/2019	DT1-2019-03340	1-0019495
796	17548	/TB-SHTT	03/09/2019	DT1-2019-03341	1-0019263
797	17549	/TB-SHTT	03/09/2019	DT1-2019-03342	1-0012857
798	17550	/TB-SHTT	03/09/2019	DT1-2019-03343	1-0019966
799	17551	/TB-SHTT	03/09/2019	DT1-2019-03344	1-0010275
800	17552	/TB-SHTT	03/09/2019	DT1-2019-03345	1-0012714
801	17553	/TB-SHTT	03/09/2019	DT1-2019-03346	1-0017042
802	17554	/TB-SHTT	03/09/2019	DT1-2019-03347	1-0014086
803	17555	/TB-SHTT	03/09/2019	DT1-2019-03349	1-0015468
804	17556	/TB-SHTT	03/09/2019	DT1-2019-03350	1-0019461
805	17557	/TB-SHTT	03/09/2019	DT1-2019-03351	1-0010276
806	17558	/TB-SHTT	03/09/2019	DT1-2019-03352	1-0016914
807	17559	/TB-SHTT	03/09/2019	DT1-2019-03353	1-0016915
808	17560	/TB-SHTT	03/09/2019	DT1-2019-03354	1-0016917
809	17561	/TB-SHTT	03/09/2019	DT1-2019-03355	1-0019193
810	17562	/TB-SHTT	03/09/2019	DT1-2019-03356	1-0019194
811	17563	/TB-SHTT	03/09/2019	DT1-2019-03357	1-0019210
812	17564	/TB-SHTT	03/09/2019	DT1-2019-03358	1-0005638
813	17565	/TB-SHTT	03/09/2019	DT1-2019-03359	1-0015461
814	17566	/TB-SHTT	03/09/2019	DT1-2019-03360	1-0015464
815	17567	/TB-SHTT	03/09/2019	DT1-2019-03361	1-0015472
816	17568	/TB-SHTT	03/09/2019	DT1-2019-03362	1-0015473
817	17569	/TB-SHTT	03/09/2019	DT1-2019-03363	1-0015478
818	17570	/TB-SHTT	03/09/2019	DT1-2019-03364	1-0015479
819	17571	/TB-SHTT	03/09/2019	DT1-2019-03365	1-0007714
820	17572	/TB-SHTT	03/09/2019	DT1-2019-03366	1-0007715
821	17573	/TB-SHTT	03/09/2019	DT1-2019-03367	1-0015466
822	17574	/TB-SHTT	03/09/2019	DT1-2019-03368	1-0017097
823	17575	/TB-SHTT	03/09/2019	DT1-2019-03369	1-0017136
824	17576	/TB-SHTT	03/09/2019	DT1-2019-03371	1-0017928
825	17578	/TB-SHTT	03/09/2019	DT1-2019-03038	1-0019354
826	17579	/TB-SHTT	03/09/2019	DT1-2019-03039	1-0019351
827	17580	/TB-SHTT	03/09/2019	DT1-2019-03040	1-0009325
828	17581	/TB-SHTT	03/09/2019	DT1-2019-03041	1-0017017
829	17582	/TB-SHTT	03/09/2019	DT1-2019-03042	1-0015558
830	17583	/TB-SHTT	03/09/2019	DT1-2019-03043	1-0015557
831	17584	/TB-SHTT	03/09/2019	DT1-2019-03044	1-0015530
832	17585	/TB-SHTT	03/09/2019	DT1-2019-03045	1-0016981
833	17586	/TB-SHTT	03/09/2019	DT1-2019-03046	1-0016980
834	17587	/TB-SHTT	03/09/2019	DT1-2019-03047	1-0012750
835	17588	/TB-SHTT	03/09/2019	DT1-2019-03048	1-0012749
836	17589	/TB-SHTT	03/09/2019	DT1-2019-03049	1-0014075
837	17590	/TB-SHTT	03/09/2019	DT1-2019-03050	1-0019247
838	17591	/TB-SHTT	03/09/2019	DT1-2019-03051	1-0015460
839	17592	/TB-SHTT	03/09/2019	DT1-2019-03052	1-0016941
840	17593	/TB-SHTT	03/09/2019	DT1-2019-03053	1-0019211
841	17594	/TB-SHTT	03/09/2019	DT1-2019-03054	1-0010247

842	17595	/TB-SHTT	03/09/2019	DT1-2019-03055	1-0019144
843	17596	/TB-SHTT	03/09/2019	DT1-2019-03057	1-0019715
844	17597	/TB-SHTT	03/09/2019	DT1-2019-03058	1-0009750
845	17598	/TB-SHTT	03/09/2019	DT1-2019-03060	1-0019237
846	17599	/TB-SHTT	03/09/2019	DT1-2019-03061	1-0017200
847	17600	/TB-SHTT	03/09/2019	DT1-2019-03062	1-0019469
848	17601	/TB-SHTT	03/09/2019	DT1-2019-03063	1-0016874
849	17602	/TB-SHTT	03/09/2019	DT1-2019-03064	1-0015434
850	17603	/TB-SHTT	03/09/2019	DT1-2019-03065	1-0010250
851	17604	/TB-SHTT	03/09/2019	DT1-2019-03066	1-0010251
852	17605	/TB-SHTT	03/09/2019	DT1-2019-03069	1-0012713
853	17606	/TB-SHTT	03/09/2019	DT1-2019-03070	1-0014045
854	17607	/TB-SHTT	03/09/2019	DT1-2019-03073	1-0007058
855	17608	/TB-SHTT	03/09/2019	DT1-2019-03074	1-0016976
856	17609	/TB-SHTT	03/09/2019	DT1-2019-03075	1-0019296
857	17610	/TB-SHTT	03/09/2019	DT1-2019-03076	1-0019285
858	17611	/TB-SHTT	03/09/2019	DT1-2019-03077	1-0019290
859	17612	/TB-SHTT	03/09/2019	DT1-2019-03079	1-0014109
860	17613	/TB-SHTT	03/09/2019	DT1-2019-03082	1-0010333
861	17614	/TB-SHTT	03/09/2019	DT1-2019-03083	1-0019362
862	17615	/TB-SHTT	03/09/2019	DT1-2019-03086	1-0019160
863	17616	/TB-SHTT	03/09/2019	DT1-2019-03087	1-0019151
864	17618	/TB-SHTT	03/09/2019	DT1-2019-03089	1-0015440
865	17619	/TB-SHTT	03/09/2019	DT1-2019-03090	1-0019503
866	17620	/TB-SHTT	03/09/2019	DT1-2019-03092	1-0008466
867	17621	/TB-SHTT	03/09/2019	DT1-2019-03093	1-0018125
868	17622	/TB-SHTT	03/09/2019	DT1-2019-03094	1-0007657
869	17623	/TB-SHTT	03/09/2019	DT1-2019-03097	1-0013991
870	17624	/TB-SHTT	03/09/2019	DT1-2019-03098	1-0014013
871	17625	/TB-SHTT	03/09/2019	DT1-2019-03099	1-0018945
872	17626	/TB-SHTT	03/09/2019	DT1-2019-03100	1-0007016
873	17627	/TB-SHTT	03/09/2019	DT1-2019-03101	1-0007017
874	17628	/TB-SHTT	03/09/2019	DT1-2019-03102	1-0012666
875	17629	/TB-SHTT	03/09/2019	DT1-2019-03103	1-0012668
876	17630	/TB-SHTT	03/09/2019	DT1-2019-03104	1-0011345
877	17631	/TB-SHTT	03/09/2019	DT1-2019-03105	1-0018923
878	17632	/TB-SHTT	03/09/2019	DT1-2019-03106	1-0005615
879	17633	/TB-SHTT	03/09/2019	DT1-2019-03107	1-0005616
880	17634	/TB-SHTT	03/09/2019	DT1-2019-03108	1-0006306
881	17635	/TB-SHTT	03/09/2019	DT1-2019-03110	1-0012768
882	17636	/TB-SHTT	03/09/2019	DT1-2018-06701	1-0010794
883	17637	/TB-SHTT	03/09/2019	DT1-2018-06093	1-0011978
884	17638	/TB-SHTT	03/09/2019	DT1-2018-06094	1-0012297
885	17639	/TB-SHTT	03/09/2019	DT1-2019-00106	1-0011024
886	17640	/TB-SHTT	03/09/2019	DT1-2019-01870	1-0004199
887	17641	/TB-SHTT	03/09/2019	DT1-2019-02524	1-0016764
888	17642	/TB-SHTT	03/09/2019	DT1-2019-02531	1-0016791

889	17643	/TB-SHTT	03/09/2019	DT1-2019-02587	1-0020101
890	17644	/TB-SHTT	03/09/2019	DT1-2019-02588	1-0020101
891	17645	/TB-SHTT	03/09/2019	DT1-2019-02589	1-0020101
892	17646	/TB-SHTT	03/09/2019	DT1-2019-02827	1-0014007
893	17647	/TB-SHTT	03/09/2019	DT1-2019-03059	1-0016891
894	17648	/TB-SHTT	03/09/2019	DT1-2019-03068	1-0008457
895	17649	/TB-SHTT	03/09/2019	DT1-2019-03071	1-0011395
896	17650	/TB-SHTT	03/09/2019	DT1-2019-03072	1-0006361
897	17651	/TB-SHTT	03/09/2019	DT1-2019-03080	1-0017013
898	17652	/TB-SHTT	03/09/2019	DT1-2019-03081	1-0017022
899	17653	/TB-SHTT	03/09/2019	DT1-2019-03084	1-0014043
900	17654	/TB-SHTT	03/09/2019	DT1-2019-03085	1-0011359
901	17655	/TB-SHTT	03/09/2019	DT1-2019-03141	1-0016898
902	17656	/TB-SHTT	03/09/2019	DT1-2019-03095	1-0007658
903	17657	/TB-SHTT	03/09/2019	DT1-2019-03096	1-0013990
904	17658	/TB-SHTT	03/09/2019	DT1-2019-03111	1-0016930
905	17659	/TB-SHTT	03/09/2019	DT1-2019-03112	1-0015496
906	17660	/TB-SHTT	03/09/2019	DT1-2019-03113	1-0017035
907	17661	/TB-SHTT	03/09/2019	DT1-2019-03114	1-0005648
908	17662	/TB-SHTT	03/09/2019	DT1-2019-03115	1-0016286
909	17663	/TB-SHTT	03/09/2019	DT1-2019-03116	1-0008980
910	17664	/TB-SHTT	03/09/2019	DT1-2019-03117	1-0019543
911	17665	/TB-SHTT	03/09/2019	DT1-2019-03118	1-0016955
912	17666	/TB-SHTT	03/09/2019	DT1-2019-03119	1-0015422
913	17667	/TB-SHTT	03/09/2019	DT1-2019-03120	1-0015428
914	17668	/TB-SHTT	03/09/2019	DT1-2019-03121	1-0016892
915	17669	/TB-SHTT	03/09/2019	DT1-2019-03122	1-0016894
916	17670	/TB-SHTT	03/09/2019	DT1-2019-03123	1-0016899
917	17671	/TB-SHTT	03/09/2019	DT1-2019-03124	1-0016881
918	17672	/TB-SHTT	03/09/2019	DT1-2019-03125	1-0016879
919	17673	/TB-SHTT	03/09/2019	DT1-2019-03126	1-0018349
920	17674	/TB-SHTT	03/09/2019	DT1-2019-03127	1-0018405
921	17675	/TB-SHTT	03/09/2019	DT1-2019-03128	1-0013795
922	17676	/TB-SHTT	03/09/2019	DT1-2019-03129	1-0018767
923	17677	/TB-SHTT	03/09/2019	DT1-2019-03130	1-0016954
924	17678	/TB-SHTT	03/09/2019	DT1-2019-03131	1-0011533
925	17679	/TB-SHTT	03/09/2019	DT1-2019-03132	1-0017005
926	17680	/TB-SHTT	03/09/2019	DT1-2019-03133	1-0017698
927	17681	/TB-SHTT	03/09/2019	DT1-2019-03135	1-0019449
928	17682	/TB-SHTT	03/09/2019	DT1-2019-03136	1-0009427
929	17683	/TB-SHTT	03/09/2019	DT1-2019-03137	1-0017393
930	17684	/TB-SHTT	03/09/2019	DT1-2019-03138	1-0013833
931	17685	/TB-SHTT	03/09/2019	DT1-2019-03139	1-0006265
932	17686	/TB-SHTT	03/09/2019	DT1-2019-03140	1-0019006
933	17687	/TB-SHTT	03/09/2019	DT1-2019-03142	1-0011269
934	17688	/TB-SHTT	03/09/2019	DT1-2019-03143	1-0019267
935	17690	/TB-SHTT	03/09/2019	DT1-2019-03145	1-0019257

936	17691	/TB-SHTT	03/09/2019	DT1-2019-03146	1-0019170
937	17692	/TB-SHTT	03/09/2019	DT1-2019-03147	1-0015554
938	17693	/TB-SHTT	03/09/2019	DT1-2019-03148	1-0019180
939	17694	/TB-SHTT	03/09/2019	DT1-2019-03149	1-0015546
940	17695	/TB-SHTT	03/09/2019	DT1-2019-03150	1-0012832
941	17696	/TB-SHTT	03/09/2019	DT1-2019-03151	1-0019417
942	17697	/TB-SHTT	03/09/2019	DT1-2019-03152	1-0019095
943	17698	/TB-SHTT	03/09/2019	DT1-2019-03153	1-0019117
944	17699	/TB-SHTT	03/09/2019	DT1-2019-03154	1-0019118
945	17700	/TB-SHTT	03/09/2019	DT1-2019-03155	1-0016934
946	17703	/TB-SHTT	03/09/2019	DT1-2019-03158	1-0019560
947	17704	/TB-SHTT	03/09/2019	DT1-2019-03160	1-0019121
948	17705	/TB-SHTT	03/09/2019	DT1-2019-03161	1-0019122
949	17706	/TB-SHTT	03/09/2019	DT1-2019-03162	1-0019123
950	17707	/TB-SHTT	03/09/2019	DT1-2019-03163	1-0019124
951	17723	/TB-SHTT	03/09/2019	DT1-2019-03373	1-0010340
952	17724	/TB-SHTT	03/09/2019	DT1-2019-03374	1-0019413
953	17725	/TB-SHTT	03/09/2019	DT1-2019-03375	1-0019288
954	17726	/TB-SHTT	03/09/2019	DT1-2019-03379	1-0014098
955	17727	/TB-SHTT	03/09/2019	DT1-2019-03380	1-0019268
956	17728	/TB-SHTT	03/09/2019	DT1-2019-03381	1-0005729
957	17729	/TB-SHTT	03/09/2019	DT1-2019-03382	1-0019695
958	17730	/TB-SHTT	03/09/2019	DT1-2019-03377	1-0012716
959	17731	/TB-SHTT	03/09/2019	DT1-2019-03383	1-0019381
960	17732	/TB-SHTT	03/09/2019	DT1-2019-03384	1-0019558
961	17733	/TB-SHTT	03/09/2019	DT1-2019-03385	1-0019219
962	17734	/TB-SHTT	03/09/2019	DT1-2019-03386	1-0019611
963	17735	/TB-SHTT	03/09/2019	DT1-2019-03388	1-0012733
964	17736	/TB-SHTT	03/09/2019	DT1-2019-03389	1-0015727
965	17737	/TB-SHTT	03/09/2019	DT1-2019-03390	1-0019512
966	17738	/TB-SHTT	03/09/2019	DT1-2019-03391	1-0017012
967	17739	/TB-SHTT	03/09/2019	DT1-2019-03392	1-0010296
968	17740	/TB-SHTT	03/09/2019	DT1-2019-03393	1-0008489
969	17741	/TB-SHTT	03/09/2019	DT1-2019-03394	1-0012157
970	17742	/TB-SHTT	03/09/2019	DT1-2019-03396	1-0017233
971	17743	/TB-SHTT	03/09/2019	DT1-2019-03397	1-0004306
972	17744	/TB-SHTT	03/09/2019	DT1-2019-03398	1-0007045
973	17745	/TB-SHTT	03/09/2019	DT1-2019-03399	1-0012718
974	17746	/TB-SHTT	03/09/2019	DT1-2019-03400	1-0012727
975	17747	/TB-SHTT	03/09/2019	DT1-2019-03401	1-0019197
976	17748	/TB-SHTT	03/09/2019	DT1-2019-03402	1-0012730
977	17749	/TB-SHTT	03/09/2019	DT1-2019-03403	1-0014049
978	17750	/TB-SHTT	03/09/2019	DT1-2019-03404	1-0014059
979	17751	/TB-SHTT	03/09/2019	DT1-2019-03405	1-0014063
980	17752	/TB-SHTT	03/09/2019	DT1-2019-03406	1-0014072
981	17753	/TB-SHTT	03/09/2019	DT1-2019-03407	1-0011383
982	17754	/TB-SHTT	03/09/2019	DT1-2019-03408	1-0011388

983	17755	/TB-SHTT	03/09/2019	DT1-2019-03409	1-0019376
984	17756	/TB-SHTT	03/09/2019	DT1-2019-03410	1-0019056
985	17757	/TB-SHTT	03/09/2019	DT1-2019-03411	1-0019058
986	17758	/TB-SHTT	03/09/2019	DT1-2019-03412	1-0006391
987	17759	/TB-SHTT	03/09/2019	DT1-2019-03413	1-0019388
988	17760	/TB-SHTT	03/09/2019	DT1-2019-03414	1-0019057
989	17761	/TB-SHTT	03/09/2019	DT1-2019-03416	1-0017952
990	17762	/TB-SHTT	03/09/2019	DT1-2019-03417	1-0012722
991	17763	/TB-SHTT	03/09/2019	DT1-2019-03418	1-0014155
992	17764	/TB-SHTT	03/09/2019	DT1-2019-03419	1-0008462
993	17765	/TB-SHTT	03/09/2019	DT1-2019-03420	1-0019343
994	17766	/TB-SHTT	03/09/2019	DT1-2019-03423	1-0019299
995	17767	/TB-SHTT	03/09/2019	DT1-2019-03424	1-0019298
996	17768	/TB-SHTT	03/09/2019	DT1-2019-03425	1-0017055
997	17769	/TB-SHTT	03/09/2019	DT1-2019-03426	1-0017053
998	17770	/TB-SHTT	03/09/2019	DT1-2019-03427	1-0019321
999	17771	/TB-SHTT	03/09/2019	DT1-2019-03428	1-0019651
1000	17772	/TB-SHTT	03/09/2019	DT1-2019-03430	1-0019410
1001	17773	/TB-SHTT	03/09/2019	DT1-2019-03431	1-0014214
1002	17774	/TB-SHTT	03/09/2019	DT1-2019-03432	1-0019556
1003	17775	/TB-SHTT	03/09/2019	DT1-2019-03433	1-0019703
1004	17776	/TB-SHTT	03/09/2019	DT1-2019-03434	1-0009374
1005	17777	/TB-SHTT	03/09/2019	DT1-2019-03435	1-0010418
1006	17778	/TB-SHTT	03/09/2019	DT1-2019-03436	1-0009373
1007	17779	/TB-SHTT	03/09/2019	DT1-2019-03437	1-0012891
1008	17780	/TB-SHTT	03/09/2019	DT1-2019-03438	1-0017100
1009	17781	/TB-SHTT	03/09/2019	DT1-2019-03439	1-0019412
1010	17782	/TB-SHTT	03/09/2019	DT1-2019-03440	1-0017075
1011	17783	/TB-SHTT	03/09/2019	DT1-2019-03441	1-0006911
1012	17784	/TB-SHTT	03/09/2019	DT1-2019-03442	1-0007832
1013	17785	/TB-SHTT	03/09/2019	DT1-2019-03443	1-0015333
1014	17786	/TB-SHTT	03/09/2019	DT1-2019-03444	1-0019515
1015	17787	/TB-SHTT	03/09/2019	DT1-2019-03445	1-0019445
1016	17788	/TB-SHTT	03/09/2019	DT1-2019-03446	1-0019468
1017	17789	/TB-SHTT	03/09/2019	DT1-2019-03447	1-0019142
1018	17790	/TB-SHTT	03/09/2019	DT1-2019-03448	1-0012830
1019	17791	/TB-SHTT	03/09/2019	DT1-2019-03450	1-0019496
1020	17792	/TB-SHTT	03/09/2019	DT1-2019-03451	1-0017076
1021	17793	/TB-SHTT	03/09/2019	DT1-2019-03452	1-0015508
1022	17794	/TB-SHTT	03/09/2019	DT1-2019-03453	1-0009283
1023	17795	/TB-SHTT	03/09/2019	DT1-2019-03454	1-0010304
1024	17796	/TB-SHTT	03/09/2019	DT1-2019-03455	1-0019234
1025	17797	/TB-SHTT	03/09/2019	DT1-2019-03456	1-0015503
1026	17798	/TB-SHTT	03/09/2019	DT1-2019-03457	1-0019246
1027	17799	/TB-SHTT	03/09/2019	DT1-2019-03458	1-0012717
1028	17800	/TB-SHTT	03/09/2019	DT1-2019-03459	1-0015769
1029	17801	/TB-SHTT	03/09/2019	DT1-2019-03460	1-0016944

1030	17802	/TB-SHTT	03/09/2019	DT1-2019-03461	1-0016949
1031	17803	/TB-SHTT	03/09/2019	DT1-2019-03462	1-0016950
1032	17804	/TB-SHTT	03/09/2019	DT1-2019-03463	1-0015494
1033	17805	/TB-SHTT	03/09/2019	DT1-2019-03464	1-0015509
1034	17806	/TB-SHTT	03/09/2019	DT1-2019-03465	1-0015511
1035	17807	/TB-SHTT	03/09/2019	DT1-2019-03466	1-0019240
1036	17808	/TB-SHTT	03/09/2019	DT1-2019-03467	1-0010284
1037	17809	/TB-SHTT	03/09/2019	DT1-2019-03468	1-0004935
1038	17810	/TB-SHTT	03/09/2019	DT1-2019-03469	1-0019261
1039	17811	/TB-SHTT	03/09/2019	DT1-2019-03470	1-0019278
1040	17812	/TB-SHTT	03/09/2019	DT1-2019-03471	1-0019279
1041	17813	/TB-SHTT	03/09/2019	DT1-2019-03472	1-0019231
1042	17814	/TB-SHTT	03/09/2019	DT1-2019-03473	1-0017406
1043	17815	/TB-SHTT	03/09/2019	DT1-2019-03474	1-0006588
1044	17816	/TB-SHTT	03/09/2019	DT1-2019-03475	1-0010285
1045	17817	/TB-SHTT	03/09/2019	DT1-2019-03476	1-0010301
1046	17818	/TB-SHTT	03/09/2019	DT1-2019-03477	1-0010305
1047	17819	/TB-SHTT	03/09/2019	DT1-2019-03478	1-0015491
1048	17820	/TB-SHTT	03/09/2019	DT1-2019-03479	1-0015492
1049	17821	/TB-SHTT	03/09/2019	DT1-2019-03480	1-0010325
1050	17822	/TB-SHTT	03/09/2019	DT1-2019-03481	1-0019349
1051	17823	/TB-SHTT	03/09/2019	DT1-2019-03482	1-0007755
1052	17824	/TB-SHTT	03/09/2019	DT1-2019-03483	1-0014129
1053	17825	/TB-SHTT	03/09/2019	DT1-2019-03484	1-0008503
1054	17826	/TB-SHTT	03/09/2019	DT1-2019-03485	1-0014143
1055	17827	/TB-SHTT	03/09/2019	DT1-2019-03486	1-0008495
1056	17828	/TB-SHTT	03/09/2019	DT1-2019-03487	1-0012806
1057	17829	/TB-SHTT	03/09/2019	DT1-2019-03488	1-0012785
1058	17830	/TB-SHTT	03/09/2019	DT1-2019-03489	1-0012804
1059	17831	/TB-SHTT	03/09/2019	DT1-2019-03490	1-0007081
1060	17832	/TB-SHTT	03/09/2019	DT1-2019-03491	1-0005683
1061	17833	/TB-SHTT	03/09/2019	DT1-2019-03492	1-0011444
1062	17834	/TB-SHTT	03/09/2019	DT1-2019-03493	1-0017050
1063	17835	/TB-SHTT	03/09/2019	DT1-2019-03494	1-0019414
1064	17836	/TB-SHTT	03/09/2019	DT1-2019-03495	1-0015566
1065	17837	/TB-SHTT	03/09/2019	DT1-2019-03496	1-0015584
1066	17838	/TB-SHTT	03/09/2019	DT1-2019-03497	1-0015563
1067	17839	/TB-SHTT	03/09/2019	DT1-2019-03498	1-0019391
1068	17840	/TB-SHTT	03/09/2019	DT1-2019-03499	1-0019397
1069	17841	/TB-SHTT	03/09/2019	DT1-2019-03500	1-0010357
1070	17842	/TB-SHTT	03/09/2019	DT1-2019-03501	1-0010356
1071	17843	/TB-SHTT	03/09/2019	DT1-2019-03502	1-0015578
1072	17844	/TB-SHTT	03/09/2019	DT1-2019-03503	1-0019386
1073	17845	/TB-SHTT	03/09/2019	DT1-2019-03504	1-0017031
1074	17846	/TB-SHTT	03/09/2019	DT1-2019-03505	1-0010371
1075	17847	/TB-SHTT	03/09/2019	DT1-2019-03506	1-0019402
1076	17848	/TB-SHTT	03/09/2019	DT1-2019-03507	1-0017041

1077	17849	/TB-SHTT	03/09/2019	DT1-2019-03508	1-0015587
1078	17850	/TB-SHTT	03/09/2019	DT1-2019-03509	1-0015582
1079	17851	/TB-SHTT	03/09/2019	DT1-2019-03510	1-0010361
1080	17852	/TB-SHTT	03/09/2019	DT1-2019-03511	1-0004975
1081	17853	/TB-SHTT	03/09/2019	DT1-2019-03512	1-0019432
1082	17854	/TB-SHTT	03/09/2019	DT1-2019-03513	1-0004974
1083	17855	/TB-SHTT	03/09/2019	DT1-2019-03514	1-0019430
1084	17856	/TB-SHTT	03/09/2019	DT1-2019-03515	1-0019423
1085	17857	/TB-SHTT	03/09/2019	DT1-2019-03517	1-0012821
1086	17858	/TB-SHTT	03/09/2019	DT1-2019-03516	1-0012822
1087	17859	/TB-SHTT	03/09/2019	DT1-2019-03518	1-0012824
1088	17860	/TB-SHTT	03/09/2019	DT1-2019-03519	1-0019446
1089	17861	/TB-SHTT	03/09/2019	DT1-2019-03520	1-0019460
1090	17862	/TB-SHTT	03/09/2019	DT1-2019-03521	1-0019438
1091	17863	/TB-SHTT	03/09/2019	DT1-2019-03522	1-0019452
1092	17864	/TB-SHTT	03/09/2019	DT1-2019-03523	1-0017080
1093	17865	/TB-SHTT	03/09/2019	DT1-2019-03524	1-0009346
1094	17866	/TB-SHTT	03/09/2019	DT1-2019-03525	1-0008521
1095	17867	/TB-SHTT	03/09/2019	DT1-2019-03526	1-0014192
1096	17868	/TB-SHTT	03/09/2019	DT1-2019-03529	1-0012845
1097	17869	/TB-SHTT	03/09/2019	DT1-2019-03527	1-0014191
1098	17870	/TB-SHTT	03/09/2019	DT1-2019-03528	1-0012853
1099	17874	/TB-SHTT	04/09/2019	DT1-2019-03164	1-0019101
1100	17875	/TB-SHTT	04/09/2019	DT1-2019-03165	1-0019110
1101	17876	/TB-SHTT	04/09/2019	DT1-2019-03166	1-0019119
1102	17877	/TB-SHTT	04/09/2019	DT1-2019-03167	1-0019120
1103	17878	/TB-SHTT	04/09/2019	DT1-2019-03168	1-0019129
1104	17879	/TB-SHTT	04/09/2019	DT1-2019-03169	1-0019116
1105	17880	/TB-SHTT	04/09/2019	DT1-2019-03170	1-0008455
1106	18112	/TB-SHTT	11/09/2019	DT1-2018-04611	1-0017269
1107	18113	/TB-SHTT	11/09/2019	DT1-2019-00936	1-0012362
1108	18114	/TB-SHTT	11/09/2019	DT1-2019-02544	1-0008465
1109	18115	/TB-SHTT	11/09/2019	DT1-2019-03810	1-0019408
1110	18116	/TB-SHTT	11/09/2019	DT1-2019-03811	1-0019433
1111	18117	/TB-SHTT	11/09/2019	DT1-2019-03812	1-0019447
1112	18118	/TB-SHTT	11/09/2019	DT1-2019-03813	1-0017098
1113	18119	/TB-SHTT	11/09/2019	DT1-2019-03814	1-0010398
1114	18120	/TB-SHTT	11/09/2019	DT1-2019-03815	1-0014223
1115	18121	/TB-SHTT	11/09/2019	DT1-2019-03816	1-0012886
1116	18122	/TB-SHTT	11/09/2019	DT1-2019-03817	1-0012776
1117	18123	/TB-SHTT	11/09/2019	DT1-2019-03818	1-0004299
1118	18124	/TB-SHTT	11/09/2019	DT1-2019-03819	1-0015891
1119	18125	/TB-SHTT	11/09/2019	DT1-2019-03820	1-0015514
1120	18126	/TB-SHTT	11/09/2019	DT1-2019-03821	1-0015520
1121	18127	/TB-SHTT	11/09/2019	DT1-2019-03822	1-0019315
1122	18128	/TB-SHTT	11/09/2019	DT1-2019-03823	1-0019319
1123	18129	/TB-SHTT	11/09/2019	DT1-2019-03824	1-0004343

1124	18130	/TB-SHTT	11/09/2019	DT1-2019-03825	1-0010346
1125	18131	/TB-SHTT	11/09/2019	DT1-2019-03826	1-0008486
1126	18132	/TB-SHTT	11/09/2019	DT1-2019-03828	1-0014047
1127	18133	/TB-SHTT	11/09/2019	DT1-2019-03829	1-0016935
1128	18134	/TB-SHTT	11/09/2019	DT1-2019-03830	1-0016964
1129	18135	/TB-SHTT	11/09/2019	DT1-2019-03831	1-0015375
1130	18136	/TB-SHTT	11/09/2019	DT1-2019-03832	1-0007213
1131	18137	/TB-SHTT	11/09/2019	DT1-2019-03833	1-0020067
1132	18138	/TB-SHTT	11/09/2019	DT1-2019-03834	1-0010429
1133	18209	/TB-SHTT	16/09/2019	DT1-2019-03848	1-0019480
1134	18281	/TB-SHTT	18/09/2019	DT1-2019-03835	1-0008496
1135	18282	/TB-SHTT	18/09/2019	DT1-2019-03836	1-0008497
1136	18283	/TB-SHTT	18/09/2019	DT1-2019-03837	1-0008498
1137	18284	/TB-SHTT	18/09/2019	DT1-2019-03838	1-0010352
1138	18285	/TB-SHTT	18/09/2019	DT1-2019-03839	1-0012819
1139	18286	/TB-SHTT	18/09/2019	DT1-2019-03840	1-0005009
1140	18287	/TB-SHTT	18/09/2019	DT1-2019-03841	1-0008547
1141	18288	/TB-SHTT	18/09/2019	DT1-2019-03842	1-0008548
1142	18289	/TB-SHTT	18/09/2019	DT1-2019-03843	1-0008549
1143	18290	/TB-SHTT	18/09/2019	DT1-2019-03844	1-0008555
1144	18291	/TB-SHTT	18/09/2019	DT1-2019-03845	1-0017010
1145	18292	/TB-SHTT	18/09/2019	DT1-2019-03846	1-0015583
1146	18293	/TB-SHTT	18/09/2019	DT1-2019-03847	1-0008504
1147	18294	/TB-SHTT	18/09/2019	DT1-2019-03848	1-0017471
1148	18295	/TB-SHTT	18/09/2019	DT1-2019-03849	1-0019370
1149	18296	/TB-SHTT	18/09/2019	DT1-2019-03850	1-0015684
1150	18297	/TB-SHTT	18/09/2019	DT1-2019-03851	1-0014504
1151	18298	/TB-SHTT	18/09/2019	DT1-2019-03852	1-0016896
1152	18299	/TB-SHTT	18/09/2019	DT1-2019-03853	1-0008408
1153	18300	/TB-SHTT	18/09/2019	DT1-2019-03857	1-0019455
1154	18301	/TB-SHTT	18/09/2019	DT1-2019-03858	1-0019405
1155	18302	/TB-SHTT	18/09/2019	DT1-2019-03859	1-0012761
1156	18303	/TB-SHTT	18/09/2019	DT1-2019-03860	1-0012763
1157	18304	/TB-SHTT	18/09/2019	DT1-2019-03861	1-0012767
1158	18305	/TB-SHTT	18/09/2019	DT1-2019-03862	1-0012773
1159	18306	/TB-SHTT	18/09/2019	DT1-2019-03863	1-0012775
1160	18307	/TB-SHTT	18/09/2019	DT1-2019-03864	1-0012777
1161	18308	/TB-SHTT	18/09/2019	DT1-2019-03865	1-0014108
1162	18309	/TB-SHTT	18/09/2019	DT1-2019-03866	1-0014124
1163	18310	/TB-SHTT	18/09/2019	DT1-2019-03867	1-0014125
1164	18311	/TB-SHTT	18/09/2019	DT1-2019-03868	1-0014126
1165	18312	/TB-SHTT	18/09/2019	DT1-2019-03869	1-0014130
1166	18313	/TB-SHTT	18/09/2019	DT1-2019-03870	1-0005667
1167	18314	/TB-SHTT	18/09/2019	DT1-2019-03871	1-0019431
1168	18792	/TB-SHTT	20/09/2019	DT1-2019-04582	1-0007682
1169	18793	/TB-SHTT	20/09/2019	DT1-2019-04583	1-0007682
1170	18794	/TB-SHTT	20/09/2019	DT1-2018-06178	1-0013268

1171	18795	/TB-SHTT	20/09/2019	DT1-2019-06762	1-0013268
1172	18796	/TB-SHTT	20/09/2019	DT1-2019-04035	1-0019424
1173	18797	/TB-SHTT	20/09/2019	DT1-2019-06278	1-0014203
1174	18798	/TB-SHTT	20/09/2019	DT1-2019-06326	1-0015581
1175	18799	/TB-SHTT	20/09/2019	DT1-2019-06327	1-0015581
1176	18800	/TB-SHTT	20/09/2019	DT1-2019-06328	1-0015581
1177	18801	/TB-SHTT	20/09/2019	DT1-2019-06493	1-0008510
1178	18802	/TB-SHTT	20/09/2019	DT1-2019-06494	1-0008510
1179	18803	/TB-SHTT	20/09/2019	DT1-2019-06675	1-0014958
1180	18853	/TB-SHTT	24/09/2019	DT1-2019-04097	1-0015644
1181	18854	/TB-SHTT	24/09/2019	DT1-2019-04098	1-0019529
1182	18855	/TB-SHTT	24/09/2019	DT1-2019-04099	1-0019547
1183	18856	/TB-SHTT	24/09/2019	DT1-2019-04100	1-0013549
1184	18857	/TB-SHTT	24/09/2019	DT1-2019-04101	1-0019444
1185	18858	/TB-SHTT	24/09/2019	DT1-2019-04102	1-0019680
1186	18859	/TB-SHTT	24/09/2019	DT1-2019-04103	1-0019680
1187	18860	/TB-SHTT	24/09/2019	DT1-2019-04104	1-0019803
1188	18861	/TB-SHTT	24/09/2019	DT1-2019-04105	1-0020035
1189	18862	/TB-SHTT	24/09/2019	DT1-2019-04106	1-0011749
1190	18863	/TB-SHTT	24/09/2019	DT1-2019-04107	1-0019869
1191	18864	/TB-SHTT	24/09/2019	DT1-2019-04108	1-0012728
1192	18865	/TB-SHTT	24/09/2019	DT1-2019-04109	1-0015579
1193	18866	/TB-SHTT	24/09/2019	DT1-2019-04110	1-0014137
1194	18867	/TB-SHTT	24/09/2019	DT1-2019-04111	1-0019454
1195	18868	/TB-SHTT	24/09/2019	DT1-2019-04113	1-0019441
1196	18869	/TB-SHTT	24/09/2019	DT1-2019-04114	1-0019694
1197	18870	/TB-SHTT	24/09/2019	DT1-2019-04115	1-0014425
1198	18871	/TB-SHTT	24/09/2019	DT1-2019-04117	1-0009351
1199	18872	/TB-SHTT	24/09/2019	DT1-2019-04118	1-0009352
1200	18876	/TB-SHTT	24/09/2019	DT1-2019-03910	1-0004382

BỘ KHOA HỌC VÀ CÔNG NGHỆ
CỤC SỞ HỮU TRÍ TUỆ

CỘNG HOÀ XÃ HỘI CHỦ NGHĨA VIỆT NAM
Độc lập - Tự do - Hạnh phúc

Số: 16091/TB-SHTT

Hà Nội, ngày 19 tháng 08 năm 2019

THÔNG BÁO

Ghi nhận yêu cầu duy trì hiệu lực Bằng độc quyền sáng chế

Kính gửi: Công ty Luật TNHH WINCO (WINCO LAW FIRM)
Số 54 Trần Quốc Vượng, phường Dịch Vọng Hậu, quận Cầu Giấy,
TP Hà Nội

Căn cứ kết quả thẩm định yêu cầu duy trì hiệu lực Bằng độc quyền sáng chế:

Số đơn: DT1-2019-02331

Ngày nộp: 25/03/2019

Chủ đơn: DELFORTGROUP AG (AT)

Đại diện của Chủ đơn: WINCO LAW FIRM

Bằng độc quyền sáng chế số: 18977

Năm yêu cầu duy trì hiệu lực: 2

Cục Sở hữu trí tuệ thông báo:

1. Yêu cầu duy trì hiệu lực Bằng độc quyền sáng chế nêu trên được chấp nhận.
2. Hiệu lực Bằng độc quyền sáng chế số 18977 được duy trì đến 04/04/2020.

Nơi nhận:

- Như trên;
- TT (để công bố);
- Lưu: VT, Hồ sơ.

CỤC TRƯỞNG



Đinh Hữu Phí

BỘ KHOA HỌC VÀ CÔNG NGHỆ
CỤC SỞ HỮU TRÍ TUỆ

CỘNG HOÀ XÃ HỘI CHỦ NGHĨA VIỆT NAM
Độc lập - Tự do - Hạnh phúc

Số: 16092/TB-SHTT

Hà Nội, ngày 19 tháng 08 năm 2019

THÔNG BÁO

Ghi nhận yêu cầu duy trì hiệu lực Bằng độc quyền sáng chế

Kính gửi: Công ty Luật TNHH WINCO (WINCO LAW FIRM)
Số 54 Trần Quốc Vượng, phường Dịch Vọng Hậu, quận Cầu Giấy,
TP Hà Nội

Căn cứ kết quả thẩm định yêu cầu duy trì hiệu lực Bằng độc quyền sáng chế:

Số đơn: DT1-2019-02332

Ngày nộp: 25/03/2019

Chủ đơn: SHOWA ALUMINUM CAN CORPORATION (JP)

Đại diện của Chủ đơn: WINCO LAW FIRM

Bằng độc quyền sáng chế số: 19427

Năm yêu cầu duy trì hiệu lực: 2

Cục Sở hữu trí tuệ thông báo:

1. Yêu cầu duy trì hiệu lực Bằng độc quyền sáng chế nêu trên được chấp nhận.

2. Hiệu lực Bằng độc quyền sáng chế số 19427 được duy trì đến 07/06/2020.

Nơi nhận:

- Như trên;
- TT (để công bố);
- Lưu: VT, Hồ sơ.

CỤC TRƯỞNG



Đinh Hữu Phí

BỘ KHOA HỌC VÀ CÔNG NGHỆ
CỤC SỞ HỮU TRÍ TUỆ

CỘNG HOÀ XÃ HỘI CHỦ NGHĨA VIỆT NAM
Độc lập - Tự do - Hạnh phúc

Số: 16093/TB-SHTT

Hà Nội, ngày 19 tháng 08 năm 2019

THÔNG BÁO

Ghi nhận yêu cầu duy trì hiệu lực Bằng độc quyền sáng chế

Kính gửi: Công ty Luật TNHH T&G (TGVN)

Phòng số 5 tầng 15 Toà nhà Harec, 4A Láng Hạ, phường Thành Công,
quận Ba Đình, TP Hà Nội

Căn cứ kết quả thẩm định yêu cầu duy trì hiệu lực Bằng độc quyền sáng chế:

Số đơn: DT1-2019-02335

Ngày nộp: 25/03/2019

Chủ đơn: ARVOS INC. (US)

Đại diện của Chủ đơn: TGVN

Bằng độc quyền sáng chế số: 18895

Năm yêu cầu duy trì hiệu lực: 2

Cục Sở hữu trí tuệ thông báo:

1. Yêu cầu duy trì hiệu lực Bằng độc quyền sáng chế nêu trên được chấp nhận.

2. Hiệu lực Bằng độc quyền sáng chế số 18895 được duy trì đến 26/03/2020.

Ke

Nơi nhận:

- Như trên;
- TT (để công bố);
- Lưu: VT, Hồ sơ.

CỤC TRƯỞNG



Đinh Hữu Phí

BỘ KHOA HỌC VÀ CÔNG NGHỆ
CỤC SỞ HỮU TRÍ TUỆ

CỘNG HOÀ XÃ HỘI CHỦ NGHĨA VIỆT NAM
Độc lập - Tự do - Hạnh phúc

Số: 16034 /TB-SHTT

Hà Nội, ngày 19 tháng 03 năm 2019

THÔNG BÁO
Ghi nhận yêu cầu duy trì hiệu lực Bằng độc quyền sáng chế

Kính gửi: Công ty Luật TNHH T&G (TGVN)
Phòng số 5 tầng 15 Toà nhà Harec, 4A Láng Hạ, phường Thành Công,
quận Ba Đình, TP Hà Nội

Căn cứ kết quả thẩm định yêu cầu duy trì hiệu lực Bằng độc quyền sáng chế:

Số đơn: DT1-2019-02342

Ngày nộp: 25/03/2019

Chủ đơn: DORF KETAL CHEMICALS (INDIA) PRIVATE LIMITED
(IN)

Đại diện của Chủ đơn: TGVN

Bằng độc quyền sáng chế số: 18894

Năm yêu cầu duy trì hiệu lực: 2

Cục Sở hữu trí tuệ thông báo:

1. Yêu cầu duy trì hiệu lực Bằng độc quyền sáng chế nêu trên được chấp nhận.

2. Hiệu lực Bằng độc quyền sáng chế số 18894 được duy trì đến 26/03/2020.

Nơi nhận:

- Như trên;
- TT (để công bố);
- Lưu: VT, Hồ sơ.

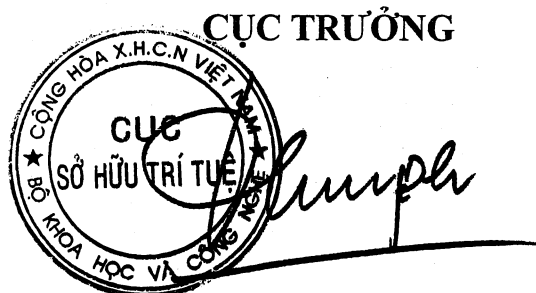

Đinh Hữu Phí

BỘ KHOA HỌC VÀ CÔNG NGHỆ
CỤC SỞ HỮU TRÍ TUỆ

CỘNG HOÀ XÃ HỘI CHỦ NGHĨA VIỆT NAM
Độc lập - Tự do - Hạnh phúc

Số: 16095 /TB-SHTT

Hà Nội, ngày 19 tháng 03 năm 2019

THÔNG BÁO

Ghi nhận yêu cầu duy trì hiệu lực Bằng độc quyền sáng chế

Kính gửi: Công ty Luật TNHH T&G (TGVN)

Phòng số 5 tầng 15 Toà nhà Harec, 4A Láng Hạ, phường Thành Công,
quận Ba Đình, TP Hà Nội

Căn cứ kết quả thẩm định yêu cầu duy trì hiệu lực Bằng độc quyền sáng chế:

Số đơn: DT1-2019-02348

Ngày nộp: 25/03/2019

Chủ đơn: ALKAHEST, INC (US)

Đại diện của Chủ đơn: TGVN

Bằng độc quyền sáng chế số: 18921

Năm yêu cầu duy trì hiệu lực: 2

Cục Sở hữu trí tuệ thông báo:

1. Yêu cầu duy trì hiệu lực Bằng độc quyền sáng chế nêu trên được chấp nhận.

2. Hiệu lực Bằng độc quyền sáng chế số 18921 được duy trì đến 04/04/2020.

Nơi nhận:

- Như trên;
- TT (để công bố);
- Lưu: VT, Hồ sơ.

CỤC TRƯỞNG



Đinh Hữu Phí

BỘ KHOA HỌC VÀ CÔNG NGHỆ
CỤC SỞ HỮU TRÍ TUỆ

CỘNG HÒA XÃ HỘI CHỦ NGHĨA VIỆT NAM
Độc lập - Tự do - Hạnh phúc

Số: 16096 /TB-SHTT

Hà Nội, ngày 19 tháng 03 năm 2019

THÔNG BÁO

Ghi nhận yêu cầu duy trì hiệu lực Bằng độc quyền sáng chế

Kính gửi: Công ty Cổ phần Sở hữu công nghiệp INVESTIP (INVESTIP)
Tầng 5, tòa nhà Charmvit Tower, 117 Trần Duy Hưng, phường Trung Hòa,
quận Cầu Giấy, thành phố Hà Nội

Căn cứ kết quả thẩm định yêu cầu duy trì hiệu lực Bằng độc quyền sáng chế:

Số đơn: DT1-2019-02350

Ngày nộp: 25/03/2019

Chủ đơn: GAZTRANSPORT ET TECHNIGAZ (FR)

Đại diện của Chủ đơn: INVESTIP

Bằng độc quyền sáng chế số: 18896

Năm yêu cầu duy trì hiệu lực: 2

Cục Sở hữu trí tuệ thông báo:

1. Yêu cầu duy trì hiệu lực Bằng độc quyền sáng chế nêu trên được chấp nhận.

2. Hiệu lực Bằng độc quyền sáng chế số 18896 được duy trì đến 26/03/2020.

Nơi nhận:

- Như trên;
- TT (để công bố);
- Lưu: VT, Hồ sơ.

CỤC TRƯỞNG

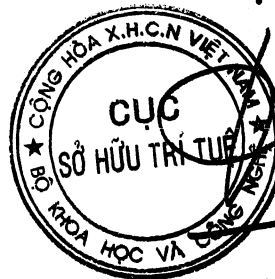

Đinh Hữu Phí

BỘ KHOA HỌC VÀ CÔNG NGHỆ
CỤC SỞ HỮU TRÍ TUỆ

CỘNG HOÀ XÃ HỘI CHỦ NGHĨA VIỆT NAM
Độc lập - Tự do - Hạnh phúc

Số: 16097 /TB-SHTT

Hà Nội, ngày 19 tháng 03 năm 2019

THÔNG BÁO
Ghi nhận yêu cầu duy trì hiệu lực Bằng độc quyền sáng chế

Kính gửi: Công ty TNHH T&T INVENMARK Sở hữu trí tuệ Quốc tế
(T&T INVENMARK CO., LTD.)
Phòng 101, tòa nhà 30 Nguyễn Du, phường Bùi Thị Xuân,
quận Hai Bà Trưng, TP. Hà Nội

Căn cứ kết quả thẩm định yêu cầu duy trì hiệu lực Bằng độc quyền sáng chế:

Số đơn: DT1-2019-02352

Ngày nộp: 25/03/2019

Chủ đơn: RASNETSOV, Lev Davidovich (RU)

Đại diện của Chủ đơn: T&T INVENMARK CO., LTD.

Bằng độc quyền sáng chế số: 18972

Năm yêu cầu duy trì hiệu lực: 2

Cục Sở hữu trí tuệ thông báo:

1. Yêu cầu duy trì hiệu lực Bằng độc quyền sáng chế nêu trên được chấp nhận.
2. Hiệu lực Bằng độc quyền sáng chế số 18972 được duy trì đến 04/04/2020.

Nơi nhận:

- Như trên;
- TT (để công bố);
- Lưu: VT, Hồ sơ.

CỤC TRƯỞNG

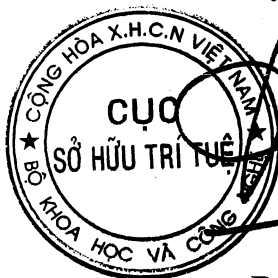

Đinh Hữu Phí

BỘ KHOA HỌC VÀ CÔNG NGHỆ
CỤC SỞ HỮU TRÍ TUỆ

CỘNG HOÀ XÃ HỘI CHỦ NGHĨA VIỆT NAM
Độc lập - Tự do - Hạnh phúc

Số: 16098/TB-SHTT

Hà Nội, ngày 19 tháng 08 năm 2019

THÔNG BÁO

Ghi nhận yêu cầu duy trì hiệu lực Bằng độc quyền sáng chế

Kính gửi: Công ty TNHH T&T INVENMARK Sở hữu trí tuệ Quốc tế
(T&T INVENMARK CO., LTD.)

Phòng 101, tòa nhà 30 Nguyễn Du, phường Bùi Thị Xuân,
quận Hai Bà Trưng, TP. Hà Nội

Căn cứ kết quả thẩm định yêu cầu duy trì hiệu lực Bằng độc quyền sáng chế:

Số đơn: DT1-2019-02355

Ngày nộp: 25/03/2019

Chủ đơn: RASNETSOV, Lev Davidovich (RU)

Đại diện của Chủ đơn: T&T INVENMARK CO., LTD.

Bằng độc quyền sáng chế số: 19854

Năm yêu cầu duy trì hiệu lực: 2

Cục Sở hữu trí tuệ thông báo:

1. Yêu cầu duy trì hiệu lực Bằng độc quyền sáng chế nêu trên được chấp nhận.
2. Hiệu lực Bằng độc quyền sáng chế số 19854 được duy trì đến 21/08/2020.

Nơi nhận:

- Như trên;
- TT (để công bố);
- Lưu: VT, Hồ sơ.

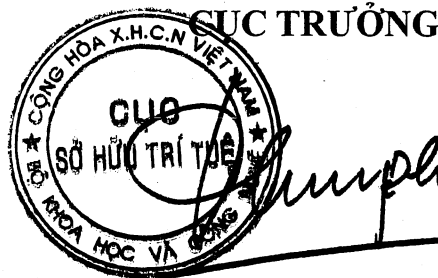

Đinh Hữu Phí

BỘ KHOA HỌC VÀ CÔNG NGHỆ
CỤC SỞ HỮU TRÍ TUỆ

CỘNG HÒA XÃ HỘI CHỦ NGHĨA VIỆT NAM
Độc lập - Tự do - Hạnh phúc

Số: 16099/TB-SHTT

Hà Nội, ngày 19 tháng 08 năm 2019

THÔNG BÁO

Ghi nhận yêu cầu duy trì hiệu lực Bằng độc quyền sáng chế

Kính gửi: Công ty TNHH Sở hữu trí tuệ Việt á (VIET A IP CO.,LTD)
Phòng 1504, tầng 15, tòa nhà Hàn Việt, số 203 Minh Khai,
phường Minh Khai, quận Hai Bà Trưng, TP. Hà Nội

Căn cứ kết quả thẩm định yêu cầu duy trì hiệu lực Bằng độc quyền sáng chế:

Số đơn: DT1-2019-02251

Ngày nộp: 21/03/2019

Chủ đơn: DAEWOONG PHARMACEUTICAL CO., LTD. (KR)

Đại diện của Chủ đơn: VIET A IP CO.,LTD

Bằng độc quyền sáng chế số: 15458

Năm yêu cầu duy trì hiệu lực: 4

Cục Sở hữu trí tuệ thông báo:

1. Yêu cầu duy trì hiệu lực Bằng độc quyền sáng chế nêu trên được chấp nhận.

2. Hiệu lực Bằng độc quyền sáng chế số 15458 được duy trì đến 04/05/2020.

Nơi nhận:

- Như trên;
- TT (để công bố);
- Lưu: VT, Hồ sơ.

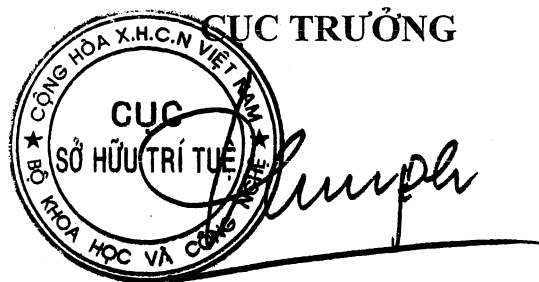

Đinh Hữu Phí

BỘ KHOA HỌC VÀ CÔNG NGHỆ
CỤC SỞ HỮU TRÍ TUỆ

CỘNG HOÀ XÃ HỘI CHỦ NGHĨA VIỆT NAM
Độc lập - Tự do - Hạnh phúc

Số: 16100 /TB-SHTT

Hà Nội, ngày 19 tháng 03 năm 2019

THÔNG BÁO

Ghi nhận yêu cầu duy trì hiệu lực Bằng độc quyền sáng chế

Kính gửi: Công ty TNHH Sở hữu trí tuệ Việt á (VIET A IP CO.,LTD)
Phòng 1504, tầng 15, tòa nhà Hàn Việt, số 203 Minh Khai,
phường Minh Khai, quận Hai Bà Trưng, TP. Hà Nội

Căn cứ kết quả thẩm định yêu cầu duy trì hiệu lực Bằng độc quyền sáng chế:

Số đơn: DT1-2019-02252

Ngày nộp: 21/03/2019

Chủ đơn: MITSUI MINING & SMELTING CO., LTD. (JP)

Đại diện của Chủ đơn: VIET A IP CO.,LTD

Bằng độc quyền sáng chế số: 16965

Năm yêu cầu duy trì hiệu lực: 3

Cục Sở hữu trí tuệ thông báo:

1. Yêu cầu duy trì hiệu lực Bằng độc quyền sáng chế nêu trên được chấp nhận.
2. Hiệu lực Bằng độc quyền sáng chế số 16965 được duy trì đến 15/05/2020.

Nơi nhận:

- Như trên;
- TT (để công bố);
- Lưu: VT, Hồ sơ.

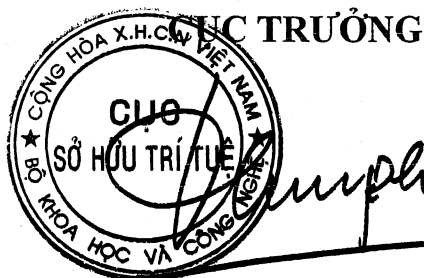

Đinh Hữu Phí

BỘ KHOA HỌC VÀ CÔNG NGHỆ
CỤC SỞ HỮU TRÍ TUỆ

CỘNG HÒA XÃ HỘI CHỦ NGHĨA VIỆT NAM
Độc lập - Tự do - Hạnh phúc

Số: 16101/TB-SHTT

Hà Nội, ngày 19 tháng 08 năm 2019

THÔNG BÁO

Ghi nhận yêu cầu duy trì hiệu lực Bằng độc quyền sáng chế

Kính gửi: Công ty TNHH Sở hữu trí tuệ Việt á (VIET A IP CO.,LTD)
Phòng 1504, tầng 15, tòa nhà Hàn Việt, số 203 Minh Khai,
phường Minh Khai, quận Hai Bà Trưng, TP. Hà Nội

Căn cứ kết quả thẩm định yêu cầu duy trì hiệu lực Bằng độc quyền sáng chế:

Số đơn: DT1-2019-02253

Ngày nộp: 21/03/2019

Chủ đơn: QUAN MEI TECHNOLOGY CO., LTD. (TW)

Đại diện của Chủ đơn: VIET A IP CO.,LTD

Bằng độc quyền sáng chế số: 10365

Năm yêu cầu duy trì hiệu lực: 8

Cục Sở hữu trí tuệ thông báo:

1. Yêu cầu duy trì hiệu lực Bằng độc quyền sáng chế nêu trên được chấp nhận.

2. Hiệu lực Bằng độc quyền sáng chế số 10365 được duy trì đến 06/06/2020.

Nơi nhận:

- Như trên;
- TT (để công bố);
- Lưu: VT, Hồ sơ.

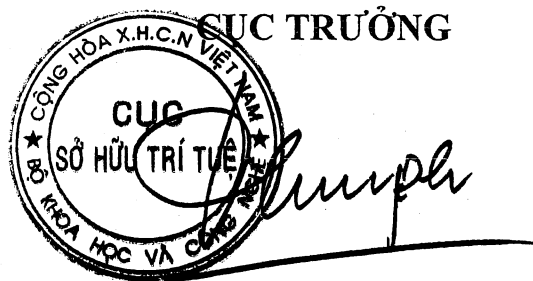

Đinh Hữu Phí

BỘ KHOA HỌC VÀ CÔNG NGHỆ
CỤC SỞ HỮU TRÍ TUỆ

CỘNG HOÀ XÃ HỘI CHỦ NGHĨA VIỆT NAM
Độc lập - Tự do - Hạnh phúc

Số: 16102 /TB-SHTT

Hà Nội, ngày 19 tháng 08 năm 2019

THÔNG BÁO

Ghi nhận yêu cầu duy trì hiệu lực Bằng độc quyền sáng chế

Kính gửi: Công ty TNHH Sở hữu trí tuệ Việt á (VIET A IP CO.,LTD)
Phòng 1504, tầng 15, tòa nhà Hàn Việt, số 203 Minh Khai,
phường Minh Khai, quận Hai Bà Trưng, TP. Hà Nội

Căn cứ kết quả thẩm định yêu cầu duy trì hiệu lực Bằng độc quyền sáng chế:

Số đơn: DT1-2019-02254

Ngày nộp: 21/03/2019

Chủ đơn: YUPOONG, INC. (KR)

Đại diện của Chủ đơn: VIET A IP CO.,LTD

Bằng độc quyền sáng chế số: 19564

Năm yêu cầu duy trì hiệu lực: 2

Cục Sở hữu trí tuệ thông báo:

1. Yêu cầu duy trì hiệu lực Bằng độc quyền sáng chế nêu trên được chấp nhận.
2. Hiệu lực Bằng độc quyền sáng chế số 19564 được duy trì đến 28/06/2020.

Nơi nhận:

- Như trên;
- TT (để công bố);
- Lưu: VT, Hồ sơ.

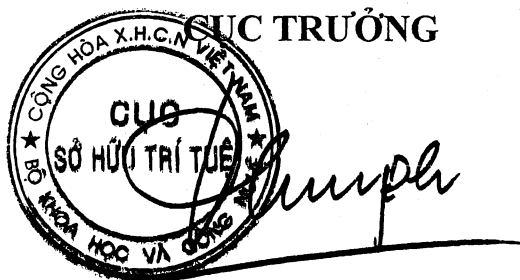

Đinh Hữu Phí

BỘ KHOA HỌC VÀ CÔNG NGHỆ
CỤC SỞ HỮU TRÍ TUỆ

CỘNG HOÀ XÃ HỘI CHỦ NGHĨA VIỆT NAM
Độc lập - Tự do - Hạnh phúc

Số: 16103 /TB-SHTT

Hà Nội, ngày 19 tháng 03 năm 2019

THÔNG BÁO

Ghi nhận yêu cầu duy trì hiệu lực Bằng độc quyền sáng chế

Kính gửi: Công ty TNHH Sở hữu trí tuệ Việt á (VIET A IP CO.,LTD)
Phòng 1504, tầng 15, tòa nhà Hàn Việt, số 203 Minh Khai,
phường Minh Khai, quận Hai Bà Trưng, TP. Hà Nội

Căn cứ kết quả thẩm định yêu cầu duy trì hiệu lực Bằng độc quyền sáng chế:

Số đơn: DT1-2019-02255

Ngày nộp: 21/03/2019

Chủ đơn: ONWELL CURTAIN & SCREEN CO., LTD. (TW)

Đại diện của Chủ đơn: VIET A IP CO.,LTD

Bằng độc quyền sáng chế số: 8556

Năm yêu cầu duy trì hiệu lực: 10

Cục Sở hữu trí tuệ thông báo:

1. Yêu cầu duy trì hiệu lực Bằng độc quyền sáng chế nêu trên được chấp nhận.
2. Hiệu lực Bằng độc quyền sáng chế số 8556 được duy trì đến 29/06/2020.

Nơi nhận:

- Như trên;
- TT (để công bố);
- Lưu: VT, Hồ sơ.

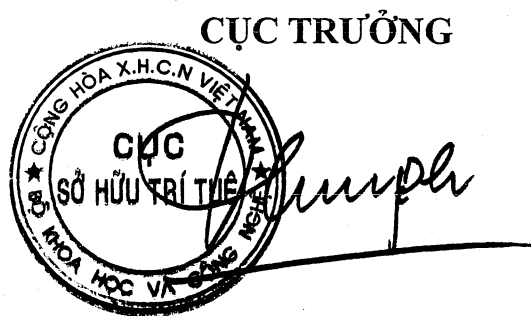

Đinh Hữu Phí

BỘ KHOA HỌC VÀ CÔNG NGHỆ
CỤC SỞ HỮU TRÍ TUỆ

CỘNG HÒA XÃ HỘI CHỦ NGHĨA VIỆT NAM
Độc lập - Tự do - Hạnh phúc

Số: 16105/TB-SHTT

Hà Nội, ngày 19 tháng 03 năm 2019

THÔNG BÁO
Ghi nhận yêu cầu duy trì hiệu lực Bằng độc quyền sáng chế

Kính gửi: Công ty TNHH Sở hữu trí tuệ Việt á (VIET A IP CO.,LTD)
Phòng 1504, tầng 15, tòa nhà Hàn Việt, số 203 Minh Khai,
phường Minh Khai, quận Hai Bà Trưng, TP. Hà Nội

Căn cứ kết quả thẩm định yêu cầu duy trì hiệu lực Bằng độc quyền sáng chế:

Số đơn: DT1-2019-02257

Ngày nộp: 21/03/2019

Chủ đơn: LG HOUSEHOLD & HEALTH CARE LTD. (KR)

Đại diện của Chủ đơn: VIET A IP CO.,LTD

Bằng độc quyền sáng chế số: 11330

Năm yêu cầu duy trì hiệu lực: 7

Cục Sở hữu trí tuệ thông báo:

1. Yêu cầu duy trì hiệu lực Bằng độc quyền sáng chế nêu trên được chấp nhận.
2. Hiệu lực Bằng độc quyền sáng chế số 11330 được duy trì đến 23/04/2020.

Nơi nhận:

- Như trên;
- TT (để công bố);
- Lưu: VT, Hồ sơ.

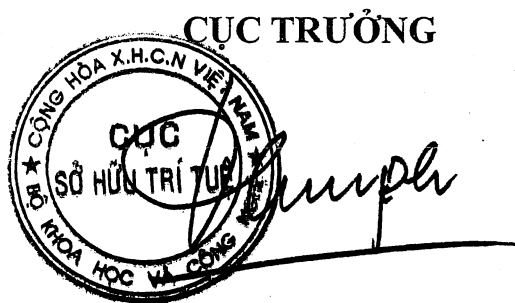

Đinh Hữu Phí

**BỘ KHOA HỌC VÀ CÔNG NGHỆ
CỤC SỞ HỮU TRÍ TUỆ**

**CỘNG HÒA XÃ HỘI CHỦ NGHĨA VIỆT NAM
Độc lập - Tự do - Hạnh phúc**

Số: 16106/TB-SHTT

Hà Nội, ngày 19 tháng 08 năm 2019

THÔNG BÁO

Ghi nhận yêu cầu duy trì hiệu lực Bằng độc quyền sáng chế

Kính gửi: Công ty TNHH Sở hữu trí tuệ Việt á (VIET A IP CO.,LTD)
Phòng 1504, tầng 15, tòa nhà Hàn Việt, số 203 Minh Khai,
phường Minh Khai, quận Hai Bà Trưng, TP. Hà Nội

Căn cứ kết quả thẩm định yêu cầu duy trì hiệu lực Bằng độc quyền sáng chế:

Số đơn: DT1-2019-02258

Ngày nộp: 21/03/2019

Chủ đơn: SEOUL NATIONAL UNIVERSITY INDUSTRY
FOUNDATION (KR)

Đại diện của Chủ đơn: VIET A IP CO.,LTD

Bằng độc quyền sáng chế số: 7677

Năm yêu cầu duy trì hiệu lực: 11

Cục Sở hữu trí tuệ thông báo:

1. Yêu cầu duy trì hiệu lực Bằng độc quyền sáng chế nêu trên được chấp nhận.
2. Hiệu lực Bằng độc quyền sáng chế số 7677 được duy trì đến 27/04/2020.

Nơi nhận:

- Như trên;
- TT (để công bố);
- Lưu: VT, Hồ sơ.

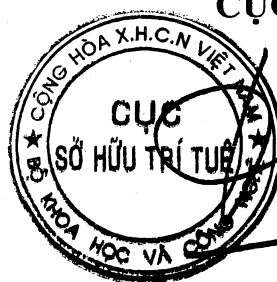

CỤC TRƯỞNG

Đình Hữu Phí

BỘ KHOA HỌC VÀ CÔNG NGHỆ
CỤC SỞ HỮU TRÍ TUỆ

CỘNG HÒA XÃ HỘI CHỦ NGHĨA VIỆT NAM
Độc lập - Tự do - Hạnh phúc

Số: 16107/TB-SHTT

Hà Nội, ngày 19 tháng 08 năm 2019

THÔNG BÁO
Ghi nhận yêu cầu duy trì hiệu lực Bằng độc quyền sáng chế

Kính gửi: Công ty TNHH Sở hữu trí tuệ Việt á (VIET A IP CO.,LTD)
Phòng 1504, tầng 15, tòa nhà Hàn Việt, số 203 Minh Khai,
phường Minh Khai, quận Hai Bà Trưng, TP. Hà Nội

Căn cứ kết quả thẩm định yêu cầu duy trì hiệu lực Bằng độc quyền sáng chế:

Số đơn: DT1-2019-02259

Ngày nộp: 21/03/2019

Chủ đơn: JAHWA ELECTRONICS CO., LTD. (KR)

Đại diện của Chủ đơn: VIET A IP CO.,LTD

Bằng độc quyền sáng chế số: 19164

Năm yêu cầu duy trì hiệu lực: 2

Cục Sở hữu trí tuệ thông báo:

1. Yêu cầu duy trì hiệu lực Bằng độc quyền sáng chế nêu trên được chấp nhận.
2. Hiệu lực Bằng độc quyền sáng chế số 19164 được duy trì đến 02/05/2020.

Nơi nhận:

- Như trên;
- TT (để công bố);
- Lưu: VT, Hồ sơ.

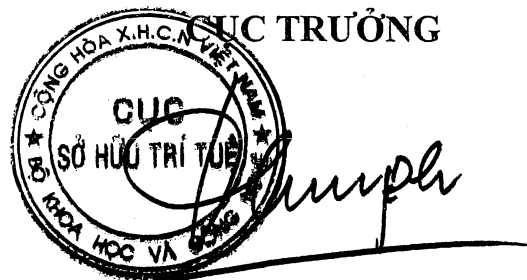

Đinh Hữu Phí

BỘ KHOA HỌC VÀ CÔNG NGHỆ
CỤC SỞ HỮU TRÍ TUỆ

CỘNG HOÀ XÃ HỘI CHỦ NGHĨA VIỆT NAM
Độc lập - Tự do - Hạnh phúc

Số: 16/08 /TB-SHTT

Hà Nội, ngày 19 tháng 08 năm 2019

THÔNG BÁO

Ghi nhận yêu cầu duy trì hiệu lực Bằng độc quyền sáng chế

Kính gửi: Công ty TNHH Sở hữu trí tuệ Việt á (VIET A IP CO.,LTD)
Phòng 1504, tầng 15, tòa nhà Hàn Việt, số 203 Minh Khai,
phường Minh Khai, quận Hai Bà Trưng, TP. Hà Nội

Căn cứ kết quả thẩm định yêu cầu duy trì hiệu lực Bằng độc quyền sáng chế:

Số đơn: DT1-2019-02260

Ngày nộp: 21/03/2019

Chủ đơn: JAHWA ELECTRONICS CO., LTD. (KR)

Đại diện của Chủ đơn: VIET A IP CO.,LTD

Bằng độc quyền sáng chế số: 14065

Năm yêu cầu duy trì hiệu lực: 5

Cục Sở hữu trí tuệ thông báo:

1. Yêu cầu duy trì hiệu lực Bằng độc quyền sáng chế nêu trên được chấp nhận.
2. Hiệu lực Bằng độc quyền sáng chế số 14065 được duy trì đến 12/05/2020.

Nơi nhận:

- Như trên;
- TT (để công bố);
- Lưu: VT, Hồ sơ.

CỤC TRƯỞNG

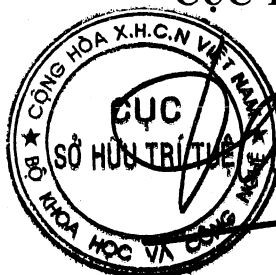

Đinh Hữu Phí

BỘ KHOA HỌC VÀ CÔNG NGHỆ
CỤC SỞ HỮU TRÍ TUỆ

CỘNG HÒA XÃ HỘI CHỦ NGHĨA VIỆT NAM
Độc lập - Tự do - Hạnh phúc

Số: 16109/TB-SHTT

Hà Nội, ngày 19 tháng 08 năm 2019

THÔNG BÁO
Ghi nhận yêu cầu duy trì hiệu lực Bằng độc quyền sáng chế

Kính gửi: Công ty TNHH Sở hữu trí tuệ Việt á (VIET A IP CO.,LTD)
Phòng 1504, tầng 15, tòa nhà Hàn Việt, số 203 Minh Khai,
phường Minh Khai, quận Hai Bà Trưng, TP. Hà Nội

Căn cứ kết quả thẩm định yêu cầu duy trì hiệu lực Bằng độc quyền sáng chế:

Số đơn: DT1-2019-02261

Ngày nộp: 21/03/2019

Chủ đơn: AMOREPACIFIC CORPORATION (KR)

Đại diện của Chủ đơn: VIET A IP CO.,LTD

Bằng độc quyền sáng chế số: 19355

Năm yêu cầu duy trì hiệu lực: 2

Cục Sở hữu trí tuệ thông báo:

1. Yêu cầu duy trì hiệu lực Bằng độc quyền sáng chế nêu trên được chấp nhận.

2. Hiệu lực Bằng độc quyền sáng chế số 19355 được duy trì đến 31/05/2020.

Nơi nhận:

- Như trên;
- TT (để công bố);
- Lưu: VT, Hồ sơ.

CỤC TRƯỞNG



Đinh Hữu Phí

BỘ KHOA HỌC VÀ CÔNG NGHỆ
CỤC SỞ HỮU TRÍ TUỆ

CỘNG HÒA XÃ HỘI CHỦ NGHĨA VIỆT NAM
Độc lập - Tự do - Hạnh phúc

Số: 16110/ITB-SHTT

Hà Nội, ngày 19 tháng 03 năm 2019.

THÔNG BÁO
Ghi nhận yêu cầu duy trì hiệu lực Bằng độc quyền sáng chế

Kính gửi: Công ty TNHH Sở hữu trí tuệ Việt á (VIET A IP CO.,LTD)
Phòng 1504, tầng 15, tòa nhà Hàn Việt, số 203 Minh Khai,
phường Minh Khai, quận Hai Bà Trưng, TP. Hà Nội

Căn cứ kết quả thẩm định yêu cầu duy trì hiệu lực Bằng độc quyền sáng chế:

Số đơn: DT1-2019-02262

Ngày nộp: 21/03/2019

Chủ đơn: AMOREPACIFIC CORPORATION (KR)

Đại diện của Chủ đơn: VIET A IP CO.,LTD

Bằng độc quyền sáng chế số: 19393

Năm yêu cầu duy trì hiệu lực: 2

Cục Sở hữu trí tuệ thông báo:

1. Yêu cầu duy trì hiệu lực Bằng độc quyền sáng chế nêu trên được chấp nhận.

2. Hiệu lực Bằng độc quyền sáng chế số 19393 được duy trì đến 06/06/2020.

Nơi nhận:

- Như trên;
- TT (để công bố);
- Lưu: VT, Hồ sơ.

CỤC TRƯỞNG



Đinh Hữu Phí

BỘ KHOA HỌC VÀ CÔNG NGHỆ
CỤC SỞ HỮU TRÍ TUỆ

CỘNG HÒA XÃ HỘI CHỦ NGHĨA VIỆT NAM
Độc lập - Tự do - Hạnh phúc

Số: 16111 /TB-SHTT

Hà Nội, ngày 19 tháng 08 năm 2019

THÔNG BÁO
Ghi nhận yêu cầu duy trì hiệu lực Bằng độc quyền sáng chế

Kính gửi: Công ty TNHH Sở hữu trí tuệ Việt á (VIET A IP CO.,LTD)
Phòng 1504, tầng 15, tòa nhà Hàn Việt, số 203 Minh Khai,
phường Minh Khai, quận Hai Bà Trưng, TP. Hà Nội

Căn cứ kết quả thẩm định yêu cầu duy trì hiệu lực Bằng độc quyền sáng chế:

Số đơn: DT1-2019-02263

Ngày nộp: 21/03/2019

Chủ đơn: KISWEL LTD. (KR)

Đại diện của Chủ đơn: VIET A IP CO.,LTD

Bằng độc quyền sáng chế số: 6399

Năm yêu cầu duy trì hiệu lực: 13

Cục Sở hữu trí tuệ thông báo:

1. Yêu cầu duy trì hiệu lực Bằng độc quyền sáng chế nêu trên được chấp nhận.
2. Hiệu lực Bằng độc quyền sáng chế số 6399 được duy trì đến 12/06/2020. *ke*

Nơi nhận:

- Như trên;
- TT (để công bố);
- Lưu: VT, Hồ sơ.

CỤC TRƯỞNG

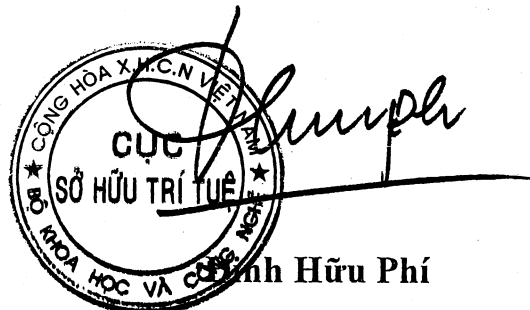

BỘ KHOA HỌC VÀ CÔNG NGHỆ
CỤC SỞ HỮU TRÍ TUỆ

CỘNG HÒA XÃ HỘI CHỦ NGHĨA VIỆT NAM
Độc lập - Tự do - Hạnh phúc

Số: 16112/TB-SHTT

Hà Nội, ngày 19 tháng 08 năm 2019

THÔNG BÁO

Ghi nhận yêu cầu duy trì hiệu lực Bằng độc quyền sáng chế

Kính gửi: Công ty TNHH Sở hữu trí tuệ Việt á (VIET A IP CO.,LTD)
Phòng 1504, tầng 15, tòa nhà Hàn Việt, số 203 Minh Khai,
phường Minh Khai, quận Hai Bà Trưng, TP. Hà Nội

Căn cứ kết quả thẩm định yêu cầu duy trì hiệu lực Bằng độc quyền sáng chế:

Số đơn: DT1-2019-02264

Ngày nộp: 21/03/2019

Chủ đơn: LG Household & Health Care Ltd. (KR)

Đại diện của Chủ đơn: VIET A IP CO.,LTD

Bằng độc quyền sáng chế số: 7776

Năm yêu cầu duy trì hiệu lực: 11

Cục Sở hữu trí tuệ thông báo:

1. Yêu cầu duy trì hiệu lực Bằng độc quyền sáng chế nêu trên được chấp nhận.
2. Hiệu lực Bằng độc quyền sáng chế số 7776 được duy trì đến 15/06/2020. *hc*

Nơi nhận:

- Như trên;
- TT (để công bố);
- Lưu: VT, Hồ sơ.

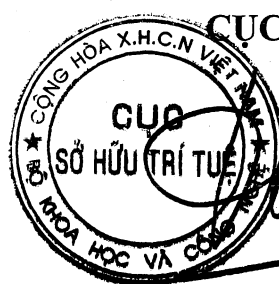

CỤC TRƯỞNG

Đình Hữu Phí

BỘ KHOA HỌC VÀ CÔNG NGHỆ
CỤC SỞ HỮU TRÍ TUỆ

CỘNG HÒA XÃ HỘI CHỦ NGHĨA VIỆT NAM
Độc lập - Tự do - Hạnh phúc

Số: 16113 /TB-SHTT

Hà Nội, ngày 19 tháng 08 năm 2019

THÔNG BÁO
Ghi nhận yêu cầu duy trì hiệu lực Bằng độc quyền sáng chế

Kính gửi: Công ty Luật TNHH Phạm và Liên danh (PHAM & ASSOCIATES)
8 Trần Hưng Đạo, thành phố Hà Nội

Căn cứ kết quả thẩm định yêu cầu duy trì hiệu lực Bằng độc quyền sáng chế:

Số đơn: DT1-2019-02265

Ngày nộp: 21/03/2019

Chủ đơn: HONDA MOTOR CO., LTD. (JP)

Đại diện của Chủ đơn: PHAM & ASSOCIATES

Bằng độc quyền sáng chế số: 19065

Năm yêu cầu duy trì hiệu lực: 2

Cục Sở hữu trí tuệ thông báo:

1. Yêu cầu duy trì hiệu lực Bằng độc quyền sáng chế nêu trên được chấp nhận.

2. Hiệu lực Bằng độc quyền sáng chế số 19065 được duy trì đến 17/04/2020.

H

Nơi nhận:

- Như trên;
- TT (để công bố);
- Lưu: VT, Hồ sơ.

CỤC TRƯỞNG



Đình Hữu Phí

BỘ KHOA HỌC VÀ CÔNG NGHỆ
CỤC SỞ HỮU TRÍ TUỆ

CỘNG HOÀ XÃ HỘI CHỦ NGHĨA VIỆT NAM
Độc lập - Tự do - Hạnh phúc

Số: 16.114/TB-SHTT

Hà Nội, ngày 19 tháng 08 năm 2019

THÔNG BÁO
Ghi nhận yêu cầu duy trì hiệu lực Bằng độc quyền sáng chế

Kính gửi: Công ty Luật TNHH Phạm và Liên danh (PHAM & ASSOCIATES)
8 Trần Hưng Đạo, thành phố Hà Nội

Căn cứ kết quả thẩm định yêu cầu duy trì hiệu lực Bằng độc quyền sáng chế:

Số đơn: DT1-2019-02266

Ngày nộp: 21/03/2019

Chủ đơn: HONDA MOTOR CO., LTD. (JP)

Đại diện của Chủ đơn: PHAM & ASSOCIATES

Bằng độc quyền sáng chế số: 19055

Năm yêu cầu duy trì hiệu lực: 2

Cục Sở hữu trí tuệ thông báo:

1. Yêu cầu duy trì hiệu lực Bằng độc quyền sáng chế nêu trên được chấp nhận.

2. Hiệu lực Bằng độc quyền sáng chế số 19055 được duy trì đến 17/04/2020.

Nơi nhận:

- Như trên;
- TT (để công bố);
- Lưu: VT, Hồ sơ.

CỤC TRƯỞNG

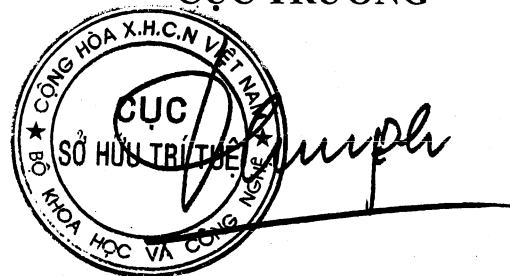

Đinh Hữu Phí

BỘ KHOA HỌC VÀ CÔNG NGHỆ
CỤC SỞ HỮU TRÍ TUỆ

CỘNG HÒA XÃ HỘI CHỦ NGHĨA VIỆT NAM
Độc lập - Tự do - Hạnh phúc

Số: 16115/TB-SHTT

Hà Nội, ngày 19 tháng 08 năm 2019

THÔNG BÁO

Ghi nhận yêu cầu duy trì hiệu lực Bằng độc quyền sáng chế

Kính gửi: Công ty Luật TNHH Phạm và Liên danh (PHAM & ASSOCIATES)
8 Trần Hưng Đạo, thành phố Hà Nội

Căn cứ kết quả thẩm định yêu cầu duy trì hiệu lực Bằng độc quyền sáng chế:

Số đơn: DT1-2019-02267

Ngày nộp: 21/03/2019

Chủ đơn: Makhteshim Chemical Works Ltd. (IL)

Đại diện của Chủ đơn: PHAM & ASSOCIATES

Bằng độc quyền sáng chế số: 11412

Năm yêu cầu duy trì hiệu lực: 7

Cục Sở hữu trí tuệ thông báo:

1. Yêu cầu duy trì hiệu lực Bằng độc quyền sáng chế nêu trên được chấp nhận.

2. Hiệu lực Bằng độc quyền sáng chế số 11412 được duy trì đến 20/05/2020.

Nơi nhận:

- Như trên;
- TT (để công bố);
- Lưu: VT, Hồ sơ.

CỤC TRƯỞNG



Đỗ Hữu Phí

BỘ KHOA HỌC VÀ CÔNG NGHỆ
CỤC SỞ HỮU TRÍ TUỆ

CỘNG HÒA XÃ HỘI CHỦ NGHĨA VIỆT NAM
Độc lập - Tự do - Hạnh phúc

Số: 16116/TB-SHTT

Hà Nội, ngày 19 tháng 08 năm 2019

THÔNG BÁO

Ghi nhận yêu cầu duy trì hiệu lực Bằng độc quyền sáng chế

Kính gửi: Công ty Luật TNHH Phạm và Liên danh (PHAM & ASSOCIATES)
8 Trần Hưng Đạo, thành phố Hà Nội

Căn cứ kết quả thẩm định yêu cầu duy trì hiệu lực Bằng độc quyền sáng chế:

Số đơn: DT1-2019-02268

Ngày nộp: 21/03/2019

Chủ đơn: Makhteshim Chemical Works Ltd. (IL)

Đại diện của Chủ đơn: PHAM & ASSOCIATES

Bằng độc quyền sáng chế số: 11413

Năm yêu cầu duy trì hiệu lực: 7

Cục Sở hữu trí tuệ thông báo:

1. Yêu cầu duy trì hiệu lực Bằng độc quyền sáng chế nêu trên được chấp nhận.
2. Hiệu lực Bằng độc quyền sáng chế số 11413 được duy trì đến 20/05/2020.

Nơi nhận:

- Như trên;
- TT (để công bố);
- Lưu: VT, Hồ sơ.

CỤC TRƯỞNG

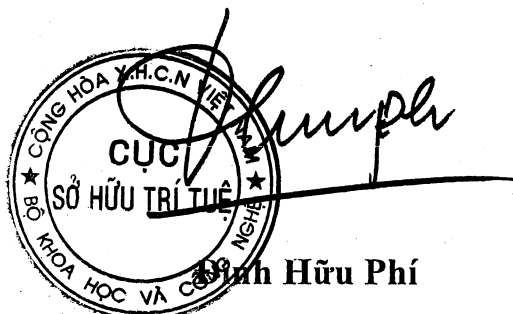

BỘ KHOA HỌC VÀ CÔNG NGHỆ
CỤC SỞ HỮU TRÍ TUỆ

CỘNG HÒA XÃ HỘI CHỦ NGHĨA VIỆT NAM
Độc lập - Tự do - Hạnh phúc

Số: 16118 /TB-SHTT

Hà Nội, ngày 19 tháng 08 năm 2019

THÔNG BÁO

Ghi nhận yêu cầu duy trì hiệu lực Bằng độc quyền sáng chế

Kính gửi: Công ty TNHH Quốc tế D &N

(D&N INTERNATIONAL CO.,LTD.)

Phòng 2303, số 101 Láng Hạ, phường Láng Hạ, quận Đống Đa,
thành phố Hà Nội

Căn cứ kết quả thẩm định yêu cầu duy trì hiệu lực Bằng độc quyền sáng chế:

Số đơn: DT1-2019-02270

Ngày nộp: 21/03/2019

Chủ đơn: Wellkey Holdings Limited (VG)

Đại diện của Chủ đơn: D&N INTERNATIONAL CO.,LTD.

Bằng độc quyền sáng chế số: 16780

Năm yêu cầu duy trì hiệu lực: 3

Cục Sở hữu trí tuệ thông báo:

1. Yêu cầu duy trì hiệu lực Bằng độc quyền sáng chế nêu trên được chấp nhận.
2. Hiệu lực Bằng độc quyền sáng chế số 16780 được duy trì đến 03/04/2020.

Nơi nhận:

- Như trên;
- TT (để công bố);
- Lưu: VT, Hồ sơ.

CỤC TRƯỞNG

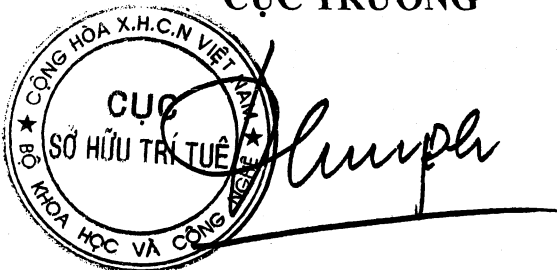

The seal is circular with the text 'CỤC SỞ HỮU TRÍ TUỆ' in the center and 'BỘ KHOA HỌC VÀ CÔNG NGHỆ' around the perimeter. A handwritten signature is written over the seal.

Đinh Hữu Phí

BỘ KHOA HỌC VÀ CÔNG NGHỆ
CỤC SỞ HỮU TRÍ TUỆ

CỘNG HÒA XÃ HỘI CHỦ NGHĨA VIỆT NAM
Độc lập - Tự do - Hạnh phúc

Số: 16.119/TB-SHTT

Hà Nội, ngày 19 tháng 08 năm 2019

THÔNG BÁO
Ghi nhận yêu cầu duy trì hiệu lực Bằng độc quyền sáng chế

Kính gửi: Công ty Luật TNHH T&G (TGVN)

Phòng số 5 tầng 15 Tòa nhà Harec, 4A Láng Hạ, phường Thành Công
quận Ba Đình, TP Hà Nội

Căn cứ kết quả thẩm định yêu cầu duy trì hiệu lực Bằng độc quyền sáng chế:

Số đơn: DT1-2019-02271

Ngày nộp: 21/03/2019

Chủ đơn: MKR-J CO., LTD. (JP)

Đại diện của Chủ đơn: TGVN

Bằng độc quyền sáng chế số: 19104

Năm yêu cầu duy trì hiệu lực: 2

Cục Sở hữu trí tuệ thông báo:

1. Yêu cầu duy trì hiệu lực Bằng độc quyền sáng chế nêu trên được chấp nhận.

2. Hiệu lực Bằng độc quyền sáng chế số 19104 được duy trì đến 26/04/2020.

Nơi nhận:

- Như trên;
- TT (để công bố);
- Lưu: VT, Hồ sơ.

CỤC TRƯỞNG



Đình Hữu Phí

BỘ KHOA HỌC VÀ CÔNG NGHỆ
CỤC SỞ HỮU TRÍ TUỆ

CỘNG HÒA XÃ HỘI CHỦ NGHĨA VIỆT NAM
Độc lập - Tự do - Hạnh phúc

Số: 16120/TB-SHTT

Hà Nội, ngày 19 tháng 08 năm 2019

THÔNG BÁO

Ghi nhận yêu cầu duy trì hiệu lực Bằng độc quyền sáng chế

Kính gửi: Công ty Luật TNHH T&G (TGVN)

Phòng số 5 tầng 15 Toà nhà Harec, 4A Láng Hạ, phường Thành Công
quận Ba Đình, TP Hà Nội

Căn cứ kết quả thẩm định yêu cầu duy trì hiệu lực Bằng độc quyền sáng chế:

Số đơn: DT1-2019-02272

Ngày nộp: 21/03/2019

Chủ đơn: Hồ Văn Anh Tuấn (VN)

Đại diện của Chủ đơn: TGVN

Bằng độc quyền sáng chế số: 19173

Năm yêu cầu duy trì hiệu lực: 2

Cục Sở hữu trí tuệ thông báo:

1. Yêu cầu duy trì hiệu lực Bằng độc quyền sáng chế nêu trên được chấp nhận.

2. Hiệu lực Bằng độc quyền sáng chế số 19173 được duy trì đến 02/05/2020.

h

Nơi nhận:

- Như trên;
- TT (để công bố);
- Lưu: VT, Hồ sơ.

CỤC TRƯỞNG

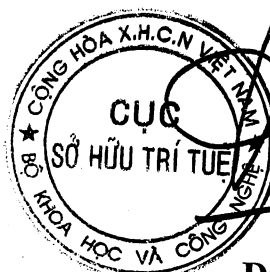

Đinh Hữu Phí

BỘ KHOA HỌC VÀ CÔNG NGHỆ
CỤC SỞ HỮU TRÍ TUỆ

CỘNG HOÀ XÃ HỘI CHỦ NGHĨA VIỆT NAM
Độc lập - Tự do - Hạnh phúc

Số: 16121 /TB-SHTT

Hà Nội, ngày 19 tháng 08 năm 2019

THÔNG BÁO
Ghi nhận yêu cầu duy trì hiệu lực Bằng độc quyền sáng chế

Kính gửi: Công ty Luật TNHH T&G (TGVN)

Phòng số 5 tầng 15 Toà nhà Harec, 4A Láng Hạ, phường Thành Công
quận Ba Đình, TP Hà Nội

Căn cứ kết quả thẩm định yêu cầu duy trì hiệu lực Bằng độc quyền sáng chế:

Số đơn: DT1-2019-02273

Ngày nộp: 21/03/2019

Chủ đơn: DIEPEX CO., LTD. (JP)

Đại diện của Chủ đơn: TGVN

Bằng độc quyền sáng chế số: 19199

Năm yêu cầu duy trì hiệu lực: 2

Cục Sở hữu trí tuệ thông báo:

1. Yêu cầu duy trì hiệu lực Bằng độc quyền sáng chế nêu trên được chấp nhận.

2. Hiệu lực Bằng độc quyền sáng chế số 19199 được duy trì đến 08/05/2020.

He

Nơi nhận:

- Như trên;
- TT (để công bố);
- Lưu: VT, Hồ sơ.

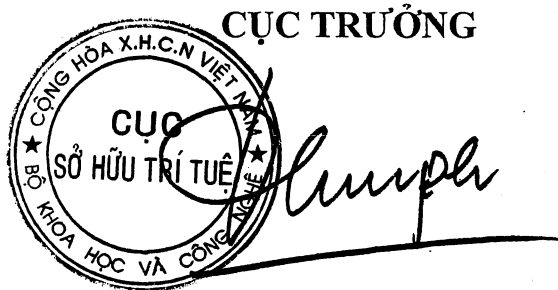

Đinh Hữu Phí

BỘ KHOA HỌC VÀ CÔNG NGHỆ
CỤC SỞ HỮU TRÍ TUỆ

CỘNG HÒA XÃ HỘI CHỦ NGHĨA VIỆT NAM
Độc lập - Tự do - Hạnh phúc

Số: 16.122/TB-SHTT

Hà Nội, ngày 19 tháng 08 năm 2019

THÔNG BÁO

Ghi nhận yêu cầu duy trì hiệu lực Bằng độc quyền sáng chế

Kính gửi: Công ty Luật TNHH WINCO (WINCO LAW FIRM)
Số 54 Trần Quốc Vượng, phường Dịch Vọng Hậu, quận Cầu Giấy,
TP Hà Nội

Căn cứ kết quả thẩm định yêu cầu duy trì hiệu lực Bằng độc quyền sáng chế:

Số đơn: DT1-2019-02274

Ngày nộp: 21/03/2019

Chủ đơn: POSCO (KR)

Đại diện của Chủ đơn: WINCO LAW FIRM

Bằng độc quyền sáng chế số: 19133

Năm yêu cầu duy trì hiệu lực: 2

Cục Sở hữu trí tuệ thông báo:

1. Yêu cầu duy trì hiệu lực Bằng độc quyền sáng chế nêu trên được chấp nhận.

2. Hiệu lực Bằng độc quyền sáng chế số 19133 được duy trì đến 26/04/2020.

Nơi nhận:

- Như trên;
- TT (để công bố);
- Lưu: VT, Hồ sơ.

CỤC TRƯỞNG



Đinh Hữu Phí

BỘ KHOA HỌC VÀ CÔNG NGHỆ
CỤC SỞ HỮU TRÍ TUỆ

CỘNG HÒA XÃ HỘI CHỦ NGHĨA VIỆT NAM
Độc lập - Tự do - Hạnh phúc

Số: 16123/TB-SHTT

Hà Nội, ngày 19 tháng 08 năm 2019

THÔNG BÁO
Ghi nhận yêu cầu duy trì hiệu lực Bằng độc quyền sáng chế

Kính gửi: Công ty Luật TNHH WINCO (WINCO LAW FIRM)
Số 54 Trần Quốc Vượng, phường Dịch Vọng Hậu, quận Cầu Giấy,
TP Hà Nội

Căn cứ kết quả thẩm định yêu cầu duy trì hiệu lực Bằng độc quyền sáng chế:

Số đơn: DT1-2019-02275

Ngày nộp: 21/03/2019

Chủ đơn: LG CHEM, LTD. (KR)

Đại diện của Chủ đơn: WINCO LAW FIRM

Bằng độc quyền sáng chế số: 12694

Năm yêu cầu duy trì hiệu lực: 6

Cục Sở hữu trí tuệ thông báo:

1. Yêu cầu duy trì hiệu lực Bằng độc quyền sáng chế nêu trên được chấp nhận.

2. Hiệu lực Bằng độc quyền sáng chế số 12694 được duy trì đến 28/04/2020.

Nơi nhận:

- Như trên;
- TT (để công bố);
- Lưu: VT, Hồ sơ.

CỤC TRƯỞNG



Đinh Hữu Phí

BỘ KHOA HỌC VÀ CÔNG NGHỆ
CỤC SỞ HỮU TRÍ TUỆ

CỘNG HÒA XÃ HỘI CHỦ NGHĨA VIỆT NAM
Độc lập - Tự do - Hạnh phúc

Số: 16124/TB-SHTT

Hà Nội, ngày 19 tháng 08 năm 2019

THÔNG BÁO
Ghi nhận yêu cầu duy trì hiệu lực Bằng độc quyền sáng chế

Kính gửi: Công ty Luật TNHH WINCO (WINCO LAW FIRM)
Số 54 Trần Quốc Vượng, phường Dịch Vọng Hậu, quận Cầu Giấy,
TP Hà Nội

Căn cứ kết quả thẩm định yêu cầu duy trì hiệu lực Bằng độc quyền sáng chế:

Số đơn: DT1-2019-02276

Ngày nộp: 21/03/2019

Chủ đơn: POSCO (KR)

Đại diện của Chủ đơn: WINCO LAW FIRM

Bằng độc quyền sáng chế số: 15500

Năm yêu cầu duy trì hiệu lực: 4

Cục Sở hữu trí tuệ thông báo:

1. Yêu cầu duy trì hiệu lực Bằng độc quyền sáng chế nêu trên được chấp nhận.
2. Hiệu lực Bằng độc quyền sáng chế số 15500 được duy trì đến 16/05/2020.

Nơi nhận:

- Như trên;
- TT (để công bố);
- Lưu: VT, Hồ sơ.

CỤC TRƯỞNG



Đinh Hữu Phí

BỘ KHOA HỌC VÀ CÔNG NGHỆ
CỤC SỞ HỮU TRÍ TUỆ

CỘNG HÒA XÃ HỘI CHỦ NGHĨA VIỆT NAM
Độc lập - Tự do - Hạnh phúc

Số: 16125/TB-SHTT

Hà Nội, ngày 19 tháng 08 năm 2019

THÔNG BÁO
Ghi nhận yêu cầu duy trì hiệu lực Bằng độc quyền sáng chế

Kính gửi: Công ty Luật TNHH WINCO (WINCO LAW FIRM)
Số 54 Trần Quốc Vượng, phường Dịch Vọng Hậu, quận Cầu Giấy,
TP Hà Nội

Căn cứ kết quả thẩm định yêu cầu duy trì hiệu lực Bằng độc quyền sáng chế:

Số đơn: DT1-2019-02277

Ngày nộp: 21/03/2019

Chủ đơn: POSCO (KR)

Đại diện của Chủ đơn: WINCO LAW FIRM

Bằng độc quyền sáng chế số: 15501

Năm yêu cầu duy trì hiệu lực: 4

Cục Sở hữu trí tuệ thông báo:

1. Yêu cầu duy trì hiệu lực Bằng độc quyền sáng chế nêu trên được chấp nhận.
2. Hiệu lực Bằng độc quyền sáng chế số 15501 được duy trì đến 16/05/2020.

Nơi nhận:

- Như trên;
- TT (để công bố);
- Lưu: VT, Hồ sơ.

CỤC TRƯỞNG



Đình Hữu Phí

BỘ KHOA HỌC VÀ CÔNG NGHỆ
CỤC SỞ HỮU TRÍ TUỆ

CỘNG HÒA XÃ HỘI CHỦ NGHĨA VIỆT NAM
Độc lập - Tự do - Hạnh phúc

Số: 16126 /TB-SHTT

Hà Nội, ngày 19 tháng 08 năm 2019

THÔNG BÁO

Ghi nhận yêu cầu duy trì hiệu lực Bằng độc quyền sáng chế

Kính gửi: Công ty Luật TNHH WINCO (WINCO LAW FIRM)
Số 54 Trần Quốc Vượng, phường Dịch Vọng Hậu, quận Cầu Giấy,
TP Hà Nội

Căn cứ kết quả thẩm định yêu cầu duy trì hiệu lực Bằng độc quyền sáng chế:

Số đơn: DT1-2019-02278

Ngày nộp: 21/03/2019

Chủ đơn: POSCO (KR)

Đại diện của Chủ đơn: WINCO LAW FIRM

Bằng độc quyền sáng chế số: 15525

Năm yêu cầu duy trì hiệu lực: 4

Cục Sở hữu trí tuệ thông báo:

1. Yêu cầu duy trì hiệu lực Bằng độc quyền sáng chế nêu trên được chấp nhận.

2. Hiệu lực Bằng độc quyền sáng chế số 15525 được duy trì đến 24/05/2020.

Nơi nhận:

- Như trên;
- TT (để công bố);
- Lưu: VT, Hồ sơ.

CỤC TRƯỞNG



Đinh Hữu Phí

BỘ KHOA HỌC VÀ CÔNG NGHỆ
CỤC SỞ HỮU TRÍ TUỆ

CỘNG HÒA XÃ HỘI CHỦ NGHĨA VIỆT NAM
Độc lập - Tự do - Hạnh phúc

Số: 16127/TB-SHTT

Hà Nội, ngày 19 tháng 08 năm 2019

THÔNG BÁO

Ghi nhận yêu cầu duy trì hiệu lực Bằng độc quyền sáng chế

Kính gửi: Công ty Luật TNHH WINCO (WINCO LAW FIRM)
Số 54 Trần Quốc Vượng, phường Dịch Vọng Hậu, quận Cầu Giấy,
TP Hà Nội

Căn cứ kết quả thẩm định yêu cầu duy trì hiệu lực Bằng độc quyền sáng chế:

Số đơn: DT1-2019-02279

Ngày nộp: 21/03/2019

Chủ đơn: POSCO (KR)

Đại diện của Chủ đơn: WINCO LAW FIRM

Bằng độc quyền sáng chế số: 10341

Năm yêu cầu duy trì hiệu lực: 8

Cục Sở hữu trí tuệ thông báo:

1. Yêu cầu duy trì hiệu lực Bằng độc quyền sáng chế nêu trên được chấp nhận.

2. Hiệu lực Bằng độc quyền sáng chế số 10341 được duy trì đến 31/05/2020.

Nơi nhận:

- Như trên;
- TT (để công bố);
- Lưu: VT, Hồ sơ.

CỤC TRƯỞNG



Đinh Hữu Phí

BỘ KHOA HỌC VÀ CÔNG NGHỆ
CỤC SỞ HỮU TRÍ TUỆ

CỘNG HÒA XÃ HỘI CHỦ NGHĨA VIỆT NAM
Độc lập - Tự do - Hạnh phúc

Số: 16128/TB-SHTT

Hà Nội, ngày 19 tháng 08 năm 2019

THÔNG BÁO

Ghi nhận yêu cầu duy trì hiệu lực Bằng độc quyền sáng chế

Kính gửi: Công ty TNHH một thành viên Sở hữu trí tuệ VCCI
(VCCI-IP CO.,LTD)
Tầng 8, Toà nhà VCCI, số 9 Đào Duy Anh, phường Phương mai,
quận Đống Đa, thành phố Hà Nội

Căn cứ kết quả thẩm định yêu cầu duy trì hiệu lực Bằng độc quyền sáng chế:

Số đơn: DT1-2019-02281

Ngày nộp: 21/03/2019

Chủ đơn: University of Tsukuba (JP)

Đại diện của Chủ đơn: VCCI-IP CO.,LTD

Bằng độc quyền sáng chế số: 8400

Năm yêu cầu duy trì hiệu lực: 10

Cục Sở hữu trí tuệ thông báo:

1. Yêu cầu duy trì hiệu lực Bằng độc quyền sáng chế nêu trên được chấp nhận.
2. Hiệu lực Bằng độc quyền sáng chế số 8400 được duy trì đến 20/04/2020.

Nơi nhận:

- Như trên;
- TT (để công bố);
- Lưu: VT, Hồ sơ.

CỤC TRƯỞNG

Đinh Hữu Phí

BỘ KHOA HỌC VÀ CÔNG NGHỆ
CỤC SỞ HỮU TRÍ TUỆ

CỘNG HÒA XÃ HỘI CHỦ NGHĨA VIỆT NAM
Độc lập - Tự do - Hạnh phúc

Số: 16129/TB-SHTT

Hà Nội, ngày 19 tháng 08 năm 2019

THÔNG BÁO

Ghi nhận yêu cầu duy trì hiệu lực Bằng độc quyền sáng chế

Kính gửi: Công ty TNHH Sở hữu trí tuệ VIPATCO (VIPATCO CO., LTD.)
Số 15, ngõ 16, đường Tả Thanh Oai, xã Tả Thanh Oai, huyện Thanh Trì,
TP Hà Nội

Căn cứ kết quả thẩm định yêu cầu duy trì hiệu lực Bằng độc quyền sáng chế:

Số đơn: DT1-2019-02282

Ngày nộp: 21/03/2019

Chủ đơn: PROTECTIVE PACKAGING SYSTEMS LIMITED (GB)

Đại diện của Chủ đơn: VIPATCO CO., LTD.

Bằng độc quyền sáng chế số: 19607

Năm yêu cầu duy trì hiệu lực: 2

Cục Sở hữu trí tuệ thông báo:

1. Yêu cầu duy trì hiệu lực Bằng độc quyền sáng chế nêu trên được chấp nhận.
2. Hiệu lực Bằng độc quyền sáng chế số 19607 được duy trì đến 05/07/2020.

Nơi nhận:

- Như trên;
- TT (để công bố);
- Lưu: VT, Hồ sơ.

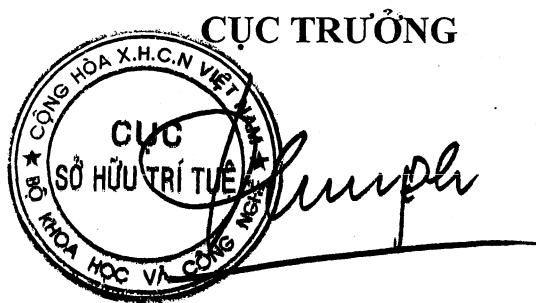

Đinh Hữu Phí

BỘ KHOA HỌC VÀ CÔNG NGHỆ
CỤC SỞ HỮU TRÍ TUỆ

CỘNG HÒA XÃ HỘI CHỦ NGHĨA VIỆT NAM
Độc lập - Tự do - Hạnh phúc

Số: 16130/TB-SHTT

Hà Nội, ngày 19 tháng 03 năm 2019

THÔNG BÁO

Ghi nhận yêu cầu duy trì hiệu lực Bằng độc quyền sáng chế

Kính gửi: Công ty TNHH Tầm nhìn và Liên danh
(VISION & ASSOCIATES CO.LTD.)
Phòng 308-310, tầng 3, Tháp Hà Nội, số 49 Hai Bà Trưng,
phường Trần Hưng Đạo, quận Hoàn Kiếm, thành phố Hà Nội

Căn cứ kết quả thẩm định yêu cầu duy trì hiệu lực Bằng độc quyền sáng chế:

Số đơn: DT1-2019-02283

Ngày nộp: 21/03/2019

Chủ đơn: PRICOL LIMITED (IN)

Đại diện của Chủ đơn: VISION & ASSOCIATES CO.LTD.

Bằng độc quyền sáng chế số: 10162

Năm yêu cầu duy trì hiệu lực: 8

Cục Sở hữu trí tuệ thông báo:

1. Yêu cầu duy trì hiệu lực Bằng độc quyền sáng chế nêu trên được chấp nhận.
2. Hiệu lực Bằng độc quyền sáng chế số 10162 được duy trì đến 28/03/2020.

Nơi nhận:

- Như trên;
- TT (để công bố);
- Lưu: VT, Hồ sơ.

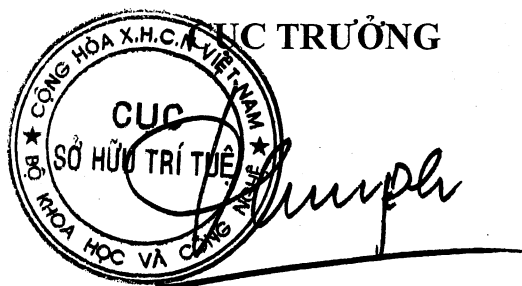

Đinh Hữu Phí

BỘ KHOA HỌC VÀ CÔNG NGHỆ
CỤC SỞ HỮU TRÍ TUỆ

CỘNG HÒA XÃ HỘI CHỦ NGHĨA VIỆT NAM
Độc lập - Tự do - Hạnh phúc

Số: 16131/TB-SHTT

Hà Nội, ngày 19 tháng 08 năm 2019

THÔNG BÁO
Ghi nhận yêu cầu duy trì hiệu lực Bằng độc quyền sáng chế

Kính gửi: Công ty TNHH Ban Ca (BANCA)
15B Triệu Việt Vương, thành phố Hà Nội

Căn cứ kết quả thẩm định yêu cầu duy trì hiệu lực Bằng độc quyền sáng chế:

Số đơn: DT1-2019-02284

Ngày nộp: 21/03/2019

Chủ đơn: MANTOCK, Paul, Lenworth (GB)

Đại diện của Chủ đơn: BANCA

Bằng độc quyền sáng chế số: 13921

Năm yêu cầu duy trì hiệu lực: 5

Cục Sở hữu trí tuệ thông báo:

1. Yêu cầu duy trì hiệu lực Bằng độc quyền sáng chế nêu trên được chấp nhận.
2. Hiệu lực Bằng độc quyền sáng chế số 13921 được duy trì đến 30/03/2020.

Nơi nhận:

- Như trên;
- TT (để công bố);
- Lưu: VT, Hồ sơ.

CỤC TRƯỞNG



Đinh Hữu Phí

BỘ KHOA HỌC VÀ CÔNG NGHỆ
CỤC SỞ HỮU TRÍ TUỆ

CỘNG HÒA XÃ HỘI CHỦ NGHĨA VIỆT NAM
Độc lập - Tự do - Hạnh phúc

Số: 16132/TB-SHTT

Hà Nội, ngày 19 tháng 08 năm 2019

THÔNG BÁO

Ghi nhận yêu cầu duy trì hiệu lực Bằng độc quyền sáng chế

Kính gửi: Công ty TNHH Ban Ca (BANCA)
15B Triệu Việt Vương, thành phố Hà Nội

Căn cứ kết quả thẩm định yêu cầu duy trì hiệu lực Bằng độc quyền sáng chế:

Số đơn: DT1-2019-02285

Ngày nộp: 21/03/2019

Chủ đơn: Yamaha Hatsudoki Kabushiki Kaisha (JP)

Đại diện của Chủ đơn: BANCA

Bằng độc quyền sáng chế số: 13907

Năm yêu cầu duy trì hiệu lực: 5

Cục Sở hữu trí tuệ thông báo:

1. Yêu cầu duy trì hiệu lực Bằng độc quyền sáng chế nêu trên được chấp nhận.

2. Hiệu lực Bằng độc quyền sáng chế số 13907 được duy trì đến 23/03/2020.

Nơi nhận:

- Như trên;
- TT (để công bố);
- Lưu: VT, Hồ sơ.

CỤC TRƯỞNG



Đinh Hữu Phí

BỘ KHOA HỌC VÀ CÔNG NGHỆ
CỤC SỞ HỮU TRÍ TUỆ

CỘNG HOÀ XÃ HỘI CHỦ NGHĨA VIỆT NAM
Độc lập - Tự do - Hạnh phúc

Số: 16133 /TB-SHTT

Hà Nội, ngày 19 tháng 03 năm 2019

THÔNG BÁO
Ghi nhận yêu cầu duy trì hiệu lực Bằng độc quyền sáng chế

Kính gửi: Công ty TNHH Ban Ca (BANCA)
15B Triệu Việt Vương, thành phố Hà Nội

Căn cứ kết quả thẩm định yêu cầu duy trì hiệu lực Bằng độc quyền sáng chế:

Số đơn: DT1-2019-02286

Ngày nộp: 21/03/2019

Chủ đơn: Yamaha Hatsudoki Kabushiki Kaisha (JP)

Đại diện của Chủ đơn: BANCA

Bằng độc quyền sáng chế số: 7608

Năm yêu cầu duy trì hiệu lực: 11

Cục Sở hữu trí tuệ thông báo:

1. Yêu cầu duy trì hiệu lực Bằng độc quyền sáng chế nêu trên được chấp nhận.

2. Hiệu lực Bằng độc quyền sáng chế số 7608 được duy trì đến 23/03/2020. *HC*

Nơi nhận:

- Như trên;
- TT (để công bố);
- Lưu: VT, Hồ sơ.

CỤC TRƯỞNG

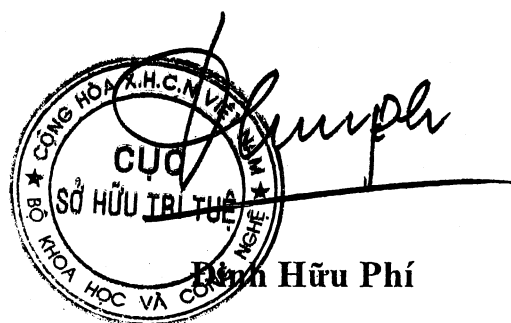

BỘ KHOA HỌC VÀ CÔNG NGHỆ
CỤC SỞ HỮU TRÍ TUỆ

CỘNG HÒA XÃ HỘI CHỦ NGHĨA VIỆT NAM
Độc lập - Tự do - Hạnh phúc

Số: 16134/TB-SHTT

Hà Nội, ngày 19 tháng 08 năm 2019

THÔNG BÁO

Ghi nhận yêu cầu duy trì hiệu lực Bằng độc quyền sáng chế

Kính gửi: Công ty TNHH Ban Ca (BANCA)
15B Triệu Việt Vương, thành phố Hà Nội

Căn cứ kết quả thẩm định yêu cầu duy trì hiệu lực Bằng độc quyền sáng chế:

Số đơn: DT1-2019-02287

Ngày nộp: 21/03/2019

Chủ đơn: UNILEVER N.V. (NL)

Đại diện của Chủ đơn: BANCA

Bằng độc quyền sáng chế số: 13892

Năm yêu cầu duy trì hiệu lực: 5

Cục Sở hữu trí tuệ thông báo:

1. Yêu cầu duy trì hiệu lực Bằng độc quyền sáng chế nêu trên được chấp nhận.

2. Hiệu lực Bằng độc quyền sáng chế số 13892 được duy trì đến 23/03/2020.

Nơi nhận:

- Như trên;
- TT (để công bố);
- Lưu: VT, Hồ sơ.

CỤC TRƯỞNG



Đinh Hữu Phí

BỘ KHOA HỌC VÀ CÔNG NGHỆ
CỤC SỞ HỮU TRÍ TUỆ

CỘNG HÒA XÃ HỘI CHỦ NGHĨA VIỆT NAM
Độc lập - Tự do - Hạnh phúc

Số: 16135/TB-SHTT

Hà Nội, ngày 19 tháng 08 năm 2019

THÔNG BÁO

Ghi nhận yêu cầu duy trì hiệu lực Bằng độc quyền sáng chế

Kính gửi: Công ty TNHH Ban Ca (BANCA)
15B Triệu Việt Vương, thành phố Hà Nội

Căn cứ kết quả thẩm định yêu cầu duy trì hiệu lực Bằng độc quyền sáng chế:

Số đơn: DT1-2019-02288

Ngày nộp: 21/03/2019

Chủ đơn: The Nisshin Oillio Group, Ltd. (JP)

Đại diện của Chủ đơn: BANCA

Bằng độc quyền sáng chế số: 13900

Năm yêu cầu duy trì hiệu lực: 5

Cục Sở hữu trí tuệ thông báo:

1. Yêu cầu duy trì hiệu lực Bằng độc quyền sáng chế nêu trên được chấp nhận.
2. Hiệu lực Bằng độc quyền sáng chế số 13900 được duy trì đến 23/03/2020.

Nơi nhận:

- Như trên;
- TT (để công bố);
- Lưu: VT, Hồ sơ.

CỤC TRƯỞNG



Đinh Hữu Phí

BỘ KHOA HỌC VÀ CÔNG NGHỆ
CỤC SỞ HỮU TRÍ TUỆ

CỘNG HÒA XÃ HỘI CHỦ NGHĨA VIỆT NAM
Độc lập - Tự do - Hạnh phúc

Số: 16136 /TB-SHTT

Hà Nội, ngày 19 tháng 03 năm 2019

THÔNG BÁO
Ghi nhận yêu cầu duy trì hiệu lực Bằng độc quyền sáng chế

Kính gửi: Công ty TNHH Ban Ca (BANCA)
15B Triệu Việt Vương, thành phố Hà Nội

Căn cứ kết quả thẩm định yêu cầu duy trì hiệu lực Bằng độc quyền sáng chế:

Số đơn: DT1-2019-02289

Ngày nộp: 21/03/2019

Chủ đơn: KABUSHIKI KAISHA TOA KOGYO (JP)

Đại diện của Chủ đơn: BANCA

Bằng độc quyền sáng chế số: 13906

Năm yêu cầu duy trì hiệu lực: 5

Cục Sở hữu trí tuệ thông báo:

1. Yêu cầu duy trì hiệu lực Bằng độc quyền sáng chế nêu trên được chấp nhận.

2. Hiệu lực Bằng độc quyền sáng chế số 13906 được duy trì đến 23/03/2020.

Nơi nhận:

- Như trên;
- TT (để công bố);
- Lưu: VT, Hồ sơ.

CỤC TRƯỞNG



Đinh Hữu Phí

BỘ KHOA HỌC VÀ CÔNG NGHỆ
CỤC SỞ HỮU TRÍ TUỆ

CỘNG HÒA XÃ HỘI CHỦ NGHĨA VIỆT NAM
Độc lập - Tự do - Hạnh phúc

Số: 16137/TB-SHTT

Hà Nội, ngày 19 tháng 08 năm 2019

THÔNG BÁO
Ghi nhận yêu cầu duy trì hiệu lực Bằng độc quyền sáng chế

Kính gửi: Công ty Luật TNHH Phạm và Liên danh (PHAM & ASSOCIATES)
8 Trần Hưng Đạo, thành phố Hà Nội

Căn cứ kết quả thẩm định yêu cầu duy trì hiệu lực Bằng độc quyền sáng chế:

Số đơn: DT1-2019-02291

Ngày nộp: 22/03/2019

Chủ đơn: CENTRO DE INGENIERIA GENETICA Y BIOTECNOLOGIA
(CU)

Đại diện của Chủ đơn: PHAM & ASSOCIATES

Bằng độc quyền sáng chế số: 18875

Năm yêu cầu duy trì hiệu lực: 2

Cục Sở hữu trí tuệ thông báo:

1. Yêu cầu duy trì hiệu lực Bằng độc quyền sáng chế nêu trên được chấp nhận.
2. Hiệu lực Bằng độc quyền sáng chế số 18875 được duy trì đến 26/03/2020.

Nơi nhận:

- Như trên;
- TT (để công bố);
- Lưu: VT, Hồ sơ.

CỤC TRƯỞNG



Đinh Hữu Phí

BỘ KHOA HỌC VÀ CÔNG NGHỆ
CỤC SỞ HỮU TRÍ TUỆ

CỘNG HÒA XÃ HỘI CHỦ NGHĨA VIỆT NAM
Độc lập - Tự do - Hạnh phúc

Số: 16138 /TB-SHTT

Hà Nội, ngày 19 tháng 08 năm 2019

THÔNG BÁO
Ghi nhận yêu cầu duy trì hiệu lực Bằng độc quyền sáng chế

Kính gửi: Công ty Luật TNHH Phạm và Liên danh (PHAM & ASSOCIATES)
8 Trần Hưng Đạo, thành phố Hà Nội

Căn cứ kết quả thẩm định yêu cầu duy trì hiệu lực Bằng độc quyền sáng chế:

Số đơn: DT1-2019-02292

Ngày nộp: 22/03/2019.

Chủ đơn: BLUEWATER BIO LIMITED (GB)

Đại diện của Chủ đơn: PHAM & ASSOCIATES

Bằng độc quyền sáng chế số: 18935

Năm yêu cầu duy trì hiệu lực: 2

Cục Sở hữu trí tuệ thông báo:

1. Yêu cầu duy trì hiệu lực Bằng độc quyền sáng chế nêu trên được chấp nhận.

2. Hiệu lực Bằng độc quyền sáng chế số 18935 được duy trì đến 04/04/2020.

Nơi nhận:

- Như trên;
- TT (để công bố);
- Lưu: VT, Hồ sơ.

CỤC TRƯỞNG

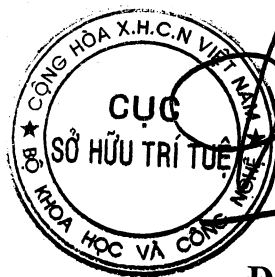

Đình Hữu Phí

BỘ KHOA HỌC VÀ CÔNG NGHỆ
CỤC SỞ HỮU TRÍ TUỆ

CỘNG HÒA XÃ HỘI CHỦ NGHĨA VIỆT NAM
Độc lập - Tự do - Hạnh phúc

Số: 16139 /TB-SHTT

Hà Nội, ngày 19 tháng 08 năm 2019

THÔNG BÁO
Ghi nhận yêu cầu duy trì hiệu lực Bằng độc quyền sáng chế

Kính gửi: Công ty Luật TNHH Phạm và Liên danh (PHAM & ASSOCIATES)
8 Trần Hưng Đạo, thành phố Hà Nội

Căn cứ kết quả thẩm định yêu cầu duy trì hiệu lực Bằng độc quyền sáng chế:

Số đơn: DT1-2019-02293

Ngày nộp: 22/03/2019

Chủ đơn: TOTAL RAFFINAGE MARKETING (FR)

Đại diện của Chủ đơn: PHAM & ASSOCIATES

Bằng độc quyền sáng chế số: 15363

Năm yêu cầu duy trì hiệu lực: 4

Cục Sở hữu trí tuệ thông báo:

1. Yêu cầu duy trì hiệu lực Bằng độc quyền sáng chế nêu trên được chấp nhận.
2. Hiệu lực Bằng độc quyền sáng chế số 15363 được duy trì đến 04/04/2020.

Nơi nhận:

- Như trên;
- TT (để công bố);
- Lưu: VT, Hồ sơ.

CỤC TRƯỞNG



Đinh Hữu Phí

BỘ KHOA HỌC VÀ CÔNG NGHỆ
CỤC SỞ HỮU TRÍ TUỆ

CỘNG HÒA XÃ HỘI CHỦ NGHĨA VIỆT NAM
Độc lập - Tự do - Hạnh phúc

Số: 16140/TB-SHTT

Hà Nội, ngày 19 tháng 03 năm 2019

THÔNG BÁO
Ghi nhận yêu cầu duy trì hiệu lực Bằng độc quyền sáng chế

Kính gửi: Công ty Luật TNHH Phạm và Liên danh (PHAM & ASSOCIATES)
8 Trần Hưng Đạo, thành phố Hà Nội

Căn cứ kết quả thẩm định yêu cầu duy trì hiệu lực Bằng độc quyền sáng chế:

Số đơn: DT1-2019-02294

Ngày nộp: 22/03/2019

Chủ đơn: PURDUE PHARMA L.P. (US)

Đại diện của Chủ đơn: PHAM & ASSOCIATES

Bằng độc quyền sáng chế số: 13945

Năm yêu cầu duy trì hiệu lực: 5

Cục Sở hữu trí tuệ thông báo:

1. Yêu cầu duy trì hiệu lực Bằng độc quyền sáng chế nêu trên được chấp nhận.

2. Hiệu lực Bằng độc quyền sáng chế số 13945 được duy trì đến 06/04/2020.

Nơi nhận:

- Như trên;
- TT (để công bố);
- Lưu: VT, Hồ sơ.

CỤC TRƯỞNG



Đinh Hữu Phí

BỘ KHOA HỌC VÀ CÔNG NGHỆ
CỤC SỞ HỮU TRÍ TUỆ

CỘNG HÒA XÃ HỘI CHỦ NGHĨA VIỆT NAM
Độc lập - Tự do - Hạnh phúc

Số: 1614.1/TB-SHTT

Hà Nội, ngày 19 tháng 03 năm 2019

THÔNG BÁO
Ghi nhận yêu cầu duy trì hiệu lực Bằng độc quyền sáng chế

Kính gửi: Công ty Luật TNHH Phạm và Liên danh (PHAM & ASSOCIATES)
8 Trần Hưng Đạo, thành phố Hà Nội

Căn cứ kết quả thẩm định yêu cầu duy trì hiệu lực Bằng độc quyền sáng chế:

Số đơn: DT1-2019-02296

Ngày nộp: 22/03/2019

Chủ đơn: BECTON DICKINSON AND COMPANY (US)

Đại diện của Chủ đơn: PHAM & ASSOCIATES

Bằng độc quyền sáng chế số: 11292

Năm yêu cầu duy trì hiệu lực: 7

Cục Sở hữu trí tuệ thông báo:

1. Yêu cầu duy trì hiệu lực Bằng độc quyền sáng chế nêu trên được chấp nhận.

2. Hiệu lực Bằng độc quyền sáng chế số 11292 được duy trì đến 08/04/2020.

Nơi nhận:

- Như trên;
- TT (để công bố);
- Lưu: VT, Hồ sơ.

CỤC TRƯỞNG



Đinh Hữu Phí

**BỘ KHOA HỌC VÀ CÔNG NGHỆ
CỤC SỞ HỮU TRÍ TUỆ**

**CỘNG HÒA XÃ HỘI CHỦ NGHĨA VIỆT NAM
Độc lập - Tự do - Hạnh phúc**

Số: 16142/TB-SHTT

Hà Nội, ngày 19 tháng 08 năm 2019

THÔNG BÁO
Ghi nhận yêu cầu duy trì hiệu lực Bằng độc quyền sáng chế

Kính gửi: Công ty Luật TNHH Phạm và Liên danh (PHAM & ASSOCIATES)
8 Trần Hưng Đạo, thành phố Hà Nội

Căn cứ kết quả thẩm định yêu cầu duy trì hiệu lực Bằng độc quyền sáng chế:

Số đơn: DT1-2019-02297

Ngày nộp: 22/03/2019

Chủ đơn: CONOCOPHILLIPS COMPANY (US)

Đại diện của Chủ đơn: PHAM & ASSOCIATES

Bằng độc quyền sáng chế số: 4878

Năm yêu cầu duy trì hiệu lực: 15

Cục Sở hữu trí tuệ thông báo:

1. Yêu cầu duy trì hiệu lực Bằng độc quyền sáng chế nêu trên được chấp nhận.
2. Hiệu lực Bằng độc quyền sáng chế số 4878 được duy trì đến 08/04/2020.

Nơi nhận:

- Như trên;
- TT (để công bố);
- Lưu: VT, Hồ sơ.

CỤC TRƯỞNG



Đinh Hữu Phí

BỘ KHOA HỌC VÀ CÔNG NGHỆ
CỤC SỞ HỮU TRÍ TUỆ

CỘNG HOÀ XÃ HỘI CHỦ NGHĨA VIỆT NAM
Độc lập - Tự do - Hạnh phúc

Số: 16143 /TB-SHTT

Hà Nội, ngày 19 tháng 08 năm 2019

THÔNG BÁO
Ghi nhận yêu cầu duy trì hiệu lực Bằng độc quyền sáng chế

Kính gửi: Công ty Luật TNHH Phạm và Liên danh (PHAM & ASSOCIATES)
8 Trần Hưng Đạo, thành phố Hà Nội

Căn cứ kết quả thẩm định yêu cầu duy trì hiệu lực Bằng độc quyền sáng chế:

Số đơn: DT1-2019-02298

Ngày nộp: 22/03/2019

Chủ đơn: ARCELORMITTAL INVESTIGACION Y DESARROLLO SL
(ES)

Đại diện của Chủ đơn: PHAM & ASSOCIATES

Bằng độc quyền sáng chế số: 19047

Năm yêu cầu duy trì hiệu lực: 2

Cục Sở hữu trí tuệ thông báo:

1. Yêu cầu duy trì hiệu lực Bằng độc quyền sáng chế nêu trên được chấp nhận.
2. Hiệu lực Bằng độc quyền sáng chế số 19047 được duy trì đến 17/04/2020.

Nơi nhận:

- Như trên;
- TT (để công bố);
- Lưu: VT, Hồ sơ.

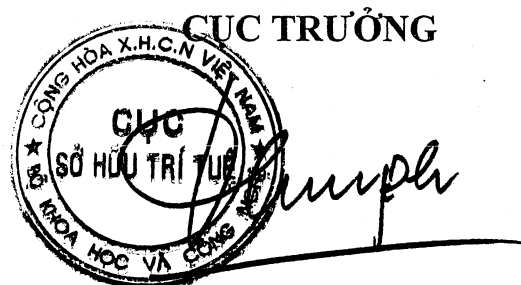

Đình Hữu Phí

BỘ KHOA HỌC VÀ CÔNG NGHỆ
CỤC SỞ HỮU TRÍ TUỆ

CỘNG HÒA XÃ HỘI CHỦ NGHĨA VIỆT NAM
Độc lập - Tự do - Hạnh phúc

Số: 16.144 /TB-SHTT

Hà Nội, ngày 19 tháng 08 năm 2019

THÔNG BÁO

Ghi nhận yêu cầu duy trì hiệu lực Bằng độc quyền sáng chế

Kính gửi: Công ty Luật TNHH Phạm và Liên danh (PHAM & ASSOCIATES)
8 Trần Hưng Đạo, thành phố Hà Nội

Căn cứ kết quả thẩm định yêu cầu duy trì hiệu lực Bằng độc quyền sáng chế:

Số đơn: DT1-2019-02299

Ngày nộp: 22/03/2019

Chủ đơn: HELSINN HEALTHCARE S.A. (CH)

Đại diện của Chủ đơn: PHAM & ASSOCIATES

Bằng độc quyền sáng chế số: 10218

Năm yêu cầu duy trì hiệu lực: 8

Cục Sở hữu trí tuệ thông báo:

1. Yêu cầu duy trì hiệu lực Bằng độc quyền sáng chế nêu trên được chấp nhận.

2. Hiệu lực Bằng độc quyền sáng chế số 10218 được duy trì đến 18/04/2020.

Nơi nhận:

- Như trên;
- TT (để công bố);
- Lưu: VT, Hồ sơ.

CỤC TRƯỞNG



Đinh Hữu Phí

BỘ KHOA HỌC VÀ CÔNG NGHỆ
CỤC SỞ HỮU TRÍ TUỆ

CỘNG HÒA XÃ HỘI CHỦ NGHĨA VIỆT NAM
Độc lập - Tự do - Hạnh phúc

Số: 16145/TB-SHTT

Hà Nội, ngày 19 tháng 08 năm 2019

THÔNG BÁO

Ghi nhận yêu cầu duy trì hiệu lực Bằng độc quyền sáng chế

Kính gửi: Công ty TNHH Sở hữu trí tuệ ALNGUYEN
(ALNGUYEN IP CO.,LTD.)
Số 14, hẻm 19/8/1, phố Trần Quang Diệu, phường Ô Chợ Dừa,
quận Đống Đa, thành phố Hà Nội

Căn cứ kết quả thẩm định yêu cầu duy trì hiệu lực Bằng độc quyền sáng chế:

Số đơn: DT1-2019-02300

Ngày nộp: 22/03/2019

Chủ đơn: Nguyễn Gia Long (VN)

Đại diện của Chủ đơn: ALNGUYEN IP CO.,LTD.

Bằng độc quyền sáng chế số: 7338

Năm yêu cầu duy trì hiệu lực: 11

Cục Sở hữu trí tuệ thông báo:

1. Yêu cầu duy trì hiệu lực Bằng độc quyền sáng chế nêu trên được chấp nhận.

2. Hiệu lực Bằng độc quyền sáng chế số 7338 được duy trì đến 04/11/2019.

Nơi nhận:

- Như trên;
- TT (để công bố);
- Lưu: VT, Hồ sơ.

CỤC TRƯỞNG



Đinh Hữu Phí

BỘ KHOA HỌC VÀ CÔNG NGHỆ
CỤC SỞ HỮU TRÍ TUỆ

CỘNG HÒA XÃ HỘI CHỦ NGHĨA VIỆT NAM
Độc lập - Tự do - Hạnh phúc

Số: 16147/TB-SHTT

Hà Nội, ngày 19 tháng 08 năm 2019

THÔNG BÁO
Ghi nhận yêu cầu duy trì hiệu lực Bằng độc quyền sáng chế

Kính gửi: Công ty TNHH Tâm nhìn và Liên danh
(VISION & ASSOCIATES CO.LTD.)
Phòng 308-310, tầng 3, Tháp Hà Nội, số 49 Hai Bà Trưng,
phường Trần Hưng Đạo, quận Hoàn Kiếm, thành phố Hà Nội

Căn cứ kết quả thẩm định yêu cầu duy trì hiệu lực Bằng độc quyền sáng chế:

Số đơn: DT1-2019-02305

Ngày nộp: 22/03/2019

Chủ đơn: WANG, Jen-Chieh (TW)

Đại diện của Chủ đơn: VISION & ASSOCIATES CO.LTD.

Bằng độc quyền sáng chế số: 7659

Năm yêu cầu duy trì hiệu lực: 11

Cục Sở hữu trí tuệ thông báo:

1. Yêu cầu duy trì hiệu lực Bằng độc quyền sáng chế nêu trên được chấp nhận.
2. Hiệu lực Bằng độc quyền sáng chế số 7659 được duy trì đến 20/04/2020.

Nơi nhận:

- Như trên;
- TT (để công bố);
- Lưu: VT, Hồ sơ.

CỤC TRƯỞNG



Đinh Hữu Phí

BỘ KHOA HỌC VÀ CÔNG NGHỆ
CỤC SỞ HỮU TRÍ TUỆ

CỘNG HÒA XÃ HỘI CHỦ NGHĨA VIỆT NAM
Độc lập - Tự do - Hạnh phúc

Số: 16/48/TB-SHTT

Hà Nội, ngày tháng năm 2019

THÔNG BÁO

Ghi nhận yêu cầu duy trì hiệu lực Bằng độc quyền sáng chế

Kính gửi: Công ty TNHH Ban Ca (BANCA)
15B Triệu Việt Vương, thành phố Hà Nội

Căn cứ kết quả thẩm định yêu cầu duy trì hiệu lực Bằng độc quyền sáng chế:

Số đơn: DT1-2019-02310

Ngày nộp: 22/03/2019

Chủ đơn: RICOH COMPANY, LIMITED (JP)

Đại diện của Chủ đơn: BANCA

Bằng độc quyền sáng chế số: 6952

Năm yêu cầu duy trì hiệu lực: 12

Cục Sở hữu trí tuệ thông báo:

1. Yêu cầu duy trì hiệu lực Bằng độc quyền sáng chế nêu trên được chấp nhận.
2. Hiệu lực Bằng độc quyền sáng chế số 6952 được duy trì đến 24/03/2020. *K*

Nơi nhận:

- Như trên;
- TT (để công bố);
- Lưu: VT, Hồ sơ.

CỤC TRƯỞNG

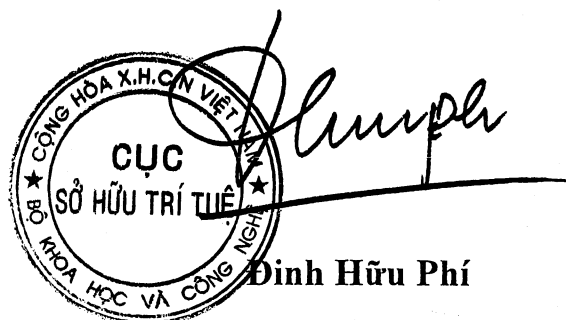

Đình Hữu Phí

BỘ KHOA HỌC VÀ CÔNG NGHỆ
CỤC SỞ HỮU TRÍ TUỆ

CỘNG HÒA XÃ HỘI CHỦ NGHĨA VIỆT NAM
Độc lập - Tự do - Hạnh phúc

Số: 16150 /TB-SHTT

Hà Nội, ngày 19 tháng 08 năm 2019

THÔNG BÁO

Ghi nhận yêu cầu duy trì hiệu lực Bằng độc quyền sáng chế

Kính gửi: Văn phòng Luật sư Ân Nam (ANNAM IP & LAW)

Số 10 ngõ 34 đường Âu Cơ, phường Quảng An, quận Tây Hồ, TP Hà Nội

Căn cứ kết quả thẩm định yêu cầu duy trì hiệu lực Bằng độc quyền sáng chế:

Số đơn: DT1-2019-02314

Ngày nộp: 22/03/2019

Chủ đơn: CARR Symond Anthony (AU)

Đại diện của Chủ đơn: ANNAM IP & LAW

Bằng độc quyền sáng chế số: 12558

Năm yêu cầu duy trì hiệu lực: 6

Cục Sở hữu trí tuệ thông báo:

1. Yêu cầu duy trì hiệu lực Bằng độc quyền sáng chế nêu trên được chấp nhận.

2. Hiệu lực Bằng độc quyền sáng chế số 12558 được duy trì đến 24/03/2020.

ke

Nơi nhận:

- Như trên;
- TT (để công bố);
- Lưu: VT, Hồ sơ.

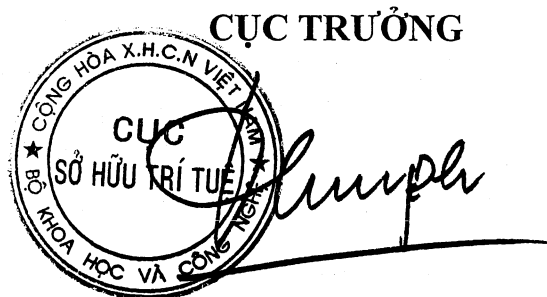

Đinh Hữu Phí

BỘ KHOA HỌC VÀ CÔNG NGHỆ
CỤC SỞ HỮU TRÍ TUỆ

CỘNG HÒA XÃ HỘI CHỦ NGHĨA VIỆT NAM
Độc lập - Tự do - Hạnh phúc

Số: 16151 /TB-SHTT

Hà Nội, ngày 14 tháng 03 năm 2019

THÔNG BÁO

Ghi nhận yêu cầu duy trì hiệu lực Bằng độc quyền sáng chế

Kính gửi: Văn phòng Luật sư Ân Nam (ANNAM IP & LAW)

Số 10 ngõ 34 đường Âu Cơ, phường Quảng An, quận Tây Hồ, TP Hà Nội

Căn cứ kết quả thẩm định yêu cầu duy trì hiệu lực Bằng độc quyền sáng chế:

Số đơn: DT1-2019-02317

Ngày nộp: 22/03/2019

Chủ đơn: GUANGDONG HINABIOTECH CO., LTD. (CN)

Đại diện của Chủ đơn: ANNAM IP & LAW

Bằng độc quyền sáng chế số: 11298

Năm yêu cầu duy trì hiệu lực: 7

Cục Sở hữu trí tuệ thông báo:

1. Yêu cầu duy trì hiệu lực Bằng độc quyền sáng chế nêu trên được chấp nhận.

2. Hiệu lực Bằng độc quyền sáng chế số 11298 được duy trì đến 08/04/2020.

Nơi nhận:

- Như trên;
- TT (để công bố);
- Lưu: VT, Hồ sơ.

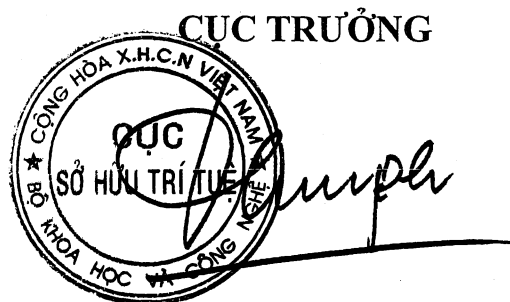

Đinh Hữu Phí

BỘ KHOA HỌC VÀ CÔNG NGHỆ
CỤC SỞ HỮU TRÍ TUỆ

CỘNG HÒA XÃ HỘI CHỦ NGHĨA VIỆT NAM
Độc lập - Tự do - Hạnh phúc

Số: 16/52 /TB-SHTT

Hà Nội, ngày 19 tháng 08 năm 2019

THÔNG BÁO

Ghi nhận yêu cầu duy trì hiệu lực Bằng độc quyền sáng chế

Kính gửi: Công ty cổ phần Tư vấn S&B (S&B CONSULTANT., CORP.)
Tầng 18, Hapulico Complex, 85 Vũ Trọng Phụng, phường Nhân Chính,
quận Thanh Xuân, Tp. Hà Nội

Căn cứ kết quả thẩm định yêu cầu duy trì hiệu lực Bằng độc quyền sáng chế:

Số đơn: DT1-2019-02280

Ngày nộp: 21/03/2019

Chủ đơn: Bùi Hữu Phước (VN)

Đại diện của Chủ đơn: S&B CONSULTANT., CORP.

Bằng độc quyền sáng chế số: 18913

Năm yêu cầu duy trì hiệu lực: 2

Cục Sở hữu trí tuệ thông báo:

1. Yêu cầu duy trì hiệu lực Bằng độc quyền sáng chế nêu trên được chấp nhận.

2. Hiệu lực Bằng độc quyền sáng chế số 18913 được duy trì đến 02/04/2020.

Nơi nhận:

- Như trên;
- TT (để công bố);
- Lưu: VT, Hồ sơ.

CỤC TRƯỞNG



Đình Hữu Phí

BỘ KHOA HỌC VÀ CÔNG NGHỆ
CỤC SỞ HỮU TRÍ TUỆ

CỘNG HÒA XÃ HỘI CHỦ NGHĨA VIỆT NAM
Độc lập - Tự do - Hạnh phúc

Số: 16.153/TB-SHTT

Hà Nội, ngày 19 tháng 08 năm 2019

THÔNG BÁO
Ghi nhận yêu cầu duy trì hiệu lực Bằng độc quyền sáng chế

Kính gửi: Công ty TNHH Ban Ca (BANCA)
15B Triệu Việt Vương, thành phố Hà Nội

Căn cứ kết quả thẩm định yêu cầu duy trì hiệu lực Bằng độc quyền sáng chế:

Số đơn: DT1-2019-02374

Ngày nộp: 26/03/2019

Chủ đơn: BOEHRINGER INGELHEIM PHARMA GMBH & CO. KG
(DE)

Đại diện của Chủ đơn: BANCA

Bằng độc quyền sáng chế số: 6250

Năm yêu cầu duy trì hiệu lực: 13

Cục Sở hữu trí tuệ thông báo:

1. Yêu cầu duy trì hiệu lực Bằng độc quyền sáng chế nêu trên được chấp nhận.

2. Hiệu lực Bằng độc quyền sáng chế số 6250 được duy trì đến 27/03/2020. *He*

Nơi nhận:

- Như trên;
- TT (để công bố);
- Lưu: VT, Hồ sơ.

CỤC TRƯỞNG



Đình Hữu Phí

BỘ KHOA HỌC VÀ CÔNG NGHỆ
CỤC SỞ HỮU TRÍ TUỆ

CỘNG HÒA XÃ HỘI CHỦ NGHĨA VIỆT NAM
Độc lập - Tự do - Hạnh phúc

Số: 16.154 /TB-SHTT

Hà Nội, ngày 1^o tháng 08 năm 2019

THÔNG BÁO

Ghi nhận yêu cầu duy trì hiệu lực Bằng độc quyền sáng chế

Kính gửi: Công ty TNHH Ban Ca (BANCA)
15B Triệu Việt Vương, thành phố Hà Nội

Căn cứ kết quả thẩm định yêu cầu duy trì hiệu lực Bằng độc quyền sáng chế:

Số đơn: DT1-2019-02381

Ngày nộp: 26/03/2019

Chủ đơn: EISAI R & D MANAGEMENT CO., LTD. (JP)

Đại diện của Chủ đơn: BANCA

Bằng độc quyền sáng chế số: 10155

Năm yêu cầu duy trì hiệu lực: 8

Cục Sở hữu trí tuệ thông báo:

1. Yêu cầu duy trì hiệu lực Bằng độc quyền sáng chế nêu trên được chấp nhận.

2. Hiệu lực Bằng độc quyền sáng chế số 10155 được duy trì đến 28/03/2020.

Nơi nhận:

- Như trên;
- TT (để công bố);
- Lưu: VT, Hồ sơ.

CỤC TRƯỞNG



Đinh Hữu Phí

BỘ KHOA HỌC VÀ CÔNG NGHỆ
CỤC SỞ HỮU TRÍ TUỆ

CỘNG HOÀ XÃ HỘI CHỦ NGHĨA VIỆT NAM
Độc lập - Tự do - Hạnh phúc

Số: 16155 /TB-SHTT

Hà Nội, ngày 19 tháng 08 năm 2019

THÔNG BÁO
Ghi nhận yêu cầu duy trì hiệu lực Bằng độc quyền sáng chế

Kính gửi: Công ty TNHH Ban Ca (BANCA)
15B Triệu Việt Vương, thành phố Hà Nội

Căn cứ kết quả thẩm định yêu cầu duy trì hiệu lực Bằng độc quyền sáng chế:

Số đơn: DT1-2019-02384

Ngày nộp: 26/03/2019

Chủ đơn: Council of scientific and industrial research (IN)

Đại diện của Chủ đơn: BANCA

Bằng độc quyền sáng chế số: 11187

Năm yêu cầu duy trì hiệu lực: 7

Cục Sở hữu trí tuệ thông báo:

1. Yêu cầu duy trì hiệu lực Bằng độc quyền sáng chế nêu trên được chấp nhận.

2. Hiệu lực Bằng độc quyền sáng chế số 11187 được duy trì đến 04/03/2020.

H

Nơi nhận:

- Như trên;
- TT (để công bố);
- Lưu: VT, Hồ sơ.

CỤC TRƯỞNG



Đinh Hữu Phí

BỘ KHOA HỌC VÀ CÔNG NGHỆ
CỤC SỞ HỮU TRÍ TUỆ

CỘNG HOÀ XÃ HỘI CHỦ NGHĨA VIỆT NAM
Độc lập - Tự do - Hạnh phúc

Số: 16156 /TB-SHTT

Hà Nội, ngày 19 tháng 08 năm 2019

THÔNG BÁO
Ghi nhận yêu cầu duy trì hiệu lực Bằng độc quyền sáng chế

Kính gửi: Công ty Luật TNHH Phạm và Liên danh (PHAM & ASSOCIATES)
8 Trần Hưng Đạo, thành phố Hà Nội

Căn cứ kết quả thẩm định yêu cầu duy trì hiệu lực Bằng độc quyền sáng chế:

Số đơn: DT1-2019-02385

Ngày nộp: 26/03/2019

Chủ đơn: YONGHO HAN (US)

Đại diện của Chủ đơn: PHAM & ASSOCIATES

Bằng độc quyền sáng chế số: 4612

Năm yêu cầu duy trì hiệu lực: 15

Cục Sở hữu trí tuệ thông báo:

1. Yêu cầu duy trì hiệu lực Bằng độc quyền sáng chế nêu trên được chấp nhận.

2. Hiệu lực Bằng độc quyền sáng chế số 4612 được duy trì đến 26/10/2019.

Nơi nhận:

- Như trên;
- TT (để công bố);
- Lưu: VT, Hồ sơ.

CỤC TRƯỞNG

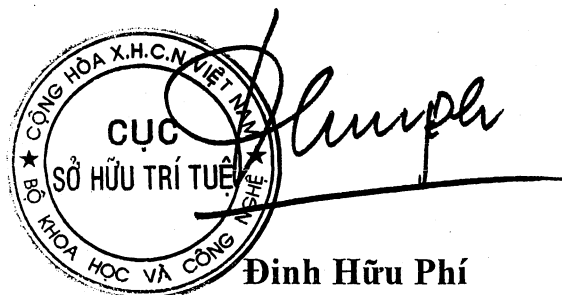

BỘ KHOA HỌC VÀ CÔNG NGHỆ
CỤC SỞ HỮU TRÍ TUỆ

CỘNG HÒA XÃ HỘI CHỦ NGHĨA VIỆT NAM
Độc lập - Tự do - Hạnh phúc

Số: 16157 /TB-SHTT

Hà Nội, ngày 19 tháng 08 năm 2019

THÔNG BÁO

Ghi nhận yêu cầu duy trì hiệu lực Bằng độc quyền sáng chế

Kính gửi: Công ty Luật TNHH Phạm và Liên danh (PHAM & ASSOCIATES)
8 Trần Hưng Đạo, thành phố Hà Nội

Căn cứ kết quả thẩm định yêu cầu duy trì hiệu lực Bằng độc quyền sáng chế:

Số đơn: DT1-2019-02387

Ngày nộp: 27/03/2019

Chủ đơn: TA-XAN AG (DE)

Đại diện của Chủ đơn: PHAM & ASSOCIATES

Bằng độc quyền sáng chế số: 10221

Năm yêu cầu duy trì hiệu lực: 8

Cục Sở hữu trí tuệ thông báo:

1. Yêu cầu duy trì hiệu lực Bằng độc quyền sáng chế nêu trên được chấp nhận.
2. Hiệu lực Bằng độc quyền sáng chế số 10221 được duy trì đến 18/04/2020.

Nơi nhận:

- Như trên;
- TT (để công bố);
- Lưu: VT, Hồ sơ.

CỤC TRƯỞNG



Đinh Hữu Phí

BỘ KHOA HỌC VÀ CÔNG NGHỆ
CỤC SỞ HỮU TRÍ TUỆ

CỘNG HÒA XÃ HỘI CHỦ NGHĨA VIỆT NAM
Độc lập - Tự do - Hạnh phúc

Số: 16158 /TB-SHTT

Hà Nội, ngày 19 tháng 08 năm 2019

THÔNG BÁO

Ghi nhận yêu cầu duy trì hiệu lực Bằng độc quyền sáng chế

Kính gửi: Công ty Luật TNHH Phạm và Liên danh (PHAM & ASSOCIATES)
8 Trần Hưng Đạo, thành phố Hà Nội

Căn cứ kết quả thẩm định yêu cầu duy trì hiệu lực Bằng độc quyền sáng chế:

Số đơn: DT1-2019-02389

Ngày nộp: 27/03/2019

Chủ đơn: WARTSILA FINLAND OY (FI)

Đại diện của Chủ đơn: PHAM & ASSOCIATES

Bằng độc quyền sáng chế số: 10208

Năm yêu cầu duy trì hiệu lực: 8

Cục Sở hữu trí tuệ thông báo:

1. Yêu cầu duy trì hiệu lực Bằng độc quyền sáng chế nêu trên được chấp nhận.
2. Hiệu lực Bằng độc quyền sáng chế số 10208 được duy trì đến 18/04/2020.

Nơi nhận:

- Như trên;
- TT (để công bố);
- Lưu: VT, Hồ sơ.

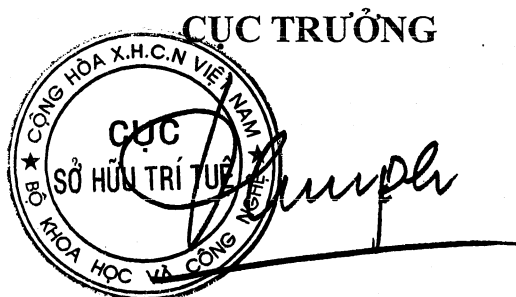

Đinh Hữu Phí

BỘ KHOA HỌC VÀ CÔNG NGHỆ
CỤC SỞ HỮU TRÍ TUỆ

CỘNG HÒA XÃ HỘI CHỦ NGHĨA VIỆT NAM
Độc lập - Tự do - Hạnh phúc

Số: 16159 /TB-SHTT

Hà Nội, ngày 19 tháng 03 năm 2019

THÔNG BÁO

Ghi nhận yêu cầu duy trì hiệu lực Bằng độc quyền sáng chế

Kính gửi: Công ty Luật TNHH T&G (TGVN)

Phòng số 5 tầng 15 Toà nhà Harec, 4A Láng Hạ, phường Thành Công
quận Ba Đình, TP Hà Nội

Căn cứ kết quả thẩm định yêu cầu duy trì hiệu lực Bằng độc quyền sáng chế:

Số đơn: DT1-2019-02391

Ngày nộp: 27/03/2019

Chủ đơn: BAIK WOO IN (KR)

Đại diện của Chủ đơn: TGVN

Bằng độc quyền sáng chế số: 8174

Năm yêu cầu duy trì hiệu lực: 10

Cục Sở hữu trí tuệ thông báo:

1. Yêu cầu duy trì hiệu lực Bằng độc quyền sáng chế nêu trên được chấp nhận.
2. Hiệu lực Bằng độc quyền sáng chế số 8174 được duy trì đến 12/01/2020. *HC*

Nơi nhận:

- Như trên;
- TT (để công bố);
- Lưu: VT, Hồ sơ.

CỤC TRƯỞNG



Đình Hữu Phí

BỘ KHOA HỌC VÀ CÔNG NGHỆ
CỤC SỞ HỮU TRÍ TUỆ

CỘNG HÒA XÃ HỘI CHỦ NGHĨA VIỆT NAM
Độc lập - Tự do - Hạnh phúc

Số: 16160/TB-SHTT

Hà Nội, ngày 19 tháng 08 năm 2019

THÔNG BÁO
Ghi nhận yêu cầu duy trì hiệu lực Bằng độc quyền sáng chế

Kính gửi: Công ty Luật TNHH T&G (TGVN)

Phòng số 5 tầng 15 Toà nhà Harec, 4A Láng Hạ, phường Thành Công
quận Ba Đình, TP Hà Nội

Căn cứ kết quả thẩm định yêu cầu duy trì hiệu lực Bằng độc quyền sáng chế:

Số đơn: DT1-2019-02393

Ngày nộp: 27/03/2019

Chủ đơn: NERVIANO MEDICAL SCIENCES S.R.L. (IT)

Đại diện của Chủ đơn: TGVN

Bằng độc quyền sáng chế số: 11081

Năm yêu cầu duy trì hiệu lực: 7

Cục Sở hữu trí tuệ thông báo:

1. Yêu cầu duy trì hiệu lực Bằng độc quyền sáng chế nêu trên được chấp nhận.

2. Hiệu lực Bằng độc quyền sáng chế số 11081 được duy trì đến 28/01/2020.

Nơi nhận:

- Như trên;
- TT (để công bố);
- Lưu: VT, Hồ sơ.

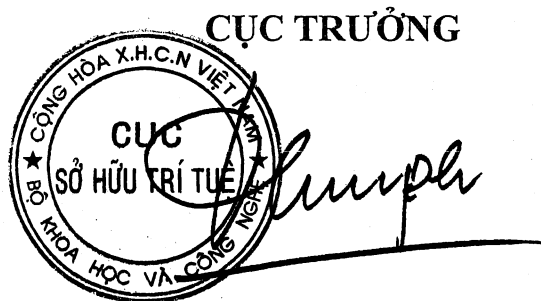

Đinh Hữu Phí

BỘ KHOA HỌC VÀ CÔNG NGHỆ
CỤC SỞ HỮU TRÍ TUỆ

CỘNG HÒA XÃ HỘI CHỦ NGHĨA VIỆT NAM
Độc lập - Tự do - Hạnh phúc

Số: 1616 /TB-SHTT

Hà Nội, ngày 16 tháng 08 năm 2019

THÔNG BÁO

Ghi nhận yêu cầu duy trì hiệu lực Bằng độc quyền sáng chế

Kính gửi: Công ty TNHH một thành viên Sở hữu trí tuệ VCCI
(VCCI-IP CO.,LTD)
Tầng 8, Toà nhà VCCI, số 9 Đào Duy Anh, phường Phương mai,
quận Đống Đa, thành phố Hà Nội

Căn cứ kết quả thẩm định yêu cầu duy trì hiệu lực Bằng độc quyền sáng chế:

Số đơn: DT1-2019-02399

Ngày nộp: 27/03/2019

Chủ đơn: NOVARTIS AG (CH)

Đại diện của Chủ đơn: VCCI-IP CO.,LTD

Bằng độc quyền sáng chế số: 12621

Năm yêu cầu duy trì hiệu lực: 6

Cục Sở hữu trí tuệ thông báo:

1. Yêu cầu duy trì hiệu lực Bằng độc quyền sáng chế nêu trên được chấp nhận.

2. Hiệu lực Bằng độc quyền sáng chế số 12621 được duy trì đến 08/04/2020.

Nơi nhận:

- Như trên;
- TT (để công bố);
- Lưu: VT, Hồ sơ.

CỤC TRƯỞNG



Đinh Hữu Phí

BỘ KHOA HỌC VÀ CÔNG NGHỆ
CỤC SỞ HỮU TRÍ TUỆ

CỘNG HÒA XÃ HỘI CHỦ NGHĨA VIỆT NAM
Độc lập - Tự do - Hạnh phúc

Số: 16162 /TB-SHTT

Hà Nội, ngày 19 tháng 03 năm 2019

THÔNG BÁO
Ghi nhận yêu cầu duy trì hiệu lực Bằng độc quyền sáng chế

Kính gửi: Công ty TNHH một thành viên Sở hữu trí tuệ VCCI
(VCCI-IP CO.,LTD)
Tầng 8, Toà nhà VCCI, số 9 Đào Duy Anh, phường Phương mai,
quận Đống Đa, thành phố Hà Nội

Căn cứ kết quả thẩm định yêu cầu duy trì hiệu lực Bằng độc quyền sáng chế:

Số đơn: DT1-2019-02400

Ngày nộp: 27/03/2019

Chủ đơn: E. I. DU PONT DE NEMOURS AND COMPANY (US)

Đại diện của Chủ đơn: VCCI-IP CO.,LTD

Bằng độc quyền sáng chế số: 18986

Năm yêu cầu duy trì hiệu lực: 2

Cục Sở hữu trí tuệ thông báo:

1. Yêu cầu duy trì hiệu lực Bằng độc quyền sáng chế nêu trên được chấp nhận.

2. Hiệu lực Bằng độc quyền sáng chế số 18986 được duy trì đến 09/04/2020.

Nơi nhận:

- Như trên;
- TT (để công bố);
- Lưu: VT, Hồ sơ.

CỤC TRƯỞNG

Đinh Hữu Phí

BỘ KHOA HỌC VÀ CÔNG NGHỆ
CỤC SỞ HỮU TRÍ TUỆ

CỘNG HOÀ XÃ HỘI CHỦ NGHĨA VIỆT NAM
Độc lập - Tự do - Hạnh phúc

Số: 16163 /TB-SHTT

Hà Nội, ngày 17 tháng 03 năm 2019

THÔNG BÁO

Ghi nhận yêu cầu duy trì hiệu lực Bằng độc quyền sáng chế

Kính gửi: Công ty TNHH một thành viên Sở hữu trí tuệ VCCI
(VCCI-IP CO.,LTD)
Tầng 8, Toà nhà VCCI, số 9 Đào Duy Anh, phường Phương mai,
quận Đống Đa, thành phố Hà Nội

Căn cứ kết quả thẩm định yêu cầu duy trì hiệu lực Bằng độc quyền sáng chế:

Số đơn: DT1-2019-02401

Ngày nộp: 27/03/2019

Chủ đơn: NOVARTIS AG (CH)

Đại diện của Chủ đơn: VCCI-IP CO.,LTD

Bằng độc quyền sáng chế số: 15383

Năm yêu cầu duy trì hiệu lực: 4

Cục Sở hữu trí tuệ thông báo:

1. Yêu cầu duy trì hiệu lực Bằng độc quyền sáng chế nêu trên được chấp nhận.
2. Hiệu lực Bằng độc quyền sáng chế số 15383 được duy trì đến 11/04/2020.

Nơi nhận:

- Như trên;
- TT (để công bố);
- Lưu: VT, Hồ sơ.

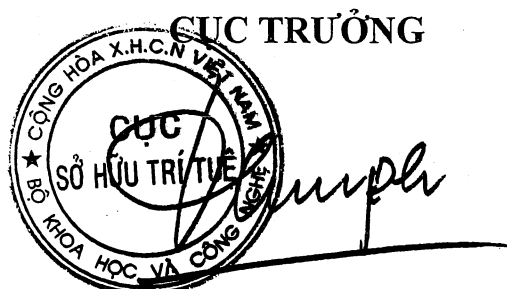

Đinh Hữu Phí

BỘ KHOA HỌC VÀ CÔNG NGHỆ
CỤC SỞ HỮU TRÍ TUỆ

CỘNG HOÀ XÃ HỘI CHỦ NGHĨA VIỆT NAM
Độc lập - Tự do - Hạnh phúc

Số: 16164 /TB-SHTT

Hà Nội, ngày 19 tháng 03 năm 2019

THÔNG BÁO

Ghi nhận yêu cầu duy trì hiệu lực Bằng độc quyền sáng chế

Kính gửi: Công ty TNHH một thành viên Sở hữu trí tuệ VCCI
(VCCI-IP CO.,LTD)
Tầng 8, Toà nhà VCCI, số 9 Đào Duy Anh, phường Phương mai,
quận Đống Đa, thành phố Hà Nội

Căn cứ kết quả thẩm định yêu cầu duy trì hiệu lực Bằng độc quyền sáng chế:

Số đơn: DT1-2019-02402

Ngày nộp: 27/03/2019

Chủ đơn: NOVARTIS AG (CH)

Đại diện của Chủ đơn: VCCI-IP CO.,LTD

Bằng độc quyền sáng chế số: 7003

Năm yêu cầu duy trì hiệu lực: 12

Cục Sở hữu trí tuệ thông báo:

1. Yêu cầu duy trì hiệu lực Bằng độc quyền sáng chế nêu trên được chấp nhận.
2. Hiệu lực Bằng độc quyền sáng chế số 7003 được duy trì đến 14/04/2020. ^{1/6}

Nơi nhận:

- Như trên;
- TT (để công bố);
- Lưu: VT, Hồ sơ.

CỤC TRƯỞNG



Đinh Hữu Phí

BỘ KHOA HỌC VÀ CÔNG NGHỆ
CỤC SỞ HỮU TRÍ TUỆ

CỘNG HÒA XÃ HỘI CHỦ NGHĨA VIỆT NAM
Độc lập - Tự do - Hạnh phúc

Số: 16165/TB-SHTT

Hà Nội, ngày 19 tháng 08 năm 2019

THÔNG BÁO

Ghi nhận yêu cầu duy trì hiệu lực Bằng độc quyền sáng chế

Kính gửi: Công ty TNHH một thành viên Sở hữu trí tuệ VCCI
(VCCI-IP CO.,LTD)
Tầng 8, Toà nhà VCCI, số 9 Đào Duy Anh, phường Phương mai,
quận Đống Đa, thành phố Hà Nội

Căn cứ kết quả thẩm định yêu cầu duy trì hiệu lực Bằng độc quyền sáng chế:

Số đơn: DT1-2019-02403

Ngày nộp: 27/03/2019

Chủ đơn: DOW AGROSCIENCES LLC (US)

Đại diện của Chủ đơn: VCCI-IP CO.,LTD

Bằng độc quyền sáng chế số: 19064

Năm yêu cầu duy trì hiệu lực: 2

Cục Sở hữu trí tuệ thông báo:

1. Yêu cầu duy trì hiệu lực Bằng độc quyền sáng chế nêu trên được chấp nhận.

2. Hiệu lực Bằng độc quyền sáng chế số 19064 được duy trì đến 17/04/2020.

Nơi nhận:

- Như trên;
- TT (để công bố);
- Lưu: VT, Hồ sơ.

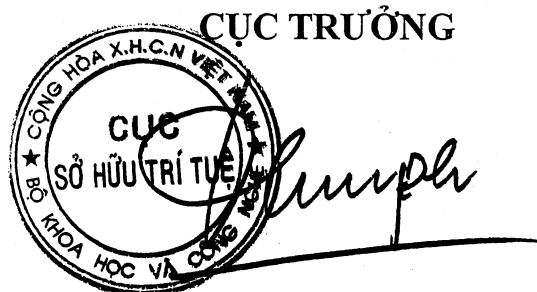

Đinh Hữu Phí

BỘ KHOA HỌC VÀ CÔNG NGHỆ
CỤC SỞ HỮU TRÍ TUỆ

CỘNG HÒA XÃ HỘI CHỦ NGHĨA VIỆT NAM
Độc lập - Tự do - Hạnh phúc

Số: 16.166/TB-SHTT

Hà Nội, ngày 19 tháng 03 năm 2019

THÔNG BÁO

Ghi nhận yêu cầu duy trì hiệu lực Bằng độc quyền sáng chế

Kính gửi: Công ty TNHH một thành viên Sở hữu trí tuệ VCCI
(VCCI-IP CO.,LTD)
Tầng 8, Toà nhà VCCI, số 9 Đào Duy Anh, phường Phương mai,
quận Đống Đa, thành phố Hà Nội

Căn cứ kết quả thẩm định yêu cầu duy trì hiệu lực Bằng độc quyền sáng chế:

Số đơn: DT1-2019-02405

Ngày nộp: 27/03/2019

Chủ đơn: DOW AGROSCIENCES LLC (US)

Đại diện của Chủ đơn: VCCI-IP CO.,LTD

Bằng độc quyền sáng chế số: 15414

Năm yêu cầu duy trì hiệu lực: 4

Cục Sở hữu trí tuệ thông báo:

1. Yêu cầu duy trì hiệu lực Bằng độc quyền sáng chế nêu trên được chấp nhận.
2. Hiệu lực Bằng độc quyền sáng chế số 15414 được duy trì đến 19/04/2020.

Nơi nhận:

- Như trên;
- TT (để công bố);
- Lưu: VT, Hồ sơ.

CỤC TRƯỞNG



Đinh Hữu Phí

BỘ KHOA HỌC VÀ CÔNG NGHỆ
CỤC SỞ HỮU TRÍ TUỆ

CỘNG HÒA XÃ HỘI CHỦ NGHĨA VIỆT NAM
Độc lập - Tự do - Hạnh phúc

Số: 16167 /TB-SHTT

Hà Nội, ngày 19 tháng 08 năm 2019

THÔNG BÁO
Ghi nhận yêu cầu duy trì hiệu lực Bằng độc quyền sáng chế

Kính gửi: Công ty TNHH một thành viên Sở hữu trí tuệ VCCI
(VCCI-IP CO.,LTD)
Tầng 8, Toà nhà VCCI, số 9 Đào Duy Anh, phường Phương mai,
quận Đống Đa, thành phố Hà Nội

Căn cứ kết quả thẩm định yêu cầu duy trì hiệu lực Bằng độc quyền sáng chế:

Số đơn: DT1-2019-02406

Ngày nộp: 27/03/2019

Chủ đơn: NOVARTIS AG (CH)

Đại diện của Chủ đơn: VCCI-IP CO.,LTD

Bằng độc quyền sáng chế số: 12662

Năm yêu cầu duy trì hiệu lực: 6

Cục Sở hữu trí tuệ thông báo:

1. Yêu cầu duy trì hiệu lực Bằng độc quyền sáng chế nêu trên được chấp nhận.

2. Hiệu lực Bằng độc quyền sáng chế số 12662 được duy trì đến 21/04/2020.

Nơi nhận:

- Như trên;
- TT (để công bố);
- Lưu: VT, Hồ sơ.

CỤC TRƯỞNG



Đinh Hữu Phí

BỘ KHOA HỌC VÀ CÔNG NGHỆ
CỤC SỞ HỮU TRÍ TUỆ

CỘNG HOÀ XÃ HỘI CHỦ NGHĨA VIỆT NAM
Độc lập - Tự do - Hạnh phúc

Số: 16168 /TB-SHTT

Hà Nội, ngày 19 tháng 08 năm 2019

THÔNG BÁO
Ghi nhận yêu cầu duy trì hiệu lực Bằng độc quyền sáng chế

Kính gửi: Công ty TNHH một thành viên Sở hữu trí tuệ VCCI
(VCCI-IP CO.,LTD)
Tầng 8, Toà nhà VCCI, số 9 Đào Duy Anh, phường Phương mai,
quận Đống Đa, thành phố Hà Nội

Căn cứ kết quả thẩm định yêu cầu duy trì hiệu lực Bằng độc quyền sáng chế:

Số đơn: DT1-2019-02407

Ngày nộp: 27/03/2019

Chủ đơn: NOVARTIS AG (CH)

Đại diện của Chủ đơn: VCCI-IP CO.,LTD

Bằng độc quyền sáng chế số: 12681

Năm yêu cầu duy trì hiệu lực: 6

Cục Sở hữu trí tuệ thông báo:

1. Yêu cầu duy trì hiệu lực Bằng độc quyền sáng chế nêu trên được chấp nhận.
2. Hiệu lực Bằng độc quyền sáng chế số 12681 được duy trì đến 28/04/2020.

Nơi nhận:

- Như trên;
- TT (để công bố);
- Lưu: VT, Hồ sơ.

CỤC TRƯỞNG



Đinh Hữu Phí

BỘ KHOA HỌC VÀ CÔNG NGHỆ
CỤC SỞ HỮU TRÍ TUỆ

CỘNG HOÀ XÃ HỘI CHỦ NGHĨA VIỆT NAM
Độc lập - Tự do - Hạnh phúc

Số: 16169/TB-SHTT

Hà Nội, ngày 19 tháng 08 năm 2019

THÔNG BÁO
Ghi nhận yêu cầu duy trì hiệu lực Bằng độc quyền sáng chế

Kính gửi: Công ty TNHH một thành viên Sở hữu trí tuệ VCCI
(VCCI-IP CO.,LTD)
Tầng 8, Toà nhà VCCI, số 9 Đào Duy Anh, phường Phương mai,
quận Đống Đa, thành phố Hà Nội

Căn cứ kết quả thẩm định yêu cầu duy trì hiệu lực Bằng độc quyền sáng chế:

Số đơn: DT1-2019-02408

Ngày nộp: 27/03/2019

Chủ đơn: DAIICHI SANKYO COMPANY, LIMITED (JP)

Đại diện của Chủ đơn: VCCI-IP CO.,LTD

Bằng độc quyền sáng chế số: 15459

Năm yêu cầu duy trì hiệu lực: 4

Cục Sở hữu trí tuệ thông báo:

1. Yêu cầu duy trì hiệu lực Bằng độc quyền sáng chế nêu trên được chấp nhận.
2. Hiệu lực Bằng độc quyền sáng chế số 15459 được duy trì đến 04/05/2020.

Nơi nhận:

- Như trên;
- TT (để công bố);
- Lưu: VT, Hồ sơ.

CỤC TRƯỞNG



Đinh Hữu Phí

BỘ KHOA HỌC VÀ CÔNG NGHỆ
CỤC SỞ HỮU TRÍ TUỆ

CỘNG HÒA XÃ HỘI CHỦ NGHĨA VIỆT NAM
Độc lập - Tự do - Hạnh phúc

Số: 16170 /TB-SHTT

Hà Nội, ngày 19 tháng 08 năm 2019

THÔNG BÁO
Ghi nhận yêu cầu duy trì hiệu lực Bằng độc quyền sáng chế

Kính gửi: Công ty TNHH một thành viên Sở hữu trí tuệ VCCI
(VCCI-IP CO.,LTD)
Tầng 8, Toà nhà VCCI, số 9 Đào Duy Anh, phường Phương mai,
quận Đống Đa, thành phố Hà Nội

Căn cứ kết quả thẩm định yêu cầu duy trì hiệu lực Bằng độc quyền sáng chế:

Số đơn: DT1-2019-02409

Ngày nộp: 27/03/2019

Chủ đơn: ASTRAZENECA AB (SE)

Đại diện của Chủ đơn: VCCI-IP CO.,LTD

Bằng độc quyền sáng chế số: 12709

Năm yêu cầu duy trì hiệu lực: 6

Cục Sở hữu trí tuệ thông báo:

1. Yêu cầu duy trì hiệu lực Bằng độc quyền sáng chế nêu trên được chấp nhận.

2. Hiệu lực Bằng độc quyền sáng chế số 12709 được duy trì đến 12/05/2020.

Nơi nhận:

- Như trên;
- TT (để công bố);
- Lưu: VT, Hồ sơ.

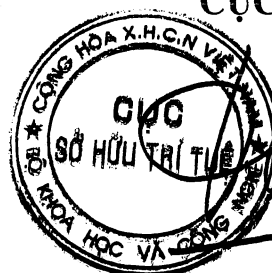

CỤC TRƯỞNG

Đinh Hữu Phí

BỘ KHOA HỌC VÀ CÔNG NGHỆ
CỤC SỞ HỮU TRÍ TUỆ

CỘNG HOÀ XÃ HỘI CHỦ NGHĨA VIỆT NAM
Độc lập - Tự do - Hạnh phúc

Số: 16171 /TB-SHTT

Hà Nội, ngày 19 tháng 03 năm 2019

THÔNG BÁO

Ghi nhận yêu cầu duy trì hiệu lực Bằng độc quyền sáng chế

Kính gửi: Công ty TNHH một thành viên Sở hữu trí tuệ VCCI
(VCCI-IP CO.,LTD)
Tầng 8, Toà nhà VCCI, số 9 Đào Duy Anh, phường Phương mai,
quận Đống Đa, thành phố Hà Nội

Căn cứ kết quả thẩm định yêu cầu duy trì hiệu lực Bằng độc quyền sáng chế:

Số đơn: DT1-2019-02410

Ngày nộp: 27/03/2019

Chủ đơn: Optima Solutions UK Limited (GB)

Đại diện của Chủ đơn: VCCI-IP CO.,LTD

Bằng độc quyền sáng chế số: 10298

Năm yêu cầu duy trì hiệu lực: 8

Cục Sở hữu trí tuệ thông báo:

1. Yêu cầu duy trì hiệu lực Bằng độc quyền sáng chế nêu trên được chấp nhận.
2. Hiệu lực Bằng độc quyền sáng chế số 10298 được duy trì đến 16/05/2020.

Nơi nhận:

- Như trên;
- TT (để công bố);
- Lưu: VT, Hồ sơ.

CỤC TRƯỞNG



Đinh Hữu Phí

BỘ KHOA HỌC VÀ CÔNG NGHỆ
CỤC SỞ HỮU TRÍ TUỆ

CỘNG HÒA XÃ HỘI CHỦ NGHĨA VIỆT NAM
Độc lập - Tự do - Hạnh phúc

Số: 16172 /TB-SHTT

Hà Nội, ngày 19 tháng 08 năm 2019

THÔNG BÁO

Ghi nhận yêu cầu duy trì hiệu lực Bằng độc quyền sáng chế

Kính gửi: Công ty TNHH một thành viên Sở hữu trí tuệ VCCI
(VCCI-IP CO.,LTD)
Tầng 8, Toà nhà VCCI, số 9 Đào Duy Anh, phường Phương mai,
quận Đống Đa, thành phố Hà Nội

Căn cứ kết quả thẩm định yêu cầu duy trì hiệu lực Bằng độc quyền sáng chế:

Số đơn: DT1-2019-02411

Ngày nộp: 27/03/2019

Chủ đơn: China Aluminum International Engineering Corporation Limited
(CN)

Đại diện của Chủ đơn: VCCI-IP CO.,LTD

Bằng độc quyền sáng chế số: 10401

Năm yêu cầu duy trì hiệu lực: 8

Cục Sở hữu trí tuệ thông báo:

1. Yêu cầu duy trì hiệu lực Bằng độc quyền sáng chế nêu trên được chấp nhận.

2. Hiệu lực Bằng độc quyền sáng chế số 10401 được duy trì đến 20/06/2020.

Nơi nhận:

- Như trên;
- TT (để công bố);
- Lưu: VT, Hồ sơ.

CỤC TRƯỞNG



Đinh Hữu Phí

BỘ KHOA HỌC VÀ CÔNG NGHỆ
CỤC SỞ HỮU TRÍ TUỆ

CỘNG HÒA XÃ HỘI CHỦ NGHĨA VIỆT NAM
Độc lập - Tự do - Hạnh phúc

Số: 16173 /TB-SHTT

Hà Nội, ngày 19 tháng 08 năm 2019

THÔNG BÁO
Ghi nhận yêu cầu duy trì hiệu lực Bằng độc quyền sáng chế

Kính gửi: Công ty TNHH một thành viên Sở hữu trí tuệ VCCI
(VCCI-IP CO.,LTD)
Tầng 8, Toà nhà VCCI, số 9 Đào Duy Anh, phường Phương mai,
quận Đống Đa, thành phố Hà Nội

Căn cứ kết quả thẩm định yêu cầu duy trì hiệu lực Bằng độc quyền sáng chế:

Số đơn: DT1-2019-02412

Ngày nộp: 27/03/2019

Chủ đơn: NGK SPARK PLUG CO., LTD. (JP)

Đại diện của Chủ đơn: VCCI-IP CO.,LTD

Bằng độc quyền sáng chế số: 19396

Năm yêu cầu duy trì hiệu lực: 2

Cục Sở hữu trí tuệ thông báo:

1. Yêu cầu duy trì hiệu lực Bằng độc quyền sáng chế nêu trên được chấp nhận.

2. Hiệu lực Bằng độc quyền sáng chế số 19396 được duy trì đến 06/06/2020.

Nơi nhận:

- Như trên;
- TT (để công bố);
- Lưu: VT, Hồ sơ.

CỤC TRƯỞNG



Đinh Hữu Phí

BỘ KHOA HỌC VÀ CÔNG NGHỆ
CỤC SỞ HỮU TRÍ TUỆ

CỘNG HÒA XÃ HỘI CHỦ NGHĨA VIỆT NAM
Độc lập - Tự do - Hạnh phúc

Số: 16174 /TB-SHTT

Hà Nội, ngày 19 tháng 08 năm 2019

THÔNG BÁO
Ghi nhận yêu cầu duy trì hiệu lực Bằng độc quyền sáng chế

Kính gửi: Công ty TNHH một thành viên Sở hữu trí tuệ VCCI
(VCCI-IP CO.,LTD)
Tầng 8, Toà nhà VCCI, số 9 Đào Duy Anh, phường Phương mai,
quận Đống Đa, thành phố Hà Nội

Căn cứ kết quả thẩm định yêu cầu duy trì hiệu lực Bằng độc quyền sáng chế:

Số đơn: DT1-2019-02413

Ngày nộp: 27/03/2019

Chủ đơn: CASIO COMPUTER CO., LTD. (JP)

Đại diện của Chủ đơn: VCCI-IP CO.,LTD

Bằng độc quyền sáng chế số: 12807

Năm yêu cầu duy trì hiệu lực: 6

Cục Sở hữu trí tuệ thông báo:

1. Yêu cầu duy trì hiệu lực Bằng độc quyền sáng chế nêu trên được chấp nhận.
2. Hiệu lực Bằng độc quyền sáng chế số 12807 được duy trì đến 02/06/2020.

Nơi nhận:

- Như trên;
- TT (để công bố);
- Lưu: VT, Hồ sơ.

CỤC TRƯỞNG



Đình Hữu Phí

BỘ KHOA HỌC VÀ CÔNG NGHỆ
CỤC SỞ HỮU TRÍ TUỆ

CỘNG HÒA XÃ HỘI CHỦ NGHĨA VIỆT NAM
Độc lập - Tự do - Hạnh phúc

Số: 16175 /TB-SHTT

Hà Nội, ngày 19 tháng 03 năm 2019

THÔNG BÁO

Ghi nhận yêu cầu duy trì hiệu lực Bằng độc quyền sáng chế

Kính gửi: Công ty TNHH Tâm nhìn và Liên danh
(VISION & ASSOCIATES CO.LTD.)
Phòng 308-310, tầng 3, Tháp Hà Nội, số 49 Hai Bà Trưng,
phường Trần Hưng Đạo, quận Hoàn Kiếm, thành phố Hà Nội

Căn cứ kết quả thẩm định yêu cầu duy trì hiệu lực Bằng độc quyền sáng chế:

Số đơn: DT1-2019-02414

Ngày nộp: 27/03/2019

Chủ đơn: LUPIN LIMITED (IN)

Đại diện của Chủ đơn: VISION & ASSOCIATES CO.LTD.

Bằng độc quyền sáng chế số: 19416

Năm yêu cầu duy trì hiệu lực: 2

Cục Sở hữu trí tuệ thông báo:

1. Yêu cầu duy trì hiệu lực Bằng độc quyền sáng chế nêu trên được chấp nhận.
2. Hiệu lực Bằng độc quyền sáng chế số 19416 được duy trì đến 06/06/2020.

Nơi nhận:

- Như trên;
- TT (để công bố);
- Lưu: VT, Hồ sơ.

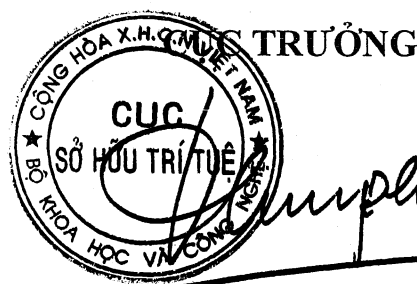

Đinh Hữu Phí

BỘ KHOA HỌC VÀ CÔNG NGHỆ
CỤC SỞ HỮU TRÍ TUỆ

CỘNG HÒA XÃ HỘI CHỦ NGHĨA VIỆT NAM
Độc lập - Tự do - Hạnh phúc

Số: 16176 /TB-SHTT

Hà Nội, ngày 19 tháng 08 năm 2019

THÔNG BÁO

Ghi nhận yêu cầu duy trì hiệu lực Bằng độc quyền sáng chế

Kính gửi: Công ty Cổ phần Hỗ trợ phát triển công nghệ Detech (DETECH)
Tòa nhà Detech, số 8, đường Tôn Thất Thuyết, phường Mỹ Đình 2,
quận Nam Từ Liêm, thành phố Hà Nội

Căn cứ kết quả thẩm định yêu cầu duy trì hiệu lực Bằng độc quyền sáng chế:

Số đơn: DT1-2019-02416

Ngày nộp: 28/03/2019

Chủ đơn: UNITED WATERS INTERNATIONAL AG (CH)

Đại diện của Chủ đơn: DETECH

Bằng độc quyền sáng chế số: 19067

Năm yêu cầu duy trì hiệu lực: 2

Cục Sở hữu trí tuệ thông báo:

1. Yêu cầu duy trì hiệu lực Bằng độc quyền sáng chế nêu trên được chấp nhận.

2. Hiệu lực Bằng độc quyền sáng chế số 19067 được duy trì đến 17/04/2020.

Nơi nhận:

- Như trên;
- TT (để công bố);
- Lưu: VT, Hồ sơ.

CỤC TRƯỞNG



Đinh Hữu Phí

BỘ KHOA HỌC VÀ CÔNG NGHỆ
CỤC SỞ HỮU TRÍ TUỆ

CỘNG HÒA XÃ HỘI CHỦ NGHĨA VIỆT NAM
Độc lập - Tự do - Hạnh phúc

Số: 16177/TB-SHTT

Hà Nội, ngày 13 tháng 03 năm 2019

THÔNG BÁO
Ghi nhận yêu cầu duy trì hiệu lực Bằng độc quyền sáng chế

Kính gửi: Công ty TNHH một thành viên Sở hữu trí tuệ VCCI
(VCCI-IP CO.,LTD)
Tầng 8, Toà nhà VCCI, số 9 Đào Duy Anh, phường Phương mai,
quận Đống Đa, thành phố Hà Nội

Căn cứ kết quả thẩm định yêu cầu duy trì hiệu lực Bằng độc quyền sáng chế:

Số đơn: DT1-2019-02417

Ngày nộp: 28/03/2019

Chủ đơn: COUNCIL OF SCIENTIFIC & INDUSTRIAL RESEARCH (IN)

Đại diện của Chủ đơn: VCCI-IP CO.,LTD

Bằng độc quyền sáng chế số: 4230

Năm yêu cầu duy trì hiệu lực: 16

Cục Sở hữu trí tuệ thông báo:

1. Yêu cầu duy trì hiệu lực Bằng độc quyền sáng chế nêu trên được chấp nhận.

2. Hiệu lực Bằng độc quyền sáng chế số 4230 được duy trì đến 31/03/2020. *je*

Nơi nhận:

- Như trên;
- TT (để công bố);
- Lưu: VT, Hồ sơ.

CỤC TRƯỞNG



Đinh Hữu Phú

BỘ KHOA HỌC VÀ CÔNG NGHỆ
CỤC SỞ HỮU TRÍ TUỆ

CỘNG HOÀ XÃ HỘI CHỦ NGHĨA VIỆT NAM
Độc lập - Tự do - Hạnh phúc

Số: 16178/TB-SHTT

Hà Nội, ngày 19 tháng 03 năm 2019

THÔNG BÁO
Ghi nhận yêu cầu duy trì hiệu lực Bằng độc quyền sáng chế

Kính gửi: Công ty TNHH một thành viên Sở hữu trí tuệ VCCI
(VCCI-IP CO.,LTD)
Tầng 8, Toà nhà VCCI, số 9 Đào Duy Anh, phường Phương mai,
quận Đống Đa, thành phố Hà Nội

Căn cứ kết quả thẩm định yêu cầu duy trì hiệu lực Bằng độc quyền sáng chế:

Số đơn: DT1-2019-02418

Ngày nộp: 28/03/2019

Chủ đơn: APDN (B.V.I) INC. (GB)

Đại diện của Chủ đơn: VCCI-IP CO.,LTD

Bằng độc quyền sáng chế số: 9182

Năm yêu cầu duy trì hiệu lực: 9

Cục Sở hữu trí tuệ thông báo:

1. Yêu cầu duy trì hiệu lực Bằng độc quyền sáng chế nêu trên được chấp nhận.
2. Hiệu lực Bằng độc quyền sáng chế số 9182 được duy trì đến 29/03/2020. *ke*

Nơi nhận:

- Như trên;
- TT (để công bố);
- Lưu: VT, Hồ sơ.

CỤC TRƯỞNG



Đinh Hữu Phí

BỘ KHOA HỌC VÀ CÔNG NGHỆ
CỤC SỞ HỮU TRÍ TUỆ

CỘNG HOÀ XÃ HỘI CHỦ NGHĨA VIỆT NAM
Độc lập - Tự do - Hạnh phúc

Số: 16179/TB-SHTT

Hà Nội, ngày 19 tháng 08 năm 2019

THÔNG BÁO

Ghi nhận yêu cầu duy trì hiệu lực Bằng độc quyền sáng chế

Kính gửi: Công ty TNHH Tư vấn đầu tư và chuyển giao công nghệ
(INVESTCONSULT)

Số 26 ngõ 41, phố Thái Hà, phường Trung Liệt, quận Đống Đa,
thành phố Hà Nội

Căn cứ kết quả thẩm định yêu cầu duy trì hiệu lực Bằng độc quyền sáng chế:

Số đơn: DT1-2019-02419

Ngày nộp: 29/03/2019

Chủ đơn: Merck Sharp & Dohme Corp. (US)

Đại diện của Chủ đơn: INVESTCONSULT

Bằng độc quyền sáng chế số: 7037

Năm yêu cầu duy trì hiệu lực: 12

Cục Sở hữu trí tuệ thông báo:

1. Yêu cầu duy trì hiệu lực Bằng độc quyền sáng chế nêu trên được chấp nhận.
2. Hiệu lực Bằng độc quyền sáng chế số 7037 được duy trì đến 05/05/2020.

Nơi nhận:

- Như trên;
- TT (để công bố);
- Lưu: VT, Hồ sơ.

CỤC TRƯỞNG



Đinh Hữu Phí

BỘ KHOA HỌC VÀ CÔNG NGHỆ
CỤC SỞ HỮU TRÍ TUỆ

CỘNG HÒA XÃ HỘI CHỦ NGHĨA VIỆT NAM
Độc lập - Tự do - Hạnh phúc

Số: 16180 /TB-SHTT

Hà Nội, ngày 19 tháng 03 năm 2019

THÔNG BÁO

Ghi nhận yêu cầu duy trì hiệu lực Bằng độc quyền sáng chế

Kính gửi: Công ty TNHH Tư vấn đầu tư và chuyển giao công nghệ
(INVESTCONSULT)

Số 26 ngõ 41, phố Thái Hà, phường Trung Liệt, quận Đống Đa,
thành phố Hà Nội

Căn cứ kết quả thẩm định yêu cầu duy trì hiệu lực Bằng độc quyền sáng chế:

Số đơn: DT1-2019-02420

Ngày nộp: 29/03/2019

Chủ đơn: Qualcomm Incorporated (US)

Đại diện của Chủ đơn: INVESTCONSULT

Bằng độc quyền sáng chế số: 11374

Năm yêu cầu duy trì hiệu lực: 7

Cục Sở hữu trí tuệ thông báo:

1. Yêu cầu duy trì hiệu lực Bằng độc quyền sáng chế nêu trên được chấp nhận.

2. Hiệu lực Bằng độc quyền sáng chế số 11374 được duy trì đến 06/05/2020.

Nơi nhận:

- Như trên;
- TT (để công bố);
- Lưu: VT, Hồ sơ.



CỤC TRƯỞNG

Đinh Hữu Phí

BỘ KHOA HỌC VÀ CÔNG NGHỆ
CỤC SỞ HỮU TRÍ TUỆ

CỘNG HÒA XÃ HỘI CHỦ NGHĨA VIỆT NAM
Độc lập - Tự do - Hạnh phúc

Số: 16181/TB-SHTT

Hà Nội, ngày 19 tháng 03 năm 2019

THÔNG BÁO

Ghi nhận yêu cầu duy trì hiệu lực Bằng độc quyền sáng chế

Kính gửi: Công ty TNHH Tư vấn đầu tư và chuyển giao công nghệ
(INVESTCONSULT)

Số 26 ngõ 41, phố Thái Hà, phường Trung Liệt, quận Đống Đa,
thành phố Hà Nội

Căn cứ kết quả thẩm định yêu cầu duy trì hiệu lực Bằng độc quyền sáng chế:

Số đơn: DT1-2019-02421

Ngày nộp: 29/03/2019

Chủ đơn: QUALCOMM INCORPORATED (US)

Đại diện của Chủ đơn: INVESTCONSULT

Bằng độc quyền sáng chế số: 11376

Năm yêu cầu duy trì hiệu lực: 7

Cục Sở hữu trí tuệ thông báo:

1. Yêu cầu duy trì hiệu lực Bằng độc quyền sáng chế nêu trên được chấp nhận.

2. Hiệu lực Bằng độc quyền sáng chế số 11376 được duy trì đến 06/05/2020.

Nơi nhận:

- Như trên;
- TT (để công bố);
- Lưu: VT, Hồ sơ.

CỤC TRƯỞNG



Đinh Hữu Phí

BỘ KHOA HỌC VÀ CÔNG NGHỆ
CỤC SỞ HỮU TRÍ TUỆ

CỘNG HOÀ XÃ HỘI CHỦ NGHĨA VIỆT NAM
Độc lập - Tự do - Hạnh phúc

Số: 16182/TB-SHTT

Hà Nội, ngày 19 tháng 08 năm 2019

THÔNG BÁO

Ghi nhận yêu cầu duy trì hiệu lực Bằng độc quyền sáng chế

Kính gửi: Công ty TNHH Tư vấn đầu tư và chuyển giao công nghệ
(INVESTCONSULT)

Số 26 ngõ 41, phố Thái Hà, phường Trung Liệt, quận Đống Đa,
thành phố Hà Nội

Căn cứ kết quả thẩm định yêu cầu duy trì hiệu lực Bằng độc quyền sáng chế:

Số đơn: DT1-2019-02422

Ngày nộp: 29/03/2019

Chủ đơn: Qualcomm Incorporated (US)

Đại diện của Chủ đơn: INVESTCONSULT

Bằng độc quyền sáng chế số: 10264

Năm yêu cầu duy trì hiệu lực: 8

Cục Sở hữu trí tuệ thông báo:

1. Yêu cầu duy trì hiệu lực Bằng độc quyền sáng chế nêu trên được chấp nhận.

2. Hiệu lực Bằng độc quyền sáng chế số 10264 được duy trì đến 08/05/2020.

Nơi nhận:

- Như trên;
- TT (để công bố);
- Lưu: VT, Hồ sơ.

CỤC TRƯỞNG

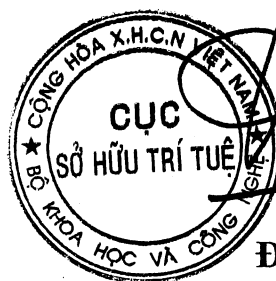

Đinh Hữu Phí

BỘ KHOA HỌC VÀ CÔNG NGHỆ
CỤC SỞ HỮU TRÍ TUỆ

CỘNG HÒA XÃ HỘI CHỦ NGHĨA VIỆT NAM
Độc lập - Tự do - Hạnh phúc

Số: 16183 /TB-SHTT

Hà Nội, ngày 19 tháng 08 năm 2019

THÔNG BÁO

Ghi nhận yêu cầu duy trì hiệu lực Bằng độc quyền sáng chế

Kính gửi: Công ty TNHH Tư vấn đầu tư và chuyển giao công nghệ
(INVESTCONSULT)

Số 26 ngõ 41, phố Thái Hà, phường Trung Liệt, quận Đống Đa,
thành phố Hà Nội

Căn cứ kết quả thẩm định yêu cầu duy trì hiệu lực Bằng độc quyền sáng chế:

Số đơn: DT1-2019-02423

Ngày nộp: 29/03/2019

Chủ đơn: Qualcomm Incorporated (US)

Đại diện của Chủ đơn: INVESTCONSULT

Bằng độc quyền sáng chế số: 10265

Năm yêu cầu duy trì hiệu lực: 8

Cục Sở hữu trí tuệ thông báo:

1. Yêu cầu duy trì hiệu lực Bằng độc quyền sáng chế nêu trên được chấp nhận.

2. Hiệu lực Bằng độc quyền sáng chế số 10265 được duy trì đến 08/05/2020.

Nơi nhận:

- Như trên;
- TT (để công bố);
- Lưu: VT, Hồ sơ.

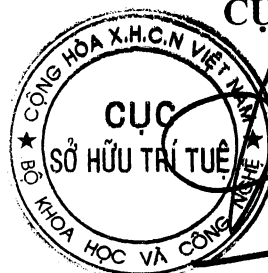
CỤC TRƯỞNG

Đinh Hữu Phí

BỘ KHOA HỌC VÀ CÔNG NGHỆ
CỤC SỞ HỮU TRÍ TUỆ

CỘNG HÒA XÃ HỘI CHỦ NGHĨA VIỆT NAM
Độc lập - Tự do - Hạnh phúc

Số: 16184 /TB-SHTT

Hà Nội, ngày 19 tháng 03 năm 2019

THÔNG BÁO

Ghi nhận yêu cầu duy trì hiệu lực Bằng độc quyền sáng chế

Kính gửi: Công ty TNHH Tư vấn đầu tư và chuyên giao công nghệ
(INVESTCONSULT)

Số 26 ngõ 41, phố Thái Hà, phường Trung Liệt, quận Đống Đa,
thành phố Hà Nội

Căn cứ kết quả thẩm định yêu cầu duy trì hiệu lực Bằng độc quyền sáng chế:

Số đơn: DT1-2019-02424

Ngày nộp: 29/03/2019

Chủ đơn: QUALCOMM INCORPORATED (US)

Đại diện của Chủ đơn: INVESTCONSULT

Bằng độc quyền sáng chế số: 10266

Năm yêu cầu duy trì hiệu lực: 8

Cục Sở hữu trí tuệ thông báo:

1. Yêu cầu duy trì hiệu lực Bằng độc quyền sáng chế nêu trên được chấp nhận.

2. Hiệu lực Bằng độc quyền sáng chế số 10266 được duy trì đến 08/05/2020.

Nơi nhận:

- Như trên;
- TT (để công bố);
- Lưu: VT, Hồ sơ.

CỤC TRƯỞNG



Đinh Hữu Phí

BỘ KHOA HỌC VÀ CÔNG NGHỆ
CỤC SỞ HỮU TRÍ TUỆ

CỘNG HOÀ XÃ HỘI CHỦ NGHĨA VIỆT NAM
Độc lập - Tự do - Hạnh phúc

Số: 16185/TB-SHTT

Hà Nội, ngày 19 tháng 08 năm 2019

THÔNG BÁO

Ghi nhận yêu cầu duy trì hiệu lực Bằng độc quyền sáng chế

Kính gửi: Công ty TNHH Tư vấn đầu tư và chuyên giao công nghệ
(INVESTCONSULT)

Số 26 ngõ 41, phố Thái Hà, phường Trung Liệt, quận Đống Đa,
thành phố Hà Nội

Căn cứ kết quả thẩm định yêu cầu duy trì hiệu lực Bằng độc quyền sáng chế:

Số đơn: DT1-2019-02425

Ngày nộp: 29/03/2019

Chủ đơn: ELI LILLY AND COMPANY (US)

Đại diện của Chủ đơn: INVESTCONSULT

Bằng độc quyền sáng chế số: 15482

Năm yêu cầu duy trì hiệu lực: 4

Cục Sở hữu trí tuệ thông báo:

1. Yêu cầu duy trì hiệu lực Bằng độc quyền sáng chế nêu trên được chấp nhận.

2. Hiệu lực Bằng độc quyền sáng chế số 15482 được duy trì đến 09/05/2020.

He

Nơi nhận:

- Như trên;
- TT (để công bố);
- Lưu: VT, Hồ sơ.

CỤC TRƯỞNG



Đinh Hữu Phí

BỘ KHOA HỌC VÀ CÔNG NGHỆ
CỤC SỞ HỮU TRÍ TUỆ

CỘNG HOÀ XÃ HỘI CHỦ NGHĨA VIỆT NAM
Độc lập - Tự do - Hạnh phúc

Số: 16186/TB-SHTT

Hà Nội, ngày 19 tháng 03 năm 2019

THÔNG BÁO

Ghi nhận yêu cầu duy trì hiệu lực Bằng độc quyền sáng chế

Kính gửi: Công ty TNHH Tư vấn đầu tư và chuyển giao công nghệ
(INVESTCONSULT)

Số 26 ngõ 41, phố Thái Hà, phường Trung Liệt, quận Đống Đa,
thành phố Hà Nội

Căn cứ kết quả thẩm định yêu cầu duy trì hiệu lực Bằng độc quyền sáng chế:

Số đơn: DT1-2019-02426

Ngày nộp: 29/03/2019

Chủ đơn: Qualcomm Incorporated (US)

Đại diện của Chủ đơn: INVESTCONSULT

Bằng độc quyền sáng chế số: 9264

Năm yêu cầu duy trì hiệu lực: 9

Cục Sở hữu trí tuệ thông báo:

1. Yêu cầu duy trì hiệu lực Bằng độc quyền sáng chế nêu trên được chấp nhận.

2. Hiệu lực Bằng độc quyền sáng chế số 9264 được duy trì đến 09/05/2020.

Nơi nhận:

- Như trên;
- TT (để công bố);
- Lưu: VT, Hồ sơ.

CỤC TRƯỞNG



Đinh Hữu Phí

BỘ KHOA HỌC VÀ CÔNG NGHỆ
CỤC SỞ HỮU TRÍ TUỆ

CỘNG HOÀ XÃ HỘI CHỦ NGHĨA VIỆT NAM
Độc lập - Tự do - Hạnh phúc

Số: 16187 /TB-SHTT

Hà Nội, ngày 19 tháng 08 năm 2019

THÔNG BÁO
Ghi nhận yêu cầu duy trì hiệu lực Bằng độc quyền sáng chế

Kính gửi: Công ty TNHH Tư vấn đầu tư và chuyển giao công nghệ
(INVESTCONSULT)
Số 26 ngõ 41, phố Thái Hà, phường Trung Liệt, quận Đống Đa,
thành phố Hà Nội

Căn cứ kết quả thẩm định yêu cầu duy trì hiệu lực Bằng độc quyền sáng chế:

Số đơn: DT1-2019-02427

Ngày nộp: 29/03/2019

Chủ đơn: VICTAULIC COMPANY (US)

Đại diện của Chủ đơn: INVESTCONSULT

Bằng độc quyền sáng chế số: 9272

Năm yêu cầu duy trì hiệu lực: 9

Cục Sở hữu trí tuệ thông báo:

1. Yêu cầu duy trì hiệu lực Bằng độc quyền sáng chế nêu trên được chấp nhận.
2. Hiệu lực Bằng độc quyền sáng chế số 9272 được duy trì đến 09/05/2020. *ke*

Nơi nhận:

- Như trên;
- TT (để công bố);
- Lưu: VT, Hồ sơ.

CỤC TRƯỞNG



Đinh Hữu Phí

BỘ KHOA HỌC VÀ CÔNG NGHỆ
CỤC SỞ HỮU TRÍ TUỆ

CỘNG HÒA XÃ HỘI CHỦ NGHĨA VIỆT NAM
Độc lập - Tự do - Hạnh phúc

Số: 16188 /TB-SHTT

Hà Nội, ngày 19 tháng 08 năm 2019

THÔNG BÁO

Ghi nhận yêu cầu duy trì hiệu lực Bằng độc quyền sáng chế

Kính gửi: Công ty TNHH Tư vấn đầu tư và chuyển giao công nghệ
(INVESTCONSULT)

Số 26 ngõ 41, phố Thái Hà, phường Trung Liệt, quận Đống Đa,
thành phố Hà Nội

Căn cứ kết quả thẩm định yêu cầu duy trì hiệu lực Bằng độc quyền sáng chế:

Số đơn: DT1-2019-02428

Ngày nộp: 29/03/2019

Chủ đơn: QUALCOMM INCORPORATED (US)

Đại diện của Chủ đơn: INVESTCONSULT

Bằng độc quyền sáng chế số: 12731

Năm yêu cầu duy trì hiệu lực: 6

Cục Sở hữu trí tuệ thông báo:

1. Yêu cầu duy trì hiệu lực Bằng độc quyền sáng chế nêu trên được chấp nhận.

2. Hiệu lực Bằng độc quyền sáng chế số 12731 được duy trì đến 12/05/2020.

Nơi nhận:

- Như trên;
- TT (để công bố);
- Lưu: VT, Hồ sơ.

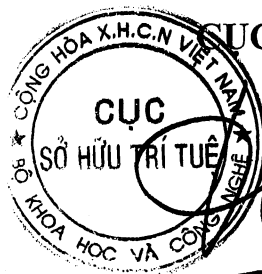

CỤC TRƯỞNG

Đinh Hữu Phú

BỘ KHOA HỌC VÀ CÔNG NGHỆ
CỤC SỞ HỮU TRÍ TUỆ

CỘNG HOÀ XÃ HỘI CHỦ NGHĨA VIỆT NAM
Độc lập - Tự do - Hạnh phúc

Số: 16189 /TB-SHTT

Hà Nội, ngày 19 tháng 03 năm 2019

THÔNG BÁO
Ghi nhận yêu cầu duy trì hiệu lực Bằng độc quyền sáng chế

Kính gửi: Công ty TNHH Tư vấn đầu tư và chuyển giao công nghệ
(INVESTCONSULT)
Số 26 ngõ 41, phố Thái Hà, phường Trung Liệt, quận Đống Đa,
thành phố Hà Nội

Căn cứ kết quả thẩm định yêu cầu duy trì hiệu lực Bằng độc quyền sáng chế:

Số đơn: DT1-2019-02429

Ngày nộp: 29/03/2019

Chủ đơn: QUALCOMM INCORPORATED (US)

Đại diện của Chủ đơn: INVESTCONSULT

Bằng độc quyền sáng chế số: 14046

Năm yêu cầu duy trì hiệu lực: 5

Cục Sở hữu trí tuệ thông báo:

1. Yêu cầu duy trì hiệu lực Bằng độc quyền sáng chế nêu trên được chấp nhận.

2. Hiệu lực Bằng độc quyền sáng chế số 14046 được duy trì đến 12/05/2020.

Nơi nhận:

- Như trên;
- TT (để công bố);
- Lưu: VT, Hồ sơ.

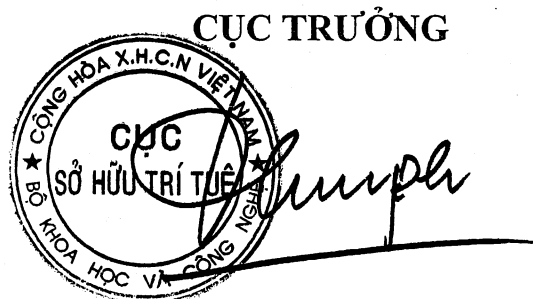

Đình Hữu Phí

BỘ KHOA HỌC VÀ CÔNG NGHỆ
CỤC SỞ HỮU TRÍ TUỆ

CỘNG HOÀ XÃ HỘI CHỦ NGHĨA VIỆT NAM
Độc lập - Tự do - Hạnh phúc

Số: 16190/TB-SHTT

Hà Nội, ngày 19 tháng 08 năm 2019

THÔNG BÁO
Ghi nhận yêu cầu duy trì hiệu lực Bằng độc quyền sáng chế

Kính gửi: Công ty TNHH Tư vấn đầu tư và chuyển giao công nghệ
(INVESTCONSULT)

Số 26 ngõ 41, phố Thái Hà, phường Trung Liệt, quận Đống Đa,
thành phố Hà Nội

Căn cứ kết quả thẩm định yêu cầu duy trì hiệu lực Bằng độc quyền sáng chế:

Số đơn: DT1-2019-02430

Ngày nộp: 29/03/2019

Chủ đơn: FORUM PHARMACEUTICALS INC. (US)

Đại diện của Chủ đơn: INVESTCONSULT

Bằng độc quyền sáng chế số: 16947

Năm yêu cầu duy trì hiệu lực: 3

Cục Sở hữu trí tuệ thông báo:

1. Yêu cầu duy trì hiệu lực Bằng độc quyền sáng chế nêu trên được chấp nhận.

2. Hiệu lực Bằng độc quyền sáng chế số 16947 được duy trì đến 15/05/2020.

Nơi nhận:

- Như trên;
- TT (để công bố);
- Lưu: VT, Hồ sơ.

CỤC TRƯỞNG



Đinh Hữu Phí

BỘ KHOA HỌC VÀ CÔNG NGHỆ
CỤC SỞ HỮU TRÍ TUỆ

CỘNG HOÀ XÃ HỘI CHỦ NGHĨA VIỆT NAM
Độc lập - Tự do - Hạnh phúc

Số: 16191/TB-SHTT

Hà Nội, ngày 19 tháng 08 năm 2019

THÔNG BÁO

Ghi nhận yêu cầu duy trì hiệu lực Bằng độc quyền sáng chế

Kính gửi: Công ty TNHH Tư vấn đầu tư và chuyên giao công nghệ
(INVESTCONSULT)

Số 26 ngõ 41, phố Thái Hà, phường Trung Liệt, quận Đống Đa,
thành phố Hà Nội

Căn cứ kết quả thẩm định yêu cầu duy trì hiệu lực Bằng độc quyền sáng chế:

Số đơn: DT1-2019-02431

Ngày nộp: 29/03/2019

Chủ đơn: Wyeth Holdings LLC (US)

Đại diện của Chủ đơn: INVESTCONSULT

Bằng độc quyền sáng chế số: 16951

Năm yêu cầu duy trì hiệu lực: 3

Cục Sở hữu trí tuệ thông báo:

1. Yêu cầu duy trì hiệu lực Bằng độc quyền sáng chế nêu trên được chấp nhận.

2. Hiệu lực Bằng độc quyền sáng chế số 16951 được duy trì đến 15/05/2020.

Nơi nhận:

- Như trên;
- TT (để công bố);
- Lưu: VT, Hồ sơ.

CỤC TRƯỞNG



Đinh Hữu Phí

BỘ KHOA HỌC VÀ CÔNG NGHỆ
CỤC SỞ HỮU TRÍ TUỆ

CỘNG HÒA XÃ HỘI CHỦ NGHĨA VIỆT NAM
Độc lập - Tự do - Hạnh phúc

Số: 16192 /TB-SHTT

Hà Nội, ngày 19 tháng 08 năm 2019

THÔNG BÁO

Ghi nhận yêu cầu duy trì hiệu lực Bằng độc quyền sáng chế

Kính gửi: Công ty TNHH Tư vấn đầu tư và chuyển giao công nghệ
(INVESTCONSULT)

Số 26 ngõ 41, phố Thái Hà, phường Trung Liệt, quận Đống Đa,
thành phố Hà Nội

Căn cứ kết quả thẩm định yêu cầu duy trì hiệu lực Bằng độc quyền sáng chế:

Số đơn: DT1-2019-02432

Ngày nộp: 29/03/2019

Chủ đơn: Qualcomm Incorporated (US)

Đại diện của Chủ đơn: INVESTCONSULT

Bằng độc quyền sáng chế số: 10289

Năm yêu cầu duy trì hiệu lực: 8

Cục Sở hữu trí tuệ thông báo:

1. Yêu cầu duy trì hiệu lực Bằng độc quyền sáng chế nêu trên được chấp nhận.

2. Hiệu lực Bằng độc quyền sáng chế số 10289 được duy trì đến 16/05/2020.

Nơi nhận:

- Như trên;
- TT (để công bố);
- Lưu: VT, Hồ sơ.

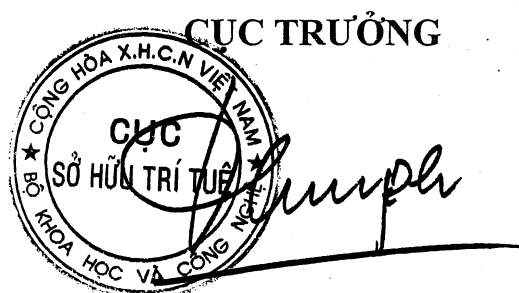

Đinh Hữu Phí

BỘ KHOA HỌC VÀ CÔNG NGHỆ
CỤC SỞ HỮU TRÍ TUỆ

CỘNG HÒA XÃ HỘI CHỦ NGHĨA VIỆT NAM
Độc lập - Tự do - Hạnh phúc

Số: 16193/TB-SHTT

Hà Nội, ngày 19 tháng 03 năm 2019

THÔNG BÁO

Ghi nhận yêu cầu duy trì hiệu lực Bằng độc quyền sáng chế

Kính gửi: Công ty TNHH Tư vấn đầu tư và chuyển giao công nghệ
(INVESTCONSULT)

Số 26 ngõ 41, phố Thái Hà, phường Trung Liệt, quận Đống Đa,
thành phố Hà Nội

Căn cứ kết quả thẩm định yêu cầu duy trì hiệu lực Bằng độc quyền sáng chế:

Số đơn: DT1-2019-02433

Ngày nộp: 29/03/2019

Chủ đơn: QUALCOMM INCORPORATED (US)

Đại diện của Chủ đơn: INVESTCONSULT

Bằng độc quyền sáng chế số: 19250

Năm yêu cầu duy trì hiệu lực: 2

Cục Sở hữu trí tuệ thông báo:

1. Yêu cầu duy trì hiệu lực Bằng độc quyền sáng chế nêu trên được chấp nhận.

2. Hiệu lực Bằng độc quyền sáng chế số 19250 được duy trì đến 16/05/2020.

Nơi nhận:

- Như trên;
- TT (để công bố);
- Lưu: VT, Hồ sơ.

CỤC TRƯỞNG



Đinh Hữu Phú

BỘ KHOA HỌC VÀ CÔNG NGHỆ
CỤC SỞ HỮU TRÍ TUỆ

CỘNG HÒA XÃ HỘI CHỦ NGHĨA VIỆT NAM
Độc lập - Tự do - Hạnh phúc

Số: 16194/TB-SHTT

Hà Nội, ngày 19 tháng 03 năm 2019

THÔNG BÁO

Ghi nhận yêu cầu duy trì hiệu lực Bằng độc quyền sáng chế

Kính gửi: Công ty TNHH Tư vấn đầu tư và chuyển giao công nghệ
(INVESTCONSULT)

Số 26 ngõ 41, phố Thái Hà, phường Trung Liệt, quận Đống Đa,
thành phố Hà Nội

Căn cứ kết quả thẩm định yêu cầu duy trì hiệu lực Bằng độc quyền sáng chế:

Số đơn: DT1-2019-02434

Ngày nộp: 29/03/2019

Chủ đơn: QUALCOMM INCORPORATED (US)

Đại diện của Chủ đơn: INVESTCONSULT

Bằng độc quyền sáng chế số: 19251

Năm yêu cầu duy trì hiệu lực: 2

Cục Sở hữu trí tuệ thông báo:

1. Yêu cầu duy trì hiệu lực Bằng độc quyền sáng chế nêu trên được chấp nhận.

2. Hiệu lực Bằng độc quyền sáng chế số 19251 được duy trì đến 16/05/2020.

Nơi nhận:

- Như trên;
- TT (để công bố);
- Lưu: VT, Hồ sơ.



Đinh Hữu Phí

BỘ KHOA HỌC VÀ CÔNG NGHỆ
CỤC SỞ HỮU TRÍ TUỆ

CỘNG HÒA XÃ HỘI CHỦ NGHĨA VIỆT NAM
Độc lập - Tự do - Hạnh phúc

Số: 16195/TB-SHTT

Hà Nội, ngày 1⁹ tháng 03 năm 2019

THÔNG BÁO

Ghi nhận yêu cầu duy trì hiệu lực Bằng độc quyền sáng chế

Kính gửi: Công ty TNHH Tư vấn đầu tư và chuyên giao công nghệ
(INVESTCONSULT)

Số 26 ngõ 41, phố Thái Hà, phường Trung Liệt, quận Đống Đa,
thành phố Hà Nội

Căn cứ kết quả thẩm định yêu cầu duy trì hiệu lực Bằng độc quyền sáng chế:

Số đơn: DT1-2019-02435

Ngày nộp: 29/03/2019

Chủ đơn: GLAXO GROUP LIMITED (GB)

Đại diện của Chủ đơn: INVESTCONSULT

Bằng độc quyền sáng chế số: 6362

Năm yêu cầu duy trì hiệu lực: 13

Cục Sở hữu trí tuệ thông báo:

1. Yêu cầu duy trì hiệu lực Bằng độc quyền sáng chế nêu trên được chấp nhận.
2. Hiệu lực Bằng độc quyền sáng chế số 6362 được duy trì đến 18/05/2020. *ke*

Nơi nhận:

- Như trên;
- TT (để công bố);
- Lưu: VT, Hồ sơ.

CỤC TRƯỞNG

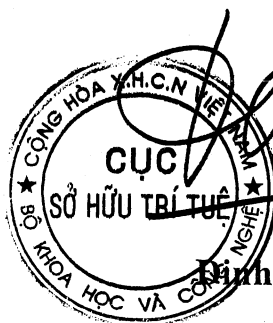

Đinh Hữu Phú

BỘ KHOA HỌC VÀ CÔNG NGHỆ
CỤC SỞ HỮU TRÍ TUỆ

CỘNG HOÀ XÃ HỘI CHỦ NGHĨA VIỆT NAM
Độc lập - Tự do - Hạnh phúc

Số: 16196/TB-SHTT

Hà Nội, ngày 19 tháng 08 năm 2019

THÔNG BÁO

Ghi nhận yêu cầu duy trì hiệu lực Bằng độc quyền sáng chế

Kính gửi: Công ty TNHH Tư vấn đầu tư và chuyên giao công nghệ
(INVESTCONSULT)

Số 26 ngõ 41, phố Thái Hà, phường Trung Liệt, quận Đống Đa,
thành phố Hà Nội

Căn cứ kết quả thẩm định yêu cầu duy trì hiệu lực Bằng độc quyền sáng chế:

Số đơn: DT1-2019-02436

Ngày nộp: 29/03/2019

Chủ đơn: EXXONMOBIL UPSTREAM RESEARCH COMPANY (US)

Đại diện của Chủ đơn: INVESTCONSULT

Bằng độc quyền sáng chế số: 8464

Năm yêu cầu duy trì hiệu lực: 10

Cục Sở hữu trí tuệ thông báo:

1. Yêu cầu duy trì hiệu lực Bằng độc quyền sáng chế nêu trên được chấp nhận.
2. Hiệu lực Bằng độc quyền sáng chế số 8464 được duy trì đến 18/05/2020. *hc*

Nơi nhận:

- Như trên;
- TT (để công bố);
- Lưu: VT, Hồ sơ.

CỤC TRƯỞNG



Đinh Hữu Phí

BỘ KHOA HỌC VÀ CÔNG NGHỆ
CỤC SỞ HỮU TRÍ TUỆ

CỘNG HÒA XÃ HỘI CHỦ NGHĨA VIỆT NAM
Độc lập - Tự do - Hạnh phúc

Số: 16197/TB-SHTT

Hà Nội, ngày 19 tháng 08 năm 2019

THÔNG BÁO

Ghi nhận yêu cầu duy trì hiệu lực Bằng độc quyền sáng chế

Kính gửi: Công ty TNHH Tư vấn đầu tư và chuyển giao công nghệ
(INVESTCONSULT)

Số 26 ngõ 41, phố Thái Hà, phường Trung Liệt, quận Đống Đa,
thành phố Hà Nội

Căn cứ kết quả thẩm định yêu cầu duy trì hiệu lực Bằng độc quyền sáng chế:

Số đơn: DT1-2019-02437

Ngày nộp: 29/03/2019

Chủ đơn: ABBOTT LABORATORIES, IRELAND, LIMITED (IR)

Đại diện của Chủ đơn: INVESTCONSULT

Bằng độc quyền sáng chế số: 12740

Năm yêu cầu duy trì hiệu lực: 6

Cục Sở hữu trí tuệ thông báo:

1. Yêu cầu duy trì hiệu lực Bằng độc quyền sáng chế nêu trên được chấp nhận.

2. Hiệu lực Bằng độc quyền sáng chế số 12740 được duy trì đến 19/05/2020.

Nơi nhận:

- Như trên;
- TT (để công bố);
- Lưu: VT, Hồ sơ.

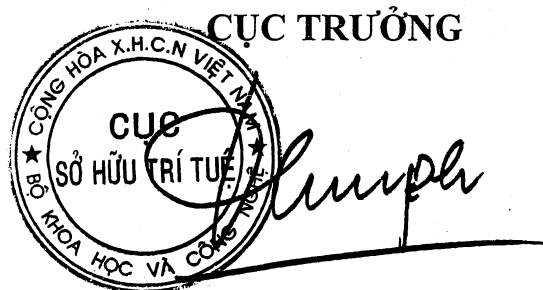

Đinh Hữu Phí

BỘ KHOA HỌC VÀ CÔNG NGHỆ
CỤC SỞ HỮU TRÍ TUỆ

CỘNG HÒA XÃ HỘI CHỦ NGHĨA VIỆT NAM
Độc lập - Tự do - Hạnh phúc

Số: 16198 /TB-SHTT

Hà Nội, ngày 19 tháng 08 năm 2019

THÔNG BÁO

Ghi nhận yêu cầu duy trì hiệu lực Bằng độc quyền sáng chế

Kính gửi: Công ty TNHH Tư vấn đầu tư và chuyển giao công nghệ
(INVESTCONSULT)

Số 26 ngõ 41, phố Thái Hà, phường Trung Liệt, quận Đống Đa,
thành phố Hà Nội

Căn cứ kết quả thẩm định yêu cầu duy trì hiệu lực Bằng độc quyền sáng chế:

Số đơn: DT1-2019-02438

Ngày nộp: 29/03/2019

Chủ đơn: Merck Sharp & Dohme B.V. (NL)

Đại diện của Chủ đơn: INVESTCONSULT

Bằng độc quyền sáng chế số: 7034

Năm yêu cầu duy trì hiệu lực: 12

Cục Sở hữu trí tuệ thông báo:

1. Yêu cầu duy trì hiệu lực Bằng độc quyền sáng chế nêu trên được chấp nhận.

2. Hiệu lực Bằng độc quyền sáng chế số 7034 được duy trì đến 05/05/2020.

Nơi nhận:

- Như trên;
- TT (để công bố);
- Lưu: VT, Hồ sơ.

CỤC TRƯỞNG



Đinh Hữu Phí

BỘ KHOA HỌC VÀ CÔNG NGHỆ
CỤC SỞ HỮU TRÍ TUỆ

CỘNG HÒA XÃ HỘI CHỦ NGHĨA VIỆT NAM
Độc lập - Tự do - Hạnh phúc

Số: 16199 /TB-SHTT

Hà Nội, ngày 19 tháng 03 năm 2019

THÔNG BÁO

Ghi nhận yêu cầu duy trì hiệu lực Bằng độc quyền sáng chế

Kính gửi: Công ty TNHH Tư vấn đầu tư và chuyển giao công nghệ
(INVESTCONSULT)

Số 26 ngõ 41, phố Thái Hà, phường Trung Liệt, quận Đống Đa,
thành phố Hà Nội

Căn cứ kết quả thẩm định yêu cầu duy trì hiệu lực Bằng độc quyền sáng chế:

Số đơn: DT1-2019-02439

Ngày nộp: 29/03/2019

Chủ đơn: Qualcomm Incorporated (US)

Đại diện của Chủ đơn: INVESTCONSULT

Bằng độc quyền sáng chế số: 11264

Năm yêu cầu duy trì hiệu lực: 7

Cục Sở hữu trí tuệ thông báo:

1. Yêu cầu duy trì hiệu lực Bằng độc quyền sáng chế nêu trên được chấp nhận.

2. Hiệu lực Bằng độc quyền sáng chế số 11264 được duy trì đến 02/04/2020.

Nơi nhận:

- Như trên;
- TT (để công bố);
- Lưu: VT, Hồ sơ.

CỤC TRƯỞNG



Đinh Hữu Phí

BỘ KHOA HỌC VÀ CÔNG NGHỆ
CỤC SỞ HỮU TRÍ TUỆ

CỘNG HÒA XÃ HỘI CHỦ NGHĨA VIỆT NAM
Độc lập - Tự do - Hạnh phúc

Số: 16200 /TB-SHTT

Hà Nội, ngày 19 tháng 08 năm 2019

THÔNG BÁO

Ghi nhận yêu cầu duy trì hiệu lực Bằng độc quyền sáng chế

Kính gửi: Công ty TNHH Tư vấn đầu tư và chuyển giao công nghệ
(INVESTCONSULT)

Số 26 ngõ 41, phố Thái Hà, phường Trung Liệt, quận Đống Đa,
thành phố Hà Nội

Căn cứ kết quả thẩm định yêu cầu duy trì hiệu lực Bằng độc quyền sáng chế:

Số đơn: DT1-2019-02440

Ngày nộp: 29/03/2019

Chủ đơn: Qualcomm Incorporated (US)

Đại diện của Chủ đơn: INVESTCONSULT

Bằng độc quyền sáng chế số: 11278

Năm yêu cầu duy trì hiệu lực: 7

Cục Sở hữu trí tuệ thông báo:

1. Yêu cầu duy trì hiệu lực Bằng độc quyền sáng chế nêu trên được chấp nhận.

2. Hiệu lực Bằng độc quyền sáng chế số 11278 được duy trì đến 02/04/2020.

Ke

Nơi nhận:

- Như trên;
- TT (để công bố);
- Lưu: VT, Hồ sơ.

CỤC TRƯỞNG



Đinh Hữu Phí

BỘ KHOA HỌC VÀ CÔNG NGHỆ
CỤC SỞ HỮU TRÍ TUỆ

CỘNG HÒA XÃ HỘI CHỦ NGHĨA VIỆT NAM
Độc lập - Tự do - Hạnh phúc

Số: 16201/TB-SHTT

Hà Nội, ngày 19 tháng 03 năm 2019

THÔNG BÁO

Ghi nhận yêu cầu duy trì hiệu lực Bằng độc quyền sáng chế

Kính gửi: Công ty TNHH Tư vấn đầu tư và chuyển giao công nghệ
(INVESTCONSULT)

Số 26 ngõ 41, phố Thái Hà, phường Trung Liệt, quận Đống Đa,
thành phố Hà Nội

Căn cứ kết quả thẩm định yêu cầu duy trì hiệu lực Bằng độc quyền sáng chế:

Số đơn: DT1-2019-02441

Ngày nộp: 29/03/2019

Chủ đơn: QUALCOMM INCORPORATED (US)

Đại diện của Chủ đơn: INVESTCONSULT

Bằng độc quyền sáng chế số: 11279

Năm yêu cầu duy trì hiệu lực: 7

Cục Sở hữu trí tuệ thông báo:

1. Yêu cầu duy trì hiệu lực Bằng độc quyền sáng chế nêu trên được chấp nhận.

2. Hiệu lực Bằng độc quyền sáng chế số 11279 được duy trì đến 02/04/2020.

Nơi nhận:

- Như trên;
- TT (để công bố);
- Lưu: VT, Hồ sơ.

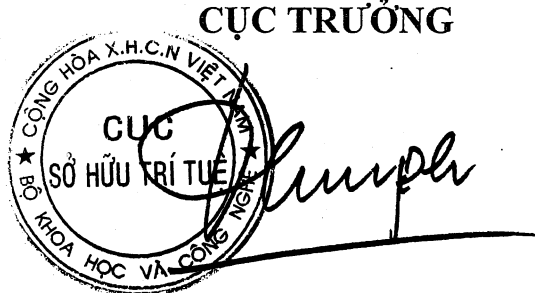

Đinh Hữu Phí

BỘ KHOA HỌC VÀ CÔNG NGHỆ
CỤC SỞ HỮU TRÍ TUỆ

CỘNG HÒA XÃ HỘI CHỦ NGHĨA VIỆT NAM
Độc lập - Tự do - Hạnh phúc

Số: 16202/TB-SHTT

Hà Nội, ngày 19 tháng 03 năm 2019

THÔNG BÁO

Ghi nhận yêu cầu duy trì hiệu lực Bằng độc quyền sáng chế

Kính gửi: Công ty TNHH Tư vấn đầu tư và chuyên giao công nghệ
(INVESTCONSULT)

Số 26 ngõ 41, phố Thái Hà, phường Trung Liệt, quận Đống Đa,
thành phố Hà Nội

Căn cứ kết quả thẩm định yêu cầu duy trì hiệu lực Bằng độc quyền sáng chế:

Số đơn: DT1-2019-02442

Ngày nộp: 29/03/2019

Chủ đơn: INTERVET INTERNATIONAL B.V. (NL)

Đại diện của Chủ đơn: INVESTCONSULT

Bằng độc quyền sáng chế số: 16798

Năm yêu cầu duy trì hiệu lực: 3

Cục Sở hữu trí tuệ thông báo:

1. Yêu cầu duy trì hiệu lực Bằng độc quyền sáng chế nêu trên được chấp nhận.
2. Hiệu lực Bằng độc quyền sáng chế số 16798 được duy trì đến 03/04/2020.

Nơi nhận:

- Như trên;
- TT (để công bố);
- Lưu: VT, Hồ sơ.

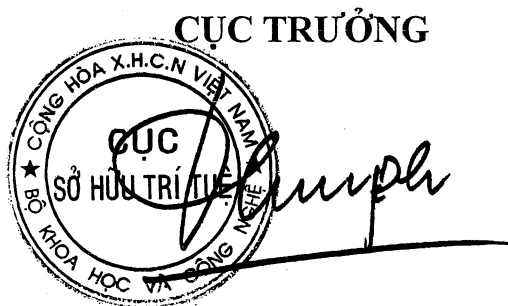

Đinh Hữu Phí

BỘ KHOA HỌC VÀ CÔNG NGHỆ
CỤC SỞ HỮU TRÍ TUỆ

CỘNG HÒA XÃ HỘI CHỦ NGHĨA VIỆT NAM
Độc lập - Tự do - Hạnh phúc

Số: 16203/TB-SHTT

Hà Nội, ngày 19 tháng 03 năm 2019

THÔNG BÁO

Ghi nhận yêu cầu duy trì hiệu lực Bằng độc quyền sáng chế

Kính gửi: Công ty TNHH Tư vấn đầu tư và chuyển giao công nghệ
(INVESTCONSULT)

Số 26 ngõ 41, phố Thái Hà, phường Trung Liệt, quận Đống Đa,
thành phố Hà Nội

Căn cứ kết quả thẩm định yêu cầu duy trì hiệu lực Bằng độc quyền sáng chế:

Số đơn: DT1-2019-02443

Ngày nộp: 29/03/2019

Chủ đơn: WARNER-LAMBERT COMPANY LLC (US)

Đại diện của Chủ đơn: INVESTCONSULT

Bằng độc quyền sáng chế số: 6275

Năm yêu cầu duy trì hiệu lực: 13

Cục Sở hữu trí tuệ thông báo:

1. Yêu cầu duy trì hiệu lực Bằng độc quyền sáng chế nêu trên được chấp nhận.
2. Hiệu lực Bằng độc quyền sáng chế số 6275 được duy trì đến 03/04/2020.

Nơi nhận:

- Như trên;
- TT (để công bố);
- Lưu: VT, Hồ sơ.

CỤC TRƯỞNG



Đinh Hữu Phí

BỘ KHOA HỌC VÀ CÔNG NGHỆ
CỤC SỞ HỮU TRÍ TUỆ

CỘNG HÒA XÃ HỘI CHỦ NGHĨA VIỆT NAM
Độc lập - Tự do - Hạnh phúc

Số: 16204/TB-SHTT

Hà Nội, ngày 15 tháng 03 năm 2019

THÔNG BÁO

Ghi nhận yêu cầu duy trì hiệu lực Bằng độc quyền sáng chế

Kính gửi: Công ty TNHH Tư vấn đầu tư và chuyển giao công nghệ
(INVESTCONSULT)

Số 26 ngõ 41, phố Thái Hà, phường Trung Liệt, quận Đống Đa,
thành phố Hà Nội

Căn cứ kết quả thẩm định yêu cầu duy trì hiệu lực Bằng độc quyền sáng chế:

Số đơn: DT1-2019-02444

Ngày nộp: 29/03/2019

Chủ đơn: QUALCOMM INCORPORATED (US)

Đại diện của Chủ đơn: INVESTCONSULT

Bằng độc quyền sáng chế số: 18967

Năm yêu cầu duy trì hiệu lực: 2

Cục Sở hữu trí tuệ thông báo:

1. Yêu cầu duy trì hiệu lực Bằng độc quyền sáng chế nêu trên được chấp nhận.

2. Hiệu lực Bằng độc quyền sáng chế số 18967 được duy trì đến 04/04/2020.

Nơi nhận:

- Như trên;
- TT (để công bố);
- Lưu: VT, Hồ sơ.

CỤC TRƯỞNG



Đình Hữu Phí

BỘ KHOA HỌC VÀ CÔNG NGHỆ
CỤC SỞ HỮU TRÍ TUỆ

CỘNG HÒA XÃ HỘI CHỦ NGHĨA VIỆT NAM
Độc lập - Tự do - Hạnh phúc

Số: 16205/TB-SHTT

Hà Nội, ngày 19 tháng 03 năm 2019

THÔNG BÁO

Ghi nhận yêu cầu duy trì hiệu lực Bằng độc quyền sáng chế

Kính gửi: Công ty TNHH Tư vấn đầu tư và chuyển giao công nghệ
(INVESTCONSULT)

Số 26 ngõ 41, phố Thái Hà, phường Trung Liệt, quận Đống Đa,
thành phố Hà Nội

Căn cứ kết quả thẩm định yêu cầu duy trì hiệu lực Bằng độc quyền sáng chế:

Số đơn: DT1-2019-02445

Ngày nộp: 29/03/2019

Chủ đơn: Qualcomm Incorporated (US)

Đại diện của Chủ đơn: INVESTCONSULT

Bằng độc quyền sáng chế số: 18970

Năm yêu cầu duy trì hiệu lực: 2

Cục Sở hữu trí tuệ thông báo:

1. Yêu cầu duy trì hiệu lực Bằng độc quyền sáng chế nêu trên được chấp nhận.

2. Hiệu lực Bằng độc quyền sáng chế số 18970 được duy trì đến 04/04/2020.

Nơi nhận:

- Như trên;
- TT (để công bố);
- Lưu: VT, Hồ sơ.

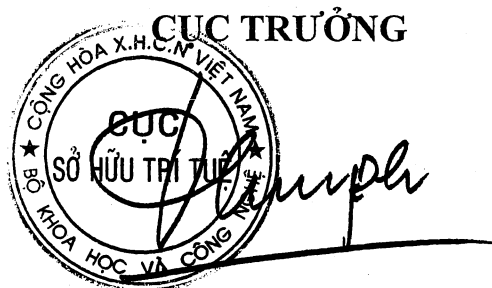

Đinh Hữu Phí

BỘ KHOA HỌC VÀ CÔNG NGHỆ
CỤC SỞ HỮU TRÍ TUỆ

CỘNG HOÀ XÃ HỘI CHỦ NGHĨA VIỆT NAM
Độc lập - Tự do - Hạnh phúc

Số: 16206/TB-SHTT

Hà Nội, ngày 10 tháng 03 năm 2019

THÔNG BÁO

Ghi nhận yêu cầu duy trì hiệu lực Bằng độc quyền sáng chế

Kính gửi: Công ty TNHH Tư vấn đầu tư và chuyển giao công nghệ
(INVESTCONSULT)

Số 26 ngõ 41, phố Thái Hà, phường Trung Liệt, quận Đống Đa,
thành phố Hà Nội

Căn cứ kết quả thẩm định yêu cầu duy trì hiệu lực Bằng độc quyền sáng chế:

Số đơn: DT1-2019-02446

Ngày nộp: 29/03/2019

Chủ đơn: QUALCOMM INCORPORATED (US)

Đại diện của Chủ đơn: INVESTCONSULT

Bằng độc quyền sáng chế số: 13948

Năm yêu cầu duy trì hiệu lực: 5

Cục Sở hữu trí tuệ thông báo:

1. Yêu cầu duy trì hiệu lực Bằng độc quyền sáng chế nêu trên được chấp nhận.
2. Hiệu lực Bằng độc quyền sáng chế số 13948 được duy trì đến 06/04/2020.

Nơi nhận:

- Như trên;
- TT (để công bố);
- Lưu: VT, Hồ sơ.

CỤC TRƯỞNG



Đinh Hữu Phí

BỘ KHOA HỌC VÀ CÔNG NGHỆ
CỤC SỞ HỮU TRÍ TUỆ

CỘNG HÒA XÃ HỘI CHỦ NGHĨA VIỆT NAM
Độc lập - Tự do - Hạnh phúc

Số: 16207/TB-SHTT

Hà Nội, ngày 19 tháng 03 năm 2019

THÔNG BÁO

Ghi nhận yêu cầu duy trì hiệu lực Bằng độc quyền sáng chế

Kính gửi: Công ty TNHH Tư vấn đầu tư và chuyển giao công nghệ
(INVESTCONSULT)

Số 26 ngõ 41, phố Thái Hà, phường Trung Liệt, quận Đống Đa,
thành phố Hà Nội

Căn cứ kết quả thẩm định yêu cầu duy trì hiệu lực Bằng độc quyền sáng chế:

Số đơn: DT1-2019-02447

Ngày nộp: 29/03/2019

Chủ đơn: SYNGENTA PARTICIPATIONS AG (CH)

Đại diện của Chủ đơn: INVESTCONSULT

Bằng độc quyền sáng chế số: 13950

Năm yêu cầu duy trì hiệu lực: 5

Cục Sở hữu trí tuệ thông báo:

1. Yêu cầu duy trì hiệu lực Bằng độc quyền sáng chế nêu trên được chấp nhận.

2. Hiệu lực Bằng độc quyền sáng chế số 13950 được duy trì đến 06/04/2020.

Nơi nhận:

- Như trên;
- TT (để công bố);
- Lưu: VT, Hồ sơ.

CỤC TRƯỞNG



Đinh Hữu Phí

BỘ KHOA HỌC VÀ CÔNG NGHỆ
CỤC SỞ HỮU TRÍ TUỆ

CỘNG HÒA XÃ HỘI CHỦ NGHĨA VIỆT NAM
Độc lập - Tự do - Hạnh phúc

Số: 16211 /TB-SHTT

Hà Nội, ngày 19 tháng 03 năm 2019

THÔNG BÁO

Ghi nhận yêu cầu duy trì hiệu lực Bằng độc quyền sáng chế

Kính gửi: Công ty TNHH Tư vấn đầu tư và chuyển giao công nghệ
(INVESTCONSULT)

Số 26 ngõ 41, phố Thái Hà, phường Trung Liệt, quận Đống Đa,
thành phố Hà Nội

Căn cứ kết quả thẩm định yêu cầu duy trì hiệu lực Bằng độc quyền sáng chế:

Số đơn: DT1-2019-02448

Ngày nộp: 29/03/2019

Chủ đơn: Glaxo Group Limited (GB)

Đại diện của Chủ đơn: INVESTCONSULT

Bằng độc quyền sáng chế số: 4211

Năm yêu cầu duy trì hiệu lực: 16

Cục Sở hữu trí tuệ thông báo:

1. Yêu cầu duy trì hiệu lực Bằng độc quyền sáng chế nêu trên được chấp nhận.
2. Hiệu lực Bằng độc quyền sáng chế số 4211 được duy trì đến 06/04/2020. *hc*

Nơi nhận:

- Như trên;
- TT (để công bố);
- Lưu: VT, Hồ sơ.

CỤC TRƯỞNG



Đinh Hữu Phí

BỘ KHOA HỌC VÀ CÔNG NGHỆ
CỤC SỞ HỮU TRÍ TUỆ

CỘNG HÒA XÃ HỘI CHỦ NGHĨA VIỆT NAM
Độc lập - Tự do - Hạnh phúc

Số: 16212 /TB-SHTT

Hà Nội, ngày 19 tháng 03 năm 2019

THÔNG BÁO

Ghi nhận yêu cầu duy trì hiệu lực Bằng độc quyền sáng chế

Kính gửi: Công ty TNHH Tư vấn đầu tư và chuyển giao công nghệ
(INVESTCONSULT)

Số 26 ngõ 41, phố Thái Hà, phường Trung Liệt, quận Đống Đa,
thành phố Hà Nội

Căn cứ kết quả thẩm định yêu cầu duy trì hiệu lực Bằng độc quyền sáng chế:

Số đơn: DT1-2019-02449

Ngày nộp: 29/03/2019

Chủ đơn: Qualcomm Incorporated (US)

Đại diện của Chủ đơn: INVESTCONSULT

Bằng độc quyền sáng chế số: 7634

Năm yêu cầu duy trì hiệu lực: 11

Cục Sở hữu trí tuệ thông báo:

1. Yêu cầu duy trì hiệu lực Bằng độc quyền sáng chế nêu trên được chấp nhận.
2. Hiệu lực Bằng độc quyền sáng chế số 7634 được duy trì đến 07/04/2020. *hc*

Nơi nhận:

- Như trên;
- TT (để công bố);
- Lưu: VT, Hồ sơ.

CỤC TRƯỞNG



Đinh Hữu Phí

BỘ KHOA HỌC VÀ CÔNG NGHỆ
CỤC SỞ HỮU TRÍ TUỆ

CỘNG HÒA XÃ HỘI CHỦ NGHĨA VIỆT NAM
Độc lập - Tự do - Hạnh phúc

Số: 16213 /TB-SHTT

Hà Nội, ngày 19 tháng 08 năm 2019

THÔNG BÁO

Ghi nhận yêu cầu duy trì hiệu lực Bằng độc quyền sáng chế

Kính gửi: Công ty TNHH Tư vấn đầu tư và chuyển giao công nghệ
(INVESTCONSULT)

Số 26 ngõ 41, phố Thái Hà, phường Trung Liệt, quận Đống Đa,
thành phố Hà Nội

Căn cứ kết quả thẩm định yêu cầu duy trì hiệu lực Bằng độc quyền sáng chế:

Số đơn: DT1-2019-02450

Ngày nộp: 29/03/2019

Chủ đơn: Qualcomm Incorporated (US)

Đại diện của Chủ đơn: INVESTCONSULT

Bằng độc quyền sáng chế số: 11296

Năm yêu cầu duy trì hiệu lực: 7

Cục Sở hữu trí tuệ thông báo:

1. Yêu cầu duy trì hiệu lực Bằng độc quyền sáng chế nêu trên được chấp nhận.

2. Hiệu lực Bằng độc quyền sáng chế số 11296 được duy trì đến 08/04/2020.

Nơi nhận:

- Như trên;
- TT (để công bố);
- Lưu: VT, Hồ sơ.

CỤC TRƯỞNG



Đinh Hữu Phí

BỘ KHOA HỌC VÀ CÔNG NGHỆ
CỤC SỞ HỮU TRÍ TUỆ

CỘNG HÒA XÃ HỘI CHỦ NGHĨA VIỆT NAM
Độc lập - Tự do - Hạnh phúc

Số: 16214/TB-SHTT

Hà Nội, ngày 19 tháng 03 năm 2019

THÔNG BÁO

Ghi nhận yêu cầu duy trì hiệu lực Bằng độc quyền sáng chế

Kính gửi: Công ty TNHH Tư vấn đầu tư và chuyên giao công nghệ
(INVESTCONSULT)

Số 26 ngõ 41, phố Thái Hà, phường Trung Liệt, quận Đống Đa,
thành phố Hà Nội

Căn cứ kết quả thẩm định yêu cầu duy trì hiệu lực Bằng độc quyền sáng chế:

Số đơn: DT1-2019-02451

Ngày nộp: 29/03/2019

Chủ đơn: Qualcomm Incorporated (US)

Đại diện của Chủ đơn: INVESTCONSULT

Bằng độc quyền sáng chế số: 11297

Năm yêu cầu duy trì hiệu lực: 7

Cục Sở hữu trí tuệ thông báo:

1. Yêu cầu duy trì hiệu lực Bằng độc quyền sáng chế nêu trên được chấp nhận.

2. Hiệu lực Bằng độc quyền sáng chế số 11297 được duy trì đến 08/04/2020.

Nơi nhận:

- Như trên;
- TT (để công bố);
- Lưu: VT, Hồ sơ.

CỤC TRƯỞNG



Đinh Hữu Phí

BỘ KHOA HỌC VÀ CÔNG NGHỆ
CỤC SỞ HỮU TRÍ TUỆ

CỘNG HÒA XÃ HỘI CHỦ NGHĨA VIỆT NAM
Độc lập - Tự do - Hạnh phúc

Số: 16215 /TB-SHTT

Hà Nội, ngày 19 tháng 08 năm 2019

THÔNG BÁO
Ghi nhận yêu cầu duy trì hiệu lực Bằng độc quyền sáng chế

Kính gửi: Công ty TNHH Tư vấn đầu tư và chuyển giao công nghệ
(INVESTCONSULT)
Số 26 ngõ 41, phố Thái Hà, phường Trung Liệt, quận Đống Đa,
thành phố Hà Nội

Căn cứ kết quả thẩm định yêu cầu duy trì hiệu lực Bằng độc quyền sáng chế:

Số đơn: DT1-2019-02452

Ngày nộp: 29/03/2019

Chủ đơn: QUALCOMM INCORPORATED (US)

Đại diện của Chủ đơn: INVESTCONSULT

Bằng độc quyền sáng chế số: 12624

Năm yêu cầu duy trì hiệu lực: 6

Cục Sở hữu trí tuệ thông báo:

1. Yêu cầu duy trì hiệu lực Bằng độc quyền sáng chế nêu trên được chấp nhận.

2. Hiệu lực Bằng độc quyền sáng chế số 12624 được duy trì đến 08/04/2020.

Nơi nhận:

- Như trên;
- TT (để công bố);
- Lưu: VT, Hồ sơ.



CỤC TRƯỞNG

Đinh Hữu Phí

BỘ KHOA HỌC VÀ CÔNG NGHỆ
CỤC SỞ HỮU TRÍ TUỆ

CỘNG HÒA XÃ HỘI CHỦ NGHĨA VIỆT NAM
Độc lập - Tự do - Hạnh phúc

Số: 16216 /TB-SHTT

Hà Nội, ngày 19 tháng 08 năm 2019

THÔNG BÁO
Ghi nhận yêu cầu duy trì hiệu lực Bằng độc quyền sáng chế

Kính gửi: Công ty TNHH Tư vấn đầu tư và chuyên giao công nghệ
(INVESTCONSULT)
Số 26 ngõ 41, phố Thái Hà, phường Trung Liệt, quận Đống Đa,
thành phố Hà Nội

Căn cứ kết quả thẩm định yêu cầu duy trì hiệu lực Bằng độc quyền sáng chế:

Số đơn: DT1-2019-02453

Ngày nộp: 29/03/2019

Chủ đơn: ABBOTT LABORATORIES (US)

Đại diện của Chủ đơn: INVESTCONSULT

Bằng độc quyền sáng chế số: 19008

Năm yêu cầu duy trì hiệu lực: 2

Cục Sở hữu trí tuệ thông báo:

1. Yêu cầu duy trì hiệu lực Bằng độc quyền sáng chế nêu trên được chấp nhận.

2. Hiệu lực Bằng độc quyền sáng chế số 19008 được duy trì đến 09/04/2020.

Nơi nhận:

- Như trên;
- TT (để công bố);
- Lưu: VT, Hồ sơ.

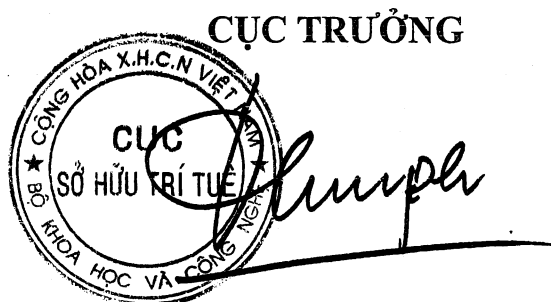

Đinh Hữu Phí

BỘ KHOA HỌC VÀ CÔNG NGHỆ
CỤC SỞ HỮU TRÍ TUỆ

CỘNG HÒA XÃ HỘI CHỦ NGHĨA VIỆT NAM
Độc lập - Tự do - Hạnh phúc

Số: 16217 /TB-SHTT

Hà Nội, ngày 19 tháng 08 năm 2019

THÔNG BÁO

Ghi nhận yêu cầu duy trì hiệu lực Bằng độc quyền sáng chế

Kính gửi: Công ty TNHH Tư vấn đầu tư và chuyển giao công nghệ
(INVESTCONSULT)

Số 26 ngõ 41, phố Thái Hà, phường Trung Liệt, quận Đống Đa,
thành phố Hà Nội

Căn cứ kết quả thẩm định yêu cầu duy trì hiệu lực Bằng độc quyền sáng chế:

Số đơn: DT1-2019-02454

Ngày nộp: 29/03/2019

Chủ đơn: ABBOTT LABORATORIES (US)

Đại diện của Chủ đơn: INVESTCONSULT

Bằng độc quyền sáng chế số: 19009

Năm yêu cầu duy trì hiệu lực: 2

Cục Sở hữu trí tuệ thông báo:

1. Yêu cầu duy trì hiệu lực Bằng độc quyền sáng chế nêu trên được chấp nhận.

2. Hiệu lực Bằng độc quyền sáng chế số 19009 được duy trì đến 09/04/2020.

Nơi nhận:

- Như trên;
- TT (để công bố);
- Lưu: VT, Hồ sơ.

CỤC TRƯỞNG



Đinh Hữu Phí
Đinh Hữu Phí

BỘ KHOA HỌC VÀ CÔNG NGHỆ
CỤC SỞ HỮU TRÍ TUỆ

CỘNG HÒA XÃ HỘI CHỦ NGHĨA VIỆT NAM
Độc lập - Tự do - Hạnh phúc

Số: 16218 /TB-SHTT

Hà Nội, ngày 19 tháng 08 năm 2019

THÔNG BÁO

Ghi nhận yêu cầu duy trì hiệu lực Bằng độc quyền sáng chế

Kính gửi: Công ty TNHH Tư vấn đầu tư và chuyển giao công nghệ
(INVESTCONSULT)

Số 26 ngõ 41, phố Thái Hà, phường Trung Liệt, quận Đống Đa,
thành phố Hà Nội

Căn cứ kết quả thẩm định yêu cầu duy trì hiệu lực Bằng độc quyền sáng chế:

Số đơn: DT1-2019-02455

Ngày nộp: 29/03/2019

Chủ đơn: ABBOTT LABORATORIES (US)

Đại diện của Chủ đơn: INVESTCONSULT

Bằng độc quyền sáng chế số: 19010

Năm yêu cầu duy trì hiệu lực: 2

Cục Sở hữu trí tuệ thông báo:

1. Yêu cầu duy trì hiệu lực Bằng độc quyền sáng chế nêu trên được chấp nhận.

2. Hiệu lực Bằng độc quyền sáng chế số 19010 được duy trì đến 09/04/2020.

Nơi nhận:

- Như trên;
- TT (để công bố);
- Lưu: VT, Hồ sơ.

CỤC TRƯỞNG



Đinh Hữu Phí

BỘ KHOA HỌC VÀ CÔNG NGHỆ
CỤC SỞ HỮU TRÍ TUỆ

CỘNG HOÀ XÃ HỘI CHỦ NGHĨA VIỆT NAM
Độc lập - Tự do - Hạnh phúc

Số: 16219 /TB-SHTT

Hà Nội, ngày 19 tháng 08 năm 2019

THÔNG BÁO
Ghi nhận yêu cầu duy trì hiệu lực Bằng độc quyền sáng chế

Kính gửi: Công ty TNHH Tư vấn đầu tư và chuyển giao công nghệ
(INVESTCONSULT)
Số 26 ngõ 41, phố Thái Hà, phường Trung Liệt, quận Đống Đa,
thành phố Hà Nội

Căn cứ kết quả thẩm định yêu cầu duy trì hiệu lực Bằng độc quyền sáng chế:

Số đơn: DT1-2019-02456

Ngày nộp: 29/03/2019

Chủ đơn: SYNGENTA PARTICIPATIONS AG (CH)

Đại diện của Chủ đơn: INVESTCONSULT

Bằng độc quyền sáng chế số: 10204

Năm yêu cầu duy trì hiệu lực: 8

Cục Sở hữu trí tuệ thông báo:

1. Yêu cầu duy trì hiệu lực Bằng độc quyền sáng chế nêu trên được chấp nhận.

2. Hiệu lực Bằng độc quyền sáng chế số 10204 được duy trì đến 11/04/2020.

Nơi nhận:

- Như trên;
- TT (để công bố);
- Lưu: VT, Hồ sơ.

CỤC TRƯỞNG



Đinh Hữu Phí

BỘ KHOA HỌC VÀ CÔNG NGHỆ
CỤC SỞ HỮU TRÍ TUỆ

CỘNG HÒA XÃ HỘI CHỦ NGHĨA VIỆT NAM
Độc lập - Tự do - Hạnh phúc

Số: 16220/TB-SHTT

Hà Nội, ngày 19 tháng 08 năm 2019

THÔNG BÁO

Ghi nhận yêu cầu duy trì hiệu lực Bằng độc quyền sáng chế

Kính gửi: Công ty TNHH Tư vấn đầu tư và chuyển giao công nghệ
(INVESTCONSULT)

Số 26 ngõ 41, phố Thái Hà, phường Trung Liệt, quận Đống Đa,
thành phố Hà Nội

Căn cứ kết quả thẩm định yêu cầu duy trì hiệu lực Bằng độc quyền sáng chế:

Số đơn: DT1-2019-02457

Ngày nộp: 29/03/2019

Chủ đơn: SYNGENTA PARTICIPATIONS AG (CH)

Đại diện của Chủ đơn: INVESTCONSULT

Bằng độc quyền sáng chế số: 15381

Năm yêu cầu duy trì hiệu lực: 4

Cục Sở hữu trí tuệ thông báo:

1. Yêu cầu duy trì hiệu lực Bằng độc quyền sáng chế nêu trên được chấp nhận.
2. Hiệu lực Bằng độc quyền sáng chế số 15381 được duy trì đến 11/04/2020.

Nơi nhận:

- Như trên;
- TT (để công bố);
- Lưu: VT, Hồ sơ.

CỤC TRƯỞNG



Đinh Hữu Phí

BỘ KHOA HỌC VÀ CÔNG NGHỆ
CỤC SỞ HỮU TRÍ TUỆ

CỘNG HOÀ XÃ HỘI CHỦ NGHĨA VIỆT NAM
Độc lập - Tự do - Hạnh phúc

Số: 16221 /TB-SHTT

Hà Nội, ngày 19 tháng 08 năm 2019

THÔNG BÁO
Ghi nhận yêu cầu duy trì hiệu lực Bằng độc quyền sáng chế

Kính gửi: Công ty TNHH Tư vấn đầu tư và chuyển giao công nghệ
(INVESTCONSULT)
Số 26 ngõ 41, phố Thái Hà, phường Trung Liệt, quận Đống Đa,
thành phố Hà Nội

Căn cứ kết quả thẩm định yêu cầu duy trì hiệu lực Bằng độc quyền sáng chế:

Số đơn: DT1-2019-02458

Ngày nộp: 29/03/2019

Chủ đơn: GENENTECH, INC. (US)

Đại diện của Chủ đơn: INVESTCONSULT

Bằng độc quyền sáng chế số: 8376

Năm yêu cầu duy trì hiệu lực: 10

Cục Sở hữu trí tuệ thông báo:

1. Yêu cầu duy trì hiệu lực Bằng độc quyền sáng chế nêu trên được chấp nhận.
2. Hiệu lực Bằng độc quyền sáng chế số 8376 được duy trì đến 12/04/2020. *hc*

Nơi nhận:

- Như trên;
- TT (để công bố);
- Lưu: VT, Hồ sơ.

CỤC TRƯỞNG



Đình Hữu Phí

BỘ KHOA HỌC VÀ CÔNG NGHỆ
CỤC SỞ HỮU TRÍ TUỆ

CỘNG HÒA XÃ HỘI CHỦ NGHĨA VIỆT NAM
Độc lập - Tự do - Hạnh phúc

Số: 16222/TB-SHTT

Hà Nội, ngày 19 tháng 08 năm 2019

THÔNG BÁO

Ghi nhận yêu cầu duy trì hiệu lực Bằng độc quyền sáng chế

Kính gửi: Công ty TNHH Tư vấn đầu tư và chuyển giao công nghệ
(INVESTCONSULT)

Số 26 ngõ 41, phố Thái Hà, phường Trung Liệt, quận Đống Đa,
thành phố Hà Nội

Căn cứ kết quả thẩm định yêu cầu duy trì hiệu lực Bằng độc quyền sáng chế:

Số đơn: DT1-2019-02459

Ngày nộp: 29/03/2019

Chủ đơn: QUALCOMM INCORPORATED (US)

Đại diện của Chủ đơn: INVESTCONSULT

Bằng độc quyền sáng chế số: 13972

Năm yêu cầu duy trì hiệu lực: 5

Cục Sở hữu trí tuệ thông báo:

1. Yêu cầu duy trì hiệu lực Bằng độc quyền sáng chế nêu trên được chấp nhận.
2. Hiệu lực Bằng độc quyền sáng chế số 13972 được duy trì đến 13/04/2020.

Nơi nhận:

- Như trên;
- TT (để công bố);
- Lưu: VT, Hồ sơ.

CỤC TRƯỞNG

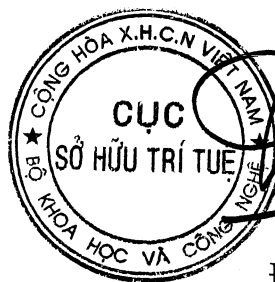

Đinh Hữu Phí
Đinh Hữu Phí

BỘ KHOA HỌC VÀ CÔNG NGHỆ
CỤC SỞ HỮU TRÍ TUỆ

CỘNG HÒA XÃ HỘI CHỦ NGHĨA VIỆT NAM
Độc lập - Tự do - Hạnh phúc

Số: 16223/TB-SHTT

Hà Nội, ngày 19 tháng 08 năm 2019

THÔNG BÁO

Ghi nhận yêu cầu duy trì hiệu lực Bằng độc quyền sáng chế

Kính gửi: Công ty TNHH Tư vấn đầu tư và chuyển giao công nghệ
(INVESTCONSULT)

Số 26 ngõ 41, phố Thái Hà, phường Trung Liệt, quận Đống Đa,
thành phố Hà Nội

Căn cứ kết quả thẩm định yêu cầu duy trì hiệu lực Bằng độc quyền sáng chế:

Số đơn: DT1-2019-02460

Ngày nộp: 29/03/2019

Chủ đơn: QUALCOMM INCORPORATED (US)

Đại diện của Chủ đơn: INVESTCONSULT

Bằng độc quyền sáng chế số: 13974

Năm yêu cầu duy trì hiệu lực: 5

Cục Sở hữu trí tuệ thông báo:

1. Yêu cầu duy trì hiệu lực Bằng độc quyền sáng chế nêu trên được chấp nhận.

2. Hiệu lực Bằng độc quyền sáng chế số 13974 được duy trì đến 13/04/2020.

Nơi nhận:

- Như trên;
- TT (để công bố);
- Lưu: VT, Hồ sơ.

CỤC TRƯỞNG



Đinh Hữu Phí

BỘ KHOA HỌC VÀ CÔNG NGHỆ
CỤC SỞ HỮU TRÍ TUỆ

CỘNG HÒA XÃ HỘI CHỦ NGHĨA VIỆT NAM
Độc lập - Tự do - Hạnh phúc

Số: 16224/TB-SHTT

Hà Nội, ngày 19 tháng 08 năm 2019

THÔNG BÁO
Ghi nhận yêu cầu duy trì hiệu lực Bằng độc quyền sáng chế

Kính gửi: Công ty TNHH Tư vấn đầu tư và chuyên giao công nghệ
(INVESTCONSULT)
Số 26 ngõ 41, phố Thái Hà, phường Trung Liệt, quận Đống Đa,
thành phố Hà Nội

Căn cứ kết quả thẩm định yêu cầu duy trì hiệu lực Bằng độc quyền sáng chế:

Số đơn: DT1-2019-02461

Ngày nộp: 29/03/2019

Chủ đơn: F. HOFFMANN-LA ROCHE AG (CH)

Đại diện của Chủ đơn: INVESTCONSULT

Bằng độc quyền sáng chế số: 11320

Năm yêu cầu duy trì hiệu lực: 7

Cục Sở hữu trí tuệ thông báo:

1. Yêu cầu duy trì hiệu lực Bằng độc quyền sáng chế nêu trên được chấp nhận.

2. Hiệu lực Bằng độc quyền sáng chế số 11320 được duy trì đến 16/04/2020.

Nơi nhận:

- Như trên;
- TT (để công bố);
- Lưu: VT, Hồ sơ.

CỤC TRƯỞNG



Đinh Hữu Phí

BỘ KHOA HỌC VÀ CÔNG NGHỆ
CỤC SỞ HỮU TRÍ TUỆ

CỘNG HOÀ XÃ HỘI CHỦ NGHĨA VIỆT NAM
Độc lập - Tự do - Hạnh phúc

Số: 16225 /TB-SHTT

Hà Nội, ngày 19 tháng 08 năm 2019

THÔNG BÁO
Ghi nhận yêu cầu duy trì hiệu lực Bằng độc quyền sáng chế

Kính gửi: Công ty TNHH Tư vấn đầu tư và chuyển giao công nghệ
(INVESTCONSULT)
Số 26 ngõ 41, phố Thái Hà, phường Trung Liệt, quận Đống Đa,
thành phố Hà Nội

Căn cứ kết quả thẩm định yêu cầu duy trì hiệu lực Bằng độc quyền sáng chế:

Số đơn: DT1-2019-02462

Ngày nộp: 29/03/2019

Chủ đơn: F. Hoffmann-La Roche AG (CH)

Đại diện của Chủ đơn: INVESTCONSULT

Bằng độc quyền sáng chế số: 16862

Năm yêu cầu duy trì hiệu lực: 3

Cục Sở hữu trí tuệ thông báo:

1. Yêu cầu duy trì hiệu lực Bằng độc quyền sáng chế nêu trên được chấp nhận.

2. Hiệu lực Bằng độc quyền sáng chế số 16862 được duy trì đến 17/04/2020.

Nơi nhận:

- Như trên;
- TT (để công bố);
- Lưu: VT, Hồ sơ.

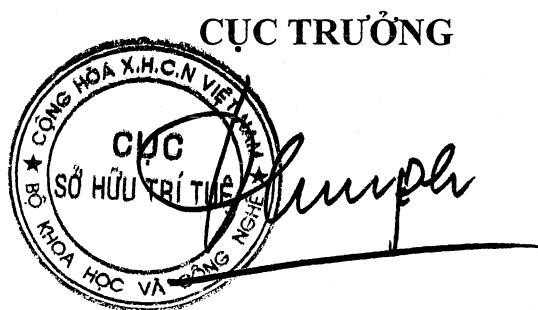

Đình Hữu Phú

BỘ KHOA HỌC VÀ CÔNG NGHỆ
CỤC SỞ HỮU TRÍ TUỆ

CỘNG HÒA XÃ HỘI CHỦ NGHĨA VIỆT NAM
Độc lập - Tự do - Hạnh phúc

Số: 16226 /TB-SHTT

Hà Nội, ngày 19 tháng 03 năm 2019

THÔNG BÁO

Ghi nhận yêu cầu duy trì hiệu lực Bằng độc quyền sáng chế

Kính gửi: Công ty TNHH Tư vấn đầu tư và chuyển giao công nghệ
(INVESTCONSULT)

Số 26 ngõ 41, phố Thái Hà, phường Trung Liệt, quận Đống Đa,
thành phố Hà Nội

Căn cứ kết quả thẩm định yêu cầu duy trì hiệu lực Bằng độc quyền sáng chế:

Số đơn: DT1-2019-02463

Ngày nộp: 29/03/2019

Chủ đơn: QUALCOMM INCORPORATED (US)

Đại diện của Chủ đơn: INVESTCONSULT

Bằng độc quyền sáng chế số: 19040

Năm yêu cầu duy trì hiệu lực: 2

Cục Sở hữu trí tuệ thông báo:

1. Yêu cầu duy trì hiệu lực Bằng độc quyền sáng chế nêu trên được chấp nhận.

2. Hiệu lực Bằng độc quyền sáng chế số 19040 được duy trì đến 17/04/2020.

Nơi nhận:

- Như trên;
- TT (để công bố);
- Lưu: VT, Hồ sơ.

CỤC TRƯỞNG



Đinh Hữu Phí

BỘ KHOA HỌC VÀ CÔNG NGHỆ
CỤC SỞ HỮU TRÍ TUỆ

CỘNG HÒA XÃ HỘI CHỦ NGHĨA VIỆT NAM
Độc lập - Tự do - Hạnh phúc

Số: 16227/TB-SHTT

Hà Nội, ngày 17 tháng 08 năm 2019

THÔNG BÁO

Ghi nhận yêu cầu duy trì hiệu lực Bằng độc quyền sáng chế

Kính gửi: Công ty TNHH Tư vấn đầu tư và chuyển giao công nghệ
(INVESTCONSULT)

Số 26 ngõ 41, phố Thái Hà, phường Trung Liệt, quận Đống Đa,
thành phố Hà Nội

Căn cứ kết quả thẩm định yêu cầu duy trì hiệu lực Bằng độc quyền sáng chế:

Số đơn: DT1-2019-02464

Ngày nộp: 29/03/2019

Chủ đơn: QUALCOMM INCORPORATED (US)

Đại diện của Chủ đơn: INVESTCONSULT

Bằng độc quyền sáng chế số: 19043

Năm yêu cầu duy trì hiệu lực: 2

Cục Sở hữu trí tuệ thông báo:

1. Yêu cầu duy trì hiệu lực Bằng độc quyền sáng chế nêu trên được chấp nhận.

2. Hiệu lực Bằng độc quyền sáng chế số 19043 được duy trì đến 17/04/2020.

Nơi nhận:

- Như trên;
- TT (để công bố);
- Lưu: VT, Hồ sơ.

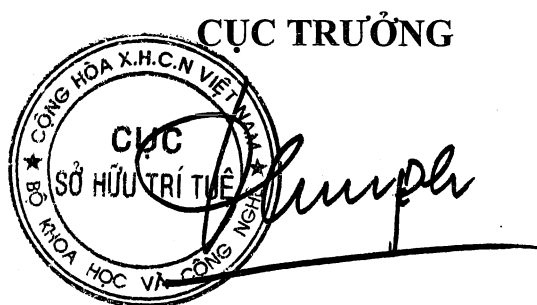

Đình Hữu Phí

BỘ KHOA HỌC VÀ CÔNG NGHỆ
CỤC SỞ HỮU TRÍ TUỆ

CỘNG HÒA XÃ HỘI CHỦ NGHĨA VIỆT NAM
Độc lập - Tự do - Hạnh phúc

Số: 16228 /TB-SHTT

Hà Nội, ngày 19 tháng 08 năm 2019

THÔNG BÁO

Ghi nhận yêu cầu duy trì hiệu lực Bằng độc quyền sáng chế

Kính gửi: Công ty TNHH Tư vấn đầu tư và chuyển giao công nghệ
(INVESTCONSULT)

Số 26 ngõ 41, phố Thái Hà, phường Trung Liệt, quận Đống Đa,
thành phố Hà Nội

Căn cứ kết quả thẩm định yêu cầu duy trì hiệu lực Bằng độc quyền sáng chế:

Số đơn: DT1-2019-02465

Ngày nộp: 29/03/2019

Chủ đơn: QUALCOMM INCORPORATED (US)

Đại diện của Chủ đơn: INVESTCONSULT

Bằng độc quyền sáng chế số: 19048

Năm yêu cầu duy trì hiệu lực: 2

Cục Sở hữu trí tuệ thông báo:

1. Yêu cầu duy trì hiệu lực Bằng độc quyền sáng chế nêu trên được chấp nhận.

2. Hiệu lực Bằng độc quyền sáng chế số 19048 được duy trì đến 17/04/2020.

Nơi nhận:

- Như trên;
- TT (để công bố);
- Lưu: VT, Hồ sơ.

CỤC TRƯỞNG

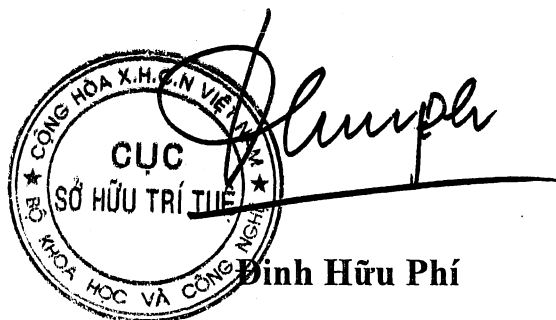

BỘ KHOA HỌC VÀ CÔNG NGHỆ
CỤC SỞ HỮU TRÍ TUỆ

CỘNG HOÀ XÃ HỘI CHỦ NGHĨA VIỆT NAM
Độc lập - Tự do - Hạnh phúc

Số: 16229 /TB-SHTT

Hà Nội, ngày 19 tháng 08 năm 2019

THÔNG BÁO
Ghi nhận yêu cầu duy trì hiệu lực Bằng độc quyền sáng chế

Kính gửi: Công ty TNHH Tư vấn đầu tư và chuyên giao công nghệ
(INVESTCONSULT)

Số 26 ngõ 41, phố Thái Hà, phường Trung Liệt, quận Đống Đa,
thành phố Hà Nội

Căn cứ kết quả thẩm định yêu cầu duy trì hiệu lực Bằng độc quyền sáng chế:

Số đơn: DT1-2019-02466

Ngày nộp: 29/03/2019

Chủ đơn: SYNGENTA PARTICIPATIONS AG (CH)

Đại diện của Chủ đơn: INVESTCONSULT

Bằng độc quyền sáng chế số: 19086

Năm yêu cầu duy trì hiệu lực: 2

Cục Sở hữu trí tuệ thông báo:

1. Yêu cầu duy trì hiệu lực Bằng độc quyền sáng chế nêu trên được chấp nhận.

2. Hiệu lực Bằng độc quyền sáng chế số 19086 được duy trì đến 17/04/2020.

Nơi nhận:

- Như trên;
- TT (để công bố);
- Lưu: VT, Hồ sơ.

CỤC TRƯỞNG



[Handwritten signature]
Đình Hữu Phú

BỘ KHOA HỌC VÀ CÔNG NGHỆ
CỤC SỞ HỮU TRÍ TUỆ

CỘNG HÒA XÃ HỘI CHỦ NGHĨA VIỆT NAM
Độc lập - Tự do - Hạnh phúc

Số: 16230 /TB-SHTT

Hà Nội, ngày 19 tháng 03 năm 2019

THÔNG BÁO

Ghi nhận yêu cầu duy trì hiệu lực Bằng độc quyền sáng chế

Kính gửi: Công ty TNHH Tư vấn đầu tư và chuyển giao công nghệ
(INVESTCONSULT)

Số 26 ngõ 41, phố Thái Hà, phường Trung Liệt, quận Đống Đa,
thành phố Hà Nội

Căn cứ kết quả thẩm định yêu cầu duy trì hiệu lực Bằng độc quyền sáng chế:

Số đơn: DT1-2019-02467

Ngày nộp: 29/03/2019

Chủ đơn: Beecham Pharmaceuticals (Pte) Limited (SG)

Đại diện của Chủ đơn: INVESTCONSULT

Bằng độc quyền sáng chế số: 5605

Năm yêu cầu duy trì hiệu lực: 14

Cục Sở hữu trí tuệ thông báo:

1. Yêu cầu duy trì hiệu lực Bằng độc quyền sáng chế nêu trên được chấp nhận.

2. Hiệu lực Bằng độc quyền sáng chế số 5605 được duy trì đến 11/04/2020. *h*

Nơi nhận:

- Như trên;
- TT (để công bố);
- Lưu: VT, Hồ sơ.

CỤC TRƯỞNG



Đinh Hữu Phí

BỘ KHOA HỌC VÀ CÔNG NGHỆ
CỤC SỞ HỮU TRÍ TUỆ

CỘNG HÒA XÃ HỘI CHỦ NGHĨA VIỆT NAM
Độc lập - Tự do - Hạnh phúc

Số: 16231/TB-SHTT

Hà Nội, ngày 19 tháng 03 năm 2019

THÔNG BÁO

Ghi nhận yêu cầu duy trì hiệu lực Bằng độc quyền sáng chế

Kính gửi: Công ty TNHH Tư vấn đầu tư và chuyển giao công nghệ
(INVESTCONSULT)

Số 26 ngõ 41, phố Thái Hà, phường Trung Liệt, quận Đống Đa,
thành phố Hà Nội

Căn cứ kết quả thẩm định yêu cầu duy trì hiệu lực Bằng độc quyền sáng chế:

Số đơn: DT1-2019-02468

Ngày nộp: 29/03/2019

Chủ đơn: GENENTECH, INC. (US)

Đại diện của Chủ đơn: INVESTCONSULT

Bằng độc quyền sáng chế số: 15409

Năm yêu cầu duy trì hiệu lực: 4

Cục Sở hữu trí tuệ thông báo:

1. Yêu cầu duy trì hiệu lực Bằng độc quyền sáng chế nêu trên được chấp nhận.

2. Hiệu lực Bằng độc quyền sáng chế số 15409 được duy trì đến 19/04/2020.

Nơi nhận:

- Như trên;
- TT (để công bố);
- Lưu: VT, Hồ sơ.

CỤC TRƯỞNG

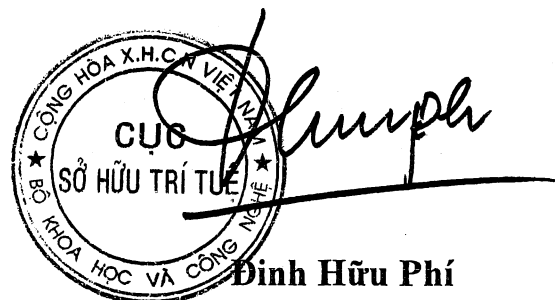

BỘ KHOA HỌC VÀ CÔNG NGHỆ
CỤC SỞ HỮU TRÍ TUỆ

CỘNG HÒA XÃ HỘI CHỦ NGHĨA VIỆT NAM
Độc lập - Tự do - Hạnh phúc

Số: 16232 /TB-SHTT

Hà Nội, ngày 19 tháng 03 năm 2019

THÔNG BÁO

Ghi nhận yêu cầu duy trì hiệu lực Bằng độc quyền sáng chế

Kính gửi: Công ty TNHH Tư vấn đầu tư và chuyên giao công nghệ
(INVESTCONSULT)

Số 26 ngõ 41, phố Thái Hà, phường Trung Liệt, quận Đống Đa,
thành phố Hà Nội

Căn cứ kết quả thẩm định yêu cầu duy trì hiệu lực Bằng độc quyền sáng chế:

Số đơn: DT1-2019-02469

Ngày nộp: 29/03/2019

Chủ đơn: Qualcomm Incorporated (US)

Đại diện của Chủ đơn: INVESTCONSULT

Bằng độc quyền sáng chế số: 9242

Năm yêu cầu duy trì hiệu lực: 9

Cục Sở hữu trí tuệ thông báo:

1. Yêu cầu duy trì hiệu lực Bằng độc quyền sáng chế nêu trên được chấp nhận.

2. Hiệu lực Bằng độc quyền sáng chế số 9242 được duy trì đến 19/04/2020. *sc*

Nơi nhận:

- Như trên;
- TT (để công bố);
- Lưu: VT, Hồ sơ.

CỤC TRƯỞNG



Đinh Hữu Phí

BỘ KHOA HỌC VÀ CÔNG NGHỆ
CỤC SỞ HỮU TRÍ TUỆ

CỘNG HOÀ XÃ HỘI CHỦ NGHĨA VIỆT NAM
Độc lập - Tự do - Hạnh phúc

Số: 16233 /TB-SHTT

Hà Nội, ngày 19 tháng 03 năm 2019

THÔNG BÁO
Ghi nhận yêu cầu duy trì hiệu lực Bằng độc quyền sáng chế

Kính gửi: Công ty TNHH Tư vấn đầu tư và chuyên giao công nghệ
(INVESTCONSULT)
Số 26 ngõ 41, phố Thái Hà, phường Trung Liệt, quận Đống Đa,
thành phố Hà Nội

Căn cứ kết quả thẩm định yêu cầu duy trì hiệu lực Bằng độc quyền sáng chế:

Số đơn: DT1-2019-02470

Ngày nộp: 29/03/2019

Chủ đơn: HUMAN GENOME SCIENCES, INC. (US)

Đại diện của Chủ đơn: INVESTCONSULT

Bằng độc quyền sáng chế số: 13989

Năm yêu cầu duy trì hiệu lực: 5

Cục Sở hữu trí tuệ thông báo:

1. Yêu cầu duy trì hiệu lực Bằng độc quyền sáng chế nêu trên được chấp nhận.

2. Hiệu lực Bằng độc quyền sáng chế số 13989 được duy trì đến 20/04/2020.

Nơi nhận:

- Như trên;
- TT (để công bố);
- Lưu: VT, Hồ sơ.

CỤC TRƯỞNG

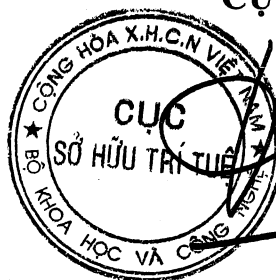

Đình Hữu Phí

BỘ KHOA HỌC VÀ CÔNG NGHỆ
CỤC SỞ HỮU TRÍ TUỆ

CỘNG HOÀ XÃ HỘI CHỦ NGHĨA VIỆT NAM
Độc lập - Tự do - Hạnh phúc

Số: 16234/TB-SHTT

Hà Nội, ngày 19 tháng 08 năm 2019

THÔNG BÁO

Ghi nhận yêu cầu duy trì hiệu lực Bằng độc quyền sáng chế

Kính gửi: Công ty TNHH Tư vấn đầu tư và chuyển giao công nghệ
(INVESTCONSULT)

Số 26 ngõ 41, phố Thái Hà, phường Trung Liệt, quận Đống Đa,
thành phố Hà Nội

Căn cứ kết quả thẩm định yêu cầu duy trì hiệu lực Bằng độc quyền sáng chế:

Số đơn: DT1-2019-02471

Ngày nộp: 29/03/2019

Chủ đơn: QUALCOMM INCORPORATED (US)

Đại diện của Chủ đơn: INVESTCONSULT

Bằng độc quyền sáng chế số: 14004

Năm yêu cầu duy trì hiệu lực: 5

Cục Sở hữu trí tuệ thông báo:

1. Yêu cầu duy trì hiệu lực Bằng độc quyền sáng chế nêu trên được chấp nhận.

2. Hiệu lực Bằng độc quyền sáng chế số 14004 được duy trì đến 20/04/2020.

Nơi nhận:

- Như trên;
- TT (để công bố);
- Lưu: VT, Hồ sơ.

CỤC TRƯỞNG



Đinh Hữu Phí

BỘ KHOA HỌC VÀ CÔNG NGHỆ
CỤC SỞ HỮU TRÍ TUỆ

CỘNG HÒA XÃ HỘI CHỦ NGHĨA VIỆT NAM
Độc lập - Tự do - Hạnh phúc

Số: 16235/TB-SHTT

Hà Nội, ngày 19 tháng 08 năm 2019

THÔNG BÁO

Ghi nhận yêu cầu duy trì hiệu lực Bằng độc quyền sáng chế

Kính gửi: Công ty TNHH Tư vấn đầu tư và chuyển giao công nghệ
(INVESTCONSULT)

Số 26 ngõ 41, phố Thái Hà, phường Trung Liệt, quận Đống Đa,
thành phố Hà Nội

Căn cứ kết quả thẩm định yêu cầu duy trì hiệu lực Bằng độc quyền sáng chế:

Số đơn: DT1-2019-02472

Ngày nộp: 29/03/2019

Chủ đơn: QUALCOMM INCORPORATED (US)

Đại diện của Chủ đơn: INVESTCONSULT

Bằng độc quyền sáng chế số: 11334

Năm yêu cầu duy trì hiệu lực: 7

Cục Sở hữu trí tuệ thông báo:

1. Yêu cầu duy trì hiệu lực Bằng độc quyền sáng chế nêu trên được chấp nhận.

2. Hiệu lực Bằng độc quyền sáng chế số 11334 được duy trì đến 23/04/2020.

hc

Nơi nhận:

- Như trên;
- TT (để công bố);
- Lưu: VT, Hồ sơ.

CỤC TRƯỞNG



Đinh Hữu Phú

BỘ KHOA HỌC VÀ CÔNG NGHỆ
CỤC SỞ HỮU TRÍ TUỆ

CỘNG HÒA XÃ HỘI CHỦ NGHĨA VIỆT NAM
Độc lập - Tự do - Hạnh phúc

Số: 16236 /TB-SHTT

Hà Nội, ngày 19 tháng 08 năm 2019

THÔNG BÁO
Ghi nhận yêu cầu duy trì hiệu lực Bằng độc quyền sáng chế

Kính gửi: Công ty TNHH Tư vấn đầu tư và chuyển giao công nghệ
(INVESTCONSULT)

Số 26 ngõ 41, phố Thái Hà, phường Trung Liệt, quận Đống Đa,
thành phố Hà Nội

Căn cứ kết quả thẩm định yêu cầu duy trì hiệu lực Bằng độc quyền sáng chế:

Số đơn: DT1-2019-02473

Ngày nộp: 29/03/2019

Chủ đơn: Qualcomm Incorporated (US)

Đại diện của Chủ đơn: INVESTCONSULT

Bằng độc quyền sáng chế số: 10231

Năm yêu cầu duy trì hiệu lực: 8

Cục Sở hữu trí tuệ thông báo:

1. Yêu cầu duy trì hiệu lực Bằng độc quyền sáng chế nêu trên được chấp nhận.

2. Hiệu lực Bằng độc quyền sáng chế số 10231 được duy trì đến 24/04/2020.

He

Nơi nhận:

- Như trên;
- TT (để công bố);
- Lưu: VT, Hồ sơ.

CỤC TRƯỞNG



Đình Hữu Phí

BỘ KHOA HỌC VÀ CÔNG NGHỆ
CỤC SỞ HỮU TRÍ TUỆ

CỘNG HOÀ XÃ HỘI CHỦ NGHĨA VIỆT NAM
Độc lập - Tự do - Hạnh phúc

Số: 16237 /TB-SHTT

Hà Nội, ngày 19 tháng 03 năm 2019

THÔNG BÁO

Ghi nhận yêu cầu duy trì hiệu lực Bằng độc quyền sáng chế

Kính gửi: Công ty TNHH Tư vấn đầu tư và chuyển giao công nghệ
(INVESTCONSULT)

Số 26 ngõ 41, phố Thái Hà, phường Trung Liệt, quận Đống Đa,
thành phố Hà Nội

Căn cứ kết quả thẩm định yêu cầu duy trì hiệu lực Bằng độc quyền sáng chế:

Số đơn: DT1-2019-02474

Ngày nộp: 29/03/2019

Chủ đơn: Qualcomm Incorporated (US)

Đại diện của Chủ đơn: INVESTCONSULT

Bằng độc quyền sáng chế số: 10233

Năm yêu cầu duy trì hiệu lực: 8

Cục Sở hữu trí tuệ thông báo:

1. Yêu cầu duy trì hiệu lực Bằng độc quyền sáng chế nêu trên được chấp nhận.

2. Hiệu lực Bằng độc quyền sáng chế số 10233 được duy trì đến 24/04/2020.

Nơi nhận:

- Như trên;
- TT (để công bố);
- Lưu: VT, Hồ sơ.

CỤC TRƯỞNG



Đinh Hữu Phí

BỘ KHOA HỌC VÀ CÔNG NGHỆ
CỤC SỞ HỮU TRÍ TUỆ

CỘNG HÒA XÃ HỘI CHỦ NGHĨA VIỆT NAM
Độc lập - Tự do - Hạnh phúc

Số: 16238/TB-SHTT

Hà Nội, ngày 19 tháng 08 năm 2019

THÔNG BÁO

Ghi nhận yêu cầu duy trì hiệu lực Bằng độc quyền sáng chế

Kính gửi: Công ty TNHH Tư vấn đầu tư và chuyên giao công nghệ
(INVESTCONSULT)

Số 26 ngõ 41, phố Thái Hà, phường Trung Liệt, quận Đống Đa,
thành phố Hà Nội

Căn cứ kết quả thẩm định yêu cầu duy trì hiệu lực Bằng độc quyền sáng chế:

Số đơn: DT1-2019-02475

Ngày nộp: 29/03/2019

Chủ đơn: QUALCOMM INCORPORATED (US)

Đại diện của Chủ đơn: INVESTCONSULT

Bằng độc quyền sáng chế số: 19097

Năm yêu cầu duy trì hiệu lực: 2

Cục Sở hữu trí tuệ thông báo:

1. Yêu cầu duy trì hiệu lực Bằng độc quyền sáng chế nêu trên được chấp nhận.

2. Hiệu lực Bằng độc quyền sáng chế số 19097 được duy trì đến 26/04/2020.

Nơi nhận:

- Như trên;
- TT (để công bố);
- Lưu: VT, Hồ sơ.

CỤC TRƯỞNG



Đinh Hữu Phí

BỘ KHOA HỌC VÀ CÔNG NGHỆ
CỤC SỞ HỮU TRÍ TUỆ

CỘNG HÒA XÃ HỘI CHỦ NGHĨA VIỆT NAM
Độc lập - Tự do - Hạnh phúc

Số: 16239/TB-SHTT

Hà Nội, ngày 19 tháng 03 năm 2019

THÔNG BÁO

Ghi nhận yêu cầu duy trì hiệu lực Bằng độc quyền sáng chế

Kính gửi: Công ty TNHH Tư vấn đầu tư và chuyển giao công nghệ
(INVESTCONSULT)

Số 26 ngõ 41, phố Thái Hà, phường Trung Liệt, quận Đống Đa,
thành phố Hà Nội

Căn cứ kết quả thẩm định yêu cầu duy trì hiệu lực Bằng độc quyền sáng chế:

Số đơn: DT1-2019-02476

Ngày nộp: 29/03/2019

Chủ đơn: SYNGENTA PARTICIPATIONS AG (CH)

Đại diện của Chủ đơn: INVESTCONSULT

Bằng độc quyền sáng chế số: 19099

Năm yêu cầu duy trì hiệu lực: 2

Cục Sở hữu trí tuệ thông báo:

1. Yêu cầu duy trì hiệu lực Bằng độc quyền sáng chế nêu trên được chấp nhận.

2. Hiệu lực Bằng độc quyền sáng chế số 19099 được duy trì đến 26/04/2020.

Nơi nhận:

- Như trên;
- TT (để công bố);
- Lưu: VT, Hồ sơ.

CỤC TRƯỞNG



Đinh Hữu Phí

BỘ KHOA HỌC VÀ CÔNG NGHỆ
CỤC SỞ HỮU TRÍ TUỆ

CỘNG HÒA XÃ HỘI CHỦ NGHĨA VIỆT NAM
Độc lập - Tự do - Hạnh phúc

Số: 16240/TB-SHTT

Hà Nội, ngày 19 tháng 08 năm 2019

THÔNG BÁO
Ghi nhận yêu cầu duy trì hiệu lực Bằng độc quyền sáng chế

Kính gửi: Công ty TNHH Tư vấn đầu tư và chuyên giao công nghệ
(INVESTCONSULT)
Số 26 ngõ 41, phố Thái Hà, phường Trung Liệt, quận Đống Đa,
thành phố Hà Nội

Căn cứ kết quả thẩm định yêu cầu duy trì hiệu lực Bằng độc quyền sáng chế:

Số đơn: DT1-2019-02477

Ngày nộp: 29/03/2019

Chủ đơn: QUALCOMM INCORPORATED (US)

Đại diện của Chủ đơn: INVESTCONSULT

Bằng độc quyền sáng chế số: 19105

Năm yêu cầu duy trì hiệu lực: 2

Cục Sở hữu trí tuệ thông báo:

1. Yêu cầu duy trì hiệu lực Bằng độc quyền sáng chế nêu trên được chấp nhận.

2. Hiệu lực Bằng độc quyền sáng chế số 19105 được duy trì đến 26/04/2020.

Nơi nhận:

- Như trên;
- TT (để công bố);
- Lưu: VT, Hồ sơ.

CỤC TRƯỞNG



Đinh Hữu Phí

BỘ KHOA HỌC VÀ CÔNG NGHỆ
CỤC SỞ HỮU TRÍ TUỆ

CỘNG HOÀ XÃ HỘI CHỦ NGHĨA VIỆT NAM
Độc lập - Tự do - Hạnh phúc

Số: 16241/TB-SHTT

Hà Nội, ngày 19 tháng 03 năm 2019

THÔNG BÁO
Ghi nhận yêu cầu duy trì hiệu lực Bằng độc quyền sáng chế

Kính gửi: Công ty TNHH Tư vấn đầu tư và chuyển giao công nghệ
(INVESTCONSULT)
Số 26 ngõ 41, phố Thái Hà, phường Trung Liệt, quận Đống Đa,
thành phố Hà Nội

Căn cứ kết quả thẩm định yêu cầu duy trì hiệu lực Bằng độc quyền sáng chế:

Số đơn: DT1-2019-02479

Ngày nộp: 29/03/2019

Chủ đơn: Pharmacia & Upjohn Company LLC (US)

Đại diện của Chủ đơn: INVESTCONSULT

Bằng độc quyền sáng chế số: 8410

Năm yêu cầu duy trì hiệu lực: 10

Cục Sở hữu trí tuệ thông báo:

1. Yêu cầu duy trì hiệu lực Bằng độc quyền sáng chế nêu trên được chấp nhận.
2. Hiệu lực Bằng độc quyền sáng chế số 8410 được duy trì đến 27/04/2020.

Nơi nhận:

- Như trên;
- TT (để công bố);
- Lưu: VT, Hồ sơ.

CỤC TRƯỞNG

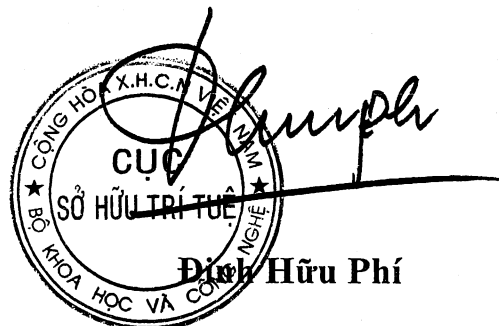

BỘ KHOA HỌC VÀ CÔNG NGHỆ
CỤC SỞ HỮU TRÍ TUỆ

CỘNG HÒA XÃ HỘI CHỦ NGHĨA VIỆT NAM
Độc lập - Tự do - Hạnh phúc

Số: 16242 /TB-SHTT

Hà Nội, ngày 19 tháng 08 năm 2019

THÔNG BÁO

Ghi nhận yêu cầu duy trì hiệu lực Bằng độc quyền sáng chế

Kính gửi: Công ty TNHH Tư vấn đầu tư và chuyển giao công nghệ
(INVESTCONSULT)

Số 26 ngõ 41, phố Thái Hà, phường Trung Liệt, quận Đống Đa,
thành phố Hà Nội

Căn cứ kết quả thẩm định yêu cầu duy trì hiệu lực Bằng độc quyền sáng chế:

Số đơn: DT1-2019-02480

Ngày nộp: 29/03/2019

Chủ đơn: F. HOFFMANN-LA ROCHE AG (CH)

Đại diện của Chủ đơn: INVESTCONSULT

Bằng độc quyền sáng chế số: 12688

Năm yêu cầu duy trì hiệu lực: 6

Cục Sở hữu trí tuệ thông báo:

1. Yêu cầu duy trì hiệu lực Bằng độc quyền sáng chế nêu trên được chấp nhận.

2. Hiệu lực Bằng độc quyền sáng chế số 12688 được duy trì đến 28/04/2020.

Nơi nhận:

- Như trên;
- TT (để công bố);
- Lưu: VT, Hồ sơ.

CỤC TRƯỞNG



Đinh Hữu Phí

BỘ KHOA HỌC VÀ CÔNG NGHỆ
CỤC SỞ HỮU TRÍ TUỆ

CỘNG HOÀ XÃ HỘI CHỦ NGHĨA VIỆT NAM
Độc lập - Tự do - Hạnh phúc

Số: 16243 /TB-SHTT

Hà Nội, ngày 19 tháng 03 năm 2019

THÔNG BÁO
Ghi nhận yêu cầu duy trì hiệu lực Bằng độc quyền sáng chế

Kính gửi: Công ty TNHH Tư vấn đầu tư và chuyển giao công nghệ
(INVESTCONSULT)
Số 26 ngõ 41, phố Thái Hà, phường Trung Liệt, quận Đống Đa,
thành phố Hà Nội

Căn cứ kết quả thẩm định yêu cầu duy trì hiệu lực Bằng độc quyền sáng chế:

Số đơn: DT1-2019-02481

Ngày nộp: 29/03/2019

Chủ đơn: Qualcomm Incorporated (US)

Đại diện của Chủ đơn: INVESTCONSULT

Bằng độc quyền sáng chế số: 10253

Năm yêu cầu duy trì hiệu lực: 8

Cục Sở hữu trí tuệ thông báo:

1. Yêu cầu duy trì hiệu lực Bằng độc quyền sáng chế nêu trên được chấp nhận.

2. Hiệu lực Bằng độc quyền sáng chế số 10253 được duy trì đến 04/05/2020.

Nơi nhận:

- Như trên;
- TT (để công bố);
- Lưu: VT, Hồ sơ.

CỤC TRƯỞNG



Đinh Hữu Phí

BỘ KHOA HỌC VÀ CÔNG NGHỆ
CỤC SỞ HỮU TRÍ TUỆ

CỘNG HÒA XÃ HỘI CHỦ NGHĨA VIỆT NAM
Độc lập - Tự do - Hạnh phúc

Số: 16244/TB-SHTT

Hà Nội, ngày 19 tháng 08 năm 2019

THÔNG BÁO
Ghi nhận yêu cầu duy trì hiệu lực Bằng độc quyền sáng chế

Kính gửi: Công ty TNHH Tư vấn đầu tư và chuyển giao công nghệ
(INVESTCONSULT)
Số 26 ngõ 41, phố Thái Hà, phường Trung Liệt, quận Đống Đa,
thành phố Hà Nội

Căn cứ kết quả thẩm định yêu cầu duy trì hiệu lực Bằng độc quyền sáng chế:

Số đơn: DT1-2019-02482

Ngày nộp: 29/03/2019

Chủ đơn: QUALCOMM INCORPORATED (US)

Đại diện của Chủ đơn: INVESTCONSULT

Bằng độc quyền sáng chế số: 14033

Năm yêu cầu duy trì hiệu lực: 5

Cục Sở hữu trí tuệ thông báo:

1. Yêu cầu duy trì hiệu lực Bằng độc quyền sáng chế nêu trên được chấp nhận.

2. Hiệu lực Bằng độc quyền sáng chế số 14033 được duy trì đến 04/05/2020.

Nơi nhận:

- Như trên;
- TT (để công bố);
- Lưu: VT, Hồ sơ.

CỤC TRƯỞNG



Đinh Hữu Phí

BỘ KHOA HỌC VÀ CÔNG NGHỆ
CỤC SỞ HỮU TRÍ TUỆ

CỘNG HÒA XÃ HỘI CHỦ NGHĨA VIỆT NAM
Độc lập - Tự do - Hạnh phúc

Số: 16245/TB-SHTT

Hà Nội, ngày 19 tháng 08 năm 2019

THÔNG BÁO
Ghi nhận yêu cầu duy trì hiệu lực Bằng độc quyền sáng chế

Kính gửi: Công ty TNHH Tư vấn đầu tư và chuyển giao công nghệ
(INVESTCONSULT)
Số 26 ngõ 41, phố Thái Hà, phường Trung Liệt, quận Đống Đa,
thành phố Hà Nội

Căn cứ kết quả thẩm định yêu cầu duy trì hiệu lực Bằng độc quyền sáng chế:

Số đơn: DT1-2019-02483

Ngày nộp: 29/03/2019

Chủ đơn: Sugen LLC (US)

Đại diện của Chủ đơn: INVESTCONSULT

Bằng độc quyền sáng chế số: 7033

Năm yêu cầu duy trì hiệu lực: 12

Cục Sở hữu trí tuệ thông báo:

1. Yêu cầu duy trì hiệu lực Bằng độc quyền sáng chế nêu trên được chấp nhận.

2. Hiệu lực Bằng độc quyền sáng chế số 7033 được duy trì đến 05/05/2020. *te*

Nơi nhận:

- Như trên;
- TT (để công bố);
- Lưu: VT, Hồ sơ.

CỤC TRƯỞNG

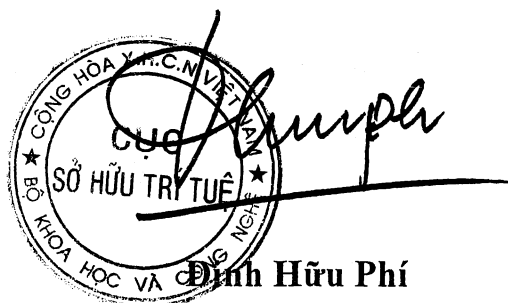

BỘ KHOA HỌC VÀ CÔNG NGHỆ
CỤC SỞ HỮU TRÍ TUỆ

CỘNG HOÀ XÃ HỘI CHỦ NGHĨA VIỆT NAM
Độc lập - Tự do - Hạnh phúc

Số: 16246/TB-SHTT

Hà Nội, ngày 19 tháng 08 năm 2019

THÔNG BÁO
Ghi nhận yêu cầu duy trì hiệu lực Bằng độc quyền sáng chế

Kính gửi: Công ty Luật TNHH T&G (TGVN)
Phòng số 5 tầng 15 Toà nhà Harec, 4A Láng Hạ, phường Thành Công
quận Ba Đình, TP Hà Nội

Căn cứ kết quả thẩm định yêu cầu duy trì hiệu lực Bằng độc quyền sáng chế:

Số đơn: DT1-2019-02485

Ngày nộp: 29/03/2019

Chủ đơn: IDEXX LABORATORIES, INC. (US)

Đại diện của Chủ đơn: TGVN

Bằng độc quyền sáng chế số: 18088

Năm yêu cầu duy trì hiệu lực: 2

Cục Sở hữu trí tuệ thông báo:

1. Yêu cầu duy trì hiệu lực Bằng độc quyền sáng chế nêu trên được chấp nhận.
2. Hiệu lực Bằng độc quyền sáng chế số 18088 được duy trì đến 18/12/2019.

Nơi nhận:

- Như trên;
- TT (để công bố);
- Lưu: VT, Hồ sơ.

CỤC TRƯỞNG

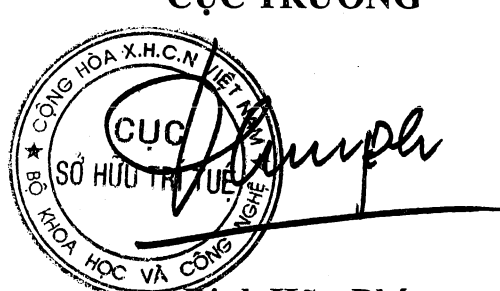

Đinh Hữu Phí

BỘ KHOA HỌC VÀ CÔNG NGHỆ
CỤC SỞ HỮU TRÍ TUỆ

CỘNG HÒA XÃ HỘI CHỦ NGHĨA VIỆT NAM
Độc lập - Tự do - Hạnh phúc

Số: 16247 /TB-SHTT

Hà Nội, ngày 19 tháng 03 năm 2019

THÔNG BÁO
Ghi nhận yêu cầu duy trì hiệu lực Bằng độc quyền sáng chế

Kính gửi: Công ty Luật TNHH T&G (TGVN)
Phòng số 5 tầng 15 Toà nhà Harec, 4A Láng Hạ, phường Thành Công
quận Ba Đình, TP Hà Nội

Căn cứ kết quả thẩm định yêu cầu duy trì hiệu lực Bằng độc quyền sáng chế:

Số đơn: DT1-2019-02487

Ngày nộp: 29/03/2019

Chủ đơn: Intercontinental Great Brands LLC (US)

Đại diện của Chủ đơn: TGVN

Bằng độc quyền sáng chế số: 12408

Năm yêu cầu duy trì hiệu lực: 6

Cục Sở hữu trí tuệ thông báo:

1. Yêu cầu duy trì hiệu lực Bằng độc quyền sáng chế nêu trên được chấp nhận.

2. Hiệu lực Bằng độc quyền sáng chế số 12408 được duy trì đến 18/02/2020.

hc

Nơi nhận:

- Như trên;
- TT (để công bố);
- Lưu: VT, Hồ sơ.

CỤC TRƯỞNG



Đinh Hữu Phú
Đinh Hữu Phú

BỘ KHOA HỌC VÀ CÔNG NGHỆ
CỤC SỞ HỮU TRÍ TUỆ

CỘNG HÒA XÃ HỘI CHỦ NGHĨA VIỆT NAM
Độc lập - Tự do - Hạnh phúc

Số: 16248/TB-SHTT

Hà Nội, ngày 19 tháng 08 năm 2019

THÔNG BÁO
Ghi nhận yêu cầu duy trì hiệu lực Bằng độc quyền sáng chế

Kính gửi: Công ty Luật TNHH WINCO (WINCO LAW FIRM)
Số 54 Trần Quốc Vượng, phường Dịch Vọng Hậu, quận Cầu Giấy,
TP Hà Nội

Căn cứ kết quả thẩm định yêu cầu duy trì hiệu lực Bằng độc quyền sáng chế:

Số đơn: DT1-2019-02488

Ngày nộp: 29/03/2019

Chủ đơn: YOOHO DEVELOPMENT & CONSTRUCTION CO., LTD.
(KR)

Đại diện của Chủ đơn: WINCO LAW FIRM

Bằng độc quyền sáng chế số: 18927

Năm yêu cầu duy trì hiệu lực: 2

Cục Sở hữu trí tuệ thông báo:

1. Yêu cầu duy trì hiệu lực Bằng độc quyền sáng chế nêu trên được chấp nhận.

2. Hiệu lực Bằng độc quyền sáng chế số 18927 được duy trì đến 04/04/2020.

He

Nơi nhận:

- Như trên;
- TT (để công bố);
- Lưu: VT, Hồ sơ.

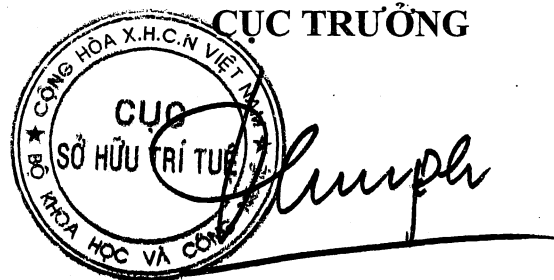

Đinh Hữu Phí

BỘ KHOA HỌC VÀ CÔNG NGHỆ
CỤC SỞ HỮU TRÍ TUỆ

CỘNG HÒA XÃ HỘI CHỦ NGHĨA VIỆT NAM
Độc lập - Tự do - Hạnh phúc

Số: 16249 /TB-SHTT

Hà Nội, ngày 19 tháng 08 năm 2019

THÔNG BÁO
Ghi nhận yêu cầu duy trì hiệu lực Bằng độc quyền sáng chế

Kính gửi: Công ty Luật TNHH WINCO (WINCO LAW FIRM)
Số 54 Trần Quốc Vượng, phường Dịch Vọng Hậu, quận Cầu Giấy,
TP Hà Nội

Căn cứ kết quả thẩm định yêu cầu duy trì hiệu lực Bằng độc quyền sáng chế:

Số đơn: DT1-2019-02489

Ngày nộp: 29/03/2019

Chủ đơn: ZHEJIANG XINNONG CHEMICAL CO., LTD. (CN)

Đại diện của Chủ đơn: WINCO LAW FIRM

Bằng độc quyền sáng chế số: 12675

Năm yêu cầu duy trì hiệu lực: 6

Cục Sở hữu trí tuệ thông báo:

1. Yêu cầu duy trì hiệu lực Bằng độc quyền sáng chế nêu trên được chấp nhận.

2. Hiệu lực Bằng độc quyền sáng chế số 12675 được duy trì đến 21/04/2020.

Nơi nhận:

- Như trên;
- TT (để công bố);
- Lưu: VT, Hồ sơ.

CỤC TRƯỞNG

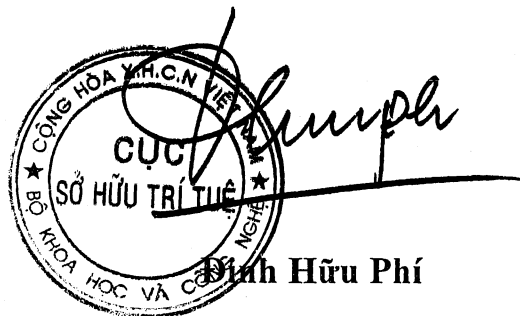

BỘ KHOA HỌC VÀ CÔNG NGHỆ
CỤC SỞ HỮU TRÍ TUỆ

CỘNG HÒA XÃ HỘI CHỦ NGHĨA VIỆT NAM
Độc lập - Tự do - Hạnh phúc

Số: 16250 /TB-SHTT

Hà Nội, ngày 19 tháng 08 năm 2019

THÔNG BÁO

Ghi nhận yêu cầu duy trì hiệu lực Bằng độc quyền sáng chế

Kính gửi: Công ty TNHH Sở hữu trí tuệ Việt á (VIET A IP CO.,LTD)
Phòng 1504, tầng 15, tòa nhà Hàn Việt, số 203 Minh Khai,
phường Minh Khai, quận Hai Bà Trưng, TP. Hà Nội

Căn cứ kết quả thẩm định yêu cầu duy trì hiệu lực Bằng độc quyền sáng chế:

Số đơn: DT1-2019-02490

Ngày nộp: 29/03/2019

Chủ đơn: CHONG KUN DANG PHARMACEUTICAL CORP. (KR)

Đại diện của Chủ đơn: VIET A IP CO.,LTD

Bằng độc quyền sáng chế số: 19004

Năm yêu cầu duy trì hiệu lực: 2

Cục Sở hữu trí tuệ thông báo:

1. Yêu cầu duy trì hiệu lực Bằng độc quyền sáng chế nêu trên được chấp nhận.

2. Hiệu lực Bằng độc quyền sáng chế số 19004 được duy trì đến 09/04/2020.

Nơi nhận:

- Như trên;
- TT (để công bố);
- Lưu: VT, Hồ sơ.

CỤC TRƯỞNG



Đinh Hữu Phí

BỘ KHOA HỌC VÀ CÔNG NGHỆ
CỤC SỞ HỮU TRÍ TUỆ

CỘNG HÒA XÃ HỘI CHỦ NGHĨA VIỆT NAM
Độc lập - Tự do - Hạnh phúc

Số: 16251/TB-SHTT

Hà Nội, ngày 19 tháng 08 năm 2019

THÔNG BÁO

Ghi nhận yêu cầu duy trì hiệu lực Bằng độc quyền sáng chế

Kính gửi: Công ty Cổ phần Sở hữu công nghiệp INVESTIP (INVESTIP)
Tầng 5, tòa nhà Charmvit Tower, 117 Trần Duy Hưng, phường Trung Hòa,
quận Cầu Giấy, thành phố Hà Nội

Căn cứ kết quả thẩm định yêu cầu duy trì hiệu lực Bằng độc quyền sáng chế:

Số đơn: DT1-2019-02491

Ngày nộp: 29/03/2019

Chủ đơn: Bunka Shutter Co., Ltd. (JP)

Đại diện của Chủ đơn: INVESTIP

Bằng độc quyền sáng chế số: 19098

Năm yêu cầu duy trì hiệu lực: 2

Cục Sở hữu trí tuệ thông báo:

1. Yêu cầu duy trì hiệu lực Bằng độc quyền sáng chế nêu trên được chấp nhận.
2. Hiệu lực Bằng độc quyền sáng chế số 19098 được duy trì đến 26/04/2020.

Nơi nhận:

- Như trên;
- TT (để công bố);
- Lưu: VT, Hồ sơ.

CỤC TRƯỞNG

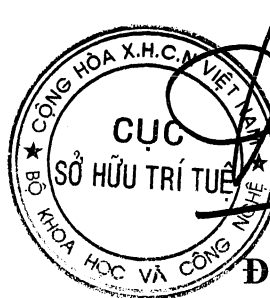

Đinh Hữu Phú

BỘ KHOA HỌC VÀ CÔNG NGHỆ
CỤC SỞ HỮU TRÍ TUỆ

CỘNG HÒA XÃ HỘI CHỦ NGHĨA VIỆT NAM
Độc lập - Tự do - Hạnh phúc

Số: 16252/TB-SHTT

Hà Nội, ngày 19 tháng 08 năm 2019

THÔNG BÁO

Ghi nhận yêu cầu duy trì hiệu lực Bằng độc quyền sáng chế

Kính gửi: Công ty TNHH một thành viên Sở hữu trí tuệ VCCI
(VCCI-IP CO.,LTD)
Tầng 8, Toà nhà VCCI, số 9 Đào Duy Anh, phường Phương mai,
quận Đống Đa, thành phố Hà Nội

Căn cứ kết quả thẩm định yêu cầu duy trì hiệu lực Bằng độc quyền sáng chế:

Số đơn: DT1-2019-02492

Ngày nộp: 29/03/2019

Chủ đơn: NIPPON STEEL & SUMITOMO METAL CORPORATION
(JP)

Đại diện của Chủ đơn: VCCI-IP CO.,LTD

Bằng độc quyền sáng chế số: 19171

Năm yêu cầu duy trì hiệu lực: 2

Cục Sở hữu trí tuệ thông báo:

1. Yêu cầu duy trì hiệu lực Bằng độc quyền sáng chế nêu trên được chấp nhận.

2. Hiệu lực Bằng độc quyền sáng chế số 19171 được duy trì đến 02/05/2020.

Nơi nhận:

- Như trên;
- TT (để công bố);
- Lưu: VT, Hồ sơ.



CỤC TRƯỞNG

Đinh Hữu Phí

BỘ KHOA HỌC VÀ CÔNG NGHỆ
CỤC SỞ HỮU TRÍ TUỆ

CỘNG HÒA XÃ HỘI CHỦ NGHĨA VIỆT NAM
Độc lập - Tự do - Hạnh phúc

Số: 16253/TB-SHTT

Hà Nội, ngày 19 tháng 08 năm 2019

THÔNG BÁO
Ghi nhận yêu cầu duy trì hiệu lực Bằng độc quyền sáng chế

Kính gửi: Công ty TNHH một thành viên Sở hữu trí tuệ VCCI
(VCCI-IP CO.,LTD)
Tầng 8, Toà nhà VCCI, số 9 Đào Duy Anh, phường Phương mai,
quận Đống Đa, thành phố Hà Nội

Căn cứ kết quả thẩm định yêu cầu duy trì hiệu lực Bằng độc quyền sáng chế:

Số đơn: DT1-2019-02493

Ngày nộp: 29/03/2019

Chủ đơn: NIPPON STEEL & SUMITOMO METAL CORPORATION
(JP)

Đại diện của Chủ đơn: VCCI-IP CO.,LTD

Bằng độc quyền sáng chế số: 19269

Năm yêu cầu duy trì hiệu lực: 2

Cục Sở hữu trí tuệ thông báo:

1. Yêu cầu duy trì hiệu lực Bằng độc quyền sáng chế nêu trên được chấp nhận.

2. Hiệu lực Bằng độc quyền sáng chế số 19269 được duy trì đến 17/05/2020.

Nơi nhận:

- Như trên;
- TT (để công bố);
- Lưu: VT, Hồ sơ.

CỤC TRƯỞNG



Đình Hữu Phú

BỘ KHOA HỌC VÀ CÔNG NGHỆ
CỤC SỞ HỮU TRÍ TUỆ

CỘNG HÒA XÃ HỘI CHỦ NGHĨA VIỆT NAM
Độc lập - Tự do - Hạnh phúc

Số: 16254/TB-SHTT

Hà Nội, ngày 19 tháng 08 năm 2019

THÔNG BÁO
Ghi nhận yêu cầu duy trì hiệu lực Bằng độc quyền sáng chế

Kính gửi: Công ty TNHH một thành viên Sở hữu trí tuệ VCCI
(VCCI-IP CO.,LTD)
Tầng 8, Toà nhà VCCI, số 9 Đào Duy Anh, phường Phương mai,
quận Đống Đa, thành phố Hà Nội

Căn cứ kết quả thẩm định yêu cầu duy trì hiệu lực Bằng độc quyền sáng chế:

Số đơn: DT1-2019-02494

Ngày nộp: 29/03/2019

Chủ đơn: NIPPON STEEL & SUMITOMO METAL CORPORATION
(JP)

Đại diện của Chủ đơn: VCCI-IP CO.,LTD

Bằng độc quyền sáng chế số: 19273

Năm yêu cầu duy trì hiệu lực: 2

Cục Sở hữu trí tuệ thông báo:

1. Yêu cầu duy trì hiệu lực Bằng độc quyền sáng chế nêu trên được chấp nhận.
2. Hiệu lực Bằng độc quyền sáng chế số 19273 được duy trì đến 17/05/2020.

Nơi nhận:

- Như trên;
- TT (để công bố);
- Lưu: VT, Hồ sơ.

CỤC TRƯỞNG



Đình Hữu Phí

BỘ KHOA HỌC VÀ CÔNG NGHỆ
CỤC SỞ HỮU TRÍ TUỆ

CỘNG HÒA XÃ HỘI CHỦ NGHĨA VIỆT NAM
Độc lập - Tự do - Hạnh phúc

Số: 16255/TB-SHTT

Hà Nội, ngày 19 tháng 08 năm 2019

THÔNG BÁO
Ghi nhận yêu cầu duy trì hiệu lực Bằng độc quyền sáng chế

Kính gửi: Công ty TNHH T&T INVENMARK Sở hữu trí tuệ Quốc tế
(T&T INVENMARK CO., LTD.)
Phòng 101, tòa nhà 30 Nguyễn Du, phường Bùi Thị Xuân,
quận Hai Bà Trưng, TP. Hà Nội

Căn cứ kết quả thẩm định yêu cầu duy trì hiệu lực Bằng độc quyền sáng chế:

Số đơn: DT1-2019-02496

Ngày nộp: 29/03/2019

Chủ đơn: DUN AND BRADSTREET CORPORATION (US)

Đại diện của Chủ đơn: T&T INVENMARK CO., LTD.

Bằng độc quyền sáng chế số: 19020

Năm yêu cầu duy trì hiệu lực: 2

Cục Sở hữu trí tuệ thông báo:

1. Yêu cầu duy trì hiệu lực Bằng độc quyền sáng chế nêu trên được chấp nhận.

2. Hiệu lực Bằng độc quyền sáng chế số 19020 được duy trì đến 09/04/2020.

Nơi nhận:

- Như trên;
- TT (để công bố);
- Lưu: VT, Hồ sơ.

CỤC TRƯỞNG



Đinh Hữu Phí

BỘ KHOA HỌC VÀ CÔNG NGHỆ
CỤC SỞ HỮU TRÍ TUỆ

CỘNG HÒA XÃ HỘI CHỦ NGHĨA VIỆT NAM
Độc lập - Tự do - Hạnh phúc

Số: 16256 /TB-SHTT

Hà Nội, ngày 19 tháng 08 năm 2019

THÔNG BÁO

Ghi nhận yêu cầu duy trì hiệu lực Bằng độc quyền sáng chế

Kính gửi: Công ty TNHH T&T INVENMARK Sở hữu trí tuệ Quốc tế
(T&T INVENMARK CO., LTD.)
Phòng 101, tòa nhà 30 Nguyễn Du, phường Bùi Thị Xuân,
quận Hai Bà Trưng, TP. Hà Nội

Căn cứ kết quả thẩm định yêu cầu duy trì hiệu lực Bằng độc quyền sáng chế:

Số đơn: DT1-2019-02497

Ngày nộp: 29/03/2019

Chủ đơn: CLAUDIUS PETERS PROJECTS GMBH (DE)

Đại diện của Chủ đơn: T&T INVENMARK CO., LTD.

Bằng độc quyền sáng chế số: 10288

Năm yêu cầu duy trì hiệu lực: 8

Cục Sở hữu trí tuệ thông báo:

1. Yêu cầu duy trì hiệu lực Bằng độc quyền sáng chế nêu trên được chấp nhận.

2. Hiệu lực Bằng độc quyền sáng chế số 10288 được duy trì đến 16/05/2020.

hc

Nơi nhận:

- Như trên;
- TT (để công bố);
- Lưu: VT, Hồ sơ.

CỤC TRƯỞNG



Đinh Hữu Phí

BỘ KHOA HỌC VÀ CÔNG NGHỆ
CỤC SỞ HỮU TRÍ TUỆ

CỘNG HÒA XÃ HỘI CHỦ NGHĨA VIỆT NAM
Độc lập - Tự do - Hạnh phúc

Số: 16257/TB-SHTT

Hà Nội, ngày 19 tháng 08 năm 2019

THÔNG BÁO
Ghi nhận yêu cầu duy trì hiệu lực Bằng độc quyền sáng chế

Kính gửi: Công ty TNHH Trường Xuân (AGELESS CO.,LTD.)
Tầng 11, số 102 đường Trần Phú, phường Mộ Lao, quận Hà Đông,
TP. Hà Nội

Căn cứ kết quả thẩm định yêu cầu duy trì hiệu lực Bằng độc quyền sáng chế:

Số đơn: DT1-2019-02499

Ngày nộp: 29/03/2019

Chủ đơn: GREE ELECTRIC APPLIANCES INC. OF ZHUHAI (CN)

Đại diện của Chủ đơn: AGELESS CO.,LTD.

Bằng độc quyền sáng chế số: 9246

Năm yêu cầu duy trì hiệu lực: 9

Cục Sở hữu trí tuệ thông báo:

1. Yêu cầu duy trì hiệu lực Bằng độc quyền sáng chế nêu trên được chấp nhận.
2. Hiệu lực Bằng độc quyền sáng chế số 9246 được duy trì đến 27/04/2020.

Nơi nhận:

- Như trên;
- TT (để công bố);
- Lưu: VT, Hồ sơ.

CỤC TRƯỞNG

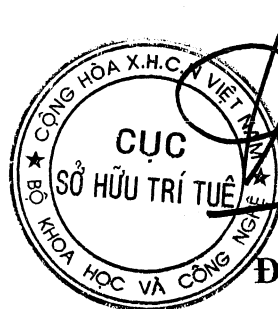

Đình Hữu Phí

BỘ KHOA HỌC VÀ CÔNG NGHỆ
CỤC SỞ HỮU TRÍ TUỆ

CỘNG HÒA XÃ HỘI CHỦ NGHĨA VIỆT NAM
Độc lập - Tự do - Hạnh phúc

Số: 16258/TB-SHTT

Hà Nội, ngày 19 tháng 08 năm 2019

THÔNG BÁO
Ghi nhận yêu cầu duy trì hiệu lực Bằng độc quyền sáng chế

Kính gửi: Công ty TNHH Ban Ca (BANCA)
15B Triệu Việt Vương, thành phố Hà Nội

Căn cứ kết quả thẩm định yêu cầu duy trì hiệu lực Bằng độc quyền sáng chế:

Số đơn: DT1-2019-02500

Ngày nộp: 29/03/2019

Chủ đơn: SONY CORPORATION (JP)

Đại diện của Chủ đơn: BANCA

Bằng độc quyền sáng chế số: 4198

Năm yêu cầu duy trì hiệu lực: 16

Cục Sở hữu trí tuệ thông báo:

1. Yêu cầu duy trì hiệu lực Bằng độc quyền sáng chế nêu trên được chấp nhận.

2. Hiệu lực Bằng độc quyền sáng chế số 4198 được duy trì đến 09/06/2019. *76*

Nơi nhận:

- Như trên;
- TT (để công bố);
- Lưu: VT, Hồ sơ.

CỤC TRƯỞNG

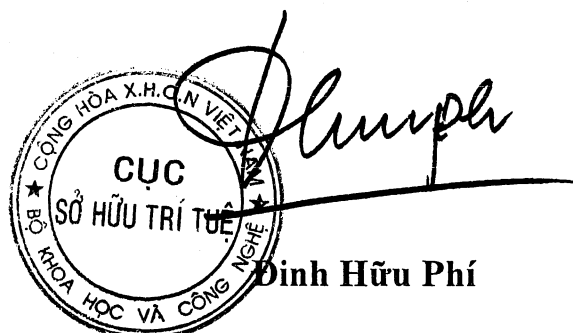

BỘ KHOA HỌC VÀ CÔNG NGHỆ
CỤC SỞ HỮU TRÍ TUỆ

CỘNG HOÀ XÃ HỘI CHỦ NGHĨA VIỆT NAM
Độc lập - Tự do - Hạnh phúc

Số: 16259/TB-SHTT

Hà Nội, ngày 19 tháng 08 năm 2019

THÔNG BÁO
Ghi nhận yêu cầu duy trì hiệu lực Bằng độc quyền sáng chế

Kính gửi: Công ty TNHH Ban Ca (BANCA)
15B Triệu Việt Vương, thành phố Hà Nội

Căn cứ kết quả thẩm định yêu cầu duy trì hiệu lực Bằng độc quyền sáng chế:

Số đơn: DT1-2019-02501

Ngày nộp: 29/03/2019

Chủ đơn: Yamaha Hatsudoki Kabushiki Kaisha (JP)

Đại diện của Chủ đơn: BANCA

Bằng độc quyền sáng chế số: 8352

Năm yêu cầu duy trì hiệu lực: 10

Cục Sở hữu trí tuệ thông báo:

1. Yêu cầu duy trì hiệu lực Bằng độc quyền sáng chế nêu trên được chấp nhận.

2. Hiệu lực Bằng độc quyền sáng chế số 8352 được duy trì đến 29/03/2020.

Nơi nhận:

- Như trên;
- TT (để công bố);
- Lưu: VT, Hồ sơ.

CỤC TRƯỞNG

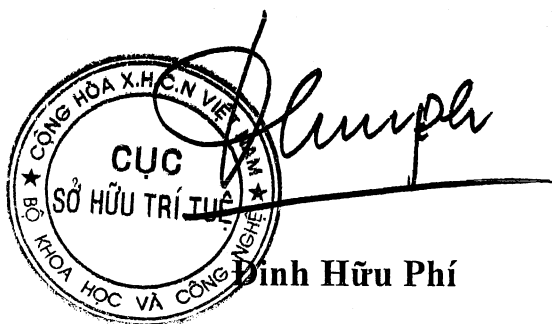

BỘ KHOA HỌC VÀ CÔNG NGHỆ
CỤC SỞ HỮU TRÍ TUỆ

CỘNG HÒA XÃ HỘI CHỦ NGHĨA VIỆT NAM
Độc lập - Tự do - Hạnh phúc

Số: 16260 /TB-SHTT

Hà Nội, ngày 19 tháng 08 năm 2019

THÔNG BÁO
Ghi nhận yêu cầu duy trì hiệu lực Bằng độc quyền sáng chế

Kính gửi: Công ty TNHH Ban Ca (BANCA)
15B Triệu Việt Vương, thành phố Hà Nội

Căn cứ kết quả thẩm định yêu cầu duy trì hiệu lực Bằng độc quyền sáng chế:

Số đơn: DT1-2019-02502

Ngày nộp: 29/03/2019

Chủ đơn: Yamaha Hatsudoki Kabushiki Kaisha (JP)

Đại diện của Chủ đơn: BANCA

Bằng độc quyền sáng chế số: 8354

Năm yêu cầu duy trì hiệu lực: 10

Cục Sở hữu trí tuệ thông báo:

1. Yêu cầu duy trì hiệu lực Bằng độc quyền sáng chế nêu trên được chấp nhận.

2. Hiệu lực Bằng độc quyền sáng chế số 8354 được duy trì đến 29/03/2020. *keu*

Nơi nhận:

- Như trên;
- TT (để công bố);
- Lưu: VT, Hồ sơ.

CỤC TRƯỞNG

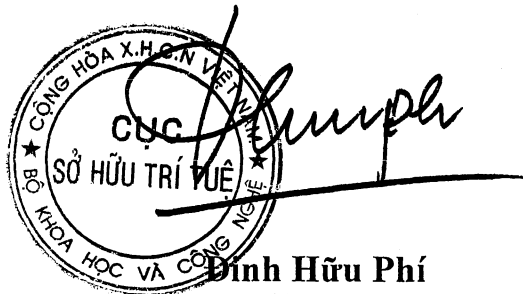

BỘ KHOA HỌC VÀ CÔNG NGHỆ
CỤC SỞ HỮU TRÍ TUỆ

CỘNG HÒA XÃ HỘI CHỦ NGHĨA VIỆT NAM
Độc lập - Tự do - Hạnh phúc

Số: 16261/TB-SHTT

Hà Nội, ngày 19 tháng 08 năm 2019

THÔNG BÁO
Ghi nhận yêu cầu duy trì hiệu lực Bằng độc quyền sáng chế

Kính gửi: Công ty TNHH Ban Ca (BANCA)
15B Triệu Việt Vương, thành phố Hà Nội

Căn cứ kết quả thẩm định yêu cầu duy trì hiệu lực Bằng độc quyền sáng chế:

Số đơn: DT1-2019-02503

Ngày nộp: 29/03/2019

Chủ đơn: RICOH COMPANY, LTD. (JP)

Đại diện của Chủ đơn: BANCA

Bằng độc quyền sáng chế số: 9184

Năm yêu cầu duy trì hiệu lực: 9

Cục Sở hữu trí tuệ thông báo:

1. Yêu cầu duy trì hiệu lực Bằng độc quyền sáng chế nêu trên được chấp nhận.

2. Hiệu lực Bằng độc quyền sáng chế số 9184 được duy trì đến 29/03/2020.

Nơi nhận:

- Như trên;
- TT (để công bố);
- Lưu: VT, Hồ sơ.

CỤC TRƯỞNG

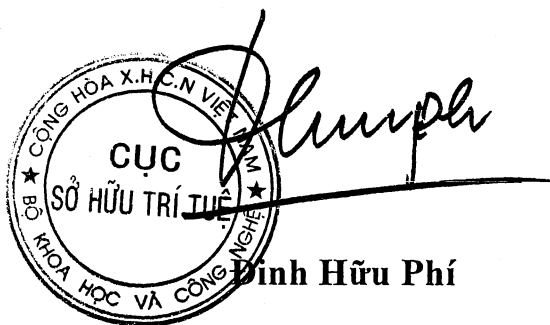

BỘ KHOA HỌC VÀ CÔNG NGHỆ
CỤC SỞ HỮU TRÍ TUỆ

CỘNG HÒA XÃ HỘI CHỦ NGHĨA VIỆT NAM
Độc lập - Tự do - Hạnh phúc

Số: 16262/TB-SHTT

Hà Nội, ngày 19 tháng 08 năm 2019

THÔNG BÁO

Ghi nhận yêu cầu duy trì hiệu lực Bằng độc quyền sáng chế

Kính gửi: Công ty TNHH Ban Ca (BANCA)
15B Triệu Việt Vương, thành phố Hà Nội

Căn cứ kết quả thẩm định yêu cầu duy trì hiệu lực Bằng độc quyền sáng chế:

Số đơn: DT1-2019-02505

Ngày nộp: 29/03/2019

Chủ đơn: ATOTECH DEUTSCHLAND GMBH (DE)

Đại diện của Chủ đơn: BANCA

Bằng độc quyền sáng chế số: 6968

Năm yêu cầu duy trì hiệu lực: 12

Cục Sở hữu trí tuệ thông báo:

1. Yêu cầu duy trì hiệu lực Bằng độc quyền sáng chế nêu trên được chấp nhận.

2. Hiệu lực Bằng độc quyền sáng chế số 6968 được duy trì đến 31/03/2020. *hc*

Nơi nhận:

- Như trên;
- TT (để công bố);
- Lưu: VT, Hồ sơ.

CỤC TRƯỞNG

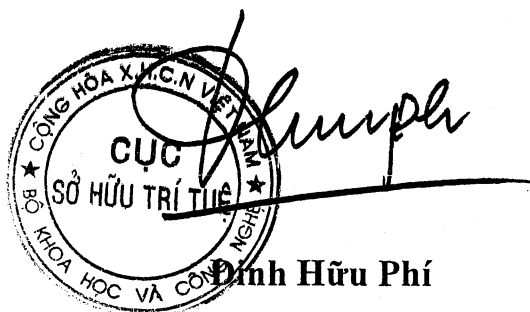

BỘ KHOA HỌC VÀ CÔNG NGHỆ
CỤC SỞ HỮU TRÍ TUỆ

CỘNG HÒA XÃ HỘI CHỦ NGHĨA VIỆT NAM
Độc lập - Tự do - Hạnh phúc

Số: 46263 /TB-SHTT

Hà Nội, ngày 19 tháng 03 năm 2019

THÔNG BÁO

Ghi nhận yêu cầu duy trì hiệu lực Bằng độc quyền sáng chế

Kính gửi: Công ty TNHH Ban Ca (BANCA)
15B Triệu Việt Vương, thành phố Hà Nội

Căn cứ kết quả thẩm định yêu cầu duy trì hiệu lực Bằng độc quyền sáng chế:

Số đơn: DT1-2019-02506

Ngày nộp: 29/03/2019

Chủ đơn: Yamaha Hatsudoki Kabushiki Kaisha (JP)

Đại diện của Chủ đơn: BANCA

Bằng độc quyền sáng chế số: 12579

Năm yêu cầu duy trì hiệu lực: 6

Cục Sở hữu trí tuệ thông báo:

1. Yêu cầu duy trì hiệu lực Bằng độc quyền sáng chế nêu trên được chấp nhận.

2. Hiệu lực Bằng độc quyền sáng chế số 12579 được duy trì đến 31/03/2020.

Nơi nhận:

- Như trên;
- TT (để công bố);
- Lưu: VT, Hồ sơ.

CỤC TRƯỞNG



Đinh Hữu Phí

BỘ KHOA HỌC VÀ CÔNG NGHỆ
CỤC SỞ HỮU TRÍ TUỆ

CỘNG HÒA XÃ HỘI CHỦ NGHĨA VIỆT NAM
Độc lập - Tự do - Hạnh phúc

Số: 16264/ITB-SHTT

Hà Nội, ngày 19 tháng 03 năm 2019

THÔNG BÁO

Ghi nhận yêu cầu duy trì hiệu lực Bằng độc quyền sáng chế

Kính gửi: Công ty TNHH Ban Ca (BANCA)
15B Triệu Việt Vương, thành phố Hà Nội

Căn cứ kết quả thẩm định yêu cầu duy trì hiệu lực Bằng độc quyền sáng chế:

Số đơn: DT1-2019-02507

Ngày nộp: 29/03/2019

Chủ đơn: Yamaha Hatsudoki Kabushiki Kaisha (JP)

Đại diện của Chủ đơn: BANCA

Bằng độc quyền sáng chế số: 12583

Năm yêu cầu duy trì hiệu lực: 6

Cục Sở hữu trí tuệ thông báo:

1. Yêu cầu duy trì hiệu lực Bằng độc quyền sáng chế nêu trên được chấp nhận.

2. Hiệu lực Bằng độc quyền sáng chế số 12583 được duy trì đến 31/03/2020.

Nơi nhận:

- Như trên;
- TT (để công bố);
- Lưu: VT, Hồ sơ.

CỤC TRƯỞNG



Đinh Hữu Phí

BỘ KHOA HỌC VÀ CÔNG NGHỆ
CỤC SỞ HỮU TRÍ TUỆ

CỘNG HÒA XÃ HỘI CHỦ NGHĨA VIỆT NAM
Độc lập - Tự do - Hạnh phúc

Số: 16265 /TB-SHTT

Hà Nội, ngày 19 tháng 08 năm 2019

THÔNG BÁO
Ghi nhận yêu cầu duy trì hiệu lực Bằng độc quyền sáng chế

Kính gửi: Công ty TNHH Ban Ca (BANCA)
15B Triệu Việt Vương, thành phố Hà Nội

Căn cứ kết quả thẩm định yêu cầu duy trì hiệu lực Bằng độc quyền sáng chế:

Số đơn: DT1-2019-02508

Ngày nộp: 29/03/2019

Chủ đơn: L'HOTEL FRANCOIS (FR)

Đại diện của Chủ đơn: BANCA

Bằng độc quyền sáng chế số: 4871

Năm yêu cầu duy trì hiệu lực: 15

Cục Sở hữu trí tuệ thông báo:

1. Yêu cầu duy trì hiệu lực Bằng độc quyền sáng chế nêu trên được chấp nhận.
2. Hiệu lực Bằng độc quyền sáng chế số 4871 được duy trì đến 01/04/2020.

Nơi nhận:

- Như trên;
- TT (để công bố);
- Lưu: VT, Hồ sơ.

CỤC TRƯỞNG

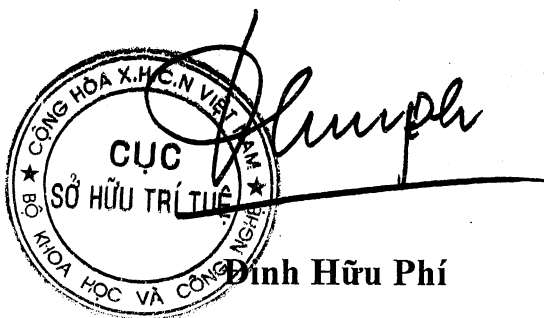

BỘ KHOA HỌC VÀ CÔNG NGHỆ
CỤC SỞ HỮU TRÍ TUỆ

CỘNG HÒA XÃ HỘI CHỦ NGHĨA VIỆT NAM
Độc lập - Tự do - Hạnh phúc

Số: 16266 /TB-SHTT

Hà Nội, ngày 19 tháng 08 năm 2019

THÔNG BÁO

Ghi nhận yêu cầu duy trì hiệu lực Bằng độc quyền sáng chế

Kính gửi: Công ty TNHH Ban Ca (BANCA)
15B Triệu Việt Vương, thành phố Hà Nội

Căn cứ kết quả thẩm định yêu cầu duy trì hiệu lực Bằng độc quyền sáng chế:

Số đơn: DT1-2019-02509

Ngày nộp: 29/03/2019

Chủ đơn: Yamaha Hatsudoki Kabushiki Kaisha (JP)

Đại diện của Chủ đơn: BANCA

Bằng độc quyền sáng chế số: 7620

Năm yêu cầu duy trì hiệu lực: 11

Cục Sở hữu trí tuệ thông báo:

1. Yêu cầu duy trì hiệu lực Bằng độc quyền sáng chế nêu trên được chấp nhận.

2. Hiệu lực Bằng độc quyền sáng chế số 7620 được duy trì đến 30/03/2020.

Nơi nhận:

- Như trên;
- TT (để công bố);
- Lưu: VT, Hồ sơ.

CỤC TRƯỞNG

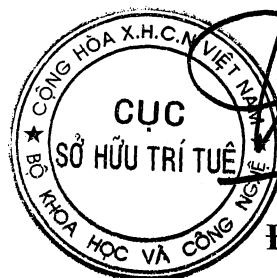

Đinh Hữu Phí
Đinh Hữu Phí

BỘ KHOA HỌC VÀ CÔNG NGHỆ
CỤC SỞ HỮU TRÍ TUỆ

CỘNG HOÀ XÃ HỘI CHỦ NGHĨA VIỆT NAM
Độc lập - Tự do - Hạnh phúc

Số: 16267 /TB-SHTT

Hà Nội, ngày 19 tháng 03 năm 2019

THÔNG BÁO

Ghi nhận yêu cầu duy trì hiệu lực Bằng độc quyền sáng chế

Kính gửi: Công ty TNHH Ban Ca (BANCA)
15B Triệu Việt Vương, thành phố Hà Nội

Căn cứ kết quả thẩm định yêu cầu duy trì hiệu lực Bằng độc quyền sáng chế:

Số đơn: DT1-2019-02510

Ngày nộp: 29/03/2019

Chủ đơn: Yamaha Hatsudoki Kabushiki Kaisha (JP)

Đại diện của Chủ đơn: BANCA

Bằng độc quyền sáng chế số: 7626

Năm yêu cầu duy trì hiệu lực: 11

Cục Sở hữu trí tuệ thông báo:

1. Yêu cầu duy trì hiệu lực Bằng độc quyền sáng chế nêu trên được chấp nhận.

2. Hiệu lực Bằng độc quyền sáng chế số 7626 được duy trì đến 30/03/2020.

Nơi nhận:

- Như trên;
- TT (để công bố);
- Lưu: VT, Hồ sơ.

CỤC TRƯỞNG



Đinh Hữu Phí

BỘ KHOA HỌC VÀ CÔNG NGHỆ
CỤC SỞ HỮU TRÍ TUỆ

CỘNG HOÀ XÃ HỘI CHỦ NGHĨA VIỆT NAM
Độc lập - Tự do - Hạnh phúc

Số: 16268/TB-SHTT

Hà Nội, ngày 19 tháng 03 năm 2019

THÔNG BÁO

Ghi nhận yêu cầu duy trì hiệu lực Bằng độc quyền sáng chế

Kính gửi: Công ty TNHH Ban Ca (BANCA)
15B Triệu Việt Vương, thành phố Hà Nội

Căn cứ kết quả thẩm định yêu cầu duy trì hiệu lực Bằng độc quyền sáng chế:

Số đơn: DT1-2019-02511

Ngày nộp: 29/03/2019

Chủ đơn: Toyo Seikan Group Holdings, Ltd. (JP)

Đại diện của Chủ đơn: BANCA

Bằng độc quyền sáng chế số: 13912

Năm yêu cầu duy trì hiệu lực: 5

Cục Sở hữu trí tuệ thông báo:

1. Yêu cầu duy trì hiệu lực Bằng độc quyền sáng chế nêu trên được chấp nhận.

2. Hiệu lực Bằng độc quyền sáng chế số 13912 được duy trì đến 30/03/2020.

Nơi nhận:

- Như trên;
- TT (để công bố);
- Lưu: VT, Hồ sơ.

CỤC TRƯỞNG



Đinh Hữu Phí

BỘ KHOA HỌC VÀ CÔNG NGHỆ
CỤC SỞ HỮU TRÍ TUỆ

CỘNG HÒA XÃ HỘI CHỦ NGHĨA VIỆT NAM
Độc lập - Tự do - Hạnh phúc

Số: 16269/TB-SHTT

Hà Nội, ngày 19 tháng 03 năm 2019

THÔNG BÁO
Ghi nhận yêu cầu duy trì hiệu lực Bằng độc quyền sáng chế

Kính gửi: Công ty TNHH Ban Ca (BANCA)
15B Triệu Việt Vương, thành phố Hà Nội

Căn cứ kết quả thẩm định yêu cầu duy trì hiệu lực Bằng độc quyền sáng chế:

Số đơn: DT1-2019-02514

Ngày nộp: 29/03/2019

Chủ đơn: UNILEVER N.V. (NL)

Đại diện của Chủ đơn: BANCA

Bằng độc quyền sáng chế số: 11268

Năm yêu cầu duy trì hiệu lực: 7

Cục Sở hữu trí tuệ thông báo:

1. Yêu cầu duy trì hiệu lực Bằng độc quyền sáng chế nêu trên được chấp nhận.

2. Hiệu lực Bằng độc quyền sáng chế số 11268 được duy trì đến 02/04/2020.

h

Nơi nhận:

- Như trên;
- TT (để công bố);
- Lưu: VT, Hồ sơ.

CỤC TRƯỞNG



Đinh Hữu Phí

BỘ KHOA HỌC VÀ CÔNG NGHỆ
CỤC SỞ HỮU TRÍ TUỆ

CỘNG HÒA XÃ HỘI CHỦ NGHĨA VIỆT NAM
Độc lập - Tự do - Hạnh phúc

Số: 16270/TB-SHTT

Hà Nội, ngày 19 tháng 08 năm 2019

THÔNG BÁO
Ghi nhận yêu cầu duy trì hiệu lực Bằng độc quyền sáng chế

Kính gửi: Công ty TNHH T&T INVENMARK Sở hữu trí tuệ Quốc tế
(T&T INVENMARK CO., LTD.)
Phòng 101, tòa nhà 30 Nguyễn Du, phường Bùi Thị Xuân,
quận Hai Bà Trưng, TP. Hà Nội

Căn cứ kết quả thẩm định yêu cầu duy trì hiệu lực Bằng độc quyền sáng chế:

Số đơn: DT1-2018-05531

Ngày nộp: 18/09/2018

Chủ đơn: INTERCONSTEC CO., LTD. (KR)

Đại diện của Chủ đơn: T&T INVENMARK CO., LTD.

Bằng độc quyền sáng chế số: 11969

Năm yêu cầu duy trì hiệu lực: 6

Cục Sở hữu trí tuệ thông báo:

1. Yêu cầu duy trì hiệu lực Bằng độc quyền sáng chế nêu trên được chấp nhận.
2. Hiệu lực Bằng độc quyền sáng chế số 11969 được duy trì đến 29/10/2019.

Nơi nhận:

- Như trên;
- TT (để công bố);
- Lưu: VT, Hồ sơ.



CỤC TRƯỞNG

Đinh Hữu Phí

BỘ KHOA HỌC VÀ CÔNG NGHỆ
CỤC SỞ HỮU TRÍ TUỆ

CỘNG HOÀ XÃ HỘI CHỦ NGHĨA VIỆT NAM
Độc lập - Tự do - Hạnh phúc

Số: 16271/TB-SHTT

Hà Nội, ngày 19 tháng 08 năm 2019

THÔNG BÁO

Ghi nhận yêu cầu duy trì hiệu lực Bằng độc quyền sáng chế

Kính gửi: Công ty Luật TNHH T&G (TGVN)

Phòng số 5 tầng 15 Toà nhà Harec, 4A Láng Hạ, phường Thành Công
quận Ba Đình, TP Hà Nội

Căn cứ kết quả thẩm định yêu cầu duy trì hiệu lực Bằng độc quyền sáng chế:

Số đơn: DT1-2018-05905

Ngày nộp: 21/09/2018

Chủ đơn: KNOWLES IPC (M) SDN. BHD. (MY)

Đại diện của Chủ đơn: TGVN

Bằng độc quyền sáng chế số: 13238

Năm yêu cầu duy trì hiệu lực: 6

Cục Sở hữu trí tuệ thông báo:

1. Yêu cầu duy trì hiệu lực Bằng độc quyền sáng chế nêu trên được chấp nhận.

2. Hiệu lực Bằng độc quyền sáng chế số 13238 được duy trì đến 29/09/2020.

Nơi nhận:

- Như trên;
- TT (để công bố);
- Lưu: VT, Hồ sơ.

CỤC TRƯỞNG



Đinh Hữu Phí

BỘ KHOA HỌC VÀ CÔNG NGHỆ
CỤC SỞ HỮU TRÍ TUỆ

CỘNG HÒA XÃ HỘI CHỦ NGHĨA VIỆT NAM
Độc lập - Tự do - Hạnh phúc

Số: 16272/TB-SHTT

Hà Nội, ngày 19 tháng 08 năm 2019

THÔNG BÁO

Ghi nhận yêu cầu duy trì hiệu lực Bằng độc quyền sáng chế

Kính gửi: Công ty TNHH một thành viên Sở hữu trí tuệ VCCI
(VCCI-IP CO.,LTD)
Tầng 8, Toà nhà VCCI, số 9 Đào Duy Anh, phường Phương mai,
quận Đống Đa, thành phố Hà Nội

Căn cứ kết quả thẩm định yêu cầu duy trì hiệu lực Bằng độc quyền sáng chế:

Số đơn: DT1-2018-06388

Ngày nộp: 16/10/2018

Chủ đơn: ALZA CORPORATION (US)

Đại diện của Chủ đơn: VCCI-IP CO.,LTD

Bằng độc quyền sáng chế số: 7337

Năm yêu cầu duy trì hiệu lực: 11

Cục Sở hữu trí tuệ thông báo:

1. Yêu cầu duy trì hiệu lực Bằng độc quyền sáng chế nêu trên được chấp nhận.
2. Hiệu lực Bằng độc quyền sáng chế số 7337 được duy trì đến 04/11/2019.

Nơi nhận:

- Như trên;
- TT (để công bố);
- Lưu: VT, Hồ sơ.

CỤC TRƯỞNG



Đinh Hữu Phí

BỘ KHOA HỌC VÀ CÔNG NGHỆ
CỤC SỞ HỮU TRÍ TUỆ

CỘNG HÒA XÃ HỘI CHỦ NGHĨA VIỆT NAM
Độc lập - Tự do - Hạnh phúc

Số: 16273 /TB-SHTT

Hà Nội, ngày 16 tháng 08 năm 2019

THÔNG BÁO

Ghi nhận yêu cầu duy trì hiệu lực Bằng độc quyền sáng chế

Kính gửi: Công ty TNHH một thành viên Sở hữu trí tuệ VCCI
(VCCI-IP CO.,LTD)
Tầng 8, Toà nhà VCCI, số 9 Đào Duy Anh, phường Phương mai,
quận Đống Đa, thành phố Hà Nội

Căn cứ kết quả thẩm định yêu cầu duy trì hiệu lực Bằng độc quyền sáng chế:

Số đơn: DT1-2018-06391

Ngày nộp: 16/10/2018

Chủ đơn: NHK SPRING Co., Ltd. (JP)

Đại diện của Chủ đơn: VCCI-IP CO.,LTD

Bằng độc quyền sáng chế số: 11989

Năm yêu cầu duy trì hiệu lực: 6

Cục Sở hữu trí tuệ thông báo:

1. Yêu cầu duy trì hiệu lực Bằng độc quyền sáng chế nêu trên được chấp nhận.
2. Hiệu lực Bằng độc quyền sáng chế số 11989 được duy trì đến 04/11/2019.

Nơi nhận:

- Như trên;
- TT (để công bố);
- Lưu: VT, Hồ sơ.



CỤC TRƯỞNG

Đinh Hữu Phí

BỘ KHOA HỌC VÀ CÔNG NGHỆ
CỤC SỞ HỮU TRÍ TUỆ

CỘNG HOÀ XÃ HỘI CHỦ NGHĨA VIỆT NAM
Độc lập - Tự do - Hạnh phúc

Số: 16274/TB-SHTT

Hà Nội, ngày 19 tháng 08 năm 2019

THÔNG BÁO

Ghi nhận yêu cầu duy trì hiệu lực Bằng độc quyền sáng chế

Kính gửi: Công ty TNHH một thành viên Sở hữu trí tuệ VCCI
(VCCI-IP CO.,LTD)
Tầng 8, Toà nhà VCCI, số 9 Đào Duy Anh, phường Phương mai,
quận Đống Đa, thành phố Hà Nội

Căn cứ kết quả thẩm định yêu cầu duy trì hiệu lực Bằng độc quyền sáng chế:

Số đơn: DT1-2018-06722

Ngày nộp: 26/10/2018

Chủ đơn: LOADTEST, INC. (US)

Đại diện của Chủ đơn: VCCI-IP CO.,LTD

Bằng độc quyền sáng chế số: 9954

Năm yêu cầu duy trì hiệu lực: 8

Cục Sở hữu trí tuệ thông báo:

1. Yêu cầu duy trì hiệu lực Bằng độc quyền sáng chế nêu trên được chấp nhận.
2. Hiệu lực Bằng độc quyền sáng chế số 9954 được duy trì đến 28/12/2019. *h*

Nơi nhận:

- Như trên;
- TT (để công bố);
- Lưu: VT, Hồ sơ.

CỤC TRƯỞNG



Đinh Hữu Phí

BỘ KHOA HỌC VÀ CÔNG NGHỆ
CỤC SỞ HỮU TRÍ TUỆ

CỘNG HÒA XÃ HỘI CHỦ NGHĨA VIỆT NAM
Độc lập - Tự do - Hạnh phúc

Số: 16275/TB-SHTT

Hà Nội, ngày 19 tháng 08 năm 2019

THÔNG BÁO

Ghi nhận yêu cầu duy trì hiệu lực Bằng độc quyền sáng chế

Kính gửi: Văn phòng Luật sư Ân Nam (ANNAM IP & LAW)

Số 10 ngõ 34 đường Âu Cơ, phường Quảng An, quận Tây Hồ, TP Hà Nội

Căn cứ kết quả thẩm định yêu cầu duy trì hiệu lực Bằng độc quyền sáng chế:

Số đơn: DT1-2018-07403

Ngày nộp: 28/11/2018

Chủ đơn: KONINKLIJKE PHILIPS ELECTRONICS N.V. (NL)

Đại diện của Chủ đơn: ANNAM IP & LAW

Bằng độc quyền sáng chế số: 3970

Năm yêu cầu duy trì hiệu lực: 16

Cục Sở hữu trí tuệ thông báo:

1. Yêu cầu duy trì hiệu lực Bằng độc quyền sáng chế nêu trên được chấp nhận.

2. Hiệu lực Bằng độc quyền sáng chế số 3970 được duy trì đến 05/11/2019.

Nơi nhận:

- Như trên;
- TT (để công bố);
- Lưu: VT, Hồ sơ.

CỤC TRƯỞNG

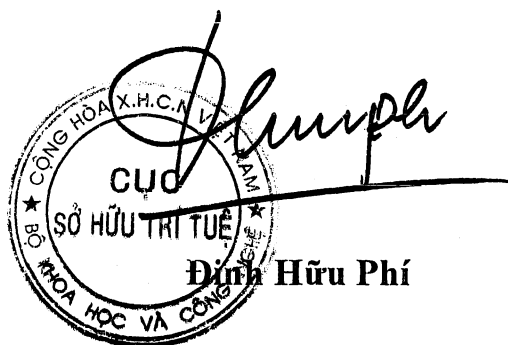

BỘ KHOA HỌC VÀ CÔNG NGHỆ
CỤC SỞ HỮU TRÍ TUỆ

CỘNG HÒA XÃ HỘI CHỦ NGHĨA VIỆT NAM
Độc lập - Tự do - Hạnh phúc

Số: 16276/TB-SHTT

Hà Nội, ngày 19 tháng 08 năm 2019

THÔNG BÁO

Ghi nhận yêu cầu duy trì hiệu lực Bằng độc quyền sáng chế

Kính gửi: Công ty Luật TNHH Phạm và Liên danh (PHAM & ASSOCIATES)
8 Trần Hưng Đạo, thành phố Hà Nội

Căn cứ kết quả thẩm định yêu cầu duy trì hiệu lực Bằng độc quyền sáng chế:

Số đơn: DT1-2019-00661

Ngày nộp: 24/01/2019

Chủ đơn: PURDUE PHARMA L.P. (US)

Đại diện của Chủ đơn: PHAM & ASSOCIATES

Bằng độc quyền sáng chế số: 18548

Năm yêu cầu duy trì hiệu lực: 2

Cục Sở hữu trí tuệ thông báo:

1. Yêu cầu duy trì hiệu lực Bằng độc quyền sáng chế nêu trên được chấp nhận.

2. Hiệu lực Bằng độc quyền sáng chế số 18548 được duy trì đến 23/02/2020.

Nơi nhận:

- Như trên;
- TT (để công bố);
- Lưu: VT, Hồ sơ.

CỤC TRƯỞNG



Đinh Hữu Phí

BỘ KHOA HỌC VÀ CÔNG NGHỆ
CỤC SỞ HỮU TRÍ TUỆ

CỘNG HÒA XÃ HỘI CHỦ NGHĨA VIỆT NAM
Độc lập - Tự do - Hạnh phúc

Số: 16277/TB-SHTT

Hà Nội, ngày 19 tháng 08 năm 2019

THÔNG BÁO
Ghi nhận yêu cầu duy trì hiệu lực Bằng độc quyền sáng chế

Kính gửi: Công ty TNHH Ban Ca (BANCA)
15B Triệu Việt Vương, thành phố Hà Nội

Căn cứ kết quả thẩm định yêu cầu duy trì hiệu lực Bằng độc quyền sáng chế:

Số đơn: DT1-2019-00707

Ngày nộp: 25/01/2019

Chủ đơn: EVL INC. (CA)

Đại diện của Chủ đơn: BANCA

Bằng độc quyền sáng chế số: 15127

Năm yêu cầu duy trì hiệu lực: 4

Cục Sở hữu trí tuệ thông báo:

1. Yêu cầu duy trì hiệu lực Bằng độc quyền sáng chế nêu trên được chấp nhận.

2. Hiệu lực Bằng độc quyền sáng chế số 15127 được duy trì đến 25/01/2020.

Nơi nhận:

- Như trên;
- TT (để công bố);
- Lưu: VT, Hồ sơ.

CỤC TRƯỞNG



Đinh Hữu Phí

BỘ KHOA HỌC VÀ CÔNG NGHỆ
CỤC SỞ HỮU TRÍ TUỆ

CỘNG HÒA XÃ HỘI CHỦ NGHĨA VIỆT NAM
Độc lập - Tự do - Hạnh phúc

Số: 16278/TB-SHTT

Hà Nội, ngày 19 tháng 08 năm 2019

THÔNG BÁO

Ghi nhận yêu cầu duy trì hiệu lực Bằng độc quyền sáng chế

Kính gửi: Công ty TNHH một thành viên Sở hữu trí tuệ VCCI
(VCCI-IP CO.,LTD)
Tầng 8, Toà nhà VCCI, số 9 Đào Duy Anh, phường Phương mai,
quận Đống Đa, thành phố Hà Nội

Căn cứ kết quả thẩm định yêu cầu duy trì hiệu lực Bằng độc quyền sáng chế:

Số đơn: DT1-2019-00745

Ngày nộp: 29/01/2019

Chủ đơn: LOADTEST, INC. (US)

Đại diện của Chủ đơn: VCCI-IP CO.,LTD

Bằng độc quyền sáng chế số: 13911

Năm yêu cầu duy trì hiệu lực: 5

Cục Sở hữu trí tuệ thông báo:

1. Yêu cầu duy trì hiệu lực Bằng độc quyền sáng chế nêu trên được chấp nhận.

2. Hiệu lực Bằng độc quyền sáng chế số 13911 được duy trì đến 30/03/2020.

H

Nơi nhận:

- Như trên;
- TT (để công bố);
- Lưu: VT, Hồ sơ.

CỤC TRƯỞNG



Đinh Hữu Phí

Đinh Hữu Phí

BỘ KHOA HỌC VÀ CÔNG NGHỆ
CỤC SỞ HỮU TRÍ TUỆ

CỘNG HÒA XÃ HỘI CHỦ NGHĨA VIỆT NAM
Độc lập - Tự do - Hạnh phúc

Số: 16279/TB-SHTT

Hà Nội, ngày 19 tháng 08 năm 2019

THÔNG BÁO

Ghi nhận yêu cầu duy trì hiệu lực Bằng độc quyền sáng chế

Kính gửi: Công ty Luật TNHH T&G (TGVN)

Phòng số 5 tầng 15 Toà nhà Harec, 4A Láng Hạ, phường Thành Công
quận Ba Đình, TP Hà Nội

Căn cứ kết quả thẩm định yêu cầu duy trì hiệu lực Bằng độc quyền sáng chế:

Số đơn: DT1-2019-01493

Ngày nộp: 27/02/2019

Chủ đơn: GOGORO INC. (KY)

Đại diện của Chủ đơn: TGVN

Bằng độc quyền sáng chế số: 18323

Năm yêu cầu duy trì hiệu lực: 2

Cục Sở hữu trí tuệ thông báo:

1. Yêu cầu duy trì hiệu lực Bằng độc quyền sáng chế nêu trên được chấp nhận.

2. Hiệu lực Bằng độc quyền sáng chế số 18323 được duy trì đến 31/01/2020.

Nơi nhận:

- Như trên;
- TT (để công bố);
- Lưu: VT, Hồ sơ.

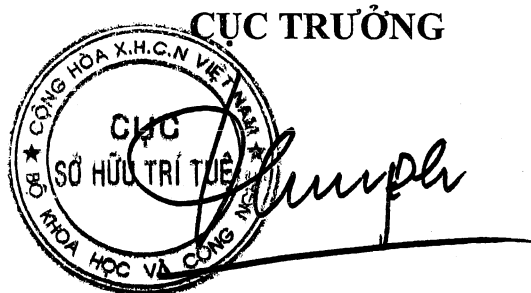

Đinh Hữu Phí

BỘ KHOA HỌC VÀ CÔNG NGHỆ
CỤC SỞ HỮU TRÍ TUỆ

CỘNG HÒA XÃ HỘI CHỦ NGHĨA VIỆT NAM
Độc lập - Tự do - Hạnh phúc

Số: 16280/TB-SHTT

Hà Nội, ngày 1⁹ tháng 08 năm 2019

THÔNG BÁO
Ghi nhận yêu cầu duy trì hiệu lực Bằng độc quyền sáng chế

Kính gửi: Công ty Luật TNHH T&G (TGVN)

Phòng số 5 tầng 15 Toà nhà Harec, 4A Láng Hạ, phường Thành Công
quận Ba Đình, TP Hà Nội

Căn cứ kết quả thẩm định yêu cầu duy trì hiệu lực Bằng độc quyền sáng chế:

Số đơn: DT1-2019-01494

Ngày nộp: 27/02/2019

Chủ đơn: GOGORO INC. (KY)

Đại diện của Chủ đơn: TGVN

Bằng độc quyền sáng chế số: 18313

Năm yêu cầu duy trì hiệu lực: 2

Cục Sở hữu trí tuệ thông báo:

1. Yêu cầu duy trì hiệu lực Bằng độc quyền sáng chế nêu trên được chấp nhận.

2. Hiệu lực Bằng độc quyền sáng chế số 18313 được duy trì đến 31/01/2020.

Nơi nhận:

- Như trên;
- TT (để công bố);
- Lưu: VT, Hồ sơ.

CỤC TRƯỞNG



Đình Hữu Phí

BỘ KHOA HỌC VÀ CÔNG NGHỆ
CỤC SỞ HỮU TRÍ TUỆ

CỘNG HOÀ XÃ HỘI CHỦ NGHĨA VIỆT NAM
Độc lập - Tự do - Hạnh phúc

Số: 16281/TB-SHTT

Hà Nội, ngày 19 tháng 03 năm 2019

THÔNG BÁO
Ghi nhận yêu cầu duy trì hiệu lực Bằng độc quyền sáng chế

Kính gửi: Công ty Luật TNHH T&G (TGVN)

Phòng số 5 tầng 15 Toà nhà Harec, 4A Láng Hạ, phường Thành Công
quận Ba Đình, TP Hà Nội

Căn cứ kết quả thẩm định yêu cầu duy trì hiệu lực Bằng độc quyền sáng chế:

Số đơn: DT1-2019-01666

Ngày nộp: 07/03/2019

Chủ đơn: SUD-CHEMIE INC. (US)

Đại diện của Chủ đơn: TGVN

Bằng độc quyền sáng chế số: 10006

Năm yêu cầu duy trì hiệu lực: 8

Cục Sở hữu trí tuệ thông báo:

1. Yêu cầu duy trì hiệu lực Bằng độc quyền sáng chế nêu trên được chấp nhận.

2. Hiệu lực Bằng độc quyền sáng chế số 10006 được duy trì đến 18/01/2020.

Nơi nhận:

- Như trên;
- TT (để công bố);
- Lưu: VT, Hồ sơ.

CỤC TRƯỞNG

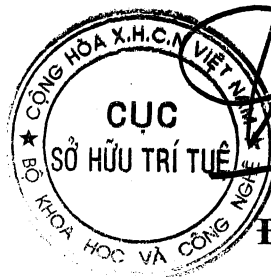

Đình Hữu Phú

BỘ KHOA HỌC VÀ CÔNG NGHỆ
CỤC SỞ HỮU TRÍ TUỆ

CỘNG HOÀ XÃ HỘI CHỦ NGHĨA VIỆT NAM
Độc lập - Tự do - Hạnh phúc

Số: 16282/TB-SHTT

Hà Nội, ngày 19 tháng 03 năm 2019

THÔNG BÁO

Ghi nhận yêu cầu duy trì hiệu lực Bằng độc quyền sáng chế

Kính gửi: Công ty Cổ phần Sở hữu công nghiệp INVESTIP (INVESTIP)
Tầng 5, tòa nhà Charmvit Tower, 117 Trần Duy Hưng, phường Trung Hòa,
quận Cầu Giấy, thành phố Hà Nội

Căn cứ kết quả thẩm định yêu cầu duy trì hiệu lực Bằng độc quyền sáng chế:

Số đơn: DT1-2019-01859

Ngày nộp: 18/03/2019

Chủ đơn: JFE Steel Corporation (JP)

Đại diện của Chủ đơn: INVESTIP

Bằng độc quyền sáng chế số: 20183

Năm yêu cầu duy trì hiệu lực: 2

Cục Sở hữu trí tuệ thông báo:

1. Yêu cầu duy trì hiệu lực Bằng độc quyền sáng chế nêu trên được chấp nhận.

2. Hiệu lực Bằng độc quyền sáng chế số 20183 được duy trì đến 13/11/2020.

Nơi nhận:

- Như trên;
- TT (để công bố);
- Lưu: VT, Hồ sơ.

CỤC TRƯỞNG



Đinh Hữu Phí

BỘ KHOA HỌC VÀ CÔNG NGHỆ
CỤC SỞ HỮU TRÍ TUỆ

CỘNG HOÀ XÃ HỘI CHỦ NGHĨA VIỆT NAM
Độc lập - Tự do - Hạnh phúc

Số: 16283/TB-SHTT

Hà Nội, ngày 19 tháng 08 năm 2019

THÔNG BÁO

Ghi nhận yêu cầu duy trì hiệu lực Bằng độc quyền sáng chế

Kính gửi: Công ty Cổ phần Sở hữu công nghiệp INVESTIP (INVESTIP)
Tầng 5, tòa nhà Charmvit Tower, 117 Trần Duy Hưng, phường Trung Hòa,
quận Cầu Giấy, thành phố Hà Nội

Căn cứ kết quả thẩm định yêu cầu duy trì hiệu lực Bằng độc quyền sáng chế:

Số đơn: DT1-2019-01860

Ngày nộp: 18/03/2019

Chủ đơn: JFE Steel Corporation (JP).

Đại diện của Chủ đơn: INVESTIP

Bằng độc quyền sáng chế số: 19950

Năm yêu cầu duy trì hiệu lực: 2

Cục Sở hữu trí tuệ thông báo:

1. Yêu cầu duy trì hiệu lực Bằng độc quyền sáng chế nêu trên được chấp nhận.
2. Hiệu lực Bằng độc quyền sáng chế số 19950 được duy trì đến 17/09/2020.

He

Nơi nhận:

- Như trên;
- TT (để công bố);
- Lưu: VT, Hồ sơ.

CỤC TRƯỞNG

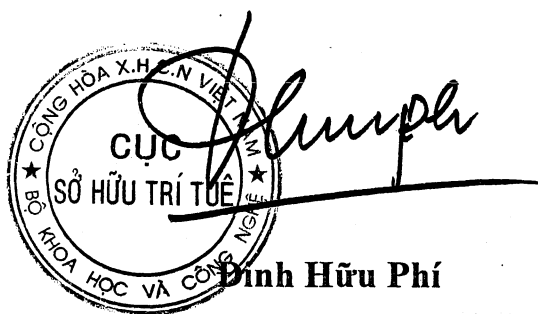

BỘ KHOA HỌC VÀ CÔNG NGHỆ
CỤC SỞ HỮU TRÍ TUỆ

CỘNG HÒA XÃ HỘI CHỦ NGHĨA VIỆT NAM
Độc lập - Tự do - Hạnh phúc

Số: 16284/TB-SHTT

Hà Nội, ngày 19 tháng 08 năm 2019

THÔNG BÁO
Ghi nhận yêu cầu duy trì hiệu lực Bằng độc quyền sáng chế

Kính gửi: Công ty TNHH Ban Ca (BANCA)
15B Triệu Việt Vương, thành phố Hà Nội

Căn cứ kết quả thẩm định yêu cầu duy trì hiệu lực Bằng độc quyền sáng chế:

Số đơn: DT1-2019-02309

Ngày nộp: 22/03/2019

Chủ đơn: SMS DEMAG AKTIENGESELLSCHAFT (DE)

Đại diện của Chủ đơn: BANCA

Bằng độc quyền sáng chế số: 6945

Năm yêu cầu duy trì hiệu lực: 12

Cục Sở hữu trí tuệ thông báo:

1. Yêu cầu duy trì hiệu lực Bằng độc quyền sáng chế nêu trên được chấp nhận.

2. Hiệu lực Bằng độc quyền sáng chế số 6945 được duy trì đến 24/03/2020.

Nơi nhận:

- Như trên;
- TT (để công bố);
- Lưu: VT, Hồ sơ.

CỤC TRƯỞNG

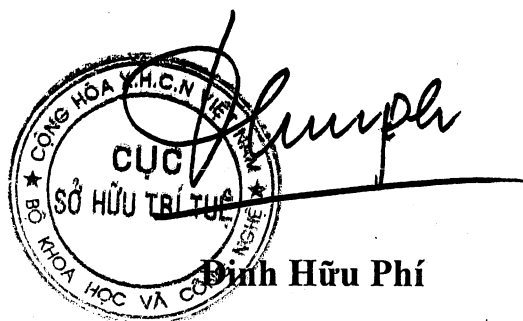

BỘ KHOA HỌC VÀ CÔNG NGHỆ
CỤC SỞ HỮU TRÍ TUỆ

CỘNG HÒA XÃ HỘI CHỦ NGHĨA VIỆT NAM
Độc lập - Tự do - Hạnh phúc

Số: 16285/TB-SHTT

Hà Nội, ngày 19 tháng 08 năm 2019

THÔNG BÁO
Ghi nhận yêu cầu duy trì hiệu lực Bằng độc quyền sáng chế

Kính gửi: Công ty TNHH Ban Ca (BANCA)
15B Triệu Việt Vương, thành phố Hà Nội

Căn cứ kết quả thẩm định yêu cầu duy trì hiệu lực Bằng độc quyền sáng chế:

Số đơn: DT1-2019-02380

Ngày nộp: 26/03/2019

Chủ đơn: Taiheiyo Cement Corporation (JP)

Đại diện của Chủ đơn: BANCA

Bằng độc quyền sáng chế số: 10154

Năm yêu cầu duy trì hiệu lực: 8

Cục Sở hữu trí tuệ thông báo:

1. Yêu cầu duy trì hiệu lực Bằng độc quyền sáng chế nêu trên được chấp nhận.
2. Hiệu lực Bằng độc quyền sáng chế số 10154 được duy trì đến 28/03/2020.

Nơi nhận:

- Như trên;
- TT (để công bố);
- Lưu: VT, Hồ sơ.

CỤC TRƯỞNG



Đinh Hữu Phí

BỘ KHOA HỌC VÀ CÔNG NGHỆ
CỤC SỞ HỮU TRÍ TUỆ

CỘNG HÒA XÃ HỘI CHỦ NGHĨA VIỆT NAM
Độc lập - Tự do - Hạnh phúc

Số: 16286/TB-SHTT

Hà Nội, ngày 19 tháng 03 năm 2019

THÔNG BÁO

Ghi nhận yêu cầu duy trì hiệu lực Bằng độc quyền sáng chế

Kính gửi: Công ty TNHH Tầm nhìn và Liên danh
(VISION & ASSOCIATES CO.LTD.)

Phòng 308-310, tầng 3, Tháp Hà Nội, số 49 Hai Bà Trưng,
phường Trần Hưng Đạo, quận Hoàn Kiếm, thành phố Hà Nội

Căn cứ kết quả thẩm định yêu cầu duy trì hiệu lực Bằng độc quyền sáng chế:

Số đơn: DT1-2019-02498

Ngày nộp: 29/03/2019

Chủ đơn: Chugai Seiyaku Kabushiki Kaisha (JP)

Đại diện của Chủ đơn: VISION & ASSOCIATES CO.LTD.

Bằng độc quyền sáng chế số: 11426

Năm yêu cầu duy trì hiệu lực: 7

Cục Sở hữu trí tuệ thông báo:

1. Yêu cầu duy trì hiệu lực Bằng độc quyền sáng chế nêu trên được chấp nhận.

2. Hiệu lực Bằng độc quyền sáng chế số 11426 được duy trì đến 27/05/2020.

Nơi nhận:

- Như trên;
- TT (để công bố);
- Lưu: VT, Hồ sơ.

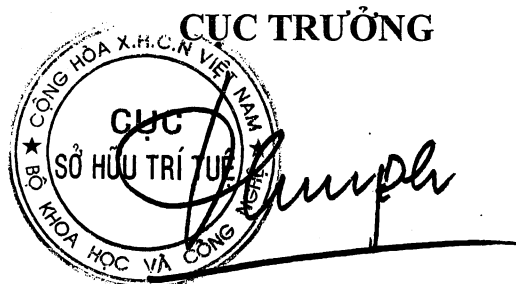

Đinh Hữu Phí

BỘ KHOA HỌC VÀ CÔNG NGHỆ
CỤC SỞ HỮU TRÍ TUỆ

CỘNG HÒA XÃ HỘI CHỦ NGHĨA VIỆT NAM
Độc lập - Tự do - Hạnh phúc

Số: 16287/TB-SHTT

Hà Nội, ngày 19 tháng 08 năm 2019

THÔNG BÁO

Ghi nhận yêu cầu duy trì hiệu lực Bằng độc quyền sáng chế

Kính gửi: Công ty TNHH Sở hữu trí tuệ Việt á (VIET A IP CO.,LTD)
Phòng 1504, tầng 15, tòa nhà Hàn Việt, số 203 Minh Khai,
phường Minh Khai, quận Hai Bà Trưng, TP. Hà Nội

Căn cứ kết quả thẩm định yêu cầu duy trì hiệu lực Bằng độc quyền sáng chế:

Số đơn: DT1-2019-02516

Ngày nộp: 01/04/2019

Chủ đơn: BORYUNG PHARMACEUTICAL CO., LTD. (KR)

Đại diện của Chủ đơn: VIET A IP CO.,LTD

Bằng độc quyền sáng chế số: 13960

Năm yêu cầu duy trì hiệu lực: 5

Cục Sở hữu trí tuệ thông báo:

1. Yêu cầu duy trì hiệu lực Bằng độc quyền sáng chế nêu trên được chấp nhận.
2. Hiệu lực Bằng độc quyền sáng chế số 13960 được duy trì đến 06/04/2020.

Nơi nhận:

- Như trên;
- TT (để công bố);
- Lưu: VT, Hồ sơ.

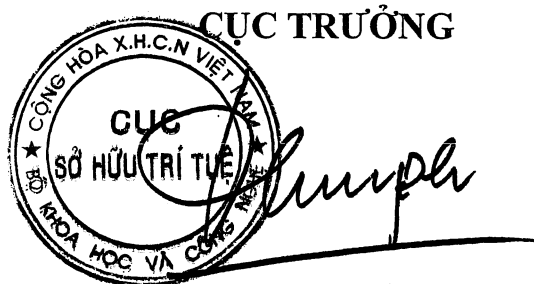

Đinh Hữu Phí

BỘ KHOA HỌC VÀ CÔNG NGHỆ
CỤC SỞ HỮU TRÍ TUỆ

CỘNG HÒA XÃ HỘI CHỦ NGHĨA VIỆT NAM
Độc lập - Tự do - Hạnh phúc

Số: 16288 /TB-SHTT

Hà Nội, ngày 19 tháng 08 năm 2019

THÔNG BÁO

Ghi nhận yêu cầu duy trì hiệu lực Bằng độc quyền sáng chế

Kính gửi: Công ty TNHH Sở hữu trí tuệ Việt á (VIET A IP CO.,LTD)
Phòng 1504, tầng 15, tòa nhà Hàn Việt, số 203 Minh Khai,
phường Minh Khai, quận Hai Bà Trưng, TP. Hà Nội

Căn cứ kết quả thẩm định yêu cầu duy trì hiệu lực Bằng độc quyền sáng chế:

Số đơn: DT1-2019-02517

Ngày nộp: 01/04/2019

Chủ đơn: CHONG KUN DANG PHARMACEUTICAL CORP. (KR)

Đại diện của Chủ đơn: VIET A IP CO.,LTD

Bằng độc quyền sáng chế số: 16969

Năm yêu cầu duy trì hiệu lực: 3

Cục Sở hữu trí tuệ thông báo:

1. Yêu cầu duy trì hiệu lực Bằng độc quyền sáng chế nêu trên được chấp nhận.
2. Hiệu lực Bằng độc quyền sáng chế số 16969 được duy trì đến 15/05/2020.

Nơi nhận:

- Như trên;
- TT (để công bố);
- Lưu: VT, Hồ sơ.

CỤC TRƯỞNG



Đinh Hữu Phí

BỘ KHOA HỌC VÀ CÔNG NGHỆ
CỤC SỞ HỮU TRÍ TUỆ

CỘNG HÒA XÃ HỘI CHỦ NGHĨA VIỆT NAM
Độc lập - Tự do - Hạnh phúc

Số: 46289 /TB-SHTT

Hà Nội, ngày 19 tháng 08 năm 2019

THÔNG BÁO

Ghi nhận yêu cầu duy trì hiệu lực Bằng độc quyền sáng chế

Kính gửi: Công ty TNHH Sở hữu trí tuệ Việt á (VIET A IP CO.,LTD)
Phòng 1504, tầng 15, tòa nhà Hàn Việt, số 203 Minh Khai,
phường Minh Khai, quận Hai Bà Trưng, TP. Hà Nội

Căn cứ kết quả thẩm định yêu cầu duy trì hiệu lực Bằng độc quyền sáng chế:

Số đơn: DT1-2019-02518

Ngày nộp: 01/04/2019

Chủ đơn: KOLON INDUSTRIES, INC. (KR)

Đại diện của Chủ đơn: VIET A IP CO.,LTD

Bằng độc quyền sáng chế số: 19087

Năm yêu cầu duy trì hiệu lực: 2

Cục Sở hữu trí tuệ thông báo:

1. Yêu cầu duy trì hiệu lực Bằng độc quyền sáng chế nêu trên được chấp nhận.
2. Hiệu lực Bằng độc quyền sáng chế số 19087 được duy trì đến 17/04/2020.

Nơi nhận:

- Như trên;
- TT (để công bố);
- Lưu: VT, Hồ sơ.

CỤC TRƯỞNG



Đinh Hữu Phí

BỘ KHOA HỌC VÀ CÔNG NGHỆ
CỤC SỞ HỮU TRÍ TUỆ

CỘNG HÒA XÃ HỘI CHỦ NGHĨA VIỆT NAM
Độc lập - Tự do - Hạnh phúc

Số: 16290/TB-SHTT

Hà Nội, ngày 19 tháng 04 năm 2019

THÔNG BÁO
Ghi nhận yêu cầu duy trì hiệu lực Bằng độc quyền sáng chế

Kính gửi: Công ty Luật TNHH Phạm và Liên danh (PHAM & ASSOCIATES)
8 Trần Hưng Đạo, thành phố Hà Nội

Căn cứ kết quả thẩm định yêu cầu duy trì hiệu lực Bằng độc quyền sáng chế:

Số đơn: DT1-2019-02519

Ngày nộp: 01/04/2019

Chủ đơn: IN MOTION AS (NO)

Đại diện của Chủ đơn: PHAM & ASSOCIATES

Bằng độc quyền sáng chế số: 12693

Năm yêu cầu duy trì hiệu lực: 6

Cục Sở hữu trí tuệ thông báo:

1. Yêu cầu duy trì hiệu lực Bằng độc quyền sáng chế nêu trên được chấp nhận.

2. Hiệu lực Bằng độc quyền sáng chế số 12693 được duy trì đến 28/04/2020.

Nơi nhận:

- Như trên;
- TT (để công bố);
- Lưu: VT, Hồ sơ.

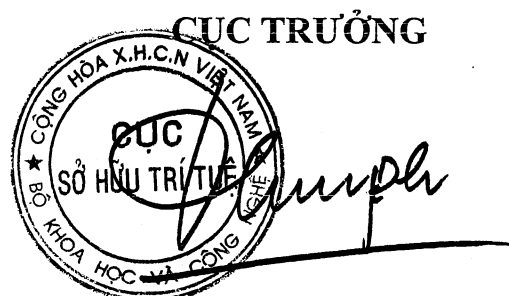

Đinh Hữu Phí

BỘ KHOA HỌC VÀ CÔNG NGHỆ
CỤC SỞ HỮU TRÍ TUỆ

CỘNG HÒA XÃ HỘI CHỦ NGHĨA VIỆT NAM
Độc lập - Tự do - Hạnh phúc

Số: 16292/TB-SHTT

Hà Nội, ngày 19 tháng 08 năm 2019

THÔNG BÁO

Ghi nhận yêu cầu duy trì hiệu lực Bằng độc quyền sáng chế

Kính gửi: Công ty Luật TNHH T&G (TGVN)

Phòng số 5 tầng 15 Toà nhà Harec, 4A Láng Hạ, phường Thành Công
quận Ba Đình, TP Hà Nội

Căn cứ kết quả thẩm định yêu cầu duy trì hiệu lực Bằng độc quyền sáng chế:

Số đơn: DT1-2019-02521

Ngày nộp: 01/04/2019

Chủ đơn: PAION UK LIMITED (GB)

Đại diện của Chủ đơn: TGVN

Bằng độc quyền sáng chế số: 19013

Năm yêu cầu duy trì hiệu lực: 2

Cục Sở hữu trí tuệ thông báo:

1. Yêu cầu duy trì hiệu lực Bằng độc quyền sáng chế nêu trên được chấp nhận.
2. Hiệu lực Bằng độc quyền sáng chế số 19013 được duy trì đến 09/04/2020.

Nơi nhận:

- Như trên;
- TT (để công bố);
- Lưu: VT, Hồ sơ.

CỤC TRƯỞNG

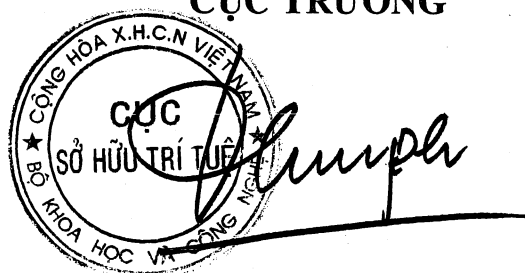

The stamp is circular with the text 'CỤC SỞ HỮU TRÍ TUỆ' in the center and 'BỘ KHOA HỌC VÀ CÔNG NGHỆ' around the perimeter. A handwritten signature is written over the stamp.

Đinh Hữu Phí

BỘ KHOA HỌC VÀ CÔNG NGHỆ
CỤC SỞ HỮU TRÍ TUỆ

CỘNG HOÀ XÃ HỘI CHỦ NGHĨA VIỆT NAM
Độc lập - Tự do - Hạnh phúc

Số: 16293/TB-SHTT

Hà Nội, ngày 19 tháng 08 năm 2019

THÔNG BÁO

Ghi nhận yêu cầu duy trì hiệu lực Bằng độc quyền sáng chế

Kính gửi: Công ty Luật TNHH WINCO (WINCO LAW FIRM)
Số 54 Trần Quốc Vượng, phường Dịch Vọng Hậu, quận Cầu Giấy,
TP Hà Nội

Căn cứ kết quả thẩm định yêu cầu duy trì hiệu lực Bằng độc quyền sáng chế:

Số đơn: DT1-2019-02522

Ngày nộp: 01/04/2019

Chủ đơn: Công ty TNHH Công nghệ Thiết bị Y tế Bắc Việt (VN)

Đại diện của Chủ đơn: WINCO LAW FIRM

Bằng độc quyền sáng chế số: 18929

Năm yêu cầu duy trì hiệu lực: 2

Cục Sở hữu trí tuệ thông báo:

1. Yêu cầu duy trì hiệu lực Bằng độc quyền sáng chế nêu trên được chấp nhận.

2. Hiệu lực Bằng độc quyền sáng chế số 18929 được duy trì đến 04/04/2020.

Nơi nhận:

- Như trên;
- TT (để công bố);
- Lưu: VT, Hồ sơ.

CỤC TRƯỞNG



Đinh Hữu Phú

BỘ KHOA HỌC VÀ CÔNG NGHỆ
CỤC SỞ HỮU TRÍ TUỆ

CỘNG HÒA XÃ HỘI CHỦ NGHĨA VIỆT NAM
Độc lập - Tự do - Hạnh phúc

Số: 16204 /TB-SHTT

Hà Nội, ngày 19 tháng 03 năm 2019

THÔNG BÁO

Ghi nhận yêu cầu duy trì hiệu lực Bằng độc quyền sáng chế

Kính gửi: Công ty Luật TNHH WINCO (WINCO LAW FIRM)
Số 54 Trần Quốc Vượng, phường Dịch Vọng Hậu, quận Cầu Giấy,
TP Hà Nội

Căn cứ kết quả thẩm định yêu cầu duy trì hiệu lực Bằng độc quyền sáng chế:

Số đơn: DT1-2019-02523

Ngày nộp: 01/04/2019

Chủ đơn: TASLY PHARMACEUTICAL GROUP CO., LTD. (CN)

Đại diện của Chủ đơn: WINCO LAW FIRM

Bằng độc quyền sáng chế số: 10427

Năm yêu cầu duy trì hiệu lực: 8

Cục Sở hữu trí tuệ thông báo:

1. Yêu cầu duy trì hiệu lực Bằng độc quyền sáng chế nêu trên được chấp nhận.

2. Hiệu lực Bằng độc quyền sáng chế số 10427 được duy trì đến 27/06/2020.

Nơi nhận:

- Như trên;
- TT (để công bố);
- Lưu: VT, Hồ sơ.

CỤC TRƯỞNG



Đinh Hữu Phí

BỘ KHOA HỌC VÀ CÔNG NGHỆ
CỤC SỞ HỮU TRÍ TUỆ

CỘNG HOÀ XÃ HỘI CHỦ NGHĨA VIỆT NAM
Độc lập - Tự do - Hạnh phúc

Số: 16295 /TB-SHTT

Hà Nội, ngày 19 tháng 08 năm 2019

THÔNG BÁO
Ghi nhận yêu cầu duy trì hiệu lực Bằng độc quyền sáng chế

Kính gửi: Công ty TNHH một thành viên Sở hữu trí tuệ VCCI
(VCCI-IP CO.,LTD)
Tầng 8, Toà nhà VCCI, số 9 Đào Duy Anh, phường Phương mai,
quận Đống Đa, thành phố Hà Nội

Căn cứ kết quả thẩm định yêu cầu duy trì hiệu lực Bằng độc quyền sáng chế:

Số đơn: DT1-2019-02527

Ngày nộp: 01/04/2019

Chủ đơn: SANOFI (FR)

Đại diện của Chủ đơn: VCCI-IP CO.,LTD

Bằng độc quyền sáng chế số: 13430

Năm yêu cầu duy trì hiệu lực: 5

Cục Sở hữu trí tuệ thông báo:

1. Yêu cầu duy trì hiệu lực Bằng độc quyền sáng chế nêu trên được chấp nhận.

2. Hiệu lực Bằng độc quyền sáng chế số 13430 được duy trì đến 17/11/2019.

Nơi nhận:

- Như trên;
- TT (để công bố);
- Lưu: VT, Hồ sơ.

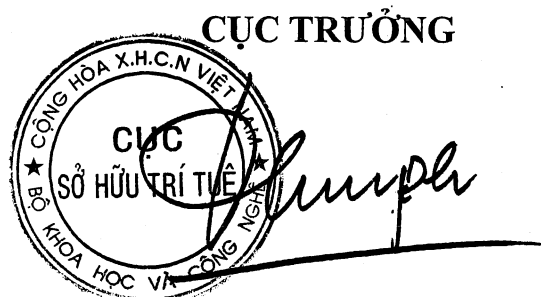

Đình Hữu Phí

BỘ KHOA HỌC VÀ CÔNG NGHỆ
CỤC SỞ HỮU TRÍ TUỆ

CỘNG HÒA XÃ HỘI CHỦ NGHĨA VIỆT NAM
Độc lập - Tự do - Hạnh phúc

Số: 16296/TB-SHTT

Hà Nội, ngày 19 tháng 08 năm 2019

THÔNG BÁO
Ghi nhận yêu cầu duy trì hiệu lực Bằng độc quyền sáng chế

Kính gửi: Công ty TNHH một thành viên Sở hữu trí tuệ VCCI
(VCCI-IP CO.,LTD)
Tầng 8, Toà nhà VCCI, số 9 Đào Duy Anh, phường Phương mai,
quận Đống Đa, thành phố Hà Nội

Căn cứ kết quả thẩm định yêu cầu duy trì hiệu lực Bằng độc quyền sáng chế:

Số đơn: DT1-2019-02528

Ngày nộp: 01/04/2019

Chủ đơn: SANOFI (FR)

Đại diện của Chủ đơn: VCCI-IP CO.,LTD

Bằng độc quyền sáng chế số: 18965

Năm yêu cầu duy trì hiệu lực: 2

Cục Sở hữu trí tuệ thông báo:

1. Yêu cầu duy trì hiệu lực Bằng độc quyền sáng chế nêu trên được chấp nhận.

2. Hiệu lực Bằng độc quyền sáng chế số 18965 được duy trì đến 04/04/2020.

Nơi nhận:

- Như trên;
- TT (để công bố);
- Lưu: VT, Hồ sơ.

CỤC TRƯỞNG



Đinh Hữu Phí

BỘ KHOA HỌC VÀ CÔNG NGHỆ
CỤC SỞ HỮU TRÍ TUỆ

CỘNG HOÀ XÃ HỘI CHỦ NGHĨA VIỆT NAM
Độc lập - Tự do - Hạnh phúc

Số: 16297/TB-SHTT

Hà Nội, ngày 19 tháng 08 năm 2019

THÔNG BÁO
Ghi nhận yêu cầu duy trì hiệu lực Bằng độc quyền sáng chế

Kính gửi: Công ty TNHH một thành viên Sở hữu trí tuệ VCCI
(VCCI-IP CO.,LTD)
Tầng 8, Toà nhà VCCI, số 9 Đào Duy Anh, phường Phương mai,
quận Đống Đa, thành phố Hà Nội

Căn cứ kết quả thẩm định yêu cầu duy trì hiệu lực Bằng độc quyền sáng chế:

Số đơn: DT1-2019-02529

Ngày nộp: 01/04/2019

Chủ đơn: Onyx Therapeutics, Inc. (US)

Đại diện của Chủ đơn: VCCI-IP CO.,LTD

Bằng độc quyền sáng chế số: 19021

Năm yêu cầu duy trì hiệu lực: 2

Cục Sở hữu trí tuệ thông báo:

1. Yêu cầu duy trì hiệu lực Bằng độc quyền sáng chế nêu trên được chấp nhận.

2. Hiệu lực Bằng độc quyền sáng chế số 19021 được duy trì đến 09/04/2020.

h

Nơi nhận:

- Như trên;
- TT (để công bố);
- Lưu: VT, Hồ sơ.

CỤC TRƯỞNG



Đinh Hữu Phí

BỘ KHOA HỌC VÀ CÔNG NGHỆ
CỤC SỞ HỮU TRÍ TUỆ

CỘNG HÒA XÃ HỘI CHỦ NGHĨA VIỆT NAM
Độc lập - Tự do - Hạnh phúc

Số: 16298 /TB-SHTT

Hà Nội, ngày 19 tháng 08 năm 2019

THÔNG BÁO

Ghi nhận yêu cầu duy trì hiệu lực Bằng độc quyền sáng chế

Kính gửi: Công ty TNHH một thành viên Sở hữu trí tuệ VCCI
(VCCI-IP CO.,LTD)
Tầng 8, Toà nhà VCCI, số 9 Đào Duy Anh, phường Phương mai,
quận Đống Đa, thành phố Hà Nội

Căn cứ kết quả thẩm định yêu cầu duy trì hiệu lực Bằng độc quyền sáng chế:

Số đơn: DT1-2019-02530

Ngày nộp: 01/04/2019

Chủ đơn: SANOFI (FR)

Đại diện của Chủ đơn: VCCI-IP CO.,LTD

Bằng độc quyền sáng chế số: 18966

Năm yêu cầu duy trì hiệu lực: 2

Cục Sở hữu trí tuệ thông báo:

1. Yêu cầu duy trì hiệu lực Bằng độc quyền sáng chế nêu trên được chấp nhận.

2. Hiệu lực Bằng độc quyền sáng chế số 18966 được duy trì đến 04/04/2020.

Nơi nhận:

- Như trên;
- TT (để công bố);
- Lưu: VT, Hồ sơ.

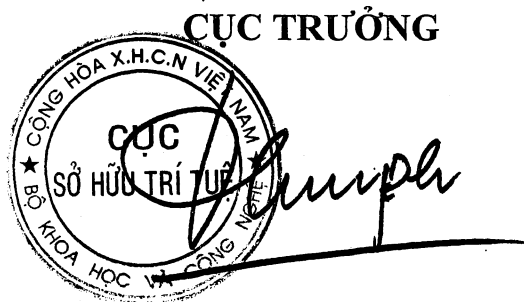

Đinh Hữu Phí

BỘ KHOA HỌC VÀ CÔNG NGHỆ
CỤC SỞ HỮU TRÍ TUỆ

CỘNG HÒA XÃ HỘI CHỦ NGHĨA VIỆT NAM
Độc lập - Tự do - Hạnh phúc

Số: 16299 /TB-SHTT

Hà Nội, ngày 19 tháng 08 năm 2019

THÔNG BÁO
Ghi nhận yêu cầu duy trì hiệu lực Bằng độc quyền sáng chế

Kính gửi: Công ty TNHH Ban Ca (BANCA)
15B Triệu Việt Vương, thành phố Hà Nội

Căn cứ kết quả thẩm định yêu cầu duy trì hiệu lực Bằng độc quyền sáng chế:

Số đơn: DT1-2019-02532

Ngày nộp: 01/04/2019

Chủ đơn: Yamaha Hatsudoki Kabushiki Kaisha (JP)

Đại diện của Chủ đơn: BANCA

Bằng độc quyền sáng chế số: 16784

Năm yêu cầu duy trì hiệu lực: 3

Cục Sở hữu trí tuệ thông báo:

1. Yêu cầu duy trì hiệu lực Bằng độc quyền sáng chế nêu trên được chấp nhận.

2. Hiệu lực Bằng độc quyền sáng chế số 16784 được duy trì đến 03/04/2020.

Nơi nhận:

- Như trên;
- TT (để công bố);
- Lưu: VT, Hồ sơ.

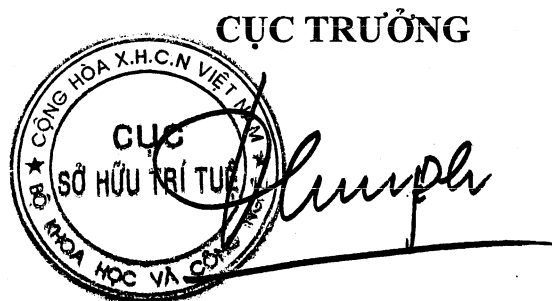

Đinh Hữu Phí

BỘ KHOA HỌC VÀ CÔNG NGHỆ
CỤC SỞ HỮU TRÍ TUỆ

CỘNG HÒA XÃ HỘI CHỦ NGHĨA VIỆT NAM
Độc lập - Tự do - Hạnh phúc

Số: 16300 /TB-SHTT

Hà Nội, ngày 19 tháng 08 năm 2019

THÔNG BÁO
Ghi nhận yêu cầu duy trì hiệu lực Bằng độc quyền sáng chế

Kính gửi: Công ty TNHH Ban Ca (BANCA)
15B Triệu Việt Vương, thành phố Hà Nội

Căn cứ kết quả thẩm định yêu cầu duy trì hiệu lực Bằng độc quyền sáng chế:

Số đơn: DT1-2019-02533

Ngày nộp: 01/04/2019

Chủ đơn: SHISEIDO COMPANY LTD. (JP)

Đại diện của Chủ đơn: BANCA

Bằng độc quyền sáng chế số: 16794

Năm yêu cầu duy trì hiệu lực: 3

Cục Sở hữu trí tuệ thông báo:

1. Yêu cầu duy trì hiệu lực Bằng độc quyền sáng chế nêu trên được chấp nhận.

2. Hiệu lực Bằng độc quyền sáng chế số 16794 được duy trì đến 03/04/2020.

Nơi nhận:

- Như trên;
- TT (để công bố);
- Lưu: VT, Hồ sơ.

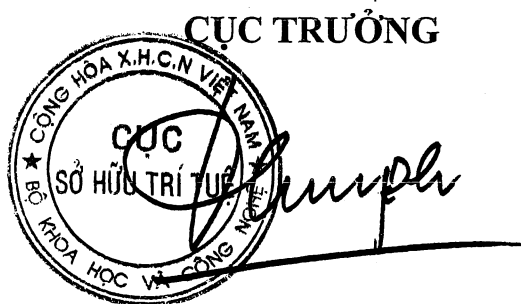

Đinh Hữu Phí

BỘ KHOA HỌC VÀ CÔNG NGHỆ
CỤC SỞ HỮU TRÍ TUỆ

CỘNG HÒA XÃ HỘI CHỦ NGHĨA VIỆT NAM
Độc lập - Tự do - Hạnh phúc

Số: 16304/TB-SHTT

Hà Nội, ngày 19 tháng 08 năm 2019

THÔNG BÁO

Ghi nhận yêu cầu duy trì hiệu lực Bằng độc quyền sáng chế

Kính gửi: Công ty TNHH Ban Ca (BANCA)
15B Triệu Việt Vương, thành phố Hà Nội

Căn cứ kết quả thẩm định yêu cầu duy trì hiệu lực Bằng độc quyền sáng chế:

Số đơn: DT1-2019-02534

Ngày nộp: 01/04/2019

Chủ đơn: UNILEVER N.V. (NL)

Đại diện của Chủ đơn: BANCA

Bằng độc quyền sáng chế số: 16799

Năm yêu cầu duy trì hiệu lực: 3

Cục Sở hữu trí tuệ thông báo:

1. Yêu cầu duy trì hiệu lực Bằng độc quyền sáng chế nêu trên được chấp nhận.

2. Hiệu lực Bằng độc quyền sáng chế số 16799 được duy trì đến 03/04/2020.

Nơi nhận:

- Như trên;
- TT (để công bố);
- Lưu: VT, Hồ sơ.

CỤC TRƯỞNG



Đinh Hữu Phí

BỘ KHOA HỌC VÀ CÔNG NGHỆ
CỤC SỞ HỮU TRÍ TUỆ

CỘNG HÒA XÃ HỘI CHỦ NGHĨA VIỆT NAM
Độc lập - Tự do - Hạnh phúc

Số: 16302/TB-SHTT

Hà Nội, ngày 19 tháng 08 năm 2019

THÔNG BÁO

Ghi nhận yêu cầu duy trì hiệu lực Bằng độc quyền sáng chế

Kính gửi: Công ty TNHH Ban Ca (BANCA)
15B Triệu Việt Vương, thành phố Hà Nội

Căn cứ kết quả thẩm định yêu cầu duy trì hiệu lực Bằng độc quyền sáng chế:

Số đơn: DT1-2019-02535

Ngày nộp: 01/04/2019

Chủ đơn: UNILEVER N.V. (NL)

Đại diện của Chủ đơn: BANCA

Bằng độc quyền sáng chế số: 16803

Năm yêu cầu duy trì hiệu lực: 3

Cục Sở hữu trí tuệ thông báo:

1. Yêu cầu duy trì hiệu lực Bằng độc quyền sáng chế nêu trên được chấp nhận.

2. Hiệu lực Bằng độc quyền sáng chế số 16803 được duy trì đến 03/04/2020.

Nơi nhận:

- Như trên;
- TT (để công bố);
- Lưu: VT, Hồ sơ.

CỤC TRƯỞNG



Đinh Hữu Phí

BỘ KHOA HỌC VÀ CÔNG NGHỆ
CỤC SỞ HỮU TRÍ TUỆ

CỘNG HÒA XÃ HỘI CHỦ NGHĨA VIỆT NAM
Độc lập - Tự do - Hạnh phúc

Số: 16303 /TB-SHTT

Hà Nội, ngày 19 tháng 08 năm 2019

THÔNG BÁO

Ghi nhận yêu cầu duy trì hiệu lực Bằng độc quyền sáng chế

Kính gửi: Công ty TNHH Ban Ca (BANCA)
15B Triệu Việt Vương, thành phố Hà Nội

Căn cứ kết quả thẩm định yêu cầu duy trì hiệu lực Bằng độc quyền sáng chế:

Số đơn: DT1-2019-02536

Ngày nộp: 01/04/2019

Chủ đơn: LV, Jianjun (CN)

Đại diện của Chủ đơn: BANCA

Bằng độc quyền sáng chế số: 15290

Năm yêu cầu duy trì hiệu lực: 4

Cục Sở hữu trí tuệ thông báo:

1. Yêu cầu duy trì hiệu lực Bằng độc quyền sáng chế nêu trên được chấp nhận.

2. Hiệu lực Bằng độc quyền sáng chế số 15290 được duy trì đến 22/03/2020.

Nơi nhận:

- Như trên;
- TT (để công bố);
- Lưu: VT, Hồ sơ.

CỤC TRƯỞNG



Đinh Hữu Phí

BỘ KHOA HỌC VÀ CÔNG NGHỆ
CỤC SỞ HỮU TRÍ TUỆ

CỘNG HOÀ XÃ HỘI CHỦ NGHĨA VIỆT NAM
Độc lập - Tự do - Hạnh phúc

Số: 16304 /TB-SHTT

Hà Nội, ngày 19 tháng 08 năm 2019

THÔNG BÁO

Ghi nhận yêu cầu duy trì hiệu lực Bằng độc quyền sáng chế

Kính gửi: Công ty TNHH Lê & Lê (LE & LE)

Số 25 ngõ 465 Ngọc Thụy, tổ 20, phường Ngọc Thụy, quận Long Biên,
Tp. Hà Nội

Căn cứ kết quả thẩm định yêu cầu duy trì hiệu lực Bằng độc quyền sáng chế:

Số đơn: DT1-2019-02573

Ngày nộp: 03/04/2019

Chủ đơn: NEW GREEN CHANG SHIN CO., LTD. (KR)

Đại diện của Chủ đơn: LE & LE

Bằng độc quyền sáng chế số: 11289

Năm yêu cầu duy trì hiệu lực: 7

Cục Sở hữu trí tuệ thông báo:

1. Yêu cầu duy trì hiệu lực Bằng độc quyền sáng chế nêu trên được chấp nhận.

2. Hiệu lực Bằng độc quyền sáng chế số 11289 được duy trì đến 08/04/2020.

Nơi nhận:

- Như trên;
- TT (để công bố);
- Lưu: VT, Hồ sơ.

CỤC TRƯỞNG



Đinh Hữu Phí

BỘ KHOA HỌC VÀ CÔNG NGHỆ
CỤC SỞ HỮU TRÍ TUỆ

CỘNG HOÀ XÃ HỘI CHỦ NGHĨA VIỆT NAM
Độc lập - Tự do - Hạnh phúc

Số: 16307 /TB-SHTT

Hà Nội, ngày 19 tháng 08 năm 2019

THÔNG BÁO
Ghi nhận yêu cầu duy trì hiệu lực Bằng độc quyền sáng chế

Kính gửi: Công ty Luật TNHH T&G (TGVN)

Phòng số 5 tầng 15 Toà nhà Harec, 4A Láng Hạ, phường Thành Công
quận Ba Đình, TP Hà Nội

Căn cứ kết quả thẩm định yêu cầu duy trì hiệu lực Bằng độc quyền sáng chế:

Số đơn: DT1-2019-02576

Ngày nộp: 03/04/2019

Chủ đơn: DOLBY INTERNATIONAL AB (NL)

Đại diện của Chủ đơn: TGVN

Bằng độc quyền sáng chế số: 18922

Năm yêu cầu duy trì hiệu lực: 2

Cục Sở hữu trí tuệ thông báo:

1. Yêu cầu duy trì hiệu lực Bằng độc quyền sáng chế nêu trên được chấp nhận.

2. Hiệu lực Bằng độc quyền sáng chế số 18922 được duy trì đến 04/04/2020.

Nơi nhận:

- Như trên;
- TT (để công bố);
- Lưu: VT, Hồ sơ.

CỤC TRƯỞNG



Đinh Hữu Phí

BỘ KHOA HỌC VÀ CÔNG NGHỆ
CỤC SỞ HỮU TRÍ TUỆ

CỘNG HÒA XÃ HỘI CHỦ NGHĨA VIỆT NAM
Độc lập - Tự do - Hạnh phúc

Số: 16308/TB-SHTT

Hà Nội, ngày 19 tháng 08 năm 2019

THÔNG BÁO

Ghi nhận yêu cầu duy trì hiệu lực Bằng độc quyền sáng chế

Kính gửi: Công ty Luật TNHH T&G (TGVN)

Phòng số 5 tầng 15 Toà nhà Harec, 4A Láng Hạ, phường Thành Công
quận Ba Đình, TP Hà Nội

Căn cứ kết quả thẩm định yêu cầu duy trì hiệu lực Bằng độc quyền sáng chế:

Số đơn: DT1-2019-02577

Ngày nộp: 03/04/2019

Chủ đơn: FURANIX TECHNOLOGIES B.V. (NL)

Đại diện của Chủ đơn: TGVN

Bằng độc quyền sáng chế số: 15357

Năm yêu cầu duy trì hiệu lực: 4

Cục Sở hữu trí tuệ thông báo:

1. Yêu cầu duy trì hiệu lực Bằng độc quyền sáng chế nêu trên được chấp nhận.

2. Hiệu lực Bằng độc quyền sáng chế số 15357 được duy trì đến 04/04/2020.

Nơi nhận:

- Như trên;
- TT (để công bố);
- Lưu: VT, Hồ sơ.

CỤC TRƯỞNG



Đinh Hữu Phí

BỘ KHOA HỌC VÀ CÔNG NGHỆ
CỤC SỞ HỮU TRÍ TUỆ

CỘNG HÒA XÃ HỘI CHỦ NGHĨA VIỆT NAM
Độc lập - Tự do - Hạnh phúc

Số: 16309 /TB-SHTT

Hà Nội, ngày 19 tháng 08 năm 2019

THÔNG BÁO

Ghi nhận yêu cầu duy trì hiệu lực Bằng độc quyền sáng chế

Kính gửi: Công ty Luật TNHH T&G (TGVN)

Phòng số 5 tầng 15 Toà nhà Harec, 4A Láng Hạ, phường Thành Công
quận Ba Đình, TP Hà Nội

Căn cứ kết quả thẩm định yêu cầu duy trì hiệu lực Bằng độc quyền sáng chế:

Số đơn: DT1-2019-02578

Ngày nộp: 03/04/2019

Chủ đơn: TRANSITIONS OPTICAL, INC. (US)

Đại diện của Chủ đơn: TGVN

Bằng độc quyền sáng chế số: 18959

Năm yêu cầu duy trì hiệu lực: 2

Cục Sở hữu trí tuệ thông báo:

1. Yêu cầu duy trì hiệu lực Bằng độc quyền sáng chế nêu trên được chấp nhận.

2. Hiệu lực Bằng độc quyền sáng chế số 18959 được duy trì đến 04/04/2020.

Nơi nhận:

- Như trên;
- TT (để công bố);
- Lưu: VT, Hồ sơ.

CỤC TRƯỞNG



Đinh Hữu Phí

BỘ KHOA HỌC VÀ CÔNG NGHỆ
CỤC SỞ HỮU TRÍ TUỆ

CỘNG HOÀ XÃ HỘI CHỦ NGHĨA VIỆT NAM
Độc lập - Tự do - Hạnh phúc

Số: 16310 /TB-SHTT

Hà Nội, ngày 19 tháng 08 năm 2019

THÔNG BÁO
Ghi nhận yêu cầu duy trì hiệu lực Bằng độc quyền sáng chế

Kính gửi: Công ty Luật TNHH T&G (TGVN)

Phòng số 5 tầng 15 Toà nhà Harec, 4A Láng Hạ, phường Thành Công
quận Ba Đình, TP Hà Nội

Căn cứ kết quả thẩm định yêu cầu duy trì hiệu lực Bằng độc quyền sáng chế:

Số đơn: DT1-2019-02579

Ngày nộp: 03/04/2019

Chủ đơn: W. R. GRACE & CO.-CONN. (US)

Đại diện của Chủ đơn: TGVN

Bằng độc quyền sáng chế số: 15367

Năm yêu cầu duy trì hiệu lực: 4

Cục Sở hữu trí tuệ thông báo:

1. Yêu cầu duy trì hiệu lực Bằng độc quyền sáng chế nêu trên được chấp nhận.

2. Hiệu lực Bằng độc quyền sáng chế số 15367 được duy trì đến 04/04/2020.

Nơi nhận:

- Như trên;
- TT (để công bố);
- Lưu: VT, Hồ sơ.

CỤC TRƯỞNG



Đinh Hữu Phí

BỘ KHOA HỌC VÀ CÔNG NGHỆ
CỤC SỞ HỮU TRÍ TUỆ

CỘNG HÒA XÃ HỘI CHỦ NGHĨA VIỆT NAM
Độc lập - Tự do - Hạnh phúc

Số: 16311 /TB-SHTT

Hà Nội, ngày 19 tháng 08 năm 2019

THÔNG BÁO
Ghi nhận yêu cầu duy trì hiệu lực Bằng độc quyền sáng chế

Kính gửi: Công ty Luật TNHH T&G (TGVN)

Phòng số 5 tầng 15 Toà nhà Harec, 4A Láng Hạ, phường Thành Công
quận Ba Đình, TP Hà Nội

Căn cứ kết quả thẩm định yêu cầu duy trì hiệu lực Bằng độc quyền sáng chế:

Số đơn: DT1-2019-02580

Ngày nộp: 03/04/2019

Chủ đơn: MONSANTO TECHNOLOGY LLC (US)

Đại diện của Chủ đơn: TGVN

Bằng độc quyền sáng chế số: 18954

Năm yêu cầu duy trì hiệu lực: 2

Cục Sở hữu trí tuệ thông báo:

1. Yêu cầu duy trì hiệu lực Bằng độc quyền sáng chế nêu trên được chấp nhận.

2. Hiệu lực Bằng độc quyền sáng chế số 18954 được duy trì đến 04/04/2020.

Nơi nhận:

- Như trên;
- TT (để công bố);
- Lưu: VT, Hồ sơ.

CỤC TRƯỞNG

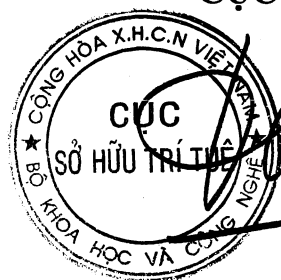

Đinh Hữu Phí

BỘ KHOA HỌC VÀ CÔNG NGHỆ
CỤC SỞ HỮU TRÍ TUỆ

CỘNG HÒA XÃ HỘI CHỦ NGHĨA VIỆT NAM
Độc lập - Tự do - Hạnh phúc

Số: 16312 /TB-SHTT

Hà Nội, ngày 19 tháng 08 năm 2019

THÔNG BÁO
Ghi nhận yêu cầu duy trì hiệu lực Bằng độc quyền sáng chế

Kính gửi: Công ty Cổ phần Sở hữu công nghiệp INVESTIP (INVESTIP)
Tầng 5, tòa nhà Charmvit Tower, 117 Trần Duy Hưng, phường Trung Hòa,
quận Cầu Giấy, thành phố Hà Nội

Căn cứ kết quả thẩm định yêu cầu duy trì hiệu lực Bằng độc quyền sáng chế:

Số đơn: DT1-2019-02581

Ngày nộp: 03/04/2019

Chủ đơn: SEIKO EPSON CORPORATION (JP)

Đại diện của Chủ đơn: INVESTIP

Bằng độc quyền sáng chế số: 18930

Năm yêu cầu duy trì hiệu lực: 2

Cục Sở hữu trí tuệ thông báo:

1. Yêu cầu duy trì hiệu lực Bằng độc quyền sáng chế nêu trên được chấp nhận.

2. Hiệu lực Bằng độc quyền sáng chế số 18930 được duy trì đến 04/04/2020.

ke

Nơi nhận:

- Như trên;
- TT (để công bố);
- Lưu: VT, Hồ sơ.

CỤC TRƯỞNG



Đinh Hữu Phí

BỘ KHOA HỌC VÀ CÔNG NGHỆ
CỤC SỞ HỮU TRÍ TUỆ

CỘNG HÒA XÃ HỘI CHỦ NGHĨA VIỆT NAM
Độc lập - Tự do - Hạnh phúc

Số: 16313/TB-SHTT

Hà Nội, ngày 19 tháng 08 năm 2019

THÔNG BÁO

Ghi nhận yêu cầu duy trì hiệu lực Bằng độc quyền sáng chế

Kính gửi: Công ty Cổ phần Sở hữu công nghiệp INVESTIP (INVESTIP)
Tầng 5, tòa nhà Charmvit Tower, 117 Trần Duy Hưng, phường Trung Hòa,
quận Cầu Giấy, thành phố Hà Nội

Căn cứ kết quả thẩm định yêu cầu duy trì hiệu lực Bằng độc quyền sáng chế:

Số đơn: DT1-2019-02582

Ngày nộp: 03/04/2019

Chủ đơn: SEIKO EPSON CORPORATION (JP)

Đại diện của Chủ đơn: INVESTIP

Bằng độc quyền sáng chế số: 18931

Năm yêu cầu duy trì hiệu lực: 2

Cục Sở hữu trí tuệ thông báo:

1. Yêu cầu duy trì hiệu lực Bằng độc quyền sáng chế nêu trên được chấp nhận.

2. Hiệu lực Bằng độc quyền sáng chế số 18931 được duy trì đến 04/04/2020.

He

Nơi nhận:

- Như trên;
- TT (để công bố);
- Lưu: VT, Hồ sơ.

CỤC TRƯỞNG



Đinh Hữu Phú

BỘ KHOA HỌC VÀ CÔNG NGHỆ
CỤC SỞ HỮU TRÍ TUỆ

CỘNG HÒA XÃ HỘI CHỦ NGHĨA VIỆT NAM
Độc lập - Tự do - Hạnh phúc

Số: 16314 /TB-SHTT

Hà Nội, ngày 19 tháng 08 năm 2019

THÔNG BÁO
Ghi nhận yêu cầu duy trì hiệu lực Bằng độc quyền sáng chế

Kính gửi: Công ty TNHH Sở hữu trí tuệ Thảo Thọ Quyến (INVENCO.,LTD)
29 Trương Hán Siêu, thành phố Hà Nội

Căn cứ kết quả thẩm định yêu cầu duy trì hiệu lực Bằng độc quyền sáng chế:

Số đơn: DT1-2019-02583

Ngày nộp: 03/04/2019

Chủ đơn: HAN, Yongho (US)

Đại diện của Chủ đơn: INVENCO.,LTD

Bằng độc quyền sáng chế số: 19597

Năm yêu cầu duy trì hiệu lực: 2

Cục Sở hữu trí tuệ thông báo:

1. Yêu cầu duy trì hiệu lực Bằng độc quyền sáng chế nêu trên được chấp nhận.

2. Hiệu lực Bằng độc quyền sáng chế số 19597 được duy trì đến 05/07/2020.

Nơi nhận:

- Như trên;
- TT (để công bố);
- Lưu: VT, Hồ sơ.

CỤC TRƯỞNG



Đinh Hữu Phí

BỘ KHOA HỌC VÀ CÔNG NGHỆ
CỤC SỞ HỮU TRÍ TUỆ

CỘNG HÒA XÃ HỘI CHỦ NGHĨA VIỆT NAM
Độc lập - Tự do - Hạnh phúc

Số: 16345 /TB-SHTT

Hà Nội, ngày 19 tháng 08 năm 2019

THÔNG BÁO
Ghi nhận yêu cầu duy trì hiệu lực Bằng độc quyền sáng chế

Kính gửi: Công ty TNHH Trường Xuân (AGELESS CO.,LTD.)
Tầng 11, số 102 đường Trần Phú, phường Mộ Lao, quận Hà Đông,
TP. Hà Nội

Căn cứ kết quả thẩm định yêu cầu duy trì hiệu lực Bằng độc quyền sáng chế:

Số đơn: DT1-2019-02585

Ngày nộp: 03/04/2019

Chủ đơn: SDK Co., Ltd. (JP)

Đại diện của Chủ đơn: AGELESS CO.,LTD.

Bằng độc quyền sáng chế số: 20753

Năm yêu cầu duy trì hiệu lực: 2

Cục Sở hữu trí tuệ thông báo:

1. Yêu cầu duy trì hiệu lực Bằng độc quyền sáng chế nêu trên được chấp nhận.

2. Hiệu lực Bằng độc quyền sáng chế số 20753 được duy trì đến 05/03/2021.

Nơi nhận:

- Như trên;
- TT (để công bố);
- Lưu: VT, Hồ sơ.

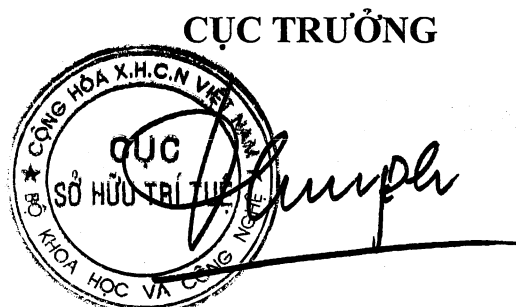

Đình Hữu Phí

BỘ KHOA HỌC VÀ CÔNG NGHỆ
CỤC SỞ HỮU TRÍ TUỆ

CỘNG HÒA XÃ HỘI CHỦ NGHĨA VIỆT NAM
Độc lập - Tự do - Hạnh phúc

Số: 16316 /TB-SHTT

Hà Nội, ngày 19 tháng 08 năm 2019

THÔNG BÁO
Ghi nhận yêu cầu duy trì hiệu lực Bằng độc quyền sáng chế

Kính gửi: Công ty TNHH Trường Xuân (AGELESS CO.,LTD.)
Tầng 11, số 102 đường Trần Phú, phường Mộ Lao, quận Hà Đông,
TP. Hà Nội

Căn cứ kết quả thẩm định yêu cầu duy trì hiệu lực Bằng độc quyền sáng chế:

Số đơn: DT1-2019-02586

Ngày nộp: 03/04/2019

Chủ đơn: SDK Co., Ltd. (JP)

Đại diện của Chủ đơn: AGELESS CO.,LTD.

Bằng độc quyền sáng chế số: 20753

Năm yêu cầu duy trì hiệu lực: 3

Cục Sở hữu trí tuệ thông báo:

1. Yêu cầu duy trì hiệu lực Bằng độc quyền sáng chế nêu trên được chấp nhận.
2. Hiệu lực Bằng độc quyền sáng chế số 20753 được duy trì đến 05/03/2022.

Nơi nhận:

- Như trên;
- TT (để công bố);
- Lưu: VT, Hồ sơ.

CỤC TRƯỞNG



Đình Hữu Phí

BỘ KHOA HỌC VÀ CÔNG NGHỆ
CỤC SỞ HỮU TRÍ TUỆ

CỘNG HÒA XÃ HỘI CHỦ NGHĨA VIỆT NAM
Độc lập - Tự do - Hạnh phúc

Số: 16317/TB-SHTT

Hà Nội, ngày 19 tháng 08 năm 2019

THÔNG BÁO

Ghi nhận yêu cầu duy trì hiệu lực Bằng độc quyền sáng chế

Kính gửi: Lưu Văn Hiến

Số 20A khu vực 4, phường Trà Nóc, thành phố Cần Thơ

Căn cứ kết quả thẩm định yêu cầu duy trì hiệu lực Bằng độc quyền sáng chế:

Số đơn: DT1-2019-02593

Ngày nộp: 03/04/2019

Chủ đơn: Lưu Văn Hiến (VN)

Bằng độc quyền sáng chế số: 18330

Năm yêu cầu duy trì hiệu lực: 2

Cục Sở hữu trí tuệ thông báo:

1. Yêu cầu duy trì hiệu lực Bằng độc quyền sáng chế nêu trên được chấp nhận.

2. Hiệu lực Bằng độc quyền sáng chế số 18330 được duy trì đến 31/01/2020.

Nơi nhận:

- Như trên;
- TT (để công bố);
- Lưu: VT, Hồ sơ.

CỤC TRƯỞNG

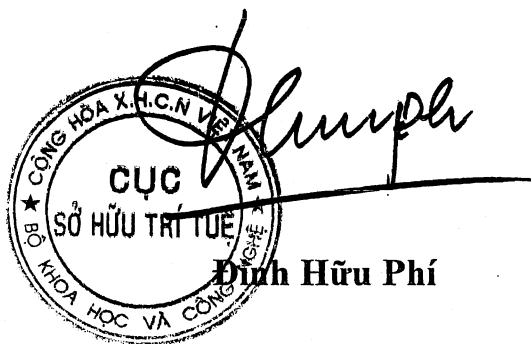

BỘ KHOA HỌC VÀ CÔNG NGHỆ
CỤC SỞ HỮU TRÍ TUỆ

CỘNG HOÀ XÃ HỘI CHỦ NGHĨA VIỆT NAM
Độc lập - Tự do - Hạnh phúc

Số: 16318/TB-SHTT

Hà Nội, ngày 19 tháng 03 năm 2019

THÔNG BÁO

Ghi nhận yêu cầu duy trì hiệu lực Bằng độc quyền sáng chế

Kính gửi: Lư Văn Hiến

Số 20A khu vực 4, phường Trà Nóc, thành phố Cần Thơ

Căn cứ kết quả thẩm định yêu cầu duy trì hiệu lực Bằng độc quyền sáng chế:

Số đơn: DT1-2019-02594

Ngày nộp: 03/04/2019

Chủ đơn: Lư Văn Hiến (VN)

Bằng độc quyền sáng chế số: 18330

Năm yêu cầu duy trì hiệu lực: 3

Cục Sở hữu trí tuệ thông báo:

1. Yêu cầu duy trì hiệu lực Bằng độc quyền sáng chế nêu trên được chấp nhận.

2. Hiệu lực Bằng độc quyền sáng chế số 18330 được duy trì đến 31/01/2021.

ke

Nơi nhận:

- Như trên;
- TT (để công bố);
- Lưu: VT, Hồ sơ.

CỤC TRƯỞNG

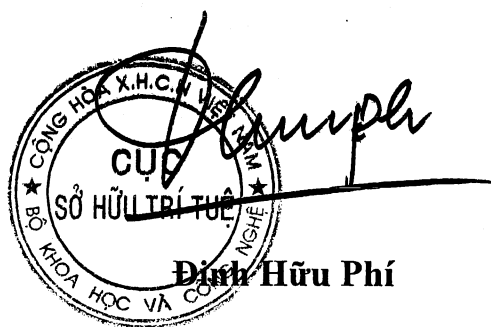

BỘ KHOA HỌC VÀ CÔNG NGHỆ
CỤC SỞ HỮU TRÍ TUỆ

CỘNG HÒA XÃ HỘI CHỦ NGHĨA VIỆT NAM
Độc lập - Tự do - Hạnh phúc

Số: 163/19 /TB-SHTT

Hà Nội, ngày 19 tháng 08 năm 2019

THÔNG BÁO

Ghi nhận yêu cầu duy trì hiệu lực Bằng độc quyền sáng chế

Kính gửi: Lưu Văn Hiến

Số 20A khu vực 4, phường Trà Nóc, thành phố Cần Thơ

Căn cứ kết quả thẩm định yêu cầu duy trì hiệu lực Bằng độc quyền sáng chế:

Số đơn: DT1-2019-02595

Ngày nộp: 03/04/2019

Chủ đơn: Lưu Văn Hiến (VN)

Bằng độc quyền sáng chế số: 18330

Năm yêu cầu duy trì hiệu lực: 4

Cục Sở hữu trí tuệ thông báo:

1. Yêu cầu duy trì hiệu lực Bằng độc quyền sáng chế nêu trên được chấp nhận.

2. Hiệu lực Bằng độc quyền sáng chế số 18330 được duy trì đến 31/01/2022.

hc

Nơi nhận:

- Như trên;
- TT (để công bố);
- Lưu: VT, Hồ sơ.

CỤC TRƯỞNG



Đinh Hữu Phí

BỘ KHOA HỌC VÀ CÔNG NGHỆ
CỤC SỞ HỮU TRÍ TUỆ

CỘNG HÒA XÃ HỘI CHỦ NGHĨA VIỆT NAM
Độc lập - Tự do - Hạnh phúc

Số: 16320/TB-SHTT

Hà Nội, ngày 19 tháng 08 năm 2019

THÔNG BÁO

Ghi nhận yêu cầu duy trì hiệu lực Bằng độc quyền sáng chế

Kính gửi: Tổng Công ty Dung dịch khoan và Hóa phẩm Dầu khí - CTCP
Tầng 6,7 Tòa nhà Viện Dầu khí Việt Nam, 167, Trung Kính,
phường Yên Hòa, quận Cầu Giấy, thành phố Hà Nội

Căn cứ kết quả thẩm định yêu cầu duy trì hiệu lực Bằng độc quyền sáng chế:

Số đơn: DT1-2019-02596

Ngày nộp: 04/04/2019

Chủ đơn: Tổng Công ty Dung dịch khoan và Hóa phẩm Dầu khí - CTCP
(VN)

Bằng độc quyền sáng chế số: 18376

Năm yêu cầu duy trì hiệu lực: 2

Cục Sở hữu trí tuệ thông báo:

1. Yêu cầu duy trì hiệu lực Bằng độc quyền sáng chế nêu trên được chấp nhận.

2. Hiệu lực Bằng độc quyền sáng chế số 18376 được duy trì đến 05/02/2020.

Nơi nhận:

- Như trên;
- TT (để công bố);
- Lưu: VT, Hồ sơ.

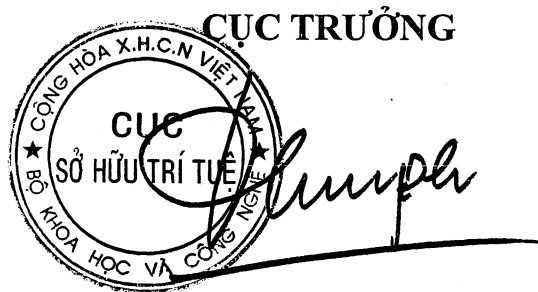

Đinh Hữu Phí

BỘ KHOA HỌC VÀ CÔNG NGHỆ
CỤC SỞ HỮU TRÍ TUỆ

CỘNG HOÀ XÃ HỘI CHỦ NGHĨA VIỆT NAM
Độc lập - Tự do - Hạnh phúc

Số: 16321 /TB-SHTT

Hà Nội, ngày 19 tháng 08 năm 2019

THÔNG BÁO

Ghi nhận yêu cầu duy trì hiệu lực Bằng độc quyền sáng chế

Kính gửi: Công ty Luật TNHH WINCO (WINCO LAW FIRM)
Số 54 Trần Quốc Vượng, phường Dịch Vọng Hậu, quận Cầu Giấy,
TP Hà Nội

Căn cứ kết quả thẩm định yêu cầu duy trì hiệu lực Bằng độc quyền sáng chế:

Số đơn: DT1-2019-02597

Ngày nộp: 04/04/2019

Chủ đơn: GRG Banking Equipment Co., Ltd. (CN)

Đại diện của Chủ đơn: WINCO LAW FIRM

Bằng độc quyền sáng chế số: 18988

Năm yêu cầu duy trì hiệu lực: 2

Cục Sở hữu trí tuệ thông báo:

1. Yêu cầu duy trì hiệu lực Bằng độc quyền sáng chế nêu trên được chấp nhận.

2. Hiệu lực Bằng độc quyền sáng chế số 18988 được duy trì đến 09/04/2020.

Nơi nhận:

- Như trên;
- TT (để công bố);
- Lưu: VT, Hồ sơ.

CỤC TRƯỞNG



Đinh Hữu Phí

BỘ KHOA HỌC VÀ CÔNG NGHỆ
CỤC SỞ HỮU TRÍ TUỆ

CỘNG HOÀ XÃ HỘI CHỦ NGHĨA VIỆT NAM
Độc lập - Tự do - Hạnh phúc

Số: 16322/TB-SHTT

Hà Nội, ngày 19 tháng 08 năm 2019

THÔNG BÁO
Ghi nhận yêu cầu duy trì hiệu lực Bằng độc quyền sáng chế

Kính gửi: Công ty Luật TNHH WINCO (WINCO LAW FIRM)
Số 54 Trần Quốc Vượng, phường Dịch Vọng Hậu, quận Cầu Giấy,
TP Hà Nội

Căn cứ kết quả thẩm định yêu cầu duy trì hiệu lực Bằng độc quyền sáng chế:

Số đơn: DT1-2019-02598

Ngày nộp: 04/04/2019

Chủ đơn: GRG Banking Equipment Co., Ltd. (CN)

Đại diện của Chủ đơn: WINCO LAW FIRM

Bằng độc quyền sáng chế số: 18989

Năm yêu cầu duy trì hiệu lực: 2

Cục Sở hữu trí tuệ thông báo:

1. Yêu cầu duy trì hiệu lực Bằng độc quyền sáng chế nêu trên được chấp nhận.

2. Hiệu lực Bằng độc quyền sáng chế số 18989 được duy trì đến 09/04/2020.

Nơi nhận:

- Như trên;
- TT (để công bố);
- Lưu: VT, Hồ sơ.



CỤC TRƯỞNG

Đinh Hữu Phí

BỘ KHOA HỌC VÀ CÔNG NGHỆ
CỤC SỞ HỮU TRÍ TUỆ

CỘNG HOÀ XÃ HỘI CHỦ NGHĨA VIỆT NAM
Độc lập - Tự do - Hạnh phúc

Số: 16323/TB-SHTT

Hà Nội, ngày 19 tháng 08 năm 2019

THÔNG BÁO

Ghi nhận yêu cầu duy trì hiệu lực Bằng độc quyền sáng chế

Kính gửi: Công ty Cổ phần Sở hữu công nghiệp INVESTIP (INVESTIP)
Tầng 5, tòa nhà Charmvit Tower, 117 Trần Duy Hưng, phường Trung Hòa,
quận Cầu Giấy, thành phố Hà Nội

Căn cứ kết quả thẩm định yêu cầu duy trì hiệu lực Bằng độc quyền sáng chế:

Số đơn: DT1-2019-02601

Ngày nộp: 04/04/2019

Chủ đơn: Nguyễn Văn Vĩnh (VN)

Đại diện của Chủ đơn: INVESTIP

Bằng độc quyền sáng chế số: 9698

Năm yêu cầu duy trì hiệu lực: 8

Cục Sở hữu trí tuệ thông báo:

1. Yêu cầu duy trì hiệu lực Bằng độc quyền sáng chế nêu trên được chấp nhận.
2. Hiệu lực Bằng độc quyền sáng chế số 9698 được duy trì đến 05/10/2019.

Nơi nhận:

- Như trên;
- TT (để công bố);
- Lưu: VT, Hồ sơ.

CỤC TRƯỞNG



Đinh Hữu Phí

BỘ KHOA HỌC VÀ CÔNG NGHỆ
CỤC SỞ HỮU TRÍ TUỆ

CỘNG HOÀ XÃ HỘI CHỦ NGHĨA VIỆT NAM
Độc lập - Tự do - Hạnh phúc

Số: 16324/TB-SHTT

Hà Nội, ngày 19 tháng 08 năm 2019

THÔNG BÁO
Ghi nhận yêu cầu duy trì hiệu lực Bằng độc quyền sáng chế

Kính gửi: Công ty TNHH Ban Ca (BANCA)
15B Triệu Việt Vương, thành phố Hà Nội

Căn cứ kết quả thẩm định yêu cầu duy trì hiệu lực Bằng độc quyền sáng chế:

Số đơn: DT1-2019-02602

Ngày nộp: 04/04/2019

Chủ đơn: BOEHRINGER INGELHEIM INTERNATIONAL GMBH (DE)

Đại diện của Chủ đơn: BANCA

Bằng độc quyền sáng chế số: 15356

Năm yêu cầu duy trì hiệu lực: 4

Cục Sở hữu trí tuệ thông báo:

1. Yêu cầu duy trì hiệu lực Bằng độc quyền sáng chế nêu trên được chấp nhận.

2. Hiệu lực Bằng độc quyền sáng chế số 15356 được duy trì đến 04/04/2020.

tc

Nơi nhận:

- Như trên;
- TT (để công bố);
- Lưu: VT, Hồ sơ.

CỤC TRƯỞNG

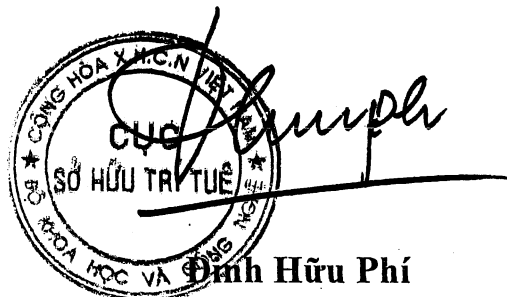

BỘ KHOA HỌC VÀ CÔNG NGHỆ
CỤC SỞ HỮU TRÍ TUỆ

CỘNG HÒA XÃ HỘI CHỦ NGHĨA VIỆT NAM
Độc lập - Tự do - Hạnh phúc

Số: 16325 /TB-SHTT

Hà Nội, ngày 19 tháng 08 năm 2019

THÔNG BÁO
Ghi nhận yêu cầu duy trì hiệu lực Bằng độc quyền sáng chế

Kính gửi: Công ty TNHH Ban Ca (BANCA)
15B Triệu Việt Vương, thành phố Hà Nội

Căn cứ kết quả thẩm định yêu cầu duy trì hiệu lực Bằng độc quyền sáng chế:

Số đơn: DT1-2019-02603

Ngày nộp: 04/04/2019

Chủ đơn: UNILEVER N.V. (NL)

Đại diện của Chủ đơn: BANCA

Bằng độc quyền sáng chế số: 15365

Năm yêu cầu duy trì hiệu lực: 4

Cục Sở hữu trí tuệ thông báo:

1. Yêu cầu duy trì hiệu lực Bằng độc quyền sáng chế nêu trên được chấp nhận.

2. Hiệu lực Bằng độc quyền sáng chế số 15365 được duy trì đến 04/04/2020.

Nơi nhận:

- Như trên;
- TT (để công bố);
- Lưu: VT, Hồ sơ.

CỤC TRƯỞNG



Đình Hữu Phí

BỘ KHOA HỌC VÀ CÔNG NGHỆ
CỤC SỞ HỮU TRÍ TUỆ

CỘNG HÒA XÃ HỘI CHỦ NGHĨA VIỆT NAM
Độc lập - Tự do - Hạnh phúc

Số: 16326/TB-SHTT

Hà Nội, ngày 19 tháng 08 năm 2019

THÔNG BÁO
Ghi nhận yêu cầu duy trì hiệu lực Bằng độc quyền sáng chế

Kính gửi: Công ty TNHH Ban Ca (BANCA)
15B Triệu Việt Vương, thành phố Hà Nội

Căn cứ kết quả thẩm định yêu cầu duy trì hiệu lực Bằng độc quyền sáng chế:

Số đơn: DT1-2019-02604

Ngày nộp: 04/04/2019

Chủ đơn: UNILEVER N.V. (NL)

Đại diện của Chủ đơn: BANCA

Bằng độc quyền sáng chế số: 15366

Năm yêu cầu duy trì hiệu lực: 4

Cục Sở hữu trí tuệ thông báo:

1. Yêu cầu duy trì hiệu lực Bằng độc quyền sáng chế nêu trên được chấp nhận.

2. Hiệu lực Bằng độc quyền sáng chế số 15366 được duy trì đến 04/04/2020.

Nơi nhận:

- Như trên;
- TT (để công bố);
- Lưu: VT, Hồ sơ.

CỤC TRƯỞNG

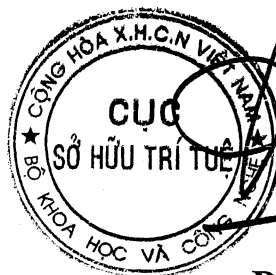

Đinh Hữu Phí

BỘ KHOA HỌC VÀ CÔNG NGHỆ
CỤC SỞ HỮU TRÍ TUỆ

CỘNG HÒA XÃ HỘI CHỦ NGHĨA VIỆT NAM
Độc lập - Tự do - Hạnh phúc

Số: 16 327/TB-SHTT

Hà Nội, ngày 19 tháng 08 năm 2019

THÔNG BÁO

Ghi nhận yêu cầu duy trì hiệu lực Bằng độc quyền sáng chế

Kính gửi: Công ty TNHH Ban Ca (BANCA)
15B Triệu Việt Vương, thành phố Hà Nội.

Căn cứ kết quả thẩm định yêu cầu duy trì hiệu lực Bằng độc quyền sáng chế:

Số đơn: DT1-2019-02605

Ngày nộp: 04/04/2019

Chủ đơn: Yamaha Hatsudoki Kabushiki Kaisha (JP)

Đại diện của Chủ đơn: BANCA

Bằng độc quyền sáng chế số: 18916

Năm yêu cầu duy trì hiệu lực: 2

Cục Sở hữu trí tuệ thông báo:

1. Yêu cầu duy trì hiệu lực Bằng độc quyền sáng chế nêu trên được chấp nhận.

2. Hiệu lực Bằng độc quyền sáng chế số 18916 được duy trì đến 04/04/2020.

Nơi nhận:

- Như trên;
- TT (để công bố);
- Lưu: VT, Hồ sơ.

CỤC TRƯỞNG



Đinh Hữu Phí

BỘ KHOA HỌC VÀ CÔNG NGHỆ
CỤC SỞ HỮU TRÍ TUỆ

CỘNG HÒA XÃ HỘI CHỦ NGHĨA VIỆT NAM
Độc lập - Tự do - Hạnh phúc

Số: 16328/TB-SHTT

Hà Nội, ngày 16 tháng 08 năm 2019

THÔNG BÁO

Ghi nhận yêu cầu duy trì hiệu lực Bằng độc quyền sáng chế

Kính gửi: Công ty TNHH Ban Ca (BANCA)
15B Triệu Việt Vương, thành phố Hà Nội

Căn cứ kết quả thẩm định yêu cầu duy trì hiệu lực Bằng độc quyền sáng chế:

Số đơn: DT1-2019-02606

Ngày nộp: 04/04/2019

Chủ đơn: Yamaha Hatsudoki Kabushiki Kaisha (JP)

Đại diện của Chủ đơn: BANCA

Bằng độc quyền sáng chế số: 18919

Năm yêu cầu duy trì hiệu lực: 2

Cục Sở hữu trí tuệ thông báo:

1. Yêu cầu duy trì hiệu lực Bằng độc quyền sáng chế nêu trên được chấp nhận.

2. Hiệu lực Bằng độc quyền sáng chế số 18919 được duy trì đến 04/04/2020.

Nơi nhận:

- Như trên;
- TT (để công bố);
- Lưu: VT, Hồ sơ.

CỤC TRƯỞNG



Đinh Hữu Phí

BỘ KHOA HỌC VÀ CÔNG NGHỆ
CỤC SỞ HỮU TRÍ TUỆ

CỘNG HÒA XÃ HỘI CHỦ NGHĨA VIỆT NAM
Độc lập - Tự do - Hạnh phúc

Số: 16329/TB-SHTT

Hà Nội, ngày 19 tháng 08 năm 2019

THÔNG BÁO

Ghi nhận yêu cầu duy trì hiệu lực Bằng độc quyền sáng chế

Kính gửi: Công ty TNHH Ban Ca (BANCA)
15B Triệu Việt Vương, thành phố Hà Nội

Căn cứ kết quả thẩm định yêu cầu duy trì hiệu lực Bằng độc quyền sáng chế:

Số đơn: DT1-2019-02607

Ngày nộp: 04/04/2019

Chủ đơn: Yamaha Hatsudoki Kabushiki Kaisha (JP)

Đại diện của Chủ đơn: BANCA

Bằng độc quyền sáng chế số: 18924

Năm yêu cầu duy trì hiệu lực: 2

Cục Sở hữu trí tuệ thông báo:

1. Yêu cầu duy trì hiệu lực Bằng độc quyền sáng chế nêu trên được chấp nhận.

2. Hiệu lực Bằng độc quyền sáng chế số 18924 được duy trì đến 04/04/2020.

h

Nơi nhận:

- Như trên;
- TT (để công bố);
- Lưu: VT, Hồ sơ.

CỤC TRƯỞNG



Đình Hữu Phú

BỘ KHOA HỌC VÀ CÔNG NGHỆ
CỤC SỞ HỮU TRÍ TUỆ

CỘNG HÒA XÃ HỘI CHỦ NGHĨA VIỆT NAM
Độc lập - Tự do - Hạnh phúc

Số: 16330 /TB-SHTT

Hà Nội, ngày 19 tháng 08 năm 2019

THÔNG BÁO
Ghi nhận yêu cầu duy trì hiệu lực Bằng độc quyền sáng chế

Kính gửi: Công ty TNHH Ban Ca (BANCA)
15B Triệu Việt Vương, thành phố Hà Nội

Căn cứ kết quả thẩm định yêu cầu duy trì hiệu lực Bằng độc quyền sáng chế:

Số đơn: DT1-2019-02608

Ngày nộp: 04/04/2019

Chủ đơn: SONY CORPORATION (JP)

Đại diện của Chủ đơn: BANCA

Bằng độc quyền sáng chế số: 18926

Năm yêu cầu duy trì hiệu lực: 2

Cục Sở hữu trí tuệ thông báo:

1. Yêu cầu duy trì hiệu lực Bằng độc quyền sáng chế nêu trên được chấp nhận.

2. Hiệu lực Bằng độc quyền sáng chế số 18926 được duy trì đến 04/04/2020.

Nơi nhận:

- Như trên;
- TT (để công bố);
- Lưu: VT, Hồ sơ.



CỤC TRƯỞNG

Đinh Hữu Phí

BỘ KHOA HỌC VÀ CÔNG NGHỆ
CỤC SỞ HỮU TRÍ TUỆ

CỘNG HÒA XÃ HỘI CHỦ NGHĨA VIỆT NAM
Độc lập - Tự do - Hạnh phúc

Số: 16331 /TB-SHTT

Hà Nội, ngày 19 tháng 08 năm 2019

THÔNG BÁO
Ghi nhận yêu cầu duy trì hiệu lực Bằng độc quyền sáng chế

Kính gửi: Công ty TNHH Ban Ca (BANCA)
15B Triệu Việt Vương, thành phố Hà Nội

Căn cứ kết quả thẩm định yêu cầu duy trì hiệu lực Bằng độc quyền sáng chế:

Số đơn: DT1-2019-02609

Ngày nộp: 04/04/2019

Chủ đơn: MITSUI CHEMICALS, INC. (JP)

Đại diện của Chủ đơn: BANCA

Bằng độc quyền sáng chế số: 18936

Năm yêu cầu duy trì hiệu lực: 2

Cục Sở hữu trí tuệ thông báo:

1. Yêu cầu duy trì hiệu lực Bằng độc quyền sáng chế nêu trên được chấp nhận.

2. Hiệu lực Bằng độc quyền sáng chế số 18936 được duy trì đến 04/04/2020.

Nơi nhận:

- Như trên;
- TT (để công bố);
- Lưu: VT, Hồ sơ.

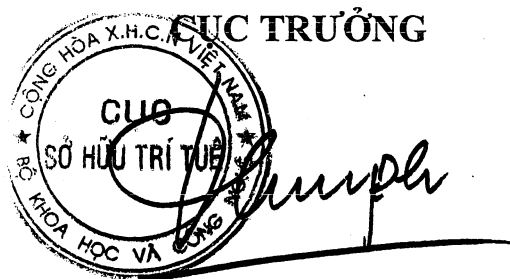

Đinh Hữu Phí

BỘ KHOA HỌC VÀ CÔNG NGHỆ
CỤC SỞ HỮU TRÍ TUỆ

CỘNG HÒA XÃ HỘI CHỦ NGHĨA VIỆT NAM
Độc lập - Tự do - Hạnh phúc

Số: 16332/TB-SHTT

Hà Nội, ngày 14 tháng 08 năm 2019

THÔNG BÁO
Ghi nhận yêu cầu duy trì hiệu lực Bằng độc quyền sáng chế

Kính gửi: Công ty TNHH Ban Ca (BANCA)
15B Triệu Việt Vương, thành phố Hà Nội

Căn cứ kết quả thẩm định yêu cầu duy trì hiệu lực Bằng độc quyền sáng chế:

Số đơn: DT1-2019-02610

Ngày nộp: 04/04/2019

Chủ đơn: Yamaha Hatsudoki Kabushiki Kaisha (JP)

Đại diện của Chủ đơn: BANCA

Bằng độc quyền sáng chế số: 18947

Năm yêu cầu duy trì hiệu lực: 2

Cục Sở hữu trí tuệ thông báo:

1. Yêu cầu duy trì hiệu lực Bằng độc quyền sáng chế nêu trên được chấp nhận.

2. Hiệu lực Bằng độc quyền sáng chế số 18947 được duy trì đến 04/04/2020.

Nơi nhận:

- Như trên;
- TT (để công bố);
- Lưu: VT, Hồ sơ.

CỤC TRƯỞNG



Đinh Hữu Phí

BỘ KHOA HỌC VÀ CÔNG NGHỆ
CỤC SỞ HỮU TRÍ TUỆ

CỘNG HÒA XÃ HỘI CHỦ NGHĨA VIỆT NAM
Độc lập - Tự do - Hạnh phúc

Số: 16333/TB-SHTT

Hà Nội, ngày 19 tháng 08 năm 2019

THÔNG BÁO
Ghi nhận yêu cầu duy trì hiệu lực Bằng độc quyền sáng chế

Kính gửi: Công ty TNHH Ban Ca (BANCA)
15B Triệu Việt Vương, thành phố Hà Nội

Căn cứ kết quả thẩm định yêu cầu duy trì hiệu lực Bằng độc quyền sáng chế:

Số đơn: DT1-2019-02611

Ngày nộp: 04/04/2019

Chủ đơn: Yamaha Hatsudoki Kabushiki Kaisha (JP)

Đại diện của Chủ đơn: BANCA

Bằng độc quyền sáng chế số: 18948

Năm yêu cầu duy trì hiệu lực: 2

Cục Sở hữu trí tuệ thông báo:

1. Yêu cầu duy trì hiệu lực Bằng độc quyền sáng chế nêu trên được chấp nhận.

2. Hiệu lực Bằng độc quyền sáng chế số 18948 được duy trì đến 04/04/2020.

Nơi nhận:

- Như trên;
- TT (để công bố);
- Lưu: VT, Hồ sơ.

CỤC TRƯỞNG



Đinh Hữu Phí

BỘ KHOA HỌC VÀ CÔNG NGHỆ
CỤC SỞ HỮU TRÍ TUỆ

CỘNG HÒA XÃ HỘI CHỦ NGHĨA VIỆT NAM
Độc lập - Tự do - Hạnh phúc

Số: 16334/TB-SHTT

Hà Nội, ngày 19 tháng 08 năm 2019

THÔNG BÁO
Ghi nhận yêu cầu duy trì hiệu lực Bằng độc quyền sáng chế

Kính gửi: Công ty TNHH Ban Ca (BANCA)
15B Triệu Việt Vương, thành phố Hà Nội

Căn cứ kết quả thẩm định yêu cầu duy trì hiệu lực Bằng độc quyền sáng chế:

Số đơn: DT1-2019-02612

Ngày nộp: 04/04/2019

Chủ đơn: Yamaha Hatsudoki Kabushiki Kaisha (JP)

Đại diện của Chủ đơn: BANCA

Bằng độc quyền sáng chế số: 18949

Năm yêu cầu duy trì hiệu lực: 2

Cục Sở hữu trí tuệ thông báo:

1. Yêu cầu duy trì hiệu lực Bằng độc quyền sáng chế nêu trên được chấp nhận.

2. Hiệu lực Bằng độc quyền sáng chế số 18949 được duy trì đến 04/04/2020.

Nơi nhận:

- Như trên;
- TT (để công bố);
- Lưu: VT, Hồ sơ.

CỤC TRƯỞNG



Đinh Hữu Phí

BỘ KHOA HỌC VÀ CÔNG NGHỆ
CỤC SỞ HỮU TRÍ TUỆ

CỘNG HÒA XÃ HỘI CHỦ NGHĨA VIỆT NAM
Độc lập - Tự do - Hạnh phúc

Số: 16335/TB-SHTT

Hà Nội, ngày 19 tháng 08 năm 2019

THÔNG BÁO
Ghi nhận yêu cầu duy trì hiệu lực Bằng độc quyền sáng chế

Kính gửi: Công ty TNHH Ban Ca (BANCA)
15B Triệu Việt Vương, thành phố Hà Nội

Căn cứ kết quả thẩm định yêu cầu duy trì hiệu lực Bằng độc quyền sáng chế:

Số đơn: DT1-2019-02613

Ngày nộp: 04/04/2019

Chủ đơn: Yamaha Hatsudoki Kabushiki Kaisha (JP)

Đại diện của Chủ đơn: BANCA

Bằng độc quyền sáng chế số: 18950

Năm yêu cầu duy trì hiệu lực: 2

Cục Sở hữu trí tuệ thông báo:

1. Yêu cầu duy trì hiệu lực Bằng độc quyền sáng chế nêu trên được chấp nhận.

2. Hiệu lực Bằng độc quyền sáng chế số 18950 được duy trì đến 04/04/2020.

Nơi nhận:

- Như trên;
- TT (để công bố);
- Lưu: VT, Hồ sơ.

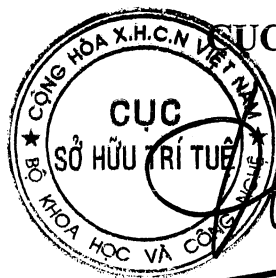

CỤC TRƯỞNG

Đinh Hữu Phí

BỘ KHOA HỌC VÀ CÔNG NGHỆ
CỤC SỞ HỮU TRÍ TUỆ

CỘNG HÒA XÃ HỘI CHỦ NGHĨA VIỆT NAM
Độc lập - Tự do - Hạnh phúc

Số: 16336 /TB-SHTT

Hà Nội, ngày 19 tháng 08 năm 2019

THÔNG BÁO
Ghi nhận yêu cầu duy trì hiệu lực Bằng độc quyền sáng chế

Kính gửi: Công ty TNHH Ban Ca (BANCA)
15B Triệu Việt Vương, thành phố Hà Nội

Căn cứ kết quả thẩm định yêu cầu duy trì hiệu lực Bằng độc quyền sáng chế:

Số đơn: DT1-2019-02614

Ngày nộp: 04/04/2019

Chủ đơn: Nippon Steel & Sumikin Metal Products Co., Ltd. (JP)

Đại diện của Chủ đơn: BANCA

Bằng độc quyền sáng chế số: 18956

Năm yêu cầu duy trì hiệu lực: 2

Cục Sở hữu trí tuệ thông báo:

1. Yêu cầu duy trì hiệu lực Bằng độc quyền sáng chế nêu trên được chấp nhận.

2. Hiệu lực Bằng độc quyền sáng chế số 18956 được duy trì đến 04/04/2020.

Nơi nhận:

- Như trên;
- TT (để công bố);
- Lưu: VT, Hồ sơ.

CỤC TRƯỞNG



Đinh Hữu Phí

BỘ KHOA HỌC VÀ CÔNG NGHỆ
CỤC SỞ HỮU TRÍ TUỆ

CỘNG HÒA XÃ HỘI CHỦ NGHĨA VIỆT NAM
Độc lập - Tự do - Hạnh phúc

Số: 16337 /TB-SHTT

Hà Nội, ngày 19 tháng 08 năm 2019

THÔNG BÁO

Ghi nhận yêu cầu duy trì hiệu lực Bằng độc quyền sáng chế

Kính gửi: Công ty TNHH Ban Ca (BANCA)
15B Triệu Việt Vương, thành phố Hà Nội

Căn cứ kết quả thẩm định yêu cầu duy trì hiệu lực Bằng độc quyền sáng chế:

Số đơn: DT1-2019-02615

Ngày nộp: 04/04/2019

Chủ đơn: Siemens Aktiengesellschaft (DE)

Đại diện của Chủ đơn: BANCA

Bằng độc quyền sáng chế số: 16801

Năm yêu cầu duy trì hiệu lực: 3

Cục Sở hữu trí tuệ thông báo:

1. Yêu cầu duy trì hiệu lực Bằng độc quyền sáng chế nêu trên được chấp nhận.

2. Hiệu lực Bằng độc quyền sáng chế số 16801 được duy trì đến 03/04/2020.

Nơi nhận:

- Như trên;
- TT (để công bố);
- Lưu: VT, Hồ sơ.

CỤC TRƯỞNG



Đinh Hữu Phí

BỘ KHOA HỌC VÀ CÔNG NGHỆ
CỤC SỞ HỮU TRÍ TUỆ

CỘNG HÒA XÃ HỘI CHỦ NGHĨA VIỆT NAM
Độc lập - Tự do - Hạnh phúc

Số: 16338 /TB-SHTT

Hà Nội, ngày 19 tháng 08 năm 2019

THÔNG BÁO

Ghi nhận yêu cầu duy trì hiệu lực Bằng độc quyền sáng chế

Kính gửi: Công ty TNHH Ban Ca (BANCA)
15B Triệu Việt Vương, thành phố Hà Nội

Căn cứ kết quả thẩm định yêu cầu duy trì hiệu lực Bằng độc quyền sáng chế:

Số đơn: DT1-2019-02616

Ngày nộp: 04/04/2019

Chủ đơn: Henkel IP & Holding GmbH (DE)

Đại diện của Chủ đơn: BANCA

Bằng độc quyền sáng chế số: 18803

Năm yêu cầu duy trì hiệu lực: 2

Cục Sở hữu trí tuệ thông báo:

1. Yêu cầu duy trì hiệu lực Bằng độc quyền sáng chế nêu trên được chấp nhận.

2. Hiệu lực Bằng độc quyền sáng chế số 18803 được duy trì đến 19/03/2020.

Nơi nhận:

- Như trên;
- TT (để công bố);
- Lưu: VT, Hồ sơ.

CỤC TRƯỞNG



Đinh Hữu Phí

BỘ KHOA HỌC VÀ CÔNG NGHỆ
CỤC SỞ HỮU TRÍ TUỆ

CỘNG HOÀ XÃ HỘI CHỦ NGHĨA VIỆT NAM
Độc lập - Tự do - Hạnh phúc

Số: 16339/TB-SHTT

Hà Nội, ngày 19 tháng 08 năm 2019

THÔNG BÁO
Ghi nhận yêu cầu duy trì hiệu lực Bằng độc quyền sáng chế

Kính gửi: Công ty TNHH T&T INVENMARK Sở hữu trí tuệ Quốc tế
(T&T INVENMARK CO., LTD.)
Phòng 101, tòa nhà 30 Nguyễn Du, phường Bùi Thị Xuân,
quận Hai Bà Trưng, TP. Hà Nội

Căn cứ kết quả thẩm định yêu cầu duy trì hiệu lực Bằng độc quyền sáng chế:

Số đơn: DT1-2019-02617

Ngày nộp: 04/04/2019

Chủ đơn: FIDLOCK GMBH (DE)

Đại diện của Chủ đơn: T&T INVENMARK CO., LTD.

Bằng độc quyền sáng chế số: 12870

Năm yêu cầu duy trì hiệu lực: 6

Cục Sở hữu trí tuệ thông báo:

1. Yêu cầu duy trì hiệu lực Bằng độc quyền sáng chế nêu trên được chấp nhận.
2. Hiệu lực Bằng độc quyền sáng chế số 12870 được duy trì đến 18/06/2020.

Nơi nhận:

- Như trên;
- TT (để công bố);
- Lưu: VT, Hồ sơ.

CỤC TRƯỞNG



Đình Hữu Phí

BỘ KHOA HỌC VÀ CÔNG NGHỆ
CỤC SỞ HỮU TRÍ TUỆ

CỘNG HÒA XÃ HỘI CHỦ NGHĨA VIỆT NAM
Độc lập - Tự do - Hạnh phúc

Số: 16340/TB-SHTT

Hà Nội, ngày 19 tháng 08 năm 2019

THÔNG BÁO
Ghi nhận yêu cầu duy trì hiệu lực Bằng độc quyền sáng chế

Kính gửi: Công ty TNHH T&T INVENMARK Sở hữu trí tuệ Quốc tế
(T&T INVENMARK CO., LTD.)

Phòng 101, tòa nhà 30 Nguyễn Du, phường Bùi Thị Xuân,
quận Hai Bà Trưng, TP. Hà Nội

Căn cứ kết quả thẩm định yêu cầu duy trì hiệu lực Bằng độc quyền sáng chế:

Số đơn: DT1-2019-02618

Ngày nộp: 04/04/2019

Chủ đơn: FIDLOCK GMBH (DE)

Đại diện của Chủ đơn: T&T INVENMARK CO., LTD.

Bằng độc quyền sáng chế số: 19341

Năm yêu cầu duy trì hiệu lực: 2

Cục Sở hữu trí tuệ thông báo:

1. Yêu cầu duy trì hiệu lực Bằng độc quyền sáng chế nêu trên được chấp nhận.

2. Hiệu lực Bằng độc quyền sáng chế số 19341 được duy trì đến 30/05/2020.

Nơi nhận:

- Như trên;
- TT (để công bố);
- Lưu: VT, Hồ sơ.

CỤC TRƯỞNG

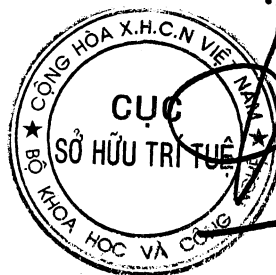

Đinh Hữu Phí

BỘ KHOA HỌC VÀ CÔNG NGHỆ
CỤC SỞ HỮU TRÍ TUỆ

CỘNG HÒA XÃ HỘI CHỦ NGHĨA VIỆT NAM
Độc lập - Tự do - Hạnh phúc

Số: 16341/TB-SHTT

Hà Nội, ngày 19 tháng 08 năm 2019

THÔNG BÁO
Ghi nhận yêu cầu duy trì hiệu lực Bằng độc quyền sáng chế

Kính gửi: Công ty Luật TNHH T&G (TGVN)
Phòng số 5 tầng 15 Toà nhà Harec, 4A Láng Hạ, phường Thành Công
quận Ba Đình, TP Hà Nội

Căn cứ kết quả thẩm định yêu cầu duy trì hiệu lực Bằng độc quyền sáng chế:

Số đơn: DT1-2019-02619

Ngày nộp: 04/04/2019

Chủ đơn: HANMI SCIENCE CO., LTD. (KR)

Đại diện của Chủ đơn: TGVN

Bằng độc quyền sáng chế số: 19018

Năm yêu cầu duy trì hiệu lực: 2

Cục Sở hữu trí tuệ thông báo:

1. Yêu cầu duy trì hiệu lực Bằng độc quyền sáng chế nêu trên được chấp nhận.

2. Hiệu lực Bằng độc quyền sáng chế số 19018 được duy trì đến 09/04/2020.

Nơi nhận:

- Như trên;
- TT (để công bố);
- Lưu: VT, Hồ sơ.

CỤC TRƯỞNG



Đinh Hữu Phí

BỘ KHOA HỌC VÀ CÔNG NGHỆ
CỤC SỞ HỮU TRÍ TUỆ

CỘNG HÒA XÃ HỘI CHỦ NGHĨA VIỆT NAM
Độc lập - Tự do - Hạnh phúc

Số: 16342/TB-SHTT

Hà Nội, ngày 19 tháng 08 năm 2019

THÔNG BÁO
Ghi nhận yêu cầu duy trì hiệu lực Bằng độc quyền sáng chế

Kính gửi: Công ty Luật TNHH T&G (TGVN)
Phòng số 5 tầng 15 Toà nhà Harec, 4A Láng Hạ, phường Thành Công
quận Ba Đình, TP Hà Nội

Căn cứ kết quả thẩm định yêu cầu duy trì hiệu lực Bằng độc quyền sáng chế:

Số đơn: DT1-2019-02620

Ngày nộp: 04/04/2019

Chủ đơn: FINISHING BRANDS HOLDING INC. (US)

Đại diện của Chủ đơn: TGVN

Bằng độc quyền sáng chế số: 18732

Năm yêu cầu duy trì hiệu lực: 2

Cục Sở hữu trí tuệ thông báo:

1. Yêu cầu duy trì hiệu lực Bằng độc quyền sáng chế nêu trên được chấp nhận.

2. Hiệu lực Bằng độc quyền sáng chế số 18732 được duy trì đến 05/03/2020.

Nơi nhận:

- Như trên;
- TT (để công bố);
- Lưu: VT, Hồ sơ.

CỤC TRƯỞNG



Đinh Hữu Phí

BỘ KHOA HỌC VÀ CÔNG NGHỆ
CỤC SỞ HỮU TRÍ TUỆ

CỘNG HOÀ XÃ HỘI CHỦ NGHĨA VIỆT NAM
Độc lập - Tự do - Hạnh phúc

Số: 16343/TB-SHTT

Hà Nội, ngày 19 tháng 08 năm 2019

THÔNG BÁO
Ghi nhận yêu cầu duy trì hiệu lực Bằng độc quyền sáng chế

Kính gửi: Công ty Luật TNHH T&G (TGVN)

Phòng số 5 tầng 15 Toà nhà Harec, 4A Láng Hạ, phường Thành Công
quận Ba Đình, TP Hà Nội

Căn cứ kết quả thẩm định yêu cầu duy trì hiệu lực Bằng độc quyền sáng chế:

Số đơn: DT1-2019-02621

Ngày nộp: 04/04/2019

Chủ đơn: Ashley Furniture Industries, Inc. (US)

Đại diện của Chủ đơn: TGVN

Bằng độc quyền sáng chế số: 12512

Năm yêu cầu duy trì hiệu lực: 6

Cục Sở hữu trí tuệ thông báo:

1. Yêu cầu duy trì hiệu lực Bằng độc quyền sáng chế nêu trên được chấp nhận.

2. Hiệu lực Bằng độc quyền sáng chế số 12512 được duy trì đến 10/03/2020.

Nơi nhận:

- Như trên;
- TT (để công bố);
- Lưu: VT, Hồ sơ.

CỤC TRƯỞNG



Đinh Hữu Phí

BỘ KHOA HỌC VÀ CÔNG NGHỆ
CỤC SỞ HỮU TRÍ TUỆ

CỘNG HÒA XÃ HỘI CHỦ NGHĨA VIỆT NAM
Độc lập - Tự do - Hạnh phúc

Số: 16344/TB-SHTT

Hà Nội, ngày 19 tháng 08 năm 2019

THÔNG BÁO

Ghi nhận yêu cầu duy trì hiệu lực Bằng độc quyền sáng chế

Kính gửi: Công ty Luật TNHH T&G (TGVN)
Phòng số 5 tầng 15 Toà nhà Harec, 4A Láng Hạ, phường Thành Công
quận Ba Đình, TP Hà Nội

Căn cứ kết quả thẩm định yêu cầu duy trì hiệu lực Bằng độc quyền sáng chế:

Số đơn: DT1-2019-02622

Ngày nộp: 04/04/2019

Chủ đơn: Ashley Furniture Industries, Inc. (US)

Đại diện của Chủ đơn: TGVN

Bằng độc quyền sáng chế số: 16531

Năm yêu cầu duy trì hiệu lực: 3

Cục Sở hữu trí tuệ thông báo:

1. Yêu cầu duy trì hiệu lực Bằng độc quyền sáng chế nêu trên được chấp nhận.
2. Hiệu lực Bằng độc quyền sáng chế số 16531 được duy trì đến 07/02/2020.

Nơi nhận:

- Như trên;
- TT (để công bố);
- Lưu: VT, Hồ sơ.

CỤC TRƯỞNG

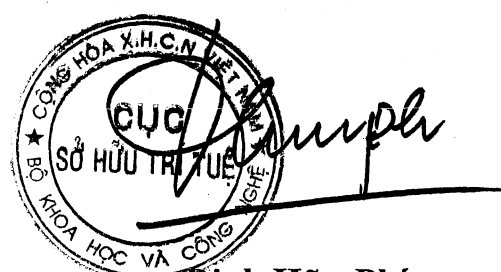

Đinh Hữu Phí

BỘ KHOA HỌC VÀ CÔNG NGHỆ
CỤC SỞ HỮU TRÍ TUỆ

CỘNG HÒA XÃ HỘI CHỦ NGHĨA VIỆT NAM
Độc lập - Tự do - Hạnh phúc

Số: 16345 /TB-SHTT

Hà Nội, ngày 19 tháng 08 năm 2019

THÔNG BÁO

Ghi nhận yêu cầu duy trì hiệu lực Bằng độc quyền sáng chế

Kính gửi: Công ty Luật TNHH T&G (TGVN)

Phòng số 5 tầng 15 Tòa nhà Harec, 4A Láng Hạ, phường Thành Công
quận Ba Đình, TP Hà Nội

Căn cứ kết quả thẩm định yêu cầu duy trì hiệu lực Bằng độc quyền sáng chế:

Số đơn: DT1-2019-02623

Ngày nộp: 04/04/2019

Chủ đơn: ASHLEY FURNITURE INDUSTRIES, INC. (US)

Đại diện của Chủ đơn: TGVN

Bằng độc quyền sáng chế số: 11039

Năm yêu cầu duy trì hiệu lực: 7

Cục Sở hữu trí tuệ thông báo:

1. Yêu cầu duy trì hiệu lực Bằng độc quyền sáng chế nêu trên được chấp nhận.

2. Hiệu lực Bằng độc quyền sáng chế số 11039 được duy trì đến 14/01/2020.

Nơi nhận:

- Như trên;
- TT (để công bố);
- Lưu: VT, Hồ sơ.

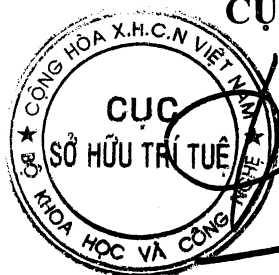

CỤC TRƯỞNG

Đinh Hữu Phí

BỘ KHOA HỌC VÀ CÔNG NGHỆ
CỤC SỞ HỮU TRÍ TUỆ

CỘNG HÒA XÃ HỘI CHỦ NGHĨA VIỆT NAM
Độc lập - Tự do - Hạnh phúc

Số: 16346/TB-SHTT

Hà Nội, ngày 19 tháng 08 năm 2019

THÔNG BÁO

Ghi nhận yêu cầu duy trì hiệu lực Bằng độc quyền sáng chế

Kính gửi: Công ty TNHH Tầm nhìn và Liên danh
(VISION & ASSOCIATES CO.LTD.)
Phòng 308-310, tầng 3, Tháp Hà Nội, số 49 Hai Bà Trưng,
phường Trần Hưng Đạo, quận Hoàn Kiếm, thành phố Hà Nội

Căn cứ kết quả thẩm định yêu cầu duy trì hiệu lực Bằng độc quyền sáng chế:

Số đơn: DT1-2019-02624

Ngày nộp: 04/04/2019

Chủ đơn: Becker Marine Systems GmbH & Co. KG (DE)

Đại diện của Chủ đơn: VISION & ASSOCIATES CO.LTD.

Bằng độc quyền sáng chế số: 16725

Năm yêu cầu duy trì hiệu lực: 3

Cục Sở hữu trí tuệ thông báo:

1. Yêu cầu duy trì hiệu lực Bằng độc quyền sáng chế nêu trên được chấp nhận.
2. Hiệu lực Bằng độc quyền sáng chế số 16725 được duy trì đến 21/03/2020.

Nơi nhận:

- Như trên;
- TT (để công bố);
- Lưu: VT, Hồ sơ.

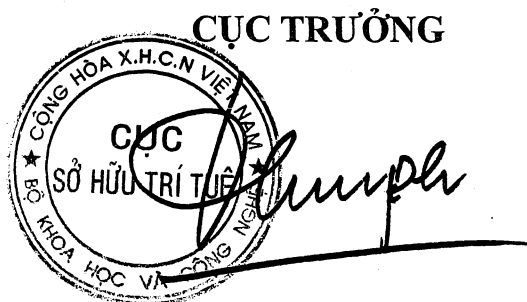

Đinh Hữu Phí

BỘ KHOA HỌC VÀ CÔNG NGHỆ
CỤC SỞ HỮU TRÍ TUỆ

CỘNG HÒA XÃ HỘI CHỦ NGHĨA VIỆT NAM
Độc lập - Tự do - Hạnh phúc

Số: 16349 /TB-SHTT

Hà Nội, ngày 19 tháng 08 năm 2019

THÔNG BÁO

Ghi nhận yêu cầu duy trì hiệu lực Bằng độc quyền sáng chế

Kính gửi: Trường Đại học Khoa học Tự nhiên - Đại học Quốc gia Hà Nội
334 Nguyễn Trãi, quận Thanh Xuân, thành phố Hà Nội

Căn cứ kết quả thẩm định yêu cầu duy trì hiệu lực Bằng độc quyền sáng chế:

Số đơn: DT1-2019-02802

Ngày nộp: 12/04/2019

Chủ đơn: Trường Đại học Khoa học Tự nhiên - Đại học Quốc gia Hà Nội
(VN)

Bằng độc quyền sáng chế số: 9226

Năm yêu cầu duy trì hiệu lực: 9

Cục Sở hữu trí tuệ thông báo:

1. Yêu cầu duy trì hiệu lực Bằng độc quyền sáng chế nêu trên được chấp nhận.
2. Hiệu lực Bằng độc quyền sáng chế số 9226 được duy trì đến 13/04/2020. *h*

Nơi nhận:

- Như trên;
- TT (để công bố);
- Lưu: VT, Hồ sơ.

CỤC TRƯỞNG



Đinh Hữu Phí

BỘ KHOA HỌC VÀ CÔNG NGHỆ
CỤC SỞ HỮU TRÍ TUỆ

CỘNG HÒA XÃ HỘI CHỦ NGHĨA VIỆT NAM
Độc lập - Tự do - Hạnh phúc

Số: 16350 /TB-SHTT

Hà Nội, ngày 19 tháng 08 năm 2019

THÔNG BÁO
Ghi nhận yêu cầu duy trì hiệu lực Bằng độc quyền sáng chế

Kính gửi: Công ty Luật TNHH Phạm và Liên danh (PHAM & ASSOCIATES)
8 Trần Hưng Đạo, thành phố Hà Nội

Căn cứ kết quả thẩm định yêu cầu duy trì hiệu lực Bằng độc quyền sáng chế:

Số đơn: DT1-2019-02803

Ngày nộp: 12/04/2019

Chủ đơn: CG ENGINEERING & CONSULTING CO., LTD. (KR)

Đại diện của Chủ đơn: PHAM & ASSOCIATES

Bằng độc quyền sáng chế số: 15424

Năm yêu cầu duy trì hiệu lực: 4

Cục Sở hữu trí tuệ thông báo:

1. Yêu cầu duy trì hiệu lực Bằng độc quyền sáng chế nêu trên được chấp nhận.

2. Hiệu lực Bằng độc quyền sáng chế số 15424 được duy trì đến 25/04/2020.

Nơi nhận:

- Như trên;
- TT (để công bố);
- Lưu: VT, Hồ sơ.

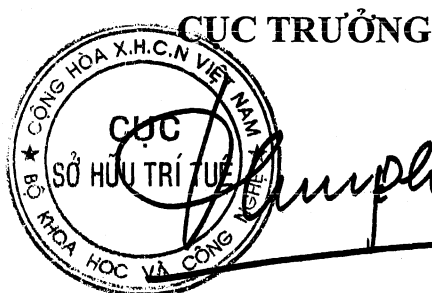

Đinh Hữu Phí

BỘ KHOA HỌC VÀ CÔNG NGHỆ
CỤC SỞ HỮU TRÍ TUỆ

CỘNG HÒA XÃ HỘI CHỦ NGHĨA VIỆT NAM
Độc lập - Tự do - Hạnh phúc

Số: 16351 /TB-SHTT

Hà Nội, ngày 19 tháng 08 năm 2019

THÔNG BÁO
Ghi nhận yêu cầu duy trì hiệu lực Bằng độc quyền sáng chế

Kính gửi: Công ty Luật TNHH Phạm và Liên danh (PHAM & ASSOCIATES)
8 Trần Hưng Đạo, thành phố Hà Nội

Căn cứ kết quả thẩm định yêu cầu duy trì hiệu lực Bằng độc quyền sáng chế:

Số đơn: DT1-2019-02804

Ngày nộp: 12/04/2019

Chủ đơn: C & C RESEARCH LABORATORIES (KR)

Đại diện của Chủ đơn: PHAM & ASSOCIATES

Bằng độc quyền sáng chế số: 17038

Năm yêu cầu duy trì hiệu lực: 3

Cục Sở hữu trí tuệ thông báo:

1. Yêu cầu duy trì hiệu lực Bằng độc quyền sáng chế nêu trên được chấp nhận.

2. Hiệu lực Bằng độc quyền sáng chế số 17038 được duy trì đến 06/06/2020.

Nơi nhận:

- Như trên;
- TT (để công bố);
- Lưu: VT, Hồ sơ.

CỤC TRƯỞNG



Đinh Hữu Phí

BỘ KHOA HỌC VÀ CÔNG NGHỆ
CỤC SỞ HỮU TRÍ TUỆ

CỘNG HÒA XÃ HỘI CHỦ NGHĨA VIỆT NAM
Độc lập - Tự do - Hạnh phúc

Số: 16352/TB-SHTT

Hà Nội, ngày 19 tháng 08 năm 2019

THÔNG BÁO

Ghi nhận yêu cầu duy trì hiệu lực Bằng độc quyền sáng chế

Kính gửi: Công ty cổ phần Tư vấn S&B (S&B CONSULTANT., CORP.)
Tầng 18, Hapulico Complex, 85 Vũ Trọng Phụng, phường Nhân Chính,
quận Thanh Xuân, Tp. Hà Nội

Căn cứ kết quả thẩm định yêu cầu duy trì hiệu lực Bằng độc quyền sáng chế:

Số đơn: DT1-2019-02805

Ngày nộp: 12/04/2019

Chủ đơn: PLUS STATIONERY CORPORATION (JP)

Đại diện của Chủ đơn: S&B CONSULTANT., CORP.

Bằng độc quyền sáng chế số: 5655

Năm yêu cầu duy trì hiệu lực: 14

Cục Sở hữu trí tuệ thông báo:

1. Yêu cầu duy trì hiệu lực Bằng độc quyền sáng chế nêu trên được chấp nhận.
2. Hiệu lực Bằng độc quyền sáng chế số 5655 được duy trì đến 19/05/2020. *h*

Nơi nhận:

- Như trên;
- TT (để công bố);
- Lưu: VT, Hồ sơ.

CỤC TRƯỞNG

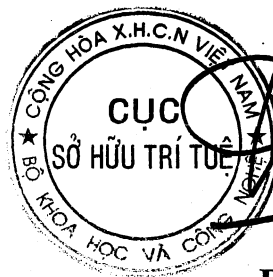

Đinh Hữu Phí
Đinh Hữu Phí

BỘ KHOA HỌC VÀ CÔNG NGHỆ
CỤC SỞ HỮU TRÍ TUỆ

CỘNG HÒA XÃ HỘI CHỦ NGHĨA VIỆT NAM
Độc lập - Tự do - Hạnh phúc

Số: 16353/TB-SHTT

Hà Nội, ngày 19 tháng 08 năm 2019

THÔNG BÁO

Ghi nhận yêu cầu duy trì hiệu lực Bằng độc quyền sáng chế

Kính gửi: Công ty Luật TNHH T&G (TGVN)

Phòng số 5 tầng 15 Toà nhà Harec, 4A Láng Hạ, phường Thành Công
quận Ba Đình, TP Hà Nội

Căn cứ kết quả thẩm định yêu cầu duy trì hiệu lực Bằng độc quyền sáng chế:

Số đơn: DT1-2019-02807

Ngày nộp: 12/04/2019

Chủ đơn: THE REGENTS OF THE UNIVERSITY OF CALIFORNIA
(US)

Đại diện của Chủ đơn: TGVN

Bằng độc quyền sáng chế số: 11313

Năm yêu cầu duy trì hiệu lực: 7

Cục Sở hữu trí tuệ thông báo:

1. Yêu cầu duy trì hiệu lực Bằng độc quyền sáng chế nêu trên được chấp nhận.
2. Hiệu lực Bằng độc quyền sáng chế số 11313 được duy trì đến 16/04/2020.

Nơi nhận:

- Như trên;
- TT (để công bố);
- Lưu: VT, Hồ sơ.

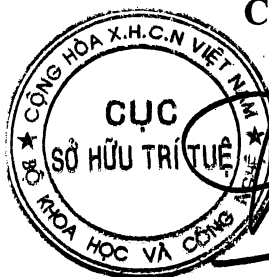

CỤC TRƯỞNG

Đinh Hữu Phí
Đinh Hữu Phí

BỘ KHOA HỌC VÀ CÔNG NGHỆ
CỤC SỞ HỮU TRÍ TUỆ

CỘNG HÒA XÃ HỘI CHỦ NGHĨA VIỆT NAM
Độc lập - Tự do - Hạnh phúc

Số: 16354 /TB-SHTT

Hà Nội, ngày 19 tháng 08 năm 2019

THÔNG BÁO

Ghi nhận yêu cầu duy trì hiệu lực Bằng độc quyền sáng chế

Kính gửi: Công ty Luật TNHH T&G (TGVN)

Phòng số 5 tầng 15 Tòa nhà Harec, 4A Láng Hạ, phường Thành Công
quận Ba Đình, TP Hà Nội

Căn cứ kết quả thẩm định yêu cầu duy trì hiệu lực Bằng độc quyền sáng chế:

Số đơn: DT1-2019-02808

Ngày nộp: 12/04/2019

Chủ đơn: Millennium Pharmaceuticals, Inc. (US)

Đại diện của Chủ đơn: TGVN

Bằng độc quyền sáng chế số: 16864

Năm yêu cầu duy trì hiệu lực: 3

Cục Sở hữu trí tuệ thông báo:

1. Yêu cầu duy trì hiệu lực Bằng độc quyền sáng chế nêu trên được chấp nhận.

2. Hiệu lực Bằng độc quyền sáng chế số 16864 được duy trì đến 17/04/2020.

Nơi nhận:

- Như trên;
- TT (để công bố);
- Lưu: VT, Hồ sơ.

CỤC TRƯỞNG



Đinh Hữu Phí

BỘ KHOA HỌC VÀ CÔNG NGHỆ
CỤC SỞ HỮU TRÍ TUỆ

CỘNG HÒA XÃ HỘI CHỦ NGHĨA VIỆT NAM
Độc lập - Tự do - Hạnh phúc

Số: 16355/TB-SHTT

Hà Nội, ngày 19 tháng 08 năm 2019

THÔNG BÁO

Ghi nhận yêu cầu duy trì hiệu lực Bằng độc quyền sáng chế

Kính gửi: Công ty Luật TNHH T&G (TGVN)

Phòng số 5 tầng 15 Toà nhà Harec, 4A Láng Hạ, phường Thành Công
quận Ba Đình, TP Hà Nội

Căn cứ kết quả thẩm định yêu cầu duy trì hiệu lực Bằng độc quyền sáng chế:

Số đơn: DT1-2019-02809

Ngày nộp: 12/04/2019

Chủ đơn: SENOMYX, INC. (US)

Đại diện của Chủ đơn: TGVN

Bằng độc quyền sáng chế số: 16866

Năm yêu cầu duy trì hiệu lực: 3

Cục Sở hữu trí tuệ thông báo:

1. Yêu cầu duy trì hiệu lực Bằng độc quyền sáng chế nêu trên được chấp nhận.

2. Hiệu lực Bằng độc quyền sáng chế số 16866 được duy trì đến 17/04/2020.

Nơi nhận:

- Như trên;
- TT (để công bố);
- Lưu: VT, Hồ sơ.

CỤC TRƯỞNG



Đinh Hữu Phí

BỘ KHOA HỌC VÀ CÔNG NGHỆ
CỤC SỞ HỮU TRÍ TUỆ

CỘNG HÒA XÃ HỘI CHỦ NGHĨA VIỆT NAM
Độc lập - Tự do - Hạnh phúc

Số: 16356/TB-SHTT

Hà Nội, ngày 19 tháng 08 năm 2019

THÔNG BÁO
Ghi nhận yêu cầu duy trì hiệu lực Bằng độc quyền sáng chế

Kính gửi: Công ty Luật TNHH T&G (TGVN)

Phòng số 5 tầng 15 Tòa nhà Harec, 4A Láng Hạ, phường Thành Công
quận Ba Đình, TP Hà Nội

Căn cứ kết quả thẩm định yêu cầu duy trì hiệu lực Bằng độc quyền sáng chế:

Số đơn: DT1-2019-02810

Ngày nộp: 12/04/2019

Chủ đơn: TRANSITIONS OPTICAL, INC (US)

Đại diện của Chủ đơn: TGVN

Bằng độc quyền sáng chế số: 19046

Năm yêu cầu duy trì hiệu lực: 2

Cục Sở hữu trí tuệ thông báo:

1. Yêu cầu duy trì hiệu lực Bằng độc quyền sáng chế nêu trên được chấp nhận.

2. Hiệu lực Bằng độc quyền sáng chế số 19046 được duy trì đến 17/04/2020.

Nơi nhận:

- Như trên;
- TT (để công bố);
- Lưu: VT, Hồ sơ.

CỤC TRƯỞNG



Đình Hữu Phí

BỘ KHOA HỌC VÀ CÔNG NGHỆ
CỤC SỞ HỮU TRÍ TUỆ

CỘNG HOÀ XÃ HỘI CHỦ NGHĨA VIỆT NAM
Độc lập - Tự do - Hạnh phúc

Số: 16357/TB-SHTT

Hà Nội, ngày 19 tháng 08 năm 2019

THÔNG BÁO

Ghi nhận yêu cầu duy trì hiệu lực Bằng độc quyền sáng chế

Kính gửi: Công ty TNHH Trường Xuân (AGELESS CO.,LTD.)
Tầng 11, số 102 đường Trần Phú, phường Mộ Lao, quận Hà Đông,
TP. Hà Nội

Căn cứ kết quả thẩm định yêu cầu duy trì hiệu lực Bằng độc quyền sáng chế:

Số đơn: DT1-2019-02811

Ngày nộp: 12/04/2019

Chủ đơn: SANYANG MOTOR CO., LTD. (TW)

Đại diện của Chủ đơn: AGELESS CO.,LTD.

Bằng độc quyền sáng chế số: 15599

Năm yêu cầu duy trì hiệu lực: 4

Cục Sở hữu trí tuệ thông báo:

1. Yêu cầu duy trì hiệu lực Bằng độc quyền sáng chế nêu trên được chấp nhận.
2. Hiệu lực Bằng độc quyền sáng chế số 15599 được duy trì đến 20/06/2020.

Nơi nhận:

- Như trên;
- TT (để công bố);
- Lưu: VT, Hồ sơ.

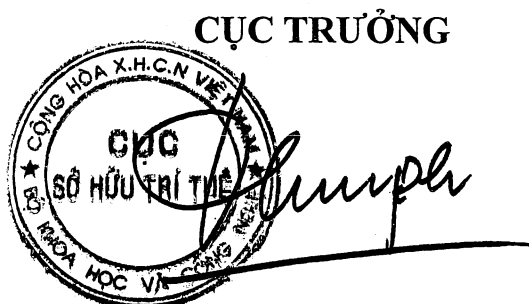

Đinh Hữu Phí

BỘ KHOA HỌC VÀ CÔNG NGHỆ
CỤC SỞ HỮU TRÍ TUỆ

CỘNG HÒA XÃ HỘI CHỦ NGHĨA VIỆT NAM
Độc lập - Tự do - Hạnh phúc

Số: 16358/TB-SHTT

Hà Nội, ngày 19 tháng 08 năm 2019

THÔNG BÁO

Ghi nhận yêu cầu duy trì hiệu lực Bằng độc quyền sáng chế

Kính gửi: Công ty TNHH Trường Xuân (AGELESS CO.,LTD.)
Tầng 11, số 102 đường Trần Phú, phường Mộ Lao, quận Hà Đông,
TP. Hà Nội

Căn cứ kết quả thẩm định yêu cầu duy trì hiệu lực Bằng độc quyền sáng chế:

Số đơn: DT1-2019-02812

Ngày nộp: 12/04/2019

Chủ đơn: SANYANG MOTOR CO., LTD. (TW)

Đại diện của Chủ đơn: AGELESS CO.,LTD.

Bằng độc quyền sáng chế số: 19563

Năm yêu cầu duy trì hiệu lực: 2

Cục Sở hữu trí tuệ thông báo:

1. Yêu cầu duy trì hiệu lực Bằng độc quyền sáng chế nêu trên được chấp nhận.
2. Hiệu lực Bằng độc quyền sáng chế số 19563 được duy trì đến 28/06/2020.

Nơi nhận:

- Như trên;
- TT (để công bố);
- Lưu: VT, Hồ sơ.

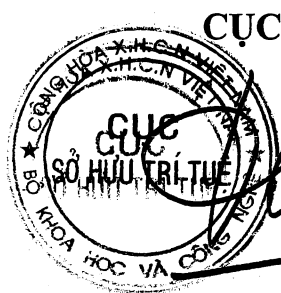
CỤC TRƯỞNG

Đinh Hữu Phí

Đinh Hữu Phí

BỘ KHOA HỌC VÀ CÔNG NGHỆ
CỤC SỞ HỮU TRÍ TUỆ

CỘNG HÒA XÃ HỘI CHỦ NGHĨA VIỆT NAM
Độc lập - Tự do - Hạnh phúc

Số: 16360 /TB-SHTT

Hà Nội, ngày 19 tháng 08 năm 2019

THÔNG BÁO

Ghi nhận yêu cầu duy trì hiệu lực Bằng độc quyền sáng chế

Kính gửi: Công ty Luật TNHH T&G (TGVN)

Phòng số 5 tầng 15 Toà nhà Harec, 4A Láng Hạ, phường Thành Công
quận Ba Đình, TP Hà Nội

Căn cứ kết quả thẩm định yêu cầu duy trì hiệu lực Bằng độc quyền sáng chế:

Số đơn: DT1-2019-02814

Ngày nộp: 12/04/2019

Chủ đơn: PLANTEC INC. (JP)

Đại diện của Chủ đơn: TGVN

Bằng độc quyền sáng chế số: 15805

Năm yêu cầu duy trì hiệu lực: 4

Cục Sở hữu trí tuệ thông báo:

1. Yêu cầu duy trì hiệu lực Bằng độc quyền sáng chế nêu trên được chấp nhận.
2. Hiệu lực Bằng độc quyền sáng chế số 15805 được duy trì đến 08/08/2020.

Nơi nhận:

- Như trên;
- TT (để công bố);
- Lưu: VT, Hồ sơ.

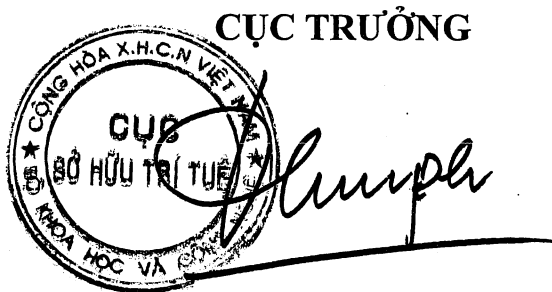

Đinh Hữu Phí

BỘ KHOA HỌC VÀ CÔNG NGHỆ
CỤC SỞ HỮU TRÍ TUỆ

CỘNG HÒA XÃ HỘI CHỦ NGHĨA VIỆT NAM
Độc lập - Tự do - Hạnh phúc

Số: 16364 /TB-SHTT

Hà Nội, ngày 19 tháng 08 năm 2019

THÔNG BÁO

Ghi nhận yêu cầu duy trì hiệu lực Bằng độc quyền sáng chế

Kính gửi: Văn phòng Luật sư Ân Nam (ANNAM IP & LAW)
Số 10 ngõ 34 đường Âu Cơ, phường Quảng An, quận Tây Hồ, TP Hà Nội

Căn cứ kết quả thẩm định yêu cầu duy trì hiệu lực Bằng độc quyền sáng chế:

Số đơn: DT1-2019-02820

Ngày nộp: 12/04/2019

Chủ đơn: JANSSEN PHARMACEUTICA N.V. (BE)

Đại diện của Chủ đơn: ANNAM IP & LAW

Bằng độc quyền sáng chế số: 16872

Năm yêu cầu duy trì hiệu lực: 3

Cục Sở hữu trí tuệ thông báo:

1. Yêu cầu duy trì hiệu lực Bằng độc quyền sáng chế nêu trên được chấp nhận.

2. Hiệu lực Bằng độc quyền sáng chế số 16872 được duy trì đến 17/04/2020.

Nơi nhận:

- Như trên;
- TT (để công bố);
- Lưu: VT, Hồ sơ.

CỤC TRƯỞNG



Đinh Hữu Phí

BỘ KHOA HỌC VÀ CÔNG NGHỆ
CỤC SỞ HỮU TRÍ TUỆ

CỘNG HÒA XÃ HỘI CHỦ NGHĨA VIỆT NAM
Độc lập - Tự do - Hạnh phúc

Số: 16362/TB-SHTT

Hà Nội, ngày 19 tháng 08 năm 2019

THÔNG BÁO

Ghi nhận yêu cầu duy trì hiệu lực Bằng độc quyền sáng chế

Kính gửi: Văn phòng Luật sư Ân Nam (ANNAM IP & LAW)

Số 10 ngõ 34 đường Âu Cơ, phường Quảng An, quận Tây Hồ, TP Hà Nội

Căn cứ kết quả thẩm định yêu cầu duy trì hiệu lực Bằng độc quyền sáng chế:

Số đơn: DT1-2019-02821

Ngày nộp: 12/04/2019

Chủ đơn: Optis wireless Technology, LLC (US)

Đại diện của Chủ đơn: ANNAM IP & LAW

Bằng độc quyền sáng chế số: 11342

Năm yêu cầu duy trì hiệu lực: 7

Cục Sở hữu trí tuệ thông báo:

1. Yêu cầu duy trì hiệu lực Bằng độc quyền sáng chế nêu trên được chấp nhận.

2. Hiệu lực Bằng độc quyền sáng chế số 11342 được duy trì đến 23/04/2020.

Nơi nhận:

- Như trên;
- TT (để công bố);
- Lưu: VT, Hồ sơ.

CỤC TRƯỞNG



Đinh Hữu Phí
Đinh Hữu Phí

BỘ KHOA HỌC VÀ CÔNG NGHỆ
CỤC SỞ HỮU TRÍ TUỆ

CỘNG HOÀ XÃ HỘI CHỦ NGHĨA VIỆT NAM
Độc lập - Tự do - Hạnh phúc

Số: 16363/TB-SHTT

Hà Nội, ngày 19 tháng 08 năm 2019

THÔNG BÁO
Ghi nhận yêu cầu duy trì hiệu lực Bằng độc quyền sáng chế

Kính gửi: Văn phòng Luật sư Ân Nam (ANNAM IP & LAW)
Số 10 ngõ 34 đường Âu Cơ, phường Quảng An, quận Tây Hồ, TP Hà Nội

Căn cứ kết quả thẩm định yêu cầu duy trì hiệu lực Bằng độc quyền sáng chế:

Số đơn: DT1-2019-02823

Ngày nộp: 12/04/2019

Chủ đơn: JANSSEN PHARMACEUTICA N.V. (BE)

Đại diện của Chủ đơn: ANNAM IP & LAW

Bằng độc quyền sáng chế số: 16893

Năm yêu cầu duy trì hiệu lực: 3

Cục Sở hữu trí tuệ thông báo:

1. Yêu cầu duy trì hiệu lực Bằng độc quyền sáng chế nêu trên được chấp nhận.

2. Hiệu lực Bằng độc quyền sáng chế số 16893 được duy trì đến 25/04/2020.

Nơi nhận:

- Như trên;
- TT (để công bố);
- Lưu: VT, Hồ sơ.

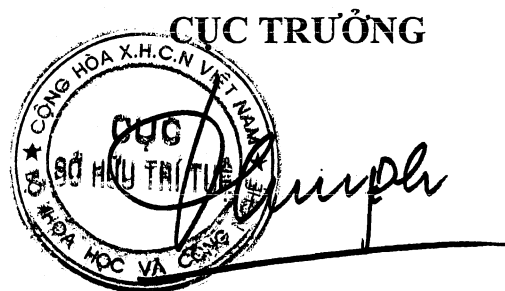

Đinh Hữu Phí

BỘ KHOA HỌC VÀ CÔNG NGHỆ
CỤC SỞ HỮU TRÍ TUỆ

CỘNG HÒA XÃ HỘI CHỦ NGHĨA VIỆT NAM
Độc lập - Tự do - Hạnh phúc

Số: 16366 /TB-SHTT

Hà Nội, ngày 19 tháng 08 năm 2019

THÔNG BÁO

Ghi nhận yêu cầu duy trì hiệu lực Bằng độc quyền sáng chế

Kính gửi: Công ty TNHH Sở hữu trí tuệ Việt á (VIET A IP CO.,LTD)
Phòng 1504, tầng 15, tòa nhà Hàn Việt, số 203 Minh Khai,
phường Minh Khai, quận Hai Bà Trưng, TP. Hà Nội

Căn cứ kết quả thẩm định yêu cầu duy trì hiệu lực Bằng độc quyền sáng chế:

Số đơn: DT1-2019-02826

Ngày nộp: 16/04/2019

Chủ đơn: FWU KUANG ENTERPRISES CO., LTD. (TW)

Đại diện của Chủ đơn: VIET A IP CO.,LTD

Bằng độc quyền sáng chế số: 7814

Năm yêu cầu duy trì hiệu lực: 11

Cục Sở hữu trí tuệ thông báo:

1. Yêu cầu duy trì hiệu lực Bằng độc quyền sáng chế nêu trên được chấp nhận.
2. Hiệu lực Bằng độc quyền sáng chế số 7814 được duy trì đến 06/07/2020.

Nơi nhận:

- Như trên;
- TT (để công bố);
- Lưu: VT, Hồ sơ.

CỤC TRƯỞNG



Đinh Hữu Phí

BỘ KHOA HỌC VÀ CÔNG NGHỆ
CỤC SỞ HỮU TRÍ TUỆ

CỘNG HÒA XÃ HỘI CHỦ NGHĨA VIỆT NAM
Độc lập - Tự do - Hạnh phúc

Số: 16367/TB-SHTT

Hà Nội, ngày 19 tháng 08 năm 2019

THÔNG BÁO
Ghi nhận yêu cầu duy trì hiệu lực Bằng độc quyền sáng chế

Kính gửi: Công ty Luật TNHH Phạm và Liên danh (PHAM & ASSOCIATES)
8 Trần Hưng Đạo, thành phố Hà Nội

Căn cứ kết quả thẩm định yêu cầu duy trì hiệu lực Bằng độc quyền sáng chế:

Số đơn: DT1-2019-02828

Ngày nộp: 16/04/2019

Chủ đơn: I-TECH AB (SE)

Đại diện của Chủ đơn: PHAM & ASSOCIATES

Bằng độc quyền sáng chế số: 10082

Năm yêu cầu duy trì hiệu lực: 8

Cục Sở hữu trí tuệ thông báo:

1. Yêu cầu duy trì hiệu lực Bằng độc quyền sáng chế nêu trên được chấp nhận.

2. Hiệu lực Bằng độc quyền sáng chế số 10082 được duy trì đến 22/02/2020.

Nơi nhận:

- Như trên;
- TT (để công bố);
- Lưu: VT, Hồ sơ.

CỤC TRƯỞNG



Đinh Hữu Phí

BỘ KHOA HỌC VÀ CÔNG NGHỆ
CỤC SỞ HỮU TRÍ TUỆ

CỘNG HOÀ XÃ HỘI CHỦ NGHĨA VIỆT NAM
Độc lập - Tự do - Hạnh phúc

Số: 16368/TB-SHTT

Hà Nội, ngày 19 tháng 08 năm 2019

THÔNG BÁO

Ghi nhận yêu cầu duy trì hiệu lực Bằng độc quyền sáng chế

Kính gửi: Công ty Luật TNHH Phạm và Liên danh (PHAM & ASSOCIATES)
8 Trần Hưng Đạo, thành phố Hà Nội

Căn cứ kết quả thẩm định yêu cầu duy trì hiệu lực Bằng độc quyền sáng chế:

Số đơn: DT1-2019-02829

Ngày nộp: 16/04/2019

Chủ đơn: KOBO PDA CO. LTD. (JP)

Đại diện của Chủ đơn: PHAM & ASSOCIATES

Bằng độc quyền sáng chế số: 7026

Năm yêu cầu duy trì hiệu lực: 12

Cục Sở hữu trí tuệ thông báo:

1. Yêu cầu duy trì hiệu lực Bằng độc quyền sáng chế nêu trên được chấp nhận.
2. Hiệu lực Bằng độc quyền sáng chế số 7026 được duy trì đến 05/05/2020. *k*

Nơi nhận:

- Như trên;
- TT (để công bố);
- Lưu: VT, Hồ sơ.

CỤC TRƯỞNG



Đinh Hữu Phú

BỘ KHOA HỌC VÀ CÔNG NGHỆ
CỤC SỞ HỮU TRÍ TUỆ

CỘNG HOÀ XÃ HỘI CHỦ NGHĨA VIỆT NAM
Độc lập - Tự do - Hạnh phúc

Số: 16369/TB-SHTT

Hà Nội, ngày 19 tháng 08 năm 2019

THÔNG BÁO
Ghi nhận yêu cầu duy trì hiệu lực Bằng độc quyền sáng chế

Kính gửi: Công ty TNHH Sở hữu trí tuệ Đại Diện (IPACO.,LTD.)
Số 75, Ngõ 69A (Tổ 80A) Đường Hoàng Văn Thái, phường Khương Mai,
quận Thanh Xuân, TP Hà Nội

Căn cứ kết quả thẩm định yêu cầu duy trì hiệu lực Bằng độc quyền sáng chế:

Số đơn: DT1-2019-02830

Ngày nộp: 16/04/2019

Chủ đơn: STUCCHI S.p.A (IT)

Đại diện của Chủ đơn: IPACO.,LTD.

Bằng độc quyền sáng chế số: 14000

Năm yêu cầu duy trì hiệu lực: 5

Cục Sở hữu trí tuệ thông báo:

1. Yêu cầu duy trì hiệu lực Bằng độc quyền sáng chế nêu trên được chấp nhận.
2. Hiệu lực Bằng độc quyền sáng chế số 14000 được duy trì đến 20/04/2020.

Nơi nhận:

- Như trên;
- TT (để công bố);
- Lưu: VT, Hồ sơ.

CỤC TRƯỞNG



Đinh Hữu Phí

BỘ KHOA HỌC VÀ CÔNG NGHỆ
CỤC SỞ HỮU TRÍ TUỆ

CỘNG HOÀ XÃ HỘI CHỦ NGHĨA VIỆT NAM
Độc lập - Tự do - Hạnh phúc

Số: 16370/TB-SHTT

Hà Nội, ngày 19 tháng 08 năm 2019

THÔNG BÁO
Ghi nhận yêu cầu duy trì hiệu lực Bằng độc quyền sáng chế

Kính gửi: Công ty TNHH một thành viên Sở hữu trí tuệ VCCI
(VCCI-IP CO.,LTD)
Tầng 8, Toà nhà VCCI, số 9 Đào Duy Anh, phường Phương mai,
quận Đống Đa, thành phố Hà Nội

Căn cứ kết quả thẩm định yêu cầu duy trì hiệu lực Bằng độc quyền sáng chế:

Số đơn: DT1-2019-02831

Ngày nộp: 16/04/2019

Chủ đơn: UBUKATA INDUSTRIES CO., LTD. (JP)

Đại diện của Chủ đơn: VCCI-IP CO.,LTD

Bằng độc quyền sáng chế số: 9310

Năm yêu cầu duy trì hiệu lực: 9

Cục Sở hữu trí tuệ thông báo:

1. Yêu cầu duy trì hiệu lực Bằng độc quyền sáng chế nêu trên được chấp nhận.
2. Hiệu lực Bằng độc quyền sáng chế số 9310 được duy trì đến 30/05/2020. *K*

Nơi nhận:

- Như trên;
- TT (để công bố);
- Lưu: VT, Hồ sơ.

CỤC TRƯỞNG



Đinh Hữu Phí

BỘ KHOA HỌC VÀ CÔNG NGHỆ
CỤC SỞ HỮU TRÍ TUỆ

CỘNG HÒA XÃ HỘI CHỦ NGHĨA VIỆT NAM
Độc lập - Tự do - Hạnh phúc

Số: 16371/TB-SHTT

Hà Nội, ngày 19 tháng 08 năm 2019

THÔNG BÁO
Ghi nhận yêu cầu duy trì hiệu lực Bằng độc quyền sáng chế

Kính gửi: Công ty TNHH một thành viên Sở hữu trí tuệ VCCI
(VCCI-IP CO.,LTD)
Tầng 8, Toà nhà VCCI, số 9 Đào Duy Anh, phường Phương mai,
quận Đống Đa, thành phố Hà Nội

Căn cứ kết quả thẩm định yêu cầu duy trì hiệu lực Bằng độc quyền sáng chế:

Số đơn: DT1-2019-02832

Ngày nộp: 16/04/2019

Chủ đơn: UBUKATA INDUSTRIES CO., LTD. (JP)

Đại diện của Chủ đơn: VCCI-IP CO.,LTD

Bằng độc quyền sáng chế số: 9309

Năm yêu cầu duy trì hiệu lực: 9

Cục Sở hữu trí tuệ thông báo:

1. Yêu cầu duy trì hiệu lực Bằng độc quyền sáng chế nêu trên được chấp nhận.
2. Hiệu lực Bằng độc quyền sáng chế số 9309 được duy trì đến 30/05/2020.

Nơi nhận:

- Như trên;
- TT (để công bố);
- Lưu: VT, Hồ sơ.

CỤC TRƯỞNG



Đinh Hữu Phí

BỘ KHOA HỌC VÀ CÔNG NGHỆ
CỤC SỞ HỮU TRÍ TUỆ

CỘNG HÒA XÃ HỘI CHỦ NGHĨA VIỆT NAM
Độc lập - Tự do - Hạnh phúc

Số: 16372 /TB-SHTT

Hà Nội, ngày 19 tháng 08 năm 2019

THÔNG BÁO

Ghi nhận yêu cầu duy trì hiệu lực Bằng độc quyền sáng chế

Kính gửi: Công ty TNHH một thành viên Sở hữu trí tuệ VCCI
(VCCI-IP CO.,LTD)
Tầng 8, Toà nhà VCCI, số 9 Đào Duy Anh, phường Phương mai,
quận Đống Đa, thành phố Hà Nội

Căn cứ kết quả thẩm định yêu cầu duy trì hiệu lực Bằng độc quyền sáng chế:

Số đơn: DT1-2019-02833

Ngày nộp: 16/04/2019

Chủ đơn: DAIKIN INDUSTRIES, LTD. (JP)

Đại diện của Chủ đơn: VCCI-IP CO.,LTD

Bằng độc quyền sáng chế số: 19324

Năm yêu cầu duy trì hiệu lực: 2

Cục Sở hữu trí tuệ thông báo:

1. Yêu cầu duy trì hiệu lực Bằng độc quyền sáng chế nêu trên được chấp nhận.
2. Hiệu lực Bằng độc quyền sáng chế số 19324 được duy trì đến 24/05/2020.

Nơi nhận:

- Như trên;
- TT (để công bố);
- Lưu: VT, Hồ sơ.



CỤC TRƯỞNG

Đinh Hữu Phí

BỘ KHOA HỌC VÀ CÔNG NGHỆ
CỤC SỞ HỮU TRÍ TUỆ

CỘNG HÒA XÃ HỘI CHỦ NGHĨA VIỆT NAM
Độc lập - Tự do - Hạnh phúc

Số: 16873 /TB-SHTT

Hà Nội, ngày 19 tháng 08 năm 2019

THÔNG BÁO
Ghi nhận yêu cầu duy trì hiệu lực Bằng độc quyền sáng chế

Kính gửi: Công ty TNHH một thành viên Sở hữu trí tuệ VCCI
(VCCI-IP CO.,LTD)
Tầng 8, Toà nhà VCCI, số 9 Đào Duy Anh, phường Phương mai,
quận Đống Đa, thành phố Hà Nội

Căn cứ kết quả thẩm định yêu cầu duy trì hiệu lực Bằng độc quyền sáng chế:

Số đơn: DT1-2019-02834

Ngày nộp: 16/04/2019

Chủ đơn: FUJI MANUFACTURING CORPORATION LTD. (JP)

Đại diện của Chủ đơn: VCCI-IP CO.,LTD

Bằng độc quyền sáng chế số: 4959

Năm yêu cầu duy trì hiệu lực: 15

Cục Sở hữu trí tuệ thông báo:

1. Yêu cầu duy trì hiệu lực Bằng độc quyền sáng chế nêu trên được chấp nhận.
2. Hiệu lực Bằng độc quyền sáng chế số 4959 được duy trì đến 01/06/2020.

Nơi nhận:

- Như trên;
- TT (để công bố);
- Lưu: VT, Hồ sơ.

CỤC TRƯỞNG



Đình Hữu Phí

BỘ KHOA HỌC VÀ CÔNG NGHỆ
CỤC SỞ HỮU TRÍ TUỆ

CỘNG HÒA XÃ HỘI CHỦ NGHĨA VIỆT NAM
Độc lập - Tự do - Hạnh phúc

Số: 16374/TB-SHTT

Hà Nội, ngày 19 tháng 08 năm 2019

THÔNG BÁO

Ghi nhận yêu cầu duy trì hiệu lực Bằng độc quyền sáng chế

Kính gửi: Công ty TNHH một thành viên Sở hữu trí tuệ VCCI
(VCCI-IP CO.,LTD)
Tầng 8, Toà nhà VCCI, số 9 Đào Duy Anh, phường Phương mai,
quận Đống Đa, thành phố Hà Nội

Căn cứ kết quả thẩm định yêu cầu duy trì hiệu lực Bằng độc quyền sáng chế:

Số đơn: DT1-2019-02835

Ngày nộp: 16/04/2019

Chủ đơn: FUJI MANUFACTURING CORPORATION LTD. (JP)

Đại diện của Chủ đơn: VCCI-IP CO.,LTD

Bằng độc quyền sáng chế số: 4910

Năm yêu cầu duy trì hiệu lực: 15

Cục Sở hữu trí tuệ thông báo:

1. Yêu cầu duy trì hiệu lực Bằng độc quyền sáng chế nêu trên được chấp nhận.
2. Hiệu lực Bằng độc quyền sáng chế số 4910 được duy trì đến 05/05/2020. *h*

Nơi nhận:

- Như trên;
- TT (để công bố);
- Lưu: VT, Hồ sơ.

CỤC TRƯỞNG



Đình Hữu Phí

BỘ KHOA HỌC VÀ CÔNG NGHỆ
CỤC SỞ HỮU TRÍ TUỆ

CỘNG HOÀ XÃ HỘI CHỦ NGHĨA VIỆT NAM
Độc lập - Tự do - Hạnh phúc

Số: 16375/TB-SHTT

Hà Nội, ngày 19 tháng 08 năm 2019

THÔNG BÁO

Ghi nhận yêu cầu duy trì hiệu lực Bằng độc quyền sáng chế

Kính gửi: Công ty TNHH Tâm nhìn và Liên danh
(VISION & ASSOCIATES CO.LTD.)

Phòng 308-310, tầng 3, Tháp Hà Nội, số 49 Hai Bà Trưng,
phường Trần Hưng Đạo, quận Hoàn Kiếm, thành phố Hà Nội

Căn cứ kết quả thẩm định yêu cầu duy trì hiệu lực Bằng độc quyền sáng chế:

Số đơn: DT1-2019-02837

Ngày nộp: 16/04/2019

Chủ đơn: MEIJI CO., LTD. (JP)

Đại diện của Chủ đơn: VISION & ASSOCIATES CO.LTD.

Bằng độc quyền sáng chế số: 19083

Năm yêu cầu duy trì hiệu lực: 2

Cục Sở hữu trí tuệ thông báo:

1. Yêu cầu duy trì hiệu lực Bằng độc quyền sáng chế nêu trên được chấp nhận.
2. Hiệu lực Bằng độc quyền sáng chế số 19083 được duy trì đến 17/04/2020.

Nơi nhận:

- Như trên;
- TT (để công bố);
- Lưu: VT, Hồ sơ.

CỤC TRƯỞNG



[Signature]
Đinh Hữu Phí

BỘ KHOA HỌC VÀ CÔNG NGHỆ
CỤC SỞ HỮU TRÍ TUỆ

CỘNG HÒA XÃ HỘI CHỦ NGHĨA VIỆT NAM
Độc lập - Tự do - Hạnh phúc

Số: 16377/TB-SHTT

Hà Nội, ngày 19 tháng 08 năm 2019

THÔNG BÁO

Ghi nhận yêu cầu duy trì hiệu lực Bằng độc quyền sáng chế

Kính gửi: Văn phòng Luật sư Ân Nam (ANNAM IP & LAW)
Số 10 ngõ 34 đường Âu Cơ, phường Quảng An, quận Tây Hồ, TP Hà Nội

Căn cứ kết quả thẩm định yêu cầu duy trì hiệu lực Bằng độc quyền sáng chế:

Số đơn: DT1-2019-02839

Ngày nộp: 16/04/2019

Chủ đơn: MYLAN GROUP (Công ty Cổ phần Mỹ Lan) (VN)

Đại diện của Chủ đơn: ANNAM IP & LAW

Bằng độc quyền sáng chế số: 16960

Năm yêu cầu duy trì hiệu lực: 3

Cục Sở hữu trí tuệ thông báo:

1. Yêu cầu duy trì hiệu lực Bằng độc quyền sáng chế nêu trên được chấp nhận.

2. Hiệu lực Bằng độc quyền sáng chế số 16960 được duy trì đến 15/05/2020.

Nơi nhận:

- Như trên;
- TT (để công bố);
- Lưu: VT, Hồ sơ.

CỤC TRƯỞNG

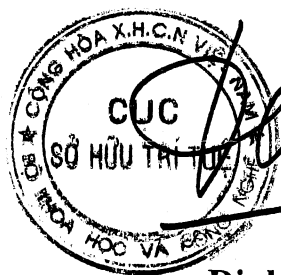

Đinh Hữu Phí

BỘ KHOA HỌC VÀ CÔNG NGHỆ
CỤC SỞ HỮU TRÍ TUỆ

CỘNG HOÀ XÃ HỘI CHỦ NGHĨA VIỆT NAM
Độc lập - Tự do - Hạnh phúc

Số: 16725/TB-SHTT

Hà Nội, ngày 25 tháng 08 năm 2019

THÔNG BÁO
Ghi nhận yêu cầu duy trì hiệu lực Bằng độc quyền sáng chế

Kính gửi: Công ty Luật TNHH T&G (TGVN)

Phòng số 5 tầng 15 Toà nhà Harec, 4A Láng Hạ, phường Thành Công
quận Ba Đình, TP Hà Nội

Căn cứ kết quả thẩm định yêu cầu duy trì hiệu lực Bằng độc quyền sáng chế:

Số đơn: DT1-2019-02741

Ngày nộp: 09/04/2019

Chủ đơn: GOOD WAVE TECHNOLOGIES LIMITED (CY)

Đại diện của Chủ đơn: TGVN

Bằng độc quyền sáng chế số: 11321

Năm yêu cầu duy trì hiệu lực: 7

Cục Sở hữu trí tuệ thông báo:

1. Yêu cầu duy trì hiệu lực Bằng độc quyền sáng chế nêu trên được chấp nhận.

2. Hiệu lực Bằng độc quyền sáng chế số 11321 được duy trì đến 16/04/2020.

KE

Nơi nhận:

- Như trên;
- TT (để công bố);
- Lưu: VT, Hồ sơ.

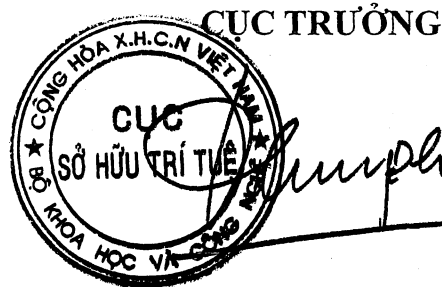

Đinh Hữu Phí

BỘ KHOA HỌC VÀ CÔNG NGHỆ
CỤC SỞ HỮU TRÍ TUỆ

CỘNG HOÀ XÃ HỘI CHỦ NGHĨA VIỆT NAM
Độc lập - Tự do - Hạnh phúc

Số: 16726 /TB-SHTT

Hà Nội, ngày 23 tháng 08 năm 2019

THÔNG BÁO
Ghi nhận yêu cầu duy trì hiệu lực Bằng độc quyền sáng chế

Kính gửi: Công ty Luật TNHH T&G (TGVN)
Phòng số 5 tầng 15 Toà nhà Harec, 4A Láng Hạ, phường Thành Công
quận Ba Đình, TP Hà Nội

Căn cứ kết quả thẩm định yêu cầu duy trì hiệu lực Bằng độc quyền sáng chế:

Số đơn: DT1-2019-02742

Ngày nộp: 09/04/2019

Chủ đơn: STAEDTLER Mars GmbH & Co. KG (DE)

Đại diện của Chủ đơn: TGVN

Bằng độc quyền sáng chế số: 17171

Năm yêu cầu duy trì hiệu lực: 3

Cục Sở hữu trí tuệ thông báo:

1. Yêu cầu duy trì hiệu lực Bằng độc quyền sáng chế nêu trên được chấp nhận.

2. Hiệu lực Bằng độc quyền sáng chế số 17171 được duy trì đến 04/07/2020.

Nơi nhận:

- Như trên;
- TT (để công bố);
- Lưu: VT, Hồ sơ.



CỤC TRƯỞNG

Đinh Hữu Phí

BỘ KHOA HỌC VÀ CÔNG NGHỆ
CỤC SỞ HỮU TRÍ TUỆ

CỘNG HÒA XÃ HỘI CHỦ NGHĨA VIỆT NAM

Độc lập - Tự do - Hạnh phúc

Số: 16727/TB-SHTT

Hà Nội, ngày 13 tháng 03 năm 2019

THÔNG BÁO

Ghi nhận yêu cầu duy trì hiệu lực Bằng độc quyền sáng chế

Kính gửi: Công ty Luật TNHH WINCO (WINCO LAW FIRM)
Số 54 Trần Quốc Vượng, phường Dịch Vọng Hậu, quận Cầu Giấy,
TP Hà Nội

Căn cứ kết quả thẩm định yêu cầu duy trì hiệu lực Bằng độc quyền sáng chế:

Số đơn: DT1-2019-02743

Ngày nộp: 09/04/2019

Chủ đơn: LG ELECTRONICS INC. (KR)

Đại diện của Chủ đơn: WINCO LAW FIRM

Bằng độc quyền sáng chế số: 15470

Năm yêu cầu duy trì hiệu lực: 4

Cục Sở hữu trí tuệ thông báo:

1. Yêu cầu duy trì hiệu lực Bằng độc quyền sáng chế nêu trên được chấp nhận.

2. Hiệu lực Bằng độc quyền sáng chế số 15470 được duy trì đến 09/05/2020.

Ke

Nơi nhận:

- Như trên;
- TT (để công bố);
- Lưu: VT, Hồ sơ.



CỤC TRƯỞNG

Đinh Hữu Phí

BỘ KHOA HỌC VÀ CÔNG NGHỆ
CỤC SỞ HỮU TRÍ TUỆ

CỘNG HÒA XÃ HỘI CHỦ NGHĨA VIỆT NAM
Độc lập - Tự do - Hạnh phúc

Số: 16778 /TB-SHTT

Hà Nội, ngày 23 tháng 08 năm 2019

THÔNG BÁO
Ghi nhận yêu cầu duy trì hiệu lực Bằng độc quyền sáng chế

Kính gửi: Công ty Luật TNHH WINCO (WINCO LAW FIRM)
Số 54 Trần Quốc Vượng, phường Dịch Vọng Hậu, quận Cầu Giấy,
TP Hà Nội

Căn cứ kết quả thẩm định yêu cầu duy trì hiệu lực Bằng độc quyền sáng chế:

Số đơn: DT1-2019-02744

Ngày nộp: 09/04/2019

Chủ đơn: LG Electronics Inc. (KR)

Đại diện của Chủ đơn: WINCO LAW FIRM

Bằng độc quyền sáng chế số: 10303

Năm yêu cầu duy trì hiệu lực: 8

Cục Sở hữu trí tuệ thông báo:

1. Yêu cầu duy trì hiệu lực Bằng độc quyền sáng chế nêu trên được chấp nhận.

2. Hiệu lực Bằng độc quyền sáng chế số 10303 được duy trì đến 16/05/2020.

Nơi nhận:

- Như trên;
- TT (để công bố);
- Lưu: VT, Hồ sơ.



CỤC TRƯỞNG

Đình Hữu Phí

BỘ KHOA HỌC VÀ CÔNG NGHỆ
CỤC SỞ HỮU TRÍ TUỆ

CỘNG HÒA XÃ HỘI CHỦ NGHĨA VIỆT NAM
Độc lập - Tự do - Hạnh phúc

Số: 16729/TB-SHTT

Hà Nội, ngày 23 tháng 08 năm 2019

THÔNG BÁO

Ghi nhận yêu cầu duy trì hiệu lực Bằng độc quyền sáng chế

Kính gửi: Công ty TNHH T&T INVENMARK Sở hữu trí tuệ Quốc tế
(T&T INVENMARK CO., LTD.)

Phòng 101, tòa nhà 30 Nguyễn Du, phường Bùi Thị Xuân,
quận Hai Bà Trưng, TP. Hà Nội

Căn cứ kết quả thẩm định yêu cầu duy trì hiệu lực Bằng độc quyền sáng chế:

Số đơn: DT1-2019-02745

Ngày nộp: 09/04/2019

Chủ đơn: DAIKI ALUMINIUM INDUSTRY CO., LTD. (JP)

Đại diện của Chủ đơn: T&T INVENMARK CO., LTD.

Bằng độc quyền sáng chế số: 14216

Năm yêu cầu duy trì hiệu lực: 5

Cục Sở hữu trí tuệ thông báo:

1. Yêu cầu duy trì hiệu lực Bằng độc quyền sáng chế nêu trên được chấp nhận.

2. Hiệu lực Bằng độc quyền sáng chế số 14216 được duy trì đến 22/06/2020.

Nơi nhận:

- Như trên;
- TT (để công bố);
- Lưu: VT, Hồ sơ.

CỤC TRƯỞNG



Đinh Hữu Phí

**BỘ KHOA HỌC VÀ CÔNG NGHỆ
CỤC SỞ HỮU TRÍ TUỆ**

**CỘNG HÒA XÃ HỘI CHỦ NGHĨA VIỆT NAM
Độc lập - Tự do - Hạnh phúc**

Số: 16730/TB-SHTT

Hà Nội, ngày 23 tháng 08 năm 2019

THÔNG BÁO

Ghi nhận yêu cầu duy trì hiệu lực Bằng độc quyền sáng chế

Kính gửi: Công ty TNHH Tâm nhìn và Liên danh
(VISION & ASSOCIATES CO.LTD.)
Phòng 308-310, tầng 3, Tháp Hà Nội, số 49 Hai Bà Trưng,
phường Trần Hưng Đạo, quận Hoàn Kiếm, thành phố Hà Nội

Căn cứ kết quả thẩm định yêu cầu duy trì hiệu lực Bằng độc quyền sáng chế:

Số đơn: DT1-2019-02746

Ngày nộp: 09/04/2019

Chủ đơn: ROSS, Owen Venmore (US)

Đại diện của Chủ đơn: VISION & ASSOCIATES CO.LTD.

Bằng độc quyền sáng chế số: 19003

Năm yêu cầu duy trì hiệu lực: 2

Cục Sở hữu trí tuệ thông báo:

1. Yêu cầu duy trì hiệu lực Bằng độc quyền sáng chế nêu trên được chấp nhận.

2. Hiệu lực Bằng độc quyền sáng chế số 19003 được duy trì đến 09/04/2020.

Nơi nhận:

- Như trên;
- TT (để công bố);
- Lưu: VT, Hồ sơ.

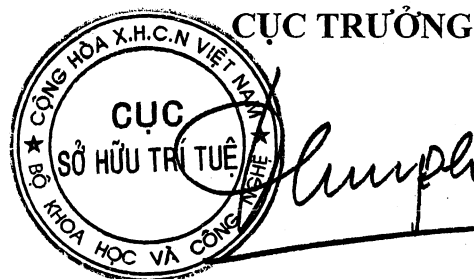

Đinh Hữu Phí

BỘ KHOA HỌC VÀ CÔNG NGHỆ
CỤC SỞ HỮU TRÍ TUỆ

CỘNG HOÀ XÃ HỘI CHỦ NGHĨA VIỆT NAM

Độc lập - Tự do - Hạnh phúc

Số: *16731*/TB-SHTT

Hà Nội, ngày *23* tháng *08* năm 2019

THÔNG BÁO

Ghi nhận yêu cầu duy trì hiệu lực Bằng độc quyền sáng chế

Kính gửi: Công ty TNHH Tâm nhìn và Liên danh
(VISION & ASSOCIATES CO.LTD.)
Phòng 308-310, tầng 3, Tháp Hà Nội, số 49 Hai Bà Trưng,
phường Trần Hưng Đạo, quận Hoàn Kiếm, thành phố Hà Nội

Căn cứ kết quả thẩm định yêu cầu duy trì hiệu lực Bằng độc quyền sáng chế:

Số đơn: DT1-2019-02747

Ngày nộp: 09/04/2019

Chủ đơn: CAZZARO MARIO (IT)

Đại diện của Chủ đơn: VISION & ASSOCIATES CO.LTD.

Bằng độc quyền sáng chế số: 12772

Năm yêu cầu duy trì hiệu lực: 6

Cục Sở hữu trí tuệ thông báo:

1. Yêu cầu duy trì hiệu lực Bằng độc quyền sáng chế nêu trên được chấp nhận.

2. Hiệu lực Bằng độc quyền sáng chế số 12772 được duy trì đến 26/05/2020.

Nơi nhận:

- Như trên;
- TT (để công bố);
- Lưu: VT, Hồ sơ.

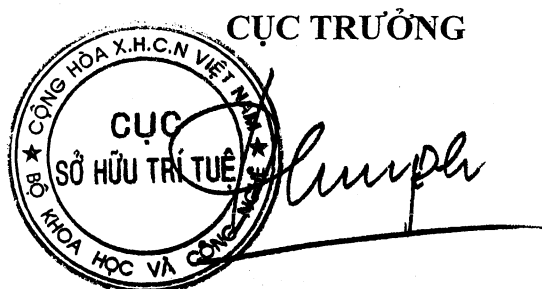

Đinh Hữu Phí

BỘ KHOA HỌC VÀ CÔNG NGHỆ
CỤC SỞ HỮU TRÍ TUỆ

CỘNG HÒA XÃ HỘI CHỦ NGHĨA VIỆT NAM
Độc lập - Tự do - Hạnh phúc

Số: 16732/TB-SHTT

Hà Nội, ngày 23 tháng 08 năm 2019

THÔNG BÁO

Ghi nhận yêu cầu duy trì hiệu lực Bằng độc quyền sáng chế

Kính gửi: Công ty TNHH Tâm nhìn và Liên danh
(VISION & ASSOCIATES CO., LTD)
Phòng 308-310, tầng 3, Tháp Hà Nội, số 49 Hai Bà Trưng,
phường Trần Hưng Đạo, quận Hoàn Kiếm, thành phố Hà Nội.

Căn cứ kết quả thẩm định yêu cầu duy trì hiệu lực Bằng độc quyền sáng chế:

Số đơn: DT1-2019-02748

Ngày nộp: 09/04/2019

Chủ đơn: Nisshin Steel Co., Ltd. (JP)

Đại diện của Chủ đơn: VISION & ASSOCIATES CO., LTD

Bằng độc quyền sáng chế số: 19394

Năm yêu cầu duy trì hiệu lực: 2

Cục Sở hữu trí tuệ thông báo:

1. Yêu cầu duy trì hiệu lực Bằng độc quyền sáng chế nêu trên được chấp nhận.

2. Hiệu lực Bằng độc quyền sáng chế số 19394 được duy trì đến 06/06/2020.

Nơi nhận:

- Như trên;
- TT (để công bố);
- Lưu: VT, Hồ sơ.

CỤC TRƯỞNG

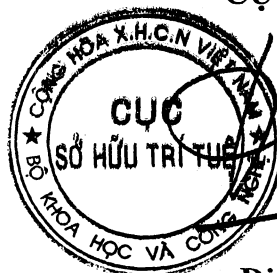

Đinh Hữu Phí

BỘ KHOA HỌC VÀ CÔNG NGHỆ
CỤC SỞ HỮU TRÍ TUỆ

CỘNG HÒA XÃ HỘI CHỦ NGHĨA VIỆT NAM
Độc lập - Tự do - Hạnh phúc

Số: 16733/TB-SHTT

Hà Nội, ngày 23 tháng 08 năm 2019

THÔNG BÁO
Ghi nhận yêu cầu duy trì hiệu lực Bằng độc quyền sáng chế

Kính gửi: Công ty TNHH Tâm nhìn và Liên danh
(VISION & ASSOCIATES CO.LTD.)
Phòng 308-310, tầng 3, Tháp Hà Nội, số 49 Hai Bà Trưng,
phường Trần Hưng Đạo, quận Hoàn Kiếm, thành phố Hà Nội

Căn cứ kết quả thẩm định yêu cầu duy trì hiệu lực Bằng độc quyền sáng chế:

Số đơn: DT1-2019-02749

Ngày nộp: 09/04/2019

Chủ đơn: Gas Technologies LLC (US)

Đại diện của Chủ đơn: VISION & ASSOCIATES CO.LTD.

Bằng độc quyền sáng chế số: 10282

Năm yêu cầu duy trì hiệu lực: 8

Cục Sở hữu trí tuệ thông báo:

1. Yêu cầu duy trì hiệu lực Bằng độc quyền sáng chế nêu trên được chấp nhận.

2. Hiệu lực Bằng độc quyền sáng chế số 10282 được duy trì đến 08/05/2020.

Nơi nhận:

- Như trên;
- TT (để công bố);
- Lưu: VT, Hồ sơ.

CỤC TRƯỞNG



Đinh Hữu Phí

BỘ KHOA HỌC VÀ CÔNG NGHỆ
CỤC SỞ HỮU TRÍ TUỆ

CỘNG HÒA XÃ HỘI CHỦ NGHĨA VIỆT NAM
Độc lập - Tự do - Hạnh phúc

Số: 16734/TB-SHTT

Hà Nội, ngày 25 tháng 08 năm 2019

THÔNG BÁO
Ghi nhận yêu cầu duy trì hiệu lực Bằng độc quyền sáng chế

Kính gửi: Công ty TNHH Trường Xuân (AGELESS CO.,LTD.)
Tầng 11, số 102 đường Trần Phú, phường Mộ Lao, quận Hà Đông,
TP. Hà Nội

Căn cứ kết quả thẩm định yêu cầu duy trì hiệu lực Bằng độc quyền sáng chế:

Số đơn: DT1-2019-02750

Ngày nộp: 09/04/2019

Chủ đơn: HWASAN CO., LTD. (KR)

Đại diện của Chủ đơn: AGELESS CO.,LTD.

Bằng độc quyền sáng chế số: 16873

Năm yêu cầu duy trì hiệu lực: 3

Cục Sở hữu trí tuệ thông báo:

1. Yêu cầu duy trì hiệu lực Bằng độc quyền sáng chế nêu trên được chấp nhận.

2. Hiệu lực Bằng độc quyền sáng chế số 16873 được duy trì đến 25/04/2020.

Nơi nhận:

- Như trên;
- TT (để công bố);
- Lưu: VT, Hồ sơ.

CỤC TRƯỞNG



Đinh Hữu Phí

BỘ KHOA HỌC VÀ CÔNG NGHỆ
CỤC SỞ HỮU TRÍ TUỆ

CỘNG HOÀ XÃ HỘI CHỦ NGHĨA VIỆT NAM
Độc lập - Tự do - Hạnh phúc

Số: *16735* /TB-SHTT

Hà Nội, ngày *23* tháng *08* năm 2019

THÔNG BÁO
Ghi nhận yêu cầu duy trì hiệu lực Bằng độc quyền sáng chế

Kính gửi: Công ty Cổ phần Sở hữu công nghiệp INVESTIP (INVESTIP)
Tầng 5, tòa nhà Charmvit Tower, 117 Trần Duy Hưng, phường Trung Hòa,
quận Cầu Giấy, thành phố Hà Nội

Căn cứ kết quả thẩm định yêu cầu duy trì hiệu lực Bằng độc quyền sáng chế:

Số đơn: DT1-2019-02751

Ngày nộp: 09/04/2019

Chủ đơn: STEREOPIA CO., LTD. (KR)

Đại diện của Chủ đơn: INVESTIP

Bằng độc quyền sáng chế số: 13966

Năm yêu cầu duy trì hiệu lực: 5

Cục Sở hữu trí tuệ thông báo:

1. Yêu cầu duy trì hiệu lực Bằng độc quyền sáng chế nêu trên được chấp nhận.

2. Hiệu lực Bằng độc quyền sáng chế số 13966 được duy trì đến 13/04/2020.

Nơi nhận:

- Như trên;
- TT (để công bố);
- Lưu: VT, Hồ sơ.

CỤC TRƯỞNG

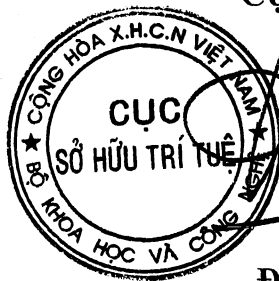

Đinh Hữu Phí

BỘ KHOA HỌC VÀ CÔNG NGHỆ
CỤC SỞ HỮU TRÍ TUỆ

CỘNG HÒA XÃ HỘI CHỦ NGHĨA VIỆT NAM
Độc lập - Tự do - Hạnh phúc

Số: 16736 /TB-SHTT

Hà Nội, ngày 23 tháng 08 năm 2019

THÔNG BÁO
Ghi nhận yêu cầu duy trì hiệu lực Bằng độc quyền sáng chế

Kính gửi: Công ty Cổ phần Sở hữu công nghiệp INVESTIP (INVESTIP)
Tầng 5, tòa nhà Charmvit Tower, 117 Trần Duy Hưng, phường Trung Hòa,
quận Cầu Giấy, thành phố Hà Nội

Căn cứ kết quả thẩm định yêu cầu duy trì hiệu lực Bằng độc quyền sáng chế:

Số đơn: DT1-2019-02752

Ngày nộp: 09/04/2019

Chủ đơn: ONO PHARMACEUTICAL CO., LTD. (JP)

Đại diện của Chủ đơn: INVESTIP

Bằng độc quyền sáng chế số: 19304

Năm yêu cầu duy trì hiệu lực: 2

Cục Sở hữu trí tuệ thông báo:

1. Yêu cầu duy trì hiệu lực Bằng độc quyền sáng chế nêu trên được chấp nhận.

2. Hiệu lực Bằng độc quyền sáng chế số 19304 được duy trì đến 23/05/2020.

hc

Nơi nhận:

- Như trên;
- TT (để công bố);
- Lưu: VT, Hồ sơ.

CỤC TRƯỞNG



Đinh Hữu Phí
Đinh Hữu Phí

BỘ KHOA HỌC VÀ CÔNG NGHỆ
CỤC SỞ HỮU TRÍ TUỆ

CỘNG HÒA XÃ HỘI CHỦ NGHĨA VIỆT NAM
Độc lập - Tự do - Hạnh phúc

Số: 16737/TB-SHTT

Hà Nội, ngày 23 tháng 08 năm 2019

THÔNG BÁO
Ghi nhận yêu cầu duy trì hiệu lực Bằng độc quyền sáng chế

Kính gửi: Công ty Cổ phần Sở hữu công nghiệp INVESTIP (INVESTIP)
Tầng 5, tòa nhà Charmvit Tower, 117 Trần Duy Hưng, phường Trung Hòa,
quận Cầu Giấy, thành phố Hà Nội

Căn cứ kết quả thẩm định yêu cầu duy trì hiệu lực Bằng độc quyền sáng chế:

Số đơn: DT1-2019-02753

Ngày nộp: 09/04/2019

Chủ đơn: OSG SYSTEM PRODUCTS CO., LTD. (JP)

Đại diện của Chủ đơn: INVESTIP

Bằng độc quyền sáng chế số: 16875

Năm yêu cầu duy trì hiệu lực: 3

Cục Sở hữu trí tuệ thông báo:

1. Yêu cầu duy trì hiệu lực Bằng độc quyền sáng chế nêu trên được chấp nhận.

2. Hiệu lực Bằng độc quyền sáng chế số 16875 được duy trì đến 25/04/2020.

Nơi nhận:

- Như trên;
- TT (để công bố);
- Lưu: VT, Hồ sơ.

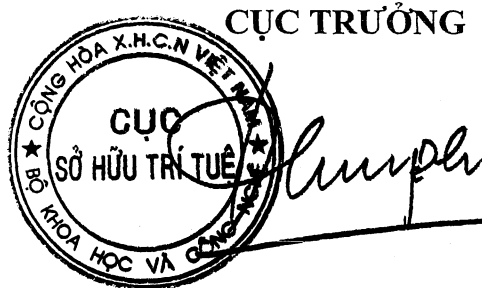

Đinh Hữu Phí

**BỘ KHOA HỌC VÀ CÔNG NGHỆ
CỤC SỞ HỮU TRÍ TUỆ**

**CỘNG HÒA XÃ HỘI CHỦ NGHĨA VIỆT NAM
Độc lập - Tự do - Hạnh phúc**

Số: 16738 /TB-SHTT

Hà Nội, ngày 23 tháng 08 năm 2019

THÔNG BÁO

Ghi nhận yêu cầu duy trì hiệu lực Bằng độc quyền sáng chế

Kính gửi: Công ty Cổ phần Sở hữu công nghiệp INVESTIP (INVESTIP)
Tầng 5, tòa nhà Charmvit Tower, 117 Trần Duy Hưng, phường Trung Hòa,
quận Cầu Giấy, thành phố Hà Nội

Căn cứ kết quả thẩm định yêu cầu duy trì hiệu lực Bằng độc quyền sáng chế:

Số đơn: DT1-2019-02754

Ngày nộp: 09/04/2019

Chủ đơn: JFE Steel Corporation (JP)

Đại diện của Chủ đơn: INVESTIP

Bằng độc quyền sáng chế số: 19109

Năm yêu cầu duy trì hiệu lực: 2

Cục Sở hữu trí tuệ thông báo:

1. Yêu cầu duy trì hiệu lực Bằng độc quyền sáng chế nêu trên được chấp nhận.

2. Hiệu lực Bằng độc quyền sáng chế số 19109 được duy trì đến 26/04/2020.

H.

Nơi nhận:

- Như trên;
- TT (để công bố);
- Lưu: VT, Hồ sơ.

CỤC TRƯỞNG

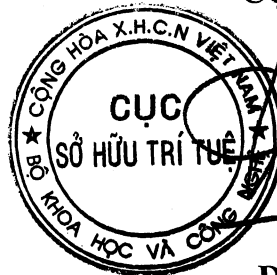

Đinh Hữu Phí

BỘ KHOA HỌC VÀ CÔNG NGHỆ
CỤC SỞ HỮU TRÍ TUỆ

CỘNG HÒA XÃ HỘI CHỦ NGHĨA VIỆT NAM
Độc lập - Tự do - Hạnh phúc

Số: 16739/TB-SHTT

Hà Nội, ngày 23 tháng 04 năm 2019

THÔNG BÁO
Ghi nhận yêu cầu duy trì hiệu lực Bằng độc quyền sáng chế

Kính gửi: Công ty TNHH Sở hữu công nghiệp Sao Bắc Đẩu
(SAO BAC DAU IP CO.,LTD)
Tầng 7, tòa nhà VIT, số 519, đường Kim Mã, phường Ngọc Khánh,
quận Ba Đình, TP. Hà Nội

Căn cứ kết quả thẩm định yêu cầu duy trì hiệu lực Bằng độc quyền sáng chế:

Số đơn: DT1-2019-02756

Ngày nộp: 09/04/2019

Chủ đơn: KIM, Woo Yong (KR)

Đại diện của Chủ đơn: SAO BAC DAU IP CO.,LTD

Bằng độc quyền sáng chế số: 16825

Năm yêu cầu duy trì hiệu lực: 3

Cục Sở hữu trí tuệ thông báo:

1. Yêu cầu duy trì hiệu lực Bằng độc quyền sáng chế nêu trên được chấp nhận.

2. Hiệu lực Bằng độc quyền sáng chế số 16825 được duy trì đến 11/04/2020.

Nơi nhận:

- Như trên;
- TT (để công bố);
- Lưu: VT, Hồ sơ.

CỤC TRƯỞNG

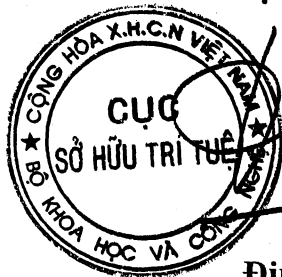

Đình Hữu Phí

BỘ KHOA HỌC VÀ CÔNG NGHỆ
CỤC SỞ HỮU TRÍ TUỆ

CỘNG HÒA XÃ HỘI CHỦ NGHĨA VIỆT NAM
Độc lập - Tự do - Hạnh phúc

Số: 16740/TB-SHTT

Hà Nội, ngày 23 tháng 08 năm 2019

THÔNG BÁO

Ghi nhận yêu cầu duy trì hiệu lực Bằng độc quyền sáng chế

Kính gửi: Công ty TNHH Sở hữu trí tuệ Việt á (VIET A IP CO.,LTD)
Phòng 1504, tầng 15, tòa nhà Hàn Việt, số 203 Minh Khai,
phường Minh Khai, quận Hai Bà Trưng, TP. Hà Nội

Căn cứ kết quả thẩm định yêu cầu duy trì hiệu lực Bằng độc quyền sáng chế:

Số đơn: DT1-2019-02757

Ngày nộp: 10/04/2019

Chủ đơn: KOREA INSTITUTE OF GEOSCIENCE AND MINERAL
RESOURCES (KR)

Đại diện của Chủ đơn: VIET A IP CO.,LTD

Bằng độc quyền sáng chế số: 10256

Năm yêu cầu duy trì hiệu lực: 8

Cục Sở hữu trí tuệ thông báo:

1. Yêu cầu duy trì hiệu lực Bằng độc quyền sáng chế nêu trên được chấp nhận.

2. Hiệu lực Bằng độc quyền sáng chế số 10256 được duy trì đến 04/05/2020.

Nơi nhận:

- Như trên;
- TT (để công bố);
- Lưu: VT, Hồ sơ.

CỤC TRƯỞNG

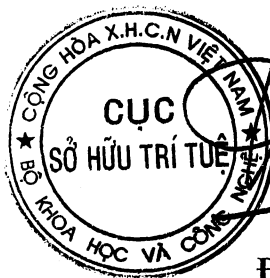

Đinh Hữu Phí

BỘ KHOA HỌC VÀ CÔNG NGHỆ
CỤC SỞ HỮU TRÍ TUỆ

CỘNG HÒA XÃ HỘI CHỦ NGHĨA VIỆT NAM
Độc lập - Tự do - Hạnh phúc

Số: 16741/TB-SHTT

Hà Nội, ngày 23 tháng 08 năm 2019

THÔNG BÁO

Ghi nhận yêu cầu duy trì hiệu lực Bằng độc quyền sáng chế

Kính gửi: Lê Hùng Lực

933 đường Lò Gốm, phường 8, quận 6, thành phố Hồ Chí Minh
Số điện thoại: 0908 320 788

Căn cứ kết quả thẩm định yêu cầu duy trì hiệu lực Bằng độc quyền sáng chế:

Số đơn: DT1-2019-02758

Ngày nộp: 10/04/2019

Chủ đơn: Lê Hùng Lực (VN)

Bằng độc quyền sáng chế số: 14369

Năm yêu cầu duy trì hiệu lực: 5

Cục Sở hữu trí tuệ thông báo:

1. Yêu cầu duy trì hiệu lực Bằng độc quyền sáng chế nêu trên được chấp nhận.

2. Hiệu lực Bằng độc quyền sáng chế số 14369 được duy trì đến 27/07/2020.

Nơi nhận:

- Như trên;
- TT (để công bố);
- Lưu: VT, Hồ sơ.

CỤC TRƯỞNG



Đinh Hữu Phí

BỘ KHOA HỌC VÀ CÔNG NGHỆ
CỤC SỞ HỮU TRÍ TUỆ

CỘNG HÒA XÃ HỘI CHỦ NGHĨA VIỆT NAM
Độc lập - Tự do - Hạnh phúc

Số: 16742/TB-SHTT

Hà Nội, ngày 23 tháng 08 năm 2019

THÔNG BÁO

Ghi nhận yêu cầu duy trì hiệu lực Bằng độc quyền sáng chế

Kính gửi: Công ty Luật TNHH Phạm và Liên danh (PHAM & ASSOCIATES)
8 Trần Hưng Đạo, thành phố Hà Nội

Căn cứ kết quả thẩm định yêu cầu duy trì hiệu lực Bằng độc quyền sáng chế:

Số đơn: DT1-2019-02759

Ngày nộp: 10/04/2019

Chủ đơn: CENTRO DE INGENIERIA GENETICA Y BIOTECNOLOGIA
(CU)

Đại diện của Chủ đơn: PHAM & ASSOCIATES

Bằng độc quyền sáng chế số: 9271

Năm yêu cầu duy trì hiệu lực: 9

Cục Sở hữu trí tuệ thông báo:

1. Yêu cầu duy trì hiệu lực Bằng độc quyền sáng chế nêu trên được chấp nhận.

2. Hiệu lực Bằng độc quyền sáng chế số 9271 được duy trì đến 09/05/2020. *h*

Nơi nhận:

- Như trên;
- TT (để công bố);
- Lưu: VT, Hồ sơ.

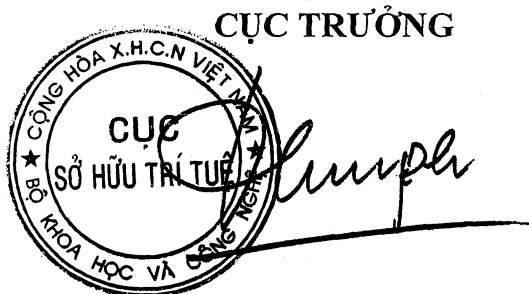

Đinh Hữu Phí

BỘ KHOA HỌC VÀ CÔNG NGHỆ
CỤC SỞ HỮU TRÍ TUỆ

CỘNG HÒA XÃ HỘI CHỦ NGHĨA VIỆT NAM
Độc lập - Tự do - Hạnh phúc

Số: 16743/TB-SHTT

Hà Nội, ngày 27 tháng 08 năm 2019

THÔNG BÁO
Ghi nhận yêu cầu duy trì hiệu lực Bằng độc quyền sáng chế

Kính gửi: Công ty Luật TNHH Phạm và Liên danh (PHAM & ASSOCIATES)
8 Trần Hưng Đạo, thành phố Hà Nội

Căn cứ kết quả thẩm định yêu cầu duy trì hiệu lực Bằng độc quyền sáng chế:

Số đơn: DT1-2019-02760

Ngày nộp: 10/04/2019

Chủ đơn: BIOARCTIC NEUROSCIENCE AB (SE)

Đại diện của Chủ đơn: PHAM & ASSOCIATES

Bằng độc quyền sáng chế số: 10279

Năm yêu cầu duy trì hiệu lực: 8

Cục Sở hữu trí tuệ thông báo:

1. Yêu cầu duy trì hiệu lực Bằng độc quyền sáng chế nêu trên được chấp nhận.

2. Hiệu lực Bằng độc quyền sáng chế số 10279 được duy trì đến 08/05/2020.

Nơi nhận:

- Như trên;
- TT (để công bố);
- Lưu: VT, Hồ sơ.

CỤC TRƯỞNG

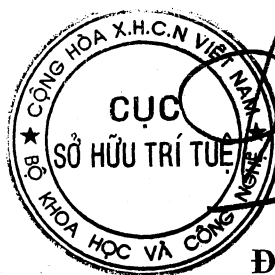

Đinh Hữu Phí

BỘ KHOA HỌC VÀ CÔNG NGHỆ
CỤC SỞ HỮU TRÍ TUỆ

CỘNG HÒA XÃ HỘI CHỦ NGHĨA VIỆT NAM
Độc lập - Tự do - Hạnh phúc

Số: 16744/TB-SHTT

Hà Nội, ngày 27 tháng 04 năm 2019

THÔNG BÁO
Ghi nhận yêu cầu duy trì hiệu lực Bằng độc quyền sáng chế

Kính gửi: Công ty Luật TNHH Phạm và Liên danh (PHAM & ASSOCIATES)
8 Trần Hưng Đạo, thành phố Hà Nội

Căn cứ kết quả thẩm định yêu cầu duy trì hiệu lực Bằng độc quyền sáng chế:

Số đơn: DT1-2019-02761

Ngày nộp: 10/04/2019

Chủ đơn: OH KYU HWAN (KR)

Đại diện của Chủ đơn: PHAM & ASSOCIATES

Bằng độc quyền sáng chế số: 15267

Năm yêu cầu duy trì hiệu lực: 4

Cục Sở hữu trí tuệ thông báo:

1. Yêu cầu duy trì hiệu lực Bằng độc quyền sáng chế nêu trên được chấp nhận.

2. Hiệu lực Bằng độc quyền sáng chế số 15267 được duy trì đến 14/03/2020.

Nơi nhận:

- Như trên;
- TT (để công bố);
- Lưu: VT, Hồ sơ.

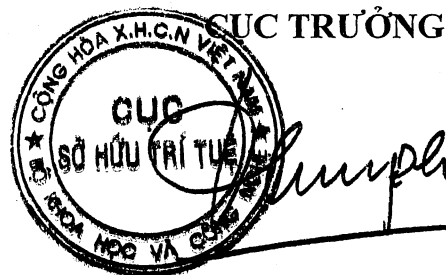

Đinh Hữu Phí

BỘ KHOA HỌC VÀ CÔNG NGHỆ
CỤC SỞ HỮU TRÍ TUỆ

CỘNG HÒA XÃ HỘI CHỦ NGHĨA VIỆT NAM
Độc lập - Tự do - Hạnh phúc

Số: 16745 /TB-SHTT

Hà Nội, ngày 23 tháng 08 năm 2019

THÔNG BÁO
Ghi nhận yêu cầu duy trì hiệu lực Bằng độc quyền sáng chế

Kính gửi: Công ty Luật TNHH Phạm và Liên danh (PHAM & ASSOCIATES)
8 Trần Hưng Đạo, thành phố Hà Nội

Căn cứ kết quả thẩm định yêu cầu duy trì hiệu lực Bằng độc quyền sáng chế:

Số đơn: DT1-2019-02762

Ngày nộp: 10/04/2019

Chủ đơn: SIGMA COATINGS B.V. (NL)

Đại diện của Chủ đơn: PHAM & ASSOCIATES

Bằng độc quyền sáng chế số: 12165

Năm yêu cầu duy trì hiệu lực: 6

Cục Sở hữu trí tuệ thông báo:

1. Yêu cầu duy trì hiệu lực Bằng độc quyền sáng chế nêu trên được chấp nhận.
2. Hiệu lực Bằng độc quyền sáng chế số 12165 được duy trì đến 17/12/2019.

Nơi nhận:

- Như trên;
- TT (để công bố);
- Lưu: VT, Hồ sơ.

CỤC TRƯỞNG



Đình Hữu Phí

BỘ KHOA HỌC VÀ CÔNG NGHỆ
CỤC SỞ HỮU TRÍ TUỆ

CỘNG HÒA XÃ HỘI CHỦ NGHĨA VIỆT NAM
Độc lập - Tự do - Hạnh phúc

Số: 16746 /TB-SHTT

Hà Nội, ngày 23 tháng 08 năm 2019

THÔNG BÁO
Ghi nhận yêu cầu duy trì hiệu lực Bằng độc quyền sáng chế

Kính gửi: Công ty TNHH một thành viên Sở hữu trí tuệ VCCI
(VCCI-IP CO.,LTD)
Tầng 8, Toà nhà VCCI, số 9 Đào Duy Anh, phường Phương mai,
quận Đống Đa, thành phố Hà Nội

Căn cứ kết quả thẩm định yêu cầu duy trì hiệu lực Bằng độc quyền sáng chế:

Số đơn: DT1-2019-02763

Ngày nộp: 10/04/2019

Chủ đơn: National University Corporation YOKOHAMA National
University (JP)

Đại diện của Chủ đơn: VCCI-IP CO.,LTD

Bằng độc quyền sáng chế số: 19471

Năm yêu cầu duy trì hiệu lực: 2

Cục Sở hữu trí tuệ thông báo:

1. Yêu cầu duy trì hiệu lực Bằng độc quyền sáng chế nêu trên được chấp nhận.

2. Hiệu lực Bằng độc quyền sáng chế số 19471 được duy trì đến 13/06/2020.

Nơi nhận:

- Như trên;
- TT (để công bố);
- Lưu: VT, Hồ sơ.



CỤC TRƯỞNG

Đinh Hữu Phí

**BỘ KHOA HỌC VÀ CÔNG NGHỆ
CỤC SỞ HỮU TRÍ TUỆ**

**CỘNG HÒA XÃ HỘI CHỦ NGHĨA VIỆT NAM
Độc lập - Tự do - Hạnh phúc**

Số: 16747/TB-SHTT

Hà Nội, ngày 23 tháng 08 năm 2019

THÔNG BÁO
Ghi nhận yêu cầu duy trì hiệu lực Bằng độc quyền sáng chế

Kính gửi: Công ty TNHH một thành viên Sở hữu trí tuệ VCCI
(VCCI-IP CO.,LTD)
Tầng 8, Toà nhà VCCI, số 9 Đào Duy Anh, phường Phương mai,
quận Đống Đa, thành phố Hà Nội

Căn cứ kết quả thẩm định yêu cầu duy trì hiệu lực Bằng độc quyền sáng chế:

Số đơn: DT1-2019-02764

Ngày nộp: 10/04/2019

Chủ đơn: Sun Patent Trust (US)

Đại diện của Chủ đơn: VCCI-IP CO.,LTD

Bằng độc quyền sáng chế số: 19436

Năm yêu cầu duy trì hiệu lực: 2

Cục Sở hữu trí tuệ thông báo:

1. Yêu cầu duy trì hiệu lực Bằng độc quyền sáng chế nêu trên được chấp nhận.

2. Hiệu lực Bằng độc quyền sáng chế số 19436 được duy trì đến 07/06/2020.

Nơi nhận:

- Như trên;
- TT (để công bố);
- Lưu: VT, Hồ sơ.



CỤC TRƯỞNG

Đinh Hữu Phí

BỘ KHOA HỌC VÀ CÔNG NGHỆ
CỤC SỞ HỮU TRÍ TUỆ

CỘNG HÒA XÃ HỘI CHỦ NGHĨA VIỆT NAM
Độc lập - Tự do - Hạnh phúc

Số: 16748 /TB-SHTT

Hà Nội, ngày 25 tháng 08 năm 2019

THÔNG BÁO
Ghi nhận yêu cầu duy trì hiệu lực Bằng độc quyền sáng chế

Kính gửi: Công ty TNHH một thành viên Sở hữu trí tuệ VCCI (VCCI-IP CO.,LTD)

Tầng 8, Toà nhà VCCI, số 9 Đào Duy Anh, phường Phương mai, quận Đống Đa, thành phố Hà Nội

Căn cứ kết quả thẩm định yêu cầu duy trì hiệu lực Bằng độc quyền sáng chế:

Số đơn: DT1-2019-02765

Ngày nộp: 10/04/2019

Chủ đơn: NS SOLUTIONS CORPORATION (JP)

Đại diện của Chủ đơn: VCCI-IP CO.,LTD

Bằng độc quyền sáng chế số: 11402

Năm yêu cầu duy trì hiệu lực: 7

Cục Sở hữu trí tuệ thông báo:

1. Yêu cầu duy trì hiệu lực Bằng độc quyền sáng chế nêu trên được chấp nhận.

2. Hiệu lực Bằng độc quyền sáng chế số 11402 được duy trì đến 20/05/2020.

Nơi nhận:

- Như trên;
- TT (để công bố);
- Lưu: VT, Hồ sơ.

CỤC TRƯỞNG



Đinh Hữu Phí

BỘ KHOA HỌC VÀ CÔNG NGHỆ
CỤC SỞ HỮU TRÍ TUỆ

CỘNG HÒA XÃ HỘI CHỦ NGHĨA VIỆT NAM
Độc lập - Tự do - Hạnh phúc

Số: 16749/TB-SHTT

Hà Nội, ngày 23 tháng 08 năm 2019

THÔNG BÁO

Ghi nhận yêu cầu duy trì hiệu lực Bằng độc quyền sáng chế

Kính gửi: Công ty TNHH một thành viên Sở hữu trí tuệ VCCI (VCCI-IP CO.,LTD)

Tầng 8, Toà nhà VCCI, số 9 Đào Duy Anh, phường Phương mai, quận Đống Đa, thành phố Hà Nội

Căn cứ kết quả thẩm định yêu cầu duy trì hiệu lực Bằng độc quyền sáng chế:

Số đơn: DT1-2019-02766

Ngày nộp: 10/04/2019

Chủ đơn: REATA PHARMACEUTICALS, INC. (US)

Đại diện của Chủ đơn: VCCI-IP CO.,LTD

Bằng độc quyền sáng chế số: 19132

Năm yêu cầu duy trì hiệu lực: 2

Cục Sở hữu trí tuệ thông báo:

1. Yêu cầu duy trì hiệu lực Bằng độc quyền sáng chế nêu trên được chấp nhận.

2. Hiệu lực Bằng độc quyền sáng chế số 19132 được duy trì đến 26/04/2020.

Nơi nhận:

- Như trên;
- TT (để công bố);
- Lưu: VT, Hồ sơ.

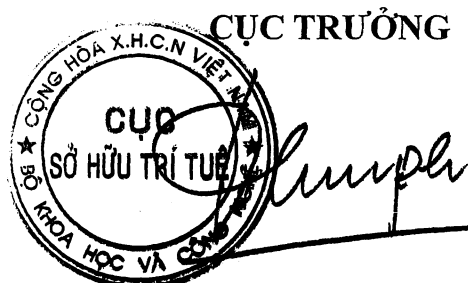

Đình Hữu Phí

BỘ KHOA HỌC VÀ CÔNG NGHỆ
CỤC SỞ HỮU TRÍ TUỆ

CỘNG HÒA XÃ HỘI CHỦ NGHĨA VIỆT NAM
Độc lập - Tự do - Hạnh phúc

Số: 16750 /TB-SHTT

Hà Nội, ngày 23 tháng 08 năm 2019

THÔNG BÁO
Ghi nhận yêu cầu duy trì hiệu lực Bằng độc quyền sáng chế

Kính gửi: Công ty TNHH một thành viên Sở hữu trí tuệ VCCI
(VCCI-IP CO.,LTD)
Tầng 8, Toà nhà VCCI, số 9 Đào Duy Anh, phường Phương mai,
quận Đống Đa, thành phố Hà Nội

Căn cứ kết quả thẩm định yêu cầu duy trì hiệu lực Bằng độc quyền sáng chế:

Số đơn: DT1-2019-02767

Ngày nộp: 10/04/2019

Chủ đơn: TEIKOKU PHARMA USA, INC. (US)

Đại diện của Chủ đơn: VCCI-IP CO.,LTD

Bằng độc quyền sáng chế số: 16884

Năm yêu cầu duy trì hiệu lực: 3

Cục Sở hữu trí tuệ thông báo:

1. Yêu cầu duy trì hiệu lực Bằng độc quyền sáng chế nêu trên được chấp nhận.

2. Hiệu lực Bằng độc quyền sáng chế số 16884 được duy trì đến 25/04/2020.

Nơi nhận:

- Như trên;
- TT (để công bố);
- Lưu: VT, Hồ sơ.

CỤC TRƯỞNG



Đinh Hữu Phí

**BỘ KHOA HỌC VÀ CÔNG NGHỆ
CỤC SỞ HỮU TRÍ TUỆ**

**CỘNG HÒA XÃ HỘI CHỦ NGHĨA VIỆT NAM
Độc lập - Tự do - Hạnh phúc**

Số: *16751* /TB-SHTT

Hà Nội, ngày *23* tháng *08* năm 2019

THÔNG BÁO
Ghi nhận yêu cầu duy trì hiệu lực Bằng độc quyền sáng chế

Kính gửi: Văn phòng Luật sư Ân Nam (ANNAM IP & LAW)
Số 10 ngõ 34 đường Âu Cơ, phường Quảng An, quận Tây Hồ, TP Hà Nội

Căn cứ kết quả thẩm định yêu cầu duy trì hiệu lực Bằng độc quyền sáng chế:

Số đơn: DT1-2019-02768

Ngày nộp: 10/04/2019

Chủ đơn: Meyer Burger (Germany) AG (DE)

Đại diện của Chủ đơn: ANNAM IP & LAW

Bằng độc quyền sáng chế số: 16820

Năm yêu cầu duy trì hiệu lực: 3

Cục Sở hữu trí tuệ thông báo:

1. Yêu cầu duy trì hiệu lực Bằng độc quyền sáng chế nêu trên được chấp nhận.

2. Hiệu lực Bằng độc quyền sáng chế số 16820 được duy trì đến 11/04/2020.

Nơi nhận:

- Như trên;
- TT (để công bố);
- Lưu: VT, Hồ sơ.

CỤC TRƯỞNG

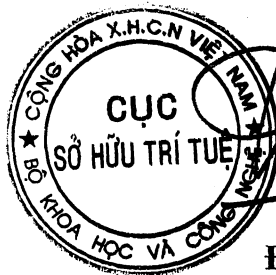

Đinh Hữu Phú
Đinh Hữu Phú

BỘ KHOA HỌC VÀ CÔNG NGHỆ
CỤC SỞ HỮU TRÍ TUỆ

CỘNG HÒA XÃ HỘI CHỦ NGHĨA VIỆT NAM
Độc lập - Tự do - Hạnh phúc

Số: 16752/TB-SHTT

Hà Nội, ngày 23 tháng 08 năm 2019

THÔNG BÁO

Ghi nhận yêu cầu duy trì hiệu lực Bằng độc quyền sáng chế

Kính gửi: Văn phòng Luật sư Ân Nam (ANNAM IP & LAW)
Số 10 ngõ 34 đường Âu Cơ, phường Quảng An, quận Tây Hồ, TP Hà Nội

Căn cứ kết quả thẩm định yêu cầu duy trì hiệu lực Bằng độc quyền sáng chế:

Số đơn: DT1-2019-02769

Ngày nộp: 10/04/2019

Chủ đơn: PFIZER LIMITED (GB)

Đại diện của Chủ đơn: ANNAM IP & LAW

Bằng độc quyền sáng chế số: 18661

Năm yêu cầu duy trì hiệu lực: 2

Cục Sở hữu trí tuệ thông báo:

1. Yêu cầu duy trì hiệu lực Bằng độc quyền sáng chế nêu trên được chấp nhận.

2. Hiệu lực Bằng độc quyền sáng chế số 18661 được duy trì đến 05/03/2020.

hc

Nơi nhận:

- Như trên;
- TT (để công bố);
- Lưu: VT, Hồ sơ.

CỤC TRƯỞNG



Đình Hữu Phí

**BỘ KHOA HỌC VÀ CÔNG NGHỆ
CỤC SỞ HỮU TRÍ TUỆ**

**CỘNG HÒA XÃ HỘI CHỦ NGHĨA VIỆT NAM
Độc lập - Tự do - Hạnh phúc**

Số: 16753/TB-SHTT

Hà Nội, ngày 23 tháng 08 năm 2019

THÔNG BÁO
Ghi nhận yêu cầu duy trì hiệu lực Bằng độc quyền sáng chế

Kính gửi: Văn phòng Luật sư Ân Nam (ANNAM IP & LAW)
Số 10 ngõ 34 đường Âu Cơ, phường Quảng An, quận Tây Hồ, TP Hà Nội

Căn cứ kết quả thẩm định yêu cầu duy trì hiệu lực Bằng độc quyền sáng chế:

Số đơn: DT1-2019-02770

Ngày nộp: 10/04/2019

Chủ đơn: ALPEX PHARMA S.A. (CH)

Đại diện của Chủ đơn: ANNAM IP & LAW

Bằng độc quyền sáng chế số: 15384

Năm yêu cầu duy trì hiệu lực: 4

Cục Sở hữu trí tuệ thông báo:

1. Yêu cầu duy trì hiệu lực Bằng độc quyền sáng chế nêu trên được chấp nhận.

2. Hiệu lực Bằng độc quyền sáng chế số 15384 được duy trì đến 11/04/2020.

Nơi nhận:

- Như trên;
- TT (để công bố);
- Lưu: VT, Hồ sơ.

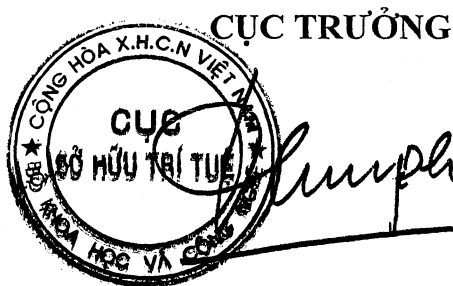

Đinh Hữu Phí

BỘ KHOA HỌC VÀ CÔNG NGHỆ
CỤC SỞ HỮU TRÍ TUỆ

CỘNG HÒA XÃ HỘI CHỦ NGHĨA VIỆT NAM
Độc lập - Tự do - Hạnh phúc

Số: 16754/TB-SHTT

Hà Nội, ngày 25 tháng 08 năm 2019

THÔNG BÁO
Ghi nhận yêu cầu duy trì hiệu lực Bằng độc quyền sáng chế

Kính gửi: Văn phòng Luật sư Ân Nam (ANNAM IP & LAW)
Số 10 ngõ 34 đường Âu Cơ, phường Quảng An, quận Tây Hồ, TP Hà Nội

Căn cứ kết quả thẩm định yêu cầu duy trì hiệu lực Bằng độc quyền sáng chế:

Số đơn: DT1-2019-02771

Ngày nộp: 10/04/2019

Chủ đơn: Chemetall GmbH (DE)

Đại diện của Chủ đơn: ANNAM IP & LAW

Bằng độc quyền sáng chế số: 19143

Năm yêu cầu duy trì hiệu lực: 2

Cục Sở hữu trí tuệ thông báo:

1. Yêu cầu duy trì hiệu lực Bằng độc quyền sáng chế nêu trên được chấp nhận.

2. Hiệu lực Bằng độc quyền sáng chế số 19143 được duy trì đến 02/05/2020.

Nơi nhận:

- Như trên;
- TT (để công bố);
- Lưu: VT, Hồ sơ.

CỤC TRƯỞNG



Đinh Hữu Phí

**BỘ KHOA HỌC VÀ CÔNG NGHỆ
CỤC SỞ HỮU TRÍ TUỆ**

**CỘNG HÒA XÃ HỘI CHỦ NGHĨA VIỆT NAM
Độc lập - Tự do - Hạnh phúc**

Số: 16755/TB-SHTT

Hà Nội, ngày 23 tháng 08 năm 2019

THÔNG BÁO

Ghi nhận yêu cầu duy trì hiệu lực Bằng độc quyền sáng chế

Kính gửi: Văn phòng Luật sư Ân Nam (ANNAM IP & LAW)

Số 10 ngõ 34 đường Âu Cơ, phường Quảng An, quận Tây Hồ, TP Hà Nội

Căn cứ kết quả thẩm định yêu cầu duy trì hiệu lực Bằng độc quyền sáng chế:

Số đơn: DT1-2019-02772

Ngày nộp: 10/04/2019

Chủ đơn: BASF SE (DE)

Đại diện của Chủ đơn: ANNAM IP & LAW

Bằng độc quyền sáng chế số: 16905

Năm yêu cầu duy trì hiệu lực: 3

Cục Sở hữu trí tuệ thông báo:

1. Yêu cầu duy trì hiệu lực Bằng độc quyền sáng chế nêu trên được chấp nhận.

2. Hiệu lực Bằng độc quyền sáng chế số 16905 được duy trì đến 03/05/2020.

HC

Nơi nhận:

- Như trên;
- TT (để công bố);
- Lưu: VT, Hồ sơ.



Đinh Hữu Phí

**BỘ KHOA HỌC VÀ CÔNG NGHỆ
CỤC SỞ HỮU TRÍ TUỆ**

**CỘNG HOÀ XÃ HỘI CHỦ NGHĨA VIỆT NAM
Độc lập - Tự do - Hạnh phúc**

Số: 16756/TB-SHTT

Hà Nội, ngày 23 tháng 08 năm 2019

THÔNG BÁO

Ghi nhận yêu cầu duy trì hiệu lực Bằng độc quyền sáng chế

Kính gửi: Công ty TNHH Tâm nhìn và Liên danh
(VISION & ASSOCIATES CO.LTD.)
Phòng 308-310, tầng 3, Tháp Hà Nội, số 49 Hai Bà Trưng,
phường Trần Hưng Đạo, quận Hoàn Kiếm, thành phố Hà Nội

Căn cứ kết quả thẩm định yêu cầu duy trì hiệu lực Bằng độc quyền sáng chế:

Số đơn: DT1-2019-02773

Ngày nộp: 10/04/2019

Chủ đơn: THREWAY TECHNOLOGY CO., LTD. (KR)

Đại diện của Chủ đơn: VISION & ASSOCIATES CO.LTD.

Bằng độc quyền sáng chế số: 19356

Năm yêu cầu duy trì hiệu lực: 2

Cục Sở hữu trí tuệ thông báo:

1. Yêu cầu duy trì hiệu lực Bằng độc quyền sáng chế nêu trên được chấp nhận.
2. Hiệu lực Bằng độc quyền sáng chế số 19356 được duy trì đến 31/05/2020.

Nơi nhận:

- Như trên;
- TT (để công bố);
- Lưu: VT, Hồ sơ.

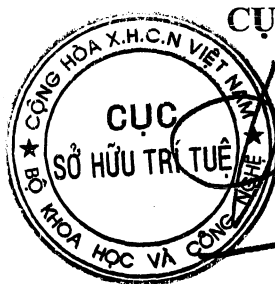

CỤC TRƯỞNG

Đinh Hữu Phí

BỘ KHOA HỌC VÀ CÔNG NGHỆ
CỤC SỞ HỮU TRÍ TUỆ

CỘNG HOÀ XÃ HỘI CHỦ NGHĨA VIỆT NAM
Độc lập - Tự do - Hạnh phúc

Số: 16757/TB-SHTT

Hà Nội, ngày 23 tháng 08 năm 2019

THÔNG BÁO
Ghi nhận yêu cầu duy trì hiệu lực Bằng độc quyền sáng chế

Kính gửi: Công ty TNHH một thành viên Sở hữu trí tuệ VCCI
(VCCI-IP CO.,LTD)

Tầng 8, Toà nhà VCCI, số 9 Đào Duy Anh, phường Phương mai,
quận Đống Đa, thành phố Hà Nội

Căn cứ kết quả thẩm định yêu cầu duy trì hiệu lực Bằng độc quyền sáng chế:

Số đơn: DT1-2019-02775

Ngày nộp: 11/04/2019

Chủ đơn: Lignor Limited (AU)

Đại diện của Chủ đơn: VCCI-IP CO.,LTD

Bằng độc quyền sáng chế số: 11994

Năm yêu cầu duy trì hiệu lực: 6

Cục Sở hữu trí tuệ thông báo:

1. Yêu cầu duy trì hiệu lực Bằng độc quyền sáng chế nêu trên được chấp nhận.

2. Hiệu lực Bằng độc quyền sáng chế số 11994 được duy trì đến 04/11/2019.

Nơi nhận:

- Như trên;
- TT (để công bố);
- Lưu: VT, Hồ sơ.

CỤC TRƯỞNG

Đinh Hữu Phí

BỘ KHOA HỌC VÀ CÔNG NGHỆ
CỤC SỞ HỮU TRÍ TUỆ

CỘNG HOÀ XÃ HỘI CHỦ NGHĨA VIỆT NAM
Độc lập - Tự do - Hạnh phúc

Số: 16758 /TB-SHTT

Hà Nội, ngày 23 tháng 08 năm 2019

THÔNG BÁO

Ghi nhận yêu cầu duy trì hiệu lực Bằng độc quyền sáng chế

Kính gửi: Công ty Luật TNHH WINCO (WINCO LAW FIRM)
Số 54 Trần Quốc Vượng, phường Dịch Vọng Hậu, quận Cầu Giấy,
TP Hà Nội

Căn cứ kết quả thẩm định yêu cầu duy trì hiệu lực Bằng độc quyền sáng chế:

Số đơn: DT1-2019-02779

Ngày nộp: 11/04/2019

Chủ đơn: SAMWOO GEOTECH CO., LTD. (KR)

Đại diện của Chủ đơn: WINCO LAW FIRM

Bằng độc quyền sáng chế số: 15426

Năm yêu cầu duy trì hiệu lực: 4

Cục Sở hữu trí tuệ thông báo:

1. Yêu cầu duy trì hiệu lực Bằng độc quyền sáng chế nêu trên được chấp nhận.

2. Hiệu lực Bằng độc quyền sáng chế số 15426 được duy trì đến 25/04/2020.

Nơi nhận:

- Như trên;
- TT (để công bố);
- Lưu: VT, Hồ sơ.

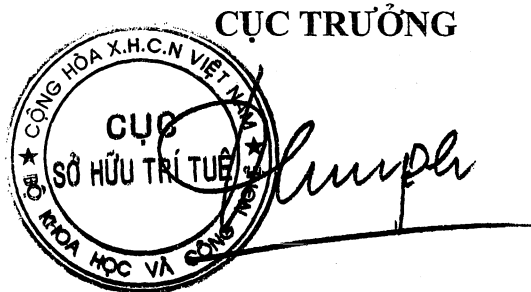

Đình Hữu Phí

**BỘ KHOA HỌC VÀ CÔNG NGHỆ
CỤC SỞ HỮU TRÍ TUỆ**

**CỘNG HÒA XÃ HỘI CHỦ NGHĨA VIỆT NAM
Độc lập - Tự do - Hạnh phúc**

Số: 16759/TB-SHTT

Hà Nội, ngày 23 tháng 08 năm 2019

THÔNG BÁO

Ghi nhận yêu cầu duy trì hiệu lực Bằng độc quyền sáng chế

Kính gửi: Công ty Luật TNHH AMBYS Hà Nội (AMBYS HANOI)
Số 3, ngõ 123, đường Âu Cơ, phường Tứ Liên, quận Tây Hồ, TP. Hà Nội

Căn cứ kết quả thẩm định yêu cầu duy trì hiệu lực Bằng độc quyền sáng chế:

Số đơn: DT1-2019-02780

Ngày nộp: 11/04/2019

Chủ đơn: Công ty hữu hạn chế tạo công nghiệp và gia công chế biến hàng xuất khẩu Việt nam (VN)

Đại diện của Chủ đơn: AMBYS HANOI

Bằng độc quyền sáng chế số: 9363

Năm yêu cầu duy trì hiệu lực: 9

Cục Sở hữu trí tuệ thông báo:

1. Yêu cầu duy trì hiệu lực Bằng độc quyền sáng chế nêu trên được chấp nhận.
2. Hiệu lực Bằng độc quyền sáng chế số 9363 được duy trì đến 20/06/2020. *ke*

Nơi nhận:

- Như trên;
- TT (để công bố);
- Lưu: VT, Hồ sơ.

CỤC TRƯỞNG

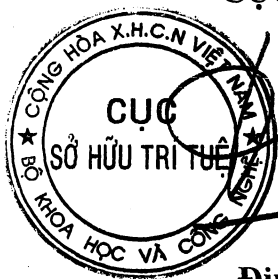

Đinh Hữu Phí

**BỘ KHOA HỌC VÀ CÔNG NGHỆ
CỤC SỞ HỮU TRÍ TUỆ**

**CỘNG HOÀ XÃ HỘI CHỦ NGHĨA VIỆT NAM
Độc lập - Tự do - Hạnh phúc**

Số: 16160/TB-SHTT

Hà Nội, ngày 25 tháng 08 năm 2019

THÔNG BÁO

Ghi nhận yêu cầu duy trì hiệu lực Bằng độc quyền sáng chế

Kính gửi: Công ty Luật TNHH AMBYS Hà Nội (AMBYS HANOI)
Số 3, ngõ 123, đường Âu Cơ, phường Tứ Liên, quận Tây Hồ, TP. Hà Nội

Căn cứ kết quả thẩm định yêu cầu duy trì hiệu lực Bằng độc quyền sáng chế:

Số đơn: DT1-2019-02781

Ngày nộp: 11/04/2019

Chủ đơn: Công ty hữu hạn chế tạo công nghiệp và gia công chế biến hàng xuất khẩu Việt nam (VN)

Đại diện của Chủ đơn: AMBYS HANOI

Bằng độc quyền sáng chế số: 9450

Năm yêu cầu duy trì hiệu lực: 9

Cục Sở hữu trí tuệ thông báo:

1. Yêu cầu duy trì hiệu lực Bằng độc quyền sáng chế nêu trên được chấp nhận.
2. Hiệu lực Bằng độc quyền sáng chế số 9450 được duy trì đến 18/07/2020.

Nơi nhận:

- Như trên;
- TT (để công bố);
- Lưu: VT, Hồ sơ.

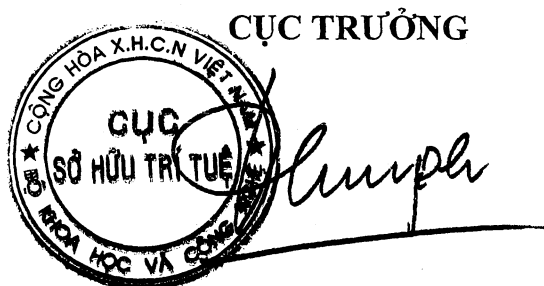
CỤC TRƯỞNG

Đinh Hữu Phú

BỘ KHOA HỌC VÀ CÔNG NGHỆ
CỤC SỞ HỮU TRÍ TUỆ

CỘNG HÒA XÃ HỘI CHỦ NGHĨA VIỆT NAM
Độc lập - Tự do - Hạnh phúc

Số: 16761/TB-SHTT

Hà Nội, ngày 23 tháng 08 năm 2019

THÔNG BÁO

Ghi nhận yêu cầu duy trì hiệu lực Bằng độc quyền sáng chế

Kính gửi: Công ty Luật TNHH AMBYS Hà Nội (AMBYS HANOI)
Số 3, ngõ 123, đường Âu Cơ, phường Tứ Liên, quận Tây Hồ, TP. Hà Nội

Căn cứ kết quả thẩm định yêu cầu duy trì hiệu lực Bằng độc quyền sáng chế:

Số đơn: DT1-2019-02782

Ngày nộp: 11/04/2019

Chủ đơn: Công ty hữu hạn chế tạo công nghiệp và gia công chế biến hàng xuất khẩu Việt nam (VN)

Đại diện của Chủ đơn: AMBYS HANOI

Bằng độc quyền sáng chế số: 17288

Năm yêu cầu duy trì hiệu lực: 3

Cục Sở hữu trí tuệ thông báo:

1. Yêu cầu duy trì hiệu lực Bằng độc quyền sáng chế nêu trên được chấp nhận.

2. Hiệu lực Bằng độc quyền sáng chế số 17288 được duy trì đến 01/08/2020.

Nơi nhận:

- Như trên;
- TT (để công bố);
- Lưu: VT, Hồ sơ.

CỤC TRƯỞNG



Đinh Hữu Phí

BỘ KHOA HỌC VÀ CÔNG NGHỆ
CỤC SỞ HỮU TRÍ TUỆ

CỘNG HÒA XÃ HỘI CHỦ NGHĨA VIỆT NAM
Độc lập - Tự do - Hạnh phúc

Số: 16762 /TB-SHTT

Hà Nội, ngày 23 tháng 08 năm 2019

THÔNG BÁO
Ghi nhận yêu cầu duy trì hiệu lực Bằng độc quyền sáng chế

Kính gửi: Công ty TNHH Ban Ca (BANCA)
15B Triệu Việt Vương, thành phố Hà Nội

Căn cứ kết quả thẩm định yêu cầu duy trì hiệu lực Bằng độc quyền sáng chế:

Số đơn: DT1-2019-02783

Ngày nộp: 11/04/2019

Chủ đơn: BOEHRINGER INGELHEIM PHARMA GMBH & CO. KG
(DE)

Đại diện của Chủ đơn: BANCA

Bằng độc quyền sáng chế số: 5586

Năm yêu cầu duy trì hiệu lực: 14

Cục Sở hữu trí tuệ thông báo:

1. Yêu cầu duy trì hiệu lực Bằng độc quyền sáng chế nêu trên được chấp nhận.

2. Hiệu lực Bằng độc quyền sáng chế số 5586 được duy trì đến 11/04/2020. *hc*

Nơi nhận:

- Như trên;
- TT (để công bố);
- Lưu: VT, Hồ sơ.

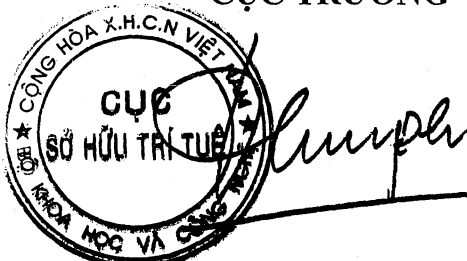
CỤC TRƯỞNG

Đình Hữu Phí

BỘ KHOA HỌC VÀ CÔNG NGHỆ
CỤC SỞ HỮU TRÍ TUỆ

CỘNG HÒA XÃ HỘI CHỦ NGHĨA VIỆT NAM
Độc lập - Tự do - Hạnh phúc

Số: 16763/TB-SHTT

Hà Nội, ngày 23 tháng 08 năm 2019

THÔNG BÁO
Ghi nhận yêu cầu duy trì hiệu lực Bằng độc quyền sáng chế

Kính gửi: Công ty TNHH Ban Ca (BANCA)
15B Triệu Việt Vương, thành phố Hà Nội

Căn cứ kết quả thẩm định yêu cầu duy trì hiệu lực Bằng độc quyền sáng chế:

Số đơn: DT1-2019-02784

Ngày nộp: 11/04/2019

Chủ đơn: Atotech Deutschland GmbH (DE)

Đại diện của Chủ đơn: BANCA

Bằng độc quyền sáng chế số: 15382

Năm yêu cầu duy trì hiệu lực: 4

Cục Sở hữu trí tuệ thông báo:

1. Yêu cầu duy trì hiệu lực Bằng độc quyền sáng chế nêu trên được chấp nhận.

2. Hiệu lực Bằng độc quyền sáng chế số 15382 được duy trì đến 11/04/2020.

Nơi nhận:

- Như trên;
- TT (để công bố);
- Lưu: VT, Hồ sơ.

CỤC TRƯỞNG



Đình Hữu Phí

BỘ KHOA HỌC VÀ CÔNG NGHỆ
CỤC SỞ HỮU TRÍ TUỆ

CỘNG HÒA XÃ HỘI CHỦ NGHĨA VIỆT NAM
Độc lập - Tự do - Hạnh phúc

Số: 16764/TB-SHTT

Hà Nội, ngày 23 tháng 08 năm 2019

THÔNG BÁO
Ghi nhận yêu cầu duy trì hiệu lực Bằng độc quyền sáng chế

Kính gửi: Công ty TNHH Ban Ca (BANCA)
15B Triệu Việt Vương, thành phố Hà Nội

Căn cứ kết quả thẩm định yêu cầu duy trì hiệu lực Bằng độc quyền sáng chế:

Số đơn: DT1-2019-02785

Ngày nộp: 11/04/2019

Chủ đơn: MITSUI CHEMICALS, INC. (JP)

Đại diện của Chủ đơn: BANCA

Bằng độc quyền sáng chế số: 15385

Năm yêu cầu duy trì hiệu lực: 4

Cục Sở hữu trí tuệ thông báo:

1. Yêu cầu duy trì hiệu lực Bằng độc quyền sáng chế nêu trên được chấp nhận.

2. Hiệu lực Bằng độc quyền sáng chế số 15385 được duy trì đến 11/04/2020.

Nơi nhận:

- Như trên;
- TT (để công bố);
- Lưu: VT, Hồ sơ.

CỤC TRƯỞNG

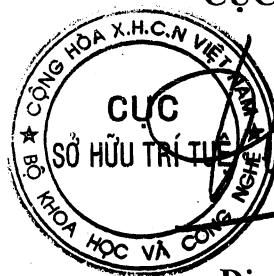

Đình Hữu Phí

BỘ KHOA HỌC VÀ CÔNG NGHỆ
CỤC SỞ HỮU TRÍ TUỆ

CỘNG HÒA XÃ HỘI CHỦ NGHĨA VIỆT NAM
Độc lập - Tự do - Hạnh phúc

Số: 16765/TB-SHTT

Hà Nội, ngày 23 tháng 08 năm 2019

THÔNG BÁO
Ghi nhận yêu cầu duy trì hiệu lực Bằng độc quyền sáng chế

Kính gửi: Công ty TNHH Ban Ca (BANCA)
15B Triệu Việt Vương, thành phố Hà Nội

Căn cứ kết quả thẩm định yêu cầu duy trì hiệu lực Bằng độc quyền sáng chế:

Số đơn: DT1-2019-02786

Ngày nộp: 11/04/2019

Chủ đơn: SHINDENGEN ELECTRIC MANUFACTURING CO., LTD.
(JP)

Đại diện của Chủ đơn: BANCA

Bằng độc quyền sáng chế số: 16821

Năm yêu cầu duy trì hiệu lực: 3

Cục Sở hữu trí tuệ thông báo:

1. Yêu cầu duy trì hiệu lực Bằng độc quyền sáng chế nêu trên được chấp nhận.

2. Hiệu lực Bằng độc quyền sáng chế số 16821 được duy trì đến 11/04/2020.

Nơi nhận:

- Như trên;
- TT (để công bố);
- Lưu: VT, Hồ sơ.

CỤC TRƯỞNG

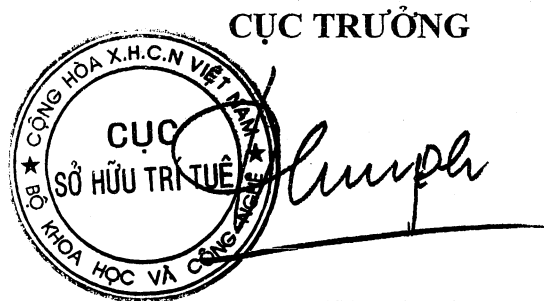

Đinh Hữu Phí

BỘ KHOA HỌC VÀ CÔNG NGHỆ
CỤC SỞ HỮU TRÍ TUỆ

CỘNG HÒA XÃ HỘI CHỦ NGHĨA VIỆT NAM
Độc lập - Tự do - Hạnh phúc

Số: *H 766* /TB-SHTT

Hà Nội, ngày *23* tháng *08* năm 2019

THÔNG BÁO

Ghi nhận yêu cầu duy trì hiệu lực Bằng độc quyền sáng chế

Kính gửi: Công ty TNHH Ban Ca (BANCA)
15B Triệu Việt Vương, thành phố Hà Nội

Căn cứ kết quả thẩm định yêu cầu duy trì hiệu lực Bằng độc quyền sáng chế:

Số đơn: DT1-2019-02787

Ngày nộp: 11/04/2019

Chủ đơn: ISHIHARA SANGYO KAISHA, LTD. (JP)

Đại diện của Chủ đơn: BANCA

Bằng độc quyền sáng chế số: 16830

Năm yêu cầu duy trì hiệu lực: 3

Cục Sở hữu trí tuệ thông báo:

1. Yêu cầu duy trì hiệu lực Bằng độc quyền sáng chế nêu trên được chấp nhận.

2. Hiệu lực Bằng độc quyền sáng chế số 16830 được duy trì đến 11/04/2020.

Nơi nhận:

- Như trên;
- TT (để công bố);
- Lưu: VT, Hồ sơ.

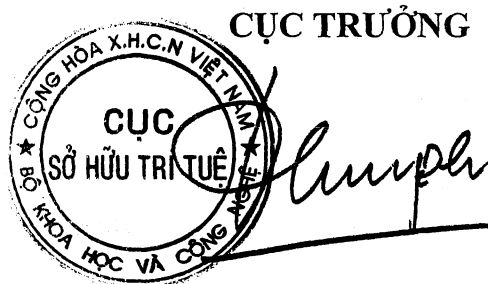

Đinh Hữu Phí

BỘ KHOA HỌC VÀ CÔNG NGHỆ
CỤC SỞ HỮU TRÍ TUỆ

CỘNG HÒA XÃ HỘI CHỦ NGHĨA VIỆT NAM
Độc lập - Tự do - Hạnh phúc

Số: 16767/TB-SHTT

Hà Nội, ngày 23 tháng 08 năm 2019

THÔNG BÁO

Ghi nhận yêu cầu duy trì hiệu lực Bằng độc quyền sáng chế

Kính gửi: Công ty TNHH Ban Ca (BANCA)
15B Triệu Việt Vương, thành phố Hà Nội

Căn cứ kết quả thẩm định yêu cầu duy trì hiệu lực Bằng độc quyền sáng chế:

Số đơn: DT1-2019-02788

Ngày nộp: 11/04/2019

Chủ đơn: Siemens AG Osterreich (AT)

Đại diện của Chủ đơn: BANCA

Bằng độc quyền sáng chế số: 16833

Năm yêu cầu duy trì hiệu lực: 3

Cục Sở hữu trí tuệ thông báo:

1. Yêu cầu duy trì hiệu lực Bằng độc quyền sáng chế nêu trên được chấp nhận.

2. Hiệu lực Bằng độc quyền sáng chế số 16833 được duy trì đến 11/04/2020.

Nơi nhận:

- Như trên;
- TT (để công bố);
- Lưu: VT, Hồ sơ.

CỤC TRƯỞNG



Đình Hữu Phí

BỘ KHOA HỌC VÀ CÔNG NGHỆ
CỤC SỞ HỮU TRÍ TUỆ

CỘNG HÒA XÃ HỘI CHỦ NGHĨA VIỆT NAM
Độc lập - Tự do - Hạnh phúc

Số: 16768 /TB-SHTT

Hà Nội, ngày 23 tháng 08 năm 2019

THÔNG BÁO

Ghi nhận yêu cầu duy trì hiệu lực Bằng độc quyền sáng chế

Kính gửi: Công ty TNHH Ban Ca (BANCA)
15B Triệu Việt Vương, thành phố Hà Nội

Căn cứ kết quả thẩm định yêu cầu duy trì hiệu lực Bằng độc quyền sáng chế:

Số đơn: DT1-2019-02789

Ngày nộp: 11/04/2019

Chủ đơn: Unilever N.V. (NL)

Đại diện của Chủ đơn: BANCA

Bằng độc quyền sáng chế số: 7647

Năm yêu cầu duy trì hiệu lực: 11

Cục Sở hữu trí tuệ thông báo:

1. Yêu cầu duy trì hiệu lực Bằng độc quyền sáng chế nêu trên được chấp nhận.
2. Hiệu lực Bằng độc quyền sáng chế số 7647 được duy trì đến 13/04/2020.

Nơi nhận:

- Như trên;
- TT (để công bố);
- Lưu: VT, Hồ sơ.

CỤC TRƯỞNG



Đình Hữu Phí

BỘ KHOA HỌC VÀ CÔNG NGHỆ
CỤC SỞ HỮU TRÍ TUỆ

CỘNG HÒA XÃ HỘI CHỦ NGHĨA VIỆT NAM
Độc lập - Tự do - Hạnh phúc

Số: 16769 /TB-SHTT

Hà Nội, ngày 23 tháng 08 năm 2019

THÔNG BÁO
Ghi nhận yêu cầu duy trì hiệu lực Bằng độc quyền sáng chế

Kính gửi: Công ty TNHH Ban Ca (BANCA)
15B Triệu Việt Vương, thành phố Hà Nội

Căn cứ kết quả thẩm định yêu cầu duy trì hiệu lực Bằng độc quyền sáng chế:

Số đơn: DT1-2019-02790

Ngày nộp: 11/04/2019

Chủ đơn: Yamaha Hatsudoki Kabushiki Kaisha (JP)

Đại diện của Chủ đơn: BANCA

Bằng độc quyền sáng chế số: 8386

Năm yêu cầu duy trì hiệu lực: 10

Cục Sở hữu trí tuệ thông báo:

1. Yêu cầu duy trì hiệu lực Bằng độc quyền sáng chế nêu trên được chấp nhận.

2. Hiệu lực Bằng độc quyền sáng chế số 8386 được duy trì đến 13/04/2020. *je*

Nơi nhận:

- Như trên;
- TT (để công bố);
- Lưu: VT, Hồ sơ.

CỤC TRƯỞNG



Đinh Hữu Phí

**BỘ KHOA HỌC VÀ CÔNG NGHỆ
CỤC SỞ HỮU TRÍ TUỆ**

**CỘNG HÒA XÃ HỘI CHỦ NGHĨA VIỆT NAM
Độc lập - Tự do - Hạnh phúc**

Số: 16770/TB-SHTT

Hà Nội, ngày 25 tháng 08 năm 2019

THÔNG BÁO
Ghi nhận yêu cầu duy trì hiệu lực Bằng độc quyền sáng chế

Kính gửi: Công ty TNHH Ban Ca (BANCA)
15B Triệu Việt Vương, thành phố Hà Nội

Căn cứ kết quả thẩm định yêu cầu duy trì hiệu lực Bằng độc quyền sáng chế:

Số đơn: DT1-2019-02791

Ngày nộp: 11/04/2019

Chủ đơn: MITSUI CHEMICALS, INC. (JP)

Đại diện của Chủ đơn: BANCA

Bằng độc quyền sáng chế số: 13983

Năm yêu cầu duy trì hiệu lực: 5

Cục Sở hữu trí tuệ thông báo:

1. Yêu cầu duy trì hiệu lực Bằng độc quyền sáng chế nêu trên được chấp nhận.

2. Hiệu lực Bằng độc quyền sáng chế số 13983 được duy trì đến 13/04/2020.

Nơi nhận:

- Như trên;
- TT (để công bố);
- Lưu: VT, Hồ sơ.

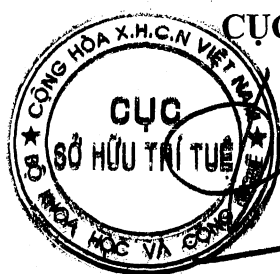

CỤC TRƯỞNG

Đinh Hữu Phí

**BỘ KHOA HỌC VÀ CÔNG NGHỆ
CỤC SỞ HỮU TRÍ TUỆ**

**CỘNG HOÀ XÃ HỘI CHỦ NGHĨA VIỆT NAM
Độc lập - Tự do - Hạnh phúc**

Số: 16771 /TB-SHTT

Hà Nội, ngày 25 tháng 08 năm 2019

THÔNG BÁO

Ghi nhận yêu cầu duy trì hiệu lực Bằng độc quyền sáng chế

Kính gửi: Công ty TNHH Ban Ca (BANCA)
15B Triệu Việt Vương, thành phố Hà Nội

Căn cứ kết quả thẩm định yêu cầu duy trì hiệu lực Bằng độc quyền sáng chế:

Số đơn: DT1-2019-02792

Ngày nộp: 11/04/2019

Chủ đơn: Yamaha Hatsudoki Kabushiki Kaisha (JP)

Đại diện của Chủ đơn: BANCA

Bằng độc quyền sáng chế số: 13987

Năm yêu cầu duy trì hiệu lực: 5

Cục Sở hữu trí tuệ thông báo:

1. Yêu cầu duy trì hiệu lực Bằng độc quyền sáng chế nêu trên được chấp nhận.

2. Hiệu lực Bằng độc quyền sáng chế số 13987 được duy trì đến 13/04/2020.

Nơi nhận:

- Như trên;
- TT (để công bố);
- Lưu: VT, Hồ sơ.

CỤC TRƯỞNG



Đình Hữu Phí

BỘ KHOA HỌC VÀ CÔNG NGHỆ
CỤC SỞ HỮU TRÍ TUỆ

CỘNG HÒA XÃ HỘI CHỦ NGHĨA VIỆT NAM
Độc lập - Tự do - Hạnh phúc

Số: 16772/TB-SHTT

Hà Nội, ngày 23 tháng 08 năm 2019

THÔNG BÁO

Ghi nhận yêu cầu duy trì hiệu lực Bằng độc quyền sáng chế

Kính gửi: Công ty TNHH Ban Ca (BANCA)
15B Triệu Việt Vương, thành phố Hà Nội

Căn cứ kết quả thẩm định yêu cầu duy trì hiệu lực Bằng độc quyền sáng chế:

Số đơn: DT1-2019-02793

Ngày nộp: 11/04/2019

Chủ đơn: Yamaha Hatsudoki Kabushiki Kaisha (JP)

Đại diện của Chủ đơn: BANCA

Bằng độc quyền sáng chế số: 6997

Năm yêu cầu duy trì hiệu lực: 12

Cục Sở hữu trí tuệ thông báo:

1. Yêu cầu duy trì hiệu lực Bằng độc quyền sáng chế nêu trên được chấp nhận.

2. Hiệu lực Bằng độc quyền sáng chế số 6997 được duy trì đến 14/04/2020.

Nơi nhận:

- Như trên;
- TT (để công bố);
- Lưu: VT, Hồ sơ.

CỤC TRƯỞNG



Đinh Hữu Phí

BỘ KHOA HỌC VÀ CÔNG NGHỆ
CỤC SỞ HỮU TRÍ TUỆ

CỘNG HOÀ XÃ HỘI CHỦ NGHĨA VIỆT NAM
Độc lập - Tự do - Hạnh phúc

Số: 1673/TB-SHTT

Hà Nội, ngày 23 tháng 08 năm 2019

THÔNG BÁO

Ghi nhận yêu cầu duy trì hiệu lực Bằng độc quyền sáng chế

Kính gửi: Công ty TNHH Ban Ca (BANCA)
15B Triệu Việt Vương, thành phố Hà Nội

Căn cứ kết quả thẩm định yêu cầu duy trì hiệu lực Bằng độc quyền sáng chế:

Số đơn: DT1-2019-02794

Ngày nộp: 11/04/2019

Chủ đơn: Yamaha Hatsudoki Kabushiki Kaisha (JP)

Đại diện của Chủ đơn: BANCA

Bằng độc quyền sáng chế số: 6998

Năm yêu cầu duy trì hiệu lực: 12

Cục Sở hữu trí tuệ thông báo:

1. Yêu cầu duy trì hiệu lực Bằng độc quyền sáng chế nêu trên được chấp nhận.
2. Hiệu lực Bằng độc quyền sáng chế số 6998 được duy trì đến 14/04/2020.

Nơi nhận:

- Như trên;
- TT (để công bố);
- Lưu: VT, Hồ sơ.

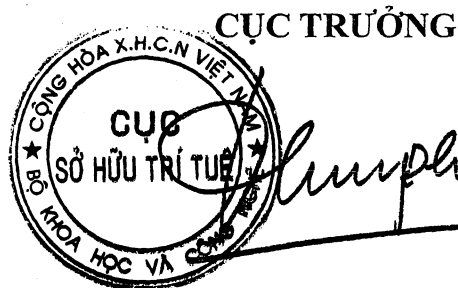

Đinh Hữu Phí

**BỘ KHOA HỌC VÀ CÔNG NGHỆ
CỤC SỞ HỮU TRÍ TUỆ**

**CỘNG HOÀ XÃ HỘI CHỦ NGHĨA VIỆT NAM
Độc lập - Tự do - Hạnh phúc**

Số: 16774/TB-SHTT

Hà Nội, ngày 23 tháng 08 năm 2019

THÔNG BÁO

Ghi nhận yêu cầu duy trì hiệu lực Bằng độc quyền sáng chế

Kính gửi: Công ty TNHH Ban Ca (BANCA)
15B Triệu Việt Vương, thành phố Hà Nội

Căn cứ kết quả thẩm định yêu cầu duy trì hiệu lực Bằng độc quyền sáng chế:

Số đơn: DT1-2019-02795

Ngày nộp: 11/04/2019

Chủ đơn: Yamaha Hatsudoki Kabushiki Kaisha (JP)

Đại diện của Chủ đơn: BANCA

Bằng độc quyền sáng chế số: 6999

Năm yêu cầu duy trì hiệu lực: 12

Cục Sở hữu trí tuệ thông báo:

1. Yêu cầu duy trì hiệu lực Bằng độc quyền sáng chế nêu trên được chấp nhận.
2. Hiệu lực Bằng độc quyền sáng chế số 6999 được duy trì đến 14/04/2020.

Nơi nhận:

- Như trên;
- TT (để công bố);
- Lưu: VT, Hồ sơ.

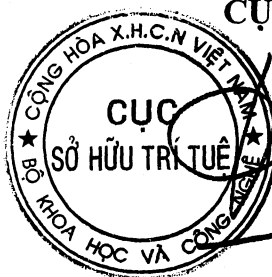

CỤC TRƯỞNG

Đinh Hữu Phí

BỘ KHOA HỌC VÀ CÔNG NGHỆ
CỤC SỞ HỮU TRÍ TUỆ

CỘNG HÒA XÃ HỘI CHỦ NGHĨA VIỆT NAM
Độc lập - Tự do - Hạnh phúc

Số: 16775/TB-SHTT

Hà Nội, ngày 23 tháng 08 năm 2019

THÔNG BÁO

Ghi nhận yêu cầu duy trì hiệu lực Bằng độc quyền sáng chế

Kính gửi: Công ty TNHH Ban Ca (BANCA)
15B Triệu Việt Vương, thành phố Hà Nội

Căn cứ kết quả thẩm định yêu cầu duy trì hiệu lực Bằng độc quyền sáng chế:

Số đơn: DT1-2019-02796

Ngày nộp: 11/04/2019

Chủ đơn: Yamaha Hatsudoki Kabushiki Kaisha (JP)

Đại diện của Chủ đơn: BANCA

Bằng độc quyền sáng chế số: 12639

Năm yêu cầu duy trì hiệu lực: 6

Cục Sở hữu trí tuệ thông báo:

1. Yêu cầu duy trì hiệu lực Bằng độc quyền sáng chế nêu trên được chấp nhận.

2. Hiệu lực Bằng độc quyền sáng chế số 12639 được duy trì đến 14/04/2020.

Nơi nhận:

- Như trên;
- TT (để công bố);
- Lưu: VT, Hồ sơ.

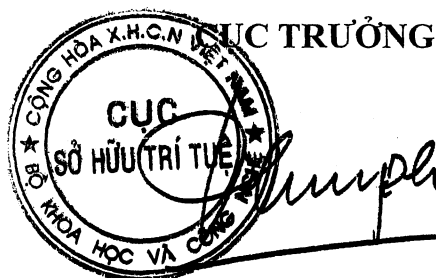

Đinh Hữu Phí

BỘ KHOA HỌC VÀ CÔNG NGHỆ
CỤC SỞ HỮU TRÍ TUỆ

CỘNG HÒA XÃ HỘI CHỦ NGHĨA VIỆT NAM
Độc lập - Tự do - Hạnh phúc

Số: 16776/TB-SHTT

Hà Nội, ngày 23 tháng 08 năm 2019

THÔNG BÁO
Ghi nhận yêu cầu duy trì hiệu lực Bằng độc quyền sáng chế

Kính gửi: Công ty TNHH Ban Ca (BANCA)
15B Triệu Việt Vương, thành phố Hà Nội

Căn cứ kết quả thẩm định yêu cầu duy trì hiệu lực Bằng độc quyền sáng chế:

Số đơn: DT1-2019-02797

Ngày nộp: 11/04/2019

Chủ đơn: YAMAHA HATSUDOKI KABUSHIKI KAISHA (JP)

Đại diện của Chủ đơn: BANCA

Bằng độc quyền sáng chế số: 12644

Năm yêu cầu duy trì hiệu lực: 6

Cục Sở hữu trí tuệ thông báo:

1. Yêu cầu duy trì hiệu lực Bằng độc quyền sáng chế nêu trên được chấp nhận.

2. Hiệu lực Bằng độc quyền sáng chế số 12644 được duy trì đến 14/04/2020.

H

Nơi nhận:

- Như trên;
- TT (để công bố);
- Lưu: VT, Hồ sơ.

CỤC TRƯỞNG



Đình Hữu Phí

BỘ KHOA HỌC VÀ CÔNG NGHỆ
CỤC SỞ HỮU TRÍ TUỆ

CỘNG HÒA XÃ HỘI CHỦ NGHĨA VIỆT NAM
Độc lập - Tự do - Hạnh phúc

Số: 16777/TB-SHTT

Hà Nội, ngày 23 tháng 08 năm 2019

THÔNG BÁO
Ghi nhận yêu cầu duy trì hiệu lực Bằng độc quyền sáng chế

Kính gửi: Công ty TNHH Ban Ca (BANCA)
15B Triệu Việt Vương, thành phố Hà Nội

Căn cứ kết quả thẩm định yêu cầu duy trì hiệu lực Bằng độc quyền sáng chế:

Số đơn: DT1-2019-02799

Ngày nộp: 11/04/2019

Chủ đơn: HEINEKEN SUPPLY CHAIN B.V. (NL)

Đại diện của Chủ đơn: BANCA

Bằng độc quyền sáng chế số: 11315

Năm yêu cầu duy trì hiệu lực: 7

Cục Sở hữu trí tuệ thông báo:

1. Yêu cầu duy trì hiệu lực Bằng độc quyền sáng chế nêu trên được chấp nhận.

2. Hiệu lực Bằng độc quyền sáng chế số 11315 được duy trì đến 16/04/2020.

Nơi nhận:

- Như trên;
- TT (để công bố);
- Lưu: VT, Hồ sơ.

CỤC TRƯỞNG



Đinh Hữu Phí

BỘ KHOA HỌC VÀ CÔNG NGHỆ
CỤC SỞ HỮU TRÍ TUỆ

CỘNG HOÀ XÃ HỘI CHỦ NGHĨA VIỆT NAM
Độc lập - Tự do - Hạnh phúc

Số: 16778/TB-SHTT

Hà Nội, ngày 23 tháng 08 năm 2019

THÔNG BÁO
Ghi nhận yêu cầu duy trì hiệu lực Bằng độc quyền sáng chế

Kính gửi: Công ty TNHH Ban Ca (BANCA)
15B Triệu Việt Vương, thành phố Hà Nội

Căn cứ kết quả thẩm định yêu cầu duy trì hiệu lực Bằng độc quyền sáng chế:

Số đơn: DT1-2019-02798

Ngày nộp: 11/04/2019

Chủ đơn: NITTO KASEI CO., LTD. (JP)

Đại diện của Chủ đơn: BANCA

Bằng độc quyền sáng chế số: 12647

Năm yêu cầu duy trì hiệu lực: 6

Cục Sở hữu trí tuệ thông báo:

1. Yêu cầu duy trì hiệu lực Bằng độc quyền sáng chế nêu trên được chấp nhận.
2. Hiệu lực Bằng độc quyền sáng chế số 12647 được duy trì đến 14/04/2020.

Nơi nhận:

- Như trên;
- TT (để công bố);
- Lưu: VT, Hồ sơ.

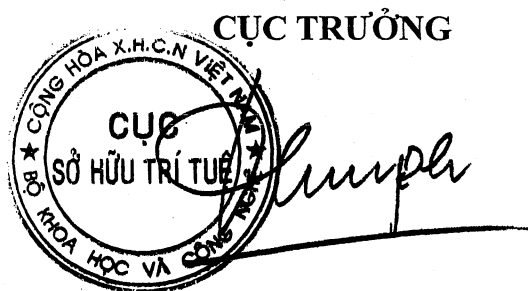

Đinh Hữu Phí

BỘ KHOA HỌC VÀ CÔNG NGHỆ
CỤC SỞ HỮU TRÍ TUỆ

CỘNG HÒA XÃ HỘI CHỦ NGHĨA VIỆT NAM
Độc lập - Tự do - Hạnh phúc

Số: 16779/TB-SHTT

Hà Nội, ngày 23 tháng 08 năm 2019

THÔNG BÁO

Ghi nhận yêu cầu duy trì hiệu lực Bằng độc quyền sáng chế

Kính gửi: Công ty TNHH Ban Ca (BANCA)
15B Triệu Việt Vương, thành phố Hà Nội

Căn cứ kết quả thẩm định yêu cầu duy trì hiệu lực Bằng độc quyền sáng chế:

Số đơn: DT1-2019-02800

Ngày nộp: 11/04/2019

Chủ đơn: MEDICINES FOR MALARIA VENTURE MMV (CH)

Đại diện của Chủ đơn: BANCA

Bằng độc quyền sáng chế số: 11326

Năm yêu cầu duy trì hiệu lực: 7

Cục Sở hữu trí tuệ thông báo:

1. Yêu cầu duy trì hiệu lực Bằng độc quyền sáng chế nêu trên được chấp nhận.
2. Hiệu lực Bằng độc quyền sáng chế số 11326 được duy trì đến 16/04/2020.

Nơi nhận:

- Như trên;
- TT (để công bố);
- Lưu: VT, Hồ sơ.

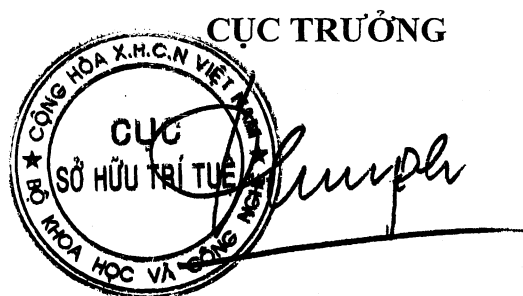

Đinh Hữu Phí

**BỘ KHOA HỌC VÀ CÔNG NGHỆ
CỤC SỞ HỮU TRÍ TUỆ**

**CỘNG HÒA XÃ HỘI CHỦ NGHĨA VIỆT NAM
Độc lập - Tự do - Hạnh phúc**

Số: 16780 /TB-SHTT

Hà Nội, ngày 27 tháng 08 năm 2019

THÔNG BÁO

Ghi nhận yêu cầu duy trì hiệu lực Bằng độc quyền sáng chế

Kính gửi: Công ty TNHH Tư vấn đầu tư và chuyên giao công nghệ
(INVESTCONSULT)

Số 26 ngõ 41, phố Thái Hà, phường Trung Liệt, quận Đống Đa,
thành phố Hà Nội

Căn cứ kết quả thẩm định yêu cầu duy trì hiệu lực Bằng độc quyền sáng chế:

Số đơn: DT1-2019-02801

Ngày nộp: 11/04/2019

Chủ đơn: Schurter AG (CH)

Đại diện của Chủ đơn: INVESTCONSULT

Bằng độc quyền sáng chế số: 19157

Năm yêu cầu duy trì hiệu lực: 2

Cục Sở hữu trí tuệ thông báo:

1. Yêu cầu duy trì hiệu lực Bằng độc quyền sáng chế nêu trên được chấp nhận.

2. Hiệu lực Bằng độc quyền sáng chế số 19157 được duy trì đến 02/05/2020.

Nơi nhận:

- Như trên;
- TT (để công bố);
- Lưu: VT, Hồ sơ.

CỤC TRƯỞNG



Đinh Hữu Phí

**BỘ KHOA HỌC VÀ CÔNG NGHỆ
CỤC SỞ HỮU TRÍ TUỆ**

**CỘNG HOÀ XÃ HỘI CHỦ NGHĨA VIỆT NAM
Độc lập - Tự do - Hạnh phúc**

Số: 16781/TB-SHTT

Hà Nội, ngày 23 tháng 08 năm 2019

THÔNG BÁO

Ghi nhận yêu cầu duy trì hiệu lực Bằng độc quyền sáng chế

Kính gửi: Công ty TNHH một thành viên Sở hữu trí tuệ VCCI (VCCI-IP CO.,LTD)
Tầng 8, Toà nhà VCCI, số 9 Đào Duy Anh, phường Phương mai, quận Đống Đa,
thành phố Hà Nội

Căn cứ kết quả thẩm định yêu cầu duy trì hiệu lực Bằng độc quyền sáng chế:

Số đơn: DT1-2019-01369

Ngày nộp: 25/02/2019

Chủ đơn: Hitachi Consumer Electronics Co., Ltd. (JP)

Đại diện của Chủ đơn: VCCI-IP CO.,LTD

Bằng độc quyền sáng chế số: 16762

Năm yêu cầu duy trì hiệu lực: 3

Cục Sở hữu trí tuệ thông báo:

1. Yêu cầu duy trì hiệu lực Bằng độc quyền sáng chế nêu trên được chấp nhận.

2. Hiệu lực Bằng độc quyền sáng chế số 16762 được duy trì đến 27/03/2020.

Nơi nhận:

- Như trên;
- TT (để công bố);
- Lưu: VT, Hồ sơ.

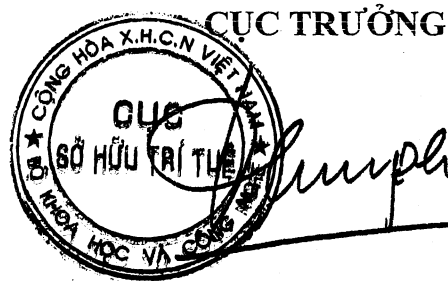

Đinh Hữu Phí

BỘ KHOA HỌC VÀ CÔNG NGHỆ
CỤC SỞ HỮU TRÍ TUỆ

CỘNG HOÀ XÃ HỘI CHỦ NGHĨA VIỆT NAM
Độc lập - Tự do - Hạnh phúc

Số: 16782 /TB-SHTT

Hà Nội, ngày 23 tháng 08 năm 2019

THÔNG BÁO
Ghi nhận yêu cầu duy trì hiệu lực Bằng độc quyền sáng chế

Kính gửi: Công ty TNHH một thành viên Sở hữu trí tuệ VCCI
(VCCI-IP CO.,LTD)
Tầng 8, Toà nhà VCCI, số 9 Đào Duy Anh, phường Phương mai,
quận Đống Đa, thành phố Hà Nội

Căn cứ kết quả thẩm định yêu cầu duy trì hiệu lực Bằng độc quyền sáng chế:

Số đơn: DT1-2019-01563

Ngày nộp: 04/03/2019

Chủ đơn: BLUESTAR SILICONES FRANCE (FR)

Đại diện của Chủ đơn: VCCI-IP CO.,LTD

Bằng độc quyền sáng chế số: 18656

Năm yêu cầu duy trì hiệu lực: 2

Cục Sở hữu trí tuệ thông báo:

1. Yêu cầu duy trì hiệu lực Bằng độc quyền sáng chế nêu trên được chấp nhận.

2. Hiệu lực Bằng độc quyền sáng chế số 18656 được duy trì đến 05/03/2020.

Nơi nhận:

- Như trên;
- TT (để công bố);
- Lưu: VT, Hồ sơ.

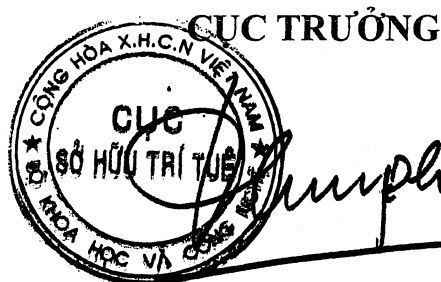

Đinh Hữu Phí

BỘ KHOA HỌC VÀ CÔNG NGHỆ
CỤC SỞ HỮU TRÍ TUỆ

CỘNG HOÀ XÃ HỘI CHỦ NGHĨA VIỆT NAM
Độc lập - Tự do - Hạnh phúc

Số: 16783 /TB-SHTT

Hà Nội, ngày 13 tháng 08 năm 2019

THÔNG BÁO
Ghi nhận yêu cầu duy trì hiệu lực Bằng độc quyền sáng chế

Kính gửi: Công ty TNHH một thành viên Sở hữu trí tuệ VCCI
(VCCI-IP CO.,LTD)
Tầng 8, Toà nhà VCCI, số 9 Đào Duy Anh, phường Phương mai,
quận Đống Đa, thành phố Hà Nội

Căn cứ kết quả thẩm định yêu cầu duy trì hiệu lực Bằng độc quyền sáng chế:

Số đơn: DT1-2019-01564

Ngày nộp: 04/03/2019

Chủ đơn: BLUESTAR SILICONES FRANCE (FR)

Đại diện của Chủ đơn: VCCI-IP CO.,LTD

Bằng độc quyền sáng chế số: 18638

Năm yêu cầu duy trì hiệu lực: 2

Cục Sở hữu trí tuệ thông báo:

1. Yêu cầu duy trì hiệu lực Bằng độc quyền sáng chế nêu trên được chấp nhận.

2. Hiệu lực Bằng độc quyền sáng chế số 18638 được duy trì đến 05/03/2020.

Nơi nhận:

- Như trên;
- TT (để công bố);
- Lưu: VT, Hồ sơ.

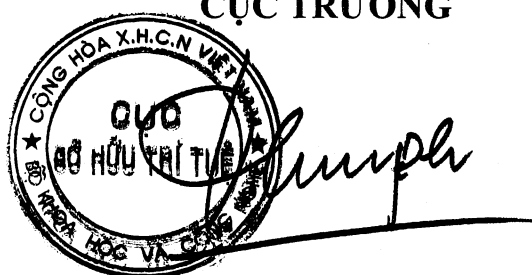
CỤC TRƯỞNG

Đinh Hữu Phí

BỘ KHOA HỌC VÀ CÔNG NGHỆ
CỤC SỞ HỮU TRÍ TUỆ

CỘNG HOÀ XÃ HỘI CHỦ NGHĨA VIỆT NAM
Độc lập - Tự do - Hạnh phúc

Số: 16784 /TB-SHTT

Hà Nội, ngày 26 tháng 03 năm 2019

THÔNG BÁO
Ghi nhận yêu cầu duy trì hiệu lực Bằng độc quyền sáng chế

Kính gửi: Công ty TNHH Sở hữu trí tuệ PADEMARK
(PADEMARK CO.,LTD.)
Số nhà 355, tổ 17A, phường Định Công, quận Hoàng Mai, TP Hà Nội

Căn cứ kết quả thẩm định yêu cầu duy trì hiệu lực Bằng độc quyền sáng chế:

Số đơn: DT1-2019-01618

Ngày nộp: 05/03/2019

Chủ đơn: OCTAGON ENGINEERING CO., LTD. (KR)

Đại diện của Chủ đơn: PADEMARK CO.,LTD.

Bằng độc quyền sáng chế số: 15271

Năm yêu cầu duy trì hiệu lực: 4

Cục Sở hữu trí tuệ thông báo:

1. Yêu cầu duy trì hiệu lực Bằng độc quyền sáng chế nêu trên được chấp nhận.

2. Hiệu lực Bằng độc quyền sáng chế số 15271 được duy trì đến 14/03/2020.

Nơi nhận:

- Như trên;
- TT (để công bố);
- Lưu: VT, Hồ sơ.

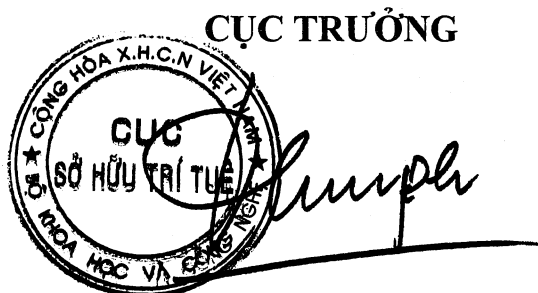

Đinh Hữu Phí

BỘ KHOA HỌC VÀ CÔNG NGHỆ
CỤC SỞ HỮU TRÍ TUỆ

CỘNG HOÀ XÃ HỘI CHỦ NGHĨA VIỆT NAM
Độc lập - Tự do - Hạnh phúc

Số: 16785 /TB-SHTT

Hà Nội, ngày 23 tháng 08 năm 2019

THÔNG BÁO
Ghi nhận yêu cầu duy trì hiệu lực Bằng độc quyền sáng chế

Kính gửi: Công ty TNHH một thành viên Sở hữu trí tuệ VCCI
(VCCI-IP CO.,LTD)
Tầng 8, Toà nhà VCCI, số 9 Đào Duy Anh, phường Phương mai,
quận Đống Đa, thành phố Hà Nội

Căn cứ kết quả thẩm định yêu cầu duy trì hiệu lực Bằng độc quyền sáng chế:

Số đơn: DT1-2019-01924

Ngày nộp: 20/03/2019

Chủ đơn: HONDA GIKEN KOGYO KABUSHIKI KAISHA (JP)

Đại diện của Chủ đơn: VCCI-IP CO.,LTD

Bằng độc quyền sáng chế số: 5629

Năm yêu cầu duy trì hiệu lực: 14

Cục Sở hữu trí tuệ thông báo:

1. Yêu cầu duy trì hiệu lực Bằng độc quyền sáng chế nêu trên được chấp nhận.
2. Hiệu lực Bằng độc quyền sáng chế số 5629 được duy trì đến 09/05/2020.

Nơi nhận:

- Như trên;
- TT (để công bố);
- Lưu: VT, Hồ sơ.

CỤC TRƯỞNG



Đinh Hữu Phí

BỘ KHOA HỌC VÀ CÔNG NGHỆ
CỤC SỞ HỮU TRÍ TUỆ

CỘNG HOÀ XÃ HỘI CHỦ NGHĨA VIỆT NAM
Độc lập - Tự do - Hạnh phúc

Số: 16786/TB-SHTT

Hà Nội, ngày 25 tháng 08 năm 2019

THÔNG BÁO

Ghi nhận yêu cầu duy trì hiệu lực Bằng độc quyền sáng chế

Kính gửi: Công ty TNHH một thành viên Sở hữu trí tuệ VCCI
(VCCI-IP CO.,LTD)
Tầng 8, Toà nhà VCCI, số 9 Đào Duy Anh, phường Phương mai,
quận Đống Đa, thành phố Hà Nội

Căn cứ kết quả thẩm định yêu cầu duy trì hiệu lực Bằng độc quyền sáng chế:

Số đơn: DT1-2019-01936

Ngày nộp: 20/03/2019

Chủ đơn: SPECIALTY FERTILIZER PRODUCTS, LLC (US)

Đại diện của Chủ đơn: VCCI-IP CO.,LTD

Bằng độc quyền sáng chế số: 16956

Năm yêu cầu duy trì hiệu lực: 3

Cục Sở hữu trí tuệ thông báo:

1. Yêu cầu duy trì hiệu lực Bằng độc quyền sáng chế nêu trên được chấp nhận.

2. Hiệu lực Bằng độc quyền sáng chế số 16956 được duy trì đến 15/05/2020.

Nơi nhận:

- Như trên;
- TT (để công bố);
- Lưu: VT, Hồ sơ.

CỤC TRƯỞNG



Đinh Hữu Phí

BỘ KHOA HỌC VÀ CÔNG NGHỆ
CỤC SỞ HỮU TRÍ TUỆ

CỘNG HÒA XÃ HỘI CHỦ NGHĨA VIỆT NAM
Độc lập - Tự do - Hạnh phúc

Số: 16787/TB-SHTT

Hà Nội, ngày 25 tháng 03 năm 2019

THÔNG BÁO

Ghi nhận yêu cầu duy trì hiệu lực Bằng độc quyền sáng chế

Kính gửi: Công ty TNHH một thành viên Sở hữu trí tuệ VCCI
(VCCI-IP CO.,LTD)
Tầng 8, Toà nhà VCCI, số 9 Đào Duy Anh, phường Phương mai,
quận Đống Đa, thành phố Hà Nội

Căn cứ kết quả thẩm định yêu cầu duy trì hiệu lực Bằng độc quyền sáng chế:

Số đơn: DT1-2019-01986

Ngày nộp: 20/03/2019

Chủ đơn: MITSUBISHI HITACHI POWER SYSTEMS, LTD. (JP)

Đại diện của Chủ đơn: VCCI-IP CO.,LTD

Bằng độc quyền sáng chế số: 15354

Năm yêu cầu duy trì hiệu lực: 4

Cục Sở hữu trí tuệ thông báo:

1. Yêu cầu duy trì hiệu lực Bằng độc quyền sáng chế nêu trên được chấp nhận.

2. Hiệu lực Bằng độc quyền sáng chế số 15354 được duy trì đến 04/04/2020.

Nơi nhận:

- Như trên;
- TT (để công bố);
- Lưu: VT, Hồ sơ.

CỤC TRƯỞNG



Đinh Hữu Phí

BỘ KHOA HỌC VÀ CÔNG NGHỆ
CỤC SỞ HỮU TRÍ TUỆ

CỘNG HOÀ XÃ HỘI CHỦ NGHĨA VIỆT NAM
Độc lập - Tự do - Hạnh phúc

Số: 16788 /TB-SHTT

Hà Nội, ngày 27 tháng 05 năm 2019

THÔNG BÁO

Ghi nhận yêu cầu duy trì hiệu lực Bằng độc quyền sáng chế

Kính gửi: Công ty TNHH một thành viên Sở hữu trí tuệ VCCI
(VCCI-IP CO.,LTD)
Tầng 8, Toà nhà VCCI, số 9 Đào Duy Anh, phường Phương mai,
quận Đống Đa, thành phố Hà Nội

Căn cứ kết quả thẩm định yêu cầu duy trì hiệu lực Bằng độc quyền sáng chế:

Số đơn: DT1-2019-03855

Ngày nộp: 27/05/2019

Chủ đơn: BLUESCOPE STEEL LIMITED (AU)

Đại diện của Chủ đơn: VCCI-IP CO.,LTD

Bằng độc quyền sáng chế số: 18671

Năm yêu cầu duy trì hiệu lực: 2

Cục Sở hữu trí tuệ thông báo:

1. Yêu cầu duy trì hiệu lực Bằng độc quyền sáng chế nêu trên được chấp nhận.

2. Hiệu lực Bằng độc quyền sáng chế số 18671 được duy trì đến 05/03/2020.

Nơi nhận:

- Như trên;
- TT (để công bố);
- Lưu: VT, Hồ sơ.

CỤC TRƯỞNG



Đinh Hữu Phí

BỘ KHOA HỌC VÀ CÔNG NGHỆ
CỤC SỞ HỮU TRÍ TUỆ

CỘNG HOÀ XÃ HỘI CHỦ NGHĨA VIỆT NAM
Độc lập - Tự do - Hạnh phúc

Số: 16189 /TB-SHTT

Hà Nội, ngày 23 tháng 08 năm 2019

THÔNG BÁO

Ghi nhận yêu cầu duy trì hiệu lực Bằng độc quyền sáng chế

Kính gửi: Công ty Luật TNHH T&G (TGVN)

Phòng số 5 tầng 15 Toà nhà Harec, 4A Láng Hạ, phường Thành Công
quận Ba Đình, TP Hà Nội

Căn cứ kết quả thẩm định yêu cầu duy trì hiệu lực Bằng độc quyền sáng chế:

Số đơn: DT1-2019-00894

Ngày nộp: 01/02/2019

Chủ đơn: STRAITMARK HOLDING AG (CH)

Đại diện của Chủ đơn: TGVN

Bằng độc quyền sáng chế số: 10699

Năm yêu cầu duy trì hiệu lực: 7

Cục Sở hữu trí tuệ thông báo:

1. Yêu cầu duy trì hiệu lực Bằng độc quyền sáng chế nêu trên được chấp nhận.

2. Hiệu lực Bằng độc quyền sáng chế số 10699 được duy trì đến 20/09/2019.

Nơi nhận:

- Như trên;
- TT (để công bố);
- Lưu: VT, Hồ sơ.

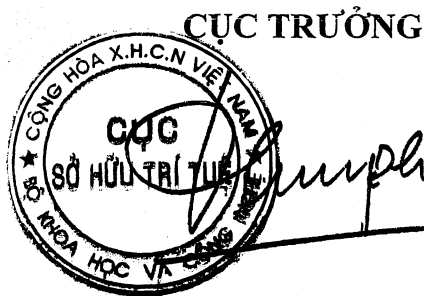

Đinh Hữu Phí

BỘ KHOA HỌC VÀ CÔNG NGHỆ
CỤC SỞ HỮU TRÍ TUỆ

CỘNG HÒA XÃ HỘI CHỦ NGHĨA VIỆT NAM
Độc lập - Tự do - Hạnh phúc

Số: 16790 /TB-SHTT

Hà Nội, ngày 23 tháng 05 năm 2019

THÔNG BÁO

Ghi nhận yêu cầu duy trì hiệu lực Bằng độc quyền sáng chế

Kính gửi: Công ty TNHH Sở hữu trí tuệ Thảo Thọ Quyền (INVENCO.,LTD)
29 Trương Hán Siêu, thành phố Hà Nội

Căn cứ kết quả thẩm định yêu cầu duy trì hiệu lực Bằng độc quyền sáng chế:

Số đơn: DT1-2019-03794

Ngày nộp: 23/05/2019

Chủ đơn: FRESH WATER (BEIJING) TECHNOLOGY CO., LTD. (CN)

Đại diện của Chủ đơn: INVENCO.,LTD

Bằng độc quyền sáng chế số: 15728

Năm yêu cầu duy trì hiệu lực: 4

Cục Sở hữu trí tuệ thông báo:

1. Yêu cầu duy trì hiệu lực Bằng độc quyền sáng chế nêu trên được chấp nhận.

2. Hiệu lực Bằng độc quyền sáng chế số 15728 được duy trì đến 18/07/2020.

Nơi nhận:

- Như trên;
- TT (để công bố);
- Lưu: VT, Hồ sơ.

CỤC TRƯỞNG



Đinh Hữu Phí

BỘ KHOA HỌC VÀ CÔNG NGHỆ
CỤC SỞ HỮU TRÍ TUỆ

CỘNG HOÀ XÃ HỘI CHỦ NGHĨA VIỆT NAM
Độc lập - Tự do - Hạnh phúc

Số: 16791/TB-SHTT

Hà Nội, ngày 23 tháng 08 năm 2019

THÔNG BÁO

Ghi nhận yêu cầu duy trì hiệu lực Bằng độc quyền sáng chế

Kính gửi: Công ty Cổ phần Hỗ trợ phát triển công nghệ Detech (DETECH)
Tòa nhà Detech, số 8, đường Tôn Thất Thuyết, phường Mỹ Đình 2,
quận Nam Từ Liêm, thành phố Hà Nội

Căn cứ kết quả thẩm định yêu cầu duy trì hiệu lực Bằng độc quyền sáng chế:

Số đơn: DT1-2019-05177

Ngày nộp: 17/07/2019

Chủ đơn: F. HOFFMANN-LA ROCHE AG (CH)

Đại diện của Chủ đơn: DETECH

Bằng độc quyền sáng chế số: 19377

Năm yêu cầu duy trì hiệu lực: 2

Cục Sở hữu trí tuệ thông báo:

1. Yêu cầu duy trì hiệu lực Bằng độc quyền sáng chế nêu trên được chấp nhận.

2. Hiệu lực Bằng độc quyền sáng chế số 19377 được duy trì đến 06/06/2020.

Nơi nhận:

- Như trên;
- TT (để công bố);
- Lưu: VT, Hồ sơ.

CỤC TRƯỞNG



Đinh Hữu Phí

BỘ KHOA HỌC VÀ CÔNG NGHỆ
CỤC SỞ HỮU TRÍ TUỆ

CỘNG HÒA XÃ HỘI CHỦ NGHĨA VIỆT NAM
Độc lập - Tự do - Hạnh phúc

Số: 16792/TB-SHTT

Hà Nội, ngày 23 tháng 08 năm 2019

THÔNG BÁO
Ghi nhận yêu cầu duy trì hiệu lực Bằng độc quyền sáng chế

Kính gửi: Công ty Luật TNHH T&G (TGVN)
Phòng số 5 tầng 15 Toà nhà Harec, 4A Láng Hạ, phường Thành Công
quận Ba Đình, TP Hà Nội

Căn cứ kết quả thẩm định yêu cầu duy trì hiệu lực Bằng độc quyền sáng chế:

Số đơn: DT1-2019-04992

Ngày nộp: 09/07/2019

Chủ đơn: Mahaphant Fibre-Cement Public Co., Ltd. (TH)

Đại diện của Chủ đơn: TGVN

Bằng độc quyền sáng chế số: 15711

Năm yêu cầu duy trì hiệu lực: 4

Cục Sở hữu trí tuệ thông báo:

1. Yêu cầu duy trì hiệu lực Bằng độc quyền sáng chế nêu trên được chấp nhận.

2. Hiệu lực Bằng độc quyền sáng chế số 15711 được duy trì đến 18/07/2020.

Nơi nhận:

- Như trên;
- TT (để công bố);
- Lưu: VT, Hồ sơ.

CỤC TRƯỞNG



Đinh Hữu Phí

BỘ KHOA HỌC VÀ CÔNG NGHỆ
CỤC SỞ HỮU TRÍ TUỆ

CỘNG HOÀ XÃ HỘI CHỦ NGHĨA VIỆT NAM
Độc lập - Tự do - Hạnh phúc

Số: 16795 /TB-SHTT

Hà Nội, ngày 23 tháng 08 năm 2019

THÔNG BÁO

Ghi nhận yêu cầu duy trì hiệu lực Bằng độc quyền sáng chế

Kính gửi: Công ty Luật TNHH WINCO (WINCO LAW FIRM)
Số 54 Trần Quốc Vượng, phường Dịch Vọng Hậu, quận Cầu Giấy,
TP Hà Nội

Căn cứ kết quả thẩm định yêu cầu duy trì hiệu lực Bằng độc quyền sáng chế:

Số đơn: DT1-2019-05444

Ngày nộp: 22/07/2019

Chủ đơn: THE A2 MILK COMPANY LIMITED. (NZ)

Đại diện của Chủ đơn: WINCO LAW FIRM

Bằng độc quyền sáng chế số: 9415

Năm yêu cầu duy trì hiệu lực: 9

Cục Sở hữu trí tuệ thông báo:

1. Yêu cầu duy trì hiệu lực Bằng độc quyền sáng chế nêu trên được chấp nhận.

2. Hiệu lực Bằng độc quyền sáng chế số 9415 được duy trì đến 05/07/2020.

Nơi nhận:

- Như trên;
- TT (để công bố);
- Lưu: VT, Hồ sơ.

CỤC TRƯỞNG



Đinh Hữu Phí

BỘ KHOA HỌC VÀ CÔNG NGHỆ
CỤC SỞ HỮU TRÍ TUỆ

CỘNG HÒA XÃ HỘI CHỦ NGHĨA VIỆT NAM
Độc lập - Tự do - Hạnh phúc

Số: *16.794* /TB-SHTT

Hà Nội, ngày *23* tháng *08* năm 2019

THÔNG BÁO

Ghi nhận yêu cầu duy trì hiệu lực Bằng độc quyền sáng chế

Kính gửi: Công ty Luật TNHH T&G (TGVN)

Phòng số 5 tầng 15 Toà nhà Harec, 4A Láng Hạ, phường Thành Công
quận Ba Đình, TP Hà Nội

Căn cứ kết quả thẩm định yêu cầu duy trì hiệu lực Bằng độc quyền sáng chế:

Số đơn: DT1-2019-05891

Ngày nộp: 15/08/2019

Chủ đơn: MONSANTO TECHNOLOGY LLC (US)

Đại diện của Chủ đơn: TGVN

Bằng độc quyền sáng chế số: 13075

Năm yêu cầu duy trì hiệu lực: 6

Cục Sở hữu trí tuệ thông báo:

1. Yêu cầu duy trì hiệu lực Bằng độc quyền sáng chế nêu trên được chấp nhận.

2. Hiệu lực Bằng độc quyền sáng chế số 13075 được duy trì đến 18/08/2020.

Nơi nhận:

- Như trên;
- TT (để công bố);
- Lưu: VT, Hồ sơ.

CỤC TRƯỞNG



Đinh Hữu Phí

BỘ KHOA HỌC VÀ CÔNG NGHỆ
CỤC SỞ HỮU TRÍ TUỆ

CỘNG HÒA XÃ HỘI CHỦ NGHĨA VIỆT NAM
Độc lập - Tự do - Hạnh phúc

Số: 16795 /TB-SHTT

Hà Nội, ngày 27 tháng 08 năm 2019

THÔNG BÁO

Ghi nhận yêu cầu duy trì hiệu lực Bằng độc quyền sáng chế

Kính gửi: Công ty Luật TNHH T&G (TGVN)

Phòng số 5 tầng 15 Toà nhà Harec, 4A Láng Hạ, phường Thành Công
quận Ba Đình, TP Hà Nội

Căn cứ kết quả thẩm định yêu cầu duy trì hiệu lực Bằng độc quyền sáng chế:

Số đơn: DT1-2019-00893

Ngày nộp: 01/02/2019

Chủ đơn: MONSANTO TECHNOLOGY LLC (US)

Đại diện của Chủ đơn: TGVN

Bằng độc quyền sáng chế số: 15838

Năm yêu cầu duy trì hiệu lực: 3

Cục Sở hữu trí tuệ thông báo:

1. Yêu cầu duy trì hiệu lực Bằng độc quyền sáng chế nêu trên được chấp nhận.

2. Hiệu lực Bằng độc quyền sáng chế số 15838 được duy trì đến 15/08/2019.

Nơi nhận:

- Như trên;
- TT (để công bố);
- Lưu: VT, Hồ sơ.

CỤC TRƯỞNG



Đinh Hữu Phí

BỘ KHOA HỌC VÀ CÔNG NGHỆ
CỤC SỞ HỮU TRÍ TUỆ

CỘNG HOÀ XÃ HỘI CHỦ NGHĨA VIỆT NAM
Độc lập - Tự do - Hạnh phúc

Số: 16796 /TB-SHTT

Hà Nội, ngày 23 tháng 08 năm 2019

THÔNG BÁO

Ghi nhận yêu cầu duy trì hiệu lực Bằng độc quyền sáng chế

Kính gửi: Công ty Luật TNHH T&G (TGVN)

Phòng số 5 tầng 15 Toà nhà Harec, 4A Láng Hạ, phường Thành Công
quận Ba Đình, TP Hà Nội

Căn cứ kết quả thẩm định yêu cầu duy trì hiệu lực Bằng độc quyền sáng chế:

Số đơn: DT1-2019-05750

Ngày nộp: 07/08/2019

Chủ đơn: MONSANTO TECHNOLOGY LLC (US)

Đại diện của Chủ đơn: TGVN

Bằng độc quyền sáng chế số: 15838

Năm yêu cầu duy trì hiệu lực: 4

Cục Sở hữu trí tuệ thông báo:

1. Yêu cầu duy trì hiệu lực Bằng độc quyền sáng chế nêu trên được chấp nhận.

2. Hiệu lực Bằng độc quyền sáng chế số 15838 được duy trì đến 15/08/2020.

Nơi nhận:

- Như trên;
- TT (để công bố);
- Lưu: VT, Hồ sơ.

CỤC TRƯỞNG



Đinh Hữu Phí

BỘ KHOA HỌC VÀ CÔNG NGHỆ
CỤC SỞ HỮU TRÍ TUỆ

CỘNG HOÀ XÃ HỘI CHỦ NGHĨA VIỆT NAM
Độc lập - Tự do - Hạnh phúc

Số: 16797/TB-SHTT

Hà Nội, ngày 23 tháng 08 năm 2019

THÔNG BÁO
Ghi nhận yêu cầu duy trì hiệu lực Bằng độc quyền sáng chế

Kính gửi: Công ty TNHH một thành viên Sở hữu trí tuệ VCCI
(VCCI-IP CO.,LTD)
Tầng 8, Toà nhà VCCI, số 9 Đào Duy Anh, phường Phương mai,
quận Đống Đa, thành phố Hà Nội

Căn cứ kết quả thẩm định yêu cầu duy trì hiệu lực Bằng độc quyền sáng chế:

Số đơn: DT1-2019-04350

Ngày nộp: 20/06/2019

Chủ đơn: SUZUKI MOTOR CORPORATION (JP)

Đại diện của Chủ đơn: VCCI-IP CO.,LTD

Bằng độc quyền sáng chế số: 15666

Năm yêu cầu duy trì hiệu lực: 4

Cục Sở hữu trí tuệ thông báo:

1. Yêu cầu duy trì hiệu lực Bằng độc quyền sáng chế nêu trên được chấp nhận.

2. Hiệu lực Bằng độc quyền sáng chế số 15666 được duy trì đến 06/07/2020.

Nơi nhận:

- Như trên;
- TT (để công bố);
- Lưu: VT, Hồ sơ.

CỤC TRƯỞNG



Đinh Hữu Phí

BỘ KHOA HỌC VÀ CÔNG NGHỆ
CỤC SỞ HỮU TRÍ TUỆ

CỘNG HÒA XÃ HỘI CHỦ NGHĨA VIỆT NAM
Độc lập - Tự do - Hạnh phúc

Số: 16798 /TB-SHTT

Hà Nội, ngày 27 tháng 08 năm 2019

THÔNG BÁO
Ghi nhận yêu cầu duy trì hiệu lực Bằng độc quyền sáng chế

Kính gửi: Công ty TNHH Ban Ca (BANCA)
15B Triệu Việt Vương, thành phố Hà Nội

Căn cứ kết quả thẩm định yêu cầu duy trì hiệu lực Bằng độc quyền sáng chế:

Số đơn: DT1-2018-06876

Ngày nộp: 06/11/2018

Chủ đơn: MAXSUN CO., LTD. (KR)

Đại diện của Chủ đơn: BANCA

Bằng độc quyền sáng chế số: 11974

Năm yêu cầu duy trì hiệu lực: 6

Cục Sở hữu trí tuệ thông báo:

1. Yêu cầu duy trì hiệu lực Bằng độc quyền sáng chế nêu trên được chấp nhận.

2. Hiệu lực Bằng độc quyền sáng chế số 11974 được duy trì đến 29/10/2019.

Nơi nhận:

- Như trên;
- TT (để công bố);
- Lưu: VT, Hồ sơ.

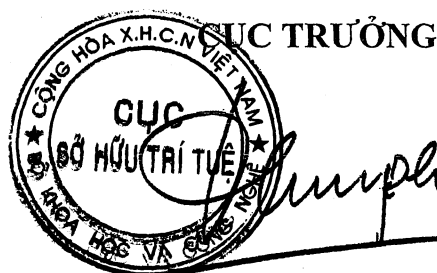

Đinh Hữu Phí

BỘ KHOA HỌC VÀ CÔNG NGHỆ
CỤC SỞ HỮU TRÍ TUỆ

CỘNG HÒA XÃ HỘI CHỦ NGHĨA VIỆT NAM
Độc lập - Tự do - Hạnh phúc

Số: 16799 /TB-SHTT

Hà Nội, ngày 23 tháng 02 năm 2019

THÔNG BÁO

Ghi nhận yêu cầu duy trì hiệu lực Bằng độc quyền sáng chế

Kính gửi: Công ty TNHH một thành viên Sở hữu trí tuệ VCCI
(VCCI-IP CO.,LTD)
Tầng 8, Toà nhà VCCI, số 9 Đào Duy Anh, phường Phương Mai,
quận Đống Đa, thành phố Hà Nội

Căn cứ kết quả thẩm định yêu cầu duy trì hiệu lực Bằng độc quyền sáng chế:

Số đơn: DT1-2019-01269

Ngày nộp: 25/02/2019

Chủ đơn: METAWATER Co., Ltd. (JP)

Đại diện của Chủ đơn: VCCI-IP CO.,LTD

Bằng độc quyền sáng chế số: 13841

Năm yêu cầu duy trì hiệu lực: 5

Cục Sở hữu trí tuệ thông báo:

1. Yêu cầu duy trì hiệu lực Bằng độc quyền sáng chế nêu trên được chấp nhận.

2. Hiệu lực Bằng độc quyền sáng chế số 13841 được duy trì đến 09/03/2020.

Nơi nhận:

- Như trên;
- TT (để công bố);
- Lưu: VT, Hồ sơ.



Đình Hữu Phí

BỘ KHOA HỌC VÀ CÔNG NGHỆ
CỤC SỞ HỮU TRÍ TUỆ

CỘNG HOÀ XÃ HỘI CHỦ NGHĨA VIỆT NAM
Độc lập - Tự do - Hạnh phúc

Số: 16800 /TB-SHTT

Hà Nội, ngày 23 tháng 03 năm 2019

THÔNG BÁO
Ghi nhận yêu cầu duy trì hiệu lực Bằng độc quyền sáng chế

Kính gửi: Công ty TNHH một thành viên Sở hữu trí tuệ VCCI
(VCCI-IP CO.,LTD)
Tầng 8, Toà nhà VCCI, số 9 Đào Duy Anh, phường Phương mai,
quận Đống Đa, thành phố Hà Nội

Căn cứ kết quả thẩm định yêu cầu duy trì hiệu lực Bằng độc quyền sáng chế:

Số đơn: DT1-2019-01529

Ngày nộp: 01/03/2019

Chủ đơn: DiNonA Inc. (KR)

Đại diện của Chủ đơn: VCCI-IP CO.,LTD

Bằng độc quyền sáng chế số: 13739

Năm yêu cầu duy trì hiệu lực: 5

Cục Sở hữu trí tuệ thông báo:

1. Yêu cầu duy trì hiệu lực Bằng độc quyền sáng chế nêu trên được chấp nhận.

2. Hiệu lực Bằng độc quyền sáng chế số 13739 được duy trì đến 03/02/2020.

Nơi nhận:

- Như trên;
- TT (để công bố);
- Lưu: VT, Hồ sơ.

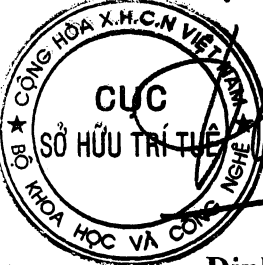
CỤC TRƯỞNG

Đình Hữu Phí

BỘ KHOA HỌC VÀ CÔNG NGHỆ
CỤC SỞ HỮU TRÍ TUỆ

CỘNG HÒA XÃ HỘI CHỦ NGHĨA VIỆT NAM
Độc lập - Tự do - Hạnh phúc

Số: 16801 /TB-SHTT

Hà Nội, ngày 27 tháng 03 năm 2019

THÔNG BÁO

Ghi nhận yêu cầu duy trì hiệu lực Bằng độc quyền sáng chế

Kính gửi: Công ty TNHH một thành viên Sở hữu trí tuệ VCCI
(VCCI-IP CO.,LTD)

Tầng 8, Toà nhà VCCI, số 9 Đào Duy Anh, phường Phương Mai,
quận Đống Đa, thành phố Hà Nội

Căn cứ kết quả thẩm định yêu cầu duy trì hiệu lực Bằng độc quyền sáng chế:

Số đơn: DT1-2019-01566

Ngày nộp: 04/03/2019

Chủ đơn: FORTICODE LIMITED (AU)

Đại diện của Chủ đơn: VCCI-IP CO.,LTD

Bằng độc quyền sáng chế số: 18367

Năm yêu cầu duy trì hiệu lực: 2

Cục Sở hữu trí tuệ thông báo:

1. Yêu cầu duy trì hiệu lực Bằng độc quyền sáng chế nêu trên được chấp nhận.

2. Hiệu lực Bằng độc quyền sáng chế số 18367 được duy trì đến 05/02/2020.

Nơi nhận:

- Như trên;
- TT (để công bố);
- Lưu: VT, Hồ sơ.

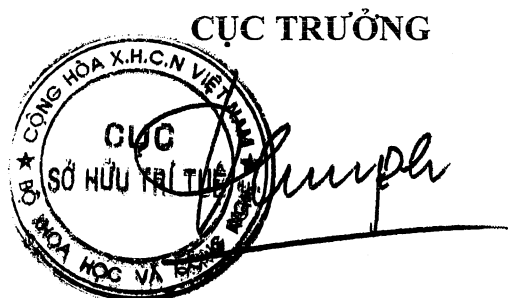

Đình Hữu Phí

BỘ KHOA HỌC VÀ CÔNG NGHỆ
CỤC SỞ HỮU TRÍ TUỆ

CỘNG HÒA XÃ HỘI CHỦ NGHĨA VIỆT NAM
Độc lập - Tự do - Hạnh phúc

Số: 16802/TB-SHTT

Hà Nội, ngày 23 tháng 03 năm 2019

THÔNG BÁO

Ghi nhận yêu cầu duy trì hiệu lực Bằng độc quyền sáng chế

Kính gửi: Công ty TNHH một thành viên Sở hữu trí tuệ VCCI
(VCCI-IP CO.,LTD)

Tầng 8, Toà nhà VCCI, số 9 Đào Duy Anh, phường Phương Mai,
quận Đống Đa, thành phố Hà Nội

Căn cứ kết quả thẩm định yêu cầu duy trì hiệu lực Bằng độc quyền sáng chế:

Số đơn: DT1-2019-01580

Ngày nộp: 04/03/2019

Chủ đơn: PFIZER PRODUCTS INC. (US)

Đại diện của Chủ đơn: VCCI-IP CO.,LTD

Bằng độc quyền sáng chế số: 10185

Năm yêu cầu duy trì hiệu lực: 8

Cục Sở hữu trí tuệ thông báo:

1. Yêu cầu duy trì hiệu lực Bằng độc quyền sáng chế nêu trên được chấp nhận.

2. Hiệu lực Bằng độc quyền sáng chế số 10185 được duy trì đến 04/04/2020.

Nơi nhận:

- Như trên;
- TT (để công bố);
- Lưu: VT, Hồ sơ.

CỤC TRƯỞNG



Đinh Hữu Phí

BỘ KHOA HỌC VÀ CÔNG NGHỆ
CỤC SỞ HỮU TRÍ TUỆ

CỘNG HOÀ XÃ HỘI CHỦ NGHĨA VIỆT NAM
Độc lập - Tự do - Hạnh phúc

Số: *16803* /TB-SHTT

Hà Nội, ngày *23* tháng *03* năm 2019

THÔNG BÁO

Ghi nhận yêu cầu duy trì hiệu lực Bằng độc quyền sáng chế

Kính gửi: Công ty TNHH một thành viên Sở hữu trí tuệ VCCI
(VCCI-IP CO.,LTD)
Tầng 8, Toà nhà VCCI, số 9 Đào Duy Anh, phường Phương Mai,
quận Đống Đa, thành phố Hà Nội

Căn cứ kết quả thẩm định yêu cầu duy trì hiệu lực Bằng độc quyền sáng chế:

Số đơn: DT1-2019-01591

Ngày nộp: 04/03/2019

Chủ đơn: Toshiba Lifestyle Products & Services Corporation (JP)

Đại diện của Chủ đơn: VCCI-IP CO.,LTD

Bằng độc quyền sáng chế số: 12754

Năm yêu cầu duy trì hiệu lực: 6

Cục Sở hữu trí tuệ thông báo:

1. Yêu cầu duy trì hiệu lực Bằng độc quyền sáng chế nêu trên được chấp nhận.

2. Hiệu lực Bằng độc quyền sáng chế số 12754 được duy trì đến 19/05/2020.

Nơi nhận:

- Như trên;
- TT (để công bố);
- Lưu: VT, Hồ sơ.

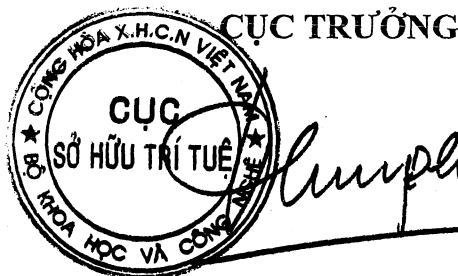

Đình Hữu Phí

BỘ KHOA HỌC VÀ CÔNG NGHỆ
CỤC SỞ HỮU TRÍ TUỆ

CỘNG HÒA XÃ HỘI CHỦ NGHĨA VIỆT NAM
Độc lập - Tự do - Hạnh phúc

Số: 16804 /TB-SHTT

Hà Nội, ngày 23 tháng 03 năm 2019

THÔNG BÁO

Ghi nhận yêu cầu duy trì hiệu lực Bằng độc quyền sáng chế

Kính gửi: Công ty TNHH một thành viên Sở hữu trí tuệ VCCI
(VCCI-IP CO.,LTD)
Tầng 8, Toà nhà VCCI, số 9 Đào Duy Anh, phường Phương mai,
quận Đống Đa, thành phố Hà Nội

Căn cứ kết quả thẩm định yêu cầu duy trì hiệu lực Bằng độc quyền sáng chế:

Số đơn: DT1-2019-01599

Ngày nộp: 04/03/2019

Chủ đơn: NOVARTIS AG (CH)

Đại diện của Chủ đơn: VCCI-IP CO.,LTD

Bằng độc quyền sáng chế số: 5529

Năm yêu cầu duy trì hiệu lực: 14

Cục Sở hữu trí tuệ thông báo:

1. Yêu cầu duy trì hiệu lực Bằng độc quyền sáng chế nêu trên được chấp nhận.
2. Hiệu lực Bằng độc quyền sáng chế số 5529 được duy trì đến 15/03/2020. *h*

Nơi nhận:

- Như trên;
- TT (để công bố);
- Lưu: VT, Hồ sơ.

CỤC TRƯỞNG



Đinh Hữu Phí

BỘ KHOA HỌC VÀ CÔNG NGHỆ
CỤC SỞ HỮU TRÍ TUỆ

CỘNG HÒA XÃ HỘI CHỦ NGHĨA VIỆT NAM
Độc lập - Tự do - Hạnh phúc

Số: 16805 /TB-SHTT

Hà Nội, ngày 23 tháng 08 năm 2019

THÔNG BÁO

Ghi nhận yêu cầu duy trì hiệu lực Bằng độc quyền sáng chế

Kính gửi: Công ty TNHH T&T INVENMARK Sở hữu trí tuệ Quốc tế
(T&T INVENMARK CO., LTD.)
Phòng 101, tòa nhà 30 Nguyễn Du, phường Bùi Thị Xuân,
quận Hai Bà Trưng, TP. Hà Nội

Căn cứ kết quả thẩm định yêu cầu duy trì hiệu lực Bằng độc quyền sáng chế:

Số đơn: DT1-2019-01619

Ngày nộp: 05/03/2019

Chủ đơn: SAURER GERMANY GMBH & CO. KG (DE)

Đại diện của Chủ đơn: T&T INVENMARK CO., LTD.

Bằng độc quyền sáng chế số: 15344

Năm yêu cầu duy trì hiệu lực: 4

Cục Sở hữu trí tuệ thông báo:

1. Yêu cầu duy trì hiệu lực Bằng độc quyền sáng chế nêu trên được chấp nhận.

2. Hiệu lực Bằng độc quyền sáng chế số 15344 được duy trì đến 28/03/2020.

Nơi nhận:

- Như trên;
- TT (để công bố);
- Lưu: VT, Hồ sơ.

CỤC TRƯỞNG



Đình Hữu Phí

BỘ KHOA HỌC VÀ CÔNG NGHỆ
CỤC SỞ HỮU TRÍ TUỆ

CỘNG HÒA XÃ HỘI CHỦ NGHĨA VIỆT NAM
Độc lập - Tự do - Hạnh phúc

Số: 16506 /TB-SHTT

Hà Nội, ngày 23 tháng 08 năm 2019

THÔNG BÁO

Ghi nhận yêu cầu duy trì hiệu lực Bằng độc quyền sáng chế

Kính gửi: Công ty TNHH một thành viên Sở hữu trí tuệ VCCI
(VCCI-IP CO.,LTD)
Tầng 8, Toà nhà VCCI, số 9 Đào Duy Anh, phường Phương mai,
quận Đống Đa, thành phố Hà Nội

Căn cứ kết quả thẩm định yêu cầu duy trì hiệu lực Bằng độc quyền sáng chế:

Số đơn: DT1-2019-01750

Ngày nộp: 12/03/2019

Chủ đơn: MATHREAD INC. (US)

Đại diện của Chủ đơn: VCCI-IP CO.,LTD

Bằng độc quyền sáng chế số: 16692

Năm yêu cầu duy trì hiệu lực: 3

Cục Sở hữu trí tuệ thông báo:

1. Yêu cầu duy trì hiệu lực Bằng độc quyền sáng chế nêu trên được chấp nhận.

2. Hiệu lực Bằng độc quyền sáng chế số 16692 được duy trì đến 13/03/2020.

hc

Nơi nhận:

- Như trên;
- TT (để công bố);
- Lưu: VT, Hồ sơ.

CỤC TRƯỞNG

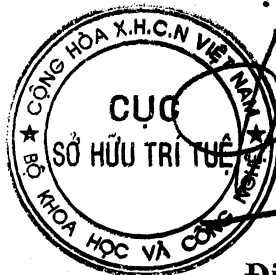

Đình Hữu Phí

BỘ KHOA HỌC VÀ CÔNG NGHỆ
CỤC SỞ HỮU TRÍ TUỆ

CỘNG HÒA XÃ HỘI CHỦ NGHĨA VIỆT NAM
Độc lập - Tự do - Hạnh phúc

Số: 1807/TB-SHTT

Hà Nội, ngày 23 tháng 08 năm 2019

THÔNG BÁO
Ghi nhận yêu cầu duy trì hiệu lực Bằng độc quyền sáng chế

Kính gửi: Công ty Luật TNHH T&G (TGVN)

Phòng số 5 tầng 15 Toà nhà Harec, 4A Láng Hạ, phường Thành Công
quận Ba Đình, TP Hà Nội

Căn cứ kết quả thẩm định yêu cầu duy trì hiệu lực Bằng độc quyền sáng chế:

Số đơn: DT1-2019-00892

Ngày nộp: 01/02/2019

Chủ đơn: MONSANTO TECHNOLOGY LLC (US)

Đại diện của Chủ đơn: TGVN

Bằng độc quyền sáng chế số: 13075

Năm yêu cầu duy trì hiệu lực: 5

Cục Sở hữu trí tuệ thông báo:

1. Yêu cầu duy trì hiệu lực Bằng độc quyền sáng chế nêu trên được chấp nhận.
2. Hiệu lực Bằng độc quyền sáng chế số 13075 được duy trì đến 18/08/2019.

Nơi nhận:

- Như trên;
- TT (để công bố);
- Lưu: VT, Hồ sơ.

CỤC TRƯỞNG

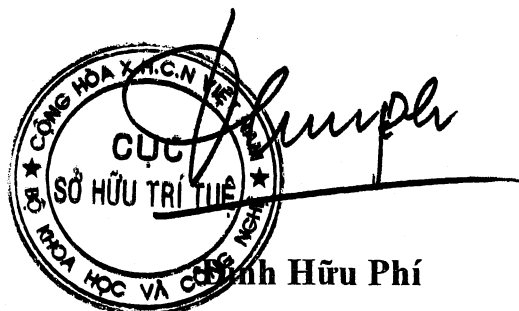

BỘ KHOA HỌC VÀ CÔNG NGHỆ
CỤC SỞ HỮU TRÍ TUỆ

CỘNG HÒA XÃ HỘI CHỦ NGHĨA VIỆT NAM
Độc lập - Tự do - Hạnh phúc

Số: 11845/TB-SHTT

Hà Nội, ngày 26 tháng 08 năm 2019

THÔNG BÁO

Ghi nhận yêu cầu duy trì hiệu lực Bằng độc quyền sáng chế

Kính gửi: Công ty TNHH một thành viên Sở hữu trí tuệ VCCI
(VCCI-IP CO.,LTD)
Tầng 8, Toà nhà VCCI, số 9 Đào Duy Anh, phường Phương mai,
quận Đống Đa, thành phố Hà Nội

Căn cứ kết quả thẩm định yêu cầu duy trì hiệu lực Bằng độc quyền sáng chế:

Số đơn: DT1-2019-02840

Ngày nộp: 17/04/2019

Chủ đơn: HAIER GROUP CORPORATION (CN)

Đại diện của Chủ đơn: VCCI-IP CO.,LTD

Bằng độc quyền sáng chế số: 11347

Năm yêu cầu duy trì hiệu lực: 7

Cục Sở hữu trí tuệ thông báo:

1. Yêu cầu duy trì hiệu lực Bằng độc quyền sáng chế nêu trên được chấp nhận.

2. Hiệu lực Bằng độc quyền sáng chế số 11347 được duy trì đến 02/05/2020.

Nơi nhận:

- Như trên;
- TT (để công bố);
- Lưu: VT, Hồ sơ.

CỤC TRƯỞNG



Đinh Hữu Phí

BỘ KHOA HỌC VÀ CÔNG NGHỆ
CỤC SỞ HỮU TRÍ TUỆ

CỘNG HOÀ XÃ HỘI CHỦ NGHĨA VIỆT NAM
Độc lập - Tự do - Hạnh phúc

Số: 16198/TB-SHTT

Hà Nội, ngày 26 tháng 08 năm 2019

THÔNG BÁO

Ghi nhận yêu cầu duy trì hiệu lực Bằng độc quyền sáng chế

Kính gửi: Công ty TNHH một thành viên Sở hữu trí tuệ VCCI
(VCCI-IP CO.,LTD)

Tầng 8, Toà nhà VCCI, số 9 Đào Duy Anh, phường Phương mai,
quận Đống Đa, thành phố Hà Nội

Căn cứ kết quả thẩm định yêu cầu duy trì hiệu lực Bằng độc quyền sáng chế:

Số đơn: DT1-2019-02841

Ngày nộp: 17/04/2019

Chủ đơn: KUBOTA CORPORATION (JP)

Đại diện của Chủ đơn: VCCI-IP CO.,LTD

Bằng độc quyền sáng chế số: 11357

Năm yêu cầu duy trì hiệu lực: 7

Cục Sở hữu trí tuệ thông báo:

1. Yêu cầu duy trì hiệu lực Bằng độc quyền sáng chế nêu trên được chấp nhận.

2. Hiệu lực Bằng độc quyền sáng chế số 11357 được duy trì đến 02/05/2020.

Nơi nhận:

- Như trên;
- TT (để công bố);
- Lưu: VT, Hồ sơ.

CỤC TRƯỞNG



Đinh Hữu Phí

BỘ KHOA HỌC VÀ CÔNG NGHỆ
CỤC SỞ HỮU TRÍ TUỆ

CỘNG HÒA XÃ HỘI CHỦ NGHĨA VIỆT NAM
Độc lập - Tự do - Hạnh phúc

Số: 16847/TB-SHTT

Hà Nội, ngày 26 tháng 08 năm 2019

THÔNG BÁO

Ghi nhận yêu cầu duy trì hiệu lực Bằng độc quyền sáng chế

Kính gửi: Công ty TNHH một thành viên Sở hữu trí tuệ VCCI
(VCCI-IP CO.,LTD)
Tầng 8, Toà nhà VCCI, số 9 Đào Duy Anh, phường Phương mai,
quận Đống Đa, thành phố Hà Nội

Căn cứ kết quả thẩm định yêu cầu duy trì hiệu lực Bằng độc quyền sáng chế:

Số đơn: DT1-2019-02842

Ngày nộp: 17/04/2019

Chủ đơn: AJINOMOTO CO., INC. (JP)

Đại diện của Chủ đơn: VCCI-IP CO.,LTD

Bằng độc quyền sáng chế số: 19189

Năm yêu cầu duy trì hiệu lực: 2

Cục Sở hữu trí tuệ thông báo:

1. Yêu cầu duy trì hiệu lực Bằng độc quyền sáng chế nêu trên được chấp nhận.

2. Hiệu lực Bằng độc quyền sáng chế số 19189 được duy trì đến 02/05/2020.

Nơi nhận:

- Như trên;
- TT (để công bố);
- Lưu: VT, Hồ sơ.

CỤC TRƯỞNG



Đinh Hữu Phí

BỘ KHOA HỌC VÀ CÔNG NGHỆ
CỤC SỞ HỮU TRÍ TUỆ

CỘNG HÒA XÃ HỘI CHỦ NGHĨA VIỆT NAM
Độc lập - Tự do - Hạnh phúc

Số: 16848 /TB-SHTT

Hà Nội, ngày 26 tháng 08 năm 2019

THÔNG BÁO

Ghi nhận yêu cầu duy trì hiệu lực Bằng độc quyền sáng chế

Kính gửi: Công ty TNHH một thành viên Sở hữu trí tuệ VCCI
(VCCI-IP CO.,LTD)

Tầng 8, Toà nhà VCCI, số 9 Đào Duy Anh, phường Phương mai,
quận Đống Đa, thành phố Hà Nội

Căn cứ kết quả thẩm định yêu cầu duy trì hiệu lực Bằng độc quyền sáng chế:

Số đơn: DT1-2019-02843

Ngày nộp: 17/04/2019

Chủ đơn: NIPPON STEEL & SUMITOMO METAL CORPORATION
(JP)

Đại diện của Chủ đơn: VCCI-IP CO.,LTD

Bằng độc quyền sáng chế số: 19150

Năm yêu cầu duy trì hiệu lực: 2

Cục Sở hữu trí tuệ thông báo:

1. Yêu cầu duy trì hiệu lực Bằng độc quyền sáng chế nêu trên được chấp nhận.

2. Hiệu lực Bằng độc quyền sáng chế số 19150 được duy trì đến 02/05/2020.

Nơi nhận:

- Như trên;
- TT (để công bố);
- Lưu: VT, Hồ sơ.

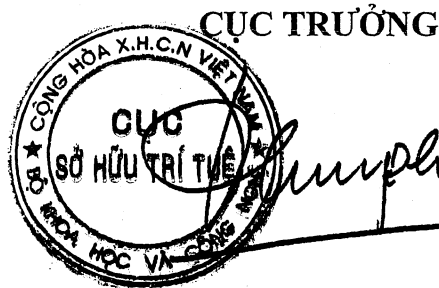

Đình Hữu Phí

BỘ KHOA HỌC VÀ CÔNG NGHỆ
CỤC SỞ HỮU TRÍ TUỆ

CỘNG HÒA XÃ HỘI CHỦ NGHĨA VIỆT NAM
Độc lập - Tự do - Hạnh phúc

Số: 16849 /TB-SHTT

Hà Nội, ngày 16 tháng 08 năm 2019

THÔNG BÁO

Ghi nhận yêu cầu duy trì hiệu lực Bằng độc quyền sáng chế

Kính gửi: Công ty TNHH một thành viên Sở hữu trí tuệ VCCI
(VCCI-IP CO.,LTD)

Tầng 8, Toà nhà VCCI, số 9 Đào Duy Anh, phường Phương mai,
quận Đống Đa, thành phố Hà Nội

Căn cứ kết quả thẩm định yêu cầu duy trì hiệu lực Bằng độc quyền sáng chế:

Số đơn: DT1-2019-02844

Ngày nộp: 17/04/2019

Chủ đơn: NIPPON STEEL & SUMITOMO METAL CORPORATION
(JP)

Đại diện của Chủ đơn: VCCI-IP CO.,LTD

Bằng độc quyền sáng chế số: 19158

Năm yêu cầu duy trì hiệu lực: 2

Cục Sở hữu trí tuệ thông báo:

1. Yêu cầu duy trì hiệu lực Bằng độc quyền sáng chế nêu trên được chấp nhận.
2. Hiệu lực Bằng độc quyền sáng chế số 19158 được duy trì đến 02/05/2020.

Nơi nhận:

- Như trên;
- TT (để công bố);
- Lưu: VT, Hồ sơ.

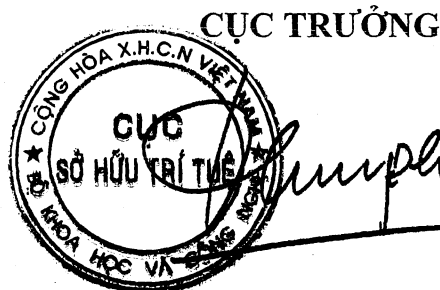

Đình Hữu Phí

BỘ KHOA HỌC VÀ CÔNG NGHỆ
CỤC SỞ HỮU TRÍ TUỆ

CỘNG HOÀ XÃ HỘI CHỦ NGHĨA VIỆT NAM
Độc lập - Tự do - Hạnh phúc

Số: 16850 /TB-SHTT

Hà Nội, ngày 26 tháng 08 năm 2019

THÔNG BÁO

Ghi nhận yêu cầu duy trì hiệu lực Bằng độc quyền sáng chế

Kính gửi: Công ty TNHH một thành viên Sở hữu trí tuệ VCCI
(VCCI-IP CO.,LTD)

Tầng 8, Tòa nhà VCCI, số 9 Đào Duy Anh, phường Phương Mai,
quận Đống Đa, thành phố Hà Nội

Căn cứ kết quả thẩm định yêu cầu duy trì hiệu lực Bằng độc quyền sáng chế:

Số đơn: DT1-2019-02845

Ngày nộp: 17/04/2019

Chủ đơn: JANSSEN PHARMACEUTICA NV (BE)

Đại diện của Chủ đơn: VCCI-IP CO.,LTD

Bằng độc quyền sáng chế số: 15454

Năm yêu cầu duy trì hiệu lực: 4

Cục Sở hữu trí tuệ thông báo:

1. Yêu cầu duy trì hiệu lực Bằng độc quyền sáng chế nêu trên được chấp nhận.

2. Hiệu lực Bằng độc quyền sáng chế số 15454 được duy trì đến 04/05/2020.

Hc

Nơi nhận:

- Như trên;
- TT (để công bố);
- Lưu: VT, Hồ sơ.

CỤC TRƯỞNG



Đinh Hữu Phí

BỘ KHOA HỌC VÀ CÔNG NGHỆ
CỤC SỞ HỮU TRÍ TUỆ

CỘNG HÒA XÃ HỘI CHỦ NGHĨA VIỆT NAM
Độc lập - Tự do - Hạnh phúc

Số: 16891 /TB-SHTT

Hà Nội, ngày 26 tháng 08 năm 2019

THÔNG BÁO

Ghi nhận yêu cầu duy trì hiệu lực Bằng độc quyền sáng chế

Kính gửi: Công ty TNHH một thành viên Sở hữu trí tuệ VCCI
(VCCI-IP CO.,LTD)
Tầng 8, Tòa nhà VCCI, số 9 Đào Duy Anh, phường Phương mai,
quận Đống Đa, thành phố Hà Nội

Căn cứ kết quả thẩm định yêu cầu duy trì hiệu lực Bằng độc quyền sáng chế:

Số đơn: DT1-2019-02846

Ngày nộp: 17/04/2019

Chủ đơn: NOKIA TECHNOLOGIES OY (FI)

Đại diện của Chủ đơn: VCCI-IP CO.,LTD

Bằng độc quyền sáng chế số: 14041

Năm yêu cầu duy trì hiệu lực: 5

Cục Sở hữu trí tuệ thông báo:

1. Yêu cầu duy trì hiệu lực Bằng độc quyền sáng chế nêu trên được chấp nhận.

2. Hiệu lực Bằng độc quyền sáng chế số 14041 được duy trì đến 04/05/2020.

Nơi nhận:

- Như trên;
- TT (để công bố);
- Lưu: VT, Hồ sơ.

CỤC TRƯỞNG



Đinh Hữu Phí

BỘ KHOA HỌC VÀ CÔNG NGHỆ
CỤC SỞ HỮU TRÍ TUỆ

CỘNG HÒA XÃ HỘI CHỦ NGHĨA VIỆT NAM
Độc lập - Tự do - Hạnh phúc

Số: 16852/TB-SHTT

Hà Nội, ngày 26 tháng 08 năm 2019

THÔNG BÁO

Ghi nhận yêu cầu duy trì hiệu lực Bằng độc quyền sáng chế

Kính gửi: Công ty TNHH một thành viên Sở hữu trí tuệ VCCI
(VCCI-IP CO.,LTD)
Tầng 8, Toà nhà VCCI, số 9 Đào Duy Anh, phường Phương mai,
quận Đống Đa, thành phố Hà Nội

Căn cứ kết quả thẩm định yêu cầu duy trì hiệu lực Bằng độc quyền sáng chế:

Số đơn: DT1-2019-02847

Ngày nộp: 17/04/2019

Chủ đơn: E. I. DU PONT DE NEMOURS AND COMPANY (US)

Đại diện của Chủ đơn: VCCI-IP CO.,LTD

Bằng độc quyền sáng chế số: 14021

Năm yêu cầu duy trì hiệu lực: 5

Cục Sở hữu trí tuệ thông báo:

1. Yêu cầu duy trì hiệu lực Bằng độc quyền sáng chế nêu trên được chấp nhận.

2. Hiệu lực Bằng độc quyền sáng chế số 14021 được duy trì đến 04/05/2020.

He

Nơi nhận:

- Như trên;
- TT (để công bố);
- Lưu: VT, Hồ sơ.

CỤC TRƯỞNG

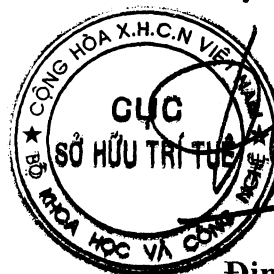

Đinh Hữu Phí

BỘ KHOA HỌC VÀ CÔNG NGHỆ
CỤC SỞ HỮU TRÍ TUỆ

CỘNG HOÀ XÃ HỘI CHỦ NGHĨA VIỆT NAM
Độc lập - Tự do - Hạnh phúc

Số: 16553/TB-SHTT

Hà Nội, ngày 26 tháng 04 năm 2019

THÔNG BÁO

Ghi nhận yêu cầu duy trì hiệu lực Bằng độc quyền sáng chế

Kính gửi: Công ty TNHH một thành viên Sở hữu trí tuệ VCCI
(VCCI-IP CO.,LTD)

Tầng 8, Toà nhà VCCI, số 9 Đào Duy Anh, phường Phương mai,
quận Đống Đa, thành phố Hà Nội

Căn cứ kết quả thẩm định yêu cầu duy trì hiệu lực Bằng độc quyền sáng chế:

Số đơn: DT1-2019-02848

Ngày nộp: 17/04/2019

Chủ đơn: YKK AP Inc. (JP)

Đại diện của Chủ đơn: VCCI-IP CO.,LTD

Bằng độc quyền sáng chế số: 15452

Năm yêu cầu duy trì hiệu lực: 4

Cục Sở hữu trí tuệ thông báo:

1. Yêu cầu duy trì hiệu lực Bằng độc quyền sáng chế nêu trên được chấp nhận.

2. Hiệu lực Bằng độc quyền sáng chế số 15452 được duy trì đến 04/05/2020.

Nơi nhận:

- Như trên;
- TT (để công bố);
- Lưu: VT, Hồ sơ.

CỤC TRƯỞNG



Đinh Hữu Phú

BỘ KHOA HỌC VÀ CÔNG NGHỆ
CỤC SỞ HỮU TRÍ TUỆ

CỘNG HÒA XÃ HỘI CHỦ NGHĨA VIỆT NAM
Độc lập - Tự do - Hạnh phúc

Số: 16854/TB-SHTT

Hà Nội, ngày 26 tháng 08 năm 2019

THÔNG BÁO

Ghi nhận yêu cầu duy trì hiệu lực Bằng độc quyền sáng chế

Kính gửi: Công ty TNHH một thành viên Sở hữu trí tuệ VCCI
(VCCI-IP CO.,LTD)

Tầng 8, Toà nhà VCCI, số 9 Đào Duy Anh, phường Phương mai,
quận Đống Đa, thành phố Hà Nội

Căn cứ kết quả thẩm định yêu cầu duy trì hiệu lực Bằng độc quyền sáng chế:

Số đơn: DT1-2019-02849

Ngày nộp: 17/04/2019

Chủ đơn: SUMITOMO WIRING SYSTEMS, LTD. (JP)

Đại diện của Chủ đơn: VCCI-IP CO.,LTD

Bằng độc quyền sáng chế số: 15444

Năm yêu cầu duy trì hiệu lực: 4

Cục Sở hữu trí tuệ thông báo:

1. Yêu cầu duy trì hiệu lực Bằng độc quyền sáng chế nêu trên được chấp nhận.

2. Hiệu lực Bằng độc quyền sáng chế số 15444 được duy trì đến 04/05/2020.

Nơi nhận:

- Như trên;
- TT (để công bố);
- Lưu: VT, Hồ sơ.

CỤC TRƯỞNG



Đinh Hữu Phí

BỘ KHOA HỌC VÀ CÔNG NGHỆ
CỤC SỞ HỮU TRÍ TUỆ

CỘNG HÒA XÃ HỘI CHỦ NGHĨA VIỆT NAM
Độc lập - Tự do - Hạnh phúc

Số: 16855 /TB-SHTT

Hà Nội, ngày 26 tháng 08 năm 2019

THÔNG BÁO

Ghi nhận yêu cầu duy trì hiệu lực Bằng độc quyền sáng chế

Kính gửi: Công ty TNHH một thành viên Sở hữu trí tuệ VCCI
(VCCI-IP CO.,LTD)

Tầng 8, Toà nhà VCCI, số 9 Đào Duy Anh, phường Phương mai,
quận Đống Đa, thành phố Hà Nội

Căn cứ kết quả thẩm định yêu cầu duy trì hiệu lực Bằng độc quyền sáng chế:

Số đơn: DT1-2019-02850

Ngày nộp: 17/04/2019

Chủ đơn: NIPPON OIL CORPORATION (JP)

Đại diện của Chủ đơn: VCCI-IP CO.,LTD

Bằng độc quyền sáng chế số: 14028

Năm yêu cầu duy trì hiệu lực: 5

Cục Sở hữu trí tuệ thông báo:

1. Yêu cầu duy trì hiệu lực Bằng độc quyền sáng chế nêu trên được chấp nhận.

2. Hiệu lực Bằng độc quyền sáng chế số 14028 được duy trì đến 04/05/2020.

Nơi nhận:

- Như trên;
- TT (để công bố);
- Lưu: VT, Hồ sơ.

CỤC TRƯỞNG



Đình Hữu Phí

BỘ KHOA HỌC VÀ CÔNG NGHỆ
CỤC SỞ HỮU TRÍ TUỆ

CỘNG HÒA XÃ HỘI CHỦ NGHĨA VIỆT NAM
Độc lập - Tự do - Hạnh phúc

Số: 16856 /TB-SHTT

Hà Nội, ngày 16 tháng 08 năm 2019

THÔNG BÁO

Ghi nhận yêu cầu duy trì hiệu lực Bằng độc quyền sáng chế

Kính gửi: Công ty TNHH một thành viên Sở hữu trí tuệ VCCI
(VCCI-IP CO.,LTD)

Tầng 8, Toà nhà VCCI, số 9 Đào Duy Anh, phường Phương mai,
quận Đống Đa, thành phố Hà Nội

Căn cứ kết quả thẩm định yêu cầu duy trì hiệu lực Bằng độc quyền sáng chế:

Số đơn: DT1-2019-02851

Ngày nộp: 17/04/2019

Chủ đơn: KABUSHIKI KAISHA HONDA LOCK (JP)

Đại diện của Chủ đơn: VCCI-IP CO.,LTD

Bằng độc quyền sáng chế số: 14030

Năm yêu cầu duy trì hiệu lực: 5

Cục Sở hữu trí tuệ thông báo:

1. Yêu cầu duy trì hiệu lực Bằng độc quyền sáng chế nêu trên được chấp nhận.

2. Hiệu lực Bằng độc quyền sáng chế số 14030 được duy trì đến 04/05/2020.

Hé

Nơi nhận:

- Như trên;
- TT (để công bố);
- Lưu: VT, Hồ sơ.

CỤC TRƯỞNG



Đinh Hữu Phí

BỘ KHOA HỌC VÀ CÔNG NGHỆ
CỤC SỞ HỮU TRÍ TUỆ

CỘNG HOÀ XÃ HỘI CHỦ NGHĨA VIỆT NAM
Độc lập - Tự do - Hạnh phúc

Số: 16857/TB-SHTT

Hà Nội, ngày 26 tháng 08 năm 2019

THÔNG BÁO
Ghi nhận yêu cầu duy trì hiệu lực Bằng độc quyền sáng chế

Kính gửi: Công ty TNHH một thành viên Sở hữu trí tuệ VCCI
(VCCI-IP CO.,LTD)

Tầng 8, Toà nhà VCCI, số 9 Đào Duy Anh, phường Phương mai,
quận Đống Đa, thành phố Hà Nội

Căn cứ kết quả thẩm định yêu cầu duy trì hiệu lực Bằng độc quyền sáng chế:

Số đơn: DT1-2019-02852

Ngày nộp: 17/04/2019

Chủ đơn: Mitsubishi Electric Corporation (JP)

Đại diện của Chủ đơn: VCCI-IP CO.,LTD

Bằng độc quyền sáng chế số: 10248

Năm yêu cầu duy trì hiệu lực: 8

Cục Sở hữu trí tuệ thông báo:

1. Yêu cầu duy trì hiệu lực Bằng độc quyền sáng chế nêu trên được chấp nhận.

2. Hiệu lực Bằng độc quyền sáng chế số 10248 được duy trì đến 04/05/2020.

Nơi nhận:

- Như trên;
- TT (để công bố);
- Lưu: VT, Hồ sơ.

CỤC TRƯỞNG



Đinh Hữu Phí

BỘ KHOA HỌC VÀ CÔNG NGHỆ
CỤC SỞ HỮU TRÍ TUỆ

CỘNG HÒA XÃ HỘI CHỦ NGHĨA VIỆT NAM
Độc lập - Tự do - Hạnh phúc

Số: 16858 /TB-SHTT

Hà Nội, ngày 16 tháng 08 năm 2019

THÔNG BÁO

Ghi nhận yêu cầu duy trì hiệu lực Bằng độc quyền sáng chế

Kính gửi: Công ty TNHH một thành viên Sở hữu trí tuệ VCCI
(VCCI-IP CO.,LTD)
Tầng 8, Toà nhà VCCI, số 9 Đào Duy Anh, phường Phương mai,
quận Đống Đa, thành phố Hà Nội

Căn cứ kết quả thẩm định yêu cầu duy trì hiệu lực Bằng độc quyền sáng chế:

Số đơn: DT1-2019-02853

Ngày nộp: 17/04/2019

Chủ đơn: PANASONIC CORPORATION (JP)

Đại diện của Chủ đơn: VCCI-IP CO.,LTD

Bằng độc quyền sáng chế số: 4275

Năm yêu cầu duy trì hiệu lực: 16

Cục Sở hữu trí tuệ thông báo:

1. Yêu cầu duy trì hiệu lực Bằng độc quyền sáng chế nêu trên được chấp nhận.

2. Hiệu lực Bằng độc quyền sáng chế số 4275 được duy trì đến 04/05/2020.

Nơi nhận:

- Như trên;
- TT (để công bố);
- Lưu: VT, Hồ sơ.

CỤC TRƯỞNG



Đinh Hữu Phí

BỘ KHOA HỌC VÀ CÔNG NGHỆ
CỤC SỞ HỮU TRÍ TUỆ

CỘNG HOÀ XÃ HỘI CHỦ NGHĨA VIỆT NAM
Độc lập - Tự do - Hạnh phúc

Số: 16859 /TB-SHTT

Hà Nội, ngày 26 tháng 04 năm 2019

THÔNG BÁO
Ghi nhận yêu cầu duy trì hiệu lực Bằng độc quyền sáng chế

Kính gửi: Công ty TNHH một thành viên Sở hữu trí tuệ VCCI
(VCCI-IP CO.,LTD)
Tầng 8, Toà nhà VCCI, số 9 Đào Duy Anh, phường Phương mai,
quận Đống Đa, thành phố Hà Nội

Căn cứ kết quả thẩm định yêu cầu duy trì hiệu lực Bằng độc quyền sáng chế:

Số đơn: DT1-2019-02854

Ngày nộp: 17/04/2019

Chủ đơn: MATSUSHITA ELECTRIC INDUSTRIAL CO., LTD. (JP)

Đại diện của Chủ đơn: VCCI-IP CO.,LTD

Bằng độc quyền sáng chế số: 4277

Năm yêu cầu duy trì hiệu lực: 16

Cục Sở hữu trí tuệ thông báo:

1. Yêu cầu duy trì hiệu lực Bằng độc quyền sáng chế nêu trên được chấp nhận.

2. Hiệu lực Bằng độc quyền sáng chế số 4277 được duy trì đến 10/04/2020. *ke*

Nơi nhận:

- Như trên;
- TT (để công bố);
- Lưu: VT, Hồ sơ.

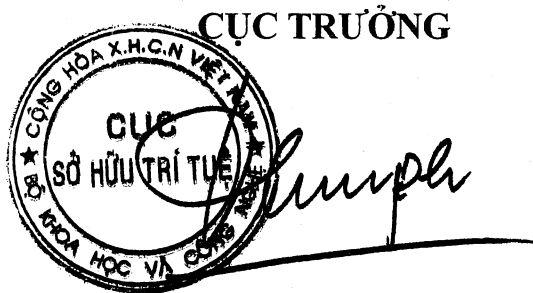

Đinh Hữu Phí

BỘ KHOA HỌC VÀ CÔNG NGHỆ
CỤC SỞ HỮU TRÍ TUỆ

CỘNG HÒA XÃ HỘI CHỦ NGHĨA VIỆT NAM
Độc lập - Tự do - Hạnh phúc

Số: 16850/TB-SHTT

Hà Nội, ngày 26 tháng 08 năm 2019

THÔNG BÁO

Ghi nhận yêu cầu duy trì hiệu lực Bằng độc quyền sáng chế

Kính gửi: Công ty TNHH một thành viên Sở hữu trí tuệ VCCI
(VCCI-IP CO.,LTD)
Tầng 8, Toà nhà VCCI, số 9 Đào Duy Anh, phường Phương mai,
quận Đống Đa, thành phố Hà Nội

Căn cứ kết quả thẩm định yêu cầu duy trì hiệu lực Bằng độc quyền sáng chế:

Số đơn: DT1-2019-02855

Ngày nộp: 17/04/2019

Chủ đơn: PANASONIC INTELLECTUAL PROPERTY CORPORATION
OF AMERICA (US)

Đại diện của Chủ đơn: VCCI-IP CO.,LTD

Bằng độc quyền sáng chế số: 15449

Năm yêu cầu duy trì hiệu lực: 4

Cục Sở hữu trí tuệ thông báo:

1. Yêu cầu duy trì hiệu lực Bằng độc quyền sáng chế nêu trên được chấp nhận.
2. Hiệu lực Bằng độc quyền sáng chế số 15449 được duy trì đến 04/05/2020.

Nơi nhận:

- Như trên;
- TT (để công bố);
- Lưu: VT, Hồ sơ.

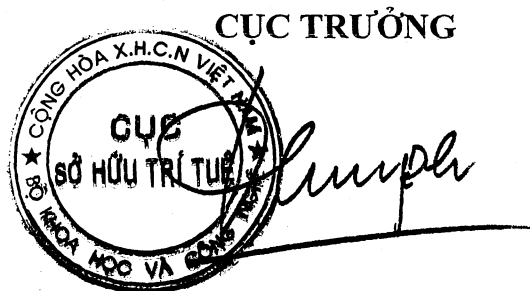

Đình Hữu Phí

**BỘ KHOA HỌC VÀ CÔNG NGHỆ
CỤC SỞ HỮU TRÍ TUỆ**

**CỘNG HÒA XÃ HỘI CHỦ NGHĨA VIỆT NAM
Độc lập - Tự do - Hạnh phúc**

Số: 16861 /TB-SHTT

Hà Nội, ngày 26 tháng 08 năm 2019

THÔNG BÁO

Ghi nhận yêu cầu duy trì hiệu lực Bằng độc quyền sáng chế

Kính gửi: Công ty TNHH một thành viên Sở hữu trí tuệ VCCI
(VCCI-IP CO.,LTD)
Tầng 8, Toà nhà VCCI, số 9 Đào Duy Anh, phường Phương mai,
quận Đống Đa, thành phố Hà Nội

Căn cứ kết quả thẩm định yêu cầu duy trì hiệu lực Bằng độc quyền sáng chế:

Số đơn: DT1-2019-02856

Ngày nộp: 17/04/2019

Chủ đơn: HISAMITSU PHARMACEUTICAL CO., INC. (JP)

Đại diện của Chủ đơn: VCCI-IP CO.,LTD

Bằng độc quyền sáng chế số: 15445

Năm yêu cầu duy trì hiệu lực: 4

Cục Sở hữu trí tuệ thông báo:

1. Yêu cầu duy trì hiệu lực Bằng độc quyền sáng chế nêu trên được chấp nhận.

2. Hiệu lực Bằng độc quyền sáng chế số 15445 được duy trì đến 04/05/2020.

H

Nơi nhận:

- Như trên;
- TT (để công bố);
- Lưu: VT, Hồ sơ.

CỤC TRƯỞNG



Đinh Hữu Phí

**BỘ KHOA HỌC VÀ CÔNG NGHỆ
CỤC SỞ HỮU TRÍ TUỆ**

**CỘNG HÒA XÃ HỘI CHỦ NGHĨA VIỆT NAM
Độc lập - Tự do - Hạnh phúc**

Số: 16862/TB-SHTT

Hà Nội, ngày 26 tháng 08 năm 2019

THÔNG BÁO

Ghi nhận yêu cầu duy trì hiệu lực Bằng độc quyền sáng chế

Kính gửi: Công ty TNHH một thành viên Sở hữu trí tuệ VCCI
(VCCI-IP CO.,LTD)
Tầng 8, Toà nhà VCCI, số 9 Đào Duy Anh, phường Phương mai,
quận Đống Đa, thành phố Hà Nội

Căn cứ kết quả thẩm định yêu cầu duy trì hiệu lực Bằng độc quyền sáng chế:

Số đơn: DT1-2019-02857

Ngày nộp: 17/04/2019

Chủ đơn: NIPPON STEEL & SUMITOMO METAL CORPORATION
(JP)

Đại diện của Chủ đơn: VCCI-IP CO.,LTD

Bằng độc quyền sáng chế số: 10254

Năm yêu cầu duy trì hiệu lực: 8

Cục Sở hữu trí tuệ thông báo:

1. Yêu cầu duy trì hiệu lực Bằng độc quyền sáng chế nêu trên được chấp nhận.

2. Hiệu lực Bằng độc quyền sáng chế số 10254 được duy trì đến 04/05/2020.

Nơi nhận:

- Như trên;
- TT (để công bố);
- Lưu: VT, Hồ sơ.

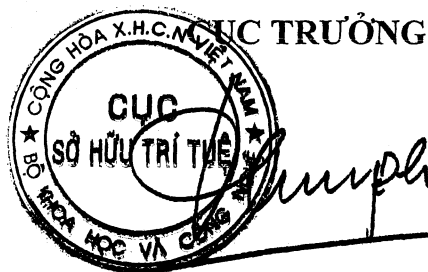

Đinh Hữu Phí

BỘ KHOA HỌC VÀ CÔNG NGHỆ
CỤC SỞ HỮU TRÍ TUỆ

CỘNG HÒA XÃ HỘI CHỦ NGHĨA VIỆT NAM
Độc lập - Tự do - Hạnh phúc

Số: 16853/TB-SHTT

Hà Nội, ngày 26 tháng 08 năm 2019.

THÔNG BÁO

Ghi nhận yêu cầu duy trì hiệu lực Bằng độc quyền sáng chế

Kính gửi: Công ty TNHH một thành viên Sở hữu trí tuệ VCCI
(VCCI-IP CO.,LTD)
Tầng 8, Toà nhà VCCI, số 9 Đào Duy Anh, phường Phương mai,
quận Đống Đa, thành phố Hà Nội

Căn cứ kết quả thẩm định yêu cầu duy trì hiệu lực Bằng độc quyền sáng chế:

Số đơn: DT1-2019-02858

Ngày nộp: 17/04/2019

Chủ đơn: YKK CORPORATION (JP)

Đại diện của Chủ đơn: VCCI-IP CO.,LTD

Bằng độc quyền sáng chế số: 9282

Năm yêu cầu duy trì hiệu lực: 9

Cục Sở hữu trí tuệ thông báo:

1. Yêu cầu duy trì hiệu lực Bằng độc quyền sáng chế nêu trên được chấp nhận.
2. Hiệu lực Bằng độc quyền sáng chế số 9282 được duy trì đến 16/05/2020. *h*

Nơi nhận:

- Như trên;
- TT (để công bố);
- Lưu: VT, Hồ sơ.

CỤC TRƯỞNG

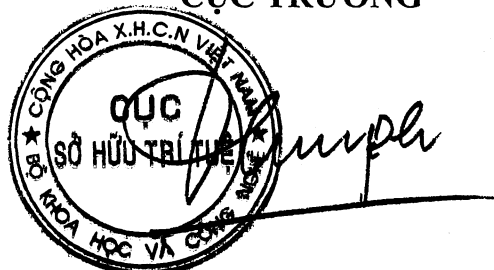

Đinh Hữu Phí

BỘ KHOA HỌC VÀ CÔNG NGHỆ
CỤC SỞ HỮU TRÍ TUỆ

CỘNG HOÀ XÃ HỘI CHỦ NGHĨA VIỆT NAM
Độc lập - Tự do - Hạnh phúc

Số: 16854/TB-SHTT

Hà Nội, ngày 26 tháng 08 năm 2019

THÔNG BÁO
Ghi nhận yêu cầu duy trì hiệu lực Bằng độc quyền sáng chế

Kính gửi: Công ty TNHH một thành viên Sở hữu trí tuệ VCCI
(VCCI-IP CO.,LTD)
Tầng 8, Toà nhà VCCI, số 9 Đào Duy Anh, phường Phương mai,
quận Đống Đa, thành phố Hà Nội

Căn cứ kết quả thẩm định yêu cầu duy trì hiệu lực Bằng độc quyền sáng chế:

Số đơn: DT1-2019-02859

Ngày nộp: 17/04/2019

Chủ đơn: NISSIN FOODS HOLDINGS CO., LTD. (JP)

Đại diện của Chủ đơn: VCCI-IP CO.,LTD

Bằng độc quyền sáng chế số: 15490

Năm yêu cầu duy trì hiệu lực: 4

Cục Sở hữu trí tuệ thông báo:

1. Yêu cầu duy trì hiệu lực Bằng độc quyền sáng chế nêu trên được chấp nhận.

2. Hiệu lực Bằng độc quyền sáng chế số 15490 được duy trì đến 16/05/2020.

Kê

Nơi nhận:

- Như trên;
- TT (để công bố);
- Lưu: VT, Hồ sơ.

CỤC TRƯỞNG

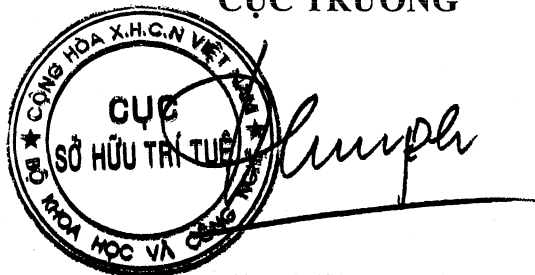

The stamp is circular with the text 'CỤC SỞ HỮU TRÍ TUỆ' in the center and 'CỘNG HÒA XÃ HỘI CHỦ NGHĨA VIỆT NAM' around the top edge, and 'BỘ KHOA HỌC VÀ CÔNG NGHỆ' around the bottom edge. A handwritten signature is written over the stamp.

Đinh Hữu Phí

**BỘ KHOA HỌC VÀ CÔNG NGHỆ
CỤC SỞ HỮU TRÍ TUỆ**

**CỘNG HÒA XÃ HỘI CHỦ NGHĨA VIỆT NAM
Độc lập - Tự do - Hạnh phúc**

Số: 16855/TB-SHTT

Hà Nội, ngày 26 tháng 08 năm 2019

THÔNG BÁO
Ghi nhận yêu cầu duy trì hiệu lực Bằng độc quyền sáng chế

Kính gửi: Công ty TNHH một thành viên Sở hữu trí tuệ VCCI
(VCCI-IP CO.,LTD)
Tầng 8, Toà nhà VCCI, số 9 Đào Duy Anh, phường Phương mai,
quận Đống Đa, thành phố Hà Nội

Căn cứ kết quả thẩm định yêu cầu duy trì hiệu lực Bằng độc quyền sáng chế:

Số đơn: DT1-2019-02860

Ngày nộp: 17/04/2019

Chủ đơn: SUZUKI MOTOR CORPORATION (JP)

Đại diện của Chủ đơn: VCCI-IP CO.,LTD

Bằng độc quyền sáng chế số: 19232

Năm yêu cầu duy trì hiệu lực: 2

Cục Sở hữu trí tuệ thông báo:

1. Yêu cầu duy trì hiệu lực Bằng độc quyền sáng chế nêu trên được chấp nhận.

2. Hiệu lực Bằng độc quyền sáng chế số 19232 được duy trì đến 16/05/2020.

Nơi nhận:

- Như trên;
- TT (để công bố);
- Lưu: VT, Hồ sơ.

CỤC TRƯỞNG



Đinh Hữu Phí

BỘ KHOA HỌC VÀ CÔNG NGHỆ
CỤC SỞ HỮU TRÍ TUỆ

CỘNG HOÀ XÃ HỘI CHỦ NGHĨA VIỆT NAM
Độc lập - Tự do - Hạnh phúc

Số: 16856 /TB-SHTT

Hà Nội, ngày 26 tháng 08 năm 2019

THÔNG BÁO
Ghi nhận yêu cầu duy trì hiệu lực Bằng độc quyền sáng chế

Kính gửi: Công ty TNHH một thành viên Sở hữu trí tuệ VCCI
(VCCI-IP CO.,LTD)
Tầng 8, Toà nhà VCCI, số 9 Đào Duy Anh, phường Phương mai,
quận Đống Đa, thành phố Hà Nội

Căn cứ kết quả thẩm định yêu cầu duy trì hiệu lực Bằng độc quyền sáng chế:

Số đơn: DT1-2019-02861

Ngày nộp: 17/04/2019

Chủ đơn: NIPPON PAPER INDUSTRIES CO., LTD. (JP)

Đại diện của Chủ đơn: VCCI-IP CO.,LTD

Bằng độc quyền sáng chế số: 15495

Năm yêu cầu duy trì hiệu lực: 4

Cục Sở hữu trí tuệ thông báo:

1. Yêu cầu duy trì hiệu lực Bằng độc quyền sáng chế nêu trên được chấp nhận.

2. Hiệu lực Bằng độc quyền sáng chế số 15495 được duy trì đến 16/05/2020.

K

Nơi nhận:

- Như trên;
- TT (để công bố);
- Lưu: VT, Hồ sơ.

CỤC TRƯỞNG



Đinh Hữu Phí

BỘ KHOA HỌC VÀ CÔNG NGHỆ
CỤC SỞ HỮU TRÍ TUỆ

CỘNG HOÀ XÃ HỘI CHỦ NGHĨA VIỆT NAM
Độc lập - Tự do - Hạnh phúc

Số: 16857/TB-SHTT

Hà Nội, ngày 26 tháng 08 năm 2019

THÔNG BÁO
Ghi nhận yêu cầu duy trì hiệu lực Bằng độc quyền sáng chế

Kính gửi: Công ty TNHH một thành viên Sở hữu trí tuệ VCCI
(VCCI-IP CO.,LTD)
Tầng 8, Toà nhà VCCI, số 9 Đào Duy Anh, phường Phương mai,
quận Đống Đa, thành phố Hà Nội

Căn cứ kết quả thẩm định yêu cầu duy trì hiệu lực Bằng độc quyền sáng chế:

Số đơn: DT1-2019-02862

Ngày nộp: 17/04/2019

Chủ đơn: PANASONIC CORPORATION (JP)

Đại diện của Chủ đơn: VCCI-IP CO.,LTD

Bằng độc quyền sáng chế số: 10294

Năm yêu cầu duy trì hiệu lực: 8

Cục Sở hữu trí tuệ thông báo:

1. Yêu cầu duy trì hiệu lực Bằng độc quyền sáng chế nêu trên được chấp nhận.

2. Hiệu lực Bằng độc quyền sáng chế số 10294 được duy trì đến 16/05/2020.

H

Nơi nhận:

- Như trên;
- TT (để công bố);
- Lưu: VT, Hồ sơ.

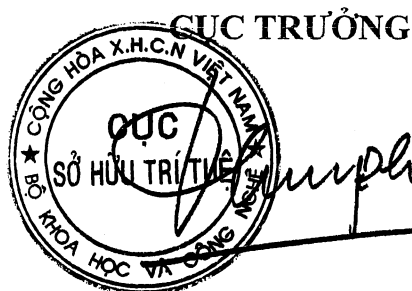

Đinh Hữu Phí

BỘ KHOA HỌC VÀ CÔNG NGHỆ
CỤC SỞ HỮU TRÍ TUỆ

CỘNG HOÀ XÃ HỘI CHỦ NGHĨA VIỆT NAM
Độc lập - Tự do - Hạnh phúc

Số: *16858*/TB-SHTT

Hà Nội, ngày 26 tháng 08 năm 2019

THÔNG BÁO
Ghi nhận yêu cầu duy trì hiệu lực Bằng độc quyền sáng chế

Kính gửi: Công ty TNHH một thành viên Sở hữu trí tuệ VCCI
(VCCI-IP CO.,LTD)
Tầng 8, Toà nhà VCCI, số 9 Đào Duy Anh, phường Phương mai,
quận Đống Đa, thành phố Hà Nội

Căn cứ kết quả thẩm định yêu cầu duy trì hiệu lực Bằng độc quyền sáng chế:

Số đơn: DT1-2019-02863

Ngày nộp: 17/04/2019

Chủ đơn: Panasonic Corporation (JP)

Đại diện của Chủ đơn: VCCI-IP CO.,LTD

Bằng độc quyền sáng chế số: 19241

Năm yêu cầu duy trì hiệu lực: 2

Cục Sở hữu trí tuệ thông báo:

1. Yêu cầu duy trì hiệu lực Bằng độc quyền sáng chế nêu trên được chấp nhận.

2. Hiệu lực Bằng độc quyền sáng chế số 19241 được duy trì đến 16/05/2020.

Nơi nhận:

- Như trên;
- TT (để công bố);
- Lưu: VT, Hồ sơ.

CỤC TRƯỞNG



Đinh Hữu Phí

BỘ KHOA HỌC VÀ CÔNG NGHỆ
CỤC SỞ HỮU TRÍ TUỆ

CỘNG HÒA XÃ HỘI CHỦ NGHĨA VIỆT NAM
Độc lập - Tự do - Hạnh phúc

Số: 16869 /TB-SHTT

Hà Nội, ngày 16 tháng 08 năm 2019

THÔNG BÁO

Ghi nhận yêu cầu duy trì hiệu lực Bằng độc quyền sáng chế

Kính gửi: Công ty TNHH một thành viên Sở hữu trí tuệ VCCI
(VCCI-IP CO.,LTD)
Tầng 8, Toà nhà VCCI, số 9 Đào Duy Anh, phường Phương mai,
quận Đống Đa, thành phố Hà Nội

Căn cứ kết quả thẩm định yêu cầu duy trì hiệu lực Bằng độc quyền sáng chế:

Số đơn: DT1-2019-02864

Ngày nộp: 17/04/2019

Chủ đơn: AJINOMOTO CO., INC. (JP)

Đại diện của Chủ đơn: VCCI-IP CO.,LTD

Bằng độc quyền sáng chế số: 19249

Năm yêu cầu duy trì hiệu lực: 2

Cục Sở hữu trí tuệ thông báo:

1. Yêu cầu duy trì hiệu lực Bằng độc quyền sáng chế nêu trên được chấp nhận.

2. Hiệu lực Bằng độc quyền sáng chế số 19249 được duy trì đến 16/05/2020.

Nơi nhận:

- Như trên;
- TT (để công bố);
- Lưu: VT, Hồ sơ.

CỤC TRƯỞNG



Đinh Hữu Phí

BỘ KHOA HỌC VÀ CÔNG NGHỆ
CỤC SỞ HỮU TRÍ TUỆ

CỘNG HÒA XÃ HỘI CHỦ NGHĨA VIỆT NAM
Độc lập - Tự do - Hạnh phúc

Số: 16870/TB-SHTT

Hà Nội, ngày 26 tháng 08 năm 2019

THÔNG BÁO

Ghi nhận yêu cầu duy trì hiệu lực Bằng độc quyền sáng chế

Kính gửi: Công ty TNHH một thành viên Sở hữu trí tuệ VCCI
(VCCI-IP CO.,LTD)
Tầng 8, Toà nhà VCCI, số 9 Đào Duy Anh, phường Phương Mai,
quận Đống Đa, thành phố Hà Nội

Căn cứ kết quả thẩm định yêu cầu duy trì hiệu lực Bằng độc quyền sáng chế:

Số đơn: DT1-2019-02875

Ngày nộp: 17/04/2019

Chủ đơn: Meiji Co., Ltd. (JP)

Đại diện của Chủ đơn: VCCI-IP CO.,LTD

Bằng độc quyền sáng chế số: 19256

Năm yêu cầu duy trì hiệu lực: 2

Cục Sở hữu trí tuệ thông báo:

1. Yêu cầu duy trì hiệu lực Bằng độc quyền sáng chế nêu trên được chấp nhận.

2. Hiệu lực Bằng độc quyền sáng chế số 19256 được duy trì đến 17/05/2020.

H

Nơi nhận:

- Nhu trên;
- TT (để công bố);
- Lưu: VT, Hồ sơ.

CỤC TRƯỞNG



Đinh Hữu Phí

BỘ KHOA HỌC VÀ CÔNG NGHỆ
CỤC SỞ HỮU TRÍ TUỆ

CỘNG HÒA XÃ HỘI CHỦ NGHĨA VIỆT NAM
Độc lập - Tự do - Hạnh phúc

Số: 16871/TB-SHTT

Hà Nội, ngày 26 tháng 08 năm 2019

THÔNG BÁO

Ghi nhận yêu cầu duy trì hiệu lực Bằng độc quyền sáng chế

Kính gửi: Công ty TNHH một thành viên Sở hữu trí tuệ VCCI
(VCCI-IP CO.,LTD)
Tầng 8, Toà nhà VCCI, số 9 Đào Duy Anh, phường Phương mai,
quận Đống Đa, thành phố Hà Nội

Căn cứ kết quả thẩm định yêu cầu duy trì hiệu lực Bằng độc quyền sáng chế:

Số đơn: DT1-2019-02877

Ngày nộp: 17/04/2019

Chủ đơn: NTT DOCOMO, INC. (JP)

Đại diện của Chủ đơn: VCCI-IP CO.,LTD

Bằng độc quyền sáng chế số: 14031

Năm yêu cầu duy trì hiệu lực: 5

Cục Sở hữu trí tuệ thông báo:

1. Yêu cầu duy trì hiệu lực Bằng độc quyền sáng chế nêu trên được chấp nhận.

2. Hiệu lực Bằng độc quyền sáng chế số 14031 được duy trì đến 04/05/2020.

Nơi nhận:

- Như trên;
- TT (để công bố);
- Lưu: VT, Hồ sơ.

CỤC TRƯỞNG



Đinh Hữu Phí

BỘ KHOA HỌC VÀ CÔNG NGHỆ
CỤC SỞ HỮU TRÍ TUỆ

CỘNG HÒA XÃ HỘI CHỦ NGHĨA VIỆT NAM
Độc lập - Tự do - Hạnh phúc

Số: 10872/TB-SHTT

Hà Nội, ngày 26 tháng 08 năm 2019

THÔNG BÁO

Ghi nhận yêu cầu duy trì hiệu lực Bằng độc quyền sáng chế

Kính gửi: Công ty TNHH một thành viên Sở hữu trí tuệ VCCI
(VCCI-IP CO.,LTD)
Tầng 8, Toà nhà VCCI, số 9 Đào Duy Anh, phường Phương mai,
quận Đống Đa, thành phố Hà Nội

Căn cứ kết quả thẩm định yêu cầu duy trì hiệu lực Bằng độc quyền sáng chế:

Số đơn: DT1-2019-02878

Ngày nộp: 17/04/2019

Chủ đơn: TOTO LTD. (JP)

Đại diện của Chủ đơn: VCCI-IP CO.,LTD

Bằng độc quyền sáng chế số: 4924

Năm yêu cầu duy trì hiệu lực: 15

Cục Sở hữu trí tuệ thông báo:

1. Yêu cầu duy trì hiệu lực Bằng độc quyền sáng chế nêu trên được chấp nhận.
2. Hiệu lực Bằng độc quyền sáng chế số 4924 được duy trì đến 05/05/2020. *h*

Nơi nhận:

- Như trên;
- TT (để công bố);
- Lưu: VT, Hồ sơ.

CỤC TRƯỞNG

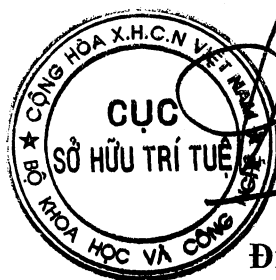

Đinh Hữu Phí
Đinh Hữu Phí

BỘ KHOA HỌC VÀ CÔNG NGHỆ
CỤC SỞ HỮU TRÍ TUỆ

CỘNG HÒA XÃ HỘI CHỦ NGHĨA VIỆT NAM
Độc lập - Tự do - Hạnh phúc

Số: 16873/TB-SHTT

Hà Nội, ngày 26 tháng 08 năm 2019

THÔNG BÁO

Ghi nhận yêu cầu duy trì hiệu lực Bằng độc quyền sáng chế

Kính gửi: Công ty TNHH một thành viên Sở hữu trí tuệ VCCI
(VCCI-IP CO.,LTD)
Tầng 8, Toà nhà VCCI, số 9 Đào Duy Anh, phường Phương mai,
quận Đống Đa, thành phố Hà Nội

Căn cứ kết quả thẩm định yêu cầu duy trì hiệu lực Bằng độc quyền sáng chế:

Số đơn: DT1-2019-02879

Ngày nộp: 17/04/2019

Chủ đơn: CANON KABUSHIKI KAISHA (JP)

Đại diện của Chủ đơn: VCCI-IP CO.,LTD

Bằng độc quyền sáng chế số: 11368

Năm yêu cầu duy trì hiệu lực: 7

Cục Sở hữu trí tuệ thông báo:

1. Yêu cầu duy trì hiệu lực Bằng độc quyền sáng chế nêu trên được chấp nhận.

2. Hiệu lực Bằng độc quyền sáng chế số 11368 được duy trì đến 06/05/2020.

Nơi nhận:

- Như trên;
- TT (để công bố);
- Lưu: VT, Hồ sơ.

CỤC TRƯỞNG

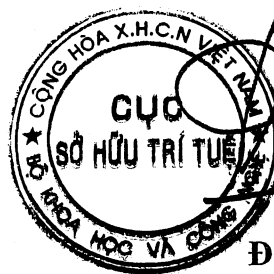

Đinh Hữu Phí

BỘ KHOA HỌC VÀ CÔNG NGHỆ
CỤC SỞ HỮU TRÍ TUỆ

CỘNG HOÀ XÃ HỘI CHỦ NGHĨA VIỆT NAM
Độc lập - Tự do - Hạnh phúc

Số: 16874/TB-SHTT

Hà Nội, ngày 16 tháng 08 năm 2019

THÔNG BÁO
Ghi nhận yêu cầu duy trì hiệu lực Bằng độc quyền sáng chế

Kính gửi: Công ty TNHH một thành viên Sở hữu trí tuệ VCCI
(VCCI-IP CO.,LTD)
Tầng 8, Toà nhà VCCI, số 9 Đào Duy Anh, phường Phương mai,
quận Đống Đa, thành phố Hà Nội

Căn cứ kết quả thẩm định yêu cầu duy trì hiệu lực Bằng độc quyền sáng chế:

Số đơn: DT1-2019-02880

Ngày nộp: 17/04/2019

Chủ đơn: JANSSEN PHARMACEUTICA NV (BE)

Đại diện của Chủ đơn: VCCI-IP CO.,LTD

Bằng độc quyền sáng chế số: 19207

Năm yêu cầu duy trì hiệu lực: 2

Cục Sở hữu trí tuệ thông báo:

1. Yêu cầu duy trì hiệu lực Bằng độc quyền sáng chế nêu trên được chấp nhận.

2. Hiệu lực Bằng độc quyền sáng chế số 19207 được duy trì đến 08/05/2020.

Nơi nhận:

- Như trên;
- TT (để công bố);
- Lưu: VT, Hồ sơ.

CỤC TRƯỞNG



Đinh Hữu Phí

BỘ KHOA HỌC VÀ CÔNG NGHỆ
CỤC SỞ HỮU TRÍ TUỆ

CỘNG HÒA XÃ HỘI CHỦ NGHĨA VIỆT NAM
Độc lập - Tự do - Hạnh phúc

Số: 16875/TB-SHTT

Hà Nội, ngày 26 tháng 08 năm 2019

THÔNG BÁO

Ghi nhận yêu cầu duy trì hiệu lực Bằng độc quyền sáng chế

Kính gửi: Công ty TNHH một thành viên Sở hữu trí tuệ VCCI
(VCCI-IP CO.,LTD)
Tầng 8, Toà nhà VCCI, số 9 Đào Duy Anh, phường Phương mai,
quận Đống Đa, thành phố Hà Nội

Căn cứ kết quả thẩm định yêu cầu duy trì hiệu lực Bằng độc quyền sáng chế:

Số đơn: DT1-2019-02881

Ngày nộp: 17/04/2019

Chủ đơn: Cilag AG (CH)

Đại diện của Chủ đơn: VCCI-IP CO.,LTD

Bằng độc quyền sáng chế số: 19190

Năm yêu cầu duy trì hiệu lực: 2

Cục Sở hữu trí tuệ thông báo:

1. Yêu cầu duy trì hiệu lực Bằng độc quyền sáng chế nêu trên được chấp nhận.

2. Hiệu lực Bằng độc quyền sáng chế số 19190 được duy trì đến 08/05/2020.

Nơi nhận:

- Như trên;
- TT (để công bố);
- Lưu: VT, Hồ sơ.

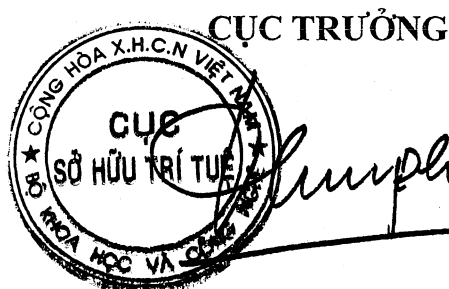

Đinh Hữu Phí

**BỘ KHOA HỌC VÀ CÔNG NGHỆ
CỤC SỞ HỮU TRÍ TUỆ**

**CỘNG HÒA XÃ HỘI CHỦ NGHĨA VIỆT NAM
Độc lập - Tự do - Hạnh phúc**

Số: *16876* /TB-SHTT

Hà Nội, ngày *14* tháng *08* năm 2019

THÔNG BÁO
Ghi nhận yêu cầu duy trì hiệu lực Bằng độc quyền sáng chế

Kính gửi: Công ty TNHH một thành viên Sở hữu trí tuệ VCCI
(VCCI-IP CO.,LTD)
Tầng 8, Toà nhà VCCI, số 9 Đào Duy Anh, phường Phương mai,
quận Đống Đa, thành phố Hà Nội

Căn cứ kết quả thẩm định yêu cầu duy trì hiệu lực Bằng độc quyền sáng chế:

Số đơn: DT1-2019-02882

Ngày nộp: 17/04/2019

Chủ đơn: NOKIA TECHNOLOGIES OY (FI)

Đại diện của Chủ đơn: VCCI-IP CO.,LTD

Bằng độc quyền sáng chế số: 10261

Năm yêu cầu duy trì hiệu lực: 8

Cục Sở hữu trí tuệ thông báo:

1. Yêu cầu duy trì hiệu lực Bằng độc quyền sáng chế nêu trên được chấp nhận.

2. Hiệu lực Bằng độc quyền sáng chế số 10261 được duy trì đến 08/05/2020.

Nơi nhận:

- Như trên;
- TT (để công bố);
- Lưu: VT, Hồ sơ.

CỤC TRƯỞNG



Đinh Hữu Phí

BỘ KHOA HỌC VÀ CÔNG NGHỆ
CỤC SỞ HỮU TRÍ TUỆ

CỘNG HÒA XÃ HỘI CHỦ NGHĨA VIỆT NAM
Độc lập - Tự do - Hạnh phúc

Số: 16.77/TB-SHTT

Hà Nội, ngày 26 tháng 04 năm 2019

THÔNG BÁO

Ghi nhận yêu cầu duy trì hiệu lực Bằng độc quyền sáng chế

Kính gửi: Công ty TNHH một thành viên Sở hữu trí tuệ VCCI
(VCCI-IP CO.,LTD)
Tầng 8, Toà nhà VCCI, số 9 Đào Duy Anh, phường Phương mai,
quận Đống Đa, thành phố Hà Nội

Căn cứ kết quả thẩm định yêu cầu duy trì hiệu lực Bằng độc quyền sáng chế:

Số đơn: DT1-2019-02883

Ngày nộp: 17/04/2019

Chủ đơn: CANON KABUSHIKI KAISHA (JP)

Đại diện của Chủ đơn: VCCI-IP CO.,LTD

Bằng độc quyền sáng chế số: 16924

Năm yêu cầu duy trì hiệu lực: 3

Cục Sở hữu trí tuệ thông báo:

1. Yêu cầu duy trì hiệu lực Bằng độc quyền sáng chế nêu trên được chấp nhận.

2. Hiệu lực Bằng độc quyền sáng chế số 16924 được duy trì đến 08/05/2020.

Nơi nhận:

- Như trên;
- TT (để công bố);
- Lưu: VT, Hồ sơ.

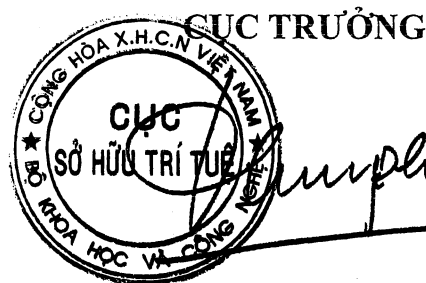

Đinh Hữu Phí

BỘ KHOA HỌC VÀ CÔNG NGHỆ CỘNG HOÀ XÃ HỘI CHỦ NGHĨA VIỆT NAM
CỤC SỞ HỮU TRÍ TUỆ Độc lập - Tự do - Hạnh phúc

Số: 16878 /TB-SHTT

Hà Nội, ngày 26 tháng 08 năm 2019

THÔNG BÁO
Ghi nhận yêu cầu duy trì hiệu lực Bằng độc quyền sáng chế

Kính gửi: Công ty TNHH một thành viên Sở hữu trí tuệ VCCI
(VCCI-IP CO.,LTD)
Tầng 8, Toà nhà VCCI, số 9 Đào Duy Anh, phường Phương mai,
quận Đống Đa, thành phố Hà Nội

Căn cứ kết quả thẩm định yêu cầu duy trì hiệu lực Bằng độc quyền sáng chế:

Số đơn: DT1-2019-02884

Ngày nộp: 17/04/2019

Chủ đơn: CANON KABUSHIKI KAISHA (JP)

Đại diện của Chủ đơn: VCCI-IP CO.,LTD

Bằng độc quyền sáng chế số: 16925

Năm yêu cầu duy trì hiệu lực: 3

Cục Sở hữu trí tuệ thông báo:

1. Yêu cầu duy trì hiệu lực Bằng độc quyền sáng chế nêu trên được chấp nhận.

2. Hiệu lực Bằng độc quyền sáng chế số 16925 được duy trì đến 08/05/2020.

K

Nơi nhận:

- Như trên;
- TT (để công bố);
- Lưu: VT, Hồ sơ.

CỤC TRƯỞNG



Đinh Hữu Phí

BỘ KHOA HỌC VÀ CÔNG NGHỆ
CỤC SỞ HỮU TRÍ TUỆ

CỘNG HÒA XÃ HỘI CHỦ NGHĨA VIỆT NAM
Độc lập - Tự do - Hạnh phúc

Số: 16879 /TB-SHTT

Hà Nội, ngày 26 tháng 04 năm 2019

THÔNG BÁO

Ghi nhận yêu cầu duy trì hiệu lực Bằng độc quyền sáng chế

Kính gửi: Công ty TNHH một thành viên Sở hữu trí tuệ VCCI
(VCCI-IP CO.,LTD)
Tầng 8, Toà nhà VCCI, số 9 Đào Duy Anh, phường Phương mai,
quận Đống Đa, thành phố Hà Nội

Căn cứ kết quả thẩm định yêu cầu duy trì hiệu lực Bằng độc quyền sáng chế:

Số đơn: DT1-2019-02885

Ngày nộp: 17/04/2019

Chủ đơn: CANON KABUSHIKI KAISHA (JP)

Đại diện của Chủ đơn: VCCI-IP CO.,LTD

Bằng độc quyền sáng chế số: 16933

Năm yêu cầu duy trì hiệu lực: 3

Cục Sở hữu trí tuệ thông báo:

1. Yêu cầu duy trì hiệu lực Bằng độc quyền sáng chế nêu trên được chấp nhận.

2. Hiệu lực Bằng độc quyền sáng chế số 16933 được duy trì đến 08/05/2020.

Nơi nhận:

- Như trên;
- TT (để công bố);
- Lưu: VT, Hồ sơ.

CỤC TRƯỞNG



Đinh Hữu Phí

BỘ KHOA HỌC VÀ CÔNG NGHỆ
CỤC SỞ HỮU TRÍ TUỆ

CỘNG HÒA XÃ HỘI CHỦ NGHĨA VIỆT NAM
Độc lập - Tự do - Hạnh phúc

Số: 14880 /TB-SHTT

Hà Nội, ngày 26 tháng 04 năm 2019

THÔNG BÁO
Ghi nhận yêu cầu duy trì hiệu lực Bằng độc quyền sáng chế

Kính gửi: Công ty TNHH một thành viên Sở hữu trí tuệ VCCI
(VCCI-IP CO.,LTD)
Tầng 8, Toà nhà VCCI, số 9 Đào Duy Anh, phường Phương mai,
quận Đống Đa, thành phố Hà Nội

Căn cứ kết quả thẩm định yêu cầu duy trì hiệu lực Bằng độc quyền sáng chế:

Số đơn: DT1-2019-02886

Ngày nộp: 17/04/2019

Chủ đơn: TOTO LTD. (JP)

Đại diện của Chủ đơn: VCCI-IP CO.,LTD

Bằng độc quyền sáng chế số: 16916

Năm yêu cầu duy trì hiệu lực: 3

Cục Sở hữu trí tuệ thông báo:

1. Yêu cầu duy trì hiệu lực Bằng độc quyền sáng chế nêu trên được chấp nhận.

2. Hiệu lực Bằng độc quyền sáng chế số 16916 được duy trì đến 08/05/2020.

Nơi nhận:

- Như trên;
- TT (để công bố);
- Lưu: VT, Hồ sơ.

CỤC TRƯỞNG

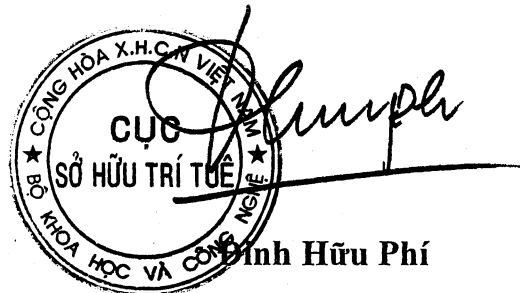

BỘ KHOA HỌC VÀ CÔNG NGHỆ
CỤC SỞ HỮU TRÍ TUỆ

CỘNG HÒA XÃ HỘI CHỦ NGHĨA VIỆT NAM
Độc lập - Tự do - Hạnh phúc

Số: 16881/TB-SHTT

Hà Nội, ngày 26 tháng 08 năm 2019

THÔNG BÁO

Ghi nhận yêu cầu duy trì hiệu lực Bằng độc quyền sáng chế

Kính gửi: Công ty TNHH một thành viên Sở hữu trí tuệ VCCI
(VCCI-IP CO.,LTD)
Tầng 8, Toà nhà VCCI, số 9 Đào Duy Anh, phường Phương mai,
quận Đống Đa, thành phố Hà Nội

Căn cứ kết quả thẩm định yêu cầu duy trì hiệu lực Bằng độc quyền sáng chế:

Số đơn: DT1-2019-02887

Ngày nộp: 17/04/2019

Chủ đơn: AIR WATER INC (JP)

Đại diện của Chủ đơn: VCCI-IP CO.,LTD

Bằng độc quyền sáng chế số: 19198

Năm yêu cầu duy trì hiệu lực: 2

Cục Sở hữu trí tuệ thông báo:

1. Yêu cầu duy trì hiệu lực Bằng độc quyền sáng chế nêu trên được chấp nhận.

2. Hiệu lực Bằng độc quyền sáng chế số 19198 được duy trì đến 08/05/2020.

Nơi nhận:

- Như trên;
- TT (để công bố);
- Lưu: VT, Hồ sơ.

CỤC TRƯỞNG



Đinh Hữu Phí

BỘ KHOA HỌC VÀ CÔNG NGHỆ
CỤC SỞ HỮU TRÍ TUỆ

CỘNG HÒA XÃ HỘI CHỦ NGHĨA VIỆT NAM
Độc lập - Tự do - Hạnh phúc

Số: 16882/TB-SHTT

Hà Nội, ngày 26 tháng 08 năm 2019

THÔNG BÁO

Ghi nhận yêu cầu duy trì hiệu lực Bằng độc quyền sáng chế

Kính gửi: Công ty TNHH một thành viên Sở hữu trí tuệ VCCI
(VCCI-IP CO.,LTD)
Tầng 8, Toà nhà VCCI, số 9 Đào Duy Anh, phường Phương mai,
quận Đống Đa, thành phố Hà Nội

Căn cứ kết quả thẩm định yêu cầu duy trì hiệu lực Bằng độc quyền sáng chế:

Số đơn: DT1-2019-02888

Ngày nộp: 17/04/2019

Chủ đơn: MEIJI CO., LTD. (JP)

Đại diện của Chủ đơn: VCCI-IP CO.,LTD

Bằng độc quyền sáng chế số: 16932

Năm yêu cầu duy trì hiệu lực: 3

Cục Sở hữu trí tuệ thông báo:

1. Yêu cầu duy trì hiệu lực Bằng độc quyền sáng chế nêu trên được chấp nhận.

2. Hiệu lực Bằng độc quyền sáng chế số 16932 được duy trì đến 08/05/2020. *ℵ*

Nơi nhận:

- Như trên;
- TT (để công bố);
- Lưu: VT, Hồ sơ.

CỤC TRƯỞNG



Đinh Hữu Phí

BỘ KHOA HỌC VÀ CÔNG NGHỆ
CỤC SỞ HỮU TRÍ TUỆ

CỘNG HOÀ XÃ HỘI CHỦ NGHĨA VIỆT NAM
Độc lập - Tự do - Hạnh phúc

Số: 16883/TB-SHTT

Hà Nội, ngày 21 tháng 08 năm 2019

THÔNG BÁO

Ghi nhận yêu cầu duy trì hiệu lực Bằng độc quyền sáng chế

Kính gửi: Công ty TNHH một thành viên Sở hữu trí tuệ VCCI
(VCCI-IP CO.,LTD)
Tầng 8, Toà nhà VCCI, số 9 Đào Duy Anh, phường Phương mai,
quận Đống Đa, thành phố Hà Nội

Căn cứ kết quả thẩm định yêu cầu duy trì hiệu lực Bằng độc quyền sáng chế:

Số đơn: DT1-2019-02889

Ngày nộp: 17/04/2019

Chủ đơn: MITSUBA Corporation (JP)

Đại diện của Chủ đơn: VCCI-IP CO.,LTD

Bằng độc quyền sáng chế số: 16927

Năm yêu cầu duy trì hiệu lực: 3

Cục Sở hữu trí tuệ thông báo:

1. Yêu cầu duy trì hiệu lực Bằng độc quyền sáng chế nêu trên được chấp nhận.

2. Hiệu lực Bằng độc quyền sáng chế số 16927 được duy trì đến 08/05/2020.

Nơi nhận:

- Như trên;
- TT (để công bố);
- Lưu: VT, Hồ sơ.

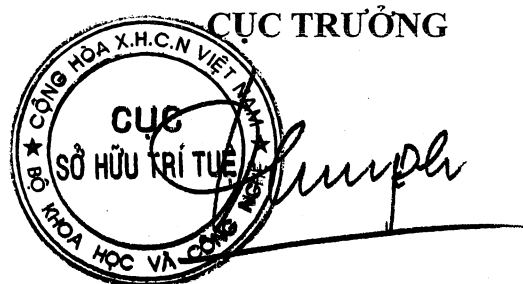

Đinh Hữu Phí

BỘ KHOA HỌC VÀ CÔNG NGHỆ
CỤC SỞ HỮU TRÍ TUỆ

CỘNG HÒA XÃ HỘI CHỦ NGHĨA VIỆT NAM
Độc lập - Tự do - Hạnh phúc

Số: 16884/TB-SHTT

Hà Nội, ngày 24 tháng 08 năm 2019

THÔNG BÁO

Ghi nhận yêu cầu duy trì hiệu lực Bằng độc quyền sáng chế

Kính gửi: Công ty TNHH một thành viên Sở hữu trí tuệ VCCI
(VCCI-IP CO.,LTD)
Tầng 8, Toà nhà VCCI, số 9 Đào Duy Anh, phường Phương mai,
quận Đống Đa, thành phố Hà Nội

Căn cứ kết quả thẩm định yêu cầu duy trì hiệu lực Bằng độc quyền sáng chế:

Số đơn: DT1-2019-02890

Ngày nộp: 17/04/2019

Chủ đơn: Shin-Etsu Chemical Co., Ltd. (JP)

Đại diện của Chủ đơn: VCCI-IP CO.,LTD

Bằng độc quyền sáng chế số: 16920

Năm yêu cầu duy trì hiệu lực: 3

Cục Sở hữu trí tuệ thông báo:

1. Yêu cầu duy trì hiệu lực Bằng độc quyền sáng chế nêu trên được chấp nhận.

2. Hiệu lực Bằng độc quyền sáng chế số 16920 được duy trì đến 08/05/2020.

Nơi nhận:

- Như trên;
- TT (để công bố);
- Lưu: VT, Hồ sơ.

CỤC TRƯỞNG



Đình Hữu Phí

BỘ KHOA HỌC VÀ CÔNG NGHỆ
CỤC SỞ HỮU TRÍ TUỆ

CỘNG HÒA XÃ HỘI CHỦ NGHĨA VIỆT NAM
Độc lập - Tự do - Hạnh phúc

Số: 16885 /TB-SHTT

Hà Nội, ngày 26 tháng 08 năm 2019

THÔNG BÁO

Ghi nhận yêu cầu duy trì hiệu lực Bằng độc quyền sáng chế

Kính gửi: Công ty TNHH một thành viên Sở hữu trí tuệ VCCI
(VCCI-IP CO.,LTD)
Tầng 8, Toà nhà VCCI, số 9 Đào Duy Anh, phường Phương mai,
quận Đống Đa, thành phố Hà Nội

Căn cứ kết quả thẩm định yêu cầu duy trì hiệu lực Bằng độc quyền sáng chế:

Số đơn: DT1-2019-02891

Ngày nộp: 17/04/2019

Chủ đơn: Shin-Etsu Chemical Co., Ltd. (JP)

Đại diện của Chủ đơn: VCCI-IP CO.,LTD

Bằng độc quyền sáng chế số: 16921

Năm yêu cầu duy trì hiệu lực: 3

Cục Sở hữu trí tuệ thông báo:

1. Yêu cầu duy trì hiệu lực Bằng độc quyền sáng chế nêu trên được chấp nhận.

2. Hiệu lực Bằng độc quyền sáng chế số 16921 được duy trì đến 08/05/2020.

Nơi nhận:

- Như trên;
- TT (để công bố);
- Lưu: VT, Hồ sơ.

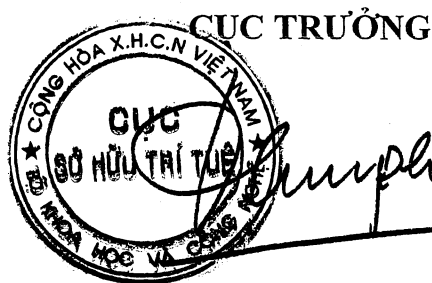

Đinh Hữu Phí

BỘ KHOA HỌC VÀ CÔNG NGHỆ
CỤC SỞ HỮU TRÍ TUỆ

CỘNG HÒA XÃ HỘI CHỦ NGHĨA VIỆT NAM
Độc lập - Tự do - Hạnh phúc

Số: 1.688/TB-SHTT

Hà Nội, ngày 26 tháng 08 năm 2019

THÔNG BÁO

Ghi nhận yêu cầu duy trì hiệu lực Bằng độc quyền sáng chế

Kính gửi: Công ty TNHH một thành viên Sở hữu trí tuệ VCCI
(VCCI-IP CO.,LTD)
Tầng 8, Toà nhà VCCI, số 9 Đào Duy Anh, phường Phương mai,
quận Đống Đa, thành phố Hà Nội

Căn cứ kết quả thẩm định yêu cầu duy trì hiệu lực Bằng độc quyền sáng chế:

Số đơn: DT1-2019-02893

Ngày nộp: 17/04/2019

Chủ đơn: JUKI Corporation (JP)

Đại diện của Chủ đơn: VCCI-IP CO.,LTD

Bằng độc quyền sáng chế số: 15465

Năm yêu cầu duy trì hiệu lực: 4

Cục Sở hữu trí tuệ thông báo:

1. Yêu cầu duy trì hiệu lực Bằng độc quyền sáng chế nêu trên được chấp nhận.

2. Hiệu lực Bằng độc quyền sáng chế số 15465 được duy trì đến 09/05/2020.

H

Nơi nhận:

- Như trên;
- TT (để công bố);
- Lưu: VT, Hồ sơ.

CỤC TRƯỞNG

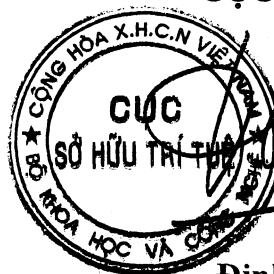

Đinh Hữu Phí

BỘ KHOA HỌC VÀ CÔNG NGHỆ
CỤC SỞ HỮU TRÍ TUỆ

CỘNG HÒA XÃ HỘI CHỦ NGHĨA VIỆT NAM
Độc lập - Tự do - Hạnh phúc

Số: 16887/TB-SHTT

Hà Nội, ngày 26 tháng 04 năm 2019

THÔNG BÁO

Ghi nhận yêu cầu duy trì hiệu lực Bằng độc quyền sáng chế

Kính gửi: Công ty TNHH một thành viên Sở hữu trí tuệ VCCI
(VCCI-IP CO.,LTD)
Tầng 8, Toà nhà VCCI, số 9 Đào Duy Anh, phường Phương mai,
quận Đống Đa, thành phố Hà Nội

Căn cứ kết quả thẩm định yêu cầu duy trì hiệu lực Bằng độc quyền sáng chế:

Số đơn: DT1-2019-02894

Ngày nộp: 17/04/2019

Chủ đơn: SUN PATENT TRUST (US)

Đại diện của Chủ đơn: VCCI-IP CO.,LTD

Bằng độc quyền sáng chế số: 15467

Năm yêu cầu duy trì hiệu lực: 4

Cục Sở hữu trí tuệ thông báo:

1. Yêu cầu duy trì hiệu lực Bằng độc quyền sáng chế nêu trên được chấp nhận.

2. Hiệu lực Bằng độc quyền sáng chế số 15467 được duy trì đến 09/05/2020.

Nơi nhận:

- Như trên;
- TT (để công bố);
- Lưu: VT, Hồ sơ.

CỤC TRƯỞNG



Đinh Hữu Phí

BỘ KHOA HỌC VÀ CÔNG NGHỆ
CỤC SỞ HỮU TRÍ TUỆ

CỘNG HÒA XÃ HỘI CHỦ NGHĨA VIỆT NAM
Độc lập - Tự do - Hạnh phúc

Số: 16888 /TB-SHTT

Hà Nội, ngày 26 tháng 05 năm 2019

THÔNG BÁO

Ghi nhận yêu cầu duy trì hiệu lực Bằng độc quyền sáng chế

Kính gửi: Công ty TNHH một thành viên Sở hữu trí tuệ VCCI
(VCCI-IP CO.,LTD)
Tầng 8, Toà nhà VCCI, số 9 Đào Duy Anh, phường Phương mai,
quận Đống Đa, thành phố Hà Nội

Căn cứ kết quả thẩm định yêu cầu duy trì hiệu lực Bằng độc quyền sáng chế:

Số đơn: DT1-2019-02895

Ngày nộp: 17/04/2019

Chủ đơn: Nippon Steel & Sumitomo Metal Corporation (JP)

Đại diện của Chủ đơn: VCCI-IP CO.,LTD

Bằng độc quyền sáng chế số: 19259

Năm yêu cầu duy trì hiệu lực: 2

Cục Sở hữu trí tuệ thông báo:

1. Yêu cầu duy trì hiệu lực Bằng độc quyền sáng chế nêu trên được chấp nhận.

2. Hiệu lực Bằng độc quyền sáng chế số 19259 được duy trì đến 17/05/2020.

Nơi nhận:

- Như trên;
- TT (để công bố);
- Lưu: VT, Hồ sơ.

CỤC TRƯỞNG



Đinh Hữu Phí

BỘ KHOA HỌC VÀ CÔNG NGHỆ
CỤC SỞ HỮU TRÍ TUỆ

CỘNG HOÀ XÃ HỘI CHỦ NGHĨA VIỆT NAM
Độc lập - Tự do - Hạnh phúc

Số: 16889 /TB-SHTT

Hà Nội, ngày 16 tháng 08 năm 2019

THÔNG BÁO

Ghi nhận yêu cầu duy trì hiệu lực Bằng độc quyền sáng chế

Kính gửi: Công ty TNHH một thành viên Sở hữu trí tuệ VCCI
(VCCI-IP CO.,LTD)

Tầng 8, Toà nhà VCCI, số 9 Đào Duy Anh, phường Phương mai,
quận Đống Đa, thành phố Hà Nội

Căn cứ kết quả thẩm định yêu cầu duy trì hiệu lực Bằng độc quyền sáng chế:

Số đơn: DT1-2019-02896

Ngày nộp: 17/04/2019

Chủ đơn: CENTOCOR, INC. (US)

Đại diện của Chủ đơn: VCCI-IP CO.,LTD

Bằng độc quyền sáng chế số: 14077

Năm yêu cầu duy trì hiệu lực: 5

Cục Sở hữu trí tuệ thông báo:

1. Yêu cầu duy trì hiệu lực Bằng độc quyền sáng chế nêu trên được chấp nhận.

2. Hiệu lực Bằng độc quyền sáng chế số 14077 được duy trì đến 18/05/2020.

Nơi nhận:

- Như trên;
- TT (để công bố);
- Lưu: VT, Hồ sơ.

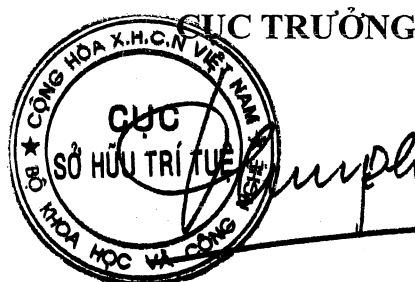

Đinh Hữu Phí

BỘ KHOA HỌC VÀ CÔNG NGHỆ
CỤC SỞ HỮU TRÍ TUỆ

CỘNG HÒA XÃ HỘI CHỦ NGHĨA VIỆT NAM
Độc lập - Tự do - Hạnh phúc

Số: 16/KGC/TB-SHTT

Hà Nội, ngày 26 tháng 08 năm 2019

THÔNG BÁO

Ghi nhận yêu cầu duy trì hiệu lực Bằng độc quyền sáng chế

Kính gửi: Công ty TNHH một thành viên Sở hữu trí tuệ VCCI
(VCCI-IP CO.,LTD)
Tầng 8, Toà nhà VCCI, số 9 Đào Duy Anh, phường Phương mai,
quận Đống Đa, thành phố Hà Nội

Căn cứ kết quả thẩm định yêu cầu duy trì hiệu lực Bằng độc quyền sáng chế:

Số đơn: DT1-2019-02898

Ngày nộp: 17/04/2019

Chủ đơn: KUMIAI CHEMICAL INDUSTRY CO., LTD. (JP)

Đại diện của Chủ đơn: VCCI-IP CO.,LTD

Bằng độc quyền sáng chế số: 4318

Năm yêu cầu duy trì hiệu lực: 16

Cục Sở hữu trí tuệ thông báo:

1. Yêu cầu duy trì hiệu lực Bằng độc quyền sáng chế nêu trên được chấp nhận.

2. Hiệu lực Bằng độc quyền sáng chế số 4318 được duy trì đến 18/05/2020.

Nơi nhận:

- Như trên;
- TT (để công bố);
- Lưu: VT, Hồ sơ.

CỤC TRƯỞNG



Đinh Hữu Phí

BỘ KHOA HỌC VÀ CÔNG NGHỆ
CỤC SỞ HỮU TRÍ TUỆ

CỘNG HÒA XÃ HỘI CHỦ NGHĨA VIỆT NAM
Độc lập - Tự do - Hạnh phúc

Số: 16891 /TB-SHTT

Hà Nội, ngày 26 tháng 08 năm 2019

THÔNG BÁO

Ghi nhận yêu cầu duy trì hiệu lực Bằng độc quyền sáng chế

Kính gửi: Công ty TNHH một thành viên Sở hữu trí tuệ VCCI
(VCCI-IP CO.,LTD)
Tầng 8, Toà nhà VCCI, số 9 Đào Duy Anh, phường Phương mai,
quận Đống Đa, thành phố Hà Nội

Căn cứ kết quả thẩm định yêu cầu duy trì hiệu lực Bằng độc quyền sáng chế:

Số đơn: DT1-2019-02899

Ngày nộp: 17/04/2019

Chủ đơn: SUZUKI MOTOR CORPORATION (JP)

Đại diện của Chủ đơn: VCCI-IP CO.,LTD

Bằng độc quyền sáng chế số: 14093

Năm yêu cầu duy trì hiệu lực: 5

Cục Sở hữu trí tuệ thông báo:

1. Yêu cầu duy trì hiệu lực Bằng độc quyền sáng chế nêu trên được chấp nhận.

2. Hiệu lực Bằng độc quyền sáng chế số 14093 được duy trì đến 18/05/2020.

Nơi nhận:

- Như trên;
- TT (để công bố);
- Lưu: VT, Hồ sơ.

CỤC TRƯỞNG



Đinh Hữu Phí

BỘ KHOA HỌC VÀ CÔNG NGHỆ
CỤC SỞ HỮU TRÍ TUỆ

CỘNG HÒA XÃ HỘI CHỦ NGHĨA VIỆT NAM
Độc lập - Tự do - Hạnh phúc

Số: 16862/TB-SHTT

Hà Nội, ngày 26 tháng 08 năm 2019

THÔNG BÁO
Ghi nhận yêu cầu duy trì hiệu lực Bằng độc quyền sáng chế

Kính gửi: Công ty TNHH một thành viên Sở hữu trí tuệ VCCI
(VCCI-IP CO.,LTD)
Tầng 8, Toà nhà VCCI, số 9 Đào Duy Anh, phường Phương mai,
quận Đống Đa, thành phố Hà Nội

Căn cứ kết quả thẩm định yêu cầu duy trì hiệu lực Bằng độc quyền sáng chế:

Số đơn: DT1-2019-02867

Ngày nộp: 17/04/2019

Chủ đơn: BRISTOL-MYERS SQUIBB COMPANY (US)

Đại diện của Chủ đơn: VCCI-IP CO.,LTD

Bằng độc quyền sáng chế số: 19276

Năm yêu cầu duy trì hiệu lực: 2

Cục Sở hữu trí tuệ thông báo:

1. Yêu cầu duy trì hiệu lực Bằng độc quyền sáng chế nêu trên được chấp nhận.

2. Hiệu lực Bằng độc quyền sáng chế số 19276 được duy trì đến 17/05/2020.

Nơi nhận:

- Như trên;
- TT (để công bố);
- Lưu: VT, Hồ sơ.

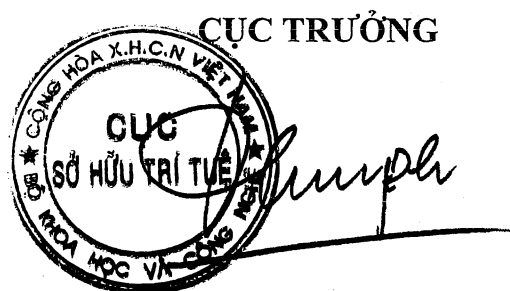

Đinh Hữu Phí

BỘ KHOA HỌC VÀ CÔNG NGHỆ
CỤC SỞ HỮU TRÍ TUỆ

CỘNG HÒA XÃ HỘI CHỦ NGHĨA VIỆT NAM
Độc lập - Tự do - Hạnh phúc

Số: 16893/TB-SHTT

Hà Nội, ngày 26 tháng 08 năm 2019

THÔNG BÁO
Ghi nhận yêu cầu duy trì hiệu lực Bằng độc quyền sáng chế

Kính gửi: Công ty TNHH một thành viên Sở hữu trí tuệ VCCI
(VCCI-IP CO.,LTD)
Tầng 8, Toà nhà VCCI, số 9 Đào Duy Anh, phường Phương Mai,
quận Đống Đa, thành phố Hà Nội

Căn cứ kết quả thẩm định yêu cầu duy trì hiệu lực Bằng độc quyền sáng chế:

Số đơn: DT1-2019-02868

Ngày nộp: 17/04/2019

Chủ đơn: BAVARIAN NORDIC A/S (DK)

Đại diện của Chủ đơn: VCCI-IP CO.,LTD

Bằng độc quyền sáng chế số: 19254

Năm yêu cầu duy trì hiệu lực: 2

Cục Sở hữu trí tuệ thông báo:

1. Yêu cầu duy trì hiệu lực Bằng độc quyền sáng chế nêu trên được chấp nhận.

2. Hiệu lực Bằng độc quyền sáng chế số 19254 được duy trì đến 17/05/2020.

Nơi nhận:

- Như trên;
- TT (để công bố);
- Lưu: VT, Hồ sơ.

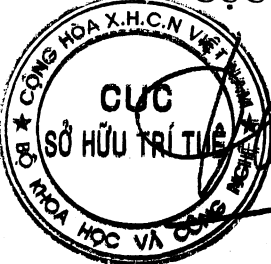
CỤC TRƯỞNG

Đinh Hữu Phí

BỘ KHOA HỌC VÀ CÔNG NGHỆ
CỤC SỞ HỮU TRÍ TUỆ

CỘNG HÒA XÃ HỘI CHỦ NGHĨA VIỆT NAM
Độc lập - Tự do - Hạnh phúc

Số: 16894/TB-SHTT

Hà Nội, ngày 26 tháng 08 năm 2019

THÔNG BÁO
Ghi nhận yêu cầu duy trì hiệu lực Bằng độc quyền sáng chế

Kính gửi: Công ty TNHH một thành viên Sở hữu trí tuệ VCCI
(VCCI-IP CO.,LTD)
Tầng 8, Toà nhà VCCI, số 9 Đào Duy Anh, phường Phương mai,
quận Đống Đa, thành phố Hà Nội

Căn cứ kết quả thẩm định yêu cầu duy trì hiệu lực Bằng độc quyền sáng chế:

Số đơn: DT1-2019-02869

Ngày nộp: 17/04/2019

Chủ đơn: OTSUKA PHARMACEUTICAL CO., LTD. (JP)

Đại diện của Chủ đơn: VCCI-IP CO.,LTD

Bằng độc quyền sáng chế số: 19272

Năm yêu cầu duy trì hiệu lực: 2

Cục Sở hữu trí tuệ thông báo:

1. Yêu cầu duy trì hiệu lực Bằng độc quyền sáng chế nêu trên được chấp nhận.

2. Hiệu lực Bằng độc quyền sáng chế số 19272 được duy trì đến 17/05/2020.

Nơi nhận:

- Như trên;
- TT (để công bố);
- Lưu: VT, Hồ sơ.

CỤC TRƯỞNG



Đình Hữu Phí

**BỘ KHOA HỌC VÀ CÔNG NGHỆ
CỤC SỞ HỮU TRÍ TUỆ**

**CỘNG HOÀ XÃ HỘI CHỦ NGHĨA VIỆT NAM
Độc lập - Tự do - Hạnh phúc**

Số: 16895 /TB-SHTT

Hà Nội, ngày 21 tháng 08 năm 2019

THÔNG BÁO

Ghi nhận yêu cầu duy trì hiệu lực Bằng độc quyền sáng chế

Kính gửi: Công ty TNHH một thành viên Sở hữu trí tuệ VCCI
(VCCI-IP CO.,LTD)
Tầng 8, Toà nhà VCCI, số 9 Đào Duy Anh, phường Phương mai,
quận Đống Đa, thành phố Hà Nội

Căn cứ kết quả thẩm định yêu cầu duy trì hiệu lực Bằng độc quyền sáng chế:

Số đơn: DT1-2019-02870

Ngày nộp: 17/04/2019

Chủ đơn: CANON KABUSHIKI KAISHA (JP)

Đại diện của Chủ đơn: VCCI-IP CO.,LTD

Bằng độc quyền sáng chế số: 8459

Năm yêu cầu duy trì hiệu lực: 10

Cục Sở hữu trí tuệ thông báo:

1. Yêu cầu duy trì hiệu lực Bằng độc quyền sáng chế nêu trên được chấp nhận.
2. Hiệu lực Bằng độc quyền sáng chế số 8459 được duy trì đến 17/05/2020.

Nơi nhận:

- Như trên;
- TT (để công bố);
- Lưu: VT, Hồ sơ.

CỤC TRƯỞNG



Đinh Hữu Phí

BỘ KHOA HỌC VÀ CÔNG NGHỆ
CỤC SỞ HỮU TRÍ TUỆ

CỘNG HÒA XÃ HỘI CHỦ NGHĨA VIỆT NAM
Độc lập - Tự do - Hạnh phúc

Số: 16806 /TB-SHTT

Hà Nội, ngày 26 tháng 08 năm 2019

THÔNG BÁO

Ghi nhận yêu cầu duy trì hiệu lực Bằng độc quyền sáng chế

Kính gửi: Công ty TNHH một thành viên Sở hữu trí tuệ VCCI
(VCCI-IP CO.,LTD)
Tầng 8, Toà nhà VCCI, số 9 Đào Duy Anh, phường Phương mai,
quận Đống Đa, thành phố Hà Nội

Căn cứ kết quả thẩm định yêu cầu duy trì hiệu lực Bằng độc quyền sáng chế:

Số đơn: DT1-2019-02871

Ngày nộp: 17/04/2019

Chủ đơn: Yazaki Corporation (JP)

Đại diện của Chủ đơn: VCCI-IP CO.,LTD

Bằng độc quyền sáng chế số: 19262

Năm yêu cầu duy trì hiệu lực: 2

Cục Sở hữu trí tuệ thông báo:

1. Yêu cầu duy trì hiệu lực Bằng độc quyền sáng chế nêu trên được chấp nhận.

2. Hiệu lực Bằng độc quyền sáng chế số 19262 được duy trì đến 17/05/2020.

Nơi nhận:

- Như trên;
- TT (để công bố);
- Lưu: VT, Hồ sơ.

CỤC TRƯỞNG



Đình Hữu Phí

BỘ KHOA HỌC VÀ CÔNG NGHỆ
CỤC SỞ HỮU TRÍ TUỆ

CỘNG HÒA XÃ HỘI CHỦ NGHĨA VIỆT NAM
Độc lập - Tự do - Hạnh phúc

Số: 16897/TB-SHTT

Hà Nội, ngày 26 tháng 08 năm 2019

THÔNG BÁO

Ghi nhận yêu cầu duy trì hiệu lực Bằng độc quyền sáng chế

Kính gửi: Công ty TNHH một thành viên Sở hữu trí tuệ VCCI
(VCCI-IP CO.,LTD)
Tầng 8, Toà nhà VCCI, số 9 Đào Duy Anh, phường Phương mai,
quận Đống Đa, thành phố Hà Nội

Căn cứ kết quả thẩm định yêu cầu duy trì hiệu lực Bằng độc quyền sáng chế:

Số đơn: DT1-2019-02872

Ngày nộp: 17/04/2019

Chủ đơn: Mitsubishi Electric Corporation (JP)

Đại diện của Chủ đơn: VCCI-IP CO.,LTD

Bằng độc quyền sáng chế số: 19258

Năm yêu cầu duy trì hiệu lực: 2

Cục Sở hữu trí tuệ thông báo:

1. Yêu cầu duy trì hiệu lực Bằng độc quyền sáng chế nêu trên được chấp nhận.

2. Hiệu lực Bằng độc quyền sáng chế số 19258 được duy trì đến 17/05/2020.

h

Nơi nhận:

- Như trên;
- TT (để công bố);
- Lưu: VT, Hồ sơ.

CỤC TRƯỞNG



Đình Hữu Phí

BỘ KHOA HỌC VÀ CÔNG NGHỆ
CỤC SỞ HỮU TRÍ TUỆ

CỘNG HÒA XÃ HỘI CHỦ NGHĨA VIỆT NAM
Độc lập - Tự do - Hạnh phúc

Số: *16898* /TB-SHTT

Hà Nội, ngày *26* tháng *08* năm 2019

THÔNG BÁO

Ghi nhận yêu cầu duy trì hiệu lực Bằng độc quyền sáng chế

Kính gửi: Công ty TNHH một thành viên Sở hữu trí tuệ VCCI
(VCCI-IP CO.,LTD)
Tầng 8, Toà nhà VCCI, số 9 Đào Duy Anh, phường Phương mai,
quận Đống Đa, thành phố Hà Nội

Căn cứ kết quả thẩm định yêu cầu duy trì hiệu lực Bằng độc quyền sáng chế:

Số đơn: DT1-2019-02873

Ngày nộp: 17/04/2019

Chủ đơn: Panasonic Corporation (JP)

Đại diện của Chủ đơn: VCCI-IP CO.,LTD

Bằng độc quyền sáng chế số: 8460

Năm yêu cầu duy trì hiệu lực: 10

Cục Sở hữu trí tuệ thông báo:

1. Yêu cầu duy trì hiệu lực Bằng độc quyền sáng chế nêu trên được chấp nhận.
2. Hiệu lực Bằng độc quyền sáng chế số 8460 được duy trì đến 17/05/2020. *h*

Nơi nhận:

- Như trên;
- TT (để công bố);
- Lưu: VT, Hồ sơ.

CỤC TRƯỞNG



Đình Hữu Phí

BỘ KHOA HỌC VÀ CÔNG NGHỆ
CỤC SỞ HỮU TRÍ TUỆ

CỘNG HÒA XÃ HỘI CHỦ NGHĨA VIỆT NAM
Độc lập - Tự do - Hạnh phúc

Số: 16809/TB-SHTT

Hà Nội, ngày 26 tháng 08 năm 2019

THÔNG BÁO

Ghi nhận yêu cầu duy trì hiệu lực Bằng độc quyền sáng chế

Kính gửi: Công ty TNHH một thành viên Sở hữu trí tuệ VCCI
(VCCI-IP CO.,LTD)
Tầng 8, Toà nhà VCCI, số 9 Đào Duy Anh, phường Phương mai,
quận Đống Đa, thành phố Hà Nội

Căn cứ kết quả thẩm định yêu cầu duy trì hiệu lực Bằng độc quyền sáng chế:

Số đơn: DT1-2019-02874

Ngày nộp: 17/04/2019

Chủ đơn: Sun Patent Trust (US)

Đại diện của Chủ đơn: VCCI-IP CO.,LTD

Bằng độc quyền sáng chế số: 19260

Năm yêu cầu duy trì hiệu lực: 2

Cục Sở hữu trí tuệ thông báo:

1. Yêu cầu duy trì hiệu lực Bằng độc quyền sáng chế nêu trên được chấp nhận.

2. Hiệu lực Bằng độc quyền sáng chế số 19260 được duy trì đến 17/05/2020.

Nơi nhận:

- Như trên;
- TT (để công bố);
- Lưu: VT, Hồ sơ.

CỤC TRƯỞNG



Đinh Hữu Phí

BỘ KHOA HỌC VÀ CÔNG NGHỆ
CỤC SỞ HỮU TRÍ TUỆ

CỘNG HOÀ XÃ HỘI CHỦ NGHĨA VIỆT NAM
Độc lập - Tự do - Hạnh phúc

Số: 16960 /TB-SHTT

Hà Nội, ngày 26 tháng 08 năm 2019

THÔNG BÁO
Ghi nhận yêu cầu duy trì hiệu lực Bằng độc quyền sáng chế

Kính gửi: Công ty TNHH một thành viên Sở hữu trí tuệ VCCI
(VCCI-IP CO.,LTD)
Tầng 8, Toà nhà VCCI, số 9 Đào Duy Anh, phường Phương mai,
quận Đống Đa, thành phố Hà Nội

Căn cứ kết quả thẩm định yêu cầu duy trì hiệu lực Bằng độc quyền sáng chế:

Số đơn: DT1-2019-02865

Ngày nộp: 17/04/2019

Chủ đơn: KAO CORPORATION (JP)

Đại diện của Chủ đơn: VCCI-IP CO.,LTD

Bằng độc quyền sáng chế số: 19252

Năm yêu cầu duy trì hiệu lực: 2

Cục Sở hữu trí tuệ thông báo:

1. Yêu cầu duy trì hiệu lực Bằng độc quyền sáng chế nêu trên được chấp nhận.

2. Hiệu lực Bằng độc quyền sáng chế số 19252 được duy trì đến 16/05/2020.

Nơi nhận:

- Như trên;
- TT (để công bố);
- Lưu: VT, Hồ sơ.

CỤC TRƯỞNG



Đinh Hữu Phí

**BỘ KHOA HỌC VÀ CÔNG NGHỆ
CỤC SỞ HỮU TRÍ TUỆ**

**CỘNG HÒA XÃ HỘI CHỦ NGHĨA VIỆT NAM
Độc lập - Tự do - Hạnh phúc**

Số: *16901* /TB-SHTT

Hà Nội, ngày *26* tháng *08* năm 2019

THÔNG BÁO
Ghi nhận yêu cầu duy trì hiệu lực Bằng độc quyền sáng chế

Kính gửi: Công ty TNHH một thành viên Sở hữu trí tuệ VCCI
(VCCI-IP CO.,LTD)
Tầng 8, Toà nhà VCCI, số 9 Đào Duy Anh, phường Phương mai,
quận Đống Đa, thành phố Hà Nội

Căn cứ kết quả thẩm định yêu cầu duy trì hiệu lực Bằng độc quyền sáng chế:

Số đơn: DT1-2019-02866

Ngày nộp: 17/04/2019

Chủ đơn: HANMI PHARM. CO., LTD. (KR)

Đại diện của Chủ đơn: VCCI-IP CO.,LTD

Bằng độc quyền sáng chế số: 19277

Năm yêu cầu duy trì hiệu lực: 2

Cục Sở hữu trí tuệ thông báo:

1. Yêu cầu duy trì hiệu lực Bằng độc quyền sáng chế nêu trên được chấp nhận.

2. Hiệu lực Bằng độc quyền sáng chế số 19277 được duy trì đến 17/05/2020.

Nơi nhận:

- Như trên;
- TT (để công bố);
- Lưu: VT, Hồ sơ.

CỤC TRƯỞNG



Đinh Hữu Phí

BỘ KHOA HỌC VÀ CÔNG NGHỆ
CỤC SỞ HỮU TRÍ TUỆ

CỘNG HÒA XÃ HỘI CHỦ NGHĨA VIỆT NAM
Độc lập - Tự do - Hạnh phúc

Số: 16902/TB-SHTT

Hà Nội, ngày 26 tháng 08 năm 2019

THÔNG BÁO

Ghi nhận yêu cầu duy trì hiệu lực Bằng độc quyền sáng chế

Kính gửi: Công ty TNHH một thành viên Sở hữu trí tuệ VCCI
(VCCI-IP CO.,LTD)
Tầng 8, Toà nhà VCCI, số 9 Đào Duy Anh, phường Phương mai,
quận Đống Đa, thành phố Hà Nội

Căn cứ kết quả thẩm định yêu cầu duy trì hiệu lực Bằng độc quyền sáng chế:

Số đơn: DT1-2019-02900

Ngày nộp: 17/04/2019

Chủ đơn: NIPPON STEEL & SUMITOMO METAL CORPORATION
(JP)

Đại diện của Chủ đơn: VCCI-IP CO.,LTD

Bằng độc quyền sáng chế số: 14080

Năm yêu cầu duy trì hiệu lực: 5

Cục Sở hữu trí tuệ thông báo:

1. Yêu cầu duy trì hiệu lực Bằng độc quyền sáng chế nêu trên được chấp nhận.

2. Hiệu lực Bằng độc quyền sáng chế số 14080 được duy trì đến 18/05/2020.

Nơi nhận:

- Như trên;
- TT (để công bố);
- Lưu: VT, Hồ sơ.

CỤC TRƯỞNG



Đinh Hữu Phí

BỘ KHOA HỌC VÀ CÔNG NGHỆ
CỤC SỞ HỮU TRÍ TUỆ

CỘNG HOÀ XÃ HỘI CHỦ NGHĨA VIỆT NAM
Độc lập - Tự do - Hạnh phúc

Số: 16903/TB-SHTT

Hà Nội, ngày 26 tháng 08 năm 2019

THÔNG BÁO

Ghi nhận yêu cầu duy trì hiệu lực Bằng độc quyền sáng chế

Kính gửi: Công ty TNHH một thành viên Sở hữu trí tuệ VCCI
(VCCI-IP CO.,LTD)
Tầng 8, Toà nhà VCCI, số 9 Đào Duy Anh, phường Phương mai,
quận Đống Đa, thành phố Hà Nội

Căn cứ kết quả thẩm định yêu cầu duy trì hiệu lực Bằng độc quyền sáng chế:

Số đơn: DT1-2019-02901

Ngày nộp: 17/04/2019

Chủ đơn: TAKEDA PHARMACEUTICAL COMPANY LIMITED (JP)

Đại diện của Chủ đơn: VCCI-IP CO.,LTD

Bằng độc quyền sáng chế số: 7732

Năm yêu cầu duy trì hiệu lực: 11

Cục Sở hữu trí tuệ thông báo:

1. Yêu cầu duy trì hiệu lực Bằng độc quyền sáng chế nêu trên được chấp nhận.

2. Hiệu lực Bằng độc quyền sáng chế số 7732 được duy trì đến 18/05/2020. *ke*

Nơi nhận:

- Như trên;
- TT (để công bố);
- Lưu: VT, Hồ sơ.

CỤC TRƯỞNG

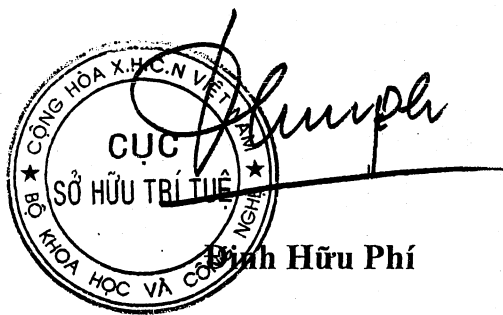

**BỘ KHOA HỌC VÀ CÔNG NGHỆ
CỤC SỞ HỮU TRÍ TUỆ**

**CỘNG HOÀ XÃ HỘI CHỦ NGHĨA VIỆT NAM
Độc lập - Tự do - Hạnh phúc**

Số: 16904/TB-SHTT

Hà Nội, ngày 26 tháng 08 năm 2019

THÔNG BÁO
Ghi nhận yêu cầu duy trì hiệu lực Bằng độc quyền sáng chế

Kính gửi: Công ty TNHH một thành viên Sở hữu trí tuệ VCCI
(VCCI-IP CO.,LTD)
Tầng 8, Toà nhà VCCI, số 9 Đào Duy Anh, phường Phương mai,
quận Đống Đa, thành phố Hà Nội

Căn cứ kết quả thẩm định yêu cầu duy trì hiệu lực Bằng độc quyền sáng chế:

Số đơn: DT1-2019-02902

Ngày nộp: 17/04/2019

Chủ đơn: UCB Pharma S.A. (BE)

Đại diện của Chủ đơn: VCCI-IP CO.,LTD

Bằng độc quyền sáng chế số: 12747

Năm yêu cầu duy trì hiệu lực: 6

Cục Sở hữu trí tuệ thông báo:

1. Yêu cầu duy trì hiệu lực Bằng độc quyền sáng chế nêu trên được chấp nhận.

2. Hiệu lực Bằng độc quyền sáng chế số 12747 được duy trì đến 19/05/2020.

Nơi nhận:

- Như trên;
- TT (để công bố);
- Lưu: VT, Hồ sơ.

CỤC TRƯỞNG

Đinh Hữu Phí

BỘ KHOA HỌC VÀ CÔNG NGHỆ
CỤC SỞ HỮU TRÍ TUỆ

CỘNG HOÀ XÃ HỘI CHỦ NGHĨA VIỆT NAM
Độc lập - Tự do - Hạnh phúc

Số: 16905 /TB-SHTT

Hà Nội, ngày 16 tháng 08 năm 2019

THÔNG BÁO

Ghi nhận yêu cầu duy trì hiệu lực Bằng độc quyền sáng chế

Kính gửi: Công ty TNHH một thành viên Sở hữu trí tuệ VCCI
(VCCI-IP CO.,LTD)
Tầng 8, Toà nhà VCCI, số 9 Đào Duy Anh, phường Phương mai,
quận Đống Đa, thành phố Hà Nội

Căn cứ kết quả thẩm định yêu cầu duy trì hiệu lực Bằng độc quyền sáng chế:

Số đơn: DT1-2019-02903

Ngày nộp: 17/04/2019

Chủ đơn: NOKIA TECHNOLOGIES OY (FI)

Đại diện của Chủ đơn: VCCI-IP CO.,LTD

Bằng độc quyền sáng chế số: 12752

Năm yêu cầu duy trì hiệu lực: 6

Cục Sở hữu trí tuệ thông báo:

1. Yêu cầu duy trì hiệu lực Bằng độc quyền sáng chế nêu trên được chấp nhận.

2. Hiệu lực Bằng độc quyền sáng chế số 12752 được duy trì đến 19/05/2020.

Nơi nhận:

- Như trên;
- TT (để công bố);
- Lưu: VT, Hồ sơ.

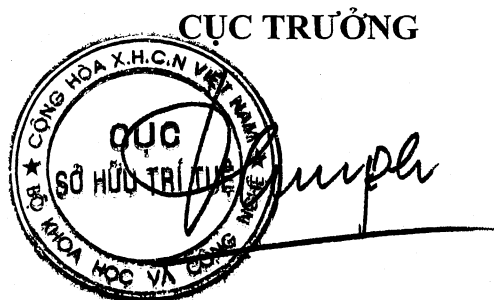

Đình Hữu Phí

BỘ KHOA HỌC VÀ CÔNG NGHỆ
CỤC SỞ HỮU TRÍ TUỆ

CỘNG HÒA XÃ HỘI CHỦ NGHĨA VIỆT NAM
Độc lập - Tự do - Hạnh phúc

Số: 16906 /TB-SHTT

Hà Nội, ngày 16 tháng 08 năm 2019

THÔNG BÁO
Ghi nhận yêu cầu duy trì hiệu lực Bằng độc quyền sáng chế

Kính gửi: Công ty TNHH một thành viên Sở hữu trí tuệ VCCI
(VCCI-IP CO.,LTD)
Tầng 8, Toà nhà VCCI, số 9 Đào Duy Anh, phường Phương mai,
quận Đống Đa, thành phố Hà Nội

Căn cứ kết quả thẩm định yêu cầu duy trì hiệu lực Bằng độc quyền sáng chế:

Số đơn: DT1-2019-02904

Ngày nộp: 17/04/2019

Chủ đơn: NOKIA TECHNOLOGIES OY (FI)

Đại diện của Chủ đơn: VCCI-IP CO.,LTD

Bằng độc quyền sáng chế số: 12741

Năm yêu cầu duy trì hiệu lực: 6

Cục Sở hữu trí tuệ thông báo:

1. Yêu cầu duy trì hiệu lực Bằng độc quyền sáng chế nêu trên được chấp nhận.
2. Hiệu lực Bằng độc quyền sáng chế số 12741 được duy trì đến 19/05/2020.

Nơi nhận:

- Như trên;
- TT (để công bố);
- Lưu: VT, Hồ sơ.

CỤC TRƯỞNG



Đinh Hữu Phí

BỘ KHOA HỌC VÀ CÔNG NGHỆ
CỤC SỞ HỮU TRÍ TUỆ

CỘNG HÒA XÃ HỘI CHỦ NGHĨA VIỆT NAM
Độc lập - Tự do - Hạnh phúc

Số: 16907 /TB-SHTT

Hà Nội, ngày 26 tháng 08 năm 2019

THÔNG BÁO
Ghi nhận yêu cầu duy trì hiệu lực Bằng độc quyền sáng chế

Kính gửi: Công ty TNHH một thành viên Sở hữu trí tuệ VCCI
(VCCI-IP CO.,LTD)
Tầng 8, Toà nhà VCCI, số 9 Đào Duy Anh, phường Phương mai,
quận Đống Đa, thành phố Hà Nội

Căn cứ kết quả thẩm định yêu cầu duy trì hiệu lực Bằng độc quyền sáng chế:

Số đơn: DT1-2019-02905

Ngày nộp: 17/04/2019

Chủ đơn: CANON KABUSHIKI KAISHA (JP)

Đại diện của Chủ đơn: VCCI-IP CO.,LTD

Bằng độc quyền sáng chế số: 12738

Năm yêu cầu duy trì hiệu lực: 6

Cục Sở hữu trí tuệ thông báo:

1. Yêu cầu duy trì hiệu lực Bằng độc quyền sáng chế nêu trên được chấp nhận.

2. Hiệu lực Bằng độc quyền sáng chế số 12738 được duy trì đến 19/05/2020.

Nơi nhận:

- Như trên;
- TT (để công bố);
- Lưu: VT, Hồ sơ.

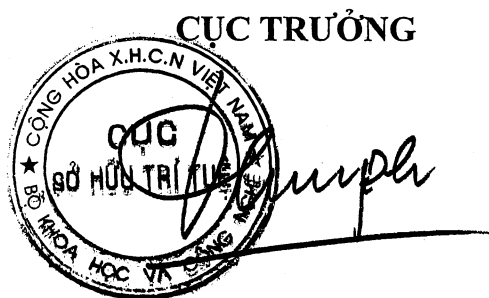

Đinh Hữu Phí

**BỘ KHOA HỌC VÀ CÔNG NGHỆ
CỤC SỞ HỮU TRÍ TUỆ**

**CỘNG HOÀ XÃ HỘI CHỦ NGHĨA VIỆT NAM
Độc lập - Tự do - Hạnh phúc**

Số: *16/08* /TB-SHTT

Hà Nội, ngày *16* tháng *08* năm 2019

THÔNG BÁO

Ghi nhận yêu cầu duy trì hiệu lực Bằng độc quyền sáng chế

Kính gửi: Công ty TNHH một thành viên Sở hữu trí tuệ VCCI
(VCCI-IP CO.,LTD)
Tầng 8, Toà nhà VCCI, số 9 Đào Duy Anh, phường Phương mai,
quận Đống Đa, thành phố Hà Nội

Căn cứ kết quả thẩm định yêu cầu duy trì hiệu lực Bằng độc quyền sáng chế:

Số đơn: DT1-2019-02906

Ngày nộp: 17/04/2019

Chủ đơn: JFE Steel Corporation (JP)

Đại diện của Chủ đơn: VCCI-IP CO.,LTD

Bằng độc quyền sáng chế số: 12746

Năm yêu cầu duy trì hiệu lực: 6

Cục Sở hữu trí tuệ thông báo:

1. Yêu cầu duy trì hiệu lực Bằng độc quyền sáng chế nêu trên được chấp nhận.

2. Hiệu lực Bằng độc quyền sáng chế số 12746 được duy trì đến 19/05/2020.

Nơi nhận:

- Như trên;
- TT (để công bố);
- Lưu: VT, Hồ sơ.

CỤC TRƯỞNG



Đình Hữu Phí

BỘ KHOA HỌC VÀ CÔNG NGHỆ
CỤC SỞ HỮU TRÍ TUỆ

CỘNG HÒA XÃ HỘI CHỦ NGHĨA VIỆT NAM
Độc lập - Tự do - Hạnh phúc

Số: 16909 /TB-SHTT

Hà Nội, ngày 16 tháng 05 năm 2019

THÔNG BÁO

Ghi nhận yêu cầu duy trì hiệu lực Bằng độc quyền sáng chế

Kính gửi: Công ty TNHH một thành viên Sở hữu trí tuệ VCCI
(VCCI-IP CO.,LTD)
Tầng 8, Toà nhà VCCI, số 9 Đào Duy Anh, phường Phương mai,
quận Đống Đa, thành phố Hà Nội

Căn cứ kết quả thẩm định yêu cầu duy trì hiệu lực Bằng độc quyền sáng chế:

Số đơn: DT1-2019-02907

Ngày nộp: 17/04/2019

Chủ đơn: Mitsubishi Rayon Co., Ltd. (JP)

Đại diện của Chủ đơn: VCCI-IP CO.,LTD

Bằng độc quyền sáng chế số: 12748

Năm yêu cầu duy trì hiệu lực: 6

Cục Sở hữu trí tuệ thông báo:

1. Yêu cầu duy trì hiệu lực Bằng độc quyền sáng chế nêu trên được chấp nhận.
2. Hiệu lực Bằng độc quyền sáng chế số 12748 được duy trì đến 19/05/2020.

Nơi nhận:

- Như trên;
- TT (để công bố);
- Lưu: VT, Hồ sơ.

CỤC TRƯỞNG



Đinh Hữu Phí

BỘ KHOA HỌC VÀ CÔNG NGHỆ
CỤC SỞ HỮU TRÍ TUỆ

CỘNG HÒA XÃ HỘI CHỦ NGHĨA VIỆT NAM
Độc lập - Tự do - Hạnh phúc

Số: 16910 /TB-SHTT

Hà Nội, ngày 26 tháng 05 năm 2019

THÔNG BÁO

Ghi nhận yêu cầu duy trì hiệu lực Bằng độc quyền sáng chế

Kính gửi: Công ty TNHH một thành viên Sở hữu trí tuệ VCCI
(VCCI-IP CO.,LTD)
Tầng 8, Toà nhà VCCI, số 9 Đào Duy Anh, phường Phương mai,
quận Đống Đa, thành phố Hà Nội

Căn cứ kết quả thẩm định yêu cầu duy trì hiệu lực Bằng độc quyền sáng chế:

Số đơn: DT1-2019-02908

Ngày nộp: 17/04/2019

Chủ đơn: UNI-CHARM CORPORATION (JP)

Đại diện của Chủ đơn: VCCI-IP CO.,LTD

Bằng độc quyền sáng chế số: 11405

Năm yêu cầu duy trì hiệu lực: 7

Cục Sở hữu trí tuệ thông báo:

1. Yêu cầu duy trì hiệu lực Bằng độc quyền sáng chế nêu trên được chấp nhận.
2. Hiệu lực Bằng độc quyền sáng chế số 11405 được duy trì đến 20/05/2020.

Nơi nhận:

- Như trên;
- TT (để công bố);
- Lưu: VT, Hồ sơ.

CỤC TRƯỞNG



Đinh Hữu Phí

BỘ KHOA HỌC VÀ CÔNG NGHỆ
CỤC SỞ HỮU TRÍ TUỆ

CỘNG HÒA XÃ HỘI CHỦ NGHĨA VIỆT NAM
Độc lập - Tự do - Hạnh phúc

Số: 16911 /TB-SHTT

Hà Nội, ngày 16 tháng 04 năm 2019

THÔNG BÁO
Ghi nhận yêu cầu duy trì hiệu lực Bằng độc quyền sáng chế

Kính gửi: Công ty TNHH một thành viên Sở hữu trí tuệ VCCI
(VCCI-IP CO.,LTD)
Tầng 8, Toà nhà VCCI, số 9 Đào Duy Anh, phường Phương mai,
quận Đống Đa, thành phố Hà Nội

Căn cứ kết quả thẩm định yêu cầu duy trì hiệu lực Bằng độc quyền sáng chế:

Số đơn: DT1-2019-02909

Ngày nộp: 17/04/2019

Chủ đơn: UNI-CHARM CORPORATION (JP)

Đại diện của Chủ đơn: VCCI-IP CO.,LTD

Bằng độc quyền sáng chế số: 11407

Năm yêu cầu duy trì hiệu lực: 7

Cục Sở hữu trí tuệ thông báo:

1. Yêu cầu duy trì hiệu lực Bằng độc quyền sáng chế nêu trên được chấp nhận.

2. Hiệu lực Bằng độc quyền sáng chế số 11407 được duy trì đến 20/05/2020.

Nơi nhận:

- Như trên;
- TT (để công bố);
- Lưu: VT, Hồ sơ.

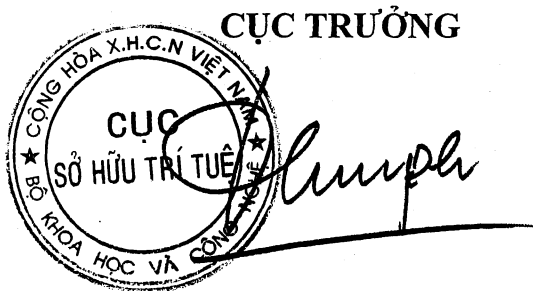
CỤC TRƯỞNG

Đinh Hữu Phí

BỘ KHOA HỌC VÀ CÔNG NGHỆ
CỤC SỞ HỮU TRÍ TUỆ

CỘNG HÒA XÃ HỘI CHỦ NGHĨA VIỆT NAM
Độc lập - Tự do - Hạnh phúc

Số: 16312/TB-SHTT

Hà Nội, ngày 26 tháng 08 năm 2019

THÔNG BÁO

Ghi nhận yêu cầu duy trì hiệu lực Bằng độc quyền sáng chế

Kính gửi: Công ty TNHH một thành viên Sở hữu trí tuệ VCCI
(VCCI-IP CO.,LTD)
Tầng 8, Toà nhà VCCI, số 9 Đào Duy Anh, phường Phương mai,
quận Đống Đa, thành phố Hà Nội

Căn cứ kết quả thẩm định yêu cầu duy trì hiệu lực Bằng độc quyền sáng chế:

Số đơn: DT1-2019-02910

Ngày nộp: 17/04/2019

Chủ đơn: Mitsubishi Hitachi Power Systems, Ltd. (JP)

Đại diện của Chủ đơn: VCCI-IP CO.,LTD

Bằng độc quyền sáng chế số: 11399

Năm yêu cầu duy trì hiệu lực: 7

Cục Sở hữu trí tuệ thông báo:

1. Yêu cầu duy trì hiệu lực Bằng độc quyền sáng chế nêu trên được chấp nhận.
2. Hiệu lực Bằng độc quyền sáng chế số 11399 được duy trì đến 20/05/2020.

Nơi nhận:

- Như trên;
- TT (để công bố);
- Lưu: VT, Hồ sơ.

CỤC TRƯỞNG



Đinh Hữu Phí

**BỘ KHOA HỌC VÀ CÔNG NGHỆ
CỤC SỞ HỮU TRÍ TUỆ**

**CỘNG HÒA XÃ HỘI CHỦ NGHĨA VIỆT NAM
Độc lập - Tự do - Hạnh phúc**

Số: 16913/TB-SHTT

Hà Nội, ngày 26 tháng 08 năm 2019

THÔNG BÁO
Ghi nhận yêu cầu duy trì hiệu lực Bằng độc quyền sáng chế

Kính gửi: Công ty TNHH một thành viên Sở hữu trí tuệ VCCI
(VCCI-IP CO.,LTD)
Tầng 8, Toà nhà VCCI, số 9 Đào Duy Anh, phường Phương mai,
quận Đống Đa, thành phố Hà Nội

Căn cứ kết quả thẩm định yêu cầu duy trì hiệu lực Bằng độc quyền sáng chế:

Số đơn: DT1-2019-02911

Ngày nộp: 17/04/2019

Chủ đơn: JANSSEN PHARMACEUTICA N.V. (BE)

Đại diện của Chủ đơn: VCCI-IP CO.,LTD

Bằng độc quyền sáng chế số: 10324

Năm yêu cầu duy trì hiệu lực: 8

Cục Sở hữu trí tuệ thông báo:

1. Yêu cầu duy trì hiệu lực Bằng độc quyền sáng chế nêu trên được chấp nhận.

2. Hiệu lực Bằng độc quyền sáng chế số 10324 được duy trì đến 23/05/2020.

Nơi nhận:

- Như trên;
- TT (để công bố);
- Lưu: VT, Hồ sơ.

CỤC TRƯỞNG



Đinh Hữu Phí

BỘ KHOA HỌC VÀ CÔNG NGHỆ
CỤC SỞ HỮU TRÍ TUỆ

CỘNG HOÀ XÃ HỘI CHỦ NGHĨA VIỆT NAM
Độc lập - Tự do - Hạnh phúc

Số: 16914/TB-SHTT

Hà Nội, ngày 14 tháng 08 năm 2019

THÔNG BÁO

Ghi nhận yêu cầu duy trì hiệu lực Bằng độc quyền sáng chế

Kính gửi: Công ty TNHH một thành viên Sở hữu trí tuệ VCCI
(VCCI-IP CO.,LTD)
Tầng 8, Toà nhà VCCI, số 9 Đào Duy Anh, phường Phương mai,
quận Đống Đa, thành phố Hà Nội

Căn cứ kết quả thẩm định yêu cầu duy trì hiệu lực Bằng độc quyền sáng chế:

Số đơn: DT1-2019-02912

Ngày nộp: 17/04/2019

Chủ đơn: H. LUNDBECK A/S (DK)

Đại diện của Chủ đơn: VCCI-IP CO.,LTD

Bằng độc quyền sáng chế số: 9305

Năm yêu cầu duy trì hiệu lực: 9

Cục Sở hữu trí tuệ thông báo:

1. Yêu cầu duy trì hiệu lực Bằng độc quyền sáng chế nêu trên được chấp nhận.
2. Hiệu lực Bằng độc quyền sáng chế số 9305 được duy trì đến 23/05/2020. *He*

Nơi nhận:

- Như trên;
- TT (để công bố);
- Lưu: VT, Hồ sơ.

CỤC TRƯỞNG



Đình Hữu Phí

BỘ KHOA HỌC VÀ CÔNG NGHỆ
CỤC SỞ HỮU TRÍ TUỆ

CỘNG HÒA XÃ HỘI CHỦ NGHĨA VIỆT NAM
Độc lập - Tự do - Hạnh phúc

Số: 16915 /TB-SHTT

Hà Nội, ngày 26 tháng 08 năm 2019

THÔNG BÁO

Ghi nhận yêu cầu duy trì hiệu lực Bằng độc quyền sáng chế

Kính gửi: Công ty TNHH một thành viên Sở hữu trí tuệ VCCI
(VCCI-IP CO.,LTD)
Tầng 8, Toà nhà VCCI, số 9 Đào Duy Anh, phường Phương mai,
quận Đống Đa, thành phố Hà Nội

Căn cứ kết quả thẩm định yêu cầu duy trì hiệu lực Bằng độc quyền sáng chế:

Số đơn: DT1-2019-02913

Ngày nộp: 17/04/2019

Chủ đơn: DYNACO EUROPE N.V. (BE)

Đại diện của Chủ đơn: VCCI-IP CO.,LTD

Bằng độc quyền sáng chế số: 10321

Năm yêu cầu duy trì hiệu lực: 8

Cục Sở hữu trí tuệ thông báo:

1. Yêu cầu duy trì hiệu lực Bằng độc quyền sáng chế nêu trên được chấp nhận.

2. Hiệu lực Bằng độc quyền sáng chế số 10321 được duy trì đến 23/05/2020.

Nơi nhận:

- Như trên;
- TT (để công bố);
- Lưu: VT, Hồ sơ.

CỤC TRƯỞNG



Đinh Hữu Phí

**BỘ KHOA HỌC VÀ CÔNG NGHỆ
CỤC SỞ HỮU TRÍ TUỆ**

**CỘNG HÒA XÃ HỘI CHỦ NGHĨA VIỆT NAM
Độc lập - Tự do - Hạnh phúc**

Số: 16916/TB-SHTT

Hà Nội, ngày 26 tháng 08 năm 2019

THÔNG BÁO

Ghi nhận yêu cầu duy trì hiệu lực Bằng độc quyền sáng chế

Kính gửi: Công ty TNHH một thành viên Sở hữu trí tuệ VCCI
(VCCI-IP CO.,LTD)
Tầng 8, Toà nhà VCCI, số 9 Đào Duy Anh, phường Phương mai,
quận Đống Đa, thành phố Hà Nội

Căn cứ kết quả thẩm định yêu cầu duy trì hiệu lực Bằng độc quyền sáng chế:

Số đơn: DT1-2019-02914

Ngày nộp: 17/04/2019

Chủ đơn: SUMITOMO WIRING SYSTEMS, LTD. (JP)

Đại diện của Chủ đơn: VCCI-IP CO.,LTD

Bằng độc quyền sáng chế số: 19307

Năm yêu cầu duy trì hiệu lực: 2

Cục Sở hữu trí tuệ thông báo:

1. Yêu cầu duy trì hiệu lực Bằng độc quyền sáng chế nêu trên được chấp nhận.

2. Hiệu lực Bằng độc quyền sáng chế số 19307 được duy trì đến 23/05/2020.

Nơi nhận:

- Như trên;
- TT (để công bố);
- Lưu: VT, Hồ sơ.

CỤC TRƯỞNG



Đinh Hữu Phí

BỘ KHOA HỌC VÀ CÔNG NGHỆ
CỤC SỞ HỮU TRÍ TUỆ

CỘNG HÒA XÃ HỘI CHỦ NGHĨA VIỆT NAM
Độc lập - Tự do - Hạnh phúc

Số: 16917/TB-SHTT

Hà Nội, ngày 26 tháng 08 năm 2019

THÔNG BÁO

Ghi nhận yêu cầu duy trì hiệu lực Bằng độc quyền sáng chế

Kính gửi: Công ty TNHH một thành viên Sở hữu trí tuệ VCCI
(VCCI-IP CO.,LTD)
Tầng 8, Toà nhà VCCI, số 9 Đào Duy Anh, phường Phương mai,
quận Đống Đa, thành phố Hà Nội

Căn cứ kết quả thẩm định yêu cầu duy trì hiệu lực Bằng độc quyền sáng chế:

Số đơn: DT1-2019-02915

Ngày nộp: 17/04/2019

Chủ đơn: UNI-CHARM CORPORATION (JP)

Đại diện của Chủ đơn: VCCI-IP CO.,LTD

Bằng độc quyền sáng chế số: 8444

Năm yêu cầu duy trì hiệu lực: 10

Cục Sở hữu trí tuệ thông báo:

1. Yêu cầu duy trì hiệu lực Bằng độc quyền sáng chế nêu trên được chấp nhận.

2. Hiệu lực Bằng độc quyền sáng chế số 8444 được duy trì đến 10/05/2020. *h*

Nơi nhận:

- Như trên;
- TT (để công bố);
- Lưu: VT, Hồ sơ.

CỤC TRƯỞNG



Đinh Hữu Phí

**BỘ KHOA HỌC VÀ CÔNG NGHỆ
CỤC SỞ HỮU TRÍ TUỆ**

**CỘNG HÒA XÃ HỘI CHỦ NGHĨA VIỆT NAM
Độc lập - Tự do - Hạnh phúc**

Số: 16918 /TB-SHTT

Hà Nội, ngày 26 tháng 08 năm 2019

THÔNG BÁO

Ghi nhận yêu cầu duy trì hiệu lực Bằng độc quyền sáng chế

Kính gửi: Công ty TNHH một thành viên Sở hữu trí tuệ VCCI
(VCCI-IP CO.,LTD)
Tầng 8, Toà nhà VCCI, số 9 Đào Duy Anh, phường Phương mai,
quận Đống Đa, thành phố Hà Nội

Căn cứ kết quả thẩm định yêu cầu duy trì hiệu lực Bằng độc quyền sáng chế:

Số đơn: DT1-2019-02916

Ngày nộp: 17/04/2019

Chủ đơn: Janssen Pharmaceutica N.V. (BE)

Đại diện của Chủ đơn: VCCI-IP CO.,LTD

Bằng độc quyền sáng chế số: 8456

Năm yêu cầu duy trì hiệu lực: 10

Cục Sở hữu trí tuệ thông báo:

1. Yêu cầu duy trì hiệu lực Bằng độc quyền sáng chế nêu trên được chấp nhận.

2. Hiệu lực Bằng độc quyền sáng chế số 8456 được duy trì đến 11/05/2020.

Nơi nhận:

- Như trên;
- TT (để công bố);
- Lưu: VT, Hồ sơ.

CỤC TRƯỞNG



Đinh Hữu Phí

**BỘ KHOA HỌC VÀ CÔNG NGHỆ
CỤC SỞ HỮU TRÍ TUỆ**

**CỘNG HÒA XÃ HỘI CHỦ NGHĨA VIỆT NAM
Độc lập - Tự do - Hạnh phúc**

Số: 16919 /TB-SHTT

Hà Nội, ngày 26 tháng 08 năm 2019

THÔNG BÁO

Ghi nhận yêu cầu duy trì hiệu lực Bằng độc quyền sáng chế

Kính gửi: Công ty TNHH một thành viên Sở hữu trí tuệ VCCI
(VCCI-IP CO.,LTD)
Tầng 8, Tòa nhà VCCI, số 9 Đào Duy Anh, phường Phương mai,
quận Đống Đa, thành phố Hà Nội

Căn cứ kết quả thẩm định yêu cầu duy trì hiệu lực Bằng độc quyền sáng chế:

Số đơn: DT1-2019-02917

Ngày nộp: 17/04/2019

Chủ đơn: CANON KABUSHIKI KAISHA (JP)

Đại diện của Chủ đơn: VCCI-IP CO.,LTD

Bằng độc quyền sáng chế số: 12732

Năm yêu cầu duy trì hiệu lực: 6

Cục Sở hữu trí tuệ thông báo:

1. Yêu cầu duy trì hiệu lực Bằng độc quyền sáng chế nêu trên được chấp nhận.

2. Hiệu lực Bằng độc quyền sáng chế số 12732 được duy trì đến 12/05/2020.

Nơi nhận:

- Như trên;
- TT (để công bố);
- Lưu: VT, Hồ sơ.

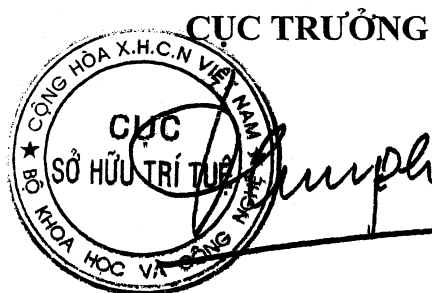

Đinh Hữu Phí

**BỘ KHOA HỌC VÀ CÔNG NGHỆ
CỤC SỞ HỮU TRÍ TUỆ**

**CỘNG HÒA XÃ HỘI CHỦ NGHĨA VIỆT NAM
Độc lập - Tự do - Hạnh phúc**

Số: 16920/TB-SHTT

Hà Nội, ngày 26 tháng 08 năm 2019

THÔNG BÁO
Ghi nhận yêu cầu duy trì hiệu lực Bằng độc quyền sáng chế

Kính gửi: Công ty TNHH một thành viên Sở hữu trí tuệ VCCI
(VCCI-IP CO.,LTD)
Tầng 8, Toà nhà VCCI, số 9 Đào Duy Anh, phường Phương mai,
quận Đống Đa, thành phố Hà Nội

Căn cứ kết quả thẩm định yêu cầu duy trì hiệu lực Bằng độc quyền sáng chế:

Số đơn: DT1-2019-02918

Ngày nộp: 17/04/2019

Chủ đơn: NIPPON OIL CORPORATION (JP)

Đại diện của Chủ đơn: VCCI-IP CO.,LTD

Bằng độc quyền sáng chế số: 14066

Năm yêu cầu duy trì hiệu lực: 5

Cục Sở hữu trí tuệ thông báo:

1. Yêu cầu duy trì hiệu lực Bằng độc quyền sáng chế nêu trên được chấp nhận.

2. Hiệu lực Bằng độc quyền sáng chế số 14066 được duy trì đến 12/05/2020.

HC

Nơi nhận:

- Như trên;
- TT (để công bố);
- Lưu: VT, Hồ sơ.

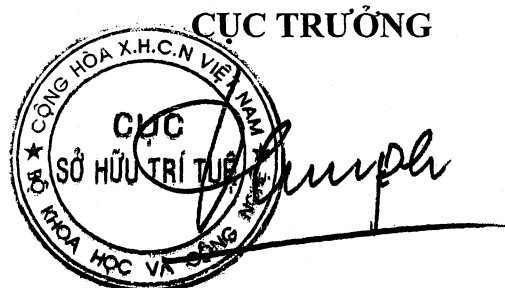

Đinh Hữu Phí

BỘ KHOA HỌC VÀ CÔNG NGHỆ
CỤC SỞ HỮU TRÍ TUỆ

CỘNG HÒA XÃ HỘI CHỦ NGHĨA VIỆT NAM
Độc lập - Tự do - Hạnh phúc

Số: 16921/TB-SHTT

Hà Nội, ngày 26 tháng 08 năm 2019

THÔNG BÁO

Ghi nhận yêu cầu duy trì hiệu lực Bằng độc quyền sáng chế

Kính gửi: Công ty TNHH một thành viên Sở hữu trí tuệ VCCI
(VCCI-IP CO.,LTD)
Tầng 8, Toà nhà VCCI, số 9 Đào Duy Anh, phường Phương mai,
quận Đống Đa, thành phố Hà Nội

Căn cứ kết quả thẩm định yêu cầu duy trì hiệu lực Bằng độc quyền sáng chế:

Số đơn: DT1-2019-02919

Ngày nộp: 17/04/2019

Chủ đơn: Panasonic Intellectual Property Corporation of America (US)

Đại diện của Chủ đơn: VCCI-IP CO.,LTD

Bằng độc quyền sáng chế số: 14055

Năm yêu cầu duy trì hiệu lực: 5

Cục Sở hữu trí tuệ thông báo:

1. Yêu cầu duy trì hiệu lực Bằng độc quyền sáng chế nêu trên được chấp nhận.

2. Hiệu lực Bằng độc quyền sáng chế số 14055 được duy trì đến 12/05/2020.

Nơi nhận:

- Như trên;
- TT (để công bố);
- Lưu: VT, Hồ sơ.

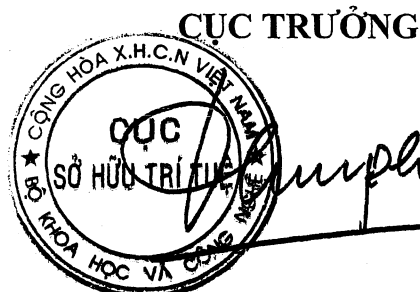

Đinh Hữu Phí

BỘ KHOA HỌC VÀ CÔNG NGHỆ
CỤC SỞ HỮU TRÍ TUỆ

CỘNG HÒA XÃ HỘI CHỦ NGHĨA VIỆT NAM
Độc lập - Tự do - Hạnh phúc

Số: 16922/TB-SHTT

Hà Nội, ngày 26 tháng 08 năm 2019

THÔNG BÁO

Ghi nhận yêu cầu duy trì hiệu lực Bằng độc quyền sáng chế

Kính gửi: Công ty TNHH một thành viên Sở hữu trí tuệ VCCI
(VCCI-IP CO.,LTD)
Tầng 8, Toà nhà VCCI, số 9 Đào Duy Anh, phường Phương mai,
quận Đống Đa, thành phố Hà Nội

Căn cứ kết quả thẩm định yêu cầu duy trì hiệu lực Bằng độc quyền sáng chế:

Số đơn: DT1-2019-02920

Ngày nộp: 17/04/2019

Chủ đơn: SUN PATENT TRUST (US)

Đại diện của Chủ đơn: VCCI-IP CO.,LTD

Bằng độc quyền sáng chế số: 14060

Năm yêu cầu duy trì hiệu lực: 5

Cục Sở hữu trí tuệ thông báo:

1. Yêu cầu duy trì hiệu lực Bằng độc quyền sáng chế nêu trên được chấp nhận.

2. Hiệu lực Bằng độc quyền sáng chế số 14060 được duy trì đến 12/05/2020.

Nơi nhận:

- Như trên;
- TT (để công bố);
- Lưu: VT, Hồ sơ.

CỤC TRƯỞNG



Đinh Hữu Phí

BỘ KHOA HỌC VÀ CÔNG NGHỆ
CỤC SỞ HỮU TRÍ TUỆ

CỘNG HÒA XÃ HỘI CHỦ NGHĨA VIỆT NAM
Độc lập - Tự do - Hạnh phúc

Số: 16923/TB-SHTT

Hà Nội, ngày 26 tháng 04 năm 2019

THÔNG BÁO

Ghi nhận yêu cầu duy trì hiệu lực Bằng độc quyền sáng chế

Kính gửi: Công ty TNHH một thành viên Sở hữu trí tuệ VCCI
(VCCI-IP CO.,LTD)
Tầng 8, Toà nhà VCCI, số 9 Đào Duy Anh, phường Phương mai,
quận Đống Đa, thành phố Hà Nội

Căn cứ kết quả thẩm định yêu cầu duy trì hiệu lực Bằng độc quyền sáng chế:

Số đơn: DT1-2019-02921

Ngày nộp: 17/04/2019

Chủ đơn: SUN PATENT TRUST (US)

Đại diện của Chủ đơn: VCCI-IP CO.,LTD

Bằng độc quyền sáng chế số: 14069

Năm yêu cầu duy trì hiệu lực: 5

Cục Sở hữu trí tuệ thông báo:

1. Yêu cầu duy trì hiệu lực Bằng độc quyền sáng chế nêu trên được chấp nhận.

2. Hiệu lực Bằng độc quyền sáng chế số 14069 được duy trì đến 12/05/2020.

lc

Nơi nhận:

- Như trên;
- TT (để công bố);
- Lưu: VT, Hồ sơ.

CỤC TRƯỞNG



Đinh Hữu Phí

**BỘ KHOA HỌC VÀ CÔNG NGHỆ
CỤC SỞ HỮU TRÍ TUỆ**

**CỘNG HÒA XÃ HỘI CHỦ NGHĨA VIỆT NAM
Độc lập - Tự do - Hạnh phúc**

Số: 16924/TB-SHTT

Hà Nội, ngày 26 tháng 08 năm 2019

THÔNG BÁO

Ghi nhận yêu cầu duy trì hiệu lực Bằng độc quyền sáng chế

Kính gửi: Công ty TNHH một thành viên Sở hữu trí tuệ VCCI
(VCCI-IP CO.,LTD)
Tầng 8, Toà nhà VCCI, số 9 Đào Duy Anh, phường Phương mai,
quận Đống Đa, thành phố Hà Nội

Căn cứ kết quả thẩm định yêu cầu duy trì hiệu lực Bằng độc quyền sáng chế:

Số đơn: DT1-2019-02922

Ngày nộp: 17/04/2019

Chủ đơn: MITSUBISHI TANABE PHARMA CORPORATION (JP)

Đại diện của Chủ đơn: VCCI-IP CO.,LTD

Bằng độc quyền sáng chế số: 11392

Năm yêu cầu duy trì hiệu lực: 7

Cục Sở hữu trí tuệ thông báo:

1. Yêu cầu duy trì hiệu lực Bằng độc quyền sáng chế nêu trên được chấp nhận.
2. Hiệu lực Bằng độc quyền sáng chế số 11392 được duy trì đến 13/05/2020.

Nơi nhận:

- Như trên;
- TT (để công bố);
- Lưu: VT, Hồ sơ.

CỤC TRƯỞNG



Đinh Hữu Phí

BỘ KHOA HỌC VÀ CÔNG NGHỆ
CỤC SỞ HỮU TRÍ TUỆ

CỘNG HÒA XÃ HỘI CHỦ NGHĨA VIỆT NAM
Độc lập - Tự do - Hạnh phúc

Số: 16925/TB-SHTT

Hà Nội, ngày 16 tháng 08 năm 2019

THÔNG BÁO

Ghi nhận yêu cầu duy trì hiệu lực Bằng độc quyền sáng chế

Kính gửi: Công ty TNHH một thành viên Sở hữu trí tuệ VCCI
(VCCI-IP CO.,LTD)
Tầng 8, Toà nhà VCCI, số 9 Đào Duy Anh, phường Phương mai,
quận Đống Đa, thành phố Hà Nội

Căn cứ kết quả thẩm định yêu cầu duy trì hiệu lực Bằng độc quyền sáng chế:

Số đơn: DT1-2019-02923

Ngày nộp: 17/04/2019

Chủ đơn: Panasonic Intellectual Property Corporation Of America (US)

Đại diện của Chủ đơn: VCCI-IP CO.,LTD

Bằng độc quyền sáng chế số: 11389

Năm yêu cầu duy trì hiệu lực: 7

Cục Sở hữu trí tuệ thông báo:

1. Yêu cầu duy trì hiệu lực Bằng độc quyền sáng chế nêu trên được chấp nhận.

2. Hiệu lực Bằng độc quyền sáng chế số 11389 được duy trì đến 13/05/2020.

hc

Nơi nhận:

- Như trên;
- TT (để công bố);
- Lưu: VT, Hồ sơ.

CỤC TRƯỞNG



Đinh Hữu Phí

**BỘ KHOA HỌC VÀ CÔNG NGHỆ
CỤC SỞ HỮU TRÍ TUỆ**

**CỘNG HÒA XÃ HỘI CHỦ NGHĨA VIỆT NAM
Độc lập - Tự do - Hạnh phúc**

Số: 16926 /TB-SHTT

Hà Nội, ngày 26 tháng 08 năm 2019

THÔNG BÁO

Ghi nhận yêu cầu duy trì hiệu lực Bằng độc quyền sáng chế

Kính gửi: Công ty TNHH một thành viên Sở hữu trí tuệ VCCI
(VCCI-IP CO.,LTD)
Tầng 8, Toà nhà VCCI, số 9 Đào Duy Anh, phường Phương mai,
quận Đống Đa, thành phố Hà Nội

Căn cứ kết quả thẩm định yêu cầu duy trì hiệu lực Bằng độc quyền sáng chế:

Số đơn: DT1-2019-02924

Ngày nộp: 17/04/2019

Chủ đơn: KUBOTA CORPORATION (JP)

Đại diện của Chủ đơn: VCCI-IP CO.,LTD

Bằng độc quyền sáng chế số: 6336

Năm yêu cầu duy trì hiệu lực: 13

Cục Sở hữu trí tuệ thông báo:

1. Yêu cầu duy trì hiệu lực Bằng độc quyền sáng chế nêu trên được chấp nhận.

2. Hiệu lực Bằng độc quyền sáng chế số 6336 được duy trì đến 14/05/2020.

Nơi nhận:

- Như trên;
- TT (để công bố);
- Lưu: VT, Hồ sơ.

CỤC TRƯỞNG



Đinh Hữu Phí

**BỘ KHOA HỌC VÀ CÔNG NGHỆ
CỤC SỞ HỮU TRÍ TUỆ**

**CỘNG HÒA XÃ HỘI CHỦ NGHĨA VIỆT NAM
Độc lập - Tự do - Hạnh phúc**

Số: 16927/TB-SHTT

Hà Nội, ngày 16 tháng 08 năm 2019

THÔNG BÁO

Ghi nhận yêu cầu duy trì hiệu lực Bằng độc quyền sáng chế

Kính gửi: Công ty TNHH một thành viên Sở hữu trí tuệ VCCI
(VCCI-IP CO.,LTD)
Tầng 8, Toà nhà VCCI, số 9 Đào Duy Anh, phường Phương mai,
quận Đống Đa, thành phố Hà Nội

Căn cứ kết quả thẩm định yêu cầu duy trì hiệu lực Bằng độc quyền sáng chế:

Số đơn: DT1-2019-02925

Ngày nộp: 17/04/2019

Chủ đơn: E.I. DU PONT DE NEMOURS AND COMPANY (US)

Đại diện của Chủ đơn: VCCI-IP CO.,LTD

Bằng độc quyền sáng chế số: 16962

Năm yêu cầu duy trì hiệu lực: 3

Cục Sở hữu trí tuệ thông báo:

1. Yêu cầu duy trì hiệu lực Bằng độc quyền sáng chế nêu trên được chấp nhận.

2. Hiệu lực Bằng độc quyền sáng chế số 16962 được duy trì đến 15/05/2020.

Nơi nhận:

- Như trên;
- TT (để công bố);
- Lưu: VT, Hồ sơ.

CỤC TRƯỞNG



Đinh Hữu Phí

BỘ KHOA HỌC VÀ CÔNG NGHỆ
CỤC SỞ HỮU TRÍ TUỆ

CỘNG HÒA XÃ HỘI CHỦ NGHĨA VIỆT NAM
Độc lập - Tự do - Hạnh phúc

Số: 16928 /TB-SHTT

Hà Nội, ngày 26 tháng 04 năm 2019

THÔNG BÁO

Ghi nhận yêu cầu duy trì hiệu lực Bằng độc quyền sáng chế

Kính gửi: Công ty TNHH một thành viên Sở hữu trí tuệ VCCI
(VCCI-IP CO.,LTD)
Tầng 8, Tòa nhà VCCI, số 9 Đào Duy Anh, phường Phương mai,
quận Đống Đa, thành phố Hà Nội

Căn cứ kết quả thẩm định yêu cầu duy trì hiệu lực Bằng độc quyền sáng chế:

Số đơn: DT1-2019-02926

Ngày nộp: 17/04/2019

Chủ đơn: SUMITOMO WIRING SYSTEMS, LTD. (JP)

Đại diện của Chủ đơn: VCCI-IP CO.,LTD

Bằng độc quyền sáng chế số: 16943

Năm yêu cầu duy trì hiệu lực: 3

Cục Sở hữu trí tuệ thông báo:

1. Yêu cầu duy trì hiệu lực Bằng độc quyền sáng chế nêu trên được chấp nhận.

2. Hiệu lực Bằng độc quyền sáng chế số 16943 được duy trì đến 15/05/2020.

Nơi nhận:

- Như trên;
- TT (để công bố);
- Lưu: VT, Hồ sơ.

CỤC TRƯỞNG



Đinh Hữu Phí

**BỘ KHOA HỌC VÀ CÔNG NGHỆ
CỤC SỞ HỮU TRÍ TUỆ**

**CỘNG HOÀ XÃ HỘI CHỦ NGHĨA VIỆT NAM
Độc lập - Tự do - Hạnh phúc**

Số: 16979/TB-SHTT

Hà Nội, ngày 16 tháng 08 năm 2019

THÔNG BÁO

Ghi nhận yêu cầu duy trì hiệu lực Bằng độc quyền sáng chế

Kính gửi: Công ty TNHH một thành viên Sở hữu trí tuệ VCCI
(VCCI-IP CO.,LTD)
Tầng 8, Toà nhà VCCI, số 9 Đào Duy Anh, phường Phương mai,
quận Đống Đa, thành phố Hà Nội

Căn cứ kết quả thẩm định yêu cầu duy trì hiệu lực Bằng độc quyền sáng chế:

Số đơn: DT1-2019-02927

Ngày nộp: 17/04/2019

Chủ đơn: JFE Steel Corporation (JP)

Đại diện của Chủ đơn: VCCI-IP CO.,LTD

Bằng độc quyền sáng chế số: 16959

Năm yêu cầu duy trì hiệu lực: 3

Cục Sở hữu trí tuệ thông báo:

1. Yêu cầu duy trì hiệu lực Bằng độc quyền sáng chế nêu trên được chấp nhận.

2. Hiệu lực Bằng độc quyền sáng chế số 16959 được duy trì đến 15/05/2020.

Nơi nhận:

- Như trên;
- TT (để công bố);
- Lưu: VT, Hồ sơ.

CỤC TRƯỞNG



Đinh Hữu Phí

BỘ KHOA HỌC VÀ CÔNG NGHỆ
CỤC SỞ HỮU TRÍ TUỆ

CỘNG HOÀ XÃ HỘI CHỦ NGHĨA VIỆT NAM
Độc lập - Tự do - Hạnh phúc

Số: 11930 /TB-SHTT

Hà Nội, ngày 11 tháng 04 năm 2019

THÔNG BÁO

Ghi nhận yêu cầu duy trì hiệu lực Bằng độc quyền sáng chế

Kính gửi: Công ty TNHH một thành viên Sở hữu trí tuệ VCCI
(VCCI-IP CO.,LTD)
Tầng 8, Tòa nhà VCCI, số 9 Đào Duy Anh, phường Phương mai,
quận Đống Đa, thành phố Hà Nội

Căn cứ kết quả thẩm định yêu cầu duy trì hiệu lực Bằng độc quyền sáng chế:

Số đơn: DT1-2019-02928

Ngày nộp: 17/04/2019

Chủ đơn: OMRON HEALTHCARE CO., LTD. (JP)

Đại diện của Chủ đơn: VCCI-IP CO.,LTD

Bằng độc quyền sáng chế số: 16952

Năm yêu cầu duy trì hiệu lực: 3

Cục Sở hữu trí tuệ thông báo:

1. Yêu cầu duy trì hiệu lực Bằng độc quyền sáng chế nêu trên được chấp nhận.

2. Hiệu lực Bằng độc quyền sáng chế số 16952 được duy trì đến 15/05/2020.

Nơi nhận:

- Như trên;
- TT (để công bố);
- Lưu: VT, Hồ sơ.

CỤC TRƯỞNG



Đinh Hữu Phí

BỘ KHOA HỌC VÀ CÔNG NGHỆ
CỤC SỞ HỮU TRÍ TUỆ

CỘNG HÒA XÃ HỘI CHỦ NGHĨA VIỆT NAM
Độc lập - Tự do - Hạnh phúc

Số: 16951/TB-SHTT

Hà Nội, ngày 26 tháng 08 năm 2019

THÔNG BÁO

Ghi nhận yêu cầu duy trì hiệu lực Bằng độc quyền sáng chế

Kính gửi: Công ty TNHH một thành viên Sở hữu trí tuệ VCCI
(VCCI-IP CO.,LTD)
Tầng 8, Toà nhà VCCI, số 9 Đào Duy Anh, phường Phương mai,
quận Đống Đa, thành phố Hà Nội

Căn cứ kết quả thẩm định yêu cầu duy trì hiệu lực Bằng độc quyền sáng chế:

Số đơn: DT1-2019-02929

Ngày nộp: 17/04/2019

Chủ đơn: ROHTO PHARMACEUTICAL CO., LTD. (JP)

Đại diện của Chủ đơn: VCCI-IP CO.,LTD

Bằng độc quyền sáng chế số: 16970

Năm yêu cầu duy trì hiệu lực: 3

Cục Sở hữu trí tuệ thông báo:

1. Yêu cầu duy trì hiệu lực Bằng độc quyền sáng chế nêu trên được chấp nhận.

2. Hiệu lực Bằng độc quyền sáng chế số 16970 được duy trì đến 15/05/2020.

ke

Nơi nhận:

- Như trên;
- TT (để công bố);
- Lưu: VT, Hồ sơ.

CỤC TRƯỞNG



Đinh Hữu Phí

BỘ KHOA HỌC VÀ CÔNG NGHỆ
CỤC SỞ HỮU TRÍ TUỆ

CỘNG HÒA XÃ HỘI CHỦ NGHĨA VIỆT NAM
Độc lập - Tự do - Hạnh phúc

Số: 16932/TB-SHTT

Hà Nội, ngày 26 tháng 08 năm 2019

THÔNG BÁO

Ghi nhận yêu cầu duy trì hiệu lực Bằng độc quyền sáng chế

Kính gửi: Công ty TNHH một thành viên Sở hữu trí tuệ VCCI
(VCCI-IP CO.,LTD)
Tầng 8, Toà nhà VCCI, số 9 Đào Duy Anh, phường Phương mai,
quận Đống Đa, thành phố Hà Nội

Căn cứ kết quả thẩm định yêu cầu duy trì hiệu lực Bằng độc quyền sáng chế:

Số đơn: DT1-2019-02930

Ngày nộp: 17/04/2019

Chủ đơn: MITSUBA CORPORATION (JP)

Đại diện của Chủ đơn: VCCI-IP CO.,LTD

Bằng độc quyền sáng chế số: 16961

Năm yêu cầu duy trì hiệu lực: 3

Cục Sở hữu trí tuệ thông báo:

1. Yêu cầu duy trì hiệu lực Bằng độc quyền sáng chế nêu trên được chấp nhận.

2. Hiệu lực Bằng độc quyền sáng chế số 16961 được duy trì đến 15/05/2020.

H

Nơi nhận:

- Như trên;
- TT (để công bố);
- Lưu: VT, Hồ sơ.

CỤC TRƯỞNG



Đình Hữu Phí

BỘ KHOA HỌC VÀ CÔNG NGHỆ
CỤC SỞ HỮU TRÍ TUỆ

CỘNG HÒA XÃ HỘI CHỦ NGHĨA VIỆT NAM
Độc lập - Tự do - Hạnh phúc

Số: 16933 /TB-SHTT

Hà Nội, ngày 26 tháng 08 năm 2019

THÔNG BÁO
Ghi nhận yêu cầu duy trì hiệu lực Bằng độc quyền sáng chế

Kính gửi: Công ty TNHH một thành viên Sở hữu trí tuệ VCCI
(VCCI-IP CO.,LTD)
Tầng 8, Toà nhà VCCI, số 9 Đào Duy Anh, phường Phương mai,
quận Đống Đa, thành phố Hà Nội

Căn cứ kết quả thẩm định yêu cầu duy trì hiệu lực Bằng độc quyền sáng chế:

Số đơn: DT1-2019-02931

Ngày nộp: 17/04/2019

Chủ đơn: Sumitomo Rubber Industries, Ltd. (JP)

Đại diện của Chủ đơn: VCCI-IP CO.,LTD

Bằng độc quyền sáng chế số: 16958

Năm yêu cầu duy trì hiệu lực: 3

Cục Sở hữu trí tuệ thông báo:

1. Yêu cầu duy trì hiệu lực Bằng độc quyền sáng chế nêu trên được chấp nhận.

2. Hiệu lực Bằng độc quyền sáng chế số 16958 được duy trì đến 15/05/2020.

Nơi nhận:

- Như trên;
- TT (để công bố);
- Lưu: VT, Hồ sơ.

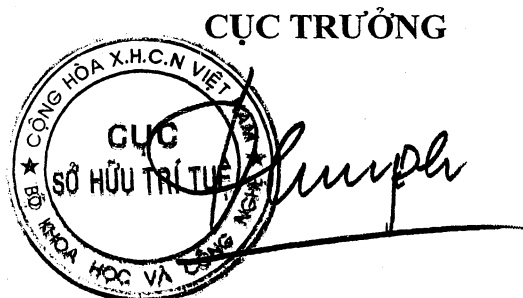

Đinh Hữu Phí

BỘ KHOA HỌC VÀ CÔNG NGHỆ
CỤC SỞ HỮU TRÍ TUỆ

CỘNG HOÀ XÃ HỘI CHỦ NGHĨA VIỆT NAM
Độc lập - Tự do - Hạnh phúc

Số: 16934/TB-SHTT

Hà Nội, ngày 26 tháng 08 năm 2019

THÔNG BÁO

Ghi nhận yêu cầu duy trì hiệu lực Bằng độc quyền sáng chế

Kính gửi: Công ty TNHH một thành viên Sở hữu trí tuệ VCCI
(VCCI-IP CO.,LTD)
Tầng 8, Toà nhà VCCI, số 9 Đào Duy Anh, phường Phương mai,
quận Đống Đa, thành phố Hà Nội

Căn cứ kết quả thẩm định yêu cầu duy trì hiệu lực Bằng độc quyền sáng chế:

Số đơn: DT1-2019-02933

Ngày nộp: 17/04/2019

Chủ đơn: KBNP, INC. (KR)

Đại diện của Chủ đơn: VCCI-IP CO.,LTD

Bằng độc quyền sáng chế số: 15504

Năm yêu cầu duy trì hiệu lực: 4

Cục Sở hữu trí tuệ thông báo:

1. Yêu cầu duy trì hiệu lực Bằng độc quyền sáng chế nêu trên được chấp nhận.

2. Hiệu lực Bằng độc quyền sáng chế số 15504 được duy trì đến 16/05/2020.

Nơi nhận:

- Như trên;
- TT (để công bố);
- Lưu: VT, Hồ sơ.

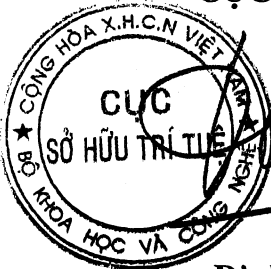
CỤC TRƯỞNG

Đình Hữu Phí

BỘ KHOA HỌC VÀ CÔNG NGHỆ
CỤC SỞ HỮU TRÍ TUỆ

CỘNG HOÀ XÃ HỘI CHỦ NGHĨA VIỆT NAM
Độc lập - Tự do - Hạnh phúc

Số: 16935/TB-SHTT

Hà Nội, ngày 26 tháng 08 năm 2019

THÔNG BÁO

Ghi nhận yêu cầu duy trì hiệu lực Bằng độc quyền sáng chế

Kính gửi: Công ty TNHH một thành viên Sở hữu trí tuệ VCCI
(VCCI-IP CO.,LTD)
Tầng 8, Toà nhà VCCI, số 9 Đào Duy Anh, phường Phương mai,
quận Đống Đa, thành phố Hà Nội

Căn cứ kết quả thẩm định yêu cầu duy trì hiệu lực Bằng độc quyền sáng chế:

Số đơn: DT1-2019-02934

Ngày nộp: 17/04/2019

Chủ đơn: SHISEIDO COMPANY, LTD. (JP)

Đại diện của Chủ đơn: VCCI-IP CO.,LTD

Bằng độc quyền sáng chế số: 16982

Năm yêu cầu duy trì hiệu lực: 3

Cục Sở hữu trí tuệ thông báo:

1. Yêu cầu duy trì hiệu lực Bằng độc quyền sáng chế nêu trên được chấp nhận.

2. Hiệu lực Bằng độc quyền sáng chế số 16982 được duy trì đến 23/05/2020.

H

Nơi nhận:

- Như trên;
- TT (để công bố);
- Lưu: VT, Hồ sơ.

CỤC TRƯỞNG



Đình Hữu Phí

BỘ KHOA HỌC VÀ CÔNG NGHỆ
CỤC SỞ HỮU TRÍ TUỆ

CỘNG HÒA XÃ HỘI CHỦ NGHĨA VIỆT NAM
Độc lập - Tự do - Hạnh phúc

Số: 16936 /TB-SHTT

Hà Nội, ngày 26 tháng 08 năm 2019

THÔNG BÁO

Ghi nhận yêu cầu duy trì hiệu lực Bằng độc quyền sáng chế

Kính gửi: Công ty TNHH một thành viên Sở hữu trí tuệ VCCI
(VCCI-IP CO.,LTD)
Tầng 8, Toà nhà VCCI, số 9 Đào Duy Anh, phường Phương mai,
quận Đống Đa, thành phố Hà Nội

Căn cứ kết quả thẩm định yêu cầu duy trì hiệu lực Bằng độc quyền sáng chế:

Số đơn: DT1-2019-02935

Ngày nộp: 17/04/2019

Chủ đơn: Panasonic Corporation (JP)

Đại diện của Chủ đơn: VCCI-IP CO.,LTD

Bằng độc quyền sáng chế số: 9292

Năm yêu cầu duy trì hiệu lực: 9

Cục Sở hữu trí tuệ thông báo:

1. Yêu cầu duy trì hiệu lực Bằng độc quyền sáng chế nêu trên được chấp nhận.
2. Hiệu lực Bằng độc quyền sáng chế số 9292 được duy trì đến 23/05/2020. *h*

Nơi nhận:

- Như trên;
- TT (để công bố);
- Lưu: VT, Hồ sơ.

CỤC TRƯỞNG

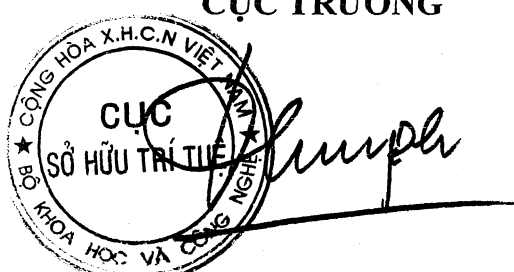

The stamp is circular with the text 'CỤC SỞ HỮU TRÍ TUỆ' in the center and 'BỘ KHOA HỌC VÀ CÔNG NGHỆ' around the perimeter. A handwritten signature is written over the stamp.

Đinh Hữu Phí

BỘ KHOA HỌC VÀ CÔNG NGHỆ
CỤC SỞ HỮU TRÍ TUỆ

CỘNG HOÀ XÃ HỘI CHỦ NGHĨA VIỆT NAM
Độc lập - Tự do - Hạnh phúc

Số: 16937/TB-SHTT

Hà Nội, ngày 26 tháng 08 năm 2019

THÔNG BÁO

Ghi nhận yêu cầu duy trì hiệu lực Bằng độc quyền sáng chế

Kính gửi: Công ty TNHH một thành viên Sở hữu trí tuệ VCCI
(VCCI-IP CO.,LTD)
Tầng 8, Toà nhà VCCI, số 9 Đào Duy Anh, phường Phương mai,
quận Đống Đa, thành phố Hà Nội

Căn cứ kết quả thẩm định yêu cầu duy trì hiệu lực Bằng độc quyền sáng chế:

Số đơn: DT1-2019-02936

Ngày nộp: 17/04/2019

Chủ đơn: Sun Patent Trust (US)

Đại diện của Chủ đơn: VCCI-IP CO.,LTD

Bằng độc quyền sáng chế số: 19286

Năm yêu cầu duy trì hiệu lực: 2

Cục Sở hữu trí tuệ thông báo:

1. Yêu cầu duy trì hiệu lực Bằng độc quyền sáng chế nêu trên được chấp nhận.

2. Hiệu lực Bằng độc quyền sáng chế số 19286 được duy trì đến 23/05/2020.

H

Nơi nhận:

- Như trên;
- TT (để công bố);
- Lưu: VT, Hồ sơ.

CỤC TRƯỞNG



Đinh Hữu Phí

BỘ KHOA HỌC VÀ CÔNG NGHỆ
CỤC SỞ HỮU TRÍ TUỆ

CỘNG HÒA XÃ HỘI CHỦ NGHĨA VIỆT NAM
Độc lập - Tự do - Hạnh phúc

Số: 16938 /TB-SHTT

Hà Nội, ngày 16 tháng 04 năm 2019

THÔNG BÁO

Ghi nhận yêu cầu duy trì hiệu lực Bằng độc quyền sáng chế

Kính gửi: Công ty TNHH một thành viên Sở hữu trí tuệ VCCI
(VCCI-IP CO.,LTD)
Tầng 8, Toà nhà VCCI, số 9 Đào Duy Anh, phường Phương mai,
quận Đống Đa, thành phố Hà Nội

Căn cứ kết quả thẩm định yêu cầu duy trì hiệu lực Bằng độc quyền sáng chế:

Số đơn: DT1-2019-02937

Ngày nộp: 17/04/2019

Chủ đơn: Panasonic Intellectual Property Management Co., Ltd. (JP)

Đại diện của Chủ đơn: VCCI-IP CO.,LTD

Bằng độc quyền sáng chế số: 19287

Năm yêu cầu duy trì hiệu lực: 2

Cục Sở hữu trí tuệ thông báo:

1. Yêu cầu duy trì hiệu lực Bằng độc quyền sáng chế nêu trên được chấp nhận.
2. Hiệu lực Bằng độc quyền sáng chế số 19287 được duy trì đến 23/05/2020.

Nơi nhận:

- Như trên;
- TT (để công bố);
- Lưu: VT, Hồ sơ.

CỤC TRƯỞNG



Đinh Hữu Phí

**BỘ KHOA HỌC VÀ CÔNG NGHỆ
CỤC SỞ HỮU TRÍ TUỆ**

**CỘNG HÒA XÃ HỘI CHỦ NGHĨA VIỆT NAM
Độc lập - Tự do - Hạnh phúc**

Số: 16939 /TB-SHTT

Hà Nội, ngày 26 tháng 08 năm 2019

THÔNG BÁO

Ghi nhận yêu cầu duy trì hiệu lực Bằng độc quyền sáng chế

Kính gửi: Công ty TNHH một thành viên Sở hữu trí tuệ VCCI
(VCCI-IP CO.,LTD)
Tầng 8, Toà nhà VCCI, số 9 Đào Duy Anh, phường Phương mai,
quận Đống Đa, thành phố Hà Nội

Căn cứ kết quả thẩm định yêu cầu duy trì hiệu lực Bằng độc quyền sáng chế:

Số đơn: DT1-2019-02938

Ngày nộp: 17/04/2019

Chủ đơn: SUMITOMO HEAVY INDUSTRIES LTD. (JP)

Đại diện của Chủ đơn: VCCI-IP CO.,LTD

Bằng độc quyền sáng chế số: 19281

Năm yêu cầu duy trì hiệu lực: 2

Cục Sở hữu trí tuệ thông báo:

1. Yêu cầu duy trì hiệu lực Bằng độc quyền sáng chế nêu trên được chấp nhận.

2. Hiệu lực Bằng độc quyền sáng chế số 19281 được duy trì đến 23/05/2020.

Nơi nhận:

- Như trên;
- TT (để công bố);
- Lưu: VT, Hồ sơ.

CỤC TRƯỞNG



Đinh Hữu Phí

**BỘ KHOA HỌC VÀ CÔNG NGHỆ
CỤC SỞ HỮU TRÍ TUỆ**

**CỘNG HOÀ XÃ HỘI CHỦ NGHĨA VIỆT NAM
Độc lập - Tự do - Hạnh phúc**

Số: 16940/TB-SHTT

Hà Nội, ngày 26 tháng 08 năm 2019

THÔNG BÁO
Ghi nhận yêu cầu duy trì hiệu lực Bằng độc quyền sáng chế

Kính gửi: Công ty TNHH một thành viên Sở hữu trí tuệ VCCI
(VCCI-IP CO.,LTD)
Tầng 8, Toà nhà VCCI, số 9 Đào Duy Anh, phường Phương mai,
quận Đống Đa, thành phố Hà Nội

Căn cứ kết quả thẩm định yêu cầu duy trì hiệu lực Bằng độc quyền sáng chế:

Số đơn: DT1-2019-02939

Ngày nộp: 17/04/2019

Chủ đơn: PIONEER CORPORATION (JP)

Đại diện của Chủ đơn: VCCI-IP CO.,LTD

Bằng độc quyền sáng chế số: 10319

Năm yêu cầu duy trì hiệu lực: 8

Cục Sở hữu trí tuệ thông báo:

1. Yêu cầu duy trì hiệu lực Bằng độc quyền sáng chế nêu trên được chấp nhận.

2. Hiệu lực Bằng độc quyền sáng chế số 10319 được duy trì đến 23/05/2020.

Nơi nhận:

- Nhu trên;
- TT (để công bố);
- Lưu: VT, Hồ sơ.

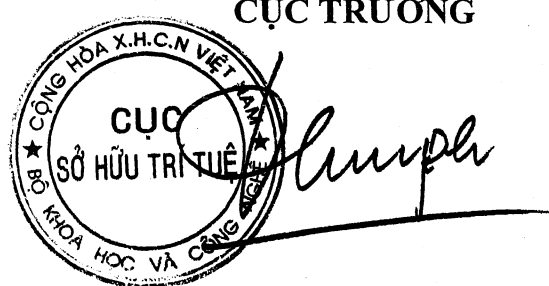
CỤC TRƯỞNG

Đinh Hữu Phí

**BỘ KHOA HỌC VÀ CÔNG NGHỆ
CỤC SỞ HỮU TRÍ TUỆ**

**CỘNG HOÀ XÃ HỘI CHỦ NGHĨA VIỆT NAM
Độc lập - Tự do - Hạnh phúc**

Số: 16941/TB-SHTT

Hà Nội, ngày 21 tháng 08 năm 2019

THÔNG BÁO
Ghi nhận yêu cầu duy trì hiệu lực Bằng độc quyền sáng chế

Kính gửi: Công ty TNHH một thành viên Sở hữu trí tuệ VCCI
(VCCI-IP CO.,LTD)
Tầng 8, Toà nhà VCCI, số 9 Đào Duy Anh, phường Phương mai,
quận Đống Đa, thành phố Hà Nội

Căn cứ kết quả thẩm định yêu cầu duy trì hiệu lực Bằng độc quyền sáng chế:

Số đơn: DT1-2019-02940

Ngày nộp: 17/04/2019

Chủ đơn: NIPPON STEEL & SUMITOMO METAL CORPORATION
(JP)

Đại diện của Chủ đơn: VCCI-IP CO.,LTD

Bằng độc quyền sáng chế số: 9290

Năm yêu cầu duy trì hiệu lực: 9

Cục Sở hữu trí tuệ thông báo:

1. Yêu cầu duy trì hiệu lực Bằng độc quyền sáng chế nêu trên được chấp nhận.
2. Hiệu lực Bằng độc quyền sáng chế số 9290 được duy trì đến 23/05/2020.

Nơi nhận:

- Như trên;
- TT (để công bố);
- Lưu: VT, Hồ sơ.

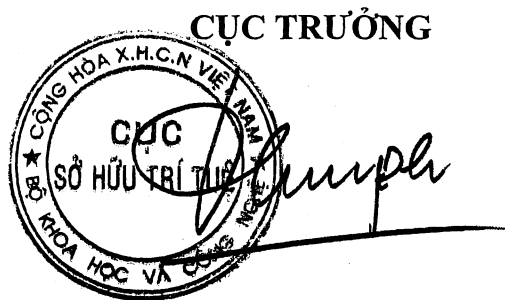

Đinh Hữu Phí

BỘ KHOA HỌC VÀ CÔNG NGHỆ
CỤC SỞ HỮU TRÍ TUỆ

CỘNG HÒA XÃ HỘI CHỦ NGHĨA VIỆT NAM
Độc lập - Tự do - Hạnh phúc

Số: 16942 /TB-SHTT

Hà Nội, ngày 26 tháng 08 năm 2019

THÔNG BÁO

Ghi nhận yêu cầu duy trì hiệu lực Bằng độc quyền sáng chế

Kính gửi: Công ty TNHH một thành viên Sở hữu trí tuệ VCCI
(VCCI-IP CO.,LTD)
Tầng 8, Toà nhà VCCI, số 9 Đào Duy Anh, phường Phương mai,
quận Đống Đa, thành phố Hà Nội

Căn cứ kết quả thẩm định yêu cầu duy trì hiệu lực Bằng độc quyền sáng chế:

Số đơn: DT1-2019-02941

Ngày nộp: 17/04/2019

Chủ đơn: NTT DOCOMO, INC. (JP)

Đại diện của Chủ đơn: VCCI-IP CO.,LTD

Bằng độc quyền sáng chế số: 16992

Năm yêu cầu duy trì hiệu lực: 3

Cục Sở hữu trí tuệ thông báo:

1. Yêu cầu duy trì hiệu lực Bằng độc quyền sáng chế nêu trên được chấp nhận.

2. Hiệu lực Bằng độc quyền sáng chế số 16992 được duy trì đến 23/05/2020.

Nơi nhận:

- Như trên;
- TT (để công bố);
- Lưu: VT, Hồ sơ.

CỤC TRƯỞNG



Đình Hữu Phí

BỘ KHOA HỌC VÀ CÔNG NGHỆ
CỤC SỞ HỮU TRÍ TUỆ

CỘNG HOÀ XÃ HỘI CHỦ NGHĨA VIỆT NAM
Độc lập - Tự do - Hạnh phúc

Số: 16943/TB-SHTT

Hà Nội, ngày 16 tháng 04 năm 2019

THÔNG BÁO
Ghi nhận yêu cầu duy trì hiệu lực Bằng độc quyền sáng chế

Kính gửi: Công ty TNHH một thành viên Sở hữu trí tuệ VCCI
(VCCI-IP CO.,LTD)
Tầng 8, Toà nhà VCCI, số 9 Đào Duy Anh, phường Phương mai,
quận Đống Đa, thành phố Hà Nội

Căn cứ kết quả thẩm định yêu cầu duy trì hiệu lực Bằng độc quyền sáng chế:

Số đơn: DT1-2019-02942

Ngày nộp: 17/04/2019

Chủ đơn: MORISHITA JINTAN CO., LTD. (JP)

Đại diện của Chủ đơn: VCCI-IP CO.,LTD

Bằng độc quyền sáng chế số: 19282

Năm yêu cầu duy trì hiệu lực: 2

Cục Sở hữu trí tuệ thông báo:

1. Yêu cầu duy trì hiệu lực Bằng độc quyền sáng chế nêu trên được chấp nhận.
2. Hiệu lực Bằng độc quyền sáng chế số 19282 được duy trì đến 23/05/2020.

Nơi nhận:

- Như trên;
- TT (để công bố);
- Lưu: VT, Hồ sơ.

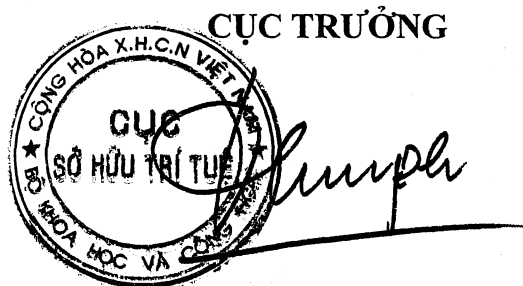

Đinh Hữu Phí

BỘ KHOA HỌC VÀ CÔNG NGHỆ
CỤC SỞ HỮU TRÍ TUỆ

CỘNG HOÀ XÃ HỘI CHỦ NGHĨA VIỆT NAM
Độc lập - Tự do - Hạnh phúc

Số: 16944/TB-SHTT

Hà Nội, ngày 26 tháng 08 năm 2019

THÔNG BÁO
Ghi nhận yêu cầu duy trì hiệu lực Bằng độc quyền sáng chế

Kính gửi: Công ty TNHH một thành viên Sở hữu trí tuệ VCCI
(VCCI-IP CO.,LTD)
Tầng 8, Toà nhà VCCI, số 9 Đào Duy Anh, phường Phương mai,
quận Đống Đa, thành phố Hà Nội

Căn cứ kết quả thẩm định yêu cầu duy trì hiệu lực Bằng độc quyền sáng chế:

Số đơn: DT1-2019-02943

Ngày nộp: 17/04/2019

Chủ đơn: SAINT-GOBAIN GLASS FRANCE (FR)

Đại diện của Chủ đơn: VCCI-IP CO.,LTD

Bằng độc quyền sáng chế số: 15521

Năm yêu cầu duy trì hiệu lực: 4

Cục Sở hữu trí tuệ thông báo:

1. Yêu cầu duy trì hiệu lực Bằng độc quyền sáng chế nêu trên được chấp nhận.

2. Hiệu lực Bằng độc quyền sáng chế số 15521 được duy trì đến 24/05/2020.

Nơi nhận:

- Như trên;
- TT (để công bố);
- Lưu: VT, Hồ sơ.

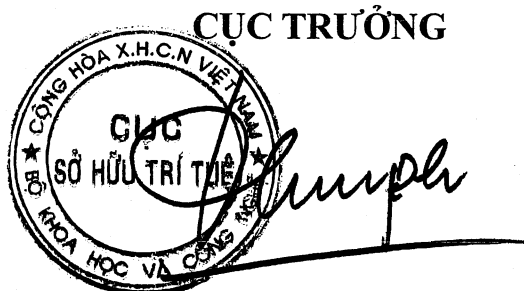
CỤC TRƯỞNG

Đình Hữu Phí

BỘ KHOA HỌC VÀ CÔNG NGHỆ
CỤC SỞ HỮU TRÍ TUỆ

CỘNG HÒA XÃ HỘI CHỦ NGHĨA VIỆT NAM
Độc lập - Tự do - Hạnh phúc

Số: 16945/TB-SHTT

Hà Nội, ngày 17 tháng 04 năm 2019

THÔNG BÁO

Ghi nhận yêu cầu duy trì hiệu lực Bằng độc quyền sáng chế

Kính gửi: Công ty TNHH một thành viên Sở hữu trí tuệ VCCI
(VCCI-IP CO.,LTD)
Tầng 8, Toà nhà VCCI, số 9 Đào Duy Anh, phường Phương mai,
quận Đống Đa, thành phố Hà Nội

Căn cứ kết quả thẩm định yêu cầu duy trì hiệu lực Bằng độc quyền sáng chế:

Số đơn: DT1-2019-02946

Ngày nộp: 17/04/2019

Chủ đơn: J-OIL MILLS, INC. (JP)

Đại diện của Chủ đơn: VCCI-IP CO.,LTD

Bằng độc quyền sáng chế số: 15532

Năm yêu cầu duy trì hiệu lực: 4

Cục Sở hữu trí tuệ thông báo:

1. Yêu cầu duy trì hiệu lực Bằng độc quyền sáng chế nêu trên được chấp nhận.

2. Hiệu lực Bằng độc quyền sáng chế số 15532 được duy trì đến 24/05/2020.

Nơi nhận:

- Như trên;
- TT (để công bố);
- Lưu: VT, Hồ sơ.

CỤC TRƯỞNG



Đinh Hữu Phí

BỘ KHOA HỌC VÀ CÔNG NGHỆ
CỤC SỞ HỮU TRÍ TUỆ

CỘNG HÒA XÃ HỘI CHỦ NGHĨA VIỆT NAM
Độc lập - Tự do - Hạnh phúc

Số: 16946/TB-SHTT

Hà Nội, ngày 26 tháng 04 năm 2019

THÔNG BÁO

Ghi nhận yêu cầu duy trì hiệu lực Bằng độc quyền sáng chế

Kính gửi: Công ty TNHH một thành viên Sở hữu trí tuệ VCCI
(VCCI-IP CO.,LTD)
Tầng 8, Toà nhà VCCI, số 9 Đào Duy Anh, phường Phương mai,
quận Đống Đa, thành phố Hà Nội.

Căn cứ kết quả thẩm định yêu cầu duy trì hiệu lực Bằng độc quyền sáng chế:

Số đơn: DT1-2019-02947

Ngày nộp: 17/04/2019

Chủ đơn: NIPPON STEEL & SUMIKIN ENGINEERING CO., LTD. (JP)

Đại diện của Chủ đơn: VCCI-IP CO.,LTD

Bằng độc quyền sáng chế số: 19320

Năm yêu cầu duy trì hiệu lực: 2

Cục Sở hữu trí tuệ thông báo:

1. Yêu cầu duy trì hiệu lực Bằng độc quyền sáng chế nêu trên được chấp nhận.

2. Hiệu lực Bằng độc quyền sáng chế số 19320 được duy trì đến 24/05/2020.

hc

Nơi nhận:

- Như trên;
- TT (để công bố);
- Lưu: VT, Hồ sơ.

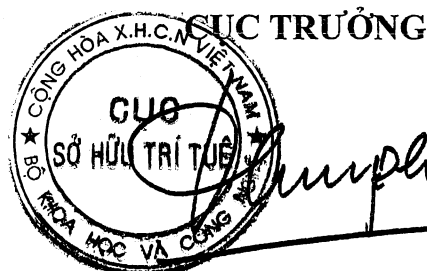

Đinh Hữu Phí

BỘ KHOA HỌC VÀ CÔNG NGHỆ
CỤC SỞ HỮU TRÍ TUỆ

CỘNG HOÀ XÃ HỘI CHỦ NGHĨA VIỆT NAM
Độc lập - Tự do - Hạnh phúc

Số: 16947/TB-SHTT

Hà Nội, ngày 26 tháng 08 năm 2019

THÔNG BÁO
Ghi nhận yêu cầu duy trì hiệu lực Bằng độc quyền sáng chế

Kính gửi: Công ty TNHH một thành viên Sở hữu trí tuệ VCCI
(VCCI-IP CO.,LTD)
Tầng 8, Toà nhà VCCI, số 9 Đào Duy Anh, phường Phương mai,
quận Đống Đa, thành phố Hà Nội

Căn cứ kết quả thẩm định yêu cầu duy trì hiệu lực Bằng độc quyền sáng chế:

Số đơn: DT1-2019-02948

Ngày nộp: 17/04/2019

Chủ đơn: MATSUSHITA ELECTRIC INDUSTRIAL CO., LTD. (JP)

Đại diện của Chủ đơn: VCCI-IP CO.,LTD

Bằng độc quyền sáng chế số: 3619

Năm yêu cầu duy trì hiệu lực: 20

Cục Sở hữu trí tuệ thông báo:

1. Yêu cầu duy trì hiệu lực Bằng độc quyền sáng chế nêu trên được chấp nhận.
2. Hiệu lực Bằng độc quyền sáng chế số 3619 được duy trì đến 24/05/2020.

Nơi nhận:

- Như trên;
- TT (để công bố);
- Lưu: VT, Hồ sơ.

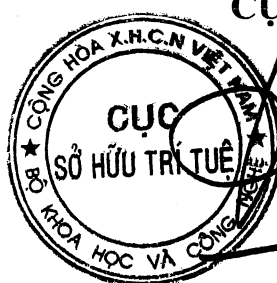

CỤC TRƯỞNG

Đình Hữu Phí

BỘ KHOA HỌC VÀ CÔNG NGHỆ
CỤC SỞ HỮU TRÍ TUỆ

CỘNG HÒA XÃ HỘI CHỦ NGHĨA VIỆT NAM
Độc lập - Tự do - Hạnh phúc

Số: 16948/TB-SHTT

Hà Nội, ngày 14 tháng 04 năm 2019

THÔNG BÁO

Ghi nhận yêu cầu duy trì hiệu lực Bằng độc quyền sáng chế

Kính gửi: Công ty TNHH một thành viên Sở hữu trí tuệ VCCI
(VCCI-IP CO.,LTD)
Tầng 8, Toà nhà VCCI, số 9 Đào Duy Anh, phường Phương mai,
quận Đống Đa, thành phố Hà Nội

Căn cứ kết quả thẩm định yêu cầu duy trì hiệu lực Bằng độc quyền sáng chế:

Số đơn: DT1-2019-02949

Ngày nộp: 17/04/2019

Chủ đơn: MABUCHI MOTOR CO., LTD. (JP)

Đại diện của Chủ đơn: VCCI-IP CO.,LTD

Bằng độc quyền sáng chế số: 8478

Năm yêu cầu duy trì hiệu lực: 10

Cục Sở hữu trí tuệ thông báo:

1. Yêu cầu duy trì hiệu lực Bằng độc quyền sáng chế nêu trên được chấp nhận.

2. Hiệu lực Bằng độc quyền sáng chế số 8478 được duy trì đến 24/05/2020. *je*

Nơi nhận:

- Như trên;
- TT (để công bố);
- Lưu: VT, Hồ sơ.

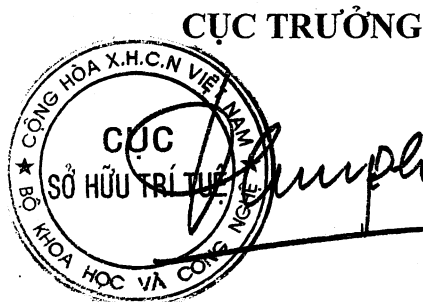

Đinh Hữu Phí

BỘ KHOA HỌC VÀ CÔNG NGHỆ
CỤC SỞ HỮU TRÍ TUỆ

CỘNG HÒA XÃ HỘI CHỦ NGHĨA VIỆT NAM
Độc lập - Tự do - Hạnh phúc

Số: 16449/TB-SHTT

Hà Nội, ngày 26 tháng 04 năm 2019

THÔNG BÁO

Ghi nhận yêu cầu duy trì hiệu lực Bằng độc quyền sáng chế

Kính gửi: Công ty TNHH một thành viên Sở hữu trí tuệ VCCI
(VCCI-IP CO.,LTD)
Tầng 8, Toà nhà VCCI, số 9 Đào Duy Anh, phường Phương mai,
quận Đống Đa, thành phố Hà Nội

Căn cứ kết quả thẩm định yêu cầu duy trì hiệu lực Bằng độc quyền sáng chế:

Số đơn: DT1-2019-02950

Ngày nộp: 17/04/2019

Chủ đơn: NIPPON STEEL & SUMITOMO METAL CORPORATION
(JP)

Đại diện của Chủ đơn: VCCI-IP CO.,LTD

Bằng độc quyền sáng chế số: 15528

Năm yêu cầu duy trì hiệu lực: 4

Cục Sở hữu trí tuệ thông báo:

1. Yêu cầu duy trì hiệu lực Bằng độc quyền sáng chế nêu trên được chấp nhận.
2. Hiệu lực Bằng độc quyền sáng chế số 15528 được duy trì đến 24/05/2020.

Nơi nhận:

- Như trên;
- TT (để công bố);
- Lưu: VT, Hồ sơ.

CỤC TRƯỞNG



Đinh Hữu Phí

BỘ KHOA HỌC VÀ CÔNG NGHỆ
CỤC SỞ HỮU TRÍ TUỆ

CỘNG HÒA XÃ HỘI CHỦ NGHĨA VIỆT NAM
Độc lập - Tự do - Hạnh phúc

Số: 16950/TB-SHTT

Hà Nội, ngày 17 tháng 04 năm 2019

THÔNG BÁO

Ghi nhận yêu cầu duy trì hiệu lực Bằng độc quyền sáng chế

Kính gửi: Công ty TNHH một thành viên Sở hữu trí tuệ VCCI
(VCCI-IP CO.,LTD)
Tầng 8, Toà nhà VCCI, số 9 Đào Duy Anh, phường Phương mai,
quận Đống Đa, thành phố Hà Nội

Căn cứ kết quả thẩm định yêu cầu duy trì hiệu lực Bằng độc quyền sáng chế:

Số đơn: DT1-2019-02951

Ngày nộp: 17/04/2019

Chủ đơn: KAO CORPORATION (JP)

Đại diện của Chủ đơn: VCCI-IP CO.,LTD

Bằng độc quyền sáng chế số: 19314

Năm yêu cầu duy trì hiệu lực: 2

Cục Sở hữu trí tuệ thông báo:

1. Yêu cầu duy trì hiệu lực Bằng độc quyền sáng chế nêu trên được chấp nhận.

2. Hiệu lực Bằng độc quyền sáng chế số 19314 được duy trì đến 24/05/2020.

Nơi nhận:

- Như trên;
- TT (để công bố);
- Lưu: VT, Hồ sơ.

CỤC TRƯỞNG



Đinh Hữu Phí

BỘ KHOA HỌC VÀ CÔNG NGHỆ
CỤC SỞ HỮU TRÍ TUỆ

CỘNG HÒA XÃ HỘI CHỦ NGHĨA VIỆT NAM
Độc lập - Tự do - Hạnh phúc

Số: 16951 /TB-SHTT

Hà Nội, ngày 26 tháng 08 năm 2019

THÔNG BÁO

Ghi nhận yêu cầu duy trì hiệu lực Bằng độc quyền sáng chế

Kính gửi: Công ty TNHH một thành viên Sở hữu trí tuệ VCCI
(VCCI-IP CO.,LTD)
Tầng 8, Toà nhà VCCI, số 9 Đào Duy Anh, phường Phương mai,
quận Đống Đa, thành phố Hà Nội

Căn cứ kết quả thẩm định yêu cầu duy trì hiệu lực Bằng độc quyền sáng chế:

Số đơn: DT1-2019-02952

Ngày nộp: 17/04/2019

Chủ đơn: CANON KABUSHIKI KAISHA (JP)

Đại diện của Chủ đơn: VCCI-IP CO.,LTD

Bằng độc quyền sáng chế số: 17027

Năm yêu cầu duy trì hiệu lực: 3

Cục Sở hữu trí tuệ thông báo:

1. Yêu cầu duy trì hiệu lực Bằng độc quyền sáng chế nêu trên được chấp nhận.

2. Hiệu lực Bằng độc quyền sáng chế số 17027 được duy trì đến 30/05/2020.

Nơi nhận:

- Như trên;
- TT (để công bố);
- Lưu: VT, Hồ sơ.

CỤC TRƯỞNG



Đinh Hữu Phí

BỘ KHOA HỌC VÀ CÔNG NGHỆ
CỤC SỞ HỮU TRÍ TUỆ

CỘNG HÒA XÃ HỘI CHỦ NGHĨA VIỆT NAM
Độc lập - Tự do - Hạnh phúc

Số: 16952/TB-SHTT

Hà Nội, ngày 26 tháng 08 năm 2019

THÔNG BÁO

Ghi nhận yêu cầu duy trì hiệu lực Bằng độc quyền sáng chế

Kính gửi: Công ty TNHH một thành viên Sở hữu trí tuệ VCCI
(VCCI-IP CO.,LTD)

Tầng 8, Toà nhà VCCI, số 9 Đào Duy Anh, phường Phương mai,
quận Đống Đa, thành phố Hà Nội

Căn cứ kết quả thẩm định yêu cầu duy trì hiệu lực Bằng độc quyền sáng chế:

Số đơn: DT1-2019-02953

Ngày nộp: 17/04/2019

Chủ đơn: CANON KABUSHIKI KAISHA (JP)

Đại diện của Chủ đơn: VCCI-IP CO.,LTD

Bằng độc quyền sáng chế số: 17028

Năm yêu cầu duy trì hiệu lực: 3

Cục Sở hữu trí tuệ thông báo:

1. Yêu cầu duy trì hiệu lực Bằng độc quyền sáng chế nêu trên được chấp nhận.

2. Hiệu lực Bằng độc quyền sáng chế số 17028 được duy trì đến 30/05/2020.

Nơi nhận:

- Như trên;
- TT (để công bố);
- Lưu: VT, Hồ sơ.

CỤC TRƯỞNG



Đinh Hữu Phí

BỘ KHOA HỌC VÀ CÔNG NGHỆ
CỤC SỞ HỮU TRÍ TUỆ

CỘNG HÒA XÃ HỘI CHỦ NGHĨA VIỆT NAM
Độc lập - Tự do - Hạnh phúc

Số: 16953 /TB-SHTT

Hà Nội, ngày 26 tháng 05 năm 2019

THÔNG BÁO

Ghi nhận yêu cầu duy trì hiệu lực Bằng độc quyền sáng chế

Kính gửi: Công ty TNHH một thành viên Sở hữu trí tuệ VCCI
(VCCI-IP CO.,LTD)
Tầng 8, Toà nhà VCCI, số 9 Đào Duy Anh, phường Phương mai,
quận Đống Đa, thành phố Hà Nội

Căn cứ kết quả thẩm định yêu cầu duy trì hiệu lực Bằng độc quyền sáng chế:

Số đơn: DT1-2019-02954

Ngày nộp: 17/04/2019

Chủ đơn: SHISEIDO COMPANY, LTD. (JP)

Đại diện của Chủ đơn: VCCI-IP CO.,LTD

Bằng độc quyền sáng chế số: 17006

Năm yêu cầu duy trì hiệu lực: 3

Cục Sở hữu trí tuệ thông báo:

1. Yêu cầu duy trì hiệu lực Bằng độc quyền sáng chế nêu trên được chấp nhận.

2. Hiệu lực Bằng độc quyền sáng chế số 17006 được duy trì đến 30/05/2020.

Nơi nhận:

- Như trên;
- TT (để công bố);
- Lưu: VT, Hồ sơ.

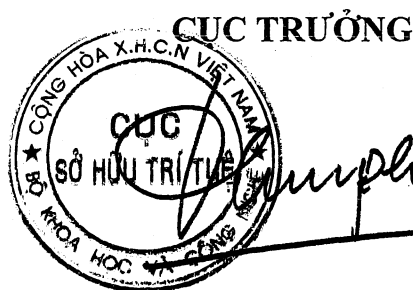

Đinh Hữu Phí

BỘ KHOA HỌC VÀ CÔNG NGHỆ
CỤC SỞ HỮU TRÍ TUỆ

CỘNG HÒA XÃ HỘI CHỦ NGHĨA VIỆT NAM
Độc lập - Tự do - Hạnh phúc

Số: 16954/TB-SHTT

Hà Nội, ngày 26 tháng 08 năm 2019

THÔNG BÁO

Ghi nhận yêu cầu duy trì hiệu lực Bằng độc quyền sáng chế

Kính gửi: Công ty TNHH một thành viên Sở hữu trí tuệ VCCI
(VCCI-IP CO.,LTD)
Tầng 8, Toà nhà VCCI, số 9 Đào Duy Anh, phường Phương mai,
quận Đống Đa, thành phố Hà Nội

Căn cứ kết quả thẩm định yêu cầu duy trì hiệu lực Bằng độc quyền sáng chế:

Số đơn: DT1-2019-02955

Ngày nộp: 17/04/2019

Chủ đơn: SEI Optifrontier Co., Ltd. (JP)

Đại diện của Chủ đơn: VCCI-IP CO.,LTD

Bằng độc quyền sáng chế số: 17014

Năm yêu cầu duy trì hiệu lực: 3

Cục Sở hữu trí tuệ thông báo:

1. Yêu cầu duy trì hiệu lực Bằng độc quyền sáng chế nêu trên được chấp nhận.

2. Hiệu lực Bằng độc quyền sáng chế số 17014 được duy trì đến 30/05/2020.

Nơi nhận:

- Như trên;
- TT (để công bố);
- Lưu: VT, Hồ sơ.

CỤC TRƯỞNG



Đinh Hữu Phí

BỘ KHOA HỌC VÀ CÔNG NGHỆ
CỤC SỞ HỮU TRÍ TUỆ

CỘNG HÒA XÃ HỘI CHỦ NGHĨA VIỆT NAM
Độc lập - Tự do - Hạnh phúc

Số: 11955/TB-SHTT

Hà Nội, ngày 26 tháng 08 năm 2019

THÔNG BÁO

Ghi nhận yêu cầu duy trì hiệu lực Bằng độc quyền sáng chế

Kính gửi: Công ty TNHH một thành viên Sở hữu trí tuệ VCCI
(VCCI-IP CO.,LTD)
Tầng 8, Toà nhà VCCI, số 9 Đào Duy Anh, phường Phương mai,
quận Đống Đa, thành phố Hà Nội

Căn cứ kết quả thẩm định yêu cầu duy trì hiệu lực Bằng độc quyền sáng chế:

Số đơn: DT1-2019-02956

Ngày nộp: 17/04/2019

Chủ đơn: NITTO DENKO CORPORATION (JP)

Đại diện của Chủ đơn: VCCI-IP CO.,LTD

Bằng độc quyền sáng chế số: 17019

Năm yêu cầu duy trì hiệu lực: 3

Cục Sở hữu trí tuệ thông báo:

1. Yêu cầu duy trì hiệu lực Bằng độc quyền sáng chế nêu trên được chấp nhận.

2. Hiệu lực Bằng độc quyền sáng chế số 17019 được duy trì đến 30/05/2020.

Nơi nhận:

- Như trên;
- TT (để công bố);
- Lưu: VT, Hồ sơ.

CỤC TRƯỞNG



Đinh Hữu Phú

BỘ KHOA HỌC VÀ CÔNG NGHỆ
CỤC SỞ HỮU TRÍ TUỆ

CỘNG HÒA XÃ HỘI CHỦ NGHĨA VIỆT NAM
Độc lập - Tự do - Hạnh phúc

Số: 16956 /TB-SHTT

Hà Nội, ngày 24 tháng 08 năm 2019

THÔNG BÁO

Ghi nhận yêu cầu duy trì hiệu lực Bằng độc quyền sáng chế

Kính gửi: Công ty TNHH một thành viên Sở hữu trí tuệ VCCI
(VCCI-IP CO.,LTD)
Tầng 8, Toà nhà VCCI, số 9 Đào Duy Anh, phường Phương mai,
quận Đống Đa, thành phố Hà Nội

Căn cứ kết quả thẩm định yêu cầu duy trì hiệu lực Bằng độc quyền sáng chế:

Số đơn: DT1-2019-02957

Ngày nộp: 17/04/2019

Chủ đơn: NITTO DENKO CORPORATION (JP)

Đại diện của Chủ đơn: VCCI-IP CO.,LTD

Bằng độc quyền sáng chế số: 17020

Năm yêu cầu duy trì hiệu lực: 3

Cục Sở hữu trí tuệ thông báo:

1. Yêu cầu duy trì hiệu lực Bằng độc quyền sáng chế nêu trên được chấp nhận.

2. Hiệu lực Bằng độc quyền sáng chế số 17020 được duy trì đến 30/05/2020.

Nơi nhận:

- Như trên;
- TT (để công bố);
- Lưu: VT, Hồ sơ.

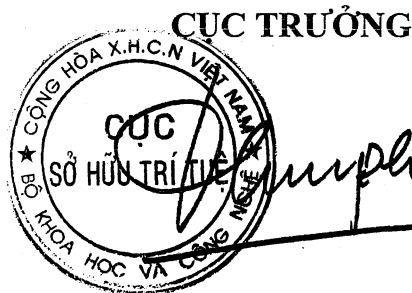

Đinh Hữu Phí

BỘ KHOA HỌC VÀ CÔNG NGHỆ
CỤC SỞ HỮU TRÍ TUỆ

CỘNG HÒA XÃ HỘI CHỦ NGHĨA VIỆT NAM
Độc lập - Tự do - Hạnh phúc

Số: 16957/TB-SHTT

Hà Nội, ngày 16 tháng 08 năm 2019

THÔNG BÁO

Ghi nhận yêu cầu duy trì hiệu lực Bằng độc quyền sáng chế

Kính gửi: Công ty TNHH một thành viên Sở hữu trí tuệ VCCI
(VCCI-IP CO.,LTD)
Tầng 8, Toà nhà VCCI, số 9 Đào Duy Anh, phường Phương mai,
quận Đống Đa, thành phố Hà Nội

Căn cứ kết quả thẩm định yêu cầu duy trì hiệu lực Bằng độc quyền sáng chế:

Số đơn: DT1-2019-02958

Ngày nộp: 17/04/2019

Chủ đơn: NIPPON STEEL & SUMITOMO METAL CORPORATION
(JP)

Đại diện của Chủ đơn: VCCI-IP CO.,LTD

Bằng độc quyền sáng chế số: 19369

Năm yêu cầu duy trì hiệu lực: 2

Cục Sở hữu trí tuệ thông báo:

1. Yêu cầu duy trì hiệu lực Bằng độc quyền sáng chế nêu trên được chấp nhận.
2. Hiệu lực Bằng độc quyền sáng chế số 19369 được duy trì đến 31/05/2020.

Nơi nhận:

- Như trên;
- TT (để công bố);
- Lưu: VT, Hồ sơ.

CỤC TRƯỞNG



Đinh Hữu Phí

BỘ KHOA HỌC VÀ CÔNG NGHỆ
CỤC SỞ HỮU TRÍ TUỆ

CỘNG HÒA XÃ HỘI CHỦ NGHĨA VIỆT NAM
Độc lập - Tự do - Hạnh phúc

Số: 16958/TB-SHTT

Hà Nội, ngày 26 tháng 08 năm 2019

THÔNG BÁO

Ghi nhận yêu cầu duy trì hiệu lực Bằng độc quyền sáng chế

Kính gửi: Công ty TNHH một thành viên Sở hữu trí tuệ VCCI
(VCCI-IP CO.,LTD)
Tầng 8, Toà nhà VCCI, số 9 Đào Duy Anh, phường Phương mai,
quận Đống Đa, thành phố Hà Nội

Căn cứ kết quả thẩm định yêu cầu duy trì hiệu lực Bằng độc quyền sáng chế:

Số đơn: DT1-2019-02959

Ngày nộp: 17/04/2019

Chủ đơn: KAO CORPORATION (JP)

Đại diện của Chủ đơn: VCCI-IP CO.,LTD

Bằng độc quyền sáng chế số: 19359

Năm yêu cầu duy trì hiệu lực: 2

Cục Sở hữu trí tuệ thông báo:

1. Yêu cầu duy trì hiệu lực Bằng độc quyền sáng chế nêu trên được chấp nhận.

2. Hiệu lực Bằng độc quyền sáng chế số 19359 được duy trì đến 31/05/2020.

Nơi nhận:

- Như trên;
- TT (để công bố);
- Lưu: VT, Hồ sơ.

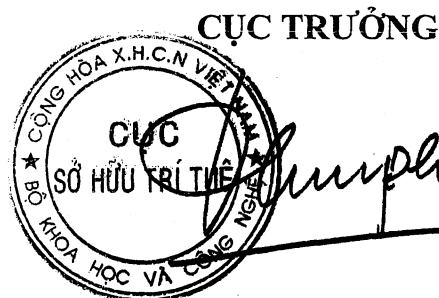

Đinh Hữu Phú

BỘ KHOA HỌC VÀ CÔNG NGHỆ
CỤC SỞ HỮU TRÍ TUỆ

CỘNG HÒA XÃ HỘI CHỦ NGHĨA VIỆT NAM
Độc lập - Tự do - Hạnh phúc

Số: 16959 /TB-SHTT

Hà Nội, ngày 26 tháng 04 năm 2019

THÔNG BÁO

Ghi nhận yêu cầu duy trì hiệu lực Bằng độc quyền sáng chế

Kính gửi: Công ty TNHH một thành viên Sở hữu trí tuệ VCCI
(VCCI-IP CO.,LTD)
Tầng 8, Toà nhà VCCI, số 9 Đào Duy Anh, phường Phương mai,
quận Đống Đa, thành phố Hà Nội

Căn cứ kết quả thẩm định yêu cầu duy trì hiệu lực Bằng độc quyền sáng chế:

Số đơn: DT1-2019-02961

Ngày nộp: 17/04/2019

Chủ đơn: INFOBRIDGE PTE. LTD. (SG)

Đại diện của Chủ đơn: VCCI-IP CO.,LTD

Bằng độc quyền sáng chế số: 17065

Năm yêu cầu duy trì hiệu lực: 3

Cục Sở hữu trí tuệ thông báo:

1. Yêu cầu duy trì hiệu lực Bằng độc quyền sáng chế nêu trên được chấp nhận.

2. Hiệu lực Bằng độc quyền sáng chế số 17065 được duy trì đến 13/06/2020.

Nơi nhận:

- Như trên;
- TT (để công bố);
- Lưu: VT, Hồ sơ.

CỤC TRƯỞNG



Đinh Hữu Phí

BỘ KHOA HỌC VÀ CÔNG NGHỆ
CỤC SỞ HỮU TRÍ TUỆ

CỘNG HÒA XÃ HỘI CHỦ NGHĨA VIỆT NAM
Độc lập - Tự do - Hạnh phúc

Số: 16960 /TB-SHTT

Hà Nội, ngày 26 tháng 08 năm 2019

THÔNG BÁO

Ghi nhận yêu cầu duy trì hiệu lực Bằng độc quyền sáng chế

Kính gửi: Công ty TNHH một thành viên Sở hữu trí tuệ VCCI
(VCCI-IP CO.,LTD)
Tầng 8, Toà nhà VCCI, số 9 Đào Duy Anh, phường Phương mai,
quận Đống Đa, thành phố Hà Nội

Căn cứ kết quả thẩm định yêu cầu duy trì hiệu lực Bằng độc quyền sáng chế:

Số đơn: DT1-2019-02962

Ngày nộp: 17/04/2019

Chủ đơn: INFOBRIDGE PTE. LTD. (SG)

Đại diện của Chủ đơn: VCCI-IP CO.,LTD

Bằng độc quyền sáng chế số: 17064

Năm yêu cầu duy trì hiệu lực: 3

Cục Sở hữu trí tuệ thông báo:

1. Yêu cầu duy trì hiệu lực Bằng độc quyền sáng chế nêu trên được chấp nhận.

2. Hiệu lực Bằng độc quyền sáng chế số 17064 được duy trì đến 13/06/2020.

Nơi nhận:

- Như trên;
- TT (để công bố);
- Lưu: VT, Hồ sơ.

CỤC TRƯỞNG

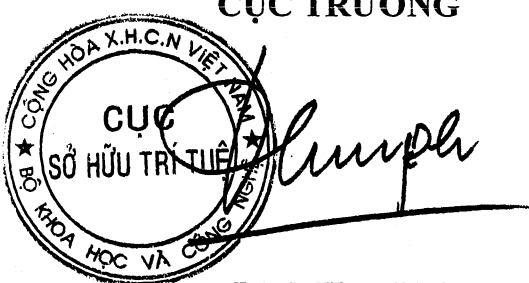

Đinh Hữu Phí

BỘ KHOA HỌC VÀ CÔNG NGHỆ
CỤC SỞ HỮU TRÍ TUỆ

CỘNG HÒA XÃ HỘI CHỦ NGHĨA VIỆT NAM
Độc lập - Tự do - Hạnh phúc

Số: 1696.1/TB-SHTT

Hà Nội, ngày 26 tháng 08 năm 2019

THÔNG BÁO

Ghi nhận yêu cầu duy trì hiệu lực Bằng độc quyền sáng chế

Kính gửi: Công ty TNHH một thành viên Sở hữu trí tuệ VCCI
(VCCI-IP CO.,LTD)
Tầng 8, Toà nhà VCCI, số 9 Đào Duy Anh, phường Phương mai,
quận Đống Đa, thành phố Hà Nội

Căn cứ kết quả thẩm định yêu cầu duy trì hiệu lực Bằng độc quyền sáng chế:

Số đơn: DT1-2019-02963

Ngày nộp: 17/04/2019

Chủ đơn: H. LUNDBECK A/S (DK)

Đại diện của Chủ đơn: VCCI-IP CO.,LTD

Bằng độc quyền sáng chế số: 17104

Năm yêu cầu duy trì hiệu lực: 3

Cục Sở hữu trí tuệ thông báo:

1. Yêu cầu duy trì hiệu lực Bằng độc quyền sáng chế nêu trên được chấp nhận.

2. Hiệu lực Bằng độc quyền sáng chế số 17104 được duy trì đến 20/06/2020.

Nơi nhận:

- Như trên;
- TT (để công bố);
- Lưu: VT, Hồ sơ.

CỤC TRƯỞNG



Đinh Hữu Phí

BỘ KHOA HỌC VÀ CÔNG NGHỆ
CỤC SỞ HỮU TRÍ TUỆ

CỘNG HÒA XÃ HỘI CHỦ NGHĨA VIỆT NAM
Độc lập - Tự do - Hạnh phúc

Số: 16962/TB-SHTT

Hà Nội, ngày 26 tháng 08 năm 2019

THÔNG BÁO

Ghi nhận yêu cầu duy trì hiệu lực Bằng độc quyền sáng chế

Kính gửi: Công ty TNHH một thành viên Sở hữu trí tuệ VCCI
(VCCI-IP CO.,LTD)
Tầng 8, Toà nhà VCCI, số 9 Đào Duy Anh, phường Phương mai,
quận Đống Đa, thành phố Hà Nội

Căn cứ kết quả thẩm định yêu cầu duy trì hiệu lực Bằng độc quyền sáng chế:

Số đơn: DT1-2019-02964

Ngày nộp: 17/04/2019

Chủ đơn: H. LUNDBECK A/S (DK)

Đại diện của Chủ đơn: VCCI-IP CO.,LTD

Bằng độc quyền sáng chế số: 17102

Năm yêu cầu duy trì hiệu lực: 3

Cục Sở hữu trí tuệ thông báo:

1. Yêu cầu duy trì hiệu lực Bằng độc quyền sáng chế nêu trên được chấp nhận.

2. Hiệu lực Bằng độc quyền sáng chế số 17102 được duy trì đến 20/06/2020.

Nơi nhận:

- Như trên;
- TT (để công bố);
- Lưu: VT, Hồ sơ.

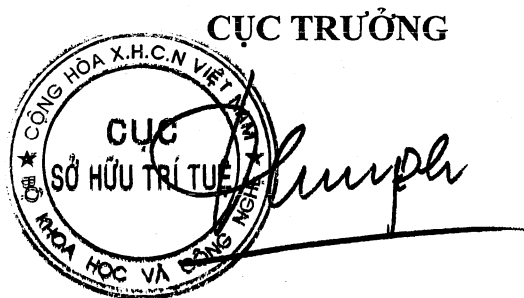

Đinh Hữu Phí

BỘ KHOA HỌC VÀ CÔNG NGHỆ
CỤC SỞ HỮU TRÍ TUỆ

CỘNG HÒA XÃ HỘI CHỦ NGHĨA VIỆT NAM
Độc lập - Tự do - Hạnh phúc

Số: 16963/TB-SHTT

Hà Nội, ngày 26 tháng 08 năm 2019

THÔNG BÁO

Ghi nhận yêu cầu duy trì hiệu lực Bằng độc quyền sáng chế

Kính gửi: Công ty TNHH một thành viên Sở hữu trí tuệ VCCI
(VCCI-IP CO.,LTD)
Tầng 8, Toà nhà VCCI, số 9 Đào Duy Anh, phường Phương mai,
quận Đống Đa, thành phố Hà Nội

Căn cứ kết quả thẩm định yêu cầu duy trì hiệu lực Bằng độc quyền sáng chế:

Số đơn: DT1-2019-02965

Ngày nộp: 17/04/2019

Chủ đơn: H. Lundbeck A/S (DK)

Đại diện của Chủ đơn: VCCI-IP CO.,LTD

Bằng độc quyền sáng chế số: 7790

Năm yêu cầu duy trì hiệu lực: 11

Cục Sở hữu trí tuệ thông báo:

1. Yêu cầu duy trì hiệu lực Bằng độc quyền sáng chế nêu trên được chấp nhận.
2. Hiệu lực Bằng độc quyền sáng chế số 7790 được duy trì đến 29/06/2020. *ke*

Nơi nhận:

- Như trên;
- TT (để công bố);
- Lưu: VT, Hồ sơ.

CỤC TRƯỞNG



Đinh Hữu Phú

BỘ KHOA HỌC VÀ CÔNG NGHỆ
CỤC SỞ HỮU TRÍ TUỆ

CỘNG HÒA XÃ HỘI CHỦ NGHĨA VIỆT NAM
Độc lập - Tự do - Hạnh phúc

Số: 16964 /TB-SHTT

Hà Nội, ngày 26 tháng 08 năm 2019

THÔNG BÁO

Ghi nhận yêu cầu duy trì hiệu lực Bằng độc quyền sáng chế

Kính gửi: Công ty TNHH một thành viên Sở hữu trí tuệ VCCI
(VCCI-IP CO.,LTD)
Tầng 8, Toà nhà VCCI, số 9 Đào Duy Anh, phường Phương mai,
quận Đống Đa, thành phố Hà Nội

Căn cứ kết quả thẩm định yêu cầu duy trì hiệu lực Bằng độc quyền sáng chế:

Số đơn: DT1-2019-02966

Ngày nộp: 17/04/2019

Chủ đơn: H. LUNDBECK A/S (DK)

Đại diện của Chủ đơn: VCCI-IP CO.,LTD

Bằng độc quyền sáng chế số: 6463

Năm yêu cầu duy trì hiệu lực: 13

Cục Sở hữu trí tuệ thông báo:

1. Yêu cầu duy trì hiệu lực Bằng độc quyền sáng chế nêu trên được chấp nhận.

2. Hiệu lực Bằng độc quyền sáng chế số 6463 được duy trì đến 24/07/2020. *ke*

Nơi nhận:

- Như trên;
- TT (để công bố);
- Lưu: VT, Hồ sơ.

CỤC TRƯỞNG



Đinh Hữu Phí

BỘ KHOA HỌC VÀ CÔNG NGHỆ
CỤC SỞ HỮU TRÍ TUỆ

CỘNG HÒA XÃ HỘI CHỦ NGHĨA VIỆT NAM
Độc lập - Tự do - Hạnh phúc

Số: 16965/TB-SHTT

Hà Nội, ngày 26 tháng 08 năm 2019

THÔNG BÁO

Ghi nhận yêu cầu duy trì hiệu lực Bằng độc quyền sáng chế

Kính gửi: Công ty TNHH một thành viên Sở hữu trí tuệ VCCI
(VCCI-IP CO.,LTD)
Tầng 8, Toà nhà VCCI, số 9 Đào Duy Anh, phường Phương mai,
quận Đống Đa, thành phố Hà Nội

Căn cứ kết quả thẩm định yêu cầu duy trì hiệu lực Bằng độc quyền sáng chế:

Số đơn: DT1-2019-02967

Ngày nộp: 17/04/2019

Chủ đơn: CANON KABUSHIKI KAISHA (JP)

Đại diện của Chủ đơn: VCCI-IP CO.,LTD

Bằng độc quyền sáng chế số: 7736

Năm yêu cầu duy trì hiệu lực: 11

Cục Sở hữu trí tuệ thông báo:

1. Yêu cầu duy trì hiệu lực Bằng độc quyền sáng chế nêu trên được chấp nhận.

2. Hiệu lực Bằng độc quyền sáng chế số 7736 được duy trì đến 25/05/2020.

Nơi nhận:

- Như trên;
- TT (để công bố);
- Lưu: VT, Hồ sơ.



CỤC TRƯỞNG

Đinh Hữu Phí

BỘ KHOA HỌC VÀ CÔNG NGHỆ
CỤC SỞ HỮU TRÍ TUỆ

CỘNG HÒA XÃ HỘI CHỦ NGHĨA VIỆT NAM
Độc lập - Tự do - Hạnh phúc

Số: 16966 /TB-SHTT

Hà Nội, ngày 16 tháng 04 năm 2019

THÔNG BÁO

Ghi nhận yêu cầu duy trì hiệu lực Bằng độc quyền sáng chế

Kính gửi: Công ty TNHH một thành viên Sở hữu trí tuệ VCCI
(VCCI-IP CO.,LTD)
Tầng 8, Toà nhà VCCI, số 9 Đào Duy Anh, phường Phương mai,
quận Đống Đa, thành phố Hà Nội

Căn cứ kết quả thẩm định yêu cầu duy trì hiệu lực Bằng độc quyền sáng chế:

Số đơn: DT1-2019-02968

Ngày nộp: 17/04/2019

Chủ đơn: VALLOUREC OIL AND GAS FRANCE (FR)

Đại diện của Chủ đơn: VCCI-IP CO.,LTD

Bằng độc quyền sáng chế số: 7740

Năm yêu cầu duy trì hiệu lực: 11

Cục Sở hữu trí tuệ thông báo:

1. Yêu cầu duy trì hiệu lực Bằng độc quyền sáng chế nêu trên được chấp nhận.

2. Hiệu lực Bằng độc quyền sáng chế số 7740 được duy trì đến 25/05/2020.

Nơi nhận:

- Như trên;
- TT (để công bố);
- Lưu: VT, Hồ sơ.

CỤC TRƯỞNG



Đinh Hữu Phí

BỘ KHOA HỌC VÀ CÔNG NGHỆ
CỤC SỞ HỮU TRÍ TUỆ

CỘNG HÒA XÃ HỘI CHỦ NGHĨA VIỆT NAM
Độc lập - Tự do - Hạnh phúc

Số: 16967/TB-SHTT

Hà Nội, ngày 26 tháng 08 năm 2019

THÔNG BÁO

Ghi nhận yêu cầu duy trì hiệu lực Bằng độc quyền sáng chế

Kính gửi: Công ty TNHH một thành viên Sở hữu trí tuệ VCCI
(VCCI-IP CO.,LTD)
Tầng 8, Toà nhà VCCI, số 9 Đào Duy Anh, phường Phương mai,
quận Đống Đa, thành phố Hà Nội

Căn cứ kết quả thẩm định yêu cầu duy trì hiệu lực Bằng độc quyền sáng chế:

Số đơn: DT1-2019-02876

Ngày nộp: 17/04/2019

Chủ đơn: NIPPON STEEL & SUMITOMO METAL CORPORATION
(JP)

Đại diện của Chủ đơn: VCCI-IP CO.,LTD

Bằng độc quyền sáng chế số: 10260

Năm yêu cầu duy trì hiệu lực: 8

Cục Sở hữu trí tuệ thông báo:

1. Yêu cầu duy trì hiệu lực Bằng độc quyền sáng chế nêu trên được chấp nhận.
2. Hiệu lực Bằng độc quyền sáng chế số 10260 được duy trì đến 04/05/2020.

Nơi nhận:

- Như trên;
- TT (để công bố);
- Lưu: VT, Hồ sơ.

CỤC TRƯỞNG



Đình Hữu Phí

BỘ KHOA HỌC VÀ CÔNG NGHỆ
CỤC SỞ HỮU TRÍ TUỆ

CỘNG HÒA XÃ HỘI CHỦ NGHĨA VIỆT NAM
Độc lập - Tự do - Hạnh phúc

Số: 16/68/TB-SHTT

Hà Nội, ngày 14 tháng 08 năm 2019

THÔNG BÁO

Ghi nhận yêu cầu duy trì hiệu lực Bằng độc quyền sáng chế

Kính gửi: Công ty TNHH một thành viên Sở hữu trí tuệ VCCI
(VCCI-IP CO.,LTD)
Tầng 8, Toà nhà VCCI, số 9 Đào Duy Anh, phường Phương mai,
quận Đống Đa, thành phố Hà Nội

Căn cứ kết quả thẩm định yêu cầu duy trì hiệu lực Bằng độc quyền sáng chế:

Số đơn: DT1-2019-02969

Ngày nộp: 17/04/2019

Chủ đơn: JANSSEN PHARMACEUTICA N.V. (BE)

Đại diện của Chủ đơn: VCCI-IP CO.,LTD

Bằng độc quyền sáng chế số: 12780

Năm yêu cầu duy trì hiệu lực: 6

Cục Sở hữu trí tuệ thông báo:

1. Yêu cầu duy trì hiệu lực Bằng độc quyền sáng chế nêu trên được chấp nhận.

2. Hiệu lực Bằng độc quyền sáng chế số 12780 được duy trì đến 26/05/2020.

Nơi nhận:

- Như trên;
- TT (để công bố);
- Lưu: VT, Hồ sơ.



CỤC TRƯỞNG

Đinh Hữu Phí

BỘ KHOA HỌC VÀ CÔNG NGHỆ
CỤC SỞ HỮU TRÍ TUỆ

CỘNG HÒA XÃ HỘI CHỦ NGHĨA VIỆT NAM
Độc lập - Tự do - Hạnh phúc

Số: 16909 /TB-SHTT

Hà Nội, ngày 26 tháng 08 năm 2019

THÔNG BÁO

Ghi nhận yêu cầu duy trì hiệu lực Bằng độc quyền sáng chế

Kính gửi: Công ty TNHH một thành viên Sở hữu trí tuệ VCCI
(VCCI-IP CO.,LTD)

Tầng 8, Toà nhà VCCI, số 9 Đào Duy Anh, phường Phương mai,
quận Đống Đa, thành phố Hà Nội

Căn cứ kết quả thẩm định yêu cầu duy trì hiệu lực Bằng độc quyền sáng chế:

Số đơn: DT1-2019-02970

Ngày nộp: 17/04/2019

Chủ đơn: NOKIA TECHNOLOGIES OY (FI)

Đại diện của Chủ đơn: VCCI-IP CO.,LTD

Bằng độc quyền sáng chế số: 12781

Năm yêu cầu duy trì hiệu lực: 6

Cục Sở hữu trí tuệ thông báo:

1. Yêu cầu duy trì hiệu lực Bằng độc quyền sáng chế nêu trên được chấp nhận.

2. Hiệu lực Bằng độc quyền sáng chế số 12781 được duy trì đến 26/05/2020.

Nơi nhận:

- Như trên;
- TT (để công bố);
- Lưu: VT, Hồ sơ.

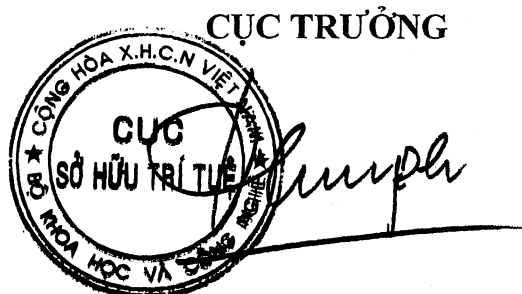

Đinh Hữu Phí

BỘ KHOA HỌC VÀ CÔNG NGHỆ
CỤC SỞ HỮU TRÍ TUỆ

CỘNG HÒA XÃ HỘI CHỦ NGHĨA VIỆT NAM
Độc lập - Tự do - Hạnh phúc

Số: 16910/TB-SHTT

Hà Nội, ngày 16 tháng 08 năm 2019

THÔNG BÁO

Ghi nhận yêu cầu duy trì hiệu lực Bằng độc quyền sáng chế

Kính gửi: Công ty TNHH một thành viên Sở hữu trí tuệ VCCI
(VCCI-IP CO.,LTD)
Tầng 8, Toà nhà VCCI, số 9 Đào Duy Anh, phường Phương mai,
quận Đống Đa, thành phố Hà Nội

Căn cứ kết quả thẩm định yêu cầu duy trì hiệu lực Bằng độc quyền sáng chế:

Số đơn: DT1-2019-02971

Ngày nộp: 17/04/2019

Chủ đơn: NOKIA TECHNOLOGIES OY (FI)

Đại diện của Chủ đơn: VCCI-IP CO.,LTD

Bằng độc quyền sáng chế số: 12760

Năm yêu cầu duy trì hiệu lực: 6

Cục Sở hữu trí tuệ thông báo:

1. Yêu cầu duy trì hiệu lực Bằng độc quyền sáng chế nêu trên được chấp nhận.

2. Hiệu lực Bằng độc quyền sáng chế số 12760 được duy trì đến 26/05/2020.

He

Nơi nhận:

- Như trên;
- TT (để công bố);
- Lưu: VT, Hồ sơ.

CỤC TRƯỞNG



Đinh Hữu Phí

BỘ KHOA HỌC VÀ CÔNG NGHỆ
CỤC SỞ HỮU TRÍ TUỆ

CỘNG HÒA XÃ HỘI CHỦ NGHĨA VIỆT NAM
Độc lập - Tự do - Hạnh phúc

Số: 16971/TB-SHTT

Hà Nội, ngày 26 tháng 08 năm 2019

THÔNG BÁO

Ghi nhận yêu cầu duy trì hiệu lực Bằng độc quyền sáng chế

Kính gửi: Công ty TNHH một thành viên Sở hữu trí tuệ VCCI
(VCCI-IP CO.,LTD)
Tầng 8, Toà nhà VCCI, số 9 Đào Duy Anh, phường Phương mai,
quận Đống Đa, thành phố Hà Nội

Căn cứ kết quả thẩm định yêu cầu duy trì hiệu lực Bằng độc quyền sáng chế:

Số đơn: DT1-2019-02972

Ngày nộp: 17/04/2019

Chủ đơn: NIPPON SHINYAKU CO., LTD. (JP)

Đại diện của Chủ đơn: VCCI-IP CO.,LTD

Bằng độc quyền sáng chế số: 14112

Năm yêu cầu duy trì hiệu lực: 5

Cục Sở hữu trí tuệ thông báo:

1. Yêu cầu duy trì hiệu lực Bằng độc quyền sáng chế nêu trên được chấp nhận.

2. Hiệu lực Bằng độc quyền sáng chế số 14112 được duy trì đến 26/05/2020.

Nơi nhận:

- Như trên;
- TT (để công bố);
- Lưu: VT, Hồ sơ.

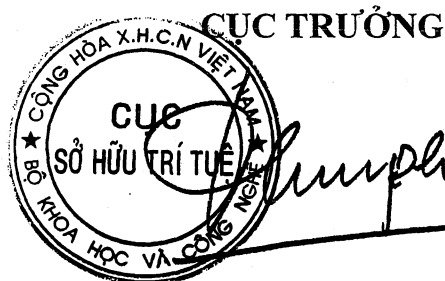

Đinh Hữu Phí

BỘ KHOA HỌC VÀ CÔNG NGHỆ
CỤC SỞ HỮU TRÍ TUỆ

CỘNG HÒA XÃ HỘI CHỦ NGHĨA VIỆT NAM
Độc lập - Tự do - Hạnh phúc

Số: 16972 /TB-SHTT

Hà Nội, ngày 26 tháng 08 năm 2019

THÔNG BÁO

Ghi nhận yêu cầu duy trì hiệu lực Bằng độc quyền sáng chế

Kính gửi: Công ty TNHH một thành viên Sở hữu trí tuệ VCCI
(VCCI-IP CO.,LTD)
Tầng 8, Toà nhà VCCI, số 9 Đào Duy Anh, phường Phương mai,
quận Đống Đa, thành phố Hà Nội

Căn cứ kết quả thẩm định yêu cầu duy trì hiệu lực Bằng độc quyền sáng chế:

Số đơn: DT1-2019-02973

Ngày nộp: 17/04/2019

Chủ đơn: Panasonic Corporation (JP)

Đại diện của Chủ đơn: VCCI-IP CO.,LTD

Bằng độc quyền sáng chế số: 14123

Năm yêu cầu duy trì hiệu lực: 5

Cục Sở hữu trí tuệ thông báo:

1. Yêu cầu duy trì hiệu lực Bằng độc quyền sáng chế nêu trên được chấp nhận.

2. Hiệu lực Bằng độc quyền sáng chế số 14123 được duy trì đến 26/05/2020.

Nơi nhận:

- Như trên;
- TT (để công bố);
- Lưu: VT, Hồ sơ.

CỤC TRƯỞNG



Đinh Hữu Phí

BỘ KHOA HỌC VÀ CÔNG NGHỆ
CỤC SỞ HỮU TRÍ TUỆ

CỘNG HÒA XÃ HỘI CHỦ NGHĨA VIỆT NAM
Độc lập - Tự do - Hạnh phúc

Số: 16973/TB-SHTT

Hà Nội, ngày 16 tháng 08 năm 2019

THÔNG BÁO

Ghi nhận yêu cầu duy trì hiệu lực Bằng độc quyền sáng chế

Kính gửi: Công ty TNHH một thành viên Sở hữu trí tuệ VCCI
(VCCI-IP CO.,LTD)
Tầng 8, Toà nhà VCCI, số 9 Đào Duy Anh, phường Phương mai,
quận Đống Đa, thành phố Hà Nội

Căn cứ kết quả thẩm định yêu cầu duy trì hiệu lực Bằng độc quyền sáng chế:

Số đơn: DT1-2019-02974

Ngày nộp: 17/04/2019

Chủ đơn: MATSUSHITA ELECTRIC INDUSTRIAL CO., LTD (NL)

Đại diện của Chủ đơn: VCCI-IP CO.,LTD

Bằng độc quyền sáng chế số: 7069

Năm yêu cầu duy trì hiệu lực: 12

Cục Sở hữu trí tuệ thông báo:

1. Yêu cầu duy trì hiệu lực Bằng độc quyền sáng chế nêu trên được chấp nhận.
2. Hiệu lực Bằng độc quyền sáng chế số 7069 được duy trì đến 26/05/2020.

Nơi nhận:

- Như trên;
- TT (để công bố);
- Lưu: VT, Hồ sơ.



Đình Hữu Phí

BỘ KHOA HỌC VÀ CÔNG NGHỆ
CỤC SỞ HỮU TRÍ TUỆ

CỘNG HÒA XÃ HỘI CHỦ NGHĨA VIỆT NAM
Độc lập - Tự do - Hạnh phúc

Số: 16974/TB-SHTT

Hà Nội, ngày 20 tháng 08 năm 2019

THÔNG BÁO

Ghi nhận yêu cầu duy trì hiệu lực Bằng độc quyền sáng chế

Kính gửi: Công ty TNHH một thành viên Sở hữu trí tuệ VCCI
(VCCI-IP CO.,LTD)
Tầng 8, Toà nhà VCCI, số 9 Đào Duy Anh, phường Phương mai,
quận Đống Đa, thành phố Hà Nội

Căn cứ kết quả thẩm định yêu cầu duy trì hiệu lực Bằng độc quyền sáng chế:

Số đơn: DT1-2019-02975

Ngày nộp: 17/04/2019

Chủ đơn: NTT DOCOMO, INC. (JP)

Đại diện của Chủ đơn: VCCI-IP CO.,LTD

Bằng độc quyền sáng chế số: 12765

Năm yêu cầu duy trì hiệu lực: 6

Cục Sở hữu trí tuệ thông báo:

1. Yêu cầu duy trì hiệu lực Bằng độc quyền sáng chế nêu trên được chấp nhận.

2. Hiệu lực Bằng độc quyền sáng chế số 12765 được duy trì đến 26/05/2020.

Nơi nhận:

- Như trên;
- TT (để công bố);
- Lưu: VT, Hồ sơ.

CỤC TRƯỞNG

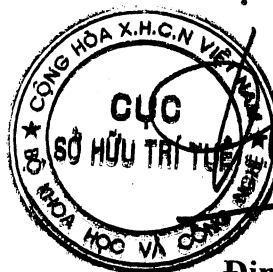

Đình Hữu Phí

BỘ KHOA HỌC VÀ CÔNG NGHỆ
CỤC SỞ HỮU TRÍ TUỆ

CỘNG HÒA XÃ HỘI CHỦ NGHĨA VIỆT NAM
Độc lập - Tự do - Hạnh phúc

Số: 10975/TB-SHTT

Hà Nội, ngày 16 tháng 08 năm 2019

THÔNG BÁO
Ghi nhận yêu cầu duy trì hiệu lực Bằng độc quyền sáng chế

Kính gửi: Công ty TNHH một thành viên Sở hữu trí tuệ VCCI
(VCCI-IP CO.,LTD)
Tầng 8, Toà nhà VCCI, số 9 Đào Duy Anh, phường Phương mai,
quận Đống Đa, thành phố Hà Nội

Căn cứ kết quả thẩm định yêu cầu duy trì hiệu lực Bằng độc quyền sáng chế:

Số đơn: DT1-2019-02976

Ngày nộp: 17/04/2019

Chủ đơn: NTT DOCOMO, INC. (JP)

Đại diện của Chủ đơn: VCCI-IP CO.,LTD

Bằng độc quyền sáng chế số: 12769

Năm yêu cầu duy trì hiệu lực: 6

Cục Sở hữu trí tuệ thông báo:

1. Yêu cầu duy trì hiệu lực Bằng độc quyền sáng chế nêu trên được chấp nhận.
2. Hiệu lực Bằng độc quyền sáng chế số 12769 được duy trì đến 26/05/2020.

Nơi nhận:

- Như trên;
- TT (để công bố);
- Lưu: VT, Hồ sơ.

CỤC TRƯỞNG



Đình Hữu Phí

BỘ KHOA HỌC VÀ CÔNG NGHỆ
CỤC SỞ HỮU TRÍ TUỆ

CỘNG HOÀ XÃ HỘI CHỦ NGHĨA VIỆT NAM
Độc lập - Tự do - Hạnh phúc

Số: 16976 /TB-SHTT

Hà Nội, ngày 26 tháng 08 năm 2019

THÔNG BÁO

Ghi nhận yêu cầu duy trì hiệu lực Bằng độc quyền sáng chế

Kính gửi: Công ty TNHH một thành viên Sở hữu trí tuệ VCCI
(VCCI-IP CO.,LTD)
Tầng 8, Toà nhà VCCI, số 9 Đào Duy Anh, phường Phương mai,
quận Đống Đa, thành phố Hà Nội

Căn cứ kết quả thẩm định yêu cầu duy trì hiệu lực Bằng độc quyền sáng chế:

Số đơn: DT1-2019-02977

Ngày nộp: 17/04/2019

Chủ đơn: Janssen Pharmaceutica N.V. (BE)

Đại diện của Chủ đơn: VCCI-IP CO.,LTD

Bằng độc quyền sáng chế số: 11427

Năm yêu cầu duy trì hiệu lực: 7

Cục Sở hữu trí tuệ thông báo:

1. Yêu cầu duy trì hiệu lực Bằng độc quyền sáng chế nêu trên được chấp nhận.

2. Hiệu lực Bằng độc quyền sáng chế số 11427 được duy trì đến 27/05/2020.

Nơi nhận:

- Như trên;
- TT (để công bố);
- Lưu: VT, Hồ sơ.

CỤC TRƯỞNG



Đình Hữu Phí

BỘ KHOA HỌC VÀ CÔNG NGHỆ
CỤC SỞ HỮU TRÍ TUỆ

CỘNG HÒA XÃ HỘI CHỦ NGHĨA VIỆT NAM
Độc lập - Tự do - Hạnh phúc

Số: 16977/TB-SHTT

Hà Nội, ngày 26 tháng 08 năm 2019

THÔNG BÁO

Ghi nhận yêu cầu duy trì hiệu lực Bằng độc quyền sáng chế

Kính gửi: Công ty TNHH một thành viên Sở hữu trí tuệ VCCI
(VCCI-IP CO.,LTD)
Tầng 8, Toà nhà VCCI, số 9 Đào Duy Anh, phường Phương mai,
quận Đống Đa, thành phố Hà Nội

Căn cứ kết quả thẩm định yêu cầu duy trì hiệu lực Bằng độc quyền sáng chế:

Số đơn: DT1-2019-02978

Ngày nộp: 17/04/2019

Chủ đơn: SK Planet Co., Ltd. (KR)

Đại diện của Chủ đơn: VCCI-IP CO.,LTD

Bằng độc quyền sáng chế số: 11434

Năm yêu cầu duy trì hiệu lực: 7

Cục Sở hữu trí tuệ thông báo:

1. Yêu cầu duy trì hiệu lực Bằng độc quyền sáng chế nêu trên được chấp nhận.

2. Hiệu lực Bằng độc quyền sáng chế số 11434 được duy trì đến 27/05/2020.

Nơi nhận:

- Như trên;
- TT (để công bố);
- Lưu: VT, Hồ sơ.

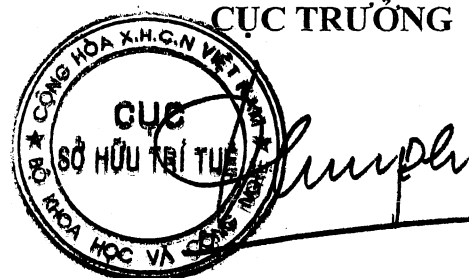

Đinh Hữu Phí

BỘ KHOA HỌC VÀ CÔNG NGHỆ
CỤC SỞ HỮU TRÍ TUỆ

CỘNG HÒA XÃ HỘI CHỦ NGHĨA VIỆT NAM
Độc lập - Tự do - Hạnh phúc

Số: 16978/TB-SHTT

Hà Nội, ngày 26 tháng 08 năm 2019

THÔNG BÁO

Ghi nhận yêu cầu duy trì hiệu lực Bằng độc quyền sáng chế

Kính gửi: Công ty TNHH một thành viên Sở hữu trí tuệ VCCI
(VCCI-IP CO.,LTD)
Tầng 8, Toà nhà VCCI, số 9 Đào Duy Anh, phường Phương mai,
quận Đống Đa, thành phố Hà Nội

Căn cứ kết quả thẩm định yêu cầu duy trì hiệu lực Bằng độc quyền sáng chế:

Số đơn: DT1-2019-02979

Ngày nộp: 17/04/2019

Chủ đơn: PANASONIC CORPORATION (JP)

Đại diện của Chủ đơn: VCCI-IP CO.,LTD

Bằng độc quyền sáng chế số: 11441

Năm yêu cầu duy trì hiệu lực: 7

Cục Sở hữu trí tuệ thông báo:

1. Yêu cầu duy trì hiệu lực Bằng độc quyền sáng chế nêu trên được chấp nhận.

2. Hiệu lực Bằng độc quyền sáng chế số 11441 được duy trì đến 27/05/2020.

Nơi nhận:

- Như trên;
- TT (để công bố);
- Lưu: VT, Hồ sơ.

CỤC TRƯỞNG



Đinh Hữu Phí

BỘ KHOA HỌC VÀ CÔNG NGHỆ
CỤC SỞ HỮU TRÍ TUỆ

CỘNG HÒA XÃ HỘI CHỦ NGHĨA VIỆT NAM
Độc lập - Tự do - Hạnh phúc

Số: *6979* /TB-SHTT

Hà Nội, ngày *16* tháng *08* năm 2019

THÔNG BÁO

Ghi nhận yêu cầu duy trì hiệu lực Bằng độc quyền sáng chế

Kính gửi: Công ty TNHH một thành viên Sở hữu trí tuệ VCCI
(VCCI-IP CO.,LTD)
Tầng 8, Toà nhà VCCI, số 9 Đào Duy Anh, phường Phương mai,
quận Đống Đa, thành phố Hà Nội

Căn cứ kết quả thẩm định yêu cầu duy trì hiệu lực Bằng độc quyền sáng chế:

Số đơn: DT1-2019-02980

Ngày nộp: 17/04/2019

Chủ đơn: BAVARIAN NORDIC A/S (DK)

Đại diện của Chủ đơn: VCCI-IP CO.,LTD

Bằng độc quyền sáng chế số: 6371

Năm yêu cầu duy trì hiệu lực: 13

Cục Sở hữu trí tuệ thông báo:

1. Yêu cầu duy trì hiệu lực Bằng độc quyền sáng chế nêu trên được chấp nhận.
2. Hiệu lực Bằng độc quyền sáng chế số 6371 được duy trì đến 28/05/2020. *hc*

Nơi nhận:

- Như trên;
- TT (để công bố);
- Lưu: VT, Hồ sơ.

CỤC TRƯỞNG



Đình Hữu Phí

BỘ KHOA HỌC VÀ CÔNG NGHỆ
CỤC SỞ HỮU TRÍ TUỆ

CỘNG HÒA XÃ HỘI CHỦ NGHĨA VIỆT NAM
Độc lập - Tự do - Hạnh phúc

Số: *16980*/TB-SHTT

Hà Nội, ngày *26* tháng *08* năm 2019

THÔNG BÁO

Ghi nhận yêu cầu duy trì hiệu lực Bằng độc quyền sáng chế

Kính gửi: Công ty TNHH một thành viên Sở hữu trí tuệ VCCI
(VCCI-IP CO.,LTD)
Tầng 8, Toà nhà VCCI, số 9 Đào Duy Anh, phường Phương mai,
quận Đống Đa, thành phố Hà Nội

Căn cứ kết quả thẩm định yêu cầu duy trì hiệu lực Bằng độc quyền sáng chế:

Số đơn: DT1-2019-02981

Ngày nộp: 17/04/2019

Chủ đơn: HISAMITSU PHARMACEUTICAL CO., INC (JP)

Đại diện của Chủ đơn: VCCI-IP CO.,LTD

Bằng độc quyền sáng chế số: 6374

Năm yêu cầu duy trì hiệu lực: 13

Cục Sở hữu trí tuệ thông báo:

1. Yêu cầu duy trì hiệu lực Bằng độc quyền sáng chế nêu trên được chấp nhận.
2. Hiệu lực Bằng độc quyền sáng chế số 6374 được duy trì đến 28/05/2020.

Nơi nhận:

- Như trên;
- TT (để công bố);
- Lưu: VT, Hồ sơ.

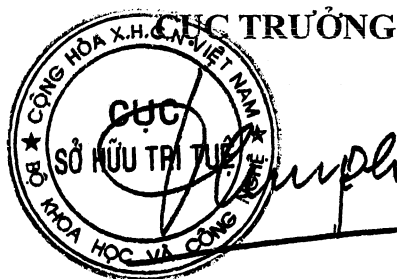

Đinh Hữu Phí

BỘ KHOA HỌC VÀ CÔNG NGHỆ
CỤC SỞ HỮU TRÍ TUỆ

CỘNG HÒA XÃ HỘI CHỦ NGHĨA VIỆT NAM
Độc lập - Tự do - Hạnh phúc

Số: 16981/TB-SHTT

Hà Nội, ngày 26 tháng 08 năm 2019

THÔNG BÁO

Ghi nhận yêu cầu duy trì hiệu lực Bằng độc quyền sáng chế

Kính gửi: Công ty TNHH một thành viên Sở hữu trí tuệ VCCI
(VCCI-IP CO.,LTD)

Tầng 8, Toà nhà VCCI, số 9 Đào Duy Anh, phường Phương mai,
quận Đống Đa, thành phố Hà Nội

Căn cứ kết quả thẩm định yêu cầu duy trì hiệu lực Bằng độc quyền sáng chế:

Số đơn: DT1-2019-02982

Ngày nộp: 17/04/2019

Chủ đơn: MITSUBA CORPORATION (JP)

Đại diện của Chủ đơn: VCCI-IP CO.,LTD

Bằng độc quyền sáng chế số: 6376

Năm yêu cầu duy trì hiệu lực: 13

Cục Sở hữu trí tuệ thông báo:

1. Yêu cầu duy trì hiệu lực Bằng độc quyền sáng chế nêu trên được chấp nhận.

2. Hiệu lực Bằng độc quyền sáng chế số 6376 được duy trì đến 28/05/2020.

Nơi nhận:

- Như trên;
- TT (để công bố);
- Lưu: VT, Hồ sơ.

CỤC TRƯỞNG



Đinh Hữu Phí

**BỘ KHOA HỌC VÀ CÔNG NGHỆ
CỤC SỞ HỮU TRÍ TUỆ**

**CỘNG HÒA XÃ HỘI CHỦ NGHĨA VIỆT NAM
Độc lập - Tự do - Hạnh phúc**

Số: 18982/TB-SHTT

Hà Nội, ngày 26 tháng 08 năm 2019

THÔNG BÁO

Ghi nhận yêu cầu duy trì hiệu lực Bằng độc quyền sáng chế

Kính gửi: Công ty TNHH một thành viên Sở hữu trí tuệ VCCI
(VCCI-IP CO.,LTD)
Tầng 8, Toà nhà VCCI, số 9 Đào Duy Anh, phường Phương mai,
quận Đống Đa, thành phố Hà Nội

Căn cứ kết quả thẩm định yêu cầu duy trì hiệu lực Bằng độc quyền sáng chế:

Số đơn: DT1-2019-02983

Ngày nộp: 17/04/2019

Chủ đơn: MITSUBA CORPORATION (JP)

Đại diện của Chủ đơn: VCCI-IP CO.,LTD

Bằng độc quyền sáng chế số: 6377

Năm yêu cầu duy trì hiệu lực: 13

Cục Sở hữu trí tuệ thông báo:

1. Yêu cầu duy trì hiệu lực Bằng độc quyền sáng chế nêu trên được chấp nhận.
2. Hiệu lực Bằng độc quyền sáng chế số 6377 được duy trì đến 28/05/2020.

Nơi nhận:

- Như trên;
- TT (để công bố);
- Lưu: VT, Hồ sơ.

CỤC TRƯỞNG



Đình Hữu Phú

BỘ KHOA HỌC VÀ CÔNG NGHỆ
CỤC SỞ HỮU TRÍ TUỆ

CỘNG HÒA XÃ HỘI CHỦ NGHĨA VIỆT NAM
Độc lập - Tự do - Hạnh phúc

Số: *H983* /TB-SHTT

Hà Nội, ngày *26* tháng *08* năm 2019

THÔNG BÁO

Ghi nhận yêu cầu duy trì hiệu lực Bằng độc quyền sáng chế

Kính gửi: Công ty TNHH Lê & Lê (LE & LE)

Số 25 ngõ 465 Ngọc Thụy, tổ 20, phường Ngọc Thụy, quận Long Biên,
Tp. Hà Nội

Căn cứ kết quả thẩm định yêu cầu duy trì hiệu lực Bằng độc quyền sáng chế:

Số đơn: DT1-2019-02985

Ngày nộp: 17/04/2019

Chủ đơn: Les Laboratoires Servier (FR)

Đại diện của Chủ đơn: LE & LE

Bằng độc quyền sáng chế số: 9266

Năm yêu cầu duy trì hiệu lực: 9

Cục Sở hữu trí tuệ thông báo:

1. Yêu cầu duy trì hiệu lực Bằng độc quyền sáng chế nêu trên được chấp nhận.

2. Hiệu lực Bằng độc quyền sáng chế số 9266 được duy trì đến 09/05/2020.

Nơi nhận:

- Như trên;
- TT (để công bố);
- Lưu: VT, Hồ sơ.

CỤC TRƯỞNG



Hữu Phí

BỘ KHOA HỌC VÀ CÔNG NGHỆ
CỤC SỞ HỮU TRÍ TUỆ

CỘNG HÒA XÃ HỘI CHỦ NGHĨA VIỆT NAM
Độc lập - Tự do - Hạnh phúc

Số: 16984 /TB-SHTT

Hà Nội, ngày 26 tháng 08 năm 2019

THÔNG BÁO

Ghi nhận yêu cầu duy trì hiệu lực Bằng độc quyền sáng chế

Kính gửi: Công ty TNHH Lê & Lê (LE & LE)
Số 25 ngõ 465 Ngọc Thụy, tổ 20, phường Ngọc Thụy, quận Long Biên,
Tp. Hà Nội

Căn cứ kết quả thẩm định yêu cầu duy trì hiệu lực Bằng độc quyền sáng chế:

Số đơn: DT1-2019-02986

Ngày nộp: 17/04/2019

Chủ đơn: LES LABORATOIRES SERVIER (FR)

Đại diện của Chủ đơn: LE & LE

Bằng độc quyền sáng chế số: 14057

Năm yêu cầu duy trì hiệu lực: 5

Cục Sở hữu trí tuệ thông báo:

1. Yêu cầu duy trì hiệu lực Bằng độc quyền sáng chế nêu trên được chấp nhận.

2. Hiệu lực Bằng độc quyền sáng chế số 14057 được duy trì đến 12/05/2020.

Nơi nhận:

- Như trên;
- TT (để công bố);
- Lưu: VT, Hồ sơ.

CỤC TRƯỞNG



Đình Hữu Phí

BỘ KHOA HỌC VÀ CÔNG NGHỆ
CỤC SỞ HỮU TRÍ TUỆ

CỘNG HOÀ XÃ HỘI CHỦ NGHĨA VIỆT NAM
Độc lập - Tự do - Hạnh phúc

Số: 16985/TB-SHTT

Hà Nội, ngày 26 tháng 08 năm 2019

THÔNG BÁO
Ghi nhận yêu cầu duy trì hiệu lực Bằng độc quyền sáng chế

Kính gửi: Công ty TNHH Lê & Lê (LE & LE)
Số 25 ngõ 465 Ngọc Thụy, tổ 20, phường Ngọc Thụy, quận Long Biên,
Tp. Hà Nội

Căn cứ kết quả thẩm định yêu cầu duy trì hiệu lực Bằng độc quyền sáng chế:

Số đơn: DT1-2019-02987

Ngày nộp: 17/04/2019

Chủ đơn: LES LABORATOIRES SERVIER (FR)

Đại diện của Chủ đơn: LE & LE

Bằng độc quyền sáng chế số: 15446

Năm yêu cầu duy trì hiệu lực: 4

Cục Sở hữu trí tuệ thông báo:

1. Yêu cầu duy trì hiệu lực Bằng độc quyền sáng chế nêu trên được chấp nhận.

2. Hiệu lực Bằng độc quyền sáng chế số 15446 được duy trì đến 04/05/2020.

Nơi nhận:

- Như trên;
- TT (để công bố);
- Lưu: VT, Hồ sơ.

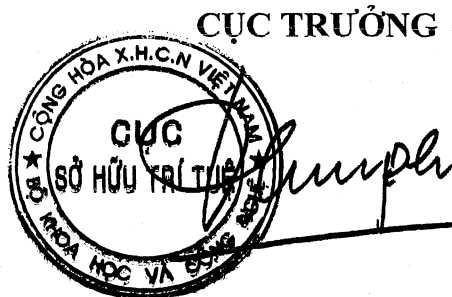

Đình Hữu Phí

BỘ KHOA HỌC VÀ CÔNG NGHỆ
CỤC SỞ HỮU TRÍ TUỆ

CỘNG HOÀ XÃ HỘI CHỦ NGHĨA VIỆT NAM
Độc lập - Tự do - Hạnh phúc

Số: 16986 /TB-SHTT

Hà Nội, ngày 14 tháng 04 năm 2019

THÔNG BÁO
Ghi nhận yêu cầu duy trì hiệu lực Bằng độc quyền sáng chế

Kính gửi: Công ty TNHH một thành viên Sở hữu trí tuệ VCCI
(VCCI-IP CO.,LTD)
Tầng 8, Toà nhà VCCI, số 9 Đào Duy Anh, phường Phương mai,
quận Đống Đa, thành phố Hà Nội

Căn cứ kết quả thẩm định yêu cầu duy trì hiệu lực Bằng độc quyền sáng chế:

Số đơn: DT1-2019-02988

Ngày nộp: 17/04/2019

Chủ đơn: Janssen Pharmaceutica N.V. (BE)

Đại diện của Chủ đơn: VCCI-IP CO.,LTD

Bằng độc quyền sáng chế số: 4338

Năm yêu cầu duy trì hiệu lực: 16

Cục Sở hữu trí tuệ thông báo:

1. Yêu cầu duy trì hiệu lực Bằng độc quyền sáng chế nêu trên được chấp nhận.
2. Hiệu lực Bằng độc quyền sáng chế số 4338 được duy trì đến 25/05/2020.

Nơi nhận:

- Như trên;
- TT (để công bố);
- Lưu: VT, Hồ sơ.

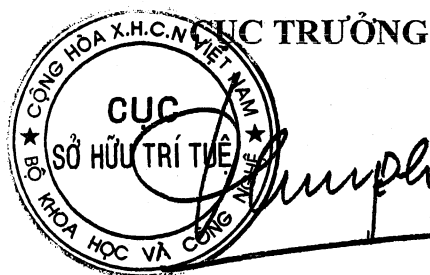

Đinh Hữu Phí

BỘ KHOA HỌC VÀ CÔNG NGHỆ
CỤC SỞ HỮU TRÍ TUỆ

CỘNG HÒA XÃ HỘI CHỦ NGHĨA VIỆT NAM
Độc lập - Tự do - Hạnh phúc

Số: 16987/TB-SHTT

Hà Nội, ngày 26 tháng 08 năm 2019

THÔNG BÁO

Ghi nhận yêu cầu duy trì hiệu lực Bằng độc quyền sáng chế

Kính gửi: Công ty Luật TNHH Phạm và Liên danh (PHAM & ASSOCIATES)
8 Trần Hưng Đạo, thành phố Hà Nội

Căn cứ kết quả thẩm định yêu cầu duy trì hiệu lực Bằng độc quyền sáng chế:

Số đơn: DT1-2019-02989

Ngày nộp: 17/04/2019

Chủ đơn: BEST WHASUNG CO., LTD. (KR)

Đại diện của Chủ đơn: PHAM & ASSOCIATES

Bằng độc quyền sáng chế số: 8413

Năm yêu cầu duy trì hiệu lực: 10

Cục Sở hữu trí tuệ thông báo:

1. Yêu cầu duy trì hiệu lực Bằng độc quyền sáng chế nêu trên được chấp nhận.
2. Hiệu lực Bằng độc quyền sáng chế số 8413 được duy trì đến 27/04/2020.

Nơi nhận:

- Như trên;
- TT (để công bố);
- Lưu: VT, Hồ sơ.

CỤC TRƯỞNG



Đinh Hữu Phí

**BỘ KHOA HỌC VÀ CÔNG NGHỆ
CỤC SỞ HỮU TRÍ TUỆ**

**CỘNG HÒA XÃ HỘI CHỦ NGHĨA VIỆT NAM
Độc lập - Tự do - Hạnh phúc**

Số: 16988/TB-SHTT

Hà Nội, ngày 26 tháng 08 năm 2019

THÔNG BÁO
Ghi nhận yêu cầu duy trì hiệu lực Bằng độc quyền sáng chế

Kính gửi: Công ty Luật TNHH Phạm và Liên danh (PHAM & ASSOCIATES)
8 Trần Hưng Đạo, thành phố Hà Nội

Căn cứ kết quả thẩm định yêu cầu duy trì hiệu lực Bằng độc quyền sáng chế:

Số đơn: DT1-2019-02990

Ngày nộp: 17/04/2019

Chủ đơn: CANON KABUSHIKI KAISHA (JP)

Đại diện của Chủ đơn: PHAM & ASSOCIATES

Bằng độc quyền sáng chế số: 19159

Năm yêu cầu duy trì hiệu lực: 2

Cục Sở hữu trí tuệ thông báo:

1. Yêu cầu duy trì hiệu lực Bằng độc quyền sáng chế nêu trên được chấp nhận.

2. Hiệu lực Bằng độc quyền sáng chế số 19159 được duy trì đến 02/05/2020.

Nơi nhận:

- Như trên;
- TT (để công bố);
- Lưu: VT, Hồ sơ.

CỤC TRƯỞNG



Đinh Hữu Phí

BỘ KHOA HỌC VÀ CÔNG NGHỆ
CỤC SỞ HỮU TRÍ TUỆ

CỘNG HÒA XÃ HỘI CHỦ NGHĨA VIỆT NAM
Độc lập - Tự do - Hạnh phúc

Số: 16989/TB-SHTT

Hà Nội, ngày 26 tháng 08 năm 2019

THÔNG BÁO

Ghi nhận yêu cầu duy trì hiệu lực Bằng độc quyền sáng chế

Kính gửi: Công ty Luật TNHH Phạm và Liên danh (PHAM & ASSOCIATES)
8 Trần Hưng Đạo, thành phố Hà Nội

Căn cứ kết quả thẩm định yêu cầu duy trì hiệu lực Bằng độc quyền sáng chế:

Số đơn: DT1-2019-02991

Ngày nộp: 17/04/2019

Chủ đơn: CANON KABUSHIKI KAISHA (JP)

Đại diện của Chủ đơn: PHAM & ASSOCIATES

Bằng độc quyền sáng chế số: 19306

Năm yêu cầu duy trì hiệu lực: 2

Cục Sở hữu trí tuệ thông báo:

1. Yêu cầu duy trì hiệu lực Bằng độc quyền sáng chế nêu trên được chấp nhận.

2. Hiệu lực Bằng độc quyền sáng chế số 19306 được duy trì đến 23/05/2020.

Nơi nhận:

- Như trên;
- TT (để công bố);
- Lưu: VT, Hồ sơ.

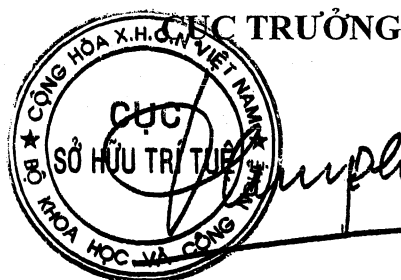

Đinh Hữu Phí

BỘ KHOA HỌC VÀ CÔNG NGHỆ
CỤC SỞ HỮU TRÍ TUỆ

CỘNG HÒA XÃ HỘI CHỦ NGHĨA VIỆT NAM
Độc lập - Tự do - Hạnh phúc

Số: 16990 /TB-SHTT

Hà Nội, ngày 26 tháng 08 năm 2019

THÔNG BÁO

Ghi nhận yêu cầu duy trì hiệu lực Bằng độc quyền sáng chế

Kính gửi: Công ty Luật TNHH Phạm và Liên danh (PHAM & ASSOCIATES)
8 Trần Hưng Đạo, thành phố Hà Nội

Căn cứ kết quả thẩm định yêu cầu duy trì hiệu lực Bằng độc quyền sáng chế:

Số đơn: DT1-2019-02992

Ngày nộp: 17/04/2019

Chủ đơn: KWON Young-jun (KR)

Đại diện của Chủ đơn: PHAM & ASSOCIATES

Bằng độc quyền sáng chế số: 8401

Năm yêu cầu duy trì hiệu lực: 10

Cục Sở hữu trí tuệ thông báo:

1. Yêu cầu duy trì hiệu lực Bằng độc quyền sáng chế nêu trên được chấp nhận.
2. Hiệu lực Bằng độc quyền sáng chế số 8401 được duy trì đến 20/04/2020. *hc*

Nơi nhận:

- Như trên;
- TT (để công bố);
- Lưu: VT, Hồ sơ.

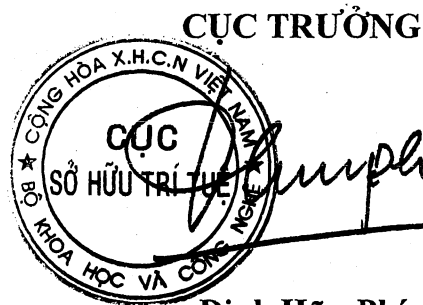

BỘ KHOA HỌC VÀ CÔNG NGHỆ
CỤC SỞ HỮU TRÍ TUỆ

CỘNG HÒA XÃ HỘI CHỦ NGHĨA VIỆT NAM
Độc lập - Tự do - Hạnh phúc

Số: 16991/TB-SHTT

Hà Nội, ngày 21 tháng 04 năm 2019

THÔNG BÁO

Ghi nhận yêu cầu duy trì hiệu lực Bằng độc quyền sáng chế

Kính gửi: Công ty Luật TNHH T&G (TGVN)
Phòng số 5 tầng 15 Toà nhà Harec, 4A Láng Hạ, phường Thành Công
quận Ba Đình, TP Hà Nội

Căn cứ kết quả thẩm định yêu cầu duy trì hiệu lực Bằng độc quyền sáng chế:

Số đơn: DT1-2019-02993

Ngày nộp: 17/04/2019

Chủ đơn: NATIONZ TECHNOLOGIES INC. (CN)

Đại diện của Chủ đơn: TGVN

Bằng độc quyền sáng chế số: 15430

Năm yêu cầu duy trì hiệu lực: 4

Cục Sở hữu trí tuệ thông báo:

1. Yêu cầu duy trì hiệu lực Bằng độc quyền sáng chế nêu trên được chấp nhận.

2. Hiệu lực Bằng độc quyền sáng chế số 15430 được duy trì đến 25/04/2020.

Nơi nhận:

- Như trên;
- TT (để công bố);
- Lưu: VT, Hồ sơ.

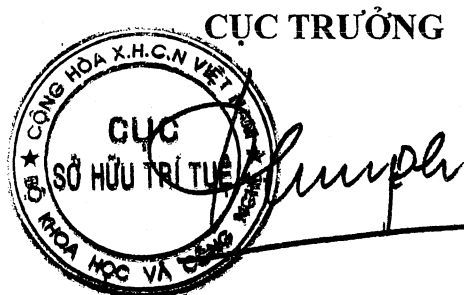

Đinh Hữu Phí

BỘ KHOA HỌC VÀ CÔNG NGHỆ
CỤC SỞ HỮU TRÍ TUỆ

CỘNG HÒA XÃ HỘI CHỦ NGHĨA VIỆT NAM
Độc lập - Tự do - Hạnh phúc

Số: 16492 /TB-SHTT

Hà Nội, ngày 16 tháng 04 năm 2019

THÔNG BÁO

Ghi nhận yêu cầu duy trì hiệu lực Bằng độc quyền sáng chế

Kính gửi: Công ty TNHH Trà và cộng sự (TRA & ASSOCIATES CO.,LTD)
Số 7, phố Văn Miếu, phường Văn Miếu, quận Đống Đa, thành phố Hà Nội

Căn cứ kết quả thẩm định yêu cầu duy trì hiệu lực Bằng độc quyền sáng chế:

Số đơn: DT1-2019-02994

Ngày nộp: 17/04/2019

Chủ đơn: KOREA DISTRICT HEATING CORP. (KR)

Đại diện của Chủ đơn: TRA & ASSOCIATES CO.,LTD

Bằng độc quyền sáng chế số: 9359

Năm yêu cầu duy trì hiệu lực: 9

Cục Sở hữu trí tuệ thông báo:

1. Yêu cầu duy trì hiệu lực Bằng độc quyền sáng chế nêu trên được chấp nhận.

2. Hiệu lực Bằng độc quyền sáng chế số 9359 được duy trì đến 13/06/2020. *HC*

Nơi nhận:

- Như trên;
- TT (để công bố);
- Lưu: VT, Hồ sơ.

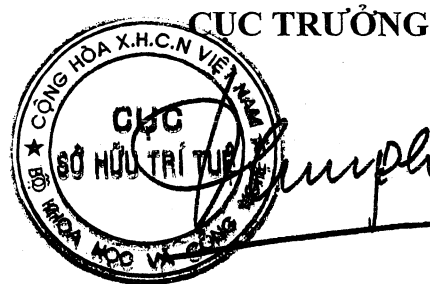

Đinh Hữu Phí

BỘ KHOA HỌC VÀ CÔNG NGHỆ
CỤC SỞ HỮU TRÍ TUỆ

CỘNG HÒA XÃ HỘI CHỦ NGHĨA VIỆT NAM
Độc lập - Tự do - Hạnh phúc

Số: 16993/TB-SHTT

Hà Nội, ngày 11 tháng 04 năm 2019

THÔNG BÁO

Ghi nhận yêu cầu duy trì hiệu lực Bằng độc quyền sáng chế

Kính gửi: Công ty TNHH Trà và cộng sự (TRA & ASSOCIATES CO.,LTD)
Số 7, phố Văn Miếu, phường Văn Miếu, quận Đống Đa, thành phố Hà Nội

Căn cứ kết quả thẩm định yêu cầu duy trì hiệu lực Bằng độc quyền sáng chế:

Số đơn: DT1-2019-02995

Ngày nộp: 17/04/2019

Chủ đơn: KOREA DISTRICT HEATING CORP. (KR)

Đại diện của Chủ đơn: TRA & ASSOCIATES CO.,LTD

Bằng độc quyền sáng chế số: 9360

Năm yêu cầu duy trì hiệu lực: 9

Cục Sở hữu trí tuệ thông báo:

1. Yêu cầu duy trì hiệu lực Bằng độc quyền sáng chế nêu trên được chấp nhận.
2. Hiệu lực Bằng độc quyền sáng chế số 9360 được duy trì đến 13/06/2020.

Nơi nhận:

- Như trên;
- TT (để công bố);
- Lưu: VT, Hồ sơ.

CỤC TRƯỞNG

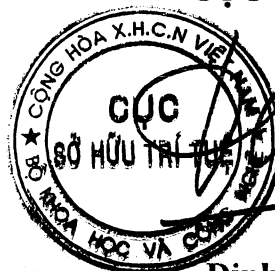

Đinh Hữu Phí

BỘ KHOA HỌC VÀ CÔNG NGHỆ
CỤC SỞ HỮU TRÍ TUỆ

CỘNG HÒA XÃ HỘI CHỦ NGHĨA VIỆT NAM
Độc lập - Tự do - Hạnh phúc

Số: 16694/TB-SHTT

Hà Nội, ngày 16 tháng 08 năm 2019

THÔNG BÁO

Ghi nhận yêu cầu duy trì hiệu lực Bằng độc quyền sáng chế

Kính gửi: Công ty TNHH Trà và cộng sự (TRA & ASSOCIATES CO.,LTD)
Số 7, phố Văn Miếu, phường Văn Miếu, quận Đống Đa, thành phố Hà Nội

Căn cứ kết quả thẩm định yêu cầu duy trì hiệu lực Bằng độc quyền sáng chế:

Số đơn: DT1-2019-02996

Ngày nộp: 17/04/2019

Chủ đơn: KOREA DISTRICT HEATING CORP. (KR)

Đại diện của Chủ đơn: TRA & ASSOCIATES CO.,LTD

Bằng độc quyền sáng chế số: 9371

Năm yêu cầu duy trì hiệu lực: 9

Cục Sở hữu trí tuệ thông báo:

1. Yêu cầu duy trì hiệu lực Bằng độc quyền sáng chế nêu trên được chấp nhận.
2. Hiệu lực Bằng độc quyền sáng chế số 9371 được duy trì đến 20/06/2020. *hc*

Nơi nhận:

- Như trên;
- TT (để công bố);
- Lưu: VT, Hồ sơ.

CỤC TRƯỞNG



Đinh Hữu Phí

BỘ KHOA HỌC VÀ CÔNG NGHỆ
CỤC SỞ HỮU TRÍ TUỆ

CỘNG HOÀ XÃ HỘI CHỦ NGHĨA VIỆT NAM
Độc lập - Tự do - Hạnh phúc

Số: 16995/TB-SHTT

Hà Nội, ngày 14 tháng 04 năm 2019

THÔNG BÁO

Ghi nhận yêu cầu duy trì hiệu lực Bằng độc quyền sáng chế

Kính gửi: Công ty TNHH một thành viên Sở hữu trí tuệ VCCI
(VCCI-IP CO.,LTD)
Tầng 8, Toà nhà VCCI, số 9 Đào Duy Anh, phường Phương mai,
quận Đống Đa, thành phố Hà Nội

Căn cứ kết quả thẩm định yêu cầu duy trì hiệu lực Bằng độc quyền sáng chế:

Số đơn: DT1-2019-02998

Ngày nộp: 17/04/2019

Chủ đơn: CHOEUN ENVIRONMENT CO., LTD. (KR)

Đại diện của Chủ đơn: VCCI-IP CO.,LTD

Bằng độc quyền sáng chế số: 16813

Năm yêu cầu duy trì hiệu lực: 3

Cục Sở hữu trí tuệ thông báo:

1. Yêu cầu duy trì hiệu lực Bằng độc quyền sáng chế nêu trên được chấp nhận.

2. Hiệu lực Bằng độc quyền sáng chế số 16813 được duy trì đến 11/04/2020.

Nơi nhận:

- Như trên;
- TT (để công bố);
- Lưu: VT, Hồ sơ.

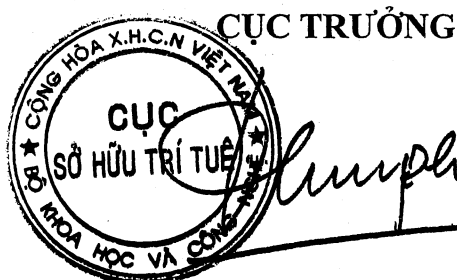

Đinh Hữu Phí

BỘ KHOA HỌC VÀ CÔNG NGHỆ
CỤC SỞ HỮU TRÍ TUỆ

CỘNG HOÀ XÃ HỘI CHỦ NGHĨA VIỆT NAM
Độc lập - Tự do - Hạnh phúc

Số: *16/96* /TB-SHTT

Hà Nội, ngày *26* tháng *08* năm 2019

THÔNG BÁO

Ghi nhận yêu cầu duy trì hiệu lực Bằng độc quyền sáng chế

Kính gửi: Công ty TNHH Ban Ca (BANCA)
15B Triệu Việt Vương, thành phố Hà Nội

Căn cứ kết quả thẩm định yêu cầu duy trì hiệu lực Bằng độc quyền sáng chế:

Số đơn: DT1-2019-03000

Ngày nộp: 17/04/2019

Chủ đơn: SHINDENGEN ELECTRIC MANUFACTURING CO., LTD.
(JP)

Đại diện của Chủ đơn: BANCA

Bằng độc quyền sáng chế số: 19316

Năm yêu cầu duy trì hiệu lực: 2

Cục Sở hữu trí tuệ thông báo:

1. Yêu cầu duy trì hiệu lực Bằng độc quyền sáng chế nêu trên được chấp nhận.

2. Hiệu lực Bằng độc quyền sáng chế số 19316 được duy trì đến 24/05/2020.

Nơi nhận:

- Như trên;
- TT (để công bố);
- Lưu: VT, Hồ sơ.

CỤC TRƯỞNG



Đinh Hữu Phí

BỘ KHOA HỌC VÀ CÔNG NGHỆ
CỤC SỞ HỮU TRÍ TUỆ

CỘNG HÒA XÃ HỘI CHỦ NGHĨA VIỆT NAM
Độc lập - Tự do - Hạnh phúc

Số: 16997/TB-SHTT

Hà Nội, ngày 26 tháng 08 năm 2019

THÔNG BÁO

Ghi nhận yêu cầu duy trì hiệu lực Bằng độc quyền sáng chế

Kính gửi: Công ty TNHH Ban Ca (BANCA)
15B Triệu Việt Vương, thành phố Hà Nội

Căn cứ kết quả thẩm định yêu cầu duy trì hiệu lực Bằng độc quyền sáng chế:

Số đơn: DT1-2019-03001

Ngày nộp: 17/04/2019

Chủ đơn: COMBI CORPORATION (JP)

Đại diện của Chủ đơn: BANCA

Bằng độc quyền sáng chế số: 5611

Năm yêu cầu duy trì hiệu lực: 14

Cục Sở hữu trí tuệ thông báo:

1. Yêu cầu duy trì hiệu lực Bằng độc quyền sáng chế nêu trên được chấp nhận.

2. Hiệu lực Bằng độc quyền sáng chế số 5611 được duy trì đến 17/04/2020. *h*

Nơi nhận:

- Như trên;
- TT (để công bố);
- Lưu: VT, Hồ sơ.

CỤC TRƯỞNG



Đinh Hữu Phí

BỘ KHOA HỌC VÀ CÔNG NGHỆ
CỤC SỞ HỮU TRÍ TUỆ

CỘNG HOÀ XÃ HỘI CHỦ NGHĨA VIỆT NAM
Độc lập - Tự do - Hạnh phúc

Số: 16998/TB-SHTT

Hà Nội, ngày 26 tháng 08 năm 2019

THÔNG BÁO

Ghi nhận yêu cầu duy trì hiệu lực Bằng độc quyền sáng chế

Kính gửi: Công ty TNHH Ban Ca (BANCA)
15B Triệu Việt Vương, thành phố Hà Nội

Căn cứ kết quả thẩm định yêu cầu duy trì hiệu lực Bằng độc quyền sáng chế:

Số đơn: DT1-2019-03002

Ngày nộp: 17/04/2019

Chủ đơn: SMC KABUSHIKI KAISHA (JP)

Đại diện của Chủ đơn: BANCA

Bằng độc quyền sáng chế số: 16846

Năm yêu cầu duy trì hiệu lực: 3

Cục Sở hữu trí tuệ thông báo:

1. Yêu cầu duy trì hiệu lực Bằng độc quyền sáng chế nêu trên được chấp nhận.

2. Hiệu lực Bằng độc quyền sáng chế số 16846 được duy trì đến 17/04/2020.

Nơi nhận:

- Như trên;
- TT (để công bố);
- Lưu: VT, Hồ sơ.

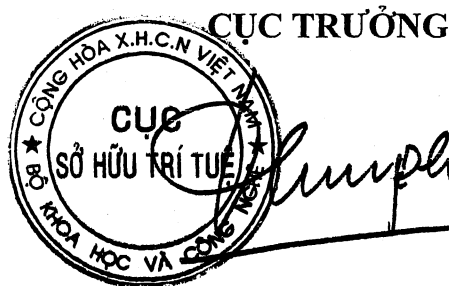

Đinh Hữu Phí

BỘ KHOA HỌC VÀ CÔNG NGHỆ
CỤC SỞ HỮU TRÍ TUỆ

CỘNG HÒA XÃ HỘI CHỦ NGHĨA VIỆT NAM
Độc lập - Tự do - Hạnh phúc

Số: 16999 /TB-SHTT

Hà Nội, ngày 16 tháng 08 năm 2019

THÔNG BÁO

Ghi nhận yêu cầu duy trì hiệu lực Bằng độc quyền sáng chế

Kính gửi: Công ty TNHH Ban Ca (BANCA)
15B Triệu Việt Vương, thành phố Hà Nội

Căn cứ kết quả thẩm định yêu cầu duy trì hiệu lực Bằng độc quyền sáng chế:

Số đơn: DT1-2019-03004

Ngày nộp: 17/04/2019

Chủ đơn: BRIDGESTONE CORPORATION (JP)

Đại diện của Chủ đơn: BANCA

Bằng độc quyền sáng chế số: 19076

Năm yêu cầu duy trì hiệu lực: 2

Cục Sở hữu trí tuệ thông báo:

1. Yêu cầu duy trì hiệu lực Bằng độc quyền sáng chế nêu trên được chấp nhận.

2. Hiệu lực Bằng độc quyền sáng chế số 19076 được duy trì đến 17/04/2020.

Nơi nhận:

- Như trên;
- TT (để công bố);
- Lưu: VT, Hồ sơ.

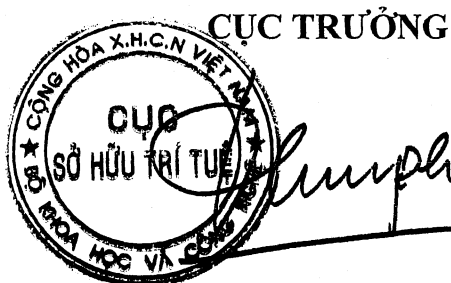

Đinh Hữu Phí

BỘ KHOA HỌC VÀ CÔNG NGHỆ
CỤC SỞ HỮU TRÍ TUỆ

CỘNG HÒA XÃ HỘI CHỦ NGHĨA VIỆT NAM
Độc lập - Tự do - Hạnh phúc

Số: 17070 TB-SHTT

Hà Nội, ngày 14 tháng 08 năm 2019

THÔNG BÁO

Ghi nhận yêu cầu duy trì hiệu lực Bằng độc quyền sáng chế

Kính gửi: Công ty TNHH Ban Ca (BANCA)
15B Triệu Việt Vương, thành phố Hà Nội

Căn cứ kết quả thẩm định yêu cầu duy trì hiệu lực Bằng độc quyền sáng chế:

Số đơn: DT1-2019-03005

Ngày nộp: 17/04/2019

Chủ đơn: KABUSHIKI KAISHA AOI (JP)

Đại diện của Chủ đơn: BANCA

Bằng độc quyền sáng chế số: 19079

Năm yêu cầu duy trì hiệu lực: 2

Cục Sở hữu trí tuệ thông báo:

1. Yêu cầu duy trì hiệu lực Bằng độc quyền sáng chế nêu trên được chấp nhận.

2. Hiệu lực Bằng độc quyền sáng chế số 19079 được duy trì đến 17/04/2020.

Nơi nhận:

- Như trên;
- TT (để công bố);
- Lưu: VT, Hồ sơ.

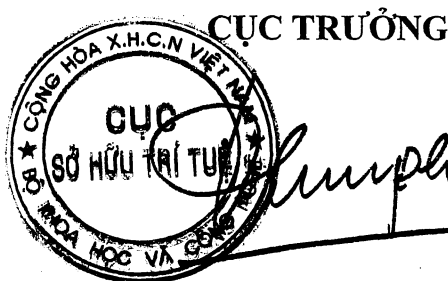

Đinh Hữu Phí

BỘ KHOA HỌC VÀ CÔNG NGHỆ
CỤC SỞ HỮU TRÍ TUỆ

CỘNG HÒA XÃ HỘI CHỦ NGHĨA VIỆT NAM
Độc lập - Tự do - Hạnh phúc

Số: *17001*/TB-SHTT

Hà Nội, ngày *16* tháng *08* năm 2019

THÔNG BÁO
Ghi nhận yêu cầu duy trì hiệu lực Bằng độc quyền sáng chế

Kính gửi: Công ty TNHH Ban Ca (BANCA)
15B Triệu Việt Vương, thành phố Hà Nội

Căn cứ kết quả thẩm định yêu cầu duy trì hiệu lực Bằng độc quyền sáng chế:

Số đơn: DT1-2019-03006

Ngày nộp: 17/04/2019

Chủ đơn: Yamaha Hatsudoki Kabushiki Kaisha (JP)

Đại diện của Chủ đơn: BANCA

Bằng độc quyền sáng chế số: 16870

Năm yêu cầu duy trì hiệu lực: 3

Cục Sở hữu trí tuệ thông báo:

1. Yêu cầu duy trì hiệu lực Bằng độc quyền sáng chế nêu trên được chấp nhận.

2. Hiệu lực Bằng độc quyền sáng chế số 16870 được duy trì đến 17/04/2020.

Nơi nhận:

- Như trên;
- TT (để công bố);
- Lưu: VT, Hồ sơ.

CỤC TRƯỞNG



Đinh Hữu Phí

BỘ KHOA HỌC VÀ CÔNG NGHỆ
CỤC SỞ HỮU TRÍ TUỆ

CỘNG HÒA XÃ HỘI CHỦ NGHĨA VIỆT NAM
Độc lập - Tự do - Hạnh phúc

Số: 17002/TB-SHTT

Hà Nội, ngày 17 tháng 04 năm 2019

THÔNG BÁO

Ghi nhận yêu cầu duy trì hiệu lực Bằng độc quyền sáng chế

Kính gửi: Công ty TNHH Ban Ca (BANCA)
15B Triệu Việt Vương, thành phố Hà Nội

Căn cứ kết quả thẩm định yêu cầu duy trì hiệu lực Bằng độc quyền sáng chế:

Số đơn: DT1-2019-03007

Ngày nộp: 17/04/2019

Chủ đơn: MAN DIESEL & TURBO, FILIAL AF MAN DIESEL & TURBO SE, TYSKLAND (DK)

Đại diện của Chủ đơn: BANCA

Bằng độc quyền sáng chế số: 10220

Năm yêu cầu duy trì hiệu lực: 8

Cục Sở hữu trí tuệ thông báo:

1. Yêu cầu duy trì hiệu lực Bằng độc quyền sáng chế nêu trên được chấp nhận.

2. Hiệu lực Bằng độc quyền sáng chế số 10220 được duy trì đến 18/04/2020.

Nơi nhận:

- Như trên;
- TT (để công bố);
- Lưu: VT, Hồ sơ.

CỤC TRƯỞNG



Đinh Hữu Phí

BỘ KHOA HỌC VÀ CÔNG NGHỆ
CỤC SỞ HỮU TRÍ TUỆ

CỘNG HÒA XÃ HỘI CHỦ NGHĨA VIỆT NAM
Độc lập - Tự do - Hạnh phúc

Số: 17003/TB-SHTT

Hà Nội, ngày 26 tháng 08 năm 2019

THÔNG BÁO

Ghi nhận yêu cầu duy trì hiệu lực Bằng độc quyền sáng chế

Kính gửi: Công ty TNHH Ban Ca (BANCA)
15B Triệu Việt Vương, thành phố Hà Nội

Căn cứ kết quả thẩm định yêu cầu duy trì hiệu lực Bằng độc quyền sáng chế:

Số đơn: DT1-2019-03008

Ngày nộp: 17/04/2019

Chủ đơn: ISHIHARA SANGYO KAISHA, LTD. (JP)

Đại diện của Chủ đơn: BANCA

Bằng độc quyền sáng chế số: 10226

Năm yêu cầu duy trì hiệu lực: 8

Cục Sở hữu trí tuệ thông báo:

1. Yêu cầu duy trì hiệu lực Bằng độc quyền sáng chế nêu trên được chấp nhận.

2. Hiệu lực Bằng độc quyền sáng chế số 10226 được duy trì đến 18/04/2020.

Nơi nhận:

- Như trên;
- TT (để công bố);
- Lưu: VT, Hồ sơ.

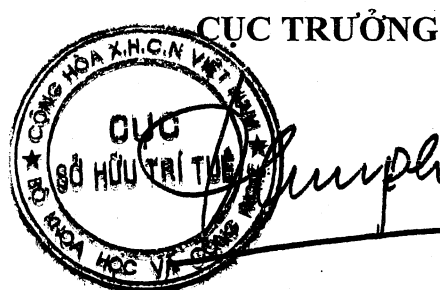

Đinh Hữu Phí

BỘ KHOA HỌC VÀ CÔNG NGHỆ · CỘNG HÒA XÃ HỘI CHỦ NGHĨA VIỆT NAM
CỤC SỞ HỮU TRÍ TUỆ Độc lập - Tự do - Hạnh phúc

Số: 17004/TB-SHTT

Hà Nội, ngày 26 tháng 08 năm 2019

THÔNG BÁO

Ghi nhận yêu cầu duy trì hiệu lực Bằng độc quyền sáng chế

Kính gửi: Công ty TNHH Ban Ca (BANCA)
15B Triệu Việt Vương, thành phố Hà Nội

Căn cứ kết quả thẩm định yêu cầu duy trì hiệu lực Bằng độc quyền sáng chế:

Số đơn: DT1-2019-03009

Ngày nộp: 17/04/2019

Chủ đơn: Yamaha Hatsudoki Kabushiki Kaisha (JP)

Đại diện của Chủ đơn: BANCA

Bằng độc quyền sáng chế số: 10209

Năm yêu cầu duy trì hiệu lực: 8

Cục Sở hữu trí tuệ thông báo:

1. Yêu cầu duy trì hiệu lực Bằng độc quyền sáng chế nêu trên được chấp nhận.

2. Hiệu lực Bằng độc quyền sáng chế số 10209 được duy trì đến 18/04/2020.

Nơi nhận:

- Như trên;
- TT (để công bố);
- Lưu: VT, Hồ sơ.

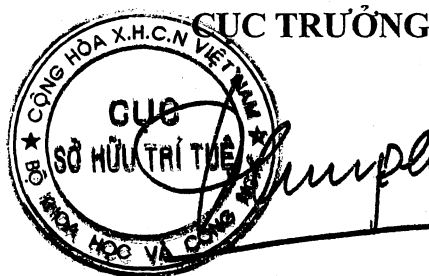

Đinh Hữu Phí

BỘ KHOA HỌC VÀ CÔNG NGHỆ CỘNG HÒA XÃ HỘI CHỦ NGHĨA VIỆT NAM
CỤC SỞ HỮU TRÍ TUỆ Độc lập - Tự do - Hạnh phúc

Số: 17005/TB-SHTT

Hà Nội, ngày 14 tháng 04 năm 2019

THÔNG BÁO

Ghi nhận yêu cầu duy trì hiệu lực Bằng độc quyền sáng chế

Kính gửi: Công ty TNHH Tâm nhìn và Liên danh
(VISION & ASSOCIATES CO.LTD.)
Phòng 308-310, tầng 3, Tháp Hà Nội, số 49 Hai Bà Trưng,
phường Trần Hưng Đạo, quận Hoàn Kiếm, thành phố Hà Nội

Căn cứ kết quả thẩm định yêu cầu duy trì hiệu lực Bằng độc quyền sáng chế:

Số đơn: DT1-2019-03010

Ngày nộp: 17/04/2019

Chủ đơn: Temasek Life Sciences Laboratory Limited (SG)

Đại diện của Chủ đơn: VISION & ASSOCIATES CO.LTD.

Bằng độc quyền sáng chế số: 12744

Năm yêu cầu duy trì hiệu lực: 6

Cục Sở hữu trí tuệ thông báo:

1. Yêu cầu duy trì hiệu lực Bằng độc quyền sáng chế nêu trên được chấp nhận.

2. Hiệu lực Bằng độc quyền sáng chế số 12744 được duy trì đến 19/05/2020.

Nơi nhận:

- Như trên;
- TT (để công bố);
- Lưu: VT, Hồ sơ.

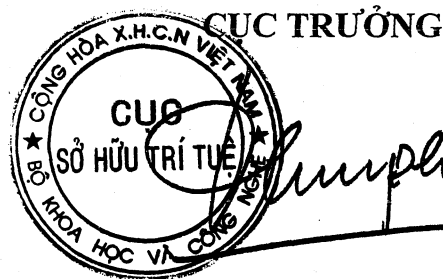

Đinh Hữu Phí

BỘ KHOA HỌC VÀ CÔNG NGHỆ
CỤC SỞ HỮU TRÍ TUỆ

CỘNG HÒA XÃ HỘI CHỦ NGHĨA VIỆT NAM
Độc lập - Tự do - Hạnh phúc

Số: 17006/TB-SHTT

Hà Nội, ngày 26 tháng 08 năm 2019

THÔNG BÁO

Ghi nhận yêu cầu duy trì hiệu lực Bằng độc quyền sáng chế

Kính gửi: Công ty TNHH Sở hữu trí tuệ Thảo Thọ Quyển (INVENCO.,LTD)
29 Trương Hán Siêu, thành phố Hà Nội

Căn cứ kết quả thẩm định yêu cầu duy trì hiệu lực Bằng độc quyền sáng chế:

Số đơn: DT1-2019-03011

Ngày nộp: 17/04/2019

Chủ đơn: KIRK, Lyn (AU)

Đại diện của Chủ đơn: INVENCO.,LTD

Bằng độc quyền sáng chế số: 15437

Năm yêu cầu duy trì hiệu lực: 4

Cục Sở hữu trí tuệ thông báo:

1. Yêu cầu duy trì hiệu lực Bằng độc quyền sáng chế nêu trên được chấp nhận.

2. Hiệu lực Bằng độc quyền sáng chế số 15437 được duy trì đến 25/04/2020.

Nơi nhận:

- Như trên;
- TT (để công bố);
- Lưu: VT, Hồ sơ.

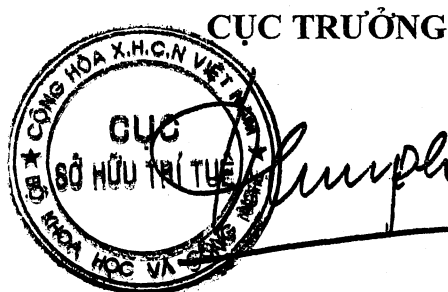

Đinh Hữu Phí

BỘ KHOA HỌC VÀ CÔNG NGHỆ
CỤC SỞ HỮU TRÍ TUỆ

CỘNG HOÀ XÃ HỘI CHỦ NGHĨA VIỆT NAM
Độc lập - Tự do - Hạnh phúc

Số: 17007/TB-SHTT

Hà Nội, ngày 26 tháng 08 năm 2019

THÔNG BÁO

Ghi nhận yêu cầu duy trì hiệu lực Bằng độc quyền sáng chế

Kính gửi: Công ty TNHH T&T INVENMARK Sở hữu trí tuệ Quốc tế
(T&T INVENMARK CO., LTD.)

Phòng 101, tòa nhà 30 Nguyễn Du, phường Bùi Thị Xuân,
quận Hai Bà Trưng, TP. Hà Nội

Căn cứ kết quả thẩm định yêu cầu duy trì hiệu lực Bằng độc quyền sáng chế:

Số đơn: DT1-2019-03012

Ngày nộp: 17/04/2019

Chủ đơn: Inventiva (FR)

Đại diện của Chủ đơn: T&T INVENMARK CO., LTD.

Bằng độc quyền sáng chế số: 8461

Năm yêu cầu duy trì hiệu lực: 10

Cục Sở hữu trí tuệ thông báo:

1. Yêu cầu duy trì hiệu lực Bằng độc quyền sáng chế nêu trên được chấp nhận.

2. Hiệu lực Bằng độc quyền sáng chế số 8461 được duy trì đến 17/05/2020.

Nơi nhận:

- Như trên;
- TT (để công bố);
- Lưu: VT, Hồ sơ.

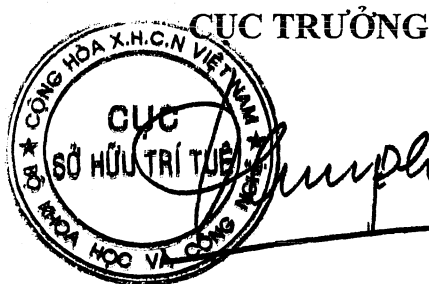

Đinh Hữu Phí

**BỘ KHOA HỌC VÀ CÔNG NGHỆ
CỤC SỞ HỮU TRÍ TUỆ**

**CỘNG HOÀ XÃ HỘI CHỦ NGHĨA VIỆT NAM
Độc lập - Tự do - Hạnh phúc**

Số: 17008 /TB-SHTT

Hà Nội, ngày 26 tháng 08 năm 2019

THÔNG BÁO
Ghi nhận yêu cầu duy trì hiệu lực Bằng độc quyền sáng chế

Kính gửi: Công ty TNHH T&T INVENMARK Sở hữu trí tuệ Quốc tế
(T&T INVENMARK CO., LTD.)
Phòng 101, tòa nhà 30 Nguyễn Du, phường Bùi Thị Xuân,
quận Hai Bà Trưng, TP. Hà Nội

Căn cứ kết quả thẩm định yêu cầu duy trì hiệu lực Bằng độc quyền sáng chế:

Số đơn: DT1-2019-03013

Ngày nộp: 17/04/2019

Chủ đơn: TOA CORPORATION (JP)

Đại diện của Chủ đơn: T&T INVENMARK CO., LTD.

Bằng độc quyền sáng chế số: 17227

Năm yêu cầu duy trì hiệu lực: 3

Cục Sở hữu trí tuệ thông báo:

1. Yêu cầu duy trì hiệu lực Bằng độc quyền sáng chế nêu trên được chấp nhận.

2. Hiệu lực Bằng độc quyền sáng chế số 17227 được duy trì đến 18/07/2020.

Nơi nhận:

- Như trên;
- TT (để công bố);
- Lưu: VT, Hồ sơ.



Đinh Hữu Phí

BỘ KHOA HỌC VÀ CÔNG NGHỆ
CỤC SỞ HỮU TRÍ TUỆ

CỘNG HÒA XÃ HỘI CHỦ NGHĨA VIỆT NAM
Độc lập - Tự do - Hạnh phúc

Số: 1709/TB-SHTT

Hà Nội, ngày 21 tháng 08 năm 2019

THÔNG BÁO

Ghi nhận yêu cầu duy trì hiệu lực Bằng độc quyền sáng chế

Kính gửi: Công ty TNHH Sở hữu trí tuệ Việt á (VIET A IP CO.,LTD)
Phòng 1504, tầng 15, tòa nhà Hàn Việt, số 203 Minh Khai,
phường Minh Khai, quận Hai Bà Trưng, TP. Hà Nội

Căn cứ kết quả thẩm định yêu cầu duy trì hiệu lực Bằng độc quyền sáng chế:

Số đơn: DT1-2019-03014

Ngày nộp: 17/04/2019

Chủ đơn: KIM, Hong Bae (KR)

Đại diện của Chủ đơn: VIET A IP CO.,LTD

Bằng độc quyền sáng chế số: 19045

Năm yêu cầu duy trì hiệu lực: 2

Cục Sở hữu trí tuệ thông báo:

1. Yêu cầu duy trì hiệu lực Bằng độc quyền sáng chế nêu trên được chấp nhận.

2. Hiệu lực Bằng độc quyền sáng chế số 19045 được duy trì đến 17/04/2020.

Nơi nhận:

- Như trên;
- TT (để công bố);
- Lưu: VT, Hồ sơ.

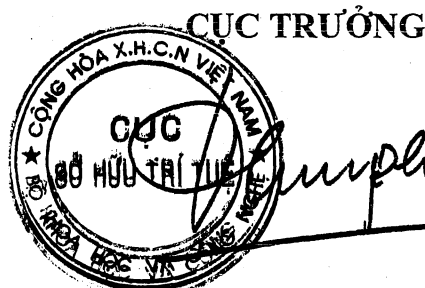

Đinh Hữu Phí

BỘ KHOA HỌC VÀ CÔNG NGHỆ
CỤC SỞ HỮU TRÍ TUỆ

CỘNG HÒA XÃ HỘI CHỦ NGHĨA VIỆT NAM
Độc lập - Tự do - Hạnh phúc

Số: 17010 /TB-SHTT

Hà Nội, ngày 14 tháng 08 năm 2019

THÔNG BÁO

Ghi nhận yêu cầu duy trì hiệu lực Bằng độc quyền sáng chế

Kính gửi: Công ty TNHH Sáng chế ACTIP (ACTIP PATENT LIMITED)
M04-L16, Khu A - Khu đô thị mới Dương Nội, phường La Khê,
quận Hà Đông, Tp. Hà Nội

Căn cứ kết quả thẩm định yêu cầu duy trì hiệu lực Bằng độc quyền sáng chế:

Số đơn: DT1-2019-03015

Ngày nộp: 17/04/2019

Chủ đơn: Đỗ Đức Thắng (VN)

Đại diện của Chủ đơn: ACTIP PATENT LIMITED

Bằng độc quyền sáng chế số: 19070

Năm yêu cầu duy trì hiệu lực: 2

Cục Sở hữu trí tuệ thông báo:

1. Yêu cầu duy trì hiệu lực Bằng độc quyền sáng chế nêu trên được chấp nhận.

2. Hiệu lực Bằng độc quyền sáng chế số 19070 được duy trì đến 17/04/2020.

Nơi nhận:

- Như trên;
- TT (để công bố);
- Lưu: VT, Hồ sơ.

CỤC TRƯỞNG



Đinh Hữu Phí

BỘ KHOA HỌC VÀ CÔNG NGHỆ
CỤC SỞ HỮU TRÍ TUỆ

CỘNG HOÀ XÃ HỘI CHỦ NGHĨA VIỆT NAM
Độc lập - Tự do - Hạnh phúc

Số: 17011/TB-SHTT

Hà Nội, ngày 26 tháng 08 năm 2019

THÔNG BÁO
Ghi nhận yêu cầu duy trì hiệu lực Bằng độc quyền sáng chế

Kính gửi: Công ty TNHH Ban Ca (BANCA)
15B Triệu Việt Vương, thành phố Hà Nội

Căn cứ kết quả thẩm định yêu cầu duy trì hiệu lực Bằng độc quyền sáng chế:

Số đơn: DT1-2019-03003

Ngày nộp: 17/04/2019

Chủ đơn: Debiopharm Research & Manufacturing SA (CH)

Đại diện của Chủ đơn: BANCA

Bằng độc quyền sáng chế số: 19041

Năm yêu cầu duy trì hiệu lực: 2

Cục Sở hữu trí tuệ thông báo:

1. Yêu cầu duy trì hiệu lực Bằng độc quyền sáng chế nêu trên được chấp nhận.

2. Hiệu lực Bằng độc quyền sáng chế số 19041 được duy trì đến 17/04/2020.

Nơi nhận:

- Như trên;
- TT (để công bố);
- Lưu: VT, Hồ sơ.

CỤC TRƯỞNG



Đình Hữu Phí

BỘ KHOA HỌC VÀ CÔNG NGHỆ
CỤC SỞ HỮU TRÍ TUỆ

CỘNG HÒA XÃ HỘI CHỦ NGHĨA VIỆT NAM
Độc lập - Tự do - Hạnh phúc

Số: *HC 40* /TB-SHTT

Hà Nội, ngày *26* tháng *08* năm 2019

THÔNG BÁO

Ghi nhận yêu cầu duy trì hiệu lực Bằng độc quyền sáng chế

Kính gửi: Công ty TNHH Nghiên cứu và Tư vấn chuyển giao công nghệ và đầu tư (CONCETTI)

Tầng 5, số 38 Bà Triệu, phường Hàng Bài, quận Hoàn Kiếm,
TP. phố Hà Nội

Căn cứ kết quả thẩm định yêu cầu duy trì hiệu lực Bằng độc quyền sáng chế:

Số đơn: DT1-2019-02698

Ngày nộp: 05/04/2019

Chủ đơn: KWANG YANG MOTOR CO., LTD. (TW)

Đại diện của Chủ đơn: CONCETTI

Bằng độc quyền sáng chế số: 19200

Năm yêu cầu duy trì hiệu lực: 2

Cục Sở hữu trí tuệ thông báo:

1. Yêu cầu duy trì hiệu lực Bằng độc quyền sáng chế nêu trên được chấp nhận.

2. Hiệu lực Bằng độc quyền sáng chế số 19200 được duy trì đến 08/05/2020.

Nơi nhận:

- Như trên;
- TT (để công bố);
- Lưu: VT, Hồ sơ.

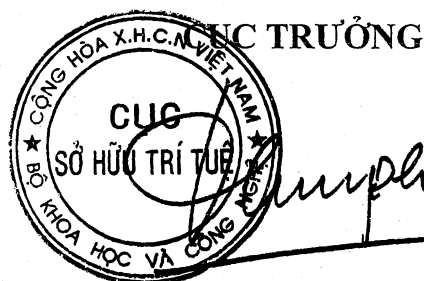

Đinh Hữu Phí

BỘ KHOA HỌC VÀ CÔNG NGHỆ
CỤC SỞ HỮU TRÍ TUỆ

CỘNG HÒA XÃ HỘI CHỦ NGHĨA VIỆT NAM
Độc lập - Tự do - Hạnh phúc

Số: 17041/TB-SHTT

Hà Nội, ngày 16 tháng 08 năm 2019

THÔNG BÁO

Ghi nhận yêu cầu duy trì hiệu lực Bằng độc quyền sáng chế

Kính gửi: Văn phòng Luật sư A Hoà (AHOA LAW OFFICE)
181/3 Cách Mạng Tháng Tám, phường 5, quận 3, TP. Hồ Chí Minh

Căn cứ kết quả thẩm định yêu cầu duy trì hiệu lực Bằng độc quyền sáng chế:

Số đơn: DT1-2019-02699

Ngày nộp: 05/04/2019

Chủ đơn: Lê Minh Tâm (VN)

Đại diện của Chủ đơn: AHOA LAW OFFICE

Bằng độc quyền sáng chế số: 16835

Năm yêu cầu duy trì hiệu lực: 3

Cục Sở hữu trí tuệ thông báo:

1. Yêu cầu duy trì hiệu lực Bằng độc quyền sáng chế nêu trên được chấp nhận.

2. Hiệu lực Bằng độc quyền sáng chế số 16835 được duy trì đến 11/04/2020.

Nơi nhận:

- Như trên;
- TT (để công bố);
- Lưu: VT, Hồ sơ.

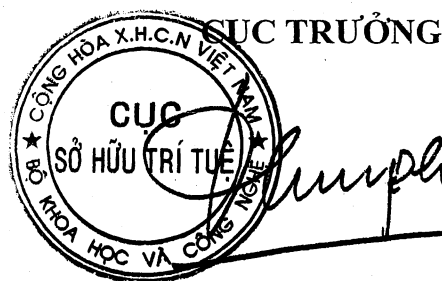

Đinh Hữu Phí

BỘ KHOA HỌC VÀ CÔNG NGHỆ
CỤC SỞ HỮU TRÍ TUỆ

CỘNG HOÀ XÃ HỘI CHỦ NGHĨA VIỆT NAM
Độc lập - Tự do - Hạnh phúc

Số: 17042 /TB-SHTT

Hà Nội, ngày 26 tháng 08 năm 2019

THÔNG BÁO

Ghi nhận yêu cầu duy trì hiệu lực Bằng độc quyền sáng chế

Kính gửi: Công ty TNHH Sở hữu trí tuệ Việt á (VIET A IP CO.,LTD)
Phòng 1504, tầng 15, tòa nhà Hàn Việt, số 203 Minh Khai,
phường Minh Khai, quận Hai Bà Trưng, TP. Hà Nội

Căn cứ kết quả thẩm định yêu cầu duy trì hiệu lực Bằng độc quyền sáng chế:

Số đơn: DT1-2019-02700

Ngày nộp: 08/04/2019

Chủ đơn: KOREA RESEARCH INSTITUTE OF CHEMICAL
TECHNOLOGY (KR)

Đại diện của Chủ đơn: VIET A IP CO.,LTD

Bằng độc quyền sáng chế số: 13984

Năm yêu cầu duy trì hiệu lực: 5

Cục Sở hữu trí tuệ thông báo:

1. Yêu cầu duy trì hiệu lực Bằng độc quyền sáng chế nêu trên được chấp nhận.
2. Hiệu lực Bằng độc quyền sáng chế số 13984 được duy trì đến 13/04/2020.

Nơi nhận:

- Như trên;
- TT (để công bố);
- Lưu: VT, Hồ sơ.

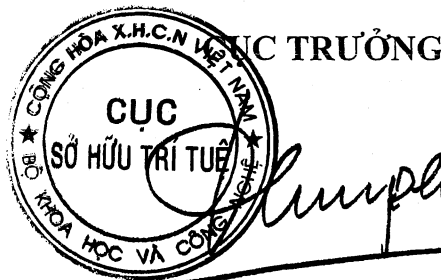

Đinh Hữu Phí

BỘ KHOA HỌC VÀ CÔNG NGHỆ
CỤC SỞ HỮU TRÍ TUỆ

CỘNG HOÀ XÃ HỘI CHỦ NGHĨA VIỆT NAM
Độc lập - Tự do - Hạnh phúc

Số: 17043/TB-SHTT

Hà Nội, ngày 26 tháng 08 năm 2019

THÔNG BÁO

Ghi nhận yêu cầu duy trì hiệu lực Bằng độc quyền sáng chế

Kính gửi: Công ty TNHH Sở hữu trí tuệ Việt á (VIET A IP CO.,LTD)
Phòng 1504, tầng 15, tòa nhà Hàn Việt, số 203 Minh Khai,
phường Minh Khai, quận Hai Bà Trưng, TP. Hà Nội

Căn cứ kết quả thẩm định yêu cầu duy trì hiệu lực Bằng độc quyền sáng chế:

Số đơn: DT1-2019-02701

Ngày nộp: 08/04/2019

Chủ đơn: KOLON INDUSTRIES, INC. (KR)

Đại diện của Chủ đơn: VIET A IP CO.,LTD

Bằng độc quyền sáng chế số: 17026

Năm yêu cầu duy trì hiệu lực: 3

Cục Sở hữu trí tuệ thông báo:

1. Yêu cầu duy trì hiệu lực Bằng độc quyền sáng chế nêu trên được chấp nhận.
2. Hiệu lực Bằng độc quyền sáng chế số 17026 được duy trì đến 30/05/2020.

Nơi nhận:

- Như trên;
- TT (để công bố);
- Lưu: VT, Hồ sơ.

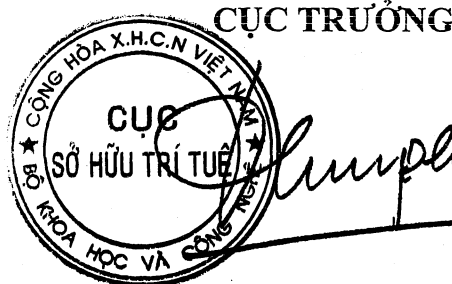

Đinh Hữu Phí

BỘ KHOA HỌC VÀ CÔNG NGHỆ
CỤC SỞ HỮU TRÍ TUỆ

CỘNG HOÀ XÃ HỘI CHỦ NGHĨA VIỆT NAM
Độc lập - Tự do - Hạnh phúc

Số: 17044/TB-SHTT

Hà Nội, ngày 26 tháng 08 năm 2019

THÔNG BÁO

Ghi nhận yêu cầu duy trì hiệu lực Bằng độc quyền sáng chế

Kính gửi: Công ty Luật TNHH Phạm và Liên danh (PHAM & ASSOCIATES)
8 Trần Hưng Đạo, thành phố Hà Nội

Căn cứ kết quả thẩm định yêu cầu duy trì hiệu lực Bằng độc quyền sáng chế:

Số đơn: DT1-2019-02702

Ngày nộp: 08/04/2019

Chủ đơn: SIEM WIS AS (NO)

Đại diện của Chủ đơn: PHAM & ASSOCIATES

Bằng độc quyền sáng chế số: 17025

Năm yêu cầu duy trì hiệu lực: 3

Cục Sở hữu trí tuệ thông báo:

1. Yêu cầu duy trì hiệu lực Bằng độc quyền sáng chế nêu trên được chấp nhận.

2. Hiệu lực Bằng độc quyền sáng chế số 17025 được duy trì đến 30/05/2020.

Nơi nhận:

- Như trên;
- TT (để công bố);
- Lưu: VT, Hồ sơ.

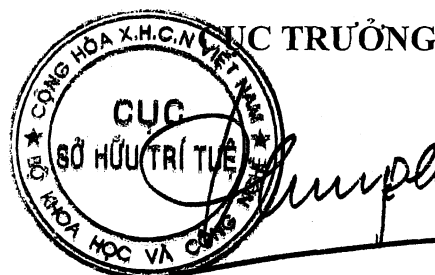

Đinh Hữu Phí

BỘ KHOA HỌC VÀ CÔNG NGHỆ
CỤC SỞ HỮU TRÍ TUỆ

CỘNG HÒA XÃ HỘI CHỦ NGHĨA VIỆT NAM
Độc lập - Tự do - Hạnh phúc

Số: 17045/TB-SHTT

Hà Nội, ngày 26 tháng 08 năm 2019

THÔNG BÁO

Ghi nhận yêu cầu duy trì hiệu lực Bằng độc quyền sáng chế

Kính gửi: Công ty Luật TNHH Phạm và Liên danh (PHAM & ASSOCIATES)
8 Trần Hưng Đạo, thành phố Hà Nội

Căn cứ kết quả thẩm định yêu cầu duy trì hiệu lực Bằng độc quyền sáng chế:

Số đơn: DT1-2019-02703

Ngày nộp: 08/04/2019

Chủ đơn: RICHTER GEDEON NYRT. (HU)

Đại diện của Chủ đơn: PHAM & ASSOCIATES

Bằng độc quyền sáng chế số: 10343

Năm yêu cầu duy trì hiệu lực: 8

Cục Sở hữu trí tuệ thông báo:

1. Yêu cầu duy trì hiệu lực Bằng độc quyền sáng chế nêu trên được chấp nhận.

2. Hiệu lực Bằng độc quyền sáng chế số 10343 được duy trì đến 31/05/2020.

Nơi nhận:

- Như trên;
- TT (để công bố);
- Lưu: VT, Hồ sơ.

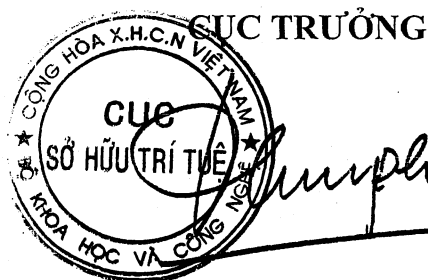

Đinh Hữu Phí

BỘ KHOA HỌC VÀ CÔNG NGHỆ
CỤC SỞ HỮU TRÍ TUỆ

CỘNG HÒA XÃ HỘI CHỦ NGHĨA VIỆT NAM
Độc lập - Tự do - Hạnh phúc

Số: 17046 /TB-SHTT

Hà Nội, ngày 16 tháng 08 năm 2019

THÔNG BÁO

Ghi nhận yêu cầu duy trì hiệu lực Bằng độc quyền sáng chế

Kính gửi: Công ty Luật TNHH T&G (TGVN)
Phòng số 5 tầng 15 Toà nhà Harec, 4A Láng Hạ, phường Thành Công
quận Ba Đình, TP Hà Nội

Căn cứ kết quả thẩm định yêu cầu duy trì hiệu lực Bằng độc quyền sáng chế:

Số đơn: DT1-2019-02704

Ngày nộp: 08/04/2019

Chủ đơn: A.R. ARENA PRODUCTS, INC. (US)

Đại diện của Chủ đơn: TGVN

Bằng độc quyền sáng chế số: 18990

Năm yêu cầu duy trì hiệu lực: 2

Cục Sở hữu trí tuệ thông báo:

1. Yêu cầu duy trì hiệu lực Bằng độc quyền sáng chế nêu trên được chấp nhận.

2. Hiệu lực Bằng độc quyền sáng chế số 18990 được duy trì đến 09/04/2020.

Nơi nhận:

- Như trên;
- TT (để công bố);
- Lưu: VT, Hồ sơ.

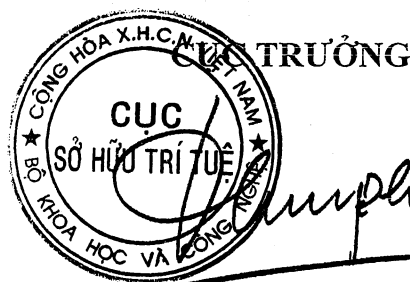

Đinh Hữu Phí

BỘ KHOA HỌC VÀ CÔNG NGHỆ
CỤC SỞ HỮU TRÍ TUỆ

CỘNG HÒA XÃ HỘI CHỦ NGHĨA VIỆT NAM
Độc lập - Tự do - Hạnh phúc

Số: 17047/TB-SHTT

Hà Nội, ngày 08 tháng 08 năm 2019

THÔNG BÁO

Ghi nhận yêu cầu duy trì hiệu lực Bằng độc quyền sáng chế

Kính gửi: Công ty Luật TNHH T&G (TGVN)
Phòng số 5 tầng 15 Toà nhà Harec, 4A Láng Hạ, phường Thành Công
quận Ba Đình, TP Hà Nội

Căn cứ kết quả thẩm định yêu cầu duy trì hiệu lực Bằng độc quyền sáng chế:

Số đơn: DT1-2019-02705

Ngày nộp: 08/04/2019

Chủ đơn: F. Hoffmann-La Roche Ag (CH)

Đại diện của Chủ đơn: TGVN

Bằng độc quyền sáng chế số: 18987

Năm yêu cầu duy trì hiệu lực: 2

Cục Sở hữu trí tuệ thông báo:

1. Yêu cầu duy trì hiệu lực Bằng độc quyền sáng chế nêu trên được chấp nhận.

2. Hiệu lực Bằng độc quyền sáng chế số 18987 được duy trì đến 09/04/2020.

Nơi nhận:

- Như trên;
- TT (để công bố);
- Lưu: VT, Hồ sơ.

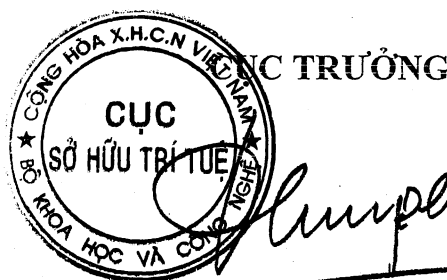

Đinh Hữu Phí

BỘ KHOA HỌC VÀ CÔNG NGHỆ
CỤC SỞ HỮU TRÍ TUỆ

CỘNG HÒA XÃ HỘI CHỦ NGHĨA VIỆT NAM
Độc lập - Tự do - Hạnh phúc

Số: 17048/TB-SHTT

Hà Nội, ngày 25 tháng 08 năm 2019

THÔNG BÁO

Ghi nhận yêu cầu duy trì hiệu lực Bằng độc quyền sáng chế

Kính gửi: Công ty Luật TNHH T&G (TGVN)
Phòng số 5 tầng 15 Toà nhà Harec, 4A Láng Hạ, phường Thành Công
quận Ba Đình, TP Hà Nội

Căn cứ kết quả thẩm định yêu cầu duy trì hiệu lực Bằng độc quyền sáng chế:

Số đơn: DT1-2019-02706

Ngày nộp: 08/04/2019

Chủ đơn: SENOMYX, INC. (US)

Đại diện của Chủ đơn: TGVN

Bằng độc quyền sáng chế số: 18999

Năm yêu cầu duy trì hiệu lực: 2

Cục Sở hữu trí tuệ thông báo:

1. Yêu cầu duy trì hiệu lực Bằng độc quyền sáng chế nêu trên được chấp nhận.

2. Hiệu lực Bằng độc quyền sáng chế số 18999 được duy trì đến 09/04/2020.

Nơi nhận:

- Như trên;
- TT (để công bố);
- Lưu: VT, Hồ sơ.

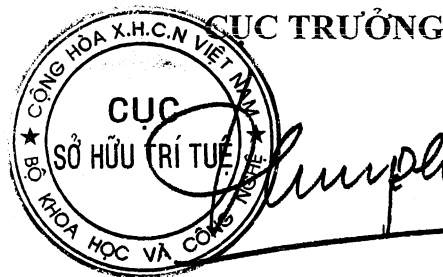

Đinh Hữu Phí

BỘ KHOA HỌC VÀ CÔNG NGHỆ
CỤC SỞ HỮU TRÍ TUỆ

CỘNG HOÀ XÃ HỘI CHỦ NGHĨA VIỆT NAM
Độc lập - Tự do - Hạnh phúc

Số: 17049/TB-SHTT

Hà Nội, ngày 26 tháng 08 năm 2019

THÔNG BÁO

Ghi nhận yêu cầu duy trì hiệu lực Bằng độc quyền sáng chế

Kính gửi: Công ty Luật TNHH T&G (TGVN)

Phòng số 5 tầng 15 Toà nhà Harec, 4A Láng Hạ, phường Thành Công
quận Ba Đình, TP Hà Nội

Căn cứ kết quả thẩm định yêu cầu duy trì hiệu lực Bằng độc quyền sáng chế:

Số đơn: DT1-2019-02707

Ngày nộp: 08/04/2019

Chủ đơn: GILEAD SCIENCES, INC. (US)

Đại diện của Chủ đơn: TGVN

Bằng độc quyền sáng chế số: 16827

Năm yêu cầu duy trì hiệu lực: 3

Cục Sở hữu trí tuệ thông báo:

1. Yêu cầu duy trì hiệu lực Bằng độc quyền sáng chế nêu trên được chấp nhận.

2. Hiệu lực Bằng độc quyền sáng chế số 16827 được duy trì đến 11/04/2020.

Nơi nhận:

- Như trên;
- TT (để công bố);
- Lưu: VT, Hồ sơ.

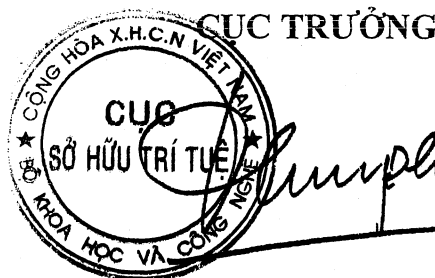

Đinh Hữu Phí

BỘ KHOA HỌC VÀ CÔNG NGHỆ
CỤC SỞ HỮU TRÍ TUỆ

CỘNG HÒA XÃ HỘI CHỦ NGHĨA VIỆT NAM
Độc lập - Tự do - Hạnh phúc

Số: 17050 /TB-SHTT

Hà Nội, ngày 26 tháng 08 năm 2019

THÔNG BÁO

Ghi nhận yêu cầu duy trì hiệu lực Bằng độc quyền sáng chế

Kính gửi: Công ty Luật TNHH T&G (TGVN)

Phòng số 5 tầng 15 Toà nhà Harec, 4A Láng Hạ, phường Thành Công
quận Ba Đình, TP Hà Nội

Căn cứ kết quả thẩm định yêu cầu duy trì hiệu lực Bằng độc quyền sáng chế:

Số đơn: DT1-2019-02708

Ngày nộp: 08/04/2019

Chủ đơn: PFIZER PRODUCTS INC (US)

Đại diện của Chủ đơn: TGVN

Bằng độc quyền sáng chế số: 8385

Năm yêu cầu duy trì hiệu lực: 10

Cục Sở hữu trí tuệ thông báo:

1. Yêu cầu duy trì hiệu lực Bằng độc quyền sáng chế nêu trên được chấp nhận.

2. Hiệu lực Bằng độc quyền sáng chế số 8385 được duy trì đến 13/04/2020. *hc*

Nơi nhận:

- Như trên;
- TT (để công bố);
- Lưu: VT, Hồ sơ.

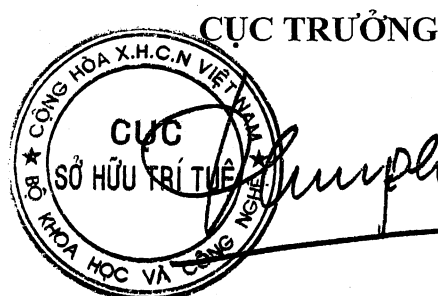

Đình Hữu Phí

BỘ KHOA HỌC VÀ CÔNG NGHỆ
CỤC SỞ HỮU TRÍ TUỆ

CỘNG HÒA XÃ HỘI CHỦ NGHĨA VIỆT NAM
Độc lập - Tự do - Hạnh phúc

Số: 11051 /TB-SHTT

Hà Nội, ngày 26 tháng 08 năm 2019

THÔNG BÁO

Ghi nhận yêu cầu duy trì hiệu lực Bằng độc quyền sáng chế

Kính gửi: Công ty Luật TNHH T&G (TGVN)

Phòng số 5 tầng 15 Toà nhà Harec, 4A Láng Hạ, phường Thành Công
quận Ba Đình, TP Hà Nội

Căn cứ kết quả thẩm định yêu cầu duy trì hiệu lực Bằng độc quyền sáng chế:

Số đơn: DT1-2019-02709

Ngày nộp: 08/04/2019

Chủ đơn: E. I. DU PONT DE NEMOURS AND COMPANY (US)

Đại diện của Chủ đơn: TGVN

Bằng độc quyền sáng chế số: 9228

Năm yêu cầu duy trì hiệu lực: 9

Cục Sở hữu trí tuệ thông báo:

1. Yêu cầu duy trì hiệu lực Bằng độc quyền sáng chế nêu trên được chấp nhận.

2. Hiệu lực Bằng độc quyền sáng chế số 9228 được duy trì đến 13/04/2020.

Nơi nhận:

- Như trên;
- TT (để công bố);
- Lưu: VT, Hồ sơ.

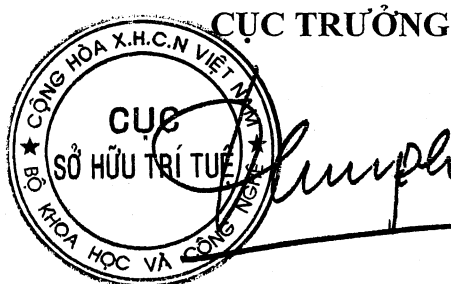

Đinh Hữu Phí

BỘ KHOA HỌC VÀ CÔNG NGHỆ
CỤC SỞ HỮU TRÍ TUỆ

CỘNG HÒA XÃ HỘI CHỦ NGHĨA VIỆT NAM
Độc lập - Tự do - Hạnh phúc

Số: 17052/TB-SHTT

Hà Nội, ngày 26 tháng 08 năm 2019

THÔNG BÁO

Ghi nhận yêu cầu duy trì hiệu lực Bằng độc quyền sáng chế

Kính gửi: Công ty Luật TNHH T&G (TGVN)

Phòng số 5 tầng 15 Toà nhà Harec, 4A Láng Hạ, phường Thành Công
quận Ba Đình, TP Hà Nội

Căn cứ kết quả thẩm định yêu cầu duy trì hiệu lực Bằng độc quyền sáng chế:

Số đơn: DT1-2019-02710

Ngày nộp: 08/04/2019

Chủ đơn: XYLECO, INC. (US)

Đại diện của Chủ đơn: TGVN

Bằng độc quyền sáng chế số: 8389

Năm yêu cầu duy trì hiệu lực: 10

Cục Sở hữu trí tuệ thông báo:

1. Yêu cầu duy trì hiệu lực Bằng độc quyền sáng chế nêu trên được chấp nhận.
2. Hiệu lực Bằng độc quyền sáng chế số 8389 được duy trì đến 13/04/2020.

Nơi nhận:

- Như trên;
- TT (để công bố);
- Lưu: VT, Hồ sơ.

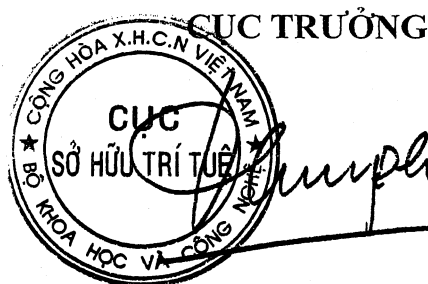

Đinh Hữu Phí

BỘ KHOA HỌC VÀ CÔNG NGHỆ
CỤC SỞ HỮU TRÍ TUỆ

CỘNG HÒA XÃ HỘI CHỦ NGHĨA VIỆT NAM
Độc lập - Tự do - Hạnh phúc

Số: 17053/TB-SHTT

Hà Nội, ngày 26 tháng 08 năm 2019

THÔNG BÁO

Ghi nhận yêu cầu duy trì hiệu lực Bằng độc quyền sáng chế

Kính gửi: Công ty Luật TNHH T&G (TGVN)

Phòng số 5 tầng 15 Toà nhà Harec, 4A Láng Hạ, phường Thành Công
quận Ba Đình, TP Hà Nội

Căn cứ kết quả thẩm định yêu cầu duy trì hiệu lực Bằng độc quyền sáng chế:

Số đơn: DT1-2019-02711

Ngày nộp: 08/04/2019

Chủ đơn: XYLECO, INC. (US)

Đại diện của Chủ đơn: TGVN

Bằng độc quyền sáng chế số: 8388

Năm yêu cầu duy trì hiệu lực: 10

Cục Sở hữu trí tuệ thông báo:

1. Yêu cầu duy trì hiệu lực Bằng độc quyền sáng chế nêu trên được chấp nhận.
2. Hiệu lực Bằng độc quyền sáng chế số 8388 được duy trì đến 13/04/2020.

Nơi nhận:

- Như trên;
- TT (để công bố);
- Lưu: VT, Hồ sơ.

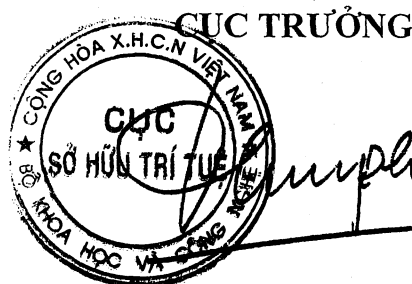

Đinh Hữu Phí

BỘ KHOA HỌC VÀ CÔNG NGHỆ
CỤC SỞ HỮU TRÍ TUỆ

CỘNG HOÀ XÃ HỘI CHỦ NGHĨA VIỆT NAM
Độc lập - Tự do - Hạnh phúc

Số: 17054/TB-SHTT

Hà Nội, ngày 26 tháng 08 năm 2019

THÔNG BÁO

Ghi nhận yêu cầu duy trì hiệu lực Bằng độc quyền sáng chế

Kính gửi: Công ty Luật TNHH T&G (TGVN)

Phòng số 5 tầng 15 Toà nhà Harec, 4A Láng Hạ, phường Thành Công
quận Ba Đình, TP Hà Nội

Căn cứ kết quả thẩm định yêu cầu duy trì hiệu lực Bằng độc quyền sáng chế:

Số đơn: DT1-2019-02712

Ngày nộp: 08/04/2019

Chủ đơn: XYLECO, INC. (US)

Đại diện của Chủ đơn: TGVN

Bằng độc quyền sáng chế số: 8387

Năm yêu cầu duy trì hiệu lực: 10

Cục Sở hữu trí tuệ thông báo:

1. Yêu cầu duy trì hiệu lực Bằng độc quyền sáng chế nêu trên được chấp nhận.

2. Hiệu lực Bằng độc quyền sáng chế số 8387 được duy trì đến 13/04/2020.

Nơi nhận:

- Như trên;
- TT (để công bố);
- Lưu: VT, Hồ sơ.

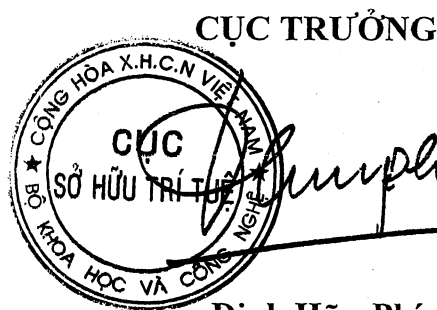

Đình Hữu Phí

BỘ KHOA HỌC VÀ CÔNG NGHỆ
CỤC SỞ HỮU TRÍ TUỆ

CỘNG HÒA XÃ HỘI CHỦ NGHĨA VIỆT NAM
Độc lập - Tự do - Hạnh phúc

Số: 17055 /TB-SHTT

Hà Nội, ngày 26 tháng 08 năm 2019

THÔNG BÁO

Ghi nhận yêu cầu duy trì hiệu lực Bằng độc quyền sáng chế

Kính gửi: Công ty TNHH một thành viên Sở hữu trí tuệ VCCI
(VCCI-IP CO.,LTD)
Tầng 8, Toà nhà VCCI, số 9 Đào Duy Anh, phường Phương mai,
quận Đống Đa, thành phố Hà Nội

Căn cứ kết quả thẩm định yêu cầu duy trì hiệu lực Bằng độc quyền sáng chế:

Số đơn: DT1-2019-02713

Ngày nộp: 08/04/2019

Chủ đơn: NORCAPE BIOTECHNOLOGY AS (NO)

Đại diện của Chủ đơn: VCCI-IP CO.,LTD

Bằng độc quyền sáng chế số: 7642

Năm yêu cầu duy trì hiệu lực: 11

Cục Sở hữu trí tuệ thông báo:

1. Yêu cầu duy trì hiệu lực Bằng độc quyền sáng chế nêu trên được chấp nhận.
2. Hiệu lực Bằng độc quyền sáng chế số 7642 được duy trì đến 07/04/2020.

Nơi nhận:

- Như trên;
- TT (để công bố);
- Lưu: VT, Hồ sơ.

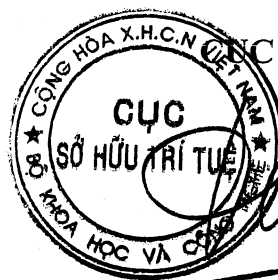

Đinh Hữu Phí

BỘ KHOA HỌC VÀ CÔNG NGHỆ
CỤC SỞ HỮU TRÍ TUỆ

CỘNG HÒA XÃ HỘI CHỦ NGHĨA VIỆT NAM
Độc lập - Tự do - Hạnh phúc

Số: 17056 /TB-SHTT

Hà Nội, ngày 26 tháng 08 năm 2019

THÔNG BÁO

Ghi nhận yêu cầu duy trì hiệu lực Bằng độc quyền sáng chế

Kính gửi: Công ty TNHH một thành viên Sở hữu trí tuệ VCCI
(VCCI-IP CO.,LTD)
Tầng 8, Toà nhà VCCI, số 9 Đào Duy Anh, phường Phương mai,
quận Đống Đa, thành phố Hà Nội

Căn cứ kết quả thẩm định yêu cầu duy trì hiệu lực Bằng độc quyền sáng chế:

Số đơn: DT1-2019-02714

Ngày nộp: 08/04/2019

Chủ đơn: IRONSHORE PHARMACEUTICALS & DEVELOPMENT,
INC. (KY)

Đại diện của Chủ đơn: VCCI-IP CO.,LTD

Bằng độc quyền sáng chế số: 19025

Năm yêu cầu duy trì hiệu lực: 2

Cục Sở hữu trí tuệ thông báo:

1. Yêu cầu duy trì hiệu lực Bằng độc quyền sáng chế nêu trên được chấp nhận.
2. Hiệu lực Bằng độc quyền sáng chế số 19025 được duy trì đến 09/04/2020.

Nơi nhận:

- Như trên;
- TT (để công bố);
- Lưu: VT, Hồ sơ.

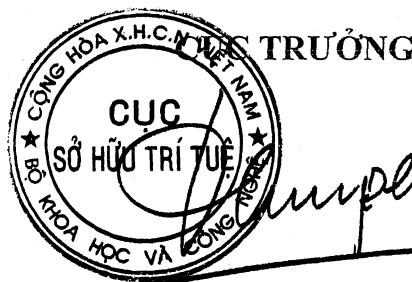

Đinh Hữu Phí

BỘ KHOA HỌC VÀ CÔNG NGHỆ
CỤC SỞ HỮU TRÍ TUỆ

CỘNG HÒA XÃ HỘI CHỦ NGHĨA VIỆT NAM
Độc lập - Tự do - Hạnh phúc

Số: 17057/TB-SHTT

Hà Nội, ngày 26 tháng 08 năm 2019

THÔNG BÁO

Ghi nhận yêu cầu duy trì hiệu lực Bằng độc quyền sáng chế

Kính gửi: Công ty TNHH một thành viên Sở hữu trí tuệ VCCI
(VCCI-IP CO.,LTD)
Tầng 8, Toà nhà VCCI, số 9 Đào Duy Anh, phường Phương mai,
quận Đống Đa, thành phố Hà Nội

Căn cứ kết quả thẩm định yêu cầu duy trì hiệu lực Bằng độc quyền sáng chế:

Số đơn: DT1-2019-02715

Ngày nộp: 08/04/2019

Chủ đơn: Primozone Production AB (SE)

Đại diện của Chủ đơn: VCCI-IP CO.,LTD

Bằng độc quyền sáng chế số: 9201

Năm yêu cầu duy trì hiệu lực: 9

Cục Sở hữu trí tuệ thông báo:

1. Yêu cầu duy trì hiệu lực Bằng độc quyền sáng chế nêu trên được chấp nhận.
2. Hiệu lực Bằng độc quyền sáng chế số 9201 được duy trì đến 06/04/2020. *Ke*

Nơi nhận:

- Như trên;
- TT (để công bố);
- Lưu: VT, Hồ sơ.

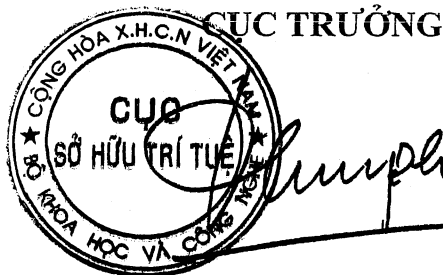

Đinh Hữu Phí

BỘ KHOA HỌC VÀ CÔNG NGHỆ
CỤC SỞ HỮU TRÍ TUỆ

CỘNG HOÀ XÃ HỘI CHỦ NGHĨA VIỆT NAM
Độc lập - Tự do - Hạnh phúc

Số: 17058/TB-SHTT

Hà Nội, ngày 26 tháng 08 năm 2019

THÔNG BÁO

Ghi nhận yêu cầu duy trì hiệu lực Bằng độc quyền sáng chế

Kính gửi: Công ty TNHH T&T INVENMARK Sở hữu trí tuệ Quốc tế
(T&T INVENMARK CO., LTD.)
Phòng 101, tòa nhà 30 Nguyễn Du, phường Bùi Thị Xuân,
quận Hai Bà Trưng, TP. Hà Nội

Căn cứ kết quả thẩm định yêu cầu duy trì hiệu lực Bằng độc quyền sáng chế:

Số đơn: DT1-2019-02716

Ngày nộp: 08/04/2019

Chủ đơn: CTR MANUFACTURING INDUSTRIES LIMITED (IN)

Đại diện của Chủ đơn: T&T INVENMARK CO., LTD.

Bằng độc quyền sáng chế số: 16865

Năm yêu cầu duy trì hiệu lực: 3

Cục Sở hữu trí tuệ thông báo:

1. Yêu cầu duy trì hiệu lực Bằng độc quyền sáng chế nêu trên được chấp nhận.

2. Hiệu lực Bằng độc quyền sáng chế số 16865 được duy trì đến 17/04/2020.

Nơi nhận:

- Như trên;
- TT (để công bố);
- Lưu: VT, Hồ sơ.

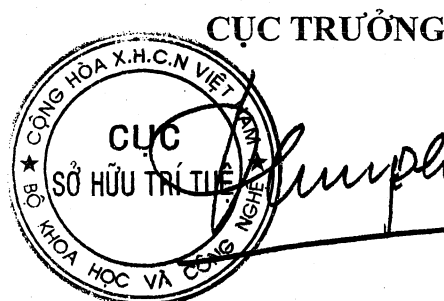

Đinh Hữu Phí

BỘ KHOA HỌC VÀ CÔNG NGHỆ
CỤC SỞ HỮU TRÍ TUỆ

CỘNG HOÀ XÃ HỘI CHỦ NGHĨA VIỆT NAM
Độc lập - Tự do - Hạnh phúc

Số: 17059/TB-SHTT

Hà Nội, ngày 26 tháng 08 năm 2019

THÔNG BÁO

Ghi nhận yêu cầu duy trì hiệu lực Bằng độc quyền sáng chế

Kính gửi: Công ty TNHH T&T INVENMARK Sở hữu trí tuệ Quốc tế
(T&T INVENMARK CO., LTD.)
Phòng 101, tòa nhà 30 Nguyễn Du, phường Bùi Thị Xuân,
quận Hai Bà Trưng, TP. Hà Nội

Căn cứ kết quả thẩm định yêu cầu duy trì hiệu lực Bằng độc quyền sáng chế:

Số đơn: DT1-2019-02717

Ngày nộp: 08/04/2019

Chủ đơn: Council of Scientific and Industrial Research (IN)

Đại diện của Chủ đơn: T&T INVENMARK CO., LTD.

Bằng độc quyền sáng chế số: 11353

Năm yêu cầu duy trì hiệu lực: 7

Cục Sở hữu trí tuệ thông báo:

1. Yêu cầu duy trì hiệu lực Bằng độc quyền sáng chế nêu trên được chấp nhận.

2. Hiệu lực Bằng độc quyền sáng chế số 11353 được duy trì đến 02/05/2020.

Nơi nhận:

- Như trên;
- TT (để công bố);
- Lưu: VT, Hồ sơ.

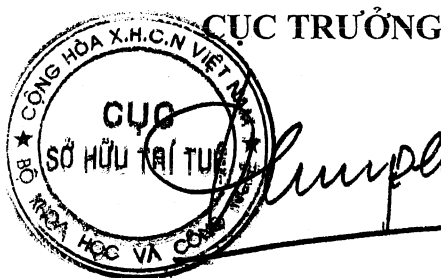

Đinh Hữu Phí

BỘ KHOA HỌC VÀ CÔNG NGHỆ
CỤC SỞ HỮU TRÍ TUỆ

CỘNG HÒA XÃ HỘI CHỦ NGHĨA VIỆT NAM
Độc lập - Tự do - Hạnh phúc

Số: 17060 /TB-SHTT

Hà Nội, ngày 24 tháng 04 năm 2019

THÔNG BÁO

Ghi nhận yêu cầu duy trì hiệu lực Bằng độc quyền sáng chế

Kính gửi: Văn phòng Luật sư Ân Nam (ANNAM IP & LAW)
Số 10 ngõ 34 đường Âu Cơ, phường Quảng An, quận Tây Hồ, TP Hà Nội

Căn cứ kết quả thẩm định yêu cầu duy trì hiệu lực Bằng độc quyền sáng chế:

Số đơn: DT1-2019-02718

Ngày nộp: 08/04/2019

Chủ đơn: CLARIANT MASTERBATCHES (ITALIA) SPA (IT)

Đại diện của Chủ đơn: ANNAM IP & LAW

Bằng độc quyền sáng chế số: 19032

Năm yêu cầu duy trì hiệu lực: 2

Cục Sở hữu trí tuệ thông báo:

1. Yêu cầu duy trì hiệu lực Bằng độc quyền sáng chế nêu trên được chấp nhận.

2. Hiệu lực Bằng độc quyền sáng chế số 19032 được duy trì đến 09/04/2020.

Nơi nhận:

- Như trên;
- TT (để công bố);
- Lưu: VT, Hồ sơ.

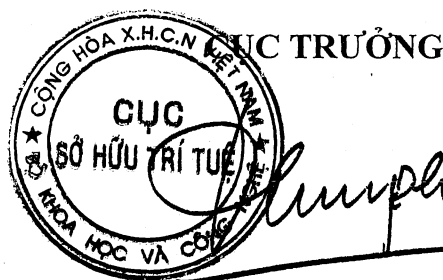

Đinh Hữu Phí

BỘ KHOA HỌC VÀ CÔNG NGHỆ
CỤC SỞ HỮU TRÍ TUỆ

CỘNG HÒA XÃ HỘI CHỦ NGHĨA VIỆT NAM
Độc lập - Tự do - Hạnh phúc

Số: 17061 /TB-SHTT

Hà Nội, ngày 26 tháng 08 năm 2019

THÔNG BÁO

Ghi nhận yêu cầu duy trì hiệu lực Bằng độc quyền sáng chế

Kính gửi: Công ty Luật TNHH T&G (TGVN)
Phòng số 5 tầng 15 Toà nhà Harec, 4A Láng Hạ, phường Thành Công
quận Ba Đình, TP Hà Nội

Căn cứ kết quả thẩm định yêu cầu duy trì hiệu lực Bằng độc quyền sáng chế:

Số đơn: DT1-2019-02719

Ngày nộp: 08/04/2019

Chủ đơn: Sunstar Engineering Inc. (JP)

Đại diện của Chủ đơn: TGVN

Bằng độc quyền sáng chế số: 15474

Năm yêu cầu duy trì hiệu lực: 4

Cục Sở hữu trí tuệ thông báo:

1. Yêu cầu duy trì hiệu lực Bằng độc quyền sáng chế nêu trên được chấp nhận.

2. Hiệu lực Bằng độc quyền sáng chế số 15474 được duy trì đến 09/05/2020.

Nơi nhận:

- Như trên;
- TT (để công bố);
- Lưu: VT, Hồ sơ.

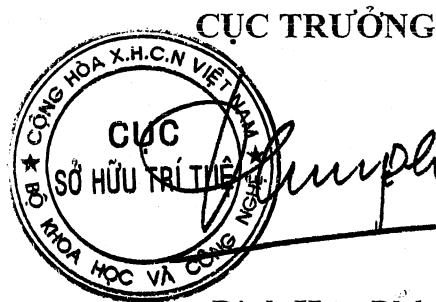

Đinh Hữu Phí

BỘ KHOA HỌC VÀ CÔNG NGHỆ
CỤC SỞ HỮU TRÍ TUỆ

CỘNG HÒA XÃ HỘI CHỦ NGHĨA VIỆT NAM
Độc lập - Tự do - Hạnh phúc

Số: 17062 /TB-SHTT

Hà Nội, ngày 26 tháng 08 năm 2019

THÔNG BÁO

Ghi nhận yêu cầu duy trì hiệu lực Bằng độc quyền sáng chế

Kính gửi: Công ty TNHH Tầm nhìn và Liên danh
(VISION & ASSOCIATES CO.LTD.)
Phòng 308-310, tầng 3, Tháp Hà Nội, số 49 Hai Bà Trưng,
phường Trần Hưng Đạo, quận Hoàn Kiếm, thành phố Hà Nội

Căn cứ kết quả thẩm định yêu cầu duy trì hiệu lực Bằng độc quyền sáng chế:

Số đơn: DT1-2019-02720

Ngày nộp: 08/04/2019

Chủ đơn: Tenox Corporation (JP)

Đại diện của Chủ đơn: VISION & ASSOCIATES CO.LTD.

Bằng độc quyền sáng chế số: 17140

Năm yêu cầu duy trì hiệu lực: 3

Cục Sở hữu trí tuệ thông báo:

1. Yêu cầu duy trì hiệu lực Bằng độc quyền sáng chế nêu trên được chấp nhận.

2. Hiệu lực Bằng độc quyền sáng chế số 17140 được duy trì đến 27/06/2020.

Nơi nhận:

- Như trên;
- TT (để công bố);
- Lưu: VT, Hồ sơ.

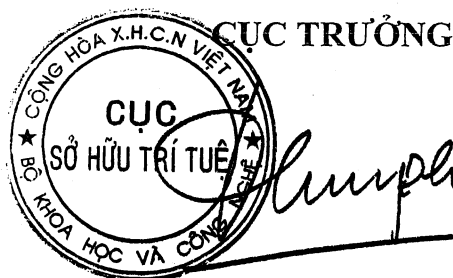

Đinh Hữu Phí

BỘ KHOA HỌC VÀ CÔNG NGHỆ
CỤC SỞ HỮU TRÍ TUỆ

CỘNG HÒA XÃ HỘI CHỦ NGHĨA VIỆT NAM
Độc lập - Tự do - Hạnh phúc

Số: 17063/TB-SHTT

Hà Nội, ngày 26 tháng 08 năm 2019

THÔNG BÁO

Ghi nhận yêu cầu duy trì hiệu lực Bằng độc quyền sáng chế

Kính gửi: Công ty TNHH Tâm nhìn và Liên danh
(VISION & ASSOCIATES CO.LTD.)
Phòng 308-310, tầng 3, Tháp Hà Nội, số 49 Hai Bà Trưng,
phường Trần Hưng Đạo, quận Hoàn Kiếm, thành phố Hà Nội

Căn cứ kết quả thẩm định yêu cầu duy trì hiệu lực Bằng độc quyền sáng chế:

Số đơn: DT1-2019-02721

Ngày nộp: 08/04/2019

Chủ đơn: MITSUBISHI HEAVY INDUSTRIES MACHINERY
SYSTEMS, LTD. (JP)

Đại diện của Chủ đơn: VISION & ASSOCIATES CO.LTD.

Bằng độc quyền sáng chế số: 19479

Năm yêu cầu duy trì hiệu lực: 2

Cục Sở hữu trí tuệ thông báo:

1. Yêu cầu duy trì hiệu lực Bằng độc quyền sáng chế nêu trên được chấp nhận.

2. Hiệu lực Bằng độc quyền sáng chế số 19479 được duy trì đến 18/06/2020.

Nơi nhận:

- Như trên;
- TT (để công bố);
- Lưu: VT, Hồ sơ.

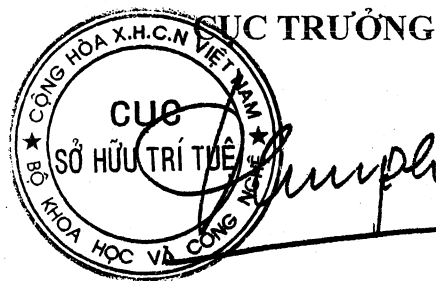

Đinh Hữu Phí

BỘ KHOA HỌC VÀ CÔNG NGHỆ
CỤC SỞ HỮU TRÍ TUỆ

CỘNG HÒA XÃ HỘI CHỦ NGHĨA VIỆT NAM
Độc lập - Tự do - Hạnh phúc

Số: 17064/TB-SHTT

Hà Nội, ngày 08 tháng 08 năm 2019

THÔNG BÁO

Ghi nhận yêu cầu duy trì hiệu lực Bằng độc quyền sáng chế

Kính gửi: Công ty TNHH Tầm nhìn và Liên danh
(VISION & ASSOCIATES CO.LTD.)
Phòng 308-310, tầng 3, Tháp Hà Nội, số 49 Hai Bà Trưng,
phường Trần Hưng Đạo, quận Hoàn Kiếm, thành phố Hà Nội

Căn cứ kết quả thẩm định yêu cầu duy trì hiệu lực Bằng độc quyền sáng chế:

Số đơn: DT1-2019-02722

Ngày nộp: 08/04/2019

Chủ đơn: MITSUBISHI HEAVY INDUSTRIES MACHINERY
SYSTEMS, LTD. (JP)

Đại diện của Chủ đơn: VISION & ASSOCIATES CO.LTD.

Bằng độc quyền sáng chế số: 19478

Năm yêu cầu duy trì hiệu lực: 2

Cục Sở hữu trí tuệ thông báo:

1. Yêu cầu duy trì hiệu lực Bằng độc quyền sáng chế nêu trên được chấp nhận.
2. Hiệu lực Bằng độc quyền sáng chế số 19478 được duy trì đến 18/06/2020.

Nơi nhận:

- Như trên;
- TT (để công bố);
- Lưu: VT, Hồ sơ.

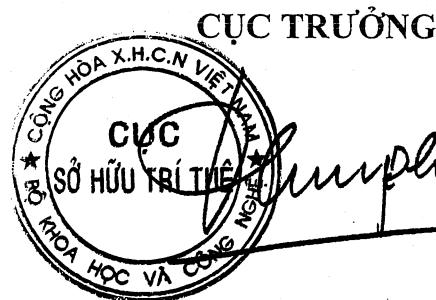

Đinh Hữu Phí

BỘ KHOA HỌC VÀ CÔNG NGHỆ
CỤC SỞ HỮU TRÍ TUỆ

CỘNG HÒA XÃ HỘI CHỦ NGHĨA VIỆT NAM
Độc lập - Tự do - Hạnh phúc

Số: 17065 /TB-SHTT

Hà Nội, ngày 24 tháng 08 năm 2019

THÔNG BÁO
Ghi nhận yêu cầu duy trì hiệu lực Bằng độc quyền sáng chế

Kính gửi: Công ty TNHH Ban Ca (BANCA)
15B Triệu Việt Vương, thành phố Hà Nội

Căn cứ kết quả thẩm định yêu cầu duy trì hiệu lực Bằng độc quyền sáng chế:

Số đơn: DT1-2019-02723

Ngày nộp: 08/04/2019

Chủ đơn: PRIMETALS TECHNOLOGIES AUSTRIA GMBH (AT)

Đại diện của Chủ đơn: BANCA

Bằng độc quyền sáng chế số: 13951

Năm yêu cầu duy trì hiệu lực: 5

Cục Sở hữu trí tuệ thông báo:

1. Yêu cầu duy trì hiệu lực Bằng độc quyền sáng chế nêu trên được chấp nhận.

2. Hiệu lực Bằng độc quyền sáng chế số 13951 được duy trì đến 06/04/2020.

Nơi nhận:

- Như trên;
- TT (để công bố);
- Lưu: VT, Hồ sơ.

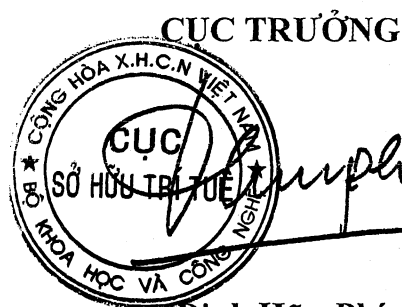

BỘ KHOA HỌC VÀ CÔNG NGHỆ
CỤC SỞ HỮU TRÍ TUỆ

CỘNG HÒA XÃ HỘI CHỦ NGHĨA VIỆT NAM
Độc lập - Tự do - Hạnh phúc

Số: 17066 /TB-SHTT

Hà Nội, ngày 26 tháng 08 năm 2019

THÔNG BÁO

Ghi nhận yêu cầu duy trì hiệu lực Bằng độc quyền sáng chế

Kính gửi: Công ty TNHH Ban Ca (BANCA)
15B Triệu Việt Vương, thành phố Hà Nội

Căn cứ kết quả thẩm định yêu cầu duy trì hiệu lực Bằng độc quyền sáng chế:

Số đơn: DT1-2019-02724

Ngày nộp: 08/04/2019

Chủ đơn: ATOTECH DEUTSCHLAND GMBH (DE)

Đại diện của Chủ đơn: BANCA

Bằng độc quyền sáng chế số: 13954

Năm yêu cầu duy trì hiệu lực: 5

Cục Sở hữu trí tuệ thông báo:

1. Yêu cầu duy trì hiệu lực Bằng độc quyền sáng chế nêu trên được chấp nhận.

2. Hiệu lực Bằng độc quyền sáng chế số 13954 được duy trì đến 06/04/2020.

Nơi nhận:

- Như trên;
- TT (để công bố);
- Lưu: VT, Hồ sơ.

CỤC TRƯỞNG



Đinh Hữu Phí

BỘ KHOA HỌC VÀ CÔNG NGHỆ
CỤC SỞ HỮU TRÍ TUỆ

CỘNG HOÀ XÃ HỘI CHỦ NGHĨA VIỆT NAM
Độc lập - Tự do - Hạnh phúc

Số: 17067/TB-SHTT

Hà Nội, ngày 22 tháng 08 năm 2019

THÔNG BÁO

Ghi nhận yêu cầu duy trì hiệu lực Bằng độc quyền sáng chế

Kính gửi: Công ty TNHH Ban Ca (BANCA)
15B Triệu Việt Vương, thành phố Hà Nội

Căn cứ kết quả thẩm định yêu cầu duy trì hiệu lực Bằng độc quyền sáng chế:

Số đơn: DT1-2019-02725

Ngày nộp: 08/04/2019

Chủ đơn: UNILEVER N.V. (NL)

Đại diện của Chủ đơn: BANCA

Bằng độc quyền sáng chế số: 13957

Năm yêu cầu duy trì hiệu lực: 5

Cục Sở hữu trí tuệ thông báo:

1. Yêu cầu duy trì hiệu lực Bằng độc quyền sáng chế nêu trên được chấp nhận.

2. Hiệu lực Bằng độc quyền sáng chế số 13957 được duy trì đến 06/04/2020.

Nơi nhận:

- Như trên;
- TT (để công bố);
- Lưu: VT, Hồ sơ.

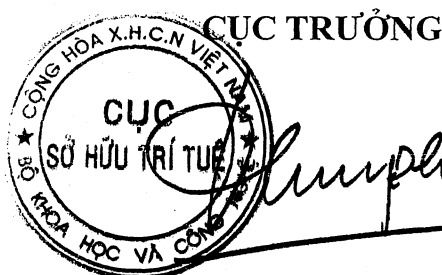

Đinh Hữu Phí

BỘ KHOA HỌC VÀ CÔNG NGHỆ
CỤC SỞ HỮU TRÍ TUỆ

CỘNG HÒA XÃ HỘI CHỦ NGHĨA VIỆT NAM
Độc lập - Tự do - Hạnh phúc

Số: 17068/TB-SHTT

Hà Nội, ngày 22 tháng 08 năm 2019

THÔNG BÁO

Ghi nhận yêu cầu duy trì hiệu lực Bằng độc quyền sáng chế

Kính gửi: Công ty TNHH Ban Ca (BANCA)
15B Triệu Việt Vương, thành phố Hà Nội

Căn cứ kết quả thẩm định yêu cầu duy trì hiệu lực Bằng độc quyền sáng chế:

Số đơn: DT1-2019-02727

Ngày nộp: 08/04/2019

Chủ đơn: UNILEVER N.V. (NL)

Đại diện của Chủ đơn: BANCA

Bằng độc quyền sáng chế số: 13959

Năm yêu cầu duy trì hiệu lực: 5

Cục Sở hữu trí tuệ thông báo:

1. Yêu cầu duy trì hiệu lực Bằng độc quyền sáng chế nêu trên được chấp nhận.

2. Hiệu lực Bằng độc quyền sáng chế số 13959 được duy trì đến 06/04/2020.

Nơi nhận:

- Như trên;
- TT (để công bố);
- Lưu: VT, Hồ sơ.

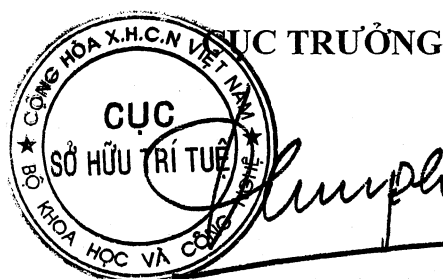

Đinh Hữu Phú

BỘ KHOA HỌC VÀ CÔNG NGHỆ
CỤC SỞ HỮU TRÍ TUỆ

CỘNG HOÀ XÃ HỘI CHỦ NGHĨA VIỆT NAM
Độc lập - Tự do - Hạnh phúc

Số: 17069/TB-SHTT

Hà Nội, ngày 26 tháng 08 năm 2019

THÔNG BÁO

Ghi nhận yêu cầu duy trì hiệu lực Bằng độc quyền sáng chế

Kính gửi: Công ty TNHH Ban Ca (BANCA)
15B Triệu Việt Vương, thành phố Hà Nội

Căn cứ kết quả thẩm định yêu cầu duy trì hiệu lực Bằng độc quyền sáng chế:

Số đơn: DT1-2019-02728

Ngày nộp: 08/04/2019

Chủ đơn: Sanki Engineering Co., Ltd. (JP)

Đại diện của Chủ đơn: BANCA

Bằng độc quyền sáng chế số: 6984

Năm yêu cầu duy trì hiệu lực: 12

Cục Sở hữu trí tuệ thông báo:

1. Yêu cầu duy trì hiệu lực Bằng độc quyền sáng chế nêu trên được chấp nhận.
2. Hiệu lực Bằng độc quyền sáng chế số 6984 được duy trì đến 07/04/2020.

Nơi nhận:

- Như trên;
- TT (để công bố);
- Lưu: VT, Hồ sơ.

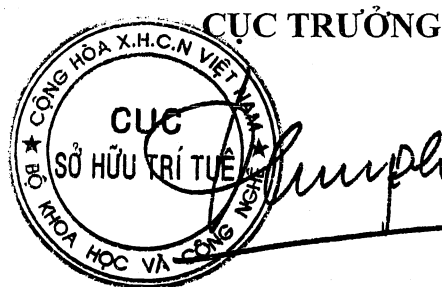

Đinh Hữu Phí

BỘ KHOA HỌC VÀ CÔNG NGHỆ
CỤC SỞ HỮU TRÍ TUỆ

CỘNG HOÀ XÃ HỘI CHỦ NGHĨA VIỆT NAM
Độc lập - Tự do - Hạnh phúc

Số: 17070/TB-SHTT

Hà Nội, ngày 26 tháng 08 năm 2019

THÔNG BÁO

Ghi nhận yêu cầu duy trì hiệu lực Bằng độc quyền sáng chế

Kính gửi: Công ty TNHH Ban Ca (BANCA)
15B Triệu Việt Vương, thành phố Hà Nội

Căn cứ kết quả thẩm định yêu cầu duy trì hiệu lực Bằng độc quyền sáng chế:

Số đơn: DT1-2019-02729

Ngày nộp: 08/04/2019

Chủ đơn: BRIDGESTONE CORPORATION (JP)

Đại diện của Chủ đơn: BANCA

Bằng độc quyền sáng chế số: 12613

Năm yêu cầu duy trì hiệu lực: 6

Cục Sở hữu trí tuệ thông báo:

1. Yêu cầu duy trì hiệu lực Bằng độc quyền sáng chế nêu trên được chấp nhận.

2. Hiệu lực Bằng độc quyền sáng chế số 12613 được duy trì đến 08/04/2020.

Nơi nhận:

- Như trên;
- TT (để công bố);
- Lưu: VT, Hồ sơ.

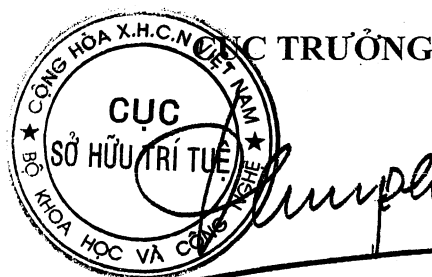

Đinh Hữu Phí

BỘ KHOA HỌC VÀ CÔNG NGHỆ
CỤC SỞ HỮU TRÍ TUỆ

CỘNG HÒA XÃ HỘI CHỦ NGHĨA VIỆT NAM
Độc lập - Tự do - Hạnh phúc

Số: 17071/TB-SHTT

Hà Nội, ngày 26 tháng 07 năm 2019

THÔNG BÁO

Ghi nhận yêu cầu duy trì hiệu lực Bằng độc quyền sáng chế

Kính gửi: Công ty Cổ phần Sở hữu công nghiệp INVESTIP (INVESTIP)
Tầng 5, tòa nhà Charmvit Tower, 117 Trần Duy Hưng, phường Trung Hòa,
quận Cầu Giấy, thành phố Hà Nội

Căn cứ kết quả thẩm định yêu cầu duy trì hiệu lực Bằng độc quyền sáng chế:

Số đơn: DT1-2019-02730

Ngày nộp: 08/04/2019

Chủ đơn: GYORGYI, Viktor (HU)

Đại diện của Chủ đơn: INVESTIP

Bằng độc quyền sáng chế số: 12825

Năm yêu cầu duy trì hiệu lực: 6

Cục Sở hữu trí tuệ thông báo:

1. Yêu cầu duy trì hiệu lực Bằng độc quyền sáng chế nêu trên được chấp nhận.

2. Hiệu lực Bằng độc quyền sáng chế số 12825 được duy trì đến 09/06/2020.

Nơi nhận:

- Như trên;
- TT (để công bố);
- Lưu: VT, Hồ sơ.

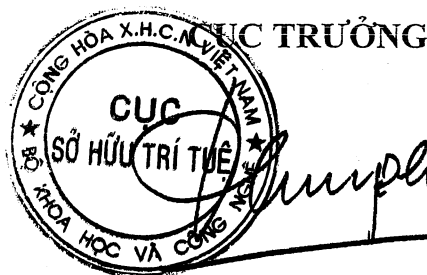

Đinh Hữu Phí

BỘ KHOA HỌC VÀ CÔNG NGHỆ
CỤC SỞ HỮU TRÍ TUỆ

CỘNG HÒA XÃ HỘI CHỦ NGHĨA VIỆT NAM
Độc lập - Tự do - Hạnh phúc

Số: 17072/TB-SHTT

Hà Nội, ngày 26 tháng 08 năm 2019

THÔNG BÁO

Ghi nhận yêu cầu duy trì hiệu lực Bằng độc quyền sáng chế

Kính gửi: Công ty TNHH Ban Ca (BANCA)
15B Triệu Việt Vương, thành phố Hà Nội

Căn cứ kết quả thẩm định yêu cầu duy trì hiệu lực Bằng độc quyền sáng chế:

Số đơn: DT1-2019-02731

Ngày nộp: 08/04/2019

Chủ đơn: ATOTECH DEUTSCHLAND GMBH (DE)

Đại diện của Chủ đơn: BANCA

Bằng độc quyền sáng chế số: 12616

Năm yêu cầu duy trì hiệu lực: 6

Cục Sở hữu trí tuệ thông báo:

1. Yêu cầu duy trì hiệu lực Bằng độc quyền sáng chế nêu trên được chấp nhận.

2. Hiệu lực Bằng độc quyền sáng chế số 12616 được duy trì đến 08/04/2020.

Nơi nhận:

- Như trên;
- TT (để công bố);
- Lưu: VT, Hồ sơ.

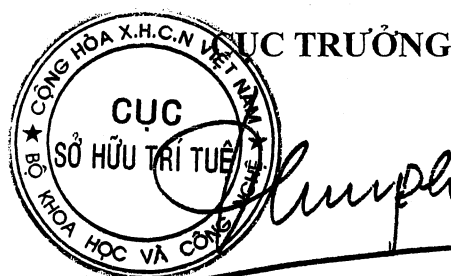

Đinh Hữu Phí

BỘ KHOA HỌC VÀ CÔNG NGHỆ
CỤC SỞ HỮU TRÍ TUỆ

CỘNG HÒA XÃ HỘI CHỦ NGHĨA VIỆT NAM
Độc lập - Tự do - Hạnh phúc

Số: 17073/TB-SHTT

Hà Nội, ngày 26 tháng 08 năm 2019

THÔNG BÁO

Ghi nhận yêu cầu duy trì hiệu lực Bằng độc quyền sáng chế

Kính gửi: Công ty TNHH Tư vấn sở hữu trí tuệ Việt (VIET IP CO.,LTD.)
Lầu 4, số 215 Nam Kỳ Khởi Nghĩa, phường 7, quận 3, TP Hồ Chí Minh

Căn cứ kết quả thẩm định yêu cầu duy trì hiệu lực Bằng độc quyền sáng chế:

Số đơn: DT1-2019-02732

Ngày nộp: 08/04/2019

Chủ đơn: American International Assurance Company, Limited (HK)

Đại diện của Chủ đơn: VIET IP CO.,LTD.

Bằng độc quyền sáng chế số: 18995

Năm yêu cầu duy trì hiệu lực: 2

Cục Sở hữu trí tuệ thông báo:

1. Yêu cầu duy trì hiệu lực Bằng độc quyền sáng chế nêu trên được chấp nhận.

2. Hiệu lực Bằng độc quyền sáng chế số 18995 được duy trì đến 09/04/2020.

Nơi nhận:

- Như trên;
- TT (để công bố);
- Lưu: VT, Hồ sơ.

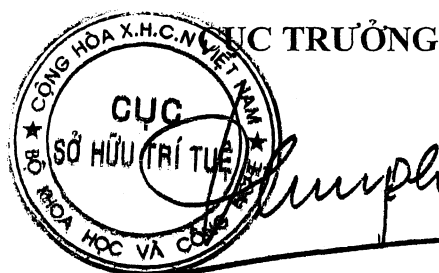

Đình Hữu Phí

BỘ KHOA HỌC VÀ CÔNG NGHỆ
CỤC SỞ HỮU TRÍ TUỆ

CỘNG HÒA XÃ HỘI CHỦ NGHĨA VIỆT NAM
Độc lập - Tự do - Hạnh phúc

Số: 19074/TB-SHTT

Hà Nội, ngày 26 tháng 08 năm 2019

THÔNG BÁO
Ghi nhận yêu cầu duy trì hiệu lực Bằng độc quyền sáng chế

Kính gửi: Công ty Luật TNHH Phạm và Liên danh (PHAM & ASSOCIATES)
8 Trần Hưng Đạo, thành phố Hà Nội

Căn cứ kết quả thẩm định yêu cầu duy trì hiệu lực Bằng độc quyền sáng chế:

Số đơn: DT1-2019-02734

Ngày nộp: 09/04/2019

Chủ đơn: KABUSHIKI KAISHA F.C.C. (JP)

Đại diện của Chủ đơn: PHAM & ASSOCIATES

Bằng độc quyền sáng chế số: 19074

Năm yêu cầu duy trì hiệu lực: 2

Cục Sở hữu trí tuệ thông báo:

1. Yêu cầu duy trì hiệu lực Bằng độc quyền sáng chế nêu trên được chấp nhận.

2. Hiệu lực Bằng độc quyền sáng chế số 19074 được duy trì đến 17/04/2020.

Nơi nhận:

- Như trên;
- TT (để công bố);
- Lưu: VT, Hồ sơ.

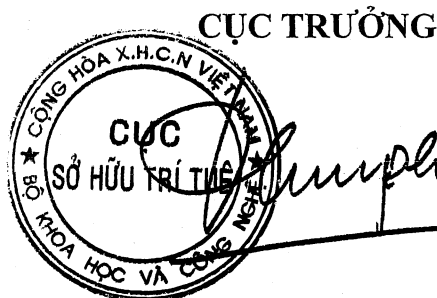

Đình Hữu Phí

BỘ KHOA HỌC VÀ CÔNG NGHỆ
CỤC SỞ HỮU TRÍ TUỆ

CỘNG HÒA XÃ HỘI CHỦ NGHĨA VIỆT NAM
Độc lập - Tự do - Hạnh phúc

Số: 17075/TB-SHTT

Hà Nội, ngày 26 tháng 08 năm 2019

THÔNG BÁO

Ghi nhận yêu cầu duy trì hiệu lực Bằng độc quyền sáng chế

Kính gửi: Công ty TNHH Ban Ca (BANCA)
15B Triệu Việt Vương, thành phố Hà Nội

Căn cứ kết quả thẩm định yêu cầu duy trì hiệu lực Bằng độc quyền sáng chế:

Số đơn: DT1-2019-02735

Ngày nộp: 09/04/2019

Chủ đơn: DAI NIPPON PRINTING CO., LTD. (JP)

Đại diện của Chủ đơn: BANCA

Bằng độc quyền sáng chế số: 19001

Năm yêu cầu duy trì hiệu lực: 2

Cục Sở hữu trí tuệ thông báo:

1. Yêu cầu duy trì hiệu lực Bằng độc quyền sáng chế nêu trên được chấp nhận.

2. Hiệu lực Bằng độc quyền sáng chế số 19001 được duy trì đến 09/04/2020.

Nơi nhận:

- Như trên;
- TT (để công bố);
- Lưu: VT, Hồ sơ.

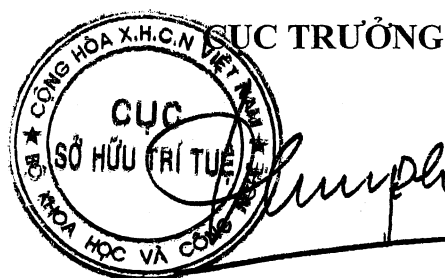

Đinh Hữu Phí

BỘ KHOA HỌC VÀ CÔNG NGHỆ
CỤC SỞ HỮU TRÍ TUỆ

CỘNG HÒA XÃ HỘI CHỦ NGHĨA VIỆT NAM
Độc lập - Tự do - Hạnh phúc

Số: 17076 /TB-SHTT

Hà Nội, ngày 26 tháng 08 năm 2019

THÔNG BÁO

Ghi nhận yêu cầu duy trì hiệu lực Bằng độc quyền sáng chế

Kính gửi: Công ty TNHH Ban Ca (BANCA)
15B Triệu Việt Vương, thành phố Hà Nội

Căn cứ kết quả thẩm định yêu cầu duy trì hiệu lực Bằng độc quyền sáng chế:

Số đơn: DT1-2019-02736

Ngày nộp: 09/04/2019

Chủ đơn: Yamaha Hatsudoki Kabushiki Kaisha (JP)

Đại diện của Chủ đơn: BANCA

Bằng độc quyền sáng chế số: 19002

Năm yêu cầu duy trì hiệu lực: 2

Cục Sở hữu trí tuệ thông báo:

1. Yêu cầu duy trì hiệu lực Bằng độc quyền sáng chế nêu trên được chấp nhận.

2. Hiệu lực Bằng độc quyền sáng chế số 19002 được duy trì đến 09/04/2020.

Nơi nhận:

- Như trên;
- TT (để công bố);
- Lưu: VT, Hồ sơ.

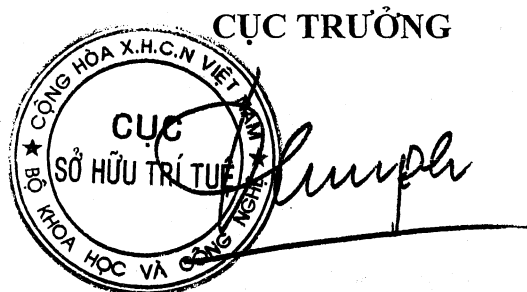

Đình Hữu Phí

BỘ KHOA HỌC VÀ CÔNG NGHỆ
CỤC SỞ HỮU TRÍ TUỆ

CỘNG HÒA XÃ HỘI CHỦ NGHĨA VIỆT NAM
Độc lập - Tự do - Hạnh phúc

Số: 17077/TB-SHTT

Hà Nội, ngày 26 tháng 08 năm 2019

THÔNG BÁO

Ghi nhận yêu cầu duy trì hiệu lực Bằng độc quyền sáng chế

Kính gửi: Công ty Luật TNHH T&G (TGVN)
Phòng số 5 tầng 15 Toà nhà Harec, 4A Láng Hạ, phường Thành Công
quận Ba Đình, TP Hà Nội

Căn cứ kết quả thẩm định yêu cầu duy trì hiệu lực Bằng độc quyền sáng chế:

Số đơn: DT1-2019-02739

Ngày nộp: 09/04/2019

Chủ đơn: SHISEIDO COMPANY, LTD. (JP)

Đại diện của Chủ đơn: TGVN

Bằng độc quyền sáng chế số: 15498

Năm yêu cầu duy trì hiệu lực: 4

Cục Sở hữu trí tuệ thông báo:

1. Yêu cầu duy trì hiệu lực Bằng độc quyền sáng chế nêu trên được chấp nhận.

2. Hiệu lực Bằng độc quyền sáng chế số 15498 được duy trì đến 16/05/2020.

Nơi nhận:

- Như trên;
- TT (để công bố);
- Lưu: VT, Hồ sơ.

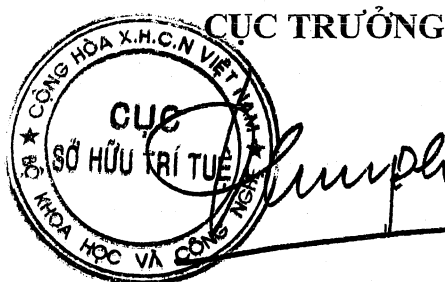

Đinh Hữu Phí

BỘ KHOA HỌC VÀ CÔNG NGHỆ
CỤC SỞ HỮU TRÍ TUỆ

CỘNG HÒA XÃ HỘI CHỦ NGHĨA VIỆT NAM
Độc lập - Tự do - Hạnh phúc

Số: 17078 /TB-SHTT

Hà Nội, ngày 16 tháng 08 năm 2019

THÔNG BÁO
Ghi nhận yêu cầu duy trì hiệu lực Bằng độc quyền sáng chế

Kính gửi: Công ty Luật TNHH T&G (TGVN)
Phòng số 5 tầng 15 Toà nhà Harec, 4A Láng Hạ, phường Thành Công
quận Ba Đình, TP Hà Nội

Căn cứ kết quả thẩm định yêu cầu duy trì hiệu lực Bằng độc quyền sáng chế:

Số đơn: DT1-2019-02740

Ngày nộp: 09/04/2019

Chủ đơn: BRIGHTPOINT, INC. (US)

Đại diện của Chủ đơn: TGVN

Bằng độc quyền sáng chế số: 15602

Năm yêu cầu duy trì hiệu lực: 4

Cục Sở hữu trí tuệ thông báo:

1. Yêu cầu duy trì hiệu lực Bằng độc quyền sáng chế nêu trên được chấp nhận.

2. Hiệu lực Bằng độc quyền sáng chế số 15602 được duy trì đến 20/06/2020.

Nơi nhận:

- Như trên;
- TT (để công bố);
- Lưu: VT, Hồ sơ.

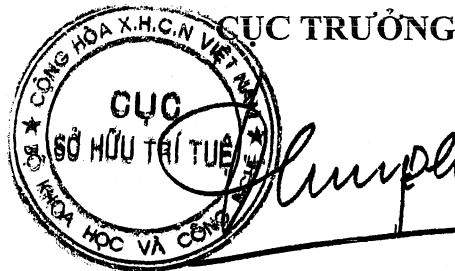

Đinh Hữu Phí

BỘ KHOA HỌC VÀ CÔNG NGHỆ
CỤC SỞ HỮU TRÍ TUỆ

CỘNG HÒA XÃ HỘI CHỦ NGHĨA VIỆT NAM
Độc lập - Tự do - Hạnh phúc

Số: 17019/TB-SHTT

Hà Nội, ngày 26 tháng 08 năm 2019

THÔNG BÁO

Ghi nhận yêu cầu duy trì hiệu lực Bằng độc quyền sáng chế

Kính gửi: Công ty TNHH Ban Ca (BANCA)
15B Triệu Việt Vương, thành phố Hà Nội

Căn cứ kết quả thẩm định yêu cầu duy trì hiệu lực Bằng độc quyền sáng chế:

Số đơn: DT1-2019-02737

Ngày nộp: 09/04/2019

Chủ đơn: UNILEVER N.V. (NL)

Đại diện của Chủ đơn: BANCA

Bằng độc quyền sáng chế số: 19016

Năm yêu cầu duy trì hiệu lực: 2

Cục Sở hữu trí tuệ thông báo:

1. Yêu cầu duy trì hiệu lực Bằng độc quyền sáng chế nêu trên được chấp nhận.

2. Hiệu lực Bằng độc quyền sáng chế số 19016 được duy trì đến 09/04/2020.

Nơi nhận:

- Như trên;
- TT (để công bố);
- Lưu: VT, Hồ sơ.

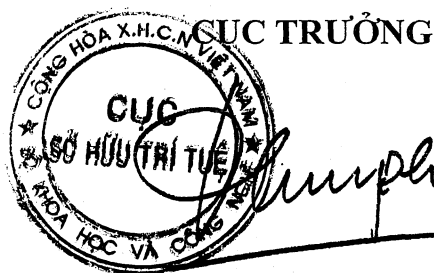

Đinh Hữu Phí

BỘ KHOA HỌC VÀ CÔNG NGHỆ
CỤC SỞ HỮU TRÍ TUỆ

CỘNG HOÀ XÃ HỘI CHỦ NGHĨA VIỆT NAM
Độc lập - Tự do - Hạnh phúc

Số: 17080 /TB-SHTT

Hà Nội, ngày 24 tháng 08 năm 2019

THÔNG BÁO
Ghi nhận yêu cầu duy trì hiệu lực Bằng độc quyền sáng chế

Kính gửi: Công ty TNHH Ban Ca (BANCA)
15B Triệu Việt Vương, thành phố Hà Nội

Căn cứ kết quả thẩm định yêu cầu duy trì hiệu lực Bằng độc quyền sáng chế:

Số đơn: DT1-2019-02738

Ngày nộp: 09/04/2019

Chủ đơn: SONY CORPORATION (JP)

Đại diện của Chủ đơn: BANCA

Bằng độc quyền sáng chế số: 19024

Năm yêu cầu duy trì hiệu lực: 2

Cục Sở hữu trí tuệ thông báo:

1. Yêu cầu duy trì hiệu lực Bằng độc quyền sáng chế nêu trên được chấp nhận.

2. Hiệu lực Bằng độc quyền sáng chế số 19024 được duy trì đến 09/04/2020.

Nơi nhận:

- Như trên;
- TT (để công bố);
- Lưu: VT, Hồ sơ.

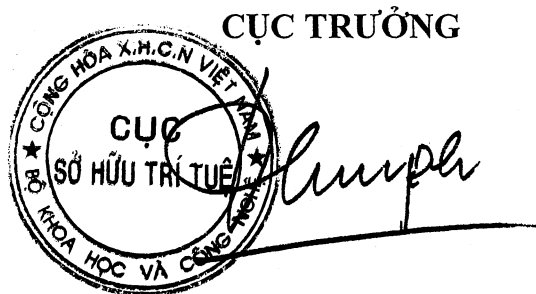
CỤC TRƯỞNG

Đinh Hữu Phí

BỘ KHOA HỌC VÀ CÔNG NGHỆ . CỘNG HOÀ XÃ HỘI CHỦ NGHĨA VIỆT NAM
CỤC SỞ HỮU TRÍ TUỆ Độc lập - Tự do - Hạnh phúc

Số: 17083 /TB-SHTT

Hà Nội, ngày 14 tháng 08 năm 2019

THÔNG BÁO
Ghi nhận yêu cầu duy trì hiệu lực Bằng độc quyền sáng chế

Kính gửi: Công ty TNHH Tư vấn đầu tư và chuyển giao công nghệ
(INVESTCONSULT)
Số 26 ngõ 41, phố Thái Hà, phường Trung Liệt, quận Đống Đa,
thành phố Hà Nội

Căn cứ kết quả thẩm định yêu cầu duy trì hiệu lực Bằng độc quyền sáng chế:

Số đơn: DT1-2019-02647

Ngày nộp: 05/04/2019

Chủ đơn: F. HOFFMANN-LA ROCHE AG (CH)

Đại diện của Chủ đơn: INVESTCONSULT

Bằng độc quyền sáng chế số: 19420

Năm yêu cầu duy trì hiệu lực: 2

Cục Sở hữu trí tuệ thông báo:

1. Yêu cầu duy trì hiệu lực Bằng độc quyền sáng chế nêu trên được chấp nhận.
2. Hiệu lực Bằng độc quyền sáng chế số 19420 được duy trì đến 06/06/2020.

Nơi nhận:

- Như trên;
- TT (để công bố);
- Lưu: VT, Hồ sơ.

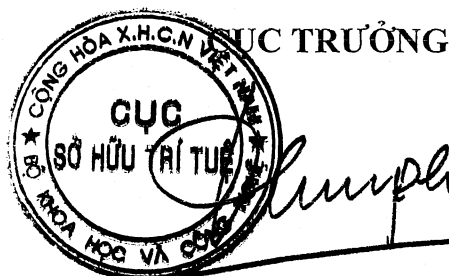

Đinh Hữu Phí

**BỘ KHOA HỌC VÀ CÔNG NGHỆ
CỤC SỞ HỮU TRÍ TUỆ**

**CỘNG HOÀ XÃ HỘI CHỦ NGHĨA VIỆT NAM
Độc lập - Tự do - Hạnh phúc**

Số: 17084/TB-SHTT

Hà Nội, ngày 26 tháng 08 năm 2019

THÔNG BÁO

Ghi nhận yêu cầu duy trì hiệu lực Bằng độc quyền sáng chế

Kính gửi: Công ty TNHH Tư vấn đầu tư và chuyển giao công nghệ
(INVESTCONSULT)

Số 26 ngõ 41, phố Thái Hà, phường Trung Liệt, quận Đống Đa,
thành phố Hà Nội

Căn cứ kết quả thẩm định yêu cầu duy trì hiệu lực Bằng độc quyền sáng chế:

Số đơn: DT1-2019-02648

Ngày nộp: 05/04/2019

Chủ đơn: Pfizer Inc. (US)

Đại diện của Chủ đơn: INVESTCONSULT

Bằng độc quyền sáng chế số: 9332

Năm yêu cầu duy trì hiệu lực: 9

Cục Sở hữu trí tuệ thông báo:

1. Yêu cầu duy trì hiệu lực Bằng độc quyền sáng chế nêu trên được chấp nhận.

2. Hiệu lực Bằng độc quyền sáng chế số 9332 được duy trì đến 06/06/2020. *h*

Nơi nhận:

- Như trên;
- TT (để công bố);
- Lưu: VT, Hồ sơ.

CỤC TRƯỞNG



Đinh Hữu Phí

BỘ KHOA HỌC VÀ CÔNG NGHỆ
CỤC SỞ HỮU TRÍ TUỆ

CỘNG HOÀ XÃ HỘI CHỦ NGHĨA VIỆT NAM
Độc lập - Tự do - Hạnh phúc

Số: 17085 /TB-SHTT

Hà Nội, ngày 26 tháng 08 năm 2019

THÔNG BÁO

Ghi nhận yêu cầu duy trì hiệu lực Bằng độc quyền sáng chế

Kính gửi: Công ty TNHH Tư vấn đầu tư và chuyển giao công nghệ
(INVESTCONSULT)

Số 26 ngõ 41, phố Thái Hà, phường Trung Liệt, quận Đống Đa,
thành phố Hà Nội

Căn cứ kết quả thẩm định yêu cầu duy trì hiệu lực Bằng độc quyền sáng chế:

Số đơn: DT1-2019-02649

Ngày nộp: 05/04/2019

Chủ đơn: Qualcomm Incorporated (US)

Đại diện của Chủ đơn: INVESTCONSULT

Bằng độc quyền sáng chế số: 9336

Năm yêu cầu duy trì hiệu lực: 9

Cục Sở hữu trí tuệ thông báo:

1. Yêu cầu duy trì hiệu lực Bằng độc quyền sáng chế nêu trên được chấp nhận.

2. Hiệu lực Bằng độc quyền sáng chế số 9336 được duy trì đến 06/06/2020.

Nơi nhận:

- Như trên;
- TT (để công bố);
- Lưu: VT, Hồ sơ.

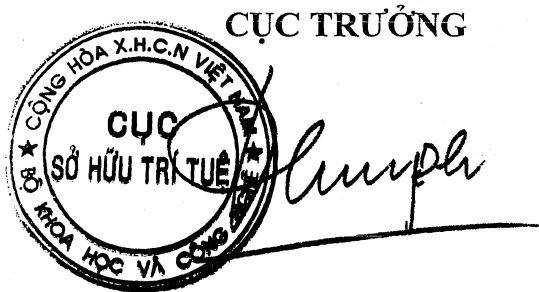

Đinh Hữu Phí

**BỘ KHOA HỌC VÀ CÔNG NGHỆ
CỤC SỞ HỮU TRÍ TUỆ**

**CỘNG HÒA XÃ HỘI CHỦ NGHĨA VIỆT NAM
Độc lập - Tự do - Hạnh phúc**

Số: 17086 /TB-SHTT

Hà Nội, ngày 26 tháng 08 năm 2019

THÔNG BÁO

Ghi nhận yêu cầu duy trì hiệu lực Bằng độc quyền sáng chế

Kính gửi: Công ty TNHH Tư vấn đầu tư và chuyển giao công nghệ
(INVESTCONSULT)

Số 26 ngõ 41, phố Thái Hà, phường Trung Liệt, quận Đống Đa,
thành phố Hà Nội

Căn cứ kết quả thẩm định yêu cầu duy trì hiệu lực Bằng độc quyền sáng chế:

Số đơn: DT1-2019-02650

Ngày nộp: 05/04/2019

Chủ đơn: GLAXOSMITHKLINE LLC (US)

Đại diện của Chủ đơn: INVESTCONSULT

Bằng độc quyền sáng chế số: 14177

Năm yêu cầu duy trì hiệu lực: 5

Cục Sở hữu trí tuệ thông báo:

1. Yêu cầu duy trì hiệu lực Bằng độc quyền sáng chế nêu trên được chấp nhận.

2. Hiệu lực Bằng độc quyền sáng chế số 14177 được duy trì đến 08/06/2020.

Nơi nhận:

- Như trên;
- TT (để công bố);
- Lưu: VT, Hồ sơ.

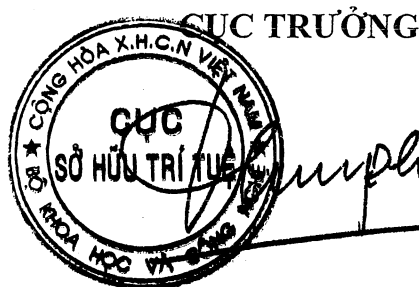

Đinh Hữu Phí

BỘ KHOA HỌC VÀ CÔNG NGHỆ
CỤC SỞ HỮU TRÍ TUỆ

CỘNG HOÀ XÃ HỘI CHỦ NGHĨA VIỆT NAM
Độc lập - Tự do - Hạnh phúc

Số: 17087/TB-SHTT

Hà Nội, ngày 26 tháng 04 năm 2019

THÔNG BÁO

Ghi nhận yêu cầu duy trì hiệu lực Bằng độc quyền sáng chế

Kính gửi: Công ty TNHH Tư vấn đầu tư và chuyển giao công nghệ
(INVESTCONSULT)

Số 26 ngõ 41, phố Thái Hà, phường Trung Liệt, quận Đống Đa,
thành phố Hà Nội

Căn cứ kết quả thẩm định yêu cầu duy trì hiệu lực Bằng độc quyền sáng chế:

Số đơn: DT1-2019-02651

Ngày nộp: 05/04/2019

Chủ đơn: QUALCOMM INCORPORATED (US)

Đại diện của Chủ đơn: INVESTCONSULT

Bằng độc quyền sáng chế số: 12816

Năm yêu cầu duy trì hiệu lực: 6

Cục Sở hữu trí tuệ thông báo:

1. Yêu cầu duy trì hiệu lực Bằng độc quyền sáng chế nêu trên được chấp nhận.

2. Hiệu lực Bằng độc quyền sáng chế số 12816 được duy trì đến 09/06/2020.

Nơi nhận:

- Như trên;
- TT (để công bố);
- Lưu: VT, Hồ sơ.

CỤC TRƯỞNG



Đinh Hữu Phí

BỘ KHOA HỌC VÀ CÔNG NGHỆ
CỤC SỞ HỮU TRÍ TUỆ

CỘNG HÒA XÃ HỘI CHỦ NGHĨA VIỆT NAM
Độc lập - Tự do - Hạnh phúc

Số: 17088 /TB-SHTT

Hà Nội, ngày 26 tháng 08 năm 2019

THÔNG BÁO

Ghi nhận yêu cầu duy trì hiệu lực Bằng độc quyền sáng chế

Kính gửi: Công ty TNHH Tư vấn đầu tư và chuyển giao công nghệ
(INVESTCONSULT)

Số 26 ngõ 41, phố Thái Hà, phường Trung Liệt, quận Đống Đa,
thành phố Hà Nội

Căn cứ kết quả thẩm định yêu cầu duy trì hiệu lực Bằng độc quyền sáng chế:

Số đơn: DT1-2019-02652

Ngày nộp: 05/04/2019

Chủ đơn: ABBOTT LABORATORIES (US)

Đại diện của Chủ đơn: INVESTCONSULT

Bằng độc quyền sáng chế số: 11479

Năm yêu cầu duy trì hiệu lực: 7

Cục Sở hữu trí tuệ thông báo:

1. Yêu cầu duy trì hiệu lực Bằng độc quyền sáng chế nêu trên được chấp nhận.

2. Hiệu lực Bằng độc quyền sáng chế số 11479 được duy trì đến 10/06/2020.

Nơi nhận:

- Như trên;
- TT (để công bố);
- Lưu: VT, Hồ sơ.

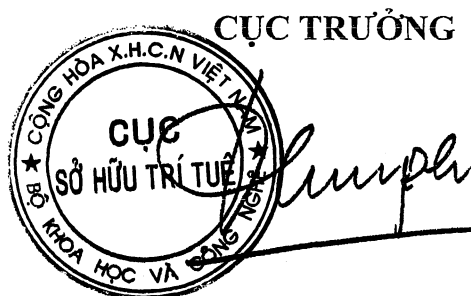

Đình Hữu Phí

BỘ KHOA HỌC VÀ CÔNG NGHỆ
CỤC SỞ HỮU TRÍ TUỆ

CỘNG HÒA XÃ HỘI CHỦ NGHĨA VIỆT NAM
Độc lập - Tự do - Hạnh phúc

Số: 17089/TB-SHTT

Hà Nội, ngày 26 tháng 08 năm 2019

THÔNG BÁO

Ghi nhận yêu cầu duy trì hiệu lực Bằng độc quyền sáng chế

Kính gửi: Công ty TNHH Tư vấn đầu tư và chuyển giao công nghệ
(INVESTCONSULT)

Số 26 ngõ 41, phố Thái Hà, phường Trung Liệt, quận Đống Đa,
thành phố Hà Nội

Căn cứ kết quả thẩm định yêu cầu duy trì hiệu lực Bằng độc quyền sáng chế:

Số đơn: DT1-2019-02653

Ngày nộp: 05/04/2019

Chủ đơn: Qualcomm Incorporated (US)

Đại diện của Chủ đơn: INVESTCONSULT

Bằng độc quyền sáng chế số: 11480

Năm yêu cầu duy trì hiệu lực: 7

Cục Sở hữu trí tuệ thông báo:

1. Yêu cầu duy trì hiệu lực Bằng độc quyền sáng chế nêu trên được chấp nhận.

2. Hiệu lực Bằng độc quyền sáng chế số 11480 được duy trì đến 10/06/2020.

Nơi nhận:

- Như trên;
- TT (để công bố);
- Lưu: VT, Hồ sơ.

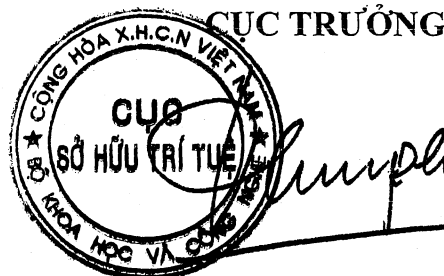

Đinh Hữu Phí

**BỘ KHOA HỌC VÀ CÔNG NGHỆ
CỤC SỞ HỮU TRÍ TUỆ**

**CỘNG HOÀ XÃ HỘI CHỦ NGHĨA VIỆT NAM
Độc lập - Tự do - Hạnh phúc**

Số: 17090/TB-SHTT

Hà Nội, ngày 26 tháng 08 năm 2019

THÔNG BÁO

Ghi nhận yêu cầu duy trì hiệu lực Bằng độc quyền sáng chế

Kính gửi: Công ty TNHH Tư vấn đầu tư và chuyển giao công nghệ
(INVESTCONSULT)

Số 26 ngõ 41, phố Thái Hà, phường Trung Liệt, quận Đống Đa,
thành phố Hà Nội

Căn cứ kết quả thẩm định yêu cầu duy trì hiệu lực Bằng độc quyền sáng chế:

Số đơn: DT1-2019-02654

Ngày nộp: 05/04/2019

Chủ đơn: Qualcomm Incorporated (US)

Đại diện của Chủ đơn: INVESTCONSULT

Bằng độc quyền sáng chế số: 7099

Năm yêu cầu duy trì hiệu lực: 12

Cục Sở hữu trí tuệ thông báo:

1. Yêu cầu duy trì hiệu lực Bằng độc quyền sáng chế nêu trên được chấp nhận.

2. Hiệu lực Bằng độc quyền sáng chế số 7099 được duy trì đến 10/06/2020.

Nơi nhận:

- Như trên;
- TT (để công bố);
- Lưu: VT, Hồ sơ.

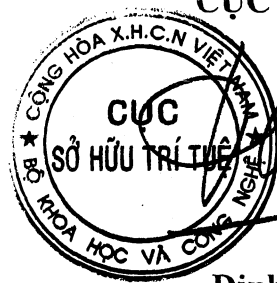
CỤC TRƯỞNG

Đinh Hữu Phí

BỘ KHOA HỌC VÀ CÔNG NGHỆ
CỤC SỞ HỮU TRÍ TUỆ

CỘNG HÒA XÃ HỘI CHỦ NGHĨA VIỆT NAM
Độc lập - Tự do - Hạnh phúc

Số: 17091/TB-SHTT

Hà Nội, ngày 16 tháng 08 năm 2019

THÔNG BÁO

Ghi nhận yêu cầu duy trì hiệu lực Bằng độc quyền sáng chế

Kính gửi: Công ty TNHH Tư vấn đầu tư và chuyển giao công nghệ
(INVESTCONSULT)

Số 26 ngõ 41, phố Thái Hà, phường Trung Liệt, quận Đống Đa,
thành phố Hà Nội

Căn cứ kết quả thẩm định yêu cầu duy trì hiệu lực Bằng độc quyền sáng chế:

Số đơn: DT1-2019-02655

Ngày nộp: 05/04/2019

Chủ đơn: Pharmacia LLC (US)

Đại diện của Chủ đơn: INVESTCONSULT

Bằng độc quyền sáng chế số: 10383

Năm yêu cầu duy trì hiệu lực: 8

Cục Sở hữu trí tuệ thông báo:

1. Yêu cầu duy trì hiệu lực Bằng độc quyền sáng chế nêu trên được chấp nhận.

2. Hiệu lực Bằng độc quyền sáng chế số 10383 được duy trì đến 13/06/2020.

Nơi nhận:

- Như trên;
- TT (để công bố);
- Lưu: VT, Hồ sơ.

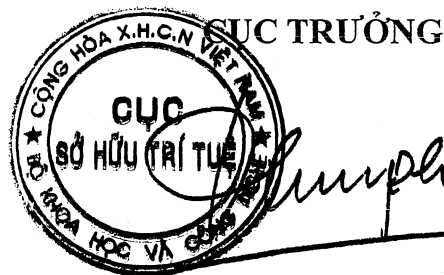

Đinh Hữu Phí

**BỘ KHOA HỌC VÀ CÔNG NGHỆ
CỤC SỞ HỮU TRÍ TUỆ**

**CỘNG HOÀ XÃ HỘI CHỦ NGHĨA VIỆT NAM
Độc lập - Tự do - Hạnh phúc**

Số: 17092/TB-SHTT

Hà Nội, ngày 26 tháng 08 năm 2019

THÔNG BÁO

Ghi nhận yêu cầu duy trì hiệu lực Bằng độc quyền sáng chế

Kính gửi: Công ty TNHH Tư vấn đầu tư và chuyển giao công nghệ
(INVESTCONSULT)

Số 26 ngõ 41, phố Thái Hà, phường Trung Liệt, quận Đống Đa,
thành phố Hà Nội

Căn cứ kết quả thẩm định yêu cầu duy trì hiệu lực Bằng độc quyền sáng chế:

Số đơn: DT1-2019-02656

Ngày nộp: 05/04/2019

Chủ đơn: QUALCOMM INCORPORATED (US)

Đại diện của Chủ đơn: INVESTCONSULT

Bằng độc quyền sáng chế số: 17070

Năm yêu cầu duy trì hiệu lực: 3

Cục Sở hữu trí tuệ thông báo:

1. Yêu cầu duy trì hiệu lực Bằng độc quyền sáng chế nêu trên được chấp nhận.

2. Hiệu lực Bằng độc quyền sáng chế số 17070 được duy trì đến 13/06/2020.

Nơi nhận:

- Như trên;
- TT (để công bố);
- Lưu: VT, Hồ sơ.

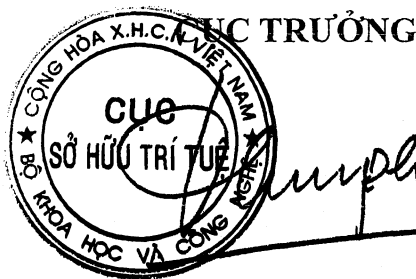

Đinh Hữu Phí

BỘ KHOA HỌC VÀ CÔNG NGHỆ
CỤC SỞ HỮU TRÍ TUỆ

CỘNG HOÀ XÃ HỘI CHỦ NGHĨA VIỆT NAM
Độc lập - Tự do - Hạnh phúc

Số: 17093 /TB-SHTT

Hà Nội, ngày 24 tháng 08 năm 2019

THÔNG BÁO

Ghi nhận yêu cầu duy trì hiệu lực Bằng độc quyền sáng chế

Kính gửi: Công ty TNHH Tư vấn đầu tư và chuyển giao công nghệ
(INVESTCONSULT)

Số 26 ngõ 41, phố Thái Hà, phường Trung Liệt, quận Đống Đa,
thành phố Hà Nội

Căn cứ kết quả thẩm định yêu cầu duy trì hiệu lực Bằng độc quyền sáng chế:

Số đơn: DT1-2019-02657

Ngày nộp: 05/04/2019

Chủ đơn: F. HOFFMANN-LA ROCHE AG (CH)

Đại diện của Chủ đơn: INVESTCONSULT

Bằng độc quyền sáng chế số: 19465

Năm yêu cầu duy trì hiệu lực: 2

Cục Sở hữu trí tuệ thông báo:

1. Yêu cầu duy trì hiệu lực Bằng độc quyền sáng chế nêu trên được chấp nhận.

2. Hiệu lực Bằng độc quyền sáng chế số 19465 được duy trì đến 13/06/2020.

Nơi nhận:

- Như trên;
- TT (để công bố);
- Lưu: VT, Hồ sơ.

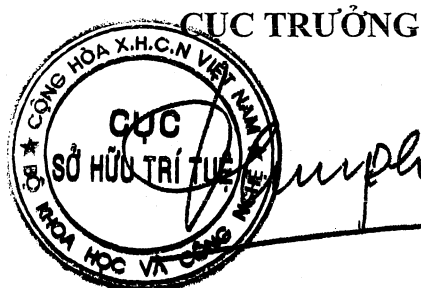

Đinh Hữu Phí

**BỘ KHOA HỌC VÀ CÔNG NGHỆ
CỤC SỞ HỮU TRÍ TUỆ**

**CỘNG HOÀ XÃ HỘI CHỦ NGHĨA VIỆT NAM
Độc lập - Tự do - Hạnh phúc**

Số: 17094/TB-SHTT

Hà Nội, ngày 26 tháng 08 năm 2019

THÔNG BÁO

Ghi nhận yêu cầu duy trì hiệu lực Bằng độc quyền sáng chế

Kính gửi: Công ty TNHH Tư vấn đầu tư và chuyển giao công nghệ
(INVESTCONSULT)

Số 26 ngõ 41, phố Thái Hà, phường Trung Liệt, quận Đống Đa,
thành phố Hà Nội

Căn cứ kết quả thẩm định yêu cầu duy trì hiệu lực Bằng độc quyền sáng chế:

Số đơn: DT1-2019-02658

Ngày nộp: 05/04/2019

Chủ đơn: INTERVET INTERNATIONAL B.V. (NL)

Đại diện của Chủ đơn: INVESTCONSULT

Bằng độc quyền sáng chế số: 4374

Năm yêu cầu duy trì hiệu lực: 16

Cục Sở hữu trí tuệ thông báo:

1. Yêu cầu duy trì hiệu lực Bằng độc quyền sáng chế nêu trên được chấp nhận.

2. Hiệu lực Bằng độc quyền sáng chế số 4374 được duy trì đến 06/04/2020.

Nơi nhận:

- Như trên;
- TT (để công bố);
- Lưu: VT, Hồ sơ.

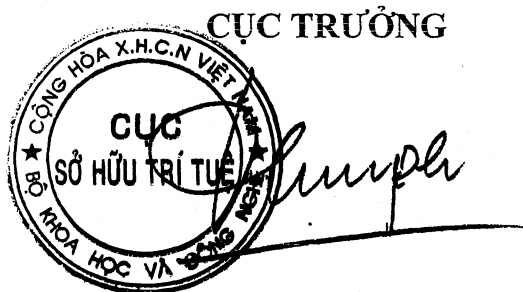

Đình Hữu Phí

BỘ KHOA HỌC VÀ CÔNG NGHỆ
CỤC SỞ HỮU TRÍ TUỆ

CỘNG HÒA XÃ HỘI CHỦ NGHĨA VIỆT NAM
Độc lập - Tự do - Hạnh phúc

Số: 17035 /TB-SHTT

Hà Nội, ngày 24 tháng 08 năm 2019

THÔNG BÁO

Ghi nhận yêu cầu duy trì hiệu lực Bằng độc quyền sáng chế

Kính gửi: Công ty TNHH Tư vấn đầu tư và chuyển giao công nghệ
(INVESTCONSULT)

Số 26 ngõ 41, phố Thái Hà, phường Trung Liệt, quận Đống Đa,
thành phố Hà Nội

Căn cứ kết quả thẩm định yêu cầu duy trì hiệu lực Bằng độc quyền sáng chế:

Số đơn: DT1-2019-02659

Ngày nộp: 05/04/2019

Chủ đơn: QUALCOMM INCORPORATED (US)

Đại diện của Chủ đơn: INVESTCONSULT

Bằng độc quyền sáng chế số: 12842

Năm yêu cầu duy trì hiệu lực: 6

Cục Sở hữu trí tuệ thông báo:

1. Yêu cầu duy trì hiệu lực Bằng độc quyền sáng chế nêu trên được chấp nhận.

2. Hiệu lực Bằng độc quyền sáng chế số 12842 được duy trì đến 16/06/2020.

Nơi nhận:

- Như trên;
- TT (để công bố);
- Lưu: VT, Hồ sơ.

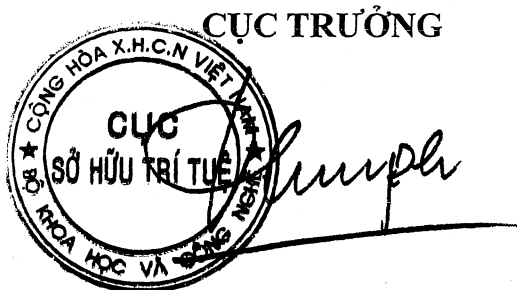

Đình Hữu Phí

BỘ KHOA HỌC VÀ CÔNG NGHỆ
CỤC SỞ HỮU TRÍ TUỆ

CỘNG HÒA XÃ HỘI CHỦ NGHĨA VIỆT NAM
Độc lập - Tự do - Hạnh phúc

Số: 17096 /TB-SHTT

Hà Nội, ngày 26 tháng 08 năm 2019

THÔNG BÁO

Ghi nhận yêu cầu duy trì hiệu lực Bằng độc quyền sáng chế

Kính gửi: Công ty TNHH Tư vấn đầu tư và chuyển giao công nghệ
(INVESTCONSULT)

Số 26 ngõ 41, phố Thái Hà, phường Trung Liệt, quận Đống Đa,
thành phố Hà Nội

Căn cứ kết quả thẩm định yêu cầu duy trì hiệu lực Bằng độc quyền sáng chế:

Số đơn: DT1-2019-02660

Ngày nộp: 05/04/2019

Chủ đơn: Qualcomm Incorporated (US)

Đại diện của Chủ đơn: INVESTCONSULT

Bằng độc quyền sáng chế số: 10396

Năm yêu cầu duy trì hiệu lực: 8

Cục Sở hữu trí tuệ thông báo:

1. Yêu cầu duy trì hiệu lực Bằng độc quyền sáng chế nêu trên được chấp nhận.

2. Hiệu lực Bằng độc quyền sáng chế số 10396 được duy trì đến 20/06/2020.

Nơi nhận:

- Như trên;
- TT (để công bố);
- Lưu: VT, Hồ sơ.

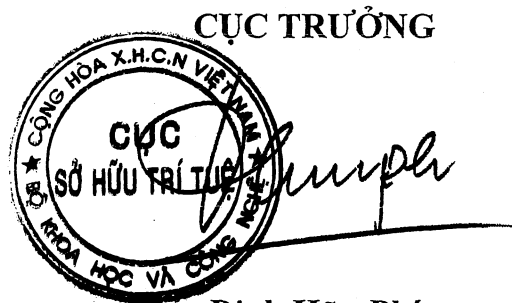

Đinh Hữu Phí

BỘ KHOA HỌC VÀ CÔNG NGHỆ
CỤC SỞ HỮU TRÍ TUỆ

CỘNG HÒA XÃ HỘI CHỦ NGHĨA VIỆT NAM
Độc lập - Tự do - Hạnh phúc

Số: 17097/TB-SHTT

Hà Nội, ngày 26 tháng 08 năm 2019

THÔNG BÁO

Ghi nhận yêu cầu duy trì hiệu lực Bằng độc quyền sáng chế

Kính gửi: Công ty TNHH Tư vấn đầu tư và chuyên giao công nghệ
(INVESTCONSULT)

Số 26 ngõ 41, phố Thái Hà, phường Trung Liệt, quận Đống Đa,
thành phố Hà Nội

Căn cứ kết quả thẩm định yêu cầu duy trì hiệu lực Bằng độc quyền sáng chế:

Số đơn: DT1-2019-02661

Ngày nộp: 05/04/2019

Chủ đơn: Qualcomm Incorporated (US)

Đại diện của Chủ đơn: INVESTCONSULT

Bằng độc quyền sáng chế số: 10399

Năm yêu cầu duy trì hiệu lực: 8

Cục Sở hữu trí tuệ thông báo:

1. Yêu cầu duy trì hiệu lực Bằng độc quyền sáng chế nêu trên được chấp nhận.

2. Hiệu lực Bằng độc quyền sáng chế số 10399 được duy trì đến 20/06/2020.

Nơi nhận:

- Như trên;
- TT (để công bố);
- Lưu: VT, Hồ sơ.

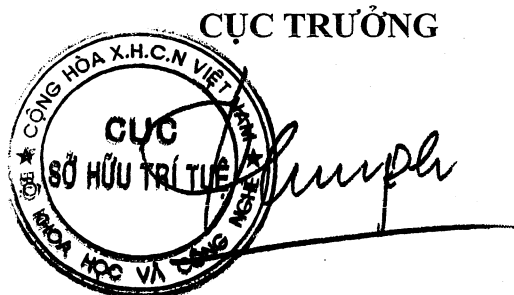

Đình Hữu Phí

BỘ KHOA HỌC VÀ CÔNG NGHỆ
CỤC SỞ HỮU TRÍ TUỆ

CỘNG HÒA XÃ HỘI CHỦ NGHĨA VIỆT NAM
Độc lập - Tự do - Hạnh phúc

Số: 17098/TB-SHTT

Hà Nội, ngày 26 tháng 08 năm 2019

THÔNG BÁO

Ghi nhận yêu cầu duy trì hiệu lực Bằng độc quyền sáng chế

Kính gửi: Công ty TNHH Tư vấn đầu tư và chuyên giao công nghệ
(INVESTCONSULT)

Số 26 ngõ 41, phố Thái Hà, phường Trung Liệt, quận Đống Đa,
thành phố Hà Nội

Căn cứ kết quả thẩm định yêu cầu duy trì hiệu lực Bằng độc quyền sáng chế:

Số đơn: DT1-2019-02662

Ngày nộp: 05/04/2019

Chủ đơn: GENENTECH, INC. (US)

Đại diện của Chủ đơn: INVESTCONSULT

Bằng độc quyền sáng chế số: 10421

Năm yêu cầu duy trì hiệu lực: 8

Cục Sở hữu trí tuệ thông báo:

1. Yêu cầu duy trì hiệu lực Bằng độc quyền sáng chế nêu trên được chấp nhận.

2. Hiệu lực Bằng độc quyền sáng chế số 10421 được duy trì đến 20/06/2020.

Nơi nhận:

- Như trên;
- TT (để công bố);
- Lưu: VT, Hồ sơ.

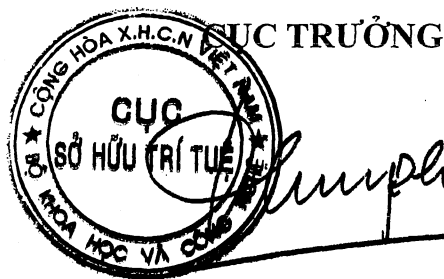

Đinh Hữu Phí

BỘ KHOA HỌC VÀ CÔNG NGHỆ
CỤC SỞ HỮU TRÍ TUỆ

CỘNG HÒA XÃ HỘI CHỦ NGHĨA VIỆT NAM
Độc lập - Tự do - Hạnh phúc

Số: 17099/TB-SHTT

Hà Nội, ngày 26 tháng 08 năm 2019

THÔNG BÁO

Ghi nhận yêu cầu duy trì hiệu lực Bằng độc quyền sáng chế

Kính gửi: Công ty TNHH Tư vấn đầu tư và chuyển giao công nghệ
(INVESTCONSULT)

Số 26 ngõ 41, phố Thái Hà, phường Trung Liệt, quận Đống Đa,
thành phố Hà Nội

Căn cứ kết quả thẩm định yêu cầu duy trì hiệu lực Bằng độc quyền sáng chế:

Số đơn: DT1-2019-02663

Ngày nộp: 05/04/2019

Chủ đơn: QUALCOMM INCORPORATED (US)

Đại diện của Chủ đơn: INVESTCONSULT

Bằng độc quyền sáng chế số: 17099

Năm yêu cầu duy trì hiệu lực: 3

Cục Sở hữu trí tuệ thông báo:

1. Yêu cầu duy trì hiệu lực Bằng độc quyền sáng chế nêu trên được chấp nhận.

2. Hiệu lực Bằng độc quyền sáng chế số 17099 được duy trì đến 20/06/2020.

Nơi nhận:

- Như trên;
- TT (để công bố);
- Lưu: VT, Hồ sơ.

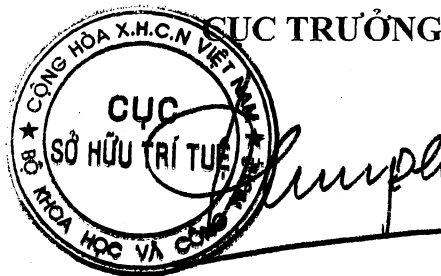

Đinh Hữu Phí

BỘ KHOA HỌC VÀ CÔNG NGHỆ
CỤC SỞ HỮU TRÍ TUỆ

CỘNG HÒA XÃ HỘI CHỦ NGHĨA VIỆT NAM
Độc lập - Tự do - Hạnh phúc

Số: 1710 /TB-SHTT

Hà Nội, ngày 26 tháng 08 năm 2019

THÔNG BÁO
Ghi nhận yêu cầu duy trì hiệu lực Bằng độc quyền sáng chế

Kính gửi: Công ty TNHH Tư vấn đầu tư và chuyển giao công nghệ
(INVESTCONSULT)

Số 26 ngõ 41, phố Thái Hà, phường Trung Liệt, quận Đống Đa,
thành phố Hà Nội

Căn cứ kết quả thẩm định yêu cầu duy trì hiệu lực Bằng độc quyền sáng chế:

Số đơn: DT1-2019-02664

Ngày nộp: 05/04/2019

Chủ đơn: MERCK SHARP & DOHME CORP. (US)

Đại diện của Chủ đơn: INVESTCONSULT

Bằng độc quyền sáng chế số: 17106

Năm yêu cầu duy trì hiệu lực: 3

Cục Sở hữu trí tuệ thông báo:

1. Yêu cầu duy trì hiệu lực Bằng độc quyền sáng chế nêu trên được chấp nhận.

2. Hiệu lực Bằng độc quyền sáng chế số 17106 được duy trì đến 20/06/2020.

Nơi nhận:

- Như trên;
- TT (để công bố);
- Lưu: VT, Hồ sơ.

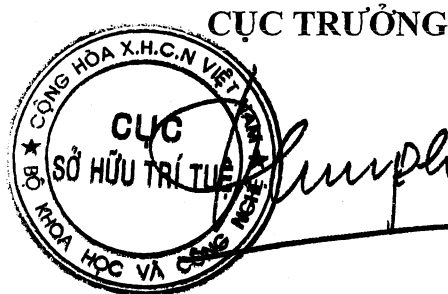

Đinh Hữu Phí

BỘ KHOA HỌC VÀ CÔNG NGHỆ
CỤC SỞ HỮU TRÍ TUỆ

CỘNG HÒA XÃ HỘI CHỦ NGHĨA VIỆT NAM
Độc lập - Tự do - Hạnh phúc

Số: 17101 /TB-SHTT

Hà Nội, ngày 26 tháng 08 năm 2019

THÔNG BÁO

Ghi nhận yêu cầu duy trì hiệu lực Bằng độc quyền sáng chế

Kính gửi: Công ty TNHH Tư vấn đầu tư và chuyên giao công nghệ
(INVESTCONSULT)

Số 26 ngõ 41, phố Thái Hà, phường Trung Liệt, quận Đống Đa,
thành phố Hà Nội

Căn cứ kết quả thẩm định yêu cầu duy trì hiệu lực Bằng độc quyền sáng chế:

Số đơn: DT1-2019-02665

Ngày nộp: 05/04/2019

Chủ đơn: Qualcomm Incorporated (US)

Đại diện của Chủ đơn: INVESTCONSULT

Bằng độc quyền sáng chế số: 5005

Năm yêu cầu duy trì hiệu lực: 15

Cục Sở hữu trí tuệ thông báo:

1. Yêu cầu duy trì hiệu lực Bằng độc quyền sáng chế nêu trên được chấp nhận.

2. Hiệu lực Bằng độc quyền sáng chế số 5005 được duy trì đến 21/06/2020. *ke*

Nơi nhận:

- Như trên;
- TT (để công bố);
- Lưu: VT, Hồ sơ.

CỤC TRƯỞNG



Đình Hữu Phú

BỘ KHOA HỌC VÀ CÔNG NGHỆ
CỤC SỞ HỮU TRÍ TUỆ

CỘNG HÒA XÃ HỘI CHỦ NGHĨA VIỆT NAM
Độc lập - Tự do - Hạnh phúc

Số: 17102/TB-SHTT

Hà Nội, ngày 16 tháng 08 năm 2019

THÔNG BÁO

Ghi nhận yêu cầu duy trì hiệu lực Bằng độc quyền sáng chế

Kính gửi: Công ty TNHH Tư vấn đầu tư và chuyển giao công nghệ
(INVESTCONSULT)

Số 26 ngõ 41, phố Thái Hà, phường Trung Liệt, quận Đống Đa,
thành phố Hà Nội

Căn cứ kết quả thẩm định yêu cầu duy trì hiệu lực Bằng độc quyền sáng chế:

Số đơn: DT1-2019-02666

Ngày nộp: 05/04/2019

Chủ đơn: ICOS CORPORATION (US)

Đại diện của Chủ đơn: INVESTCONSULT

Bằng độc quyền sáng chế số: 5011

Năm yêu cầu duy trì hiệu lực: 15

Cục Sở hữu trí tuệ thông báo:

1. Yêu cầu duy trì hiệu lực Bằng độc quyền sáng chế nêu trên được chấp nhận.

2. Hiệu lực Bằng độc quyền sáng chế số 5011 được duy trì đến 21/06/2020.

Nơi nhận:

- Như trên;
- TT (để công bố);
- Lưu: VT, Hồ sơ.

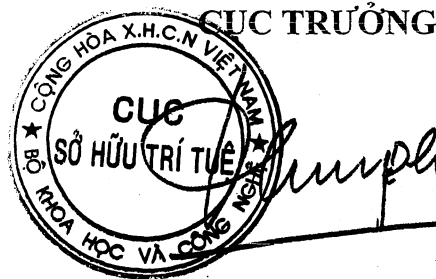

Đình Hữu Phí

BỘ KHOA HỌC VÀ CÔNG NGHỆ
CỤC SỞ HỮU TRÍ TUỆ

CỘNG HÒA XÃ HỘI CHỦ NGHĨA VIỆT NAM
Độc lập - Tự do - Hạnh phúc

Số: 17103 /TB-SHTT

Hà Nội, ngày 26 tháng 04 năm 2019

THÔNG BÁO

Ghi nhận yêu cầu duy trì hiệu lực Bằng độc quyền sáng chế

Kính gửi: Công ty TNHH Tư vấn đầu tư và chuyển giao công nghệ
(INVESTCONSULT)

Số 26 ngõ 41, phố Thái Hà, phường Trung Liệt, quận Đống Đa,
thành phố Hà Nội

Căn cứ kết quả thẩm định yêu cầu duy trì hiệu lực Bằng độc quyền sáng chế:

Số đơn: DT1-2019-02667

Ngày nộp: 05/04/2019

Chủ đơn: QUALCOMM INCORPORATED (US)

Đại diện của Chủ đơn: INVESTCONSULT

Bằng độc quyền sáng chế số: 14219

Năm yêu cầu duy trì hiệu lực: 5

Cục Sở hữu trí tuệ thông báo:

1. Yêu cầu duy trì hiệu lực Bằng độc quyền sáng chế nêu trên được chấp nhận.

2. Hiệu lực Bằng độc quyền sáng chế số 14219 được duy trì đến 22/06/2020.

Nơi nhận:

- Như trên;
- TT (để công bố);
- Lưu: VT, Hồ sơ.

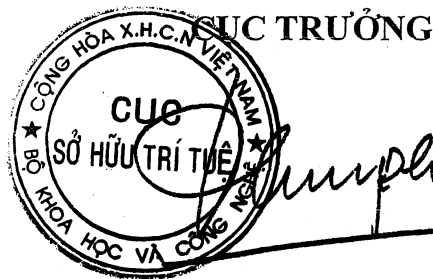

Đinh Hữu Phí

BỘ KHOA HỌC VÀ CÔNG NGHỆ
CỤC SỞ HỮU TRÍ TUỆ

CỘNG HÒA XÃ HỘI CHỦ NGHĨA VIỆT NAM
Độc lập - Tự do - Hạnh phúc

Số: 17104/TB-SHTT

Hà Nội, ngày 26 tháng 08 năm 2019

THÔNG BÁO

Ghi nhận yêu cầu duy trì hiệu lực Bằng độc quyền sáng chế

Kính gửi: Công ty TNHH Tư vấn đầu tư và chuyên giao công nghệ
(INVESTCONSULT)

Số 26 ngõ 41, phố Thái Hà, phường Trung Liệt, quận Đống Đa,
thành phố Hà Nội

Căn cứ kết quả thẩm định yêu cầu duy trì hiệu lực Bằng độc quyền sáng chế:

Số đơn: DT1-2019-02668

Ngày nộp: 05/04/2019

Chủ đơn: QUALCOMM INCORPORATED (US)

Đại diện của Chủ đơn: INVESTCONSULT

Bằng độc quyền sáng chế số: 14220

Năm yêu cầu duy trì hiệu lực: 5

Cục Sở hữu trí tuệ thông báo:

1. Yêu cầu duy trì hiệu lực Bằng độc quyền sáng chế nêu trên được chấp nhận.

2. Hiệu lực Bằng độc quyền sáng chế số 14220 được duy trì đến 22/06/2020.

Nơi nhận:

- Như trên;
- TT (để công bố);
- Lưu: VT, Hồ sơ.

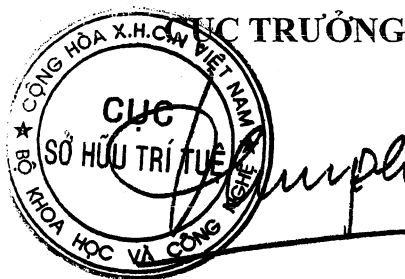

Đinh Hữu Phí

BỘ KHOA HỌC VÀ CÔNG NGHỆ
CỤC SỞ HỮU TRÍ TUỆ

CỘNG HÒA XÃ HỘI CHỦ NGHĨA VIỆT NAM
Độc lập - Tự do - Hạnh phúc

Số: 17105/TB-SHTT

Hà Nội, ngày 26 tháng 05 năm 2019

THÔNG BÁO

Ghi nhận yêu cầu duy trì hiệu lực Bằng độc quyền sáng chế

Kính gửi: Công ty TNHH Tư vấn đầu tư và chuyển giao công nghệ
(INVESTCONSULT)

Số 26 ngõ 41, phố Thái Hà, phường Trung Liệt, quận Đống Đa,
thành phố Hà Nội

Căn cứ kết quả thẩm định yêu cầu duy trì hiệu lực Bằng độc quyền sáng chế:

Số đơn: DT1-2019-02669

Ngày nộp: 05/04/2019

Chủ đơn: QUALCOMM INCORPORATED (US)

Đại diện của Chủ đơn: INVESTCONSULT

Bằng độc quyền sáng chế số: 14221

Năm yêu cầu duy trì hiệu lực: 5

Cục Sở hữu trí tuệ thông báo:

1. Yêu cầu duy trì hiệu lực Bằng độc quyền sáng chế nêu trên được chấp nhận.

2. Hiệu lực Bằng độc quyền sáng chế số 14221 được duy trì đến 22/06/2020.

Nơi nhận:

- Như trên;
- TT (để công bố);
- Lưu: VT, Hồ sơ.

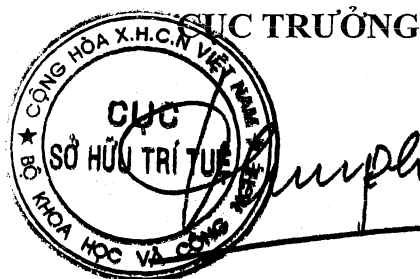

Đinh Hữu Phí

**BỘ KHOA HỌC VÀ CÔNG NGHỆ
CỤC SỞ HỮU TRÍ TUỆ**

**CỘNG HÒA XÃ HỘI CHỦ NGHĨA VIỆT NAM
Độc lập - Tự do - Hạnh phúc**

Số: 17106/TB-SHTT

Hà Nội, ngày 26 tháng 08 năm 2019

THÔNG BÁO

Ghi nhận yêu cầu duy trì hiệu lực Bằng độc quyền sáng chế

Kính gửi: Công ty TNHH Tư vấn đầu tư và chuyển giao công nghệ
(INVESTCONSULT)

Số 26 ngõ 41, phố Thái Hà, phường Trung Liệt, quận Đống Đa,
thành phố Hà Nội

Căn cứ kết quả thẩm định yêu cầu duy trì hiệu lực Bằng độc quyền sáng chế:

Số đơn: DT1-2019-02670

Ngày nộp: 05/04/2019

Chủ đơn: Qualcomm Incorporated (US)

Đại diện của Chủ đơn: INVESTCONSULT

Bằng độc quyền sáng chế số: 8535

Năm yêu cầu duy trì hiệu lực: 10

Cục Sở hữu trí tuệ thông báo:

1. Yêu cầu duy trì hiệu lực Bằng độc quyền sáng chế nêu trên được chấp nhận.

2. Hiệu lực Bằng độc quyền sáng chế số 8535 được duy trì đến 22/06/2020. *h*

Nơi nhận:

- Như trên;
- TT (để công bố);
- Lưu: VT, Hồ sơ.

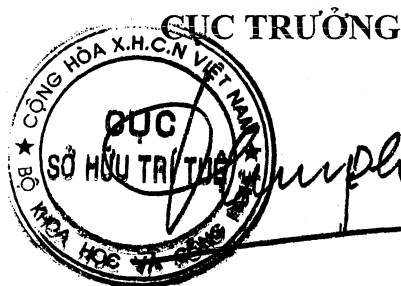

Đinh Hữu Phí

BỘ KHOA HỌC VÀ CÔNG NGHỆ
CỤC SỞ HỮU TRÍ TUỆ

CỘNG HÒA XÃ HỘI CHỦ NGHĨA VIỆT NAM
Độc lập - Tự do - Hạnh phúc

Số: 17107/TB-SHTT

Hà Nội, ngày 26 tháng 08 năm 2019

THÔNG BÁO

Ghi nhận yêu cầu duy trì hiệu lực Bằng độc quyền sáng chế

Kính gửi: Công ty TNHH Tư vấn đầu tư và chuyển giao công nghệ
(INVESTCONSULT)

Số 26 ngõ 41, phố Thái Hà, phường Trung Liệt, quận Đống Đa,
thành phố Hà Nội

Căn cứ kết quả thẩm định yêu cầu duy trì hiệu lực Bằng độc quyền sáng chế:

Số đơn: DT1-2019-02671

Ngày nộp: 05/04/2019

Chủ đơn: CABOT CORPORATION (US)

Đại diện của Chủ đơn: INVESTCONSULT

Bằng độc quyền sáng chế số: 8538

Năm yêu cầu duy trì hiệu lực: 10

Cục Sở hữu trí tuệ thông báo:

1. Yêu cầu duy trì hiệu lực Bằng độc quyền sáng chế nêu trên được chấp nhận.
2. Hiệu lực Bằng độc quyền sáng chế số 8538 được duy trì đến 22/06/2020.

Nơi nhận:

- Như trên;
- TT (để công bố);
- Lưu: VT, Hồ sơ.

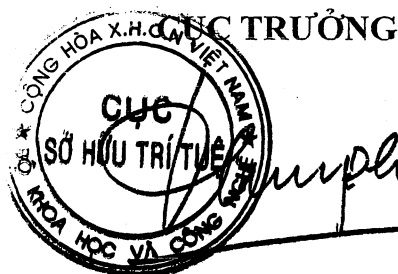

Đinh Hữu Phí

BỘ KHOA HỌC VÀ CÔNG NGHỆ
CỤC SỞ HỮU TRÍ TUỆ

CỘNG HÒA XÃ HỘI CHỦ NGHĨA VIỆT NAM
Độc lập - Tự do - Hạnh phúc

Số: 17108 /TB-SHTT

Hà Nội, ngày 24 tháng 08 năm 2019

THÔNG BÁO

Ghi nhận yêu cầu duy trì hiệu lực Bằng độc quyền sáng chế

Kính gửi: Công ty TNHH Tư vấn đầu tư và chuyển giao công nghệ
(INVESTCONSULT)

Số 26 ngõ 41, phố Thái Hà, phường Trung Liệt, quận Đống Đa,
thành phố Hà Nội

Căn cứ kết quả thẩm định yêu cầu duy trì hiệu lực Bằng độc quyền sáng chế:

Số đơn: DT1-2019-02672

Ngày nộp: 05/04/2019

Chủ đơn: ELI LILLY AND COMPANY (US)

Đại diện của Chủ đơn: INVESTCONSULT

Bằng độc quyền sáng chế số: 11521

Năm yêu cầu duy trì hiệu lực: 7

Cục Sở hữu trí tuệ thông báo:

1. Yêu cầu duy trì hiệu lực Bằng độc quyền sáng chế nêu trên được chấp nhận.

2. Hiệu lực Bằng độc quyền sáng chế số 11521 được duy trì đến 24/06/2020.

Nơi nhận:

- Như trên;
- TT (để công bố);
- Lưu: VT, Hồ sơ.

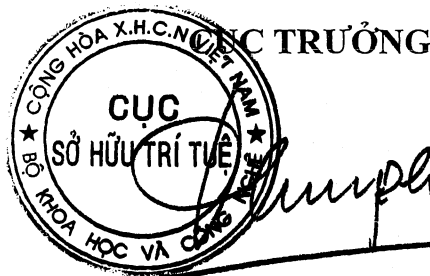

Đinh Hữu Phí

BỘ KHOA HỌC VÀ CÔNG NGHỆ
CỤC SỞ HỮU TRÍ TUỆ

CỘNG HÒA XÃ HỘI CHỦ NGHĨA VIỆT NAM
Độc lập - Tự do - Hạnh phúc

Số: 17109 /TB-SHTT

Hà Nội, ngày 26 tháng 08 năm 2019

THÔNG BÁO

Ghi nhận yêu cầu duy trì hiệu lực Bằng độc quyền sáng chế

Kính gửi: Công ty TNHH Tư vấn đầu tư và chuyển giao công nghệ
(INVESTCONSULT)

Số 26 ngõ 41, phố Thái Hà, phường Trung Liệt, quận Đống Đa,
thành phố Hà Nội

Căn cứ kết quả thẩm định yêu cầu duy trì hiệu lực Bằng độc quyền sáng chế:

Số đơn: DT1-2019-02674

Ngày nộp: 05/04/2019

Chủ đơn: QUALCOMM INCORPORATED (US)

Đại diện của Chủ đơn: INVESTCONSULT

Bằng độc quyền sáng chế số: 10435

Năm yêu cầu duy trì hiệu lực: 8

Cục Sở hữu trí tuệ thông báo:

1. Yêu cầu duy trì hiệu lực Bằng độc quyền sáng chế nêu trên được chấp nhận.

2. Hiệu lực Bằng độc quyền sáng chế số 10435 được duy trì đến 27/06/2020.

Nơi nhận:

- Như trên;
- TT (để công bố);
- Lưu: VT, Hồ sơ.

CỤC TRƯỞNG

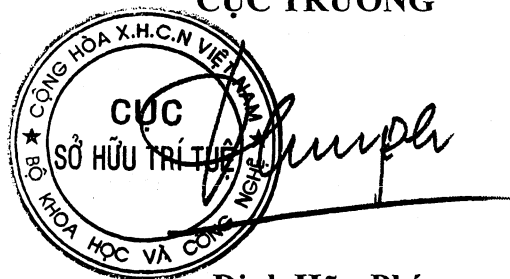

Đinh Hữu Phí

BỘ KHOA HỌC VÀ CÔNG NGHỆ
CỤC SỞ HỮU TRÍ TUỆ

CỘNG HOÀ XÃ HỘI CHỦ NGHĨA VIỆT NAM
Độc lập - Tự do - Hạnh phúc

Số: 17110 /TB-SHTT

Hà Nội, ngày 28 tháng 08 năm 2019

THÔNG BÁO

Ghi nhận yêu cầu duy trì hiệu lực Bằng độc quyền sáng chế

Kính gửi: Công ty TNHH Tư vấn đầu tư và chuyển giao công nghệ
(INVESTCONSULT)

Số 26 ngõ 41, phố Thái Hà, phường Trung Liệt, quận Đống Đa,
thành phố Hà Nội

Căn cứ kết quả thẩm định yêu cầu duy trì hiệu lực Bằng độc quyền sáng chế:

Số đơn: DT1-2019-02675

Ngày nộp: 05/04/2019

Chủ đơn: QUALCOMM INCORPORATED (US)

Đại diện của Chủ đơn: INVESTCONSULT

Bằng độc quyền sáng chế số: 10440

Năm yêu cầu duy trì hiệu lực: 8

Cục Sở hữu trí tuệ thông báo:

1. Yêu cầu duy trì hiệu lực Bằng độc quyền sáng chế nêu trên được chấp nhận.

2. Hiệu lực Bằng độc quyền sáng chế số 10440 được duy trì đến 27/06/2020.

Nơi nhận:

- Như trên;
- TT (để công bố);
- Lưu: VT, Hồ sơ.

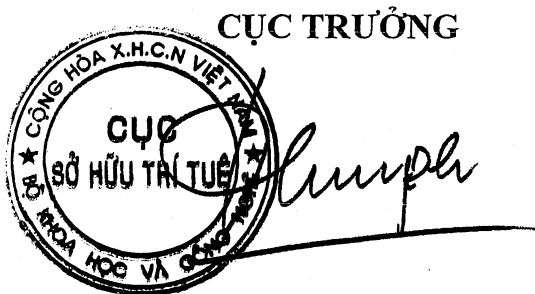

Đinh Hữu Phí

BỘ KHOA HỌC VÀ CÔNG NGHỆ
CỤC SỞ HỮU TRÍ TUỆ

CỘNG HÒA XÃ HỘI CHỦ NGHĨA VIỆT NAM
Độc lập - Tự do - Hạnh phúc

Số: 17111/TB-SHTT

Hà Nội, ngày 26 tháng 08 năm 2019

THÔNG BÁO

Ghi nhận yêu cầu duy trì hiệu lực Bằng độc quyền sáng chế

Kính gửi: Công ty TNHH Tư vấn đầu tư và chuyển giao công nghệ
(INVESTCONSULT)

Số 26 ngõ 41, phố Thái Hà, phường Trung Liệt, quận Đống Đa,
thành phố Hà Nội

Căn cứ kết quả thẩm định yêu cầu duy trì hiệu lực Bằng độc quyền sáng chế:

Số đơn: DT1-2019-02676

Ngày nộp: 05/04/2019

Chủ đơn: F. HOFFMANN-LA ROCHE AG (CH)

Đại diện của Chủ đơn: INVESTCONSULT

Bằng độc quyền sáng chế số: 17115

Năm yêu cầu duy trì hiệu lực: 3

Cục Sở hữu trí tuệ thông báo:

1. Yêu cầu duy trì hiệu lực Bằng độc quyền sáng chế nêu trên được chấp nhận.

2. Hiệu lực Bằng độc quyền sáng chế số 17115 được duy trì đến 27/06/2020.

Nơi nhận:

- Như trên;
- TT (để công bố);
- Lưu: VT, Hồ sơ.

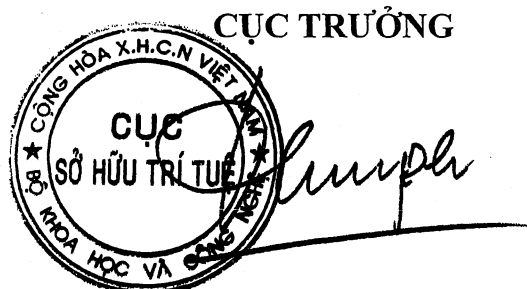

Đinh Hữu Phí

BỘ KHOA HỌC VÀ CÔNG NGHỆ
CỤC SỞ HỮU TRÍ TUỆ

CỘNG HOÀ XÃ HỘI CHỦ NGHĨA VIỆT NAM
Độc lập - Tự do - Hạnh phúc

Số: 17112/TB-SHTT

Hà Nội, ngày 26 tháng 08 năm 2019

THÔNG BÁO

Ghi nhận yêu cầu duy trì hiệu lực Bằng độc quyền sáng chế

Kính gửi: Công ty TNHH Tư vấn đầu tư và chuyển giao công nghệ
(INVESTCONSULT)

Số 26 ngõ 41, phố Thái Hà, phường Trung Liệt, quận Đống Đa,
thành phố Hà Nội

Căn cứ kết quả thẩm định yêu cầu duy trì hiệu lực Bằng độc quyền sáng chế:

Số đơn: DT1-2019-02678

Ngày nộp: 05/04/2019

Chủ đơn: QUALCOMM INCORPORATED (US)

Đại diện của Chủ đơn: INVESTCONSULT

Bằng độc quyền sáng chế số: 17141

Năm yêu cầu duy trì hiệu lực: 3

Cục Sở hữu trí tuệ thông báo:

1. Yêu cầu duy trì hiệu lực Bằng độc quyền sáng chế nêu trên được chấp nhận.

2. Hiệu lực Bằng độc quyền sáng chế số 17141 được duy trì đến 27/06/2020.

Nơi nhận:

- Như trên;
- TT (để công bố);
- Lưu: VT, Hồ sơ.

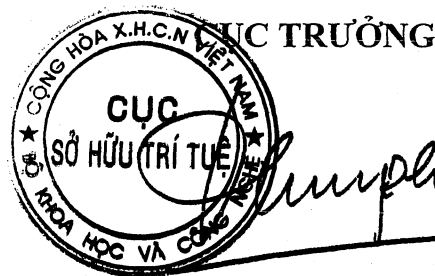

Đinh Hữu Phí

BỘ KHOA HỌC VÀ CÔNG NGHỆ
CỤC SỞ HỮU TRÍ TUỆ

CỘNG HÒA XÃ HỘI CHỦ NGHĨA VIỆT NAM
Độc lập - Tự do - Hạnh phúc

Số: 17113/TB-SHTT

Hà Nội, ngày 26 tháng 08 năm 2019

THÔNG BÁO

Ghi nhận yêu cầu duy trì hiệu lực Bằng độc quyền sáng chế

Kính gửi: Công ty TNHH Tư vấn đầu tư và chuyển giao công nghệ
(INVESTCONSULT)

Số 26 ngõ 41, phố Thái Hà, phường Trung Liệt, quận Đống Đa,
thành phố Hà Nội

Căn cứ kết quả thẩm định yêu cầu duy trì hiệu lực Bằng độc quyền sáng chế:

Số đơn: DT1-2019-02677

Ngày nộp: 05/04/2019

Chủ đơn: GENENTECH, INC. (US)

Đại diện của Chủ đơn: INVESTCONSULT

Bằng độc quyền sáng chế số: 17138

Năm yêu cầu duy trì hiệu lực: 3

Cục Sở hữu trí tuệ thông báo:

1. Yêu cầu duy trì hiệu lực Bằng độc quyền sáng chế nêu trên được chấp nhận.

2. Hiệu lực Bằng độc quyền sáng chế số 17138 được duy trì đến 27/06/2020.

Nơi nhận:

- Như trên;
- TT (để công bố);
- Lưu: VT, Hồ sơ.

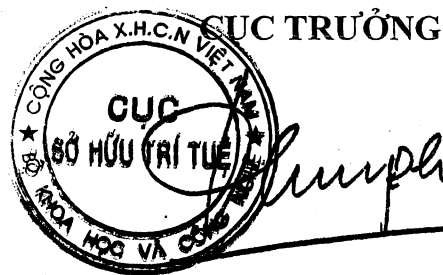

Đinh Hữu Phí

BỘ KHOA HỌC VÀ CÔNG NGHỆ
CỤC SỞ HỮU TRÍ TUỆ

CỘNG HÒA XÃ HỘI CHỦ NGHĨA VIỆT NAM
Độc lập - Tự do - Hạnh phúc

Số: 17114/TB-SHTT

Hà Nội, ngày 26 tháng 08 năm 2019

THÔNG BÁO

Ghi nhận yêu cầu duy trì hiệu lực Bằng độc quyền sáng chế

Kính gửi: Công ty TNHH Tư vấn đầu tư và chuyên giao công nghệ
(INVESTCONSULT)

Số 26 ngõ 41, phố Thái Hà, phường Trung Liệt, quận Đống Đa,
thành phố Hà Nội

Căn cứ kết quả thẩm định yêu cầu duy trì hiệu lực Bằng độc quyền sáng chế:

Số đơn: DT1-2019-02679

Ngày nộp: 05/04/2019

Chủ đơn: GLAXOSMITHKLINE LLC (US)

Đại diện của Chủ đơn: INVESTCONSULT

Bằng độc quyền sáng chế số: 19531

Năm yêu cầu duy trì hiệu lực: 2

Cục Sở hữu trí tuệ thông báo:

1. Yêu cầu duy trì hiệu lực Bằng độc quyền sáng chế nêu trên được chấp nhận.

2. Hiệu lực Bằng độc quyền sáng chế số 19531 được duy trì đến 27/06/2020.

Nơi nhận:

- Như trên;
- TT (để công bố);
- Lưu: VT, Hồ sơ.

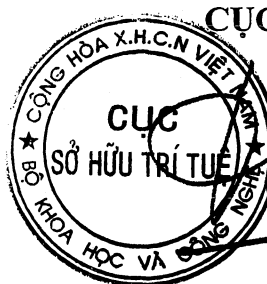

CỤC TRƯỞNG

Đinh Hữu Phí

BỘ KHOA HỌC VÀ CÔNG NGHỆ
CỤC SỞ HỮU TRÍ TUỆ

CỘNG HÒA XÃ HỘI CHỦ NGHĨA VIỆT NAM
Độc lập - Tự do - Hạnh phúc

Số: 17115/TB-SHTT

Hà Nội, ngày 26 tháng 08 năm 2019

THÔNG BÁO

Ghi nhận yêu cầu duy trì hiệu lực Bằng độc quyền sáng chế

Kính gửi: Công ty TNHH Tư vấn đầu tư và chuyển giao công nghệ
(INVESTCONSULT)

Số 26 ngõ 41, phố Thái Hà, phường Trung Liệt, quận Đống Đa,
thành phố Hà Nội

Căn cứ kết quả thẩm định yêu cầu duy trì hiệu lực Bằng độc quyền sáng chế:

Số đơn: DT1-2019-02680

Ngày nộp: 05/04/2019

Chủ đơn: HUNTSMAN ADVANCED MATERIALS (SWITZERLAND)
GMBH (CH)

Đại diện của Chủ đơn: INVESTCONSULT

Bằng độc quyền sáng chế số: 15641

Năm yêu cầu duy trì hiệu lực: 4

Cục Sở hữu trí tuệ thông báo:

1. Yêu cầu duy trì hiệu lực Bằng độc quyền sáng chế nêu trên được chấp nhận.

2. Hiệu lực Bằng độc quyền sáng chế số 15641 được duy trì đến 28/06/2020.

Nơi nhận:

- Như trên;
- TT (để công bố);
- Lưu: VT, Hồ sơ.

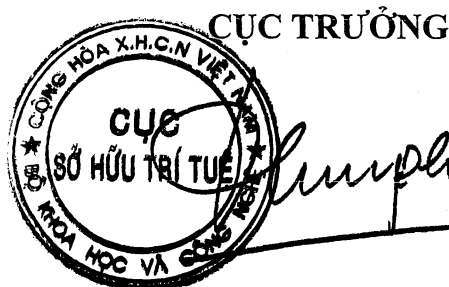

Đình Hữu Phí

**BỘ KHOA HỌC VÀ CÔNG NGHỆ
CỤC SỞ HỮU TRÍ TUỆ**

**CỘNG HÒA XÃ HỘI CHỦ NGHĨA VIỆT NAM
Độc lập - Tự do - Hạnh phúc**

Số: 17116/TB-SHTT

Hà Nội, ngày 26 tháng 08 năm 2019

THÔNG BÁO

Ghi nhận yêu cầu duy trì hiệu lực Bằng độc quyền sáng chế

Kính gửi: Công ty TNHH Tư vấn đầu tư và chuyển giao công nghệ
(INVESTCONSULT)

Số 26 ngõ 41, phố Thái Hà, phường Trung Liệt, quận Đống Đa,
thành phố Hà Nội

Căn cứ kết quả thẩm định yêu cầu duy trì hiệu lực Bằng độc quyền sáng chế:

Số đơn: DT1-2019-02681

Ngày nộp: 05/04/2019

Chủ đơn: F.HOFFMANN-LA ROCHE AG (CH)

Đại diện của Chủ đơn: INVESTCONSULT

Bằng độc quyền sáng chế số: 5019

Năm yêu cầu duy trì hiệu lực: 15

Cục Sở hữu trí tuệ thông báo:

1. Yêu cầu duy trì hiệu lực Bằng độc quyền sáng chế nêu trên được chấp nhận.

2. Hiệu lực Bằng độc quyền sáng chế số 5019 được duy trì đến 28/06/2020.

Nơi nhận:

- Như trên;
- TT (để công bố);
- Lưu: VT, Hồ sơ.

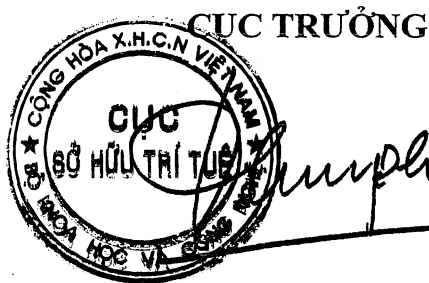

Đinh Hữu Phí

BỘ KHOA HỌC VÀ CÔNG NGHỆ
CỤC SỞ HỮU TRÍ TUỆ

CỘNG HÒA XÃ HỘI CHỦ NGHĨA VIỆT NAM
Độc lập - Tự do - Hạnh phúc

Số: 17117/TB-SHTT

Hà Nội, ngày 26 tháng 05 năm 2019

THÔNG BÁO
Ghi nhận yêu cầu duy trì hiệu lực Bằng độc quyền sáng chế

Kính gửi: Vũ Văn Thắng

189/18/11 Hoàng Hoa Thám, phường 6, quận Bình Thạnh,
thành phố Hồ Chí Minh
Số điện thoại: 0916 744 345

Căn cứ kết quả thẩm định yêu cầu duy trì hiệu lực Bằng độc quyền sáng chế:

Số đơn: DT1-2019-02682

Ngày nộp: 05/04/2019

Chủ đơn: Vũ Văn Thắng (VN)

Bằng độc quyền sáng chế số: 16082

Năm yêu cầu duy trì hiệu lực: 3

Cục Sở hữu trí tuệ thông báo:

1. Yêu cầu duy trì hiệu lực Bằng độc quyền sáng chế nêu trên được chấp nhận.

2. Hiệu lực Bằng độc quyền sáng chế số 16082 được duy trì đến 10/10/2019.

Nơi nhận:

- Như trên;
- TT (để công bố);
- Lưu: VT, Hồ sơ.

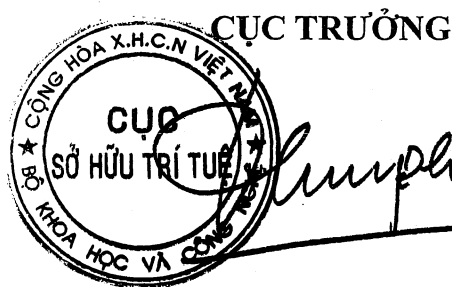

Đình Hữu Phí

BỘ KHOA HỌC VÀ CÔNG NGHỆ
CỤC SỞ HỮU TRÍ TUỆ

CỘNG HÒA XÃ HỘI CHỦ NGHĨA VIỆT NAM
Độc lập - Tự do - Hạnh phúc

Số: 17118 /TB-SHTT

Hà Nội, ngày 26 tháng 08 năm 2019

THÔNG BÁO

Ghi nhận yêu cầu duy trì hiệu lực Bằng độc quyền sáng chế

Kính gửi: Công ty TNHH Dịch vụ Sở hữu trí tuệ KENFOX
(KENFOX IP SERVICE CO.,LTD.)
Số 3, ngách 409/40, phố Kim Mã, phường Ngọc Khánh,
quận Ba Đình, TP Hà Nội

Căn cứ kết quả thẩm định yêu cầu duy trì hiệu lực Bằng độc quyền sáng chế:

Số đơn: DT1-2019-02683

Ngày nộp: 05/04/2019

Chủ đơn: LIU, Jie (CN)

Đại diện của Chủ đơn: KENFOX IP SERVICE CO.,LTD.

Bằng độc quyền sáng chế số: 19225

Năm yêu cầu duy trì hiệu lực: 2

Cục Sở hữu trí tuệ thông báo:

1. Yêu cầu duy trì hiệu lực Bằng độc quyền sáng chế nêu trên được chấp nhận.

2. Hiệu lực Bằng độc quyền sáng chế số 19225 được duy trì đến 10/05/2020.

Nơi nhận:

- Như trên;
- TT (để công bố);
- Lưu: VT, Hồ sơ.

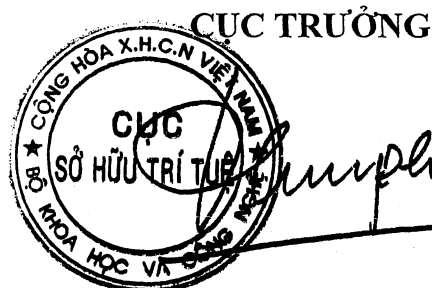

Đinh Hữu Phí

BỘ KHOA HỌC VÀ CÔNG NGHỆ
CỤC SỞ HỮU TRÍ TUỆ

CỘNG HÒA XÃ HỘI CHỦ NGHĨA VIỆT NAM
Độc lập - Tự do - Hạnh phúc

Số: 17119 /TB-SHTT

Hà Nội, ngày 26 tháng 05 năm 2019

THÔNG BÁO

Ghi nhận yêu cầu duy trì hiệu lực Bằng độc quyền sáng chế

Kính gửi: Công ty Luật TNHH Phạm và Liên danh (PHAM & ASSOCIATES)
8 Trần Hưng Đạo, thành phố Hà Nội

Căn cứ kết quả thẩm định yêu cầu duy trì hiệu lực Bằng độc quyền sáng chế:

Số đơn: DT1-2019-02684

Ngày nộp: 05/04/2019

Chủ đơn: HYO-SHIN TECH CO., LTD. (KR)

Đại diện của Chủ đơn: PHAM & ASSOCIATES

Bằng độc quyền sáng chế số: 15507

Năm yêu cầu duy trì hiệu lực: 4

Cục Sở hữu trí tuệ thông báo:

1. Yêu cầu duy trì hiệu lực Bằng độc quyền sáng chế nêu trên được chấp nhận.
2. Hiệu lực Bằng độc quyền sáng chế số 15507 được duy trì đến 16/05/2020.

Nơi nhận:

- Như trên;
- TT (để công bố);
- Lưu: VT, Hồ sơ.

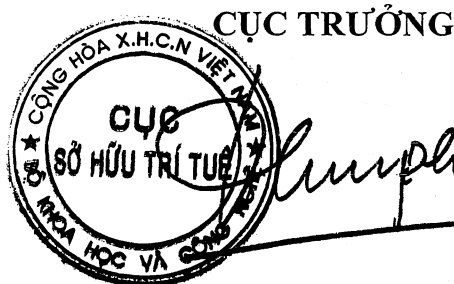

Đình Hữu Phí

BỘ KHOA HỌC VÀ CÔNG NGHỆ
CỤC SỞ HỮU TRÍ TUỆ

CỘNG HÒA XÃ HỘI CHỦ NGHĨA VIỆT NAM
Độc lập - Tự do - Hạnh phúc

Số: 17120/TB-SHTT

Hà Nội, ngày 16 tháng 08 năm 2019

THÔNG BÁO

Ghi nhận yêu cầu duy trì hiệu lực Bằng độc quyền sáng chế

Kính gửi: Công ty Luật TNHH Phạm và Liên danh (PHAM & ASSOCIATES)
8 Trần Hưng Đạo, thành phố Hà Nội

Căn cứ kết quả thẩm định yêu cầu duy trì hiệu lực Bằng độc quyền sáng chế:

Số đơn: DT1-2019-02685

Ngày nộp: 05/04/2019

Chủ đơn: YAMATO INDUSTRIAL CO., LTD. (JP)

Đại diện của Chủ đơn: PHAM & ASSOCIATES

Bằng độc quyền sáng chế số: 9341

Năm yêu cầu duy trì hiệu lực: 9

Cục Sở hữu trí tuệ thông báo:

1. Yêu cầu duy trì hiệu lực Bằng độc quyền sáng chế nêu trên được chấp nhận.
2. Hiệu lực Bằng độc quyền sáng chế số 9341 được duy trì đến 06/06/2020. *h*

Nơi nhận:

- Như trên;
- TT (để công bố);
- Lưu: VT; Hồ sơ.

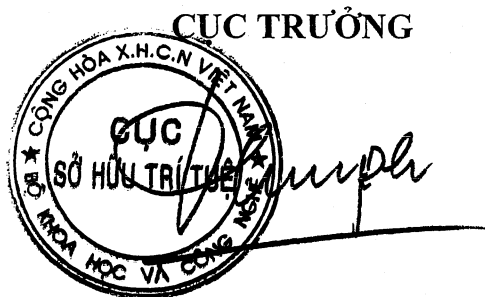

Đinh Hữu Phí

BỘ KHOA HỌC VÀ CÔNG NGHỆ
CỤC SỞ HỮU TRÍ TUỆ

CỘNG HÒA XÃ HỘI CHỦ NGHĨA VIỆT NAM
Độc lập - Tự do - Hạnh phúc

Số: 17111 /TB-SHTT

Hà Nội, ngày 16 tháng 08 năm 2019

THÔNG BÁO

Ghi nhận yêu cầu duy trì hiệu lực Bằng độc quyền sáng chế

Kính gửi: Công ty Luật TNHH Phạm và Liên danh (PHAM & ASSOCIATES)
8 Trần Hưng Đạo, thành phố Hà Nội

Căn cứ kết quả thẩm định yêu cầu duy trì hiệu lực Bằng độc quyền sáng chế:

Số đơn: DT1-2019-02686

Ngày nộp: 05/04/2019

Chủ đơn: FOREST RESEARCH INSTITUTE MALAYSIA (MY)

Đại diện của Chủ đơn: PHAM & ASSOCIATES

Bằng độc quyền sáng chế số: 16859

Năm yêu cầu duy trì hiệu lực: 3

Cục Sở hữu trí tuệ thông báo:

1. Yêu cầu duy trì hiệu lực Bằng độc quyền sáng chế nêu trên được chấp nhận.

2. Hiệu lực Bằng độc quyền sáng chế số 16859 được duy trì đến 17/04/2020.

Nơi nhận:

- Như trên;
- TT (để công bố);
- Lưu: VT, Hồ sơ.

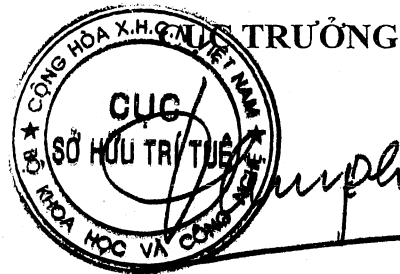

Đinh Hữu Phí

BỘ KHOA HỌC VÀ CÔNG NGHỆ
CỤC SỞ HỮU TRÍ TUỆ

CỘNG HÒA XÃ HỘI CHỦ NGHĨA VIỆT NAM
Độc lập - Tự do - Hạnh phúc

Số: 17122/TB-SHTT

Hà Nội, ngày 26 tháng 08 năm 2019

THÔNG BÁO

Ghi nhận yêu cầu duy trì hiệu lực Bằng độc quyền sáng chế

Kính gửi: Công ty Luật TNHH Phạm và Liên danh (PHAM & ASSOCIATES)
8 Trần Hưng Đạo, thành phố Hà Nội

Căn cứ kết quả thẩm định yêu cầu duy trì hiệu lực Bằng độc quyền sáng chế:

Số đơn: DT1-2019-02687

Ngày nộp: 05/04/2019

Chủ đơn: RICHTER GEDEON NYRT. (HU)

Đại diện của Chủ đơn: PHAM & ASSOCIATES

Bằng độc quyền sáng chế số: 11443

Năm yêu cầu duy trì hiệu lực: 7

Cục Sở hữu trí tuệ thông báo:

1. Yêu cầu duy trì hiệu lực Bằng độc quyền sáng chế nêu trên được chấp nhận.
2. Hiệu lực Bằng độc quyền sáng chế số 11443 được duy trì đến 27/05/2020.

Nơi nhận:

- Như trên;
- TT (để công bố);
- Lưu: VT, Hồ sơ.

CỤC TRƯỞNG



Đinh Hữu Phí

BỘ KHOA HỌC VÀ CÔNG NGHỆ
CỤC SỞ HỮU TRÍ TUỆ

CỘNG HÒA XÃ HỘI CHỦ NGHĨA VIỆT NAM
Độc lập - Tự do - Hạnh phúc

Số: 17123 /TB-SHTT

Hà Nội, ngày 26 tháng 08 năm 2019

THÔNG BÁO

Ghi nhận yêu cầu duy trì hiệu lực Bằng độc quyền sáng chế

Kính gửi: Công ty TNHH Quốc tế D &N
(D&N INTERNATIONAL CO.,LTD.)
Phòng 2303, số 101 Láng Hạ, phường Láng Hạ, quận Đống Đa,
thành phố Hà Nội

Căn cứ kết quả thẩm định yêu cầu duy trì hiệu lực Bằng độc quyền sáng chế:

Số đơn: DT1-2019-02688

Ngày nộp: 05/04/2019

Chủ đơn: YAZAKI CORPORATION (JP)

Đại diện của Chủ đơn: D&N INTERNATIONAL CO.,LTD.

Bằng độc quyền sáng chế số: 5015

Năm yêu cầu duy trì hiệu lực: 15

Cục Sở hữu trí tuệ thông báo:

1. Yêu cầu duy trì hiệu lực Bằng độc quyền sáng chế nêu trên được chấp nhận.

2. Hiệu lực Bằng độc quyền sáng chế số 5015 được duy trì đến 21/06/2020. *h*

Nơi nhận:

- Như trên;
- TT (để công bố);
- Lưu: VT, Hồ sơ.

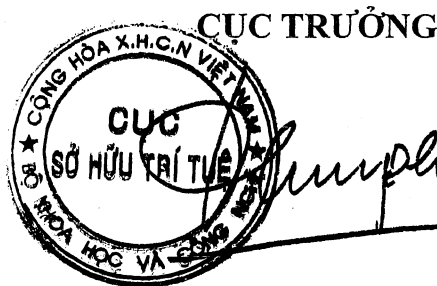

Đinh Hữu Phí

BỘ KHOA HỌC VÀ CÔNG NGHỆ
CỤC SỞ HỮU TRÍ TUỆ

CỘNG HÒA XÃ HỘI CHỦ NGHĨA VIỆT NAM
Độc lập - Tự do - Hạnh phúc

Số: 17124/TB-SHTT

Hà Nội, ngày 26 tháng 08 năm 2019

THÔNG BÁO

Ghi nhận yêu cầu duy trì hiệu lực Bằng độc quyền sáng chế

Kính gửi: Công ty Luật TNHH T&G (TGVN)

Phòng số 5 tầng 15 Toà nhà Harec, 4A Láng Hạ, phường Thành Công
quận Ba Đình, TP Hà Nội

Căn cứ kết quả thẩm định yêu cầu duy trì hiệu lực Bằng độc quyền sáng chế:

Số đơn: DT1-2019-02689

Ngày nộp: 05/04/2019

Chủ đơn: THOMAS JEFFERSON UNIVERSITY (US)

Đại diện của Chủ đơn: TGVN

Bằng độc quyền sáng chế số: 9208

Năm yêu cầu duy trì hiệu lực: 9

Cục Sở hữu trí tuệ thông báo:

1. Yêu cầu duy trì hiệu lực Bằng độc quyền sáng chế nêu trên được chấp nhận.

2. Hiệu lực Bằng độc quyền sáng chế số 9208 được duy trì đến 06/04/2020.

Nơi nhận:

- Như trên;
- TT (để công bố);
- Lưu: VT, Hồ sơ.

CỤC TRƯỞNG



Đình Hữu Phí

**BỘ KHOA HỌC VÀ CÔNG NGHỆ
CỤC SỞ HỮU TRÍ TUỆ**

**CỘNG HÒA XÃ HỘI CHỦ NGHĨA VIỆT NAM
Độc lập - Tự do - Hạnh phúc**

Số: 17125/TB-SHTT

Hà Nội, ngày 26 tháng 08 năm 2019

THÔNG BÁO

Ghi nhận yêu cầu duy trì hiệu lực Bằng độc quyền sáng chế

Kính gửi: Công ty Luật TNHH T&G (TGVN)

Phòng số 5 tầng 15 Toà nhà Harec, 4A Láng Hạ, phường Thành Công
quận Ba Đình, TP Hà Nội

Căn cứ kết quả thẩm định yêu cầu duy trì hiệu lực Bằng độc quyền sáng chế:

Số đơn: DT1-2019-02690

Ngày nộp: 05/04/2019

Chủ đơn: E. I. DU PONT DE NEMOURS AND COMPANY (US)

Đại diện của Chủ đơn: TGVN

Bằng độc quyền sáng chế số: 13940

Năm yêu cầu duy trì hiệu lực: 5

Cục Sở hữu trí tuệ thông báo:

1. Yêu cầu duy trì hiệu lực Bằng độc quyền sáng chế nêu trên được chấp nhận.

2. Hiệu lực Bằng độc quyền sáng chế số 13940 được duy trì đến 06/04/2020.

Nơi nhận:

- Như trên;
- TT (để công bố);
- Lưu: VT, Hồ sơ.

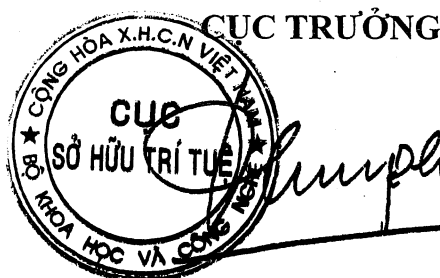

Đinh Hữu Phí

**BỘ KHOA HỌC VÀ CÔNG NGHỆ
CỤC SỞ HỮU TRÍ TUỆ**

**CỘNG HOÀ XÃ HỘI CHỦ NGHĨA VIỆT NAM
Độc lập - Tự do - Hạnh phúc**

Số: 17126/TB-SHTT

Hà Nội, ngày 26 tháng 08 năm 2019

THÔNG BÁO
Ghi nhận yêu cầu duy trì hiệu lực Bằng độc quyền sáng chế

Kính gửi: Công ty Luật TNHH T&G (TGVN)
Phòng số 5 tầng 15 Toà nhà Harec, 4A Láng Hạ, phường Thành Công
quận Ba Đình, TP Hà Nội

Căn cứ kết quả thẩm định yêu cầu duy trì hiệu lực Bằng độc quyền sáng chế:

Số đơn: DT1-2019-02691

Ngày nộp: 05/04/2019

Chủ đơn: OWENS-BROCKWAY GLASS CONTAINER INC. (US)

Đại diện của Chủ đơn: TGVN

Bằng độc quyền sáng chế số: 8374

Năm yêu cầu duy trì hiệu lực: 10

Cục Sở hữu trí tuệ thông báo:

1. Yêu cầu duy trì hiệu lực Bằng độc quyền sáng chế nêu trên được chấp nhận.
2. Hiệu lực Bằng độc quyền sáng chế số 8374 được duy trì đến 06/04/2020. *hc*

Nơi nhận:

- Như trên;
- TT (để công bố);
- Lưu: VT, Hồ sơ.

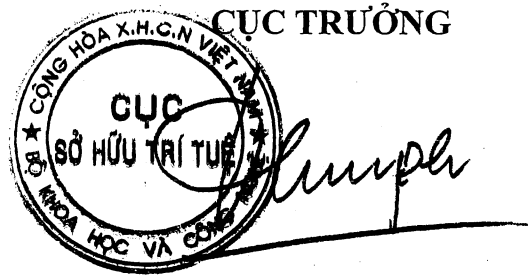

Đinh Hữu Phí

BỘ KHOA HỌC VÀ CÔNG NGHỆ
CỤC SỞ HỮU TRÍ TUỆ

CỘNG HÒA XÃ HỘI CHỦ NGHĨA VIỆT NAM
Độc lập - Tự do - Hạnh phúc

Số: 1712 /TB-SHTT

Hà Nội, ngày 26 tháng 08 năm 2019

THÔNG BÁO

Ghi nhận yêu cầu duy trì hiệu lực Bằng độc quyền sáng chế

Kính gửi: Công ty Luật TNHH T&G (TGVN)

Phòng số 5 tầng 15 Toà nhà Harec, 4A Láng Hạ, phường Thành Công
quận Ba Đình, TP Hà Nội

Căn cứ kết quả thẩm định yêu cầu duy trì hiệu lực Bằng độc quyền sáng chế:

Số đơn: DT1-2019-02692

Ngày nộp: 05/04/2019

Chủ đơn: Plexxikon Inc. (US)

Đại diện của Chủ đơn: TGVN

Bằng độc quyền sáng chế số: 12618

Năm yêu cầu duy trì hiệu lực: 6

Cục Sở hữu trí tuệ thông báo:

1. Yêu cầu duy trì hiệu lực Bằng độc quyền sáng chế nêu trên được chấp nhận.

2. Hiệu lực Bằng độc quyền sáng chế số 12618 được duy trì đến 08/04/2020.

Nơi nhận:

- Như trên;
- TT (để công bố);
- Lưu: VT, Hồ sơ.

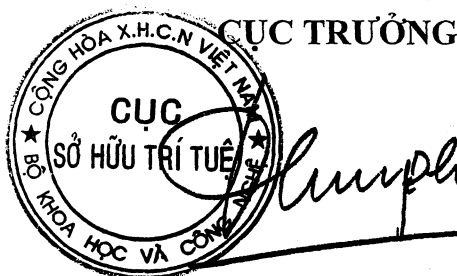

Đinh Hữu Phí

THÔNG BÁO
Ghi nhận yêu cầu duy trì hiệu lực Bằng độc quyền sáng chế

Kính gửi: Công ty Luật TNHH T&G (TGVN)
Phòng số 5 tầng 15 Toà nhà Harec, 4A Láng Hạ, phường Thành Công
quận Ba Đình, TP Hà Nội

Căn cứ kết quả thẩm định yêu cầu duy trì hiệu lực Bằng độc quyền sáng chế:

Số đơn: DT1-2019-02693

Ngày nộp: 05/04/2019

Chủ đơn: KEURIG GREEN MOUNTAIN, INC. (US)

Đại diện của Chủ đơn: TGVN

Bằng độc quyền sáng chế số: 12609

Năm yêu cầu duy trì hiệu lực: 6

Cục Sở hữu trí tuệ thông báo:

1. Yêu cầu duy trì hiệu lực Bằng độc quyền sáng chế nêu trên được chấp nhận.

2. Hiệu lực Bằng độc quyền sáng chế số 12609 được duy trì đến 08/04/2020.

Nơi nhận:

- Như trên;
- TT (để công bố);
- Lưu: VT, Hồ sơ.

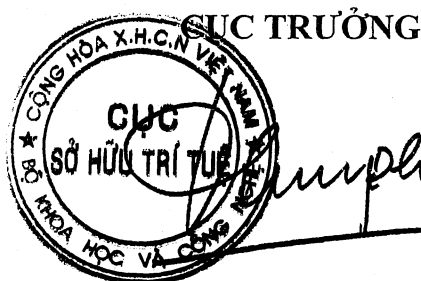

Đinh Hữu Phí

Số: 17129 /TB-SHTT

Hà Nội, ngày 16 tháng 08 năm 2019

THÔNG BÁO

Ghi nhận yêu cầu duy trì hiệu lực Bằng độc quyền sáng chế

Kính gửi: Công ty TNHH Tâm nhìn và Liên danh
(VISION & ASSOCIATES CO.LTD.)
Phòng 308-310, tầng 3, Tháp Hà Nội, số 49 Hai Bà Trưng,
phường Trần Hưng Đạo, quận Hoàn Kiếm, thành phố Hà Nội

Căn cứ kết quả thẩm định yêu cầu duy trì hiệu lực Bằng độc quyền sáng chế:

Số đơn: DT1-2019-02696

Ngày nộp: 05/04/2019

Chủ đơn: WINKELMANN SP. Z O.O. (PL)

Đại diện của Chủ đơn: VISION & ASSOCIATES CO.LTD.

Bằng độc quyền sáng chế số: 19401

Năm yêu cầu duy trì hiệu lực: 2

Cục Sở hữu trí tuệ thông báo:

1. Yêu cầu duy trì hiệu lực Bằng độc quyền sáng chế nêu trên được chấp nhận.

2. Hiệu lực Bằng độc quyền sáng chế số 19401 được duy trì đến 06/06/2020.

HC

Nơi nhận:

- Như trên;
- TT (để công bố);
- Lưu: VT, Hồ sơ.

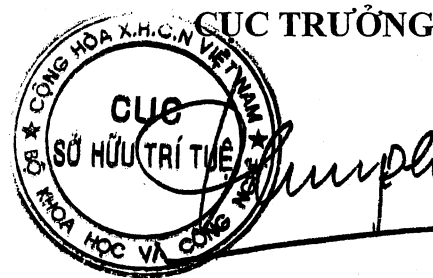

Đinh Hữu Phí

BỘ KHOA HỌC VÀ CÔNG NGHỆ
CỤC SỞ HỮU TRÍ TUỆ

CỘNG HÒA XÃ HỘI CHỦ NGHĨA VIỆT NAM
Độc lập - Tự do - Hạnh phúc

Số: 17130 /TB-SHTT

Hà Nội, ngày 26 tháng 08 năm 2019

THÔNG BÁO
Ghi nhận yêu cầu duy trì hiệu lực Bằng độc quyền sáng chế

Kính gửi: Công ty TNHH Tư vấn đầu tư và chuyển giao công nghệ
(INVESTCONSULT)
Số 26 ngõ 41, phố Thái Hà, phường Trung Liệt, quận Đống Đa,
thành phố Hà Nội

Căn cứ kết quả thẩm định yêu cầu duy trì hiệu lực Bằng độc quyền sáng chế:

Số đơn: DT1-2019-02697

Ngày nộp: 05/04/2019

Chủ đơn: Merck Sharp & Dohme Corp (US)

Đại diện của Chủ đơn: INVESTCONSULT

Bằng độc quyền sáng chế số: 8192

Năm yêu cầu duy trì hiệu lực: 10

Cục Sở hữu trí tuệ thông báo:

1. Yêu cầu duy trì hiệu lực Bằng độc quyền sáng chế nêu trên được chấp nhận.

2. Hiệu lực Bằng độc quyền sáng chế số 8192 được duy trì đến 18/01/2020.

Nơi nhận:

- Như trên;
- TT (để công bố);
- Lưu: VT, Hồ sơ.

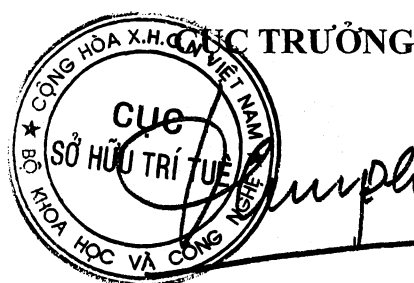

Đinh Hữu Phí

BỘ KHOA HỌC VÀ CÔNG NGHỆ
CỤC SỞ HỮU TRÍ TUỆ

CỘNG HÒA XÃ HỘI CHỦ NGHĨA VIỆT NAM
Độc lập - Tự do - Hạnh phúc

Số: 17324 /TB-SHTT

Hà Nội, ngày 03 tháng 09 năm 2019

THÔNG BÁO

Ghi nhận yêu cầu duy trì hiệu lực Bằng độc quyền sáng chế

Kính gửi: Công ty TNHH Sở hữu trí tuệ Thảo Thọ Quyền (INVENCO.,LTD)
29 Trương Hán Siêu, thành phố Hà Nội

Căn cứ kết quả thẩm định yêu cầu duy trì hiệu lực Bằng độc quyền sáng chế:

Số đơn: DT1-2018-05506

Ngày nộp: 17/09/2018

Chủ đơn: INTERCONSTEC CO., LTD. (KR)

Đại diện của Chủ đơn: INVENCO.,LTD

Bằng độc quyền sáng chế số: 3949

Năm yêu cầu duy trì hiệu lực: 20

Cục Sở hữu trí tuệ thông báo:

1. Yêu cầu duy trì hiệu lực Bằng độc quyền sáng chế nêu trên được chấp nhận.

2. Hiệu lực Bằng độc quyền sáng chế số 3949 được duy trì đến 20/09/2019. *je*

Nơi nhận:

- Như trên;
- TT (để công bố);
- Lưu: VT, Hồ sơ.

CỤC TRƯỞNG



Đinh Hữu Phí

BỘ KHOA HỌC VÀ CÔNG NGHỆ
CỤC SỞ HỮU TRÍ TUỆ

CỘNG HÒA XÃ HỘI CHỦ NGHĨA VIỆT NAM
Độc lập - Tự do - Hạnh phúc

Số: 17325 /TB-SHTT

Hà Nội, ngày 03 tháng 09 năm 2019

THÔNG BÁO

Ghi nhận yêu cầu duy trì hiệu lực Bằng độc quyền sáng chế

Kính gửi: Công ty TNHH một thành viên Sở hữu trí tuệ VCCI
(VCCI-IP CO.,LTD)
Tầng 8, Toà nhà VCCI, số 9 Đào Duy Anh, phường Phương mai,
quận Đống Đa, thành phố Hà Nội

Căn cứ kết quả thẩm định yêu cầu duy trì hiệu lực Bằng độc quyền sáng chế:

Số đơn: DT1-2018-05533

Ngày nộp: 19/09/2018

Chủ đơn: AHN-GOOK PHARMACEUTICAL CO., LTD. (KR)

Đại diện của Chủ đơn: VCCI-IP CO.,LTD

Bằng độc quyền sáng chế số: 15964

Năm yêu cầu duy trì hiệu lực: 3

Cục Sở hữu trí tuệ thông báo:

1. Yêu cầu duy trì hiệu lực Bằng độc quyền sáng chế nêu trên được chấp nhận.

2. Hiệu lực Bằng độc quyền sáng chế số 15964 được duy trì đến 12/09/2019.

Nơi nhận:

- Như trên;
- TT (để công bố);
- Lưu: VT, Hồ sơ.

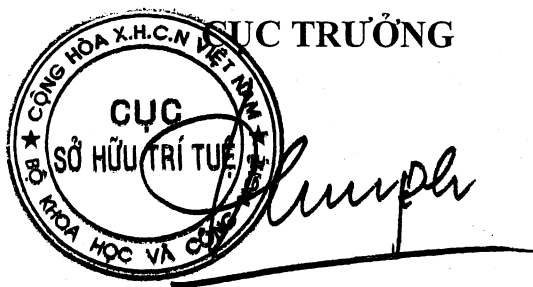

Đinh Hữu Phí

BỘ KHOA HỌC VÀ CÔNG NGHỆ
CỤC SỞ HỮU TRÍ TUỆ

CỘNG HÒA XÃ HỘI CHỦ NGHĨA VIỆT NAM
Độc lập - Tự do - Hạnh phúc

Số: 17326 /TB-SHTT

Hà Nội, ngày 03 tháng 09 năm 2019

THÔNG BÁO

Ghi nhận yêu cầu duy trì hiệu lực Bằng độc quyền sáng chế

Kính gửi: Công ty TNHH một thành viên Sở hữu trí tuệ VCCI
(VCCI-IP CO.,LTD)
Tầng 8, Toà nhà VCCI, số 9 Đào Duy Anh, phường Phương mai,
quận Đống Đa, thành phố Hà Nội

Căn cứ kết quả thẩm định yêu cầu duy trì hiệu lực Bằng độc quyền sáng chế:

Số đơn: DT1-2018-05854

Ngày nộp: 21/09/2018

Chủ đơn: CONOCOPHILLIPS COMPANY (US)

Đại diện của Chủ đơn: VCCI-IP CO.,LTD

Bằng độc quyền sáng chế số: 14895

Năm yêu cầu duy trì hiệu lực: 4

Cục Sở hữu trí tuệ thông báo:

1. Yêu cầu duy trì hiệu lực Bằng độc quyền sáng chế nêu trên được chấp nhận.

2. Hiệu lực Bằng độc quyền sáng chế số 14895 được duy trì đến 08/12/2019.

Nơi nhận:

- Như trên;
- TT (để công bố);
- Lưu: VT, Hồ sơ.

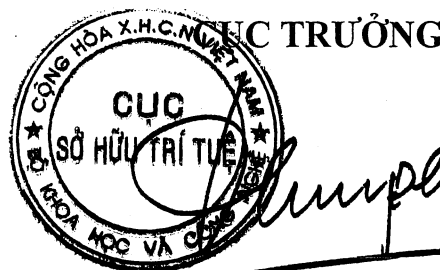

Đinh Hữu Phí

BỘ KHOA HỌC VÀ CÔNG NGHỆ
CỤC SỞ HỮU TRÍ TUỆ

CỘNG HÒA XÃ HỘI CHỦ NGHĨA VIỆT NAM
Độc lập - Tự do - Hạnh phúc

Số: 17327 /TB-SHTT

Hà Nội, ngày 03 tháng 09 năm 2019

THÔNG BÁO

Ghi nhận yêu cầu duy trì hiệu lực Bằng độc quyền sáng chế

Kính gửi: Công ty TNHH một thành viên Sở hữu trí tuệ VCCI
(VCCI-IP CO.,LTD)
Tầng 8, Toà nhà VCCI, số 9 Đào Duy Anh, phường Phương mai,
quận Đống Đa, thành phố Hà Nội

Căn cứ kết quả thẩm định yêu cầu duy trì hiệu lực Bằng độc quyền sáng chế:

Số đơn: DT1-2018-05889

Ngày nộp: 21/09/2018

Chủ đơn: FINA TECHNOLOGY, INC. (US)

Đại diện của Chủ đơn: VCCI-IP CO.,LTD

Bằng độc quyền sáng chế số: 18165

Năm yêu cầu duy trì hiệu lực: 2

Cục Sở hữu trí tuệ thông báo:

1. Yêu cầu duy trì hiệu lực Bằng độc quyền sáng chế nêu trên được chấp nhận.

2. Hiệu lực Bằng độc quyền sáng chế số 18165 được duy trì đến 25/12/2019.

Nơi nhận:

- Như trên;
- TT (để công bố);
- Lưu: VT, Hồ sơ.

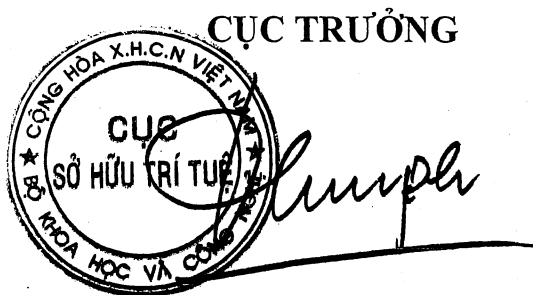

Đinh Hữu Phí

BỘ KHOA HỌC VÀ CÔNG NGHỆ
CỤC SỞ HỮU TRÍ TUỆ

CỘNG HÒA XÃ HỘI CHỦ NGHĨA VIỆT NAM
Độc lập - Tự do - Hạnh phúc

Số: 17328/TB-SHTT

Hà Nội, ngày 03 tháng 09 năm 2019

THÔNG BÁO
Ghi nhận yêu cầu duy trì hiệu lực Bằng độc quyền sáng chế

Kính gửi: Văn phòng Luật sư Ân Nam (ANNAM IP & LAW)
Số 10 ngõ 34 đường Âu Cơ, phường Quảng An, quận Tây Hồ, TP Hà Nội

Căn cứ kết quả thẩm định yêu cầu duy trì hiệu lực Bằng độc quyền sáng chế:

Số đơn: DT1-2018-06545

Ngày nộp: 17/10/2018

Chủ đơn: Koninklijke Philips Electronics N.V. (NL)

Đại diện của Chủ đơn: ANNAM IP & LAW

Bằng độc quyền sáng chế số: 13342

Năm yêu cầu duy trì hiệu lực: 5

Cục Sở hữu trí tuệ thông báo:

1. Yêu cầu duy trì hiệu lực Bằng độc quyền sáng chế nêu trên được chấp nhận.

2. Hiệu lực Bằng độc quyền sáng chế số 13342 được duy trì đến 27/10/2019.

Nơi nhận:

- Như trên;
- TT (để công bố);
- Lưu: VT, Hồ sơ.

CỤC TRƯỞNG



Đinh Hữu Phí

BỘ KHOA HỌC VÀ CÔNG NGHỆ
CỤC SỞ HỮU TRÍ TUỆ

CỘNG HÒA XÃ HỘI CHỦ NGHĨA VIỆT NAM
Độc lập - Tự do - Hạnh phúc

Số: 17329 /TB-SHTT

Hà Nội, ngày 03 tháng 09 năm 2019

THÔNG BÁO

Ghi nhận yêu cầu duy trì hiệu lực Bằng độc quyền sáng chế

Kính gửi: Công ty TNHH một thành viên Sở hữu trí tuệ VCCI
(VCCI-IP CO.,LTD)
Tầng 8, Toà nhà VCCI, số 9 Đào Duy Anh, phường Phương mai,
quận Đống Đa, thành phố Hà Nội

Căn cứ kết quả thẩm định yêu cầu duy trì hiệu lực Bằng độc quyền sáng chế:

Số đơn: DT1-2018-08008

Ngày nộp: 21/12/2018

Chủ đơn: LEXMARK INTERNATIONAL, INC. (US)

Đại diện của Chủ đơn: VCCI-IP CO.,LTD

Bằng độc quyền sáng chế số: 11097

Năm yêu cầu duy trì hiệu lực: 7

Cục Sở hữu trí tuệ thông báo:

1. Yêu cầu duy trì hiệu lực Bằng độc quyền sáng chế nêu trên được chấp nhận.

2. Hiệu lực Bằng độc quyền sáng chế số 11097 được duy trì đến 28/01/2020.

Nơi nhận:

- Như trên;
- TT (để công bố);
- Lưu: VT, Hồ sơ.

CỤC TRƯỞNG



Đình Hữu Phí

BỘ KHOA HỌC VÀ CÔNG NGHỆ
CỤC SỞ HỮU TRÍ TUỆ

CỘNG HÒA XÃ HỘI CHỦ NGHĨA VIỆT NAM
Độc lập - Tự do - Hạnh phúc

Số: 17330 /TB-SHTT

Hà Nội, ngày 03 tháng 09 năm 2019

THÔNG BÁO

Ghi nhận yêu cầu duy trì hiệu lực Bằng độc quyền sáng chế

Kính gửi: Công ty Luật TNHH Phạm và Liên danh (PHAM & ASSOCIATES)
8 Trần Hưng Đạo, thành phố Hà Nội

Căn cứ kết quả thẩm định yêu cầu duy trì hiệu lực Bằng độc quyền sáng chế:

Số đơn: DT1-2018-08237

Ngày nộp: 28/12/2018

Chủ đơn: THOMSON LICENSING S.A. (FR) (FR)

Đại diện của Chủ đơn: PHAM & ASSOCIATES

Bằng độc quyền sáng chế số: 7462

Năm yêu cầu duy trì hiệu lực: 11

Cục Sở hữu trí tuệ thông báo:

1. Yêu cầu duy trì hiệu lực Bằng độc quyền sáng chế nêu trên được chấp nhận.
2. Hiệu lực Bằng độc quyền sáng chế số 7462 được duy trì đến 08/01/2020. *hc*

Nơi nhận:

- Như trên;
- TT (để công bố);
- Lưu: VT, Hồ sơ.

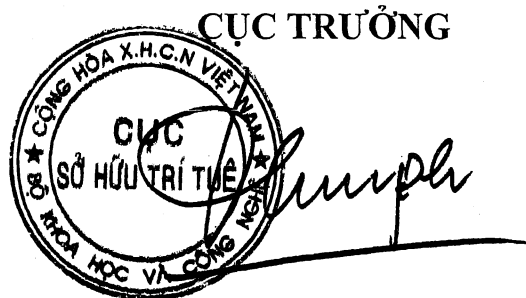

Đinh Hữu Phí

BỘ KHOA HỌC VÀ CÔNG NGHỆ
CỤC SỞ HỮU TRÍ TUỆ

CỘNG HÒA XÃ HỘI CHỦ NGHĨA VIỆT NAM
Độc lập - Tự do - Hạnh phúc

Số: 17331/TB-SHTT

Hà Nội, ngày 03 tháng 09 năm 2019

THÔNG BÁO

Ghi nhận yêu cầu duy trì hiệu lực Bằng độc quyền sáng chế

Kính gửi: Văn phòng Luật sư Ân Nam (ANNAM IP & LAW)

Số 10 ngõ 34 đường Âu Cơ, phường Quảng An, quận Tây Hồ, TP Hà Nội

Căn cứ kết quả thẩm định yêu cầu duy trì hiệu lực Bằng độc quyền sáng chế:

Số đơn: DT1-2019-00149

Ngày nộp: 08/01/2019

Chủ đơn: KONINKLIJKE PHILIPS ELECTRONICS N.V. (NL)

Đại diện của Chủ đơn: ANNAM IP & LAW

Bằng độc quyền sáng chế số: 9012

Năm yêu cầu duy trì hiệu lực: 9

Cục Sở hữu trí tuệ thông báo:

1. Yêu cầu duy trì hiệu lực Bằng độc quyền sáng chế nêu trên được chấp nhận.

2. Hiệu lực Bằng độc quyền sáng chế số 9012 được duy trì đến 18/01/2020. *h*

Nơi nhận:

- Như trên;
- TT (để công bố);
- Lưu: VT, Hồ sơ.

CỤC TRƯỞNG

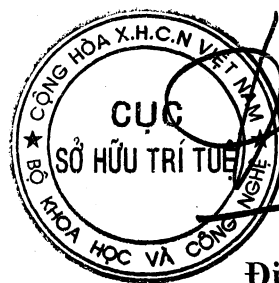

Đình Hữu Phí

BỘ KHOA HỌC VÀ CÔNG NGHỆ
CỤC SỞ HỮU TRÍ TUỆ

CỘNG HOÀ XÃ HỘI CHỦ NGHĨA VIỆT NAM
Độc lập - Tự do - Hạnh phúc

Số: 17332/TB-SHTT

Hà Nội, ngày 03 tháng 09 năm 2019

THÔNG BÁO
Ghi nhận yêu cầu duy trì hiệu lực Bằng độc quyền sáng chế

Kính gửi: Văn phòng Luật sư Ân Nam (ANNAM IP & LAW)
Số 10 ngõ 34 đường Âu Cơ, phường Quảng An, quận Tây Hồ, TP Hà Nội

Căn cứ kết quả thẩm định yêu cầu duy trì hiệu lực Bằng độc quyền sáng chế:

Số đơn: DT1-2019-00150

Ngày nộp: 08/01/2019

Chủ đơn: KONINKLIJKE PHILIPS ELECTRONICS N.V. (NL)

Đại diện của Chủ đơn: ANNAM IP & LAW

Bằng độc quyền sáng chế số: 4747

Năm yêu cầu duy trì hiệu lực: 15

Cục Sở hữu trí tuệ thông báo:

1. Yêu cầu duy trì hiệu lực Bằng độc quyền sáng chế nêu trên được chấp nhận.
2. Hiệu lực Bằng độc quyền sáng chế số 4747 được duy trì đến 18/01/2020.

Nơi nhận:

- Như trên;
- TT (để công bố);
- Lưu: VT, Hồ sơ.

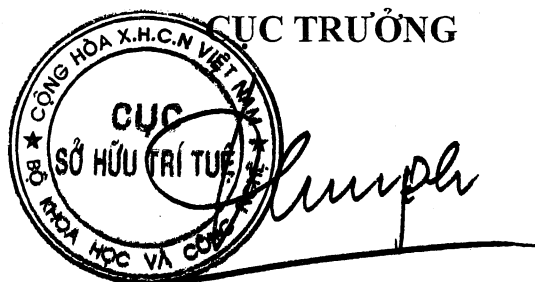

Đình Hữu Phí

BỘ KHOA HỌC VÀ CÔNG NGHỆ
CỤC SỞ HỮU TRÍ TUỆ

CỘNG HOÀ XÃ HỘI CHỦ NGHĨA VIỆT NAM
Độc lập - Tự do - Hạnh phúc

Số: 17335 /TB-SHTT

Hà Nội, ngày 03 tháng 09 năm 2019

THÔNG BÁO

Ghi nhận yêu cầu duy trì hiệu lực Bằng độc quyền sáng chế

Kính gửi: Công ty Luật TNHH Phạm và Liên danh (PHAM & ASSOCIATES)
8 Trần Hưng Đạo, thành phố Hà Nội

Căn cứ kết quả thẩm định yêu cầu duy trì hiệu lực Bằng độc quyền sáng chế:

Số đơn: DT1-2019-00664

Ngày nộp: 24/01/2019

Chủ đơn: SOLLAC (FR)

Đại diện của Chủ đơn: PHAM & ASSOCIATES

Bằng độc quyền sáng chế số: 5452

Năm yêu cầu duy trì hiệu lực: 14

Cục Sở hữu trí tuệ thông báo:

1. Yêu cầu duy trì hiệu lực Bằng độc quyền sáng chế nêu trên được chấp nhận.

2. Hiệu lực Bằng độc quyền sáng chế số 5452 được duy trì đến 13/02/2020. *hc*

Nơi nhận:

- Như trên;
- TT (để công bố);
- Lưu: VT, Hồ sơ.

CỤC TRƯỞNG



Đinh Hữu Phí

BỘ KHOA HỌC VÀ CÔNG NGHỆ
CỤC SỞ HỮU TRÍ TUỆ

CỘNG HÒA XÃ HỘI CHỦ NGHĨA VIỆT NAM
Độc lập - Tự do - Hạnh phúc

Số: 17336 /TB-SHTT

Hà Nội, ngày 03 tháng 09 năm 2019

THÔNG BÁO
Ghi nhận yêu cầu duy trì hiệu lực Bằng độc quyền sáng chế

Kính gửi: Công ty Luật TNHH Phạm và Liên danh (PHAM & ASSOCIATES)
8 Trần Hưng Đạo, thành phố Hà Nội

Căn cứ kết quả thẩm định yêu cầu duy trì hiệu lực Bằng độc quyền sáng chế:

Số đơn: DT1-2019-00699

Ngày nộp: 25/01/2019

Chủ đơn: TEREOS (FR)

Đại diện của Chủ đơn: PHAM & ASSOCIATES

Bằng độc quyền sáng chế số: 18267

Năm yêu cầu duy trì hiệu lực: 2

Cục Sở hữu trí tuệ thông báo:

1. Yêu cầu duy trì hiệu lực Bằng độc quyền sáng chế nêu trên được chấp nhận.

2. Hiệu lực Bằng độc quyền sáng chế số 18267 được duy trì đến 09/01/2020.

hc

Nơi nhận:

- Như trên;
- TT (để công bố);
- Lưu: VT, Hồ sơ.

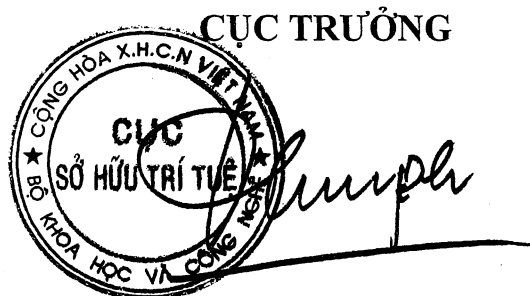

Đinh Hữu Phí

BỘ KHOA HỌC VÀ CÔNG NGHỆ
CỤC SỞ HỮU TRÍ TUỆ

CỘNG HOÀ XÃ HỘI CHỦ NGHĨA VIỆT NAM
Độc lập - Tự do - Hạnh phúc

Số: 17337/TB-SHTT

Hà Nội, ngày 03 tháng 09 năm 2019

THÔNG BÁO
Ghi nhận yêu cầu duy trì hiệu lực Bằng độc quyền sáng chế

Kính gửi: Văn phòng Luật sư Ân Nam (ANNAM IP & LAW)
Số 10 ngõ 34 đường Âu Cơ, phường Quảng An, quận Tây Hồ, TP Hà Nội

Căn cứ kết quả thẩm định yêu cầu duy trì hiệu lực Bằng độc quyền sáng chế:

Số đơn: DT1-2019-00718

Ngày nộp: 28/01/2019

Chủ đơn: TELEKOM MALAYSIA BERHAD (MY)

Đại diện của Chủ đơn: ANNAM IP & LAW

Bằng độc quyền sáng chế số: 16682

Năm yêu cầu duy trì hiệu lực: 3

Cục Sở hữu trí tuệ thông báo:

1. Yêu cầu duy trì hiệu lực Bằng độc quyền sáng chế nêu trên được chấp nhận.

2. Hiệu lực Bằng độc quyền sáng chế số 16682 được duy trì đến 06/03/2020.

Nơi nhận:

- Như trên;
- TT (để công bố);
- Lưu: VT, Hồ sơ.

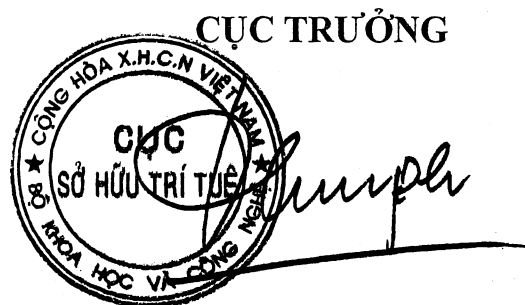

Đình Hữu Phí

BỘ KHOA HỌC VÀ CÔNG NGHỆ
CỤC SỞ HỮU TRÍ TUỆ

CỘNG HÒA XÃ HỘI CHỦ NGHĨA VIỆT NAM
Độc lập - Tự do - Hạnh phúc

Số: 17338 /TB-SHTT

Hà Nội, ngày 03 tháng 09 năm 2019

THÔNG BÁO
Ghi nhận yêu cầu duy trì hiệu lực Bằng độc quyền sáng chế

Kính gửi: Công ty TNHH một thành viên Sở hữu trí tuệ VCCI
(VCCI-IP CO.,LTD)
Tầng 8, Toà nhà VCCI, số 9 Đào Duy Anh, phường Phương mai,
quận Đống Đa, thành phố Hà Nội

Căn cứ kết quả thẩm định yêu cầu duy trì hiệu lực Bằng độc quyền sáng chế:

Số đơn: DT1-2019-00732

Ngày nộp: 29/01/2019

Chủ đơn: SANOI INDUSTRIAL CO., LTD. (JP)

Đại diện của Chủ đơn: VCCI-IP CO.,LTD

Bằng độc quyền sáng chế số: 14964

Năm yêu cầu duy trì hiệu lực: 4

Cục Sở hữu trí tuệ thông báo:

1. Yêu cầu duy trì hiệu lực Bằng độc quyền sáng chế nêu trên được chấp nhận.
2. Hiệu lực Bằng độc quyền sáng chế số 14964 được duy trì đến 21/12/2019.

Nơi nhận:

- Như trên;
- TT (để công bố);
- Lưu: VT, Hồ sơ.

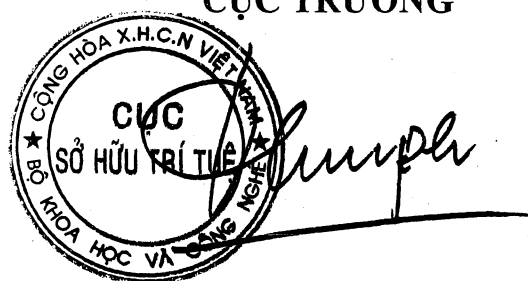
CỤC TRƯỞNG

Đinh Hữu Phí

BỘ KHOA HỌC VÀ CÔNG NGHỆ
CỤC SỞ HỮU TRÍ TUỆ

CỘNG HOÀ XÃ HỘI CHỦ NGHĨA VIỆT NAM
Độc lập - Tự do - Hạnh phúc

Số: 17339 /TB-SHTT

Hà Nội, ngày 03 tháng 09 năm 2019

THÔNG BÁO
Ghi nhận yêu cầu duy trì hiệu lực Bằng độc quyền sáng chế

Kính gửi: Công ty TNHH một thành viên Sở hữu trí tuệ VCCI
(VCCI-IP CO.,LTD)
Tầng 8, Tòa nhà VCCI, số 9 Đào Duy Anh, phường Phương mai,
quận Đống Đa, thành phố Hà Nội

Căn cứ kết quả thẩm định yêu cầu duy trì hiệu lực Bằng độc quyền sáng chế:

Số đơn: DT1-2019-00753

Ngày nộp: 29/01/2019

Chủ đơn: LIVEDO CORPORATION (JP)

Đại diện của Chủ đơn: VCCI-IP CO.,LTD

Bằng độc quyền sáng chế số: 18439

Năm yêu cầu duy trì hiệu lực: 2

Cục Sở hữu trí tuệ thông báo:

1. Yêu cầu duy trì hiệu lực Bằng độc quyền sáng chế nêu trên được chấp nhận.

2. Hiệu lực Bằng độc quyền sáng chế số 18439 được duy trì đến 07/02/2020.

Nơi nhận:

- Như trên;
- TT (để công bố);
- Lưu: VT, Hồ sơ.

CỤC TRƯỞNG

Đinh Hữu Phí

BỘ KHOA HỌC VÀ CÔNG NGHỆ
CỤC SỞ HỮU TRÍ TUỆ

CỘNG HOÀ XÃ HỘI CHỦ NGHĨA VIỆT NAM
Độc lập - Tự do - Hạnh phúc

Số: 17340 /TB-SHTT

Hà Nội, ngày 03 tháng 09 năm 2019

THÔNG BÁO
Ghi nhận yêu cầu duy trì hiệu lực Bằng độc quyền sáng chế

Kính gửi: Công ty Luật TNHH Phạm và Liên danh (PHAM & ASSOCIATES)
8 Trần Hưng Đạo, thành phố Hà Nội

Căn cứ kết quả thẩm định yêu cầu duy trì hiệu lực Bằng độc quyền sáng chế:

Số đơn: DT1-2019-01154

Ngày nộp: 22/02/2019

Chủ đơn: SOLLAC (FR)

Đại diện của Chủ đơn: PHAM & ASSOCIATES

Bằng độc quyền sáng chế số: 6978

Năm yêu cầu duy trì hiệu lực: 12

Cục Sở hữu trí tuệ thông báo:

1. Yêu cầu duy trì hiệu lực Bằng độc quyền sáng chế nêu trên được chấp nhận.

2. Hiệu lực Bằng độc quyền sáng chế số 6978 được duy trì đến 31/03/2020. *tc*

Nơi nhận:

- Như trên;
- TT (để công bố);
- Lưu: VT, Hồ sơ.

CỤC TRƯỞNG



Đinh Hữu Phí

BỘ KHOA HỌC VÀ CÔNG NGHỆ
CỤC SỞ HỮU TRÍ TUỆ

CỘNG HÒA XÃ HỘI CHỦ NGHĨA VIỆT NAM
Độc lập - Tự do - Hạnh phúc

Số: 17341/TB-SHTT

Hà Nội, ngày 03 tháng 09 năm 2019

THÔNG BÁO
Ghi nhận yêu cầu duy trì hiệu lực Bằng độc quyền sáng chế

Kính gửi: Công ty TNHH Dịch vụ Sở hữu trí tuệ KENFOX
(KENFOX IP SERVICE CO.,LTD.)
Số 3, ngách 409/40, phố Kim Mã, phường Ngọc Khánh, quận Ba Đình,
TP Hà Nội

Căn cứ kết quả thẩm định yêu cầu duy trì hiệu lực Bằng độc quyền sáng chế:

Số đơn: DT1-2019-01435

Ngày nộp: 25/02/2019

Chủ đơn: KEDIK, Stanislav Anatol'evich (RU)

Đại diện của Chủ đơn: KENFOX IP SERVICE CO.,LTD.

Bằng độc quyền sáng chế số: 16849

Năm yêu cầu duy trì hiệu lực: 3

Cục Sở hữu trí tuệ thông báo:

1. Yêu cầu duy trì hiệu lực Bằng độc quyền sáng chế nêu trên được chấp nhận.

2. Hiệu lực Bằng độc quyền sáng chế số 16849 được duy trì đến 17/04/2020.

Nơi nhận:

- Như trên;
- TT (để công bố);
- Lưu: VT, Hồ sơ.

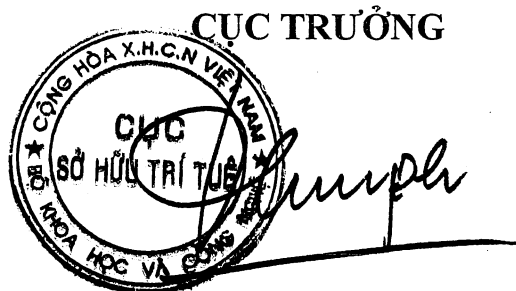

Đinh Hữu Phí

BỘ KHOA HỌC VÀ CÔNG NGHỆ
CỤC SỞ HỮU TRÍ TUỆ

CỘNG HÒA XÃ HỘI CHỦ NGHĨA VIỆT NAM
Độc lập - Tự do - Hạnh phúc

Số: 17342 /TB-SHTT

Hà Nội, ngày 03 tháng 09 năm 2019

THÔNG BÁO
Ghi nhận yêu cầu duy trì hiệu lực Bằng độc quyền sáng chế

Kính gửi: Công ty TNHH Lê & Lê (LE & LE)
Số 25 ngõ 465 Ngọc Thụy, tổ 20, phường Ngọc Thụy, quận Long Biên,
Tp. Hà Nội

Căn cứ kết quả thẩm định yêu cầu duy trì hiệu lực Bằng độc quyền sáng chế:

Số đơn: DT1-2019-01438

Ngày nộp: 25/02/2019

Chủ đơn: SINOPEC Engineering Incorporation (CN)

Đại diện của Chủ đơn: LE & LE

Bằng độc quyền sáng chế số: 15336

Năm yêu cầu duy trì hiệu lực: 4

Cục Sở hữu trí tuệ thông báo:

1. Yêu cầu duy trì hiệu lực Bằng độc quyền sáng chế nêu trên được chấp nhận.
2. Hiệu lực Bằng độc quyền sáng chế số 15336 được duy trì đến 28/03/2020.

Nơi nhận:

- Như trên;
- TT (để công bố);
- Lưu: VT, Hồ sơ.

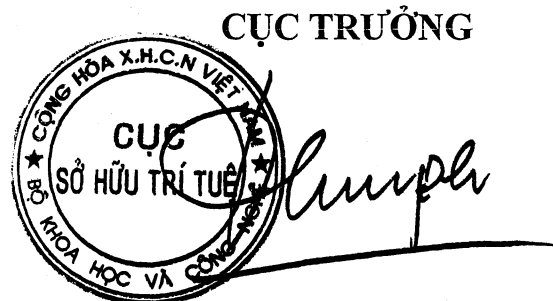

Đinh Hữu Phí

BỘ KHOA HỌC VÀ CÔNG NGHỆ
CỤC SỞ HỮU TRÍ TUỆ

CỘNG HOÀ XÃ HỘI CHỦ NGHĨA VIỆT NAM
Độc lập - Tự do - Hạnh phúc

Số: 17345/TB-SHTT

Hà Nội, ngày 03 tháng 09 năm 2019

THÔNG BÁO
Ghi nhận yêu cầu duy trì hiệu lực Bằng độc quyền sáng chế

Kính gửi: Công ty TNHH Sở hữu trí tuệ Trần & Trần
(TRAN & TRAN CO., LTD.)
Phòng 802, Tòa nhà Talico Building, số 22 Phố Hồ Giám,
phường Quốc Tử Giám, quận Đống Đa, Tp. Hà Nội

Căn cứ kết quả thẩm định yêu cầu duy trì hiệu lực Bằng độc quyền sáng chế:

Số đơn: DT1-2019-01502

Ngày nộp: 27/02/2019

Chủ đơn: HAN, KYUNG SOO (KR)

Đại diện của Chủ đơn: TRAN & TRAN CO., LTD.

Bằng độc quyền sáng chế số: 14170

Năm yêu cầu duy trì hiệu lực: 5

Cục Sở hữu trí tuệ thông báo:

1. Yêu cầu duy trì hiệu lực Bằng độc quyền sáng chế nêu trên được chấp nhận.
2. Hiệu lực Bằng độc quyền sáng chế số 14170 được duy trì đến 08/06/2020.

Nơi nhận:

- Như trên;
- TT (để công bố);
- Lưu: VT, Hồ sơ.

CỤC TRƯỞNG



Đình Hữu Phí

BỘ KHOA HỌC VÀ CÔNG NGHỆ
CỤC SỞ HỮU TRÍ TUỆ

CỘNG HÒA XÃ HỘI CHỦ NGHĨA VIỆT NAM
Độc lập - Tự do - Hạnh phúc

Số: 17346/TB-SHTT

Hà Nội, ngày 03 tháng 09 năm 2019

THÔNG BÁO
Ghi nhận yêu cầu duy trì hiệu lực Bằng độc quyền sáng chế

Kính gửi: Công ty TNHH một thành viên Sở hữu trí tuệ VCCI
(VCCI-IP CO.,LTD)
Tầng 8, Toà nhà VCCI, số 9 Đào Duy Anh, phường Phương mai,
quận Đống Đa, thành phố Hà Nội

Căn cứ kết quả thẩm định yêu cầu duy trì hiệu lực Bằng độc quyền sáng chế:

Số đơn: DT1-2019-01508

Ngày nộp: 28/02/2019

Chủ đơn: RJR POLYMERS, INC. (US)

Đại diện của Chủ đơn: VCCI-IP CO.,LTD

Bằng độc quyền sáng chế số: 4803

Năm yêu cầu duy trì hiệu lực: 15

Cục Sở hữu trí tuệ thông báo:

1. Yêu cầu duy trì hiệu lực Bằng độc quyền sáng chế nêu trên được chấp nhận.
2. Hiệu lực Bằng độc quyền sáng chế số 4803 được duy trì đến 28/02/2020. *je*

Nơi nhận:

- Như trên;
- TT (để công bố);
- Lưu: VT, Hồ sơ.

CỤC TRƯỞNG



Đinh Hữu Phú

BỘ KHOA HỌC VÀ CÔNG NGHỆ
CỤC SỞ HỮU TRÍ TUỆ

CỘNG HÒA XÃ HỘI CHỦ NGHĨA VIỆT NAM
Độc lập - Tự do - Hạnh phúc

Số: 173 47/TB-SHTT

Hà Nội, ngày 03 tháng 03 năm 2019

THÔNG BÁO

Ghi nhận yêu cầu duy trì hiệu lực Bằng độc quyền sáng chế

Kính gửi: Công ty Luật TNHH AMBYS Hà Nội (AMBYS HANOI)
Số 3, ngõ 123, đường Âu Cơ, phường Tứ Liên, quận Tây Hồ, TP. Hà Nội

Căn cứ kết quả thẩm định yêu cầu duy trì hiệu lực Bằng độc quyền sáng chế:

Số đơn: DT1-2019-01866

Ngày nộp: 18/03/2019

Chủ đơn: EVEREST PHARM. INDUSTRIAL CO., LTD (TW)

Đại diện của Chủ đơn: AMBYS HANOI

Bằng độc quyền sáng chế số: 14064

Năm yêu cầu duy trì hiệu lực: 5

Cục Sở hữu trí tuệ thông báo:

1. Yêu cầu duy trì hiệu lực Bằng độc quyền sáng chế nêu trên được chấp nhận.

2. Hiệu lực Bằng độc quyền sáng chế số 14064 được duy trì đến 12/05/2020.

Nơi nhận:

- Như trên;
- TT (để công bố);
- Lưu: VT, Hồ sơ.

CỤC TRƯỞNG



Đinh Hữu Phí

BỘ KHOA HỌC VÀ CÔNG NGHỆ
CỤC SỞ HỮU TRÍ TUỆ

CỘNG HOÀ XÃ HỘI CHỦ NGHĨA VIỆT NAM
Độc lập - Tự do - Hạnh phúc

Số: 17348/TB-SHTT

Hà Nội, ngày 03 tháng 09 năm 2019

THÔNG BÁO
Ghi nhận yêu cầu duy trì hiệu lực Bằng độc quyền sáng chế

Kính gửi: Công ty TNHH T&T INVENMARK Sở hữu trí tuệ Quốc tế
(T&T INVENMARK CO., LTD.)
Phòng 101, tòa nhà 30 Nguyễn Du, phường Bùi Thị Xuân,
quận Hai Bà Trưng, TP. Hà Nội

Căn cứ kết quả thẩm định yêu cầu duy trì hiệu lực Bằng độc quyền sáng chế:

Số đơn: DT1-2019-01498

Ngày nộp: 27/02/2019

Chủ đơn: FINE TECHNICS CO., LTD. (KR)

Đại diện của Chủ đơn: T&T INVENMARK CO., LTD.

Bằng độc quyền sáng chế số: 8295

Năm yêu cầu duy trì hiệu lực: 10

Cục Sở hữu trí tuệ thông báo:

1. Yêu cầu duy trì hiệu lực Bằng độc quyền sáng chế nêu trên được chấp nhận.

2. Hiệu lực Bằng độc quyền sáng chế số 8295 được duy trì đến 27/02/2020. *ke*

Nơi nhận:

- Như trên;
- TT (để công bố);
- Lưu: VT, Hồ sơ.

CỤC TRƯỞNG



Đình Hữu Phí

BỘ KHOA HỌC VÀ CÔNG NGHỆ
CỤC SỞ HỮU TRÍ TUỆ

CỘNG HOÀ XÃ HỘI CHỦ NGHĨA VIỆT NAM
Độc lập - Tự do - Hạnh phúc

Số: 17349 /TB-SHTT

Hà Nội, ngày 03 tháng 09 năm 2019

THÔNG BÁO
Ghi nhận yêu cầu duy trì hiệu lực Bằng độc quyền sáng chế

Kính gửi: Công ty Luật TNHH T&G (TGVN)

Phòng số 5 tầng 15 Toà nhà Harec, 4A Láng Hạ, phường Thành Công
quận Ba Đình, TP Hà Nội

Căn cứ kết quả thẩm định yêu cầu duy trì hiệu lực Bằng độc quyền sáng chế:

Số đơn: DT1-2019-01507

Ngày nộp: 28/02/2019

Chủ đơn: Theravance Biopharma R&D IP, LLC (US)

Đại diện của Chủ đơn: TGVN

Bằng độc quyền sáng chế số: 9117

Năm yêu cầu duy trì hiệu lực: 9

Cục Sở hữu trí tuệ thông báo:

1. Yêu cầu duy trì hiệu lực Bằng độc quyền sáng chế nêu trên được chấp nhận.
2. Hiệu lực Bằng độc quyền sáng chế số 9117 được duy trì đến 01/03/2020.

Nơi nhận:

- Như trên;
- TT (để công bố);
- Lưu: VT, Hồ sơ.

CỤC TRƯỞNG



Đinh Hữu Phí

BỘ KHOA HỌC VÀ CÔNG NGHỆ
CỤC SỞ HỮU TRÍ TUỆ

CỘNG HÒA XÃ HỘI CHỦ NGHĨA VIỆT NAM
Độc lập - Tự do - Hạnh phúc

Số: 17350/TB-SHTT

Hà Nội, ngày 03 tháng 09 năm 2019

THÔNG BÁO
Ghi nhận yêu cầu duy trì hiệu lực Bằng độc quyền sáng chế

Kính gửi: Công ty Luật TNHH WINCO (WINCO LAW FIRM)
Số 54 Trần Quốc Vượng, phường Dịch Vọng Hậu, quận Cầu Giấy,
TP Hà Nội

Căn cứ kết quả thẩm định yêu cầu duy trì hiệu lực Bằng độc quyền sáng chế:

Số đơn: DT1-2019-01648

Ngày nộp: 06/03/2019

Chủ đơn: Hyosung TNC Corporation (KR)

Đại diện của Chủ đơn: WINCO LAW FIRM

Bằng độc quyền sáng chế số: 9344

Năm yêu cầu duy trì hiệu lực: 9

Cục Sở hữu trí tuệ thông báo:

1. Yêu cầu duy trì hiệu lực Bằng độc quyền sáng chế nêu trên được chấp nhận.
2. Hiệu lực Bằng độc quyền sáng chế số 9344 được duy trì đến 13/06/2020.

Nơi nhận:

- Như trên;
- TT (để công bố);
- Lưu: VT, Hồ sơ.

CỤC TRƯỞNG



Đình Hữu Phí

BỘ KHOA HỌC VÀ CÔNG NGHỆ
CỤC SỞ HỮU TRÍ TUỆ

CỘNG HÒA XÃ HỘI CHỦ NGHĨA VIỆT NAM
Độc lập - Tự do - Hạnh phúc

Số: 17351/TB-SHTT

Hà Nội, ngày 03 tháng 09 năm 2019

THÔNG BÁO
Ghi nhận yêu cầu duy trì hiệu lực Bằng độc quyền sáng chế

Kính gửi: Công ty TNHH Trường Xuân (AGELESS CO.,LTD.)
Tầng 11, số 102 đường Trần Phú, phường Mộ Lao, quận Hà Đông,
TP. Hà Nội

Căn cứ kết quả thẩm định yêu cầu duy trì hiệu lực Bằng độc quyền sáng chế:

Số đơn: DT1-2019-01673

Ngày nộp: 07/03/2019

Chủ đơn: OMNI LPS. CO., LTD. (KR)

Đại diện của Chủ đơn: AGELESS CO.,LTD.

Bằng độc quyền sáng chế số: 6222

Năm yêu cầu duy trì hiệu lực: 13

Cục Sở hữu trí tuệ thông báo:

1. Yêu cầu duy trì hiệu lực Bằng độc quyền sáng chế nêu trên được chấp nhận.
2. Hiệu lực Bằng độc quyền sáng chế số 6222 được duy trì đến 12/03/2020. *h*

Nơi nhận:

- Như trên;
- TT (để công bố);
- Lưu: VT, Hồ sơ.

CỤC TRƯỞNG

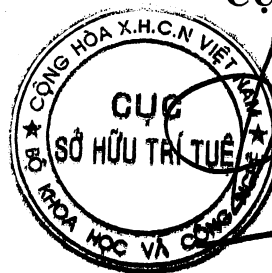

Đinh Hữu Phí

BỘ KHOA HỌC VÀ CÔNG NGHỆ
CỤC SỞ HỮU TRÍ TUỆ

CỘNG HÒA XÃ HỘI CHỦ NGHĨA VIỆT NAM
Độc lập - Tự do - Hạnh phúc

Số: 17352/TB-SHTT

Hà Nội, ngày 03 tháng 09 năm 2019

THÔNG BÁO
Ghi nhận yêu cầu duy trì hiệu lực Bằng độc quyền sáng chế

Kính gửi: Công ty TNHH Sở hữu trí tuệ ALNGUYEN
(ALNGUYEN IP CO.,LTD.)
Số 14, hẻm 19/8/1, phố Trần Quang Diệu, phường Ô Chợ Dừa,
quận Đống Đa, thành phố Hà Nội

Căn cứ kết quả thẩm định yêu cầu duy trì hiệu lực Bằng độc quyền sáng chế:

Số đơn: DT1-2019-02302

Ngày nộp: 22/03/2019

Chủ đơn: Nguyễn Gia Long (VN)

Đại diện của Chủ đơn: ALNGUYEN IP CO.,LTD.

Bằng độc quyền sáng chế số: 15485

Năm yêu cầu duy trì hiệu lực: 4

Cục Sở hữu trí tuệ thông báo:

1. Yêu cầu duy trì hiệu lực Bằng độc quyền sáng chế nêu trên được chấp nhận.

2. Hiệu lực Bằng độc quyền sáng chế số 15485 được duy trì đến 09/05/2020.

Nơi nhận:

- Như trên;
- TT (để công bố);
- Lưu: VT, Hồ sơ.

CỤC TRƯỞNG



Đinh Hữu Phí

BỘ KHOA HỌC VÀ CÔNG NGHỆ
CỤC SỞ HỮU TRÍ TUỆ

CỘNG HÒA XÃ HỘI CHỦ NGHĨA VIỆT NAM
Độc lập - Tự do - Hạnh phúc

Số: 17353 /TB-SHTT

Hà Nội, ngày 03 tháng 09 năm 2019

THÔNG BÁO
Ghi nhận yêu cầu duy trì hiệu lực Bằng độc quyền sáng chế

Kính gửi: Công ty TNHH Tư vấn đầu tư và chuyển giao công nghệ
(INVESTCONSULT)
Số 26 ngõ 41, phố Thái Hà, phường Trung Liệt, quận Đống Đa,
thành phố Hà Nội

Căn cứ kết quả thẩm định yêu cầu duy trì hiệu lực Bằng độc quyền sáng chế:

Số đơn: DT1-2019-02303

Ngày nộp: 22/03/2019

Chủ đơn: MATSUI CHEMICAL CO., LTD. (JP)

Đại diện của Chủ đơn: INVESTCONSULT

Bằng độc quyền sáng chế số: 14082

Năm yêu cầu duy trì hiệu lực: 5

Cục Sở hữu trí tuệ thông báo:

1. Yêu cầu duy trì hiệu lực Bằng độc quyền sáng chế nêu trên được chấp nhận.
2. Hiệu lực Bằng độc quyền sáng chế số 14082 được duy trì đến 18/05/2020.

Nơi nhận:

- Như trên;
- TT (để công bố);
- Lưu: VT, Hồ sơ.



Đình Hữu Phí

BỘ KHOA HỌC VÀ CÔNG NGHỆ
CỤC SỞ HỮU TRÍ TUỆ

CỘNG HOÀ XÃ HỘI CHỦ NGHĨA VIỆT NAM
Độc lập - Tự do - Hạnh phúc

Số: 17354/TB-SHTT

Hà Nội, ngày 03 tháng 09 năm 2019

THÔNG BÁO
Ghi nhận yêu cầu duy trì hiệu lực Bằng độc quyền sáng chế

Kính gửi: Công ty TNHH Tầm nhìn và Liên danh
(VISION & ASSOCIATES CO.LTD.)
Phòng 308-310, tầng 3, Tháp Hà Nội, số 49 Hai Bà Trưng,
phường Trần Hưng Đạo, quận Hoàn Kiếm, thành phố Hà Nội

Căn cứ kết quả thẩm định yêu cầu duy trì hiệu lực Bằng độc quyền sáng chế:

Số đơn: DT1-2019-02306

Ngày nộp: 22/03/2019

Chủ đơn: MITSUBISHI HEAVY INDUSTRIES MACHINERY
SYSTEMS, LTD. (JP)

Đại diện của Chủ đơn: VISION & ASSOCIATES CO.LTD.

Bằng độc quyền sáng chế số: 19310

Năm yêu cầu duy trì hiệu lực: 2

Cục Sở hữu trí tuệ thông báo:

1. Yêu cầu duy trì hiệu lực Bằng độc quyền sáng chế nêu trên được chấp nhận.

2. Hiệu lực Bằng độc quyền sáng chế số 19310 được duy trì đến 24/05/2020.

Nơi nhận:

- Như trên;
- TT (để công bố);
- Lưu: VT, Hồ sơ.



Đinh Hữu Phí

BỘ KHOA HỌC VÀ CÔNG NGHỆ
CỤC SỞ HỮU TRÍ TUỆ

CỘNG HÒA XÃ HỘI CHỦ NGHĨA VIỆT NAM
Độc lập - Tự do - Hạnh phúc

Số: 17355/TB-SHTT

Hà Nội, ngày 03 tháng 09 năm 2019

THÔNG BÁO
Ghi nhận yêu cầu duy trì hiệu lực Bằng độc quyền sáng chế

Kính gửi: Công ty TNHH Tầm nhìn và Liên danh
(VISION & ASSOCIATES CO.LTD.)
Phòng 308-310, tầng 3, Tháp Hà Nội, số 49 Hai Bà Trưng,
phường Trần Hưng Đạo, quận Hoàn Kiếm, thành phố Hà Nội

Căn cứ kết quả thẩm định yêu cầu duy trì hiệu lực Bằng độc quyền sáng chế:

Số đơn: DT1-2019-02307

Ngày nộp: 22/03/2019

Chủ đơn: MITSUBISHI HEAVY INDUSTRIES MACHINERY
SYSTEMS, LTD. (JP)

Đại diện của Chủ đơn: VISION & ASSOCIATES CO.LTD.

Bằng độc quyền sáng chế số: 19311

Năm yêu cầu duy trì hiệu lực: 2

Cục Sở hữu trí tuệ thông báo:

1. Yêu cầu duy trì hiệu lực Bằng độc quyền sáng chế nêu trên được chấp nhận.

2. Hiệu lực Bằng độc quyền sáng chế số 19311 được duy trì đến 24/05/2020. *hc*

Nơi nhận:

- Như trên;
- TT (để công bố);
- Lưu: VT, Hồ sơ.

CỤC TRƯỞNG



Đình Hữu Phí

BỘ KHOA HỌC VÀ CÔNG NGHỆ
CỤC SỞ HỮU TRÍ TUỆ

CỘNG HÒA XÃ HỘI CHỦ NGHĨA VIỆT NAM
Độc lập - Tự do - Hạnh phúc

Số: 17356 /TB-SHTT

Hà Nội, ngày 03 tháng 09 năm 2019

THÔNG BÁO
Ghi nhận yêu cầu duy trì hiệu lực Bằng độc quyền sáng chế

Kính gửi: Công ty TNHH Tâm nhìn và Liên danh
(VISION & ASSOCIATES CO.LTD.)
Phòng 308-310, tầng 3, Tháp Hà Nội, số 49 Hai Bà Trưng,
phường Trần Hưng Đạo, quận Hoàn Kiếm, thành phố Hà Nội

Căn cứ kết quả thẩm định yêu cầu duy trì hiệu lực Bằng độc quyền sáng chế:

Số đơn: DT1-2019-02308

Ngày nộp: 22/03/2019

Chủ đơn: MITSUBISHI HEAVY INDUSTRIES MACHINERY
SYSTEMS, LTD. (JP)

Đại diện của Chủ đơn: VISION & ASSOCIATES CO.LTD.

Bằng độc quyền sáng chế số: 19309

Năm yêu cầu duy trì hiệu lực: 2

Cục Sở hữu trí tuệ thông báo:

1. Yêu cầu duy trì hiệu lực Bằng độc quyền sáng chế nêu trên được chấp nhận.

2. Hiệu lực Bằng độc quyền sáng chế số 19309 được duy trì đến 24/05/2020.

Nơi nhận:

- Như trên;
- TT (để công bố);
- Lưu: VT, Hồ sơ.



CỤC TRƯỞNG

Đinh Hữu Phí

BỘ KHOA HỌC VÀ CÔNG NGHỆ
CỤC SỞ HỮU TRÍ TUỆ

CỘNG HÒA XÃ HỘI CHỦ NGHĨA VIỆT NAM
Độc lập - Tự do - Hạnh phúc

Số: 17357 /TB-SHTT

Hà Nội, ngày 03 tháng 03 năm 2019

THÔNG BÁO
Ghi nhận yêu cầu duy trì hiệu lực Bằng độc quyền sáng chế

Kính gửi: Công ty TNHH Ban Ca (BANCA)
15B Triệu Việt Vương, thành phố Hà Nội

Căn cứ kết quả thẩm định yêu cầu duy trì hiệu lực Bằng độc quyền sáng chế:

Số đơn: DT1-2019-02313

Ngày nộp: 22/03/2019

Chủ đơn: BLUESCOPE STEEL LIMITED (AU)

Đại diện của Chủ đơn: BANCA

Bằng độc quyền sáng chế số: 18901

Năm yêu cầu duy trì hiệu lực: 2

Cục Sở hữu trí tuệ thông báo:

1. Yêu cầu duy trì hiệu lực Bằng độc quyền sáng chế nêu trên được chấp nhận.

2. Hiệu lực Bằng độc quyền sáng chế số 18901 được duy trì đến 26/03/2020.

Nơi nhận:

- Như trên;
- TT (để công bố);
- Lưu: VT, Hồ sơ.

CỤC TRƯỞNG



Đinh Hữu Phí

BỘ KHOA HỌC VÀ CÔNG NGHỆ
CỤC SỞ HỮU TRÍ TUỆ

CỘNG HÒA XÃ HỘI CHỦ NGHĨA VIỆT NAM
Độc lập - Tự do - Hạnh phúc

Số: 17358 /TB-SHTT

Hà Nội, ngày 03 tháng 09 năm 2019

THÔNG BÁO
Ghi nhận yêu cầu duy trì hiệu lực Bằng độc quyền sáng chế

Kính gửi: Văn phòng Luật sư Ân Nam (ANNAM IP & LAW)
Số 10 ngõ 34 đường Âu Cơ, phường Quảng An, quận Tây Hồ, TP Hà Nội

Căn cứ kết quả thẩm định yêu cầu duy trì hiệu lực Bằng độc quyền sáng chế:

Số đơn: DT1-2019-02315

Ngày nộp: 22/03/2019

Chủ đơn: UNITED STATES GYPSUM COMPANY (US)

Đại diện của Chủ đơn: ANNAM IP & LAW

Bằng độc quyền sáng chế số: 16765

Năm yêu cầu duy trì hiệu lực: 3

Cục Sở hữu trí tuệ thông báo:

1. Yêu cầu duy trì hiệu lực Bằng độc quyền sáng chế nêu trên được chấp nhận.
2. Hiệu lực Bằng độc quyền sáng chế số 16765 được duy trì đến 27/03/2020.

Nơi nhận:

- Như trên;
- TT (để công bố);
- Lưu: VT, Hồ sơ.

CỤC TRƯỞNG



Đinh Hữu Phí

BỘ KHOA HỌC VÀ CÔNG NGHỆ
CỤC SỞ HỮU TRÍ TUỆ

CỘNG HOÀ XÃ HỘI CHỦ NGHĨA VIỆT NAM
Độc lập - Tự do - Hạnh phúc

Số: 17359 /TB-SHTT

Hà Nội, ngày 03 tháng 03 năm 2019

THÔNG BÁO
Ghi nhận yêu cầu duy trì hiệu lực Bằng độc quyền sáng chế

Kính gửi: Công ty cổ phần tư vấn Trung Thực (TRUNG THUC.,JSC)
Số 5, ngõ 898, đường Láng, phường Láng Thượng, quận Đống Đa,
TP Hà Nội

Căn cứ kết quả thẩm định yêu cầu duy trì hiệu lực Bằng độc quyền sáng chế:

Số đơn: DT1-2019-02318

Ngày nộp: 22/03/2019

Chủ đơn: KYOSHIN KOGYO CO., LTD. (JP)

Đại diện của Chủ đơn: TRUNG THUC.,JSC

Bằng độc quyền sáng chế số: 19303

Năm yêu cầu duy trì hiệu lực: 2

Cục Sở hữu trí tuệ thông báo:

1. Yêu cầu duy trì hiệu lực Bằng độc quyền sáng chế nêu trên được chấp nhận.
2. Hiệu lực Bằng độc quyền sáng chế số 19303 được duy trì đến 23/05/2020.

Nơi nhận:

- Như trên;
- TT (để công bố);
- Lưu: VT, Hồ sơ.

CỤC TRƯỞNG



Đinh Hữu Phí

BỘ KHOA HỌC VÀ CÔNG NGHỆ
CỤC SỞ HỮU TRÍ TUỆ

CỘNG HOÀ XÃ HỘI CHỦ NGHĨA VIỆT NAM
Độc lập - Tự do - Hạnh phúc

Số: 17360 /TB-SHTT

Hà Nội, ngày 03 tháng 09 năm 2019

THÔNG BÁO
Ghi nhận yêu cầu duy trì hiệu lực Bằng độc quyền sáng chế

Kính gửi: Công ty Luật TNHH Phạm và Liên danh (PHAM & ASSOCIATES)
8 Trần Hưng Đạo, thành phố Hà Nội

Căn cứ kết quả thẩm định yêu cầu duy trì hiệu lực Bằng độc quyền sáng chế:

Số đơn: DT1-2019-02359

Ngày nộp: 26/03/2019

Chủ đơn: INSTITUT PASTEUR KOREA (KR)

Đại diện của Chủ đơn: PHAM & ASSOCIATES

Bằng độc quyền sáng chế số: 16937

Năm yêu cầu duy trì hiệu lực: 3

Cục Sở hữu trí tuệ thông báo:

1. Yêu cầu duy trì hiệu lực Bằng độc quyền sáng chế nêu trên được chấp nhận.

2. Hiệu lực Bằng độc quyền sáng chế số 16937 được duy trì đến 08/05/2020.

Nơi nhận:

- Như trên;
- TT (để công bố);
- Lưu: VT, Hồ sơ.

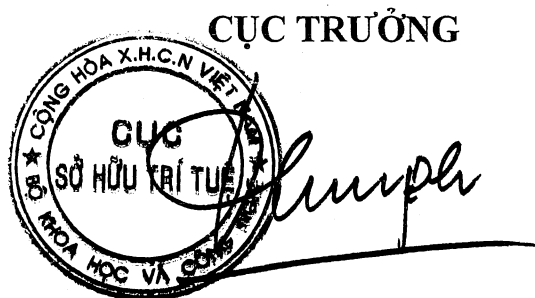

Đình Hữu Phí

BỘ KHOA HỌC VÀ CÔNG NGHỆ
CỤC SỞ HỮU TRÍ TUỆ

CỘNG HOÀ XÃ HỘI CHỦ NGHĨA VIỆT NAM
Độc lập - Tự do - Hạnh phúc

Số: 17361 /TB-SHTT

Hà Nội, ngày 03 tháng 09 năm 2019

THÔNG BÁO
Ghi nhận yêu cầu duy trì hiệu lực Bằng độc quyền sáng chế

Kính gửi: Công ty Luật TNHH Phạm và Liên danh (PHAM & ASSOCIATES)
8 Trần Hưng Đạo, thành phố Hà Nội

Căn cứ kết quả thẩm định yêu cầu duy trì hiệu lực Bằng độc quyền sáng chế:

Số đơn: DT1-2019-02360

Ngày nộp: 26/03/2019

Chủ đơn: BERMAD CS LTD. (IL)

Đại diện của Chủ đơn: PHAM & ASSOCIATES

Bằng độc quyền sáng chế số: 15080

Năm yêu cầu duy trì hiệu lực: 4

Cục Sở hữu trí tuệ thông báo:

1. Yêu cầu duy trì hiệu lực Bằng độc quyền sáng chế nêu trên được chấp nhận.

2. Hiệu lực Bằng độc quyền sáng chế số 15080 được duy trì đến 18/01/2020.

Nơi nhận:

- Như trên;
- TT (đề công bố);
- Lưu: VT, Hồ sơ.

CỤC TRƯỞNG



Đinh Hữu Phí

BỘ KHOA HỌC VÀ CÔNG NGHỆ
CỤC SỞ HỮU TRÍ TUỆ

CỘNG HOÀ XÃ HỘI CHỦ NGHĨA VIỆT NAM
Độc lập - Tự do - Hạnh phúc

Số: 17362 /TB-SHTT

Hà Nội, ngày 03 tháng 09 năm 2019

THÔNG BÁO
Ghi nhận yêu cầu duy trì hiệu lực Bằng độc quyền sáng chế

Kính gửi: Công ty Luật TNHH Phạm và Liên danh (PHAM & ASSOCIATES)
8 Trần Hưng Đạo, thành phố Hà Nội

Căn cứ kết quả thẩm định yêu cầu duy trì hiệu lực Bằng độc quyền sáng chế:

Số đơn: DT1-2019-02361

Ngày nộp: 26/03/2019

Chủ đơn: TSAI, Yuchi (CN)

Đại diện của Chủ đơn: PHAM & ASSOCIATES

Bằng độc quyền sáng chế số: 15332

Năm yêu cầu duy trì hiệu lực: 4

Cục Sở hữu trí tuệ thông báo:

1. Yêu cầu duy trì hiệu lực Bằng độc quyền sáng chế nêu trên được chấp nhận.

2. Hiệu lực Bằng độc quyền sáng chế số 15332 được duy trì đến 28/03/2020.

Nơi nhận:

- Như trên;
- TT (để công bố);
- Lưu: VT, Hồ sơ.

CỤC TRƯỞNG

Đinh Hữu Phí

Đinh Hữu Phí

BỘ KHOA HỌC VÀ CÔNG NGHỆ
CỤC SỞ HỮU TRÍ TUỆ

CỘNG HOÀ XÃ HỘI CHỦ NGHĨA VIỆT NAM
Độc lập - Tự do - Hạnh phúc

Số: 17363 /TB-SHTT

Hà Nội, ngày 03 tháng 03 năm 2019

THÔNG BÁO
Ghi nhận yêu cầu duy trì hiệu lực Bằng độc quyền sáng chế

Kính gửi: Công ty Luật TNHH T&G (TGVN)

Phòng số 5 tầng 15 Toà nhà Harec, 4A Láng Hạ, phường Thành Công
quận Ba Đình, TP Hà Nội

Căn cứ kết quả thẩm định yêu cầu duy trì hiệu lực Bằng độc quyền sáng chế:

Số đơn: DT1-2019-02362

Ngày nộp: 26/03/2019

Chủ đơn: RAMIREZ JOHN (US)

Đại diện của Chủ đơn: TGVN

Bằng độc quyền sáng chế số: 18877

Năm yêu cầu duy trì hiệu lực: 2

Cục Sở hữu trí tuệ thông báo:

1. Yêu cầu duy trì hiệu lực Bằng độc quyền sáng chế nêu trên được chấp nhận.
2. Hiệu lực Bằng độc quyền sáng chế số 18877 được duy trì đến 26/03/2020.

Nơi nhận:

- Như trên;
- TT (để công bố);
- Lưu: VT, Hồ sơ.

CỤC TRƯỞNG

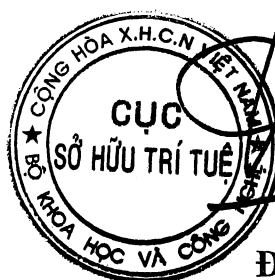

Đình Hữu Phí

BỘ KHOA HỌC VÀ CÔNG NGHỆ
CỤC SỞ HỮU TRÍ TUỆ

CỘNG HÒA XÃ HỘI CHỦ NGHĨA VIỆT NAM
Độc lập - Tự do - Hạnh phúc

Số: 17364 /TB-SHTT

Hà Nội, ngày 03 tháng 09 năm 2019

THÔNG BÁO
Ghi nhận yêu cầu duy trì hiệu lực Bằng độc quyền sáng chế

Kính gửi: Công ty TNHH Quốc tế D &N
(D&N INTERNATIONAL CO.,LTD.)
Phòng 2303, số 101 Láng Hạ, phường Láng Hạ, quận Đống Đa,
thành phố Hà Nội

Căn cứ kết quả thẩm định yêu cầu duy trì hiệu lực Bằng độc quyền sáng chế:

Số đơn: DT1-2019-02363

Ngày nộp: 26/03/2019

Chủ đơn: KOVEA CO., LTD. (KR)

Đại diện của Chủ đơn: D&N INTERNATIONAL CO.,LTD.

Bằng độc quyền sáng chế số: 19202

Năm yêu cầu duy trì hiệu lực: 2

Cục Sở hữu trí tuệ thông báo:

1. Yêu cầu duy trì hiệu lực Bằng độc quyền sáng chế nêu trên được chấp nhận.

2. Hiệu lực Bằng độc quyền sáng chế số 19202 được duy trì đến 08/05/2020.

Nơi nhận:

- Như trên;
- TT (để công bố);
- Lưu: VT, Hồ sơ.



CỤC TRƯỞNG

Đinh Hữu Phí

BỘ KHOA HỌC VÀ CÔNG NGHỆ
CỤC SỞ HỮU TRÍ TUỆ

CỘNG HÒA XÃ HỘI CHỦ NGHĨA VIỆT NAM
Độc lập - Tự do - Hạnh phúc

Số: 17365/TB-SHTT

Hà Nội, ngày 03 tháng 03 năm 2019

THÔNG BÁO
Ghi nhận yêu cầu duy trì hiệu lực Bằng độc quyền sáng chế

Kính gửi: Công ty TNHH T&T INVENMARK Sở hữu trí tuệ Quốc tế
(T&T INVENMARK CO., LTD.)
Phòng 101, tòa nhà 30 Nguyễn Du, phường Bùi Thị Xuân,
quận Hai Bà Trưng, TP. Hà Nội

Căn cứ kết quả thẩm định yêu cầu duy trì hiệu lực Bằng độc quyền sáng chế:

Số đơn: DT1-2019-02364

Ngày nộp: 26/03/2019

Chủ đơn: GEOX S.p.A. (IT)

Đại diện của Chủ đơn: T&T INVENMARK CO., LTD.

Bằng độc quyền sáng chế số: 13964

Năm yêu cầu duy trì hiệu lực: 5

Cục Sở hữu trí tuệ thông báo:

1. Yêu cầu duy trì hiệu lực Bằng độc quyền sáng chế nêu trên được chấp nhận.

2. Hiệu lực Bằng độc quyền sáng chế số 13964 được duy trì đến 13/04/2020.

Nơi nhận:

- Như trên;
- TT (để công bố);
- Lưu: VT, Hồ sơ.



CỤC TRƯỞNG

Đinh Hữu Phí

BỘ KHOA HỌC VÀ CÔNG NGHỆ
CỤC SỞ HỮU TRÍ TUỆ

CỘNG HÒA XÃ HỘI CHỦ NGHĨA VIỆT NAM
Độc lập - Tự do - Hạnh phúc

Số: 17366 /TB-SHTT

Hà Nội, ngày 08 tháng 09 năm 2019

THÔNG BÁO
Ghi nhận yêu cầu duy trì hiệu lực Bằng độc quyền sáng chế

Kính gửi: Công ty TNHH T&T INVENMARK Sở hữu trí tuệ Quốc tế
(T&T INVENMARK CO., LTD.)
Phòng 101, tòa nhà 30 Nguyễn Du, phường Bùi Thị Xuân,
quận Hai Bà Trưng, TP. Hà Nội

Căn cứ kết quả thẩm định yêu cầu duy trì hiệu lực Bằng độc quyền sáng chế:

Số đơn: DT1-2019-02365

Ngày nộp: 26/03/2019

Chủ đơn: CHINA PETROLEUM & CHEMICAL CORPORATION (CN)

Đại diện của Chủ đơn: T&T INVENMARK CO., LTD.

Bằng độc quyền sáng chế số: 15372

Năm yêu cầu duy trì hiệu lực: 4

Cục Sở hữu trí tuệ thông báo:

1. Yêu cầu duy trì hiệu lực Bằng độc quyền sáng chế nêu trên được chấp nhận.
2. Hiệu lực Bằng độc quyền sáng chế số 15372 được duy trì đến 11/04/2020.

Nơi nhận:

- Như trên;
- TT (để công bố);
- Lưu: VT, Hồ sơ.

CỤC TRƯỞNG

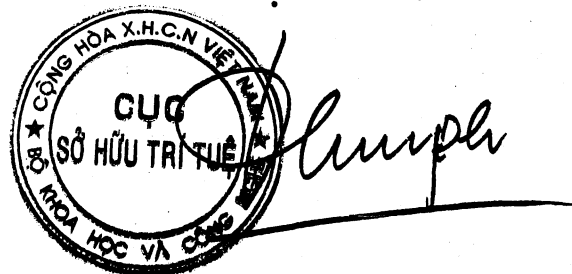

Đình Hữu Phí

BỘ KHOA HỌC VÀ CÔNG NGHỆ
CỤC SỞ HỮU TRÍ TUỆ

CỘNG HÒA XÃ HỘI CHỦ NGHĨA VIỆT NAM
Độc lập - Tự do - Hạnh phúc

Số: 17367 /TB-SHTT

Hà Nội, ngày 03 tháng 09 năm 2019

THÔNG BÁO
Ghi nhận yêu cầu duy trì hiệu lực Bằng độc quyền sáng chế

Kính gửi: Công ty TNHH T&T INVENMARK Sở hữu trí tuệ Quốc tế
(T&T INVENMARK CO., LTD.)
Phòng 101, tòa nhà 30 Nguyễn Du, phường Bùi Thị Xuân,
quận Hai Bà Trưng, TP. Hà Nội

Căn cứ kết quả thẩm định yêu cầu duy trì hiệu lực Bằng độc quyền sáng chế:

Số đơn: DT1-2019-02366

Ngày nộp: 26/03/2019

Chủ đơn: KBA-NotaSys SA (CH)

Đại diện của Chủ đơn: T&T INVENMARK CO., LTD.

Bằng độc quyền sáng chế số: 15374

Năm yêu cầu duy trì hiệu lực: 4

Cục Sở hữu trí tuệ thông báo:

1. Yêu cầu duy trì hiệu lực Bằng độc quyền sáng chế nêu trên được chấp nhận.

2. Hiệu lực Bằng độc quyền sáng chế số 15374 được duy trì đến 11/04/2020.

Nơi nhận:

- Như trên;
- TT (để công bố);
- Lưu: VT, Hồ sơ.

CỤC TRƯỞNG



Đinh Hữu Phí

BỘ KHOA HỌC VÀ CÔNG NGHỆ
CỤC SỞ HỮU TRÍ TUỆ

CỘNG HÒA XÃ HỘI CHỦ NGHĨA VIỆT NAM
Độc lập - Tự do - Hạnh phúc

Số: 17368 /TB-SHTT

Hà Nội, ngày 03 tháng 03 năm 2019

THÔNG BÁO
Ghi nhận yêu cầu duy trì hiệu lực Bằng độc quyền sáng chế

Kính gửi: Công ty TNHH T&T INVENMARK Sở hữu trí tuệ Quốc tế
(T&T INVENMARK CO., LTD.)
Phòng 101, tòa nhà 30 Nguyễn Du, phường Bùi Thị Xuân,
quận Hai Bà Trưng, TP. Hà Nội

Căn cứ kết quả thẩm định yêu cầu duy trì hiệu lực Bằng độc quyền sáng chế:

Số đơn: DT1-2019-02367

Ngày nộp: 26/03/2019

Chủ đơn: KBA-NotaSys SA (CH)

Đại diện của Chủ đơn: T&T INVENMARK CO., LTD.

Bằng độc quyền sáng chế số: 15373

Năm yêu cầu duy trì hiệu lực: 4

Cục Sở hữu trí tuệ thông báo:

1. Yêu cầu duy trì hiệu lực Bằng độc quyền sáng chế nêu trên được chấp nhận.
2. Hiệu lực Bằng độc quyền sáng chế số 15373 được duy trì đến 11/04/2020.

Nơi nhận:

- Như trên;
- TT (để công bố);
- Lưu: VT, Hồ sơ.

CỤC TRƯỞNG



Đinh Hữu Phí

BỘ KHOA HỌC VÀ CÔNG NGHỆ
CỤC SỞ HỮU TRÍ TUỆ

CỘNG HÒA XÃ HỘI CHỦ NGHĨA VIỆT NAM
Độc lập - Tự do - Hạnh phúc

Số: 17369 /TB-SHTT

Hà Nội, ngày 03 tháng 09 năm 2019

THÔNG BÁO
Ghi nhận yêu cầu duy trì hiệu lực Bằng độc quyền sáng chế

Kính gửi: Công ty TNHH một thành viên Sở hữu trí tuệ VCCI
(VCCI-IP CO.,LTD)
Tầng 8, Toà nhà VCCI, số 9 Đào Duy Anh, phường Phương mai,
quận Đống Đa, thành phố Hà Nội

Căn cứ kết quả thẩm định yêu cầu duy trì hiệu lực Bằng độc quyền sáng chế:

Số đơn: DT1-2019-02368

Ngày nộp: 26/03/2019

Chủ đơn: Teikoku Printing Inks Mfg. Co., Ltd. (JP)

Đại diện của Chủ đơn: VCCI-IP CO.,LTD

Bằng độc quyền sáng chế số: 20563

Năm yêu cầu duy trì hiệu lực: 2

Cục Sở hữu trí tuệ thông báo:

1. Yêu cầu duy trì hiệu lực Bằng độc quyền sáng chế nêu trên được chấp nhận.

2. Hiệu lực Bằng độc quyền sáng chế số 20563 được duy trì đến 29/01/2021.

Nơi nhận:

- Như trên;
- TT (để công bố);
- Lưu: VT, Hồ sơ.

CỤC TRƯỞNG

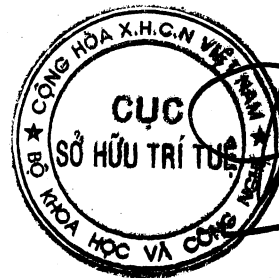

Đinh Hữu Phí

BỘ KHOA HỌC VÀ CÔNG NGHỆ
CỤC SỞ HỮU TRÍ TUỆ

CỘNG HOÀ XÃ HỘI CHỦ NGHĨA VIỆT NAM
Độc lập - Tự do - Hạnh phúc

Số: 17370 /TB-SHTT

Hà Nội, ngày 03 tháng 09 năm 2019

THÔNG BÁO
Ghi nhận yêu cầu duy trì hiệu lực Bằng độc quyền sáng chế

Kính gửi: Công ty TNHH một thành viên Sở hữu trí tuệ VCCI
(VCCI-IP CO.,LTD)
Tầng 8, Toà nhà VCCI, số 9 Đào Duy Anh, phường Phương mai,
quận Đống Đa, thành phố Hà Nội

Căn cứ kết quả thẩm định yêu cầu duy trì hiệu lực Bằng độc quyền sáng chế:

Số đơn: DT1-2019-02369

Ngày nộp: 26/03/2019

Chủ đơn: Teikoku Printing Inks Mfg. Co., Ltd. (JP)

Đại diện của Chủ đơn: VCCI-IP CO.,LTD

Bằng độc quyền sáng chế số: 20564

Năm yêu cầu duy trì hiệu lực: 2

Cục Sở hữu trí tuệ thông báo:

1. Yêu cầu duy trì hiệu lực Bằng độc quyền sáng chế nêu trên được chấp nhận.
2. Hiệu lực Bằng độc quyền sáng chế số 20564 được duy trì đến 29/01/2021.

Nơi nhận:

- Như trên;
- TT (để công bố);
- Lưu: VT, Hồ sơ.

CỤC TRƯỞNG

[Handwritten signature]

Đinh Hữu Phí

BỘ KHOA HỌC VÀ CÔNG NGHỆ
CỤC SỞ HỮU TRÍ TUỆ

CỘNG HOÀ XÃ HỘI CHỦ NGHĨA VIỆT NAM
Độc lập - Tự do - Hạnh phúc

Số: 17871 /TB-SHTT

Hà Nội, ngày 03 tháng 09 năm 2019

THÔNG BÁO

Ghi nhận yêu cầu duy trì hiệu lực Bằng độc quyền sáng chế

Kính gửi: Công ty TNHH Sáng chế ACTIP (ACTIP PATENT LIMITED)
M04-L16, Khu A - Khu đô thị mới Dương Nội, phường La Khê,
quận Hà Đông, Tp. Hà Nội

Căn cứ kết quả thẩm định yêu cầu duy trì hiệu lực Bằng độc quyền sáng chế:

Số đơn: DT1-2019-02370

Ngày nộp: 26/03/2019

Chủ đơn: EUROILTEC INDUSTRY CO., LTD. (TW)

Đại diện của Chủ đơn: ACTIP PATENT LIMITED

Bằng độc quyền sáng chế số: 19127

Năm yêu cầu duy trì hiệu lực: 2

Cục Sở hữu trí tuệ thông báo:

1. Yêu cầu duy trì hiệu lực Bằng độc quyền sáng chế nêu trên được chấp nhận.
2. Hiệu lực Bằng độc quyền sáng chế số 19127 được duy trì đến 26/04/2020.

Nơi nhận:

- Như trên;
- TT (để công bố);
- Lưu: VT, Hồ sơ.

CỤC TRƯỞNG



Đinh Hữu Phí

BỘ KHOA HỌC VÀ CÔNG NGHỆ
CỤC SỞ HỮU TRÍ TUỆ

CỘNG HÒA XÃ HỘI CHỦ NGHĨA VIỆT NAM
Độc lập - Tự do - Hạnh phúc

Số: 17372/TB-SHTT

Hà Nội, ngày 03 tháng 03 năm 2019

THÔNG BÁO
Ghi nhận yêu cầu duy trì hiệu lực Bằng độc quyền sáng chế

Kính gửi: Công ty TNHH Tâm nhìn và Liên danh
(VISION & ASSOCIATES CO.LTD.)
Phòng 308-310, tầng 3, Tháp Hà Nội, số 49 Hai Bà Trưng,
phường Trần Hưng Đạo, quận Hoàn Kiếm, thành phố Hà Nội

Căn cứ kết quả thẩm định yêu cầu duy trì hiệu lực Bằng độc quyền sáng chế:

Số đơn: DT1-2019-02371

Ngày nộp: 26/03/2019

Chủ đơn: John J. FISCHER (US)

Đại diện của Chủ đơn: VISION & ASSOCIATES CO.LTD.

Bằng độc quyền sáng chế số: 16804

Năm yêu cầu duy trì hiệu lực: 3

Cục Sở hữu trí tuệ thông báo:

1. Yêu cầu duy trì hiệu lực Bằng độc quyền sáng chế nêu trên được chấp nhận.
2. Hiệu lực Bằng độc quyền sáng chế số 16804 được duy trì đến 03/04/2020.

Nơi nhận:

- Như trên;
- TT (để công bố);
- Lưu: VT, Hồ sơ.

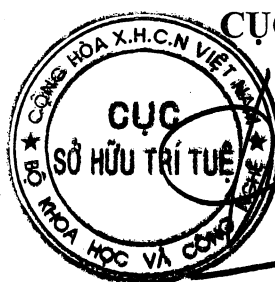

CỤC TRƯỞNG

Đinh Hữu Phí

BỘ KHOA HỌC VÀ CÔNG NGHỆ
CỤC SỞ HỮU TRÍ TUỆ

CỘNG HOÀ XÃ HỘI CHỦ NGHĨA VIỆT NAM
Độc lập - Tự do - Hạnh phúc

Số: 17373 /TB-SHTT

Hà Nội, ngày 03 tháng 03 năm 2019

THÔNG BÁO
Ghi nhận yêu cầu duy trì hiệu lực Bằng độc quyền sáng chế

Kính gửi: Công ty TNHH Tâm nhìn và Liên danh
(VISION & ASSOCIATES CO.LTD.)
Phòng 308-310, tầng 3, Tháp Hà Nội, số 49 Hai Bà Trưng,
phường Trần Hưng Đạo, quận Hoàn Kiếm, thành phố Hà Nội

Căn cứ kết quả thẩm định yêu cầu duy trì hiệu lực Bằng độc quyền sáng chế:

Số đơn: DT1-2019-02372

Ngày nộp: 26/03/2019

Chủ đơn: APTEVO RESEARCH AND DEVELOPMENT LLC (US)

Đại diện của Chủ đơn: VISION & ASSOCIATES CO.LTD.

Bằng độc quyền sáng chế số: 18707

Năm yêu cầu duy trì hiệu lực: 2

Cục Sở hữu trí tuệ thông báo:

1. Yêu cầu duy trì hiệu lực Bằng độc quyền sáng chế nêu trên được chấp nhận.

2. Hiệu lực Bằng độc quyền sáng chế số 18707 được duy trì đến 05/03/2020.

Nơi nhận:

- Như trên;
- TT (để công bố);
- Lưu: VT, Hồ sơ.

CỤC TRƯỞNG



Đinh Hữu Phí

BỘ KHOA HỌC VÀ CÔNG NGHỆ
CỤC SỞ HỮU TRÍ TUỆ

CỘNG HOÀ XÃ HỘI CHỦ NGHĨA VIỆT NAM
Độc lập - Tự do - Hạnh phúc

Số: 17374 /TB-SHTT

Hà Nội, ngày 03 tháng 09 năm 2019

THÔNG BÁO
Ghi nhận yêu cầu duy trì hiệu lực Bằng độc quyền sáng chế

Kính gửi: Công ty TNHH Tầm nhìn và Liên danh
(VISION & ASSOCIATES CO.LTD.)
Phòng 308-310, tầng 3, Tháp Hà Nội, số 49 Hai Bà Trưng,
phường Trần Hưng Đạo, quận Hoàn Kiếm, thành phố Hà Nội

Căn cứ kết quả thẩm định yêu cầu duy trì hiệu lực Bằng độc quyền sáng chế:

Số đơn: DT1-2019-02373

Ngày nộp: 26/03/2019

Chủ đơn: CONCRETE CANVAS TECHNOLOGY LTD. (GB)

Đại diện của Chủ đơn: VISION & ASSOCIATES CO.LTD.

Bằng độc quyền sáng chế số: 13981

Năm yêu cầu duy trì hiệu lực: 5

Cục Sở hữu trí tuệ thông báo:

1. Yêu cầu duy trì hiệu lực Bằng độc quyền sáng chế nêu trên được chấp nhận.
2. Hiệu lực Bằng độc quyền sáng chế số 13981 được duy trì đến 13/04/2020.

Nơi nhận:

- Như trên;
- TT (để công bố);
- Lưu: VT, Hồ sơ.

CỤC TRƯỞNG

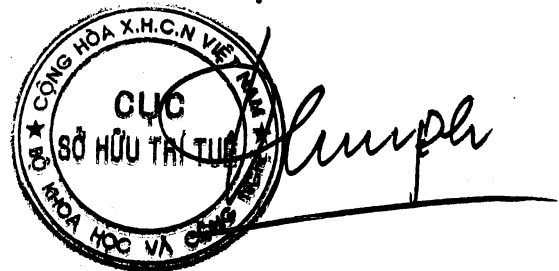

Đinh Hữu Phí

BỘ KHOA HỌC VÀ CÔNG NGHỆ
CỤC SỞ HỮU TRÍ TUỆ

CỘNG HOÀ XÃ HỘI CHỦ NGHĨA VIỆT NAM
Độc lập - Tự do - Hạnh phúc

Số: 17375 /TB-SHTT

Hà Nội, ngày 03 tháng 09 năm 2019

THÔNG BÁO
Ghi nhận yêu cầu duy trì hiệu lực Bằng độc quyền sáng chế

Kính gửi: Công ty TNHH Ban Ca (BANCA)
15B Triệu Việt Vương, thành phố Hà Nội

Căn cứ kết quả thẩm định yêu cầu duy trì hiệu lực Bằng độc quyền sáng chế:

Số đơn: DT1-2019-02375

Ngày nộp: 26/03/2019

Chủ đơn: ATOTECH DEUTSCHLAND GMBH (DE)

Đại diện của Chủ đơn: BANCA

Bằng độc quyền sáng chế số: 16755

Năm yêu cầu duy trì hiệu lực: 3

Cục Sở hữu trí tuệ thông báo:

1. Yêu cầu duy trì hiệu lực Bằng độc quyền sáng chế nêu trên được chấp nhận.

2. Hiệu lực Bằng độc quyền sáng chế số 16755 được duy trì đến 27/03/2020.

Nơi nhận:

- Như trên;
- TT (để công bố);
- Lưu: VT, Hồ sơ.

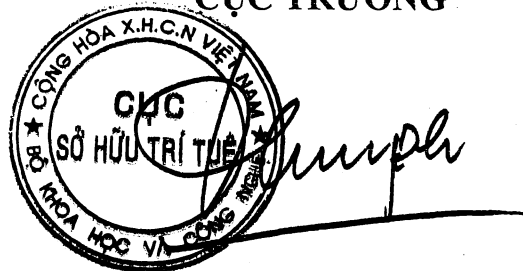
CỤC TRƯỞNG

Đinh Hữu Phí

BỘ KHOA HỌC VÀ CÔNG NGHỆ
CỤC SỞ HỮU TRÍ TUỆ

CỘNG HOÀ XÃ HỘI CHỦ NGHĨA VIỆT NAM
Độc lập - Tự do - Hạnh phúc

Số: 17376/TB-SHTT

Hà Nội, ngày 03 tháng 03 năm 2019

THÔNG BÁO
Ghi nhận yêu cầu duy trì hiệu lực Bằng độc quyền sáng chế

Kính gửi: Công ty TNHH Ban Ca (BANCA)
15B Triệu Việt Vương, thành phố Hà Nội

Căn cứ kết quả thẩm định yêu cầu duy trì hiệu lực Bằng độc quyền sáng chế:

Số đơn: DT1-2019-02376

Ngày nộp: 26/03/2019

Chủ đơn: TAISHO PHARMACEUTICAL CO., LTD. (JP)

Đại diện của Chủ đơn: BANCA

Bằng độc quyền sáng chế số: 16760

Năm yêu cầu duy trì hiệu lực: 3

Cục Sở hữu trí tuệ thông báo:

1. Yêu cầu duy trì hiệu lực Bằng độc quyền sáng chế nêu trên được chấp nhận.

2. Hiệu lực Bằng độc quyền sáng chế số 16760 được duy trì đến 27/03/2020.

ke

Nơi nhận:

- Như trên;
- TT (để công bố);
- Lưu: VT, Hồ sơ.

CỤC TRƯỞNG



Đinh Hữu Phí

BỘ KHOA HỌC VÀ CÔNG NGHỆ
CỤC SỞ HỮU TRÍ TUỆ

CỘNG HÒA XÃ HỘI CHỦ NGHĨA VIỆT NAM
Độc lập - Tự do - Hạnh phúc

Số: 17377/TB-SHTT

Hà Nội, ngày 03 tháng 09 năm 2019

THÔNG BÁO
Ghi nhận yêu cầu duy trì hiệu lực Bằng độc quyền sáng chế

Kính gửi: Công ty TNHH Ban Ca (BANCA)
15B Triệu Việt Vương, thành phố Hà Nội.

Căn cứ kết quả thẩm định yêu cầu duy trì hiệu lực Bằng độc quyền sáng chế:

Số đơn: DT1-2019-02377

Ngày nộp: 26/03/2019

Chủ đơn: Gala Industries, Inc. (US)

Đại diện của Chủ đơn: BANCA

Bằng độc quyền sáng chế số: 16761

Năm yêu cầu duy trì hiệu lực: 3

Cục Sở hữu trí tuệ thông báo:

1. Yêu cầu duy trì hiệu lực Bằng độc quyền sáng chế nêu trên được chấp nhận.

2. Hiệu lực Bằng độc quyền sáng chế số 16761 được duy trì đến 27/03/2020.

Nơi nhận:

- Như trên;
- TT (để công bố);
- Lưu: VT, Hồ sơ.

CỤC TRƯỞNG



Đinh Hữu Phí

BỘ KHOA HỌC VÀ CÔNG NGHỆ
CỤC SỞ HỮU TRÍ TUỆ

CỘNG HOÀ XÃ HỘI CHỦ NGHĨA VIỆT NAM
Độc lập - Tự do - Hạnh phúc

Số: 17378 /TB-SHTT

Hà Nội, ngày 03 tháng 09 năm 2019

THÔNG BÁO
Ghi nhận yêu cầu duy trì hiệu lực Bằng độc quyền sáng chế

Kính gửi: Công ty TNHH Ban Ca (BANCA)
15B Triệu Việt Vương, thành phố Hà Nội

Căn cứ kết quả thẩm định yêu cầu duy trì hiệu lực Bằng độc quyền sáng chế:

Số đơn: DT1-2019-02378

Ngày nộp: 26/03/2019

Chủ đơn: TAIYO NIPPON SANSO CORPORATION (JP)

Đại diện của Chủ đơn: BANCA

Bằng độc quyền sáng chế số: 16772

Năm yêu cầu duy trì hiệu lực: 3

Cục Sở hữu trí tuệ thông báo:

1. Yêu cầu duy trì hiệu lực Bằng độc quyền sáng chế nêu trên được chấp nhận.

2. Hiệu lực Bằng độc quyền sáng chế số 16772 được duy trì đến 27/03/2020.

Nơi nhận:

- Như trên;
- TT (để công bố);
- Lưu: VT, Hồ sơ.

CỤC TRƯỞNG



Đinh Hữu Phí

BỘ KHOA HỌC VÀ CÔNG NGHỆ
CỤC SỞ HỮU TRÍ TUỆ

CỘNG HÒA XÃ HỘI CHỦ NGHĨA VIỆT NAM
Độc lập - Tự do - Hạnh phúc

Số: 17379 /TB-SHTT

Hà Nội, ngày 03 tháng 03 năm 2019

THÔNG BÁO
Ghi nhận yêu cầu duy trì hiệu lực Bằng độc quyền sáng chế

Kính gửi: Công ty TNHH Ban Ca (BANCA)
15B Triệu Việt Vương, thành phố Hà Nội

Căn cứ kết quả thẩm định yêu cầu duy trì hiệu lực Bằng độc quyền sáng chế:

Số đơn: DT1-2019-02379

Ngày nộp: 26/03/2019

Chủ đơn: Sharp Kabushiki Kaisha (JP)

Đại diện của Chủ đơn: BANCA

Bằng độc quyền sáng chế số: 16773

Năm yêu cầu duy trì hiệu lực: 3

Cục Sở hữu trí tuệ thông báo:

1. Yêu cầu duy trì hiệu lực Bằng độc quyền sáng chế nêu trên được chấp nhận.

2. Hiệu lực Bằng độc quyền sáng chế số 16773 được duy trì đến 27/03/2020.

Nơi nhận:

- Như trên;
- TT (để công bố);
- Lưu: VT, Hồ sơ.

CỤC TRƯỞNG



Đinh Hữu Phí

BỘ KHOA HỌC VÀ CÔNG NGHỆ
CỤC SỞ HỮU TRÍ TUỆ

CỘNG HÒA XÃ HỘI CHỦ NGHĨA VIỆT NAM
Độc lập - Tự do - Hạnh phúc

Số: 17380 /TB-SHTT

Hà Nội, ngày 03 tháng 03 năm 2019

THÔNG BÁO

Ghi nhận yêu cầu duy trì hiệu lực Bằng độc quyền sáng chế

Kính gửi: Công ty TNHH Ban Ca (BANCA)
15B Triệu Việt Vương, thành phố Hà Nội

Căn cứ kết quả thẩm định yêu cầu duy trì hiệu lực Bằng độc quyền sáng chế:

Số đơn: DT1-2019-02382

Ngày nộp: 26/03/2019

Chủ đơn: Atotech Deutschland GmbH (DE)

Đại diện của Chủ đơn: BANCA

Bằng độc quyền sáng chế số: 15324

Năm yêu cầu duy trì hiệu lực: 4

Cục Sở hữu trí tuệ thông báo:

1. Yêu cầu duy trì hiệu lực Bằng độc quyền sáng chế nêu trên được chấp nhận.

2. Hiệu lực Bằng độc quyền sáng chế số 15324 được duy trì đến 28/03/2020.

H

Nơi nhận:

- Như trên;
- TT (để công bố);
- Lưu: VT, Hồ sơ.

CỤC TRƯỞNG



Đinh Hữu Phí

BỘ KHOA HỌC VÀ CÔNG NGHỆ
CỤC SỞ HỮU TRÍ TUỆ

CỘNG HÒA XÃ HỘI CHỦ NGHĨA VIỆT NAM
Độc lập - Tự do - Hạnh phúc

Số: 17881 /TB-SHTT

Hà Nội, ngày 03 tháng 03 năm 2019

THÔNG BÁO
Ghi nhận yêu cầu duy trì hiệu lực Bằng độc quyền sáng chế

Kính gửi: Công ty TNHH Ban Ca (BANCA)
15B Triệu Việt Vương, thành phố Hà Nội

Căn cứ kết quả thẩm định yêu cầu duy trì hiệu lực Bằng độc quyền sáng chế:

Số đơn: DT1-2019-02383

Ngày nộp: 26/03/2019

Chủ đơn: Shenzhen China Star Optoelectronics Technology Co., Ltd. (CN)

Đại diện của Chủ đơn: BANCA

Bằng độc quyền sáng chế số: 15328

Năm yêu cầu duy trì hiệu lực: 4

Cục Sở hữu trí tuệ thông báo:

1. Yêu cầu duy trì hiệu lực Bằng độc quyền sáng chế nêu trên được chấp nhận.

2. Hiệu lực Bằng độc quyền sáng chế số 15328 được duy trì đến 28/03/2020.

Nơi nhận:

- Như trên;
- TT (để công bố);
- Lưu: VT, Hồ sơ.

CỤC TRƯỞNG



Đinh Hữu Phí

BỘ KHOA HỌC VÀ CÔNG NGHỆ
CỤC SỞ HỮU TRÍ TUỆ

CỘNG HOÀ XÃ HỘI CHỦ NGHĨA VIỆT NAM
Độc lập - Tự do - Hạnh phúc

Số: 17382 /TB-SHTT

Hà Nội, ngày 03 tháng 09 năm 2019

THÔNG BÁO
Ghi nhận yêu cầu duy trì hiệu lực Bằng độc quyền sáng chế

Kính gửi: Nguyễn Thăng Long
9-162A/2, Tôn Đức Thắng, quận Đống Đa, thành phố Hà Nội

Căn cứ kết quả thẩm định yêu cầu duy trì hiệu lực Bằng độc quyền sáng chế:

Số đơn: DT1-2019-02386

Ngày nộp: 27/03/2019

Chủ đơn: Nguyễn Thăng Long (VN)

Bằng độc quyền sáng chế số: 19089

Năm yêu cầu duy trì hiệu lực: 2

Cục Sở hữu trí tuệ thông báo:

1. Yêu cầu duy trì hiệu lực Bằng độc quyền sáng chế nêu trên được chấp nhận.

2. Hiệu lực Bằng độc quyền sáng chế số 19089 được duy trì đến 17/04/2020.

Nơi nhận:

- Như trên;
- TT (để công bố);
- Lưu: VT, Hồ sơ.

CỤC TRƯỞNG

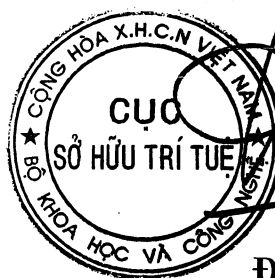

Đình Hữu Phí

BỘ KHOA HỌC VÀ CÔNG NGHỆ
CỤC SỞ HỮU TRÍ TUỆ

CỘNG HOÀ XÃ HỘI CHỦ NGHĨA VIỆT NAM
Độc lập - Tự do - Hạnh phúc

Số: 17323 /TB-SHTT

Hà Nội, ngày 03 tháng 09 năm 2019

THÔNG BÁO
Ghi nhận yêu cầu duy trì hiệu lực Bằng độc quyền sáng chế

Kính gửi: Công ty Luật TNHH Phạm và Liên danh (PHAM & ASSOCIATES)
8 Trần Hưng Đạo, thành phố Hà Nội

Căn cứ kết quả thẩm định yêu cầu duy trì hiệu lực Bằng độc quyền sáng chế:

Số đơn: DT1-2019-02388

Ngày nộp: 27/03/2019

Chủ đơn: DIGMESA AG (CH)

Đại diện của Chủ đơn: PHAM & ASSOCIATES

Bằng độc quyền sáng chế số: 14127

Năm yêu cầu duy trì hiệu lực: 5

Cục Sở hữu trí tuệ thông báo:

1. Yêu cầu duy trì hiệu lực Bằng độc quyền sáng chế nêu trên được chấp nhận.

2. Hiệu lực Bằng độc quyền sáng chế số 14127 được duy trì đến 26/05/2020.

Nơi nhận:

- Như trên;
- TT (để công bố);
- Lưu: VT, Hồ sơ.

CỤC TRƯỞNG

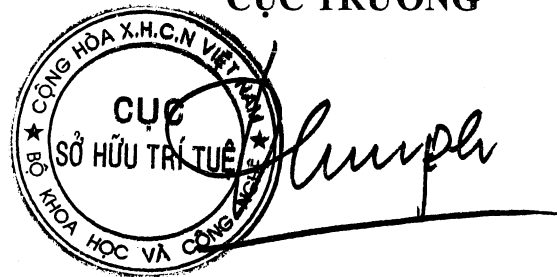

Đinh Hữu Phí

BỘ KHOA HỌC VÀ CÔNG NGHỆ
CỤC SỞ HỮU TRÍ TUỆ

CỘNG HOÀ XÃ HỘI CHỦ NGHĨA VIỆT NAM
Độc lập - Tự do - Hạnh phúc

Số: 17384 /TB-SHTT

Hà Nội, ngày 03 tháng 09 năm 2019

THÔNG BÁO
Ghi nhận yêu cầu duy trì hiệu lực Bằng độc quyền sáng chế

Kính gửi: Văn phòng Luật sư Ân Nam (ANNAM IP & LAW)
Số 10 ngõ 34 đường Âu Cơ, phường Quảng An, quận Tây Hồ, TP Hà Nội

Căn cứ kết quả thẩm định yêu cầu duy trì hiệu lực Bằng độc quyền sáng chế:

Số đơn: DT1-2019-02394

Ngày nộp: 27/03/2019

Chủ đơn: Công ty Cổ phần Mỹ Lan (MYLAN GROUP) (VN)

Đại diện của Chủ đơn: ANNAM IP & LAW

Bằng độc quyền sáng chế số: 15416

Năm yêu cầu duy trì hiệu lực: 4

Cục Sở hữu trí tuệ thông báo:

1. Yêu cầu duy trì hiệu lực Bằng độc quyền sáng chế nêu trên được chấp nhận.

2. Hiệu lực Bằng độc quyền sáng chế số 15416 được duy trì đến 19/04/2020.

Nơi nhận:

- Như trên;
- TT (để công bố);
- Lưu: VT, Hồ sơ.

CỤC TRƯỞNG



Đinh Hữu Phí

BỘ KHOA HỌC VÀ CÔNG NGHỆ
CỤC SỞ HỮU TRÍ TUỆ

CỘNG HÒA XÃ HỘI CHỦ NGHĨA VIỆT NAM
Độc lập - Tự do - Hạnh phúc

Số: 17385 /TB-SHTT

Hà Nội, ngày 03 tháng 09 năm 2019

THÔNG BÁO
Ghi nhận yêu cầu duy trì hiệu lực Bằng độc quyền sáng chế

Kính gửi: Công ty TNHH T&T INVENMARK Sở hữu trí tuệ Quốc tế
(T&T INVENMARK CO., LTD.)
Phòng 101, tòa nhà 30 Nguyễn Du, phường Bùi Thị Xuân,
quận Hai Bà Trưng, TP. Hà Nội

Căn cứ kết quả thẩm định yêu cầu duy trì hiệu lực Bằng độc quyền sáng chế:

Số đơn: DT1-2019-02395

Ngày nộp: 27/03/2019

Chủ đơn: SANYANG MOTOR CO., LTD. (TW)

Đại diện của Chủ đơn: T&T INVENMARK CO., LTD.

Bằng độc quyền sáng chế số: 17073

Năm yêu cầu duy trì hiệu lực: 3

Cục Sở hữu trí tuệ thông báo:

1. Yêu cầu duy trì hiệu lực Bằng độc quyền sáng chế nêu trên được chấp nhận.

2. Hiệu lực Bằng độc quyền sáng chế số 17073 được duy trì đến 13/06/2020.

Nơi nhận:

- Như trên;
- TT (để công bố);
- Lưu: VT, Hồ sơ.

CỤC TRƯỞNG



Đinh Hữu Phí

BỘ KHOA HỌC VÀ CÔNG NGHỆ
CỤC SỞ HỮU TRÍ TUỆ

CỘNG HÒA XÃ HỘI CHỦ NGHĨA VIỆT NAM
Độc lập - Tự do - Hạnh phúc

Số: 17386 /TB-SHTT

Hà Nội, ngày 03 tháng 09 năm 2019

THÔNG BÁO
Ghi nhận yêu cầu duy trì hiệu lực Bằng độc quyền sáng chế

Kính gửi: Công ty TNHH T&T INVENMARK Sở hữu trí tuệ Quốc tế
(T&T INVENMARK CO., LTD.)
Phòng 101, tòa nhà 30 Nguyễn Du, phường Bùi Thị Xuân,
quận Hai Bà Trưng, TP. Hà Nội

Căn cứ kết quả thẩm định yêu cầu duy trì hiệu lực Bằng độc quyền sáng chế:

Số đơn: DT1-2019-02396

Ngày nộp: 27/03/2019

Chủ đơn: SANYANG MOTOR CO., LTD. (TW)

Đại diện của Chủ đơn: T&T INVENMARK CO., LTD.

Bằng độc quyền sáng chế số: 19434

Năm yêu cầu duy trì hiệu lực: 2

Cục Sở hữu trí tuệ thông báo:

1. Yêu cầu duy trì hiệu lực Bằng độc quyền sáng chế nêu trên được chấp nhận.
2. Hiệu lực Bằng độc quyền sáng chế số 19434 được duy trì đến 07/06/2020.

Nơi nhận:

- Như trên;
- TT (để công bố);
- Lưu: VT, Hồ sơ.



CỤC TRƯỞNG

Đinh Hữu Phí

BỘ KHOA HỌC VÀ CÔNG NGHỆ
CỤC SỞ HỮU TRÍ TUỆ

CỘNG HÒA XÃ HỘI CHỦ NGHĨA VIỆT NAM
Độc lập - Tự do - Hạnh phúc

Số: 17387/TB-SHTT

Hà Nội, ngày 03 tháng 03 năm 2019

THÔNG BÁO
Ghi nhận yêu cầu duy trì hiệu lực Bằng độc quyền sáng chế

Kính gửi: Công ty TNHH một thành viên Sở hữu trí tuệ VCCI
(VCCI-IP CO.,LTD)
Tầng 8, Toà nhà VCCI, số 9 Đào Duy Anh, phường Phương mai,
quận Đống Đa, thành phố Hà Nội

Căn cứ kết quả thẩm định yêu cầu duy trì hiệu lực Bằng độc quyền sáng chế:

Số đơn: DT1-2019-02398

Ngày nộp: 27/03/2019

Chủ đơn: Bayer Intellectual Property GmbH (DE)

Đại diện của Chủ đơn: VCCI-IP CO.,LTD

Bằng độc quyền sáng chế số: 18941

Năm yêu cầu duy trì hiệu lực: 2

Cục Sở hữu trí tuệ thông báo:

1. Yêu cầu duy trì hiệu lực Bằng độc quyền sáng chế nêu trên được chấp nhận.
2. Hiệu lực Bằng độc quyền sáng chế số 18941 được duy trì đến 04/04/2020.

Nơi nhận:

- Như trên;
- TT (để công bố);
- Lưu: VT, Hồ sơ.

CỤC TRƯỞNG



Đinh Hữu Phí

BỘ KHOA HỌC VÀ CÔNG NGHỆ
CỤC SỞ HỮU TRÍ TUỆ

CỘNG HÒA XÃ HỘI CHỦ NGHĨA VIỆT NAM
Độc lập - Tự do - Hạnh phúc

Số: 17388 /TB-SHTT

Hà Nội, ngày 03 tháng 03 năm 2019

THÔNG BÁO
Ghi nhận yêu cầu duy trì hiệu lực Bằng độc quyền sáng chế

Kính gửi: Công ty TNHH Ban Ca (BANCA)
15B Triệu Việt Vương, thành phố Hà Nội

Căn cứ kết quả thẩm định yêu cầu duy trì hiệu lực Bằng độc quyền sáng chế:

Số đơn: DT1-2019-02512

Ngày nộp: 29/03/2019

Chủ đơn: Rinnai Corporation (JP)

Đại diện của Chủ đơn: BANCA

Bằng độc quyền sáng chế số: 13926

Năm yêu cầu duy trì hiệu lực: 5

Cục Sở hữu trí tuệ thông báo:

1. Yêu cầu duy trì hiệu lực Bằng độc quyền sáng chế nêu trên được chấp nhận.

2. Hiệu lực Bằng độc quyền sáng chế số 13926 được duy trì đến 30/03/2020.

Nơi nhận:

- Như trên;
- TT (để công bố);
- Lưu: VT, Hồ sơ.

CỤC TRƯỞNG



Đinh Hữu Phí

BỘ KHOA HỌC VÀ CÔNG NGHỆ
CỤC SỞ HỮU TRÍ TUỆ

CỘNG HOÀ XÃ HỘI CHỦ NGHĨA VIỆT NAM
Độc lập - Tự do - Hạnh phúc

Số: 17389 /TB-SHTT

Hà Nội, ngày 03 tháng 09 năm 2019

THÔNG BÁO
Ghi nhận yêu cầu duy trì hiệu lực Bằng độc quyền sáng chế

Kính gửi: Công ty TNHH Ban Ca (BANCA)
15B Triệu Việt Vương, thành phố Hà Nội

Căn cứ kết quả thẩm định yêu cầu duy trì hiệu lực Bằng độc quyền sáng chế:

Số đơn: DT1-2019-02513

Ngày nộp: 29/03/2019

Chủ đơn: Sharp Kabushiki Kaisha (JP)

Đại diện của Chủ đơn: BANCA

Bằng độc quyền sáng chế số: 13934

Năm yêu cầu duy trì hiệu lực: 5

Cục Sở hữu trí tuệ thông báo:

1. Yêu cầu duy trì hiệu lực Bằng độc quyền sáng chế nêu trên được chấp nhận.

2. Hiệu lực Bằng độc quyền sáng chế số 13934 được duy trì đến 30/03/2020.

Nơi nhận:

- Như trên;
- TT (để công bố);
- Lưu: VT, Hồ sơ.

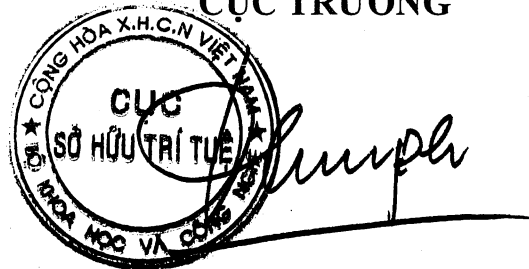
CỤC TRƯỞNG

Đinh Hữu Phí

BỘ KHOA HỌC VÀ CÔNG NGHỆ
CỤC SỞ HỮU TRÍ TUỆ

CỘNG HOÀ XÃ HỘI CHỦ NGHĨA VIỆT NAM
Độc lập - Tự do - Hạnh phúc

Số: 17390 /TB-SHTT

Hà Nội, ngày 03 tháng 09 năm 2019

THÔNG BÁO
Ghi nhận yêu cầu duy trì hiệu lực Bằng độc quyền sáng chế

Kính gửi: Công ty TNHH Ban Ca (BANCA)
15B Triệu Việt Vương, thành phố Hà Nội

Căn cứ kết quả thẩm định yêu cầu duy trì hiệu lực Bằng độc quyền sáng chế:

Số đơn: DT1-2019-02515

Ngày nộp: 29/03/2019

Chủ đơn: MENARINI INTERNATIONAL OPERATIONS
LUXEMBOURG S.A. (LU)

Đại diện của Chủ đơn: BANCA

Bằng độc quyền sáng chế số: 18653

Năm yêu cầu duy trì hiệu lực: 2

Cục Sở hữu trí tuệ thông báo:

1. Yêu cầu duy trì hiệu lực Bằng độc quyền sáng chế nêu trên được chấp nhận.

2. Hiệu lực Bằng độc quyền sáng chế số 18653 được duy trì đến 05/03/2020.

Nơi nhận:

- Như trên;
- TT (để công bố);
- Lưu: VT, Hồ sơ.

CỤC TRƯỞNG



Đinh Hữu Phí

BỘ KHOA HỌC VÀ CÔNG NGHỆ
CỤC SỞ HỮU TRÍ TUỆ

CỘNG HOÀ XÃ HỘI CHỦ NGHĨA VIỆT NAM
Độc lập - Tự do - Hạnh phúc

Số: 17392 /TB-SHTT

Hà Nội, ngày 03 tháng 03 năm 2019

THÔNG BÁO
Ghi nhận yêu cầu duy trì hiệu lực Bằng độc quyền sáng chế

Kính gửi: Công ty TNHH một thành viên Sở hữu trí tuệ VCCI
(VCCI-IP CO.,LTD)
Tầng 8, Toà nhà VCCI, số 9 Đào Duy Anh, phường Phương mai,
quận Đống Đa, thành phố Hà Nội

Căn cứ kết quả thẩm định yêu cầu duy trì hiệu lực Bằng độc quyền sáng chế:

Số đơn: DT1-2019-02526

Ngày nộp: 01/04/2019

Chủ đơn: FREESTYLE TECHNOLOGY PTY LTD (AU)

Đại diện của Chủ đơn: VCCI-IP CO.,LTD

Bằng độc quyền sáng chế số: 14717

Năm yêu cầu duy trì hiệu lực: 4

Cục Sở hữu trí tuệ thông báo:

1. Yêu cầu duy trì hiệu lực Bằng độc quyền sáng chế nêu trên được chấp nhận.

2. Hiệu lực Bằng độc quyền sáng chế số 14717 được duy trì đến 27/10/2019.

Nơi nhận:

- Như trên;
- TT (để công bố);
- Lưu: VT, Hồ sơ.

CỤC TRƯỞNG



Đinh Hữu Phí

BỘ KHOA HỌC VÀ CÔNG NGHỆ
CỤC SỞ HỮU TRÍ TUỆ

CỘNG HÒA XÃ HỘI CHỦ NGHĨA VIỆT NAM
Độc lập - Tự do - Hạnh phúc

Số: 17393 /TB-SHTT

Hà Nội, ngày 03 tháng 09 năm 2019

THÔNG BÁO
Ghi nhận yêu cầu duy trì hiệu lực Bằng độc quyền sáng chế

Kính gửi: Công ty TNHH một thành viên Sở hữu trí tuệ VCCI
(VCCI-IP CO.,LTD)
Tầng 8, Toà nhà VCCI, số 9 Đào Duy Anh, phường Phương mai,
quận Đống Đa, thành phố Hà Nội

Căn cứ kết quả thẩm định yêu cầu duy trì hiệu lực Bằng độc quyền sáng chế:

Số đơn: DT1-2019-02806

Ngày nộp: 12/04/2019

Chủ đơn: BRAASCH BIOTECH LLC (US)

Đại diện của Chủ đơn: VCCI-IP CO.,LTD

Bằng độc quyền sáng chế số: 15117

Năm yêu cầu duy trì hiệu lực: 4

Cục Sở hữu trí tuệ thông báo:

1. Yêu cầu duy trì hiệu lực Bằng độc quyền sáng chế nêu trên được chấp nhận.

2. Hiệu lực Bằng độc quyền sáng chế số 15117 được duy trì đến 25/01/2020.

H

Nơi nhận:

- Như trên;
- TT (để công bố);
- Lưu: VT, Hồ sơ.

CỤC TRƯỞNG



Đinh Hữu Phí

BỘ KHOA HỌC VÀ CÔNG NGHỆ
CỤC SỞ HỮU TRÍ TUỆ

CỘNG HOÀ XÃ HỘI CHỦ NGHĨA VIỆT NAM
Độc lập - Tự do - Hạnh phúc

Số: 17395 /TB-SHTT

Hà Nội, ngày 03 tháng 09 năm 2019

THÔNG BÁO
Ghi nhận yêu cầu duy trì hiệu lực Bằng độc quyền sáng chế

Kính gửi: Phan Thị Ngà

Số nhà 23 Hàn Thuyên, phường Phạm Đình Hổ, quận Hai Bà Trưng,
thành phố Hà Nội

Căn cứ kết quả thẩm định yêu cầu duy trì hiệu lực Bằng độc quyền sáng chế:

Số đơn: DT1-2019-03017

Ngày nộp: 18/04/2019

Chủ đơn: Phan Thị Ngà (VN)

Bằng độc quyền sáng chế số: 20392

Năm yêu cầu duy trì hiệu lực: 2

Cục Sở hữu trí tuệ thông báo:

1. Yêu cầu duy trì hiệu lực Bằng độc quyền sáng chế nêu trên được chấp nhận.

2. Hiệu lực Bằng độc quyền sáng chế số 20392 được duy trì đến 02/01/2021.

Nơi nhận:

- Như trên;
- TT (để công bố);
- Lưu: VT, Hồ sơ.

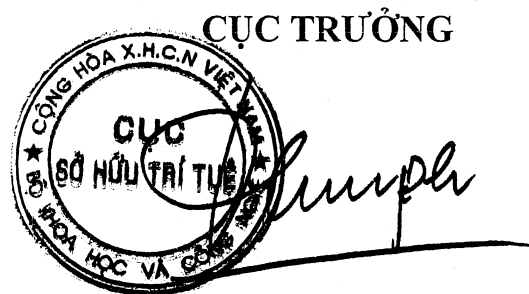

Đinh Hữu Phí

BỘ KHOA HỌC VÀ CÔNG NGHỆ
CỤC SỞ HỮU TRÍ TUỆ

CỘNG HOÀ XÃ HỘI CHỦ NGHĨA VIỆT NAM
Độc lập - Tự do - Hạnh phúc

Số: 17396 /TB-SHTT

Hà Nội, ngày 03 tháng 09 năm 2019

THÔNG BÁO
Ghi nhận yêu cầu duy trì hiệu lực Bằng độc quyền sáng chế

Kính gửi: Phan Thị Nga

Số nhà 23 Hàn Thuyên, phường Phạm Đình Hồ, quận Hai Bà Trưng,
thành phố Hà Nội

Căn cứ kết quả thẩm định yêu cầu duy trì hiệu lực Bằng độc quyền sáng chế:

Số đơn: DT1-2019-03018

Ngày nộp: 18/04/2019

Chủ đơn: Phan Thị Nga (VN)

Bằng độc quyền sáng chế số: 20392

Năm yêu cầu duy trì hiệu lực: 3

Cục Sở hữu trí tuệ thông báo:

1. Yêu cầu duy trì hiệu lực Bằng độc quyền sáng chế nêu trên được chấp nhận.

2. Hiệu lực Bằng độc quyền sáng chế số 20392 được duy trì đến 02/01/2022.

Nơi nhận:

- Như trên;
- TT (để công bố);
- Lưu: VT, Hồ sơ.

CỤC TRƯỞNG



Đinh Hữu Phí

BỘ KHOA HỌC VÀ CÔNG NGHỆ
CỤC SỞ HỮU TRÍ TUỆ

CỘNG HÒA XÃ HỘI CHỦ NGHĨA VIỆT NAM
Độc lập - Tự do - Hạnh phúc

Số: 17397 /TB-SHTT

Hà Nội, ngày 03 tháng 09 năm 2019

THÔNG BÁO

Ghi nhận yêu cầu duy trì hiệu lực Bằng độc quyền sáng chế

Kính gửi: Công ty TNHH Sở hữu trí tuệ Vàng (GINTASSET CO., LTD.)
Số 20 ngách 1/48 ngõ 1 phố Phạm Tuấn Tài, phường Dịch Vọng Hậu,
quận Cầu Giấy, TP. Hà Nội

Căn cứ kết quả thẩm định yêu cầu duy trì hiệu lực Bằng độc quyền sáng chế:

Số đơn: DT1-2019-03019

Ngày nộp: 18/04/2019

Chủ đơn: XUZHOU ZM-BESTA HEAVY STEEL STRUCTURE CO.,
LTD. (CN)

Đại diện của Chủ đơn: GINTASSET CO., LTD.

Bằng độc quyền sáng chế số: 14035

Năm yêu cầu duy trì hiệu lực: 5

Cục Sở hữu trí tuệ thông báo:

1. Yêu cầu duy trì hiệu lực Bằng độc quyền sáng chế nêu trên được chấp nhận.

2. Hiệu lực Bằng độc quyền sáng chế số 14035 được duy trì đến 04/05/2020.

Nơi nhận:

- Như trên;
- TT (để công bố);
- Lưu: VT, Hồ sơ.

CỤC TRƯỞNG



Đinh Hữu Phí

BỘ KHOA HỌC VÀ CÔNG NGHỆ
CỤC SỞ HỮU TRÍ TUỆ

CỘNG HÒA XÃ HỘI CHỦ NGHĨA VIỆT NAM
Độc lập - Tự do - Hạnh phúc

Số: 17398 /TB-SHTT

Hà Nội, ngày 03 tháng 09 năm 2019

THÔNG BÁO
Ghi nhận yêu cầu duy trì hiệu lực Bằng độc quyền sáng chế

Kính gửi: Công ty TNHH Sở hữu trí tuệ Thảo Thọ Quyên (INVENCO.,LTD)
29 Trương Hán Siêu, thành phố Hà Nội

Căn cứ kết quả thẩm định yêu cầu duy trì hiệu lực Bằng độc quyền sáng chế:

Số đơn: DT1-2019-03020

Ngày nộp: 18/04/2019

Chủ đơn: WURTH ELEKTRONIK EISOS GMBH & CO. KG (DE)

Đại diện của Chủ đơn: INVENCO.,LTD

Bằng độc quyền sáng chế số: 17011

Năm yêu cầu duy trì hiệu lực: 3

Cục Sở hữu trí tuệ thông báo:

1. Yêu cầu duy trì hiệu lực Bằng độc quyền sáng chế nêu trên được chấp nhận.
2. Hiệu lực Bằng độc quyền sáng chế số 17011 được duy trì đến 30/05/2020.

Nơi nhận:

- Như trên;
- TT (để công bố);
- Lưu: VT, Hồ sơ.

CỤC TRƯỞNG



Đinh Hữu Phí

BỘ KHOA HỌC VÀ CÔNG NGHỆ
CỤC SỞ HỮU TRÍ TUỆ

CỘNG HOÀ XÃ HỘI CHỦ NGHĨA VIỆT NAM
Độc lập - Tự do - Hạnh phúc

Số: 17399 /TB-SHTT

Hà Nội, ngày 03 tháng 09 năm 2019

THÔNG BÁO
Ghi nhận yêu cầu duy trì hiệu lực Bằng độc quyền sáng chế

Kính gửi: Công ty Luật TNHH T&G (TGVN)

Phòng số 5 tầng 15 Tòa nhà Harec, 4A Láng Hạ, phường Thành Công
quận Ba Đình, TP Hà Nội

Căn cứ kết quả thẩm định yêu cầu duy trì hiệu lực Bằng độc quyền sáng chế:

Số đơn: DT1-2019-03022

Ngày nộp: 18/04/2019

Chủ đơn: DORF KETAL CHEMICALS (I) PRIVATE LIMITED (IN)

Đại diện của Chủ đơn: TGVN

Bằng độc quyền sáng chế số: 15410

Năm yêu cầu duy trì hiệu lực: 4

Cục Sở hữu trí tuệ thông báo:

1. Yêu cầu duy trì hiệu lực Bằng độc quyền sáng chế nêu trên được chấp nhận.

2. Hiệu lực Bằng độc quyền sáng chế số 15410 được duy trì đến 19/04/2020.

Nơi nhận:

- Như trên;
- TT (để công bố);
- Lưu: VT, Hồ sơ.

CỤC TRƯỞNG



Đình Hữu Phú

BỘ KHOA HỌC VÀ CÔNG NGHỆ
CỤC SỞ HỮU TRÍ TUỆ

CỘNG HOÀ XÃ HỘI CHỦ NGHĨA VIỆT NAM
Độc lập - Tự do - Hạnh phúc

Số: ~~177~~00/TB-SHTT

Hà Nội, ngày 03 tháng 09 năm 2019

THÔNG BÁO
Ghi nhận yêu cầu duy trì hiệu lực Bằng độc quyền sáng chế

Kính gửi: Công ty Luật TNHH T&G (TGVN)
Phòng số 5 tầng 15 Toà nhà Harec, 4A Láng Hạ, phường Thành Công
quận Ba Đình, TP Hà Nội

Căn cứ kết quả thẩm định yêu cầu duy trì hiệu lực Bằng độc quyền sáng chế:

Số đơn: DT1-2019-03023

Ngày nộp: 18/04/2019

Chủ đơn: E. I. DU PONT DE NEMOURS AND COMPANY (US)

Đại diện của Chủ đơn: TGVN

Bằng độc quyền sáng chế số: 13996

Năm yêu cầu duy trì hiệu lực: 5

Cục Sở hữu trí tuệ thông báo:

1. Yêu cầu duy trì hiệu lực Bằng độc quyền sáng chế nêu trên được chấp nhận.
2. Hiệu lực Bằng độc quyền sáng chế số 13996 được duy trì đến 20/04/2020.

Hc

Nơi nhận:

- Như trên;
- TT (để công bố);
- Lưu: VT, Hồ sơ.

CỤC TRƯỞNG



Đình Hữu Phí

BỘ KHOA HỌC VÀ CÔNG NGHỆ
CỤC SỞ HỮU TRÍ TUỆ

CỘNG HÒA XÃ HỘI CHỦ NGHĨA VIỆT NAM
Độc lập - Tự do - Hạnh phúc

Số: 17401/TB-SHTT

Hà Nội, ngày 03 tháng 09 năm 2019

THÔNG BÁO

Ghi nhận yêu cầu duy trì hiệu lực Bằng độc quyền sáng chế

Kính gửi: Công ty Luật TNHH T&G (TGVN)

Phòng số 5 tầng 15 Tòa nhà Harec, 4A Láng Hạ, phường Thành Công
quận Ba Đình, TP Hà Nội

Căn cứ kết quả thẩm định yêu cầu duy trì hiệu lực Bằng độc quyền sáng chế:

Số đơn: DT1-2019-03024

Ngày nộp: 18/04/2019

Chủ đơn: POLICHEM SA (LU)

Đại diện của Chủ đơn: TGVN

Bằng độc quyền sáng chế số: 16887

Năm yêu cầu duy trì hiệu lực: 3

Cục Sở hữu trí tuệ thông báo:

1. Yêu cầu duy trì hiệu lực Bằng độc quyền sáng chế nêu trên được chấp nhận.
2. Hiệu lực Bằng độc quyền sáng chế số 16887 được duy trì đến 25/04/2020.

Nơi nhận:

- Như trên;
- TT (để công bố);
- Lưu: VT, Hồ sơ.

CỤC TRƯỞNG



Đinh Hữu Phí

BỘ KHOA HỌC VÀ CÔNG NGHỆ
CỤC SỞ HỮU TRÍ TUỆ

CỘNG HOÀ XÃ HỘI CHỦ NGHĨA VIỆT NAM
Độc lập - Tự do - Hạnh phúc

Số: 17402 /TB-SHTT

Hà Nội, ngày 03 tháng 09 năm 2019

THÔNG BÁO
Ghi nhận yêu cầu duy trì hiệu lực Bằng độc quyền sáng chế

Kính gửi: Công ty Luật TNHH T&G (TGVN)

Phòng số 5 tầng 15 Toà nhà Harec, 4A Láng Hạ, phường Thành Công
quận Ba Đình, TP Hà Nội

Căn cứ kết quả thẩm định yêu cầu duy trì hiệu lực Bằng độc quyền sáng chế:

Số đơn: DT1-2019-03025

Ngày nộp: 18/04/2019

Chủ đơn: GCP Applied Technologies Inc. (US)

Đại diện của Chủ đơn: TGVN

Bằng độc quyền sáng chế số: 16895

Năm yêu cầu duy trì hiệu lực: 3

Cục Sở hữu trí tuệ thông báo:

1. Yêu cầu duy trì hiệu lực Bằng độc quyền sáng chế nêu trên được chấp nhận.
2. Hiệu lực Bằng độc quyền sáng chế số 16895 được duy trì đến 25/04/2020.

Nơi nhận:

- Như trên;
- TT (để công bố);
- Lưu: VT, Hồ sơ.

CỤC TRƯỞNG



Đinh Hữu Phí

BỘ KHOA HỌC VÀ CÔNG NGHỆ
CỤC SỞ HỮU TRÍ TUỆ

CỘNG HÒA XÃ HỘI CHỦ NGHĨA VIỆT NAM
Độc lập - Tự do - Hạnh phúc

Số: 17403 /TB-SHTT

Hà Nội, ngày 03 tháng 09 năm 2019

THÔNG BÁO
Ghi nhận yêu cầu duy trì hiệu lực Bằng độc quyền sáng chế

Kính gửi: Công ty Luật TNHH T&G (TGVN)

Phòng số 5 tầng 15 Toà nhà Harec, 4A Láng Hạ, phường Thành Công
quận Ba Đình, TP Hà Nội

Căn cứ kết quả thẩm định yêu cầu duy trì hiệu lực Bằng độc quyền sáng chế:

Số đơn: DT1-2019-03026

Ngày nộp: 18/04/2019

Chủ đơn: THERAVANCE BIOPHARMA R&D IP, LLC (US)

Đại diện của Chủ đơn: TGVN

Bằng độc quyền sáng chế số: 16888

Năm yêu cầu duy trì hiệu lực: 3

Cục Sở hữu trí tuệ thông báo:

1. Yêu cầu duy trì hiệu lực Bằng độc quyền sáng chế nêu trên được chấp nhận.
2. Hiệu lực Bằng độc quyền sáng chế số 16888 được duy trì đến 25/04/2020.

ke

Nơi nhận:

- Như trên;
- TT (để công bố);
- Lưu: VT, Hồ sơ.

CỤC TRƯỞNG



Đinh Hữu Phí

BỘ KHOA HỌC VÀ CÔNG NGHỆ
CỤC SỞ HỮU TRÍ TUỆ

CỘNG HÒA XÃ HỘI CHỦ NGHĨA VIỆT NAM
Độc lập - Tự do - Hạnh phúc

Số: 17404 /TB-SHTT

Hà Nội, ngày 03 tháng 09 năm 2019

THÔNG BÁO
Ghi nhận yêu cầu duy trì hiệu lực Bằng độc quyền sáng chế

Kính gửi: Công ty Luật TNHH T&G (TGVN)

Phòng số 5 tầng 15 Toà nhà Harec, 4A Láng Hạ, phường Thành Công
quận Ba Đình, TP Hà Nội

Căn cứ kết quả thẩm định yêu cầu duy trì hiệu lực Bằng độc quyền sáng chế:

Số đơn: DT1-2019-03027

Ngày nộp: 18/04/2019

Chủ đơn: Chevron Phillips Chemical Company LP (US)

Đại diện của Chủ đơn: TGVN

Bằng độc quyền sáng chế số: 19112

Năm yêu cầu duy trì hiệu lực: 2

Cục Sở hữu trí tuệ thông báo:

1. Yêu cầu duy trì hiệu lực Bằng độc quyền sáng chế nêu trên được chấp nhận.
2. Hiệu lực Bằng độc quyền sáng chế số 19112 được duy trì đến 26/04/2020.

Nơi nhận:

- Như trên;
- TT (để công bố);
- Lưu: VT, Hồ sơ.

CỤC TRƯỞNG

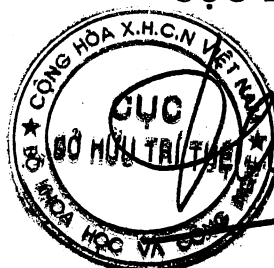

Đinh Hữu Phí

BỘ KHOA HỌC VÀ CÔNG NGHỆ
CỤC SỞ HỮU TRÍ TUỆ

CỘNG HOÀ XÃ HỘI CHỦ NGHĨA VIỆT NAM
Độc lập - Tự do - Hạnh phúc

Số: 17405/TB-SHTT

Hà Nội, ngày 03 tháng 09 năm 2019

THÔNG BÁO
Ghi nhận yêu cầu duy trì hiệu lực Bằng độc quyền sáng chế

Kính gửi: Công ty Luật TNHH T&G (TGVN)

Phòng số 5 tầng 15 Toà nhà Harec, 4A Láng Hạ, phường Thành Công
quận Ba Đình, TP Hà Nội

Căn cứ kết quả thẩm định yêu cầu duy trì hiệu lực Bằng độc quyền sáng chế:

Số đơn: DT1-2019-03028

Ngày nộp: 18/04/2019

Chủ đơn: ESCO GROUP LLC (US)

Đại diện của Chủ đơn: TGVN

Bằng độc quyền sáng chế số: 19106

Năm yêu cầu duy trì hiệu lực: 2

Cục Sở hữu trí tuệ thông báo:

1. Yêu cầu duy trì hiệu lực Bằng độc quyền sáng chế nêu trên được chấp nhận.
2. Hiệu lực Bằng độc quyền sáng chế số 19106 được duy trì đến 26/04/2020.

Nơi nhận:

- Như trên;
- TT (để công bố);
- Lưu: VT, Hồ sơ.

CỤC TRƯỞNG



Đinh Hữu Phí

BỘ KHOA HỌC VÀ CÔNG NGHỆ
CỤC SỞ HỮU TRÍ TUỆ

CỘNG HOÀ XÃ HỘI CHỦ NGHĨA VIỆT NAM
Độc lập - Tự do - Hạnh phúc

Số: 17406 /TB-SHTT

Hà Nội, ngày 03 tháng 09 năm 2019

THÔNG BÁO
Ghi nhận yêu cầu duy trì hiệu lực Bằng độc quyền sáng chế

Kính gửi: Công ty Luật TNHH T&G (TGVN)

Phòng số 5 tầng 15 Toà nhà Harec, 4A Láng Hạ, phường Thành Công
quận Ba Đình, TP Hà Nội

Căn cứ kết quả thẩm định yêu cầu duy trì hiệu lực Bằng độc quyền sáng chế:

Số đơn: DT1-2019-03029

Ngày nộp: 18/04/2019

Chủ đơn: REGENTS OF THE UNIVERSITY OF MINNESOTA (US)

Đại diện của Chủ đơn: TGVN

Bằng độc quyền sáng chế số: 7672

Năm yêu cầu duy trì hiệu lực: 11

Cục Sở hữu trí tuệ thông báo:

1. Yêu cầu duy trì hiệu lực Bằng độc quyền sáng chế nêu trên được chấp nhận.

2. Hiệu lực Bằng độc quyền sáng chế số 7672 được duy trì đến 27/04/2020. *hc*

Nơi nhận:

- Như trên;
- TT (để công bố);
- Lưu: VT, Hồ sơ.

CỤC TRƯỞNG

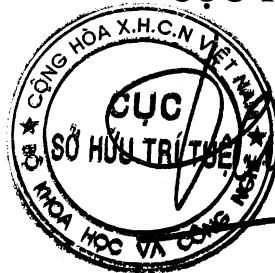

Đình Hữu Phí

BỘ KHOA HỌC VÀ CÔNG NGHỆ
CỤC SỞ HỮU TRÍ TUỆ

CỘNG HOÀ XÃ HỘI CHỦ NGHĨA VIỆT NAM
Độc lập - Tự do - Hạnh phúc

Số: 17407 /TB-SHTT

Hà Nội, ngày 03 tháng 09 năm 2019

THÔNG BÁO
Ghi nhận yêu cầu duy trì hiệu lực Bằng độc quyền sáng chế

Kính gửi: Công ty Luật TNHH T&G (TGVN)
Phòng số 5 tầng 15 Toà nhà Harec, 4A Láng Hạ, phường Thành Công
quận Ba Đình, TP Hà Nội

Căn cứ kết quả thẩm định yêu cầu duy trì hiệu lực Bằng độc quyền sáng chế:

Số đơn: DT1-2019-03030

Ngày nộp: 18/04/2019

Chủ đơn: UNITED STATES GYPSUM COMPANY (US)

Đại diện của Chủ đơn: TGVN

Bằng độc quyền sáng chế số: 8412

Năm yêu cầu duy trì hiệu lực: 10

Cục Sở hữu trí tuệ thông báo:

1. Yêu cầu duy trì hiệu lực Bằng độc quyền sáng chế nêu trên được chấp nhận.

2. Hiệu lực Bằng độc quyền sáng chế số 8412 được duy trì đến 27/04/2020. ¹⁶

Nơi nhận:

- Như trên;
- TT (để công bố);
- Lưu: VT, Hồ sơ.

CỤC TRƯỞNG



Đình Hữu Phí

BỘ KHOA HỌC VÀ CÔNG NGHỆ
CỤC SỞ HỮU TRÍ TUỆ

CỘNG HOÀ XÃ HỘI CHỦ NGHĨA VIỆT NAM
Độc lập - Tự do - Hạnh phúc

Số: 17408 /TB-SHTT

Hà Nội, ngày 03 tháng 09 năm 2019

THÔNG BÁO
Ghi nhận yêu cầu duy trì hiệu lực Bằng độc quyền sáng chế

Kính gửi: Công ty Luật TNHH T&G (TGVN)

Phòng số 5 tầng 15 Toà nhà Harec, 4A Láng Hạ, phường Thành Công
quận Ba Đình, TP Hà Nội

Căn cứ kết quả thẩm định yêu cầu duy trì hiệu lực Bằng độc quyền sáng chế:

Số đơn: DT1-2019-03031

Ngày nộp: 18/04/2019

Chủ đơn: ALMIRALL, S.A. (ES)

Đại diện của Chủ đơn: TGVN

Bằng độc quyền sáng chế số: 12701

Năm yêu cầu duy trì hiệu lực: 6

Cục Sở hữu trí tuệ thông báo:

1. Yêu cầu duy trì hiệu lực Bằng độc quyền sáng chế nêu trên được chấp nhận.

2. Hiệu lực Bằng độc quyền sáng chế số 12701 được duy trì đến 28/04/2020.

Nơi nhận:

- Như trên;
- TT (để công bố);
- Lưu: VT, Hồ sơ.

CỤC TRƯỞNG

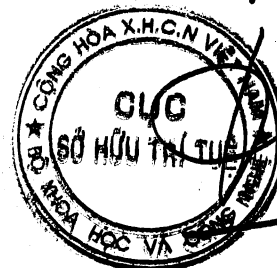

Đinh Hữu Phí

BỘ KHOA HỌC VÀ CÔNG NGHỆ
CỤC SỞ HỮU TRÍ TUỆ

CỘNG HOÀ XÃ HỘI CHỦ NGHĨA VIỆT NAM
Độc lập - Tự do - Hạnh phúc

Số: 17409 /TB-SHTT

Hà Nội, ngày 03 tháng 09 năm 2019

THÔNG BÁO
Ghi nhận yêu cầu duy trì hiệu lực Bằng độc quyền sáng chế

Kính gửi: Công ty TNHH một thành viên Sở hữu trí tuệ VCCI
(VCCI-IP CO.,LTD)
Tầng 8, Toà nhà VCCI, số 9 Đào Duy Anh, phường Phương mai,
quận Đống Đa, thành phố Hà Nội

Căn cứ kết quả thẩm định yêu cầu duy trì hiệu lực Bằng độc quyền sáng chế:

Số đơn: DT1-2019-03032

Ngày nộp: 18/04/2019

Chủ đơn: FANCL CORPORATION (JP)

Đại diện của Chủ đơn: VCCI-IP CO.,LTD

Bằng độc quyền sáng chế số: 11377

Năm yêu cầu duy trì hiệu lực: 7

Cục Sở hữu trí tuệ thông báo:

1. Yêu cầu duy trì hiệu lực Bằng độc quyền sáng chế nêu trên được chấp nhận.
2. Hiệu lực Bằng độc quyền sáng chế số 11377 được duy trì đến 06/05/2020.

Nơi nhận:

- Như trên;
- TT (để công bố);
- Lưu: VT, Hồ sơ.

CỤC TRƯỞNG



Đinh Hữu Phí

BỘ KHOA HỌC VÀ CÔNG NGHỆ
CỤC SỞ HỮU TRÍ TUỆ

CỘNG HOÀ XÃ HỘI CHỦ NGHĨA VIỆT NAM
Độc lập - Tự do - Hạnh phúc

Số: 17410 /TB-SHTT

Hà Nội, ngày 03 tháng 09 năm 2019

THÔNG BÁO
Ghi nhận yêu cầu duy trì hiệu lực Bằng độc quyền sáng chế

Kính gửi: Công ty TNHH Ban Ca (BANCA)
15B Triệu Việt Vương, thành phố Hà Nội

Căn cứ kết quả thẩm định yêu cầu duy trì hiệu lực Bằng độc quyền sáng chế:

Số đơn: DT1-2019-03033

Ngày nộp: 18/04/2019

Chủ đơn: RICOH COMPANY, LTD. (JP)

Đại diện của Chủ đơn: BANCA

Bằng độc quyền sáng chế số: 9235

Năm yêu cầu duy trì hiệu lực: 9

Cục Sở hữu trí tuệ thông báo:

1. Yêu cầu duy trì hiệu lực Bằng độc quyền sáng chế nêu trên được chấp nhận.

2. Hiệu lực Bằng độc quyền sáng chế số 9235 được duy trì đến 19/04/2020.

Nơi nhận:

- Như trên;
- TT (để công bố);
- Lưu: VT, Hồ sơ.

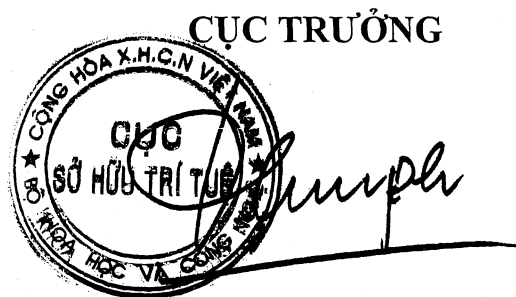

Đình Hữu Phí

BỘ KHOA HỌC VÀ CÔNG NGHỆ
CỤC SỞ HỮU TRÍ TUỆ

CỘNG HÒA XÃ HỘI CHỦ NGHĨA VIỆT NAM
Độc lập - Tự do - Hạnh phúc

Số: 17411 /TB-SHTT

Hà Nội, ngày 03 tháng 09 năm 2019

THÔNG BÁO
Ghi nhận yêu cầu duy trì hiệu lực Bằng độc quyền sáng chế

Kính gửi: Công ty TNHH Ban Ca (BANCA)
15B Triệu Việt Vương, thành phố Hà Nội

Căn cứ kết quả thẩm định yêu cầu duy trì hiệu lực Bằng độc quyền sáng chế:

Số đơn: DT1-2019-03034

Ngày nộp: 18/04/2019

Chủ đơn: UNILEVER N.V. (NL)

Đại diện của Chủ đơn: BANCA

Bằng độc quyền sáng chế số: 15401

Năm yêu cầu duy trì hiệu lực: 4

Cục Sở hữu trí tuệ thông báo:

1. Yêu cầu duy trì hiệu lực Bằng độc quyền sáng chế nêu trên được chấp nhận.

2. Hiệu lực Bằng độc quyền sáng chế số 15401 được duy trì đến 19/04/2020.

Nơi nhận:

- Như trên;
- TT (để công bố);
- Lưu: VT, Hồ sơ.

CỤC TRƯỞNG



Đinh Hữu Phí

BỘ KHOA HỌC VÀ CÔNG NGHỆ
CỤC SỞ HỮU TRÍ TUỆ

CỘNG HOÀ XÃ HỘI CHỦ NGHĨA VIỆT NAM
Độc lập - Tự do - Hạnh phúc

Số: 17412/TB-SHTT

Hà Nội, ngày 03 tháng 09 năm 2019

THÔNG BÁO
Ghi nhận yêu cầu duy trì hiệu lực Bằng độc quyền sáng chế

Kính gửi: Công ty Luật TNHH Phạm và Liên danh (PHAM & ASSOCIATES)
8 Trần Hưng Đạo, thành phố Hà Nội

Căn cứ kết quả thẩm định yêu cầu duy trì hiệu lực Bằng độc quyền sáng chế:

Số đơn: DT1-2019-00700

Ngày nộp: 25/01/2019

Chủ đơn: HANBO ENC CO., LTD. (KR)

Đại diện của Chủ đơn: PHAM & ASSOCIATES

Bằng độc quyền sáng chế số: 16510

Năm yêu cầu duy trì hiệu lực: 3

Cục Sở hữu trí tuệ thông báo:

1. Yêu cầu duy trì hiệu lực Bằng độc quyền sáng chế nêu trên được chấp nhận.

2. Hiệu lực Bằng độc quyền sáng chế số 16510 được duy trì đến 24/01/2020.
je

Nơi nhận:

- Như trên;
- TT (để công bố);
- Lưu: VT, Hồ sơ.

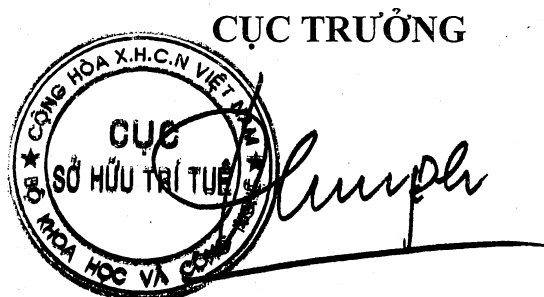

Đinh Hữu Phí

BỘ KHOA HỌC VÀ CÔNG NGHỆ
CỤC SỞ HỮU TRÍ TUỆ

CỘNG HÒA XÃ HỘI CHỦ NGHĨA VIỆT NAM
Độc lập - Tự do - Hạnh phúc

Số: 17413 /TB-SHTT

Hà Nội, ngày 03 tháng 09 năm 2019

THÔNG BÁO
Ghi nhận yêu cầu duy trì hiệu lực Bằng độc quyền sáng chế

Kính gửi: Công ty TNHH Ban Ca (BANCA)
15B Triệu Việt Vương, thành phố Hà Nội

Căn cứ kết quả thẩm định yêu cầu duy trì hiệu lực Bằng độc quyền sáng chế:

Số đơn: DT1-2019-03035

Ngày nộp: 18/04/2019

Chủ đơn: BOEHRINGER INGELHEIM INTERNATIONAL GMBH (DE)

Đại diện của Chủ đơn: BANCA

Bằng độc quyền sáng chế số: 15412

Năm yêu cầu duy trì hiệu lực: 4

Cục Sở hữu trí tuệ thông báo:

1. Yêu cầu duy trì hiệu lực Bằng độc quyền sáng chế nêu trên được chấp nhận.

2. Hiệu lực Bằng độc quyền sáng chế số 15412 được duy trì đến 19/04/2020.
hc

Nơi nhận:

- Như trên;
- TT (để công bố);
- Lưu: VT, Hồ sơ.

CỤC TRƯỞNG



Đình Hữu Phí

BỘ KHOA HỌC VÀ CÔNG NGHỆ
CỤC SỞ HỮU TRÍ TUỆ

CỘNG HÒA XÃ HỘI CHỦ NGHĨA VIỆT NAM
Độc lập - Tự do - Hạnh phúc

Số: 17414 /TB-SHTT

Hà Nội, ngày 03 tháng 09 năm 2019

THÔNG BÁO
Ghi nhận yêu cầu duy trì hiệu lực Bằng độc quyền sáng chế

Kính gửi: Công ty TNHH Tâm nhìn và Liên danh
(VISION & ASSOCIATES CO.LTD.)

Phòng 308-310, tầng 3, Tháp Hà Nội, số 49 Hai Bà Trưng, phường
Trần Hưng Đạo, quận Hoàn Kiếm, thành phố Hà Nội

Căn cứ kết quả thẩm định yêu cầu duy trì hiệu lực Bằng độc quyền sáng chế:

Số đơn: DT1-2019-03037

Ngày nộp: 18/04/2019

Chủ đơn: GLENISYS KFT. (HU)

Đại diện của Chủ đơn: VISION & ASSOCIATES CO.LTD.

Bằng độc quyền sáng chế số: 19363

Năm yêu cầu duy trì hiệu lực: 2

Cục Sở hữu trí tuệ thông báo:

1. Yêu cầu duy trì hiệu lực Bằng độc quyền sáng chế nêu trên được chấp nhận.

2. Hiệu lực Bằng độc quyền sáng chế số 19363 được duy trì đến 31/05/2020.

Nơi nhận:

- Như trên;
- TT (để công bố);
- Lưu: VT, Hồ sơ.

CỤC TRƯỞNG



Đinh Hữu Phí

BỘ KHOA HỌC VÀ CÔNG NGHỆ
CỤC SỞ HỮU TRÍ TUỆ

CỘNG HÒA XÃ HỘI CHỦ NGHĨA VIỆT NAM
Độc lập - Tự do - Hạnh phúc

Số: 17425/TB-SHTT

Hà Nội, ngày 05 tháng 09 năm 2019

THÔNG BÁO
Ghi nhận yêu cầu duy trì hiệu lực Bằng độc quyền sáng chế

Kính gửi: Công ty Luật TNHH Phạm và Liên danh (PHAM & ASSOCIATES)
8 Trần Hưng Đạo, thành phố Hà Nội

Căn cứ kết quả thẩm định yêu cầu duy trì hiệu lực Bằng độc quyền sáng chế:

Số đơn: DT1-2019-03226

Ngày nộp: 02/05/2019

Chủ đơn: TAIHEIYO CEMENT CORPORATION (JP)

Đại diện của Chủ đơn: PHAM & ASSOCIATES

Bằng độc quyền sáng chế số: 9488

Năm yêu cầu duy trì hiệu lực: 9

Cục Sở hữu trí tuệ thông báo:

1. Yêu cầu duy trì hiệu lực Bằng độc quyền sáng chế nêu trên được chấp nhận.

2. Hiệu lực Bằng độc quyền sáng chế số 9488 được duy trì đến 25/07/2020.

Nơi nhận:

- Như trên;
- TT (để công bố);
- Lưu: VT, Hồ sơ.

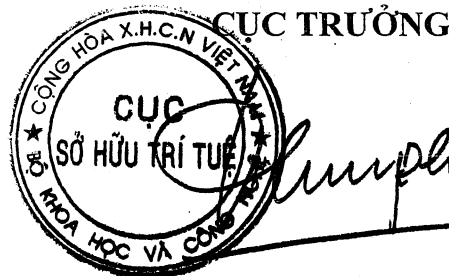

Đinh Hữu Phí

BỘ KHOA HỌC VÀ CÔNG NGHỆ
CỤC SỞ HỮU TRÍ TUỆ

CỘNG HOÀ XÃ HỘI CHỦ NGHĨA VIỆT NAM
Độc lập - Tự do - Hạnh phúc

Số: 17426/TB-SHTT

Hà Nội, ngày 03 tháng 07 năm 2019

THÔNG BÁO

Ghi nhận yêu cầu duy trì hiệu lực Bằng độc quyền sáng chế

Kính gửi: Công ty Luật TNHH Phạm và Liên danh (PHAM & ASSOCIATES)
8 Trần Hưng Đạo, thành phố Hà Nội

Căn cứ kết quả thẩm định yêu cầu duy trì hiệu lực Bằng độc quyền sáng chế:

Số đơn: DT1-2019-03227

Ngày nộp: 02/05/2019

Chủ đơn: Imperial College Innovations Limited (GB)

Đại diện của Chủ đơn: PHAM & ASSOCIATES

Bằng độc quyền sáng chế số: 13598

Năm yêu cầu duy trì hiệu lực: 5

Cục Sở hữu trí tuệ thông báo:

1. Yêu cầu duy trì hiệu lực Bằng độc quyền sáng chế nêu trên được chấp nhận.

2. Hiệu lực Bằng độc quyền sáng chế số 13598 được duy trì đến 29/12/2019.

Nơi nhận:

- Như trên;
- TT (để công bố);
- Lưu: VT, Hồ sơ.



CỤC TRƯỞNG

Đinh Hữu Phí

BỘ KHOA HỌC VÀ CÔNG NGHỆ
CỤC SỞ HỮU TRÍ TUỆ

CỘNG HOÀ XÃ HỘI CHỦ NGHĨA VIỆT NAM
Độc lập - Tự do - Hạnh phúc

Số: 17427/TB-SHTT

Hà Nội, ngày 05 tháng 05 năm 2019

THÔNG BÁO

Ghi nhận yêu cầu duy trì hiệu lực Bằng độc quyền sáng chế

Kính gửi: Công ty TNHH Sở hữu trí tuệ Việt á (VIET A IP CO.,LTD)
Phòng 1504, tầng 15, tòa nhà Hàn Việt, số 203 Minh Khai,
phường Minh Khai, quận Hai Bà Trưng, TP. Hà Nội

Căn cứ kết quả thẩm định yêu cầu duy trì hiệu lực Bằng độc quyền sáng chế:

Số đơn: DT1-2019-03228

Ngày nộp: 02/05/2019

Chủ đơn: Pantech Inc. (KR)

Đại diện của Chủ đơn: VIET A IP CO.,LTD

Bằng độc quyền sáng chế số: 14765

Năm yêu cầu duy trì hiệu lực: 4

Cục Sở hữu trí tuệ thông báo:

1. Yêu cầu duy trì hiệu lực Bằng độc quyền sáng chế nêu trên được chấp nhận.

2. Hiệu lực Bằng độc quyền sáng chế số 14765 được duy trì đến 02/11/2019.

Nơi nhận:

- Như trên;
- TT (để công bố);
- Lưu: VT, Hồ sơ.



CỤC TRƯỞNG

Đinh Hữu Phí

BỘ KHOA HỌC VÀ CÔNG NGHỆ
CỤC SỞ HỮU TRÍ TUỆ

CỘNG HÒA XÃ HỘI CHỦ NGHĨA VIỆT NAM
Độc lập - Tự do - Hạnh phúc

Số: 17428 /TB-SHTT

Hà Nội, ngày 05 tháng 05 năm 2019

THÔNG BÁO

Ghi nhận yêu cầu duy trì hiệu lực Bằng độc quyền sáng chế

Kính gửi: Công ty TNHH Sở hữu trí tuệ Thảo Thọ Quyền (INVENCO.,LTD)
29 Trương Hán Siêu, thành phố Hà Nội

Căn cứ kết quả thẩm định yêu cầu duy trì hiệu lực Bằng độc quyền sáng chế:

Số đơn: DT1-2019-03235

Ngày nộp: 02/05/2019

Chủ đơn: Altana Pharma AG (DE)

Đại diện của Chủ đơn: INVENCO.,LTD

Bằng độc quyền sáng chế số: 9306

Năm yêu cầu duy trì hiệu lực: 9

Cục Sở hữu trí tuệ thông báo:

1. Yêu cầu duy trì hiệu lực Bằng độc quyền sáng chế nêu trên được chấp nhận.
2. Hiệu lực Bằng độc quyền sáng chế số 9306 được duy trì đến 23/05/2020.

Nơi nhận:

- Như trên;
- TT (để công bố);
- Lưu: VT, Hồ sơ.

CỤC TRƯỞNG



Đinh Hữu Phí

**BỘ KHOA HỌC VÀ CÔNG NGHỆ
CỤC SỞ HỮU TRÍ TUỆ**

**CỘNG HÒA XÃ HỘI CHỦ NGHĨA VIỆT NAM
Độc lập - Tự do - Hạnh phúc**

Số: 17429/TB-SHTT

Hà Nội, ngày 05 tháng 05 năm 2019

THÔNG BÁO

Ghi nhận yêu cầu duy trì hiệu lực Bằng độc quyền sáng chế

Kính gửi: Công ty TNHH một thành viên Sở hữu trí tuệ VCCI
(VCCI-IP CO.,LTD)
Tầng 8, Toà nhà VCCI, số 9 Đào Duy Anh, phường Phương mai,
quận Đống Đa, thành phố Hà Nội

Căn cứ kết quả thẩm định yêu cầu duy trì hiệu lực Bằng độc quyền sáng chế:

Số đơn: DT1-2019-03237

Ngày nộp: 02/05/2019

Chủ đơn: Bayer HealthCare LLC (US)

Đại diện của Chủ đơn: VCCI-IP CO.,LTD

Bằng độc quyền sáng chế số: 15448

Năm yêu cầu duy trì hiệu lực: 4

Cục Sở hữu trí tuệ thông báo:

1. Yêu cầu duy trì hiệu lực Bằng độc quyền sáng chế nêu trên được chấp nhận.

2. Hiệu lực Bằng độc quyền sáng chế số 15448 được duy trì đến 04/05/2020.

Nơi nhận:

- Như trên;
- TT (để công bố);
- Lưu: VT, Hồ sơ.

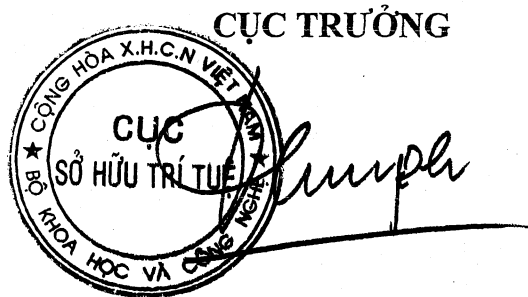

Đinh Hữu Phí

BỘ KHOA HỌC VÀ CÔNG NGHỆ
CỤC SỞ HỮU TRÍ TUỆ

CỘNG HÒA XÃ HỘI CHỦ NGHĨA VIỆT NAM
Độc lập - Tự do - Hạnh phúc

Số: 17430 /TB-SHTT

Hà Nội, ngày 05 tháng 05 năm 2019

THÔNG BÁO
Ghi nhận yêu cầu duy trì hiệu lực Bằng độc quyền sáng chế

Kính gửi: Công ty TNHH một thành viên Sở hữu trí tuệ VCCI
(VCCI-IP CO.,LTD)
Tầng 8, Toà nhà VCCI, số 9 Đào Duy Anh, phường Phương mai,
quận Đống Đa, thành phố Hà Nội

Căn cứ kết quả thẩm định yêu cầu duy trì hiệu lực Bằng độc quyền sáng chế:

Số đơn: DT1-2019-03238

Ngày nộp: 02/05/2019

Chủ đơn: NOVARTIS AG (CH)

Đại diện của Chủ đơn: VCCI-IP CO.,LTD

Bằng độc quyền sáng chế số: 15447

Năm yêu cầu duy trì hiệu lực: 4

Cục Sở hữu trí tuệ thông báo:

1. Yêu cầu duy trì hiệu lực Bằng độc quyền sáng chế nêu trên được chấp nhận.

2. Hiệu lực Bằng độc quyền sáng chế số 15447 được duy trì đến 04/05/2020.

Nơi nhận:

- Như trên;
- TT (để công bố);
- Lưu: VT, Hồ sơ.

CỤC TRƯỞNG



Đinh Hữu Phí

BỘ KHOA HỌC VÀ CÔNG NGHỆ
CỤC SỞ HỮU TRÍ TUỆ

CỘNG HÒA XÃ HỘI CHỦ NGHĨA VIỆT NAM
Độc lập - Tự do - Hạnh phúc

Số: 17431/TB-SHTT

Hà Nội, ngày 03 tháng 05 năm 2019

THÔNG BÁO

Ghi nhận yêu cầu duy trì hiệu lực Bằng độc quyền sáng chế

Kính gửi: Công ty TNHH một thành viên Sở hữu trí tuệ VCCI
(VCCI-IP CO.,LTD)
Tầng 8, Toà nhà VCCI, số 9 Đào Duy Anh, phường Phương mai,
quận Đống Đa, thành phố Hà Nội

Căn cứ kết quả thẩm định yêu cầu duy trì hiệu lực Bằng độc quyền sáng chế:

Số đơn: DT1-2019-03239

Ngày nộp: 02/05/2019

Chủ đơn: Bayer Intellectual Property GMBH (DE)

Đại diện của Chủ đơn: VCCI-IP CO.,LTD

Bằng độc quyền sáng chế số: 4926

Năm yêu cầu duy trì hiệu lực: 15

Cục Sở hữu trí tuệ thông báo:

1. Yêu cầu duy trì hiệu lực Bằng độc quyền sáng chế nêu trên được chấp nhận.

2. Hiệu lực Bằng độc quyền sáng chế số 4926 được duy trì đến 05/05/2020.

Nơi nhận:

- Như trên;
- TT (để công bố);
- Lưu: VT, Hồ sơ.

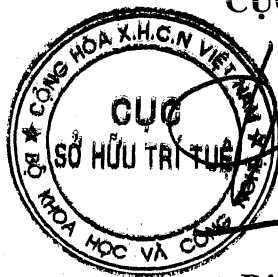

CỤC TRƯỞNG

Đinh Hữu Phí

BỘ KHOA HỌC VÀ CÔNG NGHỆ
CỤC SỞ HỮU TRÍ TUỆ

CỘNG HÒA XÃ HỘI CHỦ NGHĨA VIỆT NAM
Độc lập - Tự do - Hạnh phúc

Số: 17432/TB-SHTT

Hà Nội, ngày 05 tháng 05 năm 2019

THÔNG BÁO

Ghi nhận yêu cầu duy trì hiệu lực Bằng độc quyền sáng chế

Kính gửi: Công ty TNHH Lê & Lê (LE & LE)
Số 25 ngõ 465 Ngọc Thụy, tổ 20, phường Ngọc Thụy, quận Long Biên,
Tp. Hà Nội

Căn cứ kết quả thẩm định yêu cầu duy trì hiệu lực Bằng độc quyền sáng chế:

Số đơn: DT1-2019-03234

Ngày nộp: 02/05/2019

Chủ đơn: SANTOS, Ma. Joyce, Bedelia, B. (PH)

Đại diện của Chủ đơn: LE & LE

Bằng độc quyền sáng chế số: 6324

Năm yêu cầu duy trì hiệu lực: 13

Cục Sở hữu trí tuệ thông báo:

1. Yêu cầu duy trì hiệu lực Bằng độc quyền sáng chế nêu trên được chấp nhận.

2. Hiệu lực Bằng độc quyền sáng chế số 6324 được duy trì đến 04/05/2020. *h*

Nơi nhận:

- Như trên;
- TT (để công bố);
- Lưu: VT, Hồ sơ.

CỤC TRƯỞNG



Đinh Hữu Phí

BỘ KHOA HỌC VÀ CÔNG NGHỆ
CỤC SỞ HỮU TRÍ TUỆ

CỘNG HÒA XÃ HỘI CHỦ NGHĨA VIỆT NAM
Độc lập - Tự do - Hạnh phúc

Số: 17433/TB-SHTT

Hà Nội, ngày 02 tháng 05 năm 2019

THÔNG BÁO

Ghi nhận yêu cầu duy trì hiệu lực Bằng độc quyền sáng chế

Kính gửi: Công ty TNHH một thành viên Sở hữu trí tuệ VCCI
(VCCI-IP CO.,LTD)

Tầng 8, Toà nhà VCCI, số 9 Đào Duy Anh, phường Phương Mai,
quận Đống Đa, thành phố Hà Nội

Căn cứ kết quả thẩm định yêu cầu duy trì hiệu lực Bằng độc quyền sáng chế:

Số đơn: DT1-2019-03240

Ngày nộp: 02/05/2019

Chủ đơn: NOVARTIS AG (CH)

Đại diện của Chủ đơn: VCCI-IP CO.,LTD

Bằng độc quyền sáng chế số: 16913

Năm yêu cầu duy trì hiệu lực: 3

Cục Sở hữu trí tuệ thông báo:

1. Yêu cầu duy trì hiệu lực Bằng độc quyền sáng chế nêu trên được chấp nhận.

2. Hiệu lực Bằng độc quyền sáng chế số 16913 được duy trì đến 08/05/2020.

hc

Nơi nhận:

- Như trên;
- TT (để công bố);
- Lưu: VT, Hồ sơ.

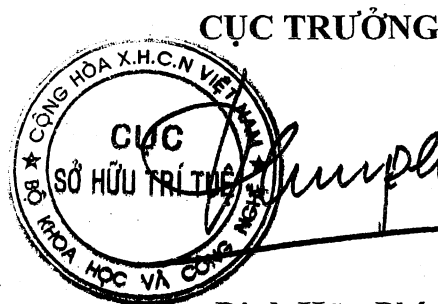

Đinh Hữu Phí

BỘ KHOA HỌC VÀ CÔNG NGHỆ
CỤC SỞ HỮU TRÍ TUỆ

CỘNG HÒA XÃ HỘI CHỦ NGHĨA VIỆT NAM
Độc lập - Tự do - Hạnh phúc

Số: 17434/TB-SHTT

Hà Nội, ngày 03 tháng 05 năm 2019

THÔNG BÁO

Ghi nhận yêu cầu duy trì hiệu lực Bằng độc quyền sáng chế

Kính gửi: Công ty TNHH một thành viên Sở hữu trí tuệ VCCI
(VCCI-IP CO.,LTD)
Tầng 8, Toà nhà VCCI, số 9 Đào Duy Anh, phường Phương mai,
quận Đống Đa, thành phố Hà Nội

Căn cứ kết quả thẩm định yêu cầu duy trì hiệu lực Bằng độc quyền sáng chế:

Số đơn: DT1-2019-03241

Ngày nộp: 02/05/2019

Chủ đơn: BAYER INTELLECTUAL PROPERTY GMBH (CH)

Đại diện của Chủ đơn: VCCI-IP CO.,LTD

Bằng độc quyền sáng chế số: 8463

Năm yêu cầu duy trì hiệu lực: 10

Cục Sở hữu trí tuệ thông báo:

1. Yêu cầu duy trì hiệu lực Bằng độc quyền sáng chế nêu trên được chấp nhận.
2. Hiệu lực Bằng độc quyền sáng chế số 8463 được duy trì đến 17/05/2020.

Nơi nhận:

- Như trên;
- TT (để công bố);
- Lưu: VT, Hồ sơ.

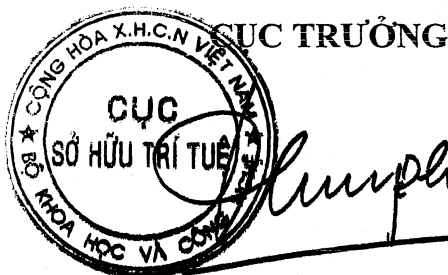

Đinh Hữu Phí

BỘ KHOA HỌC VÀ CÔNG NGHỆ
CỤC SỞ HỮU TRÍ TUỆ

CỘNG HOÀ XÃ HỘI CHỦ NGHĨA VIỆT NAM
Độc lập - Tự do - Hạnh phúc

Số: 17435/TB-SHTT

Hà Nội, ngày 02 tháng 05 năm 2019

THÔNG BÁO
Ghi nhận yêu cầu duy trì hiệu lực Bằng độc quyền sáng chế

Kính gửi: Công ty TNHH một thành viên Sở hữu trí tuệ VCCI
(VCCI-IP CO.,LTD)
Tầng 8, Toà nhà VCCI, số 9 Đào Duy Anh, phường Phương mai,
quận Đống Đa, thành phố Hà Nội

Căn cứ kết quả thẩm định yêu cầu duy trì hiệu lực Bằng độc quyền sáng chế:

Số đơn: DT1-2019-03242

Ngày nộp: 02/05/2019

Chủ đơn: ASAHI TECHNO CORP. (JP)

Đại diện của Chủ đơn: VCCI-IP CO.,LTD

Bằng độc quyền sáng chế số: 12538

Năm yêu cầu duy trì hiệu lực: 6

Cục Sở hữu trí tuệ thông báo:

1. Yêu cầu duy trì hiệu lực Bằng độc quyền sáng chế nêu trên được chấp nhận.

2. Hiệu lực Bằng độc quyền sáng chế số 12538 được duy trì đến 18/03/2020.

Nơi nhận:

- Như trên;
- TT (để công bố);
- Lưu: VT, Hồ sơ.

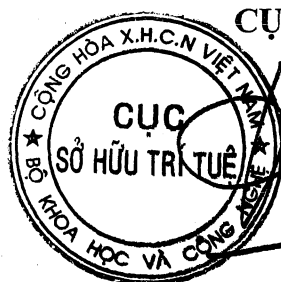

CỤC TRƯỞNG

Đinh Hữu Phí

BỘ KHOA HỌC VÀ CÔNG NGHỆ
CỤC SỞ HỮU TRÍ TUỆ

CỘNG HÒA XÃ HỘI CHỦ NGHĨA VIỆT NAM
Độc lập - Tự do - Hạnh phúc

Số: 17436/TB-SHTT

Hà Nội, ngày 05 tháng 09 năm 2019

THÔNG BÁO
Ghi nhận yêu cầu duy trì hiệu lực Bằng độc quyền sáng chế

Kính gửi: Công ty TNHH một thành viên Sở hữu trí tuệ VCCI
(VCCI-IP CO.,LTD)
Tầng 8, Toà nhà VCCI, số 9 Đào Duy Anh, phường Phương mai,
quận Đống Đa, thành phố Hà Nội

Căn cứ kết quả thẩm định yêu cầu duy trì hiệu lực Bằng độc quyền sáng chế:

Số đơn: DT1-2019-03243

Ngày nộp: 02/05/2019

Chủ đơn: ZEON CORPORATION (JP)

Đại diện của Chủ đơn: VCCI-IP CO.,LTD

Bằng độc quyền sáng chế số: 12322

Năm yêu cầu duy trì hiệu lực: 6

Cục Sở hữu trí tuệ thông báo:

1. Yêu cầu duy trì hiệu lực Bằng độc quyền sáng chế nêu trên được chấp nhận.
2. Hiệu lực Bằng độc quyền sáng chế số 12322 được duy trì đến 20/01/2020.

Nơi nhận:

- Như trên;
- TT (để công bố);
- Lưu: VT, Hồ sơ.



CỤC TRƯỞNG

Đinh Hữu Phí

BỘ KHOA HỌC VÀ CÔNG NGHỆ
CỤC SỞ HỮU TRÍ TUỆ

CỘNG HÒA XÃ HỘI CHỦ NGHĨA VIỆT NAM
Độc lập - Tự do - Hạnh phúc

Số: 1743/TB-SHTT

Hà Nội, ngày 03 tháng 03 năm 2019

THÔNG BÁO
Ghi nhận yêu cầu duy trì hiệu lực Bằng độc quyền sáng chế

Kính gửi: Công ty TNHH một thành viên Sở hữu trí tuệ VCCI
(VCCI-IP CO.,LTD)
Tầng 8, Toà nhà VCCI, số 9 Đào Duy Anh, phường Phương mai,
quận Đống Đa, thành phố Hà Nội

Căn cứ kết quả thẩm định yêu cầu duy trì hiệu lực Bằng độc quyền sáng chế:

Số đơn: DT1-2019-03244

Ngày nộp: 02/05/2019

Chủ đơn: Bayer Pharma Aktiengesellschaft (DE)

Đại diện của Chủ đơn: VCCI-IP CO.,LTD

Bằng độc quyền sáng chế số: 19145

Năm yêu cầu duy trì hiệu lực: 2

Cục Sở hữu trí tuệ thông báo:

1. Yêu cầu duy trì hiệu lực Bằng độc quyền sáng chế nêu trên được chấp nhận.
2. Hiệu lực Bằng độc quyền sáng chế số 19145 được duy trì đến 02/05/2020.

Nơi nhận:

- Như trên;
- TT (để công bố);
- Lưu: VT, Hồ sơ.

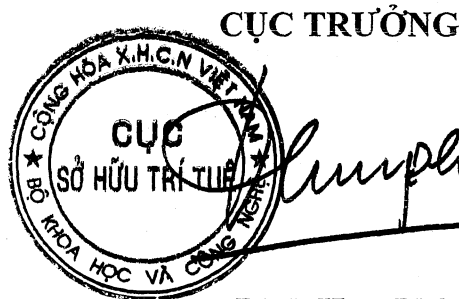

Đinh Hữu Phí

BỘ KHOA HỌC VÀ CÔNG NGHỆ
CỤC SỞ HỮU TRÍ TUỆ

CỘNG HÒA XÃ HỘI CHỦ NGHĨA VIỆT NAM
Độc lập - Tự do - Hạnh phúc

Số: 17438 /TB-SHTT

Hà Nội, ngày 03 tháng 05 năm 2019

THÔNG BÁO

Ghi nhận yêu cầu duy trì hiệu lực Bằng độc quyền sáng chế

Kính gửi: Công ty TNHH một thành viên Sở hữu trí tuệ VCCI
(VCCI-IP CO.,LTD)

Tầng 8, Toà nhà VCCI, số 9 Đào Duy Anh, phường Phương mai,
quận Đống Đa, thành phố Hà Nội

Căn cứ kết quả thẩm định yêu cầu duy trì hiệu lực Bằng độc quyền sáng chế:

Số đơn: DT1-2019-03245

Ngày nộp: 02/05/2019

Chủ đơn: Bayer Intellectual Property GmbH (DE)

Đại diện của Chủ đơn: VCCI-IP CO.,LTD

Bằng độc quyền sáng chế số: 14078

Năm yêu cầu duy trì hiệu lực: 5

Cục Sở hữu trí tuệ thông báo:

1. Yêu cầu duy trì hiệu lực Bằng độc quyền sáng chế nêu trên được chấp nhận.

2. Hiệu lực Bằng độc quyền sáng chế số 14078 được duy trì đến 18/05/2020.

Nơi nhận:

- Như trên;
- TT (để công bố);
- Lưu: VT, Hồ sơ.



CỤC TRƯỞNG

Đinh Hữu Phí

BỘ KHOA HỌC VÀ CÔNG NGHỆ
CỤC SỞ HỮU TRÍ TUỆ

CỘNG HÒA XÃ HỘI CHỦ NGHĨA VIỆT NAM
Độc lập - Tự do - Hạnh phúc

Số: *17439* /TB-SHTT

Hà Nội, ngày *03* tháng *05* năm 2019

THÔNG BÁO
Ghi nhận yêu cầu duy trì hiệu lực Bằng độc quyền sáng chế

Kính gửi: Công ty TNHH một thành viên Sở hữu trí tuệ VCCI
(VCCI-IP CO.,LTD)
Tầng 8, Toà nhà VCCI, số 9 Đào Duy Anh, phường Phương mai,
quận Đống Đa, thành phố Hà Nội

Căn cứ kết quả thẩm định yêu cầu duy trì hiệu lực Bằng độc quyền sáng chế:

Số đơn: DT1-2019-03246

Ngày nộp: 02/05/2019

Chủ đơn: PEPTRON CO., LTD. (KR)

Đại diện của Chủ đơn: VCCI-IP CO.,LTD

Bằng độc quyền sáng chế số: 10323

Năm yêu cầu duy trì hiệu lực: 8

Cục Sở hữu trí tuệ thông báo:

1. Yêu cầu duy trì hiệu lực Bằng độc quyền sáng chế nêu trên được chấp nhận.

2. Hiệu lực Bằng độc quyền sáng chế số 10323 được duy trì đến 23/05/2020.

Nơi nhận:

- Như trên;
- TT (để công bố);
- Lưu: VT, Hồ sơ.

CỤC TRƯỞNG



Đinh Hữu Phí

BỘ KHOA HỌC VÀ CÔNG NGHỆ
CỤC SỞ HỮU TRÍ TUỆ

CỘNG HÒA XÃ HỘI CHỦ NGHĨA VIỆT NAM
Độc lập - Tự do - Hạnh phúc

Số: 17440/TB-SHTT

Hà Nội, ngày 03 tháng 05 năm 2019

THÔNG BÁO

Ghi nhận yêu cầu duy trì hiệu lực Bằng độc quyền sáng chế

Kính gửi: Công ty TNHH một thành viên Sở hữu trí tuệ VCCI
(VCCI-IP CO.,LTD)

Tầng 8, Toà nhà VCCI, số 9 Đào Duy Anh, phường Phương mai,
quận Đống Đa, thành phố Hà Nội

Căn cứ kết quả thẩm định yêu cầu duy trì hiệu lực Bằng độc quyền sáng chế:

Số đơn: DT1-2019-03247

Ngày nộp: 02/05/2019

Chủ đơn: NOVARTIS AG (CH)

Đại diện của Chủ đơn: VCCI-IP CO.,LTD

Bằng độc quyền sáng chế số: 7071

Năm yêu cầu duy trì hiệu lực: 12

Cục Sở hữu trí tuệ thông báo:

1. Yêu cầu duy trì hiệu lực Bằng độc quyền sáng chế nêu trên được chấp nhận.

2. Hiệu lực Bằng độc quyền sáng chế số 7071 được duy trì đến 26/05/2020. *HC*

Nơi nhận:

- Như trên;
- TT (để công bố);
- Lưu: VT, Hồ sơ.

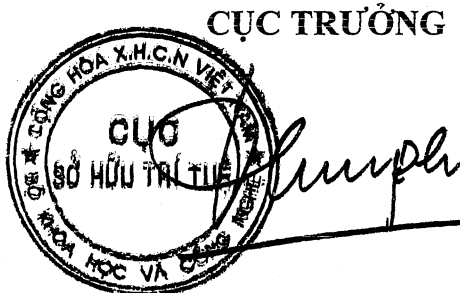

Đình Hữu Phí

BỘ KHOA HỌC VÀ CÔNG NGHỆ
CỤC SỞ HỮU TRÍ TUỆ

CỘNG HÒA XÃ HỘI CHỦ NGHĨA VIỆT NAM
Độc lập - Tự do - Hạnh phúc

Số: 17441/TB-SHTT

Hà Nội, ngày 02 tháng 05 năm 2019

THÔNG BÁO

Ghi nhận yêu cầu duy trì hiệu lực Bằng độc quyền sáng chế

Kính gửi: Công ty TNHH một thành viên Sở hữu trí tuệ VCCI
(VCCI-IP CO.,LTD)

Tầng 8, Toà nhà VCCI, số 9 Đào Duy Anh, phường Phương Mai,
quận Đống Đa, thành phố Hà Nội

Căn cứ kết quả thẩm định yêu cầu duy trì hiệu lực Bằng độc quyền sáng chế:

Số đơn: DT1-2019-03248

Ngày nộp: 02/05/2019

Chủ đơn: BAYER INTELLECTUAL PROPERTY GMBH (DE)

Đại diện của Chủ đơn: VCCI-IP CO.,LTD

Bằng độc quyền sáng chế số: 9314

Năm yêu cầu duy trì hiệu lực: 9

Cục Sở hữu trí tuệ thông báo:

1. Yêu cầu duy trì hiệu lực Bằng độc quyền sáng chế nêu trên được chấp nhận.

2. Hiệu lực Bằng độc quyền sáng chế số 9314 được duy trì đến 30/05/2020. *he*

Nơi nhận:

- Như trên;
- TT (để công bố);
- Lưu: VT, Hồ sơ.

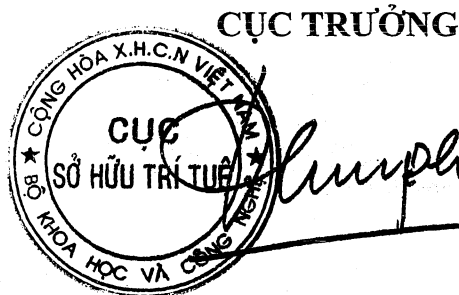

Đình Hữu Phí

BỘ KHOA HỌC VÀ CÔNG NGHỆ
CỤC SỞ HỮU TRÍ TUỆ

CỘNG HÒA XÃ HỘI CHỦ NGHĨA VIỆT NAM
Độc lập - Tự do - Hạnh phúc

Số: 17442/TB-SHTT

Hà Nội, ngày 03 tháng 05 năm 2019

THÔNG BÁO

Ghi nhận yêu cầu duy trì hiệu lực Bằng độc quyền sáng chế

Kính gửi: Công ty TNHH một thành viên Sở hữu trí tuệ VCCI
(VCCI-IP CO.,LTD)

Tầng 8, Toà nhà VCCI, số 9 Đào Duy Anh, phường Phương mai,
quận Đống Đa, thành phố Hà Nội

Căn cứ kết quả thẩm định yêu cầu duy trì hiệu lực Bằng độc quyền sáng chế:

Số đơn: DT1-2019-03249

Ngày nộp: 02/05/2019

Chủ đơn: Bayer Intellectual Property GmbH (DE)

Đại diện của Chủ đơn: VCCI-IP CO.,LTD

Bằng độc quyền sáng chế số: 17003

Năm yêu cầu duy trì hiệu lực: 3

Cục Sở hữu trí tuệ thông báo:

1. Yêu cầu duy trì hiệu lực Bằng độc quyền sáng chế nêu trên được chấp nhận.

2. Hiệu lực Bằng độc quyền sáng chế số 17003 được duy trì đến 30/05/2020.

Nơi nhận:

- Như trên;
- TT (để công bố);
- Lưu: VT, Hồ sơ.



CỤC TRƯỞNG

Đình Hữu Phí

**BỘ KHOA HỌC VÀ CÔNG NGHỆ
CỤC SỞ HỮU TRÍ TUỆ**

**CỘNG HOÀ XÃ HỘI CHỦ NGHĨA VIỆT NAM
Độc lập - Tự do - Hạnh phúc**

Số: 17443/TB-SHTT

Hà Nội, ngày 03 tháng 05 năm 2019

THÔNG BÁO

Ghi nhận yêu cầu duy trì hiệu lực Bằng độc quyền sáng chế

Kính gửi: Công ty TNHH một thành viên Sở hữu trí tuệ VCCI
(VCCI-IP CO.,LTD)
Tầng 8, Toà nhà VCCI, số 9 Đào Duy Anh, phường Phương mai,
quận Đống Đa, thành phố Hà Nội

Căn cứ kết quả thẩm định yêu cầu duy trì hiệu lực Bằng độc quyền sáng chế:

Số đơn: DT1-2019-03250

Ngày nộp: 02/05/2019

Chủ đơn: NOVARTIS AG (CH)

Đại diện của Chủ đơn: VCCI-IP CO.,LTD

Bằng độc quyền sáng chế số: 19345

Năm yêu cầu duy trì hiệu lực: 2

Cục Sở hữu trí tuệ thông báo:

1. Yêu cầu duy trì hiệu lực Bằng độc quyền sáng chế nêu trên được chấp nhận.
2. Hiệu lực Bằng độc quyền sáng chế số 19345 được duy trì đến 30/05/2020.

Nơi nhận:

- Như trên;
- TT (để công bố);
- Lưu: VT, Hồ sơ.

CỤC TRƯỞNG

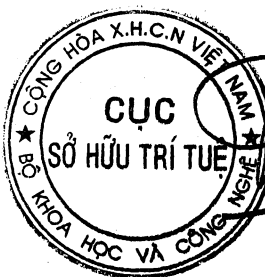

Đinh Hữu Phí

**BỘ KHOA HỌC VÀ CÔNG NGHỆ
CỤC SỞ HỮU TRÍ TUỆ**

**CỘNG HOÀ XÃ HỘI CHỦ NGHĨA VIỆT NAM
Độc lập - Tự do - Hạnh phúc**

Số: 17444/TB-SHTT

Hà Nội, ngày 07 tháng 07 năm 2019

THÔNG BÁO

Ghi nhận yêu cầu duy trì hiệu lực Bằng độc quyền sáng chế

Kính gửi: Công ty TNHH một thành viên Sở hữu trí tuệ VCCI
(VCCI-IP CO.,LTD)

Tầng 8, Toà nhà VCCI, số 9 Đào Duy Anh, phường Phương Mai,
quận Đống Đa, thành phố Hà Nội

Căn cứ kết quả thẩm định yêu cầu duy trì hiệu lực Bằng độc quyền sáng chế:

Số đơn: DT1-2019-03251

Ngày nộp: 02/05/2019

Chủ đơn: NOVARTIS AG (CH)

Đại diện của Chủ đơn: VCCI-IP CO.,LTD

Bằng độc quyền sáng chế số: 5644

Năm yêu cầu duy trì hiệu lực: 14

Cục Sở hữu trí tuệ thông báo:

1. Yêu cầu duy trì hiệu lực Bằng độc quyền sáng chế nêu trên được chấp nhận.

2. Hiệu lực Bằng độc quyền sáng chế số 5644 được duy trì đến 19/08/2019.

Nơi nhận:

- Như trên;
- TT (để công bố);
- Lưu: VT, Hồ sơ.

CỤC TRƯỞNG

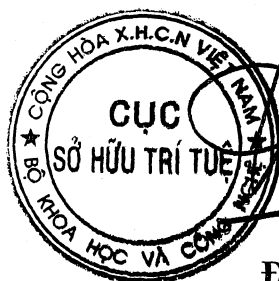

Đình Hữu Phí

BỘ KHOA HỌC VÀ CÔNG NGHỆ
CỤC SỞ HỮU TRÍ TUỆ

CỘNG HÒA XÃ HỘI CHỦ NGHĨA VIỆT NAM
Độc lập - Tự do - Hạnh phúc

Số: 17445 /TB-SHTT

Hà Nội, ngày 03 tháng 05 năm 2019

THÔNG BÁO

Ghi nhận yêu cầu duy trì hiệu lực Bằng độc quyền sáng chế

Kính gửi: Công ty TNHH một thành viên Sở hữu trí tuệ VCCI
(VCCI-IP CO.,LTD)
Tầng 8, Toà nhà VCCI, số 9 Đào Duy Anh, phường Phương mai,
quận Đống Đa, thành phố Hà Nội

Căn cứ kết quả thẩm định yêu cầu duy trì hiệu lực Bằng độc quyền sáng chế:

Số đơn: DT1-2019-03252

Ngày nộp: 02/05/2019

Chủ đơn: NOVARTIS AG (CH)

Đại diện của Chủ đơn: VCCI-IP CO.,LTD

Bằng độc quyền sáng chế số: 4303

Năm yêu cầu duy trì hiệu lực: 16

Cục Sở hữu trí tuệ thông báo:

1. Yêu cầu duy trì hiệu lực Bằng độc quyền sáng chế nêu trên được chấp nhận.

2. Hiệu lực Bằng độc quyền sáng chế số 4303 được duy trì đến 12/05/2020.

Nơi nhận:

- Như trên;
- TT (để công bố);
- Lưu: VT, Hồ sơ.

CỤC TRƯỞNG



Đinh Hữu Phí

BỘ KHOA HỌC VÀ CÔNG NGHỆ
CỤC SỞ HỮU TRÍ TUỆ

CỘNG HÒA XÃ HỘI CHỦ NGHĨA VIỆT NAM
Độc lập - Tự do - Hạnh phúc

Số: 17446/TB-SHTT

Hà Nội, ngày 03 tháng 07 năm 2019

THÔNG BÁO

Ghi nhận yêu cầu duy trì hiệu lực Bằng độc quyền sáng chế

Kính gửi: Công ty Cổ phần Sở hữu công nghiệp INVESTIP (INVESTIP)
Tầng 5, tòa nhà Charmvit Tower, 117 Trần Duy Hưng, phường Trung Hòa,
quận Cầu Giấy, thành phố Hà Nội

Căn cứ kết quả thẩm định yêu cầu duy trì hiệu lực Bằng độc quyền sáng chế:

Số đơn: DT1-2019-03253

Ngày nộp: 02/05/2019

Chủ đơn: SEB SA (FR)

Đại diện của Chủ đơn: INVESTIP

Bằng độc quyền sáng chế số: 19188

Năm yêu cầu duy trì hiệu lực: 2

Cục Sở hữu trí tuệ thông báo:

1. Yêu cầu duy trì hiệu lực Bằng độc quyền sáng chế nêu trên được chấp nhận.

2. Hiệu lực Bằng độc quyền sáng chế số 19188 được duy trì đến 02/05/2020.

Nơi nhận:

- Như trên;
- TT (để công bố);
- Lưu: VT, Hồ sơ.

CỤC TRƯỞNG

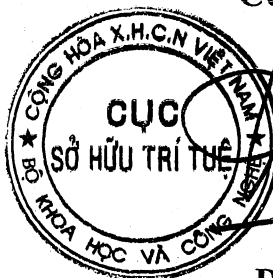

Đinh Hữu Phí

BỘ KHOA HỌC VÀ CÔNG NGHỆ
CỤC SỞ HỮU TRÍ TUỆ

CỘNG HOÀ XÃ HỘI CHỦ NGHĨA VIỆT NAM
Độc lập - Tự do - Hạnh phúc

Số: 17447/TB-SHTT

Hà Nội, ngày 03 tháng 05 năm 2019

THÔNG BÁO

Ghi nhận yêu cầu duy trì hiệu lực Bằng độc quyền sáng chế

Kính gửi: Công ty Cổ phần Sở hữu công nghiệp INVESTIP (INVESTIP)
Tầng 5, tòa nhà Charmvit Tower, 117 Trần Duy Hưng, phường Trung Hòa,
quận Cầu Giấy, thành phố Hà Nội

Căn cứ kết quả thẩm định yêu cầu duy trì hiệu lực Bằng độc quyền sáng chế:

Số đơn: DT1-2019-03254

Ngày nộp: 02/05/2019

Chủ đơn: TECHNIP FRANCE (FR)

Đại diện của Chủ đơn: INVESTIP

Bằng độc quyền sáng chế số: 12766

Năm yêu cầu duy trì hiệu lực: 6

Cục Sở hữu trí tuệ thông báo:

1. Yêu cầu duy trì hiệu lực Bằng độc quyền sáng chế nêu trên được chấp nhận.

2. Hiệu lực Bằng độc quyền sáng chế số 12766 được duy trì đến 26/05/2020.

Nơi nhận:

- Như trên;
- TT (để công bố);
- Lưu: VT, Hồ sơ.

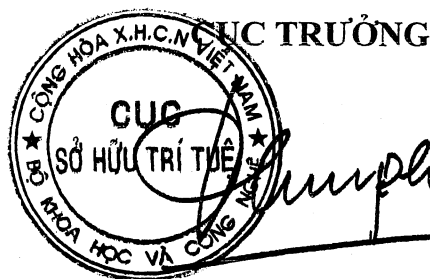

Đinh Hữu Phí

BỘ KHOA HỌC VÀ CÔNG NGHỆ
CỤC SỞ HỮU TRÍ TUỆ

CỘNG HOÀ XÃ HỘI CHỦ NGHĨA VIỆT NAM
Độc lập - Tự do - Hạnh phúc

Số: 17448 /TB-SHTT

Hà Nội, ngày 03 tháng 05 năm 2019

THÔNG BÁO

Ghi nhận yêu cầu duy trì hiệu lực Bằng độc quyền sáng chế

Kính gửi: Công ty Cổ phần Sở hữu công nghiệp INVESTIP (INVESTIP)
Tầng 5, tòa nhà Charmvit Tower, 117 Trần Duy Hưng, phường Trung Hòa,
quận Cầu Giấy, thành phố Hà Nội

Căn cứ kết quả thẩm định yêu cầu duy trì hiệu lực Bằng độc quyền sáng chế:

Số đơn: DT1-2019-03255

Ngày nộp: 02/05/2019

Chủ đơn: SEB S.A. (FR)

Đại diện của Chủ đơn: INVESTIP

Bằng độc quyền sáng chế số: 14038

Năm yêu cầu duy trì hiệu lực: 5

Cục Sở hữu trí tuệ thông báo:

1. Yêu cầu duy trì hiệu lực Bằng độc quyền sáng chế nêu trên được chấp nhận.

2. Hiệu lực Bằng độc quyền sáng chế số 14038 được duy trì đến 04/05/2020.

Nơi nhận:

- Như trên;
- TT (để công bố);
- Lưu: VT, Hồ sơ.

CỤC TRƯỞNG



Đình Hữu Phí

BỘ KHOA HỌC VÀ CÔNG NGHỆ
CỤC SỞ HỮU TRÍ TUỆ

CỘNG HÒA XÃ HỘI CHỦ NGHĨA VIỆT NAM
Độc lập - Tự do - Hạnh phúc

Số: 1744g/TB-SHTT

Hà Nội, ngày 03 tháng 05 năm 2019

THÔNG BÁO

Ghi nhận yêu cầu duy trì hiệu lực Bằng độc quyền sáng chế

Kính gửi: Công ty Cổ phần Sở hữu công nghiệp INVESTIP (INVESTIP)
Tầng 5, tòa nhà Charmvit Tower, 117 Trần Duy Hưng, phường Trung Hòa,
quận Cầu Giấy, thành phố Hà Nội

Căn cứ kết quả thẩm định yêu cầu duy trì hiệu lực Bằng độc quyền sáng chế:

Số đơn: DT1-2019-03256

Ngày nộp: 02/05/2019

Chủ đơn: TECHNIP FRANCE (FR)

Đại diện của Chủ đơn: INVESTIP

Bằng độc quyền sáng chế số: 10317

Năm yêu cầu duy trì hiệu lực: 8

Cục Sở hữu trí tuệ thông báo:

1. Yêu cầu duy trì hiệu lực Bằng độc quyền sáng chế nêu trên được chấp nhận.

2. Hiệu lực Bằng độc quyền sáng chế số 10317 được duy trì đến 23/05/2020.

Nơi nhận:

- Như trên;
- TT (để công bố);
- Lưu: VT, Hồ sơ.

CỤC TRƯỞNG



Đinh Hữu Phí

BỘ KHOA HỌC VÀ CÔNG NGHỆ
CỤC SỞ HỮU TRÍ TUỆ

CỘNG HÒA XÃ HỘI CHỦ NGHĨA VIỆT NAM
Độc lập - Tự do - Hạnh phúc

Số: 17450/TB-SHTT

Hà Nội, ngày 02 tháng 05 năm 2019

THÔNG BÁO

Ghi nhận yêu cầu duy trì hiệu lực Bằng độc quyền sáng chế

Kính gửi: Công ty Cổ phần Sở hữu công nghiệp INVESTIP (INVESTIP)
Tầng 5, tòa nhà Charmvit Tower, 117 Trần Duy Hưng, phường Trung Hòa,
quận Cầu Giấy, thành phố Hà Nội

Căn cứ kết quả thẩm định yêu cầu duy trì hiệu lực Bằng độc quyền sáng chế:

Số đơn: DT1-2019-03257

Ngày nộp: 02/05/2019

Chủ đơn: TECHNIP FRANCE (FR)

Đại diện của Chủ đơn: INVESTIP

Bằng độc quyền sáng chế số: 10334

Năm yêu cầu duy trì hiệu lực: 8

Cục Sở hữu trí tuệ thông báo:

1. Yêu cầu duy trì hiệu lực Bằng độc quyền sáng chế nêu trên được chấp nhận.

2. Hiệu lực Bằng độc quyền sáng chế số 10334 được duy trì đến 31/05/2020.

He

Nơi nhận:

- Như trên;
- TT (để công bố);
- Lưu: VT, Hồ sơ.

CỤC TRƯỞNG



Đinh Hữu Phí

BỘ KHOA HỌC VÀ CÔNG NGHỆ
CỤC SỞ HỮU TRÍ TUỆ

CỘNG HÒA XÃ HỘI CHỦ NGHĨA VIỆT NAM
Độc lập - Tự do - Hạnh phúc

Số: 17451/TB-SHTT

Hà Nội, ngày 03 tháng 05 năm 2019

THÔNG BÁO

Ghi nhận yêu cầu duy trì hiệu lực Bằng độc quyền sáng chế

Kính gửi: Công ty Cổ phần Sở hữu công nghiệp INVESTIP (INVESTIP)
Tầng 5, tòa nhà Charmvit Tower, 117 Trần Duy Hưng, phường Trung Hòa,
quận Cầu Giấy, thành phố Hà Nội

Căn cứ kết quả thẩm định yêu cầu duy trì hiệu lực Bằng độc quyền sáng chế:

Số đơn: DT1-2019-03258

Ngày nộp: 02/05/2019

Chủ đơn: NIKKEN KOGAKU CO., LTD. (JP)

Đại diện của Chủ đơn: INVESTIP

Bằng độc quyền sáng chế số: 14061

Năm yêu cầu duy trì hiệu lực: 5

Cục Sở hữu trí tuệ thông báo:

1. Yêu cầu duy trì hiệu lực Bằng độc quyền sáng chế nêu trên được chấp nhận.

2. Hiệu lực Bằng độc quyền sáng chế số 14061 được duy trì đến 12/05/2020.

Nơi nhận:

- Như trên;
- TT (để công bố);
- Lưu: VT, Hồ sơ.

CỤC TRƯỞNG



Đinh Hữu Phí

BỘ KHOA HỌC VÀ CÔNG NGHỆ
CỤC SỞ HỮU TRÍ TUỆ

CỘNG HÒA XÃ HỘI CHỦ NGHĨA VIỆT NAM
Độc lập - Tự do - Hạnh phúc

Số: 17452/TB-SHTT

Hà Nội, ngày 03 tháng 07 năm 2019

THÔNG BÁO

Ghi nhận yêu cầu duy trì hiệu lực Bằng độc quyền sáng chế

Kính gửi: Công ty Luật TNHH WINCO (WINCO LAW FIRM)
Số 54 Trần Quốc Vượng, phường Dịch Vọng Hậu, quận Cầu Giấy,
TP Hà Nội

Căn cứ kết quả thẩm định yêu cầu duy trì hiệu lực Bằng độc quyền sáng chế:

Số đơn: DT1-2019-03260

Ngày nộp: 02/05/2019

Chủ đơn: CHOI, Shin-Kyu (KR)

Đại diện của Chủ đơn: WINCO LAW FIRM

Bằng độc quyền sáng chế số: 19275

Năm yêu cầu duy trì hiệu lực: 2

Cục Sở hữu trí tuệ thông báo:

1. Yêu cầu duy trì hiệu lực Bằng độc quyền sáng chế nêu trên được chấp nhận.

2. Hiệu lực Bằng độc quyền sáng chế số 19275 được duy trì đến 17/05/2020.

Nơi nhận:

- Như trên;
- TT (để công bố);
- Lưu: VT, Hồ sơ.

CỤC TRƯỞNG

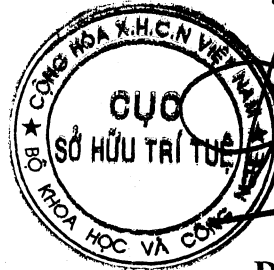

Đình Hữu Phí

**BỘ KHOA HỌC VÀ CÔNG NGHỆ
CỤC SỞ HỮU TRÍ TUỆ**

**CỘNG HOÀ XÃ HỘI CHỦ NGHĨA VIỆT NAM
Độc lập - Tự do - Hạnh phúc**

Số: 17453/TB-SHTT

Hà Nội, ngày 03 tháng 05 năm 2019

THÔNG BÁO
Ghi nhận yêu cầu duy trì hiệu lực Bằng độc quyền sáng chế

Kính gửi: Công ty Luật TNHH WINCO (WINCO LAW FIRM)
Số 54 Trần Quốc Vượng, phường Dịch Vọng Hậu, quận Cầu Giấy,
TP Hà Nội

Căn cứ kết quả thẩm định yêu cầu duy trì hiệu lực Bằng độc quyền sáng chế:

Số đơn: DT1-2019-03261

Ngày nộp: 02/05/2019

Chủ đơn: Kane Kougyou Co.,Ltd. (JP)

Đại diện của Chủ đơn: WINCO LAW FIRM

Bằng độc quyền sáng chế số: 8447

Năm yêu cầu duy trì hiệu lực: 10

Cục Sở hữu trí tuệ thông báo:

1. Yêu cầu duy trì hiệu lực Bằng độc quyền sáng chế nêu trên được chấp nhận.

2. Hiệu lực Bằng độc quyền sáng chế số 8447 được duy trì đến 10/05/2020.

Nơi nhận:

- Như trên;
- TT (để công bố);
- Lưu: VT, Hồ sơ.

CỤC TRƯỞNG



Đinh Hữu Phí

BỘ KHOA HỌC VÀ CÔNG NGHỆ
CỤC SỞ HỮU TRÍ TUỆ

CỘNG HOÀ XÃ HỘI CHỦ NGHĨA VIỆT NAM
Độc lập - Tự do - Hạnh phúc

Số: 17454/TB-SHTT

Hà Nội, ngày 03 tháng 07 năm 2019

THÔNG BÁO

Ghi nhận yêu cầu duy trì hiệu lực Bằng độc quyền sáng chế

Kính gửi: Công ty Luật TNHH WINCO (WINCO LAW FIRM)
Số 54 Trần Quốc Vượng, phường Dịch Vọng Hậu, quận Cầu Giấy,
TP Hà Nội

Căn cứ kết quả thẩm định yêu cầu duy trì hiệu lực Bằng độc quyền sáng chế:

Số đơn: DT1-2019-03262

Ngày nộp: 02/05/2019

Chủ đơn: INOVA INC. (KR)

Đại diện của Chủ đơn: WINCO LAW FIRM

Bằng độc quyền sáng chế số: 11358

Năm yêu cầu duy trì hiệu lực: 7

Cục Sở hữu trí tuệ thông báo:

1. Yêu cầu duy trì hiệu lực Bằng độc quyền sáng chế nêu trên được chấp nhận.

2. Hiệu lực Bằng độc quyền sáng chế số 11358 được duy trì đến 02/05/2020.

Nơi nhận:

- Như trên;
- TT (để công bố);
- Lưu: VT, Hồ sơ.

CỤC TRƯỞNG

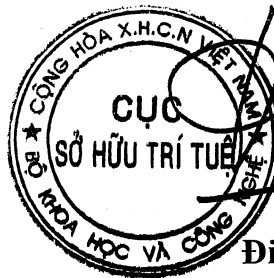

Đinh Hữu Phí

BỘ KHOA HỌC VÀ CÔNG NGHỆ
CỤC SỞ HỮU TRÍ TUỆ

CỘNG HÒA XÃ HỘI CHỦ NGHĨA VIỆT NAM
Độc lập - Tự do - Hạnh phúc

Số: 17455/TB-SHTT

Hà Nội, ngày 03 tháng 05 năm 2019

THÔNG BÁO

Ghi nhận yêu cầu duy trì hiệu lực Bằng độc quyền sáng chế

Kính gửi: Công ty TNHH Trường Xuân (AGELESS CO.,LTD.)
Tầng 11, số 102 đường Trần Phú, phường Mộ Lao, quận Hà Đông,
TP. Hà Nội

Căn cứ kết quả thẩm định yêu cầu duy trì hiệu lực Bằng độc quyền sáng chế:

Số đơn: DT1-2019-03263

Ngày nộp: 02/05/2019

Chủ đơn: EWOOTEC CO., LTD. (KR)

Đại diện của Chủ đơn: AGELESS CO.,LTD.

Bằng độc quyền sáng chế số: 19253

Năm yêu cầu duy trì hiệu lực: 2

Cục Sở hữu trí tuệ thông báo:

1. Yêu cầu duy trì hiệu lực Bằng độc quyền sáng chế nêu trên được chấp nhận.

2. Hiệu lực Bằng độc quyền sáng chế số 19253 được duy trì đến 16/05/2020.

Nơi nhận:

- Như trên;
- TT (để công bố);
- Lưu: VT, Hồ sơ.

CỤC TRƯỞNG

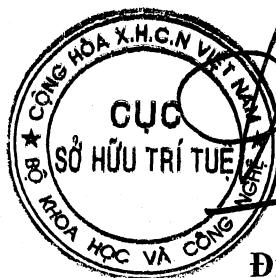

Đinh Hữu Phí

BỘ KHOA HỌC VÀ CÔNG NGHỆ
CỤC SỞ HỮU TRÍ TUỆ

CỘNG HOÀ XÃ HỘI CHỦ NGHĨA VIỆT NAM
Độc lập - Tự do - Hạnh phúc

Số: 17456/TB-SHTT

Hà Nội, ngày 03 tháng 03 năm 2019

THÔNG BÁO
Ghi nhận yêu cầu duy trì hiệu lực Bằng độc quyền sáng chế

Kính gửi: Công ty TNHH T&T INVENMARK Sở hữu trí tuệ Quốc tế
(T&T INVENMARK CO., LTD.)
Phòng 101, tòa nhà 30 Nguyễn Du, phường Bùi Thị Xuân,
quận Hai Bà Trưng, TP. Hà Nội

Căn cứ kết quả thẩm định yêu cầu duy trì hiệu lực Bằng độc quyền sáng chế:

Số đơn: DT1-2019-03264

Ngày nộp: 02/05/2019

Chủ đơn: GOGLIO LUIGI MILANO S.P.A. (IT)

Đại diện của Chủ đơn: T&T INVENMARK CO., LTD.

Bằng độc quyền sáng chế số: 6357

Năm yêu cầu duy trì hiệu lực: 13

Cục Sở hữu trí tuệ thông báo:

1. Yêu cầu duy trì hiệu lực Bằng độc quyền sáng chế nêu trên được chấp nhận.

2. Hiệu lực Bằng độc quyền sáng chế số 6357 được duy trì đến 18/05/2020.

Nơi nhận:

- Như trên;
- TT (để công bố);
- Lưu: VT, Hồ sơ.



CỤC TRƯỞNG

Đinh Hữu Phí

BỘ KHOA HỌC VÀ CÔNG NGHỆ
CỤC SỞ HỮU TRÍ TUỆ

CỘNG HÒA XÃ HỘI CHỦ NGHĨA VIỆT NAM
Độc lập - Tự do - Hạnh phúc

Số: 17457/TB-SHTT

Hà Nội, ngày 07 tháng 07 năm 2019

THÔNG BÁO
Ghi nhận yêu cầu duy trì hiệu lực Bằng độc quyền sáng chế

Kính gửi: Công ty TNHH T&T INVENMARK Sở hữu trí tuệ Quốc tế
(T&T INVENMARK CO., LTD.)
Phòng 101, tòa nhà 30 Nguyễn Du, phường Bùi Thị Xuân,
quận Hai Bà Trưng, TP. Hà Nội

Căn cứ kết quả thẩm định yêu cầu duy trì hiệu lực Bằng độc quyền sáng chế:

Số đơn: DT1-2019-03265

Ngày nộp: 02/05/2019

Chủ đơn: SANYANG MOTOR CO., LTD. (TW)

Đại diện của Chủ đơn: T&T INVENMARK CO., LTD.

Bằng độc quyền sáng chế số: 19616

Năm yêu cầu duy trì hiệu lực: 2

Cục Sở hữu trí tuệ thông báo:

1. Yêu cầu duy trì hiệu lực Bằng độc quyền sáng chế nêu trên được chấp nhận.
2. Hiệu lực Bằng độc quyền sáng chế số 19616 được duy trì đến 10/07/2020.

Nơi nhận:

- Nhu trên;
- TT (để công bố);
- Lưu: VT, Hồ sơ.



CỤC TRƯỞNG

Đinh Hữu Phí

**BỘ KHOA HỌC VÀ CÔNG NGHỆ
CỤC SỞ HỮU TRÍ TUỆ**

**CỘNG HOÀ XÃ HỘI CHỦ NGHĨA VIỆT NAM
Độc lập - Tự do - Hạnh phúc**

Số: 17458/TB-SHTT

Hà Nội, ngày 03 tháng 05 năm 2019

THÔNG BÁO
Ghi nhận yêu cầu duy trì hiệu lực Bằng độc quyền sáng chế

Kính gửi: Công ty TNHH T&T INVENMARK Sở hữu trí tuệ Quốc tế
(T&T INVENMARK CO., LTD.)
Phòng 101, tòa nhà 30 Nguyễn Du, phường Bùi Thị Xuân,
quận Hai Bà Trưng, TP. Hà Nội

Căn cứ kết quả thẩm định yêu cầu duy trì hiệu lực Bằng độc quyền sáng chế:

Số đơn: DT1-2019-03266

Ngày nộp: 02/05/2019

Chủ đơn: SANYANG MOTOR CO., LTD. (TW)

Đại diện của Chủ đơn: T&T INVENMARK CO., LTD.

Bằng độc quyền sáng chế số: 17244

Năm yêu cầu duy trì hiệu lực: 3

Cục Sở hữu trí tuệ thông báo:

1. Yêu cầu duy trì hiệu lực Bằng độc quyền sáng chế nêu trên được chấp nhận.

2. Hiệu lực Bằng độc quyền sáng chế số 17244 được duy trì đến 25/07/2020.

Nơi nhận:

- Như trên;
- TT (để công bố);
- Lưu: VT, Hồ sơ.

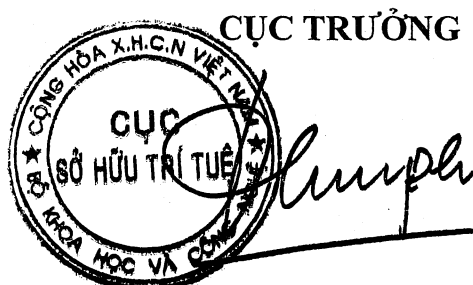

Đình Hữu Phí

BỘ KHOA HỌC VÀ CÔNG NGHỆ
CỤC SỞ HỮU TRÍ TUỆ

CỘNG HÒA XÃ HỘI CHỦ NGHĨA VIỆT NAM
Độc lập - Tự do - Hạnh phúc

Số: 17459/TB-SHTT

Hà Nội, ngày 03 tháng 05 năm 2019

THÔNG BÁO
Ghi nhận yêu cầu duy trì hiệu lực Bằng độc quyền sáng chế

Kính gửi: Công ty TNHH T&T INVENMARK Sở hữu trí tuệ Quốc tế
(T&T INVENMARK CO., LTD.)
Phòng 101, tòa nhà 30 Nguyễn Du, phường Bùi Thị Xuân,
quận Hai Bà Trưng, TP. Hà Nội

Căn cứ kết quả thẩm định yêu cầu duy trì hiệu lực Bằng độc quyền sáng chế:

Số đơn: DT1-2019-03267

Ngày nộp: 02/05/2019

Chủ đơn: Tien-Shu HSU (TW)

Đại diện của Chủ đơn: T&T INVENMARK CO., LTD.

Bằng độc quyền sáng chế số: 19542

Năm yêu cầu duy trì hiệu lực: 2

Cục Sở hữu trí tuệ thông báo:

1. Yêu cầu duy trì hiệu lực Bằng độc quyền sáng chế nêu trên được chấp nhận.

2. Hiệu lực Bằng độc quyền sáng chế số 19542 được duy trì đến 28/06/2020.

Nơi nhận:

- Như trên;
- TT (để công bố);
- Lưu: VT, Hồ sơ.

CỤC TRƯỞNG



Đinh Hữu Phí

BỘ KHOA HỌC VÀ CÔNG NGHỆ
CỤC SỞ HỮU TRÍ TUỆ

CỘNG HÒA XÃ HỘI CHỦ NGHĨA VIỆT NAM
Độc lập - Tự do - Hạnh phúc

Số: 17466/TB-SHTT

Hà Nội, ngày 05 tháng 05 năm 2019

THÔNG BÁO
Ghi nhận yêu cầu duy trì hiệu lực Bằng độc quyền sáng chế

Kính gửi: Công ty TNHH Tầm nhìn và Liên danh
(VISION & ASSOCIATES CO.LTD.)
Phòng 308-310, tầng 3, Tháp Hà Nội, số 49 Hai Bà Trưng,
phường Trần Hưng Đạo, quận Hoàn Kiếm, thành phố Hà Nội

Căn cứ kết quả thẩm định yêu cầu duy trì hiệu lực Bằng độc quyền sáng chế:

Số đơn: DT1-2019-03268

Ngày nộp: 02/05/2019

Chủ đơn: Nippon Steel & Sumikin Metal Products Co., Ltd. (JP)

Đại diện của Chủ đơn: VISION & ASSOCIATES CO.LTD.

Bằng độc quyền sáng chế số: 19323

Năm yêu cầu duy trì hiệu lực: 2

Cục Sở hữu trí tuệ thông báo:

1. Yêu cầu duy trì hiệu lực Bằng độc quyền sáng chế nêu trên được chấp nhận.

2. Hiệu lực Bằng độc quyền sáng chế số 19323 được duy trì đến 24/05/2020.

Nơi nhận:

- Như trên;
- TT (để công bố);
- Lưu: VT, Hồ sơ.

CỤC TRƯỞNG



Đình Hữu Phí

BỘ KHOA HỌC VÀ CÔNG NGHỆ
CỤC SỞ HỮU TRÍ TUỆ

CỘNG HÒA XÃ HỘI CHỦ NGHĨA VIỆT NAM
Độc lập - Tự do - Hạnh phúc

Số: 1746 1/TB-SHTT

Hà Nội, ngày 03 tháng 05 năm 2019

THÔNG BÁO
Ghi nhận yêu cầu duy trì hiệu lực Bằng độc quyền sáng chế

Kính gửi: Công ty TNHH Tâm nhìn và Liên danh
(VISION & ASSOCIATES CO.LTD.)
Phòng 308-310, tầng 3, Tháp Hà Nội, số 49 Hai Bà Trưng,
phường Trần Hưng Đạo, quận Hoàn Kiếm, thành phố Hà Nội

Căn cứ kết quả thẩm định yêu cầu duy trì hiệu lực Bằng độc quyền sáng chế:

Số đơn: DT1-2019-03269

Ngày nộp: 02/05/2019

Chủ đơn: Nippon Steel & Sumikin Metal Products Co., Ltd. (JP)

Đại diện của Chủ đơn: VISION & ASSOCIATES CO.LTD.

Bằng độc quyền sáng chế số: 19322

Năm yêu cầu duy trì hiệu lực: 2

Cục Sở hữu trí tuệ thông báo:

1. Yêu cầu duy trì hiệu lực Bằng độc quyền sáng chế nêu trên được chấp nhận.

2. Hiệu lực Bằng độc quyền sáng chế số 19322 được duy trì đến 24/05/2020.

Nơi nhận:

- Như trên;
- TT (để công bố);
- Lưu: VT, Hồ sơ.

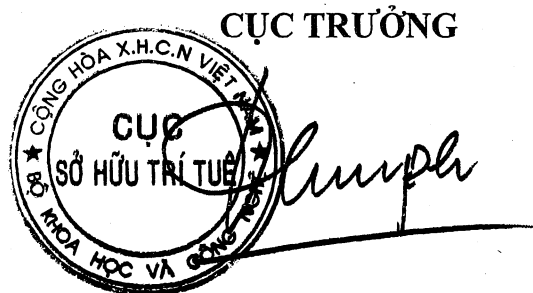

Đinh Hữu Phú

BỘ KHOA HỌC VÀ CÔNG NGHỆ
CỤC SỞ HỮU TRÍ TUỆ

CỘNG HÒA XÃ HỘI CHỦ NGHĨA VIỆT NAM
Độc lập - Tự do - Hạnh phúc

Số: 17462/TB-SHTT

Hà Nội, ngày 02 tháng 05 năm 2019

THÔNG BÁO

Ghi nhận yêu cầu duy trì hiệu lực Bằng độc quyền sáng chế

Kính gửi: Công ty TNHH Tâm nhìn và Liên danh
(VISION & ASSOCIATES CO.LTD.)
Phòng 308-310, tầng 3, Tháp Hà Nội, số 49 Hai Bà Trưng,
phường Trần Hưng Đạo, quận Hoàn Kiếm, thành phố Hà Nội

Căn cứ kết quả thẩm định yêu cầu duy trì hiệu lực Bằng độc quyền sáng chế:

Số đơn: DT1-2019-03270

Ngày nộp: 02/05/2019

Chủ đơn: GLENMARK PHARMACEUTICALS, S. A. (CH)

Đại diện của Chủ đơn: VISION & ASSOCIATES CO.LTD.

Bằng độc quyền sáng chế số: 14245

Năm yêu cầu duy trì hiệu lực: 5

Cục Sở hữu trí tuệ thông báo:

1. Yêu cầu duy trì hiệu lực Bằng độc quyền sáng chế nêu trên được chấp nhận.

2. Hiệu lực Bằng độc quyền sáng chế số 14245 được duy trì đến 29/06/2020.

Nơi nhận:

- Như trên;
- TT (để công bố);
- Lưu: VT, Hồ sơ.



CỤC TRƯỞNG

Đinh Hữu Phí

BỘ KHOA HỌC VÀ CÔNG NGHỆ
CỤC SỞ HỮU TRÍ TUỆ

CỘNG HÒA XÃ HỘI CHỦ NGHĨA VIỆT NAM
Độc lập - Tự do - Hạnh phúc

Số: 17463/TB-SHTT

Hà Nội, ngày 03 tháng 05 năm 2019

THÔNG BÁO

Ghi nhận yêu cầu duy trì hiệu lực Bằng độc quyền sáng chế

Kính gửi: Công ty Luật TNHH Phạm và Liên danh (PHAM & ASSOCIATES)
8 Trần Hưng Đạo, thành phố Hà Nội

Căn cứ kết quả thẩm định yêu cầu duy trì hiệu lực Bằng độc quyền sáng chế:

Số đơn: DT1-2019-03273

Ngày nộp: 03/05/2019

Chủ đơn: ELI LILLY AND COMPANY (US)

Đại diện của Chủ đơn: PHAM & ASSOCIATES

Bằng độc quyền sáng chế số: 18973

Năm yêu cầu duy trì hiệu lực: 2

Cục Sở hữu trí tuệ thông báo:

1. Yêu cầu duy trì hiệu lực Bằng độc quyền sáng chế nêu trên được chấp nhận.

2. Hiệu lực Bằng độc quyền sáng chế số 18973 được duy trì đến 04/04/2020.

Nơi nhận:

- Như trên;
- TT (để công bố);
- Lưu: VT, Hồ sơ.

CỤC TRƯỞNG

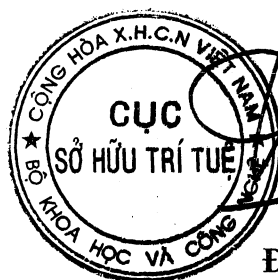

Đinh Hữu Phí

BỘ KHOA HỌC VÀ CÔNG NGHỆ
CỤC SỞ HỮU TRÍ TUỆ

CỘNG HÒA XÃ HỘI CHỦ NGHĨA VIỆT NAM
Độc lập - Tự do - Hạnh phúc

Số: 17464/TB-SHTT

Hà Nội, ngày 03 tháng 05 năm 2019

THÔNG BÁO
Ghi nhận yêu cầu duy trì hiệu lực Bằng độc quyền sáng chế

Kính gửi: Công ty Luật TNHH Phạm và Liên danh (PHAM & ASSOCIATES)
8 Trần Hưng Đạo, thành phố Hà Nội

Căn cứ kết quả thẩm định yêu cầu duy trì hiệu lực Bằng độc quyền sáng chế:

Số đơn: DT1-2019-03274

Ngày nộp: 03/05/2019

Chủ đơn: McELROY, Owen (IE)

Đại diện của Chủ đơn: PHAM & ASSOCIATES

Bằng độc quyền sáng chế số: 19983

Năm yêu cầu duy trì hiệu lực: 2

Cục Sở hữu trí tuệ thông báo:

1. Yêu cầu duy trì hiệu lực Bằng độc quyền sáng chế nêu trên được chấp nhận.

2. Hiệu lực Bằng độc quyền sáng chế số 19983 được duy trì đến 01/10/2020.

Nơi nhận:

- Như trên;
- TT (để công bố);
- Lưu: VT, Hồ sơ.

CỤC TRƯỞNG

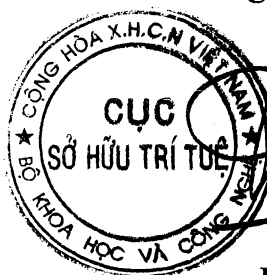

Đinh Hữu Phí

BỘ KHOA HỌC VÀ CÔNG NGHỆ
CỤC SỞ HỮU TRÍ TUỆ

CỘNG HÒA XÃ HỘI CHỦ NGHĨA VIỆT NAM
Độc lập - Tự do - Hạnh phúc

Số: 17465/TB-SHTT

Hà Nội, ngày 03 tháng 05 năm 2019

THÔNG BÁO

Ghi nhận yêu cầu duy trì hiệu lực Bằng độc quyền sáng chế

Kính gửi: Công ty Luật TNHH Phạm và Liên danh (PHAM & ASSOCIATES)
8 Trần Hưng Đạo, thành phố Hà Nội

Căn cứ kết quả thẩm định yêu cầu duy trì hiệu lực Bằng độc quyền sáng chế:

Số đơn: DT1-2019-03275

Ngày nộp: 03/05/2019

Chủ đơn: RICHTER GEDEON NYRT. (HU)

Đại diện của Chủ đơn: PHAM & ASSOCIATES

Bằng độc quyền sáng chế số: 14189

Năm yêu cầu duy trì hiệu lực: 5

Cục Sở hữu trí tuệ thông báo:

1. Yêu cầu duy trì hiệu lực Bằng độc quyền sáng chế nêu trên được chấp nhận.
2. Hiệu lực Bằng độc quyền sáng chế số 14189 được duy trì đến 16/06/2020.

Nơi nhận:

- Như trên;
- TT (để công bố);
- Lưu: VT, Hồ sơ.

CỤC TRƯỞNG



Đinh Hữu Phí

BỘ KHOA HỌC VÀ CÔNG NGHỆ
CỤC SỞ HỮU TRÍ TUỆ

CỘNG HÒA XÃ HỘI CHỦ NGHĨA VIỆT NAM
Độc lập - Tự do - Hạnh phúc

Số: 17466/TB-SHTT

Hà Nội, ngày 03 tháng 05 năm 2019

THÔNG BÁO

Ghi nhận yêu cầu duy trì hiệu lực Bằng độc quyền sáng chế

Kính gửi: Công ty Luật TNHH T&G (TGVN)
Phòng số 5 tầng 15 Toà nhà Harec, 4A Láng Hạ, phường Thành Công
quận Ba Đình, TP Hà Nội

Căn cứ kết quả thẩm định yêu cầu duy trì hiệu lực Bằng độc quyền sáng chế:

Số đơn: DT1-2019-03277

Ngày nộp: 03/05/2019

Chủ đơn: LES LABORATOIRES SERVIER (FR)

Đại diện của Chủ đơn: TGVN

Bằng độc quyền sáng chế số: 7180

Năm yêu cầu duy trì hiệu lực: 12

Cục Sở hữu trí tuệ thông báo:

1. Yêu cầu duy trì hiệu lực Bằng độc quyền sáng chế nêu trên được chấp nhận.

2. Hiệu lực Bằng độc quyền sáng chế số 7180 được duy trì đến 15/07/2020.

Nơi nhận:

- Như trên;
- TT (để công bố);
- Lưu: VT, Hồ sơ.

CỤC TRƯỞNG

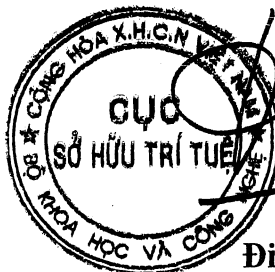

Đinh Hữu Phí

BỘ KHOA HỌC VÀ CÔNG NGHỆ
CỤC SỞ HỮU TRÍ TUỆ

CỘNG HÒA XÃ HỘI CHỦ NGHĨA VIỆT NAM
Độc lập - Tự do - Hạnh phúc

Số: 17467/TB-SHTT

Hà Nội, ngày 03 tháng 05 năm 2019

THÔNG BÁO

Ghi nhận yêu cầu duy trì hiệu lực Bằng độc quyền sáng chế

Kính gửi: Công ty Luật TNHH T&G (TGVN)

Phòng số 5 tầng 15 Toà nhà Harec, 4A Láng Hạ, phường Thành Công
quận Ba Đình, TP Hà Nội

Căn cứ kết quả thẩm định yêu cầu duy trì hiệu lực Bằng độc quyền sáng chế:

Số đơn: DT1-2019-03278

Ngày nộp: 03/05/2019

Chủ đơn: LES LABORATOIRES SERVIER (FR)

Đại diện của Chủ đơn: TGVN

Bằng độc quyền sáng chế số: 7182

Năm yêu cầu duy trì hiệu lực: 12

Cục Sở hữu trí tuệ thông báo:

1. Yêu cầu duy trì hiệu lực Bằng độc quyền sáng chế nêu trên được chấp nhận.

2. Hiệu lực Bằng độc quyền sáng chế số 7182 được duy trì đến 15/07/2020. *K*

Nơi nhận:

- Như trên;
- TT (để công bố);
- Lưu: VT, Hồ sơ.

CỤC TRƯỞNG



Đinh Hữu Phí

**BỘ KHOA HỌC VÀ CÔNG NGHỆ
CỤC SỞ HỮU TRÍ TUỆ**

**CỘNG HÒA XÃ HỘI CHỦ NGHĨA VIỆT NAM
Độc lập - Tự do - Hạnh phúc**

Số: 17468/TB-SHTT

Hà Nội, ngày 05 tháng 05 năm 2019

THÔNG BÁO
Ghi nhận yêu cầu duy trì hiệu lực Bằng độc quyền sáng chế

Kính gửi: Công ty Luật TNHH T&G (TGVN)
Phòng số 5 tầng 15 Toà nhà Harec, 4A Láng Hạ, phường Thành Công
quận Ba Đình, TP Hà Nội

Căn cứ kết quả thẩm định yêu cầu duy trì hiệu lực Bằng độc quyền sáng chế:

Số đơn: DT1-2019-03279

Ngày nộp: 03/05/2019

Chủ đơn: E.I. DU PONT DE NEMOURS AND COMPANY (US)

Đại diện của Chủ đơn: TGVN

Bằng độc quyền sáng chế số: 7038

Năm yêu cầu duy trì hiệu lực: 12

Cục Sở hữu trí tuệ thông báo:

1. Yêu cầu duy trì hiệu lực Bằng độc quyền sáng chế nêu trên được chấp nhận.

2. Hiệu lực Bằng độc quyền sáng chế số 7038 được duy trì đến 05/05/2020.

Nơi nhận:

- Như trên;
- TT (để công bố);
- Lưu: VT, Hồ sơ.

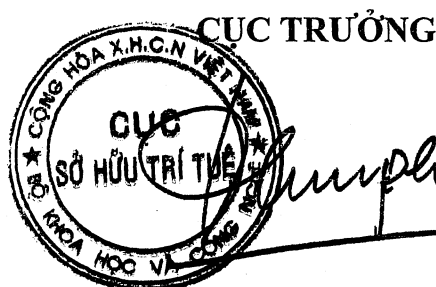

Đinh Hữu Phí

BỘ KHOA HỌC VÀ CÔNG NGHỆ
CỤC SỞ HỮU TRÍ TUỆ

CỘNG HÒA XÃ HỘI CHỦ NGHĨA VIỆT NAM
Độc lập - Tự do - Hạnh phúc

Số: 17469/TB-SHTT

Hà Nội, ngày 03 tháng 05 năm 2019

THÔNG BÁO

Ghi nhận yêu cầu duy trì hiệu lực Bằng độc quyền sáng chế

Kính gửi: Công ty Luật TNHH T&G (TGVN)

Phòng số 5 tầng 15 Toà nhà Harec, 4A Láng Hạ, phường Thành Công
quận Ba Đình, TP Hà Nội

Căn cứ kết quả thẩm định yêu cầu duy trì hiệu lực Bằng độc quyền sáng chế:

Số đơn: DT1-2019-03281

Ngày nộp: 03/05/2019

Chủ đơn: Plexxikon Inc. (US)

Đại diện của Chủ đơn: TGVN

Bằng độc quyền sáng chế số: 14022

Năm yêu cầu duy trì hiệu lực: 5

Cục Sở hữu trí tuệ thông báo:

1. Yêu cầu duy trì hiệu lực Bằng độc quyền sáng chế nêu trên được chấp nhận.

2. Hiệu lực Bằng độc quyền sáng chế số 14022 được duy trì đến 04/05/2020.

Nơi nhận:

- Như trên;
- TT (để công bố);
- Lưu: VT, Hồ sơ.

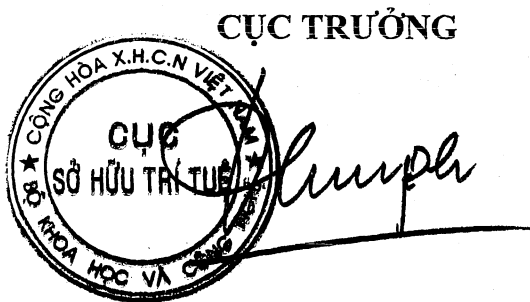

Đình Hữu Phí

BỘ KHOA HỌC VÀ CÔNG NGHỆ
CỤC SỞ HỮU TRÍ TUỆ

CỘNG HÒA XÃ HỘI CHỦ NGHĨA VIỆT NAM
Độc lập - Tự do - Hạnh phúc

Số: 17470/TB-SHTT

Hà Nội, ngày 05 tháng 05 năm 2019

THÔNG BÁO

Ghi nhận yêu cầu duy trì hiệu lực Bằng độc quyền sáng chế

Kính gửi: Công ty Luật TNHH T&G (TGVN)

Phòng số 5 tầng 15 Toà nhà Harec, 4A Láng Hạ, phường Thành Công
quận Ba Đình, TP Hà Nội

Căn cứ kết quả thẩm định yêu cầu duy trì hiệu lực Bằng độc quyền sáng chế:

Số đơn: DT1-2019-03282

Ngày nộp: 03/05/2019

Chủ đơn: TELEFONAKTIEBOLAGET L M ERICSSON (PUBL) (SE)

Đại diện của Chủ đơn: TGVN

Bằng độc quyền sáng chế số: 15441

Năm yêu cầu duy trì hiệu lực: 4

Cục Sở hữu trí tuệ thông báo:

1. Yêu cầu duy trì hiệu lực Bằng độc quyền sáng chế nêu trên được chấp nhận.

2. Hiệu lực Bằng độc quyền sáng chế số 15441 được duy trì đến 04/05/2020.

Hết

Nơi nhận:

- Như trên;
- TT (để công bố);
- Lưu: VT, Hồ sơ.

CỤC TRƯỞNG



Đinh Hữu Phí

BỘ KHOA HỌC VÀ CÔNG NGHỆ
CỤC SỞ HỮU TRÍ TUỆ

CỘNG HOÀ XÃ HỘI CHỦ NGHĨA VIỆT NAM
Độc lập - Tự do - Hạnh phúc

Số: 17471/TB-SHTT

Hà Nội, ngày 03 tháng 05 năm 2019

THÔNG BÁO

Ghi nhận yêu cầu duy trì hiệu lực Bằng độc quyền sáng chế

Kính gửi: Công ty Luật TNHH T&G (TGVN)

Phòng số 5 tầng 15 Toà nhà Harec, 4A Láng Hạ, phường Thành Công
quận Ba Đình, TP Hà Nội

Căn cứ kết quả thẩm định yêu cầu duy trì hiệu lực Bằng độc quyền sáng chế:

Số đơn: DT1-2019-03283

Ngày nộp: 03/05/2019

Chủ đơn: Carpi Tech B.V. Amsterdam, Balerna Branch (CH)

Đại diện của Chủ đơn: TGVN

Bằng độc quyền sáng chế số: 14020

Năm yêu cầu duy trì hiệu lực: 5

Cục Sở hữu trí tuệ thông báo:

1. Yêu cầu duy trì hiệu lực Bằng độc quyền sáng chế nêu trên được chấp nhận.

2. Hiệu lực Bằng độc quyền sáng chế số 14020 được duy trì đến 04/05/2020.

Nơi nhận:

- Như trên;
- TT (để công bố);
- Lưu: VT, Hồ sơ.

CỤC TRƯỞNG

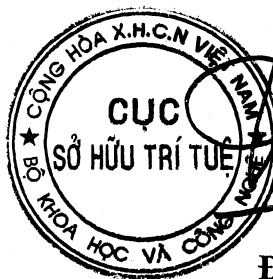

Đình Hữu Phí

BỘ KHOA HỌC VÀ CÔNG NGHỆ
CỤC SỞ HỮU TRÍ TUỆ

CỘNG HÒA XÃ HỘI CHỦ NGHĨA VIỆT NAM
Độc lập - Tự do - Hạnh phúc

Số: 17472/TB-SHTT

Hà Nội, ngày 05 tháng 09 năm 2019

THÔNG BÁO

Ghi nhận yêu cầu duy trì hiệu lực Bằng độc quyền sáng chế

Kính gửi: Công ty TNHH Quốc tế D &N
(D&N INTERNATIONAL CO.,LTD.)
Phòng 2303, số 101 Láng Hạ, phường Láng Hạ, quận Đống Đa,
thành phố Hà Nội

Căn cứ kết quả thẩm định yêu cầu duy trì hiệu lực Bằng độc quyền sáng chế:

Số đơn: DT1-2019-03284

Ngày nộp: 03/05/2019

Chủ đơn: LOTTE CO., LTD. (JP)

Đại diện của Chủ đơn: D&N INTERNATIONAL CO.,LTD.

Bằng độc quyền sáng chế số: 12841

Năm yêu cầu duy trì hiệu lực: 6

Cục Sở hữu trí tuệ thông báo:

1. Yêu cầu duy trì hiệu lực Bằng độc quyền sáng chế nêu trên được chấp nhận.

2. Hiệu lực Bằng độc quyền sáng chế số 12841 được duy trì đến 16/06/2020.

Nơi nhận:

- Như trên;
- TT (để công bố);
- Lưu: VT, Hồ sơ.

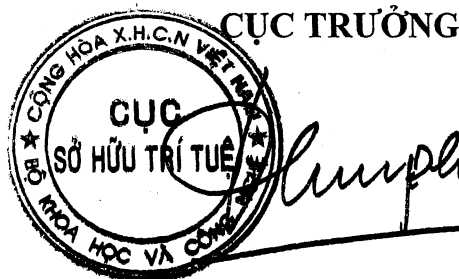

Đinh Hữu Phí

BỘ KHOA HỌC VÀ CÔNG NGHỆ
CỤC SỞ HỮU TRÍ TUỆ

CỘNG HÒA XÃ HỘI CHỦ NGHĨA VIỆT NAM
Độc lập - Tự do - Hạnh phúc

Số: 17473/TB-SHTT

Hà Nội, ngày 03 tháng 05 năm 2019

THÔNG BÁO

Ghi nhận yêu cầu duy trì hiệu lực Bằng độc quyền sáng chế

Kính gửi: Công ty TNHH một thành viên Sở hữu trí tuệ VCCI
(VCCI-IP CO.,LTD)
Tầng 8, Toà nhà VCCI, số 9 Đào Duy Anh, phường Phương Mai,
quận Đống Đa, thành phố Hà Nội

Căn cứ kết quả thẩm định yêu cầu duy trì hiệu lực Bằng độc quyền sáng chế:

Số đơn: DT1-2019-03285

Ngày nộp: 03/05/2019

Chủ đơn: JR East Consultants Company (JP)

Đại diện của Chủ đơn: VCCI-IP CO.,LTD

Bằng độc quyền sáng chế số: 14032

Năm yêu cầu duy trì hiệu lực: 5

Cục Sở hữu trí tuệ thông báo:

1. Yêu cầu duy trì hiệu lực Bằng độc quyền sáng chế nêu trên được chấp nhận.

2. Hiệu lực Bằng độc quyền sáng chế số 14032 được duy trì đến 04/05/2020.

Nơi nhận:

- Như trên;
- TT (để công bố);
- Lưu: VT, Hồ sơ.

CỤC TRƯỞNG



Đinh Hữu Phí

**BỘ KHOA HỌC VÀ CÔNG NGHỆ
CỤC SỞ HỮU TRÍ TUỆ**

**CỘNG HÒA XÃ HỘI CHỦ NGHĨA VIỆT NAM
Độc lập - Tự do - Hạnh phúc**

Số: 17474/TB-SHTT

Hà Nội, ngày 03 tháng 05 năm 2019

THÔNG BÁO

Ghi nhận yêu cầu duy trì hiệu lực Bằng độc quyền sáng chế

Kính gửi: Công ty TNHH Trường Xuân (AGELESS CO.,LTD.)
Tầng 11, số 102 đường Trần Phú, phường Mộ Lao, quận Hà Đông,
TP. Hà Nội

Căn cứ kết quả thẩm định yêu cầu duy trì hiệu lực Bằng độc quyền sáng chế:

Số đơn: DT1-2019-03286

Ngày nộp: 03/05/2019

Chủ đơn: CHINA STEEL CORPORATION (TW)

Đại diện của Chủ đơn: AGELESS CO.,LTD.

Bằng độc quyền sáng chế số: 17230

Năm yêu cầu duy trì hiệu lực: 3

Cục Sở hữu trí tuệ thông báo:

1. Yêu cầu duy trì hiệu lực Bằng độc quyền sáng chế nêu trên được chấp nhận.

2. Hiệu lực Bằng độc quyền sáng chế số 17230 được duy trì đến 18/07/2020.

Nơi nhận:

- Như trên;
- TT (để công bố);
- Lưu: VT, Hồ sơ.

CỤC TRƯỞNG



Đình Hữu Phí

**BỘ KHOA HỌC VÀ CÔNG NGHỆ
CỤC SỞ HỮU TRÍ TUỆ**

**CỘNG HÒA XÃ HỘI CHỦ NGHĨA VIỆT NAM
Độc lập - Tự do - Hạnh phúc**

Số: 17475/TB-SHTT

Hà Nội, ngày 03 tháng 05 năm 2019

THÔNG BÁO
Ghi nhận yêu cầu duy trì hiệu lực Bằng độc quyền sáng chế

Kính gửi: Công ty TNHH Ban Ca (BANCA)
15B Triệu Việt Vương, thành phố Hà Nội

Căn cứ kết quả thẩm định yêu cầu duy trì hiệu lực Bằng độc quyền sáng chế:

Số đơn: DT1-2019-03287

Ngày nộp: 03/05/2019

Chủ đơn: OKUTAMA KOGYO CO., LTD. (JP)

Đại diện của Chủ đơn: BANCA

Bằng độc quyền sáng chế số: 7030

Năm yêu cầu duy trì hiệu lực: 12

Cục Sở hữu trí tuệ thông báo:

1. Yêu cầu duy trì hiệu lực Bằng độc quyền sáng chế nêu trên được chấp nhận.

2. Hiệu lực Bằng độc quyền sáng chế số 7030 được duy trì đến 05/05/2020.

Nơi nhận:

- Như trên;
- TT (để công bố);
- Lưu: VT, Hồ sơ.



CỤC TRƯỞNG

Đinh Hữu Phí

**BỘ KHOA HỌC VÀ CÔNG NGHỆ
CỤC SỞ HỮU TRÍ TUỆ**

**CỘNG HÒA XÃ HỘI CHỦ NGHĨA VIỆT NAM
Độc lập - Tự do - Hạnh phúc**

Số: 17416/TB-SHTT

Hà Nội, ngày 03 tháng 05 năm 2019

THÔNG BÁO
Ghi nhận yêu cầu duy trì hiệu lực Bằng độc quyền sáng chế

Kính gửi: Công ty TNHH Ban Ca (BANCA)
15B Triệu Việt Vương, thành phố Hà Nội

Căn cứ kết quả thẩm định yêu cầu duy trì hiệu lực Bằng độc quyền sáng chế:

Số đơn: DT1-2019-03288

Ngày nộp: 03/05/2019

Chủ đơn: Yamaha Hatsudoki Kabushiki Kaisha (JP)

Đại diện của Chủ đơn: BANCA

Bằng độc quyền sáng chế số: 8431

Năm yêu cầu duy trì hiệu lực: 10

Cục Sở hữu trí tuệ thông báo:

1. Yêu cầu duy trì hiệu lực Bằng độc quyền sáng chế nêu trên được chấp nhận.
2. Hiệu lực Bằng độc quyền sáng chế số 8431 được duy trì đến 05/05/2020.

Nơi nhận:

- Như trên;
- TT (để công bố);
- Lưu: VT, Hồ sơ.

CỤC TRƯỞNG



Đinh Hữu Phí

BỘ KHOA HỌC VÀ CÔNG NGHỆ
CỤC SỞ HỮU TRÍ TUỆ

CỘNG HÒA XÃ HỘI CHỦ NGHĨA VIỆT NAM
Độc lập - Tự do - Hạnh phúc

Số: 17477/TB-SHTT

Hà Nội, ngày 03 tháng 05 năm 2019

THÔNG BÁO

Ghi nhận yêu cầu duy trì hiệu lực Bằng độc quyền sáng chế

Kính gửi: Công ty TNHH Ban Ca (BANCA)
15B Triệu Việt Vương, thành phố Hà Nội

Căn cứ kết quả thẩm định yêu cầu duy trì hiệu lực Bằng độc quyền sáng chế:

Số đơn: DT1-2019-03289

Ngày nộp: 03/05/2019

Chủ đơn: ULSTEIN DESIGN AS (NO)

Đại diện của Chủ đơn: BANCA

Bằng độc quyền sáng chế số: 8437

Năm yêu cầu duy trì hiệu lực: 10

Cục Sở hữu trí tuệ thông báo:

1. Yêu cầu duy trì hiệu lực Bằng độc quyền sáng chế nêu trên được chấp nhận.
2. Hiệu lực Bằng độc quyền sáng chế số 8437 được duy trì đến 05/05/2020.

Nơi nhận:

- Như trên;
- TT (để công bố);
- Lưu: VT, Hồ sơ.

CỤC TRƯỞNG



Đinh Hữu Phí

BỘ KHOA HỌC VÀ CÔNG NGHỆ
CỤC SỞ HỮU TRÍ TUỆ

CỘNG HÒA XÃ HỘI CHỦ NGHĨA VIỆT NAM
Độc lập - Tự do - Hạnh phúc

Số: 17478/TB-SHTT

Hà Nội, ngày 03 tháng 05 năm 2019

THÔNG BÁO

Ghi nhận yêu cầu duy trì hiệu lực Bằng độc quyền sáng chế

Kính gửi: Công ty TNHH Ban Ca (BANCA)
15B Triệu Việt Vương, thành phố Hà Nội

Căn cứ kết quả thẩm định yêu cầu duy trì hiệu lực Bằng độc quyền sáng chế:

Số đơn: DT1-2019-03290

Ngày nộp: 03/05/2019

Chủ đơn: Big Daishowa Co., Ltd. (JP)

Đại diện của Chủ đơn: BANCA

Bằng độc quyền sáng chế số: 9258

Năm yêu cầu duy trì hiệu lực: 9

Cục Sở hữu trí tuệ thông báo:

1. Yêu cầu duy trì hiệu lực Bằng độc quyền sáng chế nêu trên được chấp nhận.
2. Hiệu lực Bằng độc quyền sáng chế số 9258 được duy trì đến 04/05/2020.

Nơi nhận:

- Như trên;
- TT (để công bố);
- Lưu: VT, Hồ sơ.

CỤC TRƯỞNG

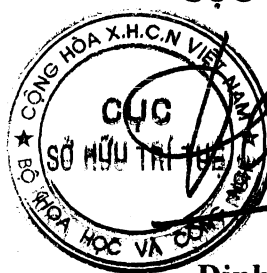

Đinh Hữu Phí

BỘ KHOA HỌC VÀ CÔNG NGHỆ
CỤC SỞ HỮU TRÍ TUỆ

CỘNG HÒA XÃ HỘI CHỦ NGHĨA VIỆT NAM
Độc lập - Tự do - Hạnh phúc

Số: 17479/TB-SHTT

Hà Nội, ngày 03 tháng 05 năm 2019

THÔNG BÁO
Ghi nhận yêu cầu duy trì hiệu lực Bằng độc quyền sáng chế

Kính gửi: Công ty TNHH Ban Ca (BANCA)
15B Triệu Việt Vương, thành phố Hà Nội

Căn cứ kết quả thẩm định yêu cầu duy trì hiệu lực Bằng độc quyền sáng chế:

Số đơn: DT1-2019-03291

Ngày nộp: 03/05/2019

Chủ đơn: UNILEVER N.V. (NL)

Đại diện của Chủ đơn: BANCA

Bằng độc quyền sáng chế số: 14039

Năm yêu cầu duy trì hiệu lực: 5

Cục Sở hữu trí tuệ thông báo:

1. Yêu cầu duy trì hiệu lực Bằng độc quyền sáng chế nêu trên được chấp nhận.

2. Hiệu lực Bằng độc quyền sáng chế số 14039 được duy trì đến 04/05/2020.

Nơi nhận:

- Như trên;
- TT (để công bố);
- Lưu: VT, Hồ sơ.

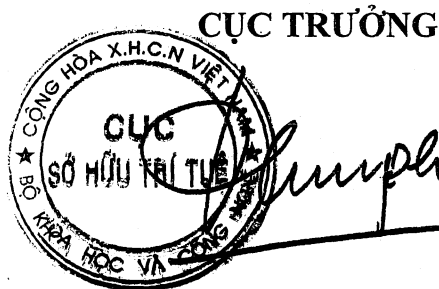

Đình Hữu Phí

**BỘ KHOA HỌC VÀ CÔNG NGHỆ
CỤC SỞ HỮU TRÍ TUỆ**

**CỘNG HOÀ XÃ HỘI CHỦ NGHĨA VIỆT NAM
Độc lập - Tự do - Hạnh phúc**

Số: 17480/TB-SHTT

Hà Nội, ngày 03 tháng 05 năm 2019

THÔNG BÁO
Ghi nhận yêu cầu duy trì hiệu lực Bằng độc quyền sáng chế

Kính gửi: Công ty TNHH Ban Ca (BANCA)
15B Triệu Việt Vương, thành phố Hà Nội

Căn cứ kết quả thẩm định yêu cầu duy trì hiệu lực Bằng độc quyền sáng chế:

Số đơn: DT1-2019-03292

Ngày nộp: 03/05/2019

Chủ đơn: UNILEVER N.V. (NL)

Đại diện của Chủ đơn: BANCA

Bằng độc quyền sáng chế số: 14040

Năm yêu cầu duy trì hiệu lực: 5

Cục Sở hữu trí tuệ thông báo:

1. Yêu cầu duy trì hiệu lực Bằng độc quyền sáng chế nêu trên được chấp nhận.

2. Hiệu lực Bằng độc quyền sáng chế số 14040 được duy trì đến 04/05/2020.

Nơi nhận:

- Như trên;
- TT (để công bố);
- Lưu: VT, Hồ sơ.

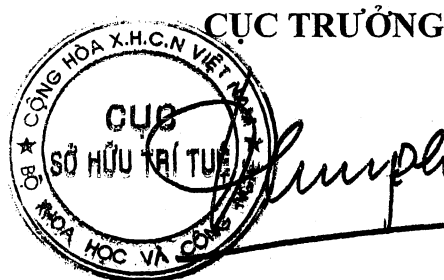

Đình Hữu Phí

BỘ KHOA HỌC VÀ CÔNG NGHỆ
CỤC SỞ HỮU TRÍ TUỆ

CỘNG HÒA XÃ HỘI CHỦ NGHĨA VIỆT NAM
Độc lập - Tự do - Hạnh phúc

Số: 17481/TB-SHTT

Hà Nội, ngày 03 tháng 05 năm 2019

THÔNG BÁO

Ghi nhận yêu cầu duy trì hiệu lực Bằng độc quyền sáng chế

Kính gửi: Công ty TNHH Ban Ca (BANCA)
15B Triệu Việt Vương, thành phố Hà Nội

Căn cứ kết quả thẩm định yêu cầu duy trì hiệu lực Bằng độc quyền sáng chế:

Số đơn: DT1-2019-03293

Ngày nộp: 03/05/2019

Chủ đơn: Yamaha Hatsudoki Kabushiki Kaisha (JP)

Đại diện của Chủ đơn: BANCA

Bằng độc quyền sáng chế số: 15453

Năm yêu cầu duy trì hiệu lực: 4

Cục Sở hữu trí tuệ thông báo:

1. Yêu cầu duy trì hiệu lực Bằng độc quyền sáng chế nêu trên được chấp nhận.

2. Hiệu lực Bằng độc quyền sáng chế số 15453 được duy trì đến 04/05/2020.

H

Nơi nhận:

- Như trên;
- TT (để công bố);
- Lưu: VT, Hồ sơ.

CỤC TRƯỞNG



Đinh Hữu Phí

BỘ KHOA HỌC VÀ CÔNG NGHỆ
CỤC SỞ HỮU TRÍ TUỆ

CỘNG HÒA XÃ HỘI CHỦ NGHĨA VIỆT NAM
Độc lập - Tự do - Hạnh phúc

Số: 17482/TB-SHTT

Hà Nội, ngày 03 tháng 05 năm 2019

THÔNG BÁO
Ghi nhận yêu cầu duy trì hiệu lực Bằng độc quyền sáng chế

Kính gửi: Công ty TNHH Ban Ca (BANCA)
15B Triệu Việt Vương, thành phố Hà Nội

Căn cứ kết quả thẩm định yêu cầu duy trì hiệu lực Bằng độc quyền sáng chế:

Số đơn: DT1-2019-03294

Ngày nộp: 03/05/2019

Chủ đơn: KATOMOKUZAI KOGYO CO., LTD. (JP)

Đại diện của Chủ đơn: BANCA

Bằng độc quyền sáng chế số: 11373

Năm yêu cầu duy trì hiệu lực: 7

Cục Sở hữu trí tuệ thông báo:

1. Yêu cầu duy trì hiệu lực Bằng độc quyền sáng chế nêu trên được chấp nhận.

2. Hiệu lực Bằng độc quyền sáng chế số 11373 được duy trì đến 06/05/2020.

Nơi nhận:

- Như trên;
- TT (để công bố);
- Lưu: VT, Hồ sơ.

CỤC TRƯỞNG



Đinh Hữu Phí

**BỘ KHOA HỌC VÀ CÔNG NGHỆ
CỤC SỞ HỮU TRÍ TUỆ**

**CỘNG HOÀ XÃ HỘI CHỦ NGHĨA VIỆT NAM
Độc lập - Tự do - Hạnh phúc**

Số: 17483/TB-SHTT

Hà Nội, ngày 03 tháng 05 năm 2019

THÔNG BÁO

Ghi nhận yêu cầu duy trì hiệu lực Bằng độc quyền sáng chế

Kính gửi: Công ty Luật TNHH Phạm và Liên danh (PHAM & ASSOCIATES)
8 Trần Hưng Đạo, thành phố Hà Nội

Căn cứ kết quả thẩm định yêu cầu duy trì hiệu lực Bằng độc quyền sáng chế:

Số đơn: DT1-2019-03295

Ngày nộp: 03/05/2019

Chủ đơn: GLENMARK PHARMACEUTICALS S.A. (CH)

Đại diện của Chủ đơn: PHAM & ASSOCIATES

Bằng độc quyền sáng chế số: 19138

Năm yêu cầu duy trì hiệu lực: 2

Cục Sở hữu trí tuệ thông báo:

1. Yêu cầu duy trì hiệu lực Bằng độc quyền sáng chế nêu trên được chấp nhận.

2. Hiệu lực Bằng độc quyền sáng chế số 19138 được duy trì đến 26/04/2020.

Nơi nhận:

- Như trên;
- TT (để công bố);
- Lưu: VT, Hồ sơ.

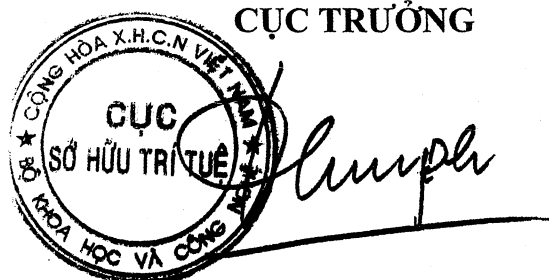

Đình Hữu Phí

BỘ KHOA HỌC VÀ CÔNG NGHỆ
CỤC SỞ HỮU TRÍ TUỆ

CỘNG HOÀ XÃ HỘI CHỦ NGHĨA VIỆT NAM
Độc lập - Tự do - Hạnh phúc

Số: 17484/TB-SHTT

Hà Nội, ngày 05 tháng 05 năm 2019

THÔNG BÁO

Ghi nhận yêu cầu duy trì hiệu lực Bằng độc quyền sáng chế

Kính gửi: Công ty Luật TNHH T&G (TGVN)

Phòng số 5 tầng 15 Toà nhà Harec, 4A Láng Hạ, phường Thành Công
quận Ba Đình, TP Hà Nội

Căn cứ kết quả thẩm định yêu cầu duy trì hiệu lực Bằng độc quyền sáng chế:

Số đơn: DT1-2019-03297

Ngày nộp: 04/05/2019

Chủ đơn: LUMMUS TECHNOLOGY INC. (US)

Đại diện của Chủ đơn: TGVN

Bằng độc quyền sáng chế số: 18747

Năm yêu cầu duy trì hiệu lực: 2

Cục Sở hữu trí tuệ thông báo:

1. Yêu cầu duy trì hiệu lực Bằng độc quyền sáng chế nêu trên được chấp nhận.

2. Hiệu lực Bằng độc quyền sáng chế số 18747 được duy trì đến 12/03/2020.

Nơi nhận:

- Như trên;
- TT (để công bố);
- Lưu: VT, Hồ sơ.

CỤC TRƯỞNG



Đinh Hữu Phí

BỘ KHOA HỌC VÀ CÔNG NGHỆ
CỤC SỞ HỮU TRÍ TUỆ

CỘNG HOÀ XÃ HỘI CHỦ NGHĨA VIỆT NAM
Độc lập - Tự do - Hạnh phúc

Số: 17485/TB-SHTT

Hà Nội, ngày 05 tháng 04 năm 2019

THÔNG BÁO

Ghi nhận yêu cầu duy trì hiệu lực Bằng độc quyền sáng chế

Kính gửi: Công ty Luật TNHH T&G (TGVN)

Phòng số 5 tầng 15 Toà nhà Harec, 4A Láng Hạ, phường Thành Công
quận Ba Đình, TP Hà Nội

Căn cứ kết quả thẩm định yêu cầu duy trì hiệu lực Bằng độc quyền sáng chế:

Số đơn: DT1-2019-03298

Ngày nộp: 04/05/2019

Chủ đơn: BP Corporation North America Inc (GB)

Đại diện của Chủ đơn: TGVN

Bằng độc quyền sáng chế số: 12525

Năm yêu cầu duy trì hiệu lực: 6

Cục Sở hữu trí tuệ thông báo:

1. Yêu cầu duy trì hiệu lực Bằng độc quyền sáng chế nêu trên được chấp nhận.

2. Hiệu lực Bằng độc quyền sáng chế số 12525 được duy trì đến 18/03/2020.

Nơi nhận:

- Như trên;
- TT (để công bố);
- Lưu: VT, Hồ sơ.



Đình Hữu Phí

BỘ KHOA HỌC VÀ CÔNG NGHỆ
CỤC SỞ HỮU TRÍ TUỆ

CỘNG HÒA XÃ HỘI CHỦ NGHĨA VIỆT NAM
Độc lập - Tự do - Hạnh phúc

Số: 1748/TB-SHTT

Hà Nội, ngày 03 tháng 09 năm 2019

THÔNG BÁO

Ghi nhận yêu cầu duy trì hiệu lực Bằng độc quyền sáng chế

Kính gửi: Công ty Luật TNHH T&G (TGVN)

Phòng số 5 tầng 15 Toà nhà Harec, 4A Láng Hạ, phường Thành Công
quận Ba Đình, TP Hà Nội

Căn cứ kết quả thẩm định yêu cầu duy trì hiệu lực Bằng độc quyền sáng chế:

Số đơn: DT1-2019-03299

Ngày nộp: 04/05/2019

Chủ đơn: LUMMUS TECHNOLOGY INC. (US)

Đại diện của Chủ đơn: TGVN

Bằng độc quyền sáng chế số: 19014

Năm yêu cầu duy trì hiệu lực: 2

Cục Sở hữu trí tuệ thông báo:

1. Yêu cầu duy trì hiệu lực Bằng độc quyền sáng chế nêu trên được chấp nhận.

2. Hiệu lực Bằng độc quyền sáng chế số 19014 được duy trì đến 09/04/2020.

Nơi nhận:

- Như trên;
- TT (để công bố);
- Lưu: VT, Hồ sơ.

CỤC TRƯỞNG

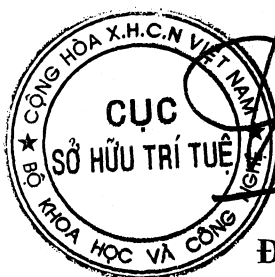

Đinh Hữu Phí

BỘ KHOA HỌC VÀ CÔNG NGHỆ
CỤC SỞ HỮU TRÍ TUỆ

CỘNG HÒA XÃ HỘI CHỦ NGHĨA VIỆT NAM
Độc lập - Tự do - Hạnh phúc

Số: 17487/TB-SHTT

Hà Nội, ngày 05 tháng 05 năm 2019

THÔNG BÁO

Ghi nhận yêu cầu duy trì hiệu lực Bằng độc quyền sáng chế

Kính gửi: Văn phòng Luật sư Ân Nam (ANNAM IP & LAW)
Số 10 ngõ 34 đường Âu Cơ, phường Quảng An, quận Tây Hồ, TP Hà Nội

Căn cứ kết quả thẩm định yêu cầu duy trì hiệu lực Bằng độc quyền sáng chế:

Số đơn: DT1-2019-03300

Ngày nộp: 04/05/2019

Chủ đơn: KE-KELIT Kunststoffwerk Gesellschaft m.b.H. (AT)

Đại diện của Chủ đơn: ANNAM IP & LAW

Bằng độc quyền sáng chế số: 15524

Năm yêu cầu duy trì hiệu lực: 4

Cục Sở hữu trí tuệ thông báo:

1. Yêu cầu duy trì hiệu lực Bằng độc quyền sáng chế nêu trên được chấp nhận.

2. Hiệu lực Bằng độc quyền sáng chế số 15524 được duy trì đến 24/05/2020.

Nơi nhận:

- Như trên;
- TT (để công bố);
- Lưu: VT, Hồ sơ.



CỤC TRƯỞNG

Đinh Hữu Phí

BỘ KHOA HỌC VÀ CÔNG NGHỆ
CỤC SỞ HỮU TRÍ TUỆ

CỘNG HOÀ XÃ HỘI CHỦ NGHĨA VIỆT NAM
Độc lập - Tự do - Hạnh phúc

Số: 17448 /TB-SHTT

Hà Nội, ngày 07 tháng 09 năm 2019

THÔNG BÁO

Ghi nhận yêu cầu duy trì hiệu lực Bằng độc quyền sáng chế

Kính gửi: Công ty TNHH Trường Xuân (AGELESS CO.,LTD.)
Tầng 11, số 102 đường Trần Phú, phường Mộ Lao, quận Hà Đông,
TP. Hà Nội

Căn cứ kết quả thẩm định yêu cầu duy trì hiệu lực Bằng độc quyền sáng chế:

Số đơn: DT1-2019-03301

Ngày nộp: 04/05/2019

Chủ đơn: CHEN, PO-HUEI (TW)

Đại diện của Chủ đơn: AGELESS CO.,LTD.

Bằng độc quyền sáng chế số: 5666

Năm yêu cầu duy trì hiệu lực: 14

Cục Sở hữu trí tuệ thông báo:

1. Yêu cầu duy trì hiệu lực Bằng độc quyền sáng chế nêu trên được chấp nhận.

2. Hiệu lực Bằng độc quyền sáng chế số 5666 được duy trì đến 19/05/2020.

Nơi nhận:

- Như trên;
- TT (để công bố);
- Lưu: VT, Hồ sơ.

CỤC TRƯỞNG



Đinh Hữu Phí

BỘ KHOA HỌC VÀ CÔNG NGHỆ
CỤC SỞ HỮU TRÍ TUỆ

CỘNG HÒA XÃ HỘI CHỦ NGHĨA VIỆT NAM
Độc lập - Tự do - Hạnh phúc

Số: 17489/TB-SHTT

Hà Nội, ngày 05 tháng 05 năm 2019

THÔNG BÁO

Ghi nhận yêu cầu duy trì hiệu lực Bằng độc quyền sáng chế

Kính gửi: Công ty TNHH Sở hữu trí tuệ Gia Việt (GIAVIET CO., LTD.)
B405, nhà 78 Láng Hạ, quận Đống Đa, TP. Hà nội

Căn cứ kết quả thẩm định yêu cầu duy trì hiệu lực Bằng độc quyền sáng chế:

Số đơn: DT1-2019-03302

Ngày nộp: 06/05/2019

Chủ đơn: ELITE COMM NETWORK SDN. BHD (MY)

Đại diện của Chủ đơn: GIAVIET CO., LTD.

Bằng độc quyền sáng chế số: 14235

Năm yêu cầu duy trì hiệu lực: 5

Cục Sở hữu trí tuệ thông báo:

1. Yêu cầu duy trì hiệu lực Bằng độc quyền sáng chế nêu trên được chấp nhận.

2. Hiệu lực Bằng độc quyền sáng chế số 14235 được duy trì đến 22/06/2020.

Nơi nhận:

- Như trên;
- TT (để công bố);
- Lưu: VT, Hồ sơ.

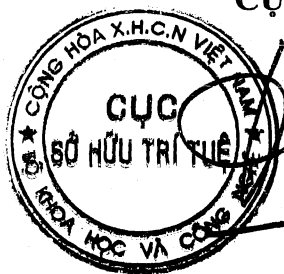

CỤC TRƯỞNG

Đình Hữu Phí

**BỘ KHOA HỌC VÀ CÔNG NGHỆ
CỤC SỞ HỮU TRÍ TUỆ**

**CỘNG HOÀ XÃ HỘI CHỦ NGHĨA VIỆT NAM
Độc lập - Tự do - Hạnh phúc**

Số: 17490/TB-SHTT

Hà Nội, ngày 05 tháng 05 năm 2019

THÔNG BÁO
Ghi nhận yêu cầu duy trì hiệu lực Bằng độc quyền sáng chế

Kính gửi: Công ty Luật TNHH Phạm và Liên danh (PHAM & ASSOCIATES)
8 Trần Hưng Đạo, thành phố Hà Nội

Căn cứ kết quả thẩm định yêu cầu duy trì hiệu lực Bằng độc quyền sáng chế:

Số đơn: DT1-2019-03303

Ngày nộp: 06/05/2019

Chủ đơn: HONDA MOTOR CO., LTD. (JP)

Đại diện của Chủ đơn: PHAM & ASSOCIATES

Bằng độc quyền sáng chế số: 19530

Năm yêu cầu duy trì hiệu lực: 2

Cục Sở hữu trí tuệ thông báo:

1. Yêu cầu duy trì hiệu lực Bằng độc quyền sáng chế nêu trên được chấp nhận.

2. Hiệu lực Bằng độc quyền sáng chế số 19530 được duy trì đến 27/06/2020.

Nơi nhận:

- Như trên;
- TT (để công bố);
- Lưu: VT, Hồ sơ.

CỤC TRƯỞNG

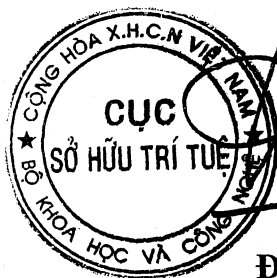

Đinh Hữu Phí

BỘ KHOA HỌC VÀ CÔNG NGHỆ
CỤC SỞ HỮU TRÍ TUỆ

CỘNG HÒA XÃ HỘI CHỦ NGHĨA VIỆT NAM
Độc lập - Tự do - Hạnh phúc

Số: 17491/TB-SHTT

Hà Nội, ngày 03 tháng 05 năm 2019

THÔNG BÁO

Ghi nhận yêu cầu duy trì hiệu lực Bằng độc quyền sáng chế

Kính gửi: Công ty Luật TNHH Phạm và Liên danh (PHAM & ASSOCIATES)
8 Trần Hưng Đạo, thành phố Hà Nội

Căn cứ kết quả thẩm định yêu cầu duy trì hiệu lực Bằng độc quyền sáng chế:

Số đơn: DT1-2019-03304

Ngày nộp: 06/05/2019

Chủ đơn: SSAB Technology AB (SE)

Đại diện của Chủ đơn: PHAM & ASSOCIATES

Bằng độc quyền sáng chế số: 7688

Năm yêu cầu duy trì hiệu lực: 11

Cục Sở hữu trí tuệ thông báo:

1. Yêu cầu duy trì hiệu lực Bằng độc quyền sáng chế nêu trên được chấp nhận.

2. Hiệu lực Bằng độc quyền sáng chế số 7688 được duy trì đến 27/04/2020.

Nơi nhận:

- Như trên;
- TT (để công bố);
- Lưu: VT, Hồ sơ.



CỤC TRƯỞNG

Đình Hữu Phí

BỘ KHOA HỌC VÀ CÔNG NGHỆ
CỤC SỞ HỮU TRÍ TUỆ

CỘNG HÒA XÃ HỘI CHỦ NGHĨA VIỆT NAM
Độc lập - Tự do - Hạnh phúc

Số: 17492/TB-SHTT

Hà Nội, ngày 06 tháng 05 năm 2019

THÔNG BÁO

Ghi nhận yêu cầu duy trì hiệu lực Bằng độc quyền sáng chế

Kính gửi: Đồng Xuân Dũng

76/35/1/4, khu phố 7, đường Tân Thới Nhất 05, phường Tân Thới Nhất,
quận 12, thành phố Hồ Chí Minh
Số điện thoại: 0918 123 020

Căn cứ kết quả thẩm định yêu cầu duy trì hiệu lực Bằng độc quyền sáng chế:

Số đơn: DT1-2019-03305

Ngày nộp: 06/05/2019

Chủ đơn: Đồng Xuân Dũng (VN)

Bằng độc quyền sáng chế số: 17383

Năm yêu cầu duy trì hiệu lực: 3

Cục Sở hữu trí tuệ thông báo:

1. Yêu cầu duy trì hiệu lực Bằng độc quyền sáng chế nêu trên được chấp nhận.

2. Hiệu lực Bằng độc quyền sáng chế số 17383 được duy trì đến 22/08/2020.

Nơi nhận:

- Như trên;
- TT (để công bố);
- Lưu: VT, Hồ sơ.

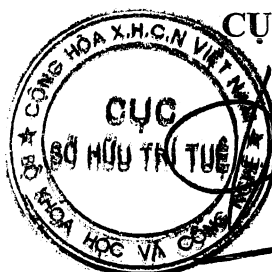

CỤC TRƯỞNG

Đinh Hữu Phí

BỘ KHOA HỌC VÀ CÔNG NGHỆ
CỤC SỞ HỮU TRÍ TUỆ

CỘNG HÒA XÃ HỘI CHỦ NGHĨA VIỆT NAM
Độc lập - Tự do - Hạnh phúc

Số: 17493/TB-SHTT

Hà Nội, ngày 03 tháng 05 năm 2019

THÔNG BÁO

Ghi nhận yêu cầu duy trì hiệu lực Bằng độc quyền sáng chế

Kính gửi: Công ty TNHH một thành viên Sở hữu trí tuệ VCCI
(VCCI-IP CO.,LTD)

Tầng 8, Toà nhà VCCI, số 9 Đào Duy Anh, phường Phương mai,
quận Đống Đa, thành phố Hà Nội

Căn cứ kết quả thẩm định yêu cầu duy trì hiệu lực Bằng độc quyền sáng chế:

Số đơn: DT1-2019-03306

Ngày nộp: 06/05/2019

Chủ đơn: TECHNOLOGICAL RESOURCES PTY LIMITED (AU)

Đại diện của Chủ đơn: VCCI-IP CO.,LTD

Bằng độc quyền sáng chế số: 11378

Năm yêu cầu duy trì hiệu lực: 7

Cục Sở hữu trí tuệ thông báo:

1. Yêu cầu duy trì hiệu lực Bằng độc quyền sáng chế nêu trên được chấp nhận.

2. Hiệu lực Bằng độc quyền sáng chế số 11378 được duy trì đến 06/05/2020.

Nơi nhận:

- Như trên;
- TT (để công bố);
- Lưu: VT, Hồ sơ.

CỤC TRƯỞNG

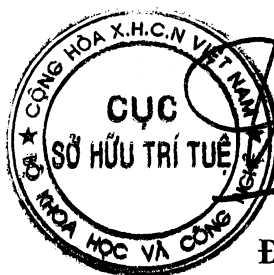

Đinh Hữu Phí

BỘ KHOA HỌC VÀ CÔNG NGHỆ
CỤC SỞ HỮU TRÍ TUỆ

CỘNG HÒA XÃ HỘI CHỦ NGHĨA VIỆT NAM
Độc lập - Tự do - Hạnh phúc

Số: 17494/TB-SHTT

Hà Nội, ngày 07 tháng 05 năm 2019

THÔNG BÁO

Ghi nhận yêu cầu duy trì hiệu lực Bằng độc quyền sáng chế

Kính gửi: Công ty TNHH một thành viên Sở hữu trí tuệ VCCI
(VCCI-IP CO.,LTD)
Tầng 8, Toà nhà VCCI, số 9 Đào Duy Anh, phường Phương Mai,
quận Đống Đa, thành phố Hà Nội

Căn cứ kết quả thẩm định yêu cầu duy trì hiệu lực Bằng độc quyền sáng chế:

Số đơn: DT1-2019-03307

Ngày nộp: 06/05/2019

Chủ đơn: TATE & LYLE INGREDIENTS AMERICAS LLC (US)

Đại diện của Chủ đơn: VCCI-IP CO.,LTD

Bằng độc quyền sáng chế số: 11352

Năm yêu cầu duy trì hiệu lực: 7

Cục Sở hữu trí tuệ thông báo:

1. Yêu cầu duy trì hiệu lực Bằng độc quyền sáng chế nêu trên được chấp nhận.

2. Hiệu lực Bằng độc quyền sáng chế số 11352 được duy trì đến 02/05/2020.

Nơi nhận:

- Như trên;
- TT (để công bố);
- Lưu: VT, Hồ sơ.

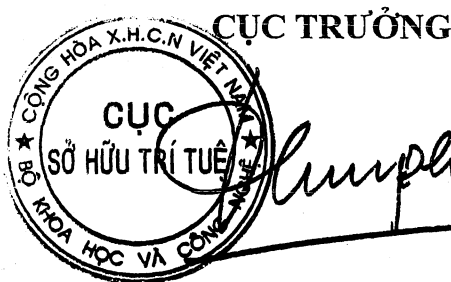

Đinh Hữu Phí

BỘ KHOA HỌC VÀ CÔNG NGHỆ
CỤC SỞ HỮU TRÍ TUỆ

CỘNG HÒA XÃ HỘI CHỦ NGHĨA VIỆT NAM
Độc lập - Tự do - Hạnh phúc

Số: 17495/TB-SHTT

Hà Nội, ngày 03 tháng 05 năm 2019

THÔNG BÁO

Ghi nhận yêu cầu duy trì hiệu lực Bằng độc quyền sáng chế

Kính gửi: Công ty TNHH một thành viên Sở hữu trí tuệ VCCI
(VCCI-IP CO.,LTD)

Tầng 8, Toà nhà VCCI, số 9 Đào Duy Anh, phường Phương mai,
quận Đống Đa, thành phố Hà Nội

Căn cứ kết quả thẩm định yêu cầu duy trì hiệu lực Bằng độc quyền sáng chế:

Số đơn: DT1-2019-03308

Ngày nộp: 06/05/2019

Chủ đơn: TATE & LYLE INGREDIENTS AMERICAS LLC (US)

Đại diện của Chủ đơn: VCCI-IP CO.,LTD

Bằng độc quyền sáng chế số: 11351

Năm yêu cầu duy trì hiệu lực: 7

Cục Sở hữu trí tuệ thông báo:

1. Yêu cầu duy trì hiệu lực Bằng độc quyền sáng chế nêu trên được chấp nhận.

2. Hiệu lực Bằng độc quyền sáng chế số 11351 được duy trì đến 02/05/2020.

Nơi nhận:

- Như trên;
- TT (để công bố);
- Lưu: VT, Hồ sơ.

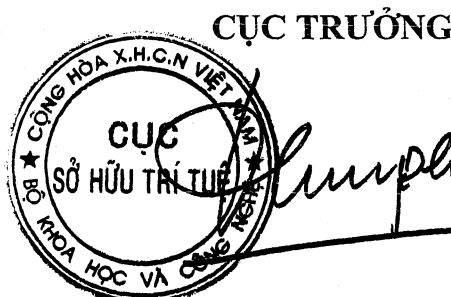

Đinh Hữu Phí

BỘ KHOA HỌC VÀ CÔNG NGHỆ
CỤC SỞ HỮU TRÍ TUỆ

CỘNG HÒA XÃ HỘI CHỦ NGHĨA VIỆT NAM
Độc lập - Tự do - Hạnh phúc

Số: 17496/TB-SHTT

Hà Nội, ngày 05 tháng 05 năm 2019

THÔNG BÁO

Ghi nhận yêu cầu duy trì hiệu lực Bằng độc quyền sáng chế

Kính gửi: Công ty TNHH một thành viên Sở hữu trí tuệ VCCI
(VCCI-IP CO.,LTD)
Tầng 8, Toà nhà VCCI, số 9 Đào Duy Anh, phường Phương mai,
quận Đống Đa, thành phố Hà Nội

Căn cứ kết quả thẩm định yêu cầu duy trì hiệu lực Bằng độc quyền sáng chế:

Số đơn: DT1-2019-03309

Ngày nộp: 06/05/2019

Chủ đơn: KEISEI MEDICAL INDUSTRIAL CO., LTD. (JP)

Đại diện của Chủ đơn: VCCI-IP CO.,LTD

Bằng độc quyền sáng chế số: 15398

Năm yêu cầu duy trì hiệu lực: 4

Cục Sở hữu trí tuệ thông báo:

1. Yêu cầu duy trì hiệu lực Bằng độc quyền sáng chế nêu trên được chấp nhận.

2. Hiệu lực Bằng độc quyền sáng chế số 15398 được duy trì đến 19/04/2020.

Ke

Nơi nhận:

- Như trên;
- TT (để công bố);
- Lưu: VT, Hồ sơ.

CỤC TRƯỞNG



Dinh Hữu Phí

Đinh Hữu Phí

BỘ KHOA HỌC VÀ CÔNG NGHỆ
CỤC SỞ HỮU TRÍ TUỆ

CỘNG HOÀ XÃ HỘI CHỦ NGHĨA VIỆT NAM
Độc lập - Tự do - Hạnh phúc

Số: 17497/TB-SHTT

Hà Nội, ngày 03 tháng 09 năm 2019

THÔNG BÁO

Ghi nhận yêu cầu duy trì hiệu lực Bằng độc quyền sáng chế

Kính gửi: Công ty TNHH một thành viên Sở hữu trí tuệ VCCI
(VCCI-IP CO.,LTD)
Tầng 8, Toà nhà VCCI, số 9 Đào Duy Anh, phường Phương mai,
quận Đống Đa, thành phố Hà Nội

Căn cứ kết quả thẩm định yêu cầu duy trì hiệu lực Bằng độc quyền sáng chế:

Số đơn: DT1-2019-03310

Ngày nộp: 06/05/2019

Chủ đơn: SANOFI-AVENTIS (FR)

Đại diện của Chủ đơn: VCCI-IP CO.,LTD

Bằng độc quyền sáng chế số: 13967

Năm yêu cầu duy trì hiệu lực: 5

Cục Sở hữu trí tuệ thông báo:

1. Yêu cầu duy trì hiệu lực Bằng độc quyền sáng chế nêu trên được chấp nhận.

2. Hiệu lực Bằng độc quyền sáng chế số 13967 được duy trì đến 13/04/2020.

Nơi nhận:

- Như trên;
- TT (để công bố);
- Lưu: VT, Hồ sơ.

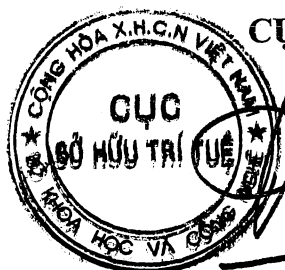

CỤC TRƯỞNG

Đinh Hữu Phí

BỘ KHOA HỌC VÀ CÔNG NGHỆ
CỤC SỞ HỮU TRÍ TUỆ

CỘNG HÒA XÃ HỘI CHỦ NGHĨA VIỆT NAM
Độc lập - Tự do - Hạnh phúc

Số: 17998 /TB-SHTT

Hà Nội, ngày 02 tháng 05 năm 2019

THÔNG BÁO

Ghi nhận yêu cầu duy trì hiệu lực Bằng độc quyền sáng chế

Kính gửi: Công ty TNHH một thành viên Sở hữu trí tuệ VCCI
(VCCI-IP CO.,LTD)
Tầng 8, Toà nhà VCCI, số 9 Đào Duy Anh, phường Phương mai,
quận Đống Đa, thành phố Hà Nội

Căn cứ kết quả thẩm định yêu cầu duy trì hiệu lực Bằng độc quyền sáng chế:

Số đơn: DT1-2019-03311

Ngày nộp: 06/05/2019

Chủ đơn: Sanofi-Aventis (FR)

Đại diện của Chủ đơn: VCCI-IP CO.,LTD

Bằng độc quyền sáng chế số: 12110

Năm yêu cầu duy trì hiệu lực: 6

Cục Sở hữu trí tuệ thông báo:

1. Yêu cầu duy trì hiệu lực Bằng độc quyền sáng chế nêu trên được chấp nhận.

2. Hiệu lực Bằng độc quyền sáng chế số 12110 được duy trì đến 02/12/2019.

Nơi nhận:

- Như trên;
- TT (để công bố);
- Lưu: VT, Hồ sơ.

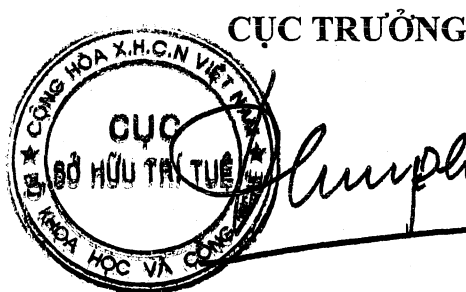

Đinh Hữu Phí

BỘ KHOA HỌC VÀ CÔNG NGHỆ
CỤC SỞ HỮU TRÍ TUỆ

CỘNG HOÀ XÃ HỘI CHỦ NGHĨA VIỆT NAM
Độc lập - Tự do - Hạnh phúc

Số: 17499/TB-SHTT

Hà Nội, ngày 07 tháng 09 năm 2019

THÔNG BÁO
Ghi nhận yêu cầu duy trì hiệu lực Bằng độc quyền sáng chế

Kính gửi: Công ty TNHH một thành viên Sở hữu trí tuệ VCCI
(VCCI-IP CO.,LTD)
Tầng 8, Toà nhà VCCI, số 9 Đào Duy Anh, phường Phương mai,
quận Đống Đa, thành phố Hà Nội

Căn cứ kết quả thẩm định yêu cầu duy trì hiệu lực Bằng độc quyền sáng chế:

Số đơn: DT1-2019-03312

Ngày nộp: 06/05/2019

Chủ đơn: Tandus Flooring, Inc. (US)

Đại diện của Chủ đơn: VCCI-IP CO.,LTD

Bằng độc quyền sáng chế số: 18831

Năm yêu cầu duy trì hiệu lực: 2

Cục Sở hữu trí tuệ thông báo:

1. Yêu cầu duy trì hiệu lực Bằng độc quyền sáng chế nêu trên được chấp nhận.

2. Hiệu lực Bằng độc quyền sáng chế số 18831 được duy trì đến 20/03/2020.

Nơi nhận:

- Như trên;
- TT (để công bố);
- Lưu: VT, Hồ sơ.

CỤC TRƯỞNG



Đình Hữu Phí

BỘ KHOA HỌC VÀ CÔNG NGHỆ
CỤC SỞ HỮU TRÍ TUỆ

CỘNG HOÀ XÃ HỘI CHỦ NGHĨA VIỆT NAM
Độc lập - Tự do - Hạnh phúc

Số: 17500/TB-SHTT

Hà Nội, ngày 06 tháng 05 năm 2019

THÔNG BÁO

Ghi nhận yêu cầu duy trì hiệu lực Bằng độc quyền sáng chế

Kính gửi: Công ty TNHH Tầm nhìn và Liên danh
(VISION & ASSOCIATES CO.LTD.)

Phòng 308-310, tầng 3, Tháp Hà Nội, số 49 Hai Bà Trưng,
phường Trần Hưng Đạo, quận Hoàn Kiếm, thành phố Hà Nội

Căn cứ kết quả thẩm định yêu cầu duy trì hiệu lực Bằng độc quyền sáng chế:

Số đơn: DT1-2019-03313

Ngày nộp: 06/05/2019

Chủ đơn: HORTON WISON DEEPWATER INC. (US)

Đại diện của Chủ đơn: VISION & ASSOCIATES CO.LTD.

Bằng độc quyền sáng chế số: 16438

Năm yêu cầu duy trì hiệu lực: 3

Cục Sở hữu trí tuệ thông báo:

1. Yêu cầu duy trì hiệu lực Bằng độc quyền sáng chế nêu trên được chấp nhận.

2. Hiệu lực Bằng độc quyền sáng chế số 16438 được duy trì đến 09/01/2020.

HC

Nơi nhận:

- Như trên;
- TT (để công bố);
- Lưu: VT, Hồ sơ.

CỤC TRƯỞNG



Đinh Hữu Phí

BỘ KHOA HỌC VÀ CÔNG NGHỆ
CỤC SỞ HỮU TRÍ TUỆ

CỘNG HOÀ XÃ HỘI CHỦ NGHĨA VIỆT NAM
Độc lập - Tự do - Hạnh phúc

Số: 17501 /TB-SHTT

Hà Nội, ngày 06 tháng 05 năm 2019

THÔNG BÁO

Ghi nhận yêu cầu duy trì hiệu lực Bằng độc quyền sáng chế

Kính gửi: Công ty TNHH Tầm nhìn và Liên danh

(VISION & ASSOCIATES CO.LTD.)

Phòng 308-310, tầng 3, Tháp Hà Nội, số 49 Hai Bà Trưng,
phường Trần Hưng Đạo, quận Hoàn Kiếm, thành phố Hà Nội

Căn cứ kết quả thẩm định yêu cầu duy trì hiệu lực Bằng độc quyền sáng chế:

Số đơn: DT1-2019-03314

Ngày nộp: 06/05/2019

Chủ đơn: M & J Srou Properties LLC (US)

Đại diện của Chủ đơn: VISION & ASSOCIATES CO.LTD.

Bằng độc quyền sáng chế số: 14099

Năm yêu cầu duy trì hiệu lực: 5

Cục Sở hữu trí tuệ thông báo:

1. Yêu cầu duy trì hiệu lực Bằng độc quyền sáng chế nêu trên được chấp nhận.

2. Hiệu lực Bằng độc quyền sáng chế số 14099 được duy trì đến 18/05/2020.

Nơi nhận:

- Như trên;
- TT (để công bố);
- Lưu: VT, Hồ sơ.

CỤC TRƯỞNG



Đinh Hữu Phí

BỘ KHOA HỌC VÀ CÔNG NGHỆ
CỤC SỞ HỮU TRÍ TUỆ

CỘNG HOÀ XÃ HỘI CHỦ NGHĨA VIỆT NAM
Độc lập - Tự do - Hạnh phúc

Số: 17502/TB-SHTT

Hà Nội, ngày 05 tháng 07 năm 2019

THÔNG BÁO
Ghi nhận yêu cầu duy trì hiệu lực Bằng độc quyền sáng chế

Kính gửi: Công ty Luật TNHH WINCO (WINCO LAW FIRM)
Số 54 Trần Quốc Vượng, phường Dịch Vọng Hậu, quận Cầu Giấy,
TP Hà Nội

Căn cứ kết quả thẩm định yêu cầu duy trì hiệu lực Bằng độc quyền sáng chế:

Số đơn: DT1-2019-03316

Ngày nộp: 06/05/2019

Chủ đơn: BUNDESDRUCKEREI GMBH (DE)

Đại diện của Chủ đơn: WINCO LAW FIRM

Bằng độc quyền sáng chế số: 12800

Năm yêu cầu duy trì hiệu lực: 6

Cục Sở hữu trí tuệ thông báo:

1. Yêu cầu duy trì hiệu lực Bằng độc quyền sáng chế nêu trên được chấp nhận.
2. Hiệu lực Bằng độc quyền sáng chế số 12800 được duy trì đến 02/06/2020.

Nơi nhận:

- Như trên;
- TT (để công bố);
- Lưu: VT, Hồ sơ.

CỤC TRƯỞNG



Đinh Hữu Phí

BỘ KHOA HỌC VÀ CÔNG NGHỆ
CỤC SỞ HỮU TRÍ TUỆ

CỘNG HOÀ XÃ HỘI CHỦ NGHĨA VIỆT NAM
Độc lập - Tự do - Hạnh phúc

Số: 11503 /TB-SHTT

Hà Nội, ngày 05 tháng 05 năm 2019

THÔNG BÁO

Ghi nhận yêu cầu duy trì hiệu lực Bằng độc quyền sáng chế

Kính gửi: Công ty Luật TNHH WINCO (WINCO LAW FIRM)
Số 54 Trần Quốc Vượng, phường Dịch Vọng Hậu, quận Cầu Giấy,
TP Hà Nội

Căn cứ kết quả thẩm định yêu cầu duy trì hiệu lực Bằng độc quyền sáng chế:

Số đơn: DT1-2019-03317

Ngày nộp: 06/05/2019

Chủ đơn: CHOI, Shin-Kyu (KR)

Đại diện của Chủ đơn: WINCO LAW FIRM

Bằng độc quyền sáng chế số: 19313

Năm yêu cầu duy trì hiệu lực: 2

Cục Sở hữu trí tuệ thông báo:

1. Yêu cầu duy trì hiệu lực Bằng độc quyền sáng chế nêu trên được chấp nhận.

2. Hiệu lực Bằng độc quyền sáng chế số 19313 được duy trì đến 24/05/2020.

Nơi nhận:

- Như trên;
- TT (để công bố);
- Lưu: VT, Hồ sơ.

CỤC TRƯỞNG

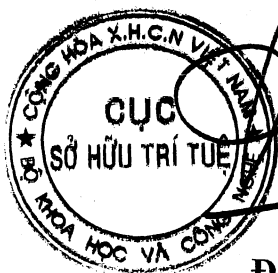

Đinh Hữu Phí

BỘ KHOA HỌC VÀ CÔNG NGHỆ
CỤC SỞ HỮU TRÍ TUỆ

CỘNG HOÀ XÃ HỘI CHỦ NGHĨA VIỆT NAM
Độc lập - Tự do - Hạnh phúc

Số: 17927/TB-SHTT

Hà Nội, ngày 03 tháng 05 năm 2019

THÔNG BÁO
Ghi nhận yêu cầu duy trì hiệu lực Bằng độc quyền sáng chế

Kính gửi: Công ty Luật TNHH WINCO (WINCO LAW FIRM)
Số 54 Trần Quốc Vượng, phường Dịch Vọng Hậu, quận Cầu Giấy,
TP Hà Nội

Căn cứ kết quả thẩm định yêu cầu duy trì hiệu lực Bằng độc quyền sáng chế:

Số đơn: DT1-2019-03318

Ngày nộp: 06/05/2019

Chủ đơn: GRG Banking Equipment Co., Ltd. (CN)

Đại diện của Chủ đơn: WINCO LAW FIRM

Bằng độc quyền sáng chế số: 16939

Năm yêu cầu duy trì hiệu lực: 3

Cục Sở hữu trí tuệ thông báo:

1. Yêu cầu duy trì hiệu lực Bằng độc quyền sáng chế nêu trên được chấp nhận.

2. Hiệu lực Bằng độc quyền sáng chế số 16939 được duy trì đến 08/05/2020.

Nơi nhận:

- Như trên;
- TT (để công bố);
- Lưu: VT, Hồ sơ.

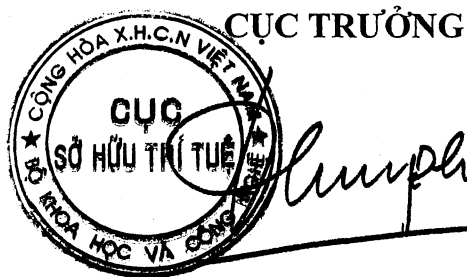

Đinh Hữu Phí

BỘ KHOA HỌC VÀ CÔNG NGHỆ
CỤC SỞ HỮU TRÍ TUỆ

CỘNG HÒA XÃ HỘI CHỦ NGHĨA VIỆT NAM
Độc lập - Tự do - Hạnh phúc

Số: 17628/TB-SHTT

Hà Nội, ngày 03 tháng 07 năm 2019

THÔNG BÁO
Ghi nhận yêu cầu duy trì hiệu lực Bằng độc quyền sáng chế

Kính gửi: Công ty Luật TNHH WINCO (WINCO LAW FIRM)
Số 54 Trần Quốc Vượng, phường Dịch Vọng Hậu, quận Cầu Giấy,
TP Hà Nội

Căn cứ kết quả thẩm định yêu cầu duy trì hiệu lực Bằng độc quyền sáng chế:

Số đơn: DT1-2019-03319

Ngày nộp: 06/05/2019

Chủ đơn: GRG Banking Equipment Co., Ltd. (CN)

Đại diện của Chủ đơn: WINCO LAW FIRM

Bằng độc quyền sáng chế số: 16940

Năm yêu cầu duy trì hiệu lực: 3

Cục Sở hữu trí tuệ thông báo:

1. Yêu cầu duy trì hiệu lực Bằng độc quyền sáng chế nêu trên được chấp nhận.

2. Hiệu lực Bằng độc quyền sáng chế số 16940 được duy trì đến 08/05/2020.

Nơi nhận:

- Như trên;
- TT (để công bố);
- Lưu: VT, Hồ sơ.

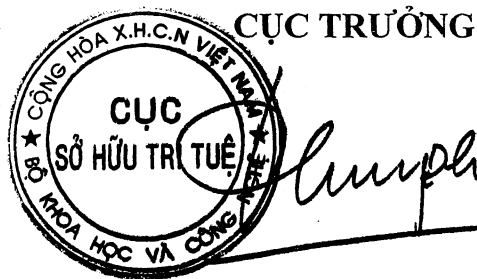

Đinh Hữu Phí

BỘ KHOA HỌC VÀ CÔNG NGHỆ
CỤC SỞ HỮU TRÍ TUỆ

CỘNG HÒA XÃ HỘI CHỦ NGHĨA VIỆT NAM
Độc lập - Tự do - Hạnh phúc

Số: *175*29/TB-SHTT

Hà Nội, ngày *03* tháng *05* năm 2019

THÔNG BÁO

Ghi nhận yêu cầu duy trì hiệu lực Bằng độc quyền sáng chế

Kính gửi: Công ty Luật TNHH WINCO (WINCO LAW FIRM)
Số 54 Trần Quốc Vượng, phường Dịch Vọng Hậu, quận Cầu Giấy,
TP Hà Nội

Căn cứ kết quả thẩm định yêu cầu duy trì hiệu lực Bằng độc quyền sáng chế:

Số đơn: DT1-2019-03320

Ngày nộp: 06/05/2019

Chủ đơn: GRG Banking Equipment Co., Ltd. (CN)

Đại diện của Chủ đơn: WINCO LAW FIRM

Bằng độc quyền sáng chế số: 19203

Năm yêu cầu duy trì hiệu lực: 2

Cục Sở hữu trí tuệ thông báo:

1. Yêu cầu duy trì hiệu lực Bằng độc quyền sáng chế nêu trên được chấp nhận.

2. Hiệu lực Bằng độc quyền sáng chế số 19203 được duy trì đến 08/05/2020.

Nơi nhận:

- Như trên;
- TT (để công bố);
- Lưu: VT, Hồ sơ.



CỤC TRƯỞNG

Đinh Hữu Phí

BỘ KHOA HỌC VÀ CÔNG NGHỆ
CỤC SỞ HỮU TRÍ TUỆ

CỘNG HÒA XÃ HỘI CHỦ NGHĨA VIỆT NAM
Độc lập - Tự do - Hạnh phúc

Số: 17930 /TB-SHTT

Hà Nội, ngày 03 tháng 07 năm 2019

THÔNG BÁO
Ghi nhận yêu cầu duy trì hiệu lực Bằng độc quyền sáng chế

Kính gửi: Công ty Luật TNHH WINCO (WINCO LAW FIRM)
Số 54 Trần Quốc Vượng, phường Dịch Vọng Hậu, quận Cầu Giấy,
TP Hà Nội

Căn cứ kết quả thẩm định yêu cầu duy trì hiệu lực Bằng độc quyền sáng chế:

Số đơn: DT1-2019-03321

Ngày nộp: 06/05/2019

Chủ đơn: GRG BANKING EQUIPMENT CO., LTD. (CN)

Đại diện của Chủ đơn: WINCO LAW FIRM

Bằng độc quyền sáng chế số: 19204

Năm yêu cầu duy trì hiệu lực: 2

Cục Sở hữu trí tuệ thông báo:

1. Yêu cầu duy trì hiệu lực Bằng độc quyền sáng chế nêu trên được chấp nhận.

2. Hiệu lực Bằng độc quyền sáng chế số 19204 được duy trì đến 08/05/2020.

Nơi nhận:

- Như trên;
- TT (để công bố);
- Lưu: VT, Hồ sơ.

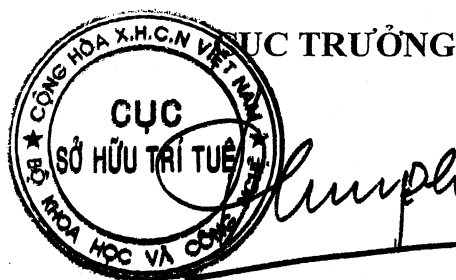

Đinh Hữu Phí

BỘ KHOA HỌC VÀ CÔNG NGHỆ
CỤC SỞ HỮU TRÍ TUỆ

CỘNG HÒA XÃ HỘI CHỦ NGHĨA VIỆT NAM
Độc lập - Tự do - Hạnh phúc

Số: 17531/TB-SHTT

Hà Nội, ngày 03 tháng 05 năm 2019

THÔNG BÁO

Ghi nhận yêu cầu duy trì hiệu lực Bằng độc quyền sáng chế

Kính gửi: Công ty Luật TNHH WINCO (WINCO LAW FIRM)
Số 54 Trần Quốc Vượng, phường Dịch Vọng Hậu, quận Cầu Giấy,
TP Hà Nội

Căn cứ kết quả thẩm định yêu cầu duy trì hiệu lực Bằng độc quyền sáng chế:

Số đơn: DT1-2019-03322

Ngày nộp: 06/05/2019

Chủ đơn: GRG BANKING EQUIPMENT CO., LTD. (CN)

Đại diện của Chủ đơn: WINCO LAW FIRM

Bằng độc quyền sáng chế số: 19205

Năm yêu cầu duy trì hiệu lực: 2

Cục Sở hữu trí tuệ thông báo:

1. Yêu cầu duy trì hiệu lực Bằng độc quyền sáng chế nêu trên được chấp nhận.

2. Hiệu lực Bằng độc quyền sáng chế số 19205 được duy trì đến 08/05/2020.

Nơi nhận:

- Như trên;
- TT (để công bố);
- Lưu: VT, Hồ sơ.

CỤC TRƯỞNG

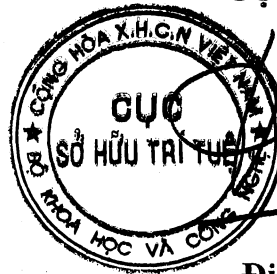

Đinh Hữu Phí

BỘ KHOA HỌC VÀ CÔNG NGHỆ
CỤC SỞ HỮU TRÍ TUỆ

CỘNG HOÀ XÃ HỘI CHỦ NGHĨA VIỆT NAM
Độc lập - Tự do - Hạnh phúc

Số: 17532/TB-SHTT

Hà Nội, ngày 03 tháng 05 năm 2019

THÔNG BÁO
Ghi nhận yêu cầu duy trì hiệu lực Bằng độc quyền sáng chế

Kính gửi: Công ty Luật TNHH WINCO (WINCO LAW FIRM)
Số 54 Trần Quốc Vượng, phường Dịch Vọng Hậu, quận Cầu Giấy,
TP Hà Nội

Căn cứ kết quả thẩm định yêu cầu duy trì hiệu lực Bằng độc quyền sáng chế:

Số đơn: DT1-2019-03323

Ngày nộp: 06/05/2019

Chủ đơn: GRG Banking Equipment Co., Ltd. (CN)

Đại diện của Chủ đơn: WINCO LAW FIRM

Bằng độc quyền sáng chế số: 15477

Năm yêu cầu duy trì hiệu lực: 4

Cục Sở hữu trí tuệ thông báo:

1. Yêu cầu duy trì hiệu lực Bằng độc quyền sáng chế nêu trên được chấp nhận.

2. Hiệu lực Bằng độc quyền sáng chế số 15477 được duy trì đến 09/05/2020.

Nơi nhận:

- Như trên;
- TT (để công bố);
- Lưu: VT, Hồ sơ.



CỤC TRƯỞNG

Đinh Hữu Phí

BỘ KHOA HỌC VÀ CÔNG NGHỆ
CỤC SỞ HỮU TRÍ TUỆ

CỘNG HÒA XÃ HỘI CHỦ NGHĨA VIỆT NAM
Độc lập - Tự do - Hạnh phúc

Số: 17533/TB-SHTT

Hà Nội, ngày 03 tháng 03 năm 2019

THÔNG BÁO

Ghi nhận yêu cầu duy trì hiệu lực Bằng độc quyền sáng chế

Kính gửi: Công ty Luật TNHH WINCO (WINCO LAW FIRM)
Số 54 Trần Quốc Vượng, phường Dịch Vọng Hậu, quận Cầu Giấy,
TP Hà Nội

Căn cứ kết quả thẩm định yêu cầu duy trì hiệu lực Bằng độc quyền sáng chế:

Số đơn: DT1-2019-03324

Ngày nộp: 06/05/2019

Chủ đơn: DELFORTGROUP AG (AT)

Đại diện của Chủ đơn: WINCO LAW FIRM

Bằng độc quyền sáng chế số: 19364

Năm yêu cầu duy trì hiệu lực: 2

Cục Sở hữu trí tuệ thông báo:

1. Yêu cầu duy trì hiệu lực Bằng độc quyền sáng chế nêu trên được chấp nhận.

2. Hiệu lực Bằng độc quyền sáng chế số 19364 được duy trì đến 31/05/2020.

Nơi nhận:

- Như trên;
- TT (để công bố);
- Lưu: VT, Hồ sơ.

CỤC TRƯỞNG



Đình Hữu Phí

BỘ KHOA HỌC VÀ CÔNG NGHỆ
CỤC SỞ HỮU TRÍ TUỆ

CỘNG HOÀ XÃ HỘI CHỦ NGHĨA VIỆT NAM
Độc lập - Tự do - Hạnh phúc

Số: 17534/TB-SHTT

Hà Nội, ngày 03 tháng 07 năm 2019

THÔNG BÁO
Ghi nhận yêu cầu duy trì hiệu lực Bằng độc quyền sáng chế

Kính gửi: Công ty Luật TNHH T&G (TGVN)
Phòng số 5 tầng 15 Toà nhà Harec, 4A Láng Hạ, phường Thành Công
quận Ba Đình, TP Hà Nội

Căn cứ kết quả thẩm định yêu cầu duy trì hiệu lực Bằng độc quyền sáng chế:

Số đơn: DT1-2019-03325

Ngày nộp: 07/05/2019

Chủ đơn: DOLBY INTERNATIONAL AB (NL)

Đại diện của Chủ đơn: TGVN

Bằng độc quyền sáng chế số: 19216

Năm yêu cầu duy trì hiệu lực: 2

Cục Sở hữu trí tuệ thông báo:

1. Yêu cầu duy trì hiệu lực Bằng độc quyền sáng chế nêu trên được chấp nhận.

2. Hiệu lực Bằng độc quyền sáng chế số 19216 được duy trì đến 08/05/2020.

Nơi nhận:

- Như trên;
- TT (để công bố);
- Lưu: VT, Hồ sơ.

CỤC TRƯỞNG



Đinh Hữu Phí

BỘ KHOA HỌC VÀ CÔNG NGHỆ
CỤC SỞ HỮU TRÍ TUỆ

CỘNG HOÀ XÃ HỘI CHỦ NGHĨA VIỆT NAM
Độc lập - Tự do - Hạnh phúc

Số: 17535/TB-SHTT

Hà Nội, ngày 03 tháng 07 năm 2019

THÔNG BÁO
Ghi nhận yêu cầu duy trì hiệu lực Bằng độc quyền sáng chế

Kính gửi: Công ty Luật TNHH T&G (TGVN)

Phòng số 5 tầng 15 Toà nhà Harec, 4A Láng Hạ, phường Thành Công
quận Ba Đình, TP Hà Nội

Căn cứ kết quả thẩm định yêu cầu duy trì hiệu lực Bằng độc quyền sáng chế:

Số đơn: DT1-2019-03326

Ngày nộp: 07/05/2019

Chủ đơn: XYLECO INC. (US)

Đại diện của Chủ đơn: TGVN

Bằng độc quyền sáng chế số: 10273

Năm yêu cầu duy trì hiệu lực: 8

Cục Sở hữu trí tuệ thông báo:

1. Yêu cầu duy trì hiệu lực Bằng độc quyền sáng chế nêu trên được chấp nhận.

2. Hiệu lực Bằng độc quyền sáng chế số 10273 được duy trì đến 08/05/2020.

Nơi nhận:

- Như trên;
- TT (để công bố);
- Lưu: VT, Hồ sơ.

CỤC TRƯỞNG

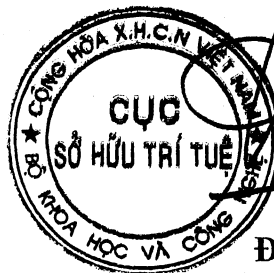

Đinh Hữu Phí

BỘ KHOA HỌC VÀ CÔNG NGHỆ
CỤC SỞ HỮU TRÍ TUỆ

CỘNG HOÀ XÃ HỘI CHỦ NGHĨA VIỆT NAM
Độc lập - Tự do - Hạnh phúc

Số: 17536/TB-SHTT

Hà Nội, ngày 03 tháng 05 năm 2019

THÔNG BÁO
Ghi nhận yêu cầu duy trì hiệu lực Bằng độc quyền sáng chế

Kính gửi: Công ty Luật TNHH T&G (TGVN)
Phòng số 5 tầng 15 Toà nhà Harec, 4A Láng Hạ, phường Thành Công
quận Ba Đình, TP Hà Nội

Căn cứ kết quả thẩm định yêu cầu duy trì hiệu lực Bằng độc quyền sáng chế:

Số đơn: DT1-2019-03327

Ngày nộp: 07/05/2019

Chủ đơn: TELEFONAKTIEBOLAGET L M ERICSSON (PUBL) (SE)

Đại diện của Chủ đơn: TGVN

Bằng độc quyền sáng chế số: 19208

Năm yêu cầu duy trì hiệu lực: 2

Cục Sở hữu trí tuệ thông báo:

1. Yêu cầu duy trì hiệu lực Bằng độc quyền sáng chế nêu trên được chấp nhận.

2. Hiệu lực Bằng độc quyền sáng chế số 19208 được duy trì đến 08/05/2020.

Nơi nhận:

- Như trên;
- TT (để công bố);
- Lưu: VT, Hồ sơ.

CỤC TRƯỞNG



Đinh Hữu Phí

BỘ KHOA HỌC VÀ CÔNG NGHỆ
CỤC SỞ HỮU TRÍ TUỆ

CỘNG HÒA XÃ HỘI CHỦ NGHĨA VIỆT NAM
Độc lập - Tự do - Hạnh phúc

Số: 17537/TB-SHTT

Hà Nội, ngày 07 tháng 05 năm 2019

THÔNG BÁO

Ghi nhận yêu cầu duy trì hiệu lực Bằng độc quyền sáng chế

Kính gửi: Công ty Luật TNHH T&G (TGVN)

Phòng số 5 tầng 15 Toà nhà Harec, 4A Láng Hạ, phường Thành Công
quận Ba Đình, TP Hà Nội

Căn cứ kết quả thẩm định yêu cầu duy trì hiệu lực Bằng độc quyền sáng chế:

Số đơn: DT1-2019-03328

Ngày nộp: 07/05/2019

Chủ đơn: Motorola Mobility, Inc. (US)

Đại diện của Chủ đơn: TGVN

Bằng độc quyền sáng chế số: 12725

Năm yêu cầu duy trì hiệu lực: 6

Cục Sở hữu trí tuệ thông báo:

1. Yêu cầu duy trì hiệu lực Bằng độc quyền sáng chế nêu trên được chấp nhận.

2. Hiệu lực Bằng độc quyền sáng chế số 12725 được duy trì đến 12/05/2020.

Nơi nhận:

- Như trên;
- TT (để công bố);
- Lưu: VT, Hồ sơ.

CỤC TRƯỞNG



Đinh Hữu Phí

BỘ KHOA HỌC VÀ CÔNG NGHỆ
CỤC SỞ HỮU TRÍ TUỆ

CỘNG HOÀ XÃ HỘI CHỦ NGHĨA VIỆT NAM
Độc lập - Tự do - Hạnh phúc

Số: 17538/TB-SHTT

Hà Nội, ngày 03 tháng 09 năm 2019

THÔNG BÁO
Ghi nhận yêu cầu duy trì hiệu lực Bằng độc quyền sáng chế

Kính gửi: Công ty Luật TNHH T&G (TGVN)

Phòng số 5 tầng 15 Toà nhà Harec, 4A Láng Hạ, phường Thành Công
quận Ba Đình, TP Hà Nội

Căn cứ kết quả thẩm định yêu cầu duy trì hiệu lực Bằng độc quyền sáng chế:

Số đơn: DT1-2019-03329

Ngày nộp: 07/05/2019

Chủ đơn: Motorola Mobility, Inc. (US)

Đại diện của Chủ đơn: TGVN

Bằng độc quyền sáng chế số: 11380

Năm yêu cầu duy trì hiệu lực: 7

Cục Sở hữu trí tuệ thông báo:

1. Yêu cầu duy trì hiệu lực Bằng độc quyền sáng chế nêu trên được chấp nhận.

2. Hiệu lực Bằng độc quyền sáng chế số 11380 được duy trì đến 13/05/2020.

Nơi nhận:

- Như trên;
- TT (để công bố);
- Lưu: VT, Hồ sơ.

CỤC TRƯỞNG



Đình Hữu Phí

BỘ KHOA HỌC VÀ CÔNG NGHỆ
CỤC SỞ HỮU TRÍ TUỆ

CỘNG HOÀ XÃ HỘI CHỦ NGHĨA VIỆT NAM
Độc lập - Tự do - Hạnh phúc

Số: 12539/TB-SHTT

Hà Nội, ngày 03 tháng 07 năm 2019

THÔNG BÁO
Ghi nhận yêu cầu duy trì hiệu lực Bằng độc quyền sáng chế

Kính gửi: Công ty Luật TNHH T&G (TGVN)

Phòng số 5 tầng 15 Toà nhà Harec, 4A Láng Hạ, phường Thành Công
quận Ba Đình, TP Hà Nội

Căn cứ kết quả thẩm định yêu cầu duy trì hiệu lực Bằng độc quyền sáng chế:

Số đơn: DT1-2019-03330

Ngày nộp: 07/05/2019

Chủ đơn: ARENA PHARMACEUTICALS, INC. (US)

Đại diện của Chủ đơn: TGVN

Bằng độc quyền sáng chế số: 6342

Năm yêu cầu duy trì hiệu lực: 13

Cục Sở hữu trí tuệ thông báo:

1. Yêu cầu duy trì hiệu lực Bằng độc quyền sáng chế nêu trên được chấp nhận.

2. Hiệu lực Bằng độc quyền sáng chế số 6342 được duy trì đến 14/05/2020. *ke*

Nơi nhận:

- Như trên;
- TT (để công bố);
- Lưu: VT, Hồ sơ.

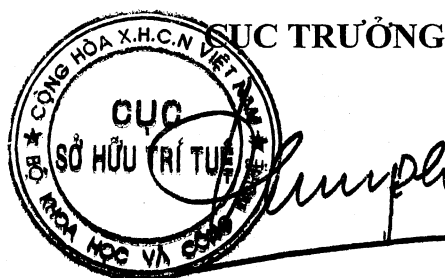

Đinh Hữu Phí

BỘ KHOA HỌC VÀ CÔNG NGHỆ
CỤC SỞ HỮU TRÍ TUỆ

CỘNG HOÀ XÃ HỘI CHỦ NGHĨA VIỆT NAM
Độc lập - Tự do - Hạnh phúc

Số: 17540/TB-SHTT

Hà Nội, ngày 07 tháng 05 năm 2019

THÔNG BÁO
Ghi nhận yêu cầu duy trì hiệu lực Bằng độc quyền sáng chế

Kính gửi: Công ty Luật TNHH WINCO (WINCO LAW FIRM)
Số 54 Trần Quốc Vượng, phường Dịch Vọng Hậu, quận Cầu Giấy,
TP Hà Nội

Căn cứ kết quả thẩm định yêu cầu duy trì hiệu lực Bằng độc quyền sáng chế:

Số đơn: DT1-2019-03331

Ngày nộp: 07/05/2019

Chủ đơn: GRG Banking Equipment Co., Ltd. (CN)

Đại diện của Chủ đơn: WINCO LAW FIRM

Bằng độc quyền sáng chế số: 14101

Năm yêu cầu duy trì hiệu lực: 5

Cục Sở hữu trí tuệ thông báo:

1. Yêu cầu duy trì hiệu lực Bằng độc quyền sáng chế nêu trên được chấp nhận.

2. Hiệu lực Bằng độc quyền sáng chế số 14101 được duy trì đến 18/05/2020.

He

Nơi nhận:

- Như trên;
- TT (để công bố);
- Lưu: VT, Hồ sơ.

CỤC TRƯỞNG



Đinh Hữu Phí

BỘ KHOA HỌC VÀ CÔNG NGHỆ
CỤC SỞ HỮU TRÍ TUỆ

CỘNG HÒA XÃ HỘI CHỦ NGHĨA VIỆT NAM
Độc lập - Tự do - Hạnh phúc

Số: 17741/TB-SHTT

Hà Nội, ngày 07 tháng 05 năm 2019

THÔNG BÁO

Ghi nhận yêu cầu duy trì hiệu lực Bằng độc quyền sáng chế

Kính gửi: Công ty Luật TNHH WINCO (WINCO LAW FIRM)
Số 54 Trần Quốc Vượng, phường Dịch Vọng Hậu, quận Cầu Giấy,
TP Hà Nội

Căn cứ kết quả thẩm định yêu cầu duy trì hiệu lực Bằng độc quyền sáng chế:

Số đơn: DT1-2019-03332

Ngày nộp: 07/05/2019

Chủ đơn: GRG Banking Equipment Co., Ltd. (CN)

Đại diện của Chủ đơn: WINCO LAW FIRM

Bằng độc quyền sáng chế số: 14100

Năm yêu cầu duy trì hiệu lực: 5

Cục Sở hữu trí tuệ thông báo:

1. Yêu cầu duy trì hiệu lực Bằng độc quyền sáng chế nêu trên được chấp nhận.

2. Hiệu lực Bằng độc quyền sáng chế số 14100 được duy trì đến 18/05/2020.

Nơi nhận:

- Như trên;
- TT (để công bố);
- Lưu: VT, Hồ sơ.

CỤC TRƯỞNG



Đinh Hữu Phí

BỘ KHOA HỌC VÀ CÔNG NGHỆ
CỤC SỞ HỮU TRÍ TUỆ

CỘNG HÒA XÃ HỘI CHỦ NGHĨA VIỆT NAM
Độc lập - Tự do - Hạnh phúc

Số: 1754/TB-SHTT

Hà Nội, ngày 03 tháng 07 năm 2019

THÔNG BÁO

Ghi nhận yêu cầu duy trì hiệu lực Bằng độc quyền sáng chế

Kính gửi: Công ty TNHH một thành viên Sở hữu trí tuệ VCCI
(VCCI-IP CO.,LTD)
Tầng 8, Toà nhà VCCI, số 9 Đào Duy Anh, phường Phương mai,
quận Đống Đa, thành phố Hà Nội

Căn cứ kết quả thẩm định yêu cầu duy trì hiệu lực Bằng độc quyền sáng chế:

Số đơn: DT1-2019-03334

Ngày nộp: 07/05/2019

Chủ đơn: BAYER INTELLECTUAL PROPERTY GMBH (DE)

Đại diện của Chủ đơn: VCCI-IP CO.,LTD

Bằng độc quyền sáng chế số: 12057

Năm yêu cầu duy trì hiệu lực: 6

Cục Sở hữu trí tuệ thông báo:

1. Yêu cầu duy trì hiệu lực Bằng độc quyền sáng chế nêu trên được chấp nhận.

2. Hiệu lực Bằng độc quyền sáng chế số 12057 được duy trì đến 19/11/2019.

Nơi nhận:

- Như trên;
- TT (để công bố);
- Lưu: VT, Hồ sơ.

CỤC TRƯỞNG



Đinh Hữu Phí

BỘ KHOA HỌC VÀ CÔNG NGHỆ
CỤC SỞ HỮU TRÍ TUỆ

CỘNG HOÀ XÃ HỘI CHỦ NGHĨA VIỆT NAM
Độc lập - Tự do - Hạnh phúc

Số: 17543/TB-SHTT

Hà Nội, ngày 07 tháng 05 năm 2019

THÔNG BÁO

Ghi nhận yêu cầu duy trì hiệu lực Bằng độc quyền sáng chế

Kính gửi: Văn phòng Luật sư Ân Nam (ANNAM IP & LAW)

Số 10 ngõ 34 đường Âu Cơ, phường Quảng An, quận Tây Hồ, TP Hà Nội

Căn cứ kết quả thẩm định yêu cầu duy trì hiệu lực Bằng độc quyền sáng chế:

Số đơn: DT1-2019-03336

Ngày nộp: 07/05/2019

Chủ đơn: KONINKLIJKE PHILIPS ELECTRONICS N.V. (NL)

Đại diện của Chủ đơn: ANNAM IP & LAW

Bằng độc quyền sáng chế số: 4313

Năm yêu cầu duy trì hiệu lực: 16

Cục Sở hữu trí tuệ thông báo:

1. Yêu cầu duy trì hiệu lực Bằng độc quyền sáng chế nêu trên được chấp nhận.
2. Hiệu lực Bằng độc quyền sáng chế số 4313 được duy trì đến 11/01/2020. *he*

Nơi nhận:

- Như trên;
- TT (để công bố);
- Lưu: VT, Hồ sơ.

CỤC TRƯỞNG

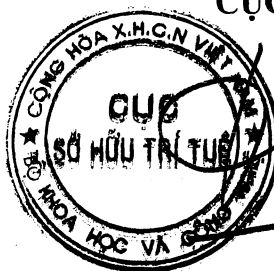

Đinh Hữu Phí

BỘ KHOA HỌC VÀ CÔNG NGHỆ
CỤC SỞ HỮU TRÍ TUỆ

CỘNG HÒA XÃ HỘI CHỦ NGHĨA VIỆT NAM
Độc lập - Tự do - Hạnh phúc

Số: 17544/TB-SHTT

Hà Nội, ngày 03 tháng 05 năm 2019

THÔNG BÁO

Ghi nhận yêu cầu duy trì hiệu lực Bằng độc quyền sáng chế

Kính gửi: Văn phòng Luật sư Ân Nam (ANNAM IP & LAW)

Số 10 ngõ 34 đường Âu Cơ, phường Quảng An, quận Tây Hồ, TP Hà Nội

Căn cứ kết quả thẩm định yêu cầu duy trì hiệu lực Bằng độc quyền sáng chế:

Số đơn: DT1-2019-03337

Ngày nộp: 07/05/2019

Chủ đơn: ARCHROMA IP GMBH (CH)

Đại diện của Chủ đơn: ANNAM IP & LAW

Bằng độc quyền sáng chế số: 10335

Năm yêu cầu duy trì hiệu lực: 8

Cục Sở hữu trí tuệ thông báo:

1. Yêu cầu duy trì hiệu lực Bằng độc quyền sáng chế nêu trên được chấp nhận.

2. Hiệu lực Bằng độc quyền sáng chế số 10335 được duy trì đến 31/05/2020.

Nơi nhận:

- Như trên;
- TT (để công bố);
- Lưu: VT, Hồ sơ.

CỤC TRƯỞNG



Đinh Hữu Phí

BỘ KHOA HỌC VÀ CÔNG NGHỆ
CỤC SỞ HỮU TRÍ TUỆ

CỘNG HÒA XÃ HỘI CHỦ NGHĨA VIỆT NAM
Độc lập - Tự do - Hạnh phúc

Số: 17545/TB-SHTT

Hà Nội, ngày 03 tháng 05 năm 2019

THÔNG BÁO
Ghi nhận yêu cầu duy trì hiệu lực Bằng độc quyền sáng chế

Kính gửi: Văn phòng Luật sư Ân Nam (ANNAM IP & LAW)
Số 10 ngõ 34 đường Âu Cơ, phường Quảng An, quận Tây Hồ, TP Hà Nội

Căn cứ kết quả thẩm định yêu cầu duy trì hiệu lực Bằng độc quyền sáng chế:

Số đơn: DT1-2019-03338

Ngày nộp: 07/05/2019

Chủ đơn: CHEMETALL GMBH (DE)

Đại diện của Chủ đơn: ANNAM IP & LAW

Bằng độc quyền sáng chế số: 14131

Năm yêu cầu duy trì hiệu lực: 5

Cục Sở hữu trí tuệ thông báo:

1. Yêu cầu duy trì hiệu lực Bằng độc quyền sáng chế nêu trên được chấp nhận.
2. Hiệu lực Bằng độc quyền sáng chế số 14131 được duy trì đến 01/06/2020.

Nơi nhận:

- Như trên;
- TT (để công bố);
- Lưu: VT, Hồ sơ.

CỤC TRƯỞNG



Đinh Hữu Phí

BỘ KHOA HỌC VÀ CÔNG NGHỆ
CỤC SỞ HỮU TRÍ TUỆ

CỘNG HOÀ XÃ HỘI CHỦ NGHĨA VIỆT NAM
Độc lập - Tự do - Hạnh phúc

Số: 17546/TB-SHTT

Hà Nội, ngày 03 tháng 07 năm 2019

THÔNG BÁO
Ghi nhận yêu cầu duy trì hiệu lực Bằng độc quyền sáng chế

Kính gửi: Văn phòng Luật sư Ân Nam (ANNAM IP & LAW)
Số 10 ngõ 34 đường Âu Cơ, phường Quảng An, quận Tây Hồ, TP Hà Nội

Căn cứ kết quả thẩm định yêu cầu duy trì hiệu lực Bằng độc quyền sáng chế:

Số đơn: DT1-2019-03339

Ngày nộp: 07/05/2019

Chủ đơn: Pfizer Limited (GB)

Đại diện của Chủ đơn: ANNAM IP & LAW

Bằng độc quyền sáng chế số: 9338

Năm yêu cầu duy trì hiệu lực: 9

Cục Sở hữu trí tuệ thông báo:

1. Yêu cầu duy trì hiệu lực Bằng độc quyền sáng chế nêu trên được chấp nhận.
2. Hiệu lực Bằng độc quyền sáng chế số 9338 được duy trì đến 06/06/2020.

Nơi nhận:

- Như trên;
- TT (để công bố);
- Lưu: VT, Hồ sơ.

CỤC TRƯỞNG



Đinh Hữu Phí

BỘ KHOA HỌC VÀ CÔNG NGHỆ
CỤC SỞ HỮU TRÍ TUỆ

CỘNG HÒA XÃ HỘI CHỦ NGHĨA VIỆT NAM
Độc lập - Tự do - Hạnh phúc

Số: 17547/TB-SHTT

Hà Nội, ngày 03 tháng 05 năm 2019.

THÔNG BÁO

Ghi nhận yêu cầu duy trì hiệu lực Bằng độc quyền sáng chế

Kính gửi: Công ty TNHH Trường Xuân (AGELESS CO.,LTD.)
Tầng 11, số 102 đường Trần Phú, phường Mộ Lao, quận Hà Đông,
TP. Hà Nội

Căn cứ kết quả thẩm định yêu cầu duy trì hiệu lực Bằng độc quyền sáng chế:

Số đơn: DT1-2019-03340

Ngày nộp: 07/05/2019

Chủ đơn: TASLY PHARMACEUTICAL GROUP CO., LTD. (CN)

Đại diện của Chủ đơn: AGELESS CO.,LTD.

Bằng độc quyền sáng chế số: 19495

Năm yêu cầu duy trì hiệu lực: 2

Cục Sở hữu trí tuệ thông báo:

1. Yêu cầu duy trì hiệu lực Bằng độc quyền sáng chế nêu trên được chấp nhận.

2. Hiệu lực Bằng độc quyền sáng chế số 19495 được duy trì đến 21/06/2020.

Nơi nhận:

- Như trên;
- TT (để công bố);
- Lưu: VT, Hồ sơ.

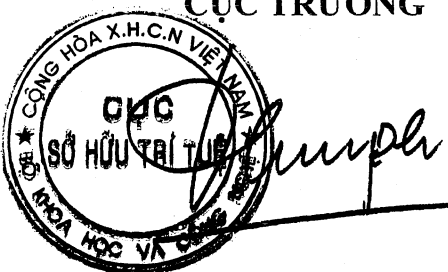
CỤC TRƯỞNG

Đinh Hữu Phí

BỘ KHOA HỌC VÀ CÔNG NGHỆ
CỤC SỞ HỮU TRÍ TUỆ

CỘNG HÒA XÃ HỘI CHỦ NGHĨA VIỆT NAM
Độc lập - Tự do - Hạnh phúc

Số: 17548/TB-SHTT

Hà Nội, ngày 07 tháng 05 năm 2019

THÔNG BÁO

Ghi nhận yêu cầu duy trì hiệu lực Bằng độc quyền sáng chế

Kính gửi: Công ty TNHH Sáng chế ACTIP (ACTIP PATENT LIMITED)
M04-L16, Khu A - Khu đô thị mới Dương Nội, phường La Khê,
quận Hà Đông, Tp. Hà Nội

Căn cứ kết quả thẩm định yêu cầu duy trì hiệu lực Bằng độc quyền sáng chế:

Số đơn: DT1-2019-03341

Ngày nộp: 07/05/2019

Chủ đơn: Đỗ Đức Thắng (VN)

Đại diện của Chủ đơn: ACTIP PATENT LIMITED

Bằng độc quyền sáng chế số: 19263

Năm yêu cầu duy trì hiệu lực: 2

Cục Sở hữu trí tuệ thông báo:

1. Yêu cầu duy trì hiệu lực Bằng độc quyền sáng chế nêu trên được chấp nhận.

2. Hiệu lực Bằng độc quyền sáng chế số 19263 được duy trì đến 17/05/2020.

Nơi nhận:

- Như trên;
- TT (để công bố);
- Lưu: VT, Hồ sơ.

CỤC TRƯỞNG



Đinh Hữu Phí

**BỘ KHOA HỌC VÀ CÔNG NGHỆ
CỤC SỞ HỮU TRÍ TUỆ**

**CỘNG HÒA XÃ HỘI CHỦ NGHĨA VIỆT NAM
Độc lập - Tự do - Hạnh phúc**

Số: 17549/TB-SHTT

Hà Nội, ngày 03 tháng 05 năm 2019

THÔNG BÁO
Ghi nhận yêu cầu duy trì hiệu lực Bằng độc quyền sáng chế

Kính gửi: Công ty TNHH T&T INVENMARK Sở hữu trí tuệ Quốc tế
(T&T INVENMARK CO., LTD.)
Phòng 101, tòa nhà 30 Nguyễn Du, phường Bùi Thị Xuân,
quận Hai Bà Trưng, TP. Hà Nội

Căn cứ kết quả thẩm định yêu cầu duy trì hiệu lực Bằng độc quyền sáng chế:

Số đơn: DT1-2019-03342

Ngày nộp: 07/05/2019

Chủ đơn: Ecomaister Co., Ltd. (KR)

Đại diện của Chủ đơn: T&T INVENMARK CO., LTD.

Bằng độc quyền sáng chế số: 12857

Năm yêu cầu duy trì hiệu lực: 6

Cục Sở hữu trí tuệ thông báo:

1. Yêu cầu duy trì hiệu lực Bằng độc quyền sáng chế nêu trên được chấp nhận.

2. Hiệu lực Bằng độc quyền sáng chế số 12857 được duy trì đến 16/06/2020.

Nơi nhận:

- Như trên;
- TT (để công bố);
- Lưu: VT, Hồ sơ.

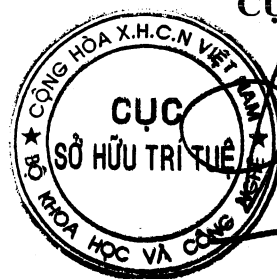

CỤC TRƯỞNG

Đinh Hữu Phí

BỘ KHOA HỌC VÀ CÔNG NGHỆ
CỤC SỞ HỮU TRÍ TUỆ

CỘNG HÒA XÃ HỘI CHỦ NGHĨA VIỆT NAM
Độc lập - Tự do - Hạnh phúc

Số: 17550/TB-SHTT

Hà Nội, ngày 03 tháng 09 năm 2019

THÔNG BÁO

Ghi nhận yêu cầu duy trì hiệu lực Bằng độc quyền sáng chế

Kính gửi: Công ty TNHH Tư vấn đầu tư và chuyển giao công nghệ
(INVESTCONSULT)

Số 26 ngõ 41, phố Thái Hà, phường Trung Liệt, quận Đống Đa,
thành phố Hà Nội

Căn cứ kết quả thẩm định yêu cầu duy trì hiệu lực Bằng độc quyền sáng chế:

Số đơn: DT1-2019-03343

Ngày nộp: 07/05/2019

Chủ đơn: BLACK CAT BLADES LTD. (CA)

Đại diện của Chủ đơn: INVESTCONSULT

Bằng độc quyền sáng chế số: 19966

Năm yêu cầu duy trì hiệu lực: 2

Cục Sở hữu trí tuệ thông báo:

1. Yêu cầu duy trì hiệu lực Bằng độc quyền sáng chế nêu trên được chấp nhận.

2. Hiệu lực Bằng độc quyền sáng chế số 19966 được duy trì đến 24/09/2020.

Nơi nhận:

- Như trên;
- TT (để công bố);
- Lưu: VT, Hồ sơ.

CỤC TRƯỞNG



Đinh Hữu Phí

BỘ KHOA HỌC VÀ CÔNG NGHỆ
CỤC SỞ HỮU TRÍ TUỆ

CỘNG HÒA XÃ HỘI CHỦ NGHĨA VIỆT NAM
Độc lập - Tự do - Hạnh phúc

Số: 1775/TB-SHTT

Hà Nội, ngày 03 tháng 05 năm 2019

THÔNG BÁO

Ghi nhận yêu cầu duy trì hiệu lực Bằng độc quyền sáng chế

Kính gửi: Công ty TNHH Trần Hữu Nam và Đồng sự (TRAN H.N & ASS.)
Số 1 phố Nguyễn Gia Thiều, phường Trần Hưng Đạo, quận Hoàn Kiếm,
TP Hà Nội

Căn cứ kết quả thẩm định yêu cầu duy trì hiệu lực Bằng độc quyền sáng chế:

Số đơn: DT1-2019-03344

Ngày nộp: 07/05/2019

Chủ đơn: MARIPRO AS (NO)

Đại diện của Chủ đơn: TRAN H.N & ASS.

Bằng độc quyền sáng chế số: 10275

Năm yêu cầu duy trì hiệu lực: 8

Cục Sở hữu trí tuệ thông báo:

1. Yêu cầu duy trì hiệu lực Bằng độc quyền sáng chế nêu trên được chấp nhận.

2. Hiệu lực Bằng độc quyền sáng chế số 10275 được duy trì đến 08/05/2020.

Nơi nhận:

- Như trên;
- TT (để công bố);
- Lưu: VT, Hồ sơ.

CỤC TRƯỞNG



Đinh Hữu Phí

BỘ KHOA HỌC VÀ CÔNG NGHỆ
CỤC SỞ HỮU TRÍ TUỆ

CỘNG HÒA XÃ HỘI CHỦ NGHĨA VIỆT NAM
Độc lập - Tự do - Hạnh phúc

Số: 1752/TB-SHTT

Hà Nội, ngày 03 tháng 09 năm 2019

THÔNG BÁO

Ghi nhận yêu cầu duy trì hiệu lực Bằng độc quyền sáng chế

Kính gửi: Công ty TNHH Sở hữu trí tuệ Việt á (VIET A IP CO.,LTD)
Phòng 1504, tầng 15, tòa nhà Hàn Việt, số 203 Minh Khai,
phường Minh Khai, quận Hai Bà Trưng, TP. Hà Nội

Căn cứ kết quả thẩm định yêu cầu duy trì hiệu lực Bằng độc quyền sáng chế:

Số đơn: DT1-2019-03345

Ngày nộp: 08/05/2019

Chủ đơn: KWANG YANG MOTOR CO., LTD. (TW)

Đại diện của Chủ đơn: VIET A IP CO.,LTD

Bằng độc quyền sáng chế số: 12714

Năm yêu cầu duy trì hiệu lực: 6

Cục Sở hữu trí tuệ thông báo:

1. Yêu cầu duy trì hiệu lực Bằng độc quyền sáng chế nêu trên được chấp nhận.

2. Hiệu lực Bằng độc quyền sáng chế số 12714 được duy trì đến 12/05/2020.

Nơi nhận:

- Như trên;
- TT (để công bố);
- Lưu: VT, Hồ sơ.

CỤC TRƯỞNG

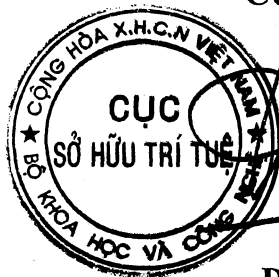

Đình Hữu Phí

BỘ KHOA HỌC VÀ CÔNG NGHỆ
CỤC SỞ HỮU TRÍ TUỆ

CỘNG HOÀ XÃ HỘI CHỦ NGHĨA VIỆT NAM
Độc lập - Tự do - Hạnh phúc

Số: 1753/TB-SHTT

Hà Nội, ngày 05 tháng 05 năm 2019

THÔNG BÁO

Ghi nhận yêu cầu duy trì hiệu lực Bằng độc quyền sáng chế

Kính gửi: Công ty Luật TNHH Phạm và Liên danh (PHAM & ASSOCIATES)
8 Trần Hưng Đạo, thành phố Hà Nội

Căn cứ kết quả thẩm định yêu cầu duy trì hiệu lực Bằng độc quyền sáng chế:

Số đơn: DT1-2019-03346

Ngày nộp: 08/05/2019

Chủ đơn: ARBOR THERAPEUTICS, LLC (US)

Đại diện của Chủ đơn: PHAM & ASSOCIATES

Bằng độc quyền sáng chế số: 17042

Năm yêu cầu duy trì hiệu lực: 3

Cục Sở hữu trí tuệ thông báo:

1. Yêu cầu duy trì hiệu lực Bằng độc quyền sáng chế nêu trên được chấp nhận.
2. Hiệu lực Bằng độc quyền sáng chế số 17042 được duy trì đến 06/06/2020.

Nơi nhận:

- Như trên;
- TT (để công bố);
- Lưu: VT, Hồ sơ.

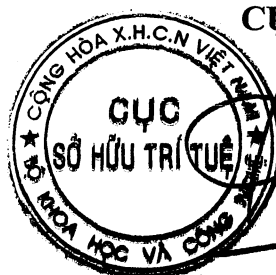

CỤC TRƯỞNG

Đinh Hữu Phí

BỘ KHOA HỌC VÀ CÔNG NGHỆ
CỤC SỞ HỮU TRÍ TUỆ

CỘNG HÒA XÃ HỘI CHỦ NGHĨA VIỆT NAM
Độc lập - Tự do - Hạnh phúc

Số: 17554/TB-SHTT

Hà Nội, ngày 03 tháng 07 năm 2019

THÔNG BÁO

Ghi nhận yêu cầu duy trì hiệu lực Bằng độc quyền sáng chế

Kính gửi: Công ty Luật TNHH Phạm và Liên danh (PHAM & ASSOCIATES)
8 Trần Hưng Đạo, thành phố Hà Nội

Căn cứ kết quả thẩm định yêu cầu duy trì hiệu lực Bằng độc quyền sáng chế:

Số đơn: DT1-2019-03347

Ngày nộp: 08/05/2019

Chủ đơn: Sung Gi Moon (KR)

Đại diện của Chủ đơn: PHAM & ASSOCIATES

Bằng độc quyền sáng chế số: 14086

Năm yêu cầu duy trì hiệu lực: 5

Cục Sở hữu trí tuệ thông báo:

1. Yêu cầu duy trì hiệu lực Bằng độc quyền sáng chế nêu trên được chấp nhận.
2. Hiệu lực Bằng độc quyền sáng chế số 14086 được duy trì đến 18/05/2020.

Nơi nhận:

- Như trên;
- TT (để công bố);
- Lưu: VT, Hồ sơ.

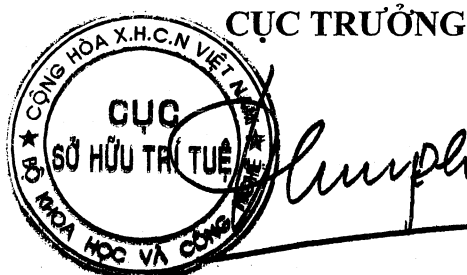

Đình Hữu Phí

BỘ KHOA HỌC VÀ CÔNG NGHỆ
CỤC SỞ HỮU TRÍ TUỆ

CỘNG HÒA XÃ HỘI CHỦ NGHĨA VIỆT NAM
Độc lập - Tự do - Hạnh phúc

Số: 17555/TB-SHTT

Hà Nội, ngày 08 tháng 05 năm 2019

THÔNG BÁO

Ghi nhận yêu cầu duy trì hiệu lực Bằng độc quyền sáng chế

Kính gửi: Công ty Luật TNHH WINCO (WINCO LAW FIRM)
Số 54 Trần Quốc Vượng, phường Dịch Vọng Hậu, quận Cầu Giấy,
TP Hà Nội

Căn cứ kết quả thẩm định yêu cầu duy trì hiệu lực Bằng độc quyền sáng chế:

Số đơn: DT1-2019-03349

Ngày nộp: 08/05/2019

Chủ đơn: JATIN THAKKAR (IN)

Đại diện của Chủ đơn: WINCO LAW FIRM

Bằng độc quyền sáng chế số: 15468

Năm yêu cầu duy trì hiệu lực: 4

Cục Sở hữu trí tuệ thông báo:

1. Yêu cầu duy trì hiệu lực Bằng độc quyền sáng chế nêu trên được chấp nhận.

2. Hiệu lực Bằng độc quyền sáng chế số 15468 được duy trì đến 09/05/2020.

Nơi nhận:

- Như trên;
- TT (để công bố);
- Lưu: VT, Hồ sơ.

CỤC TRƯỞNG



Đinh Hữu Phí

BỘ KHOA HỌC VÀ CÔNG NGHỆ
CỤC SỞ HỮU TRÍ TUỆ

CỘNG HÒA XÃ HỘI CHỦ NGHĨA VIỆT NAM
Độc lập - Tự do - Hạnh phúc

Số: 17556/TB-SHTT

Hà Nội, ngày 03 tháng 07 năm 2019

THÔNG BÁO

Ghi nhận yêu cầu duy trì hiệu lực Bằng độc quyền sáng chế

Kính gửi: Công ty Cổ phần Sở hữu công nghiệp INVESTIP (INVESTIP)
Tầng 5, tòa nhà Charmvit Tower, 117 Trần Duy Hưng, phường Trung Hòa,
quận Cầu Giấy, thành phố Hà Nội

Căn cứ kết quả thẩm định yêu cầu duy trì hiệu lực Bằng độc quyền sáng chế:

Số đơn: DT1-2019-03350

Ngày nộp: 08/05/2019

Chủ đơn: UNICHARM CORPORATION (JP)

Đại diện của Chủ đơn: INVESTIP

Bằng độc quyền sáng chế số: 19461

Năm yêu cầu duy trì hiệu lực: 2

Cục Sở hữu trí tuệ thông báo:

1. Yêu cầu duy trì hiệu lực Bằng độc quyền sáng chế nêu trên được chấp nhận.

2. Hiệu lực Bằng độc quyền sáng chế số 19461 được duy trì đến 13/06/2020.

Nơi nhận:

- Như trên;
- TT (để công bố);
- Lưu: VT, Hồ sơ.

CỤC TRƯỞNG



Đinh Hữu Phí

BỘ KHOA HỌC VÀ CÔNG NGHỆ
CỤC SỞ HỮU TRÍ TUỆ

CỘNG HÒA XÃ HỘI CHỦ NGHĨA VIỆT NAM
Độc lập - Tự do - Hạnh phúc

Số: 17557/TB-SHTT

Hà Nội, ngày 03 tháng 07 năm 2019

THÔNG BÁO

Ghi nhận yêu cầu duy trì hiệu lực Bằng độc quyền sáng chế

Kính gửi: Công ty TNHH Ban Ca (BANCA)
15B Triệu Việt Vương, thành phố Hà Nội

Căn cứ kết quả thẩm định yêu cầu duy trì hiệu lực Bằng độc quyền sáng chế:

Số đơn: DT1-2019-03351

Ngày nộp: 08/05/2019

Chủ đơn: TOYO KOHAN CO., LTD. (JP)

Đại diện của Chủ đơn: BANCA

Bằng độc quyền sáng chế số: 10276

Năm yêu cầu duy trì hiệu lực: 8

Cục Sở hữu trí tuệ thông báo:

1. Yêu cầu duy trì hiệu lực Bằng độc quyền sáng chế nêu trên được chấp nhận.

2. Hiệu lực Bằng độc quyền sáng chế số 10276 được duy trì đến 08/05/2020.

Nơi nhận:

- Như trên;
- TT (để công bố);
- Lưu: VT, Hồ sơ.

CỤC TRƯỞNG



Đình Hữu Phí

BỘ KHOA HỌC VÀ CÔNG NGHỆ
CỤC SỞ HỮU TRÍ TUỆ

CỘNG HÒA XÃ HỘI CHỦ NGHĨA VIỆT NAM
Độc lập - Tự do - Hạnh phúc

Số: 1758/TB-SHTT

Hà Nội, ngày 03 tháng 07 năm 2019

THÔNG BÁO

Ghi nhận yêu cầu duy trì hiệu lực Bằng độc quyền sáng chế

Kính gửi: Công ty TNHH Ban Ca (BANCA)
15B Triệu Việt Vương, thành phố Hà Nội

Căn cứ kết quả thẩm định yêu cầu duy trì hiệu lực Bằng độc quyền sáng chế:

Số đơn: DT1-2019-03352

Ngày nộp: 08/05/2019

Chủ đơn: YAMAHA HATSUDOKI KABUSHIKI KAISHA (JP)

Đại diện của Chủ đơn: BANCA

Bằng độc quyền sáng chế số: 16914

Năm yêu cầu duy trì hiệu lực: 3

Cục Sở hữu trí tuệ thông báo:

1. Yêu cầu duy trì hiệu lực Bằng độc quyền sáng chế nêu trên được chấp nhận.

2. Hiệu lực Bằng độc quyền sáng chế số 16914 được duy trì đến 08/05/2020.

Nơi nhận:

- Như trên;
- TT (để công bố);
- Lưu: VT, Hồ sơ.

CỤC TRƯỞNG



Đinh Hữu Phí

**BỘ KHOA HỌC VÀ CÔNG NGHỆ
CỤC SỞ HỮU TRÍ TUỆ**

**CỘNG HÒA XÃ HỘI CHỦ NGHĨA VIỆT NAM
Độc lập - Tự do - Hạnh phúc**

Số: 17559/TB-SHTT

Hà Nội, ngày 07 tháng 07 năm 2019

THÔNG BÁO

Ghi nhận yêu cầu duy trì hiệu lực Bằng độc quyền sáng chế

Kính gửi: Công ty TNHH Ban Ca (BANCA)
15B Triệu Việt Vương, thành phố Hà Nội

Căn cứ kết quả thẩm định yêu cầu duy trì hiệu lực Bằng độc quyền sáng chế:

Số đơn: DT1-2019-03353

Ngày nộp: 08/05/2019

Chủ đơn: YAMAHA HATSUDOKI KABUSHIKI KAISHA (JP)

Đại diện của Chủ đơn: BANCA

Bằng độc quyền sáng chế số: 16915

Năm yêu cầu duy trì hiệu lực: 3

Cục Sở hữu trí tuệ thông báo:

1. Yêu cầu duy trì hiệu lực Bằng độc quyền sáng chế nêu trên được chấp nhận.
2. Hiệu lực Bằng độc quyền sáng chế số 16915 được duy trì đến 08/05/2020.

Nơi nhận:

- Như trên;
- TT (để công bố);
- Lưu: VT, Hồ sơ.

CỤC TRƯỞNG



Đình Hữu Phí

BỘ KHOA HỌC VÀ CÔNG NGHỆ
CỤC SỞ HỮU TRÍ TUỆ

CỘNG HÒA XÃ HỘI CHỦ NGHĨA VIỆT NAM
Độc lập - Tự do - Hạnh phúc

Số: 17560/TB-SHTT

Hà Nội, ngày 08 tháng 05 năm 2019

THÔNG BÁO

Ghi nhận yêu cầu duy trì hiệu lực Bằng độc quyền sáng chế

Kính gửi: Công ty TNHH Ban Ca (BANCA)
15B Triệu Việt Vương, thành phố Hà Nội

Căn cứ kết quả thẩm định yêu cầu duy trì hiệu lực Bằng độc quyền sáng chế:

Số đơn: DT1-2019-03354

Ngày nộp: 08/05/2019

Chủ đơn: Yamaha Hatsudoki Kabushiki Kaisha (JP)

Đại diện của Chủ đơn: BANCA

Bằng độc quyền sáng chế số: 16917

Năm yêu cầu duy trì hiệu lực: 3

Cục Sở hữu trí tuệ thông báo:

1. Yêu cầu duy trì hiệu lực Bằng độc quyền sáng chế nêu trên được chấp nhận.

2. Hiệu lực Bằng độc quyền sáng chế số 16917 được duy trì đến 08/05/2020.

Nơi nhận:

- Như trên;
- TT (để công bố);
- Lưu: VT, Hồ sơ.

CỤC TRƯỞNG



Đình Hữu Phí

**BỘ KHOA HỌC VÀ CÔNG NGHỆ
CỤC SỞ HỮU TRÍ TUỆ**

**CỘNG HÒA XÃ HỘI CHỦ NGHĨA VIỆT NAM
Độc lập - Tự do - Hạnh phúc**

Số: *1761* /TB-SHTT

Hà Nội, ngày *03* tháng *09* năm 2019

THÔNG BÁO
Ghi nhận yêu cầu duy trì hiệu lực Bằng độc quyền sáng chế

Kính gửi: Công ty TNHH Ban Ca (BANCA)
15B Triệu Việt Vương, thành phố Hà Nội

Căn cứ kết quả thẩm định yêu cầu duy trì hiệu lực Bằng độc quyền sáng chế:

Số đơn: DT1-2019-03355

Ngày nộp: 08/05/2019

Chủ đơn: Yamaha Hatsudoki Kabushiki Kaisha (JP)

Đại diện của Chủ đơn: BANCA

Bằng độc quyền sáng chế số: 19193

Năm yêu cầu duy trì hiệu lực: 2

Cục Sở hữu trí tuệ thông báo:

1. Yêu cầu duy trì hiệu lực Bằng độc quyền sáng chế nêu trên được chấp nhận.

2. Hiệu lực Bằng độc quyền sáng chế số 19193 được duy trì đến 08/05/2020.

Nơi nhận:

- Như trên;
- TT (để công bố);
- Lưu: VT, Hồ sơ.

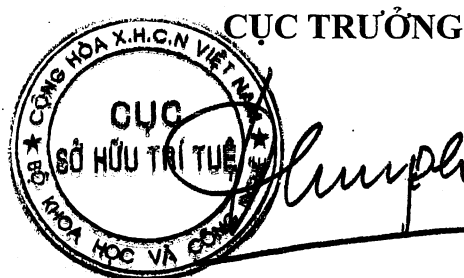

Đinh Hữu Phí

BỘ KHOA HỌC VÀ CÔNG NGHỆ
CỤC SỞ HỮU TRÍ TUỆ

CỘNG HÒA XÃ HỘI CHỦ NGHĨA VIỆT NAM
Độc lập - Tự do - Hạnh phúc

Số: 1562 /TB-SHTT

Hà Nội, ngày 08 tháng 09 năm 2019

THÔNG BÁO

Ghi nhận yêu cầu duy trì hiệu lực Bằng độc quyền sáng chế

Kính gửi: Công ty TNHH Ban Ca (BANCA)
15B Triệu Việt Vương, thành phố Hà Nội

Căn cứ kết quả thẩm định yêu cầu duy trì hiệu lực Bằng độc quyền sáng chế:

Số đơn: DT1-2019-03356

Ngày nộp: 08/05/2019

Chủ đơn: Creanova Universal Closures Ltd. (GB)

Đại diện của Chủ đơn: BANCA

Bằng độc quyền sáng chế số: 19194

Năm yêu cầu duy trì hiệu lực: 2

Cục Sở hữu trí tuệ thông báo:

1. Yêu cầu duy trì hiệu lực Bằng độc quyền sáng chế nêu trên được chấp nhận.

2. Hiệu lực Bằng độc quyền sáng chế số 19194 được duy trì đến 08/05/2020.

Nơi nhận:

- Như trên;
- TT (để công bố);
- Lưu: VT, Hồ sơ.

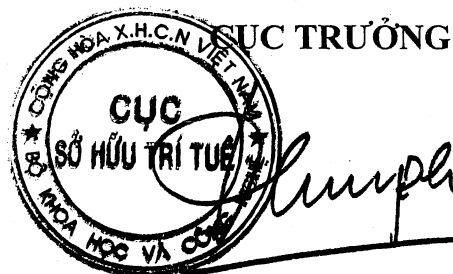

Đinh Hữu Phí

BỘ KHOA HỌC VÀ CÔNG NGHỆ
CỤC SỞ HỮU TRÍ TUỆ

CỘNG HÒA XÃ HỘI CHỦ NGHĨA VIỆT NAM
Độc lập - Tự do - Hạnh phúc

Số: 17563/TB-SHTT

Hà Nội, ngày 03 tháng 07 năm 2019

THÔNG BÁO

Ghi nhận yêu cầu duy trì hiệu lực Bằng độc quyền sáng chế

Kính gửi: Công ty TNHH Ban Ca (BANCA)
15B Triệu Việt Vương, thành phố Hà Nội

Căn cứ kết quả thẩm định yêu cầu duy trì hiệu lực Bằng độc quyền sáng chế:

Số đơn: DT1-2019-03357

Ngày nộp: 08/05/2019

Chủ đơn: SLEEP SELECT CO., LTD. (JP)

Đại diện của Chủ đơn: BANCA

Bằng độc quyền sáng chế số: 19210

Năm yêu cầu duy trì hiệu lực: 2

Cục Sở hữu trí tuệ thông báo:

1. Yêu cầu duy trì hiệu lực Bằng độc quyền sáng chế nêu trên được chấp nhận.

2. Hiệu lực Bằng độc quyền sáng chế số 19210 được duy trì đến 08/05/2020.

Nơi nhận:

- Như trên;
- TT (để công bố);
- Lưu: VT, Hồ sơ.

CỤC TRƯỞNG



Đình Hữu Phí

BỘ KHOA HỌC VÀ CÔNG NGHỆ
CỤC SỞ HỮU TRÍ TUỆ

CỘNG HOÀ XÃ HỘI CHỦ NGHĨA VIỆT NAM
Độc lập - Tự do - Hạnh phúc

Số: 17564/TB-SHTT

Hà Nội, ngày 08 tháng 05 năm 2019

THÔNG BÁO

Ghi nhận yêu cầu duy trì hiệu lực Bằng độc quyền sáng chế

Kính gửi: Công ty TNHH Ban Ca (BANCA)
15B Triệu Việt Vương, thành phố Hà Nội

Căn cứ kết quả thẩm định yêu cầu duy trì hiệu lực Bằng độc quyền sáng chế:

Số đơn: DT1-2019-03358

Ngày nộp: 08/05/2019

Chủ đơn: BOEHRINGER INGELHEIM PHARMA GMBH & CO. KG
(DE)

Đại diện của Chủ đơn: BANCA

Bằng độc quyền sáng chế số: 5638

Năm yêu cầu duy trì hiệu lực: 14

Cục Sở hữu trí tuệ thông báo:

1. Yêu cầu duy trì hiệu lực Bằng độc quyền sáng chế nêu trên được chấp nhận.
2. Hiệu lực Bằng độc quyền sáng chế số 5638 được duy trì đến 09/05/2020. *h*

Nơi nhận:

- Như trên;
- TT (để công bố);
- Lưu: VT, Hồ sơ.

CỤC TRƯỞNG



Đinh Hữu Phí

BỘ KHOA HỌC VÀ CÔNG NGHỆ
CỤC SỞ HỮU TRÍ TUỆ

CỘNG HÒA XÃ HỘI CHỦ NGHĨA VIỆT NAM
Độc lập - Tự do - Hạnh phúc

Số: 17565/TB-SHTT

Hà Nội, ngày 08 tháng 05 năm 2019

THÔNG BÁO

Ghi nhận yêu cầu duy trì hiệu lực Bằng độc quyền sáng chế

Kính gửi: Công ty TNHH Ban Ca (BANCA)
15B Triệu Việt Vương, thành phố Hà Nội

Căn cứ kết quả thẩm định yêu cầu duy trì hiệu lực Bằng độc quyền sáng chế:

Số đơn: DT1-2019-03359

Ngày nộp: 08/05/2019

Chủ đơn: UNILEVER N.V. (NL)

Đại diện của Chủ đơn: BANCA

Bằng độc quyền sáng chế số: 15461

Năm yêu cầu duy trì hiệu lực: 4

Cục Sở hữu trí tuệ thông báo:

1. Yêu cầu duy trì hiệu lực Bằng độc quyền sáng chế nêu trên được chấp nhận.
2. Hiệu lực Bằng độc quyền sáng chế số 15461 được duy trì đến 09/05/2020.

Nơi nhận:

- Như trên;
- TT (để công bố);
- Lưu: VT, Hồ sơ.

CỤC TRƯỞNG



Đinh Hữu Phí

BỘ KHOA HỌC VÀ CÔNG NGHỆ
CỤC SỞ HỮU TRÍ TUỆ

CỘNG HOÀ XÃ HỘI CHỦ NGHĨA VIỆT NAM
Độc lập - Tự do - Hạnh phúc

Số: 17566/TB-SHTT

Hà Nội, ngày 03 tháng 04 năm 2019

THÔNG BÁO
Ghi nhận yêu cầu duy trì hiệu lực Bằng độc quyền sáng chế

Kính gửi: Công ty TNHH Ban Ca (BANCA)
15B Triệu Việt Vương, thành phố Hà Nội

Căn cứ kết quả thẩm định yêu cầu duy trì hiệu lực Bằng độc quyền sáng chế:

Số đơn: DT1-2019-03360.

Ngày nộp: 08/05/2019

Chủ đơn: Yamaha Hatsudoki Kabushiki Kaisha (JP)

Đại diện của Chủ đơn: BANCA

Bằng độc quyền sáng chế số: 15464

Năm yêu cầu duy trì hiệu lực: 4

Cục Sở hữu trí tuệ thông báo:

1. Yêu cầu duy trì hiệu lực Bằng độc quyền sáng chế nêu trên được chấp nhận.

2. Hiệu lực Bằng độc quyền sáng chế số 15464 được duy trì đến 09/05/2020.

Nơi nhận:

- Như trên;
- TT (để công bố);
- Lưu: VT, Hồ sơ.

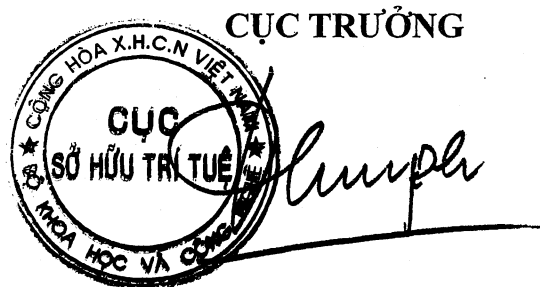

Đình Hữu Phí

**BỘ KHOA HỌC VÀ CÔNG NGHỆ
CỤC SỞ HỮU TRÍ TUỆ**

**CỘNG HOÀ XÃ HỘI CHỦ NGHĨA VIỆT NAM
Độc lập - Tự do - Hạnh phúc**

Số: *1757*/TB-SHTT

Hà Nội, ngày *03* tháng *04* năm 2019

THÔNG BÁO
Ghi nhận yêu cầu duy trì hiệu lực Bằng độc quyền sáng chế

Kính gửi: Công ty TNHH Ban Ca (BANCA)
15B Triệu Việt Vương, thành phố Hà Nội

Căn cứ kết quả thẩm định yêu cầu duy trì hiệu lực Bằng độc quyền sáng chế:

Số đơn: DT1-2019-03361

Ngày nộp: 08/05/2019

Chủ đơn: SHISEIDO COMPANY, LTD. (JP)

Đại diện của Chủ đơn: BANCA

Bằng độc quyền sáng chế số: 15472

Năm yêu cầu duy trì hiệu lực: 4

Cục Sở hữu trí tuệ thông báo:

1. Yêu cầu duy trì hiệu lực Bằng độc quyền sáng chế nêu trên được chấp nhận.

2. Hiệu lực Bằng độc quyền sáng chế số 15472 được duy trì đến 09/05/2020.

Nơi nhận:

- Như trên;
- TT (để công bố);
- Lưu: VT, Hồ sơ.

CỤC TRƯỞNG

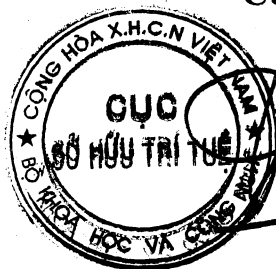

Đinh Hữu Phí

BỘ KHOA HỌC VÀ CÔNG NGHỆ
CỤC SỞ HỮU TRÍ TUỆ

CỘNG HOÀ XÃ HỘI CHỦ NGHĨA VIỆT NAM
Độc lập - Tự do - Hạnh phúc

Số: 17588 /TB-SHTT

Hà Nội, ngày 08 tháng 05 năm 2019

THÔNG BÁO

Ghi nhận yêu cầu duy trì hiệu lực Bằng độc quyền sáng chế

Kính gửi: Công ty TNHH Ban Ca (BANCA)
15B Triệu Việt Vương, thành phố Hà Nội

Căn cứ kết quả thẩm định yêu cầu duy trì hiệu lực Bằng độc quyền sáng chế:

Số đơn: DT1-2019-03362

Ngày nộp: 08/05/2019

Chủ đơn: SONY CORPORATION (JP)

Đại diện của Chủ đơn: BANCA

Bằng độc quyền sáng chế số: 15473

Năm yêu cầu duy trì hiệu lực: 4

Cục Sở hữu trí tuệ thông báo:

1. Yêu cầu duy trì hiệu lực Bằng độc quyền sáng chế nêu trên được chấp nhận.

2. Hiệu lực Bằng độc quyền sáng chế số 15473 được duy trì đến 09/05/2020.

Nơi nhận:

- Như trên;
- TT (để công bố);
- Lưu: VT, Hồ sơ.

CỤC TRƯỞNG



Đình Hữu Phí

BỘ KHOA HỌC VÀ CÔNG NGHỆ
CỤC SỞ HỮU TRÍ TUỆ

CỘNG HOÀ XÃ HỘI CHỦ NGHĨA VIỆT NAM
Độc lập - Tự do - Hạnh phúc

Số: 17569/TB-SHTT

Hà Nội, ngày 03 tháng 09 năm 2019

THÔNG BÁO
Ghi nhận yêu cầu duy trì hiệu lực Bằng độc quyền sáng chế

Kính gửi: Công ty TNHH Ban Ca (BANCA)
15B Triệu Việt Vương, thành phố Hà Nội

Căn cứ kết quả thẩm định yêu cầu duy trì hiệu lực Bằng độc quyền sáng chế:

Số đơn: DT1-2019-03363

Ngày nộp: 08/05/2019

Chủ đơn: YAMAHA HATSUDOKI KABUSHIKI KAISHA (JP)

Đại diện của Chủ đơn: BANCA

Bằng độc quyền sáng chế số: 15478

Năm yêu cầu duy trì hiệu lực: 4

Cục Sở hữu trí tuệ thông báo:

1. Yêu cầu duy trì hiệu lực Bằng độc quyền sáng chế nêu trên được chấp nhận.

2. Hiệu lực Bằng độc quyền sáng chế số 15478 được duy trì đến 09/05/2020.

Nơi nhận:

- Như trên;
- TT (để công bố);
- Lưu: VT, Hồ sơ.

CỤC TRƯỞNG

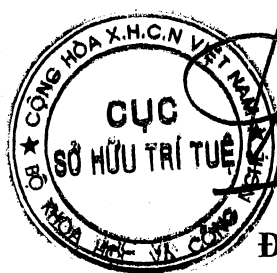

Đình Hữu Phí

BỘ KHOA HỌC VÀ CÔNG NGHỆ
CỤC SỞ HỮU TRÍ TUỆ

CỘNG HOÀ XÃ HỘI CHỦ NGHĨA VIỆT NAM
Độc lập - Tự do - Hạnh phúc

Số: 17570/TB-SHTT

Hà Nội, ngày 03 tháng 09 năm 2019

THÔNG BÁO
Ghi nhận yêu cầu duy trì hiệu lực Bằng độc quyền sáng chế

Kính gửi: Công ty TNHH Ban Ca (BANCA)
15B Triệu Việt Vương, thành phố Hà Nội

Căn cứ kết quả thẩm định yêu cầu duy trì hiệu lực Bằng độc quyền sáng chế:

Số đơn: DT1-2019-03364

Ngày nộp: 08/05/2019

Chủ đơn: YAMAHA HATSUDOKI KABUSHIKI KAISHA (JP)

Đại diện của Chủ đơn: BANCA

Bằng độc quyền sáng chế số: 15479

Năm yêu cầu duy trì hiệu lực: 4

Cục Sở hữu trí tuệ thông báo:

1. Yêu cầu duy trì hiệu lực Bằng độc quyền sáng chế nêu trên được chấp nhận.

2. Hiệu lực Bằng độc quyền sáng chế số 15479 được duy trì đến 09/05/2020.

ke

Nơi nhận:

- Như trên;
- TT (để công bố);
- Lưu: VT, Hồ sơ.

CỤC TRƯỞNG



Đình Hữu Phí

BỘ KHOA HỌC VÀ CÔNG NGHỆ
CỤC SỞ HỮU TRÍ TUỆ

CỘNG HOÀ XÃ HỘI CHỦ NGHĨA VIỆT NAM
Độc lập - Tự do - Hạnh phúc

Số: 17571 /TB-SHTT

Hà Nội, ngày 08 tháng 05 năm 2019

THÔNG BÁO

Ghi nhận yêu cầu duy trì hiệu lực Bằng độc quyền sáng chế

Kính gửi: Công ty TNHH Ban Ca (BANCA)
15B Triệu Việt Vương, thành phố Hà Nội

Căn cứ kết quả thẩm định yêu cầu duy trì hiệu lực Bằng độc quyền sáng chế:

Số đơn: DT1-2019-03365

Ngày nộp: 08/05/2019

Chủ đơn: BOEHRINGER INGELHEIM PHARMA GMBH & CO. KG
(DE)

Đại diện của Chủ đơn: BANCA

Bằng độc quyền sáng chế số: 7714

Năm yêu cầu duy trì hiệu lực: 11

Cục Sở hữu trí tuệ thông báo:

1. Yêu cầu duy trì hiệu lực Bằng độc quyền sáng chế nêu trên được chấp nhận.

2. Hiệu lực Bằng độc quyền sáng chế số 7714 được duy trì đến 11/05/2020. *hc*

Nơi nhận:

- Như trên;
- TT (để công bố);
- Lưu: VT, Hồ sơ.

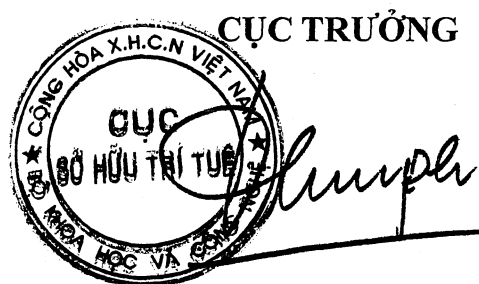

Đinh Hữu Phí

BỘ KHOA HỌC VÀ CÔNG NGHỆ
CỤC SỞ HỮU TRÍ TUỆ

CỘNG HOÀ XÃ HỘI CHỦ NGHĨA VIỆT NAM
Độc lập - Tự do - Hạnh phúc

Số: 1777/TB-SHTT

Hà Nội, ngày 03 tháng 05 năm 2019

THÔNG BÁO

Ghi nhận yêu cầu duy trì hiệu lực Bằng độc quyền sáng chế

Kính gửi: Công ty TNHH Ban Ca (BANCA)
15B Triệu Việt Vương, thành phố Hà Nội

Căn cứ kết quả thẩm định yêu cầu duy trì hiệu lực Bằng độc quyền sáng chế:

Số đơn: DT1-2019-03366

Ngày nộp: 08/05/2019

Chủ đơn: MITSUI CHEMICALS, INC. (JP)

Đại diện của Chủ đơn: BANCA

Bằng độc quyền sáng chế số: 7715

Năm yêu cầu duy trì hiệu lực: 11

Cục Sở hữu trí tuệ thông báo:

1. Yêu cầu duy trì hiệu lực Bằng độc quyền sáng chế nêu trên được chấp nhận.
2. Hiệu lực Bằng độc quyền sáng chế số 7715 được duy trì đến 11/05/2020.

Nơi nhận:

- Như trên;
- TT (để công bố);
- Lưu: VT, Hồ sơ.

CỤC TRƯỞNG



Đinh Hữu Phí

BỘ KHOA HỌC VÀ CÔNG NGHỆ
CỤC SỞ HỮU TRÍ TUỆ

CỘNG HÒA XÃ HỘI CHỦ NGHĨA VIỆT NAM
Độc lập - Tự do - Hạnh phúc

Số: 11573/TB-SHTT

Hà Nội, ngày 03 tháng 05 năm 2019

THÔNG BÁO

Ghi nhận yêu cầu duy trì hiệu lực Bằng độc quyền sáng chế

Kính gửi: Công ty TNHH Ban Ca (BANCA)
15B Triệu Việt Vương, thành phố Hà Nội

Căn cứ kết quả thẩm định yêu cầu duy trì hiệu lực Bằng độc quyền sáng chế:

Số đơn: DT1-2019-03367

Ngày nộp: 08/05/2019

Chủ đơn: RPL HOLDINGS LIMITED (GB)

Đại diện của Chủ đơn: BANCA

Bằng độc quyền sáng chế số: 15466

Năm yêu cầu duy trì hiệu lực: 4

Cục Sở hữu trí tuệ thông báo:

1. Yêu cầu duy trì hiệu lực Bằng độc quyền sáng chế nêu trên được chấp nhận.

2. Hiệu lực Bằng độc quyền sáng chế số 15466 được duy trì đến 09/05/2020.

Nơi nhận:

- Như trên;
- TT (để công bố);
- Lưu: VT, Hồ sơ.

CỤC TRƯỞNG

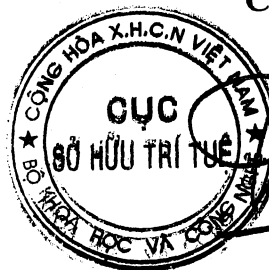

Đinh Hữu Phí

BỘ KHOA HỌC VÀ CÔNG NGHỆ
CỤC SỞ HỮU TRÍ TUỆ

CỘNG HOÀ XÃ HỘI CHỦ NGHĨA VIỆT NAM
Độc lập - Tự do - Hạnh phúc

Số: 17574/TB-SHTT

Hà Nội, ngày 08 tháng 05 năm 2019

THÔNG BÁO

Ghi nhận yêu cầu duy trì hiệu lực Bằng độc quyền sáng chế

Kính gửi: Công ty Luật TNHH T&G (TGVN)

Phòng số 5 tầng 15 Toà nhà Harec, 4A Láng Hạ, phường Thành Công
quận Ba Đình, TP Hà Nội

Căn cứ kết quả thẩm định yêu cầu duy trì hiệu lực Bằng độc quyền sáng chế:

Số đơn: DT1-2019-03368

Ngày nộp: 08/05/2019

Chủ đơn: VI.BE.MAC. S.P.A. (IT)

Đại diện của Chủ đơn: TGVN

Bằng độc quyền sáng chế số: 17097

Năm yêu cầu duy trì hiệu lực: 3

Cục Sở hữu trí tuệ thông báo:

1. Yêu cầu duy trì hiệu lực Bằng độc quyền sáng chế nêu trên được chấp nhận.

2. Hiệu lực Bằng độc quyền sáng chế số 17097 được duy trì đến 20/06/2020.

Nơi nhận:

- Như trên;
- TT (để công bố);
- Lưu: VT, Hồ sơ.

CỤC TRƯỞNG



Đinh Hữu Phí

BỘ KHOA HỌC VÀ CÔNG NGHỆ
CỤC SỞ HỮU TRÍ TUỆ

CỘNG HÒA XÃ HỘI CHỦ NGHĨA VIỆT NAM
Độc lập - Tự do - Hạnh phúc

Số: 17575/TB-SHTT

Hà Nội, ngày 08 tháng 05 năm 2019

THÔNG BÁO

Ghi nhận yêu cầu duy trì hiệu lực Bằng độc quyền sáng chế

Kính gửi: Công ty Luật TNHH T&G (TGVN)

Phòng số 5 tầng 15 Toà nhà Harec, 4A Láng Hạ, phường Thành Công
quận Ba Đình, TP Hà Nội

Căn cứ kết quả thẩm định yêu cầu duy trì hiệu lực Bằng độc quyền sáng chế:

Số đơn: DT1-2019-03369

Ngày nộp: 08/05/2019

Chủ đơn: Hitachi Plant Construction, Ltd. (JP)

Đại diện của Chủ đơn: TGVN

Bằng độc quyền sáng chế số: 17136

Năm yêu cầu duy trì hiệu lực: 3

Cục Sở hữu trí tuệ thông báo:

1. Yêu cầu duy trì hiệu lực Bằng độc quyền sáng chế nêu trên được chấp nhận.

2. Hiệu lực Bằng độc quyền sáng chế số 17136 được duy trì đến 27/06/2020.

Nơi nhận:

- Như trên;
- TT (để công bố);
- Lưu: VT, Hồ sơ.

CỤC TRƯỞNG



Đình Hữu Phí

BỘ KHOA HỌC VÀ CÔNG NGHỆ
CỤC SỞ HỮU TRÍ TUỆ

CỘNG HÒA XÃ HỘI CHỦ NGHĨA VIỆT NAM
Độc lập - Tự do - Hạnh phúc

Số: 17576/TB-SHTT

Hà Nội, ngày 07 tháng 05 năm 2019

THÔNG BÁO

Ghi nhận yêu cầu duy trì hiệu lực Bằng độc quyền sáng chế

Kính gửi: Công ty TNHH Trường Xuân (AGELESS CO.,LTD.)
Tầng 11, số 102 đường Trần Phú, phường Mộ Lao, quận Hà Đông,
TP. Hà Nội

Căn cứ kết quả thẩm định yêu cầu duy trì hiệu lực Bằng độc quyền sáng chế:

Số đơn: DT1-2019-03371

Ngày nộp: 08/05/2019

Chủ đơn: 5-7 CORPORATION LIMITED. (TW)

Đại diện của Chủ đơn: AGELESS CO.,LTD.

Bằng độc quyền sáng chế số: 17928

Năm yêu cầu duy trì hiệu lực: 3

Cục Sở hữu trí tuệ thông báo:

1. Yêu cầu duy trì hiệu lực Bằng độc quyền sáng chế nêu trên được chấp nhận.

2. Hiệu lực Bằng độc quyền sáng chế số 17928 được duy trì đến 28/11/2020.

Nơi nhận:

- Như trên;
- TT (để công bố);
- Lưu: VT, Hồ sơ.

CỤC TRƯỞNG



Đinh Hữu Phí

BỘ KHOA HỌC VÀ CÔNG NGHỆ
CỤC SỞ HỮU TRÍ TUỆ

CỘNG HÒA XÃ HỘI CHỦ NGHĨA VIỆT NAM
Độc lập - Tự do - Hạnh phúc

Số: 17578 /TB-SHTT

Hà Nội, ngày 03 tháng 09 năm 2019

THÔNG BÁO

Ghi nhận yêu cầu duy trì hiệu lực Bằng độc quyền sáng chế

Kính gửi: Công ty Luật TNHH WINCO (WINCO LAW FIRM)
Số 54 Trần Quốc Vượng, phường Dịch Vọng Hậu, quận Cầu Giấy,
TP Hà Nội

Căn cứ kết quả thẩm định yêu cầu duy trì hiệu lực Bằng độc quyền sáng chế:

Số đơn: DT1-2019-03038

Ngày nộp: 19/04/2019

Chủ đơn: SAMSUNG ELECTRONICS CO., LTD. (KR)

Đại diện của Chủ đơn: WINCO LAW FIRM

Bằng độc quyền sáng chế số: 19354

Năm yêu cầu duy trì hiệu lực: 2

Cục Sở hữu trí tuệ thông báo:

1. Yêu cầu duy trì hiệu lực Bằng độc quyền sáng chế nêu trên được chấp nhận.
2. Hiệu lực Bằng độc quyền sáng chế số 19354 được duy trì đến 31/05/2020.

Nơi nhận:

- Như trên;
- TT (để công bố);
- Lưu: VT, Hồ sơ.

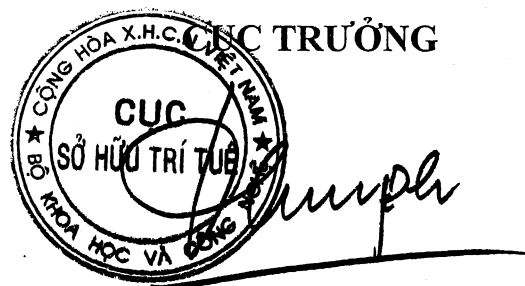

Đinh Hữu Phí

BỘ KHOA HỌC VÀ CÔNG NGHỆ
CỤC SỞ HỮU TRÍ TUỆ

CỘNG HÒA XÃ HỘI CHỦ NGHĨA VIỆT NAM
Độc lập - Tự do - Hạnh phúc

Số: 17579 /TB-SHTT

Hà Nội, ngày 03 tháng 09 năm 2019

THÔNG BÁO
Ghi nhận yêu cầu duy trì hiệu lực Bằng độc quyền sáng chế

Kính gửi: Công ty Luật TNHH WINCO (WINCO LAW FIRM)
Số 54 Trần Quốc Vượng, phường Dịch Vọng Hậu, quận Cầu Giấy, TP Hà Nội

Căn cứ kết quả thẩm định yêu cầu duy trì hiệu lực Bằng độc quyền sáng chế:

Số đơn: DT1-2019-03039

Ngày nộp: 19/04/2019

Chủ đơn: SAMSUNG ELECTRONICS CO., LTD. (KR)

Đại diện của Chủ đơn: WINCO LAW FIRM

Bằng độc quyền sáng chế số: 19351

Năm yêu cầu duy trì hiệu lực: 2

Cục Sở hữu trí tuệ thông báo:

1. Yêu cầu duy trì hiệu lực Bằng độc quyền sáng chế nêu trên được chấp nhận.

2. Hiệu lực Bằng độc quyền sáng chế số 19351 được duy trì đến 31/05/2020.

Nơi nhận:

- Như trên;
- TT (để công bố);
- Lưu: VT, Hồ sơ.

CỤC TRƯỞNG



Đinh Hữu Phí

BỘ KHOA HỌC VÀ CÔNG NGHỆ
CỤC SỞ HỮU TRÍ TUỆ

CỘNG HOÀ XÃ HỘI CHỦ NGHĨA VIỆT NAM
Độc lập - Tự do - Hạnh phúc

Số: 17580/TB-SHTT

Hà Nội, ngày 03 tháng 09 năm 2019

THÔNG BÁO

Ghi nhận yêu cầu duy trì hiệu lực Bằng độc quyền sáng chế

Kính gửi: Công ty Luật TNHH WINCO (WINCO LAW FIRM)
Số 54 Trần Quốc Vượng, phường Dịch Vọng Hậu, quận Cầu Giấy,
TP Hà Nội

Căn cứ kết quả thẩm định yêu cầu duy trì hiệu lực Bằng độc quyền sáng chế:

Số đơn: DT1-2019-03040

Ngày nộp: 19/04/2019

Chủ đơn: SAMSUNG ELECTRONICS CO., LTD. (KR)

Đại diện của Chủ đơn: WINCO LAW FIRM

Bằng độc quyền sáng chế số: 9325

Năm yêu cầu duy trì hiệu lực: 9

Cục Sở hữu trí tuệ thông báo:

1. Yêu cầu duy trì hiệu lực Bằng độc quyền sáng chế nêu trên được chấp nhận.
2. Hiệu lực Bằng độc quyền sáng chế số 9325 được duy trì đến 30/05/2020. *ke*

Nơi nhận:

- Như trên;
- TT (để công bố);
- Lưu: VT, Hồ sơ.

CỤC TRƯỞNG



Đinh Hữu Phí

BỘ KHOA HỌC VÀ CÔNG NGHỆ
CỤC SỞ HỮU TRÍ TUỆ

CỘNG HÒA XÃ HỘI CHỦ NGHĨA VIỆT NAM
Độc lập - Tự do - Hạnh phúc

Số: 17581 /TB-SHTT

Hà Nội, ngày 03 tháng 04 năm 2019

THÔNG BÁO

Ghi nhận yêu cầu duy trì hiệu lực Bằng độc quyền sáng chế

Kính gửi: Công ty Luật TNHH WINCO (WINCO LAW FIRM)
Số 54 Trần Quốc Vượng, phường Dịch Vọng Hậu, quận Cầu Giấy,
TP Hà Nội

Căn cứ kết quả thẩm định yêu cầu duy trì hiệu lực Bằng độc quyền sáng chế:

Số đơn: DT1-2019-03041

Ngày nộp: 19/04/2019

Chủ đơn: SAMSUNG ELECTRONICS CO., LTD. (KR)

Đại diện của Chủ đơn: WINCO LAW FIRM

Bằng độc quyền sáng chế số: 17017

Năm yêu cầu duy trì hiệu lực: 3

Cục Sở hữu trí tuệ thông báo:

1. Yêu cầu duy trì hiệu lực Bằng độc quyền sáng chế nêu trên được chấp nhận.
2. Hiệu lực Bằng độc quyền sáng chế số 17017 được duy trì đến 30/05/2020.

Nơi nhận:

- Như trên;
- TT (để công bố);
- Lưu: VT, Hồ sơ.

CỤC TRƯỞNG



Đinh Hữu Phí
Đinh Hữu Phí

BỘ KHOA HỌC VÀ CÔNG NGHỆ
CỤC SỞ HỮU TRÍ TUỆ

CỘNG HOÀ XÃ HỘI CHỦ NGHĨA VIỆT NAM
Độc lập - Tự do - Hạnh phúc

Số: 17582/TB-SHTT

Hà Nội, ngày 03 tháng 09 năm 2019

THÔNG BÁO

Ghi nhận yêu cầu duy trì hiệu lực Bằng độc quyền sáng chế

Kính gửi: Công ty Luật TNHH WINCO (WINCO LAW FIRM)
Số 54 Trần Quốc Vượng, phường Dịch Vọng Hậu, quận Cầu Giấy,
TP Hà Nội

Căn cứ kết quả thẩm định yêu cầu duy trì hiệu lực Bằng độc quyền sáng chế:

Số đơn: DT1-2019-03042

Ngày nộp: 19/04/2019

Chủ đơn: SAMSUNG ELECTRONICS CO., LTD. (KR)

Đại diện của Chủ đơn: WINCO LAW FIRM

Bằng độc quyền sáng chế số: 15558

Năm yêu cầu duy trì hiệu lực: 4

Cục Sở hữu trí tuệ thông báo:

1. Yêu cầu duy trì hiệu lực Bằng độc quyền sáng chế nêu trên được chấp nhận.
2. Hiệu lực Bằng độc quyền sáng chế số 15558 được duy trì đến 30/05/2020.

Nơi nhận:

- Như trên;
- TT (để công bố);
- Lưu: VT, Hồ sơ.

CỤC TRƯỞNG



Đinh Hữu Phí

BỘ KHOA HỌC VÀ CÔNG NGHỆ
CỤC SỞ HỮU TRÍ TUỆ

CỘNG HOÀ XÃ HỘI CHỦ NGHĨA VIỆT NAM
Độc lập - Tự do - Hạnh phúc

Số: 17588 /TB-SHTT

Hà Nội, ngày 03 tháng 09 năm 2019

THÔNG BÁO

Ghi nhận yêu cầu duy trì hiệu lực Bằng độc quyền sáng chế

Kính gửi: Công ty Luật TNHH WINCO (WINCO LAW FIRM)
Số 54 Trần Quốc Vượng, phường Dịch Vọng Hậu, quận Cầu Giấy,
TP Hà Nội

Căn cứ kết quả thẩm định yêu cầu duy trì hiệu lực Bằng độc quyền sáng chế:

Số đơn: DT1-2019-03043

Ngày nộp: 19/04/2019

Chủ đơn: SAMSUNG ELECTRONICS CO., LTD. (KR)

Đại diện của Chủ đơn: WINCO LAW FIRM

Bằng độc quyền sáng chế số: 15557

Năm yêu cầu duy trì hiệu lực: 4

Cục Sở hữu trí tuệ thông báo:

1. Yêu cầu duy trì hiệu lực Bằng độc quyền sáng chế nêu trên được chấp nhận.

2. Hiệu lực Bằng độc quyền sáng chế số 15557 được duy trì đến 30/05/2020.

Nơi nhận:

- Như trên;
- TT (để công bố);
- Lưu: VT, Hồ sơ.

CỤC TRƯỞNG



Đình Hữu Phí

BỘ KHOA HỌC VÀ CÔNG NGHỆ
CỤC SỞ HỮU TRÍ TUỆ

CỘNG HÒA XÃ HỘI CHỦ NGHĨA VIỆT NAM
Độc lập - Tự do - Hạnh phúc

Số: 17584/TB-SHTT

Hà Nội, ngày 03 tháng 09 năm 2019

THÔNG BÁO
Ghi nhận yêu cầu duy trì hiệu lực Bằng độc quyền sáng chế

Kính gửi: Công ty Luật TNHH WINCO (WINCO LAW FIRM)
Số 54 Trần Quốc Vượng, phường Dịch Vọng Hậu, quận Cầu Giấy,
TP Hà Nội

Căn cứ kết quả thẩm định yêu cầu duy trì hiệu lực Bằng độc quyền sáng chế:

Số đơn: DT1-2019-03044

Ngày nộp: 19/04/2019

Chủ đơn: SAMSUNG ELECTRONICS CO., LTD. (KR)

Đại diện của Chủ đơn: WINCO LAW FIRM

Bằng độc quyền sáng chế số: 15530

Năm yêu cầu duy trì hiệu lực: 4

Cục Sở hữu trí tuệ thông báo:

1. Yêu cầu duy trì hiệu lực Bằng độc quyền sáng chế nêu trên được chấp nhận.
2. Hiệu lực Bằng độc quyền sáng chế số 15530 được duy trì đến 24/05/2020.

Nơi nhận:

- Như trên;
- TT (để công bố);
- Lưu: VT, Hồ sơ.

CỤC TRƯỞNG



Đình Hữu Phí

BỘ KHOA HỌC VÀ CÔNG NGHỆ
CỤC SỞ HỮU TRÍ TUỆ

CỘNG HÒA XÃ HỘI CHỦ NGHĨA VIỆT NAM
Độc lập - Tự do - Hạnh phúc

Số: 17585/TB-SHTT

Hà Nội, ngày 03 tháng 09 năm 2019

THÔNG BÁO

Ghi nhận yêu cầu duy trì hiệu lực Bằng độc quyền sáng chế

Kính gửi: Công ty Luật TNHH WINCO (WINCO LAW FIRM)
Số 54 Trần Quốc Vượng, phường Dịch Vọng Hậu, quận Cầu Giấy,
TP Hà Nội

Căn cứ kết quả thẩm định yêu cầu duy trì hiệu lực Bằng độc quyền sáng chế:

Số đơn: DT1-2019-03045

Ngày nộp: 19/04/2019

Chủ đơn: SAMSUNG ELECTRONICS CO., LTD. (KR)

Đại diện của Chủ đơn: WINCO LAW FIRM

Bằng độc quyền sáng chế số: 16981

Năm yêu cầu duy trì hiệu lực: 3

Cục Sở hữu trí tuệ thông báo:

1. Yêu cầu duy trì hiệu lực Bằng độc quyền sáng chế nêu trên được chấp nhận.
2. Hiệu lực Bằng độc quyền sáng chế số 16981 được duy trì đến 23/05/2020.

Nơi nhận:

- Như trên;
- TT (để công bố);
- Lưu: VT, Hồ sơ.

CỤC TRƯỞNG

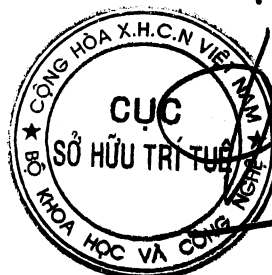

Đinh Hữu Phí

BỘ KHOA HỌC VÀ CÔNG NGHỆ
CỤC SỞ HỮU TRÍ TUỆ

CỘNG HOÀ XÃ HỘI CHỦ NGHĨA VIỆT NAM
Độc lập - Tự do - Hạnh phúc

Số: 17586/TB-SHTT

Hà Nội, ngày 03 tháng 09 năm 2019

THÔNG BÁO

Ghi nhận yêu cầu duy trì hiệu lực Bằng độc quyền sáng chế

Kính gửi: Công ty Luật TNHH WINCO (WINCO LAW FIRM)
Số 54 Trần Quốc Vượng, phường Dịch Vọng Hậu, quận Cầu Giấy,
TP Hà Nội

Căn cứ kết quả thẩm định yêu cầu duy trì hiệu lực Bằng độc quyền sáng chế:

Số đơn: DT1-2019-03046

Ngày nộp: 19/04/2019

Chủ đơn: SAMSUNG ELECTRONICS CO., LTD. (KR)

Đại diện của Chủ đơn: WINCO LAW FIRM

Bằng độc quyền sáng chế số: 16980

Năm yêu cầu duy trì hiệu lực: 3

Cục Sở hữu trí tuệ thông báo:

1. Yêu cầu duy trì hiệu lực Bằng độc quyền sáng chế nêu trên được chấp nhận.
2. Hiệu lực Bằng độc quyền sáng chế số 16980 được duy trì đến 23/05/2020.

Nơi nhận:

- Như trên;
- TT (để công bố);
- Lưu: VT, Hồ sơ.

CỤC TRƯỞNG

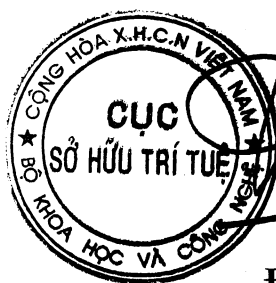

Đinh Hữu Phí

BỘ KHOA HỌC VÀ CÔNG NGHỆ
CỤC SỞ HỮU TRÍ TUỆ

CỘNG HOÀ XÃ HỘI CHỦ NGHĨA VIỆT NAM
Độc lập - Tự do - Hạnh phúc

Số: 17587 /TB-SHTT

Hà Nội, ngày 03 tháng 09 năm 2019

THÔNG BÁO

Ghi nhận yêu cầu duy trì hiệu lực Bằng độc quyền sáng chế

Kính gửi: Công ty Luật TNHH WINCO (WINCO LAW FIRM)
Số 54 Trần Quốc Vượng, phường Dịch Vọng Hậu, quận Cầu Giấy,
TP Hà Nội

Căn cứ kết quả thẩm định yêu cầu duy trì hiệu lực Bằng độc quyền sáng chế:

Số đơn: DT1-2019-03047

Ngày nộp: 19/04/2019

Chủ đơn: Samsung Electronics Co., Ltd. (KR)

Đại diện của Chủ đơn: WINCO LAW FIRM

Bằng độc quyền sáng chế số: 12750

Năm yêu cầu duy trì hiệu lực: 6

Cục Sở hữu trí tuệ thông báo:

1. Yêu cầu duy trì hiệu lực Bằng độc quyền sáng chế nêu trên được chấp nhận.
2. Hiệu lực Bằng độc quyền sáng chế số 12750 được duy trì đến 19/05/2020.

Nơi nhận:

- Như trên;
- TT (để công bố);
- Lưu: VT, Hồ sơ.

CỤC TRƯỞNG



Đinh Hữu Phí

BỘ KHOA HỌC VÀ CÔNG NGHỆ
CỤC SỞ HỮU TRÍ TUỆ

CỘNG HÒA XÃ HỘI CHỦ NGHĨA VIỆT NAM
Độc lập - Tự do - Hạnh phúc

Số: 17588/TB-SHTT

Hà Nội, ngày 03 tháng 09 năm 2019

THÔNG BÁO

Ghi nhận yêu cầu duy trì hiệu lực Bằng độc quyền sáng chế

Kính gửi: Công ty Luật TNHH WINCO (WINCO LAW FIRM)
Số 54 Trần Quốc Vượng, phường Dịch Vọng Hậu, quận Cầu Giấy,
TP Hà Nội

Căn cứ kết quả thẩm định yêu cầu duy trì hiệu lực Bằng độc quyền sáng chế:

Số đơn: DT1-2019-03048

Ngày nộp: 19/04/2019

Chủ đơn: Samsung Electronics Co., Ltd. (KR)

Đại diện của Chủ đơn: WINCO LAW FIRM

Bằng độc quyền sáng chế số: 12749

Năm yêu cầu duy trì hiệu lực: 6

Cục Sở hữu trí tuệ thông báo:

1. Yêu cầu duy trì hiệu lực Bằng độc quyền sáng chế nêu trên được chấp nhận.
2. Hiệu lực Bằng độc quyền sáng chế số 12749 được duy trì đến 19/05/2020.

Nơi nhận:

- Như trên;
- TT (để công bố);
- Lưu: VT, Hồ sơ.

CỤC TRƯỞNG



Đinh Hữu Phí

BỘ KHOA HỌC VÀ CÔNG NGHỆ
CỤC SỞ HỮU TRÍ TUỆ

CỘNG HOÀ XÃ HỘI CHỦ NGHĨA VIỆT NAM
Độc lập - Tự do - Hạnh phúc

Số: 17589/TB-SHTT

Hà Nội, ngày 03 tháng 09 năm 2019

THÔNG BÁO

Ghi nhận yêu cầu duy trì hiệu lực Bằng độc quyền sáng chế

Kính gửi: Công ty Luật TNHH WINCO (WINCO LAW FIRM)
Số 54 Trần Quốc Vượng, phường Dịch Vọng Hậu, quận Cầu Giấy,
TP Hà Nội

Căn cứ kết quả thẩm định yêu cầu duy trì hiệu lực Bằng độc quyền sáng chế:

Số đơn: DT1-2019-03049

Ngày nộp: 19/04/2019

Chủ đơn: Samsung Electronics Co., Ltd. (KR)

Đại diện của Chủ đơn: WINCO LAW FIRM

Bằng độc quyền sáng chế số: 14075

Năm yêu cầu duy trì hiệu lực: 5

Cục Sở hữu trí tuệ thông báo:

1. Yêu cầu duy trì hiệu lực Bằng độc quyền sáng chế nêu trên được chấp nhận.
2. Hiệu lực Bằng độc quyền sáng chế số 14075 được duy trì đến 18/05/2020.

Nơi nhận:

- Như trên;
- TT (để công bố);
- Lưu: VT, Hồ sơ.

CỤC TRƯỞNG



Đinh Hữu Phí

BỘ KHOA HỌC VÀ CÔNG NGHỆ
CỤC SỞ HỮU TRÍ TUỆ

CỘNG HÒA XÃ HỘI CHỦ NGHĨA VIỆT NAM
Độc lập - Tự do - Hạnh phúc

Số: 17590/TB-SHTT

Hà Nội, ngày 03 tháng 09 năm 2019

THÔNG BÁO
Ghi nhận yêu cầu duy trì hiệu lực Bằng độc quyền sáng chế

Kính gửi: Công ty Luật TNHH WINCO (WINCO LAW FIRM)
Số 54 Trần Quốc Vượng, phường Dịch Vọng Hậu, quận Cầu Giấy,
TP Hà Nội

Căn cứ kết quả thẩm định yêu cầu duy trì hiệu lực Bằng độc quyền sáng chế:

Số đơn: DT1-2019-03050

Ngày nộp: 19/04/2019

Chủ đơn: SAMSUNG ELECTRONICS CO., LTD. (KR)

Đại diện của Chủ đơn: WINCO LAW FIRM

Bằng độc quyền sáng chế số: 19247

Năm yêu cầu duy trì hiệu lực: 2

Cục Sở hữu trí tuệ thông báo:

1. Yêu cầu duy trì hiệu lực Bằng độc quyền sáng chế nêu trên được chấp nhận.
2. Hiệu lực Bằng độc quyền sáng chế số 19247 được duy trì đến 16/05/2020.

Nơi nhận:

- Như trên;
- TT (để công bố);
- Lưu: VT, Hồ sơ.

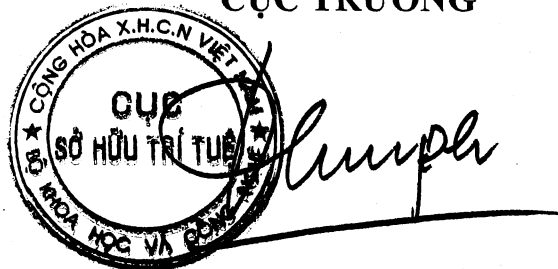
CỤC TRƯỞNG

Đinh Hữu Phí

BỘ KHOA HỌC VÀ CÔNG NGHỆ
CỤC SỞ HỮU TRÍ TUỆ

CỘNG HOÀ XÃ HỘI CHỦ NGHĨA VIỆT NAM
Độc lập - Tự do - Hạnh phúc

Số: 17591/TB-SHTT

Hà Nội, ngày 03 tháng 09 năm 2019

THÔNG BÁO

Ghi nhận yêu cầu duy trì hiệu lực Bằng độc quyền sáng chế

Kính gửi: Công ty Luật TNHH WINCO (WINCO LAW FIRM)
Số 54 Trần Quốc Vượng, phường Dịch Vọng Hậu, quận Cầu Giấy,
TP Hà Nội

Căn cứ kết quả thẩm định yêu cầu duy trì hiệu lực Bằng độc quyền sáng chế:

Số đơn: DT1-2019-03051

Ngày nộp: 19/04/2019

Chủ đơn: SAMSUNG ELECTRONICS CO., LTD. (KR)

Đại diện của Chủ đơn: WINCO LAW FIRM

Bằng độc quyền sáng chế số: 15460

Năm yêu cầu duy trì hiệu lực: 4

Cục Sở hữu trí tuệ thông báo:

1. Yêu cầu duy trì hiệu lực Bằng độc quyền sáng chế nêu trên được chấp nhận.
2. Hiệu lực Bằng độc quyền sáng chế số 15460 được duy trì đến 09/05/2020.

Nơi nhận:

- Như trên;
- TT (để công bố);
- Lưu: VT, Hồ sơ.

CỤC TRƯỞNG



Đinh Hữu Phí

BỘ KHOA HỌC VÀ CÔNG NGHỆ
CỤC SỞ HỮU TRÍ TUỆ

CỘNG HÒA XÃ HỘI CHỦ NGHĨA VIỆT NAM
Độc lập - Tự do - Hạnh phúc

Số: 17592/TB-SHTT

Hà Nội, ngày 03 tháng 09 năm 2019

THÔNG BÁO

Ghi nhận yêu cầu duy trì hiệu lực Bằng độc quyền sáng chế

Kính gửi: Công ty Luật TNHH WINCO (WINCO LAW FIRM)
Số 54 Trần Quốc Vượng, phường Dịch Vọng Hậu, quận Cầu Giấy,
TP Hà Nội

Căn cứ kết quả thẩm định yêu cầu duy trì hiệu lực Bằng độc quyền sáng chế:

Số đơn: DT1-2019-03052

Ngày nộp: 19/04/2019

Chủ đơn: SAMSUNG ELECTRONICS CO., LTD. (KR)

Đại diện của Chủ đơn: WINCO LAW FIRM

Bằng độc quyền sáng chế số: 16941

Năm yêu cầu duy trì hiệu lực: 3

Cục Sở hữu trí tuệ thông báo:

1. Yêu cầu duy trì hiệu lực Bằng độc quyền sáng chế nêu trên được chấp nhận.
2. Hiệu lực Bằng độc quyền sáng chế số 16941 được duy trì đến 08/05/2020.

Nơi nhận:

- Như trên;
- TT (để công bố);
- Lưu: VT, Hồ sơ.

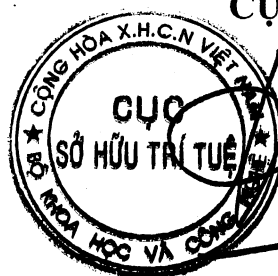

CỤC TRƯỞNG

Đinh Hữu Phí

BỘ KHOA HỌC VÀ CÔNG NGHỆ
CỤC SỞ HỮU TRÍ TUỆ

CỘNG HOÀ XÃ HỘI CHỦ NGHĨA VIỆT NAM
Độc lập - Tự do - Hạnh phúc

Số: 17593 /TB-SHTT

Hà Nội, ngày 03 tháng 09 năm 2019

THÔNG BÁO

Ghi nhận yêu cầu duy trì hiệu lực Bằng độc quyền sáng chế

Kính gửi: Công ty Luật TNHH WINCO (WINCO LAW FIRM)
Số 54 Trần Quốc Vượng, phường Dịch Vọng Hậu, quận Cầu Giấy,
TP Hà Nội

Căn cứ kết quả thẩm định yêu cầu duy trì hiệu lực Bằng độc quyền sáng chế:

Số đơn: DT1-2019-03053

Ngày nộp: 19/04/2019

Chủ đơn: SAMSUNG ELECTRONICS CO., LTD. (KR)

Đại diện của Chủ đơn: WINCO LAW FIRM

Bằng độc quyền sáng chế số: 19211

Năm yêu cầu duy trì hiệu lực: 2

Cục Sở hữu trí tuệ thông báo:

1. Yêu cầu duy trì hiệu lực Bằng độc quyền sáng chế nêu trên được chấp nhận.
2. Hiệu lực Bằng độc quyền sáng chế số 19211 được duy trì đến 08/05/2020.

Nơi nhận:

- Như trên;
- TT (để công bố);
- Lưu: VT, Hồ sơ.

CỤC TRƯỞNG



Đình Hữu Phí

BỘ KHOA HỌC VÀ CÔNG NGHỆ
CỤC SỞ HỮU TRÍ TUỆ

CỘNG HOÀ XÃ HỘI CHỦ NGHĨA VIỆT NAM
Độc lập - Tự do - Hạnh phúc

Số: 17594/TB-SHTT

Hà Nội, ngày 03 tháng 09 năm 2019

THÔNG BÁO

Ghi nhận yêu cầu duy trì hiệu lực Bằng độc quyền sáng chế

Kính gửi: Công ty Luật TNHH WINCO (WINCO LAW FIRM)
Số 54 Trần Quốc Vượng, phường Dịch Vọng Hậu, quận Cầu Giấy,
TP Hà Nội

Căn cứ kết quả thẩm định yêu cầu duy trì hiệu lực Bằng độc quyền sáng chế:

Số đơn: DT1-2019-03054

Ngày nộp: 19/04/2019

Chủ đơn: SAMSUNG ELECTRONICS CO., LTD. (KR)

Đại diện của Chủ đơn: WINCO LAW FIRM

Bằng độc quyền sáng chế số: 10247

Năm yêu cầu duy trì hiệu lực: 8

Cục Sở hữu trí tuệ thông báo:

1. Yêu cầu duy trì hiệu lực Bằng độc quyền sáng chế nêu trên được chấp nhận.
2. Hiệu lực Bằng độc quyền sáng chế số 10247 được duy trì đến 04/05/2020.

Nơi nhận:

- Như trên;
- TT (để công bố);
- Lưu: VT, Hồ sơ.

CỤC TRƯỞNG



Đinh Hữu Phí

BỘ KHOA HỌC VÀ CÔNG NGHỆ
CỤC SỞ HỮU TRÍ TUỆ

CỘNG HOÀ XÃ HỘI CHỦ NGHĨA VIỆT NAM
Độc lập - Tự do - Hạnh phúc

Số: 17595/TB-SHTT

Hà Nội, ngày 03 tháng 09 năm 2019

THÔNG BÁO
Ghi nhận yêu cầu duy trì hiệu lực Bằng độc quyền sáng chế

Kính gửi: Công ty Luật TNHH WINCO (WINCO LAW FIRM)
Số 54 Trần Quốc Vượng, phường Dịch Vọng Hậu, quận Cầu Giấy,
TP Hà Nội

Căn cứ kết quả thẩm định yêu cầu duy trì hiệu lực Bằng độc quyền sáng chế:

Số đơn: DT1-2019-03055

Ngày nộp: 19/04/2019

Chủ đơn: SAMSUNG ELECTRONICS CO., LTD. (KR)

Đại diện của Chủ đơn: WINCO LAW FIRM

Bằng độc quyền sáng chế số: 19144

Năm yêu cầu duy trì hiệu lực: 2

Cục Sở hữu trí tuệ thông báo:

1. Yêu cầu duy trì hiệu lực Bằng độc quyền sáng chế nêu trên được chấp nhận.
2. Hiệu lực Bằng độc quyền sáng chế số 19144 được duy trì đến 02/05/2020.

Nơi nhận:

- Như trên;
- TT (để công bố);
- Lưu: VT, Hồ sơ.

CỤC TRƯỞNG



Đình Hữu Phí

BỘ KHOA HỌC VÀ CÔNG NGHỆ
CỤC SỞ HỮU TRÍ TUỆ

CỘNG HOÀ XÃ HỘI CHỦ NGHĨA VIỆT NAM
Độc lập - Tự do - Hạnh phúc

Số: 17596/TB-SHTT

Hà Nội, ngày 03 tháng 09 năm 2019

THÔNG BÁO

Ghi nhận yêu cầu duy trì hiệu lực Bằng độc quyền sáng chế

Kính gửi: Công ty Cổ phần Sở hữu công nghiệp INVESTIP (INVESTIP)
Tầng 5, tòa nhà Charmvit Tower, 117 Trần Duy Hưng, phường Trung Hòa,
quận Cầu Giấy, thành phố Hà Nội

Căn cứ kết quả thẩm định yêu cầu duy trì hiệu lực Bằng độc quyền sáng chế:

Số đơn: DT1-2019-03057

Ngày nộp: 19/04/2019

Chủ đơn: Bunka Shutter Co., Ltd. (JP)

Đại diện của Chủ đơn: INVESTIP

Bằng độc quyền sáng chế số: 19715

Năm yêu cầu duy trì hiệu lực: 2

Cục Sở hữu trí tuệ thông báo:

1. Yêu cầu duy trì hiệu lực Bằng độc quyền sáng chế nêu trên được chấp nhận.
2. Hiệu lực Bằng độc quyền sáng chế số 19715 được duy trì đến 30/07/2020.

Nơi nhận:

- Như trên;
- TT (để công bố);
- Lưu: VT, Hồ sơ.

CỤC TRƯỞNG



Đinh Hữu Phí

BỘ KHOA HỌC VÀ CÔNG NGHỆ
CỤC SỞ HỮU TRÍ TUỆ

CỘNG HOÀ XÃ HỘI CHỦ NGHĨA VIỆT NAM
Độc lập - Tự do - Hạnh phúc

Số: 17597/TB-SHTT

Hà Nội, ngày 03 tháng 09 năm 2019

THÔNG BÁO

Ghi nhận yêu cầu duy trì hiệu lực Bằng độc quyền sáng chế

Kính gửi: Công ty TNHH T&T INVENMARK Sở hữu trí tuệ Quốc tế
(T&T INVENMARK CO., LTD.)
Phòng 101, tòa nhà 30 Nguyễn Du, phường Bùi Thị Xuân,
quận Hai Bà Trưng, TP. Hà Nội

Căn cứ kết quả thẩm định yêu cầu duy trì hiệu lực Bằng độc quyền sáng chế:

Số đơn: DT1-2019-03058

Ngày nộp: 19/04/2019

Chủ đơn: VAN DER VELDEN BARKEMEYER GMBH (DE)

Đại diện của Chủ đơn: T&T INVENMARK CO., LTD.

Bằng độc quyền sáng chế số: 9750

Năm yêu cầu duy trì hiệu lực: 8

Cục Sở hữu trí tuệ thông báo:

1. Yêu cầu duy trì hiệu lực Bằng độc quyền sáng chế nêu trên được chấp nhận.
2. Hiệu lực Bằng độc quyền sáng chế số 9750 được duy trì đến 19/10/2019. *hc*

Nơi nhận:

- Như trên;
- TT (để công bố);
- Lưu: VT, Hồ sơ.

CỤC TRƯỞNG



Đinh Hữu Phí

BỘ KHOA HỌC VÀ CÔNG NGHỆ
CỤC SỞ HỮU TRÍ TUỆ

CỘNG HÒA XÃ HỘI CHỦ NGHĨA VIỆT NAM
Độc lập - Tự do - Hạnh phúc

Số: 17598/TB-SHTT

Hà Nội, ngày 03 tháng 09 năm 2019

THÔNG BÁO

Ghi nhận yêu cầu duy trì hiệu lực Bằng độc quyền sáng chế

Kính gửi: Công ty Cổ phần Sở hữu công nghiệp INVESTIP
Tầng 5, tòa nhà Charmvit Tower, 117 Trần Duy Hưng, phường Trung Hòa,
quận Cầu Giấy, TP Hà Nội

Căn cứ kết quả thẩm định yêu cầu duy trì hiệu lực Bằng độc quyền sáng chế:

Số đơn: DT1-2019-03060

Ngày nộp: 19/04/2019

Chủ đơn: SAIPEM S.P.A. (IT)

Đại diện của Chủ đơn: INVESTIP

Bằng độc quyền sáng chế số: 19237

Năm yêu cầu duy trì hiệu lực: 2

Cục Sở hữu trí tuệ thông báo:

1. Yêu cầu duy trì hiệu lực Bằng độc quyền sáng chế nêu trên được chấp nhận.
2. Hiệu lực Bằng độc quyền sáng chế số 19237 được duy trì đến 16/05/2020.

Nơi nhận:

- Như trên;
- TT (để công bố);
- Lưu: VT, Hồ sơ.

CỤC TRƯỞNG

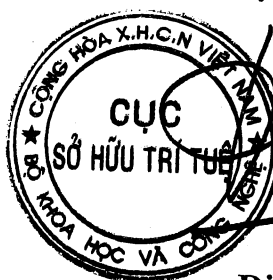

Đình Hữu Phí

BỘ KHOA HỌC VÀ CÔNG NGHỆ
CỤC SỞ HỮU TRÍ TUỆ

CỘNG HÒA XÃ HỘI CHỦ NGHĨA VIỆT NAM
Độc lập - Tự do - Hạnh phúc

Số: 17599/TB-SHTT

Hà Nội, ngày 03 tháng 09 năm 2019

THÔNG BÁO

Ghi nhận yêu cầu duy trì hiệu lực Bằng độc quyền sáng chế

Kính gửi: Công ty TNHH Tâm nhìn và Liên danh
(VISION & ASSOCIATES CO.LTD.)
Phòng 308-310, tầng 3, Tháp Hà Nội, số 49 Hai Bà Trưng,
phường Trần Hưng Đạo, quận Hoàn Kiếm, thành phố Hà Nội

Căn cứ kết quả thẩm định yêu cầu duy trì hiệu lực Bằng độc quyền sáng chế:

Số đơn: DT1-2019-03061

Ngày nộp: 19/04/2019

Chủ đơn: Smartflex Innovation Pte. Ltd. (SG)

Đại diện của Chủ đơn: VISION & ASSOCIATES CO.LTD.

Bằng độc quyền sáng chế số: 17200

Năm yêu cầu duy trì hiệu lực: 3

Cục Sở hữu trí tuệ thông báo:

1. Yêu cầu duy trì hiệu lực Bằng độc quyền sáng chế nêu trên được chấp nhận.
2. Hiệu lực Bằng độc quyền sáng chế số 17200 được duy trì đến 11/07/2020.

Nơi nhận:

- Như trên;
- TT (để công bố);
- Lưu: VT, Hồ sơ.

CỤC TRƯỞNG

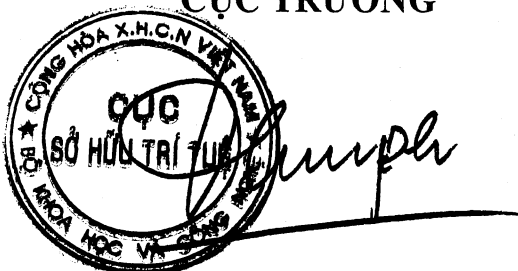

The seal is circular with the text 'CỤC SỞ HỮU TRÍ TUỆ' in the center and 'BỘ KHOA HỌC VÀ CÔNG NGHỆ' around the perimeter. A handwritten signature is written over the seal.

Đinh Hữu Phí

BỘ KHOA HỌC VÀ CÔNG NGHỆ
CỤC SỞ HỮU TRÍ TUỆ

CỘNG HOÀ XÃ HỘI CHỦ NGHĨA VIỆT NAM
Độc lập - Tự do - Hạnh phúc

Số: 17600 /TB-SHTT

Hà Nội, ngày 03 tháng 09 năm 2019

THÔNG BÁO

Ghi nhận yêu cầu duy trì hiệu lực Bằng độc quyền sáng chế

Kính gửi: Công ty TNHH Tâm nhìn và Liên danh

(VISION & ASSOCIATES CO.LTD.)

Phòng 308-310, tầng 3, Tháp Hà Nội, số 49 Hai Bà Trưng,
phường Trần Hưng Đạo, quận Hoàn Kiếm, thành phố Hà Nội

Căn cứ kết quả thẩm định yêu cầu duy trì hiệu lực Bằng độc quyền sáng chế:

Số đơn: DT1-2019-03062

Ngày nộp: 19/04/2019

Chủ đơn: UMG ABS, LTD. (JP)

Đại diện của Chủ đơn: VISION & ASSOCIATES CO.LTD.

Bằng độc quyền sáng chế số: 19469

Năm yêu cầu duy trì hiệu lực: 2

Cục Sở hữu trí tuệ thông báo:

1. Yêu cầu duy trì hiệu lực Bằng độc quyền sáng chế nêu trên được chấp nhận.

2. Hiệu lực Bằng độc quyền sáng chế số 19469 được duy trì đến 13/06/2020.

H

Nơi nhận:

- Như trên;
- TT (để công bố);
- Lưu: VT, Hồ sơ.

CỤC TRƯỞNG



Đinh Hữu Phí

BỘ KHOA HỌC VÀ CÔNG NGHỆ
CỤC SỞ HỮU TRÍ TUỆ

CỘNG HÒA XÃ HỘI CHỦ NGHĨA VIỆT NAM
Độc lập - Tự do - Hạnh phúc

Số: 17601 /TB-SHTT

Hà Nội, ngày 03 tháng 09 năm 2019

THÔNG BÁO

Ghi nhận yêu cầu duy trì hiệu lực Bằng độc quyền sáng chế

Kính gửi: Công ty TNHH Sở hữu trí tuệ HA VIP (HAVIP CO., LTD.)
Số 15, ngõ 102, đường Khuất Duy Tiến, phường Nhân Chính,
quận Thanh Xuân, TP Hà Nội

Căn cứ kết quả thẩm định yêu cầu duy trì hiệu lực Bằng độc quyền sáng chế:

Số đơn: DT1-2019-03063

Ngày nộp: 19/04/2019

Chủ đơn: Che-Wen LIN (TW)

Đại diện của Chủ đơn: HAVIP CO., LTD.

Bằng độc quyền sáng chế số: 16874

Năm yêu cầu duy trì hiệu lực: 3

Cục Sở hữu trí tuệ thông báo:

1. Yêu cầu duy trì hiệu lực Bằng độc quyền sáng chế nêu trên được chấp nhận.
2. Hiệu lực Bằng độc quyền sáng chế số 16874 được duy trì đến 25/04/2020.

Nơi nhận:

- Như trên;
- TT (để công bố);
- Lưu: VT, Hồ sơ.

CỤC TRƯỞNG



Đinh Hữu Phú

BỘ KHOA HỌC VÀ CÔNG NGHỆ
CỤC SỞ HỮU TRÍ TUỆ

CỘNG HOÀ XÃ HỘI CHỦ NGHĨA VIỆT NAM
Độc lập - Tự do - Hạnh phúc

Số: 17602/TB-SHTT

Hà Nội, ngày 03 tháng 09 năm 2019

THÔNG BÁO
Ghi nhận yêu cầu duy trì hiệu lực Bằng độc quyền sáng chế

Kính gửi: Sùng A Sơn

Số nhà 33, Đường 26 tháng 8, tổ 8, Chiềng Lề, thành phố Sơn La, tỉnh Sơn La

Căn cứ kết quả thẩm định yêu cầu duy trì hiệu lực Bằng độc quyền sáng chế:

Số đơn: DT1-2019-03064

Ngày nộp: 22/04/2019

Chủ đơn: Sùng A Sơn (VN)

Bằng độc quyền sáng chế số: 15434

Năm yêu cầu duy trì hiệu lực: 4

Cục Sở hữu trí tuệ thông báo:

1. Yêu cầu duy trì hiệu lực Bằng độc quyền sáng chế nêu trên được chấp nhận.

2. Hiệu lực Bằng độc quyền sáng chế số 15434 được duy trì đến 25/04/2020.

Nơi nhận:

- Như trên;
- TT (để công bố);
- Lưu: VT, Hồ sơ.

CỤC TRƯỞNG



Đinh Hữu Phí

BỘ KHOA HỌC VÀ CÔNG NGHỆ
CỤC SỞ HỮU TRÍ TUỆ

CỘNG HÒA XÃ HỘI CHỦ NGHĨA VIỆT NAM
Độc lập - Tự do - Hạnh phúc

Số: 17603 /TB-SHTT

Hà Nội, ngày 03 tháng 09 năm 2019

THÔNG BÁO
Ghi nhận yêu cầu duy trì hiệu lực Bằng độc quyền sáng chế

Kính gửi: Công ty Luật TNHH Phạm và Liên danh (PHAM & ASSOCIATES)
8 Trần Hưng Đạo, thành phố Hà Nội

Căn cứ kết quả thẩm định yêu cầu duy trì hiệu lực Bằng độc quyền sáng chế:

Số đơn: DT1-2019-03065

Ngày nộp: 22/04/2019

Chủ đơn: THOMSON LICENSING S.A. (FR)

Đại diện của Chủ đơn: PHAM & ASSOCIATES

Bằng độc quyền sáng chế số: 10250

Năm yêu cầu duy trì hiệu lực: 8

Cục Sở hữu trí tuệ thông báo:

1. Yêu cầu duy trì hiệu lực Bằng độc quyền sáng chế nêu trên được chấp nhận.

2. Hiệu lực Bằng độc quyền sáng chế số 10250 được duy trì đến 04/05/2020.

Nơi nhận:

- Như trên;
- TT (để công bố);
- Lưu: VT, Hồ sơ.

CỤC TRƯỞNG



Đình Hữu Phí

BỘ KHOA HỌC VÀ CÔNG NGHỆ
CỤC SỞ HỮU TRÍ TUỆ

CỘNG HÒA XÃ HỘI CHỦ NGHĨA VIỆT NAM
Độc lập - Tự do - Hạnh phúc

Số: 17604/TB-SHTT

Hà Nội, ngày 03 tháng 09 năm 2019

THÔNG BÁO

Ghi nhận yêu cầu duy trì hiệu lực Bằng độc quyền sáng chế

Kính gửi: Công ty Luật TNHH Phạm và Liên danh (PHAM & ASSOCIATES)
8 Trần Hưng Đạo, thành phố Hà Nội

Căn cứ kết quả thẩm định yêu cầu duy trì hiệu lực Bằng độc quyền sáng chế:

Số đơn: DT1-2019-03066

Ngày nộp: 22/04/2019

Chủ đơn: THOMSON LICENSING S.A. (FR)

Đại diện của Chủ đơn: PHAM & ASSOCIATES

Bằng độc quyền sáng chế số: 10251

Năm yêu cầu duy trì hiệu lực: 8

Cục Sở hữu trí tuệ thông báo:

1. Yêu cầu duy trì hiệu lực Bằng độc quyền sáng chế nêu trên được chấp nhận.

2. Hiệu lực Bằng độc quyền sáng chế số 10251 được duy trì đến 04/05/2020.

ke

Nơi nhận:

- Như trên;
- TT (để công bố);
- Lưu: VT, Hồ sơ.

CỤC TRƯỞNG

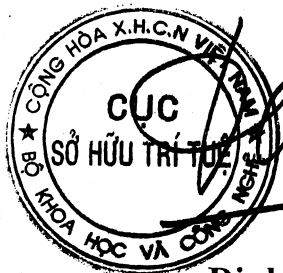

Đinh Hữu Phí

BỘ KHOA HỌC VÀ CÔNG NGHỆ
CỤC SỞ HỮU TRÍ TUỆ

CỘNG HÒA XÃ HỘI CHỦ NGHĨA VIỆT NAM
Độc lập - Tự do - Hạnh phúc

Số: 17605/TB-SHTT

Hà Nội, ngày 03 tháng 09 năm 2019

THÔNG BÁO
Ghi nhận yêu cầu duy trì hiệu lực Bằng độc quyền sáng chế

Kính gửi: Công ty Luật TNHH Phạm và Liên danh (PHAM & ASSOCIATES)
8 Trần Hưng Đạo, thành phố Hà Nội

Căn cứ kết quả thẩm định yêu cầu duy trì hiệu lực Bằng độc quyền sáng chế:

Số đơn: DT1-2019-03069

Ngày nộp: 22/04/2019

Chủ đơn: OCI Company Ltd. (KR)

Đại diện của Chủ đơn: PHAM & ASSOCIATES

Bằng độc quyền sáng chế số: 12713

Năm yêu cầu duy trì hiệu lực: 6

Cục Sở hữu trí tuệ thông báo:

1. Yêu cầu duy trì hiệu lực Bằng độc quyền sáng chế nêu trên được chấp nhận.

2. Hiệu lực Bằng độc quyền sáng chế số 12713 được duy trì đến 12/05/2020.

Nơi nhận:

- Như trên;
- TT (để công bố);
- Lưu: VT, Hồ sơ.

CỤC TRƯỞNG



[Handwritten signature]
Đinh Hữu Phí

BỘ KHOA HỌC VÀ CÔNG NGHỆ
CỤC SỞ HỮU TRÍ TUỆ

CỘNG HÒA XÃ HỘI CHỦ NGHĨA VIỆT NAM
Độc lập - Tự do - Hạnh phúc

Số: 17606 /TB-SHTT

Hà Nội, ngày 03 tháng 04 năm 2019

THÔNG BÁO
Ghi nhận yêu cầu duy trì hiệu lực Bằng độc quyền sáng chế

Kính gửi: Công ty Luật TNHH Phạm và Liên danh (PHAM & ASSOCIATES)
8 Trần Hưng Đạo, thành phố Hà Nội

Căn cứ kết quả thẩm định yêu cầu duy trì hiệu lực Bằng độc quyền sáng chế:

Số đơn: DT1-2019-03070

Ngày nộp: 22/04/2019

Chủ đơn: SONY CORPORATION (JP)

Đại diện của Chủ đơn: PHAM & ASSOCIATES

Bằng độc quyền sáng chế số: 14045

Năm yêu cầu duy trì hiệu lực: 5

Cục Sở hữu trí tuệ thông báo:

1. Yêu cầu duy trì hiệu lực Bằng độc quyền sáng chế nêu trên được chấp nhận.
2. Hiệu lực Bằng độc quyền sáng chế số 14045 được duy trì đến 12/05/2020.

Nơi nhận:

- Như trên;
- TT (để công bố);
- Lưu: VT, Hồ sơ.

CỤC TRƯỞNG



Đinh Hữu Phí

BỘ KHOA HỌC VÀ CÔNG NGHỆ
CỤC SỞ HỮU TRÍ TUỆ

CỘNG HÒA XÃ HỘI CHỦ NGHĨA VIỆT NAM
Độc lập - Tự do - Hạnh phúc

Số: 17607/TB-SHTT

Hà Nội, ngày 03 tháng 09 năm 2019

THÔNG BÁO
Ghi nhận yêu cầu duy trì hiệu lực Bằng độc quyền sáng chế

Kính gửi: Công ty Luật TNHH Phạm và Liên danh (PHAM & ASSOCIATES)
8 Trần Hưng Đạo, thành phố Hà Nội

Căn cứ kết quả thẩm định yêu cầu duy trì hiệu lực Bằng độc quyền sáng chế:

Số đơn: DT1-2019-03073

Ngày nộp: 22/04/2019

Chủ đơn: THOMSON LICENSING (FR)

Đại diện của Chủ đơn: PHAM & ASSOCIATES

Bằng độc quyền sáng chế số: 7058

Năm yêu cầu duy trì hiệu lực: 12

Cục Sở hữu trí tuệ thông báo:

1. Yêu cầu duy trì hiệu lực Bằng độc quyền sáng chế nêu trên được chấp nhận.

2. Hiệu lực Bằng độc quyền sáng chế số 7058 được duy trì đến 19/05/2020.

Nơi nhận:

- Như trên;
- TT (để công bố);
- Lưu: VT, Hồ sơ.

CỤC TRƯỞNG



Đinh Hữu Phí

BỘ KHOA HỌC VÀ CÔNG NGHỆ
CỤC SỞ HỮU TRÍ TUỆ

CỘNG HÒA XÃ HỘI CHỦ NGHĨA VIỆT NAM
Độc lập - Tự do - Hạnh phúc

Số: 17608 /TB-SHTT

Hà Nội, ngày 03 tháng 09 năm 2019

THÔNG BÁO

Ghi nhận yêu cầu duy trì hiệu lực Bằng độc quyền sáng chế

Kính gửi: Công ty Luật TNHH Phạm và Liên danh (PHAM & ASSOCIATES)
8 Trần Hưng Đạo, thành phố Hà Nội

Căn cứ kết quả thẩm định yêu cầu duy trì hiệu lực Bằng độc quyền sáng chế:

Số đơn: DT1-2019-03074

Ngày nộp: 22/04/2019

Chủ đơn: BTICINO S.p.A. (IT)

Đại diện của Chủ đơn: PHAM & ASSOCIATES

Bằng độc quyền sáng chế số: 16976

Năm yêu cầu duy trì hiệu lực: 3

Cục Sở hữu trí tuệ thông báo:

1. Yêu cầu duy trì hiệu lực Bằng độc quyền sáng chế nêu trên được chấp nhận.

2. Hiệu lực Bằng độc quyền sáng chế số 16976 được duy trì đến 23/05/2020.

Nơi nhận:

- Như trên;
- TT (để công bố);
- Lưu: VT, Hồ sơ.

CỤC TRƯỞNG



Đinh Hữu Phí
Đinh Hữu Phí

BỘ KHOA HỌC VÀ CÔNG NGHỆ
CỤC SỞ HỮU TRÍ TUỆ

CỘNG HÒA XÃ HỘI CHỦ NGHĨA VIỆT NAM
Độc lập - Tự do - Hạnh phúc

Số: 17609/TB-SHTT

Hà Nội, ngày 03 tháng 09 năm 2019

THÔNG BÁO

Ghi nhận yêu cầu duy trì hiệu lực Bằng độc quyền sáng chế

Kính gửi: Công ty Luật TNHH Phạm và Liên danh (PHAM & ASSOCIATES)
8 Trần Hưng Đạo, thành phố Hà Nội

Căn cứ kết quả thẩm định yêu cầu duy trì hiệu lực Bằng độc quyền sáng chế:

Số đơn: DT1-2019-03075

Ngày nộp: 22/04/2019

Chủ đơn: DANIELI & C. OFFICINE MECCANICHE SPA (IT)

Đại diện của Chủ đơn: PHAM & ASSOCIATES

Bằng độc quyền sáng chế số: 19296

Năm yêu cầu duy trì hiệu lực: 2

Cục Sở hữu trí tuệ thông báo:

1. Yêu cầu duy trì hiệu lực Bằng độc quyền sáng chế nêu trên được chấp nhận.

2. Hiệu lực Bằng độc quyền sáng chế số 19296 được duy trì đến 23/05/2020.

Nơi nhận:

- Như trên;
- TT (để công bố);
- Lưu: VT, Hồ sơ.

CỤC TRƯỞNG



Đinh Hữu Phú

BỘ KHOA HỌC VÀ CÔNG NGHỆ
CỤC SỞ HỮU TRÍ TUỆ

CỘNG HÒA XÃ HỘI CHỦ NGHĨA VIỆT NAM
Độc lập - Tự do - Hạnh phúc

Số: 17610/TB-SHTT

Hà Nội, ngày 03 tháng 09 năm 2019

THÔNG BÁO

Ghi nhận yêu cầu duy trì hiệu lực Bằng độc quyền sáng chế

Kính gửi: Công ty Luật TNHH Phạm và Liên danh (PHAM & ASSOCIATES)
8 Trần Hưng Đạo, thành phố Hà Nội

Căn cứ kết quả thẩm định yêu cầu duy trì hiệu lực Bằng độc quyền sáng chế:

Số đơn: DT1-2019-03076

Ngày nộp: 22/04/2019

Chủ đơn: General Electric Technology GmbH (CH)

Đại diện của Chủ đơn: PHAM & ASSOCIATES

Bằng độc quyền sáng chế số: 19285

Năm yêu cầu duy trì hiệu lực: 2

Cục Sở hữu trí tuệ thông báo:

1. Yêu cầu duy trì hiệu lực Bằng độc quyền sáng chế nêu trên được chấp nhận.

2. Hiệu lực Bằng độc quyền sáng chế số 19285 được duy trì đến 23/05/2020.

He

Nơi nhận:

- Như trên;
- TT (để công bố);
- Lưu: VT, Hồ sơ.

CỤC TRƯỞNG



Đinh Hữu Phí

BỘ KHOA HỌC VÀ CÔNG NGHỆ
CỤC SỞ HỮU TRÍ TUỆ

CỘNG HÒA XÃ HỘI CHỦ NGHĨA VIỆT NAM
Độc lập - Tự do - Hạnh phúc

Số: 17611/TB-SHTT

Hà Nội, ngày 03 tháng 09 năm 2019

THÔNG BÁO

Ghi nhận yêu cầu duy trì hiệu lực Bằng độc quyền sáng chế

Kính gửi: Công ty Luật TNHH Phạm và Liên danh (PHAM & ASSOCIATES)
8 Trần Hưng Đạo, thành phố Hà Nội

Căn cứ kết quả thẩm định yêu cầu duy trì hiệu lực Bằng độc quyền sáng chế:

Số đơn: DT1-2019-03077

Ngày nộp: 22/04/2019

Chủ đơn: General Electric Technology GmbH (CH)

Đại diện của Chủ đơn: PHAM & ASSOCIATES

Bằng độc quyền sáng chế số: 19290

Năm yêu cầu duy trì hiệu lực: 2

Cục Sở hữu trí tuệ thông báo:

1. Yêu cầu duy trì hiệu lực Bằng độc quyền sáng chế nêu trên được chấp nhận.

2. Hiệu lực Bằng độc quyền sáng chế số 19290 được duy trì đến 23/05/2020.

Nơi nhận:

- Như trên;
- TT (để công bố);
- Lưu: VT, Hồ sơ.

CỤC TRƯỞNG



Đinh Hữu Phí

BỘ KHOA HỌC VÀ CÔNG NGHỆ
CỤC SỞ HỮU TRÍ TUỆ

CỘNG HOÀ XÃ HỘI CHỦ NGHĨA VIỆT NAM
Độc lập - Tự do - Hạnh phúc

Số: 17612 /TB-SHTT

Hà Nội, ngày 03 tháng 09 năm 2019

THÔNG BÁO
Ghi nhận yêu cầu duy trì hiệu lực Bằng độc quyền sáng chế

Kính gửi: Công ty Luật TNHH Phạm và Liên danh (PHAM & ASSOCIATES)
8 Trần Hưng Đạo, thành phố Hà Nội

Căn cứ kết quả thẩm định yêu cầu duy trì hiệu lực Bằng độc quyền sáng chế:

Số đơn: DT1-2019-03079

Ngày nộp: 22/04/2019

Chủ đơn: SONY CORPORATION (JP)

Đại diện của Chủ đơn: PHAM & ASSOCIATES

Bằng độc quyền sáng chế số: 14109

Năm yêu cầu duy trì hiệu lực: 5

Cục Sở hữu trí tuệ thông báo:

1. Yêu cầu duy trì hiệu lực Bằng độc quyền sáng chế nêu trên được chấp nhận.

2. Hiệu lực Bằng độc quyền sáng chế số 14109 được duy trì đến 26/05/2020.

H.

Nơi nhận:

- Như trên;
- TT (để công bố);
- Lưu: VT, Hồ sơ.

CỤC TRƯỞNG



Đinh Hữu Phí

BỘ KHOA HỌC VÀ CÔNG NGHỆ
CỤC SỞ HỮU TRÍ TUỆ

CỘNG HÒA XÃ HỘI CHỦ NGHĨA VIỆT NAM
Độc lập - Tự do - Hạnh phúc

Số: 17613 /TB-SHTT

Hà Nội, ngày 03 tháng 09 năm 2019

THÔNG BÁO

Ghi nhận yêu cầu duy trì hiệu lực Bằng độc quyền sáng chế

Kính gửi: Công ty Luật TNHH Phạm và Liên danh (PHAM & ASSOCIATES)
8 Trần Hưng Đạo, thành phố Hà Nội

Căn cứ kết quả thẩm định yêu cầu duy trì hiệu lực Bằng độc quyền sáng chế:

Số đơn: DT1-2019-03082

Ngày nộp: 22/04/2019

Chủ đơn: TOPOTARGET UK LIMITED (GB)

Đại diện của Chủ đơn: PHAM & ASSOCIATES

Bằng độc quyền sáng chế số: 10333

Năm yêu cầu duy trì hiệu lực: 8

Cục Sở hữu trí tuệ thông báo:

1. Yêu cầu duy trì hiệu lực Bằng độc quyền sáng chế nêu trên được chấp nhận.

2. Hiệu lực Bằng độc quyền sáng chế số 10333 được duy trì đến 31/05/2020.

Nơi nhận:

- Như trên;
- TT (để công bố);
- Lưu: VT, Hồ sơ.

CỤC TRƯỞNG



Đinh Hữu Phí

BỘ KHOA HỌC VÀ CÔNG NGHỆ
CỤC SỞ HỮU TRÍ TUỆ

CỘNG HÒA XÃ HỘI CHỦ NGHĨA VIỆT NAM
Độc lập - Tự do - Hạnh phúc

Số: 17614 /TB-SHTT

Hà Nội, ngày 03 tháng 09 năm 2019

THÔNG BÁO
Ghi nhận yêu cầu duy trì hiệu lực Bằng độc quyền sáng chế

Kính gửi: Công ty Luật TNHH Phạm và Liên danh (PHAM & ASSOCIATES)
8 Trần Hưng Đạo, thành phố Hà Nội

Căn cứ kết quả thẩm định yêu cầu duy trì hiệu lực Bằng độc quyền sáng chế:

Số đơn: DT1-2019-03083

Ngày nộp: 22/04/2019

Chủ đơn: GE HEALTHCARE LIMITED (GB)

Đại diện của Chủ đơn: PHAM & ASSOCIATES

Bằng độc quyền sáng chế số: 19362

Năm yêu cầu duy trì hiệu lực: 2

Cục Sở hữu trí tuệ thông báo:

1. Yêu cầu duy trì hiệu lực Bằng độc quyền sáng chế nêu trên được chấp nhận.

2. Hiệu lực Bằng độc quyền sáng chế số 19362 được duy trì đến 31/05/2020.

Nơi nhận:

- Như trên;
- TT (để công bố);
- Lưu: VT, Hồ sơ.

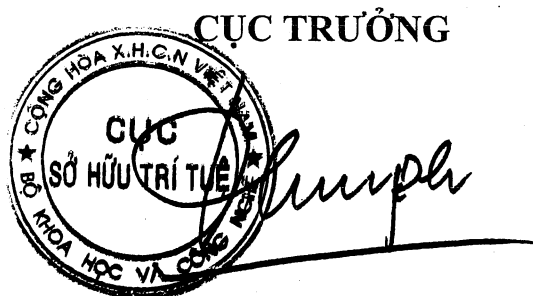

Đình Hữu Phí

BỘ KHOA HỌC VÀ CÔNG NGHỆ
CỤC SỞ HỮU TRÍ TUỆ

CỘNG HOÀ XÃ HỘI CHỦ NGHĨA VIỆT NAM
Độc lập - Tự do - Hạnh phúc

Số: 17615/TB-SHTT

Hà Nội, ngày 03 tháng 09 năm 2019

THÔNG BÁO
Ghi nhận yêu cầu duy trì hiệu lực Bằng độc quyền sáng chế

Kính gửi: Công ty Luật TNHH Phạm và Liên danh (PHAM & ASSOCIATES)
8 Trần Hưng Đạo, thành phố Hà Nội

Căn cứ kết quả thẩm định yêu cầu duy trì hiệu lực Bằng độc quyền sáng chế:

Số đơn: DT1-2019-03086

Ngày nộp: 22/04/2019

Chủ đơn: SYSTEM S.P.A. (IT)

Đại diện của Chủ đơn: PHAM & ASSOCIATES

Bằng độc quyền sáng chế số: 19160

Năm yêu cầu duy trì hiệu lực: 2

Cục Sở hữu trí tuệ thông báo:

1. Yêu cầu duy trì hiệu lực Bằng độc quyền sáng chế nêu trên được chấp nhận.

2. Hiệu lực Bằng độc quyền sáng chế số 19160 được duy trì đến 02/05/2020.

Nơi nhận:

- Như trên;
- TT (để công bố);
- Lưu: VT, Hồ sơ.

CỤC TRƯỞNG



Đinh Hữu Phí

BỘ KHOA HỌC VÀ CÔNG NGHỆ
CỤC SỞ HỮU TRÍ TUỆ

CỘNG HOÀ XÃ HỘI CHỦ NGHĨA VIỆT NAM
Độc lập - Tự do - Hạnh phúc

Số: 17616/TB-SHTT

Hà Nội, ngày 03 tháng 09 năm 2019

THÔNG BÁO
Ghi nhận yêu cầu duy trì hiệu lực Bằng độc quyền sáng chế

Kính gửi: Công ty Luật TNHH Phạm và Liên danh (PHAM & ASSOCIATES)
8 Trần Hưng Đạo, thành phố Hà Nội

Căn cứ kết quả thẩm định yêu cầu duy trì hiệu lực Bằng độc quyền sáng chế:

Số đơn: DT1-2019-03087

Ngày nộp: 22/04/2019

Chủ đơn: CABOT CORPORATION (US)

Đại diện của Chủ đơn: PHAM & ASSOCIATES

Bằng độc quyền sáng chế số: 19151

Năm yêu cầu duy trì hiệu lực: 2

Cục Sở hữu trí tuệ thông báo:

1. Yêu cầu duy trì hiệu lực Bằng độc quyền sáng chế nêu trên được chấp nhận.

2. Hiệu lực Bằng độc quyền sáng chế số 19151 được duy trì đến 02/05/2020.

Nơi nhận:

- Như trên;
- TT (để công bố);
- Lưu: VT, Hồ sơ.

CỤC TRƯỞNG



Đinh Hữu Phí

BỘ KHOA HỌC VÀ CÔNG NGHỆ
CỤC SỞ HỮU TRÍ TUỆ

CỘNG HÒA XÃ HỘI CHỦ NGHĨA VIỆT NAM
Độc lập - Tự do - Hạnh phúc

Số: 17618 /TB-SHTT

Hà Nội, ngày 03 tháng 09 năm 2019

THÔNG BÁO

Ghi nhận yêu cầu duy trì hiệu lực Bằng độc quyền sáng chế

Kính gửi: Công ty Cổ phần Hỗ trợ phát triển công nghệ Detech (DETECH)
Tòa nhà Detech, số 8, đường Tôn Thất Thuyết, phường Mỹ Đình 2,
quận Nam Từ Liêm, thành phố Hà Nội

Căn cứ kết quả thẩm định yêu cầu duy trì hiệu lực Bằng độc quyền sáng chế:

Số đơn: DT1-2019-03089

Ngày nộp: 22/04/2019

Chủ đơn: ZENSHIN CO., LTD. (JP)

Đại diện của Chủ đơn: DETECH

Bằng độc quyền sáng chế số: 15440

Năm yêu cầu duy trì hiệu lực: 4

Cục Sở hữu trí tuệ thông báo:

1. Yêu cầu duy trì hiệu lực Bằng độc quyền sáng chế nêu trên được chấp nhận.
2. Hiệu lực Bằng độc quyền sáng chế số 15440 được duy trì đến 04/05/2020.

Nơi nhận:

- Như trên;
- TT (để công bố);
- Lưu: VT, Hồ sơ.

CỤC TRƯỞNG



Đinh Hữu Phí

BỘ KHOA HỌC VÀ CÔNG NGHỆ
CỤC SỞ HỮU TRÍ TUỆ

CỘNG HOÀ XÃ HỘI CHỦ NGHĨA VIỆT NAM
Độc lập - Tự do - Hạnh phúc

Số: 17619 /TB-SHTT

Hà Nội, ngày 03 tháng 09 năm 2019

THÔNG BÁO
Ghi nhận yêu cầu duy trì hiệu lực Bằng độc quyền sáng chế

Kính gửi: Công ty TNHH một thành viên Sở hữu trí tuệ VCCI
(VCCI-IP CO.,LTD)
Tầng 8, Toà nhà VCCI, số 9 Đào Duy Anh, phường Phương mai,
quận Đống Đa, thành phố Hà Nội

Căn cứ kết quả thẩm định yêu cầu duy trì hiệu lực Bằng độc quyền sáng chế:

Số đơn: DT1-2019-03090

Ngày nộp: 22/04/2019

Chủ đơn: HITACHI, LTD. (JP)

Đại diện của Chủ đơn: VCCI-IP CO.,LTD

Bằng độc quyền sáng chế số: 19503

Năm yêu cầu duy trì hiệu lực: 2

Cục Sở hữu trí tuệ thông báo:

1. Yêu cầu duy trì hiệu lực Bằng độc quyền sáng chế nêu trên được chấp nhận.

2. Hiệu lực Bằng độc quyền sáng chế số 19503 được duy trì đến 21/06/2020.

H.

Nơi nhận:

- Như trên;
- TT (để công bố);
- Lưu: VT, Hồ sơ.

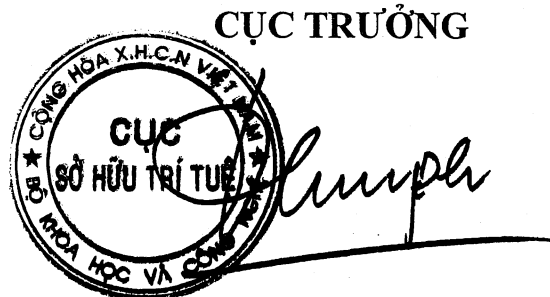

Đinh Hữu Phí

BỘ KHOA HỌC VÀ CÔNG NGHỆ
CỤC SỞ HỮU TRÍ TUỆ

CỘNG HOÀ XÃ HỘI CHỦ NGHĨA VIỆT NAM
Độc lập - Tự do - Hạnh phúc

Số: 17620 /TB-SHTT

Hà Nội, ngày 03 tháng 09 năm 2019

THÔNG BÁO

Ghi nhận yêu cầu duy trì hiệu lực Bằng độc quyền sáng chế

Kính gửi: Công ty TNHH Trường Xuân (AGELESS CO.,LTD.)
Tầng 11, số 102 đường Trần Phú, phường Mộ Lao, quận Hà Đông,
TP. Hà Nội

Căn cứ kết quả thẩm định yêu cầu duy trì hiệu lực Bằng độc quyền sáng chế:

Số đơn: DT1-2019-03092

Ngày nộp: 22/04/2019

Chủ đơn: Kumho Tire Co., Inc. (KR)

Đại diện của Chủ đơn: AGELESS CO.,LTD.

Bằng độc quyền sáng chế số: 8466

Năm yêu cầu duy trì hiệu lực: 10

Cục Sở hữu trí tuệ thông báo:

1. Yêu cầu duy trì hiệu lực Bằng độc quyền sáng chế nêu trên được chấp nhận.
2. Hiệu lực Bằng độc quyền sáng chế số 8466 được duy trì đến 18/05/2020. *16*

Nơi nhận:

- Như trên;
- TT (để công bố);
- Lưu: VT, Hồ sơ.

CỤC TRƯỞNG



Đinh Hữu Phí
Đinh Hữu Phí

BỘ KHOA HỌC VÀ CÔNG NGHỆ
CỤC SỞ HỮU TRÍ TUỆ

CỘNG HÒA XÃ HỘI CHỦ NGHĨA VIỆT NAM
Độc lập - Tự do - Hạnh phúc

Số: 17621/TB-SHTT

Hà Nội, ngày 03 tháng 09 năm 2019

THÔNG BÁO

Ghi nhận yêu cầu duy trì hiệu lực Bằng độc quyền sáng chế

Kính gửi: Văn phòng Luật sư Ân Nam (ANNAM IP & LAW)
Số 10 ngõ 34 đường Âu Cơ, phường Quảng An, quận Tây Hồ,
TP Hà Nội

Căn cứ kết quả thẩm định yêu cầu duy trì hiệu lực Bằng độc quyền sáng chế:

Số đơn: DT1-2019-03093

Ngày nộp: 22/04/2019

Chủ đơn: HYUNDAI INDUSTRY CO., LTD. (KR)

Đại diện của Chủ đơn: ANNAM IP & LAW

Bằng độc quyền sáng chế số: 18125

Năm yêu cầu duy trì hiệu lực: 2

Cục Sở hữu trí tuệ thông báo:

1. Yêu cầu duy trì hiệu lực Bằng độc quyền sáng chế nêu trên được chấp nhận.
2. Hiệu lực Bằng độc quyền sáng chế số 18125 được duy trì đến 25/12/2019.

Nơi nhận:

- Như trên;
- TT (để công bố);
- Lưu: VT, Hồ sơ.

CỤC TRƯỞNG



Đinh Hữu Phí

BỘ KHOA HỌC VÀ CÔNG NGHỆ
CỤC SỞ HỮU TRÍ TUỆ

CỘNG HÒA XÃ HỘI CHỦ NGHĨA VIỆT NAM
Độc lập - Tự do - Hạnh phúc

Số: 17622/TB-SHTT

Hà Nội, ngày 03 tháng 09 năm 2019

THÔNG BÁO

Ghi nhận yêu cầu duy trì hiệu lực Bằng độc quyền sáng chế

Kính gửi: Công ty TNHH Ban Ca (BANCA)
15B Triệu Việt Vương, thành phố Hà Nội

Căn cứ kết quả thẩm định yêu cầu duy trì hiệu lực Bằng độc quyền sáng chế:

Số đơn: DT1-2019-03094

Ngày nộp: 22/04/2019

Chủ đơn: CREANOVA AG (CH)

Đại diện của Chủ đơn: BANCA

Bằng độc quyền sáng chế số: 7657

Năm yêu cầu duy trì hiệu lực: 11

Cục Sở hữu trí tuệ thông báo:

1. Yêu cầu duy trì hiệu lực Bằng độc quyền sáng chế nêu trên được chấp nhận.
2. Hiệu lực Bằng độc quyền sáng chế số 7657 được duy trì đến 20/04/2020. *hc*

Nơi nhận:

- Như trên;
- TT (để công bố);
- Lưu: VT, Hồ sơ.

CỤC TRƯỞNG



Đinh Hữu Phí

BỘ KHOA HỌC VÀ CÔNG NGHỆ
CỤC SỞ HỮU TRÍ TUỆ

CỘNG HÒA XÃ HỘI CHỦ NGHĨA VIỆT NAM
Độc lập - Tự do - Hạnh phúc

Số: 17623/TB-SHTT

Hà Nội, ngày 03 tháng 09 năm 2019

THÔNG BÁO

Ghi nhận yêu cầu duy trì hiệu lực Bằng độc quyền sáng chế

Kính gửi: Công ty TNHH Ban Ca (BANCA)
15B Triệu Việt Vương, thành phố Hà Nội

Căn cứ kết quả thẩm định yêu cầu duy trì hiệu lực Bằng độc quyền sáng chế:

Số đơn: DT1-2019-03097

Ngày nộp: 22/04/2019

Chủ đơn: SHISEIDO COMPANY, LTD. (JP)

Đại diện của Chủ đơn: BANCA

Bằng độc quyền sáng chế số: 13991

Năm yêu cầu duy trì hiệu lực: 5

Cục Sở hữu trí tuệ thông báo:

1. Yêu cầu duy trì hiệu lực Bằng độc quyền sáng chế nêu trên được chấp nhận.

2. Hiệu lực Bằng độc quyền sáng chế số 13991 được duy trì đến 20/04/2020.

Nơi nhận:

- Như trên;
- TT (để công bố);
- Lưu: VT, Hồ sơ.

CỤC TRƯỞNG



Đinh Hữu Phí

BỘ KHOA HỌC VÀ CÔNG NGHỆ
CỤC SỞ HỮU TRÍ TUỆ

CỘNG HÒA XÃ HỘI CHỦ NGHĨA VIỆT NAM
Độc lập - Tự do - Hạnh phúc

Số: 17624/TB-SHTT

Hà Nội, ngày 03 tháng 09 năm 2019

THÔNG BÁO
Ghi nhận yêu cầu duy trì hiệu lực Bằng độc quyền sáng chế

Kính gửi: Công ty TNHH Ban Ca (BANCA)
15B Triệu Việt Vương, thành phố Hà Nội

Căn cứ kết quả thẩm định yêu cầu duy trì hiệu lực Bằng độc quyền sáng chế:

Số đơn: DT1-2019-03098

Ngày nộp: 22/04/2019

Chủ đơn: Yamaha Hatsudoki Kabushiki Kaisha (JP)

Đại diện của Chủ đơn: BANCA

Bằng độc quyền sáng chế số: 14013

Năm yêu cầu duy trì hiệu lực: 5

Cục Sở hữu trí tuệ thông báo:

1. Yêu cầu duy trì hiệu lực Bằng độc quyền sáng chế nêu trên được chấp nhận.

2. Hiệu lực Bằng độc quyền sáng chế số 14013 được duy trì đến 20/04/2020.

Nơi nhận:

- Như trên;
- TT (để công bố);
- Lưu: VT, Hồ sơ.

CỤC TRƯỞNG



Đinh Hữu Phí

BỘ KHOA HỌC VÀ CÔNG NGHỆ
CỤC SỞ HỮU TRÍ TUỆ

CỘNG HÒA XÃ HỘI CHỦ NGHĨA VIỆT NAM
Độc lập - Tự do - Hạnh phúc

Số: 17625/TB-SHTT

Hà Nội, ngày 03 tháng 09 năm 2019

THÔNG BÁO
Ghi nhận yêu cầu duy trì hiệu lực Bằng độc quyền sáng chế

Kính gửi: Công ty TNHH Ban Ca (BANCA)
15B Triệu Việt Vương, thành phố Hà Nội

Căn cứ kết quả thẩm định yêu cầu duy trì hiệu lực Bằng độc quyền sáng chế:

Số đơn: DT1-2019-03099

Ngày nộp: 22/04/2019

Chủ đơn: SHENZHEN BYD AUTO R&D COMPANY LIMITED (CN)

Đại diện của Chủ đơn: BANCA

Bằng độc quyền sáng chế số: 18945

Năm yêu cầu duy trì hiệu lực: 2

Cục Sở hữu trí tuệ thông báo:

1. Yêu cầu duy trì hiệu lực Bằng độc quyền sáng chế nêu trên được chấp nhận.

2. Hiệu lực Bằng độc quyền sáng chế số 18945 được duy trì đến 04/04/2020.

Nơi nhận:

- Như trên;
- TT (để công bố);
- Lưu: VT, Hồ sơ.

CỤC TRƯỞNG



Đình Hữu Phí

BỘ KHOA HỌC VÀ CÔNG NGHỆ
CỤC SỞ HỮU TRÍ TUỆ

CỘNG HÒA XÃ HỘI CHỦ NGHĨA VIỆT NAM
Độc lập - Tự do - Hạnh phúc

Số: 17626/TB-SHTT

Hà Nội, ngày 03 tháng 09 năm 2019

THÔNG BÁO
Ghi nhận yêu cầu duy trì hiệu lực Bằng độc quyền sáng chế

Kính gửi: Công ty TNHH Ban Ca (BANCA)
15B Triệu Việt Vương, thành phố Hà Nội

Căn cứ kết quả thẩm định yêu cầu duy trì hiệu lực Bằng độc quyền sáng chế:

Số đơn: DT1-2019-03100

Ngày nộp: 22/04/2019

Chủ đơn: Yamaha Hatsudoki Kabushiki Kaisha (JP)

Đại diện của Chủ đơn: BANCA

Bằng độc quyền sáng chế số: 7016

Năm yêu cầu duy trì hiệu lực: 12

Cục Sở hữu trí tuệ thông báo:

1. Yêu cầu duy trì hiệu lực Bằng độc quyền sáng chế nêu trên được chấp nhận.
2. Hiệu lực Bằng độc quyền sáng chế số 7016 được duy trì đến 21/04/2020. *ke*

Nơi nhận:

- Như trên;
- TT (để công bố);
- Lưu: VT, Hồ sơ.

CỤC TRƯỞNG



Đinh Hữu Phí

BỘ KHOA HỌC VÀ CÔNG NGHỆ
CỤC SỞ HỮU TRÍ TUỆ

CỘNG HOÀ XÃ HỘI CHỦ NGHĨA VIỆT NAM
Độc lập - Tự do - Hạnh phúc

Số: 17627/TB-SHTT

Hà Nội, ngày 03 tháng 09 năm 2019

THÔNG BÁO

Ghi nhận yêu cầu duy trì hiệu lực Bằng độc quyền sáng chế

Kính gửi: Công ty TNHH Ban Ca (BANCA)
15B Triệu Việt Vương, thành phố Hà Nội

Căn cứ kết quả thẩm định yêu cầu duy trì hiệu lực Bằng độc quyền sáng chế:

Số đơn: DT1-2019-03101

Ngày nộp: 22/04/2019

Chủ đơn: Yamaha Hatsudoki Kabushiki Kaisha (JP)

Đại diện của Chủ đơn: BANCA

Bằng độc quyền sáng chế số: 7017

Năm yêu cầu duy trì hiệu lực: 12

Cục Sở hữu trí tuệ thông báo:

1. Yêu cầu duy trì hiệu lực Bằng độc quyền sáng chế nêu trên được chấp nhận.
2. Hiệu lực Bằng độc quyền sáng chế số 7017 được duy trì đến 21/04/2020.

Nơi nhận:

- Như trên;
- TT (để công bố);
- Lưu: VT, Hồ sơ.

CỤC TRƯỞNG



Đinh Hữu Phí

BỘ KHOA HỌC VÀ CÔNG NGHỆ
CỤC SỞ HỮU TRÍ TUỆ

CỘNG HÒA XÃ HỘI CHỦ NGHĨA VIỆT NAM
Độc lập - Tự do - Hạnh phúc

Số: 17628/TB-SHTT

Hà Nội, ngày 03 tháng 09 năm 2019

THÔNG BÁO
Ghi nhận yêu cầu duy trì hiệu lực Bằng độc quyền sáng chế

Kính gửi: Công ty TNHH Ban Ca (BANCA)
15B Triệu Việt Vương, thành phố Hà Nội

Căn cứ kết quả thẩm định yêu cầu duy trì hiệu lực Bằng độc quyền sáng chế:

Số đơn: DT1-2019-03102

Ngày nộp: 22/04/2019

Chủ đơn: Yamaha Hatsudoki Kabushiki Kaisha (JP)

Đại diện của Chủ đơn: BANCA

Bằng độc quyền sáng chế số: 12666

Năm yêu cầu duy trì hiệu lực: 6

Cục Sở hữu trí tuệ thông báo:

1. Yêu cầu duy trì hiệu lực Bằng độc quyền sáng chế nêu trên được chấp nhận.

2. Hiệu lực Bằng độc quyền sáng chế số 12666 được duy trì đến 21/04/2020.

Nơi nhận:

- Như trên;
- TT (để công bố);
- Lưu: VT, Hồ sơ.

CỤC TRƯỞNG



Đình Hữu Phí

BỘ KHOA HỌC VÀ CÔNG NGHỆ
CỤC SỞ HỮU TRÍ TUỆ

CỘNG HÒA XÃ HỘI CHỦ NGHĨA VIỆT NAM
Độc lập - Tự do - Hạnh phúc

Số: 17629/TB-SHTT

Hà Nội, ngày 03 tháng 09 năm 2019

THÔNG BÁO
Ghi nhận yêu cầu duy trì hiệu lực Bằng độc quyền sáng chế

Kính gửi: Công ty TNHH Ban Ca (BANCA)
15B Triệu Việt Vương, thành phố Hà Nội

Căn cứ kết quả thẩm định yêu cầu duy trì hiệu lực Bằng độc quyền sáng chế:

Số đơn: DT1-2019-03103

Ngày nộp: 22/04/2019

Chủ đơn: UNILEVER N.V. (NL)

Đại diện của Chủ đơn: BANCA

Bằng độc quyền sáng chế số: 12668

Năm yêu cầu duy trì hiệu lực: 6

Cục Sở hữu trí tuệ thông báo:

1. Yêu cầu duy trì hiệu lực Bằng độc quyền sáng chế nêu trên được chấp nhận.

2. Hiệu lực Bằng độc quyền sáng chế số 12668 được duy trì đến 21/04/2020.

H

Nơi nhận:

- Như trên;
- TT (để công bố);
- Lưu: VT, Hồ sơ.

CỤC TRƯỞNG



Đinh Hữu Phí

BỘ KHOA HỌC VÀ CÔNG NGHỆ
CỤC SỞ HỮU TRÍ TUỆ

CỘNG HOÀ XÃ HỘI CHỦ NGHĨA VIỆT NAM
Độc lập - Tự do - Hạnh phúc

Số: 17630/TB-SHTT

Hà Nội, ngày 03 tháng 09 năm 2019

THÔNG BÁO
Ghi nhận yêu cầu duy trì hiệu lực Bằng độc quyền sáng chế

Kính gửi: Công ty TNHH Ban Ca (BANCA)
15B Triệu Việt Vương, thành phố Hà Nội

Căn cứ kết quả thẩm định yêu cầu duy trì hiệu lực Bằng độc quyền sáng chế:

Số đơn: DT1-2019-03104

Ngày nộp: 22/04/2019

Chủ đơn: Yamaha Hatsudoki Kabushiki Kaisha (JP)

Đại diện của Chủ đơn: BANCA

Bằng độc quyền sáng chế số: 11345

Năm yêu cầu duy trì hiệu lực: 7

Cục Sở hữu trí tuệ thông báo:

1. Yêu cầu duy trì hiệu lực Bằng độc quyền sáng chế nêu trên được chấp nhận.

2. Hiệu lực Bằng độc quyền sáng chế số 11345 được duy trì đến 23/04/2020.

Nơi nhận:

- Như trên;
- TT (để công bố);
- Lưu: VT, Hồ sơ.

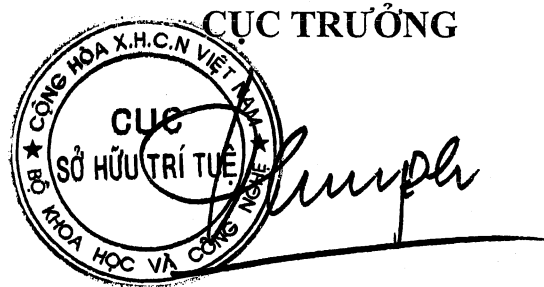

Đinh Hữu Phí

BỘ KHOA HỌC VÀ CÔNG NGHỆ
CỤC SỞ HỮU TRÍ TUỆ

CỘNG HÒA XÃ HỘI CHỦ NGHĨA VIỆT NAM
Độc lập - Tự do - Hạnh phúc

Số: 17631/TB-SHTT

Hà Nội, ngày 03 tháng 09 năm 2019

THÔNG BÁO
Ghi nhận yêu cầu duy trì hiệu lực Bằng độc quyền sáng chế

Kính gửi: Công ty TNHH Ban Ca (BANCA)
15B Triệu Việt Vương, thành phố Hà Nội

Căn cứ kết quả thẩm định yêu cầu duy trì hiệu lực Bằng độc quyền sáng chế:

Số đơn: DT1-2019-03105

Ngày nộp: 22/04/2019

Chủ đơn: COMMONWEALTH SCIENTIFIC AND INDUSTRIAL
RESEARCH ORGANISATION (AU)

Đại diện của Chủ đơn: BANCA

Bằng độc quyền sáng chế số: 18923

Năm yêu cầu duy trì hiệu lực: 2

Cục Sở hữu trí tuệ thông báo:

1. Yêu cầu duy trì hiệu lực Bằng độc quyền sáng chế nêu trên được chấp nhận.
2. Hiệu lực Bằng độc quyền sáng chế số 18923 được duy trì đến 04/04/2020.

Nơi nhận:

- Như trên;
- TT (để công bố);
- Lưu: VT, Hồ sơ.

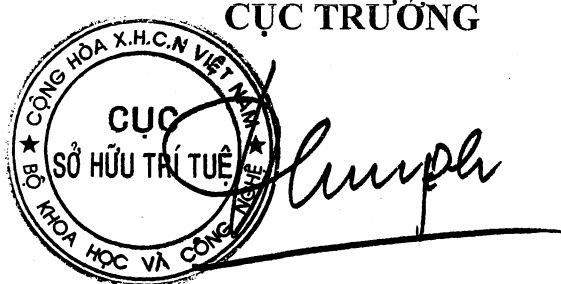
CỤC TRƯỞNG

Đinh Hữu Phí

BỘ KHOA HỌC VÀ CÔNG NGHỆ
CỤC SỞ HỮU TRÍ TUỆ

CỘNG HOÀ XÃ HỘI CHỦ NGHĨA VIỆT NAM
Độc lập - Tự do - Hạnh phúc

Số: 17632/TB-SHTT

Hà Nội, ngày 03 tháng 09 năm 2019

THÔNG BÁO

Ghi nhận yêu cầu duy trì hiệu lực Bằng độc quyền sáng chế

Kính gửi: Công ty TNHH Ban Ca (BANCA)
15B Triệu Việt Vương, thành phố Hà Nội

Căn cứ kết quả thẩm định yêu cầu duy trì hiệu lực Bằng độc quyền sáng chế:

Số đơn: DT1-2019-03106

Ngày nộp: 22/04/2019

Chủ đơn: Yamaha Hatsudoki Kabushiki Kaisha (JP)

Đại diện của Chủ đơn: BANCA

Bằng độc quyền sáng chế số: 5615

Năm yêu cầu duy trì hiệu lực: 14

Cục Sở hữu trí tuệ thông báo:

1. Yêu cầu duy trì hiệu lực Bằng độc quyền sáng chế nêu trên được chấp nhận.

2. Hiệu lực Bằng độc quyền sáng chế số 5615 được duy trì đến 24/04/2020.

Nơi nhận:

- Như trên;
- TT (để công bố);
- Lưu: VT, Hồ sơ.

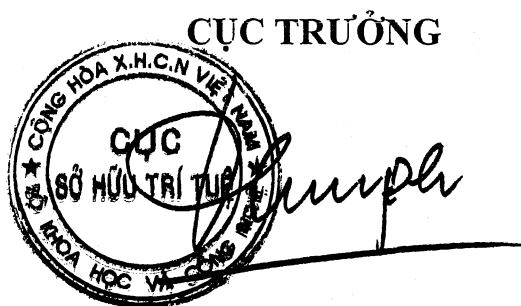

Đinh Hữu Phí

BỘ KHOA HỌC VÀ CÔNG NGHỆ
CỤC SỞ HỮU TRÍ TUỆ

CỘNG HOÀ XÃ HỘI CHỦ NGHĨA VIỆT NAM
Độc lập - Tự do - Hạnh phúc

Số: 17633/TB-SHTT

Hà Nội, ngày 03 tháng 09 năm 2019

THÔNG BÁO
Ghi nhận yêu cầu duy trì hiệu lực Bằng độc quyền sáng chế

Kính gửi: Công ty TNHH Ban Ca (BANCA)
15B Triệu Việt Vương, thành phố Hà Nội

Căn cứ kết quả thẩm định yêu cầu duy trì hiệu lực Bằng độc quyền sáng chế:

Số đơn: DT1-2019-03107

Ngày nộp: 22/04/2019

Chủ đơn: Yamaha Hatsudoki Kabushiki Kaisha (JP)

Đại diện của Chủ đơn: BANCA

Bằng độc quyền sáng chế số: 5616

Năm yêu cầu duy trì hiệu lực: 14

Cục Sở hữu trí tuệ thông báo:

1. Yêu cầu duy trì hiệu lực Bằng độc quyền sáng chế nêu trên được chấp nhận.
2. Hiệu lực Bằng độc quyền sáng chế số 5616 được duy trì đến 24/04/2020.

Nơi nhận:

- Như trên;
- TT (để công bố);
- Lưu: VT, Hồ sơ.

CỤC TRƯỞNG



Đinh Hữu Phí

BỘ KHOA HỌC VÀ CÔNG NGHỆ
CỤC SỞ HỮU TRÍ TUỆ

CỘNG HOÀ XÃ HỘI CHỦ NGHĨA VIỆT NAM
Độc lập - Tự do - Hạnh phúc

Số: 17634 /TB-SHTT

Hà Nội, ngày 03 tháng 09 năm 2019

THÔNG BÁO
Ghi nhận yêu cầu duy trì hiệu lực Bằng độc quyền sáng chế

Kính gửi: Công ty TNHH Ban Ca (BANCA)
15B Triệu Việt Vương, thành phố Hà Nội

Căn cứ kết quả thẩm định yêu cầu duy trì hiệu lực Bằng độc quyền sáng chế:

Số đơn: DT1-2019-03108

Ngày nộp: 22/04/2019

Chủ đơn: RINNAI CORPORATION (JP)

Đại diện của Chủ đơn: BANCA

Bằng độc quyền sáng chế số: 6306

Năm yêu cầu duy trì hiệu lực: 13

Cục Sở hữu trí tuệ thông báo:

1. Yêu cầu duy trì hiệu lực Bằng độc quyền sáng chế nêu trên được chấp nhận.
2. Hiệu lực Bằng độc quyền sáng chế số 6306 được duy trì đến 24/04/2020.

Nơi nhận:

- Như trên;
- TT (để công bố);
- Lưu: VT, Hồ sơ.



CỤC TRƯỞNG

Đinh Hữu Phí

BỘ KHOA HỌC VÀ CÔNG NGHỆ
CỤC SỞ HỮU TRÍ TUỆ

CỘNG HÒA XÃ HỘI CHỦ NGHĨA VIỆT NAM
Độc lập - Tự do - Hạnh phúc

Số: 17635 /TB-SHTT

Hà Nội, ngày 03 tháng 09 năm 2019

THÔNG BÁO

Ghi nhận yêu cầu duy trì hiệu lực Bằng độc quyền sáng chế

Kính gửi: Công ty TNHH Tâm nhìn và Liên danh
(VISION & ASSOCIATES CO.LTD.)

Phòng 308-310, tầng 3, Tháp Hà Nội, số 49 Hai Bà Trưng,
phường Trần Hưng Đạo, quận Hoàn Kiếm, thành phố Hà Nội

Căn cứ kết quả thẩm định yêu cầu duy trì hiệu lực Bằng độc quyền sáng chế:

Số đơn: DT1-2019-03110

Ngày nộp: 22/04/2019

Chủ đơn: King Steel Machinery Co., Ltd. (TW)

Đại diện của Chủ đơn: VISION & ASSOCIATES CO.LTD.

Bằng độc quyền sáng chế số: 12768

Năm yêu cầu duy trì hiệu lực: 6

Cục Sở hữu trí tuệ thông báo:

1. Yêu cầu duy trì hiệu lực Bằng độc quyền sáng chế nêu trên được chấp nhận.

2. Hiệu lực Bằng độc quyền sáng chế số 12768 được duy trì đến 26/05/2020.

Nơi nhận:

- Như trên;
- TT (để công bố);
- Lưu: VT, Hồ sơ.

CỤC TRƯỞNG



Đinh Hữu Phí

**BỘ KHOA HỌC VÀ CÔNG NGHỆ
CỤC SỞ HỮU TRÍ TUỆ**

**CỘNG HÒA XÃ HỘI CHỦ NGHĨA VIỆT NAM
Độc lập - Tự do - Hạnh phúc**

Số: 17636 /TB-SHTT

Hà Nội, ngày 03 tháng 09 năm 2019

THÔNG BÁO
Ghi nhận yêu cầu duy trì hiệu lực Bằng độc quyền sáng chế

Kính gửi: Công ty TNHH một thành viên Sở hữu trí tuệ VCCI
(VCCI-IP CO.,LTD)
Tầng 8, Toà nhà VCCI, số 9 Đào Duy Anh, phường Phương mai,
quận Đống Đa, thành phố Hà Nội

Căn cứ kết quả thẩm định yêu cầu duy trì hiệu lực Bằng độc quyền sáng chế:

Số đơn: DT1-2018-06701

Ngày nộp: 26/10/2018

Chủ đơn: Formosa Taffeta Co., Ltd. (TW)

Đại diện của Chủ đơn: VCCI-IP CO.,LTD

Bằng độc quyền sáng chế số: 10794

Năm yêu cầu duy trì hiệu lực: 7

Cục Sở hữu trí tuệ thông báo:

1. Yêu cầu duy trì hiệu lực Bằng độc quyền sáng chế nêu trên được chấp nhận.

2. Hiệu lực Bằng độc quyền sáng chế số 10794 được duy trì đến 26/10/2019.

Nơi nhận:

- Như trên;
- TT (để công bố);
- Lưu: VT, Hồ sơ.

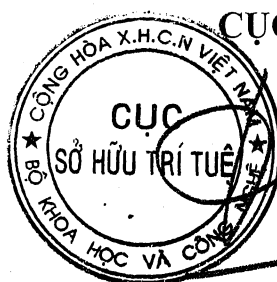

CỤC TRƯỞNG

Đinh Hữu Phí

BỘ KHOA HỌC VÀ CÔNG NGHỆ
CỤC SỞ HỮU TRÍ TUỆ

CỘNG HÒA XÃ HỘI CHỦ NGHĨA VIỆT NAM
Độc lập - Tự do - Hạnh phúc

Số: 17637/TB-SHTT

Hà Nội, ngày 03 tháng 09 năm 2019

THÔNG BÁO
Ghi nhận yêu cầu duy trì hiệu lực Bằng độc quyền sáng chế

Kính gửi: Công ty Cổ phần Sở hữu công nghiệp INVESTIP (INVESTIP)
Tầng 5, tòa nhà Charmvit Tower, 117 Trần Duy Hưng, phường Trung Hòa,
quận Cầu Giấy, thành phố Hà Nội

Căn cứ kết quả thẩm định yêu cầu duy trì hiệu lực Bằng độc quyền sáng chế:

Số đơn: DT1-2018-06093

Ngày nộp: 03/10/2018

Chủ đơn: Yuan Ze University (TW)

Đại diện của Chủ đơn: INVESTIP

Bằng độc quyền sáng chế số: 11978

Năm yêu cầu duy trì hiệu lực: 6

Cục Sở hữu trí tuệ thông báo:

1. Yêu cầu duy trì hiệu lực Bằng độc quyền sáng chế nêu trên được chấp nhận.

2. Hiệu lực Bằng độc quyền sáng chế số 11978 được duy trì đến 29/10/2019.

Ke

Nơi nhận:

- Như trên;
- TT (để công bố);
- Lưu: VT, Hồ sơ.

CỤC TRƯỞNG



Đình Hữu Phí

BỘ KHOA HỌC VÀ CÔNG NGHỆ
CỤC SỞ HỮU TRÍ TUỆ

CỘNG HÒA XÃ HỘI CHỦ NGHĨA VIỆT NAM
Độc lập - Tự do - Hạnh phúc

Số: 17638 /TB-SHTT

Hà Nội, ngày 03 tháng 09 năm 2019

THÔNG BÁO
Ghi nhận yêu cầu duy trì hiệu lực Bằng độc quyền sáng chế

Kính gửi: Công ty Cổ phần Sở hữu công nghiệp INVESTIP (INVESTIP)
Tầng 5, tòa nhà Charmvit Tower, 117 Trần Duy Hưng, phường Trung Hòa,
quận Cầu Giấy, thành phố Hà Nội

Căn cứ kết quả thẩm định yêu cầu duy trì hiệu lực Bằng độc quyền sáng chế:

Số đơn: DT1-2018-06094

Ngày nộp: 03/10/2018

Chủ đơn: Yuan Ze University (TW)

Đại diện của Chủ đơn: INVESTIP

Bằng độc quyền sáng chế số: 12297

Năm yêu cầu duy trì hiệu lực: 6

Cục Sở hữu trí tuệ thông báo:

1. Yêu cầu duy trì hiệu lực Bằng độc quyền sáng chế nêu trên được chấp nhận.
2. Hiệu lực Bằng độc quyền sáng chế số 12297 được duy trì đến 13/01/2020.

Nơi nhận:

- Như trên;
- TT (để công bố);
- Lưu: VT, Hồ sơ.

CỤC TRƯỞNG



Đinh Hữu Phí

BỘ KHOA HỌC VÀ CÔNG NGHỆ
CỤC SỞ HỮU TRÍ TUỆ

CỘNG HOÀ XÃ HỘI CHỦ NGHĨA VIỆT NAM
Độc lập - Tự do - Hạnh phúc

Số: 17639/TB-SHTT

Hà Nội, ngày 03 tháng 09 năm 2019

THÔNG BÁO
Ghi nhận yêu cầu duy trì hiệu lực Bằng độc quyền sáng chế

Kính gửi: Công ty TNHH một thành viên Sở hữu trí tuệ VCCI
(VCCI-IP CO.,LTD)
Tầng 8, Toà nhà VCCI, số 9 Đào Duy Anh, phường Phương mai,
quận Đống Đa, thành phố Hà Nội

Căn cứ kết quả thẩm định yêu cầu duy trì hiệu lực Bằng độc quyền sáng chế:

Số đơn: DT1-2019-00106

Ngày nộp: 07/01/2019

Chủ đơn: TROY TECHNOLOGY CORPORATION, INC. (US)

Đại diện của Chủ đơn: VCCI-IP CO.,LTD

Bằng độc quyền sáng chế số: 11024

Năm yêu cầu duy trì hiệu lực: 8

Cục Sở hữu trí tuệ thông báo:

1. Yêu cầu duy trì hiệu lực Bằng độc quyền sáng chế nêu trên được chấp nhận.

2. Hiệu lực Bằng độc quyền sáng chế số 11024 được duy trì đến 07/01/2021.

Nơi nhận:

- Như trên;
- TT (để công bố);
- Lưu: VT, Hồ sơ.

CỤC TRƯỞNG



Đình Hữu Phí

**BỘ KHOA HỌC VÀ CÔNG NGHỆ
CỤC SỞ HỮU TRÍ TUỆ**

**CỘNG HOÀ XÃ HỘI CHỦ NGHĨA VIỆT NAM
Độc lập - Tự do - Hạnh phúc**

Số: 17640/TB-SHTT

Hà Nội, ngày 03 tháng 09 năm 2019

THÔNG BÁO
Ghi nhận yêu cầu duy trì hiệu lực Bằng độc quyền sáng chế

Kính gửi: Văn phòng Luật sư Ân Nam (ANNAM IP & LAW)
Số 10 ngõ 34 đường Âu Cơ, phường Quảng An, quận Tây Hồ, TP Hà Nội

Căn cứ kết quả thẩm định yêu cầu duy trì hiệu lực Bằng độc quyền sáng chế:

Số đơn: DT1-2019-01870

Ngày nộp: 18/03/2019

Chủ đơn: KONINKLIJKE PHILIPS ELECTRONICS N.V. (NL)

Đại diện của Chủ đơn: ANNAM IP & LAW

Bằng độc quyền sáng chế số: 4199

Năm yêu cầu duy trì hiệu lực: 16

Cục Sở hữu trí tuệ thông báo:

1. Yêu cầu duy trì hiệu lực Bằng độc quyền sáng chế nêu trên được chấp nhận.
2. Hiệu lực Bằng độc quyền sáng chế số 4199 được duy trì đến 29/03/2020.

Nơi nhận:

- Như trên;
- TT (để công bố);
- Lưu: VT, Hồ sơ.

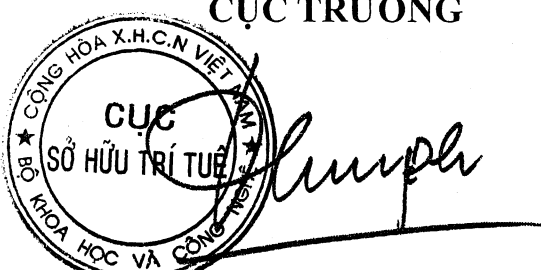
CỤC TRƯỞNG

Đinh Hữu Phí

BỘ KHOA HỌC VÀ CÔNG NGHỆ
CỤC SỞ HỮU TRÍ TUỆ

CỘNG HÒA XÃ HỘI CHỦ NGHĨA VIỆT NAM
Độc lập - Tự do - Hạnh phúc

Số: 17641/TB-SHTT

Hà Nội, ngày 03 tháng 09 năm 2019

THÔNG BÁO

Ghi nhận yêu cầu duy trì hiệu lực Bằng độc quyền sáng chế

Kính gửi: Công ty TNHH một thành viên Sở hữu trí tuệ VCCI
(VCCI-IP CO.,LTD)
Tầng 8, Toà nhà VCCI, số 9 Đào Duy Anh, phường Phương mai,
quận Đống Đa, thành phố Hà Nội

Căn cứ kết quả thẩm định yêu cầu duy trì hiệu lực Bằng độc quyền sáng chế:

Số đơn: DT1-2019-02524

Ngày nộp: 01/04/2019

Chủ đơn: TERUMO KABUSHIKI KAISHA (JP)

Đại diện của Chủ đơn: VCCI-IP CO.,LTD

Bằng độc quyền sáng chế số: 16764

Năm yêu cầu duy trì hiệu lực: 3

Cục Sở hữu trí tuệ thông báo:

1. Yêu cầu duy trì hiệu lực Bằng độc quyền sáng chế nêu trên được chấp nhận.
2. Hiệu lực Bằng độc quyền sáng chế số 16764 được duy trì đến 27/03/2020.

Nơi nhận:

- Như trên;
- TT (để công bố);
- Lưu: VT, Hồ sơ.

CỤC TRƯỞNG



Đinh Hữu Phí

BỘ KHOA HỌC VÀ CÔNG NGHỆ
CỤC SỞ HỮU TRÍ TUỆ

CỘNG HÒA XÃ HỘI CHỦ NGHĨA VIỆT NAM
Độc lập - Tự do - Hạnh phúc

Số: 17642/TB-SHTT

Hà Nội, ngày 03 tháng 09 năm 2019

THÔNG BÁO

Ghi nhận yêu cầu duy trì hiệu lực Bằng độc quyền sáng chế

Kính gửi: Công ty TNHH một thành viên Sở hữu trí tuệ VCCI
(VCCI-IP CO.,LTD)
Tầng 8, Toà nhà VCCI, số 9 Đào Duy Anh, phường Phương mai,
quận Đống Đa, thành phố Hà Nội

Căn cứ kết quả thẩm định yêu cầu duy trì hiệu lực Bằng độc quyền sáng chế:

Số đơn: DT1-2019-02531

Ngày nộp: 01/04/2019

Chủ đơn: TERUMO KABUSHIKI KAISHA (JP)

Đại diện của Chủ đơn: VCCI-IP CO.,LTD

Bằng độc quyền sáng chế số: 16791

Năm yêu cầu duy trì hiệu lực: 3

Cục Sở hữu trí tuệ thông báo:

1. Yêu cầu duy trì hiệu lực Bằng độc quyền sáng chế nêu trên được chấp nhận.

2. Hiệu lực Bằng độc quyền sáng chế số 16791 được duy trì đến 03/04/2020.

Nơi nhận:

- Như trên;
- TT (để công bố);
- Lưu: VT, Hồ sơ.

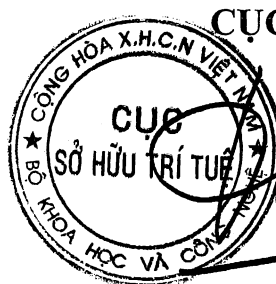

CỤC TRƯỞNG

Đinh Hữu Phí

BỘ KHOA HỌC VÀ CÔNG NGHỆ
CỤC SỞ HỮU TRÍ TUỆ

CỘNG HÒA XÃ HỘI CHỦ NGHĨA VIỆT NAM
Độc lập - Tự do - Hạnh phúc

Số: 17643/TB-SHTT

Hà Nội, ngày 03 tháng 09 năm 2019

THÔNG BÁO
Ghi nhận yêu cầu duy trì hiệu lực Bằng độc quyền sáng chế

Kính gửi: Lưu Văn Hiến

Số 20A, khu vực 4, phường Trà Nóc, thành phố Cần Thơ

Căn cứ kết quả thẩm định yêu cầu duy trì hiệu lực Bằng độc quyền sáng chế:

Số đơn: DT1-2019-02587

Ngày nộp: 03/04/2019

Chủ đơn: Lưu Văn Hiến (VN)

Đại diện của Chủ đơn:

Bằng độc quyền sáng chế số: 20101

Năm yêu cầu duy trì hiệu lực: 2

Cục Sở hữu trí tuệ thông báo:

1. Yêu cầu duy trì hiệu lực Bằng độc quyền sáng chế nêu trên được chấp nhận.

2. Hiệu lực Bằng độc quyền sáng chế số 20101 được duy trì đến 30/10/2020.

Nơi nhận:

- Như trên;
- TT (để công bố);
- Lưu: VT, Hồ sơ.

CỤC TRƯỞNG



Đình Hữu Phí

BỘ KHOA HỌC VÀ CÔNG NGHỆ
CỤC SỞ HỮU TRÍ TUỆ

CỘNG HOÀ XÃ HỘI CHỦ NGHĨA VIỆT NAM
Độc lập - Tự do - Hạnh phúc

Số: 17644/TB-SHTT

Hà Nội, ngày 03 tháng 04 năm 2019

THÔNG BÁO
Ghi nhận yêu cầu duy trì hiệu lực Bằng độc quyền sáng chế

Kính gửi: Lưu Văn Hiến

Số 20A, khu vực 4, phường Trà Nóc, thành phố Cần Thơ

Căn cứ kết quả thẩm định yêu cầu duy trì hiệu lực Bằng độc quyền sáng chế:

Số đơn: DT1-2019-02588

Ngày nộp: 03/04/2019

Chủ đơn: Lưu Văn Hiến (VN)

Đại diện của Chủ đơn:

Bằng độc quyền sáng chế số: 20101

Năm yêu cầu duy trì hiệu lực: 3

Cục Sở hữu trí tuệ thông báo:

1. Yêu cầu duy trì hiệu lực Bằng độc quyền sáng chế nêu trên được chấp nhận.

2. Hiệu lực Bằng độc quyền sáng chế số 20101 được duy trì đến 30/10/2021.

h

Nơi nhận:

- Như trên;
- TT (để công bố);
- Lưu: VT, Hồ sơ.

CỤC TRƯỞNG



Đinh Hữu Phí

BỘ KHOA HỌC VÀ CÔNG NGHỆ
CỤC SỞ HỮU TRÍ TUỆ

CỘNG HÒA XÃ HỘI CHỦ NGHĨA VIỆT NAM
Độc lập - Tự do - Hạnh phúc

Số: 17645/TB-SHTT

Hà Nội, ngày 03 tháng 04 năm 2019

THÔNG BÁO
Ghi nhận yêu cầu duy trì hiệu lực Bằng độc quyền sáng chế

Kính gửi: Lưu Văn Hiến

Số 20A, khu vực 4, phường Trà Nóc, thành phố Cần Thơ

Căn cứ kết quả thẩm định yêu cầu duy trì hiệu lực Bằng độc quyền sáng chế:

Số đơn: DT1-2019-02589

Ngày nộp: 03/04/2019

Chủ đơn: Lưu Văn Hiến (VN)

Đại diện của Chủ đơn:

Bằng độc quyền sáng chế số: 20101

Năm yêu cầu duy trì hiệu lực: 4

Cục Sở hữu trí tuệ thông báo:

1. Yêu cầu duy trì hiệu lực Bằng độc quyền sáng chế nêu trên được chấp nhận.

2. Hiệu lực Bằng độc quyền sáng chế số 20101 được duy trì đến 30/10/2022.

JL

Nơi nhận:

- Như trên;
- TT (để công bố);
- Lưu: VT, Hồ sơ.

CỤC TRƯỞNG



Đinh Hữu Phí

BỘ KHOA HỌC VÀ CÔNG NGHỆ
CỤC SỞ HỮU TRÍ TUỆ

CỘNG HÒA XÃ HỘI CHỦ NGHĨA VIỆT NAM
Độc lập - Tự do - Hạnh phúc

Số: 17646/TB-SHTT

Hà Nội, ngày 03 tháng 09 năm 2019

THÔNG BÁO

Ghi nhận yêu cầu duy trì hiệu lực Bằng độc quyền sáng chế

Kính gửi: Công ty TNHH Sở hữu trí tuệ Việt á (VIET A IP CO.,LTD)
Phòng 1504, tầng 15, tòa nhà Hàn Việt, số 203 Minh Khai,
phường Minh Khai, quận Hai Bà Trưng, TP. Hà Nội

Căn cứ kết quả thẩm định yêu cầu duy trì hiệu lực Bằng độc quyền sáng chế:

Số đơn: DT1-2019-02827

Ngày nộp: 16/04/2019

Chủ đơn: CP KELCO U.S., INC. (US)

Đại diện của Chủ đơn: VIET A IP CO.,LTD

Bằng độc quyền sáng chế số: 14007

Năm yêu cầu duy trì hiệu lực: 5

Cục Sở hữu trí tuệ thông báo:

1. Yêu cầu duy trì hiệu lực Bằng độc quyền sáng chế nêu trên được chấp nhận.
2. Hiệu lực Bằng độc quyền sáng chế số 14007 được duy trì đến 20/04/2020.

Nơi nhận:

- Như trên;
- TT (để công bố);
- Lưu: VT, Hồ sơ.

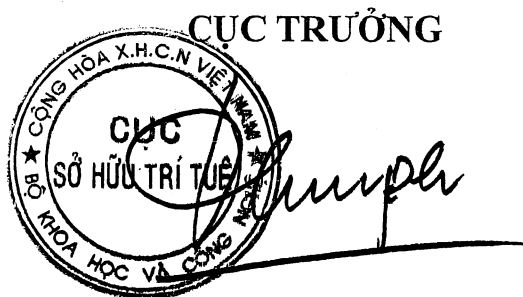

Đinh Hữu Phí

BỘ KHOA HỌC VÀ CÔNG NGHỆ
CỤC SỞ HỮU TRÍ TUỆ

CỘNG HÒA XÃ HỘI CHỦ NGHĨA VIỆT NAM
Độc lập - Tự do - Hạnh phúc

Số: 17647/TB-SHTT

Hà Nội, ngày 03 tháng 09 năm 2019

THÔNG BÁO

Ghi nhận yêu cầu duy trì hiệu lực Bằng độc quyền sáng chế

Kính gửi: Công ty Cổ phần Sở hữu công nghiệp INVESTIP (INVESTIP)
Tầng 5, tòa nhà Charmvit Tower, 117 Trần Duy Hưng, phường Trung Hòa,
quận Cầu Giấy, thành phố Hà Nội

Căn cứ kết quả thẩm định yêu cầu duy trì hiệu lực Bằng độc quyền sáng chế:

Số đơn: DT1-2019-03059

Ngày nộp: 19/04/2019

Chủ đơn: PROTOPHARMA LIMITED (GB)

Đại diện của Chủ đơn: INVESTIP

Bằng độc quyền sáng chế số: 16891

Năm yêu cầu duy trì hiệu lực: 3

Cục Sở hữu trí tuệ thông báo:

1. Yêu cầu duy trì hiệu lực Bằng độc quyền sáng chế nêu trên được chấp nhận.
2. Hiệu lực Bằng độc quyền sáng chế số 16891 được duy trì đến 25/04/2020.

Nơi nhận:

- Như trên;
- TT (để công bố);
- Lưu: VT, Hồ sơ.

CỤC TRƯỞNG



Đinh Hữu Phí

BỘ KHOA HỌC VÀ CÔNG NGHỆ
CỤC SỞ HỮU TRÍ TUỆ

CỘNG HOÀ XÃ HỘI CHỦ NGHĨA VIỆT NAM
Độc lập - Tự do - Hạnh phúc

Số: 17648 /TB-SHTT

Hà Nội, ngày 03 tháng 09 năm 2019

THÔNG BÁO
Ghi nhận yêu cầu duy trì hiệu lực Bằng độc quyền sáng chế

Kính gửi: Công ty Luật TNHH Phạm và Liên danh (PHAM & ASSOCIATES)
8 Trần Hưng Đạo, thành phố Hà Nội

Căn cứ kết quả thẩm định yêu cầu duy trì hiệu lực Bằng độc quyền sáng chế:

Số đơn: DT1-2019-03068

Ngày nộp: 22/04/2019

Chủ đơn: SICPA HOLDING SA (CH)

Đại diện của Chủ đơn: PHAM & ASSOCIATES

Bằng độc quyền sáng chế số: 8457

Năm yêu cầu duy trì hiệu lực: 10

Cục Sở hữu trí tuệ thông báo:

1. Yêu cầu duy trì hiệu lực Bằng độc quyền sáng chế nêu trên được chấp nhận.
2. Hiệu lực Bằng độc quyền sáng chế số 8457 được duy trì đến 11/05/2020.

Nơi nhận:

- Như trên;
- TT (để công bố);
- Lưu: VT, Hồ sơ.

CỤC TRƯỞNG

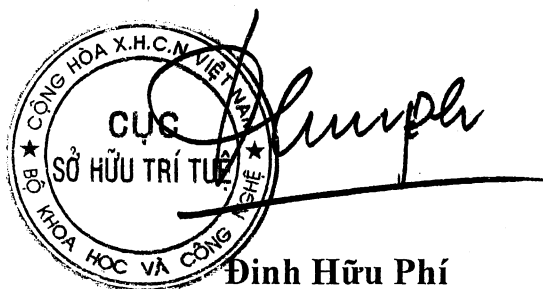

BỘ KHOA HỌC VÀ CÔNG NGHỆ
CỤC SỞ HỮU TRÍ TUỆ

CỘNG HÒA XÃ HỘI CHỦ NGHĨA VIỆT NAM
Độc lập - Tự do - Hạnh phúc

Số: 17649/TB-SHTT

Hà Nội, ngày 03 tháng 09 năm 2019

THÔNG BÁO

Ghi nhận yêu cầu duy trì hiệu lực Bằng độc quyền sáng chế

Kính gửi: Công ty Luật TNHH Phạm và Liên danh (PHAM & ASSOCIATES)
8 Trần Hưng Đạo, thành phố Hà Nội

Căn cứ kết quả thẩm định yêu cầu duy trì hiệu lực Bằng độc quyền sáng chế:

Số đơn: DT1-2019-03071

Ngày nộp: 22/04/2019

Chủ đơn: CONOCOPHILLIPS COMPANY (US)

Đại diện của Chủ đơn: PHAM & ASSOCIATES

Bằng độc quyền sáng chế số: 11395

Năm yêu cầu duy trì hiệu lực: 7

Cục Sở hữu trí tuệ thông báo:

1. Yêu cầu duy trì hiệu lực Bằng độc quyền sáng chế nêu trên được chấp nhận.

2. Hiệu lực Bằng độc quyền sáng chế số 11395 được duy trì đến 13/05/2020.

Nơi nhận:

- Như trên;
- TT (để công bố);
- Lưu: VT, Hồ sơ.

CỤC TRƯỞNG

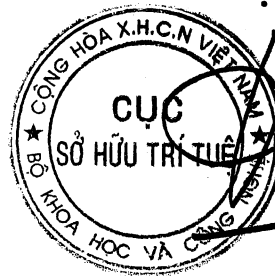

Đinh Hữu Phí

BỘ KHOA HỌC VÀ CÔNG NGHỆ
CỤC SỞ HỮU TRÍ TUỆ

CỘNG HOÀ XÃ HỘI CHỦ NGHĨA VIỆT NAM
Độc lập - Tự do - Hạnh phúc

Số: 17650 /TB-SHTT

Hà Nội, ngày 03 tháng 09 năm 2019

THÔNG BÁO

Ghi nhận yêu cầu duy trì hiệu lực Bằng độc quyền sáng chế

Kính gửi: Công ty Luật TNHH Phạm và Liên danh (PHAM & ASSOCIATES)
8 Trần Hưng Đạo, thành phố Hà Nội

Căn cứ kết quả thẩm định yêu cầu duy trì hiệu lực Bằng độc quyền sáng chế:

Số đơn: DT1-2019-03072

Ngày nộp: 22/04/2019

Chủ đơn: BECTON, DICKINSON AND COMPANY (US)

Đại diện của Chủ đơn: PHAM & ASSOCIATES

Bằng độc quyền sáng chế số: 6361

Năm yêu cầu duy trì hiệu lực: 13

Cục Sở hữu trí tuệ thông báo:

1. Yêu cầu duy trì hiệu lực Bằng độc quyền sáng chế nêu trên được chấp nhận.
2. Hiệu lực Bằng độc quyền sáng chế số 6361 được duy trì đến 18/05/2020. *h*

Nơi nhận:

- Như trên;
- TT (để công bố);
- Lưu: VT, Hồ sơ.

CỤC TRƯỞNG



Đinh Hữu Phí

BỘ KHOA HỌC VÀ CÔNG NGHỆ
CỤC SỞ HỮU TRÍ TUỆ

CỘNG HÒA XÃ HỘI CHỦ NGHĨA VIỆT NAM
Độc lập - Tự do - Hạnh phúc

Số: 17651/TB-SHTT

Hà Nội, ngày 03 tháng 09 năm 2019

THÔNG BÁO

Ghi nhận yêu cầu duy trì hiệu lực Bằng độc quyền sáng chế

Kính gửi: Công ty Luật TNHH Phạm và Liên danh (PHAM & ASSOCIATES)
8 Trần Hưng Đạo, thành phố Hà Nội

Căn cứ kết quả thẩm định yêu cầu duy trì hiệu lực Bằng độc quyền sáng chế:

Số đơn: DT1-2019-03080

Ngày nộp: 22/04/2019

Chủ đơn: HEWLETT-PACKARD DEVELOPMENT COMPANY, L.P.
(US)

Đại diện của Chủ đơn: PHAM & ASSOCIATES

Bằng độc quyền sáng chế số: 17013

Năm yêu cầu duy trì hiệu lực: 3

Cục Sở hữu trí tuệ thông báo:

1. Yêu cầu duy trì hiệu lực Bằng độc quyền sáng chế nêu trên được chấp nhận.
2. Hiệu lực Bằng độc quyền sáng chế số 17013 được duy trì đến 30/05/2020.

Nơi nhận:

- Như trên;
- TT (để công bố);
- Lưu: VT, Hồ sơ.

CỤC TRƯỞNG



Đinh Hữu Phí

BỘ KHOA HỌC VÀ CÔNG NGHỆ
CỤC SỞ HỮU TRÍ TUỆ

CỘNG HOÀ XÃ HỘI CHỦ NGHĨA VIỆT NAM
Độc lập - Tự do - Hạnh phúc

Số: 17652/TB-SHTT

Hà Nội, ngày 03 tháng 09 năm 2019

THÔNG BÁO
Ghi nhận yêu cầu duy trì hiệu lực Bằng độc quyền sáng chế

Kính gửi: Công ty Luật TNHH Phạm và Liên danh (PHAM & ASSOCIATES)
8 Trần Hưng Đạo, thành phố Hà Nội

Căn cứ kết quả thẩm định yêu cầu duy trì hiệu lực Bằng độc quyền sáng chế:

Số đơn: DT1-2019-03081

Ngày nộp: 22/04/2019

Chủ đơn: JOHNSON MATTHEY PLC (GB)

Đại diện của Chủ đơn: PHAM & ASSOCIATES

Bằng độc quyền sáng chế số: 17022

Năm yêu cầu duy trì hiệu lực: 3

Cục Sở hữu trí tuệ thông báo:

1. Yêu cầu duy trì hiệu lực Bằng độc quyền sáng chế nêu trên được chấp nhận.

2. Hiệu lực Bằng độc quyền sáng chế số 17022 được duy trì đến 30/05/2020.

Nơi nhận:

- Như trên;
- TT (để công bố);
- Lưu: VT, Hồ sơ.

CỤC TRƯỞNG



Đình Hữu Phí

BỘ KHOA HỌC VÀ CÔNG NGHỆ
CỤC SỞ HỮU TRÍ TUỆ

CỘNG HOÀ XÃ HỘI CHỦ NGHĨA VIỆT NAM
Độc lập - Tự do - Hạnh phúc

Số: 17653/TB-SHTT

Hà Nội, ngày 03 tháng 09 năm 2019

THÔNG BÁO

Ghi nhận yêu cầu duy trì hiệu lực Bằng độc quyền sáng chế

Kính gửi: Công ty Luật TNHH Phạm và Liên danh (PHAM & ASSOCIATES)
8 Trần Hưng Đạo, thành phố Hà Nội

Căn cứ kết quả thẩm định yêu cầu duy trì hiệu lực Bằng độc quyền sáng chế:

Số đơn: DT1-2019-03084

Ngày nộp: 22/04/2019

Chủ đơn: TONCELLI, Luca (IT)

Đại diện của Chủ đơn: PHAM & ASSOCIATES

Bằng độc quyền sáng chế số: 14043

Năm yêu cầu duy trì hiệu lực: 5

Cục Sở hữu trí tuệ thông báo:

1. Yêu cầu duy trì hiệu lực Bằng độc quyền sáng chế nêu trên được chấp nhận.

2. Hiệu lực Bằng độc quyền sáng chế số 14043 được duy trì đến 04/05/2020.

Nơi nhận:

- Như trên;
- TT (để công bố);
- Lưu: VT, Hồ sơ.

CỤC TRƯỞNG

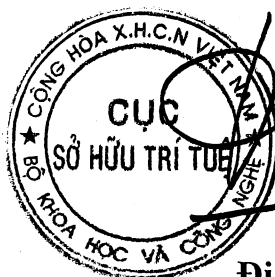

Đình Hữu Phí

BỘ KHOA HỌC VÀ CÔNG NGHỆ
CỤC SỞ HỮU TRÍ TUỆ

CỘNG HÒA XÃ HỘI CHỦ NGHĨA VIỆT NAM
Độc lập - Tự do - Hạnh phúc

Số: 17654/TB-SHTT

Hà Nội, ngày 03 tháng 09 năm 2019

THÔNG BÁO

Ghi nhận yêu cầu duy trì hiệu lực Bằng độc quyền sáng chế

Kính gửi: Công ty Luật TNHH Phạm và Liên danh (PHAM & ASSOCIATES)
8 Trần Hưng Đạo, thành phố Hà Nội

Căn cứ kết quả thẩm định yêu cầu duy trì hiệu lực Bằng độc quyền sáng chế:

Số đơn: DT1-2019-03085

Ngày nộp: 22/04/2019

Chủ đơn: NANOCYL S.A. (BE)

Đại diện của Chủ đơn: PHAM & ASSOCIATES

Bằng độc quyền sáng chế số: 11359

Năm yêu cầu duy trì hiệu lực: 7

Cục Sở hữu trí tuệ thông báo:

1. Yêu cầu duy trì hiệu lực Bằng độc quyền sáng chế nêu trên được chấp nhận.

2. Hiệu lực Bằng độc quyền sáng chế số 11359 được duy trì đến 02/05/2020.

Nơi nhận:

- Như trên;
- TT (để công bố);
- Lưu: VT, Hồ sơ.

CỤC TRƯỞNG



Đinh Hữu Phí

BỘ KHOA HỌC VÀ CÔNG NGHỆ
CỤC SỞ HỮU TRÍ TUỆ

CỘNG HOÀ XÃ HỘI CHỦ NGHĨA VIỆT NAM
Độc lập - Tự do - Hạnh phúc

Số: 17655/TB-SHTT

Hà Nội, ngày 03 tháng 04 năm 2019

THÔNG BÁO

Ghi nhận yêu cầu duy trì hiệu lực Bằng độc quyền sáng chế

Kính gửi: Công ty Luật TNHH T&G (TGVN)

Phòng số 5 tầng 15 Toà nhà Harec, 4A Láng Hạ, phường Thành Công
quận Ba Đình, TP Hà Nội

Căn cứ kết quả thẩm định yêu cầu duy trì hiệu lực Bằng độc quyền sáng chế:

Số đơn: DT1-2019-03141

Ngày nộp: 24/04/2019

Chủ đơn: LUMMUS TECHNOLOGY INC. (US)

Đại diện của Chủ đơn: TGVN

Bằng độc quyền sáng chế số: 16898

Năm yêu cầu duy trì hiệu lực: 3

Cục Sở hữu trí tuệ thông báo:

1. Yêu cầu duy trì hiệu lực Bằng độc quyền sáng chế nêu trên được chấp nhận.

2. Hiệu lực Bằng độc quyền sáng chế số 16898 được duy trì đến 25/04/2020.

Nơi nhận:

- Như trên;
- TT (để công bố);
- Lưu: VT, Hồ sơ.

CỤC TRƯỞNG



Đinh Hữu Phí

BỘ KHOA HỌC VÀ CÔNG NGHỆ
CỤC SỞ HỮU TRÍ TUỆ

CỘNG HOÀ XÃ HỘI CHỦ NGHĨA VIỆT NAM
Độc lập - Tự do - Hạnh phúc

Số: 17656 /TB-SHTT

Hà Nội, ngày 03 tháng 09 năm 2019

THÔNG BÁO

Ghi nhận yêu cầu duy trì hiệu lực Bằng độc quyền sáng chế

Kính gửi: Công ty TNHH Ban Ca (BANCA)
15B Triệu Việt Vương, thành phố Hà Nội

Căn cứ kết quả thẩm định yêu cầu duy trì hiệu lực Bằng độc quyền sáng chế:

Số đơn: DT1-2019-03095

Ngày nộp: 22/04/2019

Chủ đơn: Siemens Aktiengesellschaft (DE)

Đại diện của Chủ đơn: BANCA

Bằng độc quyền sáng chế số: 7658

Năm yêu cầu duy trì hiệu lực: 11

Cục Sở hữu trí tuệ thông báo:

1. Yêu cầu duy trì hiệu lực Bằng độc quyền sáng chế nêu trên được chấp nhận.
2. Hiệu lực Bằng độc quyền sáng chế số 7658 được duy trì đến 20/04/2020. *he*

Nơi nhận:

- Như trên;
- TT (để công bố);
- Lưu: VT, Hồ sơ.

CỤC TRƯỞNG



Đinh Hữu Phí

BỘ KHOA HỌC VÀ CÔNG NGHỆ
CỤC SỞ HỮU TRÍ TUỆ

CỘNG HÒA XÃ HỘI CHỦ NGHĨA VIỆT NAM
Độc lập - Tự do - Hạnh phúc

Số: 17657/TB-SHTT

Hà Nội, ngày 03 tháng 09 năm 2019

THÔNG BÁO
Ghi nhận yêu cầu duy trì hiệu lực Bằng độc quyền sáng chế

Kính gửi: Công ty TNHH Ban Ca (BANCA)
15B Triệu Việt Vương, thành phố Hà Nội

Căn cứ kết quả thẩm định yêu cầu duy trì hiệu lực Bằng độc quyền sáng chế:

Số đơn: DT1-2019-03096

Ngày nộp: 22/04/2019

Chủ đơn: MEMORY TECHNOLOGIES LLC. (US)

Đại diện của Chủ đơn: BANCA

Bằng độc quyền sáng chế số: 13990

Năm yêu cầu duy trì hiệu lực: 5

Cục Sở hữu trí tuệ thông báo:

1. Yêu cầu duy trì hiệu lực Bằng độc quyền sáng chế nêu trên được chấp nhận.

2. Hiệu lực Bằng độc quyền sáng chế số 13990 được duy trì đến 20/04/2020.

Nơi nhận:

- Như trên;
- TT (để công bố);
- Lưu: VT, Hồ sơ.

CỤC TRƯỞNG



Đinh Hữu Phí

BỘ KHOA HỌC VÀ CÔNG NGHỆ
CỤC SỞ HỮU TRÍ TUỆ

CỘNG HÒA XÃ HỘI CHỦ NGHĨA VIỆT NAM
Độc lập - Tự do - Hạnh phúc

Số: 17658/TB-SHTT

Hà Nội, ngày 03 tháng 09 năm 2019

THÔNG BÁO
Ghi nhận yêu cầu duy trì hiệu lực Bằng độc quyền sáng chế

Kính gửi: Công ty Luật TNHH Phạm và Liên danh (PHAM & ASSOCIATES)
8 Trần Hưng Đạo, thành phố Hà Nội

Căn cứ kết quả thẩm định yêu cầu duy trì hiệu lực Bằng độc quyền sáng chế:

Số đơn: DT1-2019-03111

Ngày nộp: 23/04/2019

Chủ đơn: LOTTE CO., LTD. (JP)

Đại diện của Chủ đơn: PHAM & ASSOCIATES

Bằng độc quyền sáng chế số: 16930

Năm yêu cầu duy trì hiệu lực: 3

Cục Sở hữu trí tuệ thông báo:

1. Yêu cầu duy trì hiệu lực Bằng độc quyền sáng chế nêu trên được chấp nhận.

2. Hiệu lực Bằng độc quyền sáng chế số 16930 được duy trì đến 08/05/2020.

Nơi nhận:

- Như trên;
- TT (để công bố);
- Lưu: VT, Hồ sơ.

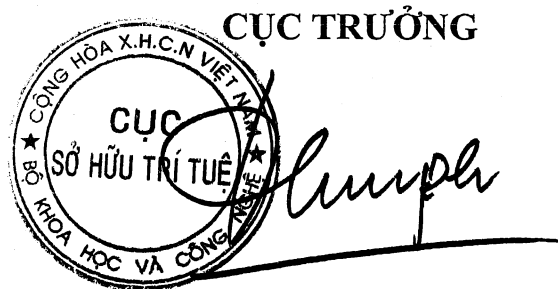

Đinh Hữu Phí

BỘ KHOA HỌC VÀ CÔNG NGHỆ
CỤC SỞ HỮU TRÍ TUỆ

CỘNG HOÀ XÃ HỘI CHỦ NGHĨA VIỆT NAM
Độc lập - Tự do - Hạnh phúc

Số: 17659 /TB-SHTT

Hà Nội, ngày 03 tháng 09 năm 2019

THÔNG BÁO

Ghi nhận yêu cầu duy trì hiệu lực Bằng độc quyền sáng chế

Kính gửi: Công ty Luật TNHH Phạm và Liên danh (PHAM & ASSOCIATES)
8 Trần Hưng Đạo, thành phố Hà Nội

Căn cứ kết quả thẩm định yêu cầu duy trì hiệu lực Bằng độc quyền sáng chế:

Số đơn: DT1-2019-03112

Ngày nộp: 23/04/2019

Chủ đơn: LOTTE CO., LTD. (JP)

Đại diện của Chủ đơn: PHAM & ASSOCIATES

Bằng độc quyền sáng chế số: 15496

Năm yêu cầu duy trì hiệu lực: 4

Cục Sở hữu trí tuệ thông báo:

1. Yêu cầu duy trì hiệu lực Bằng độc quyền sáng chế nêu trên được chấp nhận.

2. Hiệu lực Bằng độc quyền sáng chế số 15496 được duy trì đến 16/05/2020.

Nơi nhận:

- Như trên;
- TT (để công bố);
- Lưu: VT, Hồ sơ.

CỤC TRƯỞNG



Đinh Hữu Phí

BỘ KHOA HỌC VÀ CÔNG NGHỆ
CỤC SỞ HỮU TRÍ TUỆ

CỘNG HOÀ XÃ HỘI CHỦ NGHĨA VIỆT NAM
Độc lập - Tự do - Hạnh phúc

Số: 17660 /TB-SHTT

Hà Nội, ngày 03 tháng 09 năm 2019

THÔNG BÁO

Ghi nhận yêu cầu duy trì hiệu lực Bằng độc quyền sáng chế

Kính gửi: Công ty Luật TNHH WINCO (WINCO LAW FIRM)
Số 54 Trần Quốc Vượng, phường Dịch Vọng Hậu, quận Cầu Giấy,
TP Hà Nội

Căn cứ kết quả thẩm định yêu cầu duy trì hiệu lực Bằng độc quyền sáng chế:

Số đơn: DT1-2019-03113

Ngày nộp: 23/04/2019

Chủ đơn: SOLIDEO SYSTEMS CO., LTD. (KR)

Đại diện của Chủ đơn: WINCO LAW FIRM

Bằng độc quyền sáng chế số: 17035

Năm yêu cầu duy trì hiệu lực: 3

Cục Sở hữu trí tuệ thông báo:

1. Yêu cầu duy trì hiệu lực Bằng độc quyền sáng chế nêu trên được chấp nhận.
2. Hiệu lực Bằng độc quyền sáng chế số 17035 được duy trì đến 06/06/2020.

Nơi nhận:

- Như trên;
- TT (để công bố);
- Lưu: VT, Hồ sơ.

CỤC TRƯỞNG

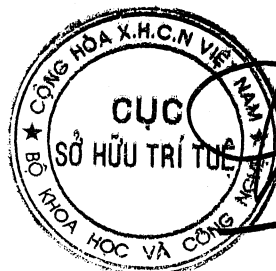

Đinh Hữu Phí

BỘ KHOA HỌC VÀ CÔNG NGHỆ
CỤC SỞ HỮU TRÍ TUỆ

CỘNG HOÀ XÃ HỘI CHỦ NGHĨA VIỆT NAM
Độc lập - Tự do - Hạnh phúc

Số: 17661/TB-SHTT

Hà Nội, ngày 03 tháng 09 năm 2019

THÔNG BÁO
Ghi nhận yêu cầu duy trì hiệu lực Bằng độc quyền sáng chế

Kính gửi: Công ty Luật TNHH WINCO (WINCO LAW FIRM)
Số 54 Trần Quốc Vượng, phường Dịch Vọng Hậu, quận Cầu Giấy,
TP Hà Nội

Căn cứ kết quả thẩm định yêu cầu duy trì hiệu lực Bằng độc quyền sáng chế:

Số đơn: DT1-2019-03114

Ngày nộp: 23/04/2019

Chủ đơn: LG CHEM, LTD. (KR)

Đại diện của Chủ đơn: WINCO LAW FIRM

Bằng độc quyền sáng chế số: 5648

Năm yêu cầu duy trì hiệu lực: 14

Cục Sở hữu trí tuệ thông báo:

1. Yêu cầu duy trì hiệu lực Bằng độc quyền sáng chế nêu trên được chấp nhận.
2. Hiệu lực Bằng độc quyền sáng chế số 5648 được duy trì đến 15/05/2020.

Nơi nhận:

- Như trên;
- TT (để công bố);
- Lưu: VT, Hồ sơ.



CỤC TRƯỞNG

Đinh Hữu Phí

BỘ KHOA HỌC VÀ CÔNG NGHỆ
CỤC SỞ HỮU TRÍ TUỆ

CỘNG HÒA XÃ HỘI CHỦ NGHĨA VIỆT NAM
Độc lập - Tự do - Hạnh phúc

Số: 17662/TB-SHTT

Hà Nội, ngày 03 tháng 09 năm 2019

THÔNG BÁO
Ghi nhận yêu cầu duy trì hiệu lực Bằng độc quyền sáng chế

Kính gửi: Công ty Luật TNHH T&G (TGVN)

Phòng số 5 tầng 15 Toà nhà Harec, 4A Láng Hạ, phường Thành Công
quận Ba Đình, TP Hà Nội

Căn cứ kết quả thẩm định yêu cầu duy trì hiệu lực Bằng độc quyền sáng chế:

Số đơn: DT1-2019-03115

Ngày nộp: 23/04/2019

Chủ đơn: BP Exploration Operating Company Limited (GB)

Đại diện của Chủ đơn: TGVN

Bằng độc quyền sáng chế số: 16286

Năm yêu cầu duy trì hiệu lực: 3

Cục Sở hữu trí tuệ thông báo:

1. Yêu cầu duy trì hiệu lực Bằng độc quyền sáng chế nêu trên được chấp nhận.
2. Hiệu lực Bằng độc quyền sáng chế số 16286 được duy trì đến 29/11/2019.

Nơi nhận:

- Như trên;
- TT (để công bố);
- Lưu: VT, Hồ sơ.

CỤC TRƯỞNG



Đinh Hữu Phí

BỘ KHOA HỌC VÀ CÔNG NGHỆ
CỤC SỞ HỮU TRÍ TUỆ

CỘNG HOÀ XÃ HỘI CHỦ NGHĨA VIỆT NAM
Độc lập - Tự do - Hạnh phúc

Số: 17663 /TB-SHTT

Hà Nội, ngày 03 tháng 09 năm 2019

THÔNG BÁO

Ghi nhận yêu cầu duy trì hiệu lực Bằng độc quyền sáng chế

Kính gửi: Công ty Luật TNHH T&G (TGVN)

Phòng số 5 tầng 15 Toà nhà Harec, 4A Láng Hạ, phường Thành Công
quận Ba Đình, TP Hà Nội

Căn cứ kết quả thẩm định yêu cầu duy trì hiệu lực Bằng độc quyền sáng chế:

Số đơn: DT1-2019-03116

Ngày nộp: 23/04/2019

Chủ đơn: CHEMOGEN, INC. (US)

Đại diện của Chủ đơn: TGVN

Bằng độc quyền sáng chế số: 8980

Năm yêu cầu duy trì hiệu lực: 9

Cục Sở hữu trí tuệ thông báo:

1. Yêu cầu duy trì hiệu lực Bằng độc quyền sáng chế nêu trên được chấp nhận.
2. Hiệu lực Bằng độc quyền sáng chế số 8980 được duy trì đến 10/01/2020. *KE*

Nơi nhận:

- Như trên;
- TT (để công bố);
- Lưu: VT, Hồ sơ.

CỤC TRƯỞNG

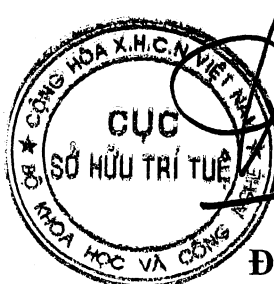

Đinh Hữu Phí

BỘ KHOA HỌC VÀ CÔNG NGHỆ
CỤC SỞ HỮU TRÍ TUỆ

CỘNG HÒA XÃ HỘI CHỦ NGHĨA VIỆT NAM
Độc lập - Tự do - Hạnh phúc

Số: 17664/TB-SHTT

Hà Nội, ngày 03 tháng 09 năm 2019

THÔNG BÁO
Ghi nhận yêu cầu duy trì hiệu lực Bằng độc quyền sáng chế

Kính gửi: Công ty TNHH T&T INVENMARK Sở hữu trí tuệ Quốc tế
(T&T INVENMARK CO., LTD.)

Phòng 101, tòa nhà 30 Nguyễn Du, phường Bùi Thị Xuân,
quận Hai Bà Trưng, TP. Hà Nội

Căn cứ kết quả thẩm định yêu cầu duy trì hiệu lực Bằng độc quyền sáng chế:

Số đơn: DT1-2019-03117

Ngày nộp: 23/04/2019

Chủ đơn: Semiconductor Energy Laboratory Co., Ltd. (JP)

Đại diện của Chủ đơn: T&T INVENMARK CO., LTD.

Bằng độc quyền sáng chế số: 19543

Năm yêu cầu duy trì hiệu lực: 2

Cục Sở hữu trí tuệ thông báo:

1. Yêu cầu duy trì hiệu lực Bằng độc quyền sáng chế nêu trên được chấp nhận.

2. Hiệu lực Bằng độc quyền sáng chế số 19543 được duy trì đến 28/06/2020.

Nơi nhận:

- Như trên;
- TT (để công bố);
- Lưu: VT, Hồ sơ.

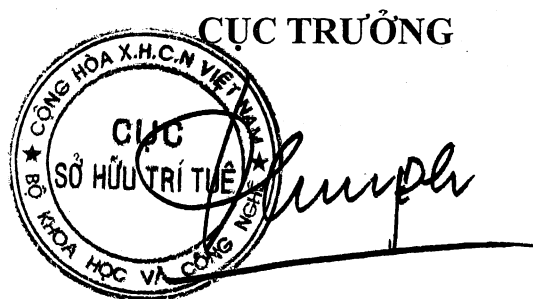

Đinh Hữu Phí

BỘ KHOA HỌC VÀ CÔNG NGHỆ
CỤC SỞ HỮU TRÍ TUỆ

CỘNG HÒA XÃ HỘI CHỦ NGHĨA VIỆT NAM
Độc lập - Tự do - Hạnh phúc

Số: 17665/TB-SHTT

Hà Nội, ngày 03 tháng 09 năm 2019

THÔNG BÁO
Ghi nhận yêu cầu duy trì hiệu lực Bằng độc quyền sáng chế

Kính gửi: Công ty cổ phần Sở hữu trí tuệ BROSS và Cộng sự
(BROSS & PARTNERS., JSC)
Tầng 16, tòa nhà Charmvit Tower, 117 Trần Duy Hưng, phường Trung Hòa,
quận Cầu Giấy, TP Hà Nội

Căn cứ kết quả thẩm định yêu cầu duy trì hiệu lực Bằng độc quyền sáng chế:

Số đơn: DT1-2019-03118

Ngày nộp: 23/04/2019

Chủ đơn: IOP SPECIALISTS SDN. BHD. (MY)

Đại diện của Chủ đơn: BROSS & PARTNERS., JSC

Bằng độc quyền sáng chế số: 16955

Năm yêu cầu duy trì hiệu lực: 3

Cục Sở hữu trí tuệ thông báo:

1. Yêu cầu duy trì hiệu lực Bằng độc quyền sáng chế nêu trên được chấp nhận.
2. Hiệu lực Bằng độc quyền sáng chế số 16955 được duy trì đến 15/05/2020.

Nơi nhận:

- Như trên;
- TT (để công bố);
- Lưu: VT, Hồ sơ.

CỤC TRƯỞNG



Đinh Hữu Phí

BỘ KHOA HỌC VÀ CÔNG NGHỆ
CỤC SỞ HỮU TRÍ TUỆ

CỘNG HOÀ XÃ HỘI CHỦ NGHĨA VIỆT NAM
Độc lập - Tự do - Hạnh phúc

Số: 17666 /TB-SHTT

Hà Nội, ngày 03 tháng 09 năm 2019

THÔNG BÁO

Ghi nhận yêu cầu duy trì hiệu lực Bằng độc quyền sáng chế

Kính gửi: Công ty TNHH Ban Ca (BANCA)
15B Triệu Việt Vương, thành phố Hà Nội

Căn cứ kết quả thẩm định yêu cầu duy trì hiệu lực Bằng độc quyền sáng chế:

Số đơn: DT1-2019-03119

Ngày nộp: 23/04/2019

Chủ đơn: Sharp Kabushiki Kaisha (JP)

Đại diện của Chủ đơn: BANCA

Bằng độc quyền sáng chế số: 15422

Năm yêu cầu duy trì hiệu lực: 4

Cục Sở hữu trí tuệ thông báo:

1. Yêu cầu duy trì hiệu lực Bằng độc quyền sáng chế nêu trên được chấp nhận.

2. Hiệu lực Bằng độc quyền sáng chế số 15422 được duy trì đến 25/04/2020.

Nơi nhận:

- Như trên;
- TT (để công bố);
- Lưu: VT, Hồ sơ.

CỤC TRƯỞNG



[Handwritten signature]
Đình Hữu Phí

BỘ KHOA HỌC VÀ CÔNG NGHỆ
CỤC SỞ HỮU TRÍ TUỆ

CỘNG HOÀ XÃ HỘI CHỦ NGHĨA VIỆT NAM
Độc lập - Tự do - Hạnh phúc

Số: 17667 /TB-SHTT

Hà Nội, ngày 03 tháng 09 năm 2019

THÔNG BÁO
Ghi nhận yêu cầu duy trì hiệu lực Bằng độc quyền sáng chế

Kính gửi: Công ty TNHH Ban Ca (BANCA)
15B Triệu Việt Vương, thành phố Hà Nội

Căn cứ kết quả thẩm định yêu cầu duy trì hiệu lực Bằng độc quyền sáng chế:

Số đơn: DT1-2019-03120

Ngày nộp: 23/04/2019

Chủ đơn: The University of Sydney (AU)

Đại diện của Chủ đơn: BANCA

Bằng độc quyền sáng chế số: 15428

Năm yêu cầu duy trì hiệu lực: 4

Cục Sở hữu trí tuệ thông báo:

1. Yêu cầu duy trì hiệu lực Bằng độc quyền sáng chế nêu trên được chấp nhận.

2. Hiệu lực Bằng độc quyền sáng chế số 15428 được duy trì đến 25/04/2020.

Nơi nhận:

- Như trên;
- TT (để công bố);
- Lưu: VT, Hồ sơ.

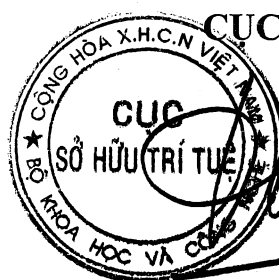

CỤC TRƯỞNG

Đinh Hữu Phí

BỘ KHOA HỌC VÀ CÔNG NGHỆ
CỤC SỞ HỮU TRÍ TUỆ

CỘNG HÒA XÃ HỘI CHỦ NGHĨA VIỆT NAM
Độc lập - Tự do - Hạnh phúc

Số: 17668/TB-SHTT

Hà Nội, ngày 03 tháng 09 năm 2019

THÔNG BÁO

Ghi nhận yêu cầu duy trì hiệu lực Bằng độc quyền sáng chế

Kính gửi: Công ty TNHH Ban Ca (BANCA)
15B Triệu Việt Vương, thành phố Hà Nội

Căn cứ kết quả thẩm định yêu cầu duy trì hiệu lực Bằng độc quyền sáng chế:

Số đơn: DT1-2019-03121

Ngày nộp: 23/04/2019

Chủ đơn: MEDELA HOLDING AG (CH)

Đại diện của Chủ đơn: BANCA

Bằng độc quyền sáng chế số: 16892

Năm yêu cầu duy trì hiệu lực: 3

Cục Sở hữu trí tuệ thông báo:

1. Yêu cầu duy trì hiệu lực Bằng độc quyền sáng chế nêu trên được chấp nhận.

2. Hiệu lực Bằng độc quyền sáng chế số 16892 được duy trì đến 25/04/2020.

Nơi nhận:

- Như trên;
- TT (để công bố);
- Lưu: VT, Hồ sơ.

CỤC TRƯỞNG

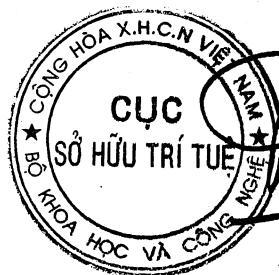

Đinh Hữu Phí

BỘ KHOA HỌC VÀ CÔNG NGHỆ
CỤC SỞ HỮU TRÍ TUỆ

CỘNG HÒA XÃ HỘI CHỦ NGHĨA VIỆT NAM
Độc lập - Tự do - Hạnh phúc

Số: 17669/TB-SHTT

Hà Nội, ngày 03 tháng 09 năm 2019

THÔNG BÁO

Ghi nhận yêu cầu duy trì hiệu lực Bằng độc quyền sáng chế

Kính gửi: Công ty TNHH Ban Ca (BANCA)
15B Triệu Việt Vương, thành phố Hà Nội

Căn cứ kết quả thẩm định yêu cầu duy trì hiệu lực Bằng độc quyền sáng chế:

Số đơn: DT1-2019-03122

Ngày nộp: 23/04/2019

Chủ đơn: TMT-BBG Research and Development GmbH (AT)

Đại diện của Chủ đơn: BANCA

Bằng độc quyền sáng chế số: 16894

Năm yêu cầu duy trì hiệu lực: 3

Cục Sở hữu trí tuệ thông báo:

1. Yêu cầu duy trì hiệu lực Bằng độc quyền sáng chế nêu trên được chấp nhận.

2. Hiệu lực Bằng độc quyền sáng chế số 16894 được duy trì đến 25/04/2020.

Nơi nhận:

- Như trên;
- TT (để công bố);
- Lưu: VT, Hồ sơ.

CỤC TRƯỞNG



Đinh Hữu Phí

BỘ KHOA HỌC VÀ CÔNG NGHỆ
CỤC SỞ HỮU TRÍ TUỆ

CỘNG HOÀ XÃ HỘI CHỦ NGHĨA VIỆT NAM
Độc lập - Tự do - Hạnh phúc

Số: 17670/TB-SHTT

Hà Nội, ngày 03 tháng 09 năm 2019

THÔNG BÁO
Ghi nhận yêu cầu duy trì hiệu lực Bằng độc quyền sáng chế

Kính gửi: Công ty TNHH Ban Ca (BANCA)
15B Triệu Việt Vương, thành phố Hà Nội

Căn cứ kết quả thẩm định yêu cầu duy trì hiệu lực Bằng độc quyền sáng chế:

Số đơn: DT1-2019-03123

Ngày nộp: 23/04/2019

Chủ đơn: HITACHI CHEMICAL COMPANY, LTD. (JP)

Đại diện của Chủ đơn: BANCA

Bằng độc quyền sáng chế số: 16899

Năm yêu cầu duy trì hiệu lực: 3

Cục Sở hữu trí tuệ thông báo:

1. Yêu cầu duy trì hiệu lực Bằng độc quyền sáng chế nêu trên được chấp nhận.

2. Hiệu lực Bằng độc quyền sáng chế số 16899 được duy trì đến 25/04/2020.

Nơi nhận:

- Như trên;
- TT (để công bố);
- Lưu: VT, Hồ sơ.

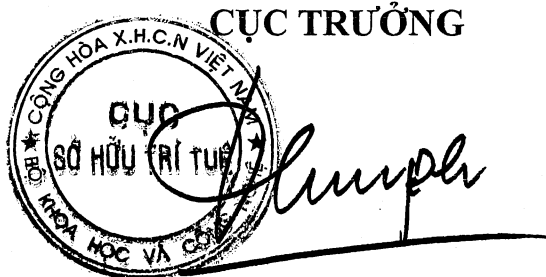
CỤC TRƯỞNG

Đinh Hữu Phí

BỘ KHOA HỌC VÀ CÔNG NGHỆ
CỤC SỞ HỮU TRÍ TUỆ

CỘNG HÒA XÃ HỘI CHỦ NGHĨA VIỆT NAM
Độc lập - Tự do - Hạnh phúc

Số: 17671/TB-SHTT

Hà Nội, ngày 03 tháng 09 năm 2019

THÔNG BÁO

Ghi nhận yêu cầu duy trì hiệu lực Bằng độc quyền sáng chế

Kính gửi: Công ty TNHH Ban Ca (BANCA)
15B Triệu Việt Vương, thành phố Hà Nội

Căn cứ kết quả thẩm định yêu cầu duy trì hiệu lực Bằng độc quyền sáng chế:

Số đơn: DT1-2019-03124

Ngày nộp: 23/04/2019

Chủ đơn: BLUESCOPE STEEL LIMITED (AU)

Đại diện của Chủ đơn: BANCA

Bằng độc quyền sáng chế số: 16881

Năm yêu cầu duy trì hiệu lực: 3

Cục Sở hữu trí tuệ thông báo:

1. Yêu cầu duy trì hiệu lực Bằng độc quyền sáng chế nêu trên được chấp nhận.

2. Hiệu lực Bằng độc quyền sáng chế số 16881 được duy trì đến 25/04/2020.

Nơi nhận:

- Như trên;
- TT (để công bố);
- Lưu: VT, Hồ sơ.

CỤC TRƯỞNG



Đình Hữu Phí

BỘ KHOA HỌC VÀ CÔNG NGHỆ
CỤC SỞ HỮU TRÍ TUỆ

CỘNG HOÀ XÃ HỘI CHỦ NGHĨA VIỆT NAM
Độc lập - Tự do - Hạnh phúc

Số: 17672/TB-SHTT

Hà Nội, ngày 03 tháng 09 năm 2019

THÔNG BÁO

Ghi nhận yêu cầu duy trì hiệu lực Bằng độc quyền sáng chế

Kính gửi: Công ty TNHH Dương và Trần (DUONG & TRAN CO., LTD)
Số 85, phố Ngô Gia Tự, phường Đức Giang, quận Long Biên, TP. Hà nội

Căn cứ kết quả thẩm định yêu cầu duy trì hiệu lực Bằng độc quyền sáng chế:

Số đơn: DT1-2019-03125

Ngày nộp: 23/04/2019

Chủ đơn: GREEN 5 HOLDING PTE. LTD. (SG)

Đại diện của Chủ đơn: DUONG & TRAN CO., LTD

Bằng độc quyền sáng chế số: 16879

Năm yêu cầu duy trì hiệu lực: 3

Cục Sở hữu trí tuệ thông báo:

1. Yêu cầu duy trì hiệu lực Bằng độc quyền sáng chế nêu trên được chấp nhận.

2. Hiệu lực Bằng độc quyền sáng chế số 16879 được duy trì đến 25/04/2020.

Ke

Nơi nhận:

- Như trên;
- TT (để công bố);
- Lưu: VT, Hồ sơ.

CỤC TRƯỞNG



Đinh Hữu Phí
Đinh Hữu Phí

BỘ KHOA HỌC VÀ CÔNG NGHỆ
CỤC SỞ HỮU TRÍ TUỆ

CỘNG HOÀ XÃ HỘI CHỦ NGHĨA VIỆT NAM
Độc lập - Tự do - Hạnh phúc

Số: 17673 /TB-SHTT

Hà Nội, ngày 03 tháng 09 năm 2019

THÔNG BÁO

Ghi nhận yêu cầu duy trì hiệu lực Bằng độc quyền sáng chế

Kính gửi: Công ty TNHH Tư vấn đầu tư và chuyển giao công nghệ
(INVESTCONSULT)

Số 26 ngõ 41, phố Thái Hà, phường Trung Liệt, quận Đống Đa,
thành phố Hà Nội

Căn cứ kết quả thẩm định yêu cầu duy trì hiệu lực Bằng độc quyền sáng chế:

Số đơn: DT1-2019-03126

Ngày nộp: 23/04/2019

Chủ đơn: EXXONMOBIL UPSTREAM RESEARCH COMPANY (US)

Đại diện của Chủ đơn: INVESTCONSULT

Bằng độc quyền sáng chế số: 18349

Năm yêu cầu duy trì hiệu lực: 2

Cục Sở hữu trí tuệ thông báo:

1. Yêu cầu duy trì hiệu lực Bằng độc quyền sáng chế nêu trên được chấp nhận.

2. Hiệu lực Bằng độc quyền sáng chế số 18349 được duy trì đến 05/02/2020.

Nơi nhận:

- Như trên;
- TT (để công bố);
- Lưu: VT, Hồ sơ.

CỤC TRƯỞNG



Đinh Hữu Phí

BỘ KHOA HỌC VÀ CÔNG NGHỆ
CỤC SỞ HỮU TRÍ TUỆ

CỘNG HÒA XÃ HỘI CHỦ NGHĨA VIỆT NAM
Độc lập - Tự do - Hạnh phúc

Số: 17674/TB-SHTT

Hà Nội, ngày 03 tháng 09 năm 2019

THÔNG BÁO
Ghi nhận yêu cầu duy trì hiệu lực Bằng độc quyền sáng chế

Kính gửi: Công ty TNHH Tư vấn đầu tư và chuyên giao công nghệ
(INVESTCONSULT)

Số 26 ngõ 41, phố Thái Hà, phường Trung Liệt, quận Đống Đa,
thành phố Hà Nội

Căn cứ kết quả thẩm định yêu cầu duy trì hiệu lực Bằng độc quyền sáng chế:

Số đơn: DT1-2019-03127

Ngày nộp: 23/04/2019

Chủ đơn: EXXONMOBIL UPSTREAM RESEARCH COMPANY (US)

Đại diện của Chủ đơn: INVESTCONSULT

Bằng độc quyền sáng chế số: 18405

Năm yêu cầu duy trì hiệu lực: 2

Cục Sở hữu trí tuệ thông báo:

1. Yêu cầu duy trì hiệu lực Bằng độc quyền sáng chế nêu trên được chấp nhận.

2. Hiệu lực Bằng độc quyền sáng chế số 18405 được duy trì đến 07/02/2020.

Nơi nhận:

- Như trên;
- TT (để công bố);
- Lưu: VT, Hồ sơ.

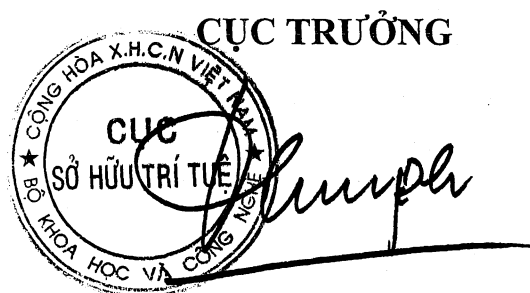
CỤC TRƯỞNG
CỤC SỞ HỮU TRÍ TUỆ

Đình Hữu Phí

BỘ KHOA HỌC VÀ CÔNG NGHỆ
CỤC SỞ HỮU TRÍ TUỆ

CỘNG HÒA XÃ HỘI CHỦ NGHĨA VIỆT NAM
Độc lập - Tự do - Hạnh phúc

Số: 17675/TB-SHTT

Hà Nội, ngày 03 tháng 09 năm 2019

THÔNG BÁO

Ghi nhận yêu cầu duy trì hiệu lực Bằng độc quyền sáng chế

Kính gửi: Công ty TNHH Tư vấn đầu tư và chuyên giao công nghệ
(INVESTCONSULT)

Số 26 ngõ 41, phố Thái Hà, phường Trung Liệt, quận Đống Đa,
thành phố Hà Nội

Căn cứ kết quả thẩm định yêu cầu duy trì hiệu lực Bằng độc quyền sáng chế:

Số đơn: DT1-2019-03128

Ngày nộp: 23/04/2019

Chủ đơn: EXXONMOBIL UPSTREAM RESEARCH COMPANY (US)

Đại diện của Chủ đơn: INVESTCONSULT

Bằng độc quyền sáng chế số: 13795

Năm yêu cầu duy trì hiệu lực: 5

Cục Sở hữu trí tuệ thông báo:

1. Yêu cầu duy trì hiệu lực Bằng độc quyền sáng chế nêu trên được chấp nhận.

2. Hiệu lực Bằng độc quyền sáng chế số 13795 được duy trì đến 25/02/2020.

Nơi nhận:

- Như trên;
- TT (để công bố);
- Lưu: VT, Hồ sơ.

CỤC TRƯỞNG



Đinh Hữu Phí

BỘ KHOA HỌC VÀ CÔNG NGHỆ
CỤC SỞ HỮU TRÍ TUỆ

CỘNG HOÀ XÃ HỘI CHỦ NGHĨA VIỆT NAM
Độc lập - Tự do - Hạnh phúc

Số: 17676/TB-SHTT

Hà Nội, ngày 03 tháng 09 năm 2019

THÔNG BÁO
Ghi nhận yêu cầu duy trì hiệu lực Bằng độc quyền sáng chế

Kính gửi: Công ty TNHH Tư vấn đầu tư và chuyên giao công nghệ
(INVESTCONSULT)
Số 26 ngõ 41, phố Thái Hà, phường Trung Liệt, quận Đống Đa,
thành phố Hà Nội

Căn cứ kết quả thẩm định yêu cầu duy trì hiệu lực Bằng độc quyền sáng chế:

Số đơn: DT1-2019-03129

Ngày nộp: 23/04/2019

Chủ đơn: EXXONMOBIL UPSTREAM RESEARCH COMPANY (US)

Đại diện của Chủ đơn: INVESTCONSULT

Bằng độc quyền sáng chế số: 18767

Năm yêu cầu duy trì hiệu lực: 2

Cục Sở hữu trí tuệ thông báo:

1. Yêu cầu duy trì hiệu lực Bằng độc quyền sáng chế nêu trên được chấp nhận.
2. Hiệu lực Bằng độc quyền sáng chế số 18767 được duy trì đến 12/03/2020.

Nơi nhận:

- Như trên;
- TT (để công bố);
- Lưu: VT, Hồ sơ.

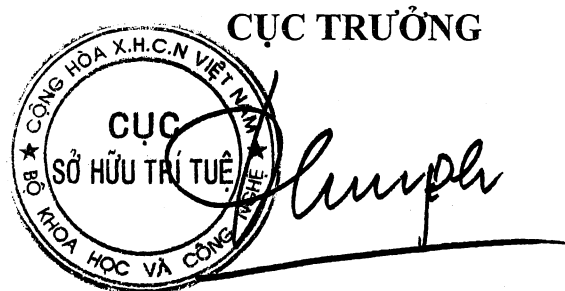

Đình Hữu Phí

BỘ KHOA HỌC VÀ CÔNG NGHỆ
CỤC SỞ HỮU TRÍ TUỆ

CỘNG HÒA XÃ HỘI CHỦ NGHĨA VIỆT NAM
Độc lập - Tự do - Hạnh phúc

Số: 17677/TB-SHTT

Hà Nội, ngày 03 tháng 09 năm 2019

THÔNG BÁO

Ghi nhận yêu cầu duy trì hiệu lực Bằng độc quyền sáng chế

Kính gửi: Công ty Luật TNHH Phạm và Liên danh (PHAM & ASSOCIATES)
8 Trần Hưng Đạo, thành phố Hà Nội

Căn cứ kết quả thẩm định yêu cầu duy trì hiệu lực Bằng độc quyền sáng chế:

Số đơn: DT1-2019-03130

Ngày nộp: 24/04/2019

Chủ đơn: Nguyễn Bình Dương (VN)

Đại diện của Chủ đơn: PHAM & ASSOCIATES

Bằng độc quyền sáng chế số: 16954

Năm yêu cầu duy trì hiệu lực: 3

Cục Sở hữu trí tuệ thông báo:

1. Yêu cầu duy trì hiệu lực Bằng độc quyền sáng chế nêu trên được chấp nhận.

2. Hiệu lực Bằng độc quyền sáng chế số 16954 được duy trì đến 15/05/2020.

HC

Nơi nhận:

- Như trên;
- TT (để công bố);
- Lưu: VT, Hồ sơ.

CỤC TRƯỞNG

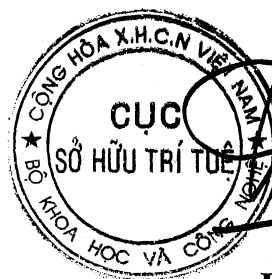

Đinh Hữu Phí

BỘ KHOA HỌC VÀ CÔNG NGHỆ
CỤC SỞ HỮU TRÍ TUỆ

CỘNG HÒA XÃ HỘI CHỦ NGHĨA VIỆT NAM
Độc lập - Tự do - Hạnh phúc

Số: 17678/TB-SHTT

Hà Nội, ngày 03 tháng 09 năm 2019

THÔNG BÁO
Ghi nhận yêu cầu duy trì hiệu lực Bằng độc quyền sáng chế

Kính gửi: Công ty Luật TNHH Phạm và Liên danh (PHAM & ASSOCIATES)
8 Trần Hưng Đạo, thành phố Hà Nội

Căn cứ kết quả thẩm định yêu cầu duy trì hiệu lực Bằng độc quyền sáng chế:

Số đơn: DT1-2019-03131

Ngày nộp: 24/04/2019

Chủ đơn: CENTRO DE INMUNOLOGIA MOLECULAR (CU)

Đại diện của Chủ đơn: PHAM & ASSOCIATES

Bằng độc quyền sáng chế số: 11533

Năm yêu cầu duy trì hiệu lực: 7

Cục Sở hữu trí tuệ thông báo:

1. Yêu cầu duy trì hiệu lực Bằng độc quyền sáng chế nêu trên được chấp nhận.

2. Hiệu lực Bằng độc quyền sáng chế số 11533 được duy trì đến 24/06/2020.

Nơi nhận:

- Như trên;
- TT (để công bố);
- Lưu: VT, Hồ sơ.

CỤC TRƯỞNG



Đinh Hữu Phí

BỘ KHOA HỌC VÀ CÔNG NGHỆ
CỤC SỞ HỮU TRÍ TUỆ

CỘNG HÒA XÃ HỘI CHỦ NGHĨA VIỆT NAM
Độc lập - Tự do - Hạnh phúc

Số: 17679/TB-SHTT

Hà Nội, ngày 03 tháng 09 năm 2019

THÔNG BÁO

Ghi nhận yêu cầu duy trì hiệu lực Bằng độc quyền sáng chế

Kính gửi: Công ty Luật TNHH Phạm và Liên danh (PHAM & ASSOCIATES)
8 Trần Hưng Đạo, thành phố Hà Nội

Căn cứ kết quả thẩm định yêu cầu duy trì hiệu lực Bằng độc quyền sáng chế:

Số đơn: DT1-2019-03132

Ngày nộp: 24/04/2019

Chủ đơn: Anypoint Media Co., Ltd. (KR)

Đại diện của Chủ đơn: PHAM & ASSOCIATES

Bằng độc quyền sáng chế số: 17005

Năm yêu cầu duy trì hiệu lực: 3

Cục Sở hữu trí tuệ thông báo:

1. Yêu cầu duy trì hiệu lực Bằng độc quyền sáng chế nêu trên được chấp nhận.

2. Hiệu lực Bằng độc quyền sáng chế số 17005 được duy trì đến 30/05/2020.

Nơi nhận:

- Như trên;
- TT (để công bố);
- Lưu: VT, Hồ sơ.

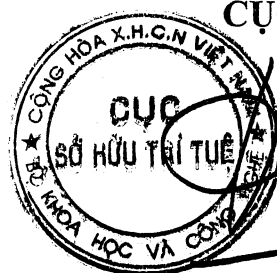

CỤC TRƯỞNG

Đinh Hữu Phí

BỘ KHOA HỌC VÀ CÔNG NGHỆ
CỤC SỞ HỮU TRÍ TUỆ

CỘNG HOÀ XÃ HỘI CHỦ NGHĨA VIỆT NAM
Độc lập - Tự do - Hạnh phúc

Số: 17680/TB-SHTT

Hà Nội, ngày 03 tháng 09 năm 2019

THÔNG BÁO
Ghi nhận yêu cầu duy trì hiệu lực Bằng độc quyền sáng chế

Kính gửi: Công ty Luật TNHH Phạm và Liên danh (PHAM & ASSOCIATES)
8 Trần Hưng Đạo, thành phố Hà Nội

Căn cứ kết quả thẩm định yêu cầu duy trì hiệu lực Bằng độc quyền sáng chế:

Số đơn: DT1-2019-03133

Ngày nộp: 24/04/2019

Chủ đơn: BABCOCK INTEGRATED TECHNOLOGY LIMITED (GB)

Đại diện của Chủ đơn: PHAM & ASSOCIATES

Bằng độc quyền sáng chế số: 17698

Năm yêu cầu duy trì hiệu lực: 2

Cục Sở hữu trí tuệ thông báo:

1. Yêu cầu duy trì hiệu lực Bằng độc quyền sáng chế nêu trên được chấp nhận.

2. Hiệu lực Bằng độc quyền sáng chế số 17698 được duy trì đến 24/10/2019.

Nơi nhận:

- Như trên;
- TT (để công bố);
- Lưu: VT, Hồ sơ.

CỤC TRƯỞNG



Đình Hữu Phí

BỘ KHOA HỌC VÀ CÔNG NGHỆ
CỤC SỞ HỮU TRÍ TUỆ

CỘNG HÒA XÃ HỘI CHỦ NGHĨA VIỆT NAM
Độc lập - Tự do - Hạnh phúc

Số: 17681/TB-SHTT

Hà Nội, ngày 03 tháng 09 năm 2019

THÔNG BÁO

Ghi nhận yêu cầu duy trì hiệu lực Bằng độc quyền sáng chế

Kính gửi: Công ty Luật TNHH T&G (TGVN)

Phòng số 5 tầng 15 Toà nhà Harec, 4A Láng Hạ, phường Thành Công
quận Ba Đình, TP Hà Nội

Căn cứ kết quả thẩm định yêu cầu duy trì hiệu lực Bằng độc quyền sáng chế:

Số đơn: DT1-2019-03135

Ngày nộp: 24/04/2019

Chủ đơn: DEMAK S.R.L. (IT)

Đại diện của Chủ đơn: TGVN

Bằng độc quyền sáng chế số: 19449

Năm yêu cầu duy trì hiệu lực: 2

Cục Sở hữu trí tuệ thông báo:

1. Yêu cầu duy trì hiệu lực Bằng độc quyền sáng chế nêu trên được chấp nhận.
2. Hiệu lực Bằng độc quyền sáng chế số 19449 được duy trì đến 13/06/2020.

Nơi nhận:

- Như trên;
- TT (để công bố);
- Lưu: VT, Hồ sơ.

CỤC TRƯỞNG



Đinh Hữu Phí

BỘ KHOA HỌC VÀ CÔNG NGHỆ
CỤC SỞ HỮU TRÍ TUỆ

CỘNG HÒA XÃ HỘI CHỦ NGHĨA VIỆT NAM
Độc lập - Tự do - Hạnh phúc

Số: 17682/TB-SHTT

Hà Nội, ngày 03 tháng 09 năm 2019

THÔNG BÁO

Ghi nhận yêu cầu duy trì hiệu lực Bằng độc quyền sáng chế

Kính gửi: Công ty Luật TNHH T&G (TGVN)

Phòng số 5 tầng 15 Toà nhà Harec, 4A Láng Hạ, phường Thành Công
quận Ba Đình, TP Hà Nội

Căn cứ kết quả thẩm định yêu cầu duy trì hiệu lực Bằng độc quyền sáng chế:

Số đơn: DT1-2019-03136

Ngày nộp: 24/04/2019

Chủ đơn: TEH YOR CO., LTD. (TW)

Đại diện của Chủ đơn: TGVN

Bằng độc quyền sáng chế số: 9427

Năm yêu cầu duy trì hiệu lực: 9

Cục Sở hữu trí tuệ thông báo:

1. Yêu cầu duy trì hiệu lực Bằng độc quyền sáng chế nêu trên được chấp nhận.
2. Hiệu lực Bằng độc quyền sáng chế số 9427 được duy trì đến 11/07/2020. *hc*

Nơi nhận:

- Như trên;
- TT (để công bố);
- Lưu: VT, Hồ sơ.

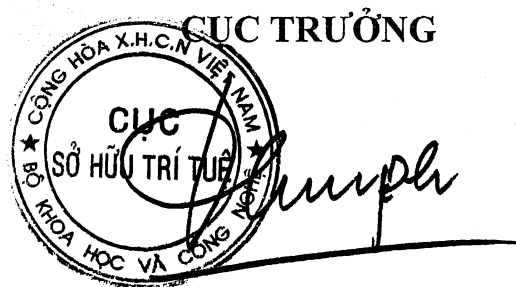

Đinh Hữu Phí

BỘ KHOA HỌC VÀ CÔNG NGHỆ
CỤC SỞ HỮU TRÍ TUỆ

CỘNG HOÀ XÃ HỘI CHỦ NGHĨA VIỆT NAM
Độc lập - Tự do - Hạnh phúc

Số: 17683/TB-SHTT

Hà Nội, ngày 03 tháng 09 năm 2019

THÔNG BÁO
Ghi nhận yêu cầu duy trì hiệu lực Bằng độc quyền sáng chế

Kính gửi: Công ty Luật TNHH T&G (TGVN)

Phòng số 5 tầng 15 Toà nhà Harec, 4A Láng Hạ, phường Thành Công
quận Ba Đình, TP Hà Nội

Căn cứ kết quả thẩm định yêu cầu duy trì hiệu lực Bằng độc quyền sáng chế:

Số đơn: DT1-2019-03137

Ngày nộp: 24/04/2019

Chủ đơn: RENGO CO., LTD. (JP)

Đại diện của Chủ đơn: TGVN

Bằng độc quyền sáng chế số: 17393

Năm yêu cầu duy trì hiệu lực: 3

Cục Sở hữu trí tuệ thông báo:

1. Yêu cầu duy trì hiệu lực Bằng độc quyền sáng chế nêu trên được chấp nhận.
2. Hiệu lực Bằng độc quyền sáng chế số 17393 được duy trì đến 29/08/2020.

Nơi nhận:

- Như trên;
- TT (để công bố);
- Lưu: VT, Hồ sơ.

CỤC TRƯỞNG



Đình Hữu Phí

BỘ KHOA HỌC VÀ CÔNG NGHỆ
CỤC SỞ HỮU TRÍ TUỆ

CỘNG HOÀ XÃ HỘI CHỦ NGHĨA VIỆT NAM
Độc lập - Tự do - Hạnh phúc

Số: 17684/TB-SHTT

Hà Nội, ngày 03 tháng 09 năm 2019

THÔNG BÁO
Ghi nhận yêu cầu duy trì hiệu lực Bằng độc quyền sáng chế

Kính gửi: Công ty Luật TNHH T&G (TGVN)
Phòng số 5 tầng 15 Toà nhà Harec, 4A Láng Hạ, phường Thành Công
quận Ba Đình, TP Hà Nội

Căn cứ kết quả thẩm định yêu cầu duy trì hiệu lực Bằng độc quyền sáng chế:

Số đơn: DT1-2019-03138

Ngày nộp: 24/04/2019

Chủ đơn: PRECISION DRIP B.V. (NL)

Đại diện của Chủ đơn: TGVN

Bằng độc quyền sáng chế số: 13833

Năm yêu cầu duy trì hiệu lực: 5

Cục Sở hữu trí tuệ thông báo:

1. Yêu cầu duy trì hiệu lực Bằng độc quyền sáng chế nêu trên được chấp nhận.
2. Hiệu lực Bằng độc quyền sáng chế số 13833 được duy trì đến 09/03/2020.

Nơi nhận:

- Như trên;
- TT (để công bố);
- Lưu: VT, Hồ sơ.

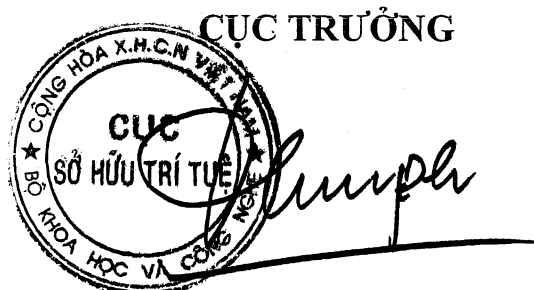

Đinh Hữu Phí

BỘ KHOA HỌC VÀ CÔNG NGHỆ
CỤC SỞ HỮU TRÍ TUỆ

CỘNG HOÀ XÃ HỘI CHỦ NGHĨA VIỆT NAM
Độc lập - Tự do - Hạnh phúc

Số: 17685/TB-SHTT

Hà Nội, ngày 03 tháng 09 năm 2019

THÔNG BÁO

Ghi nhận yêu cầu duy trì hiệu lực Bằng độc quyền sáng chế

Kính gửi: Công ty Luật TNHH T&G (TGVN)
Phòng số 5 tầng 15 Toà nhà Harec, 4A Láng Hạ, phường Thành Công
quận Ba Đình, TP Hà Nội

Căn cứ kết quả thẩm định yêu cầu duy trì hiệu lực Bằng độc quyền sáng chế:

Số đơn: DT1-2019-03139

Ngày nộp: 24/04/2019

Chủ đơn: MOTOROLA, INC. (US)

Đại diện của Chủ đơn: TGVN

Bằng độc quyền sáng chế số: 6265

Năm yêu cầu duy trì hiệu lực: 13

Cục Sở hữu trí tuệ thông báo:

1. Yêu cầu duy trì hiệu lực Bằng độc quyền sáng chế nêu trên được chấp nhận.
2. Hiệu lực Bằng độc quyền sáng chế số 6265 được duy trì đến 03/04/2020.

Nơi nhận:

- Như trên;
- TT (để công bố);
- Lưu: VT, Hồ sơ.

CỤC TRƯỞNG



[Signature]

Đinh Hữu Phí

BỘ KHOA HỌC VÀ CÔNG NGHỆ
CỤC SỞ HỮU TRÍ TUỆ

CỘNG HÒA XÃ HỘI CHỦ NGHĨA VIỆT NAM
Độc lập - Tự do - Hạnh phúc

Số: 17686 /TB-SHTT

Hà Nội, ngày 03 tháng 09 năm 2019

THÔNG BÁO
Ghi nhận yêu cầu duy trì hiệu lực Bằng độc quyền sáng chế

Kính gửi: Công ty Luật TNHH T&G (TGVN)

Phòng số 5 tầng 15 Toà nhà Harec, 4A Láng Hạ, phường Thành Công
quận Ba Đình, TP Hà Nội

Căn cứ kết quả thẩm định yêu cầu duy trì hiệu lực Bằng độc quyền sáng chế:

Số đơn: DT1-2019-03140

Ngày nộp: 24/04/2019

Chủ đơn: PROCESS METRIX (US)

Đại diện của Chủ đơn: TGVN

Bằng độc quyền sáng chế số: 19006

Năm yêu cầu duy trì hiệu lực: 2

Cục Sở hữu trí tuệ thông báo:

1. Yêu cầu duy trì hiệu lực Bằng độc quyền sáng chế nêu trên được chấp nhận.

2. Hiệu lực Bằng độc quyền sáng chế số 19006 được duy trì đến 09/04/2020.

Nơi nhận:

- Như trên;
- TT (để công bố);
- Lưu: VT, Hồ sơ.

CỤC TRƯỞNG



Đình Hữu Phí

BỘ KHOA HỌC VÀ CÔNG NGHỆ
CỤC SỞ HỮU TRÍ TUỆ

CỘNG HÒA XÃ HỘI CHỦ NGHĨA VIỆT NAM
Độc lập - Tự do - Hạnh phúc

Số: 17687/TB-SHTT

Hà Nội, ngày 03 tháng 09 năm 2019

THÔNG BÁO
Ghi nhận yêu cầu duy trì hiệu lực Bằng độc quyền sáng chế

Kính gửi: Công ty TNHH Sở hữu trí tuệ Thảo Thọ Quyển (INVENCO.,LTD)
29 Trương Hán Siêu, thành phố Hà Nội

Căn cứ kết quả thẩm định yêu cầu duy trì hiệu lực Bằng độc quyền sáng chế:

Số đơn: DT1-2019-03142

Ngày nộp: 24/04/2019

Chủ đơn: Nguyễn Lê Quang (VN)

Đại diện của Chủ đơn: INVENCO.,LTD

Bằng độc quyền sáng chế số: 11269

Năm yêu cầu duy trì hiệu lực: 7

Cục Sở hữu trí tuệ thông báo:

1. Yêu cầu duy trì hiệu lực Bằng độc quyền sáng chế nêu trên được chấp nhận.

2. Hiệu lực Bằng độc quyền sáng chế số 11269 được duy trì đến 02/04/2020.

Nơi nhận:

- Như trên;
- TT (để công bố);
- Lưu: VT, Hồ sơ.

CỤC TRƯỞNG



Đinh Hữu Phí

BỘ KHOA HỌC VÀ CÔNG NGHỆ
CỤC SỞ HỮU TRÍ TUỆ

CỘNG HÒA XÃ HỘI CHỦ NGHĨA VIỆT NAM
Độc lập - Tự do - Hạnh phúc

Số: 17688 /TB-SHTT

Hà Nội, ngày 03 tháng 09 năm 2019

THÔNG BÁO

Ghi nhận yêu cầu duy trì hiệu lực Bằng độc quyền sáng chế

Kính gửi: Công ty TNHH Sở hữu trí tuệ Thảo Thọ Quyển (INVENCO.,LTD)
29 Trương Hán Siêu, thành phố Hà Nội

Căn cứ kết quả thẩm định yêu cầu duy trì hiệu lực Bằng độc quyền sáng chế:

Số đơn: DT1-2019-03143

Ngày nộp: 24/04/2019

Chủ đơn: AuBEX CORPORATION (JP)

Đại diện của Chủ đơn: INVENCO.,LTD

Bằng độc quyền sáng chế số: 19267

Năm yêu cầu duy trì hiệu lực: 2

Cục Sở hữu trí tuệ thông báo:

1. Yêu cầu duy trì hiệu lực Bằng độc quyền sáng chế nêu trên được chấp nhận.

2. Hiệu lực Bằng độc quyền sáng chế số 19267 được duy trì đến 17/05/2020.

Nơi nhận:

- Như trên;
- TT (để công bố);
- Lưu: VT, Hồ sơ.

CỤC TRƯỞNG



Đinh Hữu Phí

BỘ KHOA HỌC VÀ CÔNG NGHỆ
CỤC SỞ HỮU TRÍ TUỆ

CỘNG HÒA XÃ HỘI CHỦ NGHĨA VIỆT NAM
Độc lập - Tự do - Hạnh phúc

Số: 176/90/TB-SHTT

Hà Nội, ngày 03 tháng 09 năm 2019

THÔNG BÁO
Ghi nhận yêu cầu duy trì hiệu lực Bằng độc quyền sáng chế

Kính gửi: Công ty TNHH Trường Xuân (AGELESS CO.,LTD.)
Tầng 11, số 102 đường Trần Phú, phường Mộ Lao, quận Hà Đông,
TP. Hà Nội

Căn cứ kết quả thẩm định yêu cầu duy trì hiệu lực Bằng độc quyền sáng chế:

Số đơn: DT1-2019-03145

Ngày nộp: 24/04/2019

Chủ đơn: ARUMUGAM, Rajendra Babu (IN)

Đại diện của Chủ đơn: AGELESS CO.,LTD.

Bằng độc quyền sáng chế số: 19257

Năm yêu cầu duy trì hiệu lực: 2

Cục Sở hữu trí tuệ thông báo:

1. Yêu cầu duy trì hiệu lực Bằng độc quyền sáng chế nêu trên được chấp nhận.
2. Hiệu lực Bằng độc quyền sáng chế số 19257 được duy trì đến 17/05/2020.

Nơi nhận:

- Như trên;
- TT (để công bố);
- Lưu: VT, Hồ sơ.

CỤC TRƯỞNG

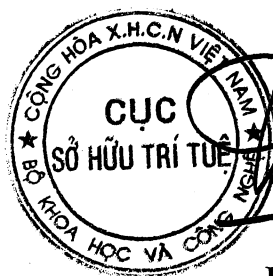

Đinh Hữu Phí

BỘ KHOA HỌC VÀ CÔNG NGHỆ
CỤC SỞ HỮU TRÍ TUỆ

CỘNG HOÀ XÃ HỘI CHỦ NGHĨA VIỆT NAM
Độc lập - Tự do - Hạnh phúc

Số: 17691/TB-SHTT

Hà Nội, ngày 03 tháng 09 năm 2019

THÔNG BÁO
Ghi nhận yêu cầu duy trì hiệu lực Bằng độc quyền sáng chế

Kính gửi: Công ty TNHH Trường Xuân (AGELESS CO.,LTD.)
Tầng 11, số 102 đường Trần Phú, phường Mộ Lao, quận Hà Đông,
TP. Hà Nội

Căn cứ kết quả thẩm định yêu cầu duy trì hiệu lực Bằng độc quyền sáng chế:

Số đơn: DT1-2019-03146

Ngày nộp: 24/04/2019

Chủ đơn: KIM, Keum Kyu (KR)

Đại diện của Chủ đơn: AGELESS CO.,LTD.

Bằng độc quyền sáng chế số: 19170

Năm yêu cầu duy trì hiệu lực: 2

Cục Sở hữu trí tuệ thông báo:

1. Yêu cầu duy trì hiệu lực Bằng độc quyền sáng chế nêu trên được chấp nhận.

2. Hiệu lực Bằng độc quyền sáng chế số 19170 được duy trì đến 02/05/2020.

Nơi nhận:

- Như trên;
- TT (để công bố);
- Lưu: VT, Hồ sơ.

CỤC TRƯỞNG

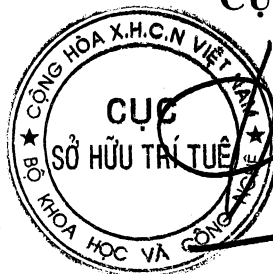

Đinh Hữu Phí

BỘ KHOA HỌC VÀ CÔNG NGHỆ
CỤC SỞ HỮU TRÍ TUỆ

CỘNG HOÀ XÃ HỘI CHỦ NGHĨA VIỆT NAM
Độc lập - Tự do - Hạnh phúc

Số: 17692/TB-SHTT

Hà Nội, ngày 03 tháng 09 năm 2019

THÔNG BÁO
Ghi nhận yêu cầu duy trì hiệu lực Bằng độc quyền sáng chế

Kính gửi: Công ty TNHH một thành viên Sở hữu trí tuệ VCCI
(VCCI-IP CO.,LTD)
Tầng 8, Toà nhà VCCI, số 9 Đào Duy Anh, phường Phương mai,
quận Đống Đa, thành phố Hà Nội

Căn cứ kết quả thẩm định yêu cầu duy trì hiệu lực Bằng độc quyền sáng chế:

Số đơn: DT1-2019-03147

Ngày nộp: 24/04/2019

Chủ đơn: Japan Oil, Gas and Metals National Corporation (JP)

Đại diện của Chủ đơn: VCCI-IP CO.,LTD

Bằng độc quyền sáng chế số: 15554

Năm yêu cầu duy trì hiệu lực: 4

Cục Sở hữu trí tuệ thông báo:

1. Yêu cầu duy trì hiệu lực Bằng độc quyền sáng chế nêu trên được chấp nhận.
2. Hiệu lực Bằng độc quyền sáng chế số 15554 được duy trì đến 30/05/2020.

H

Nơi nhận:

- Như trên;
- TT (để công bố);
- Lưu: VT, Hồ sơ.



CỤC TRƯỞNG

Đinh Hữu Phí

BỘ KHOA HỌC VÀ CÔNG NGHỆ
CỤC SỞ HỮU TRÍ TUỆ

CỘNG HÒA XÃ HỘI CHỦ NGHĨA VIỆT NAM
Độc lập - Tự do - Hạnh phúc

Số: 17693/TB-SHTT

Hà Nội, ngày 03 tháng 09 năm 2019

THÔNG BÁO
Ghi nhận yêu cầu duy trì hiệu lực Bằng độc quyền sáng chế

Kính gửi: Công ty TNHH một thành viên Sở hữu trí tuệ VCCI
(VCCI-IP CO.,LTD)
Tầng 8, Toà nhà VCCI, số 9 Đào Duy Anh, phường Phương mai,
quận Đống Đa, thành phố Hà Nội

Căn cứ kết quả thẩm định yêu cầu duy trì hiệu lực Bằng độc quyền sáng chế:

Số đơn: DT1-2019-03148

Ngày nộp: 24/04/2019

Chủ đơn: Sharp Kabushiki Kaisha (JP)

Đại diện của Chủ đơn: VCCI-IP CO.,LTD

Bằng độc quyền sáng chế số: 19180

Năm yêu cầu duy trì hiệu lực: 2

Cục Sở hữu trí tuệ thông báo:

1. Yêu cầu duy trì hiệu lực Bằng độc quyền sáng chế nêu trên được chấp nhận.
2. Hiệu lực Bằng độc quyền sáng chế số 19180 được duy trì đến 02/05/2020.

Nơi nhận:

- Như trên;
- TT (để công bố);
- Lưu: VT, Hồ sơ.

CỤC TRƯỞNG

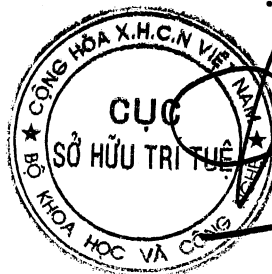

Đinh Hữu Phí

BỘ KHOA HỌC VÀ CÔNG NGHỆ
CỤC SỞ HỮU TRÍ TUỆ

CỘNG HOÀ XÃ HỘI CHỦ NGHĨA VIỆT NAM
Độc lập - Tự do - Hạnh phúc

Số: 17694/TB-SHTT

Hà Nội, ngày 03 tháng 09 năm 2019

THÔNG BÁO
Ghi nhận yêu cầu duy trì hiệu lực Bằng độc quyền sáng chế

Kính gửi: Công ty TNHH một thành viên Sở hữu trí tuệ VCCI
(VCCI-IP CO.,LTD)
Tầng 8, Toà nhà VCCI, số 9 Đào Duy Anh, phường Phương mai,
quận Đống Đa, thành phố Hà Nội

Căn cứ kết quả thẩm định yêu cầu duy trì hiệu lực Bằng độc quyền sáng chế:

Số đơn: DT1-2019-03149

Ngày nộp: 24/04/2019

Chủ đơn: Japan Oil, Gas and Metals National Corporation (JP)

Đại diện của Chủ đơn: VCCI-IP CO.,LTD

Bằng độc quyền sáng chế số: 15546

Năm yêu cầu duy trì hiệu lực: 4

Cục Sở hữu trí tuệ thông báo:

1. Yêu cầu duy trì hiệu lực Bằng độc quyền sáng chế nêu trên được chấp nhận.
2. Hiệu lực Bằng độc quyền sáng chế số 15546 được duy trì đến 30/05/2020.

Nơi nhận:

- Như trên;
- TT (để công bố);
- Lưu: VT, Hồ sơ.

CỤC TRƯỞNG



Đinh Hữu Phí

BỘ KHOA HỌC VÀ CÔNG NGHỆ
CỤC SỞ HỮU TRÍ TUỆ

CỘNG HÒA XÃ HỘI CHỦ NGHĨA VIỆT NAM
Độc lập - Tự do - Hạnh phúc

Số: 17695/TB-SHTT

Hà Nội, ngày 03 tháng 09 năm 2019

THÔNG BÁO
Ghi nhận yêu cầu duy trì hiệu lực Bằng độc quyền sáng chế

Kính gửi: Công ty TNHH một thành viên Sở hữu trí tuệ VCCI
(VCCI-IP CO.,LTD)
Tầng 8, Toà nhà VCCI, số 9 Đào Duy Anh, phường Phương mai,
quận Đống Đa, thành phố Hà Nội

Căn cứ kết quả thẩm định yêu cầu duy trì hiệu lực Bằng độc quyền sáng chế:

Số đơn: DT1-2019-03150

Ngày nộp: 24/04/2019

Chủ đơn: NOM Co., Ltd. (JP)

Đại diện của Chủ đơn: VCCI-IP CO.,LTD

Bằng độc quyền sáng chế số: 12832

Năm yêu cầu duy trì hiệu lực: 6

Cục Sở hữu trí tuệ thông báo:

1. Yêu cầu duy trì hiệu lực Bằng độc quyền sáng chế nêu trên được chấp nhận.

2. Hiệu lực Bằng độc quyền sáng chế số 12832 được duy trì đến 09/06/2020.

Nơi nhận:

- Như trên;
- TT (để công bố);
- Lưu: VT, Hồ sơ.

CỤC TRƯỞNG



Đình Hữu Phí

BỘ KHOA HỌC VÀ CÔNG NGHỆ
CỤC SỞ HỮU TRÍ TUỆ

CỘNG HOÀ XÃ HỘI CHỦ NGHĨA VIỆT NAM
Độc lập - Tự do - Hạnh phúc

Số: 17696/TB-SHTT

Hà Nội, ngày 03 tháng 09 năm 2019

THÔNG BÁO

Ghi nhận yêu cầu duy trì hiệu lực Bằng độc quyền sáng chế

Kính gửi: Công ty TNHH một thành viên Sở hữu trí tuệ VCCI
(VCCI-IP CO.,LTD)
Tầng 8, Toà nhà VCCI, số 9 Đào Duy Anh, phường Phương mai,
quận Đống Đa, thành phố Hà Nội

Căn cứ kết quả thẩm định yêu cầu duy trì hiệu lực Bằng độc quyền sáng chế:

Số đơn: DT1-2019-03151

Ngày nộp: 24/04/2019

Chủ đơn: SUMITOMO DAINIPPON PHARMA CO., LTD. (JP)

Đại diện của Chủ đơn: VCCI-IP CO.,LTD

Bằng độc quyền sáng chế số: 19417

Năm yêu cầu duy trì hiệu lực: 2

Cục Sở hữu trí tuệ thông báo:

1. Yêu cầu duy trì hiệu lực Bằng độc quyền sáng chế nêu trên được chấp nhận.
2. Hiệu lực Bằng độc quyền sáng chế số 19417 được duy trì đến 06/06/2020.

Nơi nhận:

- Như trên;
- TT (để công bố);
- Lưu: VT, Hồ sơ.

CỤC TRƯỞNG



Đinh Hữu Phí

BỘ KHOA HỌC VÀ CÔNG NGHỆ
CỤC SỞ HỮU TRÍ TUỆ

CỘNG HOÀ XÃ HỘI CHỦ NGHĨA VIỆT NAM
Độc lập - Tự do - Hạnh phúc

Số: 17697/TB-SHTT

Hà Nội, ngày 03 tháng 04 năm 2019

THÔNG BÁO

Ghi nhận yêu cầu duy trì hiệu lực Bằng độc quyền sáng chế

Kính gửi: Công ty TNHH Ban Ca (BANCA)
15B Triệu Việt Vương, thành phố Hà Nội

Căn cứ kết quả thẩm định yêu cầu duy trì hiệu lực Bằng độc quyền sáng chế:

Số đơn: DT1-2019-03152

Ngày nộp: 24/04/2019

Chủ đơn: Yamaha Hatsudoki Kabushiki Kaisha (JP)

Đại diện của Chủ đơn: BANCA

Bằng độc quyền sáng chế số: 19095

Năm yêu cầu duy trì hiệu lực: 2

Cục Sở hữu trí tuệ thông báo:

1. Yêu cầu duy trì hiệu lực Bằng độc quyền sáng chế nêu trên được chấp nhận.

2. Hiệu lực Bằng độc quyền sáng chế số 19095 được duy trì đến 26/04/2020.

h

Nơi nhận:

- Như trên;
- TT (để công bố);
- Lưu: VT, Hồ sơ.

CỤC TRƯỞNG



Đình Hữu Phí

BỘ KHOA HỌC VÀ CÔNG NGHỆ
CỤC SỞ HỮU TRÍ TUỆ

CỘNG HOÀ XÃ HỘI CHỦ NGHĨA VIỆT NAM
Độc lập - Tự do - Hạnh phúc

Số: 17698/TB-SHTT

Hà Nội, ngày 03 tháng 09 năm 2019

THÔNG BÁO

Ghi nhận yêu cầu duy trì hiệu lực Bằng độc quyền sáng chế

Kính gửi: Công ty TNHH Ban Ca (BANCA)
15B Triệu Việt Vương, thành phố Hà Nội

Căn cứ kết quả thẩm định yêu cầu duy trì hiệu lực Bằng độc quyền sáng chế:

Số đơn: DT1-2019-03153

Ngày nộp: 24/04/2019

Chủ đơn: YAMAHA HATSUDOKI KABUSHIKI KAISHA (JP)

Đại diện của Chủ đơn: BANCA

Bằng độc quyền sáng chế số: 19117

Năm yêu cầu duy trì hiệu lực: 2

Cục Sở hữu trí tuệ thông báo:

1. Yêu cầu duy trì hiệu lực Bằng độc quyền sáng chế nêu trên được chấp nhận.

2. Hiệu lực Bằng độc quyền sáng chế số 19117 được duy trì đến 26/04/2020.

Nơi nhận:

- Như trên;
- TT (để công bố);
- Lưu: VT, Hồ sơ.

CỤC TRƯỞNG



Đinh Hữu Phí

BỘ KHOA HỌC VÀ CÔNG NGHỆ
CỤC SỞ HỮU TRÍ TUỆ

CỘNG HOÀ XÃ HỘI CHỦ NGHĨA VIỆT NAM
Độc lập - Tự do - Hạnh phúc

Số: 17699/TB-SHTT

Hà Nội, ngày 03 tháng 09 năm 2019

THÔNG BÁO
Ghi nhận yêu cầu duy trì hiệu lực Bằng độc quyền sáng chế

Kính gửi: Công ty TNHH Ban Ca (BANCA)
15B Triệu Việt Vương, thành phố Hà Nội

Căn cứ kết quả thẩm định yêu cầu duy trì hiệu lực Bằng độc quyền sáng chế:

Số đơn: DT1-2019-03154

Ngày nộp: 24/04/2019

Chủ đơn: Yamaha Hatsudoki Kabushiki Kaisha (JP)

Đại diện của Chủ đơn: BANCA

Bằng độc quyền sáng chế số: 19118

Năm yêu cầu duy trì hiệu lực: 2

Cục Sở hữu trí tuệ thông báo:

1. Yêu cầu duy trì hiệu lực Bằng độc quyền sáng chế nêu trên được chấp nhận.

2. Hiệu lực Bằng độc quyền sáng chế số 19118 được duy trì đến 26/04/2020.

He

Nơi nhận:

- Như trên;
- TT (để công bố);
- Lưu: VT, Hồ sơ.

CỤC TRƯỞNG



Đinh Hữu Phí

BỘ KHOA HỌC VÀ CÔNG NGHỆ
CỤC SỞ HỮU TRÍ TUỆ

CỘNG HOÀ XÃ HỘI CHỦ NGHĨA VIỆT NAM
Độc lập - Tự do - Hạnh phúc

Số: 17700/TB-SHTT

Hà Nội, ngày 03 tháng 09 năm 2019

THÔNG BÁO
Ghi nhận yêu cầu duy trì hiệu lực Bằng độc quyền sáng chế

Kính gửi: Công ty TNHH T&T INVENMARK Sở hữu trí tuệ Quốc tế
(T&T INVENMARK CO., LTD.)
Phòng 101, tòa nhà 30 Nguyễn Du, phường Bùi Thị Xuân,
quận Hai Bà Trưng, TP. Hà Nội

Căn cứ kết quả thẩm định yêu cầu duy trì hiệu lực Bằng độc quyền sáng chế:

Số đơn: DT1-2019-03155

Ngày nộp: 24/04/2019

Chủ đơn: CTI BIOPHARMA CORP (US)

Đại diện của Chủ đơn: T&T INVENMARK CO., LTD.

Bằng độc quyền sáng chế số: 16934

Năm yêu cầu duy trì hiệu lực: 3

Cục Sở hữu trí tuệ thông báo:

1. Yêu cầu duy trì hiệu lực Bằng độc quyền sáng chế nêu trên được chấp nhận.

2. Hiệu lực Bằng độc quyền sáng chế số 16934 được duy trì đến 08/05/2020.

Nơi nhận:

- Như trên;
- TT (để công bố);
- Lưu: VT, Hồ sơ.

CỤC TRƯỞNG



Đinh Hữu Phí

BỘ KHOA HỌC VÀ CÔNG NGHỆ
CỤC SỞ HỮU TRÍ TUỆ

CỘNG HÒA XÃ HỘI CHỦ NGHĨA VIỆT NAM
Độc lập - Tự do - Hạnh phúc

Số: 17703/TB-SHTT

Hà Nội, ngày 03 tháng 09 năm 2019

THÔNG BÁO

Ghi nhận yêu cầu duy trì hiệu lực Bằng độc quyền sáng chế

Kính gửi: Công ty TNHH một thành viên Sở hữu trí tuệ VCCI
(VCCI-IP CO.,LTD)
Tầng 8, Toà nhà VCCI, số 9 Đào Duy Anh, phường Phương Mai,
quận Đống Đa, thành phố Hà Nội

Căn cứ kết quả thẩm định yêu cầu duy trì hiệu lực Bằng độc quyền sáng chế:

Số đơn: DT1-2019-03158

Ngày nộp: 24/04/2019

Chủ đơn: Panasonic Intellectual Property Management Co., Ltd. (JP)

Đại diện của Chủ đơn: VCCI-IP CO.,LTD

Bằng độc quyền sáng chế số: 19560

Năm yêu cầu duy trì hiệu lực: 2

Cục Sở hữu trí tuệ thông báo:

1. Yêu cầu duy trì hiệu lực Bằng độc quyền sáng chế nêu trên được chấp nhận.

2. Hiệu lực Bằng độc quyền sáng chế số 19560 được duy trì đến 28/06/2020.

Nơi nhận:

- Như trên;
- TT (để công bố);
- Lưu: VT, Hồ sơ.

CỤC TRƯỞNG



Đinh Hữu Phí

BỘ KHOA HỌC VÀ CÔNG NGHỆ
CỤC SỞ HỮU TRÍ TUỆ

CỘNG HÒA XÃ HỘI CHỦ NGHĨA VIỆT NAM
Độc lập - Tự do - Hạnh phúc

Số: 17704/TB-SHTT

Hà Nội, ngày 03 tháng 09 năm 2019

THÔNG BÁO

Ghi nhận yêu cầu duy trì hiệu lực Bằng độc quyền sáng chế

Kính gửi: Công ty TNHH Ban Ca (BANCA)
15B Triệu Việt Vương, thành phố Hà Nội

Căn cứ kết quả thẩm định yêu cầu duy trì hiệu lực Bằng độc quyền sáng chế:

Số đơn: DT1-2019-03160

Ngày nộp: 24/04/2019

Chủ đơn: Yamaha Hatsudoki Kabushiki Kaisha (JP)

Đại diện của Chủ đơn: BANCA

Bằng độc quyền sáng chế số: 19121

Năm yêu cầu duy trì hiệu lực: 2

Cục Sở hữu trí tuệ thông báo:

1. Yêu cầu duy trì hiệu lực Bằng độc quyền sáng chế nêu trên được chấp nhận.

2. Hiệu lực Bằng độc quyền sáng chế số 19121 được duy trì đến 26/04/2020.

Nơi nhận:

- Như trên;
- TT (để công bố);
- Lưu: VT, Hồ sơ.

CỤC TRƯỞNG



Đình Hữu Phí

BỘ KHOA HỌC VÀ CÔNG NGHỆ
CỤC SỞ HỮU TRÍ TUỆ

CỘNG HÒA XÃ HỘI CHỦ NGHĨA VIỆT NAM
Độc lập - Tự do - Hạnh phúc

Số: 17705/TB-SHTT

Hà Nội, ngày 03 tháng 03 năm 2019

THÔNG BÁO

Ghi nhận yêu cầu duy trì hiệu lực Bằng độc quyền sáng chế

Kính gửi: Công ty TNHH Ban Ca (BANCA)
15B Triệu Việt Vương, thành phố Hà Nội

Căn cứ kết quả thẩm định yêu cầu duy trì hiệu lực Bằng độc quyền sáng chế:

Số đơn: DT1-2019-03161

Ngày nộp: 24/04/2019

Chủ đơn: Yamaha Hatsudoki Kabushiki Kaisha (JP)

Đại diện của Chủ đơn: BANCA

Bằng độc quyền sáng chế số: 19122

Năm yêu cầu duy trì hiệu lực: 2

Cục Sở hữu trí tuệ thông báo:

1. Yêu cầu duy trì hiệu lực Bằng độc quyền sáng chế nêu trên được chấp nhận.

2. Hiệu lực Bằng độc quyền sáng chế số 19122 được duy trì đến 26/04/2020.

Nơi nhận:

- Như trên;
- TT (để công bố);
- Lưu: VT, Hồ sơ.

CỤC TRƯỞNG



Đình Hữu Phí

BỘ KHOA HỌC VÀ CÔNG NGHỆ
CỤC SỞ HỮU TRÍ TUỆ

CỘNG HÒA XÃ HỘI CHỦ NGHĨA VIỆT NAM
Độc lập - Tự do - Hạnh phúc

Số: 17706/TB-SHTT

Hà Nội, ngày 13 tháng 09 năm 2019

THÔNG BÁO

Ghi nhận yêu cầu duy trì hiệu lực Bằng độc quyền sáng chế

Kính gửi: Công ty TNHH Ban Ca (BANCA)
15B Triệu Việt Vương, thành phố Hà Nội

Căn cứ kết quả thẩm định yêu cầu duy trì hiệu lực Bằng độc quyền sáng chế:

Số đơn: DT1-2019-03162

Ngày nộp: 24/04/2019

Chủ đơn: Yamaha Hatsudoki Kabushiki Kaisha (JP)

Đại diện của Chủ đơn: BANCA

Bằng độc quyền sáng chế số: 19123

Năm yêu cầu duy trì hiệu lực: 2

Cục Sở hữu trí tuệ thông báo:

1. Yêu cầu duy trì hiệu lực Bằng độc quyền sáng chế nêu trên được chấp nhận.

2. Hiệu lực Bằng độc quyền sáng chế số 19123 được duy trì đến 26/04/2020.

Nơi nhận:

- Như trên;
- TT (để công bố);
- Lưu: VT, Hồ sơ.

CỤC TRƯỞNG



Đinh Hữu Phí
Đinh Hữu Phí

BỘ KHOA HỌC VÀ CÔNG NGHỆ
CỤC SỞ HỮU TRÍ TUỆ

CỘNG HÒA XÃ HỘI CHỦ NGHĨA VIỆT NAM
Độc lập - Tự do - Hạnh phúc

Số: 17707/TB-SHTT

Hà Nội, ngày 03 tháng 04 năm 2019

THÔNG BÁO
Ghi nhận yêu cầu duy trì hiệu lực Bằng độc quyền sáng chế

Kính gửi: Công ty TNHH Ban Ca (BANCA)
15B Triệu Việt Vương, thành phố Hà Nội

Căn cứ kết quả thẩm định yêu cầu duy trì hiệu lực Bằng độc quyền sáng chế:

Số đơn: DT1-2019-03163

Ngày nộp: 24/04/2019

Chủ đơn: Yamaha Hatsudoki Kabushiki Kaisha (JP)

Đại diện của Chủ đơn: BANCA

Bằng độc quyền sáng chế số: 19124

Năm yêu cầu duy trì hiệu lực: 2

Cục Sở hữu trí tuệ thông báo:

1. Yêu cầu duy trì hiệu lực Bằng độc quyền sáng chế nêu trên được chấp nhận.

2. Hiệu lực Bằng độc quyền sáng chế số 19124 được duy trì đến 26/04/2020.

Nơi nhận:

- Như trên;
- TT (để công bố);
- Lưu: VT, Hồ sơ.

CỤC TRƯỞNG



Đình Hữu Phí

BỘ KHOA HỌC VÀ CÔNG NGHỆ
CỤC SỞ HỮU TRÍ TUỆ

CỘNG HÒA XÃ HỘI CHỦ NGHĨA VIỆT NAM
Độc lập - Tự do - Hạnh phúc

Số: 17923/TB-SHTT

Hà Nội, ngày 03 tháng 07 năm 2019

THÔNG BÁO
Ghi nhận yêu cầu duy trì hiệu lực Bằng độc quyền sáng chế

Kính gửi: Công ty Luật TNHH Phạm và Liên danh (PHAM & ASSOCIATES)
8 Trần Hưng Đạo, thành phố Hà Nội

Căn cứ kết quả thẩm định yêu cầu duy trì hiệu lực Bằng độc quyền sáng chế:

Số đơn: DT1-2019-03373

Ngày nộp: 09/05/2019

Chủ đơn: RA IN HO Co., Ltd. (KR)

Đại diện của Chủ đơn: PHAM & ASSOCIATES

Bằng độc quyền sáng chế số: 10340

Năm yêu cầu duy trì hiệu lực: 8

Cục Sở hữu trí tuệ thông báo:

1. Yêu cầu duy trì hiệu lực Bằng độc quyền sáng chế nêu trên được chấp nhận.

2. Hiệu lực Bằng độc quyền sáng chế số 10340 được duy trì đến 31/05/2020.

H

Nơi nhận:

- Như trên;
- TT (để công bố);
- Lưu: VT, Hồ sơ.

CỤC TRƯỞNG



Đinh Hữu Phí

BỘ KHOA HỌC VÀ CÔNG NGHỆ
CỤC SỞ HỮU TRÍ TUỆ

CỘNG HOÀ XÃ HỘI CHỦ NGHĨA VIỆT NAM
Độc lập - Tự do - Hạnh phúc

Số: 17724/TB-SHTT

Hà Nội, ngày 03 tháng 07 năm 2019

THÔNG BÁO
Ghi nhận yêu cầu duy trì hiệu lực Bằng độc quyền sáng chế

Kính gửi: Công ty Luật TNHH Phạm và Liên danh (PHAM & ASSOCIATES)
8 Trần Hưng Đạo, thành phố Hà Nội

Căn cứ kết quả thẩm định yêu cầu duy trì hiệu lực Bằng độc quyền sáng chế:

Số đơn: DT1-2019-03374

Ngày nộp: 09/05/2019

Chủ đơn: HONDA MOTOR CO., LTD. (JP)

Đại diện của Chủ đơn: PHAM & ASSOCIATES

Bằng độc quyền sáng chế số: 19413

Năm yêu cầu duy trì hiệu lực: 2

Cục Sở hữu trí tuệ thông báo:

1. Yêu cầu duy trì hiệu lực Bằng độc quyền sáng chế nêu trên được chấp nhận.

2. Hiệu lực Bằng độc quyền sáng chế số 19413 được duy trì đến 06/06/2020.

Nơi nhận:

- Như trên;
- TT (để công bố);
- Lưu: VT, Hồ sơ.

CỤC TRƯỞNG



Đinh Hữu Phí

BỘ KHOA HỌC VÀ CÔNG NGHỆ
CỤC SỞ HỮU TRÍ TUỆ

CỘNG HÒA XÃ HỘI CHỦ NGHĨA VIỆT NAM
Độc lập - Tự do - Hạnh phúc

Số: 17725/TB-SHTT

Hà Nội, ngày 09 tháng 05 năm 2019

THÔNG BÁO

Ghi nhận yêu cầu duy trì hiệu lực Bằng độc quyền sáng chế

Kính gửi: Công ty Luật TNHH Phạm và Liên danh (PHAM & ASSOCIATES)
8 Trần Hưng Đạo, thành phố Hà Nội

Căn cứ kết quả thẩm định yêu cầu duy trì hiệu lực Bằng độc quyền sáng chế:

Số đơn: DT1-2019-03375

Ngày nộp: 09/05/2019

Chủ đơn: SOFINECO (FR)

Đại diện của Chủ đơn: PHAM & ASSOCIATES

Bằng độc quyền sáng chế số: 19288

Năm yêu cầu duy trì hiệu lực: 2

Cục Sở hữu trí tuệ thông báo:

1. Yêu cầu duy trì hiệu lực Bằng độc quyền sáng chế nêu trên được chấp nhận.

2. Hiệu lực Bằng độc quyền sáng chế số 19288 được duy trì đến 23/05/2020.

Nơi nhận:

- Như trên;
- TT (để công bố);
- Lưu: VT, Hồ sơ.

CỤC TRƯỞNG



Đinh Hữu Phí

BỘ KHOA HỌC VÀ CÔNG NGHỆ
CỤC SỞ HỮU TRÍ TUỆ

CỘNG HÒA XÃ HỘI CHỦ NGHĨA VIỆT NAM
Độc lập - Tự do - Hạnh phúc

Số: 17726/TB-SHTT

Hà Nội, ngày 09 tháng 05 năm 2019

THÔNG BÁO
Ghi nhận yêu cầu duy trì hiệu lực Bằng độc quyền sáng chế

Kính gửi: Công ty TNHH một thành viên Sở hữu trí tuệ VCCI
(VCCI-IP CO.,LTD)
Tầng 8, Toà nhà VCCI, số 9 Đào Duy Anh, phường Phương mai,
quận Đống Đa, thành phố Hà Nội

Căn cứ kết quả thẩm định yêu cầu duy trì hiệu lực Bằng độc quyền sáng chế:

Số đơn: DT1-2019-03379

Ngày nộp: 09/05/2019

Chủ đơn: AUSTAL SHIPS PTY LTD. (AU)

Đại diện của Chủ đơn: VCCI-IP CO.,LTD

Bằng độc quyền sáng chế số: 14098

Năm yêu cầu duy trì hiệu lực: 5

Cục Sở hữu trí tuệ thông báo:

1. Yêu cầu duy trì hiệu lực Bằng độc quyền sáng chế nêu trên được chấp nhận.
2. Hiệu lực Bằng độc quyền sáng chế số 14098 được duy trì đến 18/05/2020.

Nơi nhận:

- Như trên;
- TT (để công bố);
- Lưu: VT, Hồ sơ.

CỤC TRƯỞNG



Đình Hữu Phí

BỘ KHOA HỌC VÀ CÔNG NGHỆ
CỤC SỞ HỮU TRÍ TUỆ

CỘNG HÒA XÃ HỘI CHỦ NGHĨA VIỆT NAM
Độc lập - Tự do - Hạnh phúc

Số: 1727/TB-SHTT

Hà Nội, ngày 05 tháng 09 năm 2019

THÔNG BÁO
Ghi nhận yêu cầu duy trì hiệu lực Bằng độc quyền sáng chế

Kính gửi: Công ty TNHH Sở hữu trí tuệ Thảo Thọ Quyển (INVENCO.,LTD)
29 Trương Hán Siêu, thành phố Hà Nội

Căn cứ kết quả thẩm định yêu cầu duy trì hiệu lực Bằng độc quyền sáng chế:

Số đơn: DT1-2019-03380

Ngày nộp: 09/05/2019

Chủ đơn: MIKUTAY CORPORATION (US)

Đại diện của Chủ đơn: INVENCO.,LTD

Bằng độc quyền sáng chế số: 19268

Năm yêu cầu duy trì hiệu lực: 2

Cục Sở hữu trí tuệ thông báo:

1. Yêu cầu duy trì hiệu lực Bằng độc quyền sáng chế nêu trên được chấp nhận.
2. Hiệu lực Bằng độc quyền sáng chế số 19268 được duy trì đến 17/05/2020.

Nơi nhận:

- Như trên;
- TT (để công bố);
- Lưu: VT, Hồ sơ.

CỤC TRƯỞNG

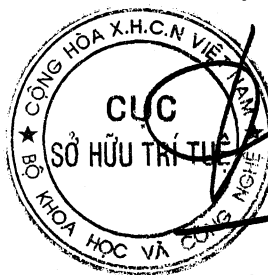

Đinh Hữu Phí

BỘ KHOA HỌC VÀ CÔNG NGHỆ
CỤC SỞ HỮU TRÍ TUỆ

CỘNG HÒA XÃ HỘI CHỦ NGHĨA VIỆT NAM
Độc lập - Tự do - Hạnh phúc

Số: 1778/TB-SHTT

Hà Nội, ngày 03 tháng 05 năm 2019

THÔNG BÁO
Ghi nhận yêu cầu duy trì hiệu lực Bằng độc quyền sáng chế

Kính gửi: Công ty TNHH một thành viên Sở hữu trí tuệ VCCI
(VCCI-IP CO.,LTD)
Tầng 8, Toà nhà VCCI, số 9 Đào Duy Anh, phường Phương mai,
quận Đống Đa, thành phố Hà Nội

Căn cứ kết quả thẩm định yêu cầu duy trì hiệu lực Bằng độc quyền sáng chế:

Số đơn: DT1-2019-03381

Ngày nộp: 09/05/2019

Chủ đơn: CASA EVERZ GMBH (DE)

Đại diện của Chủ đơn: VCCI-IP CO.,LTD

Bằng độc quyền sáng chế số: 5729

Năm yêu cầu duy trì hiệu lực: 14

Cục Sở hữu trí tuệ thông báo:

1. Yêu cầu duy trì hiệu lực Bằng độc quyền sáng chế nêu trên được chấp nhận.
2. Hiệu lực Bằng độc quyền sáng chế số 5729 được duy trì đến 27/06/2020. *HL*

Nơi nhận:

- Như trên;
- TT (để công bố);
- Lưu: VT, Hồ sơ.



CỤC TRƯỞNG

Đinh Hữu Phí

BỘ KHOA HỌC VÀ CÔNG NGHỆ
CỤC SỞ HỮU TRÍ TUỆ

CỘNG HÒA XÃ HỘI CHỦ NGHĨA VIỆT NAM
Độc lập - Tự do - Hạnh phúc

Số: 1779/TB-SHTT

Hà Nội, ngày 05 tháng 09 năm 2019

THÔNG BÁO
Ghi nhận yêu cầu duy trì hiệu lực Bằng độc quyền sáng chế

Kính gửi: Công ty Cổ phần Sở hữu công nghiệp INVESTIP
(INVESTIP)

Tầng 5, tòa nhà Charmvit Tower, 117 Trần Duy Hưng, phường Trung Hòa,
quận Cầu Giấy, thành phố Hà Nội

Căn cứ kết quả thẩm định yêu cầu duy trì hiệu lực Bằng độc quyền sáng chế:

Số đơn: DT1-2019-03382

Ngày nộp: 09/05/2019

Chủ đơn: Chi-Chu Hsieh (TW)

Đại diện của Chủ đơn: INVESTIP

Bằng độc quyền sáng chế số: 19695

Năm yêu cầu duy trì hiệu lực: 2

Cục Sở hữu trí tuệ thông báo:

1. Yêu cầu duy trì hiệu lực Bằng độc quyền sáng chế nêu trên được chấp nhận.

2. Hiệu lực Bằng độc quyền sáng chế số 19695 được duy trì đến 24/07/2020.

Nơi nhận:

- Như trên;
- TT (để công bố);
- Lưu: VT, Hồ sơ.

CỤC TRƯỞNG



Đinh Hữu Phí

BỘ KHOA HỌC VÀ CÔNG NGHỆ
CỤC SỞ HỮU TRÍ TUỆ

CỘNG HÒA XÃ HỘI CHỦ NGHĨA VIỆT NAM
Độc lập - Tự do - Hạnh phúc

Số: 17730/TB-SHTT

Hà Nội, ngày 05 tháng 05 năm 2019

THÔNG BÁO
Ghi nhận yêu cầu duy trì hiệu lực Bằng độc quyền sáng chế

Kính gửi: Công ty TNHH Quốc tế D &N
(D&N INTERNATIONAL CO.,LTD.)
Phòng 2303, số 101 Láng Hạ, phường Láng Hạ, quận Đống Đa,
thành phố Hà Nội

Căn cứ kết quả thẩm định yêu cầu duy trì hiệu lực Bằng độc quyền sáng chế:

Số đơn: DT1-2019-03377

Ngày nộp: 09/05/2019

Chủ đơn: BEPLATE, Douglas, K. (US)

Đại diện của Chủ đơn: D&N INTERNATIONAL CO.,LTD.

Bằng độc quyền sáng chế số: 12716

Năm yêu cầu duy trì hiệu lực: 6

Cục Sở hữu trí tuệ thông báo:

1. Yêu cầu duy trì hiệu lực Bằng độc quyền sáng chế nêu trên được chấp nhận.

2. Hiệu lực Bằng độc quyền sáng chế số 12716 được duy trì đến 12/05/2020.

Nơi nhận:

- Như trên;
- TT (để công bố);
- Lưu: VT, Hồ sơ.

CỤC TRƯỞNG

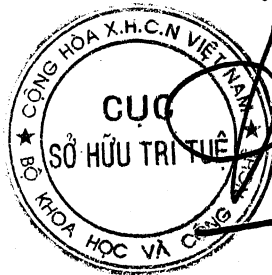

Đinh Hữu Phí

BỘ KHOA HỌC VÀ CÔNG NGHỆ
CỤC SỞ HỮU TRÍ TUỆ

CỘNG HÒA XÃ HỘI CHỦ NGHĨA VIỆT NAM
Độc lập - Tự do - Hạnh phúc

Số: 17731/TB-SHTT

Hà Nội, ngày 07 tháng 07 năm 2019

THÔNG BÁO

Ghi nhận yêu cầu duy trì hiệu lực Bằng độc quyền sáng chế

Kính gửi: Công ty Cổ phần Sở hữu công nghiệp INVESTIP (INVESTIP)
Tầng 5, tòa nhà Charmvit Tower, 117 Trần Duy Hưng, phường Trung Hòa,
quận Cầu Giấy, thành phố Hà Nội

Căn cứ kết quả thẩm định yêu cầu duy trì hiệu lực Bằng độc quyền sáng chế:

Số đơn: DT1-2019-03383

Ngày nộp: 09/05/2019

Chủ đơn: ASTELLAS PHARMA INC. (JP)

Đại diện của Chủ đơn: INVESTIP

Bằng độc quyền sáng chế số: 19381

Năm yêu cầu duy trì hiệu lực: 2

Cục Sở hữu trí tuệ thông báo:

1. Yêu cầu duy trì hiệu lực Bằng độc quyền sáng chế nêu trên được chấp nhận.

2. Hiệu lực Bằng độc quyền sáng chế số 19381 được duy trì đến 06/06/2020.

Nơi nhận:

- Như trên;
- TT (để công bố);
- Lưu: VT, Hồ sơ.

CỤC TRƯỞNG

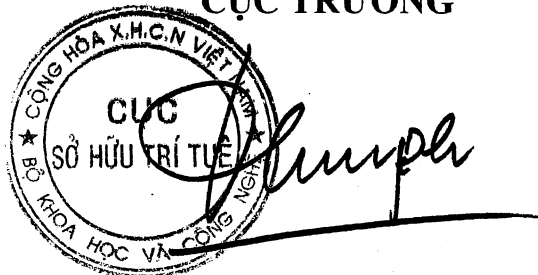

The stamp is circular with the text 'CỤC SỞ HỮU TRÍ TUỆ' in the center and 'BỘ KHOA HỌC VÀ CÔNG NGHỆ' around the perimeter. A handwritten signature is written over the stamp.

Đình Hữu Phí

BỘ KHOA HỌC VÀ CÔNG NGHỆ
CỤC SỞ HỮU TRÍ TUỆ

CỘNG HÒA XÃ HỘI CHỦ NGHĨA VIỆT NAM
Độc lập - Tự do - Hạnh phúc

Số: 1773/TB-SHTT

Hà Nội, ngày 09 tháng 05 năm 2019

THÔNG BÁO

Ghi nhận yêu cầu duy trì hiệu lực Bằng độc quyền sáng chế

Kính gửi: Công ty Cổ phần Sở hữu công nghiệp INVESTIP (INVESTIP)
Tầng 5, tòa nhà Charmvit Tower, 117 Trần Duy Hưng, phường Trung Hòa,
quận Cầu Giấy, thành phố Hà Nội

Căn cứ kết quả thẩm định yêu cầu duy trì hiệu lực Bằng độc quyền sáng chế:

Số đơn: DT1-2019-03384

Ngày nộp: 09/05/2019

Chủ đơn: SUMITOMO ELECTRIC INDUSTRIES, LTD. (JP)

Đại diện của Chủ đơn: INVESTIP

Bằng độc quyền sáng chế số: 19558

Năm yêu cầu duy trì hiệu lực: 2

Cục Sở hữu trí tuệ thông báo:

1. Yêu cầu duy trì hiệu lực Bằng độc quyền sáng chế nêu trên được chấp nhận.
2. Hiệu lực Bằng độc quyền sáng chế số 19558 được duy trì đến 28/06/2020.

Nơi nhận:

- Như trên;
- TT (để công bố);
- Lưu: VT, Hồ sơ.

CỤC TRƯỞNG



Đinh Hữu Phí

BỘ KHOA HỌC VÀ CÔNG NGHỆ
CỤC SỞ HỮU TRÍ TUỆ

CỘNG HÒA XÃ HỘI CHỦ NGHĨA VIỆT NAM
Độc lập - Tự do - Hạnh phúc

Số: 17733/TB-SHTT

Hà Nội, ngày 03 tháng 07 năm 2019

THÔNG BÁO

Ghi nhận yêu cầu duy trì hiệu lực Bằng độc quyền sáng chế

Kính gửi: Công ty TNHH Trường Xuân (AGELESS CO.,LTD.)
Tầng 11, số 102 đường Trần Phú, phường Mộ Lao, quận Hà Đông,
TP. Hà Nội

Căn cứ kết quả thẩm định yêu cầu duy trì hiệu lực Bằng độc quyền sáng chế:

Số đơn: DT1-2019-03385

Ngày nộp: 09/05/2019

Chủ đơn: SOLARKOR COMPANY LTD. (KR)

Đại diện của Chủ đơn: AGELESS CO.,LTD.

Bằng độc quyền sáng chế số: 19219

Năm yêu cầu duy trì hiệu lực: 2

Cục Sở hữu trí tuệ thông báo:

1. Yêu cầu duy trì hiệu lực Bằng độc quyền sáng chế nêu trên được chấp nhận.

2. Hiệu lực Bằng độc quyền sáng chế số 19219 được duy trì đến 10/05/2020.

Nơi nhận:

- Như trên;
- TT (để công bố);
- Lưu: VT, Hồ sơ.

CỤC TRƯỞNG



Đinh Hữu Phí

BỘ KHOA HỌC VÀ CÔNG NGHỆ
CỤC SỞ HỮU TRÍ TUỆ

CỘNG HÒA XÃ HỘI CHỦ NGHĨA VIỆT NAM
Độc lập - Tự do - Hạnh phúc

Số: 1734/TB-SHTT

Hà Nội, ngày 05 tháng 09 năm 2019

THÔNG BÁO

Ghi nhận yêu cầu duy trì hiệu lực Bằng độc quyền sáng chế

Kính gửi: Công ty TNHH Dịch vụ sở hữu trí tuệ ALPHA
(ALPHA PLUS CO., LTD.)

Số 19 ngõ 97/24/1 đường Văn Cao, phường Liễu Giai, quận Ba Đình,
TP. Hà Nội.

Căn cứ kết quả thẩm định yêu cầu duy trì hiệu lực Bằng độc quyền sáng chế:

Số đơn: DT1-2019-03386

Ngày nộp: 10/05/2019

Chủ đơn: HONDA MOTOR CO., LTD. (JP)

Đại diện của Chủ đơn: ALPHA PLUS CO., LTD.

Bằng độc quyền sáng chế số: 19611

Năm yêu cầu duy trì hiệu lực: 2

Cục Sở hữu trí tuệ thông báo:

1. Yêu cầu duy trì hiệu lực Bằng độc quyền sáng chế nêu trên được chấp nhận.

2. Hiệu lực Bằng độc quyền sáng chế số 19611 được duy trì đến 05/07/2020.

Nơi nhận:

- Như trên;
- TT (để công bố);
- Lưu: VT, Hồ sơ.

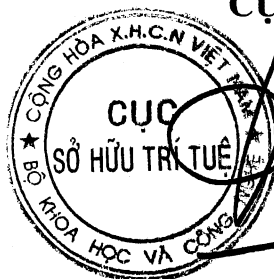

CỤC TRƯỞNG

Đình Hữu Phí

BỘ KHOA HỌC VÀ CÔNG NGHỆ
CỤC SỞ HỮU TRÍ TUỆ

CỘNG HÒA XÃ HỘI CHỦ NGHĨA VIỆT NAM
Độc lập - Tự do - Hạnh phúc

Số: 17735/TB-SHTT

Hà Nội, ngày 05 tháng 09 năm 2019

THÔNG BÁO

Ghi nhận yêu cầu duy trì hiệu lực Bằng độc quyền sáng chế

Kính gửi: Công ty TNHH Dương và Trần (DUONG & TRAN CO., LTD)
Số 85, phố Ngô Gia Tự, phường Đức Giang, quận Long Biên, TP. Hà nội

Căn cứ kết quả thẩm định yêu cầu duy trì hiệu lực Bằng độc quyền sáng chế:

Số đơn: DT1-2019-03388

Ngày nộp: 10/05/2019

Chủ đơn: BEOMA CONSTRUCTION CO., LTD. (KR)

Đại diện của Chủ đơn: DUONG & TRAN CO., LTD

Bằng độc quyền sáng chế số: 12733

Năm yêu cầu duy trì hiệu lực: 6

Cục Sở hữu trí tuệ thông báo:

1. Yêu cầu duy trì hiệu lực Bằng độc quyền sáng chế nêu trên được chấp nhận.

2. Hiệu lực Bằng độc quyền sáng chế số 12733 được duy trì đến 12/05/2020.

Nơi nhận:

- Như trên;
- TT (để công bố);
- Lưu: VT, Hồ sơ.

CỤC TRƯỞNG



Đinh Hữu Phí

BỘ KHOA HỌC VÀ CÔNG NGHỆ
CỤC SỞ HỮU TRÍ TUỆ

CỘNG HÒA XÃ HỘI CHỦ NGHĨA VIỆT NAM
Độc lập - Tự do - Hạnh phúc

Số: 17736 /TB-SHTT

Hà Nội, ngày 05 tháng 05 năm 2019

THÔNG BÁO
Ghi nhận yêu cầu duy trì hiệu lực Bằng độc quyền sáng chế

Kính gửi: Công ty Luật TNHH Phạm và Liên danh (PHAM & ASSOCIATES)
8 Trần Hưng Đạo, thành phố Hà Nội

Căn cứ kết quả thẩm định yêu cầu duy trì hiệu lực Bằng độc quyền sáng chế:

Số đơn: DT1-2019-03389

Ngày nộp: 10/05/2019

Chủ đơn: Japan Oil, Gas and Metals National Corporation (JP)

Đại diện của Chủ đơn: PHAM & ASSOCIATES

Bằng độc quyền sáng chế số: 15727

Năm yêu cầu duy trì hiệu lực: 4

Cục Sở hữu trí tuệ thông báo:

1. Yêu cầu duy trì hiệu lực Bằng độc quyền sáng chế nêu trên được chấp nhận.

2. Hiệu lực Bằng độc quyền sáng chế số 15727 được duy trì đến 18/07/2020.

Nơi nhận:

- Như trên;
- TT (để công bố);
- Lưu: VT, Hồ sơ.

CỤC TRƯỞNG



Đinh Hữu Phí

BỘ KHOA HỌC VÀ CÔNG NGHỆ
CỤC SỞ HỮU TRÍ TUỆ

CỘNG HÒA XÃ HỘI CHỦ NGHĨA VIỆT NAM
Độc lập - Tự do - Hạnh phúc

Số: 17737/TB-SHTT

Hà Nội, ngày 03 tháng 05 năm 2019

THÔNG BÁO
Ghi nhận yêu cầu duy trì hiệu lực Bằng độc quyền sáng chế

Kính gửi: Công ty TNHH Tư vấn ALIATLEGAL
(ALIATLEGAL CO., LTD.)
L14-08B, tầng 14 VinCom Center, 72 Lê Thánh Tôn, phường Bến Nghé,
quận 1, Tp. Hồ Chí Minh.

Căn cứ kết quả thẩm định yêu cầu duy trì hiệu lực Bằng độc quyền sáng chế:

Số đơn: DT1-2019-03390

Ngày nộp: 10/05/2019

Chủ đơn: Xí nghiệp Địa Vật lý Giếng khoan K R G (VN)

Đại diện của Chủ đơn: ALIATLEGAL CO., LTD.

Bằng độc quyền sáng chế số: 19512

Năm yêu cầu duy trì hiệu lực: 2

Cục Sở hữu trí tuệ thông báo:

1. Yêu cầu duy trì hiệu lực Bằng độc quyền sáng chế nêu trên được chấp nhận.

2. Hiệu lực Bằng độc quyền sáng chế số 19512 được duy trì đến 27/06/2020.

Nơi nhận:

- Như trên;
- TT (để công bố);
- Lưu: VT, Hồ sơ.

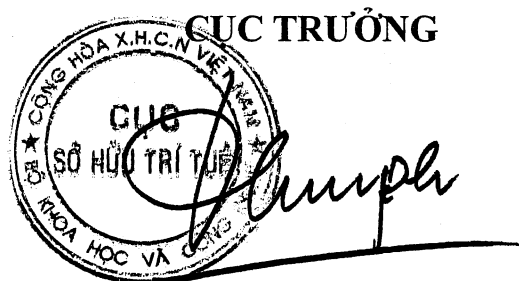

Đinh Hữu Phí

BỘ KHOA HỌC VÀ CÔNG NGHỆ
CỤC SỞ HỮU TRÍ TUỆ

CỘNG HÒA XÃ HỘI CHỦ NGHĨA VIỆT NAM
Độc lập - Tự do - Hạnh phúc

Số: 17738 /TB-SHTT

Hà Nội, ngày 07 tháng 07 năm 2019

THÔNG BÁO
Ghi nhận yêu cầu duy trì hiệu lực Bằng độc quyền sáng chế

Kính gửi: Công ty TNHH Quốc tế D &N
(D&N INTERNATIONAL CO.,LTD.)
Phòng 2303, số 101 Láng Hạ, phường Láng Hạ, quận Đống Đa,
thành phố Hà Nội

Căn cứ kết quả thẩm định yêu cầu duy trì hiệu lực Bằng độc quyền sáng chế:

Số đơn: DT1-2019-03391

Ngày nộp: 10/05/2019

Chủ đơn: NICOLAESCU, Gheorghe (MD)

Đại diện của Chủ đơn: D&N INTERNATIONAL CO.,LTD.

Bằng độc quyền sáng chế số: 17012

Năm yêu cầu duy trì hiệu lực: 3

Cục Sở hữu trí tuệ thông báo:

1. Yêu cầu duy trì hiệu lực Bằng độc quyền sáng chế nêu trên được chấp nhận.
2. Hiệu lực Bằng độc quyền sáng chế số 17012 được duy trì đến 30/05/2020.

Nơi nhận:

- Như trên;
- TT (để công bố);
- Lưu: VT, Hồ sơ.

CỤC TRƯỞNG



Đinh Hữu Phí

BỘ KHOA HỌC VÀ CÔNG NGHỆ
CỤC SỞ HỮU TRÍ TUỆ

CỘNG HÒA XÃ HỘI CHỦ NGHĨA VIỆT NAM
Độc lập - Tự do - Hạnh phúc

Số: 1773/TB-SHTT

Hà Nội, ngày 07 tháng 07 năm 2019

THÔNG BÁO
Ghi nhận yêu cầu duy trì hiệu lực Bằng độc quyền sáng chế

Kính gửi: Công ty TNHH một thành viên Sở hữu trí tuệ VCCI
(VCCI-IP CO.,LTD)
Tầng 8, Toà nhà VCCI, số 9 Đào Duy Anh, phường Phương mai,
quận Đống Đa, thành phố Hà Nội

Căn cứ kết quả thẩm định yêu cầu duy trì hiệu lực Bằng độc quyền sáng chế:

Số đơn: DT1-2019-03392

Ngày nộp: 10/05/2019

Chủ đơn: NOF CORPORATION (JP)

Đại diện của Chủ đơn: VCCI-IP CO.,LTD

Bằng độc quyền sáng chế số: 10296

Năm yêu cầu duy trì hiệu lực: 8

Cục Sở hữu trí tuệ thông báo:

1. Yêu cầu duy trì hiệu lực Bằng độc quyền sáng chế nêu trên được chấp nhận.
2. Hiệu lực Bằng độc quyền sáng chế số 10296 được duy trì đến 16/05/2020.

Nơi nhận:

- Như trên;
- TT (để công bố);
- Lưu: VT, Hồ sơ.

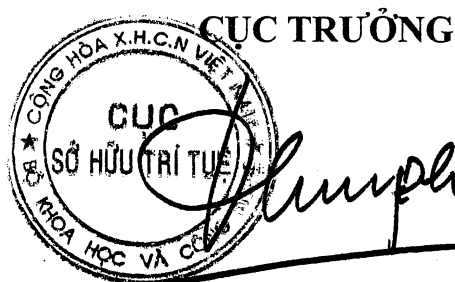

Đinh Hữu Phí

BỘ KHOA HỌC VÀ CÔNG NGHỆ
CỤC SỞ HỮU TRÍ TUỆ

CỘNG HÒA XÃ HỘI CHỦ NGHĨA VIỆT NAM
Độc lập - Tự do - Hạnh phúc

Số: 17740/TB-SHTT

Hà Nội, ngày 05 tháng 05 năm 2019

THÔNG BÁO
Ghi nhận yêu cầu duy trì hiệu lực Bằng độc quyền sáng chế

Kính gửi: Công ty TNHH T&T INVENMARK Sở hữu trí tuệ Quốc tế
(T&T INVENMARK CO., LTD.)
Phòng 101, tòa nhà 30 Nguyễn Du, phường Bùi Thị Xuân,
quận Hai Bà Trưng, TP. Hà Nội

Căn cứ kết quả thẩm định yêu cầu duy trì hiệu lực Bằng độc quyền sáng chế:

Số đơn: DT1-2019-03393

Ngày nộp: 10/05/2019

Chủ đơn: ARCELORMITTAL BISSEN & BETTEMBOURG (LU)

Đại diện của Chủ đơn: T&T INVENMARK CO., LTD.

Bằng độc quyền sáng chế số: 8489

Năm yêu cầu duy trì hiệu lực: 10

Cục Sở hữu trí tuệ thông báo:

1. Yêu cầu duy trì hiệu lực Bằng độc quyền sáng chế nêu trên được chấp nhận.

2. Hiệu lực Bằng độc quyền sáng chế số 8489 được duy trì đến 25/05/2020.

Nơi nhận:

- Như trên;
- TT (để công bố);
- Lưu: VT, Hồ sơ.

CỤC TRƯỞNG



Đinh Hữu Phí

BỘ KHOA HỌC VÀ CÔNG NGHỆ
CỤC SỞ HỮU TRÍ TUỆ

CỘNG HÒA XÃ HỘI CHỦ NGHĨA VIỆT NAM
Độc lập - Tự do - Hạnh phúc

Số: 17741 /TB-SHTT

Hà Nội, ngày 05 tháng 09 năm 2019

THÔNG BÁO

Ghi nhận yêu cầu duy trì hiệu lực Bằng độc quyền sáng chế

Kính gửi: Công ty TNHH T&T INVENMARK Sở hữu trí tuệ Quốc tế
(T&T INVENMARK CO., LTD.)

Phòng 101, tòa nhà 30 Nguyễn Du, phường Bùi Thị Xuân,
quận Hai Bà Trưng, TP. Hà Nội

Căn cứ kết quả thẩm định yêu cầu duy trì hiệu lực Bằng độc quyền sáng chế:

Số đơn: DT1-2019-03394

Ngày nộp: 10/05/2019

Chủ đơn: Verastem, Inc. (US)

Đại diện của Chủ đơn: T&T INVENMARK CO., LTD.

Bằng độc quyền sáng chế số: 12157

Năm yêu cầu duy trì hiệu lực: 6

Cục Sở hữu trí tuệ thông báo:

1. Yêu cầu duy trì hiệu lực Bằng độc quyền sáng chế nêu trên được chấp nhận.

2. Hiệu lực Bằng độc quyền sáng chế số 12157 được duy trì đến 17/12/2019.

Nơi nhận:

- Như trên;
- TT (để công bố);
- Lưu: VT, Hồ sơ.



CỤC TRƯỞNG

Đinh Hữu Phú

BỘ KHOA HỌC VÀ CÔNG NGHỆ
CỤC SỞ HỮU TRÍ TUỆ

CỘNG HOÀ XÃ HỘI CHỦ NGHĨA VIỆT NAM
Độc lập - Tự do - Hạnh phúc

Số: 17742/TB-SHTT

Hà Nội, ngày 05 tháng 09 năm 2019

THÔNG BÁO
Ghi nhận yêu cầu duy trì hiệu lực Bằng độc quyền sáng chế

Kính gửi: Công ty TNHH Trường Xuân (AGELESS CO.,LTD.)
Tầng 11, số 102 đường Trần Phú, phường Mộ Lao, quận Hà Đông,
TP. Hà Nội

Căn cứ kết quả thẩm định yêu cầu duy trì hiệu lực Bằng độc quyền sáng chế:

Số đơn: DT1-2019-03396

Ngày nộp: 10/05/2019

Chủ đơn: SUN SAME ENTERPRISES CO., LTD. (TW)

Đại diện của Chủ đơn: AGELESS CO.,LTD.

Bằng độc quyền sáng chế số: 17233

Năm yêu cầu duy trì hiệu lực: 3

Cục Sở hữu trí tuệ thông báo:

1. Yêu cầu duy trì hiệu lực Bằng độc quyền sáng chế nêu trên được chấp nhận.
2. Hiệu lực Bằng độc quyền sáng chế số 17233 được duy trì đến 18/07/2020.

Nơi nhận:

- Như trên;
- TT (để công bố);
- Lưu: VT, Hồ sơ.

CỤC TRƯỞNG



Đinh Hữu Phí

BỘ KHOA HỌC VÀ CÔNG NGHỆ
CỤC SỞ HỮU TRÍ TUỆ

CỘNG HÒA XÃ HỘI CHỦ NGHĨA VIỆT NAM
Độc lập - Tự do - Hạnh phúc

Số: 17743/TB-SHTT

Hà Nội, ngày 03 tháng 05 năm 2019

THÔNG BÁO
Ghi nhận yêu cầu duy trì hiệu lực Bằng độc quyền sáng chế

Kính gửi: Công ty TNHH Ban Ca (BANCA)
15B Triệu Việt Vương, thành phố Hà Nội

Căn cứ kết quả thẩm định yêu cầu duy trì hiệu lực Bằng độc quyền sáng chế:

Số đơn: DT1-2019-03397

Ngày nộp: 10/05/2019

Chủ đơn: YAMAHA MOTOR ELECTRONICS CO., LTD. (JP)

Đại diện của Chủ đơn: BANCA

Bằng độc quyền sáng chế số: 4306

Năm yêu cầu duy trì hiệu lực: 16

Cục Sở hữu trí tuệ thông báo:

1. Yêu cầu duy trì hiệu lực Bằng độc quyền sáng chế nêu trên được chấp nhận.

2. Hiệu lực Bằng độc quyền sáng chế số 4306 được duy trì đến 12/05/2020.

Nơi nhận:

- Như trên;
- TT (để công bố);
- Lưu: VT, Hồ sơ.

CỤC TRƯỞNG



Đinh Hữu Phí

BỘ KHOA HỌC VÀ CÔNG NGHỆ
CỤC SỞ HỮU TRÍ TUỆ

CỘNG HÒA XÃ HỘI CHỦ NGHĨA VIỆT NAM
Độc lập - Tự do - Hạnh phúc

Số: 17744/TB-SHTT

Hà Nội, ngày 03 tháng 09 năm 2019

THÔNG BÁO
Ghi nhận yêu cầu duy trì hiệu lực Bằng độc quyền sáng chế

Kính gửi: Công ty TNHH Ban Ca (BANCA)
15B Triệu Việt Vương, thành phố Hà Nội

Căn cứ kết quả thẩm định yêu cầu duy trì hiệu lực Bằng độc quyền sáng chế:

Số đơn: DT1-2019-03398

Ngày nộp: 10/05/2019

Chủ đơn: BOEHRINGER INGELHEIM PHARMA GMBH & CO. KG
(DE)

Đại diện của Chủ đơn: BANCA

Bằng độc quyền sáng chế số: 7045

Năm yêu cầu duy trì hiệu lực: 12

Cục Sở hữu trí tuệ thông báo:

1. Yêu cầu duy trì hiệu lực Bằng độc quyền sáng chế nêu trên được chấp nhận.
2. Hiệu lực Bằng độc quyền sáng chế số 7045 được duy trì đến 12/05/2020. *ke*

Nơi nhận:

- Như trên;
- TT (để công bố);
- Lưu: VT, Hồ sơ.

CỤC TRƯỞNG



Đình Hữu Phí

BỘ KHOA HỌC VÀ CÔNG NGHỆ
CỤC SỞ HỮU TRÍ TUỆ

CỘNG HÒA XÃ HỘI CHỦ NGHĨA VIỆT NAM
Độc lập - Tự do - Hạnh phúc

Số: 17745/TB-SHTT

Hà Nội, ngày 03 tháng 09 năm 2019

THÔNG BÁO

Ghi nhận yêu cầu duy trì hiệu lực Bằng độc quyền sáng chế

Kính gửi: Công ty TNHH Ban Ca (BANCA)
15B Triệu Việt Vương, thành phố Hà Nội

Căn cứ kết quả thẩm định yêu cầu duy trì hiệu lực Bằng độc quyền sáng chế:

Số đơn: DT1-2019-03399

Ngày nộp: 10/05/2019

Chủ đơn: NAMIKI CO., LTD. (JP)

Đại diện của Chủ đơn: BANCA

Bằng độc quyền sáng chế số: 12718

Năm yêu cầu duy trì hiệu lực: 6

Cục Sở hữu trí tuệ thông báo:

1. Yêu cầu duy trì hiệu lực Bằng độc quyền sáng chế nêu trên được chấp nhận.

2. Hiệu lực Bằng độc quyền sáng chế số 12718 được duy trì đến 12/05/2020.

Nơi nhận:

- Như trên;
- TT (để công bố);
- Lưu: VT, Hồ sơ.

CỤC TRƯỞNG



Đinh Hữu Phí

BỘ KHOA HỌC VÀ CÔNG NGHỆ
CỤC SỞ HỮU TRÍ TUỆ

CỘNG HOÀ XÃ HỘI CHỦ NGHĨA VIỆT NAM
Độc lập - Tự do - Hạnh phúc

Số: 17746 /TB-SHTT

Hà Nội, ngày 05 tháng 05 năm 2019

THÔNG BÁO
Ghi nhận yêu cầu duy trì hiệu lực Bằng độc quyền sáng chế

Kính gửi: Công ty TNHH Ban Ca (BANCA)
15B Triệu Việt Vương, thành phố Hà Nội

Căn cứ kết quả thẩm định yêu cầu duy trì hiệu lực Bằng độc quyền sáng chế:

Số đơn: DT1-2019-03400

Ngày nộp: 10/05/2019

Chủ đơn: BLUESCOPE STEEL LIMITED (AU)

Đại diện của Chủ đơn: BANCA

Bằng độc quyền sáng chế số: 12727

Năm yêu cầu duy trì hiệu lực: 6

Cục Sở hữu trí tuệ thông báo:

1. Yêu cầu duy trì hiệu lực Bằng độc quyền sáng chế nêu trên được chấp nhận.

2. Hiệu lực Bằng độc quyền sáng chế số 12727 được duy trì đến 12/05/2020.

KE

Nơi nhận:

- Như trên;
- TT (để công bố);
- Lưu: VT, Hồ sơ.

CỤC TRƯỞNG

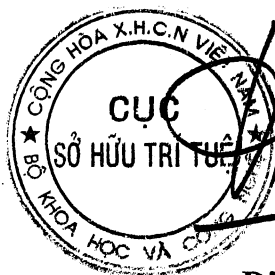

Đình Hữu Phí

BỘ KHOA HỌC VÀ CÔNG NGHỆ
CỤC SỞ HỮU TRÍ TUỆ

CỘNG HOÀ XÃ HỘI CHỦ NGHĨA VIỆT NAM
Độc lập - Tự do - Hạnh phúc

Số: 17747/TB-SHTT

Hà Nội, ngày 08 tháng 09 năm 2019

THÔNG BÁO
Ghi nhận yêu cầu duy trì hiệu lực Bằng độc quyền sáng chế

Kính gửi: Công ty TNHH Sở hữu trí tuệ HA VIP (HAVIP CO., LTD.)
Số 15, ngõ 102, đường Khuất Duy Tiến, phường Nhân Chính,
quận Thanh Xuân, TP Hà Nội

Căn cứ kết quả thẩm định yêu cầu duy trì hiệu lực Bằng độc quyền sáng chế:

Số đơn: DT1-2019-03401

Ngày nộp: 10/05/2019

Chủ đơn: A.J. WORLD CO., LTD. (KR)

Đại diện của Chủ đơn: HAVIP CO., LTD.

Bằng độc quyền sáng chế số: 19197

Năm yêu cầu duy trì hiệu lực: 2

Cục Sở hữu trí tuệ thông báo:

1. Yêu cầu duy trì hiệu lực Bằng độc quyền sáng chế nêu trên được chấp nhận.
2. Hiệu lực Bằng độc quyền sáng chế số 19197 được duy trì đến 08/05/2020.

Nơi nhận:

- Như trên;
- TT (để công bố);
- Lưu: VT, Hồ sơ.

CỤC TRƯỞNG



Đinh Hữu Phú

BỘ KHOA HỌC VÀ CÔNG NGHỆ
CỤC SỞ HỮU TRÍ TUỆ

CỘNG HOÀ XÃ HỘI CHỦ NGHĨA VIỆT NAM
Độc lập - Tự do - Hạnh phúc

Số: 17748/TB-SHTT

Hà Nội, ngày 03 tháng 09 năm 2019

THÔNG BÁO

Ghi nhận yêu cầu duy trì hiệu lực Bằng độc quyền sáng chế

Kính gửi: Công ty TNHH Ban Ca (BANCA)
15B Triệu Việt Vương, thành phố Hà Nội

Căn cứ kết quả thẩm định yêu cầu duy trì hiệu lực Bằng độc quyền sáng chế:

Số đơn: DT1-2019-03402

Ngày nộp: 10/05/2019

Chủ đơn: Primetals Technologies Austria GmbH (AT)

Đại diện của Chủ đơn: BANCA

Bằng độc quyền sáng chế số: 12730

Năm yêu cầu duy trì hiệu lực: 6

Cục Sở hữu trí tuệ thông báo:

1. Yêu cầu duy trì hiệu lực Bằng độc quyền sáng chế nêu trên được chấp nhận.

2. Hiệu lực Bằng độc quyền sáng chế số 12730 được duy trì đến 12/05/2020.

Nơi nhận:

- Như trên;
- TT (để công bố);
- Lưu: VT, Hồ sơ.

CỤC TRƯỞNG



Đinh Hữu Phí

BỘ KHOA HỌC VÀ CÔNG NGHỆ
CỤC SỞ HỮU TRÍ TUỆ

CỘNG HÒA XÃ HỘI CHỦ NGHĨA VIỆT NAM
Độc lập - Tự do - Hạnh phúc

Số: 17749/TB-SHTT

Hà Nội, ngày 05 tháng 05 năm 2019

THÔNG BÁO
Ghi nhận yêu cầu duy trì hiệu lực Bằng độc quyền sáng chế

Kính gửi: Công ty TNHH Ban Ca (BANCA)
15B Triệu Việt Vương, thành phố Hà Nội

Căn cứ kết quả thẩm định yêu cầu duy trì hiệu lực Bằng độc quyền sáng chế:

Số đơn: DT1-2019-03403

Ngày nộp: 10/05/2019

Chủ đơn: ORION CORPORATION (FI)

Đại diện của Chủ đơn: BANCA

Bằng độc quyền sáng chế số: 14049

Năm yêu cầu duy trì hiệu lực: 5

Cục Sở hữu trí tuệ thông báo:

1. Yêu cầu duy trì hiệu lực Bằng độc quyền sáng chế nêu trên được chấp nhận.

2. Hiệu lực Bằng độc quyền sáng chế số 14049 được duy trì đến 12/05/2020.

Nơi nhận:

- Như trên;
- TT (để công bố);
- Lưu: VT, Hồ sơ.

CỤC TRƯỞNG

[Signature]

Đinh Hữu Phí

BỘ KHOA HỌC VÀ CÔNG NGHỆ
CỤC SỞ HỮU TRÍ TUỆ

CỘNG HÒA XÃ HỘI CHỦ NGHĨA VIỆT NAM
Độc lập - Tự do - Hạnh phúc

Số: 17750/TB-SHTT

Hà Nội, ngày 05 tháng 05 năm 2019

THÔNG BÁO
Ghi nhận yêu cầu duy trì hiệu lực Bằng độc quyền sáng chế

Kính gửi: Công ty TNHH Ban Ca (BANCA)
15B Triệu Việt Vương, thành phố Hà Nội

Căn cứ kết quả thẩm định yêu cầu duy trì hiệu lực Bằng độc quyền sáng chế:

Số đơn: DT1-2019-03404

Ngày nộp: 10/05/2019

Chủ đơn: GODO KAISHA IP BRIDGE 1 (JP)

Đại diện của Chủ đơn: BANCA

Bằng độc quyền sáng chế số: 14059

Năm yêu cầu duy trì hiệu lực: 5

Cục Sở hữu trí tuệ thông báo:

1. Yêu cầu duy trì hiệu lực Bằng độc quyền sáng chế nêu trên được chấp nhận.

2. Hiệu lực Bằng độc quyền sáng chế số 14059 được duy trì đến 12/05/2020.

Nơi nhận:

- Như trên;
- TT (để công bố);
- Lưu: VT, Hồ sơ.

CỤC TRƯỞNG



Đinh Hữu Phí

BỘ KHOA HỌC VÀ CÔNG NGHỆ
CỤC SỞ HỮU TRÍ TUỆ

CỘNG HÒA XÃ HỘI CHỦ NGHĨA VIỆT NAM
Độc lập - Tự do - Hạnh phúc

Số: 17751/TB-SHTT

Hà Nội, ngày 03 tháng 05 năm 2019

THÔNG BÁO
Ghi nhận yêu cầu duy trì hiệu lực Bằng độc quyền sáng chế

Kính gửi: Công ty TNHH Ban Ca (BANCA)
15B Triệu Việt Vương, thành phố Hà Nội

Căn cứ kết quả thẩm định yêu cầu duy trì hiệu lực Bằng độc quyền sáng chế:

Số đơn: DT1-2019-03405

Ngày nộp: 10/05/2019

Chủ đơn: MEDELA HOLDING AG (CH)

Đại diện của Chủ đơn: BANCA

Bằng độc quyền sáng chế số: 14063

Năm yêu cầu duy trì hiệu lực: 5

Cục Sở hữu trí tuệ thông báo:

1. Yêu cầu duy trì hiệu lực Bằng độc quyền sáng chế nêu trên được chấp nhận.

2. Hiệu lực Bằng độc quyền sáng chế số 14063 được duy trì đến 12/05/2020.

Nơi nhận:

- Như trên;
- TT (để công bố);
- Lưu: VT, Hồ sơ.

CỤC TRƯỞNG



Đinh Hữu Phí

BỘ KHOA HỌC VÀ CÔNG NGHỆ
CỤC SỞ HỮU TRÍ TUỆ

CỘNG HOÀ XÃ HỘI CHỦ NGHĨA VIỆT NAM
Độc lập - Tự do - Hạnh phúc

Số: 17752/TB-SHTT

Hà Nội, ngày 03 tháng 05 năm 2019

THÔNG BÁO
Ghi nhận yêu cầu duy trì hiệu lực Bằng độc quyền sáng chế

Kính gửi: Công ty TNHH Ban Ca (BANCA)
15B Triệu Việt Vương, thành phố Hà Nội

Căn cứ kết quả thẩm định yêu cầu duy trì hiệu lực Bằng độc quyền sáng chế:

Số đơn: DT1-2019-03406

Ngày nộp: 10/05/2019

Chủ đơn: Yamaha Hatsudoki Kabushiki Kaisha (JP)

Đại diện của Chủ đơn: BANCA

Bằng độc quyền sáng chế số: 14072

Năm yêu cầu duy trì hiệu lực: 5

Cục Sở hữu trí tuệ thông báo:

1. Yêu cầu duy trì hiệu lực Bằng độc quyền sáng chế nêu trên được chấp nhận.

2. Hiệu lực Bằng độc quyền sáng chế số 14072 được duy trì đến 12/05/2020.

Nơi nhận:

- Như trên;
- TT (để công bố);
- Lưu: VT, Hồ sơ.

CỤC TRƯỞNG



Đinh Hữu Phú

BỘ KHOA HỌC VÀ CÔNG NGHỆ
CỤC SỞ HỮU TRÍ TUỆ

CỘNG HÒA XÃ HỘI CHỦ NGHĨA VIỆT NAM
Độc lập - Tự do - Hạnh phúc

Số: 17753/TB-SHTT

Hà Nội, ngày 03 tháng 05 năm 2019

THÔNG BÁO
Ghi nhận yêu cầu duy trì hiệu lực Bằng độc quyền sáng chế

Kính gửi: Công ty TNHH Ban Ca (BANCA)
15B Triệu Việt Vương, thành phố Hà Nội

Căn cứ kết quả thẩm định yêu cầu duy trì hiệu lực Bằng độc quyền sáng chế:

Số đơn: DT1-2019-03407

Ngày nộp: 10/05/2019

Chủ đơn: Yamaha Hatsudoki Kabushiki Kaisha (JP)

Đại diện của Chủ đơn: BANCA

Bằng độc quyền sáng chế số: 11383

Năm yêu cầu duy trì hiệu lực: 7

Cục Sở hữu trí tuệ thông báo:

1. Yêu cầu duy trì hiệu lực Bằng độc quyền sáng chế nêu trên được chấp nhận.

2. Hiệu lực Bằng độc quyền sáng chế số 11383 được duy trì đến 13/05/2020.

Nơi nhận:

- Như trên;
- TT (để công bố);
- Lưu: VT, Hồ sơ.

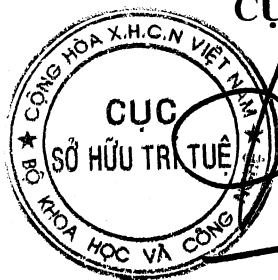

CỤC TRƯỞNG

Đinh Hữu Phí

BỘ KHOA HỌC VÀ CÔNG NGHỆ
CỤC SỞ HỮU TRÍ TUỆ

CỘNG HÒA XÃ HỘI CHỦ NGHĨA VIỆT NAM
Độc lập - Tự do - Hạnh phúc

Số: 17754/TB-SHTT

Hà Nội, ngày 05 tháng 05 năm 2019

THÔNG BÁO
Ghi nhận yêu cầu duy trì hiệu lực Bằng độc quyền sáng chế

Kính gửi: Công ty TNHH Ban Ca (BANCA)
15B Triệu Việt Vương, thành phố Hà Nội

Căn cứ kết quả thẩm định yêu cầu duy trì hiệu lực Bằng độc quyền sáng chế:

Số đơn: DT1-2019-03408

Ngày nộp: 10/05/2019

Chủ đơn: OBSHHESTVO S OGRANICHENNOJ
OTVETSTVENNOST'JU "TMK-PREMIUM SERVICES" (RU)

Đại diện của Chủ đơn: BANCA

Bằng độc quyền sáng chế số: 11388

Năm yêu cầu duy trì hiệu lực: 7

Cục Sở hữu trí tuệ thông báo:

1. Yêu cầu duy trì hiệu lực Bằng độc quyền sáng chế nêu trên được chấp nhận.
2. Hiệu lực Bằng độc quyền sáng chế số 11388 được duy trì đến 13/05/2020.

Nơi nhận:

- Như trên;
- TT (để công bố);
- Lưu: VT, Hồ sơ.

CỤC TRƯỞNG

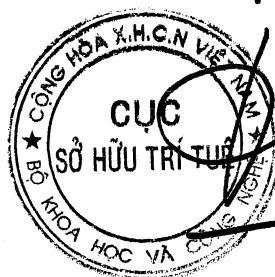

Đình Hữu Phí

BỘ KHOA HỌC VÀ CÔNG NGHỆ
CỤC SỞ HỮU TRÍ TUỆ

CỘNG HÒA XÃ HỘI CHỦ NGHĨA VIỆT NAM
Độc lập - Tự do - Hạnh phúc

Số: 17955/TB-SHTT

Hà Nội, ngày 05 tháng 05 năm 2019

THÔNG BÁO

Ghi nhận yêu cầu duy trì hiệu lực Bằng độc quyền sáng chế

Kính gửi: Văn phòng Luật sư Ân Nam (ANNAM IP & LAW)

Số 10 ngõ 34 đường Âu Cơ, phường Quảng An, quận Tây Hồ, TP Hà Nội

Căn cứ kết quả thẩm định yêu cầu duy trì hiệu lực Bằng độc quyền sáng chế:

Số đơn: DT1-2019-03409

Ngày nộp: 10/05/2019

Chủ đơn: BASF SE (DE)

Đại diện của Chủ đơn: ANNAM IP & LAW

Bằng độc quyền sáng chế số: 19376

Năm yêu cầu duy trì hiệu lực: 2

Cục Sở hữu trí tuệ thông báo:

1. Yêu cầu duy trì hiệu lực Bằng độc quyền sáng chế nêu trên được chấp nhận.

2. Hiệu lực Bằng độc quyền sáng chế số 19376 được duy trì đến 06/06/2020.

Nơi nhận:

- Như trên;
- TT (để công bố);
- Lưu: VT, Hồ sơ.

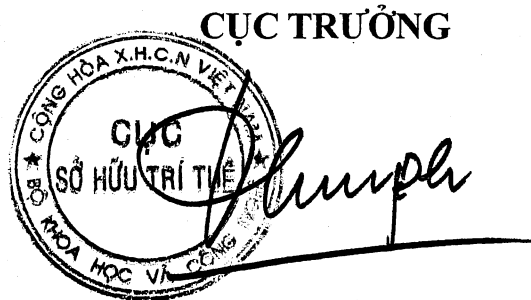

Đình Hữu Phí

BỘ KHOA HỌC VÀ CÔNG NGHỆ
CỤC SỞ HỮU TRÍ TUỆ

CỘNG HÒA XÃ HỘI CHỦ NGHĨA VIỆT NAM
Độc lập - Tự do - Hạnh phúc

Số: 17756/TB-SHTT

Hà Nội, ngày 05 tháng 07 năm 2019

THÔNG BÁO

Ghi nhận yêu cầu duy trì hiệu lực Bằng độc quyền sáng chế

Kính gửi: Văn phòng Luật sư Ân Nam (ANNAM IP & LAW)

Số 10 ngõ 34 đường Âu Cơ, phường Quảng An, quận Tây Hồ, TP Hà Nội

Căn cứ kết quả thẩm định yêu cầu duy trì hiệu lực Bằng độc quyền sáng chế:

Số đơn: DT1-2019-03410

Ngày nộp: 10/05/2019

Chủ đơn: PFIZER LIMITED (GB)

Đại diện của Chủ đơn: ANNAM IP & LAW

Bằng độc quyền sáng chế số: 19056

Năm yêu cầu duy trì hiệu lực: 2

Cục Sở hữu trí tuệ thông báo:

1. Yêu cầu duy trì hiệu lực Bằng độc quyền sáng chế nêu trên được chấp nhận.

2. Hiệu lực Bằng độc quyền sáng chế số 19056 được duy trì đến 17/04/2020.

h

Nơi nhận:

- Như trên;
- TT (để công bố);
- Lưu: VT, Hồ sơ.

CỤC TRƯỞNG



Đinh Hữu Phí
Đinh Hữu Phí

BỘ KHOA HỌC VÀ CÔNG NGHỆ
CỤC SỞ HỮU TRÍ TUỆ

CỘNG HÒA XÃ HỘI CHỦ NGHĨA VIỆT NAM
Độc lập - Tự do - Hạnh phúc

Số: 17357/TB-SHTT

Hà Nội, ngày 05 tháng 05 năm 2019

THÔNG BÁO

Ghi nhận yêu cầu duy trì hiệu lực Bằng độc quyền sáng chế

Kính gửi: Văn phòng Luật sư Ân Nam (ANNAM IP & LAW)

Số 10 ngõ 34 đường Âu Cơ, phường Quảng An, quận Tây Hồ, TP Hà Nội

Căn cứ kết quả thẩm định yêu cầu duy trì hiệu lực Bằng độc quyền sáng chế:

Số đơn: DT1-2019-03411

Ngày nộp: 10/05/2019

Chủ đơn: PFIZER LIMITED (GB)

Đại diện của Chủ đơn: ANNAM IP & LAW

Bằng độc quyền sáng chế số: 19058

Năm yêu cầu duy trì hiệu lực: 2

Cục Sở hữu trí tuệ thông báo:

1. Yêu cầu duy trì hiệu lực Bằng độc quyền sáng chế nêu trên được chấp nhận.

2. Hiệu lực Bằng độc quyền sáng chế số 19058 được duy trì đến 17/04/2020.

Nơi nhận:

- Như trên;
- TT (để công bố);
- Lưu: VT, Hồ sơ.

CỤC TRƯỞNG



Đinh Hữu Phí

BỘ KHOA HỌC VÀ CÔNG NGHỆ
CỤC SỞ HỮU TRÍ TUỆ

CỘNG HÒA XÃ HỘI CHỦ NGHĨA VIỆT NAM
Độc lập - Tự do - Hạnh phúc

Số: 17758/TB-SHTT

Hà Nội, ngày 05 tháng 05 năm 2019

THÔNG BÁO
Ghi nhận yêu cầu duy trì hiệu lực Bằng độc quyền sáng chế

Kính gửi: Văn phòng Luật sư Ân Nam (ANNAM IP & LAW)
Số 10 ngõ 34 đường Âu Cơ, phường Quảng An, quận Tây Hồ, TP Hà Nội

Căn cứ kết quả thẩm định yêu cầu duy trì hiệu lực Bằng độc quyền sáng chế:

Số đơn: DT1-2019-03412

Ngày nộp: 10/05/2019

Chủ đơn: BASF Aktiengesellschaft (DE)

Đại diện của Chủ đơn: ANNAM IP & LAW

Bằng độc quyền sáng chế số: 6391

Năm yêu cầu duy trì hiệu lực: 13

Cục Sở hữu trí tuệ thông báo:

1. Yêu cầu duy trì hiệu lực Bằng độc quyền sáng chế nêu trên được chấp nhận.
2. Hiệu lực Bằng độc quyền sáng chế số 6391 được duy trì đến 05/06/2020.

Nơi nhận:

- Như trên;
- TT (để công bố);
- Lưu: VT, Hồ sơ.

CỤC TRƯỞNG



Đinh Hữu Phí

BỘ KHOA HỌC VÀ CÔNG NGHỆ
CỤC SỞ HỮU TRÍ TUỆ

CỘNG HÒA XÃ HỘI CHỦ NGHĨA VIỆT NAM
Độc lập - Tự do - Hạnh phúc

Số: 17759/TB-SHTT

Hà Nội, ngày 06 tháng 07 năm 2019

THÔNG BÁO
Ghi nhận yêu cầu duy trì hiệu lực Bằng độc quyền sáng chế

Kính gửi: Văn phòng Luật sư Ân Nam (ANNAM IP & LAW)
Số 10 ngõ 34 đường Âu Cơ, phường Quảng An, quận Tây Hồ, TP Hà Nội

Căn cứ kết quả thẩm định yêu cầu duy trì hiệu lực Bằng độc quyền sáng chế:

Số đơn: DT1-2019-03413

Ngày nộp: 10/05/2019

Chủ đơn: BASF SE (DE)

Đại diện của Chủ đơn: ANNAM IP & LAW

Bằng độc quyền sáng chế số: 19388

Năm yêu cầu duy trì hiệu lực: 2

Cục Sở hữu trí tuệ thông báo:

1. Yêu cầu duy trì hiệu lực Bằng độc quyền sáng chế nêu trên được chấp nhận.

2. Hiệu lực Bằng độc quyền sáng chế số 19388 được duy trì đến 06/06/2020.

Nơi nhận:

- Như trên;
- TT (để công bố);
- Lưu: VT, Hồ sơ.

CỤC TRƯỞNG



Đinh Hữu Phí

BỘ KHOA HỌC VÀ CÔNG NGHỆ
CỤC SỞ HỮU TRÍ TUỆ

CỘNG HÒA XÃ HỘI CHỦ NGHĨA VIỆT NAM
Độc lập - Tự do - Hạnh phúc

Số: 17760/TB-SHTT

Hà Nội, ngày 03 tháng 05 năm 2019

THÔNG BÁO
Ghi nhận yêu cầu duy trì hiệu lực Bằng độc quyền sáng chế

Kính gửi: Văn phòng Luật sư Ân Nam (ANNAM IP & LAW)
Số 10 ngõ 34 đường Âu Cơ, phường Quảng An, quận Tây Hồ, TP Hà Nội

Căn cứ kết quả thẩm định yêu cầu duy trì hiệu lực Bằng độc quyền sáng chế:

Số đơn: DT1-2019-03414

Ngày nộp: 10/05/2019

Chủ đơn: PFIZER LIMITED (GB)

Đại diện của Chủ đơn: ANNAM IP & LAW

Bằng độc quyền sáng chế số: 19057

Năm yêu cầu duy trì hiệu lực: 2

Cục Sở hữu trí tuệ thông báo:

1. Yêu cầu duy trì hiệu lực Bằng độc quyền sáng chế nêu trên được chấp nhận.

2. Hiệu lực Bằng độc quyền sáng chế số 19057 được duy trì đến 17/04/2020.

Nơi nhận:

- Như trên;
- TT (để công bố);
- Lưu: VT, Hồ sơ.

CỤC TRƯỞNG



Đinh Hữu Phí

BỘ KHOA HỌC VÀ CÔNG NGHỆ
CỤC SỞ HỮU TRÍ TUỆ

CỘNG HÒA XÃ HỘI CHỦ NGHĨA VIỆT NAM
Độc lập - Tự do - Hạnh phúc

Số: 17761 /TB-SHTT

Hà Nội, ngày 05 tháng 05 năm 2019

THÔNG BÁO

Ghi nhận yêu cầu duy trì hiệu lực Bằng độc quyền sáng chế

Kính gửi: Công ty TNHH Tư vấn đầu tư và chuyển giao công nghệ
(INVESTCONSULT)

Số 26 ngõ 41, phố Thái Hà, phường Trung Liệt, quận Đống Đa,
thành phố Hà Nội

Căn cứ kết quả thẩm định yêu cầu duy trì hiệu lực Bằng độc quyền sáng chế:

Số đơn: DT1-2019-03416

Ngày nộp: 10/05/2019

Chủ đơn: TAKEDA PHARMACEUTICAL COMPANY LIMITED (JP)

Đại diện của Chủ đơn: INVESTCONSULT

Bằng độc quyền sáng chế số: 17952

Năm yêu cầu duy trì hiệu lực: 2

Cục Sở hữu trí tuệ thông báo:

1. Yêu cầu duy trì hiệu lực Bằng độc quyền sáng chế nêu trên được chấp nhận.

2. Hiệu lực Bằng độc quyền sáng chế số 17952 được duy trì đến 05/12/2019.

Nơi nhận:

- Như trên;
- TT (để công bố);
- Lưu: VT, Hồ sơ.

CỤC TRƯỞNG



Đình Hữu Phí

BỘ KHOA HỌC VÀ CÔNG NGHỆ
CỤC SỞ HỮU TRÍ TUỆ

CỘNG HÒA XÃ HỘI CHỦ NGHĨA VIỆT NAM
Độc lập - Tự do - Hạnh phúc

Số: 17762/TB-SHTT

Hà Nội, ngày 05 tháng 05 năm 2019

THÔNG BÁO

Ghi nhận yêu cầu duy trì hiệu lực Bằng độc quyền sáng chế

Kính gửi: Công ty TNHH Sở hữu trí tuệ Việt á (VIET A IP CO.,LTD)
Phòng 1504, tầng 15, tòa nhà Hàn Việt, số 203 Minh Khai,
phường Minh Khai, quận Hai Bà Trưng, TP. Hà Nội

Căn cứ kết quả thẩm định yêu cầu duy trì hiệu lực Bằng độc quyền sáng chế:

Số đơn: DT1-2019-03417

Ngày nộp: 13/05/2019

Chủ đơn: POSCO (KR)

Đại diện của Chủ đơn: VIET A IP CO.,LTD

Bằng độc quyền sáng chế số: 12722

Năm yêu cầu duy trì hiệu lực: 6

Cục Sở hữu trí tuệ thông báo:

1. Yêu cầu duy trì hiệu lực Bằng độc quyền sáng chế nêu trên được chấp nhận.

2. Hiệu lực Bằng độc quyền sáng chế số 12722 được duy trì đến 12/05/2020.

Nơi nhận:

- Như trên;
- TT (để công bố);
- Lưu: VT, Hồ sơ.

CỤC TRƯỞNG



Đinh Hữu Phí

BỘ KHOA HỌC VÀ CÔNG NGHỆ
CỤC SỞ HỮU TRÍ TUỆ

CỘNG HÒA XÃ HỘI CHỦ NGHĨA VIỆT NAM
Độc lập - Tự do - Hạnh phúc

Số: 17763/TB-SHTT

Hà Nội, ngày 03 tháng 09 năm 2019

THÔNG BÁO
Ghi nhận yêu cầu duy trì hiệu lực Bằng độc quyền sáng chế

Kính gửi: Công ty TNHH Lê & Lê (LE & LE)

Số 25 ngõ 465 Ngọc Thụy, tổ 20, phường Ngọc Thụy, quận Long Biên,
Tp. Hà Nội

Căn cứ kết quả thẩm định yêu cầu duy trì hiệu lực Bằng độc quyền sáng chế:

Số đơn: DT1-2019-03418

Ngày nộp: 13/05/2019

Chủ đơn: COPERNICUS Sp. z o.o. (PL)

Đại diện của Chủ đơn: LE & LE

Bằng độc quyền sáng chế số: 14155

Năm yêu cầu duy trì hiệu lực: 5

Cục Sở hữu trí tuệ thông báo:

1. Yêu cầu duy trì hiệu lực Bằng độc quyền sáng chế nêu trên được chấp nhận.

2. Hiệu lực Bằng độc quyền sáng chế số 14155 được duy trì đến 01/06/2020.

Nơi nhận:

- Như trên;
- TT (để công bố);
- Lưu: VT, Hồ sơ.

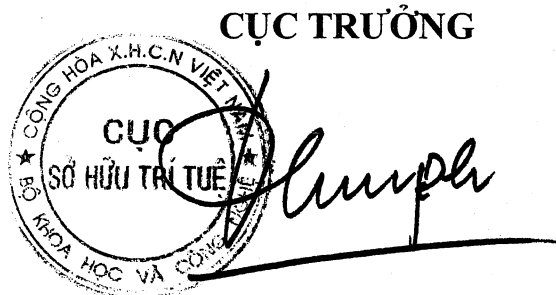
CỤC TRƯỞNG

Đình Hữu Phí

BỘ KHOA HỌC VÀ CÔNG NGHỆ
CỤC SỞ HỮU TRÍ TUỆ

CỘNG HÒA XÃ HỘI CHỦ NGHĨA VIỆT NAM
Độc lập - Tự do - Hạnh phúc

Số: 17964/TB-SHTT

Hà Nội, ngày 05 tháng 07 năm 2019

THÔNG BÁO
Ghi nhận yêu cầu duy trì hiệu lực Bằng độc quyền sáng chế

Kính gửi: Công ty Luật TNHH Phạm và Liên danh (PHAM & ASSOCIATES)
8 Trần Hưng Đạo, thành phố Hà Nội

Căn cứ kết quả thẩm định yêu cầu duy trì hiệu lực Bằng độc quyền sáng chế:

Số đơn: DT1-2019-03419

Ngày nộp: 13/05/2019

Chủ đơn: KWON YOUNG-JUN (KR)

Đại diện của Chủ đơn: PHAM & ASSOCIATES

Bằng độc quyền sáng chế số: 8462

Năm yêu cầu duy trì hiệu lực: 10

Cục Sở hữu trí tuệ thông báo:

1. Yêu cầu duy trì hiệu lực Bằng độc quyền sáng chế nêu trên được chấp nhận.
2. Hiệu lực Bằng độc quyền sáng chế số 8462 được duy trì đến 17/05/2020.

Nơi nhận:

- Như trên;
- TT (để công bố);
- Lưu: VT, Hồ sơ.

CỤC TRƯỞNG



Đinh Hữu Phí

BỘ KHOA HỌC VÀ CÔNG NGHỆ
CỤC SỞ HỮU TRÍ TUỆ

CỘNG HÒA XÃ HỘI CHỦ NGHĨA VIỆT NAM
Độc lập - Tự do - Hạnh phúc

Số: *HH65*/TB-SHTT

Hà Nội, ngày *03* tháng *09* năm 2019

THÔNG BÁO
Ghi nhận yêu cầu duy trì hiệu lực Bằng độc quyền sáng chế

Kính gửi: Viện Khoa học Vật liệu trực thuộc Viện Hàn lâm Khoa học và Công nghệ Việt Nam
18 Hoàng Quốc Việt, quận Cầu Giấy, thành phố Hà Nội

Căn cứ kết quả thẩm định yêu cầu duy trì hiệu lực Bằng độc quyền sáng chế:

Số đơn: DT1-2019-03420

Ngày nộp: 13/05/2019

Chủ đơn: Viện Khoa học Vật liệu trực thuộc Viện Hàn lâm Khoa học và Công nghệ Việt Nam (VN)

Đại diện của Chủ đơn:

Bằng độc quyền sáng chế số: 19343

Năm yêu cầu duy trì hiệu lực: 2

Cục Sở hữu trí tuệ thông báo:

1. Yêu cầu duy trì hiệu lực Bằng độc quyền sáng chế nêu trên được chấp nhận.

2. Hiệu lực Bằng độc quyền sáng chế số 19343 được duy trì đến 30/05/2020.

Nơi nhận:

- Như trên;
- TT (để công bố);
- Lưu: VT, Hồ sơ.



CỤC TRƯỞNG

Đinh Hữu Phí

BỘ KHOA HỌC VÀ CÔNG NGHỆ
CỤC SỞ HỮU TRÍ TUỆ

CỘNG HÒA XÃ HỘI CHỦ NGHĨA VIỆT NAM
Độc lập - Tự do - Hạnh phúc

Số: 17266/TB-SHTT

Hà Nội, ngày 03 tháng 05 năm 2019

THÔNG BÁO
Ghi nhận yêu cầu duy trì hiệu lực Bằng độc quyền sáng chế

Kính gửi: Công ty Luật TNHH WINCO (WINCO LAW FIRM)
Số 54 Trần Quốc Vượng, phường Dịch Vọng Hậu, quận Cầu Giấy,
TP Hà Nội

Căn cứ kết quả thẩm định yêu cầu duy trì hiệu lực Bằng độc quyền sáng chế:

Số đơn: DT1-2019-03423

Ngày nộp: 13/05/2019

Chủ đơn: GRG BANKING EQUIPMENT CO., LTD. (CN)

Đại diện của Chủ đơn: WINCO LAW FIRM

Bằng độc quyền sáng chế số: 19299

Năm yêu cầu duy trì hiệu lực: 2

Cục Sở hữu trí tuệ thông báo:

1. Yêu cầu duy trì hiệu lực Bằng độc quyền sáng chế nêu trên được chấp nhận.

2. Hiệu lực Bằng độc quyền sáng chế số 19299 được duy trì đến 23/05/2020.

Nơi nhận:

- Như trên;
- TT (để công bố);
- Lưu: VT, Hồ sơ.

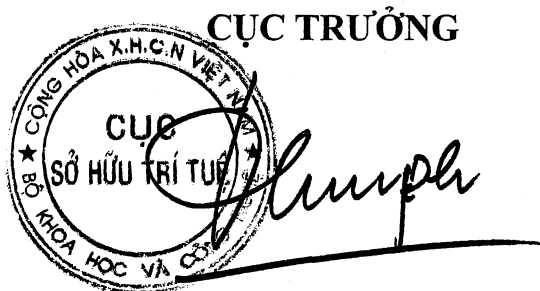

Đinh Hữu Phí

BỘ KHOA HỌC VÀ CÔNG NGHỆ
CỤC SỞ HỮU TRÍ TUỆ

CỘNG HÒA XÃ HỘI CHỦ NGHĨA VIỆT NAM
Độc lập - Tự do - Hạnh phúc

Số: 17767/TB-SHTT

Hà Nội, ngày tháng năm 2019

THÔNG BÁO
Ghi nhận yêu cầu duy trì hiệu lực Bằng độc quyền sáng chế

Kính gửi: Công ty Luật TNHH WINCO (WINCO LAW FIRM)
Số 54 Trần Quốc Vượng, phường Dịch Vọng Hậu, quận Cầu Giấy,
TP Hà Nội

Căn cứ kết quả thẩm định yêu cầu duy trì hiệu lực Bằng độc quyền sáng chế:

Số đơn: DT1-2019-03424

Ngày nộp: 13/05/2019

Chủ đơn: GRG BANKING EQUIPMENT CO., LTD. (CN)

Đại diện của Chủ đơn: WINCO LAW FIRM

Bằng độc quyền sáng chế số: 19298

Năm yêu cầu duy trì hiệu lực: 2

Cục Sở hữu trí tuệ thông báo:

1. Yêu cầu duy trì hiệu lực Bằng độc quyền sáng chế nêu trên được chấp nhận.
2. Hiệu lực Bằng độc quyền sáng chế số 19298 được duy trì đến 23/05/2020.

Nơi nhận:

- Như trên;
- TT (để công bố);
- Lưu: VT, Hồ sơ.

CỤC TRƯỞNG



Đinh Hữu Phí

BỘ KHOA HỌC VÀ CÔNG NGHỆ
CỤC SỞ HỮU TRÍ TUỆ

CỘNG HÒA XÃ HỘI CHỦ NGHĨA VIỆT NAM
Độc lập - Tự do - Hạnh phúc

Số: 17768/TB-SHTT

Hà Nội, ngày 06 tháng 05 năm 2019

THÔNG BÁO
Ghi nhận yêu cầu duy trì hiệu lực Bằng độc quyền sáng chế

Kính gửi: Công ty Luật TNHH WINCO (WINCO LAW FIRM)
Số 54 Trần Quốc Vượng, phường Dịch Vọng Hậu, quận Cầu Giấy,
TP Hà Nội

Căn cứ kết quả thẩm định yêu cầu duy trì hiệu lực Bằng độc quyền sáng chế:

Số đơn: DT1-2019-03425

Ngày nộp: 13/05/2019

Chủ đơn: GRG BANKING EQUIPMENT CO., LTD. (CN)

Đại diện của Chủ đơn: WINCO LAW FIRM

Bằng độc quyền sáng chế số: 17055

Năm yêu cầu duy trì hiệu lực: 3

Cục Sở hữu trí tuệ thông báo:

1. Yêu cầu duy trì hiệu lực Bằng độc quyền sáng chế nêu trên được chấp nhận.
2. Hiệu lực Bằng độc quyền sáng chế số 17055 được duy trì đến 06/06/2020.

Nơi nhận:

- Như trên;
- TT (để công bố);
- Lưu: VT, Hồ sơ.

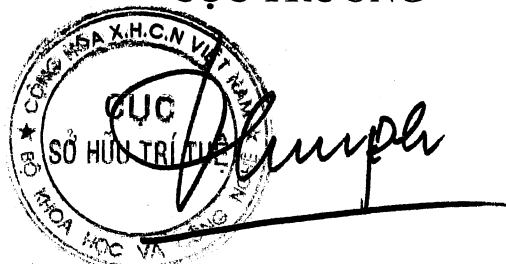
CỤC TRƯỞNG

Đinh Hữu Phí

BỘ KHOA HỌC VÀ CÔNG NGHỆ
CỤC SỞ HỮU TRÍ TUỆ

CỘNG HÒA XÃ HỘI CHỦ NGHĨA VIỆT NAM
Độc lập - Tự do - Hạnh phúc

Số: 17769/TB-SHTT

Hà Nội, ngày 05 tháng 05 năm 2019

THÔNG BÁO
Ghi nhận yêu cầu duy trì hiệu lực Bằng độc quyền sáng chế

Kính gửi: Công ty Luật TNHH WINCO (WINCO LAW FIRM)
Số 54 Trần Quốc Vượng, phường Dịch Vọng Hậu, quận Cầu Giấy,
TP Hà Nội

Căn cứ kết quả thẩm định yêu cầu duy trì hiệu lực Bằng độc quyền sáng chế:

Số đơn: DT1-2019-03426

Ngày nộp: 13/05/2019

Chủ đơn: GRG BANKING EQUIPMENT CO., LTD. (CN)

Đại diện của Chủ đơn: WINCO LAW FIRM

Bằng độc quyền sáng chế số: 17053

Năm yêu cầu duy trì hiệu lực: 3

Cục Sở hữu trí tuệ thông báo:

1. Yêu cầu duy trì hiệu lực Bằng độc quyền sáng chế nêu trên được chấp nhận.

2. Hiệu lực Bằng độc quyền sáng chế số 17053 được duy trì đến 06/06/2020.

Nơi nhận:

- Như trên;
- TT (để công bố);
- Lưu: VT, Hồ sơ.

CỤC TRƯỞNG



Đinh Hữu Phí

BỘ KHOA HỌC VÀ CÔNG NGHỆ
CỤC SỞ HỮU TRÍ TUỆ

CỘNG HÒA XÃ HỘI CHỦ NGHĨA VIỆT NAM
Độc lập - Tự do - Hạnh phúc

Số: 1777/TB-SHTT

Hà Nội, ngày 05 tháng 05 năm 2019

THÔNG BÁO
Ghi nhận yêu cầu duy trì hiệu lực Bằng độc quyền sáng chế

Kính gửi: Công ty Luật TNHH T&G (TGVN)

Phòng số 5 tầng 15 Toà nhà Harec, 4A Láng Hạ, phường Thành Công
quận Ba Đình, TP Hà Nội

Căn cứ kết quả thẩm định yêu cầu duy trì hiệu lực Bằng độc quyền sáng chế:

Số đơn: DT1-2019-03427

Ngày nộp: 13/05/2019

Chủ đơn: TOKO YAKUHIN KOGYO KABUSHIKI KAISHA (JP)

Đại diện của Chủ đơn: TGVN

Bằng độc quyền sáng chế số: 19321

Năm yêu cầu duy trì hiệu lực: 2

Cục Sở hữu trí tuệ thông báo:

1. Yêu cầu duy trì hiệu lực Bằng độc quyền sáng chế nêu trên được chấp nhận.

2. Hiệu lực Bằng độc quyền sáng chế số 19321 được duy trì đến 24/05/2020.

Nơi nhận:

- Như trên;
- TT (để công bố);
- Lưu: VT, Hồ sơ.

CỤC TRƯỞNG



Đình Hữu Phí

BỘ KHOA HỌC VÀ CÔNG NGHỆ
CỤC SỞ HỮU TRÍ TUỆ

CỘNG HÒA XÃ HỘI CHỦ NGHĨA VIỆT NAM
Độc lập - Tự do - Hạnh phúc

Số: 17771/TB-SHTT

Hà Nội, ngày 13 tháng 05 năm 2019

THÔNG BÁO
Ghi nhận yêu cầu duy trì hiệu lực Bằng độc quyền sáng chế

Kính gửi: Công ty Luật TNHH T&G (TGVN)

Phòng số 5 tầng 15 Toà nhà Harec, 4A Láng Hạ, phường Thành Công
quận Ba Đình, TP Hà Nội

Căn cứ kết quả thẩm định yêu cầu duy trì hiệu lực Bằng độc quyền sáng chế:

Số đơn: DT1-2019-03428

Ngày nộp: 13/05/2019

Chủ đơn: NISSHIN STEEL CO., LTD. (JP)

Đại diện của Chủ đơn: TGVN

Bằng độc quyền sáng chế số: 19651

Năm yêu cầu duy trì hiệu lực: 2

Cục Sở hữu trí tuệ thông báo:

1. Yêu cầu duy trì hiệu lực Bằng độc quyền sáng chế nêu trên được chấp nhận.

2. Hiệu lực Bằng độc quyền sáng chế số 19651 được duy trì đến 11/07/2020.

Nơi nhận:

- Như trên;
- TT (để công bố);
- Lưu: VT, Hồ sơ.

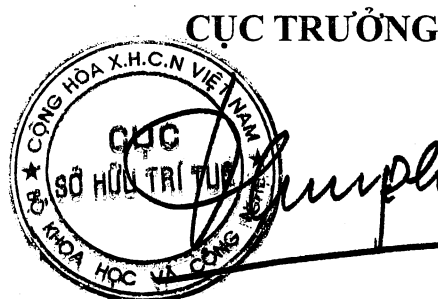

Đình Hữu Phí

BỘ KHOA HỌC VÀ CÔNG NGHỆ
CỤC SỞ HỮU TRÍ TUỆ

CỘNG HOÀ XÃ HỘI CHỦ NGHĨA VIỆT NAM
Độc lập - Tự do - Hạnh phúc

Số: 17772 /TB-SHTT

Hà Nội, ngày 03 tháng 05 năm 2019

THÔNG BÁO
Ghi nhận yêu cầu duy trì hiệu lực Bằng độc quyền sáng chế

Kính gửi: Văn phòng Luật sư Ân Nam (ANNAM IP & LAW)
Số 10 ngõ 34 đường Âu Cơ, phường Quảng An, quận Tây Hồ, TP Hà Nội

Căn cứ kết quả thẩm định yêu cầu duy trì hiệu lực Bằng độc quyền sáng chế:

Số đơn: DT1-2019-03430

Ngày nộp: 13/05/2019

Chủ đơn: Koninklijke Philips N.V. (NL)

Đại diện của Chủ đơn: ANNAM IP & LAW

Bằng độc quyền sáng chế số: 19410

Năm yêu cầu duy trì hiệu lực: 2

Cục Sở hữu trí tuệ thông báo:

1. Yêu cầu duy trì hiệu lực Bằng độc quyền sáng chế nêu trên được chấp nhận.
2. Hiệu lực Bằng độc quyền sáng chế số 19410 được duy trì đến 06/06/2020.

Nơi nhận:

- Như trên;
- TT (để công bố);
- Lưu: VT, Hồ sơ.

CỤC TRƯỞNG



Đinh Hữu Phí

BỘ KHOA HỌC VÀ CÔNG NGHỆ
CỤC SỞ HỮU TRÍ TUỆ

CỘNG HÒA XÃ HỘI CHỦ NGHĨA VIỆT NAM
Độc lập - Tự do - Hạnh phúc

Số: 17773/TB-SHTT

Hà Nội, ngày 07 tháng 05 năm 2019

THÔNG BÁO

Ghi nhận yêu cầu duy trì hiệu lực Bằng độc quyền sáng chế

Kính gửi: Văn phòng Luật sư Ân Nam (ANNAM IP & LAW)

Số 10 ngõ 34 đường Âu Cơ, phường Quảng An, quận Tây Hồ, TP Hà Nội

Căn cứ kết quả thẩm định yêu cầu duy trì hiệu lực Bằng độc quyền sáng chế:

Số đơn: DT1-2019-03431

Ngày nộp: 13/05/2019

Chủ đơn: ELAN PHARMACEUTICALS, INC. (US)

Đại diện của Chủ đơn: ANNAM IP & LAW

Bằng độc quyền sáng chế số: 14214

Năm yêu cầu duy trì hiệu lực: 5

Cục Sở hữu trí tuệ thông báo:

1. Yêu cầu duy trì hiệu lực Bằng độc quyền sáng chế nêu trên được chấp nhận.

2. Hiệu lực Bằng độc quyền sáng chế số 14214 được duy trì đến 22/06/2020.

hc

Nơi nhận:

- Như trên;
- TT (để công bố);
- Lưu: VT, Hồ sơ.

CỤC TRƯỞNG



Đinh Hữu Phí
Đinh Hữu Phí

BỘ KHOA HỌC VÀ CÔNG NGHỆ
CỤC SỞ HỮU TRÍ TUỆ

CỘNG HOÀ XÃ HỘI CHỦ NGHĨA VIỆT NAM
Độc lập - Tự do - Hạnh phúc

Số: 17774/TB-SHTT

Hà Nội, ngày 07 tháng 05 năm 2019

THÔNG BÁO
Ghi nhận yêu cầu duy trì hiệu lực Bằng độc quyền sáng chế

Kính gửi: Công ty TNHH Sở hữu trí tuệ HA VIP (HAVIP CO., LTD.)
Số 15, ngõ 102, đường Khuất Duy Tiến, phường Nhân Chính,
quận Thanh Xuân, TP Hà Nội

Căn cứ kết quả thẩm định yêu cầu duy trì hiệu lực Bằng độc quyền sáng chế:

Số đơn: DT1-2019-03432

Ngày nộp: 13/05/2019

Chủ đơn: UNIVERSITI SAINS MALAYSIA (MY)

Đại diện của Chủ đơn: HAVIP CO., LTD.

Bằng độc quyền sáng chế số: 19556

Năm yêu cầu duy trì hiệu lực: 2

Cục Sở hữu trí tuệ thông báo:

1. Yêu cầu duy trì hiệu lực Bằng độc quyền sáng chế nêu trên được chấp nhận.
2. Hiệu lực Bằng độc quyền sáng chế số 19556 được duy trì đến 28/06/2020.

Nơi nhận:

- Như trên;
- TT (để công bố);
- Lưu: VT, Hồ sơ.

CỤC TRƯỞNG



Đinh Hữu Phí

BỘ KHOA HỌC VÀ CÔNG NGHỆ
CỤC SỞ HỮU TRÍ TUỆ

CỘNG HÒA XÃ HỘI CHỦ NGHĨA VIỆT NAM
Độc lập - Tự do - Hạnh phúc

Số: 1777/TB-SHTT

Hà Nội, ngày 05 tháng 07 năm 2019

THÔNG BÁO
Ghi nhận yêu cầu duy trì hiệu lực Bằng độc quyền sáng chế

Kính gửi: Công ty TNHH Sở hữu trí tuệ HA VIP (HAVIP CO., LTD.)
Số 15, ngõ 102, đường Khuất Duy Tiến, phường Nhân Chính,
quận Thanh Xuân, TP Hà Nội

Căn cứ kết quả thẩm định yêu cầu duy trì hiệu lực Bằng độc quyền sáng chế:

Số đơn: DT1-2019-03433

Ngày nộp: 13/05/2019

Chủ đơn: UNIVERSITI SAINS MALAYSIA (MY)

Đại diện của Chủ đơn: HAVIP CO., LTD.

Bằng độc quyền sáng chế số: 19703

Năm yêu cầu duy trì hiệu lực: 2

Cục Sở hữu trí tuệ thông báo:

1. Yêu cầu duy trì hiệu lực Bằng độc quyền sáng chế nêu trên được chấp nhận.
2. Hiệu lực Bằng độc quyền sáng chế số 19703 được duy trì đến 30/07/2020.

Nơi nhận:

- Như trên;
- TT (để công bố);
- Lưu: VT, Hồ sơ.

CỤC TRƯỞNG

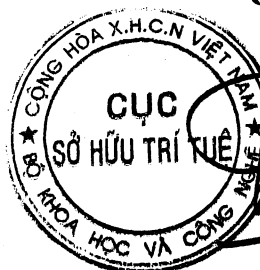

Đình Hữu Phí

BỘ KHOA HỌC VÀ CÔNG NGHỆ
CỤC SỞ HỮU TRÍ TUỆ

CỘNG HÒA XÃ HỘI CHỦ NGHĨA VIỆT NAM
Độc lập - Tự do - Hạnh phúc

Số: 17776/TB-SHTT

Hà Nội, ngày 03 tháng 05 năm 2019

THÔNG BÁO

Ghi nhận yêu cầu duy trì hiệu lực Bằng độc quyền sáng chế

Kính gửi: Công ty TNHH Lê & Lê (LE & LE)

Số 25 ngõ 465 Ngọc Thụy, tổ 20, phường Ngọc Thụy, quận Long Biên,
Tp. Hà Nội

Căn cứ kết quả thẩm định yêu cầu duy trì hiệu lực Bằng độc quyền sáng chế:

Số đơn: DT1-2019-03434

Ngày nộp: 14/05/2019

Chủ đơn: LES LABORATOIRES SERVIER (FR)

Đại diện của Chủ đơn: LE & LE

Bằng độc quyền sáng chế số: 9374

Năm yêu cầu duy trì hiệu lực: 9

Cục Sở hữu trí tuệ thông báo:

1. Yêu cầu duy trì hiệu lực Bằng độc quyền sáng chế nêu trên được chấp nhận.
2. Hiệu lực Bằng độc quyền sáng chế số 9374 được duy trì đến 20/06/2020.

Nơi nhận:

- Như trên;
- TT (để công bố);
- Lưu: VT, Hồ sơ.

CỤC TRƯỞNG



Đinh Hữu Phí

BỘ KHOA HỌC VÀ CÔNG NGHỆ
CỤC SỞ HỮU TRÍ TUỆ

CỘNG HOÀ XÃ HỘI CHỦ NGHĨA VIỆT NAM
Độc lập - Tự do - Hạnh phúc

Số: 17777/TB-SHTT

Hà Nội, ngày 07 tháng 07 năm 2019

THÔNG BÁO

Ghi nhận yêu cầu duy trì hiệu lực Bằng độc quyền sáng chế

Kính gửi: Công ty TNHH Lê & Lê (LE & LE)

Số 25 ngõ 465 Ngọc Thụy, tổ 20, phường Ngọc Thụy, quận Long Biên,
Tp. Hà Nội

Căn cứ kết quả thẩm định yêu cầu duy trì hiệu lực Bằng độc quyền sáng chế:

Số đơn: DT1-2019-03435

Ngày nộp: 14/05/2019

Chủ đơn: LES LABORATOIRES SERVIER (FR)

Đại diện của Chủ đơn: LE & LE

Bằng độc quyền sáng chế số: 10418

Năm yêu cầu duy trì hiệu lực: 8

Cục Sở hữu trí tuệ thông báo:

1. Yêu cầu duy trì hiệu lực Bằng độc quyền sáng chế nêu trên được chấp nhận.

2. Hiệu lực Bằng độc quyền sáng chế số 10418 được duy trì đến 20/06/2020.

Nơi nhận:

- Như trên;
- TT (để công bố);
- Lưu: VT, Hồ sơ.

CỤC TRƯỞNG



Đinh Hữu Phí

BỘ KHOA HỌC VÀ CÔNG NGHỆ
CỤC SỞ HỮU TRÍ TUỆ

CỘNG HOÀ XÃ HỘI CHỦ NGHĨA VIỆT NAM
Độc lập - Tự do - Hạnh phúc

Số: 17778/TB-SHTT

Hà Nội, ngày 03 tháng 07 năm 2019

THÔNG BÁO

Ghi nhận yêu cầu duy trì hiệu lực Bằng độc quyền sáng chế

Kính gửi: Công ty TNHH Lê & Lê (LE & LE)

Số 25 ngõ 465 Ngọc Thụy, tổ 20, phường Ngọc Thụy, quận Long Biên,
Tp. Hà Nội

Căn cứ kết quả thẩm định yêu cầu duy trì hiệu lực Bằng độc quyền sáng chế:

Số đơn: DT1-2019-03436

Ngày nộp: 14/05/2019

Chủ đơn: LES LABORATOIRES SERVIER (FR)

Đại diện của Chủ đơn: LE & LE

Bằng độc quyền sáng chế số: 9373

Năm yêu cầu duy trì hiệu lực: 9

Cục Sở hữu trí tuệ thông báo:

1. Yêu cầu duy trì hiệu lực Bằng độc quyền sáng chế nêu trên được chấp nhận.
2. Hiệu lực Bằng độc quyền sáng chế số 9373 được duy trì đến 20/06/2020. *ke*

Nơi nhận:

- Như trên;
- TT (để công bố);
- Lưu: VT, Hồ sơ.

CỤC TRƯỞNG



Đinh Hữu Phí
Đinh Hữu Phí

BỘ KHOA HỌC VÀ CÔNG NGHỆ
CỤC SỞ HỮU TRÍ TUỆ

CỘNG HÒA XÃ HỘI CHỦ NGHĨA VIỆT NAM
Độc lập - Tự do - Hạnh phúc

Số: 17779/TB-SHTT

Hà Nội, ngày 03 tháng 05 năm 2019

THÔNG BÁO
Ghi nhận yêu cầu duy trì hiệu lực Bằng độc quyền sáng chế

Kính gửi: Công ty TNHH Lê & Lê (LE & LE)
Số 25 ngõ 465 Ngọc Thụy, tổ 20, phường Ngọc Thụy, quận Long Biên,
Tp. Hà Nội

Căn cứ kết quả thẩm định yêu cầu duy trì hiệu lực Bằng độc quyền sáng chế:

Số đơn: DT1-2019-03437

Ngày nộp: 14/05/2019

Chủ đơn: LES LABORATOIRES SERVIER (FR)

Đại diện của Chủ đơn: LE & LE

Bằng độc quyền sáng chế số: 12891

Năm yêu cầu duy trì hiệu lực: 6

Cục Sở hữu trí tuệ thông báo:

1. Yêu cầu duy trì hiệu lực Bằng độc quyền sáng chế nêu trên được chấp nhận.

2. Hiệu lực Bằng độc quyền sáng chế số 12891 được duy trì đến 30/06/2020.

Nơi nhận:

- Như trên;
- TT (để công bố);
- Lưu: VT, Hồ sơ.

CỤC TRƯỞNG



Đinh Hữu Phí

BỘ KHOA HỌC VÀ CÔNG NGHỆ
CỤC SỞ HỮU TRÍ TUỆ

CỘNG HOÀ XÃ HỘI CHỦ NGHĨA VIỆT NAM
Độc lập - Tự do - Hạnh phúc

Số: 17780 /TB-SHTT

Hà Nội, ngày 07 tháng 05 năm 2019

THÔNG BÁO
Ghi nhận yêu cầu duy trì hiệu lực Bằng độc quyền sáng chế

Kính gửi: Công ty TNHH Lê & Lê (LE & LE)
Số 25 ngõ 465 Ngọc Thụy, tổ 20, phường Ngọc Thụy, quận Long Biên,
Tp. Hà Nội

Căn cứ kết quả thẩm định yêu cầu duy trì hiệu lực Bằng độc quyền sáng chế:

Số đơn: DT1-2019-03438

Ngày nộp: 14/05/2019

Chủ đơn: LES LABORATOIRES SERVIER (FR)

Đại diện của Chủ đơn: LE & LE

Bằng độc quyền sáng chế số: 17100

Năm yêu cầu duy trì hiệu lực: 3

Cục Sở hữu trí tuệ thông báo:

1. Yêu cầu duy trì hiệu lực Bằng độc quyền sáng chế nêu trên được chấp nhận.
2. Hiệu lực Bằng độc quyền sáng chế số 17100 được duy trì đến 20/06/2020.

Nơi nhận:

- Như trên;
- TT (để công bố);
- Lưu: VT, Hồ sơ.

CỤC TRƯỞNG



Đinh Hữu Phí

BỘ KHOA HỌC VÀ CÔNG NGHỆ
CỤC SỞ HỮU TRÍ TUỆ

CỘNG HOÀ XÃ HỘI CHỦ NGHĨA VIỆT NAM
Độc lập - Tự do - Hạnh phúc

Số: 17781/TB-SHTT

Hà Nội, ngày 03 tháng 04 năm 2019

THÔNG BÁO
Ghi nhận yêu cầu duy trì hiệu lực Bằng độc quyền sáng chế

Kính gửi: Công ty TNHH một thành viên Sở hữu trí tuệ VCCI
(VCCI-IP CO.,LTD)
Tầng 8, Toà nhà VCCI, số 9 Đào Duy Anh, phường Phương mai,
quận Đống Đa, thành phố Hà Nội

Căn cứ kết quả thẩm định yêu cầu duy trì hiệu lực Bằng độc quyền sáng chế:

Số đơn: DT1-2019-03439

Ngày nộp: 14/05/2019

Chủ đơn: LINDE AKTIENGESELLSCHAFT (DE)

Đại diện của Chủ đơn: VCCI-IP CO.,LTD

Bằng độc quyền sáng chế số: 19412

Năm yêu cầu duy trì hiệu lực: 2

Cục Sở hữu trí tuệ thông báo:

1. Yêu cầu duy trì hiệu lực Bằng độc quyền sáng chế nêu trên được chấp nhận.

2. Hiệu lực Bằng độc quyền sáng chế số 19412 được duy trì đến 06/06/2020.

Nơi nhận:

- Như trên;
- TT (để công bố);
- Lưu: VT, Hồ sơ.

CỤC TRƯỞNG



Đình Hữu Phí

BỘ KHOA HỌC VÀ CÔNG NGHỆ
CỤC SỞ HỮU TRÍ TUỆ

CỘNG HOÀ XÃ HỘI CHỦ NGHĨA VIỆT NAM
Độc lập - Tự do - Hạnh phúc

Số: 17782/TB-SHTT

Hà Nội, ngày 03 tháng 09 năm 2019

THÔNG BÁO
Ghi nhận yêu cầu duy trì hiệu lực Bằng độc quyền sáng chế

Kính gửi: Công ty TNHH một thành viên Sở hữu trí tuệ VCCI
(VCCI-IP CO.,LTD)
Tầng 8, Toà nhà VCCI, số 9 Đào Duy Anh, phường Phương mai,
quận Đống Đa, thành phố Hà Nội

Căn cứ kết quả thẩm định yêu cầu duy trì hiệu lực Bằng độc quyền sáng chế:

Số đơn: DT1-2019-03440

Ngày nộp: 14/05/2019

Chủ đơn: LINDE AKTIENGESELLSCHAFT (DE)

Đại diện của Chủ đơn: VCCI-IP CO.,LTD

Bằng độc quyền sáng chế số: 17075

Năm yêu cầu duy trì hiệu lực: 3

Cục Sở hữu trí tuệ thông báo:

1. Yêu cầu duy trì hiệu lực Bằng độc quyền sáng chế nêu trên được chấp nhận.

2. Hiệu lực Bằng độc quyền sáng chế số 17075 được duy trì đến 13/06/2020.

Nơi nhận:

- Như trên;
- TT (để công bố);
- Lưu: VT, Hồ sơ.

CỤC TRƯỞNG

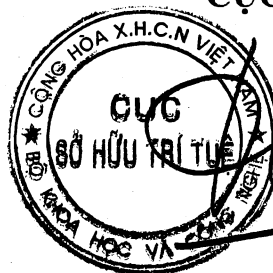

Đinh Hữu Phí

BỘ KHOA HỌC VÀ CÔNG NGHỆ
CỤC SỞ HỮU TRÍ TUỆ

CỘNG HÒA XÃ HỘI CHỦ NGHĨA VIỆT NAM
Độc lập - Tự do - Hạnh phúc

Số: 17783/TB-SHTT

Hà Nội, ngày 03 tháng 09 năm 2019

THÔNG BÁO

Ghi nhận yêu cầu duy trì hiệu lực Bằng độc quyền sáng chế

Kính gửi: Công ty TNHH một thành viên Sở hữu trí tuệ VCCI
(VCCI-IP CO.,LTD)
Tầng 8, Toà nhà VCCI, số 9 Đào Duy Anh, phường Phương mai,
quận Đống Đa, thành phố Hà Nội

Căn cứ kết quả thẩm định yêu cầu duy trì hiệu lực Bằng độc quyền sáng chế:

Số đơn: DT1-2019-03441

Ngày nộp: 14/05/2019

Chủ đơn: SAIP & SCHYLLER S.P.A. (IT)

Đại diện của Chủ đơn: VCCI-IP CO.,LTD

Bằng độc quyền sáng chế số: 6911

Năm yêu cầu duy trì hiệu lực: 12

Cục Sở hữu trí tuệ thông báo:

1. Yêu cầu duy trì hiệu lực Bằng độc quyền sáng chế nêu trên được chấp nhận.
2. Hiệu lực Bằng độc quyền sáng chế số 6911 được duy trì đến 17/03/2020. *ke*

Nơi nhận:

- Như trên;
- TT (để công bố);
- Lưu: VT, Hồ sơ.

CỤC TRƯỞNG



Đinh Hữu Phí

BỘ KHOA HỌC VÀ CÔNG NGHỆ
CỤC SỞ HỮU TRÍ TUỆ

CỘNG HOÀ XÃ HỘI CHỦ NGHĨA VIỆT NAM
Độc lập - Tự do - Hạnh phúc

Số: 17784 /TB-SHTT

Hà Nội, ngày 07 tháng 07 năm 2019

THÔNG BÁO

Ghi nhận yêu cầu duy trì hiệu lực Bằng độc quyền sáng chế

Kính gửi: Công ty TNHH một thành viên Sở hữu trí tuệ VCCI
(VCCI-IP CO.,LTD)
Tầng 8, Toà nhà VCCI, số 9 Đào Duy Anh, phường Phương mai,
quận Đống Đa, thành phố Hà Nội

Căn cứ kết quả thẩm định yêu cầu duy trì hiệu lực Bằng độc quyền sáng chế:

Số đơn: DT1-2019-03442

Ngày nộp: 14/05/2019

Chủ đơn: NS SOLUTIONS CORPORATION (JP)

Đại diện của Chủ đơn: VCCI-IP CO.,LTD

Bằng độc quyền sáng chế số: 7832

Năm yêu cầu duy trì hiệu lực: 11

Cục Sở hữu trí tuệ thông báo:

1. Yêu cầu duy trì hiệu lực Bằng độc quyền sáng chế nêu trên được chấp nhận.
2. Hiệu lực Bằng độc quyền sáng chế số 7832 được duy trì đến 13/07/2020. *ke*

Nơi nhận:

- Như trên;
- TT (để công bố);
- Lưu: VT, Hồ sơ.

CỤC TRƯỞNG



Đinh Hữu Phí

BỘ KHOA HỌC VÀ CÔNG NGHỆ
CỤC SỞ HỮU TRÍ TUỆ

CỘNG HÒA XÃ HỘI CHỦ NGHĨA VIỆT NAM
Độc lập - Tự do - Hạnh phúc

Số: 13785 /TB-SHTT

Hà Nội, ngày 05 tháng 05 năm 2019

THÔNG BÁO
Ghi nhận yêu cầu duy trì hiệu lực Bằng độc quyền sáng chế

Kính gửi: Công ty TNHH Trường Xuân (AGELESS CO.,LTD.)
Tầng 11, số 102 đường Trần Phú, phường Mộ Lao, quận Hà Đông,
TP. Hà Nội

Căn cứ kết quả thẩm định yêu cầu duy trì hiệu lực Bằng độc quyền sáng chế:

Số đơn: DT1-2019-03443

Ngày nộp: 14/05/2019

Chủ đơn: HNT ENVIRONMENTAL CONSTRUCTION
DEVELOPMENT INC. (KR)

Đại diện của Chủ đơn: AGELESS CO.,LTD.

Bằng độc quyền sáng chế số: 15533

Năm yêu cầu duy trì hiệu lực: 4

Cục Sở hữu trí tuệ thông báo:

1. Yêu cầu duy trì hiệu lực Bằng độc quyền sáng chế nêu trên được chấp nhận.
2. Hiệu lực Bằng độc quyền sáng chế số 15533 được duy trì đến 24/05/2020.

Nơi nhận:

- Như trên;
- TT (để công bố);
- Lưu: VT, Hồ sơ.

CỤC TRƯỞNG



Đinh Hữu Phí

BỘ KHOA HỌC VÀ CÔNG NGHỆ
CỤC SỞ HỮU TRÍ TUỆ

CỘNG HÒA XÃ HỘI CHỦ NGHĨA VIỆT NAM
Độc lập - Tự do - Hạnh phúc

Số: 17786/TB-SHTT

Hà Nội, ngày 03 tháng 05 năm 2019

THÔNG BÁO
Ghi nhận yêu cầu duy trì hiệu lực Bằng độc quyền sáng chế

Kính gửi: Công ty TNHH Tầm nhìn và Liên danh
(VISION & ASSOCIATES CO.LTD.)
Phòng 308-310, tầng 3, Tháp Hà Nội, số 49 Hai Bà Trưng,
phường Trần Hưng Đạo, quận Hoàn Kiếm, thành phố Hà Nội

Căn cứ kết quả thẩm định yêu cầu duy trì hiệu lực Bằng độc quyền sáng chế:

Số đơn: DT1-2019-03444

Ngày nộp: 14/05/2019

Chủ đơn: ORIENTNANO CO., LTD. (JP)

Đại diện của Chủ đơn: VISION & ASSOCIATES CO.LTD.

Bằng độc quyền sáng chế số: 19515

Năm yêu cầu duy trì hiệu lực: 2

Cục Sở hữu trí tuệ thông báo:

1. Yêu cầu duy trì hiệu lực Bằng độc quyền sáng chế nêu trên được chấp nhận.

2. Hiệu lực Bằng độc quyền sáng chế số 19515 được duy trì đến 27/06/2020.

Nơi nhận:

- Như trên;
- TT (để công bố);
- Lưu: VT, Hồ sơ.

CỤC TRƯỞNG



Đình Hữu Phí

BỘ KHOA HỌC VÀ CÔNG NGHỆ
CỤC SỞ HỮU TRÍ TUỆ

CỘNG HÒA XÃ HỘI CHỦ NGHĨA VIỆT NAM
Độc lập - Tự do - Hạnh phúc

Số: 17787/TB-SHTT

Hà Nội, ngày 03 tháng 07 năm 2019

THÔNG BÁO

Ghi nhận yêu cầu duy trì hiệu lực Bằng độc quyền sáng chế

Kính gửi: Công ty TNHH Tầm nhìn và Liên danh

(VISION & ASSOCIATES CO.LTD.)

Phòng 308-310, tầng 3, Tháp Hà Nội, số 49 Hai Bà Trưng,
phường Trần Hưng Đạo, quận Hoàn Kiếm, thành phố Hà Nội

Căn cứ kết quả thẩm định yêu cầu duy trì hiệu lực Bằng độc quyền sáng chế:

Số đơn: DT1-2019-03445

Ngày nộp: 14/05/2019

Chủ đơn: Daikin Industries, Ltd. (JP)

Đại diện của Chủ đơn: VISION & ASSOCIATES CO.LTD.

Bằng độc quyền sáng chế số: 19445

Năm yêu cầu duy trì hiệu lực: 2

Cục Sở hữu trí tuệ thông báo:

1. Yêu cầu duy trì hiệu lực Bằng độc quyền sáng chế nêu trên được chấp nhận.

2. Hiệu lực Bằng độc quyền sáng chế số 19445 được duy trì đến 13/06/2020.

Nơi nhận:

- Như trên;
- TT (để công bố);
- Lưu: VT, Hồ sơ.

CỤC TRƯỞNG



Đinh Hữu Phí

BỘ KHOA HỌC VÀ CÔNG NGHỆ
CỤC SỞ HỮU TRÍ TUỆ

CỘNG HOÀ XÃ HỘI CHỦ NGHĨA VIỆT NAM
Độc lập - Tự do - Hạnh phúc

Số: 17788/TB-SHTT

Hà Nội, ngày 03 tháng 05 năm 2019

THÔNG BÁO
Ghi nhận yêu cầu duy trì hiệu lực Bằng độc quyền sáng chế

Kính gửi: Công ty TNHH Tâm nhìn và Liên danh
(VISION & ASSOCIATES CO.LTD.)
Phòng 308-310, tầng 3, Tháp Hà Nội, số 49 Hai Bà Trưng,
phường Trần Hưng Đạo, quận Hoàn Kiếm, thành phố Hà Nội

Căn cứ kết quả thẩm định yêu cầu duy trì hiệu lực Bằng độc quyền sáng chế:

Số đơn: DT1-2019-03446

Ngày nộp: 14/05/2019

Chủ đơn: DAIKIN INDUSTRIES, LTD. (JP)

Đại diện của Chủ đơn: VISION & ASSOCIATES CO.LTD.

Bằng độc quyền sáng chế số: 19468

Năm yêu cầu duy trì hiệu lực: 2

Cục Sở hữu trí tuệ thông báo:

1. Yêu cầu duy trì hiệu lực Bằng độc quyền sáng chế nêu trên được chấp nhận.
2. Hiệu lực Bằng độc quyền sáng chế số 19468 được duy trì đến 13/06/2020.

Nơi nhận:

- Như trên;
- TT (để công bố);
- Lưu: VT, Hồ sơ.

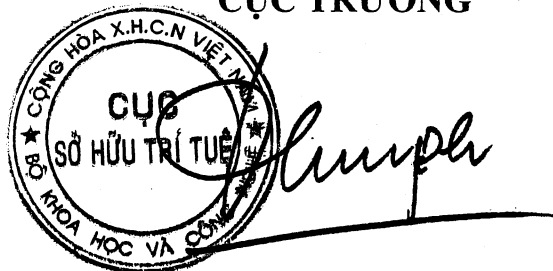
CỤC TRƯỞNG

Đinh Hữu Phí

BỘ KHOA HỌC VÀ CÔNG NGHỆ
CỤC SỞ HỮU TRÍ TUỆ

CỘNG HOÀ XÃ HỘI CHỦ NGHĨA VIỆT NAM
Độc lập - Tự do - Hạnh phúc

Số: 17789/TB-SHTT

Hà Nội, ngày 07 tháng 09 năm 2019

THÔNG BÁO

Ghi nhận yêu cầu duy trì hiệu lực Bằng độc quyền sáng chế

Kính gửi: Lại Bá ắt

Số 32/24 Phan Văn Trường, quận Cầu Giấy, thành phố Hà Nội
Số điện thoại: 0983 796 708

Căn cứ kết quả thẩm định yêu cầu duy trì hiệu lực Bằng độc quyền sáng chế:

Số đơn: DT1-2019-03447

Ngày nộp: 14/05/2019

Chủ đơn: Lại Bá ắt (VN)

Bằng độc quyền sáng chế số: 19142

Năm yêu cầu duy trì hiệu lực: 2

Cục Sở hữu trí tuệ thông báo:

1. Yêu cầu duy trì hiệu lực Bằng độc quyền sáng chế nêu trên được chấp nhận.

2. Hiệu lực Bằng độc quyền sáng chế số 19142 được duy trì đến 26/04/2020.

Nơi nhận:

- Như trên;
- TT (để công bố);
- Lưu: VT, Hồ sơ.

CỤC TRƯỞNG



Đinh Hữu Phí

BỘ KHOA HỌC VÀ CÔNG NGHỆ
CỤC SỞ HỮU TRÍ TUỆ

CỘNG HÒA XÃ HỘI CHỦ NGHĨA VIỆT NAM
Độc lập - Tự do - Hạnh phúc

Số: 17790/TB-SHTT

Hà Nội, ngày 03 tháng 05 năm 2019

THÔNG BÁO

Ghi nhận yêu cầu duy trì hiệu lực Bằng độc quyền sáng chế

Kính gửi: Công ty Luật TNHH Phạm và Liên danh (PHAM & ASSOCIATES)
8 Trần Hưng Đạo, thành phố Hà Nội

Căn cứ kết quả thẩm định yêu cầu duy trì hiệu lực Bằng độc quyền sáng chế:

Số đơn: DT1-2019-03448

Ngày nộp: 15/05/2019

Chủ đơn: SEABASED AB (SE)

Đại diện của Chủ đơn: PHAM & ASSOCIATES

Bằng độc quyền sáng chế số: 12830

Năm yêu cầu duy trì hiệu lực: 6

Cục Sở hữu trí tuệ thông báo:

1. Yêu cầu duy trì hiệu lực Bằng độc quyền sáng chế nêu trên được chấp nhận.
2. Hiệu lực Bằng độc quyền sáng chế số 12830 được duy trì đến 09/06/2020.

Nơi nhận:

- Như trên;
- TT (để công bố);
- Lưu: VT, Hồ sơ.

CỤC TRƯỞNG



Đinh Hữu Phí

BỘ KHOA HỌC VÀ CÔNG NGHỆ
CỤC SỞ HỮU TRÍ TUỆ

CỘNG HOÀ XÃ HỘI CHỦ NGHĨA VIỆT NAM
Độc lập - Tự do - Hạnh phúc

Số: 17791 /TB-SHTT

Hà Nội, ngày 05 tháng 05 năm 2019

THÔNG BÁO
Ghi nhận yêu cầu duy trì hiệu lực Bằng độc quyền sáng chế

Kính gửi: Công ty Luật TNHH Phạm và Liên danh (PHAM & ASSOCIATES)
8 Trần Hưng Đạo, thành phố Hà Nội

Căn cứ kết quả thẩm định yêu cầu duy trì hiệu lực Bằng độc quyền sáng chế:

Số đơn: DT1-2019-03450

Ngày nộp: 15/05/2019

Chủ đơn: AUROTEC GMBH (AT)

Đại diện của Chủ đơn: PHAM & ASSOCIATES

Bằng độc quyền sáng chế số: 19496

Năm yêu cầu duy trì hiệu lực: 2

Cục Sở hữu trí tuệ thông báo:

1. Yêu cầu duy trì hiệu lực Bằng độc quyền sáng chế nêu trên được chấp nhận.

2. Hiệu lực Bằng độc quyền sáng chế số 19496 được duy trì đến 21/06/2020.

Nơi nhận:

- Như trên;
- TT (để công bố);
- Lưu: VT, Hồ sơ.



CỤC TRƯỞNG

Đinh Hữu Phí

BỘ KHOA HỌC VÀ CÔNG NGHỆ
CỤC SỞ HỮU TRÍ TUỆ

CỘNG HÒA XÃ HỘI CHỦ NGHĨA VIỆT NAM
Độc lập - Tự do - Hạnh phúc

Số: 17792/TB-SHTT

Hà Nội, ngày 08 tháng 05 năm 2019

THÔNG BÁO
Ghi nhận yêu cầu duy trì hiệu lực Bằng độc quyền sáng chế

Kính gửi: Công ty Luật TNHH Phạm và Liên danh (PHAM & ASSOCIATES)
8 Trần Hưng Đạo, thành phố Hà Nội

Căn cứ kết quả thẩm định yêu cầu duy trì hiệu lực Bằng độc quyền sáng chế:

Số đơn: DT1-2019-03451

Ngày nộp: 15/05/2019

Chủ đơn: EGIS GYÓGYSZERGYÁR ZRT. (HU)

Đại diện của Chủ đơn: PHAM & ASSOCIATES

Bằng độc quyền sáng chế số: 17076

Năm yêu cầu duy trì hiệu lực: 3

Cục Sở hữu trí tuệ thông báo:

1. Yêu cầu duy trì hiệu lực Bằng độc quyền sáng chế nêu trên được chấp nhận.
2. Hiệu lực Bằng độc quyền sáng chế số 17076 được duy trì đến 13/06/2020.

Nơi nhận:

- Như trên;
- TT (để công bố);
- Lưu: VT, Hồ sơ.

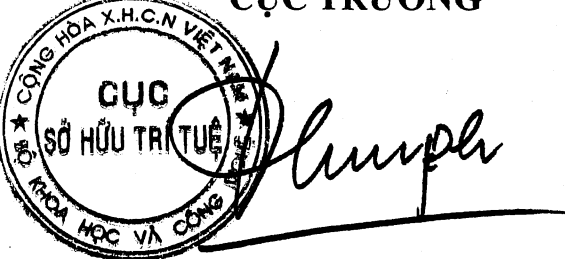
CỤC TRƯỞNG

Đinh Hữu Phí

BỘ KHOA HỌC VÀ CÔNG NGHỆ
CỤC SỞ HỮU TRÍ TUỆ

CỘNG HÒA XÃ HỘI CHỦ NGHĨA VIỆT NAM
Độc lập - Tự do - Hạnh phúc

Số: 17793/TB-SHTT

Hà Nội, ngày 03 tháng 05 năm 2019

THÔNG BÁO

Ghi nhận yêu cầu duy trì hiệu lực Bằng độc quyền sáng chế

Kính gửi: Công ty cổ phần tư vấn Trung Thục (TRUNG THUC.,JSC)
Số 5, ngõ 898, đường Láng, phường Láng Thượng, quận Đống Đa,
TP Hà Nội

Căn cứ kết quả thẩm định yêu cầu duy trì hiệu lực Bằng độc quyền sáng chế:

Số đơn: DT1-2019-03452

Ngày nộp: 15/05/2019

Chủ đơn: SHANGHAI HUDA INVESTMENT & DEVELOPMENT CO.,
LTD. (CN)

Đại diện của Chủ đơn: TRUNG THUC.,JSC

Bằng độc quyền sáng chế số: 15508

Năm yêu cầu duy trì hiệu lực: 4

Cục Sở hữu trí tuệ thông báo:

1. Yêu cầu duy trì hiệu lực Bằng độc quyền sáng chế nêu trên được chấp nhận.

2. Hiệu lực Bằng độc quyền sáng chế số 15508 được duy trì đến 16/05/2020.

Nơi nhận:

- Như trên;
- TT (để công bố);
- Lưu: VT, Hồ sơ.

CỤC TRƯỞNG



Đinh Hữu Phí

BỘ KHOA HỌC VÀ CÔNG NGHỆ
CỤC SỞ HỮU TRÍ TUỆ

CỘNG HÒA XÃ HỘI CHỦ NGHĨA VIỆT NAM
Độc lập - Tự do - Hạnh phúc

Số: 17794/TB-SHTT

Hà Nội, ngày 05 tháng 07 năm 2019

THÔNG BÁO

Ghi nhận yêu cầu duy trì hiệu lực Bằng độc quyền sáng chế

Kính gửi: Công ty Luật TNHH T&G (TGVN)

Phòng số 5 tầng 15 Toà nhà Harec, 4A Láng Hạ, phường Thành Công
quận Ba Đình, TP Hà Nội

Căn cứ kết quả thẩm định yêu cầu duy trì hiệu lực Bằng độc quyền sáng chế:

Số đơn: DT1-2019-03453

Ngày nộp: 15/05/2019

Chủ đơn: Industrial Technology Research Institute (TW)

Đại diện của Chủ đơn: TGVN

Bằng độc quyền sáng chế số: 9283

Năm yêu cầu duy trì hiệu lực: 9

Cục Sở hữu trí tuệ thông báo:

1. Yêu cầu duy trì hiệu lực Bằng độc quyền sáng chế nêu trên được chấp nhận.
2. Hiệu lực Bằng độc quyền sáng chế số 9283 được duy trì đến 16/05/2020. *hc*

Nơi nhận:

- Như trên;
- TT (để công bố);
- Lưu: VT, Hồ sơ.

CỤC TRƯỞNG



Đinh Hữu Phí
Đinh Hữu Phí

BỘ KHOA HỌC VÀ CÔNG NGHỆ
CỤC SỞ HỮU TRÍ TUỆ

CỘNG HÒA XÃ HỘI CHỦ NGHĨA VIỆT NAM
Độc lập - Tự do - Hạnh phúc

Số: 17795/TB-SHTT

Hà Nội, ngày 07 tháng 05 năm 2019

THÔNG BÁO
Ghi nhận yêu cầu duy trì hiệu lực Bằng độc quyền sáng chế

Kính gửi: Công ty Luật TNHH T&G (TGVN)
Phòng số 5 tầng 15 Toà nhà Harec, 4A Láng Hạ, phường Thành Công
quận Ba Đình, TP Hà Nội

Căn cứ kết quả thẩm định yêu cầu duy trì hiệu lực Bằng độc quyền sáng chế:

Số đơn: DT1-2019-03454

Ngày nộp: 15/05/2019

Chủ đơn: CHIESI FARMACEUTICI S.P.A. (IT)

Đại diện của Chủ đơn: TGVN

Bằng độc quyền sáng chế số: 10304

Năm yêu cầu duy trì hiệu lực: 8

Cục Sở hữu trí tuệ thông báo:

1. Yêu cầu duy trì hiệu lực Bằng độc quyền sáng chế nêu trên được chấp nhận.
2. Hiệu lực Bằng độc quyền sáng chế số 10304 được duy trì đến 16/05/2020.

Nơi nhận:

- Như trên;
- TT (để công bố);
- Lưu: VT, Hồ sơ.

CỤC TRƯỞNG



Đình Hữu Phí

BỘ KHOA HỌC VÀ CÔNG NGHỆ
CỤC SỞ HỮU TRÍ TUỆ

CỘNG HÒA XÃ HỘI CHỦ NGHĨA VIỆT NAM
Độc lập - Tự do - Hạnh phúc

Số: 17796/TB-SHTT

Hà Nội, ngày 05 tháng 05 năm 2019

THÔNG BÁO

Ghi nhận yêu cầu duy trì hiệu lực Bằng độc quyền sáng chế

Kính gửi: Công ty Luật TNHH T&G (TGVN)

Phòng số 5 tầng 15 Toà nhà Harec, 4A Láng Hạ, phường Thành Công
quận Ba Đình, TP Hà Nội

Căn cứ kết quả thẩm định yêu cầu duy trì hiệu lực Bằng độc quyền sáng chế:

Số đơn: DT1-2019-03455

Ngày nộp: 15/05/2019

Chủ đơn: DOLBY LABORATORIES LICENSING CORPORATION (US)

Đại diện của Chủ đơn: TGVN

Bằng độc quyền sáng chế số: 19234

Năm yêu cầu duy trì hiệu lực: 2

Cục Sở hữu trí tuệ thông báo:

1. Yêu cầu duy trì hiệu lực Bằng độc quyền sáng chế nêu trên được chấp nhận.
2. Hiệu lực Bằng độc quyền sáng chế số 19234 được duy trì đến 16/05/2020.

Nơi nhận:

- Như trên;
- TT (để công bố);
- Lưu: VT, Hồ sơ.

CỤC TRƯỞNG

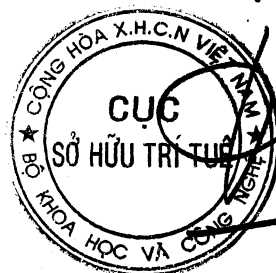

Đinh Hữu Phí
Đinh Hữu Phí

BỘ KHOA HỌC VÀ CÔNG NGHỆ
CỤC SỞ HỮU TRÍ TUỆ

CỘNG HÒA XÃ HỘI CHỦ NGHĨA VIỆT NAM
Độc lập - Tự do - Hạnh phúc

Số: 17797/TB-SHTT

Hà Nội, ngày 03 tháng 05 năm 2019

THÔNG BÁO
Ghi nhận yêu cầu duy trì hiệu lực Bằng độc quyền sáng chế

Kính gửi: Công ty Luật TNHH T&G (TGVN)

Phòng số 5 tầng 15 Toà nhà Harec, 4A Láng Hạ, phường Thành Công
quận Ba Đình, TP Hà Nội

Căn cứ kết quả thẩm định yêu cầu duy trì hiệu lực Bằng độc quyền sáng chế:

Số đơn: DT1-2019-03456

Ngày nộp: 15/05/2019

Chủ đơn: GILEAD SCIENCES, INC. (US)

Đại diện của Chủ đơn: TGVN

Bằng độc quyền sáng chế số: 15503

Năm yêu cầu duy trì hiệu lực: 4

Cục Sở hữu trí tuệ thông báo:

1. Yêu cầu duy trì hiệu lực Bằng độc quyền sáng chế nêu trên được chấp nhận.

2. Hiệu lực Bằng độc quyền sáng chế số 15503 được duy trì đến 16/05/2020.

Nơi nhận:

- Như trên;
- TT (để công bố);
- Lưu: VT, Hồ sơ.

CỤC TRƯỞNG



Đinh Hữu Phí

BỘ KHOA HỌC VÀ CÔNG NGHỆ
CỤC SỞ HỮU TRÍ TUỆ

CỘNG HOÀ XÃ HỘI CHỦ NGHĨA VIỆT NAM
Độc lập - Tự do - Hạnh phúc

Số: 17798 /TB-SHTT

Hà Nội, ngày 07 tháng 09 năm 2019

THÔNG BÁO
Ghi nhận yêu cầu duy trì hiệu lực Bằng độc quyền sáng chế

Kính gửi: Công ty Luật TNHH T&G (TGVN)
Phòng số 5 tầng 15 Toà nhà Harec, 4A Láng Hạ, phường Thành Công
quận Ba Đình, TP Hà Nội

Căn cứ kết quả thẩm định yêu cầu duy trì hiệu lực Bằng độc quyền sáng chế:

Số đơn: DT1-2019-03457

Ngày nộp: 15/05/2019

Chủ đơn: Telefonaktiebolaget L M Ericsson (Publ) (SE)

Đại diện của Chủ đơn: TGVN

Bằng độc quyền sáng chế số: 19246

Năm yêu cầu duy trì hiệu lực: 2

Cục Sở hữu trí tuệ thông báo:

1. Yêu cầu duy trì hiệu lực Bằng độc quyền sáng chế nêu trên được chấp nhận.

2. Hiệu lực Bằng độc quyền sáng chế số 19246 được duy trì đến 16/05/2020.

Nơi nhận:

- Như trên;
- TT (để công bố);
- Lưu: VT, Hồ sơ.

CỤC TRƯỞNG



Đinh Hữu Phí

BỘ KHOA HỌC VÀ CÔNG NGHỆ
CỤC SỞ HỮU TRÍ TUỆ

CỘNG HÒA XÃ HỘI CHỦ NGHĨA VIỆT NAM
Độc lập - Tự do - Hạnh phúc

Số: 17799/TB-SHTT

Hà Nội, ngày 03 tháng 03 năm 2019

THÔNG BÁO

Ghi nhận yêu cầu duy trì hiệu lực Bằng độc quyền sáng chế

Kính gửi: Công ty Cổ phần Sở hữu công nghiệp INVESTIP (INVESTIP)
Tầng 5, tòa nhà Charmvit Tower, 117 Trần Duy Hưng, phường Trung Hòa,
quận Cầu Giấy, thành phố Hà Nội

Căn cứ kết quả thẩm định yêu cầu duy trì hiệu lực Bằng độc quyền sáng chế:

Số đơn: DT1-2019-03458

Ngày nộp: 15/05/2019

Chủ đơn: Sabinsa Corporation

Đại diện của Chủ đơn: INVESTIP

Bằng độc quyền sáng chế số: 12717

Năm yêu cầu duy trì hiệu lực: 6

Cục Sở hữu trí tuệ thông báo:

1. Yêu cầu duy trì hiệu lực Bằng độc quyền sáng chế nêu trên được chấp nhận.
2. Hiệu lực Bằng độc quyền sáng chế số 12717 được duy trì đến 12/05/2020.

Nơi nhận:

- Như trên;
- TT (để công bố);
- Lưu: VT, Hồ sơ.

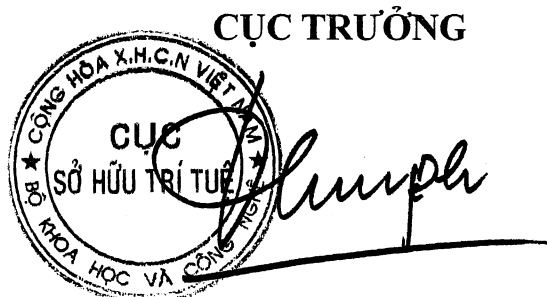

Đinh Hữu Phí

BỘ KHOA HỌC VÀ CÔNG NGHỆ
CỤC SỞ HỮU TRÍ TUỆ

CỘNG HÒA XÃ HỘI CHỦ NGHĨA VIỆT NAM
Độc lập - Tự do - Hạnh phúc

Số: 1780 /TB-SHTT

Hà Nội, ngày 03 tháng 09 năm 2019

THÔNG BÁO
Ghi nhận yêu cầu duy trì hiệu lực Bằng độc quyền sáng chế

Kính gửi: Văn phòng Luật sư Ân Nam (ANNAM IP & LAW)
Số 10 ngõ 34 đường Âu Cơ, phường Quảng An, quận Tây Hồ, TP Hà Nội

Căn cứ kết quả thẩm định yêu cầu duy trì hiệu lực Bằng độc quyền sáng chế:

Số đơn: DT1-2019-03459

Ngày nộp: 15/05/2019

Chủ đơn: TOYO SEIKAN KAISHA, LTD. (JP)

Đại diện của Chủ đơn: ANNAM IP & LAW

Bằng độc quyền sáng chế số: 15769

Năm yêu cầu duy trì hiệu lực: 4

Cục Sở hữu trí tuệ thông báo:

1. Yêu cầu duy trì hiệu lực Bằng độc quyền sáng chế nêu trên được chấp nhận.

2. Hiệu lực Bằng độc quyền sáng chế số 15769 được duy trì đến 01/08/2020.

ke

Nơi nhận:

- Như trên;
- TT (để công bố);
- Lưu: VT, Hồ sơ.

CỤC TRƯỞNG



Đinh Hữu Phí

BỘ KHOA HỌC VÀ CÔNG NGHỆ
CỤC SỞ HỮU TRÍ TUỆ

CỘNG HÒA XÃ HỘI CHỦ NGHĨA VIỆT NAM
Độc lập - Tự do - Hạnh phúc

Số: 17801 /TB-SHTT

Hà Nội, ngày 03 tháng 09 năm 2019

THÔNG BÁO

Ghi nhận yêu cầu duy trì hiệu lực Bằng độc quyền sáng chế

Kính gửi: Công ty TNHH Ban Ca (BANCA)
15B Triệu Việt Vương, thành phố Hà Nội

Căn cứ kết quả thẩm định yêu cầu duy trì hiệu lực Bằng độc quyền sáng chế:

Số đơn: DT1-2019-03460

Ngày nộp: 15/05/2019

Chủ đơn: Mitsui Chemicals Agro, Inc. (JP)

Đại diện của Chủ đơn: BANCA

Bằng độc quyền sáng chế số: 16944

Năm yêu cầu duy trì hiệu lực: 3

Cục Sở hữu trí tuệ thông báo:

1. Yêu cầu duy trì hiệu lực Bằng độc quyền sáng chế nêu trên được chấp nhận.
2. Hiệu lực Bằng độc quyền sáng chế số 16944 được duy trì đến 15/05/2020.

Nơi nhận:

- Như trên;
- TT (để công bố);
- Lưu: VT, Hồ sơ.

CỤC TRƯỞNG



Đinh Hữu Phí

BỘ KHOA HỌC VÀ CÔNG NGHỆ
CỤC SỞ HỮU TRÍ TUỆ

CỘNG HÒA XÃ HỘI CHỦ NGHĨA VIỆT NAM
Độc lập - Tự do - Hạnh phúc

Số: 17802/TB-SHTT

Hà Nội, ngày 03 tháng 05 năm 2019

THÔNG BÁO

Ghi nhận yêu cầu duy trì hiệu lực Bằng độc quyền sáng chế

Kính gửi: Công ty TNHH Ban Ca (BANCA)
15B Triệu Việt Vương, thành phố Hà Nội

Căn cứ kết quả thẩm định yêu cầu duy trì hiệu lực Bằng độc quyền sáng chế:

Số đơn: DT1-2019-03461

Ngày nộp: 15/05/2019

Chủ đơn: TAISHO PHARMACEUTICAL CO., LTD. (JP)

Đại diện của Chủ đơn: BANCA

Bằng độc quyền sáng chế số: 16949

Năm yêu cầu duy trì hiệu lực: 3

Cục Sở hữu trí tuệ thông báo:

1. Yêu cầu duy trì hiệu lực Bằng độc quyền sáng chế nêu trên được chấp nhận.

2. Hiệu lực Bằng độc quyền sáng chế số 16949 được duy trì đến 15/05/2020.

H

Nơi nhận:

- Như trên;
- TT (để công bố);
- Lưu: VT, Hồ sơ.

CỤC TRƯỞNG



Đinh Hữu Phí

BỘ KHOA HỌC VÀ CÔNG NGHỆ
CỤC SỞ HỮU TRÍ TUỆ

CỘNG HOÀ XÃ HỘI CHỦ NGHĨA VIỆT NAM
Độc lập - Tự do - Hạnh phúc

Số: 17803/TB-SHTT

Hà Nội, ngày 05 tháng 05 năm 2019

THÔNG BÁO

Ghi nhận yêu cầu duy trì hiệu lực Bằng độc quyền sáng chế

Kính gửi: Công ty TNHH Ban Ca (BANCA)
15B Triệu Việt Vương, thành phố Hà Nội

Căn cứ kết quả thẩm định yêu cầu duy trì hiệu lực Bằng độc quyền sáng chế:

Số đơn: DT1-2019-03462

Ngày nộp: 15/05/2019

Chủ đơn: Mitsui Chemicals Agro, Inc. (JP)

Đại diện của Chủ đơn: BANCA

Bằng độc quyền sáng chế số: 16950

Năm yêu cầu duy trì hiệu lực: 3

Cục Sở hữu trí tuệ thông báo:

1. Yêu cầu duy trì hiệu lực Bằng độc quyền sáng chế nêu trên được chấp nhận.

2. Hiệu lực Bằng độc quyền sáng chế số 16950 được duy trì đến 15/05/2020.

Nơi nhận:

- Như trên;
- TT (để công bố);
- Lưu: VT, Hồ sơ.

CỤC TRƯỞNG



Đinh Hữu Phí

BỘ KHOA HỌC VÀ CÔNG NGHỆ
CỤC SỞ HỮU TRÍ TUỆ

CỘNG HOÀ XÃ HỘI CHỦ NGHĨA VIỆT NAM
Độc lập - Tự do - Hạnh phúc

Số: 17804 /TB-SHTT

Hà Nội, ngày 03 tháng 09 năm 2019

THÔNG BÁO
Ghi nhận yêu cầu duy trì hiệu lực Bằng độc quyền sáng chế

Kính gửi: Công ty TNHH Ban Ca (BANCA)
15B Triệu Việt Vương, thành phố Hà Nội

Căn cứ kết quả thẩm định yêu cầu duy trì hiệu lực Bằng độc quyền sáng chế:

Số đơn: DT1-2019-03463

Ngày nộp: 15/05/2019

Chủ đơn: BLUESCOPE STEEL LIMITED (AU)

Đại diện của Chủ đơn: BANCA

Bằng độc quyền sáng chế số: 15494

Năm yêu cầu duy trì hiệu lực: 4

Cục Sở hữu trí tuệ thông báo:

1. Yêu cầu duy trì hiệu lực Bằng độc quyền sáng chế nêu trên được chấp nhận.

2. Hiệu lực Bằng độc quyền sáng chế số 15494 được duy trì đến 16/05/2020.

Nơi nhận:

- Như trên;
- TT (để công bố);
- Lưu: VT, Hồ sơ.

CỤC TRƯỞNG



Đinh Hữu Phí

BỘ KHOA HỌC VÀ CÔNG NGHỆ
CỤC SỞ HỮU TRÍ TUỆ

CỘNG HÒA XÃ HỘI CHỦ NGHĨA VIỆT NAM
Độc lập - Tự do - Hạnh phúc

Số: 17805 /TB-SHTT

Hà Nội, ngày 05 tháng 07 năm 2019

THÔNG BÁO
Ghi nhận yêu cầu duy trì hiệu lực Bằng độc quyền sáng chế

Kính gửi: Công ty TNHH Ban Ca (BANCA)
15B Triệu Việt Vương, thành phố Hà Nội

Căn cứ kết quả thẩm định yêu cầu duy trì hiệu lực Bằng độc quyền sáng chế:

Số đơn: DT1-2019-03464

Ngày nộp: 15/05/2019

Chủ đơn: YAMAHA HATSUDOKI KABUSHIKI KAISHA (JP)

Đại diện của Chủ đơn: BANCA

Bằng độc quyền sáng chế số: 15509

Năm yêu cầu duy trì hiệu lực: 4

Cục Sở hữu trí tuệ thông báo:

1. Yêu cầu duy trì hiệu lực Bằng độc quyền sáng chế nêu trên được chấp nhận.

2. Hiệu lực Bằng độc quyền sáng chế số 15509 được duy trì đến 16/05/2020.

Nơi nhận:

- Như trên;
- TT (để công bố);
- Lưu: VT, Hồ sơ.

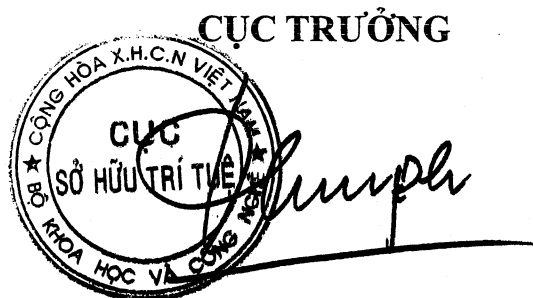

Đình Hữu Phí

BỘ KHOA HỌC VÀ CÔNG NGHỆ
CỤC SỞ HỮU TRÍ TUỆ

CỘNG HÒA XÃ HỘI CHỦ NGHĨA VIỆT NAM
Độc lập - Tự do - Hạnh phúc

Số: 17806 /TB-SHTT

Hà Nội, ngày 05 tháng 05 năm 2019

THÔNG BÁO
Ghi nhận yêu cầu duy trì hiệu lực Bằng độc quyền sáng chế

Kính gửi: Công ty TNHH Ban Ca (BANCA)
15B Triệu Việt Vương, thành phố Hà Nội

Căn cứ kết quả thẩm định yêu cầu duy trì hiệu lực Bằng độc quyền sáng chế:

Số đơn: DT1-2019-03465

Ngày nộp: 15/05/2019

Chủ đơn: KAO CORPORATION (JP)

Đại diện của Chủ đơn: BANCA

Bằng độc quyền sáng chế số: 15511

Năm yêu cầu duy trì hiệu lực: 4

Cục Sở hữu trí tuệ thông báo:

1. Yêu cầu duy trì hiệu lực Bằng độc quyền sáng chế nêu trên được chấp nhận.

2. Hiệu lực Bằng độc quyền sáng chế số 15511 được duy trì đến 16/05/2020.

Nơi nhận:

- Như trên;
- TT (để công bố);
- Lưu: VT, Hồ sơ.

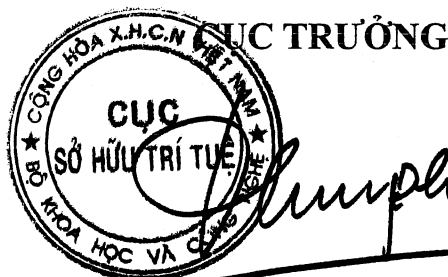

Đinh Hữu Phí

BỘ KHOA HỌC VÀ CÔNG NGHỆ
CỤC SỞ HỮU TRÍ TUỆ

CỘNG HÒA XÃ HỘI CHỦ NGHĨA VIỆT NAM
Độc lập - Tự do - Hạnh phúc

Số: 17807 /TB-SHTT

Hà Nội, ngày 03 tháng 05 năm 2019

THÔNG BÁO
Ghi nhận yêu cầu duy trì hiệu lực Bằng độc quyền sáng chế

Kính gửi: Công ty TNHH Ban Ca (BANCA)
15B Triệu Việt Vương, thành phố Hà Nội

Căn cứ kết quả thẩm định yêu cầu duy trì hiệu lực Bằng độc quyền sáng chế:

Số đơn: DT1-2019-03466

Ngày nộp: 15/05/2019

Chủ đơn: Sharp Kabushiki Kaisha (JP)

Đại diện của Chủ đơn: BANCA

Bằng độc quyền sáng chế số: 19240

Năm yêu cầu duy trì hiệu lực: 2

Cục Sở hữu trí tuệ thông báo:

1. Yêu cầu duy trì hiệu lực Bằng độc quyền sáng chế nêu trên được chấp nhận.

2. Hiệu lực Bằng độc quyền sáng chế số 19240 được duy trì đến 16/05/2020.

Nơi nhận:

- Như trên;
- TT (để công bố);
- Lưu: VT, Hồ sơ.

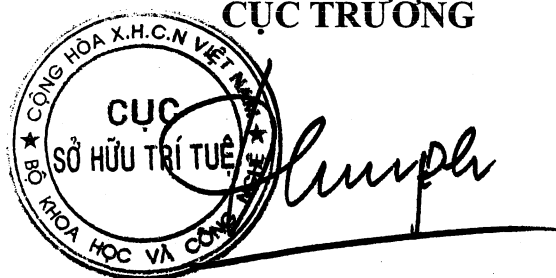
CỤC TRƯỞNG

Đinh Hữu Phí

BỘ KHOA HỌC VÀ CÔNG NGHỆ
CỤC SỞ HỮU TRÍ TUỆ

CỘNG HÒA XÃ HỘI CHỦ NGHĨA VIỆT NAM
Độc lập - Tự do - Hạnh phúc

Số: 17808 /TB-SHTT

Hà Nội, ngày 03 tháng 09 năm 2019

THÔNG BÁO
Ghi nhận yêu cầu duy trì hiệu lực Bằng độc quyền sáng chế

Kính gửi: Công ty TNHH Ban Ca (BANCA)
15B Triệu Việt Vương, thành phố Hà Nội

Căn cứ kết quả thẩm định yêu cầu duy trì hiệu lực Bằng độc quyền sáng chế:

Số đơn: DT1-2019-03467

Ngày nộp: 15/05/2019

Chủ đơn: Yamaha Hatsudoki Kabushiki Kaisha (JP)

Đại diện của Chủ đơn: BANCA

Bằng độc quyền sáng chế số: 10284

Năm yêu cầu duy trì hiệu lực: 8

Cục Sở hữu trí tuệ thông báo:

1. Yêu cầu duy trì hiệu lực Bằng độc quyền sáng chế nêu trên được chấp nhận.
2. Hiệu lực Bằng độc quyền sáng chế số 10284 được duy trì đến 16/05/2020.

Nơi nhận:

- Như trên;
- TT (để công bố);
- Lưu: VT, Hồ sơ.

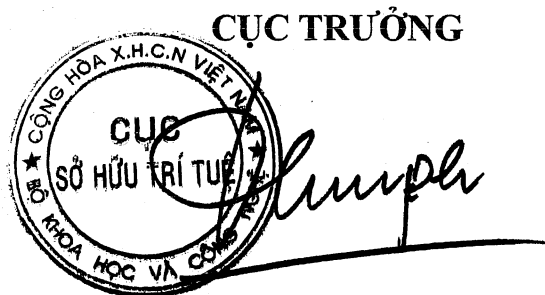

Đinh Hữu Phí

BỘ KHOA HỌC VÀ CÔNG NGHỆ
CỤC SỞ HỮU TRÍ TUỆ

CỘNG HÒA XÃ HỘI CHỦ NGHĨA VIỆT NAM
Độc lập - Tự do - Hạnh phúc

Số: 17809/TB-SHTT

Hà Nội, ngày 05 tháng 05 năm 2019

THÔNG BÁO
Ghi nhận yêu cầu duy trì hiệu lực Bằng độc quyền sáng chế

Kính gửi: Công ty TNHH Ban Ca (BANCA)
15B Triệu Việt Vương, thành phố Hà Nội

Căn cứ kết quả thẩm định yêu cầu duy trì hiệu lực Bằng độc quyền sáng chế:

Số đơn: DT1-2019-03468

Ngày nộp: 15/05/2019

Chủ đơn: ATOTECH DEUTSCHLAND GMBH (DE)

Đại diện của Chủ đơn: BANCA

Bằng độc quyền sáng chế số: 4935

Năm yêu cầu duy trì hiệu lực: 15

Cục Sở hữu trí tuệ thông báo:

1. Yêu cầu duy trì hiệu lực Bằng độc quyền sáng chế nêu trên được chấp nhận.

2. Hiệu lực Bằng độc quyền sáng chế số 4935 được duy trì đến 17/05/2020.

Nơi nhận:

- Như trên;
- TT (để công bố);
- Lưu: VT, Hồ sơ.

CỤC TRƯỞNG



Đinh Hữu Phí

BỘ KHOA HỌC VÀ CÔNG NGHỆ
CỤC SỞ HỮU TRÍ TUỆ

CỘNG HÒA XÃ HỘI CHỦ NGHĨA VIỆT NAM
Độc lập - Tự do - Hạnh phúc

Số: 17810 /TB-SHTT

Hà Nội, ngày 03 tháng 05 năm 2019

THÔNG BÁO
Ghi nhận yêu cầu duy trì hiệu lực Bằng độc quyền sáng chế

Kính gửi: Công ty TNHH Ban Ca (BANCA)
15B Triệu Việt Vương, thành phố Hà Nội

Căn cứ kết quả thẩm định yêu cầu duy trì hiệu lực Bằng độc quyền sáng chế:

Số đơn: DT1-2019-03469

Ngày nộp: 15/05/2019

Chủ đơn: CADILA HEALTHCARE LIMITED (IN)

Đại diện của Chủ đơn: BANCA

Bằng độc quyền sáng chế số: 19261

Năm yêu cầu duy trì hiệu lực: 2

Cục Sở hữu trí tuệ thông báo:

1. Yêu cầu duy trì hiệu lực Bằng độc quyền sáng chế nêu trên được chấp nhận.

2. Hiệu lực Bằng độc quyền sáng chế số 19261 được duy trì đến 17/05/2020.

Nơi nhận:

- Như trên;
- TT (để công bố);
- Lưu: VT, Hồ sơ.

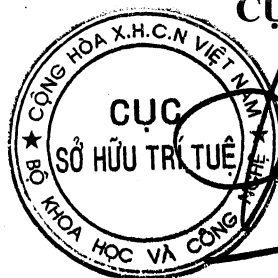

CỤC TRƯỞNG

Đinh Hữu Phí

BỘ KHOA HỌC VÀ CÔNG NGHỆ
CỤC SỞ HỮU TRÍ TUỆ

CỘNG HÒA XÃ HỘI CHỦ NGHĨA VIỆT NAM
Độc lập - Tự do - Hạnh phúc

Số: 12811/TB-SHTT

Hà Nội, ngày 05 tháng 09 năm 2019

THÔNG BÁO

Ghi nhận yêu cầu duy trì hiệu lực Bằng độc quyền sáng chế

Kính gửi: Công ty TNHH Ban Ca (BANCA)
15B Triệu Việt Vương, thành phố Hà Nội

Căn cứ kết quả thẩm định yêu cầu duy trì hiệu lực Bằng độc quyền sáng chế:

Số đơn: DT1-2019-03470

Ngày nộp: 15/05/2019

Chủ đơn: Yamaha Hatsudoki Kabushiki Kaisha (JP)

Đại diện của Chủ đơn: BANCA

Bằng độc quyền sáng chế số: 19278

Năm yêu cầu duy trì hiệu lực: 2

Cục Sở hữu trí tuệ thông báo:

1. Yêu cầu duy trì hiệu lực Bằng độc quyền sáng chế nêu trên được chấp nhận.
2. Hiệu lực Bằng độc quyền sáng chế số 19278 được duy trì đến 17/05/2020.

Nơi nhận:

- Như trên;
- TT (để công bố);
- Lưu: VT, Hồ sơ.

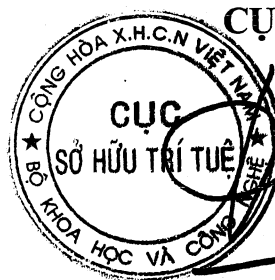

CỤC TRƯỞNG

Đinh Hữu Phí

BỘ KHOA HỌC VÀ CÔNG NGHỆ
CỤC SỞ HỮU TRÍ TUỆ

CỘNG HÒA XÃ HỘI CHỦ NGHĨA VIỆT NAM
Độc lập - Tự do - Hạnh phúc

Số: 17812/TB-SHTT

Hà Nội, ngày 05 tháng 09 năm 2019

THÔNG BÁO
Ghi nhận yêu cầu duy trì hiệu lực Bằng độc quyền sáng chế

Kính gửi: Công ty TNHH Ban Ca (BANCA)
15B Triệu Việt Vương, thành phố Hà Nội

Căn cứ kết quả thẩm định yêu cầu duy trì hiệu lực Bằng độc quyền sáng chế:

Số đơn: DT1-2019-03471

Ngày nộp: 15/05/2019

Chủ đơn: SONY CORPORATION (JP)

Đại diện của Chủ đơn: BANCA

Bằng độc quyền sáng chế số: 19279

Năm yêu cầu duy trì hiệu lực: 2

Cục Sở hữu trí tuệ thông báo:

1. Yêu cầu duy trì hiệu lực Bằng độc quyền sáng chế nêu trên được chấp nhận.

2. Hiệu lực Bằng độc quyền sáng chế số 19279 được duy trì đến 17/05/2020.

Nơi nhận:

- Như trên;
- TT (để công bố);
- Lưu: VT, Hồ sơ.

CỤC TRƯỞNG



Đình Hữu Phí

BỘ KHOA HỌC VÀ CÔNG NGHỆ
CỤC SỞ HỮU TRÍ TUỆ

CỘNG HÒA XÃ HỘI CHỦ NGHĨA VIỆT NAM
Độc lập - Tự do - Hạnh phúc

Số: 17813 /TB-SHTT

Hà Nội, ngày 03 tháng 04 năm 2019

THÔNG BÁO

Ghi nhận yêu cầu duy trì hiệu lực Bằng độc quyền sáng chế

Kính gửi: Công ty TNHH Ban Ca (BANCA)
15B Triệu Việt Vương, thành phố Hà Nội

Căn cứ kết quả thẩm định yêu cầu duy trì hiệu lực Bằng độc quyền sáng chế:

Số đơn: DT1-2019-03472

Ngày nộp: 15/05/2019

Chủ đơn: ACTIMIS PHARMACEUTICALS, INC. (US)

Đại diện của Chủ đơn: BANCA

Bằng độc quyền sáng chế số: 19231

Năm yêu cầu duy trì hiệu lực: 2

Cục Sở hữu trí tuệ thông báo:

1. Yêu cầu duy trì hiệu lực Bằng độc quyền sáng chế nêu trên được chấp nhận.

2. Hiệu lực Bằng độc quyền sáng chế số 19231 được duy trì đến 16/05/2020.

Nơi nhận:

- Như trên;
- TT (để công bố);
- Lưu: VT, Hồ sơ.

CỤC TRƯỞNG



Đinh Hữu Phí

BỘ KHOA HỌC VÀ CÔNG NGHỆ
CỤC SỞ HỮU TRÍ TUỆ

CỘNG HÒA XÃ HỘI CHỦ NGHĨA VIỆT NAM
Độc lập - Tự do - Hạnh phúc

Số: 17814/TB-SHTT

Hà Nội, ngày 03 tháng 05 năm 2019

THÔNG BÁO
Ghi nhận yêu cầu duy trì hiệu lực Bằng độc quyền sáng chế

Kính gửi: Công ty Luật TNHH AMBYS Hà Nội (AMBYS HANOI)
Số 3, ngõ 123, đường Âu Cơ, phường Tứ Liên, quận Tây Hồ, TP. Hà Nội

Căn cứ kết quả thẩm định yêu cầu duy trì hiệu lực Bằng độc quyền sáng chế:

Số đơn: DT1-2019-03473

Ngày nộp: 15/05/2019

Chủ đơn: Công ty hữu hạn chế tạo CN và gia công chế biến hàng xuất khẩu VN(VMEP) (VN)

Đại diện của Chủ đơn: AMBYS HANOI

Bằng độc quyền sáng chế số: 17406

Năm yêu cầu duy trì hiệu lực: 3

Cục Sở hữu trí tuệ thông báo:

1. Yêu cầu duy trì hiệu lực Bằng độc quyền sáng chế nêu trên được chấp nhận.

2. Hiệu lực Bằng độc quyền sáng chế số 17406 được duy trì đến 29/08/2020.

Nơi nhận:

- Như trên;
- TT (để công bố);
- Lưu: VT, Hồ sơ.



CỤC TRƯỞNG

Đinh Hữu Phí

BỘ KHOA HỌC VÀ CÔNG NGHỆ
CỤC SỞ HỮU TRÍ TUỆ

CỘNG HÒA XÃ HỘI CHỦ NGHĨA VIỆT NAM
Độc lập - Tự do - Hạnh phúc

Số: 17815 /TB-SHTT

Hà Nội, ngày 03 tháng 04 năm 2019

THÔNG BÁO
Ghi nhận yêu cầu duy trì hiệu lực Bằng độc quyền sáng chế

Kính gửi: Công ty Luật TNHH AMBYS Hà Nội (AMBYS HANOI)
Số 3, ngõ 123, đường Âu Cơ, phường Tứ Liên, quận Tây Hồ, TP. Hà Nội

Căn cứ kết quả thẩm định yêu cầu duy trì hiệu lực Bằng độc quyền sáng chế:

Số đơn: DT1-2019-03474

Ngày nộp: 15/05/2019

Chủ đơn: Công ty hữu hạn chế tạo công nghiệp và gia công chế biến hàng xuất khẩu Việt nam (VN)

Đại diện của Chủ đơn: AMBYS HANOI

Bằng độc quyền sáng chế số: 6588

Năm yêu cầu duy trì hiệu lực: 13

Cục Sở hữu trí tuệ thông báo:

1. Yêu cầu duy trì hiệu lực Bằng độc quyền sáng chế nêu trên được chấp nhận.
2. Hiệu lực Bằng độc quyền sáng chế số 6588 được duy trì đến 11/09/2020.

Nơi nhận:

- Như trên;
- TT (để công bố);
- Lưu: VT, Hồ sơ.

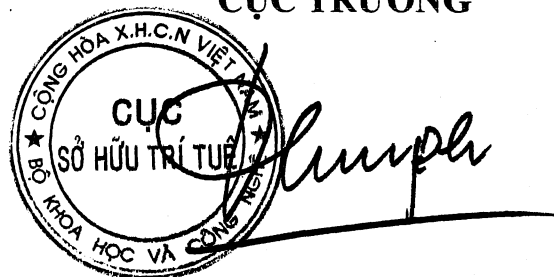
CỤC TRƯỞNG

Đinh Hữu Phí

BỘ KHOA HỌC VÀ CÔNG NGHỆ
CỤC SỞ HỮU TRÍ TUỆ

CỘNG HÒA XÃ HỘI CHỦ NGHĨA VIỆT NAM
Độc lập - Tự do - Hạnh phúc

Số: 17816/TB-SHTT

Hà Nội, ngày 03 tháng 09 năm 2019

THÔNG BÁO
Ghi nhận yêu cầu duy trì hiệu lực Bằng độc quyền sáng chế

Kính gửi: Công ty TNHH Ban Ca (BANCA)
15B Triệu Việt Vương, thành phố Hà Nội

Căn cứ kết quả thẩm định yêu cầu duy trì hiệu lực Bằng độc quyền sáng chế:

Số đơn: DT1-2019-03475

Ngày nộp: 15/05/2019

Chủ đơn: Yamaha Hatsudoki Kabushiki Kaisha (JP)

Đại diện của Chủ đơn: BANCA

Bằng độc quyền sáng chế số: 10285

Năm yêu cầu duy trì hiệu lực: 8

Cục Sở hữu trí tuệ thông báo:

1. Yêu cầu duy trì hiệu lực Bằng độc quyền sáng chế nêu trên được chấp nhận.
2. Hiệu lực Bằng độc quyền sáng chế số 10285 được duy trì đến 16/05/2020.

Nơi nhận:

- Như trên;
- TT (để công bố);
- Lưu: VT, Hồ sơ.



CỤC TRƯỞNG

Đinh Hữu Phí

BỘ KHOA HỌC VÀ CÔNG NGHỆ
CỤC SỞ HỮU TRÍ TUỆ

CỘNG HOÀ XÃ HỘI CHỦ NGHĨA VIỆT NAM
Độc lập - Tự do - Hạnh phúc

Số: 17817 /TB-SHTT

Hà Nội, ngày 03 tháng 05 năm 2019

THÔNG BÁO
Ghi nhận yêu cầu duy trì hiệu lực Bằng độc quyền sáng chế

Kính gửi: Công ty TNHH Ban Ca (BANCA)
15B Triệu Việt Vương, thành phố Hà Nội

Căn cứ kết quả thẩm định yêu cầu duy trì hiệu lực Bằng độc quyền sáng chế:

Số đơn: DT1-2019-03476

Ngày nộp: 15/05/2019

Chủ đơn: UNILEVER N.V. (NL)

Đại diện của Chủ đơn: BANCA

Bằng độc quyền sáng chế số: 10301

Năm yêu cầu duy trì hiệu lực: 8

Cục Sở hữu trí tuệ thông báo:

1. Yêu cầu duy trì hiệu lực Bằng độc quyền sáng chế nêu trên được chấp nhận.
2. Hiệu lực Bằng độc quyền sáng chế số 10301 được duy trì đến 16/05/2020.

Nơi nhận:

- Như trên;
- TT (để công bố);
- Lưu: VT, Hồ sơ.

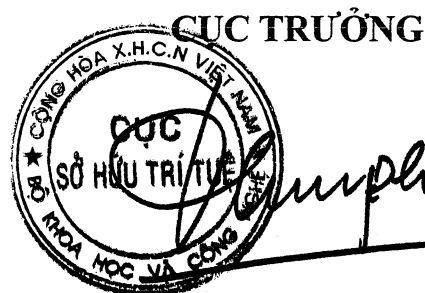

Đinh Hữu Phí

BỘ KHOA HỌC VÀ CÔNG NGHỆ
CỤC SỞ HỮU TRÍ TUỆ

CỘNG HÒA XÃ HỘI CHỦ NGHĨA VIỆT NAM
Độc lập - Tự do - Hạnh phúc

Số: 179/18/TB-SHTT

Hà Nội, ngày 03 tháng 05 năm 2019

THÔNG BÁO
Ghi nhận yêu cầu duy trì hiệu lực Bằng độc quyền sáng chế

Kính gửi: Công ty TNHH Ban Ca (BANCA)
15B Triệu Việt Vương, thành phố Hà Nội

Căn cứ kết quả thẩm định yêu cầu duy trì hiệu lực Bằng độc quyền sáng chế:

Số đơn: DT1-2019-03477

Ngày nộp: 15/05/2019

Chủ đơn: (THE) VISION CRC LIMITED (AU)

Đại diện của Chủ đơn: BANCA

Bằng độc quyền sáng chế số: 10305

Năm yêu cầu duy trì hiệu lực: 8

Cục Sở hữu trí tuệ thông báo:

1. Yêu cầu duy trì hiệu lực Bằng độc quyền sáng chế nêu trên được chấp nhận.

2. Hiệu lực Bằng độc quyền sáng chế số 10305 được duy trì đến 16/05/2020.

Nơi nhận:

- Như trên;
- TT (để công bố);
- Lưu: VT, Hồ sơ.

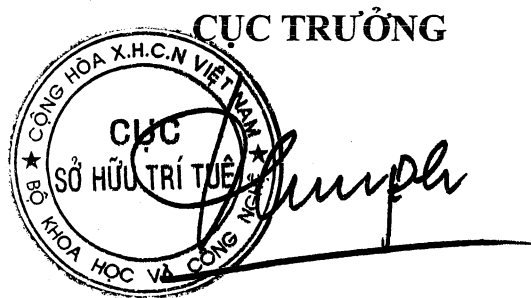

Đinh Hữu Phí

BỘ KHOA HỌC VÀ CÔNG NGHỆ
CỤC SỞ HỮU TRÍ TUỆ

CỘNG HOÀ XÃ HỘI CHỦ NGHĨA VIỆT NAM
Độc lập - Tự do - Hạnh phúc

Số: 17819/TB-SHTT

Hà Nội, ngày 03 tháng 07 năm 2019

THÔNG BÁO

Ghi nhận yêu cầu duy trì hiệu lực Bằng độc quyền sáng chế

Kính gửi: Công ty TNHH Ban Ca (BANCA)
15B Triệu Việt Vương, thành phố Hà Nội

Căn cứ kết quả thẩm định yêu cầu duy trì hiệu lực Bằng độc quyền sáng chế:

Số đơn: DT1-2019-03478

Ngày nộp: 15/05/2019

Chủ đơn: Sharp Kabushiki Kaisha (JP)

Đại diện của Chủ đơn: BANCA

Bằng độc quyền sáng chế số: 15491

Năm yêu cầu duy trì hiệu lực: 4

Cục Sở hữu trí tuệ thông báo:

1. Yêu cầu duy trì hiệu lực Bằng độc quyền sáng chế nêu trên được chấp nhận.

2. Hiệu lực Bằng độc quyền sáng chế số 15491 được duy trì đến 16/05/2020.

Nơi nhận:

- Như trên;
- TT (để công bố);
- Lưu: VT, Hồ sơ.

CỤC TRƯỞNG



Đinh Hữu Phí

BỘ KHOA HỌC VÀ CÔNG NGHỆ
CỤC SỞ HỮU TRÍ TUỆ

CỘNG HOÀ XÃ HỘI CHỦ NGHĨA VIỆT NAM
Độc lập - Tự do - Hạnh phúc

Số: 17920/TB-SHTT

Hà Nội, ngày 03 tháng 05 năm 2019

THÔNG BÁO
Ghi nhận yêu cầu duy trì hiệu lực Bằng độc quyền sáng chế

Kính gửi: Công ty TNHH Ban Ca (BANCA)
15B Triệu Việt Vương, thành phố Hà Nội

Căn cứ kết quả thẩm định yêu cầu duy trì hiệu lực Bằng độc quyền sáng chế:

Số đơn: DT1-2019-03479

Ngày nộp: 15/05/2019

Chủ đơn: OSAKA GAS CO., LTD. (JP)

Đại diện của Chủ đơn: BANCA

Bằng độc quyền sáng chế số: 15492

Năm yêu cầu duy trì hiệu lực: 4

Cục Sở hữu trí tuệ thông báo:

1. Yêu cầu duy trì hiệu lực Bằng độc quyền sáng chế nêu trên được chấp nhận.
2. Hiệu lực Bằng độc quyền sáng chế số 15492 được duy trì đến 16/05/2020.

Nơi nhận:

- Như trên;
- TT (để công bố);
- Lưu: VT, Hồ sơ.

CỤC TRƯỞNG



Đinh Hữu Phí

BỘ KHOA HỌC VÀ CÔNG NGHỆ
CỤC SỞ HỮU TRÍ TUỆ

CỘNG HOÀ XÃ HỘI CHỦ NGHĨA VIỆT NAM
Độc lập - Tự do - Hạnh phúc

Số: 17821 /TB-SHTT

Hà Nội, ngày 03 tháng 09 năm 2019

THÔNG BÁO
Ghi nhận yêu cầu duy trì hiệu lực Bằng độc quyền sáng chế

Kính gửi: Công ty TNHH một thành viên Sở hữu trí tuệ VCCI
(VCCI-IP CO.,LTD)
Tầng 8, Toà nhà VCCI, số 9 Đào Duy Anh, phường Phương mai,
quận Đống Đa, thành phố Hà Nội

Căn cứ kết quả thẩm định yêu cầu duy trì hiệu lực Bằng độc quyền sáng chế:

Số đơn: DT1-2019-03480

Ngày nộp: 16/05/2019

Chủ đơn: GUANGZHOU BAIYUNSHAN ZHONGYI
PHARMACEUTICAL COMPANY LIMITED (CN)

Đại diện của Chủ đơn: VCCI-IP CO.,LTD

Bằng độc quyền sáng chế số: 10325

Năm yêu cầu duy trì hiệu lực: 8

Cục Sở hữu trí tuệ thông báo:

1. Yêu cầu duy trì hiệu lực Bằng độc quyền sáng chế nêu trên được chấp nhận.
2. Hiệu lực Bằng độc quyền sáng chế số 10325 được duy trì đến 23/05/2020.

Nơi nhận:

- Như trên;
- TT (để công bố);
- Lưu: VT, Hồ sơ.

CỤC TRƯỞNG

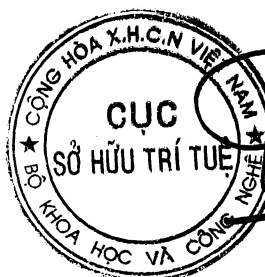

Đinh Hữu Phí

BỘ KHOA HỌC VÀ CÔNG NGHỆ
CỤC SỞ HỮU TRÍ TUỆ

CỘNG HÒA XÃ HỘI CHỦ NGHĨA VIỆT NAM
Độc lập - Tự do - Hạnh phúc

Số: 17822/TB-SHTT

Hà Nội, ngày 05 tháng 05 năm 2019

THÔNG BÁO

Ghi nhận yêu cầu duy trì hiệu lực Bằng độc quyền sáng chế

Kính gửi: Công ty TNHH một thành viên Sở hữu trí tuệ VCCI
(VCCI-IP CO.,LTD)
Tầng 8, Tòa nhà VCCI, số 9 Đào Duy Anh, phường Phương mai,
quận Đống Đa, thành phố Hà Nội

Căn cứ kết quả thẩm định yêu cầu duy trì hiệu lực Bằng độc quyền sáng chế:

Số đơn: DT1-2019-03481

Ngày nộp: 16/05/2019

Chủ đơn: DAIICHI KIGENSO KAGAKU KOGYO CO., LTD. (JP)

Đại diện của Chủ đơn: VCCI-IP CO.,LTD

Bằng độc quyền sáng chế số: 19349

Năm yêu cầu duy trì hiệu lực: 2

Cục Sở hữu trí tuệ thông báo:

1. Yêu cầu duy trì hiệu lực Bằng độc quyền sáng chế nêu trên được chấp nhận.
2. Hiệu lực Bằng độc quyền sáng chế số 19349 được duy trì đến 31/05/2020.

Nơi nhận:

- Như trên;
- TT (để công bố);
- Lưu: VT, Hồ sơ.

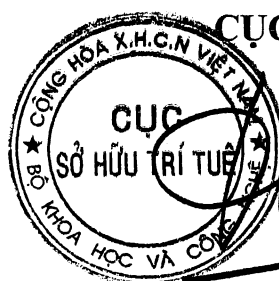

CỤC TRƯỞNG

Đinh Hữu Phí

BỘ KHOA HỌC VÀ CÔNG NGHỆ
CỤC SỞ HỮU TRÍ TUỆ

CỘNG HÒA XÃ HỘI CHỦ NGHĨA VIỆT NAM
Độc lập - Tự do - Hạnh phúc

Số: 17823/TB-SHTT

Hà Nội, ngày 03 tháng 05 năm 2019

THÔNG BÁO

Ghi nhận yêu cầu duy trì hiệu lực Bằng độc quyền sáng chế

Kính gửi: Công ty TNHH một thành viên Sở hữu trí tuệ VCCI
(VCCI-IP CO.,LTD)
Tầng 8, Toà nhà VCCI, số 9 Đào Duy Anh, phường Phương mai,
quận Đống Đa, thành phố Hà Nội

Căn cứ kết quả thẩm định yêu cầu duy trì hiệu lực Bằng độc quyền sáng chế:

Số đơn: DT1-2019-03482

Ngày nộp: 16/05/2019

Chủ đơn: TAKEDA PHARMACEUTICAL COMPANY LIMITED (JP)

Đại diện của Chủ đơn: VCCI-IP CO.,LTD

Bằng độc quyền sáng chế số: 7755

Năm yêu cầu duy trì hiệu lực: 11

Cục Sở hữu trí tuệ thông báo:

1. Yêu cầu duy trì hiệu lực Bằng độc quyền sáng chế nêu trên được chấp nhận.
2. Hiệu lực Bằng độc quyền sáng chế số 7755 được duy trì đến 01/06/2020.

Nơi nhận:

- Như trên;
- TT (để công bố);
- Lưu: VT, Hồ sơ.

CỤC TRƯỞNG



Đinh Hữu Phú
Đinh Hữu Phú

BỘ KHOA HỌC VÀ CÔNG NGHỆ
CỤC SỞ HỮU TRÍ TUỆ

CỘNG HÒA XÃ HỘI CHỦ NGHĨA VIỆT NAM
Độc lập - Tự do - Hạnh phúc

Số: 17824/TB-SHTT

Hà Nội, ngày 03 tháng 09 năm 2019

THÔNG BÁO

Ghi nhận yêu cầu duy trì hiệu lực Bằng độc quyền sáng chế

Kính gửi: Công ty TNHH một thành viên Sở hữu trí tuệ VCCI
(VCCI-IP CO.,LTD)
Tầng 8, Toà nhà VCCI, số 9 Đào Duy Anh, phường Phương mai,
quận Đống Đa, thành phố Hà Nội

Căn cứ kết quả thẩm định yêu cầu duy trì hiệu lực Bằng độc quyền sáng chế:

Số đơn: DT1-2019-03483

Ngày nộp: 16/05/2019

Chủ đơn: NTT DoCoMo, Inc. (JP)

Đại diện của Chủ đơn: VCCI-IP CO.,LTD

Bằng độc quyền sáng chế số: 14129

Năm yêu cầu duy trì hiệu lực: 5

Cục Sở hữu trí tuệ thông báo:

1. Yêu cầu duy trì hiệu lực Bằng độc quyền sáng chế nêu trên được chấp nhận.
2. Hiệu lực Bằng độc quyền sáng chế số 14129 được duy trì đến 01/06/2020.

Nơi nhận:

- Như trên;
- TT (để công bố);
- Lưu: VT, Hồ sơ.

CỤC TRƯỞNG



Đinh Hữu Phí

BỘ KHOA HỌC VÀ CÔNG NGHỆ
CỤC SỞ HỮU TRÍ TUỆ

CỘNG HÒA XÃ HỘI CHỦ NGHĨA VIỆT NAM
Độc lập - Tự do - Hạnh phúc

Số: 17825 /TB-SHTT

Hà Nội, ngày 03 tháng 09 năm 2019

THÔNG BÁO

Ghi nhận yêu cầu duy trì hiệu lực Bằng độc quyền sáng chế

Kính gửi: Công ty TNHH một thành viên Sở hữu trí tuệ VCCI
(VCCI-IP CO.,LTD)
Tầng 8, Toà nhà VCCI, số 9 Đào Duy Anh, phường Phương mai,
quận Đống Đa, thành phố Hà Nội

Căn cứ kết quả thẩm định yêu cầu duy trì hiệu lực Bằng độc quyền sáng chế:

Số đơn: DT1-2019-03484

Ngày nộp: 16/05/2019

Chủ đơn: MITSUBA CORPORATION (JP)

Đại diện của Chủ đơn: VCCI-IP CO.,LTD

Bằng độc quyền sáng chế số: 8503

Năm yêu cầu duy trì hiệu lực: 10

Cục Sở hữu trí tuệ thông báo:

1. Yêu cầu duy trì hiệu lực Bằng độc quyền sáng chế nêu trên được chấp nhận.
2. Hiệu lực Bằng độc quyền sáng chế số 8503 được duy trì đến 01/06/2020. *ke*

Nơi nhận:

- Như trên;
- TT (để công bố);
- Lưu: VT, Hồ sơ.

CỤC TRƯỞNG



Đinh Hữu Phí

BỘ KHOA HỌC VÀ CÔNG NGHỆ
CỤC SỞ HỮU TRÍ TUỆ

CỘNG HÒA XÃ HỘI CHỦ NGHĨA VIỆT NAM
Độc lập - Tự do - Hạnh phúc

Số: 17926/TB-SHTT

Hà Nội, ngày 03 tháng 05 năm 2019

THÔNG BÁO
Ghi nhận yêu cầu duy trì hiệu lực Bằng độc quyền sáng chế

Kính gửi: Công ty TNHH một thành viên Sở hữu trí tuệ VCCI
(VCCI-IP CO.,LTD)
Tầng 8, Toà nhà VCCI, số 9 Đào Duy Anh, phường Phương mai,
quận Đống Đa, thành phố Hà Nội

Căn cứ kết quả thẩm định yêu cầu duy trì hiệu lực Bằng độc quyền sáng chế:

Số đơn: DT1-2019-03485

Ngày nộp: 16/05/2019

Chủ đơn: METAWATER Co., Ltd. (JP)

Đại diện của Chủ đơn: VCCI-IP CO.,LTD

Bằng độc quyền sáng chế số: 14143

Năm yêu cầu duy trì hiệu lực: 5

Cục Sở hữu trí tuệ thông báo:

1. Yêu cầu duy trì hiệu lực Bằng độc quyền sáng chế nêu trên được chấp nhận.
2. Hiệu lực Bằng độc quyền sáng chế số 14143 được duy trì đến 01/06/2020.

Nơi nhận:

- Như trên;
- TT (để công bố);
- Lưu: VT, Hồ sơ.

CỤC TRƯỞNG



Đinh Hữu Phí

BỘ KHOA HỌC VÀ CÔNG NGHỆ
CỤC SỞ HỮU TRÍ TUỆ

CỘNG HÒA XÃ HỘI CHỦ NGHĨA VIỆT NAM
Độc lập - Tự do - Hạnh phúc

Số: 17827 /TB-SHTT

Hà Nội, ngày 03 tháng 09 năm 2019

THÔNG BÁO

Ghi nhận yêu cầu duy trì hiệu lực Bằng độc quyền sáng chế

Kính gửi: Công ty TNHH một thành viên Sở hữu trí tuệ VCCI
(VCCI-IP CO.,LTD)
Tầng 8, Toà nhà VCCI, số 9 Đào Duy Anh, phường Phương mai,
quận Đống Đa, thành phố Hà Nội

Căn cứ kết quả thẩm định yêu cầu duy trì hiệu lực Bằng độc quyền sáng chế:

Số đơn: DT1-2019-03486

Ngày nộp: 16/05/2019

Chủ đơn: JANSSEN PHARMACEUTICA N.V. (BE)

Đại diện của Chủ đơn: VCCI-IP CO.,LTD

Bằng độc quyền sáng chế số: 8495

Năm yêu cầu duy trì hiệu lực: 10

Cục Sở hữu trí tuệ thông báo:

1. Yêu cầu duy trì hiệu lực Bằng độc quyền sáng chế nêu trên được chấp nhận.
2. Hiệu lực Bằng độc quyền sáng chế số 8495 được duy trì đến 01/06/2020.

Nơi nhận:

- Như trên;
- TT (để công bố);
- Lưu: VT, Hồ sơ.

CỤC TRƯỞNG



Đinh Hữu Phí

BỘ KHOA HỌC VÀ CÔNG NGHỆ
CỤC SỞ HỮU TRÍ TUỆ

CỘNG HOÀ XÃ HỘI CHỦ NGHĨA VIỆT NAM
Độc lập - Tự do - Hạnh phúc

Số: 178/8 /TB-SHTT

Hà Nội, ngày 03 tháng 05 năm 2019

THÔNG BÁO

Ghi nhận yêu cầu duy trì hiệu lực Bằng độc quyền sáng chế

Kính gửi: Công ty TNHH một thành viên Sở hữu trí tuệ VCCI
(VCCI-IP CO.,LTD)
Tầng 8, Toà nhà VCCI, số 9 Đào Duy Anh, phường Phương mai,
quận Đống Đa, thành phố Hà Nội

Căn cứ kết quả thẩm định yêu cầu duy trì hiệu lực Bằng độc quyền sáng chế:

Số đơn: DT1-2019-03487

Ngày nộp: 16/05/2019

Chủ đơn: NTT DOCOMO, INC. (JP)

Đại diện của Chủ đơn: VCCI-IP CO.,LTD

Bằng độc quyền sáng chế số: 12806

Năm yêu cầu duy trì hiệu lực: 6

Cục Sở hữu trí tuệ thông báo:

1. Yêu cầu duy trì hiệu lực Bằng độc quyền sáng chế nêu trên được chấp nhận.
2. Hiệu lực Bằng độc quyền sáng chế số 12806 được duy trì đến 02/06/2020.

Nơi nhận:

- Như trên;
- TT (để công bố);
- Lưu: VT, Hồ sơ.

CỤC TRƯỞNG



Đinh Hữu Phí

BỘ KHOA HỌC VÀ CÔNG NGHỆ
CỤC SỞ HỮU TRÍ TUỆ

CỘNG HOÀ XÃ HỘI CHỦ NGHĨA VIỆT NAM
Độc lập - Tự do - Hạnh phúc

Số: 17819 /TB-SHTT

Hà Nội, ngày 03 tháng 09 năm 2019

THÔNG BÁO

Ghi nhận yêu cầu duy trì hiệu lực Bằng độc quyền sáng chế

Kính gửi: Công ty TNHH một thành viên Sở hữu trí tuệ VCCI
(VCCI-IP CO.,LTD)
Tầng 8, Toà nhà VCCI, số 9 Đào Duy Anh, phường Phương mai,
quận Đống Đa, thành phố Hà Nội

Căn cứ kết quả thẩm định yêu cầu duy trì hiệu lực Bằng độc quyền sáng chế:

Số đơn: DT1-2019-03488

Ngày nộp: 16/05/2019

Chủ đơn: Panasonic Corporation (JP)

Đại diện của Chủ đơn: VCCI-IP CO.,LTD

Bằng độc quyền sáng chế số: 12785

Năm yêu cầu duy trì hiệu lực: 6

Cục Sở hữu trí tuệ thông báo:

1. Yêu cầu duy trì hiệu lực Bằng độc quyền sáng chế nêu trên được chấp nhận.

2. Hiệu lực Bằng độc quyền sáng chế số 12785 được duy trì đến 02/06/2020.

Nơi nhận:

- Như trên;
- TT (để công bố);
- Lưu: VT, Hồ sơ.

CỤC TRƯỞNG

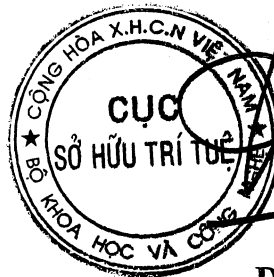

Đinh Hữu Phí

BỘ KHOA HỌC VÀ CÔNG NGHỆ
CỤC SỞ HỮU TRÍ TUỆ

CỘNG HÒA XÃ HỘI CHỦ NGHĨA VIỆT NAM
Độc lập - Tự do - Hạnh phúc

Số: 17830 /TB-SHTT

Hà Nội, ngày 03 tháng 07 năm 2019

THÔNG BÁO

Ghi nhận yêu cầu duy trì hiệu lực Bằng độc quyền sáng chế

Kính gửi: Công ty TNHH một thành viên Sở hữu trí tuệ VCCI
(VCCI-IP CO.,LTD)
Tầng 8, Toà nhà VCCI, số 9 Đào Duy Anh, phường Phương mai,
quận Đống Đa, thành phố Hà Nội

Căn cứ kết quả thẩm định yêu cầu duy trì hiệu lực Bằng độc quyền sáng chế:

Số đơn: DT1-2019-03489

Ngày nộp: 16/05/2019

Chủ đơn: AIR WATER INC. (JP)

Đại diện của Chủ đơn: VCCI-IP CO.,LTD

Bằng độc quyền sáng chế số: 12804

Năm yêu cầu duy trì hiệu lực: 6

Cục Sở hữu trí tuệ thông báo:

1. Yêu cầu duy trì hiệu lực Bằng độc quyền sáng chế nêu trên được chấp nhận.
2. Hiệu lực Bằng độc quyền sáng chế số 12804 được duy trì đến 02/06/2020.

Nơi nhận:

- Như trên;
- TT (để công bố);
- Lưu: VT, Hồ sơ.

CỤC TRƯỞNG



Đinh Hữu Phí

BỘ KHOA HỌC VÀ CÔNG NGHỆ
CỤC SỞ HỮU TRÍ TUỆ

CỘNG HOÀ XÃ HỘI CHỦ NGHĨA VIỆT NAM
Độc lập - Tự do - Hạnh phúc

Số: 17931/TB-SHTT

Hà Nội, ngày 03 tháng 07 năm 2019

THÔNG BÁO
Ghi nhận yêu cầu duy trì hiệu lực Bằng độc quyền sáng chế

Kính gửi: Công ty TNHH một thành viên Sở hữu trí tuệ VCCI
(VCCI-IP CO.,LTD)
Tầng 8, Toà nhà VCCI, số 9 Đào Duy Anh, phường Phương mai,
quận Đống Đa, thành phố Hà Nội

Căn cứ kết quả thẩm định yêu cầu duy trì hiệu lực Bằng độc quyền sáng chế:

Số đơn: DT1-2019-03490

Ngày nộp: 16/05/2019

Chủ đơn: SHOWA CORPORATION (JP)

Đại diện của Chủ đơn: VCCI-IP CO.,LTD

Bằng độc quyền sáng chế số: 7081

Năm yêu cầu duy trì hiệu lực: 12

Cục Sở hữu trí tuệ thông báo:

1. Yêu cầu duy trì hiệu lực Bằng độc quyền sáng chế nêu trên được chấp nhận.
2. Hiệu lực Bằng độc quyền sáng chế số 7081 được duy trì đến 02/06/2020.

Nơi nhận:

- Như trên;
- TT (để công bố);
- Lưu: VT, Hồ sơ.

CỤC TRƯỞNG



Đinh Hữu Phí

BỘ KHOA HỌC VÀ CÔNG NGHỆ
CỤC SỞ HỮU TRÍ TUỆ

CỘNG HOÀ XÃ HỘI CHỦ NGHĨA VIỆT NAM
Độc lập - Tự do - Hạnh phúc

Số: ~~178~~ 32/TB-SHTT

Hà Nội, ngày 03 tháng 09 năm 2019

THÔNG BÁO
Ghi nhận yêu cầu duy trì hiệu lực Bằng độc quyền sáng chế

Kính gửi: Công ty TNHH một thành viên Sở hữu trí tuệ VCCI
(VCCI-IP CO.,LTD)
Tầng 8, Toà nhà VCCI, số 9 Đào Duy Anh, phường Phương mai,
quận Đống Đa, thành phố Hà Nội

Căn cứ kết quả thẩm định yêu cầu duy trì hiệu lực Bằng độc quyền sáng chế:

Số đơn: DT1-2019-03491

Ngày nộp: 16/05/2019

Chủ đơn: JANSSEN PHARMACEUTICA N.V. (BE)

Đại diện của Chủ đơn: VCCI-IP CO.,LTD

Bằng độc quyền sáng chế số: 5683

Năm yêu cầu duy trì hiệu lực: 14

Cục Sở hữu trí tuệ thông báo:

1. Yêu cầu duy trì hiệu lực Bằng độc quyền sáng chế nêu trên được chấp nhận.
2. Hiệu lực Bằng độc quyền sáng chế số 5683 được duy trì đến 02/06/2020. *ke*

Nơi nhận:

- Như trên;
- TT (để công bố);
- Lưu: VT, Hồ sơ.

CỤC TRƯỞNG



Đinh Hữu Phí

BỘ KHOA HỌC VÀ CÔNG NGHỆ
CỤC SỞ HỮU TRÍ TUỆ

CỘNG HOÀ XÃ HỘI CHỦ NGHĨA VIỆT NAM
Độc lập - Tự do - Hạnh phúc

Số: 17833/TB-SHTT

Hà Nội, ngày 03 tháng 09 năm 2019

THÔNG BÁO

Ghi nhận yêu cầu duy trì hiệu lực Bằng độc quyền sáng chế

Kính gửi: Công ty TNHH một thành viên Sở hữu trí tuệ VCCI
(VCCI-IP CO.,LTD)
Tầng 8, Toà nhà VCCI, số 9 Đào Duy Anh, phường Phương mai,
quận Đống Đa, thành phố Hà Nội

Căn cứ kết quả thẩm định yêu cầu duy trì hiệu lực Bằng độc quyền sáng chế:

Số đơn: DT1-2019-03492

Ngày nộp: 16/05/2019

Chủ đơn: NIPPON STEEL & SUMITOMO METAL CORPORATION
(JP)

Đại diện của Chủ đơn: VCCI-IP CO.,LTD

Bằng độc quyền sáng chế số: 11444

Năm yêu cầu duy trì hiệu lực: 7

Cục Sở hữu trí tuệ thông báo:

1. Yêu cầu duy trì hiệu lực Bằng độc quyền sáng chế nêu trên được chấp nhận.

2. Hiệu lực Bằng độc quyền sáng chế số 11444 được duy trì đến 03/06/2020.

Nơi nhận:

- Như trên;
- TT (để công bố);
- Lưu: VT, Hồ sơ.

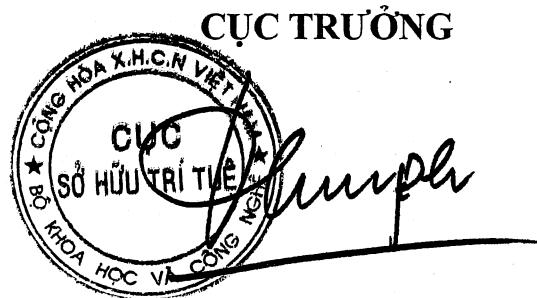

Đinh Hữu Phí

BỘ KHOA HỌC VÀ CÔNG NGHỆ
CỤC SỞ HỮU TRÍ TUỆ

CỘNG HÒA XÃ HỘI CHỦ NGHĨA VIỆT NAM
Độc lập - Tự do - Hạnh phúc

Số: 17834/TB-SHTT

Hà Nội, ngày 03 tháng 09 năm 2019

THÔNG BÁO
Ghi nhận yêu cầu duy trì hiệu lực Bằng độc quyền sáng chế

Kính gửi: Công ty TNHH một thành viên Sở hữu trí tuệ VCCI
(VCCI-IP CO.,LTD)
Tầng 8, Toà nhà VCCI, số 9 Đào Duy Anh, phường Phương mai,
quận Đống Đa, thành phố Hà Nội

Căn cứ kết quả thẩm định yêu cầu duy trì hiệu lực Bằng độc quyền sáng chế:

Số đơn: DT1-2019-03493

Ngày nộp: 16/05/2019

Chủ đơn: HUAWEI TECHNOLOGIES CO., LTD. (CN)

Đại diện của Chủ đơn: VCCI-IP CO.,LTD

Bằng độc quyền sáng chế số: 17050

Năm yêu cầu duy trì hiệu lực: 3

Cục Sở hữu trí tuệ thông báo:

1. Yêu cầu duy trì hiệu lực Bằng độc quyền sáng chế nêu trên được chấp nhận.
2. Hiệu lực Bằng độc quyền sáng chế số 17050 được duy trì đến 06/06/2020.

Nơi nhận:

- Như trên;
- TT (để công bố);
- Lưu: VT, Hồ sơ.

CỤC TRƯỞNG

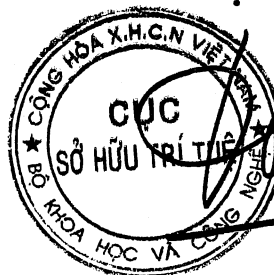

Đinh Hữu Phí

BỘ KHOA HỌC VÀ CÔNG NGHỆ
CỤC SỞ HỮU TRÍ TUỆ

CỘNG HOÀ XÃ HỘI CHỦ NGHĨA VIỆT NAM
Độc lập - Tự do - Hạnh phúc

Số: 17835/TB-SHTT

Hà Nội, ngày 05 tháng 09 năm 2019

THÔNG BÁO
Ghi nhận yêu cầu duy trì hiệu lực Bằng độc quyền sáng chế

Kính gửi: Công ty TNHH một thành viên Sở hữu trí tuệ VCCI
(VCCI-IP CO.,LTD)
Tầng 8, Toà nhà VCCI, số 9 Đào Duy Anh, phường Phương mai,
quận Đống Đa, thành phố Hà Nội

Căn cứ kết quả thẩm định yêu cầu duy trì hiệu lực Bằng độc quyền sáng chế:

Số đơn: DT1-2019-03494

Ngày nộp: 16/05/2019

Chủ đơn: KAO CORPORATION (JP)

Đại diện của Chủ đơn: VCCI-IP CO.,LTD

Bằng độc quyền sáng chế số: 19414

Năm yêu cầu duy trì hiệu lực: 2

Cục Sở hữu trí tuệ thông báo:

1. Yêu cầu duy trì hiệu lực Bằng độc quyền sáng chế nêu trên được chấp nhận.
2. Hiệu lực Bằng độc quyền sáng chế số 19414 được duy trì đến 06/06/2020.

Nơi nhận:

- Như trên;
- TT (để công bố);
- Lưu: VT, Hồ sơ.

CỤC TRƯỞNG



Đinh Hữu Phí

BỘ KHOA HỌC VÀ CÔNG NGHỆ
CỤC SỞ HỮU TRÍ TUỆ

CỘNG HOÀ XÃ HỘI CHỦ NGHĨA VIỆT NAM
Độc lập - Tự do - Hạnh phúc

Số: 1786/TB-SHTT

Hà Nội, ngày 05 tháng 05 năm 2019

THÔNG BÁO
Ghi nhận yêu cầu duy trì hiệu lực Bằng độc quyền sáng chế

Kính gửi: Công ty TNHH một thành viên Sở hữu trí tuệ VCCI
(VCCI-IP CO.,LTD)
Tầng 8, Toà nhà VCCI, số 9 Đào Duy Anh, phường Phương mai,
quận Đống Đa, thành phố Hà Nội

Căn cứ kết quả thẩm định yêu cầu duy trì hiệu lực Bằng độc quyền sáng chế:

Số đơn: DT1-2019-03495

Ngày nộp: 16/05/2019

Chủ đơn: NIPPON STEEL & SUMITOMO METAL CORPORATION
(JP)

Đại diện của Chủ đơn: VCCI-IP CO.,LTD

Bằng độc quyền sáng chế số: 15566

Năm yêu cầu duy trì hiệu lực: 4

Cục Sở hữu trí tuệ thông báo:

1. Yêu cầu duy trì hiệu lực Bằng độc quyền sáng chế nêu trên được chấp nhận.

2. Hiệu lực Bằng độc quyền sáng chế số 15566 được duy trì đến 06/06/2020.

Nơi nhận:

- Như trên;
- TT (để công bố);
- Lưu: VT, Hồ sơ.



CỤC TRƯỞNG

Đinh Hữu Phí

BỘ KHOA HỌC VÀ CÔNG NGHỆ
CỤC SỞ HỮU TRÍ TUỆ

CỘNG HOÀ XÃ HỘI CHỦ NGHĨA VIỆT NAM
Độc lập - Tự do - Hạnh phúc

Số: 17857/TB-SHTT

Hà Nội, ngày 03 tháng 05 năm 2019

THÔNG BÁO
Ghi nhận yêu cầu duy trì hiệu lực Bằng độc quyền sáng chế

Kính gửi: Công ty TNHH một thành viên Sở hữu trí tuệ VCCI
(VCCI-IP CO.,LTD)
Tầng 8, Toà nhà VCCI, số 9 Đào Duy Anh, phường Phương mai,
quận Đống Đa, thành phố Hà Nội

Căn cứ kết quả thẩm định yêu cầu duy trì hiệu lực Bằng độc quyền sáng chế:

Số đơn: DT1-2019-03496

Ngày nộp: 16/05/2019

Chủ đơn: KABUSHIKI KAISHA YAKULT HONSHA (JP)

Đại diện của Chủ đơn: VCCI-IP CO.,LTD

Bằng độc quyền sáng chế số: 15584

Năm yêu cầu duy trì hiệu lực: 4

Cục Sở hữu trí tuệ thông báo:

1. Yêu cầu duy trì hiệu lực Bằng độc quyền sáng chế nêu trên được chấp nhận.
2. Hiệu lực Bằng độc quyền sáng chế số 15584 được duy trì đến 06/06/2020.

Nơi nhận:

- Như trên;
- TT (để công bố);
- Lưu: VT, Hồ sơ.

CỤC TRƯỞNG

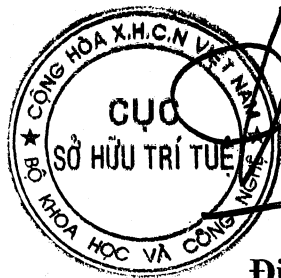

Đinh Hữu Phí

BỘ KHOA HỌC VÀ CÔNG NGHỆ
CỤC SỞ HỮU TRÍ TUỆ

CỘNG HÒA XÃ HỘI CHỦ NGHĨA VIỆT NAM
Độc lập - Tự do - Hạnh phúc

Số: 17958 /TB-SHTT

Hà Nội, ngày 03 tháng 09 năm 2019

THÔNG BÁO
Ghi nhận yêu cầu duy trì hiệu lực Bằng độc quyền sáng chế

Kính gửi: Công ty TNHH một thành viên Sở hữu trí tuệ VCCI
(VCCI-IP CO.,LTD)
Tầng 8, Toà nhà VCCI, số 9 Đào Duy Anh, phường Phương mai,
quận Đống Đa, thành phố Hà Nội

Căn cứ kết quả thẩm định yêu cầu duy trì hiệu lực Bằng độc quyền sáng chế:

Số đơn: DT1-2019-03497

Ngày nộp: 16/05/2019

Chủ đơn: NTN CORPORATION (JP)

Đại diện của Chủ đơn: VCCI-IP CO.,LTD

Bằng độc quyền sáng chế số: 15563

Năm yêu cầu duy trì hiệu lực: 4

Cục Sở hữu trí tuệ thông báo:

1. Yêu cầu duy trì hiệu lực Bằng độc quyền sáng chế nêu trên được chấp nhận.

2. Hiệu lực Bằng độc quyền sáng chế số 15563 được duy trì đến 06/06/2020.

Nơi nhận:

- Như trên;
- TT (để công bố);
- Lưu: VT, Hồ sơ.

CỤC TRƯỞNG



Đình Hữu Phí

BỘ KHOA HỌC VÀ CÔNG NGHỆ
CỤC SỞ HỮU TRÍ TUỆ

CỘNG HOÀ XÃ HỘI CHỦ NGHĨA VIỆT NAM
Độc lập - Tự do - Hạnh phúc

Số: 17859 /TB-SHTT

Hà Nội, ngày 03 tháng 05 năm 2019

THÔNG BÁO
Ghi nhận yêu cầu duy trì hiệu lực Bằng độc quyền sáng chế

Kính gửi: Công ty TNHH một thành viên Sở hữu trí tuệ VCCI
(VCCI-IP CO.,LTD)
Tầng 8, Toà nhà VCCI, số 9 Đào Duy Anh, phường Phương mai,
quận Đống Đa, thành phố Hà Nội

Căn cứ kết quả thẩm định yêu cầu duy trì hiệu lực Bằng độc quyền sáng chế:

Số đơn: DT1-2019-03498

Ngày nộp: 16/05/2019

Chủ đơn: TORAY INDUSTRIES, INC. (JP)

Đại diện của Chủ đơn: VCCI-IP CO.,LTD

Bằng độc quyền sáng chế số: 19391

Năm yêu cầu duy trì hiệu lực: 2

Cục Sở hữu trí tuệ thông báo:

1. Yêu cầu duy trì hiệu lực Bằng độc quyền sáng chế nêu trên được chấp nhận.

2. Hiệu lực Bằng độc quyền sáng chế số 19391 được duy trì đến 06/06/2020.

Nơi nhận:

- Như trên;
- TT (để công bố);
- Lưu: VT, Hồ sơ.

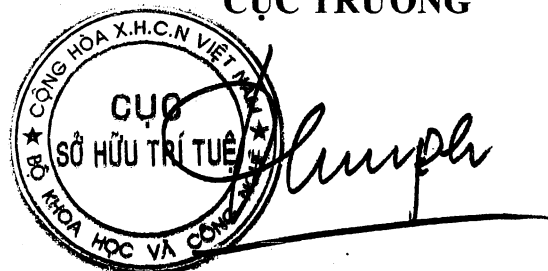
CỤC TRƯỞNG

Đinh Hữu Phí

BỘ KHOA HỌC VÀ CÔNG NGHỆ
CỤC SỞ HỮU TRÍ TUỆ

CỘNG HÒA XÃ HỘI CHỦ NGHĨA VIỆT NAM
Độc lập - Tự do - Hạnh phúc

Số: 17840 /TB-SHTT

Hà Nội, ngày 03 tháng 09 năm 2019

THÔNG BÁO
Ghi nhận yêu cầu duy trì hiệu lực Bằng độc quyền sáng chế

Kính gửi: Công ty TNHH một thành viên Sở hữu trí tuệ VCCI
(VCCI-IP CO.,LTD)
Tầng 8, Toà nhà VCCI, số 9 Đào Duy Anh, phường Phương mai,
quận Đống Đa, thành phố Hà Nội

Căn cứ kết quả thẩm định yêu cầu duy trì hiệu lực Bằng độc quyền sáng chế:

Số đơn: DT1-2019-03499

Ngày nộp: 16/05/2019

Chủ đơn: Panasonic Intellectual Property Management Co., Ltd. (JP)

Đại diện của Chủ đơn: VCCI-IP CO.,LTD

Bằng độc quyền sáng chế số: 19397

Năm yêu cầu duy trì hiệu lực: 2

Cục Sở hữu trí tuệ thông báo:

1. Yêu cầu duy trì hiệu lực Bằng độc quyền sáng chế nêu trên được chấp nhận.

2. Hiệu lực Bằng độc quyền sáng chế số 19397 được duy trì đến 06/06/2020.

Nơi nhận:

- Như trên;
- TT (để công bố);
- Lưu: VT, Hồ sơ.

CỤC TRƯỞNG



Đình Hữu Phú

BỘ KHOA HỌC VÀ CÔNG NGHỆ
CỤC SỞ HỮU TRÍ TUỆ

CỘNG HOÀ XÃ HỘI CHỦ NGHĨA VIỆT NAM
Độc lập - Tự do - Hạnh phúc

Số: 17841 /TB-SHTT

Hà Nội, ngày 03 tháng 04 năm 2019

THÔNG BÁO
Ghi nhận yêu cầu duy trì hiệu lực Bằng độc quyền sáng chế

Kính gửi: Công ty TNHH một thành viên Sở hữu trí tuệ VCCI
(VCCI-IP CO.,LTD)
Tầng 8, Toà nhà VCCI, số 9 Đào Duy Anh, phường Phương mai,
quận Đống Đa, thành phố Hà Nội

Căn cứ kết quả thẩm định yêu cầu duy trì hiệu lực Bằng độc quyền sáng chế:

Số đơn: DT1-2019-03500

Ngày nộp: 16/05/2019

Chủ đơn: Panasonic Corporation (JP)

Đại diện của Chủ đơn: VCCI-IP CO.,LTD

Bằng độc quyền sáng chế số: 10357

Năm yêu cầu duy trì hiệu lực: 8

Cục Sở hữu trí tuệ thông báo:

1. Yêu cầu duy trì hiệu lực Bằng độc quyền sáng chế nêu trên được chấp nhận.

2. Hiệu lực Bằng độc quyền sáng chế số 10357 được duy trì đến 06/06/2020.

Nơi nhận:

- Như trên;
- TT (để công bố);
- Lưu: VT, Hồ sơ.

CỤC TRƯỞNG

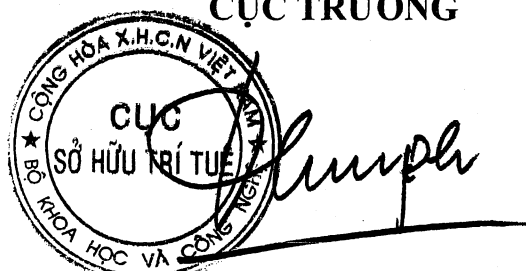

The stamp is circular with the text 'CỤC SỞ HỮU TRÍ TUỆ' in the center and 'BỘ KHOA HỌC VÀ CÔNG NGHỆ' around the perimeter. A handwritten signature is written over the stamp.

Đinh Hữu Phí

BỘ KHOA HỌC VÀ CÔNG NGHỆ
CỤC SỞ HỮU TRÍ TUỆ

CỘNG HÒA XÃ HỘI CHỦ NGHĨA VIỆT NAM
Độc lập - Tự do - Hạnh phúc

Số: 17842 /TB-SHTT

Hà Nội, ngày 03 tháng 09 năm 2019

THÔNG BÁO
Ghi nhận yêu cầu duy trì hiệu lực Bằng độc quyền sáng chế

Kính gửi: Công ty TNHH một thành viên Sở hữu trí tuệ VCCI
(VCCI-IP CO.,LTD)
Tầng 8, Toà nhà VCCI, số 9 Đào Duy Anh, phường Phương mai,
quận Đống Đa, thành phố Hà Nội

Căn cứ kết quả thẩm định yêu cầu duy trì hiệu lực Bằng độc quyền sáng chế:

Số đơn: DT1-2019-03501

Ngày nộp: 16/05/2019

Chủ đơn: Panasonic Corporation (JP)

Đại diện của Chủ đơn: VCCI-IP CO.,LTD

Bằng độc quyền sáng chế số: 10356

Năm yêu cầu duy trì hiệu lực: 8

Cục Sở hữu trí tuệ thông báo:

1. Yêu cầu duy trì hiệu lực Bằng độc quyền sáng chế nêu trên được chấp nhận.

2. Hiệu lực Bằng độc quyền sáng chế số 10356 được duy trì đến 06/06/2020.

Nơi nhận:

- Như trên;
- TT (để công bố);
- Lưu: VT, Hồ sơ.

CỤC TRƯỞNG



Đinh Hữu Phí

BỘ KHOA HỌC VÀ CÔNG NGHỆ
CỤC SỞ HỮU TRÍ TUỆ

CỘNG HOÀ XÃ HỘI CHỦ NGHĨA VIỆT NAM
Độc lập - Tự do - Hạnh phúc

Số: 17943/TB-SHTT

Hà Nội, ngày 03 tháng 05 năm 2019

THÔNG BÁO
Ghi nhận yêu cầu duy trì hiệu lực Bằng độc quyền sáng chế

Kính gửi: Công ty TNHH một thành viên Sở hữu trí tuệ VCCI
(VCCI-IP CO.,LTD)
Tầng 8, Toà nhà VCCI, số 9 Đào Duy Anh, phường Phương mai,
quận Đống Đa, thành phố Hà Nội

Căn cứ kết quả thẩm định yêu cầu duy trì hiệu lực Bằng độc quyền sáng chế:

Số đơn: DT1-2019-03502

Ngày nộp: 16/05/2019

Chủ đơn: AMGEN RESEARCH (MUNICH) GMBH (DE)

Đại diện của Chủ đơn: VCCI-IP CO.,LTD

Bằng độc quyền sáng chế số: 15578

Năm yêu cầu duy trì hiệu lực: 4

Cục Sở hữu trí tuệ thông báo:

1. Yêu cầu duy trì hiệu lực Bằng độc quyền sáng chế nêu trên được chấp nhận.
2. Hiệu lực Bằng độc quyền sáng chế số 15578 được duy trì đến 06/06/2020.

Nơi nhận:

- Như trên;
- TT (để công bố);
- Lưu: VT, Hồ sơ.



CỤC TRƯỞNG

Đinh Hữu Phí

BỘ KHOA HỌC VÀ CÔNG NGHỆ
CỤC SỞ HỮU TRÍ TUỆ

CỘNG HOÀ XÃ HỘI CHỦ NGHĨA VIỆT NAM
Độc lập - Tự do - Hạnh phúc

Số: 17944/TB-SHTT

Hà Nội, ngày 03 tháng 05 năm 2019

THÔNG BÁO

Ghi nhận yêu cầu duy trì hiệu lực Bằng độc quyền sáng chế

Kính gửi: Công ty TNHH một thành viên Sở hữu trí tuệ VCCI
(VCCI-IP CO.,LTD)
Tầng 8, Toà nhà VCCI, số 9 Đào Duy Anh, phường Phương mai,
quận Đống Đa, thành phố Hà Nội

Căn cứ kết quả thẩm định yêu cầu duy trì hiệu lực Bằng độc quyền sáng chế:

Số đơn: DT1-2019-03503

Ngày nộp: 16/05/2019

Chủ đơn: SATAKE CORPORATION (JP)

Đại diện của Chủ đơn: VCCI-IP CO.,LTD

Bằng độc quyền sáng chế số: 19386

Năm yêu cầu duy trì hiệu lực: 2

Cục Sở hữu trí tuệ thông báo:

1. Yêu cầu duy trì hiệu lực Bằng độc quyền sáng chế nêu trên được chấp nhận.

2. Hiệu lực Bằng độc quyền sáng chế số 19386 được duy trì đến 06/06/2020.

Nơi nhận:

- Như trên;
- TT (để công bố);
- Lưu: VT, Hồ sơ.

CỤC TRƯỞNG



Đinh Hữu Phí

BỘ KHOA HỌC VÀ CÔNG NGHỆ
CỤC SỞ HỮU TRÍ TUỆ

CỘNG HOÀ XÃ HỘI CHỦ NGHĨA VIỆT NAM
Độc lập - Tự do - Hạnh phúc

Số: *1845* /TB-SHTT

Hà Nội, ngày *05* tháng *05* năm 2019

THÔNG BÁO

Ghi nhận yêu cầu duy trì hiệu lực Bằng độc quyền sáng chế

Kính gửi: Công ty TNHH một thành viên Sở hữu trí tuệ VCCI
(VCCI-IP CO.,LTD)
Tầng 8, Toà nhà VCCI, số 9 Đào Duy Anh, phường Phương mai,
quận Đống Đa, thành phố Hà Nội

Căn cứ kết quả thẩm định yêu cầu duy trì hiệu lực Bằng độc quyền sáng chế:

Số đơn: DT1-2019-03504

Ngày nộp: 16/05/2019

Chủ đơn: JX NIPPON OIL & ENERGY CORPORATION (JP)

Đại diện của Chủ đơn: VCCI-IP CO.,LTD

Bằng độc quyền sáng chế số: 17031

Năm yêu cầu duy trì hiệu lực: 3

Cục Sở hữu trí tuệ thông báo:

1. Yêu cầu duy trì hiệu lực Bằng độc quyền sáng chế nêu trên được chấp nhận.
2. Hiệu lực Bằng độc quyền sáng chế số 17031 được duy trì đến 06/06/2020.

Nơi nhận:

- Như trên;
- TT (để công bố);
- Lưu: VT, Hồ sơ.

CỤC TRƯỞNG



Đình Hữu Phí

BỘ KHOA HỌC VÀ CÔNG NGHỆ
CỤC SỞ HỮU TRÍ TUỆ

CỘNG HOÀ XÃ HỘI CHỦ NGHĨA VIỆT NAM
Độc lập - Tự do - Hạnh phúc

Số: 17846 /TB-SHTT

Hà Nội, ngày 07 tháng 05 năm 2019

THÔNG BÁO
Ghi nhận yêu cầu duy trì hiệu lực Bằng độc quyền sáng chế

Kính gửi: Công ty TNHH một thành viên Sở hữu trí tuệ VCCI
(VCCI-IP CO.,LTD)
Tầng 8, Toà nhà VCCI, số 9 Đào Duy Anh, phường Phương mai,
quận Đống Đa, thành phố Hà Nội

Căn cứ kết quả thẩm định yêu cầu duy trì hiệu lực Bằng độc quyền sáng chế:

Số đơn: DT1-2019-03505

Ngày nộp: 16/05/2019

Chủ đơn: KUBOTA CORPORATION (JP)

Đại diện của Chủ đơn: VCCI-IP CO.,LTD

Bằng độc quyền sáng chế số: 10371

Năm yêu cầu duy trì hiệu lực: 8

Cục Sở hữu trí tuệ thông báo:

1. Yêu cầu duy trì hiệu lực Bằng độc quyền sáng chế nêu trên được chấp nhận.

2. Hiệu lực Bằng độc quyền sáng chế số 10371 được duy trì đến 06/06/2020.

Nơi nhận:

- Như trên;
- TT (để công bố);
- Lưu: VT, Hồ sơ.

CỤC TRƯỞNG



Đinh Hữu Phí

BỘ KHOA HỌC VÀ CÔNG NGHỆ
CỤC SỞ HỮU TRÍ TUỆ

CỘNG HÒA XÃ HỘI CHỦ NGHĨA VIỆT NAM
Độc lập - Tự do - Hạnh phúc

Số: 17847/TB-SHTT

Hà Nội, ngày 03 tháng 07 năm 2019

THÔNG BÁO
Ghi nhận yêu cầu duy trì hiệu lực Bằng độc quyền sáng chế

Kính gửi: Công ty TNHH một thành viên Sở hữu trí tuệ VCCI
(VCCI-IP CO.,LTD)
Tầng 8, Toà nhà VCCI, số 9 Đào Duy Anh, phường Phương mai,
quận Đống Đa, thành phố Hà Nội

Căn cứ kết quả thẩm định yêu cầu duy trì hiệu lực Bằng độc quyền sáng chế:

Số đơn: DT1-2019-03506

Ngày nộp: 16/05/2019

Chủ đơn: SUMITOMO WIRING SYSTEMS, LTD. (JP)

Đại diện của Chủ đơn: VCCI-IP CO.,LTD

Bằng độc quyền sáng chế số: 19402

Năm yêu cầu duy trì hiệu lực: 2

Cục Sở hữu trí tuệ thông báo:

1. Yêu cầu duy trì hiệu lực Bằng độc quyền sáng chế nêu trên được chấp nhận.

2. Hiệu lực Bằng độc quyền sáng chế số 19402 được duy trì đến 06/06/2020.

He

Nơi nhận:

- Như trên;
- TT (để công bố);
- Lưu: VT, Hồ sơ.

CỤC TRƯỞNG



Đình Hữu Phí

BỘ KHOA HỌC VÀ CÔNG NGHỆ
CỤC SỞ HỮU TRÍ TUỆ

CỘNG HOÀ XÃ HỘI CHỦ NGHĨA VIỆT NAM
Độc lập - Tự do - Hạnh phúc

Số: 17998/TB-SHTT

Hà Nội, ngày 08 tháng 05 năm 2019

THÔNG BÁO
Ghi nhận yêu cầu duy trì hiệu lực Bằng độc quyền sáng chế

Kính gửi: Công ty TNHH một thành viên Sở hữu trí tuệ VCCI
(VCCI-IP CO.,LTD)
Tầng 8, Toà nhà VCCI, số 9 Đào Duy Anh, phường Phương mai,
quận Đống Đa, thành phố Hà Nội

Căn cứ kết quả thẩm định yêu cầu duy trì hiệu lực Bằng độc quyền sáng chế:

Số đơn: DT1-2019-03507

Ngày nộp: 16/05/2019

Chủ đơn: CANON KABUSHIKI KAISHA (JP)

Đại diện của Chủ đơn: VCCI-IP CO.,LTD

Bằng độc quyền sáng chế số: 17041

Năm yêu cầu duy trì hiệu lực: 3

Cục Sở hữu trí tuệ thông báo:

1. Yêu cầu duy trì hiệu lực Bằng độc quyền sáng chế nêu trên được chấp nhận.

2. Hiệu lực Bằng độc quyền sáng chế số 17041 được duy trì đến 06/06/2020.

Nơi nhận:

- Như trên;
- TT (để công bố);
- Lưu: VT, Hồ sơ.

CỤC TRƯỞNG



Đinh Hữu Phí

BỘ KHOA HỌC VÀ CÔNG NGHỆ
CỤC SỞ HỮU TRÍ TUỆ

CỘNG HÒA XÃ HỘI CHỦ NGHĨA VIỆT NAM
Độc lập - Tự do - Hạnh phúc

Số: 17849/TB-SHTT

Hà Nội, ngày 03 tháng 09 năm 2019

THÔNG BÁO
Ghi nhận yêu cầu duy trì hiệu lực Bằng độc quyền sáng chế

Kính gửi: Công ty TNHH một thành viên Sở hữu trí tuệ VCCI
(VCCI-IP CO.,LTD)
Tầng 8, Toà nhà VCCI, số 9 Đào Duy Anh, phường Phương mai,
quận Đống Đa, thành phố Hà Nội

Căn cứ kết quả thẩm định yêu cầu duy trì hiệu lực Bằng độc quyền sáng chế:

Số đơn: DT1-2019-03508

Ngày nộp: 16/05/2019

Chủ đơn: JANSSEN SCIENCES IRELAND UC (IE)

Đại diện của Chủ đơn: VCCI-IP CO.,LTD

Bằng độc quyền sáng chế số: 15587

Năm yêu cầu duy trì hiệu lực: 4

Cục Sở hữu trí tuệ thông báo:

1. Yêu cầu duy trì hiệu lực Bằng độc quyền sáng chế nêu trên được chấp nhận.

2. Hiệu lực Bằng độc quyền sáng chế số 15587 được duy trì đến 06/06/2020.

Nơi nhận:

- Như trên;
- TT (để công bố);
- Lưu: VT, Hồ sơ.

CỤC TRƯỞNG



Đình Hữu Phí

BỘ KHOA HỌC VÀ CÔNG NGHỆ
CỤC SỞ HỮU TRÍ TUỆ

CỘNG HOÀ XÃ HỘI CHỦ NGHĨA VIỆT NAM
Độc lập - Tự do - Hạnh phúc

Số: 17850/TB-SHTT

Hà Nội, ngày 03 tháng 04 năm 2019

THÔNG BÁO

Ghi nhận yêu cầu duy trì hiệu lực Bằng độc quyền sáng chế

Kính gửi: Công ty TNHH một thành viên Sở hữu trí tuệ VCCI
(VCCI-IP CO.,LTD)
Tầng 8, Toà nhà VCCI, số 9 Đào Duy Anh, phường Phương mai,
quận Đống Đa, thành phố Hà Nội

Căn cứ kết quả thẩm định yêu cầu duy trì hiệu lực Bằng độc quyền sáng chế:

Số đơn: DT1-2019-03509

Ngày nộp: 16/05/2019

Chủ đơn: JANSSEN PHARMACEUTICA NV (BE)

Đại diện của Chủ đơn: VCCI-IP CO.,LTD

Bằng độc quyền sáng chế số: 15582

Năm yêu cầu duy trì hiệu lực: 4

Cục Sở hữu trí tuệ thông báo:

1. Yêu cầu duy trì hiệu lực Bằng độc quyền sáng chế nêu trên được chấp nhận.

2. Hiệu lực Bằng độc quyền sáng chế số 15582 được duy trì đến 06/06/2020.

Nơi nhận:

- Như trên;
- TT (để công bố);
- Lưu: VT, Hồ sơ.

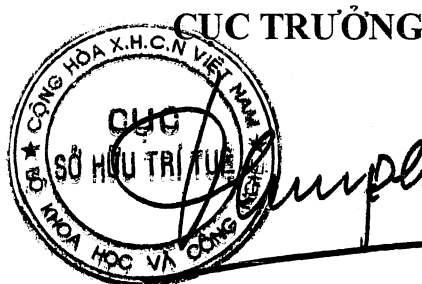

Đinh Hữu Phí

BỘ KHOA HỌC VÀ CÔNG NGHỆ
CỤC SỞ HỮU TRÍ TUỆ

CỘNG HOÀ XÃ HỘI CHỦ NGHĨA VIỆT NAM
Độc lập - Tự do - Hạnh phúc

Số: 17851/TB-SHTT

Hà Nội, ngày 03 tháng 09 năm 2019

THÔNG BÁO

Ghi nhận yêu cầu duy trì hiệu lực Bằng độc quyền sáng chế

Kính gửi: Công ty TNHH một thành viên Sở hữu trí tuệ VCCI
(VCCI-IP CO.,LTD)
Tầng 8, Toà nhà VCCI, số 9 Đào Duy Anh, phường Phương mai,
quận Đống Đa, thành phố Hà Nội

Căn cứ kết quả thẩm định yêu cầu duy trì hiệu lực Bằng độc quyền sáng chế:

Số đơn: DT1-2019-03510

Ngày nộp: 16/05/2019

Chủ đơn: NOKIA TECHNOLOGIES OY (FI)

Đại diện của Chủ đơn: VCCI-IP CO.,LTD

Bằng độc quyền sáng chế số: 10361

Năm yêu cầu duy trì hiệu lực: 8

Cục Sở hữu trí tuệ thông báo:

1. Yêu cầu duy trì hiệu lực Bằng độc quyền sáng chế nêu trên được chấp nhận.

2. Hiệu lực Bằng độc quyền sáng chế số 10361 được duy trì đến 06/06/2020.

Nơi nhận:

- Như trên;
- TT (để công bố);
- Lưu: VT, Hồ sơ.

CỤC TRƯỞNG

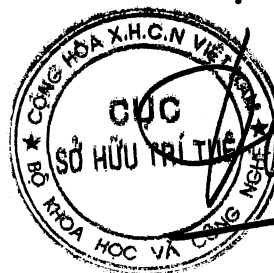

Đinh Hữu Phí

BỘ KHOA HỌC VÀ CÔNG NGHỆ
CỤC SỞ HỮU TRÍ TUỆ

CỘNG HÒA XÃ HỘI CHỦ NGHĨA VIỆT NAM
Độc lập - Tự do - Hạnh phúc

Số: 17852/TB-SHTT

Hà Nội, ngày 07 tháng 07 năm 2019

THÔNG BÁO

Ghi nhận yêu cầu duy trì hiệu lực Bằng độc quyền sáng chế

Kính gửi: Công ty TNHH một thành viên Sở hữu trí tuệ VCCI
(VCCI-IP CO.,LTD)
Tầng 8, Toà nhà VCCI, số 9 Đào Duy Anh, phường Phương mai,
quận Đống Đa, thành phố Hà Nội

Căn cứ kết quả thẩm định yêu cầu duy trì hiệu lực Bằng độc quyền sáng chế:

Số đơn: DT1-2019-03511

Ngày nộp: 16/05/2019

Chủ đơn: NIPPON STEEL & SUMITOMO METAL CORPORATION
(JP)

Đại diện của Chủ đơn: VCCI-IP CO.,LTD

Bằng độc quyền sáng chế số: 4975

Năm yêu cầu duy trì hiệu lực: 15

Cục Sở hữu trí tuệ thông báo:

1. Yêu cầu duy trì hiệu lực Bằng độc quyền sáng chế nêu trên được chấp nhận.

2. Hiệu lực Bằng độc quyền sáng chế số 4975 được duy trì đến 07/06/2020.

Nơi nhận:

- Như trên;
- TT (để công bố);
- Lưu: VT, Hồ sơ.

CỤC TRƯỞNG



Đinh Hữu Phí

BỘ KHOA HỌC VÀ CÔNG NGHỆ
CỤC SỞ HỮU TRÍ TUỆ

CỘNG HOÀ XÃ HỘI CHỦ NGHĨA VIỆT NAM
Độc lập - Tự do - Hạnh phúc

Số: 17953 /TB-SHTT

Hà Nội, ngày 03 tháng 07 năm 2019

THÔNG BÁO
Ghi nhận yêu cầu duy trì hiệu lực Bằng độc quyền sáng chế

Kính gửi: Công ty TNHH một thành viên Sở hữu trí tuệ VCCI
(VCCI-IP CO.,LTD)
Tầng 8, Toà nhà VCCI, số 9 Đào Duy Anh, phường Phương mai,
quận Đống Đa, thành phố Hà Nội

Căn cứ kết quả thẩm định yêu cầu duy trì hiệu lực Bằng độc quyền sáng chế:

Số đơn: DT1-2019-03512

Ngày nộp: 16/05/2019

Chủ đơn: MITSUBISHI ELECTRIC CORPORATION (JP)

Đại diện của Chủ đơn: VCCI-IP CO.,LTD

Bằng độc quyền sáng chế số: 19432

Năm yêu cầu duy trì hiệu lực: 2

Cục Sở hữu trí tuệ thông báo:

1. Yêu cầu duy trì hiệu lực Bằng độc quyền sáng chế nêu trên được chấp nhận.

2. Hiệu lực Bằng độc quyền sáng chế số 19432 được duy trì đến 07/06/2020.

Nơi nhận:

- Như trên;
- TT (để công bố);
- Lưu: VT, Hồ sơ.

CỤC TRƯỞNG



Đinh Hữu Phí

BỘ KHOA HỌC VÀ CÔNG NGHỆ
CỤC SỞ HỮU TRÍ TUỆ

CỘNG HÒA XÃ HỘI CHỦ NGHĨA VIỆT NAM
Độc lập - Tự do - Hạnh phúc

Số: 17854/TB-SHTT

Hà Nội, ngày 03 tháng 05 năm 2019

THÔNG BÁO
Ghi nhận yêu cầu duy trì hiệu lực Bằng độc quyền sáng chế

Kính gửi: Công ty TNHH một thành viên Sở hữu trí tuệ VCCI
(VCCI-IP CO.,LTD)
Tầng 8, Toà nhà VCCI, số 9 Đào Duy Anh, phường Phương mai,
quận Đống Đa, thành phố Hà Nội

Căn cứ kết quả thẩm định yêu cầu duy trì hiệu lực Bằng độc quyền sáng chế:

Số đơn: DT1-2019-03513

Ngày nộp: 16/05/2019

Chủ đơn: UNI - CHARM CORPORATION (JP)

Đại diện của Chủ đơn: VCCI-IP CO.,LTD

Bằng độc quyền sáng chế số: 4974

Năm yêu cầu duy trì hiệu lực: 15

Cục Sở hữu trí tuệ thông báo:

1. Yêu cầu duy trì hiệu lực Bằng độc quyền sáng chế nêu trên được chấp nhận.

2. Hiệu lực Bằng độc quyền sáng chế số 4974 được duy trì đến 07/06/2020. *ke*

Nơi nhận:

- Như trên;
- TT (để công bố);
- Lưu: VT, Hồ sơ.

CỤC TRƯỞNG



Đinh Hữu Phú

BỘ KHOA HỌC VÀ CÔNG NGHỆ
CỤC SỞ HỮU TRÍ TUỆ

CỘNG HOÀ XÃ HỘI CHỦ NGHĨA VIỆT NAM
Độc lập - Tự do - Hạnh phúc

Số: 1785/TB-SHTT

Hà Nội, ngày 05 tháng 05 năm 2019

THÔNG BÁO

Ghi nhận yêu cầu duy trì hiệu lực Bằng độc quyền sáng chế

Kính gửi: Công ty TNHH một thành viên Sở hữu trí tuệ VCCI
(VCCI-IP CO.,LTD)
Tầng 8, Toà nhà VCCI, số 9 Đào Duy Anh, phường Phương mai,
quận Đống Đa, thành phố Hà Nội

Căn cứ kết quả thẩm định yêu cầu duy trì hiệu lực Bằng độc quyền sáng chế:

Số đơn: DT1-2019-03514

Ngày nộp: 16/05/2019

Chủ đơn: Nokia Technologies OY (FI)

Đại diện của Chủ đơn: VCCI-IP CO.,LTD

Bằng độc quyền sáng chế số: 19430

Năm yêu cầu duy trì hiệu lực: 2

Cục Sở hữu trí tuệ thông báo:

1. Yêu cầu duy trì hiệu lực Bằng độc quyền sáng chế nêu trên được chấp nhận.

2. Hiệu lực Bằng độc quyền sáng chế số 19430 được duy trì đến 07/06/2020.

Nơi nhận:

- Như trên;
- TT (để công bố);
- Lưu: VT, Hồ sơ.

CỤC TRƯỞNG



Đinh Hữu Phí

BỘ KHOA HỌC VÀ CÔNG NGHỆ
CỤC SỞ HỮU TRÍ TUỆ

CỘNG HÒA XÃ HỘI CHỦ NGHĨA VIỆT NAM
Độc lập - Tự do - Hạnh phúc

Số: 17956/TB-SHTT

Hà Nội, ngày 06 tháng 09 năm 2019

THÔNG BÁO
Ghi nhận yêu cầu duy trì hiệu lực Bằng độc quyền sáng chế

Kính gửi: Công ty TNHH một thành viên Sở hữu trí tuệ VCCI
(VCCI-IP CO.,LTD)
Tầng 8, Toà nhà VCCI, số 9 Đào Duy Anh, phường Phương mai,
quận Đống Đa, thành phố Hà Nội

Căn cứ kết quả thẩm định yêu cầu duy trì hiệu lực Bằng độc quyền sáng chế:

Số đơn: DT1-2019-03515

Ngày nộp: 16/05/2019

Chủ đơn: Nokia Technologies OY (FI)

Đại diện của Chủ đơn: VCCI-IP CO.,LTD

Bằng độc quyền sáng chế số: 19423

Năm yêu cầu duy trì hiệu lực: 2

Cục Sở hữu trí tuệ thông báo:

1. Yêu cầu duy trì hiệu lực Bằng độc quyền sáng chế nêu trên được chấp nhận.

2. Hiệu lực Bằng độc quyền sáng chế số 19423 được duy trì đến 07/06/2020.

Nơi nhận:

- Như trên;
- TT (để công bố);
- Lưu: VT, Hồ sơ.

CỤC TRƯỞNG



Đinh Hữu Phí

BỘ KHOA HỌC VÀ CÔNG NGHỆ
CỤC SỞ HỮU TRÍ TUỆ

CỘNG HÒA XÃ HỘI CHỦ NGHĨA VIỆT NAM
Độc lập - Tự do - Hạnh phúc

Số: 1857/TB-SHTT

Hà Nội, ngày 03 tháng 04 năm 2019

THÔNG BÁO
Ghi nhận yêu cầu duy trì hiệu lực Bằng độc quyền sáng chế

Kính gửi: Công ty TNHH một thành viên Sở hữu trí tuệ VCCI
(VCCI-IP CO.,LTD)
Tầng 8, Toà nhà VCCI, số 9 Đào Duy Anh, phường Phương mai,
quận Đống Đa, thành phố Hà Nội

Căn cứ kết quả thẩm định yêu cầu duy trì hiệu lực Bằng độc quyền sáng chế:

Số đơn: DT1-2019-03517

Ngày nộp: 16/05/2019

Chủ đơn: NTT DOCOMO, INC. (JP)

Đại diện của Chủ đơn: VCCI-IP CO.,LTD

Bằng độc quyền sáng chế số: 12821

Năm yêu cầu duy trì hiệu lực: 6

Cục Sở hữu trí tuệ thông báo:

1. Yêu cầu duy trì hiệu lực Bằng độc quyền sáng chế nêu trên được chấp nhận.

2. Hiệu lực Bằng độc quyền sáng chế số 12821 được duy trì đến 09/06/2020.

Nơi nhận:

- Như trên;
- TT (để công bố);
- Lưu: VT, Hồ sơ.

CỤC TRƯỞNG

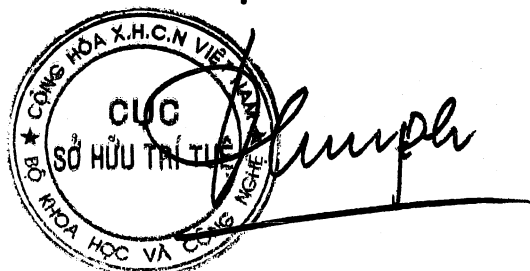

Đinh Hữu Phí

BỘ KHOA HỌC VÀ CÔNG NGHỆ
CỤC SỞ HỮU TRÍ TUỆ

CỘNG HOÀ XÃ HỘI CHỦ NGHĨA VIỆT NAM
Độc lập - Tự do - Hạnh phúc

Số: 17978 /TB-SHTT

Hà Nội, ngày 05 tháng 09 năm 2019

THÔNG BÁO
Ghi nhận yêu cầu duy trì hiệu lực Bằng độc quyền sáng chế

Kính gửi: Công ty TNHH một thành viên Sở hữu trí tuệ VCCI
(VCCI-IP CO.,LTD)
Tầng 8, Toà nhà VCCI, số 9 Đào Duy Anh, phường Phương mai,
quận Đống Đa, thành phố Hà Nội

Căn cứ kết quả thẩm định yêu cầu duy trì hiệu lực Bằng độc quyền sáng chế:

Số đơn: DT1-2019-03516

Ngày nộp: 16/05/2019

Chủ đơn: NTT DOCOMO, Inc. (JP)

Đại diện của Chủ đơn: VCCI-IP CO.,LTD

Bằng độc quyền sáng chế số: 12822

Năm yêu cầu duy trì hiệu lực: 6

Cục Sở hữu trí tuệ thông báo:

1. Yêu cầu duy trì hiệu lực Bằng độc quyền sáng chế nêu trên được chấp nhận.

2. Hiệu lực Bằng độc quyền sáng chế số 12822 được duy trì đến 09/06/2020.

H

Nơi nhận:

- Như trên;
- TT (để công bố);
- Lưu: VT, Hồ sơ.

CỤC TRƯỞNG



Đinh Hữu Phí

BỘ KHOA HỌC VÀ CÔNG NGHỆ
CỤC SỞ HỮU TRÍ TUỆ

CỘNG HÒA XÃ HỘI CHỦ NGHĨA VIỆT NAM
Độc lập - Tự do - Hạnh phúc

Số: 10879 /TB-SHTT

Hà Nội, ngày 03 tháng 03 năm 2019

THÔNG BÁO
Ghi nhận yêu cầu duy trì hiệu lực Bằng độc quyền sáng chế

Kính gửi: Công ty TNHH một thành viên Sở hữu trí tuệ VCCI
(VCCI-IP CO.,LTD)
Tầng 8, Toà nhà VCCI, số 9 Đào Duy Anh, phường Phương mai,
quận Đống Đa, thành phố Hà Nội

Căn cứ kết quả thẩm định yêu cầu duy trì hiệu lực Bằng độc quyền sáng chế:

Số đơn: DT1-2019-03518

Ngày nộp: 16/05/2019

Chủ đơn: MITSUBISHI TANABE PHARMA CORPORATION (JP)

Đại diện của Chủ đơn: VCCI-IP CO.,LTD

Bằng độc quyền sáng chế số: 12824

Năm yêu cầu duy trì hiệu lực: 6

Cục Sở hữu trí tuệ thông báo:

1. Yêu cầu duy trì hiệu lực Bằng độc quyền sáng chế nêu trên được chấp nhận.

2. Hiệu lực Bằng độc quyền sáng chế số 12824 được duy trì đến 09/06/2020.

Nơi nhận:

- Như trên;
- TT (để công bố);
- Lưu: VT, Hồ sơ.

CỤC TRƯỞNG



Đinh Hữu Phí

BỘ KHOA HỌC VÀ CÔNG NGHỆ
CỤC SỞ HỮU TRÍ TUỆ

CỘNG HÒA XÃ HỘI CHỦ NGHĨA VIỆT NAM
Độc lập - Tự do - Hạnh phúc

Số: 17860 /TB-SHTT

Hà Nội, ngày 03 tháng 07 năm 2019

THÔNG BÁO
Ghi nhận yêu cầu duy trì hiệu lực Bằng độc quyền sáng chế

Kính gửi: Công ty TNHH một thành viên Sở hữu trí tuệ VCCI
(VCCI-IP CO.,LTD)
Tầng 8, Toà nhà VCCI, số 9 Đào Duy Anh, phường Phương mai,
quận Đống Đa, thành phố Hà Nội

Căn cứ kết quả thẩm định yêu cầu duy trì hiệu lực Bằng độc quyền sáng chế:

Số đơn: DT1-2019-03519

Ngày nộp: 16/05/2019

Chủ đơn: NITTO DENKO CORPORATION (JP)

Đại diện của Chủ đơn: VCCI-IP CO.,LTD

Bằng độc quyền sáng chế số: 19446

Năm yêu cầu duy trì hiệu lực: 2

Cục Sở hữu trí tuệ thông báo:

1. Yêu cầu duy trì hiệu lực Bằng độc quyền sáng chế nêu trên được chấp nhận.

2. Hiệu lực Bằng độc quyền sáng chế số 19446 được duy trì đến 13/06/2020.

Nơi nhận:

- Như trên;
- TT (để công bố);
- Lưu: VT, Hồ sơ.

CỤC TRƯỞNG



Đinh Hữu Phú

BỘ KHOA HỌC VÀ CÔNG NGHỆ
CỤC SỞ HỮU TRÍ TUỆ

CỘNG HÒA XÃ HỘI CHỦ NGHĨA VIỆT NAM
Độc lập - Tự do - Hạnh phúc

Số: 17861/TB-SHTT

Hà Nội, ngày 03 tháng 05 năm 2019

THÔNG BÁO

Ghi nhận yêu cầu duy trì hiệu lực Bằng độc quyền sáng chế

Kính gửi: Công ty TNHH một thành viên Sở hữu trí tuệ VCCI
(VCCI-IP CO.,LTD)
Tầng 8, Toà nhà VCCI, số 9 Đào Duy Anh, phường Phương mai,
quận Đống Đa, thành phố Hà Nội

Căn cứ kết quả thẩm định yêu cầu duy trì hiệu lực Bằng độc quyền sáng chế:

Số đơn: DT1-2019-03520

Ngày nộp: 16/05/2019

Chủ đơn: NIPPON STEEL & SUMITOMO METAL CORPORATION
(JP)

Đại diện của Chủ đơn: VCCI-IP CO.,LTD

Bằng độc quyền sáng chế số: 19460

Năm yêu cầu duy trì hiệu lực: 2

Cục Sở hữu trí tuệ thông báo:

1. Yêu cầu duy trì hiệu lực Bằng độc quyền sáng chế nêu trên được chấp nhận.

2. Hiệu lực Bằng độc quyền sáng chế số 19460 được duy trì đến 13/06/2020.

Nơi nhận:

- Như trên;
- TT (để công bố);
- Lưu: VT, Hồ sơ.

CỤC TRƯỞNG

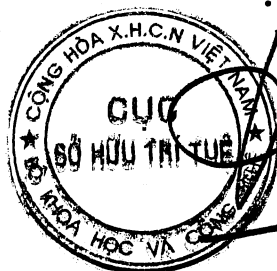

Đinh Hữu Phí

BỘ KHOA HỌC VÀ CÔNG NGHỆ
CỤC SỞ HỮU TRÍ TUỆ

CỘNG HOÀ XÃ HỘI CHỦ NGHĨA VIỆT NAM
Độc lập - Tự do - Hạnh phúc

Số: 17862/TB-SHTT

Hà Nội, ngày 03 tháng 05 năm 2019

THÔNG BÁO

Ghi nhận yêu cầu duy trì hiệu lực Bằng độc quyền sáng chế

Kính gửi: Công ty TNHH một thành viên Sở hữu trí tuệ VCCI
(VCCI-IP CO.,LTD)
Tầng 8, Toà nhà VCCI, số 9 Đào Duy Anh, phường Phương mai,
quận Đống Đa, thành phố Hà Nội

Căn cứ kết quả thẩm định yêu cầu duy trì hiệu lực Bằng độc quyền sáng chế:

Số đơn: DT1-2019-03521

Ngày nộp: 16/05/2019

Chủ đơn: HOYA CORPORATION (JP)

Đại diện của Chủ đơn: VCCI-IP CO.,LTD

Bằng độc quyền sáng chế số: 19438

Năm yêu cầu duy trì hiệu lực: 2

Cục Sở hữu trí tuệ thông báo:

1. Yêu cầu duy trì hiệu lực Bằng độc quyền sáng chế nêu trên được chấp nhận.
2. Hiệu lực Bằng độc quyền sáng chế số 19438 được duy trì đến 13/06/2020.

Nơi nhận:

- Như trên;
- TT (để công bố);
- Lưu: VT, Hồ sơ.

CỤC TRƯỞNG



Đinh Hữu Phí

BỘ KHOA HỌC VÀ CÔNG NGHỆ
CỤC SỞ HỮU TRÍ TUỆ

CỘNG HOÀ XÃ HỘI CHỦ NGHĨA VIỆT NAM
Độc lập - Tự do - Hạnh phúc

Số: 17863/TB-SHTT

Hà Nội, ngày 03 tháng 05 năm 2019

THÔNG BÁO
Ghi nhận yêu cầu duy trì hiệu lực Bằng độc quyền sáng chế

Kính gửi: Công ty TNHH một thành viên Sở hữu trí tuệ VCCI
(VCCI-IP CO.,LTD)
Tầng 8, Toà nhà VCCL, số 9 Đào Duy Anh, phường Phương mai,
quận Đống Đa, thành phố Hà Nội

Căn cứ kết quả thẩm định yêu cầu duy trì hiệu lực Bằng độc quyền sáng chế:

Số đơn: DT1-2019-03522

Ngày nộp: 16/05/2019

Chủ đơn: SEIKO EPSON CORPORATION (JP)

Đại diện của Chủ đơn: VCCI-IP CO.,LTD

Bằng độc quyền sáng chế số: 19452

Năm yêu cầu duy trì hiệu lực: 2

Cục Sở hữu trí tuệ thông báo:

1. Yêu cầu duy trì hiệu lực Bằng độc quyền sáng chế nêu trên được chấp nhận.
2. Hiệu lực Bằng độc quyền sáng chế số 19452 được duy trì đến 13/06/2020.

Nơi nhận:

- Như trên;
- TT (để công bố);
- Lưu: VT, Hồ sơ.

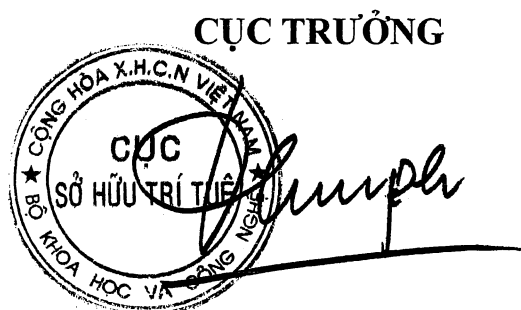

Đình Hữu Phí

BỘ KHOA HỌC VÀ CÔNG NGHỆ
CỤC SỞ HỮU TRÍ TUỆ

CỘNG HOÀ XÃ HỘI CHỦ NGHĨA VIỆT NAM
Độc lập - Tự do - Hạnh phúc

Số: 17864 /TB-SHTT

Hà Nội, ngày 03 tháng 09 năm 2019

THÔNG BÁO
Ghi nhận yêu cầu duy trì hiệu lực Bằng độc quyền sáng chế

Kính gửi: Công ty TNHH một thành viên Sở hữu trí tuệ VCCI
(VCCI-IP CO.,LTD)
Tầng 8, Toà nhà VCCI, số 9 Đào Duy Anh, phường Phương mai,
quận Đống Đa, thành phố Hà Nội

Căn cứ kết quả thẩm định yêu cầu duy trì hiệu lực Bằng độc quyền sáng chế:

Số đơn: DT1-2019-03523

Ngày nộp: 16/05/2019

Chủ đơn: SHOWA CORPORATION (JP)

Đại diện của Chủ đơn: VCCI-IP CO.,LTD

Bằng độc quyền sáng chế số: 17080

Năm yêu cầu duy trì hiệu lực: 3

Cục Sở hữu trí tuệ thông báo:

1. Yêu cầu duy trì hiệu lực Bằng độc quyền sáng chế nêu trên được chấp nhận.

2. Hiệu lực Bằng độc quyền sáng chế số 17080 được duy trì đến 13/06/2020.

Nơi nhận:

- Như trên;
- TT (để công bố);
- Lưu: VT, Hồ sơ.

CỤC TRƯỞNG



Đinh Hữu Phí

BỘ KHOA HỌC VÀ CÔNG NGHỆ
CỤC SỞ HỮU TRÍ TUỆ

CỘNG HOÀ XÃ HỘI CHỦ NGHĨA VIỆT NAM
Độc lập - Tự do - Hạnh phúc

Số: 17965/TB-SHTT

Hà Nội, ngày 05 tháng 09 năm 2019

THÔNG BÁO
Ghi nhận yêu cầu duy trì hiệu lực Bằng độc quyền sáng chế

Kính gửi: Công ty TNHH một thành viên Sở hữu trí tuệ VCCI
(VCCI-IP CO.,LTD)
Tầng 8, Toà nhà VCCI, số 9 Đào Duy Anh, phường Phương mai,
quận Đống Đa, thành phố Hà Nội

Căn cứ kết quả thẩm định yêu cầu duy trì hiệu lực Bằng độc quyền sáng chế:

Số đơn: DT1-2019-03524

Ngày nộp: 16/05/2019

Chủ đơn: JANSSEN PHARMACEUTICA N.V. (BE)

Đại diện của Chủ đơn: VCCI-IP CO.,LTD

Bằng độc quyền sáng chế số: 9346

Năm yêu cầu duy trì hiệu lực: 9

Cục Sở hữu trí tuệ thông báo:

1. Yêu cầu duy trì hiệu lực Bằng độc quyền sáng chế nêu trên được chấp nhận.

2. Hiệu lực Bằng độc quyền sáng chế số 9346 được duy trì đến 13/06/2020. *h*

Nơi nhận:

- Như trên;
- TT (để công bố);
- Lưu: VT, Hồ sơ.

CỤC TRƯỞNG

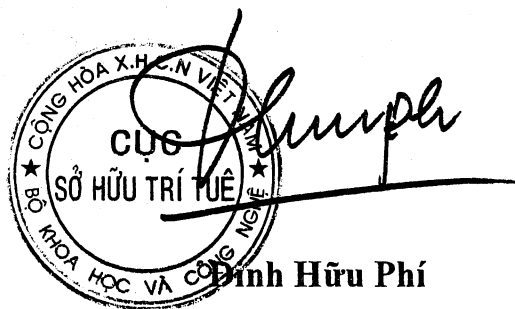

BỘ KHOA HỌC VÀ CÔNG NGHỆ
CỤC SỞ HỮU TRÍ TUỆ

CỘNG HÒA XÃ HỘI CHỦ NGHĨA VIỆT NAM
Độc lập - Tự do - Hạnh phúc

Số: 17866/TB-SHTT

Hà Nội, ngày 03 tháng 09 năm 2019

THÔNG BÁO

Ghi nhận yêu cầu duy trì hiệu lực Bằng độc quyền sáng chế

Kính gửi: Công ty TNHH một thành viên Sở hữu trí tuệ VCCI
(VCCI-IP CO.,LTD)
Tầng 8, Toà nhà VCCI, số 9 Đào Duy Anh, phường Phương mai,
quận Đống Đa, thành phố Hà Nội

Căn cứ kết quả thẩm định yêu cầu duy trì hiệu lực Bằng độc quyền sáng chế:

Số đơn: DT1-2019-03525

Ngày nộp: 16/05/2019

Chủ đơn: NIPPON STEEL & SUMITOMO METAL CORPORATION
(JP)

Đại diện của Chủ đơn: VCCI-IP CO.,LTD

Bằng độc quyền sáng chế số: 8521

Năm yêu cầu duy trì hiệu lực: 10

Cục Sở hữu trí tuệ thông báo:

1. Yêu cầu duy trì hiệu lực Bằng độc quyền sáng chế nêu trên được chấp nhận.

2. Hiệu lực Bằng độc quyền sáng chế số 8521 được duy trì đến 14/06/2020. *ke*

Nơi nhận:

- Như trên;
- TT (để công bố);
- Lưu: VT, Hồ sơ.

CỤC TRƯỞNG



Đinh Hữu Phí

BỘ KHOA HỌC VÀ CÔNG NGHỆ
CỤC SỞ HỮU TRÍ TUỆ

CỘNG HOÀ XÃ HỘI CHỦ NGHĨA VIỆT NAM
Độc lập - Tự do - Hạnh phúc

Số: 11967/TB-SHTT

Hà Nội, ngày 03 tháng 09 năm 2019

THÔNG BÁO
Ghi nhận yêu cầu duy trì hiệu lực Bằng độc quyền sáng chế

Kính gửi: Công ty TNHH một thành viên Sở hữu trí tuệ VCCI
(VCCI-IP CO.,LTD)
Tầng 8, Toà nhà VCCL, số 9 Đào Duy Anh, phường Phương mai,
quận Đống Đa, thành phố Hà Nội

Căn cứ kết quả thẩm định yêu cầu duy trì hiệu lực Bằng độc quyền sáng chế:

Số đơn: DT1-2019-03526

Ngày nộp: 16/05/2019

Chủ đơn: NTT DOCOMO, INC. (JP)

Đại diện của Chủ đơn: VCCI-IP CO.,LTD

Bằng độc quyền sáng chế số: 14192

Năm yêu cầu duy trì hiệu lực: 5

Cục Sở hữu trí tuệ thông báo:

1. Yêu cầu duy trì hiệu lực Bằng độc quyền sáng chế nêu trên được chấp nhận.

2. Hiệu lực Bằng độc quyền sáng chế số 14192 được duy trì đến 16/06/2020.

Nơi nhận:

- Như trên;
- TT (để công bố);
- Lưu: VT, Hồ sơ.

CỤC TRƯỞNG



Đinh Hữu Phí

BỘ KHOA HỌC VÀ CÔNG NGHỆ
CỤC SỞ HỮU TRÍ TUỆ

CỘNG HOÀ XÃ HỘI CHỦ NGHĨA VIỆT NAM
Độc lập - Tự do - Hạnh phúc

Số: 17868 /TB-SHTT

Hà Nội, ngày 03 tháng 07 năm 2019

THÔNG BÁO
Ghi nhận yêu cầu duy trì hiệu lực Bằng độc quyền sáng chế

Kính gửi: Công ty TNHH một thành viên Sở hữu trí tuệ VCCI
(VCCI-IP CO.,LTD)
Tầng 8, Toà nhà VCCI, số 9 Đào Duy Anh, phường Phương mai,
quận Đống Đa, thành phố Hà Nội

Căn cứ kết quả thẩm định yêu cầu duy trì hiệu lực Bằng độc quyền sáng chế:

Số đơn: DT1-2019-03529

Ngày nộp: 16/05/2019

Chủ đơn: AJINOMOTO CO., INC (JP)

Đại diện của Chủ đơn: VCCI-IP CO.,LTD

Bằng độc quyền sáng chế số: 12845

Năm yêu cầu duy trì hiệu lực: 6

Cục Sở hữu trí tuệ thông báo:

1. Yêu cầu duy trì hiệu lực Bằng độc quyền sáng chế nêu trên được chấp nhận.

2. Hiệu lực Bằng độc quyền sáng chế số 12845 được duy trì đến 16/06/2020.

Nơi nhận:

- Như trên;
- TT (để công bố);
- Lưu: VT, Hồ sơ.

CỤC TRƯỞNG



Đình Hữu Phí

BỘ KHOA HỌC VÀ CÔNG NGHỆ
CỤC SỞ HỮU TRÍ TUỆ

CỘNG HOÀ XÃ HỘI CHỦ NGHĨA VIỆT NAM
Độc lập - Tự do - Hạnh phúc

Số: 17869/TB-SHTT

Hà Nội, ngày 03 tháng 09 năm 2019

THÔNG BÁO
Ghi nhận yêu cầu duy trì hiệu lực Bằng độc quyền sáng chế

Kính gửi: Công ty TNHH một thành viên Sở hữu trí tuệ VCCI
(VCCI-IP CO.,LTD)
Tầng 8, Toà nhà VCCI, số 9 Đào Duy Anh, phường Phương mai,
quận Đống Đa, thành phố Hà Nội

Căn cứ kết quả thẩm định yêu cầu duy trì hiệu lực Bằng độc quyền sáng chế:

Số đơn: DT1-2019-03527

Ngày nộp: 16/05/2019

Chủ đơn: NIPPON STEEL & SUMITOMO METAL CORPORATION
(JP)

Đại diện của Chủ đơn: VCCI-IP CO.,LTD

Bằng độc quyền sáng chế số: 14191

Năm yêu cầu duy trì hiệu lực: 5

Cục Sở hữu trí tuệ thông báo:

1. Yêu cầu duy trì hiệu lực Bằng độc quyền sáng chế nêu trên được chấp nhận.
2. Hiệu lực Bằng độc quyền sáng chế số 14191 được duy trì đến 16/06/2020.

Nơi nhận:

- Như trên;
- TT (để công bố);
- Lưu: VT, Hồ sơ.

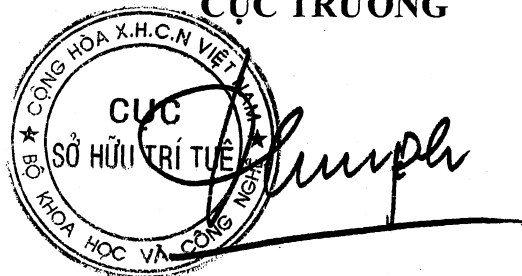
CỤC TRƯỞNG

Đình Hữu Phí

BỘ KHOA HỌC VÀ CÔNG NGHỆ
CỤC SỞ HỮU TRÍ TUỆ

CỘNG HÒA XÃ HỘI CHỦ NGHĨA VIỆT NAM
Độc lập - Tự do - Hạnh phúc

Số: ~~1870~~ /TB-SHTT

Hà Nội, ngày 03 tháng 09 năm 2019

THÔNG BÁO
Ghi nhận yêu cầu duy trì hiệu lực Bằng độc quyền sáng chế

Kính gửi: Công ty TNHH một thành viên Sở hữu trí tuệ VCCI
(VCCI-IP CO.,LTD)
Tầng 8, Toà nhà VCCI, số 9 Đào Duy Anh, phường Phương mai,
quận Đống Đa, thành phố Hà Nội

Căn cứ kết quả thẩm định yêu cầu duy trì hiệu lực Bằng độc quyền sáng chế:

Số đơn: DT1-2019-03528

Ngày nộp: 16/05/2019

Chủ đơn: NIPPON STEEL & SUMITOMO METAL CORPORATION
(JP)

Đại diện của Chủ đơn: VCCI-IP CO.,LTD

Bằng độc quyền sáng chế số: 12853

Năm yêu cầu duy trì hiệu lực: 6

Cục Sở hữu trí tuệ thông báo:

1. Yêu cầu duy trì hiệu lực Bằng độc quyền sáng chế nêu trên được chấp nhận.

2. Hiệu lực Bằng độc quyền sáng chế số 12853 được duy trì đến 16/06/2020.

Nơi nhận:

- Như trên;
- TT (để công bố);
- Lưu: VT, Hồ sơ.

CỤC TRƯỞNG



Đinh Hữu Phí

BỘ KHOA HỌC VÀ CÔNG NGHỆ
CỤC SỞ HỮU TRÍ TUỆ

CỘNG HÒA XÃ HỘI CHỦ NGHĨA VIỆT NAM
Độc lập - Tự do - Hạnh phúc

Số: 17874 /TB-SHTT

Hà Nội, ngày 04 tháng 09 năm 2019

THÔNG BÁO
Ghi nhận yêu cầu duy trì hiệu lực Bằng độc quyền sáng chế

Kính gửi: Công ty TNHH Ban Ca (BANCA)
15B Triệu Việt Vương, thành phố Hà Nội

Căn cứ kết quả thẩm định yêu cầu duy trì hiệu lực Bằng độc quyền sáng chế:

Số đơn: DT1-2019-03164

Ngày nộp: 24/04/2019

Chủ đơn: BOEHRINGER INGELHEIM VETMEDICA GMBH (DE)

Đại diện của Chủ đơn: BANCA

Bằng độc quyền sáng chế số: 19101

Năm yêu cầu duy trì hiệu lực: 2

Cục Sở hữu trí tuệ thông báo:

1. Yêu cầu duy trì hiệu lực Bằng độc quyền sáng chế nêu trên được chấp nhận.

2. Hiệu lực Bằng độc quyền sáng chế số 19101 được duy trì đến 26/04/2020.

Nơi nhận:

- Như trên;
- TT (để công bố);
- Lưu: VT, Hồ sơ.

CỤC TRƯỞNG

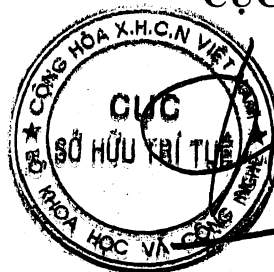

Đinh Hữu Phí

BỘ KHOA HỌC VÀ CÔNG NGHỆ
CỤC SỞ HỮU TRÍ TUỆ

CỘNG HOÀ XÃ HỘI CHỦ NGHĨA VIỆT NAM
Độc lập - Tự do - Hạnh phúc

Số: 178 75 /TB-SHTT

Hà Nội, ngày 04 tháng 09 năm 2019

THÔNG BÁO
Ghi nhận yêu cầu duy trì hiệu lực Bằng độc quyền sáng chế

Kính gửi: Công ty TNHH Ban Ca (BANCA)
15B Triệu Việt Vương, thành phố Hà Nội

Căn cứ kết quả thẩm định yêu cầu duy trì hiệu lực Bằng độc quyền sáng chế:

Số đơn: DT1-2019-03165

Ngày nộp: 24/04/2019

Chủ đơn: NISSHIN STEEL CO., LTD. (JP)

Đại diện của Chủ đơn: BANCA

Bằng độc quyền sáng chế số: 19110

Năm yêu cầu duy trì hiệu lực: 2

Cục Sở hữu trí tuệ thông báo:

1. Yêu cầu duy trì hiệu lực Bằng độc quyền sáng chế nêu trên được chấp nhận.

2. Hiệu lực Bằng độc quyền sáng chế số 19110 được duy trì đến 26/04/2020.

Nơi nhận:

- Như trên;
- TT (để công bố);
- Lưu: VT, Hồ sơ.

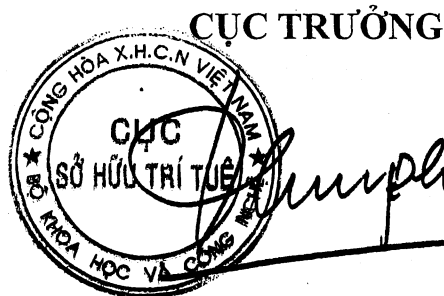

Đinh Hữu Phí

BỘ KHOA HỌC VÀ CÔNG NGHỆ
CỤC SỞ HỮU TRÍ TUỆ

CỘNG HOÀ XÃ HỘI CHỦ NGHĨA VIỆT NAM
Độc lập - Tự do - Hạnh phúc

Số: 17876/TB-SHTT

Hà Nội, ngày 04 tháng 09 năm 2019

THÔNG BÁO
Ghi nhận yêu cầu duy trì hiệu lực Bằng độc quyền sáng chế

Kính gửi: Công ty TNHH Ban Ca (BANCA)
15B Triệu Việt Vương, thành phố Hà Nội

Căn cứ kết quả thẩm định yêu cầu duy trì hiệu lực Bằng độc quyền sáng chế:

Số đơn: DT1-2019-03166

Ngày nộp: 24/04/2019

Chủ đơn: MITSUI CHEMICALS, INC. (JP)

Đại diện của Chủ đơn: BANCA

Bằng độc quyền sáng chế số: 19119

Năm yêu cầu duy trì hiệu lực: 2

Cục Sở hữu trí tuệ thông báo:

1. Yêu cầu duy trì hiệu lực Bằng độc quyền sáng chế nêu trên được chấp nhận.

2. Hiệu lực Bằng độc quyền sáng chế số 19119 được duy trì đến 26/04/2020.

Nơi nhận:

- Như trên;
- TT (để công bố);
- Lưu: VT, Hồ sơ.

CỤC TRƯỞNG

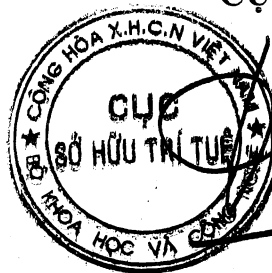

Đình Hữu Phí

BỘ KHOA HỌC VÀ CÔNG NGHỆ
CỤC SỞ HỮU TRÍ TUỆ

CỘNG HÒA XÃ HỘI CHỦ NGHĨA VIỆT NAM
Độc lập - Tự do - Hạnh phúc

Số: 17877 /TB-SHTT

Hà Nội, ngày 04 tháng 09 năm 2019

THÔNG BÁO
Ghi nhận yêu cầu duy trì hiệu lực Bằng độc quyền sáng chế

Kính gửi: Công ty TNHH Ban Ca (BANCA)
15B Triệu Việt Vương, thành phố Hà Nội

Căn cứ kết quả thẩm định yêu cầu duy trì hiệu lực Bằng độc quyền sáng chế:

Số đơn: DT1-2019-03167

Ngày nộp: 24/04/2019

Chủ đơn: MITSUI CHEMICALS, INC. (JP)

Đại diện của Chủ đơn: BANCA

Bằng độc quyền sáng chế số: 19120

Năm yêu cầu duy trì hiệu lực: 2

Cục Sở hữu trí tuệ thông báo:

1. Yêu cầu duy trì hiệu lực Bằng độc quyền sáng chế nêu trên được chấp nhận.

2. Hiệu lực Bằng độc quyền sáng chế số 19120 được duy trì đến 26/04/2020.

Nơi nhận:

- Như trên;
- TT (để công bố);
- Lưu: VT, Hồ sơ.

CỤC TRƯỞNG



Đinh Hữu Phí

BỘ KHOA HỌC VÀ CÔNG NGHỆ
CỤC SỞ HỮU TRÍ TUỆ

CỘNG HOÀ XÃ HỘI CHỦ NGHĨA VIỆT NAM
Độc lập - Tự do - Hạnh phúc

Số: 17878 /TB-SHTT

Hà Nội, ngày 04 tháng 09 năm 2019

THÔNG BÁO
Ghi nhận yêu cầu duy trì hiệu lực Bằng độc quyền sáng chế

Kính gửi: Công ty TNHH Ban Ca (BANCA)
15B Triệu Việt Vương, thành phố Hà Nội

Căn cứ kết quả thẩm định yêu cầu duy trì hiệu lực Bằng độc quyền sáng chế:

Số đơn: DT1-2019-03168

Ngày nộp: 24/04/2019

Chủ đơn: SANFORD LIMITED (NZ)

Đại diện của Chủ đơn: BANCA

Bằng độc quyền sáng chế số: 19129

Năm yêu cầu duy trì hiệu lực: 2

Cục Sở hữu trí tuệ thông báo:

1. Yêu cầu duy trì hiệu lực Bằng độc quyền sáng chế nêu trên được chấp nhận.
2. Hiệu lực Bằng độc quyền sáng chế số 19129 được duy trì đến 26/04/2020.

Nơi nhận:

- Như trên;
- TT (để công bố);
- Lưu: VT, Hồ sơ.

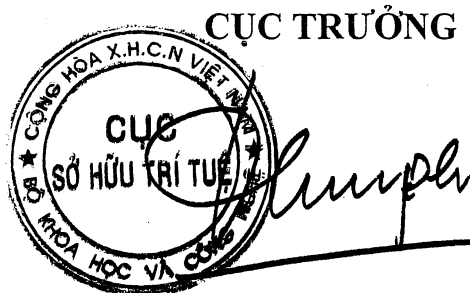

Đinh Hữu Phí

BỘ KHOA HỌC VÀ CÔNG NGHỆ
CỤC SỞ HỮU TRÍ TUỆ

CỘNG HÒA XÃ HỘI CHỦ NGHĨA VIỆT NAM
Độc lập - Tự do - Hạnh phúc

Số: 17879/TB-SHTT

Hà Nội, ngày 04 tháng 09 năm 2019

THÔNG BÁO

Ghi nhận yêu cầu duy trì hiệu lực Bằng độc quyền sáng chế

Kính gửi: Công ty TNHH Ban Ca (BANCA)
15B Triệu Việt Vương, thành phố Hà Nội

Căn cứ kết quả thẩm định yêu cầu duy trì hiệu lực Bằng độc quyền sáng chế:

Số đơn: DT1-2019-03169

Ngày nộp: 24/04/2019

Chủ đơn: AiCuris GmbH & Co. KG (DE)

Đại diện của Chủ đơn: BANCA

Bằng độc quyền sáng chế số: 19116

Năm yêu cầu duy trì hiệu lực: 2

Cục Sở hữu trí tuệ thông báo:

1. Yêu cầu duy trì hiệu lực Bằng độc quyền sáng chế nêu trên được chấp nhận.

2. Hiệu lực Bằng độc quyền sáng chế số 19116 được duy trì đến 26/04/2020.

Nơi nhận:

- Như trên;
- TT (để công bố);
- Lưu: VT, Hồ sơ.

CỤC TRƯỞNG



Đinh Hữu Phí

BỘ KHOA HỌC VÀ CÔNG NGHỆ
CỤC SỞ HỮU TRÍ TUỆ

CỘNG HOÀ XÃ HỘI CHỦ NGHĨA VIỆT NAM
Độc lập - Tự do - Hạnh phúc

Số: 17880 /TB-SHTT

Hà Nội, ngày 04 tháng 09 năm 2019

THÔNG BÁO
Ghi nhận yêu cầu duy trì hiệu lực Bằng độc quyền sáng chế

Kính gửi: Công ty Luật TNHH quốc tế BMVN
(BMVN INTERNATIONAL LLC)
Phòng 1002, tầng 10, Indochina Plaza Hanoi, 241 phố Xuân Thủy,
phường Dịch Vọng Hậu, quận Cầu Giấy, TP. Hà Nội

Căn cứ kết quả thẩm định yêu cầu duy trì hiệu lực Bằng độc quyền sáng chế:

Số đơn: DT1-2019-03170

Ngày nộp: 24/04/2019

Chủ đơn: N.V. NUTRICIA (NL)

Đại diện của Chủ đơn: BMVN INTERNATIONAL LLC

Bằng độc quyền sáng chế số: 8455

Năm yêu cầu duy trì hiệu lực: 10

Cục Sở hữu trí tuệ thông báo:

1. Yêu cầu duy trì hiệu lực Bằng độc quyền sáng chế nêu trên được chấp nhận.

2. Hiệu lực Bằng độc quyền sáng chế số 8455 được duy trì đến 11/05/2020. *h*

Nơi nhận:

- Như trên;
- TT (để công bố);
- Lưu: VT, Hồ sơ.

CỤC TRƯỞNG

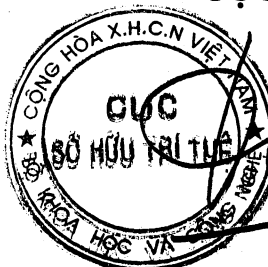

Đình Hữu Phí

BỘ KHOA HỌC VÀ CÔNG NGHỆ
CỤC SỞ HỮU TRÍ TUỆ

CỘNG HOÀ XÃ HỘI CHỦ NGHĨA VIỆT NAM
Độc lập - Tự do - Hạnh phúc

Số: 18112/TB-SHTT

Hà Nội, ngày 11 tháng 9 năm 2019

THÔNG BÁO
Ghi nhận yêu cầu duy trì hiệu lực Bằng độc quyền sáng chế

Kính gửi: Công ty TNHH một thành viên Sở hữu trí tuệ VCCI
(VCCI-IP CO., LTD)
Số 9 Đào Duy Anh, quận Đống Đa, thành phố Hà Nội

Căn cứ kết quả thẩm định yêu cầu duy trì hiệu lực Bằng độc quyền sáng chế:

Số đơn: DT1-2018-04611

Ngày nộp: 01/08/2018

Chủ đơn: SecureAds, Inc. (US)

Đại diện của Chủ đơn: VCCI-IP CO., LTD

Bằng độc quyền sáng chế số: 17269

Năm yêu cầu duy trì hiệu lực: 2

Cục Sở hữu trí tuệ thông báo:

1. Yêu cầu duy trì hiệu lực Bằng độc quyền sáng chế nêu trên được chấp nhận.

2. Hiệu lực Bằng độc quyền sáng chế số 17269 được duy trì đến 01/08/2019.

Nơi nhận:

- Như trên;
- TT (để công bố);
- Lưu: VT, Hồ sơ.

CỤC TRƯỞNG



Đinh Hữu Phí

BỘ KHOA HỌC VÀ CÔNG NGHỆ
CỤC SỞ HỮU TRÍ TUỆ

CỘNG HÒA XÃ HỘI CHỦ NGHĨA VIỆT NAM
Độc lập - Tự do - Hạnh phúc

Số: 78715 /TB-SHTT

Hà Nội, ngày 11 tháng 9 năm 2019

THÔNG BÁO
Ghi nhận yêu cầu duy trì hiệu lực Bằng độc quyền sáng chế

Kính gửi: Công ty TNHH một thành viên Sở hữu trí tuệ VCCI
(VCCI-IP CO.,LTD)
Tầng 8, Toà nhà VCCI, số 9 Đào Duy Anh, phường Phương mai,
quận Đống Đa, thành phố Hà Nội

Căn cứ kết quả thẩm định yêu cầu duy trì hiệu lực Bằng độc quyền sáng chế:

Số đơn: DT1-2019-00936

Ngày nộp: 12/02/2019

Chủ đơn: DROSSAPHARM AG (CH)

Đại diện của Chủ đơn: VCCI-IP CO.,LTD

Bằng độc quyền sáng chế số: 12362

Năm yêu cầu duy trì hiệu lực: 6

Cục Sở hữu trí tuệ thông báo:

1. Yêu cầu duy trì hiệu lực Bằng độc quyền sáng chế nêu trên được chấp nhận.
2. Hiệu lực Bằng độc quyền sáng chế số 12362 được duy trì đến 07/02/2020.

Nơi nhận:

- Như trên;
- TT (để công bố);
- Lưu: VT, Hồ sơ.

CỤC TRƯỞNG

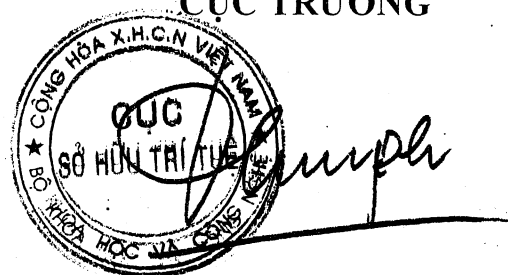

Đình Hữu Phú

BỘ KHOA HỌC VÀ CÔNG NGHỆ
CỤC SỞ HỮU TRÍ TUỆ

CỘNG HÒA XÃ HỘI CHỦ NGHĨA VIỆT NAM
Độc lập - Tự do - Hạnh phúc

Số: 18114 /TB-SHTT

Hà Nội, ngày 11 tháng 9 năm 2019

THÔNG BÁO
Ghi nhận yêu cầu duy trì hiệu lực Bằng độc quyền sáng chế

Kính gửi: Công ty Luật TNHH T&G (TGVN)

Phòng số 5 tầng 15 Toà nhà Harec, 4A Láng Hạ, phường Thành Công
quận Ba Đình, TP Hà Nội

Căn cứ kết quả thẩm định yêu cầu duy trì hiệu lực Bằng độc quyền sáng chế:

Số đơn: DT1-2019-02544

Ngày nộp: 02/04/2019

Chủ đơn: Teh Yor Co., Ltd. (TW)

Đại diện của Chủ đơn: TGVN

Bằng độc quyền sáng chế số: 8465

Năm yêu cầu duy trì hiệu lực: 10

Cục Sở hữu trí tuệ thông báo:

1. Yêu cầu duy trì hiệu lực Bằng độc quyền sáng chế nêu trên được chấp nhận.
2. Hiệu lực Bằng độc quyền sáng chế số 8465 được duy trì đến 18/05/2020.

Nơi nhận:

- Như trên;
- TT (để công bố);
- Lưu: VT, Hồ sơ.

CỤC TRƯỞNG



Đình Hữu Phí

BỘ KHOA HỌC VÀ CÔNG NGHỆ
CỤC SỞ HỮU TRÍ TUỆ

CỘNG HÒA XÃ HỘI CHỦ NGHĨA VIỆT NAM
Độc lập - Tự do - Hạnh phúc

Số: 78/145/TB-SHTT

Hà Nội, ngày 11 tháng 5 năm 2019

THÔNG BÁO
Ghi nhận yêu cầu duy trì hiệu lực Bằng độc quyền sáng chế

Kính gửi: Công ty Luật TNHH Phạm và Liên danh (PHAM & ASSOCIATES)
8 Trần Hưng Đạo, thành phố Hà Nội

Căn cứ kết quả thẩm định yêu cầu duy trì hiệu lực Bằng độc quyền sáng chế:

Số đơn: DT1-2019-03810

Ngày nộp: 24/05/2019

Chủ đơn: THOMSON LICENSING (FR)

Đại diện của Chủ đơn: PHAM & ASSOCIATES

Bằng độc quyền sáng chế số: 19408

Năm yêu cầu duy trì hiệu lực: 2

Cục Sở hữu trí tuệ thông báo:

1. Yêu cầu duy trì hiệu lực Bằng độc quyền sáng chế nêu trên được chấp nhận.

2. Hiệu lực Bằng độc quyền sáng chế số 19408 được duy trì đến 06/06/2020.

Nơi nhận:

- Như trên;
- TT (để công bố);
- Lưu: VT, Hồ sơ.

CỤC TRƯỞNG



Đình Hữu Phí

BỘ KHOA HỌC VÀ CÔNG NGHỆ
CỤC SỞ HỮU TRÍ TUỆ

CỘNG HÒA XÃ HỘI CHỦ NGHĨA VIỆT NAM
Độc lập - Tự do - Hạnh phúc

Số: 78116 /TB-SHTT

Hà Nội, ngày 11 tháng 5 năm 2019

THÔNG BÁO
Ghi nhận yêu cầu duy trì hiệu lực Bằng độc quyền sáng chế

Kính gửi: Công ty Luật TNHH Phạm và Liên danh (PHAM & ASSOCIATES)
8 Trần Hưng Đạo, thành phố Hà Nội

Căn cứ kết quả thẩm định yêu cầu duy trì hiệu lực Bằng độc quyền sáng chế:

Số đơn: DT1-2019-03811

Ngày nộp: 24/05/2019

Chủ đơn: Vallourec Oil And Gas France (FR)

Đại diện của Chủ đơn: PHAM & ASSOCIATES

Bằng độc quyền sáng chế số: 19433

Năm yêu cầu duy trì hiệu lực: 2

Cục Sở hữu trí tuệ thông báo:

1. Yêu cầu duy trì hiệu lực Bằng độc quyền sáng chế nêu trên được chấp nhận.

2. Hiệu lực Bằng độc quyền sáng chế số 19433 được duy trì đến 07/06/2020.

Nơi nhận:

- Như trên;
- TT (để công bố);
- Lưu: VT, Hồ sơ.

CỤC TRƯỞNG



Đình Hữu Phí

BỘ KHOA HỌC VÀ CÔNG NGHỆ
CỤC SỞ HỮU TRÍ TUỆ

CỘNG HÒA XÃ HỘI CHỦ NGHĨA VIỆT NAM
Độc lập - Tự do - Hạnh phúc

Số: 18117/TB-SHTT

Hà Nội, ngày 11 tháng 5 năm 2019

THÔNG BÁO
Ghi nhận yêu cầu duy trì hiệu lực Bằng độc quyền sáng chế

Kính gửi: Công ty Luật TNHH Phạm và Liên danh (PHAM & ASSOCIATES)
8 Trần Hưng Đạo, thành phố Hà Nội

Căn cứ kết quả thẩm định yêu cầu duy trì hiệu lực Bằng độc quyền sáng chế:

Số đơn: DT1-2019-03812

Ngày nộp: 24/05/2019

Chủ đơn: BECTON, DICKINSON AND COMPANY (US)

Đại diện của Chủ đơn: PHAM & ASSOCIATES

Bằng độc quyền sáng chế số: 19447

Năm yêu cầu duy trì hiệu lực: 2

Cục Sở hữu trí tuệ thông báo:

1. Yêu cầu duy trì hiệu lực Bằng độc quyền sáng chế nêu trên được chấp nhận.

2. Hiệu lực Bằng độc quyền sáng chế số 19447 được duy trì đến 13/06/2020.

Nơi nhận:

- Như trên;
- TT (để công bố);
- Lưu: VT, Hồ sơ.

CỤC TRƯỞNG



Đình Hữu Phí

BỘ KHOA HỌC VÀ CÔNG NGHỆ
CỤC SỞ HỮU TRÍ TUỆ

CỘNG HÒA XÃ HỘI CHỦ NGHĨA VIỆT NAM
Độc lập - Tự do - Hạnh phúc

Số: 78/118/TB-SHTT

Hà Nội, ngày 11 tháng 9 năm 2019

THÔNG BÁO
Ghi nhận yêu cầu duy trì hiệu lực Bằng độc quyền sáng chế

Kính gửi: Công ty Luật TNHH Phạm và Liên danh (PHAM & ASSOCIATES)
8 Trần Hưng Đạo, thành phố Hà Nội

Căn cứ kết quả thẩm định yêu cầu duy trì hiệu lực Bằng độc quyền sáng chế:

Số đơn: DT1-2019-03813

Ngày nộp: 24/05/2019

Chủ đơn: GE LIGHTING SOLUTIONS, LLC (US)

Đại diện của Chủ đơn: PHAM & ASSOCIATES

Bằng độc quyền sáng chế số: 17098

Năm yêu cầu duy trì hiệu lực: 3

Cục Sở hữu trí tuệ thông báo:

1. Yêu cầu duy trì hiệu lực Bằng độc quyền sáng chế nêu trên được chấp nhận.

2. Hiệu lực Bằng độc quyền sáng chế số 17098 được duy trì đến 20/06/2020.

Nơi nhận:

- Như trên;
- TT (để công bố);
- Lưu: VT, Hồ sơ.

CỤC TRƯỞNG

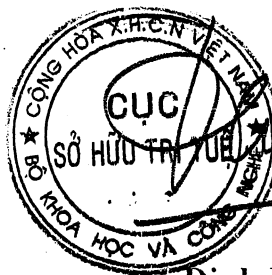

Đinh Hữu Phí

**BỘ KHOA HỌC VÀ CÔNG NGHỆ
CỤC SỞ HỮU TRÍ TUỆ**

**CỘNG HÒA XÃ HỘI CHỦ NGHĨA VIỆT NAM
Độc lập - Tự do - Hạnh phúc**

Số: 78/119/TB-SHTT

Hà Nội, ngày 11 tháng 9 năm 2019

THÔNG BÁO
Ghi nhận yêu cầu duy trì hiệu lực Bằng độc quyền sáng chế

Kính gửi: Công ty Luật TNHH Phạm và Liên danh (PHAM & ASSOCIATES)
8 Trần Hưng Đạo, thành phố Hà Nội

Căn cứ kết quả thẩm định yêu cầu duy trì hiệu lực Bằng độc quyền sáng chế:

Số đơn: DT1-2019-03814

Ngày nộp: 24/05/2019

Chủ đơn: THOMSON LICENSING (FR)

Đại diện của Chủ đơn: PHAM & ASSOCIATES

Bằng độc quyền sáng chế số: 10398

Năm yêu cầu duy trì hiệu lực: 8

Cục Sở hữu trí tuệ thông báo:

1. Yêu cầu duy trì hiệu lực Bằng độc quyền sáng chế nêu trên được chấp nhận.

2. Hiệu lực Bằng độc quyền sáng chế số 10398 được duy trì đến 20/06/2020.

Nơi nhận:

- Như trên;
- TT (để công bố);
- Lưu: VT, Hồ sơ.

CỤC TRƯỞNG



Đình Hữu Phí

BỘ KHOA HỌC VÀ CÔNG NGHỆ
CỤC SỞ HỮU TRÍ TUỆ

CỘNG HOÀ XÃ HỘI CHỦ NGHĨA VIỆT NAM
Độc lập - Tự do - Hạnh phúc

Số: 78/20/TB-SHTT

Hà Nội, ngày 11 tháng 5 năm 2019

THÔNG BÁO
Ghi nhận yêu cầu duy trì hiệu lực Bằng độc quyền sáng chế

Kính gửi: Công ty Luật TNHH Phạm và Liên danh (PHAM & ASSOCIATES)
8 Trần Hưng Đạo, thành phố Hà Nội

Căn cứ kết quả thẩm định yêu cầu duy trì hiệu lực Bằng độc quyền sáng chế:

Số đơn: DT1-2019-03815

Ngày nộp: 24/05/2019

Chủ đơn: SONY CORPORATION (JP)

Đại diện của Chủ đơn: PHAM & ASSOCIATES

Bằng độc quyền sáng chế số: 14223

Năm yêu cầu duy trì hiệu lực: 5

Cục Sở hữu trí tuệ thông báo:

1. Yêu cầu duy trì hiệu lực Bằng độc quyền sáng chế nêu trên được chấp nhận.

2. Hiệu lực Bằng độc quyền sáng chế số 14223 được duy trì đến 22/06/2020.

H

Nơi nhận:

- Như trên;
- TT (để công bố);
- Lưu: VT, Hồ sơ.

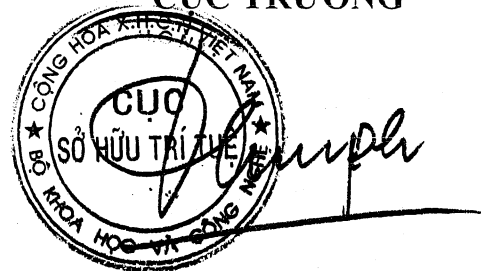
CỤC TRƯỞNG

Đinh Hữu Phí

BỘ KHOA HỌC VÀ CÔNG NGHỆ
CỤC SỞ HỮU TRÍ TUỆ

CỘNG HÒA XÃ HỘI CHỦ NGHĨA VIỆT NAM
Độc lập - Tự do - Hạnh phúc

Số: 78121/TB-SHTT

Hà Nội, ngày 11 tháng 9 năm 2019

THÔNG BÁO
Ghi nhận yêu cầu duy trì hiệu lực Bằng độc quyền sáng chế

Kính gửi: Công ty Luật TNHH Phạm và Liên danh (PHAM & ASSOCIATES)
8 Trần Hưng Đạo, thành phố Hà Nội

Căn cứ kết quả thẩm định yêu cầu duy trì hiệu lực Bằng độc quyền sáng chế:

Số đơn: DT1-2019-03816

Ngày nộp: 24/05/2019

Chủ đơn: THOMSON LICENSING (FR)

Đại diện của Chủ đơn: PHAM & ASSOCIATES

Bằng độc quyền sáng chế số: 12886

Năm yêu cầu duy trì hiệu lực: 6

Cục Sở hữu trí tuệ thông báo:

1. Yêu cầu duy trì hiệu lực Bằng độc quyền sáng chế nêu trên được chấp nhận.

2. Hiệu lực Bằng độc quyền sáng chế số 12886 được duy trì đến 30/06/2020.

Nơi nhận:

- Như trên;
- TT (để công bố);
- Lưu: VT, Hồ sơ.

CỤC TRƯỞNG



Đinh Hữu Phí

BỘ KHOA HỌC VÀ CÔNG NGHỆ
CỤC SỞ HỮU TRÍ TUỆ

CỘNG HÒA XÃ HỘI CHỦ NGHĨA VIỆT NAM
Độc lập - Tự do - Hạnh phúc

Số: 78/22/TB-SHTT

Hà Nội, ngày 11 tháng 9 năm 2019

THÔNG BÁO
Ghi nhận yêu cầu duy trì hiệu lực Bằng độc quyền sáng chế

Kính gửi: Công ty TNHH Sở hữu trí tuệ Vàng (GINTASSET CO., LTD.)
Số 20 ngách 1/48 ngõ 1 phố Phạm Tuấn Tài, phường Dịch Vọng Hậu,
quận Cầu Giấy, TP. Hà Nội

Căn cứ kết quả thẩm định yêu cầu duy trì hiệu lực Bằng độc quyền sáng chế:

Số đơn: DT1-2019-03817

Ngày nộp: 24/05/2019

Chủ đơn: GEM TERMINAL IND. CO., LTD. (TW)

Đại diện của Chủ đơn: GINTASSET CO., LTD.

Bằng độc quyền sáng chế số: 12776

Năm yêu cầu duy trì hiệu lực: 6

Cục Sở hữu trí tuệ thông báo:

1. Yêu cầu duy trì hiệu lực Bằng độc quyền sáng chế nêu tên được chấp nhận.
2. Hiệu lực Bằng độc quyền sáng chế số 12776 được duy trì đến 26/05/2020.

Nơi nhận:

- Như trên;
- TT (để công bố);
- Lưu: VT, Hồ sơ.

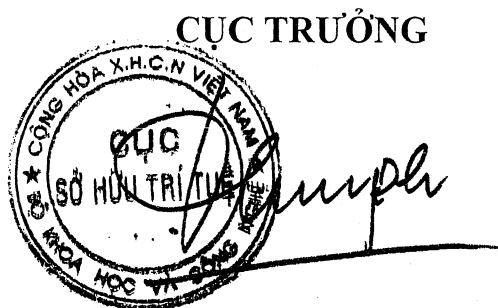

Đinh Hữu Phí

BỘ KHOA HỌC VÀ CÔNG NGHỆ
CỤC SỞ HỮU TRÍ TUỆ

CỘNG HÒA XÃ HỘI CHỦ NGHĨA VIỆT NAM
Độc lập - Tự do - Hạnh phúc

Số: 18/123/TB-SHTT

Hà Nội, ngày 11 tháng 5 năm 2019

THÔNG BÁO
Ghi nhận yêu cầu duy trì hiệu lực Bằng độc quyền sáng chế

Kính gửi: Công ty Cổ phần Sở hữu công nghiệp INVESTIP (INVESTIP)
Tầng 5, tòa nhà Charmvit Tower, 117 Trần Duy Hưng, phường Trung Hòa,
quận Cầu Giấy, thành phố Hà Nội

Căn cứ kết quả thẩm định yêu cầu duy trì hiệu lực Bằng độc quyền sáng chế:

Số đơn: DT1-2019-03818

Ngày nộp: 24/05/2019

Chủ đơn: CROSSJECT (FR)

Đại diện của Chủ đơn: INVESTIP

Bằng độc quyền sáng chế số: 4299

Năm yêu cầu duy trì hiệu lực: 16

Cục Sở hữu trí tuệ thông báo:

1. Yêu cầu duy trì hiệu lực Bằng độc quyền sáng chế nêu trên được chấp nhận.
2. Hiệu lực Bằng độc quyền sáng chế số 4299 được duy trì đến 12/05/2020.

Nơi nhận:

- Như trên;
- TT (để công bố);
- Lưu: VT, Hồ sơ.

CỤC TRƯỞNG



Đình Hữu Phí

BỘ KHOA HỌC VÀ CÔNG NGHỆ
CỤC SỞ HỮU TRÍ TUỆ

CỘNG HOÀ XÃ HỘI CHỦ NGHĨA VIỆT NAM
Độc lập - Tự do - Hạnh phúc

Số: 78/124/TB-SHTT

Hà Nội, ngày 11 tháng 5 năm 2019

THÔNG BÁO
Ghi nhận yêu cầu duy trì hiệu lực Bằng độc quyền sáng chế

Kính gửi: Công ty TNHH Trường Xuân (AGELESS CO.,LTD.)
Tầng 11, số 102 đường Trần Phú, phường Mộ Lao, quận Hà Đông,
TP. Hà Nội

Căn cứ kết quả thẩm định yêu cầu duy trì hiệu lực Bằng độc quyền sáng chế:

Số đơn: DT1-2019-03819

Ngày nộp: 24/05/2019

Chủ đơn: SDI CORPORATION (TW)

Đại diện của Chủ đơn: AGELESS CO.,LTD.

Bằng độc quyền sáng chế số: 15891

Năm yêu cầu duy trì hiệu lực: 4

Cục Sở hữu trí tuệ thông báo:

1. Yêu cầu duy trì hiệu lực Bằng độc quyền sáng chế nêu tên được chấp nhận.
2. Hiệu lực Bằng độc quyền sáng chế số 15891 được duy trì đến 29/08/2020.

Nơi nhận:

- Như trên;
- TT (để công bố);
- Lưu: VT, Hồ sơ.

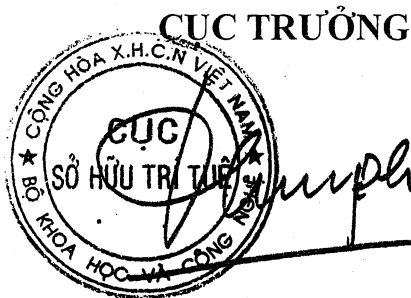

Đinh Hữu Phí

BỘ KHOA HỌC VÀ CÔNG NGHỆ
CỤC SỞ HỮU TRÍ TUỆ

CỘNG HOÀ XÃ HỘI CHỦ NGHĨA VIỆT NAM
Độc lập - Tự do - Hạnh phúc

Số: 78125/TB-SHTT

Hà Nội, ngày 11 tháng 5 năm 2019

THÔNG BÁO
Ghi nhận yêu cầu duy trì hiệu lực Bằng độc quyền sáng chế

Kính gửi: Công ty TNHH Ban Ca (BANCA)
15B Triệu Việt Vương, thành phố Hà Nội

Căn cứ kết quả thẩm định yêu cầu duy trì hiệu lực Bằng độc quyền sáng chế:

Số đơn: DT1-2019-03820

Ngày nộp: 24/05/2019

Chủ đơn: UNILEVER N.V. (NL)

Đại diện của Chủ đơn: BANCA

Bằng độc quyền sáng chế số: 15514

Năm yêu cầu duy trì hiệu lực: 4

Cục Sở hữu trí tuệ thông báo:

1. Yêu cầu duy trì hiệu lực Bằng độc quyền sáng chế nêu trên được chấp nhận.

2. Hiệu lực Bằng độc quyền sáng chế số 15514 được duy trì đến 24/05/2020.

Nơi nhận:

- Như trên;
- TT (để công bố);
- Lưu: VT, Hồ sơ.

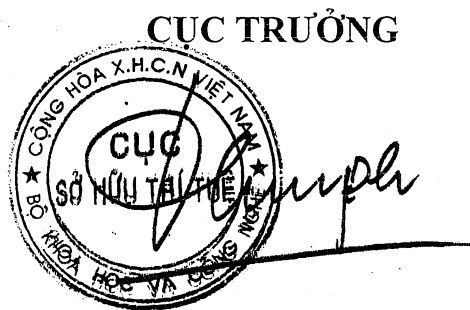

Đình Hữu Phí

BỘ KHOA HỌC VÀ CÔNG NGHỆ
CỤC SỞ HỮU TRÍ TUỆ

CỘNG HOÀ XÃ HỘI CHỦ NGHĨA VIỆT NAM
Độc lập - Tự do - Hạnh phúc

Số: 78/26/TB-SHTT

Hà Nội, ngày 11 tháng 9 năm 2019

THÔNG BÁO
Ghi nhận yêu cầu duy trì hiệu lực Bằng độc quyền sáng chế

Kính gửi: Công ty TNHH Ban Ca (BANCA)
15B Triệu Việt Vương, thành phố Hà Nội

Căn cứ kết quả thẩm định yêu cầu duy trì hiệu lực Bằng độc quyền sáng chế:

Số đơn: DT1-2019-03821

Ngày nộp: 24/05/2019

Chủ đơn: GODO KAISHA IP BRIDGE 1 (JP)

Đại diện của Chủ đơn: BANCA

Bằng độc quyền sáng chế số: 15520

Năm yêu cầu duy trì hiệu lực: 4

Cục Sở hữu trí tuệ thông báo:

1. Yêu cầu duy trì hiệu lực Bằng độc quyền sáng chế nêu trên được chấp nhận.

2. Hiệu lực Bằng độc quyền sáng chế số 15520 được duy trì đến 24/05/2020.

Nơi nhận:

- Như trên;
- TT (để công bố);
- Lưu: VT, Hồ sơ.

CỤC TRƯỞNG



Đinh Hữu Phí

BỘ KHOA HỌC VÀ CÔNG NGHỆ
CỤC SỞ HỮU TRÍ TUỆ

CỘNG HÒA XÃ HỘI CHỦ NGHĨA VIỆT NAM
Độc lập - Tự do - Hạnh phúc

Số: 78/27/TB-SHTT

Hà Nội, ngày 11 tháng 5 năm 2019

THÔNG BÁO
Ghi nhận yêu cầu duy trì hiệu lực Bằng độc quyền sáng chế

Kính gửi: Công ty TNHH Ban Ca (BANCA)
15B Triệu Việt Vương, thành phố Hà Nội

Căn cứ kết quả thẩm định yêu cầu duy trì hiệu lực Bằng độc quyền sáng chế:

Số đơn: DT1-2019-03822

Ngày nộp: 24/05/2019

Chủ đơn: EVONIK DEGUSSA GMBH (DE)

Đại diện của Chủ đơn: BANCA

Bằng độc quyền sáng chế số: 19315

Năm yêu cầu duy trì hiệu lực: 2

Cục Sở hữu trí tuệ thông báo:

1. Yêu cầu duy trì hiệu lực Bằng độc quyền sáng chế nêu trên được chấp nhận.

2. Hiệu lực Bằng độc quyền sáng chế số 19315 được duy trì đến 24/05/2020.

Nơi nhận:

- Như trên;
- TT (để công bố);
- Lưu: VT, Hồ sơ.

CỤC TRƯỞNG



Đinh Hữu Phí

BỘ KHOA HỌC VÀ CÔNG NGHỆ
CỤC SỞ HỮU TRÍ TUỆ

CỘNG HÒA XÃ HỘI CHỦ NGHĨA VIỆT NAM
Độc lập - Tự do - Hạnh phúc

Số: 78/28/TB-SHTT

Hà Nội, ngày 11 tháng 9 năm 2019

THÔNG BÁO
Ghi nhận yêu cầu duy trì hiệu lực Bằng độc quyền sáng chế

Kính gửi: Công ty TNHH Ban Ca (BANCA)
15B Triệu Việt Vương, thành phố Hà Nội

Căn cứ kết quả thẩm định yêu cầu duy trì hiệu lực Bằng độc quyền sáng chế:

Số đơn: DT1-2019-03823

Ngày nộp: 24/05/2019

Chủ đơn: SONY CORPORATION (JP)

Đại diện của Chủ đơn: BANCA

Bằng độc quyền sáng chế số: 19319

Năm yêu cầu duy trì hiệu lực: 2

Cục Sở hữu trí tuệ thông báo:

1. Yêu cầu duy trì hiệu lực Bằng độc quyền sáng chế nêu trên được chấp nhận.

2. Hiệu lực Bằng độc quyền sáng chế số 19319 được duy trì đến 24/05/2020.

Nơi nhận:

- Như trên;
- TT (để công bố);
- Lưu: VT, Hồ sơ.

CỤC TRƯỞNG



Đinh Hữu Phí

BỘ KHOA HỌC VÀ CÔNG NGHỆ
CỤC SỞ HỮU TRÍ TUỆ

CỘNG HOÀ XÃ HỘI CHỦ NGHĨA VIỆT NAM
Độc lập - Tự do - Hạnh phúc

Số: 18/129/TB-SHTT

Hà Nội, ngày 11 tháng 5 năm 2019

THÔNG BÁO
Ghi nhận yêu cầu duy trì hiệu lực Bằng độc quyền sáng chế

Kính gửi: Công ty TNHH Ban Ca (BANCA)
15B Triệu Việt Vương, thành phố Hà Nội

Căn cứ kết quả thẩm định yêu cầu duy trì hiệu lực Bằng độc quyền sáng chế:

Số đơn: DT1-2019-03824

Ngày nộp: 24/05/2019

Chủ đơn: BOEHRINGER INGELHEIM (CANADA) LTD. (CA)

Đại diện của Chủ đơn: BANCA

Bằng độc quyền sáng chế số: 4343

Năm yêu cầu duy trì hiệu lực: 16

Cục Sở hữu trí tuệ thông báo:

1. Yêu cầu duy trì hiệu lực Bằng độc quyền sáng chế nêu trên được chấp nhận.
2. Hiệu lực Bằng độc quyền sáng chế số 4343 được duy trì đến 09/08/2019.

Nơi nhận:

- Như trên;
- TT (để công bố);
- Lưu: VT, Hồ sơ.

CỤC TRƯỞNG



Đinh Hữu Phí

BỘ KHOA HỌC VÀ CÔNG NGHỆ
CỤC SỞ HỮU TRÍ TUỆ

CỘNG HÒA XÃ HỘI CHỦ NGHĨA VIỆT NAM
Độc lập - Tự do - Hạnh phúc

Số: 78/32/TB-SHTT

Hà Nội, ngày 11 tháng 9 năm 2019

THÔNG BÁO
Ghi nhận yêu cầu duy trì hiệu lực Bằng độc quyền sáng chế

Kính gửi: Công ty TNHH Tâm nhìn và Liên danh
(VISION & ASSOCIATES CO.LTD.)
Phòng 308-310, tầng 3, Tháp Hà Nội, số 49 Hai Bà Trưng,
phường Trần Hưng Đạo, quận Hoàn Kiếm, thành phố Hà Nội

Căn cứ kết quả thẩm định yêu cầu duy trì hiệu lực Bằng độc quyền sáng chế:

Số đơn: DT1-2019-03825

Ngày nộp: 24/05/2019

Chủ đơn: HANBON INDUSTRIES CO., LTD. (KR)

Đại diện của Chủ đơn: VISION & ASSOCIATES CO.LTD.

Bằng độc quyền sáng chế số: 10346

Năm yêu cầu duy trì hiệu lực: 8

Cục Sở hữu trí tuệ thông báo:

1. Yêu cầu duy trì hiệu lực Bằng độc quyền sáng chế nêu trên được chấp nhận.

2. Hiệu lực Bằng độc quyền sáng chế số 10346 được duy trì đến 31/05/2020.

Nơi nhận:

- Như trên;
- TT (để công bố);
- Lưu: VT, Hồ sơ.

CỤC TRƯỞNG



Đinh Hữu Phí

BỘ KHOA HỌC VÀ CÔNG NGHỆ
CỤC SỞ HỮU TRÍ TUỆ

CỘNG HÒA XÃ HỘI CHỦ NGHĨA VIỆT NAM
Độc lập - Tự do - Hạnh phúc

Số: 78131 /TB-SHTT

Hà Nội, ngày 11 tháng 5 năm 2019

THÔNG BÁO
Ghi nhận yêu cầu duy trì hiệu lực Bằng độc quyền sáng chế

Kính gửi: Công ty TNHH Ban Ca (BANCA)
15B Triệu Việt Vương, thành phố Hà Nội

Căn cứ kết quả thẩm định yêu cầu duy trì hiệu lực Bằng độc quyền sáng chế:

Số đơn: DT1-2019-03826

Ngày nộp: 24/05/2019

Chủ đơn: SOLAR SOLUTIONS LLC (US)

Đại diện của Chủ đơn: BANCA

Bằng độc quyền sáng chế số: 8486

Năm yêu cầu duy trì hiệu lực: 10

Cục Sở hữu trí tuệ thông báo:

1. Yêu cầu duy trì hiệu lực Bằng độc quyền sáng chế nêu trên được chấp nhận.
2. Hiệu lực Bằng độc quyền sáng chế số 8486 được duy trì đến 25/05/2020.

Nơi nhận:

- Như trên;
- TT (để công bố);
- Lưu: VT, Hồ sơ.

CỤC TRƯỞNG



Đinh Hữu Phí

BỘ KHOA HỌC VÀ CÔNG NGHỆ
CỤC SỞ HỮU TRÍ TUỆ

CỘNG HÒA XÃ HỘI CHỦ NGHĨA VIỆT NAM
Độc lập - Tự do - Hạnh phúc

Số: 78/52 /TB-SHTT

Hà Nội, ngày 11 tháng 9 năm 2019

THÔNG BÁO
Ghi nhận yêu cầu duy trì hiệu lực Bằng độc quyền sáng chế

Kính gửi: Công ty TNHH T&T INVENMARK Sở hữu trí tuệ Quốc tế
(T&T INVENMARK CO., LTD.)
Phòng 101, tòa nhà 30 Nguyễn Du, phường Bùi Thị Xuân,
quận Hai Bà Trưng, TP. Hà Nội

Căn cứ kết quả thẩm định yêu cầu duy trì hiệu lực Bằng độc quyền sáng chế:

Số đơn: DT1-2019-03828

Ngày nộp: 24/05/2019

Chủ đơn: GEOX S.p.A. (IT)

Đại diện của Chủ đơn: T&T INVENMARK CO., LTD.

Bằng độc quyền sáng chế số: 14047

Năm yêu cầu duy trì hiệu lực: 5

Cục Sở hữu trí tuệ thông báo:

1. Yêu cầu duy trì hiệu lực Bằng độc quyền sáng chế nêu trên được chấp nhận.

2. Hiệu lực Bằng độc quyền sáng chế số 14047 được duy trì đến 12/05/2020.

Nơi nhận:

- Như trên;
- TT (để công bố);
- Lưu: VT, Hồ sơ.

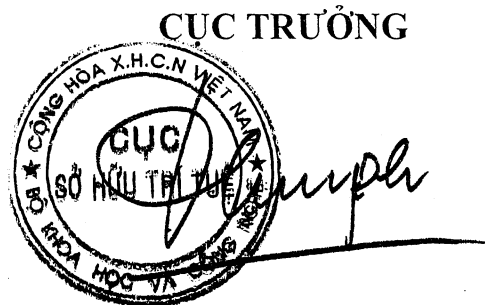

Đình Hữu Phí

BỘ KHOA HỌC VÀ CÔNG NGHỆ
CỤC SỞ HỮU TRÍ TUỆ

CỘNG HÒA XÃ HỘI CHỦ NGHĨA VIỆT NAM
Độc lập - Tự do - Hạnh phúc

Số: 78/133/TB-SHTT

Hà Nội, ngày 11 tháng 5 năm 2019

THÔNG BÁO

Ghi nhận yêu cầu duy trì hiệu lực Bằng độc quyền sáng chế

Kính gửi: Công ty TNHH T&T INVENMARK Sở hữu trí tuệ Quốc tế
(T&T INVENMARK CO., LTD.)
Phòng 101, tòa nhà 30 Nguyễn Du, phường Bùi Thị Xuân,
quận Hai Bà Trưng, TP. Hà Nội

Căn cứ kết quả thẩm định yêu cầu duy trì hiệu lực Bằng độc quyền sáng chế:

Số đơn: DT1-2019-03829

Ngày nộp: 24/05/2019

Chủ đơn: GEOX S.p.A. (IT)

Đại diện của Chủ đơn: T&T INVENMARK CO., LTD.

Bằng độc quyền sáng chế số: 16935

Năm yêu cầu duy trì hiệu lực: 3

Cục Sở hữu trí tuệ thông báo:

1. Yêu cầu duy trì hiệu lực Bằng độc quyền sáng chế nêu tên được chấp nhận.

2. Hiệu lực Bằng độc quyền sáng chế số 16935 được duy trì đến 08/05/2020.

Nơi nhận:

- Như trên;
- TT (để công bố);
- Lưu: VT, Hồ sơ.

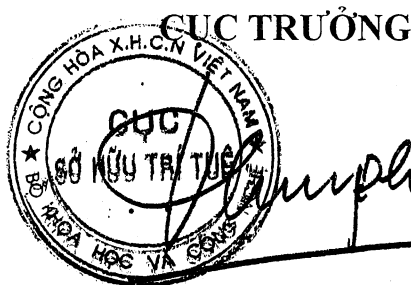

Đinh Hữu Phí

BỘ KHOA HỌC VÀ CÔNG NGHỆ
CỤC SỞ HỮU TRÍ TUỆ

CỘNG HOÀ XÃ HỘI CHỦ NGHĨA VIỆT NAM
Độc lập - Tự do - Hạnh phúc

Số: 78/154/TTB-SHTT

Hà Nội, ngày 11 tháng 5 năm 2019

THÔNG BÁO
Ghi nhận yêu cầu duy trì hiệu lực Bằng độc quyền sáng chế

Kính gửi: Công ty Luật TNHH T&G (TGVN)

Phòng số 5 tầng 15 Toà nhà Harec, 4A Láng Hạ, phường Thành Công
quận Ba Đình, TP Hà Nội

Căn cứ kết quả thẩm định yêu cầu duy trì hiệu lực Bằng độc quyền sáng chế:

Số đơn: DT1-2019-03830

Ngày nộp: 24/05/2019

Chủ đơn: VERSALIS S.P.A (IT)

Đại diện của Chủ đơn: TGVN

Bằng độc quyền sáng chế số: 16964

Năm yêu cầu duy trì hiệu lực: 3

Cục Sở hữu trí tuệ thông báo:

1. Yêu cầu duy trì hiệu lực Bằng độc quyền sáng chế nêu trên được chấp nhận.

2. Hiệu lực Bằng độc quyền sáng chế số 16964 được duy trì đến 15/05/2020.

Nơi nhận:

- Như trên;
- TT (để công bố);
- Lưu: VT, Hồ sơ.

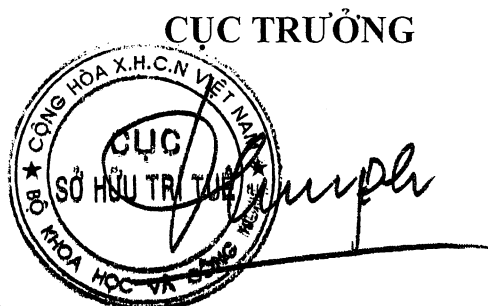

Đinh Hữu Phí

BỘ KHOA HỌC VÀ CÔNG NGHỆ
CỤC SỞ HỮU TRÍ TUỆ

CỘNG HOÀ XÃ HỘI CHỦ NGHĨA VIỆT NAM
Độc lập - Tự do - Hạnh phúc

Số: 78/185/TB-SHTT

Hà Nội, ngày 11 tháng 9 năm 2019

THÔNG BÁO
Ghi nhận yêu cầu duy trì hiệu lực Bằng độc quyền sáng chế

Kính gửi: Công ty Luật TNHH T&G (TGVN)

Phòng số 5 tầng 15 Toà nhà Harec, 4A Láng Hạ, phường Thành Công
quận Ba Đình, TP Hà Nội

Căn cứ kết quả thẩm định yêu cầu duy trì hiệu lực Bằng độc quyền sáng chế:

Số đơn: DT1-2019-03831

Ngày nộp: 24/05/2019

Chủ đơn: AVEMIS (FR)

Đại diện của Chủ đơn: TGVN

Bằng độc quyền sáng chế số: 15375

Năm yêu cầu duy trì hiệu lực: 4

Cục Sở hữu trí tuệ thông báo:

1. Yêu cầu duy trì hiệu lực Bằng độc quyền sáng chế nêu tên được chấp nhận.

2. Hiệu lực Bằng độc quyền sáng chế số 15375 được duy trì đến 11/04/2020.

Nơi nhận:

- Như trên;
- TT (để công bố);
- Lưu: VT, Hồ sơ.

CỤC TRƯỞNG



Đinh Hữu Phí

**BỘ KHOA HỌC VÀ CÔNG NGHỆ
CỤC SỞ HỮU TRÍ TUỆ**

**CỘNG HOÀ XÃ HỘI CHỦ NGHĨA VIỆT NAM
Độc lập - Tự do - Hạnh phúc**

Số: *78/156* /TB-SHTT

Hà Nội, ngày *11* tháng *9* năm 2019

THÔNG BÁO
Ghi nhận yêu cầu duy trì hiệu lực Bằng độc quyền sáng chế

Kính gửi: Công ty Luật TNHH T&G (TGVN)

Phòng số 5 tầng 15 Toà nhà Harec, 4A Láng Hạ, phường Thành Công
quận Ba Đình, TP Hà Nội

Căn cứ kết quả thẩm định yêu cầu duy trì hiệu lực Bằng độc quyền sáng chế:

Số đơn: DT1-2019-03832

Ngày nộp: 24/05/2019

Chủ đơn: Les Laboratoires Servier (FR)

Đại diện của Chủ đơn: TGVN

Bằng độc quyền sáng chế số: 7213

Năm yêu cầu duy trì hiệu lực: 12

Cục Sở hữu trí tuệ thông báo:

1. Yêu cầu duy trì hiệu lực Bằng độc quyền sáng chế nêu trên được chấp nhận.
2. Hiệu lực Bằng độc quyền sáng chế số 7213 được duy trì đến 12/08/2020.

Nơi nhận:

- Như trên;
- TT (để công bố);
- Lưu: VT, Hồ sơ.

CỤC TRƯỞNG



Đinh Hữu Phí

BỘ KHOA HỌC VÀ CÔNG NGHỆ
CỤC SỞ HỮU TRÍ TUỆ

CỘNG HOÀ XÃ HỘI CHỦ NGHĨA VIỆT NAM
Độc lập - Tự do - Hạnh phúc

Số: 7815+/TB-SHTT

Hà Nội, ngày 11 tháng 9 năm 2019

THÔNG BÁO
Ghi nhận yêu cầu duy trì hiệu lực Bằng độc quyền sáng chế

Kính gửi: Công ty Luật TNHH T&G (TGVN)

Phòng số 5 tầng 15 Toà nhà Harec, 4A Láng Hạ, phường Thành Công
quận Ba Đình, TP Hà Nội

Căn cứ kết quả thẩm định yêu cầu duy trì hiệu lực Bằng độc quyền sáng chế:

Số đơn: DT1-2019-03833

Ngày nộp: 24/05/2019

Chủ đơn: PTT GLOBAL CHEMICAL PCL (TH)

Đại diện của Chủ đơn: TGVN

Bằng độc quyền sáng chế số: 20067

Năm yêu cầu duy trì hiệu lực: 2

Cục Sở hữu trí tuệ thông báo:

1. Yêu cầu duy trì hiệu lực Bằng độc quyền sáng chế nêu trên được chấp nhận.
2. Hiệu lực Bằng độc quyền sáng chế số 20067 được duy trì đến 15/10/2020.

Nơi nhận:

- Như trên;
- TT (để công bố);
- Lưu: VT, Hồ sơ.

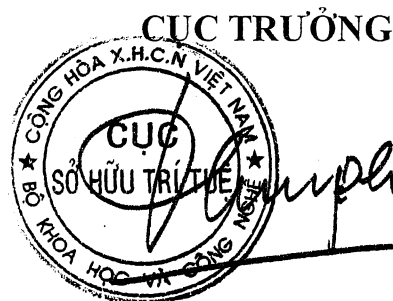

Đinh Hữu Phí

**BỘ KHOA HỌC VÀ CÔNG NGHỆ
CỤC SỞ HỮU TRÍ TUỆ**

**CỘNG HOÀ XÃ HỘI CHỦ NGHĨA VIỆT NAM
Độc lập - Tự do - Hạnh phúc**

Số: *18/158*/TB-SHTT

Hà Nội, ngày *11* tháng *9* năm 2019

THÔNG BÁO
Ghi nhận yêu cầu duy trì hiệu lực Bằng độc quyền sáng chế

Kính gửi: Công ty Luật TNHH T&G (TGVN)

Phòng số 5 tầng 15 Toà nhà Harec, 4A Láng Hạ, phường Thành Công
quận Ba Đình, TP Hà Nội

Căn cứ kết quả thẩm định yêu cầu duy trì hiệu lực Bằng độc quyền sáng chế:

Số đơn: DT1-2019-03834

Ngày nộp: 24/05/2019

Chủ đơn: CEPESA QUIMICA, S.A. (ES)

Đại diện của Chủ đơn: TGVN

Bằng độc quyền sáng chế số: 10429

Năm yêu cầu duy trì hiệu lực: 8

Cục Sở hữu trí tuệ thông báo:

1. Yêu cầu duy trì hiệu lực Bằng độc quyền sáng chế nêu trên được chấp nhận.
2. Hiệu lực Bằng độc quyền sáng chế số 10429 được duy trì đến 27/06/2020.

Nơi nhận:

- Như trên;
- TT (để công bố);
- Lưu: VT, Hồ sơ.

CỤC TRƯỞNG



Đình Hữu Phí

**BỘ KHOA HỌC VÀ CÔNG NGHỆ
CỤC SỞ HỮU TRÍ TUỆ**

**CỘNG HÒA XÃ HỘI CHỦ NGHĨA VIỆT NAM
Độc lập - Tự do - Hạnh phúc**

Số: 18209 /TB-SHTT

Hà Nội, ngày 16 tháng 09 năm 2019

THÔNG BÁO
Ghi nhận yêu cầu duy trì hiệu lực Bằng độc quyền sáng chế

Kính gửi: Công ty TNHH một thành viên Sở hữu trí tuệ VCCI
(VCCI-IP CO.,LTD)
Tầng 8, Toà nhà VCCI, số 9 Đào Duy Anh, phường Phương mai,
quận Đống Đa, thành phố Hà Nội

Căn cứ kết quả thẩm định yêu cầu duy trì hiệu lực Bằng độc quyền sáng chế:

Số đơn: DT1-2019-03548

Ngày nộp: 16/05/2019

Chủ đơn: Nokia Technologies OY (FI)

Đại diện của Chủ đơn: VCCI-IP CO.,LTD

Bằng độc quyền sáng chế số: 19480

Năm yêu cầu duy trì hiệu lực: 2

Cục Sở hữu trí tuệ thông báo:

1. Yêu cầu duy trì hiệu lực Bằng độc quyền sáng chế nêu trên được chấp nhận.
2. Hiệu lực Bằng độc quyền sáng chế số 19480 được duy trì đến 18/06/2020.

Nơi nhận:

- Như trên;
- TT (để công bố);
- Lưu: VT, Hồ sơ.

CỤC TRƯỞNG

Đinh Hữu Phí

BỘ KHOA HỌC VÀ CÔNG NGHỆ
CỤC SỞ HỮU TRÍ TUỆ

CỘNG HÒA XÃ HỘI CHỦ NGHĨA VIỆT NAM
Độc lập - Tự do - Hạnh phúc

Số: 78281/TB-SHTT

Hà Nội, ngày 18 tháng 5 năm 2019

THÔNG BÁO

Ghi nhận yêu cầu duy trì hiệu lực Bằng độc quyền sáng chế

Kính gửi: Công ty TNHH Sở hữu trí tuệ Việt á (VIET A IP CO.,LTD)
Phòng 1504, tầng 15, tòa nhà Hàn Việt, số 203 Minh Khai,
phường Minh Khai, quận Hai Bà Trưng, TP. Hà Nội

Căn cứ kết quả thẩm định yêu cầu duy trì hiệu lực Bằng độc quyền sáng chế:

Số đơn: DT1-2019-03835

Ngày nộp: 27/05/2019

Chủ đơn: LS INDUSTRIAL SYSTEMS CO.,LTD. (KR)

Đại diện của Chủ đơn: VIET A IP CO.,LTD

Bằng độc quyền sáng chế số: 8496

Năm yêu cầu duy trì hiệu lực: 10

Cục Sở hữu trí tuệ thông báo:

1. Yêu cầu duy trì hiệu lực Bằng độc quyền sáng chế nêu trên được chấp nhận.
2. Hiệu lực Bằng độc quyền sáng chế số 8496 được duy trì đến 01/06/2020.

Nơi nhận:

- Như trên;
- TT (để công bố);
- Lưu: VT, Hồ sơ.

CỤC TRƯỞNG



Đinh Hữu Phí

BỘ KHOA HỌC VÀ CÔNG NGHỆ
CỤC SỞ HỮU TRÍ TUỆ

CỘNG HOÀ XÃ HỘI CHỦ NGHĨA VIỆT NAM
Độc lập - Tự do - Hạnh phúc

Số: 78 282/TB-SHTT

Hà Nội, ngày 18 tháng 5 năm 2019

THÔNG BÁO

Ghi nhận yêu cầu duy trì hiệu lực Bằng độc quyền sáng chế

Kính gửi: Công ty TNHH Sở hữu trí tuệ Việt á (VIET A IP CO.,LTD)
Phòng 1504, tầng 15, tòa nhà Hàn Việt, số 203 Minh Khai,
phường Minh Khai, quận Hai Bà Trưng, TP. Hà Nội

Căn cứ kết quả thẩm định yêu cầu duy trì hiệu lực Bằng độc quyền sáng chế:

Số đơn: DT1-2019-03836

Ngày nộp: 27/05/2019

Chủ đơn: LS INDUSTRIAL SYSTEMS CO.,LTD. (KR)

Đại diện của Chủ đơn: VIET A IP CO.,LTD

Bằng độc quyền sáng chế số: 8497

Năm yêu cầu duy trì hiệu lực: 10

Cục Sở hữu trí tuệ thông báo:

1. Yêu cầu duy trì hiệu lực Bằng độc quyền sáng chế nêu trên được chấp nhận.
2. Hiệu lực Bằng độc quyền sáng chế số 8497 được duy trì đến 01/06/2020.

Nơi nhận:

- Như trên;
- TT (để công bố);
- Lưu: VT, Hồ sơ.

CỤC TRƯỞNG



Đinh Hữu Phí

BỘ KHOA HỌC VÀ CÔNG NGHỆ
CỤC SỞ HỮU TRÍ TUỆ

CỘNG HÒA XÃ HỘI CHỦ NGHĨA VIỆT NAM
Độc lập - Tự do - Hạnh phúc

Số: 78 283 /TB-SHTT

Hà Nội, ngày 78 tháng 9 năm 2019

THÔNG BÁO

Ghi nhận yêu cầu duy trì hiệu lực Bằng độc quyền sáng chế

Kính gửi: Công ty TNHH Sở hữu trí tuệ Việt á (VIET A IP CO.,LTD)
Phòng 1504, tầng 15, tòa nhà Hàn Việt, số 203 Minh Khai,
phường Minh Khai, quận Hai Bà Trưng, TP. Hà Nội

Căn cứ kết quả thẩm định yêu cầu duy trì hiệu lực Bằng độc quyền sáng chế:

Số đơn: DT1-2019-03837

Ngày nộp: 27/05/2019

Chủ đơn: LS INDUSTRIAL SYSTEMS CO., LTD. (KR)

Đại diện của Chủ đơn: VIET A IP CO.,LTD

Bằng độc quyền sáng chế số: 8498

Năm yêu cầu duy trì hiệu lực: 10

Cục Sở hữu trí tuệ thông báo:

1. Yêu cầu duy trì hiệu lực Bằng độc quyền sáng chế nêu trên được chấp nhận.
2. Hiệu lực Bằng độc quyền sáng chế số 8498 được duy trì đến 01/06/2020. *đ*

Nơi nhận:

- Như trên;
- TT (để công bố);
- Lưu: VT, Hồ sơ.

CỤC TRƯỞNG



Đinh Hữu Phí

BỘ KHOA HỌC VÀ CÔNG NGHỆ
CỤC SỞ HỮU TRÍ TUỆ

CỘNG HOÀ XÃ HỘI CHỦ NGHĨA VIỆT NAM
Độc lập - Tự do - Hạnh phúc

Số: 78/289/TB-SHTT

Hà Nội, ngày 18 tháng 5 năm 2019

THÔNG BÁO

Ghi nhận yêu cầu duy trì hiệu lực Bằng độc quyền sáng chế

Kính gửi: Công ty TNHH Sở hữu trí tuệ Việt á (VIET A IP CO.,LTD)
Phòng 1504, tầng 15, tòa nhà Hàn Việt, số 203 Minh Khai,
phường Minh Khai, quận Hai Bà Trưng, TP. Hà Nội

Căn cứ kết quả thẩm định yêu cầu duy trì hiệu lực Bằng độc quyền sáng chế:

Số đơn: DT1-2019-03838

Ngày nộp: 27/05/2019

Chủ đơn: LS INDUSTRIAL SYSTEMS CO., LTD. (KR)

Đại diện của Chủ đơn: VIET A IP CO.,LTD

Bằng độc quyền sáng chế số: 10352

Năm yêu cầu duy trì hiệu lực: 8

Cục Sở hữu trí tuệ thông báo:

1. Yêu cầu duy trì hiệu lực Bằng độc quyền sáng chế nêu trên được chấp nhận.
2. Hiệu lực Bằng độc quyền sáng chế số 10352 được duy trì đến 06/06/2020.

Nơi nhận:

- Như trên;
- TT (để công bố);
- Lưu: VT, Hồ sơ.

CỤC TRƯỞNG



Đinh Hữu Phí

BỘ KHOA HỌC VÀ CÔNG NGHỆ
CỤC SỞ HỮU TRÍ TUỆ

CỘNG HÒA XÃ HỘI CHỦ NGHĨA VIỆT NAM
Độc lập - Tự do - Hạnh phúc

Số: 7828/TB-SHTT

Hà Nội, ngày 18 tháng 5 năm 2019

THÔNG BÁO

Ghi nhận yêu cầu duy trì hiệu lực Bằng độc quyền sáng chế

Kính gửi: Công ty TNHH Sở hữu trí tuệ Việt á (VIET A IP CO.,LTD)
Phòng 1504, tầng 15, tòa nhà Hàn Việt, số 203 Minh Khai,
phường Minh Khai, quận Hai Bà Trưng, TP. Hà Nội

Căn cứ kết quả thẩm định yêu cầu duy trì hiệu lực Bằng độc quyền sáng chế:

Số đơn: DT1-2019-03839

Ngày nộp: 27/05/2019

Chủ đơn: LS INDUSTRIAL SYSTEMS CO., LTD. (KR)

Đại diện của Chủ đơn: VIET A IP CO.,LTD

Bằng độc quyền sáng chế số: 12819

Năm yêu cầu duy trì hiệu lực: 6

Cục Sở hữu trí tuệ thông báo:

1. Yêu cầu duy trì hiệu lực Bằng độc quyền sáng chế nêu trên được chấp nhận.
2. Hiệu lực Bằng độc quyền sáng chế số 12819 được duy trì đến 09/06/2020.

Nơi nhận:

- Như trên;
- TT (để công bố);
- Lưu: VT, Hồ sơ.

CỤC TRƯỞNG



Đinh Hữu Phí

BỘ KHOA HỌC VÀ CÔNG NGHỆ
CỤC SỞ HỮU TRÍ TUỆ

CỘNG HÒA XÃ HỘI CHỦ NGHĨA VIỆT NAM
Độc lập - Tự do - Hạnh phúc

Số: 7828/TB-SHTT

Hà Nội, ngày 18 tháng 5 năm 2019

THÔNG BÁO
Ghi nhận yêu cầu duy trì hiệu lực Bằng độc quyền sáng chế

Kính gửi: Công ty TNHH Sở hữu trí tuệ Việt á (VIET A IP CO.,LTD)
Phòng 1504, tầng 15, tòa nhà Hàn Việt, số 203 Minh Khai,
phường Minh Khai, quận Hai Bà Trưng, TP. Hà Nội

Căn cứ kết quả thẩm định yêu cầu duy trì hiệu lực Bằng độc quyền sáng chế:

Số đơn: DT1-2019-03840

Ngày nộp: 27/05/2019

Chủ đơn: LG Industrial Systems Co., Ltd. (KR)

Đại diện của Chủ đơn: VIET A IP CO.,LTD

Bằng độc quyền sáng chế số: 5009

Năm yêu cầu duy trì hiệu lực: 15

Cục Sở hữu trí tuệ thông báo:

1. Yêu cầu duy trì hiệu lực Bằng độc quyền sáng chế nêu trên được chấp nhận.
2. Hiệu lực Bằng độc quyền sáng chế số 5009 được duy trì đến 21/06/2020.

Nơi nhận:

- Như trên;
- TT (để công bố);
- Lưu: VT, Hồ sơ.

CỤC TRƯỞNG



Đinh Hữu Phí

BỘ KHOA HỌC VÀ CÔNG NGHỆ
CỤC SỞ HỮU TRÍ TUỆ

CỘNG HÒA XÃ HỘI CHỦ NGHĨA VIỆT NAM
Độc lập - Tự do - Hạnh phúc

Số: 78287/TB-SHTT

Hà Nội, ngày 78 tháng 9 năm 2019

THÔNG BÁO

Ghi nhận yêu cầu duy trì hiệu lực Bằng độc quyền sáng chế

Kính gửi: Công ty TNHH Sở hữu trí tuệ Việt á (VIET A IP CO.,LTD)
Phòng 1504, tầng 15, tòa nhà Hàn Việt, số 203 Minh Khai,
phường Minh Khai, quận Hai Bà Trưng, TP. Hà Nội

Căn cứ kết quả thẩm định yêu cầu duy trì hiệu lực Bằng độc quyền sáng chế:

Số đơn: DT1-2019-03841

Ngày nộp: 27/05/2019

Chủ đơn: LS INDUSTRIAL SYSTEMS CO., LTD. (KR)

Đại diện của Chủ đơn: VIET A IP CO.,LTD

Bằng độc quyền sáng chế số: 8547

Năm yêu cầu duy trì hiệu lực: 10

Cục Sở hữu trí tuệ thông báo:

1. Yêu cầu duy trì hiệu lực Bằng độc quyền sáng chế nêu trên được chấp nhận.
2. Hiệu lực Bằng độc quyền sáng chế số 8547 được duy trì đến 22/06/2020. *hc*

Nơi nhận:

- Như trên;
- TT (để công bố);
- Lưu: VT, Hồ sơ.

CỤC TRƯỞNG



Đinh Hữu Phí

BỘ KHOA HỌC VÀ CÔNG NGHỆ
CỤC SỞ HỮU TRÍ TUỆ

CỘNG HÒA XÃ HỘI CHỦ NGHĨA VIỆT NAM
Độc lập - Tự do - Hạnh phúc

Số: 7828P/TB-SHTT

Hà Nội, ngày 18 tháng 9 năm 2019

THÔNG BÁO

Ghi nhận yêu cầu duy trì hiệu lực Bằng độc quyền sáng chế

Kính gửi: Công ty TNHH Sở hữu trí tuệ Việt á (VIET A IP CO.,LTD)
Phòng 1504, tầng 15, tòa nhà Hàn Việt, số 203 Minh Khai,
phường Minh Khai, quận Hai Bà Trưng, TP. Hà Nội

Căn cứ kết quả thẩm định yêu cầu duy trì hiệu lực Bằng độc quyền sáng chế:

Số đơn: DT1-2019-03842

Ngày nộp: 27/05/2019

Chủ đơn: LS INDUSTRIAL SYSTEMS CO., LTD. (KR)

Đại diện của Chủ đơn: VIET A IP CO.,LTD

Bằng độc quyền sáng chế số: 8548

Năm yêu cầu duy trì hiệu lực: 10

Cục Sở hữu trí tuệ thông báo:

1. Yêu cầu duy trì hiệu lực Bằng độc quyền sáng chế nêu trên được chấp nhận.
2. Hiệu lực Bằng độc quyền sáng chế số 8548 được duy trì đến 22/06/2020.

Nơi nhận:

- Như trên;
- TT (để công bố);
- Lưu: VT, Hồ sơ.

CỤC TRƯỞNG



Đinh Hữu Phí

BỘ KHOA HỌC VÀ CÔNG NGHỆ
CỤC SỞ HỮU TRÍ TUỆ

CỘNG HÒA XÃ HỘI CHỦ NGHĨA VIỆT NAM
Độc lập - Tự do - Hạnh phúc

Số: 78 289 /TB-SHTT

Hà Nội, ngày 18 tháng 9 năm 2019

THÔNG BÁO
Ghi nhận yêu cầu duy trì hiệu lực Bằng độc quyền sáng chế

Kính gửi: Công ty TNHH Sở hữu trí tuệ Việt á (VIET A IP CO.,LTD)
Phòng 1504, tầng 15, tòa nhà Hàn Việt, số 203 Minh Khai,
phường Minh Khai, quận Hai Bà Trưng, TP. Hà Nội

Căn cứ kết quả thẩm định yêu cầu duy trì hiệu lực Bằng độc quyền sáng chế:

Số đơn: DT1-2019-03843

Ngày nộp: 27/05/2019

Chủ đơn: LS INDUSTRIAL SYSTEMS CO., LTD. (KR)

Đại diện của Chủ đơn: VIET A IP CO.,LTD

Bằng độc quyền sáng chế số: 8549

Năm yêu cầu duy trì hiệu lực: 10

Cục Sở hữu trí tuệ thông báo:

1. Yêu cầu duy trì hiệu lực Bằng độc quyền sáng chế nêu trên được chấp nhận.
2. Hiệu lực Bằng độc quyền sáng chế số 8549 được duy trì đến 22/06/2020.

Nơi nhận:

- Như trên;
- TT (để công bố);
- Lưu: VT, Hồ sơ.

CỤC TRƯỞNG



Đinh Hữu Phí

BỘ KHOA HỌC VÀ CÔNG NGHỆ
CỤC SỞ HỮU TRÍ TUỆ

CỘNG HÒA XÃ HỘI CHỦ NGHĨA VIỆT NAM
Độc lập - Tự do - Hạnh phúc

Số: 78290 /TB-SHTT

Hà Nội, ngày 18 tháng 5 năm 2019

THÔNG BÁO

Ghi nhận yêu cầu duy trì hiệu lực Bằng độc quyền sáng chế

Kính gửi: Công ty TNHH Sở hữu trí tuệ Việt á (VIET A IP CO.,LTD)
Phòng 1504, tầng 15, tòa nhà Hàn Việt, số 203 Minh Khai,
phường Minh Khai, quận Hai Bà Trưng, TP. Hà Nội

Căn cứ kết quả thẩm định yêu cầu duy trì hiệu lực Bằng độc quyền sáng chế:

Số đơn: DT1-2019-03844

Ngày nộp: 27/05/2019

Chủ đơn: LS INDUSTRIAL SYSTEMS CO., LTD. (KR)

Đại diện của Chủ đơn: VIET A IP CO.,LTD

Bằng độc quyền sáng chế số: 8555

Năm yêu cầu duy trì hiệu lực: 10

Cục Sở hữu trí tuệ thông báo:

1. Yêu cầu duy trì hiệu lực Bằng độc quyền sáng chế nêu trên được chấp nhận.

2. Hiệu lực Bằng độc quyền sáng chế số 8555 được duy trì đến 29/06/2020. *h*

Nơi nhận:

- Như trên;
- TT (để công bố);
- Lưu: VT, Hồ sơ.

CỤC TRƯỞNG



Đinh Hữu Phú
Đinh Hữu Phú

BỘ KHOA HỌC VÀ CÔNG NGHỆ
CỤC SỞ HỮU TRÍ TUỆ

CỘNG HÒA XÃ HỘI CHỦ NGHĨA VIỆT NAM
Độc lập - Tự do - Hạnh phúc

Số: 78 291 /TB-SHTT

Hà Nội, ngày 7 tháng 9 năm 2019

THÔNG BÁO

Ghi nhận yêu cầu duy trì hiệu lực Bằng độc quyền sáng chế

Kính gửi: Công ty Luật TNHH Phạm và Liên danh (PHAM & ASSOCIATES)
8 Trần Hưng Đạo, thành phố Hà Nội

Căn cứ kết quả thẩm định yêu cầu duy trì hiệu lực Bằng độc quyền sáng chế:

Số đơn: DT1-2019-03845

Ngày nộp: 27/05/2019

Chủ đơn: J. URIACH Y COMPANIA, S.A. (ES)

Đại diện của Chủ đơn: PHAM & ASSOCIATES

Bằng độc quyền sáng chế số: 17010

Năm yêu cầu duy trì hiệu lực: 3

Cục Sở hữu trí tuệ thông báo:

1. Yêu cầu duy trì hiệu lực Bằng độc quyền sáng chế nêu trên được chấp nhận.
2. Hiệu lực Bằng độc quyền sáng chế số 17010 được duy trì đến 30/05/2020.

Nơi nhận:

- Như trên;
- TT (để công bố);
- Lưu: VT, Hồ sơ.

CỤC TRƯỞNG

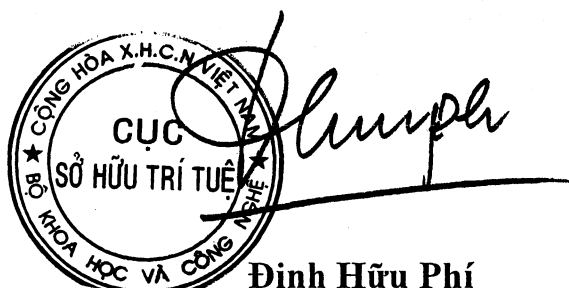

Đinh Hữu Phí

BỘ KHOA HỌC VÀ CÔNG NGHỆ
CỤC SỞ HỮU TRÍ TUỆ

CỘNG HOÀ XÃ HỘI CHỦ NGHĨA VIỆT NAM
Độc lập - Tự do - Hạnh phúc

Số: 78292 /TB-SHTT

Hà Nội, ngày 18 tháng 5 năm 2019

THÔNG BÁO
Ghi nhận yêu cầu duy trì hiệu lực Bằng độc quyền sáng chế

Kính gửi: Công ty Luật TNHH Phạm và Liên danh (PHAM & ASSOCIATES)
8 Trần Hưng Đạo, thành phố Hà Nội

Căn cứ kết quả thẩm định yêu cầu duy trì hiệu lực Bằng độc quyền sáng chế:

Số đơn: DT1-2019-03846

Ngày nộp: 27/05/2019

Chủ đơn: SEERSTONE LLC (US)

Đại diện của Chủ đơn: PHAM & ASSOCIATES

Bằng độc quyền sáng chế số: 15583

Năm yêu cầu duy trì hiệu lực: 4

Cục Sở hữu trí tuệ thông báo:

1. Yêu cầu duy trì hiệu lực Bằng độc quyền sáng chế nêu trên được chấp nhận.

2. Hiệu lực Bằng độc quyền sáng chế số 15583 được duy trì đến 06/06/2020.

Nơi nhận:

- Như trên;
- TT (để công bố);
- Lưu: VT, Hồ sơ.

CỤC TRƯỞNG



Đinh Hữu Phí

BỘ KHOA HỌC VÀ CÔNG NGHỆ
CỤC SỞ HỮU TRÍ TUỆ

CỘNG HÒA XÃ HỘI CHỦ NGHĨA VIỆT NAM
Độc lập - Tự do - Hạnh phúc

Số: 78 293 /TB-SHTT

Hà Nội, ngày 78 tháng 9 năm 2019

THÔNG BÁO
Ghi nhận yêu cầu duy trì hiệu lực Bằng độc quyền sáng chế

Kính gửi: Công ty Luật TNHH Phạm và Liên danh (PHAM & ASSOCIATES)
8 Trần Hưng Đạo, thành phố Hà Nội

Căn cứ kết quả thẩm định yêu cầu duy trì hiệu lực Bằng độc quyền sáng chế:

Số đơn: DT1-2019-03847

Ngày nộp: 27/05/2019

Chủ đơn: TELLAP INC (US)

Đại diện của Chủ đơn: PHAM & ASSOCIATES

Bằng độc quyền sáng chế số: 8504

Năm yêu cầu duy trì hiệu lực: 10

Cục Sở hữu trí tuệ thông báo:

1. Yêu cầu duy trì hiệu lực Bằng độc quyền sáng chế nêu trên được chấp nhận.
2. Hiệu lực Bằng độc quyền sáng chế số 8504 được duy trì đến 08/06/2020. *HC*

Nơi nhận:

- Như trên;
- TT (để công bố);
- Lưu: VT, Hồ sơ.

CỤC TRƯỞNG

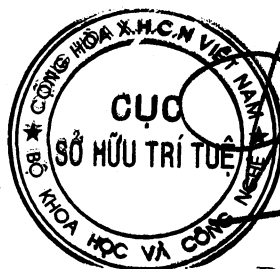

Đinh Hữu Phí

BỘ KHOA HỌC VÀ CÔNG NGHỆ
CỤC SỞ HỮU TRÍ TUỆ

CỘNG HÒA XÃ HỘI CHỦ NGHĨA VIỆT NAM
Độc lập - Tự do - Hạnh phúc

Số: 78 294/TB-SHTT

Hà Nội, ngày 7/ tháng 9 năm 2019

THÔNG BÁO
Ghi nhận yêu cầu duy trì hiệu lực Bằng độc quyền sáng chế

Kính gửi: Công ty Luật TNHH Phạm và Liên danh (PHAM & ASSOCIATES)
8 Trần Hưng Đạo, thành phố Hà Nội

Căn cứ kết quả thẩm định yêu cầu duy trì hiệu lực Bằng độc quyền sáng chế:

Số đơn: DT1-2019-03848

Ngày nộp: 27/05/2019

Chủ đơn: ALPLA WERKE ALWIN LEHNER GMBH & CO. KG (AT)

Đại diện của Chủ đơn: PHAM & ASSOCIATES

Bằng độc quyền sáng chế số: 17471

Năm yêu cầu duy trì hiệu lực: 3

Cục Sở hữu trí tuệ thông báo:

1. Yêu cầu duy trì hiệu lực Bằng độc quyền sáng chế nêu trên được chấp nhận.

2. Hiệu lực Bằng độc quyền sáng chế số 17471 được duy trì đến 12/09/2020.

Nơi nhận:

- Như trên;
- TT (để công bố);
- Lưu: VT, Hồ sơ.

CỤC TRƯỞNG



Đinh Hữu Phí

BỘ KHOA HỌC VÀ CÔNG NGHỆ
CỤC SỞ HỮU TRÍ TUỆ

CỘNG HOÀ XÃ HỘI CHỦ NGHĨA VIỆT NAM
Độc lập - Tự do - Hạnh phúc

Số: 78 295/TB-SHTT

Hà Nội, ngày 78 tháng 9 năm 2019

THÔNG BÁO
Ghi nhận yêu cầu duy trì hiệu lực Bằng độc quyền sáng chế

Kính gửi: Công ty Luật TNHH WINCO (WINCO LAW FIRM)
Số 54 Trần Quốc Vượng, phường Dịch Vọng Hậu, quận Cầu Giấy,
TP Hà Nội

Căn cứ kết quả thẩm định yêu cầu duy trì hiệu lực Bằng độc quyền sáng chế:

Số đơn: DT1-2019-03849

Ngày nộp: 27/05/2019

Chủ đơn: HIDEAKI SAKO (JP)

Đại diện của Chủ đơn: WINCO LAW FIRM

Bằng độc quyền sáng chế số: 19370

Năm yêu cầu duy trì hiệu lực: 2

Cục Sở hữu trí tuệ thông báo:

1. Yêu cầu duy trì hiệu lực Bằng độc quyền sáng chế nêu trên được chấp nhận.

2. Hiệu lực Bằng độc quyền sáng chế số 19370 được duy trì đến 31/05/2020.

Nơi nhận:

- Như trên;
- TT (để công bố);
- Lưu: VT, Hồ sơ.

CỤC TRƯỞNG



Đinh Hữu Phí

BỘ KHOA HỌC VÀ CÔNG NGHỆ
CỤC SỞ HỮU TRÍ TUỆ

CỘNG HÒA XÃ HỘI CHỦ NGHĨA VIỆT NAM
Độc lập - Tự do - Hạnh phúc

Số: 78 286 /TB-SHTT

Hà Nội, ngày 18 tháng 9 năm 2019

THÔNG BÁO

Ghi nhận yêu cầu duy trì hiệu lực Bằng độc quyền sáng chế

Kính gửi: Công ty Luật TNHH WINCO (WINCO LAW FIRM)
Số 54 Trần Quốc Vượng, phường Dịch Vọng Hậu, quận Cầu Giấy,
TP Hà Nội

Căn cứ kết quả thẩm định yêu cầu duy trì hiệu lực Bằng độc quyền sáng chế:

Số đơn: DT1-2019-03850

Ngày nộp: 27/05/2019

Chủ đơn: Foshan Jinkuizi Plant Nutriment Co., Ltd (CN)

Đại diện của Chủ đơn: WINCO LAW FIRM

Bằng độc quyền sáng chế số: 15684

Năm yêu cầu duy trì hiệu lực: 4

Cục Sở hữu trí tuệ thông báo:

1. Yêu cầu duy trì hiệu lực Bằng độc quyền sáng chế nêu trên được chấp nhận.

2. Hiệu lực Bằng độc quyền sáng chế số 15684 được duy trì đến 11/07/2020.

Nơi nhận:

- Như trên;
- TT (để công bố);
- Lưu: VT, Hồ sơ.

CỤC TRƯỞNG



Đinh Hữu Phí

BỘ KHOA HỌC VÀ CÔNG NGHỆ
CỤC SỞ HỮU TRÍ TUỆ

CỘNG HOÀ XÃ HỘI CHỦ NGHĨA VIỆT NAM
Độc lập - Tự do - Hạnh phúc

Số: 78 297 /TB-SHTT

Hà Nội, ngày 18 tháng 9 năm 2019

THÔNG BÁO
Ghi nhận yêu cầu duy trì hiệu lực Bằng độc quyền sáng chế

Kính gửi: Công ty Luật TNHH WINCO (WINCO LAW FIRM)
Số 54 Trần Quốc Vượng, phường Dịch Vọng Hậu, quận Cầu Giấy,
TP Hà Nội

Căn cứ kết quả thẩm định yêu cầu duy trì hiệu lực Bằng độc quyền sáng chế:

Số đơn: DT1-2019-03851

Ngày nộp: 27/05/2019

Chủ đơn: JFE PLANT ENGINEERING CO., LTD. (JP)

Đại diện của Chủ đơn: WINCO LAW FIRM

Bằng độc quyền sáng chế số: 14504

Năm yêu cầu duy trì hiệu lực: 5

Cục Sở hữu trí tuệ thông báo:

1. Yêu cầu duy trì hiệu lực Bằng độc quyền sáng chế nêu trên được chấp nhận.
2. Hiệu lực Bằng độc quyền sáng chế số 14504 được duy trì đến 31/08/2020.

Nơi nhận:

- Như trên;
- TT (để công bố);
- Lưu: VT, Hồ sơ.

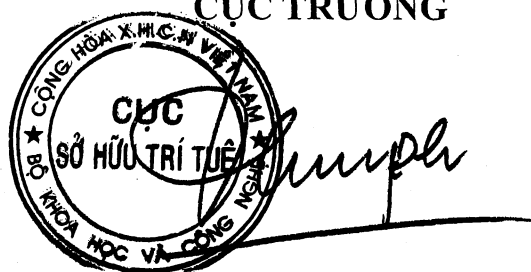
CỤC TRƯỞNG

Đinh Hữu Phí

BỘ KHOA HỌC VÀ CÔNG NGHỆ
CỤC SỞ HỮU TRÍ TUỆ

CỘNG HÒA XÃ HỘI CHỦ NGHĨA VIỆT NAM
Độc lập - Tự do - Hạnh phúc

Số: 18298/TB-SHTT

Hà Nội, ngày 18 tháng 9 năm 2019

THÔNG BÁO
Ghi nhận yêu cầu duy trì hiệu lực Bằng độc quyền sáng chế

Kính gửi: Công ty Luật TNHH T&G (TGVN)

Phòng số 5 tầng 15 Toà nhà Harec, 4A Láng Hạ, phường Thành Công
quận Ba Đình, TP Hà Nội

Căn cứ kết quả thẩm định yêu cầu duy trì hiệu lực Bằng độc quyền sáng chế:

Số đơn: DT1-2019-03852

Ngày nộp: 27/05/2019

Chủ đơn: SMART TRIKE MNF PTE LTD. (SG)

Đại diện của Chủ đơn: TGVN

Bằng độc quyền sáng chế số: 16896

Năm yêu cầu duy trì hiệu lực: 3

Cục Sở hữu trí tuệ thông báo:

1. Yêu cầu duy trì hiệu lực Bằng độc quyền sáng chế nêu trên được chấp nhận.

2. Hiệu lực Bằng độc quyền sáng chế số 16896 được duy trì đến 25/04/2020.

Nơi nhận:

- Như trên;
- TT (để công bố);
- Lưu: VT, Hồ sơ.

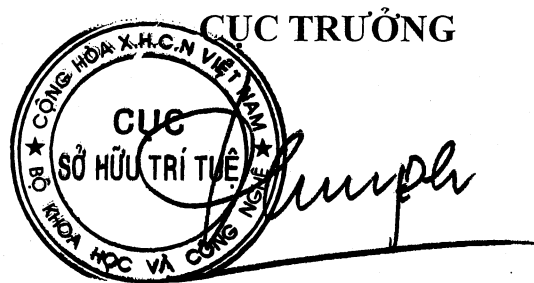

Đinh Hữu Phí

BỘ KHOA HỌC VÀ CÔNG NGHỆ
CỤC SỞ HỮU TRÍ TUỆ

CỘNG HÒA XÃ HỘI CHỦ NGHĨA VIỆT NAM
Độc lập - Tự do - Hạnh phúc

Số: 78299/TB-SHTT

Hà Nội, ngày 7 tháng 5 năm 2019

THÔNG BÁO

Ghi nhận yêu cầu duy trì hiệu lực Bằng độc quyền sáng chế

Kính gửi: Công ty Luật TNHH T&G (TGVN)

Phòng số 5 tầng 15 Toà nhà Harec, 4A Láng Hạ, phường Thành Công
quận Ba Đình, TP Hà Nội

Căn cứ kết quả thẩm định yêu cầu duy trì hiệu lực Bằng độc quyền sáng chế:

Số đơn: DT1-2019-03853

Ngày nộp: 27/05/2019

Chủ đơn: Osi Pharmaceuticals, Inc. (US)

Đại diện của Chủ đơn: TGVN

Bằng độc quyền sáng chế số: 8408

Năm yêu cầu duy trì hiệu lực: 10

Cục Sở hữu trí tuệ thông báo:

1. Yêu cầu duy trì hiệu lực Bằng độc quyền sáng chế nêu trên được chấp nhận.
2. Hiệu lực Bằng độc quyền sáng chế số 8408 được duy trì đến 27/04/2020. *h*

Nơi nhận:

- Như trên;
- TT (để công bố);
- Lưu: VT, Hồ sơ.

CỤC TRƯỞNG



Đinh Hữu Phí

BỘ KHOA HỌC VÀ CÔNG NGHỆ
CỤC SỞ HỮU TRÍ TUỆ

CỘNG HÒA XÃ HỘI CHỦ NGHĨA VIỆT NAM
Độc lập - Tự do - Hạnh phúc

Số: 18 827 /TB-SHTT

Hà Nội, ngày 18 tháng 9 năm 2019

THÔNG BÁO

Ghi nhận yêu cầu duy trì hiệu lực Bằng độc quyền sáng chế

Kính gửi: Công ty TNHH Sáng chế ACTIP (ACTIP PATENT LIMITED)
M04-L16, Khu A - Khu đô thị mới Dương Nội, phường La Khê,
quận Hà Đông, Tp. Hà Nội

Căn cứ kết quả thẩm định yêu cầu duy trì hiệu lực Bằng độc quyền sáng chế:

Số đơn: DT1-2019-03857

Ngày nộp: 27/05/2019

Chủ đơn: Đỗ Đức Thắng (VN)

Đại diện của Chủ đơn: ACTIP PATENT LIMITED

Bằng độc quyền sáng chế số: 19455

Năm yêu cầu duy trì hiệu lực: 2

Cục Sở hữu trí tuệ thông báo:

1. Yêu cầu duy trì hiệu lực Bằng độc quyền sáng chế nêu trên được chấp nhận.

2. Hiệu lực Bằng độc quyền sáng chế số 19455 được duy trì đến 13/06/2020.

Nơi nhận:

- Như trên;
- TT (để công bố);
- Lưu: VT, Hồ sơ.

CỤC TRƯỞNG



Đinh Hữu Phí

BỘ KHOA HỌC VÀ CÔNG NGHỆ
CỤC SỞ HỮU TRÍ TUỆ

CỘNG HÒA XÃ HỘI CHỦ NGHĨA VIỆT NAM
Độc lập - Tự do - Hạnh phúc

Số: 78801 /TB-SHTT

Hà Nội, ngày 18 tháng 9 năm 2019

THÔNG BÁO
Ghi nhận yêu cầu duy trì hiệu lực Bằng độc quyền sáng chế

Kính gửi: Công ty TNHH Sáng chế ACTIP (ACTIP PATENT LIMITED)
M04-L16, Khu A - Khu đô thị mới Dương Nội, phường La Khê,
quận Hà Đông, Tp. Hà Nội

Căn cứ kết quả thẩm định yêu cầu duy trì hiệu lực Bằng độc quyền sáng chế:

Số đơn: DT1-2019-03858

Ngày nộp: 27/05/2019

Chủ đơn: Đỗ Đức Thắng (VN)

Đại diện của Chủ đơn: ACTIP PATENT LIMITED

Bằng độc quyền sáng chế số: 19505

Năm yêu cầu duy trì hiệu lực: 2

Cục Sở hữu trí tuệ thông báo:

1. Yêu cầu duy trì hiệu lực Bằng độc quyền sáng chế nêu trên được chấp nhận.

2. Hiệu lực Bằng độc quyền sáng chế số 19505 được duy trì đến 21/06/2020.

Nơi nhận:

- Như trên;
- TT (để công bố);
- Lưu: VT, Hồ sơ.

CỤC TRƯỞNG



Đinh Hữu Phí

BỘ KHOA HỌC VÀ CÔNG NGHỆ
CỤC SỞ HỮU TRÍ TUỆ

CỘNG HÒA XÃ HỘI CHỦ NGHĨA VIỆT NAM
Độc lập - Tự do - Hạnh phúc

Số: 18802 /TB-SHTT

Hà Nội, ngày 18 tháng 9 năm 2019

THÔNG BÁO
Ghi nhận yêu cầu duy trì hiệu lực Bằng độc quyền sáng chế

Kính gửi: Công ty TNHH Ban Ca (BANCA)
15B Triệu Việt Vương, thành phố Hà Nội

Căn cứ kết quả thẩm định yêu cầu duy trì hiệu lực Bằng độc quyền sáng chế:

Số đơn: DT1-2019-03859

Ngày nộp: 27/05/2019

Chủ đơn: MOUNTAIN VIEW PHARMACEUTICALS, INC. (US)

Đại diện của Chủ đơn: BANCA

Bằng độc quyền sáng chế số: 12761

Năm yêu cầu duy trì hiệu lực: 6

Cục Sở hữu trí tuệ thông báo:

1. Yêu cầu duy trì hiệu lực Bằng độc quyền sáng chế nêu trên được chấp nhận.

2. Hiệu lực Bằng độc quyền sáng chế số 12761 được duy trì đến 26/05/2020.

Nơi nhận:

- Như trên;
- TT (để công bố);
- Lưu: VT, Hồ sơ.

CỤC TRƯỞNG

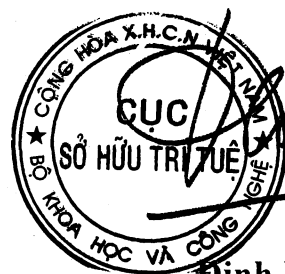

Đinh Hữu Phi

BỘ KHOA HỌC VÀ CÔNG NGHỆ
CỤC SỞ HỮU TRÍ TUỆ

CỘNG HÒA XÃ HỘI CHỦ NGHĨA VIỆT NAM
Độc lập - Tự do - Hạnh phúc

Số: 18803/TB-SHTT

Hà Nội, ngày 18 tháng 5 năm 2019

THÔNG BÁO
Ghi nhận yêu cầu duy trì hiệu lực Bằng độc quyền sáng chế

Kính gửi: Công ty TNHH Ban Ca (BANCA)
15B Triệu Việt Vương, thành phố Hà Nội

Căn cứ kết quả thẩm định yêu cầu duy trì hiệu lực Bằng độc quyền sáng chế:

Số đơn: DT1-2019-03860

Ngày nộp: 27/05/2019

Chủ đơn: WOLFGANG PIRKER (AT)

Đại diện của Chủ đơn: BANCA

Bằng độc quyền sáng chế số: 12763

Năm yêu cầu duy trì hiệu lực: 6

Cục Sở hữu trí tuệ thông báo:

1. Yêu cầu duy trì hiệu lực Bằng độc quyền sáng chế nêu trên được chấp nhận.
2. Hiệu lực Bằng độc quyền sáng chế số 12763 được duy trì đến 26/05/2020.

Nơi nhận:

- Như trên;
- TT (để công bố);
- Lưu: VT, Hồ sơ.

CỤC TRƯỞNG



Đinh Hữu Phí

BỘ KHOA HỌC VÀ CÔNG NGHỆ
CỤC SỞ HỮU TRÍ TUỆ

CỘNG HOÀ XÃ HỘI CHỦ NGHĨA VIỆT NAM
Độc lập - Tự do - Hạnh phúc

Số: 18 824 /TB-SHTT

Hà Nội, ngày 18 tháng 9 năm 2019

THÔNG BÁO
Ghi nhận yêu cầu duy trì hiệu lực Bằng độc quyền sáng chế

Kính gửi: Công ty TNHH Ban Ca (BANCA)
15B Triệu Việt Vương, thành phố Hà Nội

Căn cứ kết quả thẩm định yêu cầu duy trì hiệu lực Bằng độc quyền sáng chế:

Số đơn: DT1-2019-03861

Ngày nộp: 27/05/2019

Chủ đơn: Yamaha Hatsudoki Kabushiki Kaisha (JP)

Đại diện của Chủ đơn: BANCA

Bằng độc quyền sáng chế số: 12767

Năm yêu cầu duy trì hiệu lực: 6

Cục Sở hữu trí tuệ thông báo:

1. Yêu cầu duy trì hiệu lực Bằng độc quyền sáng chế nêu trên được chấp nhận.

2. Hiệu lực Bằng độc quyền sáng chế số 12767 được duy trì đến 26/05/2020.

Nơi nhận:

- Như trên;
- TT (để công bố);
- Lưu: VT, Hồ sơ.

CỤC TRƯỞNG



Đinh Hữu Phí

BỘ KHOA HỌC VÀ CÔNG NGHỆ
CỤC SỞ HỮU TRÍ TUỆ

CỘNG HÒA XÃ HỘI CHỦ NGHĨA VIỆT NAM
Độc lập - Tự do - Hạnh phúc

Số: 78 ST/TB-SHTT

Hà Nội, ngày 18 tháng 9 năm 2019

THÔNG BÁO

Ghi nhận yêu cầu duy trì hiệu lực Bằng độc quyền sáng chế

Kính gửi: Công ty TNHH Ban Ca (BANCA)
15B Triệu Việt Vương, thành phố Hà Nội

Căn cứ kết quả thẩm định yêu cầu duy trì hiệu lực Bằng độc quyền sáng chế:

Số đơn: DT1-2019-03862

Ngày nộp: 27/05/2019

Chủ đơn: UNILEVER N.V. (NL)

Đại diện của Chủ đơn: BANCA

Bằng độc quyền sáng chế số: 12773

Năm yêu cầu duy trì hiệu lực: 6

Cục Sở hữu trí tuệ thông báo:

1. Yêu cầu duy trì hiệu lực Bằng độc quyền sáng chế nêu trên được chấp nhận.

2. Hiệu lực Bằng độc quyền sáng chế số 12773 được duy trì đến 26/05/2020.

Nơi nhận:

- Như trên;
- TT (để công bố);
- Lưu: VT, Hồ sơ.

CỤC TRƯỞNG



Đinh Hữu Phí

BỘ KHOA HỌC VÀ CÔNG NGHỆ
CỤC SỞ HỮU TRÍ TUỆ

CỘNG HÒA XÃ HỘI CHỦ NGHĨA VIỆT NAM
Độc lập - Tự do - Hạnh phúc

Số: 78806/TB-SHTT

Hà Nội, ngày 18 tháng 9 năm 2019

THÔNG BÁO

Ghi nhận yêu cầu duy trì hiệu lực Bằng độc quyền sáng chế

Kính gửi: Công ty TNHH Ban Ca (BANCA)
15B Triệu Việt Vương, thành phố Hà Nội

Căn cứ kết quả thẩm định yêu cầu duy trì hiệu lực Bằng độc quyền sáng chế:

Số đơn: DT1-2019-03863

Ngày nộp: 27/05/2019

Chủ đơn: YAMAHA MOTOR ELECTRONICS KABUSHIKI KAISHA
(JP)

Đại diện của Chủ đơn: BANCA

Bằng độc quyền sáng chế số: 12775

Năm yêu cầu duy trì hiệu lực: 6

Cục Sở hữu trí tuệ thông báo:

1. Yêu cầu duy trì hiệu lực Bằng độc quyền sáng chế nêu trên được chấp nhận.

2. Hiệu lực Bằng độc quyền sáng chế số 12775 được duy trì đến 26/05/2020.

Nơi nhận:

- Như trên;
- TT (để công bố);
- Lưu: VT, Hồ sơ.

CỤC TRƯỞNG



Đinh Hữu Phí

BỘ KHOA HỌC VÀ CÔNG NGHỆ
CỤC SỞ HỮU TRÍ TUỆ

CỘNG HÒA XÃ HỘI CHỦ NGHĨA VIỆT NAM
Độc lập - Tự do - Hạnh phúc

Số: 78807/TB-SHTT

Hà Nội, ngày 18 tháng 5 năm 2019

THÔNG BÁO
Ghi nhận yêu cầu duy trì hiệu lực Bằng độc quyền sáng chế

Kính gửi: Công ty TNHH Ban Ca (BANCA)
15B Triệu Việt Vương, thành phố Hà Nội

Căn cứ kết quả thẩm định yêu cầu duy trì hiệu lực Bằng độc quyền sáng chế:

Số đơn: DT1-2019-03864

Ngày nộp: 27/05/2019

Chủ đơn: ISHIHARA SANGYO KAISHA, LTD. (JP)

Đại diện của Chủ đơn: BANCA

Bằng độc quyền sáng chế số: 12777

Năm yêu cầu duy trì hiệu lực: 6

Cục Sở hữu trí tuệ thông báo:

1. Yêu cầu duy trì hiệu lực Bằng độc quyền sáng chế nêu trên được chấp nhận.

2. Hiệu lực Bằng độc quyền sáng chế số 12777 được duy trì đến 26/05/2020.

Nơi nhận:

- Như trên;
- TT (để công bố);
- Lưu: VT, Hồ sơ.

CỤC TRƯỞNG



Đinh Hữu Phí

BỘ KHOA HỌC VÀ CÔNG NGHỆ
CỤC SỞ HỮU TRÍ TUỆ

CỘNG HOÀ XÃ HỘI CHỦ NGHĨA VIỆT NAM
Độc lập - Tự do - Hạnh phúc

Số: 78808/TB-SHTT

Hà Nội, ngày 14 tháng 9 năm 2019

THÔNG BÁO
Ghi nhận yêu cầu duy trì hiệu lực Bằng độc quyền sáng chế

Kính gửi: Công ty TNHH Ban Ca (BANCA)
15B Triệu Việt Vương, thành phố Hà Nội

Căn cứ kết quả thẩm định yêu cầu duy trì hiệu lực Bằng độc quyền sáng chế:

Số đơn: DT1-2019-03865

Ngày nộp: 27/05/2019

Chủ đơn: Godo Kaisha IP Bridge 1 (JP)

Đại diện của Chủ đơn: BANCA

Bằng độc quyền sáng chế số: 14108

Năm yêu cầu duy trì hiệu lực: 5

Cục Sở hữu trí tuệ thông báo:

1. Yêu cầu duy trì hiệu lực Bằng độc quyền sáng chế nêu trên được chấp nhận.

2. Hiệu lực Bằng độc quyền sáng chế số 14108 được duy trì đến 26/05/2020.

Nơi nhận:

- Như trên;
- TT (để công bố);
- Lưu: VT, Hồ sơ.

CỤC TRƯỞNG



Đinh Hữu Phí

BỘ KHOA HỌC VÀ CÔNG NGHỆ
CỤC SỞ HỮU TRÍ TUỆ

CỘNG HÒA XÃ HỘI CHỦ NGHĨA VIỆT NAM
Độc lập - Tự do - Hạnh phúc

Số: 7852 /TB-SHTT

Hà Nội, ngày 18 tháng 9 năm 2019

THÔNG BÁO
Ghi nhận yêu cầu duy trì hiệu lực Bằng độc quyền sáng chế

Kính gửi: Công ty TNHH Ban Ca (BANCA)
15B Triệu Việt Vương, thành phố Hà Nội

Căn cứ kết quả thẩm định yêu cầu duy trì hiệu lực Bằng độc quyền sáng chế:

Số đơn: DT1-2019-03866

Ngày nộp: 27/05/2019

Chủ đơn: Yamaha Hatsudoki Kabushiki Kaisha (JP)

Đại diện của Chủ đơn: BANCA

Bằng độc quyền sáng chế số: 14124

Năm yêu cầu duy trì hiệu lực: 5

Cục Sở hữu trí tuệ thông báo:

1. Yêu cầu duy trì hiệu lực Bằng độc quyền sáng chế nêu trên được chấp nhận.

2. Hiệu lực Bằng độc quyền sáng chế số 14124 được duy trì đến 26/05/2020.

ĐE

Nơi nhận:

- Như trên;
- TT (để công bố);
- Lưu: VT, Hồ sơ.

CỤC TRƯỞNG



Đinh Hữu Phí

BỘ KHOA HỌC VÀ CÔNG NGHỆ
CỤC SỞ HỮU TRÍ TUỆ

CỘNG HÒA XÃ HỘI CHỦ NGHĨA VIỆT NAM
Độc lập - Tự do - Hạnh phúc

Số: 78 810 /TB-SHTT

Hà Nội, ngày 7^h tháng 5 năm 2019

THÔNG BÁO
Ghi nhận yêu cầu duy trì hiệu lực Bằng độc quyền sáng chế

Kính gửi: Công ty TNHH Ban Ca (BANCA)
15B Triệu Việt Vương, thành phố Hà Nội

Căn cứ kết quả thẩm định yêu cầu duy trì hiệu lực Bằng độc quyền sáng chế:

Số đơn: DT1-2019-03867

Ngày nộp: 27/05/2019

Chủ đơn: Yamaha Hatsudoki Kabushiki Kaisha (JP)

Đại diện của Chủ đơn: BANCA

Bằng độc quyền sáng chế số: 14125

Năm yêu cầu duy trì hiệu lực: 5

Cục Sở hữu trí tuệ thông báo:

1. Yêu cầu duy trì hiệu lực Bằng độc quyền sáng chế nêu trên được chấp nhận.
2. Hiệu lực Bằng độc quyền sáng chế số 14125 được duy trì đến 26/05/2020.

Nơi nhận:

- Như trên;
- TT (để công bố);
- Lưu: VT, Hồ sơ.

CỤC TRƯỞNG

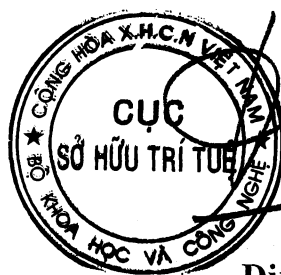

Đinh Hữu Phí

BỘ KHOA HỌC VÀ CÔNG NGHỆ
CỤC SỞ HỮU TRÍ TUỆ

CỘNG HÒA XÃ HỘI CHỦ NGHĨA VIỆT NAM
Độc lập - Tự do - Hạnh phúc

Số: 7881 /TB-SHTT

Hà Nội, ngày 18 tháng 9 năm 2019

THÔNG BÁO
Ghi nhận yêu cầu duy trì hiệu lực Bằng độc quyền sáng chế

Kính gửi: Công ty TNHH Ban Ca (BANCA)
15B Triệu Việt Vương, thành phố Hà Nội

Căn cứ kết quả thẩm định yêu cầu duy trì hiệu lực Bằng độc quyền sáng chế:

Số đơn: DT1-2019-03868

Ngày nộp: 27/05/2019

Chủ đơn: Yamaha Hatsudoki Kabushiki Kaisha (JP)

Đại diện của Chủ đơn: BANCA

Bằng độc quyền sáng chế số: 14126

Năm yêu cầu duy trì hiệu lực: 5

Cục Sở hữu trí tuệ thông báo:

1. Yêu cầu duy trì hiệu lực Bằng độc quyền sáng chế nêu trên được chấp nhận.

2. Hiệu lực Bằng độc quyền sáng chế số 14126 được duy trì đến 26/05/2020.

Nơi nhận:

- Như trên;
- TT (để công bố);
- Lưu: VT, Hồ sơ.

CỤC TRƯỞNG



Đinh Hữu Phí

BỘ KHOA HỌC VÀ CÔNG NGHỆ
CỤC SỞ HỮU TRÍ TUỆ

CỘNG HOÀ XÃ HỘI CHỦ NGHĨA VIỆT NAM
Độc lập - Tự do - Hạnh phúc

Số: 78512/TB-SHTT

Hà Nội, ngày 18 tháng 5 năm 2019

THÔNG BÁO
Ghi nhận yêu cầu duy trì hiệu lực Bằng độc quyền sáng chế

Kính gửi: Công ty TNHH Ban Ca (BANCA)
15B Triệu Việt Vương, thành phố Hà Nội

Căn cứ kết quả thẩm định yêu cầu duy trì hiệu lực Bằng độc quyền sáng chế:

Số đơn: DT1-2019-03869

Ngày nộp: 27/05/2019

Chủ đơn: YAMAHA MOTOR ELECTRONICS KABUSHIKI KAISHA
(JP)

Đại diện của Chủ đơn: BANCA

Bằng độc quyền sáng chế số: 11430

Năm yêu cầu duy trì hiệu lực: 7

Cục Sở hữu trí tuệ thông báo:

1. Yêu cầu duy trì hiệu lực Bằng độc quyền sáng chế nêu trên được chấp nhận.
2. Hiệu lực Bằng độc quyền sáng chế số 11430 được duy trì đến 27/05/2020.

Nơi nhận:

- Như trên;
- TT (để công bố);
- Lưu: VT, Hồ sơ.

CỤC TRƯỞNG



Đinh Hữu Phí

BỘ KHOA HỌC VÀ CÔNG NGHỆ
CỤC SỞ HỮU TRÍ TUỆ

CỘNG HÒA XÃ HỘI CHỦ NGHĨA VIỆT NAM
Độc lập - Tự do - Hạnh phúc

Số: 18813 /TB-SHTT

Hà Nội, ngày 14 tháng 9 năm 2019

THÔNG BÁO
Ghi nhận yêu cầu duy trì hiệu lực Bằng độc quyền sáng chế

Kính gửi: Công ty TNHH Ban Ca (BANCA)
15B Triệu Việt Vương, thành phố Hà Nội

Căn cứ kết quả thẩm định yêu cầu duy trì hiệu lực Bằng độc quyền sáng chế:

Số đơn: DT1-2019-03870

Ngày nộp: 27/05/2019

Chủ đơn: Yamaha Hatsudoki Kabushiki Kaisha (JP)

Đại diện của Chủ đơn: BANCA

Bằng độc quyền sáng chế số: 5667

Năm yêu cầu duy trì hiệu lực: 14

Cục Sở hữu trí tuệ thông báo:

1. Yêu cầu duy trì hiệu lực Bằng độc quyền sáng chế nêu trên được chấp nhận.
2. Hiệu lực Bằng độc quyền sáng chế số 5667 được duy trì đến 29/05/2020.

Nơi nhận:

- Như trên;
- TT (để công bố);
- Lưu: VT, Hồ sơ.

CỤC TRƯỞNG



Đinh Hữu Phí

BỘ KHOA HỌC VÀ CÔNG NGHỆ
CỤC SỞ HỮU TRÍ TUỆ

CỘNG HÒA XÃ HỘI CHỦ NGHĨA VIỆT NAM
Độc lập - Tự do - Hạnh phúc

Số: 78 574/TB-SHTT

Hà Nội, ngày 7⁸ tháng 5 năm 2019

THÔNG BÁO
Ghi nhận yêu cầu duy trì hiệu lực Bằng độc quyền sáng chế

Kính gửi: Văn phòng Luật sư Ân Nam (ANNAM IP & LAW)
Số 10 ngõ 34 đường Âu Cơ, phường Quảng An, quận Tây Hồ, TP Hà Nội

Căn cứ kết quả thẩm định yêu cầu duy trì hiệu lực Bằng độc quyền sáng chế:

Số đơn: DT1-2019-03871

Ngày nộp: 27/05/2019

Chủ đơn: Koninklijke Philips Electronics N.V. (NL)

Đại diện của Chủ đơn: ANNAM IP & LAW

Bằng độc quyền sáng chế số: 19431

Năm yêu cầu duy trì hiệu lực: 2

Cục Sở hữu trí tuệ thông báo:

1. Yêu cầu duy trì hiệu lực Bằng độc quyền sáng chế nêu trên được chấp nhận.
2. Hiệu lực Bằng độc quyền sáng chế số 19431 được duy trì đến 07/06/2020.

Nơi nhận:

- Như trên;
- TT (để công bố);
- Lưu: VT, Hồ sơ.

CỤC TRƯỞNG



Đinh Hữu Phí

BỘ KHOA HỌC VÀ CÔNG NGHỆ
CỤC SỞ HỮU TRÍ TUỆ

CỘNG HÒA XÃ HỘI CHỦ NGHĨA VIỆT NAM
Độc lập - Tự do - Hạnh phúc

Số: 18792/TB-SHTT

Hà Nội, ngày 20 tháng 07 năm 2019

THÔNG BÁO

Ghi nhận yêu cầu duy trì hiệu lực Bằng độc quyền sáng chế

Kính gửi: Công ty TNHH T&T INVENMARK Sở hữu trí tuệ Quốc tế
(T&T INVENMARK CO., LTD.)

Phòng 101, tòa nhà 30 Nguyễn Du, phường Bùi Thị Xuân,
quận Hai Bà Trưng, TP. Hà Nội

Căn cứ kết quả thẩm định yêu cầu duy trì hiệu lực Bằng độc quyền sáng chế:

Số đơn: DT1-2019-04582

Ngày nộp: 20/06/2019

Chủ đơn: JAQUAYS, Charles D. (US)

Đại diện của Chủ đơn: T&T INVENMARK CO., LTD.

Bằng độc quyền sáng chế số: 7682

Năm yêu cầu duy trì hiệu lực: 10

Cục Sở hữu trí tuệ thông báo:

1. Yêu cầu duy trì hiệu lực Bằng độc quyền sáng chế nêu trên được chấp nhận.
2. Hiệu lực Bằng độc quyền sáng chế số 7682 được duy trì đến 27/04/2019.

Nơi nhận:

- Như trên;
- TT (để công bố);
- Lưu: VT, Hồ sơ.

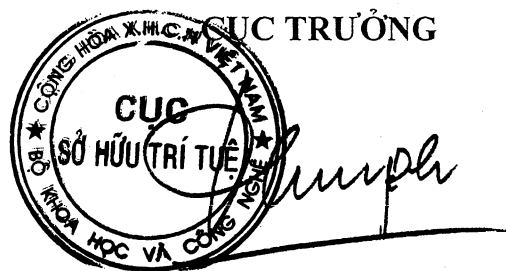

Đinh Hữu Phí

BỘ KHOA HỌC VÀ CÔNG NGHỆ
CỤC SỞ HỮU TRÍ TUỆ

CỘNG HÒA XÃ HỘI CHỦ NGHĨA VIỆT NAM
Độc lập - Tự do - Hạnh phúc

Số: 18793/TB-SHTT

Hà Nội, ngày 20 tháng 06 năm 2019

THÔNG BÁO

Ghi nhận yêu cầu duy trì hiệu lực Bằng độc quyền sáng chế

Kính gửi: Công ty TNHH T&T INVENMARK Sở hữu trí tuệ Quốc tế
(T&T INVENMARK CO., LTD.)
Phòng 101, tòa nhà 30 Nguyễn Du, phường Bùi Thị Xuân,
quận Hai Bà Trưng, TP. Hà Nội

Căn cứ kết quả thẩm định yêu cầu duy trì hiệu lực Bằng độc quyền sáng chế:

Số đơn: DT1-2019-04583

Ngày nộp: 20/06/2019

Chủ đơn: JAQUAYS, Charles D. (US)

Đại diện của Chủ đơn: T&T INVENMARK CO., LTD.

Bằng độc quyền sáng chế số: 7682

Năm yêu cầu duy trì hiệu lực: 11

Cục Sở hữu trí tuệ thông báo:

1. Yêu cầu duy trì hiệu lực Bằng độc quyền sáng chế nêu trên được chấp nhận.
2. Hiệu lực Bằng độc quyền sáng chế số 7682 được duy trì đến 27/04/2020.

Nơi nhận:

- Như trên;
- TT (để công bố);
- Lưu: VT, Hồ sơ.

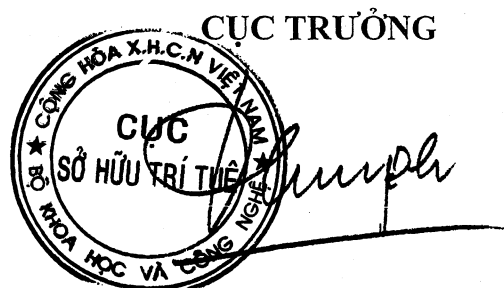

Đinh Hữu Phí

BỘ KHOA HỌC VÀ CÔNG NGHỆ
CỤC SỞ HỮU TRÍ TUỆ

CỘNG HÒA XÃ HỘI CHỦ NGHĨA VIỆT NAM
Độc lập - Tự do - Hạnh phúc

Số: 18794/TB-SHTT

Hà Nội, ngày 20 tháng 09 năm 2019

THÔNG BÁO

Ghi nhận yêu cầu duy trì hiệu lực Bằng độc quyền sáng chế

Kính gửi: Văn phòng Luật sư Ân Nam (ANNAM IP & LAW)

Số 10 ngõ 34 đường Âu Cơ, phường Quảng An, quận Tây Hồ, TP Hà Nội

Căn cứ kết quả thẩm định yêu cầu duy trì hiệu lực Bằng độc quyền sáng chế:

Số đơn: DT1-2018-06178

Ngày nộp: 05/10/2018

Chủ đơn: ORTLOFF ENGINEERS, LTD. (US)

Đại diện của Chủ đơn: ANNAM IP & LAW

Bằng độc quyền sáng chế số: 13268

Năm yêu cầu duy trì hiệu lực: 4

Cục Sở hữu trí tuệ thông báo:

1. Yêu cầu duy trì hiệu lực Bằng độc quyền sáng chế nêu trên được chấp nhận.

2. Hiệu lực Bằng độc quyền sáng chế số 13268 được duy trì đến 06/10/2018.

Nơi nhận:

- Như trên;
- TT (để công bố);
- Lưu: VT, Hồ sơ.

CỤC TRƯỞNG



Đinh Hữu Phí

BỘ KHOA HỌC VÀ CÔNG NGHỆ
CỤC SỞ HỮU TRÍ TUỆ

CỘNG HOÀ XÃ HỘI CHỦ NGHĨA VIỆT NAM
Độc lập - Tự do - Hạnh phúc

Số: 18795/TB-SHTT

Hà Nội, ngày 20 tháng 09 năm 2019

THÔNG BÁO
Ghi nhận yêu cầu duy trì hiệu lực Bằng độc quyền sáng chế

Kính gửi: Văn phòng Luật sư Ân Nam (ANNAM IP & LAW)
Số 10 ngõ 34 đường Âu Cơ, phường Quảng An, quận Tây Hồ, TP Hà Nội

Căn cứ kết quả thẩm định yêu cầu duy trì hiệu lực Bằng độc quyền sáng chế:

Số đơn: DT1-2019-06762

Ngày nộp: 11/09/2019

Chủ đơn: ORTLOFF ENGINEERS, LTD. (US)

Đại diện của Chủ đơn: ANNAM IP & LAW

Bằng độc quyền sáng chế số: 13268

Năm yêu cầu duy trì hiệu lực: 5

Cục Sở hữu trí tuệ thông báo:

1. Yêu cầu duy trì hiệu lực Bằng độc quyền sáng chế nêu trên được chấp nhận.
2. Hiệu lực Bằng độc quyền sáng chế số 13268 được duy trì đến 06/10/2019.

Nơi nhận:

- Như trên;
- TT (để công bố);
- Lưu: VT, Hồ sơ.

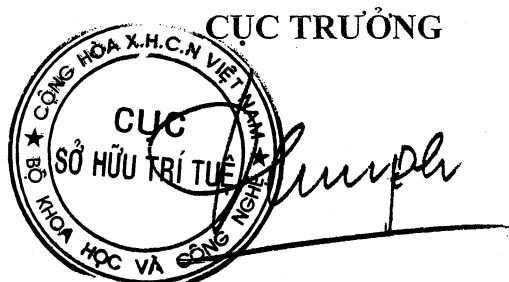

Đinh Hữu Phí

BỘ KHOA HỌC VÀ CÔNG NGHỆ
CỤC SỞ HỮU TRÍ TUỆ

CỘNG HÒA XÃ HỘI CHỦ NGHĨA VIỆT NAM
Độc lập - Tự do - Hạnh phúc

Số: 18796 /TB-SHTT

Hà Nội, ngày 20 tháng 07 năm 2019

THÔNG BÁO

Ghi nhận yêu cầu duy trì hiệu lực Bằng độc quyền sáng chế

Kính gửi: Công ty TNHH một thành viên Sở hữu trí tuệ VCCI
(VCCI-IP CO.,LTD)
Tầng 8, Toà nhà VCCI, số 9 Đào Duy Anh, phường Phương mai,
quận Đống Đa, thành phố Hà Nội

Căn cứ kết quả thẩm định yêu cầu duy trì hiệu lực Bằng độc quyền sáng chế:

Số đơn: DT1-2019-04035

Ngày nộp: 06/06/2019

Chủ đơn: PRAD RESEARCH AND DEVELOPMENT Limited (VG)

Đại diện của Chủ đơn: VCCI-IP CO.,LTD

Bằng độc quyền sáng chế số: 19424

Năm yêu cầu duy trì hiệu lực: 2

Cục Sở hữu trí tuệ thông báo:

1. Yêu cầu duy trì hiệu lực Bằng độc quyền sáng chế nêu trên được chấp nhận.
2. Hiệu lực Bằng độc quyền sáng chế số 19424 được duy trì đến 07/06/2020.

Nơi nhận:

- Như trên;
- TT (để công bố);
- Lưu: VT, Hồ sơ.

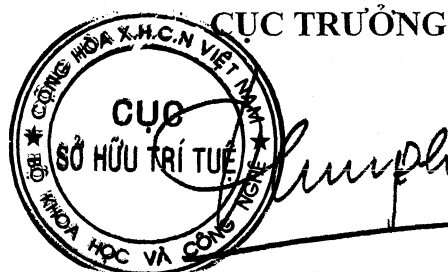

Đình Hữu Phí

BỘ KHOA HỌC VÀ CÔNG NGHỆ
CỤC SỞ HỮU TRÍ TUỆ

CỘNG HÒA XÃ HỘI CHỦ NGHĨA VIỆT NAM
Độc lập - Tự do - Hạnh phúc

Số: 18797/TB-SHTT

Hà Nội, ngày 20 tháng 07 năm 2019

THÔNG BÁO

Ghi nhận yêu cầu duy trì hiệu lực Bằng độc quyền sáng chế

Kính gửi: Công ty Luật TNHH T&G (TGVN)

Phòng số 5 tầng 15 Toà nhà Harec, 4A Láng Hạ, phường Thành Công
quận Ba Đình, TP Hà Nội

Căn cứ kết quả thẩm định yêu cầu duy trì hiệu lực Bằng độc quyền sáng chế:

Số đơn: DT1-2019-06278

Ngày nộp: 23/08/2019

Chủ đơn: THE BOARD OF TRUSTEES OF THE UNIVERSITY OF
ARKANSAS (US)

Đại diện của Chủ đơn: TGVN

Bằng độc quyền sáng chế số: 14203

Năm yêu cầu duy trì hiệu lực: 5

Cục Sở hữu trí tuệ thông báo:

1. Yêu cầu duy trì hiệu lực Bằng độc quyền sáng chế nêu trên được chấp nhận.

2. Hiệu lực Bằng độc quyền sáng chế số 14203 được duy trì đến 16/06/2020.

Nơi nhận:

- Như trên;
- TT (để công bố);
- Lưu: VT, Hồ sơ.

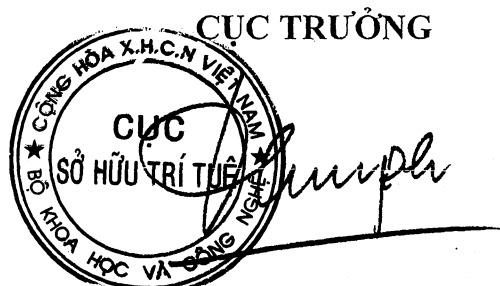

Đình Hữu Phí

BỘ KHOA HỌC VÀ CÔNG NGHỆ
CỤC SỞ HỮU TRÍ TUỆ

CỘNG HOÀ XÃ HỘI CHỦ NGHĨA VIỆT NAM
Độc lập - Tự do - Hạnh phúc

Số: *18798* /TB-SHTT

Hà Nội, ngày *20* tháng *07* năm 2019

THÔNG BÁO
Ghi nhận yêu cầu duy trì hiệu lực Bằng độc quyền sáng chế

Kính gửi: Nguyễn Xuân Hoàng
J4A, Bửu Long, phường 15, quận 10, thành phố Hồ Chí Minh
Số điện thoại: 0913 621 948

Căn cứ kết quả thẩm định yêu cầu duy trì hiệu lực Bằng độc quyền sáng chế:

Số đơn: DT1-2019-06326

Ngày nộp: 28/08/2019

Chủ đơn: Nguyễn Xuân Hoàng (VN)

Bằng độc quyền sáng chế số: 15581

Năm yêu cầu duy trì hiệu lực: 2

Cục Sở hữu trí tuệ thông báo:

1. Yêu cầu duy trì hiệu lực Bằng độc quyền sáng chế nêu trên được chấp nhận.
2. Hiệu lực Bằng độc quyền sáng chế số 15581 được duy trì đến 06/06/2018.

Nơi nhận:

- Như trên;
- TT (để công bố);
- Lưu: VT, Hồ sơ.

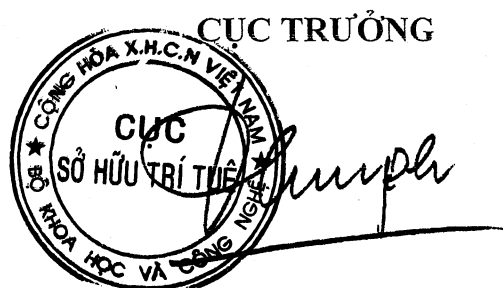

Đình Hữu Phí

BỘ KHOA HỌC VÀ CÔNG NGHỆ
CỤC SỞ HỮU TRÍ TUỆ

CỘNG HOÀ XÃ HỘI CHỦ NGHĨA VIỆT NAM
Độc lập - Tự do - Hạnh phúc

Số: 18799 /TB-SHTT

Hà Nội, ngày 20 tháng 08 năm 2019

THÔNG BÁO
Ghi nhận yêu cầu duy trì hiệu lực Bằng độc quyền sáng chế

Kính gửi: Nguyễn Xuân Hoàng
J4A, Bưởi Long, phường 15, quận 10, thành phố Hồ Chí Minh
Số điện thoại: 0913 621 948

Căn cứ kết quả thẩm định yêu cầu duy trì hiệu lực Bằng độc quyền sáng chế:

Số đơn: DT1-2019-06327

Ngày nộp: 28/08/2019

Chủ đơn: Nguyễn Xuân Hoàng (VN)

Bằng độc quyền sáng chế số: 15581

Năm yêu cầu duy trì hiệu lực: 3

Cục Sở hữu trí tuệ thông báo:

1. Yêu cầu duy trì hiệu lực Bằng độc quyền sáng chế nêu trên được chấp nhận.

2. Hiệu lực Bằng độc quyền sáng chế số 15581 được duy trì đến 06/06/2019.

Nơi nhận:

- Như trên;
- TT (để công bố);
- Lưu: VT, Hồ sơ.

CỤC TRƯỞNG



Đinh Hữu Phí

BỘ KHOA HỌC VÀ CÔNG NGHỆ
CỤC SỞ HỮU TRÍ TUỆ

CỘNG HOÀ XÃ HỘI CHỦ NGHĨA VIỆT NAM
Độc lập - Tự do - Hạnh phúc

Số: 1887/TB-SHTT

Hà Nội, ngày 20 tháng 09 năm 2019

THÔNG BÁO

Ghi nhận yêu cầu duy trì hiệu lực Bằng độc quyền sáng chế

Kính gửi: Nguyễn Xuân Hoàng

J4A, Bửu Long, phường 15, quận 10, thành phố Hồ Chí Minh

Số điện thoại: 0913 621 948

Căn cứ kết quả thẩm định yêu cầu duy trì hiệu lực Bằng độc quyền sáng chế:

Số đơn: DT1-2019-06328

Ngày nộp: 28/08/2019

Chủ đơn: Nguyễn Xuân Hoàng (VN)

Bằng độc quyền sáng chế số: 15581

Năm yêu cầu duy trì hiệu lực: 4

Cục Sở hữu trí tuệ thông báo:

1. Yêu cầu duy trì hiệu lực Bằng độc quyền sáng chế nêu trên được chấp nhận.

2. Hiệu lực Bằng độc quyền sáng chế số 15581 được duy trì đến 06/06/2020.

Nơi nhận:

- Như trên;
- TT (để công bố);
- Lưu: VT, Hồ sơ.



Đình Hữu Phí

BỘ KHOA HỌC VÀ CÔNG NGHỆ
CỤC SỞ HỮU TRÍ TUỆ

CỘNG HÒA XÃ HỘI CHỦ NGHĨA VIỆT NAM
Độc lập - Tự do - Hạnh phúc

Số: *AK/01* /TB-SHTT

Hà Nội, ngày *20* tháng *09* năm 2019

THÔNG BÁO
Ghi nhận yêu cầu duy trì hiệu lực Bằng độc quyền sáng chế

Kính gửi: Công ty TNHH T&T INVENMARK Sở hữu trí tuệ Quốc tế
(T&T INVENMARK CO., LTD.)
Phòng 101, tòa nhà 30 Nguyễn Du, phường Bùi Thị Xuân,
quận Hai Bà Trưng, TP. Hà Nội

Căn cứ kết quả thẩm định yêu cầu duy trì hiệu lực Bằng độc quyền sáng chế:

Số đơn: DT1-2019-06493

Ngày nộp: 05/09/2019

Chủ đơn: POLYAMIDE HIGH PERFORMANCE GMBH (DE)

Đại diện của Chủ đơn: T&T INVENMARK CO., LTD.

Bằng độc quyền sáng chế số: 8510

Năm yêu cầu duy trì hiệu lực: 9

Cục Sở hữu trí tuệ thông báo:

1. Yêu cầu duy trì hiệu lực Bằng độc quyền sáng chế nêu trên được chấp nhận.
2. Hiệu lực Bằng độc quyền sáng chế số 8510 được duy trì đến 08/06/2019.

Nơi nhận:

- Như trên;
- TT (để công bố);
- Lưu: VT, Hồ sơ.

CỤC TRƯỞNG

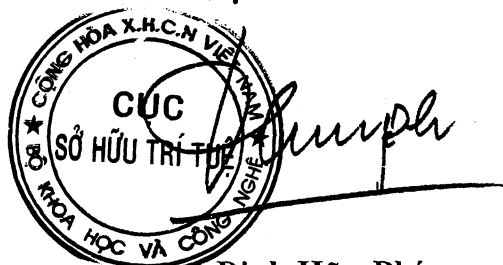

BỘ KHOA HỌC VÀ CÔNG NGHỆ
CỤC SỞ HỮU TRÍ TUỆ

CỘNG HOÀ XÃ HỘI CHỦ NGHĨA VIỆT NAM
Độc lập - Tự do - Hạnh phúc

Số: 18802/TB-SHTT

Hà Nội, ngày 20 tháng 09 năm 2019

THÔNG BÁO
Ghi nhận yêu cầu duy trì hiệu lực Bằng độc quyền sáng chế

Kính gửi: Công ty TNHH T&T INVENMARK Sở hữu trí tuệ Quốc tế
(T&T INVENMARK CO., LTD.)
Phòng 101, tòa nhà 30 Nguyễn Du, phường Bùi Thị Xuân,
quận Hai Bà Trưng, TP. Hà Nội

Căn cứ kết quả thẩm định yêu cầu duy trì hiệu lực Bằng độc quyền sáng chế:

Số đơn: DT1-2019-06494

Ngày nộp: 05/09/2019

Chủ đơn: POLYAMIDE HIGH PERFORMANCE GMBH (DE)

Đại diện của Chủ đơn: T&T INVENMARK CO., LTD.

Bằng độc quyền sáng chế số: 8510

Năm yêu cầu duy trì hiệu lực: 10

Cục Sở hữu trí tuệ thông báo:

1. Yêu cầu duy trì hiệu lực Bằng độc quyền sáng chế nêu trên được chấp nhận.
2. Hiệu lực Bằng độc quyền sáng chế số 8510 được duy trì đến 08/06/2020.

Nơi nhận:

- Như trên;
- TT (để công bố);
- Lưu: VT, Hồ sơ.

CỤC TRƯỞNG

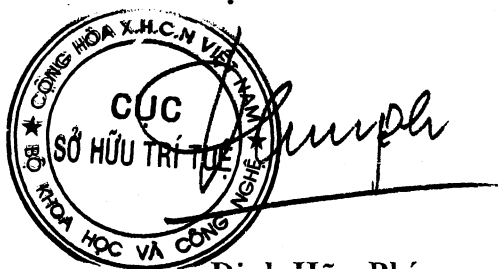

Đình Hữu Phí

BỘ KHOA HỌC VÀ CÔNG NGHỆ
CỤC SỞ HỮU TRÍ TUỆ

CỘNG HÒA XÃ HỘI CHỦ NGHĨA VIỆT NAM
Độc lập - Tự do - Hạnh phúc

Số: 18803/TB-SHTT

Hà Nội, ngày 20 tháng 09 năm 2019

THÔNG BÁO
Ghi nhận yêu cầu duy trì hiệu lực Bằng độc quyền sáng chế

Kính gửi: Công ty TNHH Trường Xuân (AGELESS CO.,LTD.)
Tầng 11, số 102 đường Trần Phú, phường Mộ Lao, quận Hà Đông,
TP. Hà Nội

Căn cứ kết quả thẩm định yêu cầu duy trì hiệu lực Bằng độc quyền sáng chế:

Số đơn: DT1-2019-06675

Ngày nộp: 06/09/2019

Chủ đơn: XU, Wang (CN)

Đại diện của Chủ đơn: AGELESS CO.,LTD.

Bằng độc quyền sáng chế số: 14958

Năm yêu cầu duy trì hiệu lực: 5

Cục Sở hữu trí tuệ thông báo:

1. Yêu cầu duy trì hiệu lực Bằng độc quyền sáng chế nêu trên được chấp nhận.

2. Hiệu lực Bằng độc quyền sáng chế số 14958 được duy trì đến 21/12/2020.

Nơi nhận:

- Như trên;
- TT (để công bố);
- Lưu: VT, Hồ sơ.

CỤC TRƯỞNG



Đình Hữu Phí

BỘ KHOA HỌC VÀ CÔNG NGHỆ
CỤC SỞ HỮU TRÍ TUỆ

CỘNG HOÀ XÃ HỘI CHỦ NGHĨA VIỆT NAM
Độc lập - Tự do - Hạnh phúc

Số: 78/STB/TB-SHTT

Hà Nội, ngày 24 tháng 9 năm 2019

THÔNG BÁO

Ghi nhận yêu cầu duy trì hiệu lực Bằng độc quyền sáng chế

Kính gửi: Công ty Luật TNHH Thăng Phạm và Cộng sự
(IP-MARK ASIA LAW FIRM)

Tầng 4, nhà số 107 phố Núi Trúc, phường Kim Mã, quận Ba Đình,
Tp. Hà Nội

Căn cứ kết quả thẩm định yêu cầu duy trì hiệu lực Bằng độc quyền sáng chế:

Số đơn: DT1-2019-04097

Ngày nộp: 12/06/2019

Chủ đơn: NATCO PHARMA LIMITED (IN)

Đại diện của Chủ đơn: IP-MARK ASIA LAW FIRM

Bằng độc quyền sáng chế số: 15644

Năm yêu cầu duy trì hiệu lực: 4

Cục Sở hữu trí tuệ thông báo:

1. Yêu cầu duy trì hiệu lực Bằng độc quyền sáng chế nêu trên được chấp nhận.

2. Hiệu lực Bằng độc quyền sáng chế số 15644 được duy trì đến 28/06/2020.

Nơi nhận:

- Như trên;
- TT (để công bố);
- Lưu: VT, Hồ sơ.

CỤC TRƯỞNG

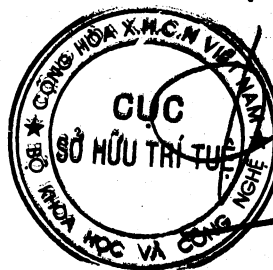

Đinh Hữu Phí

BỘ KHOA HỌC VÀ CÔNG NGHỆ
CỤC SỞ HỮU TRÍ TUỆ

CỘNG HÒA XÃ HỘI CHỦ NGHĨA VIỆT NAM
Độc lập - Tự do - Hạnh phúc

Số: 18/ST/TTB-SHTT

Hà Nội, ngày 24 tháng 9 năm 2019

THÔNG BÁO
Ghi nhận yêu cầu duy trì hiệu lực Bằng độc quyền sáng chế

Kính gửi: Công ty Luật TNHH Phạm và Liên danh (PHAM & ASSOCIATES)
8 Trần Hưng Đạo, thành phố Hà Nội

Căn cứ kết quả thẩm định yêu cầu duy trì hiệu lực Bằng độc quyền sáng chế:

Số đơn: DT1-2019-04098

Ngày nộp: 12/06/2019

Chủ đơn: ELECTRIKE JAPAN CO., LTD. (JP)

Đại diện của Chủ đơn: PHAM & ASSOCIATES

~~Bằng độc quyền sáng chế số: 19529~~

Năm yêu cầu duy trì hiệu lực: 2

Cục Sở hữu trí tuệ thông báo:

1. Yêu cầu duy trì hiệu lực Bằng độc quyền sáng chế nêu trên được chấp nhận.

2. Hiệu lực Bằng độc quyền sáng chế số 19529 được duy trì đến 27/06/2020.

Nơi nhận:

- Như trên;
- TT (để công bố);
- Lưu: VT, Hồ sơ.

CỤC TRƯỞNG

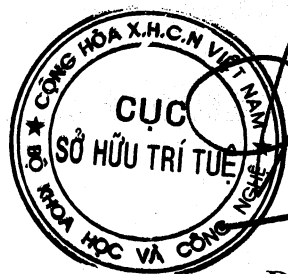

Đinh Hữu Phí

BỘ KHOA HỌC VÀ CÔNG NGHỆ
CỤC SỞ HỮU TRÍ TUỆ

CỘNG HÒA XÃ HỘI CHỦ NGHĨA VIỆT NAM
Độc lập - Tự do - Hạnh phúc

Số: 78/TT/TB-SHTT

Hà Nội, ngày 29 tháng 9 năm 2019

THÔNG BÁO
Ghi nhận yêu cầu duy trì hiệu lực Bằng độc quyền sáng chế

Kính gửi: Công ty Luật TNHH Phạm và Liên danh (PHAM & ASSOCIATES)
8 Trần Hưng Đạo, thành phố Hà Nội

Căn cứ kết quả thẩm định yêu cầu duy trì hiệu lực Bằng độc quyền sáng chế:

Số đơn: DT1-2019-04099

Ngày nộp: 12/06/2019

Chủ đơn: GREENRAIL S.R.L. (IT)

Đại diện của Chủ đơn: PHAM & ASSOCIATES

Bằng độc quyền sáng chế số: 19547.

Năm yêu cầu duy trì hiệu lực: 2

Cục Sở hữu trí tuệ thông báo:

1. Yêu cầu duy trì hiệu lực Bằng độc quyền sáng chế nêu trên được chấp nhận.

2. Hiệu lực Bằng độc quyền sáng chế số 19547 được duy trì đến 28/06/2020.

Nơi nhận:

- Như trên;
- TT (để công bố);
- Lưu: VT, Hồ sơ.

CỤC TRƯỞNG

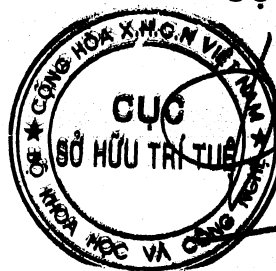

Đình Hữu Phí

BỘ KHOA HỌC VÀ CÔNG NGHỆ
CỤC SỞ HỮU TRÍ TUỆ

CỘNG HOÀ XÃ HỘI CHỦ NGHĨA VIỆT NAM
Độc lập - Tự do - Hạnh phúc

Số: 78/PTG/TB-SHTT

Hà Nội, ngày 29 tháng 9 năm 2019

THÔNG BÁO
Ghi nhận yêu cầu duy trì hiệu lực Bằng độc quyền sáng chế

Kính gửi: Công ty Cổ phần Sở hữu công nghiệp INVESTIP (INVESTIP)
Tầng 5, tòa nhà Charmvit Tower, 117 Trần Duy Hưng, phường Trung Hòa,
quận Cầu Giấy, thành phố Hà Nội

Căn cứ kết quả thẩm định yêu cầu duy trì hiệu lực Bằng độc quyền sáng chế:

Số đơn: DT1-2019-04100

Ngày nộp: 12/06/2019

Chủ đơn: UNITED COLOR MANUFACTURING, INC. (US)

Đại diện của Chủ đơn: INVESTIP

Bằng độc quyền sáng chế số: 13549

Năm yêu cầu duy trì hiệu lực: 5

Cục Sở hữu trí tuệ thông báo:

1. Yêu cầu duy trì hiệu lực Bằng độc quyền sáng chế nêu trên được chấp nhận.
2. Hiệu lực Bằng độc quyền sáng chế số 13549 được duy trì đến 15/12/2019.

Nơi nhận:

- Như trên;
- TT (để công bố);
- Lưu: VT, Hồ sơ.

CỤC TRƯỞNG

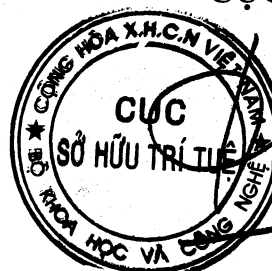

Đinh Hữu Phí

BỘ KHOA HỌC VÀ CÔNG NGHỆ
CỤC SỞ HỮU TRÍ TUỆ

CỘNG HOÀ XÃ HỘI CHỦ NGHĨA VIỆT NAM
Độc lập - Tự do - Hạnh phúc

Số: ~~19/TT~~/TB-SHTT

Hà Nội, ngày ~~24~~ tháng 9 năm 2019

THÔNG BÁO

Ghi nhận yêu cầu duy trì hiệu lực Bằng độc quyền sáng chế

Kính gửi: Công ty Cổ phần Sở hữu công nghiệp INVESTIP (INVESTIP)
Tầng 5, tòa nhà Charmvit Tower, 117 Trần Duy Hưng, phường Trung Hòa,
quận Cầu Giấy, thành phố Hà Nội

Căn cứ kết quả thẩm định yêu cầu duy trì hiệu lực Bằng độc quyền sáng chế:

Số đơn: DT1-2019-04101

Ngày nộp: 12/06/2019

Chủ đơn: SEB S.A. (FR)

Đại diện của Chủ đơn: INVESTIP

Bằng độc quyền sáng chế số: 19444

Năm yêu cầu duy trì hiệu lực: 2

Cục Sở hữu trí tuệ thông báo:

1. Yêu cầu duy trì hiệu lực Bằng độc quyền sáng chế nêu trên được chấp nhận.

2. Hiệu lực Bằng độc quyền sáng chế số 19444 được duy trì đến 13/06/2020.

Nơi nhận:

- Như trên;
- TT (để công bố);
- Lưu: VT, Hồ sơ.

CỤC TRƯỞNG



Đinh Hữu Phú

BỘ KHOA HỌC VÀ CÔNG NGHỆ
CỤC SỞ HỮU TRÍ TUỆ

CỘNG HÒA XÃ HỘI CHỦ NGHĨA VIỆT NAM
Độc lập - Tự do - Hạnh phúc

Số: 78/STP/TB-SHTT

Hà Nội, ngày 24 tháng 7 năm 2019

THÔNG BÁO
Ghi nhận yêu cầu duy trì hiệu lực Bằng độc quyền sáng chế

Kính gửi: Công ty Cổ phần Sở hữu công nghiệp INVESTIP (INVESTIP)
Tầng 5, tòa nhà Charmvit Tower, 117 Trần Duy Hưng, phường Trung Hòa,
quận Cầu Giấy, thành phố Hà Nội

Căn cứ kết quả thẩm định yêu cầu duy trì hiệu lực Bằng độc quyền sáng chế:

Số đơn: DT1-2019-04102

Ngày nộp: 12/06/2019

Chủ đơn: FUJITA CORPORATION (JP)

Đại diện của Chủ đơn: INVESTIP

Bằng độc quyền sáng chế số: 19680

Năm yêu cầu duy trì hiệu lực: 2

Cục Sở hữu trí tuệ thông báo:

1. Yêu cầu duy trì hiệu lực Bằng độc quyền sáng chế nêu trên được chấp nhận.

2. Hiệu lực Bằng độc quyền sáng chế số 19680 được duy trì đến 17/07/2020.

Nơi nhận:

- Như trên;
- TT (để công bố);
- Lưu: VT, Hồ sơ.

CỤC TRƯỞNG

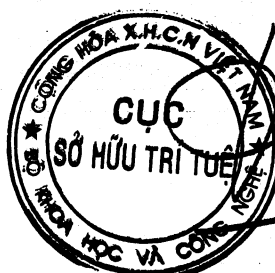

Đinh Hữu Phí

BỘ KHOA HỌC VÀ CÔNG NGHỆ
CỤC SỞ HỮU TRÍ TUỆ

CỘNG HÒA XÃ HỘI CHỦ NGHĨA VIỆT NAM
Độc lập - Tự do - Hạnh phúc

Số: 7889/TB-SHTT

Hà Nội, ngày 24 tháng 9 năm 2019

THÔNG BÁO

Ghi nhận yêu cầu duy trì hiệu lực Bằng độc quyền sáng chế

Kính gửi: Công ty TNHH Lê & Lê (LE & LE)

Số 25 ngõ 465 Ngọc Thụy, tổ 20, phường Ngọc Thụy, quận Long Biên,
Tp. Hà Nội

Căn cứ kết quả thẩm định yêu cầu duy trì hiệu lực Bằng độc quyền sáng chế:

Số đơn: DT1-2019-04103

Ngày nộp: 12/06/2019

Chủ đơn: LIU Suhua (CN)

Đại diện của Chủ đơn: LE & LE

Bằng độc quyền sáng chế số: 19580

Năm yêu cầu duy trì hiệu lực: 2

Cục Sở hữu trí tuệ thông báo:

1. Yêu cầu duy trì hiệu lực Bằng độc quyền sáng chế nêu trên được chấp nhận.

2. Hiệu lực Bằng độc quyền sáng chế số 19580 được duy trì đến 03/07/2020.

Nơi nhận:

- Như trên;
- TT (để công bố);
- Lưu: VT, Hồ sơ.

CỤC TRƯỞNG



Đinh Hữu Phú

BỘ KHOA HỌC VÀ CÔNG NGHỆ
CỤC SỞ HỮU TRÍ TUỆ

CỘNG HÒA XÃ HỘI CHỦ NGHĨA VIỆT NAM
Độc lập - Tự do - Hạnh phúc

Số: 78860/TB-SHTT

Hà Nội, ngày 29 tháng 9 năm 2019

THÔNG BÁO

Ghi nhận yêu cầu duy trì hiệu lực Bằng độc quyền sáng chế

Kính gửi: Công ty Cổ phần Sở hữu công nghiệp INVESTIP (INVESTIP)
Tầng 5, tòa nhà Charmvit Tower, 117 Trần Duy Hưng, phường Trung Hòa,
quận Cầu Giấy, thành phố Hà Nội

Căn cứ kết quả thẩm định yêu cầu duy trì hiệu lực Bằng độc quyền sáng chế:

Số đơn: DT1-2019-04104

Ngày nộp: 12/06/2019

Chủ đơn: JFE Steel Corporation (JP)

Đại diện của Chủ đơn: INVESTIP

Bằng độc quyền sáng chế số: 19803

Năm yêu cầu duy trì hiệu lực: 2

Cục Sở hữu trí tuệ thông báo:

1. Yêu cầu duy trì hiệu lực Bằng độc quyền sáng chế nêu trên được chấp nhận.

2. Hiệu lực Bằng độc quyền sáng chế số 19803 được duy trì đến 14/08/2020.

Nơi nhận:

- Như trên;
- TT (để công bố);
- Lưu: VT, Hồ sơ.

CỤC TRƯỞNG



Đinh Hữu Phú

BỘ KHOA HỌC VÀ CÔNG NGHỆ
CỤC SỞ HỮU TRÍ TUỆ

CỘNG HÒA XÃ HỘI CHỦ NGHĨA VIỆT NAM
Độc lập - Tự do - Hạnh phúc

Số: 78861/TB-SHTT

Hà Nội, ngày 29 tháng 9 năm 2019

THÔNG BÁO
Ghi nhận yêu cầu duy trì hiệu lực Bằng độc quyền sáng chế

Kính gửi: Công ty TNHH T&T INVENMARK Sở hữu trí tuệ Quốc tế
(T&T INVENMARK CO., LTD.)
Phòng 101, tòa nhà 30 Nguyễn Du, phường Bùi Thị Xuân,
quận Hai Bà Trưng, TP. Hà Nội

Căn cứ kết quả thẩm định yêu cầu duy trì hiệu lực Bằng độc quyền sáng chế:

Số đơn: DT1-2019-04105

Ngày nộp: 12/06/2019

Chủ đơn: CONTAINER DEVELOPMENT, LTD. (US)

Đại diện của Chủ đơn: T&T INVENMARK CO., LTD.

Bằng độc quyền sáng chế số: 20035

Năm yêu cầu duy trì hiệu lực: 2

Cục Sở hữu trí tuệ thông báo:

1. Yêu cầu duy trì hiệu lực Bằng độc quyền sáng chế nêu trên được chấp nhận.
2. Hiệu lực Bằng độc quyền sáng chế số 20035 được duy trì đến 15/10/2020.

Nơi nhận:

- Như trên;
- TT (để công bố);
- Lưu: VT, Hồ sơ.

CỤC TRƯỞNG



Đinh Hữu Phí

BỘ KHOA HỌC VÀ CÔNG NGHỆ
CỤC SỞ HỮU TRÍ TUỆ

CỘNG HOÀ XÃ HỘI CHỦ NGHĨA VIỆT NAM
Độc lập - Tự do - Hạnh phúc

Số: 7/862/TB-SHTT

Hà Nội, ngày 24 tháng 9 năm 2019

THÔNG BÁO
Ghi nhận yêu cầu duy trì hiệu lực Bằng độc quyền sáng chế

Kính gửi: Công ty TNHH T&T INVENMARK Sở hữu trí tuệ Quốc tế
(T&T INVENMARK CO., LTD.)
Phòng 101, tòa nhà 30 Nguyễn Du, phường Bùi Thị Xuân,
quận Hai Bà Trưng, TP. Hà Nội

Căn cứ kết quả thẩm định yêu cầu duy trì hiệu lực Bằng độc quyền sáng chế:

Số đơn: DT1-2019-04106

Ngày nộp: 12/06/2019

Chủ đơn: SANTONI S.P.A. (IT)

Đại diện của Chủ đơn: T&T INVENMARK CO., LTD.

Bằng độc quyền sáng chế số: 11749

Năm yêu cầu duy trì hiệu lực: 7

Cục Sở hữu trí tuệ thông báo:

1. Yêu cầu duy trì hiệu lực Bằng độc quyền sáng chế nêu trên được chấp nhận.
2. Hiệu lực Bằng độc quyền sáng chế số 11749 được duy trì đến 06/09/2020.

Nơi nhận:

- Như trên;
- TT (để công bố);
- Lưu: VT, Hồ sơ.

CỤC TRƯỞNG



Đinh Hữu Phí

BỘ KHOA HỌC VÀ CÔNG NGHỆ
CỤC SỞ HỮU TRÍ TUỆ

CỘNG HÒA XÃ HỘI CHỦ NGHĨA VIỆT NAM
Độc lập - Tự do - Hạnh phúc

Số: 748/2019/TB-SHTT

Hà Nội, ngày 29 tháng 9 năm 2019

THÔNG BÁO

Ghi nhận yêu cầu duy trì hiệu lực Bằng độc quyền sáng chế

Kính gửi: Công ty TNHH Sở hữu trí tuệ Thảo Thọ Quyển (INVENCO.,LTD)
29 Trương Hán Siêu, thành phố Hà Nội

Căn cứ kết quả thẩm định yêu cầu duy trì hiệu lực Bằng độc quyền sáng chế:

Số đơn: DT1-2019-04107

Ngày nộp: 12/06/2019

Chủ đơn: LONATI S.p.A. (IT)

Đại diện của Chủ đơn: INVENCO.,LTD

Bằng độc quyền sáng chế số: 19869

Năm yêu cầu duy trì hiệu lực: 2

Cục Sở hữu trí tuệ thông báo:

1. Yêu cầu duy trì hiệu lực Bằng độc quyền sáng chế nêu trên được chấp nhận.

2. Hiệu lực Bằng độc quyền sáng chế số 19869 được duy trì đến 28/08/2020.

Nơi nhận:

- Như trên;
- TT (để công bố);
- Lưu: VT, Hồ sơ.

CỤC TRƯỞNG



Đinh Hữu Phí

BỘ KHOA HỌC VÀ CÔNG NGHỆ
CỤC SỞ HỮU TRÍ TUỆ

CỘNG HÒA XÃ HỘI CHỦ NGHĨA VIỆT NAM
Độc lập - Tự do - Hạnh phúc

Số: 7884/TB-SHTT

Hà Nội, ngày 24 tháng 9 năm 2019

THÔNG BÁO
Ghi nhận yêu cầu duy trì hiệu lực Bằng độc quyền sáng chế

Kính gửi: Công ty Luật TNHH T&G (TGVN)

Phòng số 5 tầng 15 Toà nhà Harec, 4A Láng Hạ, phường Thành Công
quận Ba Đình, TP Hà Nội

Căn cứ kết quả thẩm định yêu cầu duy trì hiệu lực Bằng độc quyền sáng chế:

Số đơn: DT1-2019-04108

Ngày nộp: 12/06/2019

Chủ đơn: Systems spray-cooled, Inc. (US)

Đại diện của Chủ đơn: TGVN

Bằng độc quyền sáng chế số: 12728

Năm yêu cầu duy trì hiệu lực: 6

Cục Sở hữu trí tuệ thông báo:

1. Yêu cầu duy trì hiệu lực Bằng độc quyền sáng chế nêu trên được chấp nhận.

2. Hiệu lực Bằng độc quyền sáng chế số 12728 được duy trì đến 12/05/2020.

Nơi nhận:

- Như trên;
- TT (để công bố);
- Lưu: VT, Hồ sơ.

CỤC TRƯỞNG



Đinh Hữu Phí

BỘ KHOA HỌC VÀ CÔNG NGHỆ
CỤC SỞ HỮU TRÍ TUỆ

CỘNG HÒA XÃ HỘI CHỦ NGHĨA VIỆT NAM
Độc lập - Tự do - Hạnh phúc

Số: 7886/TB-SHTT

Hà Nội, ngày 24 tháng 9 năm 2019

THÔNG BÁO

Ghi nhận yêu cầu duy trì hiệu lực Bằng độc quyền sáng chế

Kính gửi: Công ty Luật TNHH T&G (TGVN)

Phòng số 5 tầng 15 Toà nhà Harec, 4A Láng Hạ, phường Thành Công
quận Ba Đình, TP Hà Nội

Căn cứ kết quả thẩm định yêu cầu duy trì hiệu lực Bằng độc quyền sáng chế:

Số đơn: DT1-2019-04109

Ngày nộp: 12/06/2019

Chủ đơn: ARRAY BIOPHARMA INC. (US)

Đại diện của Chủ đơn: TGVN

Bằng độc quyền sáng chế số: 15579

Năm yêu cầu duy trì hiệu lực: 4

Cục Sở hữu trí tuệ thông báo:

1. Yêu cầu duy trì hiệu lực Bằng độc quyền sáng chế nêu trên được chấp nhận.

2. Hiệu lực Bằng độc quyền sáng chế số 15579 được duy trì đến 06/06/2020.

Nơi nhận:

- Như trên;
- TT (để công bố);
- Lưu: VT, Hồ sơ.

CỤC TRƯỞNG



Đinh Hữu Phí

BỘ KHOA HỌC VÀ CÔNG NGHỆ
CỤC SỞ HỮU TRÍ TUỆ

CỘNG HÒA XÃ HỘI CHỦ NGHĨA VIỆT NAM
Độc lập - Tự do - Hạnh phúc

Số: 78866/TB-SHTT

Hà Nội, ngày 29 tháng 9 năm 2019

THÔNG BÁO

Ghi nhận yêu cầu duy trì hiệu lực Bằng độc quyền sáng chế

Kính gửi: Công ty Luật TNHH T&G (TGVN)

Phòng số 5 tầng 15 Toà nhà Harec, 4A Láng Hạ, phường Thành Công
quận Ba Đình, TP Hà Nội

Căn cứ kết quả thẩm định yêu cầu duy trì hiệu lực Bằng độc quyền sáng chế:

Số đơn: DT1-2019-04110

Ngày nộp: 12/06/2019

Chủ đơn: CTL-TH PACKAGING, S.L. UNIPERSONAL (ES)

Đại diện của Chủ đơn: TGVN

Bằng độc quyền sáng chế số: 14137

Năm yêu cầu duy trì hiệu lực: 5

Cục Sở hữu trí tuệ thông báo:

1. Yêu cầu duy trì hiệu lực Bằng độc quyền sáng chế nêu trên được chấp nhận.

2. Hiệu lực Bằng độc quyền sáng chế số 14137 được duy trì đến 01/06/2020.

Nơi nhận:

- Như trên;
- TT (để công bố);
- Lưu: VT, Hồ sơ.

CỤC TRƯỞNG

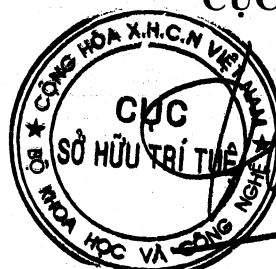

Đinh Hữu Phú

BỘ KHOA HỌC VÀ CÔNG NGHỆ
CỤC SỞ HỮU TRÍ TUỆ

CỘNG HOÀ XÃ HỘI CHỦ NGHĨA VIỆT NAM
Độc lập - Tự do - Hạnh phúc

Số: 78867/TB-SHTT

Hà Nội, ngày 27 tháng 9 năm 2019

THÔNG BÁO
Ghi nhận yêu cầu duy trì hiệu lực Bằng độc quyền sáng chế

Kính gửi: Công ty Luật TNHH T&G (TGVN)

Phòng số 5 tầng 15 Toà nhà Harec, 4A Láng Hạ, phường Thành Công
quận Ba Đình, TP Hà Nội

Căn cứ kết quả thẩm định yêu cầu duy trì hiệu lực Bằng độc quyền sáng chế:

Số đơn: DT1-2019-04111

Ngày nộp: 12/06/2019

Chủ đơn: INNOVATION FIRST, INC. (US)

Đại diện của Chủ đơn: TGVN

Bằng độc quyền sáng chế số: 19454

Năm yêu cầu duy trì hiệu lực: 2

Cục Sở hữu trí tuệ thông báo:

1. Yêu cầu duy trì hiệu lực Bằng độc quyền sáng chế nêu trên được chấp nhận.
2. Hiệu lực Bằng độc quyền sáng chế số 19454 được duy trì đến 13/06/2020.

Nơi nhận:

- Như trên;
- TT (để công bố);
- Lưu: VT, Hồ sơ.

CỤC TRƯỞNG

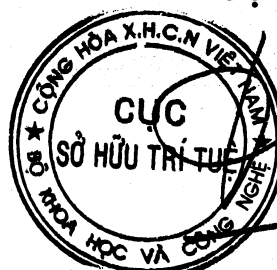

Đinh Hữu Phí

BỘ KHOA HỌC VÀ CÔNG NGHỆ
CỤC SỞ HỮU TRÍ TUỆ

CỘNG HOÀ XÃ HỘI CHỦ NGHĨA VIỆT NAM
Độc lập - Tự do - Hạnh phúc

Số: 78/88/TB-SHTT

Hà Nội, ngày 24 tháng 9 năm 2019

THÔNG BÁO
Ghi nhận yêu cầu duy trì hiệu lực Bằng độc quyền sáng chế

Kính gửi: Công ty Luật TNHH T&G (TGVN)

Phòng số 5 tầng 15 Toà nhà Harec, 4A Láng Hạ, phường Thành Công
quận Ba Đình, TP Hà Nội

Căn cứ kết quả thẩm định yêu cầu duy trì hiệu lực Bằng độc quyền sáng chế:

Số đơn: DT1-2019-04113

Ngày nộp: 12/06/2019

Chủ đơn: W. R. GRACE & CO.-CONN. (US)

Đại diện của Chủ đơn: TGVN

Bằng độc quyền sáng chế số: 19441

Năm yêu cầu duy trì hiệu lực: 2

Cục Sở hữu trí tuệ thông báo:

1. Yêu cầu duy trì hiệu lực Bằng độc quyền sáng chế nêu trên được chấp nhận.
2. Hiệu lực Bằng độc quyền sáng chế số 19441 được duy trì đến 13/06/2020.

Nơi nhận:

- Như trên;
- TT (để công bố);
- Lưu: VT, Hồ sơ.

CỤC TRƯỞNG



Đinh Hữu Phí

BỘ KHOA HỌC VÀ CÔNG NGHỆ
CỤC SỞ HỮU TRÍ TUỆ

CỘNG HÒA XÃ HỘI CHỦ NGHĨA VIỆT NAM
Độc lập - Tự do - Hạnh phúc

Số: 1889/TB-SHTT

Hà Nội, ngày 29 tháng 9 năm 2019

THÔNG BÁO

Ghi nhận yêu cầu duy trì hiệu lực Bằng độc quyền sáng chế

Kính gửi: Công ty Luật TNHH AMBYS Hà Nội (AMBYS HANOI)
Số 3, ngõ 123, đường Âu Cơ, phường Tứ Liên, quận Tây Hồ, TP. Hà Nội

Căn cứ kết quả thẩm định yêu cầu duy trì hiệu lực Bằng độc quyền sáng chế:

Số đơn: DT1-2019-04114

Ngày nộp: 12/06/2019

Chủ đơn: TOYO Co., Ltd. (JP)

Đại diện của Chủ đơn: AMBYS HANOI

~~Bằng độc quyền sáng chế số: 19694~~

Năm yêu cầu duy trì hiệu lực: 2

Cục Sở hữu trí tuệ thông báo:

1. Yêu cầu duy trì hiệu lực Bằng độc quyền sáng chế nêu trên được chấp nhận.

2. Hiệu lực Bằng độc quyền sáng chế số 19694 được duy trì đến 24/07/2020.

He

Nơi nhận:

- Như trên;
- TT (để công bố);
- Lưu: VT, Hồ sơ.

CỤC TRƯỞNG

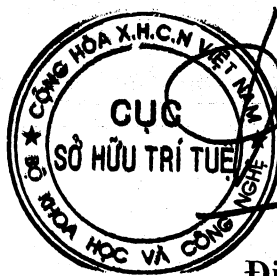

Đinh Hữu Phí

BỘ KHOA HỌC VÀ CÔNG NGHỆ
CỤC SỞ HỮU TRÍ TUỆ

CỘNG HÒA XÃ HỘI CHỦ NGHĨA VIỆT NAM
Độc lập - Tự do - Hạnh phúc

Số: 78870/TB-SHTT

Hà Nội, ngày 29 tháng 9 năm 2019

THÔNG BÁO
Ghi nhận yêu cầu duy trì hiệu lực Bằng độc quyền sáng chế

Kính gửi: Công ty TNHH Tâm nhìn và Liên danh
(VISION & ASSOCIATES CO.LTD.)
Phòng 308-310, tầng 3, Tháp Hà Nội, số 49 Hai Bà Trưng,
phường Trần Hưng Đạo, quận Hoàn Kiếm, thành phố Hà Nội

Căn cứ kết quả thẩm định yêu cầu duy trì hiệu lực Bằng độc quyền sáng chế:

Số đơn: DT1-2019-04115

Ngày nộp: 12/06/2019

Chủ đơn: LOHIA CORP LIMITED (IN)

Đại diện của Chủ đơn: VISION & ASSOCIATES CO.LTD.

Bằng độc quyền sáng chế số: 14425

Năm yêu cầu duy trì hiệu lực: 5

Cục Sở hữu trí tuệ thông báo:

1. Yêu cầu duy trì hiệu lực Bằng độc quyền sáng chế nêu trên được chấp nhận.
2. Hiệu lực Bằng độc quyền sáng chế số 14425 được duy trì đến 10/08/2020.

Nơi nhận:

- Như trên;
- TT (để công bố);
- Lưu: VT, Hồ sơ.

CỤC TRƯỞNG



Đinh Hữu Phí

BỘ KHOA HỌC VÀ CÔNG NGHỆ
CỤC SỞ HỮU TRÍ TUỆ

CỘNG HOÀ XÃ HỘI CHỦ NGHĨA VIỆT NAM
Độc lập - Tự do - Hạnh phúc

Số: 18877/TB-SHTT

Hà Nội, ngày 29 tháng 9 năm 2019

THÔNG BÁO
Ghi nhận yêu cầu duy trì hiệu lực Bằng độc quyền sáng chế

Kính gửi: Công ty TNHH Ban Ca (BANCA)
15B Triệu Việt Vương, thành phố Hà Nội

Căn cứ kết quả thẩm định yêu cầu duy trì hiệu lực Bằng độc quyền sáng chế:

Số đơn: DT1-2019-04117

Ngày nộp: 12/06/2019

Chủ đơn: Yamaha Hatsudoki Kabushiki Kaisha (JP)

Đại diện của Chủ đơn: BANCA

Bằng độc quyền sáng chế số: 9351

Năm yêu cầu duy trì hiệu lực: 9

Cục Sở hữu trí tuệ thông báo:

1. Yêu cầu duy trì hiệu lực Bằng độc quyền sáng chế nêu trên được chấp nhận.
2. Hiệu lực Bằng độc quyền sáng chế số 9351 được duy trì đến 13/06/2020.

Nơi nhận:

- Như trên;
- TT (để công bố);
- Lưu: VT, Hồ sơ.

CỤC TRƯỞNG

Đinh Hữu Phí

BỘ KHOA HỌC VÀ CÔNG NGHỆ
CỤC SỞ HỮU TRÍ TUỆ

CỘNG HÒA XÃ HỘI CHỦ NGHĨA VIỆT NAM
Độc lập - Tự do - Hạnh phúc

Số: 78872/TB-SHTT

Hà Nội, ngày 29 tháng 9 năm 2019

THÔNG BÁO

Ghi nhận yêu cầu duy trì hiệu lực Bằng độc quyền sáng chế

Kính gửi: Công ty TNHH Ban Ca (BANCA)
15B Triệu Việt Vương, thành phố Hà Nội

Căn cứ kết quả thẩm định yêu cầu duy trì hiệu lực Bằng độc quyền sáng chế:

Số đơn: DT1-2019-04118

Ngày nộp: 12/06/2019

Chủ đơn: BOEHRINGER INGELHEIM INTERNATIONAL GMBH (DE)

Đại diện của Chủ đơn: BANCA

Bằng độc quyền sáng chế số: 9352

Năm yêu cầu duy trì hiệu lực: 9

Cục Sở hữu trí tuệ thông báo:

1. Yêu cầu duy trì hiệu lực Bằng độc quyền sáng chế nêu trên được chấp nhận.

2. Hiệu lực Bằng độc quyền sáng chế số 9352 được duy trì đến 13/06/2020.

Nơi nhận:

- Như trên;
- TT (để công bố);
- Lưu: VT, Hồ sơ.

CỤC TRƯỞNG



Đinh Hữu Phí

BỘ KHOA HỌC VÀ CÔNG NGHỆ
CỤC SỞ HỮU TRÍ TUỆ

CỘNG HOÀ XÃ HỘI CHỦ NGHĨA VIỆT NAM
Độc lập - Tự do - Hạnh phúc

Số: 18876/TB-SHTT

Hà Nội, ngày 24 tháng 09 năm 2019

THÔNG BÁO
Ghi nhận yêu cầu duy trì hiệu lực Bằng độc quyền sáng chế

Kính gửi: Công ty TNHH một thành viên Sở hữu trí tuệ VCCI
(VCCI-IP CO.,LTD)
Tầng 8, Toà nhà VCCI, số 9 Đào Duy Anh, phường Phương mai,
quận Đống Đa, thành phố Hà Nội

Căn cứ kết quả thẩm định yêu cầu duy trì hiệu lực Bằng độc quyền sáng chế:

Số đơn: DT1-2019-03910

Ngày nộp: 29/05/2019

Chủ đơn: Bayer Intellectual Property GMBH (DE)

Đại diện của Chủ đơn: VCCI-IP CO.,LTD

Bằng độc quyền sáng chế số: 4382

Năm yêu cầu duy trì hiệu lực: 16

Cục Sở hữu trí tuệ thông báo:

1. Yêu cầu duy trì hiệu lực Bằng độc quyền sáng chế nêu trên được chấp nhận.
2. Hiệu lực Bằng độc quyền sáng chế số 4382 được duy trì đến 10/08/2019.

Nơi nhận:

- Như trên;
- TT (để công bố);
- Lưu: VT, Hồ sơ.

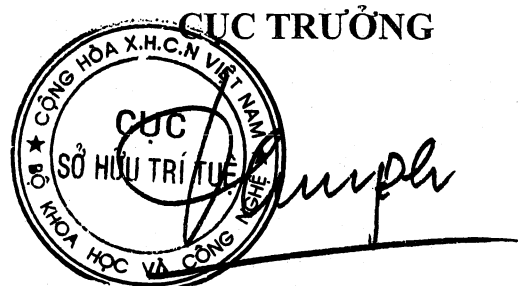

Đình Hữu Phí

b - Duy trì hiệu lực Bằng độc quyền giải pháp hữu ích

STT	SỐ KÝ HIỆU VĂN BẢN	NGÀY BAN HÀNH	SỐ YÊU CẦU	SỐ ĐƠN/BẢNG LIÊN QUAN
1	16104/TB-SHTT	19/08/2019	DT2-2019-02256	2-0001392
2	16117/TB-SHTT	19/08/2019	DT2-2019-02269	2-0001724
3	16146/TB-SHTT	19/08/2019	DT2-2019-02301	2-0001187
4	16149/TB-SHTT	19/08/2019	DT2-2019-02311	2-0001686
5	16291/TB-SHTT	19/08/2019	DT2-2019-02520	2-0001886
6	16305/TB-SHTT	19/08/2019	DT2-2019-02574	2-0001576
7	16306/TB-SHTT	19/08/2019	DT2-2019-02575	2-0001883
8	16347/TB-SHTT	19/08/2019	DT2-2019-02625	2-0001692
9	16348/TB-SHTT	19/08/2019	DT2-2019-02626	2-0001698
10	16359/TB-SHTT	19/08/2019	DT2-2019-02813	2-0001518
11	16364/TB-SHTT	19/08/2019	DT2-2019-02824	2-0001510
12	16365/TB-SHTT	19/08/2019	DT2-2019-02825	2-0001511
13	16376/TB-SHTT	19/08/2019	DT2-2019-02838	2-0000896
14	17081/TB-SHTT	26/08/2019	DT2-2019-02733	2-0001729
15	17082/TB-SHTT	26/08/2019	DT2-2019-02755	2-0001707
16	17333/TB-SHTT	03/09/2019	DT2-2019-00197	2-0001956
17	17334/TB-SHTT	03/09/2019	DT2-2019-00198	2-0001560
18	17343/TB-SHTT	03/09/2019	DT2-2019-01463	2-0001734
19	17344/TB-SHTT	03/09/2019	DT2-2019-01465	2-0001733
20	17394/TB-SHTT	03/09/2019	DT2-2019-03016	2-0001744
21	17416/TB-SHTT	03/09/2019	DT2-2019-03229	2-0001736
22	17417/TB-SHTT	03/09/2019	DT2-2019-03230	2-0001736
23	17418/TB-SHTT	03/09/2019	DT2-2019-03231	2-0001736
24	17419/TB-SHTT	03/09/2019	DT2-2019-03232	2-0001736
25	17420/TB-SHTT	03/09/2019	DT2-2019-03233	2-0001736
26	17421/TB-SHTT	03/09/2019	DT2-2019-03236	2-0001773
27	17422/TB-SHTT	03/09/2019	DT2-2019-03271	2-0001693
28	17423/TB-SHTT	03/09/2019	DT2-2019-03272	2-0001902
29	17424/TB-SHTT	03/09/2019	DT2-2019-03315	2-0001723
30	17524/TB-SHTT	03/09/2019	DT2-2019-03348	2-0001715
31	17525/TB-SHTT	03/09/2019	DT2-2019-03370	2-0001760
32	17526/TB-SHTT	03/09/2019	DT2-2019-03372	2-0001713
33	17617/TB-SHTT	03/09/2019	DT2-2019-03088	2-0001708
34	17689/TB-SHTT	03/09/2019	DT2-2019-03144	2-0001370
35	17701/TB-SHTT	03/09/2019	DT2-2019-03156	2-0001699
36	17702/TB-SHTT	03/09/2019	DT2-2019-03157	2-0001699
37	17718/TB-SHTT	03/09/2019	DT2-2019-03378	2-0001826
38	17719/TB-SHTT	03/09/2019	DT2-2019-03387	2-0001784
39	17720/TB-SHTT	03/09/2019	DT2-2019-03421	2-0001716
40	17721/TB-SHTT	03/09/2019	DT2-2019-03422	2-0001198
41	17722/TB-SHTT	03/09/2019	DT2-2019-03429	2-0001802
42	18280/TB-SHTT	18/09/2019	DT2-2019-03856	2-0001061

BỘ KHOA HỌC VÀ CÔNG NGHỆ
CỤC SỞ HỮU TRÍ TUỆ

CỘNG HÒA XÃ HỘI CHỦ NGHĨA VIỆT NAM
Độc lập - Tự do - Hạnh phúc

Số: 16104 /TB-SHTT

Hà Nội, ngày 19 tháng 08 năm 2019

THÔNG BÁO

Ghi nhận yêu cầu duy trì hiệu lực Bằng độc quyền giải pháp hữu ích

Kính gửi: Công ty TNHH Sở hữu trí tuệ Việt á (VIET A IP CO.,LTD)
Phòng 1504, tầng 15, tòa nhà Hàn Việt, số 203 Minh Khai,
phường Minh Khai, quận Hai Bà Trưng, TP. Hà Nội

Căn cứ kết quả thẩm định yêu cầu duy trì hiệu lực Bằng độc quyền giải pháp hữu ích:

Số đơn: DT2-2019-02256

Ngày nộp: 21/03/2019

Chủ đơn: DAEWOONG PHARMACEUTICAL CO., LTD. (KR)

Đại diện của Chủ đơn: VIET A IP CO.,LTD

Bằng độc quyền giải pháp hữu ích số: 1392

Năm yêu cầu duy trì hiệu lực: 4

Cục Sở hữu trí tuệ thông báo:

1. Yêu cầu duy trì hiệu lực Bằng độc quyền giải pháp hữu ích nêu trên được chấp nhận.
2. Hiệu lực Bằng độc quyền giải pháp hữu ích số 1392 được duy trì đến 06/06/2020.

Nơi nhận:

- Như trên;
- TT (để công bố);
- Lưu: VT, Hồ sơ.

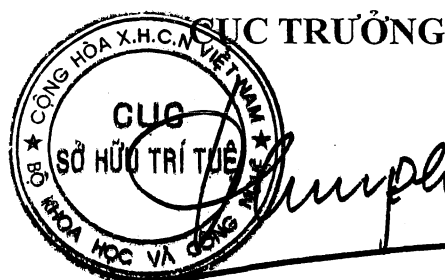

Đinh Hữu Phí

BỘ KHOA HỌC VÀ CÔNG NGHỆ
CỤC SỞ HỮU TRÍ TUỆ

CỘNG HÒA XÃ HỘI CHỦ NGHĨA VIỆT NAM
Độc lập - Tự do - Hạnh phúc

Số: 16/17/TB-SHTT

Hà Nội, ngày 19 tháng 08 năm 2019

THÔNG BÁO

Ghi nhận yêu cầu duy trì hiệu lực Bằng độc quyền giải pháp hữu ích

Kính gửi: Phòng Thí nghiệm trọng điểm Quốc Gia về động lực học sông biển
Số 1, ngõ 165, phố Chùa Bộc, phường Trung Liệt, quận Đống Đa,
thành phố Hà Nội

Căn cứ kết quả thẩm định yêu cầu duy trì hiệu lực Bằng độc quyền giải pháp hữu ích:

Số đơn: DT2-2019-02269

Ngày nộp: 21/03/2019

Chủ đơn: Phòng Thí nghiệm trọng điểm Quốc Gia về động lực học sông biển (VN)

Đại diện của Chủ đơn:

Bằng độc quyền giải pháp hữu ích số: 1724

Năm yêu cầu duy trì hiệu lực: 2

Cục Sở hữu trí tuệ thông báo:

1. Yêu cầu duy trì hiệu lực Bằng độc quyền giải pháp hữu ích nêu trên được chấp nhận.

2. Hiệu lực Bằng độc quyền giải pháp hữu ích số 1724 được duy trì đến 10/05/2020.

Nơi nhận:

- Như trên;
- TT (để công bố);
- Lưu: VT, Hồ sơ.

CỤC TRƯỞNG

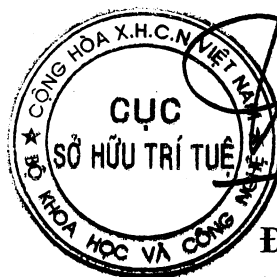

Đinh Hữu Phí

BỘ KHOA HỌC VÀ CÔNG NGHỆ
CỤC SỞ HỮU TRÍ TUỆ

CỘNG HÒA XÃ HỘI CHỦ NGHĨA VIỆT NAM
Độc lập - Tự do - Hạnh phúc

Số: 16146 /TB-SHTT

Hà Nội, ngày 19 tháng 08 năm 2019

THÔNG BÁO

Ghi nhận yêu cầu duy trì hiệu lực Bằng độc quyền giải pháp hữu ích

Kính gửi: Công ty TNHH Sở hữu trí tuệ ALNGUYEN
(ALNGUYEN IP CO.,LTD.)
Số 14, hẻm 19/8/1, phố Trần Quang Diệu, phường Ô Chợ Dừa,
quận Đống Đa, thành phố Hà Nội

Căn cứ kết quả thẩm định yêu cầu duy trì hiệu lực Bằng độc quyền giải pháp hữu ích:

Số đơn: DT2-2019-02301

Ngày nộp: 22/03/2019

Chủ đơn: Nguyễn Gia Long (VN)

Đại diện của Chủ đơn: ALNGUYEN IP CO.,LTD.

Bằng độc quyền giải pháp hữu ích số: 1187

Năm yêu cầu duy trì hiệu lực: 6

Cục Sở hữu trí tuệ thông báo:

1. Yêu cầu duy trì hiệu lực Bằng độc quyền giải pháp hữu ích nêu trên được chấp nhận.

2. Hiệu lực Bằng độc quyền giải pháp hữu ích số 1187 được duy trì đến 09/06/2020.

Nơi nhận:

- Như trên;
- TT (để công bố);
- Lưu: VT, Hồ sơ.

CỤC TRƯỞNG



Đinh Hữu Phí

BỘ KHOA HỌC VÀ CÔNG NGHỆ
CỤC SỞ HỮU TRÍ TUỆ

CỘNG HOÀ XÃ HỘI CHỦ NGHĨA VIỆT NAM
Độc lập - Tự do - Hạnh phúc

Số: 16149/TB-SHTT

Hà Nội, ngày 19 tháng 08 năm 2019

THÔNG BÁO

Ghi nhận yêu cầu duy trì hiệu lực Bằng độc quyền giải pháp hữu ích

Kính gửi: Công ty TNHH Ban Ca (BANCA)
15B Triệu Việt Vương, thành phố Hà Nội

Căn cứ kết quả thẩm định yêu cầu duy trì hiệu lực Bằng độc quyền giải pháp hữu ích:

Số đơn: DT2-2019-02311

Ngày nộp: 22/03/2019

Chủ đơn: CROWN PACKAGING TECHNOLOGY, INC. (US)

Đại diện của Chủ đơn: BANCA

Bằng độc quyền giải pháp hữu ích số: 1686

Năm yêu cầu duy trì hiệu lực: 2

Cục Sở hữu trí tuệ thông báo:

1. Yêu cầu duy trì hiệu lực Bằng độc quyền giải pháp hữu ích nêu trên được chấp nhận.
2. Hiệu lực Bằng độc quyền giải pháp hữu ích số 1686 được duy trì đến 26/03/2020.

Nơi nhận:

- Như trên;
- TT (để công bố);
- Lưu: VT, Hồ sơ.

CỤC TRƯỞNG



Đinh Hữu Phí

BỘ KHOA HỌC VÀ CÔNG NGHỆ
CỤC SỞ HỮU TRÍ TUỆ

CỘNG HOÀ XÃ HỘI CHỦ NGHĨA VIỆT NAM
Độc lập - Tự do - Hạnh phúc

Số: 16291/TB-SHTT

Hà Nội, ngày 19 tháng 08 năm 2019

THÔNG BÁO

Ghi nhận yêu cầu duy trì hiệu lực Bằng độc quyền giải pháp hữu ích

Kính gửi: Nguyễn Như Thanh

P 1007, CC VNT 19 Nguyễn Trãi, phường Khương Trung,
quận Thanh Xuân, thành phố Hà Nội

Căn cứ kết quả thẩm định yêu cầu duy trì hiệu lực Bằng độc quyền giải pháp hữu ích:

Số đơn: DT2-2019-02520

Ngày nộp: 01/04/2019

Chủ đơn: Nguyễn Như Thanh (VN)

Bằng độc quyền giải pháp hữu ích số: 1886

Năm yêu cầu duy trì hiệu lực: 2

Cục Sở hữu trí tuệ thông báo:

1. Yêu cầu duy trì hiệu lực Bằng độc quyền giải pháp hữu ích nêu trên được chấp nhận.

2. Hiệu lực Bằng độc quyền giải pháp hữu ích số 1886 được duy trì đến 22/10/2020.

Nơi nhận:

- Như trên;
- TT (để công bố);
- Lưu: VT, Hồ sơ.

CỤC TRƯỞNG



Đinh Hữu Phí

BỘ KHOA HỌC VÀ CÔNG NGHỆ
CỤC SỞ HỮU TRÍ TUỆ

CỘNG HÒA XÃ HỘI CHỦ NGHĨA VIỆT NAM
Độc lập - Tự do - Hạnh phúc

Số: 16305/TB-SHTT

Hà Nội, ngày 19 tháng 08 năm 2019

THÔNG BÁO

Ghi nhận yêu cầu duy trì hiệu lực Bằng độc quyền giải pháp hữu ích

Kính gửi: Công ty TNHH Chuyên giao Công nghệ và Dịch vụ y tế
Nhà số 26, ngõ 41, đường An Dương Vương, tổ 42, cụm 7,
phường Phú Thượng, quận Tây Hồ, thành phố Hà Nội.

Căn cứ kết quả thẩm định yêu cầu duy trì hiệu lực Bằng độc quyền giải pháp hữu ích:

Số đơn: DT2-2019-02574

Ngày nộp: 03/04/2019

Chủ đơn: Công ty TNHH Chuyên giao Công nghệ và Dịch vụ y tế (VN)

Bằng độc quyền giải pháp hữu ích số: 1576

Năm yêu cầu duy trì hiệu lực: 3

Cục Sở hữu trí tuệ thông báo:

1. Yêu cầu duy trì hiệu lực Bằng độc quyền giải pháp hữu ích nêu trên được chấp nhận.
2. Hiệu lực Bằng độc quyền giải pháp hữu ích số 1576 được duy trì đến 03/10/2020.

Nơi nhận:

- Như trên;
- TT (để công bố);
- Lưu: VT, Hồ sơ.



CHỨC TRƯỞNG

Đinh Hữu Phí

BỘ KHOA HỌC VÀ CÔNG NGHỆ
CỤC SỞ HỮU TRÍ TUỆ

CỘNG HÒA XÃ HỘI CHỦ NGHĨA VIỆT NAM
Độc lập - Tự do - Hạnh phúc

Số: 16306/TB-SHTT

Hà Nội, ngày 19 tháng 08 năm 2019

THÔNG BÁO

Ghi nhận yêu cầu duy trì hiệu lực Bằng độc quyền giải pháp hữu ích

Kính gửi: Công ty TNHH Chuyển giao công nghệ và Dịch vụ y tế
Số 26, ngõ 41, đường An Dương Vương, phường Phú Thượng, quận Tây Hồ,
thành phố Hà Nội

Căn cứ kết quả thẩm định yêu cầu duy trì hiệu lực Bằng độc quyền giải pháp hữu ích:

Số đơn: DT2-2019-02575

Ngày nộp: 03/04/2019

Chủ đơn: Công ty TNHH Chuyển giao công nghệ và Dịch vụ y tế (VN)

Bằng độc quyền giải pháp hữu ích số: 1883

Năm yêu cầu duy trì hiệu lực: 2

Cục Sở hữu trí tuệ thông báo:

1. Yêu cầu duy trì hiệu lực Bằng độc quyền giải pháp hữu ích nêu trên được chấp nhận.

2. Hiệu lực Bằng độc quyền giải pháp hữu ích số 1883 được duy trì đến 22/10/2020.

Nơi nhận:

- Như trên;
- TT (để công bố);
- Lưu: VT, Hồ sơ.

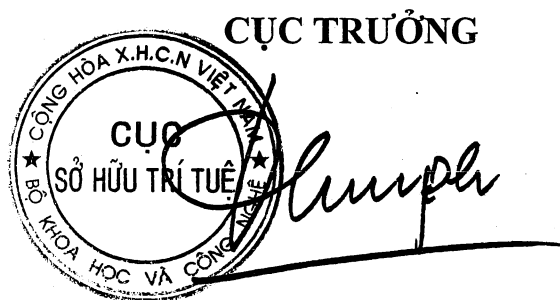

Đinh Hữu Phí

BỘ KHOA HỌC VÀ CÔNG NGHỆ
CỤC SỞ HỮU TRÍ TUỆ

CỘNG HÒA XÃ HỘI CHỦ NGHĨA VIỆT NAM
Độc lập - Tự do - Hạnh phúc

Số: 16347/TB-SHTT

Hà Nội, ngày 19 tháng 08 năm 2019

THÔNG BÁO

Ghi nhận yêu cầu duy trì hiệu lực Bằng độc quyền giải pháp hữu ích

Kính gửi: Lê Thị Xuân Thùy

138 Lê Đình Lý, phường Vĩnh Trung, quận Thanh Khê, thành phố Đà Nẵng

Căn cứ kết quả thẩm định yêu cầu duy trì hiệu lực Bằng độc quyền giải pháp hữu ích:

Số đơn: DT2-2019-02625

Ngày nộp: 04/04/2019

Chủ đơn: Lê Thị Xuân Thùy (VN)

Bằng độc quyền giải pháp hữu ích số: 1692

Năm yêu cầu duy trì hiệu lực: 2

Cục Sở hữu trí tuệ thông báo:

1. Yêu cầu duy trì hiệu lực Bằng độc quyền giải pháp hữu ích nêu trên được chấp nhận.

2. Hiệu lực Bằng độc quyền giải pháp hữu ích số 1692 được duy trì đến 04/04/2020.

Nơi nhận:

- Như trên;
- TT (để công bố);
- Lưu: VT, Hồ sơ.

CỤC TRƯỞNG



Đinh Hữu Phí

BỘ KHOA HỌC VÀ CÔNG NGHỆ
CỤC SỞ HỮU TRÍ TUỆ

CỘNG HOÀ XÃ HỘI CHỦ NGHĨA VIỆT NAM
Độc lập - Tự do - Hạnh phúc

Số: 16348/TB-SHTT

Hà Nội, ngày 19 tháng 08 năm 2019

THÔNG BÁO

Ghi nhận yêu cầu duy trì hiệu lực Bằng độc quyền giải pháp hữu ích

Kính gửi: Lê Thị Xuân Thùy

138 Lê Đình Lý, phường Vĩnh Trung, quận Thanh Khê, thành phố Đà Nẵng

Căn cứ kết quả thẩm định yêu cầu duy trì hiệu lực Bằng độc quyền giải pháp hữu ích:

Số đơn: DT2-2019-02626

Ngày nộp: 04/04/2019

Chủ đơn: Lê Thị Xuân Thùy (VN)

Bằng độc quyền giải pháp hữu ích số: 1698

Năm yêu cầu duy trì hiệu lực: 2

Cục Sở hữu trí tuệ thông báo:

1. Yêu cầu duy trì hiệu lực Bằng độc quyền giải pháp hữu ích nêu trên được chấp nhận.

2. Hiệu lực Bằng độc quyền giải pháp hữu ích số 1698 được duy trì đến 09/04/2020.

Nơi nhận:

- Như trên;
- TT (để công bố);
- Lưu: VT, Hồ sơ.

CỤC TRƯỞNG



Đinh Hữu Phí
Đinh Hữu Phí

BỘ KHOA HỌC VÀ CÔNG NGHỆ
CỤC SỞ HỮU TRÍ TUỆ

CỘNG HOÀ XÃ HỘI CHỦ NGHĨA VIỆT NAM
Độc lập - Tự do - Hạnh phúc

Số: 16359 /TB-SHTT

Hà Nội, ngày 19 tháng 08 năm 2019

THÔNG BÁO

Ghi nhận yêu cầu duy trì hiệu lực Bằng độc quyền giải pháp hữu ích

Kính gửi: Công ty TNHH Ban Ca (BANCA)
15B Triệu Việt Vương, thành phố Hà Nội

Căn cứ kết quả thẩm định yêu cầu duy trì hiệu lực Bằng độc quyền giải pháp hữu ích:

Số đơn: DT2-2019-02813

Ngày nộp: 12/04/2019

Chủ đơn: Nguyễn Đăng Phong (VN)

Đại diện của Chủ đơn: BANCA

Bằng độc quyền giải pháp hữu ích số: 1518

Năm yêu cầu duy trì hiệu lực: 3

Cục Sở hữu trí tuệ thông báo:

1. Yêu cầu duy trì hiệu lực Bằng độc quyền giải pháp hữu ích nêu trên được chấp nhận.

2. Hiệu lực Bằng độc quyền giải pháp hữu ích số 1518 được duy trì đến 29/05/2020.

Nơi nhận:

- Như trên;
- TT (để công bố);
- Lưu: VT, Hồ sơ.

CỤC TRƯỞNG



Đinh Hữu Phí

BỘ KHOA HỌC VÀ CÔNG NGHỆ
CỤC SỞ HỮU TRÍ TUỆ

CỘNG HÒA XÃ HỘI CHỦ NGHĨA VIỆT NAM
Độc lập - Tự do - Hạnh phúc

Số: 16364/TB-SHTT

Hà Nội, ngày 19 tháng 08 năm 2019

THÔNG BÁO

Ghi nhận yêu cầu duy trì hiệu lực Bằng độc quyền giải pháp hữu ích

Kính gửi: Công ty TNHH Sở hữu trí tuệ ALNGUYEN
(ALNGUYEN IP CO.,LTD.)

Số 14, hẻm 19/8/1, phố Trần Quang Diệu, phường Ô Chợ Dừa,
quận Đống Đa, thành phố Hà Nội

Căn cứ kết quả thẩm định yêu cầu duy trì hiệu lực Bằng độc quyền giải pháp hữu ích:

Số đơn: DT2-2019-02824

Ngày nộp: 12/04/2019

Chủ đơn: Doanh nghiệp tư nhân Khánh Hòa (VN)

Đại diện của Chủ đơn: ALNGUYEN IP CO.,LTD.

Bằng độc quyền giải pháp hữu ích số: 1510

Năm yêu cầu duy trì hiệu lực: 3

Cục Sở hữu trí tuệ thông báo:

1. Yêu cầu duy trì hiệu lực Bằng độc quyền giải pháp hữu ích nêu trên được chấp nhận.

2. Hiệu lực Bằng độc quyền giải pháp hữu ích số 1510 được duy trì đến 18/04/2020.

Nơi nhận:

- Như trên;
- TT (để công bố);
- Lưu: VT, Hồ sơ.

CỤC TRƯỞNG



Đinh Hữu Phí

BỘ KHOA HỌC VÀ CÔNG NGHỆ
CỤC SỞ HỮU TRÍ TUỆ

CỘNG HÒA XÃ HỘI CHỦ NGHĨA VIỆT NAM
Độc lập - Tự do - Hạnh phúc

Số: 16365/TB-SHTT

Hà Nội, ngày 19 tháng 08 năm 2019

THÔNG BÁO

Ghi nhận yêu cầu duy trì hiệu lực Bằng độc quyền giải pháp hữu ích

Kính gửi: Công ty TNHH Sở hữu trí tuệ ALNGUYEN

(ALNGUYEN IP CO.,LTD.)

Số 14, hẻm 19/8/1, phố Trần Quang Diệu, phường Ô Chợ Dừa,
quận Đống Đa, thành phố Hà Nội

Căn cứ kết quả thẩm định yêu cầu duy trì hiệu lực Bằng độc quyền giải pháp hữu ích:

Số đơn: DT2-2019-02825

Ngày nộp: 12/04/2019

Chủ đơn: Doanh nghiệp tư nhân Khánh Hòa (VN)

Đại diện của Chủ đơn: ALNGUYEN IP CO.,LTD.

Bằng độc quyền giải pháp hữu ích số: 1511

Năm yêu cầu duy trì hiệu lực: 3

Cục Sở hữu trí tuệ thông báo:

1. Yêu cầu duy trì hiệu lực Bằng độc quyền giải pháp hữu ích nêu trên được chấp nhận.

2. Hiệu lực Bằng độc quyền giải pháp hữu ích số 1511 được duy trì đến 18/04/2020.

Nơi nhận:

- Như trên;
- TT (để công bố);
- Lưu: VT, Hồ sơ.

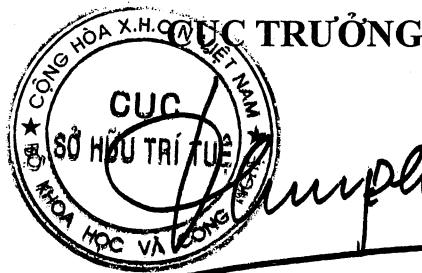

Đinh Hữu Phí

BỘ KHOA HỌC VÀ CÔNG NGHỆ
CỤC SỞ HỮU TRÍ TUỆ

CỘNG HÒA XÃ HỘI CHỦ NGHĨA VIỆT NAM
Độc lập - Tự do - Hạnh phúc

Số: 16376 /TB-SHTT

Hà Nội, ngày 19 tháng 08 năm 2019

THÔNG BÁO

Ghi nhận yêu cầu duy trì hiệu lực Bằng độc quyền giải pháp hữu ích

Kính gửi: Công ty TNHH Trường Xuân (AGELESS CO.,LTD.)
Tầng 11, số 102 đường Trần Phú, phường Mộ Lao, quận Hà Đông,
TP. Hà Nội

Căn cứ kết quả thẩm định yêu cầu duy trì hiệu lực Bằng độc quyền giải pháp hữu ích:

Số đơn: DT2-2019-02838

Ngày nộp: 16/04/2019

Chủ đơn: Công ty TNHH Xuân Lộc Thọ (VN)

Đại diện của Chủ đơn: AGELESS CO.,LTD.

Bằng độc quyền giải pháp hữu ích số: 896

Năm yêu cầu duy trì hiệu lực: 9

Cục Sở hữu trí tuệ thông báo:

1. Yêu cầu duy trì hiệu lực Bằng độc quyền giải pháp hữu ích nêu trên được chấp nhận.

2. Hiệu lực Bằng độc quyền giải pháp hữu ích số 896 được duy trì đến 29/01/2020.

Nơi nhận:

- Như trên;
- TT (để công bố);
- Lưu: VT, Hồ sơ.

CỤC TRƯỞNG



Đinh Hữu Phí

BỘ KHOA HỌC VÀ CÔNG NGHỆ
CỤC SỞ HỮU TRÍ TUỆ

CỘNG HÒA XÃ HỘI CHỦ NGHĨA VIỆT NAM
Độc lập - Tự do - Hạnh phúc

Số: 17081/TB-SHTT

Hà Nội, ngày 21 tháng 08 năm 2019

THÔNG BÁO

Ghi nhận yêu cầu duy trì hiệu lực Bằng độc quyền giải pháp hữu ích

Kính gửi: Nguyễn Anh Tuấn

25 phố Phú Viên, phường Bồ Đề, quận Long Biên, thành phố Hà Nội

Số điện thoại: 093 723 1168

Căn cứ kết quả thẩm định yêu cầu duy trì hiệu lực Bằng độc quyền giải pháp hữu ích:

Số đơn: DT2-2019-02733

Ngày nộp: 09/04/2019

Chủ đơn: Nguyễn Anh Tuấn (VN)

Bằng độc quyền giải pháp hữu ích số: 1729

Năm yêu cầu duy trì hiệu lực: 2

Cục Sở hữu trí tuệ thông báo:

1. Yêu cầu duy trì hiệu lực Bằng độc quyền giải pháp hữu ích số nêu trên được chấp nhận.

2. Hiệu lực Bằng độc quyền giải pháp hữu ích số số 1729 được duy trì đến 10/05/2020.

Nơi nhận:

- Như trên;
- TT (để công bố);
- Lưu: VT, Hồ sơ.

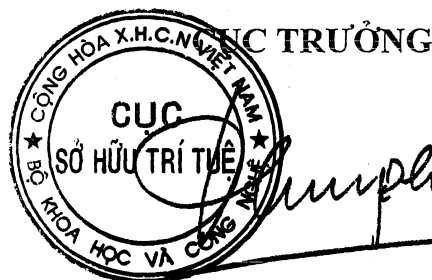

Đinh Hữu Phí

BỘ KHOA HỌC VÀ CÔNG NGHỆ
CỤC SỞ HỮU TRÍ TUỆ

CỘNG HÒA XÃ HỘI CHỦ NGHĨA VIỆT NAM
Độc lập - Tự do - Hạnh phúc

Số: 17082 /TB-SHTT

Hà Nội, ngày 16 tháng 09 năm 2019

THÔNG BÁO

Ghi nhận yêu cầu duy trì hiệu lực Bằng độc quyền giải pháp hữu ích

Kính gửi: Công ty Cổ phần Sở hữu công nghiệp INVESTIP (INVESTIP)
Tầng 5, tòa nhà Charmvit Tower, 117 Trần Duy Hưng, phường Trung Hòa,
quận Cầu Giấy, thành phố Hà Nội

Căn cứ kết quả thẩm định yêu cầu duy trì hiệu lực Bằng độc quyền giải pháp hữu ích:

Số đơn: DT2-2019-02755

Ngày nộp: 09/04/2019

Chủ đơn: Công ty TNHH Nhật Linh (VN)

Đại diện của Chủ đơn: INVESTIP

Bằng độc quyền giải pháp hữu ích số: 1707

Năm yêu cầu duy trì hiệu lực: 2

Cục Sở hữu trí tuệ thông báo:

1. Yêu cầu duy trì hiệu lực Bằng độc quyền giải pháp hữu ích nêu trên được chấp nhận.

2. Hiệu lực Bằng độc quyền giải pháp hữu ích số 1707 được duy trì đến 01/03/2020.

Nơi nhận:

- Nhu trên;
- TT (để công bố);
- Lưu: VT, Hồ sơ.

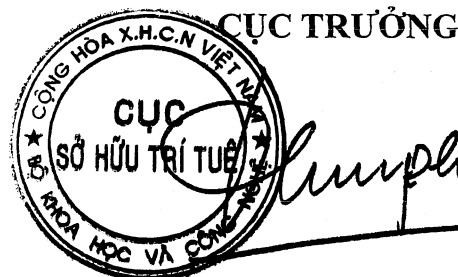

Đinh Hữu Phí

BỘ KHOA HỌC VÀ CÔNG NGHỆ
CỤC SỞ HỮU TRÍ TUỆ

CỘNG HOÀ XÃ HỘI CHỦ NGHĨA VIỆT NAM
Độc lập - Tự do - Hạnh phúc

Số: 17333 /TB-SHTT

Hà Nội, ngày 03 tháng 09 năm 2019

THÔNG BÁO

Ghi nhận yêu cầu duy trì hiệu lực Bằng độc quyền giải pháp hữu ích

Kính gửi: Công ty TNHH INVESTPRO và cộng sự
(INVESTPRO & ASSOCIATES)
Tầng 2, số 7, phố Đỗ Hạnh, phường Nguyễn Du, quận Hai Bà Trưng,
TP. Hà Nội.

Căn cứ kết quả thẩm định yêu cầu duy trì hiệu lực Bằng độc quyền giải pháp hữu ích:

Số đơn: DT2-2019-00197

Ngày nộp: 10/01/2019

Chủ đơn: Young Fast Optoelectronics Co., Ltd. (TW)

Đại diện của Chủ đơn: INVESTPRO & ASSOCIATES

Bằng độc quyền giải pháp hữu ích số: 1956

Năm yêu cầu duy trì hiệu lực: 2

Cục Sở hữu trí tuệ thông báo:

1. Yêu cầu duy trì hiệu lực Bằng độc quyền giải pháp hữu ích nêu trên được chấp nhận.

2. Hiệu lực Bằng độc quyền giải pháp hữu ích số 1956 được duy trì đến 25/12/2020.

ke

Nơi nhận:

- Như trên;
- TT (để công bố);
- Lưu: VT, Hồ sơ.

CỤC TRƯỞNG



Đinh Hữu Phí

BỘ KHOA HỌC VÀ CÔNG NGHỆ
CỤC SỞ HỮU TRÍ TUỆ

CỘNG HÒA XÃ HỘI CHỦ NGHĨA VIỆT NAM
Độc lập - Tự do - Hạnh phúc

Số: 17834 /TB-SHTT

Hà Nội, ngày 03 tháng 09 năm 2019

THÔNG BÁO

Ghi nhận yêu cầu duy trì hiệu lực Bằng độc quyền giải pháp hữu ích

Kính gửi: Công ty TNHH INVESTPRO và cộng sự
(INVESTPRO & ASSOCIATES)

Tầng 2, số 7, phố Đỗ Hạnh, phường Nguyễn Du, quận Hai Bà Trưng,
TP. Hà Nội.

Căn cứ kết quả thẩm định yêu cầu duy trì hiệu lực Bằng độc quyền giải pháp hữu ích:

Số đơn: DT2-2019-00198

Ngày nộp: 10/01/2019

Chủ đơn: Young Fast Optoelectronics Co., Ltd. (CN)

Đại diện của Chủ đơn: INVESTPRO & ASSOCIATES

Bằng độc quyền giải pháp hữu ích số: 1560

Năm yêu cầu duy trì hiệu lực: 3

Cục Sở hữu trí tuệ thông báo:

1. Yêu cầu duy trì hiệu lực Bằng độc quyền giải pháp hữu ích nêu trên được chấp nhận.

2. Hiệu lực Bằng độc quyền giải pháp hữu ích số 1560 được duy trì đến 15/08/2020.

hc

Nơi nhận:

- Như trên;
- TT (để công bố);
- Lưu: VT, Hồ sơ.

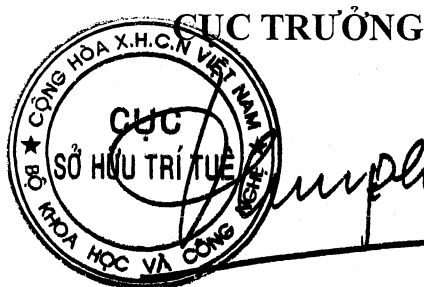

Đinh Hữu Phí

BỘ KHOA HỌC VÀ CÔNG NGHỆ
CỤC SỞ HỮU TRÍ TUỆ

CỘNG HOÀ XÃ HỘI CHỦ NGHĨA VIỆT NAM
Độc lập - Tự do - Hạnh phúc

Số: 17343 /TB-SHTT

Hà Nội, ngày 03 tháng 03 năm 2019

THÔNG BÁO

Ghi nhận yêu cầu duy trì hiệu lực Bằng độc quyền giải pháp hữu ích

Kính gửi: Đặng Thị Cẩm Hà

Số 5, ngõ 158/43 phố Nguyễn Khánh Toàn, quận Cầu Giấy,
thành phố Hà Nội

Căn cứ kết quả thẩm định yêu cầu duy trì hiệu lực Bằng độc quyền giải pháp hữu ích:

Số đơn: DT2-2019-01463

Ngày nộp: 26/02/2019

Chủ đơn: Đặng Thị Cẩm Hà (VN)

Bằng độc quyền giải pháp hữu ích số: 1734

Năm yêu cầu duy trì hiệu lực: 3

Cục Sở hữu trí tuệ thông báo:

1. Yêu cầu duy trì hiệu lực Bằng độc quyền giải pháp hữu ích nêu trên được chấp nhận.

2. Hiệu lực Bằng độc quyền giải pháp hữu ích số 1734 được duy trì đến 16/05/2021.

Nơi nhận:

- Như trên;
- TT (để công bố);
- Lưu: VT, Hồ sơ.

CỤC TRƯỞNG



Đinh Hữu Phí

BỘ KHOA HỌC VÀ CÔNG NGHỆ
CỤC SỞ HỮU TRÍ TUỆ

CỘNG HÒA XÃ HỘI CHỦ NGHĨA VIỆT NAM
Độc lập - Tự do - Hạnh phúc

Số: 17344/TB-SHTT

Hà Nội, ngày 03 tháng 09 năm 2019

THÔNG BÁO

Ghi nhận yêu cầu duy trì hiệu lực Bằng độc quyền giải pháp hữu ích

Kính gửi: Đặng Thị Cẩm Hà

Số 5, ngõ 158/43 phố Nguyễn Khánh Toàn, quận Cầu Giấy,
thành phố Hà Nội

Căn cứ kết quả thẩm định yêu cầu duy trì hiệu lực Bằng độc quyền giải pháp hữu ích:

Số đơn: DT2-2019-01465

Ngày nộp: 26/02/2019

Chủ đơn: Đặng Thị Cẩm Hà (VN)

Bằng độc quyền giải pháp hữu ích số: 1733

Năm yêu cầu duy trì hiệu lực: 3

Cục Sở hữu trí tuệ thông báo:

1. Yêu cầu duy trì hiệu lực Bằng độc quyền giải pháp hữu ích nêu trên được chấp nhận.

2. Hiệu lực Bằng độc quyền giải pháp hữu ích số 1733 được duy trì đến 16/05/2021.

He

Nơi nhận:

- Như trên;
- TT (để công bố);
- Lưu: VT, Hồ sơ.

CỤC TRƯỞNG



Đinh Hữu Phí

Đinh Hữu Phí

**BỘ KHOA HỌC VÀ CÔNG NGHỆ
CỤC SỞ HỮU TRÍ TUỆ**

**CỘNG HÒA XÃ HỘI CHỦ NGHĨA VIỆT NAM
Độc lập - Tự do - Hạnh phúc**

Số: 17394 /TB-SHTT

Hà Nội, ngày 03 tháng 09 năm 2019

THÔNG BÁO

Ghi nhận yêu cầu duy trì hiệu lực Bằng độc quyền giải pháp hữu ích

Kính gửi: Phan Thành Công

C3 Phạm Viết Chánh, phường 19, quận Bình Thạnh, thành phố Hồ Chí Minh

Căn cứ kết quả thẩm định yêu cầu duy trì hiệu lực Bằng độc quyền giải pháp hữu ích:

Số đơn: DT2-2019-03016

Ngày nộp: 18/04/2019

Chủ đơn: Phan Thành Công (VN)

Bằng độc quyền giải pháp hữu ích số: 1744

Năm yêu cầu duy trì hiệu lực: 2

Cục Sở hữu trí tuệ thông báo:

1. Yêu cầu duy trì hiệu lực Bằng độc quyền giải pháp hữu ích nêu trên được chấp nhận.

2. Hiệu lực Bằng độc quyền giải pháp hữu ích số 1744 được duy trì đến 30/05/2020.

Nơi nhận:

- Như trên;
- TT (để công bố);
- Lưu: VT, Hồ sơ.

CỤC TRƯỞNG



Đinh Hữu Phí

BỘ KHOA HỌC VÀ CÔNG NGHỆ
CỤC SỞ HỮU TRÍ TUỆ

CỘNG HOÀ XÃ HỘI CHỦ NGHĨA VIỆT NAM
Độc lập - Tự do - Hạnh phúc

Số: 17416 /TB-SHTT

Hà Nội, ngày 03 tháng 05 năm 2019

THÔNG BÁO

Ghi nhận yêu cầu duy trì hiệu lực Bằng độc quyền giải pháp hữu ích

Kính gửi: Công ty TNHH MTV sản xuất dịch vụ thương mại

Khôi Nguyên NVK

Khóm 5, phường Hộ Phòng, thị xã Giá Rai, tỉnh Bạc Liêu

Số điện thoại: 0939.540.607

Căn cứ kết quả thẩm định yêu cầu duy trì hiệu lực Bằng độc quyền giải pháp hữu ích:

Số đơn: DT2-2019-03229

Ngày nộp: 02/05/2019

Chủ đơn: Công ty TNHH MTV sản xuất dịch vụ thương mại Khôi Nguyên NVK (VN)

Bằng độc quyền giải pháp hữu ích số: 1736

Năm yêu cầu duy trì hiệu lực: 2

Cục Sở hữu trí tuệ thông báo:

1. Yêu cầu duy trì hiệu lực Bằng độc quyền giải pháp hữu ích nêu trên được chấp nhận.

2. Hiệu lực Bằng độc quyền giải pháp hữu ích số 1736 được duy trì đến 21/05/2020.

Nơi nhận:

- Như trên;
- TT (để công bố);
- Lưu: VT, Hồ sơ.

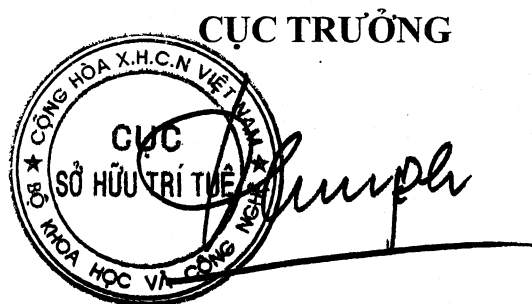

Đinh Hữu Phí

BỘ KHOA HỌC VÀ CÔNG NGHỆ
CỤC SỞ HỮU TRÍ TUỆ

CỘNG HÒA XÃ HỘI CHỦ NGHĨA VIỆT NAM
Độc lập - Tự do - Hạnh phúc

Số: 17417/TB-SHTT

Hà Nội, ngày 03 tháng 07 năm 2019

THÔNG BÁO

Ghi nhận yêu cầu duy trì hiệu lực Bằng độc quyền giải pháp hữu ích

Kính gửi: Công ty TNHH MTV sản xuất dịch vụ thương mại

Khôi Nguyên NVK

Khóm 5, phường Hộ Phòng, thị xã Giá Rai, tỉnh Bạc Liêu

Số điện thoại: 0939.540.607

Căn cứ kết quả thẩm định yêu cầu duy trì hiệu lực Bằng độc quyền giải pháp hữu ích:

Số đơn: DT2-2019-03230

Ngày nộp: 02/05/2019

Chủ đơn: Công ty TNHH MTV sản xuất dịch vụ thương mại Khôi Nguyên NVK (VN)

Bằng độc quyền giải pháp hữu ích số: 1736

Năm yêu cầu duy trì hiệu lực: 3

Cục Sở hữu trí tuệ thông báo:

1. Yêu cầu duy trì hiệu lực Bằng độc quyền giải pháp hữu ích nêu trên được chấp nhận.

2. Hiệu lực Bằng độc quyền giải pháp hữu ích số 1736 được duy trì đến 21/05/2021.

Nơi nhận:

- Như trên;
- TT (để công bố);
- Lưu: VT, Hồ sơ.

CỤC TRƯỞNG



Đinh Hữu Phí

BỘ KHOA HỌC VÀ CÔNG NGHỆ
CỤC SỞ HỮU TRÍ TUỆ

CỘNG HOÀ XÃ HỘI CHỦ NGHĨA VIỆT NAM
Độc lập - Tự do - Hạnh phúc

Số: 17418 /TB-SHTT

Hà Nội, ngày 03 tháng 05 năm 2019

THÔNG BÁO

Ghi nhận yêu cầu duy trì hiệu lực Bằng độc quyền giải pháp hữu ích

Kính gửi: Công ty TNHH MTV sản xuất dịch vụ thương mại

Khôi Nguyên NVK

Khóm 5, phường Hộ Phòng, thị xã Giá Rai, tỉnh Bạc Liêu

Số điện thoại: 0939.540.607

Căn cứ kết quả thẩm định yêu cầu duy trì hiệu lực Bằng độc quyền giải pháp hữu ích:

Số đơn: DT2-2019-03231

Ngày nộp: 02/05/2019

Chủ đơn: Công ty TNHH MTV sản xuất dịch vụ thương mại Khôi Nguyên NVK (VN)

Bằng độc quyền giải pháp hữu ích số: 1736

Năm yêu cầu duy trì hiệu lực: 4

Cục Sở hữu trí tuệ thông báo:

1. Yêu cầu duy trì hiệu lực Bằng độc quyền giải pháp hữu ích nêu trên được chấp nhận.

2. Hiệu lực Bằng độc quyền giải pháp hữu ích số 1736 được duy trì đến 21/05/2022.

Nơi nhận:

- Như trên;
- TT (để công bố);
- Lưu: VT, Hồ sơ.

CỤC TRƯỞNG



Đinh Hữu Phí

BỘ KHOA HỌC VÀ CÔNG NGHỆ
CỤC SỞ HỮU TRÍ TUỆ

CỘNG HOÀ XÃ HỘI CHỦ NGHĨA VIỆT NAM
Độc lập - Tự do - Hạnh phúc

Số: 17419/TB-SHTT

Hà Nội, ngày 03 tháng 05 năm 2019

THÔNG BÁO

Ghi nhận yêu cầu duy trì hiệu lực Bằng độc quyền giải pháp hữu ích

Kính gửi: Công ty TNHH MTV sản xuất dịch vụ thương mại

Khôi Nguyên NVK

Khóm 5, phường Hộ Phòng, thị xã Giá Rai, tỉnh Bạc Liêu

Số điện thoại: 0939.540.607

Căn cứ kết quả thẩm định yêu cầu duy trì hiệu lực Bằng độc quyền giải pháp hữu ích:

Số đơn: DT2-2019-03232

Ngày nộp: 02/05/2019

Chủ đơn: Công ty TNHH MTV sản xuất dịch vụ thương mại Khôi Nguyên NVK (VN)

Bằng độc quyền giải pháp hữu ích số: 1736

Năm yêu cầu duy trì hiệu lực: 5

Cục Sở hữu trí tuệ thông báo:

1. Yêu cầu duy trì hiệu lực Bằng độc quyền giải pháp hữu ích nêu trên được chấp nhận.

2. Hiệu lực Bằng độc quyền giải pháp hữu ích số 1736 được duy trì đến 21/05/2023.

hc

Nơi nhận:

- Như trên;
- TT (để công bố);
- Lưu: VT, Hồ sơ.

CỤC TRƯỞNG



Đinh Hữu Phí

BỘ KHOA HỌC VÀ CÔNG NGHỆ
CỤC SỞ HỮU TRÍ TUỆ

CỘNG HOÀ XÃ HỘI CHỦ NGHĨA VIỆT NAM
Độc lập - Tự do - Hạnh phúc

Số: 17420/TB-SHTT

Hà Nội, ngày 05 tháng 05 năm 2019

THÔNG BÁO

Ghi nhận yêu cầu duy trì hiệu lực Bằng độc quyền giải pháp hữu ích

Kính gửi: Công ty TNHH MTV sản xuất dịch vụ thương mại
Khôi Nguyên NVK
Khóm 5, phường Hộ Phòng, thị xã Giá Rai, tỉnh Bạc Liêu
Số điện thoại: 0939.540.607

Căn cứ kết quả thẩm định yêu cầu duy trì hiệu lực Bằng độc quyền giải pháp hữu ích:

Số đơn: DT2-2019-03233

Ngày nộp: 02/05/2019

Chủ đơn: Công ty TNHH MTV sản xuất dịch vụ thương mại Khôi Nguyên NVK (VN)

Bằng độc quyền giải pháp hữu ích số: 1736

Năm yêu cầu duy trì hiệu lực: 6

Cục Sở hữu trí tuệ thông báo:

1. Yêu cầu duy trì hiệu lực Bằng độc quyền giải pháp hữu ích nêu trên được chấp nhận.

2. Hiệu lực Bằng độc quyền giải pháp hữu ích số 1736 được duy trì đến 21/05/2024.

Nơi nhận:

- Như trên;
- TT (để công bố);
- Lưu: VT, Hồ sơ.

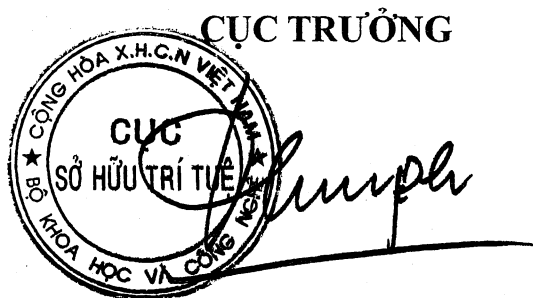

Đinh Hữu Phú

BỘ KHOA HỌC VÀ CÔNG NGHỆ
CỤC SỞ HỮU TRÍ TUỆ

CỘNG HÒA XÃ HỘI CHỦ NGHĨA VIỆT NAM
Độc lập - Tự do - Hạnh phúc

Số: 17421/TB-SHTT

Hà Nội, ngày 03 tháng 05 năm 2019

THÔNG BÁO

Ghi nhận yêu cầu duy trì hiệu lực Bằng độc quyền giải pháp hữu ích

Kính gửi: Công ty TNHH Sở hữu trí tuệ Thảo Thọ Quyên (INVENCO.,LTD)
29 Trương Hán Siêu, thành phố Hà Nội

Căn cứ kết quả thẩm định yêu cầu duy trì hiệu lực Bằng độc quyền giải pháp hữu ích:

Số đơn: DT2-2019-03236

Ngày nộp: 02/05/2019

Chủ đơn: ARAGONESA DE DESARROLLOS E INNOVACIONES S.L.
(ES)

Đại diện của Chủ đơn: INVENCO.,LTD

Bằng độc quyền giải pháp hữu ích số: 1773

Năm yêu cầu duy trì hiệu lực: 2

Cục Sở hữu trí tuệ thông báo:

1. Yêu cầu duy trì hiệu lực Bằng độc quyền giải pháp hữu ích nêu trên được chấp nhận.

2. Hiệu lực Bằng độc quyền giải pháp hữu ích số 1773 được duy trì đến 21/06/2020.

He

Nơi nhận:

- Như trên;
- TT (để công bố);
- Lưu: VT, Hồ sơ.

CỤC TRƯỞNG

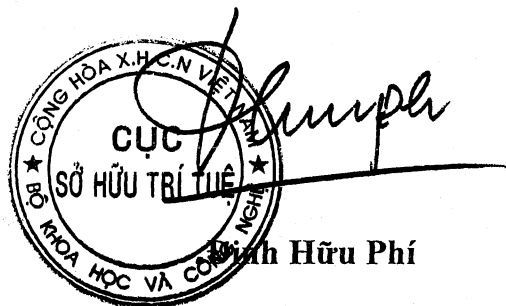

BỘ KHOA HỌC VÀ CÔNG NGHỆ
CỤC SỞ HỮU TRÍ TUỆ

CỘNG HOÀ XÃ HỘI CHỦ NGHĨA VIỆT NAM
Độc lập - Tự do - Hạnh phúc

Số: 17422/TB-SHTT

Hà Nội, ngày 03 tháng 07 năm 2019

THÔNG BÁO

Ghi nhận yêu cầu duy trì hiệu lực Bằng độc quyền giải pháp hữu ích

Kính gửi: Lê Văn Nhân

Doanh nghiệp tư nhân cơ khí Nhân Độ - khu công nghiệp thị trấn Quỳnh Hợp,
tỉnh Nghệ An

Số điện thoại: 0942 757 766

Căn cứ kết quả thẩm định yêu cầu duy trì hiệu lực Bằng độc quyền giải pháp hữu ích:

Số đơn: DT2-2019-03271

Ngày nộp: 02/05/2019

Chủ đơn: Lê Văn Nhân (VN)

Bằng độc quyền giải pháp hữu ích số: 1693

Năm yêu cầu duy trì hiệu lực: 2

Cục Sở hữu trí tuệ thông báo:

1. Yêu cầu duy trì hiệu lực Bằng độc quyền giải pháp hữu ích nêu trên được chấp nhận.

2. Hiệu lực Bằng độc quyền giải pháp hữu ích số 1693 được duy trì đến 04/04/2020.

Ke

Nơi nhận:

- Như trên;
- TT (để công bố);
- Lưu: VT, Hồ sơ.



CỤC TRƯỞNG

Đinh Hữu Phí

**BỘ KHOA HỌC VÀ CÔNG NGHỆ
CỤC SỞ HỮU TRÍ TUỆ**

**CỘNG HOÀ XÃ HỘI CHỦ NGHĨA VIỆT NAM
Độc lập - Tự do - Hạnh phúc**

Số: 17423 /TB-SHTT

Hà Nội, ngày 05 tháng 05 năm 2019

THÔNG BÁO

Ghi nhận yêu cầu duy trì hiệu lực Bằng độc quyền giải pháp hữu ích

Kính gửi: Công ty Cổ phần Viglacera Hạ Long.
Khu 2, đường An Tiêm, phường Hà Khẩu, thành phố Hạ Long,
tỉnh Quảng Ninh.
Số điện thoại: 0972 113 495

Căn cứ kết quả thẩm định yêu cầu duy trì hiệu lực Bằng độc quyền giải pháp hữu ích:

Số đơn: DT2-2019-03272

Ngày nộp: 02/05/2019

Chủ đơn: Công ty Cổ phần Viglacera Hạ Long. (VN)

Bằng độc quyền giải pháp hữu ích số: 1902

Năm yêu cầu duy trì hiệu lực: 2

Cục Sở hữu trí tuệ thông báo:

1. Yêu cầu duy trì hiệu lực Bằng độc quyền giải pháp hữu ích nêu trên được chấp nhận.

2. Hiệu lực Bằng độc quyền giải pháp hữu ích số 1902 được duy trì đến 31/10/2020.

Nơi nhận:

- Như trên;
- TT (để công bố);
- Lưu: VT, Hồ sơ.

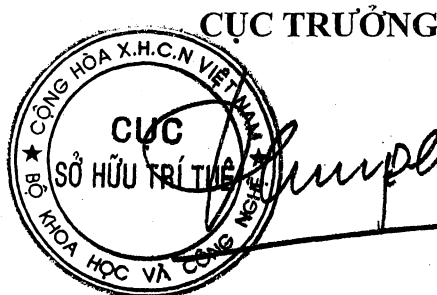

Đinh Hữu Phí

BỘ KHOA HỌC VÀ CÔNG NGHỆ
CỤC SỞ HỮU TRÍ TUỆ

CỘNG HÒA XÃ HỘI CHỦ NGHĨA VIỆT NAM
Độc lập - Tự do - Hạnh phúc

Số: 17424/TB-SHTT

Hà Nội, ngày 03 tháng 05 năm 2019

THÔNG BÁO

Ghi nhận yêu cầu duy trì hiệu lực Bằng độc quyền giải pháp hữu ích

Kính gửi: Công ty TNHH Sáng chế ACTIP (ACTIP PATENT LIMITED)
M04-L16, Khu A - Khu đô thị mới Dương Nội, phường La Khê,
quận Hà Đông, Tp. Hà Nội

Căn cứ kết quả thẩm định yêu cầu duy trì hiệu lực Bằng độc quyền giải pháp hữu ích:

Số đơn: DT2-2019-03315

Ngày nộp: 06/05/2019

Chủ đơn: Đỗ Đức Thắng (VN)

Đại diện của Chủ đơn: ACTIP PATENT LIMITED

Bằng độc quyền giải pháp hữu ích số: 1723

Năm yêu cầu duy trì hiệu lực: 2

Cục Sở hữu trí tuệ thông báo:

1. Yêu cầu duy trì hiệu lực Bằng độc quyền giải pháp hữu ích nêu trên được chấp nhận.

2. Hiệu lực Bằng độc quyền giải pháp hữu ích số 1723 được duy trì đến 10/05/2020.

Nơi nhận:

- Như trên;
- TT (để công bố);
- Lưu: VT, Hồ sơ.

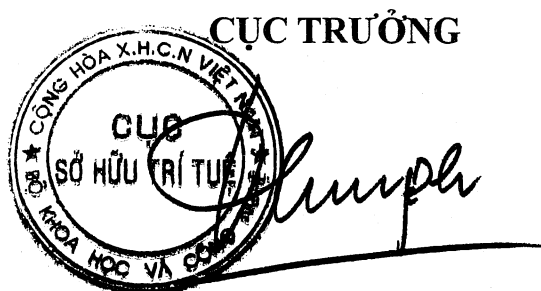

Đinh Hữu Phí

BỘ KHOA HỌC VÀ CÔNG NGHỆ
CỤC SỞ HỮU TRÍ TUỆ

CỘNG HÒA XÃ HỘI CHỦ NGHĨA VIỆT NAM
Độc lập - Tự do - Hạnh phúc

Số: 17524 /TB-SHTT

Hà Nội, ngày 03 tháng 07 năm 2019

THÔNG BÁO

Ghi nhận yêu cầu duy trì hiệu lực Bằng độc quyền giải pháp hữu ích

Kính gửi: Viện Nghiên cứu Cơ khí - Bộ Công thương
Số 4 đường Phạm Văn Đồng, phường Mai Dịch, quận Cầu Giấy,
thành phố Hà Nội
Số điện thoại: 04.37649668

Căn cứ kết quả thẩm định yêu cầu duy trì hiệu lực Bằng độc quyền giải pháp hữu ích:

Số đơn: DT2-2019-03348

Ngày nộp: 08/05/2019

Chủ đơn: Viện Nghiên cứu Cơ khí - Bộ Công thương (VN)

Bằng độc quyền giải pháp hữu ích số: 1715

Năm yêu cầu duy trì hiệu lực: 2

Cục Sở hữu trí tuệ thông báo:

1. Yêu cầu duy trì hiệu lực Bằng độc quyền giải pháp hữu ích ế nêu trên được chấp nhận.

2. Hiệu lực Bằng độc quyền giải pháp hữu ích số 1715 được duy trì đến 08/05/2020.

Nơi nhận:

- Như trên;
- TT (để công bố);
- Lưu: VT, Hồ sơ.

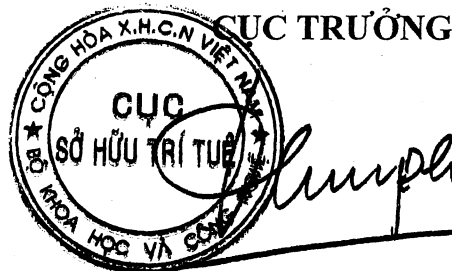

Đinh Hữu Phí

BỘ KHOA HỌC VÀ CÔNG NGHỆ
CỤC SỞ HỮU TRÍ TUỆ

CỘNG HÒA XÃ HỘI CHỦ NGHĨA VIỆT NAM
Độc lập - Tự do - Hạnh phúc

Số: 17525 /TB-SHTT

Hà Nội, ngày 03 tháng 09 năm 2019

THÔNG BÁO

Ghi nhận yêu cầu duy trì hiệu lực Bằng độc quyền giải pháp hữu ích

Kính gửi: Công ty TNHH Nghiên cứu và Tư vấn chuyên giao công nghệ và đầu tư (CONCETTI)
Tầng 5, số 38 Bà Triệu, phường Hàng Bài, quận Hoàn Kiếm, TP. phố Hà Nội

Căn cứ kết quả thẩm định yêu cầu duy trì hiệu lực Bằng độc quyền giải pháp hữu ích:

Số đơn: DT2-2019-03370

Ngày nộp: 08/05/2019

Chủ đơn: KWANG YANG MOTOR CO., LTD. (TW)

Đại diện của Chủ đơn: CONCETTI

Bằng độc quyền giải pháp hữu ích số: 1760

Năm yêu cầu duy trì hiệu lực: 2

Cục Sở hữu trí tuệ thông báo:

1. Yêu cầu duy trì hiệu lực Bằng độc quyền giải pháp hữu ích nêu trên được chấp nhận.

2. Hiệu lực Bằng độc quyền giải pháp hữu ích số 1760 được duy trì đến 06/06/2020.

Nơi nhận:

- Như trên;
- TT (để công bố);
- Lưu: VT, Hồ sơ.

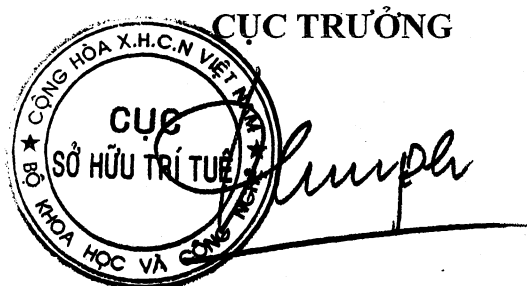

Đinh Hữu Phí

BỘ KHOA HỌC VÀ CÔNG NGHỆ
CỤC SỞ HỮU TRÍ TUỆ

CỘNG HÒA XÃ HỘI CHỦ NGHĨA VIỆT NAM
Độc lập - Tự do - Hạnh phúc

Số: 17526 /TB-SHTT

Hà Nội, ngày 03 tháng 05 năm 2019

THÔNG BÁO

Ghi nhận yêu cầu duy trì hiệu lực Bằng độc quyền giải pháp hữu ích

Kính gửi: Công ty Luật TNHH ELITE (ELITE LAW FIRM)

255 Hoàng Văn Thái, phường Khương Trung, quận Thanh Xuân, Tp. Hà Nội

Căn cứ kết quả thẩm định yêu cầu duy trì hiệu lực Bằng độc quyền giải pháp hữu ích:

Số đơn: DT2-2019-03372

Ngày nộp: 08/05/2019

Chủ đơn: Hoàng Xuân Sâm (VN)

Đại diện của Chủ đơn: ELITE LAW FIRM

Bằng độc quyền giải pháp hữu ích số: 1713

Năm yêu cầu duy trì hiệu lực: 2

Cục Sở hữu trí tuệ thông báo:

1. Yêu cầu duy trì hiệu lực Bằng độc quyền giải pháp hữu ích nêu trên được chấp nhận.

2. Hiệu lực Bằng độc quyền giải pháp hữu ích số 1713 được duy trì đến 02/05/2020.

Nơi nhận:

- Như trên;
- TT (để công bố);
- Lưu: VT, Hồ sơ.

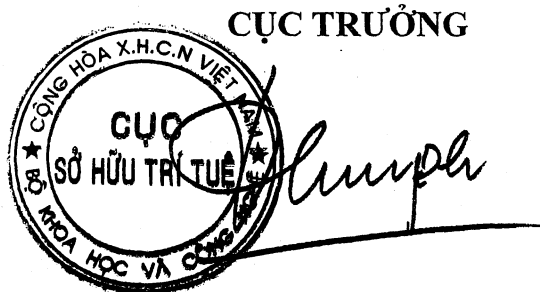

Đình Hữu Phí

BỘ KHOA HỌC VÀ CÔNG NGHỆ
CỤC SỞ HỮU TRÍ TUỆ

CỘNG HÒA XÃ HỘI CHỦ NGHĨA VIỆT NAM
Độc lập - Tự do - Hạnh phúc

Số: 17617/TB-SHTT

Hà Nội, ngày 03 tháng 09 năm 2019

THÔNG BÁO

Ghi nhận yêu cầu duy trì hiệu lực Bằng độc quyền giải pháp hữu ích

Kính gửi: Công ty Cổ phần Hỗ trợ phát triển công nghệ Detech (DETECH)
Tòa nhà Detech, số 8, đường Tôn Thất Thuyết, phường Mỹ Đình 2,
quận Nam Từ Liêm, thành phố Hà Nội

Căn cứ kết quả thẩm định yêu cầu duy trì hiệu lực Bằng độc quyền giải pháp hữu ích:

Số đơn: DT2-2019-03088

Ngày nộp: 22/04/2019

Chủ đơn: Xin Tai Integration Marketing Co., Ltd. (TW)

Đại diện của Chủ đơn: DETECH

Bằng độc quyền giải pháp hữu ích số: 1708

Năm yêu cầu duy trì hiệu lực: 2

Cục Sở hữu trí tuệ thông báo:

1. Yêu cầu duy trì hiệu lực Bằng độc quyền giải pháp hữu ích nêu trên được chấp nhận.
2. Hiệu lực Bằng độc quyền giải pháp hữu ích số 1708 được duy trì đến 02/05/2020.

Nơi nhận:

- Như trên;
- TT (để công bố);
- Lưu: VT, Hồ sơ.

CỤC TRƯỞNG



Đinh Hữu Phí

BỘ KHOA HỌC VÀ CÔNG NGHỆ
CỤC SỞ HỮU TRÍ TUỆ

CỘNG HOÀ XÃ HỘI CHỦ NGHĨA VIỆT NAM
Độc lập - Tự do - Hạnh phúc

Số: 17689/TB-SHTT

Hà Nội, ngày 03 tháng 04 năm 2019

THÔNG BÁO

Ghi nhận yêu cầu duy trì hiệu lực Bằng độc quyền giải pháp hữu ích

Kính gửi: Công ty TNHH Sở hữu trí tuệ Thảo Thọ Quyên (INVENCO.,LTD)
29 Trương Hán Siêu, thành phố Hà Nội

Căn cứ kết quả thẩm định yêu cầu duy trì hiệu lực Bằng độc quyền giải pháp hữu ích:

Số đơn: DT2-2019-03144

Ngày nộp: 24/04/2019

Chủ đơn: Công ty TNHH thực phẩm ánh Hồng (VN)

Đại diện của Chủ đơn: INVENCO.,LTD

Bằng độc quyền giải pháp hữu ích số: 1370

Năm yêu cầu duy trì hiệu lực: 4

Cục Sở hữu trí tuệ thông báo:

1. Yêu cầu duy trì hiệu lực Bằng độc quyền giải pháp hữu ích nêu trên được chấp nhận.

2. Hiệu lực Bằng độc quyền giải pháp hữu ích số 1370 được duy trì đến 04/04/2020.

Nơi nhận:

- Như trên;
- TT (để công bố);
- Lưu: VT, Hồ sơ.

CỤC TRƯỞNG



Đình Hữu Phí

BỘ KHOA HỌC VÀ CÔNG NGHỆ
CỤC SỞ HỮU TRÍ TUỆ

CỘNG HOÀ XÃ HỘI CHỦ NGHĨA VIỆT NAM
Độc lập - Tự do - Hạnh phúc

Số: 17701/TB-SHTT

Hà Nội, ngày 03 tháng 09 năm 2019

THÔNG BÁO

Ghi nhận yêu cầu duy trì hiệu lực Bằng độc quyền giải pháp hữu ích

Kính gửi: Viện Hóa học, Viện Hàn Lâm Khoa Học và Công Nghệ Việt Nam
Số 18 Hoàng Quốc Việt, quận Cầu Giấy, thành phố Hà Nội

Căn cứ kết quả thẩm định yêu cầu duy trì hiệu lực Bằng độc quyền giải pháp hữu ích:

Số đơn: DT2-2019-03156

Ngày nộp: 24/04/2019

Chủ đơn: Viện Hóa học, Viện Hàn Lâm Khoa Học và Công Nghệ Việt Nam (VN)

Bằng độc quyền giải pháp hữu ích số: 1699

Năm yêu cầu duy trì hiệu lực: 2

Cục Sở hữu trí tuệ thông báo:

1. Yêu cầu duy trì hiệu lực Bằng độc quyền giải pháp hữu ích nêu trên được chấp nhận.

2. Hiệu lực Bằng độc quyền giải pháp hữu ích số 1699 được duy trì đến 09/04/2020.

Nơi nhận:

- Như trên;
- TT (để công bố);
- Lưu: VT, Hồ sơ.

CỤC TRƯỞNG



Đinh Hữu Phí

BỘ KHOA HỌC VÀ CÔNG NGHỆ
CỤC SỞ HỮU TRÍ TUỆ

CỘNG HOÀ XÃ HỘI CHỦ NGHĨA VIỆT NAM
Độc lập - Tự do - Hạnh phúc

Số: 17702/TB-SHTT

Hà Nội, ngày 03 tháng 09 năm 2019

THÔNG BÁO

Ghi nhận yêu cầu duy trì hiệu lực Bằng độc quyền giải pháp hữu ích

Kính gửi: Viện Hóa học, Viện Hàn Lâm Khoa Học và Công Nghệ Việt Nam
Số 18 Hoàng Quốc Việt, quận Cầu Giấy, thành phố Hà Nội

Căn cứ kết quả thẩm định yêu cầu duy trì hiệu lực Bằng độc quyền giải pháp hữu ích:

Số đơn: DT2-2019-03157

Ngày nộp: 24/04/2019

Chủ đơn: Viện Hóa học, Viện Hàn Lâm Khoa Học và Công Nghệ Việt Nam (VN)

Bằng độc quyền giải pháp hữu ích số: 1699

Năm yêu cầu duy trì hiệu lực: 3

Cục Sở hữu trí tuệ thông báo:

1. Yêu cầu duy trì hiệu lực Bằng độc quyền giải pháp hữu ích nêu trên được chấp nhận.

2. Hiệu lực Bằng độc quyền giải pháp hữu ích số 1699 được duy trì đến 09/04/2021.

Nơi nhận:

- Như trên;
- TT (để công bố);
- Lưu: VT, Hồ sơ.

CỤC TRƯỞNG



Đinh Hữu Phí

BỘ KHOA HỌC VÀ CÔNG NGHỆ
CỤC SỞ HỮU TRÍ TUỆ

CỘNG HOÀ XÃ HỘI CHỦ NGHĨA VIỆT NAM
Độc lập - Tự do - Hạnh phúc

Số: 17718/TB-SHTT

Hà Nội, ngày 05 tháng 05 năm 2019

THÔNG BÁO

Ghi nhận yêu cầu duy trì hiệu lực Bằng độc quyền giải pháp hữu ích

Kính gửi: Công ty TNHH Sở hữu trí tuệ Trần & Trần
(TRAN & TRAN CO., LTD.)
Phòng 802, Tòa nhà Talico Building, số 22 Phố Hồ Giám,
phường Quốc Tử Giám, quận Đống Đa, Tp. Hà Nội

Căn cứ kết quả thẩm định yêu cầu duy trì hiệu lực Bằng độc quyền giải pháp hữu ích:

Số đơn: DT2-2019-03378

Ngày nộp: 09/05/2019

Chủ đơn: Viện Khoa học và Công nghệ Quân sự, Bộ Quốc Phòng (VN)

Đại diện của Chủ đơn: TRAN & TRAN CO., LTD.

Bằng độc quyền giải pháp hữu ích số: 1826

Năm yêu cầu duy trì hiệu lực: 2

Cục Sở hữu trí tuệ thông báo:

1. Yêu cầu duy trì hiệu lực Bằng độc quyền giải pháp hữu ích nêu trên được chấp nhận.
2. Hiệu lực Bằng độc quyền giải pháp hữu ích số 1826 được duy trì đến 13/08/2020.

Nơi nhận:

- Như trên;
- TT (để công bố);
- Lưu: VT, Hồ sơ.

CỤC TRƯỞNG



Đinh Hữu Phí

BỘ KHOA HỌC VÀ CÔNG NGHỆ
CỤC SỞ HỮU TRÍ TUỆ

CỘNG HÒA XÃ HỘI CHỦ NGHĨA VIỆT NAM
Độc lập - Tự do - Hạnh phúc

Số: 17719 /TB-SHTT

Hà Nội, ngày 05 tháng 05 năm 2019

THÔNG BÁO

Ghi nhận yêu cầu duy trì hiệu lực Bằng độc quyền giải pháp hữu ích

Kính gửi: Văn phòng Luật sư A Hoà (AHOA LAW OFFICE)
181/3 Cách Mạng Tháng Tám, phường 5, quận 3, TP. Hồ Chí Minh

Căn cứ kết quả thẩm định yêu cầu duy trì hiệu lực Bằng độc quyền giải pháp hữu ích:

Số đơn: DT2-2019-03387

Ngày nộp: 10/05/2019

Chủ đơn: Lưu Thanh Tùng (VN)

Đại diện của Chủ đơn: AHOA LAW OFFICE

Bằng độc quyền giải pháp hữu ích số: 1784

Năm yêu cầu duy trì hiệu lực: 2

Cục Sở hữu trí tuệ thông báo:

1. Yêu cầu duy trì hiệu lực Bằng độc quyền giải pháp hữu ích nêu trên được chấp nhận.
2. Hiệu lực Bằng độc quyền giải pháp hữu ích số 1784 được duy trì đến 05/07/2020.

Nơi nhận:

- Như trên;
- TT (để công bố);
- Lưu: VT, Hồ sơ.

CỤC TRƯỞNG



Đinh Hữu Phí

BỘ KHOA HỌC VÀ CÔNG NGHỆ
CỤC SỞ HỮU TRÍ TUỆ

CỘNG HÒA XÃ HỘI CHỦ NGHĨA VIỆT NAM
Độc lập - Tự do - Hạnh phúc

Số: 17720/TB-SHTT

Hà Nội, ngày 03 tháng 05 năm 2019

THÔNG BÁO

Ghi nhận yêu cầu duy trì hiệu lực Bằng độc quyền giải pháp hữu ích

Kính gửi: Phạm Hồng Dương

Số 1, ngõ 45 Phan Đình Phùng, quận Ba Đình, thành phố Hà Nội

Số điện thoại: 0903 266 399

Căn cứ kết quả thẩm định yêu cầu duy trì hiệu lực Bằng độc quyền giải pháp hữu ích:

Số đơn: DT2-2019-03421

Ngày nộp: 13/05/2019

Chủ đơn: Phạm Hồng Dương (VN)

Bằng độc quyền giải pháp hữu ích số: 1716

Năm yêu cầu duy trì hiệu lực: 2

Cục Sở hữu trí tuệ thông báo:

1. Yêu cầu duy trì hiệu lực Bằng độc quyền giải pháp hữu ích nêu trên được chấp nhận.

2. Hiệu lực Bằng độc quyền giải pháp hữu ích số 1716 được duy trì đến 10/05/2020.

Nơi nhận:

- Như trên;
- TT (để công bố);
- Lưu: VT, Hồ sơ.

CỤC TRƯỞNG



Đinh Hữu Phí

BỘ KHOA HỌC VÀ CÔNG NGHỆ
CỤC SỞ HỮU TRÍ TUỆ

CỘNG HÒA XÃ HỘI CHỦ NGHĨA VIỆT NAM
Độc lập - Tự do - Hạnh phúc

Số: 1772/TB-SHTT

Hà Nội, ngày 08 tháng 05 năm 2019

THÔNG BÁO

Ghi nhận yêu cầu duy trì hiệu lực Bằng độc quyền giải pháp hữu ích

Kính gửi: Viện Thổ nhưỡng Nông hóa
Đông Ngạc, Từ Liêm, thành phố Hà Nội
Số điện thoại: 024.38362379

Căn cứ kết quả thẩm định yêu cầu duy trì hiệu lực Bằng độc quyền giải pháp hữu ích:

Số đơn: DT2-2019-03422

Ngày nộp: 13/05/2019

Chủ đơn: Viện Thổ nhưỡng Nông hóa (VN)

Bằng độc quyền giải pháp hữu ích số: 1198

Năm yêu cầu duy trì hiệu lực: 6

Cục Sở hữu trí tuệ thông báo:

1. Yêu cầu duy trì hiệu lực Bằng độc quyền giải pháp hữu ích nêu trên được chấp nhận.
2. Hiệu lực Bằng độc quyền giải pháp hữu ích số 1198 được duy trì đến 05/08/2020.

Nơi nhận:

- Như trên;
- TT (để công bố);
- Lưu: VT, Hồ sơ.

CỤC TRƯỞNG



Đinh Hữu Phí
Đinh Hữu Phí

BỘ KHOA HỌC VÀ CÔNG NGHỆ
CỤC SỞ HỮU TRÍ TUỆ

CỘNG HÒA XÃ HỘI CHỦ NGHĨA VIỆT NAM
Độc lập - Tự do - Hạnh phúc

Số: 17722/TB-SHTT

Hà Nội, ngày 07 tháng 09 năm 2019

THÔNG BÁO

Ghi nhận yêu cầu duy trì hiệu lực Bằng độc quyền giải pháp hữu ích

Kính gửi: Công ty Luật TNHH AMBYS Hà Nội (AMBYS HANOI)
Số 3, ngõ 123, đường Âu Cơ, phường Tứ Liên, quận Tây Hồ, TP. Hà Nội

Căn cứ kết quả thẩm định yêu cầu duy trì hiệu lực Bằng độc quyền giải pháp hữu ích:

Số đơn: DT2-2019-03429

Ngày nộp: 13/05/2019

Chủ đơn: ISEKI & CO., LTD. (JP)

Đại diện của Chủ đơn: AMBYS HANOI

Bằng độc quyền giải pháp hữu ích số: 1802

Năm yêu cầu duy trì hiệu lực: 2

Cục Sở hữu trí tuệ thông báo:

1. Yêu cầu duy trì hiệu lực Bằng độc quyền giải pháp hữu ích nêu trên được chấp nhận.

2. Hiệu lực Bằng độc quyền giải pháp hữu ích số 1802 được duy trì đến 30/07/2020.

H

Nơi nhận:

- Như trên;
- TT (để công bố);
- Lưu: VT, Hồ sơ.

CỤC TRƯỞNG

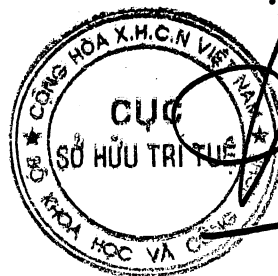

Đinh Hữu Phí

BỘ KHOA HỌC VÀ CÔNG NGHỆ
CỤC SỞ HỮU TRÍ TUỆ

CỘNG HÒA XÃ HỘI CHỦ NGHĨA VIỆT NAM
Độc lập - Tự do - Hạnh phúc

Số: 78280/TB-SHTT

Hà Nội, ngày 19 tháng 5 năm 2019

THÔNG BÁO

Ghi nhận yêu cầu duy trì hiệu lực Bằng độc quyền giải pháp hữu ích

Kính gửi: Công ty TNHH Sở hữu trí tuệ ALNGUYEN
(ALNGUYEN IP CO.,LTD.)

Số 14, hẻm 19/8/1, phố Trần Quang Diệu, phường Ô Chợ Dừa,
quận Đống Đa, thành phố Hà Nội

Căn cứ kết quả thẩm định yêu cầu duy trì hiệu lực Bằng độc quyền giải pháp hữu ích:

Số đơn: DT2-2019-03856

Ngày nộp: 27/05/2019

Chủ đơn: Đỗ Cẩm Linh (VN)

Đại diện của Chủ đơn: ALNGUYEN IP CO.,LTD.

Bằng độc quyền giải pháp hữu ích số: 1061

Năm yêu cầu duy trì hiệu lực: 7

Cục Sở hữu trí tuệ thông báo:

1. Yêu cầu duy trì hiệu lực Bằng độc quyền giải pháp hữu ích nêu trên được chấp nhận.

2. Hiệu lực Bằng độc quyền giải pháp hữu ích số 1061 được duy trì đến 27/05/2020.

H

Nơi nhận:

- Như trên;
- TT (để công bố);
- Lưu: VT, Hồ sơ.

CỤC TRƯỞNG



Đinh Hữu Phí

3 - CẤP LẠI HIỆU LỰC VĂN BẰNG BẢO HỘ

a - Cấp lại Bằng độc quyền sáng chế

STT	SỐ KÝ HIỆU VĂN BẰNG	NGÀY BAN HÀNH	SỐ YÊU CẦU	SỐ ĐƠN/BẰNG LIÊN QUAN
1	3659/QĐ-SHTT	30/07/2019	RB1-2019-00324	1-0010975
2	3763/QĐ-SHTT	05/08/2019	RB1-2019-00385	1-0017277
3	3764/QĐ-SHTT	05/08/2019	RB1-2019-00391	1-0017315
4	3765/QĐ-SHTT	05/08/2019	RB1-2019-00491	1-0013451
5	3766/QĐ-SHTT	05/08/2019	RB1-2019-00952	1-0011475
6	3767/QĐ-SHTT	05/08/2019	RB1-2019-00290	1-0015032
7	3984/QĐ-SHTT	15/08/2019	RB1-2019-00235	1-0007412
8	3985/QĐ-SHTT	15/08/2019	RB1-2019-00608	1-0007444
9	3994/QĐ-SHTT	16/08/2019	RB1-2019-00343	1-0011050

BỘ KHOA HỌC VÀ CÔNG NGHỆ
CỤC SỞ HỮU TRÍ TUỆ

CỘNG HOÀ XÃ HỘI CHỦ NGHĨA VIỆT NAM
Độc lập - Tự do - Hạnh phúc

Số: 3659/QĐ-SHTT

Hà Nội, ngày 30 tháng 07 năm 2019

QUYẾT ĐỊNH

Về việc cấp lại Bằng độc quyền sáng chế

CỤC TRƯỞNG CỤC SỞ HỮU TRÍ TUỆ

Căn cứ Điều lệ Tổ chức và hoạt động của Cục Sở hữu trí tuệ ban hành theo Quyết định số 2525/QĐ-BKHCN ngày 04/09/2018 của Bộ trưởng Bộ Khoa học và Công nghệ;

Căn cứ điểm 18.3 Thông tư số 01/2007/TT-BKHCN ngày 14/02/2007 của Bộ Khoa học và Công nghệ hướng dẫn thi hành Nghị định số 103/2006/NĐ-CP ngày 22/9/2006 của Chính phủ quy định chi tiết và hướng dẫn thi hành một số điều của Luật Sở hữu trí tuệ về sở hữu công nghiệp, được sửa đổi, bổ sung theo Thông tư số 13/2010/TT-BKHCN ngày 30/07/2010, Thông tư số 18/2011/TT-BKHCN ngày 22/07/2011, Thông tư số 05/2013/TT-BKHCN ngày 20/02/2013 và Thông tư số 16/2016/TT-BKHCN ngày 30/06/2016;

Căn cứ Quyết định cấp Bằng độc quyền sáng chế:

Số: 73257/QĐ-SHTT,

Ngày cấp: 24/12/2012;

Căn cứ kết quả thẩm định đơn yêu cầu cấp lại văn bằng bảo hộ:

Số đơn: RB1-2019-00324

Ngày nộp đơn: 14/03/2019

Xét đề nghị của Giám đốc Trung tâm Thẩm định sau cấp văn bằng bảo hộ,

QUYẾT ĐỊNH:

Điều 1. Cấp lại Bằng độc quyền sáng chế số 10975 cấp ngày 24/12/2012.

(Cấp lại lần thứ: 01)

Điều 2. Ghi nhận quyết định này vào Sổ đăng ký quốc gia về sáng chế và công bố trên Công báo sở hữu công nghiệp trong thời hạn 02 tháng kể từ ngày ký Quyết định này.

Điều 3. Chánh Văn phòng, Giám đốc Trung tâm Thẩm định sau cấp văn bằng bảo hộ và Giám đốc Trung tâm Thông tin sở hữu công nghiệp chịu trách nhiệm thi hành Quyết định này. /

KT. CỤC TRƯỞNG

CỤC TRƯỞNG

Nơi nhận:

- Như Điều 3;

- Lưu: VT, Hồ sơ.

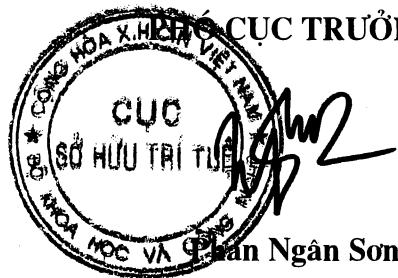

Phan Ngân Sơn

BỘ KHOA HỌC VÀ CÔNG NGHỆ
CỤC SỞ HỮU TRÍ TUỆ

CỘNG HOÀ XÃ HỘI CHỦ NGHĨA VIỆT NAM
Độc lập - Tự do - Hạnh phúc

Số: 3763/QĐ-SHTT

Hà Nội, ngày 05 tháng 08 năm 2019

QUYẾT ĐỊNH

Về việc cấp lại Bằng độc quyền sáng chế

CỤC TRƯỞNG CỤC SỞ HỮU TRÍ TUỆ

Căn cứ Điều lệ Tổ chức và hoạt động của Cục Sở hữu trí tuệ ban hành theo Quyết định số 2525/QĐ-BKHHCN ngày 04/09/2018 của Bộ trưởng Bộ Khoa học và Công nghệ;

Căn cứ điểm 18.3 Thông tư số 01/2007/TT-BKHHCN ngày 14/02/2007 của Bộ Khoa học và Công nghệ hướng dẫn thi hành Nghị định số 103/2006/NĐ-CP ngày 22/9/2006 của Chính phủ quy định chi tiết và hướng dẫn thi hành một số điều của Luật Sở hữu trí tuệ về sở hữu công nghiệp, được sửa đổi, bổ sung theo Thông tư số 13/2010/TT-BKHHCN ngày 30/07/2010, Thông tư số 18/2011/TT-BKHHCN ngày 22/07/2011, Thông tư số 05/2013/TT-BKHHCN ngày 20/02/2013 và Thông tư số 16/2016/TT-BKHHCN ngày 30/06/2016;

Căn cứ Quyết định cấp Bằng độc quyền sáng chế:

Số: 52219/QĐ-SHTT,

Ngày cấp: 01/08/2017;

Căn cứ kết quả thẩm định đơn yêu cầu cấp lại văn bằng bảo hộ:

Số đơn: RB1-2019-00385

Ngày nộp đơn: 26/03/2019

Xét đề nghị của Giám đốc Trung tâm Thẩm định sau cấp văn bằng bảo hộ,

QUYẾT ĐỊNH:

Điều 1. Cấp lại Bằng độc quyền sáng chế số 17277 cấp ngày 01/08/2017.

(Cấp lại lần thứ: 01)

Điều 2. Ghi nhận quyết định này vào Sổ đăng ký quốc gia về sáng chế và công bố trên Công báo sở hữu công nghiệp trong thời hạn 02 tháng kể từ ngày ký Quyết định này.

Điều 3. Chánh Văn phòng, Giám đốc Trung tâm Thẩm định sau cấp văn bằng bảo hộ và Giám đốc Trung tâm Thông tin sở hữu công nghiệp chịu trách nhiệm thi hành Quyết định này./.

KT. CỤC TRƯỞNG

CỤC TRƯỞNG

Nơi nhận:

- Như Điều 3;

- Lưu: VT, Hồ sơ.



Phan Ngân Sơn

BỘ KHOA HỌC VÀ CÔNG NGHỆ
CỤC SỞ HỮU TRÍ TUỆ

CỘNG HÒA XÃ HỘI CHỦ NGHĨA VIỆT NAM
Độc lập - Tự do - Hạnh phúc

Số: 3764/QĐ-SHTT

Hà Nội, ngày 05 tháng 08 năm 2019

QUYẾT ĐỊNH

Về việc cấp lại Bằng độc quyền sáng chế

CỤC TRƯỞNG CỤC SỞ HỮU TRÍ TUỆ

Căn cứ Điều lệ Tổ chức và hoạt động của Cục Sở hữu trí tuệ ban hành theo Quyết định số 2525/QĐ-BKH-CN ngày 04/09/2018 của Bộ trưởng Bộ Khoa học và Công nghệ;

Căn cứ điểm 18.3 Thông tư số 01/2007/TT-BKH-CN ngày 14/02/2007 của Bộ Khoa học và Công nghệ hướng dẫn thi hành Nghị định số 103/2006/NĐ-CP ngày 22/9/2006 của Chính phủ quy định chi tiết và hướng dẫn thi hành một số điều của Luật Sở hữu trí tuệ về sở hữu công nghiệp, được sửa đổi, bổ sung theo Thông tư số 13/2010/TT-BKH-CN ngày 30/07/2010, Thông tư số 18/2011/TT-BKH-CN ngày 22/07/2011, Thông tư số 05/2013/TT-BKH-CN ngày 20/02/2013 và Thông tư số 16/2016/TT-BKH-CN ngày 30/06/2016;

Căn cứ Quyết định cấp Bằng độc quyền sáng chế:

Số: 54068/QĐ-SHTT,

Ngày cấp: 08/08/2017;

Căn cứ kết quả thẩm định đơn yêu cầu cấp lại văn bằng bảo hộ:

Số đơn: RB1-2019-00391

Ngày nộp đơn: 26/03/2019

Xét đề nghị của Giám đốc Trung tâm Thẩm định sau cấp văn bằng bảo hộ,

QUYẾT ĐỊNH:

Điều 1. Cấp lại Bằng độc quyền sáng chế số 17315 cấp ngày 08/08/2017.

(Cấp lại lần thứ: 01)

Điều 2. Ghi nhận quyết định này vào Sổ đăng ký quốc gia về sáng chế và công bố trên Công báo sở hữu công nghiệp trong thời hạn 02 tháng kể từ ngày ký Quyết định này.

Điều 3. Chánh Văn phòng, Giám đốc Trung tâm Thẩm định sau cấp văn bằng bảo hộ và Giám đốc Trung tâm Thông tin sở hữu công nghiệp chịu trách nhiệm thi hành Quyết định này./.

KT. CỤC TRƯỞNG

PHÓ CỤC TRƯỞNG

Nơi nhận:

- Như Điều 3;

- Lưu: VT, Hồ sơ.

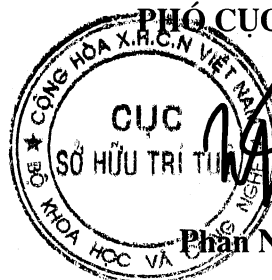

Phan Ngân Sơn

BỘ KHOA HỌC VÀ CÔNG NGHỆ
CỤC SỞ HỮU TRÍ TUỆ

CỘNG HOÀ XÃ HỘI CHỦ NGHĨA VIỆT NAM
Độc lập - Tự do - Hạnh phúc

Số: 3765/QĐ-SHTT

Hà Nội, ngày 05 tháng 08 năm 2019

QUYẾT ĐỊNH

Về việc cấp lại Bằng độc quyền sáng chế

CỤC TRƯỞNG CỤC SỞ HỮU TRÍ TUỆ

Căn cứ Điều lệ Tổ chức và hoạt động của Cục Sở hữu trí tuệ ban hành theo Quyết định số 2525/QĐ-BKHHCN ngày 04/09/2018 của Bộ trưởng Bộ Khoa học và Công nghệ;

Căn cứ điểm 18.3 Thông tư số 01/2007/TT-BKHHCN ngày 14/02/2007 của Bộ Khoa học và Công nghệ hướng dẫn thi hành Nghị định số 103/2006/NĐ-CP ngày 22/9/2006 của Chính phủ quy định chi tiết và hướng dẫn thi hành một số điều của Luật Sở hữu trí tuệ về sở hữu công nghiệp, được sửa đổi, bổ sung theo Thông tư số 13/2010/TT-BKHHCN ngày 30/07/2010, Thông tư số 18/2011/TT-BKHHCN ngày 22/07/2011, Thông tư số 05/2013/TT-BKHHCN ngày 20/02/2013 và Thông tư số 16/2016/TT-BKHHCN ngày 30/06/2016;

Căn cứ Quyết định cấp Bằng độc quyền sáng chế:

Số: 70481/QĐ-SHTT,

Ngày cấp: 24/11/2014;

Căn cứ kết quả thẩm định đơn yêu cầu cấp lại văn bằng bảo hộ:

Số đơn: RB1-2019-0491

Ngày nộp đơn: 12/04/2019

Xét đề nghị của Giám đốc Trung tâm Thẩm định sau cấp văn bằng bảo hộ,

QUYẾT ĐỊNH:

Điều 1. Cấp lại Bằng độc quyền sáng chế số 13451 cấp ngày 24/11/2014.

(Cấp lại lần thứ: 01)

Điều 2. Ghi nhận quyết định này vào Sổ đăng ký quốc gia về sáng chế và công bố trên Công báo sở hữu công nghiệp trong thời hạn 02 tháng kể từ ngày ký Quyết định này.

Điều 3. Chánh Văn phòng, Giám đốc Trung tâm Thẩm định sau cấp văn bằng bảo hộ và Giám đốc Trung tâm Thông tin sở hữu công nghiệp chịu trách nhiệm thi hành Quyết định này./.

KT. CỤC TRƯỞNG

PHÓ CỤC TRƯỞNG

Nơi nhận:

- Như Điều 3;

- Lưu: VT, Hồ sơ.



Phan Ngân Sơn

BỘ KHOA HỌC VÀ CÔNG NGHỆ
CỤC SỞ HỮU TRÍ TUỆ

CỘNG HOÀ XÃ HỘI CHỦ NGHĨA VIỆT NAM
Độc lập - Tự do - Hạnh phúc

Số: 3766/QĐ-SHTT

Hà Nội, ngày 05 tháng 08 năm 2019

QUYẾT ĐỊNH

Về việc cấp lại Bằng độc quyền sáng chế

CỤC TRƯỞNG CỤC SỞ HỮU TRÍ TUỆ

Căn cứ Điều lệ Tổ chức và hoạt động của Cục Sở hữu trí tuệ ban hành theo Quyết định số 2525/QĐ-BKHHCN ngày 04/09/2018 của Bộ trưởng Bộ Khoa học và Công nghệ;

Căn cứ điểm 18.3 Thông tư số 01/2007/TT-BKHHCN ngày 14/02/2007 của Bộ Khoa học và Công nghệ hướng dẫn thi hành Nghị định số 103/2006/NĐ-CP ngày 22/9/2006 của Chính phủ quy định chi tiết và hướng dẫn thi hành một số điều của Luật Sở hữu trí tuệ về sở hữu công nghiệp, được sửa đổi, bổ sung theo Thông tư số 13/2010/TT-BKHHCN ngày 30/07/2010, Thông tư số 18/2011/TT-BKHHCN ngày 22/07/2011, Thông tư số 05/2013/TT-BKHHCN ngày 20/02/2013 và Thông tư số 16/2016/TT-BKHHCN ngày 30/06/2016;

Căn cứ Quyết định cấp Bằng độc quyền sáng chế:

Số: 30784/QĐ-SHTT,

Ngày cấp: 10/06/2013;

Căn cứ kết quả thẩm định đơn yêu cầu cấp lại văn bằng bảo hộ:

Số đơn: RB1-2019-0952

Ngày nộp đơn: 11/07/2019

Xét đề nghị của Giám đốc Trung tâm Thẩm định sau cấp văn bằng bảo hộ,

QUYẾT ĐỊNH:

Điều 1. Cấp lại Bằng độc quyền sáng chế số 11475 cấp ngày 10/06/2013.

(Cấp lại lần thứ: 01)

Điều 2. Ghi nhận quyết định này vào Sổ đăng ký quốc gia về sáng chế và công bố trên Công báo sở hữu công nghiệp trong thời hạn 02 tháng kể từ ngày ký Quyết định này.

Điều 3. Chánh Văn phòng, Giám đốc Trung tâm Thẩm định sau cấp văn bằng bảo hộ và Giám đốc Trung tâm Thông tin sở hữu công nghiệp chịu trách nhiệm thi hành Quyết định này./.

Nơi nhận:

- Như Điều 3;
- Lưu: VT, Hồ sơ.



BỘ KHOA HỌC VÀ CÔNG NGHỆ
CỤC SỞ HỮU TRÍ TUỆ

CỘNG HÒA XÃ HỘI CHỦ NGHĨA VIỆT NAM
Độc lập - Tự do - Hạnh phúc

Số: 3767/QĐ-SHTT

Hà Nội, ngày 05 tháng 08 năm 2019

QUYẾT ĐỊNH

Về việc cấp lại Bằng độc quyền sáng chế

CỤC TRƯỞNG CỤC SỞ HỮU TRÍ TUỆ

Căn cứ Điều lệ Tổ chức và hoạt động của Cục Sở hữu trí tuệ ban hành theo Quyết định số 2525/QĐ-BKHHCN ngày 04/09/2018 của Bộ trưởng Bộ Khoa học và Công nghệ;

Căn cứ điểm 18.3 Thông tư số 01/2007/TT-BKHHCN ngày 14/02/2007 của Bộ Khoa học và Công nghệ hướng dẫn thi hành Nghị định số 103/2006/NĐ-CP ngày 22/9/2006 của Chính phủ quy định chi tiết và hướng dẫn thi hành một số điều của Luật Sở hữu trí tuệ về sở hữu công nghiệp, được sửa đổi, bổ sung theo Thông tư số 13/2010/TT-BKHHCN ngày 30/07/2010, Thông tư số 18/2011/TT-BKHHCN ngày 22/07/2011, Thông tư số 05/2013/TT-BKHHCN ngày 20/02/2013 và Thông tư số 16/2016/TT-BKHHCN ngày 30/06/2016;

Căn cứ Quyết định cấp Bằng độc quyền sáng chế:

Số: 122/QĐ-SHTT,

Ngày cấp: 05/01/2016;

Căn cứ kết quả thẩm định đơn yêu cầu cấp lại văn bằng bảo hộ:

Số đơn: RB1-2019-00290

Ngày nộp đơn: 06/03/2019

Xét đề nghị của Giám đốc Trung tâm Thẩm định sau cấp văn bằng bảo hộ,

QUYẾT ĐỊNH:

Điều 1. Cấp lại Bằng độc quyền sáng chế số 15032 cấp ngày 05/01/2016.

(Cấp lại lần thứ: 01)

Điều 2. Ghi nhận quyết định này vào Sổ đăng ký quốc gia về sáng chế và công bố trên Công báo sở hữu công nghiệp trong thời hạn 02 tháng kể từ ngày ký Quyết định này.

Điều 3. Chánh Văn phòng, Giám đốc Trung tâm Thẩm định sau cấp văn bằng bảo hộ và Giám đốc Trung tâm Thông tin sở hữu công nghiệp chịu trách nhiệm thi hành Quyết định này./.

KT. CỤC TRƯỞNG

PHÓ CỤC TRƯỞNG

Nơi nhận:

- Như Điều 3;

- Lưu: VT, Hồ sơ.



Bhan Ngân Sơn

BỘ KHOA HỌC VÀ CÔNG NGHỆ
CỤC SỞ HỮU TRÍ TUỆ

CỘNG HOÀ XÃ HỘI CHỦ NGHĨA VIỆT NAM
Độc lập - Tự do - Hạnh phúc

Số: 3984/QĐ-SHTT

Hà Nội, ngày 15 tháng 08 năm 2019

QUYẾT ĐỊNH

Về việc cấp lại Bằng độc quyền sáng chế

CỤC TRƯỞNG CỤC SỞ HỮU TRÍ TUỆ

Căn cứ Điều lệ Tổ chức và hoạt động của Cục Sở hữu trí tuệ ban hành theo Quyết định số 2525/QĐ-BKHCN ngày 04/09/2018 của Bộ trưởng Bộ Khoa học và Công nghệ;

Căn cứ điểm 18.3 Thông tư số 01/2007/TT-BKHCN ngày 14/02/2007 của Bộ Khoa học và Công nghệ hướng dẫn thi hành Nghị định số 103/2006/NĐ-CP ngày 22/9/2006 của Chính phủ quy định chi tiết và hướng dẫn thi hành một số điều của Luật Sở hữu trí tuệ về sở hữu công nghiệp, được sửa đổi, bổ sung theo Thông tư số 13/2010/TT-BKHCN ngày 30/07/2010, Thông tư số 18/2011/TT-BKHCN ngày 22/07/2011, Thông tư số 05/2013/TT-BKHCN ngày 20/02/2013 và Thông tư số 16/2016/TT-BKHCN ngày 30/06/2016;

Căn cứ Quyết định cấp Bằng độc quyền sáng chế:

Số: 25933/QĐ-SHTT,

Ngày cấp: 08/12/2008;

Căn cứ kết quả thẩm định đơn yêu cầu cấp lại văn bằng bảo hộ:

Số đơn: RB1-2019-0235

Ngày nộp đơn: 27/02/2019

Xét đề nghị của Giám đốc Trung tâm Thẩm định sau cấp văn bằng bảo hộ,

QUYẾT ĐỊNH:

Điều 1. Cấp lại Bằng độc quyền sáng chế số 7412 cấp ngày 08/12/2008.

(Cấp lại lần thứ: 01)

Điều 2. Ghi nhận quyết định này vào Sổ đăng ký quốc gia về sáng chế và công bố trên Công báo sở hữu công nghiệp trong thời hạn 02 tháng kể từ ngày ký Quyết định này.

Điều 3. Chánh Văn phòng, Giám đốc Trung tâm Thẩm định sau cấp văn bằng bảo hộ và Giám đốc Trung tâm Thông tin sở hữu công nghiệp chịu trách nhiệm thi hành Quyết định này. /.

KT. CỤC TRƯỞNG
PHÓ CỤC TRƯỞNG

Nơi nhận:

- Như Điều 3;
- Lưu: VT, Hồ sơ.



Han Ngân Sơn

BỘ KHOA HỌC VÀ CÔNG NGHỆ
CỤC SỞ HỮU TRÍ TUỆ

CỘNG HÒA XÃ HỘI CHỦ NGHĨA VIỆT NAM
Độc lập - Tự do - Hạnh phúc

Số: 3985/QĐ-SHTT

Hà Nội, ngày 15 tháng 08 năm 2019

QUYẾT ĐỊNH

Về việc cấp lại Bằng độc quyền sáng chế

CỤC TRƯỞNG CỤC SỞ HỮU TRÍ TUỆ

Căn cứ Điều lệ Tổ chức và hoạt động của Cục Sở hữu trí tuệ ban hành theo Quyết định số 2525/QĐ-BKHCN ngày 04/09/2018 của Bộ trưởng Bộ Khoa học và Công nghệ;

Căn cứ điểm 18.3 Thông tư số 01/2007/TT-BKHCN ngày 14/02/2007 của Bộ Khoa học và Công nghệ hướng dẫn thi hành Nghị định số 103/2006/NĐ-CP ngày 22/9/2006 của Chính phủ quy định chi tiết và hướng dẫn thi hành một số điều của Luật Sở hữu trí tuệ về sở hữu công nghiệp, được sửa đổi, bổ sung theo Thông tư số 13/2010/TT-BKHCN ngày 30/07/2010, Thông tư số 18/2011/TT-BKHCN ngày 22/07/2011, Thông tư số 05/2013/TT-BKHCN ngày 20/02/2013 và Thông tư số 16/2016/TT-BKHCN ngày 30/06/2016;

Căn cứ Quyết định cấp Bằng độc quyền sáng chế:

Số: 27550/QĐ-SHTT,

Ngày cấp: 29/12/2008;

Căn cứ kết quả thẩm định đơn yêu cầu cấp lại văn bằng bảo hộ:

Số đơn: RB1-2019-00608

Ngày nộp đơn: 07/05/2019

Xét đề nghị của Giám đốc Trung tâm Thẩm định sau cấp văn bằng bảo hộ,

QUYẾT ĐỊNH:

Điều 1. Cấp lại Bằng độc quyền sáng chế số 7444 cấp ngày 29/12/2008.

(Cấp lại lần thứ: 01)

Điều 2. Ghi nhận quyết định này vào Sổ đăng ký quốc gia về sáng chế và công bố trên Công báo sở hữu công nghiệp trong thời hạn 02 tháng kể từ ngày ký Quyết định này.

Điều 3. Chánh Văn phòng, Giám đốc Trung tâm Thẩm định sau cấp văn bằng bảo hộ và Giám đốc Trung tâm Thông tin sở hữu công nghiệp chịu trách nhiệm thi hành Quyết định này./.

Nơi nhận:

- Như Điều 3;

- Lưu: VT, Hồ sơ.

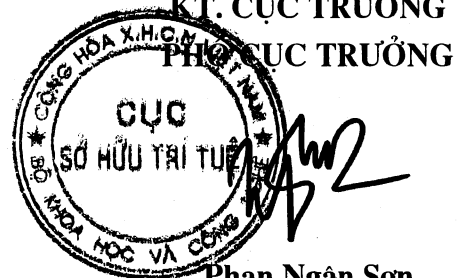

BỘ KHOA HỌC VÀ CÔNG NGHỆ
CỤC SỞ HỮU TRÍ TUỆ

CỘNG HOÀ XÃ HỘI CHỦ NGHĨA VIỆT NAM
Độc lập - Tự do - Hạnh phúc

Số: 3994/QĐ-SHTT

Hà Nội, ngày 16 tháng 08 năm 2019

QUYẾT ĐỊNH

Về việc cấp lại Bằng độc quyền sáng chế

CỤC TRƯỞNG CỤC SỞ HỮU TRÍ TUỆ

Căn cứ Điều lệ Tổ chức và hoạt động của Cục Sở hữu trí tuệ ban hành theo Quyết định số 2525/QĐ-BKHCN ngày 04/09/2018 của Bộ trưởng Bộ Khoa học và Công nghệ;

Căn cứ điểm 18.3 Thông tư số 01/2007/TT-BKHCN ngày 14/02/2007 của Bộ Khoa học và Công nghệ hướng dẫn thi hành Nghị định số 103/2006/NĐ-CP ngày 22/9/2006 của Chính phủ quy định chi tiết và hướng dẫn thi hành một số điều của Luật Sở hữu trí tuệ về sở hữu công nghiệp, được sửa đổi, bổ sung theo Thông tư số 13/2010/TT-BKHCN ngày 30/07/2010, Thông tư số 18/2011/TT-BKHCN ngày 22/07/2011, Thông tư số 05/2013/TT-BKHCN ngày 20/02/2013 và Thông tư số 16/2016/TT-BKHCN ngày 30/06/2016;

Căn cứ Quyết định cấp Bằng độc quyền sáng chế:

Số: 2626/QĐ-SHTT,

Ngày cấp: 14/01/2013;

Căn cứ kết quả thẩm định đơn yêu cầu cấp lại văn bằng bảo hộ:

Số đơn: RB1-2019-0343

Ngày nộp đơn: 19/03/2019

Xét đề nghị của Giám đốc Trung tâm Thẩm định sau cấp văn bằng bảo hộ,

QUYẾT ĐỊNH:

Điều 1. Cấp lại Bằng độc quyền sáng chế số 11050 cấp ngày 14/01/2013.

(Cấp lại lần thứ: 01)

Điều 2. Ghi nhận quyết định này vào Sổ đăng ký quốc gia về sáng chế và công bố trên Công báo sở hữu công nghiệp trong thời hạn 02 tháng kể từ ngày ký Quyết định này.

Điều 3. Chánh Văn phòng, Giám đốc Trung tâm Thẩm định sau cấp văn bằng bảo hộ và Giám đốc Trung tâm Thông tin sở hữu công nghiệp chịu trách nhiệm thi hành Quyết định này./.

KT. CỤC TRƯỞNG

PHÓ CỤC TRƯỞNG

Nơi nhận:

- Như Điều 3;
- Lưu: VT, Hồ sơ.

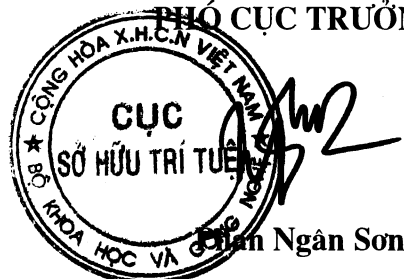

4 - GHI NHẬN ĐẠI DIỆN SỞ HỮU CÔNG NGHIỆP

STT	SỐ KÝ HIỆU VĂN BẢN	NGÀY BAN HÀNH	SỐ YÊU CẦU	SỐ BẢNG LIÊN QUAN
1	4248/QĐ-SHTT	30/08/2019	GNĐB-2018-00035	1-006824
2	4250/QĐ-SHTT	30/08/2019	GNĐB-2018-00078	1-014538
3	4251/QĐ-SHTT	30/08/2019	GNĐB-2018-00097	1-008775
4	4254/QĐ-SHTT	30/08/2019	GNĐB-2018-00114	1-004061
5	4255/QĐ-SHTT	30/08/2019	GNĐB-2018-00145	1-016951

BỘ KHOA HỌC VÀ CÔNG NGHỆ
CỤC SỞ HỮU TRÍ TUỆ

CỘNG HÒA XÃ HỘI CHỦ NGHĨA VIỆT NAM
Độc lập - Tự do - Hạnh phúc

Số: 4248/QĐ-SHTT

Hà Nội, ngày 30 tháng 8 năm 2019

QUYẾT ĐỊNH

Về việc ghi nhận đại diện sở hữu công nghiệp

CỤC TRƯỞNG CỤC SỞ HỮU TRÍ TUỆ

Căn cứ Điều lệ Tổ chức và hoạt động của Cục Sở hữu trí tuệ ban hành theo Quyết định số 2525/QĐ-BKHCN ngày 04/09/2018 của Bộ trưởng Bộ Khoa học và Công nghệ;

Căn cứ điểm 20.1.d Thông tư số 01/2007/TT-BKHCN ngày 14/02/2007 của Bộ Khoa học và Công nghệ hướng dẫn thi hành Nghị định số 103/2006/NĐ-CP ngày 22/09/2006 của Chính phủ quy định chi tiết và hướng dẫn thi hành một số điều của Luật Sở hữu trí tuệ về sở hữu công nghiệp, được sửa đổi, bổ sung theo Thông tư số 13/2010/TT-BKHCN ngày 30/07/2010, Thông tư số 18/2011/TT-BKHCN ngày 22/07/2011, Thông tư số 05/2013/TT-BKHCN ngày 20/02/2013 và Thông tư số 16/2016/TT-BKHCN ngày 30/06/2016;

Căn cứ kết quả thẩm định đơn yêu cầu ghi nhận đại diện sở hữu công nghiệp:

Số đơn: GNĐB-2018-00035

Ngày nộp đơn: 23/03/2018

Người nộp đơn: Dolby International AB (NL)

Văn bằng bảo hộ số (*): 1-6824

Xét đề nghị của Giám đốc Trung tâm Thẩm định sau cấp văn bằng bảo hộ,

QUYẾT ĐỊNH

Điều 1. Chấp nhận yêu cầu ghi nhận đại diện sở hữu công nghiệp với thông tin như sau:

Đại diện sở hữu công nghiệp của chủ sở hữu các Bằng độc quyền Sáng chế (Danh sách kèm theo) là:

Công ty Luật TNHH T&G (TGVN)

Phòng số 05, tầng 15, Tòa nhà Harec, 4A Láng Hạ, phường Thành Công, quận Ba Đình, thành phố Hà Nội

Điều 2. Ghi nhận đại diện sở hữu công nghiệp nêu tại Điều 1 vào Sổ đăng ký quốc gia Sáng chế và công bố trên Công báo sở hữu công nghiệp trong thời hạn 02 tháng kể từ ngày ký Quyết định này.

Điều 3. Chánh Văn phòng, Giám đốc Trung tâm Thẩm định sau cấp văn bằng bảo hộ và Giám đốc Trung tâm Thông tin sở hữu công nghiệp chịu trách nhiệm thi hành Quyết định này./.

Nơi nhận:

- Như Điều 3;
- Người nộp đơn;
- Lưu: VT, Hồ sơ.

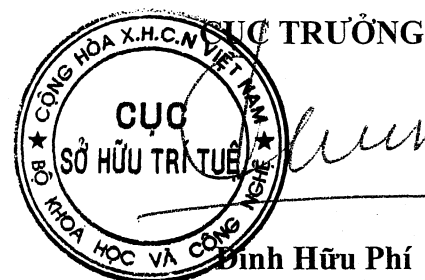

Danh sách các Văn bằng bảo hộ được ghi nhận đại diện sở hữu công nghiệp
theo Quyết định số 741/2019/QĐ-SHTT, ngày... 30... /... 8... /... 2019

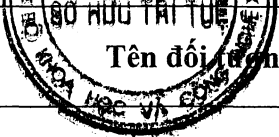

Số TT	Tên đối tượng	Số Văn bằng bảo hộ
1.	Bảng độc quyền Sáng chế	6824
2.		11152
3.		12388
4.		12809
5.		14619
6.		14713

Tổng số: 06 Văn bằng bảo hộ

BỘ KHOA HỌC VÀ CÔNG NGHỆ
CỤC SỞ HỮU TRÍ TUỆ

CỘNG HOÀ XÃ HỘI CHỦ NGHĨA VIỆT NAM
Độc lập - Tự do - Hạnh phúc

Số: 4250/QĐ-SHTT

Hà Nội, ngày 30 tháng 08 năm 2019

QUYẾT ĐỊNH

Về việc ghi nhận đại diện sở hữu công nghiệp

CỤC TRƯỞNG CỤC SỞ HỮU TRÍ TUỆ

Căn cứ Điều lệ Tổ chức và hoạt động của Cục Sở hữu trí tuệ ban hành theo Quyết định số 2525/QĐ-BKHCN ngày 04/09/2018 của Bộ trưởng Bộ Khoa học và Công nghệ;

Căn cứ điểm 20.1.d Thông tư số 01/2007/TT-BKHCN ngày 14/02/2007 của Bộ Khoa học và Công nghệ hướng dẫn thi hành Nghị định số 103/2006/NĐ-CP ngày 22/09/2006 của Chính phủ quy định chi tiết và hướng dẫn thi hành một số điều của Luật Sở hữu trí tuệ về sở hữu công nghiệp, được sửa đổi, bổ sung theo Thông tư số 13/2010/TT-BKHCN ngày 30/07/2010, Thông tư số 18/2011/TT-BKHCN ngày 22/07/2011, Thông tư số 05/2013/TT-BKHCN ngày 20/02/2013 và Thông tư số 16/2016/TT-BKHCN ngày 30/06/2016;

Căn cứ kết quả thẩm định đơn yêu cầu ghi nhận đại diện sở hữu công nghiệp:

Số đơn: GNĐB-2018-00078

Ngày nộp đơn: 29/06/2018

Người nộp đơn: Crystal Lagoons (Curacao) B.V. (NL)

Văn bằng bảo hộ số (*): 1-14538

Xét đề nghị của Giám đốc Trung tâm Thẩm định sau cấp văn bằng bảo hộ,

QUYẾT ĐỊNH

Điều 1. Chấp nhận yêu cầu ghi nhận đại diện sở hữu công nghiệp với thông tin như sau:

Đại diện sở hữu công nghiệp của chủ sở hữu các Bằng độc quyền sáng chế (Danh sách kèm theo) là:

Công ty Luật TNHH T&G (TGVN)

Phòng số 05, tầng 15, Tòa nhà Harec, 4A Láng Hạ, phường Thành Công, quận Ba Đình, thành phố Hà Nội

Điều 2. Ghi nhận đại diện sở hữu công nghiệp nêu tại Điều 1 vào Sổ đăng ký quốc gia về sáng chế và công bố trên Công báo sở hữu công nghiệp trong thời hạn 02 tháng kể từ ngày ký Quyết định này.

Điều 3. Chánh Văn phòng, Giám đốc Trung tâm Thẩm định sau cấp văn bằng bảo hộ và Giám đốc Trung tâm Thông tin sở hữu công nghiệp chịu trách nhiệm thi hành Quyết định này./.

Nơi nhận:

- Như Điều 3;
- Người nộp đơn;
- Lưu: VT, Hồ sơ.

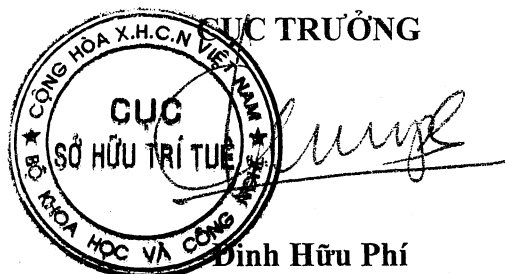

Danh sách các Văn bằng bảo hộ được ghi nhận đại diện sở hữu công nghiệp
theo Quyết định số 7252/QĐ-SHTT, ngày 30/10/2019

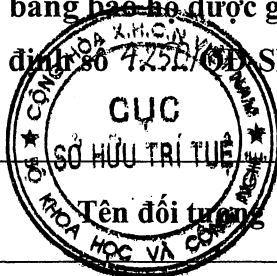

Số TT	Tên đối tượng	Số Văn bằng bảo hộ
1.	Bằng độc quyền sáng chế	14538
2.		15340
3.		15341
4.		16406

Tổng số: 04 Văn bằng bảo hộ

BỘ KHOA HỌC VÀ CÔNG NGHỆ
CỤC SỞ HỮU TRÍ TUỆ

CỘNG HÒA XÃ HỘI CHỦ NGHĨA VIỆT NAM
Độc lập - Tự do - Hạnh phúc

Số: 4251/QĐ-SHTT

Hà Nội, ngày 30 tháng 8 năm 2019

QUYẾT ĐỊNH

Về việc ghi nhận đại diện sở hữu công nghiệp

CỤC TRƯỞNG CỤC SỞ HỮU TRÍ TUỆ

Căn cứ Điều lệ Tổ chức và hoạt động của Cục Sở hữu trí tuệ ban hành theo Quyết định số 2525/QĐ-BKHCN ngày 04/09/2018 của Bộ trưởng Bộ Khoa học và Công nghệ;

Căn cứ điểm 20.1.d Thông tư số 01/2007/TT-BKHCN ngày 14/02/2007 của Bộ Khoa học và Công nghệ hướng dẫn thi hành Nghị định số 103/2006/NĐ-CP ngày 22/09/2006 của Chính phủ quy định chi tiết và hướng dẫn thi hành một số điều của Luật Sở hữu trí tuệ về sở hữu công nghiệp, được sửa đổi, bổ sung theo Thông tư số 13/2010/TT-BKHCN ngày 30/07/2010, Thông tư số 18/2011/TT-BKHCN ngày 22/07/2011, Thông tư số 05/2013/TT-BKHCN ngày 20/02/2013 và Thông tư số 16/2016/TT-BKHCN ngày 30/06/2016;

Căn cứ kết quả thẩm định đơn yêu cầu ghi nhận đại diện sở hữu công nghiệp:

Số đơn: GNĐB-2018-00097

Ngày nộp đơn: 08/08/2018

Người nộp đơn: Pfizer Inc. (US)

Văn bằng bảo hộ số (*): 1-8775

Xét đề nghị của Giám đốc Trung tâm Thẩm định sau cấp văn bằng bảo hộ,

QUYẾT ĐỊNH

Điều 1. Chấp nhận yêu cầu ghi nhận đại diện sở hữu công nghiệp với thông tin như sau:

Đại diện sở hữu công nghiệp của chủ sở hữu các Bằng độc quyền sáng chế (Danh sách kèm theo) là:

Công ty Luật TNHH T&G (TGVN)

Phòng số 05, tầng 15, Toà nhà Harec, 4A Láng Hạ, phường Thành Công, quận Ba Đình, thành phố Hà Nội

Điều 2. Ghi nhận đại diện sở hữu công nghiệp nêu tại Điều 1 vào Sổ đăng ký quốc gia về sáng chế và công bố trên Công báo sở hữu công nghiệp trong thời hạn 02 tháng kể từ ngày ký Quyết định này.

Điều 3. Chánh Văn phòng, Giám đốc Trung tâm Thẩm định sau cấp văn bằng bảo hộ và Giám đốc Trung tâm Thông tin sở hữu công nghiệp chịu trách nhiệm thi hành Quyết định này./.

Nơi nhận:

- Như Điều 3;
- Người nộp đơn;
- Lưu: VT, Hồ sơ.

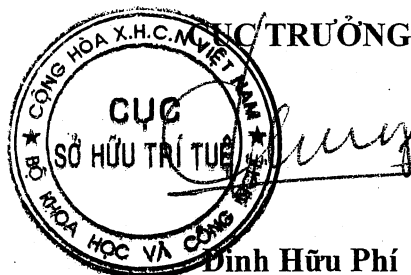



Đanh sách Văn bằng bảo hộ được ghi nhận đại diện sở hữu công nghiệp theo Quyết định số 4251/QĐ-SHTT, ngày... 20/10/2019

Số	Tên đối tượng	Số Văn bằng bảo hộ
1.	Bảng độc quyền sáng chế	8775
2.		10046
3.		11172
4.		11173
5.		11532

Tổng số: 05 Văn bằng bảo hộ

Số: 4254/QĐ-SHTT

Hà Nội, ngày 30 tháng 8 năm 2019

QUYẾT ĐỊNH

Về việc ghi nhận đại diện sở hữu công nghiệp

CỤC TRƯỞNG CỤC SỞ HỮU TRÍ TUỆ

Căn cứ Điều lệ Tổ chức và hoạt động của Cục Sở hữu trí tuệ ban hành theo Quyết định số 2525/QĐ-BKHCN ngày 04/09/2018 của Bộ trưởng Bộ Khoa học và Công nghệ;

Căn cứ điểm 20.1.d Thông tư số 01/2007/TT-BKHCN ngày 14/02/2007 của Bộ Khoa học và Công nghệ hướng dẫn thi hành Nghị định số 103/2006/NĐ-CP ngày 22/09/2006 của Chính phủ quy định chi tiết và hướng dẫn thi hành một số điều của Luật Sở hữu trí tuệ về sở hữu công nghiệp, được sửa đổi, bổ sung theo Thông tư số 13/2010/TT-BKHCN ngày 30/07/2010, Thông tư số 18/2011/TT-BKHCN ngày 22/07/2011, Thông tư số 05/2013/TT-BKHCN ngày 20/02/2013 và Thông tư số 16/2016/TT-BKHCN ngày 30/06/2016;

Căn cứ kết quả thẩm định đơn yêu cầu ghi nhận đại diện sở hữu công nghiệp:

Số đơn: GNĐB-2018-00114

Ngày nộp đơn: 20/09/2018

Người nộp đơn: Wyeth LLC (US)

Văn bằng bảo hộ số (*): 1-4061

Xét đề nghị của Giám đốc Trung tâm Thẩm định sau cấp văn bằng bảo hộ,

QUYẾT ĐỊNH

Điều 1. Chấp nhận yêu cầu ghi nhận đại diện sở hữu công nghiệp với thông tin như sau:

Đại diện sở hữu công nghiệp của chủ sở hữu Bằng độc quyền Sáng chế số 4061 là:

Công ty Luật TNHH T&G (TGVN)

Phòng số 05, tầng 15, Toà nhà Harec, 4A Láng Hạ, phường Thành Công, quận Ba Đình, thành phố Hà Nội

Điều 2. Ghi nhận đại diện sở hữu công nghiệp nêu tại Điều 1 vào Sổ đăng ký quốc gia về Sáng chế và công bố trên Công báo sở hữu công nghiệp trong thời hạn 02 tháng kể từ ngày ký Quyết định này.

Điều 3. Chánh Văn phòng, Giám đốc Trung tâm Thẩm định sau cấp văn bằng bảo hộ và Giám đốc Trung tâm Thông tin sở hữu công nghiệp chịu trách nhiệm thi hành Quyết định này./.

Nơi nhận:

- Như Điều 3;
- Người nộp đơn;
- Lưu: VT, Hồ sơ.



Đinh Hữu Phí

Số: 4255/QĐ-SHTT

Hà Nội, ngày 30 tháng 8 năm 2019

QUYẾT ĐỊNH

Về việc ghi nhận đại diện sở hữu công nghiệp

CỤC TRƯỞNG CỤC SỞ HỮU TRÍ TUỆ

Căn cứ Điều lệ Tổ chức và hoạt động của Cục Sở hữu trí tuệ ban hành theo Quyết định số 2525/QĐ-BKHCN ngày 04/09/2018 của Bộ trưởng Bộ Khoa học và Công nghệ;

Căn cứ điểm 20.1.d Thông tư số 01/2007/TT-BKHCN ngày 14/02/2007 của Bộ Khoa học và Công nghệ hướng dẫn thi hành Nghị định số 103/2006/NĐ-CP ngày 22/09/2006 của Chính phủ quy định chi tiết và hướng dẫn thi hành một số điều của Luật Sở hữu trí tuệ về sở hữu công nghiệp, được sửa đổi, bổ sung theo Thông tư số 13/2010/TT-BKHCN ngày 30/07/2010, Thông tư số 18/2011/TT-BKHCN ngày 22/07/2011, Thông tư số 05/2013/TT-BKHCN ngày 20/02/2013 và Thông tư số 16/2016/TT-BKHCN ngày 30/06/2016;

Căn cứ kết quả thẩm định đơn yêu cầu ghi nhận đại diện sở hữu công nghiệp:

Số đơn: GNĐB-2018-00145

Ngày nộp đơn: 13/12/2018

Người nộp đơn: Wyeth Holdings LLC (US)

Văn bằng bảo hộ số (*): 1-16951

Xét đề nghị của Giám đốc Trung tâm Thẩm định sau cấp văn bằng bảo hộ,

QUYẾT ĐỊNH

Điều 1. Chấp nhận yêu cầu ghi nhận đại diện sở hữu công nghiệp với thông tin như sau:
Đại diện sở hữu công nghiệp của chủ sở hữu Bằng độc quyền Sáng chế số 16951 là:
Công ty Luật TNHH T&G (TGVN)

Phòng số 05, tầng 15, Toà nhà Harec, 4A Láng Hạ, phường Thành Công, quận Ba Đình, thành phố Hà Nội

Điều 2. Ghi nhận đại diện sở hữu công nghiệp nêu tại Điều 1 vào Sổ đăng ký quốc gia về Sáng chế và công bố trên Công báo sở hữu công nghiệp trong thời hạn 02 tháng kể từ ngày ký Quyết định này.

Điều 3. Chánh Văn phòng, Giám đốc Trung tâm Thẩm định sau cấp văn bằng bảo hộ và Giám đốc Trung tâm Thông tin sở hữu công nghiệp chịu trách nhiệm thi hành Quyết định này./.

Nơi nhận:

- Như Điều 3;
- Người nộp đơn;
- Lưu: VT, Hồ sơ.

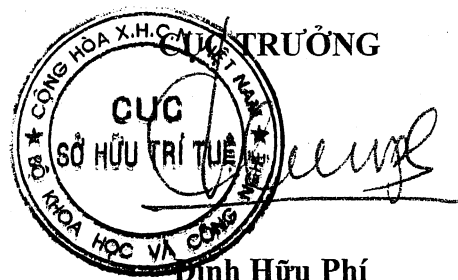

PHẦN IV

CHUYỂN GIAO QUYỀN SỞ HỮU CÔNG NGHIỆP

1- CHUYỂN NHƯỢNG QUYỀN SỞ HỮU CÔNG NGHIỆP

a - Sáng chế

STT	SỐ KÝ HIỆU VĂN BẢN	NGÀY BAN HÀNH	SỐ YÊU CẦU	SỐ ĐƠN/BẰNG LIÊN QUAN
1	4010/QĐ-SHTT	16/08/2019	CB1-2018-00228	1-0006824
2	4029/QĐ-SHTT	16/08/2019	CB1-2019-00062	1-0018074
3	4031/QĐ-SHTT	16/08/2019	CB1-2019-00147	1-0020334
4	4187/QĐ-SHTT	27/08/2019	CB1-2018-00329	1-0010590
5	4191/QĐ-SHTT	27/08/2019	CB1-2018-00759	1-0011775
6	4194/QĐ-SHTT	27/08/2019	CB1-2018-00912	1-0019377
7	4214/QĐ-SHTT	28/08/2019	CB1-2018-00705	1-0008438

BỘ KHOA HỌC VÀ CÔNG NGHỆ
CỤC SỞ HỮU TRÍ TUỆ

Số: 4010/QĐ-SHTT

CỘNG HÒA XÃ HỘI CHỦ NGHĨA VIỆT NAM
Độc lập - Tự do - Hạnh phúc

Hà Nội, ngày 16 tháng 08 năm 2019

QUYẾT ĐỊNH

Về việc ghi nhận hợp đồng chuyển nhượng quyền sở hữu công nghiệp

CỤC TRƯỞNG CỤC SỞ HỮU TRÍ TUỆ

Căn cứ Điều lệ Tổ chức và hoạt động của Cục Sở hữu trí tuệ ban hành theo Quyết định số 2525/QĐ-BKHCN ngày 04/09/2018 của Bộ trưởng Bộ Khoa học và Công nghệ;

Căn cứ điểm 48.1 Thông tư số 01/2007/TT-BKHCN ngày 14/02/2007 của Bộ Khoa học và Công nghệ hướng dẫn thi hành Nghị định số 103/2006/NĐ-CP ngày 22/09/2006 của Chính phủ quy định chi tiết và hướng dẫn thi hành một số điều của Luật Sở hữu trí tuệ về sở hữu công nghiệp, được sửa đổi, bổ sung theo Thông tư số 13/2010/TT-BKHCN ngày 30/07/2010, Thông tư số 18/2011/TT-BKHCN ngày 22/07/2011, Thông tư số 05/2013/TT-BKHCN ngày 20/02/2013 và Thông tư số 16/2016/TT-BKHCN ngày 30/06/2016;

Căn cứ kết quả thẩm định đơn đăng ký hợp đồng chuyển nhượng quyền sở hữu công nghiệp:

Số đơn: CB1-2018-00228

Ngày nộp đơn: 23/03/2018, ngày sửa đổi, bổ sung lần cuối cùng: 17/06/2019

Chủ đơn: DOLBY INTERNATIONAL AB (NL)

Đại diện của chủ đơn: Công ty Luật TNHH T&G (TGVN);

Xét đề nghị của Giám đốc Trung tâm Thẩm định sau cấp Văn bằng bảo hộ,

QUYẾT ĐỊNH:

Điều 1. Ghi nhận việc chuyển nhượng quyền sở hữu công nghiệp theo hợp đồng:

Tên hợp đồng: Hợp đồng chuyển nhượng sáng chế trên phạm vi toàn thế giới.

Ngày ký: 09/02/2017.

Số trang và ngôn ngữ: gồm 12 trang bằng tiếng Anh.

Bên chuyển nhượng: THOMSON LICENSING (FR)
1-5, Rue Jeanne d'Arc, 92443 Issy-les-Moulineaux, Cedex,
France

Bên được chuyển nhượng: DOLBY INTERNATIONAL AB (NL)
Apollo Building, 3E, Herikerbergweg 1-35, 1101 CN Amsterdam
Zuidoost, the Netherlands

Đối tượng được chuyển nhượng: toàn bộ quyền sở hữu các sáng chế đang được bảo hộ theo các Bằng độc quyền sáng chế dưới đây:

TT	Tên đối tượng	Số VBBH	Ngày cấp
1	Phương pháp và thiết bị tạo ra hạt phim	6824	31/01/2008
2	Thiết bị và phương pháp mã hóa và giải mã video	11152	25/02/2013
3	Phương pháp và thiết bị truy xuất hình video	12388	12/02/2014
4	Phương pháp giải mã dữ liệu video	12809	09/06/2014
5	Phương pháp và thiết bị truy xuất hình video	14619	29/09/2015
6	Phương pháp truy xuất hình video	14713	27/10/2015

Giá chuyển nhượng: 1 USD (một đô la Mỹ).

Điều 2. Ghi nhận quyết định này vào các Bằng độc quyền sáng chế nêu tại Điều 1, Sổ đăng ký quốc gia về chuyển giao quyền sở hữu công nghiệp, Sổ đăng ký quốc gia về sáng chế và công bố trên Công báo sở hữu công nghiệp trong thời hạn 02 tháng kể từ ngày ký Quyết định này.

Điều 3. Chánh Văn phòng, Giám đốc Trung tâm Thẩm định sau cấp Văn bằng bảo hộ và Giám đốc Trung tâm Thông tin Sở hữu công nghiệp chịu trách nhiệm thi hành Quyết định này./.

Nơi nhận:

- Như Điều 3;
- Lưu: VT, Hồ sơ.



Đinh Hữu Phú

**BỘ KHOA HỌC VÀ CÔNG NGHỆ
CỤC SỞ HỮU TRÍ TUỆ**

**CỘNG HOÀ XÃ HỘI CHỦ NGHĨA VIỆT NAM
Độc lập - Tự do - Hạnh phúc**

Số: 4029/QĐ-SHTT

Hà Nội, ngày 16 tháng 08 năm 2019

QUYẾT ĐỊNH

Về việc ghi nhận hợp đồng chuyển nhượng quyền sở hữu công nghiệp

CỤC TRƯỞNG CỤC SỞ HỮU TRÍ TUỆ

Căn cứ Điều lệ Tổ chức và hoạt động của Cục Sở hữu trí tuệ ban hành theo Quyết định số 2525/QĐ-BKHCN ngày 04/09/2018 của Bộ trưởng Bộ Khoa học và Công nghệ;

Căn cứ điểm 48.1 Thông tư số 01/2007/TT-BKHCN ngày 14/02/2007 của Bộ Khoa học và Công nghệ hướng dẫn thi hành Nghị định số 103/2006/NĐ-CP ngày 22/09/2006 của Chính phủ quy định chi tiết và hướng dẫn thi hành một số điều của Luật Sở hữu trí tuệ về sở hữu công nghiệp, được sửa đổi, bổ sung theo Thông tư số 13/2010/TT-BKHCN ngày 30/07/2010, Thông tư số 18/2011/TT-BKHCN ngày 22/07/2011, Thông tư số 05/2013/TT-BKHCN ngày 20/02/2013 và Thông tư số 16/2016/TT-BKHCN ngày 30/06/2016;

Căn cứ kết quả thẩm định đơn đăng ký hợp đồng chuyển nhượng quyền sở hữu công nghiệp:

Số đơn: CB1-2019-00062

Ngày nộp đơn: 18/01/2019, ngày sửa đổi, bổ sung: 07/05/2019

Chủ đơn: 1. CHUNG, KWANG-OK (KR)

2. SAMWON DEVELOPMENT CO., LTD. (KR)

Đại diện của chủ đơn: Công ty TNHH Trường Xuân (AGELESS CO.,LTD.);

Xét đề nghị của Giám đốc Trung tâm Thẩm định sau cấp Văn bằng bảo hộ,

QUYẾT ĐỊNH:

Điều 1. Ghi nhận việc chuyển nhượng quyền sở hữu công nghiệp theo hợp đồng:

Tên hợp đồng:	Hợp đồng chuyển nhượng.
Ngày ký:	14/01/2019.
Số trang và ngôn ngữ:	gồm 02 trang, bằng tiếng Anh.
Bên chuyển nhượng:	YOON, WAN SUP (KR) 106-501 kkummaeul life Apt., 932-6 Pyeongchon-dong, Dongan-gu, Anyang-si, Gyeonggi-do, 431-708, Korea.
Bên được chuyển nhượng:	SAMWON DEVELOPMENT CO., LTD. (KR) 9, Sinbok-ro 41 beon-gil, Nam-gu, Ulsan 44608, Korea.

Đối tượng được chuyển nhượng: phần quyền sở hữu sáng chế đang được bảo hộ theo Bằng độc quyền sáng chế dưới đây cho SAMWON DEVELOPMENT CO., LTD. (KR) để trở thành đồng chủ sở hữu với CHUNG, KWANG-OK (KR):

TT	Tên đối tượng	Số VBBH	Ngày cấp
1	Tuabin thủy lực và cơ cấu thủy điện sử dụng tuabin này	18074	18/12/2017

Giá chuyển nhượng: 1 USD (một đô la Mỹ).

Điều 2. Ghi nhận quyết định này vào Bằng độc quyền sáng chế nêu tại Điều 1, Sổ đăng ký quốc gia về chuyển giao quyền sở hữu công nghiệp, Sổ đăng ký quốc gia về sáng chế và công bố trên Công báo sở hữu công nghiệp trong thời hạn 02 tháng kể từ ngày ký Quyết định này.

Điều 3. Chánh Văn phòng, Giám đốc Trung tâm Thẩm định sau cấp Văn bằng bảo hộ và Giám đốc Trung tâm Thông tin Sở hữu công nghiệp chịu trách nhiệm thi hành Quyết định này./.

He
Nơi nhận:

- Như Điều 3;
- Lưu: VT, Hồ sơ.



Đình Hữu Phí

**BỘ KHOA HỌC VÀ CÔNG NGHỆ
CỤC SỞ HỮU TRÍ TUỆ**

Số: *4031/QĐ-SHTT*

**CỘNG HÒA XÃ HỘI CHỦ NGHĨA VIỆT NAM
Độc lập - Tự do - Hạnh phúc**

Hà Nội, ngày 16 tháng 08 năm 2019

QUYẾT ĐỊNH

Về việc ghi nhận hợp đồng chuyển nhượng quyền sở hữu công nghiệp

CỤC TRƯỞNG CỤC SỞ HỮU TRÍ TUỆ

Căn cứ Điều lệ Tổ chức và hoạt động của Cục Sở hữu trí tuệ ban hành theo Quyết định số 2525/QĐ-BKHCN ngày 04/09/2018 của Bộ trưởng Bộ Khoa học và Công nghệ;

Căn cứ điểm 48.1 Thông tư số 01/2007/TT-BKHCN ngày 14/02/2007 của Bộ Khoa học và Công nghệ hướng dẫn thi hành Nghị định số 103/2006/NĐ-CP ngày 22/09/2006 của Chính phủ quy định chi tiết và hướng dẫn thi hành một số điều của Luật Sở hữu trí tuệ về sở hữu công nghiệp, được sửa đổi, bổ sung theo Thông tư số 13/2010/TT-BKHCN ngày 30/07/2010, Thông tư số 18/2011/TT-BKHCN ngày 22/07/2011, Thông tư số 05/2013/TT-BKHCN ngày 20/02/2013 và Thông tư số 16/2016/TT-BKHCN ngày 30/06/2016;

Căn cứ kết quả thẩm định đơn đăng ký hợp đồng chuyển nhượng quyền sở hữu công nghiệp:

Số đơn: CB1-2019-00147

Ngày nộp đơn: 25/02/2019, ngày sửa đổi, bổ sung: 01/08/2019

Chủ đơn: VIỆN NGHIÊN CỨU CÔNG NGHỆ FPT - TRƯỜNG ĐẠI HỌC FPT (VN)

Xét đề nghị của Giám đốc Trung tâm Thẩm định sau cấp Văn bằng bảo hộ,

QUYẾT ĐỊNH:

Điều 1. Ghi nhận việc chuyển nhượng quyền sở hữu công nghiệp theo hợp đồng:

Tên hợp đồng:	Hợp đồng chuyển nhượng.
Ngày ký:	20/02/2019.
Số trang và ngôn ngữ:	gồm 03 trang bằng tiếng Việt.
Bên chuyển nhượng:	VIỆN NGHIÊN CỨU CÔNG NGHỆ FPT - TRƯỜNG ĐẠI HỌC FPT (VN) Số 8 Tôn Thất Thuyết, Mỹ Đình 2, Nam Từ Liêm, thành phố Hà Nội
Bên được chuyển nhượng:	CÔNG TY CỔ PHẦN AN TOÀN THÔNG TIN CYRADAR (VN) Tầng 14, tòa nhà FPT Cầu Giấy, số 17 phố Duy Tân, phường Dịch Vọng Hậu, quận Cầu Giấy, thành phố Hà Nội

Đối tượng được chuyển nhượng: toàn bộ quyền sở hữu các sáng chế đang được bảo hộ theo các Bằng độc quyền sáng chế dưới đây:

TT	Tên đối tượng	Số VBBH	Ngày cấp
1	Quy trình xây dựng đồ thị uy tín trên kết nối internet và cảnh báo phần mềm độc hại	20334	11/12/2018
2	Quy trình xác định tên miền độc hại	20428	02/01/2019

Giá chuyển nhượng: 2.000.000 (Hai triệu đồng).

Điều 2. Ghi nhận Quyết định này vào các Bằng độc quyền sáng chế nêu tại Điều 1, Sổ đăng ký quốc gia về chuyển giao quyền sở hữu công nghiệp, Sổ đăng ký quốc gia về sáng chế và công bố trên Công báo sở hữu công nghiệp trong thời hạn 02 tháng kể từ ngày ký.

Điều 3. Chánh Văn phòng, Giám đốc Trung tâm Thẩm định sau cấp Văn bằng bảo hộ và Giám đốc Trung tâm Thông tin Sở hữu công nghiệp chịu trách nhiệm thi hành Quyết định này./.

Nơi nhận:

- Như Điều 3;
- Lưu: VT, Hồ sơ.

CỤC TRƯỞNG



Đinh Hữu Phí

**BỘ KHOA HỌC VÀ CÔNG NGHỆ
CỤC SỞ HỮU TRÍ TUỆ**

**CỘNG HOÀ XÃ HỘI CHỦ NGHĨA VIỆT NAM
Độc lập - Tự do - Hạnh phúc**

Số: 4187/QĐ-SHTT

Hà Nội, ngày 27 tháng 08 năm 2019

QUYẾT ĐỊNH

Về việc ghi nhận hợp đồng chuyển nhượng quyền sở hữu công nghiệp

CỤC TRƯỞNG CỤC SỞ HỮU TRÍ TUỆ

Căn cứ Điều lệ Tổ chức và hoạt động của Cục Sở hữu trí tuệ ban hành theo Quyết định số 2525/QĐ-BKHCN ngày 04/09/2018 của Bộ trưởng Bộ Khoa học và Công nghệ;

Căn cứ điểm 48.1 Thông tư số 01/2007/TT-BKHCN ngày 14/02/2007 của Bộ Khoa học và Công nghệ hướng dẫn thi hành Nghị định số 103/2006/NĐ-CP ngày 22/09/2006 của Chính phủ quy định chi tiết và hướng dẫn thi hành một số điều của Luật Sở hữu trí tuệ về sở hữu công nghiệp, được sửa đổi, bổ sung theo Thông tư số 13/2010/TT-BKHCN ngày 30/07/2010, Thông tư số 18/2011/TT-BKHCN ngày 22/07/2011, Thông tư số 05/2013/TT-BKHCN ngày 20/02/2013 và Thông tư số 16/2016/TT-BKHCN ngày 30/06/2016;

Căn cứ kết quả thẩm định đơn đăng ký hợp đồng chuyển nhượng quyền sở hữu công nghiệp:

Số đơn: CB1-2018-00329

Ngày nộp đơn: 24/04/2018, ngày sửa đổi, bổ sung: 07/06/2019

Chủ đơn: GPCP IP HOLDINGS LLC (US)

Đại diện của chủ đơn: Công ty TNHH một thành viên Sở hữu trí tuệ VCCI (VCCI-IP CO., LTD);

Xét đề nghị của Giám đốc Trung tâm Thẩm định sau cấp Văn bằng bảo hộ,

QUYẾT ĐỊNH:

Điều 1. Ghi nhận việc chuyển nhượng quyền sở hữu công nghiệp theo hợp đồng:

Tên hợp đồng:	Hợp đồng chuyển nhượng.
Ngày ký:	01/09/2017.
Số trang và ngôn ngữ:	gồm 02 trang, trong đó có 01 trang Phụ lục bằng tiếng Anh.
Bên chuyển nhượng:	DIXIE CONSUMER PRODUCTS LLC (US) 133 Peachtree Street, Atlanta, Georgia 30303, United States of America.
Bên được chuyển nhượng:	GPCP IP HOLDINGS LLC (US) 133 Peachtree Street, N.E., Atlanta, Georgia 30303, U.S.A.

Đối tượng được chuyển nhượng: toàn bộ quyền sở hữu sáng chế đang được bảo hộ theo Bằng độc quyền sáng chế dưới đây:

TT	Tên đối tượng	Số VBBH	Ngày cấp
1	Nắp cốc có thể đóng lại	10590	22/08/2012

Giá chuyển nhượng: 10 USD (mười đô la Mỹ).

Điều 2. Ghi nhận quyết định này vào Bằng độc quyền sáng chế nêu tại Điều 1, Sổ đăng ký quốc gia về chuyển giao quyền sở hữu công nghiệp, Sổ đăng ký quốc gia về sáng chế và công bố trên Công báo sở hữu công nghiệp trong thời hạn 02 tháng kể từ ngày ký Quyết định này.

Điều 3. Chánh Văn phòng, Giám đốc Trung tâm Thẩm định sau cấp Văn bằng bảo hộ và Giám đốc Trung tâm Thông tin Sở hữu công nghiệp chịu trách nhiệm thi hành Quyết định này./

Nơi nhận:

- Như Điều 3;
- Lưu: VT, Hồ sơ.

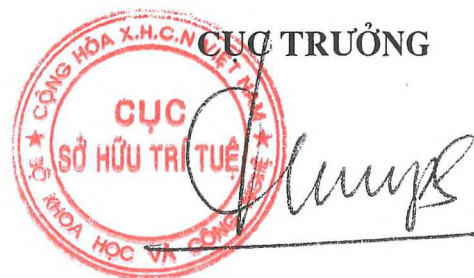

Đinh Hữu Phí

**BỘ KHOA HỌC VÀ CÔNG NGHỆ
CỤC SỞ HỮU TRÍ TUỆ**

Số: 4191/QĐ-SHTT

**CỘNG HOÀ XÃ HỘI CHỦ NGHĨA VIỆT NAM
Độc lập - Tự do - Hạnh phúc**

Hà Nội, ngày 27 tháng 08 năm 2019

QUYẾT ĐỊNH

Về việc ghi nhận hợp đồng chuyển nhượng quyền sở hữu công nghiệp

CỤC TRƯỞNG CỤC SỞ HỮU TRÍ TUỆ

Căn cứ Điều lệ Tổ chức và hoạt động của Cục Sở hữu trí tuệ ban hành theo Quyết định số 2525/QĐ-BKHCN ngày 04/09/2018 của Bộ trưởng Bộ Khoa học và Công nghệ;

Căn cứ điểm 48.1 Thông tư số 01/2007/TT-BKHCN ngày 14/02/2007 của Bộ Khoa học và Công nghệ hướng dẫn thi hành Nghị định số 103/2006/NĐ-CP ngày 22/09/2006 của Chính phủ quy định chi tiết và hướng dẫn thi hành một số điều của Luật Sở hữu trí tuệ về sở hữu công nghiệp, được sửa đổi, bổ sung theo Thông tư số 13/2010/TT-BKHCN ngày 30/07/2010, Thông tư số 18/2011/TT-BKHCN ngày 22/07/2011, Thông tư số 05/2013/TT-BKHCN ngày 20/02/2013 và Thông tư số 16/2016/TT-BKHCN ngày 30/06/2016;

Căn cứ kết quả thẩm định đơn đăng ký hợp đồng chuyển nhượng quyền sở hữu công nghiệp:

Số đơn: CB1-2018-00759

Ngày nộp đơn: 16/08/2018, ngày sửa đổi, bổ sung lần cuối cùng: 21/05/2019

Chủ đơn: UCB BIOPHARMA SPRL (BE)

Đại diện của chủ đơn: Công ty Cổ phần Sở hữu công nghiệp INVESTIP (INVESTIP);

Xét đề nghị của Giám đốc Trung tâm Thẩm định sau cấp Văn bằng bảo hộ,

QUYẾT ĐỊNH:

Điều 1. Ghi nhận việc chuyển nhượng quyền sở hữu công nghiệp theo hợp đồng:

Tên hợp đồng:	Hợp đồng chuyển nhượng.
Ngày ký:	15/04/2019.
Số trang và ngôn ngữ:	gồm 01 trang bằng tiếng Anh.
Bên chuyển nhượng:	UCB PHARMA S.A. (US) 60 Allee de la Recherche, B-1070 Brussels, Belgium
Bên được chuyển nhượng:	UCB BIOPHARMA SPRL (BE) 60, Allee De La Recherche 1070 Brussels Belgium

Đối tượng được chuyển nhượng: phần quyền sở hữu sáng chế đang được bảo hộ theo Bằng độc quyền sáng chế dưới đây cho **UCB BIOPHARMA SPRL (BE)** để trở thành đồng chủ sở hữu với **Biogen MA Inc. (US)**:

TT	Tên đối tượng	Số VBBH	Ngày cấp
1	Protein gắn kết với CD154 phân lập được và chế phẩm chứa protein gắn kết này	11775	16/09/2013

Giá chuyển nhượng: 1 USD (một đô la Mỹ).

Điều 2. Ghi nhận quyết định này vào Bằng độc quyền sáng chế nêu tại Điều 1, Sổ đăng ký quốc gia về chuyển giao quyền sở hữu công nghiệp, Sổ đăng ký quốc gia về sáng chế và công bố trên Công báo sở hữu công nghiệp trong thời hạn 02 tháng kể từ ngày ký Quyết định này.

Điều 3. Chánh Văn phòng, Giám đốc Trung tâm Thẩm định sau cấp Văn bằng bảo hộ và Giám đốc Trung tâm Thông tin Sở hữu công nghiệp chịu trách nhiệm thi hành Quyết định này./.

Nơi nhận:

- Như Điều 3;
- Lưu: VT, Hồ sơ.



CỤC TRƯỞNG

Đình Hữu Phí

**BỘ KHOA HỌC VÀ CÔNG NGHỆ
CỤC SỞ HỮU TRÍ TUỆ**

**CỘNG HOÀ XÃ HỘI CHỦ NGHĨA VIỆT NAM
Độc lập - Tự do - Hạnh phúc**

Số: 4194/QĐ-SHTT

Hà Nội, ngày 27 tháng 8 năm 2019

QUYẾT ĐỊNH

Về việc ghi nhận hợp đồng chuyển nhượng quyền sở hữu công nghiệp

CỤC TRƯỞNG CỤC SỞ HỮU TRÍ TUỆ

Căn cứ Điều lệ Tổ chức và hoạt động của Cục Sở hữu trí tuệ ban hành theo Quyết định số 2525/QĐ-BKHCN ngày 04/09/2018 của Bộ trưởng Bộ Khoa học và Công nghệ;

Căn cứ điểm 48.1 Thông tư số 01/2007/TT-BKHCN ngày 14/02/2007 của Bộ Khoa học và Công nghệ hướng dẫn thi hành Nghị định số 103/2006/NĐ-CP ngày 22/09/2006 của Chính phủ quy định chi tiết và hướng dẫn thi hành một số điều của Luật Sở hữu trí tuệ về sở hữu công nghiệp, được sửa đổi, bổ sung theo Thông tư số 13/2010/TT-BKHCN ngày 30/07/2010, Thông tư số 18/2011/TT-BKHCN ngày 22/07/2011, Thông tư số 05/2013/TT-BKHCN ngày 20/02/2013 và Thông tư số 16/2016/TT-BKHCN ngày 30/06/2016;

Căn cứ kết quả thẩm định đơn đăng ký hợp đồng chuyển nhượng quyền sở hữu công nghiệp:

Số đơn: CB1-2018-00912

Ngày nộp đơn: 24/09/2018, ngày sửa đổi, bổ sung lần cuối cùng: 12/08/2019

Chủ đơn: F. HOFFMANN-LA ROCHE AG (CH)

Đại diện của chủ đơn: Công ty Cổ phần Hỗ trợ phát triển công nghệ Detech (DETECH);

Xét đề nghị của Giám đốc Trung tâm Thẩm định sau cấp Văn bằng bảo hộ,

QUYẾT ĐỊNH:

Điều 1. Ghi nhận việc chuyển nhượng quyền sở hữu công nghiệp theo hợp đồng:

Tên hợp đồng: Hợp đồng chuyển nhượng.

Ngày ký: 05/09/2018.

Số trang và ngôn ngữ: gồm 01 trang, bằng tiếng Anh.

Bên chuyển nhượng: **F. HOFFMANN-LA ROCHE AG (CH)**
Grenzacherstrasse 124, CH-4070 Basel, Switzerland.

Bên được chuyển nhượng: **GENENTECH, INC. (US)**
1 DNA Way, South San Francisco, California 94080, United States of America.

Đối tượng được chuyển nhượng: toàn bộ quyền sở hữu sáng chế đang được bảo hộ theo Bằng độc quyền sáng chế dưới đây:

TT	Tên đối tượng	Số VBBH	Ngày cấp
1	Hợp chất ba vòng có tác dụng ức chế phosphoinositit 3-kinaza (PI3K) và dược phẩm chứa hợp chất này	19377	06/06/2018

Giá chuyển nhượng: 1 USD (một đô la Mỹ).

Điều 2. Ghi nhận quyết định này vào Bằng độc quyền sáng chế nêu tại Điều 1, Sổ đăng ký quốc gia về chuyển giao quyền sở hữu công nghiệp, Sổ đăng ký quốc gia về sáng chế và công bố trên Công báo sở hữu công nghiệp trong thời hạn 02 tháng kể từ ngày ký Quyết định này.

Điều 3. Chánh Văn phòng, Giám đốc Trung tâm Thẩm định sau cấp Văn bằng bảo hộ và Giám đốc Trung tâm Thông tin Sở hữu công nghiệp chịu trách nhiệm thi hành Quyết định này./.

Nơi nhận:

- Như Điều 3;
- Lưu: VT, Hồ sơ.



CỤC TRƯỞNG

Đình Hữu Phí

**BỘ KHOA HỌC VÀ CÔNG NGHỆ
CỤC SỞ HỮU TRÍ TUỆ**

**CỘNG HÒA XÃ HỘI CHỦ NGHĨA VIỆT NAM
Độc lập - Tự do - Hạnh phúc**

Số: *4214*/QĐ-SHTT

Hà Nội, ngày 28 tháng 8 năm 2019

QUYẾT ĐỊNH

Về việc ghi nhận hợp đồng chuyển nhượng quyền sở hữu công nghiệp

CỤC TRƯỞNG CỤC SỞ HỮU TRÍ TUỆ

Căn cứ Điều lệ Tổ chức và hoạt động của Cục Sở hữu trí tuệ ban hành theo Quyết định số 2525/QĐ-BKHCN ngày 04/09/2018 của Bộ trưởng Bộ Khoa học và Công nghệ;

Căn cứ điểm 48.1 Thông tư số 01/2007/TT-BKHCN ngày 14/02/2007 của Bộ Khoa học và Công nghệ hướng dẫn thi hành Nghị định số 103/2006/NĐ-CP ngày 22/09/2006 của Chính phủ quy định chi tiết và hướng dẫn thi hành một số điều của Luật Sở hữu trí tuệ về sở hữu công nghiệp, được sửa đổi, bổ sung theo Thông tư số 13/2010/TT-BKHCN ngày 30/07/2010, Thông tư số 18/2011/TT-BKHCN ngày 22/07/2011, Thông tư số 05/2013/TT-BKHCN ngày 20/02/2013 và Thông tư số 16/2016/TT-BKHCN ngày 30/06/2016;

Căn cứ kết quả thẩm định đơn đăng ký hợp đồng chuyển nhượng quyền sở hữu công nghiệp:

Số đơn: CB1-2018-00705

Ngày nộp đơn: 01/08/2018, sửa đổi, bổ sung lần cuối cùng ngày: 08/08/2019

Chủ đơn: GUALA PACK S.P.A. (IT)

Đại diện của chủ đơn: Công ty TNHH Ban Ca (BANCA);

Xét đề nghị của Giám đốc Trung tâm Thẩm định sau cấp Văn bằng bảo hộ,

QUYẾT ĐỊNH:

Điều 1. Ghi nhận việc chuyển nhượng quyền sở hữu công nghiệp theo hợp đồng:

Tên hợp đồng: Tuyên bố chuyển nhượng.

Ngày ký: 05/10/2016.

Số trang và ngôn ngữ: gồm 03 trang bằng tiếng Anh, trong đó có 01 trang Phụ lục.

Bên chuyển nhượng: **PEPUP SA (CH)**
rue de Hesse 10, 1204, Geneve, Switzerland.
(Trước đây là: **PAKERMAN S.A. (CH)**
28, rue de Saint-Leger, CH-1204 Geneve, Switzerland.

Bên được chuyển nhượng: **GUALA PACK S.P.A. (IT)**
Via Carlo Mussa 266, 15073 Castellazzo Bormida,
Alessandria, Italy.

Đối tượng được chuyển nhượng: toàn bộ quyền sở hữu sáng chế đang được bảo hộ theo Bằng độc quyền sáng chế dưới đây:

TT	Tên đối tượng	Số VBBH	Ngày cấp
1	Túi mềm đựng chất lỏng	8438	05/05/2010

Giá chuyển nhượng: 1 USD (một đô la Mỹ).

Điều 2. Ghi nhận quyết định này vào Bằng độc quyền sáng chế nêu tại Điều 1, Sổ đăng ký quốc gia về chuyển giao quyền sở hữu công nghiệp, Sổ đăng ký quốc gia về sáng chế và công bố trên Công báo sở hữu công nghiệp trong thời hạn 02 tháng kể từ ngày ký Quyết định này.

Điều 3. Chánh Văn phòng, Giám đốc Trung tâm Thẩm định sau cấp Văn bằng bảo hộ và Giám đốc Trung tâm Thông tin Sở hữu công nghiệp chịu trách nhiệm thi hành Quyết định này./.



Nơi nhận:

- Như Điều 3;
- Lưu: VT, Hồ sơ.

CỤC TRƯỞNG



Đinh Hữu Phí

b - Giải pháp hữu ích

STT	SỐ KÝ HIỆU VĂN BẢN	NGÀY BAN HÀNH	SỐ YÊU CẦU	SỐ ĐƠN/BẢNG LIÊN QUAN
1	4205/QĐ-SHTT	27/08/2019	CB2-2019-00429	2-0001596

**BỘ KHOA HỌC VÀ CÔNG NGHỆ
CỤC SỞ HỮU TRÍ TUỆ**

**CỘNG HÒA XÃ HỘI CHỦ NGHĨA VIỆT NAM
Độc lập - Tự do - Hạnh phúc**

Số: 4205/QĐ-SHTT

Hà Nội, ngày 27 tháng 08 năm 2019

QUYẾT ĐỊNH

Về việc ghi nhận hợp đồng chuyển nhượng quyền sở hữu công nghiệp

CỤC TRƯỞNG CỤC SỞ HỮU TRÍ TUỆ

Căn cứ Điều lệ Tổ chức và hoạt động của Cục Sở hữu trí tuệ ban hành theo Quyết định số 2525/QĐ-BKHCN ngày 04/09/2018 của Bộ trưởng Bộ Khoa học và Công nghệ;

Căn cứ điểm 48.1 Thông tư số 01/2007/TT-BKHCN ngày 14/02/2007 của Bộ Khoa học và Công nghệ hướng dẫn thi hành Nghị định số 103/2006/NĐ-CP ngày 22/09/2006 của Chính phủ quy định chi tiết và hướng dẫn thi hành một số điều của Luật Sở hữu trí tuệ về sở hữu công nghiệp, được sửa đổi, bổ sung theo Thông tư số 13/2010/TT-BKHCN ngày 30/07/2010, Thông tư số 18/2011/TT-BKHCN ngày 22/07/2011, Thông tư số 05/2013/TT-BKHCN ngày 20/02/2013 và Thông tư số 16/2016/TT-BKHCN ngày 30/06/2016;

Căn cứ kết quả thẩm định đơn đăng ký hợp đồng chuyển nhượng quyền sở hữu công nghiệp:

Số đơn: CB2-2019-00429

Ngày nộp đơn: 13/05/2019, ngày sửa đổi, bổ sung: 18/07/2019

Chủ đơn: CÔNG TY CỔ PHẦN NGHIÊN CỨU VÀ SẢN XUẤT VINSMART (VN)

Đại diện của chủ đơn: Công ty TNHH Tâm nhìn và Liên danh (VISION & ASSOCIATES CO., LTD);

Xét đề nghị của Giám đốc Trung tâm Thẩm định sau cấp Văn bằng bảo hộ,

QUYẾT ĐỊNH:

Điều 1. Ghi nhận việc chuyển nhượng quyền sở hữu công nghiệp theo hợp đồng:

Tên hợp đồng:	Hợp đồng chuyển nhượng.
Ngày ký:	24/04/2019.
Số trang và ngôn ngữ:	gồm 02 trang, trong đó có 01 trang là Phụ lục bằng tiếng Việt.
Bên chuyển nhượng:	NGUYỄN ĐÌNH NAM (VN) Số 4, ngõ 245 đường Lạc Long Quân, tổ 2, phường Nghĩa Đô, quận Cầu Giấy, thành phố Hà Nội
Bên được chuyển nhượng:	CÔNG TY CỔ PHẦN NGHIÊN CỨU VÀ SẢN XUẤT VINSMART (VN) Khu kinh tế Đình Vũ - Cát Hải, đảo Cát Hải, thị trấn Cát Hải, huyện Cát Hải, thành phố Hải Phòng

Đối tượng được chuyển nhượng: toàn bộ quyền sở hữu giải pháp hữu ích đang được bảo hộ theo Bằng độc quyền giải pháp hữu ích dưới đây:

TT	Tên đối tượng	Số VBBH	Ngày cấp
1	Hệ thống camera giám sát thông minh	1596	14/11/2017

Giá chuyển nhượng: 9.000.000.000 VNĐ (Chín tỷ đồng).

Điều 2. Ghi nhận Quyết định này vào Bằng độc quyền giải pháp hữu ích nêu tại Điều 1, Sổ đăng ký quốc gia về chuyển giao quyền sở hữu công nghiệp, Sổ đăng ký quốc gia về giải pháp hữu ích và công bố trên Công báo sở hữu công nghiệp trong thời hạn 02 tháng kể từ ngày ký.

Điều 3. Chánh Văn phòng, Giám đốc Trung tâm Thẩm định sau cấp Văn bằng bảo hộ và Giám đốc Trung tâm Thông tin Sở hữu công nghiệp chịu trách nhiệm thi hành Quyết định này./.

Nơi nhận:

- Như Điều 3;
- Lưu: VT, Hồ sơ.



Đinh Hữu Phí

PHẦN V

ĐÍNH CHÍNH

Bằng độc quyền sáng chế số : 20965, cấp ngày 16/04/2019

Nội dung đính chính: Tên sáng chế

Sai là:

Gen khởi đầu axit nucleic thu được từ vi khuẩn loài corynebacterium, bằng biểu hiện chứa gen khởi đầu và vectơ chứa băng biểu hiện, tế bào chủ chứa vectơ và phương pháp biểu hiện gen sử dụng tế bào này

Đúng là:

Vùng khởi động, catxet biểu hiện chứa vùng khởi động này, vectơ chứa catxet biểu hiện này, tế bào chủ chứa vectơ này và phương pháp biểu hiện gen sử dụng tế bào chủ này

CÔNG BÁO SỞ HỮU CÔNG NGHIỆP

Do Cục Sở hữu trí tuệ thuộc Bộ Khoa học và Công nghệ ấn hành theo Luật Sở hữu trí tuệ số 50/2005/QH11 được Quốc hội thông qua ngày 29 tháng 11 năm 2005 và được sửa đổi bằng Luật sửa đổi, bổ sung một số điều của Luật sở hữu trí tuệ số 50/2005/QH11 được Quốc hội thông qua ngày 19 tháng 6 năm 2009.

Địa chỉ liên hệ:

384-386 đường Nguyễn Trãi, quận Thanh Xuân,
thành phố Hà Nội, Việt Nam
ĐT: 024. 38583069
Fax: 024. 38588449