

CỘNG HÒA XÃ HỘI CHỦ NGHĨA VIỆT NAM
BỘ KHOA HỌC VÀ CÔNG NGHỆ

CỤC SỞ HỮU TRÍ TUỆ

CÔNG BÁO
SỞ HỮU CÔNG NGHIỆP

TẬP B

**QUYỂN 1: SÁNG CHẾ; GIẢI PHÁP HỮU ÍCH;
THIẾT KẾ BỐ TRÍ MẠCH TÍCH HỢP BÁN DẪN**

09 - 2019

378

CỘNG HOÀ XÃ HỘI CHỦ NGHĨA VIỆT NAM
BỘ KHOA HỌC VÀ CÔNG NGHỆ
CỤC SỞ HỮU TRÍ TUỆ

CÔNG BÁO
SỞ HỮU CÔNG NGHIỆP
TẬP B

**QUYỂN 1: SÁNG CHẾ; GIẢI PHÁP HỮU ÍCH;
THIẾT KẾ BỐ TRÍ MẠCH TÍCH HỢP BÁN DẪN**

09-2019

378

HÀ NỘI

MỤC LỤC

	Trang
<u>PHẦN I:</u> Sáng chế được cấp Bằng độc quyền	7
<u>PHẦN II:</u> Giải pháp hữu ích được cấp Bằng độc quyền	192
<u>PHẦN III:</u> Sửa đổi, duy trì, cấp lại, chấm dứt, huỷ bỏ hiệu lực văn bằng bảo hộ, quyết định giải quyết khiếu nại	224
<u>PHẦN IV:</u> Chuyển giao quyền sở hữu công nghiệp	1104

CONTENTS

<u>PART I:</u> Invention Patents	7
<u>PART II:</u> Utility Solution Patents	192
<u>PART III:</u> Amendment, Maintenance, Duplication, Termination, Cancellation of Protection Titles	224
<u>PART IV:</u> Transfer of Industrial Property Rights	1104

CÔNG BÁO SỞ HỮU CÔNG NGHIỆP SỐ 378 TẬP B – QUYỂN 1 (09.2019)

MÃ SỐ HAI CHỮ CÁI THỂ HIỆN TÊN NƯỚC VÀ CÁC THỰC THỂ KHÁC TRONG CÁC TƯ LIỆU SỞ HỮU CÔNG NGHIỆP THEO TIÊU CHUẨN ST3 CỦA WIPO

AE	United Arab Emirates	CN	China	HK	Hong Kong
AF	Afganistan	CO	Colombia	HN	Honduras
AG	Antihua and Barbuda	CR	Costa Rica	HR	Croatia
AI	Anguilla	CU	Cuba	HT	Haiti
AL	Albania	CV	Cape Verde	HU	Hungary
AN	Netherlands Antilles	CY	Cyprus	ID	Indonesia
AO	Angola	CZ	Czech Republic	IE	Ireland
AR	Argentina	DE	Germany	IL	Israel
AT	Austria	DJ	Djibouti	IN	India
AU	Australia	DK	Denmark	IQ	Iraq
AW	Aruba	DM	Dominica	IR	Iran (Islamic Republic of)
BB	Barbados	DO	Dominican Republic	IS	Iceland
BD	Bangladesh	DZ	Algeria	IT	Italy
BE	Belgium	EC	Ecuador	JM	Jamaica
BF	Burkina Faso	EE	Estonia	JO	Jordan
BG	Bulgaria	EG	Egypt	JP	Japan
BH	Bahrain	ES	Spain	KE	Kenya
BI	Burundi	ET	Ethiopia	KH	Cambodia
BJ	Benin	FI	Finland	KI	Kiribati
BM	Bermuda	FJ	Fiji	KM	Comoros
BN	Brunei Darussalam	FK	Falkand Islands (Malvinas)	KN	Saint Kitts and Nevis
BO	Bolivia	FR	France	KP	Democratic People's Republic of Korea
BR	Brazil	GA	Gabon	KR	Republic of Korea
BS	Bahamas	GB	United Kingdom	KW	Kuwait
BT	Bhutan	GD	Grenada	KY	Cayman Islands
BW	Botswana	GE	Georgia	KZ	Kazakhstan
BY	Belarus	GH	Ghana	LA	Laos
BZ	Belize	GI	Gibraltar	LB	Lebanon
CA	Canada	GM	Gambia	LC	Saint Lucia
CF	Central African Republic	GN	Guinea	LI	Liechtenstein
CG	Congo	GQ	Equatorial Guinea	LK	SriLanka
CH	Switzerland	GR	Greece	LR	Liberia
CI	Côte d'Ivoire	GT	Guatemala	LS	Lesotho
CL	Chile	GW	Guinea-Bissau	LT	Lithuania
CM	Cameroon	GY	Guyana	TC	Turk and Caicos Islands
LU	Luxembourg	PA	Panama	TD	Chad
LV	Latvia	PE	Peru	TG	Togo
LY	Lybya	PG	Papua New Guinea	TH	Thailand
MA	Morocco	PH	Philippines	TN	Tunisia
MC	Monaco	PK	Pakistan	TO	Tonga
MD	Republic of Moldova	PL	Poland	TR	Turkey

CÔNG BÁO SỞ HỮU CÔNG NGHIỆP SỐ 378 TẬP B – QUYỂN 1 (09.2019)

MG	Madagascar	PT	Portugal	TT	Trinidad and Tobago
ML	Mali	PY	Paraguay	TV	Tuvalu
MM	Myanmar	QA	Qatar	TW	Taiwan, Province of China
MN	Mongolia	RO	Rumania	TZ	United Republic of Tanzania
MO	Macau	RU	Russian Federation	UA	Ukraine
MR	Mauritania	RW	Rwanda	UG	Uganda
MS	Montserrat	SA	Saudi Arabia	US	United States of America
MT	Malta	SB	Solomon Islands	UY	Uruguay
MU	Mauritius	SC	Seychelles	UZ	Uzbekistan
MV	Maldives	SD	Sudan	VA	Holy see
MW	Malawi	SE	Sweden	VC	Saint Vincent and the Grenadines
MX	Mexico	SG	Singapore	VE	Venezuela
MY	Malaysia	SH	Saint Helena	VG	Virgin Islands (British)
MZ	Mozambique	SL	Slovenia	VN	Vietnam
NA	Namibia	SK	Slovakia	VU	Vanuatu
NE	Niger	SL	Sierra Leone	WS	Samoa
NG	Nigeria	SM	San Marino	YE	Yemen
NJ	Nicaragua	SN	Senegal	YU	Yugoslavia
NL	Netherlands	SO	Somalia	ZA	South Africa
NO	Norway	SR	Suriname	ZM	Zambia
NP	Nepal	ST	Sao Tome and Principe	ZR	Zaire
NR	Nauru	SV	El Sanvador	ZW	Zimbabwe
NZ	New Zealand	SY	Syria		
OM	Oman	SZ	Swaziland		

CÁC TỔ CHỨC QUỐC TẾ

AO	African Intellectual Property Organization (OAPI)
AP	African Regional Industrial Property Organization (ARIPO)
BX	Benelux Trademark Office and Benelux Designs Office
EP	European Patent Office (EPO)
IB, WO	International Bureau of the World Intellectual Property Organization (WIPO)

NHỮNG MÃ SỐ INID TRÍCH TỪ TIÊU CHUẨN ST9 CỦA TỔ CHỨC SỞ HỮU TRÍ TUỆ THẾ GIỚI (WIPO) ĐỂ NHẬN BIẾT CÁC DỮ LIỆU THƯ MỤC DÙNG CÔNG BỐ ĐƠN VÀ VĂN BẰNG BẢO HỘ SÁNG CHẾ, GIẢI PHÁP HỮU ÍCH

- (11) Số bằng / Số công bố đơn
- (15) Ngày cấp
- (21) Số đơn
- (22) Ngày nộp đơn
- (30) Số đơn ưu tiên, ngày nộp đơn ưu tiên, nước xuất xứ
- (43) Ngày công bố đơn
- (45) Ngày công bố Bằng độc quyền sáng chế / Bằng độc quyền giải pháp hữu ích
- (51) Phân loại sáng chế quốc tế
- (54) Tên sáng chế
- (57) Tóm tắt sáng chế
- (62) Số và ngày nộp đơn sớm hơn mà từ đó tài liệu SC/GPHI này được tách
- (67) Số đơn và ngày nộp đơn sáng chế mà đơn đó được chuyển thành đơn GPHI
- (71) Tên và địa chỉ của người nộp đơn
- (72) Tên của tác giả
- (73) Tên, địa chỉ của chủ bằng độc quyền Sáng chế / Bằng độc quyền GPHI
- (74) Tên của người đại diện SHCN
- (75) Tên của tác giả đồng thời là người nộp đơn
- (76) Tên của tác giả đồng thời là người nộp đơn và người được cấp văn bằng bảo hộ
- (86) Ngày nộp đơn PCT, số đơn
- (87) Ngày công bố đơn PCT, số công bố

PHẦN I

SÁNG CHẾ ĐƯỢC CẤP BẰNG ĐỘC QUYỀN

(11) **1-0021593**
 (15) 30.07.2019 (51)⁷ **H01H 73/18**, 73/04
 (21) 1-2016-04575 (22) 20.03.2015
 (86) PCT/CN2015/074657 20.03.2015 (87) WO2015/172605 19.11.2015
 (30) 201410206778.8 16.05.2014 CN
 (45) 25.09.2019 378 (43) 27.02.2017 347
 (73) BEIJING PEOPLE'S ELECTRIC PLANT CO., LTD. (CN)
 No. 29, Jinyuan Road, Daxing Industrial Development Zone, Beijing 102600, China

(72) NAN, Yin (CN)

(74) Công ty TNHH Đại Tín và Liên Danh (DAITIN AND ASSOCIATES CO.,LTD)

(54) **BỘ NGẮT GIÚP DỊCH CHUYỂN NHANH VÀ KÉO DÀI HỒ QUANG ĐIỆN**

(57) Bộ ngắt giúp dịch chuyển nhanh và kéo dài hồ quang điện gồm bộ phận tiếp xúc cố định (1), bộ phận tiếp xúc dịch chuyển được (3), và buồng dập tắt hồ quang (2). Mặt phẳng tiếp xúc (14) của đầu tiếp điện (13) và mặt phẳng đáy (4) của đế tạo thành góc nhọn trong góc phần tư thứ nhất. Bộ phận tiếp xúc dịch chuyển được (3) gồm một thanh dẫn điện (31) và đầu tiếp điện. Buồng dập tắt hồ quang dạng tấm lưới. Phía trên và phía dưới của buồng dập tắt hồ quang được tạo thành lần lượt với các tấm lưới môi hồ quang tương ứng (22, 24). Nhờ bộ ngắt theo sáng chế, tốc độ dịch chuyển của hồ quang điện và chiều dài kéo dài của hồ quang điện của bộ ngắt có thể được cải thiện mà không cần thay đổi cơ cấu vận hành và vỏ hộp bộ ngắt đã có. Khi được sử dụng, điện áp làm việc của bộ ngắt có thể được nâng lên, khắc phục được hạn chế về thể tích lớn và tiêu thụ nhiều điện năng.

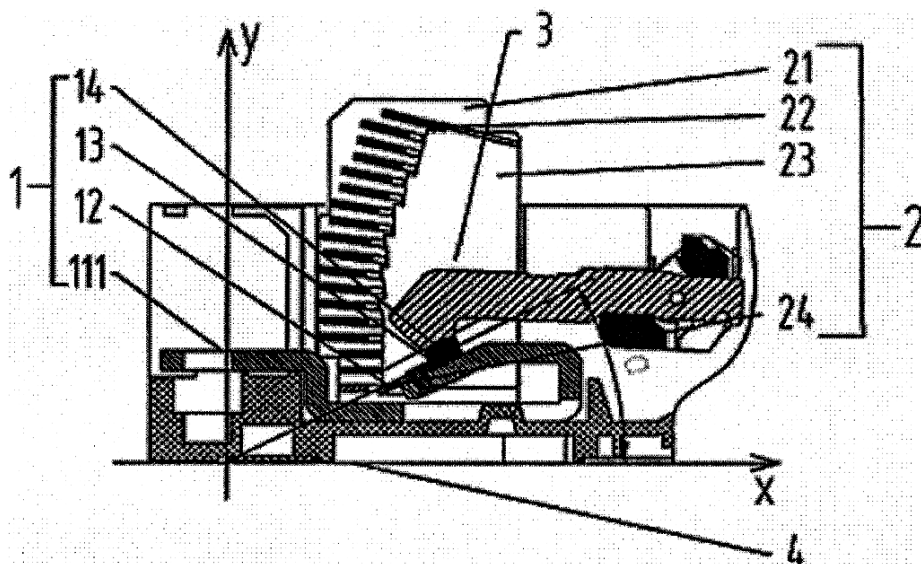

- (11) **1-0021594**
- (15) 30.07.2019 (51)⁷ **G10L 21/0264**, 21/038
- (21) 1-2015-03191 (22) 06.08.2013
- (86) PCT/US2013/053791 06.08.2013 (87) WO2014/123578A1 14.08.2014
- (30) 61/762,803 08.02.2013 US
- 13/959,090 05.08.2013 US
- (45) 25.09.2019 378 (43) 25.12.2015 333
- (73) QUALCOMM INCORPORATED (US)
ATTN: International IP Administration, 5775 Morehouse Drive, San Diego, CA 92121-1714, United States of America
- (72) ATTI, Venkatraman Srinivasa (IN), KRISHNAN, Venkatesh (US)
- (74) Công ty TNHH Quốc tế D & N (D&N INTERNATIONAL CO.,LTD.)
- (54) THIẾT BỊ VÀ PHƯƠNG PHÁP THỰC HIỆN ĐIỀU CHỈNH ĐỘ LỢI VÀ VẬT GHI BẤT BIẾN ĐỌC ĐƯỢC BỞI MÁY TÍNH
- (57) Sáng chế đề cập đến phương pháp thực hiện điều chỉnh độ lợi bao gồm bước xác định, dựa trên khoảng cách giữa các cặp phổ vạch (LSP - line spectral pair) ứng với tín hiệu âm thanh, rằng tín hiệu âm thanh chứa thành phần ứng với một điều kiện tạo nhiễu lạ. Phương pháp này cũng bao gồm bước hiệu chỉnh thông số độ lợi tương ứng với tín hiệu âm thanh, khi xác định ra rằng tín hiệu âm thanh này chứa thành phần nêu trên. Ví dụ, thông số độ lợi được hiệu chỉnh thông qua bước làm suy hao độ lợi và/hoặc làm nhấn độ lợi. Ngoài ra, sáng chế còn đề cập đến thiết bị thực hiện điều chỉnh độ lợi và vật ghi bất biến đọc được bởi máy tính.

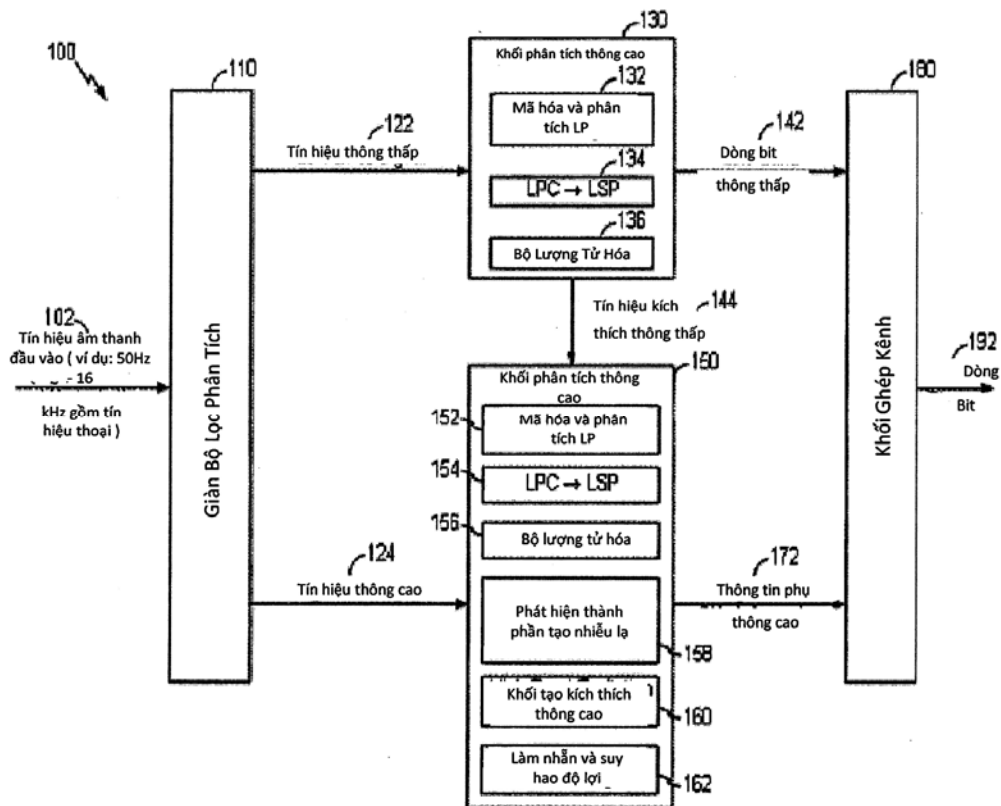

- (11) **1-0021595**
- (15) 30.07.2019 (51)⁷ **H04L 12/70**
- (21) 1-2014-03036 (22) 30.01.2013
- (86) PCT/CN2013/071133 30.01.2013 (87) WO2013/123845 29.08.2013
- (30) 201210042385.9 23.02.2012 CN
- (45) 25.09.2019 378 (43) 25.06.2015 327
- (73) TENCENT TECHNOLOGY (SHENZHEN) COMPANY LIMITED (CN)
Room 403, East Block 2, SEG Park, Zhenxing Road, Futian District, Shenzhen City 518044, Guangdong Province, P.R. China
- (72) MA, Liang (CN), ZHOU, Jing (CN), HE, Zhiqiang (CN), YU, Xuan (CN), LI, Qi (CN), LIN, Tao (CN)
- (74) Công ty Luật TNHH Phạm và Liên danh (PHAM & ASSOCIATES)
- (54) **PHƯƠNG PHÁP PHÂN BỐ TÀI NGUYÊN TRÒ CHƠI VÀ MÁY CHỦ**
- (57) Sáng chế bộc lộ phương pháp và máy chủ phân bố tài nguyên trò chơi, thuộc về lĩnh vực công nghệ mạng. Phương pháp này bao gồm các bước: tiếp nhận yêu cầu tham gia trò chơi gồm thông tin tiểu khu trò chơi được gửi người dùng; khi người dùng đi vào tiểu khu trò chơi được nhận dạng bằng thông tin tiểu khu trò chơi, gán người dùng vào hàng đợi tương ứng với người dùng trong tiểu khu trò chơi theo điều kiện định trước; và khi người dùng được gán thành công vào hàng đợi, lựa chọn người tham gia chơi trong cùng nhóm với người dùng từ các hàng đợi khác ngoài hàng đợi của người dùng, và phân bố tài nguyên trò chơi cho người dùng và những người tham gia được chọn. Giải pháp kỹ thuật hiện nay có thể giảm sự xuất hiện gian lận của những người tham gia trò chơi một cách hiệu quả.

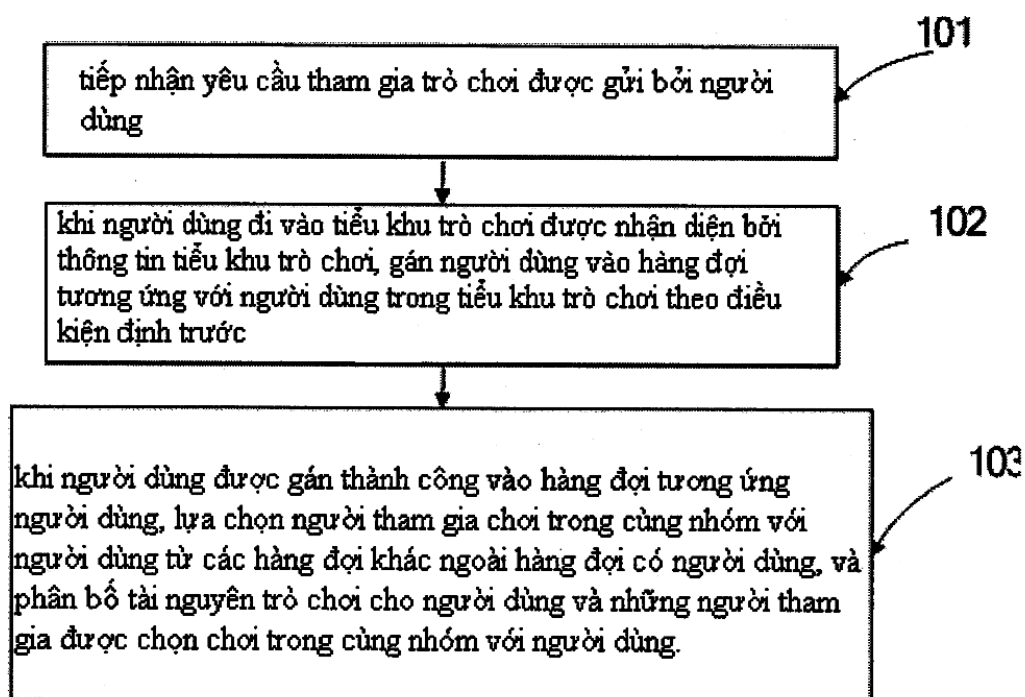

- (11) **1-0021596**
- (15) 30.07.2019 (51)⁷ **C22C 38/14**, 38/58, C21D 8/02
- (21) 1-2013-02886 (22) 16.03.2012
- (86) PCT/JP2012/056927 16.03.2012 (87) WO2012/128228A1 27.09.2012
- (30) 2011-060909 18.03.2011 JP
- 2011-064633 23.03.2011 JP
- (45) 25.09.2019 378 (43) 25.12.2013 309
- (73) NIPPON STEEL & SUMITOMO METAL CORPORATION (JP)
6-1, Marunouchi 2-chome, Chiyoda-ku, Tokyo 100-8071 Japan
- (72) TAKAHASHI Yuzo (JP), HAJI Junji (JP), KAWANO Osamu (JP)
- (74) Công ty TNHH một thành viên Sở hữu trí tuệ VCCI (VCCI-IP CO.,LTD)
- (54) **TẤM THÉP CÁN NÓNG VÀ PHƯƠNG PHÁP SẢN XUẤT TẤM THÉP NÀY**
- (57) Sáng chế đề cập đến tấm thép cán nóng bao gồm, đối với thành phần hóa học, ít nhất một thành phần được chọn từ Ti, REM, và Ca, và bao gồm, đối với cấu trúc kim tương học, ferit là pha chính, ít nhất một trong số các pha mactensit và austenit dư là pha thứ cấp, và các hạt lẫn, trong đó tổng chiều dài theo hướng cán của cả chùm hạt lẫn mà chiều dài theo hướng cán của chùm hạt lẫn này là 30 μm hoặc lớn hơn và hạt lẫn độc lập mà chiều dài theo hướng cán của hạt lẫn độc lập này là 30 μm hoặc lớn hơn nằm trong khoảng từ 0 mm đến 0,25 mm trên 1 mm². Ngoài ra, sáng chế còn đề cập đến phương pháp sản xuất tấm thép cán nóng này.

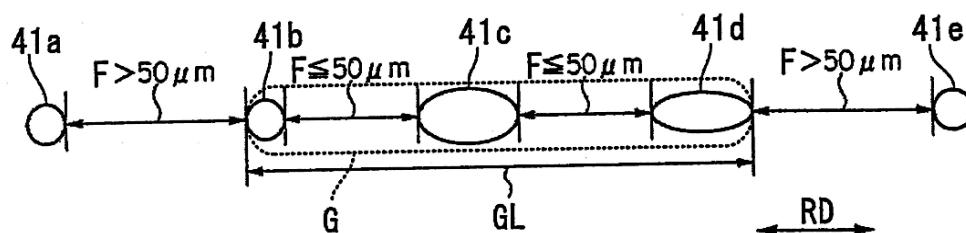

- (11) **1-0021597**
- (15) 30.07.2019 (51)⁷ **B41M 5/00**, B41J 2/01, C09D 11/54
- (21) 1-2013-02912 (22) 17.02.2012
- (86) PCT/JP2012/054486 17.02.2012 (87) WO2012/111855A1 23.08.2012
- (30) 2011-033832 18.02.2011 JP
- (45) 25.09.2019 378 (43) 25.11.2013 308
- (73) RICOH COMPANY, LTD. (JP)
3-6, Nakamagome 1-chome, Ohta-ku, Tokyo 143-8555, Japan
- (72) FUJII, Hidetoshi (JP), GOTO, Hiroshi (JP)
- (74) Công ty TNHH một thành viên Sở hữu trí tuệ VCCI (VCCI-IP CO.,LTD)
- (54) CHẤT LỎNG XỬ LÝ MỰC IN PHUN VÀ PHƯƠNG PHÁP TẠO ẢNH SỬ DỤNG CHẤT LỎNG XỬ LÝ NÀY
- (57) Sáng chế đề cập đến chất lỏng xử lý mực in phun chứa: chất đồng tụ tan được trong nước; dung môi hữu cơ tan được trong nước; nước; và hợp chất amit có công thức chung sau đây:

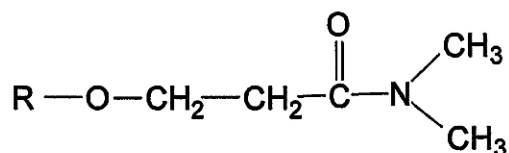

trong đó R là nhóm C1-C6 alkyl. Sáng chế cũng đề cập đến phương pháp tạo ảnh.

- (11) **1-0021598**
 (15) 30.07.2019 (51)⁷ **C09D 11/00**, B41J 2/01, B41M 5/00, 5/50, 5/52
 (21) 1-2013-03149 (22) 09.03.2012
 (86) PCT/JP2012/056791 09.03.2012 (87) WO2012/124790A1 20.09.2012
 (30) 2011-055543 14.03.2011 JP
 2012-021907 03.02.2012 JP
 (45) 25.09.2019 378 (43) 25.12.2013 309
 (73) RICOH COMPANY, LTD. (JP)
 3-6, Nakamagome 1-chome, Ohta-ku, Tokyo 143-8555, Japan
 (72) GOTO, Hiroshi (JP), GOTOH, Akihiko (JP), NAGAI, Kiyofumi (JP), YOKOHAMA, Yuuki (JP), FUJII, Hidetoshi (JP)
 (74) Công ty TNHH một thành viên Sở hữu trí tuệ VCCI (VCCI-IP CO.,LTD)
 (54) MỰC IN PHUN, PHƯƠNG PHÁP GHI PHUN MỰC VÀ THIẾT BỊ GHI PHUN MỰC
 (57) Sáng chế đề cập đến mực in phun chứa nước, dung môi hữu cơ, chất hoạt động bề mặt, và chất tạo màu, trong đó dung môi hữu cơ chứa ít nhất một rượu polyhydric có hàm lượng ẩm cân bằng là 30% khối lượng hoặc cao hơn ở nhiệt độ 23°C và độ ẩm 80%RH, ít nhất một hợp chất amit được biểu diễn bằng công thức tổng quát (I), và ít nhất một hợp chất được chọn từ nhóm bao gồm các hợp chất được biểu diễn bằng các công thức tổng quát từ (II) đến (IV) dưới đây.
 Ngoài ra, sáng chế còn đề cập đến phương pháp ghi phun mực và thiết bị ghi phun mực.

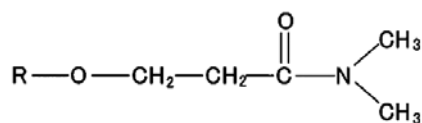

Công thức tổng quát (I)

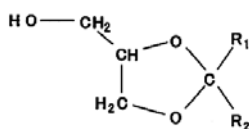

Công thức tổng quát (II)

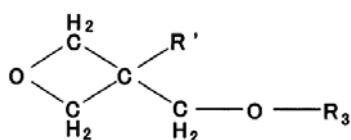

Công thức tổng quát (III)

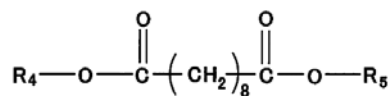

Công thức tổng quát (IV)

- (11) **1-0021599**
- (15) 30.07.2019 (51)⁷ **A61C 5/02**
- (21) 1-2015-04726 (22) 01.08.2013
- (86) PCT/KR2013/006971 01.08.2013 (87) WO2014/200146A1 18.12.2014
- (30) 10-2013-0068299 14.06.2013 KR
- 10-2013-0090285 30.07.2013 KR
- (45) 25.09.2019 378 (43) 25.07.2016 340
- (76) 1. KIM, HYEONG WOO (KR)
 (BotdulMaeul, Sampyeong-dong) 801-104, 742, dongpanyoro Bundang-gu,
 Seongnam-si, Gyeonggi-do 463-898, Korea
2. KIM, GYUN HWAN (KR)
 307-302 Hyundai Apt., 60 Hugok-ro, Ilsanseo-gu Goyang-si Gyeonggi-do 411-730,
 Korea
3. KIM, SUN YOUNG (KR)
 307-302 Hyundai Apt., 60 Hugok-ro, Ilsanseo-gu Goyang-si Gyeonggi-do 411-730,
 Korea
- (74) Công ty TNHH Trường Xuân (AGELESS CO.,LTD.)
- (54) **TRÂM NỘI NHA DÙNG ĐỂ ĐIỀU TRỊ NỘI NHA**
- (57) Sáng đề xuất trâm nội nha (100) dùng để điều trị nội nha, trâm nội nha này bao gồm: phần đầu (120) được lồng vào và được ghép có thể tháo rời với phần tay cầm (110); phần loại bỏ mô (130) được lồng vào, từ mặt ở dưới của phần đầu (20), vào trong ống chân răng của bệnh nhân để loại bỏ dây thần kinh của răng; và phần phân tán áp lực (150) được bố trí ở giữa phần đầu (120) và phần loại bỏ mô (130) và có ít nhất một lỗ xuyên qua theo chiều ngang (152) như vậy làm giảm rung khi tập trung áp lực được tạo ra trong khi quay của trâm nội nha, và để giảm thiểu trâm nội nha vỡ.

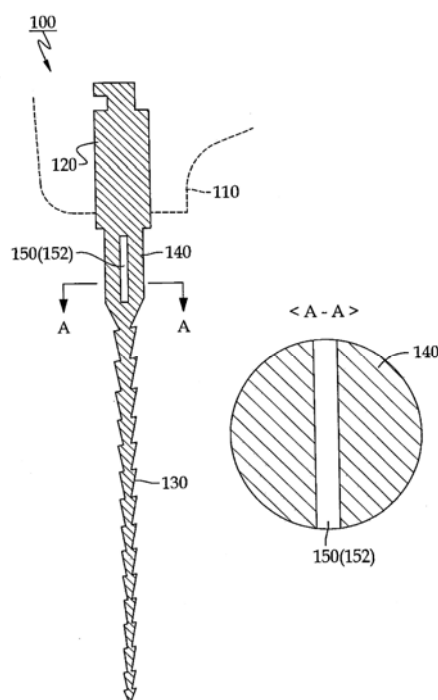

- (11) **1-0021600**
- (15) 30.07.2019 (51)⁷ **C07D 267/10**, 413/14, 413/12, 417/12, A61K 31/553, 11/00
- (21) 1-2016-02767 (22) 23.01.2015
- (86) PCT/GB2015/050155 23.01.2015 (87) WO2015/110826 30.07.2015
- (30) 61/931,090 24.01.2014 US
- (45) 25.09.2019 378 (43) 25.11.2016 344
- (73) ASTRAZENECA AB (SE)
SE-151 85 Sodertalje, Sweden
- (72) LONN, Hans, Roland (SE), CONNOLLY, Stephen (GB), SWALLOW, Steven (GB), KARLSSON, Staffan PO (SE), AURELL, Carl-Johan (SE), PONTEN, John Fritiof (SE), DOYLE, Kevin, James (IO), VAN DE POEL, Amanda, Jane (IO), JONES, Graham, Peter (IO), WATSON, David, Wyn (IO), MACRITCHIE, Jaqueline, Anne (IO), PALMER, Nicholas, John (IO)
- (74) Công ty Luật TNHH Phạm và Liên danh (PHAM & ASSOCIATES)
- (54) HỢP CHẤT (2S)-N-[(1S)-1-XYANO-2-PHENYLETYL]-1,4-OXAZEPAN-2-CARBOXAMIT CÓ TÁC DỤNG ĐỂ LÀM CHẤT ỨC CHẾ ĐİPEPTİĐYL PEPTİĐAZA 1, DƯỢC PHẨM VÀ TỔ HỢP CHỨA NÓ
- (57) Sáng chế đề cập đến các hợp chất (2S)-N-[(1S)-1-xyano-2-phenyletyl]-1,4-oxazepan-2-carboxamit nhất định (bao gồm các muối dược dụng của chúng) có khả năng ức chế hoạt tính đipeptidyl peptidaza 1 (DPP1) hữu ích để điều trị và/hoặc ngăn ngừa các tình trạng bệnh lý lâm sàng bao gồm các bệnh hô hấp, như bệnh hen và bệnh phổi tắc nghẽn mạn tính (COPD) dùng để trị liệu, đến các dược phẩm và tổ hợp chứa chúng và đến các quy trình điều chế các hợp chất này.

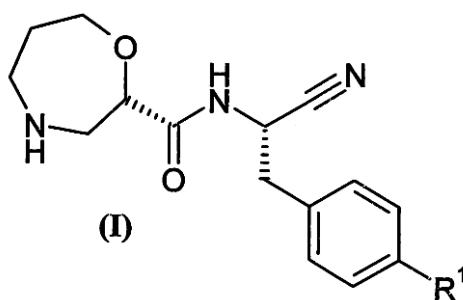

- (11) **1-0021601**
 (15) 30.07.2019 (51)⁷ **B65D 85/86**, 73/02, B32B 27/00, H05K 13/02
 (21) 1-2017-00685 (22) 10.11.2015
 (86) PCT/JP2015/081653 10.11.2015 (87) WO2016/076331 19.05.2016
 (30) 2014-230222 12.11.2014 JP
 2015-113711 04.06.2015 JP
 (45) 25.09.2019 378 (43) 25.09.2017 354
 (73) SUMITOMO BAKELITE CO., LTD. (JP)
 5-8, Higashi-Shinagawa 2-chome, Shinagawa-ku, Tokyo 140-0002, Japan
 (72) YAMAGUCHI Ryo (JP)
 (74) Công ty TNHH Tâm nhìn và Liên danh (VISION & ASSOCIATES CO.LTD.)
 (54) BĂNG PHỦ DÙNG CHO BAO GÓI LINH KIỆN ĐIỆN TỬ, VẬT LIỆU ĐÓNG GÓI DÙNG CHO BAO GÓI LINH KIỆN ĐIỆN TỬ VÀ BAO GÓI LINH KIỆN ĐIỆN TỬ
 (57) Sáng chế đề cập đến băng phủ (20) để có thể tạo ra vật liệu đóng gói (10) dùng cho bao gói linh kiện điện tử có các linh kiện điện tử nằm trong các rãnh (12) có trong băng chứa (1) được thực hiện với độ chính xác cao, và sáng chế đề xuất băng phủ (20) dùng cho bao gói linh kiện điện tử bao gồm; lớp vật liệu nền (21); và lớp chất bịt kín bằng nhiệt (22) được dát mỏng trên một bề mặt của lớp vật liệu nền (21) và được bịt kín trên băng chứa (1), trong đó lớp chất bịt kín bằng nhiệt (22) có độ nhám bề mặt Rz (dựa trên JIS B 0601) là bằng hoặc lớn hơn 1,0 μ và độ bền bám dính đối với lớp nhựa chứa polyorganosiloxan là thành phần chính là bằng hoặc nhỏ hơn 0,3g/mm².
 Sáng chế cũng đề cập đến vật liệu đóng gói (10) dùng cho bao gói linh kiện điện tử, và bao gói linh kiện điện tử.

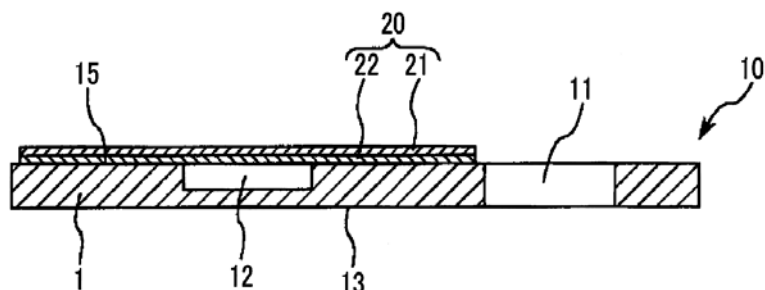

(11)	1-0021602				
(15)	30.07.2019		(51) ⁷	C02F 1/32 ,	1/78
(21)	1-2012-00012		(22)	02.06.2010	
(86)	PCT/AU2010/000669	02.06.2010	(87)	WO2010/139001	09.12.2010
(30)	2009902489	02.06.2009	AU		
	2009903649	05.08.2009	AU		
	2009905544	12.11.2009	AU		
	2010900731	23.02.2010	AU		
	2010900733	23.02.2010	AU		
	2010901588	15.04.2010	AU		
(45)	25.09.2019	378	(43)	25.09.2012	294

(73) BOBBAWOBBA LIMITED (VG)

Vistra Corporate Services Centre, Wickhams Cay II, Road Town, Tortola, VG1110, British Virgin Islands

(72) CUMMINS, Ian Geoffrey (AU)

(74) Công ty Luật TNHH T&G (TGVN)

(54) THIẾT BỊ XỬ LÝ CHẤT LƯU

(57) Sáng chế đề cập đến thiết bị xử lý chất lưu (10) để xử lý hoặc lọc các chất lưu nhiễm bẩn như nước gồm ít nhất một bộ phận xử lý sơ cấp (11) kéo dài thẳng đứng có cửa nạp (14) với chất lưu đã xử lý tại đầu trên của bộ phận xử lý sơ cấp (11) để chất lưu chảy xuống qua bộ phận xử lý sơ cấp (11) và phương tiện (20 hoặc 24) đưa chất khử trùng như ozon hoặc khí được làm giàu ozon vào đầu dưới của bộ phận xử lý sơ cấp (11) để làm sủi bọt lên qua chất lưu chảy xuống qua bộ phận xử lý sơ cấp (11), phương tiện (16) tại đầu trên của bộ phận xử lý sơ cấp (11) để loại bỏ chất thải và đèn UV (29) để xử lý chất lưu bằng UV, đèn UV (29) được đặt tại bộ phận xử lý thứ cấp (12) tách riêng nối với bộ phận xử lý sơ cấp (11) hoặc trong bộ phận xử lý sơ cấp (11). Nhiều bộ phận (11) và (12) có thể được tạo ra để xử lý nhiều chất lưu.

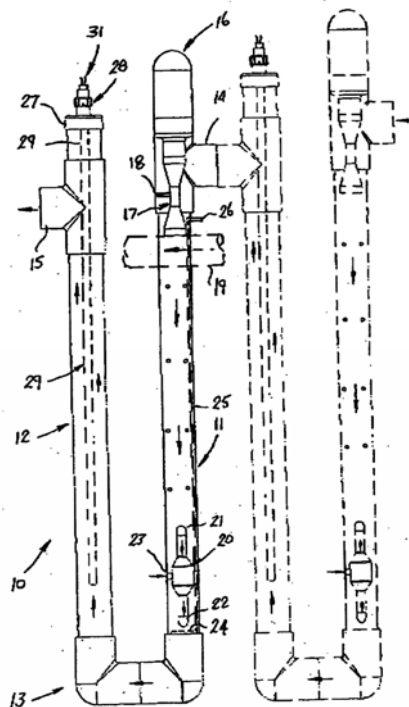

- (11) **1-0021603**
- (15) 30.07.2019 (51)⁷ **C02F 1/46**
- (21) 1-2012-03114 (22) 09.02.2011
- (86) PCT/IB2011/000433 09.02.2011 (87) WO2011/098918A2 18.08.2011
- (30) 61/303,267 10.02.2010 US
- (45) 25.09.2019 378 (43) 25.01.2013 298
- (73) ZOLEZZI-GARRETON, ALFREDO (US)
1/2 Oriente 1050, Office 204, Vina Del Mar
- (72) ZOLEZZI-GARRETON, Alfredo (US)
- (74) Công ty TNHH Sở hữu trí tuệ PADEMARK (PADEMARK CO.,LTD.)
- (54) **PHƯƠNG PHÁP VÀ THIẾT BỊ ĐỂ TÁC ĐỘNG CÁC HẠT PLASMA VÀO CHẤT LỎNG VÀ SỬ DỤNG ĐỂ LÀM TIỆT TRÙNG NƯỚC**
- (57) Sáng chế đề cập đến phương pháp và thiết bị tạo ra các hạt plasma và tác động các hạt plasma vào chất lỏng. Nguyên liệu lỏng (ví dụ nước và/hoặc các hydrocacbon được trộn với sinh khối) được bơm qua đường ống; dòng một pha sau đó được chuyển thành dòng hai pha lỏng và khí bên trong buồng. Sự biến đổi thu được bằng cách chuyển tiếp dòng từ vùng áp suất cao đến vùng áp suất thấp hơn. Sự sụt giảm áp suất có thể xảy ra khi dòng còn đi qua bộ phận phun mù chất lỏng. Bên trong buồng, điện trường được tạo ra với mức cao mà vượt quá ngưỡng điện áp phóng điện của môi trường hai pha dẫn đến tạo thành trạng thái plasma. Ngoài ra, sáng chế cũng đề cập đến phương pháp và thiết bị đa năng có khả năng thích ứng sử dụng năng lượng hiệu quả cao để vệ sinh nước bằng cách sử dụng các hạt plasma để làm bất hoạt các chất sinh học gây ô nhiễm nước.

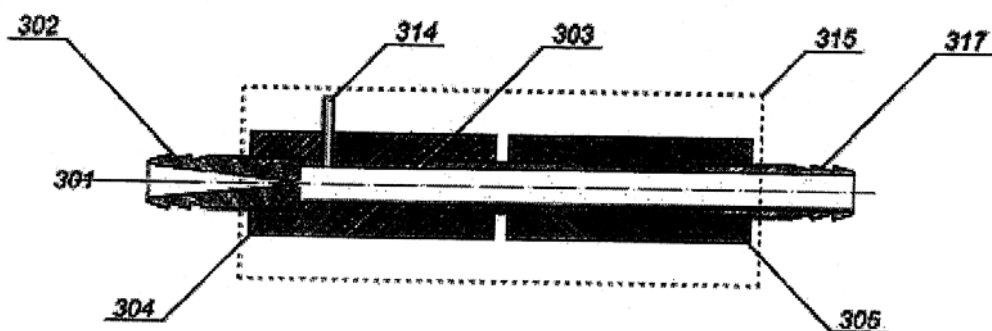

- (11) **1-0021604**
 (15) 30.07.2019 (51)⁷ **B25B 7/08**, B26B 17/00
 (21) 1-2014-00682 (22) 04.08.2011
 (86) PCT/EP2011/063428 04.08.2011 (87) WO2013/017174 07.02.2013
 (45) 25.09.2019 378 (43) 25.08.2014 317
 (73) KNIPEX-WERK C. GUSTAV PUTSCH KG (DE)
 Oberkamper Strasse 13, 42349 Wuppertal, Germany
 (72) HEINSOHN, Andreas (DE), RIEPE, Bernd (DE)
 (74) Công ty TNHH Sở hữu trí tuệ Thảo Quyến (INVENCO.,LTD)
 (54) KÌM

(57) Sáng chế đề cập tới kìm (1) bao gồm hai thân kìm (2, 3) được nối để có thể xoay được tương đối với nhau nhờ một mối nối bằng ống bọc có chốt nối (4), vùng làm việc (7, 8) được tạo ra trên một thân kìm (2, 3) ở một phía của mối nối và vùng tay cầm (9, 10) được tạo ra ở phía kia của mối nối, và thân kìm (3) bị dẫn qua được tạo ra có khe đẩy qua (11) với độ rộng khe (s) ở vùng nối mà qua đó thân kìm (2) dẫn qua kéo dài qua, các vùng làm việc của các thân kìm (2, 3) ở ít nhất một phần có độ rộng (b) lớn hơn so với độ rộng khe (s), và các vùng làm việc (7, 8) được thiết kế có dạng các mỏ kẹp hoặc các lưỡi cắt xoay về phía mặt phẳng tâm chung (E). Để tạo cho kìm có đặc tính kỹ thuật cao trong khi tối ưu hoá khả năng sản xuất, chốt nối (4) được định vị lệch về phía bên so với mặt phẳng tâm (E).

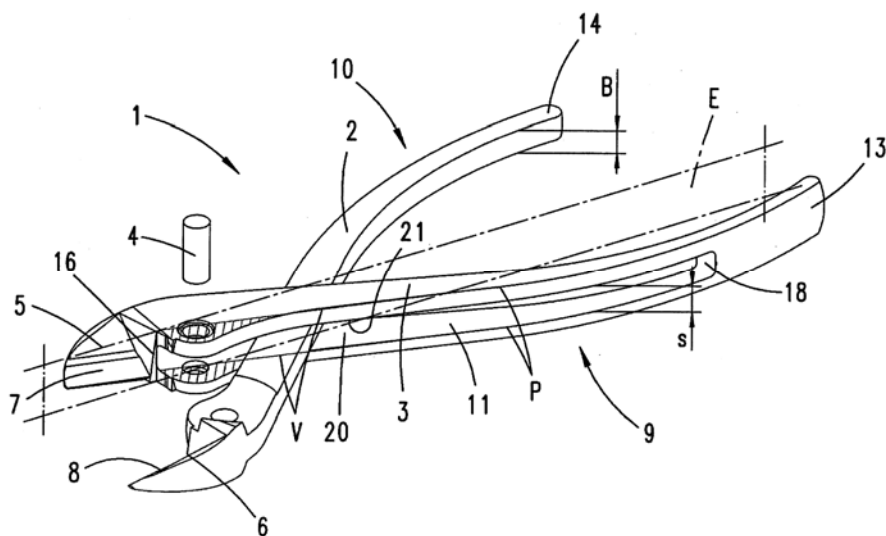

- (11) **1-0021605**
- (15) 30.07.2019 (51)⁷ **B65H 3/64, H01Q 1/38**
- (21) 1-2014-02554 (22) 30.07.2014
- (30) 10-2013-0121844 14.10.2013 KR
- (45) 25.09.2019 378 (43) 27.04.2015 325
- (73) ASTECH CO., LTD. (KR)
16, Gunjacheon-ro 31beon-gil, Siheung-si, Gyeonggi-do, Republic of Korea
- (72) KO, Eui Deuk (KR)
- (74) Công ty TNHH Sở hữu trí tuệ VIPATCO (VIPATCO CO., LTD.)
- (54) KHUNG HÚT CHÂN KHÔNG GIỮ TẤM ĂNG TEN VÀ PHƯƠNG PHÁP DÁN
ĂNG TEN TẤM MỎNG SỬ DỤNG KHUNG HÚT CHÂN KHÔNG NÀY
- (57) Sáng chế đề cập đến khung hút chân không giữ tấm ăng ten bao gồm các bộ phận: phần thân có khoang hút chân không và khoang hút chân không đó phải có rãnh thao tác được nối tới thiết bị hút chân không; bảng cố định được làm lõm xuống và cố định được tấm ăng ten; lỗ thông được tạo trên bảng cố định và thông với khoang hút chân không; rãnh thao tác thông với bảng cố định ở mặt trên phần thân nhưng phải bằng hoặc thấp hơn bảng cố định và nằm ngoài tấm ăng ten. Sáng chế còn đề xuất phương pháp dán ăng ten tấm mỏng sử dụng khung hút chân không giữ tấm ăng ten, hay nói cách khác đây là phương pháp sử dụng khung hút chân không có khả năng cố định ăng ten tấm mỏng.

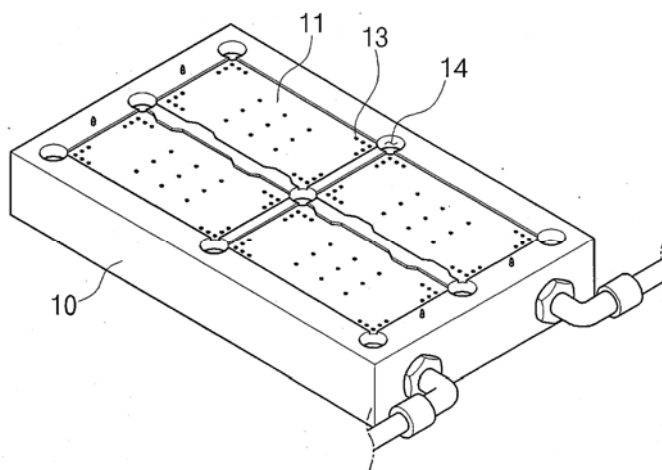

- (11) **1-0021606**
 (15) 30.07.2019 (51)⁷ **C07D 401/14**, A61K 31/4545, C07D 401/04, A61P 25/00
 (21) 1-2015-00419 (22) 18.07.2013
 (86) PCT/IB2013/055916 18.07.2013 (87) WO2014/013469 23.01.2014
 (30) PCT/CN2012/078933 20.07.2012 CN
 PCT/CN2013/078309 28.06.2013 CN
 (45) 25.09.2019 378 (43) 27.04.2015 325
 (73) NOVARTIS AG (CH)
 Lichtstrasse 35, CH-4056 Basel, Switzerland
 (72) AUBERSON, Yves (CH), BOCK, Mark Gary (US), BRAGA, Dario (IT), CURZI, Marco (IT), DODD, Stephanie Kay (US), GIAFFREDA, Stefano Luca (IT), JIANG, Haiyang (CN), KARPINSKI, Piotr (US), TROXLER, Thomas J. (CH), WANG, Tielin (US), WANG, Xiaoyang (CN), ZHANG, Xuechun (CN)
 (74) Công ty TNHH Ban Ca (BANCA)
 (54) HỢP CHẤT CARBAMAT/URE, DƯỢC PHẨM VÀ TỔ HỢP CHỨA HỢP CHẤT NÀY
 (57) Sáng chế đề cập đến hợp chất có công thức (I):

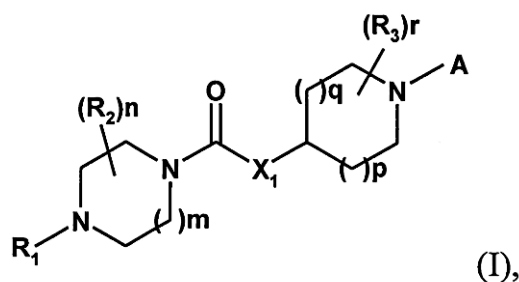

hoặc muối của nó, trong đó các phân tử thế là như được xác định trong bản mô tả. Sáng chế còn đề cập đến dược phẩm và tổ hợp chứa hợp chất này.

- (11) **1-0021607**
 (15) 30.07.2019 (51)⁷ **C07D 471/04**, A61P 25/16, A61K 31/551, A61P 25/28, 1/04
 (21) 1-2015-00835 (22) 21.08.2013
 (86) PCT/IB2013/056782 21.08.2013 (87) WO2014/030128 27.02.2014
 (30) 1215033.0 23.08.2012 GB
 (45) 25.09.2019 378 (43) 25.05.2015 326
 (73) NOVARTIS AG (CH)
 Lichtstrasse 35, CH-4056 Basel, Switzerland
 (72) BEHNKE, Dirk (DE), CARCACHE, David (CH), ERTL, Peter (CH), KOLLER, Manuel (CH), ORAIN, David (FR)
 (74) Công ty TNHH Ban Ca (BANCA)
 (54) HỢP CHẤT DIAZEPINON HỮU ÍCH ĐỂ ĐIỀU TRỊ HỘI CHỨNG NHIỄM SẮC THỂ X DỄ GÂY, BỆNH PARKINSON HOẶC BỆNH TRÀO NGƯỢC, DƯỢC PHẨM VÀ DƯỢC PHẨM KẾT HỢP CHỨA HỢP CHẤT NÀY
 (57) Sáng chế đề cập đến hợp chất có công thức (I):

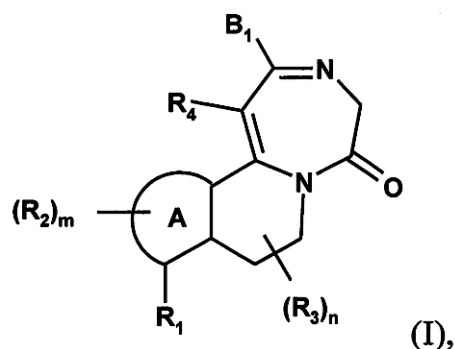

hoặc muối của nó, trong đó các phân tử thế là như được xác định trong bản mô tả dược phẩm và dược phẩm kết hợp chứa hợp chất này.

- (11) **1-0021608**
- (15) 30.07.2019 (51)⁷ **C11D 3/36**, 3/26, 3/20, B08B 3/08
- (21) 1-2015-01620 (22) 15.11.2013
- (86) PCT/US2013/070368 15.11.2013 (87) WO2014/085110 05.06.2014
- (30) 201210501952.2 29.11.2012 CN
- (45) 25.09.2019 378 (43) 25.08.2015 329
- (73) ECOLAB USA INC. (US)
370 N. Wabasha Street, St. Paul, Minnesota 55102, United States of America
- (72) FAN, Duo (CN), LUO, Zhihui (CN), LIU, Yubao (CN)
- (74) Công ty Luật TNHH T&G (TGVN)
- (54) **CHẤT PHỤ GIA LÀM SẠCH CHAI THỦY TINH, PHƯƠNG PHÁP LÀM SẠCH CHAI THỦY TINH, VÀ HỆ THỐNG LÀM SẠCH CHAI THỦY TINH**
- (57) Sáng chế đề cập đến chất phụ gia làm sạch chai thủy tinh và phương pháp làm sạch chai thủy tinh, để sử dụng trong xử lý làm sạch chai thủy tinh trong bể kiểm thử nhất và bể kiểm thử hai, chất phụ gia làm sạch này gồm có thành phần A, thành phần B và thành phần C, trong đó thành phần A chứa chất tạo chelat phosphin hữu cơ, thành phần B chứa peroxit, và thành phần C chứa chất chống tạo bọt, thành phần A được bổ sung vào bể kiểm thử nhất, thành phần B được bổ sung có lựa chọn vào bể kiểm thử nhất, thành phần A và thành phần B được bổ sung vào bể kiểm thử hai, và thành phần C được bổ sung có lựa chọn vào bể kiểm thử nhất hoặc bể kiểm thử hai. Lượng bổ sung của thành phần A nằm trong khoảng từ 0,05 đến 0,5%, lượng bổ sung của thành phần B nằm trong khoảng từ 0,1 đến 0,5%, và lượng bổ sung của thành phần C nằm trong khoảng từ 0 đến 0,5%, dựa trên khối lượng của dung dịch kiềm được bổ sung vào bể kiểm thử nhất hoặc bể kiểm thử hai. Dung dịch kiềm trong bể kiểm thử nhất và bể kiểm thử hai là dung dịch natri hydroxit có nồng độ nằm trong khoảng từ 1,5% đến 3%. Chất phụ gia làm sạch chai thủy tinh và phương pháp làm sạch chai thủy tinh theo sáng chế cho phép cho hiệu quả làm sạch ổn định và làm sạch tốt ở nhiệt độ tương đối thấp, thường nằm trong khoảng từ 50 đến 70°C.

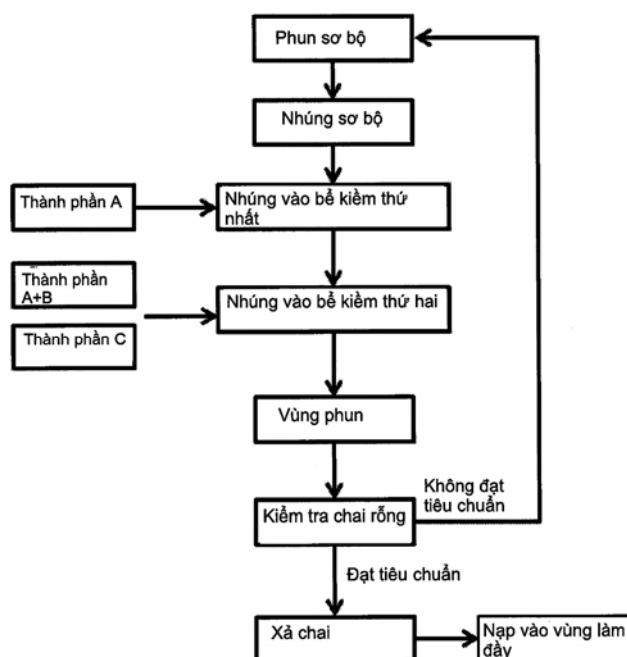

- (11) **1-0021609**
- (15) 30.07.2019 (51)⁷ C10L 5/10, C21B 13/00
- (21) 1-2015-02701 (22) 12.12.2013
- (86) PCT/KR2013/011550 12.12.2013 (87) WO2014/104624 03.07.2014
- (30) 10-2012-0153589 26.12.2012 KR
- (45) 25.09.2019 378 (43) 25.09.2015 330
- (73) POSCO (KR)
(Goedong-dong) 6261, Donghaean-ro, Nam-gu, Pohang-si, Gyeongsangbuk-do 790-300, Republic of Korea
- (72) SON, Chang-Il (KR), HEO, Nam-Hwan (KR), RYOU, Jin Ho (KR), YI, Sang-Ho (KR)
- (74) Công ty TNHH Tầm nhìn và Liên danh (VISION & ASSOCIATES CO.LTD.)
- (54) PHƯƠNG PHÁP SẢN XUẤT BÁNH THAN
- (57) Sáng chế đề cập đến phương pháp sản xuất bánh than có độ bền nguội và độ bền nóng rất tốt bằng cách phân tách và nghiền từng loại than. Trong phương pháp sản xuất bánh than này, bánh than được nạp vào trong phần mái vòm của thiết bị khí hóa-nấu chảy để được gia nhiệt nhanh trong thiết bị sản xuất sắt nóng chảy bao gồm i) thiết bị khí hóa-nấu chảy trong đó sắt khử được nạp, và ii) lò khử nối với thiết bị khí hóa-nấu chảy và tạo ra sắt khử. Phương pháp sản xuất bánh than bao gồm các bước: i) cung cấp các loại than; ii) lưu giữ các loại than một cách riêng rẽ; iii) tạo ra than bột bằng cách nghiền các loại than một cách riêng rẽ; iv) tạo ra hỗn hợp bằng cách trộn than bột, chất đóng rắn, và chất kết dính; và v) tạo ra bánh than bằng cách đúc hỗn hợp.

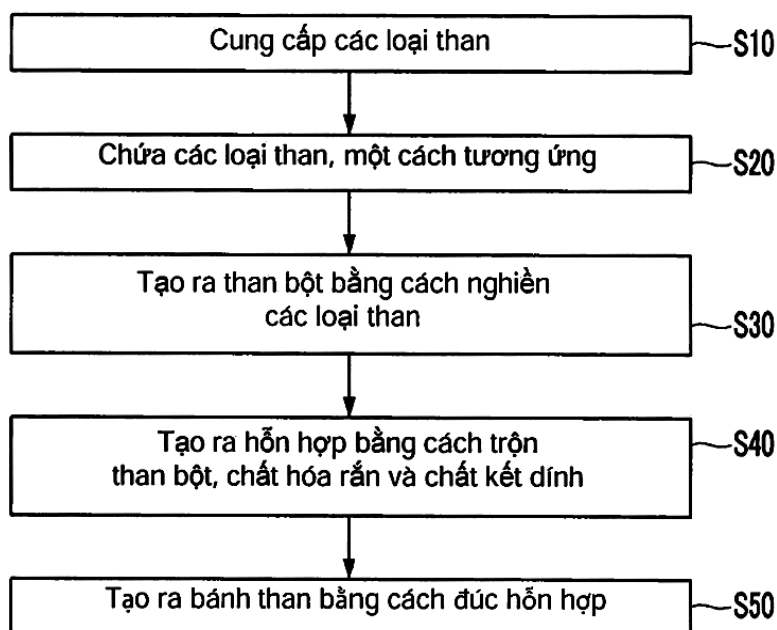

(11) **1-0021610**

(15) 30.07.2019

(51)⁷ **B62J 11/00**, 9/00, 17/06, B62H 5/18, B62J 7/08

(21) 1-2015-03417

(22) 16.09.2015

(30) JP2014-189905 18.09.2014 JP

(45) 25.09.2019 378

(43) 25.03.2016 336

(73) HONDA MOTOR CO., LTD. (JP)

1-1, Minami-Aoyama 2-chome, Minato-ku, Tokyo 107-8556 Japan

(72) Kota TAKIZAWA (JP), Takasumi YAMANAKA (JP), Takeshi KAWATANI (JP), Yu MIYAJIMA (JP)

(74) Công ty Luật TNHH Phạm và Liên danh (PHAM & ASSOCIATES)

(54) **KẾT CẤU PHÍA TRƯỚC XE CỦA XE NGỒI KIỂU ĐỂ CHÂN HAI BÊN**

(57) Sáng chế đề cập tới kết cấu phía trước xe của xe ngồi kiểu để chân hai bên ngăn giúp hạn chế sự nhỏ của ổ điện và các linh kiện điện gắn với ổ điện vào trong khoảng trống để chân mà không mở rộng thân xe.

Kết cấu phía trước xe của xe ngồi kiểu để chân hai bên bao gồm tấm che chân (20) đối mặt với người lái, ổ điện (30) được bố trí ở tấm che chân (20), đầu vào (30a) để lắp linh kiện điện được tạo trong ổ điện (30), và ổ điện (30) được gắn vào mặt (24b) của tấm che chân (20) ở phía người lái sao cho đầu vào (30a) quay mặt ra bên ngoài theo hướng chiều rộng xe.

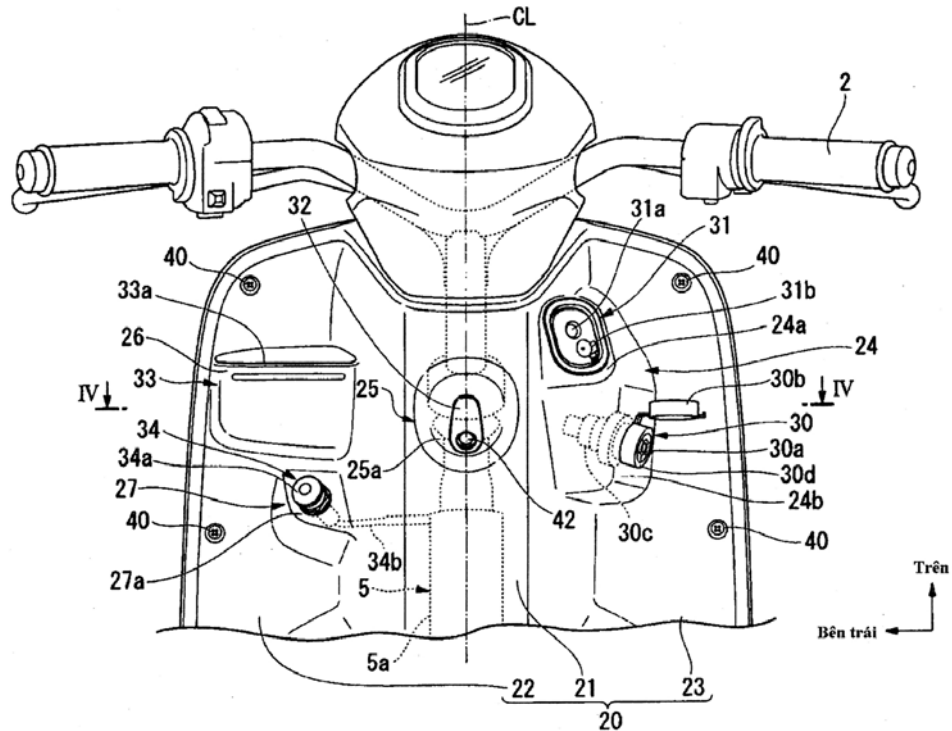

- (11) **1-0021611**
 (15) 30.07.2019 (51)⁷ **B01J 47/12**, 39/20, C25B 13/08, 13/02, H01M 8/10
 (21) 1-2012-01159 (22) 25.10.2010
 (86) PCT/JP2010/068855 25.10.2010 (87) WO2011/052538A1 05.05.2011
 (30) 2009-245869 26.10.2009 JP
 (45) 25.09.2019 378 (43) 25.09.2012 294

(73) ASAHI KASEI KABUSHIKI KAISHA (JP)
 1-105 Kanda Jinbocho, Chiyoda-ku, Tokyo 101-8101, Japan
 (72) KAMEYAMA, Hiroyuki (JP), SUGIMOTO, Manabu (JP), KADO, Yoshifumi (JP)
 (74) Công ty TNHH một thành viên Sở hữu trí tuệ VCCI (VCCI-IP CO.,LTD)

(54) MÀNG TRAO ĐỔI CATION, BÌNH ĐIỆN PHÂN SỬ DỤNG MÀNG NÀY VÀ PHƯƠNG PHÁP SẢN XUẤT MÀNG TRAO ĐỔI CATION

(57) Sáng chế đề xuất màng trao đổi cation (1) có độ bền cơ học tuyệt vời đối với sự gập và tương tự và có thể đạt được tính năng điện phân ổn định trong thời gian dài, bình điện phân sử dụng màng trao đổi cation và phương pháp sản xuất màng trao đổi cation này. Màng trao đổi cation (1) ít nhất bao gồm: thân màng (14) chứa polyme trên cơ sở flo có nhóm trao đổi ion; và hai hoặc nhiều vật liệu lõi tăng cứng (10) được bố trí gần như song song bên trong thân màng. Thân màng có hai hoặc nhiều lỗ tách rửa (12) được tạo ra giữa các vật liệu lõi tăng cứng (10) liền kề nhau. Ngoài ra, giả sử rằng khoảng cách giữa các vật liệu lõi tăng cứng (10) liền kề nhau là a, khoảng cách giữa các vật liệu lõi tăng cứng (10) và các lỗ tách rửa (12) liền kề nhau là (b), khoảng cách giữa các lỗ tách rửa (12) liền kề nhau là (c), và số lượng các lỗ tách rửa (12) được tạo ra giữa các vật liệu lõi tăng cứng (10) liền kề nhau là n, thì a, b, c, và n thỏa mãn mỗi tương quan được biểu diễn bằng biểu thức (1) hoặc biểu thức (2) sau đây ít nhất có mặt:

$$b > a/(n+1) \dots (1)$$

$$c > a/(n+1) \dots (2)$$

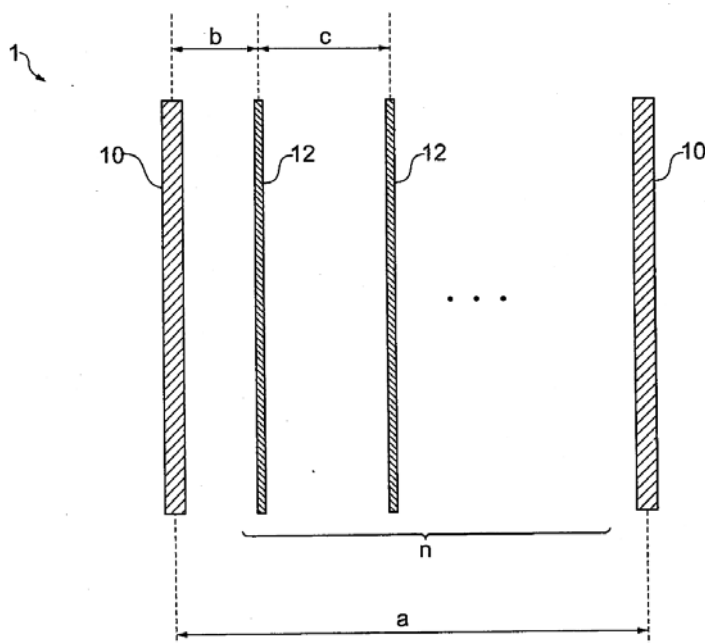

- (11) **1-0021612**
 (15) 30.07.2019 (51)⁷ **B21D 43/00**, 28/06, B29C 65/02, B65B 11/52
 (21) 1-2013-02207 (22) 29.12.2011
 (86) PCT/KR2011/010305 29.12.2011 (87) WO2012/099347 26.07.2012
 (30) 10-2011-0005876 20.01.2011 KR
 (45) 25.09.2019 378 (43) 25.12.2013 309
 (76) WOO, YOUNG KOAN (KR)
 No. 409, Daewoo Myrom, 877-14 Bono-dong, Sangnok-gu, Ansan-si Gyeonggi-do 426-815 Republic of Korea
 (74) Công ty TNHH Tầm nhìn và Liên danh (VISION & ASSOCIATES CO.LTD.)
 (54) THIẾT BỊ ĐỂ ÉP TẠO PHÔI VÀ BỌC TẤM THÀNH PHẦN
 (57) Sáng chế đề cập tới thiết bị để ép tạo phôi và bọc tấm thành phần bao gồm: bộ phận cấp vật liệu ép để cấp vật liệu ép dạng tấm; bộ phận khuôn ép tạo phôi ép tạo phôi vật liệu ép để tạo ra tấm thành phần; bộ phận xả vật liệu ép để xả vật liệu ép; bộ phận rút tấm thành phần rút tấm thành phần từ bộ phận khuôn ép tạo phôi; bộ phận nhắc chuyển chuyển tấm thành phần đã được rút tới bộ phận nhận tấm thành phần; bộ phận cấp tấm để cấp tấm để lên bộ phận nhận tấm thành phần sao cho tấm thành phần có thể được tiếp nhận trên tấm đế; bộ phận cấp tấm phủ cấp tấm phủ tới tấm đế; bộ phận kết hợp tấm ép theo chiều thẳng đứng tấm đế và tấm phủ để được kết hợp với nhau với tấm thành phần xen giữa; và bộ phận xả tấm đã kết hợp xả tấm đã kết hợp. Theo sáng chế, tấm thành phần để dính vào FPC (Mạch in mềm) hoặc v.v., có thể tự động được tạo thành và được cấp một cách đồng thời, sao cho năng suất và hiệu suất liên quan tới việc cấp tấm thành phần có thể được nâng cao, sự tạo thành chất ngoại lai có thể được giảm bớt đáng kể và tấm thành phần có thể được cấp một cách riêng rẽ.

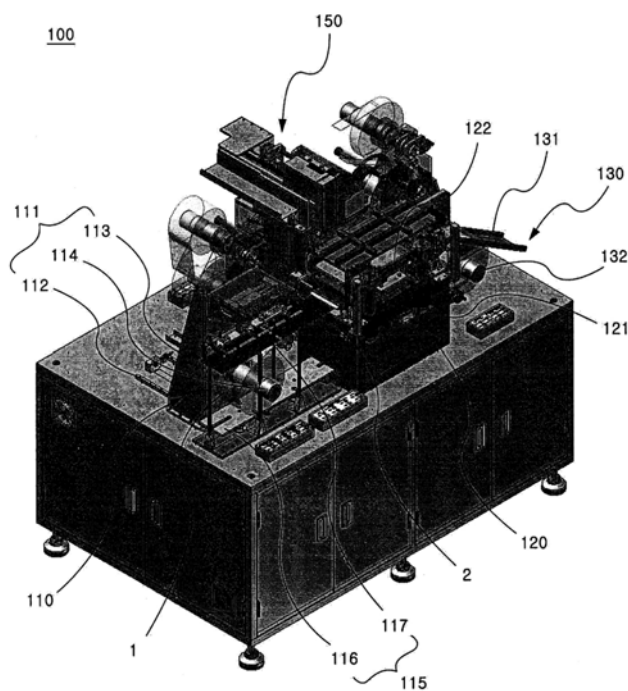

- (11) **1-0021613**
 (15) 30.07.2019 (51)⁷ **C07D 471/08**, A61K 31/439, 31/404, 31/416, 31/4184, 31/428, 31/437, A61P 3/04, 3/06, 3/10
- (21) 1-2014-02435 (22) 21.12.2012
 (86) PCT/IN2012/000842 21.12.2012 (87) WO2013/111150A1 01.08.2013
 (30) 4526/CHE/2011 22.12.2011 IN
 (45) 25.09.2019 378 (43) 25.12.2014 321
- (73) CONNEXIOS LIFE SCIENCES PVT. LTD. (IN)
 No. 49, Shilpa Vidya, First Main Road, J P Nagar 3rd Phase, Bangalore 560078, India
- (72) RAO, Jagannath Madanahalli Ranganath (IN), VENKATESHAM, Uppala (IN), DOPPALAPUDI, Sivanageswara Rao (IN), KENCHEGOWDA, Bommegowda Yadaganahalli (IN), FERNAND, George (IN), GEORGE, Jenson (IN), MADHAVAN, G R (IN), NAIDU, Gorle Paidapu (IN), KADAMBARI, V. S. Naga Rajesh (IN), JAGANNATH, S (IN), MANIVANNAN, R (IN), KUMAR, T Senthil (IN), KUMAR, B Siva Senthil (IN), MALLIKARJUNA, Rayl (IN)
- (74) Công ty TNHH Quốc tế D & N (D&N INTERNATIONAL CO.,LTD.)
- (54) HỢP CHẤT AZA ADAMANTAN VÀ DƯỢC PHẨM CHỨA HỢP CHẤT NÀY
- (57) Sáng chế đề cập đến các hợp chất amit nhất định có khả năng ức chế 11- β -hydroxysteroid dehydrogenaza typ 1 (11 β -HSD-1) và do đó hữu dụng để điều trị một số rối loạn nhất định mà có thể được phòng hoặc điều, trị bằng cách ức chế enzym này. Ngoài ra, sáng chế còn đề cập đến hợp chất và dược phẩm chứa hợp chất này để điều trị một số rối loạn bệnh lý nhất định. Kỳ vọng rằng các hợp chất theo sáng chế hữu dụng để điều trị các tình trạng bệnh lý như bệnh đái tháo đường không phụ thuộc insulin typ 2 (NIDDM), chứng kháng insulin, bệnh béo phì, chứng giảm glucoza khi đói, chứng giảm dung nạp glucoza, rối loạn bệnh lý liên quan đến lipid như bệnh rối loạn mỡ máu, bệnh cao huyết áp cũng như các bệnh khác và các tình trạng bệnh lý khác.

- (11) **1-0021614**
- (15) 30.07.2019 (51)⁷ **G02C 7/06**
- (21) 1-2014-03414 (22) 14.03.2013
- (86) PCT/AU2013/000252 14.03.2013 (87) WO2013/134825A1 19.09.2013
- (30) 2012901026 14.03.2012 AU
- (45) 25.09.2019 378 (43) 25.02.2015 323
- (73) BRIEN HOLDEN VISION INSTITUTE (AU)
Level 4, Rupert Myers Building, Gate 14 Barker Street, University of New South Wales, Sydney, New South Wales 2052, Australia
- (72) SANKARIDURG, Padmaja Rajagopal (AU), FEDTKE, Cathleen (DE), DONOVAN, Leslie Alan (AU), SMITH, Earl Leo III (US), HO, Arthur (AU), HOLDEN, Brien Anthony (AU)
- (74) Công ty TNHH Quốc tế D & N (D&N INTERNATIONAL CO.,LTD.)
- (54) THẤU KÍNH DỪNG CHO MẮT CẬN THỊ, PHƯƠNG PHÁP TẠO RA THẤU KÍNH DỪNG CHO MẮT CẬN THỊ VÀ PHƯƠNG PHÁP SẢN XUẤT THẤU KÍNH MẮT NÀY
- (57) Bộ phận thấu kính dừng cho mắt cận thị gồm vùng nhìn xa ở phía trên và vùng nhìn gần ở phía dưới. Vùng nhìn xa ở phía trên gồm vùng trung tâm với độ khúc xạ thứ nhất để nhìn rõ ở khoảng cách xa và các vùng ngoại vi có độ khúc xạ tương đối dương so với độ khúc xạ thứ nhất. Vùng nhìn gần ở phía dưới có vùng trung tâm có độ khúc xạ tương đối dương so với độ khúc xạ thứ nhất để giải thích cho sự chậm điều tiết. Độ khúc xạ của các vùng ngoại vi của vùng nhìn gần ở phía dưới là một giá trị trong số: i) bằng với độ khúc xạ của vùng trung tâm của vùng nhìn gần ở phía dưới, ii) tương đối dương so với độ khúc xạ của vùng trung tâm của vùng nhìn gần ở phía dưới. Sáng chế còn đề cập đến phương pháp tạo ra thấu kính dừng cho mắt cận thị và phương pháp sản xuất thấu kính để dừng trước mắt.

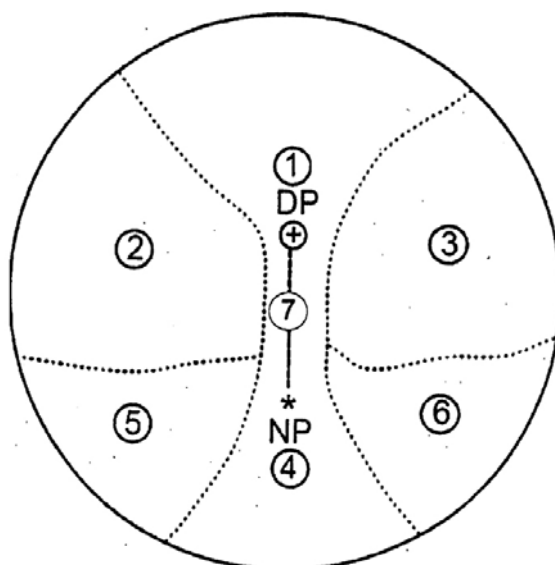

- (11) **1-0021615**
(15) 30.07.2019 (51)⁷ **G01M 3/02**, 3/28, 3/32
(21) 1-2014-03995 (22) 01.05.2012
(86) PCT/IB2012/052168 01.05.2012 (87) WO2013/164662 07.11.2013
(45) 25.09.2019 378 (43) 25.11.2015 332
(73) CTR MANUFACTURING INDUSTRIES LIMITED (IN)
Nagar Road, Poona 411 014, Maharashtra, India
(72) WAKCHAURE, Vijaykumar, K. (IN)
(74) Công ty TNHH T&T INVENMARK Sở hữu trí tuệ Quốc tế (T&T INVENMARK CO., LTD.)
(54) **CƠ CẤU PHÁT HIỆN SỰ RÒ RỈ CỦA CHẤT LƯU**
(57) Sáng chế đề cập đến việc phát hiện sự rò rỉ của chất lưu. Cụ thể hơn, sáng chế đề cập đến cơ cấu phát hiện sự rò rỉ của chất lưu trong ống tháo chất lưu (1) được lắp vào máy biến áp điện. Cơ cấu này bao gồm ngăn gom chất lưu (3) được lắp vào phần dưới của ống tháo chất lưu (1) và chuyển mạch mức chất lưu (6) được bố trí trong ngăn gom chất lưu (3) để phát tín hiệu báo động để biểu thị sự rò rỉ của chất lưu.

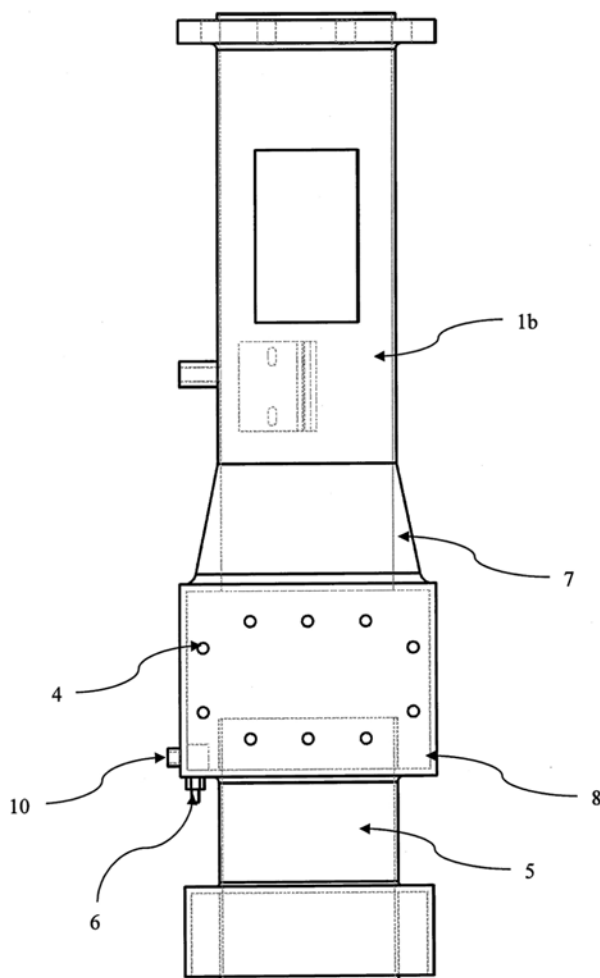

- (11) **1-0021616**
(15) 30.07.2019 (51)⁷ **A61K 9/51**, 31/506, 47/12, A61P 31/00
- (21) 1-2015-01340 (22) 16.09.2013
(86) PCT/US2013/059936 16.09.2013 (87) WO2014/043618 20.03.2014
(30) 61/702,037 17.09.2012 US
(45) 25.09.2019 378 (43) 26.10.2015 331
- (73) PFIZER INC., (US)
235 East 42nd Street, New York, NY 10017, United States of America
- (72) FIGUEIREDO, Maria (US), PEEKE, Erick (US), DEWITT, David (US), VAN GEEN HOVEN, Christina (US), TROIANO, Greg (US), WRIGHT, James (US), SONG, Young-Ho (KR), WANG, Hong (CN)
- (74) Công ty TNHH Tâm nhìn và Liên danh (VISION & ASSOCIATES CO.LTD.)
- (54) **PHƯƠNG PHÁP BÀO CHẾ HẠT NANO TRỊ LIỆU**
- (57) Sáng chế đề cập đến phương pháp bào chế các hạt nano trị liệu, phương pháp này bao gồm bước kết hợp chất trị liệu với axit hữu cơ. Các hạt nano trị liệu có thể có, ví dụ, tính tải trọng thuốc và/hoặc tính chất giải phóng thuốc được cải thiện.

- (11) **1-0021617**
 (15) 30.07.2019 (51)⁷ **B62M 7/02**, B62J 99/00, 23/00
 (21) 1-2015-02624 (22) 20.07.2015
 (30) 2014-177201 01.09.2014 JP
 (45) 25.09.2019 378 (43) 26.10.2015 331
 (73) HONDA MOTOR CO., LTD. (JP)
 1-1, Minami-Aoyama 2-chome, Minato-ku, Tokyo 107-8556, JAPAN
 (72) Yasuka MORI (JP), Kenji SHIMIZU (JP), Kazuhiro SAKAMOTO (JP), Yoshikata KUBOTA (JP)
 (74) Công ty TNHH Dịch vụ sở hữu trí tuệ ALPHA (ALPHA PLUS CO., LTD.)
 (54) XE KIỂU SCUTO
 (57) Mục đích của sáng chế là đề xuất xe kiểu scutơ trong đó không khí có thể được hút vào phần bên trong của tấm ốp thân đồng thời vẫn đảm bảo được khoảng không bên trong của tấm ốp thân.

Xe kiểu scutơ bao gồm: yên xe để người đi xe ngồi trên đó; bộ lọc không khí và động cơ được bố trí bên dưới yên xe; và tấm ốp thân (20) dùng để che vùng bên dưới yên xe, trong đó tấm ốp thân (20) bao gồm: tấm ốp bên phía sau (30) dùng để che mặt bên của phần sau xe; và phần nhô (21) nhô ra phía ngoài theo chiều rộng của xe trong vùng bên trong tấm ốp bên phía sau (30) theo chiều rộng của xe, lỗ hút không khí (23) mà không khí được hút qua đó vào phần bên trong của tấm ốp thân (20) được tạo ra trên một phần của thành theo chu vi của phần nhô (21), và phần miệng (31) được tạo ra trên tấm ốp bên phía sau (30) theo cách bao quanh mép theo chu vi của phần nhô (21) khi nhìn từ phía bên của xe, và theo chiều rộng của xe, đầu ngoài (23v) của lỗ hút không khí (23) theo chiều rộng của xe được bố trí bên trong đầu ngoài (31v) của phần miệng (31) được tạo ra trên tấm ốp bên phía sau (30) theo chiều rộng của xe.

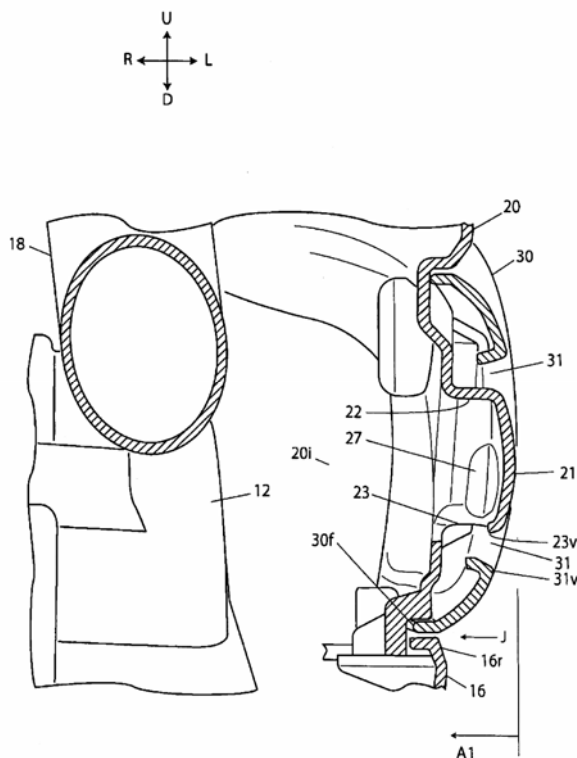

- (11) **1-0021618**
- (15) 30.07.2019 (51)⁷ **G07D 13/00**, 11/00
- (21) 1-2015-03298 (22) 08.07.2013
- (86) PCT/CN2013/078971 08.07.2013 (87) WO2014/153900A1 02.10.2014
- (30) 201310108591.X 29.03.2013 CN
- (45) 25.09.2019 378 (43) 25.01.2016 334
- (73) GRG BANKING EQUIPMENT CO., LTD. (CN)
9 Kelin Road, Science City, Luogang District, Guangzhou, Guangdong 510663, P. R. China
- (72) LUO, Panfeng (CN), TAN, Dong (CN)
- (74) Công ty TNHH Sở hữu trí tuệ WINCO (WINCO CO., LTD.)
- (54) CƠ CẤU PHÂN PHỐI/TIẾP NHẬN TỜ TIỀN VÀ THIẾT BỊ XỬ LÝ TỜ TIỀN CÓ CƠ CẤU NÀY
- (57) Sáng chế đề cập tới cơ cấu phân phối/tiếp nhận tờ tiền của thiết bị xử lý tờ tiền có vỏ và vách ngăn, vách ngăn này là chi tiết chắn đàn hồi, chi tiết chắn đàn hồi có một đầu được cố định so với vỏ và đầu kia là đầu tự do, và chi tiết chắn đàn hồi được bố trí trong hành trình đi ra của các tờ tiền. Khi cơ cấu phân phối/tiếp nhận tờ tiền hoạt động, sau khi các tờ tiền được đưa ra nhờ cơ cấu vận chuyển phân phối tờ tiền, các tờ tiền rơi lên chi tiết chắn đàn hồi, và chi tiết chắn đàn hồi tạo ra lực đỡ cho các tờ tiền. Khi tất cả các tờ tiền được đưa ra ngoài, các tờ tiền được đẩy bởi tấm đẩy tờ tiền để tác dụng lực đẩy lên chi tiết chắn đàn hồi, và lúc này chi tiết chắn đàn hồi tạo ra trạng thái biến dạng dẻo để làm cho các tờ tiền và tấm đẩy tờ tiền đi qua chi tiết chắn đàn hồi cùng nhau nhằm thực hiện tiếp các hoạt động sau đó. Ngoài ra, sáng chế còn đề cập tới thiết bị xử lý tờ tiền có cơ cấu phân phối/tiếp nhận tờ tiền này.

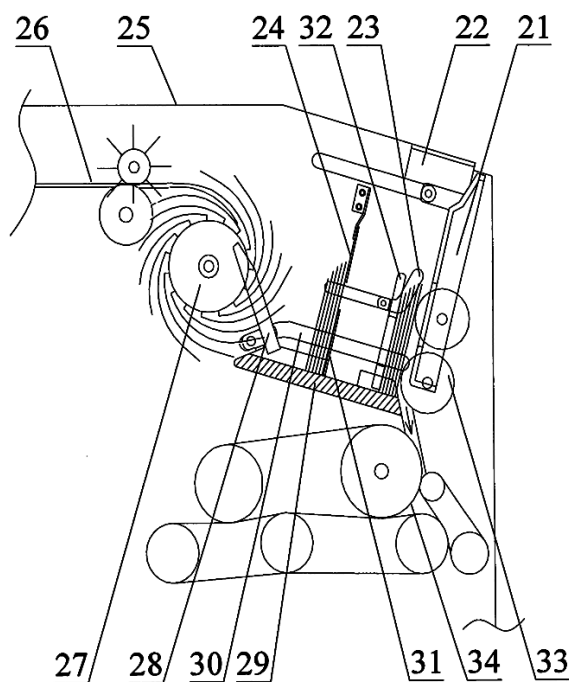

- (11) **1-0021619**
- (15) 30.07.2019 (51)⁷ **G07D 11/00**
- (21) 1-2015-04078 (22) 25.04.2014
- (86) PCT/CN2014/076205 25.04.2014 (87) WO2015/003519A1 15.01.2015
- (30) 201310292039.0 11.07.2013 CN
- (45) 25.09.2019 378 (43) 25.04.2016 337
- (73) GRG BANKING EQUIPMENT CO., LTD. (CN)
9 Kelin Road, Science City, Luogang District, Guangzhou, Guangdong 510663, P. R. China
- (72) XIA, Zhigao (CN)
- (74) Công ty TNHH Sở hữu trí tuệ WINCO (WINCO CO., LTD.)
- (54) THIẾT BỊ TIẾP NHẬN TỜ TIỀN VÀ CƠ CẤU KIỂM SOÁT DI CHUYỂN CỦA BÁNH XE CÁNH QUẠT
- (57) Sáng chế đề cập tới thiết bị tiếp nhận tờ tiền và cơ cấu kiểm soát di chuyển của bánh xe cánh quạt. Thiết bị tiếp nhận tờ tiền theo sáng chế bao gồm; khung đỡ; hai bánh xe trục lăn được bố trí ở cửa nạp của thiết bị tiếp nhận tờ tiền và được làm thích ứng để đưa vào các tờ tiền bằng cách kẹp; bánh xe cánh quạt được lắp trên khung đỡ nhờ trục quay, bánh xe cánh quạt này được nối với hai bánh xe trục lăn và được làm thích ứng để vận chuyển các tờ tiền được phân phối từ hai bánh xe trục lăn theo cách vận chuyển các tờ tiền và quay ở tốc độ cao; và tấm đỡ, nằm bên dưới bánh xe cánh quạt, được làm thích ứng để vận chuyển các tờ tiền được phân phối từ bánh xe cánh quạt. Thiết bị tiếp nhận tờ tiền còn có cơ cấu kiểm soát di chuyển của bánh xe cánh quạt được làm thích ứng để kiểm soát di chuyển lên và xuống của bánh xe cánh quạt và điều khiển tấm đỡ di chuyển xuống dưới theo mức độ di chuyển lên trên của bánh xe cánh quạt nhằm mở rộng khoảng trống tiếp nhận tờ tiền.

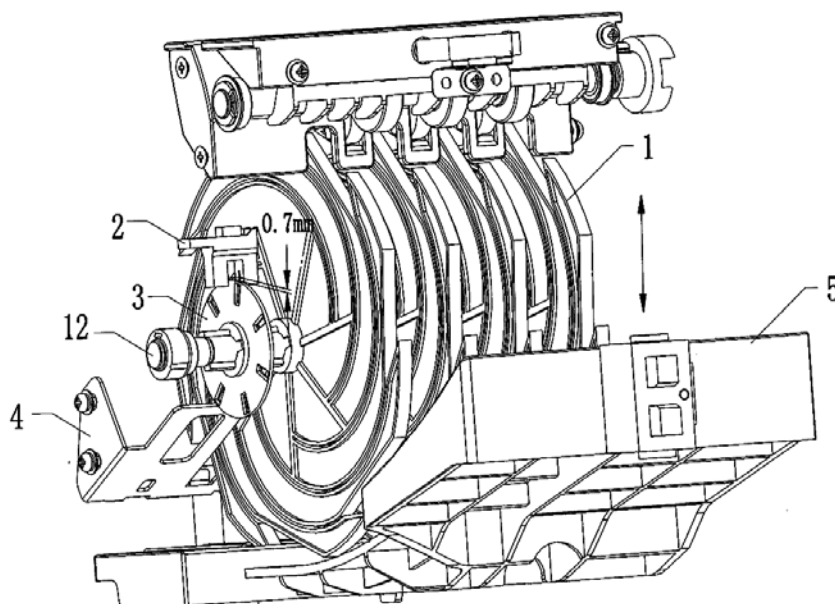

- (11) **1-0021620**
- (15) 30.07.2019 (51)⁷ **G07D 13/00**
- (21) 1-2015-04498 (22) 10.03.2014
- (86) PCT/CN2014/073122 10.03.2014 (87) WO2014/187184 27.11.2014
- (30) 201310195742.X 23.05.2013 CN
- (45) 25.09.2019 378 (43) 25.02.2016 335
- (73) GRG HUITONG FINANCIAL SERVICES CO., LTD. (CN)
9 Kelin Road, Science City, Luogang District, Guangzhou, Guangdong 510663, P.R. China
- (72) LUO, Panfeng (CN), DU, Gaofeng (CN), CHANG, Yang (CN), XU, Chaoyang (CN), YANG, Jianzheng (CN), NING, Qunwei (CN)
- (74) Công ty TNHH Sở hữu trí tuệ WINCO (WINCO CO., LTD.)
- (54) CƠ CẤU BẢO QUẢN TẠM THỜI TỜ TIỀN VÀ THIẾT BỊ XỬ LÝ TỜ TIỀN CÓ CƠ CẤU NÀY
- (57) Sáng chế đề cập tới cơ cấu bảo quản tạm thời tờ tiền và thiết bị xử lý tờ tiền có cơ cấu này. Cơ cấu bảo quản tạm thời tờ tiền của thiết bị xử lý tờ tiền có thân hộp, và còn có thanh kiểu ống lồng điều chỉnh được có một đầu được làm thích ứng để được cố định ở cửa giao dịch của thiết bị xử lý tờ tiền và đầu kiểu ống lồng được nối bản lề với thân hộp. Thân hộp được bố trí trượt được ở cửa giao dịch, và trong trường hợp thanh kiểu ống lồng điều chỉnh được nằm ở cuối hành trình ống lồng của thanh kiểu ống lồng điều chỉnh được, thân hộp được định vị bên ngoài cửa giao dịch, và khoang phân phối tờ tiền trong thân hộp ở trong vùng nhìn thấy được.

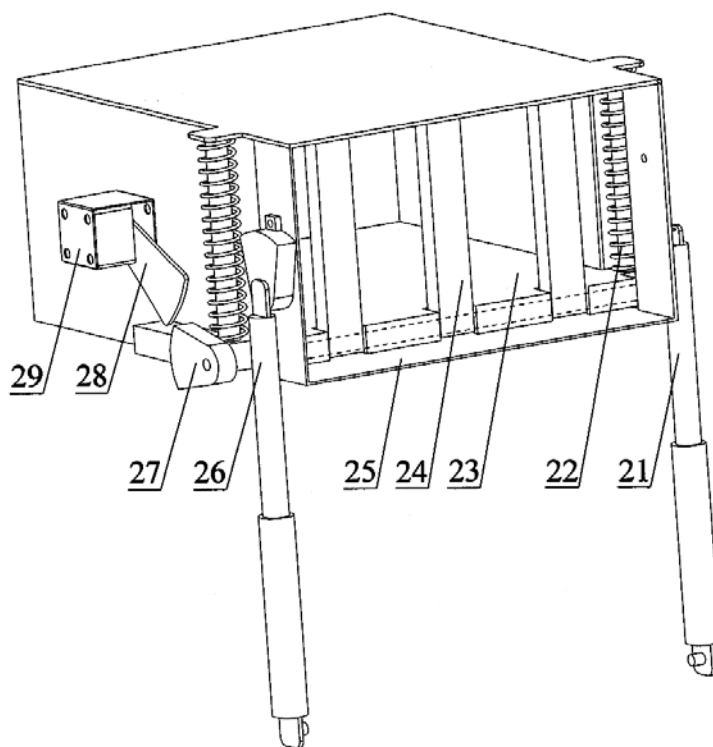

- (11) **1-0021621**
 (15) 30.07.2019 (51)⁷ **A01N 53/08**, A01P 7/04, A01N 25/10, 25/34, 43/36, D06M 15/29, 15/31
- (21) 1-2012-00062 (22) 05.07.2010
 (86) PCT/EP2010/059557 05.07.2010 (87) WO2011/003861 13.01.2011
 (30) 09165019.2 09.07.2009 EP
 09167790.6 13.08.2009 EP
 (45) 25.09.2019 378 (43) 25.12.2012 297
 (73) BASF SE (DE)
 67056 Ludwigshafen, Germany
 (72) LEININGER, Hartmut (DE), STUTZ, Susanne (DE), KARL, Ulrich (DE)
 (74) Công ty Luật TNHH T&G (TGVN)
 (54) **CẤU TRÚC DẠNG TẮM ĐƯỢC HỖ BẰNG HỖN HỢP DIỆT CÔN TRÙNG ĐỂ BẢO VỆ NGƯỜI VÀ/HOẶC VẬT NUÔI VÀ PHƯƠNG PHÁP KIỂM SOÁT CÔN TRÙNG CÓ HẠI TRONG CÔNG TRÌNH XÂY DỰNG SỬ DỤNG CẤU TRÚC NÀY**
 (57) Sáng chế đề cập đến cấu trúc dạng tấm, cụ thể là màn, được hồ hỗn hợp diệt côn trùng chứa:
 a) clorfenapyr và
 b) một hoặc nhiều pyrethroid được chọn từ nhóm gồm:
 alpha-xypermethrin (b1), ðeltamethrin (b2), permethrin (b3) và lambda-xyhalothrin (b4), với lượng nằm trong khoảng (trong mỗi trường hợp tương ứng với cấu trúc dạng tấm)
 a) từ 50 đến 150 mg/m² clorfenapyr;
 b1) từ 50 đến 150 mg/m² alpha-xypermethrin;
 b2) từ 15 đến 45 mg/m² ðeltamethrin;
 b3) từ 50 đến 750 mg/m² permethrin;
 b4) từ 5 đến 30 mg/m² lambda-xyhalothrin,
 mà thích hợp cho việc kiểm soát côn trùng có hại trong công trình xây dựng và để bảo vệ người và vật nuôi khỏi côn trùng có hại này và để tránh các bệnh do côn trùng có hại truyền thông qua vật truyền.

- | | | | | | |
|------|-------------------|------------|-------------------|-------------------|------------|
| (11) | 1-0021622 | | | | |
| (15) | 30.07.2019 | | (51) ⁷ | B65B 67/10 | |
| (21) | 1-2012-00292 | | (22) | 15.07.2010 | |
| (86) | PCT/JP2010/062006 | 15.07.2010 | (87) | WO2011/007843 | 20.01.2011 |
| (30) | 2009-167824 | 16.07.2009 | | JP | |
| (45) | 25.09.2019 | 378 | (43) | 25.06.2012 | 291 |

(73) STRA SYSTEM CO., LTD. (JP)
2-13-6, Kitahara, Asaka-shi, Saitama 351-0036 JAPAN

(72) Yoshiya FURUICHI (JP)

(74) Công ty TNHH FAVI (FAVI CO.,LTD)

(54) DỤNG CỤ THAO TÁC QUẤN MÀNG CĂNG, THIẾT BỊ QUẤN MÀNG CĂNG VÀ MÀNG CĂNG

(57) Sáng chế đề xuất dụng cụ thao tác quấn màng căng trong đó thân lõi, là bộ phận dạng thanh hoặc bộ phận dạng trục hình trụ, được gài vào trong thân cuộn của màng căng có dạng trụ và hai phần kẹp được bố trí ở các mặt đầu đối diện của thân lõi sẽ được kẹp bởi tay người dùng. Phần ghép nối để nối thân lõi và phần kẹp được bố trí ở các đầu đối diện của thân lõi. Cơ cấu gắn/tách được bố trí giữa ít nhất một trong số các phần kẹp của hai phần kẹp và phần ghép nối để lắp và tháo phần kẹp và phần ghép nối một cách dễ dàng. Vì vậy, màng căng có thể được lắp trên thân cuộn theo cách rất đơn giản. Hơn nữa, phần kẹp có thể được giữ bởi lòng bàn tay và các đầu ngón tay được để không. Vì vậy, lực kéo căng của màng căng có thể được tinh chỉnh. Sáng chế cũng đề xuất thiết bị quấn màng căng; và màng căng.

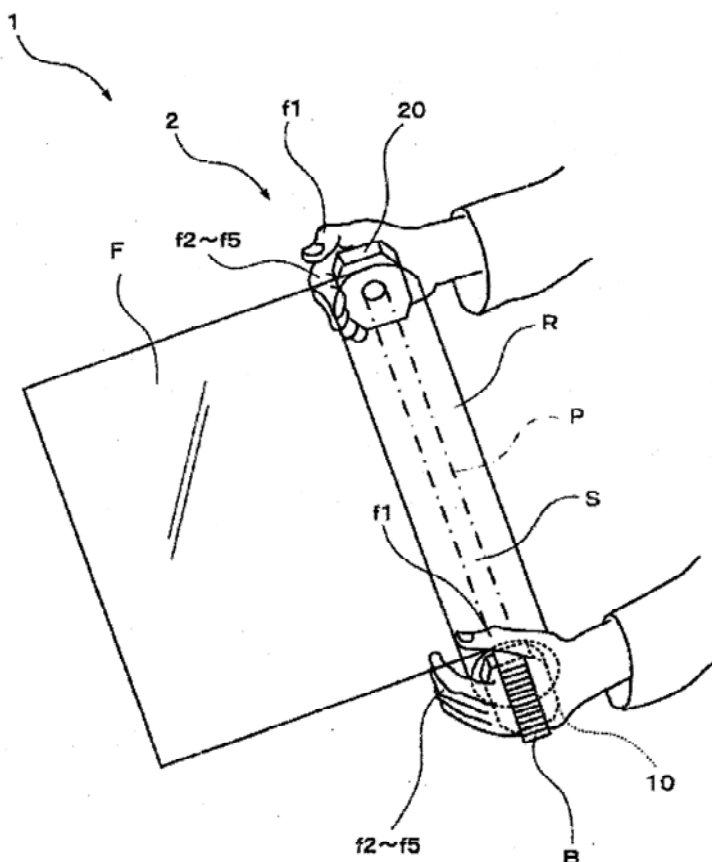

- (11) **1-0021623**
- (15) 30.07.2019 (51)⁷ **A01N 43/54**, 43/40, A01P 13/02
- (21) 1-2012-01163 (22) 27.10.2010
- (86) PCT/US2010/054221 27.10.2010 (87) WO2011/056631 12.05.2011
- (30) 61/255.689 28.10.2009 US
- (45) 25.09.2019 378 (43) 27.08.2012 293
- (73) DOW AGROSCIENCES LLC (US)
9330 Zionsville Road, Indianapolis, Indiana 46268, United States of America
- (72) MANN Richard (US), WEIMER Monte (US), MCVEIGH-NELSON Andrea (US),
ELLIS Andrew (US)
- (74) Công ty Luật TNHH Phạm và Liên danh (PHAM & ASSOCIATES)
- (54) HỖN HỢP THUỐC DIỆT CỎ CÓ TÁC DỤNG HIỆP ĐỒNG, CHẾ PHẨM DIỆT CỎ
CHỨA CHỨNG, PHƯƠNG PHÁP BẢO VỆ CỎ RẾT VÀ CÂY HOA HUỐNG
DƯƠNG, VÀ PHƯƠNG PHÁP PHÒNG TRỪ THỰC VẬT KHÔNG MONG MUỐN
- (57) Sáng chế đề cập đến chế phẩm diệt cỏ chứa (a) fluroxypyr và (b) thuốc diệt cỏ ức chế
ALS với lượng hữu hiệu có tác dụng diệt cỏ, trong đó thuốc diệt cỏ ức chế ALS là
penoxsulam, halosulfuron-metyl, imazamox or imazethapyr, có tác dụng phòng trừ cỏ
dại sau nảy mầm ở nơi trồng lúa, ngũ cốc và các cây trồng lấy hạt, đồng cỏ, bãi chăn thả
gia súc, IVM (thảm thực vật trong vùng công nghiệp), lớp đất mặt.

- (11) **1-0021624**
 (15) 30.07.2019 (51)⁷ **A43B 5/00**, A41F 1/00, B21D 53/48, A44B 1/44, 13/00, 17/00
- (21) 1-2012-02822 (22) 26.02.2010
 (86) PCT/JP2010/053100 26.02.2010 (87) WO2011/104867 01.09.2011
 (45) 25.09.2019 378 (43) 25.12.2012 297
- (73) YKK CORPORATION (JP)
 1, Kandaizumi-cho, Chiyoda-ku, Tokyo 101-8642, Japan
- (72) KAMIYA Yoshitaka (JP), HASEGAWA Kenji (JP)
- (74) Công ty Luật TNHH Phạm và Liên danh (PHAM & ASSOCIATES)
- (54) CHI TIẾT KẸP CHẶT KHUY, PHƯƠNG PHÁP CHẾ TẠO CHI TIẾT KẸP CHẶT KHUY NÀY, VÒNG KHUYẾT VÀ PHƯƠNG PHÁP CHẾ TẠO VÒNG KHUYẾT NÀY
- (57) Sáng chế đề cập đến chi tiết kẹp chặt khuy (10, 60) làm bằng kim loại để gắn chặt khuy (40, 50) như khuy bấm có chốt cắm hoặc khuy trang trí vào vải (1, 2), bao gồm đế (11, 61) dạng tấm và trụ hình trụ (12, 62) nhô ra khỏi vùng tâm của đế (11, 61). Mặt đầu trên của trụ (12, 62) được làm hỏ thành lỗ trên (13), và mặt đầu dưới của trụ (12, 62) được làm hỏ ở vùng tâm của đế (11, 61) thành lỗ dưới (14, 61); chi tiết đóng túi (20, 70) đóng kín bên trong trụ (12, 62) ở phía đầu gân của nó được tạo ra cho chi tiết kẹp chặt khuy (10, 60). Do đó, mẫu vải (1', 2'), mẫu vải này có thể vẫn nằm lại bên trong trụ (12, 62) sau khi được tách hoàn toàn hoặc không hoàn toàn ra khỏi vải (1, 2) khi khuy (40, 50) được gắn chặt vào vải (1, 2), hoặc phần đầu xa được đập nóng của trụ (12, 62) không thể nhìn thấy được từ phía sau của chi tiết kẹp chặt khuy (10, 60) qua lỗ dưới (14, 61). Chi tiết đóng kín (20, 70) là phần đóng kín (20', 70') đã được cắt ra, bằng mũi đột (30), của trụ chưa hoàn thiện (12', 62') của bán thành phẩm (10', 60'), vốn được chế tạo làm chi tiết kẹp chặt khuy (10, 60) và sau đó dịch chuyển bằng mũi đột (30) qua bên trong trụ chưa hoàn thiện (12', 62') về phía đầu dưới. Phần đóng kín (20', 70') này trước khi được cắt ra đóng kín mặt đầu trên của trụ chưa hoàn thiện (12', 62'). Ngoài ra, sáng chế còn đề cập đến phương pháp chế tạo chi tiết kẹp chặt khuy này, vòng khuyết, và phương pháp chế tạo vòng khuyết này.

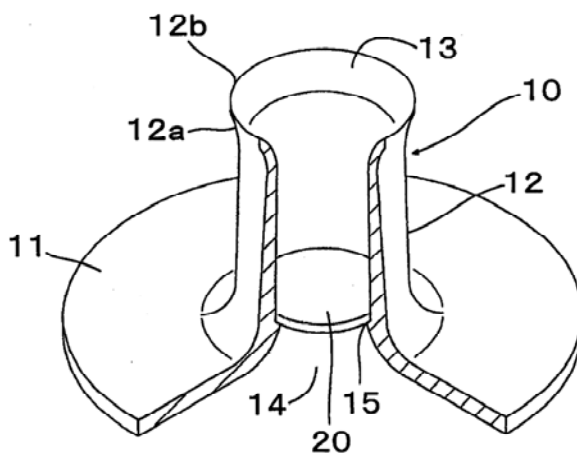

- (11) **1-0021625**
 (15) 30.07.2019 (51)⁷ **G01L 1/22**
 (21) 1-2012-03791 (22) 18.05.2011
 (86) PCT/US2011/037028 18.05.2011 (87) WO2011/146641A2 24.11.2011
 (30) 61/345,782 18.05.2010 US
 (45) 25.09.2019 378 (43) 25.02.2013 299

(73) LOADTEST, INC. (US)
 2631-D N.W. 41st Street, Gainesville, FL 32606, United States of America

(72) HAYES, John, A. (CA)

(74) Công ty TNHH Sở hữu trí tuệ Vàng (GINTASSET CO., LTD.)

(54) KÍCH NÂNG, PHƯƠNG PHÁP VÀ HỆ THỐNG XÁC ĐỊNH TẢI TRỌNG TÁC DỤNG BẰNG KÍCH NÂNG, PHƯƠNG PHÁP ĐO KHẢ NĂNG CHỊU TẢI CỦA CỌC

(57) Sáng chế đề cập tới kích nâng có một hoặc nhiều máy đo biến dạng. Một hoặc nhiều máy đo biến dạng này có thể được bố trí ở trên, ở bên trong, hoặc gắn liền với kích nâng. Khi kích nâng tác dụng tải trọng hoặc lực, một hoặc nhiều bộ phận của kích nâng bị biến dạng hoặc di chuyển do tải trọng tác dụng. Một hoặc nhiều máy đo biến dạng được sử dụng để đo mức độ biến dạng tổng thể hoặc mức độ dịch chuyển để đo mức độ biến dạng. Mức độ biến dạng đo được có thể được sử dụng để xác định độ lớn của tải trọng tác dụng bởi kích nâng. Theo một phương án, các máy đo biến dạng được sử dụng và các kết quả đo mức độ biến dạng có thể được kết hợp để xác định tải trọng tác dụng. Ngoài ra, sáng chế còn đề cập tới phương pháp và hệ thống xác định tải trọng tác dụng bằng kích nâng, và phương pháp đo khả năng chịu tải của cọc.

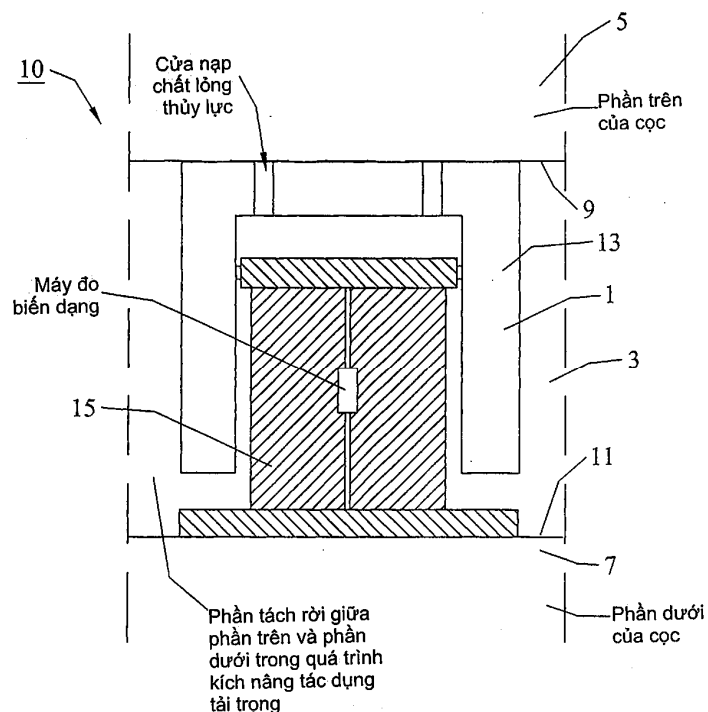

- (11) **1-0021626**
 (15) 30.07.2019 (51)⁷ **D04B 1/22**, A41B 11/00, B29D 35/00
 (21) 1-2015-04125 (22) 28.03.2014
 (86) PCT/JP2014/059117 28.03.2014 (87) WO2014/162995A1 09.10.2014
 (30) 2013-078359 04.04.2013 JP
 (45) 25.09.2019 378 (43) 25.12.2015 333
 (73) SHIMA SEIKI MFG., LTD. (JP)

85, Sakata, Wakayama-shi, Wakayama 641-8511, Japan

(72) NISHINO Kazumi (JP), KINO Takashi (JP)

(74) Công ty TNHH một thành viên Sở hữu trí tuệ VCCI (VCCI-IP CO.,LTD)

(54) PHƯƠNG PHÁP DỆT ĐỒ ĐI CHÂN

(57) Sáng chế đề cập đến phương pháp dệt đồ đi chân. Trong phần đế (4), mũi kim đón (8) trong đó phần sườn bao (3) tiếp nối với phần bên trái và phần bên phải của phần đế (4) được tạo ra trong khi di chuyển đường dệt của giường kim sau (BB), mà trở thành một phần của phần mũi (2), về phía một phía (phải) theo hướng chiều rộng dệt kim. Trong phần sườn bao (3), phần sườn bao (3) ba chiều được tạo ra bằng cách thực hiện bước dệt kim hẹp trong khi tạo ra đường dệt mới tiếp theo đường dệt của giường kim trước (FB) của phần mũi (2), đường dệt của giường kim sau (BB) của phần mũi (2) trong đó mũi kim đón (8) được tạo ra trên phần bên trái (12) và phần bên phải (13) của phần đế (4) trong khi đang được di chuyển về phía bên phải, và đường dệt của mũi kim đón (8).

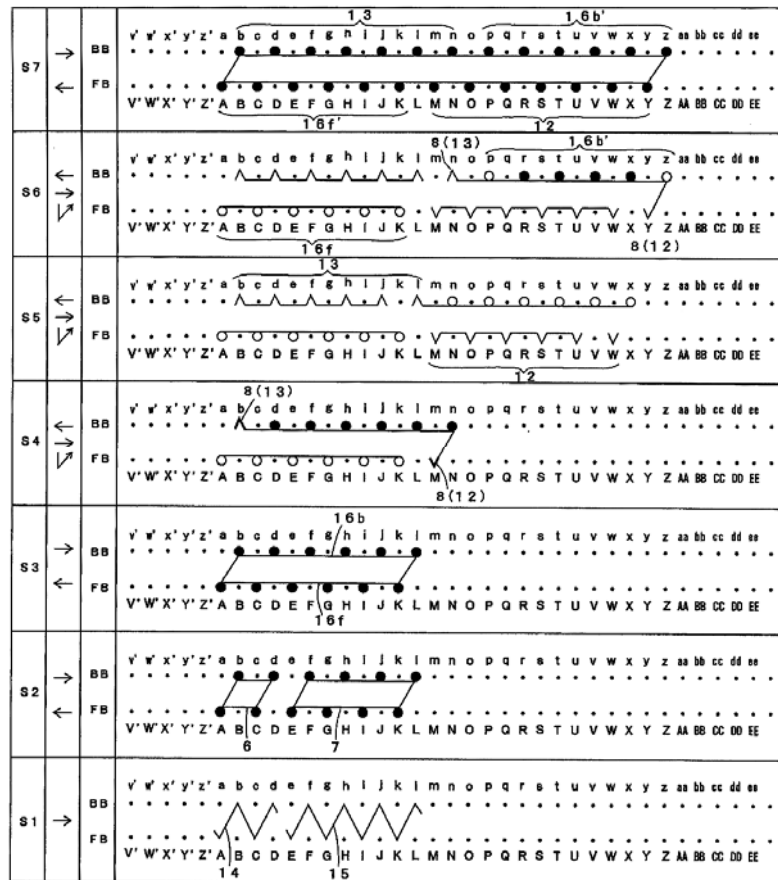

- (11) **1-0021627**
 (15) 30.07.2019
- (51)⁷ **H01L 29/786**, 21/28, 21/336, 21/8238, 21/8242, 21/8247, 27/092, 27/10, 27/108, 27/115, 29/417, 29/788, 29/792
- (21) 1-2015-04874
 (86) PCT/JP2014/062541 01.05.2014
 (30) 2013-106331 20.05.2013
 (45) 25.09.2019 378
 (73) SEMICONDUCTOR ENERGY LABORATORY CO., LTD. (JP)
 398, Hase, Atsugi-shi, Kanagawa, 2430036 JAPAN
- (22) 01.05.2014
 (87) WO2014/188893 27.11.2014
 (87) JP
 (43) 25.02.2016 335
- (72) YAMAZAKI, Shunpei (JP), SUZAWA, Hideomi (JP), OKAZAKI, Yutaka (JP)
 (74) Công ty TNHH T&T INVENMARK Sở hữu trí tuệ Quốc tế (T&T INVENMARK CO., LTD.)
- (54) THIẾT BỊ BÁN DẪN
- (57) Sáng chế đề cập đến thiết bị bán dẫn chứa chất bán dẫn oxit và được tiêu hóa trong khi duy trì các tính chất điện tốt. Trong thiết bị bán dẫn, lớp bán dẫn oxit được bao quanh bởi lớp cách điện bao gồm màng nhôm oxit chứa lượng oxy dư. Oxy dư trong màng nhôm oxit được cấp đến lớp bán dẫn oxit có kênh bằng cách xử lý nhiệt trong quy trình sản xuất thiết bị bán dẫn. Ngoài ra, màng nhôm oxit tạo ra lớp ngăn đối với oxy và hydro. Bởi vậy, có thể ngăn chặn việc loại bỏ oxy ra khỏi lớp bán dẫn oxit bao quanh bởi lớp cách điện bao gồm màng nhôm oxit, và sự xâm nhập của các tạp chất như hydro vào lớp bán dẫn oxit; do vậy, lớp bán dẫn oxit có thể được tạo ra với độ tinh khiết cao. Ngoài ra, lớp điện cực cổng ở trên và ở dưới lớp bán dẫn oxit kiểm soát điện áp ngưỡng một cách hiệu quả.

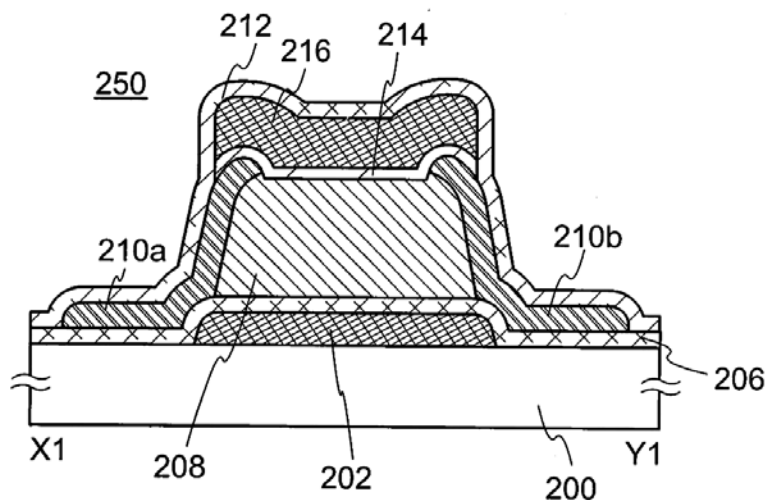

- (11) **1-0021628**
 (15) 30.07.2019
- (21) 1-2017-01507
 (86) PCT/JP2015/077578 29.09.2015
 (30) 2014-202624 30.09.2014 JP
 2014-202623 30.09.2014 JP
 2015-026586 13.02.2015 JP
 2015-167695 27.08.2015 JP
 2015-189278 28.09.2015 JP
 2015-189273 28.09.2015 JP
 2015-189275 28.09.2015 JP
 2015-189276 28.09.2015 JP
- (45) 25.09.2019 378
 (73) NITTO DENKO CORPORATION (JP)
 1-1-2, Shimohozumi, Ibaraki-shi, Osaka 567-8680 Japan
- (72) MIYAI Emi (JP), IKESHIMA, Kentaro (JP), OMINE, Toshiki (JP), MITA, Satoshi (JP), KISHI, Atsushi (JP), UENO, Tomonori (JP)
- (74) Công ty TNHH một thành viên Sở hữu trí tuệ VCCI (VCCI-IP CO.,LTD)
- (54) PHƯƠNG PHÁP SẢN XUẤT MÀNG PHÂN CỰC
- (57) Sáng chế đề cập đến phương pháp sản xuất màng phân cực bao gồm các bước: bước (1) để tạo ra tấm mỏng (a) mà bao gồm màng mang (3) và chất phân cực (1) có độ dày là 10 μ m hoặc nhỏ hơn được tạo ra trên một bề mặt của màng mang (3) và chứa nhựa gốc rượu polyvinyllic; bước (2) để bóc màng mang (3) khỏi tấm mỏng (a); và bước (3) để phủ vật liệu lỏng lên một mặt của tấm mỏng (a) mà từ đó màng mang (3) đã được bóc ra và sau đó làm cứng hoặc hóa cứng vật liệu lỏng để tạo ra lớp nhựa trong suốt (4) có độ dày là 0,2 μ m hoặc lớn hơn, trong đó vật liệu lỏng chứa thành phần nhựa hoặc thành phần hóa cứng được có khả năng tạo ra lớp nhựa. Do đó, phương pháp sản xuất này cho phép thu được màng phân cực mà có khả năng có độ bền đáp ứng trong môi trường được gia nhiệt, thậm chí trong các trường hợp mà ở đó chất phân cực mỏng được sử dụng.

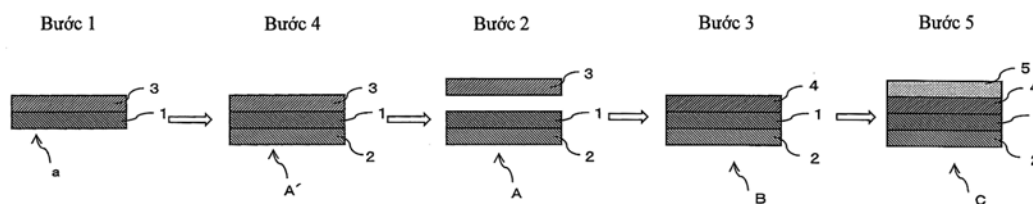

- (11) **1-0021629**
- (15) 30.07.2019 (51)⁷ **G06F 3/041**, 1/16, H04M 1/02
- (21) 1-2013-03904 (22) 30.05.2012
- (86) PCT/IB2012/052699 30.05.2012 (87) WO2012/172448 20.12.2012
- (30) 13/163.070 17.06.2011 US
- (45) 25.09.2019 378 (43) 26.05.2014 314
- (73) NOKIA TECHNOLOGIES OY (FI)
Karaportti 3, FI-02610 Espoo, Finland
- (72) Johan KILDAL (ES), Jyrki Veikko LESKELAE (FI), Mika Allan SALMELA (FI), Jarmo Antero NIKULA (FI), Aki HAPPONEN (FI)
- (74) Công ty TNHH Tâm nhìn và Liên danh (VISION & ASSOCIATES CO.LTD.)
- (54) **PHƯƠNG PHÁP VÀ THIẾT BỊ TRUYỀN TIN NHẮN**
- (57) Sáng chế đề cập đến phương pháp truyền tin nhắn bao gồm các bước: nhận chỉ báo lực uốn vượt quá ngưỡng định trước thứ nhất được tác động lên thiết bị truyền thông, và đáp lại việc nhận chỉ báo lực uốn vượt quá ngưỡng định trước thứ nhất bằng cách làm cho tin nhắn được truyền từ thiết bị truyền thông tới bộ thu từ xa hoặc đáp lại việc nhận chỉ báo tiếp theo rằng lực uốn sau đó giảm xuống dưới ngưỡng định trước thứ hai bằng cách làm cho tin nhắn được truyền từ thiết bị truyền thông tới bộ thu từ xa. Ngoài ra, sáng chế còn đề cập đến thiết bị truyền tin nhắn và vật ghi đọc được bằng máy tính không khả biến liên quan.

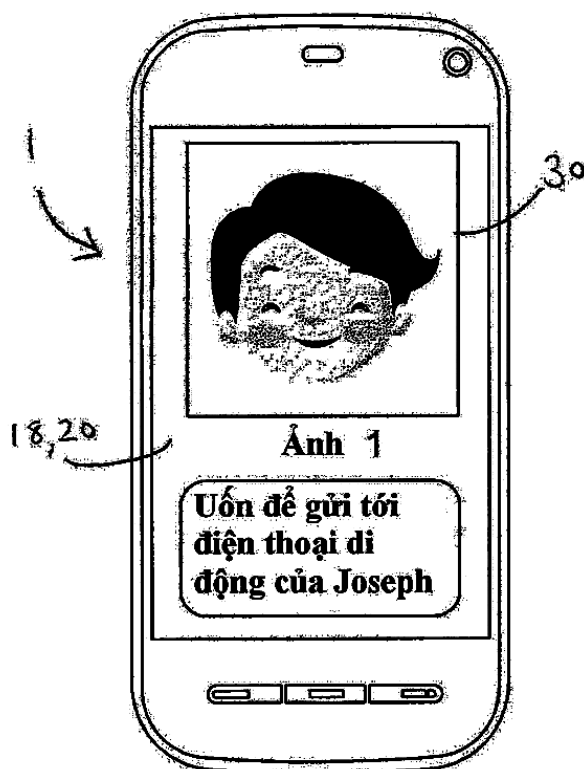

- (11) **1-0021630**
- (15) 30.07.2019 (51)⁷ **B62D 21/09**, 25/20
- (21) 1-2014-03370 (22) 09.04.2013
- (86) PCT/JP2013/060756 09.04.2013 (87) WO2013/154114A1 17.10.2013
- (30) 2012-088943 10.04.2012 JP
- (45) 25.09.2019 378 (43) 26.01.2015 322
- (73) NIPPON STEEL & SUMITOMO METAL CORPORATION (JP)
6-1, Marunouchi 2-chome, Chiyoda-ku, Tokyo 100-8071 Japan
- (72) OTSUKA, Kenichiro (JP), NISHIMURA, Ryuichi (JP), NAKAZAWA, Yoshiaki (JP)
- (74) Công ty TNHH một thành viên Sở hữu trí tuệ VCCI (VCCI-IP CO.,LTD)
- (54) THÂN XE
- (57) Sáng chế đề cập đến thân xe có dầm ngang sàn được cấu thành bởi bề mặt dạng tấm (4a) làm bề mặt trên, phần đỉnh (4b) kề với bề mặt dạng tấm (4a), và bề mặt vách theo chiều dọc (4c) kề với phần đỉnh (4b), có độ bền lớn hơn hoặc bằng 440 MPa, các mặt bích (4e) được tạo nên ở cả hai đầu theo chiều dọc một cách liên tục quanh ít nhất bề mặt dạng tấm (4a), phần đỉnh (4b) và bề mặt vách theo chiều dọc (4c), và dầm ngang sàn (4) được nối với phần hầm (2a) và với ngưỡng cửa bên (3) thông qua các mặt bích (4e). Mặt bích (4e) có độ rộng mặt bích 1_{fc} , ở tâm theo chiều chu vi của phần uốn cong (4e-2), không nhỏ hơn độ rộng mặt bích tối thiểu 1_{fs} của phần uốn cong (4e-2). Theo đó, thân xe mà ngăn được sự biến dạng của dầm ngang sàn (4) và được cải thiện độ bền xoắn được tạo nên vách công.

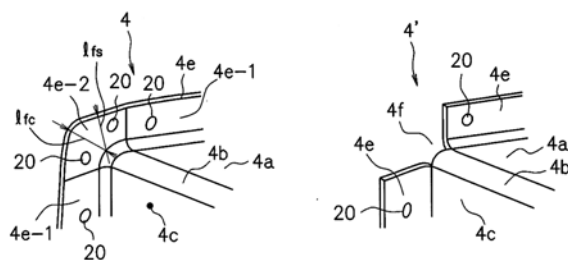
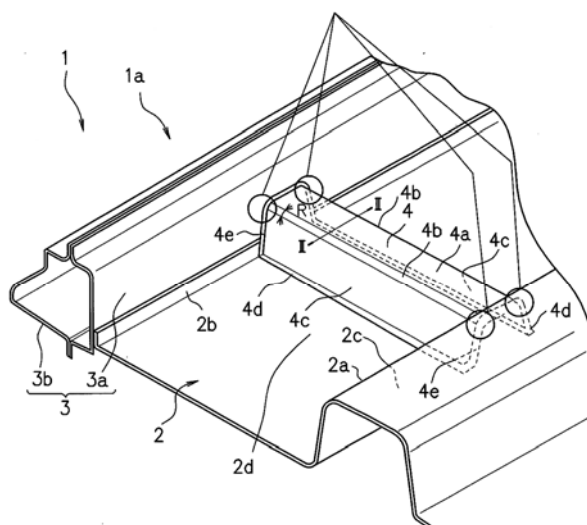

- (11) **1-0021631**
 (15) 30.07.2019
 (21) 1-2014-04434
 (86) PCT/KR2013/005205 12.06.2013
 (30) 10-2012-0064440 15.06.2012
 (45) 25.09.2019 378
 (73) SHINSEKY SYSTEM CO., LTD. (KR)
 628-11 Gojan-ri, Cheongbuk-myeon, Pyeongtaek-si, Gyeonggi-do 451-832, Republic of Korea
- (51)⁷ **G01R 31/28**
 (22) 12.06.2013
 (87) WO2013/187697A1 19.12.2013
 KR
 (43) 25.05.2015 326
- (72) CHO, Yang-yeon (KR)
 (74) Công ty TNHH Tư vấn Phạm Anh Nguyên (ANPHAMCO CO.,LTD.)
 (54) THIẾT BỊ KIỂM TRA BIẾN TÍNH TRÊN DÂY CHUYỀN
 (57) Sáng chế đề cập đến thiết bị kiểm tra biến tính trên dây chuyền bao gồm phần thân chính tạo thành khoảng không trong đó quá trình kiểm tra biến tính cho vật kiểm tra biến tính được thực hiện; bộ thu vào hộp chứa được bố trí trong khu vực đầu vào của phần thân chính mà hộp chứa đựng các vật kiểm tra biến tính được đưa vào; vùng làm nóng được bố trí bên trong phần thân chính để làm nóng hộp chứa đi qua bộ phận thu hộp chứa đến phạm vi nhiệt độ được định trước; vùng làm mát để làm mát hộp chứa, được làm nóng bởi vùng làm nóng, tới nhiệt độ phòng; bộ phận nhả để đưa ra hộp chứa đã được làm mát bởi vùng làm mát.

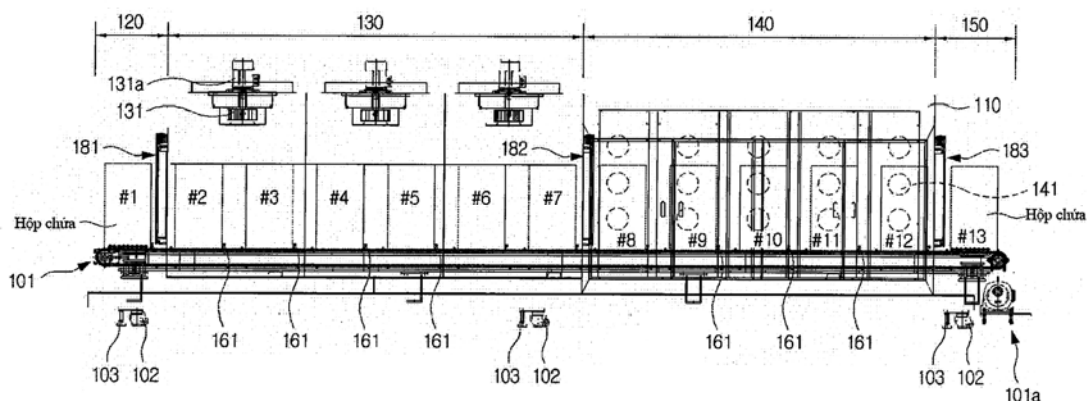

- (11) **1-0021632**
 (15) 30.07.2019 (51)⁷ **C07D 405/14**, A61K 31/427, 31/4375, 31/4439, A61P 35/00, C07D 417/14, 471/04, 493/08
- (21) 1-2015-00983 (22) 25.09.2013
 (86) PCT/EP2013/069892 25.09.2013 (87) WO2014/048939 03.04.2014
 (30) 61/705,791 26.09.2012 US
 61/864,882 12.08.2013 US
 (45) 25.09.2019 378 (43) 25.09.2015 330
- (73) F. HOFFMANN-LA ROCHE AG (CH)
 Grenzacherstrasse 124, CH-4070 Basel, Switzerland
- (72) BLACKABY, Wesley (GB), BURCH, JASON (CA), HODGES, Alastair James (GB), SHARPE, Andrew (GB), SUN, Minghua (US), WANG, Xiaojing (US)
- (74) Công ty TNHH Tâm nhìn và Liên danh (VISION & ASSOCIATES CO.LTD.)
- (54) HỢP CHẤT PYRAZOL-4-YL-HETEROXYCYLYL-CARBOXAMIT ETE VÒNG VÀ DƯỢC PHẨM CHỨA HỢP CHẤT NÀY
- (57) Sáng chế đề cập đến hợp chất pyrazol-4-yl-heteroxyclyl-carboxamit ete vòng có công thức I, bao gồm các chất đồng phân lập thể, chất đồng phân hình học, các chất hỗ biến, và muối dược dụng của nó, trong đó R² là ete vòng và X là thiazolyl, pyrazinyl, pyridinyl, hoặc pyrimidinyl, hữu dụng để ức chế Pim kinaza và để điều trị các chứng rối loạn như bệnh ung thư liên quan đến enzym Pim kinaza. Hợp chất có công thức I được dùng để chẩn đoán in vitro, in situ, và in vivo, để phòng ngừa hoặc điều trị các chứng rối loạn này ở tế bào động vật có vú, hoặc tình trạng bệnh lý kết hợp.

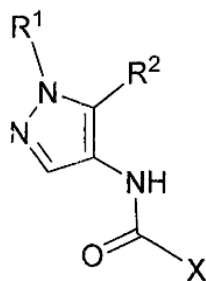

I

(11) **1-0021633**

(15) 30.07.2019

(21) 1-2016-05178

(45) 25.09.2019 378

(76) **LÊ VĂN HIỆP (VN)**

27 ĐX 025 Huỳnh Văn Sỹ, phường Phú Mỹ, thành phố Thủ Dầu Một, tỉnh Bình Dương

(54) **CƠ CẤU HÚT MÙI BỒN CẦU VÀ BỒN CẦU BAO GỒM CƠ CẤU HÚT MÙI NÀY**

(57) Sáng chế đề cập đến cơ cấu hút mùi bồn cầu (1) bao gồm: phần ống hình trụ (11), hai đầu ống được bịt bằng hai hình khuyên (12) sao cho tiết diện mặt cắt ngang có dạng hình chữ U vuông tạo ra khoảng không (13) trong lòng phần ống hình trụ (11) và các hình khuyên (12); các vòng đệm cao su (15) để tạo ra sự bịt kín nước và không khí với mặt đáy của kết nước (22) và mặt trên của bệ ngồi (21); và một đoạn ống (14) có một đầu nối thông với khoảng không (13), đầu còn lại để hở để được nối thông với quạt hút. Sáng chế cũng đề cập đến bồn cầu (2) có cơ cấu hút mùi bồn cầu (1) nêu trên.

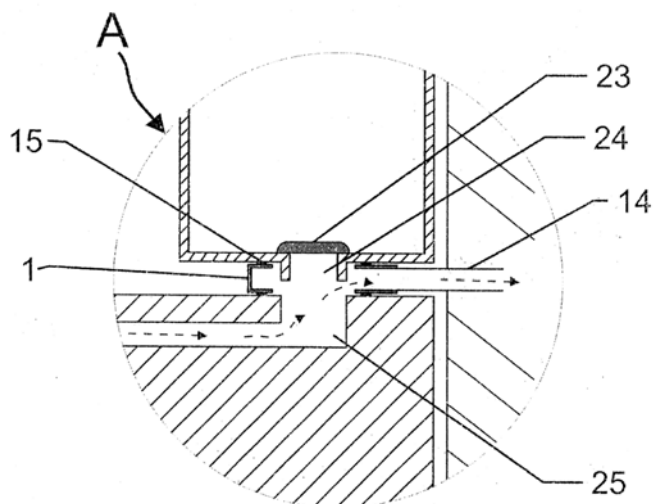

- (11) **1-0021634**
 (15) 01.08.2019 (51)⁷ **H04N 7/50**
 (21) 1-2011-02996 (22) 17.03.2010
 (86) PCT/JP2010/054485 17.03.2010 (87) WO2010/116869A1 14.10.2010
 (30) 2009-093606 08.04.2009 JP
 2009-146509 19.06.2009 JP
 (45) 25.09.2019 378 (43) 27.02.2012 287

(73) SHARP KABUSHIKI KAISHA (JP)

22-22, Nagaike-cho, Abeno-ku, Osaka-shi, Osaka 545-8522, Japan

(72) YAMAMOTO, Tomoyuki (JP), IKAI, Tomohiro (JP)

(74) Công ty TNHH một thành viên Sở hữu trí tuệ VCCI (VCCI-IP CO.,LTD)

(54) THIẾT BỊ MÃ HÓA VIDEO VÀ THIẾT BỊ GIẢI MÃ VIDEO

(57) Sáng chế đề cập đến thiết bị mã hóa video và thiết bị giải mã video có khả năng giảm lượng siêu dữ liệu trong khi vẫn đảm bảo được khả năng cao trong việc chọn các kích cỡ phân chia và các kích cỡ biến đổi được làm thích ứng cho các đặc tính cục bộ của các video. Thiết bị mã hóa video (10) chia video đầu vào thành các khối có kích cỡ định trước và mã hóa video từng khối một. Thiết bị mã hóa video bao gồm: bộ xác định thông số dự báo (102) dùng để quyết định cấu trúc phân chia của khối; bộ tạo ảnh dự báo (103) dùng để tạo các ảnh dự báo, từng phần chia một, như được quy định bởi cấu trúc phân chia; bộ tạo hệ số biến đổi (107) dùng để thực hiện một trong số các biến đổi tần số có trong biến đổi định trước được thiết đặt trước đối với các phần dự báo, nghĩa là, các sự sai khác giữa các ảnh dự báo và video đầu vào; bộ thu nhận hạn chế biến đổi (104) để tạo danh sách ứng viên biến đổi, nghĩa là, các danh sách biến đổi tần số mà được áp dụng cho mỗi phần chia, dựa vào thông tin định dạng phân chia; và bộ mã hóa độ dài biến đổi (108), dựa vào danh sách ứng viên biến đổi và biến đổi được thiết đặt trước, thực hiện mã hóa độ dài biến đổi đối với các cờ lựa chọn biến đổi.

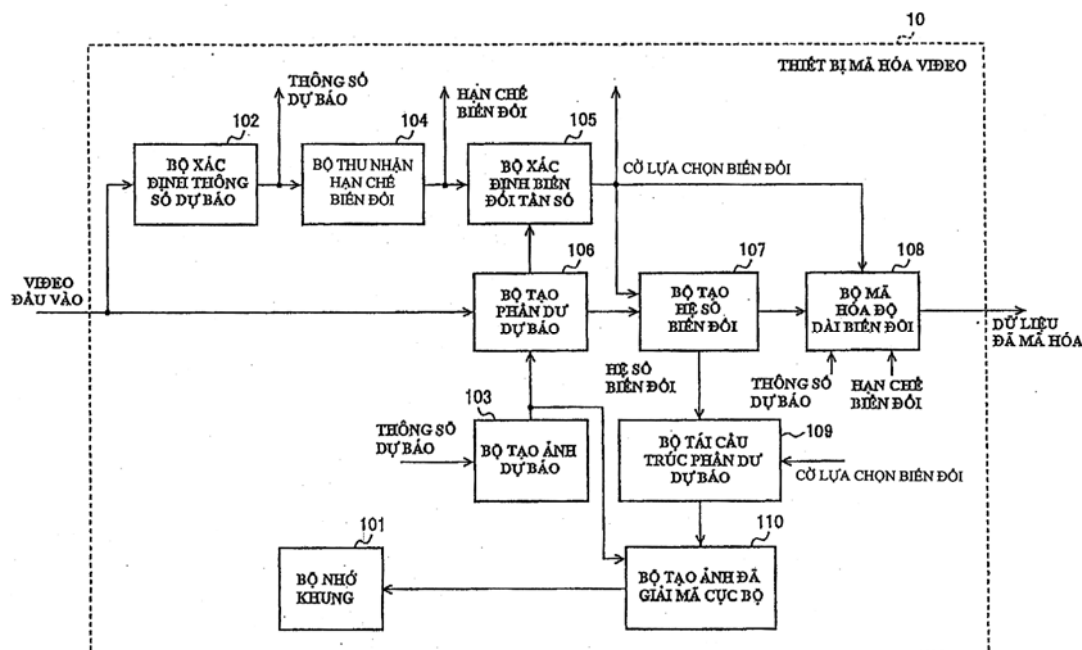

- (11) **1-0021635**
 (15) 06.08.2019 (51)⁷ **H04W 72/04**, H04J 1/00, 11/00
 (21) 1-2011-02339 (22) 15.03.2010
 (86) PCT/JP2010/001848 15.03.2010 (87) WO2010/106786 23.09.2010
 (30) 2009-063031 16.03.2009 JP
 (45) 25.09.2019 378 (43) 26.12.2011 285
 (73) SUN PATENT TRUST (US)

450 Lexington Avenue, 38th Floor, New York, NY 10017, United States of America

(72) Akihiko NISHIO (JP), Seigo NAKAO (JP)

(74) Văn phòng Luật sư Ân Nam (ANNAM IP & LAW)

(54) THIẾT BỊ TRẠM GỐC VÀ PHƯƠNG PHÁP TRUYỀN THÔNG

(57) Sáng chế đề cập đến thiết bị đầu cuối có khả năng giảm số vùng tài nguyên trong dải tần thành phần đường lên mà không cần tăng báo hiệu nếu nhiều tín hiệu xác nhận với dữ liệu đường xuống được tuyến đi tương ứng trong nhiều dải tần thành phần đường xuống được truyền từ một dải tần thành phần đường lên. Thiết bị đầu cuối (200) thực hiện truyền thông sử dụng nhiều dải tần thành phần đường xuống, trong đó bộ phận tiếp nhận PCFICH (208) thu thông tin CF1 chỉ thị số mẫu tín hiệu được sử dụng cho kênh điều khiển để thông tin cấp phát tài nguyên có liên quan tới dữ liệu đường xuống được chỉ tới thiết bị được cấp phát cho một trong số các dải tần thành phần đường xuống, bộ phận ánh xạ (214); thiết lập vùng tài nguyên để tín hiệu xác nhận với dữ liệu đường xuống được cấp phát cho một trong số các dải tần thành phần đường xuống theo thông tin CFI của mỗi của các dải tần thành phần đường xuống trong dải tần thành phần đường lên được thiết lập cho thiết bị đó, và ánh xạ các thông tin xác nhận trong các vùng tài nguyên tương ứng với các dải tần thành phần đường xuống được sử dụng cho việc cấp phát dữ liệu đường xuống.

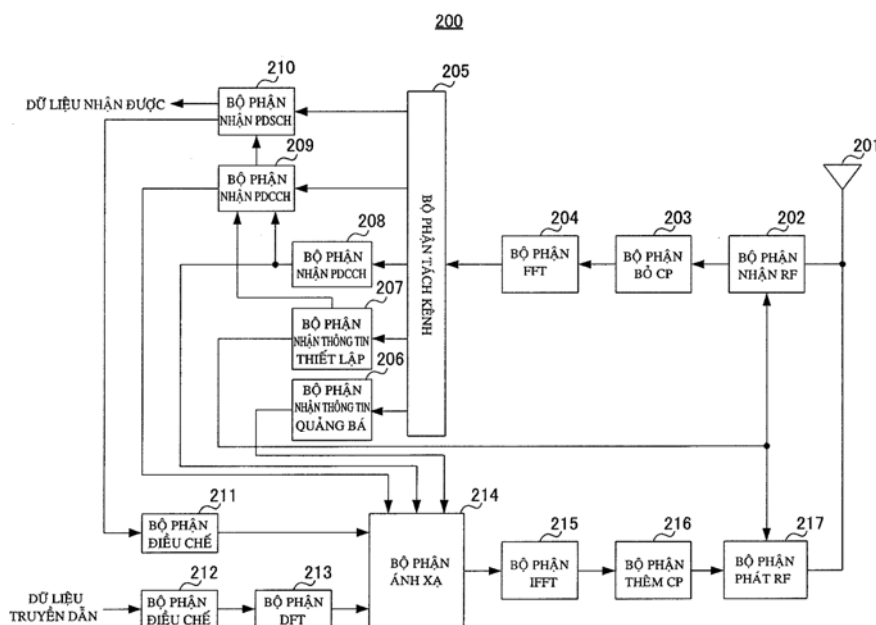

- (11) **1-0021636**
 (15) 06.08.2019 (51)⁷ **A61K 31/10**, A23L 1/29, A61K 31/22, C07C 317/04, 317/06, 317/12, 321/14, 321/18, 321/22, A61P 3/04, 9/10
- (21) 1-2011-00380 (22) 13.07.2009
 (86) PCT/NO2009/000262 13.07.2009 (87) WO2010/008299 21.01.2010
 (30) 08160450.6 15.07.2008 EP
 61/080,804 15.07.2008 US
 (45) 25.09.2019 378 (43) 26.12.2011 285
 (73) PRONOVA BIOPHARMA NORGE AS (NO)
 P.O. Box 420, N-1327 Lysaker, Norway
 (72) HOLMEIDE, Anne, Kristin (NO), HOVLAND, Ragnar (NO), BRANDVANG, Morten (NO)
 (74) Công ty Luật TNHH T&G (TGVN)
 (54) HỢP CHẤT LIPIT CHỨA LƯU HUỖNH, PHƯƠNG PHÁP ĐIỀU CHẾ HỢP CHẤT NÀY, CHẾ PHẨM LIPIT VÀ DƯỢC PHẨM CHỨA HỢP CHẤT NÀY
 (57) Sáng chế đề cập đến hợp chất lipit có công thức chung (I):

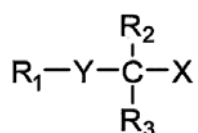

(I)

trong đó R₁ được chọn từ C₁₀-C₂₂ alkyl, C₁₀-C₂₂ alkenyl có 1 đến 6 liên kết đôi, và C₁₀-C₂₂ alkynyl có 1 đến 6 liên kết ba; R₂ và R₃ là giống hoặc khác nhau và có thể được chọn từ các nhóm thế khác nhau; Y được chọn từ lưu huỳnh, sulfoxit, và sulfon; và X là axit carboxylic hoặc dẫn xuất của nó, este của axit carboxylic, carboxylic anhydrua hoặc carboxamid; hoặc muối, phức hoặc solvat dược dụng của nó.

Sáng chế còn đề cập đến dược phẩm, chế phẩm thực phẩm bổ sung và chế phẩm lipit chứa hợp chất lipit này, và quy trình điều chế hợp chất lipit này. Các hợp chất lipit theo sáng chế hữu dụng để làm thuốc hoặc để trị liệu, cụ thể là để điều trị các bệnh liên quan đến tim mạch, chuyển hóa và viêm.

- (11) **1-0021637**
 (15) 06.08.2019 (51)⁷ **A43B 1/04**, 23/02, 5/06, A43C 1/04
 (21) 1-2014-04271 (22) 22.11.2013
 (86) PCT/US2013/071363 22.11.2013 (87) WO2014/085205 05.06.2014
 (30) 13/686,048 27.11.2012 US
 (45) 25.09.2019 378 (43) 25.08.2015 329
 (73) NIKE INNOVATE C.V. (US)
 One Bowerman Drive, Beaverton, OR 97005-6453, United States of America
 (72) PODHAJNY Daniel A. (UY), SHAFFER Benjamin A (US)
 (74) Công ty Luật TNHH Phạm và Liên danh (PHAM & ASSOCIATES)
 (54) GIÀY DÉP CÓ MŨ GIÀY VÀ KẾT CẤU ĐỂ GIÀY ĐƯỢC GẮN CHẶT VÀO MŨ GIÀY NÀY
 (57) Sáng chế đề cập đến giày dép có thể có mũ giày kết hợp phụ kiện dẹt kim. Sợi đơn cài ngang kéo dài qua phụ kiện dẹt kim. Cơ cấu cấp sợi kết hợp có thể được dùng để cài ngang sợi đơn bên trong phụ kiện dẹt kim. Như ví dụ, cơ cấu cấp sợi kết hợp có thể có cần cơ cấu cấp sợi, cần này chuyển động tịnh tiến giữa vị trí co lại và vị trí kéo dài. Khi chế tạo phụ kiện dẹt kim, cơ cấu cấp sợi cài ngang sợi đơn khi cần cơ cấu cấp sợi nằm ở vị trí kéo dài, và sợi đơn không có trong phụ kiện dẹt kim khi cần cơ cấu cấp sợi nằm ở vị trí co lại.

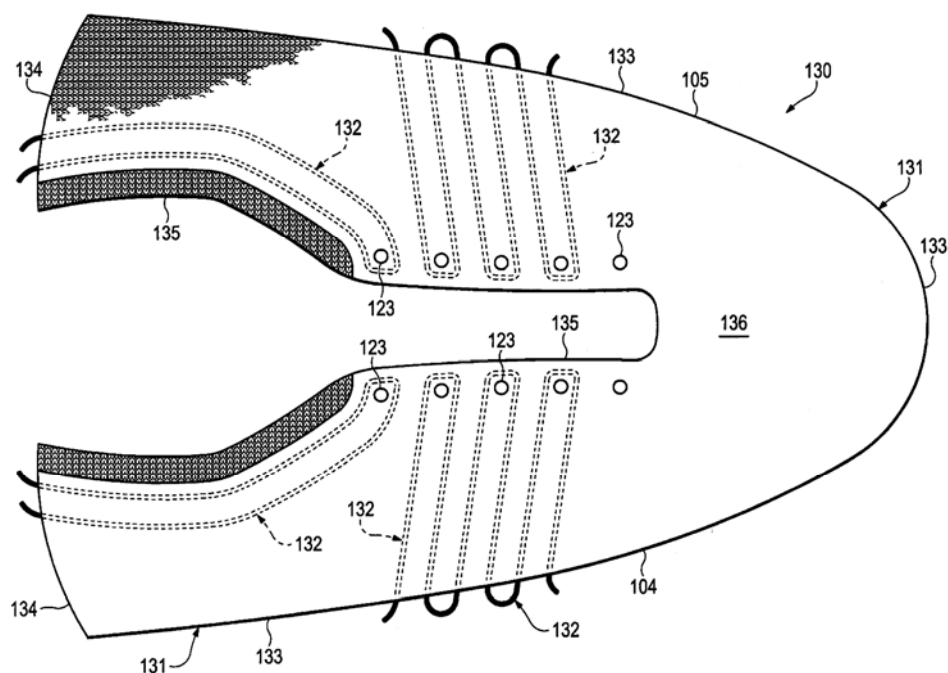

- (11) **1-0021638**
- (15) 06.08.2019 (51)⁷ **A01N 63/00**, 63/02
- (21) 1-2010-00677 (22) 16.09.2008
- (86) PCT/EP2008/062279 16.09.2008 (87) WO2009/037242 26.03.2009
- (30) 07116844.7 20.09.2007 EP
- (45) 25.09.2019 378 (43) 25.04.2011 277
- (73) BAYER CROPSCIENCE LP (US)
2 T.W. Alexander Drive, Room 1115, P.O. Box 12014, Research Triangle Park, NC 27709, United States of America
- (72) SCHOEFL, Ulrich (DE), SCHERER, Maria (DE), HADEN, Egon (DE)
- (74) Công ty TNHH Tâm nhìn và Liên danh (VISION & ASSOCIATES CO.LTD.)
- (54) HỢP PHẦN DIỆT NẤM BAO GỒM CHỦNG DIỆT NẤM VÀ HOẠT CHẤT DIỆT NẤM, CHẤT DIỆT NẤM VÀ PHƯƠNG PHÁP PHÒNG TRỪ NẤM HẠI GÂY BỆNH CÂY
- (57) Sáng chế đề xuất hợp phần có tác dụng diệt nấm, bao gồm:
1) chủng diệt nấm (I) được chọn từ
a) chủng *Bacillus subtilis* có số hiệu nộp lưu NRRL B-21661, và
b) chủng *Bacillus pumilus* có số hiệu nộp lưu NRRL B-30087,
hoặc thể đột biến của các chủng này có tất cả các đặc tính nhận diện của chủng tương ứng, hoặc chất chuyển hóa được sinh ra bởi chủng tương ứng mà có hoạt tính kháng nấm gây bệnh cây, và
2) ít nhất một hợp chất hóa học (II), được chọn từ nhóm hoạt chất từ A) đến F):
A) azol;
B) strobilurin;
C) carboxamit;
D) hợp chất dị vòng;
E) carbamat;
F) thuốc diệt nấm khác;
với lượng hữu hiệu để tạo ra tác dụng hiệp đồng, phương pháp phòng trừ nấm hại bằng cách sử dụng hợp phần của thành phần 1) và 2) và cũng đề cập đến chất diệt nấm và hạt chứa hợp phần này.

- (11) **1-0021639**
- (15) 06.08.2019 (51)⁷ **D04B 1/22, A43B 1/04**
- (21) 1-2015-03335 (22) 27.02.2014
- (86) PCT/US2014/018845 27.02.2014 (87) WO2014/134244 04.09.2014
- (30) 13/781,525 28.02.2013 US
- (45) 25.09.2019 378 (43) 25.11.2015 332
- (73) NIKE INNOVATE C.V. (US)
One Bowerman Drive, Beaverton, OR 97005-6453, United States of America
- (72) DUA Bhupesh (US), HUFFA Bruce (US), MEIR Adrian (US), SHAFFER Benjamin A. (US)
- (74) Công ty Luật TNHH Phạm và Liên danh (PHAM & ASSOCIATES)
- (54) GIÀY DÉP KẾT HỢP VỚI PHỤ KIỆN DỆT KIM VÀ PHỤ KIỆN DỆT KIM DÙNG CHO GIÀY DÉP
- (57) Sáng chế nói chung đề cập đến các giày dép kết hợp phụ kiện dệt kim có mũ giày và lưới dệt kim liên khối. Lưới dệt kim liên khối được tạo ra từ cấu tạo dệt kim liên khối với mũ giày và kéo dài qua vùng cổ của phụ kiện dệt kim. Lưới dệt kim liên khối bao gồm các chi tiết nhô lên tạo ra từ cấu tạo dệt kim liên khối với lưới. Các phương pháp chế tạo phụ kiện dệt kim dùng cho giày dép có thể có dệt kim mũ giày và lưới dệt kim liên khối trong quá trình thực hiện quy trình dệt kim trên máy dệt kim.

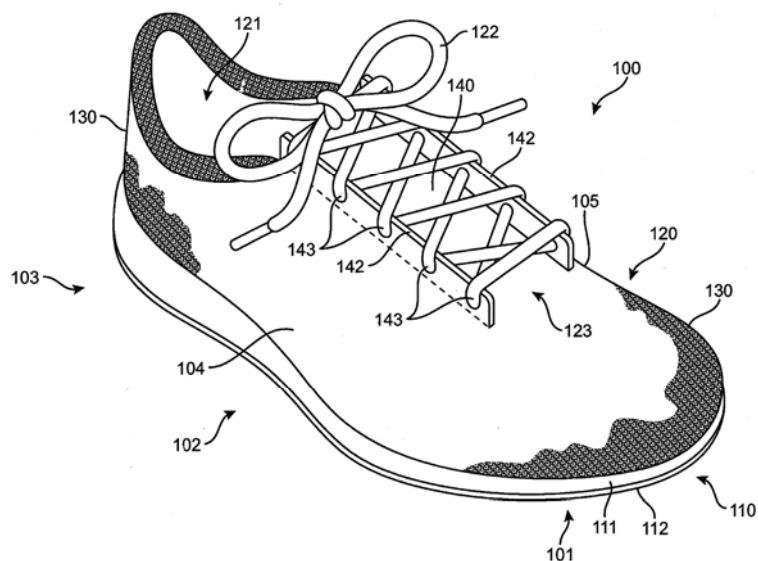

- (11) **1-0021640**
- (15) 06.08.2019 (51)⁷ **A43D 9/00**
- (21) 1-2015-02749 (22) 20.02.2014
- (86) PCT/US2014/017242 20.02.2014 (87) WO2014/130600 28.08.2014
- (30) 13/773,744 22.02.2013 US
- (45) 25.09.2019 378 (43) 25.11.2015 332
- (73) NIKE INNOVATE C.V. (US)
One Bowerman Drive, Beaverton, OR 97005-6453, United States of America
- (72) FISHER Sam (GB), KILMER Jared M. (US), BEREND Thomas (US), LE Tony H. (US)
- (74) Công ty Luật TNHH Phạm và Liên danh (PHAM & ASSOCIATES)
- (54) **HỆ THỐNG CHẾ TẠO LINH HOẠT DÙNG CHO CÁC GIÀY DÉP VÀ PHƯƠNG PHÁP ÉP CÁC CHẤT LIỆU DÙNG CHO GIÀY DÉP**
- (57) Sáng chế đề cập đến hệ thống chế tạo linh hoạt dùng cho các giày dép và phương pháp ép các chất liệu dùng cho giày dép. Hệ thống chế tạo linh hoạt có thể được dùng để làm nóng chảy các lớp chất liệu khác nhau vào nhau để tạo ra giày dép. Hệ thống này bao gồm phần đế, bộ phận giữa và bộ phận trên. Bộ phận giữa bao gồm màng mềm dẻo. Bộ phận giữa có thể được bịt kín với phần đế và chân không có thể được cấp để kéo màng mềm dẻo bên trên các lớp chất liệu đặt trên phần đế. Bộ phận trên có thể được bịt kín từ vào bộ phận giữa sao cho áp suất bên ngoài có thể được cấp đến màng mềm dẻo. Bộ phận giữa và bộ phận trên có thể được dịch chuyển một cách độc lập.

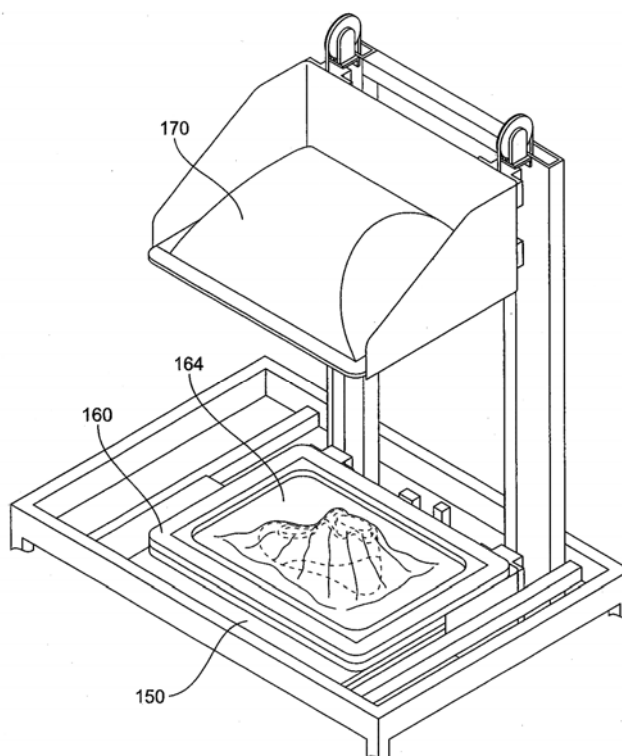

- (11) **1-0021641**
 (15) 06.08.2019 (51)⁷ **B29B 7/00**, B29C 45/00, C08L 23/08, C08J 5/04, C08L 23/04, B29B 9/10, C08L 23/06, 23/12, B29K 23/00, 105/08, 309/08
- (21) 1-2016-02097 (22) 30.07.2014
 (86) PCT/KR2014/007007 30.07.2014 (87) WO2015/115710 06.08.2015
 (30) 10-2014-0011170 29.01.2014 KR
 10-2014-0094716 25.07.2014 KR
 (45) 25.09.2019 378 (43) 25.11.2016 344
 (73) KOREA PALLET POOL CO., LTD. (KR)
 (Dohwa-dong) 63-8 Mapo-daero, Mapo-gu, Seoul, 04157, Republic of Korea.
 (72) SHIN, Yang Jae (KR), CHO, Yun Suk (KR)
 (74) Công ty Luật TNHH ELITE (ELITE LAW FIRM)
 (54) HỖN HỢP CHỨA ÍT NHẤT HAI LOẠI NHỰA VÀ SỢI THỦY TINH, SẢN PHẨM NHỰA CHỨA HỖN HỢP NÀY VÀ PHƯƠNG PHÁP SẢN XUẤT SẢN PHẨM NHỰA NÀY
 (57) Sáng chế đề cập đến hỗn hợp chứa ít nhất hai loại nhựa và các sợi thủy tinh dài. Hỗn hợp này chứa: hỗn hợp nhựa gồm ít nhất hai loại nhựa thành phần; các sợi thủy tinh dài có chiều dài sợi bằng 10 mm hoặc dài hơn; và nhựa trên cơ sở cao su, trong đó sợi thủy tinh dài được sử dụng với lượng từ 3 đến 30 phần trọng lượng và nhựa trên cơ sở cao su được sử dụng với lượng từ 0,5 đến 25 phần trọng lượng, tính theo 100 phần trọng lượng của hỗn hợp nhựa. Ngoài ra, sáng chế còn đề cập đến sản phẩm nhựa chứa hỗn hợp này và phương pháp sản xuất sản phẩm nhựa.

ĐỘ BỀN CHỊU VA ĐẬP

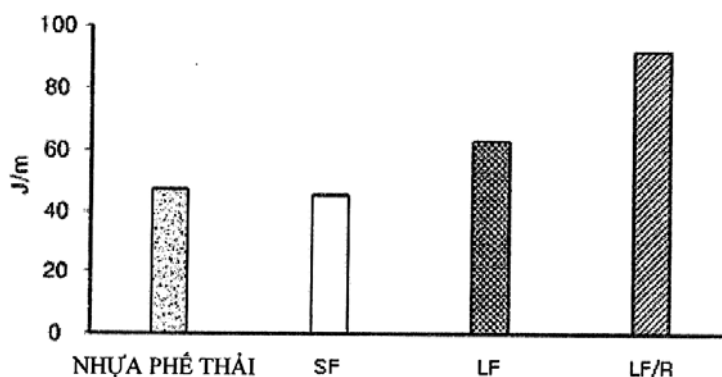

- (11) **1-0021642**
- (15) 06.08.2019 (51)⁷ **A01N 25/02**
- (21) 1-2012-03411 (22) 24.05.2011
- (86) PCT/EP2011/058460 24.05.2011 (87) WO2011/147822 01.12.2011
- (30) 61/348,935 27.05.2010 US
- 10164080.3 27.05.2010 EP
- 61/348,905 27.05.2010 US
- 10164079.5 27.05.2010 EP
- (45) 25.09.2019 378 (43) 25.04.2013 301
- (73) AKZO NOBEL CHEMICALS INTERNATIONAL B.V. (NL)
Velperweg 76, 6824 BM Arnhem, the Netherlands.
- (72) WESTBYE, Peter (SE)
- (74) Công ty TNHH Tư vấn sở hữu trí tuệ Việt (VIET IP CO.,LTD.)
- (54) **CHẾ PHẨM XỬ LÝ THỰC VẬT VÀ PHƯƠNG PHÁP XỬ LÝ THỰC VẬT NHỜ SỬ DỤNG CHẾ PHẨM NÀY**
- (57) Sáng chế đề xuất chế phẩm xử lý thực vật chứa ít nhất một trong số thuốc trừ vật hại và chất điều hòa tăng trưởng thực vật; axyl morpholin có công thức (I)

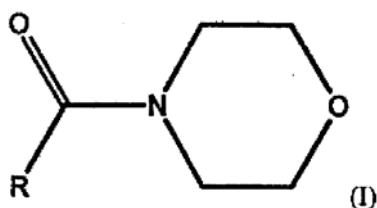

trong đó R là H, CH₃ hoặc C₂H₅, và đồng dung môi không proton phân cực không phải là axyl morpholin có công thức (I).

Chế phẩm này có thể được sử dụng trong việc xử lý thực vật, và đặc biệt là rất thích hợp để ứng dụng làm chế phẩm đậm đặc dễ tan.

- (11) **1-0021643**
 (15) 06.08.2019 (51)⁷ **B08B 9/093**, B63B 57/02, H02K 49/06, 49/10
 (21) 1-2012-01412 (22) 27.09.2010
 (86) PCT/SE2010/051035 27.09.2010 (87) WO2011/053221A1 05.05.2011
 (30) 0950791-4 26.10.2009 SE
 (45) 25.09.2019 378 (43) 27.08.2012 293

(73) ALFA LAVAL CORPORATE AB (SE)

P. O. Box 73, SE-221 00 Lund, Sweden

(72) DANIELSSON, Jan (SE), HJORSLEV, Leon (DK)

(74) Công ty TNHH Sở hữu trí tuệ WINCO (WINCO CO., LTD.)

(54) **HỆ THỐNG DẪN ĐỘNG DÙNG CHO THIẾT BỊ LÀM SẠCH BỂ CHỨA VÀ THIẾT BỊ LÀM SẠCH BỂ CHỨA CÓ HỆ THỐNG DẪN ĐỘNG NÀY**

(57) Sáng chế đề cập tới hệ thống dẫn động (100) dùng cho thiết bị làm sạch bể chứa (1) bao gồm cơ cấu phanh để điều chỉnh tốc độ của mối ghép trễ từ, trong đó cơ cấu phanh này được bố trí gần bộ phận ghép thứ hai của mối ghép trễ từ, và trong đó cơ cấu phanh này bao gồm các bộ phận phanh tương tác với bộ phận ghép thứ hai của mối ghép trễ từ để điều chỉnh chuyển động quay của bộ phận ghép thứ hai của mối ghép trễ từ. Ngoài ra, sáng chế còn đề cập đến thiết bị làm sạch bể chứa (1) có hệ thống dẫn động (100) nêu trên.

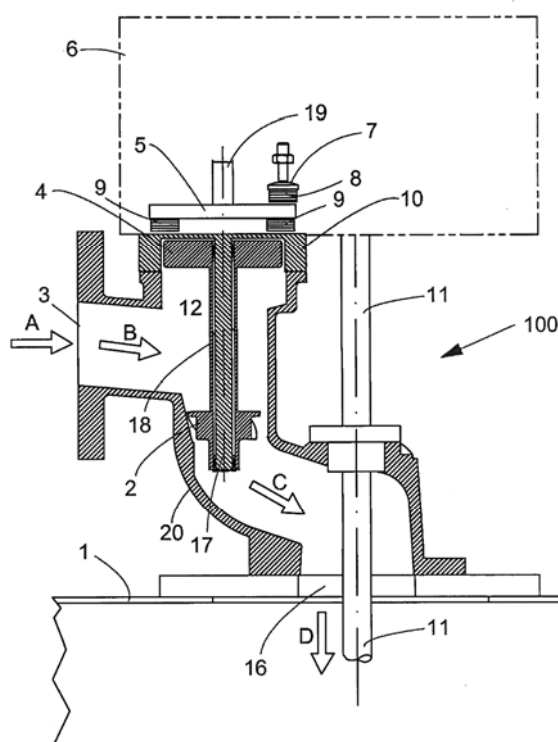

- (11) **1-0021644**
- (15) 06.08.2019 (51)⁷ **H04W 8/22**
- (21) 1-2015-04188 (22) 03.04.2013
- (86) PCT/CN2013/073695 03.04.2013 (87) WO2014/161169A1 09.10.2014
- (45) 25.09.2019 378 (43) 25.03.2016 336
- (73) HUAWEI TECHNOLOGIES CO., LTD. (CN)
Huawei Administration Building, Bantian, Longgang, Shenzhen, Guangdong 518129, China
- (72) GUO, Yi (CN), LIN, Bo (CN)
- (74) Công ty TNHH một thành viên Sở hữu trí tuệ VCCI (VCCI-IP CO.,LTD)
- (54) PHƯƠNG PHÁP THU NHẬN THÔNG TIN KHẢ NĂNG THIẾT BỊ NGƯỜI DÙNG, TRẠM GỐC ĐÍCH VÀ THIẾT BỊ NGƯỜI DÙNG
- (57) Sáng chế đề xuất phương pháp thu nhận thông tin khả năng (Capability) thiết bị người dùng (UE - User Equipment), thiết bị đầu cuối, và trạm gốc. Phương pháp để thu được thông tin khả năng UE theo sáng chế bao gồm: thu, bởi trạm gốc đích, yêu cầu chuyển giao được gửi bởi thiết bị mạng lõi hoặc trạm gốc nguồn, trong đó yêu cầu chuyển giao mang thông tin khả năng UE thứ nhất; và nếu thông tin khả năng UE thứ nhất chỉ báo thông tin khả năng không đầy đủ của UE, sau khi UE được chuyển giao tới trạm gốc đích, trạm gốc đích xác định, theo thông tin khả năng UE thứ nhất, xem có thu nhận hay không thông tin khả năng đầy đủ của UE. Phương pháp này thực hiện điều này trong xử lý chuyển giao, trạm gốc đích có thể xác định rằng thông tin khả năng UE thu được có được đầy đủ hay không, và xác định, theo thông tin khả năng UE thứ nhất, xem có thu nhận hay không thông tin khả năng đầy đủ của UE.

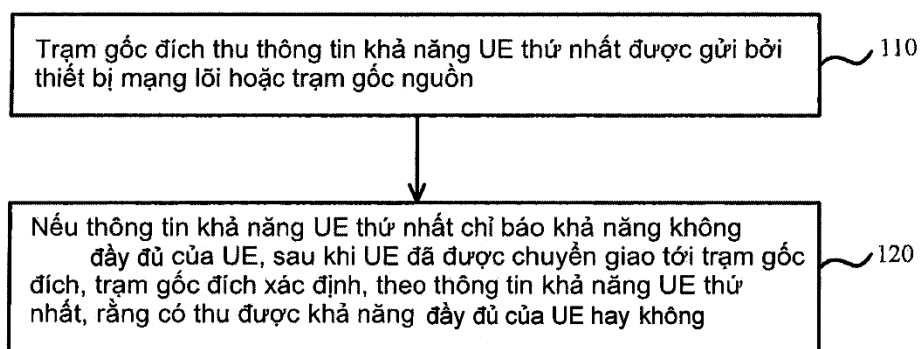

- (11) **1-0021645**
- (15) 06.08.2019 (51)⁷ **H04W 76/02**
- (21) 1-2016-00239 (22) 30.04.2014
- (86) PCT/CN2014/076554 30.04.2014 (87) WO2014/177054 06.11.2014
- (30) 13/886,112 02.05.2013 US
- (45) 25.09.2019 378 (43) 25.03.2016 336
- (73) HUAWEI TECHNOLOGIES CO., LTD. (CN)
Huawei Administration Building, Bantian, Longgang, Shenzhen, Guangdong 518129, China
- (72) DJUKIC, Petar (CA), AU, Kelvin Kar Kin (CA), ZHANG, Liqing (CA), MA, Jianglei (CA)
- (74) Công ty Luật TNHH Phạm và Liên danh (PHAM & ASSOCIATES)
- (54) PHƯƠNG PHÁP DÒ NGUỒN TRUYỀN, PHƯƠNG PHÁP CHỈ BÁO NGUỒN TRUYỀN, TRẠM CƠ SỞ VÀ THIẾT BỊ NGƯỜI DÙNG
- (57) Sáng chế đề cập đến phương pháp nhận dạng nguồn truyền, trong đó phương pháp này bao gồm bước nhận, bởi thiết bị mạng thứ nhất, dữ liệu truyền thứ nhất bao gồm danh tính (identification - ID) nguồn thứ nhất tường minh. ID nguồn thứ nhất này được bổ sung vào danh sách các ID nguồn đang hoạt động. Thiết bị mạng thứ nhất nhận dữ liệu truyền thứ hai. Dữ liệu truyền thứ hai này không bao gồm ID nguồn thứ hai tường minh. Thiết bị mạng thứ nhất xác định ID nguồn thứ hai nhờ sử dụng danh sách các ID nguồn đang hoạt động này.

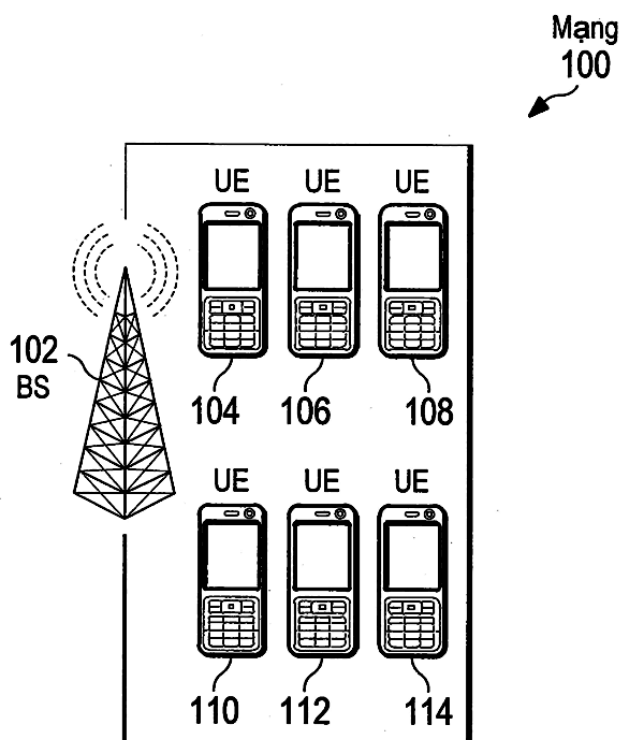

- (11) **1-0021646**
- (15) 06.08.2019
- (21) 1-2009-02284
- (86) PCT/JP2008/001085 25.04.2008
- (30) 2007-116942 26.04.2007 JP
- 2007-116943 26.04.2007 JP
- 2007-116944 26.04.2007 JP
- 2007-116945 26.04.2007 JP
- 2007-116947 26.04.2007 JP
- 2007-288378 06.11.2007 JP
- 2007-289497 07.11.2007 JP
- 2007-289499 07.11.2007 JP
- 2007-316911 07.12.2007 JP
- 2008-091140 31.03.2008 JP
- 2008-091141 31.03.2008 JP
- 2008-091142 31.03.2008 JP
- (45) 25.09.2019 378
- (73) PANASONIC CORPORATION (JP)
1006, Oaza Kadoma, Kadoma-shi, Osaka 571-8501 Japan
- (72) Yoshihiro UEDA (JP), Tadashi ADACHI (JP), Kazuya NAKANISHI (JP), Toyoshi KAMISAKO (JP), Kahoru TSUJIMOTO (JP), Kenichi KAKITA (JP), Tosiaki MAMEMOTO (JP), Sachiko KANEHARA (JP), Kiyoshi MORI (JP)
- (74) Công ty TNHH một thành viên Sở hữu trí tuệ VCCI (VCCI-IP CO.,LTD)
- (54) TỦ LẠNH
- (57) Sáng chế đề cập đến tủ lạnh có bộ phận phun sương được bố trí tại ống làm lạnh thứ nhất bao gồm cửa đầu ra đối với ngăn đựng rau quả và cửa đầu vào đối với ngăn đựng rau quả. Bộ phận phun sương được bố trí gần với khe hở giữa lồng bên dưới và lồng bên trên. Tủ lạnh có thể thu hơi ẩm bay hơi từ thức ăn được lưu giữ một cách hữu ích, có đủ hơi ẩm ở phía bên trong lồng, và có thể duy trì được sự tươi ngon của thức ăn.

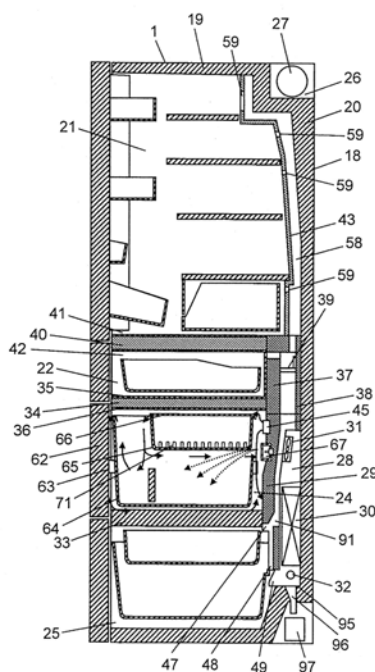

- (11) **1-0021647**
(15) 06.08.2019 (51)⁷ **H04N 5/04, 5/74, 9/00, 9/31**
(21) 1-2013-02157 (22) 11.07.2013
(30) 10-2012-0076100 12.07.2012 KR
10-2012-0130108 16.11.2012 KR
(45) 25.09.2019 378 (43) 27.01.2014 310
(73) CJ CGV CO., LTD. (KR)
101th, 434, World cup buk-ro, Mapo-gu, Seoul 121-835, Korea
(72) KIM, Hwan Chul (KR), KANG, Su Ryeon (KR)
(74) Công ty TNHH Trường Xuân (AGELESS CO.,LTD.)
(54) **HỆ THỐNG ĐA CHIẾU**
(57) Sáng chế đề xuất hệ thống đa chiếu bao gồm hai hoặc nhiều thiết bị chiếu để chiếu các hình ảnh trên nhiều bề mặt chiếu và thiết bị quản lý để quản lý các hình ảnh được chiếu bởi hai hoặc nhiều thiết bị chiếu và kiểm soát hai hoặc nhiều thiết bị chiếu, hai hoặc nhiều thiết bị chiếu chiếu các hình ảnh được đồng bộ lên các bề mặt chiếu.

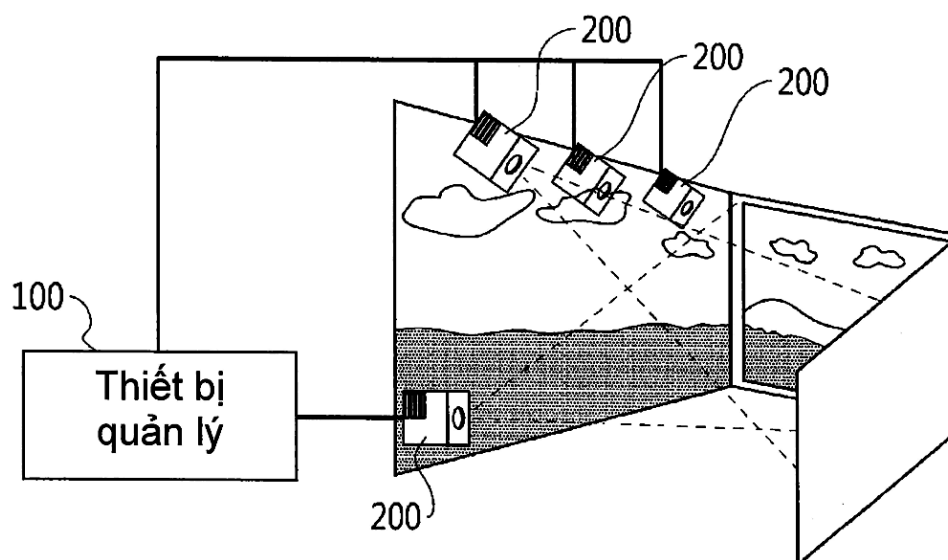

- (11) **1-0021648**
(15) 06.08.2019 (51)⁷ **H04N 5/04**, 5/74, 9/00, 9/31
(21) 1-2013-02159 (22) 11.07.2013
(30) 10-2012-0076100 12.07.2012 KR
10-2012-0130112 16.11.2012 KR
(45) 25.09.2019 378 (43) 27.01.2014 310
(73) CJ CGV CO., LTD. (KR)
10th, 434, World cup buk-ro, Mapo-gu, Seoul 121-835, Korea
(72) KIM, Hwan Chul (KR), KANG, Su Ryeon (KR)
(74) Công ty TNHH Trường Xuân (AGELESS CO.,LTD.)
(54) **HỆ THỐNG VÀ PHƯƠNG PHÁP HIỆU CHỈNH HÌNH ẢNH**
(57) Sáng chế đề cập đến hệ thống và phương pháp hiệu chỉnh hình ảnh, hệ thống hiệu chỉnh hình ảnh bao gồm nhiều bề mặt chiếu được lắp đặt trong rạp hát riêng biệt và thiết bị chiếu chiếu các hình ảnh lên nhiều bề mặt, trong đó các hình ảnh được chiếu bởi thiết bị chiếu lên nhiều bề mặt được hiệu chỉnh dựa trên các sự chênh lệch tương đối về các đặc tính của nhiều bề mặt chiếu.

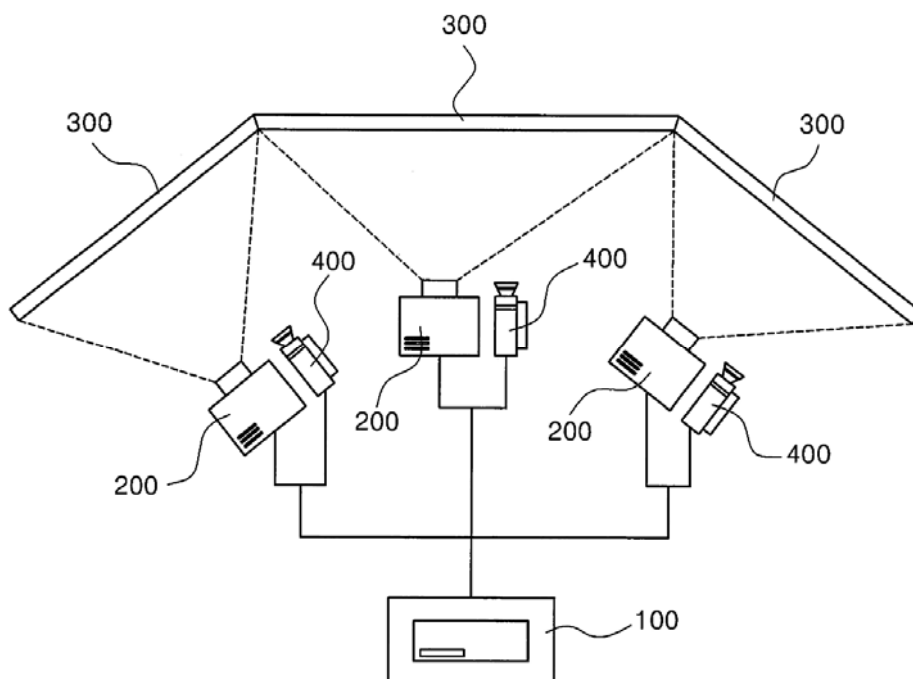

- (11) **1-0021649**
- (15) 06.08.2019 (51)⁷ **A61K 9/00**, A61J 1/20, A61M 5/178, 5/19, 5/24, 5/315
- (21) 1-2013-02806 (22) 14.02.2012
- (86) PCT/EP2012/052442 14.02.2012 (87) WO2012/110471 23.08.2012
- (30) PCT/EP2011/000848 15.02.2011 EP
- (45) 25.09.2019 378 (43) 25.02.2014 311
- (73) CIS PHARMA AG (CH)
Hauptstrasse 159, CH-4416 Bubendorf, Switzerland
- (72) SCHAEFER, Rolf (CH)
- (74) Công ty TNHH Tâm nhìn và Liên danh (VISION & ASSOCIATES CO.LTD.)
- (54) **HỆ PHÂN PHỐI XEFUROXIM AN TOÀN**
- (57) Sáng chế đề cập đến hệ phân phối an toàn để dùng liều xefuroxim thích hợp trong khoang mắt sau khi phẫu thuật đục thủy tinh thể và phẫu thuật mắt khác. Phương án ưu tiên của hệ phân phối xefuroxim an toàn theo sáng chế bao gồm: (a) lọ vô trùng có thể đục lỗ đã được nạp vô trùng với một lượng xefuroxim xác định, (b) bơm tiêm hoàn nguyên có đầu nối luer dương đã được nạp vô trùng với 0,1 mL dung dịch muối đẳng trương trên mỗi mg xefuroxim trong lọ có thể đục lỗ và đầu nối lọ có đầu nối luer âm hoặc một hoặc nhiều kim có đầu nối luer âm, và (c) một hoặc nhiều bơm tiêm phân phối đã khử trùng có đầu nối luer dương, mỗi bơm tiêm phân phối này có khả năng chứa ít nhất 0,1 mL chất lỏng đẩy ra được và có vạch đánh dấu thể hiện thể tích chứa là 0,1 mL chất lỏng đẩy ra được.

- (11) **1-0021650**
- (15) 06.08.2019 (51)⁷ **C01F 7/00**, 7/06, 7/04, 7/14, 7/47
- (21) 1-2013-00926 (22) 05.09.2011
- (86) PCT/AU2011/001143 05.09.2011 (87) WO2012/031316 15.03.2012
- (30) 2010903987 06.09.2010 AU
- (45) 25.09.2019 378 (43) 25.07.2013 304
- (73) ALCOA OF AUSTRALIA LIMITED (AU)
 Corner Davy and Marmion Streets, Booragoon, Western Australia 6154, Australia
- (72) HANNA, Glen Alan (AU), LOAN, Mitch (AU), LEE, Felicia Ai-nee (AU)
- (74) Công ty Luật TNHH T&G (TGVN)
- (54) **PHƯƠNG PHÁP LÀM TĂNG TÍNH ỔN ĐỊNH CỦA DUNG DỊCH BAYER**
- (57) Sáng chế đề cập đến phương pháp làm tăng tính ổn định của dung dịch Bayer, phương pháp này bao gồm bước cho dung dịch Bayer tiếp xúc với dextran có trọng lượng phân tử thấp với lượng tính theo phần triệu (ppm).
 Ngoài ra, sáng chế còn đề cập đến phương pháp kiểm soát quá trình kết tủa hợp chất chứa nhôm ra khỏi dung dịch Bayer.

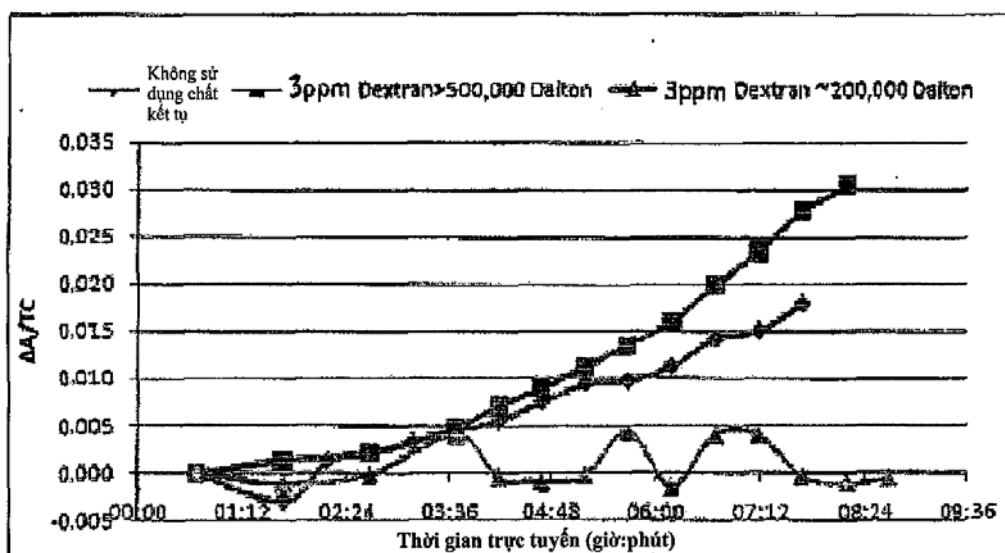

- (11) **1-0021651**
- (15) 06.08.2019 (51)⁷ **C01F 7/46, C02F 3/00, 3/34, 9/14, 101/30, 103/10**
- (21) 1-2013-02436 (22) 16.12.2011
- (86) PCT/AU2011/001636 16.12.2011 (87) WO2012/094696 19.07.2012
- (30) 2011900131 14.01.2011 AU
- (45) 25.09.2019 378 (43) 27.01.2014 310
- (73) ALCOA OF AUSTRALIA LIMITED (AU)
Corner Davy and Marmion Streets, Booragoon, Western Australia 6154, Australia
- (72) MCKINNON, Anthony John (AU), BAKER, Christopher Lawrence (AU)
- (74) Công ty Luật TNHH T&G (TGVN)
- (54) QUY TRÌNH PHÂN HỦY CÁC CHẤT HỮU CƠ TRONG DÒNG QUY TRÌNH BAYER
- (57) Sáng chế đề cập đến quy trình phân hủy các chất hữu cơ trong dòng quy trình Bayer, quy trình này bao gồm các bước:
a) chuyển thể tích dòng quy trình Bayer vào bình phản ứng, trong đó được bổ sung quần thể của canh trường vi khuẩn hỗn hợp; và
b) duy trì thể tích dòng quy trình Bayer này trong bình phản ứng trong khoảng thời gian mà trong đó ít nhất 10% khối lượng dưới dạng cacbon của các hợp chất hữu cơ được phân hủy có nguồn gốc từ các hợp chất hữu cơ không phải oxalat, trong đó canh trường vi khuẩn hỗn hợp bao gồm hỗn hợp gồm các loài vi khuẩn có khả năng phân hủy các chất hữu cơ và các loài vi khuẩn đã được làm thích ứng trước với dòng quy trình Bayer hoặc dòng chế phẩm hầu như tương tự trước khi đưa vào bình phản ứng.

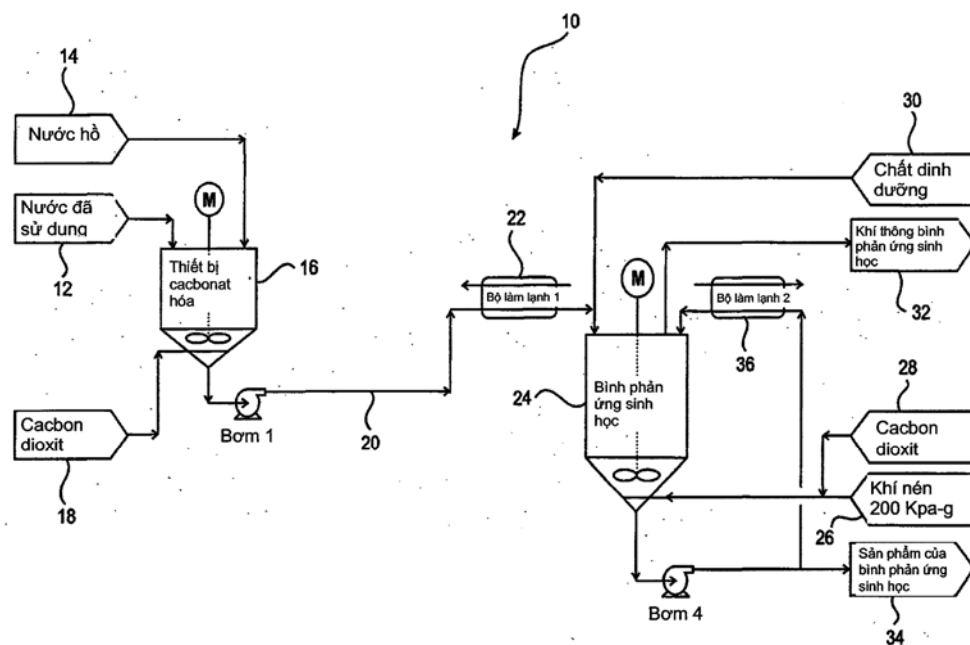

- (11) **1-0021652**
 (15) 06.08.2019 (51)⁷ **B62L 3/02**, B60T 7/10, 11/08, B62L 3/08, B62K 19/38
 (21) 1-2015-03780 (22) 24.03.2014
 (86) PCT/JP2014/057988 24.03.2014 (87) WO2014/157038A1 02.10.2014
 (30) 2013-065729 27.03.2013 JP
 (45) 25.09.2019 378 (43) 25.12.2015 333
 (73) NISSIN KOGYO CO., LTD. (JP)
 840 Kokubu, Ueda-shi, Nagano, 3868505 Japan
 (72) UEHARA, Kazumasa (JP)
 (74) Công ty TNHH Sở hữu trí tuệ Vàng (GINTASSET CO., LTD.)
 (54) **CƠ CẤU PHANH DỪNG CHO XE CÓ GHI ĐỒNG**
 (57) Sáng chế đề cập tới cơ cấu phanh dừng cho xe có ghi đồng cho phép điều chỉnh theo cách thuận lợi hành trình tự do từ lúc bắt đầu thao tác chi tiết điều khiển phanh thứ nhất cho đến khi pit tông bị đẩy bởi tay đòn gõ. Mặt đẩy tay đòn gõ (42i) để đẩy tay đòn gõ (43) được tạo ra trên tay đòn quay thứ hai (42), mặt tiếp nhận (43f) bị đẩy bởi mặt đẩy tay đòn gõ (42i) được tạo ra trên tay đòn gõ (43), bu lông điều chỉnh (32) nhô về phía mặt tiếp giáp bu lông điều chỉnh (43e) của tay đòn gõ (43) được lắp vào phần gắn bu lông điều chỉnh (41c) của tay đòn quay thứ nhất (41), vì thế có thể điều chỉnh hành trình tự do từ lúc bắt đầu thao tác chi tiết điều khiển phanh bánh xe trước (4) cho đến khi pit tông (22) bị đẩy bởi tay đòn gõ (43) bằng cách điều chỉnh mức độ nhô ra của bu lông điều chỉnh (32).

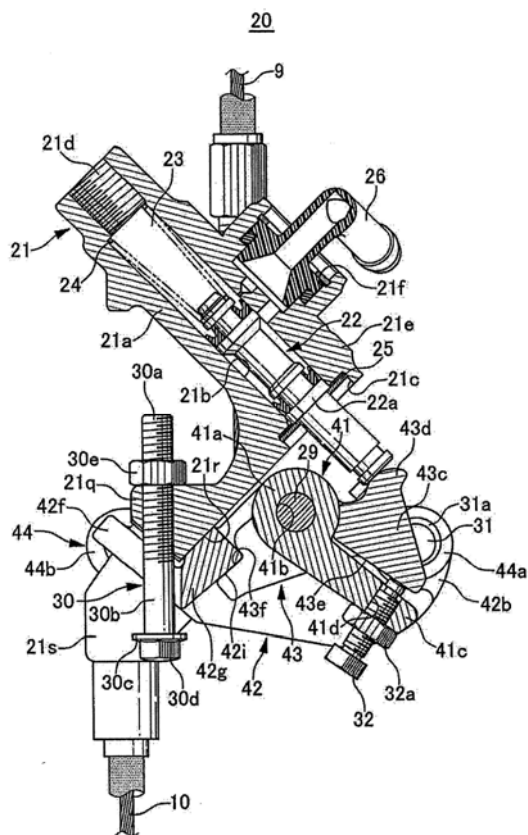

- (11) **1-0021653**
- (15) 06.08.2019 (51)⁷ **B62L 3/02, B60T 11/16, 11/18**
- (21) 1-2015-03952 (22) 24.03.2014
- (86) PCT/JP2014/057987 24.03.2014 (87) WO2014/157037 02.10.2014
- (30) 2013-065725 27.03.2013 JP
- 2013-257142 12.12.2013 JP
- (45) 25.09.2019 378 (43) 25.12.2015 333
- (73) NISSIN KOGYO CO., LTD. (JP)
840 Kokubu, Ueda-shi, Nagano, 3868505 Japan
- (72) UEHARA, Kazumasa (JP)
- (74) Công ty TNHH Sở hữu trí tuệ Vàng (GINTASSET CO., LTD.)
- (54) CƠ CẤU PHANH DỪNG CHO XE CÓ GHI ĐỒNG
- (57) Sáng chế đề cập tới cơ cấu phanh dừng cho xe có ghi đồng có khả năng thiết lập phù hợp việc điều chỉnh giới hạn thu về của pit tông và hành trình tự do mà không cần phải cải thiện độ chính xác của cụm xi lanh chính đã chế tạo. Cụm xi lanh chính (20) được tạo ra là kết hợp của xi lanh chính thủy lực (21) và cơ cấu tay đòn và cơ cấu tay đòn này có tay đòn quay thứ nhất (41), tay đòn quay thứ hai (42), tay đòn gõ (43), và tay đòn cân bằng (44). Xi lanh chính thủy lực (21) có vòng hãm (25) để điều chỉnh giới hạn thu về của pit tông (22) ở miệng hở của lỗ xi lanh (21b) mà pit tông (22) được lắp vào. Cụm xi lanh chính (20) được bố trí trong yếm trước (51) của xe có ghi đồng (50).

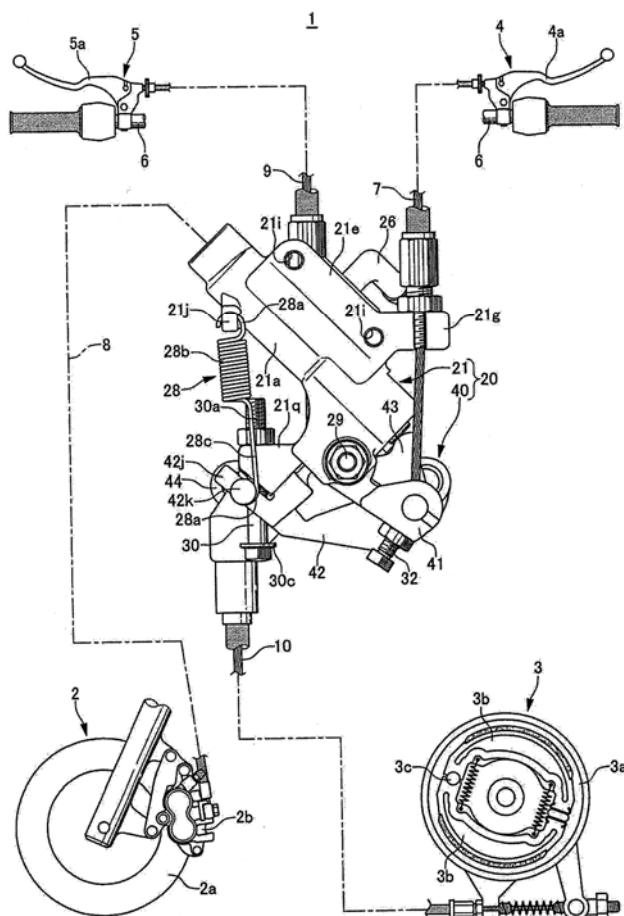

- (11) **1-0021654**
 (15) 06.08.2019 (51)⁷ **B21D 7/025**
 (21) 1-2013-00871 (22) 05.01.2012
 (86) PCT/JP2012/050535 05.01.2012 (87) WO2012/098995A1 26.07.2012
 (30) 2011-11469 22.01.2011 JP
 (45) 25.09.2019 378 (43) 27.05.2013 302
 (73) SANOH INDUSTRIAL CO., LTD. (JP)
 1-23-23, Ebisu, Shibuya-ku, Tokyo 150-0013 Japan
 (72) RAN, Kouhei (JP), NAKAZATO, Kazuhiko (JP)
 (74) Công ty TNHH một thành viên Sở hữu trí tuệ VCCI (VCCI-IP CO.,LTD)

(54) **THIẾT BỊ UỐN ỐNG**

- (57) Sáng chế đề cập đến thiết bị uốn ống gồm phương tiện quay ống theo cách đơn giản và với giá thành thấp, trong đó bao gồm phương tiện quay có thể được sử dụng cho các ống mà chiều uốn của chúng có thể thay đổi và các hình dạng uốn của chúng khác nhau. Để đạt được mục đích của sáng chế, sáng chế bao gồm: phương tiện dẫn tiến bao gồm để dẫn tiến ống được bố trí để di chuyển theo chiều tiến lên của ống và mâm cặp được lắp quay trên để dẫn tiến để đỡ ống; phương tiện quay bao gồm cam được tạo bằng cách gấp chi tiết tấm dài hoặc chi tiết thanh gân như song song với chiều di chuyển của để dẫn tiến và thanh đẩy cam được lắp trên để dẫn tiến để di chuyển theo chiều thẳng đứng đối với lõi trục của ống sao cho thanh đẩy cam ăn khớp với cam, và thanh đẩy cam khóa liên động với mâm cặp. Khi để dẫn tiến được di chuyển tiến lên, thanh đẩy cam được di chuyển theo cam, và sự di chuyển này được truyền đến mâm cặp để cho mâm cặp quay.

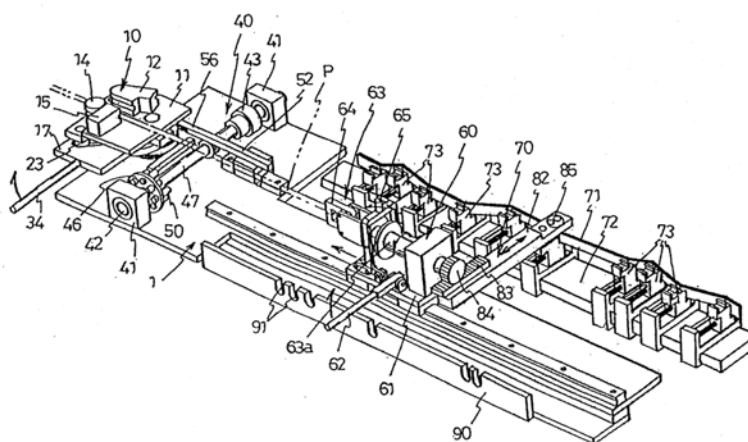

- (11) **1-0021655**
- (15) 06.08.2019 (51)⁷ **H04W 72/04, H04B 7/26**
- (21) 1-2015-02208 (22) 13.12.2012
- (86) PCT/CN2012/086487 13.12.2012 (87) WO2014/089791 19.06.2014
- (45) 25.09.2019 378 (43) 26.10.2015 331
- (73) TELEFONAKTIEBOLAGET L M ERICSSON (PUBL) (SE)
SE-164 83 Stockholm, Sweden
- (72) LU, Qianxi (CN), MIAO, Qingyu (CN)
- (74) Công ty Luật TNHH T&G (TGVN)
- (54) PHƯƠNG PHÁP DỒN KÊNH KÊNH VẬT LÝ TRONG NÚT MẠNG VÀ NÚT MẠNG NÀY
- (57) Sáng chế đề xuất phương pháp dồn kênh kênh vật lý (400) trong nút mạng, giữa nút mạng và các thiết bị được bao gồm trong mạng không dây hỗn hợp, trong đó mạng không dây hỗn hợp còn bao gồm mạng tế bào bao gồm một hoặc nhiều kênh tế bào và mạng D2D (Device-to-Device - thiết bị đến thiết bị), bao gồm một hoặc nhiều kênh D2D, phương pháp này bao gồm các bước: dồn kênh phân chia thời gian kênh vật lý (400) giữa nhóm thứ nhất của các kênh tế bào và nhóm thứ nhất của các kênh D2D, và dồn kênh phân chia tần số kênh vật lý (400) giữa nhóm thứ hai của các kênh tế bào và nhóm thứ nhất của các kênh D2D.

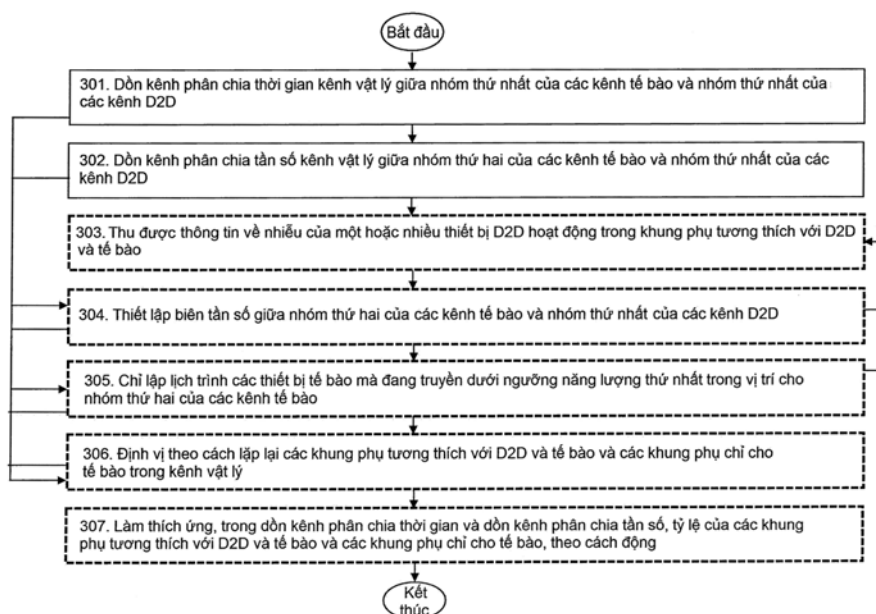

- (11) **1-0021656**
 (15) 06.08.2019 (51)⁷ **H02K 1/14**
 (21) 1-2015-03553 (22) 12.10.2013
 (86) PCT/CN2013/085104 12.10.2013 (87) WO2014/183372 20.11.2014
 (30) 201320268978.7 16.05.2013 CN
 201320332718.1 08.06.2013 CN
 (45) 25.09.2019 378 (43) 25.02.2016 335

(76) 1. CHANG, CHIAHUNG (CN)

No. 90, Dongxing St., Fengyuan Dist., Taichung City 420, Taiwan

2. WEN, PEIHUI (CN)

No. 15, Ln. 293, Daya Rd., Daya Dist., Taichung City 428, Taiwan

(74) Công ty TNHH Tâm nhìn và Liên danh (VISION & ASSOCIATES CO.LTD.)

(54) KẾT CẤU STATO CỦA ĐỘNG CƠ

(57) Sáng chế đề xuất kết cấu stato của động cơ bao gồm các răng (20, 20', 20'') và các đoạn cầu vòm (30, 30', 30'') lần lượt được nối giữa các chân răng (21) của các răng liền kề. Mỗi đoạn cầu vòm (30, 30', 30'') đều có một đoạn vòm (31,31') kéo dài theo hai cạnh liền kề của hình bình hành định trước. Kết cấu stato này của động cơ còn bao gồm nhiều đoạn mở rộng lần lượt được bố trí ở các chân răng của các răng (20, 20', 20''). Mỗi đoạn cầu vòm (30, 30', 30'') được định vị bên ngoài phạm vi của đoạn mở rộng tương ứng (a). Kết cấu stato này của động cơ bao gồm nhiều stato nhỏ (10'') được xếp chồng lên nhau. Ít nhất có hai rãnh dập (40'') lần lượt được định vị giữa các chân răng của hai răng liền kề (20'') để tách các răng liền kề (20''). Khoảng trống của hai đầu của đoạn cầu vòm được mở rộng để mở rộng khoảng trống đi qua của từ trường.

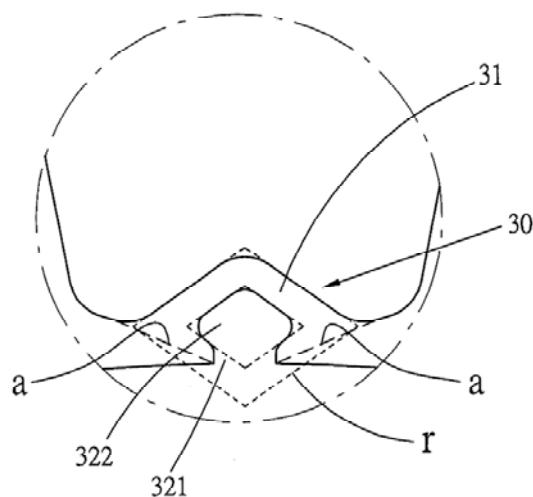

- (11) **1-0021657**
- (15) 06.08.2019 (51)⁷ **A61K 9/22**, 47/38, 9/28, 31/522
- (21) 1-2016-02212 (22) 19.12.2014
- (86) PCT/KR2014/012602 19.12.2014 (87) WO2015/099364A1 02.07.2015
- (30) 10-2013-0164670 26.12.2013 KR
- (45) 25.09.2019 378 (43) 26.09.2016 342
- (73) HYUNDAI PHARM CO., LTD. (KR)
55, Jandari-gil, Pungse-myeon, Dongnam-gu, Cheonan-si, Chungcheongnam-do 330-911, Republic of Korea
- (72) LEE, Pung Sok (KR), LEE, Chung Lyol (KR), KIM, Seong Yeon (KR), LEE, Dong Il (KR), YOON, Min Ji (KR)
- (74) Công ty Luật TNHH WINCO (WINCO LAW FIRM)
- (54) **DUỐC PHẨM GIẢI PHÓNG DUY TRÌ CHỨA ACEBROPHYLLINE VÀ CHẤT GIẢI PHÓNG DUY TRÌ KỊ NƯỚC**
- (57) Sáng chế đề cập đến dược phẩm chứa acebrophylline có cả đặc tính giải phóng tức thì và đặc tính giải phóng kéo dài, và cụ thể hơn là đề cập đến dược phẩm giải phóng duy trì chứa acebrophylline và chất giải phóng duy trì kị nước.

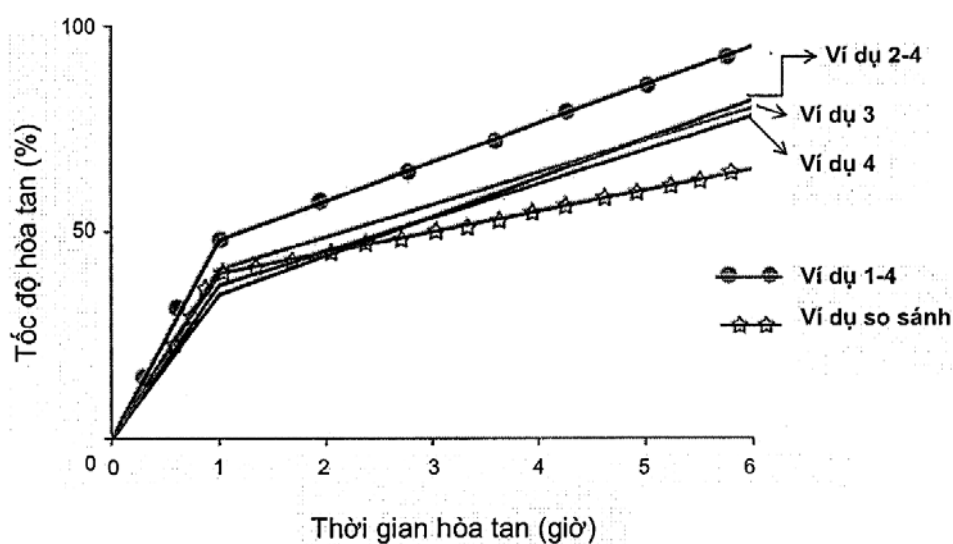

- (11) **1-0021658**
- (15) 06.08.2019 (51)⁷ **C07D 291/08**, A61K 31/554
- (21) 1-2008-00690 (22) 17.08.2006
- (86) PCT/US2006/032405 17.08.2006 (87) WO2007/024717 01.03.2007
- (30) 11/212.413 25.08.2005 US
- (45) 25.09.2019 378 (43) 25.08.2008 245
- (73) THE TRUSTEES OF COLUMBIA UNIVERSITY IN THE CITY OF NEW YORK (US)
412 Low Memorial Library, 535 West 116th Street, New York, NY 10027, United States of America
- (72) MARKS, Andrew, Robert (US), LANDRY, Donald, W. (US), DENG, Shixian (US), CHENG, Zhen, Zhuang (CN), LEHNART, Stephan, E.. (DE)
- (74) Công ty TNHH Sở hữu trí tuệ Thảo Thọ Quyến (INVENCO.,LTD)
- (54) **HỢP CHẤT CÓ TÁC DỤNG PHÒNG NGỪA VÀ ĐIỀU TRỊ RỐI LOẠN LIÊN QUAN ĐẾN ĐIỀU HOÀ THỤ THỂ RYANODIN, DƯỢC PHẨM CHỨA HỢP CHẤT NÀY**
- (57) Sáng chế đề cập đến hợp chất có công thức (I), muối, hydrat, solvat, phức chất và tiền dược chất của hợp chất này. Sáng chế cũng đề xuất phương pháp tổng hợp hợp chất có công thức (I). Sáng chế còn đề xuất dược phẩm chứa hợp chất có công thức (I), trong đó dược phẩm này được dùng để điều trị và phòng ngừa rối loạn và bệnh có liên quan đến thụ thể ryanodin điều hòa chức năng kênh canxi ở tế bào.

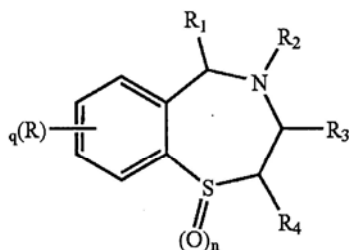

(I)

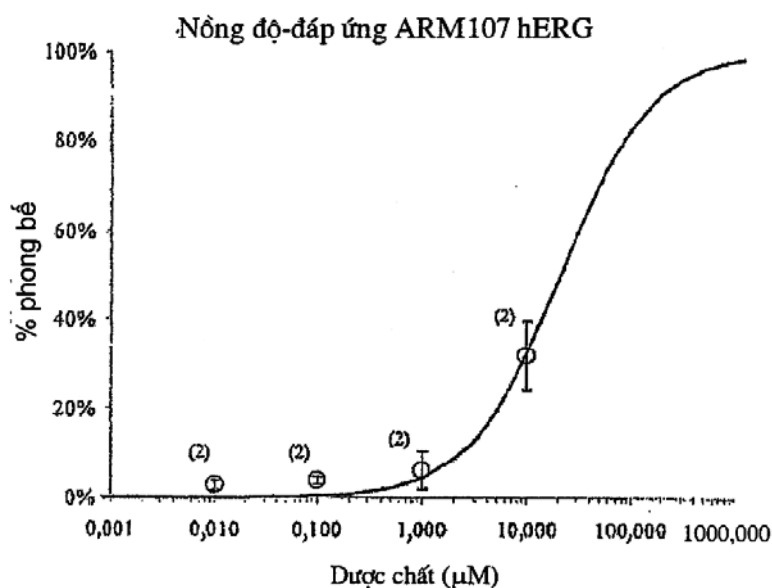

- (11) **1-0021659**
 (15) 06.08.2019 (51)⁷ **C08L 79/04**, B32B 15/08, 15/092, C08K 5/03, 7/18, C08L 63/00, 69/00, B32B 15/20, 17/04, 27/04, C08L 63/04, 63/02, C08G 59/08, 59/30, 59/40, 73/06, C08L 25/06, C08K 3/36, 7/20, B32B 17/02
- (21) 1-2012-02337 (22) 06.01.2011
 (86) PCT/JP2011/050096 06.01.2011 (87) WO2011/083818 14.07.2011
 (30) 2010-003362 08.01.2010 JP
 (45) 25.09.2019 378 (43) 25.10.2012 295
- (73) MITSUBISHI GAS CHEMICAL COMPANY, INC. (JP)
 5-2, Marunouchi 2-chome, Chiyoda-ku, Tokyo, Japan
 (72) Michio Yaginuma (JP), Takaki Tsuchida (JP), Emi Fukasawa (JP)
 (74) Công ty TNHH Ban Ca (BANCA)
 (54) **CHẾ PHẨM NHỰA, CHẤT TẮM TRƯỚC VÀ TẮM CÁN MỎNG PHỦ LÁ KIM LOẠI**
 (57) Sáng chế đề cập đến chế phẩm nhựa este xyanat cho bảng mạch in nhiều lớp cho các ứng dụng sóng cao tần mà có độ bền nhiệt tốt và các đặc tính điện môi và mà có thể thu được các sản phẩm đúc có hình dạng bề mặt ngoài tốt, chất tẩm trước được điều chế sử dụng phương pháp tương tự, và tẩm cán mỏng phủ lá kim loại. Chế phẩm nhựa chứa (a) nhựa este xyanat có hai hoặc nhiều nhóm xyanat trong phân tử, (b) nhựa epoxy bisphenol A có hai hoặc nhiều nhóm epoxy trong phân tử, (c) nhựa epoxy novolak có hai hoặc nhiều nhóm epoxy trong phân tử, (d) oligome polycarbonat brom hóa, (e) polyme thấp của styren và/hoặc styren được thế, (f) các hạt silic oxit hình cầu có đường kính hạt trung bình 3µm hoặc nhỏ hơn, và (g) chất làm ẩm và phân tán.

- (11) **1-0021660**
- (15) 06.08.2019 (51)⁷ **B01D 53/14**, E03B 3/28, B01D 53/26, 53/28
- (21) 1-2013-01722 (22) 09.11.2011
- (86) PCT/IB2011/002738 09.11.2011 (87) WO2012/069901 31.05.2012
- (30) 0197510 25.11.2010 CH
- (45) 25.09.2019 378 (43) 25.12.2014 321
- (73) 1. LEHKY, PAVEL (CH)
Imfeldstrasse 16, CH-8037 Zurich, Switzerland
2. LEHKY, JAN MARC (CH)
Imfeldstrasse 16, CH-8037 Zurich, Switzerland
3. LEHKY HAGEN, MONIQUE (CH)
Untere Briggasse 29, CH-3902 Brig-Glis, Switzerland
- (72) LEHKY, Pavel (CH)
- (74) Công ty TNHH Tâm nhìn và Liên danh (VISION & ASSOCIATES CO.LTD.)
- (54) **HỆ THỐNG TÁCH NƯỚC TỪ KHÔNG KHÍ**
- (57) Sáng chế đề cập tới hệ thống tách hơi nước từ không khí, hệ thống này có giá thành thấp và dễ chế tạo, trong đó hơi nước từ các thể tích không khí lớn được tập trung bằng cách hấp thụ vào trong thể tích nhỏ chất lỏng hút ẩm (14), mà từ đó, nó được thu hồi bằng cách đi qua lớp chọn lọc (12).

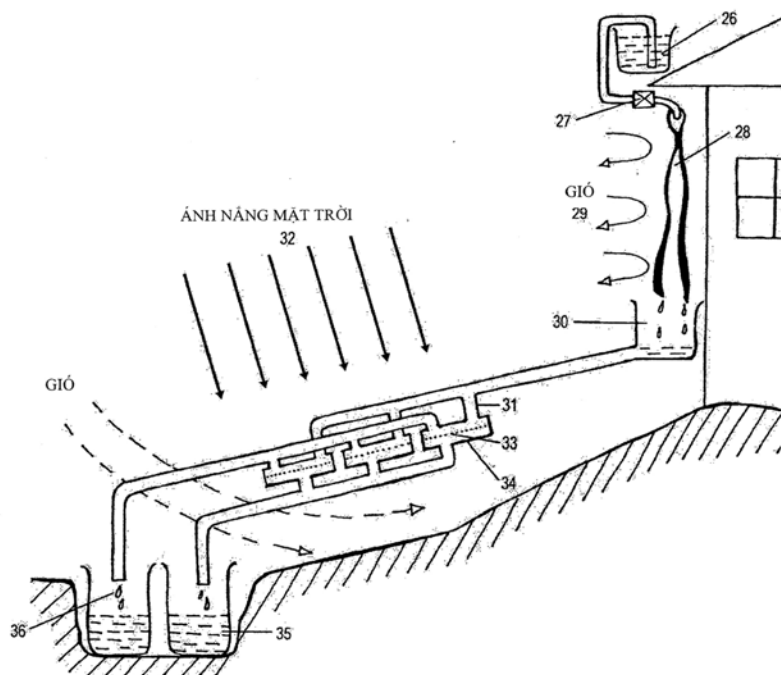

- (11) **1-0021661**
- (15) 06.08.2019 (51)⁷ **F03G 6/00, F02G 1/043**
- (21) 1-2013-03733 (22) 23.05.2012
- (86) PCT/CN2012/075932 23.05.2012 (87) WO2012/159566 29.11.2012
- (30) 201110135985.5 24.05.2011 CN
- 201120168826.0 24.05.2011 CN
- (45) 25.09.2019 378 (43) 25.02.2014 311
- (73) WUHAN KAIDI ENGINEERING TECHNOLOGY RESEARCH INSTITUTE CO., LTD. (CN)
T1 Jiangxia Avenue, Miaoshan Development Zone, Jiangxia District, Wuhan, Hubei 430212, China
- (72) CHEN, Yilong (CN), YANG, Qingping (CN), ZHANG, Yanfeng (CN)
- (74) Công ty TNHH Trà và cộng sự (TRA & ASSOCIATES CO.,LTD)
- (54) **MÁY PHÁT ĐIỆN NĂNG LƯỢNG MẶT TRỜI ĐỘNG CƠ STIRLING KIỂU ĐĨA CÓ KHẢ NĂNG HOẠT ĐỘNG LIÊN TỤC CẢ NGÀY VÀ ĐÊM**
- (57) Sáng chế đề cập đến máy phát điện năng lượng mặt trời động cơ Stirling kiểu đĩa có khả năng hoạt động liên tục cả ngày và đêm bao gồm bộ phát điện động cơ Stirling sử dụng năng lượng mặt trời kiểu đĩa (1), buồng đốt (2) và cơ cấu điều chỉnh buồng đốt (3) có khả năng điều chỉnh lỗ mở của buồng đốt nhằm làm nóng thiết bị thu nhiệt của máy phát điện năng lượng mặt trời động cơ Stirling kiểu đĩa hoặc bố trí thiết bị thu nhiệt trên mỗi máy phát điện năng lượng mặt trời động cơ Stirling kiểu đĩa. Cơ cấu điều chỉnh vị trí được đặt trên giá đỡ (1a) của máy phát điện năng lượng mặt trời động cơ Stirling kiểu đĩa. Buồng đốt (2) được bố trí trên cơ cấu điều chỉnh vị trí. Hệ thống cấp nhiên liệu (4) của buồng đốt được nối với buồng đốt qua van chuyển mạch chính (4c), van chuyển mạch phụ (5), van điều chỉnh (6) và ống vận chuyển mềm (7). Máy phát điện động cơ Stirling có khả năng phát điện ổn định vào ban đêm và những ngày có mây.

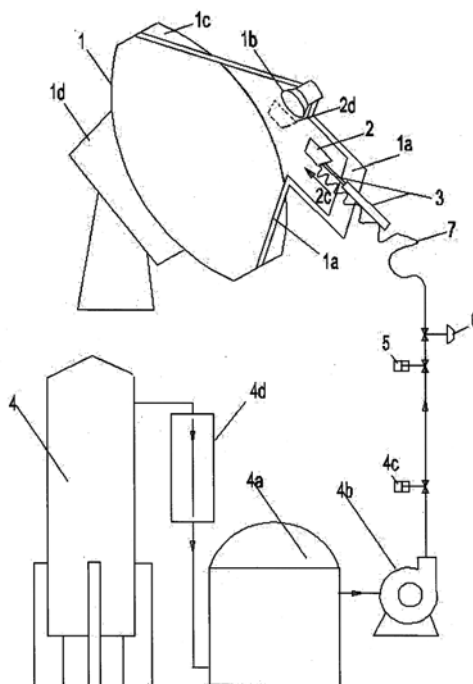

- (11) **1-0021662**
 (15) 06.08.2019 (51)⁷ **C07D 487/04**, 519/00, A61K
 31/4985, 31/519, 31/5377, 31/501,
 A61P 35/00
- (21) 1-2015-01806 (22) 15.11.2013
 (86) PCT/EP2013/073946 15.11.2013 (87) WO2014/076237 22.05.2014
 (30) 12192987.1 16.11.2012 EP
 (45) 25.09.2019 378 (43) 27.07.2015 328
- (73) BOEHRINGER INGELHEIM INTERNATIONAL GMBH (DE)
 Binger Strasse 173, 55216 Ingelheim Am Rhein, Germany
 (72) ENGELHARDT, Harald (DE), SMETHURST, Christian (GB), GIANNI, Davide (IT)
 (74) Công ty Luật TNHH T&G (TGVN)
 (54) HỢP CHẤT TRIAZOLOPYRAZIN VÀ DUỐC PHẨM CHỨA HỢP CHẤT NÀY
 (57) Sáng chế đề xuất các hợp chất có công thức chung (I):

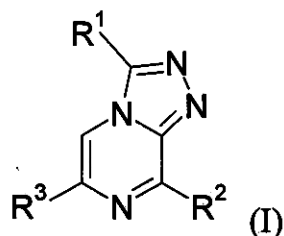

trong đó các nhóm R¹ đến R³ có nghĩa như đã được nêu trong các điểm yêu cầu bảo hộ và trong bản mô tả này. Các hợp chất theo sáng chế là thích hợp để điều trị các bệnh đặc trưng bởi hiện tượng tăng sinh tế bào dư hoặc tăng sinh tế bào bất thường. Sáng chế còn đề xuất được phẩm chứa các hợp chất này.

- (11) **1-0021663**
 (15) 06.08.2019 (51)⁷ **B65H 59/38**, H01F 41/06
 (21) 1-2015-02132 (22) 29.11.2013
 (86) PCT/IB2013/060494 29.11.2013 (87) WO2014/097027 26.06.2014
 (30) MI2012A002185 20.12.2012 IT
 (45) 25.09.2019 378 (43) 26.10.2015 331

(73) B TSR INTERNATIONAL S.P.A. (IT)
 Via Santa Rita, snc, I-21057 Olgiate Olona (Varese), Italy

(72) BAREA, Tiziano (IT)

(74) Công ty Luật TNHH T&G (TGVN)

(54) **HỆ THỐNG VÀ PHƯƠNG PHÁP CẤP DÂY KIM LOẠI ĐƯỢC GỠ QUẤN TỪ CUỘN DÂY ĐẾN MÁY**

(57) Sáng chế đề xuất hệ thống cấp dây kim loại (F) đến máy (100) thông qua bộ cấp dây (1), dây này được cấp với độ căng không đổi và mong muốn được phát hiện bởi cảm biến độ căng (25), bộ cấp (1) có ít nhất một bộ phận quay (14, 15) được dẫn động bởi bộ dẫn động (16, 17) của nó mà dây kim loại được quấn khoảng một vòng quay hoặc một phần vòng quay và phù hợp để cấp dây đến máy với độ căng được thiết lập trước dưới tác động của bộ kiểm soát (18). Thiết bị phát hiện số lượng dây cấp được đề xuất và được nối với bộ kiểm soát (18) để tạo ra bộ kiểm soát với dữ liệu số lượng của bộ này, bộ kiểm soát (18) can thiệp vào đến bộ phận quay (14, 15) để giữ số lượng dây cấp ít nhất trong trị số tham chiếu.

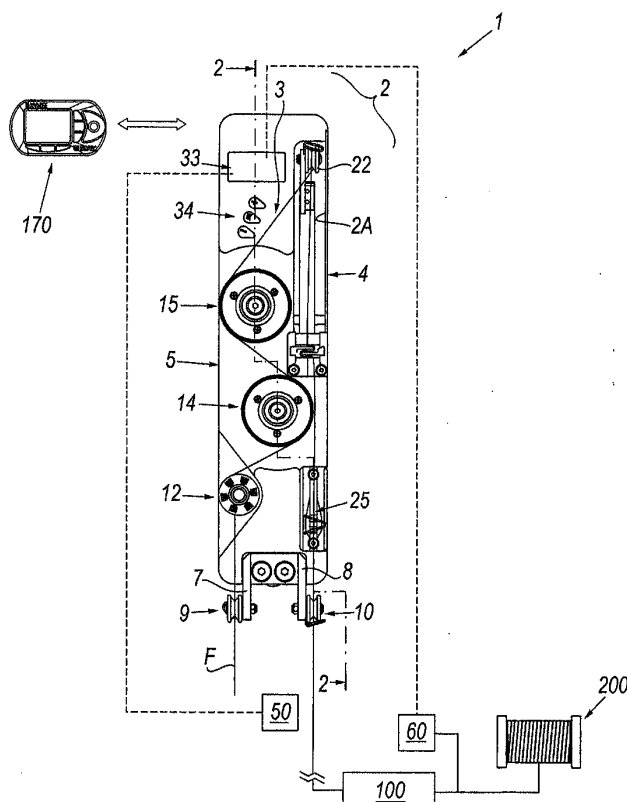

- (11) **1-0021664**
 (15) 06.08.2019 (51)⁷ **F01N 3/10**
 (21) 1-2015-04796 (22) 29.05.2015
 (86) PCT/FI2015/050376 29.05.2015 (87) WO2015/185798 10.12.2015
 (30) 20145511 04.06.2014 FI
 (45) 25.09.2019 378 (43) 27.02.2017 347
 (73) SUMITOMO SHI FW ENERGIA OY (FI)
 Metsanneidonkuja 8, FI-02130 Espoo, Finland
 (72) HILTUNEN, Teri (FI), LANTTO, Jouni (FI)
 (74) Công ty Luật TNHH T&G (TGVN)

(54) **CỤM THIẾT BỊ VÀ PHƯƠNG PHÁP NẠP CHẤT LƯU CHỨA AMONIAC VÀO TRONG ĐƯỜNG DẪN KHÍ XẢ CỦA NHÀ MÁY ĐỐT**

(57) Sáng chế đề cập tới phương pháp và cụm thiết bị (10, 100) để nạp chất lưu chứa amoniac vào trong đường dẫn khí xả (22) của nhà máy đốt chứa đường chất lưu thứ nhất (40) có thể kết nối được trong kết nối lưu thông được với nguồn chất lưu chứa amoniac (14), đường chất lưu thứ hai (42) trong kết nối lưu thông được với nguồn chất lưu pha loãng (12) và khối điều khiển (38,380) để điều khiển nhiều thành phần van của khối (30), mỗi thành phần trong các thành phần van có đầu vào thứ nhất (34, 340) trong kết nối lưu thông được với đường chất lưu thứ nhất, đầu vào thứ hai (32, 320) trong kết nối lưu thông được với đường chất lưu thứ hai và đầu ra (36, 360) trong kết nối lưu thông được với kênh đầu ra (48, 480) được kết nối tới đường dẫn khí xả (22), trong đó các thành phần van được kết nối song song để đầu ra của mỗi thành phần của các thành phần van là ở trong kết nối lưu thông được với kênh đầu ra chung (48, 480), trong đó, khối điều khiển được làm tương thích để điều khiển từng thành phần trong các thành phần van để duy trì đường chảy mở từ đầu vào thứ nhất (34, 340) hoặc đầu vào thứ hai (32, 320) tới đầu ra (36, 360) để nạp luồng của hoặc là chất lưu chứa amoniac hoặc là chất lưu pha loãng thông qua thành phần van tới kênh đầu ra (48, 480).

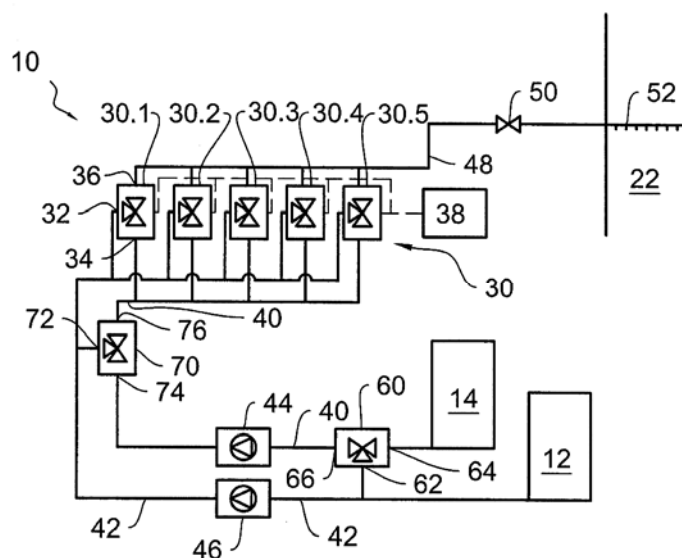

- (11) **1-0021665**
- (15) 06.08.2019 (51)⁷ **C07K 16/18**, A61K 39/395, C12N 15/12, 15/63, 5/10, C12P 19/08
- (21) 1-2011-01796 (22) 07.04.2010
- (86) PCT/JP2010/056294 07.04.2010 (87) WO2010/117011A1 14.10.2010
- (30) 2009-094613 09.04.2009 JP
- (45) 25.09.2019 378 (43) 30.01.2012 286
- (73) DAIICHI SANKYO COMPANY, LIMITED (JP)
3-5-1, Nihonbashi Honcho, Chuo-ku, Tokyo 103-8426, Japan
- (72) HIRUMA, Yoshiharu (JP), TSUDA, Eisuke (JP), TAKIZAWA, Takeshi (JP), NAKAYAMA, Makiko (JP)
- (74) Công ty TNHH một thành viên Sở hữu trí tuệ VCCI (VCCI-IP CO.,LTD)
- (54) **KHÁNG THỂ KHÁNG SIGLEC-15 VÀ DƯỢC PHẨM CHỨA KHÁNG THỂ NÀY**
- (57) Sáng chế đề cập đến dược phẩm để điều trị và/hoặc ngăn ngừa sự chuyển hóa xương bất thường protein mục tiêu được mã hóa bằng gen được biểu hiện mạnh trong các tế bào hủy xương. Cụ thể là sáng chế đề cập đến dược phẩm chứa kháng thể nhận biết đặc hiệu Siglec-15 của người và có hoạt tính ức chế sự hình thành tế bào hủy xương và tương tự.

- (11) **1-0021666**
- (15) 06.08.2019 (51)⁷ **A01N 43/90**
- (21) 1-2012-00253 (22) 03.08.2010
- (86) PCT/US2010/044285 03.08.2010 (87) WO2011/017351 10.02.2011
- (30) 61/231,483 05.08.2009 US
- (45) 25.09.2019 378 (43) 25.07.2012 292
- (73) FMC CORPORATION (US)
2929 Walnut Street, Philadelphia, PA 19104, United States of America
- (72) HOLYOKE Jr. Caleb William (US), ZHANG Wenming (CN), TONG My-Hanh Thi (US)
- (74) Công ty Luật TNHH Phạm và Liên danh (PHAM & ASSOCIATES)
- (54) **CHẾ PHẨM ĐỂ PHÒNG TRỪ LOÀI GÂY HẠI KHÔNG XƯƠNG SỐNG, HẠT ĐƯỢC XỬ LÝ CHỨA CHẾ PHẨM NÀY VÀ PHƯƠNG PHÁP PHÒNG TRỪ LOÀI GÂY HẠI KHÔNG XƯƠNG SỐNG**
- (57) Sáng chế đề cập đến chế phẩm để phòng trừ loài gây hại không xương sống chứa (a) ít nhất một hợp chất được chọn từ các hợp chất có công thức 1, các N-oxit và muối của chúng,

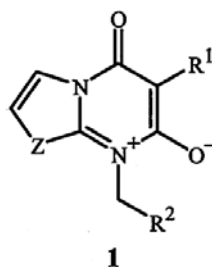

trong đó: R¹, R², R³, R⁴, Z và Q là như được xác định trong bản mô tả; và

(b) ít nhất một chất phòng trừ loài gây hại không xương sống.

Ngoài ra, sáng chế còn đề cập đến hạt được xử lý chứa chế phẩm này và phương pháp phòng trừ loài gây hại không xương sống bao gồm bước cho loài gây hại không xương sống này hoặc môi trường xung quanh nó tiếp xúc với chế phẩm theo sáng chế với lượng hữu hiệu sinh học.

(11) **1-0021667**

(15) 06.08.2019

(21) 1-2012-00304

(30) 2011-057240

(45) 25.09.2019

(73) **KABUSHIKI KAISHA TOSHIBA (JP)**

1-1, Shibaura 1-chome, Minato-ku, Tokyo 105-8001, Japan

(72) Yasuhiko Nagamori (JP), Nobuyuki Ashikaga (JP), Yoshio Nakayama (JP)

(74) Công ty TNHH một thành viên Sở hữu trí tuệ VCCI (VCCI-IP CO.,LTD)

(54) **THIẾT BỊ KHỬ LƯU HUỖNH SINH HỌC CHO KHÍ SINH HỌC**

(57) Sáng chế đề cập đến thiết bị khử lưu huỳnh sinh học cho khí sinh học bao gồm nguồn cấp khí sinh học (5), bình phản ứng (2) có phân pha lỏng (22) gồm lớp đệm (3) giữ vi sinh vật và phân pha khí (21) được đặt ở trên phân pha lỏng, cơ cấu cấp nước (4, 6, 11, L4, L41, L11) cấp nước cho bình phản ứng sao cho ít nhất một phần của lớp đệm ở trạng thái ngâm, đường dẫn khí sinh học phía trên (L2) dẫn khí sinh học trước khi khử lưu huỳnh tới phân pha khí, và đường dẫn khí sinh học bên dưới (L3) thổi khí sinh học trước khi khử lưu huỳnh vào trong nước của phân pha lỏng, và làm sạch lớp đệm bởi dòng thông khí của khí sinh học được thổi.

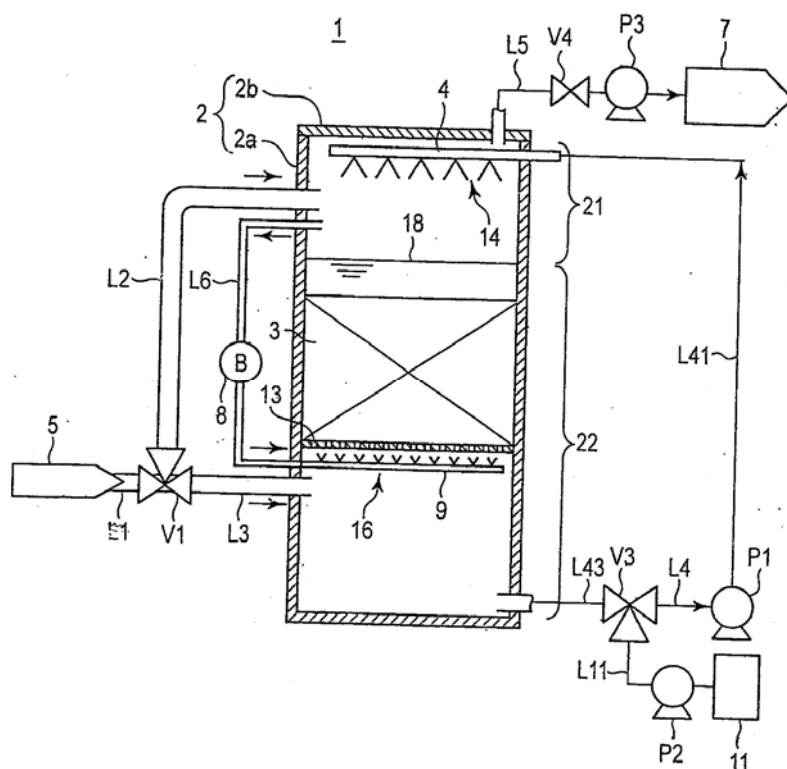

- (11) **1-0021668**
 (15) 06.08.2019 (51)⁷ **C08L 7/02**, C08J 5/00, B01F 5/06, B29B 7/32, 7/90, B60C 1/00, B29C 47/10, C08C 1/14, B29B 7/74, C08L 9/06
- (21) 1-2012-01061 (22) 16.09.2010
 (86) PCT/US2010/002520 16.09.2010 (87) WO2011/034587 24.03.2011
 (30) 61/276,842 17.09.2009 US
 (45) 25.09.2019 378 (43) 27.08.2012 293
 (73) CABOT CORPORATION (US)
 Two Seaport Lane, Suite 1300, Boston, MA 02210-2019, United States of America
 (72) ZHANG Xuan (US), WANG Ting (US), MORRIS Michael D. (GB)
 (74) Công ty Luật TNHH Phạm và Liên danh (PHAM & ASSOCIATES)
 (54) **HỢP THỂ ĐÀN HỒI VÀ PHƯƠNG PHÁP SẢN XUẤT HỢP THỂ ĐÀN HỒI**
 (57) Sáng chế đề cập đến hợp thể đàn hồi ướt chứa muối than phân tán trong thể đàn hồi bao gồm hỗn hợp của cao su tự nhiên và cao su styren-butadien. Khi hợp thể đàn hồi ướt được xử lý bằng phương pháp 1 CTV, hợp thể đàn hồi ướt đã được lưu hóa có điện trở suất A) có logarit tự nhiên thỏa mãn phương trình $\ln(\text{điện trở suất}) \geq -0,1$ (hàm lượng chất độn) + x, trong đó x bằng 14, hoặc B) lớn hơn ít nhất 2,9 lần so với điện trở suất của hợp thể đàn hồi khô đã được lưu hóa có cùng thành phần và được sản xuất bằng cách sử dụng phương pháp so sánh 1 CTV.

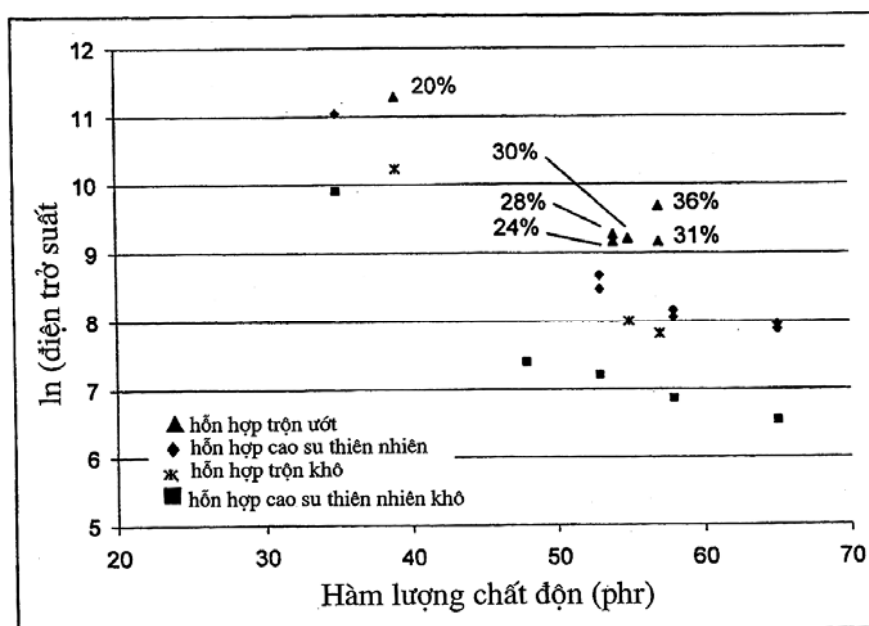

- (11) **1-0021669**
- (15) 06.08.2019 (51)⁷ **G03C 1/72, G03F 7/00**
- (21) 1-2012-02659 (22) 16.02.2011
- (86) PCT/US2011/025029 16.02.2011 (87) WO2011/112327 15.09.2011
- (30) 12/719,335 08.03.2010 US
- (45) 25.09.2019 378 (43) 25.02.2013 299
- (73) TRANSITIONS OPTICAL, INC. (US)
9251 Belcher Road, Pinellas Park, Florida 33782, United States of America
- (72) BOWLES, Steven E. (US), CHOPRA, Anu (US), DAUGHENBAUGH, Randy E. (US), FALER, Dennis L. (US), HALEY, M. Frank (US), LAMERS, Paul H. (US), LU, Yunyi (US), STEWART, Kevin J. (US), TAYLOR, Cathy A. (US), WANG, Feng (US), ZEZINKA, Elizabeth A. (US)
- (74) Công ty Cổ phần Sở hữu công nghiệp INVESTIP (INVESTIP)
- (54) PHƯƠNG PHÁP SẢN XUẤT THỂ PHÂN TÁN KHÔNG CÓ NƯỚC CHỨA CÁC VI HẠT CẢM QUANG
- (57) Sáng chế đề cập đến phương pháp sản xuất thể phân tán không có nước chứa các vi hạt polyme cảm quang, phương pháp này bao gồm các bước: a) điều chế một hoặc nhiều thể phân tán có nước chứa thành phần polyme hóa được, ít nhất một trong số thể phân tán này chứa vật liệu cảm quang, và trong đó thành phần polyme hóa được bao gồm ít nhất một nhóm chức ưa nước và/hoặc ít nhất một nhóm chức kỵ nước; b) cho thể phân tán thu được ở bước a) chịu các điều kiện đủ để tạo ra các vi hạt; c) polyme hóa ít nhất một phần thành phần polyme hóa được; d) kết hợp thể phân tán với pha hữu cơ liên tục bao gồm dung môi hữu cơ; e) loại bỏ nước khỏi thể phân tán thu được sao cho hàm lượng nước cuối của thể phân tán không có nước là nhỏ hơn 30 phần trăm theo trọng lượng, trong đó bước e) được thực hiện trước hoặc sau bước d); và f) cho các nhóm chức axit bất kỳ có trên bề mặt của các vi hạt phản ứng với nguyên liệu phản ứng có ít nhất một nhóm chức epoxy, ít nhất một nhóm chức thiocarbonylthio, ít nhất một nhóm chức alkoxyamin hoặc ít nhất một nhóm chức halogenua.

- (11) **1-0021670**
- (15) 06.08.2019 (51)⁷ **A61P 31/18**, C07D 498/04, A61K 31/4985
- (21) 1-2013-00151 (22) 28.04.2006
- (86) PCT/US2006/016604 28.04.2006 (87) WO2006/116764 02.11.2006
- (30) 2005-131161 28.04.2005 JP
- 2005-312076 27.10.2005 JP
- (45) 25.09.2019 378 (43) 25.07.2013 304
- (73) 1. SHIONOGI & CO., LTD. (JP)
1-8, Doshomachi 3-chome, Chuo-ku, Osaka, Japan
2. VIIV HEALTHCARE COMPANY (US)
Five Moore Drive, Research Triangle Park, North Carolina, 27709, United States of America
- (72) JOHNS, Brian, Alvin (US), KAWASUJI, Takashi (JP), TAISHI, Teruhiko (JP), TAODA, Yoshiyuki (JP)
- (74) Công ty TNHH Sở hữu trí tuệ Thảo Thọ Quyển (INVENCO.,LTD)
- (54) HỢP CHẤT CARBAMOYLPYRIDON ĐA VÒNG CÓ HOẠT TÍNH ỨC CHẾ INTEGRAZA CỦA HIV
- (57) Sáng chế đề cập đến hợp chất có công thức được thể hiện dưới đây có hoạt tính kháng virus, cụ thể là hoạt tính ức chế integraza của HIV và dược phẩm chứa hợp chất này, cụ thể là dược phẩm có hoạt tính kháng HIV:

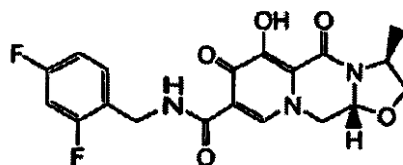

- (11) **1-0021671**
- (15) 06.08.2019 (51)⁷ **C07D 471/04**, A01N 43/90
- (21) 1-2013-01313 (22) 22.12.2011
- (86) PCT/US2011/066798 22.12.2011 (87) WO2012/092115 05.07.2012
- (30) 61/427,855 29.12.2010 US
- 61/550,675 24.10.2011 US
- (45) 25.09.2019 378 (43) 25.10.2013 307
- (73) E. I. DU PONT DE NEMOURS AND COMPANY (US)
1007 Market Street, Wilmington, Delaware 19898, United States of America
- (72) PAHUTSKI, Thomas, Francis., Jr. (US)
- (74) Công ty Luật TNHH Phạm và Liên danh (PHAM & ASSOCIATES)
- (54) **HỢP CHẤT PYRİĐO[1,2-A]PYRİMİĐİN MESOİON TRỮ DỊCH HẠI**
- (57) Sáng chế đề cập đến hợp chất có công thức 1, trong đó: R¹ là phenyl hoặc pyridinyl, mỗi nhóm này tùy ý được thế bằng Q và lên tới 3 phần tử thế độc lập được chọn từ R²; mỗi R² độc lập là halogen, xyano, SF₅, C₁-C₄ alkyl, C₁-C₄ haloalkyl, C₁-C₄ alkoxy, C₁-C₄ haloalkoxy, C₁-C₄ alkylthio hoặc C₁-C₄ haloalkylthio; và Q là phenyl hoặc pyridinyl, mỗi nhóm này tùy ý được thế bằng lên tới 5 phần tử thế độc lập được chọn từ nhóm bao gồm halogen, xyano, C₁-C₄ alkyl, C₁-C₄ haloalkyl, C₁-C₄ alkoxy và C₁-C₄ haloalkoxy. Sáng chế cũng đề cập đến chế phẩm chứa các hợp chất có công thức 1 và phương pháp phòng trừ loài gây hại không xương sống bao gồm bước cho loài gây hại không xương sống hoặc môi trường xung quanh nó tiếp xúc với lượng hữu hiệu sinh học của hợp chất hoặc chế phẩm theo sáng chế. Ngoài ra, sáng chế còn đề cập đến phương pháp làm tăng sức sống của cây trồng bao gồm bước cho cây trồng, hạt được phát triển từ cây trồng này hoặc khu vực sống của cây trồng tiếp xúc với lượng hữu hiệu sinh học của hợp chất hoặc chế phẩm theo sáng chế.

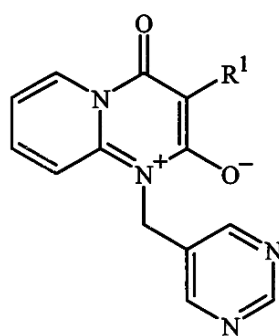

1

- (11) **1-0021672**
 (15) 06.08.2019 (51)⁷ **C07D 231/14**, 231/16, 231/18, 401/12, C07C 255/61, A01N 43/56, A01P 5/00, 7/00, C07C 255/46, 237/38
- (21) 1-2013-03194 (22) 12.03.2012
 (86) PCT/EP2012/054299 12.03.2012 (87) WO2012/126766 27.09.2012
 (30) 11158838.0 18.03.2011 EP
 61/454,134 18.03.2011 US
 11190693.9 25.11.2011 EP
 (45) 25.09.2019 378 (43) 25.02.2014 311
 (73) BAYER INTELLECTUAL PROPERTY GMBH (DE)
 Alfred-Nobel-Strasse 10, 40789 Monheim, Germany
 (72) MAUE, Michael (DE), ADELT, Isabelle (FR), HEIL, Markus (DE), JESCHKE, Peter (DE), KAPFERER, Tobias (DE), MUHLTHAU, Friedrich, August (AT), SUDAU, Alexander (DE), MALSAM, Olga (DE), LOSEL, Peter (GB), VOERSTE, Arnd (DE), GORGENS, Ulrich (DE)
 (74) Công ty Luật TNHH T&G (TGVN)
 (54) HỢP CHẤT N-(3-CARBAMOYLPHENYL)-1H-PYRAZOL-5-CARBOXAMIT, DƯỢC PHẨM CHỨA HỢP CHẤT NÀY, QUY TRÌNH ĐIỀU CHẾ CHẾ PHẨM BẢO VỆ MÙA MÀNG VÀ PHƯƠNG PHÁP PHÒNG TRỪ CÁC LOÀI GÂY HẠI TRÊN CÂY TRỒNG HOẶC HẠT
 (57) Sáng chế đề cập đến hợp chất có công thức chung (I):

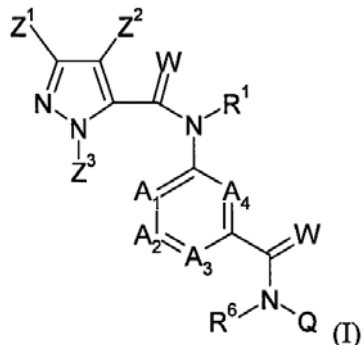

trong đó các gốc A_1 , A_2 , A_3 , A_4 , L , Q , R^1 , T và W có nghĩa như được nêu trong bản mô tả và sử dụng các hợp chất này để phòng trừ các loài động vật gây hại. Sáng chế còn đề cập đến quy trình và các chất trung gian để điều chế hợp chất có công thức (I).

- (11) **1-0021673**
 (15) 06.08.2019
- (21) 1-2014-02867
 (86) PCT/KR2012/010005 26.11.2012
 (30) 10-2012-0008134 27.01.2012
 (45) 25.09.2019 378
 (76) SEO, KWANG MO (KR)
 102-1604, Byeoksan 3 Danji Apt, 1006, Siheung 2-dong, Geumcheon-gu, Seoul, 153-765 Republic of Korea
- (74) Công ty TNHH Trường Xuân (AGELESS CO.,LTD.)
- (54) CƠ CẤU TRUYỀN ĐỘNG DỪNG CHO XE CỘ CHẠY BẰNG ĐIỆN BAO GỒM CƠ CẤU TRUYỀN ĐỘNG VÔ CẤP
- (57) Sáng chế đề cập đến cơ cấu truyền động dùng cho xe cộ chạy bằng điện bao gồm cơ cấu truyền động vô cấp, có thể tăng hiệu suất và hiệu quả năng lượng của xe cộ chạy bằng điện, còn giảm tốc độ của động cơ điện cần để dịch chuyển cơ cấu truyền động vô cấp để thực hiện nhanh quá trình sang số tự động, và còn tiết kiệm năng lượng bằng cách sử dụng cơ cấu truyền động vô cấp bằng dây đai hình chữ V cho xe cộ chạy bằng điện có sử dụng động cơ điện và tạo ra sự truyền động tự động phù hợp theo trạng thái dẫn động. Cơ cấu truyền động theo sáng chế bao gồm: vỏ; bộ bánh đai dẫn động được bố trí tại trục dẫn động của động cơ điện; bộ bánh đai bị dẫn động được bố trí tại trục bị dẫn động; dây đai hình chữ V liên kết bộ bánh đai dẫn động với bộ bánh đai bị dẫn động; và bộ bánh răng giảm tốc được bố trí giữa trục bánh xe, được đỡ có thể quay được trong vỏ, và trục bị dẫn động. Bộ bánh đai dẫn động bao gồm: các bánh đai dẫn động thứ nhất và thứ hai; nhiều con lăn có trọng lượng để điều chỉnh khe hở giữa các bánh đai thứ nhất và thứ hai nhờ lực ly tâm; và cơ cấu ép đàn hồi làm cho dây đai hình chữ V bám vào các bánh đai thứ nhất và thứ hai. Bộ bánh đai bị dẫn động bao gồm: các bánh đai bị dẫn động thứ nhất và thứ hai; và cơ cấu ép đàn hồi làm cho dây đai hình chữ V bám vào các bánh đai bị dẫn động thứ nhất và thứ hai.

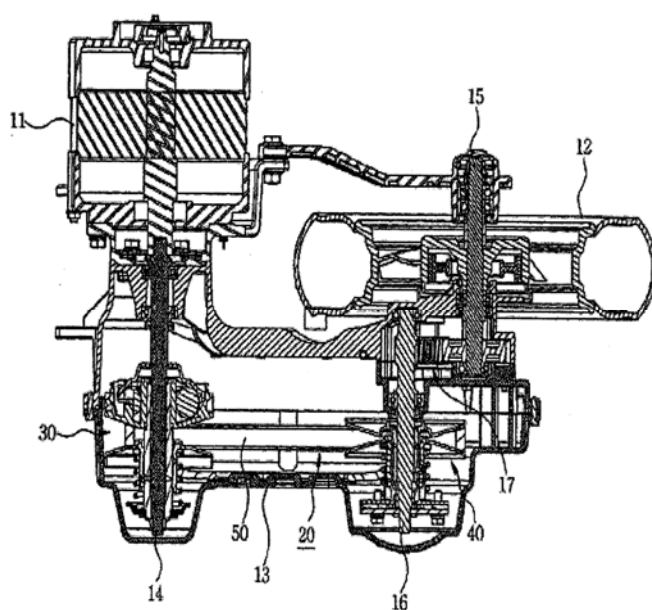

- (11) **1-0021674**
- (15) 06.08.2019 (51)⁷ **D21F 5/02**, 7/08
- (21) 1-2015-02189 (22) 18.06.2015
- (30) 14 55593 18.06.2014 FR
- (45) 25.09.2019 378 (43) 25.12.2015 333
- (73) ALLIMAND (FR)
1250 Avenue Jean Jaures, 38140 Rives, France
- (72) BONFANTI Jean-Dominique (FR)
- (74) Công ty TNHH T&T INVENMARK Sở hữu trí tuệ Quốc tế (T&T INVENMARK CO., LTD.)
- (54) PHƯƠNG PHÁP SẤY BĂNG GIẤY THUỐC LÁ VÀ GIẤY THUỐC LÁ THU ĐƯỢC BẰNG PHƯƠNG PHÁP NÀY
- (57) Sáng chế đề cập đến phương pháp sấy băng giấy thuốc lá (1) trong bộ phận sấy (2) bao gồm bộ phận sấy sơ bộ (4) và bộ phận sấy tiếp theo (5). Đối với ít nhất là bộ phận sấy sơ bộ (4), phương pháp này bao gồm việc đỡ liên tục băng giấy thuốc lá (1) nhờ ít nhất một lớp nỉ làm khô giấy (8) chuyển động quanh trống sấy (6) và con lăn truyền động để tạo thành hệ thống sấy đơn kiểu đường ngoằn ngoèo (“Unorun”) trong bộ phận sấy sơ bộ (4) để dẫn động băng giấy thuốc lá (1) ở tốc độ gần như không đổi.

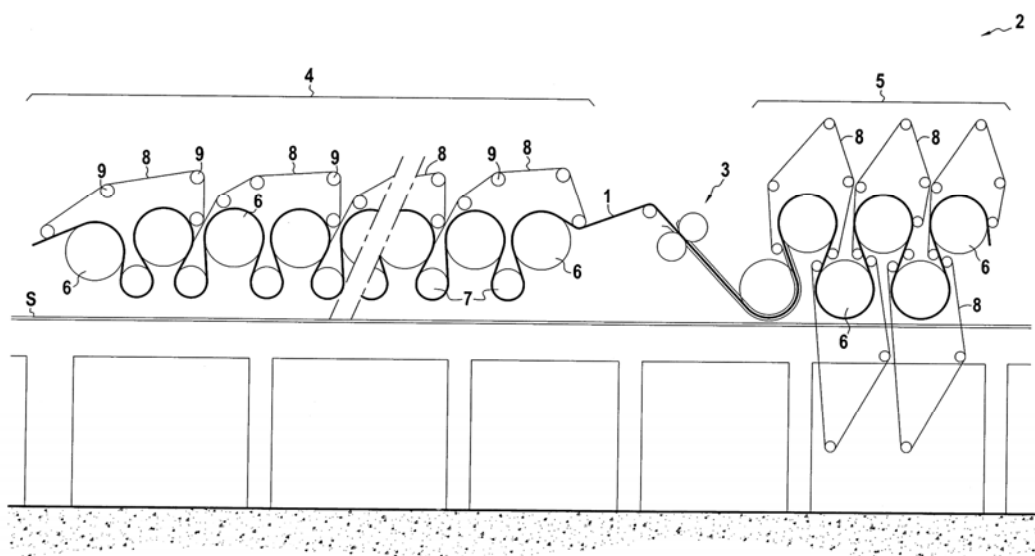

- (11) **1-0021675**
- (15) 06.08.2019
- (21) 1-2011-03272
- (62) 1-2006-01237
- (86) PCT/JP2004/019702 22.12.2004
- (30) 2003-429128 25.12.2003
- 2004-11929 20.01.2004
- 2004-124204 20.04.2004
- 2004-128463 23.04.2004
- 2004-130590 27.04.2004
- 2004-132745 28.04.2004
- 2004-140754 11.05.2004
- 2004-155498 26.05.2004
- (45) 25.09.2019 378
- (73) FUMAKILLA LIMITED (JP)
11, Kandamikiracho, Chiyoda-ku, Tokyo, Japan
- (72) Kazunori YAMAMOTO (JP), Shinya KAWAMURA (JP), Satoshi YAMASAKI (JP), Yasuharu TAKEI (JP), Takao JO (JP)
- (74) Công ty TNHH T&T INVENMARK Sở hữu trí tuệ Quốc tế (T&T INVENMARK CO., LTD.)
- (54) HỘP CHỨA HÓA CHẤT DÙNG CHO THIẾT BỊ PHÁT TÁN HOÁ CHẤT KIỂU QUẠT THỔI
- (57) Sáng chế đề cập đến hộp chứa hoá chất dùng cho thiết bị phát tán hoá chất kiểu quạt thổi. Thiết bị theo sáng chế có kết cấu đơn giản để thay thế dễ dàng hộp chứa hoá chất và bộ pin, có thể được chế tạo với chi phí thấp, bao gồm motor của quạt thổi có thể nối điện dễ dàng với bộ pin, và nói chung có dạng mỏng.
- (51)⁷ A61L 9/12
- (22) 22.12.2004
- (87) WO2005/063013A1 14.07.2005
- JP
- JP
- JP
- JP
- JP
- JP
- JP
- (43) 27.02.2012 287

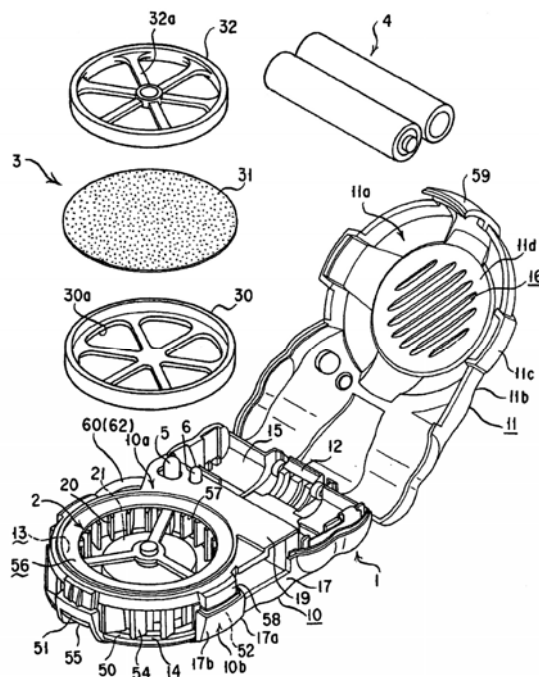

- (11) **1-0021676**
- (15) 06.08.2019 (51)⁷ **G02B 5/00**, G03B 9/02, 9/10
- (21) 1-2013-02873 (22) 29.02.2012
- (86) PCT/JP2012/055054 29.02.2012 (87) WO2012/132728 04.10.2012
- (30) 2011-071094 28.03.2011 JP
- (45) 25.09.2019 378 (43) 27.01.2014 310
- (73) KIMOTO CO., LTD. (JP)
6-35, Suzuya 4-chome, Chuo-ku, Saitama-shi, Saitama 3380013, Japan
- (72) TOSHIMA, Yasumaro (JP), OKUBO Takashi (JP)
- (74) Công ty Luật TNHH Phạm và Liên danh (PHAM & ASSOCIATES)
- (54) PHƯƠNG PHÁP SẢN XUẤT VẬT LIỆU CHẮN SÁNG DÙNG CHO DỤNG CỤ QUANG HỌC, DUNG DỊCH TẠO LỚP PHỦ, BỘ PHẬN QUANG HỌC VÀ THIẾT BỊ THU HÌNH ẢNH
- (57) Sáng chế đề xuất phương pháp sản xuất vật liệu chắn sáng để sử dụng trong dụng cụ quang học và phương pháp tạo ra lớp phủ chắn sáng có vùng ít bóng rỗng đồng thời vẫn đảm bảo các đặc tính vật lý, như đặc tính cản ánh sáng cần thiết cho lớp phủ ánh sáng. Phương pháp sản xuất vật liệu chắn sáng bao gồm các bước: tạo ra lớp phủ chắn sáng trên đế; điều chế dung dịch chứa ít nhất nhựa kết dính, các hạt mịn đen và tác nhân gây mờ có hệ số biến thiên bằng hoặc lớn hơn 20. Tiếp theo, phủ dung dịch này trên đế và làm khô để tạo ra lớp phủ cản ánh sáng. Ngoài ra, vật liệu chắn sáng dùng cho dụng cụ quang học, dung dịch phủ để tạo ra lớp phủ chắn sáng của vật liệu chắn sáng dùng cho dụng cụ quang học, bộ phận quang học sử dụng vật liệu chắn sáng này và thiết bị thu hình ảnh bao gồm bộ phận quang học như vậy cũng được đề xuất.

- (11) **1-0021677**
 (15) 06.08.2019 (51)⁷ **H04W 48/08**, H04L 29/06, H04W 48/16
 (21) 1-2015-02236 (22) 10.01.2014
 (86) PCT/US2014/011058 10.01.2014 (87) WO2014/110380 17.07.2014
 (30) 61/751,642 11.01.2013 US
 14/152,066 10.01.2014 US
 (45) 25.09.2019 378 (43) 25.09.2015 330
 (73) HUAWEI TECHNOLOGIES CO., LTD. (CN)
 Huawei Administration Building, Bantian, Longgang, Shenzhen, Guangdong 518129, China
 (72) JIN, Weisheng (CN), XIANG, Zhixian (US)
 (74) Công ty Luật TNHH Phạm và Liên danh (PHAM & ASSOCIATES)
 (54) **PHƯƠNG PHÁP VÀ THIẾT BỊ NGƯỜI DÙNG ĐỂ CHỌN MẠNG**
 (57) Sáng chế đề xuất phương pháp và thiết bị người dùng để hỗ trợ cho việc chọn mạng đối với các mạng không dây và các nhà cung cấp/các nhà điều hành dịch vụ mạng. Phương pháp này bao gồm các quy trình để kết hợp các chính sách và các phương pháp chọn nhà cung cấp/nhà điều hành dịch vụ và mạng không dây. Theo một phương án, thiết bị người dùng (UE) sẽ thu thập chính sách chọn mạng từ mạng, nhờ đó tạo ra danh sách các mạng không dây ứng viên theo chính sách chọn mạng. Sau đó, UE chọn mạng từ danh sách mạng không dây này để kết nối vào theo chính sách chọn nhà cung cấp dịch vụ. Các quy trình này sẽ cải thiện khả năng chọn mạng cục bộ không dây (WLAN) dựa trên chức năng phát hiện và chọn mạng truy cập (ANDSF) với khả năng chọn nhà cung cấp dịch vụ. Các quy trình này còn phối hợp chính sách dựa trên ANDSF với khả năng chọn mạng I-WLAN hiện có, và giải quyết các xung đột giữa việc chọn 3GPP WLAN và chính sách ANDSF để chọn mạng WLAN.

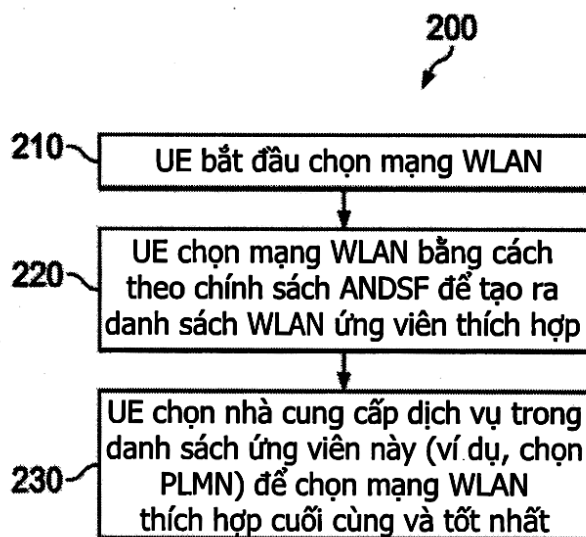

- (11) **1-0021678**
- (15) 06.08.2019 (51)⁷ **C02F 3/00**, 9/00
- (21) 1-2016-02972 (22) 12.08.2016
- (45) 25.09.2019 378 (43) 25.10.2016 343
- (76) NGUYỄN VIỆT ANH (VN)
 Trường Đại học Xây dựng - 55 Giải Phóng, quận Hai Bà Trưng, thành phố Hà Nội
- (74) Công ty TNHH Sở hữu trí tuệ ALNGUYEN (ALNGUYEN IP CO.,LTD.)
- (54) **HỆ THỐNG XỬ LÝ NƯỚC THẢI, KIỂM SOÁT Ô NHIỄM KÊNH MƯƠNG, SÔNG, HỒ**
- (57) Sáng chế đề cập đến hệ thống xử lý nước thải kiểm soát ô nhiễm kênh mương, sông, hồ bao gồm: hố ga (100) có song chắn rác (101) và ngưỡng tràn (102) để tách rác và nước mưa; ngăn lắng (200), được nối vào đầu ra của hố ga (100), có miệng ống đưa nước thải vào ngăn lắng (201) và miệng ống đưa nước thải ra khỏi ngăn lắng (202) được đặt phía dưới mặt nước và phía trên đáy ngăn lắng các khoảng xác định; một đến ba ngăn lọc (300) được nối vào đầu nước ra của ngăn lắng (200), ngăn lọc (300) có ống đưa nước thải vào/ra ngăn lọc (301) có miệng đưa nước thải vào được đặt ở vị trí thấp, còn miệng đưa nước thải ra được đặt ở vị trí cao, sao cho dòng nước thải chuyển động trong ngăn lọc (300) theo chiều từ dưới lên trên; và một hoặc hai hào lọc (600) được nối vào đầu nước ra của ngăn lọc (300), hào lọc cuối (600) có thành bên được tạo các lỗ rỗng (603) dọc theo thành và thông ra ngoài.

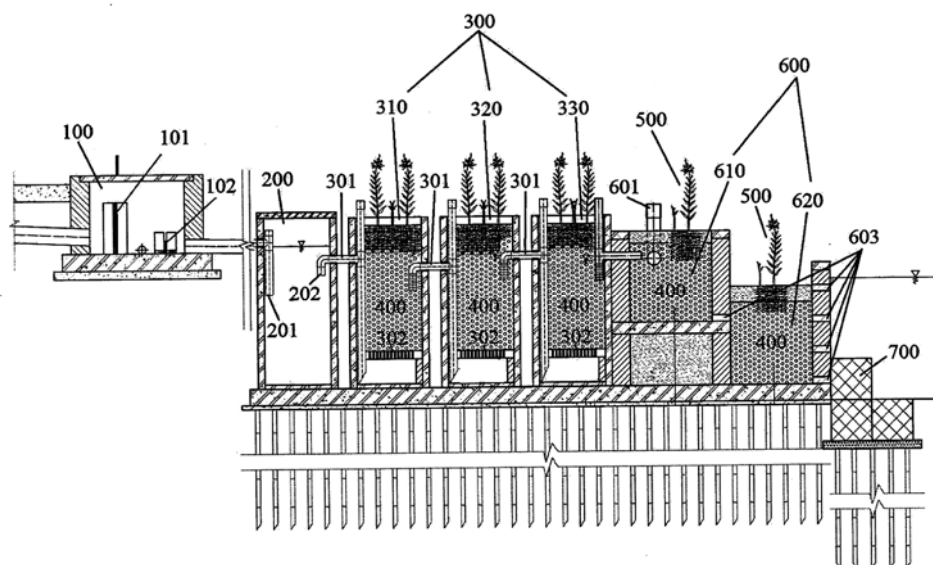

- (11) **1-0021679**
- (15) 07.08.2019 (51)⁷ **B09B 3/00**, C02F 11/04, 3/28
- (21) 1-2017-01825 (22) 17.05.2017
- (45) 25.09.2019 378 (43) 25.07.2017 352
- (73) CÔNG TY TNHH TƯ VẤN XÂY DỰNG VÀ THƯƠNG MẠI LONG MINH (VN)
18 Tầng Bạt Hồ, quận Hải Châu, thành phố Đà Nẵng
- (72) Phạm Quốc Tuấn (VN), Nguyễn Quốc Trang (VN)
- (54) QUY TRÌNH VÀ HỆ THỐNG XỬ LÝ RÁC KHÔNG CẦN PHÂN LOẠI ĐẦU VÀO
- (57) Sáng chế đề cập đến quy trình và hệ thống xử lý rác không cần phân loại đầu vào. Quy trình xử lý rác theo sáng chế bao gồm các bước sau: xé bao và làm tươi rác; phun dung dịch vi sinh vào rác đang được làm tươi để cung cấp vi sinh vật phân hủy rác và điều chỉnh độ ẩm của rác nằm trong khoảng từ 60 đến 70% và đồng thời phun khói nóng vào rác đang được phun và nâng nhiệt độ của rác đến nhiệt độ nằm trong khoảng từ 37 đến 45°C; nén rác đã được phun dung dịch vi sinh vào trong hầm kín (5) để phân hủy rác trong điều kiện yếm khí trong thời gian từ 15 đến 25 ngày và thu hồi khí metan thu được từ sự phân hủy rác yếm khí này; lấy rác đã được phân hủy yếm khí ra khỏi hầm kín; phân loại rác đã được phân hủy thành mùn rác, rác vô cơ và rác hữu cơ không thể phân hủy được; và đốt mùn rác thu được bằng cách sử dụng khí metan đã thu hồi được, trong đó khói thải sinh ra ở bước đốt mùn rác được sử dụng để phun khói nóng vào rác đang được phun dung dịch vi sinh. Theo sáng chế, rác được xử lý trong điều kiện ủ kín và được tạo các điều kiện tối ưu cho sự phân hủy rác nên rác có thể được phân hủy một cách hiệu quả và giảm thiểu tác động đến môi trường xung quanh, cụ thể là ưu điểm của sáng chế là không thấy rác đầu vào, không có nước rỉ rác, không có mùi hôi rác ra môi trường xung quanh và không có khói bụi do đốt rác.

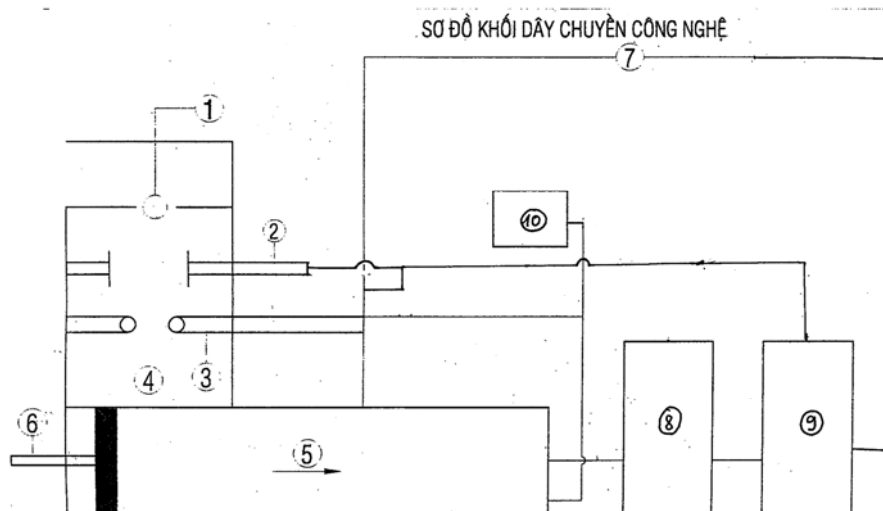

- (11) **1-0021680**
 (15) 12.08.2019 (51)⁷ **C02F 1/44**, 1/52, B01D 65/06, C02F 9/00
 (21) 1-2011-02906 (22) 10.03.2010
 (86) PCT/JP2010/053988 10.03.2010 (87) WO2010/110065 30.09.2010
 (30) JP2009-080498 27.03.2009 JP
 (45) 25.09.2019 378 (43) 30.01.2012 286
 (73) METAWATER CO., LTD. (JP)

1-25, Kanda-sudacho, Chiyoda-ku, Tokyo 101-0041, Japan.

(72) Motoharu NOGUCHI (JP), Hideki KOZONO (JP), Michiko AOKI (JP)

(74) Công ty TNHH Ban Ca (BANCA)

(54) **QUY TRÌNH VÀ HỆ THỐNG SẢN XUẤT NƯỚC TUẦN HOÀN**

(57) Sáng chế cập đến quy trình và hệ thống sản xuất nước tuần hoàn để thu ổn định nước tuần hoàn từ nước thải mà không đòi hỏi lượng lớn ozon tại mọi thời điểm trong khi ngăn chặn được việc bề mặt màng ngăn bị tắc nghẽn với chi phí thấp. Quy trình này bao gồm các công đoạn: trong chế độ bình thường, đưa ozon tạo ra bởi lò sinh ozon (3) vào trong nước chưa xử lý để xử lý nước chưa xử lý bằng ozon, phun chất keo tụ vào trong nước chưa xử lý trước hoặc sau khi xử lý ozon, lọc nước chưa xử lý bằng màng ngăn (8) sau khi xử lý ozon và phun chất keo tụ. Sau đó, thiết lập không liên tục chế độ làm sạch để đưa lượng ozon làm sạch lớn hơn chế độ bình thường vào nước chưa xử lý để tăng không liên tục nồng độ ozon hòa tan, từ đó làm sạch màng lọc.

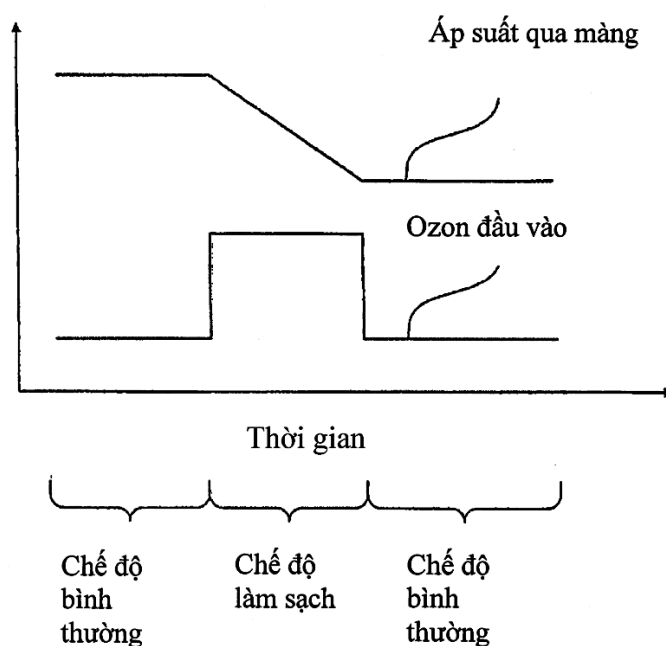

- (11) **1-0021681**
- (15) 12.08.2019 (51)⁷ **B09B 3/00**, C02F 3/02, C05F 17/02
- (21) 1-2016-04890 (22) 14.12.2016
- (45) 25.09.2019 378 (43) 25.06.2018 363
- (73) TRƯỜNG ĐẠI HỌC BÁCH KHOA HÀ NỘI (VN)
Số 1, đường Đại Cồ Việt, quận Hai Bà Trưng, thành phố Hà Nội
- (72) Nguyễn Văn Cách (VN), Trần Liên Hà (VN), Nguyễn Hà An (VN), Nguyễn Hà Ngọc Anh (VN)
- (54) **BỂ XỬ LÝ RÁC HIẾU KHÍ**
- (57) Sáng chế đề cập đến bể xử lý rác hiếu khí bao gồm đáy bể (1), tường bao (2) và mái che (3) tạo thành kết cấu kín khí có gắn quạt hút (8) ở phía trên cùng của bể để tạo áp suất âm cho bể khi hoạt động, trong đó đáy bể có bố trí các rãnh cấp khí (5) dọc theo chiều dốc của đáy bể, một đầu rãnh thông ra bên ngoài qua các cửa thông khí (6), đầu kia được nối thông với hố gom nước rỉ rác (4), trên mặt của rãnh có sàng (7) để ngăn rác rơi xuống rãnh cấp khí (5), phía trên cùng của bể xử lý rác có bố trí quạt hút (8) để thu khí thải phát sinh trong quá trình xử lý rác. Với kết cấu nêu trên, quá trình phân hủy rác trong bể diễn ra ở áp suất thấp hơn áp suất khí quyển và nhờ việc tạo ra áp suất âm trên bề mặt khối rác, toàn bộ lượng khí thải phát sinh trong quá trình xử lý rác được thu gom triệt để cho công đoạn xử lý tiếp theo. Sáng chế khác phục được hiện tượng phát tán khí thải tràn lan vào môi trường một cách hiệu quả.

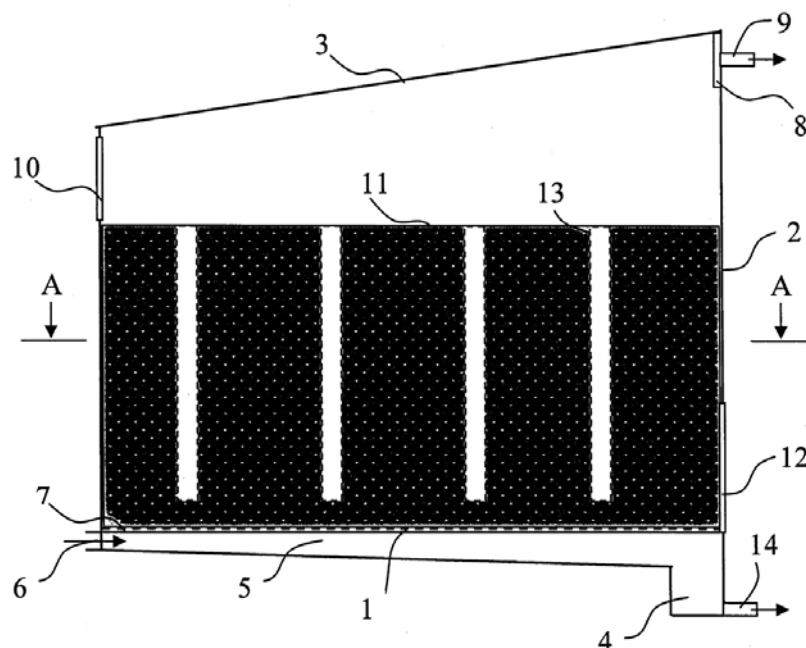

- (11) **1-0021682**
- (15) 12.08.2019 (51)⁷ **G06F 9/445**
- (21) 1-2014-03328 (22) 25.02.2013
- (86) PCT/CN2013/071850 25.02.2013 (87) WO2013/135133 19.09.2013
- (30) 201210071067.5 16.03.2012 CN
- (45) 25.09.2019 378 (43) 27.04.2015 325
- (73) TENCENT TECHNOLOGY (SHENZHEN) COMPANY LIMITED (CN)
Room 403, East Block 2, SEG Park, Zhenxing Road, Futian District, Shenzhen City, Guangdong Province 518044, P.R. China
- (72) HUANG, Tianqing (CN), YE, Wa (CN), CHEN, Yuehai (CN), ZHAO, Yuan (CN), ZHANG, Yuxuan (CN), HUANG, Runjia (CN), HUANG, Qing (CN), CHEN, Junchao (CN), CAI, Runda (CN)
- (74) Công ty Luật TNHH Phạm và Liên danh (PHAM & ASSOCIATES)
- (54) PHƯƠNG PHÁP, THIẾT BỊ VÀ PHƯƠNG TIỆN LƯU TRỮ MÁY TÍNH ĐỂ QUẢN LÝ VÀ ĐIỀU KHIỂN PLUG-IN
- (57) Sáng chế đề cập đến phương pháp, thiết bị và phương tiện lưu trữ máy tính để quản lý và điều khiển plug-in, để giải quyết các vấn đề kỹ thuật trong lĩnh vực liên quan là các plug-in được tích hợp trong hệ thống, hoặc ứng dụng, được quản lý và điều khiển độc lập và quy trình quản lý quá rắc rối, phức tạp và không hiệu quả, và không thể quản lý và điều khiển các thuộc tính tổng quát của các plug-in một cách đồng đều. Sáng chế thực hiện điều khiển đầy đủ và sâu đối với các plug-in trong hệ thống, hoặc phần mềm ứng dụng, nhờ sử dụng môđun danh sách plug-in và môđun điều khiển chức năng plug-in, và việc điều khiển gồm việc bật và tắt các plug-in, các cách nhắc, các loại thông báo có thể nhận được v.v.. Theo sáng chế, các plug-in tăng liên tục có thể được quản lý theo cách đồng đều và chuẩn hóa trong chương trình. Do vậy, sáng chế có thể cải thiện hiệu suất điều khiển và quản lý các plug-in và tăng cường tính đơn giản và việc thao tác phần mềm.

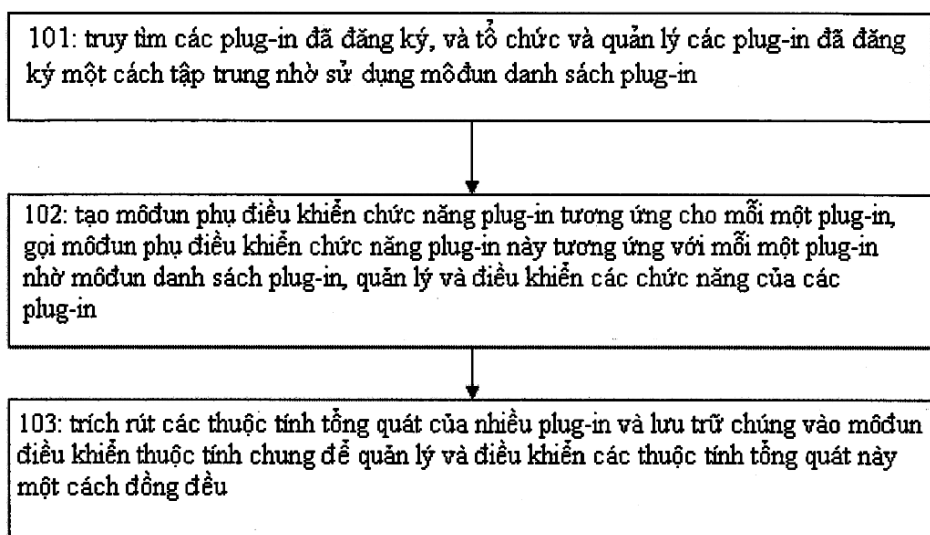

- (11) **1-0021683**
 (15) 12.08.2019
 (21) 1-2012-02396
 (86) PCT/US2011/020104 04.01.2011
 (30) 12/689,657 19.01.2010 US
 12/689,641 19.01.2010 US
 12/689,618 19.01.2010 US
 12/689,608 19.01.2010 US
 12/689,570 19.01.2010 US
 (45) 25.09.2019 378 (43) 26.11.2012 296
 (76) JACOBS CHRISTOPHER A. (US)

4011 Livingston, Midland, Texas 79707, United States of America
 (74) Công ty Luật TNHH Phạm và Liên danh (PHAM & ASSOCIATES)

(54) DỤNG CỤ CHÍCH ĐƯỢC TRỢ GIÚP BỞI CHÂN KHÔNG VÀ PHƯƠNG PHÁP VẬN HÀNH DỤNG CỤ CHÍCH NÀY ĐỂ LẤY MÁU VỚI SỰ ĐAU ĐÓN Ở MỨC TỐI THIỂU

(57) Sáng chế đề cập đến dụng cụ chích có thể bao gồm thân có phương tiện bịt kín nối với đầu chích, trục chích nối trượt được với đầu trích này, lò xo chích nối với trục chích, cơ cấu xả, trục chính nối trượt được với đầu tự do của thân dụng cụ nối thông với cơ cấu xả, pít-tông nối với trục chính, lò xo tạo chân không nối với pít-tông, và bộ nối trục có các phần tách ra được để nối tháo ra được trục chích với trục chính. Dụng cụ này có thể bao gồm dụng cụ chích có phân gài và phân tháo ra. Phương pháp có thể bao gồm các bước tạo ra phân chân không thứ nhất, chích bề mặt, và tạo ra phân chân không thứ hai. Phương pháp này có thể còn bao gồm các bước tiêu hao chân không ở tốc độ điều khiển được, tiếp hợp bề mặt chích với bộ điều chỉnh độ sâu, và tạo ra sự rung động đang tác động lên bề mặt chích.

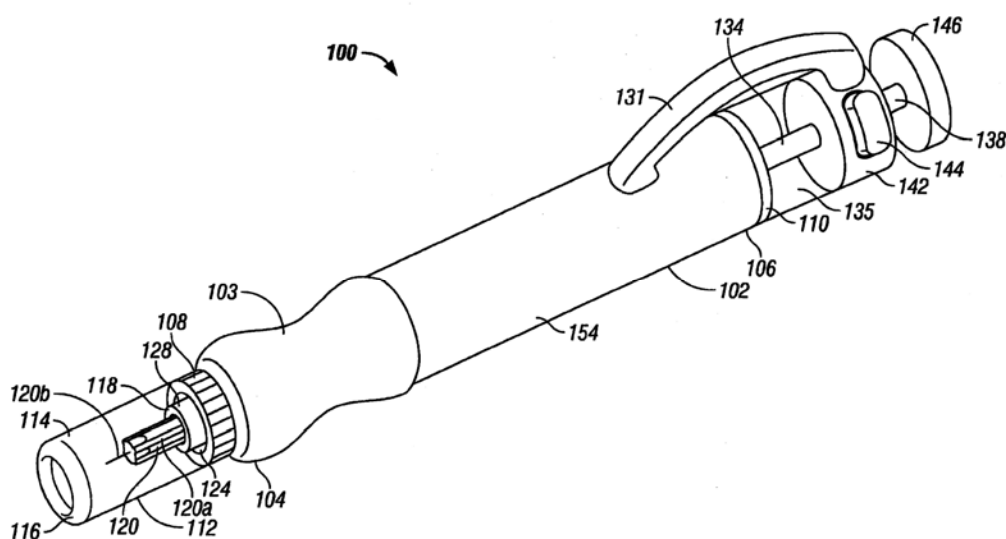

- (11) **1-0021684**
- (15) 12.08.2019 (51)⁷ **H04W 52/14, 52/24, H04L 5/00**
- (21) 1-2014-04085 (22) 07.05.2013
- (86) PCT/US2013/039917 07.05.2013 (87) WO2013/169750 14.11.2013
- (30) 61/643,512 07.05.2012 US
- 61/757,883 29.01.2013 US
- 13/887,848 06.05.2013 US
- (45) 25.09.2019 378 (43) 25.03.2015 324
- (73) QUALCOMM INCORPORATED (US)
5775 Morehouse Drive, San Diego, California 92121, United States of America
- (72) YANG, Lin (CN), KIM, Youhan (US), VERMANI, Sameer (IN), YUCEK, Tevfik (US), SAMPATH, Hemanth (US)
- (74) Công ty TNHH Quốc tế D & N (D&N INTERNATIONAL CO.,LTD.)
- (54) **PHƯƠNG PHÁP VÀ THIẾT BỊ TRUYỀN THÔNG KHÔNG DÂY**
- (57) Sáng chế đề cập đến hệ thống, phương pháp và thiết bị để truyền thông không dây. Theo một khía cạnh, thiết bị truyền thông không dây được đề xuất. Thiết bị này bao gồm bộ xử lý được tạo cấu hình để tạo lập gói để truyền qua tín hiệu không dây. Gói được tạo lập để truyền trên dải thông 1MHz bằng cách sử dụng ít nhất một ký hiệu dồn kênh phân tần trực giao (OFDM - Orthogonal Frequency Division Multiplexing). Thiết bị này còn bao gồm bộ truyền được tạo cấu hình để truyền gói qua tín hiệu không dây có mật độ phổ công suất. Mật độ phổ công suất trong phạm vi $\pm 0,45\text{MHz}$ của tần số trung tâm của tín hiệu không dây tại mức mật độ phổ công suất thứ nhất. Mật độ phổ công suất giữa $0,45\text{MHz}$ và $0,55\text{MHz}$ tính từ tần số trung tâm của tín hiệu không dây và giữa $-0,45\text{MHz}$ và $-0,55\text{MHz}$ tính từ tần số trung tâm của tín hiệu không dây này nhỏ hơn mức mật độ phổ công suất thứ nhất. Mật độ phổ công suất giữa $0,55\text{MHz}$ và 1MHz tính từ tần số trung tâm của tín hiệu không dây và giữa $-0,55\text{MHz}$ và -1MHz tính từ tần số trung tâm của tín hiệu không dây này nhỏ hơn -20dB so với mức mật độ phổ công suất thứ nhất. Mật độ phổ công suất giữa 1MHz và $1,5\text{MHz}$ tính từ tần số trung tâm của tín hiệu không dây và giữa -1MHz và $-1,5\text{MHz}$ tính từ tần số trung tâm của tín hiệu không dây này nhỏ hơn -28dB so với mức mật độ phổ công suất thứ nhất. Mật độ phổ công suất trong phạm vi lớn hơn $\pm 1,5\text{MHz}$ tính từ tần số trung tâm của tín hiệu không dây này nhỏ hơn -40dB so với mức mật độ phổ công suất thứ nhất.

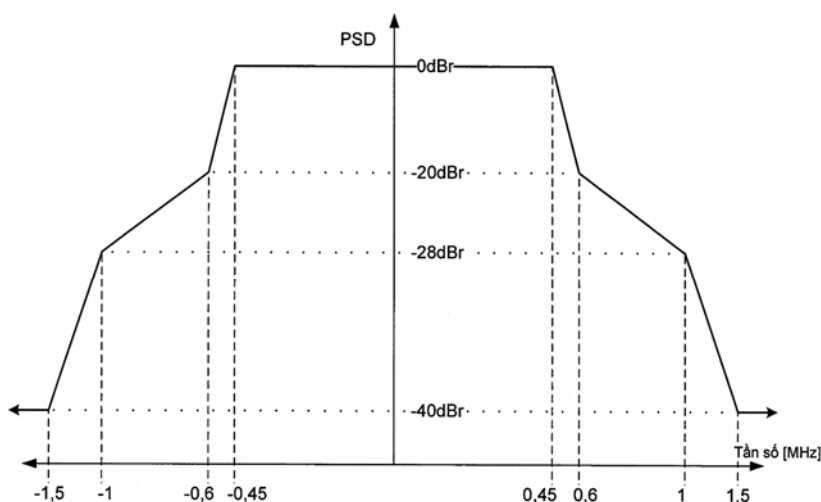

- (11) **1-0021685**
 (15) 12.08.2019 (51)⁷ **C21C 5/44**
 (21) 1-2013-03919 (22) 12.04.2012
 (86) PCT/US2012/033265 12.04.2012 (87) WO2012/173690 20.12.2012
 (30) 61/496,974 14.06.2011 US
 (45) 25.09.2019 378 (43) 25.03.2014 312
 (73) VESUVIUS USA CORPORATION (US)
 1404 Newton Drive, Champaign, Illinois 61822, United States of America
 (72) REINHART Jeffrey R. (US)
 (74) Công ty Luật TNHH Phạm và Liên danh (PHAM & ASSOCIATES)
 (54) ĐỆM VA ĐẬP

(57) Sáng chế đề cập đến đệm va đập của gàu chuyên (10) được tạo ra từ vật liệu chịu lửa gồm có đế (20) có bề mặt va đập (21), khi sử dụng, bề mặt này quay lên trên đập vào dòng kim loại nóng chảy đi vào gàu chuyên, và thành (22) kéo dài lên trên từ đế (20) quanh ít nhất một phần của chu vi của bề mặt va đập. Thành (20) có ít nhất một phần theo chiều ngang (26). Dấu hiệu kéo dài vào trong (30) nhô ra từ thành theo chiều ngang (26). Dấu hiệu kéo dài vào trong (30) này ngăn không cho dòng chảy thoát ra khỏi đệm va đập (10) đi qua tâm của phần theo chiều ngang (26) của thành (20).

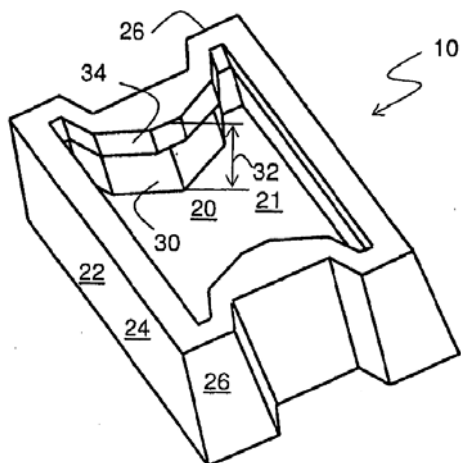

- (11) **1-0021686**
- (15) 12.08.2019 (51)⁷ **B01D 24/46**, 24/12, 24/22, 29/62
- (21) 1-2012-01351 (22) 08.10.2010
- (86) PCT/JP2010/067716 08.10.2010 (87) WO2011/048960 28.04.2011
- (30) 2009-241518 20.10.2009 JP
- (45) 25.09.2019 378 (43) 27.08.2012 293
- (73) KOBELCO ECO-SOLUTIONS CO., LTD. (JP)
4-78, Wakinohama-cho 1-chome, Chuo-ku, Kobe-shi, Hyogo 651-0072 Japan
- (72) Yoshiaki MURAKAMI (JP), Yutaka ISHIMARU (JP), Hideki YOKOYAMA (JP)
- (74) Công ty TNHH Sở hữu trí tuệ HA VIP (HAVIP CO., LTD.)
- (54) THIẾT BỊ VÀ PHƯƠNG PHÁP LỌC NƯỚC
- (57) Mục đích của sáng chế là đề xuất thiết bị lọc nước có cơ cấu bố trí ống được đơn giản hóa và có khả năng làm sạch đồng đều tối ưu bộ phận lớp lọc bằng sự rửa ngược. Thiết bị lọc nước này bao gồm: bộ phận lớp lọc lọc nước thô; nhiều ống thu gom nước để thu gom nước thấm thấu qua bộ phận lớp lọc; và ống dẫn chịu áp cấp áp nước vào trong nhiều ống thu gom nước, bộ phận lớp lọc được rửa ngược bởi nước được dẫn chảy vào trong các ống thu gom nước từ ống dẫn chịu áp, trong đó phần thông nhau để thông giữa nước các ống thu gom nước tương ứng được bố trí để dẫn nước, nước này đã được dẫn vào trong các ống thu gom nước từ ống dẫn chịu áp, giữa các ống thu gom nước tương ứng nhờ sự chênh lệch áp suất được tác động vào các ống thu gom nước tương ứng.

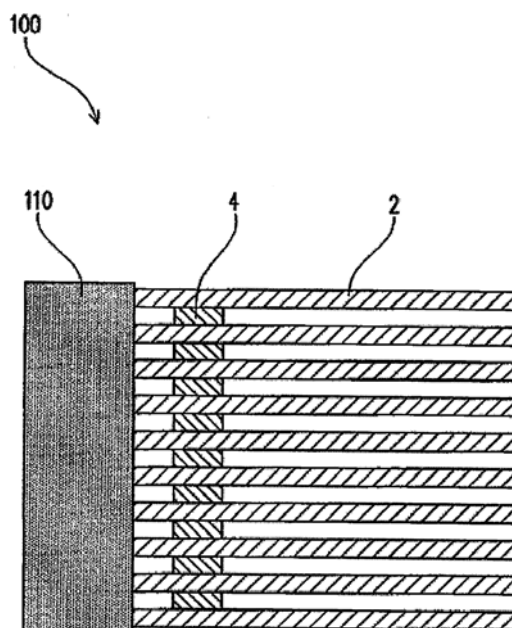

- (11) **1-0021687**
- (15) 12.08.2019 (51)⁷ **B41J 2/175, 2/045**
- (21) 1-2013-01190 (22) 22.10.2010
- (86) PCT/US2010/053692 22.10.2010 (87) WO2012/054050 26.04.2012
- (45) 25.09.2019 378 (43) 25.07.2013 304
- (73) HEWLETT PACKARD DEVELOPMENT COMPANY, L.P. (US)
11445 Compaq Center Drive West, Houston, TX 77070, United States of America
- (72) HARVEY, David, C. (US), GONZALES, Curt (US), STATHEM, Ralph (US), OLSEN, David (US), WELTER, Dave (US)
- (74) Công ty Luật TNHH T&G (TGVN)
- (54) HỘP ĐỰNG MỰC IN
- (57) Sáng chế đề cập đến hộp đựng mực in (3), gồm các khớp nối, được bố trí để được dẫn hướng đường thẳng để liên kết các khớp nối. Hộp đựng mực in (3) cho máy in phun mực (2), bao gồm mặt đáy (35) và mặt trước (33); các khớp nối trên mặt trước (33) để liên kết với kết cấu nhận hộp đựng (4), các khớp nối gồm khớp nối mực in (14), và khớp nối dẫn hướng trong mặt đáy (35) để dẫn hộp đựng (3) dọc theo đường thẳng (Y) để liên kết các khớp nối, khác biệt ở chỗ phân hãm chốt (30) và rãnh chốt (28) được bố trí trong mặt đáy (35), để dẫn hướng và giữ lại chốt (27) của kết cấu nhận hộp đựng (4), khớp nối dẫn hướng bao gồm rãnh dẫn hướng (21) mà kéo dài song song với đường thẳng (Y) nêu trên, và rãnh dẫn hướng (21) và rãnh chốt (28) được tạo thành bởi một rãnh cắt nguyên khối trong phần đáy (35) của hộp đựng (3).

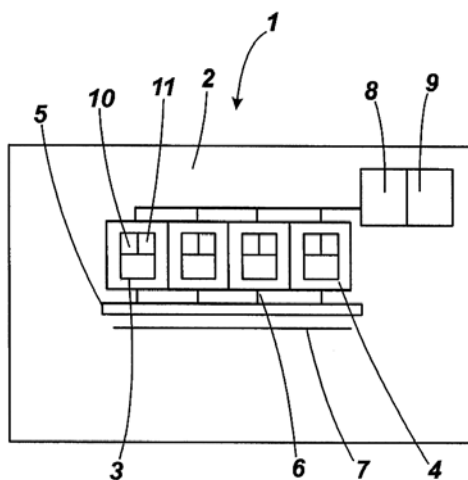

- (11) **1-0021688**
- (15) 12.08.2019 (51)⁷ **A23D 9/00**
- (21) 1-2013-03359 (22) 01.03.2012
- (86) PCT/JP2012/055165 01.03.2012 (87) WO2012/160851 29.11.2012
- (30) 2011-114518 23.05.2011 JP
- (45) 25.09.2019 378 (43) 25.02.2014 311
- (73) J-OIL MILLS, INC (JP)
8-1, Akashi-cho, Tokyo 104-0044, Japan
- (72) ARAI Masahiro (JP), HANAJIRI Tsutomu (JP), YAMADA Yuzo (JP), HAGIRI Hiroatsu (JP)
- (74) Công ty TNHH Tư vấn Phạm Anh Nguyên (ANPHAMCO CO.,LTD.)
- (54) **CHẾ PHẨM DẦU VÀ CHẤT BÉO, VÀ PHƯƠNG PHÁP SẢN XUẤT CHẾ PHẨM NÀY**
- (57) Sáng chế đề cập đến chế phẩm dầu và chất béo. Chế phẩm này có thể giảm mùi chế biến mà không cần sử dụng thêm chất phụ gia như chất khử mùi. Chế phẩm dầu và chất béo theo sáng chế bao gồm dầu và chất béo được sản xuất bằng cách oxy hóa dầu và chất béo tinh khiết sao cho chênh lệch chỉ số anisidin trước và sau khi oxy hóa từ 0,5 đến 350; và dầu và chất béo có thể ăn được, trong đó chỉ số anisidin thêm vào từ 0,07 đến 350 được tính bằng công thức sau:
 chỉ số anisidin thêm vào = (chỉ số anisidin sau khi oxy hóa - chỉ số anisidin trước khi oxy hóa) x [lượng thêm vào (% khối lượng)].
 Ngoài ra, sáng chế còn đề cập đến phương pháp sản xuất chế phẩm dầu và chất béo, và phương pháp ức chế mùi chế biến của dầu và chất béo có thể ăn được.

- (11) **1-0021689**
- (15) 12.08.2019 (51)⁷ **C12N 15/00**, A61K 39/12, A61P 31/14, A61K 35/76
- (21) 1-2013-03831 (22) 07.05.2011
- (86) PCT/IB2011/000977 07.05.2011 (87) WO2012/153160 15.11.2012
- (45) 25.09.2019 378 (43) 25.04.2014 313
- (73) LABORATORIO AVI-MEX, S.A. DE C.V. (MX)
Maíz No. 18, Col. Granjas Esmeralda, Del. Iztapalapa, México, D.F. 09810, México
- (72) LOZANO-DUBERNARD, Bernardo (MX), SOTO-PRIANTE, Ernesto (MX), SARFATI-MIZRAHI, David (MX), LARA-PUENTE, Jesus, Horacio (MX)
- (74) Công ty Luật TNHH T&G (TGVN)
- (54) VECTƠ VIRUT CÓ KHẢ NĂNG TẠO RA ĐÁP ỨNG MIỄN DỊCH CỦA TẾ BÀO Ỏ LỘN VÀ VACXIN KHÁNG HỘI CHỨNG RỐI LOẠN SINH SẢN VÀ HÔ HẤP Ỏ LỘN (PRRS) TÁI TỔ HỢP
- (57) Sáng chế đề cập đến vacxin tái tổ hợp sống hoặc được làm bất hoạt, bao gồm vectơ virut và tá dược dạng lỏng, chất bổ trợ và/hoặc tá dược được dụng, trong đó vectơ virut này là virut có khả năng tạo ra đáp ứng miễn dịch của tế bào do sự tạo ra alpha và/hoặc gama interferon được gia tăng và có khả năng sao chép một cách nhanh chóng và trình tự nucleotit ORF 5 và ORF 6 của PRRS được xen vào.

- (11) **1-0021690**
 (15) 12.08.2019 (51)⁷ **B26D 7/18**
 (21) 1-2015-04429 (22) 16.04.2014
 (86) PCT/DK2014/050103 16.04.2014 (87) WO2014/169925 23.10.2014
 (30) PA 2013 00234 19.04.2013 DK
 (45) 25.09.2019 378 (43) 25.10.2016 343

(73) MAREL A/S (DK)

P.O. Pedersens vej 18, DK-8200 Aarhus N, Denmark

(72) Peter Mikkelsen (DK), Tomas Finne Nielsen (DK)

(74) Công ty TNHH Sở hữu trí tuệ WINCO (WINCO CO., LTD.)

(54) THIẾT BỊ CẮT DỪNG ĐỂ CẮT THỰC PHẨM VÀ PHƯƠNG PHÁP VẬN HÀNH THIẾT BỊ NÀY

(57) Sáng chế đề cập đến thiết bị cắt dùng để cắt thực phẩm trong khi thực phẩm được vận chuyển từ băng tải đầu vào đến băng tải đầu ra và phương pháp vận hành thiết bị này. Cơ cấu di chuyển có thể được nối với băng tải đầu ra để di chuyển đầu vào của băng tải đầu ra từ vị trí liên kết, trong đó đầu vào của băng tải đầu ra liên kết với đầu ra của băng tải đầu vào, đến vị trí mở trong đó đầu vào của băng tải đầu ra được di chuyển ra xa khỏi đầu ra của băng tải đầu vào, và ngược lại, từ vị trí mở trở lại vị trí liên kết. Bộ phận cắt thực phẩm thành các khúc và các phần đầu thừa. Bộ phận điều khiển điều khiển cơ cấu di chuyển, việc điều khiển này bao gồm việc lệnh cho cơ cấu di chuyển di chuyển đầu vào của băng tải đầu ra đến vị trí mở khi tách các phần đầu thừa đã cắt ra khỏi phần còn lại của thực phẩm sao cho các phần đầu thừa đã cắt rơi xuống giữa đầu vào của băng tải đầu ra và đầu ra của băng tải đầu vào, và sau đó lệnh cho cơ cấu di chuyển di chuyển đầu vào băng tải đầu ra trở lại vị trí liên kết ở tốc độ sao cho đầu vào của băng tải đầu ra đạt đến vị trí liên kết trước khi cắt tiếp theo sao cho tạo ra kết cấu đỡ cho phần còn lại của thực phẩm.

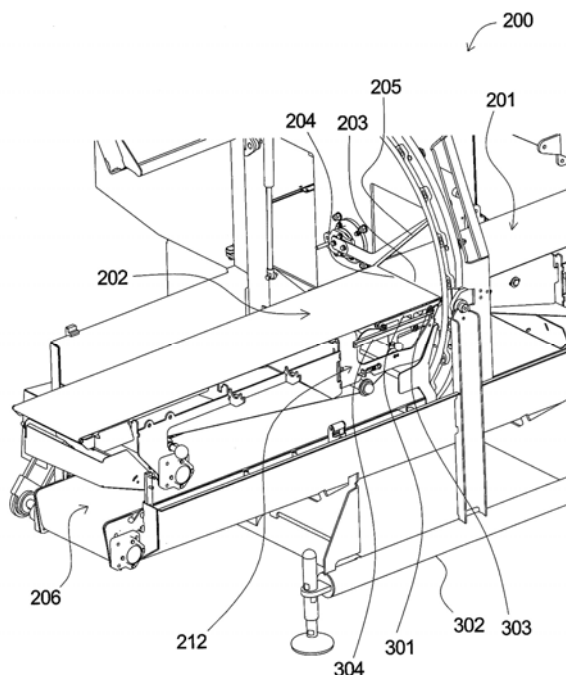

- (11) **1-0021691**
- (15) 12.08.2019 (51)⁷ **A23L 1/176**, 1/00, 1/0522
- (21) 1-2012-01092 (22) 19.10.2010
- (86) PCT/JP2010/068348 19.10.2010 (87) WO2011/049076A1 28.04.2011
- (30) 2009-240021 19.10.2009 JP
- (45) 25.09.2019 378 (43) 25.09.2012 294
- (73) NIPPON STARCH CHEMICAL CO., LTD. (JP)
3-29, Mitsuyakita 3-chome, Yodogawa-ku, Osaka-shi, Osaka 532-0032 Japan
- (72) TSUCHIYA, Yusuke (JP), IESATO, Hisayuki (JP), NAKAJIMA, Toru (JP)
- (74) Công ty TNHH một thành viên Sở hữu trí tuệ VCCI (VCCI-IP CO.,LTD)
- (54) NGUYÊN LIỆU BAO NGOÀI DÙNG CHO THỰC PHẨM ĐƯỢC CHIÊN
- (57) Sáng chế đề cập đến nguyên liệu bao ngoài dùng cho thực phẩm được chiên và/hoặc được chiên kỹ theo cách thân thiện với môi trường, nguyên liệu này có khả năng bám dính cao và kết cấu tốt và có sự cân bằng giữa cảm giác giòn và cảm giác mềm. Cụ thể hơn, nguyên liệu bao ngoài dùng cho thực phẩm được chiên và/hoặc được chiên kỹ theo sáng chế bao gồm trong tinh bột được xử lý dầu/chất béo thu được bằng cách xử lý tinh bột thô chứa bằng hoặc lớn hơn 50 % khối lượng tinh bột đậu Hà Lan và hàm lượng amyloza từ 10 đến 60 % khối lượng. Độ bám dính tốt hơn được chứng minh khi tinh bột được xử lý dầu/chất béo thu được có tốc độ duy trì độ nhớt bằng hoặc lớn hơn 75 %.

- (11) **1-0021692**
 (15) 12.08.2019 (51)⁷ **A61K 9/19**, 38/22, 38/26, 38/28, 9/00, 9/08
 (21) 1-2013-02839 (22) 09.03.2012
 (86) PCT/US2012/028621 09.03.2012 (87) WO2012/122535 13.09.2012
 (30) 61/451,568 10.03.2011 US
 61/478,692 25.04.2011 US
 61/553,388 31.10.2011 US
 61/609,123 09.03.2012 US
 (45) 25.09.2019 378 (43) 26.05.2014 314
 (73) **XERIS PHARMACEUTICALS, INC. (US)**
 3925 W. Braker Lane, Third Floor, Austin, TX 78759, United States of America
 (72) **PRESTRELSKI, Steven (US), KINZELL, John (CA)**
 (74) Công ty TNHH Tâm nhìn và Liên danh (VISION & ASSOCIATES CO.LTD.)
 (54) **DUNG DỊCH ỔN ĐỊNH DÙNG ĐỂ TIÊM THUỐC PEPTIT NGOÀI ĐƯỜNG TIÊU HÓA VÀ PHƯƠNG PHÁP SẢN XUẤT DUNG DỊCH NÀY**
 (57) Sáng chế đề cập đến dung dịch ổn định để tiêm thuốc peptit ngoài đường tiêu hóa và phương pháp sản xuất dung dịch ổn định này. Cụ thể là, sáng chế đề cập đến dung dịch ổn định để tiêm glucagon ngoài đường tiêu hóa. Dung dịch chứa glucagon này hữu dụng để điều trị chứng giảm glucoza huyết, cụ thể là chứng giảm glucoza huyết nghiêm trọng trong các tình huống khẩn cấp.

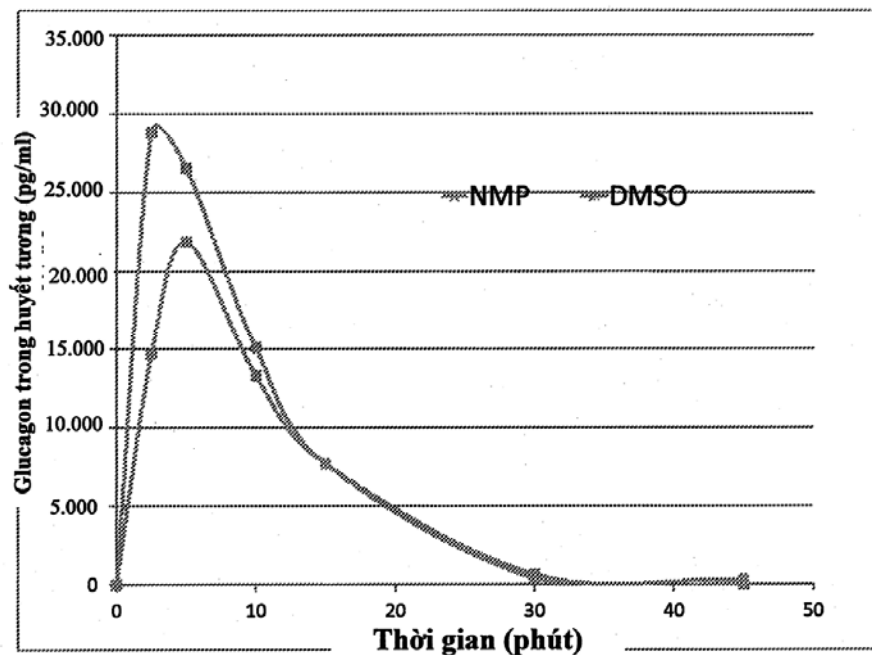

- (11) **1-0021693**
- (15) 12.08.2019 (51)⁷ **H04N 7/26**
- (21) 1-2015-01463 (22) 20.08.2013
- (86) PCT/US2013/055858 20.08.2013 (87) WO2014/051892 03.04.2014
- (30) 61/707,759 28.09.2012 US
- 13/926,478 25.06.2013 US
- (45) 25.09.2019 378 (43) 25.11.2015 332
- (73) QUALCOMM INCORPORATED (US)
Attn: International IP Administration, 5775 Morehouse Drive, San Diego, California 92121, United States of America
- (72) WANG, Ye-Kui (CN)
- (74) Công ty TNHH Quốc tế D & N (D&N INTERNATIONAL CO.,LTD.)
- (54) PHƯƠNG PHÁP VÀ THIẾT BỊ MÃ HÓA VÀ GIẢI MÃ DỮ LIỆU VIDEO VÀ VẬT GHI BẤT BIẾN ĐỌC ĐƯỢC BẰNG MÁY TÍNH
- (57) Sáng chế đề cập đến phương pháp và thiết bị mã hóa và giải mã dữ liệu video và vật ghi bất biến đọc được bằng máy tính, cụ thể là các kỹ thuật để bảo hiệu các ký hiệu nhận dạng đơn vị giải mã cho các đơn vị giải mã của đơn vị truy nhập. Bộ giải mã dữ liệu video xác định đơn vị lớp trừu tượng mạng (network abstraction layer - NAL) nào được kết hợp với đơn vị giải mã nào dựa vào các ký hiệu nhận dạng đơn vị giải mã. Ngoài ra, sáng chế còn đề cập đến các kỹ thuật để bao gồm một hoặc nhiều bản sao của các thông báo thông tin tăng cường bổ sung (supplemental enhancement information - SEI) trong đơn vị truy nhập.

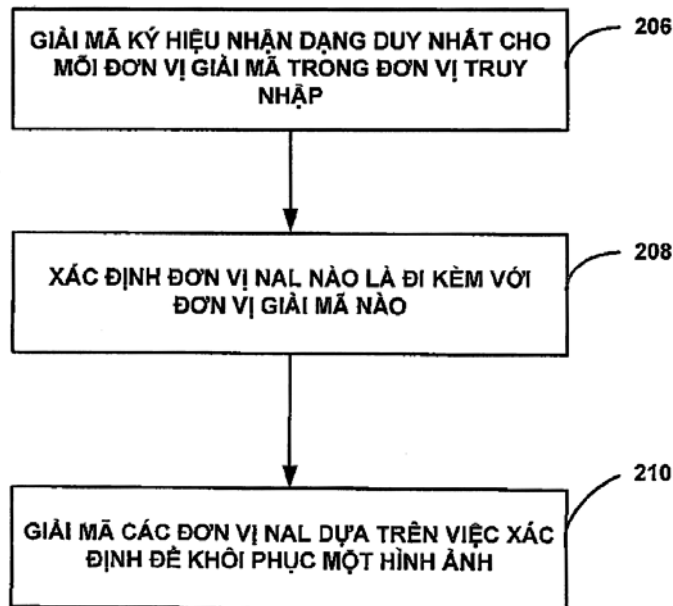

- (11) **1-0021694**
- (15) 12.08.2019 (51)⁷ **B62K 5/05, 5/06, 5/10, 5/027, 5/08**
- (21) 1-2015-02177 (22) 20.12.2013
- (86) PCT/JP2013/084285 20.12.2013 (87) WO2014/098228 26.06.2014
- (30) JP2012-278879 21.12.2012 JP
- JP2012-279996 21.12.2012 JP
- JP2013-138481 01.07.2013 JP
- (45) 25.09.2019 378 (43) 25.09.2015 330
- (73) YAMAHA HATSUDOKI KABUSHIKI KAISHA (JP)
2500 Shingai, Iwata, Shizuoka 438-8501, JAPAN
- (72) Toshio IIZUKA (JP), Yosuke HIRAYAMA (JP)
- (74) Công ty cổ phần tư vấn Trung Thực (TRUNG THUC.,JSC)
- (54) XE CÓ KHUNG THÂN NGHIÊNG ĐƯỢC
- (57) Sáng chế đề cập đến xe có khung thân nghiêng được và hai bánh trước mà có thể thu gọn kích thước theo chiều trái và phải và chiều trước và sau của xe.
Phần đỡ liên kết đỡ quay được chi tiết ngang trên và chi tiết ngang dưới sao cho góc nhọn mà được tạo ra bởi mặt phẳng ảo mà vuông góc với các trục quay của chi tiết ngang trên và chi tiết ngang dưới và chiều trên và dưới của khung thân nhỏ hơn so với góc nhọn mà được tạo ra bởi trục quay của trục lái và chiều trên và dưới của khung thân. Phần khung thẳng đứng được tạo ra sao cho đầu trên của cạnh trước của nó được bố trí về phía trước hơn so với mặt phẳng ảo mà song song với trục quay của trục lái và tiếp xúc với các phần sau của bánh trước bên phải và bánh trước bên trái khi xe ở trạng thái thẳng đứng, chiều rộng theo chiều trái và phải giữa đầu trên và đầu dưới của cạnh trước được tạo ra nhỏ hơn so với khoảng cách giữa bánh trước bên phải và bánh trước bên trái và góc nhọn mà được tạo ra bởi đường ảo mà đi qua đầu trên và đầu dưới và chiều trên và dưới của khung thân nhỏ hơn so với góc nhọn mà được tạo ra bởi trục quay của trục lái và chiều trên và dưới của khung thân.

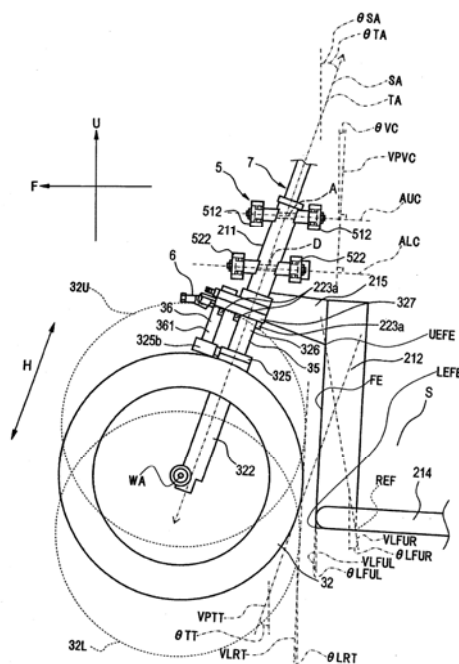

- (11) **1-0021695**
- (15) 12.08.2019 (51)⁷ **H04W 24/00**
- (21) 1-2015-02879 (22) 15.01.2013
- (86) PCT/CN2013/070492 15.01.2013 (87) WO2014/110719 24.07.2014
- (45) 25.09.2019 378 (43) 25.11.2015 332
- (73) HUAWEI TECHNOLOGIES CO., LTD. (CN)
Huawei Administration Building, Bantian, Longgang, Shenzhen, Guangdong 518129, China
- (72) CHAI, Xiaoqian (CN)
- (74) Công ty Luật TNHH Phạm và Liên danh (PHAM & ASSOCIATES)
- (54) PHƯƠNG PHÁP TÍNH CƯỚC
- (57) Sáng chế đề xuất phương pháp tính cước, phương pháp này bao gồm các bước: thu thập, bởi thực thể thực hiện chức năng dò lưu lượng (TDF), ký hiệu nhận dạng tương quan của luồng dữ liệu của ứng dụng được mang bởi thực thể TDF; và gửi, bởi thực thể TDF, thông tin tính cước thứ nhất đến hệ thống tính cước, trong đó thông tin tính cước thứ nhất này mang ký hiệu nhận dạng tương quan của luồng dữ liệu của ứng dụng được mang bởi thực thể TDF, để hệ thống tính cước thực hiện, theo ký hiệu nhận dạng tương quan của luồng dữ liệu của ứng dụng được mang bởi thực thể TDF và ký hiệu nhận dạng tương quan của luồng dữ liệu được mang bởi thực thể thực hiện chính sách và chức năng thi hành tính cước (PCEF), hoạt động xử lý tương quan đối với thông tin tính cước thứ nhất và thông tin tính cước thứ hai được gửi từ thực thể PCEF đến hệ thống tính cước, trong đó thông tin tính cước thứ hai này mang ký hiệu nhận dạng tương quan của luồng dữ liệu được mang bởi thực thể PCEE. Nhờ đó mà hoạt động tính cước chính xác có thể được thực hiện đối với luồng dữ liệu và ứng dụng.

100

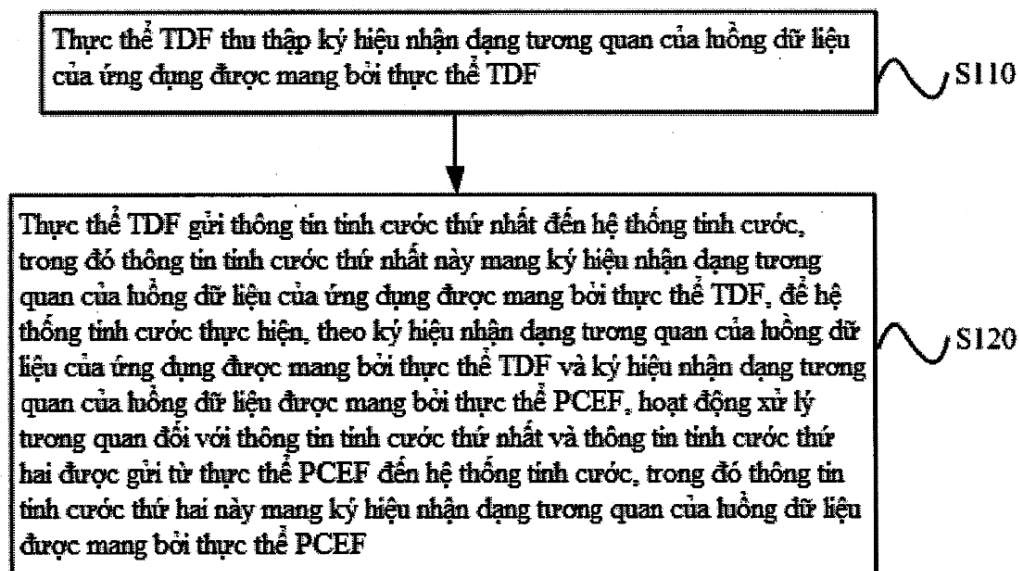

- (11) **1-0021696**
 (15) 12.08.2019 (51)⁷ **H04L 29/08**, 29/06
 (21) 1-2015-05010 (22) 12.06.2014
 (86) PCT/EP2014/062220 12.06.2014 (87) WO2014/206749 31.12.2014
 (30) 13305910.5 28.06.2013 EP
 (45) 25.09.2019 378 (43) 25.04.2016 337

(73) THOMSON LICENSING (FR)

1-5 rue Jeanne d'Arc, F-92130 Issy-les-Moulineaux, France

(72) TAIBI, Charline (FR), HOUDAILLE, Remi (FR), GOUACHE, Stephane (FR)

(74) Công ty Luật TNHH T&G (TGVN)

(54) PHƯƠNG PHÁP LÀM THÍCH ỨNG HÀNH VI TẢI XUỐNG CỦA THIẾT BỊ ĐẦU CUỐI KHÁCH ĐƯỢC CẤU HÌNH ĐỂ NHẬN NỘI DUNG ĐA PHƯƠNG TIỆN, VÀ THIẾT BỊ ĐẦU CUỐI

(57) Sáng chế đề xuất phương pháp làm thích ứng hành vi tải xuống của thiết bị đầu cuối khách được cấu hình để nhận nội dung đa phương tiện từ ít nhất một máy chủ, ít nhất một phân biểu diễn của nội dung đa phương tiện này là sẵn có, trong đó phương pháp này bao gồm các bước: yêu cầu (S0) phân thứ nhất của nội dung đa phương tiện với phân biểu diễn đã cho; phát hiện (S1) nếu bộ nhớ đệm được đặt dọc theo đường truyền giữa thiết bị đầu cuối khách và máy chủ, dựa trên yêu cầu của phân thứ nhất; trong trường hợp (S3) bộ nhớ đệm được phát hiện, yêu cầu phân thứ hai của nội dung đa phương tiện với phân biểu diễn phụ thuộc vào ít nhất một tiêu chuẩn đặc tính.

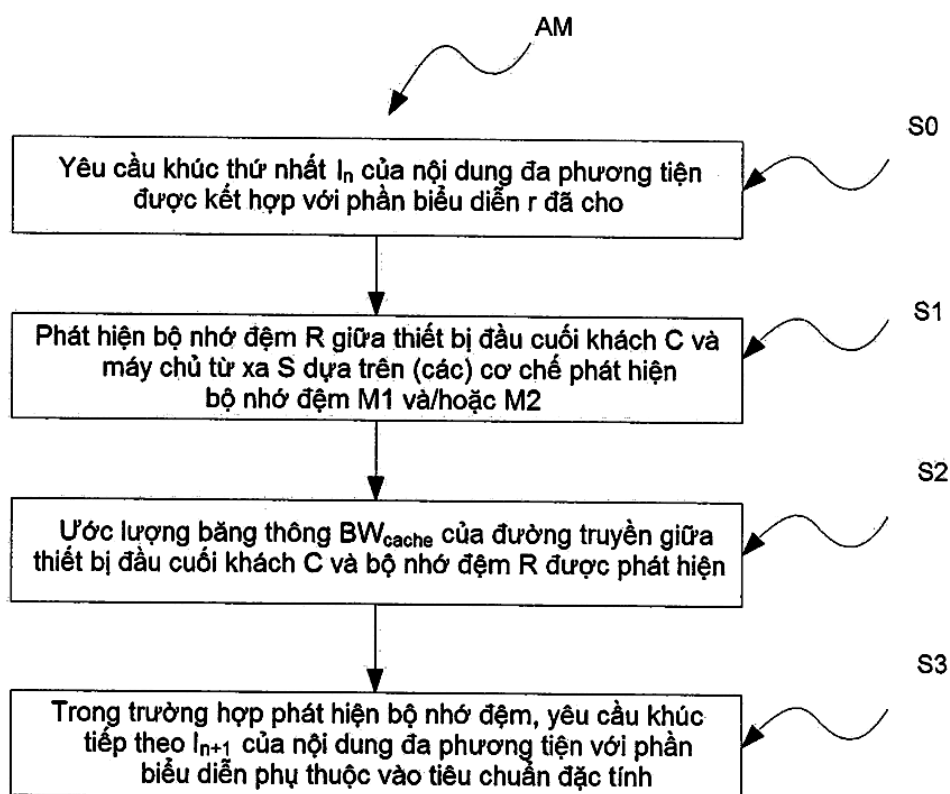

- (11) **1-0021697**
- (15) 12.08.2019 (51)⁷ **C08J 11/02**, C02F 11/14, C08C 2/06
- (21) 1-2009-02245 (22) 21.10.2009
- (30) 0801005432 22.10.2008 TH
- 0901003001 02.07.2009 TH
- (45) 25.09.2019 378 (43) 25.06.2010 267
- (73) NATIONAL SCIENCE AND TECHNOLOGY DEVELOPMENT AGENCY (TH)
111 Thailand Science Park, Phahonyothin Road, Klong 1, Klong Luang, Pathumthani
12120, Thailand
- (72) Surapich Loykulant (TH), Chaveewan Kongkaew (TH), Promsak Sa-
nguanthamarong (TH), Weenusarin Intiya (TH), Puripong Wannavilai (TH)
- (74) Công ty TNHH Sở hữu công nghiệp Sao Bắc Đẩu (SAO BAC DAU IP CO.,LTD)
- (54) **PHƯƠNG PHÁP THU HỒI CAO SU TỪ Bùn THẢI MỦ CAO SU THIÊN NHIÊN**
- (57) Sáng chế đề cập phương pháp thu hồi cao su từ bùn thải mủ cao su thiên nhiên bằng cách ngâm bùn thải này trong môi trường được chọn từ nước và/hoặc nước thải từ quy trình sản xuất mủ cao su cô đặc hoặc nước thải từ quy trình sản xuất cao su thiên nhiên có độ pH từ 0 đến 3,5, nhờ sử dụng axit hoặc bằng cách sử dụng nước và/hoặc nước thải từ quy trình sản xuất mủ cao su cô đặc và/hoặc nước thải từ quy trình sản xuất cao su thiên nhiên làm nước làm sạch bùn thải của mủ cao su thiên nhiên và môi trường cùng với điều chỉnh độ pH. Việc thu hồi cao su còn bao gồm việc tuần hoàn nước thải từ quy trình thu hồi cao su trước khi đưa vào bể xử lý nước thải.

- (11) **1-0021698**
- (15) 12.08.2019 (51)⁷ **G03G 15/08**, 15/00, 15/02, 15/16
- (21) 1-2011-01824 (22) 11.07.2011
- (30) 2010-160806 15.07.2010 JP
- 2010-224982 04.10.2010 JP
- (45) 25.09.2019 378 (43) 30.01.2012 286
- (73) SUMITOMO RUBBER INDUSTRIES, LTD. (JP)
6-9, Wakinoama-cho 3-chome, Chuo-ku, Kobe-shi, Hyogo 651-0072, Japan
- (72) Yoshihisa MIZUMOTO (JP), Akihiko KAWATANI (JP), Takashi MARUI (JP), Kenichi KURODA (JP)
- (74) Công ty TNHH Tâm nhìn và Liên danh (VISION & ASSOCIATES CO.LTD.)
- (54) CON LĂN BÁN DẪN VÀ CON LĂN VẬN CHUYỂN MỤC
- (57) Sáng chế đề cập đến con lăn bán dẫn bao gồm thân con lăn có bề mặt chu vi ngoài được làm từ chất được tạo liên kết ngang của chế phẩm cao su bán dẫn và có độ cứng Shore A không lớn hơn 60, chế phẩm cao su bán dẫn này chứa polyme nền làm từ hỗn hợp của (1) cao su hỗn hợp (N) chứa cao su nitril lỏng và cao su nitril rắn, (2) cao su clopren (C) và (3) cao su epiclohydrin (E) theo tỷ lệ khối lượng (C + E)/N nằm trong khoảng từ 10/90 đến 80/20, các tỷ lệ giữa cao su clopren và cao su epiclohydrin trong tổng lượng polyme nền lần lượt không nhỏ hơn 5% khối lượng và không nhỏ hơn 5% khối lượng và điện trở của con lăn bán dẫn này ở điện áp cấp 5V không nhỏ hơn $10^4\Omega$ và không lớn hơn $10^9\Omega$. Ngoài ra, sáng chế còn đề cập đến con lăn vận chuyển mục được làm từ con lăn bán dẫn này.

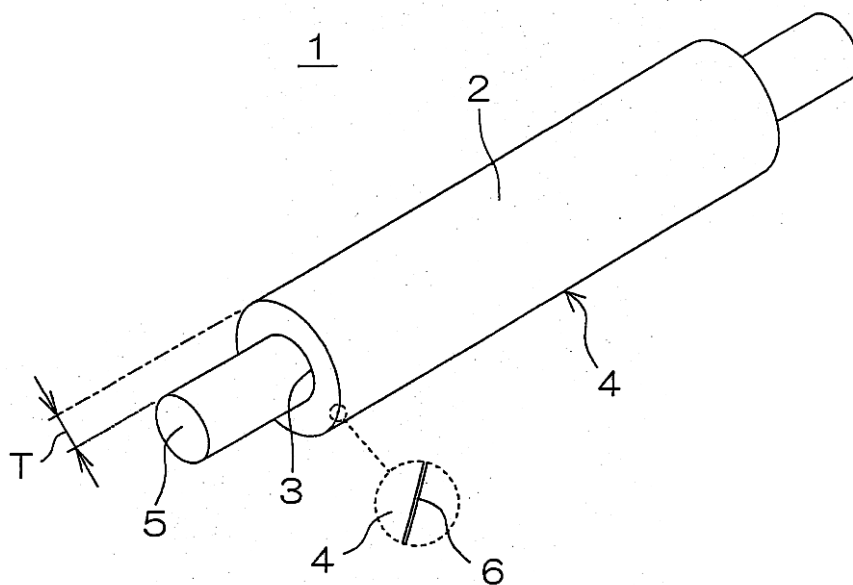

- (11) **1-0021699**
- (15) 12.08.2019 (51)⁷ **G03G 15/08**, F16C 13/00
- (21) 1-2012-02465 (22) 20.08.2012
- (30) 2011-180882 22.08.2011 JP
- 2011-258012 25.11.2011 JP
- (45) 25.09.2019 378 (43) 25.02.2013 299
- (73) SUMITOMO RUBBER INDUSTRIES, LTD. (JP)
6-9, Wakinoama-cho 3-chome, Chuo-ku, Kobe-shi, Hyogo 651-0072, Japan
- (72) Kenichi KURODA (JP), Akihiko KAWATANI (JP), Yoshihisa MIZUMOTO (JP)
- (74) Công ty TNHH Tâm nhìn và Liên danh (VISION & ASSOCIATES CO.LTD.)
- (54) CON LĂN HIỆN ẢNH
- (57) Sáng chế đề cập đến con lăn hiện ảnh để sử dụng trong thiết bị tạo ảnh chụp ảnh điện. Con lăn hiện ảnh bao gồm thân con lăn. Ít nhất bề mặt chu vi ngoài của thân con lăn được tạo ra từ hợp phần cao su chứa cao su cơ sở. Cao su cơ sở chứa cao su styren butadien với tỷ lệ không nhỏ hơn 10% khối lượng và không lớn hơn 70% khối lượng dựa vào tổng số lượng của cao su cơ sở. Bề mặt theo chu vi ngoài của thân cao su có độ nhám bề mặt Ra từ không nhỏ hơn 0,78 μm và không lớn hơn 1,8 μm .

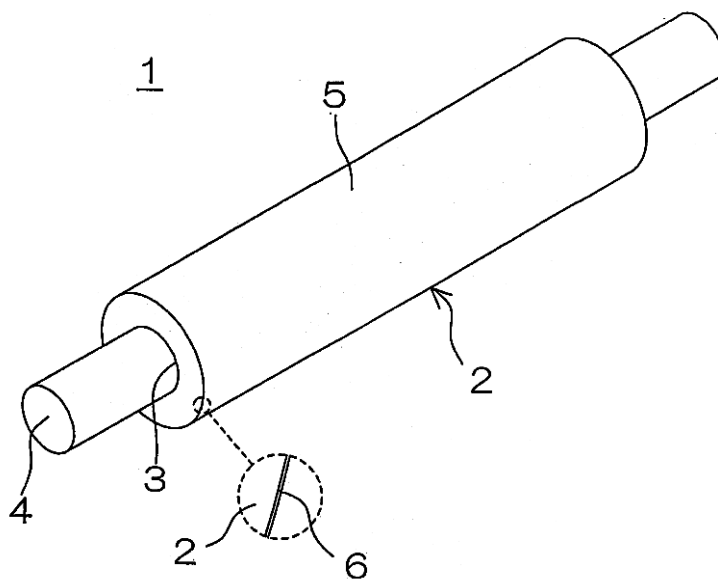

- (11) **1-0021700**
- (15) 12.08.2019 (51)⁷ **C04B 7/02**, 7/24, 7/38, 7/42
- (21) 1-2012-02766 (22) 11.03.2011
- (86) PCT/JP2011/055732 11.03.2011 (87) WO2011/111811 15.09.2011
- (30) 2010-056745 12.03.2010 JP
- (45) 25.09.2019 378 (43) 25.02.2013 299
- (73) MITSUBISHI MATERIALS CORPORATION (JP)
3-2, Otemachi 1-chome, Chiyoda-ku, Tokyo 100-8117 Japan
- (72) Makio YAMASHITA (JP), Yoichiro NAKANISHI (JP), Hisanobu TANAKA (JP)
- (74) Công ty TNHH Tâm nhìn và Liên danh (VISION & ASSOCIATES CO.LTD.)
- (54) CLINKE XI MĂNG ĐÃ NUNG VÀ PHƯƠNG PHÁP SẢN XUẤT CLINKE XI MĂNG NÀY
- (57) Sáng chế đề cập đến clinke xi măng đã nung bao gồm ít nhất một thành phần được lựa chọn từ nhóm bao gồm flo, lưu huỳnh, clo và brom, và ít nhất một (các) nguyên tố kim loại được lựa chọn từ nhóm bao gồm các nguyên tố trong các nhóm từ 3 đến 12 của Bảng tuần hoàn. Tốt hơn là, lượng flo nằm trong khoảng từ 300mg/kg đến 750mg/kg, lượng lưu huỳnh (được biểu diễn dưới dạng SO₃) nằm trong khoảng từ 1,5% đến 3,0% khối lượng, lượng của ít nhất một (các) đương lượng clo được lựa chọn từ nhóm bao gồm clo và brom nằm trong khoảng từ 150mg/kg đến 350mg/kg, và lượng của ít nhất một nguyên tố kim loại được lựa chọn từ nhóm chỉ bao gồm các nguyên tố trong các nhóm từ 3 đến 12 của Bảng tuần hoàn nằm trong khoảng từ 0,2% đến 0,8% khối lượng.
Ngoài ra, sáng chế còn đề cập đến phương pháp sản xuất clinke xi măng đã nung.

- (11) **1-0021701**
 (15) 12.08.2019 (51)⁷ **F24F 7/00**, 7/06, 13/08
 (21) 1-2013-00313 (22) 29.06.2011
 (86) PCT/JP2011/064896 29.06.2011 (87) WO2012/002424A1 05.01.2012
 (30) 2010-150505 30.06.2010 JP
 (45) 25.09.2019 378 (43) 25.04.2013 301

(73) KOKEN LTD. (JP)

7, Yonban-cho, Chiyoda-ku, Tokyo 1028459 Japan

(72) FUKIURA, Kazuma (JP), KAKINUMA, Tomoyuki (JP), SUZUKI, Taketo (JP), SATO, Takahiro (JP)

(74) Công ty Cổ phần Sở hữu công nghiệp INVESTIP (INVESTIP)

(54) THIẾT BỊ THỔI KHÔNG KHÍ

(57) Thiết bị thổi không khí được làm thích ứng để sử dụng theo một phương thức sao cho ít nhất hai trong số các thiết bị được xếp thẳng theo kiểu nằm ngang và/hoặc thẳng đứng với nhau, nhờ đó, thu được dòng không khí đồng nhất theo hướng xuôi dòng từ thiết bị đến thiết bị. Bề mặt trước có thể thấm không khí (11f) được tạo ra cho thiết bị thổi (1) ở phía cuối nguồn của cơ cấu tinh lọc, và các phần bề mặt bên (11a) mà kéo dài theo hướng ngược dòng của thiết bị (1) là được tạo ra ở cả hai mép của bề mặt trước có thể thấm không khí (11f). Các lỗ thông gió thứ nhất (70a) được phân bố ở bề mặt trước có thể thấm không khí (11f), và các lỗ thông gió thứ hai (70b) được phân bố ở các phần bề mặt bên (11a).

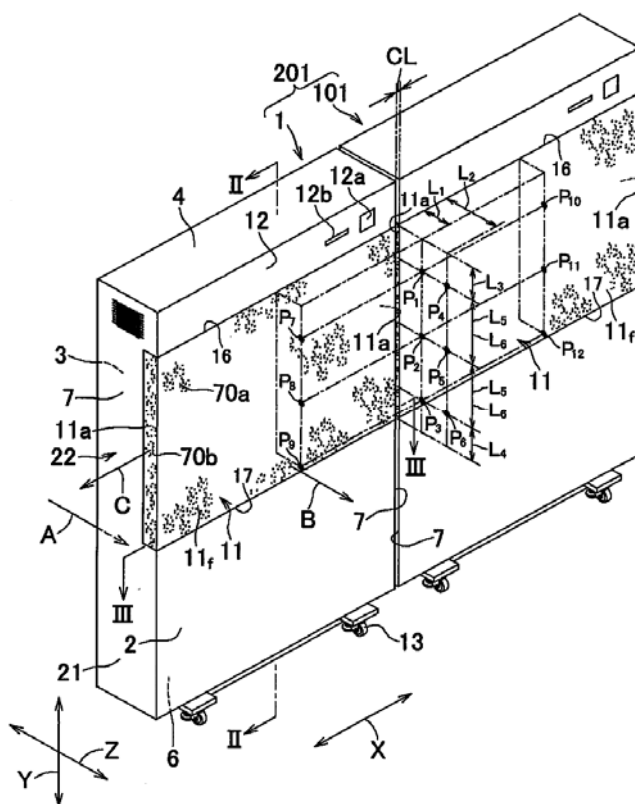

- (11) **1-0021702**
- (15) 12.08.2019 (51)⁷ **B01J 13/00**, C10L 1/32
- (21) 1-2013-02914 (22) 29.09.2011
- (86) PCT/JP2011/072304 29.09.2011 (87) WO2012/120716 13.09.2012
- (30) 2011-051479 09.03.2011 JP
- (45) 25.09.2019 378 (43) 27.01.2014 310
- (73) KANAGAWA UNIVERSITY (JP)
3-27-1, Rokkakubashi, Kanagawa-ku, Yokohama-shi, Kanagawa 2218686, Japan
- (72) TAJIMA, Kazuo (JP), IMAI, Yoko (JP)
- (74) Công ty TNHH Tâm nhìn và Liên danh (VISION & ASSOCIATES CO.LTD.)
- (54) QUY TRÌNH ĐIỀU CHẾ NHỮ TƯƠNG NƯỚC/DẦU VÀ SẢN PHẨM ĐÃ ĐƯỢC NHỮ HÓA CHỨA NHỮ TƯƠNG NÀY
- (57) Sáng chế đề xuất quy trình điều chế nhũ tương nước/dầu, quy trình này diễn ra trong khoảng điều kiện rộng. Quy trình điều chế nhũ tương nước/dầu bao gồm bước: bổ sung nước mà chứa các bao bọt được tạo thành từ chất có tính lưỡng tính mà có thể tự động tạo thành các bao bọt, hoặc các hạt polyme ngưng tụ chứa hydroxyl, hoặc cả hai và để tạo thành pha nước của nhũ tương vào dầu mà chứa chất cần được nhũ hóa và để tạo thành pha dầu của nhũ tương; và trộn dầu và nước với nhau. Ưu tiên là việc trộn được tiến hành bằng cách bắt đầu khuấy trước khi hoàn thành việc bổ sung. Ngoài ra, ưu tiên là nước được bổ sung với lượng lớn nhất là 50% khối lượng so với hệ bao gồm dầu mà nước sẽ được bổ sung vào đó.

- (11) **1-0021703**
- (15) 12.08.2019 (51)⁷ **H04N 7/34**
- (21) 1-2014-01731 (22) 29.10.2012
- (86) PCT/KR2012/008938 29.10.2012 (87) WO2013/062389 02.05.2013
- (30) 61/552,692 28.10.2011 US
- (45) 25.09.2019 378 (43) 25.08.2014 317
- (73) SAMSUNG ELECTRONICS CO., LTD. (KR)
129, Samsung-ro, Yeongtong-gu, Suwon-si, Gyeonggi-do, 443-742, Republic of Korea
- (72) LEE, Tammy (US), CHEN, Jianle (CN)
- (74) Công ty TNHH Tâm nhìn và Liên danh (VISION & ASSOCIATES CO.LTD.)
- (54) **PHƯƠNG PHÁP DỰ BÁO TRONG ẢNH VIDEO**
- (57) Sáng chế đề xuất phương pháp dự báo trong ảnh video, phương pháp này bao gồm các bước: xác định khả năng có thể sử dụng được của số lượng điểm ảnh liên kế định trước được sử dụng cho việc dự báo trong ảnh của khối hiện thời trong số các khối thu được bằng cách phân tách hình ảnh tạo thành video theo kết cấu phân cấp; nếu điểm ảnh liên kế thứ nhất là không sử dụng được trong số lượng điểm ảnh liên kế định trước, thì tìm kiếm điểm ảnh liên kế thứ hai có thể sử dụng được bằng cách tìm kiếm số lượng điểm ảnh liên kế định trước này theo hướng định trước dựa trên điểm ảnh liên kế thứ nhất; thay thế giá trị điểm ảnh của điểm ảnh liên kế thứ nhất bằng giá trị điểm ảnh của điểm ảnh liên kế thứ hai đã tìm được; và thực hiện dự báo trong ảnh trên khối hiện thời bằng cách sử dụng số lượng điểm ảnh liên kế định trước bao gồm điểm ảnh liên kế thứ nhất đã thay thế.

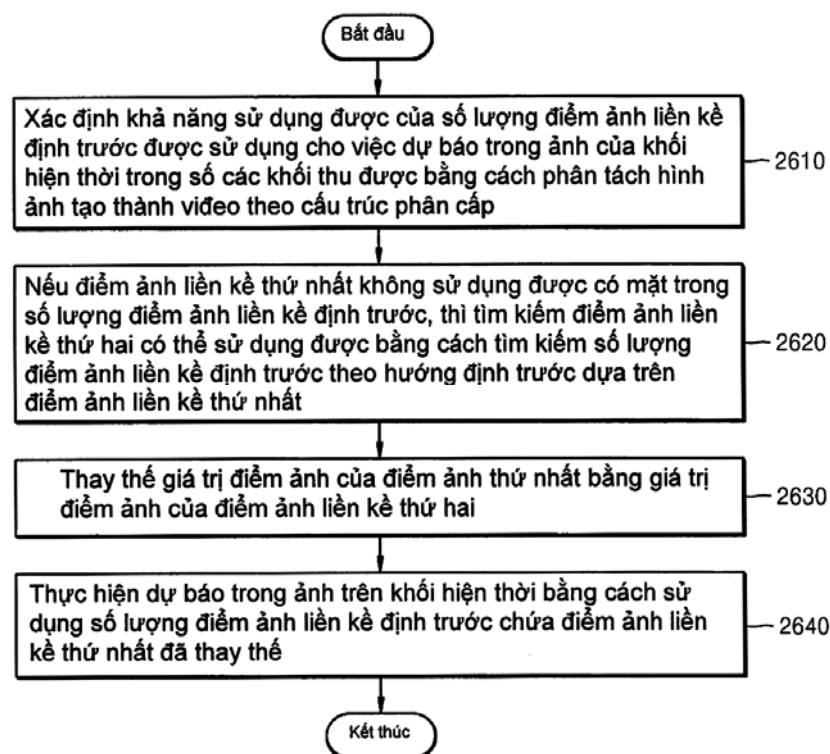

- (11) **1-0021704**
 (15) 12.08.2019 (51)⁷ **A61M 37/00**
 (21) 1-2014-03563 (22) 02.04.2013
 (86) PCT/JP2013/060078 02.04.2013 (87) WO2013/151044A1 10.10.2013
 (30) 2012-086415 05.04.2012 JP
 (45) 25.09.2019 378 (43) 25.02.2015 323
 (73) HISAMITSU PHARMACEUTICAL CO., INC. (JP)
 408, Tashirodaikan-machi, Tosu-shi, Saga 841-0017, Japan
 (72) ARAMI Shunsuke (JP), OGURA Makoto (JP), TOKUMOTO Seiji (JP)
 (74) Công ty TNHH một thành viên Sở hữu trí tuệ VCCI (VCCI-IP CO.,LTD)
 (54) THIẾT BỊ CHÂM

(57) Sáng chế đề cập đến thiết bị châm mà có thể được tạo kích thước nhỏ hơn và trọng lượng nhẹ hơn và phương pháp sản xuất nó. Thiết bị châm (1) là thiết bị để chuyển thành phần hoạt tính vào trong cơ thể qua da. Thiết bị châm (1) bao gồm vỏ hình trụ (H), pit tông (P) được bố trí trượt được bên trong vỏ (H), và lò xo cuộn hình nón (40) được bố trí bên trong vỏ (H) và cung cấp cho pit tông (P) lực làm dịch chuyển. Pit tông (P) có thân pit tông (20) và bộ phận vi kim (30) gài vào thân pit tông (20) để tạo thành tổ hợp với nhau. Bộ phận vi kim (30) có đế (31) và nhiều vi kim nhô lên khỏi bề mặt của đế (31).

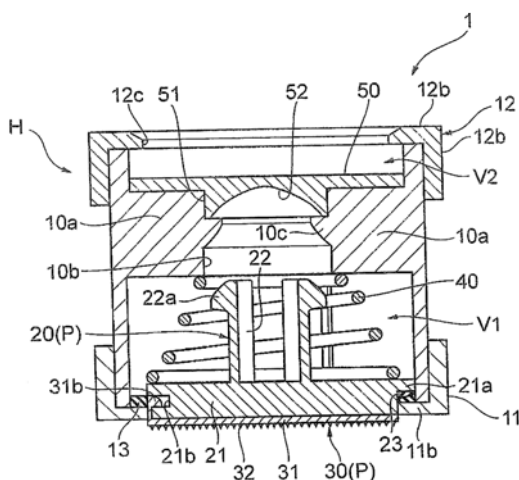
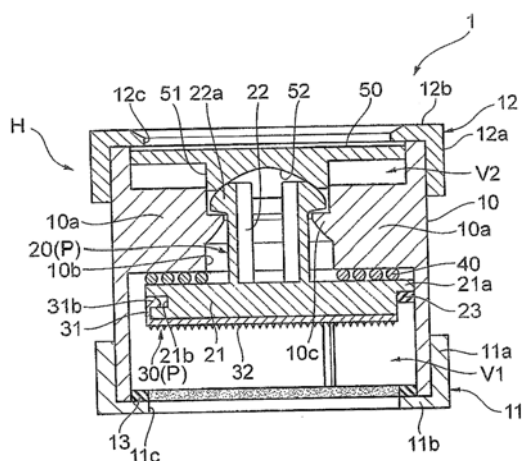

- (11) **1-0021705**
 (15) 12.08.2019 (51)⁷ **B25B 27/14**
 (21) 1-2014-04128 (22) 20.05.2013
 (86) PCT/JP2013/064552 20.05.2013 (87) WO2013/180039A1 05.12.2013
 (30) 2012-122457 29.05.2012 JP
 (45) 25.09.2019 378 (43) 25.05.2015 326
 (73) NIPPON SPREW CO., LTD. (JP)

16-5, Shinbashi 5-chome, Minato-ku, Tokyo 105-0004 Japan

(72) HONDO Fusahide (JP)

(74) Công ty Luật TNHH AMBYS Hà Nội (AMBYS HANOI)

(54) DỤNG CỤ RÚT VẬT CHÈN DẠNG CUỘN HÌNH XOẮN ỐC KHÔNG CÓ CÁN

(57) Sáng chế đề cập đến dụng cụ rút vật chèn dạng cuộn hình xoắn ốc không có cán. Dụng cụ rút (1) vật chèn dạng cuộn hình xoắn ốc không có cán của sáng chế để rút vật chèn dạng cuộn hình xoắn ốc không có cán đã được gắn vào chi tiết gia công ra khỏi chi tiết gia công, trục tâm (41) có phần đầu dẫn của nó được cấu thành như trục vít (45), và đỉnh chốt (80) được cung cấp phân phát động (82) là một chi tiết mỏng và được cung cấp ở một đầu của đỉnh chốt với phần vấu (81) ăn khớp với khấc của phần đầu dạng cuộn của vật chèn dạng cuộn hình xoắn ốc không có cán được đặt trên phía bề mặt của chi tiết gia công và phần đỡ (83) được tạo thành liên khối với phần phát động (82).

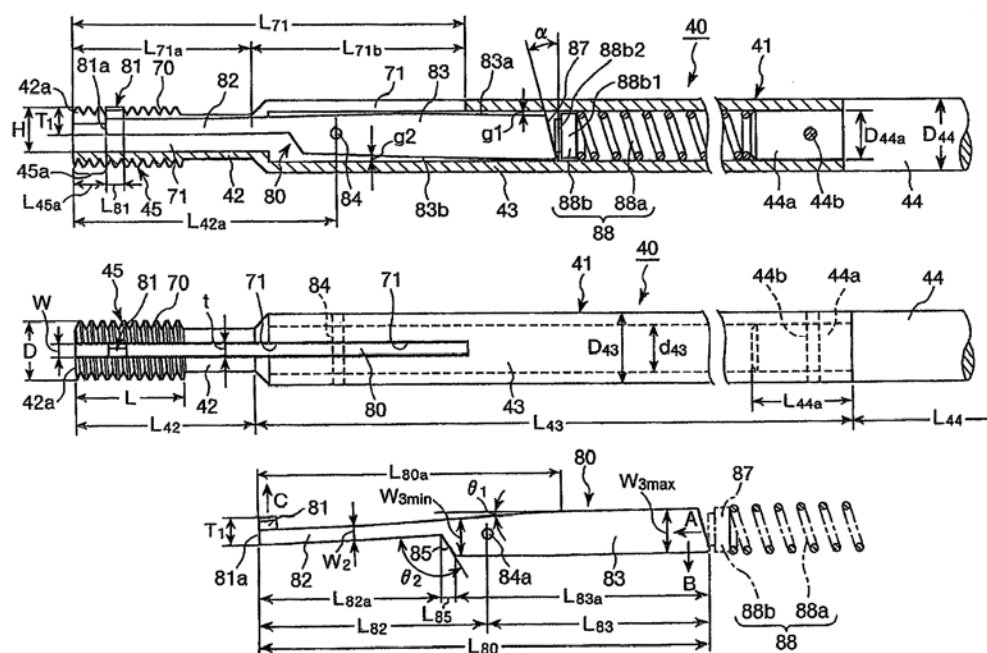

- (11) **1-0021706**
- (15) 12.08.2019 (51)⁷ **H04N 7/36**
- (21) 1-2015-00236 (22) 02.07.2013
- (86) PCT/KR2013/005866 02.07.2013 (87) WO2014/007521 09.01.2014
- (30) 61/667,133 02.07.2012 US
- (45) 25.09.2019 378 (43) 27.04.2015 325
- (73) SAMSUNG ELECTRONICS CO., LTD. (KR)
129, Samsung-ro, Yeongtong-gu, Suwon-si, Gyeonggi-do 443-742, Republic of Korea
- (72) KIM, Il-koo (KR)
- (74) Công ty TNHH Tâm nhìn và Liên danh (VISION & ASSOCIATES CO.LTD.)
- (54) PHƯƠNG PHÁP GIẢI MÃ ẢNH
- (57) Sáng chế đề cập đến phương pháp và thiết bị dự đoán vectơ chuyển động để mã hoá và giải mã video. Phương pháp dự đoán vectơ chuyển động bao gồm các bước: xác định các khối ứng viên được tham chiếu đến để dự đoán vectơ chuyển động của khối hiện thời, từ các khối lân cận của khối hiện thời; xác định vectơ chuyển động ứng viên của khối ứng viên thứ nhất trong các khối ứng viên, dựa vào việc liệu mỗi ảnh tham chiếu của khối ứng viên thứ nhất và ảnh tham chiếu của khối hiện thời có là ảnh tham chiếu dài hạn; và xác định vectơ chuyển động của khối hiện thời bằng cách sử dụng danh sách vectơ chuyển động ứng viên bao gồm vectơ chuyển động ứng viên định trước của khối ứng viên thứ nhất và các vectơ chuyển động ứng viên từ các khối ứng viên còn lại.

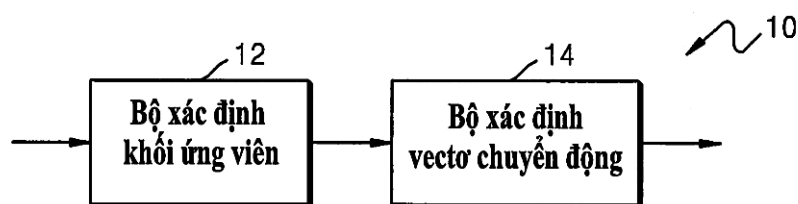

- (11) **1-0021707**
- (15) 12.08.2019 (51)⁷ **H02G 15/18**, 15/00, G02B 6/44
- (21) 1-2015-02967 (22) 23.01.2013
- (86) PCT/CN2013/070901 23.01.2013 (87) WO2014/113943 31.07.2014
- (45) 25.09.2019 378 (43) 26.10.2015 331
- (73) YU-FEN CHI (TW)
3F., No. 9, Alley 27, Lane 67, Minzu ST., Yonghe District, New Taipei City 234, Taiwan
- (72) CHIH-KUANG HSING (TW)
- (74) Công ty TNHH Đại Tín và Liên Danh (DAITIN AND ASSOCIATES CO.,LTD)
- (54) **HỘP NỐI CÁP VÀ TRỤ ĐỠ SỬ DỤNG CHO HỘP NỐI ĐÓ**
- (57) Sáng chế đề cập đến hộp nối cáp và trụ đỡ sử dụng cho hộp nối đó. Hộp nối cáp bao gồm trụ đỡ để tạo thành trong đó cấu trúc chống thấm nước. Trụ đỡ bao gồm thân trụ đỡ có ít nhất hai rãnh dọc, mỗi rãnh có đường kính lỗ X được cấu hình để chứa một đoạn cáp; bề mặt theo chiều dọc có ít nhất hai khe dọc, mỗi khe dọc có chiều rộng khe Y không nhỏ hơn X, tương ứng với một trong hai rãnh dọc, và tạo thành cửa ở đó; và hai miếng đàn hồi, mỗi miếng được bố trí trên một trong ít nhất hai khe dọc để giữ đoạn cáp trong rãnh dọc tương ứng. Hộp nối cáp hỗ trợ lắp đặt tốt hơn, làm giảm chi phí và làm cho chất lượng xây dựng đồng đều hơn.

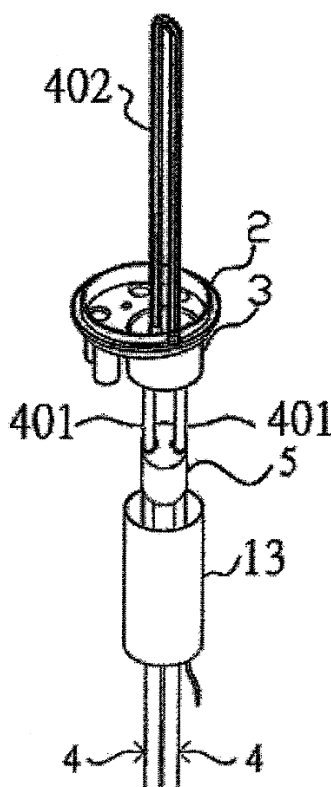

- (11) **1-0021708**
- (15) 12.08.2019 (51)⁷ **A61K 31/427**, 9/08, 47/10, 47/34, A61P 27/02
- (21) 1-2015-03095 (22) 30.01.2014
- (86) PCT/JP2014/052040 30.01.2014 (87) WO2014/119642A1 07.08.2014
- (30) 2013-017877 31.01.2013 JP
- 2013-171433 21.08.2013 JP
- (45) 25.09.2019 378 (43) 26.10.2015 331
- (73) SENJU PHARMACEUTICAL CO., LTD. (JP)
3-1-9, Kawara-machi, Chuo-ku, Osaka-shi, Osaka 541-0048, Japan
- (72) SHIKAMURA, Yuko (JP), HIGASHIMURA, Yuka (JP)
- (74) Công ty TNHH một thành viên Sở hữu trí tuệ VCCI (VCCI-IP CO.,LTD)
- (54) **CHẾ PHẨM LÔNG CHỨA NƯỚC, DUNG DỊCH DÙNG TRONG NHÃN KHOA VÀ PHƯƠNG PHÁP LÀM ỔN ĐỊNH DUNG DỊCH NÀY**
- (57) Sáng chế đề cập chế phẩm lông chứa nước có tính ổn định cao đối với ánh sáng và nhiệt, chế phẩm này chứa axit (3-{2-[4-isopropyl-2-(4-triflometyl)phenyl-5-thiazolyl]etyl}-5-metyl-1,2-benzisoxazol-6-yl)oxyaxetic hoặc muối dược dụng của nó, và tyloxapol hoặc octoxynol. Sáng chế cũng đề cập đến chất làm ổn định để sử dụng cho chế phẩm lông này nêu trên, dung dịch dùng trong nhãn khoa, và phương pháp làm ổn định dung dịch này.

- (11) **1-0021709**
 (15) 12.08.2019 (51)⁷ **A61K 31/427**, 9/08, 47/18, 47/34, A61P 27/02, 43/00
 (21) 1-2015-03179 (22) 30.01.2014
 (86) PCT/JP2014/052041 30.01.2014 (87) WO2014/119643A1 07.08.2014
 (30) 2013-017876 31.01.2013 JP
 2013-267724 25.12.2013 JP
 (45) 25.09.2019 378 (43) 25.11.2015 332
 (73) SENJU PHARMACEUTICAL CO., LTD. (JP)
 3-1-9, Kawara-machi, Chuo-ku, Osaka-shi, Osaka 541-0048, Japan
 (72) SHIKAMURA, Yuko (JP), HIGASHIMURA, Yuka (JP)
 (74) Công ty TNHH một thành viên Sở hữu trí tuệ VCCI (VCCI-IP CO.,LTD)
 (54) **CHẾ PHẨM DẠNG LỎNG CHỨA NƯỚC VÀ PHƯƠNG PHÁP LÀM TRONG CHẾ PHẨM NÀY**
 (57) Sáng chế đề cập đến chế phẩm dạng lỏng chứa nước ổn định và trong chứa axit (3-{2-[4-isopropyl-2-(4-triflormetyl)phenyl-5-thiazolyl]etyl}-5-metyl-1,2-benzisoxazol-6-yl)oxyaxetic hoặc muối dược dụng của nó làm hoạt chất, và benzalkoni clorua có công thức:



trong đó R là nhóm alkyl có 8 đến 18 nguyên tử cacbon. Sáng chế cũng đề cập đến dung dịch dùng cho mắt và phương pháp làm trong chế phẩm dạng lỏng chứa nước.

- (11) **1-0021710**
- (15) 12.08.2019 (51)⁷ **A47K 7/04, 7/02**
- (21) 1-2015-03987 (22) 27.05.2014
- (86) PCT/KR2014/004697 27.05.2014 (87) WO2014/193133A1 04.12.2014
- (30) 10-2013-0062231 31.05.2013 KR
- (45) 25.09.2019 378 (43) 25.01.2016 334
- (73) AMOREPACIFIC CORPORATION (KR)
100, Cheonggyecheon-ro, Jung-gu, Seoul, 100-230 Republic of Korea
- (72) Hwang Cheonghwan (KR), Park Wooram (KR), Nam Hyeseong (KR), Lee Yoonhee (KR), KIM Sohee (KR)
- (74) Công ty TNHH Trường Xuân (AGELESS CO.,LTD.)
- (54) **MÁY RỬA MẶT CÓ CỌ TRANG ĐIỂM LÀM TỪ NILÔNG**
- (57) Sáng chế đề xuất máy rửa mặt có cọ trang điểm làm từ nilông, trong đó đế lông được chia thành hai mặt sao cho lông nilông lần lượt được cài vào mặt bên trong và mặt bên ngoài, trong đó lông có các đầu được làm tròn và lông được cài vào mặt bên trong quay, tạo ra sự rửa mặt mềm mại và ổn định. Máy rửa mặt bao gồm: hộp (100) chứa thiết bị quay quay khi nhận nguồn điện; và bàn chải rửa mặt (600) được ghép với hộp để quay; trong đó bàn chải rửa mặt (600) bao gồm: bộ lông thứ nhất (610) bằng nilông và được lắp đặt trên đầu ra của thiết bị quay để quay thuận nghịch; và nhiều bộ lông thứ hai (620) được lắp đặt trên phía trước mặt bên ngoài của hộp và được sản xuất từ nilông đến đường viền quanh ngoại vi của bộ lông thứ nhất (610) để ngăn ngừa các yếu tố bên ngoài khỏi bị bắn tung tóe.

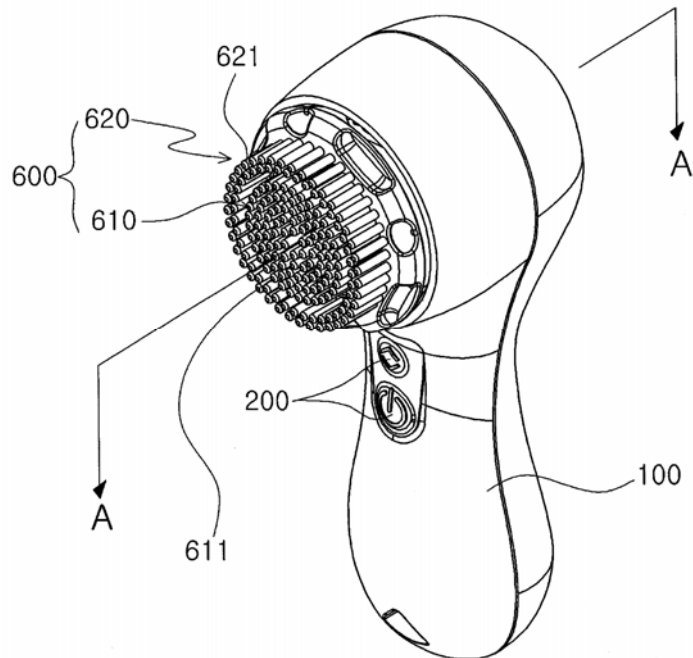

- (11) **1-0021711**
- (15) 12.08.2019 (51)⁷ **A23L 33/00**
- (21) 1-2018-02610 (22) 18.06.2018
- (45) 25.09.2019 378 (43) 25.10.2018 367
- (73) CÔNG TY TNHH KHOA HỌC DINH DƯỠNG ORGALIFE (VN)
27 Đường số 65, phường Tân Phong, quận 7, thành phố Hồ Chí Minh
- (72) Phạm Tiến Duật (VN)
- (54) QUY TRÌNH SẢN XUẤT THỰC PHẨM DINH DƯỠNG VÀ THỰC PHẨM DINH DƯỠNG THU ĐƯỢC BẰNG QUY TRÌNH NÀY
- (57) Sáng chế đề cập đến quy trình sản xuất thực phẩm dinh dưỡng và thực phẩm dinh dưỡng thu được từ quy trình này, trong đó quy trình này bao gồm các bước: a) chuẩn bị nguyên liệu; b) phối chế nguyên liệu; c) thủy phân và đồng nhất hỗn hợp; và d) thu thực phẩm dinh dưỡng. Trong đó nguyên liệu protein động vật, protein thực vật, carbohydrat và chất xơ được thủy phân bằng hỗn hợp enzym để thu được sản phẩm đồng nhất, giàu chất dinh dưỡng, dễ tiêu hóa, thích hợp để sử dụng bằng ống thông cho bệnh nhân khi bị bệnh nặng mà không có khả năng nhai thức ăn trực tiếp hoặc dùng qua đường uống với người cần bổ sung hoặc dinh dưỡng.

- (11) **1-0021712**
- (15) 12.08.2019 (51)⁷ **A01C 1/00**, 1/06
- (21) 1-2017-03565 (22) 14.09.2017
- (45) 25.09.2019 378 (43) 25.12.2017 357
- (73) VIỆN KHOA HỌC VẬT LIỆU, VIỆN HÀN LÂM KHOA HỌC VÀ CÔNG NGHỆ VIỆT NAM (VN)
18 Hoàng Quốc Việt, Nghĩa Đô, quận Cầu Giấy, thành phố Hà Nội
- (72) Hoàng Anh Sơn (VN), Nguyễn Hồng Nhung (VN), Trần Quế Chi (VN), Nguyễn Quang Liêm (VN)
- (54) **PHƯƠNG PHÁP XỬ LÝ HẠT NGÔ GIỐNG BẰNG DUNG DỊCH NANO KIM LOẠI ĐỒNG**
- (57) Sáng chế đề cập đến phương pháp xử lý hạt ngô giống bằng dung dịch nano kim loại đồng, trong đó phương pháp này bao gồm các bước a) tạo hạt nano kim loại đồng; b) tạo dung dịch huyền phù nano kim loại đồng; và c) xử lý hạt ngô giống. Theo đó, hạt ngô giống được xử lý trước khi gieo bằng phương pháp theo giải pháp cho phép tăng năng suất ngô lên tới 25%. Quy trình theo sáng chế, đơn giản, dễ áp dụng, cho phép tạo ra hạt nano và dung dịch chứa hạt nano trực tiếp, phù hợp với quy mô canh tác, sản xuất ngô hàng hóa hiện nay ở Việt Nam.

(11) **1-0021713**

(15) 12.08.2019

(21) 1-2014-02856

(45) 25.09.2019 378

(76) NGUYỄN QUANG HUY (VN)

Số 22 Cửa Nam, quận Hoàn Kiếm, thành phố Hà Nội

(54) **RÔ BỐT DI CHUYỂN VÀ XẾP XE ÔTÔ**

(57) Sáng chế đề cập đến rô bốt sử dụng bánh xe đa hướng cho phép ô tô có thể đi lên/xuống và di chuyển ô tô linh hoạt trong không gian hạn chế nhằm tăng mật độ đỗ xe hay di chuyển ô tô vào nhà ở những nơi có đường/ngõ hoặc cửa.

Rô bốt di chuyển và xếp xe ô tô theo sáng chế có các phần chính: khung rô bốt, các cụm truyền động, hệ thống thủy lực và hệ thống điều khiển.

Rô bốt di chuyển và xếp xe ô tô theo sáng chế được dẫn động bởi bốn cụm bánh xe đa hướng liên kết với khung rô bốt. Cụm bánh xe phía sau nâng hạ bằng cơ cấu thủy lực. Chuyển động của các bánh xe kết hợp với nhau tạo sự di chuyển linh hoạt cho rô bốt.

Rô bốt di chuyển và xếp xe ô tô theo sáng chế được dẫn động bởi hệ thống thủy lực, chế độ hoạt động được điều khiển bởi hệ thống điện điều khiển qua bộ điều khiển từ xa không dây.

(51)⁷ **E04H 6/06**, 6/18

(22) 26.08.2014

(43) 25.03.2016 336

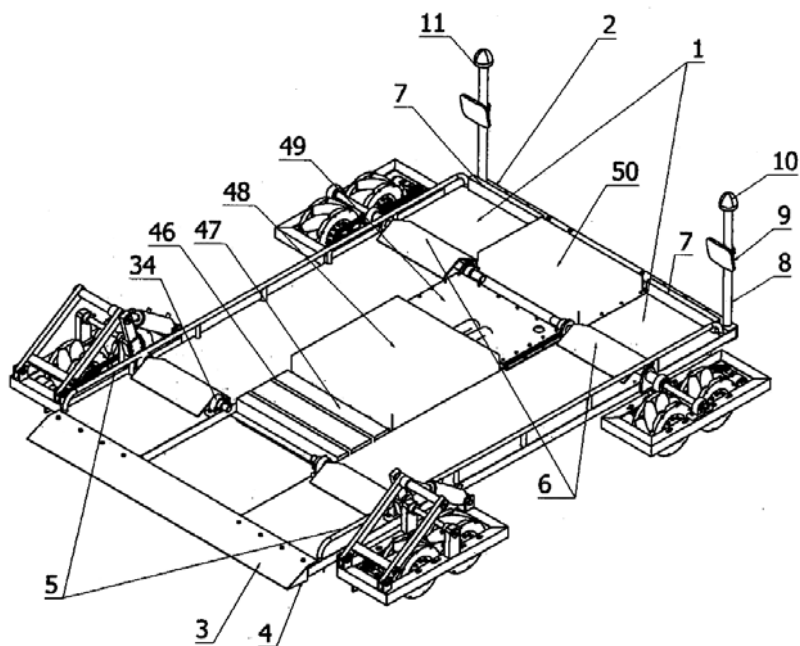

(11) **1-0021714**

(15) 12.08.2019

(21) 1-2016-03718

(45) 25.09.2019 378

(76) NGUYỄN THIÊN PHÚC (VN)

Nhà 32, khu BT1, Bắc Linh Đàm, quận Hoàng Mai, thành phố Hà Nội

(54) **TỔ HỢP TUABIN ĐIỆN GIÓ TRỰC ĐỨNG TRÁNH TRÚ BÃO**

(57) Sáng chế đề cập đến tổ hợp tuabin điện gió trực đứng tránh trú bão, hoạt động theo nguyên lý hướng gió thổi trực tiếp tác động vào bề mặt cánh làm tuabin quay, khắc phục vấn đề cánh luôn ở trạng thái di chuyển quay đi làm cho gió bị trượt đi nhiều gây ảnh hưởng đến hiệu suất, tổ hợp tuabin điện gió này bao gồm: tuabin điện gió trực đứng có các cánh tuabin được thiết kế sao cho hướng gió sẽ thổi từ phía ngoài vào phía trung tâm dọc với hướng tiết diện cánh, có dạng khí động học, để khai thác hiệu ứng chênh áp giữa mặt lưng và mặt bụng của tiết diện cánh, tạo ra lực đẩy cánh quay quanh trục của tuabin điện gió trực đứng này, trong đó tuabin điện gió trực đứng được lắp đặt trong lồng khung, bên dưới có bố trí các bộ truyền động để tăng vận tốc quay, từ trục đầu ra của tuabin nối với máy phát điện để phát ra điện; giá đỡ khung để bố trí các thành phần nêu trên nằm trong giá đỡ khung này, giá đỡ khung có mái che được bố trí phía trên tuabin điện gió trực đứng để che mưa nắng cho tuabin điện gió trực đứng, và các tấm pin năng lượng mặt trời có thể được hợp lắp đặt trên nóc của mái che; cột trụ để lắp đặt và đỡ kết cấu nêu trên tại đỉnh của cột trụ này, trong đó cột trụ được thiết kế dùng cơ cấu thanh răng bánh cóc để có thể thay đổi được chiều cao, khi cần thì cho thấp xuống và đẩy toàn bộ hệ thống trượt theo đường ray vào nhà tránh trú bão, trên mái của nhà tránh trú bão này lại được lắp đặt các tấm pin mặt trời, có thể khai thác đồng thời năng lượng gió và năng lượng mặt trời nhằm nâng cao hiệu quả khai thác năng lượng.

(51)⁷ **F03D 11/00**, 3/00

(22) 04.10.2016

(43) 26.04.2018 361

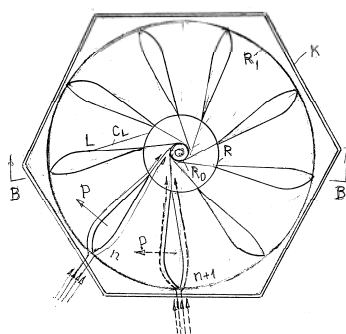
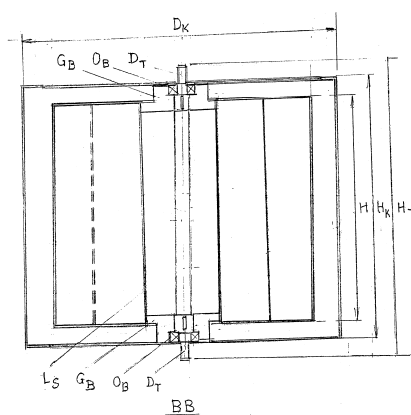

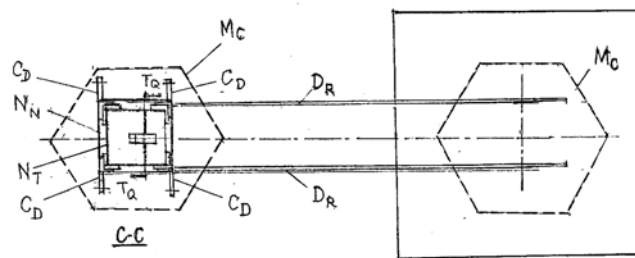
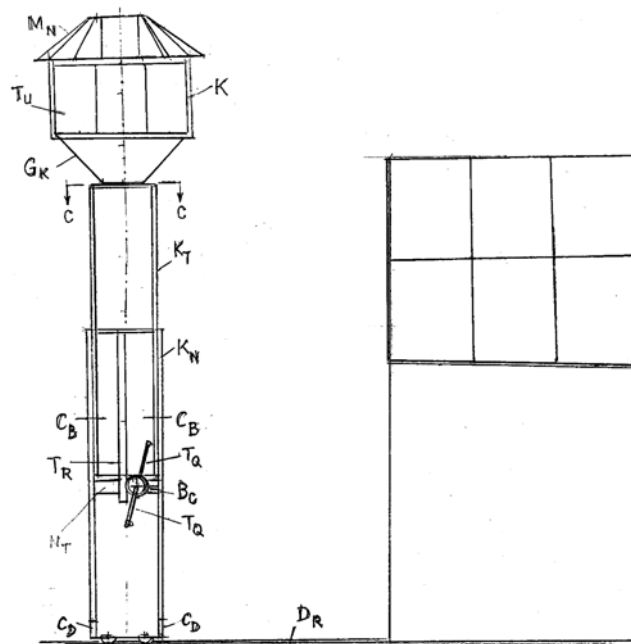

- (11) **1-0021715**
- (15) 12.08.2019 (51)⁷ **B01D 3/38**, C11B 1/10
- (21) 1-2016-00293 (22) 21.01.2016
- (45) 25.09.2019 378 (43) 27.03.2017 348
- (73) 1. CÔNG TY CỔ PHẦN CÔNG NGHỆ SINH HỌC (VN)
 Tầng 2, tòa nhà BIOGROUP - 814/3 đường Láng, quận Đống Đa, thành phố Hà Nội
 2. CÔNG TY CỔ PHẦN PHÂN BÓN FITOHOOCMON (VN)
 Tầng 3, tòa nhà BIOGROUP - 814/3 đường Láng, quận Đống Đa, thành phố Hà Nội
- (72) Lê Văn Tri (VN)
- (54) PHƯƠNG PHÁP CHUNG CẤT TINH DẦU SẢ BẰNG HỆ THỐNG CHUNG CẤT ÁP LỰC
- (57) Sáng chế đề cập đến hệ thống chung cất tinh dầu sả bao gồm: nồi hơi (14), nồi chung cất (12) có hình dạng về cơ bản là hình trụ tròn, ống (5) dùng để phun hơi từ nồi hơi (14) vào nồi chung cất (12), van (1) được lắp trên ống (5) và nằm ở đoạn trước khi dòng hơi từ nồi hơi (14) đi vào nồi chung cất (12), đường ống (13) dẫn hơi từ nồi chung cất (12) đến thiết bị làm lạnh (8), đồng hồ (4) đo áp suất bên trong nồi chung cất (12), van (2) được lắp trên đường ống (13) và nằm ở đoạn trước khi dòng hơi đi vào thiết bị làm lạnh (8), thiết bị làm lạnh (8) để ngưng tụ hơi tinh dầu thu được từ nồi chung cất (12) thành hỗn hợp ở dạng lỏng, và bình tách tinh dầu (9) để tách tinh dầu có trong hỗn hợp ở dạng lỏng thu được từ thiết bị làm lạnh (8); trong đó van (2) được dùng để điều chỉnh áp suất trong nồi chung cất (12) đến áp suất đủ để phá vỡ túi tinh dầu của lá sả và để duy trì áp suất này trong khoảng thời gian đủ để toàn bộ túi tinh dầu của lá sả đều bị bung ra.
- Ngoài ra, sáng chế còn đề cập đến phương pháp chung cất tinh dầu sả bằng hệ thống nêu trên.

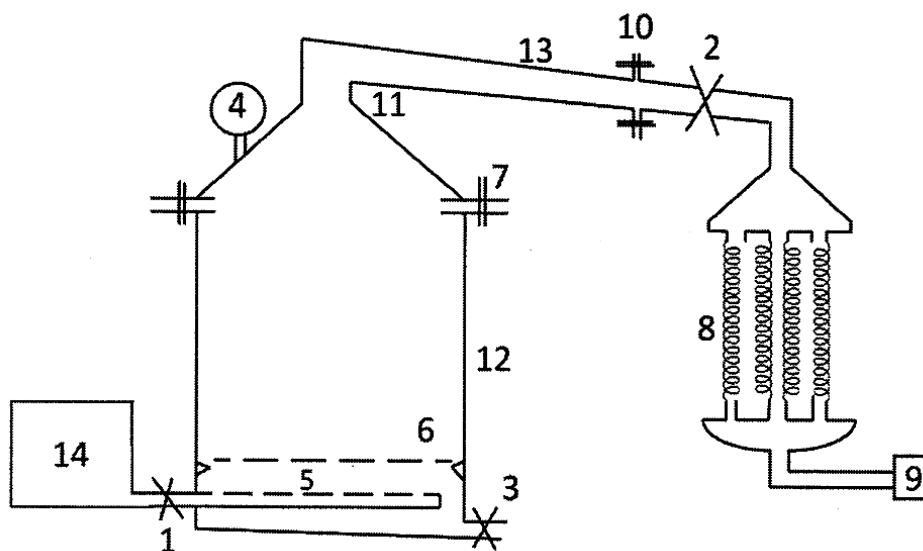

- (11) **1-0021716**
- (15) 12.08.2019 (51)⁷ **A23K 1/00**, 1/008, 1/009
- (21) 1-2013-03897 (22) 11.12.2013
- (45) 25.09.2019 378 (43) 25.02.2014 311
- (76) NGUYỄN LA ANH (VN)
301 Nguyễn Trãi, quận Thanh Xuân, thành phố Hà Nội
- (54) QUY TRÌNH SẢN XUẤT CHẾ PHẨM PROBIOTIC TRỢ SINH TỪ VI KHUẨN LACTIC VÀ BIFIDUS
- (57) Sáng chế đề xuất quy trình sản xuất chế phẩm probiotic trợ sinh bao gồm các bước: a) Lên men thu hồi sinh khối vi khuẩn lactic và bifidus; b) Thu nhận sinh khối và tạo vật liệu sấy; và c) Tạo chế phẩm. Trong đó, quy trình này sử dụng 4 chủng vi sinh vật *L. casei* PK2, *L. fermentum* SBV2, *B. animalis* AP12 và *B. bifidum* CNTP6599 phân lập được để tạo chế phẩm probiotic có khả năng sống sót tốt qua dịch dạ dày, dịch ruột non, có khả năng bám dính trên màng nhầy ruột và có khả năng sinh tổng hợp enzym X-prolyl-dipeptidyl aminopeptidaza.

- (11) **1-0021717**
- (15) 19.08.2019 (51)⁷ **G02B 7/04, G03B 5/06**
- (21) 1-2015-04707 (22) 22.10.2014
- (86) PCT/KR2014/009940 22.10.2014 (87) WO2015/060637A1 30.04.2015
- (30) 10-2013-0128152 25.10.2013 KR
- 10-2014-0005285 15.01.2014 KR
- (45) 25.09.2019 378 (43) 25.02.2016 335
- (73) JA HWA ELECTRONICS CO., LTD. (KR)
1217, Chungcheong-daero Bugi-myeon, Cheongwon-gun Cheongju-si,
Chungcheongbuk-do 363-922, Republic of Korea
- (72) KIM, Hee Seung (KR), KIM, In Soo (KR)
- (74) Công ty TNHH Trường Xuân (AGELESS CO.,LTD.)
- (54) **MÔĐUN THẤU KÍNH MÁY ẢNH**
- (57) Sáng chế đề cập đến môđun thấu kính máy ảnh. Môđun thấu kính máy ảnh này bao gồm: bộ phận mang hiệu chỉnh rung (15), bộ phận cuộn (100) được bố trí song song với chiều thẳng góc với trục quang và được tạo cấu hình để đỡ bộ phận mang hiệu chỉnh rung (15), bộ phận mang vành ống kính (14) được bố trí ở phía đối diện với bộ phận mang hiệu chỉnh rung (15) dựa vào bộ phận cuộn (100), và đế (11) được tạo cấu hình để gắn bộ phận mang hiệu chỉnh rung (15) và bộ phận mang vành ống kính (14) trên đế.

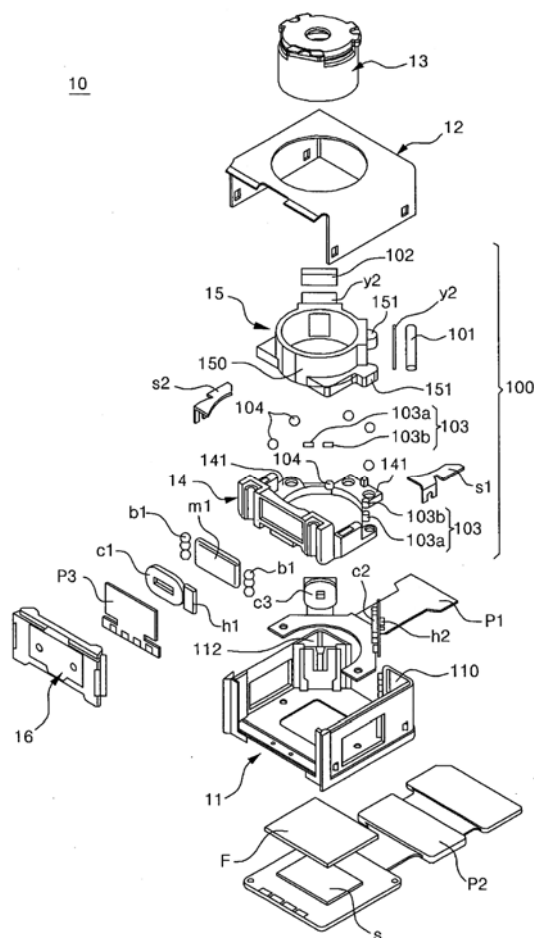

- (11) **1-0021718**
- (15) 19.08.2019 (51)⁷ **C11D 11/00**, 1/02, 1/12, 1/14, 1/22, 1/29
- (21) 1-2013-03996 (22) 16.05.2012
- (86) PCT/JP2012/062536 16.05.2012 (87) WO2012/157681 22.11.2012
- (30) 2011-111867 18.05.2011 JP
- (45) 25.09.2019 378 (43) 25.04.2014 313
- (73) KAO CORPORATION (JP)
14-10, Nihonbashi Kayabacho 1-chome, Chuo-ku, Tokyo 103-8210, Japan
- (72) NAKAYAMA, Takashi (JP), WARITA, Hiroaki (JP), IMAIZUMI, Yoshinobu (JP), YAMAGUCHI, Masahiro (JP)
- (74) Công ty Cổ phần Hỗ trợ phát triển công nghệ Detech (DETECH)
- (54) PHƯƠNG PHÁP SẢN XUẤT CÁC HẠT TẨY RỬA
- (57) Sáng chế đề cập đến phương pháp sản xuất các hạt tẩy rửa mà tạo ra các hạt tẩy rửa có cỡ hạt cần thiết với hiệu suất cao. Các hạt tẩy rửa chứa chất hoạt động bề mặt anion, được sản xuất theo phương pháp này mà không bao gồm quá trình phun sấy. Việc có sự phân bố cỡ hạt một cách rõ ràng hơn cũng sẽ tạo ra hiệu quả là các hạt tẩy rửa không những được cải thiện hình dạng bên ngoài mà còn có khả năng chảy tự do tốt, và do đó năng suất cao có thể đạt được một cách hiệu quả.

- (11) **1-0021719**
 (15) 19.08.2019 (51)⁷ **G01D 13/02**, B60K 35/00, G01D 13/04
 (21) 1-2014-02893 (22) 08.02.2013
 (86) PCT/JP2013/053127 08.02.2013 (87) WO2013/122014 22.08.2013
 (30) 2012-031700 16.02.2012 JP
 (45) 25.09.2019 378 (43) 25.12.2014 321
 (73) HONDA MOTOR CO., LTD. (JP)
 1-1, Minami-Aoyama 2-chome, Minato-ku, Tokyo 107-8556, Japan
 (72) HAYASHI Tomonori (JP), SUZUKI Jun (JP), OGUCHI Tsuyoshi (JP), NAMAI Masashi (JP)
 (74) Công ty Luật TNHH Phạm và Liên danh (PHAM & ASSOCIATES)
 (54) DỤNG CỤ ĐO
 (57) Sáng chế đề cập đến dụng cụ đo (50) mà trong đó mặt số (120) được giữ ở vị trí định trước bởi mặt số (120) được kẹp giữa vỏ trên (60) và vỏ dưới (80) để gài và cố định vỏ trên (60) và vỏ dưới (80) với nhau, trong đó mặt số (120) có phần tấm đàn hồi (124) và khi vỏ trên (60) và vỏ dưới (80) được gài và gắn cố định với nhau, mặt số (120) có kết cấu để được giữ ở vị trí định trước trong trạng thái mà ở đó phần tấm đàn hồi (124) được ép về phía vỏ dưới (80). Lực để ép tỳ vào mặt số (120) được tạo nhờ sự đàn hồi tạo ra bởi phần tấm đàn hồi (124) bị biến dạng do nén về phía vỏ dưới (80) bởi phần nhô ép (73) được tạo ở vỏ trên (60).

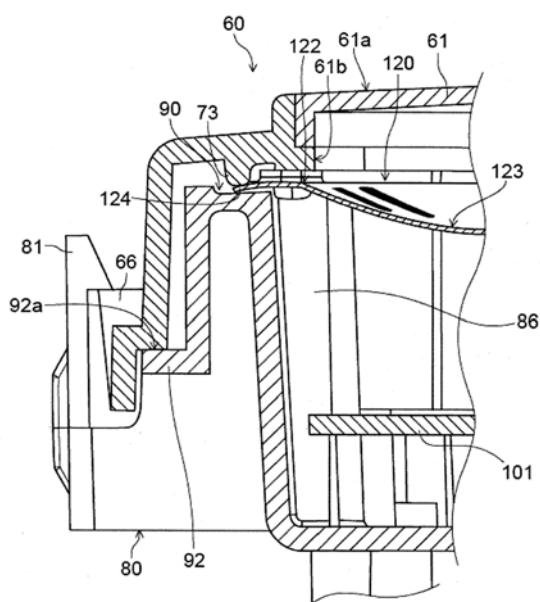

(11) **1-0021720**

(15) 19.08.2019

(21) 1-2013-01892

(86) PCT/JP2010/070823 22.11.2010

(45) 25.09.2019

(73) YAMAHA HATSUDOKI KABUSHIKI KAISHA (JP)

2500 Shingai, Iwata-shi, Shizuoka-ken 438-8501, Japan

(72) Hideaki SUZUKI (JP), Hiroshi TANAKA (JP), Takayuki ATSUMI (JP), Hideki SHIRAZAWA (JP), Hideki MATSUEDA (JP)

(74) Công ty TNHH Tư vấn - Đầu tư N.T.K. (N.T.K. CO., LTD.)

(54) PHƯƠNG TIỆN GIAO THÔNG HAI BÁNH CHẠY ĐIỆN

(57) Sáng chế đề xuất phương tiện giao thông hai bánh chạy điện có ắc qui, động cơ điện xoay chiều ba pha, bộ điều khiển động cơ, bộ phận vận hành bộ gia tốc và phương tiện phát hiện hoạt động của bộ gia tốc. Động cơ điện được bố trí để tạo ra lực dẫn động được truyền tới bánh dẫn động khi dòng điện được cấp từ ắc qui và sinh ra mômen hãm quy định khi các cuộn cảm của ba pha được làm đoản mạch. Bộ điều khiển động cơ gồm phương tiện điều khiển việc đoản mạch để đưa động cơ điện vào trạng thái đoản mạch đáp lại sự đáp ứng điều kiện đoản mạch, phương tiện điều khiển việc ngắt cho việc ngắt trạng thái đoản mạch đáp lại sự đáp ứng điều kiện ngắt khi động cơ điện ở trạng thái đoản mạch và phương tiện điều khiển sự phục hồi để thực hiện hoạt động phục hồi gồm cấp dòng phục hồi, được sinh ra bởi động cơ điện, tới ắc qui khi lượng vận hành của bộ phận vận hành bộ gia tốc bằng không. Khi trạng thái đoản mạch được ngắt bởi phương tiện điều khiển việc ngắt, phương tiện điều khiển sự phục hồi điều khiển dòng điện phục hồi để động cơ điện sinh ra mômen hãm tương đương với mômen hãm ở trạng thái đoản mạch ba pha.

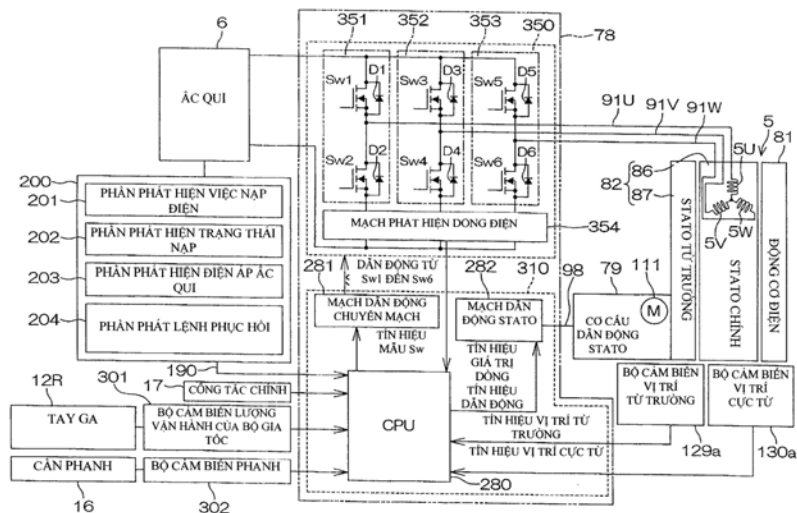

- (11) **1-0021721**
- (15) 19.08.2019 (51)⁷ **H04N 7/26**
- (21) 1-2015-00290 (22) 01.07.2013
- (86) PCT/EP2013/063853 01.07.2013 (87) WO2014/001573 03.01.2014
- (30) 61/666,185 29.06.2012 US
- (45) 25.09.2019 378 (43) 25.11.2015 332
- (73) GE VIDEO COMPRESSION, LLC (US)
8 Southwoods Boulevard, Albany, New York 12211, United States of America
- (72) SCHIERL, Thomas (DE), GEORGE, Valeri (DE), HENKEL, Anastasia (DE),
MARPE, Detlev (DE), GRUENEBERG, Karsten (DE), SKUPIN, Robert (DE)
- (74) Công ty Luật TNHH AMBYS Hà Nội (AMBYS HANOI)
- (54) BỘ MÃ HÓA, BỘ GIẢI MÃ, PHƯƠNG PHÁP MÃ HÓA VÀ PHƯƠNG PHÁP GIẢI
MÃ DÒNG DỮ LIỆU VIDEO
- (57) Sáng chế đề cập đến bộ mã hóa, bộ giải mã, phương pháp mã hóa và phương pháp giải mã dòng dữ liệu video, cụ thể là đề cập đến thông tin định thời gian phục hồi bộ giải mã, thông tin vùng quan tâm (region of interest - ROI) và/hoặc thông tin nhận dạng ô được chuyển bên trong dòng dữ liệu video ở mức cho phép truy cập dễ dàng bởi các thiết bị mạng như MANE hoặc bộ giải mã. Để đạt đến mức này, thông tin của các loại này được chuyển trong dòng dữ liệu video nhờ các gói được đặt rải rác trong các gói của các đơn vị truy cập của dòng dữ liệu video. Theo một phương án, các gói được đặt rải rác thuộc loại gói loại bỏ được, cụ thể, sự loại bỏ các gói được đặt rải rác này duy trì khả năng của bộ giải mã bao hàm hoàn toàn nội dung video được chuyển qua dòng dữ liệu video.

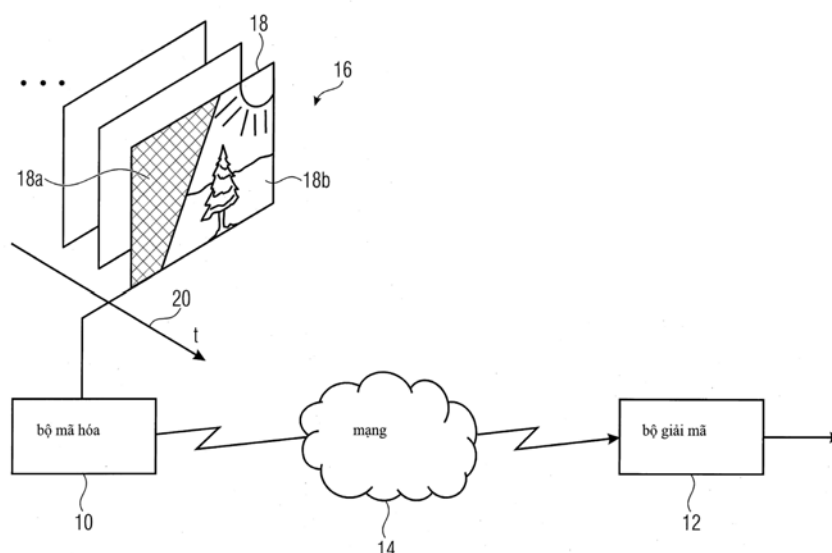

- (11) **1-0021722**
- (15) 19.08.2019 (51)⁷ **A47K 7/04, 7/02**
- (21) 1-2015-03988 (22) 27.05.2014
- (86) PCT/KR2014/004712 27.05.2014 (87) WO2014/0193141A1 04.12.2014
- (30) 10-2013-0062251 31.05.2013 KR
- (45) 25.09.2019 378 (43) 25.01.2016 334
- (73) AMOREPACIFIC CORPORATION (KR)
100, Cheonggyecheon-ro, Jung-gu, Seoul, 100-230 Republic of Korea
- (72) Hwang Cheongwan (KR), Park Wooram (KR), Nam Hyeseong (KR), Lee Yoonhee (KR), KIM Sohee (KR)
- (74) Công ty TNHH Trường Xuân (AGELESS CO.,LTD.)
- (54) MÁY RỬA MẶT CÓ CỌ TRANG ĐIỂM LÀM TỪ NHỰA POLYBUTYLEN TEREPHTALAT
- (57) Sáng chế đề xuất máy rửa mặt có cọ trang điểm polybutylen terephthalat (PBT), trong đó để lông được chia thành hai mặt sao cho lông PBT lần lượt được cài vào mặt bên trong và mặt bên ngoài, trong đó lông được làm tròn và có đầu vát nhọn và lông được cài vào mặt bên trong quay, làm cho sự rửa mặt mềm mại và ổn định. Máy rửa mặt bao gồm: hộp (100) bao gồm thiết bị quay quay khi nhận nguồn điện từ bên ngoài, pin; và bàn chải rửa mặt được ghép với hộp để quay. Chổi bao gồm: bộ lông thứ nhất (610) làm từ nhựa PBT và được lắp đặt trên bảng đầu ra của mô-tơ điện; và bộ lông thứ hai (620) được lắp đặt trên mặt trước phía bên ngoài của hộp với chiều cao như nhau và được làm từ nhựa PBT để bao quanh ngoại vi của bộ lông thứ nhất (610) để ngăn ngừa các yếu tố bên ngoài khỏi bị bắn tung tóe trong suốt quá trình quay của bộ lông thứ nhất (610); và trong đó các cụm lông thứ nhất và thứ hai (611 và 621) có đầu vát nhọn (611a, 621a, và LT).

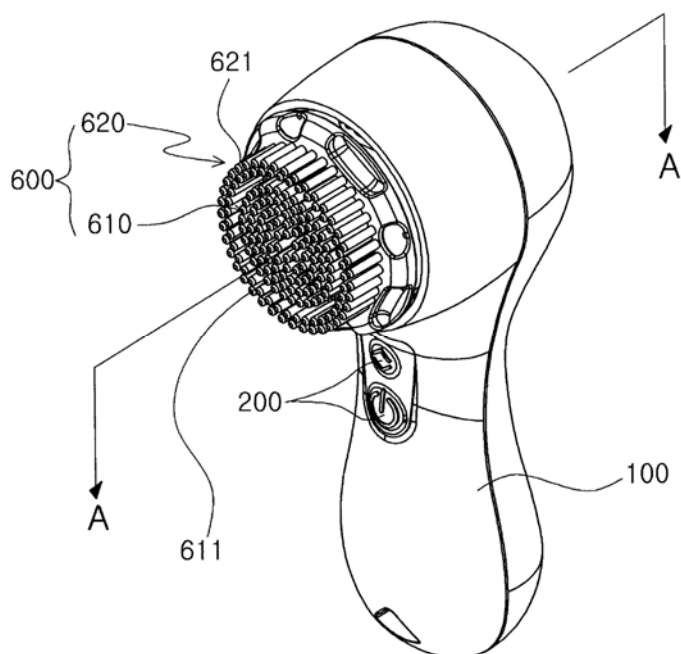

- (11) **1-0021723**
 (15) 19.08.2019
 (21) 1-2012-00161
 (86) PCT/EP2010/058655 18.06.2010
 (30) 2009/0476 19.06.2009
 S2009-0598 31.07.2009
 (45) 25.09.2019 378
 (73) NEW WORLD ENERGY ENTERPRISES LIMITED (IE)
 C/o Adrian Kelly, O'Reilly Dolan Solicitors 27 Bridge Street Cootehill County Cavan,
 Ireland
 (72) SMYTH, James (IE), SMYTH, Peter (IE), SMYTH, David (IE), SMYTH, Gerard (IE),
 SMYTH, Andrew (IE)
 (74) Công ty TNHH Sở hữu trí tuệ Thảo Thọ Quyển (INVENCO.,LTD)
 (54) **HỆ THỐNG TĂNG CƯỜNG TUABIN GIÓ KIỂM SOÁT ÁP LỰC**
 (57) Sáng chế đề xuất hệ thống tăng cường tuabin gió kiểm soát áp lực bao gồm tấm vải có hai phần hình nón được đặt trực tiếp gần tuabin để tăng cường dòng chảy tự nhiên của cánh quạt không khí qua tuabin để tăng sản lượng điện từ tuabin gió.

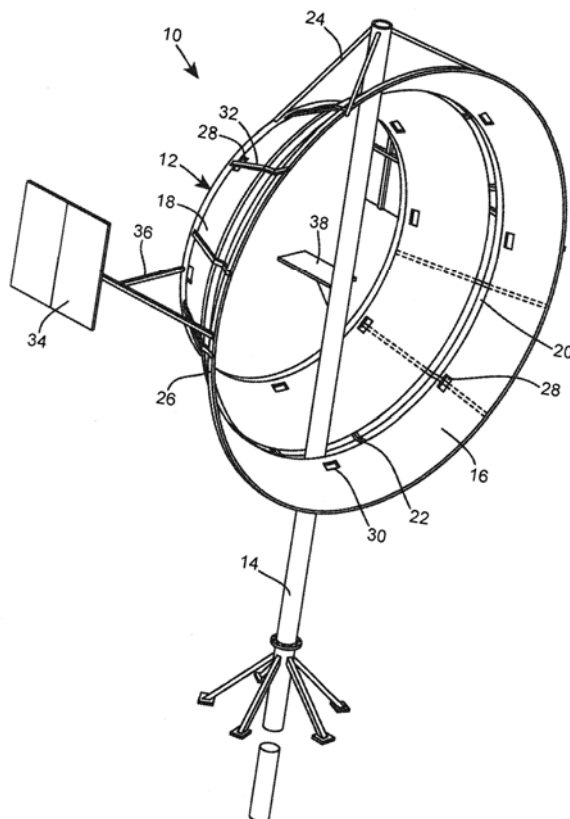

(11) **1-0021724**

(15) 19.08.2019

(21) 1-2012-01597

(30) 2011-128632 08.06.2011

(45) 25.09.2019 378

(73) KABUSHIKI KAISHA TOSHIBA (JP)

1-1, Shibaura 1-chome, Minato-ku, Tokyo 105-8001, Japan

(72) Taro Fukaya (JP), Kenji Tsutsumi (JP), Atsushi Yamazaki (JP), Ichiro Yamanashi (JP), Hirofumi Noguchi (JP), Yasutaka Kikuchi (JP), Shuji Seki (JP)

(74) Công ty TNHH một thành viên Sở hữu trí tuệ VCCI (VCCI-IP CO.,LTD)

(54) THIẾT BỊ THU HỒI ĐỒNG

(57) Sáng chế đề cập đến thiết bị thu hồi đồng (1) bao gồm bể kết tủa (2), bể trộn (6), bộ cấp chất trợ lọc (5), bộ tách rắn-lỏng (3) bao gồm bộ lọc (33), đường cấp nước sạch (L10, L11), đường xả nước sạch (L4), bể tách (4), và đường dẫn hồi chất trợ lọc (L5). Bể kết tủa (2) được tạo kết cấu để thu nước chứa các ion đồng cần được xử lý và kiềm để điều chế nước đã được xử lý chứa chất kết tủa của hợp chất của đồng. Bộ tách rắn-lỏng (3) được tạo kết cấu để cho phép nước đã được xử lý được đi qua bộ lọc (33), mà trên đó lớp phủ lót được lắng đọng để tách chất kết tủa đã được giữ lại trên lớp phủ lót khỏi chất lọc.

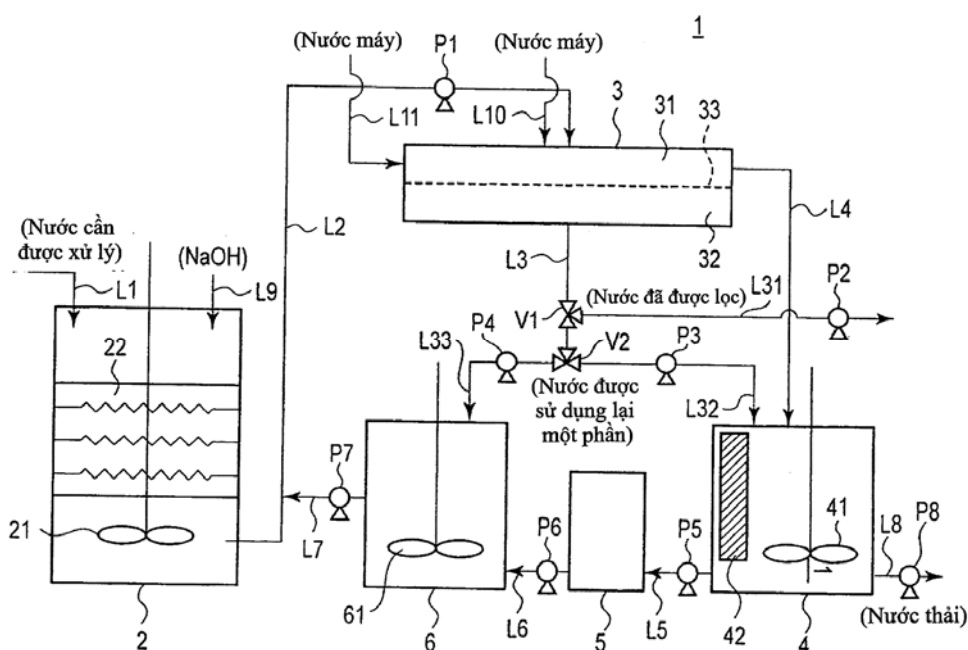

- (11) **1-0021725**
- (15) 19.08.2019 (51)⁷ **H04L 27/26**
- (21) 1-2013-03168 (22) 02.10.2008
- (62) 1-2010-01115
- (86) PCT/KR2008/005833 02.10.2008 (87) WO2009/045076A2 09.04.2009
- (30) 10-2007-0099537 02.10.2007 KR
- 10-2007-0118847 20.11.2007 KR
- 10-2008-0000400 02.01.2008 KR
- (45) 25.09.2019 378 (43) 25.02.2014 311
- (73) SAMSUNG ELECTRONICS CO., LTD. (KR)
416, Maetan-dong, Yeongtong-gu, Suwon-si, Gyeonggi-do 442-742, Republic of Korea
- (72) HAN, Jin-Kyu (KR), KWON, Hwan-Joon (KR), LEE, Ju-Ho (KR), KIM, Young-Bum (KR), KIM, Byung-Sik (KR), JI, Hyung-Ju (KR)
- (74) Công ty TNHH Sở hữu trí tuệ WINCO (WINCO CO., LTD.)
- (54) PHƯƠNG PHÁP, THIẾT BỊ TRUYỀN VÀ NHẬN TRÊN KÊNH ĐIỀU KHIỂN LIÊN KẾT XUỐNG TRONG HỆ THỐNG TRUYỀN THÔNG DI ĐỘNG SỬ DỤNG SƠ ĐỒ DỒN KÊNH PHÂN TẦN TRỰC GIAO
- (57) Sáng chế đề cập đến phương pháp truyền và nhận trên kênh điều khiển liên kết xuống trong hệ thống truyền thông di động sử dụng sơ đồ dồn kênh phân tần trực giao (OFDM - Orthogonal Frequency Division Multiplexing). Phương pháp này bao gồm các bước, khi chỉ số thời gian và chỉ số tần số của các phân tử tài nguyên (RE - Resource Element) có sẵn lần lượt được ký hiệu là l và k , phân chia các phân tử RE có sẵn này theo cấu trúc hai chiều (k, l); và phân bổ theo cách ưu tiên thời gian mỗi phân tử RE vào nhiều nhóm RE trong lúc gia tăng chỉ số thời gian l với mỗi chỉ số tần số k từ giá trị đầu cho tới hết khoảng giá trị định trước.

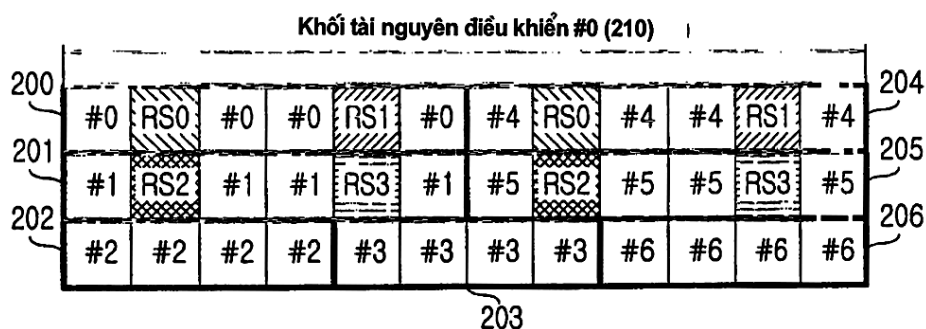

- (11) **1-0021726**
- (15) 19.08.2019 (51)⁷ **A63B 53/04**, 53/00
- (21) 1-2014-01808 (22) 03.07.2012
- (86) PCT/US2012/045380 03.07.2012 (87) WO2013/066429A1 10.05.2013
- (30) 61/553,428 31.10.2011 US
- 61/651,392 24.05.2012 US
- (45) 25.09.2019 378 (43) 25.08.2014 317
- (73) KARSTEN MANUFACTURING CORPORATION (US)
2201 West Desert Cove, Phoenix, Arizona 85029, United States of America
- (72) Erik M. Henrikson (US), Paul D. Wood (GB), John Hart (US), Bradley D. Schweigert (US)
- (74) Công ty TNHH Sở hữu trí tuệ Vàng (GINTASSET CO., LTD.)
- (54) **ĐẦU GẬY CHƠI GÔN CÓ CÁC PHẦN TẠO XOÁY VÀ PHƯƠNG PHÁP TẠO RA CÁC PHẦN TẠO XOÁY TRÊN ĐẦU GẬY CHƠI GÔN**
- (57) Sáng chế đề cập đến đầu gậy chơi gôn có các phần tạo xoáy bao gồm một mặt, một phần sau nằm đối nhau với mặt, một gót, một mũi nằm đối nhau với gót, một mặt trên, phần sau, gót và mũi, và một đế; các phần tạo xoáy ở mặt trên của mặt trên nhô ra từ bề mặt của mặt trên, mỗi cặp phần tạo xoáy ở mặt trên liền kề được tách biệt và đặt cách nhau để tạo ra một khoảng trống ở giữa cặp phần tạo xoáy ở mặt trên liền kề, và mỗi phần tạo xoáy ở mặt trên kéo dài giữa gót và mũi để tạo ra một chiều rộng và kéo dài giữa mặt và phần sau để tạo ra một chiều dài. Ngoài ra, sáng chế còn đề cập đến phương pháp tạo ra phần tạo xoáy trên đầu gậy chơi gôn.

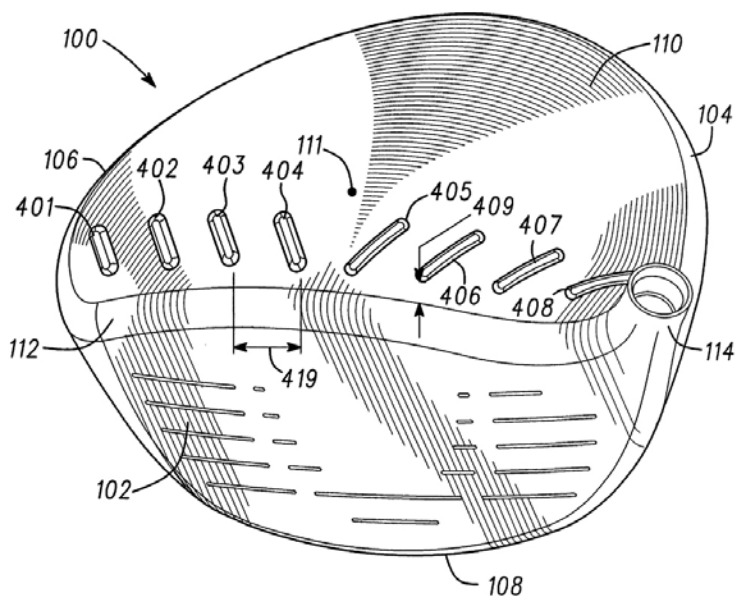

- (11) **1-0021727**
 (15) 19.08.2019 (51)⁷ **B01D 24/12**, 24/36, 29/33, 29/52, 29/66, B01J 49/00
 (21) 1-2011-00600 (22) 28.07.2009
 (86) PCT/JP2009/063381 28.07.2009 (87) WO2010/016410A1 11.02.2010
 (30) 2008-205728 08.08.2008 JP
 (45) 25.09.2019 378 (43) 27.06.2011 279

(73) ORGANO CORPORATION (JP)

2-8, Shinsuna 1-chome, Koto-ku, Tokyo 136-8631 Japan

(72) YODEN, Mitsuru (JP), KASAHARA, Satoshi (JP), SUGANO, Mikio (JP)

(74) Công ty TNHH một thành viên Sở hữu trí tuệ VCCI (VCCI-IP CO.,LTD)

(54) **HỆ THỐNG LỌC VÀ KHỬ KHOÁNG**

(57) Sáng chế đề cập đến hệ thống lọc và khử khoáng có khả năng làm giảm chi phí hệ thống và chi phí xây dựng bằng cách sử dụng hệ thống có chiều cao giới hạn, đảm bảo khả năng xử lý hiệu quả cũng như khả năng vận hành tốt. Hệ thống lọc và khử khoáng (10) bao gồm bình chứa (20) ở dạng thân xoay; thân hình trụ (40, 240) rộng được định vị ở khoảng trống bên trong của bình chứa (20), đầu dưới (40a) của thân hình trụ này được nối với bề mặt bên trong của bình chứa (20) dọc theo toàn bộ chu vi của đầu này và đầu trên mở (40b) của thân hình trụ tạo thành miệng; và vách ngăn (44, 244) được nối với đầu trên mở (40b) của thân hình trụ rộng dọc theo toàn bộ chu vi của đầu trên mở (40b), vách ngăn được cấu tạo để phân chia khoảng trống bên trong hoặc khoảng trống bên ngoài của thân hình trụ (40, 240) rộng thành khoảng trống độc lập trong bình chứa. Vách ngăn (44, 244) có cửa ra (43, 243) tuần hoàn để cho phép nước cần được xử lý chuyển qua đó. Khoảng trống độc lập trong bình chứa được phân chia bởi vách ngăn có chức năng làm khoang lọc (41, 241), trong đó các bộ phận lọc được lắp vào và khoảng trống bên trong hoặc khoảng trống bên ngoài của thân hình trụ rộng không được phân chia thành khoảng trống độc lập bởi vách ngăn có chức năng làm khoang khử khoáng (22), nước được xử lý trong khoang lọc được cho đi vào khoang khử khoáng qua cửa ra (43, 243) tuần hoàn.

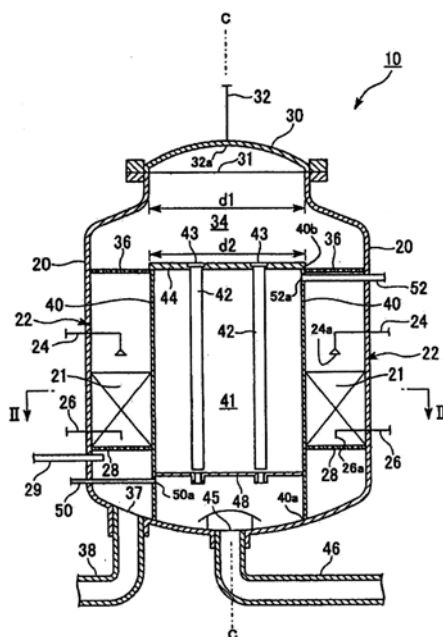

- (11) **1-0021728**
 (15) 19.08.2019 (51)⁷ **F16B 25/10**
 (21) 1-2012-00856 (22) 29.03.2012
 (45) 25.09.2019 378 (43) 25.10.2013 307
 (73) TAIWAN SHAN YIN INTERNATIONAL CO., LTD. (small entity) (TW)
 9 F.-2, No. 290, Ersheng 1st Rd., Qianzhen Dist., Kaohsiung City 806, Taiwan
 (72) Su, Kou-Tsair (TW), Su, Yu-Jung (SG)
 (74) Công ty Cổ phần Sở hữu công nghiệp INVESTIP (INVESTIP)
 (54) **VÍT CÓ KHẢ NĂNG KHOAN VÀ CẮT NHANH**

(57) Vít có khả năng khoan và cắt nhanh bao gồm hai mặt cắt nghiêng với mép cắt được tạo ra trên chỗ đồng quy của các mặt cắt. Chi tiết định vị dạng côn được mở rộng từ chỗ đồng quy của các mặt cắt, sao cho mép cắt được chia thành hai mép cắt phụ nhờ chi tiết định vị. Mỗi mép cắt phụ được tạo ra bởi góc nghiêng nhất định. Góc nghiêng của mép cắt phụ nhỏ hơn 180 độ. Nhiều ren xoắn theo hình ốc trên thân của vít tiếp tục mở rộng đến mép cắt phụ. Đặt chi tiết định vị ngược với đối tượng sẽ tạo cho vít có tính năng ổn định ở giai đoạn bắt vít thứ nhất. Sau đó, mép cắt phụ tạo ra hiệu quả cắt có lợi trên đối tượng ở thời điểm khoan. Do đó, mômen xoắn khi bắt vít giảm và tốc độ khoan tăng. Tốt hơn là, vít bắt chặt được bắt chìm vào đối tượng, và thao tác bắt chặt được kết thúc thành công.

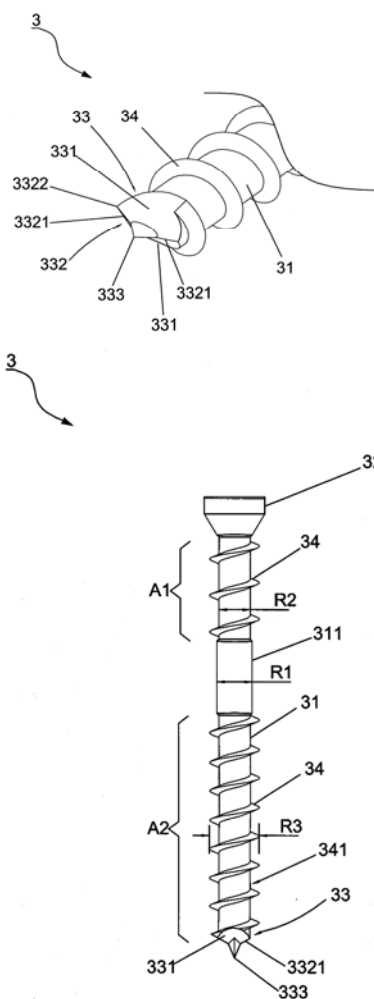

- (11) **1-0021729**
 (15) 19.08.2019 (51)⁷ **E21B 15/04**, 43/36, B63C 7/00, E21B 43/01, E02B 15/08, 17/00, E02D 23/00
- (21) 1-2013-00128 (22) 10.06.2011
 (86) PCT/IB2011/001326 10.06.2011 (87) WO2011/158093 22.12.2012
 (30) MI2010A 001101 17.06.2010 IT
 (45) 25.09.2019 378 (43) 25.04.2013 301

(73) ENI S.P.A. (IT)

Piazzale E. Mattei, 1 I-00144 Roma, Italy

(72) DE GHETTO Giambattista (IT), ANDREUSSI Paolo (IT)

(74) Công ty Luật TNHH Phạm và Liên danh (PHAM & ASSOCIATES)

(54) THIẾT BỊ ĐỂ VẬN CHUYỂN VÀ THU HỒI HYĐROCACBON TỪ GIẾNG KHOAN DƯỚI NƯỚC ĐỂ CHIẾT HYĐROCACBON DƯỚI CÁC ĐIỀU KIỆN THOÁT RA KHÔNG KIỂM SOÁT ĐƯỢC

(57) Sáng chế đề cập đến thiết bị để vận chuyển và thu hồi hydrocacbon từ giếng khoan dưới nước để chiết hydrocacbon dưới các điều kiện thoát ra không kiểm soát được bao gồm buồng (23) để tách dòng hydrocacbon thoát ra khỏi giếng khoan, thành pha nặng (23a) và pha nhẹ (23b), các phương tiện (15, 16, 17, 24, 25, 26) được tạo ra, nối với buồng tách (23), để vận chuyển pha nặng (23a) và pha nhẹ (23b) về phía bề mặt, khác biệt ở chỗ, thiết bị này còn có thùng định hướng (18) của dòng hydrocacbon, có dạng gần như hình trụ, hoặc như paraboloid cắt với cả hai đầu hở, trong đó đầu thứ nhất là đầu vào của dòng hydrocacbon thoát ra khỏi giếng khoan, và đầu thứ hai, nằm cách xa so với đầu vào của dòng hydrocacbon (20), nối thông chất lỏng với buồng tách (23) với nắp hình cầu đục lỗ (22) đặt giữa chúng.

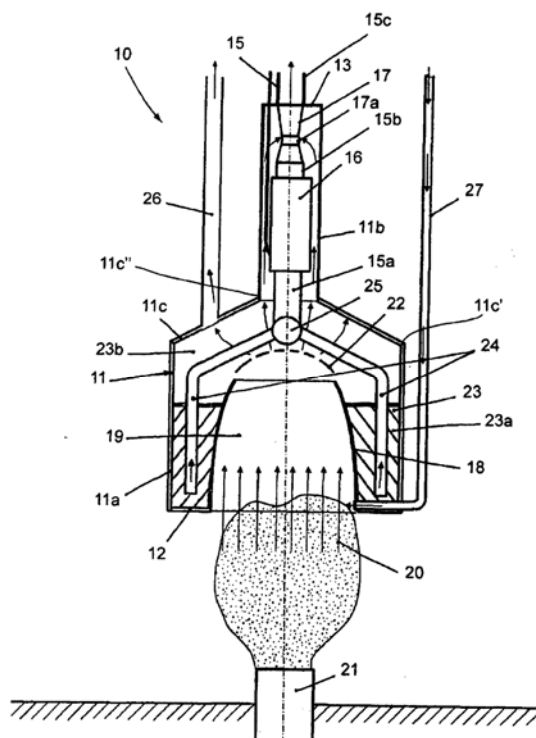

- (11) **1-0021730**
- (15) 19.08.2019 (51)⁷ **C07C 235/46**, 235/48, A61K 8/42, A61Q 19/02
- (21) 1-2014-00320 (22) 03.08.2012
- (86) PCT/KR2012/006200 03.08.2012 (87) WO2013/022236A2 14.02.2013
- (30) 10-2011-0078309 05.08.2011 KR
- (45) 25.09.2019 378 (43) 25.04.2014 313
- (73) AMOREPACIFIC CORPORATION (KR)
181, 2-ga, Hangang-ro, Yongsan-gu, Seoul, 140-777, Republic of Korea
- (72) JOO, Yung Hyup (KR), BAEK, Heung Soo (KR), LEE, Chang Seok (KR), CHOI, Soo Jeong (KR), RHO, Ho Sik (KR), PARK, Mi Young (KR), SHIN, Song Seok (KR), LIM, Kyung Min (KR), PARK, Young Ho (KR)
- (74) Công ty Luật TNHH AMBYS Hà Nội (AMBYS HANOI)
- (54) HỢP CHẤT AMIT CỦA AXIT BENZOIC VÀ CHẾ PHẨM CHỨA HỢP CHẤT NÀY
- (57) Sáng chế đề cập đến hợp chất amit của axit benzoic, chất đồng phân của hợp chất này, muối dược dụng của hợp chất này, hydrat của hợp chất này hoặc solvat của hợp chất này. Hợp chất này có tác dụng làm trắng da.

- (11) **1-0021731**
- (15) 19.08.2019 (51)⁷ **B62K 5/027**, 5/08, 5/05, 5/10
- (21) 1-2015-02178 (22) 20.12.2013
- (86) PCT/JP2013/084266 20.12.2013 (87) WO2014/098223 26.06.2014
- (30) 2012-278878 21.12.2012 JP
- 2013-205459 30.09.2013 JP
- (45) 25.09.2019 378 (43) 25.09.2015 330
- (73) YAMAHA HATSUDOKI KABUSHIKI KAISHA (JP)
2500 Shingai, Iwata, Shizuoka 438-8501, Japan
- (72) Kazuhisa TAKANO (JP), Yosuke HIRAYAMA (JP), Toshio IIZUKA (JP)
- (74) Công ty cổ phần tư vấn Trung Thực (TRUNG THUC.,JSC)
- (54) XE CÓ KHUNG THÂN NGHIÊNG ĐƯỢC VÀ HAI BÁNH TRƯỚC
- (57) Sáng chế đề cập đến xe có khung thân nghiêng được và hai bánh trước, trong đó cơ cấu hạn chế nghiêng (8) bao gồm mặt tiếp xúc trái (525a) được tạo ra trên chi tiết ngang thứ hai (52) và phần tiếp xúc trái (53a) được tạo ra trên chi tiết bên thứ nhất (53). Khi mặt tiếp xúc trái (525a) và phần tiếp xúc trái (53a) tiếp xúc với nhau, khoảng có thể nghiêng của chi tiết ngang thứ nhất (51) và chi tiết ngang thứ hai (52) được hạn chế. Mặt tiếp xúc trái (525a) và phần tiếp xúc trái (53a) tiếp xúc với nhau ở vị trí chồng lên chi tiết bên thứ nhất (53) khi khung thân xe (21) được nhìn từ phía bên của nó.

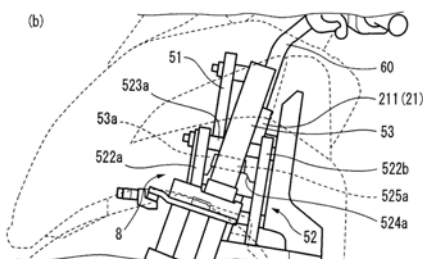
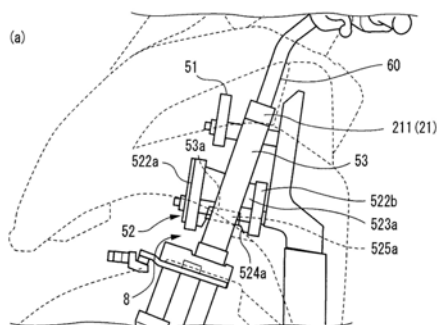

- (11) **1-0021732**
 (15) 19.08.2019 (51)⁷ **A47J 43/00**, B26D 1/02
 (21) 1-2015-04414 (22) 18.11.2015
 (30) 2015-177097 08.09.2015 JP
 (45) 25.09.2019 378 (43) 27.03.2017 348

(73) BENRINER CO., LTD. (JP)
 101-10, 2-Chome, Tada, Iwakuni-shi, Yamaguchi, Japan

(72) Hajime YAMAMOTO (JP)

(74) Công ty Cổ phần Sở hữu công nghiệp INVESTIP (INVESTIP)

(54) DỤNG CỤ THÁI

(57) Sáng chế đề cập đến dụng cụ thái mà thái vật cần thái có độ dày đồng đều và có thể được sử dụng một cách vệ sinh. Dụng cụ thái bao gồm khung được làm bằng nhựa mà đỡ cả hai đầu của lưỡi cắt, tấm đỡ có thể dịch chuyển được làm bằng nhựa được gắn vào khung để có thể lên và xuống, các chi tiết gia cố thứ nhất được làm chìm trong khung, chi tiết gia cố thứ hai được làm chìm ở một đầu của chi tiết đỡ có thể di chuyển theo chiều rộng, và chi tiết gia cố thứ ba được làm chìm ở đầu kia. Các chi tiết gia cố thứ nhất, chi tiết gia cố thứ hai, và chi tiết gia cố thứ ba hấp thụ ứng suất uốn tác động lên dụng cụ thái.

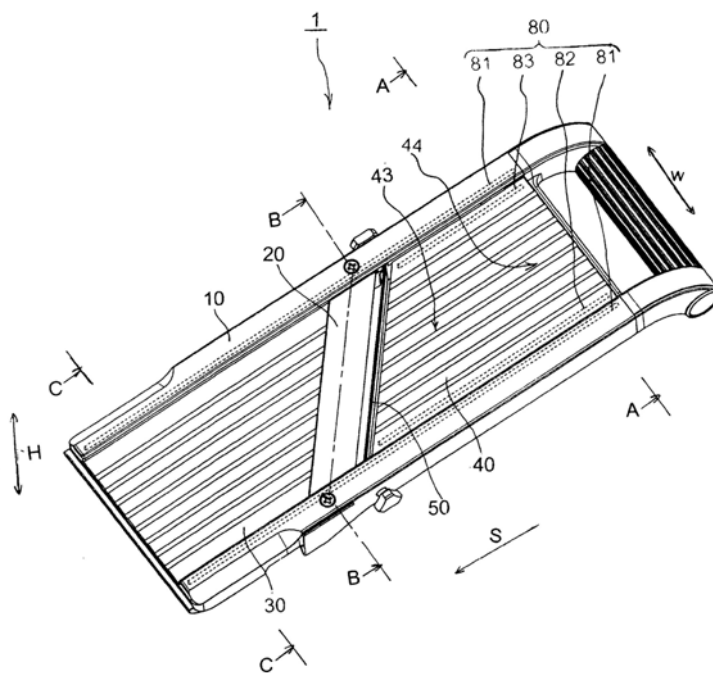

- (11) **1-0021733**
- (15) 19.08.2019 (51)⁷ **H04W 56/00**
- (21) 1-2016-02522 (22) 06.01.2014
- (86) PCT/CN2014/070145 06.01.2014 (87) WO2015/100740 09.07.2015
- (45) 25.09.2019 378 (43) 26.09.2016 342
- (73) TELEFONAKTIEBOLAGET LM ERICSSON (PUBL) (SE)
SE-164 83 Stockholm, Sweden
- (72) LIU, Jinhua (CN), ZHANG, Zhan (CN)
- (74) Công ty Luật TNHH T&G (TGVN)
- (54) **PHƯƠNG PHÁP VÀ ĐIỂM TRUY NHẬP ĐỂ THỰC HIỆN ĐỒNG BỘ HÓA ĐỊNH THỜI TRONG MẠNG TRUYỀN THÔNG RADIO**
- (57) Sáng chế đề xuất phương pháp và AP (Access Point - điểm truy nhập) để thực hiện đồng bộ hóa định thời bởi một hoặc nhiều AP tham chiếu định thời gốc trong mạng truyền thông radio. Phương pháp này bao gồm là mỗi AP trong số một hoặc nhiều AP tham chiếu định thời gốc thực hiện các bước sau: lựa chọn nguồn tham chiếu định thời ngoài từ các mạng hiện có mà ít nhất chồng một phần lên mạng truyền thông radio (210); dẫn xuất phần định thời tham chiếu từ nguồn tham chiếu định thời ngoài (220); và lan truyền phần định thời tham chiếu đến các AP lân cận trong mạng truyền thông radio (230).

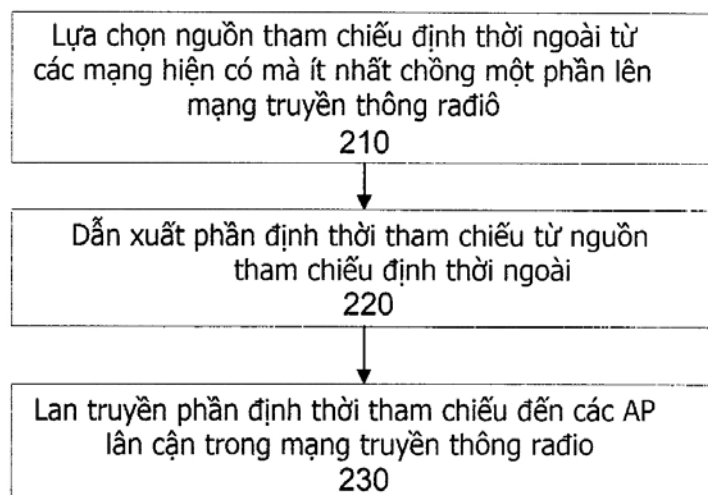

- (11) **1-0021734**
- (15) 19.08.2019 (51)⁷ **C07C 4/18**, 15/08, 6/12, C07B
61/00
- (21) 1-2016-03527 (22) 25.03.2015
- (86) PCT/JP2015/059206 25.03.2015 (87) WO2015/147085 01.10.2015
- (30) 2014-063946 26.03.2014 JP
- (45) 25.09.2019 378 (43) 26.12.2016 345
- (73) COSMO OIL CO., LTD. (JP)
1-1, Shibaura 1-chome, Minato-ku, Tokyo 1058528, Japan
- (72) KAWADA Yusuke (JP), KONDO Koichi (JP), OHSHIO Nobuyasu (JP)
- (74) Công ty Luật TNHH Phạm và Liên danh (PHAM & ASSOCIATES)
- (54) PHƯƠNG PHÁP SẢN XUẤT XYLEN
- (57) Sáng chế đề cập đến phương pháp sản xuất xylen có thể tạo ra xylen với hiệu suất cao bằng cách sử dụng theo cách chọn lọc dầu nguyên liệu thích hợp khi tạo ra xylen bởi việc thực hiện các bước phản ứng chuyển nhóm alkyl hoặc phản ứng dị ly của dầu nguyên liệu chứa phân cắt dầu mỏ. Phương pháp sản xuất xylen theo sáng chế bao gồm bước phản ứng chuyển nhóm alkyl hoặc phản ứng dị ly của dầu nguyên liệu chứa phân cắt dầu mỏ làm nguyên liệu chính để tạo ra xylen, trong đó dầu nguyên liệu này chứa alkylbenzen có 7 tới 10 nguyên tử cacbon, và số lượng trung bình của các nhóm methyl gắn trực tiếp vào nhân benzen trong mỗi alkylbenzen nằm trong khoảng từ 1,2 đến 2,8.

- (11) **1-0021735**
- (15) 19.08.2019 (51)⁷ **C25D 7/06, H05K 1/09**
- (21) 1-2012-02988 (22) 03.02.2011
- (86) PCT/JP2011/052276 03.02.2011 (87) WO2011/138876 10.11.2011
- (30) 2010-107251 07.05.2010 JP
- (45) 25.09.2019 378 (43) 25.03.2013 300
- (73) JX NIPPON MINING & METALS CORPORATION (JP)
6-3, Otemachi 2-chome, Chiyoda-ku, Tokyo 100-8164, Japan
- (72) ARAI Hideta (JP), MIKI Atsushi (JP)
- (74) Công ty TNHH Sở hữu trí tuệ WINCO (WINCO CO., LTD.)
- (54) **LÁ ĐỒNG DÙNG LÀM MẠCH IN, TẤM DẠNG LỚP MẠ ĐỒNG, BẢNG MẠCH IN VÀ MẠCH IN ĐƯỢC SẢN XUẤT BẰNG CÁCH SỬ DỤNG LÁ ĐỒNG NÀY**
- (57) Sáng chế đề cập đến lá đồng dùng làm mạch in, thu được bằng cách tạo ra lớp hạt đồng sơ cấp trên bề mặt lá đồng, và sau đó tạo ra lớp hạt thứ cấp trên cơ sở hợp kim ba thành phần gồm có đồng, coban và niken trên lớp hạt sơ cấp; trong đó cỡ hạt trung bình của lớp hạt sơ cấp nằm trong khoảng từ 0,25 đến 0,45 μ m, và cỡ hạt trung bình của lớp hạt thứ cấp trên cơ sở hợp kim ba thành phần gồm có đồng, coban và niken nằm trong khoảng từ 0,05 đến 0,25 μ m. Trong lá đồng dùng làm mạch in theo sáng chế, mức độ rơi bột khỏi lá đồng này có thể được giảm đi, độ bền chống bong tróc và độ bền chịu nhiệt có thể được cải thiện bằng cách tạo ra lớp hạt đồng sơ cấp trên bề mặt lá đồng, và sau đó tạo ra lớp hạt thứ cấp trên cơ sở lớp mạ hợp kim đồng-coban-niken trên lớp hạt sơ cấp này. Ngoài ra, sáng chế còn đề cập đến tấm dạng lớp mạ đồng, bảng mạch in và mạch in được sản xuất bằng cách sử dụng lá đồng này.

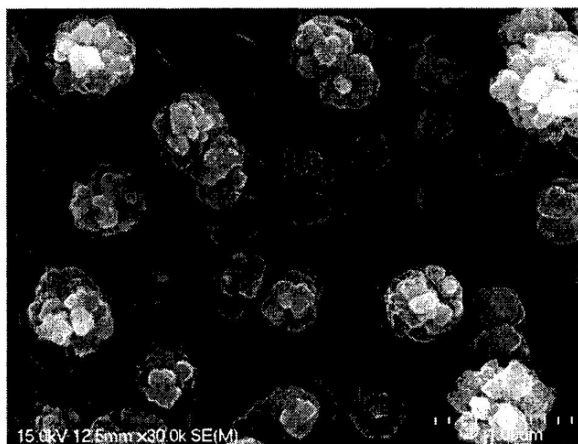

- (11) **1-0021736**
 (15) 19.08.2019 (51)⁷ **C07D 209/20**, A61K 31/404, A61P 35/00, C07D 209/12, 209/18, 209/22
- (21) 1-2012-03186 (22) 29.03.2011
 (86) PCT/US2011/030263 29.03.2011 (87) WO2011/126821 13.10.2011
 (30) 61/318,715 29.03.2010 US
 (45) 25.09.2019 378 (43) 25.07.2013 304
- (73) 1. TAIPEI MEDICAL UNIVERSITY (TW)
 250 Wu-Hsing Street, Taipei City, 110, Taiwan
 2. OHIO STATE UNIVERSITY (US)
 1524 North High Street, Columbus, Ohio 43201, United States of America
 3. NATIONAL TAIWAN UNIVERSITY (TW)
 No. 1, Sec. 4, Roosevelt Road Taipei, 10617, Taiwan
- (72) CHEN, Ching-Shih (US), LIOU, Jing-Ping (TW), LIU, Hsing-Jin (TW), HUNG, Kuo-Sheng (TW), SHAN, Pei-Wen (TW), CHIU, Wen-Ta (TW), TENG, Che-Ming (TW)
- (74) Công ty Luật TNHH T&G (TGVN)
- (54) **HỢP CHẤT INDOLYL HOẶC INDOLINYL HYDROXAMAT VÀ DƯỢC PHẨM CHỨA HỢP CHẤT NÀY**
- (57) Sáng chế đề cập đến hợp chất indolyl hoặc indolinyl có công thức (I):

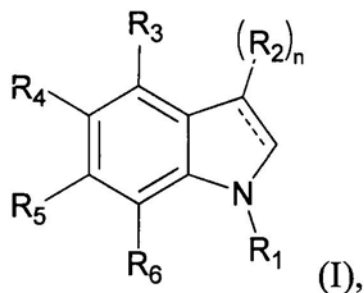

trong đó \equiv là liên kết, n, R₁, R₂, R₃, R₄, R₅ và R₆ được xác định như trong bản mô tả và yêu cầu bảo hộ. Sáng chế cũng đề cập đến dược phẩm chứa các hợp chất này. Các hợp chất theo sáng chế là các chất ức chế HDAC và có hoạt tính chống ung thư hiệu nghiệm.

- (11) **1-0021737**
- (15) 19.08.2019 (51)⁷ **A61K 9/22**, 9/20, 31/235, 31/24
- (21) 1-2013-00140 (22) 18.03.2011
- (86) PCT/KR2011/001895 18.03.2011 (87) WO2012/008675 19.01.2012
- (30) KR 10-2010-0069014 16.07.2010 KR
- (45) 25.09.2019 378 (43) 26.08.2013 305
- (73) AHN-GOOK PHARMA CO., LTD (KR)
993-75 Daerim-dong, Yeongdeungpo-gu, Seoul, 150-953, Republic of Korea
- (72) AUH, Jin (KR), KIM, Chang-Hwan (KR), HAN, Chang-Kyun (KR), JEONG, Hyeon-Gun (KR), KIM, Yang-Joong (KR), KIM, Jong-Geal (KR), PARK, Jung-Ki (KR)
- (74) Công ty Luật TNHH AMBYS Hà Nội (AMBYS HANOI)
- (54) VIÊN NÉN GIẢI PHÓNG CHẬM CHỨA TRIMEBUTIN
- (57) Sáng chế đề cập đến viên nén giải phóng chậm chứa trimebutin, và cụ thể hơn, sáng chế đề cập đến viên nén giải phóng chậm chứa trimebutin có cấu trúc lớp kép gồm có các lớp phía trên và phía dưới liền kề, trong đó mỗi lớp phía trên và lớp phía dưới chứa hoạt chất và polyetylen oxit là chất ưa nước. Viên nén giải phóng chậm chứa trimebutin không gây ra các vấn đề như làm giảm độ cứng trong quá trình sản xuất hay các hạn chế ép viên, cũng như có tính hòa tan tốt.

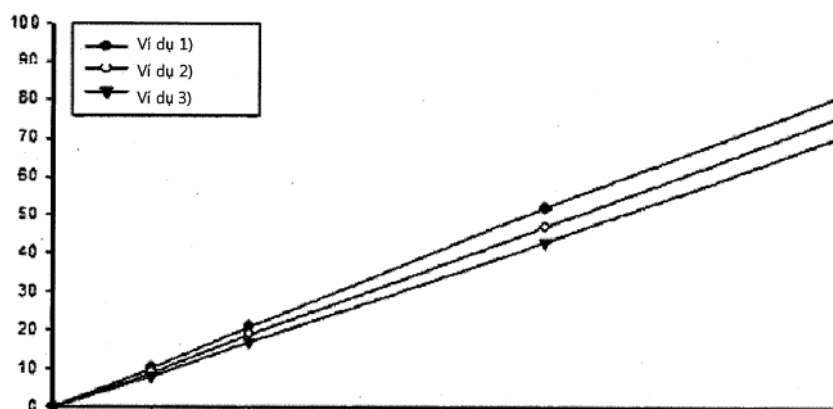

- (11) **1-0021738**
 (15) 19.08.2019 (51)⁷ **F03B 13/10**, 7/00, H02K 7/18, F03B 17/06
 (21) 1-2014-00884 (22) 19.09.2012
 (86) PCT/IB2012/002327 19.09.2012 (87) WO2013/041965 28.03.2013
 (30) 13/236,955 20.09.2011 US
 (45) 25.09.2019 378 (43) 25.05.2015 326
 (76) FERGUSON, FREDERICK, D. (CA)
 12 Peters Point Road, Chelsea, QC J9B 1L1, Canada
 (74) Công ty TNHH Tâm nhìn và Liên danh (VISION & ASSOCIATES CO.LTD.)
 (54) TUA BIN NƯỚC VÀ PHƯƠNG PHÁP TẠO ĐIỆN NĂNG BẰNG TUA BIN NƯỚC
 (57) Sáng chế đề xuất tua bin nước và phương pháp tạo điện năng bằng tua bin nước. Theo một số phương án thực hiện, tang có thể được đặt chìm trong nước và kéo dài theo phương nằm ngang dọc theo đường tâm giữa điểm thứ nhất ở mặt bên thứ nhất của tang và điểm thứ hai lên mặt bên thứ hai của tang đối diện với mặt bên thứ nhất. Ba cánh cong có thể được lắp vào tang sao cho các cánh cong này, khi được tác động bởi dòng nước vuông góc với đường tâm, có thể hoạt động để khiến chuyển động quay quanh đường tâm, trong đó phần mép của từng cánh cong, nằm gần như đối diện tang, tạo thành mặt phẳng gần như song song với mặt phẳng được tạo ra bởi bề mặt của tang nằm giữa phần mép và đường tâm. Máy phát điện được nối với tang có thể biến đổi năng lượng quay được tạo ra bởi chuyển động quay quanh đường tâm thành điện năng.

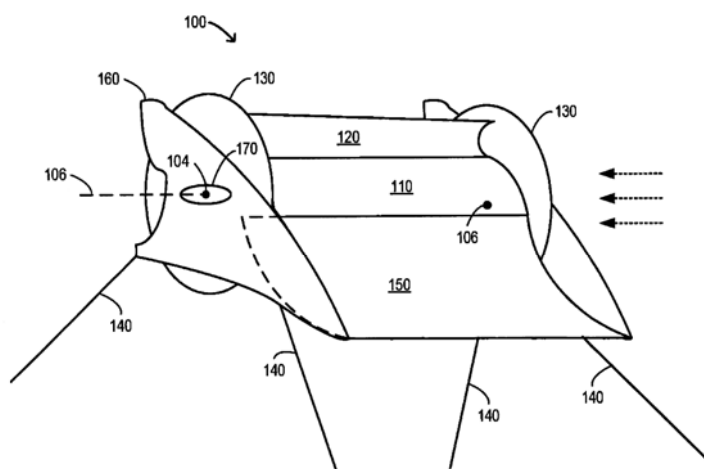

- (11) **1-0021739**
 (15) 19.08.2019 (51)⁷ **A61K 8/36**, 8/39, 8/73, A61Q
 19/10, C11D 1/06, 1/52, 1/94,
 17/08, 3/22
- (21) 1-2014-02971 (22) 06.03.2013
 (86) PCT/JP2013/056159 06.03.2013 (87) WO2013/133328 12.09.2013
 (30) 2012-050195 07.03.2012 JP
 (45) 25.09.2019 378 (43) 25.11.2014 320
 (73) KAO CORPORATION (JP)
 14-10, Nihonbashi Kayabacho 1-chome, Chuo-ku, Tokyo 103-8210, Japan
 (72) TAKEUCHI, Hiroki (JP), YAMAMOTO, Tomoyuki (JP), ANUMANSIRIKUL,
 Nattaporn (TH)
 (74) Công ty Cổ phần Hỗ trợ phát triển công nghệ Detech (DETECH)
 (54) **CHẾ PHẨM LÀM SẠCH DA VÀ PHƯƠNG PHÁP LÀM SẠCH DA SỬ DỤNG CHẾ
 PHẨM LÀM SẠCH DA NÀY**
 (57) Sáng chế đề cập đến chế phẩm làm sạch da, bao gồm các thành phần
 (A), (B), (C), và (D) dưới đây:
 (A) từ 0,5 đến 6% theo khối lượng ete alkyl axit cacboxylic hoặc muối của chúng có
 công thức (1):
 trong đó, R¹ tương ứng với nhóm alkyl có 4 đến 22 nguyên tử cacbon, n tương ứng với
 một số từ 0 đến 20, và M tương ứng với nguyên tử hydro, kim loại kiềm, kim loại kiềm
 thổ, amôni, hoặc amôni hữu cơ,
 trong đó, R¹ có số cacbon trung bình là từ 10,8 đến 12,8,
 và trong đó, ete alkyl axit cacboxylic hoặc muối của chúng có chứa một thành phần
 trong đó n = 0 với lượng là nhiều hơn 9,6% theo khối lượng và 27% theo khối lượng
 hoặc ít hơn, và một thành phần trong đó n = 1 và một thành phần trong đó n = 2 trong
 tổng lượng 21% theo khối lượng hoặc nhiều hơn và ít hơn 40% theo khối lượng,
 (B) từ 0,1 đến 1% theo khối lượng xeluloza có nhóm hydroxyetyl hoặc nhóm
 hydroxypropyl thêm vào,
 (C) từ 3 đến 30% theo khối lượng chất có hoạt tính bề mặt anion khác ngoài thành phần
 (A), và
 (D) nước.

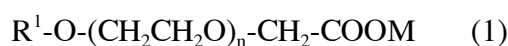

- (11) **1-0021740**
- (15) 19.08.2019 (51)⁷ **F24F 7/013**
- (21) 1-2015-03136 (22) 26.02.2013
- (86) PCT/JP2013/054927 26.02.2013 (87) WO2014/132330A1 04.09.2014
- (45) 25.09.2019 378 (43) 25.11.2015 332
- (73) MITSUBISHI ELECTRIC CORPORATION (JP)
7-3, Marunouchi 2-chome, Chiyoda-ku, Tokyo 100-8310 Japan
- (72) YASUDA, Yuichi (JP)
- (74) Công ty TNHH một thành viên Sở hữu trí tuệ VCCI (VCCI-IP CO.,LTD)
- (54) QUẠT THÔNG GIÓ VÀ CƠ CẤU ĐÓNG VÀ MỞ CỬA SẬP
- (57) Sáng chế đề cập đến cơ cấu đóng và mở cửa sập (100), bao gồm: khung (10) có dạng hình chữ nhật; các tấm cửa sập (20a, 20b, 20c), mỗi tấm được lắp ở khung (10) để có thể quay được quanh các trục quay tương ứng của cửa sập (41a, 41b, 41c) được bố trí ở các vị trí sát với các mép bên (22a, 22b, 22c) của các bề mặt cửa sập (21a, 21b, 21c) tương ứng ở một mặt; các tay đòn của cửa sập (40a, 40b, 40c), mỗi tay đòn được cố định ở các vị trí sát với các mép bên (22a, 22b, 22c) ở một mặt và được làm nghiêng tương ứng với các tấm cửa sập (20a, 20b, 20c); tấm nối (30) để nối tay đòn của cửa sập (40a, 40b, 40c) với nhau; và lò xo (50) được lắp để nối bắc cầu qua tay đòn của cửa sập (40a) và tay đòn của cửa sập (40b).

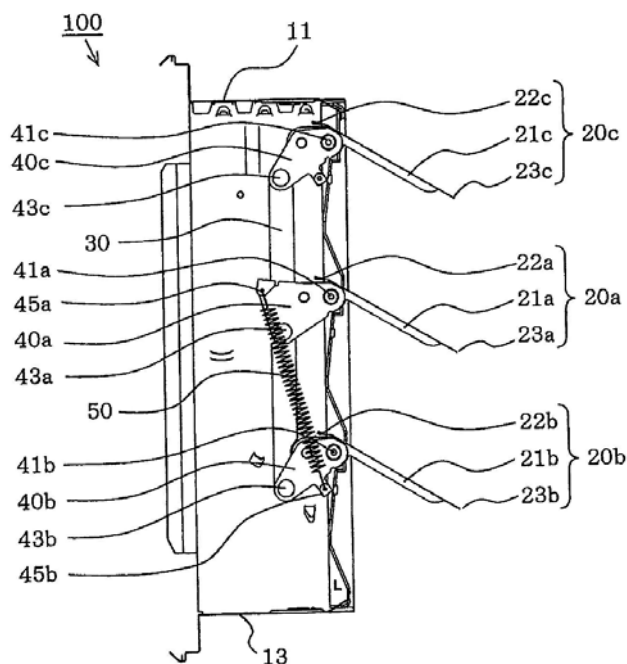

- (11) **1-0021741**
 (15) 19.08.2019 (51)⁷ **B29D 35/10**, 35/00, A43B 23/02
 (21) 1-2014-01419 (22) 06.03.2012
 (86) PCT/ES2012/070139 06.03.2012 (87) WO2013/050634 11.04.2013
 (30) PCT/ES2011/070692 05.10.2011 ES
 (45) 25.09.2019 378 (43) 25.07.2014 316

(73) SIMPLICITY WORKS EUROPE, S.L. (ES)
 c/ Juan Manuel de la Morena, 2-entlo., E-03205 Elche, Alicante, Spain

(72) HERNANDEZ HERNANDEZ, Adrian (ES)

(74) Công ty Luật TNHH T&G (TGVN)

(54) QUY TRÌNH SẢN XUẤT VẬT PHẨM BA CHIỀU MỀM DẪO

(57) Sáng chế đề cập đến quy trình sản xuất vật phẩm ba chiều mềm dẻo, quy trình này bao gồm các bước: cắt các đoạn (4) mà sẽ tạo thành vật liệu bên ngoài của vật phẩm được tạo ra, chuẩn bị khuôn (1) và khuôn ngược (3) có các bề mặt đối nhau trơn mà các đoạn cắt (4) sẽ tạo thành vật liệu bên ngoài được đặt trên đó, các đoạn cắt này, theo cạnh khuôn và khuôn ngược, phân định mạng lưới các kênh (6) mà vật liệu dẻo nóng chảy được phun qua đó.

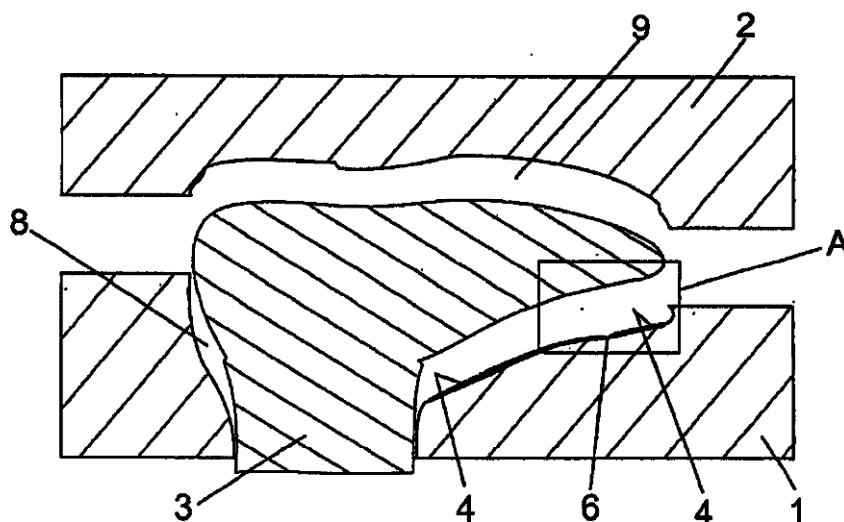

- (11) **1-0021742**
- (15) 19.08.2019 (51)⁷ **H04B 7/06**
- (21) 1-2016-04590 (22) 28.04.2014
- (86) PCT/CN2014/076370 28.04.2014 (87) WO2015/165005 05.11.2015
- (45) 25.09.2019 378 (43) 25.01.2017 346
- (73) HUAWEI TECHNOLOGIES CO., LTD. (CN)
Huawei Administration Building, Bantian, Longgang, Shenzhen, Guangdong 518129, China
- (72) WU, Ye (CN), QIAO, Deli (CN), WANG, Lei (CN)
- (74) Công ty Luật TNHH Phạm và Liên danh (PHAM & ASSOCIATES)
- (54) PHƯƠNG PHÁP VÀ HỆ THỐNG TRUYỀN DỮ LIỆU ĐA ANTEN, TRẠM CƠ CỞ, THIẾT BỊ NGƯỜI DÙNG
- (57) Sáng chế đề cập đến phương pháp truyền dữ liệu đa anten, thiết bị người dùng, hệ thống và trạm cơ sở, trong đó trạm cơ sở này bao gồm: môđun tiếp nhận thông tin trạng thái kênh thứ nhất, được tạo cấu hình để tiếp nhận thông tin trạng thái kênh của không gian phụ của kênh đã được giảm theo chiều bằng cách đo thông tin trạng thái kênh một mức, trong đó không gian phụ của kênh là không gian phụ của kênh thu được sau khi bước giảm theo chiều được thực hiện trên không gian phụ của kênh thống kê của mỗi thiết bị người dùng cần được lập lịch biểu; môđun xác định tập hợp, được tạo cấu hình để lập lịch biểu thiết bị người dùng và xác định tập hợp thiết bị người dùng liên quan đến nhiều đầu vào nhiều đầu ra; môđun tiếp nhận thông tin trạng thái kênh thứ hai, được tạo cấu hình để thực hiện việc đo thông tin trạng thái kênh hai mức trên thiết bị người dùng trong tập hợp thiết bị người dùng để tiếp nhận thông tin trạng thái kênh của kênh thời gian thực đã được giảm theo chiều; và môđun gửi dữ liệu, được tạo cấu hình để xử lý dữ liệu liên kết xuống và tín hiệu tham chiếu giải điều biến riêng cho người dùng bằng cách tiền mã hóa hai mức và gửi dữ liệu liên kết xuống đã được xử lý và tín hiệu tham chiếu giải điều biến riêng cho người dùng đã được xử lý này đến thiết bị người dùng trong tập hợp thiết bị người dùng. Bằng cách sử dụng sáng chế, hiệu suất của hệ thống này được gia tăng một cách có hiệu quả.

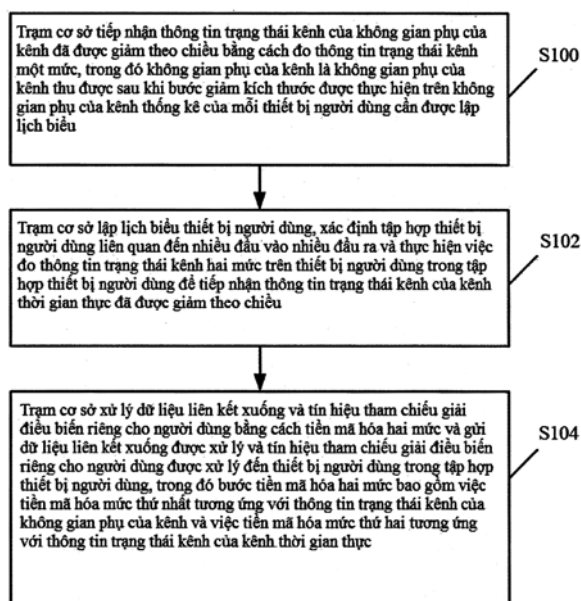

- (11) **1-0021743**
 (15) 19.08.2019 (51)⁷ **A61F 13/15**, 13/494
 (21) 1-2017-00337 (22) 30.06.2014
 (86) PCT/JP2014/067408 30.06.2014 (87) WO2015/005166A1 15.01.2015
 (30) 2014-132244 27.06.2014 JP
 (45) 25.09.2019 378 (43) 25.04.2017 349
 (73) UNICHARM CORPORATION (JP)
 182, Kinseichoshimobun, Shikokuchuo-shi, Ehime 799-0111, Japan
 (72) ICHIKAWA, Makoto (JP), MURAI, Takamasa (JP)
 (74) Công ty Cổ phần Sở hữu công nghiệp INVESTIP (INVESTIP)
 (54) **VẬT DỤNG THẨM HÚT**

(57) Sáng chế đề cập đến vật dụng thẩm hút, trong đó ở phần thân chính của vật dụng thẩm hút, phần đầu theo chiều dọc được hạn chế để khỏi bị dựng, trong khi khoảng không dạng túi được tạo thành ở vị trí giữa lõi thẩm hút và phần đầu. Phần đầu theo chiều dọc ở phần thân chính (1k) tạo kết cấu phần hở quanh eo (HB) và phần đầu được tạo ra với chi tiết đàn hồi quanh eo (71) dọc theo hướng chiều rộng. Một phần giữa phần đầu và lõi thẩm hút ở phần thân chính là phần rỗng (1kbn) trong đó không có chi tiết đàn hồi quanh eo (71) và lõi thẩm hút (11). Vách chun dựng dạng tấm được tạo ra dọc theo hướng chiều dọc ở vị trí được xác định trước theo hướng chiều rộng. Vách chun dựng (41) bao gồm phần đầu nền (41k) không có khả năng dựng và phần dựng (41s) có khả năng dựng ở phía tiếp xúc với da theo hướng chiều dày, với phần đầu nền dùng làm phần đỡ, phần đầu nền và phần dựng được bố trí cạnh nhau. Phần cố định (42a, 42b) được tạo thành mà cố định phần đầu theo chiều dọc của phần dựng (41s) ở trạng thái mà được đặt nằm trên phần thân chính (1k) và có phần trong cùng theo hướng chiều dọc được định vị trong phần rỗng (1kbn).

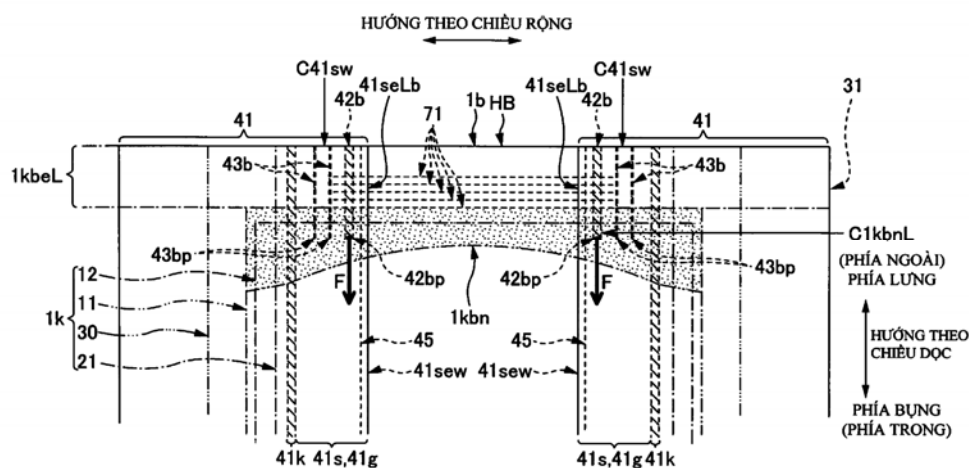

- (11) **1-0021744**
 (15) 19.08.2019 (51)⁷ **C07C 237/42**, A01N 37/46, 43/40, A01P 7/04, C07C 255/57, 255/60, 271/28, C07D 213/81, 213/82, 277/20, 277/56
- (21) 1-2011-00622 (22) 30.06.2009
 (86) PCT/JP2009/061914 30.06.2009 (87) WO2010/018714 18.02.2010
 (30) 2008-208714 13.08.2008 JP
 (45) 25.09.2019 378 (43) 25.09.2011 282
- (73) MITSUI CHEMICALS AGRO, INC. (JP)
 1-19-1, Nihonbashi, Chuo-ku, Tokyo 103-0027 Japan
- (72) KOBAYASHI, Yumi (JP), DAIDO, Hidenori (JP), KATSUTA, Hiroyuki (JP), NOMURA, Michikazu (JP), TSUKADA, Hidetaka (JP), HIRABAYASHI, Atsushi (JP), TAKAHASHI, Yusuke (JP), AOKI, Yoji (JP), KAWAHARA, Atsuko (JP), FUKAZAWA, Yasuaki (JP), HIROSE, Mai (JP)
- (74) Công ty TNHH Tâm nhìn và Liên danh (VISION & ASSOCIATES CO.LTD.)
- (54) **DẪN XUẤT AMIT VÀ CHẤT DIỆT TRỪ LOÀI GÂY HẠI CHỨA DẪN XUẤT AMIT NÀY**
- (57) Sáng chế đề xuất dẫn xuất amit được thể hiện bằng Công thức (1) để làm dẫn xuất amit thể hiện tác dụng diệt trừ loài gây hại tốt hơn một cách đáng kể.
 Trong Công thức (1), A là nguyên tử cacbon, nguyên tử nitơ, hoặc các nguyên tử tương tự, và K là nhóm nguyên tử phi kim cần thiết để tạo thành nhóm liên kết vòng có nguồn gốc từ benzen hoặc dị vòng. X là nguyên tử halogen hoặc các nguyên tử tương tự; n là số nguyên nằm trong khoảng từ 0 đến 4. R₁ và R₂ là các nguyên tử hydro, nhóm alkyl, hoặc nhóm tương tự. T là -C(=G₁)-Q₁ hoặc -C(=G₁)-G₂Q₂, và mỗi G₁ đến G₃ là các nguyên tử oxy hoặc các nguyên tử tương tự. Mỗi Q₁ và Q₂ là nguyên tử hydro, nhóm alkyl, nhóm aryl, hoặc các nhóm tương tự. Mỗi Y₁ và Y₅ là nguyên tử halogen hoặc các nguyên tử tương tự, mỗi Y₂ và Y₄ là nguyên tử hydro hoặc các nguyên tử tương tự, và Y₃ là nhóm C₂-C₅ haloalkyl.

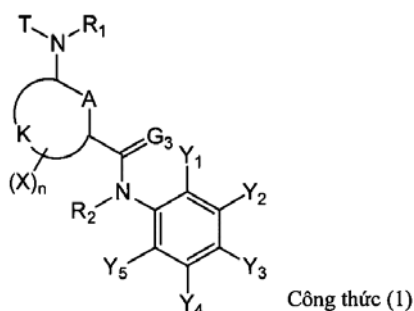

Sáng chế cũng đề cập đến chất diệt trừ loài gây hại bao gồm dẫn xuất amit làm hoạt chất và phương pháp diệt trừ loài gây hại sử dụng chất diệt trừ loài gây hại này.

- (11) **1-0021745**
- (15) 19.08.2019 (51)⁷ **C12P 7/04**, 7/00, 5/00, C12N 15/52, C12P 5/02, 7/02
- (21) 1-2011-02981 (22) 25.05.2007
- (62) 1-2008-02948
- (86) PCT/US2007/069807 25.05.2007 (87) WO2007/140339 06.12.2007
- (30) 60/808,989 26.05.2006 US
- 60/870,592 18.12.2006 US
- (45) 25.09.2019 378 (43) 27.08.2012 293
- (73) **AMYRIS BIOTECHNOLOGIES, INC. (US)**
5980 Horton Street, Suite 450, Emeryville, CA 94608, United States of America
- (72) **RENNINGER, Neil, Stephen (US), NEWMAN, Jack (US), REILING, Keith, Kinkead (US), REGENTIN, Rika (US), PADDON, Christopher, John (US)**
- (74) Công ty TNHH Tâm nhìn và Liên danh (VISION & ASSOCIATES CO.LTD.)
- (54) **PHƯỜNG PHÁP SẢN XUẤT ISOPRENOIT**
- (57) Sáng chế đề xuất phương pháp sản xuất ổn định isoprenoit thông qua một hoặc nhiều quá trình sinh tổng hợp. Sáng chế còn đề xuất axit nucleic, enzym, vectơ biểu hiện, và tế bào chủ đã được cải biến di truyền để thực hiện phương pháp này. Sáng chế còn đề xuất phương pháp lên men cho sản lượng isoprenoit cao từ tế bào chủ đã được cải biến di truyền này.

- (11) **1-0021746**
- (15) 19.08.2019 (51)⁷ **C08F 10/06**, 4/651
- (21) 1-2012-02568 (22) 24.02.2011
- (86) PCT/US2011/026029 24.02.2011 (87) WO2011/106497 01.09.2011
- (30) 61/308,654 26.02.2010 US
- (45) 25.09.2019 378 (43) 25.03.2013 300
- (73) W.R. GRACE & CO.-CONN (US)
7500 Grace Drive, Columbia, Maryland 21044, United States of America.
- (72) CHEN Linfeng (US), LEUNG Tak W. (US), TAO Tao (CN), GAO Kuanqiang (CN)
- (74) Văn phòng Luật sư Ân Nam (ANNAM IP & LAW)
- (54) ESTE AMIT ĐƯỢC HALOGEN HÓA, HỖN HỢP XÚC TÁC VÀ HỖN HỢP TIỀN XÚC TÁC CHỨA ESTE AMIT NÀY
- (57) Sáng chế đề cập đến các este amit được halogen hóa thích hợp làm chất cho điện tử nội trong hỗn hợp tiền xúc tác. Hỗn hợp xúc tác Ziegler-Natta chứa hỗn hợp tiền xúc tác theo sáng chế có hoạt tính xúc tác tăng và/hoặc độ chọn lọc xúc tác tăng và tạo ra các olefin trên cơ sở propylen có phân bố trọng lượng phân tử rộng.

- (11) **1-0021747**
- (15) 19.08.2019 (51)⁷ **G03F 7/004**, 7/038, H01B 1/22, 13/00
- (21) 1-2014-03510 (22) 04.03.2013
- (86) PCT/JP2013/055808 04.03.2013 (87) WO2013/141009 26.09.2013
- (30) 2012-064946 22.03.2012 JP
- (45) 25.09.2019 378 (43) 25.03.2015 324
- (73) TORAY INDUSTRIES, INC. (JP)
1-1, Nihonbashi-Muromachi 2-chome, Chuo-ku, Tokyo, 103-8666, Japan
- (72) MIZUGUCHI, Tsukuru (JP), MATSUBA, Satoshi (JP), KUSANO, Kazutaka (JP)
- (74) Công ty Cổ phần Sở hữu công nghiệp INVESTIP (INVESTIP)
- (54) **KEO DẪN ĐIỆN NHẠY QUANG, PHƯƠNG PHÁP SẢN XUẤT CẤU TRÚC DẪN ĐIỆN VÀ BẢNG ĐIỀU KHIỂN CHẠM CHỨA CẤU TRÚC DẪN ĐIỆN**
- (57) Sáng chế đề cập đến keo dẫn điện nhạy quang chứa axit dicarboxylic hoặc anhydrit axit của nó (A), hợp chất (B) mà có trị số axit là 40-200 mgKOH/g, hợp chất vòng béo (C), chất khơi mào quang polyme hóa (D) và chất độn dẫn điện (E), mà có thể tạo ra cấu trúc dẫn điện có độ dính bám tốt đối với ITO trên vật liệu nền, có thể được tạo cấu trúc một cách mịn màng, có độ dẫn điện ở nhiệt độ tương đối thấp và cấu trúc dẫn điện có tính đàn hồi nếu cần; và phương pháp sản xuất cấu trúc dẫn điện.

- (11) **1-0021748**
- (15) 19.08.2019 (51)⁷ **B01J 27/199**, B01D 53/56, 53/60, 53/86, B01J 37/03
- (21) 1-2012-02974 (22) 09.03.2011
- (86) PCT/US2011/027650 09.03.2011 (87) WO2011/129929 20.10.2011
- (30) 12/759,392 13.04.2010 US
- (45) 25.09.2019 378 (43) 25.02.2013 299
- (73) CRISTAL USA INC. (US)
20 Wight Avenue, Suite 150, Hunt Valley, MD 21030, United States of America
- (72) AUGUSTINE, Steve, M. (US), EL-SHOUBARY, Modasser (US), CLARK, Dennis (US)
- (74) Công ty Luật TNHH AMBYS Hà Nội (AMBYS HANOI)
- (54) **VẬT LIỆU CHẤT MANG XÚC TÁC GỐC TITAN OXIT, CHẾ PHẨM XÚC TÁC GỐC VANADI OXIT, QUY TRÌNH SẢN XUẤT VẬT LIỆU CHẤT MANG XÚC TÁC GỐC TITAN OXIT VÀ PHƯƠNG PHÁP KHỬ CÁC HỢP CHẤT NITƠ OXIT TRONG CHẤT KHÍ HOẶC CHẤT LỎNG**
- (57) Sáng chế đề cập đến vật liệu chất mang xúc tác gốc titan oxit, chế phẩm xúc tác gốc vanadi oxit, quy trình sản xuất vật liệu chất mang xúc tác gốc titan oxit và phương pháp khử các hợp chất nitơ oxit trong chất khí hoặc chất lỏng. Chế phẩm xúc tác gốc vanadi oxit để khử nitơ oxit chứa vật liệu chất mang gốc titan oxit; vanadi oxit được phủ lên vật liệu chất mang gốc titan oxit; chất trợ xúc tác chính bao gồm vonfram oxit, molybden oxit hoặc các hỗn hợp của chúng; và lượng phosphat để đạt được tỷ lệ mol của phospho so với vanadi cộng với molybden lớn hơn hoặc bằng khoảng 0,2:1. Zircon, thiếc hoặc mangan oxit có thể được bổ sung vào để kìm hãm tính dễ bay hơi của molybden. Các kết quả chỉ ra tốc độ oxy hóa SO₂ thấp và sự chuyển hóa NO_x tối ưu và/hoặc tính ổn định của molybden. Ngoài ra, sáng chế còn đề cập đến quy trình sản xuất vật liệu chất mang xúc tác gốc titan oxit và phương pháp khử các hợp chất nitơ oxit (NO_x) trong chất khí hoặc chất lỏng.

- (11) **1-0021749**
 (15) 19.08.2019 (51)⁷ **H04B 7/06, H04W 52/46**
 (21) 1-2015-01382 (22) 04.10.2013
 (86) PCT/IB2013/002192 04.10.2013 (87) WO2014/053904 10.04.2014
 (30) 13/645,643 05.10.2012 US
 (45) 25.09.2019 378 (43) 27.07.2015 328
 (73) TELEFONAKTIEBOLAGET L M ERICSSON (PUBL) (SE)
 SE-164 83 Stockholm, Sweden
 (72) BOUDREAU, Gary, David (CA), DIMOU, Konstantinos (GR)
 (74) Công ty Luật TNHH T&G (TGVN)
 (54) PHƯƠNG PHÁP LÀM GIẢM NHIỀU VÀ NÚT CHUYỂN TIẾP KHÔNG DÂY DI ĐỘNG
 (57) Sáng chế đề cập tới các thiết bị, các hệ thống và các phương pháp làm giảm nhiễu được tạo ra bởi các nút chuyển tiếp di động trong mạng không đồng nhất. Các kỹ thuật được mô tả áp dụng việc sử dụng lại tần số từng phần và việc tạo chùm tia được điều khiển công suất để làm giảm nhiễu này.

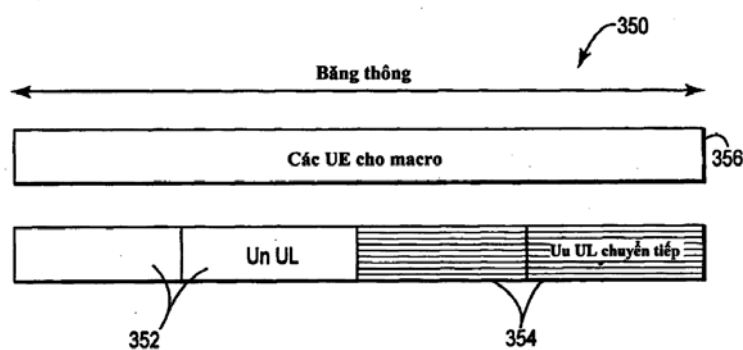
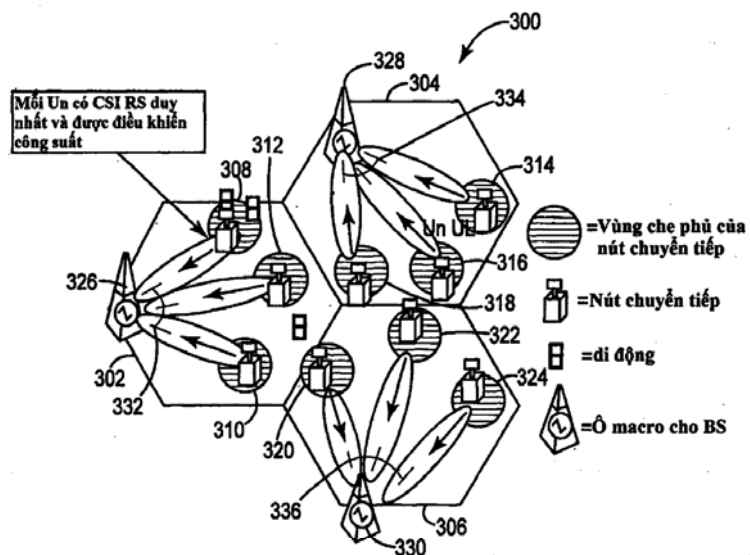

- (11) **1-0021750**
 (15) 19.08.2019 (51)⁷ **C07D 401/04**, A61K 31/4545, A61P 1/00, 43/00, 5/08
 (21) 1-2016-01112 (22) 29.09.2014
 (86) PCT/JP2014/075794 29.09.2014 (87) WO2015/046482A1 02.04.2015
 (30) 2013-205027 30.09.2013 JP
 2013-268902 26.12.2013 JP
 (45) 25.09.2019 378 (43) 27.06.2016 339
 (73) ONO PHARMACEUTICAL CO., LTD. (JP)
 1-5, Doshomachi 2-chome, Chuo-ku, Osaka-shi, Osaka 5418526, Japan
 (72) ISHIDA, Akiharu (JP), MATSUSHITA, Takeshi (JP), SEKIGUCHI, Tetsuya (JP), OKABE, Yasuyuki (JP), KOMAGATA, Tatsuya (JP), NISHIO, Takuya (JP)
 (74) Công ty Cổ phần Sở hữu công nghiệp INVESTIP (INVESTIP)
 (54) HỢP CHẤT CÓ HOẠT TÍNH CHỦ VẬN THỤ THỂ SOMATOSTATIN, DƯỢC PHẨM VÀ THUỐC CHỨA NÓ
 (57) Sáng chế đề cập đến chất chủ vận thụ thể somatostatin kiểu phụ 2, là hợp chất có công thức chung (I):

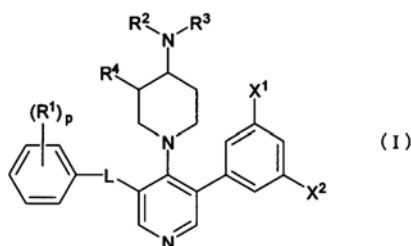

trong đó tất cả các ký hiệu có cùng ý nghĩa như được nêu trong phần mô tả; muối, N-oxit hoặc solvat của nó. Hợp chất này là hợp chất phân tử thấp có hoạt tính chủ vận thụ thể somatostatin kiểu phụ 2 mạnh, và do đó có thể được dùng theo cách đơn giản, có độ ổn định cao và có độc tính thấp. Do đó, hợp chất theo sáng chế là hữu dụng để phòng và/hoặc điều trị bệnh đối với các bệnh liên quan đến somatostatin như bệnh to đầu chi và tắc dạ dày - ruột. Sáng chế cũng đề cập đến dược phẩm và thuốc chứa hợp chất nêu trên.

- (11) **1-0021751**
 (15) 19.08.2019
- (51)⁷ **C07D 401/14**, 401/04, 401/10, 403/04, 239/22, 471/04, 487/04, 491/107, 498/04, A61K 31/506, 31/527, 31/519, 31/505, A61P 25/16, 25/22
- (21) 1-2016-03056 (22) 24.02.2015
 (86) PCT/EP2015/053785 24.02.2015 (87) WO2015/128307 03.09.2015
 (30) 14156461.7 25.02.2014 EP
 (45) 25.09.2019 378 (43) 26.12.2016 345
 (73) F. HOFFMANN-LA ROCHE AG (CH)
 Grenzacherstrasse 124, CH-4070 Basel, Switzerland
 (72) VIEIRA, Eric (CH), JAESCHKE, Georg (DE), GUBA, Wolfgang (DE), RICCI, Antonio (IT), RUEHER, Daniel (CH), BIEMANS, Barbara (NL), PLANCHER, Jean-Marc (FR), O' HARA, Fionn (GB)
 (74) Công ty TNHH Tầm nhìn và Liên danh (VISION & ASSOCIATES CO.LTD.)
 (54) HỢP CHẤT ETYNYL, QUY TRÌNH ĐIỀU CHẾ HỢP CHẤT NÀY VÀ DƯỢC PHẨM CHỨA NÓ
 (57) Sáng chế đề cập đến hợp chất có công thức I:

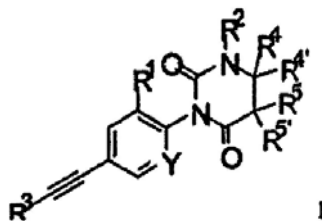

trong đó các tham số Y, R¹, R², R³, R⁴, R⁵ và R⁶ là như được xác định trong bản mô tả; hoặc muối dược dụng hoặc muối cộng axit, hỗn hợp raxemic, hoặc chất đồng phân đối ảnh và/hoặc chất đồng phân quang học tương ứng của nó và/hoặc chất đồng phân lập thể của nó. Các hợp chất này được dùng để điều trị bệnh Parkinson, bệnh lo âu, chứng nôn, rối loạn xung lực cưỡng bức, chứng tự kỷ, bảo vệ hệ thần kinh, bệnh ung thư, trầm cảm và đái tháo đường typ 2.

- (11) **1-0021752**
- (15) 19.08.2019 (51)⁷ **C07C 211/00**
- (21) 1-2013-01257 (22) 25.10.2011
- (86) PCT/US2011/057605 25.10.2011 (87) WO2012/061098 10.05.2012
- (30) 61/406,547 25.10.2010 US
- 61/406,556 25.10.2010 US
- 61/406,570 25.10.2010 US
- (45) 25.09.2019 378 (43) 27.01.2014 310
- (73) STEPAN COMPANY (US)
22 W. Frontage Road, Northfield, IL 60093, United States of America
- (72) ALLEN, Dave, R. (US), ALONSO, Marcos (US), BERNHARDT, Randal, J. (US), BROWN, Aaron (US), GANGULY-MINK, Sangeeta (IN), MALEC, Andrew, D. (US), MANUEL, Teresa, C. (US), MASTERS, Ronald, A. (US), MUNIE, Lawrence, A. (US), MURPHY, Dennis, S. (US), SKELTON, Patti (US), SOOK, Brian (US), TERRY, Michael, R. (US), WEITGENANT, Jeremy, Aaron (US), WHITLOCK, Laura, Lee (US), WIESTER, Michael (US), WOLFE, Patrick, Shane (US)
- (74) Công ty TNHH Tâm nhìn và Liên danh (VISION & ASSOCIATES CO.LTD.)
- (54) **HỢP CHẤT AMONI BẬC BỐN, BETAIN HOẶC SULFOBETAIN VÀ CÁC CHẾ PHẨM CHỨA CHÚNG**
- (57) Sáng chế đề cập đến hợp chất amoni bậc bốn, betain hoặc sulfobetain được tạo ra từ các amin béo, trong đó amin béo này thu được bằng cách khử sản phẩm phản ứng amit của axit C₁₀-C₁₇ đơn bất bão hòa thu được từ quá trình chuyển vị, axit octadexen- 1,18-dioic hoặc các dẫn xuất este của chúng và amin bậc hai. Sáng chế cũng đề cập đến hợp chất amoni bậc bốn, betain hoặc sulfobetain được tạo ra từ amidoamin béo, trong đó amidoamin thu được bằng cách cho axit C₁₀-C₁₇ đơn bất bão hòa thu được từ quá trình chuyển vị, axit octadexen-1,18-dioic hoặc các dẫn xuất este của chúng phản ứng với amin bậc ba được thế bằng aminoalkyl. Hỗn hợp bậc bốn theo sáng chế có lợi là được sulfon hóa hoặc sulfit hóa. Theo một khía cạnh, các dẫn xuất este của axit C₁₀- C₁₇ đơn bất bão hòa hoặc axit octadexen-1,18-dioic là alkyl este thấp. Theo các khía cạnh khác, các dẫn xuất este là triglyxerit được cải biến thu được bằng cách tự chuyển vị dầu tự nhiên hoặc triglyxerit chưa no thu được bằng quá trình chuyển vị chéo dầu tự nhiên với olefin. Hợp chất amoni bậc bốn, betain, và sulfobetain và các dẫn xuất được sulfon hóa hoặc sulfit hóa của chúng có giá trị trong nhiều ứng dụng, bao gồm các chế phẩm làm sạch, chế phẩm xử lý vải, dầu xả, chế phẩm chăm sóc cá nhân (các chế phẩm làm sạch dạng lỏng, các thanh dưỡng, các chế phẩm chăm sóc miệng), các chế phẩm kháng khuẩn, chế phẩm dùng trong nông nghiệp, và trong khai thác mỏ dầu.

- (11) **1-0021753**
 (15) 19.08.2019 (51)⁷ **B01D 35/30**, 29/11, 46/24, 46/42
 (21) 1-2013-03533 (22) 21.07.2011
 (86) PCT/JP2011/067176 21.07.2011 (87) WO2012/153430 15.11.2012
 (30) 2011-104623 09.05.2011 JP
 (45) 25.09.2019 378 (43) 25.02.2014 311
 (73) SMC KABUSHIKI KAISHA (JP)
 4-14-1, Sotokanda, Chiyoda-ku, Tokyo 101-0021, Japan
 (72) YAMASE Norihide (JP), OIKAWA Daisuke (JP)
 (74) Công ty Luật TNHH Phạm và Liên danh (PHAM & ASSOCIATES)
 (54) **VỎ DÙNG CHO THIẾT BỊ ÁP LỰC CHẤT LỎNG**

(57) Sáng chế đề cập đến vỏ dùng cho thiết bị áp lực chất lỏng, bộ lọc (12) tạo thành một phần của cụm áp lực chất lỏng (10) được trang bị thân thứ nhất (20), cụm vỏ (22) được nối với phần dưới của thân thứ nhất (20), và cụm bộ lọc (24) được chứa ở bên trong cụm vỏ (22). Cụm vỏ (22) được tạo ra từ vỏ ngoài (40), vỏ ngoài này được tạo ra dưới dạng hình trụ có đáy từ vật liệu trong suốt ánh sáng xuyên qua được, và vỏ trong (42) được gài vào trong bên trong vỏ ngoài (40). Ngoài ra, bằng cách gài cụm vỏ (22) vào trong lỗ lắp đặt (36), lỗ lắp đặt này hở ở phần dưới của thân thứ nhất (20) và quay cụm vỏ (22), các phần nhô (58) và các thành giữ (56) tạo ra trên bề mặt theo chu vi ngoài của cụm vỏ (22) ăn khớp với các chi tiết đỡ (38) tạo ra trong lỗ lắp đặt (36), do đó đặt cụm vỏ (22) này ở trạng thái được nối.

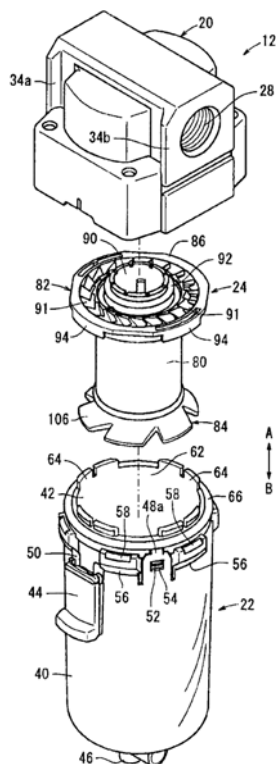

- (11) **1-0021754**
 (15) 19.08.2019 (51)⁷ **A01N 43/66**, 35/10, 41/10, A01P 13/00
 (21) 1-2011-00657 (22) 08.08.2009
 (86) PCT/EP2009/005761 08.08.2009 (87) WO2010/017923A3 18.02.2010
 (30) 10 2008 037 632.9 14.08.2008 DE
 (45) 25.09.2019 378 (43) 25.07.2011 280
 (73) BAYER INTELLECTUAL PROPERTY GMBH (DE)
 Alfred - Nobel - Str.10, 40789 Monheim am Rhein, Germany
 (72) HACKER, Erwin (DE), WALDRAFF, Christian (DE), ROSINGER, Christopher, Hugh (GB), UENO, Chieko (JP), BONFIG-PICARD, Georg (DE), SCHNATTERER, Stefan (DE), SHIRAKURA, Shinichi (JP)
 (74) Công ty TNHH một thành viên Sở hữu trí tuệ VCCI (VCCI-IP CO.,LTD)
 (54) **CHẾ PHẨM DIỆT CỎ BAO GỒM DIFLOMETANSULFONYLANILIT ĐƯỢC THỂ DIMETOXYTRIAZINYL VÀ PHƯƠNG PHÁP PHÒNG TRỪ THỰC VẬT KHÔNG MONG MUỐN**
 (57) Sáng chế đề cập đến chế phẩm diệt cỏ chứa các thành phần (A) và (B) trong đó (A) là một hoặc nhiều hợp chất có công thức chung (I) hoặc muối của nó

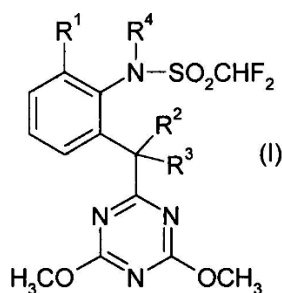

trong đó:

R¹ là halogen, tốt hơn là flo hoặc clo,

R² là hydro và R³ là hydroxyl hoặc

R² và R³ cùng với nguyên tử cacbon mà chúng gắn vào là nhóm cacbonyl C=O, và R⁴ là hydro hoặc metyl; và

(B) là một hoặc nhiều chất diệt cỏ từ nhóm hợp chất 1,3-diketo gồm có:

(B1-1) prohexadion-canxi, (B1-2) trinexapac-etyl, (B2-1) aloxydim, (B2-2) butroxydim, (B2-3) clethodim, (B2-4) xycloxydim, (B2-5) profoxydim, (B2-6) setoxydim, (B2-7) tepraloxydim, (B2-8) tralkoxidim, (B2-9) hợp chất: 3-(4-clo-2-etoxy-6-etylphenyl)-4-hydroxy-8-metoxy-1-azaspiro[4.5]dec-3-en-2-on, (B2-10) hợp chất: 3-(4-clo-2-etyl-6-metoxyphenyl)-5-xyclopropyl-4-hydroxy-5-metyl-1,5-dihydro-2H-pyrol-2-on, (B2-11) hợp chất: 3-(4-clo-2-etyl-6-metoxyphenyl)-4-hydroxy-8-metoxy-1-azaspiro[4.5]dec-3-en-2-on, (B2-12) hợp chất: 3-(4-clo-2-etyl-6-metoxyphenyl)-4-hydroxy-5,5-dimetyl-1,5-dihydro-2H-pyrol-2-on, (B3-1) mesotrion, (B3-2) sulcotrion, (B3-3) tembotrion, (B3-4) tefuryltrion, (B4-1) pinoxaden.

Ngoài ra, sáng chế còn đề cập đến phương pháp phòng trừ cây trồng không mong muốn.

- (11) **1-0021755**
- (15) 19.08.2019 (51)⁷ **B01D 61/10**, 61/12, 35/00, F16K 31/00
- (21) 1-2014-02017 (22) 19.06.2014
- (45) 25.09.2019 378 (43) 25.08.2014 317
- (73) 1. CÔNG TY TNHH BIBUS VIỆT NAM (VN)
Xã Nhân Hòa, huyện Mỹ Hào, tỉnh Hưng Yên
2. NGUYỄN ĐÌNH LỢI (VN)
Phòng 301, nhà A4, Cục Thú Y, phường Phương Mai, quận Đống Đa, thành phố Hà Nội
- (72) Nguyễn Đình Lợi (VN)
- (74) Công ty TNHH Sở hữu trí tuệ ALNGUYEN (ALNGUYEN IP CO.,LTD.)
- (54) **HỆ ĐẤU NỐI VAN CƠ TRONG HỆ THỐNG LỌC NƯỚC CÔNG NGHỆ MÀNG THẨM THẤU NGƯỢC**
- (57) Sáng chế đề cập đến hệ đấu nối van cơ trong hệ thống lọc nước bằng màng thẩm thấu ngược (RO), trong đó van cơ (4) được đấu nối sao cho áp lực nước ở nguồn nước cấp dùng để khóa/mở đường nước trước khi vào màng lọc RO. Sáng chế cũng đề cập đến van cơ được đấu nối trong hệ đấu nối này, trong đó van cơ có piton với tỷ lệ diện tích mặt phía đường nước điều khiển piton và diện tích mặt đầu đường nước VÀO-RA là bằng khoảng 1:1.

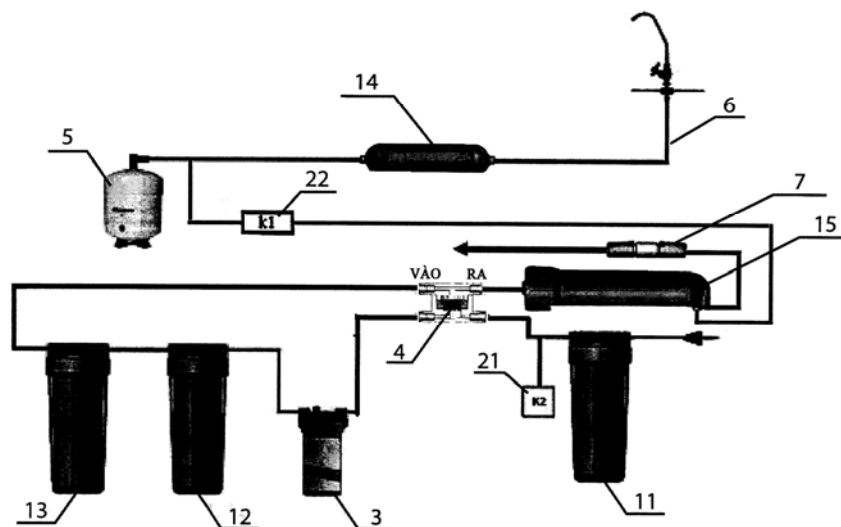

- (11) **1-0021756**
- (15) 19.08.2019 (51)⁷ **H04L 12/66**, H04M 7/00
- (21) 1-2015-02003 (22) 19.10.2013
- (86) PCT/IB2013/059469 19.10.2013 (87) WO2014/087269A1 12.06.2014
- (30) 61/733,436 05.12.2012 US
- (45) 25.09.2019 378 (43) 25.12.2015 333
- (73) VIBER MEDIA SARL (LU)
2, Rue des Fossé, L-1536 Luxembourg, Luxembourg
- (72) BARTH, Matan (IL)
- (74) Công ty TNHH Sở hữu trí tuệ PADEMARK (PADEMARK CO.,LTD.)
- (54) PHƯƠNG PHÁP KẾT NỐI LIÊN MẠCH CÁC MẠNG OTT VÀ TTN
- (57) Sáng chế đề cập đến phương pháp kết nối liên mạch các mạng gồm mạng OTT và mạng viễn thông truyền thống, bao gồm các bước: một nhà cung cấp dịch vụ viễn thông tiếp nhận từ bên gọi một số đã được quay của bên được gọi; nhà cung cấp dịch vụ viễn thông này giao tiếp số đã được quay với một nhà cung cấp dịch vụ OTT; nhà cung cấp dịch vụ OTT này kiểm tra xem nó có khả năng làm đầu cuối cuộc gọi không và sau đó giao tiếp các kết quả kiểm tra với nhà cung cấp dịch vụ viễn thông nêu trên, trong đó nhà cung cấp dịch vụ viễn thông có khả năng thay đổi tuyến cuộc gọi nêu trên trong trường hợp cuộc gọi thất bại theo một phương thức liên mạch cho cả bên gọi và bên bị gọi.

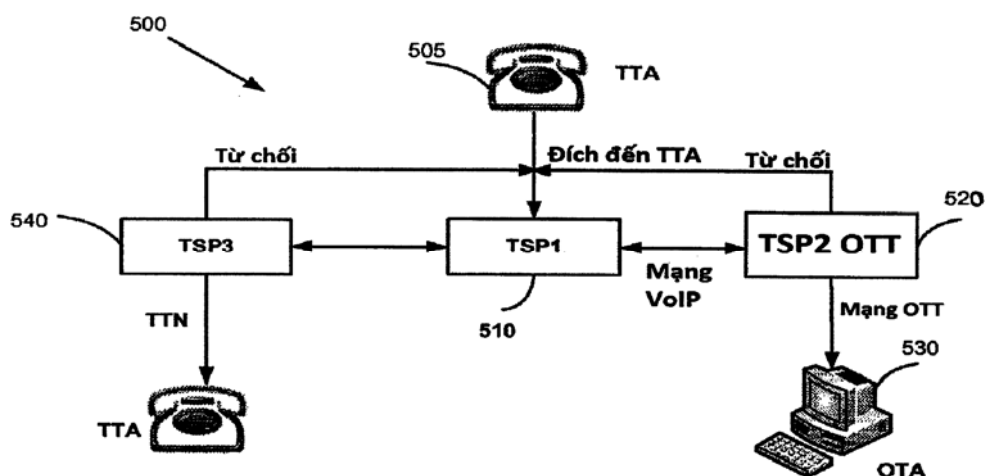

- (11) **1-0021757**
 (15) 19.08.2019
 (21) 1-2011-01076
 (86) PCT/US2009/058005 23.09.2009
 (30) 61/099,597 24.09.2008
 61/099,600 24.09.2008
 61/099,604 24.09.2008
 61/175,579 05.05.2009
 (45) 25.09.2019 378
 (73) SIEMENS ENERGY, INC (US)
 4400 Alafaya Trail, Orlando, FL 32826, United States of America
 (72) FELCH, Chad L. (US), HOWDESHELL, Michael (US), MUNSON, Stuart J. (US),
 LORGE, Eric A. (US), KUMFER, Bryan J. (US), PATTERSON, Matthew (US)
 (74) Công ty Luật TNHH Phạm và Liên danh (PHAM & ASSOCIATES)
 (54) THIẾT BỊ LỌC
 (57) Sáng chế đề cập đến thiết bị lọc sử dụng vật liệu lọc bằng vỏ quả óc chó.
- (51)⁷ **B01D 24/46**
 (22) 23.09.2009
 (87) WO2010/036692 01.04.2010
 US
 US
 US
 US
 (43) 25.07.2011 280

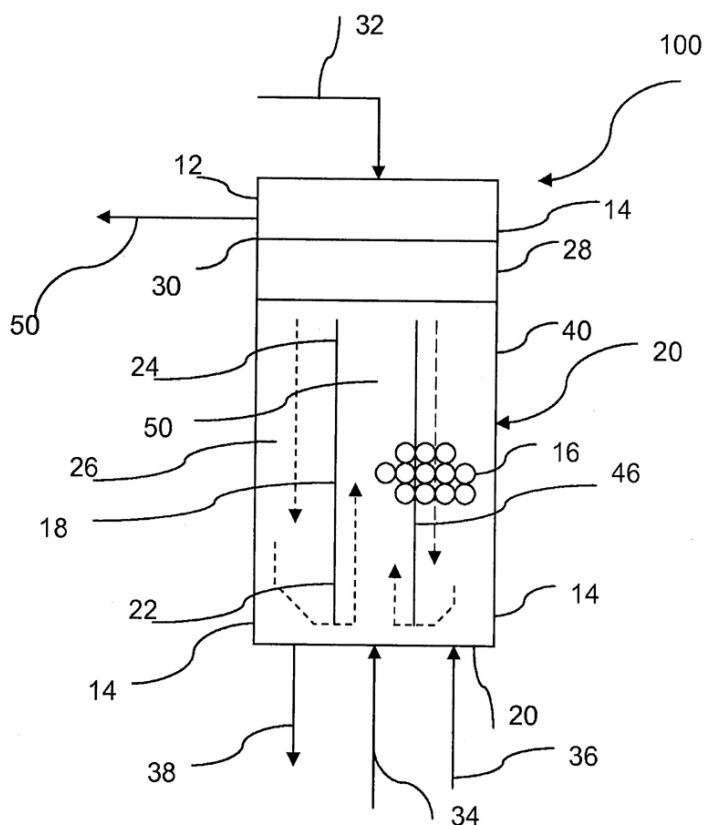

- (11) **1-0021758**
- (15) 19.08.2019 (51)⁷ **C07D 471/04**, A61K 31/437, A61P 7/06, 43/00
- (21) 1-2012-00259 (22) 16.07.2010
- (86) PCT/JP2010/062037 16.07.2010 (87) WO2011/007856 20.01.2011
- (30) 2009-169565 17.07.2009 JP
- 61/273,127 30.07.2009 US
- (45) 25.09.2019 378 (43) 27.08.2012 293
- (73) JAPAN TOBACCO INC. (JP)
2-1, Toranomom 2-chome, Minato-ku, Tokyo 105-8422, Japan
- (72) MITANI, Ikuo (JP), OGOSHI, Yosuke (JP), MATSUI, Takuya (JP), YOKOTA, Masahiro (JP), TERASHITA, Masakazu (JP), MOTODA, Dai (JP), UEYAMA, Kazuhito (JP), ABE, Hiroyuki (JP), HOTTA, Takahiro (JP), ITO, Takashi (JP)
- (74) Văn phòng Luật sư Ân Nam (ANNAM IP & LAW)
- (54) HỢP CHẤT TRIAZOLOPYRIDIN CÓ HOẠT TÍNH LÀM CHẤT ỨC CHẾ PROLYL HYDROXYLAZA, DƯỢC PHẨM VÀ THUỐC CHỨA NÓ
- (57) Sáng chế đề cập đến hợp chất triazolopyridin có hoạt tính ức chế prolyl hydroxylaza và có khả năng kích thích sản sinh erythropoietin. Cụ thể, sáng chế đề cập đến hợp chất có công thức [I]:

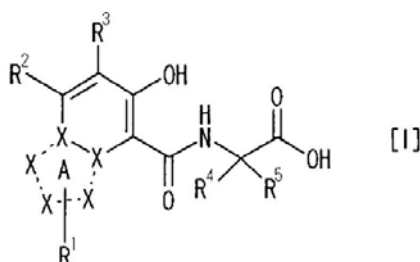

trong đó mỗi biến là như được xác định trong bản mô tả, hoặc các muối dược dụng của hợp chất này, hoặc solvat của nó, cũng như hợp chất chứa chất ức chế prolyl hydroxylaza hoặc chất kích thích tạo erythropoietin. Hợp chất theo sáng chế có hoạt tính ức chế prolyl hydroxylaza và có khả năng kích thích sản xuất erythropoietin, và được sử dụng làm thuốc điều trị hoặc dự phòng cho nhiều loại bệnh và bệnh lý (rối loạn) do giảm sản xuất erythropoietin.

- (11) **1-0021759**
- (15) 19.08.2019 (51)⁷ **C07C 273/04**, B01J 19/24
- (21) 1-2013-03421 (22) 30.03.2012
- (86) PCT/NL2012/050207 30.03.2012 (87) WO2012/134288A1 04.10.2012
- (30) 11160716.4 31.03.2011 EP
- (45) 25.09.2019 378 (43) 27.01.2014 310
- (73) STAMICARBON B.V. (NL)
Mercator 3 NL-6135 KW Sittard, The Netherlands
- (72) MENNEN, Johannes Henricus (NL), CUCCHIELLA, Barbara (IT)
- (74) Công ty TNHH một thành viên Sở hữu trí tuệ VCCI (VCCI-IP CO.,LTD)
- (54) **PHƯƠNG PHÁP VÀ THIẾT BỊ SẢN XUẤT URE**
- (57) Sáng đề cập đến phương pháp sản xuất ure cho phép làm giảm đáng kể, thậm chí giảm đến 0, sự phát thải liên tục amoniac thường được tạo ra từ phương pháp này. Theo phương án ưu tiên của sáng chế, phản ứng tổng hợp ure từ cacbon dioxit và amoniac được thực hiện trong bộ phận tổng hợp mà không cần phải thụ động hoá bằng oxy. Do không sử dụng oxy, nên dòng khí giàu hydro tạo ra từ bộ phận tổng hợp có thể được sử dụng làm nhiên liệu trong lò nung. Trong lò nung này, các dòng khí chứa amoniac từ quá trình sản xuất ure được đốt. Sáng chế cũng đề cập đến thiết bị sản xuất ure.

- (11) **1-0021760**
- (15) 19.08.2019 (51)⁷ **C07D 403/14**, 249/04
- (21) 1-2014-03706 (22) 06.05.2013
- (86) PCT/EP2013/059418 06.05.2013 (87) WO2013/167552 14.11.2013
- (30) 12167152.3 08.05.2012 EP
- (45) 25.09.2019 378 (43) 25.02.2015 323
- (73) BAYER PHARMA AKTIENGESELLSCHAFT (DE)
Mullerstr. 178, 13353 Berlin, Germany
- (72) MILITZER, Hans-Christian (DE), EGGERT, Johannes (DE)
- (74) Công ty Luật TNHH T&G (TGVN)
- (54) QUY TRÌNH ĐIỀU CHẾ HỢP CHẤT TRIAZOL
- (57) Sáng chế đề cập đến quy trình điều chế 1-[6-(morpholin-4-yl)pyrimidin-4-yl]-4-(1H-1,2,3-triazol-1-yl)-1H-pyrazol-5-ol (I - dạng enol) hoặc 2-[6-(morpholin-4-yl)pyrimidin-4-yl]-4-(1H-1,2,3-triazol-1-yl)-1,2-dihydro-3H-pyrazol-3-on (I - dạng keto) và natri 1-[6-(morpholin-4-yl)pyrimidin-4-yl]-4-(1H-1,2,3-triazol-1-yl)-1H-pyrazol-5-olat (II) từ 1,2,3-triazol (III), metyl bromaxetat (IV-Me-Br) hoặc etyl bromaxetat (IV-Et-Br), 4,6-diclopyrimidin (VIII), morpholin (IX) và hydrazin (XII).

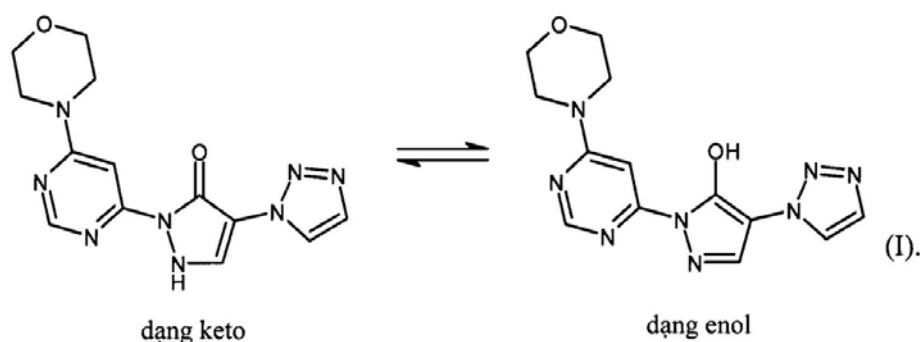

- (11) **1-0021761**
- (15) 19.08.2019 (51)⁷ **G10L 19/02**, 19/04, 21/038
- (21) 1-2016-01636 (22) 08.10.2014
- (86) PCT/US2014/059753 08.10.2014 (87) WO2015/054421 16.04.2015
- (30) 61/889,434 10.10.2013 US
- 14/508,486 07.10.2014 US
- (45) 25.09.2019 378 (43) 25.07.2016 340
- (73) QUALCOMM INCORPORATED (US)
ATTN: International IP Administration, 5775 Morehouse Drive, San Diego, CA 92121-1714, United States of America
- (72) CHEBIYYAM, Venkata Subrahmanyam Chandra Sekhar (IN), ATTI, Venkatraman S (IN)
- (74) Công ty TNHH Quốc tế D & N (D&N INTERNATIONAL CO.,LTD.)
- (54) PHƯƠNG PHÁP VÀ THIẾT BỊ THỰC HIỆN ƯỚC LƯỢNG DẠNG ĐỘ LỢI HAI GIAI ĐOẠN ĐỂ CẢI THIỆN VIỆC THEO DÕI CÁC ĐẶC ĐIỂM VỀ THỜI GIAN BĂNG TẦN CAO
- (57) Sáng chế đề xuất phương pháp thực hiện ước lượng dạng độ lợi hai giai đoạn để cải thiện việc theo dõi các đặc điểm thời gian băng tần cao. Phương pháp này bao gồm việc xác định, tại bộ mã hóa thoại, các tham số dạng độ lợi thứ nhất dựa trên tín hiệu mở rộng theo hàm điều hòa và/hoặc dựa trên tín hiệu dư băng tần cao kết hợp với phần băng tần cao của tín hiệu âm thanh. Phương pháp này cũng bao gồm việc xác định các tham số dạng độ lợi dựa trên tín hiệu băng tần cao được tổng hợp và dựa trên phần băng tần cao của tín hiệu âm thanh. Phương pháp còn bao gồm việc đưa các tham số độ lợi thứ nhất và các tham số dạng độ lợi thứ hai vào phiên bản được mã hóa của tín hiệu âm thanh để cho phép điều chỉnh độ lợi trong khi tái tạo tín hiệu âm thanh từ phiên bản được mã hóa của tín hiệu âm thanh. Ngoài ra, sáng chế cũng đề cập đến thiết bị và bộ giải mã thoại để thực hiện ước lượng dạng độ lợi hai giai đoạn để cải thiện việc theo dõi các đặc điểm thời gian băng tần cao.

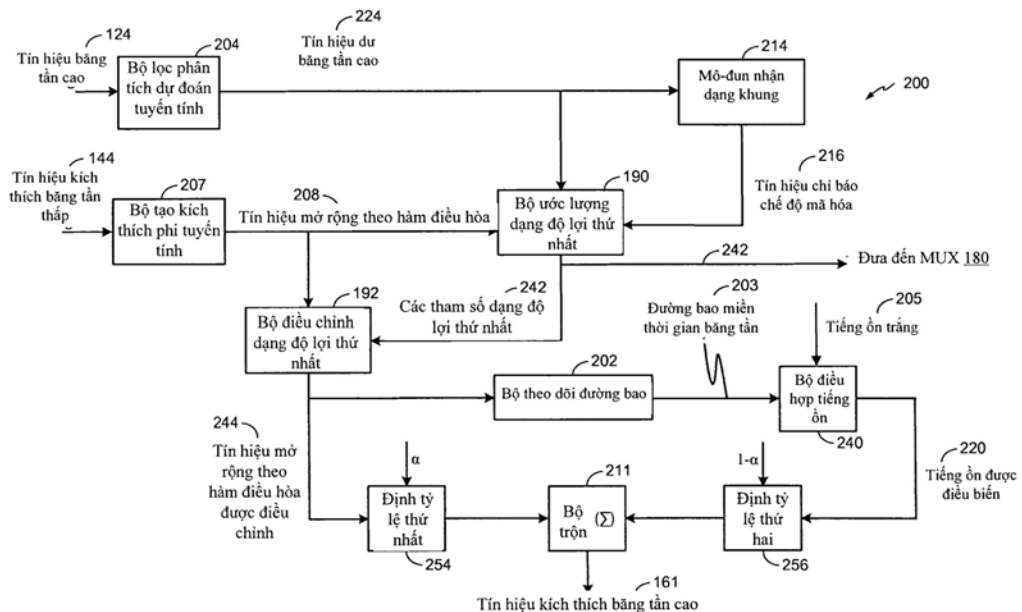

- (11) **1-0021762**
- (15) 19.08.2019 (51)⁷ **H01M 4/14**, 4/20, H01G 11/86, H01M 4/62, 12/00, H01G 11/38, 11/42, H01M 4/04, 10/06, 4/36
- (21) 1-2012-00821 (22) 26.08.2010
- (86) PCT/JP2010/064985 26.08.2010 (87) WO2011/025058 03.03.2011
- (30) 2009-196200 27.08.2009 JP
- (45) 25.09.2019 378 (43) 25.09.2012 294
- (73) 1. THE FURUKAWA BATTERY CO., LTD. (JP)
2-4-1, Hoshikawa Hodogaya-ku, Yokohama-shi, Kanagawa 2400006, Japan
2. COMMONWEALTH SCIENTIFIC AND INDUSTRIAL RESEARCH ORGANISATION (AU)
Limestone Avenue, Campbell, Australian Capital Territory, 2612, Australia
- (72) FURUKAWA, Jun (JP), MOMMA, Daisuke (JP), TAKADA, Toshimichi (JP), AKASAKA, Yuichi (JP), SHIBATA, Satoshi (JP), LAM, Trieu Lan (AU), LOUEY, Rosalie (AU), HAIGH, Peter Nigel (AU)
- (74) Công ty TNHH Sở hữu trí tuệ Thảo Thọ Quyển (INVENCO.,LTD)
- (54) **PHƯƠNG PHÁP SẢN XUẤT BẢN CỰC ÂM LAI CHO BỘ ẮC QUY AXIT CHÌ**
- (57) Sáng chế đề xuất phương pháp sản xuất bản cực âm lai cho bộ ắc quy axit chì được cải thiện hiệu quả sản xuất và hiệu suất và tăng cường đặc điểm nạp điện và phóng điện nhanh và các đặc điểm phóng điện ở nhiệt độ thấp dưới PSOC của bộ ắc quy axit chì. Tấm hỗn hợp cacbon được sản xuất bằng cách sao cho hỗn hợp cacbon được tạo ra bằng cách trộn hai loại vật liệu cacbon bao gồm vật liệu cacbon thứ nhất có tính dẫn điện và vật liệu cacbon thứ hai có điện dung tụ điện và/hoặc điện dung giả tụ điện, và ít nhất một chất kết dính, được kết dính bằng cách ép vào bề mặt của bản cực âm ở trạng thái ướt, để tạo nên bản cực âm lai. Bộ ắc quy axit chì có bản cực âm lai được cải thiện về đặc trưng phóng điện.

(11) **1-0021763**

(15) 19.08.2019

(21) 1-2013-02654

(30) 2012-187670

(45) 25.09.2019

(73) YOKOGAWA ELECTRIC CORPORATION (JP)

9-32, Naka-cho 2-chome, Musashino-shi, Tokyo, Japan

(72) Naomichi CHIDA (JP), Ken-ichirou WADA (JP)

(74) Công ty TNHH Tâm nhìn và Liên danh (VISION & ASSOCIATES CO.LTD.)

(54) MÁY ĐO KHOẢNG CÁCH QUANG HỌC

(57) Máy đo khoảng cách quang học bao gồm: nguồn ánh sáng để phát chùm tia sáng thứ nhất bao gồm các bước sóng; vật kính để chiếu chùm tia sáng thứ nhất được phát ra bởi nguồn sáng lên trên mẫu sao cho chùm tia sáng thứ nhất được hội tụ ở các vị trí khác nhau trên trục quang học đối với các bước sóng khác nhau trong số các bước sóng này; bộ tách để tách chùm tia sáng thứ hai đã được phản xạ từ mẫu và đã đi qua vật kính, và phát chùm tia sáng thứ ba; phân tử quang để gây ra quang sai đơn sắc và tính loạn thị trong chùm tia sáng thứ ba và phát chùm tia sáng thứ tư có quang sai đơn sắc và tính loạn thị; các bộ dò để phát hiện chùm tia sáng thứ tư được phát ra từ phân tử quang; và bộ tính toán để tính toán độ cao của mẫu từ bề mặt chuẩn, dựa trên chùm tia sáng thứ tư được phát hiện bởi các bộ dò.

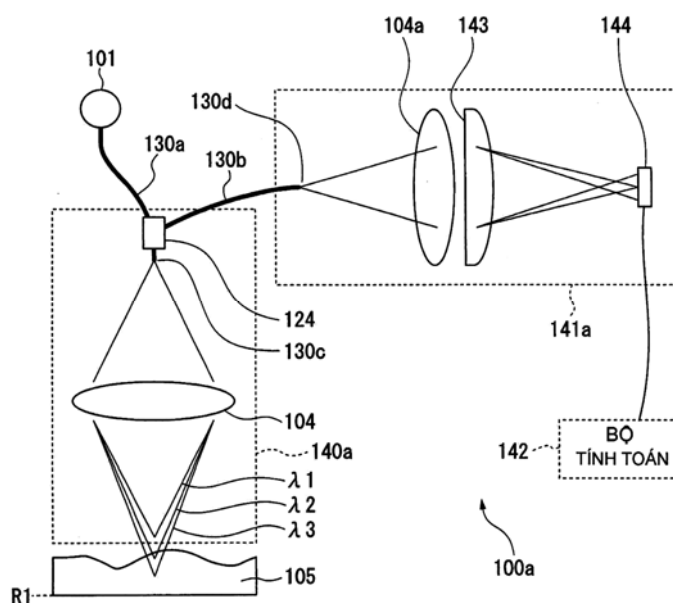

- (11) **1-0021764**
- (15) 19.08.2019 (51)⁷ **B22D 11/04**, 11/10, 27/02
- (21) 1-2012-01552 (22) 01.06.2012
- (45) 25.09.2019 378 (43) 25.12.2013 309
- (73) JFE STEEL CORPORATION (JP)
2-3, Uchisaiwai-cho 2-chome, Chiyoda-ku, Tokyo 100-0011, Japan
- (72) Kenichiro TAMIYA (JP), Hiroshi SEKIGUCHI (JP), Kazuhiro KARIYA (JP), Hiroki FUJITA (JP)
- (74) Công ty Cổ phần Sở hữu công nghiệp INVESTIP (INVESTIP)
- (54) PHƯƠNG PHÁP ĐÚC THÉP LIÊN TỤC SỬ DỤNG TỪ TRƯỜNG TĨNH
- (57) Sáng chế đề cập đến phương pháp đúc thép liên tục bằng cách sử dụng từ trường tĩnh, được làm thích ứng để đúc thép một cách liên tục nhờ sử dụng các cực nam châm được lắp trên các mặt sau của các thành phía đối diện của khuôn đúc liên tục ở mức xấp xỉ bề mặt thép nóng chảy để phát ra từ trường tĩnh cắt ngang toàn bộ chiều rộng phía trong khuôn để hâm dòng bề mặt thép nóng chảy, bao gồm: việc điều khiển dòng bề mặt thép nóng chảy bằng cách điều chỉnh dòng điện cần phải cấp vào các cực nam châm, tương ứng với các điều kiện đúc đối với thép nhờ đó điều chỉnh được từ trường tĩnh phát ra theo khả năng hâm dòng bề mặt thép nóng chảy. Theo phương pháp này, thép nóng chảy chứa ít nhất là nhôm ở mức không dưới 0,010% theo khối lượng; và dòng bề mặt thép nóng chảy trong khuôn được điều khiển nhờ việc điều chỉnh dòng điện cần phải cấp vào các cực nam châm nhờ đó từ trường tĩnh có thể có mật độ từ thông thỏa mãn công thức biểu thị một tương quan cụ thể. Phương pháp này cho phép sản xuất vật đúc chất lượng cao, ngăn chặn sự cuốn theo dòng chảy khuôn.

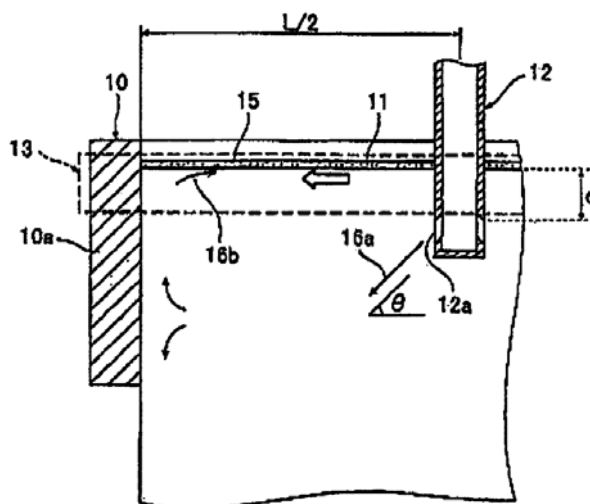

- (11) **1-0021765**
- (15) 19.08.2019 (51)⁷ **H04N 7/26, 7/36**
- (21) 1-2012-03365 (22) 11.04.2011
- (86) PCT/US2011/031998 11.04.2011 (87) WO2011/130187 20.10.2011
- (30) 61/323,250 12.04.2010 US
- 61/350,743 02.06.2010 US
- 61/361,188 02.07.2010 US
- 13/012,583 24.01.2011 US
- (45) 25.09.2019 378 (43) 27.05.2013 302
- (73) **QUALCOMM INCORPORATED (US)**
 Attn: International IP Administration, 5775 Morehouse Drive, San Diego, California 92121, United States of America
- (72) **JOSHI, Rajan L. (US), KARCZEWICZ, Marta (PL), CHIEN, Wei-Jung (CN)**
- (74) **Công ty TNHH Quốc tế D & N (D&N INTERNATIONAL CO.,LTD.)**
- (54) **PHƯƠNG PHÁP VÀ THIẾT BỊ MÃ HÓA DỮ LIỆU VIDEO VÀ VẬT GHI BẮT BIẾN ĐƯỢC ĐƯỢC BẰNG MÁY TÍNH**
- (57) Sáng chế đề cập đến phương pháp và thiết bị mã hóa dữ liệu video và vật ghi bắt biến được bằng máy tính. Ở giai đoạn dự báo trong quy trình mã hoá và/hoặc giải mã dữ liệu video, thiết bị mã hoá dữ liệu video có thể sử dụng bộ lọc tương đối dài cho một số vectơ chuyển động chỉ đến một số vị trí điểm ảnh con và sử dụng bộ lọc tương đối ngắn cho các vectơ chuyển động chỉ đến các vị trí điểm ảnh con còn lại, trong đó bộ lọc dài thường là bộ lọc nội suy có số lượng hệ số lọc nhiều hơn, hệ số lọc còn được gọi là đầu ra, và bộ lọc ngắn thường là bộ lọc nội suy có số lượng đầu ra ít hơn.

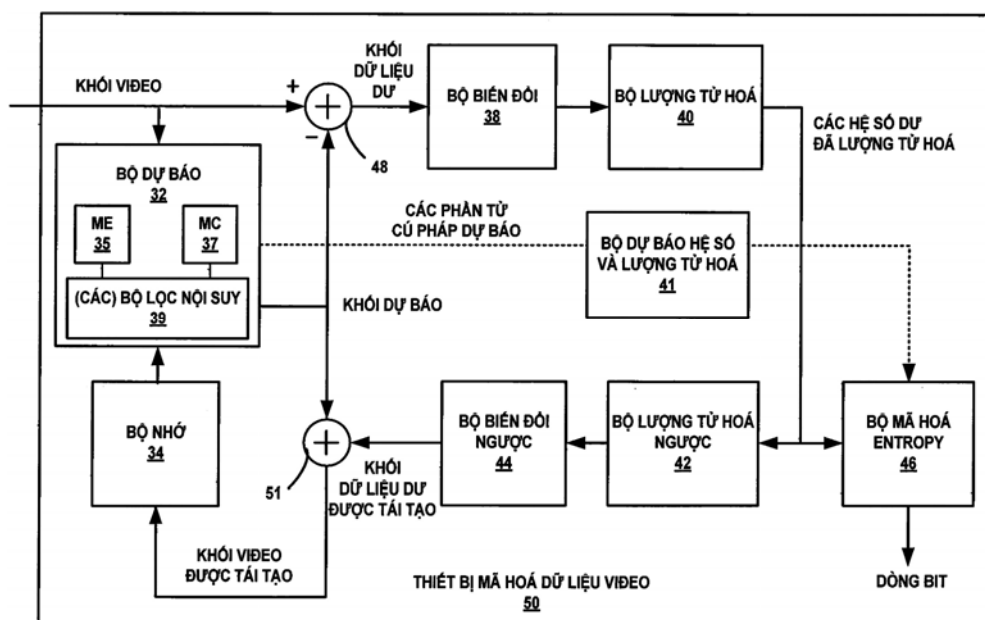

- (11) **1-0021766**
- (15) 19.08.2019 (51)⁷ **C08G 18/16**, 18/38, 18/75, G02B
1/04, C08G 18/08
- (21) 1-2012-03720 (22) 20.05.2011
- (86) PCT/IB2011/001087 20.05.2011 (87) WO2011/144995A1 24.11.2011
- (30) MI2010A000912 20.05.2010 IT
- (45) 25.09.2019 378 (43) 27.05.2013 302
- (73) MITSUI CHEMICALS, INC. (JP)
1-5-2 Higashi-Shimbashi Minato-ku, Tokyo 105-7117, Japan
- (72) RENZI, Fiorenzo (IT), FORESTIERI, Roberto (IT), VECCHIONE, Andrea (IT), BOS,
Willem (NL)
- (74) Công ty TNHH một thành viên Sở hữu trí tuệ VCCI (VCCI-IP CO.,LTD)
- (54) **CHẤT XÚC TÁC POLYME HÓA DỪNG CHO POLYTHIOURETAN, CHẾ PHẨM
DẠNG LỎNG POLYME HÓA LOẠI POLYTHIOURETAN VÀ QUY TRÌNH SẢN
XUẤT THỦY TINH HỮU CƠ**
- (57) Sáng chế đề cập đến chất xúc tác polyme hóa dùng cho thủy tinh polythiouretan hữu cơ mà không chứa các hợp chất hữu cơ kim loại, và bao gồm hỗn hợp gồm amin béo bậc ba và axit phosphoric được thế hai lần với tỷ lệ mol nằm trong khoảng từ 1/1,3 đến 1/20. Các chế phẩm dạng lỏng polyme hóa loại polythiouretan cũng được đề cập, chủ yếu bao gồm ba hợp phần (A), (B) và (C), trong đó hợp phần (A) chứa ít nhất một monome diisoxyanat vòng béo trong đó phần trăm trọng lượng của các nhóm isoxyanat tự do trong hợp phần (A) đã nêu nằm trong khoảng từ 20% đến 50% trọng lượng, tốt hơn là từ 25% đến 40% trọng lượng, so với tổng trọng lượng của hợp phần (A); hợp phần (B) chứa ít nhất một polythiol có trọng lượng phân tử nằm trong khoảng từ 50 đến 1200 g/mol, tốt hơn là từ 100 đến 1000 g/mol, và độ hoạt động nằm trong khoảng từ 2 đến 5, tốt hơn là từ 2 đến 4, các hợp phần (A) và (B) đã nêu có mặt với tỷ lệ trọng lượng nằm trong khoảng từ 0,5:1 đến 2:1; hợp phần (C) là chất xúc tác polyme hóa đã nêu. Quy trình sản xuất thủy tinh hữu cơ bắt đầu từ các chế phẩm dạng lỏng polyme hóa loại polythiouretan đã nêu cũng được đề cập.

- (11) **1-0021767**
 (15) 19.08.2019 (51)⁷ **C07C 231/12**, 235/12, 235/26, C07D 309/06
 (21) 1-2014-01476 (22) 15.10.2012
 (86) PCT/IN2012/000683 15.10.2012 (87) WO2013/054366 18.04.2013
 (30) 2958/DEL/2011 14.10.2011 IN
 (45) 25.09.2019 378 (43) 25.07.2014 316
 (73) COUNCIL OF SCIENTIFIC & INDUSTRIAL RESEARCH (IN)
 Anusandhan Bhawan, Rafi Marg, New Delhi 110 001, India
 (72) REDDY, Dumbala Srinivasa (IN), KOMIRISHETTY, Kashinath (IN), PANDRANGI, Siva Swaroop (IN)
 (74) Công ty Luật TNHH Phạm và Liên danh (PHAM & ASSOCIATES)
 (54) QUY TRÌNH ĐIỀU CHẾ HỢP CHẤT AXIT AMINOACRYLIC
 (57) Sáng chế đề xuất quy trình điều chế hợp chất axit aminoacrylic có công thức (I), bao gồm bước i.) gia nhiệt hỗn hợp chứa amin có công thức (A) và D-(-)-pantolacton có công thức (B) theo tỷ lệ khối lượng nằm trong khoảng từ 1:1,5 đến 1:2 trong dung môi ở nhiệt độ nằm trong khoảng từ 110°C đến 150°C trong khoảng thời gian từ 16 giờ đến 24 giờ, sau đó tăng nhiệt độ của hỗn hợp phản ứng này đến nhiệt độ nằm trong khoảng từ 200°C đến 230°C trong thời gian từ 15 phút đến 25 phút để thu được hỗn hợp phản ứng thô; ii.) làm nguội hỗn hợp phản ứng thô thu được ở bước (i) đến nhiệt độ nằm trong khoảng từ 25°C đến 30°C, sau đó tinh chế bằng phương pháp sắc ký cột silicagel để thu được hợp chất này.

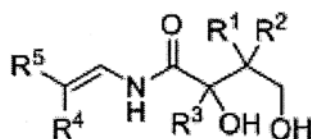

(I)

- (11) **1-0021768**
 (15) 19.08.2019 (51)⁷ **H04N 7/26**
 (21) 1-2015-00497 (22) 08.07.2013
 (86) PCT/US2013/049613 08.07.2013 (87) WO2014/011569 16.01.2014
 (30) 61/670,066 10.07.2012 US
 13/802,005 13.03.2013 US
 (45) 25.09.2019 378 (43) 27.07.2015 328
 (73) QUALCOMM INCORPORATED (US)
 Attn: International IP Administration, 5775 Morehouse Drive, San Diego, California
 92121, United States of America
 (72) WANG, Ye-Kui (CN)
 (74) Công ty TNHH Quốc tế D & N (D&N INTERNATIONAL CO.,LTD.)
 (54) PHƯƠNG PHÁP VÀ THIẾT BỊ GIẢI MÃ DỮ LIỆU VIDEO, PHƯƠNG PHÁP VÀ
 THIẾT BỊ TẠO RA DÒNG BIT VÀ VẬT GHI ĐỌC ĐƯỢC BẰNG MÁY TÍNH
 (57) Sáng chế đề cập đến thiết bị giải mã dữ liệu video bao gồm bộ xử lý được tạo cấu hình
 để xác định, đối với đơn vị lớp trừu tượng mạng (NAL) thông tin nâng cao bổ sung
 (SEI) của dòng bit, liệu giá trị loại đơn vị NAL đối với đơn vị NAL SEI này thể hiện là
 đơn vị NAL này chứa đơn vị NAL SEI tiền tố chứa thông báo SEI tiền tố hay đơn vị
 NAL SEI hậu tố chứa thông báo SEI hậu tố, và giải mã dữ liệu video của dòng bit theo
 sau đơn vị NAL SEI dựa trên việc liệu đơn vị NAL SEI này là đơn vị NAL SEI tiền tố
 hay đơn vị NAL SEI hậu tố và dữ liệu của đơn vị NAL SEI.

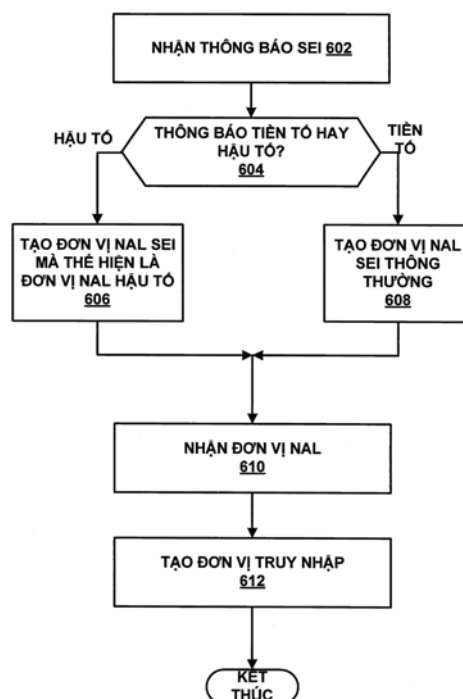

- (11) **1-0021769**
- (15) 19.08.2019 (51)⁷ **C01G 25/00**
- (21) 1-2018-01374 (22) 28.03.2017
- (86) PCT/JP2017/012670 28.03.2017 (87) WO2017/170565A1 05.10.2017
- (30) 2016-069462 30.03.2016 JP
- (45) 25.09.2019 378 (43) 25.06.2018 363
- (73) DAIICHI KIGENSO KAGAKU KOGYO CO., LTD. (JP)
1-6-38, Hirabayashiminami, Suminoe-ku, Osaka-shi, Osaka 5590025, Japan
- (72) TAKAI, Masayuki (JP)
- (74) Công ty TNHH một thành viên Sở hữu trí tuệ VCCI (VCCI-IP CO.,LTD)
- (54) **BỘT ZIRICON OXIT MỊN VÀ PHƯƠNG PHÁP SẢN XUẤT BỘT NÀY**
- (57) Sáng chế đề cập đến bột zircon oxit có khả năng đúc tốt và mật độ nung kết cao và có thể tạo ra sản phẩm nung kết zircon oxit theo cách đơn giản. Bột zircon oxit theo sáng chế bao gồm ytri oxit với lượng nằm trong khoảng từ 2% đến 6% mol, có thể tích của các lỗ xốp với đường kính lỗ xốp nhỏ hơn hoặc bằng 200nm nằm trong khoảng từ 0,14ml/g đến 0,28ml/g và có mật độ đúc tương đối nằm trong khoảng từ 44% đến 55% khi bột zircon oxit được đúc với áp suất đúc 1 t/cm²(0,01MPa), trong đó mật độ đúc tương đối được tính theo công thức (1) dưới đây:
mật độ đúc tương đối (%) = (mật độ đúc/mật độ nung kết lý thuyết) x 100 (1).
Ngoài ra, sáng chế cũng đề cập đến phương pháp sản xuất bột zircon oxit nêu trên.

- (11) **1-0021770**
 (15) 19.08.2019 (51)⁷ **F25J 3/00**
 (21) 1-2011-03541 (22) 17.05.2010
 (86) PCT/US2010/035121 17.05.2010 (87) W02010/144217 16.12.2010
 (30) 61/186,361 11.06.2009 US
 12/689,616 19.01.2010 US
 12/717,394 04.03.2010 US
 12/750,862 31.03.2010 US
 12/772,472 03.05.2010 US
 12/781,259 17.05.2010 US
 (45) 25.09.2019 378 (43) 25.04.2012 289

(73) 1. ORTLOFF ENGINEERS, LTD. (US)
 415 W. Wall, Suite 2000, Midland, TX 79701, United States of America

2. S.M.E PRODUCTS LP (US)
 6715 Theall Houston, TX 77066, United States of America

(72) JOHNKE, Andrew, F. (US), LEWIS, W., Larry (US), LYNCH, Joe, T. (US),
 CUELLAR, Kyle, T. (US), HUDSON, Hank, M. (US), WILKINSON, John, D. (US)

(74) Công ty Cổ phần Sở hữu công nghiệp INVESTIP (INVESTIP)

(54) QUY TRÌNH TÁCH DÒNG KHÍ CHỨA HYDROCACBON VÀ THIẾT BỊ THỰC HIỆN QUY TRÌNH NÀY

(57) Sáng chế đề cập đến quy trình và thiết bị để tách các thành phần hydrocacbon nặng hơn từ dòng khí hydrocacbon nhờ thiết bị xử lý gọn nhẹ. Dòng khí này được làm lạnh, được ngưng tụ, và được làm giãn nở đến áp suất thấp hơn và được cung cấp ở dạng nguyên liệu vào phương tiện hấp thụ bên trong thiết bị xử lý. Dòng chất lỏng chung cất được thu gom từ phương tiện hấp thụ và được dẫn phương tiện truyền nhiệt và chuyển khối bên trong thiết bị xử lý để cất tách ra các thành phần dễ bay hơi của nó trong khi lạnh lạnh dòng khí. Dòng hơi chung cất được thu gom từ phương tiện truyền nhiệt và chuyển khối và được làm lạnh đủ ngưng tụ ít nhất một phần dòng hơi này, tạo thành dòng hơi dư và dòng được ngưng tụ. Các lượng và nhiệt độ của các dòng nguyên liệu là ở nhiệt độ mà tại nhiệt độ này các thành phần chủ yếu của các thành phần mong muốn được thu hồi trong dòng chung cất lỏng đã được tách cất.

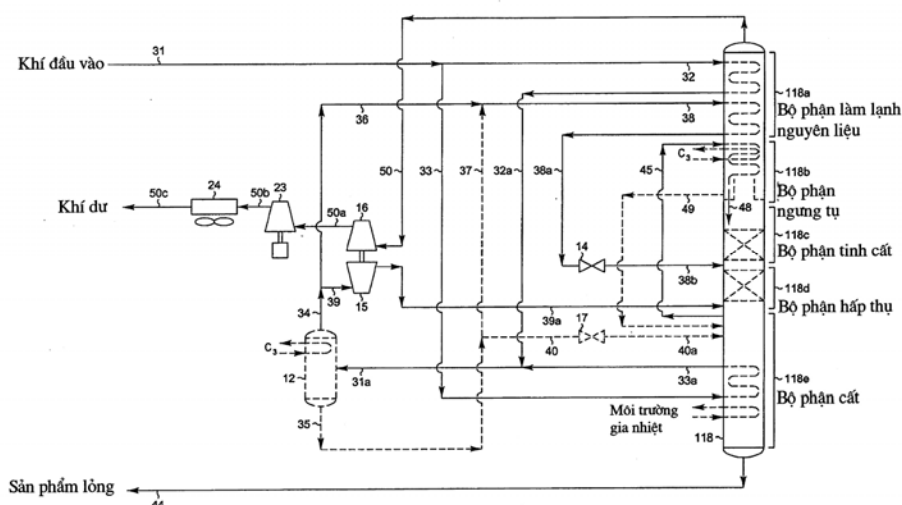

- (11) **1-0021771**
 (15) 19.08.2019 (51)⁷ **F16D 65/12**
 (21) 1-2012-00285 (22) 03.02.2012
 (30) 2011-194406 06.09.2011 JP
 (45) 25.09.2019 378 (43) 25.03.2013 300
 (73) YUTAKA GIKEN CO., LTD. (JP)

508-1, Yutaka-machi, Higashi-ku, Hamamatsu-shi, Shizuoka, Japan

(72) Hidekazu KAWAI (JP), Takuya TERANO (JP), Naoki TOMISAWA (JP)

(74) Công ty TNHH một thành viên Sở hữu trí tuệ VCCI (VCCI-IP CO.,LTD)

(54) **ĐĨA PHANH**

(57) Sáng chế đề cập đến đĩa phanh có mép ngoài dạng giống cánh hoa, có độ bền được cải thiện mà không làm giảm chức năng làm sạch má phanh. Đĩa phanh (BD) có mép ngoài dạng giống cánh hoa trong đó đĩa phanh có các phần lồi (3a) kéo dài theo hướng kính ra phía ngoài và các phần lõm (3b) theo hướng kính vào phía trong. Cả hai phần lồi (3a) và phần lõm (3b) được bố trí theo trình tự xen kẽ theo chiều vòng tròn. Đĩa phanh có vết lõm (5₁, 5₂) được tạo ra, ở ngoài các phần lồi và các phần lõm trong mép ngoài, trong phần vòng tròn của đĩa phanh để tương ứng với mỗi phần lõm (3b), và các lỗ thông (4) được khoan xuyên qua trục trong phần vòng tròn còn lại của đĩa phanh này.

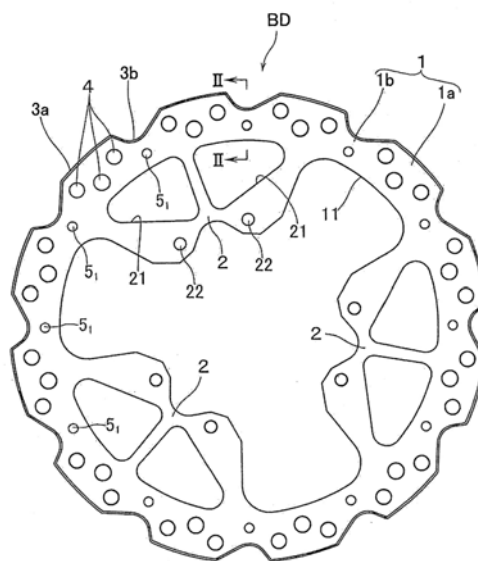

- (11) **1-0021772**
- (15) 19.08.2019 (51)⁷ **A61K 9/08**, 47/18, 9/00, 38/17, C07K 16/00
- (21) 1-2014-03983 (22) 27.05.2010
- (62) 1-2012-03906
- (86) PCT/US2010/036470 27.05.2010 (87) WO2011/149472 01.12.2011
- (30) 2010202125 26.05.2010 AU
- (45) 25.09.2019 378 (43) 26.01.2015 322
- (73) 1. BAXALTA INCORPORATED (US)
1200 Lakeside Drive, Bannockburn, IL 60015, United States of America
2. BAXALTA GMBH (CH)
Thurgauerstrasse 130, CH-8152 Glattpark, Opfikon, Switzerland
- (72) BRUCKSCHWAIGER, Leopold (AT), SVATOS, Sonja (AT), NUERNBERGER, Julia (AT), TESCHNER, Wolfgang (DE), BUTTERWECK, Harald Arno (AT), SCHWARZ, Hans-Peter (AT), GUNDINGER, Thomas (AT), KOELBL, Bernhard (AT), GRAUSENBURGER, Reinhard (AT), PLJEVLJAKOVIC, Azra (AT)
- (74) Công ty TNHH Tâm nhìn và Liên danh (VISION & ASSOCIATES CO.LTD.)
- (54) **PHƯƠNG PHÁP ĐIỀU CHẾ CHẾ PHẨM GIÀU GLOBULIN MIỄN DỊCH (IGG) TỪ HUYẾT TƯƠNG**
- (57) Sáng chế đề cập đến phương pháp cải tiến để sản xuất các sản phẩm IVIG. Các phương pháp này có nhiều ưu điểm như làm giảm sự mất mát IgG trong quá trình tinh chế và cải thiện chất lượng sản phẩm cuối. Ngoài ra, sáng chế đề cập đến chế phẩm trong nước và dược phẩm thích hợp để dùng qua đường tĩnh mạch, tiêm dưới da, và/hoặc tiêm bắp.

- (11) **1-0021774**
 (15) 19.08.2019 (51)⁷ **D01G 19/10**
 (21) 1-2015-04625 (22) 03.12.2015
 (30) 01987/14 19.12.2014 CH
 (45) 25.09.2019 378 (43) 27.06.2016 339
 (73) MASCHINENFABRIK RIETER AG (CH)

Klosterstrasse 20, CH-8406 Winterthur, Switzerland

- (72) PEULEN Jacques (NL)
 (74) Công ty TNHH Lê & Lê (LE & LE)

(54) **LƯỢC CHẢI KỸ TRÒN CÓ CHI TIẾT DẪN HƯỚNG DÙNG CHO MÁY CHẢI KỸ**

(57) Sáng chế đề xuất lược chải kỹ tròn (R) dùng cho máy chải kỹ có thân chính (18, 20), thân chính này được bắt chặt trên trục lược chải kỹ tròn (15) theo cách khóa xoay được và đỡ, trên vành ngoài của nó, ít nhất một băng lược (G), các mũi của băng lược này tạo thành một vành kín (HK), và một chi tiết dẫn hướng (7, 7a) bắt chặt trên lược chải kỹ tròn được bố trí phía sau, khi nhìn theo hướng chải (L) của băng lược, thân chính đỡ băng lược (G), chi tiết dẫn hướng này có ít nhất hai bề mặt dẫn hướng liên kế tương hỗ (f1 -f3), trong đó bề mặt dẫn hướng thứ nhất (f1), là bề mặt tiếp giáp thân chính (18, 20), được bố trí bên trong vành kín (HK) và có khoảng hở theo hướng bán kính gần như đồng đều (e) từ vành kín, và bề mặt dẫn hướng thứ hai tiếp giáp (f2) tạo thành một góc tù (α) với bề mặt dẫn hướng thứ nhất (f1). Để điều khiển tốt hơn các luồng khí trong vùng nối, sáng chế đề xuất khoảng hở theo hướng bán kính (e) của bề mặt dẫn hướng thứ nhất (f1) của chi tiết dẫn hướng (7a) từ vành kín (HK) nằm trong khoảng từ 4mm đến 10mm và bề mặt dẫn hướng thứ hai (f2) tạo thành một góc (α) nằm trong khoảng từ 130° đến 170° với bề mặt dẫn hướng thứ nhất (f1), trong đó đầu phía sau (H), khi nhìn theo hướng chải (L) của băng lược (G), của bề mặt dẫn hướng thứ hai (f2) có một khoảng hở theo hướng bán kính (M) nằm trong khoảng 8mm đến 18mm từ vành kín (HK) của băng lược và chiều dài (12) của bề mặt dẫn hướng thứ hai (f2) lớn hơn ít nhất hai lần chiều dài (11) của bề mặt dẫn hướng thứ nhất (f1), khi nhìn theo hướng vành của lược chải kỹ tròn (R).

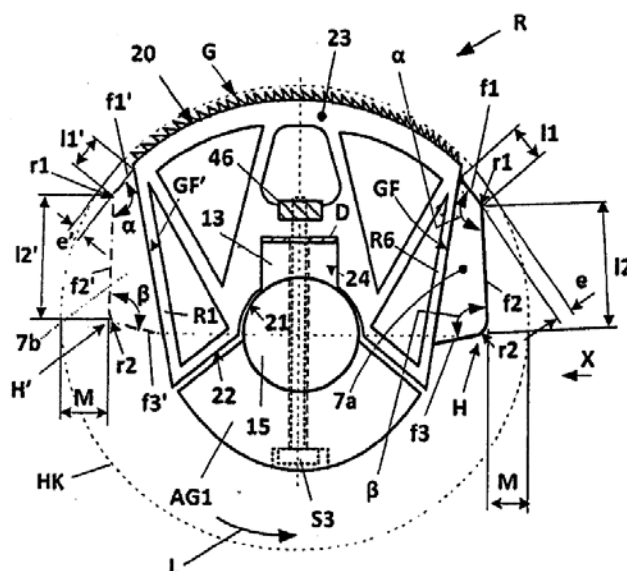

- (11) **1-0021775**
- (15) 19.08.2019 (51)⁷ **A61K 31/192**, 9/70, 47/08, 47/10, A61P 29/00
- (21) 1-2016-03304 (22) 26.02.2015
- (86) PCT/JP2015/055616 26.02.2015 (87) WO2015/129808A1 03.09.2015
- (30) 2014-036618 27.02.2014 JP
- (45) 25.09.2019 378 (43) 25.11.2016 344
- (73) HISAMITSU PHARMACEUTICAL CO., INC. (JP)
408, Tashirodaikan-machi, Tosu-shi, Saga 841-0017, Japan
- (72) TSURU Seiichiro (JP), MAKI Masayoshi (JP), YAMASOTO Shinji (JP), TERAHARA Takaaki (JP)
- (74) Công ty TNHH một thành viên Sở hữu trí tuệ VCCI (VCCI-IP CO.,LTD)
- (54) MIẾNG ĐÁP CHỨA KETOPROFEN
- (57) Sáng chế đề cập đến miếng đắp gel bao gồm lớp nền và một lớp kết dính trên lớp nền, trong đó lớp kết dính chứa từ 1,5 đến 2,5% khối lượng ketoprofen, từ 1,5 đến 2,5% khối lượng 4-tert-butyl-4'-metoxydibenzoylmetan và từ 12 đến 18% khối lượng propylen glycol, trên cơ sở tổng khối lượng của lớp kết dính.

(11) **1-0021776**

(15) 19.08.2019

(21) 1-2017-01904

(45) 25.09.2019 378

(73) CÔNG TY TNHH CÔNG NGHỆ GIAO THOA (VN)

106 Kha Vạn Cân, phường Hiệp Bình Chánh, quận Thủ Đức, thành phố Hồ Chí Minh

(72) Ngô Cự Mạnh (VN), Võ Thượng Đình (VN)

(54) KHÓA VÀ HỆ THỐNG ĐIỀU KHIỂN KHÓA QUA BLUETOOTH

(57) Sáng chế đề cập đến khóa và hệ thống điều khiển qua Bluetooth, khi gặp sự cố do cạn nguồn hoặc mạch điều khiển bị hư hỏng qua đó làm tăng thêm độ tin cậy cho khóa được khắc phục bằng cách: dùng thêm một nguồn phụ song song với nguồn chính; hạ điện thế sử dụng cho mạch xuống 2,6VDC để kéo dài thời gian hoạt động; bằng cách thêm vào một mạch dự phòng và mạch này chỉ hoạt động khi được cấp nguồn từ bên ngoài. Mạch dự phòng cấp nguồn cho mạch chính và kiểm tra hoạt động của mạch chính. Nếu mạch chính vẫn hoạt động mạch chính sẽ chiếm quyền điều khiển và người sử dụng mở khóa như bình thường. Nếu mạch chính hỏng, mạch dự phòng chiếm quyền điều khiển và mở khóa khẩn cấp.

(51)⁷ G07C 9/00

(22) 22.05.2017

(43) 25.07.2017 352

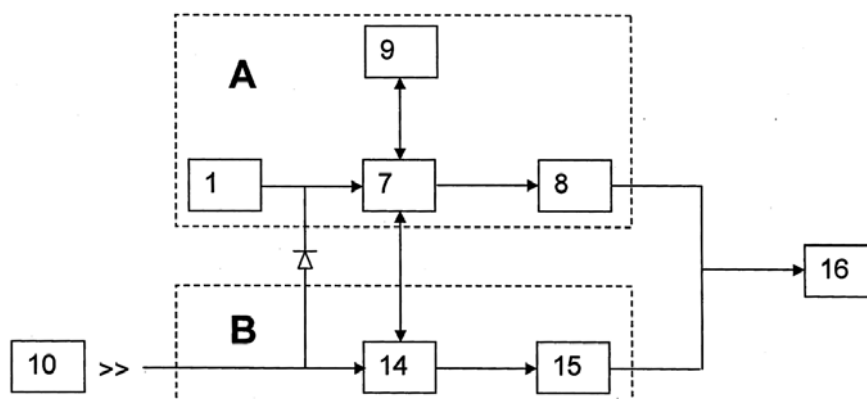

PHẦN II

GIẢI PHÁP HỮU ÍCH ĐƯỢC CẤP BẰNG ĐỘC QUYỀN

- (11) **2-0002092**
- (15) 30.07.2019 (51)⁷ **C07C 45/81**, 7/14, A61K 36/9068
- (21) 2-2018-00367 (22) 27.07.2015
- (67) 1-2015-02730
- (45) 25.09.2019 378 (43) 26.10.2015 331
- (73) CÔNG TY TNHH PHẠM VĂN H.D (VN)
17 B15/51 Cẩm Hội, phường Đống Mác, quận Hai Bà Trưng, thành phố Hà Nội
- (72) Văn Ngọc Hương (VN), Văn Thị Ngọc Hải (VN)
- (74) Công ty TNHH T&T INVENMARK Sở hữu trí tuệ Quốc tế (T&T INVENMARK CO., LTD.)
- (54) PHƯƠNG PHÁP CHIẾT TÁCH VÀ TINH CHẾ ZERUMBON TINH KHIẾT TỪ CÂY GỪNG (ZINGIBER)
- (57) Giải pháp hữu ích đề xuất phương pháp chiết tách và tinh chế zerumbon từ cây gừng bao gồm các bước sau:
- nghiền cây gừng tươi sau khi đã được làm sạch thành bột có cỡ hạt ≤ 3 mm;
 - ép thủy lực bột cây gừng nêu trên đến trọng lượng không đổi để thu được phân bã ép;
 - nghiền tiếp phân bã ép này thành bột có cỡ hạt ≤ 2 mm;
 - chiết xuất bột gừng này bằng dung môi không phân cực hoặc phân cực kém để thu được dịch chiết chứa tinh dầu và zerumbon hòa tan trong dung môi;
 - loại bỏ hết dung môi và thu được hỗn hợp của tinh dầu và zerumbon dạng thô từ dịch chiết này;
 - kết tinh phân đoạn zerumbon từ hỗn hợp của tinh dầu và zerumbon này và tách zerumbon dạng thô ra khỏi tinh dầu bằng cách làm lạnh tinh dầu và zerumbon để thu được phần kết tinh zerumbon dạng thô;
 - tinh chế zerumbon dạng thô bằng cách kết tinh lại trong hỗn hợp dung môi không phân cực và phân cực kém để thu được tinh thể zerumbon tinh khiết.

- (11) **2-0002093**
 (15) 30.07.2019 (51)⁷ **A63D 5/10**
 (21) 2-2018-00219 (22) 18.06.2014
 (67) 1-2014-01998
 (45) 25.09.2019 378 (43) 27.10.2014 319
 (76) NGUYỄN PHƯƠNG (VN)

Hẻm 146, nhà số 14, đường 21/8 Phước Mỹ, Phan Rang, Tháp Chàm, tỉnh Ninh Thuận

(74) Công ty TNHH Sở hữu trí tuệ Thảo Thọ Quyển (INVENCO.,LTD)

(54) MÁY CHẾ TÁC KHỐI CẦU VÀ MÁY ĐÁNH BÓNG KHỐI CẦU

(57) Giải pháp hữu ích đề cập đến máy chế tác khối cầu bao gồm: bánh xe chủ động (2) được lắp trên trục xoay (4) có khả năng nghiêng qua lại để đổi hướng khối cầu, trục này được lắp trên khung (5) để điều chỉnh độ rộng hẹp của bánh xe chủ động và ống cho trục xoay bánh xe, các bộ phận này được lắp trên sườn (12) của ống xoay bánh xe chủ động, các bánh xe đỡ khối cầu (3) ở hai bên khối cầu được lắp trên gối đỡ bánh xe (16) qua các thanh đỡ (17) ở điểm lắp ghép (18), bộ phận mài (6) được dẫn động bởi động cơ mài (7) lắp trên khung nâng hạ máy mài và chốt nâng hạ máy mài (14) trên khung động cơ máy mài (13), sườn đỡ ống xoay (19), thanh điều chỉnh (20). Ngoài ra, giải pháp hữu ích còn đề cập đến máy mài khối cầu bao gồm các bộ phận tương tự máy chế tác đá.

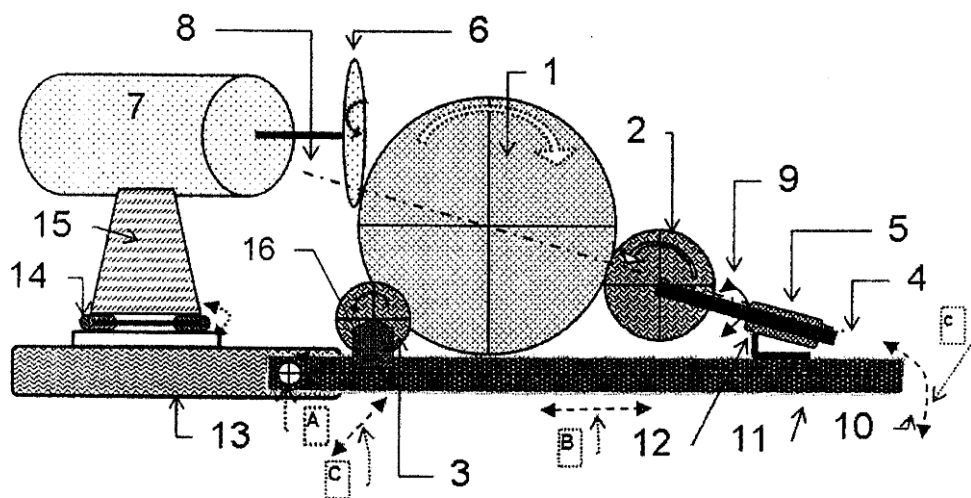

- (11) **2-0002094**
 (15) 30.07.2019 (51)⁷ **F21S 8/00**, 9/03, F21V 17/00, 23/00, H05B 37/02
 (21) 2-2016-00260 (22) 22.07.2016
 (45) 25.09.2019 378 (43) 25.10.2016 343
 (73) **NGÔ NGỌC THÀNH (VN)**
 Số nhà 11, ngõ 106/3 đường Trần Bình, Mai Dịch, quận Cầu Giấy, thành phố Hà Nội
 (72) Ngô Ngọc Thành (VN), Trương Như Ý (VN), Nguyễn Hoàng Tuyết Mai (VN), Phạm Khắc Đức Anh (VN)
 (54) **NGỌN HẢI ĐĂNG SỬ DỤNG NĂNG LƯỢNG MẶT TRỜI**
 (57) Ngọn hải đăng sử dụng năng lượng mặt trời theo giải pháp hữu ích bao gồm: bộ phận phát sáng (1) nằm ở phần trên cùng của ngọn hải đăng dùng để phát sáng; thân ngọn hải đăng (2); các tấm pin quang điện (3) được kết nối với nhau và bố trí xung quanh thân ngọn hải đăng (2), các tấm pin quang điện (3) được tạo kết cấu để mở ra / đóng vào thân ngọn hải đăng (2) sao cho các tấm quang điện (3) có thể mở ra để tiếp nhận ánh sáng khi hoạt động hoặc có thể đóng lại ôm sát thân ngọn hải đăng (2) khi không hoạt động; hệ thống tái cấu trúc (4) được bố trí bên trong thân ngọn hải đăng (2), được kết nối với bộ phận điều khiển ngọn hải đăng (7), các tấm pin quang điện (3), ắc quy (5) và bộ phận phát sáng (1); hệ thống tái cấu trúc (4) có tác dụng xác định cấu hình kết nối tối ưu cho các tấm pin quang điện (3) nhằm mục đích tăng công suất đầu ra của các tấm pin quang điện (3); ắc quy (5) được bố trí bên trong thân ngọn hải đăng (2) dùng để tích trữ năng lượng; hệ thống cảm biến ánh sáng (6) được bố trí bên ngoài thân ngọn hải đăng (2), để truyền tín hiệu đến bộ phận điều khiển ngọn hải đăng (7), giúp bộ phận điều khiển ngọn hải đăng (7) thực hiện việc đóng / mở các tấm pin quang điện (3).

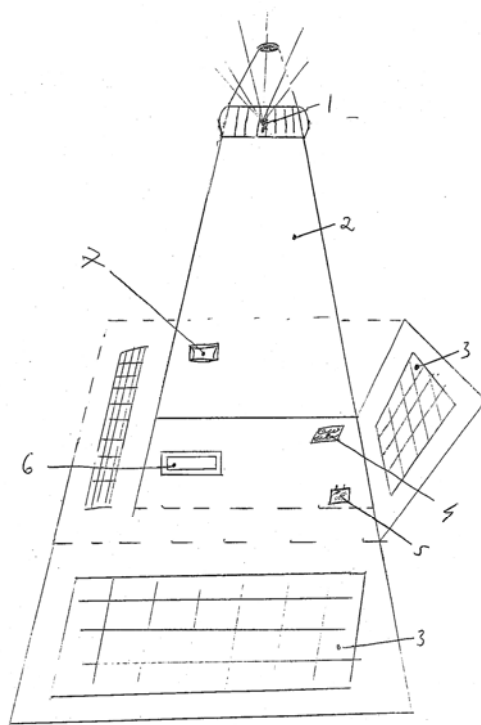

Ngọn hải đăng thông minh sử dụng năng lượng mặt trời

(11) **2-0002095**

(15) 30.07.2019

(21) 2-2015-00234

(45) 25.09.2019 378

(73) **CÔNG TY CỔ PHẦN GIẢI PHÁP CÔNG NGHỆ KHỞI PHONG (VN)**

683/14 Âu Cơ, phường Tân Thành, quận Tân Phú, thành phố Hồ Chí Minh

(72) Lê Chí Cường (VN)

(54) **HỆ THỐNG TỰ ĐỘNG ĐÁNH ĐÔNG MỦ CAO SU NƯỚC**

(57) Giải pháp hữu ích đề cập đến hệ thống tự động đánh đông mủ cao su nước, hệ thống này bao gồm: cụm bơm axit có khả năng điều tiết lưu lượng thông qua tín hiệu điều khiển từ trung tâm điều khiển; kênh kín và hệ đo lưu lượng kênh kín, dùng để dẫn và đo lưu lượng axit bơm vào mủ nước; kênh hở và hệ đo lưu lượng kênh hở áp dụng cho lưu chất là mủ nước, dùng để dẫn và đo lưu lượng mủ nước theo phương pháp đo kênh hở; vòm điều tiết giúp ổn định dòng mủ chảy ra kênh hở; bồn phối trộn, trong đó axit được phun bởi một vòi sen vào dòng mủ; trung tâm điều khiển được kết nối để có thể truyền, nhận tín hiệu với các thiết bị đo lưu lượng và với cụm bơm nêu trên, trung tâm điều khiển thực hiện các chức năng sau: điều khiển bơm axit sao cho đảm bảo khi dòng mủ tăng lên thì lượng axit được bơm tăng lên theo tỷ lệ định trước tương ứng và ngược lại; lưu lại tất cả các thông số vận hành quy trình đánh đông mủ cao su nước trong bộ lưu trữ cơ sở dữ liệu; cung cấp giao diện sử dụng cho phép người dùng giám sát, nhập liệu, điều chỉnh thông số, trích xuất số liệu trong cơ sở dữ liệu ở dạng báo cáo.

(51)⁷ **B05C 1/00**

(22) 10.08.2015

(43) 25.12.2015 333

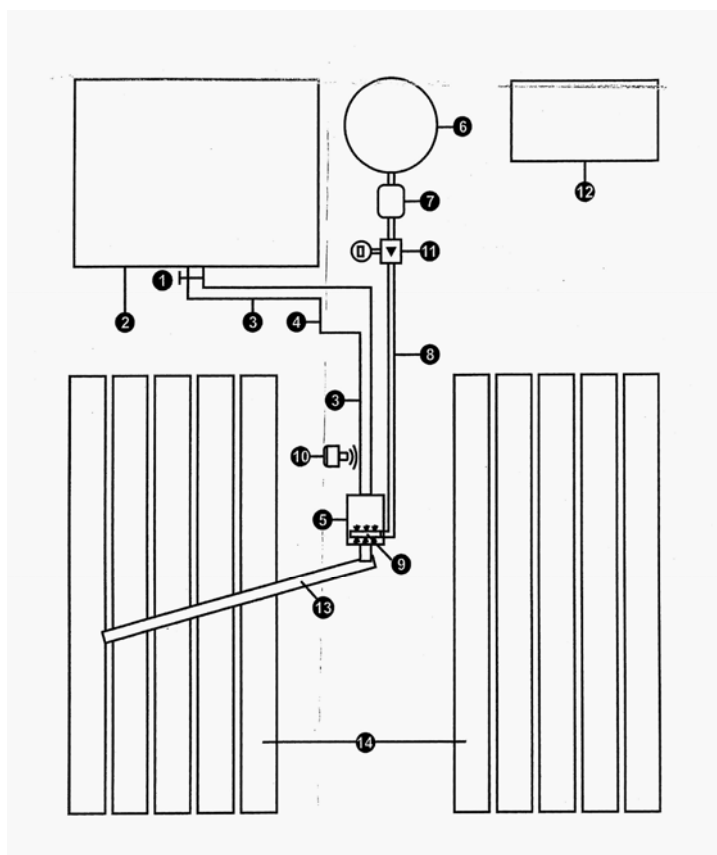

- (11) **2-0002096**
- (15) 30.07.2019 (51)⁷ C07H 17/07, 1/08
- (21) 2-2017-00268 (22) 30.08.2017
- (45) 25.09.2019 378 (43) 27.11.2017 356
- (73) VIỆN HÓA HỌC - VIỆN HÀN LÂM KHOA HỌC VÀ CÔNG NGHỆ VIỆT NAM
(VN)
A18, số 18 Hoàng Quốc Việt, quận Cầu Giấy, thành phố Hà Nội
- (72) Nguyễn Thị Thu Hà (VN), Nguyễn Văn Tuyến (VN), Nguyễn Thanh Trà (VN), Bá Thị Châm (VN), Lê Thị Tú Anh (VN), Đặng Thị Tuyết Anh (VN), Nguyễn Tiến Đạt (VN)
- (54) QUY TRÌNH TÁCH CHIẾT HỖN HỢP CHỨA HỢP CHẤT VITEXIN VÀ ISOVITEXIN TỪ VỎ HẠT ĐẬU XANH (VIGNA RADIATA)
- (57) Giải pháp hữu ích đề cập đến quy trình tách chiết hỗn hợp chứa hợp chất vitexin và isovitexin từ vỏ hạt đậu xanh (*Vigna radiata*).

- (11) **2-0002097**
(15) 30.07.2019 (51)⁷ **A01G 9/00**, 1/00, 17/00, A01H 4/00
- (21) 2-2019-00042 (22) 27.07.2016
(67) 1-2016-02780
(45) 25.09.2019 378 (43) 25.01.2017 346
- (73) VIỆN NGHIÊN CỨU VÀ PHÁT TRIỂN LÂM NGHIỆP (VN)
Xã Quyết Thắng, thành phố Thái Nguyên, tỉnh Thái Nguyên
- (72) Trần Thị Thu Hà (VN), Phạm Văn Điển (VN), Hoàng Thanh Phúc (VN), Nguyễn Mỹ Hải (VN), Trần Thị Tý (VN)
- (74) Công ty TNHH SHARETOLINK Việt Nam (VN SHARETOLINK COMPANY LIMITED)
- (54) QUY TRÌNH TRỒNG CÂY LAN KIM TUYẾN (*ANOECTOCHILUS SETACEUS* BLUME)
- (57) Giải pháp hữu ích đề cập đến quy trình trồng cây lan kim tuyến (*Anoectochilus setaceus* Blume), cụ thể là sáng chế đề cập đến quy trình trồng cây lan kim tuyến (*Anoectochilus setaceus* Blume) có tỷ lệ sống cao, nâng cao khả năng sinh trưởng của cây trong giai đoạn vườn ươm và sản xuất cây giống để trồng thâm canh với quy mô lớn. Quy trình này bao gồm các bước chọn cây con từ nguồn nuôi cấy mô, chuẩn bị giá thể, ra ngôi cây, trồng cây trong vườn ươm và thông cây ngoài thực địa.

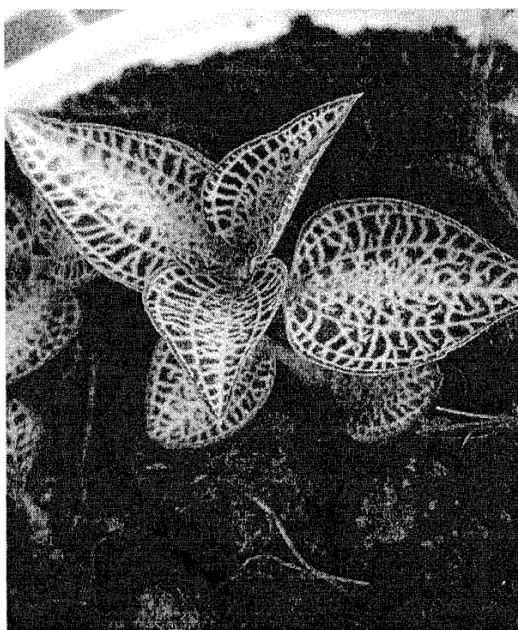

- (11) **2-0002098**
- (15) 06.08.2019 (51)⁷ **A23L 2/00**, 1/302
- (21) 2-2019-00004 (22) 31.12.2015
- (67) 1-2015-05027
- (45) 25.09.2019 378 (43) 25.07.2016 340
- (73) TRƯỜNG ĐẠI HỌC NHA TRANG (VN)
02 Nguyễn Đình Chiểu, thành phố Nha Trang, tỉnh Khánh Hòa
- (72) Trần Hải Đăng (VN), Tạ Thị Minh Ngọc (VN)
- (74) Công ty TNHH Sở hữu trí tuệ PADEMARK (PADEMARK CO.,LTD.)
- (54) QUY TRÌNH SẢN XUẤT VI NANG CHỨA DẦU THỰC VẬT TỪ HỆ ĐA NHỮ TƯƠNG Ở NHIỆT ĐỘ THẤP VÀ KHÔNG DÙNG CHẤT KHÂU MẠNG
- (57) Giải pháp hữu ích đề cập đến quy trình sản xuất vi nang chứa dầu thực vật từ hệ đa nhũ tương ở nhiệt độ thấp và không sử dụng chất khâu mạng để sử dụng trong sản xuất thực phẩm, quy trình này bao gồm các bước: chuẩn bị dung dịch gelatin có nồng độ nằm trong khoảng từ 10% đến 30% khối lượng; tạo ra nhũ tương gelatin-dầu thực vật bằng cách đồng hóa hỗn hợp gồm dung dịch gelatin, dầu thực vật và chất nhũ hóa tại áp suất từ $4 \cdot 10^5$ đến $5 \cdot 10^5$ Pa trong thời gian 10 phút; rót từ từ dung dịch nhũ tương gelatin-dầu thực vật vào parafin lỏng có nhiệt độ nằm trong khoảng từ 30°C đến 50°C; tiến hành khuấy hỗn hợp thu được ở tốc độ khuấy nằm trong khoảng nằm trong khoảng từ 300 đến 600 vòng/phút trong từ 5 đến 10 phút; hạ nhiệt độ hỗn hợp gồm dung dịch gelatin, dầu thực vật, parafin lỏng xuống còn từ 4°C đến 12°C nhờ nước lạnh, duy trì hỗn hợp ở nhiệt độ này từ 30 đến 120 phút; lắng gạn hỗn hợp để thu các hạt vi nang; rửa hạt vi nang ba lần với axeton; và để khô tự nhiên hạt vi nang đã rửa ở nhiệt độ phòng để thu được vi nang thành phẩm.

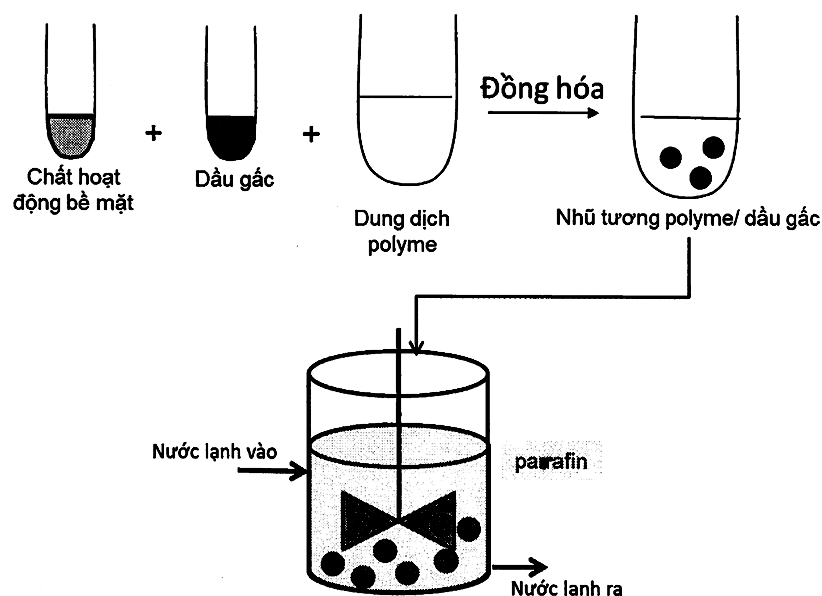

(11) **2-0002099**

(15) 06.08.2019

(21) 2-2015-00107

(45) 25.09.2019 378

(76) CHANG, CHI-LUNG (TW)

5F., No.89, Minsheng Rd., Taoyuan Dist., Taoyuan City, Taiwan

(74) Công ty cổ phần Tư vấn S&B (S&B CONSULTANT., CORP.)

(54) **MÁY NHUỘM VẢI BĂNG CHUYỀN CÓ LẮP ĐẶT THIẾT BỊ TÌM ĐẦU VẢI**

(57) Giải pháp hữu ích đề cập đến máy nhuộm vải băng chuyền có lắp đặt thiết bị tìm đầu vải tại vị trí thích hợp trong máy nhuộm vải. Thiết bị này cho phép đo đạc, ghi chú, hiển thị lại và phát tín hiệu của chu trình vải trước đó. Khi thiết bị phát ra tín hiệu có thể đạt đến những hiệu quả sau đây: (1) hiệu chỉnh điều khiển đồng bộ tốc độ của băng chuyền và chu trình vải; (2) hiệu chỉnh điều khiển đồng bộ tốc độ con lăn và chu trình vải; (3) hiệu chỉnh điều khiển tốc độ vải, con lăn và băng chuyền.

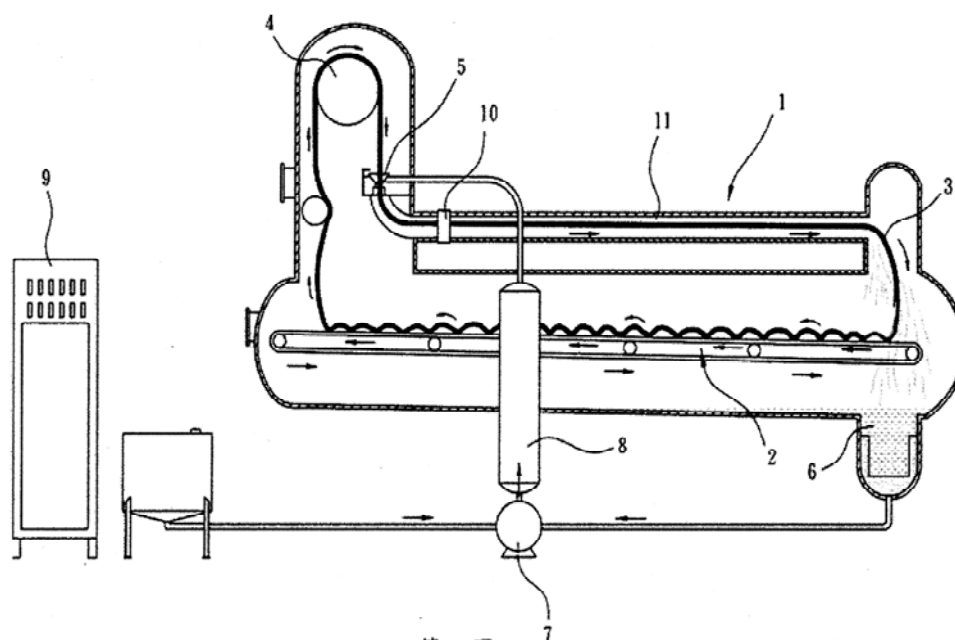

- (11) **2-0002100**
- (15) 06.08.2019 (51)⁷ C12N 1/00, 1/20, C02F 11/00, 3/00
- (21) 2-2018-00433 (22) 30.12.2016
- (67) 1-2016-05188
- (45) 25.09.2019 378 (43) 27.03.2017 348
- (73) VIỆN CÔNG NGHỆ MÔI TRƯỜNG, VIỆN HÀN LÂM KHOA HỌC VÀ CÔNG NGHỆ VIỆT NAM (VN)
Nhà A30, số 18 Hoàng Quốc Việt, quận Cầu Giấy, thành phố Hà Nội
- (72) Tăng Thị Chính (VN), Đỗ Văn Mạnh (VN), Huỳnh Đức Long (VN)
- (54) QUY TRÌNH SẢN XUẤT CHẾ PHẨM VI SINH CHỊU MẶN DÙNG ĐỂ XỬ LÝ Bùn Đáy và nước bị ô nhiễm chất hữu cơ ở các vùng nước lợ và nước mặn, và chế phẩm vi sinh thu được
- (57) Giải pháp hữu ích đề xuất quy trình sản xuất chế phẩm vi sinh dùng để xử lý bùn đáy và nước bị ô nhiễm chất thải hữu cơ ở các vùng nước lợ và nước mặn bao gồm các bước: a) Tuyển chọn các chủng vi sinh vật; b) Nhân giống cấp 1; c) Nhân giống cấp 2; và d) Tạo chế phẩm vi sinh vật. Ngoài ra, giải pháp hữu ích đề xuất chế phẩm vi sinh thu được bởi quy trình nêu trên. Chế phẩm vi sinh này có khả năng phân hủy các hợp chất hữu cơ cao như xenluloza, tinh bột, protein, lipid để thúc đẩy quá trình phân hủy, làm sạch các chất ô nhiễm hữu cơ trong môi trường nước lợ hoặc nước mặn ở các thủy vực. Chế phẩm vi sinh theo giải pháp hữu ích bao gồm các thành phần: chủng *Bacillus subtilis* DN1.3; chủng *Bacillus amyloliquefaciens* TB10; chủng *Sphingobacterium mizutaii* B8; và chất mang.

- (11) **2-0002101**
- (15) 12.08.2019 (51)⁷ **C02F 1/56**, 3/00
- (21) 2-2015-00034 (22) 06.02.2015
- (45) 25.09.2019 378 (43) 25.05.2016 338
- (73) TRƯỜNG ĐẠI HỌC BÁCH KHOA - ĐẠI HỌC QUỐC GIA THÀNH PHỐ HỒ CHÍ MINH (VN)
268 Lý Thường Kiệt, phường 14, quận 10, thành phố Hồ Chí Minh
- (72) Bùi Xuân Thành (VN), Nguyễn Thành Tín (VN), Thái Minh Quân (VN)
- (54) PHƯƠNG PHÁP XỬ LÝ NƯỚC THẢI Y TẾ BẰNG MÀNG SINH HỌC (MEMBRANE BIO REACTOR, MBR) KẾT HỢP GIÁ THỂ DI ĐỘNG (SPONGE)
- (57) Giải pháp hữu ích đề cập đến phương pháp xử lý nước thải y tế bằng màng sinh học (Membrane Bio Reactor, MBR) kết hợp giá thể di động (sponge) phân tán đồng đều cùng bùn hoạt tính, phương pháp này bao gồm các bước:
- (i) cấp nước thải chưa xử lý vào bể xử lý bên trong có bố trí bùn hoạt tính, giá thể di động và cụm màng sinh học, nước thải sẽ được xử lý bằng bùn hoạt tính và giá thể di động; và
- (ii) hút nước thải đã xử lý vào trong màng MBR bằng bơm bố trí phía sau màng MBR, giá thể và bùn hoạt tính được giữ lại trong bể xử lý, nước thải trong màng MBR là nước thải đã xử lý. Bằng cách điều khiển hoạt động gián đoạn của bơm bố trí sau màng MBR, và bổ sung giá thể di động vừa làm giá thể để hình thành màng sinh học xử lý nước vừa có tác dụng cọ sát, làm sạch bề mặt ngoài của màng MBR, giúp giảm tần suất về sinh màng, tăng năng suất và hiệu quả xử lý nước thải.

- (11) **2-0002102**
 (15) 12.08.2019 (51)⁷ **E06B 9/17**
 (21) 2-2014-00069 (22) 26.03.2014
 (45) 25.09.2019 378 (43) 26.10.2015 331
 (76) **LÊ MẠNH ĐỨC (VN)**
 Số 180 Tô Hiệu, phường Trại Cau, quận Lê Chân, thành phố Hải Phòng.

(54) **CHÂN ĐẾ ĐÁY DÙNG CHO CỬA CUỐN**

- (57) Giải pháp hữu ích đề xuất chân đế đáy dùng cho cửa cuốn (100) bao gồm: phần thân trên (110) được tạo ra dạng hộp hình chữ nhật đứng; phần chân đế (120) liền khối với một đầu của phần thân trên (110) và mở rộng sang hai bên kiểu đối xứng; và hai phương tiện đệm (130) được lắp có thể tháo ra được vào mặt đáy của phần chân đế (120). Phần thân trên (110) được tạo kết cấu bao gồm hai thành bên (111), đầu liên kết (112) được tạo ra có dạng hình chữ I có hai rãnh liên kết (113) ở hai mặt bên và ít nhất một vách gia cường nằm ngang (114) nối với hai thành bên (111). Phần chân đế (120) được tạo kết cấu gồm phần nhô xuống (121) được tạo ra dạng hình chữ nhật tại tâm đáy và hai rãnh hở (122) được tạo ra ở hai bên của phần nhô xuống (121). Phương tiện đệm (130) được tạo kết cấu bao gồm phần liên kết (131) dạng hình chữ T và phần đệm (132) được tạo ra dạng nửa hình tròn có cạnh đường kính hình tròn liền khối với chân chữ T của phần liên kết (131).

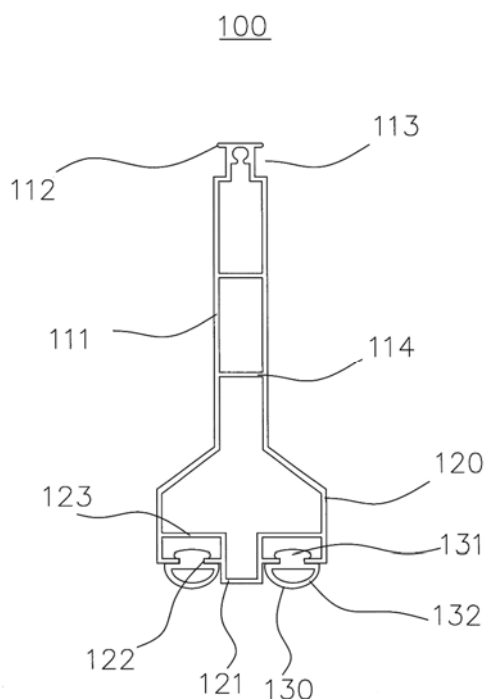

- (11) **2-0002103**
- (15) 12.08.2019
- (21) 2-2019-00170
- (67) 1-2017-01779
- (45) 25.09.2019 378
- (73) **LÊ BẢO QUỐC (VN)**
 Lô B2.21.01 chung cư Him Lam, số 491 Hậu Giang, phường 11, quận 6, thành phố Hồ Chí Minh
- (72) Hứa Gia Tài (VN)
- (54) **MÁY HÀN CHÌ GIA NHIỆT MỎ HÀN BẰNG MẠCH DAO ĐỘNG CỘNG HƯỞNG LC**
- (57) Giải pháp hữu ích liên quan đến máy hàn chì gia nhiệt mỏ hàn bằng mạch dao động cộng hưởng LC, rút ngắn thời gian gia nhiệt, giảm tỏa nhiệt cho thân máy, kích thước nhỏ gọn. Máy hàn này bao gồm: vỏ máy hàn (2), bảng mạch chính (19), cổng (1) để kết nối với nguồn điện bên ngoài, nút nhấn (3), quạt tản nhiệt (8), IC xử lý trung tâm (18), đi-ốt (7), tụ lọc nguồn (6), IC ổn áp nguồn (5), tụ điện (11) được mắc song song với cuộn sơ cấp (12) tạo ra mạch dao động cộng hưởng LC, các bóng bán dẫn (9) thay đổi độ rộng của xung; cuộn dây lọc nhiễu cao tần (10); thanh cảm ứng thứ cấp (14); mỏ hàn (15); các cảm biến nhiệt độ mỏ hàn (13), cảm biến nhiệt độ thân máy hàn (16); cụm đèn Led (17) để hiển thị các thông số; và loa chip (4) để cảnh báo lỗi.

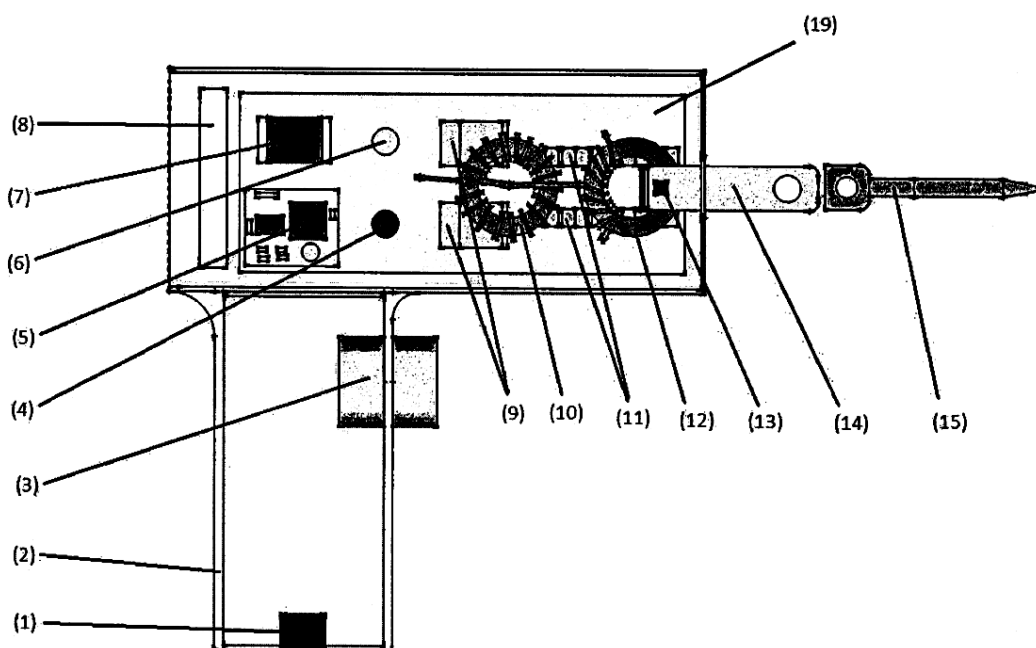

- (11) **2-0002104**
- (15) 12.08.2019 (51)⁷ **A61K 9/51**, 47/00
- (21) 2-2017-00238 (22) 14.08.2017
- (45) 25.09.2019 378 (43) 27.11.2017 356
- (73) VIỆN CÔNG NGHỆ SINH HỌC - VIỆN HÀN LÂM KHOA HỌC VÀ CÔNG NGHỆ VIỆT NAM (VN)
18 Hoàng Quốc Việt, quận Cầu Giấy, thành phố Hà Nội
- (72) Nguyễn Thị Mai Phương (VN), Trần Đại Lâm (VN), Tạ Thị Thu Mai (VN), Nguyễn Thị Vân Anh (VN)
- (54) QUY TRÌNH CHẾ TẠO CHẾ PHẨM HẠT NANO BỌC ALPHA MANGOSTIN PHÂN TÁN ĐƯỢC TRONG NƯỚC VÀ CHẾ PHẨM HẠT NANO THU ĐƯỢC TỪ QUY TRÌNH NÀY
- (57) Giải pháp hữu ích đề cập đến quy trình chế tạo chế phẩm hạt nano bọc alpha mangostin (AMG) bao gồm các bước: a) chuẩn bị pha phân tán có chứa AMG hòa tan trong dung môi thích hợp; b) chuẩn bị dung dịch chất mang: β -cyclodextrin trong nước được phân tán đều trên máy rung siêu âm; c) chuẩn bị dung dịch PEG 400 (polyetylen glycol) được phân tán đều trên máy rung siêu âm; d) tạo dung dịch nanomangostin: Dung dịch AMG/PEG400/ β -cyclodextrin /H₂O theo tỉ lệ xác định; và e) sản phẩm để qua đêm và ly tâm; sản phẩm là hỗn hợp đồng nhất ở dạng lỏng có màu vàng. Ngoài ra, sáng chế còn đề cập đến chế phẩm hạt nano thu được từ quy trình này.

- (11) **2-0002105**
 (15) 12.08.2019 (51)⁷ A01G 9/26
 (21) 2-2019-00101 (22) 22.02.2017
 (67) 1-2017-00611
 (30) 1-2017-00611 22.02.2017
 (45) 25.09.2019 378 (43) 25.04.2017 349

(73) 1. TRƯỜNG ĐẠI HỌC BÁCH KHOA HÀ NỘI (VN)
 Số 1, Đại Cồ Việt, quận Hai Bà Trưng, thành phố Hà Nội

2. VIỆN VẬT LÝ KỸ THUẬT (VN)
 Số 1, Đại Cồ Việt, quận Hai Bà Trưng, thành phố Hà Nội

(72) Đặng Đức Vượng (VN), Vũ Xuân Hiền (VN)

(54) **HỆ THỐNG CHIẾU SÁNG ĐA SẮC SỬ DỤNG CÁC LED PHÁT ÁNH SÁNG ĐƠN SẮC**

(57) Giải pháp hữu ích đề xuất hệ thống chiếu sáng đa sắc sử dụng các LED phát ánh sáng đơn sắc bao gồm một mô đun đèn LED và một thiết bị điều khiển mô đun đèn LED kèm theo được nối với nhau bằng các dây dẫn điện. Mô đun đèn LED sử dụng các LED đơn sắc có công suất 3W gồm 11 LED bước sóng 405 nm, 18 LED bước sóng 460 nm, 18 LED bước sóng 525 nm, 14 LED bước sóng 620 nm và 38 LED bước sóng 650 nm được bố trí xen kẽ các loại LED. Các LED cùng loại được mắc nối tiếp với nhau và được nuôi bởi nguồn ngoài độc lập nhau cấp từ thiết bị điều khiển mô đun đèn LED. Thiết bị điều khiển mô đun đèn LED có nguồn nuôi là 220V, 50Hz và cho các ngõ tín hiệu ra độc lập nhau. Mỗi ngõ tín hiệu ra được điều chỉnh bằng nút điều chỉnh riêng biệt và tín hiệu ra được hiển thị trên màn hình. Việc bố trí tách biệt các loại LED sẽ giúp điều khiển độc lập từng bước sóng tương ứng với loại LED được điều khiển và như vậy ánh sáng phát ra từ mô đun đèn LED là tổ hợp của nhiều ánh sáng đơn sắc ứng với loại LED sử dụng và có cường độ từng ánh sáng đơn sắc được điều chỉnh riêng biệt.

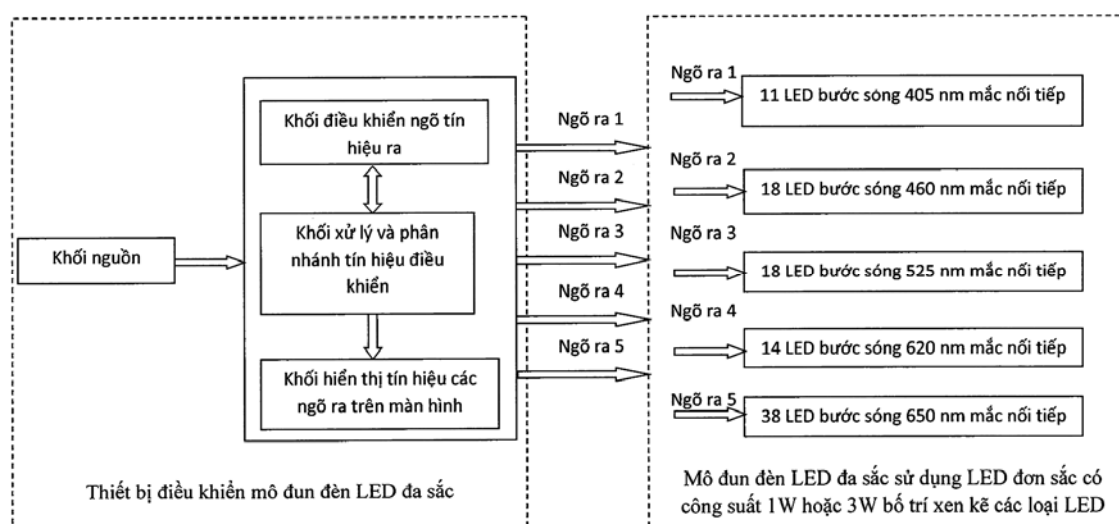

- (11) **2-0002106**
- (15) 12.08.2019 (51)⁷ **G01N 33/53**, 33/68
- (21) 2-2015-00242 (22) 14.08.2015
- (45) 25.09.2019 378 (43) 26.10.2015 331
- (73) **TRƯỜNG ĐẠI HỌC BÁCH KHOA HÀ NỘI (VN)**
Số 1, Đại Cồ Việt, quận Hai Bà Trưng, thành phố Hà Nội
- (72) **Trương Quốc Phong (VN)**
- (54) **QUY TRÌNH SẢN XUẤT QUE THỬ PHÁT HIỆN NHANH VIRUT ROTA**
- (57) Giải pháp hữu ích đề cập đến quy trình sản xuất que thử phát hiện nhanh virus rota. Quy trình này bao gồm các bước:
- i) chuẩn bị mẫu huyết thanh từ thỏ và chuột lang đã được gây miễn dịch bởi virus rota toàn phần;
 - ii) tinh sạch kháng thể đa dòng thỏ và chuột lang kháng virus rota từ huyết thanh thu được ở bước (i) để thu được dung dịch chứa kháng thể đã tinh sạch;
 - iii) cô đặc dung dịch chứa kháng thể đã tinh sạch thu được ở bước (ii);
 - iv) điều chế dung dịch nano vàng;
 - v) tạo dung dịch cộng hợp kháng thể đa dòng thỏ kháng virus rota và hạt nano vàng;
 - vi) tạo miếng thấm cộng hợp bằng cách ngâm miếng thấm trong dung dịch cộng hợp thu được ở bước (v) và sấy khô;
 - vii) cố định kháng thể lên màng nitroxenluloza; và
 - viii) tạo que thử phát hiện nhanh virus rota.

- (11) **2-0002107**
 (15) 12.08.2019 (51)⁷ **A01G 25/02**, A01C 23/04
 (21) 2-2018-00222 (22) 20.01.2017
 (67) 1-2017-00243
 (45) 25.09.2019 378 (43) 27.03.2017 348
 (73) TRƯỜNG ĐẠI HỌC KHOA HỌC TỰ NHIÊN, ĐẠI HỌC QUỐC GIA HÀ NỘI (VN)
 334 Nguyễn Trãi, quận Thanh Xuân, thành phố Hà Nội
 (72) Lê Quang Thảo (VN), Nguyễn Văn Nội (VN), Đinh Thị Hải (VN)
 (54) **HỆ THỐNG TƯỚI NGẦM KẾT HỢP BÓN PHÂN TỰ ĐỘNG**
 (57) Giải pháp hữu ích đề xuất hệ thống tưới ngầm kết hợp bón phân tự động bao gồm:

+ khối thu thập dữ liệu môi trường và phân phối nước xả ngầm tại gốc cây (1) có các cảm biến điều kiện môi trường (4) gồm cảm biến các thông số môi trường: nhiệt độ, độ ẩm không khí, độ ẩm đất, bức xạ mặt trời, lượng nước bốc hơi;

+ khối xử lý trung tâm (10) nhận dữ liệu gửi về từ các cảm biến điều kiện môi trường (4) bằng sóng vô tuyến (5) từ đó tính toán, xác định lượng nước cây cần cho nhu cầu sinh trưởng của cây trồng;

+ bộ điều khiển bón phân gồm bình trộn phân bón có cảm biến phát hiện phân bón (20) được bổ sung phân bón, bộ điều khiển van điện xả nước vào bình trộn phân bón (18) sẽ điều tiết nước xuống hòa tan phân bón và đi qua bộ hòa tan dung dịch phân bón và nước tưới (21) để đi vào ống dẫn nước chính (25) nước tưới có phân bón sẽ được dẫn đến các ống dẫn thứ cấp (9) đưa đến các ống dẫn quanh gốc cây (7); và các đầu xả nhỏ giọt ngầm dưới lòng đất (8).

+ cảm biến áp lực dòng chảy ở ống dẫn thứ cấp (27) kết hợp với cảm biến lưu lượng xả ngầm (6) ở khối thu thập dữ liệu môi trường và phân phối nước xả ngầm tại gốc cây (1) so sánh với cảm biến lưu lượng ở ống dẫn chính (24).

Hệ thống tưới ngầm kết hợp bón phân tự động động theo giải pháp hữu ích có thể thực hiện điều chỉnh lượng nước tưới tiết kiệm nhất đạt ngầm dưới lòng đất và bổ sung phân bón cho cây trồng mà không gây ảnh hưởng trên bề mặt canh tác, có thể áp dụng trên những quy mô nông nghiệp lớn, nhỏ và hộ gia đình.

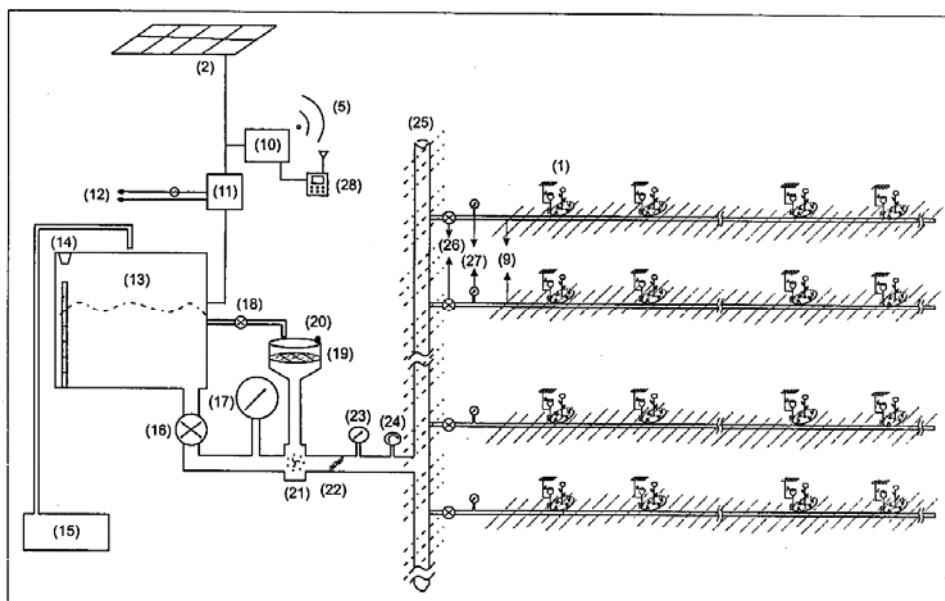

- (11) **2-0002108**
- (15) 12.08.2019 (51)⁷ **G06K 3/00, 5/00, G07C 11/00**
- (21) 2-2019-00146 (22) 15.05.2017
- (67) 1-2017-01796
- (45) 25.09.2019 378 (43) 25.07.2017 352
- (73) **CÔNG TY CỔ PHẦN CÔNG NGHỆ MEDHUB VIỆT NAM (VN)**
Tầng 6 Tòa nhà Việt A, số 9 Duy Tân, phường Dịch Vọng Hậu, quận Cầu Giấy, thành phố Hà Nội.
- (72) Lê Đăng Giáp (VN), Đào Ngọc Lâm (VN), Nguyễn Trung Kiên (VN)
- (54) **HỆ THỐNG VÀ PHƯƠNG PHÁP XÁC THỰC NGUỒN GỐC XUẤT XỨ SẢN PHẨM**
- (57) Giải pháp hữu ích đề xuất hệ thống và phương pháp xác thực nguồn gốc sản phẩm để chống hàng giả, trong đó hệ thống bao gồm: thiết bị tạo mã bao gồm khối tạo mã riêng tư và khối tạo mã công khai, đối với mỗi sản phẩm, thiết bị tạo mã này sẽ tạo ra tem xác thực được mang trên sản phẩm, tem xác thực này được tạo ra theo công nghệ mã hóa công khai RSA và chứa dữ liệu công khai và dữ liệu được mã hóa và là duy nhất cho mỗi sản phẩm, trong đó dữ liệu được mã hóa được ẩn đi và chỉ có thể đọc được bởi thiết bị đọc khi cần được xác thực và đã được làm lộ ra; thiết bị đọc được sử dụng để đọc dữ liệu công khai và dữ liệu được mã hóa và dựa trên dữ liệu được mã hóa để xác thực dữ liệu công khai; cơ sở dữ liệu trên mạng internet bao gồm thông tin xác thực đối với mỗi sản phẩm, mà sản phẩm này được đặc trưng bởi tem xác thực có chứa cặp dữ liệu công khai và dữ liệu được mã hóa duy nhất; trong đó việc xác thực sản phẩm sẽ dựa trên kết quả xác thực dữ liệu công khai và dữ liệu được mã hóa trên tem xác thực bởi thiết bị đọc, kết hợp với truy xuất thông tin xác thực từ cơ sở dữ liệu trên mạng internet.

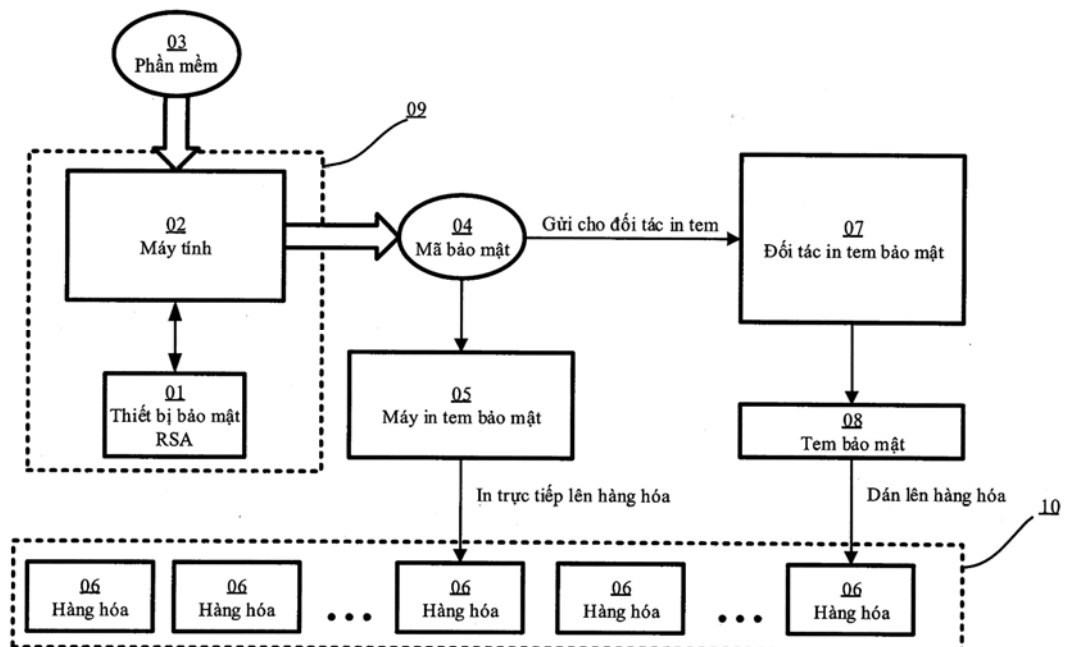

- (11) **2-0002109**
- (15) 12.08.2019 (51)⁷ **A41D 13/00**, 27/00, 29/00, A61H
36/00
- (21) 2-2017-00290 (22) 26.09.2017
- (45) 25.09.2019 378 (43) 27.11.2017 356
- (76) **TRẦN NGỌC HÙNG (VN)**
44A Nguyễn Văn Huyền, phường Tân Thành, quận Tân Phú, thành phố Hồ Chí Minh
- (54) **BỘ ĐỒ THỂ THAO**
- (57) Giải pháp hữu ích đề cập đến bộ đồ thể thao. Bộ đồ thể thao bao gồm:
(i) áo có các miếng khóa dán có gai móc được may cố định vào phần diềm thân áo; trong đó, các miếng khóa dán được may cách phần diềm thân áo trở lên 20 cm; và
(ii) quần có phần lưng quần được may đắp vải có lông tơ trên bề mặt; trong đó, phần vải có lông tơ trên bề mặt này được may đắp vào phần cạp quần và ở phần phía trong lưng quần.
Bộ đồ thể thao theo giải pháp hữu ích có khả năng giữ nguyên tình trạng áo được bỏ vào trong quần, kể cả khi vận động mạnh.

- (11) **2-0002110**
- (15) 12.08.2019 (51)⁷ **G06T 7/00, G06K 9/00**
- (21) 2-2010-00195 (22) 16.09.2010
- (45) 25.09.2019 378 (43) 26.03.2012 288
- (73) VIỆN ĐỊA LÝ - VIỆN KHOA HỌC VÀ CÔNG NGHỆ VIỆT NAM (VN)
18 Hoàng Quốc Việt, quận Cầu Giấy, thành phố Hà Nội
- (72) Nguyễn Đình Dương (VN)
- (54) PHƯƠNG PHÁP PHÂN TÍCH VÀ NHẬN DẠNG VẾT DẦU TRÊN BIỂN TỪ TƯ LIỆU VIỄN THÁM SIÊU CAO TẦN
- (57) Giải pháp hữu ích đề xuất phương pháp phân tích và nhận dạng vết dầu trên biển từ tư liệu viễn thám siêu cao tần, trước khi phân tích vết dầu, ảnh siêu cao tần cần được hiệu chỉnh sự phân bố không đều của tán xạ ngược trong mặt cắt ngang của ảnh theo các phương pháp hồi quy hoặc cửa sổ trượt (moving window) dựa trên một hàng ảnh không đi qua vùng đất liền hoặc hải đảo (phương pháp hồi quy) hoặc một cửa sổ trên vùng biển có trạng thái biển bình thường (phương pháp cửa sổ trượt). Hiệu ứng phân bố không đều của tán xạ ngược gây bởi khoảng cách không đều của mặt biển đến nguồn sóng siêu cao tần trên vệ tinh. Đây là lần đầu tiên hiệu ứng này được phát hiện và đề xuất phương pháp hiệu chỉnh. Ảnh sau khi được hiệu chỉnh cho phép phân tích các hiệu ứng bề mặt bao gồm cả vết dầu một cách dễ dàng hơn.

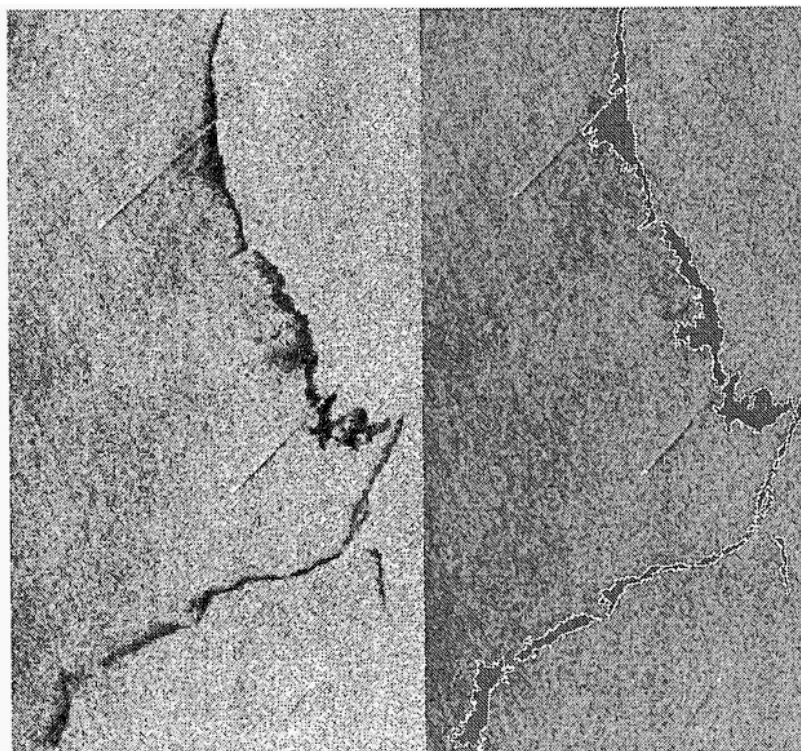

- (11) **2-0002111**
 (15) 12.08.2019 (51)⁷ **C12M 1/36**, 3/00, C12N 1/12, C12P 1/00, 7/00, C12R 1/89
 (21) 2-2019-00240 (22) 21.04.2016
 (67) 1-2016-01427
 (45) 25.09.2019 378 (43) 25.10.2017 355
 (73) 1. **TRẦN ĐĂNG KHOA (VN)**
 Số 37/61, phố Phạm Tuấn Tài, phường Cổ Nhuế 1, quận Bắc Từ Liêm, thành phố Hà Nội
 2. **NGUYỄN THỊ HOÀI HÀ (VN)**
 Viện Vi sinh vật và Công nghệ Sinh học, Đại học Quốc gia Hà Nội - 144 Xuân Thủy, quận Cầu Giấy, thành phố Hà Nội
 (72) Trần Đăng Khoa (VN), Dương Văn Hợp (VN), Nguyễn Đình Tuấn (VN), Phạm Thị Bích Đào (VN), Đào Thị Lương (VN)
 (54) **THIẾT BỊ PHẢN ỨNG QUANG SINH HỌC VÀ QUY TRÌNH NUÔI TRỒNG VI TẢO SPIRULINA PLATENSIS BẰNG THIẾT BỊ NÀY**
 (57) Giải pháp hữu ích đề cập đến thiết bị phản ứng quang sinh học để nuôi trồng vi tảo *Spirulina platensis*, trong đó thiết bị này bao gồm giá đỡ (1) để đỡ hệ ống nuôi trồng vi tảo (2) có bộ phận nạp liệu (3) nối với cột hạ dẫn lỏng (41) nối thông bộ phận tách khí lỏng (5) gắn phía trên cột khí nâng (42) và hệ thống đèn chiếu sáng (6) cùng bộ phận cấp khí (7). Hệ thống theo giải pháp hữu ích được tối ưu cho phép nuôi trồng vi tảo *Spirulina platensis* với lượng sinh khối thu được đạt 6,48 g/l môi trường. Ngoài ra, giải pháp hữu ích cũng đề cập đến quy trình nuôi trồng vi tảo *Spirulina platensis* bằng thiết bị phản ứng quang sinh học theo giải pháp hữu ích.

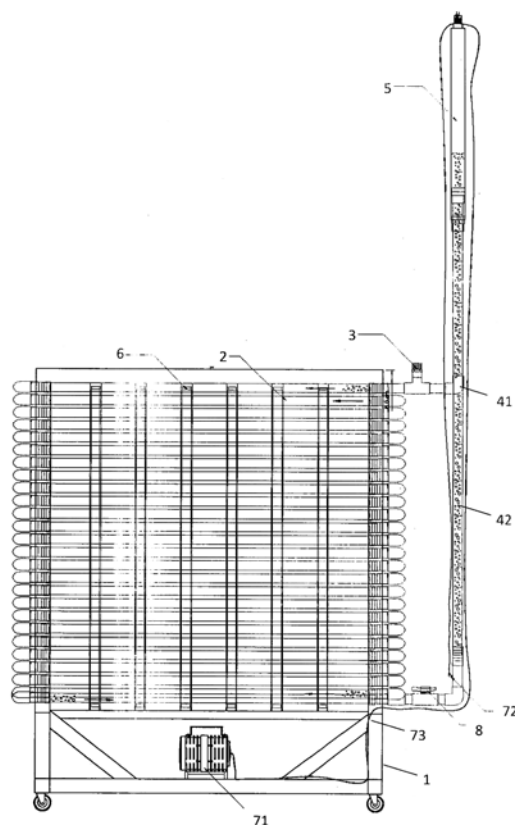

- (11) **2-0002112**
- (15) 12.08.2019 (51)⁷ **C05F 5/00**
- (21) 2-2018-00353 (22) 21.03.2016
- (67) 1-2016-01004
- (45) 25.09.2019 378 (43) 27.03.2017 348
- (73) 1. CÔNG TY CỔ PHẦN PHÂN BÓN FITOHOOCMON (VN)
Tầng 3, tòa nhà Biogroup, 814/3 Đường Láng, quận Đống Đa, thành phố Hà Nội
2. CÔNG TY CỔ PHẦN CÔNG NGHỆ SINH HỌC (VN)
Tầng 2, tòa nhà Biogroup, 814/3 Đường Láng, quận Đống Đa, thành phố Hà Nội
- (72) Lê Văn Tri (VN)
- (54) QUY TRÌNH SẢN XUẤT PHÂN PHỨC HỢP HỮU CƠ VI SINH TỪ BÃ THẢI CHUNG CẤT TINH DẦU SẢ
- (57) Giải pháp hữu ích đề cập đến quy trình sản xuất phân phức hợp hữu cơ vi sinh từ bã thải chung cất tinh dầu sả bao gồm các bước sử dụng nguyên liệu hữu cơ là bã sả kết hợp với than bùn hoặc bùn đáy ao nuôi trồng thủy sản được lên men bằng các chế phẩm vi sinh phân giải xenluloza đặc thù cho sả, sau đó được kết hợp với axit-humic, vi lượng cây trồng và các vi sinh vật phân giải lân, cố định đạm và hỗn hợp NPK để tạo thành phân phức hợp hữu cơ vi sinh chất lượng cao. Phân bón được tái đầu tư cho phát triển vùng cây sả nguyên liệu và các cây trồng khác nhằm phát triển nền nông nghiệp bền vững.

- (11) **2-0002113**
- (15) 12.08.2019 (51)⁷ **A01D 46/00**
- (21) 2-2018-00333 (22) 22.01.2016
- (62) 1-2016-00301
- (45) 25.09.2019 378 (43) 27.03.2017 348
- (73) **CÔNG TY CỔ PHẦN PHÂN BÓN FITOHOOCMON (VN)**
Tầng 3, tòa nhà Biogroup, 814/3 đường Láng, phường Láng Thượng, quận Đống Đa, thành phố Hà Nội
- (72) Lê Văn Tri (VN)
- (54) **PHƯƠNG PHÁP THÂM CANH CÂY SẢ CHANH ĐỂ TẬN THU LÁ LÀM NGUYÊN LIỆU CẮT TINH DẦU**
- (57) Giải pháp hữu ích đề cập đến phương pháp pháp thâm canh cây sả chanh để tận thu lá làm nguyên liệu cắt tinh dầu bao gồm các bước: bón phân phức hợp hữu cơ vi sinh Fito-26 (mã số phân bón quốc gia 04014). Cắt lá lần thứ nhất ở thời điểm 45 ngày kể từ ngày lá phát triển; tiếp tục bón phân hữu cơ vi sinh Fito-26 cho cây sả chanh và cắt lá lần thứ hai ở thời điểm 45 ngày kể từ ngày lá phát triển lần thứ hai; và tiếp tục bón phân hữu cơ vi sinh Fito-26 cho cây sả chanh và cắt lá lần 3 ở thời điểm 45 ngày kể từ ngày lá phát triển lần thứ ba và thu hoạch lấy củ sả. Tổng lượng phân bón là 1.000 kg/ha cho ba lần cắt lá.

- (11) **2-0002114**
 (15) 12.08.2019 (51)⁷ **A01G 9/12**
 (21) 2-2018-00506 (22) 19.07.2016
 (67) 1-2016-02673
 (45) 25.09.2019 378 (43) 26.09.2016 342

(76) 1. LUU VĂN HIỀN (VN)
 Số 20A, khu vực 4, phường Trà Nóc, thành phố Cần Thơ

2. LUU VĂN NHÀNG (VN)
 Số 20A, khu vực 4, phường Trà Nóc, thành phố Cần Thơ

3. LUU VĂN HIỀN (VN)
 Số 20A, khu vực 4, phường Trà Nóc, thành phố Cần Thơ

(54) **HỆ THỐNG ĐỠ CÂY TRỒNG LOẠI DÂY LEO TRONG NHÀ KÍNH**

(57) Giải pháp hữu ích đề xuất hệ thống đỡ dùng cho các loại cây trồng dạng dây leo trong nhà kính như dưa hấu, dưa lưới. Hệ thống đỡ theo giải pháp hữu ích bao gồm: các bộ phận đỡ ngang (10) được bố trí dọc theo chiều ngang/dọc của nhà kính; các dây treo (20) dạng dải băng kéo dài có nhiều lỗ xuyên (21) suốt chiều dọc của nó, có một đầu cố định vào bộ phận đỡ ngang (10) và đầu kia buông tự do; bộ phận đỡ trái (50) được treo vào dây treo (20) qua một trong các lỗ xuyên (21) để đỡ bên dưới trái; và/hoặc dây đỡ cuống trái (22) được treo vào dây treo (20) qua một trong các lỗ xuyên (21). Giải pháp hữu ích còn đề xuất hệ thống đỡ trong đó các dây treo (200) là dây cước/gai với nút thắt (201) thích hợp.

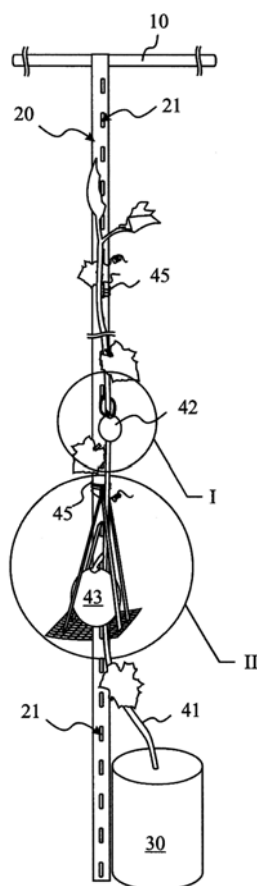

- (11) **2-0002115**
- (15) 12.08.2019 (51)⁷ **C07H 1/00**, 17/00
- (21) 2-2018-00079 (22) 06.05.2016
- (67) 1-2016-02743
- (45) 25.09.2019 378 (43) 25.07.2016 340
- (73) VIỆN HÓA HỌC CÁC HỢP CHẤT THIÊN NHIÊN - VIỆN HÀN LÂM KHOA HỌC VÀ CÔNG NGHỆ VIỆT NAM (VN)
Nhà 1H, 18 Hoàng Quốc Việt, quận Cầu Giấy, thành phố Hà Nội
- (72) Nguyễn Mạnh Cường (VN), Trần Thu Hương (VN), Phạm Ngọc Khanh (VN), Ninh Thế Sơn (VN), Vũ Thị Hà (VN), Nguyễn Linh Toàn (VN), Hồ Anh Sơn (VN), Đoàn Thị Vân (VN), Tô Đạo Cường (VN)
- (54) QUY TRÌNH SẢN XUẤT HỖN HỢP ĐỂ NGĂN NGỪA VÀ ĐIỀU TRỊ BỆNH VIÊM GAN B TỪ RỄ CÂY NHỚ ĐÔNG (MORINDA LONGISSIMA)
- (57) Giải pháp hữu ích đề cập đến quy trình sản xuất hỗn hợp để ngăn ngừa và điều trị bệnh viêm gan B từ rễ cây Nhớ đông (Morinda longissima). Ngoài ra, giải pháp hữu ích còn đề cập đến hỗn hợp thu được từ quy trình này.

- (11) **2-0002116**
- (15) 19.08.2019 (51)⁷ **C12Q 1/68**
- (21) 2-2017-00303 (22) 09.10.2017
- (45) 25.09.2019 378 (43) 27.11.2017 356
- (73) **TRƯỜNG ĐẠI HỌC KHOA HỌC TỰ NHIÊN (VN)**
334 Nguyễn Trãi, quận Thanh Xuân, thành phố Hà Nội
- (72) Nguyễn Thị Vân Anh (VN), Nguyễn Hoàng Nam (VN), Nguyễn Thị Huyền (VN), Chu Văn Sơn (VN), Nguyễn Minh Hiếu (VN), Phan Tuấn Nghĩa (VN), Nguyễn Hòa Anh (VN)
- (54) **KIT CHIẾT ADN VÀ/HOẶC ARN TỪ TIÊU BẢN MÔ CỐ ĐỊNH BẰNG FORMALIN VÙI TRONG PARAFIN VÀ QUY TRÌNH SẢN XUẤT KIT NÀY**
- (57) Giải pháp hữu ích đề cập đến kit chiết ADN và/hoặc ARN từ tiêu bản mô cố định bằng formalin vùi trong parafin bao gồm 10 thành phần thích hợp để chiết ADN và/hoặc ARN từ mô ung thư cố định bằng formalin vùi trong parafin. Giải pháp hữu ích cũng đề cập quy trình sản xuất kit này. Kit theo giải pháp hữu ích có khả năng ứng dụng để chiết riêng hoặc đồng thời ADN và ARN từ tiêu bản mô ung thư cố định bằng formalin vùi trong parafin với khả năng chiết ADN và ARN nhanh, hiệu quả mà không cần sử dụng enzym phân giải, kit theo giải pháp hữu ích hữu ích để chẩn đoán đột biến gen và virus gây bệnh ung thư. Bằng cách tối ưu các dung dịch và sử dụng, hạt nano từ được sản xuất bằng kỹ thuật bọc lõi oxit sắt từ bằng silica trong điều kiện gia nhiệt kết hợp siêu âm, quy trình theo giải pháp hữu ích cho phép tạo ra được kit chiết ADN và/hoặc ARN với các hạt nano từ có khả năng bắt giữ hiệu quả ARN và/hoặc AND giúp tăng hiệu quả chiết.

- (11) **2-0002117**
- (15) 19.08.2019 (51)⁷ **C12N 1/02**, 1/26
- (21) 2-2017-00304 (22) 09.10.2017
- (45) 25.09.2019 378 (43) 27.11.2017 356
- (73) TRƯỜNG ĐẠI HỌC KHOA HỌC TỰ NHIÊN (VN)
334 Nguyễn Trãi, quận Thanh Xuân, thành phố Hà Nội
- (72) Bùi Thị Việt Hà (VN), Hoàng Thị Vui (VN), Hoàng Hương Diễm (VN), Phạm Đức Ngọc (VN), Trần Mỹ Hạnh (VN), Ngô Anh Tiến (VN)
- (54) CHŨNG VI KHUẨN CLOSTRIDIUM BUTYRICUM ST5 VÀ QUY TRÌNH LÊN MEN SẢN XUẤT HYDRO SINH HỌC BỞI CHŨNG NÀY
- (57) Giải pháp hữu ích đề cập đến chủng vi khuẩn Clostridium butyricum ST5 lên men sinh tổng hợp hydro và quy trình lên men sản xuất hydro sinh học nhờ chủng vi khuẩn này. Chủng Clostridium butyricum ST5 theo sáng chế được phân lập từ dạ dày bò, có khả năng lên men sản xuất hydro từ sinh khối từ nhiều nguồn cacbon khác nhau. Giải pháp hữu ích cũng đề cập đến quy trình lên men sản xuất hydro sinh học nhờ chủng này, theo đó quy trình theo giải pháp hữu ích có khả năng sản xuất hydro sinh học, đóng vai trò như một nguồn năng lượng tái tạo.

- (11) **2-0002118**
- (15) 19.08.2019 (51)⁷ **C12N 1/00**, 1/20, A23L 17/00, 27/00
- (21) 2-2017-00410 (22) 19.12.2017
- (45) 25.09.2019 378 (43) 26.02.2018 359
- (73) VIỆN NGHIÊN CỨU HẢI SẢN (VN)
224 Lê Lai, Ngô Quyền, thành phố Hải Phòng
- (72) Bùi Thị Thu Hiền (VN), Phạm Thị Điềm (VN), Vũ Thị Quyên (VN), Bùi Thị Minh Nguyệt (VN)
- (54) QUY TRÌNH SẢN XUẤT CHẾ PHẨM VI SINH VẬT DÙNG ĐỂ SINH HƯƠNG NƯỚC MẮM TRUYỀN THỐNG
- (57) Giải pháp hữu ích đề cập đến quy trình sản xuất chế phẩm vi sinh vật dùng để sinh hương nước mắm truyền thống bao gồm các bước: i) hoạt hóa chủng sản xuất; ii) nhân giống cấp 1; iii) nhân giống cấp 2; iv) nuôi cấy tạo sinh khối; v) thu sinh khối; và vi) tạo chế phẩm vi sinh vật. Trong đó, quy trình theo sáng chế sử dụng 06 chủng vi khuẩn thuần chủng bao gồm *Bacillus amyloliquefaciens* subsp. *amyloliquefaciens* MN01, *Lysinibacillus pakistanensis* MN21, *Rummeliibacillus stabekisii* MN15, *Virgibacillus dokdonensis* MNJ7, *Staphylococcus arlettae* MN18 và *Tetragenococcus halophilus* subsp. *halophilus* MN08 được phân lập từ các mẫu chượp mắm truyền thống. Nước mắm truyền thống thu được sau khi sử dụng chế phẩm này đạt chất lượng cao hơn với sản phẩm nước mắm truyền thống.

- (11) **2-0002119**
- (15) 19.08.2019 (51)⁷ **B09B 3/00**
- (21) 2-2019-00198 (22) 27.04.2017
- (67) 1-2017-01611
- (45) 25.09.2019 378 (43) 25.09.2017 354
- (73) CÔNG TY CỔ PHẦN CƠ ĐIỆN MÔI TRƯỜNG LILAMA (LILAMA EME) (VN)
Khu dịch vụ công cộng, khu kinh tế Dung Quất, xã Bình Đông, huyện Bình Sơn, tỉnh Quảng Ngãi
- (72) Mamoru Kimura (JP), Văn Đình Sơn Thọ (VN)
- (54) QUY TRÌNH THỦY NHIỆT ĐỂ CHUYỂN HÓA RÁC THẢI SINH HOẠT THÀNH THAN
- (57) Giải pháp hữu ích đề cập đến quy trình thủy nhiệt để chuyển hóa rác thải sinh hoạt thành than, quy trình này bao gồm các bước: phân loại và tiền xử lý rác thải để tách bỏ các loại tạp chất cơ học, tuyển từ để tách kim loại, sau đó nghiền nhỏ phần rác còn lại; hoặc tiến hành nghiền toàn bộ rác thải sinh hoạt này mà không cần phân loại nếu máy nghiền có thể nghiền được các tạp chất cơ học; tạo hơi nước áp suất cao từ 2 đến 2,5Mpa bằng lò hơi đốt than ghi xích; tiến hành thủy nhiệt rác thải sinh hoạt luân phiên ở một trong hai thiết bị thủy nhiệt bằng hơi nước áp suất cao tại nhiệt độ 200-230°C và áp suất 2-2,5Mpa trong khoảng 40-45 phút để chuyển hóa rác thải thành than, xả hơi áp suất cao trực tiếp từ thiết bị thủy nhiệt này sang thiết bị thủy nhiệt kia, nhờ đó giảm lượng nước ngưng hình thành sau quá trình xả hơi ở thiết bị thủy nhiệt này theo đó giảm chi phí cho việc xử lý nước ngưng, đồng thời giảm bớt lượng nước tiêu thụ cho lò hơi và giảm tiêu hao nhiên liệu dùng để đốt sinh hơi cho chu trình thủy nhiệt tiếp theo trong thiết bị thủy nhiệt kia, phần hơi còn lại tiếp tục được xả vào bình ngưng tụ cho đến khi áp suất trong thiết bị thủy nhiệt này thấp hơn 0,1 Mpa; tháo sản phẩm khỏi thiết bị thủy nhiệt; làm khô sản phẩm tới độ ẩm 10-15%; sàng sản phẩm để thu được sản phẩm than có kích thước mịn; và định hình sản phẩm bằng cách ép viên hoặc ép thanh.

- (11) **2-0002120**
- (15) 19.08.2019 (51)⁷ **A23B 7/00**, 7/04
- (21) 2-2019-00207 (22) 22.01.2016
- (67) 1-2016-00302
- (45) 25.09.2019 378 (43) 27.03.2017 348
- (73) 1. CÔNG TY CỔ PHẦN CÔNG NGHỆ SINH HỌC (VN)
Tầng 2, tòa nhà BIOGROUP, 814/3 đường Láng, phường Láng Thượng, quận Đống Đa, thành phố Hà Nội
2. CÔNG TY CỔ PHẦN PHÂN BÓN FITOHOOCMON (VN)
Tầng 3, tòa nhà BIOGROUP, 814/3 đường Láng, quận Đống Đa, thành phố Hà Nội
- (72) Lê Văn Tri (VN)
- (54) QUY TRÌNH BẢO QUẢN CỦ SẢ TƯƠI
- (57) Giải pháp hữu ích đề cập đến quy trình bảo quản củ sả tươi bao gồm các bước: (i) sơ chế củ sả tươi để thu được củ sả sơ chế bằng cách: chặt bỏ rễ và phần gốc, giữ lại phần củ gốc. Chặt bỏ phần lá, chặt vát thân để lại phần củ khoảng 22-25 cm và bóc những lá khô trên thân củ; và
(ii) bảo quản củ sả sơ chế thu được từ bước (i) bằng cách: đưa củ sả sơ chế vào phòng mát vô trùng nhiệt độ 5°C-8°C, dùng dao sắc đã sát trùng cắt nghiêng bớt phần thân củ, giữ lại khoảng 20 cm, làm sạch phần gốc, bóc bớt bẹ già. Định lượng và cho ngay vào túi nilon hút chân không, sau đó chuyển vào kho mát, bảo quản.

- (11) **2-0002121**
- (15) 19.08.2019 (51)⁷ **C08K 5/00**, B05D 3/02
- (21) 2-2019-00145 (22) 31.07.2017
- (67) 1-2017-02970
- (45) 25.09.2019 378 (43) 25.12.2017 357
- (73) 1. TRUNG TÂM PHÁT TRIỂN CÔNG NGHỆ CAO, VIỆN HÀN LÂM KHOA HỌC VÀ CÔNG NGHỆ VIỆT NAM (VN)
18 Hoàng Quốc Việt, phường Nghĩa Đô, quận Cầu Giấy, thành phố Hà Nội
2. VIỆN HOÁ HỌC - VẬT LIỆU, VIỆN KHOA HỌC VÀ CÔNG NGHỆ QUÂN SỰ, BỘ QUỐC PHÒNG (VN)
17 Hoàng Sâm, phường Nghĩa Đô, quận Cầu Giấy, thành phố Hà Nội
- (72) Vũ Minh Thành (VN), Lương Như Hải (VN), Nguyễn Văn Thao (VN), Nguyễn Tuấn Hồng (VN), Lê Văn Thụ (VN), Hoàng Thị Thu Linh (VN)
- (54) PHƯƠNG PHÁP CHẾ TẠO VẬT LIỆU CHỐNG MỜ KÍNH QUANG HỌC VÀ VẬT LIỆU CHỐNG MỜ KÍNH QUANG HỌC ĐƯỢC CHẾ TẠO THEO PHƯƠNG PHÁP NÀY
- (57) Giải pháp hữu ích đề cập đến phương pháp chế tạo vật liệu chống mờ kính quang học trên cơ sở hợp chất cơ silic từ polyetylhydrosiloxan (PEHS) và tetraetyl orthosilicat (TEOS) trong etanol (C₂H₅OH) bao gồm các công đoạn:
(i) tạo ra dung dịch tiền chất A bằng cách hòa tan PEHS trong etanol theo tỷ lệ thể tích PEHS:C₂H₅OH bằng 1:9;
(ii) tạo ra dung dịch tiền chất B bằng cách hòa tan TEOS trong etanol theo tỷ lệ thể tích TEOS:C₂H₅OH bằng 1:9; và
(iii) trộn dung dịch A và dung dịch B theo tỷ lệ thể tích PEEIS:TEOS bằng 1:1, hỗn hợp được khuấy đều trong 2 giờ ở nhiệt độ phòng, sau đó hỗn hợp phản ứng được hóa già trong thời gian 10 giờ ở nhiệt độ phòng, cuối cùng hỗn hợp phản ứng được hòa tan trong dung môi ete dầu hỏa, được khuấy đều trong 30 phút và được để ổn định ở nhiệt độ phòng trong ít nhất là 24 giờ trước khi tiến hành phủ lên kính.
Giải pháp hữu ích cũng đề cập đến vật liệu chống mờ kính quang học trên cơ sở hợp chất cơ silic từ polyetylhydrosiloxan và tetraetyl orthosilicat trong etanol thu được phương pháp nêu trên.

- (11) **2-0002122**
- (15) 19.08.2019 (51)⁷ **C04B 18/06**
- (21) 2-2019-00224 (22) 17.11.2017
- (67) 1-2017-04581
- (30) 1-2017-04581 17.11.2017 VN
- (45) 25.09.2019 378 (43) 25.01.2018 358
- (73) TRƯỜNG ĐẠI HỌC BÁCH KHOA HÀ NỘI (VN)
Số 1, Đại Cồ Việt, quận Hai Bà Trưng, thành phố Hà Nội
- (72) Vũ Hoàng Tùng (VN), Nguyễn Thành Đông (VN)
- (54) PHƯƠNG PHÁP SẢN XUẤT GẠCH ỐP LÁT TỪ TRO BAY NHIỆT ĐIỆN
- (57) Giải pháp hữu ích đề cập đến phương pháp sản xuất gạch ốp lát từ tro bay nhiệt điện bao gồm các bước:
- a) nghiền hỗn hợp phối liệu gồm các nguyên liệu chính là đất sét, cao lanh, felspat và tro bay nhiệt điện, trong đó tỷ lệ khối lượng felspat/tro bay là 50/50;
- b) sấy khô hỗn hợp phối liệu đã nghiền thu được ở bước a) đến độ ẩm 5%, ủ hỗn hợp thu được trong 24 giờ, sau đó tiến hành ép bán khô hỗn hợp đã ủ để thu được gạch mộc;
- c) nung gạch mộc thu được ở bước b) trong khoảng nhiệt độ từ 1170°C đến 1200°C để tạo ra gạch ốp lát.
- Gạch ốp lát thu được bằng phương pháp nêu trên có các thông số kỹ thuật tương tự như gạch ốp lát thông thường và đảm bảo về yêu cầu kỹ thuật của gạch ốp lát.

- (11) **2-0002123**
- (15) 19.08.2019 (51)⁷ **C03B 5/23**, 5/235, C03C 6/04, 6/10
- (21) 2-2019-00225 (22) 17.11.2017
- (67) 1-2017-04580
- (30) 1-2017-04580 17.11.2017 VN
- (45) 25.09.2019 378 (43) 25.01.2018 358
- (73) TRƯỜNG ĐẠI HỌC BÁCH KHOA HÀ NỘI (VN)
Số 1, Đại Cồ Việt, quận Hai Bà Trưng, thành phố Hà Nội
- (72) Vũ Hoàng Tùng (VN)
- (54) PHƯƠNG PHÁP SẢN XUẤT VẬT LIỆU THỦY TINH HOẶC VẬT LIỆU GỐM THỦY TINH TỪ TRO XỈ NHIỆT ĐIỆN
- (57) Giải pháp hữu ích đề cập đến phương pháp sản xuất vật liệu thủy tinh hoặc gốm thủy tinh từ tro xỉ nhiệt điện, phương pháp này bao gồm các bước:
- a) trộn đều nguyên liệu gồm tro xỉ nhiệt điện, đá vôi và có hoặc không có cát, trong đó lượng đá vôi từ 10% đến 20% khối lượng, lượng cát từ 0% đến 20% khối lượng để tạo ra hỗn hợp, trong đó đá vôi và cát được gia công đến cỡ hạt nhỏ hơn 1mm, sau đó bổ sung nước với lượng bằng 5% tổng khối lượng nguyên liệu;
- b) nung hỗn hợp thu được ở bước a) ở nhiệt độ 1500°C cho đến khi hỗn hợp này ở trạng thái thủy tinh đồng nhất;
- c) làm nguội hỗn hợp thu được ở bước b) đến nhiệt độ 1050°C, sau đó định hình hỗn hợp thu được thành dạng tấm hoặc định hình hỗn hợp thu được thành hình dạng định trước; và
- d) đưa hỗn hợp đã được định hình thu được ở bước c) vào lò ủ khử ứng suất hoặc lò ủ kết tinh để tương ứng tạo ra vật liệu thủy tinh hoặc vật liệu gốm thủy tinh.

PHẦN III

**SỬA ĐỔI, DUY TRÌ, CẤP LẠI, CHẤM DỨT, HUỖY BỎ VĂN BẰNG BẢO HỘ,
QUYẾT ĐỊNH GIẢI QUYẾT KHIẾU NẠI**

1 - SỬA ĐỔI VĂN BẰNG BẢO HỘ

Sửa đổi Bằng độc quyền sáng chế

Quyết định sửa đổi số: 62473/QĐ-SHTT, ngày: 30.07.2019

(11) Số Văn bằng: 1-0010975 (24) Ngày cấp: 24.12.2012

Mục sửa đổi: Tên, địa chỉ chủ văn bằng

Nội dung mới:

(73) SUN CHEMICAL CORPORATION (US)
35 Waterview Blvd. Parsippany, NJ 07054 USA

Quyết định sửa đổi số: 64402/QĐ-SHTT, ngày: 05.08.2019

(11) Số Văn bằng	(24) Ngày cấp
1-0019039	17.04.2018
1-0019044	17.04.2018
1-0019894	13.09.2018

Mục sửa đổi: Tên, địa chỉ chủ văn bằng

Nội dung mới:

(73) HUAWEI DEVICE CO., LTD. (CN)
B2-5 of Nanfang Factory, No. 2 of Xincheng Road, Shongshan Lake Science and
Technology Industrial Zone, Dongguan, Guangdong, PRC, 523808

Quyết định sửa đổi số: 64403/QĐ-SHTT, ngày: 05.08.2019

(11) Số Văn bằng: 1-0015032 (24) Ngày cấp: 05.01.2016

Mục sửa đổi: Tên, địa chỉ chủ văn bằng

Nội dung mới:

(73) SEROLA, RICHARD J. (US)
5406 Forest Hills CT., Loves Park, IL. 61111, United States of America

CÔNG BÁO SỞ HỮU CÔNG NGHIỆP SỐ 378 TẬP B - QUYỀN 1 (09.2019)

Quyết định sửa đổi số: 64404/QĐ-SHTT, ngày: 05.08.2019

- (11) Số Văn bằng: 1-0011475 (24) Ngày cấp: 10.06.2013

Mục sửa đổi: Tên, địa chỉ chủ văn bằng

Nội dung mới:

- (73) 1. SHANGHAI GEOHARBOUR CONSTRUCTION GROUP CO., LTD. (CN)
Room 207, Building 1, No. 3316 Tingwei Rd., Caojing Town, Jinshan District, Shanghai 201507, China
2. XU, SHILONG (CN)
26F, Yuanyang Square 1188 Si Ping Road Shanghai 200092, China
-

Quyết định sửa đổi số: 64405/QĐ-SHTT, ngày: 05.08.2019

- (11) Số Văn bằng: 1-0014958 (24) Ngày cấp: 21.12.2015

Mục sửa đổi: Tên, địa chỉ chủ văn bằng

Nội dung mới:

- (73) 1. SHANGHAI GEOHARBOUR CONSTRUCTION GROUP CO., LTD. (CN)
Room 207, Building 1, No. 3316 Tingwei Rd., Caojing Town, Jinshan District, Shanghai 201507, China
2. XU, WANG (CN)
Room 2301, No.16, Lane 133 Linping Road, Shanghai 200092, China
-

Quyết định sửa đổi số: 69053/QĐ-SHTT, ngày: 15.08.2019

- (11) Số Văn bằng: 1-0007444 (24) Ngày cấp: 29.12.2008

Mục sửa đổi: Tên, địa chỉ chủ văn bằng

Nội dung mới:

- (73) PFIZER HEALTH AB (SE)
Vetenskapsvagen 10, 191 90, Sollentuna, Sweden
-

Quyết định sửa đổi số: 69056/QĐ-SHTT, ngày: 15.08.2019

- (11) Số Văn bằng: 1-0007412 (24) Ngày cấp: 08.12.2008

Mục sửa đổi: Tên, địa chỉ chủ văn bằng

Nội dung mới:

- (73) COOPERATIE AVEBE U.A. (NL)
Prins Hendrikplein 20, 9641 GK Veendam, The Netherlands
-

Quyết định sửa đổi số: 69521/QĐ-SHTT, ngày: 16.08.2019

- (11) Số Văn bằng: 1-0011050 (24) Ngày cấp: 14.01.2013

Mục sửa đổi: Tên, địa chỉ chủ văn bằng

Nội dung mới:

- (73) CP KELCO U.S., INC. (US)
3100 Cumberland Boulevard, Suite 600, Atlanta, Georgia 30339, United States of America
-

CÔNG BÁO SỞ HỮU CÔNG NGHIỆP SỐ 378 TẬP B - QUYỂN 1 (09.2019)

2 - DUY TRÌ HIỆU LỰC VĂN BẢN BẢO HỘ

a - Duy trì hiệu lực Bằng độc quyền sáng chế

STT	SỐ KÝ HIỆU VĂN BẢN	NGÀY BAN HÀNH	SỐ YÊU CẦU	SỐ ĐƠN/BẰNG LIÊN QUAN
1	12389/TB-SHTT	01/07/2019	DT1-2018-03382	1-0014083
2	14384/TB-SHTT	26/07/2019	DT1-2019-01638	1-0014042
3	14385/TB-SHTT	26/07/2019	DT1-2019-01639	1-0011212
4	14386/TB-SHTT	26/07/2019	DT1-2019-01640	1-0018823
5	14387/TB-SHTT	26/07/2019	DT1-2019-01641	1-0009293
6	14388/TB-SHTT	26/07/2019	DT1-2019-01642	1-0016730
7	14389/TB-SHTT	26/07/2019	DT1-2019-01643	1-0013923
8	14390/TB-SHTT	26/07/2019	DT1-2019-01645	1-0011208
9	14391/TB-SHTT	26/07/2019	DT1-2019-01646	1-0012706
10	14392/TB-SHTT	26/07/2019	DT1-2019-01650	1-0013920
11	14393/TB-SHTT	26/07/2019	DT1-2019-01651	1-0018998
12	14394/TB-SHTT	26/07/2019	DT1-2019-01653	1-0018963
13	14395/TB-SHTT	26/07/2019	DT1-2019-01654	1-0005498
14	14396/TB-SHTT	26/07/2019	DT1-2019-01655	1-0005505
15	14397/TB-SHTT	26/07/2019	DT1-2019-01656	1-0005506
16	14398/TB-SHTT	26/07/2019	DT1-2019-01657	1-0005507
17	14399/TB-SHTT	26/07/2019	DT1-2019-01658	1-0006203
18	14400/TB-SHTT	26/07/2019	DT1-2019-01659	1-0010108
19	14401/TB-SHTT	26/07/2019	DT1-2019-01660	1-0016676
20	14402/TB-SHTT	26/07/2019	DT1-2019-01661	1-0018537
21	14403/TB-SHTT	26/07/2019	DT1-2019-01662	1-0018678
22	14404/TB-SHTT	26/07/2019	DT1-2019-01664	1-0018780
23	14405/TB-SHTT	26/07/2019	DT1-2019-01665	1-0016931
24	14406/TB-SHTT	26/07/2019	DT1-2019-01667	1-0018271
25	14407/TB-SHTT	26/07/2019	DT1-2019-01668	1-0009005
26	14408/TB-SHTT	26/07/2019	DT1-2019-01669	1-0013775
27	14409/TB-SHTT	26/07/2019	DT1-2019-01670	1-0018234
28	14410/TB-SHTT	26/07/2019	DT1-2019-01672	1-0016809
29	14411/TB-SHTT	26/07/2019	DT1-2019-01674	1-0007573
30	14412/TB-SHTT	26/07/2019	DT1-2019-01675	1-0015232
31	14413/TB-SHTT	26/07/2019	DT1-2019-01676	1-0015233
32	14414/TB-SHTT	26/07/2019	DT1-2019-01677	1-0013848
33	14415/TB-SHTT	26/07/2019	DT1-2019-01678	1-0015253
34	14416/TB-SHTT	26/07/2019	DT1-2019-01679	1-0018880
35	14417/TB-SHTT	26/07/2019	DT1-2019-01680	1-0019149
36	14418/TB-SHTT	26/07/2019	DT1-2019-01681	1-0009128
37	14419/TB-SHTT	26/07/2019	DT1-2019-01682	1-0011202
38	14420/TB-SHTT	26/07/2019	DT1-2019-01683	1-0012490
39	14421/TB-SHTT	26/07/2019	DT1-2019-01684	1-0013832
40	14422/TB-SHTT	26/07/2019	DT1-2019-01685	1-0018227
41	14423/TB-SHTT	26/07/2019	DT1-2019-01686	1-0019085
42	14424/TB-SHTT	26/07/2019	DT1-2019-01687	1-0013846

CÔNG BÁO SỞ HỮU CÔNG NGHIỆP SỐ 378 TẬP B - QUYỀN 1 (09.2019)

43	14425	/TB-SHTT	26/07/2019	DT1-2019-01688	1-0016321
44	14426	/TB-SHTT	26/07/2019	DT1-2019-01689	1-0006934
45	14427	/TB-SHTT	26/07/2019	DT1-2019-01690	1-0013876
46	14428	/TB-SHTT	26/07/2019	DT1-2019-01691	1-0012593
47	14429	/TB-SHTT	26/07/2019	DT1-2019-01692	1-0012492
48	14430	/TB-SHTT	26/07/2019	DT1-2019-01693	1-0013888
49	14431	/TB-SHTT	26/07/2019	DT1-2019-01694	1-0019470
50	14432	/TB-SHTT	26/07/2019	DT1-2019-01695	1-0012719
51	14433	/TB-SHTT	26/07/2019	DT1-2019-01696	1-0014121
52	14434	/TB-SHTT	26/07/2019	DT1-2019-01697	1-0014019
53	14435	/TB-SHTT	26/07/2019	DT1-2019-01698	1-0014120
54	14436	/TB-SHTT	26/07/2019	DT1-2019-01851	1-0007611
55	14437	/TB-SHTT	26/07/2019	DT1-2019-01852	1-0018889
56	14438	/TB-SHTT	26/07/2019	DT1-2019-01853	1-0007796
57	14439	/TB-SHTT	26/07/2019	DT1-2019-01854	1-0018832
58	14440	/TB-SHTT	26/07/2019	DT1-2019-01855	1-0018842
59	14441	/TB-SHTT	26/07/2019	DT1-2019-01856	1-0012605
60	14442	/TB-SHTT	26/07/2019	DT1-2019-01857	1-0018953
61	14443	/TB-SHTT	26/07/2019	DT1-2019-01858	1-0018800
62	14444	/TB-SHTT	26/07/2019	DT1-2019-01861	1-0018798
63	14445	/TB-SHTT	26/07/2019	DT1-2019-01862	1-0019206
64	14446	/TB-SHTT	26/07/2019	DT1-2019-01863	1-0018799
65	14447	/TB-SHTT	26/07/2019	DT1-2019-01864	1-0015506
66	14448	/TB-SHTT	26/07/2019	DT1-2019-01865	1-0015476
67	14449	/TB-SHTT	26/07/2019	DT1-2019-01867	1-0015314
68	14450	/TB-SHTT	26/07/2019	DT1-2019-01868	1-0015286
69	14451	/TB-SHTT	26/07/2019	DT1-2019-01869	1-0012661
70	14452	/TB-SHTT	26/07/2019	DT1-2019-01871	1-0014005
71	14453	/TB-SHTT	26/07/2019	DT1-2019-01872	1-0016897
72	14454	/TB-SHTT	26/07/2019	DT1-2019-01873	1-0014725
73	14455	/TB-SHTT	26/07/2019	DT1-2019-01875	1-0006234
74	14456	/TB-SHTT	26/07/2019	DT1-2019-01876	1-0018833
75	14457	/TB-SHTT	26/07/2019	DT1-2019-01877	1-0010131
76	14458	/TB-SHTT	26/07/2019	DT1-2019-01878	1-0016721
77	14459	/TB-SHTT	26/07/2019	DT1-2019-01881	1-0009175
78	14460	/TB-SHTT	26/07/2019	DT1-2019-01882	1-0013899
79	14461	/TB-SHTT	26/07/2019	DT1-2019-01883	1-0007992
80	14474	/TB-SHTT	26/07/2019	DT1-2019-01699	1-0015262
81	14475	/TB-SHTT	26/07/2019	DT1-2019-01700	1-0015327
82	14476	/TB-SHTT	26/07/2019	DT1-2019-01701	1-0011302
83	14477	/TB-SHTT	26/07/2019	DT1-2019-01702	1-0018846
84	14478	/TB-SHTT	26/07/2019	DT1-2019-01703	1-0018753
85	14479	/TB-SHTT	26/07/2019	DT1-2019-01704	1-0015294
86	14480	/TB-SHTT	26/07/2019	DT1-2019-01705	1-0016763
87	14481	/TB-SHTT	26/07/2019	DT1-2019-01706	1-0015276
88	14482	/TB-SHTT	26/07/2019	DT1-2019-01707	1-0015284
89	14483	/TB-SHTT	26/07/2019	DT1-2019-01708	1-0016700

CÔNG BÁO SỞ HỮU CÔNG NGHIỆP SỐ 378 TẬP B - QUYỀN 1 (09.2019)

90	14484	/TB-SHTT	26/07/2019	DT1-2019-01709	1-0010123
91	14485	/TB-SHTT	26/07/2019	DT1-2019-01710	1-0005518
92	14486	/TB-SHTT	26/07/2019	DT1-2019-01713	1-0011210
93	14487	/TB-SHTT	26/07/2019	DT1-2019-01714	1-0012628
94	14488	/TB-SHTT	26/07/2019	DT1-2019-01715	1-0018781
95	14489	/TB-SHTT	26/07/2019	DT1-2019-01716	1-0018961
96	14490	/TB-SHTT	26/07/2019	DT1-2019-01717	1-0019525
97	14491	/TB-SHTT	26/07/2019	DT1-2019-01718	1-0016966
98	14492	/TB-SHTT	26/07/2019	DT1-2019-01719	1-0019060
99	14493	/TB-SHTT	26/07/2019	DT1-2019-01885	1-0018958
100	14494	/TB-SHTT	26/07/2019	DT1-2019-01886	1-0007496
101	14495	/TB-SHTT	26/07/2019	DT1-2019-01887	1-0018722
102	14496	/TB-SHTT	26/07/2019	DT1-2019-01888	1-0019195
103	14497	/TB-SHTT	26/07/2019	DT1-2019-01889	1-0015303
104	14499	/TB-SHTT	26/07/2019	DT1-2019-01891	1-0015359
105	14500	/TB-SHTT	26/07/2019	DT1-2019-01892	1-0018980
106	14501	/TB-SHTT	26/07/2019	DT1-2019-01893	1-0013804
107	14502	/TB-SHTT	26/07/2019	DT1-2019-01894	1-0008334
108	14503	/TB-SHTT	26/07/2019	DT1-2019-01895	1-0018785
109	14504	/TB-SHTT	26/07/2019	DT1-2019-01896	1-0018788
110	14505	/TB-SHTT	26/07/2019	DT1-2019-01897	1-0018791
111	14506	/TB-SHTT	26/07/2019	DT1-2019-01898	1-0018796
112	14507	/TB-SHTT	26/07/2019	DT1-2019-01899	1-0018806
113	14508	/TB-SHTT	26/07/2019	DT1-2019-01900	1-0018818
114	14509	/TB-SHTT	26/07/2019	DT1-2019-01901	1-0013766
115	14511	/TB-SHTT	26/07/2019	DT1-2019-01903	1-0014151
116	14512	/TB-SHTT	26/07/2019	DT1-2019-01904	1-0014149
117	14513	/TB-SHTT	26/07/2019	DT1-2019-01905	1-0014144
118	14514	/TB-SHTT	26/07/2019	DT1-2019-01906	1-0012795
119	14515	/TB-SHTT	26/07/2019	DT1-2019-01907	1-0011449
120	14516	/TB-SHTT	26/07/2019	DT1-2019-01908	1-0006387
121	14517	/TB-SHTT	26/07/2019	DT1-2019-01909	1-0019395
122	14518	/TB-SHTT	26/07/2019	DT1-2019-01910	1-0017033
123	14519	/TB-SHTT	26/07/2019	DT1-2019-01911	1-0019405
124	14520	/TB-SHTT	26/07/2019	DT1-2019-01912	1-0017061
125	14521	/TB-SHTT	26/07/2019	DT1-2019-01913	1-0017060
126	14522	/TB-SHTT	26/07/2019	DT1-2019-01914	1-0017059
127	14523	/TB-SHTT	26/07/2019	DT1-2019-01915	1-0015574
128	14528	/TB-SHTT	26/07/2019	DT1-2019-01747	1-0016712
129	14529	/TB-SHTT	27/07/2019	DT1-2019-01748	1-0019178
130	14530	/TB-SHTT	26/07/2019	DT1-2019-01749	1-0019174
131	14531	/TB-SHTT	26/07/2019	DT1-2019-01751	1-0019177
132	14532	/TB-SHTT	26/07/2019	DT1-2019-01752	1-0006989
133	14533	/TB-SHTT	26/07/2019	DT1-2019-01753	1-0018778
134	14534	/TB-SHTT	26/07/2019	DT1-2019-01756	1-0012756
135	14535	/TB-SHTT	26/07/2019	DT1-2019-01757	1-0012751
136	14536	/TB-SHTT	26/07/2019	DT1-2019-01760	1-0008429

CÔNG BÁO SỞ HỮU CÔNG NGHIỆP SỐ 378 TẬP B - QUYỀN 1 (09.2019)

137	14537	/TB-SHTT	26/07/2019	DT1-2019-01761	1-0018658
138	14538	/TB-SHTT	26/07/2019	DT1-2019-01762	1-0011234
139	14539	/TB-SHTT	26/07/2019	DT1-2019-01763	1-0020315
140	14540	/TB-SHTT	26/07/2019	DT1-2019-01764	1-0016561
141	14541	/TB-SHTT	26/07/2019	DT1-2019-01765	1-0018450
142	14542	/TB-SHTT	26/07/2019	DT1-2019-01766	1-0018494
143	14543	/TB-SHTT	26/07/2019	DT1-2019-01767	1-0018672
144	14544	/TB-SHTT	26/07/2019	DT1-2019-01768	1-0019371
145	14545	/TB-SHTT	26/07/2019	DT1-2019-01769	1-0011348
146	14546	/TB-SHTT	26/07/2019	DT1-2019-01770	1-0005631
147	14547	/TB-SHTT	26/07/2019	DT1-2019-01771	1-0007057
148	14548	/TB-SHTT	26/07/2019	DT1-2019-01772	1-0016790
149	14549	/TB-SHTT	26/07/2019	DT1-2019-01773	1-0018974
150	14550	/TB-SHTT	26/07/2019	DT1-2019-01779	1-0014122
151	14551	/TB-SHTT	26/07/2019	DT1-2019-01780	1-0016698
152	14552	/TB-SHTT	26/07/2019	DT1-2019-01781	1-0016705
153	14553	/TB-SHTT	26/07/2019	DT1-2019-01782	1-0016691
154	14554	/TB-SHTT	26/07/2019	DT1-2019-01783	1-0015256
155	14555	/TB-SHTT	26/07/2019	DT1-2019-01784	1-0015258
156	14556	/TB-SHTT	26/07/2019	DT1-2019-01785	1-0015265
157	14557	/TB-SHTT	26/07/2019	DT1-2019-01786	1-0015282
158	14558	/TB-SHTT	26/07/2019	DT1-2019-01787	1-0019289
159	14559	/TB-SHTT	26/07/2019	DT1-2019-01788	1-0019289
160	14560	/TB-SHTT	26/07/2019	DT1-2019-01789	1-0019289
161	14561	/TB-SHTT	26/07/2019	DT1-2019-01790	1-0019289
162	14562	/TB-SHTT	26/07/2019	DT1-2019-01791	1-0019289
163	14563	/TB-SHTT	26/07/2019	DT1-2019-01792	1-0018850
164	14564	/TB-SHTT	26/07/2019	DT1-2019-01793	1-0013883
165	14565	/TB-SHTT	26/07/2019	DT1-2019-01794	1-0013889
166	14566	/TB-SHTT	26/07/2019	DT1-2019-01795	1-0018993
167	14567	/TB-SHTT	26/07/2019	DT1-2019-01796	1-0013914
168	14568	/TB-SHTT	26/07/2019	DT1-2019-01797	1-0006255
169	14569	/TB-SHTT	26/07/2019	DT1-2019-01798	1-0008507
170	14570	/TB-SHTT	26/07/2019	DT1-2019-01799	1-0011285
171	14571	/TB-SHTT	26/07/2019	DT1-2019-01800	1-0016768
172	14572	/TB-SHTT	26/07/2019	DT1-2019-01801	1-0013922
173	14573	/TB-SHTT	26/07/2019	DT1-2019-01802	1-0016774
174	14574	/TB-SHTT	26/07/2019	DT1-2019-01803	1-0019224
175	14575	/TB-SHTT	26/07/2019	DT1-2019-01804	1-0015292
176	14576	/TB-SHTT	26/07/2019	DT1-2019-01805	1-0019169
177	14577	/TB-SHTT	26/07/2019	DT1-2019-01806	1-0016758
178	14578	/TB-SHTT	26/07/2019	DT1-2019-02013	1-0004322
179	14579	/TB-SHTT	26/07/2019	DT1-2019-02014	1-0007073
180	14580	/TB-SHTT	26/07/2019	DT1-2019-02015	1-0012762
181	14581	/TB-SHTT	26/07/2019	DT1-2019-02016	1-0012770
182	14582	/TB-SHTT	26/07/2019	DT1-2019-02017	1-0011439
183	14583	/TB-SHTT	26/07/2019	DT1-2019-02018	1-0011425

CÔNG BÁO SỞ HỮU CÔNG NGHIỆP SỐ 378 TẬP B - QUYỀN 1 (09.2019)

184	14584	/TB-SHTT	26/07/2019	DT1-2019-02019	1-0006369
185	14585	/TB-SHTT	26/07/2019	DT1-2019-02020	1-0017018
186	14586	/TB-SHTT	26/07/2019	DT1-2019-02021	1-0019350
187	14587	/TB-SHTT	26/07/2019	DT1-2019-02022	1-0010350
188	14588	/TB-SHTT	26/07/2019	DT1-2019-02023	1-0008415
189	14589	/TB-SHTT	26/07/2019	DT1-2019-02024	1-0007673
190	14590	/TB-SHTT	26/07/2019	DT1-2019-02025	1-0009247
191	14591	/TB-SHTT	26/07/2019	DT1-2019-02026	1-0012691
192	14592	/TB-SHTT	26/07/2019	DT1-2019-02027	1-0012702
193	14593	/TB-SHTT	26/07/2019	DT1-2019-02028	1-0012690
194	14594	/TB-SHTT	26/07/2019	DT1-2019-02029	1-0012687
195	14595	/TB-SHTT	26/07/2019	DT1-2019-02030	1-0012679
196	14596	/TB-SHTT	26/07/2019	DT1-2019-02031	1-0012684
197	14597	/TB-SHTT	26/07/2019	DT1-2019-02032	1-0012700
198	14598	/TB-SHTT	26/07/2019	DT1-2019-02033	1-0012678
199	14599	/TB-SHTT	26/07/2019	DT1-2019-02034	1-0019186
200	14600	/TB-SHTT	26/07/2019	DT1-2019-02035	1-0011361
201	14601	/TB-SHTT	26/07/2019	DT1-2019-02036	1-0019148
202	14602	/TB-SHTT	26/07/2019	DT1-2019-02037	1-0014027
203	14603	/TB-SHTT	26/07/2019	DT1-2019-02038	1-0014026
204	14604	/TB-SHTT	26/07/2019	DT1-2019-02039	1-0014025
205	14605	/TB-SHTT	26/07/2019	DT1-2019-02040	1-0007703
206	14606	/TB-SHTT	26/07/2019	DT1-2019-02041	1-0011369
207	14607	/TB-SHTT	26/07/2019	DT1-2019-02042	1-0004216
208	14608	/TB-SHTT	26/07/2019	DT1-2019-02043	1-0014232
209	14609	/TB-SHTT	26/07/2019	DT1-2019-02044	1-0008552
210	14610	/TB-SHTT	26/07/2019	DT1-2019-02045	1-0011522
211	14611	/TB-SHTT	26/07/2019	DT1-2019-02046	1-0011519
212	14612	/TB-SHTT	26/07/2019	DT1-2019-02047	1-0011516
213	14613	/TB-SHTT	26/07/2019	DT1-2019-02048	1-0011515
214	14614	/TB-SHTT	26/07/2019	DT1-2019-02049	1-0017118
215	14615	/TB-SHTT	26/07/2019	DT1-2019-02050	1-0005725
216	14616	/TB-SHTT	26/07/2019	DT1-2019-02051	1-0007801
217	14617	/TB-SHTT	26/07/2019	DT1-2019-02052	1-0015390
218	14618	/TB-SHTT	26/07/2019	DT1-2019-02053	1-0011391
219	14619	/TB-SHTT	26/07/2019	DT1-2019-02054	1-0018944
220	14620	/TB-SHTT	26/07/2019	DT1-2019-02055	1-0010367
221	14621	/TB-SHTT	26/07/2019	DT1-2019-02056	1-0010360
222	14622	/TB-SHTT	26/07/2019	DT1-2019-02057	1-0014185
223	14623	/TB-SHTT	26/07/2019	DT1-2019-02058	1-0014166
224	14624	/TB-SHTT	26/07/2019	DT1-2019-02059	1-0012826
225	14625	/TB-SHTT	26/07/2019	DT1-2019-02060	1-0019440
226	14626	/TB-SHTT	26/07/2019	DT1-2019-02061	1-0017077
227	14627	/TB-SHTT	26/07/2019	DT1-2019-02062	1-0019450
228	14628	/TB-SHTT	26/07/2019	DT1-2019-02063	1-0017081
229	14629	/TB-SHTT	26/07/2019	DT1-2019-02064	1-0010374
230	14630	/TB-SHTT	26/07/2019	DT1-2019-02065	1-0010373

CÔNG BÁO SỞ HỮU CÔNG NGHIỆP SỐ 378 TẬP B - QUYỀN 1 (09.2019)

231	14631	/TB-SHTT	26/07/2019	DT1-2019-02066	1-0008523
232	14632	/TB-SHTT	26/07/2019	DT1-2019-02067	1-0008532
233	14633	/TB-SHTT	26/07/2019	DT1-2019-02068	1-0014196
234	14634	/TB-SHTT	26/07/2019	DT1-2019-02069	1-0014187
235	14635	/TB-SHTT	26/07/2019	DT1-2019-02070	1-0011507
236	14636	/TB-SHTT	26/07/2019	DT1-2019-02071	1-0017092
237	14637	/TB-SHTT	26/07/2019	DT1-2019-01807	1-0004835
238	14638	/TB-SHTT	26/07/2019	DT1-2019-01808	1-0009160
239	14639	/TB-SHTT	26/07/2019	DT1-2019-01809	1-0010119
240	14640	/TB-SHTT	26/07/2019	DT1-2019-01810	1-0005519
241	14641	/TB-SHTT	26/07/2019	DT1-2019-01811	1-0013864
242	14642	/TB-SHTT	26/07/2019	DT1-2019-01812	1-0013865
243	14643	/TB-SHTT	26/07/2019	DT1-2019-01813	1-0013866
244	14644	/TB-SHTT	26/07/2019	DT1-2019-01814	1-0013880
245	14645	/TB-SHTT	26/07/2019	DT1-2019-01815	1-0007636
246	14646	/TB-SHTT	26/07/2019	DT1-2019-01816	1-0007615
247	14647	/TB-SHTT	26/07/2019	DT1-2019-01817	1-0016796
248	14648	/TB-SHTT	26/07/2019	DT1-2019-01818	1-0018934
249	14649	/TB-SHTT	26/07/2019	DT1-2019-01819	1-0018981
250	14650	/TB-SHTT	26/07/2019	DT1-2019-01820	1-0018982
251	14651	/TB-SHTT	26/07/2019	DT1-2019-01821	1-0018991
252	14652	/TB-SHTT	26/07/2019	DT1-2019-01822	1-0019015
253	14653	/TB-SHTT	26/07/2019	DT1-2019-01823	1-0006290
254	14654	/TB-SHTT	26/07/2019	DT1-2019-01824	1-0012634
255	14655	/TB-SHTT	26/07/2019	DT1-2019-01825	1-0016843
256	14656	/TB-SHTT	26/07/2019	DT1-2019-01826	1-0016844
257	14657	/TB-SHTT	26/07/2019	DT1-2019-01827	1-0019068
258	14658	/TB-SHTT	26/07/2019	DT1-2019-01828	1-0019072
259	14659	/TB-SHTT	26/07/2019	DT1-2019-01829	1-0019077
260	14660	/TB-SHTT	26/07/2019	DT1-2019-01830	1-0019078
261	14661	/TB-SHTT	26/07/2019	DT1-2019-01831	1-0019080
262	14662	/TB-SHTT	26/07/2019	DT1-2019-01832	1-0019081
263	14663	/TB-SHTT	26/07/2019	DT1-2019-01833	1-0019082
264	14664	/TB-SHTT	26/07/2019	DT1-2019-01834	1-0007668
265	14665	/TB-SHTT	26/07/2019	DT1-2019-01835	1-0013992
266	14666	/TB-SHTT	26/07/2019	DT1-2019-01836	1-0013993
267	14667	/TB-SHTT	26/07/2019	DT1-2019-01837	1-0012657
268	14668	/TB-SHTT	26/07/2019	DT1-2019-01838	1-0010235
269	14669	/TB-SHTT	26/07/2019	DT1-2019-01839	1-0010236
270	14670	/TB-SHTT	26/07/2019	DT1-2019-01840	1-0016883
271	14671	/TB-SHTT	26/07/2019	DT1-2019-01841	1-0019092
272	14672	/TB-SHTT	26/07/2019	DT1-2019-01842	1-0015586
273	14673	/TB-SHTT	26/07/2019	DT1-2019-01843	1-0012855
274	14674	/TB-SHTT	26/07/2019	DT1-2019-01844	1-0006927
275	14675	/TB-SHTT	26/07/2019	DT1-2019-01845	1-0011216
276	14676	/TB-SHTT	26/07/2019	DT1-2019-01846	1-0011223
277	14677	/TB-SHTT	26/07/2019	DT1-2019-01847	1-0011235

CÔNG BÁO SỞ HỮU CÔNG NGHIỆP SỐ 378 TẬP B - QUYỀN 1 (09.2019)

278	14678	/TB-SHTT	26/07/2019	DT1-2019-01848	1-0012516
279	14679	/TB-SHTT	26/07/2019	DT1-2019-01849	1-0012522
280	14680	/TB-SHTT	26/07/2019	DT1-2019-01850	1-0012520
281	15102	/TB-SHTT	05/08/2019	DT1-2019-01522	1-0006194
282	15103	/TB-SHTT	05/08/2019	DT1-2019-01523	1-0018815
283	15105	/TB-SHTT	05/08/2019	DT1-2019-01526	1-0006885
284	15106	/TB-SHTT	05/08/2019	DT1-2019-01525	1-0006893
285	15107	/TB-SHTT	05/08/2019	DT1-2019-01527	1-0013822
286	15108	/TB-SHTT	05/08/2019	DT1-2019-01528	1-0006944
287	15109	/TB-SHTT	05/08/2019	DT1-2019-01532	1-0007570
288	15110	/TB-SHTT	05/08/2019	DT1-2019-01533	1-0006865
289	15111	/TB-SHTT	05/08/2019	DT1-2019-01534	1-0006877
290	15112	/TB-SHTT	05/08/2019	DT1-2019-01535	1-0006878
291	15113	/TB-SHTT	05/08/2019	DT1-2019-01536	1-0006879
292	15114	/TB-SHTT	05/08/2019	DT1-2019-01537	1-0006894
293	15115	/TB-SHTT	05/08/2019	DT1-2019-01538	1-0012460
294	15116	/TB-SHTT	05/08/2019	DT1-2019-01541	1-0012461
295	15117	/TB-SHTT	05/08/2019	DT1-2019-01542	1-0012479
296	15118	/TB-SHTT	05/08/2019	DT1-2019-01543	1-0013810
297	15119	/TB-SHTT	05/08/2019	DT1-2019-01544	1-0007274
298	15120	/TB-SHTT	05/08/2019	DT1-2019-01545	1-0007273
299	15121	/TB-SHTT	05/08/2019	DT1-2019-01546	1-0008721
300	15122	/TB-SHTT	05/08/2019	DT1-2019-01548	1-0018821
301	15123	/TB-SHTT	05/08/2019	DT1-2019-01549	1-0016805
302	15124	/TB-SHTT	05/08/2019	DT1-2019-01550	1-0019301
303	15125	/TB-SHTT	05/08/2019	DT1-2019-01551	1-0010245
304	15126	/TB-SHTT	05/08/2019	DT1-2019-01552	1-0018635
305	15127	/TB-SHTT	05/08/2019	DT1-2019-01553	1-0018643
306	15128	/TB-SHTT	05/08/2019	DT1-2019-01555	1-0018683
307	15129	/TB-SHTT	05/08/2019	DT1-2019-01556	1-0018627
308	15130	/TB-SHTT	05/08/2019	DT1-2019-01557	1-0018712
309	15131	/TB-SHTT	05/08/2019	DT1-2019-01558	1-0015694
310	15132	/TB-SHTT	05/08/2019	DT1-2019-01559	1-0005584
311	15133	/TB-SHTT	05/08/2019	DT1-2019-01560	1-0019125
312	15134	/TB-SHTT	05/08/2019	DT1-2019-01561	1-0012547
313	15135	/TB-SHTT	05/08/2019	DT1-2019-01562	1-0019033
314	15136	/TB-SHTT	05/08/2019	DT1-2019-01567	1-0018679
315	15137	/TB-SHTT	05/08/2019	DT1-2019-01568	1-0018680
316	15138	/TB-SHTT	05/08/2019	DT1-2019-01569	1-0018663
317	15139	/TB-SHTT	05/08/2019	DT1-2019-01571	1-0018775
318	15140	/TB-SHTT	05/08/2019	DT1-2019-01572	1-0016711
319	15141	/TB-SHTT	05/08/2019	DT1-2019-01573	1-0006913
320	15142	/TB-SHTT	05/08/2019	DT1-2019-01574	1-0018813
321	15143	/TB-SHTT	05/08/2019	DT1-2019-01575	1-0015296
322	15144	/TB-SHTT	05/08/2019	DT1-2019-01576	1-0016757
323	15145	/TB-SHTT	05/08/2019	DT1-2019-01578	1-0009195
324	15146	/TB-SHTT	05/08/2019	DT1-2019-01579	1-0018727

CÔNG BÁO SỞ HỮU CÔNG NGHIỆP SỐ 378 TẬP B - QUYỀN 1 (09.2019)

325	15147	/TB-SHTT	05/08/2019	DT1-2019-01581	1-0018939
326	15148	/TB-SHTT	05/08/2019	DT1-2019-01582	1-0012601
327	15149	/TB-SHTT	05/08/2019	DT1-2019-01583	1-0019000
328	15150	/TB-SHTT	05/08/2019	DT1-2019-01584	1-0016831
329	15151	/TB-SHTT	05/08/2019	DT1-2019-01585	1-0015396
330	15152	/TB-SHTT	05/08/2019	DT1-2019-01587	1-0012672
331	15153	/TB-SHTT	05/08/2019	DT1-2019-01588	1-0015420
332	15154	/TB-SHTT	05/08/2019	DT1-2019-01589	1-0007689
333	15155	/TB-SHTT	05/08/2019	DT1-2019-01590	1-0014096
334	15156	/TB-SHTT	05/08/2019	DT1-2019-01592	1-0019317
335	15157	/TB-SHTT	05/08/2019	DT1-2019-01593	1-0019347
336	15158	/TB-SHTT	05/08/2019	DT1-2019-01595	1-0019415
337	15159	/TB-SHTT	05/08/2019	DT1-2019-01596	1-0019463
338	15160	/TB-SHTT	05/08/2019	DT1-2019-01594	1-0010348
339	15161	/TB-SHTT	05/08/2019	DT1-2019-01597	1-0014251
340	15162	/TB-SHTT	05/08/2019	DT1-2019-01598	1-0008559
341	15163	/TB-SHTT	05/08/2019	DT1-2019-01602	1-0006237
342	15164	/TB-SHTT	05/08/2019	DT1-2019-01603	1-0015922
343	15165	/TB-SHTT	05/08/2019	DT1-2019-01604	1-0015295
344	15166	/TB-SHTT	05/08/2019	DT1-2019-01605	1-0018667
345	15167	/TB-SHTT	05/08/2019	DT1-2019-01606	1-0012594
346	15168	/TB-SHTT	05/08/2019	DT1-2019-01607	1-0012599
347	15169	/TB-SHTT	05/08/2019	DT1-2019-01608	1-0015302
348	15170	/TB-SHTT	05/08/2019	DT1-2019-01609	1-0006874
349	15171	/TB-SHTT	05/08/2019	DT1-2019-01610	1-0011177
350	15172	/TB-SHTT	05/08/2019	DT1-2019-01611	1-0011189
351	15173	/TB-SHTT	05/08/2019	DT1-2019-01612	1-0016665
352	15174	/TB-SHTT	05/08/2019	DT1-2019-01616	1-0009973
353	15175	/TB-SHTT	05/08/2019	DT1-2019-01613	1-0017148
354	15176	/TB-SHTT	05/08/2019	DT1-2019-01614	1-0006200
355	15177	/TB-SHTT	05/08/2019	DT1-2019-01615	1-0016661
356	15178	/TB-SHTT	05/08/2019	DT1-2019-01617	1-0018745
357	15179	/TB-SHTT	05/08/2019	DT1-2019-01620	1-0011255
358	15180	/TB-SHTT	05/08/2019	DT1-2019-01621	1-0009126
359	15181	/TB-SHTT	05/08/2019	DT1-2019-01622	1-0016354
360	15182	/TB-SHTT	05/08/2019	DT1-2019-01623	1-0008315
361	15183	/TB-SHTT	05/08/2019	DT1-2019-01624	1-0018525
362	15184	/TB-SHTT	05/08/2019	DT1-2019-01625	1-0008309
363	15185	/TB-SHTT	05/08/2019	DT1-2019-01626	1-0008310
364	15186	/TB-SHTT	05/08/2019	DT1-2019-01627	1-0018639
365	15187	/TB-SHTT	05/08/2019	DT1-2019-01628	1-0018651
366	15188	/TB-SHTT	05/08/2019	DT1-2019-01629	1-0018675
367	15189	/TB-SHTT	05/08/2019	DT1-2019-01630	1-0018691
368	15190	/TB-SHTT	05/08/2019	DT1-2019-01631	1-0018692
369	15191	/TB-SHTT	05/08/2019	DT1-2019-01632	1-0018694
370	15192	/TB-SHTT	05/08/2019	DT1-2019-01633	1-0018696
371	15193	/TB-SHTT	05/08/2019	DT1-2019-01634	1-0018717

CÔNG BÁO SỞ HỮU CÔNG NGHIỆP SỐ 378 TẬP B - QUYỂN 1 (09.2019)

372	15194	/TB-SHTT	05/08/2019	DT1-2019-01635	1-0018721
373	15195	/TB-SHTT	05/08/2019	DT1-2019-01636	1-0018725
374	15196	/TB-SHTT	05/08/2019	DT1-2019-01637	1-0018739
375	15197	/TB-SHTT	05/08/2019	DT1-2019-01720	1-0004195
376	15198	/TB-SHTT	05/08/2019	DT1-2019-01722	1-0018918
377	15199	/TB-SHTT	05/08/2019	DT1-2019-01724	1-0016745
378	15200	/TB-SHTT	05/08/2019	DT1-2019-01725	1-0006908
379	15201	/TB-SHTT	05/08/2019	DT1-2019-01726	1-0007582
380	15202	/TB-SHTT	05/08/2019	DT1-2019-01727	1-0012487
381	15203	/TB-SHTT	05/08/2019	DT1-2019-01728	1-0012510
382	15204	/TB-SHTT	05/08/2019	DT1-2019-01729	1-0012499
383	15205	/TB-SHTT	05/08/2019	DT1-2019-01730	1-0006211
384	15206	/TB-SHTT	05/08/2019	DT1-2019-01731	1-0016786
385	15207	/TB-SHTT	05/08/2019	DT1-2019-01732	1-0008320
386	15208	/TB-SHTT	05/08/2019	DT1-2019-01733	1-0008321
387	15209	/TB-SHTT	05/08/2019	DT1-2019-01734	1-0018741
388	15210	/TB-SHTT	05/08/2019	DT1-2019-01735	1-0018759
389	15211	/TB-SHTT	05/08/2019	DT1-2019-01737	1-0019226
390	15212	/TB-SHTT	05/08/2019	DT1-2019-01739	1-0019229
391	15213	/TB-SHTT	05/08/2019	DT1-2019-01740	1-0019228
392	15214	/TB-SHTT	05/08/2019	DT1-2019-01741	1-0019227
393	15215	/TB-SHTT	05/08/2019	DT1-2019-01723	1-0016746
394	15224	/TB-SHTT	05/08/2019	DT1-2019-02240	1-0007444
395	15225	/TB-SHTT	05/08/2019	DT1-2019-02897	1-0007719
396	15226	/TB-SHTT	05/08/2019	DT1-2019-05643	1-0018654
397	15227	/TB-SHTT	05/08/2019	DT1-2018-04558	1-0018486
398	15228	/TB-SHTT	05/08/2019	DT1-2019-01095	1-0014171
399	15230	/TB-SHTT	05/08/2019	DT1-2019-01096	1-0014175
400	15231	/TB-SHTT	05/08/2019	DT1-2019-01097	1-0014176
401	15232	/TB-SHTT	05/08/2019	DT1-2019-01652	1-0015032
402	15233	/TB-SHTT	05/08/2019	DT1-2019-02776	1-0008381
403	15234	/TB-SHTT	05/08/2019	DT1-2019-02777	1-0011312
404	15235	/TB-SHTT	05/08/2019	DT1-2019-01777	1-0006172
405	15236	/TB-SHTT	05/08/2019	DT1-2019-01778	1-0006169
406	15237	/TB-SHTT	05/08/2019	DT1-2019-03992	1-0008438
407	15238	/TB-SHTT	05/08/2019	DT1-2019-04031	1-0018992
408	15239	/TB-SHTT	05/08/2019	DT1-2019-04116	1-0009384
409	15240	/TB-SHTT	05/08/2019	DT1-2019-04497	1-0010595
410	15241	/TB-SHTT	05/08/2019	DT1-2019-04498	1-0010590
411	15242	/TB-SHTT	05/08/2019	DT1-2019-04698	1-0019554
412	15243	/TB-SHTT	05/08/2019	DT1-2019-05198	1-0017277
413	15244	/TB-SHTT	05/08/2019	DT1-2019-05299	1-0017315
414	15245	/TB-SHTT	05/08/2019	DT1-2019-05401	1-0015721
415	15246	/TB-SHTT	05/08/2019	DT1-2019-05582	1-0017074
416	15247	/TB-SHTT	05/08/2019	DT1-2019-05583	1-0017074
417	15250	/TB-SHTT	05/08/2019	DT1-2019-01916	1-0019400
418	15251	/TB-SHTT	05/08/2019	DT1-2019-01917	1-0019404

CÔNG BÁO SỞ HỮU CÔNG NGHIỆP SỐ 378 TẬP B - QUYỀN 1 (09.2019)

419	15252	/TB-SHTT	05/08/2019	DT1-2019-01918	1-0019399
420	15253	/TB-SHTT	05/08/2019	DT1-2019-01919	1-0017056
421	15254	/TB-SHTT	05/08/2019	DT1-2019-01920	1-0017048
422	15255	/TB-SHTT	05/08/2019	DT1-2019-01921	1-0019217
423	15256	/TB-SHTT	05/08/2019	DT1-2019-01922	1-0016926
424	15257	/TB-SHTT	05/08/2019	DT1-2019-01923	1-0015481
425	15258	/TB-SHTT	05/08/2019	DT1-2019-01925	1-0019230
426	15259	/TB-SHTT	05/08/2019	DT1-2019-01926	1-0007711
427	15260	/TB-SHTT	05/08/2019	DT1-2019-01927	1-0007712
428	15261	/TB-SHTT	05/08/2019	DT1-2019-01928	1-0014056
429	15262	/TB-SHTT	05/08/2019	DT1-2019-01929	1-0014054
430	15263	/TB-SHTT	05/08/2019	DT1-2019-01930	1-0014053
431	15264	/TB-SHTT	05/08/2019	DT1-2019-01931	1-0014052
432	15265	/TB-SHTT	05/08/2019	DT1-2019-01932	1-0004298
433	15266	/TB-SHTT	05/08/2019	DT1-2019-01933	1-0004294
434	15267	/TB-SHTT	05/08/2019	DT1-2019-01934	1-0011382
435	15268	/TB-SHTT	05/08/2019	DT1-2019-01935	1-0011381
436	15269	/TB-SHTT	05/08/2019	DT1-2019-01937	1-0016967
437	15270	/TB-SHTT	05/08/2019	DT1-2019-01938	1-0016948
438	15271	/TB-SHTT	05/08/2019	DT1-2019-01940	1-0019075
439	15272	/TB-SHTT	05/08/2019	DT1-2019-01941	1-0016861
440	15273	/TB-SHTT	05/08/2019	DT1-2019-01942	1-0019049
441	15274	/TB-SHTT	05/08/2019	DT1-2019-01943	1-0019073
442	15275	/TB-SHTT	05/08/2019	DT1-2019-01944	1-0005595
443	15276	/TB-SHTT	05/08/2019	DT1-2019-01945	1-0019084
444	15277	/TB-SHTT	05/08/2019	DT1-2019-01946	1-0019063
445	15278	/TB-SHTT	05/08/2019	DT1-2019-01947	1-0016857
446	15279	/TB-SHTT	05/08/2019	DT1-2019-01948	1-0016856
447	15280	/TB-SHTT	05/08/2019	DT1-2019-01949	1-0016855
448	15281	/TB-SHTT	05/08/2019	DT1-2019-01950	1-0016854
449	15282	/TB-SHTT	05/08/2019	DT1-2019-01951	1-0016848
450	15283	/TB-SHTT	05/08/2019	DT1-2019-01952	1-0016847
451	15284	/TB-SHTT	05/08/2019	DT1-2019-01953	1-0010215
452	15285	/TB-SHTT	05/08/2019	DT1-2019-01954	1-0010225
453	15286	/TB-SHTT	05/08/2019	DT1-2019-01955	1-0010214
454	15287	/TB-SHTT	05/08/2019	DT1-2019-01956	1-0009243
455	15288	/TB-SHTT	05/08/2019	DT1-2019-01957	1-0015411
456	15289	/TB-SHTT	05/08/2019	DT1-2019-01958	1-0018962
457	15290	/TB-SHTT	05/08/2019	DT1-2019-01959	1-0018960
458	15291	/TB-SHTT	05/08/2019	DT1-2019-01960	1-0018946
459	15292	/TB-SHTT	05/08/2019	DT1-2019-01961	1-0018943
460	15293	/TB-SHTT	05/08/2019	DT1-2019-01962	1-0018942
461	15294	/TB-SHTT	05/08/2019	DT1-2019-01963	1-0015350
462	15295	/TB-SHTT	05/08/2019	DT1-2019-01964	1-0010183
463	15296	/TB-SHTT	05/08/2019	DT1-2019-01965	1-0003712
464	15297	/TB-SHTT	05/08/2019	DT1-2019-01966	1-0013961
465	15298	/TB-SHTT	05/08/2019	DT1-2019-01967	1-0009214

CÔNG BÁO SỞ HỮU CÔNG NGHIỆP SỐ 378 TẬP B - QUYỀN 1 (09.2019)

466	15299	/TB-SHTT	05/08/2019	DT1-2019-01968	1-0008373
467	15300	/TB-SHTT	05/08/2019	DT1-2019-01969	1-0013938
468	15301	/TB-SHTT	05/08/2019	DT1-2019-01970	1-0009204
469	15302	/TB-SHTT	05/08/2019	DT1-2019-01971	1-0009206
470	15303	/TB-SHTT	05/08/2019	DT1-2019-01963	1-0004968
471	15304	/TB-SHTT	05/08/2019	DT1-2019-01973	1-0016769
472	15305	/TB-SHTT	05/08/2019	DT1-2019-01974	1-0006281
473	15306	/TB-SHTT	05/08/2019	DT1-2019-01975	1-0018940
474	15307	/TB-SHTT	05/08/2019	DT1-2019-01976	1-0018938
475	15308	/TB-SHTT	05/08/2019	DT1-2019-01977	1-0018979
476	15309	/TB-SHTT	05/08/2019	DT1-2019-01978	1-0018928
477	15310	/TB-SHTT	05/08/2019	DT1-2019-01979	1-0010187
478	15311	/TB-SHTT	05/08/2019	DT1-2019-01980	1-0010177
479	15312	/TB-SHTT	05/08/2019	DT1-2019-01981	1-0010179
480	15313	/TB-SHTT	05/08/2019	DT1-2019-01982	1-0018951
481	15314	/TB-SHTT	05/08/2019	DT1-2019-01983	1-0018937
482	15315	/TB-SHTT	05/08/2019	DT1-2019-01984	1-0018978
483	15316	/TB-SHTT	05/08/2019	DT1-2019-01985	1-0018969
484	15317	/TB-SHTT	05/08/2019	DT1-2019-01987	1-0015362
485	15318	/TB-SHTT	05/08/2019	DT1-2019-01988	1-0015352
486	15319	/TB-SHTT	05/08/2019	DT1-2019-01990	1-0010145
487	15320	/TB-SHTT	05/08/2019	DT1-2019-01991	1-0004865
488	15321	/TB-SHTT	05/08/2019	DT1-2019-01992	1-0004864
489	15322	/TB-SHTT	05/08/2019	DT1-2019-01993	1-0008364
490	15323	/TB-SHTT	05/08/2019	DT1-2019-01994	1-0011283
491	15324	/TB-SHTT	05/08/2019	DT1-2019-01995	1-0011282
492	15325	/TB-SHTT	05/08/2019	DT1-2019-01996	1-0011281
493	15326	/TB-SHTT	05/08/2019	DT1-2019-01997	1-0011280
494	15327	/TB-SHTT	05/08/2019	DT1-2019-01998	1-0011260
495	15328	/TB-SHTT	05/08/2019	DT1-2019-01999	1-0008361
496	15329	/TB-SHTT	05/08/2019	DT1-2019-02000	1-0016789
497	15330	/TB-SHTT	05/08/2019	DT1-2019-02001	1-0016787
498	15331	/TB-SHTT	05/08/2019	DT1-2019-02002	1-0016782
499	15332	/TB-SHTT	05/08/2019	DT1-2019-02003	1-0016793
500	15333	/TB-SHTT	05/08/2019	DT1-2019-02004	1-0016788
501	15334	/TB-SHTT	05/08/2019	DT1-2019-02005	1-0010332
502	15335	/TB-SHTT	05/08/2019	DT1-2019-02006	1-0019305
503	15336	/TB-SHTT	05/08/2019	DT1-2019-02007	1-0016977
504	15337	/TB-SHTT	05/08/2019	DT1-2019-02008	1-0016988
505	15338	/TB-SHTT	05/08/2019	DT1-2019-02009	1-0016987
506	15339	/TB-SHTT	05/08/2019	DT1-2019-02010	1-0016986
507	15340	/TB-SHTT	05/08/2019	DT1-2019-02011	1-0009289
508	15341	/TB-SHTT	05/08/2019	DT1-2019-02012	1-0019325
509	15346	/TB-SHTT	05/08/2019	DT1-2018-04405	1-0010590
510	15347	/TB-SHTT	05/08/2019	DT1-2018-08217	1-0012927
511	15348	/TB-SHTT	05/08/2019	DT1-2018-05081	1-0008730
512	15349	/TB-SHTT	05/08/2019	DT1-2018-06874	1-0016199

CÔNG BÁO SỞ HỮU CÔNG NGHIỆP SỐ 378 TẬP B - QUYỀN 1 (09.2019)

513	15350	/TB-SHTT	05/08/2019	DT1-2018-07481	1-0007419
514	15351	/TB-SHTT	05/08/2019	DT1-2018-08190	1-0018124
515	15352	/TB-SHTT	05/08/2019	DT1-2018-08193	1-0016416
516	15353	/TB-SHTT	05/08/2019	DT1-2019-00259	1-0016373
517	15354	/TB-SHTT	05/08/2019	DT1-2019-00320	1-0013791
518	15355	/TB-SHTT	05/08/2019	DT1-2019-00637	1-0012469
519	15356	/TB-SHTT	05/08/2019	DT1-2019-01364	1-0003895
520	15357	/TB-SHTT	05/08/2019	DT1-2019-01565	1-0010083
521	15358	/TB-SHTT	05/08/2019	DT1-2019-01586	1-0013979
522	15359	/TB-SHTT	05/08/2019	DT1-2019-01743	1-0012505
523	15360	/TB-SHTT	05/08/2019	DT1-2019-01744	1-0012506
524	15361	/TB-SHTT	05/08/2019	DT1-2019-01745	1-0012508
525	15362	/TB-SHTT	05/08/2019	DT1-2019-01746	1-0012509
526	15366	/TB-SHTT	05/08/2019	DT1-2019-02214	1-0011335
527	15367	/TB-SHTT	05/08/2019	DT1-2019-02215	1-0010242
528	15368	/TB-SHTT	05/08/2019	DT1-2019-02216	1-0015427
529	15369	/TB-SHTT	05/08/2019	DT1-2019-02217	1-0015419
530	15370	/TB-SHTT	05/08/2019	DT1-2019-02218	1-0015421
531	15371	/TB-SHTT	05/08/2019	DT1-2019-02220	1-0019179
532	15372	/TB-SHTT	05/08/2019	DT1-2019-02221	1-0016616
533	15373	/TB-SHTT	05/08/2019	DT1-2019-02222	1-0018517
534	15374	/TB-SHTT	05/08/2019	DT1-2019-02223	1-0018533
535	15375	/TB-SHTT	05/08/2019	DT1-2019-02225	1-0012447
536	15376	/TB-SHTT	05/08/2019	DT1-2019-02226	1-0004019
537	15377	/TB-SHTT	05/08/2019	DT1-2019-02227	1-0019215
538	15378	/TB-SHTT	05/08/2019	DT1-2019-02229	1-0018485
539	15379	/TB-SHTT	05/08/2019	DT1-2019-02230	1-0009328
540	15380	/TB-SHTT	05/08/2019	DT1-2019-02231	1-0008571
541	15381	/TB-SHTT	05/08/2019	DT1-2019-02232	1-0018749
542	15382	/TB-SHTT	05/08/2019	DT1-2019-02233	1-0019017
543	15383	/TB-SHTT	05/08/2019	DT1-2019-02235	1-0018836
544	15384	/TB-SHTT	05/08/2019	DT1-2019-02236	1-0018855
545	15385	/TB-SHTT	05/08/2019	DT1-2019-02237	1-0006230
546	15386	/TB-SHTT	05/08/2019	DT1-2019-02238	1-0005545
547	15387	/TB-SHTT	05/08/2019	DT1-2019-02239	1-0010133
548	15388	/TB-SHTT	05/08/2019	DT1-2019-02241	1-0009165
549	15389	/TB-SHTT	05/08/2019	DT1-2019-02242	1-0015293
550	15390	/TB-SHTT	05/08/2019	DT1-2019-02243	1-0015300
551	15391	/TB-SHTT	05/08/2019	DT1-2019-02244	1-0015309
552	15392	/TB-SHTT	05/08/2019	DT1-2019-02245	1-0015311
553	15393	/TB-SHTT	05/08/2019	DT1-2019-02246	1-0015313
554	15394	/TB-SHTT	05/08/2019	DT1-2019-02247	1-0015301
555	15395	/TB-SHTT	05/08/2019	DT1-2019-02248	1-0014044
556	15396	/TB-SHTT	05/08/2019	DT1-2019-02249	1-0015423
557	15397	/TB-SHTT	05/08/2019	DT1-2019-02250	1-0007612
558	15398	/TB-SHTT	05/08/2019	DT1-2018-04862	1-0017098
559	15468	/TB-SHTT	05/08/2019	DT1-2019-02072	1-0015486

CÔNG BÁO SỞ HỮU CÔNG NGHIỆP SỐ 378 TẬP B - QUYỂN 1 (09.2019)

560	15469	/TB-SHTT	05/08/2019	DT1-2019-02073	1-0010291
561	15470	/TB-SHTT	05/08/2019	DT1-2019-02074	1-0015487
562	15471	/TB-SHTT	05/08/2019	DT1-2019-02075	1-0019244
563	15472	/TB-SHTT	05/08/2019	DT1-2019-02076	1-0019233
564	15473	/TB-SHTT	05/08/2019	DT1-2019-02077	1-0015510
565	15474	/TB-SHTT	05/08/2019	DT1-2019-02078	1-0010295
566	15475	/TB-SHTT	05/08/2019	DT1-2019-02079	1-0010292
567	15476	/TB-SHTT	05/08/2019	DT1-2019-02080	1-0019274
568	15477	/TB-SHTT	05/08/2019	DT1-2019-02081	1-0019271
569	15478	/TB-SHTT	05/08/2019	DT1-2019-02082	1-0012745
570	15479	/TB-SHTT	05/08/2019	DT1-2019-02083	1-0005665
571	15480	/TB-SHTT	05/08/2019	DT1-2019-02084	1-0005663
572	15481	/TB-SHTT	05/08/2019	DT1-2019-02085	1-0005657
573	15482	/TB-SHTT	05/08/2019	DT1-2019-02086	1-0011421
574	15483	/TB-SHTT	05/08/2019	DT1-2019-02087	1-0011410
575	15484	/TB-SHTT	05/08/2019	DT1-2019-02088	1-0019291
576	15485	/TB-SHTT	05/08/2019	DT1-2019-02090	1-0013978
577	15486	/TB-SHTT	05/08/2019	DT1-2019-02091	1-0013976
578	15487	/TB-SHTT	05/08/2019	DT1-2019-02092	1-0013965
579	15488	/TB-SHTT	05/08/2019	DT1-2019-02093	1-0007651
580	15489	/TB-SHTT	05/08/2019	DT1-2019-02094	1-0007644
581	15490	/TB-SHTT	05/08/2019	DT1-2019-02095	1-0007648
582	15491	/TB-SHTT	05/08/2019	DT1-2019-02096	1-0004227
583	15492	/TB-SHTT	05/08/2019	DT1-2019-02097	1-0006994
584	15493	/TB-SHTT	05/08/2019	DT1-2019-02098	1-0012641
585	15494	/TB-SHTT	05/08/2019	DT1-2019-02099	1-0004238
586	15495	/TB-SHTT	05/08/2019	DT1-2019-02100	1-0012633
587	15496	/TB-SHTT	05/08/2019	DT1-2019-02101	1-0012632
588	15497	/TB-SHTT	05/08/2019	DT1-2019-02102	1-0012631
589	15498	/TB-SHTT	05/08/2019	DT1-2019-02103	1-0012645
590	15499	/TB-SHTT	05/08/2019	DT1-2019-02104	1-0004235
591	15500	/TB-SHTT	05/08/2019	DT1-2019-02105	1-0011318
592	15501	/TB-SHTT	05/08/2019	DT1-2019-02106	1-0011309
593	15502	/TB-SHTT	05/08/2019	DT1-2019-02107	1-0011319
594	15503	/TB-SHTT	05/08/2019	DT1-2019-02108	1-0011305
595	15504	/TB-SHTT	05/08/2019	DT1-2019-02109	1-0006294
596	15505	/TB-SHTT	05/08/2019	DT1-2019-02110	1-0016826
597	15506	/TB-SHTT	05/08/2019	DT1-2019-02111	1-0016817
598	15507	/TB-SHTT	05/08/2019	DT1-2019-02112	1-0015378
599	15508	/TB-SHTT	05/08/2019	DT1-2019-02113	1-0016812
600	15509	/TB-SHTT	05/08/2019	DT1-2019-02114	1-0015379
601	15510	/TB-SHTT	05/08/2019	DT1-2019-02115	1-0010203
602	15511	/TB-SHTT	05/08/2019	DT1-2019-02116	1-0010202
603	15512	/TB-SHTT	05/08/2019	DT1-2019-02117	1-0015386
604	15513	/TB-SHTT	05/08/2019	DT1-2019-02118	1-0016824
605	15514	/TB-SHTT	05/08/2019	DT1-2019-02119	1-0016818
606	15515	/TB-SHTT	05/08/2019	DT1-2019-02120	1-0005594

CÔNG BÁO SỞ HỮU CÔNG NGHIỆP SỐ 378 TẬP B - QUYỀN 1 (09.2019)

607	15516	/TB-SHTT	05/08/2019	DT1-2019-02121	1-0016828
608	15517	/TB-SHTT	05/08/2019	DT1-2019-02122	1-0005591
609	15518	/TB-SHTT	05/08/2019	DT1-2019-02123	1-0003764
610	15519	/TB-SHTT	05/08/2019	DT1-2019-02124	1-0003543
611	15520	/TB-SHTT	05/08/2019	DT1-2019-02125	1-0013971
612	15521	/TB-SHTT	05/08/2019	DT1-2019-02126	1-0012602
613	15522	/TB-SHTT	05/08/2019	DT1-2019-02127	1-0012614
614	15523	/TB-SHTT	05/08/2019	DT1-2019-02128	1-0004877
615	15524	/TB-SHTT	05/08/2019	DT1-2019-02129	1-0004221
616	15525	/TB-SHTT	05/08/2019	DT1-2019-02130	1-0012627
617	15526	/TB-SHTT	05/08/2019	DT1-2019-02131	1-0012625
618	15527	/TB-SHTT	05/08/2019	DT1-2019-02132	1-0012611
619	15528	/TB-SHTT	05/08/2019	DT1-2019-02133	1-0012604
620	15529	/TB-SHTT	05/08/2019	DT1-2019-02134	1-0012603
621	15530	/TB-SHTT	05/08/2019	DT1-2019-02135	1-0019007
622	15531	/TB-SHTT	05/08/2019	DT1-2019-02136	1-0019023
623	15532	/TB-SHTT	05/08/2019	DT1-2019-02137	1-0019035
624	15533	/TB-SHTT	05/08/2019	DT1-2019-02138	1-0019034
625	15534	/TB-SHTT	05/08/2019	DT1-2019-02139	1-0019031
626	15535	/TB-SHTT	05/08/2019	DT1-2019-02140	1-0019028
627	15536	/TB-SHTT	05/08/2019	DT1-2019-02141	1-0019027
628	15537	/TB-SHTT	05/08/2019	DT1-2019-02142	1-0015413
629	15538	/TB-SHTT	05/08/2019	DT1-2019-02143	1-0009236
630	15539	/TB-SHTT	05/08/2019	DT1-2019-02144	1-0015408
631	15540	/TB-SHTT	05/08/2019	DT1-2019-02145	1-0015407
632	15541	/TB-SHTT	05/08/2019	DT1-2019-02146	1-0015406
633	15542	/TB-SHTT	05/08/2019	DT1-2019-02147	1-0008397
634	15543	/TB-SHTT	05/08/2019	DT1-2019-02148	1-0015403
635	15544	/TB-SHTT	05/08/2019	DT1-2019-02149	1-0008398
636	15545	/TB-SHTT	05/08/2019	DT1-2019-02150	1-0014012
637	15546	/TB-SHTT	05/08/2019	DT1-2019-02151	1-0014011
638	15547	/TB-SHTT	05/08/2019	DT1-2019-02152	1-0007666
639	15548	/TB-SHTT	05/08/2019	DT1-2019-02153	1-0013999
640	15549	/TB-SHTT	05/08/2019	DT1-2019-02089	1-0009304
641	15550	/TB-SHTT	05/08/2019	DT1-2019-02154	1-0013997
642	15551	/TB-SHTT	05/08/2019	DT1-2019-02155	1-0013995
643	15552	/TB-SHTT	05/08/2019	DT1-2019-02156	1-0013994
644	15553	/TB-SHTT	05/08/2019	DT1-2019-02157	1-0013998
645	15554	/TB-SHTT	05/08/2019	DT1-2019-02158	1-0004890
646	15555	/TB-SHTT	05/08/2019	DT1-2019-02159	1-0014009
647	15556	/TB-SHTT	05/08/2019	DT1-2019-02160	1-0015438
648	15557	/TB-SHTT	05/08/2019	DT1-2019-02161	1-0016878
649	15558	/TB-SHTT	05/08/2019	DT1-2019-02162	1-0016900
650	15559	/TB-SHTT	05/08/2019	DT1-2019-02164	1-0016901
651	15560	/TB-SHTT	05/08/2019	DT1-2019-02165	1-0015433
652	15561	/TB-SHTT	05/08/2019	DT1-2019-02166	1-0015432
653	15562	/TB-SHTT	05/08/2019	DT1-2019-02167	1-0015431

CÔNG BÁO SỞ HỮU CÔNG NGHIỆP SỐ 378 TẬP B - QUYỀN 1 (09.2019)

654	15563	/TB-SHTT	05/08/2019	DT1-2019-02168	1-0015429
655	15564	/TB-SHTT	05/08/2019	DT1-2019-02169	1-0019111
656	15565	/TB-SHTT	05/08/2019	DT1-2019-02170	1-0019103
657	15566	/TB-SHTT	05/08/2019	DT1-2019-02171	1-0019140
658	15567	/TB-SHTT	05/08/2019	DT1-2019-02172	1-0019130
659	15568	/TB-SHTT	05/08/2019	DT1-2019-02173	1-0019096
660	15569	/TB-SHTT	05/08/2019	DT1-2019-02174	1-0019131
661	15570	/TB-SHTT	05/08/2019	DT1-2019-02175	1-0019100
662	15571	/TB-SHTT	05/08/2019	DT1-2019-02176	1-0019115
663	15572	/TB-SHTT	05/08/2019	DT1-2019-02177	1-0019113
664	15573	/TB-SHTT	05/08/2019	DT1-2019-02178	1-0019094
665	15574	/TB-SHTT	05/08/2019	DT1-2019-02179	1-0015623
666	15575	/TB-SHTT	05/08/2019	DT1-2019-02180	1-0015622
667	15576	/TB-SHTT	05/08/2019	DT1-2019-02181	1-0015621
668	15577	/TB-SHTT	05/08/2019	DT1-2019-02182	1-0015620
669	15578	/TB-SHTT	05/08/2019	DT1-2019-02183	1-0015619
670	15579	/TB-SHTT	05/08/2019	DT1-2019-02184	1-0009379
671	15580	/TB-SHTT	05/08/2019	DT1-2019-02185	1-0017113
672	15581	/TB-SHTT	05/08/2019	DT1-2019-02186	1-0009368
673	15582	/TB-SHTT	05/08/2019	DT1-2019-02187	1-0017112
674	15583	/TB-SHTT	05/08/2019	DT1-2019-02188	1-0017086
675	15584	/TB-SHTT	05/08/2019	DT1-2019-02189	1-0009365
676	15585	/TB-SHTT	05/08/2019	DT1-2019-02190	1-0019497
677	15586	/TB-SHTT	05/08/2019	DT1-2019-02191	1-0019508
678	15587	/TB-SHTT	05/08/2019	DT1-2019-02192	1-0019507
679	15588	/TB-SHTT	05/08/2019	DT1-2019-02193	1-0019506
680	15589	/TB-SHTT	05/08/2019	DT1-2019-02194	1-0005705
681	15590	/TB-SHTT	05/08/2019	DT1-2019-02195	1-0005004
682	15591	/TB-SHTT	05/08/2019	DT1-2019-02197	1-0007780
683	15592	/TB-SHTT	05/08/2019	DT1-2019-02198	1-0008539
684	15593	/TB-SHTT	05/08/2019	DT1-2019-02199	1-0014008
685	15594	/TB-SHTT	05/08/2019	DT1-2019-02200	1-0014002
686	15595	/TB-SHTT	05/08/2019	DT1-2019-02201	1-0004896
687	15596	/TB-SHTT	05/08/2019	DT1-2019-02202	1-0004895
688	15597	/TB-SHTT	05/08/2019	DT1-2019-02203	1-0012659
689	15598	/TB-SHTT	05/08/2019	DT1-2019-02204	1-0003024
690	15599	/TB-SHTT	05/08/2019	DT1-2019-02205	1-0007007
691	15600	/TB-SHTT	05/08/2019	DT1-2019-02206	1-0012654
692	15601	/TB-SHTT	05/08/2019	DT1-2019-02207	1-0012651
693	15602	/TB-SHTT	05/08/2019	DT1-2019-02208	1-0007008
694	15603	/TB-SHTT	05/08/2019	DT1-2019-02209	1-0011328
695	15604	/TB-SHTT	05/08/2019	DT1-2019-02210	1-0011338
696	15605	/TB-SHTT	05/08/2019	DT1-2019-02211	1-0011344
697	15606	/TB-SHTT	05/08/2019	DT1-2019-02212	1-0011337
698	15607	/TB-SHTT	05/08/2019	DT1-2019-02213	1-0011336
699	15783	/TB-SHTT	08/08/2019	DT1-2019-03973	1-0012809
700	15786	/TB-SHTT	08/08/2019	DT1-2019-03187	1-0019167

CÔNG BÁO SỞ HỮU CÔNG NGHIỆP SỐ 378 TẬP B - QUYỀN 1 (09.2019)

701	15844	/TB-SHTT	12/08/2019	DT1-2019-02319	1-0006981
702	15845	/TB-SHTT	12/08/2019	DT1-2019-02320	1-0006995
703	15846	/TB-SHTT	12/08/2019	DT1-2019-02321	1-0011333
704	15847	/TB-SHTT	12/08/2019	DT1-2019-02322	1-0016885
705	15848	/TB-SHTT	12/08/2019	DT1-2019-02323	1-0007269
706	15849	/TB-SHTT	12/08/2019	DT1-2019-02324	1-0008405
707	15850	/TB-SHTT	12/08/2019	DT1-2019-02325	1-0015435
708	15851	/TB-SHTT	12/08/2019	DT1-2019-02326	1-0006983
709	15852	/TB-SHTT	12/08/2019	DT1-2019-02327	1-0013939
710	15853	/TB-SHTT	12/08/2019	DT1-2019-02328	1-0016853
711	15854	/TB-SHTT	12/08/2019	DT1-2019-02329	1-0013193
712	15855	/TB-SHTT	12/08/2019	DT1-2019-02330	1-0008393
713	15856	/TB-SHTT	12/08/2019	DT1-2019-02333	1-0015316
714	15857	/TB-SHTT	12/08/2019	DT1-2019-02334	1-0007695
715	15858	/TB-SHTT	12/08/2019	DT1-2019-02336	1-0018885
716	15859	/TB-SHTT	12/08/2019	DT1-2019-02337	1-0007616
717	15860	/TB-SHTT	12/08/2019	DT1-2019-02338	1-0008346
718	15861	/TB-SHTT	12/08/2019	DT1-2019-02339	1-0015345
719	15862	/TB-SHTT	12/08/2019	DT1-2019-02340	1-0016767
720	15863	/TB-SHTT	12/08/2019	DT1-2019-02343	1-0018884
721	15864	/TB-SHTT	12/08/2019	DT1-2019-02344	1-0018888
722	15865	/TB-SHTT	12/08/2019	DT1-2019-02345	1-0011252
723	15866	/TB-SHTT	12/08/2019	DT1-2019-02346	1-0018621
724	15867	/TB-SHTT	12/08/2019	DT1-2019-02347	1-0015517
725	15869	/TB-SHTT	12/08/2019	DT1-2019-02351	1-0016770
726	15870	/TB-SHTT	12/08/2019	DT1-2019-02354	1-0010196
727	15871	/TB-SHTT	12/08/2019	DT1-2019-02356	1-0016012
728	15872	/TB-SHTT	12/08/2019	DT1-2019-02357	1-0015389
729	15873	/TB-SHTT	12/08/2019	DT1-2019-02358	1-0016792
730	15874	/TB-SHTT	12/08/2019	DT1-2018-08125	1-0008963
731	15875	/TB-SHTT	12/08/2019	DT1-2018-08126	1-0008964
732	15876	/TB-SHTT	12/08/2019	DT1-2018-08133	1-0016481
733	15877	/TB-SHTT	12/08/2019	DT1-2019-01218	1-0018662
734	15878	/TB-SHTT	12/08/2019	DT1-2019-01711	1-0010121
735	15879	/TB-SHTT	12/08/2019	DT1-2019-01712	1-0010118
736	15880	/TB-SHTT	12/08/2019	DT1-2019-02341	1-0011249
737	15881	/TB-SHTT	12/08/2019	DT1-2019-02537	1-0009723
738	15882	/TB-SHTT	12/08/2019	DT1-2019-02538	1-0019331
739	15883	/TB-SHTT	12/08/2019	DT1-2019-02539	1-0018917
740	15884	/TB-SHTT	12/08/2019	DT1-2019-02540	1-0018917
741	15885	/TB-SHTT	12/08/2019	DT1-2019-02541	1-0015415
742	15886	/TB-SHTT	12/08/2019	DT1-2019-02542	1-0015540
743	15887	/TB-SHTT	12/08/2019	DT1-2019-02543	1-0017000
744	15888	/TB-SHTT	12/08/2019	DT1-2019-02545	1-0015527
745	15889	/TB-SHTT	12/08/2019	DT1-2019-02546	1-0016851
746	15890	/TB-SHTT	12/08/2019	DT1-2019-02547	1-0011310
747	15891	/TB-SHTT	12/08/2019	DT1-2019-02549	1-0011265

CÔNG BÁO SỞ HỮU CÔNG NGHIỆP SỐ 378 TẬP B - QUYỂN 1 (09.2019)

748	15892	/TB-SHTT	12/08/2019	DT1-2019-02550	1-0011273
749	15893	/TB-SHTT	12/08/2019	DT1-2019-02551	1-0016781
750	15894	/TB-SHTT	12/08/2019	DT1-2019-02552	1-0016795
751	15895	/TB-SHTT	12/08/2019	DT1-2019-02553	1-0019398
752	15896	/TB-SHTT	12/08/2019	DT1-2019-02554	1-0019398
753	15897	/TB-SHTT	12/08/2019	DT1-2019-02555	1-0019398
754	15898	/TB-SHTT	12/08/2019	DT1-2019-02556	1-0011271
755	15899	/TB-SHTT	12/08/2019	DT1-2019-02557	1-0018932
756	15900	/TB-SHTT	12/08/2019	DT1-2019-02558	1-0008378
757	15901	/TB-SHTT	12/08/2019	DT1-2019-02559	1-0019152
758	15903	/TB-SHTT	12/08/2019	DT1-2019-02561	1-0011511
759	15904	/TB-SHTT	12/08/2019	DT1-2019-02562	1-0013988
760	15905	/TB-SHTT	12/08/2019	DT1-2019-02563	1-0016806
761	15906	/TB-SHTT	12/08/2019	DT1-2019-02564	1-0008372
762	15907	/TB-SHTT	12/08/2019	DT1-2019-02565	1-0009477
763	15909	/TB-SHTT	12/08/2019	DT1-2019-02567	1-0013944
764	15910	/TB-SHTT	12/08/2019	DT1-2019-02568	1-0016845
765	15911	/TB-SHTT	12/08/2019	DT1-2019-02569	1-0018971
766	15912	/TB-SHTT	12/08/2019	DT1-2019-02571	1-0016819
767	15913	/TB-SHTT	12/08/2019	DT1-2019-02572	1-0016886
768	15914	/TB-SHTT	12/08/2019	DT1-2019-02627	1-0012743
769	15915	/TB-SHTT	12/08/2019	DT1-2019-02628	1-0011404
770	15916	/TB-SHTT	12/08/2019	DT1-2019-02629	1-0010307
771	15917	/TB-SHTT	12/08/2019	DT1-2019-02630	1-0015516
772	15918	/TB-SHTT	12/08/2019	DT1-2019-02631	1-0015519
773	15919	/TB-SHTT	12/08/2019	DT1-2019-02632	1-0015536
774	15920	/TB-SHTT	12/08/2019	DT1-2019-02633	1-0011437
775	15921	/TB-SHTT	12/08/2019	DT1-2019-02634	1-0010349
776	15922	/TB-SHTT	12/08/2019	DT1-2019-02635	1-0017021
777	15923	/TB-SHTT	12/08/2019	DT1-2019-02636	1-0019366
778	15924	/TB-SHTT	12/08/2019	DT1-2019-02637	1-0019367
779	15925	/TB-SHTT	12/08/2019	DT1-2019-02638	1-0009319
780	15926	/TB-SHTT	12/08/2019	DT1-2019-02639	1-0009321
781	15927	/TB-SHTT	12/08/2019	DT1-2019-02640	1-0005684
782	15928	/TB-SHTT	12/08/2019	DT1-2019-02641	1-0011452
783	15929	/TB-SHTT	12/08/2019	DT1-2019-02642	1-0010359
784	15930	/TB-SHTT	12/08/2019	DT1-2019-02643	1-0019373
785	15931	/TB-SHTT	12/08/2019	DT1-2019-02644	1-0019406
786	15932	/TB-SHTT	12/08/2019	DT1-2019-02645	1-0019407
787	15933	/TB-SHTT	12/08/2019	DT1-2019-02646	1-0019419
788	15967	/TB-SHTT	13/08/2019	DT1-2019-01531	1-0009985
789	15968	/TB-SHTT	13/08/2019	DT1-2018-06887	1-0011995

BỘ KHOA HỌC VÀ CÔNG NGHỆ
CỤC SỞ HỮU TRÍ TUỆ

CỘNG HOÀ XÃ HỘI CHỦ NGHĨA VIỆT NAM
Độc lập - Tự do - Hạnh phúc

Số: 11389/TB-SHTT

Hà Nội, ngày 01 tháng 07 năm 2019

THÔNG BÁO

Ghi nhận yêu cầu duy trì hiệu lực Bằng độc quyền sáng chế

Kính gửi: Công ty TNHH T&T INVENMARK Sở hữu trí tuệ Quốc tế
(T&T INVENMARK CO., LTD.)
Phòng 101, tòa nhà 30 Nguyễn Du, phường Bùi Thị Xuân,
quận Hai Bà Trưng, TP. Hà Nội

Căn cứ kết quả thẩm định yêu cầu duy trì hiệu lực Bằng độc quyền sáng chế:

Số đơn: DT1-2018-03382

Ngày nộp: 18/06/2018

Chủ đơn: PPG INDUSTRIES OHIO, INC. (US)

Đại diện của Chủ đơn: T&T INVENMARK CO., LTD.

Bằng độc quyền sáng chế số: 14083

Năm yêu cầu duy trì hiệu lực: 4

Cục Sở hữu trí tuệ thông báo:

1. Yêu cầu duy trì hiệu lực Bằng độc quyền sáng chế nêu trên được chấp nhận.
2. Hiệu lực Bằng độc quyền sáng chế số 14083 được duy trì đến 18/05/2019.

Nơi nhận:

- Như trên;
- TT (để công bố);
- Lưu: VT, Hồ sơ.

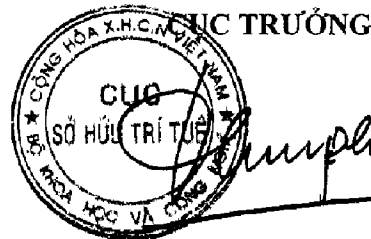

Đinh Hữu Phí

BỘ KHOA HỌC VÀ CÔNG NGHỆ
CỤC SỞ HỮU TRÍ TUỆ

CỘNG HOÀ XÃ HỘI CHỦ NGHĨA VIỆT NAM
Độc lập - Tự do - Hạnh phúc

Số: 14384 /TB-SHTT

Hà Nội, ngày 26 tháng 07 năm 2019

THÔNG BÁO
Ghi nhận yêu cầu duy trì hiệu lực Bằng độc quyền sáng chế

Kính gửi: Công ty TNHH Sở hữu trí tuệ Việt á (VIET A IP CO.,LTD)
Phòng 1504, tầng 15, tòa nhà Hàn Việt, số 203 Minh Khai,
phường Minh Khai, quận Hai Bà Trưng, TP. Hà Nội

Căn cứ kết quả thẩm định yêu cầu duy trì hiệu lực Bằng độc quyền sáng chế:

Số đơn: DT1-2019-01638

Ngày nộp: 06/03/2019

Chủ đơn: LG HOUSEHOLD & HEALTH CARE LTD. (KR)

Đại diện của Chủ đơn: VIET A IP CO.,LTD

Bằng độc quyền sáng chế số: 14042

Năm yêu cầu duy trì hiệu lực: 5

Cục Sở hữu trí tuệ thông báo:

1. Yêu cầu duy trì hiệu lực Bằng độc quyền sáng chế nêu trên được chấp nhận.
2. Hiệu lực Bằng độc quyền sáng chế số 14042 được duy trì đến 04/05/2020.

Je

Nơi nhận:

- Như trên;
- TT (để công bố);
- Lưu: VT, Hồ sơ.



CỤC TRƯỞNG

Đinh Hữu Phú

BỘ KHOA HỌC VÀ CÔNG NGHỆ
CỤC SỞ HỮU TRÍ TUỆ

CỘNG HÒA XÃ HỘI CHỦ NGHĨA VIỆT NAM
Độc lập - Tự do - Hạnh phúc

số: 14385 /TB-SHTT

Hà Nội, ngày 26 tháng 07 năm 2019

THÔNG BÁO
Ghi nhận yêu cầu duy trì hiệu lực Bằng độc quyền sáng chế

Kính gửi: Công ty Luật TNHH Phạm và Liên danh (PHAM & ASSOCIATES)
8 Trần Hưng Đạo, thành phố Hà Nội

Căn cứ kết quả thẩm định yêu cầu duy trì hiệu lực Bằng độc quyền sáng chế:

Số đơn: DT1-2019-01639

Ngày nộp: 06/03/2019

Chủ đơn: 4SC AG (DE)

Đại diện của Chủ đơn: PHAM & ASSOCIATES

Bằng độc quyền sáng chế số: 11212

Năm yêu cầu duy trì hiệu lực: 7

Cục Sở hữu trí tuệ thông báo:

1. Yêu cầu duy trì hiệu lực Bằng độc quyền sáng chế nêu trên được chấp nhận.

2. Hiệu lực Bằng độc quyền sáng chế số 11212 được duy trì đến 18/03/2020.

H

Nơi nhận:

- Như trên;
- TT (để công bố);
- Lưu: VT, Hồ sơ.

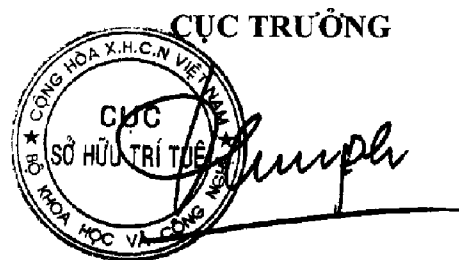

Đình Hữu Phí

BỘ KHOA HỌC VÀ CÔNG NGHỆ
CỤC SỞ HỮU TRÍ TUỆ

CỘNG HOÀ XÃ HỘI CHỦ NGHĨA VIỆT NAM
Độc lập - Tự do - Hạnh phúc

Số: 44386 /TB-SHTT

Hà Nội, ngày 26 tháng 07 năm 2019

THÔNG BÁO
Ghi nhận yêu cầu duy trì hiệu lực Bằng độc quyền sáng chế

Kính gửi: Công ty Luật TNHH Phạm và Liên danh (PHAM & ASSOCIATES)
8 Trần Hưng Đạo, thành phố Hà Nội

Căn cứ kết quả thẩm định yêu cầu duy trì hiệu lực Bằng độc quyền sáng chế:

Số đơn: DT1-2019-01640

Ngày nộp: 06/03/2019

Chủ đơn: ROBERT BOSCH G.M.B.H (DE)

Đại diện của Chủ đơn: PHAM & ASSOCIATES

Bằng độc quyền sáng chế số: 18823

Năm yêu cầu duy trì hiệu lực: 2

Cục Sở hữu trí tuệ thông báo:

1. Yêu cầu duy trì hiệu lực Bằng độc quyền sáng chế nêu trên được chấp nhận.
2. Hiệu lực Bằng độc quyền sáng chế số 18823 được duy trì đến 19/03/2020.

Nơi nhận:

- Như trên;
- TT (để công bố);
- Lưu: VT, Hồ sơ.

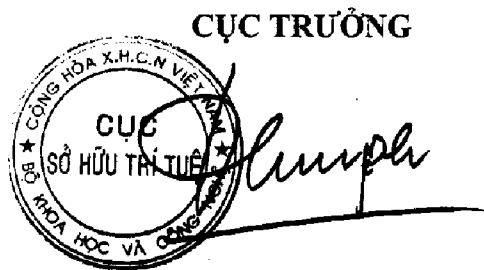

Đinh Hữu Phí

BỘ KHOA HỌC VÀ CÔNG NGHỆ
CỤC SỞ HỮU TRÍ TUỆ

CỘNG HÒA XÃ HỘI CHỦ NGHĨA VIỆT NAM
Độc lập - Tự do - Hạnh phúc

Số: 14387/TB-SHTT

Hà Nội, ngày 26 tháng 07 năm 2019

THÔNG BÁO
Ghi nhận yêu cầu duy trì hiệu lực Bằng độc quyền sáng chế

Kính gửi: Công ty TNHH Quốc tế D &N
(D&N INTERNATIONAL CO.,LTD.)
Phòng 2303, số 101 Láng Hạ, phường Láng Hạ, quận Đống Đa,
thành phố Hà Nội

Căn cứ kết quả thẩm định yêu cầu duy trì hiệu lực Bằng độc quyền sáng chế:

Số đơn: DT1-2019-01641

Ngày nộp: 06/03/2019

Chủ đơn: Mainetti S.P.A (IT)

Đại diện của Chủ đơn: D&N INTERNATIONAL CO.,LTD.

Bằng độc quyền sáng chế số: 9293

Năm yêu cầu duy trì hiệu lực: 9

Cục Sở hữu trí tuệ thông báo:

1. Yêu cầu duy trì hiệu lực Bằng độc quyền sáng chế nêu trên được chấp nhận.
2. Hiệu lực Bằng độc quyền sáng chế số 9293 được duy trì đến 23/05/2020.

Nơi nhận:

- Như trên;
- TT (để công bố);
- Lưu: VT, Hồ sơ.

CỤC TRƯỞNG



Đinh Hữu Phí

BỘ KHOA HỌC VÀ CÔNG NGHỆ
CỤC SỞ HỮU TRÍ TUỆ

CỘNG HÒA XÃ HỘI CHỦ NGHĨA VIỆT NAM
Độc lập - Tự do - Hạnh phúc

Số: 14388 /TB-SHTT

Hà Nội, ngày 26 tháng 07 năm 2019

THÔNG BÁO
Ghi nhận yêu cầu duy trì hiệu lực Bằng độc quyền sáng chế

Kính gửi: Công ty Cổ phần Sở hữu công nghiệp INVESTIP (INVESTIP)
Tầng 5, tòa nhà Charmvit Tower, 117 Trần Duy Hưng, phường Trung Hòa,
quận Cầu Giấy, thành phố Hà Nội

Căn cứ kết quả thẩm định yêu cầu duy trì hiệu lực Bằng độc quyền sáng chế:

Số đơn: DT1-2019-01642

Ngày nộp: 06/03/2019

Chủ đơn: TECHNIP FRANCE (FR)

Đại diện của Chủ đơn: INVESTIP

Bằng độc quyền sáng chế số: 16730

Năm yêu cầu duy trì hiệu lực: 3

Cục Sở hữu trí tuệ thông báo:

1. Yêu cầu duy trì hiệu lực Bằng độc quyền sáng chế nêu trên được chấp nhận.

2. Hiệu lực Bằng độc quyền sáng chế số 16730 được duy trì đến 21/03/2020.

Nơi nhận:

- Như trên;
- TT (để công bố);
- Lưu: VT, Hồ sơ.

CỤC TRƯỞNG

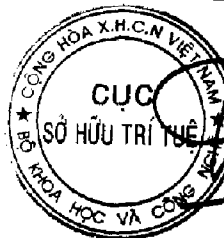

Đinh Hữu Phí

BỘ KHOA HỌC VÀ CÔNG NGHỆ
CỤC SỞ HỮU TRÍ TUỆ

CỘNG HÒA XÃ HỘI CHỦ NGHĨA VIỆT NAM
Độc lập - Tự do - Hạnh phúc

Số: 14389 /TB-SHTT

Hà Nội, ngày 26 tháng 07 năm 2019

THÔNG BÁO

Ghi nhận yêu cầu duy trì hiệu lực Bằng độc quyền sáng chế

Kính gửi: Công ty Cổ phần Sở hữu công nghiệp INVESTIP (INVESTIP)
Tầng 5, tòa nhà Charmvit Tower, 117 Trần Duy Hưng, phường Trung Hòa,
quận Cầu Giấy, thành phố Hà Nội

Căn cứ kết quả thẩm định yêu cầu duy trì hiệu lực Bằng độc quyền sáng chế:

Số đơn: DT1-2019-01643

Ngày nộp: 06/03/2019

Chủ đơn: TECHNIP FRANCE (FR)

Đại diện của Chủ đơn: INVESTIP

Bằng độc quyền sáng chế số: 13923

Năm yêu cầu duy trì hiệu lực: 5

Cục Sở hữu trí tuệ thông báo:

1. Yêu cầu duy trì hiệu lực Bằng độc quyền sáng chế nêu trên được chấp nhận.
2. Hiệu lực Bằng độc quyền sáng chế số 13923 được duy trì đến 30/03/2020.

Nơi nhận:

- Như trên;
- TT (để công bố);
- Lưu: VT, Hồ sơ.

CỤC TRƯỞNG



Đinh Hữu Phú
Đinh Hữu Phú

BỘ KHOA HỌC VÀ CÔNG NGHỆ
CỤC SỞ HỮU TRÍ TUỆ

CỘNG HOÀ XÃ HỘI CHỦ NGHĨA VIỆT NAM
Độc lập - Tự do - Hạnh phúc

số: 14390/TB-SHTT

Hà Nội, ngày 26 tháng 07 năm 2019

THÔNG BÁO
Ghi nhận yêu cầu duy trì hiệu lực Bằng độc quyền sáng chế

Kính gửi: Công ty Luật TNHH WINCO (WINCO LAW FIRM)
Số 54 Trần Quốc Vượng, phường Dịch Vọng Hậu, quận Cầu Giấy,
TP Hà Nội

Căn cứ kết quả thẩm định yêu cầu duy trì hiệu lực Bằng độc quyền sáng chế:

Số đơn: DT1-2019-01645

Ngày nộp: 06/03/2019

Chủ đơn: ZHONGYE CHANGTIAN INTERNATIONAL
ENGINEERING CO., LTD. (CN)

Đại diện của Chủ đơn: WINCO LAW FIRM

Bằng độc quyền sáng chế số: 11208

Năm yêu cầu duy trì hiệu lực: 7

Cục Sở hữu trí tuệ thông báo:

1. Yêu cầu duy trì hiệu lực Bằng độc quyền sáng chế nêu trên được chấp nhận.

2. Hiệu lực Bằng độc quyền sáng chế số 11208 được duy trì đến 11/03/2020.

Nơi nhận:

- Như trên;
- TT (để công bố);
- Lưu: VT, Hồ sơ.

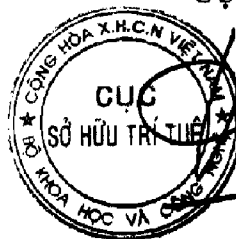

CỤC TRƯỞNG

Đinh Hữu Phí

BỘ KHOA HỌC VÀ CÔNG NGHỆ
CỤC SỞ HỮU TRÍ TUỆ

CỘNG HÒA XÃ HỘI CHỦ NGHĨA VIỆT NAM
Độc lập - Tự do - Hạnh phúc

Số: 14391/TB-SHTT

Hà Nội, ngày 26 tháng 07 năm 2019

THÔNG BÁO

Ghi nhận yêu cầu duy trì hiệu lực Bằng độc quyền sáng chế

Kính gửi: Công ty Luật TNHH WINCO (WINCO LAW FIRM)
Số 54 Trần Quốc Vượng, phường Dịch Vọng Hậu, quận Cầu Giấy,
TP Hà Nội

Căn cứ kết quả thẩm định yêu cầu duy trì hiệu lực Bằng độc quyền sáng chế:

Số đơn: DT1-2019-01646

Ngày nộp: 06/03/2019

Chủ đơn: LG Electronics Inc. (KR)

Đại diện của Chủ đơn: WINCO LAW FIRM

Bằng độc quyền sáng chế số: 12706

Năm yêu cầu duy trì hiệu lực: 6

Cục Sở hữu trí tuệ thông báo:

1. Yêu cầu duy trì hiệu lực Bằng độc quyền sáng chế nêu trên được chấp nhận.
2. Hiệu lực Bằng độc quyền sáng chế số 12706 được duy trì đến 28/04/2020.

Nơi nhận:

- Như trên;
- TT (để công bố);
- Lưu: VT, Hồ sơ.



CỤC TRƯỞNG

Đinh Hữu Phí

BỘ KHOA HỌC VÀ CÔNG NGHỆ
CỤC SỞ HỮU TRÍ TUỆ

CỘNG HOÀ XÃ HỘI CHỦ NGHĨA VIỆT NAM
Độc lập - Tự do - Hạnh phúc

Số: 14392/TB-SHTT

Hà Nội, ngày 26 tháng 07 năm 2019

THÔNG BÁO

Ghi nhận yêu cầu duy trì hiệu lực Bằng độc quyền sáng chế

Kính gửi: Công ty TNHH một thành viên Sở hữu trí tuệ VCCI
(VCCI-IP CO.,LTD)
Tầng 8, Toà nhà VCCI, số 9 Đào Duy Anh, phường Phương mai,
quận Đống Đa, thành phố Hà Nội

Căn cứ kết quả thẩm định yêu cầu duy trì hiệu lực Bằng độc quyền sáng chế:

Số đơn: DT1-2019-01650

Ngày nộp: 06/03/2019

Chủ đơn: ROSATI, WASYL (AU)

Đại diện của Chủ đơn: VCCI-IP CO.,LTD

Bằng độc quyền sáng chế số: 13920

Năm yêu cầu duy trì hiệu lực: 5

Cục Sở hữu trí tuệ thông báo:

1. Yêu cầu duy trì hiệu lực Bằng độc quyền sáng chế nêu trên được chấp nhận.

2. Hiệu lực Bằng độc quyền sáng chế số 13920 được duy trì đến 30/03/2020.

H

Nơi nhận:

- Như trên;
- TT (để công bố);
- Lưu: VT, Hồ sơ.

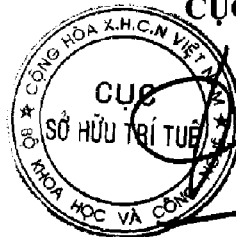

CỤC TRƯỞNG

Đinh Hữu Phi

BỘ KHOA HỌC VÀ CÔNG NGHỆ
CỤC SỞ HỮU TRÍ TUỆ

CỘNG HOÀ XÃ HỘI CHỦ NGHĨA VIỆT NAM
Độc lập - Tự do - Hạnh phúc

Số: 14393/TB-SHTT

Hà Nội, ngày 16 tháng 07 năm 2019

THÔNG BÁO
Ghi nhận yêu cầu duy trì hiệu lực Bằng độc quyền sáng chế

Kính gửi: Công ty TNHH một thành viên Sở hữu trí tuệ VCCI
(VCCI-IP CO.,LTD)
Tầng 8, Toà nhà VCCI, số 9 Đào Duy Anh, phường Phương mai,
quận Đống Đa, thành phố Hà Nội

Căn cứ kết quả thẩm định yêu cầu duy trì hiệu lực Bằng độc quyền sáng chế:

Số đơn: DT1-2019-01651

Ngày nộp: 06/03/2019

Chủ đơn: Sun Patent Trust (US)

Đại diện của Chủ đơn: VCCI-IP CO.,LTD

Bằng độc quyền sáng chế số: 18998

Năm yêu cầu duy trì hiệu lực: 2

Cục Sở hữu trí tuệ thông báo:

1. Yêu cầu duy trì hiệu lực Bằng độc quyền sáng chế nêu trên được chấp nhận.

2. Hiệu lực Bằng độc quyền sáng chế số 18998 được duy trì đến 09/04/2020.

Nơi nhận:

- Như trên;
- TT (để công bố);
- Lưu: VT, Hồ sơ.

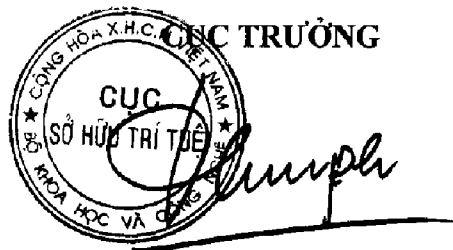

Đình Hữu Phí

BỘ KHOA HỌC VÀ CÔNG NGHỆ
CỤC SỞ HỮU TRÍ TUỆ

CỘNG HÒA XÃ HỘI CHỦ NGHĨA VIỆT NAM
Độc lập - Tự do - Hạnh phúc

Số: 14394/TB-SHTT

Hà Nội, ngày 26 tháng 07 năm 2019

THÔNG BÁO
Ghi nhận yêu cầu duy trì hiệu lực Bằng độc quyền sáng chế

Kính gửi: Công ty TNHH Trường Xuân (AGELESS CO.,LTD.)
Tầng 11, số 102 đường Trần Phú, phường Mộ Lao, quận Hà Đông,
TP. Hà Nội

Căn cứ kết quả thẩm định yêu cầu duy trì hiệu lực Bằng độc quyền sáng chế:

Số đơn: DT1-2019-01653

Ngày nộp: 06/03/2019

Chủ đơn: GREE ELECTRIC APPLIANCES, INC. OF ZHUHAI (CN)

Đại diện của Chủ đơn: AGELESS CO.,LTD.

Bằng độc quyền sáng chế số: 18963

Năm yêu cầu duy trì hiệu lực: 2

Cục Sở hữu trí tuệ thông báo:

1. Yêu cầu duy trì hiệu lực Bằng độc quyền sáng chế nêu trên được chấp nhận.

2. Hiệu lực Bằng độc quyền sáng chế số 18963 được duy trì đến 04/04/2020.

Nơi nhận:

- Như trên;
- TT (để công bố);
- Lưu: VT, Hồ sơ.

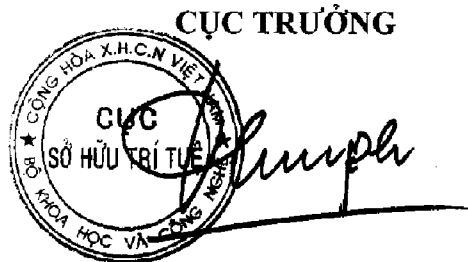

Đinh Hữu Phí

BỘ KHOA HỌC VÀ CÔNG NGHỆ
CỤC SỞ HỮU TRÍ TUỆ

CỘNG HOÀ XÃ HỘI CHỦ NGHĨA VIỆT NAM
Độc lập - Tự do - Hạnh phúc

Số: 14395/TB-SHTT

Hà Nội, ngày 26 tháng 07 năm 2019

THÔNG BÁO
Ghi nhận yêu cầu duy trì hiệu lực Bằng độc quyền sáng chế

Kính gửi: Công ty TNHH Ban Ca (BANCA)
15B Triệu Việt Vương, thành phố Hà Nội

Căn cứ kết quả thẩm định yêu cầu duy trì hiệu lực Bằng độc quyền sáng chế:

Số đơn: DT1-2019-01654

Ngày nộp: 06/03/2019

Chủ đơn: Yamaha Hatsudoki Kabushiki Kaisha (JP)

Đại diện của Chủ đơn: BANCA

Bằng độc quyền sáng chế số: 5498

Năm yêu cầu duy trì hiệu lực: 14

Cục Sở hữu trí tuệ thông báo:

1. Yêu cầu duy trì hiệu lực Bằng độc quyền sáng chế nêu trên được chấp nhận.
2. Hiệu lực Bằng độc quyền sáng chế số 5498 được duy trì đến 06/03/2020. *h*

Nơi nhận:

- Như trên;
- TT (để công bố);
- Lưu: VT, Hồ sơ.

CỤC TRƯỞNG

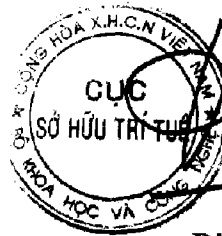

Đinh Hữu Phi

BỘ KHOA HỌC VÀ CÔNG NGHỆ
CỤC SỞ HỮU TRÍ TUỆ

CỘNG HOÀ XÃ HỘI CHỦ NGHĨA VIỆT NAM
Độc lập - Tự do - Hạnh phúc

Số: 14396/TB-SHTT

Hà Nội, ngày 26 tháng 07 năm 2019

THÔNG BÁO
Ghi nhận yêu cầu duy trì hiệu lực Bằng độc quyền sáng chế

Kính gửi: Công ty TNHH Ban Ca (BANCA)
15B Triệu Việt Vương, thành phố Hà Nội

Căn cứ kết quả thẩm định yêu cầu duy trì hiệu lực Bằng độc quyền sáng chế:

Số đơn: DT1-2019-01655

Ngày nộp: 06/03/2019

Chủ đơn: J & P COATS LIMITED (GB)

Đại diện của Chủ đơn: BANCA

Bằng độc quyền sáng chế số: 5505

Năm yêu cầu duy trì hiệu lực: 14

Cục Sở hữu trí tuệ thông báo:

1. Yêu cầu duy trì hiệu lực Bằng độc quyền sáng chế nêu trên được chấp nhận.
2. Hiệu lực Bằng độc quyền sáng chế số 5505 được duy trì đến 06/03/2020.

Nơi nhận:

- Như trên;
- TT (để công bố);
- Lưu: VT, Hồ sơ.

CỤC TRƯỞNG



Đinh Hữu Phí

BỘ KHOA HỌC VÀ CÔNG NGHỆ
CỤC SỞ HỮU TRÍ TUỆ

CỘNG HOÀ XÃ HỘI CHỦ NGHĨA VIỆT NAM
Độc lập - Tự do - Hạnh phúc

Số: 14397/TB-SHTT

Hà Nội, ngày 26 tháng 07 năm 2019

THÔNG BÁO
Ghi nhận yêu cầu duy trì hiệu lực Bằng độc quyền sáng chế

Kính gửi: Công ty TNHH Ban Ca (BANCA)
15B Triệu Việt Vương, thành phố Hà Nội

Căn cứ kết quả thẩm định yêu cầu duy trì hiệu lực Bằng độc quyền sáng chế:

Số đơn: DT1-2019-01656

Ngày nộp: 06/03/2019

Chủ đơn: Yamaha Hatsudoki Kabushiki Kaisha (JP)

Đại diện của Chủ đơn: BANCA

Bằng độc quyền sáng chế số: 5506

Năm yêu cầu duy trì hiệu lực: 14

Cục Sở hữu trí tuệ thông báo:

1. Yêu cầu duy trì hiệu lực Bằng độc quyền sáng chế nêu trên được chấp nhận.
2. Hiệu lực Bằng độc quyền sáng chế số 5506 được duy trì đến 06/03/2020.

Nơi nhận:

- Như trên;
- TT (để công bố);
- Lưu: VT, Hồ sơ.

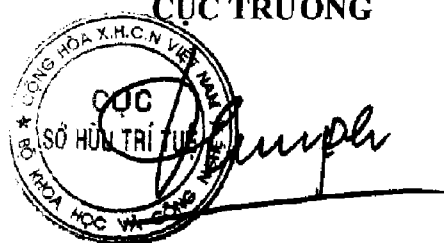
CỤC TRƯỞNG

Đinh Hữu Phí

BỘ KHOA HỌC VÀ CÔNG NGHỆ
CỤC SỞ HỮU TRÍ TUỆ

CỘNG HOÀ XÃ HỘI CHỦ NGHĨA VIỆT NAM
Độc lập - Tự do - Hạnh phúc

Số: 14398/TB-SHTT

Hà Nội, ngày 26 tháng 07 năm 2019

THÔNG BÁO
Ghi nhận yêu cầu duy trì hiệu lực Bằng độc quyền sáng chế

Kính gửi: Công ty TNHH Ban Ca (BANCA)
15B Triệu Việt Vương, thành phố Hà Nội

Căn cứ kết quả thẩm định yêu cầu duy trì hiệu lực Bằng độc quyền sáng chế:

Số đơn: DT1-2019-01657

Ngày nộp: 06/03/2019

Chủ đơn: Yamaha Hatsudoki Kabushiki Kaisha (JP)

Đại diện của Chủ đơn: BANCA

Bằng độc quyền sáng chế số: 5507

Năm yêu cầu duy trì hiệu lực: 14

Cục Sở hữu trí tuệ thông báo:

1. Yêu cầu duy trì hiệu lực Bằng độc quyền sáng chế nêu trên được chấp nhận.

2. Hiệu lực Bằng độc quyền sáng chế số 5507 được duy trì đến 06/03/2020.

Nơi nhận:

- Như trên;
- TT (để công bố);
- Lưu: VT, Hồ sơ.

CỤC TRƯỞNG



Đinh Hữu Phí

BỘ KHOA HỌC VÀ CÔNG NGHỆ
CỤC SỞ HỮU TRÍ TUỆ

CỘNG HOÀ XÃ HỘI CHỦ NGHĨA VIỆT NAM
Độc lập - Tự do - Hạnh phúc

số: *K1.399* /TB-SHTT

Hà Nội, ngày 26 tháng 07 năm 2019

THÔNG BÁO
Ghi nhận yêu cầu duy trì hiệu lực Bằng độc quyền sáng chế

Kính gửi: Công ty TNHH Ban Ca (BANCA)
15B Triệu Việt Vương, thành phố Hà Nội

Căn cứ kết quả thẩm định yêu cầu duy trì hiệu lực Bằng độc quyền sáng chế:

Số đơn: DT1-2019-01658

Ngày nộp: 06/03/2019

Chủ đơn: Taiheiyo Cement Corporation (JP)

Đại diện của Chủ đơn: BANCA

Bằng độc quyền sáng chế số: 6203

Năm yêu cầu duy trì hiệu lực: 13

Cục Sở hữu trí tuệ thông báo:

1. Yêu cầu duy trì hiệu lực Bằng độc quyền sáng chế nêu trên được chấp nhận.
2. Hiệu lực Bằng độc quyền sáng chế số 6203 được duy trì đến 06/03/2020.

Nơi nhận:

- Như trên;
- TT (để công bố);
- Lưu: VT, Hồ sơ.

CỤC TRƯỞNG



Đinh Hữu Phú

BỘ KHOA HỌC VÀ CÔNG NGHỆ
CỤC SỞ HỮU TRÍ TUỆ

CỘNG HÒA XÃ HỘI CHỦ NGHĨA VIỆT NAM
Độc lập - Tự do - Hạnh phúc

Số: 14400 /TB-SHTT

Hà Nội, ngày 26 tháng 07 năm 2019

THÔNG BÁO
Ghi nhận yêu cầu duy trì hiệu lực Bằng độc quyền sáng chế

Kính gửi: Công ty TNHH Ban Ca (BANCA)
15B Triệu Việt Vương, thành phố Hà Nội

Căn cứ kết quả thẩm định yêu cầu duy trì hiệu lực Bằng độc quyền sáng chế:

Số đơn: DT1-2019-01659

Ngày nộp: 06/03/2019

Chủ đơn: Eisai R&D Management Co., Ltd. (JP)

Đại diện của Chủ đơn: BANCA

Bằng độc quyền sáng chế số: 10108

Năm yêu cầu duy trì hiệu lực: 8

Cục Sở hữu trí tuệ thông báo:

1. Yêu cầu duy trì hiệu lực Bằng độc quyền sáng chế nêu trên được chấp nhận.

2. Hiệu lực Bằng độc quyền sáng chế số 10108 được duy trì đến 06/03/2020.

Nơi nhận:

- Như trên;
- TT (để công bố);
- Lưu: VT, Hồ sơ.

CỤC TRƯỞNG



Đinh Hữu Phí

BỘ KHOA HỌC VÀ CÔNG NGHỆ
CỤC SỞ HỮU TRÍ TUỆ

CỘNG HÒA XÃ HỘI CHỦ NGHĨA VIỆT NAM
Độc lập - Tự do - Hạnh phúc

Số: *14401*/TB-SHTT

Hà Nội, ngày *26* tháng *07* năm 2019

THÔNG BÁO

Ghi nhận yêu cầu duy trì hiệu lực Bằng độc quyền sáng chế

Kính gửi: Công ty TNHH Ban Ca (BANCA)
15B Triệu Việt Vương, thành phố Hà Nội

Căn cứ kết quả thẩm định yêu cầu duy trì hiệu lực Bằng độc quyền sáng chế:

Số đơn: DT1-2019-01660

Ngày nộp: 06/03/2019

Chủ đơn: Yamaha Hatsudoki Kabushiki Kaisha (JP)

Đại diện của Chủ đơn: BANCA

Bằng độc quyền sáng chế số: 16676

Năm yêu cầu duy trì hiệu lực: 3

Cục Sở hữu trí tuệ thông báo:

1. Yêu cầu duy trì hiệu lực Bằng độc quyền sáng chế nêu trên được chấp nhận.

2. Hiệu lực Bằng độc quyền sáng chế số 16676 được duy trì đến 06/03/2020.

Nơi nhận:

- Như trên;
- TT (để công bố);
- Lưu: VT, Hồ sơ.



CỤC TRƯỞNG

Đinh Hữu Phí

BỘ KHOA HỌC VÀ CÔNG NGHỆ
CỤC SỞ HỮU TRÍ TUỆ

CỘNG HÒA XÃ HỘI CHỦ NGHĨA VIỆT NAM
Độc lập - Tự do - Hạnh phúc

Số: 14402/TB-SHTT

Hà Nội, ngày 26 tháng 07 năm 2019

THÔNG BÁO

Ghi nhận yêu cầu duy trì hiệu lực Bằng độc quyền sáng chế

Kính gửi: Công ty TNHH Ban Ca (BANCA)
15B Triệu Việt Vương, thành phố Hà Nội

Căn cứ kết quả thẩm định yêu cầu duy trì hiệu lực Bằng độc quyền sáng chế:

Số đơn: DT1-2019-01661

Ngày nộp: 06/03/2019

Chủ đơn: COMEM S.P.A. (IT)

Đại diện của Chủ đơn: BANCA

Bằng độc quyền sáng chế số: 18537

Năm yêu cầu duy trì hiệu lực: 2

Cục Sở hữu trí tuệ thông báo:

1. Yêu cầu duy trì hiệu lực Bằng độc quyền sáng chế nêu trên được chấp nhận.
2. Hiệu lực Bằng độc quyền sáng chế số 18537 được duy trì đến 23/02/2020.

Nơi nhận:

- Như trên;
- TT (để công bố);
- Lưu: VT, Hồ sơ.

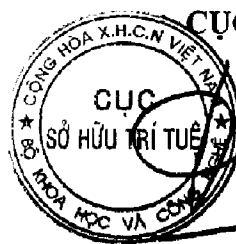

CỤC TRƯỞNG

Đinh Hữu Phú

BỘ KHOA HỌC VÀ CÔNG NGHỆ
CỤC SỞ HỮU TRÍ TUỆ

CỘNG HÒA XÃ HỘI CHỦ NGHĨA VIỆT NAM
Độc lập - Tự do - Hạnh phúc

Số: 14403/TB-SHTT

Hà Nội, ngày 26 tháng 07 năm 2019

THÔNG BÁO
Ghi nhận yêu cầu duy trì hiệu lực Bằng độc quyền sáng chế

Kính gửi: Công ty TNHH Ban Ca (BANCA)
15B Triệu Việt Vương, thành phố Hà Nội

Căn cứ kết quả thẩm định yêu cầu duy trì hiệu lực Bằng độc quyền sáng chế:

Số đơn: DT1-2019-01662

Ngày nộp: 06/03/2019

Chủ đơn: SEWING SHIN CO., LTD. (JP)

Đại diện của Chủ đơn: BANCA

Bằng độc quyền sáng chế số: 18678

Năm yêu cầu duy trì hiệu lực: 2

Cục Sở hữu trí tuệ thông báo:

1. Yêu cầu duy trì hiệu lực Bằng độc quyền sáng chế nêu trên được chấp nhận.
2. Hiệu lực Bằng độc quyền sáng chế số 18678 được duy trì đến 05/03/2020.

Nơi nhận:

- Như trên;
- TT (để công bố);
- Lưu: VT, Hồ sơ.



CỤC TRƯỞNG

Đình Hữu Phí

BỘ KHOA HỌC VÀ CÔNG NGHỆ
CỤC SỞ HỮU TRÍ TUỆ

CỘNG HÒA XÃ HỘI CHỦ NGHĨA VIỆT NAM
Độc lập - Tự do - Hạnh phúc

Số: 14404/TB-SHTT

Hà Nội, ngày 26 tháng 07 năm 2019

THÔNG BÁO
Ghi nhận yêu cầu duy trì hiệu lực Bằng độc quyền sáng chế

Kính gửi: Công ty TNHH T&T INVENMARK Sở hữu trí tuệ Quốc tế
(T&T INVENMARK CO., LTD.)
Phòng 101, tòa nhà 30 Nguyễn Du, phường Bùi Thị Xuân,
quận Hai Bà Trưng, TP. Hà Nội

Căn cứ kết quả thẩm định yêu cầu duy trì hiệu lực Bằng độc quyền sáng chế:

Số đơn: DT1-2019-01664

Ngày nộp: 07/03/2019

Chủ đơn: AQUARIUS INVESTHOLDING SARL (LU)

Đại diện của Chủ đơn: T&T INVENMARK CO., LTD.

Bằng độc quyền sáng chế số: 18780

Năm yêu cầu duy trì hiệu lực: 2

Cục Sở hữu trí tuệ thông báo:

1. Yêu cầu duy trì hiệu lực Bằng độc quyền sáng chế nêu trên được chấp nhận.
2. Hiệu lực Bằng độc quyền sáng chế số 18780 được duy trì đến 12/03/2020.

Nơi nhận:

- Như trên;
- TT (để công bố);
- Lưu: VT, Hồ sơ.

CỤC TRƯỞNG



Đinh Hữu Phí

BỘ KHOA HỌC VÀ CÔNG NGHỆ
CỤC SỞ HỮU TRÍ TUỆ

CỘNG HÒA XÃ HỘI CHỦ NGHĨA VIỆT NAM
Độc lập - Tự do - Hạnh phúc

Số: 14405/TB-SHTT

Hà Nội, ngày 26 tháng 07 năm 2019

THÔNG BÁO
Ghi nhận yêu cầu duy trì hiệu lực Bằng độc quyền sáng chế

Kính gửi: Công ty TNHH T&T INVENMARK Sở hữu trí tuệ Quốc tế
(T&T INVENMARK CO., LTD.)
Phòng 101, tòa nhà 30 Nguyễn Du, phường Bùi Thị Xuân,
quận Hai Bà Trưng, TP. Hà Nội

Căn cứ kết quả thẩm định yêu cầu duy trì hiệu lực Bằng độc quyền sáng chế:

Số đơn: DT1-2019-01665

Ngày nộp: 07/03/2019

Chủ đơn: SANYANG MOTOR CO., LTD. (TW)

Đại diện của Chủ đơn: T&T INVENMARK CO., LTD.

Bằng độc quyền sáng chế số: 16931

Năm yêu cầu duy trì hiệu lực: 3

Cục Sở hữu trí tuệ thông báo:

1. Yêu cầu duy trì hiệu lực Bằng độc quyền sáng chế nêu trên được chấp nhận.

2. Hiệu lực Bằng độc quyền sáng chế số 16931 được duy trì đến 08/05/2020.

Nơi nhận:

- Như trên;
- TT (để công bố);
- Lưu: VT, Hồ sơ.

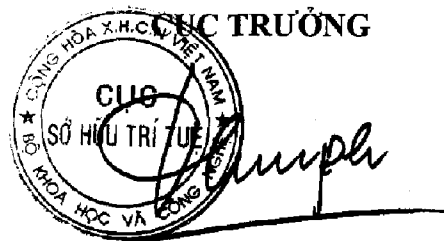

Đinh Hữu Phí

BỘ KHOA HỌC VÀ CÔNG NGHỆ
CỤC SỞ HỮU TRÍ TUỆ

CỘNG HOÀ XÃ HỘI CHỦ NGHĨA VIỆT NAM
Độc lập - Tự do - Hạnh phúc

Số: 14406/TB-SHTT

Hà Nội, ngày 26 tháng 07 năm 2019

THÔNG BÁO

Ghi nhận yêu cầu duy trì hiệu lực Bằng độc quyền sáng chế

Kính gửi: Công ty Luật TNHH T&G (TGVN)

Phòng số 5 tầng 15 Toà nhà Harec, 4A Láng Hạ, phường Thành Công
quận Ba Đình, TP Hà Nội

Căn cứ kết quả thẩm định yêu cầu duy trì hiệu lực Bằng độc quyền sáng chế:

Số đơn: DT1-2019-01667

Ngày nộp: 07/03/2019

Chủ đơn: ARQULE, INC. (US)

Đại diện của Chủ đơn: TGVN

Bằng độc quyền sáng chế số: 18271

Năm yêu cầu duy trì hiệu lực: 2

Cục Sở hữu trí tuệ thông báo:

1. Yêu cầu duy trì hiệu lực Bằng độc quyền sáng chế nêu trên được chấp nhận.
2. Hiệu lực Bằng độc quyền sáng chế số 18271 được duy trì đến 09/01/2020.

Nơi nhận:

- Nhu trên;
- TT (để công bố);
- Lưu: VT, Hồ sơ.

CỤC TRƯỞNG



Đinh Hữu Phí

BỘ KHOA HỌC VÀ CÔNG NGHỆ
CỤC SỞ HỮU TRÍ TUỆ

CỘNG HÒA XÃ HỘI CHỦ NGHĨA VIỆT NAM
Độc lập - Tự do - Hạnh phúc

Số: 14407/TB-SHTT

Hà Nội, ngày 26 tháng 07 năm 2019

THÔNG BÁO
Ghi nhận yêu cầu duy trì hiệu lực Bằng độc quyền sáng chế

Kính gửi: Công ty Luật TNHH T&G (TGVN)

Phòng số 5 tầng 15 Toà nhà Harec, 4A Láng Hạ, phường Thành Công
quận Ba Đình, TP Hà Nội

Căn cứ kết quả thẩm định yêu cầu duy trì hiệu lực Bằng độc quyền sáng chế:

Số đơn: DT1-2019-01668

Ngày nộp: 07/03/2019

Chủ đơn: ROLLS-ROYCE AKTIEBOLAG (SE)

Đại diện của Chủ đơn: TGVN

Bằng độc quyền sáng chế số: 9005

Năm yêu cầu duy trì hiệu lực: 9

Cục Sở hữu trí tuệ thông báo:

1. Yêu cầu duy trì hiệu lực Bằng độc quyền sáng chế nêu trên được chấp nhận.
2. Hiệu lực Bằng độc quyền sáng chế số 9005 được duy trì đến 18/01/2020.

Nơi nhận:

- Như trên;
- TT (để công bố);
- Lưu: VT, Hồ sơ.

CỤC TRƯỞNG

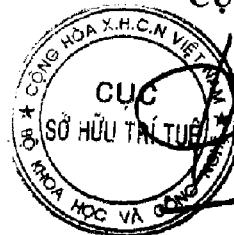

Đinh Hữu Phí

BỘ KHOA HỌC VÀ CÔNG NGHỆ
CỤC SỞ HỮU TRÍ TUỆ

CỘNG HOÀ XÃ HỘI CHỦ NGHĨA VIỆT NAM
Độc lập - Tự do - Hạnh phúc

Số: 14408/TB-SHTT

Hà Nội, ngày 26 tháng 07 năm 2019

THÔNG BÁO
Ghi nhận yêu cầu duy trì hiệu lực Bằng độc quyền sáng chế

Kính gửi: Công ty Luật TNHH T&G (TGVN)

Phòng số 5 tầng 15 Toà nhà Harec, 4A Láng Hạ, phường Thành Công
quận Ba Đình, TP Hà Nội

Căn cứ kết quả thẩm định yêu cầu duy trì hiệu lực Bằng độc quyền sáng chế:

Số đơn: DT1-2019-01669

Ngày nộp: 07/03/2019

Chủ đơn: Karsten Manufacturing Corporation (US)

Đại diện của Chủ đơn: TGVN

Bằng độc quyền sáng chế số: 13775

Năm yêu cầu duy trì hiệu lực: 5

Cục Sở hữu trí tuệ thông báo:

1. Yêu cầu duy trì hiệu lực Bằng độc quyền sáng chế nêu trên được chấp nhận.

2. Hiệu lực Bằng độc quyền sáng chế số 13775 được duy trì đến 09/02/2020.

Ke

Nơi nhận:

- Như trên;
- TT (để công bố);
- Lưu: VT, Hồ sơ.

CỤC TRƯỞNG



Đình Hữu Phí

BỘ KHOA HỌC VÀ CÔNG NGHỆ
CỤC SỞ HỮU TRÍ TUỆ

CỘNG HOÀ XÃ HỘI CHỦ NGHĨA VIỆT NAM
Độc lập - Tự do - Hạnh phúc

Số: 14409/TB-SHTT

Hà Nội, ngày 26 tháng 07 năm 2019

THÔNG BÁO
Ghi nhận yêu cầu duy trì hiệu lực Bằng độc quyền sáng chế

Kính gửi: Công ty Luật TNHH T&G (TGVN)
Phòng số 5 tầng 15 Toà nhà Harec, 4A Láng Hạ, phường Thành Công
quận Ba Đình, TP Hà Nội

Căn cứ kết quả thẩm định yêu cầu duy trì hiệu lực Bằng độc quyền sáng chế:

Số đơn: DT1-2019-01670

Ngày nộp: 07/03/2019

Chủ đơn: CURIS, INC. (US)

Đại diện của Chủ đơn: TGVN

Bằng độc quyền sáng chế số: 18234

Năm yêu cầu duy trì hiệu lực: 2

Cục Sở hữu trí tuệ thông báo:

1. Yêu cầu duy trì hiệu lực Bằng độc quyền sáng chế nêu trên được chấp nhận.

2. Hiệu lực Bằng độc quyền sáng chế số 18234 được duy trì đến 09/01/2020.

Nơi nhận:

- Như trên;
- TT (để công bố);
- Lưu: VT, Hồ sơ.

CỤC TRƯỞNG

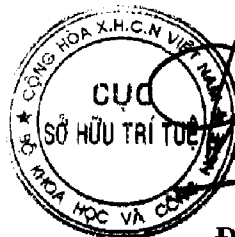

Đinh Hữu Phú

BỘ KHOA HỌC VÀ CÔNG NGHỆ
CỤC SỞ HỮU TRÍ TUỆ

CỘNG HÒA XÃ HỘI CHỦ NGHĨA VIỆT NAM
Độc lập - Tự do - Hạnh phúc

Số: 14410/TB-SHTT

Hà Nội, ngày 26 tháng 07 năm 2019

THÔNG BÁO
Ghi nhận yêu cầu duy trì hiệu lực Bằng độc quyền sáng chế

Kính gửi: Công ty Luật TNHH WINCO (WINCO LAW FIRM)
Số 54 Trần Quốc Vượng, phường Dịch Vọng Hậu, quận Cầu Giấy,
TP Hà Nội

Căn cứ kết quả thẩm định yêu cầu duy trì hiệu lực Bằng độc quyền sáng chế:

Số đơn: DT1-2019-01672

Ngày nộp: 07/03/2019

Chủ đơn: SAMSUNG ELECTRO-MECHANICS CO., LTD. (KR)

Đại diện của Chủ đơn: WINCO LAW FIRM

Bằng độc quyền sáng chế số: 16809

Năm yêu cầu duy trì hiệu lực: 3

Cục Sở hữu trí tuệ thông báo:

1. Yêu cầu duy trì hiệu lực Bằng độc quyền sáng chế nêu trên được chấp nhận.
2. Hiệu lực Bằng độc quyền sáng chế số 16809 được duy trì đến 03/04/2020.

Nơi nhận:

- Như trên;
- TT (để công bố);
- Lưu: VT, Hồ sơ.

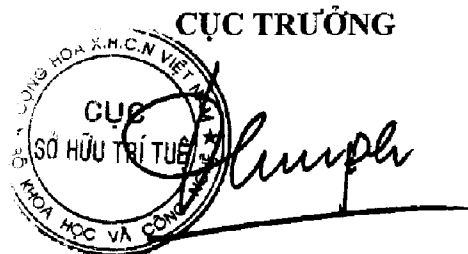

Đinh Hữu Phí

BỘ KHOA HỌC VÀ CÔNG NGHỆ
CỤC SỞ HỮU TRÍ TUỆ

CỘNG HÒA XÃ HỘI CHỦ NGHĨA VIỆT NAM
Độc lập - Tự do - Hạnh phúc

Số: 1441/TB-SHTT

Hà Nội, ngày 26 tháng 07 năm 2019

THÔNG BÁO
Ghi nhận yêu cầu duy trì hiệu lực Bằng độc quyền sáng chế

Kính gửi: Công ty TNHH Ban Ca (BANCA)
15B Triệu Việt Vương, thành phố Hà Nội

Căn cứ kết quả thẩm định yêu cầu duy trì hiệu lực Bằng độc quyền sáng chế:

Số đơn: DT1-2019-01674

Ngày nộp: 07/03/2019

Chủ đơn: Yamaha Hatsudoki Kabushiki Kaisha (JP)

Đại diện của Chủ đơn: BANCA

Bằng độc quyền sáng chế số: 7573

Năm yêu cầu duy trì hiệu lực: 11

Cục Sở hữu trí tuệ thông báo:

1. Yêu cầu duy trì hiệu lực Bằng độc quyền sáng chế nêu trên được chấp nhận.

2. Hiệu lực Bằng độc quyền sáng chế số 7573 được duy trì đến 09/03/2020.

Nơi nhận:

- Như trên;
- TT (để công bố);
- Lưu: VT, Hồ sơ.

CỤC TRƯỞNG



Đinh Hữu Phú

BỘ KHOA HỌC VÀ CÔNG NGHỆ
CỤC SỞ HỮU TRÍ TUỆ

CỘNG HÒA XÃ HỘI CHỦ NGHĨA VIỆT NAM
Độc lập - Tự do - Hạnh phúc

Số: 14412/TB-SHTT

Hà Nội, ngày 26 tháng 07 năm 2019

THÔNG BÁO
Ghi nhận yêu cầu duy trì hiệu lực Bằng độc quyền sáng chế

Kính gửi: Công ty TNHH Ban Ca (BANCA)
15B Triệu Việt Vương, thành phố Hà Nội

Căn cứ kết quả thẩm định yêu cầu duy trì hiệu lực Bằng độc quyền sáng chế:

Số đơn: DT1-2019-01675

Ngày nộp: 07/03/2019

Chủ đơn: YAMAHA HATSUDOKI KABUSHIKI KAISHA (JP)

Đại diện của Chủ đơn: BANCA

Bằng độc quyền sáng chế số: 15232

Năm yêu cầu duy trì hiệu lực: 4

Cục Sở hữu trí tuệ thông báo:

1. Yêu cầu duy trì hiệu lực Bằng độc quyền sáng chế nêu trên được chấp nhận.

2. Hiệu lực Bằng độc quyền sáng chế số 15232 được duy trì đến 08/03/2020.

Nơi nhận:

- Như trên;
- TT (để công bố);
- Lưu: VT, Hồ sơ.

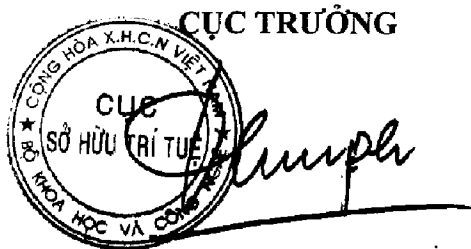

Đinh Hữu Phí

BỘ KHOA HỌC VÀ CÔNG NGHỆ
CỤC SỞ HỮU TRÍ TUỆ

CỘNG HÒA XÃ HỘI CHỦ NGHĨA VIỆT NAM
Độc lập - Tự do - Hạnh phúc

Số: 14413/TB-SHTT

Hà Nội, ngày 26 tháng 07 năm 2019

THÔNG BÁO

Ghi nhận yêu cầu duy trì hiệu lực Bằng độc quyền sáng chế

Kính gửi: Công ty TNHH Ban Ca (BANCA)
15B Triệu Việt Vương, thành phố Hà Nội

Căn cứ kết quả thẩm định yêu cầu duy trì hiệu lực Bằng độc quyền sáng chế:

Số đơn: DT1-2019-01676

Ngày nộp: 07/03/2019

Chủ đơn: Yamaha Hatsudoki Kabushiki Kaisha (JP)

Đại diện của Chủ đơn: BANCA

Bằng độc quyền sáng chế số: 15233

Năm yêu cầu duy trì hiệu lực: 4

Cục Sở hữu trí tuệ thông báo:

1. Yêu cầu duy trì hiệu lực Bằng độc quyền sáng chế nêu trên được chấp nhận.

2. Hiệu lực Bằng độc quyền sáng chế số 15233 được duy trì đến 08/03/2020.

Nơi nhận:

- Như trên;
- TT (để công bố);
- Lưu: VT, Hồ sơ.

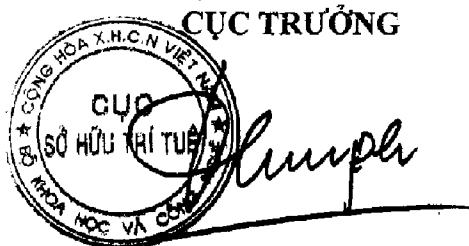

Đinh Hữu Phí

BỘ KHOA HỌC VÀ CÔNG NGHỆ
CỤC SỞ HỮU TRÍ TUỆ

CỘNG HÒA XÃ HỘI CHỦ NGHĨA VIỆT NAM
Độc lập - Tự do - Hạnh phúc

Số: 14414/TB-SHTT

Hà Nội, ngày 26 tháng 07 năm 2019

THÔNG BÁO

Ghi nhận yêu cầu duy trì hiệu lực Bằng độc quyền sáng chế

Kính gửi: Công ty TNHH Ban Ca (BANCA)
15B Triệu Việt Vương, thành phố Hà Nội

Căn cứ kết quả thẩm định yêu cầu duy trì hiệu lực Bằng độc quyền sáng chế:

Số đơn: DT1-2019-01677

Ngày nộp: 07/03/2019

Chủ đơn: RICOH COMPANY, LTD. (JP)

Đại diện của Chủ đơn: BANCA

Bằng độc quyền sáng chế số: 13848

Năm yêu cầu duy trì hiệu lực: 5

Cục Sở hữu trí tuệ thông báo:

1. Yêu cầu duy trì hiệu lực Bằng độc quyền sáng chế nêu trên được chấp nhận.

2. Hiệu lực Bằng độc quyền sáng chế số 13848 được duy trì đến 09/03/2020.

Nơi nhận:

- Như trên;
- TT (để công bố);
- Lưu: VT, Hồ sơ.

CỤC TRƯỞNG



Đinh Hữu Phí

BỘ KHOA HỌC VÀ CÔNG NGHỆ
CỤC SỞ HỮU TRÍ TUỆ

CỘNG HÒA XÃ HỘI CHỦ NGHĨA VIỆT NAM
Độc lập - Tự do - Hạnh phúc

Số: 14415/TB-SHTT

Hà Nội, ngày 26 tháng 07 năm 2019

THÔNG BÁO
Ghi nhận yêu cầu duy trì hiệu lực Bằng độc quyền sáng chế

Kính gửi: Công ty TNHH Ban Ca (BANCA)
15B Triệu Việt Vương, thành phố Hà Nội.

Căn cứ kết quả thẩm định yêu cầu duy trì hiệu lực Bằng độc quyền sáng chế:

Số đơn: DT1-2019-01678

Ngày nộp: 07/03/2019

Chủ đơn: Carbonex, Société à responsabilité limitée (FR)

Đại diện của Chủ đơn: BANCA

Bằng độc quyền sáng chế số: 15253

Năm yêu cầu duy trì hiệu lực: 4

Cục Sở hữu trí tuệ thông báo:

1. Yêu cầu duy trì hiệu lực Bằng độc quyền sáng chế nêu trên được chấp nhận.
2. Hiệu lực Bằng độc quyền sáng chế số 15253 được duy trì đến 08/03/2020.

Nơi nhận:

- Như trên;
- TT (để công bố);
- Lưu: VT, Hồ sơ.

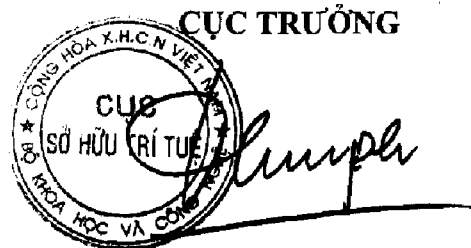

Đinh Hữu Phí

BỘ KHOA HỌC VÀ CÔNG NGHỆ
CỤC SỞ HỮU TRÍ TUỆ

CỘNG HÒA XÃ HỘI CHỦ NGHĨA VIỆT NAM
Độc lập - Tự do - Hạnh phúc

Số: 14416/TB-SHTT

Hà Nội, ngày 26 tháng 07 năm 2019

THÔNG BÁO

Ghi nhận yêu cầu duy trì hiệu lực Bằng độc quyền sáng chế

Kính gửi: Công ty TNHH Lê & Lê (LE & LE)

Số 25 ngõ 465 Ngọc Thụy, tổ 20, phường Ngọc Thụy, quận Long Biên,
Tp. Hà Nội

Căn cứ kết quả thẩm định yêu cầu duy trì hiệu lực Bằng độc quyền sáng chế:

Số đơn: DT1-2019-01679

Ngày nộp: 08/03/2019

Chủ đơn: LIU Suhua (CN)

Đại diện của Chủ đơn: LE & LE

Bằng độc quyền sáng chế số: 18880

Năm yêu cầu duy trì hiệu lực: 2

Cục Sở hữu trí tuệ thông báo:

1. Yêu cầu duy trì hiệu lực Bằng độc quyền sáng chế nêu trên được chấp nhận.

2. Hiệu lực Bằng độc quyền sáng chế số 18880 được duy trì đến 26/03/2020.

Nơi nhận:

- Như trên;
- TT (để công bố);
- Lưu: VT, Hồ sơ.

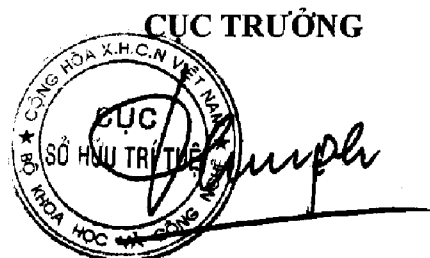

Đinh Hữu Phú

BỘ KHOA HỌC VÀ CÔNG NGHỆ
CỤC SỞ HỮU TRÍ TUỆ

CỘNG HÒA XÃ HỘI CHỦ NGHĨA VIỆT NAM
Độc lập - Tự do - Hạnh phúc

Số: 14417/TB-SHTT

Hà Nội, ngày 26 tháng 07 năm 2019

THÔNG BÁO
Ghi nhận yêu cầu duy trì hiệu lực Bằng độc quyền sáng chế

Kính gửi: Công ty Luật TNHH Phạm và Liên danh (PHAM & ASSOCIATES)
8 Trần Hưng Đạo, thành phố Hà Nội

Căn cứ kết quả thẩm định yêu cầu duy trì hiệu lực Bằng độc quyền sáng chế:

Số đơn: DT1-2019-01680

Ngày nộp: 08/03/2019

Chủ đơn: DAIKIN INDUSTRIES, LTD. (JP)

Đại diện của Chủ đơn: PHAM & ASSOCIATES

Bằng độc quyền sáng chế số: 19149

Năm yêu cầu duy trì hiệu lực: 2

Cục Sở hữu trí tuệ thông báo:

1. Yêu cầu duy trì hiệu lực Bằng độc quyền sáng chế nêu trên được chấp nhận.
2. Hiệu lực Bằng độc quyền sáng chế số 19149 được duy trì đến 02/05/2020.

Nơi nhận:

- Như trên;
- TT (để công bố);
- Lưu: VT, Hồ sơ.

CỤC TRƯỞNG

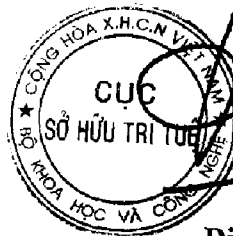

Đinh Hữu Phí

BỘ KHOA HỌC VÀ CÔNG NGHỆ
CỤC SỞ HỮU TRÍ TUỆ

CỘNG HÒA XÃ HỘI CHỦ NGHĨA VIỆT NAM
Độc lập - Tự do - Hạnh phúc

Số: 14418/TB-SHTT

Hà Nội, ngày 26 tháng 07 năm 2019

THÔNG BÁO

Ghi nhận yêu cầu duy trì hiệu lực Bằng độc quyền sáng chế.

Kính gửi: Công ty Luật TNHH Phạm và Liên danh (PHAM & ASSOCIATES)
8 Trần Hưng Đạo, thành phố Hà Nội

Căn cứ kết quả thẩm định yêu cầu duy trì hiệu lực Bằng độc quyền sáng chế:

Số đơn: DT1-2019-01681

Ngày nộp: 08/03/2019

Chủ đơn: DYNTEK PTE LTD (SG)

Đại diện của Chủ đơn: PHAM & ASSOCIATES

Bằng độc quyền sáng chế số: 9128

Năm yêu cầu duy trì hiệu lực: 9

Cục Sở hữu trí tuệ thông báo:

1. Yêu cầu duy trì hiệu lực Bằng độc quyền sáng chế nêu trên được chấp nhận.
2. Hiệu lực Bằng độc quyền sáng chế số 9128 được duy trì đến 08/03/2020.

Nơi nhận:

- Như trên;
- TT (để công bố);
- Lưu: VT, Hồ sơ.

CỤC TRƯỞNG



Đinh Hữu Phí

BỘ KHOA HỌC VÀ CÔNG NGHỆ
CỤC SỞ HỮU TRÍ TUỆ

CỘNG HÒA XÃ HỘI CHỦ NGHĨA VIỆT NAM
Độc lập - Tự do - Hạnh phúc

Số: 14419/TB-SHTT

Hà Nội, ngày 26 tháng 07 năm 2019

THÔNG BÁO

Ghi nhận yêu cầu duy trì hiệu lực Bằng độc quyền sáng chế

Kính gửi: Công ty Luật TNHH T&G (TGVN)

Phòng số 5 tầng 15 Toà nhà Harec, 4A Láng Hạ, phường Thành Công
quận Ba Đình, TP Hà Nội

Căn cứ kết quả thẩm định yêu cầu duy trì hiệu lực Bằng độc quyền sáng chế:

Số đơn: DT1-2019-01682

Ngày nộp: 08/03/2019

Chủ đơn: E.I. DU PONT DE NEMOURS AND COMPANY (US)

Đại diện của Chủ đơn: TGVN

Bằng độc quyền sáng chế số: 11202

Năm yêu cầu duy trì hiệu lực: 7

Cục Sở hữu trí tuệ thông báo:

1. Yêu cầu duy trì hiệu lực Bằng độc quyền sáng chế nêu trên được chấp nhận.

2. Hiệu lực Bằng độc quyền sáng chế số 11202 được duy trì đến 11/03/2020.

Nơi nhận:

- Như trên;
- TT (để công bố);
- Lưu: VT, Hồ sơ.

CỤC TRƯỞNG



Đinh Hữu Phí

BỘ KHOA HỌC VÀ CÔNG NGHỆ
CỤC SỞ HỮU TRÍ TUỆ

CỘNG HOÀ XÃ HỘI CHỦ NGHĨA VIỆT NAM
Độc lập - Tự do - Hạnh phúc

Số: 14420/TB-SHTT

Hà Nội, ngày 26 tháng 07 năm 2019

THÔNG BÁO
Ghi nhận yêu cầu duy trì hiệu lực Bằng độc quyền sáng chế

Kính gửi: Công ty Luật TNHH T&G (TGVN)

Phòng số 5 tầng 15 Toà nhà Harec, 4A Láng Hạ, phường Thành Công
quận Ba Đình, TP Hà Nội

Căn cứ kết quả thẩm định yêu cầu duy trì hiệu lực Bằng độc quyền sáng chế:

Số đơn: DT1-2019-01683

Ngày nộp: 08/03/2019

Chủ đơn: EISAI R&D MANAGEMENT CO., LTD. (JP)

Đại diện của Chủ đơn: TGVN

Bằng độc quyền sáng chế số: 12490

Năm yêu cầu duy trì hiệu lực: 6

Cục Sở hữu trí tuệ thông báo:

1. Yêu cầu duy trì hiệu lực Bằng độc quyền sáng chế nêu trên được chấp nhận.
2. Hiệu lực Bằng độc quyền sáng chế số 12490 được duy trì đến 10/03/2020.

Nơi nhận:

- Như trên;
- TT (để công bố);
- Lưu: VT, Hồ sơ.

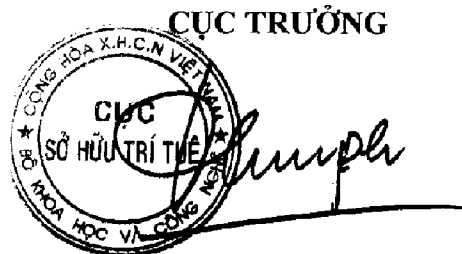

Đinh Hữu Phí

BỘ KHOA HỌC VÀ CÔNG NGHỆ
CỤC SỞ HỮU TRÍ TUỆ

CỘNG HÒA XÃ HỘI CHỦ NGHĨA VIỆT NAM
Độc lập - Tự do - Hạnh phúc

Số: 14421/TB-SHTT

Hà Nội, ngày 26 tháng 07 năm 2019

THÔNG BÁO

Ghi nhận yêu cầu duy trì hiệu lực Bằng độc quyền sáng chế

Kính gửi: Công ty Luật TNHH T&G (TGVN)

Phòng số 5 tầng 15 Toà nhà Harec, 4A Láng Hạ, phường Thành Công
quận Ba Đình, TP Hà Nội

Căn cứ kết quả thẩm định yêu cầu duy trì hiệu lực Bằng độc quyền sáng chế:

Số đơn: DT1-2019-01684

Ngày nộp: 08/03/2019

Chủ đơn: J. Ray McDermott, S.A (US)

Đại diện của Chủ đơn: TGVN

Bằng độc quyền sáng chế số: 13832

Năm yêu cầu duy trì hiệu lực: 5

Cục Sở hữu trí tuệ thông báo:

1. Yêu cầu duy trì hiệu lực Bằng độc quyền sáng chế nêu trên được chấp nhận.

2. Hiệu lực Bằng độc quyền sáng chế số 13832 được duy trì đến 09/03/2020.

Nơi nhận:

- Như trên;
- TT (để công bố);
- Lưu: VT, Hồ sơ.

CỤC TRƯỞNG



Đinh Hữu Phí

BỘ KHOA HỌC VÀ CÔNG NGHỆ
CỤC SỞ HỮU TRÍ TUỆ

CỘNG HOÀ XÃ HỘI CHỦ NGHĨA VIỆT NAM
Độc lập - Tự do - Hạnh phúc

Số: *1422*/TB-SHTT

Hà Nội, ngày *26* tháng *07* năm 2019

THÔNG BÁO

Ghi nhận yêu cầu duy trì hiệu lực Bằng độc quyền sáng chế

Kính gửi: Phan Văn Tính

Số nhà 14, ngõ 230 Định Công Thượng, quận Hoàng Mai, thành phố Hà Nội

Căn cứ kết quả thẩm định yêu cầu duy trì hiệu lực Bằng độc quyền sáng chế:

Số đơn: DT1-2019-01685

Ngày nộp: 08/03/2019

Chủ đơn: Phan Văn Tính (VN)

Bằng độc quyền sáng chế số: 18227

Năm yêu cầu duy trì hiệu lực: 2

Cục Sở hữu trí tuệ thông báo:

1. Yêu cầu duy trì hiệu lực Bằng độc quyền sáng chế nêu trên được chấp nhận.

2. Hiệu lực Bằng độc quyền sáng chế số 18227 được duy trì đến 02/01/2020.

Nơi nhận:

- Như trên;
- TT (để công bố);
- Lưu: VT, Hồ sơ.

CỤC TRƯỞNG



Đinh Hữu Phí
Đinh Hữu Phí

BỘ KHOA HỌC VÀ CÔNG NGHỆ
CỤC SỞ HỮU TRÍ TUỆ

CỘNG HOÀ XÃ HỘI CHỦ NGHĨA VIỆT NAM
Độc lập - Tự do - Hạnh phúc

Số: 14423/TB-SHTT

Hà Nội, ngày 26 tháng 07 năm 2019

THÔNG BÁO
Ghi nhận yêu cầu duy trì hiệu lực Bằng độc quyền sáng chế

Kính gửi: Công ty TNHH một thành viên Sở hữu trí tuệ VCCI
(VCCI-IP CO.,LTD)
Tầng 8, Toà nhà VCCI, số 9 Đào Duy Anh, phường Phương mai,
quận Đống Đa, thành phố Hà Nội

Căn cứ kết quả thẩm định yêu cầu duy trì hiệu lực Bằng độc quyền sáng chế:

Số đơn: DT1-2019-01686

Ngày nộp: 08/03/2019

Chủ đơn: ICEUTICA PTY LTD (AU)

Đại diện của Chủ đơn: VCCI-IP CO.,LTD

Bằng độc quyền sáng chế số: 19085

Năm yêu cầu duy trì hiệu lực: 2

Cục Sở hữu trí tuệ thông báo:

1. Yêu cầu duy trì hiệu lực Bằng độc quyền sáng chế nêu trên được chấp nhận.

2. Hiệu lực Bằng độc quyền sáng chế số 19085 được duy trì đến 17/04/2020.

Nơi nhận:

- Như trên;
- TT (để công bố);
- Lưu: VT, Hồ sơ.

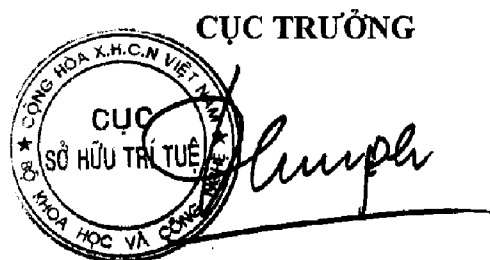

Đinh Hữu Phí

BỘ KHOA HỌC VÀ CÔNG NGHỆ
CỤC SỞ HỮU TRÍ TUỆ

CỘNG HOÀ XÃ HỘI CHỦ NGHĨA VIỆT NAM
Độc lập - Tự do - Hạnh phúc

Số: 14424/TB-SHTT

Hà Nội, ngày 26 tháng 07 năm 2019

THÔNG BÁO
Ghi nhận yêu cầu duy trì hiệu lực Bằng độc quyền sáng chế

Kính gửi: Công ty TNHH một thành viên Sở hữu trí tuệ VCCI
(VCCI-IP CO.,LTD)
Tầng 8, Toà nhà VCCI, số 9 Đào Duy Anh, phường Phương mai,
quận Đống Đa, thành phố Hà Nội

Căn cứ kết quả thẩm định yêu cầu duy trì hiệu lực Bằng độc quyền sáng chế:

Số đơn: DT1-2019-01687

Ngày nộp: 08/03/2019

Chủ đơn: MY CARRY POTTY LTD. (GB)

Đại diện của Chủ đơn: VCCI-IP CO.,LTD

Bằng độc quyền sáng chế số: 13846

Năm yêu cầu duy trì hiệu lực: 5

Cục Sở hữu trí tuệ thông báo:

1. Yêu cầu duy trì hiệu lực Bằng độc quyền sáng chế nêu trên được chấp nhận.

2. Hiệu lực Bằng độc quyền sáng chế số 13846 được duy trì đến 09/03/2020.

Nơi nhận:

- Như trên;
- TT (để công bố);
- Lưu: VT, Hồ sơ.

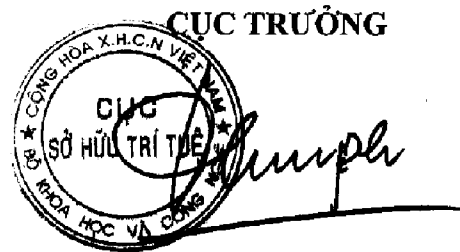

Đình Hữu Phí

BỘ KHOA HỌC VÀ CÔNG NGHỆ
CỤC SỞ HỮU TRÍ TUỆ

CỘNG HÒA XÃ HỘI CHỦ NGHĨA VIỆT NAM
Độc lập - Tự do - Hạnh phúc

Số: 14425/TB-SHTT

Hà Nội, ngày 26 tháng 07 năm 2019

THÔNG BÁO

Ghi nhận yêu cầu duy trì hiệu lực Bằng độc quyền sáng chế

Kính gửi: Công ty TNHH Tâm nhìn và Liên danh
(VISION & ASSOCIATES CO.LTD.)
Phòng 308-310, tầng 3, Tháp Hà Nội, số 49 Hai Bà Trưng,
phường Trần Hưng Đạo, quận Hoàn Kiếm, thành phố Hà Nội

Căn cứ kết quả thẩm định yêu cầu duy trì hiệu lực Bằng độc quyền sáng chế:

Số đơn: DT1-2019-01688

Ngày nộp: 08/03/2019

Chủ đơn: TIANJIN KINNOVATA PHARMACEUTICAL COMPANY
LIMITED (CN)

Đại diện của Chủ đơn: VISION & ASSOCIATES CO.LTD.

Bằng độc quyền sáng chế số: 16321

Năm yêu cầu duy trì hiệu lực: 3

Cục Sở hữu trí tuệ thông báo:

1. Yêu cầu duy trì hiệu lực Bằng độc quyền sáng chế nêu trên được chấp nhận.

2. Hiệu lực Bằng độc quyền sáng chế số 16321 được duy trì đến 05/12/2019.

Nơi nhận:

- Như trên;
- TT (để công bố);
- Lưu: VT, Hồ sơ.



SỤC TRƯỞNG

Đinh Hữu Phí

BỘ KHOA HỌC VÀ CÔNG NGHỆ
CỤC SỞ HỮU TRÍ TUỆ

CỘNG HÒA XÃ HỘI CHỦ NGHĨA VIỆT NAM
Độc lập - Tự do - Hạnh phúc

Số: 14426/TB-SHTT

Hà Nội, ngày 26 tháng 07 năm 2019

THÔNG BÁO
Ghi nhận yêu cầu duy trì hiệu lực Bằng độc quyền sáng chế

Kính gửi: Văn phòng Luật sư Ân Nam (ANNAM IP & LAW)
Số 10 ngõ 34 đường Âu Cơ, phường Quảng An, quận Tây Hồ, TP Hà Nội

Căn cứ kết quả thẩm định yêu cầu duy trì hiệu lực Bằng độc quyền sáng chế:

Số đơn: DT1-2019-01689

Ngày nộp: 08/03/2019

Chủ đơn: KONINKLIJKE PHILIPS ELECTRONICS N.V. (NL)

Đại diện của Chủ đơn: ANNAM IP & LAW

Bằng độc quyền sáng chế số: 6934

Năm yêu cầu duy trì hiệu lực: 12

Cục Sở hữu trí tuệ thông báo:

1. Yêu cầu duy trì hiệu lực Bằng độc quyền sáng chế nêu trên được chấp nhận.
2. Hiệu lực Bằng độc quyền sáng chế số 6934 được duy trì đến 17/03/2020. *HC*

Nơi nhận:

- Như trên;
- TT (để công bố);
- Lưu: VT, Hồ sơ.

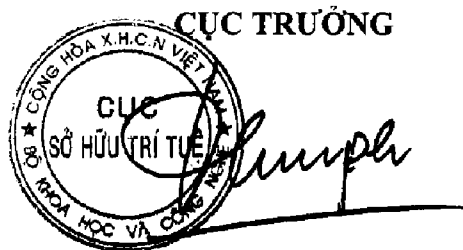

Đinh Hữu Phí

BỘ KHOA HỌC VÀ CÔNG NGHỆ
CỤC SỞ HỮU TRÍ TUỆ

CỘNG HOÀ XÃ HỘI CHỦ NGHĨA VIỆT NAM
Độc lập - Tự do - Hạnh phúc

Số: 14427/TB-SHTT

Hà Nội, ngày 26 tháng 07 năm 2019

THÔNG BÁO

Ghi nhận yêu cầu duy trì hiệu lực Bằng độc quyền sáng chế

Kính gửi: Văn phòng Luật sư Ân Nam (ANNAM IP & LAW)

Số 10 ngõ 34 đường Âu Cơ, phường Quảng An, quận Tây Hồ, TP Hà Nội

Căn cứ kết quả thẩm định yêu cầu duy trì hiệu lực Bằng độc quyền sáng chế:

Số đơn: DT1-2019-01690

Ngày nộp: 08/03/2019

Chủ đơn: DYSTAR COLOURS DISTRIBUTION GMBH (DE)

Đại diện của Chủ đơn: ANNAM IP & LAW

Bằng độc quyền sáng chế số: 13876

Năm yêu cầu duy trì hiệu lực: 5

Cục Sở hữu trí tuệ thông báo:

1. Yêu cầu duy trì hiệu lực Bằng độc quyền sáng chế nêu trên được chấp nhận.

2. Hiệu lực Bằng độc quyền sáng chế số 13876 được duy trì đến 17/03/2020.

Nơi nhận:

- Như trên;
- TT (để công bố);
- Lưu: VT, Hồ sơ.

CỤC TRƯỞNG



Đình Hữu Phí

BỘ KHOA HỌC VÀ CÔNG NGHỆ
CỤC SỞ HỮU TRÍ TUỆ

CỘNG HÒA XÃ HỘI CHỦ NGHĨA VIỆT NAM
Độc lập - Tự do - Hạnh phúc

Số: 14428/TB-SHTT

Hà Nội, ngày 26 tháng 07 năm 2019

THÔNG BÁO
Ghi nhận yêu cầu duy trì hiệu lực Bằng độc quyền sáng chế

Kính gửi: Văn phòng Luật sư Ân Nam (ANNAM IP & LAW)
Số 10 ngõ 34 đường Âu Cơ, phường Quảng An, quận Tây Hồ, TP Hà Nội

Căn cứ kết quả thẩm định yêu cầu duy trì hiệu lực Bằng độc quyền sáng chế:

Số đơn: DT1-2019-01691

Ngày nộp: 08/03/2019

Chủ đơn: SHAWCOR LTD. (CA)

Đại diện của Chủ đơn: ANNAM IP & LAW

Bằng độc quyền sáng chế số: 12593

Năm yêu cầu duy trì hiệu lực: 6

Cục Sở hữu trí tuệ thông báo:

1. Yêu cầu duy trì hiệu lực Bằng độc quyền sáng chế nêu trên được chấp nhận.

2. Hiệu lực Bằng độc quyền sáng chế số 12593 được duy trì đến 31/03/2020.

Nơi nhận:

- Như trên;
- TT (để công bố);
- Lưu: VT, Hồ sơ.

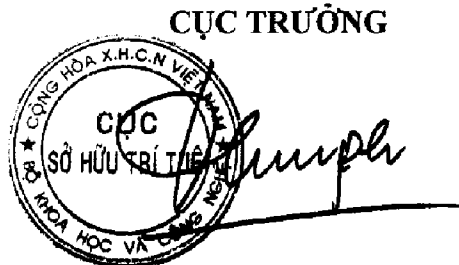

Đinh Hữu Phú

BỘ KHOA HỌC VÀ CÔNG NGHỆ
CỤC SỞ HỮU TRÍ TUỆ

CỘNG HÒA XÃ HỘI CHỦ NGHĨA VIỆT NAM
Độc lập - Tự do - Hạnh phúc

Số: 144/29/TB-SHTT

Hà Nội, ngày 26 tháng 07 năm 2019

THÔNG BÁO
Ghi nhận yêu cầu duy trì hiệu lực Bằng độc quyền sáng chế

Kính gửi: Công ty TNHH Trường Xuân (AGELESS CO.,LTD.)
Tầng 11, số 102 đường Trần Phú, phường Mộ Lao, quận Hà Đông,
TP. Hà Nội

Căn cứ kết quả thẩm định yêu cầu duy trì hiệu lực Bằng độc quyền sáng chế:

Số đơn: DT1-2019-01692

Ngày nộp: 08/03/2019

Chủ đơn: KIM, Sook Mi (KR)

Đại diện của Chủ đơn: AGELESS CO.,LTD.

Bằng độc quyền sáng chế số: 12492

Năm yêu cầu duy trì hiệu lực: 6

Cục Sở hữu trí tuệ thông báo:

1. Yêu cầu duy trì hiệu lực Bằng độc quyền sáng chế nêu trên được chấp nhận.
2. Hiệu lực Bằng độc quyền sáng chế số 12492 được duy trì đến 10/03/2020.

h

Nơi nhận:

- Như trên;
- TT (để công bố);
- Lưu: VT, Hồ sơ.

CỤC TRƯỞNG



Đinh Hữu Phí

BỘ KHOA HỌC VÀ CÔNG NGHỆ
CỤC SỞ HỮU TRÍ TUỆ

CỘNG HÒA XÃ HỘI CHỦ NGHĨA VIỆT NAM
Độc lập - Tự do - Hạnh phúc

Số: *14430* /TB-SHTT

Hà Nội, ngày *26* tháng *07* năm 2019

THÔNG BÁO

Ghi nhận yêu cầu duy trì hiệu lực Bằng độc quyền sáng chế

Kính gửi: Công ty TNHH Trường Xuân (AGELESS CO.,LTD.)
Tầng 11, số 102 đường Trần Phú, phường Mộ Lao, quận Hà Đông,
TP. Hà Nội

Căn cứ kết quả thẩm định yêu cầu duy trì hiệu lực Bằng độc quyền sáng chế:

Số đơn: DT1-2019-01693

Ngày nộp: 08/03/2019

Chủ đơn: KIM, Seong Hyeon (KR)

Đại diện của Chủ đơn: AGELESS CO.,LTD.

Bằng độc quyền sáng chế số: 13888

Năm yêu cầu duy trì hiệu lực: 5

Cục Sở hữu trí tuệ thông báo:

1. Yêu cầu duy trì hiệu lực Bằng độc quyền sáng chế nêu trên được chấp nhận.

2. Hiệu lực Bằng độc quyền sáng chế số 13888 được duy trì đến 23/03/2020.

ke

Nơi nhận:

- Như trên;
- TT (để công bố);
- Lưu: VT, Hồ sơ.

CỤC TRƯỞNG



Đinh Hữu Phí

BỘ KHOA HỌC VÀ CÔNG NGHỆ
CỤC SỞ HỮU TRÍ TUỆ

CỘNG HÒA XÃ HỘI CHỦ NGHĨA VIỆT NAM
Độc lập - Tự do - Hạnh phúc

Số: 14431/TB-SHTT

Hà Nội, ngày 26 tháng 07 năm 2019

THÔNG BÁO

Ghi nhận yêu cầu duy trì hiệu lực Bằng độc quyền sáng chế

Kính gửi: Công ty TNHH Trường Xuân (AGELESS CO.,LTD.)
Tầng 11, số 102 đường Trần Phú, phường Mộ Lao, quận Hà Đông,
TP. Hà Nội

Căn cứ kết quả thẩm định yêu cầu duy trì hiệu lực Bằng độc quyền sáng chế:

Số đơn: DT1-2019-01694

Ngày nộp: 08/03/2019

Chủ đơn: FUKUMURA, Takeshi (JP)

Đại diện của Chủ đơn: AGELESS CO.,LTD.

Bằng độc quyền sáng chế số: 19470

Năm yêu cầu duy trì hiệu lực: 2

Cục Sở hữu trí tuệ thông báo:

1. Yêu cầu duy trì hiệu lực Bằng độc quyền sáng chế nêu trên được chấp nhận.

2. Hiệu lực Bằng độc quyền sáng chế số 19470 được duy trì đến 13/06/2020.

Nơi nhận:

- Như trên;
- TT (để công bố);
- Lưu: VT, Hồ sơ.

CỤC TRƯỞNG

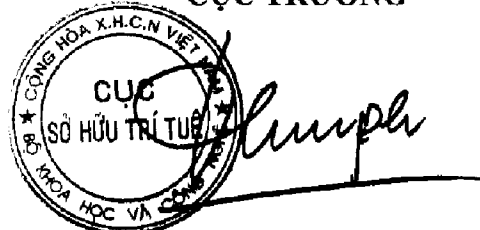

The image shows the official seal of the Intellectual Property Office of Vietnam (Cục Sở Hữu Trí Tuệ). The seal is circular with the text 'CỤC SỞ HỮU TRÍ TUỆ' in the center and 'BỘ KHOA HỌC VÀ CÔNG NGHỆ' around the perimeter. A handwritten signature is written over the seal.

Đinh Hữu Phí

BỘ KHOA HỌC VÀ CÔNG NGHỆ
CỤC SỞ HỮU TRÍ TUỆ

CỘNG HÒA XÃ HỘI CHỦ NGHĨA VIỆT NAM
Độc lập - Tự do - Hạnh phúc

Số: 14432/TB-SHTT

Hà Nội, ngày 26 tháng 07 năm 2019

THÔNG BÁO

Ghi nhận yêu cầu duy trì hiệu lực Bằng độc quyền sáng chế

Kính gửi: Công ty TNHH T&T INVENMARK Sở hữu trí tuệ Quốc tế
(T&T INVENMARK CO., LTD.)
Phòng 101, tòa nhà 30 Nguyễn Du, phường Bùi Thị Xuân,
quận Hai Bà Trưng, TP. Hà Nội

Căn cứ kết quả thẩm định yêu cầu duy trì hiệu lực Bằng độc quyền sáng chế:

Số đơn: DT1-2019-01695

Ngày nộp: 08/03/2019

Chủ đơn: Sanyang Motor Co., Ltd. (TW)

Đại diện của Chủ đơn: T&T INVENMARK CO., LTD.

Bằng độc quyền sáng chế số: 12719

Năm yêu cầu duy trì hiệu lực: 6

Cục Sở hữu trí tuệ thông báo:

1. Yêu cầu duy trì hiệu lực Bằng độc quyền sáng chế nêu trên được chấp nhận.
2. Hiệu lực Bằng độc quyền sáng chế số 12719 được duy trì đến 12/05/2020.

Nơi nhận:

- Như trên;
- TT (để công bố);
- Lưu: VT, Hồ sơ.

CỤC TRƯỞNG



Đình Hữu Phú

BỘ KHOA HỌC VÀ CÔNG NGHỆ
CỤC SỞ HỮU TRÍ TUỆ

CỘNG HÒA XÃ HỘI CHỦ NGHĨA VIỆT NAM
Độc lập - Tự do - Hạnh phúc

Số: 14433 /TB-SHTT

Hà Nội, ngày 26 tháng 07 năm 2019

THÔNG BÁO

Ghi nhận yêu cầu duy trì hiệu lực Bằng độc quyền sáng chế

Kính gửi: Công ty TNHH T&T INVENMARK Sở hữu trí tuệ Quốc tế
(T&T INVENMARK CO., LTD.)

Phòng 101, tòa nhà 30 Nguyễn Du, phường Bùi Thị Xuân,
quận Hai Bà Trưng, TP. Hà Nội

Căn cứ kết quả thẩm định yêu cầu duy trì hiệu lực Bằng độc quyền sáng chế:

Số đơn: DT1-2019-01696

Ngày nộp: 08/03/2019

Chủ đơn: Sanyang Motor Co., Ltd. (TW)

Đại diện của Chủ đơn: T&T INVENMARK CO., LTD.

Bằng độc quyền sáng chế số: 14121

Năm yêu cầu duy trì hiệu lực: 5

Cục Sở hữu trí tuệ thông báo:

1. Yêu cầu duy trì hiệu lực Bằng độc quyền sáng chế nêu trên được chấp nhận.

2. Hiệu lực Bằng độc quyền sáng chế số 14121 được duy trì đến 26/05/2020.

H

Nơi nhận:

- Như trên;
- TT (để công bố);
- Lưu: VT, Hồ sơ.

CỤC TRƯỞNG



Đinh Hữu Phí

BỘ KHOA HỌC VÀ CÔNG NGHỆ
CỤC SỞ HỮU TRÍ TUỆ

CỘNG HÒA XÃ HỘI CHỦ NGHĨA VIỆT NAM
Độc lập - Tự do - Hạnh phúc

Số: 4434/TB-SHTT

Hà Nội, ngày 26 tháng 07 năm 2019

THÔNG BÁO
Ghi nhận yêu cầu duy trì hiệu lực Bằng độc quyền sáng chế

Kính gửi: Công ty TNHH T&T INVENMARK Sở hữu trí tuệ Quốc tế
(T&T INVENMARK CO., LTD.)
Phòng 101, tòa nhà 30 Nguyễn Du, phường Bùi Thị Xuân,
quận Hai Bà Trưng, TP. Hà Nội

Căn cứ kết quả thẩm định yêu cầu duy trì hiệu lực Bằng độc quyền sáng chế:

Số đơn: DT1-2019-01697

Ngày nộp: 08/03/2019

Chủ đơn: Sanyang Motor Co., Ltd. (TW)

Đại diện của Chủ đơn: T&T INVENMARK CO., LTD.

Bằng độc quyền sáng chế số: 14019

Năm yêu cầu duy trì hiệu lực: 5

Cục Sở hữu trí tuệ thông báo:

1. Yêu cầu duy trì hiệu lực Bằng độc quyền sáng chế nêu trên được chấp nhận.

2. Hiệu lực Bằng độc quyền sáng chế số 14019 được duy trì đến 04/05/2020.

K

Nơi nhận:

- Như trên;
- TT (để công bố);
- Lưu: VT, Hồ sơ.

CỤC TRƯỞNG



Đình Hữu Phú

BỘ KHOA HỌC VÀ CÔNG NGHỆ
CỤC SỞ HỮU TRÍ TUỆ

CỘNG HÒA XÃ HỘI CHỦ NGHĨA VIỆT NAM
Độc lập - Tự do - Hạnh phúc

Số: 14435/TB-SHTT

Hà Nội, ngày 26 tháng 07 năm 2019

THÔNG BÁO
Ghi nhận yêu cầu duy trì hiệu lực Bằng độc quyền sáng chế

Kính gửi: Công ty TNHH T&T INVENMARK Sở hữu trí tuệ Quốc tế
(T&T INVENMARK CO., LTD.)
Phòng 101, tòa nhà 30 Nguyễn Du, phường Bùi Thị Xuân,
quận Hai Bà Trưng, TP. Hà Nội

Căn cứ kết quả thẩm định yêu cầu duy trì hiệu lực Bằng độc quyền sáng chế:

Số đơn: DT1-2019-01698

Ngày nộp: 08/03/2019

Chủ đơn: Sanyang Motor Co., Ltd. (TW)

Đại diện của Chủ đơn: T&T INVENMARK CO., LTD.

Bằng độc quyền sáng chế số: 14120

Năm yêu cầu duy trì hiệu lực: 5

Cục Sở hữu trí tuệ thông báo:

1. Yêu cầu duy trì hiệu lực Bằng độc quyền sáng chế nêu trên được chấp nhận.

2. Hiệu lực Bằng độc quyền sáng chế số 14120 được duy trì đến 26/05/2020.

Nơi nhận:

- Như trên;
- TT (để công bố);
- Lưu: VT, Hồ sơ.

CỤC TRƯỞNG

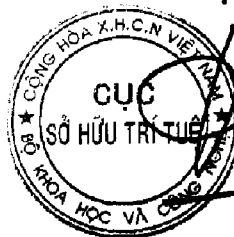

Đình Hữu Phú

BỘ KHOA HỌC VÀ CÔNG NGHỆ
CỤC SỞ HỮU TRÍ TUỆ

CỘNG HÒA XÃ HỘI CHỦ NGHĨA VIỆT NAM
Độc lập - Tự do - Hạnh phúc

Số: 14436/TB-SHTT

Hà Nội, ngày 26 tháng 07 năm 2019

THÔNG BÁO
Ghi nhận yêu cầu duy trì hiệu lực Bằng độc quyền sáng chế

Kính gửi: Công ty TNHH Sở hữu trí tuệ Việt á (VIET A IP CO.,LTD)
Phòng 1504, tầng 15, tòa nhà Hàn Việt, số 203 Minh Khai,
phường Minh Khai, quận Hai Bà Trưng, TP. Hà Nội

Căn cứ kết quả thẩm định yêu cầu duy trì hiệu lực Bằng độc quyền sáng chế:

Số đơn: DT1-2019-01851

Ngày nộp: 18/03/2019

Chủ đơn: SUNCUE COMPANY LTD. (TW)

Đại diện của Chủ đơn: VIET A IP CO.,LTD

Bằng độc quyền sáng chế số: 7611

Năm yêu cầu duy trì hiệu lực: 11

Cục Sở hữu trí tuệ thông báo:

1. Yêu cầu duy trì hiệu lực Bằng độc quyền sáng chế nêu trên được chấp nhận.
2. Hiệu lực Bằng độc quyền sáng chế số 7611 được duy trì đến 23/03/2020.

Nơi nhận:

- Như trên;
- TT (để công bố);
- Lưu: VT, Hồ sơ.

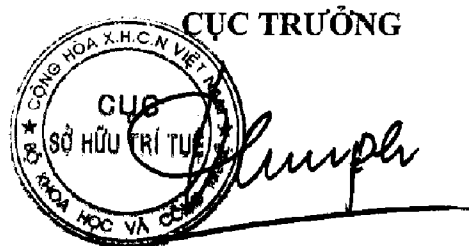

Đinh Hữu Phí

BỘ KHOA HỌC VÀ CÔNG NGHỆ
CỤC SỞ HỮU TRÍ TUỆ

CỘNG HÒA XÃ HỘI CHỦ NGHĨA VIỆT NAM
Độc lập - Tự do - Hạnh phúc

Số: 14437/TB-SHTT

Hà Nội, ngày 26 tháng 07 năm 2019

THÔNG BÁO
Ghi nhận yêu cầu duy trì hiệu lực Bằng độc quyền sáng chế

Kính gửi: Công ty Luật TNHH Phạm và Liên danh (PHAM & ASSOCIATES)
8 Trần Hưng Đạo, thành phố Hà Nội

Căn cứ kết quả thẩm định yêu cầu duy trì hiệu lực Bằng độc quyền sáng chế:

Số đơn: DT1-2019-01852

Ngày nộp: 18/03/2019

Chủ đơn: ROBERT BOSCH GMBH (DE)

Đại diện của Chủ đơn: PHAM & ASSOCIATES

Bằng độc quyền sáng chế số: 18889

Năm yêu cầu duy trì hiệu lực: 2

Cục Sở hữu trí tuệ thông báo:

1. Yêu cầu duy trì hiệu lực Bằng độc quyền sáng chế nêu trên được chấp nhận.

2. Hiệu lực Bằng độc quyền sáng chế số 18889 được duy trì đến 26/03/2020.

Nơi nhận:

- Như trên;
- TT (để công bố);
- Lưu: VT, Hồ sơ.

CỤC TRƯỞNG



Đinh Hữu Phú

BỘ KHOA HỌC VÀ CÔNG NGHỆ
CỤC SỞ HỮU TRÍ TUỆ

CỘNG HÒA XÃ HỘI CHỦ NGHĨA VIỆT NAM
Độc lập - Tự do - Hạnh phúc

Số: 14438/TB-SHTT

Hà Nội, ngày 26 tháng 07 năm 2019

THÔNG BÁO
Ghi nhận yêu cầu duy trì hiệu lực Bằng độc quyền sáng chế

Kính gửi: Công ty Luật TNHH Phạm và Liên danh (PHAM & ASSOCIATES)
8 Trần Hưng Đạo, thành phố Hà Nội

Căn cứ kết quả thẩm định yêu cầu duy trì hiệu lực Bằng độc quyền sáng chế:

Số đơn: DT1-2019-01853

Ngày nộp: 18/03/2019

Chủ đơn: National Institute of Advanced Industrial Science and
Technology (JP)

Đại diện của Chủ đơn: PHAM & ASSOCIATES

Bằng độc quyền sáng chế số: 7796

Năm yêu cầu duy trì hiệu lực: 11

Cục Sở hữu trí tuệ thông báo:

1. Yêu cầu duy trì hiệu lực Bằng độc quyền sáng chế nêu trên được chấp nhận.
2. Hiệu lực Bằng độc quyền sáng chế số 7796 được duy trì đến 29/06/2020. *le*

Nơi nhận:

- Như trên;
- TT (để công bố);
- Lưu: VT, Hồ sơ.

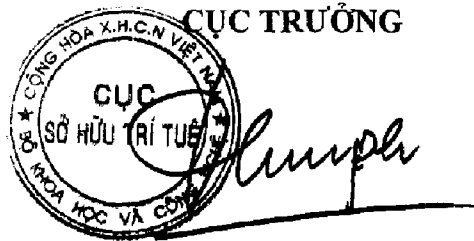

Dinh Hữu Phí

BỘ KHOA HỌC VÀ CÔNG NGHỆ
CỤC SỞ HỮU TRÍ TUỆ

CỘNG HÒA XÃ HỘI CHỦ NGHĨA VIỆT NAM
Độc lập - Tự do - Hạnh phúc

Số: 14439/TB-SHTT

Hà Nội, ngày 26 tháng 07 năm 2019

THÔNG BÁO

Ghi nhận yêu cầu duy trì hiệu lực Bằng độc quyền sáng chế

Kính gửi: Công ty Luật TNHH WINCO (WINCO LAW FIRM)
Số 54 Trần Quốc Vượng, phường Dịch Vọng Hậu, quận Cầu Giấy,
TP Hà Nội

Căn cứ kết quả thẩm định yêu cầu duy trì hiệu lực Bằng độc quyền sáng chế:

Số đơn: DT1-2019-01854

Ngày nộp: 18/03/2019

Chủ đơn: GRG Banking Equipment Co., Ltd. (CN)

Đại diện của Chủ đơn: WINCO LAW FIRM

Bằng độc quyền sáng chế số: 18832

Năm yêu cầu duy trì hiệu lực: 2

Cục Sở hữu trí tuệ thông báo:

1. Yêu cầu duy trì hiệu lực Bằng độc quyền sáng chế nêu trên được chấp nhận.
2. Hiệu lực Bằng độc quyền sáng chế số 18832 được duy trì đến 20/03/2020.

Nơi nhận:

- Như trên;
- TT (đề công bố);
- Lưu: VT, Hồ sơ.

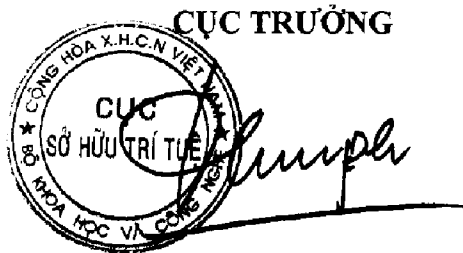

Đinh Hữu Phí

BỘ KHOA HỌC VÀ CÔNG NGHỆ
CỤC SỞ HỮU TRÍ TUỆ

CỘNG HOÀ XÃ HỘI CHỦ NGHĨA VIỆT NAM
Độc lập - Tự do - Hạnh phúc

Số: 14440/TB-SHTT

Hà Nội, ngày 26 tháng 07 năm 2019

THÔNG BÁO
Ghi nhận yêu cầu duy trì hiệu lực Bằng độc quyền sáng chế

Kính gửi: Công ty Luật TNHH WINCO (WINCO LAW FIRM)
Số 54 Trần Quốc Vượng, phường Dịch Vọng Hậu, quận Cầu Giấy,
TP Hà Nội

Căn cứ kết quả thẩm định yêu cầu duy trì hiệu lực Bằng độc quyền sáng chế:

Số đơn: DT1-2019-01855

Ngày nộp: 18/03/2019

Chủ đơn: GRG BANKING EQUIPMENT CO., LTD. (CN)

Đại diện của Chủ đơn: WINCO LAW FIRM

Bằng độc quyền sáng chế số: 18842

Năm yêu cầu duy trì hiệu lực: 2

Cục Sở hữu trí tuệ thông báo:

1. Yêu cầu duy trì hiệu lực Bằng độc quyền sáng chế nêu trên được chấp nhận.

2. Hiệu lực Bằng độc quyền sáng chế số 18842 được duy trì đến 20/03/2020.

Nơi nhận:

- Như trên;
- TT (để công bố);
- Lưu: VT, Hồ sơ.

CỤC TRƯỞNG



Đinh Hữu Phí

BỘ KHOA HỌC VÀ CÔNG NGHỆ
CỤC SỞ HỮU TRÍ TUỆ

CỘNG HÒA XÃ HỘI CHỦ NGHĨA VIỆT NAM
Độc lập - Tự do - Hạnh phúc

Số: *1441* /TB-SHTT

Hà Nội, ngày *26* tháng *07* năm 2019

THÔNG BÁO
Ghi nhận yêu cầu duy trì hiệu lực Bằng độc quyền sáng chế

Kính gửi: Công ty Luật TNHH WINCO (WINCO LAW FIRM)
Số 54 Trần Quốc Vượng, phường Dịch Vọng Hậu, quận Cầu Giấy,
TP Hà Nội

Căn cứ kết quả thẩm định yêu cầu duy trì hiệu lực Bằng độc quyền sáng chế:

Số đơn: DT1-2019-01856

Ngày nộp: 18/03/2019

Chủ đơn: Dae Sung Golden Technology Co., Ltd. (KR)

Đại diện của Chủ đơn: WINCO LAW FIRM

Bằng độc quyền sáng chế số: 12605

Năm yêu cầu duy trì hiệu lực: 6

Cục Sở hữu trí tuệ thông báo:

1. Yêu cầu duy trì hiệu lực Bằng độc quyền sáng chế nêu trên được chấp nhận.
2. Hiệu lực Bằng độc quyền sáng chế số 12605 được duy trì đến 08/04/2020. *tc*

Nơi nhận:

- Như trên;
- TT (để công bố);
- Lưu: VT, Hồ sơ.

CỤC TRƯỞNG



Đinh Hữu Phú

BỘ KHOA HỌC VÀ CÔNG NGHỆ
CỤC SỞ HỮU TRÍ TUỆ

CỘNG HÒA XÃ HỘI CHỦ NGHĨA VIỆT NAM
Độc lập - Tự do - Hạnh phúc

Số: 14442/TB-SHTT

Hà Nội, ngày 26 tháng 07 năm 2019

THÔNG BÁO
Ghi nhận yêu cầu duy trì hiệu lực Bằng độc quyền sáng chế

Kính gửi: Công ty Luật TNHH WINCO (WINCO LAW FIRM)
Số 54 Trần Quốc Vượng, phường Dịch Vọng Hậu, quận Cầu Giấy,
TP Hà Nội

Căn cứ kết quả thẩm định yêu cầu duy trì hiệu lực Bằng độc quyền sáng chế:

Số đơn: DT1-2019-01857

Ngày nộp: 18/03/2019

Chủ đơn: FUJIMORI, Shuichi (JP)

Đại diện của Chủ đơn: WINCO LAW FIRM

Bằng độc quyền sáng chế số: 18953

Năm yêu cầu duy trì hiệu lực: 2

Cục Sở hữu trí tuệ thông báo:

1. Yêu cầu duy trì hiệu lực Bằng độc quyền sáng chế nêu trên được chấp nhận.

2. Hiệu lực Bằng độc quyền sáng chế số 18953 được duy trì đến 04/04/2020.

Nơi nhận:

- Như trên;
- TT (để công bố);
- Lưu: VT, Hồ sơ.

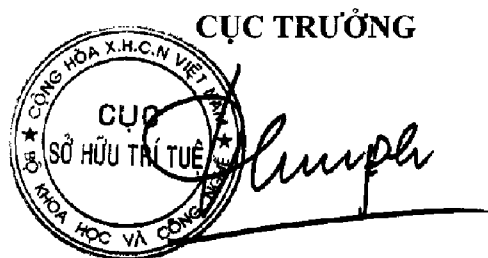

Đinh Hữu Phí

BỘ KHOA HỌC VÀ CÔNG NGHỆ
CỤC SỞ HỮU TRÍ TUỆ

CỘNG HÒA XÃ HỘI CHỦ NGHĨA VIỆT NAM
Độc lập - Tự do - Hạnh phúc

Số: 14443/TB-SHTT

Hà Nội, ngày 28 tháng 07 năm 2019

THÔNG BÁO

Ghi nhận yêu cầu duy trì hiệu lực Bằng độc quyền sáng chế

Kính gửi: Công ty Cổ phần Sở hữu công nghiệp INVESTIP (INVESTIP)
Tầng 5, tòa nhà Charmvit Tower, 117 Trần Duy Hưng, phường Trung Hòa,
quận Cầu Giấy, thành phố Hà Nội

Căn cứ kết quả thẩm định yêu cầu duy trì hiệu lực Bằng độc quyền sáng chế:

Số đơn: DT1-2019-01858

Ngày nộp: 18/03/2019

Chủ đơn: JFE Steel Corporation (JP)

Đại diện của Chủ đơn: INVESTIP

Bằng độc quyền sáng chế số: 18800

Năm yêu cầu duy trì hiệu lực: 2

Cục Sở hữu trí tuệ thông báo:

1. Yêu cầu duy trì hiệu lực Bằng độc quyền sáng chế nêu trên được chấp nhận.
2. Hiệu lực Bằng độc quyền sáng chế số 18800 được duy trì đến 19/03/2020.

Nơi nhận:

- Như trên;
- TT (để công bố);
- Lưu: VT, Hồ sơ.

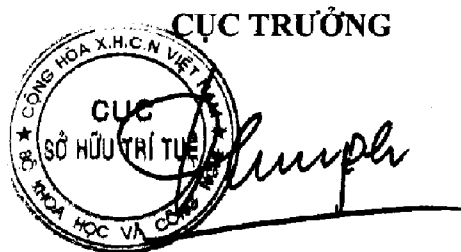

Đinh Hữu Phí

BỘ KHOA HỌC VÀ CÔNG NGHỆ
CỤC SỞ HỮU TRÍ TUỆ

CỘNG HOÀ XÃ HỘI CHỦ NGHĨA VIỆT NAM
Độc lập - Tự do - Hạnh phúc

Số: 14444/TB-SHTT

Hà Nội, ngày 26 tháng 07 năm 2019

THÔNG BÁO

Ghi nhận yêu cầu duy trì hiệu lực Bằng độc quyền sáng chế

Kính gửi: Công ty Cổ phần Sở hữu công nghiệp INVESTIP (INVESTIP)
Tầng 5, tòa nhà Charmvit Tower, 117 Trần Duy Hưng, phường Trung Hòa,
quận Cầu Giấy, thành phố Hà Nội

Căn cứ kết quả thẩm định yêu cầu duy trì hiệu lực Bằng độc quyền sáng chế:

Số đơn: DT1-2019-01861

Ngày nộp: 18/03/2019

Chủ đơn: SEIKO EPSON CORPORATION (JP)

Đại diện của Chủ đơn: INVESTIP

Bằng độc quyền sáng chế số: 18798

Năm yêu cầu duy trì hiệu lực: 2

Cục Sở hữu trí tuệ thông báo:

1. Yêu cầu duy trì hiệu lực Bằng độc quyền sáng chế nêu trên được chấp nhận.
2. Hiệu lực Bằng độc quyền sáng chế số 18798 được duy trì đến 19/03/2020.

Nơi nhận:

- Như trên;
- TT (để công bố);
- Lưu: VT, Hồ sơ.

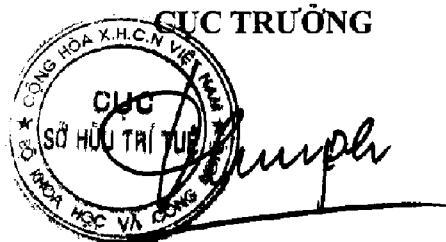

Đinh Hữu Phí

BỘ KHOA HỌC VÀ CÔNG NGHỆ
CỤC SỞ HỮU TRÍ TUỆ

CỘNG HOÀ XÃ HỘI CHỦ NGHĨA VIỆT NAM
Độc lập - Tự do - Hạnh phúc

Số: 14445 /TB-SHTT

Hà Nội, ngày 26 tháng 07 năm 2019

THÔNG BÁO
Ghi nhận yêu cầu duy trì hiệu lực Bằng độc quyền sáng chế

Kính gửi: Công ty TNHH T&T INVENMARK Sở hữu trí tuệ Quốc tế
(T&T INVENMARK CO., LTD.)
Phòng 101, tòa nhà 30 Nguyễn Du, phường Bùi Thị Xuân,
quận Hai Bà Trưng, TP. Hà Nội

Căn cứ kết quả thẩm định yêu cầu duy trì hiệu lực Bằng độc quyền sáng chế:

Số đơn: DT1-2019-01862

Ngày nộp: 18/03/2019

Chủ đơn: CONTAINER DEVELOPMENT, LTD. (US)

Đại diện của Chủ đơn: T&T INVENMARK CO., LTD.

Bằng độc quyền sáng chế số: 19206

Năm yêu cầu duy trì hiệu lực: 2

Cục Sở hữu trí tuệ thông báo:

1. Yêu cầu duy trì hiệu lực Bằng độc quyền sáng chế nêu trên được chấp nhận.

2. Hiệu lực Bằng độc quyền sáng chế số 19206 được duy trì đến 08/05/2020.

Nơi nhận:

- Như trên;
- TT (để công bố);
- Lưu: VT, Hồ sơ.

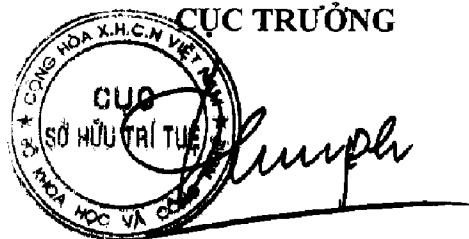

Đinh Hữu Phí

BỘ KHOA HỌC VÀ CÔNG NGHỆ
CỤC SỞ HỮU TRÍ TUỆ

CỘNG HÒA XÃ HỘI CHỦ NGHĨA VIỆT NAM
Độc lập - Tự do - Hạnh phúc

Số: 14446/TB-SHTT

Hà Nội, ngày 26 tháng 07 năm 2019

THÔNG BÁO

Ghi nhận yêu cầu duy trì hiệu lực Bằng độc quyền sáng chế

Kính gửi: Công ty TNHH T&T INVENMARK Sở hữu trí tuệ Quốc tế
(T&T INVENMARK CO., LTD.)
Phòng 101, tòa nhà 30 Nguyễn Du, phường Bùi Thị Xuân,
quận Hai Bà Trưng, TP. Hà Nội

Căn cứ kết quả thẩm định yêu cầu duy trì hiệu lực Bằng độc quyền sáng chế:

Số đơn: DT1-2019-01863

Ngày nộp: 18/03/2019

Chủ đơn: ADIVA CO.,LTD. (TW)

Đại diện của Chủ đơn: T&T INVENMARK CO., LTD.

Bằng độc quyền sáng chế số: 18799

Năm yêu cầu duy trì hiệu lực: 2

Cục Sở hữu trí tuệ thông báo:

1. Yêu cầu duy trì hiệu lực Bằng độc quyền sáng chế nêu trên được chấp nhận.

2. Hiệu lực Bằng độc quyền sáng chế số 18799 được duy trì đến 19/03/2020.

Nơi nhận:

- Như trên;
- TT (để công bố);
- Lưu: VT, Hồ sơ.

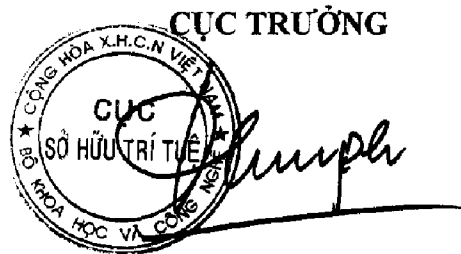

Đinh Hữu Phú

BỘ KHOA HỌC VÀ CÔNG NGHỆ
CỤC SỞ HỮU TRÍ TUỆ

CỘNG HÒA XÃ HỘI CHỦ NGHĨA VIỆT NAM
Độc lập - Tự do - Hạnh phúc

Số: 14447/TB-SHTT

Hà Nội, ngày 26 tháng 07 năm 2019

THÔNG BÁO
Ghi nhận yêu cầu duy trì hiệu lực Bằng độc quyền sáng chế

Kính gửi: Công ty TNHH T&T INVENMARK Sở hữu trí tuệ Quốc tế
(T&T INVENMARK CO., LTD.)
Phòng 101, tòa nhà 30 Nguyễn Du, phường Bùi Thị Xuân,
quận Hai Bà Trưng, TP. Hà Nội

Căn cứ kết quả thẩm định yêu cầu duy trì hiệu lực Bằng độc quyền sáng chế:

Số đơn: DT1-2019-01864

Ngày nộp: 18/03/2019

Chủ đơn: Pharos Vaccine Inc. (KR)

Đại diện của Chủ đơn: T&T INVENMARK CO., LTD.

Bằng độc quyền sáng chế số: 15506

Năm yêu cầu duy trì hiệu lực: 4

Cục Sở hữu trí tuệ thông báo:

1. Yêu cầu duy trì hiệu lực Bằng độc quyền sáng chế nêu trên được chấp nhận.
2. Hiệu lực Bằng độc quyền sáng chế số 15506 được duy trì đến 16/05/2020.

Nơi nhận:

- Như trên;
- TT (để công bố);
- Lưu: VT, Hồ sơ.

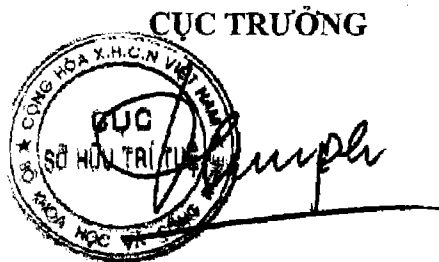

Đinh Hữu Phí

BỘ KHOA HỌC VÀ CÔNG NGHỆ
CỤC SỞ HỮU TRÍ TUỆ

CỘNG HÒA XÃ HỘI CHỦ NGHĨA VIỆT NAM
Độc lập - Tự do - Hạnh phúc

Số: 14448/TB-SHTT

Hà Nội, ngày 26 tháng 07 năm 2019

THÔNG BÁO

Ghi nhận yêu cầu duy trì hiệu lực Bằng độc quyền sáng chế

Kính gửi: Công ty TNHH T&T INVENMARK Sở hữu trí tuệ Quốc tế
(T&T INVENMARK CO., LTD.)
Phòng 101, tòa nhà 30 Nguyễn Du, phường Bùi Thị Xuân,
quận Hai Bà Trưng, TP. Hà Nội

Căn cứ kết quả thẩm định yêu cầu duy trì hiệu lực Bằng độc quyền sáng chế:

Số đơn: DT1-2019-01865

Ngày nộp: 18/03/2019

Chủ đơn: HYUNDAI ENGINEERING & CONSTRUCTION (KR)

Đại diện của Chủ đơn: T&T INVENMARK CO., LTD.

Bằng độc quyền sáng chế số: 15476

Năm yêu cầu duy trì hiệu lực: 4

Cục Sở hữu trí tuệ thông báo:

1. Yêu cầu duy trì hiệu lực Bằng độc quyền sáng chế nêu trên được chấp nhận.

2. Hiệu lực Bằng độc quyền sáng chế số 15476 được duy trì đến 09/05/2020.

Nơi nhận:

- Như trên;
- TT (để công bố);
- Lưu: VT, Hồ sơ.

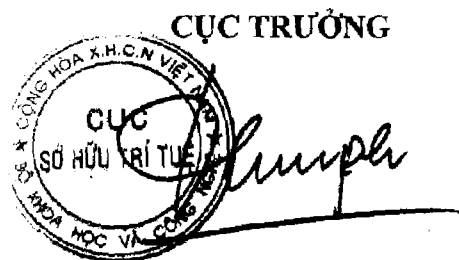

CỤC TRƯỞNG

Đinh Hữu Phí

BỘ KHOA HỌC VÀ CÔNG NGHỆ
CỤC SỞ HỮU TRÍ TUỆ

CỘNG HOÀ XÃ HỘI CHỦ NGHĨA VIỆT NAM
Độc lập - Tự do - Hạnh phúc

Số: 14449/TB-SHTT

Hà Nội, ngày 26 tháng 07 năm 2019

THÔNG BÁO
Ghi nhận yêu cầu duy trì hiệu lực Bằng độc quyền sáng chế

Kính gửi: Công ty TNHH Lê & Lê (LE & LE)
Số 25 ngõ 465 Ngọc Thụy, tổ 20, phường Ngọc Thụy, quận Long Biên,
Tp. Hà Nội

Căn cứ kết quả thẩm định yêu cầu duy trì hiệu lực Bằng độc quyền sáng chế:

Số đơn: DT1-2019-01867

Ngày nộp: 18/03/2019

Chủ đơn: FAMUR Spółka Akcyjna (PL)

Đại diện của Chủ đơn: LE & LE

Bằng độc quyền sáng chế số: 15314

Năm yêu cầu duy trì hiệu lực: 4

Cục Sở hữu trí tuệ thông báo:

1. Yêu cầu duy trì hiệu lực Bằng độc quyền sáng chế nêu trên được chấp nhận.

2. Hiệu lực Bằng độc quyền sáng chế số 15314 được duy trì đến 22/03/2020.

Nơi nhận:

- Như trên;
- TT (để công bố);
- Lưu: VT, Hồ sơ.

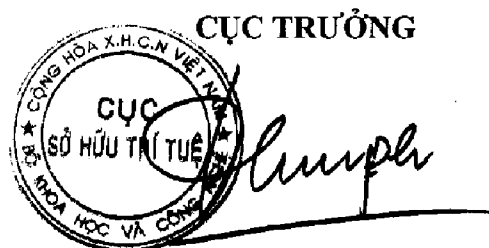

Đinh Hữu Phí

BỘ KHOA HỌC VÀ CÔNG NGHỆ
CỤC SỞ HỮU TRÍ TUỆ

CỘNG HÒA XÃ HỘI CHỦ NGHĨA VIỆT NAM
Độc lập - Tự do - Hạnh phúc

Số: 14450/TB-SHTT

Hà Nội, ngày 26 tháng 07 năm 2019

THÔNG BÁO
Ghi nhận yêu cầu duy trì hiệu lực Bằng độc quyền sáng chế

Kính gửi: Công ty TNHH Lê & Lê (LE & LE)
Số 25 ngõ 465 Ngọc Thụy, tổ 20, phường Ngọc Thụy, quận Long Biên,
Tp. Hà Nội

Căn cứ kết quả thẩm định yêu cầu duy trì hiệu lực Bằng độc quyền sáng chế:

Số đơn: DT1-2019-01868

Ngày nộp: 18/03/2019

Chủ đơn: FAMUR Spółka Akcyjna (PL)

Đại diện của Chủ đơn: LE & LE

Bằng độc quyền sáng chế số: 15286

Năm yêu cầu duy trì hiệu lực: 4

Cục Sở hữu trí tuệ thông báo:

1. Yêu cầu duy trì hiệu lực Bằng độc quyền sáng chế nêu trên được chấp nhận.

2. Hiệu lực Bằng độc quyền sáng chế số 15286 được duy trì đến 22/03/2020.

Nơi nhận:

- Như trên;
- TT (để công bố);
- Lưu: VT, Hồ sơ.

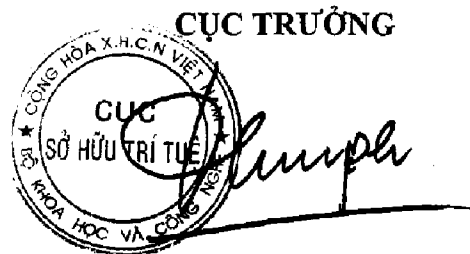

Đinh Hữu Phí

BỘ KHOA HỌC VÀ CÔNG NGHỆ
CỤC SỞ HỮU TRÍ TUỆ

CỘNG HOÀ XÃ HỘI CHỦ NGHĨA VIỆT NAM
Độc lập - Tự do - Hạnh phúc

Số: 14454/TB-SHTT

Hà Nội, ngày 26 tháng 07 năm 2019

THÔNG BÁO

Ghi nhận yêu cầu duy trì hiệu lực Bằng độc quyền sáng chế

Kính gửi: Văn phòng Luật sư Ân Nam (ANNAM IP & LAW)

Số 10 ngõ 34 đường Âu Cơ, phường Quảng An, quận Tây Hồ, TP Hà Nội

Căn cứ kết quả thẩm định yêu cầu duy trì hiệu lực Bằng độc quyền sáng chế:

Số đơn: DT1-2019-01869

Ngày nộp: 18/03/2019

Chủ đơn: INVE TECHNOLOGIES NV (BE)

Đại diện của Chủ đơn: ANNAM IP & LAW

Bằng độc quyền sáng chế số: 12661

Năm yêu cầu duy trì hiệu lực: 6

Cục Sở hữu trí tuệ thông báo:

1. Yêu cầu duy trì hiệu lực Bằng độc quyền sáng chế nêu trên được chấp nhận.

2. Hiệu lực Bằng độc quyền sáng chế số 12661 được duy trì đến 21/04/2020.

Nơi nhận:

- Như trên;
- TT (để công bố);
- Lưu: VT, Hồ sơ.

CỤC TRƯỞNG



Đình Hữu Phú

BỘ KHOA HỌC VÀ CÔNG NGHỆ
CỤC SỞ HỮU TRÍ TUỆ

CỘNG HÒA XÃ HỘI CHỦ NGHĨA VIỆT NAM
Độc lập - Tự do - Hạnh phúc

Số: 14452/TB-SHTT

Hà Nội, ngày 26 tháng 07 năm 2019

THÔNG BÁO

Ghi nhận yêu cầu duy trì hiệu lực Bằng độc quyền sáng chế

Kính gửi: Công ty Luật TNHH T&G (TGVN)

Phòng số 5 tầng 15 Toà nhà Harec, 4A Láng Hạ, phường Thành Công
quận Ba Đình, TP Hà Nội

Căn cứ kết quả thẩm định yêu cầu duy trì hiệu lực Bằng độc quyền sáng chế:

Số đơn: DT1-2019-01871

Ngày nộp: 18/03/2019

Chủ đơn: Kimura Kohki Co., Ltd. (JP)

Đại diện của Chủ đơn: TGVN

Bằng độc quyền sáng chế số: 14005

Năm yêu cầu duy trì hiệu lực: 5

Cục Sở hữu trí tuệ thông báo:

1. Yêu cầu duy trì hiệu lực Bằng độc quyền sáng chế nêu trên được chấp nhận.

2. Hiệu lực Bằng độc quyền sáng chế số 14005 được duy trì đến 20/04/2020.

Nơi nhận:

- Như trên;
- TT (để công bố);
- Lưu: VT, Hồ sơ.

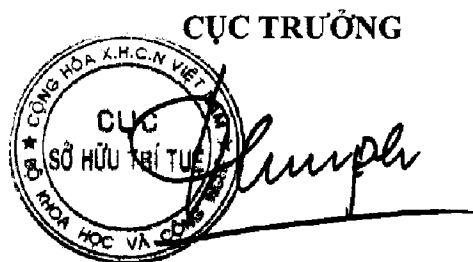

Đinh Hữu Phí

BỘ KHOA HỌC VÀ CÔNG NGHỆ
CỤC SỞ HỮU TRÍ TUỆ

CỘNG HÒA XÃ HỘI CHỦ NGHĨA VIỆT NAM
Độc lập - Tự do - Hạnh phúc

Số: 14453/TB-SHTT

Hà Nội, ngày 26 tháng 07 năm 2019

THÔNG BÁO
Ghi nhận yêu cầu duy trì hiệu lực Bằng độc quyền sáng chế

Kính gửi: Công ty Luật TNHH T&G (TGVN)

Phòng số 5 tầng 15 Toà nhà Harec, 4A Láng Hạ, phường Thành Công
quận Ba Đình, TP Hà Nội

Căn cứ kết quả thẩm định yêu cầu duy trì hiệu lực Bằng độc quyền sáng chế:

Số đơn: DT1-2019-01872

Ngày nộp: 18/03/2019

Chủ đơn: Hitachi Plant Construction, Ltd. (JP)

Đại diện của Chủ đơn: TGVN

Bằng độc quyền sáng chế số: 16897

Năm yêu cầu duy trì hiệu lực: 3

Cục Sở hữu trí tuệ thông báo:

1. Yêu cầu duy trì hiệu lực Bằng độc quyền sáng chế nêu trên được chấp nhận.

2. Hiệu lực Bằng độc quyền sáng chế số 16897 được duy trì đến 25/04/2020.

Jc

Nơi nhận:

- Như trên;
- TT (để công bố);
- Lưu: VT, Hồ sơ.

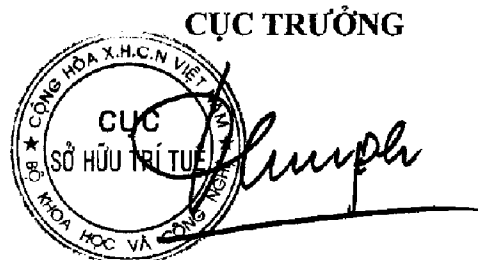

Đinh Hữu Phí

BỘ KHOA HỌC VÀ CÔNG NGHỆ
CỤC SỞ HỮU TRÍ TUỆ

CỘNG HOÀ XÃ HỘI CHỦ NGHĨA VIỆT NAM
Độc lập - Tự do - Hạnh phúc

Số: 14454/TB-SHTT

Hà Nội, ngày 26 tháng 07 năm 2019

THÔNG BÁO

Ghi nhận yêu cầu duy trì hiệu lực Bằng độc quyền sáng chế

Kính gửi: Công ty Luật TNHH T&G (TGVN)

Phòng số 5 tầng 15 Toà nhà Harec, 4A Láng Hạ, phường Thành Công
quận Ba Đình, TP Hà Nội

Căn cứ kết quả thẩm định yêu cầu duy trì hiệu lực Bằng độc quyền sáng chế:

Số đơn: DT1-2019-01873

Ngày nộp: 18/03/2019

Chủ đơn: TETRASUN, INC. (US)

Đại diện của Chủ đơn: TGVN

Bằng độc quyền sáng chế số: 14725

Năm yêu cầu duy trì hiệu lực: 4

Cục Sở hữu trí tuệ thông báo:

1. Yêu cầu duy trì hiệu lực Bằng độc quyền sáng chế nêu trên được chấp nhận.

2. Hiệu lực Bằng độc quyền sáng chế số 14725 được duy trì đến 27/10/2019.

Nơi nhận:

- Như trên;
- TT (để công bố);
- Lưu: VT, Hồ sơ.

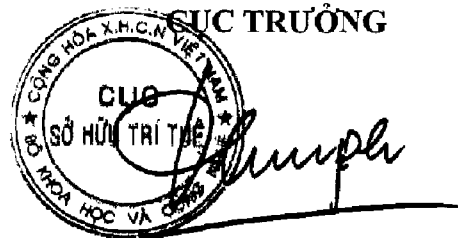

Đinh Hữu Phí

BỘ KHOA HỌC VÀ CÔNG NGHỆ
CỤC SỞ HỮU TRÍ TUỆ

CỘNG HÒA XÃ HỘI CHỦ NGHĨA VIỆT NAM
Độc lập - Tự do - Hạnh phúc

Số: 14455/TB-SHTT

Hà Nội, ngày 26 tháng 07 năm 2019

THÔNG BÁO
Ghi nhận yêu cầu duy trì hiệu lực Bằng độc quyền sáng chế

Kính gửi: Công ty Luật TNHH T&G (TGVN)
Phòng số 5 tầng 15 Toà nhà Harec, 4A Láng Hạ, phường Thành Công
quận Ba Đình, TP Hà Nội

Căn cứ kết quả thẩm định yêu cầu duy trì hiệu lực Bằng độc quyền sáng chế:

Số đơn: DT1-2019-01875

Ngày nộp: 18/03/2019

Chủ đơn: VESTERGAARD SA (CH)

Đại diện của Chủ đơn: TGVN

Bằng độc quyền sáng chế số: 6234

Năm yêu cầu duy trì hiệu lực: 13

Cục Sở hữu trí tuệ thông báo:

1. Yêu cầu duy trì hiệu lực Bằng độc quyền sáng chế nêu trên được chấp nhận.

2. Hiệu lực Bằng độc quyền sáng chế số 6234 được duy trì đến 20/03/2020. *hc*

Nơi nhận:

- Như trên;
- TT (để công bố);
- Lưu: VT, Hồ sơ.

CỤC TRƯỞNG



Đinh Hữu Phí

BỘ KHOA HỌC VÀ CÔNG NGHỆ
CỤC SỞ HỮU TRÍ TUỆ

CỘNG HÒA XÃ HỘI CHỦ NGHĨA VIỆT NAM
Độc lập - Tự do - Hạnh phúc

Số: 14456/TB-SHTT

Hà Nội, ngày 26 tháng 07 năm 2019

THÔNG BÁO

Ghi nhận yêu cầu duy trì hiệu lực Bằng độc quyền sáng chế

Kính gửi: Công ty Luật TNHH T&G (TGVN)

Phòng số 5 tầng 15 Toà nhà Harec, 4A Láng Hạ, phường Thành Công
quận Ba Đình, TP Hà Nội

Căn cứ kết quả thẩm định yêu cầu duy trì hiệu lực Bằng độc quyền sáng chế:

Số đơn: DT1-2019-01876

Ngày nộp: 18/03/2019

Chủ đơn: TELEFONAKTIEBOLAGET L M ERICSSON (PUBL) (SE)

Đại diện của Chủ đơn: TGVN

Bằng độc quyền sáng chế số: 18833

Năm yêu cầu duy trì hiệu lực: 2

Cục Sở hữu trí tuệ thông báo:

1. Yêu cầu duy trì hiệu lực Bằng độc quyền sáng chế nêu trên được chấp nhận.

2. Hiệu lực Bằng độc quyền sáng chế số 18833 được duy trì đến 20/03/2020.

Nơi nhận:

- Như trên;
- TT (để công bố);
- Lưu: VT, Hồ sơ.

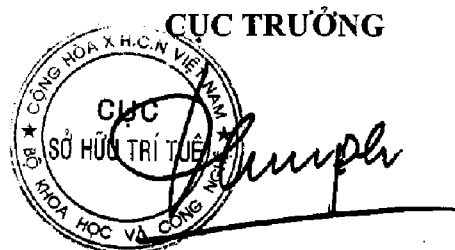

Đinh Hữu Phí

BỘ KHOA HỌC VÀ CÔNG NGHỆ
CỤC SỞ HỮU TRÍ TUỆ

CỘNG HÒA XÃ HỘI CHỦ NGHĨA VIỆT NAM
Độc lập - Tự do - Hạnh phúc

Số: 14457/TB-SHTT

Hà Nội, ngày 26 tháng 07 năm 2019

THÔNG BÁO
Ghi nhận yêu cầu duy trì hiệu lực Bằng độc quyền sáng chế

Kính gửi: Công ty Luật TNHH T&G (TGVN)
Phòng số 5 tầng 15 Toà nhà Harec, 4A Láng Hạ, phường Thành Công
quận Ba Đình, TP Hà Nội

Căn cứ kết quả thẩm định yêu cầu duy trì hiệu lực Bằng độc quyền sáng chế:

Số đơn: DT1-2019-01877

Ngày nộp: 18/03/2019

Chủ đơn: Dolby laboratories licensing corporation (US)

Đại diện của Chủ đơn: TGVN

Bằng độc quyền sáng chế số: 10131

Năm yêu cầu duy trì hiệu lực: 8

Cục Sở hữu trí tuệ thông báo:

1. Yêu cầu duy trì hiệu lực Bằng độc quyền sáng chế nêu trên được chấp nhận.
2. Hiệu lực Bằng độc quyền sáng chế số 10131 được duy trì đến 21/03/2020.

Nơi nhận:

- Như trên;
- TT (để công bố);
- Lưu: VT, Hồ sơ.

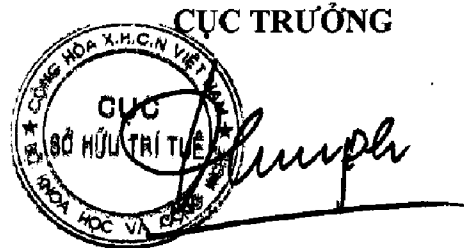

Đinh Hữu Phí

BỘ KHOA HỌC VÀ CÔNG NGHỆ
CỤC SỞ HỮU TRÍ TUỆ

CỘNG HÒA XÃ HỘI CHỦ NGHĨA VIỆT NAM
Độc lập - Tự do - Hạnh phúc

Số: 14458/TB-SHTT

Hà Nội, ngày 26 tháng 07 năm 2019

THÔNG BÁO
Ghi nhận yêu cầu duy trì hiệu lực Bằng độc quyền sáng chế

Kính gửi: Công ty Luật TNHH T&G (TGVN)

Phòng số 5 tầng 15 Toà nhà Harec, 4A Láng Hạ, phường Thành Công
quận Ba Đình, TP Hà Nội

Căn cứ kết quả thẩm định yêu cầu duy trì hiệu lực Bằng độc quyền sáng chế:

Số đơn: DT1-2019-01878

Ngày nộp: 18/03/2019

Chủ đơn: PURAC BIOCHEM BV (NL)

Đại diện của Chủ đơn: TGVN

Bằng độc quyền sáng chế số: 16721

Năm yêu cầu duy trì hiệu lực: 3

Cục Sở hữu trí tuệ thông báo:

1. Yêu cầu duy trì hiệu lực Bằng độc quyền sáng chế nêu trên được chấp nhận.

2. Hiệu lực Bằng độc quyền sáng chế số 16721 được duy trì đến 21/03/2020.

Nơi nhận:

- Như trên;
- TT (để công bố);
- Lưu: VT, Hồ sơ.

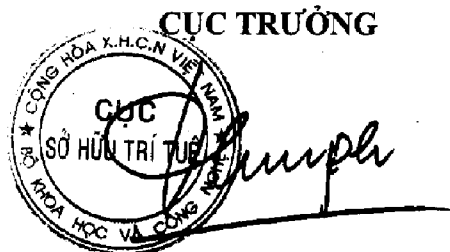

Đinh Hữu Phí

BỘ KHOA HỌC VÀ CÔNG NGHỆ
CỤC SỞ HỮU TRÍ TUỆ

CỘNG HÒA XÃ HỘI CHỦ NGHĨA VIỆT NAM
Độc lập - Tự do - Hạnh phúc

Số: 14459/TB-SHTT

Hà Nội, ngày 26 tháng 07 năm 2019

THÔNG BÁO
Ghi nhận yêu cầu duy trì hiệu lực Bằng độc quyền sáng chế

Kính gửi: Công ty Luật TNHH T&G (TGVN)
Phòng số 5 tầng 15 Toà nhà Harec, 4A Láng Hạ, phường Thành Công
quận Ba Đình, TP Hà Nội

Căn cứ kết quả thẩm định yêu cầu duy trì hiệu lực Bằng độc quyền sáng chế:

Số đơn: DT1-2019-01881

Ngày nộp: 18/03/2019

Chủ đơn: MEDIGENE AG (DE)

Đại diện của Chủ đơn: TGVN

Bằng độc quyền sáng chế số: 9175

Năm yêu cầu duy trì hiệu lực: 9

Cục Sở hữu trí tuệ thông báo:

1. Yêu cầu duy trì hiệu lực Bằng độc quyền sáng chế nêu trên được chấp nhận.
2. Hiệu lực Bằng độc quyền sáng chế số 9175 được duy trì đến 22/03/2020.

Nơi nhận:

- Như trên;
- TT (để công bố);
- Lưu: VT, Hồ sơ.

CỤC TRƯỞNG



Đình Hữu Phí

BỘ KHOA HỌC VÀ CÔNG NGHỆ
CỤC SỞ HỮU TRÍ TUỆ

CỘNG HÒA XÃ HỘI CHỦ NGHĨA VIỆT NAM
Độc lập - Tự do - Hạnh phúc

Số: 1446/CTB-SHTT

Hà Nội, ngày 26 tháng 07 năm 2019

THÔNG BÁO

Ghi nhận yêu cầu duy trì hiệu lực Bằng độc quyền sáng chế

Kính gửi: Công ty Luật TNHH T&G (TGVN)

Phòng số 5 tầng 15 Toà nhà Harec, 4A Láng Hạ, phường Thành Công
quận Ba Đình, TP Hà Nội

Căn cứ kết quả thẩm định yêu cầu duy trì hiệu lực Bằng độc quyền sáng chế:

Số đơn: DT1-2019-01882

Ngày nộp: 18/03/2019

Chủ đơn: COMPAGNIE INDUSTRIELLE DE LA MATIERE
VEGETALE CIMV (FR)

Đại diện của Chủ đơn: TGVN

Bằng độc quyền sáng chế số: 13899

Năm yêu cầu duy trì hiệu lực: 5

Cục Sở hữu trí tuệ thông báo:

1. Yêu cầu duy trì hiệu lực Bằng độc quyền sáng chế nêu trên được chấp nhận.

2. Hiệu lực Bằng độc quyền sáng chế số 13899 được duy trì đến 23/03/2020.

Nơi nhận:

- Như trên;
- TT (để công bố);
- Lưu: VT, Hồ sơ.

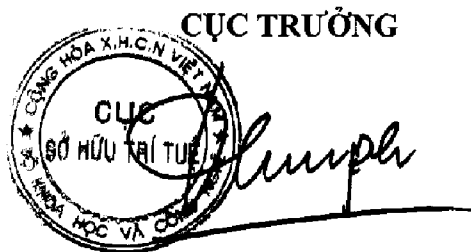

Đình Hữu Phí

BỘ KHOA HỌC VÀ CÔNG NGHỆ
CỤC SỞ HỮU TRÍ TUỆ

CỘNG HÒA XÃ HỘI CHỦ NGHĨA VIỆT NAM
Độc lập - Tự do - Hạnh phúc

Số: *1446-1/TB-SHTT*

Hà Nội, ngày 26 tháng 07 năm 2019

THÔNG BÁO
Ghi nhận yêu cầu duy trì hiệu lực Bằng độc quyền sáng chế

Kính gửi: Công ty TNHH Sở hữu công nghiệp Sao Bắc Đẩu
(SAO BAC DAU IP CO.,LTD)
Tầng 7, tòa nhà VIT, số 519, đường Kim Mã, phường Ngọc Khánh,
quận Ba Đình, TP. Hà Nội

Căn cứ kết quả thẩm định yêu cầu duy trì hiệu lực Bằng độc quyền sáng chế:

Số đơn: DT1-2019-01883

Ngày nộp: 18/03/2019

Chủ đơn: TENARIS CONNECTIONS B.V. (NL)

Đại diện của Chủ đơn: SAO BAC DAU IP CO.,LTD

Bằng độc quyền sáng chế số: 7992

Năm yêu cầu duy trì hiệu lực: 11

Cục Sở hữu trí tuệ thông báo:

1. Yêu cầu duy trì hiệu lực Bằng độc quyền sáng chế nêu trên được chấp nhận.
2. Hiệu lực Bằng độc quyền sáng chế số 7992 được duy trì đến 05/10/2020. *kc*

Nơi nhận:

- Như trên;
- TT (để công bố);
- Lưu: VT, Hồ sơ.

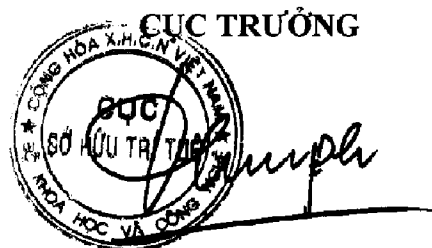

Đình Hữu Phí

BỘ KHOA HỌC VÀ CÔNG NGHỆ
CỤC SỞ HỮU TRÍ TUỆ

CỘNG HÒA XÃ HỘI CHỦ NGHĨA VIỆT NAM
Độc lập - Tự do - Hạnh phúc

Số: 14474 /TB-SHTT

Hà Nội, ngày 26 tháng 07 năm 2019

THÔNG BÁO

Ghi nhận yêu cầu duy trì hiệu lực Bằng độc quyền sáng chế

Kính gửi: Công ty TNHH Dịch vụ Sở hữu trí tuệ KENFOX
(KENFOX IP SERVICE CO.,LTD.)

Số 3, ngách 409/40, phố Kim Mã, phường Ngọc Khánh, quận Ba Đình,
TP Hà Nội

Căn cứ kết quả thẩm định yêu cầu duy trì hiệu lực Bằng độc quyền sáng chế:

Số đơn: DT1-2019-01699

Ngày nộp: 11/03/2019

Chủ đơn: Nationz Technologies Inc. (CN)

Đại diện của Chủ đơn: KENFOX IP SERVICE CO.,LTD.

Bằng độc quyền sáng chế số: 15262

Năm yêu cầu duy trì hiệu lực: 4

Cục Sở hữu trí tuệ thông báo:

1. Yêu cầu duy trì hiệu lực Bằng độc quyền sáng chế nêu trên được chấp nhận.

2. Hiệu lực Bằng độc quyền sáng chế số 15262 được duy trì đến 14/03/2020.

lc

Nơi nhận:

- Như trên;
- TT (để công bố);
- Lưu VT, Hồ sơ.

CỤC TRƯỞNG



Đinh Hữu Phí

BỘ KHOA HỌC VÀ CÔNG NGHỆ
CỤC SỞ HỮU TRÍ TUỆ

CỘNG HÒA XÃ HỘI CHỦ NGHĨA VIỆT NAM
Độc lập - Tự do - Hạnh phúc

Số: 14475/TB-SHTT

Hà Nội, ngày 26 tháng 07 năm 2019

THÔNG BÁO

Ghi nhận yêu cầu duy trì hiệu lực Bằng độc quyền sáng chế

Kính gửi: Công ty TNHH Dịch vụ Sở hữu trí tuệ KENFOX
(KENFOX IP SERVICE CO.,LTD.)

Số 3, ngách 409/40, phố Kim Mã, phường Ngọc Khánh, quận Ba Đình,
TP Hà Nội

Căn cứ kết quả thẩm định yêu cầu duy trì hiệu lực Bằng độc quyền sáng chế:

Số đơn: DT1-2019-01700

Ngày nộp: 11/03/2019

Chủ đơn: Nationz Technologies Inc. (CN)

Đại diện của Chủ đơn: KENFOX IP SERVICE CO.,LTD.

Bằng độc quyền sáng chế số: 15327

Năm yêu cầu duy trì hiệu lực: 4

Cục Sở hữu trí tuệ thông báo:

1. Yêu cầu duy trì hiệu lực Bằng độc quyền sáng chế nêu trên được chấp nhận.

2. Hiệu lực Bằng độc quyền sáng chế số 15327 được duy trì đến 28/03/2020.

Nơi nhận:

- Như trên;
- TT (để công bố);
- Lưu: VT, Hồ sơ.

CỤC TRƯỞNG



Đinh Hữu Phí

BỘ KHOA HỌC VÀ CÔNG NGHỆ
CỤC SỞ HỮU TRÍ TUỆ

CỘNG HOÀ XÃ HỘI CHỦ NGHĨA VIỆT NAM
Độc lập - Tự do - Hạnh phúc

Số: 14476/TB-SHTT

Hà Nội, ngày 26 tháng 07 năm 2019

THÔNG BÁO

Ghi nhận yêu cầu duy trì hiệu lực Bằng độc quyền sáng chế

Kính gửi: Công ty Luật TNHH Phạm và Liên danh (PHAM & ASSOCIATES)
8 Trần Hưng Đạo, thành phố Hà Nội

Căn cứ kết quả thẩm định yêu cầu duy trì hiệu lực Bằng độc quyền sáng chế:

Số đơn: DT1-2019-01701

Ngày nộp: 11/03/2019

Chủ đơn: SIM TAE YOUNG (KR)

Đại diện của Chủ đơn: PHAM & ASSOCIATES

Bằng độc quyền sáng chế số: 11302

Năm yêu cầu duy trì hiệu lực: 7

Cục Sở hữu trí tuệ thông báo:

1. Yêu cầu duy trì hiệu lực Bằng độc quyền sáng chế nêu trên được chấp nhận.
2. Hiệu lực Bằng độc quyền sáng chế số 11302 được duy trì đến 08/04/2020.

Nơi nhận:

- Như trên;
- TT (để công bố);
- Lưu: VT, Hồ sơ.

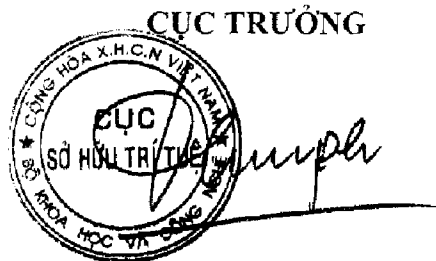

Đinh Hữu Phí

BỘ KHOA HỌC VÀ CÔNG NGHỆ
CỤC SỞ HỮU TRÍ TUỆ

CỘNG HÒA XÃ HỘI CHỦ NGHĨA VIỆT NAM
Độc lập - Tự do - Hạnh phúc

Số: 14477/TB-SHTT

Hà Nội, ngày 26 tháng 07 năm 2019

THÔNG BÁO

Ghi nhận yêu cầu duy trì hiệu lực Bằng độc quyền sáng chế

Kính gửi: Công ty Luật TNHH T&G (TGVN)

Phòng số 5 tầng 15 Toà nhà Harec, 4A Láng Hạ, phường Thành Công,
quận Ba Đình, TP Hà Nội

Căn cứ kết quả thẩm định yêu cầu duy trì hiệu lực Bằng độc quyền sáng chế:

Số đơn: DT1-2019-01702

Ngày nộp: 11/03/2019

Chủ đơn: PIAGGIO & C. S.P.A. (IT)

Đại diện của Chủ đơn: TGVN

Bằng độc quyền sáng chế số: 18846

Năm yêu cầu duy trì hiệu lực: 2

Cục Sở hữu trí tuệ thông báo:

1. Yêu cầu duy trì hiệu lực Bằng độc quyền sáng chế nêu trên được chấp nhận.

2. Hiệu lực Bằng độc quyền sáng chế số 18846 được duy trì đến 20/03/2020.

Nội nhận:

- Như trên;
- TT (để công bố);
- Lưu: VT, Hồ sơ.

CỤC TRƯỞNG



Đinh Hữu Phú

BỘ KHOA HỌC VÀ CÔNG NGHỆ
CỤC SỞ HỮU TRÍ TUỆ

CỘNG HOÀ XÃ HỘI CHỦ NGHĨA VIỆT NAM
Độc lập - Tự do - Hạnh phúc

Số: 14478 /TB-SHTT

Hà Nội, ngày 16 tháng 07 năm 2019

THÔNG BÁO
Ghi nhận yêu cầu duy trì hiệu lực Bằng độc quyền sáng chế

Kính gửi: Công ty Luật TNHH T&G (TGVN)

Phòng số 5 tầng 15 Toà nhà Harec, 4A Láng Hạ, phường Thành Công,
quận Ba Đình, TP Hà Nội

Căn cứ kết quả thẩm định yêu cầu duy trì hiệu lực Bằng độc quyền sáng chế:

Số đơn: DT1-2019-01703

Ngày nộp: 11/03/2019

Chủ đơn: ECCO SKO A/S (DK)

Đại diện của Chủ đơn: TGVN

Bằng độc quyền sáng chế số: 18753

Năm yêu cầu duy trì hiệu lực: 2

Cục Sở hữu trí tuệ thông báo:

1. Yêu cầu duy trì hiệu lực Bằng độc quyền sáng chế nêu trên được chấp nhận.

2. Hiệu lực Bằng độc quyền sáng chế số 18753 được duy trì đến 12/03/2020.

Nơi nhận:

- Như trên;
- TT (để công bố);
- Lưu: VT, Hồ sơ.

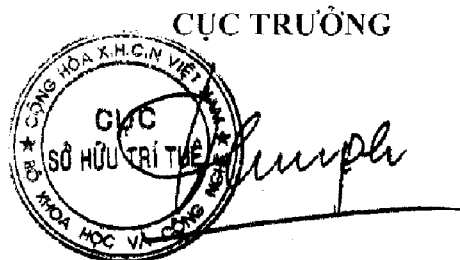

Đình Hữu Phí

BỘ KHOA HỌC VÀ CÔNG NGHỆ
CỤC SỞ HỮU TRÍ TUỆ

CỘNG HÒA XÃ HỘI CHỦ NGHĨA VIỆT NAM
Độc lập - Tự do - Hạnh phúc

Số: 14479/TB-SHTT

Hà Nội, ngày 26 tháng 07 năm 2019

THÔNG BÁO
Ghi nhận yêu cầu duy trì hiệu lực Bằng độc quyền sáng chế

Kính gửi: Công ty Luật TNHH T&G (TGVN)

Phòng số 5 tầng 15 Toà nhà Harec, 4A Láng Hạ, phường Thành Công,
quận Ba Đình, TP Hà Nội

Căn cứ kết quả thẩm định yêu cầu duy trì hiệu lực Bằng độc quyền sáng chế:

Số đơn: DT1-2019-01704

Ngày nộp: 11/03/2019

Chủ đơn: TEH YOR CO., LTD. (TW)

Đại diện của Chủ đơn: TGVN

Bằng độc quyền sáng chế số: 15294

Năm yêu cầu duy trì hiệu lực: 4

Cục Sở hữu trí tuệ thông báo:

1. Yêu cầu duy trì hiệu lực Bằng độc quyền sáng chế nêu trên được chấp nhận.

2. Hiệu lực Bằng độc quyền sáng chế số 15294 được duy trì đến 22/03/2020.

Nơi nhận:

- Như trên;
- TT (để công bố);
- Lưu: VT, Hồ sơ.

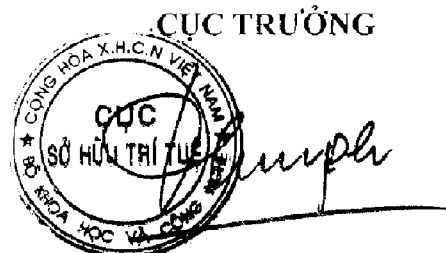

Đình Hữu Phú

BỘ KHOA HỌC VÀ CÔNG NGHỆ
CỤC SỞ HỮU TRÍ TUỆ

CỘNG HOÀ XÃ HỘI CHỦ NGHĨA VIỆT NAM
Độc lập - Tự do - Hạnh phúc

Số: 14430/TB-SHTT

Hà Nội, ngày 26 tháng 07 năm 2019

THÔNG BÁO

Ghi nhận yêu cầu duy trì hiệu lực Bằng độc quyền sáng chế

Kính gửi: Công ty Luật TNHH T&G (TGVN)

Phòng số 5 tầng 15 Toà nhà Harec, 4A Láng Hạ, phường Thành Công,
quận Ba Đình, TP Hà Nội

Căn cứ kết quả thẩm định yêu cầu duy trì hiệu lực Bằng độc quyền sáng chế:

Số đơn: DT1-2019-01705

Ngày nộp: 11/03/2019

Chủ đơn: TEH YOR CO., LTD. (TW)

Đại diện của Chủ đơn: TGVN

Bằng độc quyền sáng chế số: 16763

Năm yêu cầu duy trì hiệu lực: 3

Cục Sở hữu trí tuệ thông báo:

1. Yêu cầu duy trì hiệu lực Bằng độc quyền sáng chế nêu trên được chấp nhận.
2. Hiệu lực Bằng độc quyền sáng chế số 16763 được duy trì đến 27/03/2020.

Nơi nhận:

- Như trên;
- TT (để công bố);
- Lưu: VT, Hồ sơ.

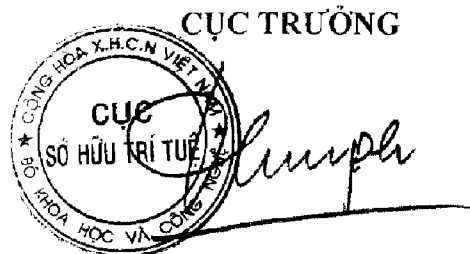

Đinh Hữu Phí

BỘ KHOA HỌC VÀ CÔNG NGHỆ
CỤC SỞ HỮU TRÍ TUỆ

CỘNG HOÀ XÃ HỘI CHỦ NGHĨA VIỆT NAM
Độc lập - Tự do - Hạnh phúc

Số: 14481/TB-SHTT

Hà Nội, ngày 26 tháng 07 năm 2019

THÔNG BÁO

Ghi nhận yêu cầu duy trì hiệu lực Bằng độc quyền sáng chế

Kính gửi: Công ty Luật TNHH T&G (TGVN)

Phòng số 5 tầng 15 Toà nhà Harec, 4A Láng Hạ, phường Thành Công,
quận Ba Đình, TP Hà Nội

Căn cứ kết quả thẩm định yêu cầu duy trì hiệu lực Bằng độc quyền sáng chế:

Số đơn: DT1-2019-01706

Ngày nộp: 11/03/2019

Chủ đơn: PPG Industries Ohio, Inc (US)

Đại diện của Chủ đơn: TGVN

Bằng độc quyền sáng chế số: 15276

Năm yêu cầu duy trì hiệu lực: 4

Cục Sở hữu trí tuệ thông báo:

1. Yêu cầu duy trì hiệu lực Bằng độc quyền sáng chế nêu trên được chấp nhận.

2. Hiệu lực Bằng độc quyền sáng chế số 15276 được duy trì đến 14/03/2020.

Nơi nhận:

- Như trên;
- TT (để công bố);
- Lưu: VT, Hồ sơ.

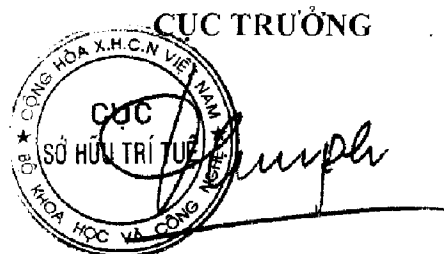

Đình Hữu Phú

BỘ KHOA HỌC VÀ CÔNG NGHỆ
CỤC SỞ HỮU TRÍ TUỆ

CỘNG HÒA XÃ HỘI CHỦ NGHĨA VIỆT NAM
Độc lập - Tự do - Hạnh phúc

Số: 14482/TB-SHTT

Hà Nội, ngày 26 tháng 07 năm 2019

THÔNG BÁO
Ghi nhận yêu cầu duy trì hiệu lực Bằng độc quyền sáng chế

Kính gửi: Công ty Luật TNHH T&G (TGVN)

Phòng số 5 tầng 15 Toà nhà Harec, 4A Láng Hạ, phường Thành Công,
quận Ba Đình, TP Hà Nội

Căn cứ kết quả thẩm định yêu cầu duy trì hiệu lực Bằng độc quyền sáng chế:

Số đơn: DT1-2019-01707

Ngày nộp: 11/03/2019

Chủ đơn: PPG INDUSTRIES OHIO, INC. (US)

Đại diện của Chủ đơn: TGVN

Bằng độc quyền sáng chế số: 15284

Năm yêu cầu duy trì hiệu lực: 4

Cục Sở hữu trí tuệ thông báo:

1. Yêu cầu duy trì hiệu lực Bằng độc quyền sáng chế nêu trên được chấp nhận.
2. Hiệu lực Bằng độc quyền sáng chế số 15284 được duy trì đến 14/03/2020.

Nơi nhận:

- Như trên;
- TT (để công bố);
- Lưu: VT, Hồ sơ.

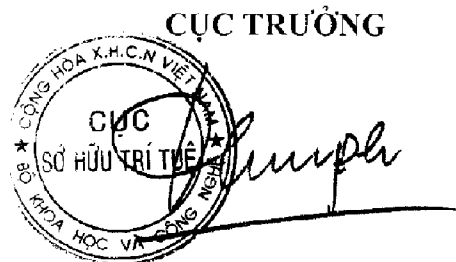

Đinh Hữu Phú

BỘ KHOA HỌC VÀ CÔNG NGHỆ
CỤC SỞ HỮU TRÍ TUỆ

CỘNG HÒA XÃ HỘI CHỦ NGHĨA VIỆT NAM
Độc lập - Tự do - Hạnh phúc

Số: 14483/TB-SHTT

Hà Nội, ngày 26 tháng 07 năm 2019

THÔNG BÁO

Ghi nhận yêu cầu duy trì hiệu lực Bằng độc quyền sáng chế

Kính gửi: Công ty Luật TNHH T&G (TGVN)

Phòng số 5 tầng 15 Toà nhà Harec, 4A Láng Hạ, phường Thành Công,
quận Ba Đình, TP Hà Nội

Căn cứ kết quả thẩm định yêu cầu duy trì hiệu lực Bằng độc quyền sáng chế:

Số đơn: DT1-2019-01708

Ngày nộp: 11/03/2019

Chủ đơn: TELEFONAKTIEBOLAGET L MERICSSON (PUBL) (SE)

Đại diện của Chủ đơn: TGVN

Bằng độc quyền sáng chế số: 16700

Năm yêu cầu duy trì hiệu lực: 3

Cục Sở hữu trí tuệ thông báo:

1. Yêu cầu duy trì hiệu lực Bằng độc quyền sáng chế nêu trên được chấp nhận.

2. Hiệu lực Bằng độc quyền sáng chế số 16700 được duy trì đến 13/03/2020.

Nơi nhận:

- Như trên;
- TT (để công bố);
- Lưu VT, Hồ sơ.

CỤC TRƯỞNG



Đình Hữu Phí

BỘ KHOA HỌC VÀ CÔNG NGHỆ
CỤC SỞ HỮU TRÍ TUỆ

CỘNG HÒA XÃ HỘI CHỦ NGHĨA VIỆT NAM
Độc lập - Tự do - Hạnh phúc

Số: *A4484*/TB-SHTT

Hà Nội, ngày *26* tháng *07* năm 2019

THÔNG BÁO

Ghi nhận yêu cầu duy trì hiệu lực Bằng độc quyền sáng chế

Kính gửi: Công ty Luật TNHH T&G (TGVN)

Phòng số 5 tầng 15 Toà nhà Harec, 4A Láng Hạ, phường Thành Công,
quận Ba Đình, TP Hà Nội

Căn cứ kết quả thẩm định yêu cầu duy trì hiệu lực Bằng độc quyền sáng chế:

Số đơn: DT1-2019-01709

Ngày nộp: 11/03/2019

Chủ đơn: AKZO NOBEL COATINGS INTERNATIONAL B.V (NL)

Đại diện của Chủ đơn: TGVN

Bằng độc quyền sáng chế số: 10123

Năm yêu cầu duy trì hiệu lực: 8

Cục Sở hữu trí tuệ thông báo:

1. Yêu cầu duy trì hiệu lực Bằng độc quyền sáng chế nêu trên được chấp nhận.
2. Hiệu lực Bằng độc quyền sáng chế số 10123 được duy trì đến 15/03/2020.

tc
Nơi nhận:

- Như trên;
- TT (để công bố);
- Lưu: VT, Hồ sơ.

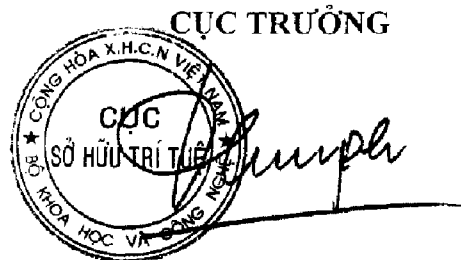

Đinh Hữu Phí

BỘ KHOA HỌC VÀ CÔNG NGHỆ
CỤC SỞ HỮU TRÍ TUỆ

CỘNG HÒA XÃ HỘI CHỦ NGHĨA VIỆT NAM
Độc lập - Tự do - Hạnh phúc

Số: 14485/TB-SHTT

Hà Nội, ngày 26 tháng 07 năm 2019

THÔNG BÁO

Ghi nhận yêu cầu duy trì hiệu lực Bằng độc quyền sáng chế

Kính gửi: Công ty Luật TNHH T&G (TGVN)

Phòng số 5 tầng 15 Toà nhà Harec, 4A Láng Hạ, phường Thành Công,
quận Ba Đình, TP Hà Nội

Căn cứ kết quả thẩm định yêu cầu duy trì hiệu lực Bằng độc quyền sáng chế:

Số đơn: DT1-2019-01710

Ngày nộp: 11/03/2019

Chủ đơn: FMC Corporation (US)

Đại diện của Chủ đơn: TGVN

Bằng độc quyền sáng chế số: 5518

Năm yêu cầu duy trì hiệu lực: 14

Cục Sở hữu trí tuệ thông báo:

1. Yêu cầu duy trì hiệu lực Bằng độc quyền sáng chế nêu trên được chấp nhận.
2. Hiệu lực Bằng độc quyền sáng chế số 5518 được duy trì đến 15/03/2020. *lc*

Nơi nhận:

- Như trên;
- TT (để công bố);
- Lưu: VT, Hồ sơ.

CỤC TRƯỞNG



Đinh Hữu Phí

BỘ KHOA HỌC VÀ CÔNG NGHỆ
CỤC SỞ HỮU TRÍ TUỆ

CỘNG HÒA XÃ HỘI CHỦ NGHĨA VIỆT NAM
Độc lập - Tự do - Hạnh phúc

Số: 14486/TB-SHTT

Hà Nội, ngày 26 tháng 07 năm 2019

THÔNG BÁO
Ghi nhận yêu cầu duy trì hiệu lực Bằng độc quyền sáng chế

Kính gửi: Công ty Luật TNHH T&G (TGVN)

Phòng số 5 tầng 15 Toà nhà Harec, 4A Láng Hạ, phường Thành Công,
quận Ba Đình, TP Hà Nội

Căn cứ kết quả thẩm định yêu cầu duy trì hiệu lực Bằng độc quyền sáng chế:

Số đơn: DT1-2019-01713

Ngày nộp: 11/03/2019

Chủ đơn: INCYTE HOLDINGS CORPORATION (US)

Đại diện của Chủ đơn: TGVN

Bằng độc quyền sáng chế số: 11210

Năm yêu cầu duy trì hiệu lực: 7

Cục Sở hữu trí tuệ thông báo:

1. Yêu cầu duy trì hiệu lực Bằng độc quyền sáng chế nêu trên được chấp nhận.

2. Hiệu lực Bằng độc quyền sáng chế số 11210 được duy trì đến 11/03/2020.

Nơi nhận:

- Như trên;
- TT (để công bố);
- Lưu: VT, Hồ sơ.

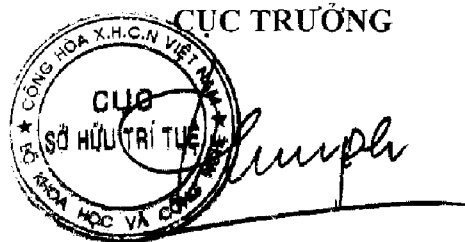

Đình Hữu Phí

BỘ KHOA HỌC VÀ CÔNG NGHỆ
CỤC SỞ HỮU TRÍ TUỆ

CỘNG HÒA XÃ HỘI CHỦ NGHĨA VIỆT NAM
Độc lập - Tự do - Hạnh phúc

Số: 144/57/TB-SHTT

Hà Nội, ngày 26 tháng 07 năm 2019

THÔNG BÁO

Ghi nhận yêu cầu duy trì hiệu lực Bằng độc quyền sáng chế

Kính gửi: Công ty TNHH Lê & Lê (LE & LE)

Số 25 ngõ 465 Ngọc Thụy, tổ 20, phường Ngọc Thụy, quận Long Biên,
Tp. Hà Nội

Căn cứ kết quả thẩm định yêu cầu duy trì hiệu lực Bằng độc quyền sáng chế:

Số đơn: DT1-2019-01714

Ngày nộp: 11/03/2019

Chủ đơn: LES LABORATOIRES SERVIER (FR)

Đại diện của Chủ đơn: LE & LE

Bằng độc quyền sáng chế số: 12628

Năm yêu cầu duy trì hiệu lực: 6

Cục Sở hữu trí tuệ thông báo:

1. Yêu cầu duy trì hiệu lực Bằng độc quyền sáng chế nêu trên được chấp nhận.

2. Hiệu lực Bằng độc quyền sáng chế số 12628 được duy trì đến 14/04/2020.

Nơi nhận:

- Như trên;
- TT (để công bố);
- Lưu: VT, Hồ sơ.

CỤC TRƯỞNG



Đình Hữu Phí

BỘ KHOA HỌC VÀ CÔNG NGHỆ
CỤC SỞ HỮU TRÍ TUỆ

CỘNG HÒA XÃ HỘI CHỦ NGHĨA VIỆT NAM
Độc lập - Tự do - Hạnh phúc

Số: 14488/TB-SHTT

Hà Nội, ngày 26 tháng 07 năm 2019

THÔNG BÁO

Ghi nhận yêu cầu duy trì hiệu lực Bằng độc quyền sáng chế

Kính gửi: Công ty TNHH Quốc tế D & N

(D&N INTERNATIONAL CO.,LTD.)

Phòng 2303, số 101 Láng Hạ, phường Láng Hạ, quận Đống Đa,
thành phố Hà Nội

Căn cứ kết quả thẩm định yêu cầu duy trì hiệu lực Bằng độc quyền sáng chế:

Số đơn: DT1-2019-01715

Ngày nộp: 11/03/2019

Chủ đơn: YEWON COMMUNICATION CO., LTD. (KR)

Đại diện của Chủ đơn: D&N INTERNATIONAL CO.,LTD.

Bằng độc quyền sáng chế số: 18781

Năm yêu cầu duy trì hiệu lực: 2

Cục Sở hữu trí tuệ thông báo:

1. Yêu cầu duy trì hiệu lực Bằng độc quyền sáng chế nêu trên được chấp nhận.

2. Hiệu lực Bằng độc quyền sáng chế số 18781 được duy trì đến 12/03/2020.

HC

Nơi nhận:

- Như trên;
- TT (để công bố);
- Lưu: VT, Hồ sơ.

CỤC TRƯỞNG

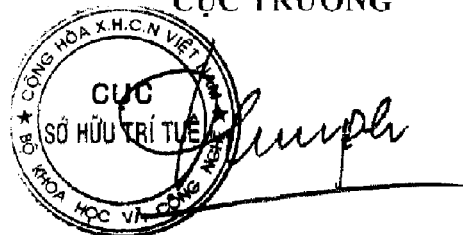

The seal is circular with the text 'CỤC SỞ HỮU TRÍ TUỆ' in the center and 'BỘ KHOA HỌC VÀ CÔNG NGHỆ' around the perimeter. A handwritten signature is written over the seal.

Đinh Hữu Phí

BỘ KHOA HỌC VÀ CÔNG NGHỆ
CỤC SỞ HỮU TRÍ TUỆ

CỘNG HÒA XÃ HỘI CHỦ NGHĨA VIỆT NAM
Độc lập - Tự do - Hạnh phúc

Số: *KK/89*/TB-SHTT

Hà Nội, ngày *26* tháng *07* năm 2019

THÔNG BÁO

Ghi nhận yêu cầu duy trì hiệu lực Bằng độc quyền sáng chế

Kính gửi: Công ty TNHH Quốc tế D &N
(D&N INTERNATIONAL CO.,LTD.)
Phòng 2303, số 101 Láng Hạ, phường Láng Hạ, quận Đống Đa,
thành phố Hà Nội

Căn cứ kết quả thẩm định yêu cầu duy trì hiệu lực Bằng độc quyền sáng chế:

Số đơn: DT1-2019-01716

Ngày nộp: 11/03/2019

Chủ đơn: KOVEA CO., LTD. (KR)

Đại diện của Chủ đơn: D&N INTERNATIONAL CO.,LTD.

Bằng độc quyền sáng chế số: 18961

Năm yêu cầu duy trì hiệu lực: 2

Cục Sở hữu trí tuệ thông báo:

1. Yêu cầu duy trì hiệu lực Bằng độc quyền sáng chế nêu trên được chấp nhận.

2. Hiệu lực Bằng độc quyền sáng chế số 18961 được duy trì đến 04/04/2020.

Nơi nhận:

- Như trên;
- TT (để công bố);
- Lưu VT, Hồ sơ.

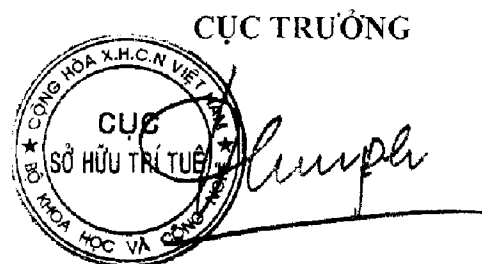

Đình Hữu Phí

BỘ KHOA HỌC VÀ CÔNG NGHỆ · CỘNG HÒA XÃ HỘI CHỦ NGHĨA VIỆT NAM
CỤC SỞ HỮU TRÍ TUỆ Độc lập - Tự do - Hạnh phúc

Số: 14490/TB-SHTT

Hà Nội, ngày 26 tháng 07 năm 2019

THÔNG BÁO

Ghi nhận yêu cầu duy trì hiệu lực Bằng độc quyền sáng chế

Kính gửi: Công ty TNHH T&T INVENMARK Sở hữu trí tuệ Quốc tế
(T&T INVENMARK CO., LTD.)
Phòng 101, tòa nhà 30 Nguyễn Du, phường Bùi Thị Xuân,
quận Hai Bà Trưng, TP. Hà Nội

Căn cứ kết quả thẩm định yêu cầu duy trì hiệu lực Bằng độc quyền sáng chế:
Số đơn: DT1-2019-01717 Ngày nộp: 11/03/2019

Chủ đơn: SANTONI S.P.A. (IT)

Đại diện của Chủ đơn: T&T INVENMARK CO., LTD.

Bằng độc quyền sáng chế số: 19525

Năm yêu cầu duy trì hiệu lực: 2

Cục Sở hữu trí tuệ thông báo:

1. Yêu cầu duy trì hiệu lực Bằng độc quyền sáng chế nêu trên được chấp nhận.

2. Hiệu lực Bằng độc quyền sáng chế số 19525 được duy trì đến 27/06/2020.

Nơi nhận:

- Như trên;
- TT (để công bố);
- Lưu: VT, Hồ sơ.

CỤC TRƯỞNG



Đinh Hữu Phí

BỘ KHOA HỌC VÀ CÔNG NGHỆ
CỤC SỞ HỮU TRÍ TUỆ

CỘNG HÒA XÃ HỘI CHỦ NGHĨA VIỆT NAM
Độc lập - Tự do - Hạnh phúc

Số: 14491/TB-SHTT

Hà Nội, ngày 16 tháng 07 năm 2019

THÔNG BÁO

Ghi nhận yêu cầu duy trì hiệu lực Bằng độc quyền sáng chế

Kính gửi: Công ty TNHH T&T INVENMARK Sở hữu trí tuệ Quốc tế
(T&T INVENMARK CO., LTD.)

Phòng 101, tòa nhà 30 Nguyễn Du, phường Bùi Thị Xuân,
quận Hai Bà Trưng, TP. Hà Nội

Căn cứ kết quả thẩm định yêu cầu duy trì hiệu lực Bằng độc quyền sáng chế:

Số đơn: DT1-2019-01718

Ngày nộp: 11/03/2019

Chủ đơn: Creative Co., Ltd. (JP)

Đại diện của Chủ đơn: T&T INVENMARK CO., LTD.

Bằng độc quyền sáng chế số: 16966

Năm yêu cầu duy trì hiệu lực: 3

Cục Sở hữu trí tuệ thông báo:

1. Yêu cầu duy trì hiệu lực Bằng độc quyền sáng chế nêu trên được chấp nhận.

2. Hiệu lực Bằng độc quyền sáng chế số 16966 được duy trì đến 15/05/2020.

Nơi nhận:

- Như trên;
- TT (để công bố);
- Lưu: VT, Hồ sơ.

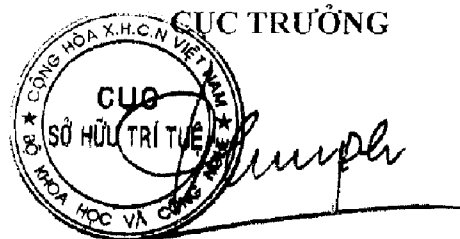

Đinh Hữu Phí

BỘ KHOA HỌC VÀ CÔNG NGHỆ
CỤC SỞ HỮU TRÍ TUỆ

CỘNG HÒA XÃ HỘI CHỦ NGHĨA VIỆT NAM
Độc lập - Tự do - Hạnh phúc

Số: 14492/TB-SHTT

Hà Nội, ngày 26 tháng 07 năm 2019

THÔNG BÁO

Ghi nhận yêu cầu duy trì hiệu lực Bằng độc quyền sáng chế

Kính gửi: Công ty TNHH một thành viên Sở hữu trí tuệ VCCI
(VCCI-IP CO.,LTD)
Tầng 8, Toà nhà VCCI, số 9 Đào Duy Anh, phường Phương mai,
quận Đống Đa, thành phố Hà Nội

Căn cứ kết quả thẩm định yêu cầu duy trì hiệu lực Bằng độc quyền sáng chế:

Số đơn: DT1-2019-01719

Ngày nộp: 11/03/2019

Chủ đơn: Sun Patent Trust (US)

Đại diện của Chủ đơn: VCCI-IP CO.,LTD

Bằng độc quyền sáng chế số: 19060

Năm yêu cầu duy trì hiệu lực: 2

Cục Sở hữu trí tuệ thông báo:

1. Yêu cầu duy trì hiệu lực Bằng độc quyền sáng chế nêu trên được chấp nhận.

2. Hiệu lực Bằng độc quyền sáng chế số 19060 được duy trì đến 17/04/2020.

Nơi nhận:

- Như trên;
- TT (để công bố);
- Lưu: VT, Hồ sơ.

CỤC TRƯỞNG



Đình Hữu Phí

BỘ KHOA HỌC VÀ CÔNG NGHỆ
CỤC SỞ HỮU TRÍ TUỆ

CỘNG HÒA XÃ HỘI CHỦ NGHĨA VIỆT NAM
Độc lập - Tự do - Hạnh phúc

Số: 14493 /TB-SHTT

Hà Nội, ngày 26 tháng 07 năm 2019

THÔNG BÁO

Ghi nhận yêu cầu duy trì hiệu lực Bằng độc quyền sáng chế

Kính gửi: Công ty TNHH Đại Tín và Liên Danh
(DAITIN AND ASSOCIATES CO.,LTD)
Tầng 4, số 57 ngõ 66 phố Ngọc Lâm, phường Ngọc Lâm, quận Long Biên,
TP. Hà Nội

Căn cứ kết quả thẩm định yêu cầu duy trì hiệu lực Bằng độc quyền sáng chế:

Số đơn: DT1-2019-01885

Ngày nộp: 19/03/2019

Chủ đơn: Rhenoflex GmbH (DE)

Đại diện của Chủ đơn: DAITIN AND ASSOCIATES CO.,LTD

Bằng độc quyền sáng chế số: 18958

Năm yêu cầu duy trì hiệu lực: 2

Cục Sở hữu trí tuệ thông báo:

1. Yêu cầu duy trì hiệu lực Bằng độc quyền sáng chế nêu trên được chấp nhận.

2. Hiệu lực Bằng độc quyền sáng chế số 18958 được duy trì đến 04/04/2020.

Nơi nhận:

- Như trên;
- TT (để công bố);
- Lưu: VT, Hồ sơ.

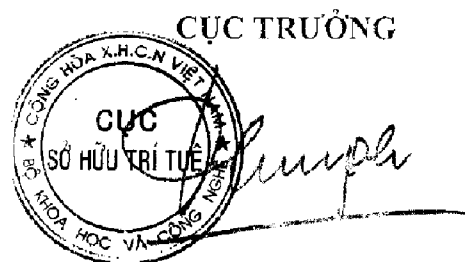

Đinh Hữu Phí

BỘ KHOA HỌC VÀ CÔNG NGHỆ
CỤC SỞ HỮU TRÍ TUỆ

CỘNG HÒA XÃ HỘI CHỦ NGHĨA VIỆT NAM
Độc lập - Tự do - Hạnh phúc

Số: 14494/TB-SHTT

Hà Nội, ngày 26 tháng 07 năm 2019

THÔNG BÁO

Ghi nhận yêu cầu duy trì hiệu lực Bằng độc quyền sáng chế

Kính gửi: Công ty TNHH Tư vấn đầu tư và chuyển giao công nghệ
(INVESTCONSULT)

Số 26 ngõ 41, phố Thái Hà, phường Trung Liệt, quận Đống Đa,
thành phố Hà Nội

Căn cứ kết quả thẩm định yêu cầu duy trì hiệu lực Bằng độc quyền sáng chế:

Số đơn: DT1-2019-01886

Ngày nộp: 19/03/2019

Chủ đơn: PLASTIC ENGINEERING & TECHNICAL SERVICES, INC.
(US)

Đại diện của Chủ đơn: INVESTCONSULT

Bằng độc quyền sáng chế số: 7496

Năm yêu cầu duy trì hiệu lực: 11

Cục Sở hữu trí tuệ thông báo:

1. Yêu cầu duy trì hiệu lực Bằng độc quyền sáng chế nêu trên được chấp nhận.

2. Hiệu lực Bằng độc quyền sáng chế số 7496 được duy trì đến 03/02/2020.

Nơi nhận:

- Như trên;
- TT (để công bố);
- Lưu: VT, Hồ sơ.

CỤC TRƯỞNG



Đinh Hữu Phí

BỘ KHOA HỌC VÀ CÔNG NGHỆ
CỤC SỞ HỮU TRÍ TUỆ

CỘNG HÒA XÃ HỘI CHỦ NGHĨA VIỆT NAM
Độc lập - Tự do - Hạnh phúc

Số: *14495*/TB-SHTT

Hà Nội, ngày *26* tháng *07* năm 2019

THÔNG BÁO

Ghi nhận yêu cầu duy trì hiệu lực Bằng độc quyền sáng chế

Kính gửi: Công ty TNHH Tâm nhìn và Liên danh
(VISION & ASSOCIATES CO.LTD.)
Phòng 308-310, tầng 3, Tháp Hà Nội, số 49 Hai Bà Trưng,
phường Trần Hưng Đạo, quận Hoàn Kiếm, thành phố Hà Nội

Căn cứ kết quả thẩm định yêu cầu duy trì hiệu lực Bằng độc quyền sáng chế:

Số đơn: DT1-2019-01887

Ngày nộp: 19/03/2019

Chủ đơn: BECKER MARINE SYSTEMS GMBH & CO. KG (DE)

Đại diện của Chủ đơn: VISION & ASSOCIATES CO.LTD.

Bằng độc quyền sáng chế số: 18722

Năm yêu cầu duy trì hiệu lực: 2

Cục Sở hữu trí tuệ thông báo:

1. Yêu cầu duy trì hiệu lực Bằng độc quyền sáng chế nêu trên được chấp nhận.

2. Hiệu lực Bằng độc quyền sáng chế số 18722 được duy trì đến 05/03/2020.

TC

Nơi nhận:

- Như trên;
- TT (để công bố);
- Lưu VT, Hồ sơ.

CỤC TRƯỞNG



Đinh Hữu Phú
Đinh Hữu Phú

BỘ KHOA HỌC VÀ CÔNG NGHỆ
CỤC SỞ HỮU TRÍ TUỆ

CỘNG HÒA XÃ HỘI CHỦ NGHĨA VIỆT NAM
Độc lập - Tự do - Hạnh phúc

Số: 14496/TB-SHTT

Hà Nội, ngày 26 tháng 07 năm 2019

THÔNG BÁO

Ghi nhận yêu cầu duy trì hiệu lực Bằng độc quyền sáng chế

Kính gửi: Công ty TNHH Tâm nhìn và Liên danh
(VISION & ASSOCIATES CO.LTD.)

Phòng 308-310, tầng 3, Tháp Hà Nội, số 49 Hai Bà Trưng,
phường Trần Hưng Đạo, quận Hoàn Kiếm, thành phố Hà Nội

Căn cứ kết quả thẩm định yêu cầu duy trì hiệu lực Bằng độc quyền sáng chế:

Số đơn: DT1-2019-01888

Ngày nộp: 19/03/2019

Chủ đơn: UMG ABS, LTD. (JP)

Đại diện của Chủ đơn: VISION & ASSOCIATES CO.LTD.

Bằng độc quyền sáng chế số: 19195

Năm yêu cầu duy trì hiệu lực: 2

Cục Sở hữu trí tuệ thông báo:

1. Yêu cầu duy trì hiệu lực Bằng độc quyền sáng chế nêu trên được chấp nhận.

2. Hiệu lực Bằng độc quyền sáng chế số 19195 được duy trì đến 08/05/2020.

Nơi nhận:

- Như trên;
- TT (để công bố);
- Lưu: VT, Hồ sơ.

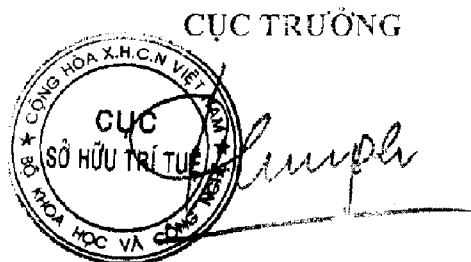

Đinh Hữu Phú

BỘ KHOA HỌC VÀ CÔNG NGHỆ
CỤC SỞ HỮU TRÍ TUỆ

CỘNG HÒA XÃ HỘI CHỦ NGHĨA VIỆT NAM
Độc lập - Tự do - Hạnh phúc

Số: *14497*/TB-SHTT

Hà Nội, ngày *26* tháng *07* năm 2019

THÔNG BÁO

Ghi nhận yêu cầu duy trì hiệu lực Bằng độc quyền sáng chế

Kính gửi: Công ty TNHH Tâm nhìn và Liên danh
(VISION & ASSOCIATES CO.LTD.)
Phòng 308-310, tầng 3, Tháp Hà Nội, số 49 Hai Bà Trưng,
phường Trần Hưng Đạo, quận Hoàn Kiếm, thành phố Hà Nội

Căn cứ kết quả thẩm định yêu cầu duy trì hiệu lực Bằng độc quyền sáng chế:

Số đơn: DT1-2019-01889

Ngày nộp: 19/03/2019

Chủ đơn: LICELLA PTY LTD (AU)

Đại diện của Chủ đơn: VISION & ASSOCIATES CO.LTD.

Bằng độc quyền sáng chế số: 15303

Năm yêu cầu duy trì hiệu lực: 4

Cục Sở hữu trí tuệ thông báo:

1. Yêu cầu duy trì hiệu lực Bằng độc quyền sáng chế nêu trên được chấp nhận.

2. Hiệu lực Bằng độc quyền sáng chế số 15303 được duy trì đến 22/03/2020.

Nơi nhận:

- Như trên;
- TT (để công bố);
- Lưu: VT, Hồ sơ.

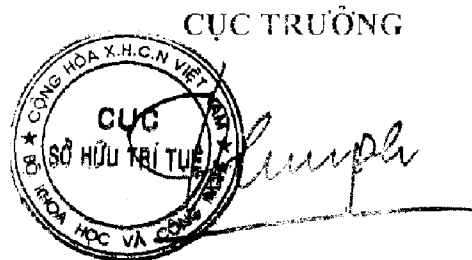

Đình Hữu Phí

BỘ KHOA HỌC VÀ CÔNG NGHỆ
CỤC SỞ HỮU TRÍ TUỆ

CỘNG HÒA XÃ HỘI CHỦ NGHĨA VIỆT NAM
Độc lập - Tự do - Hạnh phúc

Số: 14199/TB-SHTT

Hà Nội, ngày 26 tháng 07 năm 2019

THÔNG BÁO
Ghi nhận yêu cầu duy trì hiệu lực Bằng độc quyền sáng chế

Kính gửi: Công ty TNHH một thành viên Sở hữu trí tuệ VCCI
(VCCI-IP CO.,LTD)
Tầng 8, Toà nhà VCCI, số 9 Đào Duy Anh, phường Phương mai,
quận Đống Đa, thành phố Hà Nội

Căn cứ kết quả thẩm định yêu cầu duy trì hiệu lực Bằng độc quyền sáng chế:

Số đơn: DT1-2019-01891

Ngày nộp: 19/03/2019

Chủ đơn: IDEMITSU KOSAN CO., LTD. (JP)

Đại diện của Chủ đơn: VCCI-IP CO.,LTD

Bằng độc quyền sáng chế số: 15359

Năm yêu cầu duy trì hiệu lực: 4

Cục Sở hữu trí tuệ thông báo:

1. Yêu cầu duy trì hiệu lực Bằng độc quyền sáng chế nêu trên được chấp nhận.

2. Hiệu lực Bằng độc quyền sáng chế số 15359 được duy trì đến 04/04/2020.

Nơi nhận:

- Như trên;
- TT (để công bố);
- Lưu: VT, Hồ sơ.

CỤC TRƯỞNG



Đinh Hữu Phí

BỘ KHOA HỌC VÀ CÔNG NGHỆ
CỤC SỞ HỮU TRÍ TUỆ

CỘNG HÒA XÃ HỘI CHỦ NGHĨA VIỆT NAM
Độc lập - Tự do - Hạnh phúc

Số: 14500/TB-SHTT

Hà Nội, ngày 26 tháng 07 năm 2019

THÔNG BÁO

Ghi nhận yêu cầu duy trì hiệu lực Bằng độc quyền sáng chế

Kính gửi: Công ty TNHH một thành viên Sở hữu trí tuệ VCCI
(VCCI-IP CO.,LTD)
Tầng 8, Toà nhà VCCI, số 9 Đào Duy Anh, phường Phương mai,
quận Đống Đa, thành phố Hà Nội

Căn cứ kết quả thẩm định yêu cầu duy trì hiệu lực Bằng độc quyền sáng chế:

Số đơn: DT1-2019-01892

Ngày nộp: 19/03/2019

Chủ đơn: SONY COMPUTER ENTERTAINMENT INC. (JP)

Đại diện của Chủ đơn: VCCI-IP CO.,LTD

Bằng độc quyền sáng chế số: 18980

Năm yêu cầu duy trì hiệu lực: 2

Cục Sở hữu trí tuệ thông báo:

1. Yêu cầu duy trì hiệu lực Bằng độc quyền sáng chế nêu trên được chấp nhận.

2. Hiệu lực Bằng độc quyền sáng chế số 18980 được duy trì đến 04/04/2020.

Nơi nhận:

- Như trên;
- TT (để công bố);
- Lưu VT, Hồ sơ.

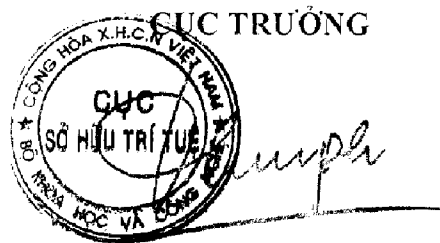

Đình Hữu Phí

BỘ KHOA HỌC VÀ CÔNG NGHỆ
CỤC SỞ HỮU TRÍ TUỆ

CỘNG HÒA XÃ HỘI CHỦ NGHĨA VIỆT NAM
Độc lập - Tự do - Hạnh phúc

Số: 14501/TB-SHTT

Hà Nội, ngày 26 tháng 07 năm 2019

THÔNG BÁO

Ghi nhận yêu cầu duy trì hiệu lực Bằng độc quyền sáng chế

Kính gửi: Công ty TNHH Tâm nhìn và Liên danh
(VISION & ASSOCIATES CO.LTD.)
Phòng 308-310, tầng 3, Tháp Hà Nội, số 49 Hai Bà Trưng,
phường Trần Hưng Đạo, quận Hoàn Kiếm, thành phố Hà Nội

Căn cứ kết quả thẩm định yêu cầu duy trì hiệu lực Bằng độc quyền sáng chế:

Số đơn: DT1-2019-01893

Ngày nộp: 19/03/2019

Chủ đơn: Becker Marine Systems GmbH & Co. KG (DE)

Đại diện của Chủ đơn: VISION & ASSOCIATES CO.LTD.

Bằng độc quyền sáng chế số: 13804

Năm yêu cầu duy trì hiệu lực: 5

Cục Sở hữu trí tuệ thông báo:

1. Yêu cầu duy trì hiệu lực Bằng độc quyền sáng chế nêu trên được chấp nhận.

2. Hiệu lực Bằng độc quyền sáng chế số 13804 được duy trì đến 03/03/2020.

Nơi nhận:

- Như trên;
- TT (để công bố);
- Lưu: VT, Hồ sơ.

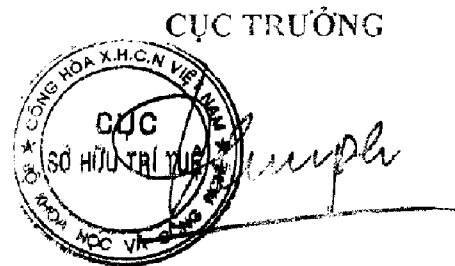

Đinh Hữu Phú

BỘ KHOA HỌC VÀ CÔNG NGHỆ
CỤC SỞ HỮU TRÍ TUỆ

CỘNG HÒA XÃ HỘI CHỦ NGHĨA VIỆT NAM
Độc lập - Tự do - Hạnh phúc

Số: 14502/TB-SHTT

Hà Nội, ngày 26 tháng 07 năm 2019

THÔNG BÁO

Ghi nhận yêu cầu duy trì hiệu lực Bằng độc quyền sáng chế

Kính gửi: Công ty TNHH Ban Ca (BANCA)
15B Triệu Việt Vương, thành phố Hà Nội

Căn cứ kết quả thẩm định yêu cầu duy trì hiệu lực Bằng độc quyền sáng chế:

Số đơn: DT1-2019-01894

Ngày nộp: 19/03/2019

Chủ đơn: MANI, INC. (JP)

Đại diện của Chủ đơn: BANCA

Bằng độc quyền sáng chế số: 8334

Năm yêu cầu duy trì hiệu lực: 10

Cục Sở hữu trí tuệ thông báo:

1. Yêu cầu duy trì hiệu lực Bằng độc quyền sáng chế nêu trên được chấp nhận.
2. Hiệu lực Bằng độc quyền sáng chế số 8334 được duy trì đến 19/03/2020. ^h

Nơi nhận:

- Như trên;
- TT (để công bố);
- Lưu: VT, Hồ sơ.

CỤC TRƯỞNG



Đinh Hữu Phí

BỘ KHOA HỌC VÀ CÔNG NGHỆ
CỤC SỞ HỮU TRÍ TUỆ

CỘNG HÒA XÃ HỘI CHỦ NGHĨA VIỆT NAM
Độc lập - Tự do - Hạnh phúc

Số: 14503/TB-SHTT

Hà Nội, ngày 26 tháng 07 năm 2019

THÔNG BÁO

Ghi nhận yêu cầu duy trì hiệu lực Bằng độc quyền sáng chế

Kính gửi: Công ty TNHH Ban Ca (BANCA)
15B Triệu Việt Vương, thành phố Hà Nội

Căn cứ kết quả thẩm định yêu cầu duy trì hiệu lực Bằng độc quyền sáng chế:

Số đơn: DT1-2019-01895

Ngày nộp: 19/03/2019

Chủ đơn: Yamaha Hatsudoki Kabushiki Kaisha (JP)

Đại diện của Chủ đơn: BANCA

Bằng độc quyền sáng chế số: 18785

Năm yêu cầu duy trì hiệu lực: 2

Cục Sở hữu trí tuệ thông báo:

1. Yêu cầu duy trì hiệu lực Bằng độc quyền sáng chế nêu trên được chấp nhận.

2. Hiệu lực Bằng độc quyền sáng chế số 18785 được duy trì đến 19/03/2020.

Nơi nhận:

- Như trên;
- TT (để công bố);
- Lưu: VT, Hồ sơ.

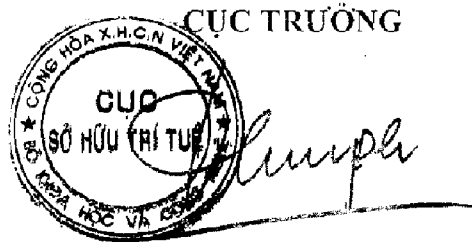

Đình Hữu Phí

BỘ KHOA HỌC VÀ CÔNG NGHỆ
CỤC SỞ HỮU TRÍ TUỆ

CỘNG HÒA XÃ HỘI CHỦ NGHĨA VIỆT NAM
Độc lập - Tự do - Hạnh phúc

Số: 14504/TB-SHTT

Hà Nội, ngày 26 tháng 07 năm 2019

THÔNG BÁO

Ghi nhận yêu cầu duy trì hiệu lực Bằng độc quyền sáng chế

Kính gửi: Công ty TNHH Ban Ca (BANCA)
15B Triệu Việt Vương, thành phố Hà Nội

Căn cứ kết quả thẩm định yêu cầu duy trì hiệu lực Bằng độc quyền sáng chế:

Số đơn: DT1-2019-01896

Ngày nộp: 19/03/2019

Chủ đơn: CCL Secure Pty Ltd (AU)

Đại diện của Chủ đơn: BANCA

Bằng độc quyền sáng chế số: 18788

Năm yêu cầu duy trì hiệu lực: 2

Cục Sở hữu trí tuệ thông báo:

1. Yêu cầu duy trì hiệu lực Bằng độc quyền sáng chế nêu trên được chấp nhận.

2. Hiệu lực Bằng độc quyền sáng chế số 18788 được duy trì đến 19/03/2020.

Nơi nhận:

- Như trên;
- TT (để công bố);
- Lưu: VT, Hồ sơ.

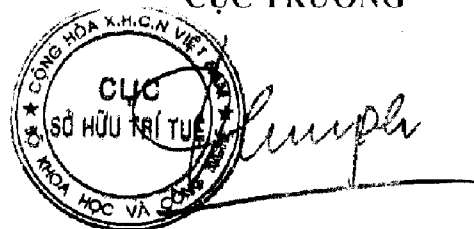
CỤC TRƯỞNG

Đinh Hữu Phí

BỘ KHOA HỌC VÀ CÔNG NGHỆ
CỤC SỞ HỮU TRÍ TUỆ

CỘNG HOÀ XÃ HỘI CHỦ NGHĨA VIỆT NAM
Độc lập - Tự do - Hạnh phúc

Số: 14505/TB-SHTT

Hà Nội, ngày 26 tháng 07 năm 2019

THÔNG BÁO

Ghi nhận yêu cầu duy trì hiệu lực Bằng độc quyền sáng chế

Kính gửi: Công ty TNHH Ban Ca (BANCA)
15B Triệu Việt Vương, thành phố Hà Nội

Căn cứ kết quả thẩm định yêu cầu duy trì hiệu lực Bằng độc quyền sáng chế:

Số đơn: DT1-2019-01897

Ngày nộp: 19/03/2019

Chủ đơn: Yamaha Hatsudoki Kabushiki Kaisha (JP)

Đại diện của Chủ đơn: BANCA

Bằng độc quyền sáng chế số: 18791

Năm yêu cầu duy trì hiệu lực: 2

Cục Sở hữu trí tuệ thông báo:

1. Yêu cầu duy trì hiệu lực Bằng độc quyền sáng chế nêu trên được chấp nhận.

2. Hiệu lực Bằng độc quyền sáng chế số 18791 được duy trì đến 19/03/2020.

Nơi nhận:

- Như trên;
- TT (để công bố);
- Lưu: VT, Hồ sơ.

CỤC TRƯỞNG



Đinh Hữu Phú

BỘ KHOA HỌC VÀ CÔNG NGHỆ
CỤC SỞ HỮU TRÍ TUỆ

CỘNG HÒA XÃ HỘI CHỦ NGHĨA VIỆT NAM
Độc lập - Tự do - Hạnh phúc

Số: 14506/TB-SHTT

Hà Nội, ngày 26 tháng 07 năm 2019

THÔNG BÁO

Ghi nhận yêu cầu duy trì hiệu lực Bằng độc quyền sáng chế

Kính gửi: Công ty TNHH Ban Ca (BANCA)
15B Triệu Việt Vương, thành phố Hà Nội

Căn cứ kết quả thẩm định yêu cầu duy trì hiệu lực Bằng độc quyền sáng chế:

Số đơn: DT1-2019-01898

Ngày nộp: 19/03/2019

Chủ đơn: Rinnai Corporation (JP)

Đại diện của Chủ đơn: BANCA

Bằng độc quyền sáng chế số: 18796

Năm yêu cầu duy trì hiệu lực: 2

Cục Sở hữu trí tuệ thông báo:

1. Yêu cầu duy trì hiệu lực Bằng độc quyền sáng chế nêu trên được chấp nhận.
2. Hiệu lực Bằng độc quyền sáng chế số 18796 được duy trì đến 19/03/2020.

Nơi nhận:

- Như trên;
- TT (để công bố);
- Lưu: VT, Hồ sơ.

CỤC TRƯỞNG



Đinh Hữu Phú

BỘ KHOA HỌC VÀ CÔNG NGHỆ
CỤC SỞ HỮU TRÍ TUỆ

CỘNG HÒA XÃ HỘI CHỦ NGHĨA VIỆT NAM
Độc lập - Tự do - Hạnh phúc

Số: 14507/TB-SHTT

Hà Nội, ngày 26 tháng 07 năm 2019

THÔNG BÁO

Ghi nhận yêu cầu duy trì hiệu lực Bằng độc quyền sáng chế

Kính gửi: Công ty TNHH Ban Ca (BANCA)
15B Triệu Việt Vương, thành phố Hà Nội

Căn cứ kết quả thẩm định yêu cầu duy trì hiệu lực Bằng độc quyền sáng chế:

Số đơn: DT1-2019-01899

Ngày nộp: 19/03/2019

Chủ đơn: BTC CONCEPT (FR)

Đại diện của Chủ đơn: BANCA

Bằng độc quyền sáng chế số: 18806

Năm yêu cầu duy trì hiệu lực: 2

Cục Sở hữu trí tuệ thông báo:

1. Yêu cầu duy trì hiệu lực Bằng độc quyền sáng chế nêu trên được chấp nhận.
2. Hiệu lực Bằng độc quyền sáng chế số 18806 được duy trì đến 19/03/2020.

Nơi nhận:

- Như trên;
- TT (để công bố);
- Lưu: VT, Hồ sơ.

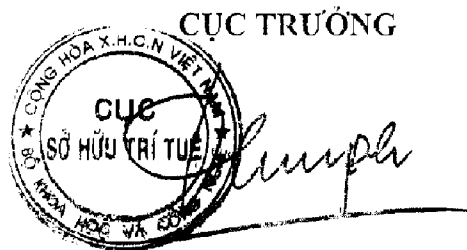

Đinh Hữu Phí

BỘ KHOA HỌC VÀ CÔNG NGHỆ
CỤC SỞ HỮU TRÍ TUỆ

CỘNG HÒA XÃ HỘI CHỦ NGHĨA VIỆT NAM
Độc lập - Tự do - Hạnh phúc

Số: 14508/TB-SHTT

Hà Nội, ngày 26 tháng 07 năm 2019

THÔNG BÁO

Ghi nhận yêu cầu duy trì hiệu lực Bằng độc quyền sáng chế

Kính gửi: Công ty TNHH Ban Ca (BANCA)
15B Triệu Việt Vương, thành phố Hà Nội

Căn cứ kết quả thẩm định yêu cầu duy trì hiệu lực Bằng độc quyền sáng chế:

Số đơn: DT1-2019-01900

Ngày nộp: 19/03/2019

Chủ đơn: OUTOTEC (FINLAND) OY (FI)

Đại diện của Chủ đơn: BANCA

Bằng độc quyền sáng chế số: 18818

Năm yêu cầu duy trì hiệu lực: 2

Cục Sở hữu trí tuệ thông báo:

1. Yêu cầu duy trì hiệu lực Bằng độc quyền sáng chế nêu trên được chấp nhận.

2. Hiệu lực Bằng độc quyền sáng chế số 18818 được duy trì đến 19/03/2020.

Nơi nhận:

- Như trên;
- TT (để công bố);
- Lưu VT, Hồ sơ.

CỤC TRƯỞNG



Đình Hữu Phí

BỘ KHOA HỌC VÀ CÔNG NGHỆ
CỤC SỞ HỮU TRÍ TUỆ

CỘNG HÒA XÃ HỘI CHỦ NGHĨA VIỆT NAM
Độc lập - Tự do - Hạnh phúc

Số: 14509/TB-SHTT

Hà Nội, ngày 26 tháng 07 năm 2019

THÔNG BÁO

Ghi nhận yêu cầu duy trì hiệu lực Bằng độc quyền sáng chế

Kính gửi: Công ty TNHH Ban Ca (BANCA)
15B Triệu Việt Vương, thành phố Hà Nội

Căn cứ kết quả thẩm định yêu cầu duy trì hiệu lực Bằng độc quyền sáng chế:

Số đơn: DT1-2019-01901

Ngày nộp: 19/03/2019

Chủ đơn: VALENT U.S.A. CORPORATION (US)

Đại diện của Chủ đơn: BANCA

Bằng độc quyền sáng chế số: 13766

Năm yêu cầu duy trì hiệu lực: 5

Cục Sở hữu trí tuệ thông báo:

1. Yêu cầu duy trì hiệu lực Bằng độc quyền sáng chế nêu trên được chấp nhận.
2. Hiệu lực Bằng độc quyền sáng chế số 13766 được duy trì đến 09/02/2020.

Nơi nhận:

- Như trên;
- TT (để công bố);
- Lưu: VT, Hồ sơ.

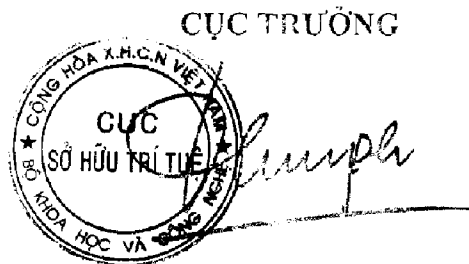

Đinh Hữu Phí

BỘ KHOA HỌC VÀ CÔNG NGHỆ
CỤC SỞ HỮU TRÍ TUỆ

CỘNG HÒA XÃ HỘI CHỦ NGHĨA VIỆT NAM
Độc lập - Tự do - Hạnh phúc

Số: 14511 /TB-SHTT

Hà Nội, ngày 26 tháng 07 năm 2019

THÔNG BÁO

Ghi nhận yêu cầu duy trì hiệu lực Bằng độc quyền sáng chế

Kính gửi: Công ty TNHH một thành viên Sở hữu trí tuệ VCCI
(VCCI-IP CO.,LTD)
Tầng 8, Tòa nhà VCCI, số 9 Đào Duy Anh, phường Phương mai,
quận Đống Đa, thành phố Hà Nội

Căn cứ kết quả thẩm định yêu cầu duy trì hiệu lực Bằng độc quyền sáng chế:

Số đơn: DT1-2019-01903

Ngày nộp: 20/03/2019

Chủ đơn: HONDA MOTOR CO., LTD. (JP)

Đại diện của Chủ đơn: VCCI-IP CO.,LTD

Bằng độc quyền sáng chế số: 14151

Năm yêu cầu duy trì hiệu lực: 5

Cục Sở hữu trí tuệ thông báo:

1. Yêu cầu duy trì hiệu lực Bằng độc quyền sáng chế nêu trên được chấp nhận.

2. Hiệu lực Bằng độc quyền sáng chế số 14151 được duy trì đến 01/06/2020.

Nơi nhận:

- Như trên;
- TT (để công bố);
- Lưu VT. Hồ sơ.



CỤC TRƯỞNG

Đinh Hữu Phí

BỘ KHOA HỌC VÀ CÔNG NGHỆ
CỤC SỞ HỮU TRÍ TUỆ

CỘNG HOÀ XÃ HỘI CHỦ NGHĨA VIỆT NAM
Độc lập - Tự do - Hạnh phúc

Số: 14512/TB-SHTT

Hà Nội, ngày 26 tháng 07 năm 2019

THÔNG BÁO

Ghi nhận yêu cầu duy trì hiệu lực Bằng độc quyền sáng chế

Kính gửi: Công ty TNHH một thành viên Sở hữu trí tuệ VCCI
(VCCI-IP CO.,LTD)
Tầng 8, Toà nhà VCCI, số 9 Đào Duy Anh, phường Phương mai,
quận Đống Đa, thành phố Hà Nội

Căn cứ kết quả thẩm định yêu cầu duy trì hiệu lực Bằng độc quyền sáng chế:

Số đơn: DT1-2019-01904

Ngày nộp: 20/03/2019

Chủ đơn: HONDA MOTOR CO., LTD. (JP)

Đại diện của Chủ đơn: VCCI-IP CO.,LTD

Bằng độc quyền sáng chế số: 14149

Năm yêu cầu duy trì hiệu lực: 5

Cục Sở hữu trí tuệ thông báo:

1. Yêu cầu duy trì hiệu lực Bằng độc quyền sáng chế nêu trên được chấp nhận.

2. Hiệu lực Bằng độc quyền sáng chế số 14149 được duy trì đến 01/06/2020.

H

Nơi nhận:

- Như trên;
- TT (để công bố);
- Lưu: VT, Hồ sơ.

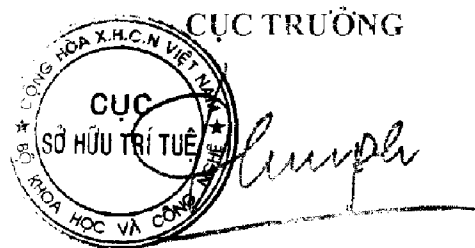

Đinh Hữu Phí

BỘ KHOA HỌC VÀ CÔNG NGHỆ
CỤC SỞ HỮU TRÍ TUỆ

CỘNG HÒA XÃ HỘI CHỦ NGHĨA VIỆT NAM
Độc lập - Tự do - Hạnh phúc

Số: *14513* /TB-SHTT

Hà Nội, ngày *26* tháng *07* năm 2019

THÔNG BÁO

Ghi nhận yêu cầu duy trì hiệu lực Bằng độc quyền sáng chế

Kính gửi: Công ty TNHH một thành viên Sở hữu trí tuệ VCCI
(VCCI-IP CO.,LTD)
Tầng 8, Toà nhà VCCI, số 9 Đào Duy Anh, phường Phương mai,
quận Đống Đa, thành phố Hà Nội

Căn cứ kết quả thẩm định yêu cầu duy trì hiệu lực Bằng độc quyền sáng chế:

Số đơn: DT1-2019-01905

Ngày nộp: 20/03/2019

Chủ đơn: HONDA MOTOR CO., LTD. (JP)

Đại diện của Chủ đơn: VCCI-IP CO.,LTD

Bằng độc quyền sáng chế số: 14144

Năm yêu cầu duy trì hiệu lực: 5

Cục Sở hữu trí tuệ thông báo:

1. Yêu cầu duy trì hiệu lực Bằng độc quyền sáng chế nêu trên được chấp nhận.

2. Hiệu lực Bằng độc quyền sáng chế số 14144 được duy trì đến 01/06/2020.

TC

Nơi nhận:

- Như trên;
- TT (để công bố);
- Lưu: VT, Hồ sơ.

CỤC TRƯỞNG



Đinh Hữu Phi
Đinh Hữu Phi

BỘ KHOA HỌC VÀ CÔNG NGHỆ
CỤC SỞ HỮU TRÍ TUỆ

CỘNG HÒA XÃ HỘI CHỦ NGHĨA VIỆT NAM
Độc lập - Tự do - Hạnh phúc

Số: 14514/TB-SHTT

Hà Nội, ngày 26 tháng 07 năm 2019

THÔNG BÁO

Ghi nhận yêu cầu duy trì hiệu lực Bằng độc quyền sáng chế

Kính gửi: Công ty TNHH một thành viên Sở hữu trí tuệ VCCI
(VCCI-IP CO.,LTD)
Tầng 8, Toà nhà VCCI, số 9 Đào Duy Anh, phường Phương mai,
quận Đống Đa, thành phố Hà Nội

Căn cứ kết quả thẩm định yêu cầu duy trì hiệu lực Bằng độc quyền sáng chế:

Số đơn: DT1-2019-01906

Ngày nộp: 20/03/2019

Chủ đơn: HONDA MOTOR CO., LTD. (JP)

Đại diện của Chủ đơn: VCCI-IP CO.,LTD

Bằng độc quyền sáng chế số: 12795

Năm yêu cầu duy trì hiệu lực: 6

Cục Sở hữu trí tuệ thông báo:

1. Yêu cầu duy trì hiệu lực Bằng độc quyền sáng chế nêu trên được chấp nhận.

2. Hiệu lực Bằng độc quyền sáng chế số 12795 được duy trì đến 02/06/2020.

Nội dung:

- Như trên;
- TT (dề công bố);
- Lưu VT, Hồ sơ.

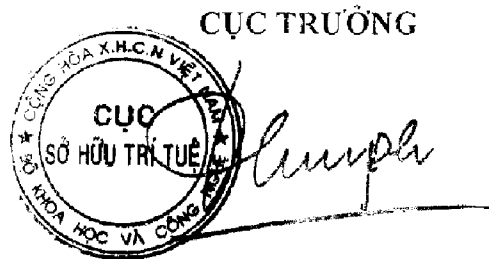

Đinh Hữu Phú

BỘ KHOA HỌC VÀ CÔNG NGHỆ
CỤC SỞ HỮU TRÍ TUỆ

CỘNG HÒA XÃ HỘI CHỦ NGHĨA VIỆT NAM
Độc lập - Tự do - Hạnh phúc

Số: 14515/TB-SHTT

Hà Nội, ngày 26 tháng 07 năm 2019

THÔNG BÁO

Ghi nhận yêu cầu duy trì hiệu lực Bằng độc quyền sáng chế

Kính gửi: Công ty TNHH một thành viên Sở hữu trí tuệ VCCI
(VCCI-IP CO.,LTD)
Tầng 8, Toà nhà VCCI, số 9 Đào Duy Anh, phường Phương mai,
quận Đống Đa, thành phố Hà Nội

Căn cứ kết quả thẩm định yêu cầu duy trì hiệu lực Bằng độc quyền sáng chế:

Số đơn: DT1-2019-01907

Ngày nộp: 20/03/2019

Chủ đơn: HONDA MOTOR CO., LTD. (JP)

Đại diện của Chủ đơn: VCCI-IP CO.,LTD

Bằng độc quyền sáng chế số: 11449

Năm yêu cầu duy trì hiệu lực: 7

Cục Sở hữu trí tuệ thông báo:

1. Yêu cầu duy trì hiệu lực Bằng độc quyền sáng chế nêu trên được chấp nhận.

2. Hiệu lực Bằng độc quyền sáng chế số 11449 được duy trì đến 03/06/2020.

Nơi nhận:

- Như trên;
- TT (để công bố);
- Lưu: VT, Hồ sơ.

CỤC TRƯỞNG



Đinh Hữu Phí

BỘ KHOA HỌC VÀ CÔNG NGHỆ
CỤC SỞ HỮU TRÍ TUỆ

CỘNG HÒA XÃ HỘI CHỦ NGHĨA VIỆT NAM
Độc lập - Tự do - Hạnh phúc

Số: 14516/TB-SHTT

Hà Nội, ngày 26 tháng 07 năm 2019

THÔNG BÁO

Ghi nhận yêu cầu duy trì hiệu lực Bằng độc quyền sáng chế

Kính gửi: Công ty TNHH một thành viên Sở hữu trí tuệ VCCI
(VCCI-IP CO.,LTD)
Tầng 8, Toà nhà VCCI, số 9 Đào Duy Anh, phường Phương mai,
quận Đống Đa, thành phố Hà Nội

Căn cứ kết quả thẩm định yêu cầu duy trì hiệu lực Bằng độc quyền sáng chế:

Số đơn: DT1-2019-01908

Ngày nộp: 20/03/2019

Chủ đơn: HONDA MOTOR CO., LTD (JP)

Đại diện của Chủ đơn: VCCI-IP CO.,LTD

Bằng độc quyền sáng chế số: 6387

Năm yêu cầu duy trì hiệu lực: 13

Cục Sở hữu trí tuệ thông báo:

1. Yêu cầu duy trì hiệu lực Bằng độc quyền sáng chế nêu trên được chấp nhận.
2. Hiệu lực Bằng độc quyền sáng chế số 6387 được duy trì đến 05/06/2020.

Nơi nhận:

- Như trên;
- TT (để công bố);
- Lưu: VT, Hồ sơ.

CỤC TRƯỞNG

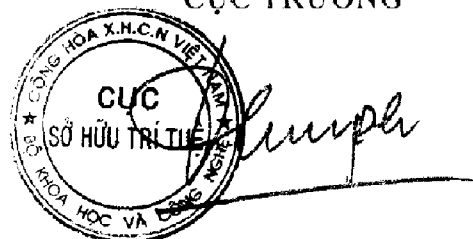

The stamp is circular with the text 'CỤC SỞ HỮU TRÍ TUỆ' in the center and 'BỘ KHOA HỌC VÀ CÔNG NGHỆ' around the perimeter. A handwritten signature is written over the stamp.

Đinh Hữu Phú

BỘ KHOA HỌC VÀ CÔNG NGHỆ
CỤC SỞ HỮU TRÍ TUỆ

CỘNG HÒA XÃ HỘI CHỦ NGHĨA VIỆT NAM
Độc lập - Tự do - Hạnh phúc

Số: 14517/TB-SHTT

Hà Nội, ngày 26 tháng 07 năm 2019

THÔNG BÁO

Ghi nhận yêu cầu duy trì hiệu lực Bằng độc quyền sáng chế

Kính gửi: Công ty TNHH một thành viên Sở hữu trí tuệ VCCI
(VCCI-IP CO.,LTD)
Tầng 8, Toà nhà VCCI, số 9 Đào Duy Anh, phường Phương mai,
quận Đống Đa, thành phố Hà Nội

Căn cứ kết quả thẩm định yêu cầu duy trì hiệu lực Bằng độc quyền sáng chế:

Số đơn: DT1-2019-01909

Ngày nộp: 20/03/2019

Chủ đơn: NIKE INNOVATE C.V. (US)

Đại diện của Chủ đơn: VCCI-IP CO.,LTD

Bằng độc quyền sáng chế số: 19395

Năm yêu cầu duy trì hiệu lực: 2

Cục Sở hữu trí tuệ thông báo:

1. Yêu cầu duy trì hiệu lực Bằng độc quyền sáng chế nêu trên được chấp nhận.

2. Hiệu lực Bằng độc quyền sáng chế số 19395 được duy trì đến 06/06/2020.

Nơi nhận:

- Như trên;
- TT (để công bố);
- Lưu: VT, Hồ sơ.

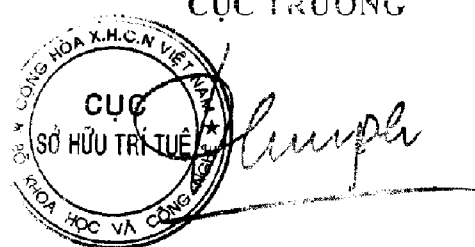
CỤC TRƯỞNG

Đinh Hữu Phú

BỘ KHOA HỌC VÀ CÔNG NGHỆ
CỤC SỞ HỮU TRÍ TUỆ

CỘNG HÒA XÃ HỘI CHỦ NGHĨA VIỆT NAM
Độc lập - Tự do - Hạnh phúc

Số: 14518/TB-SHTT

Hà Nội, ngày 26 tháng 07 năm 2019

THÔNG BÁO

Ghi nhận yêu cầu duy trì hiệu lực Bằng độc quyền sáng chế

Kính gửi: Công ty TNHH một thành viên Sở hữu trí tuệ VCCI
(VCCI-IP CO.,LTD)
Tầng 8, Toà nhà VCCI, số 9 Đào Duy Anh, phường Phương mai,
quận Đống Đa, thành phố Hà Nội

Căn cứ kết quả thẩm định yêu cầu duy trì hiệu lực Bằng độc quyền sáng chế:

Số đơn: DT1-2019-01910

Ngày nộp: 20/03/2019

Chủ đơn: CHR. HANSEN A/S (DK)

Đại diện của Chủ đơn: VCCI-IP CO.,LTD

Bằng độc quyền sáng chế số: 17033

Năm yêu cầu duy trì hiệu lực: 3

Cục Sở hữu trí tuệ thông báo:

1. Yêu cầu duy trì hiệu lực Bằng độc quyền sáng chế nêu trên được chấp nhận.

2. Hiệu lực Bằng độc quyền sáng chế số 17033 được duy trì đến 06/06/2020.

Nơi nhận:

- Như trên;
- TT (để công bố);
- Lưu VT. Hồ sơ.

CỤC TRƯỞNG



Đinh Hữu Phi

BỘ KHOA HỌC VÀ CÔNG NGHỆ
CỤC SỞ HỮU TRÍ TUỆ

CỘNG HÒA XÃ HỘI CHỦ NGHĨA VIỆT NAM
Độc lập - Tự do - Hạnh phúc

Số: 14519/TB-SHTT

Hà Nội, ngày 26 tháng 07 năm 2019

THÔNG BÁO
Ghi nhận yêu cầu duy trì hiệu lực Bằng độc quyền sáng chế

Kính gửi: Công ty TNHH một thành viên Sở hữu trí tuệ VCCI
(VCCI-IP CO.,LTD)
Tầng 8, Tòa nhà VCCI, số 9 Đào Duy Anh, phường Phương mai,
quận Đống Đa, thành phố Hà Nội

Căn cứ kết quả thẩm định yêu cầu duy trì hiệu lực Bằng độc quyền sáng chế:

Số đơn: DT1-2019-01911

Ngày nộp: 20/03/2019

Chủ đơn: 8 RIVERS CAPITAL, LLC (US)

Đại diện của Chủ đơn: VCCI-IP CO.,LTD

Bằng độc quyền sáng chế số: 19405

Năm yêu cầu duy trì hiệu lực: 2

Cục Sở hữu trí tuệ thông báo:

1. Yêu cầu duy trì hiệu lực Bằng độc quyền sáng chế nêu trên được chấp nhận.

2. Hiệu lực Bằng độc quyền sáng chế số 19405 được duy trì đến 06/06/2020.

Kí

Nơi nhận:

- Như trên;
- TT (để công bố);
- Lưu: VT, Hồ sơ.

CỤC TRƯỞNG



Đinh Hữu Phí

BỘ KHOA HỌC VÀ CÔNG NGHỆ
CỤC SỞ HỮU TRÍ TUỆ

CỘNG HÒA XÃ HỘI CHỦ NGHĨA VIỆT NAM
Độc lập - Tự do - Hạnh phúc

Số: 14520/TB-SHTT

Hà Nội, ngày 26 tháng 07 năm 2019

THÔNG BÁO

Ghi nhận yêu cầu duy trì hiệu lực Bằng độc quyền sáng chế

Kính gửi: Công ty TNHH một thành viên Sở hữu trí tuệ VCCI
(VCCI-IP CO.,LTD)
Tầng 8, Tòa nhà VCCI, số 9 Đào Duy Anh, phường Phương mai,
quận Đống Đa, thành phố Hà Nội

Căn cứ kết quả thẩm định yêu cầu duy trì hiệu lực Bằng độc quyền sáng chế:

Số đơn: DT1-2019-01912

Ngày nộp: 20/03/2019

Chủ đơn: M&K HOLDINGS INC. (KR)

Đại diện của Chủ đơn: VCCI-IP CO.,LTD

Bằng độc quyền sáng chế số: 17061

Năm yêu cầu duy trì hiệu lực: 3

Cục Sở hữu trí tuệ thông báo:

1. Yêu cầu duy trì hiệu lực Bằng độc quyền sáng chế nêu trên được chấp nhận.

2. Hiệu lực Bằng độc quyền sáng chế số 17061 được duy trì đến 06/06/2020.

h

Nơi nhận:

- Như trên;
- TT (để công bố);
- Lưu VT, Hồ sơ.

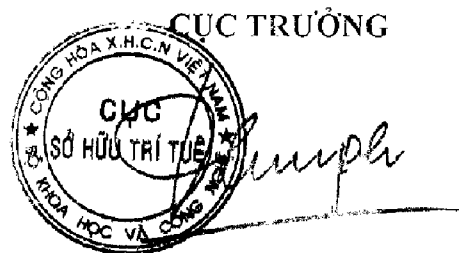

Đinh Hữu Phí

BỘ KHOA HỌC VÀ CÔNG NGHỆ
CỤC SỞ HỮU TRÍ TUỆ

CỘNG HÒA XÃ HỘI CHỦ NGHĨA VIỆT NAM
Độc lập - Tự do - Hạnh phúc

Số: 14521/TB-SHTT

Hà Nội, ngày 26 tháng 07 năm 2019

THÔNG BÁO

Ghi nhận yêu cầu duy trì hiệu lực Bằng độc quyền sáng chế

Kính gửi: Công ty TNHH một thành viên Sở hữu trí tuệ VCCI
(VCCI-IP CO.,LTD)
Tầng 8, Toà nhà VCCI, số 9 Đào Duy Anh, phường Phương mai,
quận Đống Đa, thành phố Hà Nội

Căn cứ kết quả thẩm định yêu cầu duy trì hiệu lực Bằng độc quyền sáng chế:

Số đơn: DT1-2019-01913

Ngày nộp: 20/03/2019

Chủ đơn: M&K HOLDINGS INC. (KR)

Đại diện của Chủ đơn: VCCI-IP CO.,LTD

Bằng độc quyền sáng chế số: 17060

Năm yêu cầu duy trì hiệu lực: 3

Cục Sở hữu trí tuệ thông báo:

1. Yêu cầu duy trì hiệu lực Bằng độc quyền sáng chế nêu trên được chấp nhận.

2. Hiệu lực Bằng độc quyền sáng chế số 17060 được duy trì đến 06/06/2020.

Nơi nhận:

- Như trên;
- TTF (để công bố);
- Lưu: VT, Hồ sơ.



CỤC TRƯỞNG

Đình Hữu Phí

BỘ KHOA HỌC VÀ CÔNG NGHỆ
CỤC SỞ HỮU TRÍ TUỆ

CỘNG HÒA XÃ HỘI CHỦ NGHĨA VIỆT NAM
Độc lập - Tự do - Hạnh phúc

Số: 14522/TB-SHTT

Hà Nội, ngày 26 tháng 07 năm 2019

THÔNG BÁO

Ghi nhận yêu cầu duy trì hiệu lực Bằng độc quyền sáng chế

Kính gửi: Công ty TNHH một thành viên Sở hữu trí tuệ VCCI
(VCCI-IP CO.,LTD)
Tầng 8, Tòa nhà VCCI, số 9 Đào Duy Anh, phường Phương mai,
quận Đống Đa, thành phố Hà Nội

Căn cứ kết quả thẩm định yêu cầu duy trì hiệu lực Bằng độc quyền sáng chế:

Số đơn: DT1-2019-01914

Ngày nộp: 20/03/2019

Chủ đơn: M&K HOLDINGS INC. (KR)

Đại diện của Chủ đơn: VCCI-IP CO.,LTD

Bằng độc quyền sáng chế số: 17059

Năm yêu cầu duy trì hiệu lực: 3

Cục Sở hữu trí tuệ thông báo:

1. Yêu cầu duy trì hiệu lực Bằng độc quyền sáng chế nêu trên được chấp nhận.

2. Hiệu lực Bằng độc quyền sáng chế số 17059 được duy trì đến 06/06/2020.

H

Nơi nhận:

- Như trên;
- TT (để công bố);
- Lưu: VT, Hồ sơ.

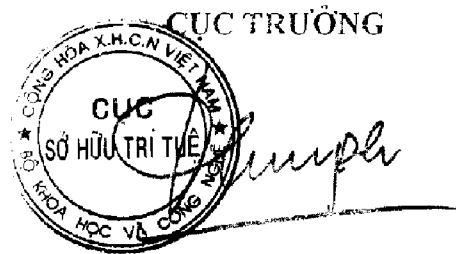

Đình Hữu Phú

BỘ KHOA HỌC VÀ CÔNG NGHỆ
CỤC SỞ HỮU TRÍ TUỆ

CỘNG HÒA XÃ HỘI CHỦ NGHĨA VIỆT NAM
Độc lập - Tự do - Hạnh phúc

Số: 14523/TB-SHTT

Hà Nội, ngày 26 tháng 07 năm 2019

THÔNG BÁO

Ghi nhận yêu cầu duy trì hiệu lực Bằng độc quyền sáng chế

Kính gửi: Công ty TNHH một thành viên Sở hữu trí tuệ VCCI
(VCCI-IP CO.,LTD)
Tầng 8, Toà nhà VCCI, số 9 Đào Duy Anh, phường Phương mai,
quận Đống Đa, thành phố Hà Nội

Căn cứ kết quả thẩm định yêu cầu duy trì hiệu lực Bằng độc quyền sáng chế:

Số đơn: DT1-2019-01915

Ngày nộp: 20/03/2019

Chủ đơn: ASTRAZENECA AB (SE)

Đại diện của Chủ đơn: VCCI-IP CO.,LTD

Bằng độc quyền sáng chế số: 15574

Năm yêu cầu duy trì hiệu lực: 4

Cục Sở hữu trí tuệ thông báo:

1. Yêu cầu duy trì hiệu lực Bằng độc quyền sáng chế nêu trên được chấp nhận.
2. Hiệu lực Bằng độc quyền sáng chế số 15574 được duy trì đến 06/06/2020.

H

Nơi nhận:

- Như trên;
- TT (để công bố);
- Lưu VT, Hồ sơ.

CỤC TRƯỞNG



Đinh Hữu Phí

BỘ KHOA HỌC VÀ CÔNG NGHỆ
CỤC SỞ HỮU TRÍ TUỆ

CỘNG HOÀ XÃ HỘI CHỦ NGHĨA VIỆT NAM
Độc lập - Tự do - Hạnh phúc

Số: 14528/TB-SHTT

Hà Nội, ngày 26 tháng 07 năm 2019

THÔNG BÁO

Ghi nhận yêu cầu duy trì hiệu lực Bằng độc quyền sáng chế

Kính gửi: Công ty Cổ phần Sở hữu công nghiệp INVESTIP (INVESTIP)
Tầng 5, tòa nhà Chamvit Tower, 117 Trần Duy Hưng, phường Trung Hòa,
quận Cầu Giấy, thành phố Hà Nội

Căn cứ kết quả thẩm định yêu cầu duy trì hiệu lực Bằng độc quyền sáng chế:

Số đơn: DT1-2019-01747

Ngày nộp: 12/03/2019

Chủ đơn: DCNS (FR)

Đại diện của Chủ đơn: INVESTIP

Bằng độc quyền sáng chế số: 16712

Năm yêu cầu duy trì hiệu lực: 3

Cục Sở hữu trí tuệ thông báo:

1. Yêu cầu duy trì hiệu lực Bằng độc quyền sáng chế nêu trên được chấp nhận.

2. Hiệu lực Bằng độc quyền sáng chế số 16712 được duy trì đến 13/03/2020.

Nơi nhận:

- Như trên;
- TT (để công bố);
- Lưu: VT, Hồ sơ.

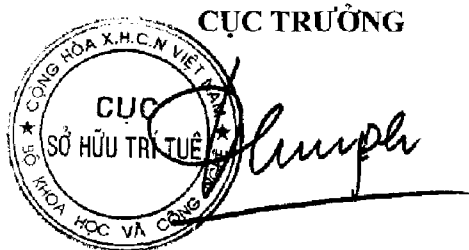

Đinh Hữu Phí

BỘ KHOA HỌC VÀ CÔNG NGHỆ
CỤC SỞ HỮU TRÍ TUỆ

CỘNG HÒA XÃ HỘI CHỦ NGHĨA VIỆT NAM
Độc lập - Tự do - Hạnh phúc

Số: 145 29/TB-SHTT

Hà Nội, ngày 26 tháng 07 năm 2019

THÔNG BÁO

Ghi nhận yêu cầu duy trì hiệu lực Bằng độc quyền sáng chế

Kính gửi: Công ty TNHH một thành viên Sở hữu trí tuệ VCCI
(VCCI-IP CO.,LTD)
Tầng 8, Toà nhà VCCI, số 9 Đào Duy Anh, phường Phương mai,
quận Đống Đa, thành phố Hà Nội

Căn cứ kết quả thẩm định yêu cầu duy trì hiệu lực Bằng độc quyền sáng chế:

Số đơn: DT1-2019-01748

Ngày nộp: 12/03/2019

Chủ đơn: Panasonic Intellectual Property Management Co., Ltd. (JP)

Đại diện của Chủ đơn: VCCI-IP CO.,LTD

Bằng độc quyền sáng chế số: 19178

Năm yêu cầu duy trì hiệu lực: 2

Cục Sở hữu trí tuệ thông báo:

1. Yêu cầu duy trì hiệu lực Bằng độc quyền sáng chế nêu trên được chấp nhận.

2. Hiệu lực Bằng độc quyền sáng chế số 19178 được duy trì đến 02/05/2020.

Nơi nhận:

- Như trên;
- TT (để công bố);
- Lưu: VT, Hồ sơ.

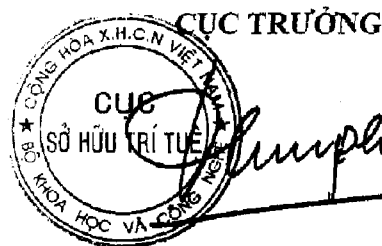

Đinh Hữu Phú

BỘ KHOA HỌC VÀ CÔNG NGHỆ
CỤC SỞ HỮU TRÍ TUỆ

CỘNG HÒA XÃ HỘI CHỦ NGHĨA VIỆT NAM
Độc lập - Tự do - Hạnh phúc

Số: 14530/TB-SHTT

Hà Nội, ngày 26 tháng 07 năm 2019

THÔNG BÁO

Ghi nhận yêu cầu duy trì hiệu lực Bằng độc quyền sáng chế

Kính gửi: Công ty TNHH một thành viên Sở hữu trí tuệ VCCI
(VCCI-IP CO.,LTD)
Tầng 8, Toà nhà VCCI, số 9 Đào Duy Anh, phường Phương mai,
quận Đống Đa, thành phố Hà Nội

Căn cứ kết quả thẩm định yêu cầu duy trì hiệu lực Bằng độc quyền sáng chế:

Số đơn: DT1-2019-01749

Ngày nộp: 12/03/2019

Chủ đơn: Panasonic Intellectual Property Management Co., Ltd. (JP)

Đại diện của Chủ đơn: VCCI-IP CO.,LTD

Bằng độc quyền sáng chế số: 19174

Năm yêu cầu duy trì hiệu lực: 2

Cục Sở hữu trí tuệ thông báo:

1. Yêu cầu duy trì hiệu lực Bằng độc quyền sáng chế nêu trên được chấp nhận.

2. Hiệu lực Bằng độc quyền sáng chế số 19174 được duy trì đến 02/05/2020.

H.

Nơi nhận:

- Như trên;
- TT (để công bố);
- Lưu: VT, Hồ sơ.

CỤC TRƯỞNG

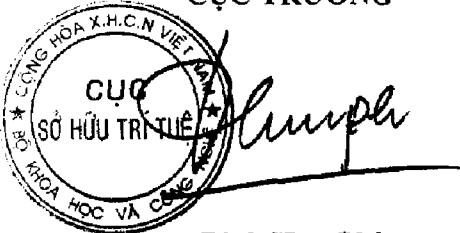

The stamp is circular with the text 'CỤC SỞ HỮU TRÍ TUỆ' in the center and 'BỘ KHOA HỌC VÀ CÔNG NGHỆ' around the perimeter. A handwritten signature is written over the stamp.

Đinh Hữu Phí

BỘ KHOA HỌC VÀ CÔNG NGHỆ
CỤC SỞ HỮU TRÍ TUỆ

CỘNG HÒA XÃ HỘI CHỦ NGHĨA VIỆT NAM
Độc lập - Tự do - Hạnh phúc

Số: 14531/TB-SHTT

Hà Nội, ngày 26 tháng 07 năm 2019

THÔNG BÁO

Ghi nhận yêu cầu duy trì hiệu lực Bằng độc quyền sáng chế

Kính gửi: Công ty TNHH một thành viên Sở hữu trí tuệ VCCI
(VCCI-IP CO.,LTD)
Tầng 8, Toà nhà VCCL, số 9 Đào Duy Anh, phường Phương mai,
quận Đống Đa, thành phố Hà Nội

Căn cứ kết quả thẩm định yêu cầu duy trì hiệu lực Bằng độc quyền sáng chế:

Số đơn: DT1-2019-01751

Ngày nộp: 12/03/2019

Chủ đơn: Panasonic Intellectual Property Management Co., Ltd. (JP)

Đại diện của Chủ đơn: VCCI-IP CO.,LTD

Bằng độc quyền sáng chế số: 19177

Năm yêu cầu duy trì hiệu lực: 2

Cục Sở hữu trí tuệ thông báo:

1. Yêu cầu duy trì hiệu lực Bằng độc quyền sáng chế nêu trên được chấp nhận.

2. Hiệu lực Bằng độc quyền sáng chế số 19177 được duy trì đến 02/05/2020.

Nơi nhận:

- Như trên;
- TT (để công bố);
- Lưu: VT, Hồ sơ.

CỤC TRƯỞNG



Đinh Hữu Phí

BỘ KHOA HỌC VÀ CÔNG NGHỆ
CỤC SỞ HỮU TRÍ TUỆ

CỘNG HÒA XÃ HỘI CHỦ NGHĨA VIỆT NAM
Độc lập - Tự do - Hạnh phúc

Số: 1453/TB-SHTT

Hà Nội, ngày 26 tháng 07 năm 2019

THÔNG BÁO

Ghi nhận yêu cầu duy trì hiệu lực Bằng độc quyền sáng chế

Kính gửi: Công ty TNHH một thành viên Sở hữu trí tuệ VCCI
(VCCI-IP CO.,LTD)
Tầng 8, Toà nhà VCCI, số 9 Đào Duy Anh, phường Phương mai,
quận Đống Đa, thành phố Hà Nội

Căn cứ kết quả thẩm định yêu cầu duy trì hiệu lực Bằng độc quyền sáng chế:

Số đơn: DT1-2019-01752

Ngày nộp: 12/03/2019

Chủ đơn: DUERKOPP ADLER AKTIENGESELLSCHAFT (DE)

Đại diện của Chủ đơn: VCCI-IP CO.,LTD

Bằng độc quyền sáng chế số: 6989

Năm yêu cầu duy trì hiệu lực: 12

Cục Sở hữu trí tuệ thông báo:

1. Yêu cầu duy trì hiệu lực Bằng độc quyền sáng chế nêu trên được chấp nhận.
2. Hiệu lực Bằng độc quyền sáng chế số 6989 được duy trì đến 07/04/2020.

Nơi nhận:

- Như trên;
- TT (để công bố);
- Lưu: VT, Hồ sơ.

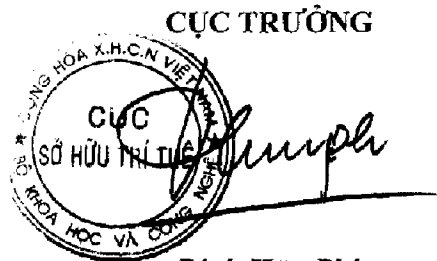

Đinh Hữu Phí

BỘ KHOA HỌC VÀ CÔNG NGHỆ
CỤC SỞ HỮU TRÍ TUỆ

CỘNG HÒA XÃ HỘI CHỦ NGHĨA VIỆT NAM
Độc lập - Tự do - Hạnh phúc

Số: 14533/TB-SHTT

Hà Nội, ngày 26 tháng 07 năm 2019

THÔNG BÁO

Ghi nhận yêu cầu duy trì hiệu lực Bằng độc quyền sáng chế

Kính gửi: Công ty TNHH một thành viên Sở hữu trí tuệ VCCI
(VCCI-IP CO.,LTD)
Tầng 8, Toà nhà VCCI, số 9 Đào Duy Anh, phường Phương mai,
quận Đống Đa, thành phố Hà Nội

Căn cứ kết quả thẩm định yêu cầu duy trì hiệu lực Bằng độc quyền sáng chế:

Số đơn: DT1-2019-01753

Ngày nộp: 12/03/2019

Chủ đơn: BAXTER HEALTHCARE S.A. (CH)

Đại diện của Chủ đơn: VISION & ASSOCIATES CO.LTD.

Bằng độc quyền sáng chế số: 18778

Năm yêu cầu duy trì hiệu lực: 2

Cục Sở hữu trí tuệ thông báo:

1. Yêu cầu duy trì hiệu lực Bằng độc quyền sáng chế nêu trên được chấp nhận.

2. Hiệu lực Bằng độc quyền sáng chế số 18778 được duy trì đến 12/03/2020.

Nơi nhận:

- Như trên;
- TT (để công bố);
- Lưu: VT, Hồ sơ.

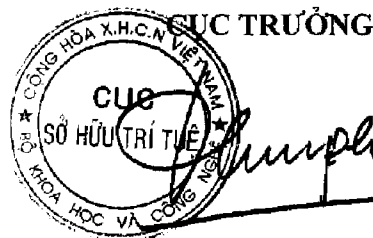

Đinh Hữu Phí

BỘ KHOA HỌC VÀ CÔNG NGHỆ - CỘNG HÒA XÃ HỘI CHỦ NGHĨA VIỆT NAM
CỤC SỞ HỮU TRÍ TUỆ Độc lập - Tự do - Hạnh phúc

Số: 14534/TB-SHTT

Hà Nội, ngày 26 tháng 07 năm 2019

THÔNG BÁO

Ghi nhận yêu cầu duy trì hiệu lực Bằng độc quyền sáng chế

Kính gửi: Công ty TNHH T&T INVENMARK Sở hữu trí tuệ Quốc tế
(T&T INVENMARK CO., LTD.)
Phòng 101, tòa nhà 30 Nguyễn Du, phường Bùi Thị Xuân,
quận Hai Bà Trưng, TP. Hà Nội

Căn cứ kết quả thẩm định yêu cầu duy trì hiệu lực Bằng độc quyền sáng chế:

Số đơn: DT1-2019-01756

Ngày nộp: 12/03/2019

Chủ đơn: Sanyang Motor Co., Ltd. (TW)

Đại diện của Chủ đơn: T&T INVENMARK CO., LTD.

Bằng độc quyền sáng chế số: 12756

Năm yêu cầu duy trì hiệu lực: 6

Cục Sở hữu trí tuệ thông báo:

1. Yêu cầu duy trì hiệu lực Bằng độc quyền sáng chế nêu trên được chấp nhận.
2. Hiệu lực Bằng độc quyền sáng chế số 12756 được duy trì đến 19/05/2020.

Nơi nhận:

- Như trên;
- TT (để công bố);
- Lưu: VT, Hồ sơ.



CỤC TRƯỞNG

Đinh Hữu Phí

BỘ KHOA HỌC VÀ CÔNG NGHỆ
CỤC SỞ HỮU TRÍ TUỆ

CỘNG HÒA XÃ HỘI CHỦ NGHĨA VIỆT NAM
Độc lập - Tự do - Hạnh phúc

Số: 14535/TB-SHTT

Hà Nội, ngày 26 tháng 07 năm 2019

THÔNG BÁO

Ghi nhận yêu cầu duy trì hiệu lực Bằng độc quyền sáng chế

Kính gửi: Công ty TNHH T&T INVENMARK Sở hữu trí tuệ Quốc tế
(T&T INVENMARK CO., LTD.)

Phòng 101, tòa nhà 30 Nguyễn Du, phường Bùi Thị Xuân,
quận Hai Bà Trưng, TP. Hà Nội

Căn cứ kết quả thẩm định yêu cầu duy trì hiệu lực Bằng độc quyền sáng chế:

Số đơn: DT1-2019-01757

Ngày nộp: 12/03/2019

Chủ đơn: Sanyang Motor Co., Ltd. (TW)

Đại diện của Chủ đơn: T&T INVENMARK CO., LTD.

Bằng độc quyền sáng chế số: 12751

Năm yêu cầu duy trì hiệu lực: 6

Cục Sở hữu trí tuệ thông báo:

1. Yêu cầu duy trì hiệu lực Bằng độc quyền sáng chế nêu trên được chấp nhận.

2. Hiệu lực Bằng độc quyền sáng chế số 12751 được duy trì đến 19/05/2020.

hc

Nơi nhận:

- Như trên;
- TT (để công bố);
- Lưu: VT, Hồ sơ.

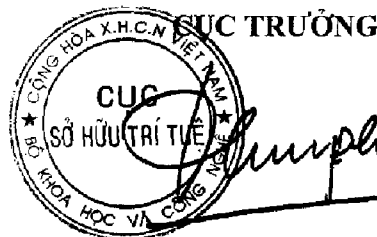

Đinh Hữu Phú

BỘ KHOA HỌC VÀ CÔNG NGHỆ
CỤC SỞ HỮU TRÍ TUỆ

CỘNG HÒA XÃ HỘI CHỦ NGHĨA VIỆT NAM
Độc lập - Tự do - Hạnh phúc

Số: 14536/TB-SHTT

Hà Nội, ngày 26 tháng 07 năm 2019

THÔNG BÁO

Ghi nhận yêu cầu duy trì hiệu lực Bằng độc quyền sáng chế

Kính gửi: Công ty Cổ phần Hỗ trợ phát triển công nghệ Detech (DETECH)
Tòa nhà Detech, số 8, đường Tôn Thất Thuyết, phường Mỹ Đình 2,
quận Nam Từ Liêm, thành phố Hà Nội

Căn cứ kết quả thẩm định yêu cầu duy trì hiệu lực Bằng độc quyền sáng chế:

Số đơn: DT1-2019-01760

Ngày nộp: 12/03/2019

Chủ đơn: REVO INTERNATIONAL INC. (JP)

Đại diện của Chủ đơn: DETECH

Bằng độc quyền sáng chế số: 8429

Năm yêu cầu duy trì hiệu lực: 10

Cục Sở hữu trí tuệ thông báo:

1. Yêu cầu duy trì hiệu lực Bằng độc quyền sáng chế nêu trên được chấp nhận.

2. Hiệu lực Bằng độc quyền sáng chế số 8429 được duy trì đến 05/05/2020.

Nơi nhận:

- Như trên;
- TT (để công bố);
- Lưu: VT, Hồ sơ.

CỤC TRƯỞNG



Đinh Hữu Phí

BỘ KHOA HỌC VÀ CÔNG NGHỆ
CỤC SỞ HỮU TRÍ TUỆ

CỘNG HÒA XÃ HỘI CHỦ NGHĨA VIỆT NAM
Độc lập - Tự do - Hạnh phúc

Số: 14537/TB-SHTT

Hà Nội, ngày 26 tháng 07 năm 2019

THÔNG BÁO

Ghi nhận yêu cầu duy trì hiệu lực Bằng độc quyền sáng chế

Kính gửi: Văn phòng Luật sư Ân Nam (ANNAM IP & LAW)

Số 10 ngõ 34 đường Âu Cơ, phường Quảng An, quận Tây Hồ, TP Hà Nội

Căn cứ kết quả thẩm định yêu cầu duy trì hiệu lực Bằng độc quyền sáng chế:

Số đơn: DT1-2019-01761

Ngày nộp: 12/03/2019

Chủ đơn: YICHANG JINGWEI TEXTILE MACHINERY CO., LTD.
(CN)

Đại diện của Chủ đơn: ANNAM IP & LAW

Bằng độc quyền sáng chế số: 18658

Năm yêu cầu duy trì hiệu lực: 2

Cục Sở hữu trí tuệ thông báo:

1. Yêu cầu duy trì hiệu lực Bằng độc quyền sáng chế nêu trên được chấp nhận.

2. Hiệu lực Bằng độc quyền sáng chế số 18658 được duy trì đến 05/03/2020.

Nơi nhận:

- Như trên;
- TT (để công bố);
- Lưu: VT, Hồ sơ.

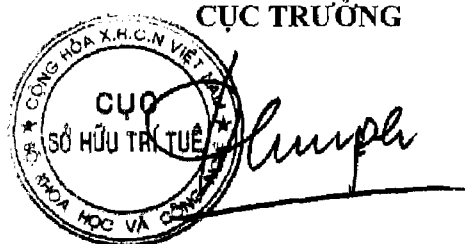

CỤC TRƯỞNG

Đình Hữu Phi

BỘ KHOA HỌC VÀ CÔNG NGHỆ
CỤC SỞ HỮU TRÍ TUỆ

CỘNG HÒA XÃ HỘI CHỦ NGHĨA VIỆT NAM
Độc lập - Tự do - Hạnh phúc

Số: 14538/TB-SHTT

Hà Nội, ngày 26 tháng 07 năm 2019

THÔNG BÁO

Ghi nhận yêu cầu duy trì hiệu lực Bằng độc quyền sáng chế

Kính gửi: Văn phòng Luật sư Ân Nam (ANNAM IP & LAW)

Số 10 ngõ 34 đường Âu Cơ, phường Quảng An, quận Tây Hồ, TP Hà Nội

Căn cứ kết quả thẩm định yêu cầu duy trì hiệu lực Bằng độc quyền sáng chế:

Số đơn: DT1-2019-01762

Ngày nộp: 12/03/2019

Chủ đơn: RIBOMIC INC. (JP)

Đại diện của Chủ đơn: ANNAM IP & LAW

Bằng độc quyền sáng chế số: 11234

Năm yêu cầu duy trì hiệu lực: 7

Cục Sở hữu trí tuệ thông báo:

1. Yêu cầu duy trì hiệu lực Bằng độc quyền sáng chế nêu trên được chấp nhận.

2. Hiệu lực Bằng độc quyền sáng chế số 11234 được duy trì đến 18/03/2020.

Nơi nhận:

- Như trên;
- TT (để công bố);
- Lưu: VT, Hồ sơ.

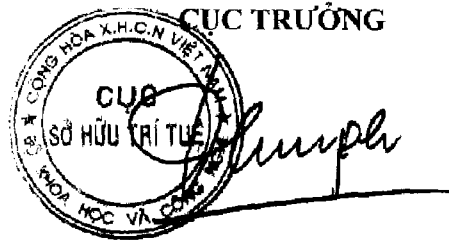

Đinh Hữu Phí

BỘ KHOA HỌC VÀ CÔNG NGHỆ
CỤC SỞ HỮU TRÍ TUỆ

CỘNG HÒA XÃ HỘI CHỦ NGHĨA VIỆT NAM
Độc lập - Tự do - Hạnh phúc

Số: 14539/TB-SHTT

Hà Nội, ngày 26 tháng 07 năm 2019

THÔNG BÁO
Ghi nhận yêu cầu duy trì hiệu lực Bằng độc quyền sáng chế

Kính gửi: Văn phòng Luật sư Ân Nam (ANNAM IP & LAW)
Số 10 ngõ 34 đường Âu Cơ, phường Quảng An, quận Tây Hồ, TP Hà Nội

Căn cứ kết quả thẩm định yêu cầu duy trì hiệu lực Bằng độc quyền sáng chế:

Số đơn: DT1-2019-01763

Ngày nộp: 12/03/2019

Chủ đơn: X & N (ZHONGSHAN) GAS TECHNOLOGY STOCK CO., LTD. (CN)

Đại diện của Chủ đơn: ANNAM IP & LAW

Bằng độc quyền sáng chế số: 20315

Năm yêu cầu duy trì hiệu lực: 2

Cục Sở hữu trí tuệ thông báo:

1. Yêu cầu duy trì hiệu lực Bằng độc quyền sáng chế nêu trên được chấp nhận.

2. Hiệu lực Bằng độc quyền sáng chế số 20315 được duy trì đến 11/12/2020.

Nơi nhận:

- Như trên;
- TT (để công bố);
- Lưu: VT, Hồ sơ.

CỤC TRƯỞNG

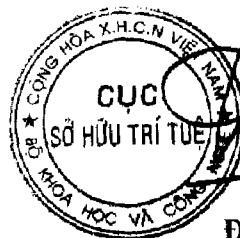

Đinh Hữu Phú

BỘ KHOA HỌC VÀ CÔNG NGHỆ
CỤC SỞ HỮU TRÍ TUỆ

CỘNG HOÀ XÃ HỘI CHỦ NGHĨA VIỆT NAM
Độc lập - Tự do - Hạnh phúc

Số: 14540/TB-SHTT

Hà Nội, ngày 26 tháng 07 năm 2019

THÔNG BÁO
Ghi nhận yêu cầu duy trì hiệu lực Bằng độc quyền sáng chế

Kính gửi: Công ty TNHH Ban Ca (BANCA)
15B Triệu Việt Vương, thành phố Hà Nội

Căn cứ kết quả thẩm định yêu cầu duy trì hiệu lực Bằng độc quyền sáng chế:

Số đơn: DT1-2019-01764

Ngày nộp: 12/03/2019

Chủ đơn: LIFTRA IP APS (DK)

Đại diện của Chủ đơn: BANCA

Bằng độc quyền sáng chế số: 16561

Năm yêu cầu duy trì hiệu lực: 3

Cục Sở hữu trí tuệ thông báo:

1. Yêu cầu duy trì hiệu lực Bằng độc quyền sáng chế nêu trên được chấp nhận.

2. Hiệu lực Bằng độc quyền sáng chế số 16561 được duy trì đến 13/02/2020.

Nơi nhận:

- Như trên;
- TT (để công bố);
- Lưu: VT, Hồ sơ.

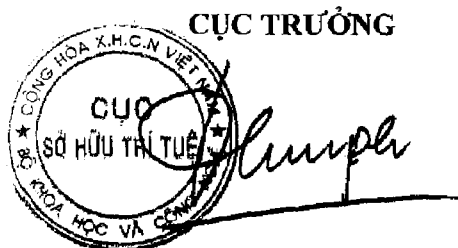

Đinh Hữu Phí

BỘ KHOA HỌC VÀ CÔNG NGHỆ
CỤC SỞ HỮU TRÍ TUỆ

CỘNG HÒA XÃ HỘI CHỦ NGHĨA VIỆT NAM
Độc lập - Tự do - Hạnh phúc

Số: 14541/TB-SHTT

Hà Nội, ngày 26 tháng 07 năm 2019

THÔNG BÁO

Ghi nhận yêu cầu duy trì hiệu lực Bằng độc quyền sáng chế

Kính gửi: Công ty TNHH Ban Ca (BANCA)
15B Triệu Việt Vương, thành phố Hà Nội

Căn cứ kết quả thẩm định yêu cầu duy trì hiệu lực Bằng độc quyền sáng chế:

Số đơn: DT1-2019-01765

Ngày nộp: 12/03/2019

Chủ đơn: Keiryo Packaging SA (LU)

Đại diện của Chủ đơn: BANCA

Bằng độc quyền sáng chế số: 18450

Năm yêu cầu duy trì hiệu lực: 2

Cục Sở hữu trí tuệ thông báo:

1. Yêu cầu duy trì hiệu lực Bằng độc quyền sáng chế nêu trên được chấp nhận.

2. Hiệu lực Bằng độc quyền sáng chế số 18450 được duy trì đến 12/02/2020.

Nơi nhận:

- Như trên;
- TT (để công bố);
- Lưu: VT, Hồ sơ.

CỤC TRƯỞNG



Đinh Hữu Phí

BỘ KHOA HỌC VÀ CÔNG NGHỆ
CỤC SỞ HỮU TRÍ TUỆ

CỘNG HÒA XÃ HỘI CHỦ NGHĨA VIỆT NAM
Độc lập - Tự do - Hạnh phúc

Số: 14542/TB-SHTT

Hà Nội, ngày 26 tháng 07 năm 2019

THÔNG BÁO

Ghi nhận yêu cầu duy trì hiệu lực Bằng độc quyền sáng chế

Kính gửi: Công ty TNHH Ban Ca (BANCA)
15B Triệu Việt Vương, thành phố Hà Nội

Căn cứ kết quả thẩm định yêu cầu duy trì hiệu lực Bằng độc quyền sáng chế:

Số đơn: DT1-2019-01766

Ngày nộp: 12/03/2019

Chủ đơn: EMS-Patent AG (CH)

Đại diện của Chủ đơn: BANCA

Bằng độc quyền sáng chế số: 18494

Năm yêu cầu duy trì hiệu lực: 2

Cục Sở hữu trí tuệ thông báo:

1. Yêu cầu duy trì hiệu lực Bằng độc quyền sáng chế nêu trên được chấp nhận.

2. Hiệu lực Bằng độc quyền sáng chế số 18494 được duy trì đến 12/02/2020.

Nơi nhận:

- Như trên;
- TT (để công bố);
- Lưu: VT, Hồ sơ.

CỤC TRƯỞNG



Đinh Hữu Phí

BỘ KHOA HỌC VÀ CÔNG NGHỆ
CỤC SỞ HỮU TRÍ TUỆ

CỘNG HÒA XÃ HỘI CHỦ NGHĨA VIỆT NAM
Độc lập - Tự do - Hạnh phúc

Số: 14543/TB-SHTT

Hà Nội, ngày 26 tháng 07 năm 2019

THÔNG BÁO

Ghi nhận yêu cầu duy trì hiệu lực Bằng độc quyền sáng chế

Kính gửi: Công ty TNHH Ban Ca (BANCA)
15B Triệu Việt Vương, thành phố Hà Nội

Căn cứ kết quả thẩm định yêu cầu duy trì hiệu lực Bằng độc quyền sáng chế:

Số đơn: DT1-2019-01767

Ngày nộp: 12/03/2019

Chủ đơn: OUTOTEC (FINLAND) OY (FI)

Đại diện của Chủ đơn: BANCA

Bằng độc quyền sáng chế số: 18672

Năm yêu cầu duy trì hiệu lực: 2

Cục Sở hữu trí tuệ thông báo:

1. Yêu cầu duy trì hiệu lực Bằng độc quyền sáng chế nêu trên được chấp nhận.

2. Hiệu lực Bằng độc quyền sáng chế số 18672 được duy trì đến 05/03/2020.

Nơi nhận:

- Như trên;
- TT (để công bố);
- Lưu: VT, Hồ sơ.

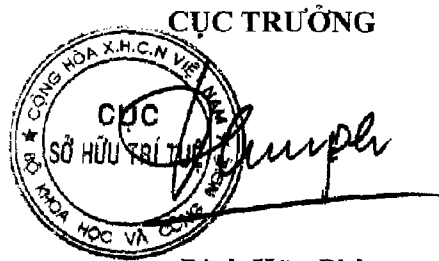

Đinh Hữu Phí

BỘ KHOA HỌC VÀ CÔNG NGHỆ
CỤC SỞ HỮU TRÍ TUỆ

CỘNG HÒA XÃ HỘI CHỦ NGHĨA VIỆT NAM
Độc lập - Tự do - Hạnh phúc

Số: 14549/TB-SHTT

Hà Nội, ngày 26 tháng 07 năm 2019

THÔNG BÁO
Ghi nhận yêu cầu duy trì hiệu lực Bằng độc quyền sáng chế

Kính gửi: Hợp tác xã Nông nghiệp hữu cơ Tiên Dương
Thôn Tuần Lễ (khu Đàm Rào), xã Tiên Dương, huyện Đông Anh,
thành phố Hà Nội
Số điện thoại: 024 35406169

Căn cứ kết quả thẩm định yêu cầu duy trì hiệu lực Bằng độc quyền sáng chế:

Số đơn: DT1-2019-01768

Ngày nộp: 12/03/2019

Chủ đơn: Hợp tác xã Nông nghiệp hữu cơ Tiên Dương (VN)

Đại diện của Chủ đơn:

Bằng độc quyền sáng chế số: 19371

Năm yêu cầu duy trì hiệu lực: 2

Cục Sở hữu trí tuệ thông báo:

1. Yêu cầu duy trì hiệu lực Bằng độc quyền sáng chế nêu trên được chấp nhận.

2. Hiệu lực Bằng độc quyền sáng chế số 19371 được duy trì đến 31/05/2020.

Nơi nhận:

- Như trên;
- TT (để công bố);
- Lưu: VT, Hồ sơ.

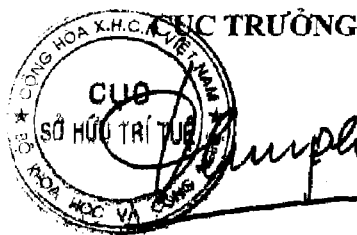

Đinh Hữu Phí

BỘ KHOA HỌC VÀ CÔNG NGHỆ
CỤC SỞ HỮU TRÍ TUỆ

CỘNG HÒA XÃ HỘI CHỦ NGHĨA VIỆT NAM
Độc lập - Tự do - Hạnh phúc

Số: 14545/TB-SHTT

Hà Nội, ngày 26 tháng 07 năm 2019

THÔNG BÁO

Ghi nhận yêu cầu duy trì hiệu lực Bằng độc quyền sáng chế

Kính gửi: Công ty TNHH Sở hữu trí tuệ Việt á (VIET A IP CO.,LTD)
Phòng 1504, tầng 15, tòa nhà Hàn Việt, số 203 Minh Khai,
phường Minh Khai, quận Hai Bà Trưng, TP. Hà Nội

Căn cứ kết quả thẩm định yêu cầu duy trì hiệu lực Bằng độc quyền sáng chế:

Số đơn: DT1-2019-01769

Ngày nộp: 13/03/2019

Chủ đơn: HANMI SCIENCE CO., LTD. (KR)

Đại diện của Chủ đơn: VIET A IP CO.,LTD

Bằng độc quyền sáng chế số: 11348

Năm yêu cầu duy trì hiệu lực: 7

Cục Sở hữu trí tuệ thông báo:

1. Yêu cầu duy trì hiệu lực Bằng độc quyền sáng chế nêu trên được chấp nhận.

2. Hiệu lực Bằng độc quyền sáng chế số 11348 được duy trì đến 02/05/2020.

Hc

Nơi nhận:

- Như trên;
- TT (để công bố);
- Lưu: VT, Hồ sơ.

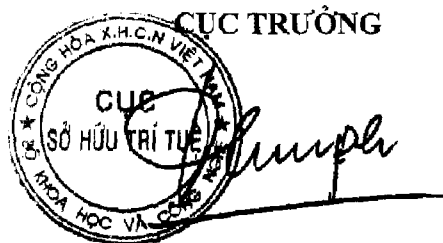

Đinh Hữu Phí

BỘ KHOA HỌC VÀ CÔNG NGHỆ
CỤC SỞ HỮU TRÍ TUỆ

CỘNG HÒA XÃ HỘI CHỦ NGHĨA VIỆT NAM
Độc lập - Tự do - Hạnh phúc

Số: 14546/TB-SHTT

Hà Nội, ngày 26 tháng 07 năm 2019

THÔNG BÁO

Ghi nhận yêu cầu duy trì hiệu lực Bằng độc quyền sáng chế

Kính gửi: Công ty TNHH Sở hữu trí tuệ Việt á (VIET A IP CO.,LTD)
Phòng 1504, tầng 15, tòa nhà Hàn Việt, số 203 Minh Khai,
phường Minh Khai, quận Hai Bà Trưng, TP. Hà Nội

Căn cứ kết quả thẩm định yêu cầu duy trì hiệu lực Bằng độc quyền sáng chế:

Số đơn: DT1-2019-01770

Ngày nộp: 13/03/2019

Chủ đơn: LIXIL CORPORATION (JP)

Đại diện của Chủ đơn: VIET A IP CO.,LTD

Bằng độc quyền sáng chế số: 5631

Năm yêu cầu duy trì hiệu lực: 14

Cục Sở hữu trí tuệ thông báo:

1. Yêu cầu duy trì hiệu lực Bằng độc quyền sáng chế nêu trên được chấp nhận.

2. Hiệu lực Bằng độc quyền sáng chế số 5631 được duy trì đến 09/05/2020.

Nơi nhận:

- Như trên;
- TT (để công bố);
- Lưu: VT, Hồ sơ.

CỤC TRƯỞNG



[Signature]
Đinh Hữu Phí

BỘ KHOA HỌC VÀ CÔNG NGHỆ
CỤC SỞ HỮU TRÍ TUỆ

CỘNG HÒA XÃ HỘI CHỦ NGHĨA VIỆT NAM
Độc lập - Tự do - Hạnh phúc

Số: 14547/TB-SHTT

Hà Nội, ngày 26 tháng 07 năm 2019

THÔNG BÁO

Ghi nhận yêu cầu duy trì hiệu lực Bằng độc quyền sáng chế

Kính gửi: Công ty TNHH Sở hữu trí tuệ Việt á (VIET A IP CO.,LTD)
Phòng 1504, tầng 15, tòa nhà Hàn Việt, số 203 Minh Khai,
phường Minh Khai, quận Hai Bà Trưng, TP. Hà Nội

Căn cứ kết quả thẩm định yêu cầu duy trì hiệu lực Bằng độc quyền sáng chế:

Số đơn: DT1-2019-01771

Ngày nộp: 13/03/2019

Chủ đơn: LIXIL CORPORATION (JP)

Đại diện của Chủ đơn: VIET A IP CO.,LTD

Bằng độc quyền sáng chế số: 7057

Năm yêu cầu duy trì hiệu lực: 12

Cục Sở hữu trí tuệ thông báo:

1. Yêu cầu duy trì hiệu lực Bằng độc quyền sáng chế nêu trên được chấp nhận.
2. Hiệu lực Bằng độc quyền sáng chế số 7057 được duy trì đến 19/05/2020. *tc.*

Nơi nhận:

- Như trên;
- TT (để công bố);
- Lưu: VT, Hồ sơ.

CỤC TRƯỞNG



Đinh Hữu Phi

BỘ KHOA HỌC VÀ CÔNG NGHỆ
CỤC SỞ HỮU TRÍ TUỆ

CỘNG HÒA XÃ HỘI CHỦ NGHĨA VIỆT NAM
Độc lập - Tự do - Hạnh phúc

Số: 14548/TB-SHTT

Hà Nội, ngày 26 tháng 07 năm 2019

THÔNG BÁO

Ghi nhận yêu cầu duy trì hiệu lực Bằng độc quyền sáng chế

Kính gửi: Công ty TNHH Dịch vụ Sở hữu trí tuệ KENFOX
(KENFOX IP SERVICE CO.,LTD.)
Số 3, ngách 409/40, phố Kim Mã, phường Ngọc Khánh, quận Ba Đình,
TP Hà Nội

Căn cứ kết quả thẩm định yêu cầu duy trì hiệu lực Bằng độc quyền sáng chế:

Số đơn: DT1-2019-01772

Ngày nộp: 13/03/2019

Chủ đơn: Nationz Technologies Inc. (CN)

Đại diện của Chủ đơn: KENFOX IP SERVICE CO.,LTD.

Bằng độc quyền sáng chế số: 16790

Năm yêu cầu duy trì hiệu lực: 3

Cục Sở hữu trí tuệ thông báo:

1. Yêu cầu duy trì hiệu lực Bằng độc quyền sáng chế nêu trên được chấp nhận.

2. Hiệu lực Bằng độc quyền sáng chế số 16790 được duy trì đến 03/04/2020.

Nơi nhận:

- Như trên;
- TT (đề công bố);
- Lưu: VT, Hồ sơ.

CỤC TRƯỞNG



Đinh Hữu Phi

BỘ KHOA HỌC VÀ CÔNG NGHỆ
CỤC SỞ HỮU TRÍ TUỆ

CỘNG HÒA XÃ HỘI CHỦ NGHĨA VIỆT NAM
Độc lập - Tự do - Hạnh phúc

Số: 14549/TB-SHTT

Hà Nội, ngày 26 tháng 07 năm 2019

THÔNG BÁO

Ghi nhận yêu cầu duy trì hiệu lực Bằng độc quyền sáng chế

Kính gửi: Công ty Luật TNHH Phạm và Liên danh (PHAM & ASSOCIATES)
8 Trần Hưng Đạo, thành phố Hà Nội

Căn cứ kết quả thẩm định yêu cầu duy trì hiệu lực Bằng độc quyền sáng chế:

Số đơn: DT1-2019-01773

Ngày nộp: 13/03/2019

Chủ đơn: SUZUKI MOTOR CORPORATION (JP)

Đại diện của Chủ đơn: PHAM & ASSOCIATES

Bằng độc quyền sáng chế số: 18974

Năm yêu cầu duy trì hiệu lực: 2

Cục Sở hữu trí tuệ thông báo:

1. Yêu cầu duy trì hiệu lực Bằng độc quyền sáng chế nêu trên được chấp nhận.

2. Hiệu lực Bằng độc quyền sáng chế số 18974 được duy trì đến 04/04/2020.

Nơi nhận:

- Như trên;
- TT (để công bố);
- Lưu: VT, Hồ sơ.

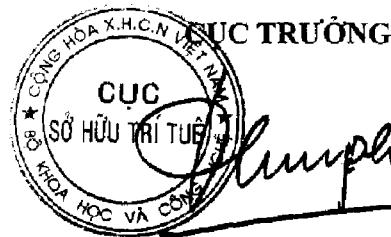

Đình Hữu Phí

BỘ KHOA HỌC VÀ CÔNG NGHỆ
CỤC SỞ HỮU TRÍ TUỆ

CỘNG HÒA XÃ HỘI CHỦ NGHĨA VIỆT NAM
Độc lập - Tự do - Hạnh phúc

Số: 14550/TB-SHTT

Hà Nội, ngày 26 tháng 07 năm 2019

THÔNG BÁO

Ghi nhận yêu cầu duy trì hiệu lực Bằng độc quyền sáng chế

Kính gửi: Công ty TNHH T&T INVENMARK Sở hữu trí tuệ Quốc tế
(T&T INVENMARK CO., LTD.)

Phòng 101, tòa nhà 30 Nguyễn Du, phường Bùi Thị Xuân,
quận Hai Bà Trưng, TP. Hà Nội

Căn cứ kết quả thẩm định yêu cầu duy trì hiệu lực Bằng độc quyền sáng chế:

Số đơn: DT1-2019-01779

Ngày nộp: 13/03/2019

Chủ đơn: Sanyang Motor Co., Ltd. (TW)

Đại diện của Chủ đơn: T&T INVENMARK CO., LTD.

Bằng độc quyền sáng chế số: 14122

Năm yêu cầu duy trì hiệu lực: 5

Cục Sở hữu trí tuệ thông báo:

1. Yêu cầu duy trì hiệu lực Bằng độc quyền sáng chế nêu trên được chấp nhận.

2. Hiệu lực Bằng độc quyền sáng chế số 14122 được duy trì đến 26/05/2020.

Nơi nhận:

- Như trên;
- TT (để công bố);
- Lưu: VT, Hồ sơ.

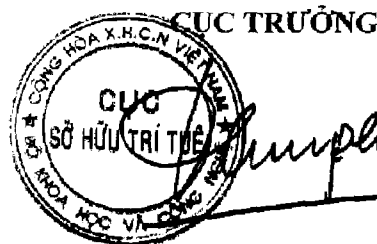

Đinh Hữu Phí

BỘ KHOA HỌC VÀ CÔNG NGHỆ
CỤC SỞ HỮU TRÍ TUỆ

CỘNG HÒA XÃ HỘI CHỦ NGHĨA VIỆT NAM
Độc lập - Tự do - Hạnh phúc

Số: 14551/TB-SHTT

Hà Nội, ngày 26 tháng 07 năm 2019

THÔNG BÁO
Ghi nhận yêu cầu duy trì hiệu lực Bằng độc quyền sáng chế

Kính gửi: Công ty TNHH Ban Ca (BANCA)
15B Triệu Việt Vương, thành phố Hà Nội

Căn cứ kết quả thẩm định yêu cầu duy trì hiệu lực Bằng độc quyền sáng chế:

Số đơn: DT1-2019-01780

Ngày nộp: 13/03/2019

Chủ đơn: Sharp Kabushiki Kaisha (JP)

Đại diện của Chủ đơn: BANCA

Bằng độc quyền sáng chế số: 16698

Năm yêu cầu duy trì hiệu lực: 3

Cục Sở hữu trí tuệ thông báo:

1. Yêu cầu duy trì hiệu lực Bằng độc quyền sáng chế nêu trên được chấp nhận.

2. Hiệu lực Bằng độc quyền sáng chế số 16698 được duy trì đến 13/03/2020.

Nơi nhận:

- Như trên;
- TT (để công bố);
- Lưu: VT, Hồ sơ.

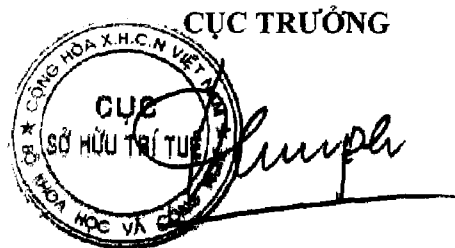

Đinh Hữu Phú

BỘ KHOA HỌC VÀ CÔNG NGHỆ
CỤC SỞ HỮU TRÍ TUỆ

CỘNG HÒA XÃ HỘI CHỦ NGHĨA VIỆT NAM
Độc lập - Tự do - Hạnh phúc

Số: 14552/TB-SHTT

Hà Nội, ngày 26 tháng 07 năm 2019

THÔNG BÁO

Ghi nhận yêu cầu duy trì hiệu lực Bằng độc quyền sáng chế

Kính gửi: Công ty TNHH Ban Ca (BANCA)
15B Triệu Việt Vương, thành phố Hà Nội

Căn cứ kết quả thẩm định yêu cầu duy trì hiệu lực Bằng độc quyền sáng chế:

Số đơn: DT1-2019-01781

Ngày nộp: 13/03/2019

Chủ đơn: Yamaha Hatsudoki Kabushiki Kaisha (JP)

Đại diện của Chủ đơn: BANCA

Bằng độc quyền sáng chế số: 16705

Năm yêu cầu duy trì hiệu lực: 3

Cục Sở hữu trí tuệ thông báo:

1. Yêu cầu duy trì hiệu lực Bằng độc quyền sáng chế nêu trên được chấp nhận.

2. Hiệu lực Bằng độc quyền sáng chế số 16705 được duy trì đến 13/03/2020.

Nơi nhận:

- Như trên;
- TT (để công bố);
- Lưu: VT, Hồ sơ.

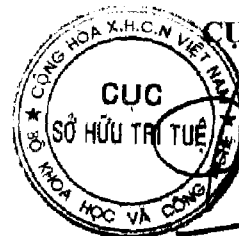

CỤC TRƯỞNG

Đinh Hữu Phí

BỘ KHOA HỌC VÀ CÔNG NGHỆ
CỤC SỞ HỮU TRÍ TUỆ

CỘNG HÒA XÃ HỘI CHỦ NGHĨA VIỆT NAM
Độc lập - Tự do - Hạnh phúc

Số: 14553/TB-SHTT

Hà Nội, ngày 26 tháng 07 năm 2019

THÔNG BÁO

Ghi nhận yêu cầu duy trì hiệu lực Bằng độc quyền sáng chế

Kính gửi: Công ty TNHH Ban Ca (BANCA)
15B Triệu Việt Vương, thành phố Hà Nội

Căn cứ kết quả thẩm định yêu cầu duy trì hiệu lực Bằng độc quyền sáng chế:

Số đơn: DT1-2019-01782

Ngày nộp: 13/03/2019

Chủ đơn: Nihon Onkyo Engineering Co., Ltd. (JP)

Đại diện của Chủ đơn: BANCA

Bằng độc quyền sáng chế số: 16691

Năm yêu cầu duy trì hiệu lực: 3

Cục Sở hữu trí tuệ thông báo:

1. Yêu cầu duy trì hiệu lực Bằng độc quyền sáng chế nêu trên được chấp nhận.

2. Hiệu lực Bằng độc quyền sáng chế số 16691 được duy trì đến 13/03/2020.

Nơi nhận:

- Như trên;
- TT (để công bố);
- Lưu: VT, Hồ sơ.

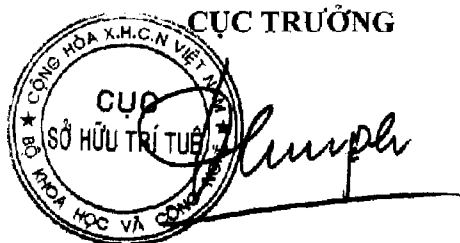

Đinh Hữu Phí

BỘ KHOA HỌC VÀ CÔNG NGHỆ
CỤC SỞ HỮU TRÍ TUỆ

CỘNG HÒA XÃ HỘI CHỦ NGHĨA VIỆT NAM
Độc lập - Tự do - Hạnh phúc

Số: 14554/TB-SHTT

Hà Nội, ngày 26 tháng 07 năm 2019

THÔNG BÁO

Ghi nhận yêu cầu duy trì hiệu lực Bằng độc quyền sáng chế

Kính gửi: Công ty TNHH Ban Ca (BANCA)
15B Triệu Việt Vương, thành phố Hà Nội

Căn cứ kết quả thẩm định yêu cầu duy trì hiệu lực Bằng độc quyền sáng chế:

Số đơn: DT1-2019-01783

Ngày nộp: 13/03/2019

Chủ đơn: Denka Company Limited (JP)

Đại diện của Chủ đơn: BANCA

Bằng độc quyền sáng chế số: 15256

Năm yêu cầu duy trì hiệu lực: 4

Cục Sở hữu trí tuệ thông báo:

1. Yêu cầu duy trì hiệu lực Bằng độc quyền sáng chế nêu trên được chấp nhận.

2. Hiệu lực Bằng độc quyền sáng chế số 15256 được duy trì đến 14/03/2020.

Nơi nhận:

- Như trên;
- TT (để công bố);
- Lưu: VT, Hồ sơ.

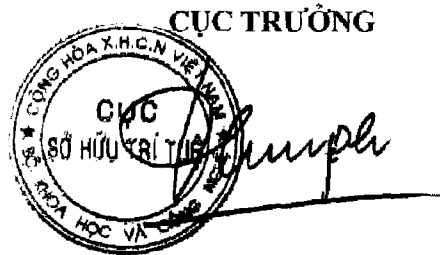

Đinh Hữu Phí

BỘ KHOA HỌC VÀ CÔNG NGHỆ
CỤC SỞ HỮU TRÍ TUỆ

CỘNG HÒA XÃ HỘI CHỦ NGHĨA VIỆT NAM
Độc lập - Tự do - Hạnh phúc

Số: 14555/TB-SHTT

Hà Nội, ngày 26 tháng 07 năm 2019

THÔNG BÁO

Ghi nhận yêu cầu duy trì hiệu lực Bằng độc quyền sáng chế

Kính gửi: Công ty TNHH Ban Ca (BANCA)
15B Triệu Việt Vương, thành phố Hà Nội

Căn cứ kết quả thẩm định yêu cầu duy trì hiệu lực Bằng độc quyền sáng chế:

Số đơn: DT1-2019-01784

Ngày nộp: 13/03/2019

Chủ đơn: Sharp Kabushiki Kaisha (JP)

Đại diện của Chủ đơn: BANCA

Bằng độc quyền sáng chế số: 15258

Năm yêu cầu duy trì hiệu lực: 4

Cục Sở hữu trí tuệ thông báo:

1. Yêu cầu duy trì hiệu lực Bằng độc quyền sáng chế nêu trên được chấp nhận.

2. Hiệu lực Bằng độc quyền sáng chế số 15258 được duy trì đến 14/03/2020.

Nơi nhận:

- Như trên;
- TT (để công bố);
- Lưu: VT, Hồ sơ.

CỤC TRƯỞNG



Đình Hữu Phí

BỘ KHOA HỌC VÀ CÔNG NGHỆ
CỤC SỞ HỮU TRÍ TUỆ

CỘNG HÒA XÃ HỘI CHỦ NGHĨA VIỆT NAM
Độc lập - Tự do - Hạnh phúc

Số: 14556/TB-SHTT

Hà Nội, ngày 26 tháng 07 năm 2019

THÔNG BÁO

Ghi nhận yêu cầu duy trì hiệu lực Bằng độc quyền sáng chế

Kính gửi: Công ty TNHH Ban Ca (BANCA)
15B Triệu Việt Vương, thành phố Hà Nội

Căn cứ kết quả thẩm định yêu cầu duy trì hiệu lực Bằng độc quyền sáng chế:

Số đơn: DT1-2019-01785

Ngày nộp: 13/03/2019

Chủ đơn: Yamaha Hatsudoki Kabushiki Kaisha (JP)

Đại diện của Chủ đơn: BANCA

Bằng độc quyền sáng chế số: 15265

Năm yêu cầu duy trì hiệu lực: 4

Cục Sở hữu trí tuệ thông báo:

1. Yêu cầu duy trì hiệu lực Bằng độc quyền sáng chế nêu trên được chấp nhận.

2. Hiệu lực Bằng độc quyền sáng chế số 15265 được duy trì đến 14/03/2020.

Nơi nhận:

- Như trên;
- TT (để công bố);
- Lưu: VT, Hồ sơ.

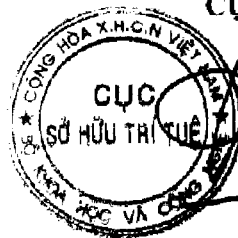

CỤC TRƯỞNG

Đinh Hữu Phí

BỘ KHOA HỌC VÀ CÔNG NGHỆ
CỤC SỞ HỮU TRÍ TUỆ

CỘNG HÒA XÃ HỘI CHỦ NGHĨA VIỆT NAM
Độc lập - Tự do - Hạnh phúc

Số: 14557/TB-SHTT

Hà Nội, ngày 26 tháng 07 năm 2019

THÔNG BÁO
Ghi nhận yêu cầu duy trì hiệu lực Bằng độc quyền sáng chế

Kính gửi: Công ty TNHH Ban Ca (BANCA)
15B Triệu Việt Vương, thành phố Hà Nội

Căn cứ kết quả thẩm định yêu cầu duy trì hiệu lực Bằng độc quyền sáng chế:

Số đơn: DT1-2019-01786

Ngày nộp: 13/03/2019

Chủ đơn: Shenzhen China Star Optoelectronics Technology Co., Ltd. (CN)

Đại diện của Chủ đơn: BANCA

Bằng độc quyền sáng chế số: 15282

Năm yêu cầu duy trì hiệu lực: 4

Cục Sở hữu trí tuệ thông báo:

1. Yêu cầu duy trì hiệu lực Bằng độc quyền sáng chế nêu trên được chấp nhận.

2. Hiệu lực Bằng độc quyền sáng chế số 15282 được duy trì đến 14/03/2020.

Nơi nhận:

- Như trên;
- TT (để công bố);
- Lưu: VT, Hồ sơ.

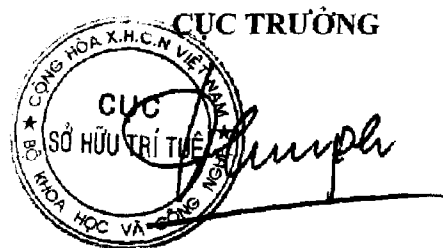

Đinh Hữu Phí

BỘ KHOA HỌC VÀ CÔNG NGHỆ
CỤC SỞ HỮU TRÍ TUỆ

CỘNG HÒA XÃ HỘI CHỦ NGHĨA VIỆT NAM
Độc lập - Tự do - Hạnh phúc

Số: 1458/TB-SHTT

Hà Nội, ngày 26 tháng 07 năm 2019

THÔNG BÁO

Ghi nhận yêu cầu duy trì hiệu lực Bằng độc quyền sáng chế

Kính gửi: Công ty TNHH Tâm nhìn và Liên danh
(VISION & ASSOCIATES CO.LTD.)
Phòng 308-310, tầng 3, Tháp Hà Nội, số 49 Hai Bà Trưng,
phường Trần Hưng Đạo, quận Hoàn Kiếm, thành phố Hà Nội

Căn cứ kết quả thẩm định yêu cầu duy trì hiệu lực Bằng độc quyền sáng chế:

Số đơn: DT1-2019-01787

Ngày nộp: 13/03/2019

Chủ đơn: KUROSAWA CONSTRUCTION CO., LTD. (JP)

Đại diện của Chủ đơn: VISION & ASSOCIATES CO.LTD.

Bằng độc quyền sáng chế số: 19289

Năm yêu cầu duy trì hiệu lực: 2

Cục Sở hữu trí tuệ thông báo:

1. Yêu cầu duy trì hiệu lực Bằng độc quyền sáng chế nêu trên được chấp nhận.

2. Hiệu lực Bằng độc quyền sáng chế số 19289 được duy trì đến 23/05/2020.

Nơi nhận:

- Như trên;
- TT (để công bố);
- Lưu: VT, Hồ sơ.

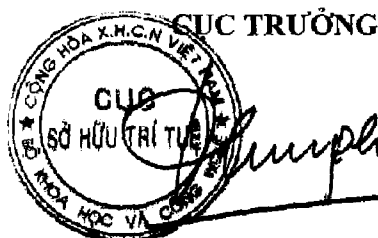

Đinh Hữu Phí

BỘ KHOA HỌC VÀ CÔNG NGHỆ
CỤC SỞ HỮU TRÍ TUỆ

CỘNG HÒA XÃ HỘI CHỦ NGHĨA VIỆT NAM
Độc lập - Tự do - Hạnh phúc

Số: 14559/TB-SHTT

Hà Nội, ngày 26 tháng 07 năm 2019

THÔNG BÁO

Ghi nhận yêu cầu duy trì hiệu lực Bằng độc quyền sáng chế

Kính gửi: Công ty TNHH Tâm nhìn và Liên danh
(VISION & ASSOCIATES CO.LTD.)
Phòng 308-310, tầng 3, Tháp Hà Nội, số 49 Hai Bà Trưng,
phường Trần Hưng Đạo, quận Hoàn Kiếm, thành phố Hà Nội

Căn cứ kết quả thẩm định yêu cầu duy trì hiệu lực Bằng độc quyền sáng chế:

Số đơn: DT1-2019-01788

Ngày nộp: 13/03/2019

Chủ đơn: KUROSAWA CONSTRUCTION CO., LTD. (JP)

Đại diện của Chủ đơn: VISION & ASSOCIATES CO.LTD.

Bằng độc quyền sáng chế số: 19289

Năm yêu cầu duy trì hiệu lực: 3

Cục Sở hữu trí tuệ thông báo:

1. Yêu cầu duy trì hiệu lực Bằng độc quyền sáng chế nêu trên được chấp nhận.
2. Hiệu lực Bằng độc quyền sáng chế số 19289 được duy trì đến 23/05/2021.

Nơi nhận:

- Như trên;
- TT (để công bố);
- Lưu: VT, Hồ sơ.

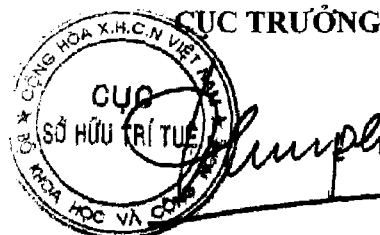

Đinh Hữu Phí

BỘ KHOA HỌC VÀ CÔNG NGHỆ
CỤC SỞ HỮU TRÍ TUỆ

CỘNG HÒA XÃ HỘI CHỦ NGHĨA VIỆT NAM
Độc lập - Tự do - Hạnh phúc

Số: 14560/TB-SHTT

Hà Nội, ngày 26 tháng 07 năm 2019

THÔNG BÁO

Ghi nhận yêu cầu duy trì hiệu lực Bằng độc quyền sáng chế

Kính gửi: Công ty TNHH Tâm nhìn và Liên danh
(VISION & ASSOCIATES CO.LTD.)
Phòng 308-310, tầng 3, Tháp Hà Nội, số 49 Hai Bà Trưng,
phường Trần Hưng Đạo, quận Hoàn Kiếm, thành phố Hà Nội

Căn cứ kết quả thẩm định yêu cầu duy trì hiệu lực Bằng độc quyền sáng chế:

Số đơn: DT1-2019-01789

Ngày nộp: 13/03/2019

Chủ đơn: KUROSAWA CONSTRUCTION CO., LTD. (JP)

Đại diện của Chủ đơn: VISION & ASSOCIATES CO.LTD.

Bằng độc quyền sáng chế số: 19289

Năm yêu cầu duy trì hiệu lực: 4

Cục Sở hữu trí tuệ thông báo:

1. Yêu cầu duy trì hiệu lực Bằng độc quyền sáng chế nêu trên được chấp nhận.

2. Hiệu lực Bằng độc quyền sáng chế số 19289 được duy trì đến 23/05/2022.

Nơi nhận:

- Như trên;
- TT (để công bố);
- Lưu: VT, Hồ sơ.

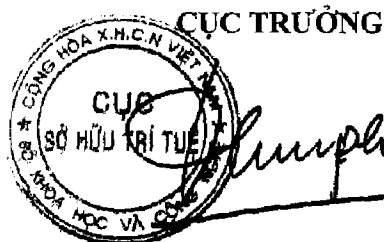

Đinh Hữu Phú

BỘ KHOA HỌC VÀ CÔNG NGHỆ
CỤC SỞ HỮU TRÍ TUỆ

CỘNG HÒA XÃ HỘI CHỦ NGHĨA VIỆT NAM
Độc lập - Tự do - Hạnh phúc

Số: 14561/TB-SHTT

Hà Nội, ngày 26 tháng 07 năm 2019

THÔNG BÁO

Ghi nhận yêu cầu duy trì hiệu lực Bằng độc quyền sáng chế

Kính gửi: Công ty TNHH Tầm nhìn và Liên danh
(VISION & ASSOCIATES CO.LTD.)
Phòng 308-310, tầng 3, Tháp Hà Nội, số 49 Hai Bà Trưng,
phường Trần Hưng Đạo, quận Hoàn Kiếm, thành phố Hà Nội

Căn cứ kết quả thẩm định yêu cầu duy trì hiệu lực Bằng độc quyền sáng chế:

Số đơn: DT1-2019-01790

Ngày nộp: 13/03/2019

Chủ đơn: KUROSAWA CONSTRUCTION CO., LTD. (JP)

Đại diện của Chủ đơn: VISION & ASSOCIATES CO.LTD.

Bằng độc quyền sáng chế số: 19289

Năm yêu cầu duy trì hiệu lực: 5

Cục Sở hữu trí tuệ thông báo:

1. Yêu cầu duy trì hiệu lực Bằng độc quyền sáng chế nêu trên được chấp nhận.
2. Hiệu lực Bằng độc quyền sáng chế số 19289 được duy trì đến 23/05/2023.

Nơi nhận:

- Như trên;
- TT (để công bố);
- Lưu: VT, Hồ sơ.

CỤC TRƯỞNG

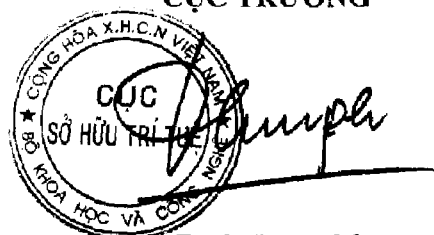

Đinh Hữu Phí

BỘ KHOA HỌC VÀ CÔNG NGHỆ
CỤC SỞ HỮU TRÍ TUỆ

CỘNG HÒA XÃ HỘI CHỦ NGHĨA VIỆT NAM
Độc lập - Tự do - Hạnh phúc

Số: 14562/TB-SHTT

Hà Nội, ngày 16 tháng 07 năm 2019

THÔNG BÁO

Ghi nhận yêu cầu duy trì hiệu lực Bằng độc quyền sáng chế

Kính gửi: Công ty TNHH Tâm nhìn và Liên danh
(VISION & ASSOCIATES CO.LTD.)
Phòng 308-310, tầng 3, Tháp Hà Nội, số 49 Hai Bà Trưng,
phường Trần Hưng Đạo, quận Hoàn Kiếm, thành phố Hà Nội

Căn cứ kết quả thẩm định yêu cầu duy trì hiệu lực Bằng độc quyền sáng chế:

Số đơn: DT1-2019-01791

Ngày nộp: 13/03/2019

Chủ đơn: KUROSAWA CONSTRUCTION CO., LTD. (JP)

Đại diện của Chủ đơn: VISION & ASSOCIATES CO.LTD.

Bằng độc quyền sáng chế số: 19289

Năm yêu cầu duy trì hiệu lực: 6

Cục Sở hữu trí tuệ thông báo:

1. Yêu cầu duy trì hiệu lực Bằng độc quyền sáng chế nêu trên được chấp nhận.

2. Hiệu lực Bằng độc quyền sáng chế số 19289 được duy trì đến 23/05/2024.

Nơi nhận:

- Như trên;
- TT (để công bố);
- Lưu: VT, Hồ sơ.

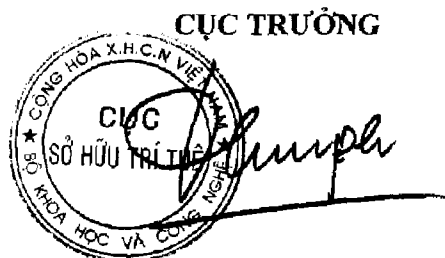

CỤC TRƯỞNG

Đinh Hữu Phí

BỘ KHOA HỌC VÀ CÔNG NGHỆ
CỤC SỞ HỮU TRÍ TUỆ

CỘNG HÒA XÃ HỘI CHỦ NGHĨA VIỆT NAM
Độc lập - Tự do - Hạnh phúc

Số: 14563/TB-SHTT

Hà Nội, ngày 26 tháng 07 năm 2019

THÔNG BÁO

Ghi nhận yêu cầu duy trì hiệu lực Bằng độc quyền sáng chế

Kính gửi: Công ty TNHH Sở hữu trí tuệ VIPATCO (VIPATCO CO., LTD.)
Số 15, ngõ 16, đường Tả Thanh Oai, xã Tả Thanh Oai, huyện Thanh Trì,
TP Hà Nội

Căn cứ kết quả thẩm định yêu cầu duy trì hiệu lực Bằng độc quyền sáng chế:

Số đơn: DT1-2019-01792

Ngày nộp: 14/03/2019

Chủ đơn: PROTECTIVE PACKAGING SYSTEMS LIMITED (GB)

Đại diện của Chủ đơn: VIPATCO CO., LTD.

Bằng độc quyền sáng chế số: 18850

Năm yêu cầu duy trì hiệu lực: 2

Cục Sở hữu trí tuệ thông báo:

1. Yêu cầu duy trì hiệu lực Bằng độc quyền sáng chế nêu trên được chấp nhận.

2. Hiệu lực Bằng độc quyền sáng chế số 18850 được duy trì đến 20/03/2020.

Nơi nhận:

- Như trên;
- TT (để công bố);
- Lưu: VT, Hồ sơ.

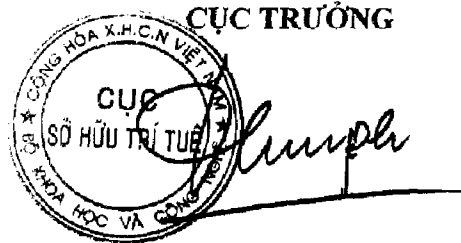

Đinh Hữu Phí

BỘ KHOA HỌC VÀ CÔNG NGHỆ
CỤC SỞ HỮU TRÍ TUỆ

CỘNG HÒA XÃ HỘI CHỦ NGHĨA VIỆT NAM
Độc lập - Tự do - Hạnh phúc

Số: 14564/TB-SHTT

Hà Nội, ngày 26 tháng 07 năm 2019

THÔNG BÁO

Ghi nhận yêu cầu duy trì hiệu lực Bằng độc quyền sáng chế

Kính gửi: Công ty Cổ phần Sở hữu công nghiệp INVESTIP (INVESTIP)
Tầng 5, tòa nhà Charmvit Tower, 117 Trần Duy Hưng, phường Trung Hòa,
quận Cầu Giấy, thành phố Hà Nội

Căn cứ kết quả thẩm định yêu cầu duy trì hiệu lực Bằng độc quyền sáng chế:

Số đơn: DT1-2019-01793

Ngày nộp: 14/03/2019

Chủ đơn: BRUSHGATE OY (FI)

Đại diện của Chủ đơn: INVESTIP

Bằng độc quyền sáng chế số: 13883

Năm yêu cầu duy trì hiệu lực: 5

Cục Sở hữu trí tuệ thông báo:

1. Yêu cầu duy trì hiệu lực Bằng độc quyền sáng chế nêu trên được chấp nhận.
2. Hiệu lực Bằng độc quyền sáng chế số 13883 được duy trì đến 17/03/2020.

Nơi nhận:

- Như trên;
- TT (để công bố);
- Lưu: VT, Hồ sơ.

CỤC TRƯỞNG

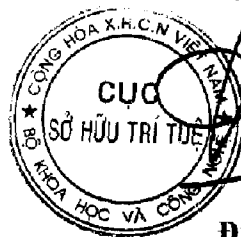

Đinh Hữu Phí

BỘ KHOA HỌC VÀ CÔNG NGHỆ
CỤC SỞ HỮU TRÍ TUỆ

CỘNG HÒA XÃ HỘI CHỦ NGHĨA VIỆT NAM
Độc lập - Tự do - Hạnh phúc

Số: 14565/TB-SHTT

Hà Nội, ngày 26 tháng 07 năm 2019

THÔNG BÁO

Ghi nhận yêu cầu duy trì hiệu lực Bằng độc quyền sáng chế

Kính gửi: Công ty Cổ phần Sở hữu công nghiệp INVESTIP (INVESTIP)
Tầng 5, tòa nhà Chamvit Tower, 117 Trần Duy Hưng, phường Trung Hòa,
quận Cầu Giấy, thành phố Hà Nội

Căn cứ kết quả thẩm định yêu cầu duy trì hiệu lực Bằng độc quyền sáng chế:

Số đơn: DT1-2019-01794

Ngày nộp: 14/03/2019

Chủ đơn: Fasten Group Company, Ltd. (CN)

Đại diện của Chủ đơn: INVESTIP

Bằng độc quyền sáng chế số: 13889

Năm yêu cầu duy trì hiệu lực: 5

Cục Sở hữu trí tuệ thông báo:

1. Yêu cầu duy trì hiệu lực Bằng độc quyền sáng chế nêu trên được chấp nhận.

2. Hiệu lực Bằng độc quyền sáng chế số 13889 được duy trì đến 23/03/2020.

Nơi nhận:

- Như trên;
- TT (để công bố);
- Lưu: VT, Hồ sơ.

CỤC TRƯỞNG



Đinh Hữu Phí

BỘ KHOA HỌC VÀ CÔNG NGHỆ
CỤC SỞ HỮU TRÍ TUỆ

CỘNG HÒA XÃ HỘI CHỦ NGHĨA VIỆT NAM
Độc lập - Tự do - Hạnh phúc

Số: 4566/TB-SHTT

Hà Nội, ngày 26 tháng 07 năm 2019

THÔNG BÁO

Ghi nhận yêu cầu duy trì hiệu lực Bằng độc quyền sáng chế

Kính gửi: Công ty Luật TNHH WINCO (WINCO LAW FIRM)
Số 54 Trần Quốc Vượng, phường Dịch Vọng Hậu, quận Cầu Giấy,
TP Hà Nội

Căn cứ kết quả thẩm định yêu cầu duy trì hiệu lực Bằng độc quyền sáng chế:

Số đơn: DT1-2019-01795

Ngày nộp: 14/03/2019

Chủ đơn: NIHON YAMAMURA GLASS CO., LTD. (JP)

Đại diện của Chủ đơn: WINCO LAW FIRM

Bằng độc quyền sáng chế số: 18993

Năm yêu cầu duy trì hiệu lực: 2

Cục Sở hữu trí tuệ thông báo:

1. Yêu cầu duy trì hiệu lực Bằng độc quyền sáng chế nêu trên được chấp nhận.

2. Hiệu lực Bằng độc quyền sáng chế số 18993 được duy trì đến 09/04/2020.

Nơi nhận:

- Như trên;
- TT (để công bố);
- Lưu: VT, Hồ sơ.

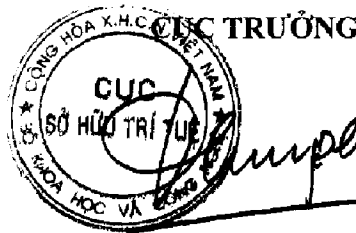

Đinh Hữu Phí

BỘ KHOA HỌC VÀ CÔNG NGHỆ
CỤC SỞ HỮU TRÍ TUỆ

CỘNG HÒA XÃ HỘI CHỦ NGHĨA VIỆT NAM
Độc lập - Tự do - Hạnh phúc

Số: 14567/TB-SHTT

Hà Nội, ngày 26 tháng 07 năm 2019

THÔNG BÁO

Ghi nhận yêu cầu duy trì hiệu lực Bằng độc quyền sáng chế

Kính gửi: Công ty Luật TNHH WINCO (WINCO LAW FIRM)
Số 54 Trần Quốc Vượng, phường Dịch Vọng Hậu, quận Cầu Giấy,
TP Hà Nội

Căn cứ kết quả thẩm định yêu cầu duy trì hiệu lực Bằng độc quyền sáng chế:

Số đơn: DT1-2019-01796

Ngày nộp: 14/03/2019

Chủ đơn: ZHONGYE CHANGTIAN INTERNATIONAL
ENGINEERING CO., LTD. (CN)

Đại diện của Chủ đơn: WINCO LAW FIRM

Bằng độc quyền sáng chế số: 13914

Năm yêu cầu duy trì hiệu lực: 5

Cục Sở hữu trí tuệ thông báo:

1. Yêu cầu duy trì hiệu lực Bằng độc quyền sáng chế nêu trên được chấp nhận.

2. Hiệu lực Bằng độc quyền sáng chế số 13914 được duy trì đến 30/03/2020.

Nơi nhận:

- Như trên;
- TT (để công bố);
- Lưu: VT, Hồ sơ.

CỤC TRƯỞNG

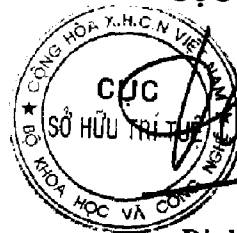

Đinh Hữu Phú

BỘ KHOA HỌC VÀ CÔNG NGHỆ
CỤC SỞ HỮU TRÍ TUỆ

CỘNG HÒA XÃ HỘI CHỦ NGHĨA VIỆT NAM
Độc lập - Tự do - Hạnh phúc

Số: 14568/TB-SHTT

Hà Nội, ngày 26 tháng 07 năm 2019

THÔNG BÁO

Ghi nhận yêu cầu duy trì hiệu lực Bằng độc quyền sáng chế

Kính gửi: Công ty Luật TNHH WINCO (WINCO LAW FIRM)
Số 54 Trần Quốc Vượng, phường Dịch Vọng Hậu, quận Cầu Giấy,
TP Hà Nội

Căn cứ kết quả thẩm định yêu cầu duy trì hiệu lực Bằng độc quyền sáng chế:

Số đơn: DT1-2019-01797

Ngày nộp: 14/03/2019

Chủ đơn: LIU, Baoshun (CN)

Đại diện của Chủ đơn: WINCO LAW FIRM

Bằng độc quyền sáng chế số: 6255

Năm yêu cầu duy trì hiệu lực: 13

Cục Sở hữu trí tuệ thông báo:

1. Yêu cầu duy trì hiệu lực Bằng độc quyền sáng chế nêu trên được chấp nhận.

2. Hiệu lực Bằng độc quyền sáng chế số 6255 được duy trì đến 27/03/2020. *15*

Nơi nhận:

- Như trên;
- TT (để công bố);
- Lưu: VT, Hồ sơ.

CỤC TRƯỞNG



Đinh Hữu Phú

BỘ KHOA HỌC VÀ CÔNG NGHỆ
CỤC SỞ HỮU TRÍ TUỆ

CỘNG HÒA XÃ HỘI CHỦ NGHĨA VIỆT NAM
Độc lập - Tự do - Hạnh phúc

Số: 14569/TB-SHTT

Hà Nội, ngày 26 tháng 07 năm 2019

THÔNG BÁO

Ghi nhận yêu cầu duy trì hiệu lực Bằng độc quyền sáng chế

Kính gửi: Công ty TNHH một thành viên Sở hữu trí tuệ VCCI
(VCCI-IP CO.,LTD)
Tầng 8, Toà nhà VCCI, số 9 Đào Duy Anh, phường Phương mai,
quận Đống Đa, thành phố Hà Nội

Căn cứ kết quả thẩm định yêu cầu duy trì hiệu lực Bằng độc quyền sáng chế:

Số đơn: DT1-2019-01798

Ngày nộp: 14/03/2019

Chủ đơn: YAEGAKI HAKKO GIKEN KABUSHIKI KAISHA (JP)

Đại diện của Chủ đơn: VCCI-IP CO.,LTD

Bằng độc quyền sáng chế số: 8507

Năm yêu cầu duy trì hiệu lực: 10

Cục Sở hữu trí tuệ thông báo:

1. Yêu cầu duy trì hiệu lực Bằng độc quyền sáng chế nêu trên được chấp nhận.

2. Hiệu lực Bằng độc quyền sáng chế số 8507 được duy trì đến 08/06/2020. *h*

Nơi nhận:

- Như trên;
- TT (để công bố);
- Lưu: VT, Hồ sơ.

CỤC TRƯỞNG



Đinh Hữu Phí

Số: 14570/TB-SHTT

Hà Nội, ngày 26 tháng 07 năm 2019

THÔNG BÁO

Ghi nhận yêu cầu duy trì hiệu lực Bằng độc quyền sáng chế

Kính gửi: Công ty TNHH một thành viên Sở hữu trí tuệ VCCI
(VCCI-IP CO.,LTD)
Tầng 8, Toà nhà VCCI, số 9 Đào Duy Anh, phường Phương mai,
quận Đống Đa, thành phố Hà Nội

Căn cứ kết quả thẩm định yêu cầu duy trì hiệu lực Bằng độc quyền sáng chế:

Số đơn: DT1-2019-01799

Ngày nộp: 14/03/2019

Chủ đơn: Kokki KANEDA (JP)

Đại diện của Chủ đơn: VCCI-IP CO.,LTD

Bằng độc quyền sáng chế số: 11285

Năm yêu cầu duy trì hiệu lực: 7

Cục Sở hữu trí tuệ thông báo:

1. Yêu cầu duy trì hiệu lực Bằng độc quyền sáng chế nêu trên được chấp nhận.

2. Hiệu lực Bằng độc quyền sáng chế số 11285 được duy trì đến 08/04/2020.

Nơi nhận:

- Như trên;
- TT (để công bố);
- Lưu: VT, Hồ sơ.

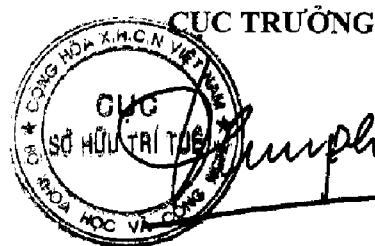

Đinh Hữu Phú

BỘ KHOA HỌC VÀ CÔNG NGHỆ
CỤC SỞ HỮU TRÍ TUỆ

CỘNG HÒA XÃ HỘI CHỦ NGHĨA VIỆT NAM
Độc lập - Tự do - Hạnh phúc

Số: 14571/TB-SHTT

Hà Nội, ngày 26 tháng 07 năm 2019

THÔNG BÁO

Ghi nhận yêu cầu duy trì hiệu lực Bằng độc quyền sáng chế

Kính gửi: Công ty TNHH T&T INVENMARK Sở hữu trí tuệ Quốc tế
(T&T INVENMARK CO., LTD.)
Phòng 101, tòa nhà 30 Nguyễn Du, phường Bùi Thị Xuân,
quận Hai Bà Trưng, TP. Hà Nội

Căn cứ kết quả thẩm định yêu cầu duy trì hiệu lực Bằng độc quyền sáng chế:

Số đơn: DT1-2019-01800

Ngày nộp: 14/03/2019

Chủ đơn: 4SC DISCOVERY GMBH (DE)

Đại diện của Chủ đơn: T&T INVENMARK CO., LTD.

Bằng độc quyền sáng chế số: 16768

Năm yêu cầu duy trì hiệu lực: 3

Cục Sở hữu trí tuệ thông báo:

1. Yêu cầu duy trì hiệu lực Bằng độc quyền sáng chế nêu trên được chấp nhận.

2. Hiệu lực Bằng độc quyền sáng chế số 16768 được duy trì đến 27/03/2020.

Nơi nhận:

- Như trên;
- TT (để công bố);
- Lưu: VT, Hồ sơ.

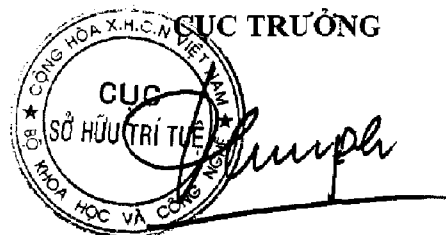

Đinh Hữu Phí

Số: 14572/TB-SHTT

Hà Nội, ngày 26 tháng 07 năm 2019

THÔNG BÁO

Ghi nhận yêu cầu duy trì hiệu lực Bằng độc quyền sáng chế

Kính gửi: Công ty TNHH T&T INVENMARK Sở hữu trí tuệ Quốc tế
(T&T INVENMARK CO., LTD.)

Phòng 101, tòa nhà 30 Nguyễn Du, phường Bùi Thị Xuân,
quận Hai Bà Trưng, TP. Hà Nội

Căn cứ kết quả thẩm định yêu cầu duy trì hiệu lực Bằng độc quyền sáng chế:

Số đơn: DT1-2019-01801

Ngày nộp: 14/03/2019

Chủ đơn: GEOX S.P.A. (IT)

Đại diện của Chủ đơn: T&T INVENMARK CO., LTD.

Bằng độc quyền sáng chế số: 13922

Năm yêu cầu duy trì hiệu lực: 5

Cục Sở hữu trí tuệ thông báo:

1. Yêu cầu duy trì hiệu lực Bằng độc quyền sáng chế nêu trên được chấp nhận.

2. Hiệu lực Bằng độc quyền sáng chế số 13922 được duy trì đến 30/03/2020.

Nơi nhận:

- Như trên;
- TT (để công bố);
- Lưu: VT, Hồ sơ.

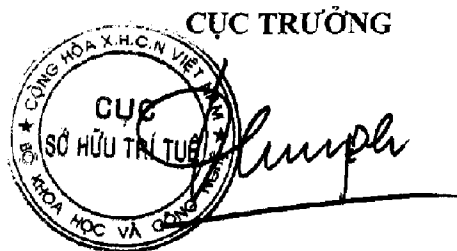

Đinh Hữu Phí

BỘ KHOA HỌC VÀ CÔNG NGHỆ
CỤC SỞ HỮU TRÍ TUỆ

CỘNG HÒA XÃ HỘI CHỦ NGHĨA VIỆT NAM
Độc lập - Tự do - Hạnh phúc

Số: 14573/TB-SHTT

Hà Nội, ngày 26 tháng 07 năm 2019

THÔNG BÁO

Ghi nhận yêu cầu duy trì hiệu lực Bằng độc quyền sáng chế

Kính gửi: Công ty TNHH T&T INVENMARK Sở hữu trí tuệ Quốc tế
(T&T INVENMARK CO., LTD.)
Phòng 101, tòa nhà 30 Nguyễn Du, phường Bùi Thị Xuân,
quận Hai Bà Trưng, TP. Hà Nội

Căn cứ kết quả thẩm định yêu cầu duy trì hiệu lực Bằng độc quyền sáng chế:

Số đơn: DT1-2019-01802

Ngày nộp: 14/03/2019

Chủ đơn: GEOX S.p.A. (IT)

Đại diện của Chủ đơn: T&T INVENMARK CO., LTD.

Bằng độc quyền sáng chế số: 16774

Năm yêu cầu duy trì hiệu lực: 3

Cục Sở hữu trí tuệ thông báo:

1. Yêu cầu duy trì hiệu lực Bằng độc quyền sáng chế nêu trên được chấp nhận.
2. Hiệu lực Bằng độc quyền sáng chế số 16774 được duy trì đến 27/03/2020.

Nơi nhận:

- Như trên;
- TT (để công bố);
- Lưu: VT, Hồ sơ.

CỤC TRƯỞNG



Đinh Hữu Phú

Số: 14574/TB-SHTT

Hà Nội, ngày 26 tháng 07 năm 2019

THÔNG BÁO

Ghi nhận yêu cầu duy trì hiệu lực Bằng độc quyền sáng chế

Kính gửi: Công ty TNHH Tâm nhìn và Liên danh
(VISION & ASSOCIATES CO.LTD.)
Phòng 308-310, tầng 3, Tháp Hà Nội, số 49 Hai Bà Trưng,
phường Trần Hưng Đạo, quận Hoàn Kiếm, thành phố Hà Nội

Căn cứ kết quả thẩm định yêu cầu duy trì hiệu lực Bằng độc quyền sáng chế:

Số đơn: DT1-2019-01803

Ngày nộp: 14/03/2019

Chủ đơn: DX TECH PTY LTD (AU)

Đại diện của Chủ đơn: VISION & ASSOCIATES CO.LTD.

Bằng độc quyền sáng chế số: 19224

Năm yêu cầu duy trì hiệu lực: 2

Cục Sở hữu trí tuệ thông báo:

1. Yêu cầu duy trì hiệu lực Bằng độc quyền sáng chế nêu trên được chấp nhận.

2. Hiệu lực Bằng độc quyền sáng chế số 19224 được duy trì đến 10/05/2020.

Nơi nhận:

- Như trên;
- TT (để công bố);
- Lưu: VT, Hồ sơ.

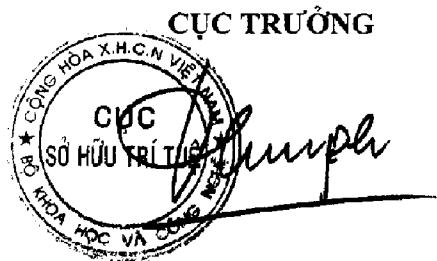

Đinh Hữu Phí

Số: 14575/TB-SHTT

Hà Nội, ngày 26 tháng 07 năm 2019

THÔNG BÁO

Ghi nhận yêu cầu duy trì hiệu lực Bằng độc quyền sáng chế

Kính gửi: Văn phòng Luật sư Ân Nam (ANNAM IP & LAW)

Số 10 ngõ 34 đường Âu Cơ, phường Quảng An, quận Tây Hồ, TP Hà Nội

Căn cứ kết quả thẩm định yêu cầu duy trì hiệu lực Bằng độc quyền sáng chế:

Số đơn: DT1-2019-01804

Ngày nộp: 14/03/2019

Chủ đơn: Trydel Research Pty. Ltd. (AU)

Đại diện của Chủ đơn: ANNAM IP & LAW

Bằng độc quyền sáng chế số: 15292

Năm yêu cầu duy trì hiệu lực: 4

Cục Sở hữu trí tuệ thông báo:

1. Yêu cầu duy trì hiệu lực Bằng độc quyền sáng chế nêu trên được chấp nhận.

2. Hiệu lực Bằng độc quyền sáng chế số 15292 được duy trì đến 22/03/2020.

Nơi nhận:

- Như trên;
- TT (để công bố);
- Lưu: VT, Hồ sơ.

CỤC TRƯỞNG



Đinh Hữu Phú

Số: 14576/TB-SHTT

Hà Nội, ngày 16 tháng 07 năm 2019

THÔNG BÁO

Ghi nhận yêu cầu duy trì hiệu lực Bằng độc quyền sáng chế

Kính gửi: Công ty TNHH Trường Xuân (AGELESS CO.,LTD.)
Tầng 11, số 102 đường Trần Phú, phường Mộ Lao, quận Hà Đông,
TP. Hà Nội

Căn cứ kết quả thẩm định yêu cầu duy trì hiệu lực Bằng độc quyền sáng chế:

Số đơn: DT1-2019-01805

Ngày nộp: 14/03/2019

Chủ đơn: SANYANG MOTOR CO., LTD. (TW)

Đại diện của Chủ đơn: AGELESS CO.,LTD.

Bằng độc quyền sáng chế số: 19169

Năm yêu cầu duy trì hiệu lực: 2

Cục Sở hữu trí tuệ thông báo:

1. Yêu cầu duy trì hiệu lực Bằng độc quyền sáng chế nêu trên được chấp nhận.

2. Hiệu lực Bằng độc quyền sáng chế số 19169 được duy trì đến 02/05/2020.

Nơi nhận:

- Như trên;
- TT (để công bố);
- Lưu: VT, Hồ sơ.

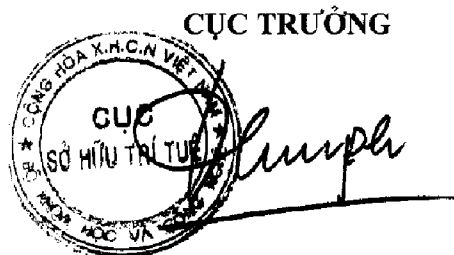

Đình Hữu Phú

Số: 14577/TB-SHTT

Hà Nội, ngày 26 tháng 07 năm 2019

THÔNG BÁO

Ghi nhận yêu cầu duy trì hiệu lực Bằng độc quyền sáng chế

Kính gửi: Công ty TNHH Trường Xuân (AGELESS CO.,LTD.)
Tầng 11, số 102 đường Trần Phú, phường Mộ Lao, quận Hà Đông,
TP. Hà Nội

Căn cứ kết quả thẩm định yêu cầu duy trì hiệu lực Bằng độc quyền sáng chế:

Số đơn: DT1-2019-01806

Ngày nộp: 14/03/2019

Chủ đơn: YANTAI SHENGLIDA ENGINEERING TECHNOLOGY CO.,
LTD. (CN)

Đại diện của Chủ đơn: AGELESS CO.,LTD.

Bằng độc quyền sáng chế số: 16758

Năm yêu cầu duy trì hiệu lực: 3

Cục Sở hữu trí tuệ thông báo:

1. Yêu cầu duy trì hiệu lực Bằng độc quyền sáng chế nêu trên được chấp nhận.

2. Hiệu lực Bằng độc quyền sáng chế số 16758 được duy trì đến 27/03/2020.

Nơi nhận:

- Như trên;
- TT (đề công bố);
- Lưu: VT, Hồ sơ.

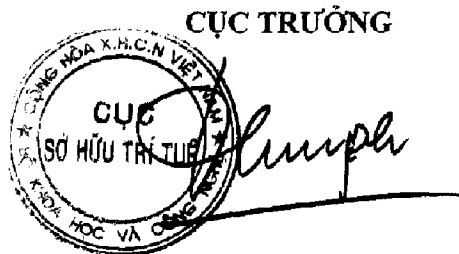

Đình Hữu Phú

BỘ KHOA HỌC VÀ CÔNG NGHỆ
CỤC SỞ HỮU TRÍ TUỆ

CỘNG HÒA XÃ HỘI CHỦ NGHĨA VIỆT NAM
Độc lập - Tự do - Hạnh phúc

Số: 14578/TB-SHTT

Hà Nội, ngày 26 tháng 07 năm 2019

THÔNG BÁO

Ghi nhận yêu cầu duy trì hiệu lực Bằng độc quyền sáng chế

Kính gửi: Công ty TNHH một thành viên Sở hữu trí tuệ VCCI
(VCCI-IP CO.,LTD)
Tầng 8, Toà nhà VCCI, số 9 Đào Duy Anh, phường Phương mai,
quận Đống Đa, thành phố Hà Nội

Căn cứ kết quả thẩm định yêu cầu duy trì hiệu lực Bằng độc quyền sáng chế:

Số đơn: DT1-2019-02013

Ngày nộp: 20/03/2019

Chủ đơn: HONDA GIKEN KOGYO KABUSHIKI KAISHA (JP)

Đại diện của Chủ đơn: VCCI-IP CO.,LTD

Bằng độc quyền sáng chế số: 4322

Năm yêu cầu duy trì hiệu lực: 16

Cục Sở hữu trí tuệ thông báo:

1. Yêu cầu duy trì hiệu lực Bằng độc quyền sáng chế nêu trên được chấp nhận.
2. Hiệu lực Bằng độc quyền sáng chế số 4322 được duy trì đến 25/05/2020.

Nơi nhận:

- Như trên;
- TT (để công bố);
- Lưu: VT, Hồ sơ.

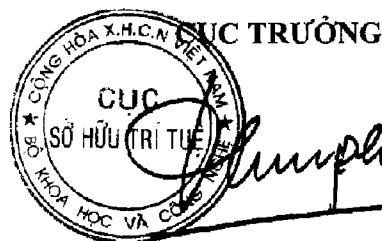

Đình Hữu Phí

BỘ KHOA HỌC VÀ CÔNG NGHỆ
CỤC SỞ HỮU TRÍ TUỆ

CỘNG HÒA XÃ HỘI CHỦ NGHĨA VIỆT NAM
Độc lập - Tự do - Hạnh phúc

Số: 14579/TB-SHTT

Hà Nội, ngày 26 tháng 07 năm 2019

THÔNG BÁO

Ghi nhận yêu cầu duy trì hiệu lực Bằng độc quyền sáng chế

Kính gửi: Công ty TNHH một thành viên Sở hữu trí tuệ VCCI
(VCCI-IP CO.,LTD)
Tầng 8, Toà nhà VCCI, số 9 Đào Duy Anh, phường Phương mai,
quận Đống Đa, thành phố Hà Nội

Căn cứ kết quả thẩm định yêu cầu duy trì hiệu lực Bằng độc quyền sáng chế:

Số đơn: DT1-2019-02014

Ngày nộp: 20/03/2019

Chủ đơn: INVISTA TECHNOLOGIES S.A.R.L. (CH)

Đại diện của Chủ đơn: VCCI-IP CO.,LTD

Bằng độc quyền sáng chế số: 7073

Năm yêu cầu duy trì hiệu lực: 12

Cục Sở hữu trí tuệ thông báo:

1. Yêu cầu duy trì hiệu lực Bằng độc quyền sáng chế nêu trên được chấp nhận.
2. Hiệu lực Bằng độc quyền sáng chế số 7073 được duy trì đến 26/05/2020.

Nơi nhận:

- Như trên;
- TT (để công bố);
- Lưu: VT, Hồ sơ.

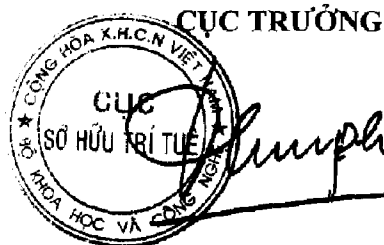

CỤC TRƯỞNG

Đinh Hữu Phí

BỘ KHOA HỌC VÀ CÔNG NGHỆ
CỤC SỞ HỮU TRÍ TUỆ

CỘNG HOÀ XÃ HỘI CHỦ NGHĨA VIỆT NAM
Độc lập - Tự do - Hạnh phúc

Số: 14580/TB-SHTT

Hà Nội, ngày 16 tháng 07 năm 2019

THÔNG BÁO
Ghi nhận yêu cầu duy trì hiệu lực Bằng độc quyền sáng chế

Kính gửi: Công ty TNHH một thành viên Sở hữu trí tuệ VCCI
(VCCI-IP CO.,LTD)
Tầng 8, Toà nhà VCCI, số 9 Đào Duy Anh, phường Phương mai,
quận Đống Đa, thành phố Hà Nội

Căn cứ kết quả thẩm định yêu cầu duy trì hiệu lực Bằng độc quyền sáng chế:

Số đơn: DT1-2019-02015

Ngày nộp: 20/03/2019

Chủ đơn: Schneider Electric Industries SAS (FR)

Đại diện của Chủ đơn: VCCI-IP CO.,LTD

Bằng độc quyền sáng chế số: 12762

Năm yêu cầu duy trì hiệu lực: 6

Cục Sở hữu trí tuệ thông báo:

1. Yêu cầu duy trì hiệu lực Bằng độc quyền sáng chế nêu trên được chấp nhận.
2. Hiệu lực Bằng độc quyền sáng chế số 12762 được duy trì đến 26/05/2020.

Nơi nhận:

- Như trên;
- TT (để công bố);
- Lưu: VT, Hồ sơ.

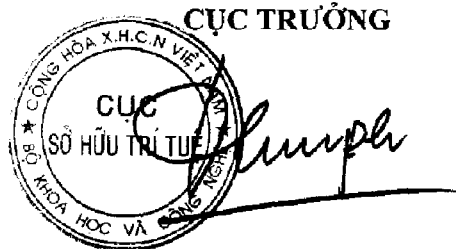

Đinh Hữu Phí

BỘ KHOA HỌC VÀ CÔNG NGHỆ
CỤC SỞ HỮU TRÍ TUỆ

CỘNG HOÀ XÃ HỘI CHỦ NGHĨA VIỆT NAM
Độc lập - Tự do - Hạnh phúc

Số: 44581/TB-SHTT

Hà Nội, ngày 26 tháng 07 năm 2019

THÔNG BÁO

Ghi nhận yêu cầu duy trì hiệu lực Bằng độc quyền sáng chế

Kính gửi: Công ty TNHH một thành viên Sở hữu trí tuệ VCCI
(VCCI-IP CO.,LTD)
Tầng 8, Toà nhà VCCI, số 9 Đào Duy Anh, phường Phương mai,
quận Đống Đa, thành phố Hà Nội

Căn cứ kết quả thẩm định yêu cầu duy trì hiệu lực Bằng độc quyền sáng chế:

Số đơn: DT1-2019-02016

Ngày nộp: 20/03/2019

Chủ đơn: HONDA MOTOR CO., LTD. (JP)

Đại diện của Chủ đơn: VCCI-IP CO.,LTD

Bằng độc quyền sáng chế số: 12770

Năm yêu cầu duy trì hiệu lực: 6

Cục Sở hữu trí tuệ thông báo:

1. Yêu cầu duy trì hiệu lực Bằng độc quyền sáng chế nêu trên được chấp nhận.
2. Hiệu lực Bằng độc quyền sáng chế số 12770 được duy trì đến 26/05/2020.

Nơi nhận:

- Như trên;
- TT (để công bố);
- Lưu: VT, Hồ sơ.

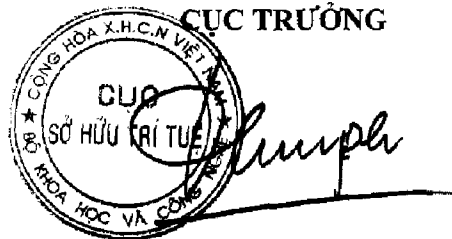

Đinh Hữu Phi

BỘ KHOA HỌC VÀ CÔNG NGHỆ
CỤC SỞ HỮU TRÍ TUỆ

CỘNG HÒA XÃ HỘI CHỦ NGHĨA VIỆT NAM
Độc lập - Tự do - Hạnh phúc

Số: *14582*/TB-SHTT

Hà Nội, ngày *26* tháng *07* năm 2019

THÔNG BÁO

Ghi nhận yêu cầu duy trì hiệu lực Bằng độc quyền sáng chế

Kính gửi: Công ty TNHH một thành viên Sở hữu trí tuệ VCCI
(VCCI-IP CO.,LTD)
Tầng 8, Toà nhà VCCI, số 9 Đào Duy Anh, phường Phương mai,
quận Đống Đa, thành phố Hà Nội

Căn cứ kết quả thẩm định yêu cầu duy trì hiệu lực Bằng độc quyền sáng chế:

Số đơn: DT1-2019-02017

Ngày nộp: 20/03/2019

Chủ đơn: HONDA MOTOR CO., LTD. (JP)

Đại diện của Chủ đơn: VCCI-IP CO.,LTD

Bằng độc quyền sáng chế số: 11439

Năm yêu cầu duy trì hiệu lực: 7

Cục Sở hữu trí tuệ thông báo:

1. Yêu cầu duy trì hiệu lực Bằng độc quyền sáng chế nêu trên được chấp nhận.
2. Hiệu lực Bằng độc quyền sáng chế số 11439 được duy trì đến 27/05/2020.

Nơi nhận:

- Như trên;
- TT (để công bố);
- Lưu: VT, Hồ sơ.

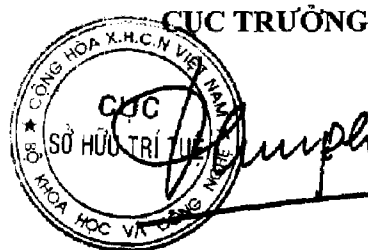

Đinh Hữu Phú

BỘ KHOA HỌC VÀ CÔNG NGHỆ
CỤC SỞ HỮU TRÍ TUỆ

CỘNG HÒA XÃ HỘI CHỦ NGHĨA VIỆT NAM
Độc lập - Tự do - Hạnh phúc

Số: 14583/TB-SHTT

Hà Nội, ngày 26 tháng 07 năm 2019

THÔNG BÁO
Ghi nhận yêu cầu duy trì hiệu lực Bằng độc quyền sáng chế

Kính gửi: Công ty TNHH một thành viên Sở hữu trí tuệ VCCI
(VCCI-IP CO.,LTD)
Tầng 8, Toà nhà VCCI, số 9 Đào Duy Anh, phường Phương mai,
quận Đống Đa, thành phố Hà Nội

Căn cứ kết quả thẩm định yêu cầu duy trì hiệu lực Bằng độc quyền sáng chế:

Số đơn: DT1-2019-02018

Ngày nộp: 20/03/2019

Chủ đơn: HONDA MOTOR CO., LTD. (JP)

Đại diện của Chủ đơn: VCCI-IP CO.,LTD

Bằng độc quyền sáng chế số: 11425

Năm yêu cầu duy trì hiệu lực: 7

Cục Sở hữu trí tuệ thông báo:

1. Yêu cầu duy trì hiệu lực Bằng độc quyền sáng chế nêu trên được chấp nhận.
2. Hiệu lực Bằng độc quyền sáng chế số 11425 được duy trì đến 27/05/2020.

Nơi nhận:

- Như trên;
- TT (để công bố);
- Lưu: VT, Hồ sơ.

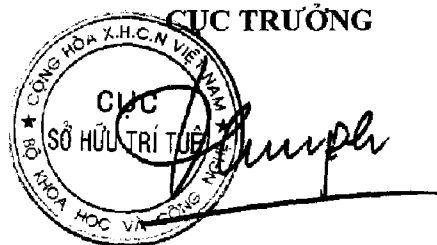

Đinh Hữu Phí

BỘ KHOA HỌC VÀ CÔNG NGHỆ
CỤC SỞ HỮU TRÍ TUỆ

CỘNG HÒA XÃ HỘI CHỦ NGHĨA VIỆT NAM
Độc lập - Tự do - Hạnh phúc

Số: 14584/TB-SHTT

Hà Nội, ngày 26 tháng 07 năm 2019

THÔNG BÁO

Ghi nhận yêu cầu duy trì hiệu lực Bằng độc quyền sáng chế

Kính gửi: Công ty TNHH một thành viên Sở hữu trí tuệ VCCI
(VCCI-IP CO.,LTD)
Tầng 8, Toà nhà VCCI, số 9 Đào Duy Anh, phường Phương mai,
quận Đống Đa, thành phố Hà Nội

Căn cứ kết quả thẩm định yêu cầu duy trì hiệu lực Bằng độc quyền sáng chế:

Số đơn: DT1-2019-02019

Ngày nộp: 20/03/2019

Chủ đơn: HONDA MOTOR CO., LTD (JP)

Đại diện của Chủ đơn: VCCI-IP CO.,LTD

Bằng độc quyền sáng chế số: 6369

Năm yêu cầu duy trì hiệu lực: 13

Cục Sở hữu trí tuệ thông báo:

1. Yêu cầu duy trì hiệu lực Bằng độc quyền sáng chế nêu trên được chấp nhận.
2. Hiệu lực Bằng độc quyền sáng chế số 6369 được duy trì đến 28/05/2020.

Nơi nhận:

- Như trên;
- TT (để công bố);
- Lưu: VT, Hồ sơ.

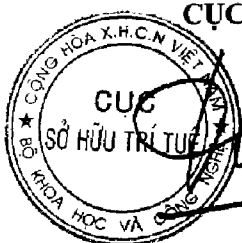
CỤC TRƯỞNG

Đinh Hữu Phí

BỘ KHOA HỌC VÀ CÔNG NGHỆ
CỤC SỞ HỮU TRÍ TUỆ

CỘNG HÒA XÃ HỘI CHỦ NGHĨA VIỆT NAM
Độc lập - Tự do - Hạnh phúc

Số: 14585/TB-SHTT

Hà Nội, ngày 26 tháng 07 năm 2019

THÔNG BÁO

Ghi nhận yêu cầu duy trì hiệu lực Bằng độc quyền sáng chế

Kính gửi: Công ty TNHH một thành viên Sở hữu trí tuệ VCCI
(VCCI-IP CO.,LTD)
Tầng 8, Toà nhà VCCI, số 9 Đào Duy Anh, phường Phương mai,
quận Đống Đa, thành phố Hà Nội

Căn cứ kết quả thẩm định yêu cầu duy trì hiệu lực Bằng độc quyền sáng chế:

Số đơn: DT1-2019-02020

Ngày nộp: 20/03/2019

Chủ đơn: AEROMOBIL, S.R.O. (SK)

Đại diện của Chủ đơn: VCCI-IP CO.,LTD

Bằng độc quyền sáng chế số: 17018

Năm yêu cầu duy trì hiệu lực: 3

Cục Sở hữu trí tuệ thông báo:

1. Yêu cầu duy trì hiệu lực Bằng độc quyền sáng chế nêu trên được chấp nhận.

2. Hiệu lực Bằng độc quyền sáng chế số 17018 được duy trì đến 30/05/2020.

Nơi nhận:

- Như trên;
- TT (để công bố);
- Lưu: VT, Hồ sơ.

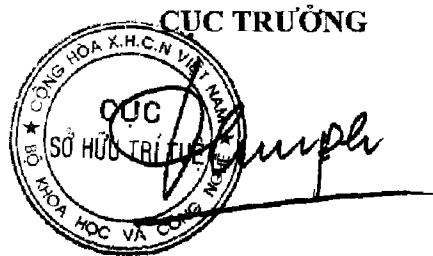

Đinh Hữu Phi

BỘ KHOA HỌC VÀ CÔNG NGHỆ
CỤC SỞ HỮU TRÍ TUỆ

CỘNG HÒA XÃ HỘI CHỦ NGHĨA VIỆT NAM
Độc lập - Tự do - Hạnh phúc

Số: 14586/TB-SHTT

Hà Nội, ngày 26 tháng 07 năm 2019

THÔNG BÁO

Ghi nhận yêu cầu duy trì hiệu lực Bằng độc quyền sáng chế

Kính gửi: Công ty TNHH một thành viên Sở hữu trí tuệ VCCI
(VCCI-IP CO.,LTD)
Tầng 8, Toà nhà VCCI, số 9 Đào Duy Anh, phường Phương mai,
quận Đống Đa, thành phố Hà Nội

Căn cứ kết quả thẩm định yêu cầu duy trì hiệu lực Bằng độc quyền sáng chế:

Số đơn: DT1-2019-02021

Ngày nộp: 20/03/2019

Chủ đơn: HONDA MOTOR CO., LTD. (JP)

Đại diện của Chủ đơn: VCCI-IP CO.,LTD

Bằng độc quyền sáng chế số: 19350

Năm yêu cầu duy trì hiệu lực: 2

Cục Sở hữu trí tuệ thông báo:

1. Yêu cầu duy trì hiệu lực Bằng độc quyền sáng chế nêu trên được chấp nhận.

2. Hiệu lực Bằng độc quyền sáng chế số 19350 được duy trì đến 31/05/2020.

H.

Nơi nhận:

- Như trên;
- TT (để công bố);
- Lưu: VT, Hồ sơ.

CỤC TRƯỞNG

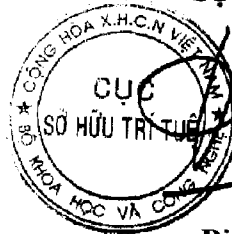

Đinh Hữu Phí

BỘ KHOA HỌC VÀ CÔNG NGHỆ
CỤC SỞ HỮU TRÍ TUỆ

CỘNG HÒA XÃ HỘI CHỦ NGHĨA VIỆT NAM
Độc lập - Tự do - Hạnh phúc

Số: 14587/TB-SHTT

Hà Nội, ngày 26 tháng 07 năm 2019

THÔNG BÁO
Ghi nhận yêu cầu duy trì hiệu lực Bằng độc quyền sáng chế

Kính gửi: Công ty TNHH một thành viên Sở hữu trí tuệ VCCI
(VCCI-IP CO.,LTD)
Tầng 8, Toà nhà VCCI, số 9 Đào Duy Anh, phường Phương mai,
quận Đống Đa, thành phố Hà Nội

Căn cứ kết quả thẩm định yêu cầu duy trì hiệu lực Bằng độc quyền sáng chế:

Số đơn: DT1-2019-02022

Ngày nộp: 20/03/2019

Chủ đơn: HONDA MOTOR CO., LTD. (JP)

Đại diện của Chủ đơn: VCCI-IP CO.,LTD

Bằng độc quyền sáng chế số: 10350

Năm yêu cầu duy trì hiệu lực: 8

Cục Sở hữu trí tuệ thông báo:

1. Yêu cầu duy trì hiệu lực Bằng độc quyền sáng chế nêu trên được chấp nhận.

2. Hiệu lực Bằng độc quyền sáng chế số 10350 được duy trì đến 31/05/2020.

Nơi nhận:

- Như trên;
- TT (để công bố);
- Lưu: VT, Hồ sơ.

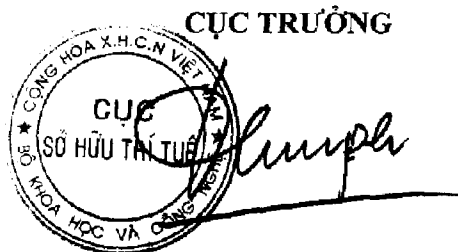

Đinh Hữu Phí

BỘ KHOA HỌC VÀ CÔNG NGHỆ
CỤC SỞ HỮU TRÍ TUỆ

CỘNG HÒA XÃ HỘI CHỦ NGHĨA VIỆT NAM
Độc lập - Tự do - Hạnh phúc

Số: 14588/TB-SHTT

Hà Nội, ngày 26 tháng 07 năm 2019

THÔNG BÁO
Ghi nhận yêu cầu duy trì hiệu lực Bằng độc quyền sáng chế

Kính gửi: Công ty TNHH một thành viên Sở hữu trí tuệ VCCI
(VCCI-IP CO.,LTD)
Tầng 8, Toà nhà VCCI, số 9 Đào Duy Anh, phường Phương mai,
quận Đống Đa, thành phố Hà Nội

Căn cứ kết quả thẩm định yêu cầu duy trì hiệu lực Bằng độc quyền sáng chế:

Số đơn: DT1-2019-02023

Ngày nộp: 20/03/2019

Chủ đơn: HISAMITSU PHARMACEUTICAL CO., INC. (JP)

Đại diện của Chủ đơn: VCCI-IP CO.,LTD

Bằng độc quyền sáng chế số: 8415

Năm yêu cầu duy trì hiệu lực: 10

Cục Sở hữu trí tuệ thông báo:

1. Yêu cầu duy trì hiệu lực Bằng độc quyền sáng chế nêu trên được chấp nhận.
2. Hiệu lực Bằng độc quyền sáng chế số 8415 được duy trì đến 27/04/2020. *h*

Nơi nhận:

- Như trên;
- TT (để công bố);
- Lưu: VT, Hồ sơ.

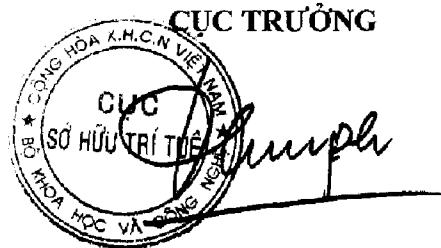

Đinh Hữu Phí

BỘ KHOA HỌC VÀ CÔNG NGHỆ
CỤC SỞ HỮU TRÍ TUỆ

CỘNG HÒA XÃ HỘI CHỦ NGHĨA VIỆT NAM
Độc lập - Tự do - Hạnh phúc

Số: 14589/TB-SHTT

Hà Nội, ngày 26 tháng 07 năm 2019

THÔNG BÁO

Ghi nhận yêu cầu duy trì hiệu lực Bằng độc quyền sáng chế

Kính gửi: Công ty TNHH một thành viên Sở hữu trí tuệ VCCI
(VCCI-IP CO.,LTD)
Tầng 8, Toà nhà VCCI, số 9 Đào Duy Anh, phường Phương mai,
quận Đống Đa, thành phố Hà Nội

Căn cứ kết quả thẩm định yêu cầu duy trì hiệu lực Bằng độc quyền sáng chế:

Số đơn: DT1-2019-02024

Ngày nộp: 20/03/2019

Chủ đơn: FUJI ELECTRIC CO., LTD. (JP)

Đại diện của Chủ đơn: VCCI-IP CO.,LTD

Bằng độc quyền sáng chế số: 7673

Năm yêu cầu duy trì hiệu lực: 11

Cục Sở hữu trí tuệ thông báo:

1. Yêu cầu duy trì hiệu lực Bằng độc quyền sáng chế nêu trên được chấp nhận.

2. Hiệu lực Bằng độc quyền sáng chế số 7673 được duy trì đến 27/04/2020.

Nơi nhận:

- Như trên;
- TT (để công bố);
- Lưu: VT, Hồ sơ.

CỤC TRƯỞNG



Đinh Hữu Phí

BỘ KHOA HỌC VÀ CÔNG NGHỆ
CỤC SỞ HỮU TRÍ TUỆ

CỘNG HÒA XÃ HỘI CHỦ NGHĨA VIỆT NAM
Độc lập - Tự do - Hạnh phúc

Số: 14590/TB-SHTT

Hà Nội, ngày 26 tháng 07 năm 2019

THÔNG BÁO

Ghi nhận yêu cầu duy trì hiệu lực Bằng độc quyền sáng chế

Kính gửi: Công ty TNHH một thành viên Sở hữu trí tuệ VCCI
(VCCI-IP CO.,LTD)
Tầng 8, Toà nhà VCCI, số 9 Đào Duy Anh, phường Phương mai,
quận Đống Đa, thành phố Hà Nội

Căn cứ kết quả thẩm định yêu cầu duy trì hiệu lực Bằng độc quyền sáng chế:

Số đơn: DF1-2019-02025

Ngày nộp: 20/03/2019

Chủ đơn: HONDA MOTOR CO., LTD (JP)

Đại diện của Chủ đơn: VCCI-IP CO.,LTD

Bằng độc quyền sáng chế số: 9247

Năm yêu cầu duy trì hiệu lực: 9

Cục Sở hữu trí tuệ thông báo:

1. Yêu cầu duy trì hiệu lực Bằng độc quyền sáng chế nêu trên được chấp nhận.

2. Hiệu lực Bằng độc quyền sáng chế số 9247 được duy trì đến 27/04/2020.

Nơi nhận:

- Như trên;
- TT (để công bố);
- Lưu: VT, Hồ sơ.

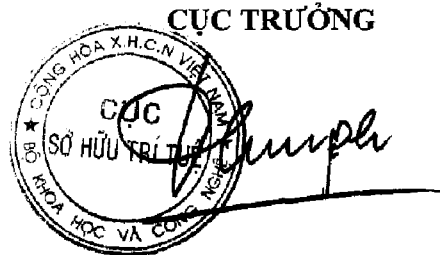

Đinh Hữu Phí

BỘ KHOA HỌC VÀ CÔNG NGHỆ
CỤC SỞ HỮU TRÍ TUỆ

CỘNG HÒA XÃ HỘI CHỦ NGHĨA VIỆT NAM
Độc lập - Tự do - Hạnh phúc

Số: 14591/TB-SHTT

Hà Nội, ngày 26 tháng 07 năm 2019

THÔNG BÁO

Ghi nhận yêu cầu duy trì hiệu lực Bằng độc quyền sáng chế

Kính gửi: Công ty TNHH một thành viên Sở hữu trí tuệ VCCI
(VCCI-IP CO.,LTD)
Tầng 8, Toà nhà VCCI, số 9 Đào Duy Anh, phường Phương mai,
quận Đống Đa, thành phố Hà Nội

Căn cứ kết quả thẩm định yêu cầu duy trì hiệu lực Bằng độc quyền sáng chế:

Số đơn: DT1-2019-02026

Ngày nộp: 20/03/2019

Chủ đơn: UCB PHARMA S.A. (BE)

Đại diện của Chủ đơn: VCCI-IP CO.,LTD

Bằng độc quyền sáng chế số: 12691

Năm yêu cầu duy trì hiệu lực: 6

Cục Sở hữu trí tuệ thông báo:

1. Yêu cầu duy trì hiệu lực Bằng độc quyền sáng chế nêu trên được chấp nhận.

2. Hiệu lực Bằng độc quyền sáng chế số 12691 được duy trì đến 28/04/2020.

Nơi nhận:

- Như trên;
- TT (để công bố);
- Lưu: VT, Hồ sơ.

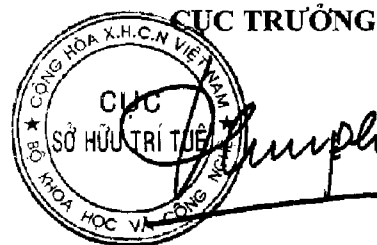

Đinh Hữu Phí

BỘ KHOA HỌC VÀ CÔNG NGHỆ
CỤC SỞ HỮU TRÍ TUỆ

CỘNG HOÀ XÃ HỘI CHỦ NGHĨA VIỆT NAM
Độc lập - Tự do - Hạnh phúc

Số: 145 92/TB-SHTT

Hà Nội, ngày 26 tháng 07 năm 2019

THÔNG BÁO
Ghi nhận yêu cầu duy trì hiệu lực Bằng độc quyền sáng chế

Kính gửi: Công ty TNHH một thành viên Sở hữu trí tuệ VCCI
(VCCI-IP CO.,LTD)
Tầng 8, Toà nhà VCCI, số 9 Đào Duy Anh, phường Phương mai,
quận Đống Đa, thành phố Hà Nội

Căn cứ kết quả thẩm định yêu cầu duy trì hiệu lực Bằng độc quyền sáng chế:

Số đơn: DT1-2019-02027

Ngày nộp: 20/03/2019

Chủ đơn: Sumitomo Rubber Industries, Ltd. (JP)

Đại diện của Chủ đơn: VCCI-IP CO.,LTD

Bằng độc quyền sáng chế số: 12702

Năm yêu cầu duy trì hiệu lực: 6

Cục Sở hữu trí tuệ thông báo:

1. Yêu cầu duy trì hiệu lực Bằng độc quyền sáng chế nêu trên được chấp nhận.
2. Hiệu lực Bằng độc quyền sáng chế số 12702 được duy trì đến 28/04/2020.

Nơi nhận:

- Như trên;
- TT (để công bố);
- Lưu: VT, Hồ sơ.

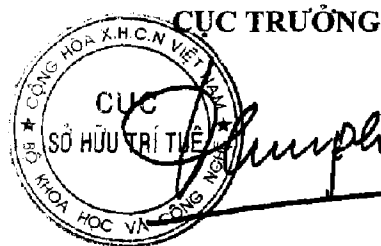

Đinh Hữu Phí

BỘ KHOA HỌC VÀ CÔNG NGHỆ CỘNG HÒA XÃ HỘI CHỦ NGHĨA VIỆT NAM
CỤC SỞ HỮU TRÍ TUỆ Độc lập - Tự do - Hạnh phúc

Số: 14593/TB-SHTT

Hà Nội, ngày 26 tháng 07 năm 2019

THÔNG BÁO

Ghi nhận yêu cầu duy trì hiệu lực Bằng độc quyền sáng chế

Kính gửi: Công ty TNHH một thành viên Sở hữu trí tuệ VCCI
(VCCI-IP CO.,LTD)
Tầng 8, Toà nhà VCCI, số 9 Đào Duy Anh, phường Phương mai,
quận Đống Đa, thành phố Hà Nội

Căn cứ kết quả thẩm định yêu cầu duy trì hiệu lực Bằng độc quyền sáng chế:

Số đơn: DT1-2019-02028

Ngày nộp: 20/03/2019

Chủ đơn: NOKIA TECHNOLOGIES OY (FI)

Đại diện của Chủ đơn: VCCI-IP CO.,LTD

Bằng độc quyền sáng chế số: 12690

Năm yêu cầu duy trì hiệu lực: 6

Cục Sở hữu trí tuệ thông báo:

1. Yêu cầu duy trì hiệu lực Bằng độc quyền sáng chế nêu trên được chấp nhận.
2. Hiệu lực Bằng độc quyền sáng chế số 12690 được duy trì đến 28/04/2020.

Nơi nhận:

- Như trên;
- TT (để công bố);
- Lưu: VT, Hồ sơ.

CỤC TRƯỞNG



Đinh Hữu Phí

BỘ KHOA HỌC VÀ CÔNG NGHỆ
CỤC SỞ HỮU TRÍ TUỆ

CỘNG HÒA XÃ HỘI CHỦ NGHĨA VIỆT NAM
Độc lập - Tự do - Hạnh phúc

Số: 14594/TB-SHTT

Hà Nội, ngày 26 tháng 07 năm 2019

THÔNG BÁO

Ghi nhận yêu cầu duy trì hiệu lực Bằng độc quyền sáng chế

Kính gửi: Công ty TNHH một thành viên Sở hữu trí tuệ VCCI
(VCCI-IP CO.,LTD)
Tầng 8, Toà nhà VCCI, số 9 Đào Duy Anh, phường Phương mai,
quận Đống Đa, thành phố Hà Nội

Căn cứ kết quả thẩm định yêu cầu duy trì hiệu lực Bằng độc quyền sáng chế:

Số đơn: DT1-2019-02029

Ngày nộp: 20/03/2019

Chủ đơn: NOKIA TECHNOLOGIES OY (FI)

Đại diện của Chủ đơn: VCCI-IP CO.,LTD

Bằng độc quyền sáng chế số: 12687

Năm yêu cầu duy trì hiệu lực: 6

Cục Sở hữu trí tuệ thông báo:

1. Yêu cầu duy trì hiệu lực Bằng độc quyền sáng chế nêu trên được chấp nhận.
2. Hiệu lực Bằng độc quyền sáng chế số 12687 được duy trì đến 28/04/2020.

Nơi nhận:

- Như trên;
- TT (để công bố);
- Lưu: VT, Hồ sơ.

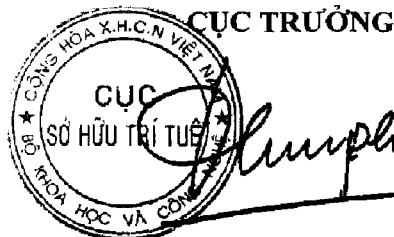

Đinh Hữu Phí

BỘ KHOA HỌC VÀ CÔNG NGHỆ
CỤC SỞ HỮU TRÍ TUỆ

CỘNG HÒA XÃ HỘI CHỦ NGHĨA VIỆT NAM
Độc lập - Tự do - Hạnh phúc

Số: 14595 /TB-SHTT

Hà Nội, ngày 26 tháng 07 năm 2019

THÔNG BÁO
Ghi nhận yêu cầu duy trì hiệu lực Bằng độc quyền sáng chế

Kính gửi: Công ty TNHH một thành viên Sở hữu trí tuệ VCCI
(VCCI-IP CO.,LTD)
Tầng 8, Toà nhà VCCI, số 9 Đào Duy Anh, phường Phương mai,
quận Đống Đa, thành phố Hà Nội.

Căn cứ kết quả thẩm định yêu cầu duy trì hiệu lực Bằng độc quyền sáng chế:

Số đơn: DT1-2019-02030

Ngày nộp: 20/03/2019

Chủ đơn: NOKIA TECHNOLOGIES OY (FI)

Đại diện của Chủ đơn: VCCI-IP CO.,LTD

Bằng độc quyền sáng chế số: 12679

Năm yêu cầu duy trì hiệu lực: 6

Cục Sở hữu trí tuệ thông báo:

1. Yêu cầu duy trì hiệu lực Bằng độc quyền sáng chế nêu trên được chấp nhận.

2. Hiệu lực Bằng độc quyền sáng chế số 12679 được duy trì đến 28/04/2020.

Nơi nhận:

- Như trên;
- TT (để công bố);
- Lưu: VT, Hồ sơ.

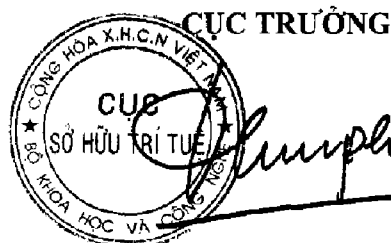

Đinh Hữu Phí

BỘ KHOA HỌC VÀ CÔNG NGHỆ
CỤC SỞ HỮU TRÍ TUỆ

CỘNG HÒA XÃ HỘI CHỦ NGHĨA VIỆT NAM
Độc lập - Tự do - Hạnh phúc

Số: 14596/TB-SHTT

Hà Nội, ngày 26 tháng 07 năm 2019

THÔNG BÁO
Ghi nhận yêu cầu duy trì hiệu lực Bằng độc quyền sáng chế

Kính gửi: Công ty TNHH một thành viên Sở hữu trí tuệ VCCI
(VCCI-IP CO.,LTD)
Tầng 8, Toà nhà VCCI, số 9 Đào Duy Anh, phường Phương mai,
quận Đống Đa, thành phố Hà Nội

Căn cứ kết quả thẩm định yêu cầu duy trì hiệu lực Bằng độc quyền sáng chế:

Số đơn: DT1-2019-02031

Ngày nộp: 20/03/2019

Chủ đơn: SUZUKI MOTOR CORPORATION (JP)

Đại diện của Chủ đơn: VCCI-IP CO.,LTD

Bằng độc quyền sáng chế số: 12684

Năm yêu cầu duy trì hiệu lực: 6

Cục Sở hữu trí tuệ thông báo:

1. Yêu cầu duy trì hiệu lực Bằng độc quyền sáng chế nêu trên được chấp nhận.

2. Hiệu lực Bằng độc quyền sáng chế số 12684 được duy trì đến 28/04/2020.

Nơi nhận:

- Như trên;
- TT (để công bố);
- Lưu: VT, Hồ sơ.

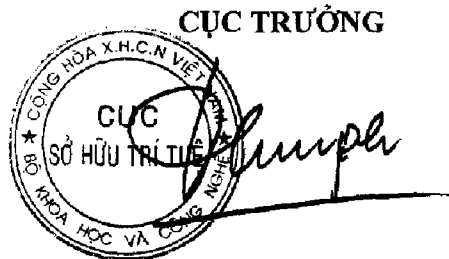

Đinh Hữu Phí

BỘ KHOA HỌC VÀ CÔNG NGHỆ
CỤC SỞ HỮU TRÍ TUỆ

CỘNG HÒA XÃ HỘI CHỦ NGHĨA VIỆT NAM
Độc lập - Tự do - Hạnh phúc

Số: 14597/TB-SHTT

Hà Nội, ngày 26 tháng 07 năm 2019

THÔNG BÁO

Ghi nhận yêu cầu duy trì hiệu lực Bằng độc quyền sáng chế

Kính gửi: Công ty TNHH một thành viên Sở hữu trí tuệ VCCI
(VCCI-IP CO.,LTD)
Tầng 8, Toà nhà VCCI, số 9 Đào Duy Anh, phường Phương mai,
quận Đống Đa, thành phố Hà Nội

Căn cứ kết quả thẩm định yêu cầu duy trì hiệu lực Bằng độc quyền sáng chế:

Số đơn: DT1-2019-02032

Ngày nộp: 20/03/2019

Chủ đơn: HONDA MOTOR CO., LTD. (JP)

Đại diện của Chủ đơn: VCCI-IP CO.,LTD

Bằng độc quyền sáng chế số: 12700

Năm yêu cầu duy trì hiệu lực: 6

Cục Sở hữu trí tuệ thông báo:

1. Yêu cầu duy trì hiệu lực Bằng độc quyền sáng chế nêu trên được chấp nhận.

2. Hiệu lực Bằng độc quyền sáng chế số 12700 được duy trì đến 28/04/2020.

Nơi nhận:

- Như trên;
- TT (để công bố);
- Lưu: VT, Hồ sơ.

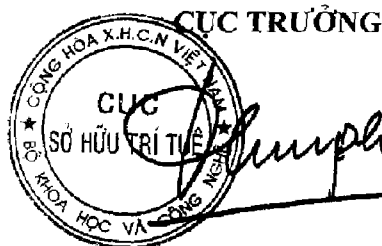

Đinh Hữu Phi

BỘ KHOA HỌC VÀ CÔNG NGHỆ
CỤC SỞ HỮU TRÍ TUỆ

CỘNG HÒA XÃ HỘI CHỦ NGHĨA VIỆT NAM
Độc lập - Tự do - Hạnh phúc

Số: 14598 /TB-SHTT

Hà Nội, ngày 26 tháng 07 năm 2019

THÔNG BÁO

Ghi nhận yêu cầu duy trì hiệu lực Bằng độc quyền sáng chế

Kính gửi: Công ty TNHH một thành viên Sở hữu trí tuệ VCCI
(VCCI-IP CO.,LTD)
Tầng 8, Toà nhà VCCI, số 9 Đào Duy Anh, phường Phương mai,
quận Đống Đa, thành phố Hà Nội

Căn cứ kết quả thẩm định yêu cầu duy trì hiệu lực Bằng độc quyền sáng chế:

Số đơn: DT1-2019-02033

Ngày nộp: 20/03/2019

Chủ đơn: HONDA MOTOR CO., LTD. (JP)

Đại diện của Chủ đơn: VCCI-IP CO.,LTD

Bằng độc quyền sáng chế số: 12678

Năm yêu cầu duy trì hiệu lực: 6

Cục Sở hữu trí tuệ thông báo:

1. Yêu cầu duy trì hiệu lực Bằng độc quyền sáng chế nêu trên được chấp nhận.
2. Hiệu lực Bằng độc quyền sáng chế số 12678 được duy trì đến 28/04/2020.

Nơi nhận:

- Như trên;
- TT (để công bố);
- Lưu: VT, Hồ sơ.

CỤC TRƯỞNG

Đinh Hữu Phí

BỘ KHOA HỌC VÀ CÔNG NGHỆ
CỤC SỞ HỮU TRÍ TUỆ

CỘNG HÒA XÃ HỘI CHỦ NGHĨA VIỆT NAM
Độc lập - Tự do - Hạnh phúc

Số: 1459/TB-SHTT

Hà Nội, ngày 26 tháng 07 năm 2019

THÔNG BÁO

Ghi nhận yêu cầu duy trì hiệu lực Bằng độc quyền sáng chế

Kính gửi: Công ty TNHH một thành viên Sở hữu trí tuệ VCCI
(VCCI-IP CO.,LTD)
Tầng 8, Toà nhà VCCI, số 9 Đào Duy Anh, phường Phương mai,
quận Đống Đa, thành phố Hà Nội

Căn cứ kết quả thẩm định yêu cầu duy trì hiệu lực Bằng độc quyền sáng chế:

Số đơn: DT1-2019-02034

Ngày nộp: 20/03/2019

Chủ đơn: SUMITOMO CHEMICAL COMPANY, LIMITED (JP)

Đại diện của Chủ đơn: VCCI-IP CO.,LTD

Bằng độc quyền sáng chế số: 19186

Năm yêu cầu duy trì hiệu lực: 2

Cục Sở hữu trí tuệ thông báo:

1. Yêu cầu duy trì hiệu lực Bằng độc quyền sáng chế nêu trên được chấp nhận.

2. Hiệu lực Bằng độc quyền sáng chế số 19186 được duy trì đến 02/05/2020.

Nơi nhận:

- Như trên;
- TT (để công bố);
- Lưu: VT, Hồ sơ.

CỤC TRƯỞNG

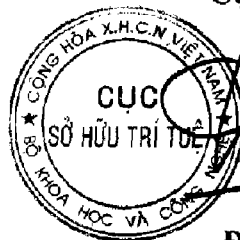

[Signature]
Đinh Hữu Phí

BỘ KHOA HỌC VÀ CÔNG NGHỆ
CỤC SỞ HỮU TRÍ TUỆ

CỘNG HÒA XÃ HỘI CHỦ NGHĨA VIỆT NAM
Độc lập - Tự do - Hạnh phúc

Số: 14600/TB-SHTT

Hà Nội, ngày 26 tháng 07 năm 2019

THÔNG BÁO

Ghi nhận yêu cầu duy trì hiệu lực Bằng độc quyền sáng chế

Kính gửi: Công ty TNHH một thành viên Sở hữu trí tuệ VCCI
(VCCI-IP CO.,LTD)
Tầng 8, Toà nhà VCCI, số 9 Đào Duy Anh, phường Phương mai,
quận Đống Đa, thành phố Hà Nội

Căn cứ kết quả thẩm định yêu cầu duy trì hiệu lực Bằng độc quyền sáng chế:

Số đơn: DT1-2019-02035

Ngày nộp: 20/03/2019

Chủ đơn: ZIPPO MANUFACTURING COMPANY (US)

Đại diện của Chủ đơn: VCCI-IP CO.,LTD

Bằng độc quyền sáng chế số: 11361

Năm yêu cầu duy trì hiệu lực: 7

Cục Sở hữu trí tuệ thông báo:

1. Yêu cầu duy trì hiệu lực Bằng độc quyền sáng chế nêu trên được chấp nhận.

2. Hiệu lực Bằng độc quyền sáng chế số 11361 được duy trì đến 02/05/2020.

Nơi nhận:

- Như trên;
- TT (để công bố);
- Lưu: VT, Hồ sơ.

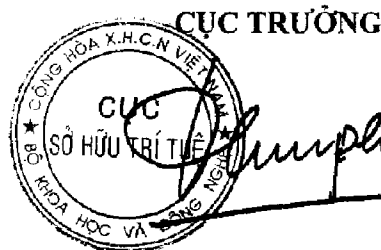

Đinh Hữu Phí

BỘ KHOA HỌC VÀ CÔNG NGHỆ
CỤC SỞ HỮU TRÍ TUỆ

CỘNG HÒA XÃ HỘI CHỦ NGHĨA VIỆT NAM
Độc lập - Tự do - Hạnh phúc

Số: 14601/TB-SHTT

Hà Nội, ngày 26 tháng 07 năm 2019

THÔNG BÁO

Ghi nhận yêu cầu duy trì hiệu lực Bằng độc quyền sáng chế

Kính gửi: Công ty TNHH một thành viên Sở hữu trí tuệ VCCI
(VCCI-IP CO.,LTD)
Tầng 8, Toà nhà VCCI, số 9 Đào Duy Anh, phường Phương mai,
quận Đống Đa, thành phố Hà Nội

Căn cứ kết quả thẩm định yêu cầu duy trì hiệu lực Bằng độc quyền sáng chế:

Số đơn: DT1-2019-02036

Ngày nộp: 20/03/2019

Chủ đơn: HONDA MOTOR CO., LTD. (JP)

Đại diện của Chủ đơn: VCCI-IP CO.,LTD

Bằng độc quyền sáng chế số: 19148

Năm yêu cầu duy trì hiệu lực: 2

Cục Sở hữu trí tuệ thông báo:

1. Yêu cầu duy trì hiệu lực Bằng độc quyền sáng chế nêu trên được chấp nhận.

2. Hiệu lực Bằng độc quyền sáng chế số 19148 được duy trì đến 02/05/2020.

Nơi nhận:

- Như trên;
- TT (để công bố);
- Lưu: VT, Hồ sơ.

CỤC TRƯỞNG



Đinh Hữu Phí

BỘ KHOA HỌC VÀ CÔNG NGHỆ
CỤC SỞ HỮU TRÍ TUỆ

CỘNG HÒA XÃ HỘI CHỦ NGHĨA VIỆT NAM
Độc lập - Tự do - Hạnh phúc

Số: 14602/TB-SHTT

Hà Nội, ngày 26 tháng 07 năm 2019

THÔNG BÁO

Ghi nhận yêu cầu duy trì hiệu lực Bằng độc quyền sáng chế

Kính gửi: Công ty TNHH một thành viên Sở hữu trí tuệ VCCI
(VCCI-IP CO.,LTD)
Tầng 8, Toà nhà VCCI, số 9 Đào Duy Anh, phường Phương mai,
quận Đống Đa, thành phố Hà Nội

Căn cứ kết quả thẩm định yêu cầu duy trì hiệu lực Bằng độc quyền sáng chế:

Số đơn: DT1-2019-02037

Ngày nộp: 20/03/2019

Chủ đơn: HONDA MOTOR CO., LTD. (JP)

Đại diện của Chủ đơn: VCCI-IP CO.,LTD

Bằng độc quyền sáng chế số: 14027

Năm yêu cầu duy trì hiệu lực: 5

Cục Sở hữu trí tuệ thông báo:

1. Yêu cầu duy trì hiệu lực Bằng độc quyền sáng chế nêu trên được chấp nhận.
2. Hiệu lực Bằng độc quyền sáng chế số 14027 được duy trì đến 04/05/2020.

Nơi nhận:

- Như trên;
- TT (để công bố);
- Lưu: VT, Hồ sơ.

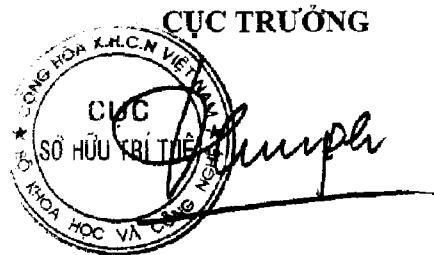

Đinh Hữu Phí

BỘ KHOA HỌC VÀ CÔNG NGHỆ
CỤC SỞ HỮU TRÍ TUỆ

CỘNG HÒA XÃ HỘI CHỦ NGHĨA VIỆT NAM
Độc lập - Tự do - Hạnh phúc

Số: 14603/TB-SHTT

Hà Nội, ngày 16 tháng 07 năm 2019

THÔNG BÁO

Ghi nhận yêu cầu duy trì hiệu lực Bằng độc quyền sáng chế

Kính gửi: Công ty TNHH một thành viên Sở hữu trí tuệ VCCI
(VCCI-IP CO.,LTD)
Tầng 8, Toà nhà VCCI, số 9 Đào Duy Anh, phường Phương mai,
quận Đống Đa, thành phố Hà Nội

Căn cứ kết quả thẩm định yêu cầu duy trì hiệu lực Bằng độc quyền sáng chế:

Số đơn: DT1-2019-02038

Ngày nộp: 20/03/2019

Chủ đơn: HONDA MOTOR CO., LTD. (JP)

Đại diện của Chủ đơn: VCCI-IP CO.,LTD

Bằng độc quyền sáng chế số: 14026

Năm yêu cầu duy trì hiệu lực: 5

Cục Sở hữu trí tuệ thông báo:

1. Yêu cầu duy trì hiệu lực Bằng độc quyền sáng chế nêu trên được chấp nhận.

2. Hiệu lực Bằng độc quyền sáng chế số 14026 được duy trì đến 04/05/2020.

Nơi nhận:

- Như trên;
- TT (để công bố);
- Lưu: VT, Hồ sơ.

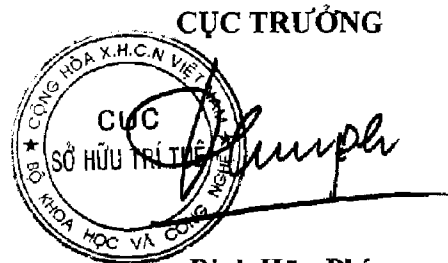

Đinh Hữu Phí

BỘ KHOA HỌC VÀ CÔNG NGHỆ
CỤC SỞ HỮU TRÍ TUỆ

CỘNG HÒA XÃ HỘI CHỦ NGHĨA VIỆT NAM
Độc lập - Tự do - Hạnh phúc

Số: 14604/TB-SHTT

Hà Nội, ngày 26 tháng 07 năm 2019

THÔNG BÁO

Ghi nhận yêu cầu duy trì hiệu lực Bằng độc quyền sáng chế

Kính gửi: Công ty TNHH một thành viên Sở hữu trí tuệ VCCI
(VCCI-IP CO.,LTD)
Tầng 8, Toà nhà VCCI, số 9 Đào Duy Anh, phường Phương mai,
quận Đống Đa, thành phố Hà Nội

Căn cứ kết quả thẩm định yêu cầu duy trì hiệu lực Bằng độc quyền sáng chế:

Số đơn: DT1-2019-02039

Ngày nộp: 20/03/2019

Chủ đơn: HONDA MOTOR CO., LTD. (JP)

Đại diện của Chủ đơn: VCCI-IP CO.,LTD

Bằng độc quyền sáng chế số: 14025

Năm yêu cầu duy trì hiệu lực: 5

Cục Sở hữu trí tuệ thông báo:

1. Yêu cầu duy trì hiệu lực Bằng độc quyền sáng chế nêu trên được chấp nhận.
2. Hiệu lực Bằng độc quyền sáng chế số 14025 được duy trì đến 04/05/2020.

Nơi nhận:

- Như trên;
- TT (để công bố);
- Lưu: VT, Hồ sơ.

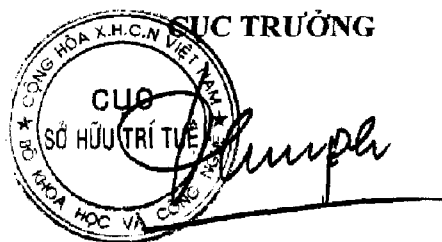

Đinh Hữu Phí

BỘ KHOA HỌC VÀ CÔNG NGHỆ
CỤC SỞ HỮU TRÍ TUỆ

CỘNG HÒA XÃ HỘI CHỦ NGHĨA VIỆT NAM
Độc lập - Tự do - Hạnh phúc

Số: 14605/TB-SHTT

Hà Nội, ngày 26 tháng 07 năm 2019

THÔNG BÁO

Ghi nhận yêu cầu duy trì hiệu lực Bằng độc quyền sáng chế

Kính gửi: Công ty TNHH một thành viên Sở hữu trí tuệ VCCI
(VCCI-IP CO.,LTD)
Tầng 8, Toà nhà VCCI, số 9 Đào Duy Anh, phường Phương mai,
quận Đống Đa, thành phố Hà Nội

Căn cứ kết quả thẩm định yêu cầu duy trì hiệu lực Bằng độc quyền sáng chế:

Số đơn: DT1-2019-02040

Ngày nộp: 20/03/2019

Chủ đơn: HONDA MOTOR CO., LTD. (JP)

Đại diện của Chủ đơn: VCCI-IP CO.,LTD

Bằng độc quyền sáng chế số: 7703

Năm yêu cầu duy trì hiệu lực: 11

Cục Sở hữu trí tuệ thông báo:

1. Yêu cầu duy trì hiệu lực Bằng độc quyền sáng chế nêu trên được chấp nhận.

2. Hiệu lực Bằng độc quyền sáng chế số 7703 được duy trì đến 05/05/2020.

Nơi nhận:

- Như trên;
- TT (để công bố);
- Lưu: VT, Hồ sơ.

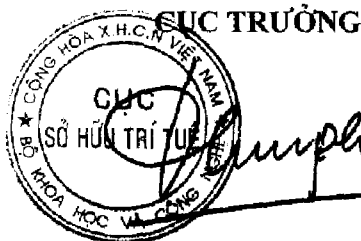

Đinh Hữu Phí

BỘ KHOA HỌC VÀ CÔNG NGHỆ
CỤC SỞ HỮU TRÍ TUỆ

CỘNG HÒA XÃ HỘI CHỦ NGHĨA VIỆT NAM
Độc lập - Tự do - Hạnh phúc

Số: 14606/TB-SHTT

Hà Nội, ngày 26 tháng 07 năm 2019

THÔNG BÁO
Ghi nhận yêu cầu duy trì hiệu lực Bằng độc quyền sáng chế

Kính gửi: Công ty TNHH một thành viên Sở hữu trí tuệ VCCI
(VCCI-IP CO.,LTD)
Tầng 8, Toà nhà VCCL, số 9 Đào Duy Anh, phường Phương mai,
quận Đống Đa, thành phố Hà Nội

Căn cứ kết quả thẩm định yêu cầu duy trì hiệu lực Bằng độc quyền sáng chế:

Số đơn: DT1-2019-02041

Ngày nộp: 20/03/2019

Chủ đơn: HONDA MOTOR CO., LTD. (JP)

Đại diện của Chủ đơn: VCCI-IP CO.,LTD

Bằng độc quyền sáng chế số: 11369

Năm yêu cầu duy trì hiệu lực: 7

Cục Sở hữu trí tuệ thông báo:

1. Yêu cầu duy trì hiệu lực Bằng độc quyền sáng chế nêu trên được chấp nhận.
2. Hiệu lực Bằng độc quyền sáng chế số 11369 được duy trì đến 06/05/2020.

Nơi nhận:

- Như trên;
- TT (để công bố);
- Lưu: VT, Hồ sơ.

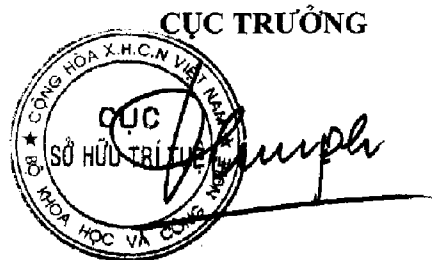

Đinh Hữu Phi

BỘ KHOA HỌC VÀ CÔNG NGHỆ
CỤC SỞ HỮU TRÍ TUỆ

CỘNG HÒA XÃ HỘI CHỦ NGHĨA VIỆT NAM
Độc lập - Tự do - Hạnh phúc

Số: 14607/TB-SHTT

Hà Nội, ngày 26 tháng 07 năm 2019

THÔNG BÁO
Ghi nhận yêu cầu duy trì hiệu lực Bằng độc quyền sáng chế

Kính gửi: Công ty TNHH một thành viên Sở hữu trí tuệ VCCI
(VCCI-IP CO.,LTD)
Tầng 8, Toà nhà VCCI, số 9 Đào Duy Anh, phường Phương mai,
quận Đống Đa, thành phố Hà Nội

Căn cứ kết quả thẩm định yêu cầu duy trì hiệu lực Bằng độc quyền sáng chế:

Số đơn: DT1-2019-02042

Ngày nộp: 20/03/2019

Chủ đơn: NIKE INNOVATE C.V. (US)

Đại diện của Chủ đơn: VCCI-IP CO.,LTD

Bằng độc quyền sáng chế số: 4216

Năm yêu cầu duy trì hiệu lực: 16

Cục Sở hữu trí tuệ thông báo:

1. Yêu cầu duy trì hiệu lực Bằng độc quyền sáng chế nêu trên được chấp nhận.
2. Hiệu lực Bằng độc quyền sáng chế số 4216 được duy trì đến 10/09/2019.

Nơi nhận:

- Như trên;
- TT (để công bố);
- Lưu: VT, Hồ sơ.

CỤC TRƯỞNG



Đinh Hữu Phí

BỘ KHOA HỌC VÀ CÔNG NGHỆ
CỤC SỞ HỮU TRÍ TUỆ

CỘNG HÒA XÃ HỘI CHỦ NGHĨA VIỆT NAM
Độc lập - Tự do - Hạnh phúc

Số: 14608/TB-SHTT

Hà Nội, ngày 26 tháng 07 năm 2019

THÔNG BÁO

Ghi nhận yêu cầu duy trì hiệu lực Bằng độc quyền sáng chế

Kính gửi: Công ty TNHH một thành viên Sở hữu trí tuệ VCCI
(VCCI-IP CO.,LTD)
Tầng 8, Toà nhà VCCI, số 9 Đào Duy Anh, phường Phương mai,
quận Đống Đa, thành phố Hà Nội

Căn cứ kết quả thẩm định yêu cầu duy trì hiệu lực Bằng độc quyền sáng chế:

Số đơn: DT1-2019-02043

Ngày nộp: 20/03/2019

Chủ đơn: HONDA MOTOR CO., LTD. (JP)

Đại diện của Chủ đơn: VCCI-IP CO.,LTD

Bằng độc quyền sáng chế số: 14232

Năm yêu cầu duy trì hiệu lực: 5

Cục Sở hữu trí tuệ thông báo:

1. Yêu cầu duy trì hiệu lực Bằng độc quyền sáng chế nêu trên được chấp nhận.
2. Hiệu lực Bằng độc quyền sáng chế số 14232 được duy trì đến 22/06/2020.

Nơi nhận:

- Như trên;
- TT (để công bố);
- Lưu: VT, Hồ sơ.

CỤC TRƯỞNG

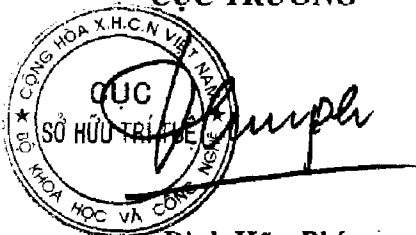

Đình Hữu Phú

BỘ KHOA HỌC VÀ CÔNG NGHỆ
CỤC SỞ HỮU TRÍ TUỆ

CỘNG HÒA XÃ HỘI CHỦ NGHĨA VIỆT NAM
Độc lập - Tự do - Hạnh phúc

Số: 14609/TB-SHTT

Hà Nội, ngày 26 tháng 07 năm 2019

THÔNG BÁO

Ghi nhận yêu cầu duy trì hiệu lực Bằng độc quyền sáng chế

Kính gửi: Công ty TNHH một thành viên Sở hữu trí tuệ VCCI
(VCCI-IP CO.,LTD)
Tầng 8, Toà nhà VCCI, số 9 Đào Duy Anh, phường Phương mai,
quận Đống Đa, thành phố Hà Nội

Căn cứ kết quả thẩm định yêu cầu duy trì hiệu lực Bằng độc quyền sáng chế:

Số đơn: DT1-2019-02044

Ngày nộp: 20/03/2019

Chủ đơn: HONDA MOTOR CO., LTD. (JP)

Đại diện của Chủ đơn: VCCI-IP CO.,LTD

Bằng độc quyền sáng chế số: 8552

Năm yêu cầu duy trì hiệu lực: 10

Cục Sở hữu trí tuệ thông báo:

1. Yêu cầu duy trì hiệu lực Bằng độc quyền sáng chế nêu trên được chấp nhận.
2. Hiệu lực Bằng độc quyền sáng chế số 8552 được duy trì đến 22/06/2020.

Nơi nhận:

- Như trên;
- TT (để công bố);
- Lưu: VT, Hồ sơ.

CỤC TRƯỞNG



Đinh Hữu Phí

BỘ KHOA HỌC VÀ CÔNG NGHỆ
CỤC SỞ HỮU TRÍ TUỆ

CỘNG HÒA XÃ HỘI CHỦ NGHĨA VIỆT NAM
Độc lập - Tự do - Hạnh phúc

Số: 44640/TB-SHTT

Hà Nội, ngày 26 tháng 07 năm 2019

THÔNG BÁO

Ghi nhận yêu cầu duy trì hiệu lực Bằng độc quyền sáng chế

Kính gửi: Công ty TNHH một thành viên Sở hữu trí tuệ VCCI
(VCCI-IP CO.,LTD)
Tầng 8, Toà nhà VCCI, số 9 Đào Duy Anh, phường Phương mai,
quận Đống Đa, thành phố Hà Nội

Căn cứ kết quả thẩm định yêu cầu duy trì hiệu lực Bằng độc quyền sáng chế:

Số đơn: DT1-2019-02045

Ngày nộp: 20/03/2019

Chủ đơn: HONDA MOTOR CO., LTD. (JP)

Đại diện của Chủ đơn: VCCI-IP CO.,LTD

Bằng độc quyền sáng chế số: 11522

Năm yêu cầu duy trì hiệu lực: 7

Cục Sở hữu trí tuệ thông báo:

1. Yêu cầu duy trì hiệu lực Bằng độc quyền sáng chế nêu trên được chấp nhận.
2. Hiệu lực Bằng độc quyền sáng chế số 11522 được duy trì đến 24/06/2020.

Nơi nhận:

- Như trên;
- TT (để công bố);
- Lưu: VT, Hồ sơ.

CỤC TRƯỞNG



Đinh Hữu Phí

BỘ KHOA HỌC VÀ CÔNG NGHỆ
CỤC SỞ HỮU TRÍ TUỆ

CỘNG HÒA XÃ HỘI CHỦ NGHĨA VIỆT NAM
Độc lập - Tự do - Hạnh phúc

Số: 4611/TB-SHTT

Hà Nội, ngày 26 tháng 07 năm 2019

THÔNG BÁO

Ghi nhận yêu cầu duy trì hiệu lực Bằng độc quyền sáng chế

Kính gửi: Công ty TNHH một thành viên Sở hữu trí tuệ VCCI
(VCCI-IP CO.,LTD)
Tầng 8, Toà nhà VCCI, số 9 Đào Duy Anh, phường Phương mai,
quận Đống Đa, thành phố Hà Nội

Căn cứ kết quả thẩm định yêu cầu duy trì hiệu lực Bằng độc quyền sáng chế:

Số đơn: DT1-2019-02046

Ngày nộp: 20/03/2019

Chủ đơn: HONDA MOTOR CO., LTD. (JP)

Đại diện của Chủ đơn: VCCI-IP CO.,LTD

Bằng độc quyền sáng chế số: 11519

Năm yêu cầu duy trì hiệu lực: 7

Cục Sở hữu trí tuệ thông báo:

1. Yêu cầu duy trì hiệu lực Bằng độc quyền sáng chế nêu trên được chấp nhận.
2. Hiệu lực Bằng độc quyền sáng chế số 11519 được duy trì đến 24/06/2020.

Nơi nhận:

- Như trên;
- TT (để công bố);
- Lưu: VT, Hồ sơ.



Đinh Hữu Phú

BỘ KHOA HỌC VÀ CÔNG NGHỆ
CỤC SỞ HỮU TRÍ TUỆ

CỘNG HÒA XÃ HỘI CHỦ NGHĨA VIỆT NAM
Độc lập - Tự do - Hạnh phúc

Số: 146/2/TB-SHTT

Hà Nội, ngày 26 tháng 07 năm 2019

THÔNG BÁO

Ghi nhận yêu cầu duy trì hiệu lực Bằng độc quyền sáng chế

Kính gửi: Công ty TNHH một thành viên Sở hữu trí tuệ VCCI
(VCCI-IP CO.,LTD)
Tầng 8, Toà nhà VCCI, số 9 Đào Duy Anh, phường Phương mai,
quận Đống Đa, thành phố Hà Nội

Căn cứ kết quả thẩm định yêu cầu duy trì hiệu lực Bằng độc quyền sáng chế:

Số đơn: DT1-2019-02047

Ngày nộp: 20/03/2019

Chủ đơn: HONDA MOTOR CO., LTD. (JP)

Đại diện của Chủ đơn: VCCI-IP CO.,LTD

Bằng độc quyền sáng chế số: 11516

Năm yêu cầu duy trì hiệu lực: 7

Cục Sở hữu trí tuệ thông báo:

1. Yêu cầu duy trì hiệu lực Bằng độc quyền sáng chế nêu trên được chấp nhận.

2. Hiệu lực Bằng độc quyền sáng chế số 11516 được duy trì đến 24/06/2020.

Nơi nhận:

- Như trên;
- TT (để công bố);
- Lưu: VT, Hồ sơ.

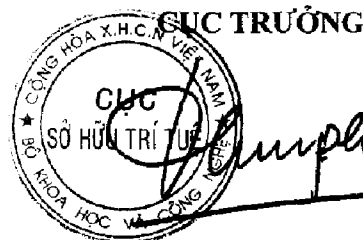

Đinh Hữu Phí

BỘ KHOA HỌC VÀ CÔNG NGHỆ
CỤC SỞ HỮU TRÍ TUỆ

CỘNG HÒA XÃ HỘI CHỦ NGHĨA VIỆT NAM
Độc lập - Tự do - Hạnh phúc

Số: 14613/TB-SHTT

Hà Nội, ngày 26 tháng 07 năm 2019

THÔNG BÁO

Ghi nhận yêu cầu duy trì hiệu lực Bằng độc quyền sáng chế

Kính gửi: Công ty TNHH một thành viên Sở hữu trí tuệ VCCI
(VCCI-IP CO.,LTD)
Tầng 8, Toà nhà VCCI, số 9 Đào Duy Anh, phường Phương mai,
quận Đống Đa, thành phố Hà Nội

Căn cứ kết quả thẩm định yêu cầu duy trì hiệu lực Bằng độc quyền sáng chế:

Số đơn: DT1-2019-02048

Ngày nộp: 20/03/2019

Chủ đơn: HONDA MOTOR CO., LTD. (JP)

Đại diện của Chủ đơn: VCCI-IP CO.,LTD

Bằng độc quyền sáng chế số: 11515

Năm yêu cầu duy trì hiệu lực: 7

Cục Sở hữu trí tuệ thông báo:

1. Yêu cầu duy trì hiệu lực Bằng độc quyền sáng chế nêu trên được chấp nhận.
2. Hiệu lực Bằng độc quyền sáng chế số 11515 được duy trì đến 24/06/2020.

Nơi nhận:

- Như trên;
- TT (để công bố);
- Lưu: VT, Hồ sơ.

CỤC TRƯỞNG

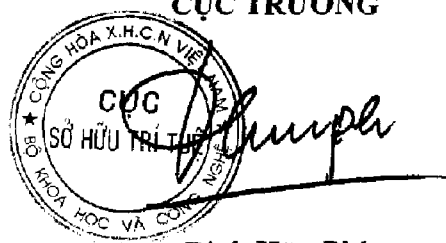

Đinh Hữu Phí

BỘ KHOA HỌC VÀ CÔNG NGHỆ
CỤC SỞ HỮU TRÍ TUỆ

CỘNG HOÀ XÃ HỘI CHỦ NGHĨA VIỆT NAM
Độc lập - Tự do - Hạnh phúc

Số: *14614/TB-SHTT*

Hà Nội, ngày *26* tháng *07* năm 2019

THÔNG BÁO

Ghi nhận yêu cầu duy trì hiệu lực Bằng độc quyền sáng chế

Kính gửi: Công ty TNHH một thành viên Sở hữu trí tuệ VCCI
(VCCI-IP CO.,LTD)
Tầng 8, Toà nhà VCCI, số 9 Đào Duy Anh, phường Phương mai,
quận Đống Đa, thành phố Hà Nội

Căn cứ kết quả thẩm định yêu cầu duy trì hiệu lực Bằng độc quyền sáng chế:

Số đơn: DT1-2019-02049

Ngày nộp: 20/03/2019

Chủ đơn: ASTRAZENECA AB (SE)

Đại diện của Chủ đơn: VCCI-IP CO.,LTD

Bằng độc quyền sáng chế số: 17118

Năm yêu cầu duy trì hiệu lực: 3

Cục Sở hữu trí tuệ thông báo:

1. Yêu cầu duy trì hiệu lực Bằng độc quyền sáng chế nêu trên được chấp nhận.

2. Hiệu lực Bằng độc quyền sáng chế số 17118 được duy trì đến 27/06/2020.

Nơi nhận:

- Như trên;
- TT (để công bố);
- Lưu: VT, Hồ sơ.

CỤC TRƯỞNG

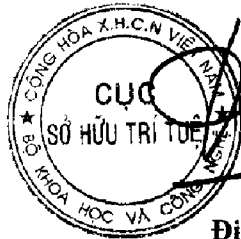

Đinh Hữu Phú

BỘ KHOA HỌC VÀ CÔNG NGHỆ
CỤC SỞ HỮU TRÍ TUỆ

CỘNG HÒA XÃ HỘI CHỦ NGHĨA VIỆT NAM
Độc lập - Tự do - Hạnh phúc

Số: 14615/TB-SHTT

Hà Nội, ngày 26 tháng 07 năm 2019

THÔNG BÁO

Ghi nhận yêu cầu duy trì hiệu lực Bằng độc quyền sáng chế

Kính gửi: Công ty TNHH một thành viên Sở hữu trí tuệ VCCI
(VCCI-IP CO.,LTD)
Tầng 8, Toà nhà VCCI, số 9 Đào Duy Anh, phường Phương mai,
quận Đống Đa, thành phố Hà Nội

Căn cứ kết quả thẩm định yêu cầu duy trì hiệu lực Bằng độc quyền sáng chế:

Số đơn: DT1-2019-02050

Ngày nộp: 20/03/2019

Chủ đơn: HONDA MOTOR CO., LTD (JP)

Đại diện của Chủ đơn: VCCI-IP CO.,LTD

Bằng độc quyền sáng chế số: 5725

Năm yêu cầu duy trì hiệu lực: 14

Cục Sở hữu trí tuệ thông báo:

1. Yêu cầu duy trì hiệu lực Bằng độc quyền sáng chế nêu trên được chấp nhận.

2. Hiệu lực Bằng độc quyền sáng chế số 5725 được duy trì đến 27/06/2020.

Nơi nhận:

- Như trên;
- TT (để công bố);
- Lưu: VT, Hồ sơ.

CỤC TRƯỞNG



Đinh Hữu Phí

BỘ KHOA HỌC VÀ CÔNG NGHỆ
CỤC SỞ HỮU TRÍ TUỆ

CỘNG HÒA XÃ HỘI CHỦ NGHĨA VIỆT NAM
Độc lập - Tự do - Hạnh phúc

Số: 14616/TB-SHTT

Hà Nội, ngày 26 tháng 07 năm 2019

THÔNG BÁO

Ghi nhận yêu cầu duy trì hiệu lực Bằng độc quyền sáng chế

Kính gửi: Công ty TNHH một thành viên Sở hữu trí tuệ VCCI
(VCCI-IP CO.,LTD)
Tầng 8, Toà nhà VCCI, số 9 Đào Duy Anh, phường Phương mai,
quận Đống Đa, thành phố Hà Nội

Căn cứ kết quả thẩm định yêu cầu duy trì hiệu lực Bằng độc quyền sáng chế:

Số đơn: DT1-2019-02051

Ngày nộp: 20/03/2019

Chủ đơn: HONDA MOTOR CO., LTD. (JP)

Đại diện của Chủ đơn: VCCI-IP CO.,LTD

Bằng độc quyền sáng chế số: 7801

Năm yêu cầu duy trì hiệu lực: 11

Cục Sở hữu trí tuệ thông báo:

1. Yêu cầu duy trì hiệu lực Bằng độc quyền sáng chế nêu trên được chấp nhận.
2. Hiệu lực Bằng độc quyền sáng chế số 7801 được duy trì đến 29/06/2020.

Nơi nhận:

- Như trên;
- TT (để công bố);
- Lưu: VT, Hồ sơ.

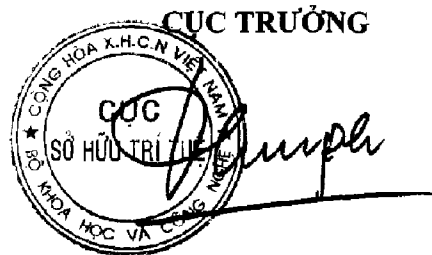

Đình Hữu Phí

BỘ KHOA HỌC VÀ CÔNG NGHỆ
CỤC SỞ HỮU TRÍ TUỆ

CỘNG HOÀ XÃ HỘI CHỦ NGHĨA VIỆT NAM
Độc lập - Tự do - Hạnh phúc

Số: 14617/TB-SHTT

Hà Nội, ngày 26 tháng 07 năm 2019

THÔNG BÁO

Ghi nhận yêu cầu duy trì hiệu lực Bằng độc quyền sáng chế

Kính gửi: Công ty TNHH một thành viên Sở hữu trí tuệ VCCI
(VCCI-IP CO.,LTD)
Tầng 8, Toà nhà VCCI, số 9 Đào Duy Anh, phường Phương mai,
quận Đống Đa, thành phố Hà Nội

Căn cứ kết quả thẩm định yêu cầu duy trì hiệu lực Bằng độc quyền sáng chế:

Số đơn: DT1-2019-02052

Ngày nộp: 20/03/2019

Chủ đơn: TOYO INK SC HOLDINGS CO., LTD. (JP)

Đại diện của Chủ đơn: VCCI-IP CO.,LTD

Bằng độc quyền sáng chế số: 15390

Năm yêu cầu duy trì hiệu lực: 4

Cục Sở hữu trí tuệ thông báo:

1. Yêu cầu duy trì hiệu lực Bằng độc quyền sáng chế nêu trên được chấp nhận.
2. Hiệu lực Bằng độc quyền sáng chế số 15390 được duy trì đến 11/04/2020.

Nơi nhận:

- Như trên;
- TT (để công bố);
- Lưu: VT, Hồ sơ.

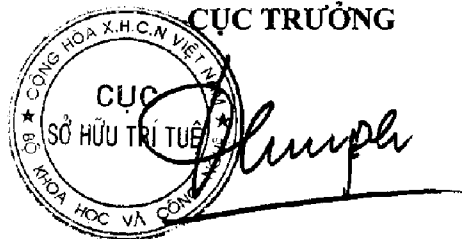

Đinh Hữu Phi

BỘ KHOA HỌC VÀ CÔNG NGHỆ
CỤC SỞ HỮU TRÍ TUỆ

CỘNG HÒA XÃ HỘI CHỦ NGHĨA VIỆT NAM
Độc lập - Tự do - Hạnh phúc

Số: 146.18/TB-SHTT

Hà Nội, ngày 26 tháng 07 năm 2019

THÔNG BÁO

Ghi nhận yêu cầu duy trì hiệu lực Bằng độc quyền sáng chế

Kính gửi: Công ty TNHH một thành viên Sở hữu trí tuệ VCCI
(VCCI-IP CO.,LTD)

Tầng 8, Toà nhà VCCI, số 9 Đào Duy Anh, phường Phương mai,
quận Đống Đa, thành phố Hà Nội

Căn cứ kết quả thẩm định yêu cầu duy trì hiệu lực Bằng độc quyền sáng chế:

Số đơn: DT1-2019-02053

Ngày nộp: 20/03/2019

Chủ đơn: LANXESS Deutschland GmbH (DE)

Đại diện của Chủ đơn: VCCI-IP CO.,LTD

Bằng độc quyền sáng chế số: 11391

Năm yêu cầu duy trì hiệu lực: 7

Cục Sở hữu trí tuệ thông báo:

1. Yêu cầu duy trì hiệu lực Bằng độc quyền sáng chế nêu trên được chấp nhận.

2. Hiệu lực Bằng độc quyền sáng chế số 11391 được duy trì đến 13/05/2020.

Nơi nhận:

- Như trên;
- TT (để công bố);
- Lưu: VT, Hồ sơ.

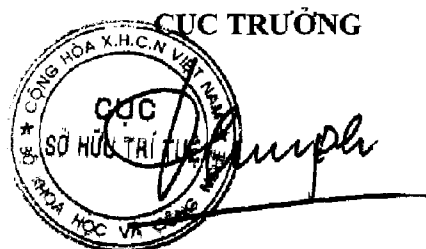

Đinh Hữu Phí

BỘ KHOA HỌC VÀ CÔNG NGHỆ
CỤC SỞ HỮU TRÍ TUỆ

CỘNG HÒA XÃ HỘI CHỦ NGHĨA VIỆT NAM
Độc lập - Tự do - Hạnh phúc

Số: 4619/TB-SHTT

Hà Nội, ngày 26 tháng 07 năm 2019

THÔNG BÁO

Chi nhận yêu cầu duy trì hiệu lực Bằng độc quyền sáng chế

Kính gửi: Công ty TNHH một thành viên Sở hữu trí tuệ VCCI
(VCCI-IP CO.,LTD)
Tầng 8, Toà nhà VCCI, số 9 Đào Duy Anh, phường Phương mai,
quận Đống Đa, thành phố Hà Nội

Căn cứ kết quả thẩm định yêu cầu duy trì hiệu lực Bằng độc quyền sáng chế:

Số đơn: DT1-2019-02054

Ngày nộp: 20/03/2019

Chủ đơn: LANXESS DEUTSCHLAND GMBH (DE)

Đại diện của Chủ đơn: VCCI-IP CO.,LTD

Bằng độc quyền sáng chế số: 18944

Năm yêu cầu duy trì hiệu lực: 2

Cục Sở hữu trí tuệ thông báo:

1. Yêu cầu duy trì hiệu lực Bằng độc quyền sáng chế nêu trên được chấp nhận.

2. Hiệu lực Bằng độc quyền sáng chế số 18944 được duy trì đến 04/04/2020.

Nơi nhận:

- Như trên;
- TT (để công bố);
- Lưu: VT, Hồ sơ.

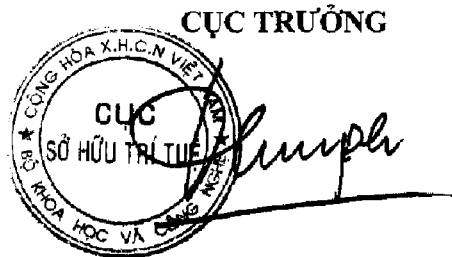

Đinh Hữu Phí

BỘ KHOA HỌC VÀ CÔNG NGHỆ
CỤC SỞ HỮU TRÍ TUỆ

CỘNG HÒA XÃ HỘI CHỦ NGHĨA VIỆT NAM
Độc lập - Tự do - Hạnh phúc

Số: 146 20/TB-SHTT

Hà Nội, ngày 16 tháng 07 năm 2019

THÔNG BÁO

Ghi nhận yêu cầu duy trì hiệu lực Bằng độc quyền sáng chế

Kính gửi: Công ty TNHH một thành viên Sở hữu trí tuệ VCCI
(VCCI-IP CO.,LTD)
Tầng 8, Toà nhà VCCI, số 9 Đào Duy Anh, phường Phương mai,
quận Đống Đa, thành phố Hà Nội

Căn cứ kết quả thẩm định yêu cầu duy trì hiệu lực Bằng độc quyền sáng chế:

Số đơn: DT1-2019-02055

Ngày nộp: 20/03/2019

Chủ đơn: HONDA MOTOR CO., LTD. (JP)

Đại diện của Chủ đơn: VCCI-IP CO.,LTD

Bằng độc quyền sáng chế số: 10367

Năm yêu cầu duy trì hiệu lực: 8

Cục Sở hữu trí tuệ thông báo:

1. Yêu cầu duy trì hiệu lực Bằng độc quyền sáng chế nêu trên được chấp nhận.

2. Hiệu lực Bằng độc quyền sáng chế số 10367 được duy trì đến 06/06/2020. *h*

Nơi nhận:

- Như trên;
- TT (để công bố);
- Lưu: VT, Hồ sơ.

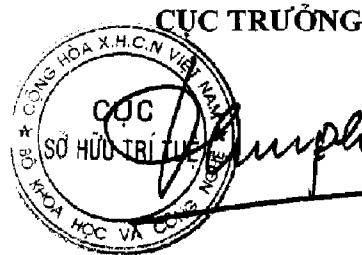

Đinh Hữu Phí

BỘ KHOA HỌC VÀ CÔNG NGHỆ
CỤC SỞ HỮU TRÍ TUỆ

CỘNG HÒA XÃ HỘI CHỦ NGHĨA VIỆT NAM
Độc lập - Tự do - Hạnh phúc

Số: 14621/TB-SHTT

Hà Nội, ngày 26 tháng 07 năm 2019

THÔNG BÁO

Ghi nhận yêu cầu duy trì hiệu lực Bằng độc quyền sáng chế

Kính gửi: Công ty TNHH một thành viên Sở hữu trí tuệ VCCI
(VCCI-IP CO.,LTD)

Tầng 8, Toà nhà VCCI, số 9 Đào Duy Anh, phường Phương mai,
quận Đống Đa, thành phố Hà Nội

Căn cứ kết quả thẩm định yêu cầu duy trì hiệu lực Bằng độc quyền sáng chế:

Số đơn: DT1-2019-02056

Ngày nộp: 20/03/2019

Chủ đơn: HONDA MOTOR CO., LTD. (JP)

Đại diện của Chủ đơn: VCCI-IP CO.,LTD

Bằng độc quyền sáng chế số: 10360

Năm yêu cầu duy trì hiệu lực: 8

Cục Sở hữu trí tuệ thông báo:

1. Yêu cầu duy trì hiệu lực Bằng độc quyền sáng chế nêu trên được chấp nhận.

2. Hiệu lực Bằng độc quyền sáng chế số 10360 được duy trì đến 06/06/2020. *H*

Nơi nhận:

- Như trên;
- TT (để công bố);
- Lưu: VT, Hồ sơ.

CỤC TRƯỞNG



Đinh Hữu Phi

BỘ KHOA HỌC VÀ CÔNG NGHỆ
CỤC SỞ HỮU TRÍ TUỆ

CỘNG HÒA XÃ HỘI CHỦ NGHĨA VIỆT NAM
Độc lập - Tự do - Hạnh phúc

Số: 14622/TB-SHTT

Hà Nội, ngày 26 tháng 07 năm 2019

THÔNG BÁO

Ghi nhận yêu cầu duy trì hiệu lực Bằng độc quyền sáng chế

Kính gửi: Công ty TNHH một thành viên Sở hữu trí tuệ VCCI
(VCCI-IP CO.,LTD)
Tầng 8, Toà nhà VCCI, số 9 Đào Duy Anh, phường Phương mai,
quận Đống Đa, thành phố Hà Nội

Căn cứ kết quả thẩm định yêu cầu duy trì hiệu lực Bằng độc quyền sáng chế:

Số đơn: DT1-2019-02057

Ngày nộp: 20/03/2019

Chủ đơn: HONDA MOTOR CO., LTD. (JP)

Đại diện của Chủ đơn: VCCI-IP CO.,LTD

Bằng độc quyền sáng chế số: 14185

Năm yêu cầu duy trì hiệu lực: 5

Cục Sở hữu trí tuệ thông báo:

1. Yêu cầu duy trì hiệu lực Bằng độc quyền sáng chế nêu trên được chấp nhận.
2. Hiệu lực Bằng độc quyền sáng chế số 14185 được duy trì đến 08/06/2020.

Nơi nhận:

- Như trên;
- TT (để công bố);
- Lưu: VT, Hồ sơ.

CỤC TRƯỞNG

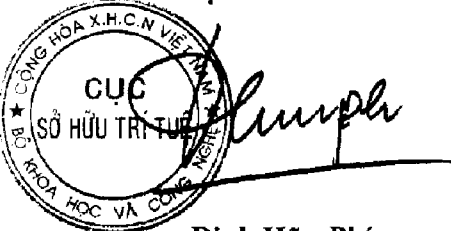

The stamp is circular with the text 'CỤC SỞ HỮU TRÍ TUỆ' in the center and 'BỘ KHOA HỌC VÀ CÔNG NGHỆ' around the perimeter. A handwritten signature is written over the stamp.

Đinh Hữu Phí

BỘ KHOA HỌC VÀ CÔNG NGHỆ
CỤC SỞ HỮU TRÍ TUỆ

CỘNG HÒA XÃ HỘI CHỦ NGHĨA VIỆT NAM
Độc lập - Tự do - Hạnh phúc

Số: 14623/TB-SHTT

Hà Nội, ngày 26 tháng 07 năm 2019

THÔNG BÁO

Ghi nhận yêu cầu duy trì hiệu lực Bằng độc quyền sáng chế

Kính gửi: Công ty TNHH một thành viên Sở hữu trí tuệ VCCI
(VCCI-IP CO.,LTD)
Tầng 8, Toà nhà VCCI, số 9 Đào Duy Anh, phường Phương mai,
quận Đống Đa, thành phố Hà Nội

Căn cứ kết quả thẩm định yêu cầu duy trì hiệu lực Bằng độc quyền sáng chế:

Số đơn: DT1-2019-02058

Ngày nộp: 20/03/2019

Chủ đơn: HONDA MOTOR CO., LTD. (JP)

Đại diện của Chủ đơn: VCCI-IP CO.,LTD

Bằng độc quyền sáng chế số: 14166

Năm yêu cầu duy trì hiệu lực: 5

Cục Sở hữu trí tuệ thông báo:

1. Yêu cầu duy trì hiệu lực Bằng độc quyền sáng chế nêu trên được chấp nhận.

2. Hiệu lực Bằng độc quyền sáng chế số 14166 được duy trì đến 08/06/2020.

Nơi nhận:

- Như trên;
- TT (để công bố);
- Lưu: VT, Hồ sơ.

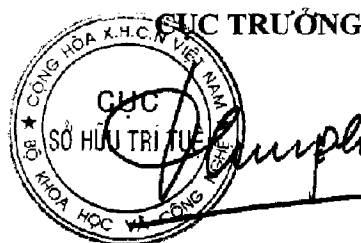

Đinh Hữu Phí

BỘ KHOA HỌC VÀ CÔNG NGHỆ
CỤC SỞ HỮU TRÍ TUỆ

CỘNG HÒA XÃ HỘI CHỦ NGHĨA VIỆT NAM
Độc lập - Tự do - Hạnh phúc

Số: 14624/TB-SHTT

Hà Nội, ngày 26 tháng 07 năm 2019

THÔNG BÁO

Ghi nhận yêu cầu duy trì hiệu lực Bằng độc quyền sáng chế

Kính gửi: Công ty TNHH một thành viên Sở hữu trí tuệ VCCI
(VCCI-IP CO.,LTD)
Tầng 8, Toà nhà VCCI, số 9 Đào Duy Anh, phường Phương mai,
quận Đống Đa, thành phố Hà Nội

Căn cứ kết quả thẩm định yêu cầu duy trì hiệu lực Bằng độc quyền sáng chế:

Số đơn: DT1-2019-02059

Ngày nộp: 20/03/2019

Chủ đơn: Schneider Electric Industries SAS (FR)

Đại diện của Chủ đơn: VCCI-IP CO.,LTD

Bằng độc quyền sáng chế số: 12826

Năm yêu cầu duy trì hiệu lực: 6

Cục Sở hữu trí tuệ thông báo:

1. Yêu cầu duy trì hiệu lực Bằng độc quyền sáng chế nêu trên được chấp nhận.

2. Hiệu lực Bằng độc quyền sáng chế số 12826 được duy trì đến 09/06/2020.

Nơi nhận:

- Như trên;
- TT (để công bố);
- Lưu: VT, Hồ sơ.

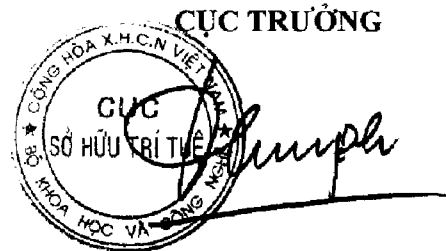

Đinh Hữu Phi

BỘ KHOA HỌC VÀ CÔNG NGHỆ
CỤC SỞ HỮU TRÍ TUỆ

CỘNG HÒA XÃ HỘI CHỦ NGHĨA VIỆT NAM
Độc lập - Tự do - Hạnh phúc

Số: 14625/TB-SHTT

Hà Nội, ngày 26 tháng 07 năm 2019

THÔNG BÁO
Ghi nhận yêu cầu duy trì hiệu lực Bằng độc quyền sáng chế

Kính gửi: Công ty TNHH một thành viên Sở hữu trí tuệ VCCI
(VCCI-IP CO.,LTD)
Tầng 8, Toà nhà VCCI, số 9 Đào Duy Anh, phường Phương mai,
quận Đống Đa, thành phố Hà Nội

Căn cứ kết quả thẩm định yêu cầu duy trì hiệu lực Bằng độc quyền sáng chế:

Số đơn: DT1-2019-02060

Ngày nộp: 20/03/2019

Chủ đơn: NIKE Innovate C.V. (US)

Đại diện của Chủ đơn: VCCI-IP CO.,LTD

Bằng độc quyền sáng chế số: 19440

Năm yêu cầu duy trì hiệu lực: 2

Cục Sở hữu trí tuệ thông báo:

1. Yêu cầu duy trì hiệu lực Bằng độc quyền sáng chế nêu trên được chấp nhận.

2. Hiệu lực Bằng độc quyền sáng chế số 19440 được duy trì đến 13/06/2020.

Nơi nhận:

- Như trên;
- TT (để công bố);
- Lưu: VT, Hồ sơ.

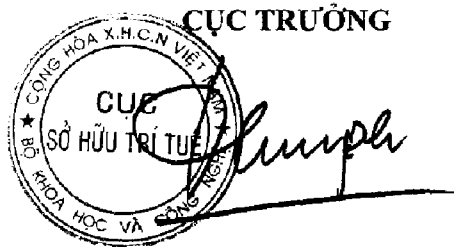

Đinh Hữu Phí

BỘ KHOA HỌC VÀ CÔNG NGHỆ
CỤC SỞ HỮU TRÍ TUỆ

CỘNG HÒA XÃ HỘI CHỦ NGHĨA VIỆT NAM
Độc lập - Tự do - Hạnh phúc

Số: 14626/TB-SHTT

Hà Nội, ngày 16 tháng 07 năm 2019

THÔNG BÁO

Ghi nhận yêu cầu duy trì hiệu lực Bằng độc quyền sáng chế

Kính gửi: Công ty TNHH một thành viên Sở hữu trí tuệ VCCI
(VCCI-IP CO.,LTD)
Tầng 8, Toà nhà VCCI, số 9 Đào Duy Anh, phường Phương mai,
quận Đống Đa, thành phố Hà Nội

Căn cứ kết quả thẩm định yêu cầu duy trì hiệu lực Bằng độc quyền sáng chế:

Số đơn: DT1-2019-02061

Ngày nộp: 20/03/2019

Chủ đơn: Semiconductor Energy Laboratory Co., Ltd. (JP)

Đại diện của Chủ đơn: VCCI-IP CO.,LTD

Bằng độc quyền sáng chế số: 17077

Năm yêu cầu duy trì hiệu lực: 3

Cục Sở hữu trí tuệ thông báo:

1. Yêu cầu duy trì hiệu lực Bằng độc quyền sáng chế nêu trên được chấp nhận.
2. Hiệu lực Bằng độc quyền sáng chế số 17077 được duy trì đến 13/06/2020.

Nơi nhận:

- Như trên;
- TT (để công bố);
- Lưu: VT, Hồ sơ.

CỤC TRƯỞNG

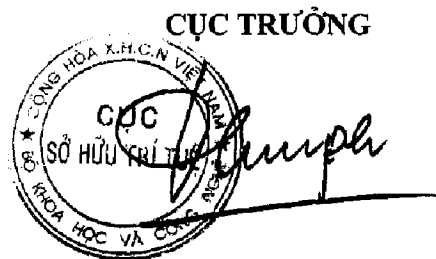

The stamp is circular with the text 'CỤC SỞ HỮU TRÍ TUỆ' in the center and 'BỘ KHOA HỌC VÀ CÔNG NGHỆ' around the perimeter. A handwritten signature is written over the stamp.

Đinh Hữu Phí

BỘ KHOA HỌC VÀ CÔNG NGHỆ
CỤC SỞ HỮU TRÍ TUỆ

CỘNG HÒA XÃ HỘI CHỦ NGHĨA VIỆT NAM
Độc lập - Tự do - Hạnh phúc

Số: 14627/TB-SHTT

Hà Nội, ngày 26 tháng 07 năm 2019

THÔNG BÁO
Ghi nhận yêu cầu duy trì hiệu lực Bằng độc quyền sáng chế

Kính gửi: Công ty TNHH một thành viên Sở hữu trí tuệ VCCI
(VCCI-IP CO.,LTD)
Tầng 8, Toà nhà VCCI, số 9 Đào Duy Anh, phường Phương mai,
quận Đống Đa, thành phố Hà Nội

Căn cứ kết quả thẩm định yêu cầu duy trì hiệu lực Bằng độc quyền sáng chế:

Số đơn: DT1-2019-02062

Ngày nộp: 20/03/2019

Chủ đơn: Sanofi-Aventis Deutschland GmbH (DE)

Đại diện của Chủ đơn: VCCI-IP CO.,LTD

Bằng độc quyền sáng chế số: 19450

Năm yêu cầu duy trì hiệu lực: 2

Cục Sở hữu trí tuệ thông báo:

1. Yêu cầu duy trì hiệu lực Bằng độc quyền sáng chế nêu trên được chấp nhận.

2. Hiệu lực Bằng độc quyền sáng chế số 19450 được duy trì đến 13/06/2020.

Nơi nhận:

- Như trên;
- TT (để công bố);
- Lưu: VT, Hồ sơ.

CỤC TRƯỞNG



Đinh Hữu Phi

BỘ KHOA HỌC VÀ CÔNG NGHỆ
CỤC SỞ HỮU TRÍ TUỆ

CỘNG HÒA XÃ HỘI CHỦ NGHĨA VIỆT NAM
Độc lập - Tự do - Hạnh phúc

Số: 14628/TB-SHTT

Hà Nội, ngày 26 tháng 07 năm 2019

THÔNG BÁO

Ghi nhận yêu cầu duy trì hiệu lực Bằng độc quyền sáng chế

Kính gửi: Công ty TNHH một thành viên Sở hữu trí tuệ VCCI
(VCCI-IP CO.,LTD)
Tầng 8, Toà nhà VCCI, số 9 Đào Duy Anh, phường Phương mai,
quận Đống Đa, thành phố Hà Nội

Căn cứ kết quả thẩm định yêu cầu duy trì hiệu lực Bằng độc quyền sáng chế:

Số đơn: DT1-2019-02063

Ngày nộp: 20/03/2019

Chủ đơn: HONDA MOTOR CO., LTD. (JP)

Đại diện của Chủ đơn: VCCI-IP CO.,LTD

Bằng độc quyền sáng chế số: 17081

Năm yêu cầu duy trì hiệu lực: 3

Cục Sở hữu trí tuệ thông báo:

1. Yêu cầu duy trì hiệu lực Bằng độc quyền sáng chế nêu trên được chấp nhận.

2. Hiệu lực Bằng độc quyền sáng chế số 17081 được duy trì đến 13/06/2020.

Nơi nhận:

- Như trên;
- TT (để công bố);
- Lưu: VT, Hồ sơ.

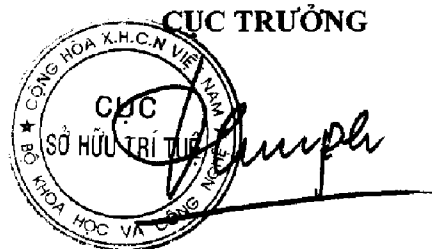

Đinh Hữu Phí

BỘ KHOA HỌC VÀ CÔNG NGHỆ
CỤC SỞ HỮU TRÍ TUỆ

CỘNG HÒA XÃ HỘI CHỦ NGHĨA VIỆT NAM
Độc lập - Tự do - Hạnh phúc

Số: 14629/TB-SHTT

Hà Nội, ngày 26 tháng 07 năm 2019

THÔNG BÁO

Ghi nhận yêu cầu duy trì hiệu lực Bằng độc quyền sáng chế

Kính gửi: Công ty TNHH một thành viên Sở hữu trí tuệ VCCI
(VCCI-IP CO.,LTD)
Tầng 8, Toà nhà VCCI, số 9 Đào Duy Anh, phường Phương mai,
quận Đống Đa, thành phố Hà Nội

Căn cứ kết quả thẩm định yêu cầu duy trì hiệu lực Bằng độc quyền sáng chế:

Số đơn: DT1-2019-02064

Ngày nộp: 20/03/2019

Chủ đơn: HONDA MOTOR CO., LTD. (JP)

Đại diện của Chủ đơn: VCCI-IP CO.,LTD

Bằng độc quyền sáng chế số: 10374

Năm yêu cầu duy trì hiệu lực: 8

Cục Sở hữu trí tuệ thông báo:

1. Yêu cầu duy trì hiệu lực Bằng độc quyền sáng chế nêu trên được chấp nhận.
2. Hiệu lực Bằng độc quyền sáng chế số 10374 được duy trì đến 13/06/2020.

Nơi nhận:

- Như trên;
- TT (để công bố);
- Lưu: VT, Hồ sơ.

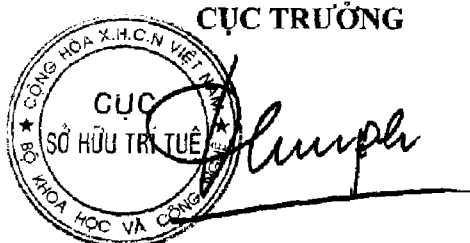

Đinh Hữu Phí

BỘ KHOA HỌC VÀ CÔNG NGHỆ
CỤC SỞ HỮU TRÍ TUỆ

CỘNG HÒA XÃ HỘI CHỦ NGHĨA VIỆT NAM
Độc lập - Tự do - Hạnh phúc

Số: 141630/TB-SHTT

Hà Nội, ngày 26 tháng 07 năm 2019

THÔNG BÁO

Ghi nhận yêu cầu duy trì hiệu lực Bằng độc quyền sáng chế

Kính gửi: Công ty TNHH một thành viên Sở hữu trí tuệ VCCI
(VCCI-IP CO.,LTD)

Tầng 8, Toà nhà VCCI, số 9 Đào Duy Anh, phường Phương mai,
quận Đống Đa, thành phố Hà Nội

Căn cứ kết quả thẩm định yêu cầu duy trì hiệu lực Bằng độc quyền sáng chế:

Số đơn: DT1-2019-02065

Ngày nộp: 20/03/2019

Chủ đơn: HONDA MOTOR CO., LTD. (JP)

Đại diện của Chủ đơn: VCCI-IP CO.,LTD

Bằng độc quyền sáng chế số: 10373

Năm yêu cầu duy trì hiệu lực: 8

Cục Sở hữu trí tuệ thông báo:

1. Yêu cầu duy trì hiệu lực Bằng độc quyền sáng chế nêu trên được chấp nhận.

2. Hiệu lực Bằng độc quyền sáng chế số 10373 được duy trì đến 13/06/2020.

Nơi nhận:

- Như trên;
- TT (để công bố);
- Lưu: VT, Hồ sơ.

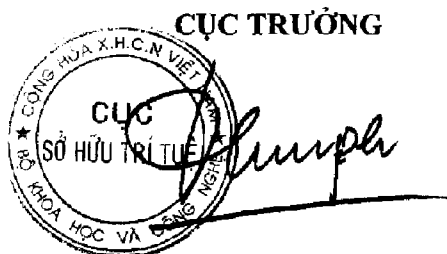

Đinh Hữu Phí

BỘ KHOA HỌC VÀ CÔNG NGHỆ
CỤC SỞ HỮU TRÍ TUỆ

CỘNG HÒA XÃ HỘI CHỦ NGHĨA VIỆT NAM
Độc lập - Tự do - Hạnh phúc

Số: 14631/TB-SHTT

Hà Nội, ngày 26 tháng 07 năm 2019

THÔNG BÁO

Ghi nhận yêu cầu duy trì hiệu lực Bằng độc quyền sáng chế

Kính gửi: Công ty TNHH một thành viên Sở hữu trí tuệ VCCI
(VCCI-IP CO.,LTD)
Tầng 8, Toà nhà VCCI, số 9 Đào Duy Anh, phường Phương mai,
quận Đống Đa, thành phố Hà Nội

Căn cứ kết quả thẩm định yêu cầu duy trì hiệu lực Bằng độc quyền sáng chế:

Số đơn: DT1-2019-02066

Ngày nộp: 20/03/2019

Chủ đơn: HONDA MOTOR CO., LTD. (JP)

Đại diện của Chủ đơn: VCCI-IP CO.,LTD

Bằng độc quyền sáng chế số: 8523

Năm yêu cầu duy trì hiệu lực: 10

Cục Sở hữu trí tuệ thông báo:

1. Yêu cầu duy trì hiệu lực Bằng độc quyền sáng chế nêu trên được chấp nhận.
2. Hiệu lực Bằng độc quyền sáng chế số 8523 được duy trì đến 14/06/2020.

Nơi nhận:

- Như trên;
- TT (để công bố);
- Lưu: VT, Hồ sơ.

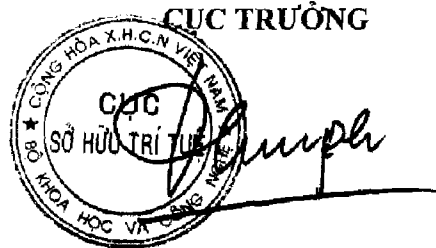

Đinh Hữu Phú

BỘ KHOA HỌC VÀ CÔNG NGHỆ
CỤC SỞ HỮU TRÍ TUỆ

CỘNG HÒA XÃ HỘI CHỦ NGHĨA VIỆT NAM
Độc lập - Tự do - Hạnh phúc

Số: 14632/TB-SHTT

Hà Nội, ngày 26 tháng 07 năm 2019

THÔNG BÁO

Ghi nhận yêu cầu duy trì hiệu lực Bằng độc quyền sáng chế

Kính gửi: Công ty TNHH một thành viên Sở hữu trí tuệ VCCI
(VCCI-IP CO.,LTD)
Tầng 8, Toà nhà VCCI, số 9 Đào Duy Anh, phường Phương mai,
quận Đống Đa, thành phố Hà Nội

Căn cứ kết quả thẩm định yêu cầu duy trì hiệu lực Bằng độc quyền sáng chế:

Số đơn: DT1-2019-02067

Ngày nộp: 20/03/2019

Chủ đơn: HONDA MOTOR CO., LTD. (JP)

Đại diện của Chủ đơn: VCCI-IP CO.,LTD

Bằng độc quyền sáng chế số: 8532

Năm yêu cầu duy trì hiệu lực: 10

Cục Sở hữu trí tuệ thông báo:

1. Yêu cầu duy trì hiệu lực Bằng độc quyền sáng chế nêu trên được chấp nhận.
2. Hiệu lực Bằng độc quyền sáng chế số 8532 được duy trì đến 15/06/2020. *h*

Nơi nhận:

- Như trên;
- TT (để công bố);
- Lưu: VT, Hồ sơ.

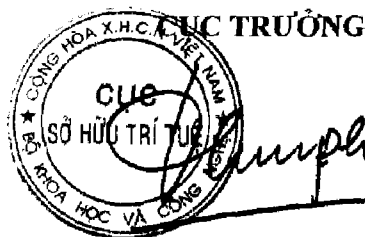

Đinh Hữu Phí

BỘ KHOA HỌC VÀ CÔNG NGHỆ
CỤC SỞ HỮU TRÍ TUỆ

CỘNG HÒA XÃ HỘI CHỦ NGHĨA VIỆT NAM
Độc lập - Tự do - Hạnh phúc

Số: 14633/TB-SHTT

Hà Nội, ngày 26 tháng 07 năm 2019

THÔNG BÁO

Ghi nhận yêu cầu duy trì hiệu lực Bằng độc quyền sáng chế

Kính gửi: Công ty TNHH một thành viên Sở hữu trí tuệ VCCI
(VCCI-IP CO.,LTD)
Tầng 8, Toà nhà VCCI, số 9 Đào Duy Anh, phường Phương mai,
quận Đống Đa, thành phố Hà Nội

Căn cứ kết quả thẩm định yêu cầu duy trì hiệu lực Bằng độc quyền sáng chế:

Số đơn: DT1-2019-02068

Ngày nộp: 20/03/2019

Chủ đơn: HONDA MOTOR CO., LTD. (JP)

Đại diện của Chủ đơn: VCCI-IP CO.,LTD

Bằng độc quyền sáng chế số: 14196

Năm yêu cầu duy trì hiệu lực: 5

Cục Sở hữu trí tuệ thông báo:

1. Yêu cầu duy trì hiệu lực Bằng độc quyền sáng chế nêu trên được chấp nhận.
2. Hiệu lực Bằng độc quyền sáng chế số 14196 được duy trì đến 16/06/2020.

Nơi nhận:

- Như trên;
- TT (để công bố);
- Lưu: VT, Hồ sơ.

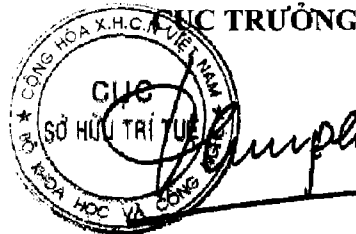

Đinh Hữu Phí

BỘ KHOA HỌC VÀ CÔNG NGHỆ
CỤC SỞ HỮU TRÍ TUỆ

CỘNG HÒA XÃ HỘI CHỦ NGHĨA VIỆT NAM
Độc lập - Tự do - Hạnh phúc

Số: 14634/TB-SHTT

Hà Nội, ngày 26 tháng 07 năm 2019

THÔNG BÁO

Ghi nhận yêu cầu duy trì hiệu lực Bằng độc quyền sáng chế

Kính gửi: Công ty TNHH một thành viên Sở hữu trí tuệ VCCI
(VCCI-IP CO.,LTD)

Tầng 8, Toà nhà VCCI, số 9 Đào Duy Anh, phường Phương mai,
quận Đống Đa, thành phố Hà Nội

Căn cứ kết quả thẩm định yêu cầu duy trì hiệu lực Bằng độc quyền sáng chế:

Số đơn: DT1-2019-02069

Ngày nộp: 20/03/2019

Chủ đơn: HONDA MOTOR CO., LTD. (JP)

Đại diện của Chủ đơn: VCCI-IP CO.,LTD

Bằng độc quyền sáng chế số: 14187

Năm yêu cầu duy trì hiệu lực: 5

Cục Sở hữu trí tuệ thông báo:

1. Yêu cầu duy trì hiệu lực Bằng độc quyền sáng chế nêu trên được chấp nhận.

2. Hiệu lực Bằng độc quyền sáng chế số 14187 được duy trì đến 16/06/2020.

Nơi nhận:

- Như trên;
- TT (để công bố);
- Lưu: VT, Hồ sơ.

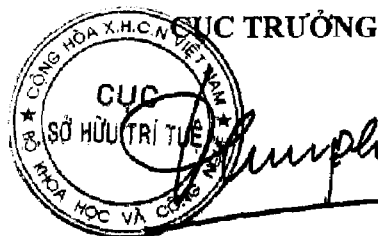

Đinh Hữu Phi

BỘ KHOA HỌC VÀ CÔNG NGHỆ
CỤC SỞ HỮU TRÍ TUỆ

CỘNG HÒA XÃ HỘI CHỦ NGHĨA VIỆT NAM
Độc lập - Tự do - Hạnh phúc

Số: 14635/TB-SHTT

Hà Nội, ngày 26 tháng 07 năm 2019

THÔNG BÁO
Ghi nhận yêu cầu duy trì hiệu lực Bằng độc quyền sáng chế

Kính gửi: Công ty TNHH một thành viên Sở hữu trí tuệ VCCI
(VCCI-IP CO.,LTD)
Tầng 8, Toà nhà VCCI, số 9 Đào Duy Anh, phường Phương mai,
quận Đống Đa, thành phố Hà Nội

Căn cứ kết quả thẩm định yêu cầu duy trì hiệu lực Bằng độc quyền sáng chế:

Số đơn: DT1-2019-02070

Ngày nộp: 20/03/2019

Chủ đơn: HONDA MOTOR CO., LTD. (JP)

Đại diện của Chủ đơn: VCCI-IP CO.,LTD

Bằng độc quyền sáng chế số: 11507

Năm yêu cầu duy trì hiệu lực: 7

Cục Sở hữu trí tuệ thông báo:

1. Yêu cầu duy trì hiệu lực Bằng độc quyền sáng chế nêu trên được chấp nhận.
2. Hiệu lực Bằng độc quyền sáng chế số 11507 được duy trì đến 17/06/2020.

Nơi nhận:

- Như trên;
- TT (để công bố);
- Lưu: VT, Hồ sơ.

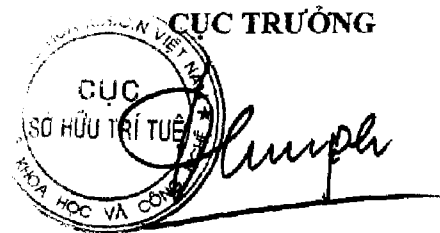

Đinh Hữu Phú

BỘ KHOA HỌC VÀ CÔNG NGHỆ
CỤC SỞ HỮU TRÍ TUỆ

CỘNG HÒA XÃ HỘI CHỦ NGHĨA VIỆT NAM
Độc lập - Tự do - Hạnh phúc

Số: 14636/TB-SHTT

Hà Nội, ngày 26 tháng 07 năm 2019

THÔNG BÁO

Ghi nhận yêu cầu duy trì hiệu lực Bằng độc quyền sáng chế

Kính gửi: Công ty TNHH một thành viên Sở hữu trí tuệ VCCI
(VCCI-IP CO.,LTD)
Tầng 8, Toà nhà VCCI, số 9 Đào Duy Anh, phường Phương mai,
quận Đống Đa, thành phố Hà Nội

Căn cứ kết quả thẩm định yêu cầu duy trì hiệu lực Bằng độc quyền sáng chế:

Số đơn: DT1-2019-02071

Ngày nộp: 20/03/2019

Chủ đơn: Semiconductor Energy Laboratory Co., Ltd. (JP)

Đại diện của Chủ đơn: VCCI-IP CO.,LTD

Bằng độc quyền sáng chế số: 17092

Năm yêu cầu duy trì hiệu lực: 3

Cục Sở hữu trí tuệ thông báo:

1. Yêu cầu duy trì hiệu lực Bằng độc quyền sáng chế nêu trên được chấp nhận.
2. Hiệu lực Bằng độc quyền sáng chế số 17092 được duy trì đến 20/06/2020.

Nơi nhận:

- Như trên;
- TT (để công bố);
- Lưu: VT, Hồ sơ.

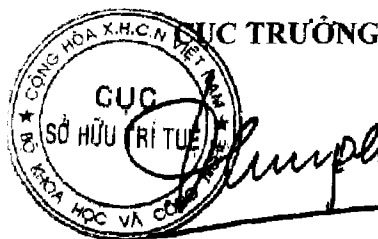

Đinh Hữu Phí

BỘ KHOA HỌC VÀ CÔNG NGHỆ
CỤC SỞ HỮU TRÍ TUỆ

CỘNG HÒA XÃ HỘI CHỦ NGHĨA VIỆT NAM
Độc lập - Tự do - Hạnh phúc

Số: 14637/TB-SHTT

Hà Nội, ngày 26 tháng 07 năm 2019

THÔNG BÁO

Ghi nhận yêu cầu duy trì hiệu lực Bằng độc quyền sáng chế

Kính gửi: Công ty TNHH Ban Ca (BANCA)
15B Triệu Việt Vương, thành phố Hà Nội

Căn cứ kết quả thẩm định yêu cầu duy trì hiệu lực Bằng độc quyền sáng chế:

Số đơn: DT1-2019-01807

Ngày nộp: 14/03/2019

Chủ đơn: J & P COATS LIMITED (GB)

Đại diện của Chủ đơn: BANCA

Bằng độc quyền sáng chế số: 4835

Năm yêu cầu duy trì hiệu lực: 15

Cục Sở hữu trí tuệ thông báo:

1. Yêu cầu duy trì hiệu lực Bằng độc quyền sáng chế nêu trên được chấp nhận.

2. Hiệu lực Bằng độc quyền sáng chế số 4835 được duy trì đến 15/03/2020. *ke*

Nơi nhận:

- Như trên;
- TT (để công bố);
- Lưu: VT, Hồ sơ.

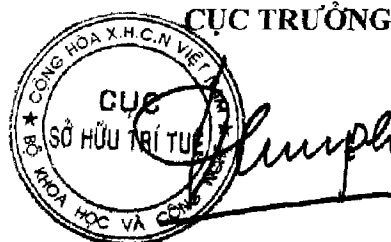

Đinh Hữu Phí

BỘ KHOA HỌC VÀ CÔNG NGHỆ
CỤC SỞ HỮU TRÍ TUỆ

CỘNG HÒA XÃ HỘI CHỦ NGHĨA VIỆT NAM
Độc lập - Tự do - Hạnh phúc

Số: 14633 /TB-SHTT

Hà Nội, ngày 26 tháng 07 năm 2019

THÔNG BÁO

Ghi nhận yêu cầu duy trì hiệu lực Bằng độc quyền sáng chế

Kính gửi: Công ty TNHH Ban Ca (BANCA)
15B Triệu Việt Vương, thành phố Hà Nội

Căn cứ kết quả thẩm định yêu cầu duy trì hiệu lực Bằng độc quyền sáng chế:

Số đơn: DT1-2019-01808

Ngày nộp: 14/03/2019

Chủ đơn: RICOH COMPANY, LTD. (JP)

Đại diện của Chủ đơn: BANCA

Bằng độc quyền sáng chế số: 9160

Năm yêu cầu duy trì hiệu lực: 9

Cục Sở hữu trí tuệ thông báo:

1. Yêu cầu duy trì hiệu lực Bằng độc quyền sáng chế nêu trên được chấp nhận.

2. Hiệu lực Bằng độc quyền sáng chế số 9160 được duy trì đến 15/03/2020. *Kc*

Nơi nhận:

- Như trên;
- TT (để công bố);
- Lưu: VT, Hồ sơ.

CỤC TRƯỞNG

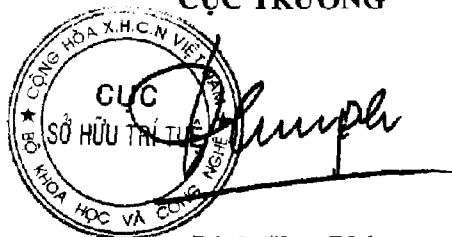

Đinh Hữu Phí

BỘ KHOA HỌC VÀ CÔNG NGHỆ
CỤC SỞ HỮU TRÍ TUỆ

CỘNG HÒA XÃ HỘI CHỦ NGHĨA VIỆT NAM
Độc lập - Tự do - Hạnh phúc

Số: 14639/TB-SHTT

Hà Nội, ngày 26 tháng 07 năm 2019

THÔNG BÁO

Ghi nhận yêu cầu duy trì hiệu lực Bằng độc quyền sáng chế

Kính gửi: Công ty TNHH Ban Ca (BANCA)
15B Triệu Việt Vương, thành phố Hà Nội

Căn cứ kết quả thẩm định yêu cầu duy trì hiệu lực Bằng độc quyền sáng chế:

Số đơn: DT1-2019-01809

Ngày nộp: 14/03/2019

Chủ đơn: MANI, INC. (JP)

Đại diện của Chủ đơn: BANCA

Bằng độc quyền sáng chế số: 10119

Năm yêu cầu duy trì hiệu lực: 8

Cục Sở hữu trí tuệ thông báo:

1. Yêu cầu duy trì hiệu lực Bằng độc quyền sáng chế nêu trên được chấp nhận.

2. Hiệu lực Bằng độc quyền sáng chế số 10119 được duy trì đến 15/03/2020.

Nơi nhận:

- Như trên;
- TT (để công bố);
- Lưu: VT, Hồ sơ.

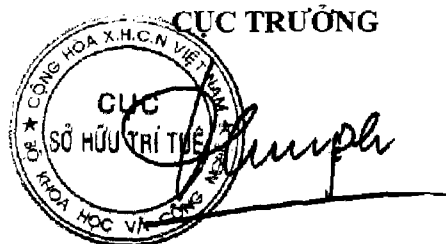

Đinh Hữu Phí

BỘ KHOA HỌC VÀ CÔNG NGHỆ
CỤC SỞ HỮU TRÍ TUỆ

CỘNG HÒA XÃ HỘI CHỦ NGHĨA VIỆT NAM
Độc lập - Tự do - Hạnh phúc

Số: 14640/TB-SHTT

Hà Nội, ngày 26 tháng 07 năm 2019

THÔNG BÁO

Ghi nhận yêu cầu duy trì hiệu lực Bằng độc quyền sáng chế

Kính gửi: Công ty TNHH Ban Ca (BANCA)
15B Triệu Việt Vương, thành phố Hà Nội

Căn cứ kết quả thẩm định yêu cầu duy trì hiệu lực Bằng độc quyền sáng chế:

Số đơn: DT1-2019-01810

Ngày nộp: 14/03/2019

Chủ đơn: MAN B & W DIESEL A/S (DK)

Đại diện của Chủ đơn: BANCA

Bằng độc quyền sáng chế số: 5519

Năm yêu cầu duy trì hiệu lực: 14

Cục Sở hữu trí tuệ thông báo:

1. Yêu cầu duy trì hiệu lực Bằng độc quyền sáng chế nêu trên được chấp nhận.

2. Hiệu lực Bằng độc quyền sáng chế số 5519 được duy trì đến 15/03/2020. *ke*

Nơi nhận:

- Như trên;
- TT (để công bố);
- Lưu: VT, Hồ sơ.

CỤC TRƯỞNG



Đinh Hữu Phi
Đinh Hữu Phi

BỘ KHOA HỌC VÀ CÔNG NGHỆ
CỤC SỞ HỮU TRÍ TUỆ

CỘNG HÒA XÃ HỘI CHỦ NGHĨA VIỆT NAM
Độc lập - Tự do - Hạnh phúc

Số: 14641/TB-SHTT

Hà Nội, ngày 26 tháng 07 năm 2019

THÔNG BÁO

Ghi nhận yêu cầu duy trì hiệu lực Bằng độc quyền sáng chế

Kính gửi: Công ty TNHH Ban Ca (BANCA)
15B Triệu Việt Vương, thành phố Hà Nội

Căn cứ kết quả thẩm định yêu cầu duy trì hiệu lực Bằng độc quyền sáng chế:

Số đơn: DT1-2019-01811

Ngày nộp: 14/03/2019

Chủ đơn: Nippon Steel & Sumikin Metal Products Co., Ltd. (JP)

Đại diện của Chủ đơn: BANCA

Bằng độc quyền sáng chế số: 13864

Năm yêu cầu duy trì hiệu lực: 5

Cục Sở hữu trí tuệ thông báo:

1. Yêu cầu duy trì hiệu lực Bằng độc quyền sáng chế nêu trên được chấp nhận.

2. Hiệu lực Bằng độc quyền sáng chế số 13864 được duy trì đến 17/03/2020.

Nơi nhận:

- Như trên;
- TT (để công bố);
- Lưu: VT, Hồ sơ.

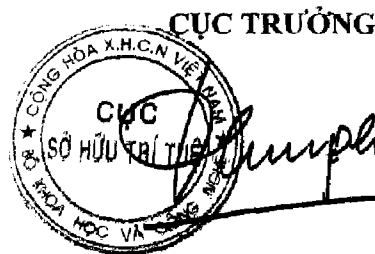

Đình Hữu Phí

BỘ KHOA HỌC VÀ CÔNG NGHỆ
CỤC SỞ HỮU TRÍ TUỆ

CỘNG HÒA XÃ HỘI CHỦ NGHĨA VIỆT NAM
Độc lập - Tự do - Hạnh phúc

Số: 14642/TB-SHTT

Hà Nội, ngày 26 tháng 07 năm 2019

THÔNG BÁO

Ghi nhận yêu cầu duy trì hiệu lực Bằng độc quyền sáng chế

Kính gửi: Công ty TNHH Ban Ca (BANCA)
15B Triệu Việt Vương, thành phố Hà Nội

Căn cứ kết quả thẩm định yêu cầu duy trì hiệu lực Bằng độc quyền sáng chế:

Số đơn: DT1-2019-01812

Ngày nộp: 14/03/2019

Chủ đơn: KAO CORPORATION (JP)

Đại diện của Chủ đơn: BANCA

Bằng độc quyền sáng chế số: 13865

Năm yêu cầu duy trì hiệu lực: 5

Cục Sở hữu trí tuệ thông báo:

1. Yêu cầu duy trì hiệu lực Bằng độc quyền sáng chế nêu trên được chấp nhận.

2. Hiệu lực Bằng độc quyền sáng chế số 13865 được duy trì đến 17/03/2020.

Nơi nhận:

- Như trên;
- TT (để công bố);
- Lưu: VT, Hồ sơ.

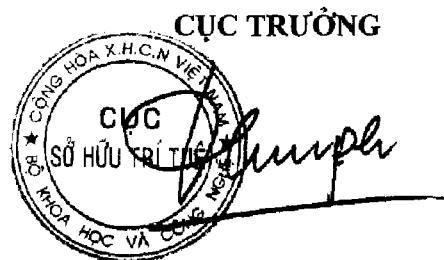

Đinh Hữu Phí

BỘ KHOA HỌC VÀ CÔNG NGHỆ
CỤC SỞ HỮU TRÍ TUỆ

CỘNG HÒA XÃ HỘI CHỦ NGHĨA VIỆT NAM
Độc lập - Tự do - Hạnh phúc

Số: 14643/TB-SHTT

Hà Nội, ngày 26 tháng 07 năm 2019

THÔNG BÁO

Ghi nhận yêu cầu duy trì hiệu lực Bằng độc quyền sáng chế

Kính gửi: Công ty TNHH Ban Ca (BANCA)
15B Triệu Việt Vương, thành phố Hà Nội

Căn cứ kết quả thẩm định yêu cầu duy trì hiệu lực Bằng độc quyền sáng chế:

Số đơn: DT1-2019-01813

Ngày nộp: 14/03/2019

Chủ đơn: KAO CORPORATION (JP)

Đại diện của Chủ đơn: BANCA

Bằng độc quyền sáng chế số: 13866

Năm yêu cầu duy trì hiệu lực: 5

Cục Sở hữu trí tuệ thông báo:

1. Yêu cầu duy trì hiệu lực Bằng độc quyền sáng chế nêu trên được chấp nhận.

2. Hiệu lực Bằng độc quyền sáng chế số 13866 được duy trì đến 17/03/2020.

Nơi nhận:

- Như trên;
- TT (để công bố);
- Lưu: VT, Hồ sơ.

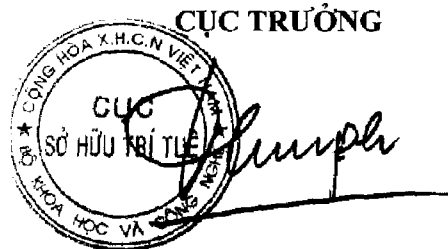

Đinh Hữu Phi

BỘ KHOA HỌC VÀ CÔNG NGHỆ
CỤC SỞ HỮU TRÍ TUỆ

CỘNG HÒA XÃ HỘI CHỦ NGHĨA VIỆT NAM
Độc lập - Tự do - Hạnh phúc

Số: 14644/TB-SHTT

Hà Nội, ngày 26 tháng 07 năm 2019

THÔNG BÁO
Ghi nhận yêu cầu duy trì hiệu lực Bằng độc quyền sáng chế

Kính gửi: Công ty TNHH Ban Ca (BANCA)
15B Triệu Việt Vương, thành phố Hà Nội

Căn cứ kết quả thẩm định yêu cầu duy trì hiệu lực Bằng độc quyền sáng chế:

Số đơn: DT1-2019-01814

Ngày nộp: 14/03/2019

Chủ đơn: LNG TECHNOLOGY PTY LTD (AU)

Đại diện của Chủ đơn: BANCA

Bằng độc quyền sáng chế số: 13880

Năm yêu cầu duy trì hiệu lực: 5

Cục Sở hữu trí tuệ thông báo:

1. Yêu cầu duy trì hiệu lực Bằng độc quyền sáng chế nêu trên được chấp nhận.

2. Hiệu lực Bằng độc quyền sáng chế số 13880 được duy trì đến 17/03/2020.

Nơi nhận:

- Như trên;
- TT (để công bố);
- Lưu: VT, Hồ sơ.

CỤC TRƯỞNG



Đinh Hữu Phí

BỘ KHOA HỌC VÀ CÔNG NGHỆ
CỤC SỞ HỮU TRÍ TUỆ

CỘNG HÒA XÃ HỘI CHỦ NGHĨA VIỆT NAM
Độc lập - Tự do - Hạnh phúc

Số: 14645/TB-SHTT

Hà Nội, ngày 26 tháng 07 năm 2019

THÔNG BÁO

Ghi nhận yêu cầu duy trì hiệu lực Bằng độc quyền sáng chế

Kính gửi: Công ty TNHH Dịch vụ sở hữu trí tuệ ALPHA
(ALPHA PLUS CO., LTD.)
Số 19 ngõ 97/24/1 đường Văn Cao, phường Liễu Giai, quận Ba Đình,
TP. Hà Nội.

Căn cứ kết quả thẩm định yêu cầu duy trì hiệu lực Bằng độc quyền sáng chế:

Số đơn: DT1-2019-01815

Ngày nộp: 15/03/2019

Chủ đơn: INSTITUTE FOR MEDICAL RESEARCH (MY)

Đại diện của Chủ đơn: ALPHA PLUS CO., LTD.

Bằng độc quyền sáng chế số: 7636

Năm yêu cầu duy trì hiệu lực: 11

Cục Sở hữu trí tuệ thông báo:

1. Yêu cầu duy trì hiệu lực Bằng độc quyền sáng chế nêu trên được chấp nhận.

2. Hiệu lực Bằng độc quyền sáng chế số 7636 được duy trì đến 07/04/2020.

Nơi nhận:

- Như trên;
- TT (để công bố);
- Lưu: VT, Hồ sơ.

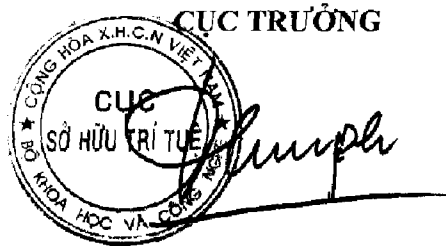

Đinh Hữu Phí

BỘ KHOA HỌC VÀ CÔNG NGHỆ
CỤC SỞ HỮU TRÍ TUỆ

CỘNG HÒA XÃ HỘI CHỦ NGHĨA VIỆT NAM
Độc lập - Tự do - Hạnh phúc

Số: 14646 /TB-SHTT

Hà Nội, ngày 26 tháng 07 năm 2019

THÔNG BÁO

Ghi nhận yêu cầu duy trì hiệu lực Bằng độc quyền sáng chế

Kính gửi: Công ty TNHH Dịch vụ sở hữu trí tuệ ALPHA
(ALPHA PLUS CO., LTD.)
Số 19 ngõ 97/24/1 đường Văn Cao, phường Liễu Giai, quận Ba Đình,
TP. Hà Nội.

Căn cứ kết quả thẩm định yêu cầu duy trì hiệu lực Bằng độc quyền sáng chế:

Số đơn: DT1-2019-01816

Ngày nộp: 15/03/2019

Chủ đơn: INSTITUTE FOR MEDICAL RESEARCH (MY)

Đại diện của Chủ đơn: ALPHA PLUS CO., LTD.

Bằng độc quyền sáng chế số: 7615

Năm yêu cầu duy trì hiệu lực: 11

Cục Sở hữu trí tuệ thông báo:

1. Yêu cầu duy trì hiệu lực Bằng độc quyền sáng chế nêu trên được chấp nhận.

2. Hiệu lực Bằng độc quyền sáng chế số 7615 được duy trì đến 30/03/2020. *ht*

Nơi nhận:

- Như trên;
- TT (để công bố);
- Lưu: VT, Hồ sơ.

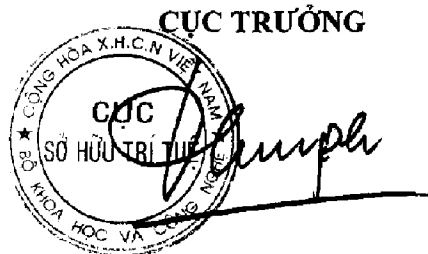

Đinh Hữu Phi

BỘ KHOA HỌC VÀ CÔNG NGHỆ
CỤC SỞ HỮU TRÍ TUỆ

CỘNG HÒA XÃ HỘI CHỦ NGHĨA VIỆT NAM
Độc lập - Tự do - Hạnh phúc

Số: 14647/TB-SHTT

Hà Nội, ngày 26 tháng 07 năm 2019

THÔNG BÁO

Ghi nhận yêu cầu duy trì hiệu lực Bằng độc quyền sáng chế

Kính gửi: Công ty Luật TNHH WINCO (WINCO LAW FIRM)
Số 54 Trần Quốc Vượng, phường Dịch Vọng Hậu, quận Cầu Giấy,
TP Hà Nội

Căn cứ kết quả thẩm định yêu cầu duy trì hiệu lực Bằng độc quyền sáng chế:

Số đơn: DT1-2019-01817

Ngày nộp: 15/03/2019

Chủ đơn: Samsung Electronics Co., Ltd. (KR)

Đại diện của Chủ đơn: WINCO LAW FIRM

Bằng độc quyền sáng chế số: 16796

Năm yêu cầu duy trì hiệu lực: 3

Cục Sở hữu trí tuệ thông báo:

1. Yêu cầu duy trì hiệu lực Bằng độc quyền sáng chế nêu trên được chấp nhận.

2. Hiệu lực Bằng độc quyền sáng chế số 16796 được duy trì đến 03/04/2020.

Nơi nhận:

- Như trên;
- TT (dề công bố);
- Lưu: VT, Hồ sơ.

CỤC TRƯỞNG



Đinh Hữu Phí

BỘ KHOA HỌC VÀ CÔNG NGHỆ
CỤC SỞ HỮU TRÍ TUỆ

CỘNG HÒA XÃ HỘI CHỦ NGHĨA VIỆT NAM
Độc lập - Tự do - Hạnh phúc

Số: 14648/TB-SHTT

Hà Nội, ngày 26 tháng 07 năm 2019

THÔNG BÁO

Ghi nhận yêu cầu duy trì hiệu lực Bằng độc quyền sáng chế

Kính gửi: Công ty Luật TNHH WINCO (WINCO LAW FIRM)
Số 54 Trần Quốc Vượng, phường Dịch Vọng Hậu, quận Cầu Giấy,
TP Hà Nội

Căn cứ kết quả thẩm định yêu cầu duy trì hiệu lực Bằng độc quyền sáng chế:

Số đơn: DT1-2019-01818

Ngày nộp: 15/03/2019

Chủ đơn: SAMSUNG ELECTRONICS CO., LTD. (KR)

Đại diện của Chủ đơn: WINCO LAW FIRM

Bằng độc quyền sáng chế số: 18934

Năm yêu cầu duy trì hiệu lực: 2

Cục Sở hữu trí tuệ thông báo:

1. Yêu cầu duy trì hiệu lực Bằng độc quyền sáng chế nêu trên được chấp nhận.

2. Hiệu lực Bằng độc quyền sáng chế số 18934 được duy trì đến 04/04/2020.

Nơi nhận:

- Như trên;
- TT (để công bố);
- Lưu: VT, Hồ sơ.



CỤC TRƯỞNG

Đinh Hữu Phí

BỘ KHOA HỌC VÀ CÔNG NGHỆ
CỤC SỞ HỮU TRÍ TUỆ

CỘNG HÒA XÃ HỘI CHỦ NGHĨA VIỆT NAM
Độc lập - Tự do - Hạnh phúc

Số: 14649/TB-SHTT

Hà Nội, ngày 26 tháng 07 năm 2019

THÔNG BÁO

Ghi nhận yêu cầu duy trì hiệu lực Bằng độc quyền sáng chế

Kính gửi: Công ty Luật TNHH WINCO (WINCO LAW FIRM)
Số 54 Trần Quốc Vượng, phường Dịch Vọng Hậu, quận Cầu Giấy,
TP Hà Nội

Căn cứ kết quả thẩm định yêu cầu duy trì hiệu lực Bằng độc quyền sáng chế:

Số đơn: DT1-2019-01819

Ngày nộp: 15/03/2019

Chủ đơn: SAMSUNG ELECTRONICS CO., LTD. (KR)

Đại diện của Chủ đơn: WINCO LAW FIRM

Bằng độc quyền sáng chế số: 18981

Năm yêu cầu duy trì hiệu lực: 2

Cục Sở hữu trí tuệ thông báo:

1. Yêu cầu duy trì hiệu lực Bằng độc quyền sáng chế nêu trên được chấp nhận.

2. Hiệu lực Bằng độc quyền sáng chế số 18981 được duy trì đến 04/04/2020.

Nơi nhận:

- Như trên;
- TT (để công bố);
- Lưu: VT, Hồ sơ.

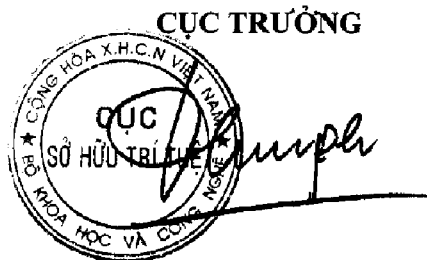

Đinh Hữu Phí

BỘ KHOA HỌC VÀ CÔNG NGHỆ
CỤC SỞ HỮU TRÍ TUỆ

CỘNG HÒA XÃ HỘI CHỦ NGHĨA VIỆT NAM
Độc lập - Tự do - Hạnh phúc

Số: 14650/TB-SHTT

Hà Nội, ngày 26 tháng 07 năm 2019

THÔNG BÁO

Ghi nhận yêu cầu duy trì hiệu lực Bằng độc quyền sáng chế

Kính gửi: Công ty Luật TNHH WINCO (WINCO LAW FIRM)
Số 54 Trần Quốc Vượng, phường Dịch Vọng Hậu, quận Cầu Giấy,
TP Hà Nội

Căn cứ kết quả thẩm định yêu cầu duy trì hiệu lực Bằng độc quyền sáng chế:

Số đơn: DT1-2019-01820

Ngày nộp: 15/03/2019

Chủ đơn: SAMSUNG ELECTRONICS CO., LTD. (KR)

Đại diện của Chủ đơn: WINCO LAW FIRM

Bằng độc quyền sáng chế số: 18982

Năm yêu cầu duy trì hiệu lực: 2

Cục Sở hữu trí tuệ thông báo:

1. Yêu cầu duy trì hiệu lực Bằng độc quyền sáng chế nêu trên được chấp nhận.

2. Hiệu lực Bằng độc quyền sáng chế số 18982 được duy trì đến 04/04/2020.

Nơi nhận:

- Như trên;
- TT (để công bố);
- Lưu: VT, Hồ sơ.

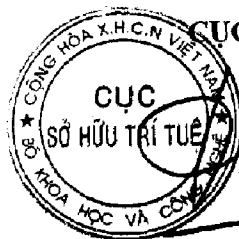

CỤC TRƯỞNG

Đinh Hữu Phí

BỘ KHOA HỌC VÀ CÔNG NGHỆ
CỤC SỞ HỮU TRÍ TUỆ

CỘNG HÒA XÃ HỘI CHỦ NGHĨA VIỆT NAM
Độc lập - Tự do - Hạnh phúc

Số: 14651/TB-SHTT

Hà Nội, ngày 26 tháng 07 năm 2019

THÔNG BÁO

Ghi nhận yêu cầu duy trì hiệu lực Bằng độc quyền sáng chế

Kính gửi: Công ty Luật TNHH WINCO (WINCO LAW FIRM)
Số 54 Trần Quốc Vượng, phường Dịch Vọng Hậu, quận Cầu Giấy,
TP Hà Nội

Căn cứ kết quả thẩm định yêu cầu duy trì hiệu lực Bằng độc quyền sáng chế:

Số đơn: DT1-2019-01821

Ngày nộp: 15/03/2019

Chủ đơn: SAMSUNG ELECTRONICS CO., LTD. (KR)

Đại diện của Chủ đơn: WINCO LAW FIRM

Bằng độc quyền sáng chế số: 18991

Năm yêu cầu duy trì hiệu lực: 2

Cục Sở hữu trí tuệ thông báo:

1. Yêu cầu duy trì hiệu lực Bằng độc quyền sáng chế nêu trên được chấp nhận.

2. Hiệu lực Bằng độc quyền sáng chế số 18991 được duy trì đến 09/04/2020.

Nơi nhận:

- Như trên;
- TT (để công bố);
- Lưu: VT, Hồ sơ.

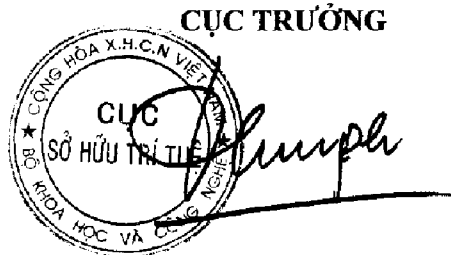

Đinh Hữu Phí

BỘ KHOA HỌC VÀ CÔNG NGHỆ
CỤC SỞ HỮU TRÍ TUỆ

CỘNG HÒA XÃ HỘI CHỦ NGHĨA VIỆT NAM
Độc lập - Tự do - Hạnh phúc

Số: 14652/TB-SHTT

Hà Nội, ngày 26 tháng 07 năm 2019

THÔNG BÁO

Ghi nhận yêu cầu duy trì hiệu lực Bằng độc quyền sáng chế

Kính gửi: Công ty Luật TNHH WINCO (WINCO LAW FIRM)
Số 54 Trần Quốc Vượng, phường Dịch Vọng Hậu, quận Cầu Giấy,
TP Hà Nội

Căn cứ kết quả thẩm định yêu cầu duy trì hiệu lực Bằng độc quyền sáng chế:

Số đơn: DT1-2019-01822

Ngày nộp: 15/03/2019

Chủ đơn: SAMSUNG ELECTRONICS CO., LTD. (KR)

Đại diện của Chủ đơn: WINCO LAW FIRM

Bằng độc quyền sáng chế số: 19015

Năm yêu cầu duy trì hiệu lực: 2

Cục Sở hữu trí tuệ thông báo:

1. Yêu cầu duy trì hiệu lực Bằng độc quyền sáng chế nêu trên được chấp nhận.

2. Hiệu lực Bằng độc quyền sáng chế số 19015 được duy trì đến 09/04/2020.

h

Nơi nhận:

- Như trên;
- TT (để công bố);
- Lưu: VT, Hồ sơ.

CỤC TRƯỞNG



The seal is circular with the text 'CỤC SỞ HỮU TRÍ TUỆ' in the center and 'BỘ KHOA HỌC VÀ CÔNG NGHỆ' around the perimeter. A handwritten signature is written over the seal.

Đinh Hữu Phi

BỘ KHOA HỌC VÀ CÔNG NGHỆ
CỤC SỞ HỮU TRÍ TUỆ

CỘNG HÒA XÃ HỘI CHỦ NGHĨA VIỆT NAM
Độc lập - Tự do - Hạnh phúc

Số: 14653/TB-SHTT

Hà Nội, ngày 26 tháng 07 năm 2019

THÔNG BÁO

Ghi nhận yêu cầu duy trì hiệu lực Bằng độc quyền sáng chế

Kính gửi: Công ty Luật TNHH WINCO (WINCO LAW FIRM)
Số 54 Trần Quốc Vượng, phường Dịch Vọng Hậu, quận Cầu Giấy,
TP Hà Nội

Căn cứ kết quả thẩm định yêu cầu duy trì hiệu lực Bằng độc quyền sáng chế:

Số đơn: DT1-2019-01823

Ngày nộp: 15/03/2019

Chủ đơn: SAMSUNG ELECTRONICS CO., LTD. (KR)

Đại diện của Chủ đơn: WINCO LAW FIRM

Bằng độc quyền sáng chế số: 6290

Năm yêu cầu duy trì hiệu lực: 13

Cục Sở hữu trí tuệ thông báo:

1. Yêu cầu duy trì hiệu lực Bằng độc quyền sáng chế nêu trên được chấp nhận.

2. Hiệu lực Bằng độc quyền sáng chế số 6290 được duy trì đến 10/04/2020.

Nơi nhận:

- Như trên;
- TT (để công bố);
- Lưu: VT, Hồ sơ.

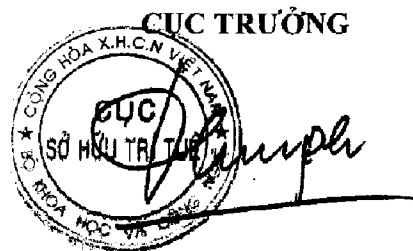

Đinh Hữu Phí

BỘ KHOA HỌC VÀ CÔNG NGHỆ
CỤC SỞ HỮU TRÍ TUỆ

CỘNG HOÀ XÃ HỘI CHỦ NGHĨA VIỆT NAM
Độc lập - Tự do - Hạnh phúc

Số: 14654/TB-SHTT

Hà Nội, ngày 26 tháng 07 năm 2019

THÔNG BÁO

Ghi nhận yêu cầu duy trì hiệu lực Bằng độc quyền sáng chế

Kính gửi: Công ty Luật TNHH WINCO (WINCO LAW FIRM)
Số 54 Trần Quốc Vượng, phường Dịch Vọng Hậu, quận Cầu Giấy,
TP Hà Nội

Căn cứ kết quả thẩm định yêu cầu duy trì hiệu lực Bằng độc quyền sáng chế:

Số đơn: DT1-2019-01824

Ngày nộp: 15/03/2019

Chủ đơn: Samsung Electronics Co., Ltd. (KR)

Đại diện của Chủ đơn: WINCO LAW FIRM

Bằng độc quyền sáng chế số: 12634

Năm yêu cầu duy trì hiệu lực: 6

Cục Sở hữu trí tuệ thông báo:

1. Yêu cầu duy trì hiệu lực Bằng độc quyền sáng chế nêu trên được chấp nhận.

2. Hiệu lực Bằng độc quyền sáng chế số 12634 được duy trì đến 14/04/2020.

Nơi nhận:

- Như trên;
- TT (để công bố);
- Lưu: VT, Hồ sơ.

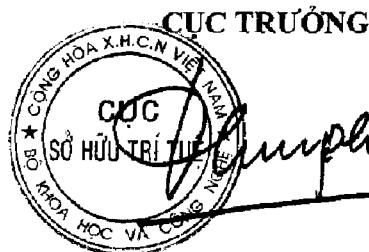

Đinh Hữu Phí

BỘ KHOA HỌC VÀ CÔNG NGHỆ
CỤC SỞ HỮU TRÍ TUỆ

CỘNG HÒA XÃ HỘI CHỦ NGHĨA VIỆT NAM
Độc lập - Tự do - Hạnh phúc

Số: 14655/TB-SHTT

Hà Nội, ngày 26 tháng 07 năm 2019

THÔNG BÁO

Ghi nhận yêu cầu duy trì hiệu lực Bằng độc quyền sáng chế

Kính gửi: Công ty Luật TNHH WINCO (WINCO LAW FIRM)
Số 54 Trần Quốc Vương, phường Dịch Vọng Hậu, quận Cầu Giấy,
TP Hà Nội

Căn cứ kết quả thẩm định yêu cầu duy trì hiệu lực Bằng độc quyền sáng chế:

Số đơn: DT1-2019-01825

Ngày nộp: 15/03/2019

Chủ đơn: SAMSUNG ELECTRONICS CO., LTD. (KR)

Đại diện của Chủ đơn: WINCO LAW FIRM

Bằng độc quyền sáng chế số: 16843

Năm yêu cầu duy trì hiệu lực: 2

Cục Sở hữu trí tuệ thông báo:

1. Yêu cầu duy trì hiệu lực Bằng độc quyền sáng chế nêu trên được chấp nhận.

2. Hiệu lực Bằng độc quyền sáng chế số 16843 được duy trì đến 17/04/2019.

Nơi nhận:

- Như trên;
- TT (để công bố);
- Lưu: VT, Hồ sơ.

CỤC TRƯỞNG

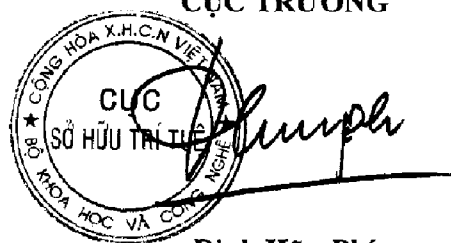

Đinh Hữu Phí

BỘ KHOA HỌC VÀ CÔNG NGHỆ
CỤC SỞ HỮU TRÍ TUỆ

CỘNG HÒA XÃ HỘI CHỦ NGHĨA VIỆT NAM
Độc lập - Tự do - Hạnh phúc

Số: 14656/TB-SHTT

Hà Nội, ngày 26 tháng 07 năm 2019

THÔNG BÁO

Ghi nhận yêu cầu duy trì hiệu lực Bằng độc quyền sáng chế

Kính gửi: Công ty Luật TNHH WINCO (WINCO LAW FIRM)
Số 54 Trần Quốc Vượng, phường Dịch Vọng Hậu, quận Cầu Giấy,
TP Hà Nội

Căn cứ kết quả thẩm định yêu cầu duy trì hiệu lực Bằng độc quyền sáng chế:

Số đơn: DT1-2019-01826

Ngày nộp: 15/03/2019

Chủ đơn: SAMSUNG ELECTRONICS CO., LTD. (KR)

Đại diện của Chủ đơn: WINCO LAW FIRM

Bằng độc quyền sáng chế số: 16844

Năm yêu cầu duy trì hiệu lực: 3

Cục Sở hữu trí tuệ thông báo:

1. Yêu cầu duy trì hiệu lực Bằng độc quyền sáng chế nêu trên được chấp nhận.

2. Hiệu lực Bằng độc quyền sáng chế số 16844 được duy trì đến 17/04/2020.

Nơi nhận:

- Như trên;
- TT (để công bố);
- Lưu: VT, Hồ sơ.

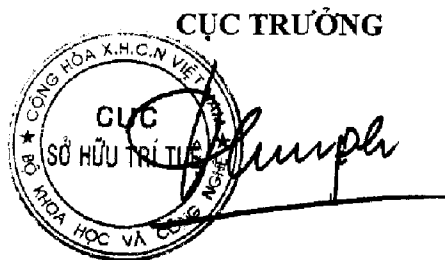

Đinh Hữu Phí

BỘ KHOA HỌC VÀ CÔNG NGHỆ
CỤC SỞ HỮU TRÍ TUỆ

CỘNG HÒA XÃ HỘI CHỦ NGHĨA VIỆT NAM
Độc lập - Tự do - Hạnh phúc

Số: 14657/TB-SHTT

Hà Nội, ngày 26 tháng 07 năm 2019

THÔNG BÁO

Ghi nhận yêu cầu duy trì hiệu lực Bằng độc quyền sáng chế

Kính gửi: Công ty Luật TNHH WINCO (WINCO LAW FIRM)
Số 54 Trần Quốc Vượng, phường Dịch Vọng Hậu, quận Cầu Giấy,
TP Hà Nội

Căn cứ kết quả thẩm định yêu cầu duy trì hiệu lực Bằng độc quyền sáng chế:

Số đơn: DT1-2019-01827

Ngày nộp: 15/03/2019

Chủ đơn: SAMSUNG ELECTRONICS CO., LTD. (KR)

Đại diện của Chủ đơn: WINCO LAW FIRM

Bằng độc quyền sáng chế số: 19068

Năm yêu cầu duy trì hiệu lực: 2

Cục Sở hữu trí tuệ thông báo:

1. Yêu cầu duy trì hiệu lực Bằng độc quyền sáng chế nêu trên được chấp nhận.

2. Hiệu lực Bằng độc quyền sáng chế số 19068 được duy trì đến 17/04/2020.

Nơi nhận:

- Như trên;
- TT (để công bố);
- Lưu: VT, Hồ sơ.

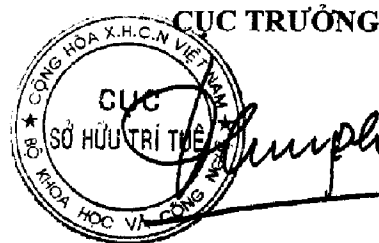

Đinh Hữu Phú

BỘ KHOA HỌC VÀ CÔNG NGHỆ
CỤC SỞ HỮU TRÍ TUỆ

CỘNG HÒA XÃ HỘI CHỦ NGHĨA VIỆT NAM
Độc lập - Tự do - Hạnh phúc

Số: 14658/TB-SHTT

Hà Nội, ngày 26 tháng 07 năm 2019

THÔNG BÁO

Ghi nhận yêu cầu duy trì hiệu lực Bằng độc quyền sáng chế

Kính gửi: Công ty Luật TNHH WINCO (WINCO LAW FIRM)
Số 54 Trần Quốc Vượng, phường Dịch Vọng Hậu, quận Cầu Giấy,
TP Hà Nội

Căn cứ kết quả thẩm định yêu cầu duy trì hiệu lực Bằng độc quyền sáng chế:

Số đơn: DT1-2019-01828

Ngày nộp: 15/03/2019

Chủ đơn: SAMSUNG ELECTRONICS CO., LTD. (KR)

Đại diện của Chủ đơn: WINCO LAW FIRM

Bằng độc quyền sáng chế số: 19072

Năm yêu cầu duy trì hiệu lực: 2

Cục Sở hữu trí tuệ thông báo:

1. Yêu cầu duy trì hiệu lực Bằng độc quyền sáng chế nêu trên được chấp nhận.
2. Hiệu lực Bằng độc quyền sáng chế số 19072 được duy trì đến 17/04/2020.

Nơi nhận:

- Như trên;
- TT (để công bố);
- Lưu: VT, Hồ sơ.

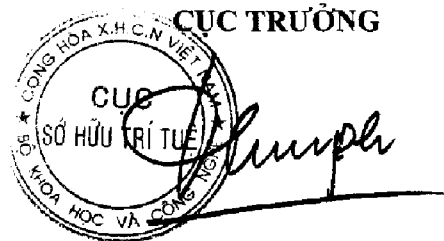

Đinh Hữu Phí

BỘ KHOA HỌC VÀ CÔNG NGHỆ
CỤC SỞ HỮU TRÍ TUỆ

CỘNG HÒA XÃ HỘI CHỦ NGHĨA VIỆT NAM
Độc lập - Tự do - Hạnh phúc

Số: 14659/TB-SHTT

Hà Nội, ngày 26 tháng 07 năm 2019

THÔNG BÁO

Ghi nhận yêu cầu duy trì hiệu lực Bằng độc quyền sáng chế

Kính gửi: Công ty Luật TNHH WINCO (WINCO LAW FIRM)
Số 54 Trần Quốc Vượng, phường Dịch Vọng Hậu, quận Cầu Giấy,
TP Hà Nội

Căn cứ kết quả thẩm định yêu cầu duy trì hiệu lực Bằng độc quyền sáng chế:

Số đơn: DT1-2019-01829

Ngày nộp: 15/03/2019

Chủ đơn: SAMSUNG ELECTRONICS CO., LTD. (KR)

Đại diện của Chủ đơn: WINCO LAW FIRM

Bằng độc quyền sáng chế số: 19077

Năm yêu cầu duy trì hiệu lực: 2

Cục Sở hữu trí tuệ thông báo:

1. Yêu cầu duy trì hiệu lực Bằng độc quyền sáng chế nêu trên được chấp nhận.

2. Hiệu lực Bằng độc quyền sáng chế số 19077 được duy trì đến 17/04/2020.

Nơi nhận:

- Như trên;
- TT (để công bố);
- Lưu: VT, Hồ sơ.

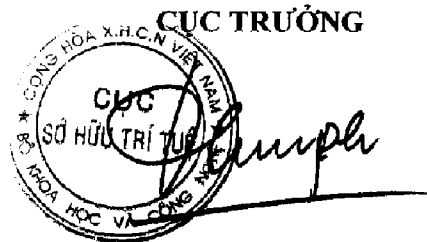

Đinh Hữu Phí

BỘ KHOA HỌC VÀ CÔNG NGHỆ
CỤC SỞ HỮU TRÍ TUỆ

CỘNG HÒA XÃ HỘI CHỦ NGHĨA VIỆT NAM
Độc lập - Tự do - Hạnh phúc

Số: 14660/TB-SHTT

Hà Nội, ngày 26 tháng 07 năm 2019

THÔNG BÁO

Ghi nhận yêu cầu duy trì hiệu lực Bằng độc quyền sáng chế

Kính gửi: Công ty Luật TNHH WINCO (WINCO LAW FIRM)
Số 54 Trần Quốc Vương, phường Dịch Vọng Hậu, quận Cầu Giấy,
TP Hà Nội

Căn cứ kết quả thẩm định yêu cầu duy trì hiệu lực Bằng độc quyền sáng chế:

Số đơn: DT1-2019-01830

Ngày nộp: 15/03/2019

Chủ đơn: SAMSUNG ELECTRONICS CO., LTD. (KR)

Đại diện của Chủ đơn: WINCO LAW FIRM

Bằng độc quyền sáng chế số: 19078

Năm yêu cầu duy trì hiệu lực: 2

Cục Sở hữu trí tuệ thông báo:

1. Yêu cầu duy trì hiệu lực Bằng độc quyền sáng chế nêu trên được chấp nhận.

2. Hiệu lực Bằng độc quyền sáng chế số 19078 được duy trì đến 17/04/2020.

Nơi nhận:

- Như trên;
- TT (để công bố);
- Lưu: VT, Hồ sơ.

CỤC TRƯỞNG



Đinh Hữu Phi

BỘ KHOA HỌC VÀ CÔNG NGHỆ
CỤC SỞ HỮU TRÍ TUỆ

CỘNG HÒA XÃ HỘI CHỦ NGHĨA VIỆT NAM
Độc lập - Tự do - Hạnh phúc

Số: 14661/TB-SHTT

Hà Nội, ngày 26 tháng 07 năm 2019

THÔNG BÁO

Ghi nhận yêu cầu duy trì hiệu lực Bằng độc quyền sáng chế

Kính gửi: Công ty Luật TNHH WINCO (WINCO LAW FIRM)
Số 54 Trần Quốc Vương, phường Dịch Vọng Hậu, quận Cầu Giấy,
TP Hà Nội

Căn cứ kết quả thẩm định yêu cầu duy trì hiệu lực Bằng độc quyền sáng chế:

Số đơn: DT1-2019-01831

Ngày nộp: 15/03/2019

Chủ đơn: SAMSUNG ELECTRONICS CO., LTD. (KR)

Đại diện của Chủ đơn: WINCO LAW FIRM

Bằng độc quyền sáng chế số: 19080

Năm yêu cầu duy trì hiệu lực: 2

Cục Sở hữu trí tuệ thông báo:

1. Yêu cầu duy trì hiệu lực Bằng độc quyền sáng chế nêu trên được chấp nhận.

2. Hiệu lực Bằng độc quyền sáng chế số 19080 được duy trì đến 17/04/2020.

Nơi nhận:

- Như trên;
- TT (để công bố);
- Lưu: VT, Hồ sơ.

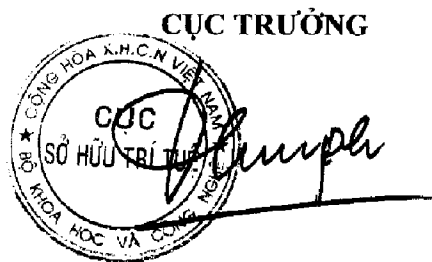

Đinh Hữu Phí

BỘ KHOA HỌC VÀ CÔNG NGHỆ
CỤC SỞ HỮU TRÍ TUỆ

CỘNG HÒA XÃ HỘI CHỦ NGHĨA VIỆT NAM
Độc lập - Tự do - Hạnh phúc

Số: 14662/TB-SHTT

Hà Nội, ngày 26 tháng 07 năm 2019

THÔNG BÁO

Ghi nhận yêu cầu duy trì hiệu lực Bằng độc quyền sáng chế

Kính gửi: Công ty Luật TNHH WINCO (WINCO LAW FIRM)
Số 54 Trần Quốc Vượng, phường Dịch Vọng Hậu, quận Cầu Giấy,
TP Hà Nội

Căn cứ kết quả thẩm định yêu cầu duy trì hiệu lực Bằng độc quyền sáng chế:

Số đơn: DT1-2019-01832

Ngày nộp: 15/03/2019

Chủ đơn: SAMSUNG ELECTRONICS CO., LTD. (KR)

Đại diện của Chủ đơn: WINCO LAW FIRM

Bằng độc quyền sáng chế số: 19081

Năm yêu cầu duy trì hiệu lực: 2

Cục Sở hữu trí tuệ thông báo:

1. Yêu cầu duy trì hiệu lực Bằng độc quyền sáng chế nêu trên được chấp nhận.

2. Hiệu lực Bằng độc quyền sáng chế số 19081 được duy trì đến 17/04/2020.

Nơi nhận:

- Như trên;
- TT (để công bố);
- Lưu: VT, Hồ sơ.

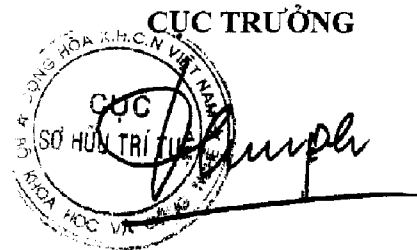

Đinh Hữu Phí

BỘ KHOA HỌC VÀ CÔNG NGHỆ
CỤC SỞ HỮU TRÍ TUỆ

CỘNG HOÀ XÃ HỘI CHỦ NGHĨA VIỆT NAM
Độc lập - Tự do - Hạnh phúc

Số: 14663/TB-SHTT

Hà Nội, ngày 26 tháng 07 năm 2019

THÔNG BÁO

Ghi nhận yêu cầu duy trì hiệu lực Bằng độc quyền sáng chế

Kính gửi: Công ty Luật TNHH WINCO (WINCO LAW FIRM)
Số 54 Trần Quốc Vượng, phường Dịch Vọng Hậu, quận Cầu Giấy,
TP Hà Nội

Căn cứ kết quả thẩm định yêu cầu duy trì hiệu lực Bằng độc quyền sáng chế:

Số đơn: DT1-2019-01833

Ngày nộp: 15/03/2019

Chủ đơn: SAMSUNG ELECTRONICS CO., LTD. (KR)

Đại diện của Chủ đơn: WINCO LAW FIRM

Bằng độc quyền sáng chế số: 19082

Năm yêu cầu duy trì hiệu lực: 2

Cục Sở hữu trí tuệ thông báo:

1. Yêu cầu duy trì hiệu lực Bằng độc quyền sáng chế nêu trên được chấp nhận.

2. Hiệu lực Bằng độc quyền sáng chế số 19082 được duy trì đến 17/04/2020.

Nơi nhận:

- Như trên;
- TT (để công bố);
- Lưu: VT, Hồ sơ.

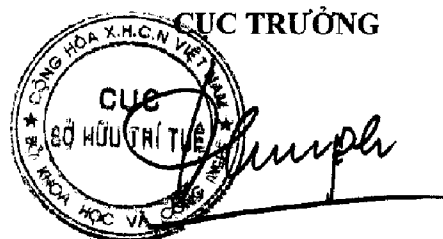

Đinh Hữu Phí

BỘ KHOA HỌC VÀ CÔNG NGHỆ
CỤC SỞ HỮU TRÍ TUỆ

CỘNG HÒA XÃ HỘI CHỦ NGHĨA VIỆT NAM
Độc lập - Tự do - Hạnh phúc

Số: 14664/TB-SHTT

Hà Nội, ngày 26 tháng 07 năm 2019

THÔNG BÁO

Ghi nhận yêu cầu duy trì hiệu lực Bằng độc quyền sáng chế

Kính gửi: Công ty Luật TNHH WINCO (WINCO LAW FIRM)
Số 54 Trần Quốc Vượng, phường Dịch Vọng Hậu, quận Cầu Giấy,
TP Hà Nội

Căn cứ kết quả thẩm định yêu cầu duy trì hiệu lực Bằng độc quyền sáng chế:

Số đơn: DT1-2019-01834

Ngày nộp: 15/03/2019

Chủ đơn: Samsung Electronics Co., Ltd. (KR)

Đại diện của Chủ đơn: WINCO LAW FIRM

Bằng độc quyền sáng chế số: 7668

Năm yêu cầu duy trì hiệu lực: 11

Cục Sở hữu trí tuệ thông báo:

1. Yêu cầu duy trì hiệu lực Bằng độc quyền sáng chế nêu trên được chấp nhận.

2. Hiệu lực Bằng độc quyền sáng chế số 7668 được duy trì đến 20/04/2020.

Nơi nhận:

- Như trên;
- TT (để công bố);
- Lưu: VT, Hồ sơ.

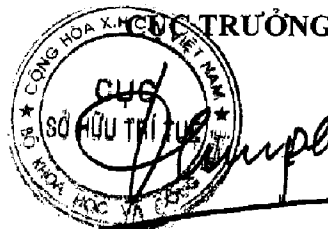

Đinh Hữu Phí

BỘ KHOA HỌC VÀ CÔNG NGHỆ
CỤC SỞ HỮU TRÍ TUỆ

CỘNG HÒA XÃ HỘI CHỦ NGHĨA VIỆT NAM
Độc lập - Tự do - Hạnh phúc

Số: 14665/TB-SHTT

Hà Nội, ngày 26 tháng 07 năm 2019

THÔNG BÁO

Ghi nhận yêu cầu duy trì hiệu lực Bằng độc quyền sáng chế

Kính gửi: Công ty Luật TNHH WINCO (WINCO LAW FIRM)
Số 54 Trần Quốc Vượng, phường Dịch Vọng Hậu, quận Cầu Giấy,
TP Hà Nội

Căn cứ kết quả thẩm định yêu cầu duy trì hiệu lực Bằng độc quyền sáng chế:

Số đơn: DT1-2019-01835

Ngày nộp: 15/03/2019

Chủ đơn: Samsung Electronics Co., Ltd. (KR)

Đại diện của Chủ đơn: WINCO LAW FIRM

Bằng độc quyền sáng chế số: 13992

Năm yêu cầu duy trì hiệu lực: 5

Cục Sở hữu trí tuệ thông báo:

1. Yêu cầu duy trì hiệu lực Bằng độc quyền sáng chế nêu trên được chấp nhận.

2. Hiệu lực Bằng độc quyền sáng chế số 13992 được duy trì đến 20/04/2020.

Nơi nhận:

- Như trên;
- TT (để công bố);
- Lưu: VT, Hồ sơ.

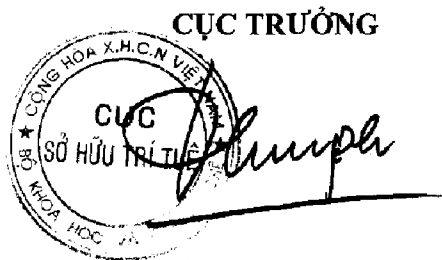

Đinh Hữu Phí

BỘ KHOA HỌC VÀ CÔNG NGHỆ
CỤC SỞ HỮU TRÍ TUỆ

CỘNG HÒA XÃ HỘI CHỦ NGHĨA VIỆT NAM
Độc lập - Tự do - Hạnh phúc

Số: 14666/TB-SHTT

Hà Nội, ngày 26 tháng 07 năm 2019

THÔNG BÁO

Ghi nhận yêu cầu duy trì hiệu lực Bằng độc quyền sáng chế

Kính gửi: Công ty Luật TNHH WINCO (WINCO LAW FIRM)
Số 54 Trần Quốc Vượng, phường Dịch Vọng Hậu, quận Cầu Giấy,
TP Hà Nội

Căn cứ kết quả thẩm định yêu cầu duy trì hiệu lực Bằng độc quyền sáng chế:

Số đơn: DT1-2019-01836

Ngày nộp: 15/03/2019

Chủ đơn: Samsung Electronics Co., Ltd. (KR)

Đại diện của Chủ đơn: WINCO LAW FIRM

Bằng độc quyền sáng chế số: 13993

Năm yêu cầu duy trì hiệu lực: 5

Cục Sở hữu trí tuệ thông báo:

1. Yêu cầu duy trì hiệu lực Bằng độc quyền sáng chế nêu trên được chấp nhận.

2. Hiệu lực Bằng độc quyền sáng chế số 13993 được duy trì đến 20/04/2020.

Nơi nhận:

- Như trên;
- TT (để công bố);
- Lưu: VT, Hồ sơ.

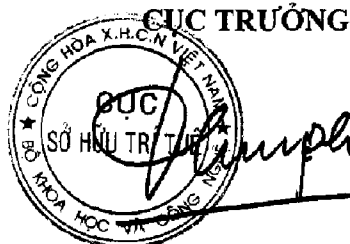

Đinh Hữu Phí

BỘ KHOA HỌC VÀ CÔNG NGHỆ
CỤC SỞ HỮU TRÍ TUỆ

CỘNG HÒA XÃ HỘI CHỦ NGHĨA VIỆT NAM
Độc lập - Tự do - Hạnh phúc

Số: 14667/TB-SHTT

Hà Nội, ngày 26 tháng 07 năm 2019

THÔNG BÁO
Ghi nhận yêu cầu duy trì hiệu lực Bằng độc quyền sáng chế

Kính gửi: Công ty Luật TNHH WINCO (WINCO LAW FIRM)
Số 54 Trần Quốc Vượng, phường Dịch Vọng Hậu, quận Cầu Giấy,
TP Hà Nội

Căn cứ kết quả thẩm định yêu cầu duy trì hiệu lực Bằng độc quyền sáng chế:

Số đơn: DT1-2019-01837

Ngày nộp: 15/03/2019

Chủ đơn: SAMSUNG ELECTRONICS CO., LTD. (KR)

Đại diện của Chủ đơn: WINCO LAW FIRM

Bằng độc quyền sáng chế số: 12657

Năm yêu cầu duy trì hiệu lực: 6

Cục Sở hữu trí tuệ thông báo:

1. Yêu cầu duy trì hiệu lực Bằng độc quyền sáng chế nêu trên được chấp nhận.

2. Hiệu lực Bằng độc quyền sáng chế số 12657 được duy trì đến 21/04/2020.

Nơi nhận:

- Như trên;
- TT (để công bố);
- Lưu: VT, Hồ sơ.

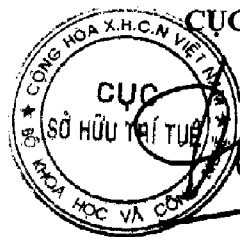

CỤC TRƯỞNG

Đinh Hữu Phí

BỘ KHOA HỌC VÀ CÔNG NGHỆ
CỤC SỞ HỮU TRÍ TUỆ

CỘNG HÒA XÃ HỘI CHỦ NGHĨA VIỆT NAM
Độc lập - Tự do - Hạnh phúc

Số: 14668/TB-SHTT

Hà Nội, ngày 26 tháng 07 năm 2019

THÔNG BÁO

Ghi nhận yêu cầu duy trì hiệu lực Bằng độc quyền sáng chế

Kính gửi: Công ty Luật TNHH WINCO (WINCO LAW FIRM)
Số 54 Trần Quốc Vượng, phường Dịch Vọng Hậu, quận Cầu Giấy,
TP Hà Nội

Căn cứ kết quả thẩm định yêu cầu duy trì hiệu lực Bằng độc quyền sáng chế:

Số đơn: DT1-2019-01838

Ngày nộp: 15/03/2019

Chủ đơn: SAMSUNG ELECTRONICS CO., LTD. (KR)

Đại diện của Chủ đơn: WINCO LAW FIRM

Bằng độc quyền sáng chế số: 10235

Năm yêu cầu duy trì hiệu lực: 8

Cục Sở hữu trí tuệ thông báo:

1. Yêu cầu duy trì hiệu lực Bằng độc quyền sáng chế nêu trên được chấp nhận.

2. Hiệu lực Bằng độc quyền sáng chế số 10235 được duy trì đến 24/04/2020.

Nơi nhận:

- Như trên;
- TT (để công bố);
- Lưu: VT, Hồ sơ.



CỤC TRƯỞNG

Đinh Hữu Phí

BỘ KHOA HỌC VÀ CÔNG NGHỆ
CỤC SỞ HỮU TRÍ TUỆ

CỘNG HÒA XÃ HỘI CHỦ NGHĨA VIỆT NAM
Độc lập - Tự do - Hạnh phúc

Số: 14669 /TB-SHTT

Hà Nội, ngày 16 tháng 07 năm 2019

THÔNG BÁO
Ghi nhận yêu cầu duy trì hiệu lực Bằng độc quyền sáng chế

Kính gửi: Công ty Luật TNHH WINCO (WINCO LAW FIRM)
Số 54 Trần Quốc Vượng, phường Dịch Vọng Hậu, quận Cầu Giấy,
TP Hà Nội

Căn cứ kết quả thẩm định yêu cầu duy trì hiệu lực Bằng độc quyền sáng chế:

Số đơn: DT1-2019-01839

Ngày nộp: 15/03/2019

Chủ đơn: SAMSUNG ELECTRONICS CO., LTD. (KR)

Đại diện của Chủ đơn: WINCO LAW FIRM

Bằng độc quyền sáng chế số: 10236

Năm yêu cầu duy trì hiệu lực: 8

Cục Sở hữu trí tuệ thông báo:

1. Yêu cầu duy trì hiệu lực Bằng độc quyền sáng chế nêu trên được chấp nhận.

2. Hiệu lực Bằng độc quyền sáng chế số 10236 được duy trì đến 24/04/2020.

Nơi nhận:

- Như trên;
- TT (để công bố);
- Lưu: VT, Hồ sơ.

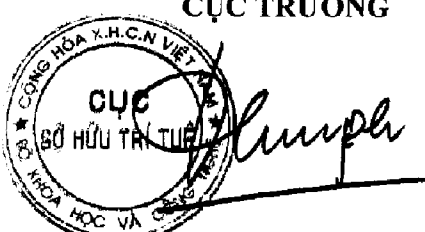
CỤC TRƯỞNG

Đinh Hữu Phí

BỘ KHOA HỌC VÀ CÔNG NGHỆ
CỤC SỞ HỮU TRÍ TUỆ

CỘNG HÒA XÃ HỘI CHỦ NGHĨA VIỆT NAM
Độc lập - Tự do - Hạnh phúc

Số: 14670/TB-SHTT

Hà Nội, ngày 26 tháng 07 năm 2019

THÔNG BÁO

Ghi nhận yêu cầu duy trì hiệu lực Bằng độc quyền sáng chế

Kính gửi: Công ty Luật TNHH WINCO (WINCO LAW FIRM)
Số 54 Trần Quốc Vương, phường Dịch Vọng Hậu, quận Cầu Giấy,
TP Hà Nội

Căn cứ kết quả thẩm định yêu cầu duy trì hiệu lực Bằng độc quyền sáng chế:

Số đơn: DT1-2019-01840

Ngày nộp: 15/03/2019

Chủ đơn: SAMSUNG ELECTRONICS CO., LTD. (KR)

Đại diện của Chủ đơn: WINCO LAW FIRM

Bằng độc quyền sáng chế số: 16883

Năm yêu cầu duy trì hiệu lực: 3

Cục Sở hữu trí tuệ thông báo:

1. Yêu cầu duy trì hiệu lực Bằng độc quyền sáng chế nêu trên được chấp nhận.

2. Hiệu lực Bằng độc quyền sáng chế số 16883 được duy trì đến 25/04/2020.

Nơi nhận:

- Như trên;
- TT (để công bố);
- Lưu: VT, Hồ sơ.

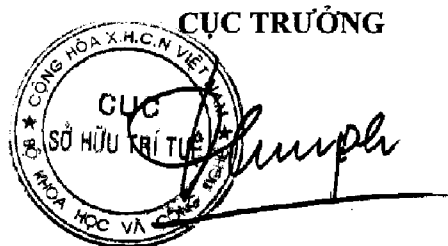

Đinh Hữu Phí

BỘ KHOA HỌC VÀ CÔNG NGHỆ
CỤC SỞ HỮU TRÍ TUỆ

CỘNG HÒA XÃ HỘI CHỦ NGHĨA VIỆT NAM
Độc lập - Tự do - Hạnh phúc

Số: 14671/TB-SHTT

Hà Nội, ngày 26 tháng 07 năm 2019

THÔNG BÁO

Ghi nhận yêu cầu duy trì hiệu lực Bằng độc quyền sáng chế

Kính gửi: Công ty Luật TNHH WINCO (WINCO LAW FIRM)
Số 54 Trần Quốc Vượng, phường Dịch Vọng Hậu, quận Cầu Giấy,
TP Hà Nội

Căn cứ kết quả thẩm định yêu cầu duy trì hiệu lực Bằng độc quyền sáng chế:

Số đơn: DT1-2019-01841

Ngày nộp: 15/03/2019

Chủ đơn: Samsung Electronics Co., Ltd. (KR)

Đại diện của Chủ đơn: WINCO LAW FIRM

Bằng độc quyền sáng chế số: 19092

Năm yêu cầu duy trì hiệu lực: 2

Cục Sở hữu trí tuệ thông báo:

1. Yêu cầu duy trì hiệu lực Bằng độc quyền sáng chế nêu trên được chấp nhận.

2. Hiệu lực Bằng độc quyền sáng chế số 19092 được duy trì đến 26/04/2020.

Nơi nhận:

- Như trên;
- TT (để công bố);
- Lưu: VT, Hồ sơ.

CỤC TRƯỞNG

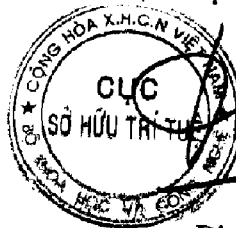

Đinh Hữu Phí

BỘ KHOA HỌC VÀ CÔNG NGHỆ
CỤC SỞ HỮU TRÍ TUỆ

CỘNG HÒA XÃ HỘI CHỦ NGHĨA VIỆT NAM
Độc lập - Tự do - Hạnh phúc

Số: 14672/TB-SHTT

Hà Nội, ngày 26 tháng 07 năm 2019

THÔNG BÁO

Ghi nhận yêu cầu duy trì hiệu lực Bằng độc quyền sáng chế

Kính gửi: Công ty Luật TNHH WINCO (WINCO LAW FIRM)
Số 54 Trần Quốc Vượng, phường Dịch Vọng Hậu, quận Cầu Giấy,
TP Hà Nội

Căn cứ kết quả thẩm định yêu cầu duy trì hiệu lực Bằng độc quyền sáng chế:

Số đơn: DT1-2019-01842

Ngày nộp: 15/03/2019

Chủ đơn: KOREA UNITED PHARM, INC. (KR)

Đại diện của Chủ đơn: WINCO LAW FIRM

Bằng độc quyền sáng chế số: 15586

Năm yêu cầu duy trì hiệu lực: 4

Cục Sở hữu trí tuệ thông báo:

1. Yêu cầu duy trì hiệu lực Bằng độc quyền sáng chế nêu trên được chấp nhận.

2. Hiệu lực Bằng độc quyền sáng chế số 15586 được duy trì đến 06/06/2020.

Nơi nhận:

- Như trên;
- TT (để công bố);
- Lưu: VT, Hồ sơ.

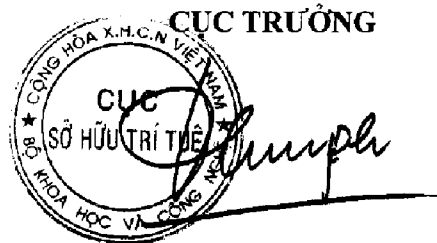

Đinh Hữu Phí

BỘ KHOA HỌC VÀ CÔNG NGHỆ
CỤC SỞ HỮU TRÍ TUỆ

CỘNG HÒA XÃ HỘI CHỦ NGHĨA VIỆT NAM
Độc lập - Tự do - Hạnh phúc

Số 14673/TB-SHTT

Hà Nội, ngày 26 tháng 07 năm 2019

THÔNG BÁO

Ghi nhận yêu cầu duy trì hiệu lực Bằng độc quyền sáng chế

Kính gửi: Công ty Luật TNHH WINCO (WINCO LAW FIRM)
Số 54 Trần Quốc Vượng, phường Dịch Vọng Hậu, quận Cầu Giấy,
TP Hà Nội

Căn cứ kết quả thẩm định yêu cầu duy trì hiệu lực Bằng độc quyền sáng chế:

Số đơn: DT1-2019-01843

Ngày nộp: 15/03/2019

Chủ đơn: KOREA UNITED PHARM, INC (KR)

Đại diện của Chủ đơn: WINCO LAW FIRM

Bằng độc quyền sáng chế số: 12855

Năm yêu cầu duy trì hiệu lực: 6

Cục Sở hữu trí tuệ thông báo:

1. Yêu cầu duy trì hiệu lực Bằng độc quyền sáng chế nêu trên được chấp nhận.

2. Hiệu lực Bằng độc quyền sáng chế số 12855 được duy trì đến 16/06/2020.

Nơi nhận:

- Như trên;
- TT (để công bố);
- Lưu: VT, Hồ sơ.

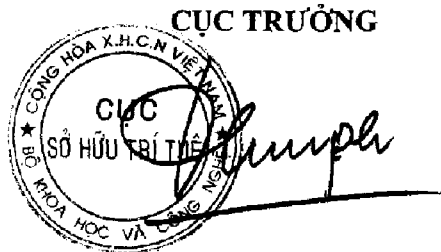

Đinh Hữu Phí

BỘ KHOA HỌC VÀ CÔNG NGHỆ
CỤC SỞ HỮU TRÍ TUỆ

CỘNG HÒA XÃ HỘI CHỦ NGHĨA VIỆT NAM
Độc lập - Tự do - Hạnh phúc

Số: 14674/TB-SHTT

Hà Nội, ngày 26 tháng 07 năm 2019

THÔNG BÁO
Ghi nhận yêu cầu duy trì hiệu lực Bằng độc quyền sáng chế

Kính gửi: Công ty Luật TNHH T&G (TGVN)
Phòng số 5 tầng 15 Toà nhà Harec, 4A Láng Hạ, phường Thành Công
quận Ba Đình, TP Hà Nội

Căn cứ kết quả thẩm định yêu cầu duy trì hiệu lực Bằng độc quyền sáng chế:

Số đơn: DT1-2019-01844

Ngày nộp: 15/03/2019

Chủ đơn: COLGATE-PALMOLIVE COMPANY (US)

Đại diện của Chủ đơn: TGVN

Bằng độc quyền sáng chế số: 6927

Năm yêu cầu duy trì hiệu lực: 12

Cục Sở hữu trí tuệ thông báo:

1. Yêu cầu duy trì hiệu lực Bằng độc quyền sáng chế nêu trên được chấp nhận.
2. Hiệu lực Bằng độc quyền sáng chế số 6927 được duy trì đến 17/03/2020. *h*

Nơi nhận:

- Như trên;
- TT (để công bố);
- Lưu: VT, Hồ sơ.

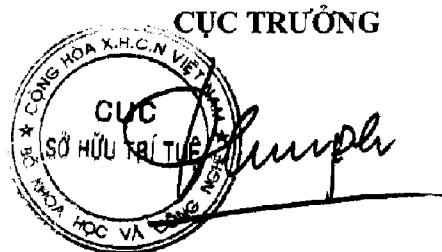

Đinh Hữu Phú

BỘ KHOA HỌC VÀ CÔNG NGHỆ
CỤC SỞ HỮU TRÍ TUỆ

CỘNG HÒA XÃ HỘI CHỦ NGHĨA VIỆT NAM
Độc lập - Tự do - Hạnh phúc

Số: 14675/TB-SHTT

Hà Nội, ngày 26 tháng 07 năm 2019

THÔNG BÁO

Ghi nhận yêu cầu duy trì hiệu lực Bằng độc quyền sáng chế

Kính gửi: Công ty TNHH Ban Ca (BANCA)
15B Triệu Việt Vương, thành phố Hà Nội

Căn cứ kết quả thẩm định yêu cầu duy trì hiệu lực Bằng độc quyền sáng chế:

Số đơn: DT1-2019-01845

Ngày nộp: 15/03/2019

Chủ đơn: GNSS TECHNOLOGIES INC. (JP)

Đại diện của Chủ đơn: BANCA

Bằng độc quyền sáng chế số: 11216

Năm yêu cầu duy trì hiệu lực: 7

Cục Sở hữu trí tuệ thông báo:

1. Yêu cầu duy trì hiệu lực Bằng độc quyền sáng chế nêu trên được chấp nhận.
2. Hiệu lực Bằng độc quyền sáng chế số 11216 được duy trì đến 18/03/2020.

Nơi nhận:

- Như trên;
- TT (để công bố);
- Lưu: VT, Hồ sơ.

CỤC TRƯỞNG



Đinh Hữu Phí

BỘ KHOA HỌC VÀ CÔNG NGHỆ
CỤC SỞ HỮU TRÍ TUỆ

CỘNG HÒA XÃ HỘI CHỦ NGHĨA VIỆT NAM
Độc lập - Tự do - Hạnh phúc

Số: 14676/TB-SHTT

Hà Nội, ngày 26 tháng 07 năm 2019

THÔNG BÁO
Ghi nhận yêu cầu duy trì hiệu lực Bằng độc quyền sáng chế

Kính gửi: Công ty TNHH Ban Ca (BANCA)
15B Triệu Việt Vương, thành phố Hà Nội

Căn cứ kết quả thẩm định yêu cầu duy trì hiệu lực Bằng độc quyền sáng chế:

Số đơn: DT1-2019-01846

Ngày nộp: 15/03/2019

Chủ đơn: MEDELA HOLDING AG (CH)

Đại diện của Chủ đơn: BANCA

Bằng độc quyền sáng chế số: 11223

Năm yêu cầu duy trì hiệu lực: 7

Cục Sở hữu trí tuệ thông báo:

1. Yêu cầu duy trì hiệu lực Bằng độc quyền sáng chế nêu trên được chấp nhận.

2. Hiệu lực Bằng độc quyền sáng chế số 11223 được duy trì đến 18/03/2020.

Nơi nhận:

- Như trên;
- TT (để công bố);
- Lưu: VT, Hồ sơ.

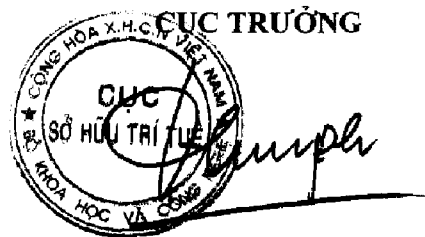

Đinh Hữu Phí

BỘ KHOA HỌC VÀ CÔNG NGHỆ
CỤC SỞ HỮU TRÍ TUỆ

CỘNG HÒA XÃ HỘI CHỦ NGHĨA VIỆT NAM
Độc lập - Tự do - Hạnh phúc

Số: 14677/TB-SHTT

Hà Nội, ngày 26 tháng 07 năm 2019

THÔNG BÁO
Ghi nhận yêu cầu duy trì hiệu lực Bằng độc quyền sáng chế

Kính gửi: Công ty TNHH Ban Ca (BANCA)
15B Triệu Việt Vương, thành phố Hà Nội

Căn cứ kết quả thẩm định yêu cầu duy trì hiệu lực Bằng độc quyền sáng chế:

Số đơn: DT1-2019-01847

Ngày nộp: 15/03/2019

Chủ đơn: Yamaha Hatsudoki Kabushiki Kaisha (JP)

Đại diện của Chủ đơn: BANCA

Bằng độc quyền sáng chế số: 11235

Năm yêu cầu duy trì hiệu lực: 7

Cục Sở hữu trí tuệ thông báo:

1. Yêu cầu duy trì hiệu lực Bằng độc quyền sáng chế nêu trên được chấp nhận.

2. Hiệu lực Bằng độc quyền sáng chế số 11235 được duy trì đến 18/03/2020.

Nơi nhận:

- Như trên;
- TT (để công bố);
- Lưu: VT, Hồ sơ.

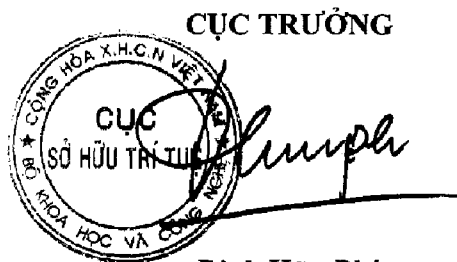

Đinh Hữu Phí

BỘ KHOA HỌC VÀ CÔNG NGHỆ
CỤC SỞ HỮU TRÍ TUỆ

CỘNG HÒA XÃ HỘI CHỦ NGHĨA VIỆT NAM
Độc lập - Tự do - Hạnh phúc

Số: 14678/TB-SHTT

Hà Nội, ngày 26 tháng 07 năm 2019

THÔNG BÁO
Ghi nhận yêu cầu duy trì hiệu lực Bằng độc quyền sáng chế

Kính gửi: Công ty TNHH Ban Ca (BANCA)
15B Triệu Việt Vương, thành phố Hà Nội

Căn cứ kết quả thẩm định yêu cầu duy trì hiệu lực Bằng độc quyền sáng chế:

Số đơn: DT1-2019-01848

Ngày nộp: 15/03/2019

Chủ đơn: Yamaha Hatsudoki Kabushiki Kaisha (JP)

Đại diện của Chủ đơn: BANCA

Bằng độc quyền sáng chế số: 12516

Năm yêu cầu duy trì hiệu lực: 6

Cục Sở hữu trí tuệ thông báo:

1. Yêu cầu duy trì hiệu lực Bằng độc quyền sáng chế nêu trên được chấp nhận.

2. Hiệu lực Bằng độc quyền sáng chế số 12516 được duy trì đến 18/03/2020.

Nơi nhận:

- Như trên;
- TT (để công bố);
- Lưu: VT, Hồ sơ.

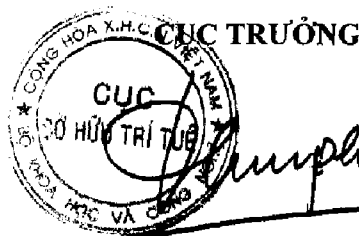

Đinh Hữu Phí

BỘ KHOA HỌC VÀ CÔNG NGHỆ
CỤC SỞ HỮU TRÍ TUỆ

CỘNG HÒA XÃ HỘI CHỦ NGHĨA VIỆT NAM
Độc lập - Tự do - Hạnh phúc

Số: *14679*/TB-SHTT

Hà Nội, ngày *26* tháng *07* năm 2019

THÔNG BÁO
Ghi nhận yêu cầu duy trì hiệu lực Bằng độc quyền sáng chế

Kính gửi: Công ty TNHH Ban Ca (BANCA)
15B Triệu Việt Vương, thành phố Hà Nội

Căn cứ kết quả thẩm định yêu cầu duy trì hiệu lực Bằng độc quyền sáng chế:

Số đơn: DT1-2019-01849

Ngày nộp: 15/03/2019

Chủ đơn: BOEHRINGER INGELHEIM VETMEDICA, INC. (US)

Đại diện của Chủ đơn: BANCA

Bằng độc quyền sáng chế số: 12522

Năm yêu cầu duy trì hiệu lực: 6

Cục Sở hữu trí tuệ thông báo:

1. Yêu cầu duy trì hiệu lực Bằng độc quyền sáng chế nêu trên được chấp nhận.

2. Hiệu lực Bằng độc quyền sáng chế số 12522 được duy trì đến 18/03/2020.

Nơi nhận:

- Như trên;
- TT (để công bố);
- Lưu: VT, Hồ sơ.

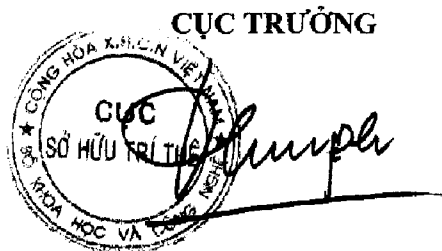

Đinh Hữu Phí

BỘ KHOA HỌC VÀ CÔNG NGHỆ
CỤC SỞ HỮU TRÍ TUỆ

CỘNG HÒA XÃ HỘI CHỦ NGHĨA VIỆT NAM
Độc lập - Tự do - Hạnh phúc

Số: 14680/TB-SHTT

Hà Nội, ngày 26 tháng 07 năm 2019

THÔNG BÁO

Ghi nhận yêu cầu duy trì hiệu lực Bằng độc quyền sáng chế

Kính gửi: Công ty TNHH Ban Ca (BANCA)
15B Triệu Việt Vương, thành phố Hà Nội

Căn cứ kết quả thẩm định yêu cầu duy trì hiệu lực Bằng độc quyền sáng chế:

Số đơn: DT1-2019-01850

Ngày nộp: 15/03/2019

Chủ đơn: Man Diesel & Turbo SE, Germany (DE)

Đại diện của Chủ đơn: BANCA

Bằng độc quyền sáng chế số: 12520

Năm yêu cầu duy trì hiệu lực: 6

Cục Sở hữu trí tuệ thông báo:

1. Yêu cầu duy trì hiệu lực Bằng độc quyền sáng chế nêu trên được chấp nhận.
2. Hiệu lực Bằng độc quyền sáng chế số 12520 được duy trì đến 18/03/2020.

Nơi nhận:

- Như trên;
- TT (để công bố);
- Lưu: VT, Hồ sơ.

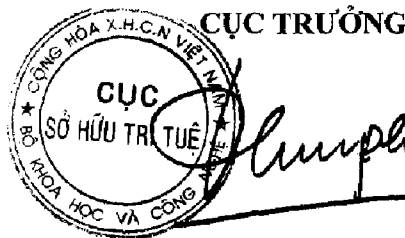

Đinh Hữu Phí

BỘ KHOA HỌC VÀ CÔNG NGHỆ
CỤC SỞ HỮU TRÍ TUỆ

CỘNG HÒA XÃ HỘI CHỦ NGHĨA VIỆT NAM
Độc lập - Tự do - Hạnh phúc

Số: 19A02/TB-SHTT

Hà Nội, ngày 05 tháng 03 năm 2019

THÔNG BÁO

Ghi nhận yêu cầu duy trì hiệu lực Bằng độc quyền sáng chế

Kính gửi: Công ty TNHH Sở hữu trí tuệ Việt á (VIET A IP CO.,LTD)
Phòng 1504, tầng 15, tòa nhà Hàn Việt, số 203 Minh Khai,
phường Minh Khai, quận Hai Bà Trưng, TP. Hà Nội

Căn cứ kết quả thẩm định yêu cầu duy trì hiệu lực Bằng độc quyền sáng chế:

Số đơn: DT1-2019-01522

Ngày nộp: 01/03/2019

Chủ đơn: LS INDUSTRIAL SYSTEMS CO., LTD. (KR)

Đại diện của Chủ đơn: VIET A IP CO.,LTD

Bằng độc quyền sáng chế số: 6194

Năm yêu cầu duy trì hiệu lực: 13

Cục Sở hữu trí tuệ thông báo:

1. Yêu cầu duy trì hiệu lực Bằng độc quyền sáng chế nêu trên được chấp nhận.
2. Hiệu lực Bằng độc quyền sáng chế số 6194 được duy trì đến 06/03/2020. *h*

Nơi nhận:

- Như trên;
- TT (để công bố);
- Lưu: VT, Hồ sơ.

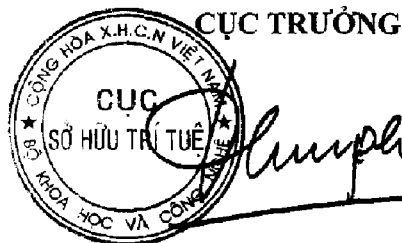

Đinh Hữu Phí

BỘ KHOA HỌC VÀ CÔNG NGHỆ
CỤC SỞ HỮU TRÍ TUỆ

CỘNG HÒA XÃ HỘI CHỦ NGHĨA VIỆT NAM
Độc lập - Tự do - Hạnh phúc

Số: 15405 /TB-SHTT

Hà Nội, ngày 05 tháng 03 năm 2019

THÔNG BÁO

Ghi nhận yêu cầu duy trì hiệu lực Bằng độc quyền sáng chế

Kính gửi: Công ty TNHH Sở hữu trí tuệ Việt á (VIET A IP CO.,LTD)
Phòng 1504, tầng 15, tòa nhà Hàn Việt, số 203 Minh Khai,
phường Minh Khai, quận Hai Bà Trưng, TP. Hà Nội

Căn cứ kết quả thẩm định yêu cầu duy trì hiệu lực Bằng độc quyền sáng chế:

Số đơn: DT1-2019-01523

Ngày nộp: 01/03/2019

Chủ đơn: HANMI PHARM., CO., LTD. (KR)

Đại diện của Chủ đơn: VIET A IP CO.,LTD

Bằng độc quyền sáng chế số: 18815

Năm yêu cầu duy trì hiệu lực: 2

Cục Sở hữu trí tuệ thông báo:

1. Yêu cầu duy trì hiệu lực Bằng độc quyền sáng chế nêu trên được chấp nhận.

2. Hiệu lực Bằng độc quyền sáng chế số 18815 được duy trì đến 19/03/2020.

h

Nơi nhận:

- Như trên;
- TT (để công bố);
- Lưu: VT, Hồ sơ.

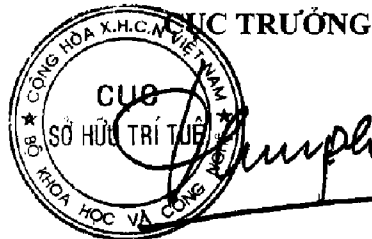

Đinh Hữu Phí

BỘ KHOA HỌC VÀ CÔNG NGHỆ
CỤC SỞ HỮU TRÍ TUỆ

CỘNG HÒA XÃ HỘI CHỦ NGHĨA VIỆT NAM
Độc lập - Tự do - Hạnh phúc

Số: 18105/TB-SHTT

Hà Nội, ngày 05 tháng 08 năm 2019

THÔNG BÁO

Ghi nhận yêu cầu duy trì hiệu lực Bằng độc quyền sáng chế

Kính gửi: Công ty Luật TNHH T&G (TGVN)

Phòng số 5 tầng 15 Toà nhà Harec, 4A Láng Hạ, phường Thành Công
quận Ba Đình, TP Hà Nội

Căn cứ kết quả thẩm định yêu cầu duy trì hiệu lực Bằng độc quyền sáng chế:

Số đơn: DT1-2019-01526

Ngày nộp: 01/03/2019

Chủ đơn: REGENTS OF THE UNIVERSITY OF MINNESOTA (US)

Đại diện của Chủ đơn: TGVN

Bằng độc quyền sáng chế số: 6885

Năm yêu cầu duy trì hiệu lực: 12

Cục Sở hữu trí tuệ thông báo:

1. Yêu cầu duy trì hiệu lực Bằng độc quyền sáng chế nêu trên được chấp nhận.
2. Hiệu lực Bằng độc quyền sáng chế số 6885 được duy trì đến 03/03/2020. */k*

Nơi nhận:

- Như trên;
- TT (để công bố);
- Lưu: VT, Hồ sơ.

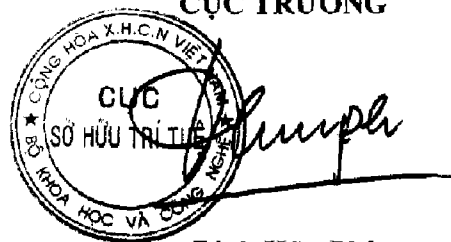
CỤC TRƯỞNG

Đinh Hữu Phí

BỘ KHOA HỌC VÀ CÔNG NGHỆ
CỤC SỞ HỮU TRÍ TUỆ

CỘNG HÒA XÃ HỘI CHỦ NGHĨA VIỆT NAM
Độc lập - Tự do - Hạnh phúc

Số: 15106/TB-SHTT

Hà Nội, ngày 05 tháng 03 năm 2019

THÔNG BÁO

Ghi nhận yêu cầu duy trì hiệu lực Bằng độc quyền sáng chế

Kính gửi: Công ty Luật TNHH T&G (TGVN)

Phòng số 5 tầng 15 Toà nhà Harec, 4A Láng Hạ, phường Thành Công
quận Ba Đình, TP Hà Nội

Căn cứ kết quả thẩm định yêu cầu duy trì hiệu lực Bằng độc quyền sáng chế:

Số đơn: DT1-2019-01525

Ngày nộp: 01/03/2019

Chủ đơn: NOVARTIS AG (CH)

Đại diện của Chủ đơn: TGVN

Bằng độc quyền sáng chế số: 6893

Năm yêu cầu duy trì hiệu lực: 12

Cục Sở hữu trí tuệ thông báo:

1. Yêu cầu duy trì hiệu lực Bằng độc quyền sáng chế nêu trên được chấp nhận.

2. Hiệu lực Bằng độc quyền sáng chế số 6893 được duy trì đến 03/03/2020. *he*

Nơi nhận:

- Như trên;
- TT (để công bố);
- Lưu: VT, Hồ sơ.

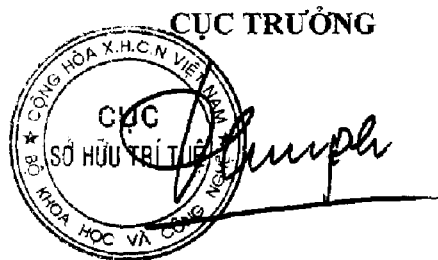

Đinh Hữu Phí

BỘ KHOA HỌC VÀ CÔNG NGHỆ
CỤC SỞ HỮU TRÍ TUỆ

CỘNG HÒA XÃ HỘI CHỦ NGHĨA VIỆT NAM
Độc lập - Tự do - Hạnh phúc

Số: 15107/TB-SHTT

Hà Nội, ngày 05 tháng 03 năm 2019

THÔNG BÁO

Ghi nhận yêu cầu duy trì hiệu lực Bằng độc quyền sáng chế

Kính gửi: Công ty Luật TNHH T&G (TGVN)

Phòng số 5 tầng 15 Toà nhà Harec, 4A Láng Hạ, phường Thành Công
quân Ba Đình, TP Hà Nội

Căn cứ kết quả thẩm định yêu cầu duy trì hiệu lực Bằng độc quyền sáng chế:

Số đơn: DT1-2019-01527

Ngày nộp: 01/03/2019

Chủ đơn: DTS, INC. (US)

Đại diện của Chủ đơn: TGVN

Bằng độc quyền sáng chế số: 13822

Năm yêu cầu duy trì hiệu lực: 5

Cục Sở hữu trí tuệ thông báo:

1. Yêu cầu duy trì hiệu lực Bằng độc quyền sáng chế nêu trên được chấp nhận.

2. Hiệu lực Bằng độc quyền sáng chế số 13822 được duy trì đến 03/03/2020.

Nơi nhận:

- Như trên;
- TT (để công bố);
- Lưu: VT, Hồ sơ.

CỤC TRƯỞNG



Đinh Hữu Phí

BỘ KHOA HỌC VÀ CÔNG NGHỆ
CỤC SỞ HỮU TRÍ TUỆ

CỘNG HÒA XÃ HỘI CHỦ NGHĨA VIỆT NAM
Độc lập - Tự do - Hạnh phúc

Số: 15108 /TB-SHTT

Hà Nội, ngày 05 tháng 03 năm 2019

THÔNG BÁO

Ghi nhận yêu cầu duy trì hiệu lực Bằng độc quyền sáng chế

Kính gửi: Công ty Luật TNHH WINCO (WINCO LAW FIRM)
Số 54 Trần Quốc Vượng, phường Dịch Vọng Hậu, quận Cầu Giấy,
TP Hà Nội

Căn cứ kết quả thẩm định yêu cầu duy trì hiệu lực Bằng độc quyền sáng chế:

Số đơn: DT1-2019-01528

Ngày nộp: 01/03/2019

Chủ đơn: CHEN, Chuan Sheng (TW)

Đại diện của Chủ đơn: WINCO LAW FIRM

Bằng độc quyền sáng chế số: 6944

Năm yêu cầu duy trì hiệu lực: 12

Cục Sở hữu trí tuệ thông báo:

1. Yêu cầu duy trì hiệu lực Bằng độc quyền sáng chế nêu trên được chấp nhận.
2. Hiệu lực Bằng độc quyền sáng chế số 6944 được duy trì đến 24/03/2020.

Nơi nhận:

- Như trên;
- TT (đề công bố);
- Lưu: VT, Hồ sơ.

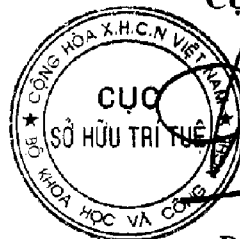

CỤC TRƯỞNG

Đinh Hữu Phí

BỘ KHOA HỌC VÀ CÔNG NGHỆ
CỤC SỞ HỮU TRÍ TUỆ

CỘNG HÒA XÃ HỘI CHỦ NGHĨA VIỆT NAM
Độc lập - Tự do - Hạnh phúc

Số: 1510/ TB-SHTT

Hà Nội, ngày 05 tháng 08 năm 2019

THÔNG BÁO

Ghi nhận yêu cầu duy trì hiệu lực Bằng độc quyền sáng chế

Kính gửi: Công ty TNHH Ban Ca (BANCA)
15B Triệu Việt Vương, thành phố Hà Nội

Căn cứ kết quả thẩm định yêu cầu duy trì hiệu lực Bằng độc quyền sáng chế:

Số đơn: DT1-2019-01532

Ngày nộp: 01/03/2019

Chủ đơn: BOEHRINGER INGELHEIM PHARMA GMBH & CO. KG
(DE)

Đại diện của Chủ đơn: BANCA

Bằng độc quyền sáng chế số: 7570

Năm yêu cầu duy trì hiệu lực: 11

Cục Sở hữu trí tuệ thông báo:

1. Yêu cầu duy trì hiệu lực Bằng độc quyền sáng chế nêu trên được chấp nhận.

2. Hiệu lực Bằng độc quyền sáng chế số 7570 được duy trì đến 02/03/2020. *hc*

Nơi nhận:

- Như trên;
- TT (để công bố);
- Lưu: VT, Hồ sơ.

CỤC TRƯỞNG



Đinh Hữu Phí

BỘ KHOA HỌC VÀ CÔNG NGHỆ
CỤC SỞ HỮU TRÍ TUỆ

CỘNG HÒA XÃ HỘI CHỦ NGHĨA VIỆT NAM
Độc lập - Tự do - Hạnh phúc

Số: 15110 /TB-SHTT

Hà Nội, ngày 05 tháng 08 năm 2019

THÔNG BÁO

Ghi nhận yêu cầu duy trì hiệu lực Bằng độc quyền sáng chế

Kính gửi: Công ty TNHH Ban Ca (BANCA)
15B Triệu Việt Vương, thành phố Hà Nội

Căn cứ kết quả thẩm định yêu cầu duy trì hiệu lực Bằng độc quyền sáng chế:

Số đơn: DT1-2019-01533

Ngày nộp: 01/03/2019

Chủ đơn: BOEHRINGER INGELHEIM PHARMA GMBH & CO. KG
(DE)

Đại diện của Chủ đơn: BANCA

Bằng độc quyền sáng chế số: 6865

Năm yêu cầu duy trì hiệu lực: 12

Cục Sở hữu trí tuệ thông báo:

1. Yêu cầu duy trì hiệu lực Bằng độc quyền sáng chế nêu trên được chấp nhận.

2. Hiệu lực Bằng độc quyền sáng chế số 6865 được duy trì đến 03/03/2020. *JK*

Nơi nhận:

- Như trên;
- TT (để công bố);
- Lưu: VT, Hồ sơ.

CỤC TRƯỞNG



Đinh Hữu Phí

BỘ KHOA HỌC VÀ CÔNG NGHỆ
CỤC SỞ HỮU TRÍ TUỆ

CỘNG HOÀ XÃ HỘI CHỦ NGHĨA VIỆT NAM
Độc lập - Tự do - Hạnh phúc

Số: 15111/TB-SHTT

Hà Nội, ngày 05 tháng 03 năm 2019

THÔNG BÁO
Ghi nhận yêu cầu duy trì hiệu lực Bằng độc quyền sáng chế

Kính gửi: Công ty TNHH Ban Ca (BANCA)
15B Triệu Việt Vương, thành phố Hà Nội

Căn cứ kết quả thẩm định yêu cầu duy trì hiệu lực Bằng độc quyền sáng chế:

Số đơn: DT1-2019-01534

Ngày nộp: 01/03/2019

Chủ đơn: BOEHRINGER INGELHEIM PHARMA GMBH & CO. KG
(DE)

Đại diện của Chủ đơn: BANCA

Bằng độc quyền sáng chế số: 6877

Năm yêu cầu duy trì hiệu lực: 12

Cục Sở hữu trí tuệ thông báo:

1. Yêu cầu duy trì hiệu lực Bằng độc quyền sáng chế nêu trên được chấp nhận.

2. Hiệu lực Bằng độc quyền sáng chế số 6877 được duy trì đến 03/03/2020. */k*

Nơi nhận:

- Như trên;
- TT (để công bố);
- Lưu: VT, Hồ sơ.

CỤC TRƯỞNG



Đinh Hữu Phi

BỘ KHOA HỌC VÀ CÔNG NGHỆ
CỤC SỞ HỮU TRÍ TUỆ

CỘNG HÒA XÃ HỘI CHỦ NGHĨA VIỆT NAM
Độc lập - Tự do - Hạnh phúc

Số: 15112/TB-SHTT

Hà Nội, ngày 03 tháng 03 năm 2019

THÔNG BÁO

Ghi nhận yêu cầu duy trì hiệu lực Bằng độc quyền sáng chế

Kính gửi: Công ty TNHH Ban Ca (BANCA)
15B Triệu Việt Vương, thành phố Hà Nội

Căn cứ kết quả thẩm định yêu cầu duy trì hiệu lực Bằng độc quyền sáng chế:

Số đơn: DT1-2019-01535

Ngày nộp: 01/03/2019

Chủ đơn: BOEHRINGER INGELHEIM PHARMA GMBH & CO. KG
(DE)

Đại diện của Chủ đơn: BANCA

Bằng độc quyền sáng chế số: 6878

Năm yêu cầu duy trì hiệu lực: 12

Cục Sở hữu trí tuệ thông báo:

1. Yêu cầu duy trì hiệu lực Bằng độc quyền sáng chế nêu trên được chấp nhận.

2. Hiệu lực Bằng độc quyền sáng chế số 6878 được duy trì đến 03/03/2020.

Nơi nhận:

- Như trên;
- TT (để công bố);
- Lưu: VT, Hồ sơ.

CỤC TRƯỞNG



Đinh Hữu Phí

BỘ KHOA HỌC VÀ CÔNG NGHỆ
CỤC SỞ HỮU TRÍ TUỆ

CỘNG HÒA XÃ HỘI CHỦ NGHĨA VIỆT NAM
Độc lập - Tự do - Hạnh phúc

Số: *15113* /TB-SHTT

Hà Nội, ngày *05* tháng *03* năm 2019

THÔNG BÁO
Ghi nhận yêu cầu duy trì hiệu lực Bằng độc quyền sáng chế

Kính gửi: Công ty TNHH Ban Ca (BANCA)
15B Triệu Việt Vương, thành phố Hà Nội

Căn cứ kết quả thẩm định yêu cầu duy trì hiệu lực Bằng độc quyền sáng chế:

Số đơn: DT1-2019-01536

Ngày nộp: 01/03/2019

Chủ đơn: BOEHRINGER INGELHEIM PHARMA GMBH & CO. KG
(DE)

Đại diện của Chủ đơn: BANCA

Bằng độc quyền sáng chế số: 6879

Năm yêu cầu duy trì hiệu lực: 12

Cục Sở hữu trí tuệ thông báo:

1. Yêu cầu duy trì hiệu lực Bằng độc quyền sáng chế nêu trên được chấp nhận.

2. Hiệu lực Bằng độc quyền sáng chế số 6879 được duy trì đến 03/03/2020. *ke*

Nơi nhận:

- Như trên;
- TT (để công bố);
- Lưu: VT, Hồ sơ.

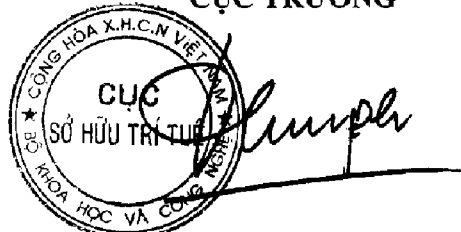
CỤC TRƯỞNG

Đinh Hữu Phí

BỘ KHOA HỌC VÀ CÔNG NGHỆ
CỤC SỞ HỮU TRÍ TUỆ

CỘNG HÒA XÃ HỘI CHỦ NGHĨA VIỆT NAM
Độc lập - Tự do - Hạnh phúc

Số: 15114/TB-SHTT

Hà Nội, ngày 05 tháng 03 năm 2019

THÔNG BÁO

Ghi nhận yêu cầu duy trì hiệu lực Bằng độc quyền sáng chế

Kính gửi: Công ty TNHH Ban Ca (BANCA)
15B Triệu Việt Vương, thành phố Hà Nội

Căn cứ kết quả thẩm định yêu cầu duy trì hiệu lực Bằng độc quyền sáng chế:

Số đơn: DT1-2019-01537

Ngày nộp: 01/03/2019

Chủ đơn: GLUD & MARSTRAND A/S (DK)

Đại diện của Chủ đơn: BANCA

Bằng độc quyền sáng chế số: 6894

Năm yêu cầu duy trì hiệu lực: 12

Cục Sở hữu trí tuệ thông báo:

1. Yêu cầu duy trì hiệu lực Bằng độc quyền sáng chế nêu trên được chấp nhận.

2. Hiệu lực Bằng độc quyền sáng chế số 6894 được duy trì đến 03/03/2020. *hc*

Nơi nhận:

- Như trên;
- TT (để công bố);
- Lưu: VT, Hồ sơ.

CỤC TRƯỞNG

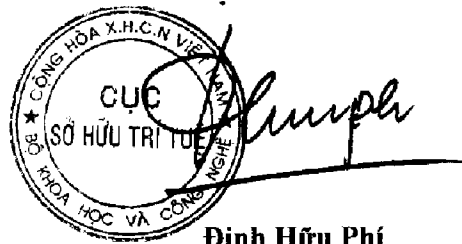

Đinh Hữu Phí

BỘ KHOA HỌC VÀ CÔNG NGHỆ
CỤC SỞ HỮU TRÍ TUỆ

CỘNG HÒA XÃ HỘI CHỦ NGHĨA VIỆT NAM
Độc lập - Tự do - Hạnh phúc

Số: 15115/TB-SHTT

Hà Nội, ngày 05 tháng 03 năm 2019

THÔNG BÁO
Ghi nhận yêu cầu duy trì hiệu lực Bằng độc quyền sáng chế

Kính gửi: Công ty TNHH Ban Ca (BANCA)
15B Triệu Việt Vương, thành phố Hà Nội

Căn cứ kết quả thẩm định yêu cầu duy trì hiệu lực Bằng độc quyền sáng chế:

Số đơn: DT1-2019-01538

Ngày nộp: 01/03/2019

Chủ đơn: UNILEVER N.V. (NL)

Đại diện của Chủ đơn: BANCA

Bằng độc quyền sáng chế số: 12460

Năm yêu cầu duy trì hiệu lực: 6

Cục Sở hữu trí tuệ thông báo:

1. Yêu cầu duy trì hiệu lực Bằng độc quyền sáng chế nêu trên được chấp nhận.

2. Hiệu lực Bằng độc quyền sáng chế số 12460 được duy trì đến 03/03/2020.

Nơi nhận:

- Như trên;
- TT (để công bố);
- Lưu: VT, Hồ sơ.

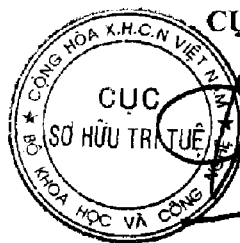

CỤC TRƯỞNG

Đinh Hữu Phí

BỘ KHOA HỌC VÀ CÔNG NGHỆ
CỤC SỞ HỮU TRÍ TUỆ

CỘNG HÒA XÃ HỘI CHỦ NGHĨA VIỆT NAM
Độc lập - Tự do - Hạnh phúc

Số: *MC/ME* /TB-SHTT

Hà Nội, ngày *05* tháng *03* năm 2019

THÔNG BÁO

Ghi nhận yêu cầu duy trì hiệu lực Bằng độc quyền sáng chế

Kính gửi: Công ty TNHH Ban Ca (BANCA)
15B Triệu Việt Vương, thành phố Hà Nội

Căn cứ kết quả thẩm định yêu cầu duy trì hiệu lực Bằng độc quyền sáng chế:

Số đơn: DT1-2019-01541

Ngày nộp: 01/03/2019

Chủ đơn: UNILEVER N.V. (NL)

Đại diện của Chủ đơn: BANCA

Bằng độc quyền sáng chế số: 12461

Năm yêu cầu duy trì hiệu lực: 6

Cục Sở hữu trí tuệ thông báo:

1. Yêu cầu duy trì hiệu lực Bằng độc quyền sáng chế nêu trên được chấp nhận.

2. Hiệu lực Bằng độc quyền sáng chế số 12461 được duy trì đến 03/03/2020.

Nơi nhận:

- Như trên;
- TT (để công bố);
- Lưu: VT, Hồ sơ.

CỤC TRƯỞNG



Đinh Hữu Phí

BỘ KHOA HỌC VÀ CÔNG NGHỆ
CỤC SỞ HỮU TRÍ TUỆ

CỘNG HÒA XÃ HỘI CHỦ NGHĨA VIỆT NAM
Độc lập - Tự do - Hạnh phúc

Số: 15117/TB-SHTT

Hà Nội, ngày 05 tháng 08 năm 2019

THÔNG BÁO

Ghi nhận yêu cầu duy trì hiệu lực Bằng độc quyền sáng chế

Kính gửi: Công ty TNHH Ban Ca (BANCA)
15B Triệu Việt Vương, thành phố Hà Nội

Căn cứ kết quả thẩm định yêu cầu duy trì hiệu lực Bằng độc quyền sáng chế:

Số đơn: DT1-2019-01542

Ngày nộp: 01/03/2019

Chủ đơn: DAI NIPPON TORYO CO., LTD. (JP)

Đại diện của Chủ đơn: BANCA

Bằng độc quyền sáng chế số: 12479

Năm yêu cầu duy trì hiệu lực: 6

Cục Sở hữu trí tuệ thông báo:

1. Yêu cầu duy trì hiệu lực Bằng độc quyền sáng chế nêu trên được chấp nhận.

2. Hiệu lực Bằng độc quyền sáng chế số 12479 được duy trì đến 03/03/2020.

Nơi nhận:

- Như trên;
- TT (để công bố);
- Lưu: VT, Hồ sơ.

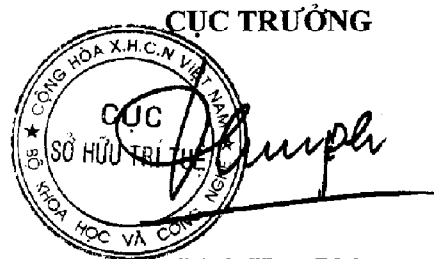

Đinh Hữu Phí

BỘ KHOA HỌC VÀ CÔNG NGHỆ
CỤC SỞ HỮU TRÍ TUỆ

CỘNG HÒA XÃ HỘI CHỦ NGHĨA VIỆT NAM
Độc lập - Tự do - Hạnh phúc

Số: 15118/TB-SHTT

Hà Nội, ngày 05 tháng 03 năm 2019

THÔNG BÁO

Ghi nhận yêu cầu duy trì hiệu lực Bằng độc quyền sáng chế

Kính gửi: Công ty TNHH Ban Ca (BANCA)
15B Triệu Việt Vương, thành phố Hà Nội

Căn cứ kết quả thẩm định yêu cầu duy trì hiệu lực Bằng độc quyền sáng chế:

Số đơn: DT1-2019-01543

Ngày nộp: 01/03/2019

Chủ đơn: SMS Siemag Aktiengesellschaft (DE)

Đại diện của Chủ đơn: BANCA

Bằng độc quyền sáng chế số: 13810

Năm yêu cầu duy trì hiệu lực: 5

Cục Sở hữu trí tuệ thông báo:

1. Yêu cầu duy trì hiệu lực Bằng độc quyền sáng chế nêu trên được chấp nhận.

2. Hiệu lực Bằng độc quyền sáng chế số 13810 được duy trì đến 03/03/2020.

Nơi nhận:

- Như trên;
- TT (để công bố);
- Lưu: VT, Hồ sơ.

CỤC TRƯỞNG



Đinh Hữu Phú

BỘ KHOA HỌC VÀ CÔNG NGHỆ
CỤC SỞ HỮU TRÍ TUỆ

CỘNG HÒA XÃ HỘI CHỦ NGHĨA VIỆT NAM
Độc lập - Tự do - Hạnh phúc

Số: 15413/TB-SHTT

Hà Nội, ngày 05 tháng 08 năm 2019

THÔNG BÁO

Ghi nhận yêu cầu duy trì hiệu lực Bằng độc quyền sáng chế

Kính gửi: Công ty TNHH Sở hữu công nghiệp Sao Bắc Đẩu
(SAO BAC DAU IP CO.,LTD)
Tầng 7, tòa nhà VIT, số 519, đường Kim Mã, phường Ngọc Khánh,
quận Ba Đình, TP. Hà Nội

Căn cứ kết quả thẩm định yêu cầu duy trì hiệu lực Bằng độc quyền sáng chế:

Số đơn: DT1-2019-01544

Ngày nộp: 01/03/2019

Chủ đơn: TENARIS CONNECTIONS B.V. (NL)

Đại diện của Chủ đơn: SAO BAC DAU IP CO.,LTD

Bằng độc quyền sáng chế số: 7274

Năm yêu cầu duy trì hiệu lực: 11

Cục Sở hữu trí tuệ thông báo:

1. Yêu cầu duy trì hiệu lực Bằng độc quyền sáng chế nêu trên được chấp nhận.

2. Hiệu lực Bằng độc quyền sáng chế số 7274 được duy trì đến 23/09/2019. *76*

Nơi nhận:

- Như trên;
- TT (để công bố);
- Lưu: VT, Hồ sơ.

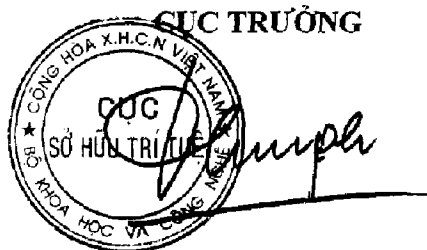

Đinh Hữu Phí

BỘ KHOA HỌC VÀ CÔNG NGHỆ
CỤC SỞ HỮU TRÍ TUỆ

CỘNG HÒA XÃ HỘI CHỦ NGHĨA VIỆT NAM
Độc lập - Tự do - Hạnh phúc

Số: 13420/TB-SHTT

Hà Nội, ngày 15 tháng 08 năm 2019

THÔNG BÁO

Ghi nhận yêu cầu duy trì hiệu lực Bằng độc quyền sáng chế

Kính gửi: Công ty TNHH Sở hữu công nghiệp Sao Bắc Đẩu
(SAO BAC DAU IP CO.,LTD)
Tầng 7, tòa nhà VIT, số 519, đường Kim Mã, phường Ngọc Khánh,
quận Ba Đình, TP. Hà Nội

Căn cứ kết quả thẩm định yêu cầu duy trì hiệu lực Bằng độc quyền sáng chế:

Số đơn: DT1-2019-01545

Ngày nộp: 01/03/2019

Chủ đơn: TENARIS CONNECTIONS B.V. (NL)

Đại diện của Chủ đơn: SAO BAC DAU IP CO.,LTD

Bằng độc quyền sáng chế số: 7273

Năm yêu cầu duy trì hiệu lực: 11

Cục Sở hữu trí tuệ thông báo:

1. Yêu cầu duy trì hiệu lực Bằng độc quyền sáng chế nêu trên được chấp nhận.
2. Hiệu lực Bằng độc quyền sáng chế số 7273 được duy trì đến 23/09/2019. *hc*

Nơi nhận:

- Như trên;
- TT (để công bố);
- Lưu: VT, Hồ sơ.

CỤC TRƯỞNG



Đinh Hữu Phí

BỘ KHOA HỌC VÀ CÔNG NGHỆ
CỤC SỞ HỮU TRÍ TUỆ

CỘNG HÒA XÃ HỘI CHỦ NGHĨA VIỆT NAM
Độc lập - Tự do - Hạnh phúc

Số: 1521/TB-SHTT

Hà Nội, ngày 08 tháng 08 năm 2019

THÔNG BÁO

Ghi nhận yêu cầu duy trì hiệu lực Bằng độc quyền sáng chế

Kính gửi: Công ty TNHH Sở hữu công nghiệp Sao Bắc Đẩu
(SAO BAC DAU IP CO.,LTD)
Tầng 7, tòa nhà VIT, số 519, đường Kim Mã, phường Ngọc Khánh,
quận Ba Đình, TP. Hà Nội

Căn cứ kết quả thẩm định yêu cầu duy trì hiệu lực Bằng độc quyền sáng chế:

Số đơn: DT1-2019-01546

Ngày nộp: 01/03/2019

Chủ đơn: TENARIS CONNECTIONS B.V. (NL)

Đại diện của Chủ đơn: SAO BAC DAU IP CO.,LTD

Bằng độc quyền sáng chế số: 8721

Năm yêu cầu duy trì hiệu lực: 9

Cục Sở hữu trí tuệ thông báo:

1. Yêu cầu duy trì hiệu lực Bằng độc quyền sáng chế nêu trên được chấp nhận.
2. Hiệu lực Bằng độc quyền sáng chế số 8721 được duy trì đến 06/09/2019.

Nơi nhận:

- Như trên;
- TT (đề công bố);
- Lưu: VT, Hồ sơ.

CỤC TRƯỞNG



Đinh Hữu Phú

BỘ KHOA HỌC VÀ CÔNG NGHỆ
CỤC SỞ HỮU TRÍ TUỆ

CỘNG HÒA XÃ HỘI CHỦ NGHĨA VIỆT NAM
Độc lập - Tự do - Hạnh phúc

Số: 15122/TB-SHTT

Hà Nội, ngày 04 tháng 03 năm 2019

THÔNG BÁO

Ghi nhận yêu cầu duy trì hiệu lực Bằng độc quyền sáng chế

Kính gửi: Công ty Luật TNHH Phạm và Liên danh (PHAM & ASSOCIATES)
8 Trần Hưng Đạo, thành phố Hà Nội

Căn cứ kết quả thẩm định yêu cầu duy trì hiệu lực Bằng độc quyền sáng chế:

Số đơn: DT1-2019-01548

Ngày nộp: 04/03/2019

Chủ đơn: PLUS CORPORATION (JP)

Đại diện của Chủ đơn: PHAM & ASSOCIATES

Bằng độc quyền sáng chế số: 18821

Năm yêu cầu duy trì hiệu lực: 2

Cục Sở hữu trí tuệ thông báo:

1. Yêu cầu duy trì hiệu lực Bằng độc quyền sáng chế nêu trên được chấp nhận.

2. Hiệu lực Bằng độc quyền sáng chế số 18821 được duy trì đến 19/03/2020.

Nơi nhận:

- Như trên;
- TT (để công bố);
- Lưu: VT, Hồ sơ.

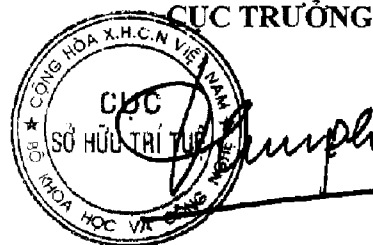

Đinh Hữu Phí

BỘ KHOA HỌC VÀ CÔNG NGHỆ
CỤC SỞ HỮU TRÍ TUỆ

CỘNG HÒA XÃ HỘI CHỦ NGHĨA VIỆT NAM
Độc lập - Tự do - Hạnh phúc

Số: 15123/TB-SHTT

Hà Nội, ngày 05 tháng 03 năm 2019

THÔNG BÁO

Ghi nhận yêu cầu duy trì hiệu lực Bằng độc quyền sáng chế

Kính gửi: Công ty Luật TNHH Phạm và Liên danh (PHAM & ASSOCIATES)
8 Trần Hưng Đạo, thành phố Hà Nội

Căn cứ kết quả thẩm định yêu cầu duy trì hiệu lực Bằng độc quyền sáng chế:

Số đơn: DT1-2019-01549

Ngày nộp: 04/03/2019

Chủ đơn: RICHTER GEDEON NYRT. (HU)

Đại diện của Chủ đơn: PHAM & ASSOCIATES

Bằng độc quyền sáng chế số: 16805

Năm yêu cầu duy trì hiệu lực: 3

Cục Sở hữu trí tuệ thông báo:

1. Yêu cầu duy trì hiệu lực Bằng độc quyền sáng chế nêu trên được chấp nhận.

2. Hiệu lực Bằng độc quyền sáng chế số 16805 được duy trì đến 03/04/2020.

Nơi nhận:

- Như trên;
- TT (để công bố);
- Lưu: VT, Hồ sơ.

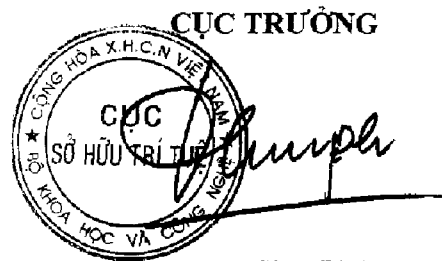

Đinh Hữu Phí

BỘ KHOA HỌC VÀ CÔNG NGHỆ
CỤC SỞ HỮU TRÍ TUỆ

CỘNG HÒA XÃ HỘI CHỦ NGHĨA VIỆT NAM
Độc lập - Tự do - Hạnh phúc

Số: 15124/TB-SHTT

Hà Nội, ngày 05 tháng 05 năm 2019

THÔNG BÁO

Ghi nhận yêu cầu duy trì hiệu lực Bằng độc quyền sáng chế

Kính gửi: Công ty Luật TNHH Phạm và Liên danh (PHAM & ASSOCIATES)
8 Trần Hưng Đạo, thành phố Hà Nội

Căn cứ kết quả thẩm định yêu cầu duy trì hiệu lực Bằng độc quyền sáng chế:

Số đơn: DT1-2019-01550

Ngày nộp: 04/03/2019

Chủ đơn: SOMETHING CO., LTD. (JP)

Đại diện của Chủ đơn: PHAM & ASSOCIATES

Bằng độc quyền sáng chế số: 19301

Năm yêu cầu duy trì hiệu lực: 2

Cục Sở hữu trí tuệ thông báo:

1. Yêu cầu duy trì hiệu lực Bằng độc quyền sáng chế nêu trên được chấp nhận.
2. Hiệu lực Bằng độc quyền sáng chế số 19301 được duy trì đến 23/05/2020.

Nơi nhận:

- Như trên;
- TT (để công bố);
- Lưu: VT, Hồ sơ.



CỤC TRƯỞNG

Đinh Hữu Phí

BỘ KHOA HỌC VÀ CÔNG NGHỆ
CỤC SỞ HỮU TRÍ TUỆ

CỘNG HÒA XÃ HỘI CHỦ NGHĨA VIỆT NAM
Độc lập - Tự do - Hạnh phúc

Số: 1515/TB-SHTT

Hà Nội, ngày 05 tháng 03 năm 2019

THÔNG BÁO

Ghi nhận yêu cầu duy trì hiệu lực Bằng độc quyền sáng chế

Kính gửi: Công ty Luật TNHH Phạm và Liên danh (PHAM & ASSOCIATES)
8 Trần Hưng Đạo, thành phố Hà Nội

Căn cứ kết quả thẩm định yêu cầu duy trì hiệu lực Bằng độc quyền sáng chế:

Số đơn: DT1-2019-01551

Ngày nộp: 04/03/2019

Chủ đơn: TOMBOW PENCIL Co., Ltd. (JP)

Đại diện của Chủ đơn: PHAM & ASSOCIATES

Bằng độc quyền sáng chế số: 10245

Năm yêu cầu duy trì hiệu lực: 8

Cục Sở hữu trí tuệ thông báo:

1. Yêu cầu duy trì hiệu lực Bằng độc quyền sáng chế nêu trên được chấp nhận.

2. Hiệu lực Bằng độc quyền sáng chế số 10245 được duy trì đến 24/04/2020.

Nơi nhận:

- Như trên;
- TT (để công bố);
- Lưu: VT, Hồ sơ.

CỤC TRƯỞNG

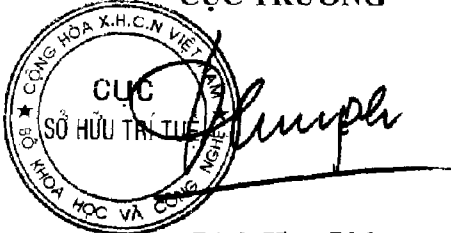

The image shows a circular official stamp of the National Intellectual Property Administration (Cục Sở Hữu Trí Tuệ) of Vietnam. The stamp contains the text 'CỤC SỞ HỮU TRÍ TUỆ' and 'BỘ KHOA HỌC VÀ CÔNG NGHỆ'. A handwritten signature is written over the stamp.

Đinh Hữu Phí

BỘ KHOA HỌC VÀ CÔNG NGHỆ
CỤC SỞ HỮU TRÍ TUỆ

CỘNG HÒA XÃ HỘI CHỦ NGHĨA VIỆT NAM
Độc lập - Tự do - Hạnh phúc

Số: 15/126/TB-SHTT

Hà Nội, ngày 15 tháng 08 năm 2019

THÔNG BÁO

Ghi nhận yêu cầu duy trì hiệu lực Bằng độc quyền sáng chế

Kính gửi: Công ty Luật TNHH T&G (TGVN)

Phòng số 5 tầng 15 Toà nhà Harec, 4A Láng Hạ, phường Thành Công
quận Ba Đình, TP Hà Nội

Căn cứ kết quả thẩm định yêu cầu duy trì hiệu lực Bằng độc quyền sáng chế:

Số đơn: DT1-2019-01552

Ngày nộp: 04/03/2019

Chủ đơn: NOVARTIS AG (CH)

Đại diện của Chủ đơn: TGVN

Bằng độc quyền sáng chế số: 18635

Năm yêu cầu duy trì hiệu lực: 2

Cục Sở hữu trí tuệ thông báo:

1. Yêu cầu duy trì hiệu lực Bằng độc quyền sáng chế nêu trên được chấp nhận.

2. Hiệu lực Bằng độc quyền sáng chế số 18635 được duy trì đến 05/03/2020.

Nơi nhận:

- Như trên;
- TT (để công bố);
- Lưu: VT, Hồ sơ.

CỤC TRƯỞNG
CỤC
SỞ HỮU TRÍ TUỆ

Đinh Hữu Phí

BỘ KHOA HỌC VÀ CÔNG NGHỆ
CỤC SỞ HỮU TRÍ TUỆ

CỘNG HÒA XÃ HỘI CHỦ NGHĨA VIỆT NAM
Độc lập - Tự do - Hạnh phúc

Số: 15127/TB-SHTT

Hà Nội, ngày 05 tháng 08 năm 2019

THÔNG BÁO

Ghi nhận yêu cầu duy trì hiệu lực Bằng độc quyền sáng chế

Kính gửi: Công ty Luật TNHH T&G (TGVN)

Phòng số 5 tầng 15 Toà nhà Harec, 4A Láng Hạ, phường Thành Công
quận Ba Đình, TP Hà Nội

Căn cứ kết quả thẩm định yêu cầu duy trì hiệu lực Bằng độc quyền sáng chế:

Số đơn: DT1-2019-01553

Ngày nộp: 04/03/2019

Chủ đơn: AKZO NOBEL COATINGS INTERNATIONAL B. V. (NL)

Đại diện của Chủ đơn: TGVN

Bằng độc quyền sáng chế số: 18643

Năm yêu cầu duy trì hiệu lực: 2

Cục Sở hữu trí tuệ thông báo:

1. Yêu cầu duy trì hiệu lực Bằng độc quyền sáng chế nêu trên được chấp nhận.

2. Hiệu lực Bằng độc quyền sáng chế số 18643 được duy trì đến 05/03/2020.

Nơi nhận:

- Như trên;
- TT (để công bố);
- Lưu: VT, Hồ sơ.

CỤC TRƯỞNG



Đinh Hữu Phí

BỘ KHOA HỌC VÀ CÔNG NGHỆ
CỤC SỞ HỮU TRÍ TUỆ

CỘNG HÒA XÃ HỘI CHỦ NGHĨA VIỆT NAM
Độc lập - Tự do - Hạnh phúc

Số: 15178 /TB-SHTT

Hà Nội, ngày 05 tháng 03 năm 2019

THÔNG BÁO

Ghi nhận yêu cầu duy trì hiệu lực Bằng độc quyền sáng chế

Kính gửi: Công ty Luật TNHH T&G (TGVN)

Phòng số 5 tầng 15 Toà nhà Harec, 4A Láng Hạ, phường Thành Công
quận Ba Đình, TP Hà Nội

Căn cứ kết quả thẩm định yêu cầu duy trì hiệu lực Bằng độc quyền sáng chế:

Số đơn: DT1-2019-01555

Ngày nộp: 04/03/2019

Chủ đơn: OTSUKA PHARMACEUTICAL CO., LTD (JP)

Đại diện của Chủ đơn: TGVN

Bằng độc quyền sáng chế số: 18683

Năm yêu cầu duy trì hiệu lực: 2

Cục Sở hữu trí tuệ thông báo:

1. Yêu cầu duy trì hiệu lực Bằng độc quyền sáng chế nêu trên được chấp nhận.

2. Hiệu lực Bằng độc quyền sáng chế số 18683 được duy trì đến 05/03/2020.

Nơi nhận:

- Như trên;
- TT (để công bố);
- Lưu: VT, Hồ sơ.

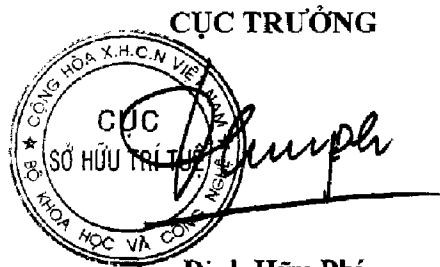

Đình Hữu Phí

BỘ KHOA HỌC VÀ CÔNG NGHỆ
CỤC SỞ HỮU TRÍ TUỆ

CỘNG HÒA XÃ HỘI CHỦ NGHĨA VIỆT NAM
Độc lập - Tự do - Hạnh phúc

Số: 15129/TB-SHTT

Hà Nội, ngày 05 tháng 03 năm 2019

THÔNG BÁO

Ghi nhận yêu cầu duy trì hiệu lực Bằng độc quyền sáng chế

Kính gửi: Công ty Luật TNHH T&G (TGVN)

Phòng số 5 tầng 15 Toà nhà Harec, 4A Láng Hạ, phường Thành Công
quận Ba Đình, TP Hà Nội

Căn cứ kết quả thẩm định yêu cầu duy trì hiệu lực Bằng độc quyền sáng chế:

Số đơn: DT1-2019-01556

Ngày nộp: 04/03/2019

Chủ đơn: Plexxikon Inc. (US)

Đại diện của Chủ đơn: TGVN

Bằng độc quyền sáng chế số: 18627

Năm yêu cầu duy trì hiệu lực: 2

Cục Sở hữu trí tuệ thông báo:

1. Yêu cầu duy trì hiệu lực Bằng độc quyền sáng chế nêu trên được chấp nhận.

2. Hiệu lực Bằng độc quyền sáng chế số 18627 được duy trì đến 05/03/2020.

H

Nơi nhận:

- Như trên;
- TT (để công bố);
- Lưu: VT, Hồ sơ.

CỤC TRƯỞNG



Đinh Hữu Phí

BỘ KHOA HỌC VÀ CÔNG NGHỆ
CỤC SỞ HỮU TRÍ TUỆ

CỘNG HÒA XÃ HỘI CHỦ NGHĨA VIỆT NAM
Độc lập - Tự do - Hạnh phúc

Số: 15130/TB-SHTT

Hà Nội, ngày 15 tháng 03 năm 2019

THÔNG BÁO

Ghi nhận yêu cầu duy trì hiệu lực Bằng độc quyền sáng chế

Kính gửi: Công ty Luật TNHH T&G (TGVN)

Phòng số 5 tầng 15 Toà nhà Harec, 4A Láng Hạ, phường Thành Công
quận Ba Đình, TP Hà Nội

Căn cứ kết quả thẩm định yêu cầu duy trì hiệu lực Bằng độc quyền sáng chế:

Số đơn: DT1-2019-01557

Ngày nộp: 04/03/2019

Chủ đơn: TRANSITIONS OPTICAL, INC. (US)

Đại diện của Chủ đơn: TGVN

Bằng độc quyền sáng chế số: 18712

Năm yêu cầu duy trì hiệu lực: 2

Cục Sở hữu trí tuệ thông báo:

1. Yêu cầu duy trì hiệu lực Bằng độc quyền sáng chế nêu trên được chấp nhận.

2. Hiệu lực Bằng độc quyền sáng chế số 18712 được duy trì đến 05/03/2020.

Nơi nhận:

- Như trên;
- TT (để công bố);
- Lưu: VT, Hồ sơ.

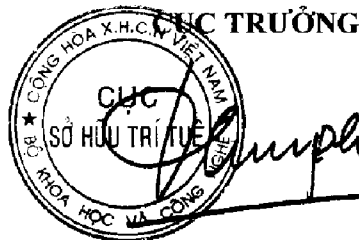

Đinh Hữu Phí

BỘ KHOA HỌC VÀ CÔNG NGHỆ
CỤC SỞ HỮU TRÍ TUỆ

CỘNG HÒA XÃ HỘI CHỦ NGHĨA VIỆT NAM
Độc lập - Tự do - Hạnh phúc

Số: 15131/TB-SHTT

Hà Nội, ngày 05 tháng 08 năm 2019

THÔNG BÁO

Ghi nhận yêu cầu duy trì hiệu lực Bằng độc quyền sáng chế

Kính gửi: Công ty TNHH Sở hữu trí tuệ Vàng (GINTASSET CO., LTD.)
Số 20 ngách 1/48 ngõ 1 phố Phạm Tuấn Tài, phường Dịch Vọng Hậu,
quận Cầu Giấy, TP. Hà Nội

Căn cứ kết quả thẩm định yêu cầu duy trì hiệu lực Bằng độc quyền sáng chế:

Số đơn: DT1-2019-01558

Ngày nộp: 04/03/2019

Chủ đơn: MICROBIDE LIMITED (IE)

Đại diện của Chủ đơn: GINTASSET CO., LTD.

Bằng độc quyền sáng chế số: 15694

Năm yêu cầu duy trì hiệu lực: 4

Cục Sở hữu trí tuệ thông báo:

1. Yêu cầu duy trì hiệu lực Bằng độc quyền sáng chế nêu trên được chấp nhận.

2. Hiệu lực Bằng độc quyền sáng chế số 15694 được duy trì đến 11/07/2020.

Nơi nhận:

- Như trên;
- TT (để công bố);
- Lưu: VT, Hồ sơ.



CỤC TRƯỞNG

Đình Hữu Phí

BỘ KHOA HỌC VÀ CÔNG NGHỆ
CỤC SỞ HỮU TRÍ TUỆ

CỘNG HÒA XÃ HỘI CHỦ NGHĨA VIỆT NAM
Độc lập - Tự do - Hạnh phúc

Số: 15132/TB-SHTT

Hà Nội, ngày 15 tháng 03 năm 2019

THÔNG BÁO

Ghi nhận yêu cầu duy trì hiệu lực Bằng độc quyền sáng chế

Kính gửi: Công ty TNHH một thành viên Sở hữu trí tuệ VCCI
(VCCI-IP CO.,LTD)
Tầng 8, Toà nhà VCCI, số 9 Đào Duy Anh, phường Phương mai,
quận Đống Đa, thành phố Hà Nội

Căn cứ kết quả thẩm định yêu cầu duy trì hiệu lực Bằng độc quyền sáng chế:

Số đơn: DT1-2019-01559

Ngày nộp: 04/03/2019

Chủ đơn: FUJI MANUFACTURING CORPORATION LTD. (JP)

Đại diện của Chủ đơn: VCCI-IP CO.,LTD

Bằng độc quyền sáng chế số: 5584

Năm yêu cầu duy trì hiệu lực: 14

Cục Sở hữu trí tuệ thông báo:

1. Yêu cầu duy trì hiệu lực Bằng độc quyền sáng chế nêu trên được chấp nhận.

2. Hiệu lực Bằng độc quyền sáng chế số 5584 được duy trì đến 11/04/2020.

Nơi nhận:

- Như trên;
- TT (để công bố);
- Lưu: VT, Hồ sơ.

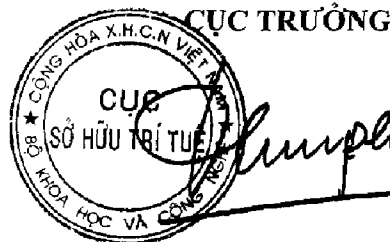

Đinh Hữu Phí

BỘ KHOA HỌC VÀ CÔNG NGHỆ
CỤC SỞ HỮU TRÍ TUỆ

CỘNG HÒA XÃ HỘI CHỦ NGHĨA VIỆT NAM
Độc lập - Tự do - Hạnh phúc

Số: *15/15* /TB-SHTT

Hà Nội, ngày *05* tháng *03* năm 2019

THÔNG BÁO

Ghi nhận yêu cầu duy trì hiệu lực Bằng độc quyền sáng chế

Kính gửi: Công ty TNHH một thành viên Sở hữu trí tuệ VCCI
(VCCI-IP CO.,LTD)
Tầng 8, Toà nhà VCCI, số 9 Đào Duy Anh, phường Phương mai,
quận Đống Đa, thành phố Hà Nội

Căn cứ kết quả thẩm định yêu cầu duy trì hiệu lực Bằng độc quyền sáng chế:

Số đơn: DT1-2019-01560

Ngày nộp: 04/03/2019

Chủ đơn: JX Nippon Oil & Energy Corporation (JP)

Đại diện của Chủ đơn: VCCI-IP CO.,LTD

Bằng độc quyền sáng chế số: 19125

Năm yêu cầu duy trì hiệu lực: 2

Cục Sở hữu trí tuệ thông báo:

1. Yêu cầu duy trì hiệu lực Bằng độc quyền sáng chế nêu trên được chấp nhận.
2. Hiệu lực Bằng độc quyền sáng chế số 19125 được duy trì đến 26/04/2020.

Nơi nhận:

- Như trên;
- TT (để công bố);
- Lưu: VT, Hồ sơ.

CỤC TRƯỞNG



Đinh Hữu Phí

BỘ KHOA HỌC VÀ CÔNG NGHỆ
CỤC SỞ HỮU TRÍ TUỆ

CỘNG HOÀ XÃ HỘI CHỦ NGHĨA VIỆT NAM
Độc lập - Tự do - Hạnh phúc

Số: 15134/TB-SHTT

Hà Nội, ngày 15 tháng 03 năm 2019

THÔNG BÁO

Ghi nhận yêu cầu duy trì hiệu lực Bằng độc quyền sáng chế

Kính gửi: Công ty TNHH một thành viên Sở hữu trí tuệ VCCI
(VCCI-IP CO.,LTD)
Tầng 8, Toà nhà VCCI, số 9 Đào Duy Anh, phường Phương mai,
quận Đống Đa, thành phố Hà Nội

Căn cứ kết quả thẩm định yêu cầu duy trì hiệu lực Bằng độc quyền sáng chế:

Số đơn: DT1-2019-01561

Ngày nộp: 04/03/2019

Chủ đơn: Ecolean AB (SE)

Đại diện của Chủ đơn: VCCI-IP CO.,LTD

Bằng độc quyền sáng chế số: 12547

Năm yêu cầu duy trì hiệu lực: 6

Cục Sở hữu trí tuệ thông báo:

1. Yêu cầu duy trì hiệu lực Bằng độc quyền sáng chế nêu trên được chấp nhận.
2. Hiệu lực Bằng độc quyền sáng chế số 12547 được duy trì đến 24/03/2020.

Nơi nhận:

- Như trên;
- TT (để công bố);
- Lưu: VT, Hồ sơ.

CỤC TRƯỞNG

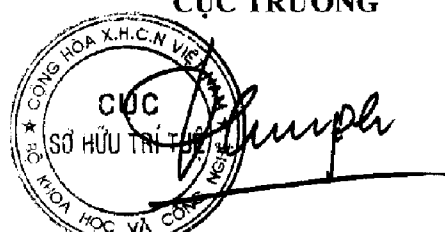

Đinh Hữu Phí

BỘ KHOA HỌC VÀ CÔNG NGHỆ
CỤC SỞ HỮU TRÍ TUỆ

CỘNG HÒA XÃ HỘI CHỦ NGHĨA VIỆT NAM
Độc lập - Tự do - Hạnh phúc

Số: 15135/TB-SHTT

Hà Nội, ngày 05 tháng 08 năm 2019

THÔNG BÁO

Ghi nhận yêu cầu duy trì hiệu lực Bằng độc quyền sáng chế

Kính gửi: Công ty TNHH một thành viên Sở hữu trí tuệ VCCI
(VCCI-IP CO.,LTD)
Tầng 8, Toà nhà VCCI, số 9 Đào Duy Anh, phường Phương mai,
quận Đống Đa, thành phố Hà Nội

Căn cứ kết quả thẩm định yêu cầu duy trì hiệu lực Bằng độc quyền sáng chế:

Số đơn: DT1-2019-01562

Ngày nộp: 04/03/2019

Chủ đơn: NIPPON STEEL & SUMITOMO METAL CORPORATION
(JP)

Đại diện của Chủ đơn: VCCI-IP CO.,LTD

Bằng độc quyền sáng chế số: 19033

Năm yêu cầu duy trì hiệu lực: 2

Cục Sở hữu trí tuệ thông báo:

1. Yêu cầu duy trì hiệu lực Bằng độc quyền sáng chế nêu trên được chấp nhận.
2. Hiệu lực Bằng độc quyền sáng chế số 19033 được duy trì đến 09/04/2020.

Nơi nhận:

- Như trên;
- TT (để công bố);
- Lưu: VT, Hồ sơ.

CỤC TRƯỞNG

Đinh Hữu Phí

BỘ KHOA HỌC VÀ CÔNG NGHỆ
CỤC SỞ HỮU TRÍ TUỆ

CỘNG HÒA XÃ HỘI CHỦ NGHĨA VIỆT NAM
Độc lập - Tự do - Hạnh phúc

Số: 15136/TB-SHTT

Hà Nội, ngày 05 tháng 03 năm 2019

THÔNG BÁO

Ghi nhận yêu cầu duy trì hiệu lực Bằng độc quyền sáng chế

Kính gửi: Công ty TNHH một thành viên Sở hữu trí tuệ VCCI
(VCCI-IP CO.,LTD)
Tầng 8, Toà nhà VCCI, số 9 Đào Duy Anh, phường Phương mai,
quận Đống Đa, thành phố Hà Nội

Căn cứ kết quả thẩm định yêu cầu duy trì hiệu lực Bằng độc quyền sáng chế:

Số đơn: DT1-2019-01567

Ngày nộp: 04/03/2019

Chủ đơn: Bayer CropScience AG (DE)

Đại diện của Chủ đơn: VCCI-IP CO.,LTD

Bằng độc quyền sáng chế số: 18679

Năm yêu cầu duy trì hiệu lực: 2

Cục Sở hữu trí tuệ thông báo:

1. Yêu cầu duy trì hiệu lực Bằng độc quyền sáng chế nêu trên được chấp nhận.

2. Hiệu lực Bằng độc quyền sáng chế số 18679 được duy trì đến 05/03/2020.

Nơi nhận:

- Như trên;
- TT (để công bố);
- Lưu: VT, Hồ sơ.

CỤC TRƯỞNG



Đinh Hữu Phí

BỘ KHOA HỌC VÀ CÔNG NGHỆ
CỤC SỞ HỮU TRÍ TUỆ

CỘNG HÒA XÃ HỘI CHỦ NGHĨA VIỆT NAM
Độc lập - Tự do - Hạnh phúc

Số: 15137/TB-SHTT

Hà Nội, ngày 05 tháng 03 năm 2019

THÔNG BÁO

Ghi nhận yêu cầu duy trì hiệu lực Bằng độc quyền sáng chế

Kính gửi: Công ty TNHH một thành viên Sở hữu trí tuệ VCCI
(VCCI-IP CO.,LTD)
Tầng 8, Toà nhà VCCI, số 9 Đào Duy Anh, phường Phương mai,
quận Đống Đa, thành phố Hà Nội

Căn cứ kết quả thẩm định yêu cầu duy trì hiệu lực Bằng độc quyền sáng chế:

Số đơn: DT1-2019-01568

Ngày nộp: 04/03/2019

Chủ đơn: Bayer Intellectual Property GmbH (DE)

Đại diện của Chủ đơn: VCCI-IP CO.,LTD

Bằng độc quyền sáng chế số: 18680

Năm yêu cầu duy trì hiệu lực: 2

Cục Sở hữu trí tuệ thông báo:

1. Yêu cầu duy trì hiệu lực Bằng độc quyền sáng chế nêu trên được chấp nhận.
2. Hiệu lực Bằng độc quyền sáng chế số 18680 được duy trì đến 05/03/2020.

Nơi nhận:

- Như trên;
- TT (để công bố);
- Lưu: VT, Hồ sơ.

CỤC TRƯỞNG

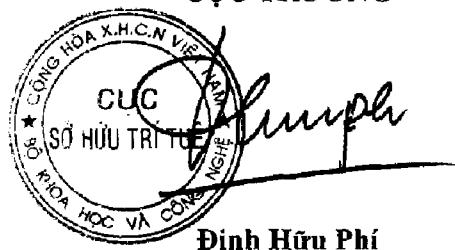

Đinh Hữu Phí

BỘ KHOA HỌC VÀ CÔNG NGHỆ - CỘNG HOÀ XÃ HỘI CHỦ NGHĨA VIỆT NAM
CỤC SỞ HỮU TRÍ TUỆ Độc lập - Tự do - Hạnh phúc

Số: 1513/ TB-SHTT

Hà Nội, ngày 05 tháng 03 năm 2019

THÔNG BÁO

Ghi nhận yêu cầu duy trì hiệu lực Bằng độc quyền sáng chế

Kính gửi: Công ty TNHH một thành viên Sở hữu trí tuệ VCCI
(VCCI-IP CO.,LTD)
Tầng 8, Toà nhà VCCI, số 9 Đào Duy Anh, phường Phương mai,
quận Đống Đa, thành phố Hà Nội

Căn cứ kết quả thẩm định yêu cầu duy trì hiệu lực Bằng độc quyền sáng chế:

Số đơn: DT1-2019-01569

Ngày nộp: 04/03/2019

Chủ đơn: COMMONWEALTH SCIENTIFIC AND INDUSTRIAL
RESEARCH ORGANISATION (AU)

Đại diện của Chủ đơn: VCCI-IP CO.,LTD

Bằng độc quyền sáng chế số: 18663

Năm yêu cầu duy trì hiệu lực: 2

Cục Sở hữu trí tuệ thông báo:

1. Yêu cầu duy trì hiệu lực Bằng độc quyền sáng chế nêu trên được chấp nhận.

2. Hiệu lực Bằng độc quyền sáng chế số 18663 được duy trì đến 05/03/2020.

Nơi nhận:

- Như trên;
- TT (để công bố);
- Lưu: VT, Hồ sơ.

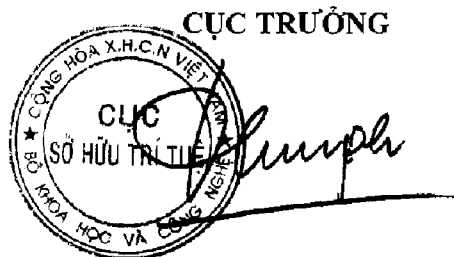

Đinh Hữu Phí

BỘ KHOA HỌC VÀ CÔNG NGHỆ
CỤC SỞ HỮU TRÍ TUỆ

CỘNG HÒA XÃ HỘI CHỦ NGHĨA VIỆT NAM
Độc lập - Tự do - Hạnh phúc

Số: *ASA 39* /TB-SHTT

Hà Nội, ngày *05* tháng *08* năm 2019

THÔNG BÁO

Ghi nhận yêu cầu duy trì hiệu lực Bằng độc quyền sáng chế

Kính gửi: Công ty TNHH một thành viên Sở hữu trí tuệ VCCI
(VCCI-IP CO.,LTD)
Tầng 8, Toà nhà VCCI, số 9 Đào Duy Anh, phường Phương mai,
quận Đống Đa, thành phố Hà Nội

Căn cứ kết quả thẩm định yêu cầu duy trì hiệu lực Bằng độc quyền sáng chế:

Số đơn: DT1-2019-01571

Ngày nộp: 04/03/2019

Chủ đơn: ONO PHARMACEUTICAL CO., LTD. (JP)

Đại diện của Chủ đơn: VCCI-IP CO.,LTD

Bằng độc quyền sáng chế số: 18775

Năm yêu cầu duy trì hiệu lực: 2

Cục Sở hữu trí tuệ thông báo:

1. Yêu cầu duy trì hiệu lực Bằng độc quyền sáng chế nêu trên được chấp nhận.
2. Hiệu lực Bằng độc quyền sáng chế số 18775 được duy trì đến 12/03/2020.

Nơi nhận:

- Như trên;
- TT (để công bố);
- Lưu: VT, Hồ sơ.

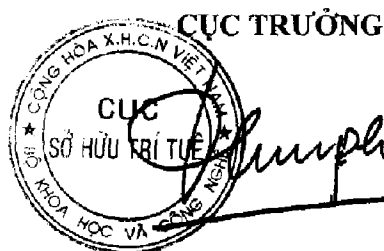

Dinh Hữu Phí

BỘ KHOA HỌC VÀ CÔNG NGHỆ
CỤC SỞ HỮU TRÍ TUỆ

CỘNG HÒA XÃ HỘI CHỦ NGHĨA VIỆT NAM
Độc lập - Tự do - Hạnh phúc

Số: 15190 /TB-SHTT

Hà Nội, ngày 05 tháng 08 năm 2019

THÔNG BÁO

Ghi nhận yêu cầu duy trì hiệu lực Bằng độc quyền sáng chế

Kính gửi: Công ty TNHH một thành viên Sở hữu trí tuệ VCCI
(VCCI-IP CO.,LTD)
Tầng 8, Toà nhà VCCI, số 9 Đào Duy Anh, phường Phương mai,
quận Đống Đa, thành phố Hà Nội

Căn cứ kết quả thẩm định yêu cầu duy trì hiệu lực Bằng độc quyền sáng chế:

Số đơn: DT1-2019-01572

Ngày nộp: 04/03/2019

Chủ đơn: NOVARTIS AG (CH)

Đại diện của Chủ đơn: VCCI-IP CO.,LTD

Bằng độc quyền sáng chế số: 16711

Năm yêu cầu duy trì hiệu lực: 3

Cục Sở hữu trí tuệ thông báo:

1. Yêu cầu duy trì hiệu lực Bằng độc quyền sáng chế nêu trên được chấp nhận.
2. Hiệu lực Bằng độc quyền sáng chế số 16711 được duy trì đến 13/03/2020.

Nơi nhận:

- Như trên;
- TT (để công bố);
- Lưu: VT, Hồ sơ.

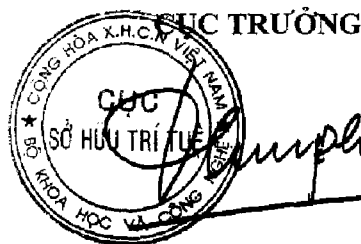

Đinh Hữu Phi

BỘ KHOA HỌC VÀ CÔNG NGHỆ
CỤC SỞ HỮU TRÍ TUỆ

CỘNG HÒA XÃ HỘI CHỦ NGHĨA VIỆT NAM
Độc lập - Tự do - Hạnh phúc

Số: 1544/TB-SHTT

Hà Nội, ngày 05 tháng 03 năm 2019

THÔNG BÁO

Ghi nhận yêu cầu duy trì hiệu lực Bằng độc quyền sáng chế

Kính gửi: Công ty TNHH một thành viên Sở hữu trí tuệ VCCI
(VCCI-IP CO.,LTD)
Tầng 8, Toà nhà VCCI, số 9 Đào Duy Anh, phường Phương mai,
quận Đống Đa, thành phố Hà Nội

Căn cứ kết quả thẩm định yêu cầu duy trì hiệu lực Bằng độc quyền sáng chế:

Số đơn: DT1-2019-01573

Ngày nộp: 04/03/2019

Chủ đơn: NOVARTIS AG (CH)

Đại diện của Chủ đơn: VCCI-IP CO.,LTD

Bằng độc quyền sáng chế số: 6913

Năm yêu cầu duy trì hiệu lực: 12

Cục Sở hữu trí tuệ thông báo:

1. Yêu cầu duy trì hiệu lực Bằng độc quyền sáng chế nêu trên được chấp nhận.

2. Hiệu lực Bằng độc quyền sáng chế số 6913 được duy trì đến 17/03/2020. *16*

Nơi nhận:

- Như trên;
- TT (để công bố);
- Lưu: VT, Hồ sơ.

CỤC TRƯỞNG



Đinh Hữu Phi

BỘ KHOA HỌC VÀ CÔNG NGHỆ
CỤC SỞ HỮU TRÍ TUỆ

CỘNG HÒA XÃ HỘI CHỦ NGHĨA VIỆT NAM
Độc lập - Tự do - Hạnh phúc

Số: 1542/TB-SHTT

Hà Nội, ngày 05 tháng 03 năm 2019

THÔNG BÁO
Ghi nhận yêu cầu duy trì hiệu lực Bằng độc quyền sáng chế

Kính gửi: Công ty TNHH một thành viên Sở hữu trí tuệ VCCI
(VCCI-IP CO.,LTD)
Tầng 8, Toà nhà VCCI, số 9 Đào Duy Anh, phường Phương mai,
quận Đống Đa, thành phố Hà Nội

Căn cứ kết quả thẩm định yêu cầu duy trì hiệu lực Bằng độc quyền sáng chế:

Số đơn: DT1-2019-01574

Ngày nộp: 04/03/2019

Chủ đơn: NOVARTIS AG (CH)

Đại diện của Chủ đơn: VCCI-IP CO.,LTD

Bằng độc quyền sáng chế số: 18813

Năm yêu cầu duy trì hiệu lực: 2

Cục Sở hữu trí tuệ thông báo:

1. Yêu cầu duy trì hiệu lực Bằng độc quyền sáng chế nêu trên được chấp nhận.

2. Hiệu lực Bằng độc quyền sáng chế số 18813 được duy trì đến 19/03/2020.

JK

Nơi nhận:

- Như trên;
- TT (để công bố);
- Lưu: VT, Hồ sơ.

CỤC TRƯỞNG



Đinh Hữu Phí

BỘ KHOA HỌC VÀ CÔNG NGHỆ
CỤC SỞ HỮU TRÍ TUỆ

CỘNG HÒA XÃ HỘI CHỦ NGHĨA VIỆT NAM
Độc lập - Tự do - Hạnh phúc

Số: 15/193/TB-SHTT

Hà Nội, ngày 05 tháng 03 năm 2019

THÔNG BÁO

Ghi nhận yêu cầu duy trì hiệu lực Bằng độc quyền sáng chế

Kính gửi: Công ty TNHH một thành viên Sở hữu trí tuệ VCCI
(VCCI-IP CO.,LTD)

Tầng 8, Toà nhà VCCI, số 9 Đào Duy Anh, phường Phương mai,
quận Đống Đa, thành phố Hà Nội

Căn cứ kết quả thẩm định yêu cầu duy trì hiệu lực Bằng độc quyền sáng chế:

Số đơn: DT1-2019-01575

Ngày nộp: 04/03/2019

Chủ đơn: Bayer Intellectual Property GmbH (DE)

Đại diện của Chủ đơn: VCCI-IP CO.,LTD

Bằng độc quyền sáng chế số: 15296

Năm yêu cầu duy trì hiệu lực: 4

Cục Sở hữu trí tuệ thông báo:

1. Yêu cầu duy trì hiệu lực Bằng độc quyền sáng chế nêu trên được chấp nhận.

2. Hiệu lực Bằng độc quyền sáng chế số 15296 được duy trì đến 22/03/2020.

/s/

Nơi nhận:

- Như trên;
- TT (để công bố);
- Lưu: VT, Hồ sơ.

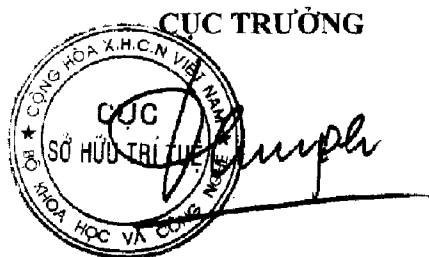

Đinh Hữu Phú

BỘ KHOA HỌC VÀ CÔNG NGHỆ
CỤC SỞ HỮU TRÍ TUỆ

CỘNG HÒA XÃ HỘI CHỦ NGHĨA VIỆT NAM
Độc lập - Tự do - Hạnh phúc

Số: 15144/TB-SHTT

Hà Nội, ngày 08 tháng 08 năm 2019

THÔNG BÁO

Ghi nhận yêu cầu duy trì hiệu lực Bằng độc quyền sáng chế

Kính gửi: Công ty TNHH một thành viên Sở hữu trí tuệ VCCI
(VCCI-IP CO.,LTD)
Tầng 8, Toà nhà VCCI, số 9 Đào Duy Anh, phường Phương mai,
quận Đống Đa, thành phố Hà Nội

Căn cứ kết quả thẩm định yêu cầu duy trì hiệu lực Bằng độc quyền sáng chế:

Số đơn: DT1-2019-01576

Ngày nộp: 04/03/2019

Chủ đơn: NOVARTIS AG (CH)

Đại diện của Chủ đơn: VCCI-IP CO.,LTD

Bằng độc quyền sáng chế số: 16757

Năm yêu cầu duy trì hiệu lực: 3

Cục Sở hữu trí tuệ thông báo:

1. Yêu cầu duy trì hiệu lực Bằng độc quyền sáng chế nêu trên được chấp nhận.
2. Hiệu lực Bằng độc quyền sáng chế số 16757 được duy trì đến 27/03/2020.

Nơi nhận:

- Như trên;
- TT (để công bố);
- Lưu: VT, Hồ sơ.



CỤC TRƯỞNG

Đinh Hữu Phí

BỘ KHOA HỌC VÀ CÔNG NGHỆ
CỤC SỞ HỮU TRÍ TUỆ

CỘNG HOÀ XÃ HỘI CHỦ NGHĨA VIỆT NAM
Độc lập - Tự do - Hạnh phúc

Số: 15/145/TB-SHTT

Hà Nội, ngày 05 tháng 03 năm 2019

THÔNG BÁO

Ghi nhận yêu cầu duy trì hiệu lực Bằng độc quyền sáng chế

Kính gửi: Công ty TNHH một thành viên Sở hữu trí tuệ VCCI
(VCCI-IP CO.,LTD)
Tầng 8, Toà nhà VCCI, số 9 Đào Duy Anh, phường Phương mai,
quận Đống Đa, thành phố Hà Nội

Căn cứ kết quả thẩm định yêu cầu duy trì hiệu lực Bằng độc quyền sáng chế:

Số đơn: DT1-2019-01578

Ngày nộp: 04/03/2019

Chủ đơn: Bayer Intellectual Property GMBH (DE)

Đại diện của Chủ đơn: VCCI-IP CO.,LTD

Bằng độc quyền sáng chế số: 9195

Năm yêu cầu duy trì hiệu lực: 9

Cục Sở hữu trí tuệ thông báo:

1. Yêu cầu duy trì hiệu lực Bằng độc quyền sáng chế nêu trên được chấp nhận.
2. Hiệu lực Bằng độc quyền sáng chế số 9195 được duy trì đến 29/03/2020. *lc*

Nơi nhận:

- Như trên;
- TT (để công bố);
- Lưu: VT, Hồ sơ.

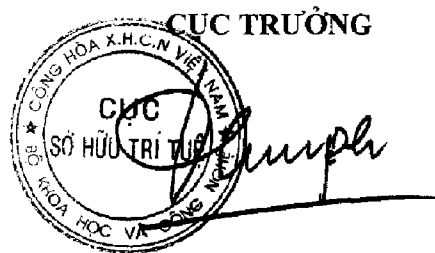

Đình Hữu Phí

BỘ KHOA HỌC VÀ CÔNG NGHỆ
CỤC SỞ HỮU TRÍ TUỆ

CỘNG HÒA XÃ HỘI CHỦ NGHĨA VIỆT NAM
Độc lập - Tự do - Hạnh phúc

Số: 15146/TB-SHTT

Hà Nội, ngày 05 tháng 03 năm 2019

THÔNG BÁO

Chi nhận yêu cầu duy trì hiệu lực Bằng độc quyền sáng chế

Kính gửi: Công ty Cổ phần Sở hữu công nghiệp INVESTIP (INVESTIP)
Tầng 5, tòa nhà Charmvit Tower, 117 Trần Duy Hưng, phường Trung Hòa,
quận Cầu Giấy, thành phố Hà Nội

Căn cứ kết quả thẩm định yêu cầu duy trì hiệu lực Bằng độc quyền sáng chế:

Số đơn: DT1-2019-01579

Ngày nộp: 04/03/2019

Chủ đơn: JFE Steel Corporation (JP)

Đại diện của Chủ đơn: INVESTIP

Bằng độc quyền sáng chế số: 18727

Năm yêu cầu duy trì hiệu lực: 2

Cục Sở hữu trí tuệ thông báo:

1. Yêu cầu duy trì hiệu lực Bằng độc quyền sáng chế nêu trên được chấp nhận.
2. Hiệu lực Bằng độc quyền sáng chế số 18727 được duy trì đến 05/03/2020.
H.

Nơi nhận:

- Như trên;
- TT (để công bố);
- Lưu: VT, Hồ sơ.

CỤC TRƯỞNG



Đinh Hữu Phí

BỘ KHOA HỌC VÀ CÔNG NGHỆ
CỤC SỞ HỮU TRÍ TUỆ

CỘNG HÒA XÃ HỘI CHỦ NGHĨA VIỆT NAM
Độc lập - Tự do - Hạnh phúc

Số: 15147/TB-SHTT

Hà Nội, ngày 07 tháng 03 năm 2019

THÔNG BÁO

Ghi nhận yêu cầu duy trì hiệu lực Bằng độc quyền sáng chế

Kính gửi: Công ty TNHH một thành viên Sở hữu trí tuệ VCCI
(VCCI-IP CO.,LTD)
Tầng 8, Toà nhà VCCI, số 9 Đào Duy Anh, phường Phương mai,
quận Đống Đa, thành phố Hà Nội

Căn cứ kết quả thẩm định yêu cầu duy trì hiệu lực Bằng độc quyền sáng chế:

Số đơn: DT1-2019-01581

Ngày nộp: 04/03/2019

Chủ đơn: KABUSHIKI KAISHA TOSHIBA (JP)

Đại diện của Chủ đơn: VCCI-IP CO.,LTD

Bằng độc quyền sáng chế số: 18939

Năm yêu cầu duy trì hiệu lực: 2

Cục Sở hữu trí tuệ thông báo:

1. Yêu cầu duy trì hiệu lực Bằng độc quyền sáng chế nêu trên được chấp nhận.

2. Hiệu lực Bằng độc quyền sáng chế số 18939 được duy trì đến 04/04/2020.

lc

Nơi nhận:

- Như trên;
- TT (để công bố);
- Lưu: VT, Hồ sơ.

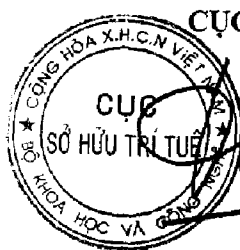

CỤC TRƯỞNG

Đinh Hữu Phú

BỘ KHOA HỌC VÀ CÔNG NGHỆ
CỤC SỞ HỮU TRÍ TUỆ

CỘNG HÒA XÃ HỘI CHỦ NGHĨA VIỆT NAM
Độc lập - Tự do - Hạnh phúc

Số: *1714P*/TB-SHTT

Hà Nội, ngày *05* tháng *08* năm 2019

THÔNG BÁO

Ghi nhận yêu cầu duy trì hiệu lực Bằng độc quyền sáng chế

Kính gửi: Công ty TNHH một thành viên Sở hữu trí tuệ VCCI
(VCCI-IP CO.,LTD)

Tầng 8, Toà nhà VCCI, số 9 Đào Duy Anh, phường Phương mai,
quận Đống Đa, thành phố Hà Nội

Căn cứ kết quả thẩm định yêu cầu duy trì hiệu lực Bằng độc quyền sáng chế:

Số đơn: DT1-2019-01582

Ngày nộp: 04/03/2019

Chủ đơn: TASLY PHARMACEUTICAL GROUP CO., LTD. (CN)

Đại diện của Chủ đơn: VCCI-IP CO.,LTD

Bằng độc quyền sáng chế số: 12601

Năm yêu cầu duy trì hiệu lực: 6

Cục Sở hữu trí tuệ thông báo:

1. Yêu cầu duy trì hiệu lực Bằng độc quyền sáng chế nêu trên được chấp nhận.

2. Hiệu lực Bằng độc quyền sáng chế số 12601 được duy trì đến 08/04/2020.

Nơi nhận:

- Như trên;
- TT (để công bố);
- Lưu: VT, Hồ sơ.



Đinh Hữu Phí

BỘ KHOA HỌC VÀ CÔNG NGHỆ
CỤC SỞ HỮU TRÍ TUỆ

CỘNG HÒA XÃ HỘI CHỦ NGHĨA VIỆT NAM
Độc lập - Tự do - Hạnh phúc

Số: 15149 /TB-SHTT

Hà Nội, ngày 05 tháng 03 năm 2019

THÔNG BÁO

Ghi nhận yêu cầu duy trì hiệu lực Bằng độc quyền sáng chế

Kính gửi: Công ty TNHH một thành viên Sở hữu trí tuệ VCCI
(VCCI-IP CO.,LTD)
Tầng 8, Toà nhà VCCI, số 9 Đào Duy Anh, phường Phương mai,
quận Đống Đa, thành phố Hà Nội

Căn cứ kết quả thẩm định yêu cầu duy trì hiệu lực Bằng độc quyền sáng chế:

Số đơn: DT1-2019-01583

Ngày nộp: 04/03/2019

Chủ đơn: Toshiba Lifestyle Products & Services Corporation (JP)

Đại diện của Chủ đơn: VCCI-IP CO.,LTD

Bằng độc quyền sáng chế số: 19000

Năm yêu cầu duy trì hiệu lực: 2

Cục Sở hữu trí tuệ thông báo:

1. Yêu cầu duy trì hiệu lực Bằng độc quyền sáng chế nêu trên được chấp nhận.
2. Hiệu lực Bằng độc quyền sáng chế số 19000 được duy trì đến 09/04/2020.

Nơi nhận:

- Như trên;
- TT (để công bố);
- Lưu: VT, Hồ sơ.

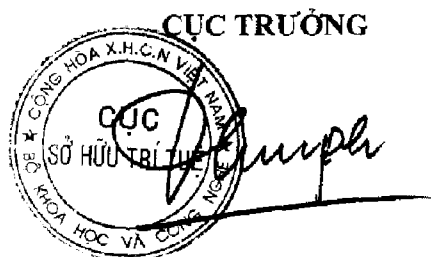

Đình Hữu Phú

BỘ KHOA HỌC VÀ CÔNG NGHỆ
CỤC SỞ HỮU TRÍ TUỆ

CỘNG HOÀ XÃ HỘI CHỦ NGHĨA VIỆT NAM
Độc lập - Tự do - Hạnh phúc

Số: 15150 /TB-SHTT

Hà Nội, ngày 07 tháng 09 năm 2019

THÔNG BÁO
Ghi nhận yêu cầu duy trì hiệu lực Bằng độc quyền sáng chế

Kính gửi: Công ty TNHH một thành viên Sở hữu trí tuệ VCCI
(VCCI-IP CO.,LTD)
Tầng 8, Toà nhà VCCI, số 9 Đào Duy Anh, phường Phương mai,
quận Đống Đa, thành phố Hà Nội

Căn cứ kết quả thẩm định yêu cầu duy trì hiệu lực Bằng độc quyền sáng chế:

Số đơn: DT1-2019-01584

Ngày nộp: 04/03/2019

Chủ đơn: KABUSHIKI KAISHA TOSHIBA (JP)

Đại diện của Chủ đơn: VCCI-IP CO.,LTD

Bằng độc quyền sáng chế số: 16831

Năm yêu cầu duy trì hiệu lực: 3

Cục Sở hữu trí tuệ thông báo:

1. Yêu cầu duy trì hiệu lực Bằng độc quyền sáng chế nêu trên được chấp nhận.
2. Hiệu lực Bằng độc quyền sáng chế số 16831 được duy trì đến 11/04/2020.

Nơi nhận:

- Như trên;
- TT (để công bố);
- Lưu: VT, Hồ sơ.

CỤC TRƯỞNG

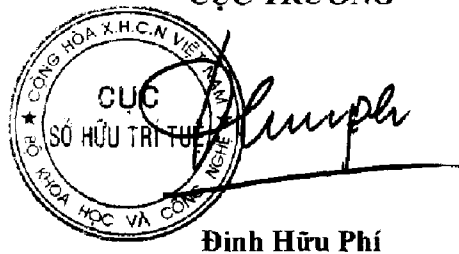

Đình Hữu Phí

BỘ KHOA HỌC VÀ CÔNG NGHỆ
CỤC SỞ HỮU TRÍ TUỆ

CỘNG HÒA XÃ HỘI CHỦ NGHĨA VIỆT NAM
Độc lập - Tự do - Hạnh phúc

Số: *15151* /TB-SHTT

Hà Nội, ngày *05* tháng *03* năm 2019

THÔNG BÁO

Ghi nhận yêu cầu duy trì hiệu lực Bằng độc quyền sáng chế

Kính gửi: Công ty TNHH một thành viên Sở hữu trí tuệ VCCI
(VCCI-IP CO.,LTD)
Tầng 8, Toà nhà VCCI, số 9 Đào Duy Anh, phường Phương mai,
quận Đống Đa, thành phố Hà Nội

Căn cứ kết quả thẩm định yêu cầu duy trì hiệu lực Bằng độc quyền sáng chế:

Số đơn: DT1-2019-01585

Ngày nộp: 04/03/2019

Chủ đơn: PFIZER INC. (US)

Đại diện của Chủ đơn: VCCI-IP CO.,LTD

Bằng độc quyền sáng chế số: 15396

Năm yêu cầu duy trì hiệu lực: 4

Cục Sở hữu trí tuệ thông báo:

1. Yêu cầu duy trì hiệu lực Bằng độc quyền sáng chế nêu trên được chấp nhận.
2. Hiệu lực Bằng độc quyền sáng chế số 15396 được duy trì đến 11/04/2020.

H

Nơi nhận:

- Như trên;
- TT (để công bố);
- Lưu: VT, Hồ sơ.

CỤC TRƯỞNG



Đinh Hữu Phi

BỘ KHOA HỌC VÀ CÔNG NGHỆ
CỤC SỞ HỮU TRÍ TUỆ

CỘNG HÒA XÃ HỘI CHỦ NGHĨA VIỆT NAM
Độc lập - Tự do - Hạnh phúc

Số: *15153* /TB-SHTT

Hà Nội, ngày *05* tháng *04* năm 2019

THÔNG BÁO
Ghi nhận yêu cầu duy trì hiệu lực Bằng độc quyền sáng chế

Kính gửi: Công ty TNHH một thành viên Sở hữu trí tuệ VCCI
(VCCI-IP CO.,LTD)
Tầng 8, Toà nhà VCCI, số 9 Đào Duy Anh, phường Phương mai,
quận Đống Đa, thành phố Hà Nội

Căn cứ kết quả thẩm định yêu cầu duy trì hiệu lực Bằng độc quyền sáng chế:

Số đơn: DT1-2019-01588

Ngày nộp: 04/03/2019

Chủ đơn: KABUSHIKI KAISHA TOSHIBA (JP)

Đại diện của Chủ đơn: VCCI-IP CO.,LTD

Bằng độc quyền sáng chế số: 15420

Năm yêu cầu duy trì hiệu lực: 4

Cục Sở hữu trí tuệ thông báo:

1. Yêu cầu duy trì hiệu lực Bằng độc quyền sáng chế nêu trên được chấp nhận.
2. Hiệu lực Bằng độc quyền sáng chế số 15420 được duy trì đến 25/04/2020.

ke

Nơi nhận:

- Như trên;
- TT (để công bố);
- Lưu: VT, Hồ sơ.

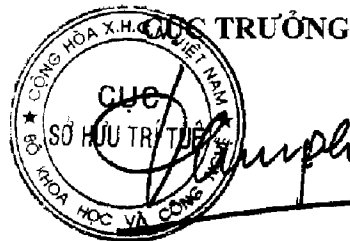

Đinh Hữu Phú

BỘ KHOA HỌC VÀ CÔNG NGHỆ
CỤC SỞ HỮU TRÍ TUỆ

CỘNG HÒA XÃ HỘI CHỦ NGHĨA VIỆT NAM
Độc lập - Tự do - Hạnh phúc

Số: 15/154/TB-SHTT

Hà Nội, ngày 05 tháng 03 năm 2019

THÔNG BÁO

Ghi nhận yêu cầu duy trì hiệu lực Bằng độc quyền sáng chế

Kính gửi: Công ty TNHH một thành viên Sở hữu trí tuệ VCCI
(VCCI-IP CO.,LTD)

Tầng 8, Toà nhà VCCI, số 9 Đào Duy Anh, phường Phương mai,
quận Đống Đa, thành phố Hà Nội

Căn cứ kết quả thẩm định yêu cầu duy trì hiệu lực Bằng độc quyền sáng chế:

Số đơn: DT1-2019-01589

Ngày nộp: 04/03/2019

Chủ đơn: Pfizer Inc. (US)

Đại diện của Chủ đơn: VCCI-IP CO.,LTD

Bằng độc quyền sáng chế số: 7689

Năm yêu cầu duy trì hiệu lực: 11

Cục Sở hữu trí tuệ thông báo:

1. Yêu cầu duy trì hiệu lực Bằng độc quyền sáng chế nêu trên được chấp nhận.
2. Hiệu lực Bằng độc quyền sáng chế số 7689 được duy trì đến 27/04/2020. *h*

Nơi nhận:

- Nhu trên;
- TT (để công bố);
- Lưu: VT, Hồ sơ.

CỤC TRƯỞNG



Đình Hữu Phí

BỘ KHOA HỌC VÀ CÔNG NGHỆ
CỤC SỞ HỮU TRÍ TUỆ

CỘNG HÒA XÃ HỘI CHỦ NGHĨA VIỆT NAM
Độc lập - Tự do - Hạnh phúc

Số: 15/55 /TB-SHTT

Hà Nội, ngày 05 tháng 08 năm 2019

THÔNG BÁO

Chi nhận yêu cầu duy trì hiệu lực Bằng độc quyền sáng chế

Kính gửi: Công ty TNHH một thành viên Sở hữu trí tuệ VCCI
(VCCI-IP CO.,LTD)
Tầng 8, Toà nhà VCCI, số 9 Đào Duy Anh, phường Phương mai,
quận Đống Đa, thành phố Hà Nội

Căn cứ kết quả thẩm định yêu cầu duy trì hiệu lực Bằng độc quyền sáng chế:

Số đơn: DT1-2019-01590

Ngày nộp: 04/03/2019

Chủ đơn: CASIO COMPUTER CO., LTD. (JP)

Đại diện của Chủ đơn: VCCI-IP CO.,LTD

Bằng độc quyền sáng chế số: 14096

Năm yêu cầu duy trì hiệu lực: 5

Cục Sở hữu trí tuệ thông báo:

1. Yêu cầu duy trì hiệu lực Bằng độc quyền sáng chế nêu trên được chấp nhận.

2. Hiệu lực Bằng độc quyền sáng chế số 14096 được duy trì đến 18/05/2020.

Nơi nhận:

- Như trên;
- TT (để công bố);
- Lưu: VT, Hồ sơ.

CỤC TRƯỞNG

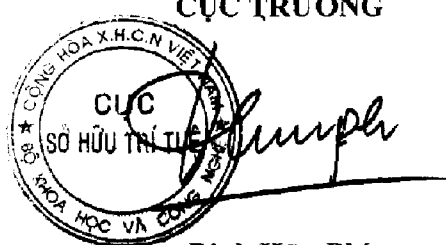

The stamp is circular with the text 'CỤC SỞ HỮU TRÍ TUỆ' in the center and 'BỘ KHOA HỌC VÀ CÔNG NGHỆ' around the perimeter. A handwritten signature is written over the stamp.

Đinh Hữu Phí

BỘ KHOA HỌC VÀ CÔNG NGHỆ
CỤC SỞ HỮU TRÍ TUỆ

CỘNG HÒA XÃ HỘI CHỦ NGHĨA VIỆT NAM
Độc lập - Tự do - Hạnh phúc

Số: *15156* /TB-SHTT

Hà Nội, ngày *05* tháng *03* năm 2019

THÔNG BÁO
Ghi nhận yêu cầu duy trì hiệu lực Bằng độc quyền sáng chế

Kính gửi: Công ty TNHH một thành viên Sở hữu trí tuệ VCCI
(VCCI-IP CO.,LTD)
Tầng 8, Toà nhà VCCI, số 9 Đào Duy Anh, phường Phương mai,
quận Đống Đa, thành phố Hà Nội

Căn cứ kết quả thẩm định yêu cầu duy trì hiệu lực Bằng độc quyền sáng chế:

Số đơn: DT1-2019-01592

Ngày nộp: 04/03/2019

Chủ đơn: KABUSHIKI KAISHA TOSHIBA (JP)

Đại diện của Chủ đơn: VCCI-IP CO.,LTD

Bằng độc quyền sáng chế số: 19317

Năm yêu cầu duy trì hiệu lực: 2

Cục Sở hữu trí tuệ thông báo:

1. Yêu cầu duy trì hiệu lực Bằng độc quyền sáng chế nêu trên được chấp nhận.
2. Hiệu lực Bằng độc quyền sáng chế số 19317 được duy trì đến 24/05/2020.

Nơi nhận:

- Như trên;
- TT (để công bố);
- Lưu: VT, Hồ sơ.

CỤC TRƯỞNG

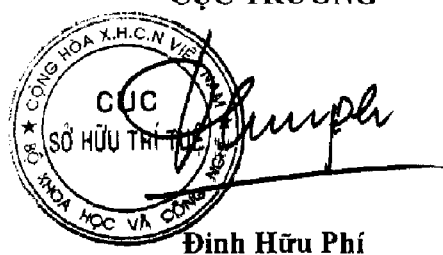

Đình Hữu Phí

BỘ KHOA HỌC VÀ CÔNG NGHỆ
CỤC SỞ HỮU TRÍ TUỆ

CỘNG HÒA XÃ HỘI CHỦ NGHĨA VIỆT NAM
Độc lập - Tự do - Hạnh phúc

Số: *1557*/TB-SHTT

Hà Nội, ngày *05* tháng *03* năm *2019*

THÔNG BÁO

Ghi nhận yêu cầu duy trì hiệu lực Bằng độc quyền sáng chế

Kính gửi: Công ty TNHH một thành viên Sở hữu trí tuệ VCCI
(VCCI-IP CO.,LTD)
Tầng 8, Toà nhà VCCI, số 9 Đào Duy Anh, phường Phương mai,
quận Đống Đa, thành phố Hà Nội

Căn cứ kết quả thẩm định yêu cầu duy trì hiệu lực Bằng độc quyền sáng chế:

Số đơn: DT1-2019-01593

Ngày nộp: 04/03/2019

Chủ đơn: Toshiba Lifestyle Products & Services Corporation (JP)

Đại diện của Chủ đơn: VCCI-IP CO.,LTD

Bằng độc quyền sáng chế số: 19347

Năm yêu cầu duy trì hiệu lực: 2

Cục Sở hữu trí tuệ thông báo:

1. Yêu cầu duy trì hiệu lực Bằng độc quyền sáng chế nêu trên được chấp nhận.
2. Hiệu lực Bằng độc quyền sáng chế số 19347 được duy trì đến 31/05/2020.

Nơi nhận:

- Như trên;
- TT (để công bố);
- Lưu: VT, Hồ sơ.

CỤC TRƯỞNG



Dinh Hữu Phi
Dinh Hữu Phi

BỘ KHOA HỌC VÀ CÔNG NGHỆ
CỤC SỞ HỮU TRÍ TUỆ

CỘNG HÒA XÃ HỘI CHỦ NGHĨA VIỆT NAM
Độc lập - Tự do - Hạnh phúc

Số: 15157 /TB-SHTT

Hà Nội, ngày 15 tháng 03 năm 2019

THÔNG BÁO

Ghi nhận yêu cầu duy trì hiệu lực Bằng độc quyền sáng chế

Kính gửi: Công ty TNHH một thành viên Sở hữu trí tuệ VCCI
(VCCI-IP CO.,LTD)

Tầng 8, Toà nhà VCCI, số 9 Đào Duy Anh, phường Phương mai,
quận Đống Đa, thành phố Hà Nội

Căn cứ kết quả thẩm định yêu cầu duy trì hiệu lực Bằng độc quyền sáng chế:

Số đơn: DT1-2019-01595

Ngày nộp: 04/03/2019

Chủ đơn: Toshiba Lifestyle Products & Services Corporation (JP)

Đại diện của Chủ đơn: VCCI-IP CO.,LTD

Bằng độc quyền sáng chế số: 19415

Năm yêu cầu duy trì hiệu lực: 2

Cục Sở hữu trí tuệ thông báo:

1. Yêu cầu duy trì hiệu lực Bằng độc quyền sáng chế nêu trên được chấp nhận.

2. Hiệu lực Bằng độc quyền sáng chế số 19415 được duy trì đến 06/06/2020.

Nơi nhận:

- Như trên;
- TT (để công bố);
- Lưu: VT, Hồ sơ.

CỤC TRƯỞNG

Đinh Hữu Phí

BỘ KHOA HỌC VÀ CÔNG NGHỆ
CỤC SỞ HỮU TRÍ TUỆ

CỘNG HÒA XÃ HỘI CHỦ NGHĨA VIỆT NAM
Độc lập - Tự do - Hạnh phúc

Số: 15/157/TB-SHTT

Hà Nội, ngày 05 tháng 03 năm 2019

THÔNG BÁO

Ghi nhận yêu cầu duy trì hiệu lực Bằng độc quyền sáng chế

Kính gửi: Công ty TNHH một thành viên Sở hữu trí tuệ VCCI
(VCCI-IP CO.,LTD)

Tầng 8, Toà nhà VCCI, số 9 Đào Duy Anh, phường Phương mai,
quận Đống Đa, thành phố Hà Nội

Căn cứ kết quả thẩm định yêu cầu duy trì hiệu lực Bằng độc quyền sáng chế:

Số đơn: DT1-2019-01596

Ngày nộp: 04/03/2019

Chủ đơn: TOSHIBA LIFESTYLE PRODUCTS & SERVICES
CORPORATION (JP)

Đại diện của Chủ đơn: VCCI-IP CO.,LTD

Bằng độc quyền sáng chế số: 19463

Năm yêu cầu duy trì hiệu lực: 2

Cục Sở hữu trí tuệ thông báo:

1. Yêu cầu duy trì hiệu lực Bằng độc quyền sáng chế nêu trên được chấp nhận.

2. Hiệu lực Bằng độc quyền sáng chế số 19463 được duy trì đến 13/06/2020.

Nơi nhận:

- Như trên;
- TT (để công bố);
- Lưu: VT, Hồ sơ.

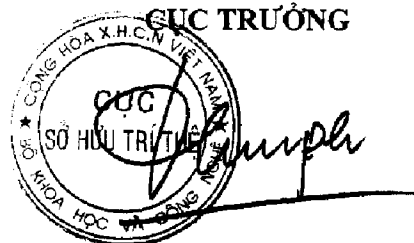

Đinh Hữu Phí

BỘ KHOA HỌC VÀ CÔNG NGHỆ
CỤC SỞ HỮU TRÍ TUỆ

CỘNG HÒA XÃ HỘI CHỦ NGHĨA VIỆT NAM
Độc lập - Tự do - Hạnh phúc

Số: 1516/Q/TB-SHTT

Hà Nội, ngày 05 tháng 03 năm 2019

THÔNG BÁO

Ghi nhận yêu cầu duy trì hiệu lực Bằng độc quyền sáng chế

Kính gửi: Công ty TNHH một thành viên Sở hữu trí tuệ VCCI
(VCCI-IP CO.,LTD)

Tầng 8, Toà nhà VCCI, số 9 Đào Duy Anh, phường Phương mai,
quận Đống Đa, thành phố Hà Nội

Căn cứ kết quả thẩm định yêu cầu duy trì hiệu lực Bằng độc quyền sáng chế:

Số đơn: DT1-2019-01594

Ngày nộp: 04/03/2019

Chủ đơn: PEPTRON CO., LTD. (KR)

Đại diện của Chủ đơn: VCCI-IP CO.,LTD

Bằng độc quyền sáng chế số: 10348

Năm yêu cầu duy trì hiệu lực: 8

Cục Sở hữu trí tuệ thông báo:

1. Yêu cầu duy trì hiệu lực Bằng độc quyền sáng chế nêu trên được chấp nhận.

2. Hiệu lực Bằng độc quyền sáng chế số 10348 được duy trì đến 31/05/2020.

Nơi nhận:

- Như trên;
- TT (để công bố);
- Lưu: VT, Hồ sơ.

CỤC TRƯỞNG



Đinh Hữu Phí

BỘ KHOA HỌC VÀ CÔNG NGHỆ
CỤC SỞ HỮU TRÍ TUỆ

CỘNG HÒA XÃ HỘI CHỦ NGHĨA VIỆT NAM
Độc lập - Tự do - Hạnh phúc

Số: 15161/TB-SHTT

Hà Nội, ngày 05 tháng 08 năm 2019

THÔNG BÁO

Ghi nhận yêu cầu duy trì hiệu lực Bằng độc quyền sáng chế

Kính gửi: Công ty TNHH một thành viên Sở hữu trí tuệ VCCI
(VCCI-IP CO.,LTD)
Tầng 8, Toà nhà VCCI, số 9 Đào Duy Anh, phường Phương mai,
quận Đống Đa, thành phố Hà Nội

Căn cứ kết quả thẩm định yêu cầu duy trì hiệu lực Bằng độc quyền sáng chế:

Số đơn: DT1-2019-01597

Ngày nộp: 04/03/2019

Chủ đơn: Toshiba Lifestyle Products & Services Corporation (JP)

Đại diện của Chủ đơn: VCCI-IP CO.,LTD

Bằng độc quyền sáng chế số: 14251

Năm yêu cầu duy trì hiệu lực: 5

Cục Sở hữu trí tuệ thông báo:

1. Yêu cầu duy trì hiệu lực Bằng độc quyền sáng chế nêu trên được chấp nhận.

2. Hiệu lực Bằng độc quyền sáng chế số 14251 được duy trì đến 29/06/2020.

H

Nơi nhận:

- Như trên;
- TT (để công bố);
- Lưu: VT, Hồ sơ.

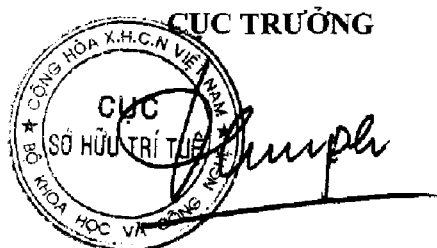

Đinh Hữu Phí

BỘ KHOA HỌC VÀ CÔNG NGHỆ
CỤC SỞ HỮU TRÍ TUỆ

CỘNG HÒA XÃ HỘI CHỦ NGHĨA VIỆT NAM
Độc lập - Tự do - Hạnh phúc

Số: 15462/TB-SHTT

Hà Nội, ngày 05 tháng 08 năm 2019

THÔNG BÁO

Ghi nhận yêu cầu duy trì hiệu lực Bằng độc quyền sáng chế

Kính gửi: Công ty TNHH một thành viên Sở hữu trí tuệ VCCI
(VCCI-IP CO.,LTD)
Tầng 8, Toà nhà VCCI, số 9 Đào Duy Anh, phường Phương mai,
quận Đống Đa, thành phố Hà Nội

Căn cứ kết quả thẩm định yêu cầu duy trì hiệu lực Bằng độc quyền sáng chế:

Số đơn: DT1-2019-01598

Ngày nộp: 04/03/2019

Chủ đơn: KABUSHIKI KAISHA TOSHIBA (JP)

Đại diện của Chủ đơn: VCCI-IP CO.,LTD

Bằng độc quyền sáng chế số: 8559

Năm yêu cầu duy trì hiệu lực: 10

Cục Sở hữu trí tuệ thông báo:

1. Yêu cầu duy trì hiệu lực Bằng độc quyền sáng chế nêu trên được chấp nhận.
2. Hiệu lực Bằng độc quyền sáng chế số 8559 được duy trì đến 29/06/2020. *je*

Nơi nhận:

- Như trên;
- TT (để công bố);
- Lưu: VT, Hồ sơ.

CỤC TRƯỞNG



Đinh Hữu Phí

BỘ KHOA HỌC VÀ CÔNG NGHỆ
CỤC SỞ HỮU TRÍ TUỆ

CỘNG HÒA XÃ HỘI CHỦ NGHĨA VIỆT NAM
Độc lập - Tự do - Hạnh phúc

Số: 15AC3/TB-SHTT

Hà Nội, ngày 05 tháng 03 năm 2019

THÔNG BÁO

Ghi nhận yêu cầu duy trì hiệu lực Bằng độc quyền sáng chế

Kính gửi: Văn phòng Luật sư Ân Nam (ANNAM IP & LAW)
Số 10 ngõ 34 đường Âu Cơ, phường Quảng An, quận Tây Hồ, TP Hà Nội

Căn cứ kết quả thẩm định yêu cầu duy trì hiệu lực Bằng độc quyền sáng chế:

Số đơn: DT1-2019-01602

Ngày nộp: 04/03/2019

Chủ đơn: THE UNITED STATES OF AMERICA AS REPRESENTED
BY THE ADMINISTRATOR OF THE NATIONAL AERONAUTICS AND
SPACE ADMINISTRATION (NASA) (US)

Đại diện của Chủ đơn: ANNAM IP & LAW

Bằng độc quyền sáng chế số: 6237

Năm yêu cầu duy trì hiệu lực: 13

Cục Sở hữu trí tuệ thông báo:

1. Yêu cầu duy trì hiệu lực Bằng độc quyền sáng chế nêu trên được chấp nhận.
2. Hiệu lực Bằng độc quyền sáng chế số 6237 được duy trì đến 20/03/2020.

Nơi nhận:

- Như trên;
- TT (để công bố);
- Lưu: VT, Hồ sơ.

CỤC TRƯỞNG



Đinh Hữu Phí

BỘ KHOA HỌC VÀ CÔNG NGHỆ
CỤC SỞ HỮU TRÍ TUỆ

CỘNG HÒA XÃ HỘI CHỦ NGHĨA VIỆT NAM
Độc lập - Tự do - Hạnh phúc

Số: 15164/TB-SHTT

Hà Nội, ngày 05 tháng 09 năm 2019

THÔNG BÁO

Ghi nhận yêu cầu duy trì hiệu lực Bằng độc quyền sáng chế

Kính gửi: Văn phòng Luật sư Ân Nam (ANNAM IP & LAW)

Số 10 ngõ 34 đường Âu Cơ, phường Quảng An, quận Tây Hồ, TP Hà Nội

Căn cứ kết quả thẩm định yêu cầu duy trì hiệu lực Bằng độc quyền sáng chế:

Số đơn: DT1-2019-01603

Ngày nộp: 04/03/2019

Chủ đơn: Warner Chilcott Company, LLC (PR)

Đại diện của Chủ đơn: ANNAM IP & LAW

Bằng độc quyền sáng chế số: 15922

Năm yêu cầu duy trì hiệu lực: 3

Cục Sở hữu trí tuệ thông báo:

1. Yêu cầu duy trì hiệu lực Bằng độc quyền sáng chế nêu trên được chấp nhận.

2. Hiệu lực Bằng độc quyền sáng chế số 15922 được duy trì đến 05/09/2019.

lc

Nơi nhận:

- Như trên;
- TT (để công bố);
- Lưu: VT, Hồ sơ.

CỤC TRƯỞNG



Đinh Hữu Phí

BỘ KHOA HỌC VÀ CÔNG NGHỆ
CỤC SỞ HỮU TRÍ TUỆ

CỘNG HÒA XÃ HỘI CHỦ NGHĨA VIỆT NAM
Độc lập - Tự do - Hạnh phúc

Số: 15165/TB-SHTT

Hà Nội, ngày 05 tháng 03 năm 2019

THÔNG BÁO

Ghi nhận yêu cầu duy trì hiệu lực Bằng độc quyền sáng chế

Kính gửi: Công ty TNHH Sở hữu trí tuệ Tầm Nhìn Mới
(FRESHVIEW CO., LTD.)

Số 42, ngõ 71, phố Hoàng Văn Thái, phường Khương Trung,
quận Thanh Xuân, thành phố Hà Nội

Căn cứ kết quả thẩm định yêu cầu duy trì hiệu lực Bằng độc quyền sáng chế:

Số đơn: DT1-2019-01604

Ngày nộp: 04/03/2019

Chủ đơn: CONCERTIA STEFANIA S.p.A. (IT)

Đại diện của Chủ đơn: FRESHVIEW CO., LTD.

Bằng độc quyền sáng chế số: 15295

Năm yêu cầu duy trì hiệu lực: 4

Cục Sở hữu trí tuệ thông báo:

1. Yêu cầu duy trì hiệu lực Bằng độc quyền sáng chế nêu trên được chấp nhận.

2. Hiệu lực Bằng độc quyền sáng chế số 15295 được duy trì đến 22/03/2020.

H

Nơi nhận:

- Như trên;
- TT (để công bố);
- Lưu: VT, Hồ sơ.

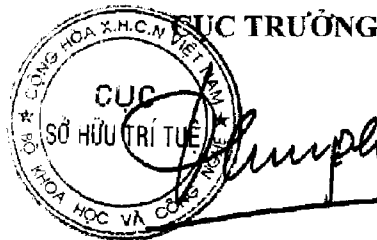

Đinh Hữu Phú

BỘ KHOA HỌC VÀ CÔNG NGHỆ
CỤC SỞ HỮU TRÍ TUỆ

CỘNG HÒA XÃ HỘI CHỦ NGHĨA VIỆT NAM
Độc lập - Tự do - Hạnh phúc

Số: 15166/TB-SHTT

Hà Nội, ngày 04 tháng 03 năm 2019

THÔNG BÁO

Ghi nhận yêu cầu duy trì hiệu lực Bằng độc quyền sáng chế

Kính gửi: Công ty TNHH Quốc tế D & N
(D&N INTERNATIONAL CO.,LTD.)
Phòng 2303, số 101 Láng Hạ, phường Láng Hạ, quận Đống Đa,
thành phố Hà Nội

Căn cứ kết quả thẩm định yêu cầu duy trì hiệu lực Bằng độc quyền sáng chế:

Số đơn: DT1-2019-01605

Ngày nộp: 04/03/2019

Chủ đơn: MAX-PLANCK-GESELLSCHAFT ZUR FORDERUNG DER
WISSENSCHAFTEN E.V. (DE)

Đại diện của Chủ đơn: D&N INTERNATIONAL CO.,LTD.

Bằng độc quyền sáng chế số: 18667

Năm yêu cầu duy trì hiệu lực: 2

Cục Sở hữu trí tuệ thông báo:

1. Yêu cầu duy trì hiệu lực Bằng độc quyền sáng chế nêu trên được chấp nhận.

2. Hiệu lực Bằng độc quyền sáng chế số 18667 được duy trì đến 05/03/2020.

Nơi nhận:

- Như trên;
- TT (để công bố);
- Lưu: VT, Hồ sơ.

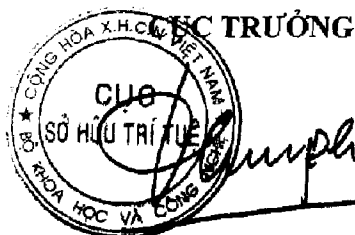

Đinh Hữu Phí

BỘ KHOA HỌC VÀ CÔNG NGHỆ
CỤC SỞ HỮU TRÍ TUỆ

CỘNG HOÀ XÃ HỘI CHỦ NGHĨA VIỆT NAM
Độc lập - Tự do - Hạnh phúc

Số: *15167* /TB-SHTT

Hà Nội, ngày *05* tháng *03* năm 2019

THÔNG BÁO

Ghi nhận yêu cầu duy trì hiệu lực Bằng độc quyền sáng chế

Kính gửi: Công ty TNHH T&T INVENMARK Sở hữu trí tuệ Quốc tế
(T&T INVENMARK CO., LTD.)
Phòng 101, tòa nhà 30 Nguyễn Du, phường Bùi Thị Xuân,
quận Hai Bà Trưng, TP. Hà Nội

Căn cứ kết quả thẩm định yêu cầu duy trì hiệu lực Bằng độc quyền sáng chế:

Số đơn: DT1-2019-01606

Ngày nộp: 04/03/2019

Chủ đơn: Council of Scientific and Industrial Research (IN)

Đại diện của Chủ đơn: T&T INVENMARK CO., LTD.

Bằng độc quyền sáng chế số: 12594

Năm yêu cầu duy trì hiệu lực: 6

Cục Sở hữu trí tuệ thông báo:

1. Yêu cầu duy trì hiệu lực Bằng độc quyền sáng chế nêu trên được chấp nhận.
2. Hiệu lực Bằng độc quyền sáng chế số 12594 được duy trì đến 31/03/2020.

Nơi nhận:

- Như trên;
- TT (để công bố);
- Lưu: VT, Hồ sơ.

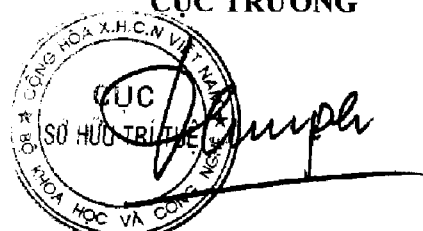
CỤC TRƯỞNG

Đinh Hữu Phí

BỘ KHOA HỌC VÀ CÔNG NGHỆ
CỤC SỞ HỮU TRÍ TUỆ

CỘNG HÒA XÃ HỘI CHỦ NGHĨA VIỆT NAM
Độc lập - Tự do - Hạnh phúc

Số: 17168/TB-SHTT

Hà Nội, ngày 05 tháng 08 năm 2019

THÔNG BÁO

Ghi nhận yêu cầu duy trì hiệu lực Bằng độc quyền sáng chế

Kính gửi: Công ty TNHH T&T INVENMARK Sở hữu trí tuệ Quốc tế
(T&T INVENMARK CO., LTD.)
Phòng 101, tòa nhà 30 Nguyễn Du, phường Bùi Thị Xuân,
quận Hai Bà Trưng, TP. Hà Nội

Căn cứ kết quả thẩm định yêu cầu duy trì hiệu lực Bằng độc quyền sáng chế:

Số đơn: DT1-2019-01607

Ngày nộp: 04/03/2019

Chủ đơn: aXichem AB (SE)

Đại diện của Chủ đơn: T&T INVENMARK CO., LTD.

Bằng độc quyền sáng chế số: 12599

Năm yêu cầu duy trì hiệu lực: 6

Cục Sở hữu trí tuệ thông báo:

1. Yêu cầu duy trì hiệu lực Bằng độc quyền sáng chế nêu trên được chấp nhận.
2. Hiệu lực Bằng độc quyền sáng chế số 12599 được duy trì đến 31/03/2020.

Nơi nhận:

- Như trên;
- TT (để công bố);
- Lưu: VT, Hồ sơ.

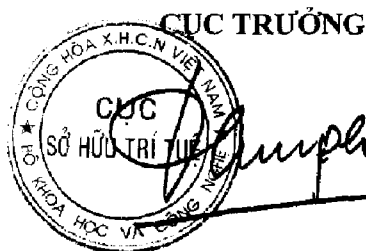

Đinh Hữu Phú

BỘ KHOA HỌC VÀ CÔNG NGHỆ
CỤC SỞ HỮU TRÍ TUỆ

CỘNG HÒA XÃ HỘI CHỦ NGHĨA VIỆT NAM
Độc lập - Tự do - Hạnh phúc

Số: 15169/TB-SHTT

Hà Nội, ngày 08 tháng 08 năm 2019

THÔNG BÁO

Ghi nhận yêu cầu duy trì hiệu lực Bằng độc quyền sáng chế

Kính gửi: Công ty Luật TNHH quốc tế BMVN
(BMVN INTERNATIONAL LLC)
Phòng 1002, tầng 10, Indochina Plaza Hanoi, 241 phố Xuân Thủy,
phường Dịch Vọng Hậu, quận Cầu Giấy, TP. Hà Nội

Căn cứ kết quả thẩm định yêu cầu duy trì hiệu lực Bằng độc quyền sáng chế:

Số đơn: DT1-2019-01608

Ngày nộp: 04/03/2019

Chủ đơn: N.V. NUTRICIA (NL)

Đại diện của Chủ đơn: BMVN INTERNATIONAL LLC

Bằng độc quyền sáng chế số: 15302

Năm yêu cầu duy trì hiệu lực: 4

Cục Sở hữu trí tuệ thông báo:

1. Yêu cầu duy trì hiệu lực Bằng độc quyền sáng chế nêu trên được chấp nhận.

2. Hiệu lực Bằng độc quyền sáng chế số 15302 được duy trì đến 22/03/2020.

Nơi nhận:

- Như trên;
- TT (để công bố);
- Lưu: VT, Hồ sơ.

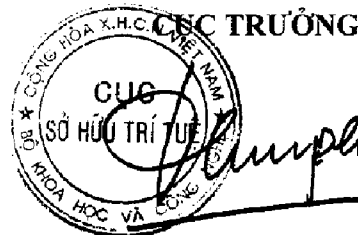

Đinh Hữu Phí

BỘ KHOA HỌC VÀ CÔNG NGHỆ
CỤC SỞ HỮU TRÍ TUỆ

CỘNG HÒA XÃ HỘI CHỦ NGHĨA VIỆT NAM
Độc lập - Tự do - Hạnh phúc

Số: 15170/TB-SHTT

Hà Nội, ngày 05 tháng 03 năm 2019

THÔNG BÁO

Ghi nhận yêu cầu duy trì hiệu lực Bằng độc quyền sáng chế

Kính gửi: Công ty TNHH Tâm nhìn và Liên danh
(VISION & ASSOCIATES CO.LTD.)
Phòng 308-310, tầng 3, Tháp Hà Nội, số 49 Hai Bà Trưng,
phường Trần Hưng Đạo, quận Hoàn Kiếm, thành phố Hà Nội

Căn cứ kết quả thẩm định yêu cầu duy trì hiệu lực Bằng độc quyền sáng chế:

Số đơn: DT1-2019-01609

Ngày nộp: 04/03/2019

Chủ đơn: AUSTRALIAN INTERNATIONAL ARMS PTY. LTD. (AU)

Đại diện của Chủ đơn: VISION & ASSOCIATES CO.LTD.

Bằng độc quyền sáng chế số: 6874

Năm yêu cầu duy trì hiệu lực: 12

Cục Sở hữu trí tuệ thông báo:

1. Yêu cầu duy trì hiệu lực Bằng độc quyền sáng chế nêu trên được chấp nhận.

2. Hiệu lực Bằng độc quyền sáng chế số 6874 được duy trì đến 03/03/2020. /E

Nơi nhận:

- Như trên;
- TT (để công bố);
- Lưu: VT, Hồ sơ.

CỤC TRƯỞNG



Đinh Hữu Phí

BỘ KHOA HỌC VÀ CÔNG NGHỆ
CỤC SỞ HỮU TRÍ TUỆ

CỘNG HÒA XÃ HỘI CHỦ NGHĨA VIỆT NAM
Độc lập - Tự do - Hạnh phúc

Số: 15/71/TB-SHTT

Hà Nội, ngày 05 tháng 03 năm 2019

THÔNG BÁO

Ghi nhận yêu cầu duy trì hiệu lực Bằng độc quyền sáng chế

Kính gửi: Công ty TNHH Ban Ca (BANCA)
15B Triệu Việt Vương, thành phố Hà Nội

Căn cứ kết quả thẩm định yêu cầu duy trì hiệu lực Bằng độc quyền sáng chế:

Số đơn: DT1-2019-01610

Ngày nộp: 04/03/2019

Chủ đơn: Yamaha Hatsudoki Kabushiki Kaisha (JP)

Đại diện của Chủ đơn: BANCA

Bằng độc quyền sáng chế số: 11177

Năm yêu cầu duy trì hiệu lực: 7

Cục Sở hữu trí tuệ thông báo:

1. Yêu cầu duy trì hiệu lực Bằng độc quyền sáng chế nêu trên được chấp nhận.

2. Hiệu lực Bằng độc quyền sáng chế số 11177 được duy trì đến 04/03/2020.

Nơi nhận:

- Như trên;
- TT (để công bố);
- Lưu: VT, Hồ sơ.

CỤC TRƯỞNG



Đinh Hữu Phí

BỘ KHOA HỌC VÀ CÔNG NGHỆ
CỤC SỞ HỮU TRÍ TUỆ

CỘNG HÒA XÃ HỘI CHỦ NGHĨA VIỆT NAM
Độc lập - Tự do - Hạnh phúc

Số: *15A72/TB-SHTT*

Hà Nội, ngày *03 tháng 03* năm 2019

THÔNG BÁO

Ghi nhận yêu cầu duy trì hiệu lực Bằng độc quyền sáng chế

Kính gửi: Công ty TNHH Ban Ca (BANCA)
15B Triệu Việt Vương, thành phố Hà Nội

Căn cứ kết quả thẩm định yêu cầu duy trì hiệu lực Bằng độc quyền sáng chế:

Số đơn: DT1-2019-01611

Ngày nộp: 04/03/2019

Chủ đơn: HEINEKEN SUPPLY CHAIN B.V. (NL)

Đại diện của Chủ đơn: BANCA

Bằng độc quyền sáng chế số: 11189

Năm yêu cầu duy trì hiệu lực: 7

Cục Sở hữu trí tuệ thông báo:

1. Yêu cầu duy trì hiệu lực Bằng độc quyền sáng chế nêu trên được chấp nhận.

2. Hiệu lực Bằng độc quyền sáng chế số 11189 được duy trì đến 04/03/2020.

Nơi nhận:

- Như trên;
- TT (để công bố);
- Lưu: VT, Hồ sơ.

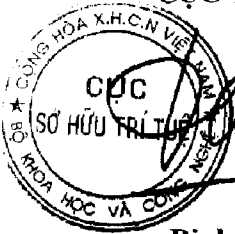
CỤC TRƯỞNG

Đinh Hữu Phí

BỘ KHOA HỌC VÀ CÔNG NGHỆ
CỤC SỞ HỮU TRÍ TUỆ

CỘNG HÒA XÃ HỘI CHỦ NGHĨA VIỆT NAM
Độc lập - Tự do - Hạnh phúc

Số: 15173/TB-SHTT

Hà Nội, ngày 05 tháng 03 năm 2019

THÔNG BÁO

Ghi nhận yêu cầu duy trì hiệu lực Bằng độc quyền sáng chế

Kính gửi: Công ty TNHH Sở hữu trí tuệ Việt á (VIET A IP CO.,LTD)
Phòng 1504, tầng 15, tòa nhà Hàn Việt, số 203 Minh Khai,
phường Minh Khai, quận Hai Bà Trưng, TP. Hà Nội

Căn cứ kết quả thẩm định yêu cầu duy trì hiệu lực Bằng độc quyền sáng chế:

Số đơn: DT1-2019-01612

Ngày nộp: 05/03/2019

Chủ đơn: KWANG YANG MOTOR CO., LTD. (TW)

Đại diện của Chủ đơn: VIET A IP CO.,LTD

Bằng độc quyền sáng chế số: 16665

Năm yêu cầu duy trì hiệu lực: 3

Cục Sở hữu trí tuệ thông báo:

1. Yêu cầu duy trì hiệu lực Bằng độc quyền sáng chế nêu trên được chấp nhận.

2. Hiệu lực Bằng độc quyền sáng chế số 16665 được duy trì đến 06/03/2020.

Nơi nhận:

- Như trên;
- TT (để công bố);
- Lưu: VT, Hồ sơ.

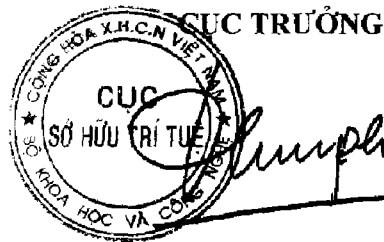

Đinh Hữu Phí

BỘ KHOA HỌC VÀ CÔNG NGHỆ
CỤC SỞ HỮU TRÍ TUỆ

CỘNG HOÀ XÃ HỘI CHỦ NGHĨA VIỆT NAM
Độc lập - Tự do - Hạnh phúc

Số: 15174/TB-SHTT

Hà Nội, ngày 05 tháng 03 năm 2019

THÔNG BÁO

Ghi nhận yêu cầu duy trì hiệu lực Bằng độc quyền sáng chế

Kính gửi: Công ty Luật TNHH T&G (TGVN)

Phòng số 5 tầng 15 Toà nhà Harec, 4A Láng Hạ, phường Thành Công
quận Ba Đình, TP Hà Nội

Căn cứ kết quả thẩm định yêu cầu duy trì hiệu lực Bằng độc quyền sáng chế:

Số đơn: DT1-2019-01616

Ngày nộp: 05/03/2019

Chủ đơn: OWENS-BROCKWAY GLASS CONTAINER INC. (US)

Đại diện của Chủ đơn: TGVN

Bằng độc quyền sáng chế số: 9973

Năm yêu cầu duy trì hiệu lực: 8

Cục Sở hữu trí tuệ thông báo:

1. Yêu cầu duy trì hiệu lực Bằng độc quyền sáng chế nêu trên được chấp nhận.
2. Hiệu lực Bằng độc quyền sáng chế số 9973 được duy trì đến 06/01/2020.

Nơi nhận:

- Như trên;
- TT (để công bố);
- Lưu: VT, Hồ sơ.

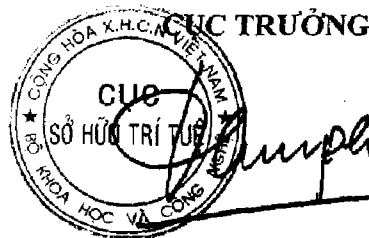

Đinh Hữu Phí

BỘ KHOA HỌC VÀ CÔNG NGHỆ
CỤC SỞ HỮU TRÍ TUỆ

CỘNG HÒA XÃ HỘI CHỦ NGHĨA VIỆT NAM
Độc lập - Tự do - Hạnh phúc

Số: 1517/TB-SHTT

Hà Nội, ngày 05 tháng 08 năm 2019

THÔNG BÁO

Ghi nhận yêu cầu duy trì hiệu lực Bằng độc quyền sáng chế

Kính gửi: Bạch Văn Phúc Nguyễn

16 Bắc ái, khu phố 3, phường Bình Thọ, quận Thủ Đức,
thành phố Hồ Chí Minh
Số điện thoại: 0905 287 816

Căn cứ kết quả thẩm định yêu cầu duy trì hiệu lực Bằng độc quyền sáng chế:

Số đơn: DT1-2019-01613

Ngày nộp: 05/03/2019

Chủ đơn: Bạch Văn Phúc Nguyễn (VN)

Bằng độc quyền sáng chế số: 17148

Năm yêu cầu duy trì hiệu lực: 3

Cục Sở hữu trí tuệ thông báo:

1. Yêu cầu duy trì hiệu lực Bằng độc quyền sáng chế nêu trên được chấp nhận.
2. Hiệu lực Bằng độc quyền sáng chế số 17148 được duy trì đến 30/06/2020.

Nơi nhận:

- Như trên;
- TT (để công bố);
- Lưu: VT, Hồ sơ.

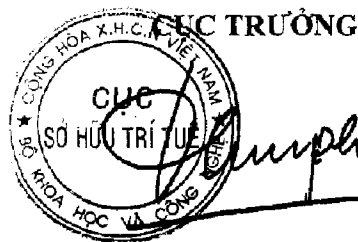

Đinh Hữu Phí

BỘ KHOA HỌC VÀ CÔNG NGHỆ
CỤC SỞ HỮU TRÍ TUỆ

CỘNG HÒA XÃ HỘI CHỦ NGHĨA VIỆT NAM
Độc lập - Tự do - Hạnh phúc

Số: 15176/TB-SHTT

Hà Nội, ngày 05 tháng 03 năm 2019

THÔNG BÁO

Ghi nhận yêu cầu duy trì hiệu lực Bằng độc quyền sáng chế

Kính gửi: Công ty Luật TNHH T&G (TGVN)

Phòng số 5 tầng 15 Toà nhà Harec, 4A Láng Hạ, phường Thành Công
quận Ba Đình, TP Hà Nội

Căn cứ kết quả thẩm định yêu cầu duy trì hiệu lực Bằng độc quyền sáng chế:

Số đơn: DT1-2019-01614

Ngày nộp: 05/03/2019

Chủ đơn: CLARIANT CORPORATION (US)

Đại diện của Chủ đơn: TGVN

Bằng độc quyền sáng chế số: 6200

Năm yêu cầu duy trì hiệu lực: 13

Cục Sở hữu trí tuệ thông báo:

1. Yêu cầu duy trì hiệu lực Bằng độc quyền sáng chế nêu trên được chấp nhận.

2. Hiệu lực Bằng độc quyền sáng chế số 6200 được duy trì đến 06/03/2020.

Nơi nhận:

- Như trên;
- TT (để công bố);
- Lưu: VT, Hồ sơ.

CỤC TRƯỞNG



Dinh Hữu Phí
Dinh Hữu Phí

BỘ KHOA HỌC VÀ CÔNG NGHỆ
CỤC SỞ HỮU TRÍ TUỆ

CỘNG HÒA XÃ HỘI CHỦ NGHĨA VIỆT NAM
Độc lập - Tự do - Hạnh phúc

Số: 15177/TB-SHTT

Hà Nội, ngày 05 tháng 03 năm 2019

THÔNG BÁO

Ghi nhận yêu cầu duy trì hiệu lực Bằng độc quyền sáng chế

Kính gửi: Công ty Luật TNHH T&G (TGVN)

Phòng số 5 tầng 15 Toà nhà Harec, 4A Láng Hạ, phường Thành Công
quận Ba Đình, TP Hà Nội

Căn cứ kết quả thẩm định yêu cầu duy trì hiệu lực Bằng độc quyền sáng chế:

Số đơn: DT1-2019-01615

Ngày nộp: 05/03/2019

Chủ đơn: CHIESI FARMACEUTICI S.P.A. (IT)

Đại diện của Chủ đơn: TGVN

Bằng độc quyền sáng chế số: 16661

Năm yêu cầu duy trì hiệu lực: 3

Cục Sở hữu trí tuệ thông báo:

1. Yêu cầu duy trì hiệu lực Bằng độc quyền sáng chế nêu trên được chấp nhận.

2. Hiệu lực Bằng độc quyền sáng chế số 16661 được duy trì đến 06/03/2020.

Nơi nhận:

- Như trên;
- TT (để công bố);
- Lưu: VT, Hồ sơ.

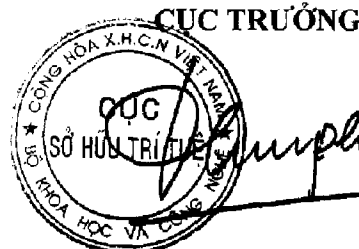

Đinh Hữu Phí

BỘ KHOA HỌC VÀ CÔNG NGHỆ
CỤC SỞ HỮU TRÍ TUỆ

CỘNG HÒA XÃ HỘI CHỦ NGHĨA VIỆT NAM
Độc lập - Tự do - Hạnh phúc

Số: 15177/TB-SHTT

Hà Nội, ngày 05 tháng 03 năm 2019

THÔNG BÁO

Ghi nhận yêu cầu duy trì hiệu lực Bằng độc quyền sáng chế

Kính gửi: Công ty TNHH một thành viên Sở hữu trí tuệ VCCI
(VCCI-IP CO.,LTD)
Tầng 8, Toà nhà VCCI, số 9 Đào Duy Anh, phường Phương mai,
quận Đống Đa, thành phố Hà Nội

Căn cứ kết quả thẩm định yêu cầu duy trì hiệu lực Bằng độc quyền sáng chế:

Số đơn: DT1-2019-01617

Ngày nộp: 05/03/2019

Chủ đơn: LAPIN CREATE, INC. (JP)

Đại diện của Chủ đơn: VCCI-IP CO.,LTD

Bằng độc quyền sáng chế số: 18745

Năm yêu cầu duy trì hiệu lực: 2

Cục Sở hữu trí tuệ thông báo:

1. Yêu cầu duy trì hiệu lực Bằng độc quyền sáng chế nêu trên được chấp nhận.
2. Hiệu lực Bằng độc quyền sáng chế số 18745 được duy trì đến 12/03/2020.

Nơi nhận:

- Như trên;
- TT (để công bố);
- Lưu: VT, Hồ sơ.

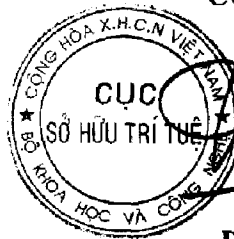

CỤC TRƯỞNG

Đinh Hữu Phí

BỘ KHOA HỌC VÀ CÔNG NGHỆ
CỤC SỞ HỮU TRÍ TUỆ

CỘNG HÒA XÃ HỘI CHỦ NGHĨA VIỆT NAM
Độc lập - Tự do - Hạnh phúc

Số: ASA/TB-SHTT

Hà Nội, ngày 05 tháng 03 năm 2019

THÔNG BÁO

Ghi nhận yêu cầu duy trì hiệu lực Bằng độc quyền sáng chế

Kính gửi: Công ty TNHH T&T INVENMARK. Sở hữu trí tuệ Quốc tế
(T&T INVENMARK CO., LTD.)

Phòng 101, tòa nhà 30 Nguyễn Du, phường Bùi Thị Xuân,
quận Hai Bà Trưng, TP. Hà Nội

Căn cứ kết quả thẩm định yêu cầu duy trì hiệu lực Bằng độc quyền sáng chế:

Số đơn: DT1-2019-01620

Ngày nộp: 05/03/2019

Chủ đơn: Zhuolang Textile Machinery Co.Ltd (CN)

Đại diện của Chủ đơn: T&T INVENMARK CO., LTD.

Bằng độc quyền sáng chế số: 11255

Năm yêu cầu duy trì hiệu lực: 7

Cục Sở hữu trí tuệ thông báo:

1. Yêu cầu duy trì hiệu lực Bằng độc quyền sáng chế nêu trên được chấp nhận.

2. Hiệu lực Bằng độc quyền sáng chế số 11255 được duy trì đến 26/03/2020.

Nơi nhận:

- Như trên;
- TT (để công bố);
- Lưu: VT, Hồ sơ.

CỤC TRƯỞNG



Đinh Hữu Phi

BỘ KHOA HỌC VÀ CÔNG NGHỆ
CỤC SỞ HỮU TRÍ TUỆ

CỘNG HOÀ XÃ HỘI CHỦ NGHĨA VIỆT NAM
Độc lập - Tự do - Hạnh phúc

Số: *15180* /TB-SHTT

Hà Nội, ngày *05* tháng *03* năm 2019

THÔNG BÁO

Ghi nhận yêu cầu duy trì hiệu lực Bằng độc quyền sáng chế

Kính gửi: Công ty TNHH Nghiên cứu và Tư vấn chuyên giao công nghệ và đầu tư (CONCETTI)

Tầng 5, số 38 Bà Triệu, phường Hàng Bài, quận Hoàn Kiếm, TP. phố Hà Nội

Căn cứ kết quả thẩm định yêu cầu duy trì hiệu lực Bằng độc quyền sáng chế:

Số đơn: DT1-2019-01621

Ngày nộp: 05/03/2019

Chủ đơn: KWANG YANG MOTOR CO., LTD. (TW)

Đại diện của Chủ đơn: CONCETTI

Bằng độc quyền sáng chế số: 9126

Năm yêu cầu duy trì hiệu lực: 9

Cục Sở hữu trí tuệ thông báo:

1. Yêu cầu duy trì hiệu lực Bằng độc quyền sáng chế nêu trên được chấp nhận.

2. Hiệu lực Bằng độc quyền sáng chế số 9126 được duy trì đến 08/03/2020. *Je*

Nơi nhận:

- Như trên;
- TT (để công bố);
- Lưu: VT, Hồ sơ.

CỤC TRƯỞNG



Đinh Hữu Phí

BỘ KHOA HỌC VÀ CÔNG NGHỆ
CỤC SỞ HỮU TRÍ TUỆ

CỘNG HÒA XÃ HỘI CHỦ NGHĨA VIỆT NAM
Độc lập - Tự do - Hạnh phúc

Số: *15181* /TB-SHTT

Hà Nội, ngày *05* tháng *03* năm 2019

THÔNG BÁO

Ghi nhận yêu cầu duy trì hiệu lực Bằng độc quyền sáng chế

Kính gửi: Công ty TNHH Tư vấn đầu tư và chuyển giao công nghệ
(INVESTCONSULT)

Số 26 ngõ 41, phố Thái Hà, phường Trung Liệt, quận Đống Đa,
thành phố Hà Nội

Căn cứ kết quả thẩm định yêu cầu duy trì hiệu lực Bằng độc quyền sáng chế:

Số đơn: DT1-2019-01622

Ngày nộp: 05/03/2019

Chủ đơn: AM Stabilizers Corporation (US)

Đại diện của Chủ đơn: INVESTCONSULT

Bằng độc quyền sáng chế số: 16354

Năm yêu cầu duy trì hiệu lực: 3

Cục Sở hữu trí tuệ thông báo:

1. Yêu cầu duy trì hiệu lực Bằng độc quyền sáng chế nêu trên được chấp nhận.

2. Hiệu lực Bằng độc quyền sáng chế số 16354 được duy trì đến 12/12/2019.

Nơi nhận:

- Như trên;
- TT (để công bố);
- Lưu: VT, Hồ sơ.

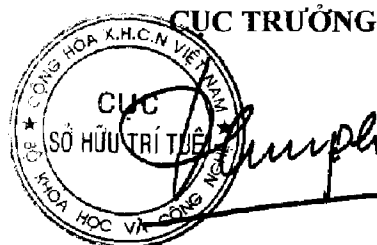

Đinh Hữu Phú

BỘ KHOA HỌC VÀ CÔNG NGHỆ
CỤC SỞ HỮU TRÍ TUỆ

CỘNG HÒA XÃ HỘI CHỦ NGHĨA VIỆT NAM
Độc lập - Tự do - Hạnh phúc

Số: *1212* /TB-SHTT

Hà Nội, ngày *18* tháng *03* năm 2019

THÔNG BÁO
Ghi nhận yêu cầu duy trì hiệu lực Bằng độc quyền sáng chế

Kính gửi: Công ty TNHH Ban Ca (BANCA)
15B Triệu Việt Vương, thành phố Hà Nội

Căn cứ kết quả thẩm định yêu cầu duy trì hiệu lực Bằng độc quyền sáng chế:

Số đơn: DT1-2019-01623

Ngày nộp: 05/03/2019

Chủ đơn: Synthomer Deutschland GmbH (DE)

Đại diện của Chủ đơn: BANCA

Bằng độc quyền sáng chế số: 8315

Năm yêu cầu duy trì hiệu lực: 10

Cục Sở hữu trí tuệ thông báo:

1. Yêu cầu duy trì hiệu lực Bằng độc quyền sáng chế nêu trên được chấp nhận.

2. Hiệu lực Bằng độc quyền sáng chế số 8315 được duy trì đến 05/03/2020.

Nơi nhận:

- Như trên;
- TT (để công bố);
- Lưu: VT, Hồ sơ.

CỤC TRƯỞNG



Bình Hữu Phí

BỘ KHOA HỌC VÀ CÔNG NGHỆ
CỤC SỞ HỮU TRÍ TUỆ

CỘNG HÒA XÃ HỘI CHỦ NGHĨA VIỆT NAM
Độc lập - Tự do - Hạnh phúc

Số: 15183/TB-SHTT

Hà Nội, ngày 05 tháng 03 năm 2019

THÔNG BÁO

Ghi nhận yêu cầu duy trì hiệu lực Bằng độc quyền sáng chế

Kính gửi: Công ty TNHH Ban Ca (BANCA)
15B Triệu Việt Vương, thành phố Hà Nội

Căn cứ kết quả thẩm định yêu cầu duy trì hiệu lực Bằng độc quyền sáng chế:

Số đơn: DT1-2019-01624

Ngày nộp: 05/03/2019

Chủ đơn: E.V.D.S. BVBA (BE)

Đại diện của Chủ đơn: BANCA

Bằng độc quyền sáng chế số: 18525

Năm yêu cầu duy trì hiệu lực: 2

Cục Sở hữu trí tuệ thông báo:

1. Yêu cầu duy trì hiệu lực Bằng độc quyền sáng chế nêu trên được chấp nhận.

2. Hiệu lực Bằng độc quyền sáng chế số 18525 được duy trì đến 23/02/2020.

Nơi nhận:

- Như trên;
- TT (để công bố);
- Lưu: VT, Hồ sơ.

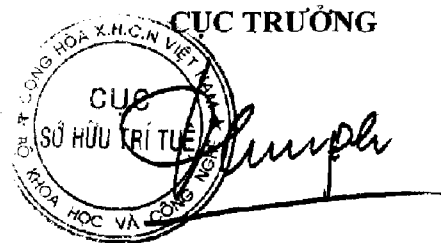

Đinh Hữu Phí

BỘ KHOA HỌC VÀ CÔNG NGHỆ
CỤC SỞ HỮU TRÍ TUỆ

CỘNG HÒA XÃ HỘI CHỦ NGHĨA VIỆT NAM
Độc lập - Tự do - Hạnh phúc

Số: 15184/TB-SHTT

Hà Nội, ngày 05 tháng 03 năm 2019

THÔNG BÁO

Ghi nhận yêu cầu duy trì hiệu lực Bằng độc quyền sáng chế

Kính gửi: Công ty TNHH Ban Ca (BANCA)
15B Triệu Việt Vương, thành phố Hà Nội

Căn cứ kết quả thẩm định yêu cầu duy trì hiệu lực Bằng độc quyền sáng chế:

Số đơn: DT1-2019-01625

Ngày nộp: 05/03/2019

Chủ đơn: Yamaha Hatsudoki Kabushiki Kaisha (JP)

Đại diện của Chủ đơn: BANCA

Bằng độc quyền sáng chế số: 8309

Năm yêu cầu duy trì hiệu lực: 10

Cục Sở hữu trí tuệ thông báo:

1. Yêu cầu duy trì hiệu lực Bằng độc quyền sáng chế nêu trên được chấp nhận.

2. Hiệu lực Bằng độc quyền sáng chế số 8309 được duy trì đến 05/03/2020.

Nơi nhận:

- Như trên;
- TT (để công bố);
- Lưu: VT, Hồ sơ.

CỤC TRƯỞNG



Đinh Hữu Phí

BỘ KHOA HỌC VÀ CÔNG NGHỆ
CỤC SỞ HỮU TRÍ TUỆ

CỘNG HÒA XÃ HỘI CHỦ NGHĨA VIỆT NAM
Độc lập - Tự do - Hạnh phúc

Số: *KA95* /TB-SHTT

Hà Nội, ngày 05 tháng 03 năm 2019

THÔNG BÁO

Ghi nhận yêu cầu duy trì hiệu lực Bằng độc quyền sáng chế

Kính gửi: Công ty TNHH Ban Ca (BANCA)
15B Triệu Việt Vương, thành phố Hà Nội

Căn cứ kết quả thẩm định yêu cầu duy trì hiệu lực Bằng độc quyền sáng chế:

Số đơn: DT1-2019-01626

Ngày nộp: 05/03/2019

Chủ đơn: Yamaha Hatsudoki Kabushiki Kaisha (JP)

Đại diện của Chủ đơn: BANCA

Bằng độc quyền sáng chế số: 8310

Năm yêu cầu duy trì hiệu lực: 10

Cục Sở hữu trí tuệ thông báo:

1. Yêu cầu duy trì hiệu lực Bằng độc quyền sáng chế nêu trên được chấp nhận.

2. Hiệu lực Bằng độc quyền sáng chế số 8310 được duy trì đến 05/03/2020.

Nơi nhận:

- Như trên;
- TT (để công bố);
- Lưu: VT, Hồ sơ.

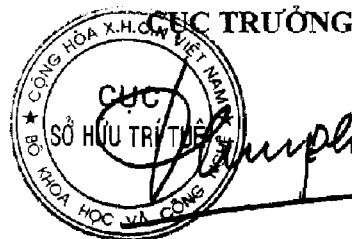

Đinh Hữu Phí

BỘ KHOA HỌC VÀ CÔNG NGHỆ
CỤC SỞ HỮU TRÍ TUỆ

CỘNG HÒA XÃ HỘI CHỦ NGHĨA VIỆT NAM
Độc lập - Tự do - Hạnh phúc

Số: *15/17* /TB-SHTT

Hà Nội, ngày *05* tháng *03* năm 2019

THÔNG BÁO

Ghi nhận yêu cầu duy trì hiệu lực Bằng độc quyền sáng chế

Kính gửi: Công ty TNHH Ban Ca (BANCA)
15B Triệu Việt Vương, thành phố Hà Nội

Căn cứ kết quả thẩm định yêu cầu duy trì hiệu lực Bằng độc quyền sáng chế:

Số đơn: DT1-2019-01627

Ngày nộp: 05/03/2019

Chủ đơn: RANKA, SEEMA AJAY (IN)

Đại diện của Chủ đơn: BANCA

Bằng độc quyền sáng chế số: 18639

Năm yêu cầu duy trì hiệu lực: 2

Cục Sở hữu trí tuệ thông báo:

1. Yêu cầu duy trì hiệu lực Bằng độc quyền sáng chế nêu trên được chấp nhận.

2. Hiệu lực Bằng độc quyền sáng chế số 18639 được duy trì đến 05/03/2020.

Nơi nhận:

- Như trên;
- TT (để công bố);
- Lưu: VT, Hồ sơ.

CỤC TRƯỞNG

Đinh Hữu Phí

BỘ KHOA HỌC VÀ CÔNG NGHỆ
CỤC SỞ HỮU TRÍ TUỆ

CỘNG HÒA XÃ HỘI CHỦ NGHĨA VIỆT NAM
Độc lập - Tự do - Hạnh phúc

Số: 15187 /TB-SHTT

Hà Nội, ngày 05 tháng 03 năm 2019

THÔNG BÁO
Ghi nhận yêu cầu duy trì hiệu lực Bằng độc quyền sáng chế

Kính gửi: Công ty TNHH Ban Ca (BANCA)
15B Triệu Việt Vương, thành phố Hà Nội

Căn cứ kết quả thẩm định yêu cầu duy trì hiệu lực Bằng độc quyền sáng chế:

Số đơn: DT1-2019-01628

Ngày nộp: 05/03/2019

Chủ đơn: Rinnai Corporation (JP)

Đại diện của Chủ đơn: BANCA

Bằng độc quyền sáng chế số: 18651

Năm yêu cầu duy trì hiệu lực: 2

Cục Sở hữu trí tuệ thông báo:

1. Yêu cầu duy trì hiệu lực Bằng độc quyền sáng chế nêu trên được chấp nhận.

2. Hiệu lực Bằng độc quyền sáng chế số 18651 được duy trì đến 05/03/2020.

Hé

Nơi nhận:

- Như trên;
- TT (để công bố);
- Lưu: VT, Hồ sơ.

CỤC TRƯỞNG

Đinh Hữu Phí

BỘ KHOA HỌC VÀ CÔNG NGHỆ
CỤC SỞ HỮU TRÍ TUỆ

CỘNG HÒA XÃ HỘI CHỦ NGHĨA VIỆT NAM
Độc lập - Tự do - Hạnh phúc

Số: 15188/TB-SHTT

Hà Nội, ngày 05 tháng 03 năm 2019

THÔNG BÁO

Ghi nhận yêu cầu duy trì hiệu lực Bằng độc quyền sáng chế

Kính gửi: Công ty TNHH Ban Ca (BANCA)
15B Triệu Việt Vương, thành phố Hà Nội

Căn cứ kết quả thẩm định yêu cầu duy trì hiệu lực Bằng độc quyền sáng chế:

Số đơn: DT1-2019-01629

Ngày nộp: 05/03/2019

Chủ đơn: BLUESCOPE STEEL LIMITED (AU)

Đại diện của Chủ đơn: BANCA

Bằng độc quyền sáng chế số: 18675

Năm yêu cầu duy trì hiệu lực: 2

Cục Sở hữu trí tuệ thông báo:

1. Yêu cầu duy trì hiệu lực Bằng độc quyền sáng chế nêu trên được chấp nhận.

2. Hiệu lực Bằng độc quyền sáng chế số 18675 được duy trì đến 05/03/2020.

Nơi nhận:

- Như trên;
- TT (để công bố);
- Lưu: VT, Hồ sơ.

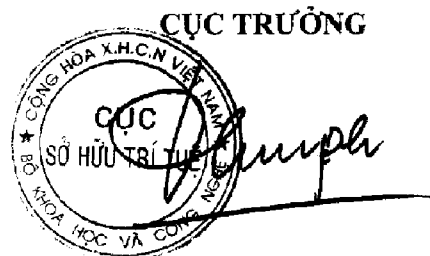

Đinh Hữu Phí

BỘ KHOA HỌC VÀ CÔNG NGHỆ
CỤC SỞ HỮU TRÍ TUỆ

CỘNG HÒA XÃ HỘI CHỦ NGHĨA VIỆT NAM
Độc lập - Tự do - Hạnh phúc

Số: 17/17/TB-SHTT

Hà Nội, ngày 05 tháng 03 năm 2019

THÔNG BÁO

Chi nhận yêu cầu duy trì hiệu lực Bằng độc quyền sáng chế

Kính gửi: Công ty TNHH Ban Ca (BANCA)
15B Triệu Việt Vương, thành phố Hà Nội

Căn cứ kết quả thẩm định yêu cầu duy trì hiệu lực Bằng độc quyền sáng chế:

Số đơn: DT1-2019-01630

Ngày nộp: 05/03/2019

Chủ đơn: MITSUI CHEMICALS AGRO, INC. (JP)

Đại diện của Chủ đơn: BANCA

Bằng độc quyền sáng chế số: 18691

Năm yêu cầu duy trì hiệu lực: 2

Cục Sở hữu trí tuệ thông báo:

1. Yêu cầu duy trì hiệu lực Bằng độc quyền sáng chế nêu trên được chấp nhận.

2. Hiệu lực Bằng độc quyền sáng chế số 18691 được duy trì đến 05/03/2020.

Nơi nhận:

- Như trên;
- TT (để công bố);
- Lưu: VT, Hồ sơ.

CỤC TRƯỞNG



Đinh Hữu Phí

BỘ KHOA HỌC VÀ CÔNG NGHỆ
CỤC SỞ HỮU TRÍ TUỆ

CỘNG HÒA XÃ HỘI CHỦ NGHĨA VIỆT NAM
Độc lập - Tự do - Hạnh phúc

Số: *KS/19C* /TB-SHTT

Hà Nội, ngày *05* tháng *03* năm 2019

THÔNG BÁO

Ghi nhận yêu cầu duy trì hiệu lực Bằng độc quyền sáng chế

Kính gửi: Công ty TNHH Ban Ca (BANCA)
15B Triệu Việt Vương, thành phố Hà Nội

Căn cứ kết quả thẩm định yêu cầu duy trì hiệu lực Bằng độc quyền sáng chế:

Số đơn: DT1-2019-01631

Ngày nộp: 05/03/2019

Chủ đơn: MITSUI CHEMICALS, INC. (JP)

Đại diện của Chủ đơn: BANCA

Bằng độc quyền sáng chế số: 18692

Năm yêu cầu duy trì hiệu lực: 2

Cục Sở hữu trí tuệ thông báo:

1. Yêu cầu duy trì hiệu lực Bằng độc quyền sáng chế nêu trên được chấp nhận.

2. Hiệu lực Bằng độc quyền sáng chế số 18692 được duy trì đến 05/03/2020.

Nơi nhận:

- Như trên;
- TT (để công bố);
- Lưu: VT, Hồ sơ.

CỤC TRƯỞNG

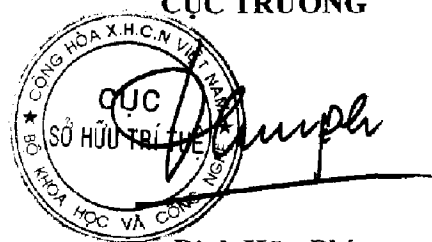

Đinh Hữu Phí

BỘ KHOA HỌC VÀ CÔNG NGHỆ
CỤC SỞ HỮU TRÍ TUỆ

CỘNG HÒA XÃ HỘI CHỦ NGHĨA VIỆT NAM
Độc lập - Tự do - Hạnh phúc

Số: 15191/TB-SHTT

Hà Nội, ngày 05 tháng 03 năm 2019

THÔNG BÁO

Ghi nhận yêu cầu duy trì hiệu lực Bằng độc quyền sáng chế

Kính gửi: Công ty TNHH Ban Ca (BANCA)
15B Triệu Việt Vương, thành phố Hà Nội

Căn cứ kết quả thẩm định yêu cầu duy trì hiệu lực Bằng độc quyền sáng chế:

Số đơn: DT1-2019-01632

Ngày nộp: 05/03/2019

Chủ đơn: UNILEVER N.V. (NL)

Đại diện của Chủ đơn: BANCA

Bằng độc quyền sáng chế số: 18694

Năm yêu cầu duy trì hiệu lực: 2

Cục Sở hữu trí tuệ thông báo:

1. Yêu cầu duy trì hiệu lực Bằng độc quyền sáng chế nêu trên được chấp nhận.

2. Hiệu lực Bằng độc quyền sáng chế số 18694 được duy trì đến 05/03/2020.

Nơi nhận:

- Như trên;
- IT (để công bố);
- Lưu: VT, Hồ sơ.

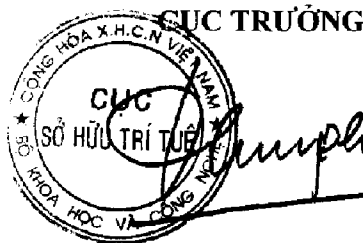

Đinh Hữu Phí

BỘ KHOA HỌC VÀ CÔNG NGHỆ
CỤC SỞ HỮU TRÍ TUỆ

CỘNG HÒA XÃ HỘI CHỦ NGHĨA VIỆT NAM
Độc lập - Tự do - Hạnh phúc

Số: 15192/TB-SHTT

Hà Nội, ngày 05 tháng 03 năm 2019

THÔNG BÁO

Ghi nhận yêu cầu duy trì hiệu lực Bằng độc quyền sáng chế

Kính gửi: Công ty TNHH Ban Ca (BANCA)
15B Triệu Việt Vương, thành phố Hà Nội

Căn cứ kết quả thẩm định yêu cầu duy trì hiệu lực Bằng độc quyền sáng chế:

Số đơn: DT1-2019-01633

Ngày nộp: 05/03/2019

Chủ đơn: EMITEC GESELLSCHAFT FUR EMISSIONSTECHNOLOGIE
MBH (DE)

Đại diện của Chủ đơn: BANCA

Bằng độc quyền sáng chế số: 18696

Năm yêu cầu duy trì hiệu lực: 2

Cục Sở hữu trí tuệ thông báo:

1. Yêu cầu duy trì hiệu lực Bằng độc quyền sáng chế nêu trên được chấp nhận.

2. Hiệu lực Bằng độc quyền sáng chế số 18696 được duy trì đến 05/03/2020.

Nơi nhận:

- Như trên;
- TT (để công bố);
- Lưu: VT, Hồ sơ.

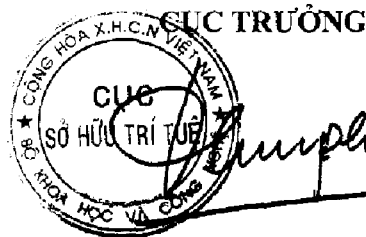

Đinh Hữu Phí

BỘ KHOA HỌC VÀ CÔNG NGHỆ
CỤC SỞ HỮU TRÍ TUỆ

CỘNG HÒA XÃ HỘI CHỦ NGHĨA VIỆT NAM
Độc lập - Tự do - Hạnh phúc

Số: 18193 /TB-SHTT

Hà Nội, ngày 05 tháng 03 năm 2019

THÔNG BÁO

Ghi nhận yêu cầu duy trì hiệu lực Bằng độc quyền sáng chế

Kính gửi: Công ty TNHH Ban Ca (BANCA)
15B Triệu Việt Vương, thành phố Hà Nội

Căn cứ kết quả thẩm định yêu cầu duy trì hiệu lực Bằng độc quyền sáng chế:

Số đơn: DT1-2019-01634

Ngày nộp: 05/03/2019

Chủ đơn: DAI NIPPON PRINTING CO., LTD. (JP)

Đại diện của Chủ đơn: BANCA

Bằng độc quyền sáng chế số: 18717

Năm yêu cầu duy trì hiệu lực: 2

Cục Sở hữu trí tuệ thông báo:

1. Yêu cầu duy trì hiệu lực Bằng độc quyền sáng chế nêu trên được chấp nhận.

2. Hiệu lực Bằng độc quyền sáng chế số 18717 được duy trì đến 05/03/2020.

Nơi nhận:

- Như trên;
- TT (để công bố);
- Lưu: VT, Hồ sơ.

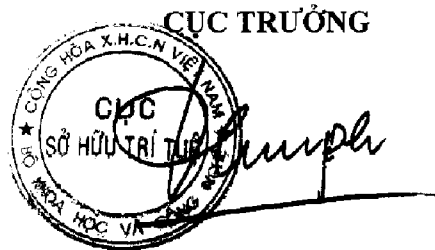

Đinh Hữu Phú

BỘ KHOA HỌC VÀ CÔNG NGHỆ
CỤC SỞ HỮU TRÍ TUỆ

CỘNG HÒA XÃ HỘI CHỦ NGHĨA VIỆT NAM
Độc lập - Tự do - Hạnh phúc

Số: 15194 /TB-SHTT

Hà Nội, ngày 05 tháng 03 năm 2019

THÔNG BÁO

Ghi nhận yêu cầu duy trì hiệu lực Bằng độc quyền sáng chế

Kính gửi: Công ty TNHH Ban Ca (BANCA)
15B Triệu Việt Vương, thành phố Hà Nội

Căn cứ kết quả thẩm định yêu cầu duy trì hiệu lực Bằng độc quyền sáng chế:

Số đơn: DT1-2019-01635

Ngày nộp: 05/03/2019

Chủ đơn: UNILEVER N.V. (NL)

Đại diện của Chủ đơn: BANCA

Bằng độc quyền sáng chế số: 18721

Năm yêu cầu duy trì hiệu lực: 2

Cục Sở hữu trí tuệ thông báo:

1. Yêu cầu duy trì hiệu lực Bằng độc quyền sáng chế nêu trên được chấp nhận.

2. Hiệu lực Bằng độc quyền sáng chế số 18721 được duy trì đến 05/03/2020.

Nơi nhận:

- Như trên;
- TT (để công bố);
- Lưu: VT, Hồ sơ.

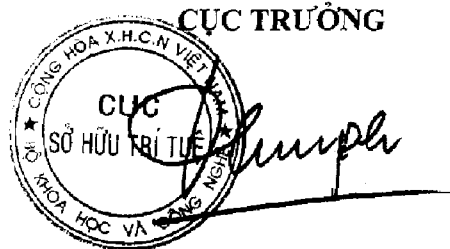

Đình Hữu Phí

BỘ KHOA HỌC VÀ CÔNG NGHỆ
CỤC SỞ HỮU TRÍ TUỆ

CỘNG HOÀ XÃ HỘI CHỦ NGHĨA VIỆT NAM
Độc lập - Tự do - Hạnh phúc

Số: 15195/TB-SHTT

Hà Nội, ngày 05 tháng 03 năm 2019

THÔNG BÁO

Ghi nhận yêu cầu duy trì hiệu lực Bằng độc quyền sáng chế

Kính gửi: Công ty TNHH Ban Ca (BANCA)
15B Triệu Việt Vương, thành phố Hà Nội

Căn cứ kết quả thẩm định yêu cầu duy trì hiệu lực Bằng độc quyền sáng chế:

Số đơn: DT1-2019-01636

Ngày nộp: 05/03/2019

Chủ đơn: RICOH COMPANY, LTD. (JP)

Đại diện của Chủ đơn: BANCA

Bằng độc quyền sáng chế số: 18725

Năm yêu cầu duy trì hiệu lực: 2

Cục Sở hữu trí tuệ thông báo:

1. Yêu cầu duy trì hiệu lực Bằng độc quyền sáng chế nêu trên được chấp nhận.

2. Hiệu lực Bằng độc quyền sáng chế số 18725 được duy trì đến 05/03/2020.

Nơi nhận:

- Như trên;
- TT (để công bố);
- Lưu: VT, Hồ sơ.

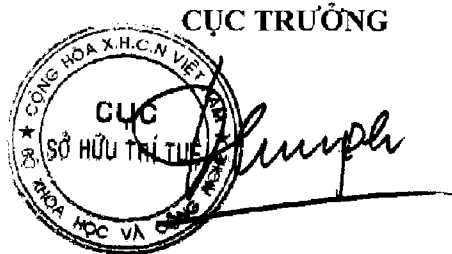

Đinh Hữu Phí

BỘ KHOA HỌC VÀ CÔNG NGHỆ CỘNG HOÀ XÃ HỘI CHỦ NGHĨA VIỆT NAM
CỤC SỞ HỮU TRÍ TUỆ Độc lập - Tự do - Hạnh phúc

Số: 15/196/TB-SHTT

Hà Nội, ngày 05 tháng 03 năm 2019

THÔNG BÁO
Ghi nhận yêu cầu duy trì hiệu lực Bằng độc quyền sáng chế

Kính gửi: Công ty TNHH Ban Ca (BANCA)
15B Triệu Việt Vương, thành phố Hà Nội

Căn cứ kết quả thẩm định yêu cầu duy trì hiệu lực Bằng độc quyền sáng chế:

Số đơn: DT1-2019-01637

Ngày nộp: 05/03/2019

Chủ đơn: UNILEVER N.V. (NL)

Đại diện của Chủ đơn: BANCA

Bằng độc quyền sáng chế số: 18739

Năm yêu cầu duy trì hiệu lực: 2

Cục Sở hữu trí tuệ thông báo:

1. Yêu cầu duy trì hiệu lực Bằng độc quyền sáng chế nêu trên được chấp nhận.

2. Hiệu lực Bằng độc quyền sáng chế số 18739 được duy trì đến 05/03/2020.

Nơi nhận:

- Như trên;
- TT (để công bố);
- Lưu: VT, Hồ sơ.

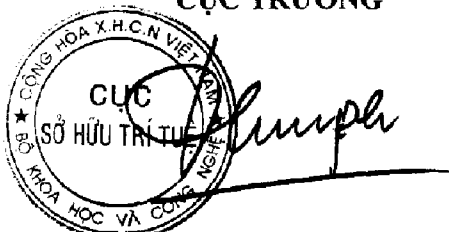
CỤC TRƯỞNG

Đình Hữu Phí

BỘ KHOA HỌC VÀ CÔNG NGHỆ
CỤC SỞ HỮU TRÍ TUỆ

CỘNG HÒA XÃ HỘI CHỦ NGHĨA VIỆT NAM
Độc lập - Tự do - Hạnh phúc

Số: 15197/TB-SHTT

Hà Nội, ngày 05 tháng 03 năm 2019

THÔNG BÁO

Ghi nhận yêu cầu duy trì hiệu lực Bằng độc quyền sáng chế

Kính gửi: Công ty TNHH Sở hữu trí tuệ WINCO (WINCO CO., LTD.)
Số 21, phố Vạn Bảo, phường Cống Vị, quận Ba Đình, TP Hà Nội

Căn cứ kết quả thẩm định yêu cầu duy trì hiệu lực Bằng độc quyền sáng chế:

Số đơn: DT1-2019-01720

Ngày nộp: 11/03/2019

Chủ đơn: Vũ Huy Toàn (VN)

Đại diện của Chủ đơn: WINCO CO., LTD.

Bằng độc quyền sáng chế số: 4195

Năm yêu cầu duy trì hiệu lực: 16

Cục Sở hữu trí tuệ thông báo:

1. Yêu cầu duy trì hiệu lực Bằng độc quyền sáng chế nêu trên được chấp nhận.

2. Hiệu lực Bằng độc quyền sáng chế số 4195 được duy trì đến 25/03/2020.

Nơi nhận:

- Như trên;
- TT (để công bố);
- Lưu: VT, Hồ sơ.

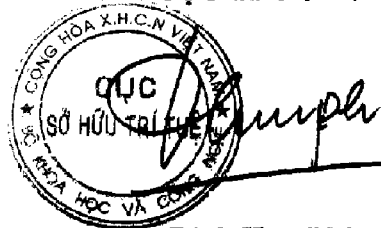
CỤC TRƯỞNG

Đinh Hữu Phi

BỘ KHOA HỌC VÀ CÔNG NGHỆ
CỤC SỞ HỮU TRÍ TUỆ

CỘNG HÒA XÃ HỘI CHỦ NGHĨA VIỆT NAM
Độc lập - Tự do - Hạnh phúc

Số: 15199/TB-SHTT

Hà Nội, ngày 05 tháng 03 năm 2019

THÔNG BÁO

Ghi nhận yêu cầu duy trì hiệu lực Bằng độc quyền sáng chế

Kính gửi: Công ty Luật TNHH WINCO (WINCO LAW FIRM)
Số 54 Trần Quốc Vượng, phường Dịch Vọng Hậu, quận Cầu Giấy,
TP Hà Nội

Căn cứ kết quả thẩm định yêu cầu duy trì hiệu lực Bằng độc quyền sáng chế:

Số đơn: DT1-2019-01722

Ngày nộp: 11/03/2019

Chủ đơn: CHOI, Shin-Kyu (KR)

Đại diện của Chủ đơn: WINCO LAW FIRM

Bằng độc quyền sáng chế số: 18918

Năm yêu cầu duy trì hiệu lực: 2

Cục Sở hữu trí tuệ thông báo:

1. Yêu cầu duy trì hiệu lực Bằng độc quyền sáng chế nêu trên được chấp nhận.

2. Hiệu lực Bằng độc quyền sáng chế số 18918 được duy trì đến 04/04/2020.

Nơi nhận:

- Như trên;
- TT (để công bố);
- Lưu: VT, Hồ sơ.

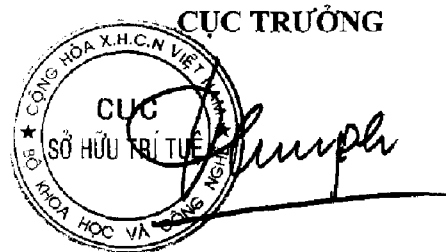

Đinh Hữu Phí

BỘ KHOA HỌC VÀ CÔNG NGHỆ
CỤC SỞ HỮU TRÍ TUỆ

CỘNG HÒA XÃ HỘI CHỦ NGHĨA VIỆT NAM
Độc lập - Tự do - Hạnh phúc

Số: 15109/TB-SHTT

Hà Nội, ngày 05 tháng 03 năm 2019

THÔNG BÁO

Ghi nhận yêu cầu duy trì hiệu lực Bằng độc quyền sáng chế

Kính gửi: Công ty Luật TNHH WINCO (WINCO LAW FIRM)
Số 54 Trần Quốc Vượng, phường Dịch Vọng Hậu, quận Cầu Giấy,
TP Hà Nội

Căn cứ kết quả thẩm định yêu cầu duy trì hiệu lực Bằng độc quyền sáng chế:

Số đơn: DT1-2019-01724

Ngày nộp: 11/03/2019

Chủ đơn: GRG Banking Equipment Co., Ltd. (CN)

Đại diện của Chủ đơn: WINCO LAW FIRM

Bằng độc quyền sáng chế số: 16745

Năm yêu cầu duy trì hiệu lực: 3

Cục Sở hữu trí tuệ thông báo:

1. Yêu cầu duy trì hiệu lực Bằng độc quyền sáng chế nêu trên được chấp nhận.

2. Hiệu lực Bằng độc quyền sáng chế số 16745 được duy trì đến 21/03/2020.

Nơi nhận:

- Như trên;
- TT (để công bố);
- Lưu: VT, Hồ sơ.

CỤC TRƯỞNG

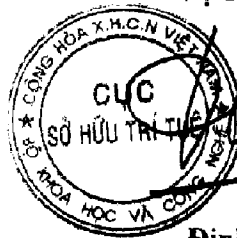

Đinh Hữu Phí

BỘ KHOA HỌC VÀ CÔNG NGHỆ
CỤC SỞ HỮU TRÍ TUỆ

CỘNG HOÀ XÃ HỘI CHỦ NGHĨA VIỆT NAM
Độc lập - Tự do - Hạnh phúc

Số: 15 2(N)/TB-SHTT

Hà Nội, ngày 05 tháng 03 năm 2019

THÔNG BÁO

Ghi nhận yêu cầu duy trì hiệu lực Bằng độc quyền sáng chế

Kính gửi: Công ty TNHH Ban Ca (BANCA)
15B Triệu Việt Vương, thành phố Hà Nội

Căn cứ kết quả thẩm định yêu cầu duy trì hiệu lực Bằng độc quyền sáng chế:

Số đơn: DT1-2019-01725

Ngày nộp: 11/03/2019

Chủ đơn: ATOTECH DEUTSCHLAND GMBH (DE)

Đại diện của Chủ đơn: BANCA

Bằng độc quyền sáng chế số: 6908

Năm yêu cầu duy trì hiệu lực: 12

Cục Sở hữu trí tuệ thông báo:

1. Yêu cầu duy trì hiệu lực Bằng độc quyền sáng chế nêu trên được chấp nhận.

2. Hiệu lực Bằng độc quyền sáng chế số 6908 được duy trì đến 10/03/2020. *ke*

Nơi nhận:

- Như trên;
- TT (để công bố);
- Lưu: VT, Hồ sơ.

CỤC TRƯỞNG



Đinh Hữu Phí

BỘ KHOA HỌC VÀ CÔNG NGHỆ
CỤC SỞ HỮU TRÍ TUỆ

CỘNG HÒA XÃ HỘI CHỦ NGHĨA VIỆT NAM
Độc lập - Tự do - Hạnh phúc

Số: 15/04/TB-SHTT

Hà Nội, ngày 05 tháng 03 năm 2019

THÔNG BÁO
Ghi nhận yêu cầu duy trì hiệu lực Bằng độc quyền sáng chế

Kính gửi: Công ty TNHH Ban Ca (BANCA)
15B Triệu Việt Vương, thành phố Hà Nội

Căn cứ kết quả thẩm định yêu cầu duy trì hiệu lực Bằng độc quyền sáng chế:

Số đơn: DT1-2019-01726

Ngày nộp: 11/03/2019

Chủ đơn: Yamaha Hatsudoki Kabushiki Kaisha (JP)

Đại diện của Chủ đơn: BANCA

Bằng độc quyền sáng chế số: 7582

Năm yêu cầu duy trì hiệu lực: 11

Cục Sở hữu trí tuệ thông báo:

1. Yêu cầu duy trì hiệu lực Bằng độc quyền sáng chế nêu trên được chấp nhận.

2. Hiệu lực Bằng độc quyền sáng chế số 7582 được duy trì đến 10/03/2020. *je*

Nơi nhận:

- Như trên;
- TT (để công bố);
- Lưu: VT, Hồ sơ.

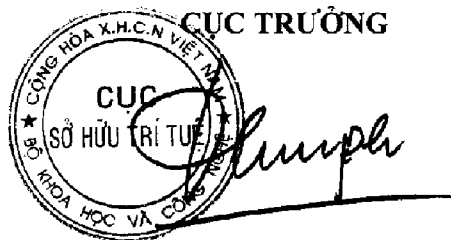

Đinh Hữu Phí

BỘ KHOA HỌC VÀ CÔNG NGHỆ
CỤC SỞ HỮU TRÍ TUỆ

CỘNG HOÀ XÃ HỘI CHỦ NGHĨA VIỆT NAM
Độc lập - Tự do - Hạnh phúc

Số: 15202/TB-SHTT

Hà Nội, ngày 05 tháng 08 năm 2019

THÔNG BÁO

Ghi nhận yêu cầu duy trì hiệu lực Bằng độc quyền sáng chế

Kính gửi: Công ty TNHH Ban Ca (BANCA)
15B Triệu Việt Vương, thành phố Hà Nội

Căn cứ kết quả thẩm định yêu cầu duy trì hiệu lực Bằng độc quyền sáng chế:

Số đơn: DT1-2019-01727

Ngày nộp: 11/03/2019

Chủ đơn: Man Diesel & Turbo SE, Germany (DE)

Đại diện của Chủ đơn: BANCA

Bằng độc quyền sáng chế số: 12487

Năm yêu cầu duy trì hiệu lực: 6

Cục Sở hữu trí tuệ thông báo:

1. Yêu cầu duy trì hiệu lực Bằng độc quyền sáng chế nêu trên được chấp nhận.

2. Hiệu lực Bằng độc quyền sáng chế số 12487 được duy trì đến 10/03/2020.

Nơi nhận:

- Như trên;
- TT (để công bố);
- Lưu: VT, Hồ sơ.

CỤC TRƯỞNG

Đình Hữu Phú

BỘ KHOA HỌC VÀ CÔNG NGHỆ
CỤC SỞ HỮU TRÍ TUỆ

CỘNG HÒA XÃ HỘI CHỦ NGHĨA VIỆT NAM
Độc lập - Tự do - Hạnh phúc

Số: 15203/TB-SHTT

Hà Nội, ngày 05 tháng 08 năm 2019

THÔNG BÁO
Ghi nhận yêu cầu duy trì hiệu lực Bằng độc quyền sáng chế

Kính gửi: Công ty TNHH Ban Ca (BANCA)
15B Triệu Việt Vương, thành phố Hà Nội

Căn cứ kết quả thẩm định yêu cầu duy trì hiệu lực Bằng độc quyền sáng chế:

Số đơn: DT1-2019-01728

Ngày nộp: 11/03/2019

Chủ đơn: RICOH COMPANY, LTD (JP)

Đại diện của Chủ đơn: BANCA

Bằng độc quyền sáng chế số: 12510

Năm yêu cầu duy trì hiệu lực: 6

Cục Sở hữu trí tuệ thông báo:

1. Yêu cầu duy trì hiệu lực Bằng độc quyền sáng chế nêu trên được chấp nhận.

2. Hiệu lực Bằng độc quyền sáng chế số 12510 được duy trì đến 10/03/2020.

Nơi nhận:

- Như trên;
- TT (để công bố);
- Lưu: VT, Hồ sơ.

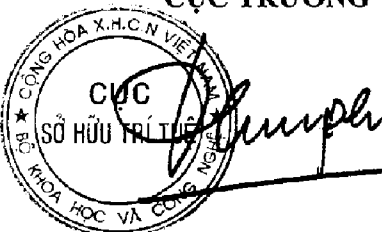
CỤC TRƯỞNG

Đinh Hữu Phí

BỘ KHOA HỌC VÀ CÔNG NGHỆ
CỤC SỞ HỮU TRÍ TUỆ

CỘNG HÒA XÃ HỘI CHỦ NGHĨA VIỆT NAM
Độc lập - Tự do - Hạnh phúc

Số: 15204/TB-SHTT

Hà Nội, ngày 05 tháng 08 năm 2019

THÔNG BÁO

Ghi nhận yêu cầu duy trì hiệu lực Bằng độc quyền sáng chế

Kính gửi: Công ty TNHH Ban Ca (BANCA)
15B Triệu Việt Vương, thành phố Hà Nội

Căn cứ kết quả thẩm định yêu cầu duy trì hiệu lực Bằng độc quyền sáng chế:

Số đơn: DT1-2019-01729

Ngày nộp: 11/03/2019

Chủ đơn: INVENTIO AG (CH)

Đại diện của Chủ đơn: BANCA

Bằng độc quyền sáng chế số: 12499

Năm yêu cầu duy trì hiệu lực: 6

Cục Sở hữu trí tuệ thông báo:

1. Yêu cầu duy trì hiệu lực Bằng độc quyền sáng chế nêu trên được chấp nhận.

2. Hiệu lực Bằng độc quyền sáng chế số 12499 được duy trì đến 10/03/2020.

Hệ

Nơi nhận:

- Như trên;
- TT (để công bố);
- Lưu: VT, Hồ sơ.

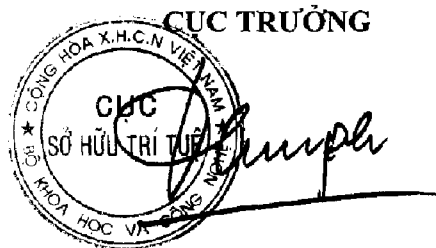

Đình Hữu Phú

BỘ KHOA HỌC VÀ CÔNG NGHỆ
CỤC SỞ HỮU TRÍ TUỆ

CỘNG HÒA XÃ HỘI CHỦ NGHĨA VIỆT NAM
Độc lập - Tự do - Hạnh phúc

Số: 15705/TB-SHTT

Hà Nội, ngày 05 tháng 03 năm 2019

THÔNG BÁO

Ghi nhận yêu cầu duy trì hiệu lực Bằng độc quyền sáng chế

Kính gửi: Công ty TNHH Ban Ca (BANCA)
15B Triệu Việt Vương, thành phố Hà Nội

Căn cứ kết quả thẩm định yêu cầu duy trì hiệu lực Bằng độc quyền sáng chế:

Số đơn: DT1-2019-01730

Ngày nộp: 11/03/2019

Chủ đơn: UNILEVER N.V. (NL)

Đại diện của Chủ đơn: BANCA

Bằng độc quyền sáng chế số: 6211

Năm yêu cầu duy trì hiệu lực: 13

Cục Sở hữu trí tuệ thông báo:

1. Yêu cầu duy trì hiệu lực Bằng độc quyền sáng chế nêu trên được chấp nhận.

2. Hiệu lực Bằng độc quyền sáng chế số 6211 được duy trì đến 12/03/2020.

Nơi nhận:

- Nhu trên;
- TT (để công bố);
- Lưu: VT, Hồ sơ.

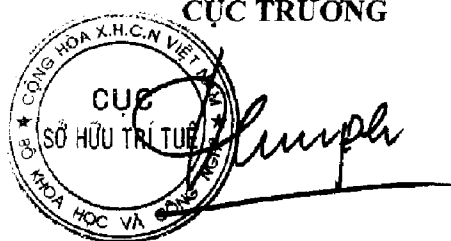
CỤC TRƯỞNG

Đinh Hữu Phí

BỘ KHOA HỌC VÀ CÔNG NGHỆ
CỤC SỞ HỮU TRÍ TUỆ

CỘNG HÒA XÃ HỘI CHỦ NGHĨA VIỆT NAM
Độc lập - Tự do - Hạnh phúc

Số: 18206/TB-SHTT

Hà Nội, ngày 05 tháng 08 năm 2019

THÔNG BÁO

Ghi nhận yêu cầu duy trì hiệu lực Bằng độc quyền sáng chế

Kính gửi: Công ty TNHH Sở hữu trí tuệ Thảo Thọ Quyên (INVENCO.,LTD)
29 Trương Hán Siêu, thành phố Hà Nội

Căn cứ kết quả thẩm định yêu cầu duy trì hiệu lực Bằng độc quyền sáng chế:

Số đơn: DT1-2019-01731

Ngày nộp: 11/03/2019

Chủ đơn: KABUSHIKI KAISHA BELLSION (JP)

Đại diện của Chủ đơn: INVENCO.,LTD

Bằng độc quyền sáng chế số: 16786

Năm yêu cầu duy trì hiệu lực: 3

Cục Sở hữu trí tuệ thông báo:

1. Yêu cầu duy trì hiệu lực Bằng độc quyền sáng chế nêu trên được chấp nhận.

2. Hiệu lực Bằng độc quyền sáng chế số 16786 được duy trì đến 03/04/2020.

Nơi nhận:

- Như trên;
- TT (để công bố);
- Lưu: VT, Hồ sơ.

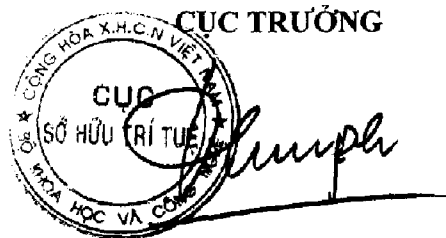

Đinh Hữu Phí

BỘ KHOA HỌC VÀ CÔNG NGHỆ
CỤC SỞ HỮU TRÍ TUỆ

CỘNG HOÀ XÃ HỘI CHỦ NGHĨA VIỆT NAM
Độc lập - Tự do - Hạnh phúc

Số: 15207/TB-SHTT

Hà Nội, ngày 05 tháng 08 năm 2019

THÔNG BÁO

Ghi nhận yêu cầu duy trì hiệu lực Bằng độc quyền sáng chế

Kính gửi: Công ty TNHH Ban Ca (BANCA)
15B Triệu Việt Vương, thành phố Hà Nội

Căn cứ kết quả thẩm định yêu cầu duy trì hiệu lực Bằng độc quyền sáng chế:

Số đơn: DT1-2019-01732

Ngày nộp: 11/03/2019

Chủ đơn: MANI, INC. (JP)

Đại diện của Chủ đơn: BANCA

Bằng độc quyền sáng chế số: 8320

Năm yêu cầu duy trì hiệu lực: 10

Cục Sở hữu trí tuệ thông báo:

1. Yêu cầu duy trì hiệu lực Bằng độc quyền sáng chế nêu trên được chấp nhận.

2. Hiệu lực Bằng độc quyền sáng chế số 8320 được duy trì đến 12/03/2020.

Nơi nhận:

- Như trên;
- TT (để công bố);
- Lưu: VT, Hồ sơ.



CỤC TRƯỞNG

Đình Hữu Phú

BỘ KHOA HỌC VÀ CÔNG NGHỆ
CỤC SỞ HỮU TRÍ TUỆ

CỘNG HÒA XÃ HỘI CHỦ NGHĨA VIỆT NAM
Độc lập - Tự do - Hạnh phúc

Số: 15208 /TB-SHTT

Hà Nội, ngày 05 tháng 03 năm 2019

THÔNG BÁO
Ghi nhận yêu cầu duy trì hiệu lực Bằng độc quyền sáng chế

Kính gửi: Công ty TNHH Ban Ca (BANCA)
15B Triệu Việt Vương, thành phố Hà Nội

Căn cứ kết quả thẩm định yêu cầu duy trì hiệu lực Bằng độc quyền sáng chế:

Số đơn: DT1-2019-01733

Ngày nộp: 11/03/2019

Chủ đơn: UNILEVER N.V. (NL)

Đại diện của Chủ đơn: BANCA

Bằng độc quyền sáng chế số: 8321

Năm yêu cầu duy trì hiệu lực: 10

Cục Sở hữu trí tuệ thông báo:

1. Yêu cầu duy trì hiệu lực Bằng độc quyền sáng chế nêu trên được chấp nhận.

2. Hiệu lực Bằng độc quyền sáng chế số 8321 được duy trì đến 12/03/2020. *hc*

Nơi nhận:

- Như trên;
- TT (để công bố);
- Lưu: VT, Hồ sơ.

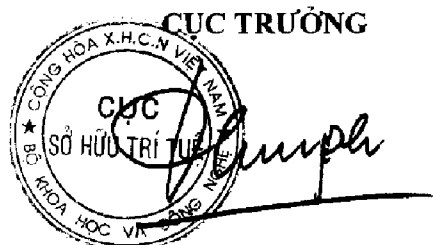

Đinh Hữu Phú

BỘ KHOA HỌC VÀ CÔNG NGHỆ
CỤC SỞ HỮU TRÍ TUỆ

CỘNG HOÀ XÃ HỘI CHỦ NGHĨA VIỆT NAM
Độc lập - Tự do - Hạnh phúc

Số: 15209 /TB-SHTT

Hà Nội, ngày 08 tháng 08 năm 2019

THÔNG BÁO

Ghi nhận yêu cầu duy trì hiệu lực Bằng độc quyền sáng chế

Kính gửi: Công ty TNHH Ban Ca (BANCA)
15B Triệu Việt Vương, thành phố Hà Nội

Căn cứ kết quả thẩm định yêu cầu duy trì hiệu lực Bằng độc quyền sáng chế:

Số đơn: DT1-2019-01734

Ngày nộp: 11/03/2019

Chủ đơn: TRISA HOLDING AG (CH)

Đại diện của Chủ đơn: BANCA

Bằng độc quyền sáng chế số: 18741

Năm yêu cầu duy trì hiệu lực: 2

Cục Sở hữu trí tuệ thông báo:

1. Yêu cầu duy trì hiệu lực Bằng độc quyền sáng chế nêu trên được chấp nhận.

2. Hiệu lực Bằng độc quyền sáng chế số 18741 được duy trì đến 12/03/2020.

Nơi nhận:

- Như trên;
- TT (để công bố);
- Lưu: VT, Hồ sơ.

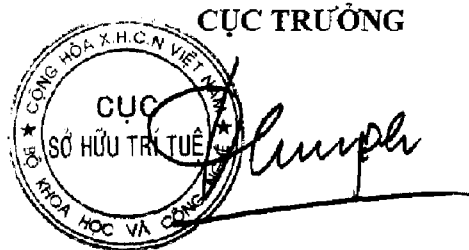

Đinh Hữu Phí

BỘ KHOA HỌC VÀ CÔNG NGHỆ
CỤC SỞ HỮU TRÍ TUỆ

CỘNG HÒA XÃ HỘI CHỦ NGHĨA VIỆT NAM
Độc lập - Tự do - Hạnh phúc

Số: 15240/TB-SHTT

Hà Nội, ngày 05 tháng 03 năm 2019

THÔNG BÁO

Ghi nhận yêu cầu duy trì hiệu lực Bằng độc quyền sáng chế

Kính gửi: Công ty TNHH Ban Ca (BANCA)
15B Triệu Việt Vương, thành phố Hà Nội

Căn cứ kết quả thẩm định yêu cầu duy trì hiệu lực Bằng độc quyền sáng chế:

Số đơn: DT1-2019-01735

Ngày nộp: 11/03/2019

Chủ đơn: OKUTAMA KOGYO CO., LTD. (JP)

Đại diện của Chủ đơn: BANCA

Bằng độc quyền sáng chế số: 18759

Năm yêu cầu duy trì hiệu lực: 2

Cục Sở hữu trí tuệ thông báo:

1. Yêu cầu duy trì hiệu lực Bằng độc quyền sáng chế nêu trên được chấp nhận.

2. Hiệu lực Bằng độc quyền sáng chế số 18759 được duy trì đến 12/03/2020.

Nơi nhận:

- Như trên;
- TT (để công bố);
- Lưu: VT, Hồ sơ.

CỤC TRƯỞNG

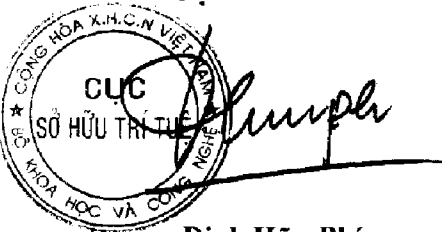

The stamp is circular with the text "CỤC SỞ HỮU TRÍ TUỆ" in the center and "CỘNG HÒA XÃ HỘI CHỦ NGHĨA VIỆT NAM" around the top edge, and "BỘ KHOA HỌC VÀ CÔNG NGHỆ" around the bottom edge. A handwritten signature is written over the stamp.

Đình Hữu Phí

BỘ KHOA HỌC VÀ CÔNG NGHỆ
CỤC SỞ HỮU TRÍ TUỆ

CỘNG HÒA XÃ HỘI CHỦ NGHĨA VIỆT NAM
Độc lập - Tự do - Hạnh phúc

Số: 15211 /TB-SHTT

Hà Nội, ngày 05 tháng 03 năm 2019

THÔNG BÁO

Ghi nhận yêu cầu duy trì hiệu lực Bằng độc quyền sáng chế

Kính gửi: Nguyễn Tăng Cường

Số 92, Hùng Vương 1, phố Lê Lợi, phường Nam Bình,
thành phố Ninh Bình, tỉnh Ninh Bình
Số điện thoại: 030.3871.682

Căn cứ kết quả thẩm định yêu cầu duy trì hiệu lực Bằng độc quyền sáng chế:

Số đơn: DT1-2019-01737

Ngày nộp: 11/03/2019

Chủ đơn: Nguyễn Tăng Cường (VN)

Bằng độc quyền sáng chế số: 19226

Năm yêu cầu duy trì hiệu lực: 2

Cục Sở hữu trí tuệ thông báo:

1. Yêu cầu duy trì hiệu lực Bằng độc quyền sáng chế nêu trên được chấp nhận.

2. Hiệu lực Bằng độc quyền sáng chế số 19226 được duy trì đến 10/05/2020.

Nơi nhận:

- Như trên;
- TT (để công bố);
- Lưu: VT, Hồ sơ.

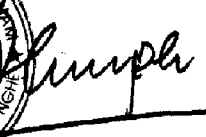
CỤC TRƯỞNG
CỤC
SỞ HỮU TRÍ TUỆ

Đinh Hữu Phí

BỘ KHOA HỌC VÀ CÔNG NGHỆ
CỤC SỞ HỮU TRÍ TUỆ

CỘNG HÒA XÃ HỘI CHỦ NGHĨA VIỆT NAM
Độc lập - Tự do - Hạnh phúc

Số: 15212/TB-SHTT

Hà Nội, ngày 15 tháng 03 năm 2019

THÔNG BÁO

Ghi nhận yêu cầu duy trì hiệu lực Bằng độc quyền sáng chế

Kính gửi: Nguyễn Tăng Cường

Số 92, Hùng Vương I, phố Lê Lợi, phường Nam Bình,
thành phố Ninh Bình, tỉnh Ninh Bình
Số điện thoại: 030.3871.682

Căn cứ kết quả thẩm định yêu cầu duy trì hiệu lực Bằng độc quyền sáng chế:

Số đơn: DT1-2019-01739

Ngày nộp: 11/03/2019

Chủ đơn: Nguyễn Tăng Cường (VN)

Bằng độc quyền sáng chế số: 19229

Năm yêu cầu duy trì hiệu lực: 2

Cục Sở hữu trí tuệ thông báo:

1. Yêu cầu duy trì hiệu lực Bằng độc quyền sáng chế nêu trên được chấp nhận.

2. Hiệu lực Bằng độc quyền sáng chế số 19229 được duy trì đến 10/05/2020.

Nơi nhận:

- Như trên;
- TT (để công bố);
- Lưu: VT, Hồ sơ.

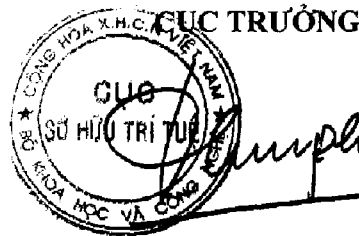

Đinh Hữu Phí

BỘ KHOA HỌC VÀ CÔNG NGHỆ
CỤC SỞ HỮU TRÍ TUỆ

CỘNG HÒA XÃ HỘI CHỦ NGHĨA VIỆT NAM
Độc lập - Tự do - Hạnh phúc

Số: 15213/TB-SHTT

Hà Nội, ngày 15 tháng 03 năm 2019

THÔNG BÁO

Ghi nhận yêu cầu duy trì hiệu lực Bằng độc quyền sáng chế

Kính gửi: Nguyễn Tăng Cường

Số 92, Hùng Vương 1, phố Lê Lợi, phường Nam Bình,
thành phố Ninh Bình, tỉnh Ninh Bình
Số điện thoại: 030.3871.682

Căn cứ kết quả thẩm định yêu cầu duy trì hiệu lực Bằng độc quyền sáng chế:

Số đơn: DT1-2019-01740

Ngày nộp: 11/03/2019

Chủ đơn: Nguyễn Tăng Cường (VN)

Đại diện của Chủ đơn:

Bằng độc quyền sáng chế số: 19228

Năm yêu cầu duy trì hiệu lực: 2

Cục Sở hữu trí tuệ thông báo:

1. Yêu cầu duy trì hiệu lực Bằng độc quyền sáng chế nêu trên được chấp nhận.

2. Hiệu lực Bằng độc quyền sáng chế số 19228 được duy trì đến 10/05/2020.

Nơi nhận:

- Như trên;
- TT (để công bố);
- Lưu: VT, Hồ sơ.

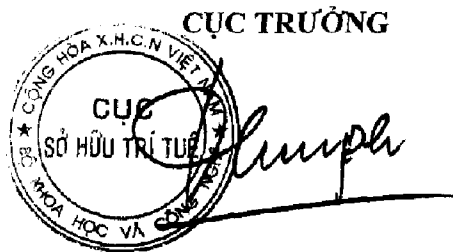

Đinh Hữu Phú

BỘ KHOA HỌC VÀ CÔNG NGHỆ
CỤC SỞ HỮU TRÍ TUỆ

CỘNG HÒA XÃ HỘI CHỦ NGHĨA VIỆT NAM
Độc lập - Tự do - Hạnh phúc

Số: 152/14/TB-SHTT

Hà Nội, ngày 05 tháng 08 năm 2019

THÔNG BÁO
Ghi nhận yêu cầu duy trì hiệu lực Bằng độc quyền sáng chế

Kính gửi: Nguyễn Tăng Cường

Số 92, Hùng Vương 1, phố Lê Lợi, phường Nam Bình,
thành phố Ninh Bình, tỉnh Ninh Bình
Số điện thoại: 030.3871.682

Căn cứ kết quả thẩm định yêu cầu duy trì hiệu lực Bằng độc quyền sáng chế:

Số đơn: DT1-2019-01741

Ngày nộp: 11/03/2019

Chủ đơn: Nguyễn Tăng Cường (VN)

Đại diện của Chủ đơn:

Bằng độc quyền sáng chế số: 19227

Năm yêu cầu duy trì hiệu lực: 2

Cục Sở hữu trí tuệ thông báo:

1. Yêu cầu duy trì hiệu lực Bằng độc quyền sáng chế nêu trên được chấp nhận.

2. Hiệu lực Bằng độc quyền sáng chế số 19227 được duy trì đến 10/05/2020.

Nơi nhận:

- Như trên;
- TT (để công bố);
- Lưu: VT, Hồ sơ.

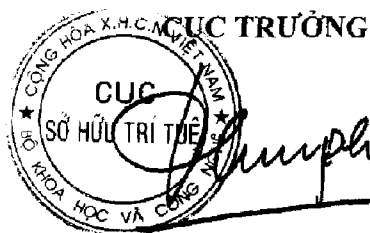

Đinh Hữu Phí

BỘ KHOA HỌC VÀ CÔNG NGHỆ
CỤC SỞ HỮU TRÍ TUỆ

CỘNG HÒA XÃ HỘI CHỦ NGHĨA VIỆT NAM
Độc lập - Tự do - Hạnh phúc

Số: 152.15/TB-SHTT

Hà Nội, ngày 08 tháng 08 năm 2019

THÔNG BÁO

Ghi nhận yêu cầu duy trì hiệu lực Bằng độc quyền sáng chế

Kính gửi: Công ty Luật TNHH WINCO (WINCO LAW FIRM)
Số 54 Trần Quốc Vượng, phường Dịch Vọng Hậu, quận Cầu Giấy,
TP Hà Nội

Căn cứ kết quả thẩm định yêu cầu duy trì hiệu lực Bằng độc quyền sáng chế:

Số đơn: DT1-2019-01723

Ngày nộp: 11/03/2019

Chủ đơn: GRG Banking Equipment Co., Ltd. (CN)

Đại diện của Chủ đơn: WINCO LAW FIRM

Bằng độc quyền sáng chế số: 16746

Năm yêu cầu duy trì hiệu lực: 3

Cục Sở hữu trí tuệ thông báo:

1. Yêu cầu duy trì hiệu lực Bằng độc quyền sáng chế nêu trên được chấp nhận.
2. Hiệu lực Bằng độc quyền sáng chế số 16746 được duy trì đến 21/03/2020.

h

Nơi nhận:

- Như trên;
- TT (để công bố);
- Lưu: VT, Hồ sơ.

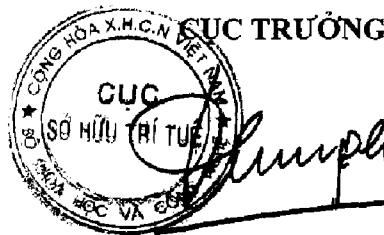

Đinh Hữu Phí

BỘ KHOA HỌC VÀ CÔNG NGHỆ
CỤC SỞ HỮU TRÍ TUỆ

CỘNG HÒA XÃ HỘI CHỦ NGHĨA VIỆT NAM
Độc lập - Tự do - Hạnh phúc

Số: 15224/TB-SHTT

Hà Nội, ngày 05 tháng 03 năm 2019

THÔNG BÁO

Ghi nhận yêu cầu duy trì hiệu lực Bằng độc quyền sáng chế

Kính gửi: Công ty TNHH Tư vấn đầu tư và chuyên giao công nghệ
(INVESTCONSULT)

Số 26 ngõ 41, phố Thái Hà, phường Trung Liệt, quận Đống Đa,
thành phố Hà Nội

Căn cứ kết quả thẩm định yêu cầu duy trì hiệu lực Bằng độc quyền sáng chế:

Số đơn: DT1-2019-02240

Ngày nộp: 20/03/2019

Chủ đơn: Pfizer Health AB

Đại diện của Chủ đơn: INVESTCONSULT

Bằng độc quyền sáng chế số: 7444

Năm yêu cầu duy trì hiệu lực: 11

Cục Sở hữu trí tuệ thông báo:

1. Yêu cầu duy trì hiệu lực Bằng độc quyền sáng chế nêu trên được chấp nhận.

2. Hiệu lực Bằng độc quyền sáng chế số 7444 được duy trì đến 29/12/2019. *ke*

Nơi nhận:

- Như trên;
- TT (để công bố);
- Lưu: VT, Hồ sơ.

CỤC TRƯỞNG



Đinh Hữu Phí

BỘ KHOA HỌC VÀ CÔNG NGHỆ
CỤC SỞ HỮU TRÍ TUỆ

CỘNG HÒA XÃ HỘI CHỦ NGHĨA VIỆT NAM
Độc lập - Tự do - Hạnh phúc

Số: 15115/TB-SHTT

Hà Nội, ngày 05 tháng 04 năm 2019

THÔNG BÁO

Ghi nhận yêu cầu duy trì hiệu lực Bằng độc quyền sáng chế

Kính gửi: Công ty TNHH một thành viên Sở hữu trí tuệ VCCI
(VCCI-IP CO.,LTD)

Tầng 8, Toà nhà VCCI, số 9 Đào Duy Anh, phường Phương mai,
quận Đống Đa, thành phố Hà Nội

Căn cứ kết quả thẩm định yêu cầu duy trì hiệu lực Bằng độc quyền sáng chế:

Số đơn: DT1-2019-02897

Ngày nộp: 17/04/2019

Chủ đơn: H. LUNDBECK A/S (DK)

Đại diện của Chủ đơn: VCCI-IP CO.,LTD

Bằng độc quyền sáng chế số: 7719

Năm yêu cầu duy trì hiệu lực: 11

Cục Sở hữu trí tuệ thông báo:

1. Yêu cầu duy trì hiệu lực Bằng độc quyền sáng chế nêu trên được chấp nhận.
2. Hiệu lực Bằng độc quyền sáng chế số 7719 được duy trì đến 18/05/2020. *hc*

Nơi nhận:

- Như trên;
- TT (để công bố);
- Lưu: VT, Hồ sơ.

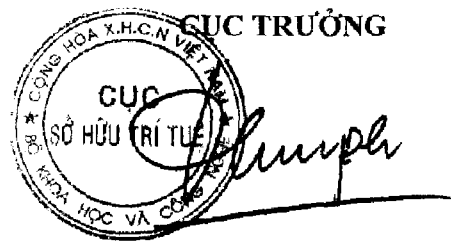

Đình Hữu Phí

BỘ KHOA HỌC VÀ CÔNG NGHỆ
CỤC SỞ HỮU TRÍ TUỆ

CỘNG HÒA XÃ HỘI CHỦ NGHĨA VIỆT NAM
Độc lập - Tự do - Hạnh phúc

Số: 15226/TB-SHTT

Hà Nội, ngày 05 tháng 07 năm 2019

THÔNG BÁO

Ghi nhận yêu cầu duy trì hiệu lực Bằng độc quyền sáng chế

Kính gửi: Công ty TNHH Ban Ca (BANCA)
15B Triệu Việt Vương, thành phố Hà Nội

Căn cứ kết quả thẩm định yêu cầu duy trì hiệu lực Bằng độc quyền sáng chế:

Số đơn: DT1-2019-05643

Ngày nộp: 31/07/2019

Chủ đơn: EISENMANN SE (DE)

Đại diện của Chủ đơn: BANCA

Bằng độc quyền sáng chế số: 18654

Năm yêu cầu duy trì hiệu lực: 2

Cục Sở hữu trí tuệ thông báo:

1. Yêu cầu duy trì hiệu lực Bằng độc quyền sáng chế nêu trên được chấp nhận.

2. Hiệu lực Bằng độc quyền sáng chế số 18654 được duy trì đến 05/03/2020.

Nơi nhận:

- Như trên;
- TT (để công bố);
- Lưu: VT, Hồ sơ.

CỤC TRƯỞNG



Đinh Hữu Phí

BỘ KHOA HỌC VÀ CÔNG NGHỆ
CỤC SỞ HỮU TRÍ TUỆ

CỘNG HÒA XÃ HỘI CHỦ NGHĨA VIỆT NAM
Độc lập - Tự do - Hạnh phúc

Số: 15227/TB-SHTT

Hà Nội, ngày 05 tháng 08 năm 2019

THÔNG BÁO

Ghi nhận yêu cầu duy trì hiệu lực Bằng độc quyền sáng chế

Kính gửi: Công ty TNHH Tâm nhìn và Liên danh
(VISION & ASSOCIATES CO.LTD.)
Phòng 308-310, tầng 3, Tháp Hà Nội, số 49 Hai Bà Trưng,
phường Trần Hưng Đạo, quận Hoàn Kiếm, thành phố Hà Nội

Căn cứ kết quả thẩm định yêu cầu duy trì hiệu lực Bằng độc quyền sáng chế:

Số đơn: DT1-2018-04558

Ngày nộp: 30/07/2018

Chủ đơn: Weike (s) Pte. Ltd. (SG)

Đại diện của Chủ đơn: VISION & ASSOCIATES CO.LTD.

Bằng độc quyền sáng chế số: 18486

Năm yêu cầu duy trì hiệu lực: 2

Cục Sở hữu trí tuệ thông báo:

1. Yêu cầu duy trì hiệu lực Bằng độc quyền sáng chế nêu trên được chấp nhận.
2. Hiệu lực Bằng độc quyền sáng chế số 18486 được duy trì đến 12/02/2020.

Nơi nhận:

- Như trên;
- TT (để công bố);
- Lưu: VT, Hồ sơ.

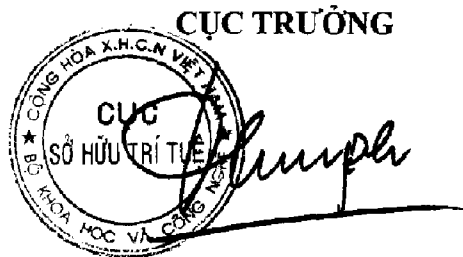

Đinh Hữu Phí

BỘ KHOA HỌC VÀ CÔNG NGHỆ
CỤC SỞ HỮU TRÍ TUỆ

CỘNG HÒA XÃ HỘI CHỦ NGHĨA VIỆT NAM
Độc lập - Tự do - Hạnh phúc

Số: 15128 /TB-SHTT

Hà Nội, ngày 05 tháng 08 năm 2019

THÔNG BÁO

Ghi nhận yêu cầu duy trì hiệu lực Bằng độc quyền sáng chế

Kính gửi: Công ty TNHH Sở hữu trí tuệ Việt á (VIET A IP CO.,LTD)
Phòng 1504, tầng 15, tòa nhà Hàn Việt, số 203 Minh Khai,
phường Minh Khai, quận Hai Bà Trưng, TP. Hà Nội

Căn cứ kết quả thẩm định yêu cầu duy trì hiệu lực Bằng độc quyền sáng chế:

Số đơn: DT1-2019-01095

Ngày nộp: 20/02/2019

Chủ đơn: CJ CHEILJEDANG CORP. (KR)

Đại diện của Chủ đơn: VIET A IP CO.,LTD

Bằng độc quyền sáng chế số: 14171

Năm yêu cầu duy trì hiệu lực: 5

Cục Sở hữu trí tuệ thông báo:

1. Yêu cầu duy trì hiệu lực Bằng độc quyền sáng chế nêu trên được chấp nhận.
2. Hiệu lực Bằng độc quyền sáng chế số 14171 được duy trì đến 08/06/2020.

Nơi nhận:

- Như trên;
- TT (để công bố);
- Lưu: VT, Hồ sơ.

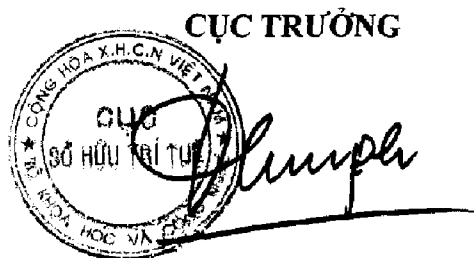

Đinh Hữu Phí

BỘ KHOA HỌC VÀ CÔNG NGHỆ
CỤC SỞ HỮU TRÍ TUỆ

CỘNG HÒA XÃ HỘI CHỦ NGHĨA VIỆT NAM
Độc lập - Tự do - Hạnh phúc

Số: 451/BV /TB-SHTT

Hà Nội, ngày 05 tháng 08 năm 2019

THÔNG BÁO

Ghi nhận yêu cầu duy trì hiệu lực Bằng độc quyền sáng chế

Kính gửi: Công ty TNHH Sở hữu trí tuệ Việt á (VIET A IP CO.,LTD)
Phòng 1504, tầng 15, tòa nhà Hàn Việt, số 203 Minh Khai,
phường Minh Khai, quận Hai Bà Trưng, TP. Hà Nội

Căn cứ kết quả thẩm định yêu cầu duy trì hiệu lực Bằng độc quyền sáng chế:

Số đơn: DT1-2019-01096

Ngày nộp: 20/02/2019

Chủ đơn: CJ CHEILJEDANG CORPORATION (KR)

Đại diện của Chủ đơn: VIET A IP CO.,LTD

Bằng độc quyền sáng chế số: 14175

Năm yêu cầu duy trì hiệu lực: 5

Cục Sở hữu trí tuệ thông báo:

1. Yêu cầu duy trì hiệu lực Bằng độc quyền sáng chế nêu trên được chấp nhận.
2. Hiệu lực Bằng độc quyền sáng chế số 14175 được duy trì đến 08/06/2020.

Nơi nhận:

- Như trên;
- TT (để công bố);
- Lưu: VT, Hồ sơ.

CỤC TRƯỞNG



Đinh Hữu Phí

BỘ KHOA HỌC VÀ CÔNG NGHỆ
CỤC SỞ HỮU TRÍ TUỆ

CỘNG HÒA XÃ HỘI CHỦ NGHĨA VIỆT NAM
Độc lập - Tự do - Hạnh phúc

Số: 15234 /TB-SHTT

Hà Nội, ngày 05 tháng 08 năm 2019

THÔNG BÁO
Ghi nhận yêu cầu duy trì hiệu lực Bằng độc quyền sáng chế

Kính gửi: Công ty TNHH Sở hữu trí tuệ Việt á (VIET A IP CO.,LTD)
Phòng 1504, tầng 15, tòa nhà Hán Việt, số 203 Minh Khai,
phường Minh Khai, quận Hai Bà Trưng, TP. Hà Nội

Căn cứ kết quả thẩm định yêu cầu duy trì hiệu lực Bằng độc quyền sáng chế:

Số đơn: DT1-2019-01097

Ngày nộp: 20/02/2019

Chủ đơn: CJ CHEILJEDANG CORPORATION (KR)

Đại diện của Chủ đơn: VIET A IP CO.,LTD

Bằng độc quyền sáng chế số: 14176

Năm yêu cầu duy trì hiệu lực: 5

Cục Sở hữu trí tuệ thông báo:

1. Yêu cầu duy trì hiệu lực Bằng độc quyền sáng chế nêu trên được chấp nhận.
2. Hiệu lực Bằng độc quyền sáng chế số 14176 được duy trì đến 08/06/2020.

Nơi nhận:

- Như trên;
- TT (để công bố);
- Lưu: VT, Hồ sơ.

CỤC TRƯỞNG



Đinh Hữu Phí

BỘ KHOA HỌC VÀ CÔNG NGHỆ
CỤC SỞ HỮU TRÍ TUỆ

CỘNG HÒA XÃ HỘI CHỦ NGHĨA VIỆT NAM
Độc lập - Tự do - Hạnh phúc

Số: 15732/TB-SHTT

Hà Nội, ngày 05 tháng 08 năm 2019

THÔNG BÁO
Ghi nhận yêu cầu duy trì hiệu lực Bằng độc quyền sáng chế

Kính gửi: Công ty Luật TNHH AMBYS Hà Nội (AMBYS HANOI)
Số 3, ngõ 123, đường Âu Cơ, phường Tứ Liên, quận Tây Hồ, TP. Hà Nội

Căn cứ kết quả thẩm định yêu cầu duy trì hiệu lực Bằng độc quyền sáng chế:

Số đơn: DT1-2019-01652

Ngày nộp: 06/03/2019

Chủ đơn: SEROLA, Richard J. (US)

Đại diện của Chủ đơn: AMBYS HANOI

Bằng độc quyền sáng chế số: 15032

Năm yêu cầu duy trì hiệu lực: 4

Cục Sở hữu trí tuệ thông báo:

1. Yêu cầu duy trì hiệu lực Bằng độc quyền sáng chế nêu trên được chấp nhận.
2. Hiệu lực Bằng độc quyền sáng chế số 15032 được duy trì đến 05/01/2020.

Nơi nhận:

- Như trên;
- TT (để công bố);
- Lưu: VT, Hồ sơ.

CỤC TRƯỞNG



Đình Hữu Phí

BỘ KHOA HỌC VÀ CÔNG NGHỆ
CỤC SỞ HỮU TRÍ TUỆ

CỘNG HÒA XÃ HỘI CHỦ NGHĨA VIỆT NAM
Độc lập - Tự do - Hạnh phúc

Số: 15 233 /TB-SHTT

Hà Nội, ngày 05 tháng 07 năm 2019

THÔNG BÁO

Ghi nhận yêu cầu duy trì hiệu lực Bằng độc quyền sáng chế

Kính gửi: Công ty Luật TNHH WINCO (WINCO LAW FIRM)
Số 54 Trần Quốc Vượng, phường Dịch Vọng Hậu, quận Cầu Giấy,
TP Hà Nội

Căn cứ kết quả thẩm định yêu cầu duy trì hiệu lực Bằng độc quyền sáng chế:

Số đơn: DT1-2019-02776

Ngày nộp: 11/04/2019

Chủ đơn: A2 CORPORATION LIMITED (NZ)

Đại diện của Chủ đơn: WINCO LAW FIRM

Bằng độc quyền sáng chế số: 8381

Năm yêu cầu duy trì hiệu lực: 10

Cục Sở hữu trí tuệ thông báo:

1. Yêu cầu duy trì hiệu lực Bằng độc quyền sáng chế nêu trên được chấp nhận.
2. Hiệu lực Bằng độc quyền sáng chế số 8381 được duy trì đến 12/04/2020.

Nơi nhận:

- Như trên;
- TT (để công bố);
- Lưu: VT, Hồ sơ.

CỤC TRƯỞNG

Đinh Hữu Phí

BỘ KHOA HỌC VÀ CÔNG NGHỆ
CỤC SỞ HỮU TRÍ TUỆ

CỘNG HÒA XÃ HỘI CHỦ NGHĨA VIỆT NAM
Độc lập - Tự do - Hạnh phúc

Số: 15234/TB-SHTT

Hà Nội, ngày 05 tháng 08 năm 2019

THÔNG BÁO

Ghi nhận yêu cầu duy trì hiệu lực Bằng độc quyền sáng chế

Kính gửi: Công ty Luật TNHH WINCO (WINCO LAW FIRM)
Số 54 Trần Quốc Vượng, phường Dịch Vọng Hậu, quận Cầu Giấy,
TP Hà Nội

Căn cứ kết quả thẩm định yêu cầu duy trì hiệu lực Bằng độc quyền sáng chế:

Số đơn: DT1-2019-02777

Ngày nộp: 11/04/2019

Chủ đơn: A2 CORPORATION LIMITED (NZ)

Đại diện của Chủ đơn: WINCO LAW FIRM

Bằng độc quyền sáng chế số: 11312

Năm yêu cầu duy trì hiệu lực: 6

Cục Sở hữu trí tuệ thông báo:

1. Yêu cầu duy trì hiệu lực Bằng độc quyền sáng chế nêu trên được chấp nhận.

2. Hiệu lực Bằng độc quyền sáng chế số 11312 được duy trì đến 16/04/2019.

Nơi nhận:

- Như trên;
- TT (để công bố);
- Lưu: VT, Hồ sơ.

CỤC TRƯỞNG



Đinh Hữu Phí

BỘ KHOA HỌC VÀ CÔNG NGHỆ
CỤC SỞ HỮU TRÍ TUỆ

CỘNG HÒA XÃ HỘI CHỦ NGHĨA VIỆT NAM
Độc lập - Tự do - Hạnh phúc

Số: 15235/TB-SHTT

Hà Nội, ngày 05 tháng 03 năm 2019

THÔNG BÁO

Ghi nhận yêu cầu duy trì hiệu lực Bằng độc quyền sáng chế

Kính gửi: Công ty TNHH T&T INVENMARK Sở hữu trí tuệ Quốc tế
(T&T INVENMARK CO., LTD.)
Phòng 101, tòa nhà 30 Nguyễn Du, phường Bùi Thị Xuân,
quận Hai Bà Trưng, TP. Hà Nội

Căn cứ kết quả thẩm định yêu cầu duy trì hiệu lực Bằng độc quyền sáng chế:

Số đơn: DT1-2019-01777

Ngày nộp: 13/03/2019

Chủ đơn: The Babcock & Wilcox Company (US)

Đại diện của Chủ đơn: T&T INVENMARK CO., LTD.

Bằng độc quyền sáng chế số: 6172

Năm yêu cầu duy trì hiệu lực: 13

Cục Sở hữu trí tuệ thông báo:

1. Yêu cầu duy trì hiệu lực Bằng độc quyền sáng chế nêu trên được chấp nhận.
2. Hiệu lực Bằng độc quyền sáng chế số 6172 được duy trì đến 26/02/2020.

Nơi nhận:

- Như trên;
- TT (để công bố);
- Lưu: VT, Hồ sơ.

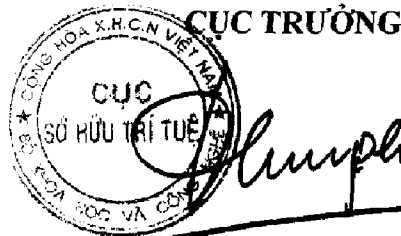

Đinh Hữu Phí

BỘ KHOA HỌC VÀ CÔNG NGHỆ
CỤC SỞ HỮU TRÍ TUỆ

CỘNG HÒA XÃ HỘI CHỦ NGHĨA VIỆT NAM
Độc lập - Tự do - Hạnh phúc

Số: 15236/TB-SHTT

Hà Nội, ngày 05 tháng 08 năm 2019

THÔNG BÁO
Ghi nhận yêu cầu duy trì hiệu lực Bằng độc quyền sáng chế

Kính gửi: Công ty TNHH T&T INVENMARK Sở hữu trí tuệ Quốc tế
(T&T INVENMARK CO., LTD.)
Phòng 101, tòa nhà 30 Nguyễn Du, phường Bùi Thị Xuân,
quận Hai Bà Trưng, TP. Hà Nội

Căn cứ kết quả thẩm định yêu cầu duy trì hiệu lực Bằng độc quyền sáng chế:

Số đơn: DT1-2019-01778

Ngày nộp: 13/03/2019

Chủ đơn: The Babcock & Wilcox Company (US)

Đại diện của Chủ đơn: T&T INVENMARK CO., LTD.

Bằng độc quyền sáng chế số: 6169

Năm yêu cầu duy trì hiệu lực: 13

Cục Sở hữu trí tuệ thông báo:

1. Yêu cầu duy trì hiệu lực Bằng độc quyền sáng chế nêu trên được chấp nhận.
2. Hiệu lực Bằng độc quyền sáng chế số 6169 được duy trì đến 26/02/2020.

Nơi nhận:

- Như trên;
- TT (để công bố);
- Lưu: VT, Hồ sơ.

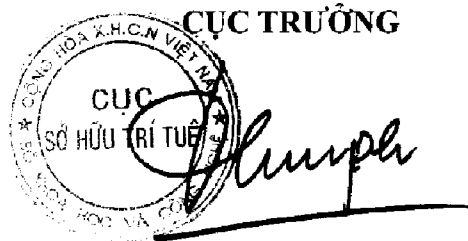

Đinh Hữu Phí

BỘ KHOA HỌC VÀ CÔNG NGHỆ
CỤC SỞ HỮU TRÍ TUỆ

CỘNG HÒA XÃ HỘI CHỦ NGHĨA VIỆT NAM
Độc lập - Tự do - Hạnh phúc

Số: 15237/TB-SHTT

Hà Nội, ngày 05 tháng 08 năm 2019

THÔNG BÁO

Ghi nhận yêu cầu duy trì hiệu lực Bằng độc quyền sáng chế

Kính gửi: Công ty TNHH Ban Ca (BANCA)
15B Triệu Việt Vương, thành phố Hà Nội

Căn cứ kết quả thẩm định yêu cầu duy trì hiệu lực Bằng độc quyền sáng chế:

Số đơn: DT1-2019-03992

Ngày nộp: 03/06/2019

Chủ đơn: GUALA PACK S.P.A (CH)

Đại diện của Chủ đơn: BANCA

Bằng độc quyền sáng chế số: 8438

Năm yêu cầu duy trì hiệu lực: 10

Cục Sở hữu trí tuệ thông báo:

1. Yêu cầu duy trì hiệu lực Bằng độc quyền sáng chế nêu trên được chấp nhận.
2. Hiệu lực Bằng độc quyền sáng chế số 8438 được duy trì đến 05/05/2020.

Nơi nhận:

- Như trên;
- TT (để công bố);
- Lưu: VT, Hồ sơ.

CỤC TRƯỞNG



Đinh Hữu Phí

BỘ KHOA HỌC VÀ CÔNG NGHỆ
CỤC SỞ HỮU TRÍ TUỆ

CỘNG HÒA XÃ HỘI CHỦ NGHĨA VIỆT NAM
Độc lập - Tự do - Hạnh phúc

Số: *KS 238* /TB-SHTT

Hà Nội, ngày *05* tháng *05* năm 2019

THÔNG BÁO

Ghi nhận yêu cầu duy trì hiệu lực Bằng độc quyền sáng chế

Kính gửi: Công ty TNHH một thành viên Sở hữu trí tuệ VCCI
(VCCI-IP CO.,LTD)
Tầng 8, Toà nhà VCCI, số 9 Đào Duy Anh, phường Phương mai,
quận Đống Đa, thành phố Hà Nội

Căn cứ kết quả thẩm định yêu cầu duy trì hiệu lực Bằng độc quyền sáng chế:

Số đơn: DT1-2019-04031

Ngày nộp: 06/06/2019

Chủ đơn: GIVI S.P.A (IT)

Đại diện của Chủ đơn: VCCI-IP CO.,LTD

Bằng độc quyền sáng chế số: 18992

Năm yêu cầu duy trì hiệu lực: 2

Cục Sở hữu trí tuệ thông báo:

1. Yêu cầu duy trì hiệu lực Bằng độc quyền sáng chế nêu trên được chấp nhận.

2. Hiệu lực Bằng độc quyền sáng chế số 18992 được duy trì đến 09/04/2020.

Nơi nhận:

- Như trên;
- TT (để công bố);
- Lưu: VT, Hồ sơ.

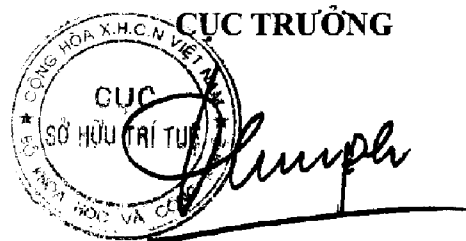

Đinh Hữu Phí

BỘ KHOA HỌC VÀ CÔNG NGHỆ
CỤC SỞ HỮU TRÍ TUỆ

CỘNG HÒA XÃ HỘI CHỦ NGHĨA VIỆT NAM
Độc lập - Tự do - Hạnh phúc

Số: *15 231* /TB-SHTT

Hà Nội, ngày *15* tháng *05* năm 2019

THÔNG BÁO

Ghi nhận yêu cầu duy trì hiệu lực Bằng độc quyền sáng chế

Kính gửi: Công ty TNHH Ban Ca (BANCA)
15B Triệu Việt Vương, thành phố Hà Nội

Căn cứ kết quả thẩm định yêu cầu duy trì hiệu lực Bằng độc quyền sáng chế:

Số đơn: DT1-2019-04116

Ngày nộp: 12/06/2019

Chủ đơn: BLUESCOPE STEEL LIMITED (JP)

Đại diện của Chủ đơn: BANCA

Bằng độc quyền sáng chế số: 9348

Năm yêu cầu duy trì hiệu lực: 9

Cục Sở hữu trí tuệ thông báo:

1. Yêu cầu duy trì hiệu lực Bằng độc quyền sáng chế nêu trên được chấp nhận.

2. Hiệu lực Bằng độc quyền sáng chế số 9348 được duy trì đến 13/06/2020.

Nơi nhận:

- Như trên;
- TT (để công bố);
- Lưu: VT, Hồ sơ.

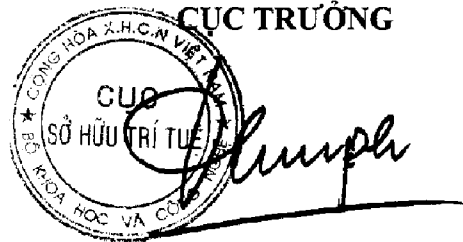

Đinh Hữu Phí

BỘ KHOA HỌC VÀ CÔNG NGHỆ
CỤC SỞ HỮU TRÍ TUỆ

CỘNG HOÀ XÃ HỘI CHỦ NGHĨA VIỆT NAM
Độc lập - Tự do - Hạnh phúc

Số: 15240/TB-SHTT

Hà Nội, ngày 05 tháng 08 năm 2019

THÔNG BÁO
Ghi nhận yêu cầu duy trì hiệu lực Bằng độc quyền sáng chế

Kính gửi: Công ty TNHH một thành viên Sở hữu trí tuệ VCCI
(VCCI-IP CO.,LTD)
Tầng 8, Toà nhà VCCI, số 9 Đào Duy Anh, phường Phương mai,
quận Đống Đa, thành phố Hà Nội

Căn cứ kết quả thẩm định yêu cầu duy trì hiệu lực Bằng độc quyền sáng chế:

Số đơn: DT1-2019-04497

Ngày nộp: 20/06/2019

Chủ đơn: GIVI S.R.L. (IT)

Đại diện của Chủ đơn: VCCI-IP CO.,LTD

Bằng độc quyền sáng chế số: 10595

Năm yêu cầu duy trì hiệu lực: 8

Cục Sở hữu trí tuệ thông báo:

1. Yêu cầu duy trì hiệu lực Bằng độc quyền sáng chế nêu trên được chấp nhận.
2. Hiệu lực Bằng độc quyền sáng chế số 10595 được duy trì đến 22/08/2020.

Nơi nhận:

- Như trên;
- TT (để công bố);
- Lưu: VT, Hồ sơ.



CỤC TRƯỞNG

Đình Hữu Phí

BỘ KHOA HỌC VÀ CÔNG NGHỆ
CỤC SỞ HỮU TRÍ TUỆ

CỘNG HÒA XÃ HỘI CHỦ NGHĨA VIỆT NAM
Độc lập - Tự do - Hạnh phúc

Số: 15241/TB-SHTT

Hà Nội, ngày 15 tháng 06 năm 2019

THÔNG BÁO

Ghi nhận yêu cầu duy trì hiệu lực Bằng độc quyền sáng chế

Kính gửi: Công ty TNHH một thành viên Sở hữu trí tuệ VCCI
(VCCI-IP CO.,LTD)
Tầng 8, Toà nhà VCCI, số 9 Đào Duy Anh, phường Phương mai,
quận Đống Đa, thành phố Hà Nội

Căn cứ kết quả thẩm định yêu cầu duy trì hiệu lực Bằng độc quyền sáng chế:

Số đơn: DT1-2019-04498

Ngày nộp: 20/06/2019

Chủ đơn: DIXIE CONSUMER PRODUCTS LLC (US)

Đại diện của Chủ đơn: VCCI-IP CO.,LTD

Bằng độc quyền sáng chế số: 10590

Năm yêu cầu duy trì hiệu lực: 8

Cục Sở hữu trí tuệ thông báo:

1. Yêu cầu duy trì hiệu lực Bằng độc quyền sáng chế nêu trên được chấp nhận.
2. Hiệu lực Bằng độc quyền sáng chế số 10590 được duy trì đến 22/08/2020.

Nơi nhận:

- Như trên;
- TT (để công bố);
- Lưu: VT, Hồ sơ.

CỤC TRƯỞNG



Đinh Hữu Phí

BỘ KHOA HỌC VÀ CÔNG NGHỆ
CỤC SỞ HỮU TRÍ TUỆ

CỘNG HÒA XÃ HỘI CHỦ NGHĨA VIỆT NAM
Độc lập - Tự do - Hạnh phúc

Số: 15292/TB-SHTT

Hà Nội, ngày 05 tháng 06 năm 2019

THÔNG BÁO

Ghi nhận yêu cầu duy trì hiệu lực Bằng độc quyền sáng chế

Kính gửi: Công ty TNHH Tư vấn đầu tư và chuyển giao công nghệ
(INVESTCONSULT)
Số 26 ngõ 41, phố Thái Hà, phường Trung Liệt, quận Đống Đa,
thành phố Hà Nội

Căn cứ kết quả thẩm định yêu cầu duy trì hiệu lực Bằng độc quyền sáng chế:

Số đơn: DT1-2019-04698

Ngày nộp: 26/06/2019

Chủ đơn: GLAXOSMITHKLINE LLC (US)

Đại diện của Chủ đơn: INVESTCONSULT

Bằng độc quyền sáng chế số: 19554

Năm yêu cầu duy trì hiệu lực: 2

Cục Sở hữu trí tuệ thông báo:

1. Yêu cầu duy trì hiệu lực Bằng độc quyền sáng chế nêu trên được chấp nhận.

2. Hiệu lực Bằng độc quyền sáng chế số 19554 được duy trì đến 28/06/2020.

TC

Nơi nhận:

- Như trên;
- TT (để công bố);
- Lưu: VT, Hồ sơ.

CỤC TRƯỞNG

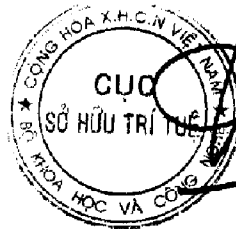

Đinh Hữu Phí

BỘ KHOA HỌC VÀ CÔNG NGHỆ
CỤC SỞ HỮU TRÍ TUỆ

CỘNG HÒA XÃ HỘI CHỦ NGHĨA VIỆT NAM
Độc lập - Tự do - Hạnh phúc

Số: 15243/TB-SHTT

Hà Nội, ngày 05 tháng 08 năm 2019

THÔNG BÁO
Ghi nhận yêu cầu duy trì hiệu lực Bằng độc quyền sáng chế

Kính gửi: Công ty TNHH một thành viên Sở hữu trí tuệ VCCI
(VCCI-IP CO.,LTD)
Tầng 8, Toà nhà VCCI, số 9 Đào Duy Anh, phường Phương mai,
quận Đống Đa, thành phố Hà Nội

Căn cứ kết quả thẩm định yêu cầu duy trì hiệu lực Bằng độc quyền sáng chế:

Số đơn: DT1-2019-05198

Ngày nộp: 18/07/2019

Chủ đơn: NOKIA CORPORATION (FI)

Đại diện của Chủ đơn: VCCI-IP CO.,LTD

Bằng độc quyền sáng chế số: 17277

Năm yêu cầu duy trì hiệu lực: 3

Cục Sở hữu trí tuệ thông báo:

1. Yêu cầu duy trì hiệu lực Bằng độc quyền sáng chế nêu trên được chấp nhận.

2. Hiệu lực Bằng độc quyền sáng chế số 17277 được duy trì đến 01/08/2020.

Nơi nhận:

- Như trên;
- TT (để công bố);
- Lưu: VT, Hồ sơ.

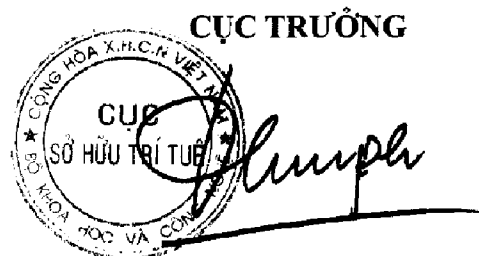

Đinh Hữu Phú

BỘ KHOA HỌC VÀ CÔNG NGHỆ
CỤC SỞ HỮU TRÍ TUỆ

CỘNG HÒA XÃ HỘI CHỦ NGHĨA VIỆT NAM
Độc lập - Tự do - Hạnh phúc

Số: 15244/TB-SHTT

Hà Nội, ngày 05 tháng 07 năm 2019

THÔNG BÁO

Ghi nhận yêu cầu duy trì hiệu lực Bằng độc quyền sáng chế

Kính gửi: Công ty TNHH một thành viên Sở hữu trí tuệ VCCI
(VCCI-IP CO.,LTD)
Tầng 8, Toà nhà VCCI, số 9 Đào Duy Anh, phường Phương mai,
quận Đống Đa, thành phố Hà Nội

Căn cứ kết quả thẩm định yêu cầu duy trì hiệu lực Bằng độc quyền sáng chế:

Số đơn: DT1-2019-05299

Ngày nộp: 18/07/2019

Chủ đơn: NOKIA CORPORATION (FI)

Đại diện của Chủ đơn: VCCI-IP CO.,LTD

Bằng độc quyền sáng chế số: 17315

Năm yêu cầu duy trì hiệu lực: 3

Cục Sở hữu trí tuệ thông báo:

1. Yêu cầu duy trì hiệu lực Bằng độc quyền sáng chế nêu trên được chấp nhận.

2. Hiệu lực Bằng độc quyền sáng chế số 17315 được duy trì đến 08/08/2020.

Nơi nhận:

- Như trên;
- TT (để công bố);
- Lưu: VT, Hồ sơ.

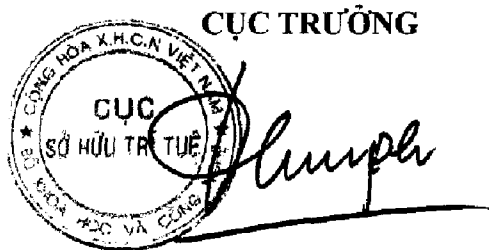

Đinh Hữu Phí

BỘ KHOA HỌC VÀ CÔNG NGHỆ
CỤC SỞ HỮU TRÍ TUỆ

CỘNG HÒA XÃ HỘI CHỦ NGHĨA VIỆT NAM
Độc lập - Tự do - Hạnh phúc

Số: 1524/TB-SHTT

Hà Nội, ngày 05 tháng 08 năm 2019

THÔNG BÁO
Ghi nhận yêu cầu duy trì hiệu lực Bằng độc quyền sáng chế

Kính gửi: Công ty TNHH Ban Ca (BANCA)
15B Triệu Việt Vương, thành phố Hà Nội

Căn cứ kết quả thẩm định yêu cầu duy trì hiệu lực Bằng độc quyền sáng chế:

Số đơn: DT1-2019-05401

Ngày nộp: 18/07/2019

Chủ đơn: BOEHRINGER INGELHEIM VETMEDICA, INC. (US)

Đại diện của Chủ đơn: BANCA

Bằng độc quyền sáng chế số: 15721

Năm yêu cầu duy trì hiệu lực: 4

Cục Sở hữu trí tuệ thông báo:

1. Yêu cầu duy trì hiệu lực Bằng độc quyền sáng chế nêu trên được chấp nhận.
2. Hiệu lực Bằng độc quyền sáng chế số 15721 được duy trì đến 18/07/2020.

Nơi nhận:

- Như trên;
- TT (để công bố);
- Lưu: VT, Hồ sơ.

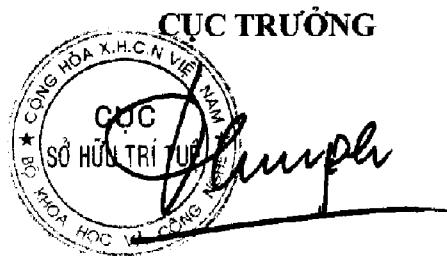

Đinh Hữu Phú

BỘ KHOA HỌC VÀ CÔNG NGHỆ
CỤC SỞ HỮU TRÍ TUỆ

CỘNG HÒA XÃ HỘI CHỦ NGHĨA VIỆT NAM
Độc lập - Tự do - Hạnh phúc

Số: 1524/TB-SHTT

Hà Nội, ngày 08 tháng 07 năm 2019

THÔNG BÁO
Ghi nhận yêu cầu duy trì hiệu lực Bằng độc quyền sáng chế

Kính gửi: Công ty TNHH T & T INVENMARK Sở hữu trí tuệ Quốc tế
(T & T INVENMARK CO., LTD)
Phòng 101, tòa nhà 30 Nguyễn Du, phường Bùi Thị Xuân,
quận Hai Bà Trưng, thành phố Hà Nội.

Căn cứ kết quả thẩm định yêu cầu duy trì hiệu lực Bằng độc quyền sáng chế:

Số đơn: DT1-2019-05582

Ngày nộp: 29/07/2019

Chủ đơn: MAGNIER, Philippe (FR)

Đại diện của Chủ đơn: T & T INVENMARK CO., LTD

Bằng độc quyền sáng chế số: 17074

Năm yêu cầu duy trì hiệu lực: 2

Cục Sở hữu trí tuệ thông báo:

1. Yêu cầu duy trì hiệu lực Bằng độc quyền sáng chế nêu trên được chấp nhận.
2. Hiệu lực Bằng độc quyền sáng chế số 17074 được duy trì đến 13/06/2019.

Nơi nhận:

- Như trên;
- TT (để công bố);
- Lưu: VT, Hồ sơ.

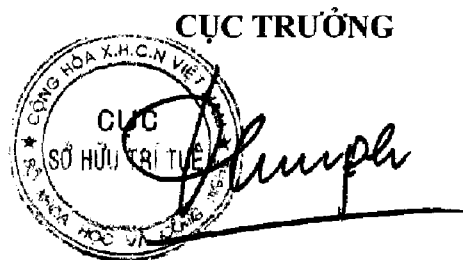

Đinh Hữu Phí

BỘ KHOA HỌC VÀ CÔNG NGHỆ
CỤC SỞ HỮU TRÍ TUỆ

CỘNG HÒA XÃ HỘI CHỦ NGHĨA VIỆT NAM
Độc lập - Tự do - Hạnh phúc

Số: 15147TB-SHTT

Hà Nội, ngày 05 tháng 07 năm 2019

THÔNG BÁO
Ghi nhận yêu cầu duy trì hiệu lực Bằng độc quyền sáng chế

Kính gửi: Công ty TNHH T & T INVENMARK Sở hữu trí tuệ Quốc tế
(T & T INVENMARK CO., LTD)
Phòng 101, tòa nhà 30 Nguyễn Du, phường Bùi Thị Xuân,
quận Hai Bà Trưng, thành phố Hà Nội.

Căn cứ kết quả thẩm định yêu cầu duy trì hiệu lực Bằng độc quyền sáng chế:

Số đơn: DT1-2019-05583

Ngày nộp: 29/07/2019

Chủ đơn: MAGNIER, Philippe (FR)

Đại diện của Chủ đơn: T & T INVENMARK CO., LTD

Bằng độc quyền sáng chế số: 17074

Năm yêu cầu duy trì hiệu lực: 3

Cục Sở hữu trí tuệ thông báo:

1. Yêu cầu duy trì hiệu lực Bằng độc quyền sáng chế nêu trên được chấp nhận.
2. Hiệu lực Bằng độc quyền sáng chế số 17074 được duy trì đến 13/06/2020.

Nơi nhận:

- Như trên;
- TT (để công bố);
- Lưu: VT, Hồ sơ.

CỤC TRƯỞNG



Đinh Hữu Phí

BỘ KHOA HỌC VÀ CÔNG NGHỆ
CỤC SỞ HỮU TRÍ TUỆ

CỘNG HÒA XÃ HỘI CHỦ NGHĨA VIỆT NAM
Độc lập - Tự do - Hạnh phúc

Số: 15750/TB-SHTT

Hà Nội, ngày 15 tháng 03 năm 2019

THÔNG BÁO

Ghi nhận yêu cầu duy trì hiệu lực Bằng độc quyền sáng chế

Kính gửi: Công ty TNHH một thành viên Sở hữu trí tuệ VCCI
(VCCI-IP CO.,LTD)
Tầng 8, Toà nhà VCCI, số 9 Đào Duy Anh, phường Phương mai,
quận Đống Đa, thành phố Hà Nội

Căn cứ kết quả thẩm định yêu cầu duy trì hiệu lực Bằng độc quyền sáng chế:

Số đơn: DT1-2019-01916

Ngày nộp: 20/03/2019

Chủ đơn: KONICA MINOLTA, INC. (JP)

Đại diện của Chủ đơn: VCCI-IP CO.,LTD

Bằng độc quyền sáng chế số: 19400

Năm yêu cầu duy trì hiệu lực: 2

Cục Sở hữu trí tuệ thông báo:

1. Yêu cầu duy trì hiệu lực Bằng độc quyền sáng chế nêu trên được chấp nhận.
2. Hiệu lực Bằng độc quyền sáng chế số 19400 được duy trì đến 06/06/2020.

Nơi nhận:

- Như trên;
- TT (để công bố);
- Lưu: VT, Hồ sơ.

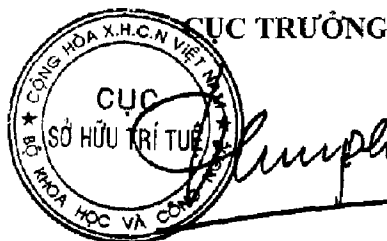

Đinh Hữu Phí

BỘ KHOA HỌC VÀ CÔNG NGHỆ
CỤC SỞ HỮU TRÍ TUỆ

CỘNG HÒA XÃ HỘI CHỦ NGHĨA VIỆT NAM
Độc lập - Tự do - Hạnh phúc

Số: *KLSA* /TB-SHTT

Hà Nội, ngày *05* tháng *03* năm 2019

THÔNG BÁO

Ghi nhận yêu cầu duy trì hiệu lực Bằng độc quyền sáng chế

Kính gửi: Công ty TNHH một thành viên Sở hữu trí tuệ VCCI
(VCCI-IP CO.,LTD)
Tầng 8, Toà nhà VCCI, số 9 Đào Duy Anh, phường Phương mai,
quận Đống Đa, thành phố Hà Nội

Căn cứ kết quả thẩm định yêu cầu duy trì hiệu lực Bằng độc quyền sáng chế:

Số đơn: DT1-2019-01917

Ngày nộp: 20/03/2019

Chủ đơn: HONDA MOTOR CO., LTD. (JP)

Đại diện của Chủ đơn: VCCI-IP CO.,LTD

Bằng độc quyền sáng chế số: 19404

Năm yêu cầu duy trì hiệu lực: 2

Cục Sở hữu trí tuệ thông báo:

1. Yêu cầu duy trì hiệu lực Bằng độc quyền sáng chế nêu trên được chấp nhận.
2. Hiệu lực Bằng độc quyền sáng chế số 19404 được duy trì đến 06/06/2020.

Nơi nhận:

- Như trên;
- TT (để công bố);
- Lưu: VT, Hồ sơ.

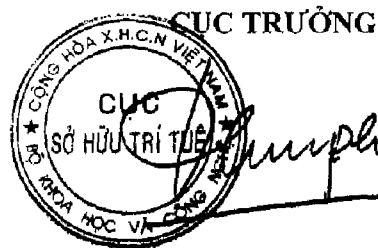

Đinh Hữu Phí

BỘ KHOA HỌC VÀ CÔNG NGHỆ · CỘNG HOÀ XÃ HỘI CHỦ NGHĨA VIỆT NAM
CỤC SỞ HỮU TRÍ TUỆ Độc lập - Tự do - Hạnh phúc

Số: 15252/TB-SHTT

Hà Nội, ngày 15 tháng 03 năm 2019

THÔNG BÁO

Ghi nhận yêu cầu duy trì hiệu lực Bằng độc quyền sáng chế

Kính gửi: Công ty TNHH một thành viên Sở hữu trí tuệ VCCI
(VCCI-IP CO.,LTD)
Tầng 8, Toà nhà VCCI, số 9 Đào Duy Anh, phường Phương mai,
quận Đống Đa, thành phố Hà Nội

Căn cứ kết quả thẩm định yêu cầu duy trì hiệu lực Bằng độc quyền sáng chế:

Số đơn: DT1-2019-01918

Ngày nộp: 20/03/2019

Chủ đơn: HONDA MOTOR CO., LTD. (JP)

Đại diện của Chủ đơn: VCCI-IP CO.,LTD

Bằng độc quyền sáng chế số: 19399

Năm yêu cầu duy trì hiệu lực: 2

Cục Sở hữu trí tuệ thông báo:

1. Yêu cầu duy trì hiệu lực Bằng độc quyền sáng chế nêu trên được chấp nhận.
2. Hiệu lực Bằng độc quyền sáng chế số 19399 được duy trì đến 06/06/2020.

Nơi nhận:

- Như trên;
- TT (để công bố);
- Lưu: VT, Hồ sơ.

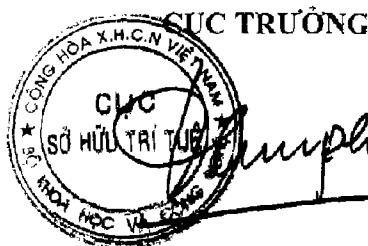

Đinh Hữu Phí

BỘ KHOA HỌC VÀ CÔNG NGHỆ
CỤC SỞ HỮU TRÍ TUỆ

CỘNG HÒA XÃ HỘI CHỦ NGHĨA VIỆT NAM
Độc lập - Tự do - Hạnh phúc

Số: 15253/TB-SHTT

Hà Nội, ngày 15 tháng 03 năm 2019

THÔNG BÁO

Ghi nhận yêu cầu duy trì hiệu lực Bằng độc quyền sáng chế

Kính gửi: Công ty TNHH một thành viên Sở hữu trí tuệ VCCI
(VCCI-IP CO.,LTD)
Tầng 8, Toà nhà VCCI, số 9 Đào Duy Anh, phường Phương mai,
quận Đống Đa, thành phố Hà Nội

Căn cứ kết quả thẩm định yêu cầu duy trì hiệu lực Bằng độc quyền sáng chế:

Số đơn: DT1-2019-01919

Ngày nộp: 20/03/2019

Chủ đơn: HONDA MOTOR CO., LTD. (JP)

Đại diện của Chủ đơn: VCCI-IP CO.,LTD

Bằng độc quyền sáng chế số: 17056

Năm yêu cầu duy trì hiệu lực: 3

Cục Sở hữu trí tuệ thông báo:

1. Yêu cầu duy trì hiệu lực Bằng độc quyền sáng chế nêu trên được chấp nhận.
2. Hiệu lực Bằng độc quyền sáng chế số 17056 được duy trì đến 06/06/2020.

Nơi nhận:

- Như trên;
- TT (để công bố);
- Lưu: VT, Hồ sơ.

CỤC TRƯỞNG

Đinh Hữu Phí

BỘ KHOA HỌC VÀ CÔNG NGHỆ
CỤC SỞ HỮU TRÍ TUỆ

CỘNG HÒA XÃ HỘI CHỦ NGHĨA VIỆT NAM
Độc lập - Tự do - Hạnh phúc

Số: 15/254/TB-SHTT

Hà Nội, ngày 05 tháng 03 năm 2019

THÔNG BÁO

Ghi nhận yêu cầu duy trì hiệu lực Bằng độc quyền sáng chế

Kính gửi: Công ty TNHH một thành viên Sở hữu trí tuệ VCCI
(VCCI-IP CO.,LTD)
Tầng 8, Toà nhà VCCI, số 9 Đào Duy Anh, phường Phương Mai,
quận Đống Đa, thành phố Hà Nội

Căn cứ kết quả thẩm định yêu cầu duy trì hiệu lực Bằng độc quyền sáng chế:

Số đơn: DT1-2019-01920

Ngày nộp: 20/03/2019

Chủ đơn: HONDA MOTOR CO., LTD. (JP)

Đại diện của Chủ đơn: VCCI-IP CO.,LTD

Bằng độc quyền sáng chế số: 17048

Năm yêu cầu duy trì hiệu lực: 3

Cục Sở hữu trí tuệ thông báo:

1. Yêu cầu duy trì hiệu lực Bằng độc quyền sáng chế nêu trên được chấp nhận.
2. Hiệu lực Bằng độc quyền sáng chế số 17048 được duy trì đến 06/06/2020.

Nơi nhận:

- Như trên;
- TT (để công bố);
- Lưu: VT, Hồ sơ.

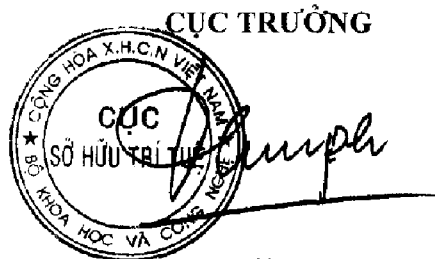

Đinh Hữu Phí

BỘ KHOA HỌC VÀ CÔNG NGHỆ
CỤC SỞ HỮU TRÍ TUỆ

CỘNG HÒA XÃ HỘI CHỦ NGHĨA VIỆT NAM
Độc lập - Tự do - Hạnh phúc

Số: 1525/TB-SHTT

Hà Nội, ngày 05 tháng 08 năm 2019

THÔNG BÁO

Ghi nhận yêu cầu duy trì hiệu lực Bằng độc quyền sáng chế

Kính gửi: Công ty TNHH một thành viên Sở hữu trí tuệ VCCI
(VCCI-IP CO.,LTD)
Tầng 8, Toà nhà VCCI, số 9 Đào Duy Anh, phường Phương mai,
quận Đống Đa, thành phố Hà Nội

Căn cứ kết quả thẩm định yêu cầu duy trì hiệu lực Bằng độc quyền sáng chế:

Số đơn: DT1-2019-01921

Ngày nộp: 20/03/2019

Chủ đơn: SUMITOMO CHEMICAL COMPANY, LIMITED (JP)

Đại diện của Chủ đơn: VCCI-IP CO.,LTD

Bằng độc quyền sáng chế số: 19217

Năm yêu cầu duy trì hiệu lực: 2

Cục Sở hữu trí tuệ thông báo:

1. Yêu cầu duy trì hiệu lực Bằng độc quyền sáng chế nêu trên được chấp nhận.
2. Hiệu lực Bằng độc quyền sáng chế số 19217 được duy trì đến 08/05/2020.

Nơi nhận:

- Như trên;
- TT (để công bố);
- Lưu: VT, Hồ sơ.

CỤC TRƯỞNG

Đinh Hữu Phí

BỘ KHOA HỌC VÀ CÔNG NGHỆ
CỤC SỞ HỮU TRÍ TUỆ

CỘNG HÒA XÃ HỘI CHỦ NGHĨA VIỆT NAM
Độc lập - Tự do - Hạnh phúc

Số: 15/2016/TB-SHTT

Hà Nội, ngày 05 tháng 03 năm 2019

THÔNG BÁO

Ghi nhận yêu cầu duy trì hiệu lực Bằng độc quyền sáng chế

Kính gửi: Công ty TNHH một thành viên Sở hữu trí tuệ VCCI
(VCCI-IP CO.,LTD)
Tầng 8, Toà nhà VCCI, số 9 Đào Duy Anh, phường Phương mai,
quận Đống Đa, thành phố Hà Nội

Căn cứ kết quả thẩm định yêu cầu duy trì hiệu lực Bằng độc quyền sáng chế:

Số đơn: DT1-2019-01922

Ngày nộp: 20/03/2019

Chủ đơn: 8 RIVERS CAPITAL, LLC (US)

Đại diện của Chủ đơn: VCCI-IP CO.,LTD

Bằng độc quyền sáng chế số: 16926

Năm yêu cầu duy trì hiệu lực: 3

Cục Sở hữu trí tuệ thông báo:

1. Yêu cầu duy trì hiệu lực Bằng độc quyền sáng chế nêu trên được chấp nhận.

2. Hiệu lực Bằng độc quyền sáng chế số 16926 được duy trì đến 08/05/2020.

Nơi nhận:

- Như trên;
- TT (để công bố);
- Lưu: VT, Hồ sơ.

CỤC TRƯỞNG



Đinh Hữu Phí

BỘ KHOA HỌC VÀ CÔNG NGHỆ
CỤC SỞ HỮU TRÍ TUỆ

CỘNG HÒA XÃ HỘI CHỦ NGHĨA VIỆT NAM
Độc lập - Tự do - Hạnh phúc

Số: 15257/TB-SHTT

Hà Nội, ngày 05 tháng 03 năm 2019

THÔNG BÁO

Ghi nhận yêu cầu duy trì hiệu lực Bằng độc quyền sáng chế

Kính gửi: Công ty TNHH một thành viên Sở hữu trí tuệ VCCI
(VCCI-IP CO.,LTD)
Tầng 8, Toà nhà VCCI, số 9 Đào Duy Anh, phường Phương mai,
quận Đống Đa, thành phố Hà Nội

Căn cứ kết quả thẩm định yêu cầu duy trì hiệu lực Bằng độc quyền sáng chế:

Số đơn: DT1-2019-01923

Ngày nộp: 20/03/2019

Chủ đơn: HONDA MOTOR CO., LTD. (JP)

Đại diện của Chủ đơn: VCCI-IP CO.,LTD

Bằng độc quyền sáng chế số: 15481

Năm yêu cầu duy trì hiệu lực: 4

Cục Sở hữu trí tuệ thông báo:

1. Yêu cầu duy trì hiệu lực Bằng độc quyền sáng chế nêu trên được chấp nhận.
2. Hiệu lực Bằng độc quyền sáng chế số 15481 được duy trì đến 09/05/2020.

Nơi nhận:

- Như trên;
- TT (để công bố);
- Lưu: VT, Hồ sơ.

CỤC TRƯỞNG

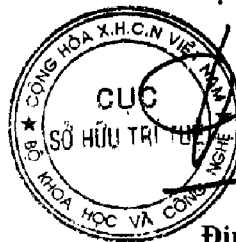

Đinh Hữu Phú

BỘ KHOA HỌC VÀ CÔNG NGHỆ
CỤC SỞ HỮU TRÍ TUỆ

CỘNG HÒA XÃ HỘI CHỦ NGHĨA VIỆT NAM
Độc lập - Tự do - Hạnh phúc

Số: 15253/TB-SHTT

Hà Nội, ngày 18 tháng 03 năm 2019

THÔNG BÁO

Ghi nhận yêu cầu duy trì hiệu lực Bằng độc quyền sáng chế

Kính gửi: Công ty TNHH một thành viên Sở hữu trí tuệ VCCI
(VCCI-IP CO.,LTD)
Tầng 8, Toà nhà VCCI, số 9 Đào Duy Anh, phường Phương mai,
quận Đống Đa, thành phố Hà Nội

Căn cứ kết quả thẩm định yêu cầu duy trì hiệu lực Bằng độc quyền sáng chế:

Số đơn: DT1-2019-01925

Ngày nộp: 20/03/2019

Chủ đơn: M&K HOLDINGS INC. (KR)

Đại diện của Chủ đơn: VCCI-IP CO.,LTD

Bằng độc quyền sáng chế số: 19230

Năm yêu cầu duy trì hiệu lực: 2

Cục Sở hữu trí tuệ thông báo:

1. Yêu cầu duy trì hiệu lực Bằng độc quyền sáng chế nêu trên được chấp nhận.
2. Hiệu lực Bằng độc quyền sáng chế số 19230 được duy trì đến 10/05/2020.

Nơi nhận:

- Như trên;
- TT (để công bố);
- Lưu: VT, Hồ sơ.

CỤC TRƯỞNG

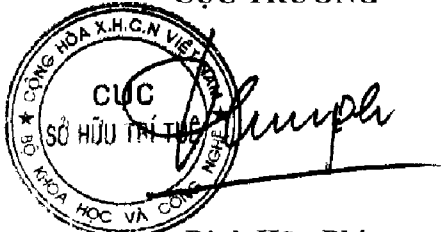

Đinh Hữu Phí

BỘ KHOA HỌC VÀ CÔNG NGHỆ
CỤC SỞ HỮU TRÍ TUỆ

CỘNG HÒA XÃ HỘI CHỦ NGHĨA VIỆT NAM
Độc lập - Tự do - Hạnh phúc

Số: 15259/TB-SHTT

Hà Nội, ngày 05 tháng 03 năm 2019

THÔNG BÁO

Ghi nhận yêu cầu duy trì hiệu lực Bằng độc quyền sáng chế

Kính gửi: Công ty TNHH một thành viên Sở hữu trí tuệ VCCI
(VCCI-IP CO.,LTD)
Tầng 8, Toà nhà VCCI, số 9 Đào Duy Anh, phường Phương mai,
quận Đống Đa, thành phố Hà Nội

Căn cứ kết quả thẩm định yêu cầu duy trì hiệu lực Bằng độc quyền sáng chế:

Số đơn: DT1-2019-01926

Ngày nộp: 20/03/2019

Chủ đơn: KURARAY CO., LTD. (JP)

Đại diện của Chủ đơn: VCCI-IP CO.,LTD

Bằng độc quyền sáng chế số: 7711

Năm yêu cầu duy trì hiệu lực: 11

Cục Sở hữu trí tuệ thông báo:

1. Yêu cầu duy trì hiệu lực Bằng độc quyền sáng chế nêu trên được chấp nhận.
2. Hiệu lực Bằng độc quyền sáng chế số 7711 được duy trì đến 11/05/2020.

Nơi nhận:

- Như trên;
- TT (để công bố);
- Lưu: VT, Hồ sơ.

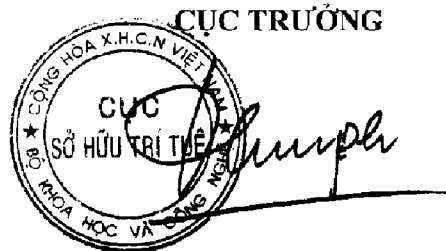

Đinh Hữu Phí

BỘ KHOA HỌC VÀ CÔNG NGHỆ
CỤC SỞ HỮU TRÍ TUỆ

CỘNG HÒA XÃ HỘI CHỦ NGHĨA VIỆT NAM
Độc lập - Tự do - Hạnh phúc

Số: 15260/TB-SHTT

Hà Nội, ngày 05 tháng 03 năm 2019

THÔNG BÁO

Ghi nhận yêu cầu duy trì hiệu lực Bằng độc quyền sáng chế

Kính gửi: Công ty TNHH một thành viên Sở hữu trí tuệ VCCI
(VCCI-IP CO.,LTD)
Tầng 8, Toà nhà VCCI, số 9 Đào Duy Anh, phường Phương mai,
quận Đống Đa, thành phố Hà Nội

Căn cứ kết quả thẩm định yêu cầu duy trì hiệu lực Bằng độc quyền sáng chế:

Số đơn: DT1-2019-01927

Ngày nộp: 20/03/2019

Chủ đơn: HONDA MOTOR CO., LTD (JP)

Đại diện của Chủ đơn: VCCI-IP CO.,LTD

Bằng độc quyền sáng chế số: 7712

Năm yêu cầu duy trì hiệu lực: 11

Cục Sở hữu trí tuệ thông báo:

1. Yêu cầu duy trì hiệu lực Bằng độc quyền sáng chế nêu trên được chấp nhận.
2. Hiệu lực Bằng độc quyền sáng chế số 7712 được duy trì đến 11/05/2020.

Nơi nhận:

- Như trên;
- IT (để công bố);
- Lưu: VT, Hồ sơ.

CỤC TRƯỞNG



Đinh Hữu Phí

BỘ KHOA HỌC VÀ CÔNG NGHỆ
CỤC SỞ HỮU TRÍ TUỆ

CỘNG HOÀ XÃ HỘI CHỦ NGHĨA VIỆT NAM
Độc lập - Tự do - Hạnh phúc

Số: 15261/TB-SHTT

Hà Nội, ngày 05 tháng 03 năm 2019

THÔNG BÁO

Ghi nhận yêu cầu duy trì hiệu lực Bằng độc quyền sáng chế

Kính gửi: Công ty TNHH một thành viên Sở hữu trí tuệ VCCI
(VCCI-IP CO.,LTD)
Tầng 8, Toà nhà VCCI, số 9 Đào Duy Anh, phường Phương mai,
quận Đống Đa, thành phố Hà Nội

Căn cứ kết quả thẩm định yêu cầu duy trì hiệu lực Bằng độc quyền sáng chế:

Số đơn: DT1-2019-01928

Ngày nộp: 20/03/2019

Chủ đơn: HONDA MOTOR CO., LTD. (JP)

Đại diện của Chủ đơn: VCCI-IP CO.,LTD

Bằng độc quyền sáng chế số: 14056

Năm yêu cầu duy trì hiệu lực: 5

Cục Sở hữu trí tuệ thông báo:

1. Yêu cầu duy trì hiệu lực Bằng độc quyền sáng chế nêu trên được chấp nhận.

2. Hiệu lực Bằng độc quyền sáng chế số 14056 được duy trì đến 12/05/2020.

lc

Nơi nhận:

- Như trên;
- TT (để công bố);
- Lưu: VT, Hồ sơ.

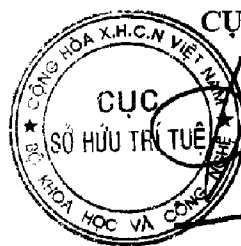

CỤC TRƯỞNG

Đinh Hữu Phí
Đinh Hữu Phí

BỘ KHOA HỌC VÀ CÔNG NGHỆ
CỤC SỞ HỮU TRÍ TUỆ

CỘNG HÒA XÃ HỘI CHỦ NGHĨA VIỆT NAM
Độc lập - Tự do - Hạnh phúc

Số: 15262/TB-SHTT

Hà Nội, ngày 05 tháng 08 năm 2019

THÔNG BÁO

Ghi nhận yêu cầu duy trì hiệu lực Bằng độc quyền sáng chế

Kính gửi: Công ty TNHH một thành viên Sở hữu trí tuệ VCCI
(VCCI-IP CO.,LTD)
Tầng 8, Toà nhà VCCI, số 9 Đào Duy Anh, phường Phương mai,
quận Đống Đa, thành phố Hà Nội

Căn cứ kết quả thẩm định yêu cầu duy trì hiệu lực Bằng độc quyền sáng chế:

Số đơn: DT1-2019-01929

Ngày nộp: 20/03/2019

Chủ đơn: HONDA MOTOR CO., LTD. (JP)

Đại diện của Chủ đơn: VCCI-IP CO.,LTD

Bằng độc quyền sáng chế số: 14054

Năm yêu cầu duy trì hiệu lực: 5

Cục Sở hữu trí tuệ thông báo:

1. Yêu cầu duy trì hiệu lực Bằng độc quyền sáng chế nêu trên được chấp nhận.
2. Hiệu lực Bằng độc quyền sáng chế số 14054 được duy trì đến 12/05/2020.

H.

Nơi nhận:

- Như trên;
- TT (để công bố);
- Lưu: VT, Hồ sơ.

CỤC TRƯỞNG

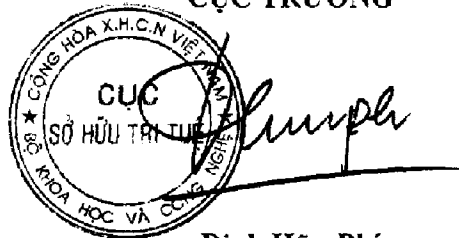

Đinh Hữu Phí

BỘ KHOA HỌC VÀ CÔNG NGHỆ
CỤC SỞ HỮU TRÍ TUỆ

CỘNG HÒA XÃ HỘI CHỦ NGHĨA VIỆT NAM
Độc lập - Tự do - Hạnh phúc

Số: 15263/TB-SHTT

Hà Nội, ngày 05 tháng 03 năm 2019

THÔNG BÁO

Ghi nhận yêu cầu duy trì hiệu lực Bằng độc quyền sáng chế

Kính gửi: Công ty TNHH một thành viên Sở hữu trí tuệ VCCI
(VCCI-IP CO.,LTD)
Tầng 8, Toà nhà VCCI, số 9 Đào Duy Anh, phường Phương mai,
quận Đống Đa, thành phố Hà Nội

Căn cứ kết quả thẩm định yêu cầu duy trì hiệu lực Bằng độc quyền sáng chế:

Số đơn: DT1-2019-01930

Ngày nộp: 20/03/2019

Chủ đơn: HONDA MOTOR CO., LTD. (JP)

Đại diện của Chủ đơn: VCCI-IP CO.,LTD

Bằng độc quyền sáng chế số: 14053

Năm yêu cầu duy trì hiệu lực: 5

Cục Sở hữu trí tuệ thông báo:

1. Yêu cầu duy trì hiệu lực Bằng độc quyền sáng chế nêu trên được chấp nhận.
2. Hiệu lực Bằng độc quyền sáng chế số 14053 được duy trì đến 12/05/2020.

Nơi nhận:

- Như trên;
- TT (để công bố);
- Lưu: VT, Hồ sơ.

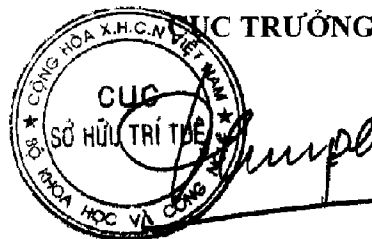

Đinh Hữu Phí

BỘ KHOA HỌC VÀ CÔNG NGHỆ
CỤC SỞ HỮU TRÍ TUỆ

CỘNG HÒA XÃ HỘI CHỦ NGHĨA VIỆT NAM
Độc lập - Tự do - Hạnh phúc

Số: 15264/TB-SHTT

Hà Nội, ngày 05 tháng 03 năm 2019

THÔNG BÁO

Ghi nhận yêu cầu duy trì hiệu lực Bằng độc quyền sáng chế

Kính gửi: Công ty TNHH một thành viên Sở hữu trí tuệ VCCI
(VCCI-IP CO.,LTD)
Tầng 8, Toà nhà VCCI, số 9 Đào Duy Anh, phường Phương mai,
quận Đống Đa, thành phố Hà Nội

Căn cứ kết quả thẩm định yêu cầu duy trì hiệu lực Bằng độc quyền sáng chế:

Số đơn: DT1-2019-01931

Ngày nộp: 20/03/2019

Chủ đơn: HONDA MOTOR CO., LTD. (JP)

Đại diện của Chủ đơn: VCCI-IP CO.,LTD

Bằng độc quyền sáng chế số: 14052

Năm yêu cầu duy trì hiệu lực: 5

Cục Sở hữu trí tuệ thông báo:

1. Yêu cầu duy trì hiệu lực Bằng độc quyền sáng chế nêu trên được chấp nhận.

2. Hiệu lực Bằng độc quyền sáng chế số 14052 được duy trì đến 12/05/2020.

Nơi nhận:

- Như trên;
- TT (để công bố);
- Lưu: VT, Hồ sơ.

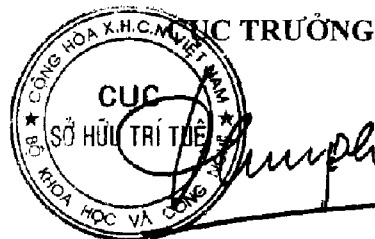

Đinh Hữu Phú

BỘ KHOA HỌC VÀ CÔNG NGHỆ
CỤC SỞ HỮU TRÍ TUỆ

CỘNG HÒA XÃ HỘI CHỦ NGHĨA VIỆT NAM
Độc lập - Tự do - Hạnh phúc

Số: 45265/TB-SHTT

Hà Nội, ngày 05 tháng 03 năm 2019

THÔNG BÁO

Ghi nhận yêu cầu duy trì hiệu lực Bằng độc quyền sáng chế

Kính gửi: Công ty TNHH một thành viên Sở hữu trí tuệ VCCI
(VCCI-IP CO.,LTD)
Tầng 8, Toà nhà VCCI, số 9 Đào Duy Anh, phường Phương mai,
quận Đống Đa, thành phố Hà Nội

Căn cứ kết quả thẩm định yêu cầu duy trì hiệu lực Bằng độc quyền sáng chế:

Số đơn: DT1-2019-01932

Ngày nộp: 20/03/2019

Chủ đơn: HONDA GIKEN KOGYO KABUSHIKI KAISHA (JP)

Đại diện của Chủ đơn: VCCI-IP CO.,LTD

Bằng độc quyền sáng chế số: 4298

Năm yêu cầu duy trì hiệu lực: 16

Cục Sở hữu trí tuệ thông báo:

1. Yêu cầu duy trì hiệu lực Bằng độc quyền sáng chế nêu trên được chấp nhận.
2. Hiệu lực Bằng độc quyền sáng chế số 4298 được duy trì đến 12/05/2020.

Nơi nhận:

- Như trên;
- TT (để công bố);
- Lưu: VT, Hồ sơ.

CỤC TRƯỞNG



Đinh Hữu Phí

BỘ KHOA HỌC VÀ CÔNG NGHỆ
CỤC SỞ HỮU TRÍ TUỆ

CỘNG HÒA XÃ HỘI CHỦ NGHĨA VIỆT NAM
Độc lập - Tự do - Hạnh phúc

Số: 15266/TB-SHTT

Hà Nội, ngày 05 tháng 08 năm 2019

THÔNG BÁO

Ghi nhận yêu cầu duy trì hiệu lực Bằng độc quyền sáng chế

Kính gửi: Công ty TNHH một thành viên Sở hữu trí tuệ VCCI
(VCCI-IP CO.,LTD)
Tầng 8, Toà nhà VCCI, số 9 Đào Duy Anh, phường Phương mai,
quận Đống Đa, thành phố Hà Nội

Căn cứ kết quả thẩm định yêu cầu duy trì hiệu lực Bằng độc quyền sáng chế:

Số đơn: DT1-2019-01933

Ngày nộp: 20/03/2019

Chủ đơn: HONDA GIKEN KOGYO KABUSHIKI KAISHA (JP)

Đại diện của Chủ đơn: VCCI-IP CO.,LTD

Bằng độc quyền sáng chế số: 4294

Năm yêu cầu duy trì hiệu lực: 16

Cục Sở hữu trí tuệ thông báo:

1. Yêu cầu duy trì hiệu lực Bằng độc quyền sáng chế nêu trên được chấp nhận.
2. Hiệu lực Bằng độc quyền sáng chế số 4294 được duy trì đến 12/05/2020.

Nơi nhận:

- Như trên;
- TT (để công bố);
- Lưu: VT, Hồ sơ.

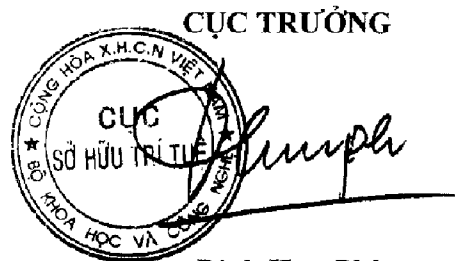

Đinh Hữu Phí

BỘ KHOA HỌC VÀ CÔNG NGHỆ
CỤC SỞ HỮU TRÍ TUỆ

CỘNG HÒA XÃ HỘI CHỦ NGHĨA VIỆT NAM
Độc lập - Tự do - Hạnh phúc

Số: 15267/TB-SHTT

Hà Nội, ngày 05 tháng 03 năm 2019

THÔNG BÁO

Ghi nhận yêu cầu duy trì hiệu lực Bằng độc quyền sáng chế

Kính gửi: Công ty TNHH một thành viên Sở hữu trí tuệ VCCI
(VCCI-IP CO.,LTD)
Tầng 8, Toà nhà VCCI, số 9 Đào Duy Anh, phường Phương mai,
quận Đống Đa, thành phố Hà Nội

Căn cứ kết quả thẩm định yêu cầu duy trì hiệu lực Bằng độc quyền sáng chế:

Số đơn: DT1-2019-01934

Ngày nộp: 20/03/2019

Chủ đơn: HONDA MOTOR CO., LTD. (JP)

Đại diện của Chủ đơn: VCCI-IP CO.,LTD

Bằng độc quyền sáng chế số: 11382

Năm yêu cầu duy trì hiệu lực: 7

Cục Sở hữu trí tuệ thông báo:

1. Yêu cầu duy trì hiệu lực Bằng độc quyền sáng chế nêu trên được chấp nhận.
2. Hiệu lực Bằng độc quyền sáng chế số 11382 được duy trì đến 13/05/2020.

Nơi nhận:

- Nhu trên;
- TT (để công bố);
- Lưu: VT, Hồ sơ.

CỤC TRƯỞNG



Đinh Hữu Phí

BỘ KHOA HỌC VÀ CÔNG NGHỆ
CỤC SỞ HỮU TRÍ TUỆ

CỘNG HÒA XÃ HỘI CHỦ NGHĨA VIỆT NAM
Độc lập - Tự do - Hạnh phúc

Số: 15269/TB-SHTT

Hà Nội, ngày 05 tháng 03 năm 2019

THÔNG BÁO

Chi nhận yêu cầu duy trì hiệu lực Bằng độc quyền sáng chế

Kính gửi: Công ty TNHH một thành viên Sở hữu trí tuệ VCCI
(VCCI-IP CO.,LTD)
Tầng 8, Toà nhà VCCI, số 9 Đào Duy Anh, phường Phương mai,
quận Đống Đa, thành phố Hà Nội

Căn cứ kết quả thẩm định yêu cầu duy trì hiệu lực Bằng độc quyền sáng chế:

Số đơn: DT1-2019-01935

Ngày nộp: 20/03/2019

Chủ đơn: HONDA MOTOR CO., LTD. (JP)

Đại diện của Chủ đơn: VCCI-IP CO.,LTD

Bằng độc quyền sáng chế số: 11381

Năm yêu cầu duy trì hiệu lực: 7

Cục Sở hữu trí tuệ thông báo:

1. Yêu cầu duy trì hiệu lực Bằng độc quyền sáng chế nêu trên được chấp nhận.

2. Hiệu lực Bằng độc quyền sáng chế số 11381 được duy trì đến 13/05/2020.

h

Nơi nhận:

- Như trên;
- TT (để công bố);
- Lưu: VT, Hồ sơ.

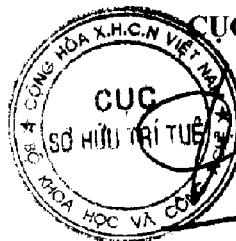

CỤC TRƯỞNG

Đinh Hữu Phí

BỘ KHOA HỌC VÀ CÔNG NGHỆ
CỤC SỞ HỮU TRÍ TUỆ

CỘNG HOÀ XÃ HỘI CHỦ NGHĨA VIỆT NAM
Độc lập - Tự do - Hạnh phúc

Số: 16269/TB-SHTT

Hà Nội, ngày 05 tháng 08 năm 2019

THÔNG BÁO

Ghi nhận yêu cầu duy trì hiệu lực Bằng độc quyền sáng chế

Kính gửi: Công ty TNHH một thành viên Sở hữu trí tuệ VCCI
(VCCI-IP CO.,LTD)
Tầng 8, Toà nhà VCCI, số 9 Đào Duy Anh, phường Phương mai,
quận Đống Đa, thành phố Hà Nội

Căn cứ kết quả thẩm định yêu cầu duy trì hiệu lực Bằng độc quyền sáng chế:

Số đơn: DT1-2019-01937

Ngày nộp: 20/03/2019

Chủ đơn: HONDA MOTOR CO., LTD. (JP)

Đại diện của Chủ đơn: VCCI-IP CO.,LTD

Bằng độc quyền sáng chế số: 16967

Năm yêu cầu duy trì hiệu lực: 3

Cục Sở hữu trí tuệ thông báo:

1. Yêu cầu duy trì hiệu lực Bằng độc quyền sáng chế nêu trên được chấp nhận.

2. Hiệu lực Bằng độc quyền sáng chế số 16967 được duy trì đến 15/05/2020.

h

Nơi nhận:

- Nhu trên;
- TT (để công bố);
- Lưu: VT, Hồ sơ.

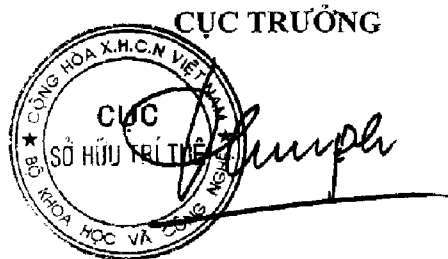

Đinh Hữu Phú

BỘ KHOA HỌC VÀ CÔNG NGHỆ
CỤC SỞ HỮU TRÍ TUỆ

CỘNG HÒA XÃ HỘI CHỦ NGHĨA VIỆT NAM
Độc lập - Tự do - Hạnh phúc

Số: 15230/TB-SHTT

Hà Nội, ngày 05 tháng 03 năm 2019

THÔNG BÁO

Ghi nhận yêu cầu duy trì hiệu lực Bằng độc quyền sáng chế

Kính gửi: Công ty TNHH một thành viên Sở hữu trí tuệ VCCI
(VCCI-IP CO.,LTD)
Tầng 8, Toà nhà VCCI, số 9 Đào Duy Anh, phường Phương mai,
quận Đống Đa, thành phố Hà Nội

Căn cứ kết quả thẩm định yêu cầu duy trì hiệu lực Bằng độc quyền sáng chế:

Số đơn: DT1-2019-01938

Ngày nộp: 20/03/2019

Chủ đơn: HONDA MOTOR CO., LTD. (JP)

Đại diện của Chủ đơn: VCCI-IP CO.,LTD

Bằng độc quyền sáng chế số: 16948

Năm yêu cầu duy trì hiệu lực: 3

Cục Sở hữu trí tuệ thông báo:

1. Yêu cầu duy trì hiệu lực Bằng độc quyền sáng chế nêu trên được chấp nhận.
2. Hiệu lực Bằng độc quyền sáng chế số 16948 được duy trì đến 15/05/2020.

Nơi nhận:

- Như trên;
- TT (để công bố);
- Lưu: VT, Hồ sơ.

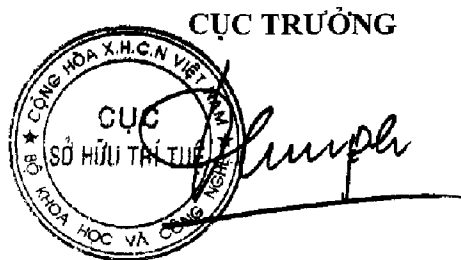

Đinh Hữu Phí

BỘ KHOA HỌC VÀ CÔNG NGHỆ
CỤC SỞ HỮU TRÍ TUỆ

CỘNG HÒA XÃ HỘI CHỦ NGHĨA VIỆT NAM
Độc lập - Tự do - Hạnh phúc

Số: 15271/TB-SHTT

Hà Nội, ngày 05 tháng 04 năm 2019

THÔNG BÁO

Ghi nhận yêu cầu duy trì hiệu lực Bằng độc quyền sáng chế

Kính gửi: Công ty TNHH một thành viên Sở hữu trí tuệ VCCI
(VCCI-IP CO.,LTD)
Tầng 8, Toà nhà VCCI, số 9 Đào Duy Anh, phường Phương mai,
quận Đống Đa, thành phố Hà Nội

Căn cứ kết quả thẩm định yêu cầu duy trì hiệu lực Bằng độc quyền sáng chế:

Số đơn: DT1-2019-01940

Ngày nộp: 20/03/2019

Chủ đơn: NIPPON STEEL & SUMITOMO METAL CORPORATION
(JP)

Đại diện của Chủ đơn: VCCI-IP CO.,LTD

Bằng độc quyền sáng chế số: 19075

Năm yêu cầu duy trì hiệu lực: 2

Cục Sở hữu trí tuệ thông báo:

1. Yêu cầu duy trì hiệu lực Bằng độc quyền sáng chế nêu trên được chấp nhận.

2. Hiệu lực Bằng độc quyền sáng chế số 19075 được duy trì đến 17/04/2020.

Nơi nhận:

- Như trên;
- TT (để công bố);
- Lưu: VT, Hồ sơ.

CỤC TRƯỞNG

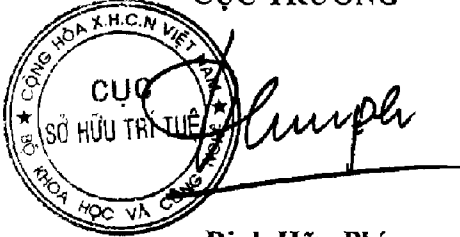

Đinh Hữu Phí

BỘ KHOA HỌC VÀ CÔNG NGHỆ
CỤC SỞ HỮU TRÍ TUỆ

CỘNG HÒA XÃ HỘI CHỦ NGHĨA VIỆT NAM
Độc lập - Tự do - Hạnh phúc

Số: 15272/TB-SHTT

Hà Nội, ngày 05 tháng 04 năm 2019

THÔNG BÁO

Ghi nhận yêu cầu duy trì hiệu lực Bằng độc quyền sáng chế

Kính gửi: Công ty TNHH một thành viên Sở hữu trí tuệ VCCI
(VCCI-IP CO.,LTD)
Tầng 8, Toà nhà VCCI, số 9 Đào Duy Anh, phường Phương mai,
quận Đống Đa, thành phố Hà Nội

Căn cứ kết quả thẩm định yêu cầu duy trì hiệu lực Bằng độc quyền sáng chế:

Số đơn: DT1-2019-01941

Ngày nộp: 20/03/2019

Chủ đơn: JANSSEN PHARMACEUTICA NV (BE)

Đại diện của Chủ đơn: VCCI-IP CO.,LTD

Bằng độc quyền sáng chế số: 16861

Năm yêu cầu duy trì hiệu lực: 3

Cục Sở hữu trí tuệ thông báo:

1. Yêu cầu duy trì hiệu lực Bằng độc quyền sáng chế nêu trên được chấp nhận.

2. Hiệu lực Bằng độc quyền sáng chế số 16861 được duy trì đến 17/04/2020.

Nơi nhận:

- Như trên;
- TT (để công bố);
- Lưu: VT, Hồ sơ.



CỤC TRƯỞNG

Đinh Hữu Phí
Đinh Hữu Phí

BỘ KHOA HỌC VÀ CÔNG NGHỆ
CỤC SỞ HỮU TRÍ TUỆ

CỘNG HÒA XÃ HỘI CHỦ NGHĨA VIỆT NAM
Độc lập - Tự do - Hạnh phúc

Số: 15273/TB-SHTT

Hà Nội, ngày 05 tháng 08 năm 2019

THÔNG BÁO

Ghi nhận yêu cầu duy trì hiệu lực Bằng độc quyền sáng chế

Kính gửi: Công ty TNHH một thành viên Sở hữu trí tuệ VCCI
(VCCI-IP CO.,LTD)
Tầng 8, Toà nhà VCCI, số 9 Đào Duy Anh, phường Phương mai,
quận Đống Đa, thành phố Hà Nội

Căn cứ kết quả thẩm định yêu cầu duy trì hiệu lực Bằng độc quyền sáng chế:

Số đơn: DT1-2019-01942

Ngày nộp: 20/03/2019

Chủ đơn: Panasonic Intellectual Property Corporation of America (US)

Đại diện của Chủ đơn: VCCI-IP CO.,LTD

Bằng độc quyền sáng chế số: 19049

Năm yêu cầu duy trì hiệu lực: 2

Cục Sở hữu trí tuệ thông báo:

1. Yêu cầu duy trì hiệu lực Bằng độc quyền sáng chế nêu trên được chấp nhận.
2. Hiệu lực Bằng độc quyền sáng chế số 19049 được duy trì đến 17/04/2020.

Nơi nhận:

- Như trên;
- TT (để công bố);
- Lưu: VT, Hồ sơ.

CỤC TRƯỞNG

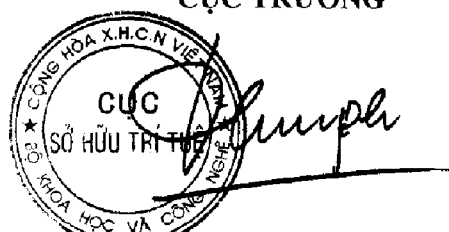

Đinh Hữu Phí

BỘ KHOA HỌC VÀ CÔNG NGHỆ
CỤC SỞ HỮU TRÍ TUỆ

CỘNG HÒA XÃ HỘI CHỦ NGHĨA VIỆT NAM
Độc lập - Tự do - Hạnh phúc

Số: 15274/TB-SHTT

Hà Nội, ngày 05 tháng 03 năm 2019

THÔNG BÁO

Ghi nhận yêu cầu duy trì hiệu lực Bằng độc quyền sáng chế

Kính gửi: Công ty TNHH một thành viên Sở hữu trí tuệ VCCI
(VCCI-IP CO.,LTD)
Tầng 8, Toà nhà VCCI, số 9 Đào Duy Anh, phường Phương mai,
quận Đống Đa, thành phố Hà Nội

Căn cứ kết quả thẩm định yêu cầu duy trì hiệu lực Bằng độc quyền sáng chế:

Số đơn: DT1-2019-01943

Ngày nộp: 20/03/2019

Chủ đơn: TOYOTA JIDOSHA KABUSHIKI KAISHA (JP)

Đại diện của Chủ đơn: VCCI-IP CO.,LTD

Bằng độc quyền sáng chế số: 19073

Năm yêu cầu duy trì hiệu lực: 2

Cục Sở hữu trí tuệ thông báo:

1. Yêu cầu duy trì hiệu lực Bằng độc quyền sáng chế nêu trên được chấp nhận.
2. Hiệu lực Bằng độc quyền sáng chế số 19073 được duy trì đến 17/04/2020.

Nơi nhận:

- Như trên;
- TT (để công bố);
- Lưu: VT, Hồ sơ.

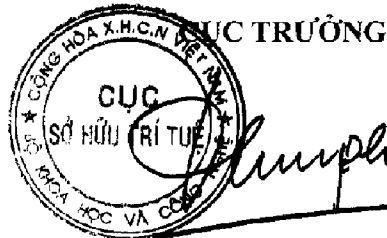

Đinh Hữu Phi

BỘ KHOA HỌC VÀ CÔNG NGHỆ
CỤC SỞ HỮU TRÍ TUỆ

CỘNG HÒA XÃ HỘI CHỦ NGHĨA VIỆT NAM
Độc lập - Tự do - Hạnh phúc

Số: 1577/TB-SHTT

Hà Nội, ngày 05 tháng 08 năm 2019

THÔNG BÁO

Ghi nhận yêu cầu duy trì hiệu lực Bằng độc quyền sáng chế

Kính gửi: Công ty TNHH một thành viên Sở hữu trí tuệ VCCI
(VCCI-IP CO.,LTD)
Tầng 8, Toà nhà VCCI, số 9 Đào Duy Anh, phường Phương mai,
quận Đống Đa, thành phố Hà Nội

Căn cứ kết quả thẩm định yêu cầu duy trì hiệu lực Bằng độc quyền sáng chế:

Số đơn: DT1-2019-01944

Ngày nộp: 20/03/2019

Chủ đơn: SANTEN PHARMACEUTICAL CO., LTD. (JP)

Đại diện của Chủ đơn: VCCI-IP CO.,LTD

Bằng độc quyền sáng chế số: 5595

Năm yêu cầu duy trì hiệu lực: 14

Cục Sở hữu trí tuệ thông báo:

1. Yêu cầu duy trì hiệu lực Bằng độc quyền sáng chế nêu trên được chấp nhận.
2. Hiệu lực Bằng độc quyền sáng chế số 5595 được duy trì đến 17/04/2020. *yc*

Nơi nhận:

- Như trên;
- TT (để công bố);
- Lưu: VT, Hồ sơ.

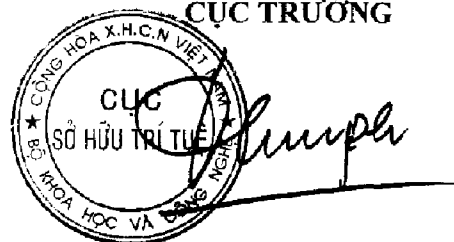

Đinh Hữu Phí

BỘ KHOA HỌC VÀ CÔNG NGHỆ
CỤC SỞ HỮU TRÍ TUỆ

CỘNG HÒA XÃ HỘI CHỦ NGHĨA VIỆT NAM
Độc lập - Tự do - Hạnh phúc

Số: 15276/TB-SHTT

Hà Nội, ngày 05 tháng 03 năm 2019

THÔNG BÁO

Ghi nhận yêu cầu duy trì hiệu lực Bằng độc quyền sáng chế

Kính gửi: Công ty TNHH một thành viên Sở hữu trí tuệ VCCI
(VCCI-IP CO.,LTD)
Tầng 8, Toà nhà VCCI, số 9 Đào Duy Anh, phường Phương mai,
quận Đống Đa, thành phố Hà Nội

Căn cứ kết quả thẩm định yêu cầu duy trì hiệu lực Bằng độc quyền sáng chế:

Số đơn: DT1-2019-01945

Ngày nộp: 20/03/2019

Chủ đơn: Uni-Charm Corporation (JP)

Đại diện của Chủ đơn: VCCI-IP CO.,LTD

Bằng độc quyền sáng chế số: 19084

Năm yêu cầu duy trì hiệu lực: 2

Cục Sở hữu trí tuệ thông báo:

1. Yêu cầu duy trì hiệu lực Bằng độc quyền sáng chế nêu trên được chấp nhận.

2. Hiệu lực Bằng độc quyền sáng chế số 19084 được duy trì đến 17/04/2020.

Nơi nhận:

- Như trên;
- TT (để công bố);
- Lưu: VT, Hồ sơ.

CỤC TRƯỞNG



Đinh Hữu Phí

BỘ KHOA HỌC VÀ CÔNG NGHỆ
CỤC SỞ HỮU TRÍ TUỆ

CỘNG HÒA XÃ HỘI CHỦ NGHĨA VIỆT NAM
Độc lập - Tự do - Hạnh phúc

Số: 152 33/TB-SHTT

Hà Nội, ngày 15 tháng 03 năm 2019

THÔNG BÁO

Ghi nhận yêu cầu duy trì hiệu lực Bằng độc quyền sáng chế

Kính gửi: Công ty TNHH một thành viên Sở hữu trí tuệ VCCI
(VCCI-IP CO.,LTD)
Tầng 8, Toà nhà VCCI, số 9 Đào Duy Anh, phường Phương mai,
quận Đống Đa, thành phố Hà Nội

Căn cứ kết quả thẩm định yêu cầu duy trì hiệu lực Bằng độc quyền sáng chế:

Số đơn: DT1-2019-01946

Ngày nộp: 20/03/2019

Chủ đơn: APPLE INC. (US)

Đại diện của Chủ đơn: VCCI-IP CO.,LTD

Bằng độc quyền sáng chế số: 19063

Năm yêu cầu duy trì hiệu lực: 2

Cục Sở hữu trí tuệ thông báo:

1. Yêu cầu duy trì hiệu lực Bằng độc quyền sáng chế nêu trên được chấp nhận.
2. Hiệu lực Bằng độc quyền sáng chế số 19063 được duy trì đến 17/04/2020.

Nơi nhận:

- Như trên;
- TT (để công bố);
- Lưu: VT, Hồ sơ.

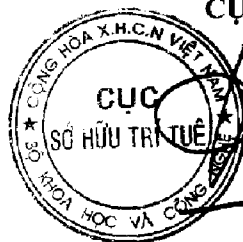

CỤC TRƯỞNG

Đinh Hữu Phí

BỘ KHOA HỌC VÀ CÔNG NGHỆ
CỤC SỞ HỮU TRÍ TUỆ

CỘNG HÒA XÃ HỘI CHỦ NGHĨA VIỆT NAM
Độc lập - Tự do - Hạnh phúc

Số: 15218/TB-SHTT

Hà Nội, ngày 17 tháng 03 năm 2019

THÔNG BÁO

Ghi nhận yêu cầu duy trì hiệu lực Bằng độc quyền sáng chế

Kính gửi: Công ty TNHH một thành viên Sở hữu trí tuệ VCCI
(VCCI-IP CO.,LTD)
Tầng 8, Toà nhà VCCI, số 9 Đào Duy Anh, phường Phương mai,
quận Đống Đa, thành phố Hà Nội

Căn cứ kết quả thẩm định yêu cầu duy trì hiệu lực Bằng độc quyền sáng chế:

Số đơn: DT1-2019-01947

Ngày nộp: 20/03/2019

Chủ đơn: OUTDRY Technologies Corporation (US)

Đại diện của Chủ đơn: VCCI-IP CO.,LTD

Bằng độc quyền sáng chế số: 16857

Năm yêu cầu duy trì hiệu lực: 3

Cục Sở hữu trí tuệ thông báo:

1. Yêu cầu duy trì hiệu lực Bằng độc quyền sáng chế nêu trên được chấp nhận.
2. Hiệu lực Bằng độc quyền sáng chế số 16857 được duy trì đến 17/04/2020.

Nơi nhận:

- Như trên;
- TT (để công bố);
- Lưu: VT, Hồ sơ.

CỤC TRƯỞNG



Đinh Hữu Phí

BỘ KHOA HỌC VÀ CÔNG NGHỆ
CỤC SỞ HỮU TRÍ TUỆ

CỘNG HÒA XÃ HỘI CHỦ NGHĨA VIỆT NAM
Độc lập - Tự do - Hạnh phúc

Số: 15279/TB-SHTT

Hà Nội, ngày 05 tháng 03 năm 2019

THÔNG BÁO

Ghi nhận yêu cầu duy trì hiệu lực Bằng độc quyền sáng chế

Kính gửi: Công ty TNHH một thành viên Sở hữu trí tuệ VCCI
(VCCI-IP CO.,LTD)
Tầng 8, Toà nhà VCCI, số 9 Đào Duy Anh, phường Phương mai,
quận Đống Đa, thành phố Hà Nội

Căn cứ kết quả thẩm định yêu cầu duy trì hiệu lực Bằng độc quyền sáng chế:

Số đơn: DT1-2019-01948

Ngày nộp: 20/03/2019

Chủ đơn: HONDA MOTOR CO., LTD. (JP)

Đại diện của Chủ đơn: VCCI-IP CO.,LTD

Bằng độc quyền sáng chế số: 16856

Năm yêu cầu duy trì hiệu lực: 3

Cục Sở hữu trí tuệ thông báo:

1. Yêu cầu duy trì hiệu lực Bằng độc quyền sáng chế nêu trên được chấp nhận.

2. Hiệu lực Bằng độc quyền sáng chế số 16856 được duy trì đến 17/04/2020.

Nơi nhận:

- Như trên;
- TT (để công bố);
- Lưu: VT, Hồ sơ.

CỤC TRƯỞNG

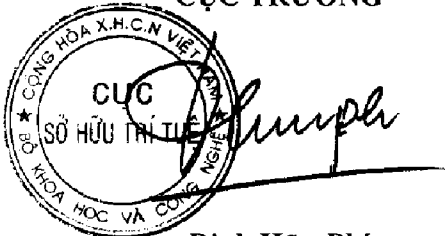

Đinh Hữu Phí

BỘ KHOA HỌC VÀ CÔNG NGHỆ
CỤC SỞ HỮU TRÍ TUỆ

CỘNG HOÀ XÃ HỘI CHỦ NGHĨA VIỆT NAM
Độc lập - Tự do - Hạnh phúc

Số: 15280/TB-SHTT

Hà Nội, ngày 15 tháng 03 năm 2019

THÔNG BÁO

Ghi nhận yêu cầu duy trì hiệu lực Bằng độc quyền sáng chế

Kính gửi: Công ty TNHH một thành viên Sở hữu trí tuệ VCCI
(VCCI-IP CO.,LTD)
Tầng 8, Toà nhà VCCI, số 9 Đào Duy Anh, phường Phương mai,
quận Đống Đa, thành phố Hà Nội

Căn cứ kết quả thẩm định yêu cầu duy trì hiệu lực Bằng độc quyền sáng chế:

Số đơn: DT1-2019-01949

Ngày nộp: 20/03/2019

Chủ đơn: HONDA MOTOR CO., LTD. (JP)

Đại diện của Chủ đơn: VCCI-IP CO.,LTD

Bằng độc quyền sáng chế số: 16855

Năm yêu cầu duy trì hiệu lực: 3

Cục Sở hữu trí tuệ thông báo:

1. Yêu cầu duy trì hiệu lực Bằng độc quyền sáng chế nêu trên được chấp nhận.
2. Hiệu lực Bằng độc quyền sáng chế số 16855 được duy trì đến 17/04/2020.

Nơi nhận:

- Như trên;
- TT (để công bố);
- Lưu: VT, Hồ sơ.

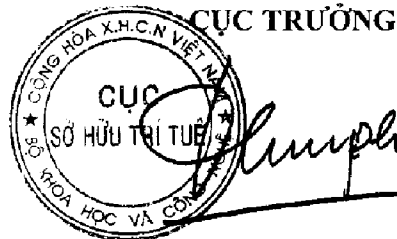

Đinh Hữu Phí

BỘ KHOA HỌC VÀ CÔNG NGHỆ
CỤC SỞ HỮU TRÍ TUỆ

CỘNG HÒA XÃ HỘI CHỦ NGHĨA VIỆT NAM
Độc lập - Tự do - Hạnh phúc

Số: 15281/TB-SHTT

Hà Nội, ngày 05 tháng 03 năm 2019

THÔNG BÁO

Ghi nhận yêu cầu duy trì hiệu lực Bằng độc quyền sáng chế

Kính gửi: Công ty TNHH một thành viên Sở hữu trí tuệ VCCI
(VCCI-IP CO.,LTD)
Tầng 8, Toà nhà VCCI, số 9 Đào Duy Anh, phường Phương mai,
quận Đống Đa, thành phố Hà Nội

Căn cứ kết quả thẩm định yêu cầu duy trì hiệu lực Bằng độc quyền sáng chế:

Số đơn: DT1-2019-01950

Ngày nộp: 20/03/2019

Chủ đơn: HONDA MOTOR CO., LTD. (JP)

Đại diện của Chủ đơn: VCCI-IP CO.,LTD

Bằng độc quyền sáng chế số: 16854

Năm yêu cầu duy trì hiệu lực: 3

Cục Sở hữu trí tuệ thông báo:

1. Yêu cầu duy trì hiệu lực Bằng độc quyền sáng chế nêu trên được chấp nhận.
2. Hiệu lực Bằng độc quyền sáng chế số 16854 được duy trì đến 17/04/2020.

Nơi nhận:

- Như trên;
- TT (đề công bố);
- Lưu: VT, Hồ sơ.

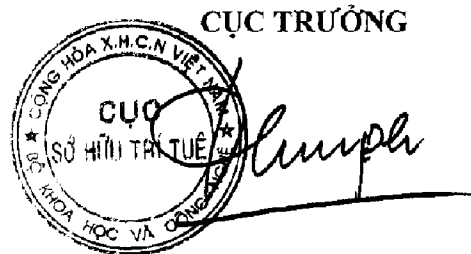

Đinh Hữu Phí

BỘ KHOA HỌC VÀ CÔNG NGHỆ
CỤC SỞ HỮU TRÍ TUỆ

CỘNG HÒA XÃ HỘI CHỦ NGHĨA VIỆT NAM
Độc lập - Tự do - Hạnh phúc

Số: 1522/TB-SHTT

Hà Nội, ngày 05 tháng 03 năm 2019

THÔNG BÁO

Ghi nhận yêu cầu duy trì hiệu lực Bằng độc quyền sáng chế

Kính gửi: Công ty TNHH một thành viên Sở hữu trí tuệ VCCI
(VCCI-IP CO.,LTD)
Tầng 8, Toà nhà VCCI, số 9 Đào Duy Anh, phường Phương mai,
quận Đống Đa, thành phố Hà Nội

Căn cứ kết quả thẩm định yêu cầu duy trì hiệu lực Bằng độc quyền sáng chế:

Số đơn: DT1-2019-01951

Ngày nộp: 20/03/2019

Chủ đơn: HONDA MOTOR CO., LTD. (JP)

Đại diện của Chủ đơn: VCCI-IP CO.,LTD

Bằng độc quyền sáng chế số: 16848

Năm yêu cầu duy trì hiệu lực: 3

Cục Sở hữu trí tuệ thông báo:

1. Yêu cầu duy trì hiệu lực Bằng độc quyền sáng chế nêu trên được chấp nhận.

2. Hiệu lực Bằng độc quyền sáng chế số 16848 được duy trì đến 17/04/2020.

Nơi nhận:

- Như trên;
- TT (để công bố);
- Lưu: VT, Hồ sơ.

CỤC TRƯỞNG



Đinh Hữu Phí

BỘ KHOA HỌC VÀ CÔNG NGHỆ
CỤC SỞ HỮU TRÍ TUỆ

CỘNG HÒA XÃ HỘI CHỦ NGHĨA VIỆT NAM
Độc lập - Tự do - Hạnh phúc

Số: 15283/TB-SHTT

Hà Nội, ngày 05 tháng 08 năm 2019

THÔNG BÁO

Ghi nhận yêu cầu duy trì hiệu lực Bằng độc quyền sáng chế

Kính gửi: Công ty TNHH một thành viên Sở hữu trí tuệ VCCI
(VCCI-IP CO.,LTD)
Tầng 8, Toà nhà VCCI, số 9 Đào Duy Anh, phường Phương mai,
quận Đống Đa, thành phố Hà Nội

Căn cứ kết quả thẩm định yêu cầu duy trì hiệu lực Bằng độc quyền sáng chế:

Số đơn: DT1-2019-01952

Ngày nộp: 20/03/2019

Chủ đơn: HONDA MOTOR CO., LTD. (JP)

Đại diện của Chủ đơn: VCCI-IP CO.,LTD

Bằng độc quyền sáng chế số: 16847

Năm yêu cầu duy trì hiệu lực: 3

Cục Sở hữu trí tuệ thông báo:

1. Yêu cầu duy trì hiệu lực Bằng độc quyền sáng chế nêu trên được chấp nhận.

2. Hiệu lực Bằng độc quyền sáng chế số 16847 được duy trì đến 17/04/2020.

Nơi nhận:

- Như trên;
- TT (để công bố);
- Lưu: VT, Hồ sơ.

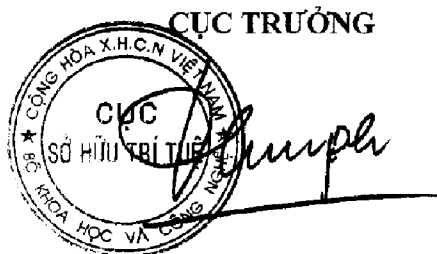

Đinh Hữu Phí

BỘ KHOA HỌC VÀ CÔNG NGHỆ
CỤC SỞ HỮU TRÍ TUỆ

CỘNG HOÀ XÃ HỘI CHỦ NGHĨA VIỆT NAM
Độc lập - Tự do - Hạnh phúc

Số: 15/84/TB-SHTT

Hà Nội, ngày 15 tháng 03 năm 2019

THÔNG BÁO

Ghi nhận yêu cầu duy trì hiệu lực Bằng độc quyền sáng chế

Kính gửi: Công ty TNHH một thành viên Sở hữu trí tuệ VCCI
(VCCI-IP CO.,LTD)
Tầng 8, Toà nhà VCCI, số 9 Đào Duy Anh, phường Phương mai,
quận Đống Đa, thành phố Hà Nội

Căn cứ kết quả thẩm định yêu cầu duy trì hiệu lực Bằng độc quyền sáng chế:

Số đơn: DT1-2019-01953

Ngày nộp: 20/03/2019

Chủ đơn: NTN CORPORATION (JP)

Đại diện của Chủ đơn: VCCI-IP CO.,LTD

Bằng độc quyền sáng chế số: 10215

Năm yêu cầu duy trì hiệu lực: 8

Cục Sở hữu trí tuệ thông báo:

1. Yêu cầu duy trì hiệu lực Bằng độc quyền sáng chế nêu trên được chấp nhận.
2. Hiệu lực Bằng độc quyền sáng chế số 10215 được duy trì đến 18/04/2020.

Nơi nhận:

- Như trên;
- TT (để công bố);
- Lưu: VT, Hồ sơ.

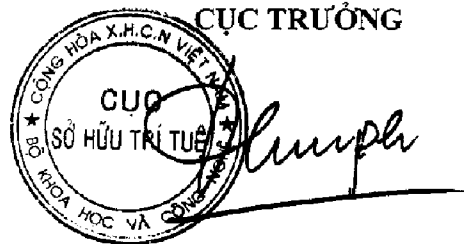

Đinh Hữu Phí

BỘ KHOA HỌC VÀ CÔNG NGHỆ
CỤC SỞ HỮU TRÍ TUỆ

CỘNG HÒA XÃ HỘI CHỦ NGHĨA VIỆT NAM
Độc lập - Tự do - Hạnh phúc

Số: 15785/TB-SHTT

Hà Nội, ngày 05 tháng 03 năm 2019

THÔNG BÁO

Ghi nhận yêu cầu duy trì hiệu lực Bằng độc quyền sáng chế

Kính gửi: Công ty TNHH một thành viên Sở hữu trí tuệ VCCI
(VCCI-IP CO.,LTD)
Tầng 8, Toà nhà VCCI, số 9 Đào Duy Anh, phường Phương mai,
quận Đống Đa, thành phố Hà Nội

Căn cứ kết quả thẩm định yêu cầu duy trì hiệu lực Bằng độc quyền sáng chế:

Số đơn: DT1-2019-01954

Ngày nộp: 20/03/2019

Chủ đơn: NIKE INNOVATE C.V. (US)

Đại diện của Chủ đơn: VCCI-IP CO.,LTD

Bằng độc quyền sáng chế số: 10225

Năm yêu cầu duy trì hiệu lực: 8

Cục Sở hữu trí tuệ thông báo:

1. Yêu cầu duy trì hiệu lực Bằng độc quyền sáng chế nêu trên được chấp nhận.
2. Hiệu lực Bằng độc quyền sáng chế số 10225 được duy trì đến 18/04/2020.

Nơi nhận:

- Như trên;
- TT (để công bố);
- Lưu: VT, Hồ sơ.

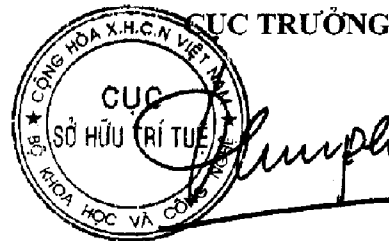

Đinh Hữu Phí

BỘ KHOA HỌC VÀ CÔNG NGHỆ
CỤC SỞ HỮU TRÍ TUỆ

CỘNG HÒA XÃ HỘI CHỦ NGHĨA VIỆT NAM
Độc lập - Tự do - Hạnh phúc

Số: 15/16/TB-SHTT

Hà Nội, ngày 05 tháng 03 năm 2019

THÔNG BÁO

Ghi nhận yêu cầu duy trì hiệu lực Bằng độc quyền sáng chế

Kính gửi: Công ty TNHH một thành viên Sở hữu trí tuệ VCCI
(VCCI-IP CO.,LTD)
Tầng 8, Toà nhà VCCI, số 9 Đào Duy Anh, phường Phương mai,
quận Đống Đa, thành phố Hà Nội

Căn cứ kết quả thẩm định yêu cầu duy trì hiệu lực Bằng độc quyền sáng chế:

Số đơn: DT1-2019-01955

Ngày nộp: 20/03/2019

Chủ đơn: HONDA MOTOR CO., LTD. (JP)

Đại diện của Chủ đơn: VCCI-IP CO.,LTD

Bằng độc quyền sáng chế số: 10214

Năm yêu cầu duy trì hiệu lực: 8

Cục Sở hữu trí tuệ thông báo:

1. Yêu cầu duy trì hiệu lực Bằng độc quyền sáng chế nêu trên được chấp nhận.
2. Hiệu lực Bằng độc quyền sáng chế số 10214 được duy trì đến 18/04/2020.

Nơi nhận:

- Như trên;
- TT (để công bố);
- Lưu: VT, Hồ sơ.

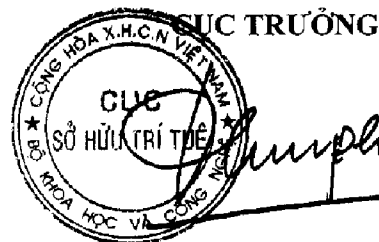

Đinh Hữu Phí

BỘ KHOA HỌC VÀ CÔNG NGHỆ
CỤC SỞ HỮU TRÍ TUỆ

CỘNG HÒA XÃ HỘI CHỦ NGHĨA VIỆT NAM
Độc lập - Tự do - Hạnh phúc

Số: 15287/TB-SHTT

Hà Nội, ngày 15 tháng 03 năm 2019

THÔNG BÁO

Ghi nhận yêu cầu duy trì hiệu lực Bằng độc quyền sáng chế

Kính gửi: Công ty TNHH một thành viên Sở hữu trí tuệ VCCI
(VCCI-IP CO.,LTD)
Tầng 8, Toà nhà VCCI, số 9 Đào Duy Anh, phường Phương mai,
quận Đống Đa, thành phố Hà Nội

Căn cứ kết quả thẩm định yêu cầu duy trì hiệu lực Bằng độc quyền sáng chế:

Số đơn: DT1-2019-01956

Ngày nộp: 20/03/2019

Chủ đơn: TROY TECHNOLOGY CORPORATION, INC. (US)

Đại diện của Chủ đơn: VCCI-IP CO.,LTD

Bằng độc quyền sáng chế số: 9243

Năm yêu cầu duy trì hiệu lực: 9

Cục Sở hữu trí tuệ thông báo:

1. Yêu cầu duy trì hiệu lực Bằng độc quyền sáng chế nêu trên được chấp nhận.
2. Hiệu lực Bằng độc quyền sáng chế số 9243 được duy trì đến 19/04/2020.

Nơi nhận:

- Như trên;
- TT (để công bố);
- Lưu: VT, Hồ sơ.

CỤC TRƯỞNG

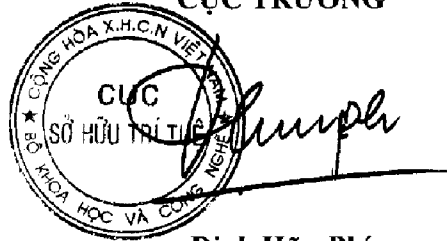

Đinh Hữu Phí

BỘ KHOA HỌC VÀ CÔNG NGHỆ
CỤC SỞ HỮU TRÍ TUỆ

CỘNG HÒA XÃ HỘI CHỦ NGHĨA VIỆT NAM
Độc lập - Tự do - Hạnh phúc

Số: 15248/TB-SHTT

Hà Nội, ngày 05 tháng 03 năm 2019

THÔNG BÁO

Ghi nhận yêu cầu duy trì hiệu lực Bằng độc quyền sáng chế

Kính gửi: Công ty TNHH một thành viên Sở hữu trí tuệ VCCI
(VCCI-IP CO.,LTD)
Tầng 8, Toà nhà VCCI, số 9 Đào Duy Anh, phường Phương mai,
quận Đống Đa, thành phố Hà Nội

Căn cứ kết quả thẩm định yêu cầu duy trì hiệu lực Bằng độc quyền sáng chế:

Số đơn: DT1-2019-01957

Ngày nộp: 20/03/2019

Chủ đơn: NIPPON STEEL & SUMITOMO METAL CORPORATION
(JP)

Đại diện của Chủ đơn: VCCI-IP CO.,LTD

Bằng độc quyền sáng chế số: 15411

Năm yêu cầu duy trì hiệu lực: 4

Cục Sở hữu trí tuệ thông báo:

1. Yêu cầu duy trì hiệu lực Bằng độc quyền sáng chế nêu trên được chấp nhận.
2. Hiệu lực Bằng độc quyền sáng chế số 15411 được duy trì đến 19/04/2020.

Nơi nhận:

- Như trên;
- TT (để công bố);
- Lưu: VT, Hồ sơ.

CỤC TRƯỞNG

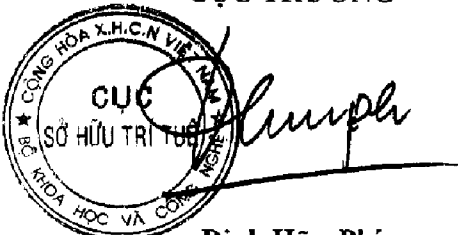

Đinh Hữu Phí

BỘ KHOA HỌC VÀ CÔNG NGHỆ
CỤC SỞ HỮU TRÍ TUỆ

CỘNG HOÀ XÃ HỘI CHỦ NGHĨA VIỆT NAM
Độc lập - Tự do - Hạnh phúc

Số: 1518/TB-SHTT

Hà Nội, ngày 15 tháng 03 năm 2019

THÔNG BÁO

Ghi nhận yêu cầu duy trì hiệu lực Bằng độc quyền sáng chế

Kính gửi: Công ty TNHH một thành viên Sở hữu trí tuệ VCCI
(VCCI-IP CO.,LTD)
Tầng 8, Toà nhà VCCI, số 9 Đào Duy Anh, phường Phương mai,
quận Đống Đa, thành phố Hà Nội

Căn cứ kết quả thẩm định yêu cầu duy trì hiệu lực Bằng độc quyền sáng chế:

Số đơn: DT1-2019-01958

Ngày nộp: 20/03/2019

Chủ đơn: HONDA MOTOR CO., LTD. (JP)

Đại diện của Chủ đơn: VCCI-IP CO.,LTD

Bằng độc quyền sáng chế số: 18962

Năm yêu cầu duy trì hiệu lực: 2

Cục Sở hữu trí tuệ thông báo:

1. Yêu cầu duy trì hiệu lực Bằng độc quyền sáng chế nêu trên được chấp nhận.

2. Hiệu lực Bằng độc quyền sáng chế số 18962 được duy trì đến 04/04/2020.

Nơi nhận:

- Như trên;
- TT (để công bố);
- Lưu: VT. Hồ sơ.



CỤC TRƯỞNG

Đinh Hữu Phú

BỘ KHOA HỌC VÀ CÔNG NGHỆ
CỤC SỞ HỮU TRÍ TUỆ

CỘNG HÒA XÃ HỘI CHỦ NGHĨA VIỆT NAM
Độc lập - Tự do - Hạnh phúc

Số: 15240/TB-SHTT

Hà Nội, ngày 05 tháng 03 năm 2019

THÔNG BÁO

Ghi nhận yêu cầu duy trì hiệu lực Bằng độc quyền sáng chế

Kính gửi: Công ty TNHH một thành viên Sở hữu trí tuệ VCCI
(VCCI-IP CO.,LTD)
Tầng 8, Toà nhà VCCI, số 9 Đào Duy Anh, phường Phương mai,
quận Đống Đa, thành phố Hà Nội

Căn cứ kết quả thẩm định yêu cầu duy trì hiệu lực Bằng độc quyền sáng chế:

Số đơn: DT1-2019-01959

Ngày nộp: 20/03/2019

Chủ đơn: HONDA MOTOR CO., LTD. (JP)

Đại diện của Chủ đơn: VCCI-IP CO.,LTD

Bằng độc quyền sáng chế số: 18960

Năm yêu cầu duy trì hiệu lực: 2

Cục Sở hữu trí tuệ thông báo:

1. Yêu cầu duy trì hiệu lực Bằng độc quyền sáng chế nêu trên được chấp nhận.
2. Hiệu lực Bằng độc quyền sáng chế số 18960 được duy trì đến 04/04/2020.

Nơi nhận:

- Nhu trên;
- TT (để công bố);
- Lưu: VT, Hồ sơ.

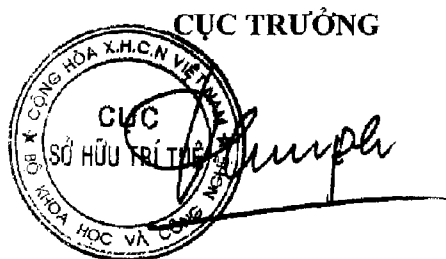

Đinh Hữu Phí

BỘ KHOA HỌC VÀ CÔNG NGHỆ
CỤC SỞ HỮU TRÍ TUỆ

CỘNG HÒA XÃ HỘI CHỦ NGHĨA VIỆT NAM
Độc lập - Tự do - Hạnh phúc

Số: 15291/TB-SHTT

Hà Nội, ngày 05 tháng 03 năm 2019

THÔNG BÁO

Ghi nhận yêu cầu duy trì hiệu lực Bằng độc quyền sáng chế

Kính gửi: Công ty TNHH một thành viên Sở hữu trí tuệ VCCI
(VCCI-IP CO.,LTD)
Tầng 8, Toà nhà VCCI, số 9 Đào Duy Anh, phường Phương mai,
quận Đống Đa, thành phố Hà Nội

Căn cứ kết quả thẩm định yêu cầu duy trì hiệu lực Bằng độc quyền sáng chế:

Số đơn: DT1-2019-01960

Ngày nộp: 20/03/2019

Chủ đơn: HONDA MOTOR CO., LTD. (JP)

Đại diện của Chủ đơn: VCCI-IP CO.,LTD

Bằng độc quyền sáng chế số: 18946

Năm yêu cầu duy trì hiệu lực: 2

Cục Sở hữu trí tuệ thông báo:

1. Yêu cầu duy trì hiệu lực Bằng độc quyền sáng chế nêu trên được chấp nhận.

2. Hiệu lực Bằng độc quyền sáng chế số 18946 được duy trì đến 04/04/2020.

Nơi nhận:

- Như trên;
- TT (để công bố);
- Lưu: VT. Hồ sơ.

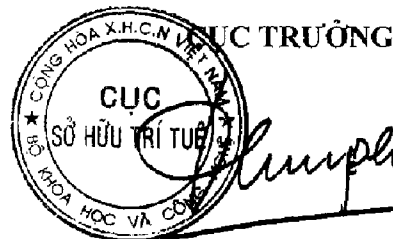

Đinh Hữu Phí

BỘ KHOA HỌC VÀ CÔNG NGHỆ
CỤC SỞ HỮU TRÍ TUỆ

CỘNG HÒA XÃ HỘI CHỦ NGHĨA VIỆT NAM
Độc lập - Tự do - Hạnh phúc

Số: 15242/TB-SHTT

Hà Nội, ngày 05 tháng 03 năm 2019

THÔNG BÁO

Ghi nhận yêu cầu duy trì hiệu lực Bằng độc quyền sáng chế

Kính gửi: Công ty TNHH một thành viên Sở hữu trí tuệ VCCI
(VCCI-IP CO.,LTD)
Tầng 8, Toà nhà VCCI, số 9 Đào Duy Anh, phường Phương mai,
quận Đống Đa, thành phố Hà Nội

Căn cứ kết quả thẩm định yêu cầu duy trì hiệu lực Bằng độc quyền sáng chế:

Số đơn: DT1-2019-01961

Ngày nộp: 20/03/2019

Chủ đơn: HONDA MOTOR CO., LTD. (JP)

Đại diện của Chủ đơn: VCCI-IP CO.,LTD

Bằng độc quyền sáng chế số: 18943

Năm yêu cầu duy trì hiệu lực: 2

Cục Sở hữu trí tuệ thông báo:

1. Yêu cầu duy trì hiệu lực Bằng độc quyền sáng chế nêu trên được chấp nhận.

2. Hiệu lực Bằng độc quyền sáng chế số 18943 được duy trì đến 04/04/2020.

Nơi nhận:

- Như trên;
- TT (để công bố);
- Lưu: VT, Hồ sơ.

CỤC TRƯỞNG



Đinh Hữu Phí

BỘ KHOA HỌC VÀ CÔNG NGHỆ
CỤC SỞ HỮU TRÍ TUỆ

CỘNG HÒA XÃ HỘI CHỦ NGHĨA VIỆT NAM
Độc lập - Tự do - Hạnh phúc

Số: 15/193/TB-SHTT

Hà Nội, ngày 05 tháng 08 năm 2019

THÔNG BÁO

Ghi nhận yêu cầu duy trì hiệu lực Bằng độc quyền sáng chế

Kính gửi: Công ty TNHH một thành viên Sở hữu trí tuệ VCCI
(VCCI-IP CO.,LTD)
Tầng 8, Toà nhà VCCI, số 9 Đào Duy Anh, phường Phương mai,
quận Đống Đa, thành phố Hà Nội

Căn cứ kết quả thẩm định yêu cầu duy trì hiệu lực Bằng độc quyền sáng chế:

Số đơn: DT1-2019-01962

Ngày nộp: 20/03/2019

Chủ đơn: HONDA MOTOR CO., LTD. (JP)

Đại diện của Chủ đơn: VCCI-IP CO.,LTD

Bằng độc quyền sáng chế số: 18942

Năm yêu cầu duy trì hiệu lực: 2

Cục Sở hữu trí tuệ thông báo:

1. Yêu cầu duy trì hiệu lực Bằng độc quyền sáng chế nêu trên được chấp nhận.
2. Hiệu lực Bằng độc quyền sáng chế số 18942 được duy trì đến 04/04/2020.

Nơi nhận:

- Như trên;
- TT (để công bố);
- Lưu: VT, Hồ sơ.



CỤC TRƯỞNG

Đinh Hữu Phí

BỘ KHOA HỌC VÀ CÔNG NGHỆ
CỤC SỞ HỮU TRÍ TUỆ

CỘNG HÒA XÃ HỘI CHỦ NGHĨA VIỆT NAM
Độc lập - Tự do - Hạnh phúc

Số: 15294/TB-SHTT

Hà Nội, ngày 05 tháng 03 năm 2019

THÔNG BÁO

Ghi nhận yêu cầu duy trì hiệu lực Bằng độc quyền sáng chế

Kính gửi: Công ty TNHH một thành viên Sở hữu trí tuệ VCCI
(VCCI-IP CO.,LTD)
Tầng 8, Toà nhà VCCI, số 9 Đào Duy Anh, phường Phương mai,
quận Đống Đa, thành phố Hà Nội

Căn cứ kết quả thẩm định yêu cầu duy trì hiệu lực Bằng độc quyền sáng chế:

Số đơn: DT1-2019-01963

Ngày nộp: 20/03/2019

Chủ đơn: HONDA MOTOR CO., LTD. (JP)

Đại diện của Chủ đơn: VCCI-IP CO.,LTD

Bằng độc quyền sáng chế số: 15350

Năm yêu cầu duy trì hiệu lực: 4

Cục Sở hữu trí tuệ thông báo:

1. Yêu cầu duy trì hiệu lực Bằng độc quyền sáng chế nêu trên được chấp nhận.
2. Hiệu lực Bằng độc quyền sáng chế số 15350 được duy trì đến 04/04/2020.

Nơi nhận:

- Như trên;
- TT (để công bố);
- Lưu: VT, Hồ sơ.

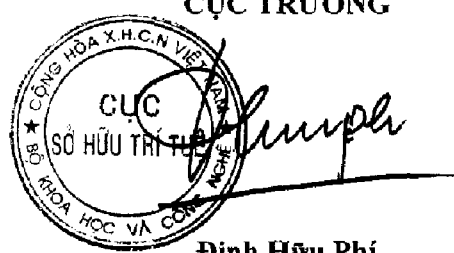
CỤC TRƯỞNG

Đinh Hữu Phí

BỘ KHOA HỌC VÀ CÔNG NGHỆ
CỤC SỞ HỮU TRÍ TUỆ

CỘNG HÒA XÃ HỘI CHỦ NGHĨA VIỆT NAM
Độc lập - Tự do - Hạnh phúc

Số: 15795/TB-SHTT

Hà Nội, ngày 05 tháng 03 năm 2019

THÔNG BÁO

Ghi nhận yêu cầu duy trì hiệu lực Bằng độc quyền sáng chế

Kính gửi: Công ty TNHH một thành viên Sở hữu trí tuệ VCCI
(VCCI-IP CO.,LTD)
Tầng 8, Toà nhà VCCI, số 9 Đào Duy Anh, phường Phương mai,
quận Đống Đa, thành phố Hà Nội

Căn cứ kết quả thẩm định yêu cầu duy trì hiệu lực Bằng độc quyền sáng chế:

Số đơn: DT1-2019-01964

Ngày nộp: 20/03/2019

Chủ đơn: HONDA MOTOR CO., LTD. (JP)

Đại diện của Chủ đơn: VCCI-IP CO.,LTD

Bằng độc quyền sáng chế số: 10183

Năm yêu cầu duy trì hiệu lực: 8

Cục Sở hữu trí tuệ thông báo:

1. Yêu cầu duy trì hiệu lực Bằng độc quyền sáng chế nêu trên được chấp nhận.

2. Hiệu lực Bằng độc quyền sáng chế số 10183 được duy trì đến 04/04/2020.

Nơi nhận:

- Như trên;
- TT (để công bố);
- Lưu: VT, Hồ sơ.

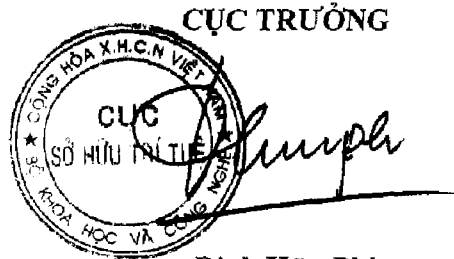
CỤC TRƯỞNG

Đinh Hữu Phí

BỘ KHOA HỌC VÀ CÔNG NGHỆ
CỤC SỞ HỮU TRÍ TUỆ

CỘNG HÒA XÃ HỘI CHỦ NGHĨA VIỆT NAM
Độc lập - Tự do - Hạnh phúc

Số: 15796/TB-SHTT

Hà Nội, ngày 05 tháng 03 năm 2019

THÔNG BÁO

Ghi nhận yêu cầu duy trì hiệu lực Bằng độc quyền sáng chế

Kính gửi: Công ty TNHH một thành viên Sở hữu trí tuệ VCCI
(VCCI-IP CO.,LTD)
Tầng 8, Toà nhà VCCI, số 9 Đào Duy Anh, phường Phương mai,
quận Đống Đa, thành phố Hà Nội

Căn cứ kết quả thẩm định yêu cầu duy trì hiệu lực Bằng độc quyền sáng chế:

Số đơn: DT1-2019-01965

Ngày nộp: 20/03/2019

Chủ đơn: SHELL INTERNATIONALE RESEARCH MAATSCHAPPIJ
B.V (NL)

Đại diện của Chủ đơn: VCCI-IP CO.,LTD

Bằng độc quyền sáng chế số: 3712

Năm yêu cầu duy trì hiệu lực: 20

Cục Sở hữu trí tuệ thông báo:

1. Yêu cầu duy trì hiệu lực Bằng độc quyền sáng chế nêu trên được chấp nhận.
2. Hiệu lực Bằng độc quyền sáng chế số 3712 được duy trì đến 05/04/2020.

Nơi nhận:

- Như trên;
- TT (để công bố);
- Lưu: VT, Hồ sơ.

CỤC TRƯỞNG



Đinh Hữu Phú

BỘ KHOA HỌC VÀ CÔNG NGHỆ
CỤC SỞ HỮU TRÍ TUỆ

CỘNG HÒA XÃ HỘI CHỦ NGHĨA VIỆT NAM
Độc lập - Tự do - Hạnh phúc

Số: 15297/TB-SHTT

Hà Nội, ngày 05 tháng 03 năm 2019

THÔNG BÁO

Ghi nhận yêu cầu duy trì hiệu lực Bằng độc quyền sáng chế

Kính gửi: Công ty TNHH một thành viên Sở hữu trí tuệ VCCI
(VCCI-IP CO.,LTD)
Tầng 8, Toà nhà VCCI, số 9 Đào Duy Anh, phường Phương mai,
quận Đống Đa, thành phố Hà Nội

Căn cứ kết quả thẩm định yêu cầu duy trì hiệu lực Bằng độc quyền sáng chế:

Số đơn: DT1-2019-01966

Ngày nộp: 20/03/2019

Chủ đơn: NIPPON STEEL & SUMITOMO METAL CORPORATION
(JP)

Đại diện của Chủ đơn: VCCI-IP CO.,LTD

Bằng độc quyền sáng chế số: 13961

Năm yêu cầu duy trì hiệu lực: 5

Cục Sở hữu trí tuệ thông báo:

1. Yêu cầu duy trì hiệu lực Bằng độc quyền sáng chế nêu trên được chấp nhận.

2. Hiệu lực Bằng độc quyền sáng chế số 13961 được duy trì đến 06/04/2020.

Nơi nhận:

- Như trên;
- TT (để công bố);
- Lưu: VT, Hồ sơ.

CỤC TRƯỞNG
CỤC SỞ HỮU TRÍ TUỆ

Đinh Hữu Phí

BỘ KHOA HỌC VÀ CÔNG NGHỆ
CỤC SỞ HỮU TRÍ TUỆ

CỘNG HÒA XÃ HỘI CHỦ NGHĨA VIỆT NAM
Độc lập - Tự do - Hạnh phúc

Số: 15298/TB-SHTT

Hà Nội, ngày 15 tháng 03 năm 2019

THÔNG BÁO

Ghi nhận yêu cầu duy trì hiệu lực Bằng độc quyền sáng chế

Kính gửi: Công ty TNHH một thành viên Sở hữu trí tuệ VCCI
(VCCI-IP CO.,LTD)
Tầng 8, Toà nhà VCCI, số 9 Đào Duy Anh, phường Phương mai,
quận Đống Đa, thành phố Hà Nội

Căn cứ kết quả thẩm định yêu cầu duy trì hiệu lực Bằng độc quyền sáng chế:

Số đơn: DT1-2019-01967

Ngày nộp: 20/03/2019

Chủ đơn: NIHON PARKERIZING CO., LTD. (JP)

Đại diện của Chủ đơn: VCCI-IP CO.,LTD

Bằng độc quyền sáng chế số: 9214

Năm yêu cầu duy trì hiệu lực: 9

Cục Sở hữu trí tuệ thông báo:

1. Yêu cầu duy trì hiệu lực Bằng độc quyền sáng chế nêu trên được chấp nhận.
2. Hiệu lực Bằng độc quyền sáng chế số 9214 được duy trì đến 06/04/2020.

Nơi nhận:

- Như trên;
- TT (để công bố);
- Lưu: VT, Hồ sơ.

CỤC TRƯỞNG

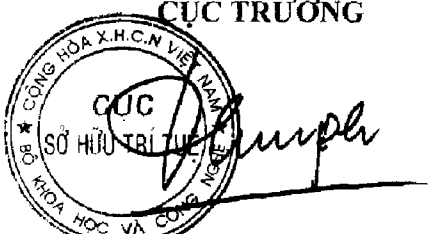

The stamp is circular with the text 'CỤC SỞ HỮU TRÍ TUỆ' in the center and 'BỘ KHOA HỌC VÀ CÔNG NGHỆ' around the perimeter. A handwritten signature is written over the stamp.

Đinh Hữu Phí

BỘ KHOA HỌC VÀ CÔNG NGHỆ
CỤC SỞ HỮU TRÍ TUỆ

CỘNG HÒA XÃ HỘI CHỦ NGHĨA VIỆT NAM
Độc lập - Tự do - Hạnh phúc

Số: 1524/TB-SHTT

Hà Nội, ngày 05 tháng 03 năm 2019

THÔNG BÁO

Ghi nhận yêu cầu duy trì hiệu lực Bằng độc quyền sáng chế

Kính gửi: Công ty TNHH một thành viên Sở hữu trí tuệ VCCI
(VCCI-IP CO.,LTD)
Tầng 8, Toà nhà VCCI, số 9 Đào Duy Anh, phường Phương mai,
quận Đống Đa, thành phố Hà Nội

Căn cứ kết quả thẩm định yêu cầu duy trì hiệu lực Bằng độc quyền sáng chế:

Số đơn: DT1-2019-01968

Ngày nộp: 20/03/2019

Chủ đơn: MITSUBA CORPORATION (JP)

Đại diện của Chủ đơn: VCCI-IP CO.,LTD

Bằng độc quyền sáng chế số: 8373

Năm yêu cầu duy trì hiệu lực: 10

Cục Sở hữu trí tuệ thông báo:

1. Yêu cầu duy trì hiệu lực Bằng độc quyền sáng chế nêu trên được chấp nhận.

2. Hiệu lực Bằng độc quyền sáng chế số 8373 được duy trì đến 06/04/2020.

Nơi nhận:

- Như trên;
- TT (để công bố);
- Lưu: VT, Hồ sơ.

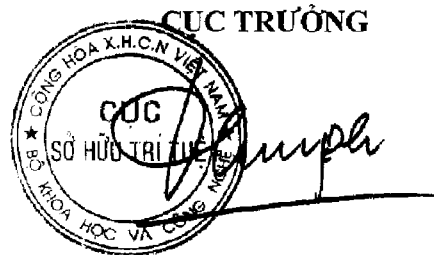

Đinh Hữu Phí

BỘ KHOA HỌC VÀ CÔNG NGHỆ
CỤC SỞ HỮU TRÍ TUỆ

CỘNG HÒA XÃ HỘI CHỦ NGHĨA VIỆT NAM
Độc lập - Tự do - Hạnh phúc

Số: 15300/TB-SHTT

Hà Nội, ngày 05 tháng 03 năm 2019

THÔNG BÁO

Ghi nhận yêu cầu duy trì hiệu lực Bằng độc quyền sáng chế

Kính gửi: Công ty TNHH một thành viên Sở hữu trí tuệ VCCI
(VCCI-IP CO.,LTD)
Tầng 8, Toà nhà VCCI, số 9 Đào Duy Anh, phường Phương mai,
quận Đống Đa, thành phố Hà Nội

Căn cứ kết quả thẩm định yêu cầu duy trì hiệu lực Bằng độc quyền sáng chế:

Số đơn: DT1-2019-01969

Ngày nộp: 20/03/2019

Chủ đơn: Kabushiki Kaisha Kobe Seiko Sho (Kobe Steel, Ltd.) (JP)

Đại diện của Chủ đơn: VCCI-IP CO.,LTD

Bằng độc quyền sáng chế số: 13938

Năm yêu cầu duy trì hiệu lực: 5

Cục Sở hữu trí tuệ thông báo:

1. Yêu cầu duy trì hiệu lực Bằng độc quyền sáng chế nêu trên được chấp nhận.

2. Hiệu lực Bằng độc quyền sáng chế số 13938 được duy trì đến 06/04/2020.

Nơi nhận:

- Như trên;
- TT (để công bố);
- Lưu: VT, Hồ sơ.

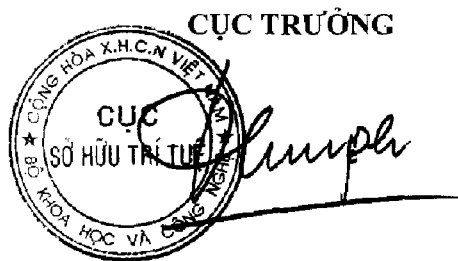

Đinh Hữu Phí

BỘ KHOA HỌC VÀ CÔNG NGHỆ
CỤC SỞ HỮU TRÍ TUỆ

CỘNG HÒA XÃ HỘI CHỦ NGHĨA VIỆT NAM
Độc lập - Tự do - Hạnh phúc

Số: 15301/TB-SHTT

Hà Nội, ngày 05 tháng 08 năm 2019

THÔNG BÁO

Ghi nhận yêu cầu duy trì hiệu lực Bằng độc quyền sáng chế

Kính gửi: Công ty TNHH một thành viên Sở hữu trí tuệ VCCI
(VCCI-IP CO.,LTD)
Tầng 8, Toà nhà VCCI, số 9 Đào Duy Anh, phường Phương mai,
quận Đống Đa, thành phố Hà Nội

Căn cứ kết quả thẩm định yêu cầu duy trì hiệu lực Bằng độc quyền sáng chế:

Số đơn: DT1-2019-01970

Ngày nộp: 20/03/2019

Chủ đơn: MJN U.S. HOLDINGS LLC (US)

Đại diện của Chủ đơn: VCCI-IP CO.,LTD

Bằng độc quyền sáng chế số: 9204

Năm yêu cầu duy trì hiệu lực: 9

Cục Sở hữu trí tuệ thông báo:

1. Yêu cầu duy trì hiệu lực Bằng độc quyền sáng chế nêu trên được chấp nhận.
2. Hiệu lực Bằng độc quyền sáng chế số 9204 được duy trì đến 06/04/2020.

Nơi nhận:

- Như trên;
- TT (để công bố);
- Lưu: VT, Hồ sơ.

CỤC TRƯỞNG
CỤC
SỞ HỮU TRÍ TUỆ

Đinh Hữu Phí

BỘ KHOA HỌC VÀ CÔNG NGHỆ
CỤC SỞ HỮU TRÍ TUỆ

CỘNG HÒA XÃ HỘI CHỦ NGHĨA VIỆT NAM
Độc lập - Tự do - Hạnh phúc

Số: 15302/TB-SHTT

Hà Nội, ngày 15 tháng 08 năm 2019

THÔNG BÁO

Ghi nhận yêu cầu duy trì hiệu lực Bằng độc quyền sáng chế

Kính gửi: Công ty TNHH một thành viên Sở hữu trí tuệ VCCI
(VCCI-IP CO.,LTD)
Tầng 8, Toà nhà VCCI, số 9 Đào Duy Anh, phường Phương mai,
quận Đống Đa, thành phố Hà Nội

Căn cứ kết quả thẩm định yêu cầu duy trì hiệu lực Bằng độc quyền sáng chế:

Số đơn: DT1-2019-01971

Ngày nộp: 20/03/2019

Chủ đơn: HONDA MOTOR CO., LTD. (JP)

Đại diện của Chủ đơn: VCCI-IP CO.,LTD

Bằng độc quyền sáng chế số: 9206

Năm yêu cầu duy trì hiệu lực: 9

Cục Sở hữu trí tuệ thông báo:

1. Yêu cầu duy trì hiệu lực Bằng độc quyền sáng chế nêu trên được chấp nhận.
2. Hiệu lực Bằng độc quyền sáng chế số 9206 được duy trì đến 06/04/2020.

Nơi nhận:

- Như trên;
- TT (để công bố);
- Lưu: VT, Hồ sơ.

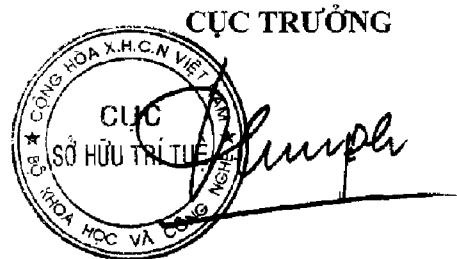

BỘ KHOA HỌC VÀ CÔNG NGHỆ
CỤC SỞ HỮU TRÍ TUỆ

CỘNG HÒA XÃ HỘI CHỦ NGHĨA VIỆT NAM
Độc lập - Tự do - Hạnh phúc

Số: 15303/TB-SHTT

Hà Nội, ngày 05 tháng 08 năm 2019

THÔNG BÁO

Ghi nhận yêu cầu duy trì hiệu lực Bằng độc quyền sáng chế

Kính gửi: Công ty TNHH một thành viên Sở hữu trí tuệ VCCI
(VCCI-IP CO.,LTD)
Tầng 8, Toà nhà VCCI, số 9 Đào Duy Anh, phường Phương mai,
quận Đống Đa, thành phố Hà Nội

Căn cứ kết quả thẩm định yêu cầu duy trì hiệu lực Bằng độc quyền sáng chế:

Số đơn: DT1-2018-01963

Ngày nộp: 30/03/2018

Chủ đơn: AVENTIS PHARMA S.A. (FR)

Đại diện của Chủ đơn: VCCI-IP CO.,LTD

Bằng độc quyền sáng chế số: 4968

Năm yêu cầu duy trì hiệu lực: 15

Cục Sở hữu trí tuệ thông báo:

1. Yêu cầu duy trì hiệu lực Bằng độc quyền sáng chế nêu trên được chấp nhận.
2. Hiệu lực Bằng độc quyền sáng chế số 4968 được duy trì đến 13/08/2019.

Nơi nhận:

- Như trên;
- TT (để công bố);
- Lưu: VT, Hồ sơ.

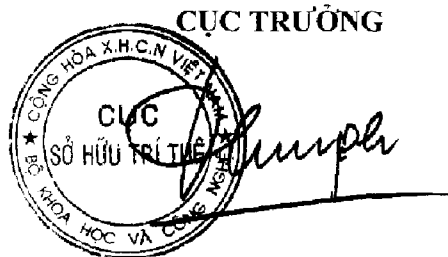

Đinh Hữu Phí

BỘ KHOA HỌC VÀ CÔNG NGHỆ
CỤC SỞ HỮU TRÍ TUỆ

CỘNG HÒA XÃ HỘI CHỦ NGHĨA VIỆT NAM
Độc lập - Tự do - Hạnh phúc

Số: 15304/TB-SHTT

Hà Nội, ngày 05 tháng 03 năm 2019

THÔNG BÁO

Ghi nhận yêu cầu duy trì hiệu lực Bằng độc quyền sáng chế

Kính gửi: Công ty TNHH Dịch vụ sở hữu trí tuệ ALPHA
(ALPHA PLUS CO., LTD.)
Số 19 ngõ 97/24/1 đường Văn Cao, phường Liễu Giai, quận Ba Đình,
TP. Hà Nội.

Căn cứ kết quả thẩm định yêu cầu duy trì hiệu lực Bằng độc quyền sáng chế:

Số đơn: DT1-2019-01973

Ngày nộp: 20/03/2019

Chủ đơn: HONDA MOTOR CO., LTD. (JP)

Đại diện của Chủ đơn: ALPHA PLUS CO., LTD.

Bằng độc quyền sáng chế số: 16769

Năm yêu cầu duy trì hiệu lực: 3

Cục Sở hữu trí tuệ thông báo:

1. Yêu cầu duy trì hiệu lực Bằng độc quyền sáng chế nêu trên được chấp nhận.

2. Hiệu lực Bằng độc quyền sáng chế số 16769 được duy trì đến 27/03/2020.

K.

Nơi nhận:

- Như trên;
- TT (để công bố);
- Lưu: VT, Hồ sơ.

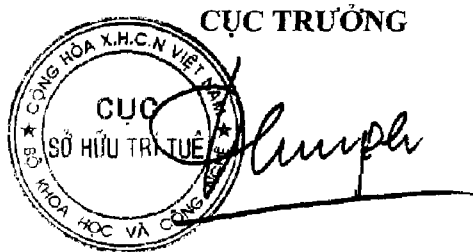

Đinh Hữu Phú

BỘ KHOA HỌC VÀ CÔNG NGHỆ
CỤC SỞ HỮU TRÍ TUỆ

CỘNG HÒA XÃ HỘI CHỦ NGHĨA VIỆT NAM
Độc lập - Tự do - Hạnh phúc

Số: 1535/TB-SHTT

Hà Nội, ngày 05 tháng 03 năm 2019

THÔNG BÁO

Ghi nhận yêu cầu duy trì hiệu lực Bằng độc quyền sáng chế

Kính gửi: Công ty TNHH một thành viên Sở hữu trí tuệ VCCI
(VCCI-IP CO.,LTD)
Tầng 8, Toà nhà VCCI, số 9 Đào Duy Anh, phường Phương mai,
quận Đống Đa, thành phố Hà Nội

Căn cứ kết quả thẩm định yêu cầu duy trì hiệu lực Bằng độc quyền sáng chế:

Số đơn: DT1-2019-01974

Ngày nộp: 20/03/2019

Chủ đơn: HONDA MOTOR CO., LTD. (JP)

Đại diện của Chủ đơn: VCCI-IP CO.,LTD

Bằng độc quyền sáng chế số: 6281

Năm yêu cầu duy trì hiệu lực: 13

Cục Sở hữu trí tuệ thông báo:

1. Yêu cầu duy trì hiệu lực Bằng độc quyền sáng chế nêu trên được chấp nhận.
2. Hiệu lực Bằng độc quyền sáng chế số 6281 được duy trì đến 03/04/2020.

Nơi nhận:

- Như trên;
- TT (để công bố);
- Lưu: VT, Hồ sơ.

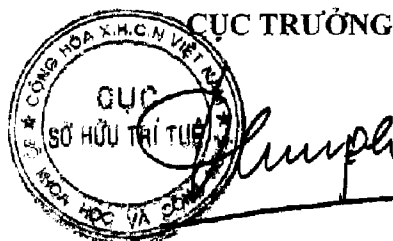

Đinh Hữu Phí

BỘ KHOA HỌC VÀ CÔNG NGHỆ CỘNG HÒA XÃ HỘI CHỦ NGHĨA VIỆT NAM
CỤC SỞ HỮU TRÍ TUỆ Độc lập - Tự do - Hạnh phúc

Số: 15306 /TB-SHTT

Hà Nội, ngày 05 tháng 08 năm 2019

THÔNG BÁO

Ghi nhận yêu cầu duy trì hiệu lực Bằng độc quyền sáng chế

Kính gửi: Công ty TNHH một thành viên Sở hữu trí tuệ VCCI
(VCCI-IP CO.,LTD)
Tầng 8, Toà nhà VCCI, số 9 Đào Duy Anh, phường Phương mai,
quận Đống Đa, thành phố Hà Nội

Căn cứ kết quả thẩm định yêu cầu duy trì hiệu lực Bằng độc quyền sáng chế:

Số đơn: DT1-2019-01975

Ngày nộp: 20/03/2019

Chủ đơn: NITTO DENKO CORPORATION (JP)

Đại diện của Chủ đơn: VCCI-IP CO.,LTD

Bằng độc quyền sáng chế số: 18940

Năm yêu cầu duy trì hiệu lực: 2

Cục Sở hữu trí tuệ thông báo:

1. Yêu cầu duy trì hiệu lực Bằng độc quyền sáng chế nêu trên được chấp nhận.

2. Hiệu lực Bằng độc quyền sáng chế số 18940 được duy trì đến 04/04/2020.

Nơi nhận:

- Như trên;
- TT (để công bố);
- Lưu: VT, Hồ sơ.

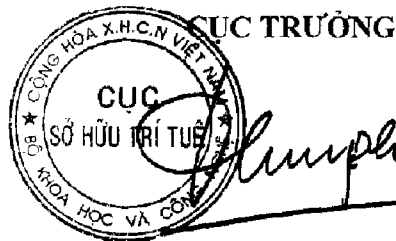

Đinh Hữu Phú

BỘ KHOA HỌC VÀ CÔNG NGHỆ
CỤC SỞ HỮU TRÍ TUỆ

CỘNG HÒA XÃ HỘI CHỦ NGHĨA VIỆT NAM
Độc lập - Tự do - Hạnh phúc

Số: 15307/TB-SHTT

Hà Nội, ngày 05 tháng 08 năm 2019

THÔNG BÁO

Ghi nhận yêu cầu duy trì hiệu lực Bằng độc quyền sáng chế

Kính gửi: Công ty TNHH một thành viên Sở hữu trí tuệ VCCI
(VCCI-IP CO.,LTD)
Tầng 8, Toà nhà VCCI, số 9 Đào Duy Anh, phường Phương mai,
quận Đống Đa, thành phố Hà Nội

Căn cứ kết quả thẩm định yêu cầu duy trì hiệu lực Bằng độc quyền sáng chế:

Số đơn: DT1-2019-01976

Ngày nộp: 20/03/2019

Chủ đơn: HITACHI, LTD. (JP)

Đại diện của Chủ đơn: VCCI-IP CO.,LTD

Bằng độc quyền sáng chế số: 18938

Năm yêu cầu duy trì hiệu lực: 2

Cục Sở hữu trí tuệ thông báo:

1. Yêu cầu duy trì hiệu lực Bằng độc quyền sáng chế nêu trên được chấp nhận.

2. Hiệu lực Bằng độc quyền sáng chế số 18938 được duy trì đến 04/04/2020.

Nơi nhận:

- Như trên;
- TT (để công bố);
- Lưu: VT, Hồ sơ.

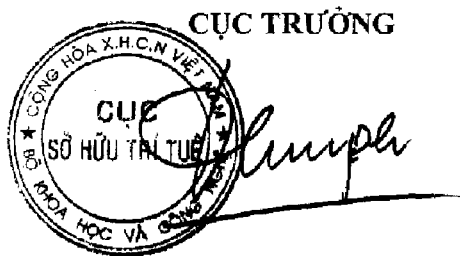

Đinh Hữu Phí

BỘ KHOA HỌC VÀ CÔNG NGHỆ
CỤC SỞ HỮU TRÍ TUỆ

CỘNG HÒA XÃ HỘI CHỦ NGHĨA VIỆT NAM
Độc lập - Tự do - Hạnh phúc

Số: 15208/TB-SHTT

Hà Nội, ngày 05 tháng 03 năm 2019

THÔNG BÁO

Ghi nhận yêu cầu duy trì hiệu lực Bằng độc quyền sáng chế

Kính gửi: Công ty TNHH một thành viên Sở hữu trí tuệ VCCI
(VCCI-IP CO.,LTD)
Tầng 8, Toà nhà VCCI, số 9 Đào Duy Anh, phường Phương mai,
quận Đống Đa, thành phố Hà Nội

Căn cứ kết quả thẩm định yêu cầu duy trì hiệu lực Bằng độc quyền sáng chế:

Số đơn: DT1-2019-01977

Ngày nộp: 20/03/2019

Chủ đơn: NTT DOCOMO, INC. (JP)

Đại diện của Chủ đơn: VCCI-IP CO.,LTD

Bằng độc quyền sáng chế số: 18979

Năm yêu cầu duy trì hiệu lực: 2

Cục Sở hữu trí tuệ thông báo:

1. Yêu cầu duy trì hiệu lực Bằng độc quyền sáng chế nêu trên được chấp nhận.
2. Hiệu lực Bằng độc quyền sáng chế số 18979 được duy trì đến 04/04/2020.

Nơi nhận:

- Như trên;
- TT (để công bố);
- Lưu: VT, Hồ sơ.

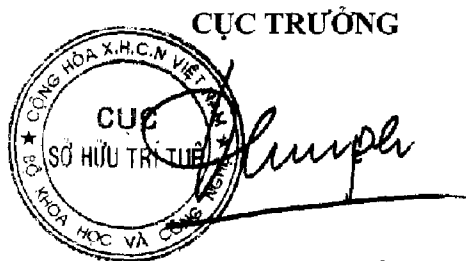

Đinh Hữu Phí

BỘ KHOA HỌC VÀ CÔNG NGHỆ
CỤC SỞ HỮU TRÍ TUỆ

CỘNG HÒA XÃ HỘI CHỦ NGHĨA VIỆT NAM
Độc lập - Tự do - Hạnh phúc

Số: 15309/TB-SHTT

Hà Nội, ngày 05 tháng 03 năm 2019

THÔNG BÁO

Ghi nhận yêu cầu duy trì hiệu lực Bằng độc quyền sáng chế

Kính gửi: Công ty TNHH một thành viên Sở hữu trí tuệ VCCI
(VCCI-IP CO.,LTD)
Tầng 8, Toà nhà VCCI, số 9 Đào Duy Anh, phường Phương mai,
quận Đống Đa, thành phố Hà Nội

Căn cứ kết quả thẩm định yêu cầu duy trì hiệu lực Bằng độc quyền sáng chế:

Số đơn: DT1-2019-01978

Ngày nộp: 20/03/2019

Chủ đơn: AMGEN INC. (US)

Đại diện của Chủ đơn: VCCI-IP CO.,LTD

Bằng độc quyền sáng chế số: 18928

Năm yêu cầu duy trì hiệu lực: 2

Cục Sở hữu trí tuệ thông báo:

1. Yêu cầu duy trì hiệu lực Bằng độc quyền sáng chế nêu trên được chấp nhận.
2. Hiệu lực Bằng độc quyền sáng chế số 18928 được duy trì đến 04/04/2020.

Nơi nhận:

- Như trên;
- TT (để công bố);
- Lưu: VT, Hồ sơ.

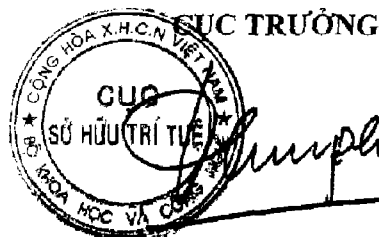

Đinh Hữu Phí

BỘ KHOA HỌC VÀ CÔNG NGHỆ
CỤC SỞ HỮU TRÍ TUỆ

CỘNG HÒA XÃ HỘI CHỦ NGHĨA VIỆT NAM
Độc lập - Tự do - Hạnh phúc

Số: 15310/TB-SHTT

Hà Nội, ngày 15 tháng 03 năm 2019

THÔNG BÁO

Ghi nhận yêu cầu duy trì hiệu lực Bằng độc quyền sáng chế

Kính gửi: Công ty TNHH một thành viên Sở hữu trí tuệ VCCI
(VCCI-IP CO.,LTD)
Tầng 8, Toà nhà VCCI, số 9 Đào Duy Anh, phường Phương mai,
quận Đống Đa, thành phố Hà Nội

Căn cứ kết quả thẩm định yêu cầu duy trì hiệu lực Bằng độc quyền sáng chế:

Số đơn: DT1-2019-01979

Ngày nộp: 20/03/2019

Chủ đơn: Janssen Pharmaceutica N.V. (BE)

Đại diện của Chủ đơn: VCCI-IP CO.,LTD

Bằng độc quyền sáng chế số: 10187

Năm yêu cầu duy trì hiệu lực: 8

Cục Sở hữu trí tuệ thông báo:

1. Yêu cầu duy trì hiệu lực Bằng độc quyền sáng chế nêu trên được chấp nhận.
2. Hiệu lực Bằng độc quyền sáng chế số 10187 được duy trì đến 04/04/2020.

Nơi nhận:

- Như trên;
- TT (để công bố);
- Lưu: VT, Hồ sơ.

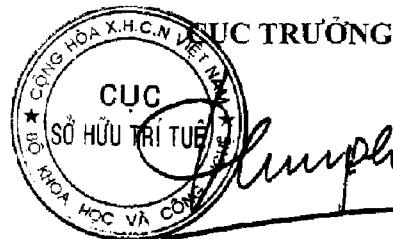

Đinh Hữu Phí

BỘ KHOA HỌC VÀ CÔNG NGHỆ
CỤC SỞ HỮU TRÍ TUỆ

CỘNG HÒA XÃ HỘI CHỦ NGHĨA VIỆT NAM
Độc lập - Tự do - Hạnh phúc

Số: 15511/TB-SHTT

Hà Nội, ngày 05 tháng 03 năm 2019

THÔNG BÁO

Ghi nhận yêu cầu duy trì hiệu lực Bằng độc quyền sáng chế

Kính gửi: Công ty TNHH một thành viên Sở hữu trí tuệ VCCI
(VCCI-IP CO.,LTD)
Tầng 8, Toà nhà VCCI, số 9 Đào Duy Anh, phường Phương mai,
quận Đống Đa, thành phố Hà Nội

Căn cứ kết quả thẩm định yêu cầu duy trì hiệu lực Bằng độc quyền sáng chế:

Số đơn: DT1-2019-01980

Ngày nộp: 20/03/2019

Chủ đơn: CRUCCELL HOLLAND B. V. (NL)

Đại diện của Chủ đơn: VCCI-IP CO.,LTD

Bằng độc quyền sáng chế số: 10177

Năm yêu cầu duy trì hiệu lực: 8

Cục Sở hữu trí tuệ thông báo:

1. Yêu cầu duy trì hiệu lực Bằng độc quyền sáng chế nêu trên được chấp nhận.
2. Hiệu lực Bằng độc quyền sáng chế số 10177 được duy trì đến 04/04/2020.

Nơi nhận:

- Như trên;
- TT (để công bố);
- Lưu: VT, Hồ sơ.

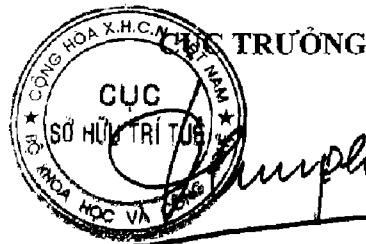

Đinh Hữu Phí

BỘ KHOA HỌC VÀ CÔNG NGHỆ
CỤC SỞ HỮU TRÍ TUỆ

CỘNG HÒA XÃ HỘI CHỦ NGHĨA VIỆT NAM
Độc lập - Tự do - Hạnh phúc

Số: 15312/TB-SHTT

Hà Nội, ngày 05 tháng 03 năm 2019

THÔNG BÁO

Ghi nhận yêu cầu duy trì hiệu lực Bằng độc quyền sáng chế

Kính gửi: Công ty TNHH một thành viên Sở hữu trí tuệ VCCI
(VCCI-IP CO.,LTD)
Tầng 8, Toà nhà VCCI, số 9 Đào Duy Anh, phường Phương mai,
quận Đống Đa, thành phố Hà Nội

Căn cứ kết quả thẩm định yêu cầu duy trì hiệu lực Bằng độc quyền sáng chế:

Số đơn: DT1-2019-01981

Ngày nộp: 20/03/2019

Chủ đơn: MITSUBISHI GAS CHEMICAL COMPANY, INC. (JP)

Đại diện của Chủ đơn: VCCI-IP CO.,LTD

Bằng độc quyền sáng chế số: 10179

Năm yêu cầu duy trì hiệu lực: 8

Cục Sở hữu trí tuệ thông báo:

1. Yêu cầu duy trì hiệu lực Bằng độc quyền sáng chế nêu trên được chấp nhận.
2. Hiệu lực Bằng độc quyền sáng chế số 10179 được duy trì đến 04/04/2020.

Nơi nhận:

- Như trên;
- TT (để công bố);
- Lưu: VT, Hồ sơ.

CỤC TRƯỞNG

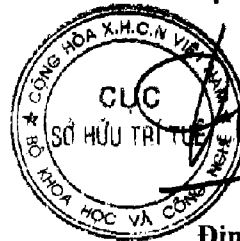

Đinh Hữu Phí

BỘ KHOA HỌC VÀ CÔNG NGHỆ
CỤC SỞ HỮU TRÍ TUỆ

CỘNG HÒA XÃ HỘI CHỦ NGHĨA VIỆT NAM
Độc lập - Tự do - Hạnh phúc

Số: 15343/TB-SHTT

Hà Nội, ngày 05 tháng 03 năm 2019

THÔNG BÁO

Ghi nhận yêu cầu duy trì hiệu lực Bằng độc quyền sáng chế

Kính gửi: Công ty TNHH một thành viên Sở hữu trí tuệ VCCI
(VCCI-IP CO.,LTD)
Tầng 8, Toà nhà VCCI, số 9 Đào Duy Anh, phường Phương mai,
quận Đống Đa, thành phố Hà Nội

Căn cứ kết quả thẩm định yêu cầu duy trì hiệu lực Bằng độc quyền sáng chế:

Số đơn: DT1-2019-01982

Ngày nộp: 20/03/2019

Chủ đơn: AJINOMOTO CO., INC. (JP)

Đại diện của Chủ đơn: VCCI-IP CO.,LTD

Bằng độc quyền sáng chế số: 18951

Năm yêu cầu duy trì hiệu lực: 2

Cục Sở hữu trí tuệ thông báo:

1. Yêu cầu duy trì hiệu lực Bằng độc quyền sáng chế nêu trên được chấp nhận.
2. Hiệu lực Bằng độc quyền sáng chế số 18951 được duy trì đến 04/04/2020.

Nơi nhận:

- Như trên;
- TT (để công bố);
- Lưu: VT, Hồ sơ.

CỤC TRƯỞNG



Đinh Hữu Phí

BỘ KHOA HỌC VÀ CÔNG NGHỆ
CỤC SỞ HỮU TRÍ TUỆ

CỘNG HÒA XÃ HỘI CHỦ NGHĨA VIỆT NAM
Độc lập - Tự do - Hạnh phúc

Số: 15314/TB-SHTT

Hà Nội, ngày 05 tháng 03 năm 2019

THÔNG BÁO

Ghi nhận yêu cầu duy trì hiệu lực Bằng độc quyền sáng chế

Kính gửi: Công ty TNHH một thành viên Sở hữu trí tuệ VCCI
(VCCI-IP CO.,LTD)
Tầng 8, Toà nhà VCCI, số 9 Đào Duy Anh, phường Phương mai,
quận Đống Đa, thành phố Hà Nội

Căn cứ kết quả thẩm định yêu cầu duy trì hiệu lực Bằng độc quyền sáng chế:

Số đơn: DT1-2019-01983

Ngày nộp: 20/03/2019

Chủ đơn: Sun Patent Trust (US)

Đại diện của Chủ đơn: VCCI-IP CO.,LTD

Bằng độc quyền sáng chế số: 18937

Năm yêu cầu duy trì hiệu lực: 2

Cục Sở hữu trí tuệ thông báo:

1. Yêu cầu duy trì hiệu lực Bằng độc quyền sáng chế nêu trên được chấp nhận.
2. Hiệu lực Bằng độc quyền sáng chế số 18937 được duy trì đến 04/04/2020.

Nơi nhận:

- Như trên;
- TT (để công bố);
- Lưu: VT, Hồ sơ.

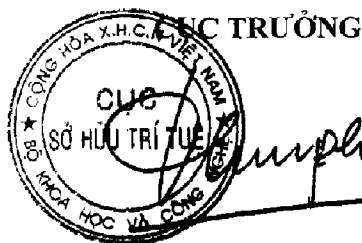

Đinh Hữu Phí

BỘ KHOA HỌC VÀ CÔNG NGHỆ
CỤC SỞ HỮU TRÍ TUỆ

CỘNG HÒA XÃ HỘI CHỦ NGHĨA VIỆT NAM
Độc lập - Tự do - Hạnh phúc

Số: 153/KT-TB-SHTT

Hà Nội, ngày 05 tháng 03 năm 2019

THÔNG BÁO

Ghi nhận yêu cầu duy trì hiệu lực Bằng độc quyền sáng chế

Kính gửi: Công ty TNHH một thành viên Sở hữu trí tuệ VCCI
(VCCI-IP CO.,LTD)
Tầng 8, Toà nhà VCCI, số 9 Đào Duy Anh, phường Phương mai,
quận Đống Đa, thành phố Hà Nội

Căn cứ kết quả thẩm định yêu cầu duy trì hiệu lực Bằng độc quyền sáng chế:

Số đơn: DT1-2019-01984

Ngày nộp: 20/03/2019

Chủ đơn: TOYOTA JIDOSHA KABUSHIKI KAISHA (JP)

Đại diện của Chủ đơn: VCCI-IP CO.,LTD

Bằng độc quyền sáng chế số: 18978

Năm yêu cầu duy trì hiệu lực: 2

Cục Sở hữu trí tuệ thông báo:

1. Yêu cầu duy trì hiệu lực Bằng độc quyền sáng chế nêu trên được chấp nhận.
2. Hiệu lực Bằng độc quyền sáng chế số 18978 được duy trì đến 04/04/2020.

Nơi nhận:

- Như trên;
- TT (để công bố);
- Lưu: VT, Hồ sơ.

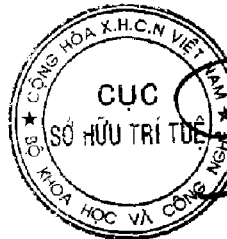

CỤC TRƯỞNG

Đinh Hữu Phí

BỘ KHOA HỌC VÀ CÔNG NGHỆ
CỤC SỞ HỮU TRÍ TUỆ

CỘNG HOÀ XÃ HỘI CHỦ NGHĨA VIỆT NAM
Độc lập - Tự do - Hạnh phúc

Số: 1536/TB-SHTT

Hà Nội, ngày 05 tháng 03 năm 2019

THÔNG BÁO

Ghi nhận yêu cầu duy trì hiệu lực Bằng độc quyền sáng chế

Kính gửi: Công ty TNHH một thành viên Sở hữu trí tuệ VCCI
(VCCI-IP CO.,LTD)
Tầng 8, Toà nhà VCCI, số 9 Đào Duy Anh, phường Phương mai,
quận Đống Đa, thành phố Hà Nội

Căn cứ kết quả thẩm định yêu cầu duy trì hiệu lực Bằng độc quyền sáng chế:

Số đơn: DT1-2019-01985

Ngày nộp: 20/03/2019

Chủ đơn: Mitsubishi Chemical Corporation (JP)

Đại diện của Chủ đơn: VCCI-IP CO.,LTD

Bằng độc quyền sáng chế số: 18969

Năm yêu cầu duy trì hiệu lực: 2

Cục Sở hữu trí tuệ thông báo:

1. Yêu cầu duy trì hiệu lực Bằng độc quyền sáng chế nêu trên được chấp nhận.
2. Hiệu lực Bằng độc quyền sáng chế số 18969 được duy trì đến 04/04/2020.

Nơi nhận:

- Như trên;
- TT (để công bố);
- Lưu: VT, Hồ sơ.



CỤC TRƯỞNG

Đình Hữu Phí

BỘ KHOA HỌC VÀ CÔNG NGHỆ
CỤC SỞ HỮU TRÍ TUỆ

CỘNG HOÀ XÃ HỘI CHỦ NGHĨA VIỆT NAM
Độc lập - Tự do - Hạnh phúc

Số: 15/17/TB-SHTT

Hà Nội, ngày 05 tháng 03 năm 2019

THÔNG BÁO

Ghi nhận yêu cầu duy trì hiệu lực Bằng độc quyền sáng chế

Kính gửi: Công ty TNHH một thành viên Sở hữu trí tuệ VCCI
(VCCI-IP CO.,LTD)
Tầng 8, Toà nhà VCCL, số 9 Đào Duy Anh, phường Phương mai,
quận Đống Đa, thành phố Hà Nội

Căn cứ kết quả thẩm định yêu cầu duy trì hiệu lực Bằng độc quyền sáng chế:

Số đơn: DT1-2019-01987

Ngày nộp: 20/03/2019

Chủ đơn: LIVEDO CORPORATION (JP)

Đại diện của Chủ đơn: VCCI-IP CO.,LTD

Bằng độc quyền sáng chế số: 15362

Năm yêu cầu duy trì hiệu lực: 4

Cục Sở hữu trí tuệ thông báo:

1. Yêu cầu duy trì hiệu lực Bằng độc quyền sáng chế nêu trên được chấp nhận.
2. Hiệu lực Bằng độc quyền sáng chế số 15362 được duy trì đến 04/04/2020.

Nơi nhận:

- Như trên;
- TT (để công bố);
- Lưu: VT, Hồ sơ.

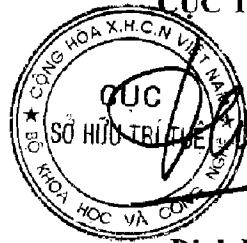
CỤC TRƯỞNG

Đinh Hữu Phí

BỘ KHOA HỌC VÀ CÔNG NGHỆ
CỤC SỞ HỮU TRÍ TUỆ

CỘNG HÒA XÃ HỘI CHỦ NGHĨA VIỆT NAM
Độc lập - Tự do - Hạnh phúc

Số: 15318 /TB-SHTT

Hà Nội, ngày 05 tháng 08 năm 2019

THÔNG BÁO

Ghi nhận yêu cầu duy trì hiệu lực Bằng độc quyền sáng chế

Kính gửi: Công ty TNHH một thành viên Sở hữu trí tuệ VCCI
(VCCI-IP CO.,LTD)
Tầng 8, Toà nhà VCCI, số 9 Đào Duy Anh, phường Phương mai,
quận Đống Đa, thành phố Hà Nội

Căn cứ kết quả thẩm định yêu cầu duy trì hiệu lực Bằng độc quyền sáng chế:

Số đơn: DT1-2019-01988

Ngày nộp: 20/03/2019

Chủ đơn: CANON KABUSHIKI KAISHA (JP)

Đại diện của Chủ đơn: VCCI-IP CO.,LTD

Bằng độc quyền sáng chế số: 15352

Năm yêu cầu duy trì hiệu lực: 4

Cục Sở hữu trí tuệ thông báo:

1. Yêu cầu duy trì hiệu lực Bằng độc quyền sáng chế nêu trên được chấp nhận.

2. Hiệu lực Bằng độc quyền sáng chế số 15352 được duy trì đến 04/04/2020.

K.

Nơi nhận:

- Như trên;
- TT (để công bố);
- Lưu: VT, Hồ sơ.

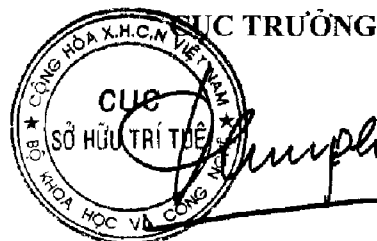

Đinh Hữu Phí

BỘ KHOA HỌC VÀ CÔNG NGHỆ
CỤC SỞ HỮU TRÍ TUỆ

CỘNG HÒA XÃ HỘI CHỦ NGHĨA VIỆT NAM
Độc lập - Tự do - Hạnh phúc

Số: 153/MJ/TB-SHTT

Hà Nội, ngày 05 tháng 03 năm 2019

THÔNG BÁO

Ghi nhận yêu cầu duy trì hiệu lực Bằng độc quyền sáng chế

Kính gửi: Công ty TNHH một thành viên Sở hữu trí tuệ VCCI
(VCCI-IP CO.,LTD)
Tầng 8, Toà nhà VCCI, số 9 Đào Duy Anh, phường Phương mai,
quận Đống Đa, thành phố Hà Nội

Căn cứ kết quả thẩm định yêu cầu duy trì hiệu lực Bằng độc quyền sáng chế:

Số đơn: DT1-2019-01990

Ngày nộp: 20/03/2019

Chủ đơn: SHIRAIISHI KOGYO KAISHA LTD. (JP)

Đại diện của Chủ đơn: VCCI-IP CO.,LTD

Bằng độc quyền sáng chế số: 10145

Năm yêu cầu duy trì hiệu lực: 8

Cục Sở hữu trí tuệ thông báo:

1. Yêu cầu duy trì hiệu lực Bằng độc quyền sáng chế nêu trên được chấp nhận.

2. Hiệu lực Bằng độc quyền sáng chế số 10145 được duy trì đến 21/03/2020.

Nơi nhận:

- Như trên;
- IT (để công bố);
- Lưu: VT, Hồ sơ.

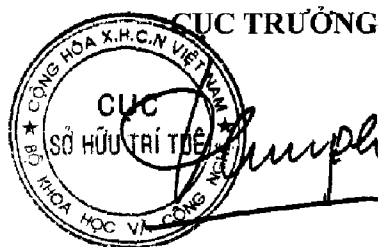

Đinh Hữu Phú

BỘ KHOA HỌC VÀ CÔNG NGHỆ
CỤC SỞ HỮU TRÍ TUỆ

CỘNG HÒA XÃ HỘI CHỦ NGHĨA VIỆT NAM
Độc lập - Tự do - Hạnh phúc

Số: 15320/TB-SHTT

Hà Nội, ngày 05 tháng 03 năm 2019

THÔNG BÁO

Ghi nhận yêu cầu duy trì hiệu lực Bằng độc quyền sáng chế

Kính gửi: Công ty TNHH một thành viên Sở hữu trí tuệ VCCI
(VCCI-IP CO.,LTD)
Tầng 8, Toà nhà VCCI, số 9 Đào Duy Anh, phường Phương mai,
quận Đống Đa, thành phố Hà Nội

Căn cứ kết quả thẩm định yêu cầu duy trì hiệu lực Bằng độc quyền sáng chế:

Số đơn: DT1-2019-01991

Ngày nộp: 20/03/2019

Chủ đơn: Banham Patent Locks Limited (GB)

Đại diện của Chủ đơn: VCCI-IP CO.,LTD

Bằng độc quyền sáng chế số: 4865

Năm yêu cầu duy trì hiệu lực: 15

Cục Sở hữu trí tuệ thông báo:

1. Yêu cầu duy trì hiệu lực Bằng độc quyền sáng chế nêu trên được chấp nhận.
2. Hiệu lực Bằng độc quyền sáng chế số 4865 được duy trì đến 01/04/2020.

Nơi nhận:

- Như trên;
- TT (để công bố);
- Lưu: VT, Hồ sơ.

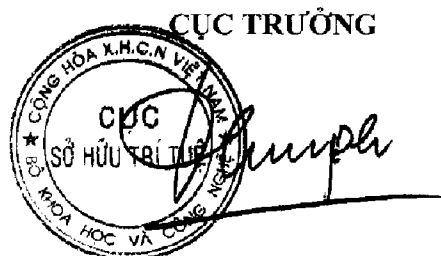

Đình Hữu Phú

BỘ KHOA HỌC VÀ CÔNG NGHỆ
CỤC SỞ HỮU TRÍ TUỆ

CỘNG HÒA XÃ HỘI CHỦ NGHĨA VIỆT NAM
Độc lập - Tự do - Hạnh phúc

Số: 1521/TB-SHTT

Hà Nội, ngày 05 tháng 03 năm 2019

THÔNG BÁO

Ghi nhận yêu cầu duy trì hiệu lực Bằng độc quyền sáng chế

Kính gửi: Công ty TNHH một thành viên Sở hữu trí tuệ VCCI
(VCCI-IP CO.,LTD)
Tầng 8, Toà nhà VCCI, số 9 Đào Duy Anh, phường Phương mai,
quận Đống Đa, thành phố Hà Nội

Căn cứ kết quả thẩm định yêu cầu duy trì hiệu lực Bằng độc quyền sáng chế:

Số đơn: DT1-2019-01992

Ngày nộp: 20/03/2019

Chủ đơn: Banham Patent Locks Limited (GB)

Đại diện của Chủ đơn: VCCI-IP CO.,LTD

Bằng độc quyền sáng chế số: 4864

Năm yêu cầu duy trì hiệu lực: 15

Cục Sở hữu trí tuệ thông báo:

1. Yêu cầu duy trì hiệu lực Bằng độc quyền sáng chế nêu trên được chấp nhận.
2. Hiệu lực Bằng độc quyền sáng chế số 4864 được duy trì đến 01/04/2020.

Nơi nhận:

- Như trên;
- TT (để công bố);
- Lưu: VT, Hồ sơ.

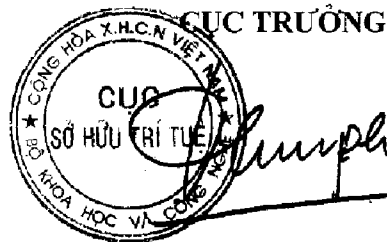

Đinh Hữu Phí

BỘ KHOA HỌC VÀ CÔNG NGHỆ
CỤC SỞ HỮU TRÍ TUỆ

CỘNG HÒA XÃ HỘI CHỦ NGHĨA VIỆT NAM
Độc lập - Tự do - Hạnh phúc

Số: 45322/TB-SHTT

Hà Nội, ngày 05 tháng 03 năm 2019

THÔNG BÁO

Ghi nhận yêu cầu duy trì hiệu lực Bằng độc quyền sáng chế

Kính gửi: Công ty TNHH một thành viên Sở hữu trí tuệ VCCI
(VCCI-IP CO.,LTD)
Tầng 8, Toà nhà VCCI, số 9 Đào Duy Anh, phường Phương mai,
quận Đống Đa, thành phố Hà Nội

Căn cứ kết quả thẩm định yêu cầu duy trì hiệu lực Bằng độc quyền sáng chế:

Số đơn: DT1-2019-01993

Ngày nộp: 20/03/2019

Chủ đơn: YKK CORPORATION (JP)

Đại diện của Chủ đơn: VCCI-IP CO.,LTD

Bằng độc quyền sáng chế số: 8364

Năm yêu cầu duy trì hiệu lực: 10

Cục Sở hữu trí tuệ thông báo:

1. Yêu cầu duy trì hiệu lực Bằng độc quyền sáng chế nêu trên được chấp nhận.
2. Hiệu lực Bằng độc quyền sáng chế số 8364 được duy trì đến 02/04/2020.

Nơi nhận:

- Như trên;
- TT (để công bố);
- Lưu: VT, Hồ sơ.

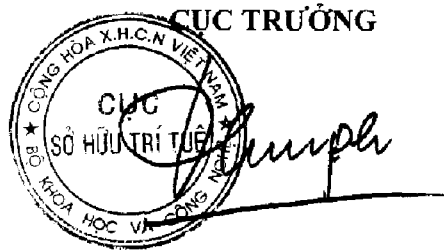

Đinh Hữu Phú

BỘ KHOA HỌC VÀ CÔNG NGHỆ
CỤC SỞ HỮU TRÍ TUỆ

CỘNG HÒA XÃ HỘI CHỦ NGHĨA VIỆT NAM
Độc lập - Tự do - Hạnh phúc

Số: 15323/TB-SHTT

Hà Nội, ngày 15 tháng 03 năm 2019

THÔNG BÁO

Ghi nhận yêu cầu duy trì hiệu lực Bằng độc quyền sáng chế

Kính gửi: Công ty TNHH một thành viên Sở hữu trí tuệ VCCI
(VCCI-IP CO.,LTD)
Tầng 8, Toà nhà VCCI, số 9 Đào Duy Anh, phường Phương mai,
quận Đống Đa, thành phố Hà Nội

Căn cứ kết quả thẩm định yêu cầu duy trì hiệu lực Bằng độc quyền sáng chế:

Số đơn: DT1-2019-01994

Ngày nộp: 20/03/2019

Chủ đơn: HONDA MOTOR CO., LTD. (JP)

Đại diện của Chủ đơn: VCCI-IP CO.,LTD

Bằng độc quyền sáng chế số: 11283

Năm yêu cầu duy trì hiệu lực: 7

Cục Sở hữu trí tuệ thông báo:

1. Yêu cầu duy trì hiệu lực Bằng độc quyền sáng chế nêu trên được chấp nhận.
2. Hiệu lực Bằng độc quyền sáng chế số 11283 được duy trì đến 02/04/2020.

Nơi nhận:

- Như trên;
- TT (để công bố);
- Lưu: VT, Hồ sơ.

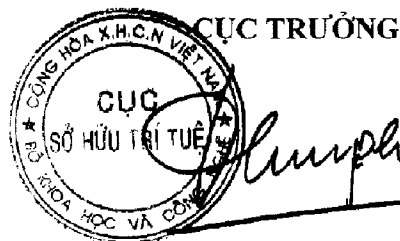

Đình Hữu Phí

BỘ KHOA HỌC VÀ CÔNG NGHỆ
CỤC SỞ HỮU TRÍ TUỆ

CỘNG HÒA XÃ HỘI CHỦ NGHĨA VIỆT NAM
Độc lập - Tự do - Hạnh phúc

Số: 15324/TB-SHTT

Hà Nội, ngày 05 tháng 03 năm 2019

THÔNG BÁO

Ghi nhận yêu cầu duy trì hiệu lực Bằng độc quyền sáng chế

Kính gửi: Công ty TNHH một thành viên Sở hữu trí tuệ VCCI
(VCCI-IP CO.,LTD)
Tầng 8, Toà nhà VCCI, số 9 Đào Duy Anh, phường Phương mai,
quận Đống Đa, thành phố Hà Nội

Căn cứ kết quả thẩm định yêu cầu duy trì hiệu lực Bằng độc quyền sáng chế:

Số đơn: DT1-2019-01995

Ngày nộp: 20/03/2019

Chủ đơn: HONDA MOTOR CO., LTD. (JP)

Đại diện của Chủ đơn: VCCI-IP CO.,LTD

Bằng độc quyền sáng chế số: 11282

Năm yêu cầu duy trì hiệu lực: 7

Cục Sở hữu trí tuệ thông báo:

1. Yêu cầu duy trì hiệu lực Bằng độc quyền sáng chế nêu trên được chấp nhận.
2. Hiệu lực Bằng độc quyền sáng chế số 11282 được duy trì đến 02/04/2020.

Nơi nhận:

- Như trên;
- TT (để công bố);
- Lưu: VT, Hồ sơ.

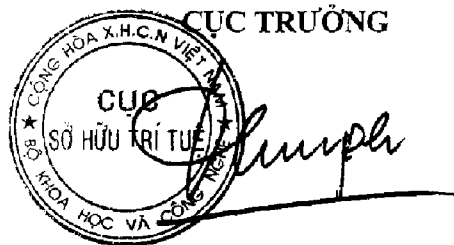

Đinh Hữu Phí

BỘ KHOA HỌC VÀ CÔNG NGHỆ
CỤC SỞ HỮU TRÍ TUỆ

CỘNG HOÀ XÃ HỘI CHỦ NGHĨA VIỆT NAM
Độc lập - Tự do - Hạnh phúc

Số: 15325/TB-SHTT

Hà Nội, ngày 05 tháng 03 năm 2019

THÔNG BÁO

Ghi nhận yêu cầu duy trì hiệu lực Bằng độc quyền sáng chế

Kính gửi: Công ty TNHH một thành viên Sở hữu trí tuệ VCCI
(VCCI-IP CO.,LTD)
Tầng 8, Toà nhà VCCI, số 9 Đào Duy Anh, phường Phương mai,
quận Đống Đa, thành phố Hà Nội

Căn cứ kết quả thẩm định yêu cầu duy trì hiệu lực Bằng độc quyền sáng chế:

Số đơn: DT1-2019-01996

Ngày nộp: 20/03/2019

Chủ đơn: HONDA MOTOR CO., LTD. (JP)

Đại diện của Chủ đơn: VCCI-IP CO.,LTD

Bằng độc quyền sáng chế số: 11281

Năm yêu cầu duy trì hiệu lực: 7

Cục Sở hữu trí tuệ thông báo:

1. Yêu cầu duy trì hiệu lực Bằng độc quyền sáng chế nêu trên được chấp nhận.
2. Hiệu lực Bằng độc quyền sáng chế số 11281 được duy trì đến 02/04/2020.

Nơi nhận:

- Nhu trên;
- TT (để công bố);
- Lưu: VT, Hồ sơ.

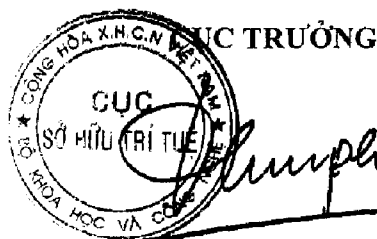

Đinh Hữu Phí

BỘ KHOA HỌC VÀ CÔNG NGHỆ
CỤC SỞ HỮU TRÍ TUỆ

CỘNG HÒA XÃ HỘI CHỦ NGHĨA VIỆT NAM
Độc lập - Tự do - Hạnh phúc

Số: 15325/TB-SHTT

Hà Nội, ngày 07 tháng 03 năm 2019

THÔNG BÁO

Ghi nhận yêu cầu duy trì hiệu lực Bằng độc quyền sáng chế

Kính gửi: Công ty TNHH một thành viên Sở hữu trí tuệ VCCI
(VCCI-IP CO.,LTD)
Tầng 8, Toà nhà VCCI, số 9 Đào Duy Anh, phường Phương mai,
quận Đống Đa, thành phố Hà Nội

Căn cứ kết quả thẩm định yêu cầu duy trì hiệu lực Bằng độc quyền sáng chế:

Số đơn: DT1-2019-01997

Ngày nộp: 20/03/2019

Chủ đơn: HONDA MOTOR CO., LTD. (JP)

Đại diện của Chủ đơn: VCCI-IP CO.,LTD

Bằng độc quyền sáng chế số: 11280

Năm yêu cầu duy trì hiệu lực: 7

Cục Sở hữu trí tuệ thông báo:

1. Yêu cầu duy trì hiệu lực Bằng độc quyền sáng chế nêu trên được chấp nhận.
2. Hiệu lực Bằng độc quyền sáng chế số 11280 được duy trì đến 02/04/2020.

Nơi nhận:

- Như trên;
- TT (để công bố);
- Lưu: VT, Hồ sơ.

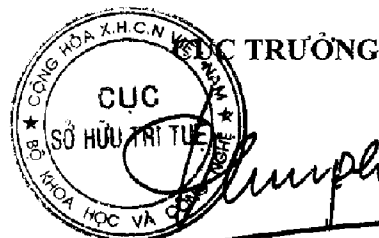

Đinh Hữu Phí

BỘ KHOA HỌC VÀ CÔNG NGHỆ CỘNG HÒA XÃ HỘI CHỦ NGHĨA VIỆT NAM
CỤC SỞ HỮU TRÍ TUỆ Độc lập - Tự do - Hạnh phúc

Số: 45327/TB-SHTT

Hà Nội, ngày 05 tháng 03 năm 2019

THÔNG BÁO

Ghi nhận yêu cầu duy trì hiệu lực Bằng độc quyền sáng chế

Kính gửi: Công ty TNHH một thành viên Sở hữu trí tuệ VCCI
(VCCI-IP CO.,LTD)
Tầng 8, Toà nhà VCCI, số 9 Đào Duy Anh, phường Phương mai,
quận Đống Đa, thành phố Hà Nội

Căn cứ kết quả thẩm định yêu cầu duy trì hiệu lực Bằng độc quyền sáng chế:

Số đơn: DT1-2019-01998

Ngày nộp: 20/03/2019

Chủ đơn: HONDA MOTOR CO., LTD. (JP)

Đại diện của Chủ đơn: VCCI-IP CO.,LTD

Bằng độc quyền sáng chế số: 11260

Năm yêu cầu duy trì hiệu lực: 7

Cục Sở hữu trí tuệ thông báo:

1. Yêu cầu duy trì hiệu lực Bằng độc quyền sáng chế nêu trên được chấp nhận.
2. Hiệu lực Bằng độc quyền sáng chế số 11260 được duy trì đến 02/04/2020.

Nơi nhận:

- Như trên;
- TT (để công bố);
- Lưu: VT, Hồ sơ.

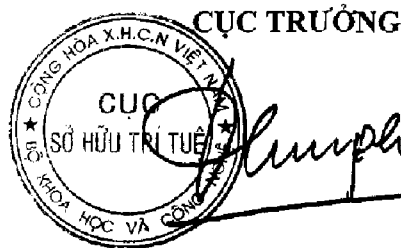

Đinh Hữu Phí

BỘ KHOA HỌC VÀ CÔNG NGHỆ
CỤC SỞ HỮU TRÍ TUỆ

CỘNG HÒA XÃ HỘI CHỦ NGHĨA VIỆT NAM
Độc lập - Tự do - Hạnh phúc

Số: 1532/TTB-SHTT

Hà Nội, ngày 15 tháng 03 năm 2019

THÔNG BÁO

Chi nhận yêu cầu duy trì hiệu lực Bằng độc quyền sáng chế

Kính gửi: Công ty TNHH một thành viên Sở hữu trí tuệ VCCI
(VCCI-IP CO.,LTD)
Tầng 8, Toà nhà VCCI, số 9 Đào Duy Anh, phường Phương mai,
quận Đống Đa, thành phố Hà Nội

Căn cứ kết quả thẩm định yêu cầu duy trì hiệu lực Bằng độc quyền sáng chế:

Số đơn: DT1-2019-01999

Ngày nộp: 20/03/2019

Chủ đơn: HONDA MOTOR CO., LTD. (JP)

Đại diện của Chủ đơn: VCCI-IP CO.,LTD

Bằng độc quyền sáng chế số: 8361

Năm yêu cầu duy trì hiệu lực: 10

Cục Sở hữu trí tuệ thông báo:

1. Yêu cầu duy trì hiệu lực Bằng độc quyền sáng chế nêu trên được chấp nhận.
2. Hiệu lực Bằng độc quyền sáng chế số 8361 được duy trì đến 02/04/2020.

Nơi nhận:

- Như trên;
- TT (để công bố);
- Lưu: VT, Hồ sơ.

CỤC TRƯỞNG

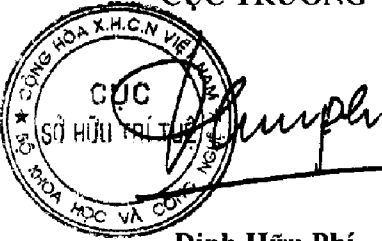

Đinh Hữu Phí

BỘ KHOA HỌC VÀ CÔNG NGHỆ
CỤC SỞ HỮU TRÍ TUỆ

CỘNG HÒA XÃ HỘI CHỦ NGHĨA VIỆT NAM
Độc lập - Tự do - Hạnh phúc

Số: 15379/TB-SHTT

Hà Nội, ngày 05 tháng 03 năm 2019

THÔNG BÁO

Ghi nhận yêu cầu duy trì hiệu lực Bằng độc quyền sáng chế

Kính gửi: Công ty TNHH một thành viên Sở hữu trí tuệ VCCI
(VCCI-IP CO.,LTD)
Tầng 8, Toà nhà VCCI, số 9 Đào Duy Anh, phường Phương mai,
quận Đống Đa, thành phố Hà Nội

Căn cứ kết quả thẩm định yêu cầu duy trì hiệu lực Bằng độc quyền sáng chế:

Số đơn: DT1-2019-02000

Ngày nộp: 20/03/2019

Chủ đơn: LION CORPORATION (JP)

Đại diện của Chủ đơn: VCCI-IP CO.,LTD

Bằng độc quyền sáng chế số: 16789

Năm yêu cầu duy trì hiệu lực: 3

Cục Sở hữu trí tuệ thông báo:

1. Yêu cầu duy trì hiệu lực Bằng độc quyền sáng chế nêu trên được chấp nhận.
2. Hiệu lực Bằng độc quyền sáng chế số 16789 được duy trì đến 03/04/2020.

Nơi nhận:

- Như trên;
- TT (để công bố);
- Lưu: VT, Hồ sơ.

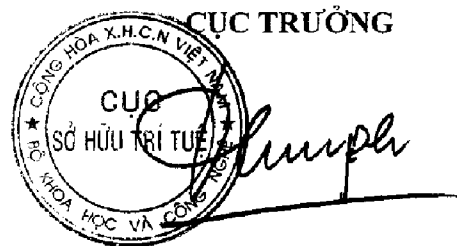

Đinh Hữu Phí

BỘ KHOA HỌC VÀ CÔNG NGHỆ
CỤC SỞ HỮU TRÍ TUỆ

CỘNG HÒA XÃ HỘI CHỦ NGHĨA VIỆT NAM
Độc lập - Tự do - Hạnh phúc

Số: 15330/TB-SHTT

Hà Nội, ngày 05 tháng 03 năm 2019

THÔNG BÁO
Ghi nhận yêu cầu duy trì hiệu lực Bằng độc quyền sáng chế

Kính gửi: Công ty TNHH một thành viên Sở hữu trí tuệ VCCI
(VCCI-IP CO.,LTD)
Tầng 8, Toà nhà VCCI, số 9 Đào Duy Anh, phường Phương mai,
quận Đống Đa, thành phố Hà Nội

Căn cứ kết quả thẩm định yêu cầu duy trì hiệu lực Bằng độc quyền sáng chế:

Số đơn: DT1-2019-02001

Ngày nộp: 20/03/2019

Chủ đơn: Fujikura Ltd. (JP)

Đại diện của Chủ đơn: VCCI-IP CO.,LTD

Bằng độc quyền sáng chế số: 16787

Năm yêu cầu duy trì hiệu lực: 3

Cục Sở hữu trí tuệ thông báo:

1. Yêu cầu duy trì hiệu lực Bằng độc quyền sáng chế nêu trên được chấp nhận.

2. Hiệu lực Bằng độc quyền sáng chế số 16787 được duy trì đến 03/04/2020.

Nơi nhận:

- Như trên;
- TT (để công bố);
- Lưu: VT, Hồ sơ.

CỤC TRƯỞNG



Đinh Hữu Phí

BỘ KHOA HỌC VÀ CÔNG NGHỆ
CỤC SỞ HỮU TRÍ TUỆ

CỘNG HÒA XÃ HỘI CHỦ NGHĨA VIỆT NAM
Độc lập - Tự do - Hạnh phúc

Số: 15331/TB-SHTT

Hà Nội, ngày 05 tháng 03 năm 2019

THÔNG BÁO

Ghi nhận yêu cầu duy trì hiệu lực Bằng độc quyền sáng chế

Kính gửi: Công ty TNHH một thành viên Sở hữu trí tuệ VCCI
(VCCI-IP CO.,LTD)
Tầng 8, Toà nhà VCCI, số 9 Đào Duy Anh, phường Phương mai,
quận Đống Đa, thành phố Hà Nội

Căn cứ kết quả thẩm định yêu cầu duy trì hiệu lực Bằng độc quyền sáng chế:

Số đơn: DT1-2019-02002

Ngày nộp: 20/03/2019

Chủ đơn: Ortho - McNeil Pharmaceutical, Inc. (US)

Đại diện của Chủ đơn: VCCI-IP CO.,LTD

Bằng độc quyền sáng chế số: 16782

Năm yêu cầu duy trì hiệu lực: 3

Cục Sở hữu trí tuệ thông báo:

1. Yêu cầu duy trì hiệu lực Bằng độc quyền sáng chế nêu trên được chấp nhận.

2. Hiệu lực Bằng độc quyền sáng chế số 16782 được duy trì đến 03/04/2020.

Nơi nhận:

- Như trên;
- TT (để công bố);
- Lưu: VT, Hồ sơ.

CỤC TRƯỞNG

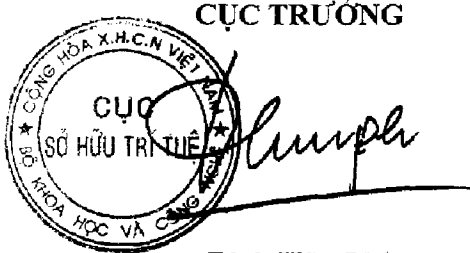

The stamp is circular with the text 'CỤC SỞ HỮU TRÍ TUỆ' in the center and 'CỘNG HÒA XÃ HỘI CHỦ NGHĨA VIỆT NAM' around the top edge, and 'BỘ KHOA HỌC VÀ CÔNG NGHỆ' around the bottom edge. A handwritten signature is written over the stamp.

Đinh Hữu Phú

BỘ KHOA HỌC VÀ CÔNG NGHỆ
CỤC SỞ HỮU TRÍ TUỆ

CỘNG HÒA XÃ HỘI CHỦ NGHĨA VIỆT NAM
Độc lập - Tự do - Hạnh phúc

Số: 15332/TB-SHTT

Hà Nội, ngày 05 tháng 04 năm 2019

THÔNG BÁO

Ghi nhận yêu cầu duy trì hiệu lực Bằng độc quyền sáng chế

Kính gửi: Công ty TNHH một thành viên Sở hữu trí tuệ VCCI
(VCCI-IP CO.,LTD)
Tầng 8, Toà nhà VCCI, số 9 Đào Duy Anh, phường Phương mai,
quận Đống Đa, thành phố Hà Nội

Căn cứ kết quả thẩm định yêu cầu duy trì hiệu lực Bằng độc quyền sáng chế:

Số đơn: DT1-2019-02003

Ngày nộp: 20/03/2019

Chủ đơn: CYTEC TECHNOLOGY CORP. (US)

Đại diện của Chủ đơn: VCCI-IP CO.,LTD

Bằng độc quyền sáng chế số: 16793

Năm yêu cầu duy trì hiệu lực: 3

Cục Sở hữu trí tuệ thông báo:

1. Yêu cầu duy trì hiệu lực Bằng độc quyền sáng chế nêu trên được chấp nhận.
2. Hiệu lực Bằng độc quyền sáng chế số 16793 được duy trì đến 03/04/2020.

Nơi nhận:

- Như trên;
- TT (để công bố);
- Lưu: VT, Hồ sơ.

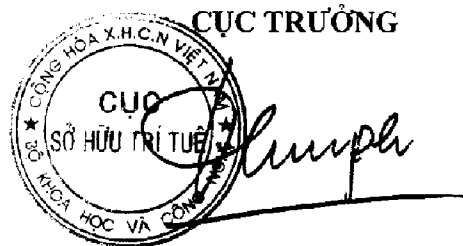

Đinh Hữu Phí

BỘ KHOA HỌC VÀ CÔNG NGHỆ
CỤC SỞ HỮU TRÍ TUỆ

CỘNG HÒA XÃ HỘI CHỦ NGHĨA VIỆT NAM
Độc lập - Tự do - Hạnh phúc

Số: 15753/TB-SHTT

Hà Nội, ngày 05 tháng 03 năm 2019

THÔNG BÁO

Ghi nhận yêu cầu duy trì hiệu lực Bằng độc quyền sáng chế

Kính gửi: Công ty TNHH một thành viên Sở hữu trí tuệ VCCI
(VCCI-IP CO.,LTD)
Tầng 8, Toà nhà VCCI, số 9 Đào Duy Anh, phường Phương mai,
quận Đống Đa, thành phố Hà Nội

Căn cứ kết quả thẩm định yêu cầu duy trì hiệu lực Bằng độc quyền sáng chế:

Số đơn: DT1-2019-02004

Ngày nộp: 20/03/2019

Chủ đơn: JFE Steel Corporation (JP)

Đại diện của Chủ đơn: VCCI-IP CO.,LTD

Bằng độc quyền sáng chế số: 16788

Năm yêu cầu duy trì hiệu lực: 3

Cục Sở hữu trí tuệ thông báo:

1. Yêu cầu duy trì hiệu lực Bằng độc quyền sáng chế nêu trên được chấp nhận.

2. Hiệu lực Bằng độc quyền sáng chế số 16788 được duy trì đến 03/04/2020.

Nơi nhận:

- Như trên;
- TT (để công bố);
- Lưu: VT, Hồ sơ.

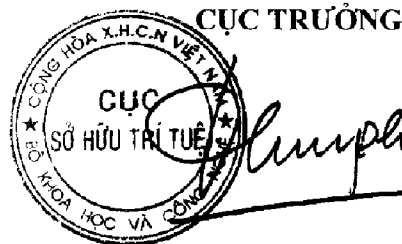

Đinh Hữu Phí

BỘ KHOA HỌC VÀ CÔNG NGHỆ
CỤC SỞ HỮU TRÍ TUỆ

CỘNG HÒA XÃ HỘI CHỦ NGHĨA VIỆT NAM
Độc lập - Tự do - Hạnh phúc

Số: 1534/TB-SHTT

Hà Nội, ngày 05 tháng 03 năm 2019

THÔNG BÁO

Ghi nhận yêu cầu duy trì hiệu lực Bằng độc quyền sáng chế

Kính gửi: Công ty TNHH một thành viên Sở hữu trí tuệ VCCI
(VCCI-IP CO.,LTD)
Tầng 8, Toà nhà VCCI, số 9 Đào Duy Anh, phường Phương mai,
quận Đống Đa, thành phố Hà Nội

Căn cứ kết quả thẩm định yêu cầu duy trì hiệu lực Bằng độc quyền sáng chế:

Số đơn: DT1-2019-02005

Ngày nộp: 20/03/2019

Chủ đơn: SUMITOMO CHEMICAL COMPANY, LIMITED (JP)

Đại diện của Chủ đơn: VCCI-IP CO.,LTD

Bằng độc quyền sáng chế số: 10332

Năm yêu cầu duy trì hiệu lực: 8

Cục Sở hữu trí tuệ thông báo:

1. Yêu cầu duy trì hiệu lực Bằng độc quyền sáng chế nêu trên được chấp nhận.
2. Hiệu lực Bằng độc quyền sáng chế số 10332 được duy trì đến 23/05/2020.

Nơi nhận:

- Như trên;
- TT (để công bố);
- Lưu: VT, Hồ sơ.

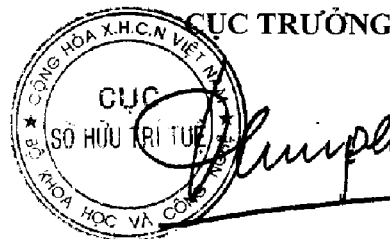

Đinh Hữu Phí

BỘ KHOA HỌC VÀ CÔNG NGHỆ
CỤC SỞ HỮU TRÍ TUỆ

CỘNG HOÀ XÃ HỘI CHỦ NGHĨA VIỆT NAM
Độc lập - Tự do - Hạnh phúc

Số: 15335/TB-SHTT

Hà Nội, ngày 05 tháng 05 năm 2019

THÔNG BÁO

Ghi nhận yêu cầu duy trì hiệu lực Bằng độc quyền sáng chế

Kính gửi: Công ty TNHH một thành viên Sở hữu trí tuệ VCCI
(VCCI-IP CO.,LTD)
Tầng 8, Toà nhà VCCI, số 9 Đào Duy Anh, phường Phương mai,
quận Đống Đa, thành phố Hà Nội

Căn cứ kết quả thẩm định yêu cầu duy trì hiệu lực Bằng độc quyền sáng chế:

Số đơn: DT1-2019-02006

Ngày nộp: 20/03/2019

Chủ đơn: KONICA MINOLTA, INC. (JP)

Đại diện của Chủ đơn: VCCI-IP CO.,LTD

Bằng độc quyền sáng chế số: 19305

Năm yêu cầu duy trì hiệu lực: 2

Cục Sở hữu trí tuệ thông báo:

1. Yêu cầu duy trì hiệu lực Bằng độc quyền sáng chế nêu trên được chấp nhận.
2. Hiệu lực Bằng độc quyền sáng chế số 19305 được duy trì đến 23/05/2020.

Nơi nhận:

- Như trên;
- TT (để công bố);
- Lưu: VT, Hồ sơ.

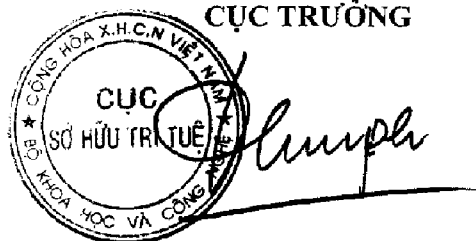

Đinh Hữu Phí

BỘ KHOA HỌC VÀ CÔNG NGHỆ
CỤC SỞ HỮU TRÍ TUỆ

CỘNG HÒA XÃ HỘI CHỦ NGHĨA VIỆT NAM
Độc lập - Tự do - Hạnh phúc

Số: 153/KC/TB-SHTT

Hà Nội, ngày 15 tháng 03 năm 2019

THÔNG BÁO

Ghi nhận yêu cầu duy trì hiệu lực Bằng độc quyền sáng chế

Kính gửi: Công ty TNHH một thành viên Sở hữu trí tuệ VCCI
(VCCI-IP CO.,LTD)
Tầng 8, Toà nhà VCCI, số 9 Đào Duy Anh, phường Phương mai,
quận Đống Đa, thành phố Hà Nội

Căn cứ kết quả thẩm định yêu cầu duy trì hiệu lực Bằng độc quyền sáng chế:

Số đơn: DT1-2019-02007

Ngày nộp: 20/03/2019

Chủ đơn: MJN U.S. HOLDINGS LLC (US)

Đại diện của Chủ đơn: VCCI-IP CO.,LTD

Bằng độc quyền sáng chế số: 16977

Năm yêu cầu duy trì hiệu lực: 3

Cục Sở hữu trí tuệ thông báo:

1. Yêu cầu duy trì hiệu lực Bằng độc quyền sáng chế nêu trên được chấp nhận.
2. Hiệu lực Bằng độc quyền sáng chế số 16977 được duy trì đến 23/05/2020.
K.

Nơi nhận:

- Như trên;
- TT (để công bố);
- Lưu: VT, Hồ sơ.

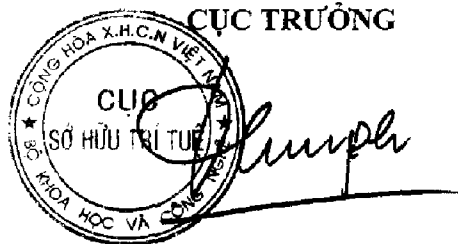

Đinh Hữu Phí

BỘ KHOA HỌC VÀ CÔNG NGHỆ
CỤC SỞ HỮU TRÍ TUỆ

CỘNG HÒA XÃ HỘI CHỦ NGHĨA VIỆT NAM
Độc lập - Tự do - Hạnh phúc

Số: 15357/TB-SHTT

Hà Nội, ngày 05 tháng 03 năm 2019

THÔNG BÁO

Ghi nhận yêu cầu duy trì hiệu lực Bằng độc quyền sáng chế

Kính gửi: Công ty TNHH một thành viên Sở hữu trí tuệ VCCI
(VCCI-IP CO.,LTD)
Tầng 8, Toà nhà VCCI, số 9 Đào Duy Anh, phường Phương mai,
quận Đống Đa, thành phố Hà Nội

Căn cứ kết quả thẩm định yêu cầu duy trì hiệu lực Bằng độc quyền sáng chế:

Số đơn: DT1-2019-02008

Ngày nộp: 20/03/2019

Chủ đơn: HONDA MOTOR CO., LTD. (JP)

Đại diện của Chủ đơn: VCCI-IP CO.,LTD

Bằng độc quyền sáng chế số: 16988

Năm yêu cầu duy trì hiệu lực: 3

Cục Sở hữu trí tuệ thông báo:

1. Yêu cầu duy trì hiệu lực Bằng độc quyền sáng chế nêu trên được chấp nhận.
2. Hiệu lực Bằng độc quyền sáng chế số 16988 được duy trì đến 23/05/2020.

Nơi nhận:

- Như trên;
- TT (để công bố);
- Lưu: VT, Hồ sơ.

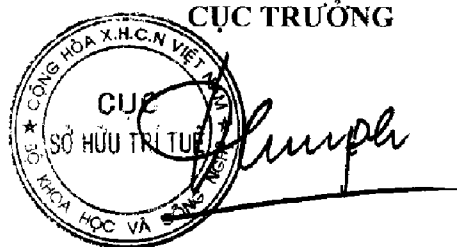

Đinh Hữu Phí

BỘ KHOA HỌC VÀ CÔNG NGHỆ
CỤC SỞ HỮU TRÍ TUỆ

CỘNG HÒA XÃ HỘI CHỦ NGHĨA VIỆT NAM
Độc lập - Tự do - Hạnh phúc

Số: 15348/TB-SHTT

Hà Nội, ngày 05 tháng 03 năm 2019

THÔNG BÁO

Ghi nhận yêu cầu duy trì hiệu lực Bằng độc quyền sáng chế

Kính gửi: Công ty TNHH một thành viên Sở hữu trí tuệ VCCI
(VCCI-IP CO.,LTD)
Tầng 8, Toà nhà VCCI, số 9 Đào Duy Anh, phường Phương mai,
quận Đống Đa, thành phố Hà Nội

Căn cứ kết quả thẩm định yêu cầu duy trì hiệu lực Bằng độc quyền sáng chế:

Số đơn: DT1-2019-02009

Ngày nộp: 20/03/2019

Chủ đơn: HONDA MOTOR CO., LTD. (JP)

Đại diện của Chủ đơn: VCCI-IP CO.,LTD

Bằng độc quyền sáng chế số: 16987

Năm yêu cầu duy trì hiệu lực: 3

Cục Sở hữu trí tuệ thông báo:

1. Yêu cầu duy trì hiệu lực Bằng độc quyền sáng chế nêu trên được chấp nhận.
2. Hiệu lực Bằng độc quyền sáng chế số 16987 được duy trì đến 23/05/2020.

Nơi nhận:

- Như trên;
- TT (để công bố);
- Lưu: VT, Hồ sơ.

CỤC TRƯỞNG

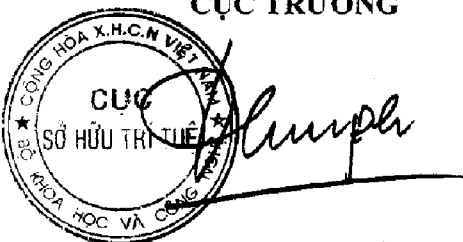

Đinh Hữu Phí

BỘ KHOA HỌC VÀ CÔNG NGHỆ
CỤC SỞ HỮU TRÍ TUỆ

CỘNG HÒA XÃ HỘI CHỦ NGHĨA VIỆT NAM
Độc lập - Tự do - Hạnh phúc

Số: 15339/TB-SHTT

Hà Nội, ngày 05 tháng 05 năm 2019

THÔNG BÁO
Ghi nhận yêu cầu duy trì hiệu lực Bằng độc quyền sáng chế

Kính gửi: Công ty TNHH một thành viên Sở hữu trí tuệ VCCI
(VCCI-IP CO.,LTD)
Tầng 8, Toà nhà VCCI, số 9 Đào Duy Anh, phường Phương mai,
quận Đống Đa, thành phố Hà Nội

Căn cứ kết quả thẩm định yêu cầu duy trì hiệu lực Bằng độc quyền sáng chế:

Số đơn: DT1-2019-02010

Ngày nộp: 20/03/2019

Chủ đơn: HONDA MOTOR CO., LTD. (JP)

Đại diện của Chủ đơn: VCCI-IP CO.,LTD

Bằng độc quyền sáng chế số: 16986

Năm yêu cầu duy trì hiệu lực: 3

Cục Sở hữu trí tuệ thông báo:

1. Yêu cầu duy trì hiệu lực Bằng độc quyền sáng chế nêu trên được chấp nhận.
2. Hiệu lực Bằng độc quyền sáng chế số 16986 được duy trì đến 23/05/2020.

Nơi nhận:

- Như trên;
- TT (để công bố);
- Lưu: VT, Hồ sơ.

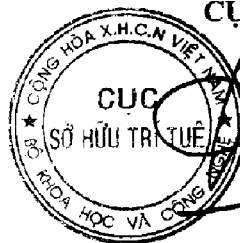

CỤC TRƯỞNG

Đinh Hữu Phi

BỘ KHOA HỌC VÀ CÔNG NGHỆ
CỤC SỞ HỮU TRÍ TUỆ

CỘNG HÒA XÃ HỘI CHỦ NGHĨA VIỆT NAM
Độc lập - Tự do - Hạnh phúc

Số: 15340/TB-SHTT

Hà Nội, ngày 05 tháng 08 năm 2019

THÔNG BÁO

Ghi nhận yêu cầu duy trì hiệu lực Bằng độc quyền sáng chế

Kính gửi: Công ty TNHH một thành viên Sở hữu trí tuệ VCCI
(VCCI-IP CO.,LTD)
Tầng 8, Toà nhà VCCI, số 9 Đào Duy Anh, phường Phương mai,
quận Đống Đa, thành phố Hà Nội

Căn cứ kết quả thẩm định yêu cầu duy trì hiệu lực Bằng độc quyền sáng chế:

Số đơn: DT1-2019-02011

Ngày nộp: 20/03/2019

Chủ đơn: HONDA MOTOR CO., LTD. (JP)

Đại diện của Chủ đơn: VCCI-IP CO.,LTD

Bằng độc quyền sáng chế số: 9289

Năm yêu cầu duy trì hiệu lực: 9

Cục Sở hữu trí tuệ thông báo:

1. Yêu cầu duy trì hiệu lực Bằng độc quyền sáng chế nêu trên được chấp nhận.
2. Hiệu lực Bằng độc quyền sáng chế số 9289 được duy trì đến 23/05/2020. /₆

Nơi nhận:

- Như trên;
- TT (để công bố);
- Lưu: VT, Hồ sơ.

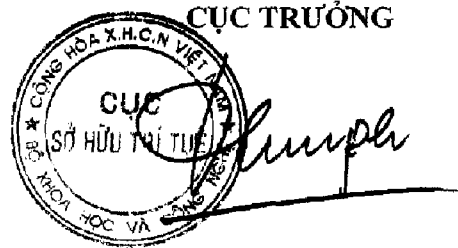

Đinh Hữu Phí

BỘ KHOA HỌC VÀ CÔNG NGHỆ
CỤC SỞ HỮU TRÍ TUỆ

CỘNG HÒA XÃ HỘI CHỦ NGHĨA VIỆT NAM
Độc lập - Tự do - Hạnh phúc

Số: 1534/TB-SHTT

Hà Nội, ngày 05 tháng 08 năm 2019

THÔNG BÁO

Ghi nhận yêu cầu duy trì hiệu lực Bằng độc quyền sáng chế

Kính gửi: Công ty TNHH một thành viên Sở hữu trí tuệ VCCI
(VCCI-IP CO.,LTD)
Tầng 8, Toà nhà VCCI, số 9 Đào Duy Anh, phường Phương mai,
quận Đống Đa, thành phố Hà Nội

Căn cứ kết quả thẩm định yêu cầu duy trì hiệu lực Bằng độc quyền sáng chế:

Số đơn: DT1-2019-02012

Ngày nộp: 20/03/2019

Chủ đơn: HANMI SCIENCE CO., LTD. (KR)

Đại diện của Chủ đơn: VCCI-IP CO.,LTD

Bằng độc quyền sáng chế số: 19325

Năm yêu cầu duy trì hiệu lực: 2

Cục Sở hữu trí tuệ thông báo:

1. Yêu cầu duy trì hiệu lực Bằng độc quyền sáng chế nêu trên được chấp nhận.

2. Hiệu lực Bằng độc quyền sáng chế số 19325 được duy trì đến 24/05/2020.

Nơi nhận:

- Như trên;
- TT (để công bố);
- Lưu: VT, Hồ sơ.

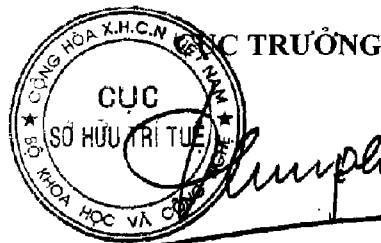

Đinh Hữu Phí

BỘ KHOA HỌC VÀ CÔNG NGHỆ
CỤC SỞ HỮU TRÍ TUỆ

CỘNG HÒA XÃ HỘI CHỦ NGHĨA VIỆT NAM
Độc lập - Tự do - Hạnh phúc

Số: 15346/TB-SHTT

Hà Nội, ngày 05 tháng 08 năm 2019

THÔNG BÁO

Ghi nhận yêu cầu duy trì hiệu lực Bằng độc quyền sáng chế

Kính gửi: Công ty TNHH một thành viên Sở hữu trí tuệ VCCI
(VCCI-IP CO.,LTD)
Tầng 8, Toà nhà VCCI, số 9 Đào Duy Anh, phường Phương mai,
quận Đống Đa, thành phố Hà Nội

Căn cứ kết quả thẩm định yêu cầu duy trì hiệu lực Bằng độc quyền sáng chế:

Số đơn: DT1-2018-04405

Ngày nộp: 20/07/2018

Chủ đơn: DIXIE CONSUMER PRODUCTS LLC (US)

Đại diện của Chủ đơn: VCCI-IP CO.,LTD

Bằng độc quyền sáng chế số: 10590

Năm yêu cầu duy trì hiệu lực: 7

Cục Sở hữu trí tuệ thông báo:

1. Yêu cầu duy trì hiệu lực Bằng độc quyền sáng chế nêu trên được chấp nhận.

2. Hiệu lực Bằng độc quyền sáng chế số 10590 được duy trì đến 22/08/2019.

Nơi nhận:

- Như trên;
- TT (để công bố);
- Lưu: VT, Hồ sơ.

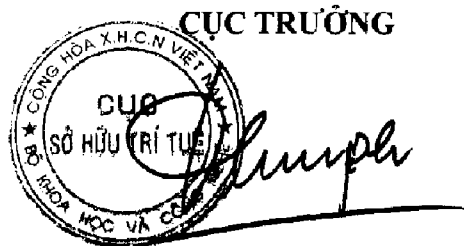

Đinh Hữu Phí

BỘ KHOA HỌC VÀ CÔNG NGHỆ
CỤC SỞ HỮU TRÍ TUỆ

CỘNG HÒA XÃ HỘI CHỦ NGHĨA VIỆT NAM
Độc lập - Tự do - Hạnh phúc

Số: 15347/TB-SHTT

Hà Nội, ngày 05 tháng 09 năm 2019

THÔNG BÁO

Ghi nhận yêu cầu duy trì hiệu lực Bằng độc quyền sáng chế

Kính gửi: Công ty TNHH T&T INVENMARK Sở hữu trí tuệ Quốc tế
(T&T INVENMARK CO., LTD.)
Phòng 101, tòa nhà 30 Nguyễn Du, phường Bùi Thị Xuân,
quận Hai Bà Trưng, TP. Hà Nội

Căn cứ kết quả thẩm định yêu cầu duy trì hiệu lực Bằng độc quyền sáng chế:
Số đơn: DT1-2018-08217 Ngày nộp: 27/12/2018

Chủ đơn: NATIONAL CENTER OF COMPLEX PROCESSING OF
MINERAL RAW MATERIALS OF REPUBLIC OF KAZAKHSTAN RSE
(KZ)

Đại diện của Chủ đơn: T&T INVENMARK CO., LTD.

Bằng độc quyền sáng chế số: 12927

Năm yêu cầu duy trì hiệu lực: 5

Cục Sở hữu trí tuệ thông báo:

1. Yêu cầu duy trì hiệu lực Bằng độc quyền sáng chế nêu trên được chấp nhận.
2. Hiệu lực Bằng độc quyền sáng chế số 12927 được duy trì đến 07/07/2019.

Nơi nhận:

- Như trên;
- TT (để công bố);
- Lưu: VT, Hồ sơ.



Đinh Hữu Phú

BỘ KHOA HỌC VÀ CÔNG NGHỆ
CỤC SỞ HỮU TRÍ TUỆ

CỘNG HÒA XÃ HỘI CHỦ NGHĨA VIỆT NAM
Độc lập - Tự do - Hạnh phúc

Số: 15344 /TB-SHTT

Hà Nội, ngày 15 tháng 08 năm 2019

THÔNG BÁO

Ghi nhận yêu cầu duy trì hiệu lực Bằng độc quyền sáng chế

Kính gửi: Công ty TNHH một thành viên Sở hữu trí tuệ VCCI
(VCCI-IP CO.,LTD)
Tầng 8, Toà nhà VCCL, số 9 Đào Duy Anh, phường Phương mai,
quận Đống Đa, thành phố Hà Nội

Căn cứ kết quả thẩm định yêu cầu duy trì hiệu lực Bằng độc quyền sáng chế:

Số đơn: DT1-2018-05081

Ngày nộp: 22/08/2018

Chủ đơn: KOTOBUKI CORPORATION (JP)

Đại diện của Chủ đơn: VCCI-IP CO.,LTD

Bằng độc quyền sáng chế số: 8730

Năm yêu cầu duy trì hiệu lực: 9

Cục Sở hữu trí tuệ thông báo:

1. Yêu cầu duy trì hiệu lực Bằng độc quyền sáng chế nêu trên được chấp nhận.
2. Hiệu lực Bằng độc quyền sáng chế số 8730 được duy trì đến 13/09/2019. *lc*

Nơi nhận:

- Như trên;
- TT (để công bố);
- Lưu: VT, Hồ sơ.

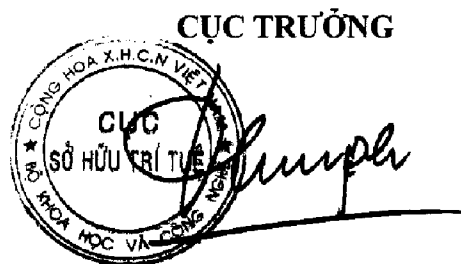

Đinh Hữu Phí

BỘ KHOA HỌC VÀ CÔNG NGHỆ
CỤC SỞ HỮU TRÍ TUỆ

CỘNG HÒA XÃ HỘI CHỦ NGHĨA VIỆT NAM
Độc lập - Tự do - Hạnh phúc

Số: 15)44/TB-SHTT

Hà Nội, ngày 05 tháng 08 năm 2019

THÔNG BÁO

Ghi nhận yêu cầu duy trì hiệu lực Bằng độc quyền sáng chế

Kính gửi: Công ty TNHH Ban Ca (BANCA)
15B Triệu Việt Vương, thành phố Hà Nội

Căn cứ kết quả thẩm định yêu cầu duy trì hiệu lực Bằng độc quyền sáng chế:

Số đơn: DT1-2018-06874

Ngày nộp: 06/11/2018

Chủ đơn: BOYES, Barrie John (NZ)

Đại diện của Chủ đơn: BANCA

Bằng độc quyền sáng chế số: 16199

Năm yêu cầu duy trì hiệu lực: 3

Cục Sở hữu trí tuệ thông báo:

1. Yêu cầu duy trì hiệu lực Bằng độc quyền sáng chế nêu trên được chấp nhận.

2. Hiệu lực Bằng độc quyền sáng chế số 16199 được duy trì đến 07/11/2019.

Nơi nhận:

- Như trên;
- TT (để công bố);
- Lưu: VT, Hồ sơ.

CỤC TRƯỞNG



Đinh Hữu Phí

BỘ KHOA HỌC VÀ CÔNG NGHỆ
CỤC SỞ HỮU TRÍ TUỆ

CỘNG HÒA XÃ HỘI CHỦ NGHĨA VIỆT NAM
Độc lập - Tự do - Hạnh phúc

Số: 15350/TB-SHTT

Hà Nội, ngày tháng năm 2019

THÔNG BÁO

Ghi nhận yêu cầu duy trì hiệu lực Bằng độc quyền sáng chế

Kính gửi: Công ty TNHH Lê & Lê (LE & LE)

Số 25 ngõ 465 Ngọc Thụy, tổ 20, phường Ngọc Thụy, quận Long Biên,
Tp. Hà Nội

Căn cứ kết quả thẩm định yêu cầu duy trì hiệu lực Bằng độc quyền sáng chế:

Số đơn: DT1-2018-07481

Ngày nộp: 04/12/2018

Chủ đơn: RHENOFLEX GMBH (DE)

Đại diện của Chủ đơn: LE & LE

Bằng độc quyền sáng chế số: 7419

Năm yêu cầu duy trì hiệu lực: 11

Cục Sở hữu trí tuệ thông báo:

1. Yêu cầu duy trì hiệu lực Bằng độc quyền sáng chế nêu trên được chấp nhận.
2. Hiệu lực Bằng độc quyền sáng chế số 7419 được duy trì đến 11/12/2019. *hc*

Nơi nhận:

- Như trên;
- TT (để công bố);
- Lưu: VT, Hồ sơ.



CỤC TRƯỞNG

Đinh Hữu Phí

BỘ KHOA HỌC VÀ CÔNG NGHỆ
CỤC SỞ HỮU TRÍ TUỆ

CỘNG HÒA XÃ HỘI CHỦ NGHĨA VIỆT NAM
Độc lập - Tự do - Hạnh phúc

Số: 15351/TB-SHTT

Hà Nội, ngày 05 tháng 08 năm 2019

THÔNG BÁO

Ghi nhận yêu cầu duy trì hiệu lực Bằng độc quyền sáng chế

Kính gửi: Công ty TNHH Ban Ca (BANCA)
15B Triệu Việt Vương, thành phố Hà Nội

Căn cứ kết quả thẩm định yêu cầu duy trì hiệu lực Bằng độc quyền sáng chế:

Số đơn: DT1-2018-08190

Ngày nộp: 25/12/2018

Chủ đơn: UNILEVER N.V. (NL)

Đại diện của Chủ đơn: BANCA

Bằng độc quyền sáng chế số: 18124

Năm yêu cầu duy trì hiệu lực: 2

Cục Sở hữu trí tuệ thông báo:

1. Yêu cầu duy trì hiệu lực Bằng độc quyền sáng chế nêu trên được chấp nhận.

2. Hiệu lực Bằng độc quyền sáng chế số 18124 được duy trì đến 25/12/2019.

Nơi nhận:

- Như trên;
- TT (để công bố);
- Lưu: VT, Hồ sơ.

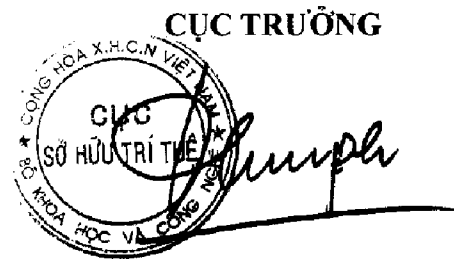

Đinh Hữu Phí

BỘ KHOA HỌC VÀ CÔNG NGHỆ
CỤC SỞ HỮU TRÍ TUỆ

CỘNG HÒA XÃ HỘI CHỦ NGHĨA VIỆT NAM
Độc lập - Tự do - Hạnh phúc

Số: 15352 /TB-SHTT

Hà Nội, ngày 05 tháng 03 năm 2019

THÔNG BÁO

Ghi nhận yêu cầu duy trì hiệu lực Bằng độc quyền sáng chế

Kính gửi: Công ty TNHH Ban Ca (BANCA)
15B Triệu Việt Vương, thành phố Hà Nội

Căn cứ kết quả thẩm định yêu cầu duy trì hiệu lực Bằng độc quyền sáng chế:

Số đơn: DT1-2018-08193

Ngày nộp: 25/12/2018

Chủ đơn: SMS Siemag Aktiengesellschaft (DE)

Đại diện của Chủ đơn: BANCA

Bằng độc quyền sáng chế số: 16416

Năm yêu cầu duy trì hiệu lực: 3

Cục Sở hữu trí tuệ thông báo:

1. Yêu cầu duy trì hiệu lực Bằng độc quyền sáng chế nêu trên được chấp nhận.
2. Hiệu lực Bằng độc quyền sáng chế số 16416 được duy trì đến 26/12/2019.

Nơi nhận:

- Như trên;
- TT (để công bố);
- Lưu: VT, Hồ sơ.

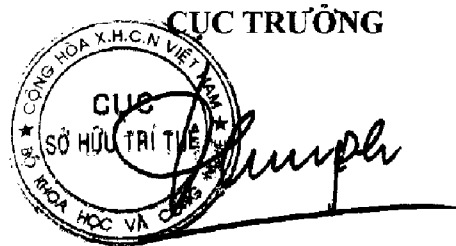

Đinh Hữu Phí

BỘ KHOA HỌC VÀ CÔNG NGHỆ
CỤC SỞ HỮU TRÍ TUỆ

CỘNG HÒA XÃ HỘI CHỦ NGHĨA VIỆT NAM
Độc lập - Tự do - Hạnh phúc

Số: 15373/TB-SHTT

Hà Nội, ngày 08 tháng 01 năm 2019

THÔNG BÁO

Ghi nhận yêu cầu duy trì hiệu lực Bằng độc quyền sáng chế

Kính gửi: Công ty TNHH Tư vấn Phạm Anh Nguyên
(ANPHAMCO CO.,LTD.)

Số 51, C1, khu đô thị mới Đại Kim, phố Đại Từ, phường Đại Kim,
quận Hoàng Mai, TP. Hà Nội

Căn cứ kết quả thẩm định yêu cầu duy trì hiệu lực Bằng độc quyền sáng chế:

Số đơn: DT1-2019-00259

Ngày nộp: 15/01/2019

Chủ đơn: CYTEC TECHNOLOGY CORP. (US)

Đại diện của Chủ đơn: ANPHAMCO CO.,LTD.

Bằng độc quyền sáng chế số: 16373

Năm yêu cầu duy trì hiệu lực: 4

Cục Sở hữu trí tuệ thông báo:

1. Yêu cầu duy trì hiệu lực Bằng độc quyền sáng chế nêu trên được chấp nhận.

2. Hiệu lực Bằng độc quyền sáng chế số 16373 được duy trì đến 20/12/2020.

Nơi nhận:

- Như trên;
- TT (để công bố);
- Lưu: VT, Hồ sơ.

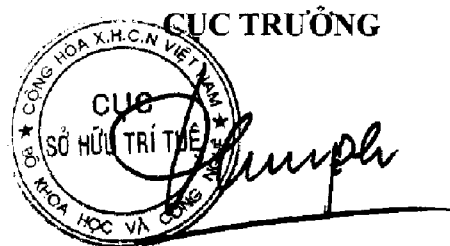

Đinh Hữu Phí

BỘ KHOA HỌC VÀ CÔNG NGHỆ
CỤC SỞ HỮU TRÍ TUỆ

CỘNG HÒA XÃ HỘI CHỦ NGHĨA VIỆT NAM
Độc lập - Tự do - Hạnh phúc

Số: 15354/TB-SHTT

Hà Nội, ngày 05 tháng 08 năm 2019

THÔNG BÁO
Ghi nhận yêu cầu duy trì hiệu lực Bằng độc quyền sáng chế

Kính gửi: Công ty TNHH Trường Xuân (AGELESS CO.,LTD.)
Tầng 11, số 102 đường Trần Phú, phường Mộ Lao, quận Hà Đông,
TP. Hà Nội

Căn cứ kết quả thẩm định yêu cầu duy trì hiệu lực Bằng độc quyền sáng chế:

Số đơn: DT1-2019-00320

Ngày nộp: 16/01/2019

Chủ đơn: PLUS STATIONERY CORPORATION (JP)

Đại diện của Chủ đơn: AGELESS CO.,LTD.

Bằng độc quyền sáng chế số: 13791

Năm yêu cầu duy trì hiệu lực: 5

Cục Sở hữu trí tuệ thông báo:

1. Yêu cầu duy trì hiệu lực Bằng độc quyền sáng chế nêu trên được chấp nhận.
2. Hiệu lực Bằng độc quyền sáng chế số 13791 được duy trì đến 25/02/2020.

Nơi nhận:

- Như trên;
- TT (để công bố);
- Lưu: VT, Hồ sơ.

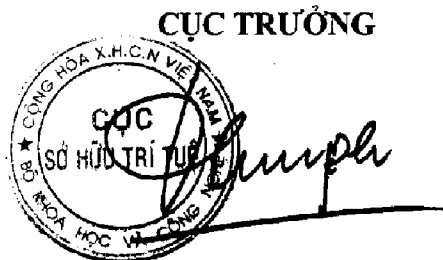

Đinh Hữu Phí

BỘ KHOA HỌC VÀ CÔNG NGHỆ
CỤC SỞ HỮU TRÍ TUỆ

CỘNG HÒA XÃ HỘI CHỦ NGHĨA VIỆT NAM
Độc lập - Tự do - Hạnh phúc

Số: 15355/TB-SHTT

Hà Nội, ngày 05 tháng 08 năm 2019

THÔNG BÁO

Ghi nhận yêu cầu duy trì hiệu lực Bằng độc quyền sáng chế

Kính gửi: Công ty TNHH T&T INVENMARK Sở hữu trí tuệ Quốc tế
(T&T INVENMARK CO., LTD.)
Phòng 101, tòa nhà 30 Nguyễn Du, phường Bùi Thị Xuân,
quận Hai Bà Trưng, TP. Hà Nội

Căn cứ kết quả thẩm định yêu cầu duy trì hiệu lực Bằng độc quyền sáng chế:

Số đơn: DT1-2019-00637

Ngày nộp: 23/01/2019

Chủ đơn: KUMIAI CHEMICAL INDUSTRY CO., LTD. (JP)

Đại diện của Chủ đơn: T&T INVENMARK CO., LTD.

Bằng độc quyền sáng chế số: 12469

Năm yêu cầu duy trì hiệu lực: 6

Cục Sở hữu trí tuệ thông báo:

1. Yêu cầu duy trì hiệu lực Bằng độc quyền sáng chế nêu trên được chấp nhận.

2. Hiệu lực Bằng độc quyền sáng chế số 12469 được duy trì đến 03/03/2020.

Nơi nhận:

- Như trên;
- TT (để công bố);
- Lưu: VT, Hồ sơ.

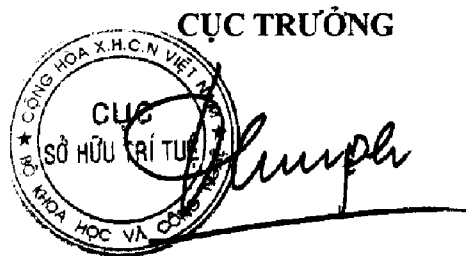

Đinh Hữu Phí

BỘ KHOA HỌC VÀ CÔNG NGHỆ
CỤC SỞ HỮU TRÍ TUỆ

CỘNG HÒA XÃ HỘI CHỦ NGHĨA VIỆT NAM
Độc lập - Tự do - Hạnh phúc

Số: 15356 /TB-SHTT

Hà Nội, ngày 15 tháng 02 năm 2019

THÔNG BÁO

Ghi nhận yêu cầu duy trì hiệu lực Bằng độc quyền sáng chế

Kính gửi: Công ty TNHH một thành viên Sở hữu trí tuệ VCCI
(VCCI-IP CO.,LTD)
Tầng 8, Toà nhà VCCI, số 9 Đào Duy Anh, phường Phương mai,
quận Đống Đa, thành phố Hà Nội

Căn cứ kết quả thẩm định yêu cầu duy trì hiệu lực Bằng độc quyền sáng chế:

Số đơn: DT1-2019-01364

Ngày nộp: 25/02/2019

Chủ đơn: ORGANO CORPORATION (JP)

Đại diện của Chủ đơn: VCCI-IP CO.,LTD

Bằng độc quyền sáng chế số: 3895

Năm yêu cầu duy trì hiệu lực: 20

Cục Sở hữu trí tuệ thông báo:

1. Yêu cầu duy trì hiệu lực Bằng độc quyền sáng chế nêu trên được chấp nhận.
2. Hiệu lực Bằng độc quyền sáng chế số 3895 được duy trì đến 24/03/2020. /e

Nơi nhận:

- Như trên;
- TT (để công bố);
- Lưu: VT, Hồ sơ.

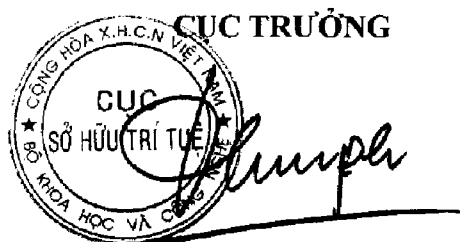

Đinh Hữu Phí

BỘ KHOA HỌC VÀ CÔNG NGHỆ
CỤC SỞ HỮU TRÍ TUỆ

CỘNG HÒA XÃ HỘI CHỦ NGHĨA VIỆT NAM
Độc lập - Tự do - Hạnh phúc

Số: 15357/TB-SHTT

Hà Nội, ngày 05 tháng 03 năm 2019

THÔNG BÁO
Ghi nhận yêu cầu duy trì hiệu lực Bằng độc quyền sáng chế

Kính gửi: Công ty TNHH một thành viên Sở hữu trí tuệ VCCI
(VCCI-IP CO.,LTD)
Tầng 8, Toà nhà VCCI, số 9 Đào Duy Anh, phường Phương mai,
quận Đống Đa, thành phố Hà Nội

Căn cứ kết quả thẩm định yêu cầu duy trì hiệu lực Bằng độc quyền sáng chế:

Số đơn: DT1-2019-01565

Ngày nộp: 04/03/2019

Chủ đơn: ARRAY BIOPHARMA INC. (US)

Đại diện của Chủ đơn: VCCI-IP CO.,LTD

Bằng độc quyền sáng chế số: 10083

Năm yêu cầu duy trì hiệu lực: 8

Cục Sở hữu trí tuệ thông báo:

1. Yêu cầu duy trì hiệu lực Bằng độc quyền sáng chế nêu trên được chấp nhận.

2. Hiệu lực Bằng độc quyền sáng chế số 10083 được duy trì đến 22/02/2020.

Nơi nhận:

- Như trên;
- TT (để công bố);
- Lưu: VT, Hồ sơ.

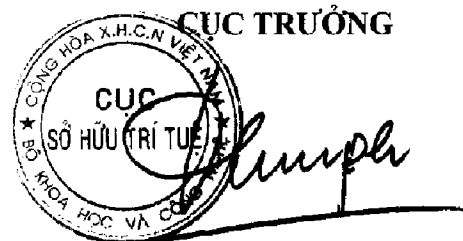

Đinh Hữu Phí

BỘ KHOA HỌC VÀ CÔNG NGHỆ
CỤC SỞ HỮU TRÍ TUỆ

CỘNG HÒA XÃ HỘI CHỦ NGHĨA VIỆT NAM
Độc lập - Tự do - Hạnh phúc

Số: 15358/TB-SHTT

Hà Nội, ngày 08 tháng 08 năm 2019

THÔNG BÁO
Ghi nhận yêu cầu duy trì hiệu lực Bằng độc quyền sáng chế

Kính gửi: Công ty TNHH một thành viên Sở hữu trí tuệ VCCI
(VCCI-IP CO.,LTD)
Tầng 8, Toà nhà VCCI, số 9 Đào Duy Anh, phường Phương mai,
quận Đống Đa, thành phố Hà Nội

Căn cứ kết quả thẩm định yêu cầu duy trì hiệu lực Bằng độc quyền sáng chế:

Số đơn: DT1-2019-01586

Ngày nộp: 04/03/2019

Chủ đơn: Toshiba Lifestyle Products & Services Corporation (JP)

Đại diện của Chủ đơn: VCCI-IP CO.,LTD

Bằng độc quyền sáng chế số: 13979

Năm yêu cầu duy trì hiệu lực: 5

Cục Sở hữu trí tuệ thông báo:

1. Yêu cầu duy trì hiệu lực Bằng độc quyền sáng chế nêu trên được chấp nhận.

2. Hiệu lực Bằng độc quyền sáng chế số 13979 được duy trì đến 13/04/2020.

Nơi nhận:

- Như trên;
- TT (để công bố);
- Lưu: VT, Hồ sơ.

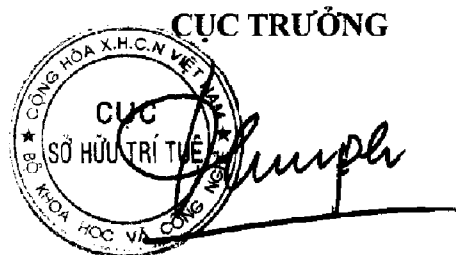

Đinh Hữu Phí

BỘ KHOA HỌC VÀ CÔNG NGHỆ
CỤC SỞ HỮU TRÍ TUỆ

CỘNG HÒA XÃ HỘI CHỦ NGHĨA VIỆT NAM
Độc lập - Tự do - Hạnh phúc

Số: 15351/TB-SHTT

Hà Nội, ngày 05 tháng 08 năm 2019

THÔNG BÁO

Ghi nhận yêu cầu duy trì hiệu lực Bằng độc quyền sáng chế

Kính gửi: Công ty Luật TNHH Phạm và Liên danh (PHAM & ASSOCIATES)
8 Trần Hưng Đạo, thành phố Hà Nội

Căn cứ kết quả thẩm định yêu cầu duy trì hiệu lực Bằng độc quyền sáng chế:

Số đơn: DT1-2019-01743

Ngày nộp: 12/03/2019

Chủ đơn: THOMSON LICENSING S.A. (FR)

Đại diện của Chủ đơn: PHAM & ASSOCIATES

Bằng độc quyền sáng chế số: 12505

Năm yêu cầu duy trì hiệu lực: 6

Cục Sở hữu trí tuệ thông báo:

1. Yêu cầu duy trì hiệu lực Bằng độc quyền sáng chế nêu trên được chấp nhận.

2. Hiệu lực Bằng độc quyền sáng chế số 12505 được duy trì đến 10/03/2020.

Nơi nhận:

- Như trên;
- TT (để công bố);
- Lưu: VT, Hồ sơ.

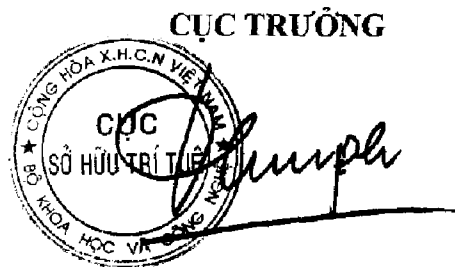

Đinh Hữu Phí

BỘ KHOA HỌC VÀ CÔNG NGHỆ
CỤC SỞ HỮU TRÍ TUỆ

CỘNG HÒA XÃ HỘI CHỦ NGHĨA VIỆT NAM
Độc lập - Tự do - Hạnh phúc

Số: 15260/TB-SHTT

Hà Nội, ngày 05 tháng 08 năm 2019

THÔNG BÁO
Ghi nhận yêu cầu duy trì hiệu lực Bằng độc quyền sáng chế

Kính gửi: Công ty Luật TNHH Phạm và Liên danh (PHAM & ASSOCIATES)
8 Trần Hưng Đạo, thành phố Hà Nội

Căn cứ kết quả thẩm định yêu cầu duy trì hiệu lực Bằng độc quyền sáng chế:

Số đơn: DT1-2019-01744

Ngày nộp: 12/03/2019

Chủ đơn: THOMSON LICENSING S.A. (FR)

Đại diện của Chủ đơn: PHAM & ASSOCIATES

Bằng độc quyền sáng chế số: 12506

Năm yêu cầu duy trì hiệu lực: 6

Cục Sở hữu trí tuệ thông báo:

1. Yêu cầu duy trì hiệu lực Bằng độc quyền sáng chế nêu trên được chấp nhận.
2. Hiệu lực Bằng độc quyền sáng chế số 12506 được duy trì đến 10/03/2020.

Nơi nhận:

- Như trên;
- TT (để công bố);
- Lưu: VT, Hồ sơ.

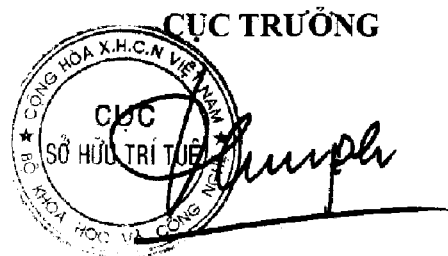

Đinh Hữu Phi

BỘ KHOA HỌC VÀ CÔNG NGHỆ
CỤC SỞ HỮU TRÍ TUỆ

CỘNG HÒA XÃ HỘI CHỦ NGHĨA VIỆT NAM
Độc lập - Tự do - Hạnh phúc

Số: 15361/TB-SHTT

Hà Nội, ngày 05 tháng 05 năm 2019

THÔNG BÁO
Ghi nhận yêu cầu duy trì hiệu lực Bằng độc quyền sáng chế

Kính gửi: Công ty Luật TNHH Phạm và Liên danh (PHAM & ASSOCIATES)
8 Trần Hưng Đạo, thành phố Hà Nội

Căn cứ kết quả thẩm định yêu cầu duy trì hiệu lực Bằng độc quyền sáng chế:

Số đơn: DT1-2019-01745

Ngày nộp: 12/03/2019

Chủ đơn: THOMSON LICENSING S.A. (FR)

Đại diện của Chủ đơn: PHAM & ASSOCIATES

Bằng độc quyền sáng chế số: 12508

Năm yêu cầu duy trì hiệu lực: 6

Cục Sở hữu trí tuệ thông báo:

1. Yêu cầu duy trì hiệu lực Bằng độc quyền sáng chế nêu trên được chấp nhận.

2. Hiệu lực Bằng độc quyền sáng chế số 12508 được duy trì đến 10/03/2020.

Nơi nhận:

- Như trên;
- TT (để công bố);
- Lưu: VT, Hồ sơ.

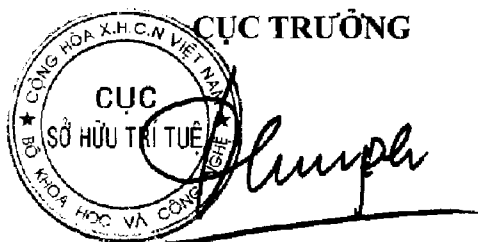

Đinh Hữu Phí

BỘ KHOA HỌC VÀ CÔNG NGHỆ
CỤC SỞ HỮU TRÍ TUỆ

CỘNG HÒA XÃ HỘI CHỦ NGHĨA VIỆT NAM
Độc lập - Tự do - Hạnh phúc

Số: 15362/TB-SHTT

Hà Nội, ngày 05 tháng 03 năm 2019

THÔNG BÁO

Ghi nhận yêu cầu duy trì hiệu lực Bằng độc quyền sáng chế

Kính gửi: Công ty Luật TNHH Phạm và Liên danh (PHAM & ASSOCIATES)
8 Trần Hưng Đạo, thành phố Hà Nội

Căn cứ kết quả thẩm định yêu cầu duy trì hiệu lực Bằng độc quyền sáng chế:

Số đơn: DT1-2019-01746

Ngày nộp: 12/03/2019

Chủ đơn: THOMSON LICENSING S.A. (FR)

Đại diện của Chủ đơn: PHAM & ASSOCIATES

Bằng độc quyền sáng chế số: 12509

Năm yêu cầu duy trì hiệu lực: 6

Cục Sở hữu trí tuệ thông báo:

1. Yêu cầu duy trì hiệu lực Bằng độc quyền sáng chế nêu trên được chấp nhận.

2. Hiệu lực Bằng độc quyền sáng chế số 12509 được duy trì đến 10/03/2020.

Nơi nhận:

- Như trên;
- TT (để công bố);
- Lưu: VT, Hồ sơ.

CỤC TRƯỞNG

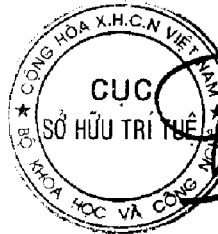

Đinh Hữu Phí

BỘ KHOA HỌC VÀ CÔNG NGHỆ
CỤC SỞ HỮU TRÍ TUỆ

CỘNG HÒA XÃ HỘI CHỦ NGHĨA VIỆT NAM
Độc lập - Tự do - Hạnh phúc

Số: 15366 /TB-SHTT

Hà Nội, ngày 05 tháng 03 năm 2019

THÔNG BÁO
Ghi nhận yêu cầu duy trì hiệu lực Bằng độc quyền sáng chế

Kính gửi: Công ty TNHH một thành viên Sở hữu trí tuệ VCCI
(VCCI-IP CO.,LTD)
Tầng 8, Tòa nhà VCCI, số 9 Đào Duy Anh, phường Phương mai,
quận Đống Đa, thành phố Hà Nội

Căn cứ kết quả thẩm định yêu cầu duy trì hiệu lực Bằng độc quyền sáng chế:

Số đơn: DT1-2019-02214

Ngày nộp: 20/03/2019

Chủ đơn: HONDA MOTOR CO., LTD. (JP)

Đại diện của Chủ đơn: VCCI-IP CO.,LTD

Bằng độc quyền sáng chế số: 11335

Năm yêu cầu duy trì hiệu lực: 7

Cục Sở hữu trí tuệ thông báo:

1. Yêu cầu duy trì hiệu lực Bằng độc quyền sáng chế nêu trên được chấp nhận.

2. Hiệu lực Bằng độc quyền sáng chế số 11335 được duy trì đến 23/04/2020.

Nơi nhận:

- Như trên;
- TT (để công bố);
- Lưu: VT, Hồ sơ.

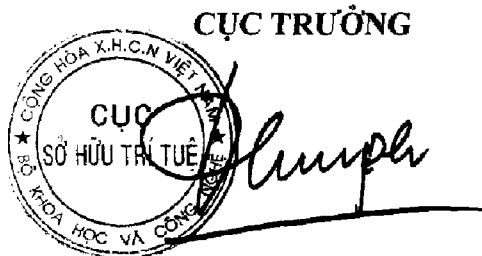

Đinh Hữu Phú

BỘ KHOA HỌC VÀ CÔNG NGHỆ
CỤC SỞ HỮU TRÍ TUỆ

CỘNG HÒA XÃ HỘI CHỦ NGHĨA VIỆT NAM
Độc lập - Tự do - Hạnh phúc

Số: 15367/TB-SHTT

Hà Nội, ngày 15 tháng 03 năm 2019

THÔNG BÁO

Ghi nhận yêu cầu duy trì hiệu lực Bằng độc quyền sáng chế

Kính gửi: Công ty TNHH một thành viên Sở hữu trí tuệ VCCI
(VCCI-IP CO.,LTD)
Tầng 8, Toà nhà VCCL, số 9 Đào Duy Anh, phường Phương mai,
quận Đống Đa, thành phố Hà Nội

Căn cứ kết quả thẩm định yêu cầu duy trì hiệu lực Bằng độc quyền sáng chế:

Số đơn: DT1-2019-02215

Ngày nộp: 20/03/2019

Chủ đơn: JANSSEN PHARMACEUTICA N.V. (BE)

Đại diện của Chủ đơn: VCCI-IP CO.,LTD

Bằng độc quyền sáng chế số: 10242

Năm yêu cầu duy trì hiệu lực: 8

Cục Sở hữu trí tuệ thông báo:

1. Yêu cầu duy trì hiệu lực Bằng độc quyền sáng chế nêu trên được chấp nhận.

2. Hiệu lực Bằng độc quyền sáng chế số 10242 được duy trì đến 24/04/2020.

ke

Nơi nhận:

- Như trên;
- TT (để công bố);
- Lưu: VT, Hồ sơ.

CỤC TRƯỞNG

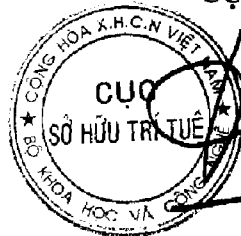

Đình Hữu Phí

BỘ KHOA HỌC VÀ CÔNG NGHỆ
CỤC SỞ HỮU TRÍ TUỆ

CỘNG HÒA XÃ HỘI CHỦ NGHĨA VIỆT NAM
Độc lập - Tự do - Hạnh phúc

Số: 15368 /TB-SHTT

Hà Nội, ngày 15 tháng 03 năm 2019

THÔNG BÁO
Ghi nhận yêu cầu duy trì hiệu lực Bằng độc quyền sáng chế

Kính gửi: Công ty TNHH một thành viên Sở hữu trí tuệ VCCI
(VCCI-IP CO.,LTD)
Tầng 8, Toà nhà VCCI, số 9 Đào Duy Anh, phường Phương mai,
quận Đống Đa, thành phố Hà Nội

Căn cứ kết quả thẩm định yêu cầu duy trì hiệu lực Bằng độc quyền sáng chế:

Số đơn: DT1-2019-02216

Ngày nộp: 20/03/2019

Chủ đơn: Hitachi Consumer Electronics Co., Ltd. (JP)

Đại diện của Chủ đơn: VCCI-IP CO.,LTD

Bằng độc quyền sáng chế số: 15427

Năm yêu cầu duy trì hiệu lực: 4

Cục Sở hữu trí tuệ thông báo:

1. Yêu cầu duy trì hiệu lực Bằng độc quyền sáng chế nêu trên được chấp nhận.

2. Hiệu lực Bằng độc quyền sáng chế số 15427 được duy trì đến 25/04/2020.

Nơi nhận:

- Như trên;
- TT (để công bố);
- Lưu: VT, Hồ sơ.

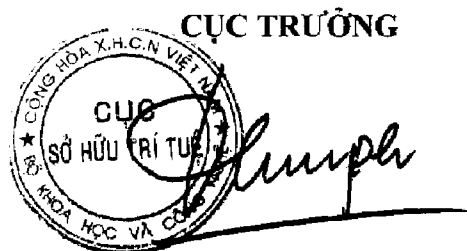

Đinh Hữu Phí

BỘ KHOA HỌC VÀ CÔNG NGHỆ
CỤC SỞ HỮU TRÍ TUỆ

CỘNG HÒA XÃ HỘI CHỦ NGHĨA VIỆT NAM
Độc lập - Tự do - Hạnh phúc

Số: 15419/TB-SHTT

Hà Nội, ngày 15 tháng 03 năm 2019

THÔNG BÁO
Ghi nhận yêu cầu duy trì hiệu lực Bằng độc quyền sáng chế

Kính gửi: Công ty TNHH một thành viên Sở hữu trí tuệ VCCI
(VCCI-IP CO.,LTD)
Tầng 8, Toà nhà VCCI, số 9 Đào Duy Anh, phường Phương mai,
quận Đống Đa, thành phố Hà Nội

Căn cứ kết quả thẩm định yêu cầu duy trì hiệu lực Bằng độc quyền sáng chế:

Số đơn: DT1-2019-02217

Ngày nộp: 20/03/2019

Chủ đơn: NIPPON STEEL & SUMITOMO METAL CORPORATION
(JP)

Đại diện của Chủ đơn: VCCI-IP CO.,LTD

Bằng độc quyền sáng chế số: 15419

Năm yêu cầu duy trì hiệu lực: 4

Cục Sở hữu trí tuệ thông báo:

1. Yêu cầu duy trì hiệu lực Bằng độc quyền sáng chế nêu trên được chấp nhận.

2. Hiệu lực Bằng độc quyền sáng chế số 15419 được duy trì đến 25/04/2020.

Nơi nhận:

- Như trên;
- TT (để công bố);
- Lưu: VT, Hồ sơ.

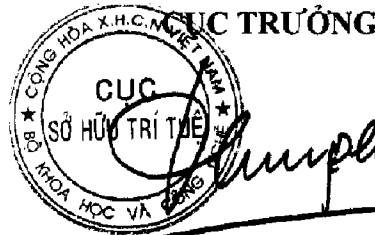

Đinh Hữu Phí

BỘ KHOA HỌC VÀ CÔNG NGHỆ
CỤC SỞ HỮU TRÍ TUỆ

CỘNG HÒA XÃ HỘI CHỦ NGHĨA VIỆT NAM
Độc lập - Tự do - Hạnh phúc

Số: 1539/TB-SHTT

Hà Nội, ngày 05 tháng 03 năm 2019

THÔNG BÁO
Ghi nhận yêu cầu duy trì hiệu lực Bằng độc quyền sáng chế

Kính gửi: Công ty TNHH một thành viên Sở hữu trí tuệ VCCI
(VCCI-IP CO.,LTD)
Tầng 8, Toà nhà VCCI, số 9 Đào Duy Anh, phường Phương mai,
quận Đống Đa, thành phố Hà Nội

Căn cứ kết quả thẩm định yêu cầu duy trì hiệu lực Bằng độc quyền sáng chế:

Số đơn: DT1-2019-02218

Ngày nộp: 20/03/2019

Chủ đơn: NHK Spring Co., Ltd. (JP)

Đại diện của Chủ đơn: VCCI-IP CO.,LTD

Bằng độc quyền sáng chế số: 15421

Năm yêu cầu duy trì hiệu lực: 4

Cục Sở hữu trí tuệ thông báo:

1. Yêu cầu duy trì hiệu lực Bằng độc quyền sáng chế nêu trên được chấp nhận.

2. Hiệu lực Bằng độc quyền sáng chế số 15421 được duy trì đến 25/04/2020.

Nơi nhận:

- Như trên;
- TT (để công bố);
- Lưu: VT, Hồ sơ.

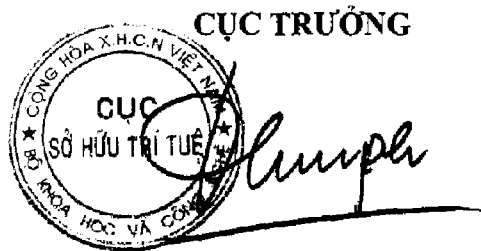

Đinh Hữu Phí

BỘ KHOA HỌC VÀ CÔNG NGHỆ
CỤC SỞ HỮU TRÍ TUỆ

CỘNG HÒA XÃ HỘI CHỦ NGHĨA VIỆT NAM
Độc lập - Tự do - Hạnh phúc

Số: 1531/TB-SHTT

Hà Nội, ngày 15 tháng 03 năm 2019

THÔNG BÁO

Ghi nhận yêu cầu duy trì hiệu lực Bằng độc quyền sáng chế

Kính gửi: Công ty Luật TNHH T&G (TGVN)

Phòng số 5 tầng 15 Tòa nhà Harec, 4A Láng Hạ, phường Thành Công
quận Ba Đình, TP Hà Nội

Căn cứ kết quả thẩm định yêu cầu duy trì hiệu lực Bằng độc quyền sáng chế:

Số đơn: DT1-2019-02220

Ngày nộp: 20/03/2019

Chủ đơn: LABORATORIO AVI-MEX, S.A. DE C.V. (MX)

Đại diện của Chủ đơn: TGVN

Bằng độc quyền sáng chế số: 19179

Năm yêu cầu duy trì hiệu lực: 2

Cục Sở hữu trí tuệ thông báo:

1. Yêu cầu duy trì hiệu lực Bằng độc quyền sáng chế nêu trên được chấp nhận.

2. Hiệu lực Bằng độc quyền sáng chế số 19179 được duy trì đến 02/05/2020.

hc

Nơi nhận:

- Như trên;
- TT (để công bố);
- Lưu: VT, Hồ sơ.

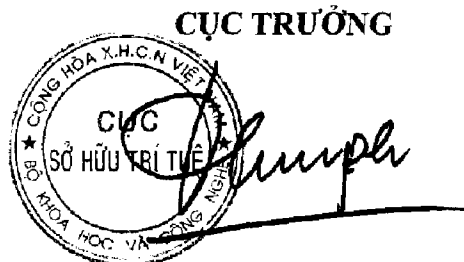

Đinh Hữu Phi

BỘ KHOA HỌC VÀ CÔNG NGHỆ
CỤC SỞ HỮU TRÍ TUỆ

CỘNG HÒA XÃ HỘI CHỦ NGHĨA VIỆT NAM
Độc lập - Tự do - Hạnh phúc

Số: 143 /TB-SHTT

Hà Nội, ngày 15 tháng 03 năm 2019

THÔNG BÁO

Ghi nhận yêu cầu duy trì hiệu lực Bằng độc quyền sáng chế

Kính gửi: Công ty Luật TNHH T&G (TGVN)

Phòng số 5 tầng 15 Toà nhà Harec, 4A Láng Hạ, phường Thành Công
quận Ba Đình, TP Hà Nội

Căn cứ kết quả thẩm định yêu cầu duy trì hiệu lực Bằng độc quyền sáng chế:

Số đơn: DT1-2019-02221

Ngày nộp: 20/03/2019

Chủ đơn: GILEAD PHARMASSET LLC (US)

Đại diện của Chủ đơn: TGVN

Bằng độc quyền sáng chế số: 16616

Năm yêu cầu duy trì hiệu lực: 3

Cục Sở hữu trí tuệ thông báo:

1. Yêu cầu duy trì hiệu lực Bằng độc quyền sáng chế nêu trên được chấp nhận.

2. Hiệu lực Bằng độc quyền sáng chế số 16616 được duy trì đến 21/02/2020.

Nơi nhận:

- Như trên;
- TT (để công bố);
- Lưu: VT, Hồ sơ.

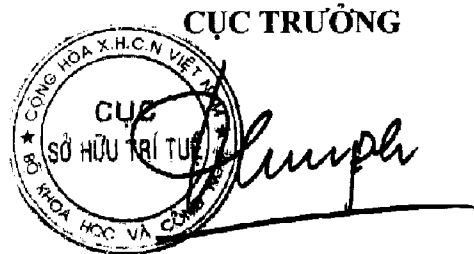

Đình Hữu Phí

BỘ KHOA HỌC VÀ CÔNG NGHỆ
CỤC SỞ HỮU TRÍ TUỆ

CỘNG HÒA XÃ HỘI CHỦ NGHĨA VIỆT NAM
Độc lập - Tự do - Hạnh phúc

Số: 433/TB-SHTT

Hà Nội, ngày 15 tháng 03 năm 2019

THÔNG BÁO

Ghi nhận yêu cầu duy trì hiệu lực Bằng độc quyền sáng chế

Kính gửi: Công ty Luật TNHH T&G (TGVN)

Phòng số 5 tầng 15 Toà nhà Harec, 4A Láng Hạ, phường Thành Công
quận Ba Đình, TP Hà Nội

Căn cứ kết quả thẩm định yêu cầu duy trì hiệu lực Bằng độc quyền sáng chế:

Số đơn: DT1-2019-02222

Ngày nộp: 20/03/2019

Chủ đơn: UNIVERSITY OF CINCINNATI (US)

Đại diện của Chủ đơn: TGVN

Bằng độc quyền sáng chế số: 18517

Năm yêu cầu duy trì hiệu lực: 2

Cục Sở hữu trí tuệ thông báo:

1. Yêu cầu duy trì hiệu lực Bằng độc quyền sáng chế nêu trên được chấp nhận.

2. Hiệu lực Bằng độc quyền sáng chế số 18517 được duy trì đến 23/02/2020.

Nơi nhận:

- Như trên;
- TT (để công bố);
- Lưu: VT. Hồ sơ.

CỤC TRƯỞNG

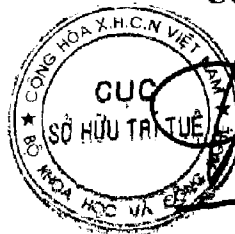

Đinh Hữu Phí

BỘ KHOA HỌC VÀ CÔNG NGHỆ
CỤC SỞ HỮU TRÍ TUỆ

CỘNG HÒA XÃ HỘI CHỦ NGHĨA VIỆT NAM
Độc lập - Tự do - Hạnh phúc

Số: 15374/TB-SHTT

Hà Nội, ngày 05 tháng 03 năm 2019

THÔNG BÁO

Ghi nhận yêu cầu duy trì hiệu lực Bằng độc quyền sáng chế

Kính gửi: Công ty Luật TNHH T&G (TGVN)

Phòng số 5 tầng 15 Toà nhà Harec, 4A Láng Hạ, phường Thành Công
quận Ba Đình, TP Hà Nội

Căn cứ kết quả thẩm định yêu cầu duy trì hiệu lực Bằng độc quyền sáng chế:

Số đơn: DT1-2019-02223

Ngày nộp: 20/03/2019

Chủ đơn: INNOVATA BIOMED LIMITED (GB)

Đại diện của Chủ đơn: TGVN

Bằng độc quyền sáng chế số: 18533

Năm yêu cầu duy trì hiệu lực: 2

Cục Sở hữu trí tuệ thông báo:

1. Yêu cầu duy trì hiệu lực Bằng độc quyền sáng chế nêu trên được chấp nhận.
2. Hiệu lực Bằng độc quyền sáng chế số 18533 được duy trì đến 23/02/2020.

Nơi nhận:

- Như trên;
- TT (để công bố);
- Lưu: VT, Hồ sơ.

CỤC TRƯỞNG



Đinh Hữu Phí

BỘ KHOA HỌC VÀ CÔNG NGHỆ
CỤC SỞ HỮU TRÍ TUỆ

CỘNG HÒA XÃ HỘI CHỦ NGHĨA VIỆT NAM
Độc lập - Tự do - Hạnh phúc

Số: 153/15/TB-SHTT

Hà Nội, ngày 18 tháng 03 năm 2019

THÔNG BÁO
Ghi nhận yêu cầu duy trì hiệu lực Bằng độc quyền sáng chế

Kính gửi: Công ty Luật TNHH T&G (TGVN)

Phòng số 5 tầng 15 Toà nhà Harec, 4A Láng Hạ, phường Thành Công
quận Ba Đình, TP Hà Nội

Căn cứ kết quả thẩm định yêu cầu duy trì hiệu lực Bằng độc quyền sáng chế:

Số đơn: DT1-2019-02225

Ngày nộp: 20/03/2019

Chủ đơn: MOTOROLA MOBILITY LLC (US)

Đại diện của Chủ đơn: TGVN

Bằng độc quyền sáng chế số: 12447

Năm yêu cầu duy trì hiệu lực: 6

Cục Sở hữu trí tuệ thông báo:

1. Yêu cầu duy trì hiệu lực Bằng độc quyền sáng chế nêu trên được chấp nhận.
2. Hiệu lực Bằng độc quyền sáng chế số 12447 được duy trì đến 24/02/2020.

Nơi nhận:

- Như trên;
- TT (để công bố);
- Lưu: VT, Hồ sơ.

CỤC TRƯỞNG



Đình Hữu Phí

BỘ KHOA HỌC VÀ CÔNG NGHỆ
CỤC SỞ HỮU TRÍ TUỆ

CỘNG HÒA XÃ HỘI CHỦ NGHĨA VIỆT NAM
Độc lập - Tự do - Hạnh phúc

Số: 15) 7 /TB-SHTT

Hà Nội, ngày 15 tháng 03 năm 2019

THÔNG BÁO

Ghi nhận yêu cầu duy trì hiệu lực Bằng độc quyền sáng chế

Kính gửi: Công ty Luật TNHH T&G (TGVN)

Phòng số 5 tầng 15 Toà nhà Harec, 4A Láng Hạ, phường Thành Công
quận Ba Đình, TP Hà Nội

Căn cứ kết quả thẩm định yêu cầu duy trì hiệu lực Bằng độc quyền sáng chế:

Số đơn: DT1-2019-02226

Ngày nộp: 20/03/2019

Chủ đơn: GREENEARTH CLEANING, LLC (US)

Đại diện của Chủ đơn: TGVN

Bằng độc quyền sáng chế số: 4019

Năm yêu cầu duy trì hiệu lực: 16

Cục Sở hữu trí tuệ thông báo:

1. Yêu cầu duy trì hiệu lực Bằng độc quyền sáng chế nêu trên được chấp nhận.

2. Hiệu lực Bằng độc quyền sáng chế số 4019 được duy trì đến 14/07/2019.

Nơi nhận:

- Như trên;
- TT (để công bố);
- Lưu: VT, Hồ sơ.

CỤC TRƯỞNG



Đinh Hữu Phí

BỘ KHOA HỌC VÀ CÔNG NGHỆ
CỤC SỞ HỮU TRÍ TUỆ

CỘNG HÒA XÃ HỘI CHỦ NGHĨA VIỆT NAM
Độc lập - Tự do - Hạnh phúc

Số: 15277/TB-SHTT

Hà Nội, ngày 15 tháng 08 năm 2019

THÔNG BÁO
Ghi nhận yêu cầu duy trì hiệu lực Bằng độc quyền sáng chế

Kính gửi: Công ty TNHH Quốc tế D & N
(D&N INTERNATIONAL CO.,LTD.)
Phòng 2303, số 101 Láng Hạ, phường Láng Hạ, quận Đống Đa,
thành phố Hà Nội

Căn cứ kết quả thẩm định yêu cầu duy trì hiệu lực Bằng độc quyền sáng chế:

Số đơn: DT1-2019-02227

Ngày nộp: 20/03/2019

Chủ đơn: SONG, Ki-Yong (KR)

Đại diện của Chủ đơn: D&N INTERNATIONAL CO.,LTD.

Bằng độc quyền sáng chế số: 19215

Năm yêu cầu duy trì hiệu lực: 2

Cục Sở hữu trí tuệ thông báo:

1. Yêu cầu duy trì hiệu lực Bằng độc quyền sáng chế nêu trên được chấp nhận.

2. Hiệu lực Bằng độc quyền sáng chế số 19215 được duy trì đến 08/05/2020.

Nơi nhận:

- Như trên;
- TT (để công bố);
- Lưu: VT, Hồ sơ.

CỤC TRƯỞNG



Đinh Hữu Phú

BỘ KHOA HỌC VÀ CÔNG NGHỆ
CỤC SỞ HỮU TRÍ TUỆ

CỘNG HÒA XÃ HỘI CHỦ NGHĨA VIỆT NAM
Độc lập - Tự do - Hạnh phúc

Số: 153/18/TB-SHTT

Hà Nội, ngày 05 tháng 03 năm 2019

THÔNG BÁO

Ghi nhận yêu cầu duy trì hiệu lực Bằng độc quyền sáng chế

Kính gửi: Công ty Cổ phần Sở hữu công nghiệp INVESTIP (INVESTIP)
Tầng 5, tòa nhà Charmvit Tower, 117 Trần Duy Hưng, phường Trung Hòa,
quận Cầu Giấy, thành phố Hà Nội

Căn cứ kết quả thẩm định yêu cầu duy trì hiệu lực Bằng độc quyền sáng chế:

Số đơn: DT1-2019-02229

Ngày nộp: 20/03/2019

Chủ đơn: KYODO PRINTING CO., LTD. (JP)

Đại diện của Chủ đơn: INVESTIP

Bằng độc quyền sáng chế số: 18485

Năm yêu cầu duy trì hiệu lực: 2

Cục Sở hữu trí tuệ thông báo:

1. Yêu cầu duy trì hiệu lực Bằng độc quyền sáng chế nêu trên được chấp nhận.
2. Hiệu lực Bằng độc quyền sáng chế số 18485 được duy trì đến 12/02/2020.

Nơi nhận:

- Như trên;
- TT (để công bố);
- Lưu: VT, Hồ sơ.

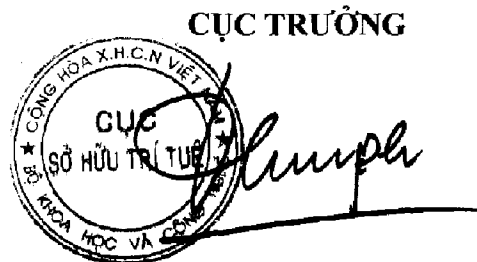

Đình Hữu Phú

BỘ KHOA HỌC VÀ CÔNG NGHỆ
CỤC SỞ HỮU TRÍ TUỆ

CỘNG HÒA XÃ HỘI CHỦ NGHĨA VIỆT NAM
Độc lập - Tự do - Hạnh phúc

Số: 15379/TB-SHTT

Hà Nội, ngày 05 tháng 03 năm 2019

THÔNG BÁO

Ghi nhận yêu cầu duy trì hiệu lực Bằng độc quyền sáng chế

Kính gửi: Công ty Cổ phần Sở hữu công nghiệp INVESTIP (INVESTIP)
Tầng 5, tòa nhà Charmvit Tower, 117 Trần Duy Hưng, phường Trung Hòa,
quận Cầu Giấy, thành phố Hà Nội

Căn cứ kết quả thẩm định yêu cầu duy trì hiệu lực Bằng độc quyền sáng chế:

Số đơn: DT1-2019-02230

Ngày nộp: 20/03/2019

Chủ đơn: TEH YOR CO., LTD (TW)

Đại diện của Chủ đơn: INVESTIP

Bằng độc quyền sáng chế số: 9328

Năm yêu cầu duy trì hiệu lực: 9

Cục Sở hữu trí tuệ thông báo:

1. Yêu cầu duy trì hiệu lực Bằng độc quyền sáng chế nêu trên được chấp nhận.
2. Hiệu lực Bằng độc quyền sáng chế số 9328 được duy trì đến 06/06/2020. *h*

Nơi nhận:

- Như trên;
- TT (để công bố);
- Lưu: VT, Hồ sơ.

CỤC TRƯỞNG



Đình Hữu Phú

BỘ KHOA HỌC VÀ CÔNG NGHỆ
CỤC SỞ HỮU TRÍ TUỆ

CỘNG HÒA XÃ HỘI CHỦ NGHĨA VIỆT NAM
Độc lập - Tự do - Hạnh phúc

Số: 15580/TB-SHTT

Hà Nội, ngày 05 tháng 04 năm 2019

THÔNG BÁO

Ghi nhận yêu cầu duy trì hiệu lực Bằng độc quyền sáng chế

Kính gửi: Công ty Cổ phần Sở hữu công nghiệp INVESTIP (INVESTIP)
Tầng 5, tòa nhà Charmvit Tower, 117 Trần Duy Hưng, phường Trung Hòa,
quận Cầu Giấy, thành phố Hà Nội

Căn cứ kết quả thẩm định yêu cầu duy trì hiệu lực Bằng độc quyền sáng chế:

Số đơn: DT1-2019-02231

Ngày nộp: 20/03/2019

Chủ đơn: TEH YOR CO., LTD (TW)

Đại diện của Chủ đơn: INVESTIP

Bằng độc quyền sáng chế số: 8571

Năm yêu cầu duy trì hiệu lực: 10

Cục Sở hữu trí tuệ thông báo:

1. Yêu cầu duy trì hiệu lực Bằng độc quyền sáng chế nêu trên được chấp nhận.
2. Hiệu lực Bằng độc quyền sáng chế số 8571 được duy trì đến 05/07/2020. *ke*

Nơi nhận:

- Như trên;
- TT (để công bố);
- Lưu: VT, Hồ sơ.

CỤC TRƯỞNG

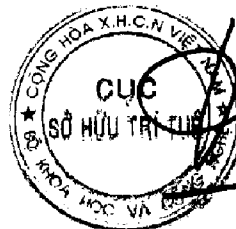

Đinh Hữu Phí

BỘ KHOA HỌC VÀ CÔNG NGHỆ
CỤC SỞ HỮU TRÍ TUỆ

CỘNG HÒA XÃ HỘI CHỦ NGHĨA VIỆT NAM
Độc lập - Tự do - Hạnh phúc

Số: 15351/TB-SHTT

Hà Nội, ngày 08 tháng 08 năm 2019

THÔNG BÁO

Ghi nhận yêu cầu duy trì hiệu lực Bằng độc quyền sáng chế

Kính gửi: Công ty TNHH Sở hữu trí tuệ Thảo Thọ Quyển (INVENCO.,LTD)
29 Trương Hán Siêu, thành phố Hà Nội

Căn cứ kết quả thẩm định yêu cầu duy trì hiệu lực Bằng độc quyền sáng chế:

Số đơn: DT1-2019-02232

Ngày nộp: 20/03/2019

Chủ đơn: RIO TINTO ALCAN INTERNATIONAL LIMITED (CA)

Đại diện của Chủ đơn: INVENCO.,LTD

Bằng độc quyền sáng chế số: 18749

Năm yêu cầu duy trì hiệu lực: 2

Cục Sở hữu trí tuệ thông báo:

1. Yêu cầu duy trì hiệu lực Bằng độc quyền sáng chế nêu trên được chấp nhận.
2. Hiệu lực Bằng độc quyền sáng chế số 18749 được duy trì đến 12/03/2020.

Nơi nhận:

- Như trên;
- TT (để công bố);
- Lưu: VT, Hồ sơ.

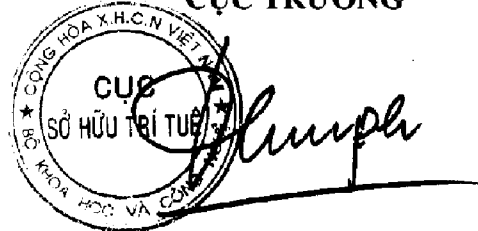
CỤC TRƯỞNG

Đinh Hữu Phí

BỘ KHOA HỌC VÀ CÔNG NGHỆ
CỤC SỞ HỮU TRÍ TUỆ

CỘNG HÒA XÃ HỘI CHỦ NGHĨA VIỆT NAM
Độc lập - Tự do - Hạnh phúc

Số: 15382/TB-SHTT

Hà Nội, ngày 05 tháng 08 năm 2019

THÔNG BÁO
Ghi nhận yêu cầu duy trì hiệu lực Bằng độc quyền sáng chế

Kính gửi: Công ty TNHH T&T INVENMARK Sở hữu trí tuệ Quốc tế
(T&T INVENMARK CO., LTD.)
Phòng 101, tòa nhà 30 Nguyễn Du, phường Bùi Thị Xuân,
quận Hai Bà Trưng, TP. Hà Nội

Căn cứ kết quả thẩm định yêu cầu duy trì hiệu lực Bằng độc quyền sáng chế:

Số đơn: DT1-2019-02233

Ngày nộp: 20/03/2019

Chủ đơn: COUNCIL OF SCIENTIFIC & INDUSTRIAL RESEARCH (IN)

Đại diện của Chủ đơn: T&T INVENMARK CO., LTD.

Bằng độc quyền sáng chế số: 19017

Năm yêu cầu duy trì hiệu lực: 2

Cục Sở hữu trí tuệ thông báo:

1. Yêu cầu duy trì hiệu lực Bằng độc quyền sáng chế nêu trên được chấp nhận.

2. Hiệu lực Bằng độc quyền sáng chế số 19017 được duy trì đến 09/04/2020.

Nơi nhận:

- Như trên;
- TT (để công bố);
- Lưu: VT, Hồ sơ.

CỤC TRƯỞNG



Đinh Hữu Phí

BỘ KHOA HỌC VÀ CÔNG NGHỆ
CỤC SỞ HỮU TRÍ TUỆ

CỘNG HÒA XÃ HỘI CHỦ NGHĨA VIỆT NAM
Độc lập - Tự do - Hạnh phúc

Số: 15385/TB-SHTT

Hà Nội, ngày 05 tháng 03 năm 2019

THÔNG BÁO
Ghi nhận yêu cầu duy trì hiệu lực Bằng độc quyền sáng chế

Kính gửi: Công ty TNHH Ban Ca (BANCA)
15B Triệu Việt Vương, thành phố Hà Nội

Căn cứ kết quả thẩm định yêu cầu duy trì hiệu lực Bằng độc quyền sáng chế:

Số đơn: DT1-2019-02235

Ngày nộp: 20/03/2019

Chủ đơn: Yamaha Hatsudoki Kabushiki Kaisha (JP)

Đại diện của Chủ đơn: BANCA

Bằng độc quyền sáng chế số: 18836

Năm yêu cầu duy trì hiệu lực: 2

Cục Sở hữu trí tuệ thông báo:

1. Yêu cầu duy trì hiệu lực Bằng độc quyền sáng chế nêu trên được chấp nhận.
2. Hiệu lực Bằng độc quyền sáng chế số 18836 được duy trì đến 20/03/2020.

Nơi nhận:

- Như trên;
- TT (để công bố);
- Lưu: VT, Hồ sơ.

CỤC TRƯỞNG



Đình Hữu Phí

BỘ KHOA HỌC VÀ CÔNG NGHỆ
CỤC SỞ HỮU TRÍ TUỆ

CỘNG HÒA XÃ HỘI CHỦ NGHĨA VIỆT NAM
Độc lập - Tự do - Hạnh phúc

Số: 15384/TB-SHTT

Hà Nội, ngày 05 tháng 03 năm 2019

THÔNG BÁO
Ghi nhận yêu cầu duy trì hiệu lực Bằng độc quyền sáng chế

Kính gửi: Công ty TNHH Ban Ca (BANCA)
15B Triệu Việt Vương, thành phố Hà Nội

Căn cứ kết quả thẩm định yêu cầu duy trì hiệu lực Bằng độc quyền sáng chế:

Số đơn: DT1-2019-02236

Ngày nộp: 20/03/2019

Chủ đơn: L'AIR LIQUIDE, SOCIETE ANONYME POUR L'ETUDE ET
L'EXPLOITATION DES PROCEDES GEORGES CLAUDE (FR)

Đại diện của Chủ đơn: BANCA

Bằng độc quyền sáng chế số: 18855

Năm yêu cầu duy trì hiệu lực: 2

Cục Sở hữu trí tuệ thông báo:

1. Yêu cầu duy trì hiệu lực Bằng độc quyền sáng chế nêu trên được chấp nhận.

2. Hiệu lực Bằng độc quyền sáng chế số 18855 được duy trì đến 20/03/2020.

Nơi nhận:

- Như trên;
- TT (để công bố);
- Lưu: VT, Hồ sơ.

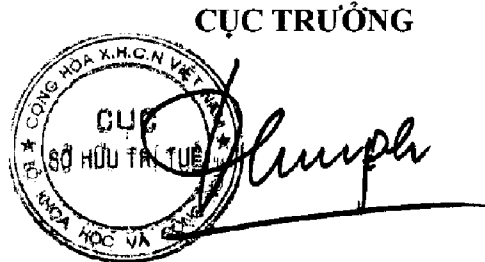

Đinh Hữu Phí

BỘ KHOA HỌC VÀ CÔNG NGHỆ
CỤC SỞ HỮU TRÍ TUỆ

CỘNG HÒA XÃ HỘI CHỦ NGHĨA VIỆT NAM
Độc lập - Tự do - Hạnh phúc

Số: 15385 /TB-SHTT

Hà Nội, ngày 15 tháng 03 năm 2019

THÔNG BÁO
Ghi nhận yêu cầu duy trì hiệu lực Bằng độc quyền sáng chế

Kính gửi: Công ty TNHH Ban Ca (BANCA)
15B Triệu Việt Vương, thành phố Hà Nội

Căn cứ kết quả thẩm định yêu cầu duy trì hiệu lực Bằng độc quyền sáng chế:

Số đơn: DT1-2019-02237

Ngày nộp: 20/03/2019

Chủ đơn: Bluescope Steel Limited (AU)

Đại diện của Chủ đơn: BANCA

Bằng độc quyền sáng chế số: 6230

Năm yêu cầu duy trì hiệu lực: 13

Cục Sở hữu trí tuệ thông báo:

1. Yêu cầu duy trì hiệu lực Bằng độc quyền sáng chế nêu trên được chấp nhận.
2. Hiệu lực Bằng độc quyền sáng chế số 6230 được duy trì đến 20/03/2020.

Nơi nhận:

- Như trên;
- TT (đề công bố);
- Lưu: VT, Hồ sơ.

CỤC TRƯỞNG



Đinh Hữu Phú

BỘ KHOA HỌC VÀ CÔNG NGHỆ
CỤC SỞ HỮU TRÍ TUỆ

CỘNG HÒA XÃ HỘI CHỦ NGHĨA VIỆT NAM
Độc lập - Tự do - Hạnh phúc

Số: 1538/TB-SHTT

Hà Nội, ngày 15 tháng 08 năm 2019

THÔNG BÁO
Ghi nhận yêu cầu duy trì hiệu lực Bằng độc quyền sáng chế

Kính gửi: Công ty TNHH Ban Ca (BANCA)
15B Triệu Việt Vương, thành phố Hà Nội

Căn cứ kết quả thẩm định yêu cầu duy trì hiệu lực Bằng độc quyền sáng chế:

Số đơn: DT1-2019-02238

Ngày nộp: 20/03/2019

Chủ đơn: Yamaha Hatsudoki Kabushiki Kaisha (JP)

Đại diện của Chủ đơn: BANCA

Bằng độc quyền sáng chế số: 5545

Năm yêu cầu duy trì hiệu lực: 14

Cục Sở hữu trí tuệ thông báo:

1. Yêu cầu duy trì hiệu lực Bằng độc quyền sáng chế nêu trên được chấp nhận.
2. Hiệu lực Bằng độc quyền sáng chế số 5545 được duy trì đến 21/03/2020.

Nơi nhận:

- Như trên;
- TT (để công bố);
- Lưu: VT, Hồ sơ.

CỤC TRƯỞNG



Đình Hữu Phí

BỘ KHOA HỌC VÀ CÔNG NGHỆ
CỤC SỞ HỮU TRÍ TUỆ

CỘNG HÒA XÃ HỘI CHỦ NGHĨA VIỆT NAM
Độc lập - Tự do - Hạnh phúc

Số: 15387/TB-SHTT

Hà Nội, ngày 05 tháng 08 năm 2019

THÔNG BÁO

Ghi nhận yêu cầu duy trì hiệu lực Bằng độc quyền sáng chế

Kính gửi: Công ty TNHH Ban Ca (BANCA)
15B Triệu Việt Vương, thành phố Hà Nội

Căn cứ kết quả thẩm định yêu cầu duy trì hiệu lực Bằng độc quyền sáng chế:

Số đơn: DT1-2019-02239

Ngày nộp: 20/03/2019

Chủ đơn: Yamaha Hatsudoki Kabushiki Kaisha (JP)

Đại diện của Chủ đơn: BANCA

Bằng độc quyền sáng chế số: 10133

Năm yêu cầu duy trì hiệu lực: 8

Cục Sở hữu trí tuệ thông báo:

1. Yêu cầu duy trì hiệu lực Bằng độc quyền sáng chế nêu trên được chấp nhận.

2. Hiệu lực Bằng độc quyền sáng chế số 10133 được duy trì đến 21/03/2020.

Nơi nhận:

- Như trên;
- TT (để công bố);
- Lưu: VT, Hồ sơ.

CỤC TRƯỞNG



Đình Hữu Phí

BỘ KHOA HỌC VÀ CÔNG NGHỆ
CỤC SỞ HỮU TRÍ TUỆ

CỘNG HÒA XÃ HỘI CHỦ NGHĨA VIỆT NAM
Độc lập - Tự do - Hạnh phúc

Số: 15388/TB-SHTT

Hà Nội, ngày 05 tháng 08 năm 2019

THÔNG BÁO
Ghi nhận yêu cầu duy trì hiệu lực Bằng độc quyền sáng chế

Kính gửi: Công ty TNHH Ban Ca (BANCA)
15B Triệu Việt Vương, thành phố Hà Nội

Căn cứ kết quả thẩm định yêu cầu duy trì hiệu lực Bằng độc quyền sáng chế:

Số đơn: DT1-2019-02241

Ngày nộp: 20/03/2019

Chủ đơn: Yamaha Hatsudoki Kabushiki Kaisha (JP)

Đại diện của Chủ đơn: BANCA

Bằng độc quyền sáng chế số: 9165

Năm yêu cầu duy trì hiệu lực: 9

Cục Sở hữu trí tuệ thông báo:

1. Yêu cầu duy trì hiệu lực Bằng độc quyền sáng chế nêu trên được chấp nhận.
2. Hiệu lực Bằng độc quyền sáng chế số 9165 được duy trì đến 22/03/2020. *h*

Nơi nhận:

- Như trên;
- TT (để công bố);
- Lưu: VT, Hồ sơ.

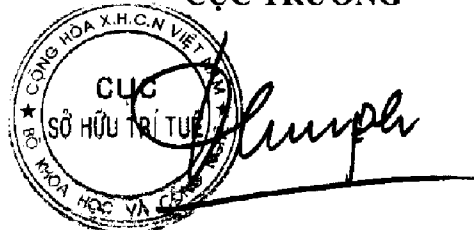
CỤC TRƯỞNG

Đinh Hữu Phí

BỘ KHOA HỌC VÀ CÔNG NGHỆ
CỤC SỞ HỮU TRÍ TUỆ

CỘNG HÒA XÃ HỘI CHỦ NGHĨA VIỆT NAM
Độc lập - Tự do - Hạnh phúc

Số: 15389/TB-SHTT

Hà Nội, ngày 05 tháng 03 năm 2019

THÔNG BÁO
Ghi nhận yêu cầu duy trì hiệu lực Bằng độc quyền sáng chế

Kính gửi: Công ty TNHH Ban Ca (BANCA)
15B Triệu Việt Vương, thành phố Hà Nội

Căn cứ kết quả thẩm định yêu cầu duy trì hiệu lực Bằng độc quyền sáng chế:

Số đơn: DT1-2019-02242

Ngày nộp: 20/03/2019

Chủ đơn: EVONIK DEGUSSA GMBH (DE)

Đại diện của Chủ đơn: BANCA

Bằng độc quyền sáng chế số: 15293

Năm yêu cầu duy trì hiệu lực: 4

Cục Sở hữu trí tuệ thông báo:

1. Yêu cầu duy trì hiệu lực Bằng độc quyền sáng chế nêu trên được chấp nhận.
2. Hiệu lực Bằng độc quyền sáng chế số 15293 được duy trì đến 22/03/2020.

Nơi nhận:

- Như trên;
- TT (để công bố);
- Lưu: VT, Hồ sơ.

CỤC TRƯỞNG

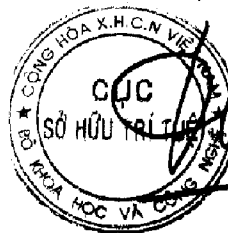

Đinh Hữu Phí

BỘ KHOA HỌC VÀ CÔNG NGHỆ
CỤC SỞ HỮU TRÍ TUỆ

CỘNG HÒA XÃ HỘI CHỦ NGHĨA VIỆT NAM
Độc lập - Tự do - Hạnh phúc

Số: 15300/TB-SHTT

Hà Nội, ngày 05 tháng 03 năm 2019

THÔNG BÁO

Ghi nhận yêu cầu duy trì hiệu lực Bằng độc quyền sáng chế

Kính gửi: Công ty TNHH Ban Ca (BANCA)
15B Triệu Việt Vương, thành phố Hà Nội

Căn cứ kết quả thẩm định yêu cầu duy trì hiệu lực Bằng độc quyền sáng chế:

Số đơn: DT1-2019-02243

Ngày nộp: 20/03/2019

Chủ đơn: Yamaha Hatsudoki Kabushiki Kaisha (JP)

Đại diện của Chủ đơn: BANCA

Bằng độc quyền sáng chế số: 15300

Năm yêu cầu duy trì hiệu lực: 4

Cục Sở hữu trí tuệ thông báo:

1. Yêu cầu duy trì hiệu lực Bằng độc quyền sáng chế nêu trên được chấp nhận.
2. Hiệu lực Bằng độc quyền sáng chế số 15300 được duy trì đến 22/03/2020.

Nơi nhận:

- Như trên;
- TT (để công bố);
- Lưu: VT, Hồ sơ.

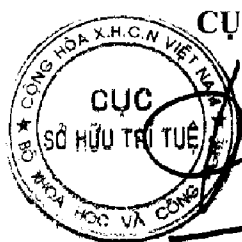
CỤC TRƯỞNG

Đinh Hữu Phí

BỘ KHOA HỌC VÀ CÔNG NGHỆ
CỤC SỞ HỮU TRÍ TUỆ

CỘNG HÒA XÃ HỘI CHỦ NGHĨA VIỆT NAM
Độc lập - Tự do - Hạnh phúc

Số: 15391/TB-SHTT

Hà Nội, ngày 05 tháng 03 năm 2019

THÔNG BÁO
Ghi nhận yêu cầu duy trì hiệu lực Bằng độc quyền sáng chế

Kính gửi: Công ty TNHH Ban Ca (BANCA)
15B Triệu Việt Vương, thành phố Hà Nội

Căn cứ kết quả thẩm định yêu cầu duy trì hiệu lực Bằng độc quyền sáng chế:

Số đơn: DT1-2019-02244

Ngày nộp: 20/03/2019

Chủ đơn: ATOTECH DEUTSCHLAND GMBH (DE)

Đại diện của Chủ đơn: BANCA

Bằng độc quyền sáng chế số: 15309

Năm yêu cầu duy trì hiệu lực: 4

Cục Sở hữu trí tuệ thông báo:

1. Yêu cầu duy trì hiệu lực Bằng độc quyền sáng chế nêu trên được chấp nhận.
2. Hiệu lực Bằng độc quyền sáng chế số 15309 được duy trì đến 22/03/2020.

Nơi nhận:

- Như trên;
- TT (để công bố);
- Lưu: VT, Hồ sơ.

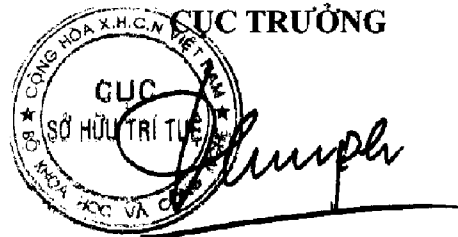

Đinh Hữu Phí

BỘ KHOA HỌC VÀ CÔNG NGHỆ
CỤC SỞ HỮU TRÍ TUỆ

CỘNG HÒA XÃ HỘI CHỦ NGHĨA VIỆT NAM
Độc lập - Tự do - Hạnh phúc

Số: 15392/TB-SHTT

Hà Nội, ngày 05 tháng 08 năm 2019

THÔNG BÁO
Ghi nhận yêu cầu duy trì hiệu lực Bằng độc quyền sáng chế

Kính gửi: Công ty TNHH Ban Ca (BANCA)
15B Triệu Việt Vương, thành phố Hà Nội

Căn cứ kết quả thẩm định yêu cầu duy trì hiệu lực Bằng độc quyền sáng chế:

Số đơn: DT1-2019-02245

Ngày nộp: 20/03/2019

Chủ đơn: UNILEVER N.V. (NL)

Đại diện của Chủ đơn: BANCA

Bằng độc quyền sáng chế số: 15311

Năm yêu cầu duy trì hiệu lực: 4

Cục Sở hữu trí tuệ thông báo:

1. Yêu cầu duy trì hiệu lực Bằng độc quyền sáng chế nêu trên được chấp nhận.

2. Hiệu lực Bằng độc quyền sáng chế số 15311 được duy trì đến 22/03/2020.

Nơi nhận:

- Như trên;
- TT (để công bố);
- Lưu: VT, Hồ sơ.

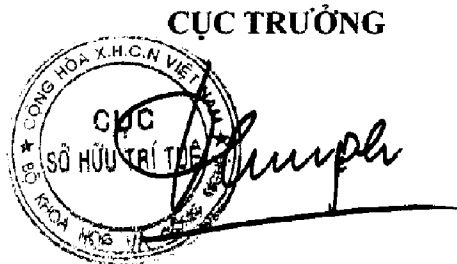

Đình Hữu Phí

BỘ KHOA HỌC VÀ CÔNG NGHỆ
CỤC SỞ HỮU TRÍ TUỆ

CỘNG HÒA XÃ HỘI CHỦ NGHĨA VIỆT NAM
Độc lập - Tự do - Hạnh phúc

Số: 15313/TB-SHTT

Hà Nội, ngày 28 tháng 03 năm 2019

THÔNG BÁO

Ghi nhận yêu cầu duy trì hiệu lực Bằng độc quyền sáng chế

Kính gửi: Công ty TNHH Ban Ca (BANCA)
15B Triệu Việt Vương, thành phố Hà Nội

Căn cứ kết quả thẩm định yêu cầu duy trì hiệu lực Bằng độc quyền sáng chế:

Số đơn: DT1-2019-02246

Ngày nộp: 20/03/2019

Chủ đơn: KAWASAKI JUKOGYO KABUSHIKI KAISHA (JP)

Đại diện của Chủ đơn: BANCA

Bằng độc quyền sáng chế số: 15313

Năm yêu cầu duy trì hiệu lực: 4

Cục Sở hữu trí tuệ thông báo:

1. Yêu cầu duy trì hiệu lực Bằng độc quyền sáng chế nêu trên được chấp nhận.

2. Hiệu lực Bằng độc quyền sáng chế số 15313 được duy trì đến 22/03/2020.

Nơi nhận:

- Như trên;
- TT (để công bố);
- Lưu: VT, Hồ sơ.

CỤC TRƯỞNG



Đình Hữu Phú

BỘ KHOA HỌC VÀ CÔNG NGHỆ
CỤC SỞ HỮU TRÍ TUỆ

CỘNG HÒA XÃ HỘI CHỦ NGHĨA VIỆT NAM
Độc lập - Tự do - Hạnh phúc

Số: 15394 /TB-SHTT

Hà Nội, ngày 05 tháng 03 năm 2019

THÔNG BÁO
Ghi nhận yêu cầu duy trì hiệu lực Bằng độc quyền sáng chế

Kính gửi: Công ty TNHH Ban Ca (BANCA)
15B Triệu Việt Vương, thành phố Hà Nội

Căn cứ kết quả thẩm định yêu cầu duy trì hiệu lực Bằng độc quyền sáng chế:

Số đơn: DT1-2019-02247

Ngày nộp: 20/03/2019

Chủ đơn: HEINEKEN SUPPLY CHAIN B.V. (NL)

Đại diện của Chủ đơn: BANCA

Bằng độc quyền sáng chế số: 15301

Năm yêu cầu duy trì hiệu lực: 4

Cục Sở hữu trí tuệ thông báo:

1. Yêu cầu duy trì hiệu lực Bằng độc quyền sáng chế nêu trên được chấp nhận.
2. Hiệu lực Bằng độc quyền sáng chế số 15301 được duy trì đến 22/03/2020.

Nơi nhận:

- Như trên;
- TT (để công bố);
- Lưu: VT, Hồ sơ.

CỤC TRƯỞNG



Đinh Hữu Phí

BỘ KHOA HỌC VÀ CÔNG NGHỆ
CỤC SỞ HỮU TRÍ TUỆ

CỘNG HÒA XÃ HỘI CHỦ NGHĨA VIỆT NAM
Độc lập - Tự do - Hạnh phúc

Số: 15395/TB-SHTT

Hà Nội, ngày 05 tháng 08 năm 2019

THÔNG BÁO

Ghi nhận yêu cầu duy trì hiệu lực Bằng độc quyền sáng chế

Kính gửi: Công ty TNHH Trường Xuân (AGELESS CO.,LTD.)
Tầng 11, số 102 đường Trần Phú, phường Mộ Lao, quận Hà Đông,
TP. Hà Nội

Căn cứ kết quả thẩm định yêu cầu duy trì hiệu lực Bằng độc quyền sáng chế:

Số đơn: DT1-2019-02248

Ngày nộp: 20/03/2019

Chủ đơn: SANYANG MOTOR CO., LTD. (TW)

Đại diện của Chủ đơn: AGELESS CO.,LTD.

Bằng độc quyền sáng chế số: 14044

Năm yêu cầu duy trì hiệu lực: 5

Cục Sở hữu trí tuệ thông báo:

1. Yêu cầu duy trì hiệu lực Bằng độc quyền sáng chế nêu trên được chấp nhận.
2. Hiệu lực Bằng độc quyền sáng chế số 14044 được duy trì đến 12/05/2020.

Nơi nhận:

- Như trên;
- TT (để công bố);
- Lưu: VT, Hồ sơ.

CỤC TRƯỞNG



Đinh Hữu Phí

BỘ KHOA HỌC VÀ CÔNG NGHỆ
CỤC SỞ HỮU TRÍ TUỆ

CỘNG HÒA XÃ HỘI CHỦ NGHĨA VIỆT NAM
Độc lập - Tự do - Hạnh phúc

Số: 15423 /TB-SHTT

Hà Nội, ngày 15 tháng 03 năm 2019

THÔNG BÁO

Ghi nhận yêu cầu duy trì hiệu lực Bằng độc quyền sáng chế

Kính gửi: Công ty TNHH Tâm nhìn và Liên danh
(VISION & ASSOCIATES CO.LTD.)
Phòng 308-310, tầng 3, Tháp Hà Nội, số 49 Hai Bà Trưng,
phường Trần Hưng Đạo, quận Hoàn Kiếm, thành phố Hà Nội

Căn cứ kết quả thẩm định yêu cầu duy trì hiệu lực Bằng độc quyền sáng chế:

Số đơn: DT1-2019-02249

Ngày nộp: 20/03/2019

Chủ đơn: Nantong Chaoli Rolling Machine Producing Co., Ltd. (CN)

Đại diện của Chủ đơn: VISION & ASSOCIATES CO.LTD.

Bằng độc quyền sáng chế số: 15423

Năm yêu cầu duy trì hiệu lực: 4

Cục Sở hữu trí tuệ thông báo:

1. Yêu cầu duy trì hiệu lực Bằng độc quyền sáng chế nêu trên được chấp nhận.

2. Hiệu lực Bằng độc quyền sáng chế số 15423 được duy trì đến 25/04/2020.

Nơi nhận:

- Như trên;
- TT (để công bố);
- Lưu: VT, Hồ sơ.

CỤC TRƯỞNG

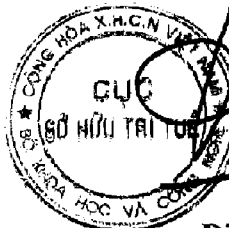

Đinh Hữu Phú

BỘ KHOA HỌC VÀ CÔNG NGHỆ
CỤC SỞ HỮU TRÍ TUỆ

CỘNG HÒA XÃ HỘI CHỦ NGHĨA VIỆT NAM
Độc lập - Tự do - Hạnh phúc

Số: 15/17/TB-SHTT

Hà Nội, ngày 05 tháng 03 năm 2019

THÔNG BÁO
Ghi nhận yêu cầu duy trì hiệu lực Bằng độc quyền sáng chế

Kính gửi: Công ty TNHH Sở hữu công nghiệp Sao Bắc Đẩu
(SAO BAC DAU IP CO.,LTD)
Tầng 7, tòa nhà VIT, số 519, đường Kim Mã, phường Ngọc Khánh,
quận Ba Đình, TP. Hà Nội

Căn cứ kết quả thẩm định yêu cầu duy trì hiệu lực Bằng độc quyền sáng chế:

Số đơn: DT1-2019-02250

Ngày nộp: 20/03/2019

Chủ đơn: TENARIS CONNECTIONS B.V. (NL)

Đại diện của Chủ đơn: SAO BAC DAU IP CO.,LTD

Bằng độc quyền sáng chế số: 7612

Năm yêu cầu duy trì hiệu lực: 11

Cục Sở hữu trí tuệ thông báo:

1. Yêu cầu duy trì hiệu lực Bằng độc quyền sáng chế nêu trên được chấp nhận.
2. Hiệu lực Bằng độc quyền sáng chế số 7612 được duy trì đến 30/03/2020. *h*

Nơi nhận:

- Như trên;
- TT (để công bố);
- Lưu: VT, Hồ sơ.

CỤC TRƯỞNG



Đình Hữu Phí

BỘ KHOA HỌC VÀ CÔNG NGHỆ
CỤC SỞ HỮU TRÍ TUỆ

CỘNG HÒA XÃ HỘI CHỦ NGHĨA VIỆT NAM
Độc lập - Tự do - Hạnh phúc

Số: 15/19/TB-SHTT

Hà Nội, ngày 15 tháng 08 năm 2019

THÔNG BÁO

Ghi nhận yêu cầu duy trì hiệu lực Bằng độc quyền sáng chế

Kính gửi: Công ty TNHH T & T INVENMARK Sở hữu trí tuệ Quốc tế
(T & T INVENMARK CO., LTD)
Phòng 101, tòa nhà 30 Nguyễn Du, phường Bùi Thị Xuân,
quận Hai Bà Trưng, thành phố Hà Nội.

Căn cứ kết quả thẩm định yêu cầu duy trì hiệu lực Bằng độc quyền sáng chế:

Số đơn: DT1-2018-04862

Ngày nộp: 15/08/2018

Chủ đơn: GE LIGHTING SOLUTIONS, LLC (US)

Đại diện của Chủ đơn: T & T INVENMARK CO., LTD

Bằng độc quyền sáng chế số: 17098

Năm yêu cầu duy trì hiệu lực: 2

Cục Sở hữu trí tuệ thông báo:

1. Yêu cầu duy trì hiệu lực Bằng độc quyền sáng chế nêu trên được chấp nhận.
2. Hiệu lực Bằng độc quyền sáng chế số 17098 được duy trì đến 20/06/2019.

Nơi nhận:

- Như trên;
- TT (để công bố);
- Lưu: VT, Hồ sơ.

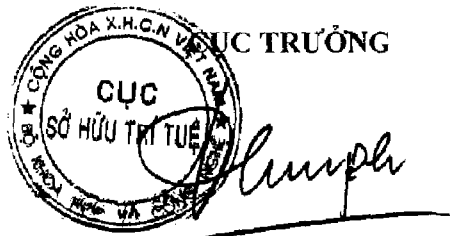

Đinh Hữu Phí

BỘ KHOA HỌC VÀ CÔNG NGHỆ
CỤC SỞ HỮU TRÍ TUỆ

CỘNG HÒA XÃ HỘI CHỦ NGHĨA VIỆT NAM
Độc lập - Tự do - Hạnh phúc

Số: 15488/TB-SHTT

Hà Nội, ngày 08 tháng 08 năm 2019

THÔNG BÁO

Ghi nhận yêu cầu duy trì hiệu lực Bằng độc quyền sáng chế

Kính gửi: Công ty TNHH một thành viên Sở hữu trí tuệ VCCI
(VCCI-IP CO.,LTD)
Tầng 8, Toà nhà VCCI, số 9 Đào Duy Anh, phường Phương mai,
quận Đống Đa, thành phố Hà Nội

Căn cứ kết quả thẩm định yêu cầu duy trì hiệu lực Bằng độc quyền sáng chế:

Số đơn: DT1-2019-02072

Ngày nộp: 20/03/2019

Chủ đơn: M&K HOLDINGS INC. (KR)

Đại diện của Chủ đơn: VCCI-IP CO.,LTD

Bằng độc quyền sáng chế số: 15486

Năm yêu cầu duy trì hiệu lực: 4

Cục Sở hữu trí tuệ thông báo:

1. Yêu cầu duy trì hiệu lực Bằng độc quyền sáng chế nêu trên được chấp nhận.

2. Hiệu lực Bằng độc quyền sáng chế số 15486 được duy trì đến 16/05/2020.

Nơi nhận:

- Như trên;
- TT (để công bố);
- Lưu: VT, Hồ sơ.

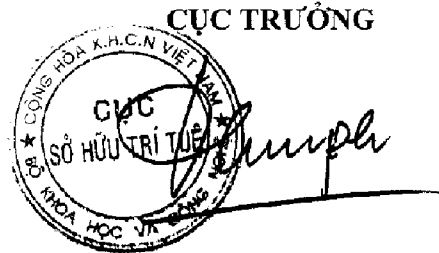

BỘ KHOA HỌC VÀ CÔNG NGHỆ
CỤC SỞ HỮU TRÍ TUỆ

CỘNG HOÀ XÃ HỘI CHỦ NGHĨA VIỆT NAM
Độc lập - Tự do - Hạnh phúc

Số: 45469 /TB-SHTT

Hà Nội, ngày 15 tháng 03 năm 2019

THÔNG BÁO

Ghi nhận yêu cầu duy trì hiệu lực Bằng độc quyền sáng chế

Kính gửi: Công ty TNHH một thành viên Sở hữu trí tuệ VCCI
(VCCI-IP CO.,LTD)
Tầng 8, Toà nhà VCCI, số 9 Đào Duy Anh, phường Phương mai,
quận Đống Đa, thành phố Hà Nội

Căn cứ kết quả thẩm định yêu cầu duy trì hiệu lực Bằng độc quyền sáng chế:

Số đơn: DT1-2019-02073

Ngày nộp: 20/03/2019

Chủ đơn: ALFA LAVAL TANK EQUIPMENT A/S (DK)

Đại diện của Chủ đơn: VCCI-IP CO.,LTD

Bằng độc quyền sáng chế số: 10291

Năm yêu cầu duy trì hiệu lực: 8

Cục Sở hữu trí tuệ thông báo:

1. Yêu cầu duy trì hiệu lực Bằng độc quyền sáng chế nêu trên được chấp nhận.
2. Hiệu lực Bằng độc quyền sáng chế số 10291 được duy trì đến 16/05/2020.

Nơi nhận:

- Như trên;
- TT (để công bố);
- Lưu: VT, Hồ sơ.

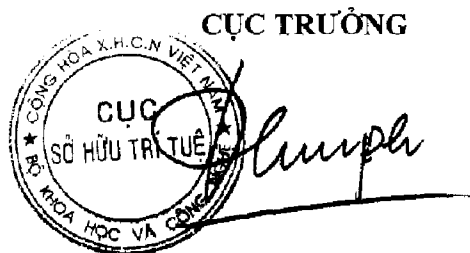

Đinh Hữu Phí

BỘ KHOA HỌC VÀ CÔNG NGHỆ
CỤC SỞ HỮU TRÍ TUỆ

CỘNG HÒA XÃ HỘI CHỦ NGHĨA VIỆT NAM
Độc lập - Tự do - Hạnh phúc

Số: 10470/TB-SHTT

Hà Nội, ngày 05 tháng 03 năm 2019

THÔNG BÁO

Ghi nhận yêu cầu duy trì hiệu lực Bằng độc quyền sáng chế

Kính gửi: Công ty TNHH một thành viên Sở hữu trí tuệ VCCI
(VCCI-IP CO.,LTD)
Tầng 8, Toà nhà VCCI, số 9 Đào Duy Anh, phường Phương mai,
quận Đống Đa, thành phố Hà Nội

Căn cứ kết quả thẩm định yêu cầu duy trì hiệu lực Bằng độc quyền sáng chế:

Số đơn: DT1-2019-02074

Ngày nộp: 20/03/2019

Chủ đơn: SEAONE HOLDINGS, LLC (US)

Đại diện của Chủ đơn: VCCI-IP CO.,LTD

Bằng độc quyền sáng chế số: 15487

Năm yêu cầu duy trì hiệu lực: 4

Cục Sở hữu trí tuệ thông báo:

1. Yêu cầu duy trì hiệu lực Bằng độc quyền sáng chế nêu trên được chấp nhận.
2. Hiệu lực Bằng độc quyền sáng chế số 15487 được duy trì đến 16/05/2020.

Nơi nhận:

- Như trên;
- TT (để công bố);
- Lưu: VT, Hồ sơ.

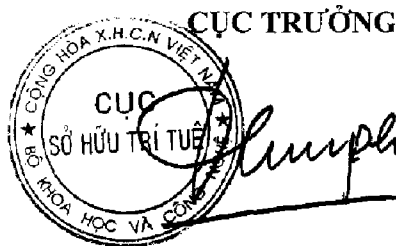

CỤC TRƯỞNG

Đinh Hữu Phi

BỘ KHOA HỌC VÀ CÔNG NGHỆ
CỤC SỞ HỮU TRÍ TUỆ

CỘNG HÒA XÃ HỘI CHỦ NGHĨA VIỆT NAM
Độc lập - Tự do - Hạnh phúc

Số: 15471/TB-SHTT

Hà Nội, ngày 15 tháng 03 năm 2019

THÔNG BÁO

Ghi nhận yêu cầu duy trì hiệu lực Bằng độc quyền sáng chế

Kính gửi: Công ty TNHH một thành viên Sở hữu trí tuệ VCCI
(VCCI-IP CO.,LTD)
Tầng 8, Toà nhà VCCI, số 9 Đào Duy Anh, phường Phương mai,
quận Đống Đa, thành phố Hà Nội

Căn cứ kết quả thẩm định yêu cầu duy trì hiệu lực Bằng độc quyền sáng chế:

Số đơn: DT1-2019-02075

Ngày nộp: 20/03/2019

Chủ đơn: HONDA MOTOR CO., LTD. (JP)

Đại diện của Chủ đơn: VCCI-IP CO.,LTD

Bằng độc quyền sáng chế số: 19244

Năm yêu cầu duy trì hiệu lực: 2

Cục Sở hữu trí tuệ thông báo:

1. Yêu cầu duy trì hiệu lực Bằng độc quyền sáng chế nêu trên được chấp nhận.

2. Hiệu lực Bằng độc quyền sáng chế số 19244 được duy trì đến 16/05/2020.

Nơi nhận:

- Như trên;
- TT (để công bố);
- Lưu: VT, Hồ sơ.

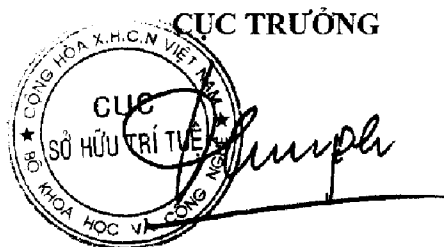

Đinh Hữu Phí

BỘ KHOA HỌC VÀ CÔNG NGHỆ
CỤC SỞ HỮU TRÍ TUỆ

CỘNG HÒA XÃ HỘI CHỦ NGHĨA VIỆT NAM
Độc lập - Tự do - Hạnh phúc

Số: 15472/TB-SHTT

Hà Nội, ngày 05 tháng 04 năm 2019

THÔNG BÁO

Ghi nhận yêu cầu duy trì hiệu lực Bằng độc quyền sáng chế

Kính gửi: Công ty TNHH một thành viên Sở hữu trí tuệ VCCI
(VCCI-IP CO.,LTD)
Tầng 8, Toà nhà VCCI, số 9 Đào Duy Anh, phường Phương mai,
quận Đống Đa, thành phố Hà Nội

Căn cứ kết quả thẩm định yêu cầu duy trì hiệu lực Bằng độc quyền sáng chế:

Số đơn: DT1-2019-02076

Ngày nộp: 20/03/2019

Chủ đơn: HONDA MOTOR CO., LTD. (JP)

Đại diện của Chủ đơn: VCCI-IP CO.,LTD

Bằng độc quyền sáng chế số: 19233

Năm yêu cầu duy trì hiệu lực: 2

Cục Sở hữu trí tuệ thông báo:

1. Yêu cầu duy trì hiệu lực Bằng độc quyền sáng chế nêu trên được chấp nhận.
2. Hiệu lực Bằng độc quyền sáng chế số 19233 được duy trì đến 16/05/2020.

Nơi nhận:

- Như trên;
- TT (để công bố);
- Lưu: VT, Hồ sơ.

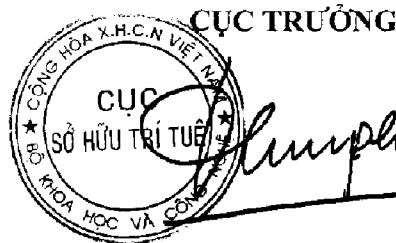

Đinh Hữu Phí

BỘ KHOA HỌC VÀ CÔNG NGHỆ
CỤC SỞ HỮU TRÍ TUỆ

CỘNG HÒA XÃ HỘI CHỦ NGHĨA VIỆT NAM
Độc lập - Tự do - Hạnh phúc

Số: 15473/TB-SHTT

Hà Nội, ngày 05 tháng 03 năm 2019

THÔNG BÁO

Ghi nhận yêu cầu duy trì hiệu lực Bằng độc quyền sáng chế

Kính gửi: Công ty TNHH một thành viên Sở hữu trí tuệ VCCI
(VCCI-IP CO.,LTD)
Tầng 8, Toà nhà VCCI, số 9 Đào Duy Anh, phường Phương mai,
quận Đống Đa, thành phố Hà Nội

Căn cứ kết quả thẩm định yêu cầu duy trì hiệu lực Bằng độc quyền sáng chế:

Số đơn: DT1-2019-02077

Ngày nộp: 20/03/2019

Chủ đơn: HONDA MOTOR CO., LTD. (JP)

Đại diện của Chủ đơn: VCCI-IP CO.,LTD

Bằng độc quyền sáng chế số: 15510

Năm yêu cầu duy trì hiệu lực: 4

Cục Sở hữu trí tuệ thông báo:

1. Yêu cầu duy trì hiệu lực Bằng độc quyền sáng chế nêu trên được chấp nhận.
2. Hiệu lực Bằng độc quyền sáng chế số 15510 được duy trì đến 16/05/2020.

Nơi nhận:

- Như trên;
- TT (để công bố);
- Lưu: VT, Hồ sơ.

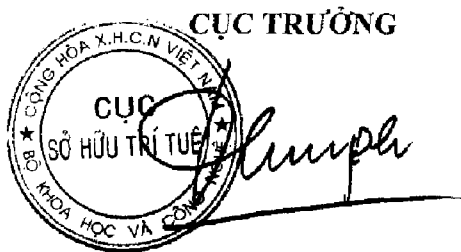

Đinh Hữu Phí

BỘ KHOA HỌC VÀ CÔNG NGHỆ
CỤC SỞ HỮU TRÍ TUỆ

CỘNG HÒA XÃ HỘI CHỦ NGHĨA VIỆT NAM
Độc lập - Tự do - Hạnh phúc

Số: 15474 /TB-SHTT

Hà Nội, ngày 05 tháng 03 năm 2019

THÔNG BÁO
Ghi nhận yêu cầu duy trì hiệu lực Bằng độc quyền sáng chế

Kính gửi: Công ty TNHH một thành viên Sở hữu trí tuệ VCCI
(VCCI-IP CO.,LTD)
Tầng 8, Toà nhà VCCI, số 9 Đào Duy Anh, phường Phương mai,
quận Đống Đa, thành phố Hà Nội

Căn cứ kết quả thẩm định yêu cầu duy trì hiệu lực Bằng độc quyền sáng chế:

Số đơn: DT1-2019-02078

Ngày nộp: 20/03/2019

Chủ đơn: HONDA MOTOR CO., LTD. (JP)

Đại diện của Chủ đơn: VCCI-IP CO.,LTD

Bằng độc quyền sáng chế số: 10295

Năm yêu cầu duy trì hiệu lực: 8

Cục Sở hữu trí tuệ thông báo:

1. Yêu cầu duy trì hiệu lực Bằng độc quyền sáng chế nêu trên được chấp nhận.
2. Hiệu lực Bằng độc quyền sáng chế số 10295 được duy trì đến 16/05/2020.

Nơi nhận:

- Như trên;
- TT (để công bố);
- Lưu: VT, Hồ sơ.

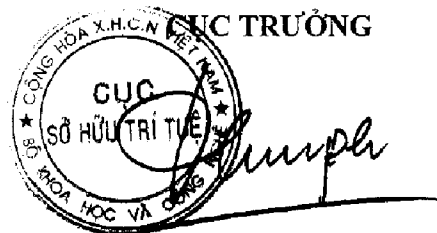

Đinh Hữu Phí

BỘ KHOA HỌC VÀ CÔNG NGHỆ
CỤC SỞ HỮU TRÍ TUỆ

CỘNG HÒA XÃ HỘI CHỦ NGHĨA VIỆT NAM
Độc lập - Tự do - Hạnh phúc

Số: 15475 /TB-SHTT

Hà Nội, ngày 05 tháng 03 năm 2019

THÔNG BÁO

Ghi nhận yêu cầu duy trì hiệu lực Bằng độc quyền sáng chế

Kính gửi: Công ty TNHH một thành viên Sở hữu trí tuệ VCCI
(VCCI-IP CO.,LTD)
Tầng 8, Toà nhà VCCI, số 9 Đào Duy Anh, phường Phương mai,
quận Đống Đa, thành phố Hà Nội

Căn cứ kết quả thẩm định yêu cầu duy trì hiệu lực Bằng độc quyền sáng chế:

Số đơn: DT1-2019-02079

Ngày nộp: 20/03/2019

Chủ đơn: HONDA MOTOR CO., LTD. (JP)

Đại diện của Chủ đơn: VCCI-IP CO.,LTD

Bằng độc quyền sáng chế số: 10292

Năm yêu cầu duy trì hiệu lực: 8

Cục Sở hữu trí tuệ thông báo:

1. Yêu cầu duy trì hiệu lực Bằng độc quyền sáng chế nêu trên được chấp nhận.
2. Hiệu lực Bằng độc quyền sáng chế số 10292 được duy trì đến 16/05/2020.

Nơi nhận:

- Như trên;
- TT (để công bố);
- Lưu: VT, Hồ sơ.

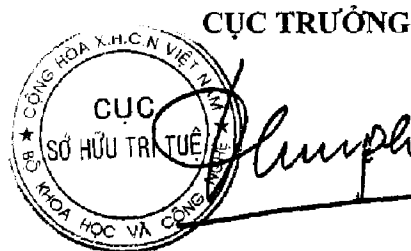

Đinh Hữu Phí

BỘ KHOA HỌC VÀ CÔNG NGHỆ
CỤC SỞ HỮU TRÍ TUỆ

CỘNG HÒA XÃ HỘI CHỦ NGHĨA VIỆT NAM
Độc lập - Tự do - Hạnh phúc

Số: 1547/TB-SHTT

Hà Nội, ngày 05 tháng 08 năm 2019

THÔNG BÁO

Ghi nhận yêu cầu duy trì hiệu lực Bằng độc quyền sáng chế

Kính gửi: Công ty TNHH một thành viên Sở hữu trí tuệ VCCI
(VCCI-IP CO.,LTD)
Tầng 8, Toà nhà VCCI, số 9 Đào Duy Anh, phường Phương mai,
quận Đống Đa, thành phố Hà Nội

Căn cứ kết quả thẩm định yêu cầu duy trì hiệu lực Bằng độc quyền sáng chế:

Số đơn: DT1-2019-02080

Ngày nộp: 20/03/2019

Chủ đơn: SEMICONDUCTOR ENERGY LABORATORY CO., LTD.
(JP)

Đại diện của Chủ đơn: VCCI-IP CO.,LTD

Bằng độc quyền sáng chế số: 19274

Năm yêu cầu duy trì hiệu lực: 2

Cục Sở hữu trí tuệ thông báo:

1. Yêu cầu duy trì hiệu lực Bằng độc quyền sáng chế nêu trên được chấp nhận.

2. Hiệu lực Bằng độc quyền sáng chế số 19274 được duy trì đến 17/05/2020.

Nơi nhận:

- Như trên;
- TT (để công bố);
- Lưu: VT, Hồ sơ.

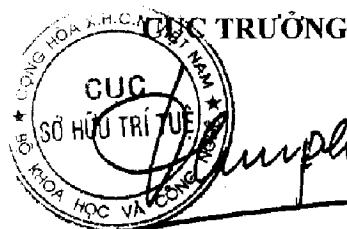

Đinh Hữu Phí

BỘ KHOA HỌC VÀ CÔNG NGHỆ
CỤC SỞ HỮU TRÍ TUỆ

CỘNG HÒA XÃ HỘI CHỦ NGHĨA VIỆT NAM
Độc lập - Tự do - Hạnh phúc

Số: 15477/TB-SHTT

Hà Nội, ngày 05 tháng 09 năm 2019

THÔNG BÁO
Ghi nhận yêu cầu duy trì hiệu lực Bằng độc quyền sáng chế

Kính gửi: Công ty TNHH một thành viên Sở hữu trí tuệ VCCI
(VCCI-IP CO.,LTD)
Tầng 8, Toà nhà VCCI, số 9 Đào Duy Anh, phường Phương mai,
quận Đống Đa, thành phố Hà Nội

Căn cứ kết quả thẩm định yêu cầu duy trì hiệu lực Bằng độc quyền sáng chế:

Số đơn: DT1-2019-02081

Ngày nộp: 20/03/2019

Chủ đơn: HONDA MOTOR CO., LTD. (JP)

Đại diện của Chủ đơn: VCCI-IP CO.,LTD

Bằng độc quyền sáng chế số: 19271

Năm yêu cầu duy trì hiệu lực: 2

Cục Sở hữu trí tuệ thông báo:

1. Yêu cầu duy trì hiệu lực Bằng độc quyền sáng chế nêu trên được chấp nhận.

2. Hiệu lực Bằng độc quyền sáng chế số 19271 được duy trì đến 17/05/2020.

Nơi nhận:

- Như trên;
- TT (để công bố);
- Lưu: VT, Hồ sơ.

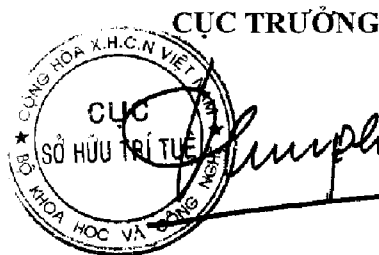

Đinh Hữu Phí

BỘ KHOA HỌC VÀ CÔNG NGHỆ
CỤC SỞ HỮU TRÍ TUỆ

CỘNG HÒA XÃ HỘI CHỦ NGHĨA VIỆT NAM
Độc lập - Tự do - Hạnh phúc

Số: 154 38 /TB-SHTT

Hà Nội, ngày 15 tháng 03 năm 2019

THÔNG BÁO
Ghi nhận yêu cầu duy trì hiệu lực Bằng độc quyền sáng chế

Kính gửi: Công ty TNHH một thành viên Sở hữu trí tuệ VCCI
(VCCI-IP CO.,LTD)
Tầng 8, Toà nhà VCCI, số 9 Đào Duy Anh, phường Phương mai,
quận Đống Đa, thành phố Hà Nội

Căn cứ kết quả thẩm định yêu cầu duy trì hiệu lực Bằng độc quyền sáng chế:

Số đơn: DT1-2019-02082

Ngày nộp: 20/03/2019

Chủ đơn: HONDA MOTOR CO., LTD. (JP)

Đại diện của Chủ đơn: VCCI-IP CO.,LTD

Bằng độc quyền sáng chế số: 12745

Năm yêu cầu duy trì hiệu lực: 6

Cục Sở hữu trí tuệ thông báo:

1. Yêu cầu duy trì hiệu lực Bằng độc quyền sáng chế nêu trên được chấp nhận.

2. Hiệu lực Bằng độc quyền sáng chế số 12745 được duy trì đến 19/05/2020.

Nơi nhận:

- Như trên;
- TT (để công bố);
- Lưu: VT, Hồ sơ.

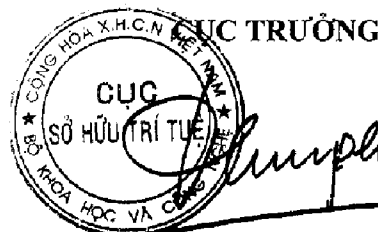

Đinh Hữu Phí

BỘ KHOA HỌC VÀ CÔNG NGHỆ
CỤC SỞ HỮU TRÍ TUỆ

CỘNG HÒA XÃ HỘI CHỦ NGHĨA VIỆT NAM
Độc lập - Tự do - Hạnh phúc

Số: 15479/TB-SHTT

Hà Nội, ngày 05 tháng 03 năm 2019

THÔNG BÁO
Ghi nhận yêu cầu duy trì hiệu lực Bằng độc quyền sáng chế

Kính gửi: Công ty TNHH một thành viên Sở hữu trí tuệ VCCI
(VCCI-IP CO.,LTD)
Tầng 8, Toà nhà VCCI, số 9 Đào Duy Anh, phường Phương mai,
quận Đống Đa, thành phố Hà Nội

Căn cứ kết quả thẩm định yêu cầu duy trì hiệu lực Bằng độc quyền sáng chế:

Số đơn: DT1-2019-02083

Ngày nộp: 20/03/2019

Chủ đơn: HONDA GIKEN KOGYO KABUSHIKI KAISHA (JP)

Đại diện của Chủ đơn: VCCI-IP CO.,LTD

Bằng độc quyền sáng chế số: 5665

Năm yêu cầu duy trì hiệu lực: 14

Cục Sở hữu trí tuệ thông báo:

1. Yêu cầu duy trì hiệu lực Bằng độc quyền sáng chế nêu trên được chấp nhận.
2. Hiệu lực Bằng độc quyền sáng chế số 5665 được duy trì đến 19/05/2020.

Nơi nhận:

- Như trên;
- TT (để công bố);
- Lưu: VT, Hồ sơ.

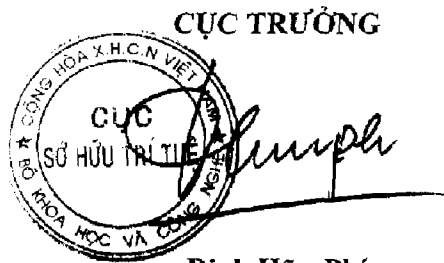
CỤC TRƯỞNG

Đinh Hữu Phí

BỘ KHOA HỌC VÀ CÔNG NGHỆ
CỤC SỞ HỮU TRÍ TUỆ

CỘNG HÒA XÃ HỘI CHỦ NGHĨA VIỆT NAM
Độc lập - Tự do - Hạnh phúc

Số: 154/SCT/TB-SHTT

Hà Nội, ngày 05 tháng 03 năm 2019

THÔNG BÁO

Ghi nhận yêu cầu duy trì hiệu lực Bằng độc quyền sáng chế

Kính gửi: Công ty TNHH một thành viên Sở hữu trí tuệ VCCI
(VCCI-IP CO.,LTD)
Tầng 8, Toà nhà VCCI, số 9 Đào Duy Anh, phường Phương mai,
quận Đống Đa, thành phố Hà Nội

Căn cứ kết quả thẩm định yêu cầu duy trì hiệu lực Bằng độc quyền sáng chế:

Số đơn: DT1-2019-02084

Ngày nộp: 20/03/2019

Chủ đơn: HONDA GIKEN KOGYO KABUSHIKI KAISHA (JP)

Đại diện của Chủ đơn: VCCI-IP CO.,LTD

Bằng độc quyền sáng chế số: 5663

Năm yêu cầu duy trì hiệu lực: 14

Cục Sở hữu trí tuệ thông báo:

1. Yêu cầu duy trì hiệu lực Bằng độc quyền sáng chế nêu trên được chấp nhận.
2. Hiệu lực Bằng độc quyền sáng chế số 5663 được duy trì đến 19/05/2020.^{jc}

Nơi nhận:

- Như trên;
- TT (để công bố);
- Lưu: VT, Hồ sơ.

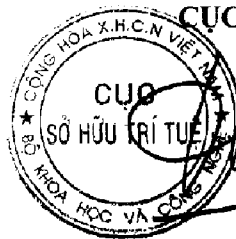

CỤC TRƯỞNG

Đinh Hữu Phí

BỘ KHOA HỌC VÀ CÔNG NGHỆ
CỤC SỞ HỮU TRÍ TUỆ

CỘNG HÒA XÃ HỘI CHỦ NGHĨA VIỆT NAM
Độc lập - Tự do - Hạnh phúc

Số: ~~17481~~ /TB-SHTT

Hà Nội, ngày 05 tháng 03 năm 2019

THÔNG BÁO

Ghi nhận yêu cầu duy trì hiệu lực Bằng độc quyền sáng chế

Kính gửi: Công ty TNHH một thành viên Sở hữu trí tuệ VCCI
(VCCI-IP CO.,LTD)

Tầng 8, Toà nhà VCCI, số 9 Đào Duy Anh, phường Phương mai,
quận Đống Đa, thành phố Hà Nội

Căn cứ kết quả thẩm định yêu cầu duy trì hiệu lực Bằng độc quyền sáng chế:

Số đơn: DT1-2019-02085

Ngày nộp: 20/03/2019

Chủ đơn: HONDA GIKEN KOGYO KABUSHIKI KAISHA (JP)

Đại diện của Chủ đơn: VCCI-IP CO.,LTD

Bằng độc quyền sáng chế số: 5657

Năm yêu cầu duy trì hiệu lực: 14

Cục Sở hữu trí tuệ thông báo:

1. Yêu cầu duy trì hiệu lực Bằng độc quyền sáng chế nêu trên được chấp nhận.
2. Hiệu lực Bằng độc quyền sáng chế số 5657 được duy trì đến 19/05/2020.

Nơi nhận:

- Như trên;
- TT (để công bố);
- Lưu: VT, Hồ sơ.

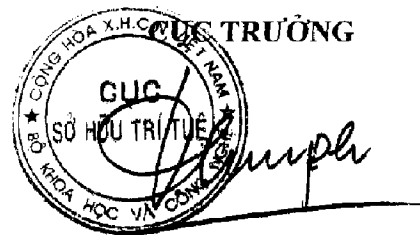

Đinh Hữu Phí

BỘ KHOA HỌC VÀ CÔNG NGHỆ
CỤC SỞ HỮU TRÍ TUỆ

CỘNG HÒA XÃ HỘI CHỦ NGHĨA VIỆT NAM
Độc lập - Tự do - Hạnh phúc

Số: 15472/TB-SHTT

Hà Nội, ngày 05 tháng 03 năm 2019

THÔNG BÁO

Ghi nhận yêu cầu duy trì hiệu lực Bằng độc quyền sáng chế

Kính gửi: Công ty TNHH một thành viên Sở hữu trí tuệ VCCI
(VCCI-IP CO.,LTD)
Tầng 8, Toà nhà VCCI, số 9 Đào Duy Anh, phường Phương mai,
quận Đống Đa, thành phố Hà Nội

Căn cứ kết quả thẩm định yêu cầu duy trì hiệu lực Bằng độc quyền sáng chế:

Số đơn: DT1-2019-02086

Ngày nộp: 20/03/2019

Chủ đơn: HONDA MOTOR CO., LTD. (JP)

Đại diện của Chủ đơn: VCCI-IP CO.,LTD

Bằng độc quyền sáng chế số: 11421

Năm yêu cầu duy trì hiệu lực: 7

Cục Sở hữu trí tuệ thông báo:

1. Yêu cầu duy trì hiệu lực Bằng độc quyền sáng chế nêu trên được chấp nhận.

2. Hiệu lực Bằng độc quyền sáng chế số 11421 được duy trì đến 20/05/2020.

Nơi nhận:

- Như trên;
- TT (để công bố);
- Lưu: VT, Hồ sơ.

CỤC TRƯỞNG



Đinh Hữu Phi

BỘ KHOA HỌC VÀ CÔNG NGHỆ
CỤC SỞ HỮU TRÍ TUỆ

CỘNG HÒA XÃ HỘI CHỦ NGHĨA VIỆT NAM
Độc lập - Tự do - Hạnh phúc

Số: 17483/TB-SHTT

Hà Nội, ngày 15 tháng 03 năm 2019

THÔNG BÁO

Ghi nhận yêu cầu duy trì hiệu lực Bằng độc quyền sáng chế

Kính gửi: Công ty TNHH một thành viên Sở hữu trí tuệ VCCI
(VCCI-IP CO.,LTD)

Tầng 8, Toà nhà VCCI, số 9 Đào Duy Anh, phường Phương mai,
quận Đống Đa, thành phố Hà Nội

Căn cứ kết quả thẩm định yêu cầu duy trì hiệu lực Bằng độc quyền sáng chế:

Số đơn: DT1-2019-02087

Ngày nộp: 20/03/2019

Chủ đơn: HONDA MOTOR CO., LTD. (JP)

Đại diện của Chủ đơn: VCCI-IP CO.,LTD

Bằng độc quyền sáng chế số: 11410

Năm yêu cầu duy trì hiệu lực: 7

Cục Sở hữu trí tuệ thông báo:

1. Yêu cầu duy trì hiệu lực Bằng độc quyền sáng chế nêu trên được chấp nhận.

2. Hiệu lực Bằng độc quyền sáng chế số 11410 được duy trì đến 20/05/2020.

Nơi nhận:

- Như trên;
- TT (để công bố);
- Lưu: VT, Hồ sơ.

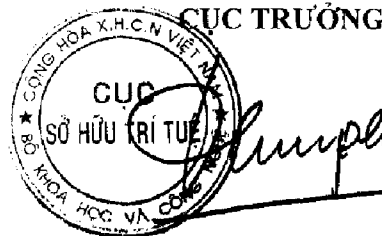

Đinh Hữu Phí

BỘ KHOA HỌC VÀ CÔNG NGHỆ
CỤC SỞ HỮU TRÍ TUỆ

CỘNG HÒA XÃ HỘI CHỦ NGHĨA VIỆT NAM
Độc lập - Tự do - Hạnh phúc

Số: 15474/TB-SHTT

Hà Nội, ngày 17 tháng 03 năm 2019

THÔNG BÁO
Ghi nhận yêu cầu duy trì hiệu lực Bằng độc quyền sáng chế

Kính gửi: Công ty TNHH một thành viên Sở hữu trí tuệ VCCI
(VCCI-IP CO.,LTD)
Tầng 8, Toà nhà VCCI, số 9 Đào Duy Anh, phường Phương mai,
quận Đống Đa, thành phố Hà Nội

Căn cứ kết quả thẩm định yêu cầu duy trì hiệu lực Bằng độc quyền sáng chế:

Số đơn: DT1-2019-02088

Ngày nộp: 20/03/2019

Chủ đơn: KONICA MINOLTA, INC. (JP)

Đại diện của Chủ đơn: VCCI-IP CO.,LTD

Bằng độc quyền sáng chế số: 19291

Năm yêu cầu duy trì hiệu lực: 2

Cục Sở hữu trí tuệ thông báo:

1. Yêu cầu duy trì hiệu lực Bằng độc quyền sáng chế nêu trên được chấp nhận.

2. Hiệu lực Bằng độc quyền sáng chế số 19291 được duy trì đến 23/05/2020.

Nơi nhận:

- Như trên;
- TT (để công bố);
- Lưu: VT, Hồ sơ.

CỤC TRƯỞNG

Đinh Hữu Phí

BỘ KHOA HỌC VÀ CÔNG NGHỆ
CỤC SỞ HỮU TRÍ TUỆ

CỘNG HÒA XÃ HỘI CHỦ NGHĨA VIỆT NAM
Độc lập - Tự do - Hạnh phúc

Số: 15485 /TB-SHTT

Hà Nội, ngày 05 tháng 03 năm 2019

THÔNG BÁO

Ghi nhận yêu cầu duy trì hiệu lực Bằng độc quyền sáng chế

Kính gửi: Công ty TNHH một thành viên Sở hữu trí tuệ VCCI
(VCCI-IP CO.,LTD)
Tầng 8, Toà nhà VCCI, số 9 Đào Duy Anh, phường Phương mai,
quận Đống Đa, thành phố Hà Nội

Căn cứ kết quả thẩm định yêu cầu duy trì hiệu lực Bằng độc quyền sáng chế:

Số đơn: DT1-2019-02090

Ngày nộp: 20/03/2019

Chủ đơn: NIPPON STEEL & SUMITOMO METAL CORPORATION
(JP)

Đại diện của Chủ đơn: VCCI-IP CO.,LTD

Bằng độc quyền sáng chế số: 13978

Năm yêu cầu duy trì hiệu lực: 5

Cục Sở hữu trí tuệ thông báo:

1. Yêu cầu duy trì hiệu lực Bằng độc quyền sáng chế nêu trên được chấp nhận.

2. Hiệu lực Bằng độc quyền sáng chế số 13978 được duy trì đến 13/04/2020.

Nơi nhận:

- Như trên;
- TT (để công bố);
- Lưu: VT, Hồ sơ.

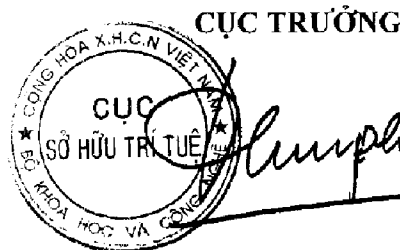

CỤC TRƯỞNG

Đinh Hữu Phí

BỘ KHOA HỌC VÀ CÔNG NGHỆ
CỤC SỞ HỮU TRÍ TUỆ

CỘNG HÒA XÃ HỘI CHỦ NGHĨA VIỆT NAM
Độc lập - Tự do - Hạnh phúc

Số: 1598/TB-SHTT

Hà Nội, ngày 18 tháng 03 năm 2019

THÔNG BÁO
Ghi nhận yêu cầu duy trì hiệu lực Bằng độc quyền sáng chế

Kính gửi: Công ty TNHH một thành viên Sở hữu trí tuệ VCCI
(VCCI-IP CO.,LTD)
Tầng 8, Toà nhà VCCI, số 9 Đào Duy Anh, phường Phương mai,
quận Đống Đa, thành phố Hà Nội

Căn cứ kết quả thẩm định yêu cầu duy trì hiệu lực Bằng độc quyền sáng chế:

Số đơn: DT1-2019-02091

Ngày nộp: 20/03/2019

Chủ đơn: AJINOMOTO CO., INC. (JP)

Đại diện của Chủ đơn: VCCI-IP CO.,LTD

Bằng độc quyền sáng chế số: 13976

Năm yêu cầu duy trì hiệu lực: 5

Cục Sở hữu trí tuệ thông báo:

1. Yêu cầu duy trì hiệu lực Bằng độc quyền sáng chế nêu trên được chấp nhận.

2. Hiệu lực Bằng độc quyền sáng chế số 13976 được duy trì đến 13/04/2020.

Nơi nhận:

- Như trên;
- TT (để công bố);
- Lưu: VT, Hồ sơ.

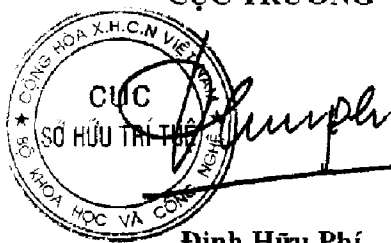
CỤC TRƯỞNG

Đinh Hữu Phú

BỘ KHOA HỌC VÀ CÔNG NGHỆ
CỤC SỞ HỮU TRÍ TUỆ

CỘNG HÒA XÃ HỘI CHỦ NGHĨA VIỆT NAM
Độc lập - Tự do - Hạnh phúc

Số: 184/TT/TB-SHTT

Hà Nội, ngày 05 tháng 03 năm 2019

THÔNG BÁO

Ghi nhận yêu cầu duy trì hiệu lực Bằng độc quyền sáng chế

Kính gửi: Công ty TNHH một thành viên Sở hữu trí tuệ VCCI
(VCCI-IP CO.,LTD)
Tầng 8, Toà nhà VCCI, số 9 Đào Duy Anh, phường Phương mai,
quận Đống Đa, thành phố Hà Nội

Căn cứ kết quả thẩm định yêu cầu duy trì hiệu lực Bằng độc quyền sáng chế:

Số đơn: DT1-2019-02092

Ngày nộp: 20/03/2019

Chủ đơn: KEIHIN CORPORATION (JP)

Đại diện của Chủ đơn: VCCI-IP CO.,LTD

Bằng độc quyền sáng chế số: 13965

Năm yêu cầu duy trì hiệu lực: 5

Cục Sở hữu trí tuệ thông báo:

1. Yêu cầu duy trì hiệu lực Bằng độc quyền sáng chế nêu trên được chấp nhận.
2. Hiệu lực Bằng độc quyền sáng chế số 13965 được duy trì đến 13/04/2020.

Nơi nhận:

- Như trên;
- TT (để công bố);
- Lưu: VT, Hồ sơ.

CỤC TRƯỞNG

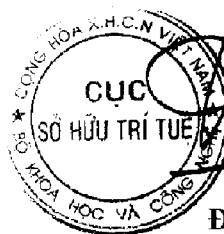

Đinh Hữu Phí

BỘ KHOA HỌC VÀ CÔNG NGHỆ
CỤC SỞ HỮU TRÍ TUỆ

CỘNG HÒA XÃ HỘI CHỦ NGHĨA VIỆT NAM
Độc lập - Tự do - Hạnh phúc

Số: *1847* /TB-SHTT

Hà Nội, ngày *05* tháng *04* năm 2019

THÔNG BÁO

Ghi nhận yêu cầu duy trì hiệu lực Bằng độc quyền sáng chế

Kính gửi: Công ty TNHH một thành viên Sở hữu trí tuệ VCCI
(VCCI-IP CO.,LTD)
Tầng 8, Toà nhà VCCI, số 9 Đào Duy Anh, phường Phương mai,
quận Đống Đa, thành phố Hà Nội

Căn cứ kết quả thẩm định yêu cầu duy trì hiệu lực Bằng độc quyền sáng chế:

Số đơn: DT1-2019-02093

Ngày nộp: 20/03/2019

Chủ đơn: TOTO LTD. (JP)

Đại diện của Chủ đơn: VCCI-IP CO.,LTD

Bằng độc quyền sáng chế số: 7651

Năm yêu cầu duy trì hiệu lực: 11

Cục Sở hữu trí tuệ thông báo:

1. Yêu cầu duy trì hiệu lực Bằng độc quyền sáng chế nêu trên được chấp nhận.
2. Hiệu lực Bằng độc quyền sáng chế số 7651 được duy trì đến 13/04/2020.

Nơi nhận:

- Như trên;
- TT (để công bố);
- Lưu: VT, Hồ sơ.

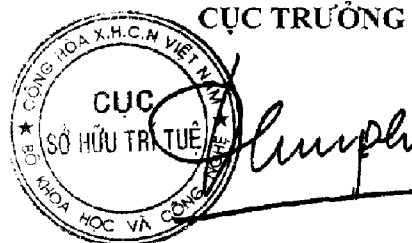

Đinh Hữu Phí

BỘ KHOA HỌC VÀ CÔNG NGHỆ
CỤC SỞ HỮU TRÍ TUỆ

CỘNG HÒA XÃ HỘI CHỦ NGHĨA VIỆT NAM
Độc lập - Tự do - Hạnh phúc

Số: 15479 /TB-SHTT

Hà Nội, ngày 05 tháng 04 năm 2019

THÔNG BÁO

Ghi nhận yêu cầu duy trì hiệu lực Bằng độc quyền sáng chế

Kính gửi: Công ty TNHH một thành viên Sở hữu trí tuệ VCCI
(VCCI-IP CO.,LTD)

Tầng 8, Toà nhà VCCI, số 9 Đào Duy Anh, phường Phương mai,
quận Đống Đa, thành phố Hà Nội

Căn cứ kết quả thẩm định yêu cầu duy trì hiệu lực Bằng độc quyền sáng chế:

Số đơn: DT1-2019-02094

Ngày nộp: 20/03/2019

Chủ đơn: OTSUKA PHARMACEUTICAL CO., LTD. (JP)

Đại diện của Chủ đơn: VCCI-IP CO.,LTD

Bằng độc quyền sáng chế số: 7644

Năm yêu cầu duy trì hiệu lực: 11

Cục Sở hữu trí tuệ thông báo:

1. Yêu cầu duy trì hiệu lực Bằng độc quyền sáng chế nêu trên được chấp nhận.

2. Hiệu lực Bằng độc quyền sáng chế số 7644 được duy trì đến 13/04/2020. *ke*

Nơi nhận:

- Như trên;
- TT (để công bố);
- Lưu: VT, Hồ sơ.

CỤC TRƯỞNG



Đinh Hữu Phí
Đinh Hữu Phí

BỘ KHOA HỌC VÀ CÔNG NGHỆ
CỤC SỞ HỮU TRÍ TUỆ

CỘNG HÒA XÃ HỘI CHỦ NGHĨA VIỆT NAM
Độc lập - Tự do - Hạnh phúc

Số: 1549/TB-SHTT

Hà Nội, ngày 05 tháng 03 năm 2019

THÔNG BÁO

Ghi nhận yêu cầu duy trì hiệu lực Bằng độc quyền sáng chế

Kính gửi: Công ty TNHH một thành viên Sở hữu trí tuệ VCCI
(VCCI-IP CO.,LTD)
Tầng 8, Toà nhà VCCI, số 9 Đào Duy Anh, phường Phương mai,
quận Đống Đa, thành phố Hà Nội

Căn cứ kết quả thẩm định yêu cầu duy trì hiệu lực Bằng độc quyền sáng chế:

Số đơn: DT1-2019-02095

Ngày nộp: 20/03/2019

Chủ đơn: HONDA MOTOR CO., LTD (JP)

Đại diện của Chủ đơn: VCCI-IP CO.,LTD

Bằng độc quyền sáng chế số: 7648

Năm yêu cầu duy trì hiệu lực: 11

Cục Sở hữu trí tuệ thông báo:

1. Yêu cầu duy trì hiệu lực Bằng độc quyền sáng chế nêu trên được chấp nhận.

2. Hiệu lực Bằng độc quyền sáng chế số 7648 được duy trì đến 13/04/2020.

Nơi nhận:

- Như trên;
- TT (để công bố);
- Lưu: VT, Hồ sơ.

CỤC TRƯỞNG



Đinh Hữu Phí

BỘ KHOA HỌC VÀ CÔNG NGHỆ
CỤC SỞ HỮU TRÍ TUỆ

CỘNG HÒA XÃ HỘI CHỦ NGHĨA VIỆT NAM
Độc lập - Tự do - Hạnh phúc

Số: 1549/TB-SHTT

Hà Nội, ngày 25 tháng 03 năm 2019

THÔNG BÁO

Ghi nhận yêu cầu duy trì hiệu lực Bằng độc quyền sáng chế

Kính gửi: Công ty TNHH một thành viên Sở hữu trí tuệ VCCI
(VCCI-IP CO.,LTD)
Tầng 8, Toà nhà VCCI, số 9 Đào Duy Anh, phường Phương mai,
quận Đống Đa, thành phố Hà Nội

Căn cứ kết quả thẩm định yêu cầu duy trì hiệu lực Bằng độc quyền sáng chế:

Số đơn: DT1-2019-02096

Ngày nộp: 20/03/2019

Chủ đơn: HONDA GIKEN KOGYO KABUSHIKI KAISHA (JP)

Đại diện của Chủ đơn: VCCI-IP CO.,LTD

Bằng độc quyền sáng chế số: 4227

Năm yêu cầu duy trì hiệu lực: 16

Cục Sở hữu trí tuệ thông báo:

1. Yêu cầu duy trì hiệu lực Bằng độc quyền sáng chế nêu trên được chấp nhận.
2. Hiệu lực Bằng độc quyền sáng chế số 4227 được duy trì đến 13/04/2020.

Nơi nhận:

- Như trên;
- TT (để công bố);
- Lưu: VT, Hồ sơ.

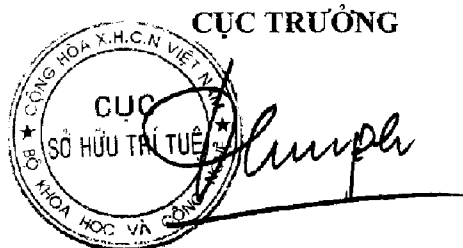

Đinh Hữu Phi

BỘ KHOA HỌC VÀ CÔNG NGHỆ
CỤC SỞ HỮU TRÍ TUỆ

CỘNG HÒA XÃ HỘI CHỦ NGHĨA VIỆT NAM
Độc lập - Tự do - Hạnh phúc

Số: 15492/TB-SHTT

Hà Nội, ngày 05 tháng 07 năm 2019

THÔNG BÁO

Ghi nhận yêu cầu duy trì hiệu lực Bằng độc quyền sáng chế

Kính gửi: Công ty TNHH một thành viên Sở hữu trí tuệ VCCI
(VCCI-IP CO.,LTD)
Tầng 8, Toà nhà VCCI, số 9 Đào Duy Anh, phường Phương mai,
quận Đống Đa, thành phố Hà Nội

Căn cứ kết quả thẩm định yêu cầu duy trì hiệu lực Bằng độc quyền sáng chế:

Số đơn: DT1-2019-02097

Ngày nộp: 20/03/2019

Chủ đơn: MABUCHI MOTOR CO., LTD. (JP)

Đại diện của Chủ đơn: VCCI-IP CO.,LTD

Bằng độc quyền sáng chế số: 6994

Năm yêu cầu duy trì hiệu lực: 12

Cục Sở hữu trí tuệ thông báo:

1. Yêu cầu duy trì hiệu lực Bằng độc quyền sáng chế nêu trên được chấp nhận.
2. Hiệu lực Bằng độc quyền sáng chế số 6994 được duy trì đến 14/04/2020.

Nơi nhận:

- Như trên;
- TT (để công bố);
- Lưu: VT. Hồ sơ.

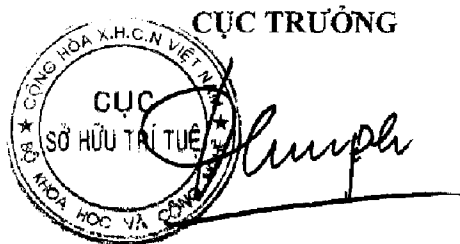

Đinh Hữu Phi

BỘ KHOA HỌC VÀ CÔNG NGHỆ
CỤC SỞ HỮU TRÍ TUỆ

CỘNG HÒA XÃ HỘI CHỦ NGHĨA VIỆT NAM
Độc lập - Tự do - Hạnh phúc

Số: 15473/TB-SHTT

Hà Nội, ngày 25 tháng 03 năm 2019

THÔNG BÁO

Ghi nhận yêu cầu duy trì hiệu lực Bằng độc quyền sáng chế

Kính gửi: Công ty TNHH một thành viên Sở hữu trí tuệ VCCI
(VCCI-IP CO.,LTD)
Tầng 8, Toà nhà VCCI, số 9 Đào Duy Anh, phường Phương mai,
quận Đống Đa, thành phố Hà Nội

Căn cứ kết quả thẩm định yêu cầu duy trì hiệu lực Bằng độc quyền sáng chế:

Số đơn: DT1-2019-02098

Ngày nộp: 20/03/2019

Chủ đơn: JANSSEN PHARMACEUTICA N.V. (BE)

Đại diện của Chủ đơn: VCCI-IP CO.,LTD

Bằng độc quyền sáng chế số: 12641

Năm yêu cầu duy trì hiệu lực: 6

Cục Sở hữu trí tuệ thông báo:

1. Yêu cầu duy trì hiệu lực Bằng độc quyền sáng chế nêu trên được chấp nhận.
2. Hiệu lực Bằng độc quyền sáng chế số 12641 được duy trì đến 14/04/2020.

Nơi nhận:

- Như trên;
- TT (để công bố);
- Lưu: VT, Hồ sơ.

CỤC TRƯỞNG

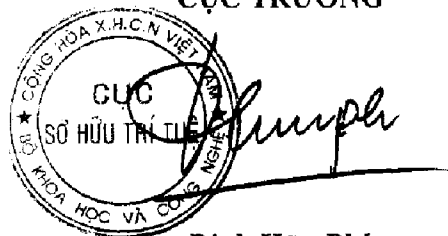

Đinh Hữu Phí

BỘ KHOA HỌC VÀ CÔNG NGHỆ
CỤC SỞ HỮU TRÍ TUỆ

CỘNG HÒA XÃ HỘI CHỦ NGHĨA VIỆT NAM
Độc lập - Tự do - Hạnh phúc

Số: 13494 /TB-SHTT

Hà Nội, ngày 05 tháng 08 năm 2019

THÔNG BÁO

Ghi nhận yêu cầu duy trì hiệu lực Bằng độc quyền sáng chế

Kính gửi: Công ty TNHH một thành viên Sở hữu trí tuệ VCCI
(VCCI-IP CO.,LTD)
Tầng 8, Toà nhà VCCI, số 9 Đào Duy Anh, phường Phương mai,
quận Đống Đa, thành phố Hà Nội

Căn cứ kết quả thẩm định yêu cầu duy trì hiệu lực Bằng độc quyền sáng chế:

Số đơn: DT1-2019-02099

Ngày nộp: 20/03/2019

Chủ đơn: PANASONIC CORPORATION (JP)

Đại diện của Chủ đơn: VCCI-IP CO.,LTD

Bằng độc quyền sáng chế số: 4238

Năm yêu cầu duy trì hiệu lực: 16

Cục Sở hữu trí tuệ thông báo:

1. Yêu cầu duy trì hiệu lực Bằng độc quyền sáng chế nêu trên được chấp nhận.

2. Hiệu lực Bằng độc quyền sáng chế số 4238 được duy trì đến 14/04/2020.

Nơi nhận:

- Như trên;
- TT (để công bố);
- Lưu: VT. Hồ sơ.

CỤC TRƯỞNG

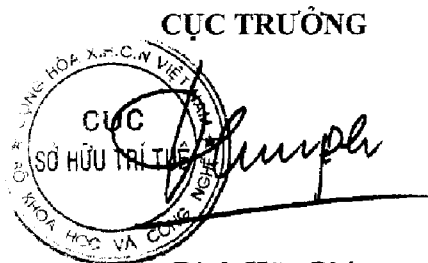

The stamp is circular with the text 'CỤC SỞ HỮU TRÍ TUỆ' in the center and 'BỘ KHOA HỌC VÀ CÔNG NGHỆ' around the perimeter. A handwritten signature is written over the stamp.

Đinh Hữu Phí

BỘ KHOA HỌC VÀ CÔNG NGHỆ
CỤC SỞ HỮU TRÍ TUỆ

CỘNG HÒA XÃ HỘI CHỦ NGHĨA VIỆT NAM
Độc lập - Tự do - Hạnh phúc

Số: 15495/TB-SHTT

Hà Nội, ngày 05 tháng 03 năm 2019

THÔNG BÁO

Ghi nhận yêu cầu duy trì hiệu lực Bằng độc quyền sáng chế

Kính gửi: Công ty TNHH một thành viên Sở hữu trí tuệ VCCI
(VCCI-IP CO.,LTD)
Tầng 8, Toà nhà VCCI, số 9 Đào Duy Anh, phường Phương mai,
quận Đống Đa, thành phố Hà Nội

Căn cứ kết quả thẩm định yêu cầu duy trì hiệu lực Bằng độc quyền sáng chế:

Số đơn: DT1-2019-02100

Ngày nộp: 20/03/2019

Chủ đơn: NOKIA TECHNOLOGIES OY (FI)

Đại diện của Chủ đơn: VCCI-IP CO.,LTD

Bằng độc quyền sáng chế số: 12633

Năm yêu cầu duy trì hiệu lực: 6

Cục Sở hữu trí tuệ thông báo:

1. Yêu cầu duy trì hiệu lực Bằng độc quyền sáng chế nêu trên được chấp nhận.

2. Hiệu lực Bằng độc quyền sáng chế số 12633 được duy trì đến 14/04/2020.

Nơi nhận:

- Như trên;
- TT (để công bố);
- Lưu: VT, Hồ sơ.

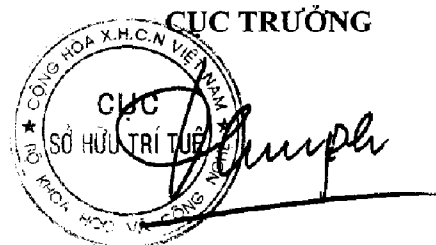

Đinh Hữu Phí

BỘ KHOA HỌC VÀ CÔNG NGHỆ
CỤC SỞ HỮU TRÍ TUỆ

CỘNG HÒA XÃ HỘI CHỦ NGHĨA VIỆT NAM
Độc lập - Tự do - Hạnh phúc

Số: 1549/ TB-SHTT

Hà Nội, ngày 15 tháng 03 năm 2019

THÔNG BÁO

Ghi nhận yêu cầu duy trì hiệu lực Bằng độc quyền sáng chế

Kính gửi: Công ty TNHH một thành viên Sở hữu trí tuệ VCCI
(VCCI-IP CO.,LTD)
Tầng 8, Toà nhà VCCI, số 9 Đào Duy Anh, phường Phương mai,
quận Đống Đa, thành phố Hà Nội

Căn cứ kết quả thẩm định yêu cầu duy trì hiệu lực Bằng độc quyền sáng chế:

Số đơn: DT1-2019-02101

Ngày nộp: 20/03/2019

Chủ đơn: NOKIA TECHNOLOGIES OY (FI)

Đại diện của Chủ đơn: VCCI-IP CO.,LTD

Bằng độc quyền sáng chế số: 12632

Năm yêu cầu duy trì hiệu lực: 6

Cục Sở hữu trí tuệ thông báo:

1. Yêu cầu duy trì hiệu lực Bằng độc quyền sáng chế nêu trên được chấp nhận.

2. Hiệu lực Bằng độc quyền sáng chế số 12632 được duy trì đến 14/04/2020.

Nơi nhận:

- Như trên;
- TT (đề công bố);
- Lưu: VT, Hồ sơ.

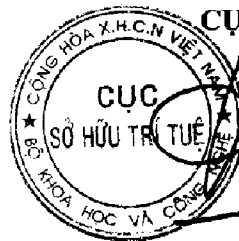

CỤC TRƯỞNG

Đinh Hữu Phí

BỘ KHOA HỌC VÀ CÔNG NGHỆ
CỤC SỞ HỮU TRÍ TUỆ

CỘNG HÒA XÃ HỘI CHỦ NGHĨA VIỆT NAM
Độc lập - Tự do - Hạnh phúc

Số: 1599+ /TB-SHTT

Hà Nội, ngày 15 tháng 03 năm 2019

THÔNG BÁO

Ghi nhận yêu cầu duy trì hiệu lực Bằng độc quyền sáng chế

Kính gửi: Công ty TNHH một thành viên Sở hữu trí tuệ VCCI
(VCCI-IP CO.,LTD)

Tầng 8, Toà nhà VCCI, số 9 Đào Duy Anh, phường Phương mai,
quận Đống Đa, thành phố Hà Nội

Căn cứ kết quả thẩm định yêu cầu duy trì hiệu lực Bằng độc quyền sáng chế:

Số đơn: DT1-2019-02102

Ngày nộp: 20/03/2019

Chủ đơn: NOKIA TECHNOLOGIES OY (FI)

Đại diện của Chủ đơn: VCCI-IP CO.,LTD

Bằng độc quyền sáng chế số: 12631

Năm yêu cầu duy trì hiệu lực: 6

Cục Sở hữu trí tuệ thông báo:

1. Yêu cầu duy trì hiệu lực Bằng độc quyền sáng chế nêu trên được chấp nhận.

2. Hiệu lực Bằng độc quyền sáng chế số 12631 được duy trì đến 14/04/2020.

Nơi nhận:

- Như trên;
- TT (để công bố);
- Lưu: VT, Hồ sơ.

CỤC TRƯỞNG



Đinh Hữu Phí

BỘ KHOA HỌC VÀ CÔNG NGHỆ
CỤC SỞ HỮU TRÍ TUỆ

CỘNG HÒA XÃ HỘI CHỦ NGHĨA VIỆT NAM
Độc lập - Tự do - Hạnh phúc

Số: 15498/TB-SHTT

Hà Nội, ngày 03 tháng 03 năm 2019

THÔNG BÁO

Ghi nhận yêu cầu duy trì hiệu lực Bằng độc quyền sáng chế

Kính gửi: Công ty TNHH một thành viên Sở hữu trí tuệ VCCI
(VCCI-IP CO.,LTD)
Tầng 8, Toà nhà VCCI, số 9 Đào Duy Anh, phường Phương mai,
quận Đống Đa, thành phố Hà Nội

Căn cứ kết quả thẩm định yêu cầu duy trì hiệu lực Bằng độc quyền sáng chế:

Số đơn: DT1-2019-02103

Ngày nộp: 20/03/2019

Chủ đơn: DAI-ICHI KOGYO SEIYAKU CO., LTD. (JP)

Đại diện của Chủ đơn: VCCI-IP CO.,LTD

Bằng độc quyền sáng chế số: 12645

Năm yêu cầu duy trì hiệu lực: 6

Cục Sở hữu trí tuệ thông báo:

1. Yêu cầu duy trì hiệu lực Bằng độc quyền sáng chế nêu trên được chấp nhận.

2. Hiệu lực Bằng độc quyền sáng chế số 12645 được duy trì đến 14/04/2020.

Nơi nhận:

- Như trên;
- TT (để công bố);
- Lưu: VT, Hồ sơ.

CỤC TRƯỞNG

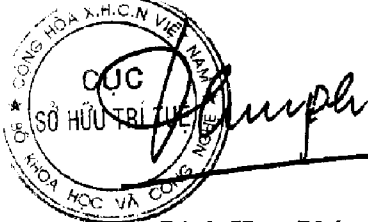

Đinh Hữu Phú

BỘ KHOA HỌC VÀ CÔNG NGHỆ
CỤC SỞ HỮU TRÍ TUỆ

CỘNG HÒA XÃ HỘI CHỦ NGHĨA VIỆT NAM
Độc lập - Tự do - Hạnh phúc

Số: 1549/ TB-SHTT

Hà Nội, ngày 03 tháng 03 năm 2019

THÔNG BÁO
Ghi nhận yêu cầu duy trì hiệu lực Bằng độc quyền sáng chế

Kính gửi: Công ty TNHH một thành viên Sở hữu trí tuệ VCCI
(VCCI-IP CO.,LTD)
Tầng 8, Tòa nhà VCCI, số 9 Đào Duy Anh, phường Phương mai,
quận Đống Đa, thành phố Hà Nội

Căn cứ kết quả thẩm định yêu cầu duy trì hiệu lực Bằng độc quyền sáng chế:

Số đơn: DT1-2019-02104

Ngày nộp: 20/03/2019

Chủ đơn: HONDA GIKEN KOGYO KABUSHIKI KAISHA (JP)

Đại diện của Chủ đơn: VCCI-IP CO.,LTD

Bằng độc quyền sáng chế số: 4235

Năm yêu cầu duy trì hiệu lực: 16

Cục Sở hữu trí tuệ thông báo:

1. Yêu cầu duy trì hiệu lực Bằng độc quyền sáng chế nêu trên được chấp nhận.

2. Hiệu lực Bằng độc quyền sáng chế số 4235 được duy trì đến 14/04/2020.

Nơi nhận:

- Như trên;
- TT (để công bố);
- Lưu: VT, Hồ sơ.

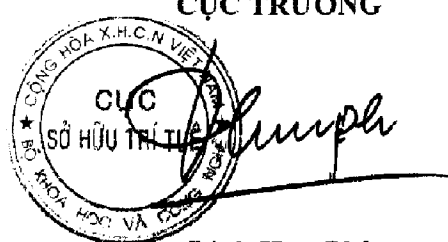
CỤC TRƯỞNG

Đình Hữu Phí

BỘ KHOA HỌC VÀ CÔNG NGHỆ
CỤC SỞ HỮU TRÍ TUỆ

CỘNG HÒA XÃ HỘI CHỦ NGHĨA VIỆT NAM
Độc lập - Tự do - Hạnh phúc

Số: *1577* /TB-SHTT

Hà Nội, ngày *15* tháng *03* năm 2019

THÔNG BÁO

Ghi nhận yêu cầu duy trì hiệu lực Bằng độc quyền sáng chế

Kính gửi: Công ty TNHH một thành viên Sở hữu trí tuệ VCCI
(VCCI-IP CO.,LTD)
Tầng 8, Toà nhà VCCL, số 9 Đào Duy Anh, phường Phương mai,
quận Đống Đa, thành phố Hà Nội

Căn cứ kết quả thẩm định yêu cầu duy trì hiệu lực Bằng độc quyền sáng chế:

Số đơn: DT1-2019-02105

Ngày nộp: 20/03/2019

Chủ đơn: NIPPON STEEL & SUMITOMO METAL CORPORATION
(JP)

Đại diện của Chủ đơn: VCCI-IP CO.,LTD

Bằng độc quyền sáng chế số: 11318

Năm yêu cầu duy trì hiệu lực: 7

Cục Sở hữu trí tuệ thông báo:

1. Yêu cầu duy trì hiệu lực Bằng độc quyền sáng chế nêu trên được chấp nhận.

2. Hiệu lực Bằng độc quyền sáng chế số 11318 được duy trì đến 16/04/2020.

Nơi nhận:

- Như trên;
- TT (để công bố);
- Lưu: VT, Hồ sơ.

CỤC TRƯỞNG

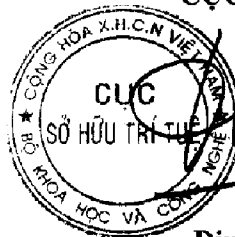

Đinh Hữu Phú

BỘ KHOA HỌC VÀ CÔNG NGHỆ
CỤC SỞ HỮU TRÍ TUỆ

CỘNG HÒA XÃ HỘI CHỦ NGHĨA VIỆT NAM
Độc lập - Tự do - Hạnh phúc

Số: 155/TA/TB-SHTT

Hà Nội, ngày 05 tháng 04 năm 2019

THÔNG BÁO

Ghi nhận yêu cầu duy trì hiệu lực Bằng độc quyền sáng chế

Kính gửi: Công ty TNHH một thành viên Sở hữu trí tuệ VCCI
(VCCI-IP CO.,LTD)
Tầng 8, Toà nhà VCCI, số 9 Đào Duy Anh, phường Phương mai,
quận Đống Đa, thành phố Hà Nội

Căn cứ kết quả thẩm định yêu cầu duy trì hiệu lực Bằng độc quyền sáng chế:

Số đơn: DT1-2019-02106

Ngày nộp: 20/03/2019

Chủ đơn: NIPPON STEEL & SUMITOMO METAL CORPORATION
(JP)

Đại diện của Chủ đơn: VCCI-IP CO.,LTD

Bằng độc quyền sáng chế số: 11309

Năm yêu cầu duy trì hiệu lực: 7

Cục Sở hữu trí tuệ thông báo:

1. Yêu cầu duy trì hiệu lực Bằng độc quyền sáng chế nêu trên được chấp nhận.

2. Hiệu lực Bằng độc quyền sáng chế số 11309 được duy trì đến 16/04/2020.

Nơi nhận:

- Như trên;
- TT (để công bố);
- Lưu: VT, Hồ sơ.

CỤC TRƯỞNG



Đình Hữu Phú

BỘ KHOA HỌC VÀ CÔNG NGHỆ
CỤC SỞ HỮU TRÍ TUỆ

CỘNG HÒA XÃ HỘI CHỦ NGHĨA VIỆT NAM
Độc lập - Tự do - Hạnh phúc

Số: 15702/TB-SHTT

Hà Nội, ngày 05 tháng 08 năm 2019

THÔNG BÁO

Ghi nhận yêu cầu duy trì hiệu lực Bằng độc quyền sáng chế

Kính gửi: Công ty TNHH một thành viên Sở hữu trí tuệ VCCI
(VCCI-IP CO.,LTD)
Tầng 8, Tòa nhà VCCI, số 9 Đào Duy Anh, phường Phương mai,
quận Đống Đa, thành phố Hà Nội

Căn cứ kết quả thẩm định yêu cầu duy trì hiệu lực Bằng độc quyền sáng chế:

Số đơn: DT1-2019-02107

Ngày nộp: 20/03/2019

Chủ đơn: UNI-CHARM CORPORATION (JP)

Đại diện của Chủ đơn: VCCI-IP CO.,LTD

Bằng độc quyền sáng chế số: 11319

Năm yêu cầu duy trì hiệu lực: 7

Cục Sở hữu trí tuệ thông báo:

1. Yêu cầu duy trì hiệu lực Bằng độc quyền sáng chế nêu trên được chấp nhận.

2. Hiệu lực Bằng độc quyền sáng chế số 11319 được duy trì đến 16/04/2020.

Nơi nhận:

- Như trên;
- TT (để công bố);
- Lưu: VT, Hồ sơ.

CỤC TRƯỞNG



Đinh Hữu Phú

BỘ KHOA HỌC VÀ CÔNG NGHỆ
CỤC SỞ HỮU TRÍ TUỆ

CỘNG HÒA XÃ HỘI CHỦ NGHĨA VIỆT NAM
Độc lập - Tự do - Hạnh phúc

Số: 13303/TB-SHTT

Hà Nội, ngày 05 tháng 03 năm 2019

THÔNG BÁO

Ghi nhận yêu cầu duy trì hiệu lực Bằng độc quyền sáng chế

Kính gửi: Công ty TNHH một thành viên Sở hữu trí tuệ VCCI
(VCCI-IP CO.,LTD)
Tầng 8, Toà nhà VCCI, số 9 Đào Duy Anh, phường Phương mai,
quận Đống Đa, thành phố Hà Nội

Căn cứ kết quả thẩm định yêu cầu duy trì hiệu lực Bằng độc quyền sáng chế:

Số đơn: DT1-2019-02108

Ngày nộp: 20/03/2019

Chủ đơn: YEKALON INDUSTRY, INC. (CN)

Đại diện của Chủ đơn: VCCI-IP CO.,LTD

Bằng độc quyền sáng chế số: 11305

Năm yêu cầu duy trì hiệu lực: 7

Cục Sở hữu trí tuệ thông báo:

1. Yêu cầu duy trì hiệu lực Bằng độc quyền sáng chế nêu trên được chấp nhận.
2. Hiệu lực Bằng độc quyền sáng chế số 11305 được duy trì đến 16/04/2020.

Nơi nhận:

- Như trên;
- TT (để công bố);
- Lưu: VT, Hồ sơ.

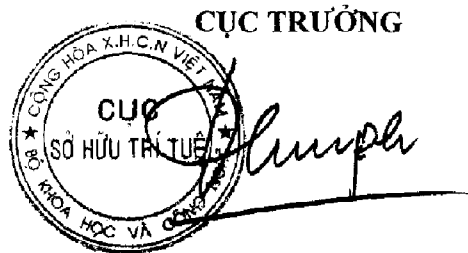

CỤC TRƯỞNG

Đình Hữu Phú

BỘ KHOA HỌC VÀ CÔNG NGHỆ
CỤC SỞ HỮU TRÍ TUỆ

CỘNG HÒA XÃ HỘI CHỦ NGHĨA VIỆT NAM
Độc lập - Tự do - Hạnh phúc

Số: 15704/TB-SHTT

Hà Nội, ngày 05 tháng 03 năm 2019

THÔNG BÁO

Ghi nhận yêu cầu duy trì hiệu lực Bằng độc quyền sáng chế

Kính gửi: Công ty TNHH một thành viên Sở hữu trí tuệ VCCI
(VCCI-IP CO.,LTD)
Tầng 8, Toà nhà VCCI, số 9 Đào Duy Anh, phường Phương mai,
quận Đống Đa, thành phố Hà Nội

Căn cứ kết quả thẩm định yêu cầu duy trì hiệu lực Bằng độc quyền sáng chế:

Số đơn: DT1-2019-02109

Ngày nộp: 20/03/2019

Chủ đơn: NIPPON STEEL & SUMITOMO METAL CORPORATION
(JP)

Đại diện của Chủ đơn: VCCI-IP CO.,LTD

Bằng độc quyền sáng chế số: 6294

Năm yêu cầu duy trì hiệu lực: 13

Cục Sở hữu trí tuệ thông báo:

1. Yêu cầu duy trì hiệu lực Bằng độc quyền sáng chế nêu trên được chấp nhận.
2. Hiệu lực Bằng độc quyền sáng chế số 6294 được duy trì đến 10/04/2020.

Nơi nhận:

- Như trên;
- TT (để công bố);
- Lưu: VT, Hồ sơ.

CỤC TRƯỞNG

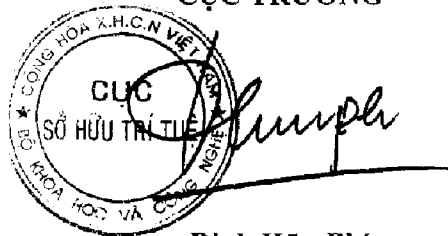

Đinh Hữu Phí

BỘ KHOA HỌC VÀ CÔNG NGHỆ
CỤC SỞ HỮU TRÍ TUỆ

CỘNG HÒA XÃ HỘI CHỦ NGHĨA VIỆT NAM
Độc lập - Tự do - Hạnh phúc

Số: 17705/TB-SHTT

Hà Nội, ngày 05 tháng 03 năm 2019

THÔNG BÁO

Ghi nhận yêu cầu duy trì hiệu lực Bằng độc quyền sáng chế

Kính gửi: Công ty TNHH một thành viên Sở hữu trí tuệ VCCI
(VCCI-IP CO.,LTD)
Tầng 8, Toà nhà VCCI, số 9 Đào Duy Anh, phường Phương mai,
quận Đống Đa, thành phố Hà Nội

Căn cứ kết quả thẩm định yêu cầu duy trì hiệu lực Bằng độc quyền sáng chế:

Số đơn: DT1-2019-02110

Ngày nộp: 20/03/2019

Chủ đơn: INVISTA TECHNOLOGIES S.A.R.L. (CH)

Đại diện của Chủ đơn: VCCI-IP CO.,LTD

Bằng độc quyền sáng chế số: 16826

Năm yêu cầu duy trì hiệu lực: 3

Cục Sở hữu trí tuệ thông báo:

1. Yêu cầu duy trì hiệu lực Bằng độc quyền sáng chế nêu trên được chấp nhận.
2. Hiệu lực Bằng độc quyền sáng chế số 16826 được duy trì đến 11/04/2020.

Nơi nhận:

- Như trên;
- TT (để công bố);
- Lưu: VT, Hồ sơ.

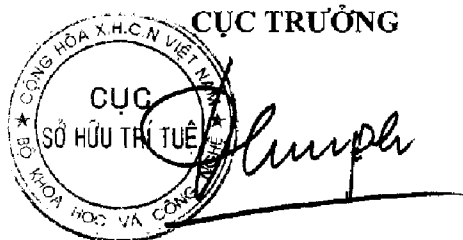

Đinh Hữu Phí

BỘ KHOA HỌC VÀ CÔNG NGHỆ
CỤC SỞ HỮU TRÍ TUỆ

CỘNG HÒA XÃ HỘI CHỦ NGHĨA VIỆT NAM
Độc lập - Tự do - Hạnh phúc

Số: 15506/TB-SHTT

Hà Nội, ngày 13 tháng 03 năm 2019

THÔNG BÁO

Ghi nhận yêu cầu duy trì hiệu lực Bằng độc quyền sáng chế

Kính gửi: Công ty TNHH một thành viên Sở hữu trí tuệ VCCI
(VCCI-IP CO.,LTD)
Tầng 8, Toà nhà VCCI, số 9 Đào Duy Anh, phường Phương mai,
quận Đống Đa, thành phố Hà Nội

Căn cứ kết quả thẩm định yêu cầu duy trì hiệu lực Bằng độc quyền sáng chế:

Số đơn: DT1-2019-02111

Ngày nộp: 20/03/2019

Chủ đơn: KAO CORPORATION (JP)

Đại diện của Chủ đơn: VCCI-IP CO.,LTD

Bằng độc quyền sáng chế số: 16817

Năm yêu cầu duy trì hiệu lực: 3

Cục Sở hữu trí tuệ thông báo:

1. Yêu cầu duy trì hiệu lực Bằng độc quyền sáng chế nêu trên được chấp nhận.
2. Hiệu lực Bằng độc quyền sáng chế số 16817 được duy trì đến 11/04/2020.

Nơi nhận:

- Như trên;
- TT (để công bố);
- Lưu: VT, Hồ sơ.

CỤC TRƯỞNG



Đinh Hữu Phí

BỘ KHOA HỌC VÀ CÔNG NGHỆ
CỤC SỞ HỮU TRÍ TUỆ

CỘNG HÒA XÃ HỘI CHỦ NGHĨA VIỆT NAM
Độc lập - Tự do - Hạnh phúc

Số: *15378* /TB-SHTT

Hà Nội, ngày *05* tháng *03* năm 2019

THÔNG BÁO

Ghi nhận yêu cầu duy trì hiệu lực Bằng độc quyền sáng chế

Kính gửi: Công ty TNHH một thành viên Sở hữu trí tuệ VCCI
(VCCI-IP CO.,LTD)
Tầng 8, Toà nhà VCCI, số 9 Đào Duy Anh, phường Phương mai,
quận Đống Đa, thành phố Hà Nội

Căn cứ kết quả thẩm định yêu cầu duy trì hiệu lực Bằng độc quyền sáng chế:

Số đơn: DT1-2019-02112

Ngày nộp: 20/03/2019

Chủ đơn: NIPPON STEEL & SUMITOMO METAL CORPORATION
(JP)

Đại diện của Chủ đơn: VCCI-IP CO.,LTD

Bằng độc quyền sáng chế số: 15378

Năm yêu cầu duy trì hiệu lực: 4

Cục Sở hữu trí tuệ thông báo:

1. Yêu cầu duy trì hiệu lực Bằng độc quyền sáng chế nêu trên được chấp nhận.

2. Hiệu lực Bằng độc quyền sáng chế số 15378 được duy trì đến 11/04/2020.

Nơi nhận:

- Như trên;
- TT (để công bố);
- Lưu: VT, Hồ sơ.

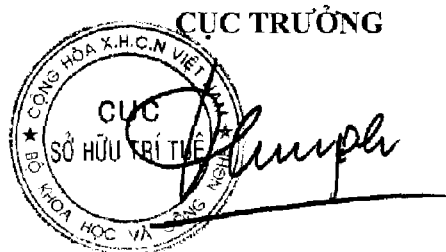

Đình Hữu Phí

BỘ KHOA HỌC VÀ CÔNG NGHỆ
CỤC SỞ HỮU TRÍ TUỆ

CỘNG HÒA XÃ HỘI CHỦ NGHĨA VIỆT NAM
Độc lập - Tự do - Hạnh phúc

Số: *1509* /TB-SHTT

Hà Nội, ngày *05* tháng *03* năm 2019

THÔNG BÁO

Ghi nhận yêu cầu duy trì hiệu lực Bằng độc quyền sáng chế

Kính gửi: Công ty TNHH một thành viên Sở hữu trí tuệ VCCI
(VCCI-IP CO.,LTD)
Tầng 8, Toà nhà VCCI, số 9 Đào Duy Anh, phường Phương mai,
quận Đống Đa, thành phố Hà Nội

Căn cứ kết quả thẩm định yêu cầu duy trì hiệu lực Bằng độc quyền sáng chế:

Số đơn: DT1-2019-02113

Ngày nộp: 20/03/2019

Chủ đơn: Sun Patent Trust (US)

Đại diện của Chủ đơn: VCCI-IP CO.,LTD

Bằng độc quyền sáng chế số: 16812

Năm yêu cầu duy trì hiệu lực: 3

Cục Sở hữu trí tuệ thông báo:

1. Yêu cầu duy trì hiệu lực Bằng độc quyền sáng chế nêu trên được chấp nhận.
2. Hiệu lực Bằng độc quyền sáng chế số 16812 được duy trì đến 11/04/2020.

Nơi nhận:

- Như trên;
- TT (để công bố);
- Lưu: VT, Hồ sơ.

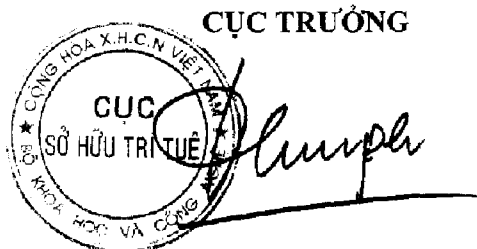

Đinh Hữu Phí

BỘ KHOA HỌC VÀ CÔNG NGHỆ
CỤC SỞ HỮU TRÍ TUỆ

CỘNG HÒA XÃ HỘI CHỦ NGHĨA VIỆT NAM
Độc lập - Tự do - Hạnh phúc

Số: 15709/TB-SHTT

Hà Nội, ngày 05 tháng 03 năm 2019

THÔNG BÁO

Ghi nhận yêu cầu duy trì hiệu lực Bằng độc quyền sáng chế

Kính gửi: Công ty TNHH một thành viên Sở hữu trí tuệ VCCI
(VCCI-IP CO.,LTD)
Tầng 8, Toà nhà VCCI, số 9 Đào Duy Anh, phường Phương mai,
quận Đống Đa, thành phố Hà Nội

Căn cứ kết quả thẩm định yêu cầu duy trì hiệu lực Bằng độc quyền sáng chế:

Số đơn: DT1-2019-02114

Ngày nộp: 20/03/2019

Chủ đơn: UNITIKA LTD. (JP)

Đại diện của Chủ đơn: VCCI-IP CO.,LTD

Bằng độc quyền sáng chế số: 15379

Năm yêu cầu duy trì hiệu lực: 4

Cục Sở hữu trí tuệ thông báo:

1. Yêu cầu duy trì hiệu lực Bằng độc quyền sáng chế nêu trên được chấp nhận.

2. Hiệu lực Bằng độc quyền sáng chế số 15379 được duy trì đến 11/04/2020.

Nơi nhận:

- Như trên;
- TT (để công bố);
- Lưu: VT, Hồ sơ.

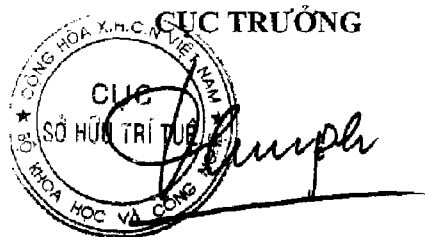

Đinh Hữu Phí

BỘ KHOA HỌC VÀ CÔNG NGHỆ
CỤC SỞ HỮU TRÍ TUỆ

CỘNG HÒA XÃ HỘI CHỦ NGHĨA VIỆT NAM
Độc lập - Tự do - Hạnh phúc

Số: *KT 10* /TB-SHTT

Hà Nội, ngày *05* tháng *03* năm 2019

THÔNG BÁO

Ghi nhận yêu cầu duy trì hiệu lực Bằng độc quyền sáng chế

Kính gửi: Công ty TNHH một thành viên Sở hữu trí tuệ VCCI
(VCCI-IP CO.,LTD)
Tầng 8, Toà nhà VCCI, số 9 Đào Duy Anh, phường Phương mai,
quận Đống Đa, thành phố Hà Nội

Căn cứ kết quả thẩm định yêu cầu duy trì hiệu lực Bằng độc quyền sáng chế:

Số đơn: DT1-2019-02115

Ngày nộp: 20/03/2019

Chủ đơn: MAX CO., LTD. (JP)

Đại diện của Chủ đơn: VCCI-IP CO.,LTD

Bằng độc quyền sáng chế số: 10203

Năm yêu cầu duy trì hiệu lực: 8

Cục Sở hữu trí tuệ thông báo:

1. Yêu cầu duy trì hiệu lực Bằng độc quyền sáng chế nêu trên được chấp nhận.

2. Hiệu lực Bằng độc quyền sáng chế số 10203 được duy trì đến 11/04/2020.

Nơi nhận:

- Như trên;
- TT (để công bố);
- Lưu: VT, Hồ sơ.

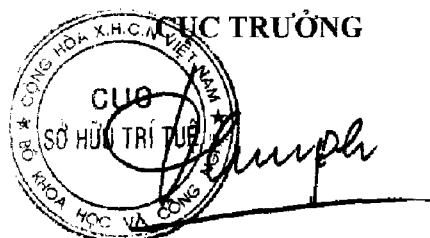

Đinh Hữu Phí

BỘ KHOA HỌC VÀ CÔNG NGHỆ
CỤC SỞ HỮU TRÍ TUỆ

CỘNG HÒA XÃ HỘI CHỦ NGHĨA VIỆT NAM
Độc lập - Tự do - Hạnh phúc

Số: 15311/TB-SHTT

Hà Nội, ngày 03 tháng 03 năm 2019

THÔNG BÁO

Ghi nhận yêu cầu duy trì hiệu lực Bằng độc quyền sáng chế

Kính gửi: Công ty TNHH một thành viên Sở hữu trí tuệ VCCI
(VCCI-IP CO.,LTD)
Tầng 8, Toà nhà VCCI, số 9 Đào Duy Anh, phường Phương mai,
quận Đống Đa, thành phố Hà Nội

Căn cứ kết quả thẩm định yêu cầu duy trì hiệu lực Bằng độc quyền sáng chế:

Số đơn: DT1-2019-02116

Ngày nộp: 20/03/2019

Chủ đơn: DENKI KAGAKU KOGYO KABUSHIKI KAISHA (JP)

Đại diện của Chủ đơn: VCCI-IP CO.,LTD

Bằng độc quyền sáng chế số: 10202

Năm yêu cầu duy trì hiệu lực: 8

Cục Sở hữu trí tuệ thông báo:

1. Yêu cầu duy trì hiệu lực Bằng độc quyền sáng chế nêu trên được chấp nhận.
2. Hiệu lực Bằng độc quyền sáng chế số 10202 được duy trì đến 11/04/2020.

Nơi nhận:

- Như trên;
- TT (để công bố);
- Lưu: VT, Hồ sơ.

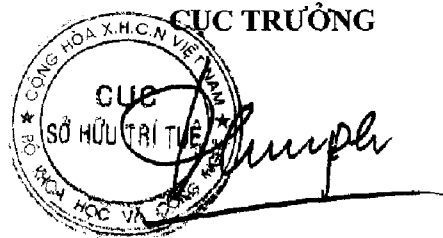

Đinh Hữu Phí

BỘ KHOA HỌC VÀ CÔNG NGHỆ
CỤC SỞ HỮU TRÍ TUỆ

CỘNG HOÀ XÃ HỘI CHỦ NGHĨA VIỆT NAM
Độc lập - Tự do - Hạnh phúc

Số: 155/2-TB-SHTT

Hà Nội, ngày 15 tháng 03 năm 2019

THÔNG BÁO
Ghi nhận yêu cầu duy trì hiệu lực Bằng độc quyền sáng chế

Kính gửi: Công ty TNHH một thành viên Sở hữu trí tuệ VCCI
(VCCI-IP CO.,LTD)
Tầng 8, Toà nhà VCCI, số 9 Đào Duy Anh, phường Phương mai,
quận Đống Đa, thành phố Hà Nội

Căn cứ kết quả thẩm định yêu cầu duy trì hiệu lực Bằng độc quyền sáng chế:

Số đơn: DT1-2019-02117

Ngày nộp: 20/03/2019

Chủ đơn: AVENTIS PHARMA S.A. (FR)

Đại diện của Chủ đơn: VCCI-IP CO.,LTD

Bằng độc quyền sáng chế số: 15386

Năm yêu cầu duy trì hiệu lực: 4

Cục Sở hữu trí tuệ thông báo:

1. Yêu cầu duy trì hiệu lực Bằng độc quyền sáng chế nêu trên được chấp nhận.
2. Hiệu lực Bằng độc quyền sáng chế số 15386 được duy trì đến 11/04/2020.

Nơi nhận:

- Như trên;
- TT (để công bố);
- Lưu: VT, Hồ sơ.

CỤC TRƯỞNG



Đinh Hữu Phí

BỘ KHOA HỌC VÀ CÔNG NGHỆ
CỤC SỞ HỮU TRÍ TUỆ

CỘNG HÒA XÃ HỘI CHỦ NGHĨA VIỆT NAM
Độc lập - Tự do - Hạnh phúc

Số: 15516/TB-SHTT

Hà Nội, ngày 05 tháng 03 năm 2019

THÔNG BÁO

Ghi nhận yêu cầu duy trì hiệu lực Bằng độc quyền sáng chế

Kính gửi: Công ty TNHH một thành viên Sở hữu trí tuệ VCCI
(VCCI-IP CO.,LTD)
Tầng 8, Toà nhà VCCI, số 9 Đào Duy Anh, phường Phương mai,
quận Đống Đa, thành phố Hà Nội

Căn cứ kết quả thẩm định yêu cầu duy trì hiệu lực Bằng độc quyền sáng chế:

Số đơn: DT1-2019-02118

Ngày nộp: 20/03/2019

Chủ đơn: CANON KABUSHIKI KAISHA (JP)

Đại diện của Chủ đơn: VCCI-IP CO.,LTD

Bằng độc quyền sáng chế số: 16824

Năm yêu cầu duy trì hiệu lực: 3

Cục Sở hữu trí tuệ thông báo:

1. Yêu cầu duy trì hiệu lực Bằng độc quyền sáng chế nêu trên được chấp nhận.
2. Hiệu lực Bằng độc quyền sáng chế số 16824 được duy trì đến 11/04/2020.

Nơi nhận:

- Như trên;
- TT (để công bố);
- Lưu: VT, Hồ sơ.

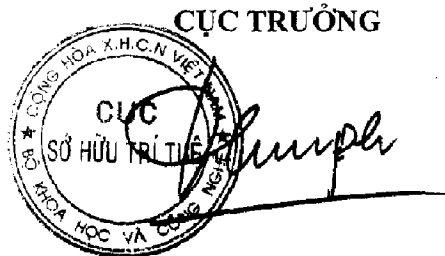

Đinh Hữu Phí

BỘ KHOA HỌC VÀ CÔNG NGHỆ
CỤC SỞ HỮU TRÍ TUỆ

CỘNG HÒA XÃ HỘI CHỦ NGHĨA VIỆT NAM
Độc lập - Tự do - Hạnh phúc

Số: 15514/TB-SHTT

Hà Nội, ngày 05 tháng 03 năm 2019

THÔNG BÁO

Ghi nhận yêu cầu duy trì hiệu lực Bằng độc quyền sáng chế

Kính gửi: Công ty TNHH một thành viên Sở hữu trí tuệ VCCI
(VCCI-IP CO.,LTD)
Tầng 8, Toà nhà VCCI, số 9 Đào Duy Anh, phường Phương mai,
quận Đống Đa, thành phố Hà Nội

Căn cứ kết quả thẩm định yêu cầu duy trì hiệu lực Bằng độc quyền sáng chế:

Số đơn: DT1-2019-02119

Ngày nộp: 20/03/2019

Chủ đơn: CANON KABUSHIKI KAISHA (JP)

Đại diện của Chủ đơn: VCCI-IP CO.,LTD

Bằng độc quyền sáng chế số: 16818

Năm yêu cầu duy trì hiệu lực: 3

Cục Sở hữu trí tuệ thông báo:

1. Yêu cầu duy trì hiệu lực Bằng độc quyền sáng chế nêu trên được chấp nhận.
2. Hiệu lực Bằng độc quyền sáng chế số 16818 được duy trì đến 11/04/2020.

Nơi nhận:

- Như trên;
- TT (để công bố);
- Lưu: VT, Hồ sơ.

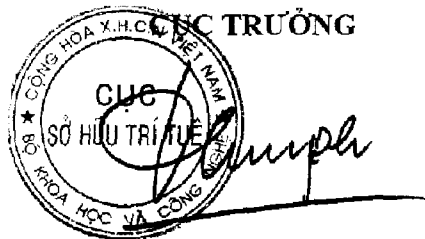

Đinh Hữu Phí

BỘ KHOA HỌC VÀ CÔNG NGHỆ
CỤC SỞ HỮU TRÍ TUỆ

CỘNG HÒA XÃ HỘI CHỦ NGHĨA VIỆT NAM
Độc lập - Tự do - Hạnh phúc

Số: 18515/TB-SHTT

Hà Nội, ngày 15 tháng 03 năm 2019

THÔNG BÁO

Ghi nhận yêu cầu duy trì hiệu lực Bằng độc quyền sáng chế

Kính gửi: Công ty TNHH một thành viên Sở hữu trí tuệ VCCI
(VCCI-IP CO.,LTD)
Tầng 8, Toà nhà VCCI, số 9 Đào Duy Anh, phường Phương mai,
quận Đống Đa, thành phố Hà Nội

Căn cứ kết quả thẩm định yêu cầu duy trì hiệu lực Bằng độc quyền sáng chế:

Số đơn: DT1-2019-02120

Ngày nộp: 20/03/2019

Chủ đơn: Dongjin Semichem Co., Ltd. (KR)

Đại diện của Chủ đơn: VCCI-IP CO.,LTD

Bằng độc quyền sáng chế số: 5594

Năm yêu cầu duy trì hiệu lực: 14

Cục Sở hữu trí tuệ thông báo:

1. Yêu cầu duy trì hiệu lực Bằng độc quyền sáng chế nêu trên được chấp nhận.

2. Hiệu lực Bằng độc quyền sáng chế số 5594 được duy trì đến 11/04/2020.

Nơi nhận:

- Như trên;
- TT (để công bố);
- Lưu: VT, Hồ sơ.

CỤC TRƯỞNG

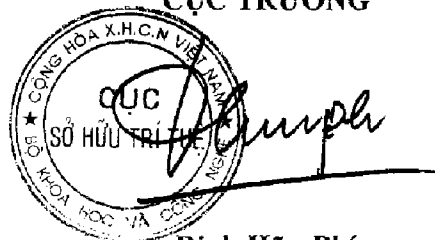

Đinh Hữu Phí

BỘ KHOA HỌC VÀ CÔNG NGHỆ
CỤC SỞ HỮU TRÍ TUỆ

CỘNG HÒA XÃ HỘI CHỦ NGHĨA VIỆT NAM
Độc lập - Tự do - Hạnh phúc

Số: 15716/TB-SHTT

Hà Nội, ngày 05 tháng 03 năm 2019

THÔNG BÁO

Ghi nhận yêu cầu duy trì hiệu lực Bằng độc quyền sáng chế

Kính gửi: Công ty TNHH một thành viên Sở hữu trí tuệ VCCI
(VCCI-IP CO.,LTD)
Tầng 8, Toà nhà VCCI, số 9 Đào Duy Anh, phường Phương mai,
quận Đống Đa, thành phố Hà Nội

Căn cứ kết quả thẩm định yêu cầu duy trì hiệu lực Bằng độc quyền sáng chế:

Số đơn: DT1-2019-02121

Ngày nộp: 20/03/2019

Chủ đơn: HONDA MOTOR CO., LTD. (JP)

Đại diện của Chủ đơn: VCCI-IP CO.,LTD

Bằng độc quyền sáng chế số: 16828

Năm yêu cầu duy trì hiệu lực: 3

Cục Sở hữu trí tuệ thông báo:

1. Yêu cầu duy trì hiệu lực Bằng độc quyền sáng chế nêu trên được chấp nhận.

2. Hiệu lực Bằng độc quyền sáng chế số 16828 được duy trì đến 11/04/2020.

Nơi nhận:

- Như trên;
- TT (để công bố);
- Lưu: VT, Hồ sơ.

CỤC TRƯỞNG



Đình Hữu Phú

BỘ KHOA HỌC VÀ CÔNG NGHỆ
CỤC SỞ HỮU TRÍ TUỆ

CỘNG HÒA XÃ HỘI CHỦ NGHĨA VIỆT NAM
Độc lập - Tự do - Hạnh phúc

Số: 105/7/TB-SHTT

Hà Nội, ngày 05 tháng 03 năm 2019

THÔNG BÁO

Ghi nhận yêu cầu duy trì hiệu lực Bằng độc quyền sáng chế

Kính gửi: Công ty TNHH một thành viên Sở hữu trí tuệ VCCI
(VCCI-IP CO.,LTD)
Tầng 8, Toà nhà VCCI, số 9 Đào Duy Anh, phường Phương mai,
quận Đống Đa, thành phố Hà Nội

Căn cứ kết quả thẩm định yêu cầu duy trì hiệu lực Bằng độc quyền sáng chế:

Số đơn: DT1-2019-02122

Ngày nộp: 20/03/2019

Chủ đơn: HONDA MOTOR CO., LTD (JP)

Đại diện của Chủ đơn: VCCI-IP CO.,LTD

Bằng độc quyền sáng chế số: 5591

Năm yêu cầu duy trì hiệu lực: 14

Cục Sở hữu trí tuệ thông báo:

1. Yêu cầu duy trì hiệu lực Bằng độc quyền sáng chế nêu trên được chấp nhận.

2. Hiệu lực Bằng độc quyền sáng chế số 5591 được duy trì đến 11/04/2020. HC

Nơi nhận:

- Như trên;
- TT (để công bố);
- Lưu: VT, Hồ sơ.



Đinh Hữu Phí

BỘ KHOA HỌC VÀ CÔNG NGHỆ
CỤC SỞ HỮU TRÍ TUỆ

CỘNG HÒA XÃ HỘI CHỦ NGHĨA VIỆT NAM
Độc lập - Tự do - Hạnh phúc

Số: *KT/KB* /TB-SHTT

Hà Nội, ngày *05* tháng *03* năm 2019

THÔNG BÁO

Ghi nhận yêu cầu duy trì hiệu lực Bằng độc quyền sáng chế

Kính gửi: Công ty TNHH một thành viên Sở hữu trí tuệ VCCI
(VCCI-IP CO.,LTD)
Tầng 8, Tòa nhà VCCI, số 9 Đào Duy Anh, phường Phương mai,
quận Đống Đa, thành phố Hà Nội

Căn cứ kết quả thẩm định yêu cầu duy trì hiệu lực Bằng độc quyền sáng chế:

Số đơn: DT1-2019-02123

Ngày nộp: 20/03/2019

Chủ đơn: PANASONIC CORPORATION (JP)

Đại diện của Chủ đơn: VCCI-IP CO.,LTD

Bằng độc quyền sáng chế số: 3764

Năm yêu cầu duy trì hiệu lực: 18

Cục Sở hữu trí tuệ thông báo:

1. Yêu cầu duy trì hiệu lực Bằng độc quyền sáng chế nêu trên được chấp nhận.
2. Hiệu lực Bằng độc quyền sáng chế số 3764 được duy trì đến 12/04/2020.

Nơi nhận:

- Như trên;
- TT (để công bố);
- Lưu: VT, Hồ sơ.

CỤC TRƯỞNG



Đinh Hữu Phí

BỘ KHOA HỌC VÀ CÔNG NGHỆ
CỤC SỞ HỮU TRÍ TUỆ

CỘNG HÒA XÃ HỘI CHỦ NGHĨA VIỆT NAM
Độc lập - Tự do - Hạnh phúc

Số: 15749/TB-SHTT

Hà Nội, ngày 05 tháng 09 năm 2019

THÔNG BÁO
Ghi nhận yêu cầu duy trì hiệu lực Bằng độc quyền sáng chế

Kính gửi: Công ty TNHH một thành viên Sở hữu trí tuệ VCCI
(VCCI-IP CO.,LTD)
Tầng 8, Toà nhà VCCI, số 9 Đào Duy Anh, phường Phương mai,
quận Đống Đa, thành phố Hà Nội

Căn cứ kết quả thẩm định yêu cầu duy trì hiệu lực Bằng độc quyền sáng chế:

Số đơn: DT1-2019-02124

Ngày nộp: 20/03/2019

Chủ đơn: CANON KABUSHIKI KAISA (JP)

Đại diện của Chủ đơn: VCCI-IP CO.,LTD

Bằng độc quyền sáng chế số: 3543

Năm yêu cầu duy trì hiệu lực: 19

Cục Sở hữu trí tuệ thông báo:

1. Yêu cầu duy trì hiệu lực Bằng độc quyền sáng chế nêu trên được chấp nhận.
2. Hiệu lực Bằng độc quyền sáng chế số 3543 được duy trì đến 12/04/2020.

Nơi nhận:

- Như trên;
- TT (để công bố);
- Lưu: VT, Hồ sơ.

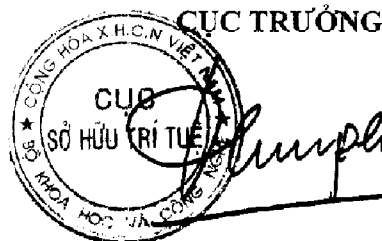

Đình Hữu Phú

BỘ KHOA HỌC VÀ CÔNG NGHỆ CỘNG HOÀ XÃ HỘI CHỦ NGHĨA VIỆT NAM
CỤC SỞ HỮU TRÍ TUỆ Độc lập - Tự do - Hạnh phúc

Số: 1520/TB-SHTT

Hà Nội, ngày 05 tháng 03 năm 2019

THÔNG BÁO

Ghi nhận yêu cầu duy trì hiệu lực Bằng độc quyền sáng chế

Kính gửi: Công ty TNHH một thành viên Sở hữu trí tuệ VCCI
(VCCI-IP CO.,LTD)
Tầng 8, Toà nhà VCCI, số 9 Đào Duy Anh, phường Phương mai,
quận Đống Đa, thành phố Hà Nội

Căn cứ kết quả thẩm định yêu cầu duy trì hiệu lực Bằng độc quyền sáng chế:

Số đơn: DT1-2019-02125

Ngày nộp: 20/03/2019

Chủ đơn: Shin-Etsu Chemical Co., Ltd. (JP)

Đại diện của Chủ đơn: VCCI-IP CO.,LTD

Bằng độc quyền sáng chế số: 13971

Năm yêu cầu duy trì hiệu lực: 5

Cục Sở hữu trí tuệ thông báo:

1. Yêu cầu duy trì hiệu lực Bằng độc quyền sáng chế nêu trên được chấp nhận.

2. Hiệu lực Bằng độc quyền sáng chế số 13971 được duy trì đến 13/04/2020.

Nơi nhận:

- Như trên;
- TT (để công bố);
- Lưu: VT, Hồ sơ.

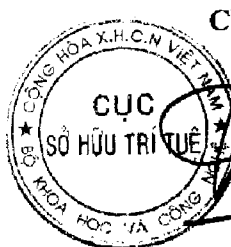

CỤC TRƯỞNG

Đinh Hữu Phí

BỘ KHOA HỌC VÀ CÔNG NGHỆ
CỤC SỞ HỮU TRÍ TUỆ

CỘNG HÒA XÃ HỘI CHỦ NGHĨA VIỆT NAM
Độc lập - Tự do - Hạnh phúc

Số: 147521/TB-SHTT

Hà Nội, ngày 05 tháng 03 năm 2019

THÔNG BÁO

Ghi nhận yêu cầu duy trì hiệu lực Bằng độc quyền sáng chế

Kính gửi: Công ty TNHH một thành viên Sở hữu trí tuệ VCCI
(VCCI-IP CO.,LTD)
Tầng 8, Toà nhà VCCI, số 9 Đào Duy Anh, phường Phương mai,
quận Đống Đa, thành phố Hà Nội

Căn cứ kết quả thẩm định yêu cầu duy trì hiệu lực Bằng độc quyền sáng chế:

Số đơn: DT1-2019-02126

Ngày nộp: 20/03/2019

Chủ đơn: NIPPON STEEL & SUMITOMO METAL CORPORATION
(JP)

Đại diện của Chủ đơn: VCCI-IP CO.,LTD

Bằng độc quyền sáng chế số: 12602

Năm yêu cầu duy trì hiệu lực: 6

Cục Sở hữu trí tuệ thông báo:

1. Yêu cầu duy trì hiệu lực Bằng độc quyền sáng chế nêu trên được chấp nhận.

2. Hiệu lực Bằng độc quyền sáng chế số 12602 được duy trì đến 08/04/2020.

Nơi nhận:

- Như trên;
- TT (đề công bố);
- Lưu: VT, Hồ sơ.

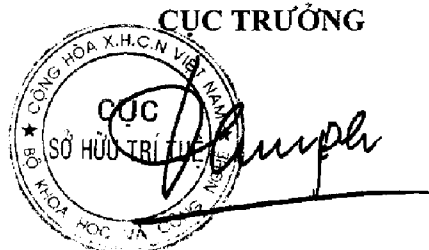

Đinh Hữu Phí

BỘ KHOA HỌC VÀ CÔNG NGHỆ
CỤC SỞ HỮU TRÍ TUỆ

CỘNG HÒA XÃ HỘI CHỦ NGHĨA VIỆT NAM
Độc lập - Tự do - Hạnh phúc

Số: 15522/TB-SHTT

Hà Nội, ngày 05 tháng 03 năm 2019

THÔNG BÁO

Ghi nhận yêu cầu duy trì hiệu lực Bằng độc quyền sáng chế

Kính gửi: Công ty TNHH một thành viên Sở hữu trí tuệ VCCI
(VCCI-IP CO.,LTD)
Tầng 8, Toà nhà VCCI, số 9 Đào Duy Anh, phường Phương mai,
quận Đống Đa, thành phố Hà Nội

Căn cứ kết quả thẩm định yêu cầu duy trì hiệu lực Bằng độc quyền sáng chế:

Số đơn: DT1-2019-02127

Ngày nộp: 20/03/2019

Chủ đơn: HISAMITSU PHARMACEUTICAL CO., INC. (JP)

Đại diện của Chủ đơn: VCCI-IP CO.,LTD

Bằng độc quyền sáng chế số: 12614

Năm yêu cầu duy trì hiệu lực: 6

Cục Sở hữu trí tuệ thông báo:

1. Yêu cầu duy trì hiệu lực Bằng độc quyền sáng chế nêu trên được chấp nhận.
2. Hiệu lực Bằng độc quyền sáng chế số 12614 được duy trì đến 08/04/2020.

Nơi nhận:

- Như trên;
- TT (để công bố);
- Lưu: VT, Hồ sơ.

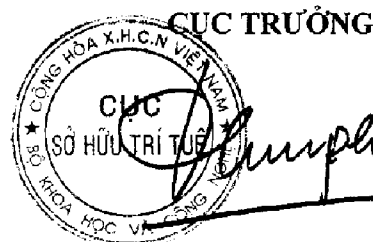

Đinh Hữu Phí

BỘ KHOA HỌC VÀ CÔNG NGHỆ
CỤC SỞ HỮU TRÍ TUỆ

CỘNG HÒA XÃ HỘI CHỦ NGHĨA VIỆT NAM
Độc lập - Tự do - Hạnh phúc

Số: 15623/TB-SHTT

Hà Nội, ngày 05 tháng 03 năm 2019

THÔNG BÁO

Ghi nhận yêu cầu duy trì hiệu lực Bằng độc quyền sáng chế

Kính gửi: Công ty TNHH một thành viên Sở hữu trí tuệ VCCI
(VCCI-IP CO.,LTD)
Tầng 8, Toà nhà VCCI, số 9 Đào Duy Anh, phường Phương mai,
quận Đống Đa, thành phố Hà Nội

Căn cứ kết quả thẩm định yêu cầu duy trì hiệu lực Bằng độc quyền sáng chế:

Số đơn: DT1-2019-02128

Ngày nộp: 20/03/2019

Chủ đơn: Janssen Pharmaceutica N.V. (BE)

Đại diện của Chủ đơn: VCCI-IP CO.,LTD

Bằng độc quyền sáng chế số: 4877

Năm yêu cầu duy trì hiệu lực: 15

Cục Sở hữu trí tuệ thông báo:

1. Yêu cầu duy trì hiệu lực Bằng độc quyền sáng chế nêu trên được chấp nhận.

2. Hiệu lực Bằng độc quyền sáng chế số 4877 được duy trì đến 08/04/2020.

Nơi nhận:

- Như trên;
- TT (để công bố);
- Lưu: VT, Hồ sơ.

CỤC TRƯỞNG



Đinh Hữu Phí

BỘ KHOA HỌC VÀ CÔNG NGHỆ
CỤC SỞ HỮU TRÍ TUỆ

CỘNG HÒA XÃ HỘI CHỦ NGHĨA VIỆT NAM
Độc lập - Tự do - Hạnh phúc

Số: 15524/TB-SHTT

Hà Nội, ngày 05 tháng 03 năm 2019

THÔNG BÁO

Ghi nhận yêu cầu duy trì hiệu lực Bằng độc quyền sáng chế

Kính gửi: Công ty TNHH một thành viên Sở hữu trí tuệ VCCI
(VCCI-IP CO.,LTD)
Tầng 8, Toà nhà VCCI, số 9 Đào Duy Anh, phường Phương mai,
quận Đống Đa, thành phố Hà Nội

Căn cứ kết quả thẩm định yêu cầu duy trì hiệu lực Bằng độc quyền sáng chế:

Số đơn: DT1-2019-02129

Ngày nộp: 20/03/2019

Chủ đơn: PANASONIC CORPORATION (JP)

Đại diện của Chủ đơn: VCCI-IP CO.,LTD

Bằng độc quyền sáng chế số: 4221

Năm yêu cầu duy trì hiệu lực: 16

Cục Sở hữu trí tuệ thông báo:

1. Yêu cầu duy trì hiệu lực Bằng độc quyền sáng chế nêu trên được chấp nhận.
2. Hiệu lực Bằng độc quyền sáng chế số 4221 được duy trì đến 08/04/2020.

Nơi nhận:

- Như trên;
- TT (để công bố);
- Lưu: VT, Hồ sơ.

CỤC TRƯỞNG



Đinh Hữu Phú

BỘ KHOA HỌC VÀ CÔNG NGHỆ
CỤC SỞ HỮU TRÍ TUỆ

CỘNG HÒA XÃ HỘI CHỦ NGHĨA VIỆT NAM
Độc lập - Tự do - Hạnh phúc

Số: *AV* 25/TB-SHTT

Hà Nội, ngày *08* tháng *03* năm 2019

THÔNG BÁO

Ghi nhận yêu cầu duy trì hiệu lực Bằng độc quyền sáng chế

Kính gửi: Công ty TNHH một thành viên Sở hữu trí tuệ VCCI
(VCCI-IP CO.,LTD)
Tầng 8, Toà nhà VCCI, số 9 Đào Duy Anh, phường Phương mai,
quận Đống Đa, thành phố Hà Nội

Căn cứ kết quả thẩm định yêu cầu duy trì hiệu lực Bằng độc quyền sáng chế:

Số đơn: DT1-2019-02130

Ngày nộp: 20/03/2019

Chủ đơn: JFE STEEL CORPORATION (JP)

Đại diện của Chủ đơn: VCCI-IP CO.,LTD

Bằng độc quyền sáng chế số: 12627

Năm yêu cầu duy trì hiệu lực: 6

Cục Sở hữu trí tuệ thông báo:

1. Yêu cầu duy trì hiệu lực Bằng độc quyền sáng chế nêu trên được chấp nhận.
2. Hiệu lực Bằng độc quyền sáng chế số 12627 được duy trì đến 08/04/2020.

Nơi nhận:

- Như trên;
- TT (để công bố);
- Lưu: VT, Hồ sơ.

CỤC TRƯỞNG



Đinh Hữu Phí
Đinh Hữu Phí

BỘ KHOA HỌC VÀ CÔNG NGHỆ
CỤC SỞ HỮU TRÍ TUỆ

CỘNG HÒA XÃ HỘI CHỦ NGHĨA VIỆT NAM
Độc lập - Tự do - Hạnh phúc

Số: *15526*/TB-SHTT

Hà Nội, ngày *05* tháng *04* năm 2019

THÔNG BÁO

Ghi nhận yêu cầu duy trì hiệu lực Bằng độc quyền sáng chế

Kính gửi: Công ty TNHH một thành viên Sở hữu trí tuệ VCCI
(VCCI-IP CO.,LTD)
Tầng 8, Toà nhà VCCI, số 9 Đào Duy Anh, phường Phương mai,
quận Đống Đa, thành phố Hà Nội

Căn cứ kết quả thẩm định yêu cầu duy trì hiệu lực Bằng độc quyền sáng chế:

Số đơn: DT1-2019-02131

Ngày nộp: 20/03/2019

Chủ đơn: HONDA MOTOR CO., LTD. (JP)

Đại diện của Chủ đơn: VCCI-IP CO.,LTD

Bằng độc quyền sáng chế số: 12625

Năm yêu cầu duy trì hiệu lực: 6

Cục Sở hữu trí tuệ thông báo:

1. Yêu cầu duy trì hiệu lực Bằng độc quyền sáng chế nêu trên được chấp nhận.
2. Hiệu lực Bằng độc quyền sáng chế số 12625 được duy trì đến 08/04/2020.

Nơi nhận:

- Như trên;
- TT (để công bố);
- Lưu: VT, Hồ sơ.

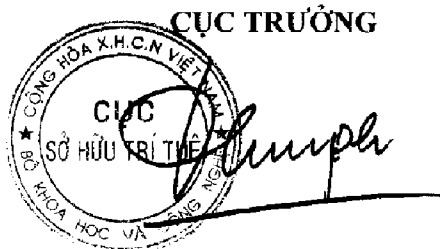

Đinh Hữu Phí

BỘ KHOA HỌC VÀ CÔNG NGHỆ
CỤC SỞ HỮU TRÍ TUỆ

CỘNG HÒA XÃ HỘI CHỦ NGHĨA VIỆT NAM
Độc lập - Tự do - Hạnh phúc

Số: 17677/TB-SHTT

Hà Nội, ngày 05 tháng 03 năm 2019

THÔNG BÁO

Ghi nhận yêu cầu duy trì hiệu lực Bằng độc quyền sáng chế

Kính gửi: Công ty TNHH một thành viên Sở hữu trí tuệ VCCI
(VCCI-IP CO.,LTD)
Tầng 8, Toà nhà VCCI, số 9 Đào Duy Anh, phường Phương mai,
quận Đống Đa, thành phố Hà Nội

Căn cứ kết quả thẩm định yêu cầu duy trì hiệu lực Bằng độc quyền sáng chế:

Số đơn: DT1-2019-02132

Ngày nộp: 20/03/2019

Chủ đơn: HONDA MOTOR CO., LTD. (JP)

Đại diện của Chủ đơn: VCCI-IP CO.,LTD

Bằng độc quyền sáng chế số: 12611

Năm yêu cầu duy trì hiệu lực: 6

Cục Sở hữu trí tuệ thông báo:

1. Yêu cầu duy trì hiệu lực Bằng độc quyền sáng chế nêu trên được chấp nhận.
2. Hiệu lực Bằng độc quyền sáng chế số 12611 được duy trì đến 08/04/2020.

Nơi nhận:

- Như trên;
- TT (để công bố);
- Lưu: VT, Hồ sơ.

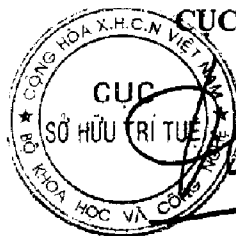

CỤC TRƯỞNG

Đinh Hữu Phí

BỘ KHOA HỌC VÀ CÔNG NGHỆ
CỤC SỞ HỮU TRÍ TUỆ

CỘNG HÒA XÃ HỘI CHỦ NGHĨA VIỆT NAM
Độc lập - Tự do - Hạnh phúc

Số: 15528/TB-SHTT

Hà Nội, ngày 05 tháng 03 năm 2019

THÔNG BÁO

Ghi nhận yêu cầu duy trì hiệu lực Bằng độc quyền sáng chế

Kính gửi: Công ty TNHH một thành viên Sở hữu trí tuệ VCCI
(VCCI-IP CO.,LTD)
Tầng 8, Toà nhà VCCI, số 9 Đào Duy Anh, phường Phương mai,
quận Đống Đa, thành phố Hà Nội

Căn cứ kết quả thẩm định yêu cầu duy trì hiệu lực Bằng độc quyền sáng chế:

Số đơn: DT1-2019-02133

Ngày nộp: 20/03/2019

Chủ đơn: HONDA MOTOR CO., LTD. (JP)

Đại diện của Chủ đơn: VCCI-IP CO.,LTD

Bằng độc quyền sáng chế số: 12604

Năm yêu cầu duy trì hiệu lực: 6

Cục Sở hữu trí tuệ thông báo:

1. Yêu cầu duy trì hiệu lực Bằng độc quyền sáng chế nêu trên được chấp nhận.

2. Hiệu lực Bằng độc quyền sáng chế số 12604 được duy trì đến 08/04/2020.

Nơi nhận:

- Như trên;
- TT (để công bố);
- Lưu: VT, Hồ sơ.

CỤC TRƯỞNG

Đinh Hữu Phí

BỘ KHOA HỌC VÀ CÔNG NGHỆ
CỤC SỞ HỮU TRÍ TUỆ

CỘNG HÒA XÃ HỘI CHỦ NGHĨA VIỆT NAM
Độc lập - Tự do - Hạnh phúc

Số: 15629/TB-SHTT

Hà Nội, ngày 05 tháng 03 năm 2019

THÔNG BÁO

Ghi nhận yêu cầu duy trì hiệu lực Bằng độc quyền sáng chế

Kính gửi: Công ty TNHH một thành viên Sở hữu trí tuệ VCCI
(VCCI-IP CO.,LTD)
Tầng 8, Toà nhà VCCI, số 9 Đào Duy Anh, phường Phương mai,
quận Đống Đa, thành phố Hà Nội

Căn cứ kết quả thẩm định yêu cầu duy trì hiệu lực Bằng độc quyền sáng chế:

Số đơn: DT1-2019-02134

Ngày nộp: 20/03/2019

Chủ đơn: HONDA MOTOR CO., LTD. (JP)

Đại diện của Chủ đơn: VCCI-IP CO.,LTD

Bằng độc quyền sáng chế số: 12603

Năm yêu cầu duy trì hiệu lực: 6

Cục Sở hữu trí tuệ thông báo:

1. Yêu cầu duy trì hiệu lực Bằng độc quyền sáng chế nêu trên được chấp nhận.
2. Hiệu lực Bằng độc quyền sáng chế số 12603 được duy trì đến 08/04/2020.

Nơi nhận:

- Như trên;
- TT (để công bố);
- Lưu: VT, Hồ sơ.

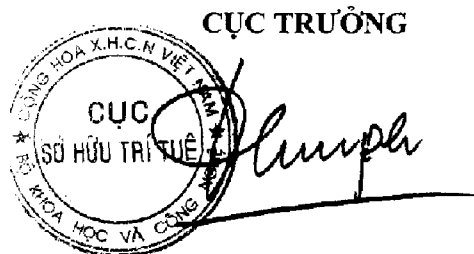

Đinh Hữu Phí

BỘ KHOA HỌC VÀ CÔNG NGHỆ
CỤC SỞ HỮU TRÍ TUỆ

CỘNG HÒA XÃ HỘI CHỦ NGHĨA VIỆT NAM
Độc lập - Tự do - Hạnh phúc

Số: *11530* /TB-SHTT

Hà Nội, ngày *05* tháng *08* năm 2019

THÔNG BÁO
Ghi nhận yêu cầu duy trì hiệu lực Bằng độc quyền sáng chế

Kính gửi: Công ty TNHH một thành viên Sở hữu trí tuệ VCCI
(VCCI-IP CO.,LTD)
Tầng 8, Toà nhà VCCI, số 9 Đào Duy Anh, phường Phương mai,
quận Đống Đa, thành phố Hà Nội

Căn cứ kết quả thẩm định yêu cầu duy trì hiệu lực Bằng độc quyền sáng chế:

Số đơn: DT1-2019-02135

Ngày nộp: 20/03/2019

Chủ đơn: NIPPON STEEL & SUMITOMO METAL CORPORATION
(JP)

Đại diện của Chủ đơn: VCCI-IP CO.,LTD

Bằng độc quyền sáng chế số: 19007

Năm yêu cầu duy trì hiệu lực: 2

Cục Sở hữu trí tuệ thông báo:

1. Yêu cầu duy trì hiệu lực Bằng độc quyền sáng chế nêu trên được chấp nhận.

2. Hiệu lực Bằng độc quyền sáng chế số 19007 được duy trì đến 09/04/2020.

Nơi nhận:

- Như trên;
- TT (để công bố);
- Lưu: VT, Hồ sơ.

CỤC TRƯỞNG



Đình Hữu Phí

BỘ KHOA HỌC VÀ CÔNG NGHỆ
CỤC SỞ HỮU TRÍ TUỆ

CỘNG HÒA XÃ HỘI CHỦ NGHĨA VIỆT NAM
Độc lập - Tự do - Hạnh phúc

Số: 15531/TB-SHTT

Hà Nội, ngày 05 tháng 03 năm 2019

THÔNG BÁO

Ghi nhận yêu cầu duy trì hiệu lực Bằng độc quyền sáng chế

Kính gửi: Công ty TNHH một thành viên Sở hữu trí tuệ VCCI
(VCCI-IP CO.,LTD)
Tầng 8, Toà nhà VCCI, số 9 Đào Duy Anh, phường Phương mai,
quận Đống Đa, thành phố Hà Nội

Căn cứ kết quả thẩm định yêu cầu duy trì hiệu lực Bằng độc quyền sáng chế:

Số đơn: DT1-2019-02136

Ngày nộp: 20/03/2019

Chủ đơn: KING JIM CO., LTD. (JP)

Đại diện của Chủ đơn: VCCI-IP CO.,LTD

Bằng độc quyền sáng chế số: 19023

Năm yêu cầu duy trì hiệu lực: 2

Cục Sở hữu trí tuệ thông báo:

1. Yêu cầu duy trì hiệu lực Bằng độc quyền sáng chế nêu trên được chấp nhận.

2. Hiệu lực Bằng độc quyền sáng chế số 19023 được duy trì đến 09/04/2020.

Nơi nhận:

- Như trên;
- TT (để công bố);
- Lưu: VT, Hồ sơ.

CỤC TRƯỞNG



Đình Hữu Phí

BỘ KHOA HỌC VÀ CÔNG NGHỆ
CỤC SỞ HỮU TRÍ TUỆ

CỘNG HÒA XÃ HỘI CHỦ NGHĨA VIỆT NAM
Độc lập - Tự do - Hạnh phúc

Số: 17532/TB-SHTT

Hà Nội, ngày 05 tháng 03 năm 2019

THÔNG BÁO

Ghi nhận yêu cầu duy trì hiệu lực Bằng độc quyền sáng chế

Kính gửi: Công ty TNHH một thành viên Sở hữu trí tuệ VCCI
(VCCI-IP CO.,LTD)
Tầng 8, Toà nhà VCCI, số 9 Đào Duy Anh, phường Phương mai,
quận Đống Đa, thành phố Hà Nội

Căn cứ kết quả thẩm định yêu cầu duy trì hiệu lực Bằng độc quyền sáng chế:

Số đơn: DT1-2019-02137

Ngày nộp: 20/03/2019

Chủ đơn: HONDA MOTOR CO., LTD. (JP)

Đại diện của Chủ đơn: VCCI-IP CO.,LTD

Bằng độc quyền sáng chế số: 19035

Năm yêu cầu duy trì hiệu lực: 2

Cục Sở hữu trí tuệ thông báo:

1. Yêu cầu duy trì hiệu lực Bằng độc quyền sáng chế nêu trên được chấp nhận.
2. Hiệu lực Bằng độc quyền sáng chế số 19035 được duy trì đến 09/04/2020.

Nơi nhận:

- Như trên;
- TT (để công bố);
- Lưu: VT, Hồ sơ.

CỤC TRƯỞNG



Đinh Hữu Phí

BỘ KHOA HỌC VÀ CÔNG NGHỆ
CỤC SỞ HỮU TRÍ TUỆ

CỘNG HÒA XÃ HỘI CHỦ NGHĨA VIỆT NAM
Độc lập - Tự do - Hạnh phúc

Số: 15533/TB-SHTT

Hà Nội, ngày 05 tháng 03 năm 2019

THÔNG BÁO

Ghi nhận yêu cầu duy trì hiệu lực Bằng độc quyền sáng chế

Kính gửi: Công ty TNHH một thành viên Sở hữu trí tuệ VCCI
(VCCI-IP CO.,LTD)
Tầng 8, Toà nhà VCCI, số 9 Đào Duy Anh, phường Phương mai,
quận Đống Đa, thành phố Hà Nội

Căn cứ kết quả thẩm định yêu cầu duy trì hiệu lực Bằng độc quyền sáng chế:

Số đơn: DT1-2019-02138

Ngày nộp: 20/03/2019

Chủ đơn: HONDA MOTOR CO., LTD. (JP)

Đại diện của Chủ đơn: VCCI-IP CO.,LTD

Bằng độc quyền sáng chế số: 19034

Năm yêu cầu duy trì hiệu lực: 2

Cục Sở hữu trí tuệ thông báo:

1. Yêu cầu duy trì hiệu lực Bằng độc quyền sáng chế nêu trên được chấp nhận.

2. Hiệu lực Bằng độc quyền sáng chế số 19034 được duy trì đến 09/04/2020.

Nơi nhận:

- Như trên;
- TT (để công bố);
- Lưu: VT, Hồ sơ.

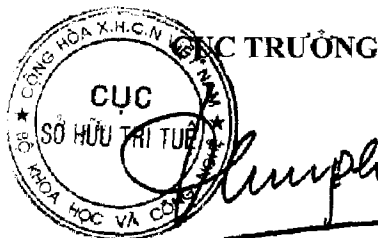

Đinh Hữu Phí

BỘ KHOA HỌC VÀ CÔNG NGHỆ
CỤC SỞ HỮU TRÍ TUỆ

CỘNG HÒA XÃ HỘI CHỦ NGHĨA VIỆT NAM
Độc lập - Tự do - Hạnh phúc

Số: 15534/TB-SHTT

Hà Nội, ngày 05 tháng 03 năm 2019

THÔNG BÁO

Ghi nhận yêu cầu duy trì hiệu lực Bằng độc quyền sáng chế

Kính gửi: Công ty TNHH một thành viên Sở hữu trí tuệ VCCI
(VCCI-IP CO.,LTD)
Tầng 8, Toà nhà VCCI, số 9 Đào Duy Anh, phường Phương mai,
quận Đống Đa, thành phố Hà Nội

Căn cứ kết quả thẩm định yêu cầu duy trì hiệu lực Bằng độc quyền sáng chế:

Số đơn: DT1-2019-02139

Ngày nộp: 20/03/2019

Chủ đơn: HONDA MOTOR CO., LTD. (JP)

Đại diện của Chủ đơn: VCCI-IP CO.,LTD

Bằng độc quyền sáng chế số: 19031

Năm yêu cầu duy trì hiệu lực: 2

Cục Sở hữu trí tuệ thông báo:

1. Yêu cầu duy trì hiệu lực Bằng độc quyền sáng chế nêu trên được chấp nhận.

2. Hiệu lực Bằng độc quyền sáng chế số 19031 được duy trì đến 09/04/2020.

Nơi nhận:

- Như trên;
- TT (để công bố);
- Lưu: VT, Hồ sơ.

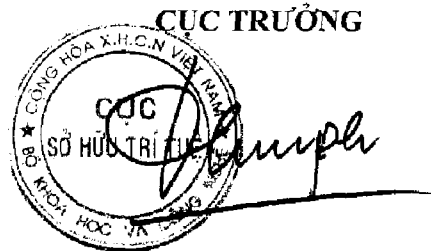

Đinh Hữu Phí

Số: 15/35/TB-SHTT

Hà Nội, ngày 05 tháng 08 năm 2019

THÔNG BÁO

Ghi nhận yêu cầu duy trì hiệu lực Bằng độc quyền sáng chế

Kính gửi: Công ty TNHH một thành viên Sở hữu trí tuệ VCCI
(VCCI-IP CO.,LTD)
Tầng 8, Toà nhà VCCI, số 9 Đào Duy Anh, phường Phương mai,
quận Đống Đa, thành phố Hà Nội

Căn cứ kết quả thẩm định yêu cầu duy trì hiệu lực Bằng độc quyền sáng chế:

Số đơn: DT1-2019-02140

Ngày nộp: 20/03/2019

Chủ đơn: HONDA MOTOR CO., LTD. (JP)

Đại diện của Chủ đơn: VCCI-IP CO.,LTD

Bằng độc quyền sáng chế số: 19028

Năm yêu cầu duy trì hiệu lực: 2

Cục Sở hữu trí tuệ thông báo:

1. Yêu cầu duy trì hiệu lực Bằng độc quyền sáng chế nêu trên được chấp nhận.

2. Hiệu lực Bằng độc quyền sáng chế số 19028 được duy trì đến 09/04/2020.

Nơi nhận:

- Như trên;
- TT (để công bố);
- Lưu: VT, Hồ sơ.

CỤC TRƯỞNG

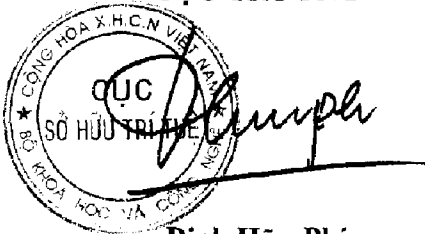

Đinh Hữu Phi

BỘ KHOA HỌC VÀ CÔNG NGHỆ
CỤC SỞ HỮU TRÍ TUỆ

CỘNG HÒA XÃ HỘI CHỦ NGHĨA VIỆT NAM
Độc lập - Tự do - Hạnh phúc

Số: 15536/TB-SHTT

Hà Nội, ngày 05 tháng 03 năm 2019

THÔNG BÁO

Ghi nhận yêu cầu duy trì hiệu lực Bằng độc quyền sáng chế

Kính gửi: Công ty TNHH một thành viên Sở hữu trí tuệ VCCI
(VCCI-IP CO.,LTD)
Tầng 8, Toà nhà VCCI, số 9 Đào Duy Anh, phường Phương mai,
quận Đống Đa, thành phố Hà Nội

Căn cứ kết quả thẩm định yêu cầu duy trì hiệu lực Bằng độc quyền sáng chế:

Số đơn: DT1-2019-02141

Ngày nộp: 20/03/2019

Chủ đơn: HONDA MOTOR CO., LTD. (JP)

Đại diện của Chủ đơn: VCCI-IP CO.,LTD

Bằng độc quyền sáng chế số: 19027

Năm yêu cầu duy trì hiệu lực: 2

Cục Sở hữu trí tuệ thông báo:

1. Yêu cầu duy trì hiệu lực Bằng độc quyền sáng chế nêu trên được chấp nhận.
2. Hiệu lực Bằng độc quyền sáng chế số 19027 được duy trì đến 09/04/2020.

Nơi nhận:

- Như trên;
- TT (để công bố);
- Lưu: VT, Hồ sơ.

CỤC TRƯỞNG



Đinh Hữu Phí

BỘ KHOA HỌC VÀ CÔNG NGHỆ
CỤC SỞ HỮU TRÍ TUỆ

CỘNG HÒA XÃ HỘI CHỦ NGHĨA VIỆT NAM
Độc lập - Tự do - Hạnh phúc

Số: 15534/TB-SHTT

Hà Nội, ngày 05 tháng 03 năm 2019

THÔNG BÁO

Ghi nhận yêu cầu duy trì hiệu lực Bằng độc quyền sáng chế

Kính gửi: Công ty TNHH một thành viên Sở hữu trí tuệ VCCI
(VCCI-IP CO.,LTD)
Tầng 8, Toà nhà VCCI, số 9 Đào Duy Anh, phường Phương mai,
quận Đống Đa, thành phố Hà Nội

Căn cứ kết quả thẩm định yêu cầu duy trì hiệu lực Bằng độc quyền sáng chế:

Số đơn: DT1-2019-02142

Ngày nộp: 20/03/2019

Chủ đơn: NIPPON THERMOSTAT CO., LTD. (JP)

Đại diện của Chủ đơn: VCCI-IP CO.,LTD

Bằng độc quyền sáng chế số: 15413

Năm yêu cầu duy trì hiệu lực: 4

Cục Sở hữu trí tuệ thông báo:

1. Yêu cầu duy trì hiệu lực Bằng độc quyền sáng chế nêu trên được chấp nhận.
2. Hiệu lực Bằng độc quyền sáng chế số 15413 được duy trì đến 19/04/2020.

Nơi nhận:

- Như trên;
- TT (để công bố);
- Lưu: VT, Hồ sơ.

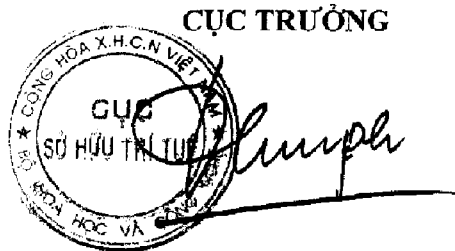

Đinh Hữu Phí

BỘ KHOA HỌC VÀ CÔNG NGHỆ
CỤC SỞ HỮU TRÍ TUỆ

CỘNG HÒA XÃ HỘI CHỦ NGHĨA VIỆT NAM
Độc lập - Tự do - Hạnh phúc

Số: 16538/TB-SHTT

Hà Nội, ngày 05 tháng 03 năm 2019

THÔNG BÁO

Ghi nhận yêu cầu duy trì hiệu lực Bằng độc quyền sáng chế

Kính gửi: Công ty TNHH một thành viên Sở hữu trí tuệ VCCI
(VCCI-IP CO.,LTD)
Tầng 8, Toà nhà VCCI, số 9 Đào Duy Anh, phường Phương mai,
quận Đống Đa, thành phố Hà Nội

Căn cứ kết quả thẩm định yêu cầu duy trì hiệu lực Bằng độc quyền sáng chế:

Số đơn: DT1-2019-02143

Ngày nộp: 20/03/2019

Chủ đơn: PANASONIC CORPORATION (JP)

Đại diện của Chủ đơn: VCCI-IP CO.,LTD

Bằng độc quyền sáng chế số: 9236

Năm yêu cầu duy trì hiệu lực: 9

Cục Sở hữu trí tuệ thông báo:

1. Yêu cầu duy trì hiệu lực Bằng độc quyền sáng chế nêu trên được chấp nhận.
2. Hiệu lực Bằng độc quyền sáng chế số 9236 được duy trì đến 19/04/2020.

Nơi nhận:

- Như trên;
- TT (để công bố);
- Lưu: VT, Hồ sơ.



CỤC TRƯỞNG

Đinh Hữu Phí

BỘ KHOA HỌC VÀ CÔNG NGHỆ
CỤC SỞ HỮU TRÍ TUỆ

CỘNG HÒA XÃ HỘI CHỦ NGHĨA VIỆT NAM
Độc lập - Tự do - Hạnh phúc

Số: 15730/TB-SHTT

Hà Nội, ngày 05 tháng 03 năm 2019

THÔNG BÁO

Chi nhận yêu cầu duy trì hiệu lực Bằng độc quyền sáng chế

Kính gửi: Công ty TNHH một thành viên Sở hữu trí tuệ VCCI
(VCCI-IP CO.,LTD)

Tầng 8, Toà nhà VCCI, số 9 Đào Duy Anh, phường Phương mai,
quận Đống Đa, thành phố Hà Nội

Căn cứ kết quả thẩm định yêu cầu duy trì hiệu lực Bằng độc quyền sáng chế:

Số đơn: DT1-2019-02144

Ngày nộp: 20/03/2019

Chủ đơn: M&K HOLDINGS INC. (KR)

Đại diện của Chủ đơn: VCCI-IP CO.,LTD

Bằng độc quyền sáng chế số: 15408

Năm yêu cầu duy trì hiệu lực: 4

Cục Sở hữu trí tuệ thông báo:

1. Yêu cầu duy trì hiệu lực Bằng độc quyền sáng chế nêu trên được chấp nhận.
2. Hiệu lực Bằng độc quyền sáng chế số 15408 được duy trì đến 19/04/2020.

Nơi nhận:

- Như trên;
- TT (để công bố);
- Lưu: VT, Hồ sơ.

CỤC TRƯỞNG

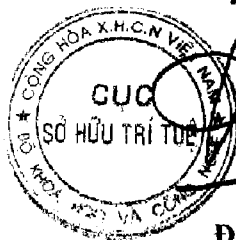

Đình Hữu Phí

BỘ KHOA HỌC VÀ CÔNG NGHỆ
CỤC SỞ HỮU TRÍ TUỆ

CỘNG HÒA XÃ HỘI CHỦ NGHĨA VIỆT NAM
Độc lập - Tự do - Hạnh phúc

Số: 15540/TB-SHTT

Hà Nội, ngày 05 tháng 03 năm 2019

THÔNG BÁO

Ghi nhận yêu cầu duy trì hiệu lực Bằng độc quyền sáng chế

Kính gửi: Công ty TNHH một thành viên Sở hữu trí tuệ VCCI
(VCCI-IP CO.,LTD)
Tầng 8, Toà nhà VCCI, số 9 Đào Duy Anh, phường Phương mai,
quận Đống Đa, thành phố Hà Nội

Căn cứ kết quả thẩm định yêu cầu duy trì hiệu lực Bằng độc quyền sáng chế:

Số đơn: DT1-2019-02145

Ngày nộp: 20/03/2019

Chủ đơn: M&K HOLDINGS INC. (KR)

Đại diện của Chủ đơn: VCCI-IP CO.,LTD

Bằng độc quyền sáng chế số: 15407

Năm yêu cầu duy trì hiệu lực: 4

Cục Sở hữu trí tuệ thông báo:

1. Yêu cầu duy trì hiệu lực Bằng độc quyền sáng chế nêu trên được chấp nhận.
2. Hiệu lực Bằng độc quyền sáng chế số 15407 được duy trì đến 19/04/2020.

K.

Nơi nhận:

- Như trên;
- TT (để công bố);
- Lưu: VT, Hồ sơ.

CỤC TRƯỞNG

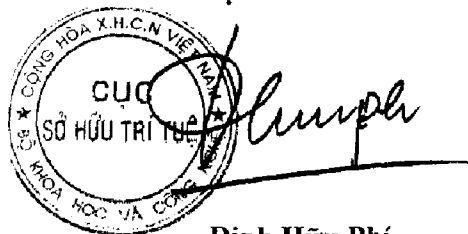

Đình Hữu Phí

BỘ KHOA HỌC VÀ CÔNG NGHỆ
CỤC SỞ HỮU TRÍ TUỆ

CỘNG HÒA XÃ HỘI CHỦ NGHĨA VIỆT NAM
Độc lập - Tự do - Hạnh phúc

Số: 15741/TB-SHTT

Hà Nội, ngày 05 tháng 03 năm 2019

THÔNG BÁO

Ghi nhận yêu cầu duy trì hiệu lực Bằng độc quyền sáng chế

Kính gửi: Công ty TNHH một thành viên Sở hữu trí tuệ VCCI
(VCCI-IP CO.,LTD)
Tầng 8, Tòa nhà VCCI, số 9 Đào Duy Anh, phường Phương mai,
quận Đống Đa, thành phố Hà Nội

Căn cứ kết quả thẩm định yêu cầu duy trì hiệu lực Bằng độc quyền sáng chế:

Số đơn: DT1-2019-02146

Ngày nộp: 20/03/2019

Chủ đơn: M&K HOLDINGS INC. (KR)

Đại diện của Chủ đơn: VCCI-IP CO.,LTD

Bằng độc quyền sáng chế số: 15406

Năm yêu cầu duy trì hiệu lực: 4

Cục Sở hữu trí tuệ thông báo:

1. Yêu cầu duy trì hiệu lực Bằng độc quyền sáng chế nêu trên được chấp nhận.
2. Hiệu lực Bằng độc quyền sáng chế số 15406 được duy trì đến 19/04/2020.

Nơi nhận:

- Như trên;
- TT (để công bố);
- Lưu: VT. Hồ sơ.

CỤC TRƯỞNG



Đinh Hữu Phí

BỘ KHOA HỌC VÀ CÔNG NGHỆ
CỤC SỞ HỮU TRÍ TUỆ

CỘNG HÒA XÃ HỘI CHỦ NGHĨA VIỆT NAM
Độc lập - Tự do - Hạnh phúc

Số: 19542/TB-SHTT

Hà Nội, ngày 05 tháng 08 năm 2019

THÔNG BÁO

Ghi nhận yêu cầu duy trì hiệu lực Bằng độc quyền sáng chế

Kính gửi: Công ty TNHH một thành viên Sở hữu trí tuệ VCCI
(VCCI-IP CO.,LTD)
Tầng 8, Toà nhà VCCI, số 9 Đào Duy Anh, phường Phương mai,
quận Đống Đa, thành phố Hà Nội

Căn cứ kết quả thẩm định yêu cầu duy trì hiệu lực Bằng độc quyền sáng chế:

Số đơn: DT1-2019-02147

Ngày nộp: 20/03/2019

Chủ đơn: YKK CORPORATION (JP)

Đại diện của Chủ đơn: VCCI-IP CO.,LTD

Bằng độc quyền sáng chế số: 8397

Năm yêu cầu duy trì hiệu lực: 10

Cục Sở hữu trí tuệ thông báo:

1. Yêu cầu duy trì hiệu lực Bằng độc quyền sáng chế nêu trên được chấp nhận.
2. Hiệu lực Bằng độc quyền sáng chế số 8397 được duy trì đến 19/04/2020.

Nơi nhận:

- Như trên;
- TT (để công bố);
- Lưu: VT, Hồ sơ.

CỤC TRƯỞNG

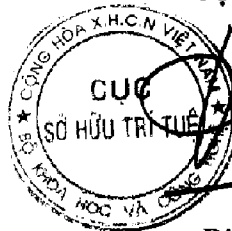

Đinh Hữu Phí

BỘ KHOA HỌC VÀ CÔNG NGHỆ
CỤC SỞ HỮU TRÍ TUỆ

CỘNG HÒA XÃ HỘI CHỦ NGHĨA VIỆT NAM
Độc lập - Tự do - Hạnh phúc

Số: 15543/TB-SHTT

Hà Nội, ngày 05 tháng 03 năm 2019

THÔNG BÁO

Ghi nhận yêu cầu duy trì hiệu lực Bằng độc quyền sáng chế

Kính gửi: Công ty TNHH một thành viên Sở hữu trí tuệ VCCI
(VCCI-IP CO.,LTD)
Tầng 8, Toà nhà VCCI, số 9 Đào Duy Anh, phường Phương mai,
quận Đống Đa, thành phố Hà Nội

Căn cứ kết quả thẩm định yêu cầu duy trì hiệu lực Bằng độc quyền sáng chế:

Số đơn: DT1-2019-02148

Ngày nộp: 20/03/2019

Chủ đơn: HONDA MOTOR CO., LTD. (JP)

Đại diện của Chủ đơn: VCCI-IP CO.,LTD

Bằng độc quyền sáng chế số: 15403

Năm yêu cầu duy trì hiệu lực: 4

Cục Sở hữu trí tuệ thông báo:

1. Yêu cầu duy trì hiệu lực Bằng độc quyền sáng chế nêu trên được chấp nhận.
2. Hiệu lực Bằng độc quyền sáng chế số 15403 được duy trì đến 19/04/2020.

Nơi nhận:

- Như trên;
- TT (để công bố);
- Lưu: VT, Hồ sơ.

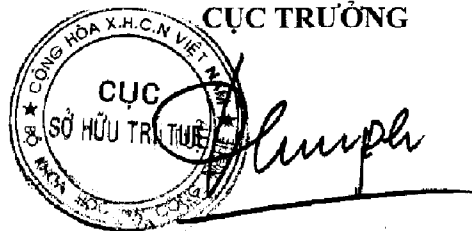

Đinh Hữu Phí

BỘ KHOA HỌC VÀ CÔNG NGHỆ
CỤC SỞ HỮU TRÍ TUỆ

CỘNG HÒA XÃ HỘI CHỦ NGHĨA VIỆT NAM
Độc lập - Tự do - Hạnh phúc

Số: 15544/TB-SHTT

Hà Nội, ngày 05 tháng 03 năm 2019

THÔNG BÁO

Ghi nhận yêu cầu duy trì hiệu lực Bằng độc quyền sáng chế

Kính gửi: Công ty TNHH một thành viên Sở hữu trí tuệ VCCI
(VCCI-IP CO.,LTD)
Tầng 8, Toà nhà VCCI, số 9 Đào Duy Anh, phường Phương mai,
quận Đống Đa, thành phố Hà Nội

Căn cứ kết quả thẩm định yêu cầu duy trì hiệu lực Bằng độc quyền sáng chế:

Số đơn: DT1-2019-02149

Ngày nộp: 20/03/2019

Chủ đơn: HONDA MOTOR CO., LTD. (JP)

Đại diện của Chủ đơn: VCCI-IP CO.,LTD

Bằng độc quyền sáng chế số: 8398

Năm yêu cầu duy trì hiệu lực: 10

Cục Sở hữu trí tuệ thông báo:

1. Yêu cầu duy trì hiệu lực Bằng độc quyền sáng chế nêu trên được chấp nhận.

2. Hiệu lực Bằng độc quyền sáng chế số 8398 được duy trì đến 19/04/2020. *ke*

Nơi nhận:

- Như trên;
- TT (đề công bố);
- Lưu: VT, Hồ sơ.

CỤC TRƯỞNG



Đinh Hữu Phí

BỘ KHOA HỌC VÀ CÔNG NGHỆ
CỤC SỞ HỮU TRÍ TUỆ

CỘNG HOÀ XÃ HỘI CHỦ NGHĨA VIỆT NAM
Độc lập - Tự do - Hạnh phúc

Số: 1515/45/TB-SHTT

Hà Nội, ngày 05 tháng 03 năm 2019

THÔNG BÁO

Ghi nhận yêu cầu duy trì hiệu lực Bằng độc quyền sáng chế

Kính gửi: Công ty TNHH một thành viên Sở hữu trí tuệ VCCI
(VCCI-IP CO.,LTD)
Tầng 8, Toà nhà VCCI, số 9 Đào Duy Anh, phường Phương mai,
quận Đống Đa, thành phố Hà Nội

Căn cứ kết quả thẩm định yêu cầu duy trì hiệu lực Bằng độc quyền sáng chế:

Số đơn: DT1-2019-02150

Ngày nộp: 20/03/2019

Chủ đơn: HITACHI, LTD. (JP)

Đại diện của Chủ đơn: VCCI-IP CO.,LTD

Bằng độc quyền sáng chế số: 14012

Năm yêu cầu duy trì hiệu lực: 5

Cục Sở hữu trí tuệ thông báo:

1. Yêu cầu duy trì hiệu lực Bằng độc quyền sáng chế nêu trên được chấp nhận.
2. Hiệu lực Bằng độc quyền sáng chế số 14012 được duy trì đến 20/04/2020.

Nơi nhận:

- Như trên;
- TT (để công bố);
- Lưu: VT, Hồ sơ.

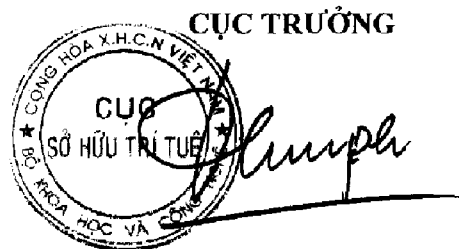

Đinh Hữu Phí

BỘ KHOA HỌC VÀ CÔNG NGHỆ
CỤC SỞ HỮU TRÍ TUỆ

CỘNG HÒA XÃ HỘI CHỦ NGHĨA VIỆT NAM
Độc lập - Tự do - Hạnh phúc

Số: 15746 /TB-SHTT

Hà Nội, ngày 05 tháng 03 năm 2019

THÔNG BÁO

Ghi nhận yêu cầu duy trì hiệu lực Bằng độc quyền sáng chế

Kính gửi: Công ty TNHH một thành viên Sở hữu trí tuệ VCCI
(VCCI-IP CO.,LTD)
Tầng 8, Toà nhà VCCI, số 9 Đào Duy Anh, phường Phương mai,
quận Đống Đa, thành phố Hà Nội

Căn cứ kết quả thẩm định yêu cầu duy trì hiệu lực Bằng độc quyền sáng chế:

Số đơn: DT1-2019-02151

Ngày nộp: 20/03/2019

Chủ đơn: NTT DOCOMO, INC. (JP)

Đại diện của Chủ đơn: VCCI-IP CO.,LTD

Bằng độc quyền sáng chế số: 14011

Năm yêu cầu duy trì hiệu lực: 5

Cục Sở hữu trí tuệ thông báo:

1. Yêu cầu duy trì hiệu lực Bằng độc quyền sáng chế nêu trên được chấp nhận.
2. Hiệu lực Bằng độc quyền sáng chế số 14011 được duy trì đến 20/04/2020.

Nơi nhận:

- Như trên;
- TT (để công bố);
- Lưu: VT, Hồ sơ.

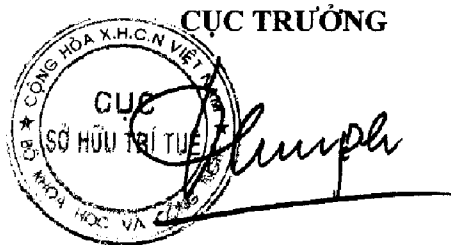

Đinh Hữu Phí

BỘ KHOA HỌC VÀ CÔNG NGHỆ
CỤC SỞ HỮU TRÍ TUỆ

CỘNG HÒA XÃ HỘI CHỦ NGHĨA VIỆT NAM
Độc lập - Tự do - Hạnh phúc

Số: 15547/TB-SHTT

Hà Nội, ngày 05 tháng 03 năm 2019

THÔNG BÁO

Ghi nhận yêu cầu duy trì hiệu lực Bằng độc quyền sáng chế

Kính gửi: Công ty TNHH một thành viên Sở hữu trí tuệ VCCI
(VCCI-IP CO.,LTD)
Tầng 8, Toà nhà VCCI, số 9 Đào Duy Anh, phường Phương mai,
quận Đống Đa, thành phố Hà Nội

Căn cứ kết quả thẩm định yêu cầu duy trì hiệu lực Bằng độc quyền sáng chế:

Số đơn: DT1-2019-02152

Ngày nộp: 20/03/2019

Chủ đơn: Panasonic Corporation (JP)

Đại diện của Chủ đơn: VCCI-IP CO.,LTD

Bằng độc quyền sáng chế số: 7666

Năm yêu cầu duy trì hiệu lực: 11

Cục Sở hữu trí tuệ thông báo:

1. Yêu cầu duy trì hiệu lực Bằng độc quyền sáng chế nêu trên được chấp nhận.
2. Hiệu lực Bằng độc quyền sáng chế số 7666 được duy trì đến 20/04/2020.

Nơi nhận:

- Như trên;
- TT (để công bố);
- Lưu: VT, Hồ sơ.

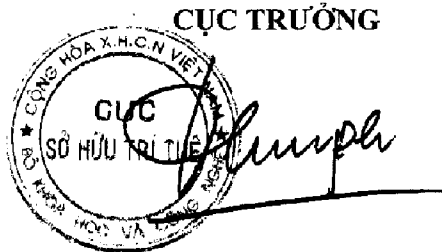

Đinh Hữu Phí

BỘ KHOA HỌC VÀ CÔNG NGHỆ
CỤC SỞ HỮU TRÍ TUỆ

CỘNG HÒA XÃ HỘI CHỦ NGHĨA VIỆT NAM
Độc lập - Tự do - Hạnh phúc

Số: 15748/TB-SHTT

Hà Nội, ngày 15 tháng 03 năm 2019

THÔNG BÁO

Ghi nhận yêu cầu duy trì hiệu lực Bằng độc quyền sáng chế

Kính gửi: Công ty TNHH một thành viên Sở hữu trí tuệ VCCI
(VCCI-IP CO.,LTD)
Tầng 8, Toà nhà VCCI, số 9 Đào Duy Anh, phường Phương mai,
quận Đống Đa, thành phố Hà Nội

Căn cứ kết quả thẩm định yêu cầu duy trì hiệu lực Bằng độc quyền sáng chế:

Số đơn: DT1-2019-02153

Ngày nộp: 20/03/2019

Chủ đơn: NOKIA TECHNOLOGIES OY (FI)

Đại diện của Chủ đơn: VCCI-IP CO.,LTD

Bằng độc quyền sáng chế số: 13999

Năm yêu cầu duy trì hiệu lực: 5

Cục Sở hữu trí tuệ thông báo:

1. Yêu cầu duy trì hiệu lực Bằng độc quyền sáng chế nêu trên được chấp nhận.

2. Hiệu lực Bằng độc quyền sáng chế số 13999 được duy trì đến 20/04/2020.

Nơi nhận:

- Như trên;
- TT (để công bố);
- Lưu: VT, Hồ sơ.

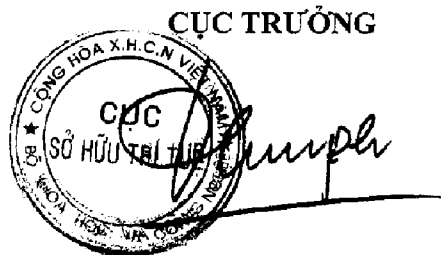

Đinh Hữu Phí

BỘ KHOA HỌC VÀ CÔNG NGHỆ
CỤC SỞ HỮU TRÍ TUỆ

CỘNG HÒA XÃ HỘI CHỦ NGHĨA VIỆT NAM
Độc lập - Tự do - Hạnh phúc

Số: 15/549/TB-SHTT

Hà Nội, ngày 05 tháng 08 năm 2019

THÔNG BÁO

Ghi nhận yêu cầu duy trì hiệu lực Bằng độc quyền sáng chế

Kính gửi: Công ty TNHH một thành viên Sở hữu trí tuệ VCCI
(VCCI-IP CO.,LTD)

Tầng 8, Toà nhà VCCI, số 9 Đào Duy Anh, phường Phương mai,
quận Đống Đa, thành phố Hà Nội

Căn cứ kết quả thẩm định yêu cầu duy trì hiệu lực Bằng độc quyền sáng chế:

Số đơn: DT1-2019-02089

Ngày nộp: 20/03/2019

Chủ đơn: GLAXO GROUP LIMITED (GB)

Đại diện của Chủ đơn: VCCI-IP CO.,LTD

Bằng độc quyền sáng chế số: 9304

Năm yêu cầu duy trì hiệu lực: 9

Cục Sở hữu trí tuệ thông báo:

1. Yêu cầu duy trì hiệu lực Bằng độc quyền sáng chế nêu trên được chấp nhận.

2. Hiệu lực Bằng độc quyền sáng chế số 9304 được duy trì đến 23/05/2020.

Nơi nhận:

- Như trên;
- TT (để công bố);
- Lưu: VT, Hồ sơ.



CỤC TRƯỞNG

Đinh Hữu Phi

Đinh Hữu Phi

BỘ KHOA HỌC VÀ CÔNG NGHỆ
CỤC SỞ HỮU TRÍ TUỆ

CỘNG HÒA XÃ HỘI CHỦ NGHĨA VIỆT NAM
Độc lập - Tự do - Hạnh phúc

Số: 1550/TB-SHTT

Hà Nội, ngày 05 tháng 04 năm 2019

THÔNG BÁO

Ghi nhận yêu cầu duy trì hiệu lực Bằng độc quyền sáng chế

Kính gửi: Công ty TNHH một thành viên Sở hữu trí tuệ VCCI
(VCCI-IP CO.,LTD)
Tầng 8, Toà nhà VCCI, số 9 Đào Duy Anh, phường Phương mai,
quận Đống Đa, thành phố Hà Nội

Căn cứ kết quả thẩm định yêu cầu duy trì hiệu lực Bằng độc quyền sáng chế:

Số đơn: DT1-2019-02154

Ngày nộp: 20/03/2019

Chủ đơn: NOKIA TECHNOLOGIES OY (FI)

Đại diện của Chủ đơn: VCCI-IP CO.,LTD

Bằng độc quyền sáng chế số: 13997

Năm yêu cầu duy trì hiệu lực: 5

Cục Sở hữu trí tuệ thông báo:

1. Yêu cầu duy trì hiệu lực Bằng độc quyền sáng chế nêu trên được chấp nhận.
2. Hiệu lực Bằng độc quyền sáng chế số 13997 được duy trì đến 20/04/2020.

Nơi nhận:

- Như trên;
- TT (để công bố);
- Lưu: VT, Hồ sơ.

CỤC TRƯỞNG

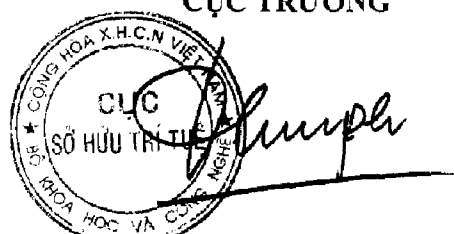

Đinh Hữu Phí

BỘ KHOA HỌC VÀ CÔNG NGHỆ
CỤC SỞ HỮU TRÍ TUỆ

CỘNG HÒA XÃ HỘI CHỦ NGHĨA VIỆT NAM
Độc lập - Tự do - Hạnh phúc

Số: 177/1/TB-SHTT

Hà Nội, ngày 05 tháng 03 năm 2019

THÔNG BÁO

Ghi nhận yêu cầu duy trì hiệu lực Bằng độc quyền sáng chế

Kính gửi: Công ty TNHH một thành viên Sở hữu trí tuệ VCCI
(VCCI-IP CO.,LTD)
Tầng 8, Toà nhà VCCI, số 9 Đào Duy Anh, phường Phương mai,
quận Đống Đa, thành phố Hà Nội

Căn cứ kết quả thẩm định yêu cầu duy trì hiệu lực Bằng độc quyền sáng chế:

Số đơn: DT1-2019-02155

Ngày nộp: 20/03/2019

Chủ đơn: NOKIA TECHNOLOGIES OY (FI)

Đại diện của Chủ đơn: VCCI-IP CO.,LTD

Bằng độc quyền sáng chế số: 13995

Năm yêu cầu duy trì hiệu lực: 5

Cục Sở hữu trí tuệ thông báo:

1. Yêu cầu duy trì hiệu lực Bằng độc quyền sáng chế nêu trên được chấp nhận.
2. Hiệu lực Bằng độc quyền sáng chế số 13995 được duy trì đến 20/04/2020.

Nơi nhận:

- Như trên;
- TT (để công bố);
- Lưu: VT, Hồ sơ.

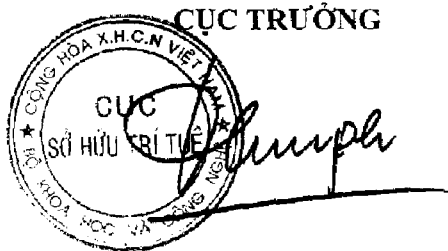

Đinh Hữu Phi

BỘ KHOA HỌC VÀ CÔNG NGHỆ
CỤC SỞ HỮU TRÍ TUỆ

CỘNG HÒA XÃ HỘI CHỦ NGHĨA VIỆT NAM
Độc lập - Tự do - Hạnh phúc

Số: 1552/TB-SHTT

Hà Nội, ngày 05 tháng 04 năm 2019

THÔNG BÁO

Ghi nhận yêu cầu duy trì hiệu lực Bằng độc quyền sáng chế

Kính gửi: Công ty TNHH một thành viên Sở hữu trí tuệ VCCI
(VCCI-IP CO.,LTD)
Tầng 8, Toà nhà VCCI, số 9 Đào Duy Anh, phường Phương mai,
quận Đống Đa, thành phố Hà Nội

Căn cứ kết quả thẩm định yêu cầu duy trì hiệu lực Bằng độc quyền sáng chế:

Số đơn: DT1-2019-02156

Ngày nộp: 20/03/2019

Chủ đơn: NOKIA TECHNOLOGIES OY (FI)

Đại diện của Chủ đơn: VCCI-IP CO.,LTD

Bằng độc quyền sáng chế số: 13994

Năm yêu cầu duy trì hiệu lực: 5

Cục Sở hữu trí tuệ thông báo:

1. Yêu cầu duy trì hiệu lực Bằng độc quyền sáng chế nêu trên được chấp nhận.
2. Hiệu lực Bằng độc quyền sáng chế số 13994 được duy trì đến 20/04/2020.

Nơi nhận:

- Như trên;
- TT (để công bố);
- Lưu: VT, Hồ sơ.

CỤC TRƯỞNG



Đinh Hữu Phú

BỘ KHOA HỌC VÀ CÔNG NGHỆ
CỤC SỞ HỮU TRÍ TUỆ

CỘNG HÒA XÃ HỘI CHỦ NGHĨA VIỆT NAM
Độc lập - Tự do - Hạnh phúc

Số: 15953/TB-SHTT

Hà Nội, ngày 05 tháng 03 năm 2019

THÔNG BÁO

Ghi nhận yêu cầu duy trì hiệu lực Bằng độc quyền sáng chế

Kính gửi: Công ty TNHH một thành viên Sở hữu trí tuệ VCCI
(VCCI-IP CO.,LTD)
Tầng 8, Toà nhà VCCI, số 9 Đào Duy Anh, phường Phương mai,
quận Đống Đa, thành phố Hà Nội

Căn cứ kết quả thẩm định yêu cầu duy trì hiệu lực Bằng độc quyền sáng chế:

Số đơn: DT1-2019-02157

Ngày nộp: 20/03/2019

Chủ đơn: OATH INC. (US)

Đại diện của Chủ đơn: VCCI-IP CO.,LTD

Bằng độc quyền sáng chế số: 13998

Năm yêu cầu duy trì hiệu lực: 5

Cục Sở hữu trí tuệ thông báo:

1. Yêu cầu duy trì hiệu lực Bằng độc quyền sáng chế nêu trên được chấp nhận.
2. Hiệu lực Bằng độc quyền sáng chế số 13998 được duy trì đến 20/04/2020.

Nơi nhận:

- Như trên;
- TT (để công bố);
- Lưu: VT, Hồ sơ.



CỤC TRƯỞNG

Đinh Hữu Phí

BỘ KHOA HỌC VÀ CÔNG NGHỆ
CỤC SỞ HỮU TRÍ TUỆ

CỘNG HÒA XÃ HỘI CHỦ NGHĨA VIỆT NAM
Độc lập - Tự do - Hạnh phúc

Số: 15954/TB-SHTT

Hà Nội, ngày 15 tháng 03 năm 2019

THÔNG BÁO

Ghi nhận yêu cầu duy trì hiệu lực Bằng độc quyền sáng chế

Kính gửi: Công ty TNHH một thành viên Sở hữu trí tuệ VCCI
(VCCI-IP CO.,LTD)
Tầng 8, Toà nhà VCCI, số 9 Đào Duy Anh, phường Phương mai,
quận Đống Đa, thành phố Hà Nội

Căn cứ kết quả thẩm định yêu cầu duy trì hiệu lực Bằng độc quyền sáng chế:

Số đơn: DT1-2019-02158

Ngày nộp: 20/03/2019

Chủ đơn: TANABE SEIYAKU CO., LTD. (JP)

Đại diện của Chủ đơn: VCCI-IP CO.,LTD

Bằng độc quyền sáng chế số: 4890

Năm yêu cầu duy trì hiệu lực: 15

Cục Sở hữu trí tuệ thông báo:

1. Yêu cầu duy trì hiệu lực Bằng độc quyền sáng chế nêu trên được chấp nhận.

2. Hiệu lực Bằng độc quyền sáng chế số 4890 được duy trì đến 20/04/2020. *12*

Nơi nhận:

- Như trên;
- TT (để công bố);
- Lưu: VT, Hồ sơ.

CỤC TRƯỞNG



Đinh Hữu Phi

BỘ KHOA HỌC VÀ CÔNG NGHỆ
CỤC SỞ HỮU TRÍ TUỆ

CỘNG HÒA XÃ HỘI CHỦ NGHĨA VIỆT NAM
Độc lập - Tự do - Hạnh phúc

Số: 1555/TB-SHTT

Hà Nội, ngày 05 tháng 08 năm 2019

THÔNG BÁO

Ghi nhận yêu cầu duy trì hiệu lực Bằng độc quyền sáng chế

Kính gửi: Công ty TNHH một thành viên Sở hữu trí tuệ VCCI
(VCCI-IP CO.,LTD)
Tầng 8, Toà nhà VCCI, số 9 Đào Duy Anh, phường Phương mai,
quận Đống Đa, thành phố Hà Nội

Căn cứ kết quả thẩm định yêu cầu duy trì hiệu lực Bằng độc quyền sáng chế:

Số đơn: DT1-2019-02159

Ngày nộp: 20/03/2019

Chủ đơn: HONDA MOTOR CO., LTD. (JP)

Đại diện của Chủ đơn: VCCI-IP CO.,LTD

Bằng độc quyền sáng chế số: 14009

Năm yêu cầu duy trì hiệu lực: 5

Cục Sở hữu trí tuệ thông báo:

1. Yêu cầu duy trì hiệu lực Bằng độc quyền sáng chế nêu trên được chấp nhận.
2. Hiệu lực Bằng độc quyền sáng chế số 14009 được duy trì đến 20/04/2020.

Nơi nhận:

- Như trên;
- TT (để công bố);
- Lưu: VT, Hồ sơ.

CỤC TRƯỞNG



Đinh Hữu Phú

BỘ KHOA HỌC VÀ CÔNG NGHỆ
CỤC SỞ HỮU TRÍ TUỆ

CỘNG HÒA XÃ HỘI CHỦ NGHĨA VIỆT NAM
Độc lập - Tự do - Hạnh phúc

Số: 15956 /TB-SHTT

Hà Nội, ngày 05 tháng 03 năm 2019

THÔNG BÁO

Ghi nhận yêu cầu duy trì hiệu lực Bằng độc quyền sáng chế

Kính gửi: Công ty TNHH một thành viên Sở hữu trí tuệ VCCI
(VCCI-IP CO.,LTD)
Tầng 8, Toà nhà VCCI, số 9 Đào Duy Anh, phường Phương mai,
quận Đống Đa, thành phố Hà Nội

Căn cứ kết quả thẩm định yêu cầu duy trì hiệu lực Bằng độc quyền sáng chế:

Số đơn: DT1-2019-02160

Ngày nộp: 20/03/2019

Chủ đơn: KABUSHIKI KAISHA YAKULT HONSHA (JP)

Đại diện của Chủ đơn: VCCI-IP CO.,LTD

Bằng độc quyền sáng chế số: 15438

Năm yêu cầu duy trì hiệu lực: 4

Cục Sở hữu trí tuệ thông báo:

1. Yêu cầu duy trì hiệu lực Bằng độc quyền sáng chế nêu trên được chấp nhận.
2. Hiệu lực Bằng độc quyền sáng chế số 15438 được duy trì đến 25/04/2020.

Nơi nhận:

- Như trên;
- TT (để công bố);
- Lưu: VT, Hồ sơ.

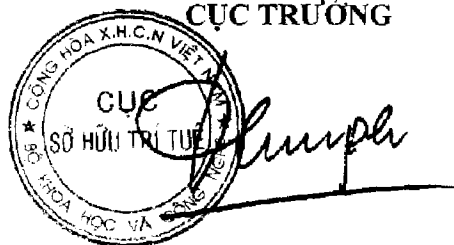

Đinh Hữu Phí

BỘ KHOA HỌC VÀ CÔNG NGHỆ
CỤC SỞ HỮU TRÍ TUỆ

CỘNG HÒA XÃ HỘI CHỦ NGHĨA VIỆT NAM
Độc lập - Tự do - Hạnh phúc

Số: 1557/TB-SHTT

Hà Nội, ngày 15 tháng 03 năm 2019

THÔNG BÁO

Ghi nhận yêu cầu duy trì hiệu lực Bằng độc quyền sáng chế

Kính gửi: Công ty TNHH một thành viên Sở hữu trí tuệ VCCI
(VCCI-IP CO.,LTD)
Tầng 8, Toà nhà VCCI, số 9 Đào Duy Anh, phường Phương mai,
quận Đống Đa, thành phố Hà Nội

Căn cứ kết quả thẩm định yêu cầu duy trì hiệu lực Bằng độc quyền sáng chế:

Số đơn: DT1-2019-02161

Ngày nộp: 20/03/2019

Chủ đơn: Shikoku Chemicals Corporation (JP)

Đại diện của Chủ đơn: VCCI-IP CO.,LTD

Bằng độc quyền sáng chế số: 16878

Năm yêu cầu duy trì hiệu lực: 3

Cục Sở hữu trí tuệ thông báo:

1. Yêu cầu duy trì hiệu lực Bằng độc quyền sáng chế nêu trên được chấp nhận.
2. Hiệu lực Bằng độc quyền sáng chế số 16878 được duy trì đến 25/04/2020.

Nơi nhận:

- Như trên;
- TT (để công bố);
- Lưu: VT, Hồ sơ.

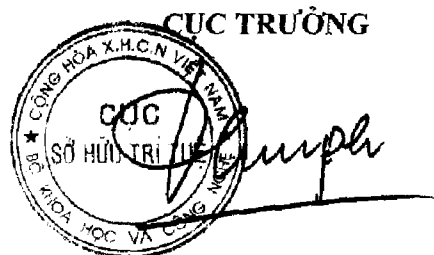

Đinh Hữu Phí

BỘ KHOA HỌC VÀ CÔNG NGHỆ
CỤC SỞ HỮU TRÍ TUỆ

CỘNG HÒA XÃ HỘI CHỦ NGHĨA VIỆT NAM
Độc lập - Tự do - Hạnh phúc

Số: 17758 /TB-SHTT

Hà Nội, ngày 05 tháng 08 năm 2019

THÔNG BÁO

Ghi nhận yêu cầu duy trì hiệu lực Bằng độc quyền sáng chế

Kính gửi: Công ty TNHH một thành viên Sở hữu trí tuệ VCCI
(VCCI-IP CO.,LTD)
Tầng 8, Toà nhà VCCI, số 9 Đào Duy Anh, phường Phương mai,
quận Đống Đa, thành phố Hà Nội

Căn cứ kết quả thẩm định yêu cầu duy trì hiệu lực Bằng độc quyền sáng chế:

Số đơn: DT1-2019-02162

Ngày nộp: 20/03/2019

Chủ đơn: PANASONIC CORPORATION (JP)

Đại diện của Chủ đơn: VCCI-IP CO.,LTD

Bằng độc quyền sáng chế số: 16900

Năm yêu cầu duy trì hiệu lực: 3

Cục Sở hữu trí tuệ thông báo:

1. Yêu cầu duy trì hiệu lực Bằng độc quyền sáng chế nêu trên được chấp nhận.
2. Hiệu lực Bằng độc quyền sáng chế số 16900 được duy trì đến 25/04/2020.

Nơi nhận:

- Như trên;
- TT (để công bố);
- Lưu: VT, Hồ sơ.

CỤC TRƯỞNG



Đinh Hữu Phí
Đinh Hữu Phí

BỘ KHOA HỌC VÀ CÔNG NGHỆ
CỤC SỞ HỮU TRÍ TUỆ

CỘNG HÒA XÃ HỘI CHỦ NGHĨA VIỆT NAM
Độc lập - Tự do - Hạnh phúc

Số: 1575/TB-SHTT

Hà Nội, ngày 21 tháng 03 năm 2019

THÔNG BÁO

Ghi nhận yêu cầu duy trì hiệu lực Bằng độc quyền sáng chế

Kính gửi: Công ty TNHH một thành viên Sở hữu trí tuệ VCCI
(VCCI-IP CO.,LTD)
Tầng 8, Toà nhà VCCI, số 9 Đào Duy Anh, phường Phương mai,
quận Đống Đa, thành phố Hà Nội

Căn cứ kết quả thẩm định yêu cầu duy trì hiệu lực Bằng độc quyền sáng chế:

Số đơn: DT1-2019-02164

Ngày nộp: 20/03/2019

Chủ đơn: SEI Optifrontier Co., Ltd. (JP)

Đại diện của Chủ đơn: VCCI-IP CO.,LTD

Bằng độc quyền sáng chế số: 16901

Năm yêu cầu duy trì hiệu lực: 3

Cục Sở hữu trí tuệ thông báo:

1. Yêu cầu duy trì hiệu lực Bằng độc quyền sáng chế nêu trên được chấp nhận.
2. Hiệu lực Bằng độc quyền sáng chế số 16901 được duy trì đến 25/04/2020.

Nơi nhận:

- Như trên;
- TT (để công bố);
- Lưu: VT, Hồ sơ.

CỤC TRƯỞNG



Đinh Hữu Phí

BỘ KHOA HỌC VÀ CÔNG NGHỆ
CỤC SỞ HỮU TRÍ TUỆ

CỘNG HÒA XÃ HỘI CHỦ NGHĨA VIỆT NAM
Độc lập - Tự do - Hạnh phúc

Số: 15560/TB-SHTT

Hà Nội, ngày 15 tháng 03 năm 2019

THÔNG BÁO

Ghi nhận yêu cầu duy trì hiệu lực Bằng độc quyền sáng chế

Kính gửi: Công ty TNHH một thành viên Sở hữu trí tuệ VCCI
(VCCI-IP CO.,LTD)
Tầng 8, Toà nhà VCCI, số 9 Đào Duy Anh, phường Phương mai,
quận Đống Đa, thành phố Hà Nội

Căn cứ kết quả thẩm định yêu cầu duy trì hiệu lực Bằng độc quyền sáng chế:

Số đơn: DT1-2019-02165

Ngày nộp: 20/03/2019

Chủ đơn: HONDA MOTOR CO., LTD. (JP)

Đại diện của Chủ đơn: VCCI-IP CO.,LTD

Bằng độc quyền sáng chế số: 15433

Năm yêu cầu duy trì hiệu lực: 4

Cục Sở hữu trí tuệ thông báo:

1. Yêu cầu duy trì hiệu lực Bằng độc quyền sáng chế nêu trên được chấp nhận.
2. Hiệu lực Bằng độc quyền sáng chế số 15433 được duy trì đến 25/04/2020.

Nơi nhận:

- Như trên;
- TT (để công bố);
- Lưu: VT, Hồ sơ.

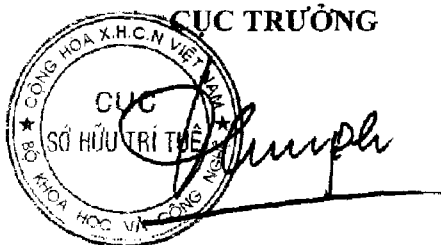

Đinh Hữu Phí

BỘ KHOA HỌC VÀ CÔNG NGHỆ
CỤC SỞ HỮU TRÍ TUỆ

CỘNG HÒA XÃ HỘI CHỦ NGHĨA VIỆT NAM
Độc lập - Tự do - Hạnh phúc

Số: 15561/TB-SHTT

Hà Nội, ngày 05 tháng 08 năm 2019

THÔNG BÁO

Ghi nhận yêu cầu duy trì hiệu lực Bằng độc quyền sáng chế

Kính gửi: Công ty TNHH một thành viên Sở hữu trí tuệ VCCI
(VCCI-IP CO.,LTD)
Tầng 8, Toà nhà VCCI, số 9 Đào Duy Anh, phường Phương mai,
quận Đống Đa, thành phố Hà Nội

Căn cứ kết quả thẩm định yêu cầu duy trì hiệu lực Bằng độc quyền sáng chế:

Số đơn: DT1-2019-02166

Ngày nộp: 20/03/2019

Chủ đơn: HONDA MOTOR CO., LTD. (JP)

Đại diện của Chủ đơn: VCCI-IP CO.,LTD

Bằng độc quyền sáng chế số: 15432

Năm yêu cầu duy trì hiệu lực: 4

Cục Sở hữu trí tuệ thông báo:

1. Yêu cầu duy trì hiệu lực Bằng độc quyền sáng chế nêu trên được chấp nhận.
2. Hiệu lực Bằng độc quyền sáng chế số 15432 được duy trì đến 25/04/2020.

Nơi nhận:

- Như trên;
- TT (để công bố);
- Lưu: VT, Hồ sơ.

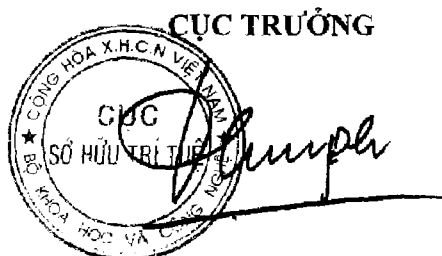

Đinh Hữu Phí

BỘ KHOA HỌC VÀ CÔNG NGHỆ
CỤC SỞ HỮU TRÍ TUỆ

CỘNG HÒA XÃ HỘI CHỦ NGHĨA VIỆT NAM
Độc lập - Tự do - Hạnh phúc

Số: 1552/TB-SHTT

Hà Nội, ngày 05 tháng 03 năm 2019

THÔNG BÁO
Ghi nhận yêu cầu duy trì hiệu lực Bằng độc quyền sáng chế

Kính gửi: Công ty TNHH một thành viên Sở hữu trí tuệ VCCI
(VCCI-IP CO.,LTD)
Tầng 8, Toà nhà VCCI, số 9 Đào Duy Anh, phường Phương mai,
quận Đống Đa, thành phố Hà Nội

Căn cứ kết quả thẩm định yêu cầu duy trì hiệu lực Bằng độc quyền sáng chế:

Số đơn: DT1-2019-02167

Ngày nộp: 20/03/2019

Chủ đơn: HONDA MOTOR CO., LTD. (JP)

Đại diện của Chủ đơn: VCCI-IP CO.,LTD

Bằng độc quyền sáng chế số: 15431

Năm yêu cầu duy trì hiệu lực: 4

Cục Sở hữu trí tuệ thông báo:

1. Yêu cầu duy trì hiệu lực Bằng độc quyền sáng chế nêu trên được chấp nhận.
2. Hiệu lực Bằng độc quyền sáng chế số 15431 được duy trì đến 25/04/2020.

Nơi nhận:

- Như trên;
- TT (để công bố);
- Lưu: VT, Hồ sơ.

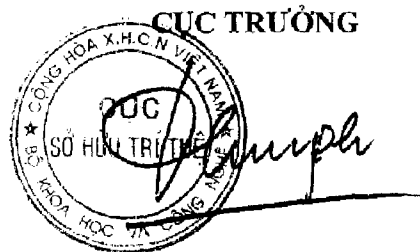

Đinh Hữu Phí

BỘ KHOA HỌC VÀ CÔNG NGHỆ
CỤC SỞ HỮU TRÍ TUỆ

CỘNG HÒA XÃ HỘI CHỦ NGHĨA VIỆT NAM
Độc lập - Tự do - Hạnh phúc

Số: 15563/TB-SHTT

Hà Nội, ngày 05 tháng 08 năm 2019

THÔNG BÁO

Ghi nhận yêu cầu duy trì hiệu lực Bằng độc quyền sáng chế

Kính gửi: Công ty TNHH một thành viên Sở hữu trí tuệ VCCI
(VCCI-IP CO.,LTD)
Tầng 8, Toà nhà VCCI, số 9 Đào Duy Anh, phường Phương mai,
quận Đống Đa, thành phố Hà Nội

Căn cứ kết quả thẩm định yêu cầu duy trì hiệu lực Bằng độc quyền sáng chế:

Số đơn: DT1-2019-02168

Ngày nộp: 20/03/2019

Chủ đơn: HONDA MOTOR CO., LTD. (JP)

Đại diện của Chủ đơn: VCCI-IP CO.,LTD

Bằng độc quyền sáng chế số: 15429

Năm yêu cầu duy trì hiệu lực: 4

Cục Sở hữu trí tuệ thông báo:

1. Yêu cầu duy trì hiệu lực Bằng độc quyền sáng chế nêu trên được chấp nhận.
2. Hiệu lực Bằng độc quyền sáng chế số 15429 được duy trì đến 25/04/2020.

Nơi nhận:

- Như trên;
- TT (để công bố);
- Lưu: VT, Hồ sơ.

CỤC TRƯỞNG



Đinh Hữu Phí

BỘ KHOA HỌC VÀ CÔNG NGHỆ
CỤC SỞ HỮU TRÍ TUỆ

CỘNG HÒA XÃ HỘI CHỦ NGHĨA VIỆT NAM
Độc lập - Tự do - Hạnh phúc

Số: 19564/TB-SHTT

Hà Nội, ngày 05 tháng 08 năm 2019

THÔNG BÁO

Ghi nhận yêu cầu duy trì hiệu lực Bằng độc quyền sáng chế

Kính gửi: Công ty TNHH một thành viên Sở hữu trí tuệ VCCI
(VCCI-IP CO.,LTD)
Tầng 8, Toà nhà VCCI, số 9 Đào Duy Anh, phường Phương mai,
quận Đống Đa, thành phố Hà Nội

Căn cứ kết quả thẩm định yêu cầu duy trì hiệu lực Bằng độc quyền sáng chế:

Số đơn: DT1-2019-02169

Ngày nộp: 20/03/2019

Chủ đơn: HUAWEI TECHNOLOGIES CO., LTD. (CN)

Đại diện của Chủ đơn: VCCI-IP CO.,LTD

Bằng độc quyền sáng chế số: 19111

Năm yêu cầu duy trì hiệu lực: 2

Cục Sở hữu trí tuệ thông báo:

1. Yêu cầu duy trì hiệu lực Bằng độc quyền sáng chế nêu trên được chấp nhận.
2. Hiệu lực Bằng độc quyền sáng chế số 19111 được duy trì đến 26/04/2020.

Nơi nhận:

- Như trên;
- TT (để công bố);
- Lưu: VT, Hồ sơ.

CỤC TRƯỞNG



Đinh Hữu Phí

BỘ KHOA HỌC VÀ CÔNG NGHỆ CỘNG HÒA XÃ HỘI CHỦ NGHĨA VIỆT NAM
CỤC SỞ HỮU TRÍ TUỆ Độc lập - Tự do - Hạnh phúc

Số: 11565/TB-SHTT

Hà Nội, ngày 05 tháng 03 năm 2019

THÔNG BÁO

Ghi nhận yêu cầu duy trì hiệu lực Bằng độc quyền sáng chế

Kính gửi: Công ty TNHH một thành viên Sở hữu trí tuệ VCCI
(VCCI-IP CO.,LTD)
Tầng 8, Toà nhà VCCI, số 9 Đào Duy Anh, phường Phương mai,
quận Đống Đa, thành phố Hà Nội

Căn cứ kết quả thẩm định yêu cầu duy trì hiệu lực Bằng độc quyền sáng chế:

Số đơn: DT1-2019-02170

Ngày nộp: 20/03/2019

Chủ đơn: NTT DOCOMO, INC. (JP)

Đại diện của Chủ đơn: VCCI-IP CO.,LTD

Bằng độc quyền sáng chế số: 19103

Năm yêu cầu duy trì hiệu lực: 2

Cục Sở hữu trí tuệ thông báo:

1. Yêu cầu duy trì hiệu lực Bằng độc quyền sáng chế nêu trên được chấp nhận.

2. Hiệu lực Bằng độc quyền sáng chế số 19103 được duy trì đến 26/04/2020.

Nơi nhận:

- Như trên;
- TT (để công bố);
- Lưu: VT, Hồ sơ.

CỤC TRƯỞNG

Đinh Hữu Phí

BỘ KHOA HỌC VÀ CÔNG NGHỆ
CỤC SỞ HỮU TRÍ TUỆ

CỘNG HÒA XÃ HỘI CHỦ NGHĨA VIỆT NAM
Độc lập - Tự do - Hạnh phúc

Số: 15566/TB-SHTT

Hà Nội, ngày 05 tháng 08 năm 2019

THÔNG BÁO

Ghi nhận yêu cầu duy trì hiệu lực Bằng độc quyền sáng chế

Kính gửi: Công ty TNHH một thành viên Sở hữu trí tuệ VCCI
(VCCI-IP CO.,LTD)
Tầng 8, Toà nhà VCCI, số 9 Đào Duy Anh, phường Phương mai,
quận Đống Đa, thành phố Hà Nội

Căn cứ kết quả thẩm định yêu cầu duy trì hiệu lực Bằng độc quyền sáng chế:

Số đơn: DT1-2019-02171

Ngày nộp: 20/03/2019

Chủ đơn: NIPPON STEEL & SUMITOMO METAL CORPORATION
(JP)

Đại diện của Chủ đơn: VCCI-IP CO.,LTD

Bằng độc quyền sáng chế số: 19140

Năm yêu cầu duy trì hiệu lực: 2

Cục Sở hữu trí tuệ thông báo:

1. Yêu cầu duy trì hiệu lực Bằng độc quyền sáng chế nêu trên được chấp nhận.
2. Hiệu lực Bằng độc quyền sáng chế số 19140 được duy trì đến 26/04/2020.

Nơi nhận:

- Như trên;
- TT (để công bố);
- Lưu: VT, Hồ sơ.

CỤC TRƯỞNG

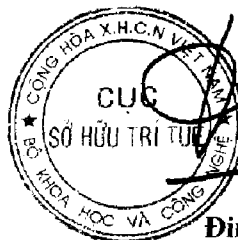

Đinh Hữu Phú

BỘ KHOA HỌC VÀ CÔNG NGHỆ
CỤC SỞ HỮU TRÍ TUỆ

CỘNG HÒA XÃ HỘI CHỦ NGHĨA VIỆT NAM
Độc lập - Tự do - Hạnh phúc

Số: 15567/TB-SHTT

Hà Nội, ngày 05 tháng 03 năm 2019

THÔNG BÁO

Ghi nhận yêu cầu duy trì hiệu lực Bằng độc quyền sáng chế

Kính gửi: Công ty TNHH một thành viên Sở hữu trí tuệ VCCI
(VCCI-IP CO.,LTD)
Tầng 8, Toà nhà VCCI, số 9 Đào Duy Anh, phường Phương mai,
quận Đống Đa, thành phố Hà Nội

Căn cứ kết quả thẩm định yêu cầu duy trì hiệu lực Bằng độc quyền sáng chế:

Số đơn: DT1-2019-02172

Ngày nộp: 20/03/2019

Chủ đơn: NIPPON STEEL & SUMITOMO METAL CORPORATION
(JP)

Đại diện của Chủ đơn: VCCI-IP CO.,LTD

Bằng độc quyền sáng chế số: 19130

Năm yêu cầu duy trì hiệu lực: 2

Cục Sở hữu trí tuệ thông báo:

1. Yêu cầu duy trì hiệu lực Bằng độc quyền sáng chế nêu trên được chấp nhận.

2. Hiệu lực Bằng độc quyền sáng chế số 19130 được duy trì đến 26/04/2020.

Nơi nhận:

- Như trên;
- TT (để công bố);
- Lưu: VT, Hồ sơ.

CỤC TRƯỞNG

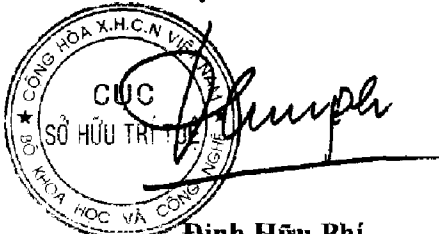

Đinh Hữu Phi

BỘ KHOA HỌC VÀ CÔNG NGHỆ
CỤC SỞ HỮU TRÍ TUỆ

CỘNG HÒA XÃ HỘI CHỦ NGHĨA VIỆT NAM
Độc lập - Tự do - Hạnh phúc

Số: 15518/TB-SHTT

Hà Nội, ngày 05 tháng 03 năm 2019

THÔNG BÁO

Ghi nhận yêu cầu duy trì hiệu lực Bằng độc quyền sáng chế

Kính gửi: Công ty TNHH một thành viên Sở hữu trí tuệ VCCI
(VCCI-IP CO.,LTD)
Tầng 8, Toà nhà VCCI, số 9 Đào Duy Anh, phường Phương mai,
quận Đống Đa, thành phố Hà Nội

Căn cứ kết quả thẩm định yêu cầu duy trì hiệu lực Bằng độc quyền sáng chế:

Số đơn: DT1-2019-02173

Ngày nộp: 20/03/2019

Chủ đơn: HOYA CORPORATION (JP)

Đại diện của Chủ đơn: VCCI-IP CO.,LTD

Bằng độc quyền sáng chế số: 19096

Năm yêu cầu duy trì hiệu lực: 2

Cục Sở hữu trí tuệ thông báo:

1. Yêu cầu duy trì hiệu lực Bằng độc quyền sáng chế nêu trên được chấp nhận.
2. Hiệu lực Bằng độc quyền sáng chế số 19096 được duy trì đến 26/04/2020.

Nơi nhận:

- Như trên;
- TT (để công bố);
- Lưu: VT, Hồ sơ.

CỤC TRƯỞNG

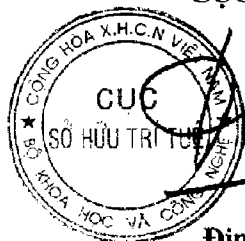

Đinh Hữu Phi

BỘ KHOA HỌC VÀ CÔNG NGHỆ
CỤC SỞ HỮU TRÍ TUỆ

CỘNG HÒA XÃ HỘI CHỦ NGHĨA VIỆT NAM
Độc lập - Tự do - Hạnh phúc

Số: 16569/TB-SHTT

Hà Nội, ngày 03 tháng 03 năm 2019

THÔNG BÁO

Ghi nhận yêu cầu duy trì hiệu lực Bằng độc quyền sáng chế

Kính gửi: Công ty TNHH một thành viên Sở hữu trí tuệ VCCI
(VCCI-IP CO.,LTD)
Tầng 8, Toà nhà VCCI, số 9 Đào Duy Anh, phường Phương mai,
quận Đống Đa, thành phố Hà Nội

Căn cứ kết quả thẩm định yêu cầu duy trì hiệu lực Bằng độc quyền sáng chế:

Số đơn: DT1-2019-02174

Ngày nộp: 20/03/2019

Chủ đơn: TOYOBO CO., LTD. (JP)

Đại diện của Chủ đơn: VCCI-IP CO.,LTD

Bằng độc quyền sáng chế số: 19131

Năm yêu cầu duy trì hiệu lực: 2

Cục Sở hữu trí tuệ thông báo:

1. Yêu cầu duy trì hiệu lực Bằng độc quyền sáng chế nêu trên được chấp nhận.

2. Hiệu lực Bằng độc quyền sáng chế số 19131 được duy trì đến 26/04/2020.

Nơi nhận:

- Như trên;
- TT (để công bố);
- Lưu: VT, Hồ sơ.

CỤC TRƯỞNG

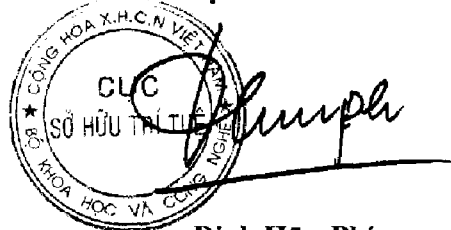

The stamp is circular with the text 'CỤC SỞ HỮU TRÍ TUỆ' in the center and 'BỘ KHOA HỌC VÀ CÔNG NGHỆ' around the perimeter. A handwritten signature is written over the stamp.

Đinh Hữu Phi

BỘ KHOA HỌC VÀ CÔNG NGHỆ
CỤC SỞ HỮU TRÍ TUỆ

CỘNG HÒA XÃ HỘI CHỦ NGHĨA VIỆT NAM
Độc lập - Tự do - Hạnh phúc

Số: *155* /TB-SHTT

Hà Nội, ngày *05* tháng *03* năm 2019

THÔNG BÁO

Ghi nhận yêu cầu duy trì hiệu lực Bằng độc quyền sáng chế

Kính gửi: Công ty TNHH một thành viên Sở hữu trí tuệ VCCI
(VCCI-IP CO.,LTD)
Tầng 8, Toà nhà VCCI, số 9 Đào Duy Anh, phường Phương mai,
quận Đống Đa, thành phố Hà Nội

Căn cứ kết quả thẩm định yêu cầu duy trì hiệu lực Bằng độc quyền sáng chế:

Số đơn: DT1-2019-02175

Ngày nộp: 20/03/2019

Chủ đơn: Sun Patent Trust (US)

Đại diện của Chủ đơn: VCCI-IP CO.,LTD

Bằng độc quyền sáng chế số: 19100

Năm yêu cầu duy trì hiệu lực: 2

Cục Sở hữu trí tuệ thông báo:

1. Yêu cầu duy trì hiệu lực Bằng độc quyền sáng chế nêu trên được chấp nhận.
2. Hiệu lực Bằng độc quyền sáng chế số 19100 được duy trì đến 26/04/2020.

Nơi nhận:

- Như trên;
- TT (để công bố);
- Lưu: VT, Hồ sơ.

CỤC TRƯỞNG

Đinh Hữu Phí

BỘ KHOA HỌC VÀ CÔNG NGHỆ
CỤC SỞ HỮU TRÍ TUỆ

CỘNG HOÀ XÃ HỘI CHỦ NGHĨA VIỆT NAM
Độc lập - Tự do - Hạnh phúc

Số: 15571/TB-SHTT

Hà Nội, ngày 05 tháng 03 năm 2019

THÔNG BÁO

Ghi nhận yêu cầu duy trì hiệu lực Bằng độc quyền sáng chế

Kính gửi: Công ty TNHH một thành viên Sở hữu trí tuệ VCCI
(VCCI-IP CO.,LTD)
Tầng 8, Toà nhà VCCI, số 9 Đào Duy Anh, phường Phương mai,
quận Đống Đa, thành phố Hà Nội

Căn cứ kết quả thẩm định yêu cầu duy trì hiệu lực Bằng độc quyền sáng chế:

Số đơn: DT1-2019-02176

Ngày nộp: 20/03/2019

Chủ đơn: TAIHO PHARMACEUTICAL CO., LTD. (JP)

Đại diện của Chủ đơn: VCCI-IP CO.,LTD

Bằng độc quyền sáng chế số: 19115

Năm yêu cầu duy trì hiệu lực: 2

Cục Sở hữu trí tuệ thông báo:

1. Yêu cầu duy trì hiệu lực Bằng độc quyền sáng chế nêu trên được chấp nhận.
2. Hiệu lực Bằng độc quyền sáng chế số 19115 được duy trì đến 26/04/2020.

TC

Nơi nhận:

- Như trên;
- IT (để công bố);
- Lưu: VT, Hồ sơ.

CỤC TRƯỞNG

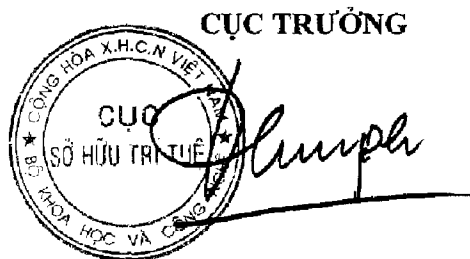

The stamp is circular with the text 'CỤC SỞ HỮU TRÍ TUỆ' in the center and 'BỘ KHOA HỌC VÀ CÔNG NGHỆ' around the perimeter. A handwritten signature is written over the stamp.

Đinh Hữu Phí

BỘ KHOA HỌC VÀ CÔNG NGHỆ
CỤC SỞ HỮU TRÍ TUỆ

CỘNG HOÀ XÃ HỘI CHỦ NGHĨA VIỆT NAM
Độc lập - Tự do - Hạnh phúc

Số: 15542/TB-SHTT

Hà Nội, ngày 05 tháng 03 năm 2019

THÔNG BÁO

Ghi nhận yêu cầu duy trì hiệu lực Bằng độc quyền sáng chế

Kính gửi: Công ty TNHH một thành viên Sở hữu trí tuệ VCCI
(VCCI-IP CO.,LTD)
Tầng 8, Toà nhà VCCI, số 9 Đào Duy Anh, phường Phương mai,
quận Đống Đa, thành phố Hà Nội

Căn cứ kết quả thẩm định yêu cầu duy trì hiệu lực Bằng độc quyền sáng chế:

Số đơn: DT1-2019-02177

Ngày nộp: 20/03/2019

Chủ đơn: TAIHO PHARMACEUTICAL CO., LTD. (JP)

Đại diện của Chủ đơn: VCCI-IP CO.,LTD

Bằng độc quyền sáng chế số: 19113

Năm yêu cầu duy trì hiệu lực: 2

Cục Sở hữu trí tuệ thông báo:

1. Yêu cầu duy trì hiệu lực Bằng độc quyền sáng chế nêu trên được chấp nhận.

2. Hiệu lực Bằng độc quyền sáng chế số 19113 được duy trì đến 26/04/2020.

Nơi nhận:

- Như trên;
- TT (để công bố);
- Lưu: VT, Hồ sơ.

CỤC TRƯỞNG



Đinh Hữu Phí

BỘ KHOA HỌC VÀ CÔNG NGHỆ
CỤC SỞ HỮU TRÍ TUỆ

CỘNG HÒA XÃ HỘI CHỦ NGHĨA VIỆT NAM
Độc lập - Tự do - Hạnh phúc

Số: 17573/TB-SHTT

Hà Nội, ngày 05 tháng 04 năm 2019

THÔNG BÁO

Ghi nhận yêu cầu duy trì hiệu lực Bằng độc quyền sáng chế

Kính gửi: Công ty TNHH một thành viên Sở hữu trí tuệ VCCI
(VCCI-IP CO.,LTD)
Tầng 8, Toà nhà VCCI, số 9 Đào Duy Anh, phường Phương mai,
quận Đống Đa, thành phố Hà Nội

Căn cứ kết quả thẩm định yêu cầu duy trì hiệu lực Bằng độc quyền sáng chế:

Số đơn: DT1-2019-02178

Ngày nộp: 20/03/2019

Chủ đơn: NISSHIN FOODS INC. (JP)

Đại diện của Chủ đơn: VCCI-IP CO.,LTD

Bằng độc quyền sáng chế số: 19094

Năm yêu cầu duy trì hiệu lực: 2

Cục Sở hữu trí tuệ thông báo:

1. Yêu cầu duy trì hiệu lực Bằng độc quyền sáng chế nêu trên được chấp nhận.
2. Hiệu lực Bằng độc quyền sáng chế số 19094 được duy trì đến 26/04/2020.

Nơi nhận:

- Như trên;
- TT (để công bố);
- Lưu: VT, Hồ sơ.

CỤC TRƯỞNG



Đinh Hữu Phi

BỘ KHOA HỌC VÀ CÔNG NGHỆ
CỤC SỞ HỮU TRÍ TUỆ

CỘNG HÒA XÃ HỘI CHỦ NGHĨA VIỆT NAM
Độc lập - Tự do - Hạnh phúc

Số: 15574/TB-SHTT

Hà Nội, ngày 05 tháng 03 năm 2019

THÔNG BÁO

Ghi nhận yêu cầu duy trì hiệu lực Bằng độc quyền sáng chế

Kính gửi: Công ty TNHH một thành viên Sở hữu trí tuệ VCCI
(VCCI-IP CO.,LTD)
Tầng 8, Toà nhà VCCI, số 9 Đào Duy Anh, phường Phương mai,
quận Đống Đa, thành phố Hà Nội

Căn cứ kết quả thẩm định yêu cầu duy trì hiệu lực Bằng độc quyền sáng chế:

Số đơn: DT1-2019-02179

Ngày nộp: 20/03/2019

Chủ đơn: M&K HOLDINGS INC. (KR)

Đại diện của Chủ đơn: VCCI-IP CO.,LTD

Bằng độc quyền sáng chế số: 15623

Năm yêu cầu duy trì hiệu lực: 4

Cục Sở hữu trí tuệ thông báo:

1. Yêu cầu duy trì hiệu lực Bằng độc quyền sáng chế nêu trên được chấp nhận.
2. Hiệu lực Bằng độc quyền sáng chế số 15623 được duy trì đến 20/06/2020.

Nơi nhận:

- Như trên;
- TT (để công bố);
- Lưu: VT, Hồ sơ.

CỤC TRƯỞNG

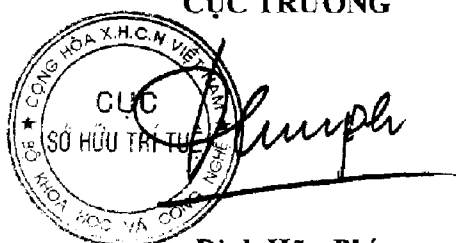

Đinh Hữu Phí

BỘ KHOA HỌC VÀ CÔNG NGHỆ
CỤC SỞ HỮU TRÍ TUỆ

CỘNG HÒA XÃ HỘI CHỦ NGHĨA VIỆT NAM
Độc lập - Tự do - Hạnh phúc

Số: 15575/TB-SHTT

Hà Nội, ngày 05 tháng 03 năm 2019

THÔNG BÁO

Ghi nhận yêu cầu duy trì hiệu lực Bằng độc quyền sáng chế

Kính gửi: Công ty TNHH một thành viên Sở hữu trí tuệ VCCI
(VCCI-IP CO.,LTD)
Tầng 8, Toà nhà VCCI, số 9 Đào Duy Anh, phường Phương mai,
quận Đống Đa, thành phố Hà Nội

Căn cứ kết quả thẩm định yêu cầu duy trì hiệu lực Bằng độc quyền sáng chế:

Số đơn: DT1-2019-02180

Ngày nộp: 20/03/2019

Chủ đơn: M&K HOLDINGS INC. (KR)

Đại diện của Chủ đơn: VCCI-IP CO.,LTD

Bằng độc quyền sáng chế số: 15622

Năm yêu cầu duy trì hiệu lực: 4

Cục Sở hữu trí tuệ thông báo:

1. Yêu cầu duy trì hiệu lực Bằng độc quyền sáng chế nêu trên được chấp nhận.
2. Hiệu lực Bằng độc quyền sáng chế số 15622 được duy trì đến 20/06/2020.

Nơi nhận:

- Như trên;
- TT (để công bố);
- Lưu: VT, Hồ sơ.



CỤC TRƯỞNG

Đinh Hữu Phí

BỘ KHOA HỌC VÀ CÔNG NGHỆ
CỤC SỞ HỮU TRÍ TUỆ

CỘNG HÒA XÃ HỘI CHỦ NGHĨA VIỆT NAM
Độc lập - Tự do - Hạnh phúc

Số: 1577 /TB-SHTT

Hà Nội, ngày 05 tháng 03 năm 2019

THÔNG BÁO

Ghi nhận yêu cầu duy trì hiệu lực Bằng độc quyền sáng chế

Kính gửi: Công ty TNHH một thành viên Sở hữu trí tuệ VCCI
(VCCI-IP CO.,LTD)
Tầng 8, Toà nhà VCCI, số 9 Đào Duy Anh, phường Phương mai,
quận Đống Đa, thành phố Hà Nội

Căn cứ kết quả thẩm định yêu cầu duy trì hiệu lực Bằng độc quyền sáng chế:

Số đơn: DT1-2019-02181

Ngày nộp: 20/03/2019

Chủ đơn: M&K HOLDINGS INC. (KR)

Đại diện của Chủ đơn: VCCI-IP CO.,LTD

Bằng độc quyền sáng chế số: 15621

Năm yêu cầu duy trì hiệu lực: 4

Cục Sở hữu trí tuệ thông báo:

1. Yêu cầu duy trì hiệu lực Bằng độc quyền sáng chế nêu trên được chấp nhận.
2. Hiệu lực Bằng độc quyền sáng chế số 15621 được duy trì đến 20/06/2020.

Nơi nhận:

- Như trên;
- TT (để công bố);
- Lưu: VT, Hồ sơ.

CỤC TRƯỞNG



Đinh Hữu Phí

BỘ KHOA HỌC VÀ CÔNG NGHỆ
CỤC SỞ HỮU TRÍ TUỆ

CỘNG HOÀ XÃ HỘI CHỦ NGHĨA VIỆT NAM
Độc lập - Tự do - Hạnh phúc

Số: 15577/TB-SHTT

Hà Nội, ngày 15 tháng 03 năm 2019

THÔNG BÁO

Ghi nhận yêu cầu duy trì hiệu lực Bằng độc quyền sáng chế

Kính gửi: Công ty TNHH một thành viên Sở hữu trí tuệ VCCI
(VCCI-IP CO.,LTD)
Tầng 8, Toà nhà VCCI, số 9 Đào Duy Anh, phường Phương mai,
quận Đống Đa, thành phố Hà Nội

Căn cứ kết quả thẩm định yêu cầu duy trì hiệu lực Bằng độc quyền sáng chế:

Số đơn: DT1-2019-02182

Ngày nộp: 20/03/2019

Chủ đơn: M&K HOLDINGS INC. (KR)

Đại diện của Chủ đơn: VCCI-IP CO.,LTD

Bằng độc quyền sáng chế số: 15620

Năm yêu cầu duy trì hiệu lực: 4

Cục Sở hữu trí tuệ thông báo:

1. Yêu cầu duy trì hiệu lực Bằng độc quyền sáng chế nêu trên được chấp nhận.
2. Hiệu lực Bằng độc quyền sáng chế số 15620 được duy trì đến 20/06/2020.

TC

Nơi nhận:

- Như trên;
- TT (để công bố);
- Lưu: VT, Hồ sơ.

CỤC TRƯỞNG



Đinh Hữu Phí

BỘ KHOA HỌC VÀ CÔNG NGHỆ
CỤC SỞ HỮU TRÍ TUỆ

CỘNG HÒA XÃ HỘI CHỦ NGHĨA VIỆT NAM
Độc lập - Tự do - Hạnh phúc

Số: 15578/TB-SHTT

Hà Nội, ngày 05 tháng 03 năm 2019

THÔNG BÁO

Ghi nhận yêu cầu duy trì hiệu lực Bằng độc quyền sáng chế

Kính gửi: Công ty TNHH một thành viên Sở hữu trí tuệ VCCI
(VCCI-IP CO.,LTD)
Tầng 8, Toà nhà VCCI, số 9 Đào Duy Anh, phường Phương mai,
quận Đống Đa, thành phố Hà Nội

Căn cứ kết quả thẩm định yêu cầu duy trì hiệu lực Bằng độc quyền sáng chế:

Số đơn: DT1-2019-02183

Ngày nộp: 20/03/2019

Chủ đơn: M&K HOLDINGS INC. (KR)

Đại diện của Chủ đơn: VCCI-IP CO.,LTD

Bằng độc quyền sáng chế số: 15619

Năm yêu cầu duy trì hiệu lực: 4

Cục Sở hữu trí tuệ thông báo:

1. Yêu cầu duy trì hiệu lực Bằng độc quyền sáng chế nêu trên được chấp nhận.

2. Hiệu lực Bằng độc quyền sáng chế số 15619 được duy trì đến 20/06/2020.

h

Nơi nhận:

- Như trên;
- TT (để công bố);
- Lưu: VT, Hồ sơ.

CỤC TRƯỞNG



Đinh Hữu Phí

BỘ KHOA HỌC VÀ CÔNG NGHỆ
CỤC SỞ HỮU TRÍ TUỆ

CỘNG HÒA XÃ HỘI CHỦ NGHĨA VIỆT NAM
Độc lập - Tự do - Hạnh phúc

Số: 15579/TB-SHTT

Hà Nội, ngày 01 tháng 03 năm 2019

THÔNG BÁO

Ghi nhận yêu cầu duy trì hiệu lực Bằng độc quyền sáng chế

Kính gửi: Công ty TNHH một thành viên Sở hữu trí tuệ VCCI
(VCCI-IP CO.,LTD)
Tầng 8, Toà nhà VCCI, số 9 Đào Duy Anh, phường Phương mai,
quận Đống Đa, thành phố Hà Nội

Căn cứ kết quả thẩm định yêu cầu duy trì hiệu lực Bằng độc quyền sáng chế:

Số đơn: DT1-2019-02184

Ngày nộp: 20/03/2019

Chủ đơn: ALFA LAVAL CORPORATE AB (SE)

Đại diện của Chủ đơn: VCCI-IP CO.,LTD

Bằng độc quyền sáng chế số: 9379

Năm yêu cầu duy trì hiệu lực: 9

Cục Sở hữu trí tuệ thông báo:

1. Yêu cầu duy trì hiệu lực Bằng độc quyền sáng chế nêu trên được chấp nhận.
2. Hiệu lực Bằng độc quyền sáng chế số 9379 được duy trì đến 20/06/2020.

Nơi nhận:

- Như trên;
- TT (để công bố);
- Lưu: VT, Hồ sơ.

CỤC TRƯỞNG



Đình Hữu Phí

BỘ KHOA HỌC VÀ CÔNG NGHỆ
CỤC SỞ HỮU TRÍ TUỆ

CỘNG HÒA XÃ HỘI CHỦ NGHĨA VIỆT NAM
Độc lập - Tự do - Hạnh phúc

Số: 15580 /TB-SHTT

Hà Nội, ngày 05 tháng 08 năm 2019

THÔNG BÁO

Ghi nhận yêu cầu duy trì hiệu lực Bằng độc quyền sáng chế

Kính gửi: Công ty TNHH một thành viên Sở hữu trí tuệ VCCI
(VCCI-IP CO.,LTD)
Tầng 8, Toà nhà VCCI, số 9 Đào Duy Anh, phường Phương mai,
quận Đống Đa, thành phố Hà Nội

Căn cứ kết quả thẩm định yêu cầu duy trì hiệu lực Bằng độc quyền sáng chế:

Số đơn: DT1-2019-02185

Ngày nộp: 20/03/2019

Chủ đơn: ASTRAZENECA AB (SE)

Đại diện của Chủ đơn: VCCI-IP CO.,LTD

Bằng độc quyền sáng chế số: 17113

Năm yêu cầu duy trì hiệu lực: 3

Cục Sở hữu trí tuệ thông báo:

1. Yêu cầu duy trì hiệu lực Bằng độc quyền sáng chế nêu trên được chấp nhận.
2. Hiệu lực Bằng độc quyền sáng chế số 17113 được duy trì đến 20/06/2020.

Nơi nhận:

- Như trên;
- TT (để công bố);
- Lưu: VT, Hồ sơ.

CỤC TRƯỞNG



Đinh Hữu Phí

BỘ KHOA HỌC VÀ CÔNG NGHỆ
CỤC SỞ HỮU TRÍ TUỆ

CỘNG HÒA XÃ HỘI CHỦ NGHĨA VIỆT NAM
Độc lập - Tự do - Hạnh phúc

Số: 15581/TB-SHTT

Hà Nội, ngày 05 tháng 03 năm 2019

THÔNG BÁO

Ghi nhận yêu cầu duy trì hiệu lực Bằng độc quyền sáng chế

Kính gửi: Công ty TNHH một thành viên Sở hữu trí tuệ VCCI
(VCCI-IP CO.,LTD)
Tầng 8, Toà nhà VCCI, số 9 Đào Duy Anh, phường Phương mai,
quận Đống Đa, thành phố Hà Nội

Căn cứ kết quả thẩm định yêu cầu duy trì hiệu lực Bằng độc quyền sáng chế:

Số đơn: DT1-2019-02186

Ngày nộp: 20/03/2019

Chủ đơn: MOLEX INCORPORATED (US)

Đại diện của Chủ đơn: VCCI-IP CO.,LTD

Bằng độc quyền sáng chế số: 9368

Năm yêu cầu duy trì hiệu lực: 9

Cục Sở hữu trí tuệ thông báo:

1. Yêu cầu duy trì hiệu lực Bằng độc quyền sáng chế nêu trên được chấp nhận.
2. Hiệu lực Bằng độc quyền sáng chế số 9368 được duy trì đến 20/06/2020.

Nơi nhận:

- Như trên;
- TT (để công bố);
- Lưu: VT, Hồ sơ.

CỤC TRƯỞNG

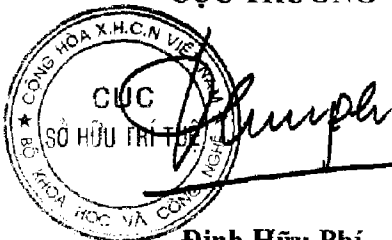

Đinh Hữu Phí

BỘ KHOA HỌC VÀ CÔNG NGHỆ
CỤC SỞ HỮU TRÍ TUỆ

CỘNG HÒA XÃ HỘI CHỦ NGHĨA VIỆT NAM
Độc lập - Tự do - Hạnh phúc

Số: 16582/TB-SHTT

Hà Nội, ngày 05 tháng 03 năm 2019

THÔNG BÁO

Ghi nhận yêu cầu duy trì hiệu lực Bằng độc quyền sáng chế

Kính gửi: Công ty TNHH một thành viên Sở hữu trí tuệ VCCI
(VCCI-IP CO.,LTD)
Tầng 8, Toà nhà VCCI, số 9 Đào Duy Anh, phường Phương mai,
quận Đống Đa, thành phố Hà Nội

Căn cứ kết quả thẩm định yêu cầu duy trì hiệu lực Bằng độc quyền sáng chế:

Số đơn: DT1-2019-02187

Ngày nộp: 20/03/2019

Chủ đơn: HONDA MOTOR CO., LTD. (JP)

Đại diện của Chủ đơn: VCCI-IP CO.,LTD

Bằng độc quyền sáng chế số: 17112

Năm yêu cầu duy trì hiệu lực: 3

Cục Sở hữu trí tuệ thông báo:

1. Yêu cầu duy trì hiệu lực Bằng độc quyền sáng chế nêu trên được chấp nhận.
2. Hiệu lực Bằng độc quyền sáng chế số 17112 được duy trì đến 20/06/2020.

Nơi nhận:

- Như trên;
- TT (để công bố);
- Lưu: VT, Hồ sơ.

CỤC TRƯỞNG



Đinh Hữu Phí

BỘ KHOA HỌC VÀ CÔNG NGHỆ
CỤC SỞ HỮU TRÍ TUỆ

CỘNG HÒA XÃ HỘI CHỦ NGHĨA VIỆT NAM
Độc lập - Tự do - Hạnh phúc

Số: 1573/TB-SHTT

Hà Nội, ngày 15 tháng 03 năm 2019

THÔNG BÁO

Ghi nhận yêu cầu duy trì hiệu lực Bằng độc quyền sáng chế

Kính gửi: Công ty TNHH một thành viên Sở hữu trí tuệ VCCI
(VCCI-IP CO.,LTD)
Tầng 8, Toà nhà VCCI, số 9 Đào Duy Anh, phường Phương mai,
quận Đống Đa, thành phố Hà Nội

Căn cứ kết quả thẩm định yêu cầu duy trì hiệu lực Bằng độc quyền sáng chế:

Số đơn: DT1-2019-02188

Ngày nộp: 20/03/2019

Chủ đơn: HONDA MOTOR CO., LTD. (JP)

Đại diện của Chủ đơn: VCCI-IP CO.,LTD

Bằng độc quyền sáng chế số: 17086

Năm yêu cầu duy trì hiệu lực: 3

Cục Sở hữu trí tuệ thông báo:

1. Yêu cầu duy trì hiệu lực Bằng độc quyền sáng chế nêu trên được chấp nhận.
2. Hiệu lực Bằng độc quyền sáng chế số 17086 được duy trì đến 20/06/2020.

Nơi nhận:

- Như trên;
- TT (để công bố);
- Lưu: VT, Hồ sơ.

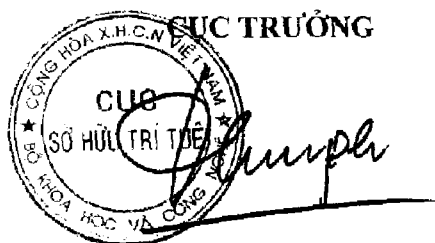

Đinh Hữu Phí

BỘ KHOA HỌC VÀ CÔNG NGHỆ
CỤC SỞ HỮU TRÍ TUỆ

CỘNG HOÀ XÃ HỘI CHỦ NGHĨA VIỆT NAM
Độc lập - Tự do - Hạnh phúc

Số: 15584/TB-SHTT

Hà Nội, ngày 01 tháng 03 năm 2019

THÔNG BÁO

Ghi nhận yêu cầu duy trì hiệu lực Bằng độc quyền sáng chế

Kính gửi: Công ty TNHH một thành viên Sở hữu trí tuệ VCCI
(VCCI-IP CO.,LTD)

Tầng 8, Toà nhà VCCI, số 9 Đào Duy Anh, phường Phương mai,
quận Đống Đa, thành phố Hà Nội

Căn cứ kết quả thẩm định yêu cầu duy trì hiệu lực Bằng độc quyền sáng chế:

Số đơn: DT1-2019-02189

Ngày nộp: 20/03/2019

Chủ đơn: HONDA MOTOR CO., LTD. (JP)

Đại diện của Chủ đơn: VCCI-IP CO.,LTD

Bằng độc quyền sáng chế số: 9365

Năm yêu cầu duy trì hiệu lực: 9

Cục Sở hữu trí tuệ thông báo:

1. Yêu cầu duy trì hiệu lực Bằng độc quyền sáng chế nêu trên được chấp nhận.
2. Hiệu lực Bằng độc quyền sáng chế số 9365 được duy trì đến 20/06/2020.

Nơi nhận:

- Như trên;
- TT (để công bố);
- Lưu: VT, Hồ sơ.

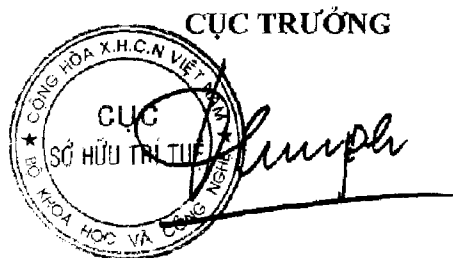

Đinh Hữu Phí

BỘ KHOA HỌC VÀ CÔNG NGHỆ
CỤC SỞ HỮU TRÍ TUỆ

CỘNG HÒA XÃ HỘI CHỦ NGHĨA VIỆT NAM
Độc lập - Tự do - Hạnh phúc

Số: 15555/TB-SHTT

Hà Nội, ngày 01 tháng 03 năm 2019

THÔNG BÁO
Ghi nhận yêu cầu duy trì hiệu lực Bằng độc quyền sáng chế

Kính gửi: Công ty TNHH một thành viên Sở hữu trí tuệ VCCI
(VCCI-IP CO.,LTD)
Tầng 8, Toà nhà VCCI, số 9 Đào Duy Anh, phường Phương mai,
quận Đống Đa, thành phố Hà Nội

Căn cứ kết quả thẩm định yêu cầu duy trì hiệu lực Bằng độc quyền sáng chế:

Số đơn: DT1-2019-02190

Ngày nộp: 20/03/2019

Chủ đơn: ASTRAZENECA AB (SE)

Đại diện của Chủ đơn: VCCI-IP CO.,LTD

Bằng độc quyền sáng chế số: 19497

Năm yêu cầu duy trì hiệu lực: 2

Cục Sở hữu trí tuệ thông báo:

1. Yêu cầu duy trì hiệu lực Bằng độc quyền sáng chế nêu trên được chấp nhận.
2. Hiệu lực Bằng độc quyền sáng chế số 19497 được duy trì đến 21/06/2020.

Nơi nhận:

- Như trên;
- TT (để công bố);
- Lưu: VT, Hồ sơ.

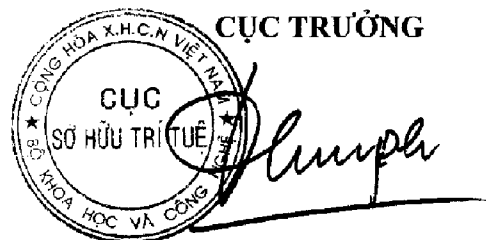

Đinh Hữu Phi

BỘ KHOA HỌC VÀ CÔNG NGHỆ
CỤC SỞ HỮU TRÍ TUỆ

CỘNG HÒA XÃ HỘI CHỦ NGHĨA VIỆT NAM
Độc lập - Tự do - Hạnh phúc

Số: 15586/TB-SHTT

Hà Nội, ngày 05 tháng 08 năm 2019

THÔNG BÁO

Ghi nhận yêu cầu duy trì hiệu lực Bằng độc quyền sáng chế

Kính gửi: Công ty TNHH một thành viên Sở hữu trí tuệ VCCI
(VCCI-IP CO.,LTD)
Tầng 8, Toà nhà VCCI, số 9 Đào Duy Anh, phường Phương mai,
quận Đống Đa, thành phố Hà Nội

Căn cứ kết quả thẩm định yêu cầu duy trì hiệu lực Bằng độc quyền sáng chế:

Số đơn: DT1-2019-02191

Ngày nộp: 20/03/2019

Chủ đơn: M&K HOLDINGS INC. (KR)

Đại diện của Chủ đơn: VCCI-IP CO.,LTD

Bằng độc quyền sáng chế số: 19508

Năm yêu cầu duy trì hiệu lực: 2

Cục Sở hữu trí tuệ thông báo:

1. Yêu cầu duy trì hiệu lực Bằng độc quyền sáng chế nêu trên được chấp nhận.
2. Hiệu lực Bằng độc quyền sáng chế số 19508 được duy trì đến 21/06/2020.

Nơi nhận:

- Như trên;
- TT (để công bố);
- Lưu: VT, Hồ sơ.

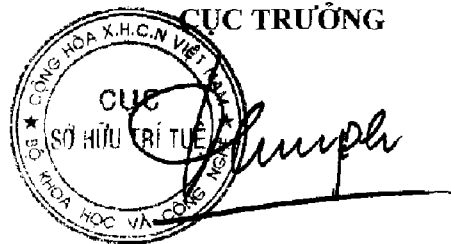

Đinh Hữu Phí

BỘ KHOA HỌC VÀ CÔNG NGHỆ
CỤC SỞ HỮU TRÍ TUỆ

CỘNG HÒA XÃ HỘI CHỦ NGHĨA VIỆT NAM
Độc lập - Tự do - Hạnh phúc

Số: 15587/TB-SHTT

Hà Nội, ngày 05 tháng 03 năm 2019

THÔNG BÁO

Ghi nhận yêu cầu duy trì hiệu lực Bằng độc quyền sáng chế

Kính gửi: Công ty TNHH một thành viên Sở hữu trí tuệ VCCI
(VCCI-IP CO.,LTD)
Tầng 8, Toà nhà VCCI, số 9 Đào Duy Anh, phường Phương mai,
quận Đống Đa, thành phố Hà Nội

Căn cứ kết quả thẩm định yêu cầu duy trì hiệu lực Bằng độc quyền sáng chế:

Số đơn: DT1-2019-02192

Ngày nộp: 20/03/2019

Chủ đơn: M&K HOLDINGS INC. (KR)

Đại diện của Chủ đơn: VCCI-IP CO.,LTD

Bằng độc quyền sáng chế số: 19507

Năm yêu cầu duy trì hiệu lực: 2

Cục Sở hữu trí tuệ thông báo:

1. Yêu cầu duy trì hiệu lực Bằng độc quyền sáng chế nêu trên được chấp nhận.
2. Hiệu lực Bằng độc quyền sáng chế số 19507 được duy trì đến 21/06/2020.

Nơi nhận:

- Như trên;
- TT (để công bố);
- Lưu: VT, Hồ sơ.

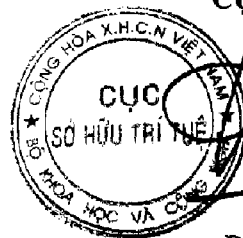

CỤC TRƯỞNG

Đinh Hữu Phí

BỘ KHOA HỌC VÀ CÔNG NGHỆ
CỤC SỞ HỮU TRÍ TUỆ

CỘNG HOÀ XÃ HỘI CHỦ NGHĨA VIỆT NAM
Độc lập - Tự do - Hạnh phúc

Số: 15527/TB-SHTT

Hà Nội, ngày 05 tháng 03 năm 2019

THÔNG BÁO

Ghi nhận yêu cầu duy trì hiệu lực Bằng độc quyền sáng chế

Kính gửi: Công ty TNHH một thành viên Sở hữu trí tuệ VCCI
(VCCI-IP CO.,LTD)
Tầng 8, Toà nhà VCCI, số 9 Đào Duy Anh, phường Phương mai,
quận Đống Đa, thành phố Hà Nội

Căn cứ kết quả thẩm định yêu cầu duy trì hiệu lực Bằng độc quyền sáng chế:

Số đơn: DT1-2019-02193

Ngày nộp: 20/03/2019

Chủ đơn: M&K HOLDINGS INC. (KR)

Đại diện của Chủ đơn: VCCI-IP CO.,LTD

Bằng độc quyền sáng chế số: 19506

Năm yêu cầu duy trì hiệu lực: 2

Cục Sở hữu trí tuệ thông báo:

1. Yêu cầu duy trì hiệu lực Bằng độc quyền sáng chế nêu trên được chấp nhận.
2. Hiệu lực Bằng độc quyền sáng chế số 19506 được duy trì đến 21/06/2020.

Nơi nhận:

- Như trên;
- TT (để công bố);
- Lưu: VT, Hồ sơ.



Đinh Hữu Phí

BỘ KHOA HỌC VÀ CÔNG NGHỆ
CỤC SỞ HỮU TRÍ TUỆ

CỘNG HÒA XÃ HỘI CHỦ NGHĨA VIỆT NAM
Độc lập - Tự do - Hạnh phúc

Số: 15584/TB-SHTT

Hà Nội, ngày 05 tháng 03 năm 2019

THÔNG BÁO

Ghi nhận yêu cầu duy trì hiệu lực Bằng độc quyền sáng chế

Kính gửi: Công ty TNHH một thành viên Sở hữu trí tuệ VCCI
(VCCI-IP CO.,LTD)
Tầng 8, Toà nhà VCCI, số 9 Đào Duy Anh, phường Phương mai,
quận Đống Đa, thành phố Hà Nội

Căn cứ kết quả thẩm định yêu cầu duy trì hiệu lực Bằng độc quyền sáng chế:

Số đơn: DT1-2019-02194

Ngày nộp: 20/03/2019

Chủ đơn: HONDA GIKEN KOGYO KABUSHIKI KAISHA (JP)

Đại diện của Chủ đơn: VCCI-IP CO.,LTD

Bằng độc quyền sáng chế số: 5705

Năm yêu cầu duy trì hiệu lực: 14

Cục Sở hữu trí tuệ thông báo:

1. Yêu cầu duy trì hiệu lực Bằng độc quyền sáng chế nêu trên được chấp nhận.
2. Hiệu lực Bằng độc quyền sáng chế số 5705 được duy trì đến 12/06/2020. *kk*

Nơi nhận:

- Như trên;
- TT (để công bố);
- Lưu: VT, Hồ sơ.

CỤC TRƯỞNG

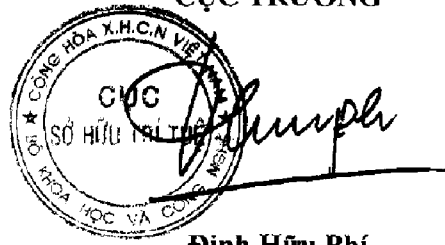

Đinh Hữu Phí

BỘ KHOA HỌC VÀ CÔNG NGHỆ
CỤC SỞ HỮU TRÍ TUỆ

CỘNG HÒA XÃ HỘI CHỦ NGHĨA VIỆT NAM
Độc lập - Tự do - Hạnh phúc

Số: 1559/TB-SHTT

Hà Nội, ngày 05 tháng 03 năm 2019

THÔNG BÁO

Ghi nhận yêu cầu duy trì hiệu lực Bằng độc quyền sáng chế

Kính gửi: Công ty TNHH một thành viên Sở hữu trí tuệ VCCI
(VCCI-IP CO.,LTD)
Tầng 8, Toà nhà VCCI, số 9 Đào Duy Anh, phường Phương mai,
quận Đống Đa, thành phố Hà Nội

Căn cứ kết quả thẩm định yêu cầu duy trì hiệu lực Bằng độc quyền sáng chế:

Số đơn: DT1-2019-02195

Ngày nộp: 20/03/2019

Chủ đơn: HONDA MOTOR CO., LTD. (JP)

Đại diện của Chủ đơn: VCCI-IP CO.,LTD

Bằng độc quyền sáng chế số: 5004

Năm yêu cầu duy trì hiệu lực: 15

Cục Sở hữu trí tuệ thông báo:

1. Yêu cầu duy trì hiệu lực Bằng độc quyền sáng chế nêu trên được chấp nhận.
2. Hiệu lực Bằng độc quyền sáng chế số 5004 được duy trì đến 21/06/2020.

Nơi nhận:

- Như trên;
- TT (để công bố);
- Lưu: VT, Hồ sơ.

CỤC TRƯỞNG



Đinh Hữu Phí

BỘ KHOA HỌC VÀ CÔNG NGHỆ
CỤC SỞ HỮU TRÍ TUỆ

CỘNG HOÀ XÃ HỘI CHỦ NGHĨA VIỆT NAM
Độc lập - Tự do - Hạnh phúc

Số: 15591/TB-SHTT

Hà Nội, ngày 05 tháng 03 năm 2019

THÔNG BÁO

Ghi nhận yêu cầu duy trì hiệu lực Bằng độc quyền sáng chế

Kính gửi: Công ty TNHH một thành viên Sở hữu trí tuệ VCCI
(VCCI-IP CO.,LTD)
Tầng 8, Toà nhà VCCI, số 9 Đào Duy Anh, phường Phương mai,
quận Đống Đa, thành phố Hà Nội

Căn cứ kết quả thẩm định yêu cầu duy trì hiệu lực Bằng độc quyền sáng chế:

Số đơn: DT1-2019-02197

Ngày nộp: 20/03/2019

Chủ đơn: Schneider Electric Industries SAS (FR)

Đại diện của Chủ đơn: VCCI-IP CO.,LTD

Bằng độc quyền sáng chế số: 7780

Năm yêu cầu duy trì hiệu lực: 11

Cục Sở hữu trí tuệ thông báo:

1. Yêu cầu duy trì hiệu lực Bằng độc quyền sáng chế nêu trên được chấp nhận.
2. Hiệu lực Bằng độc quyền sáng chế số 7780 được duy trì đến 22/06/2020. *hc*

Nơi nhận:

- Như trên;
- TT (để công bố);
- Lưu: VT, Hồ sơ.

CỤC TRƯỞNG



Đinh Hữu Phí

BỘ KHOA HỌC VÀ CÔNG NGHỆ
CỤC SỞ HỮU TRÍ TUỆ

CỘNG HÒA XÃ HỘI CHỦ NGHĨA VIỆT NAM
Độc lập - Tự do - Hạnh phúc

Số: *1559* /TB-SHTT

Hà Nội, ngày *05* tháng *08* năm 2019

THÔNG BÁO
Ghi nhận yêu cầu duy trì hiệu lực Bằng độc quyền sáng chế

Kính gửi: Công ty TNHH một thành viên Sở hữu trí tuệ VCCI
(VCCI-IP CO.,LTD)
Tầng 8, Toà nhà VCCI, số 9 Đào Duy Anh, phường Phương mai,
quận Đống Đa, thành phố Hà Nội

Căn cứ kết quả thẩm định yêu cầu duy trì hiệu lực Bằng độc quyền sáng chế:

Số đơn: DT1-2019-02198

Ngày nộp: 20/03/2019

Chủ đơn: MJN U.S HOLDINGS LLC (US)

Đại diện của Chủ đơn: VCCI-IP CO.,LTD

Bằng độc quyền sáng chế số: 8539

Năm yêu cầu duy trì hiệu lực: 10

Cục Sở hữu trí tuệ thông báo:

1. Yêu cầu duy trì hiệu lực Bằng độc quyền sáng chế nêu trên được chấp nhận.
2. Hiệu lực Bằng độc quyền sáng chế số 8539 được duy trì đến 22/06/2020. *K*

Nơi nhận:

- Như trên;
- TT (để công bố);
- Lưu: VT, Hồ sơ.

CỤC TRƯỞNG

Đinh Hữu Phí

BỘ KHOA HỌC VÀ CÔNG NGHỆ
CỤC SỞ HỮU TRÍ TUỆ

CỘNG HOÀ XÃ HỘI CHỦ NGHĨA VIỆT NAM
Độc lập - Tự do - Hạnh phúc

Số: 15793/TB-SHTT

Hà Nội, ngày 05 tháng 03 năm 2019

THÔNG BÁO

Ghi nhận yêu cầu duy trì hiệu lực Bằng độc quyền sáng chế

Kính gửi: Công ty TNHH một thành viên Sở hữu trí tuệ VCCI
(VCCI-IP CO.,LTD)
Tầng 8, Toà nhà VCCI, số 9 Đào Duy Anh, phường Phương mai,
quận Đống Đa, thành phố Hà Nội

Căn cứ kết quả thẩm định yêu cầu duy trì hiệu lực Bằng độc quyền sáng chế:

Số đơn: DT1-2019-02199

Ngày nộp: 20/03/2019

Chủ đơn: HONDA MOTOR CO., LTD. (JP)

Đại diện của Chủ đơn: VCCI-IP CO.,LTD

Bằng độc quyền sáng chế số: 14008

Năm yêu cầu duy trì hiệu lực: 5

Cục Sở hữu trí tuệ thông báo:

1. Yêu cầu duy trì hiệu lực Bằng độc quyền sáng chế nêu trên được chấp nhận.
2. Hiệu lực Bằng độc quyền sáng chế số 14008 được duy trì đến 20/04/2020.

Nơi nhận:

- Như trên;
- TT (để công bố);
- Lưu: VT, Hồ sơ.

CỤC TRƯỞNG

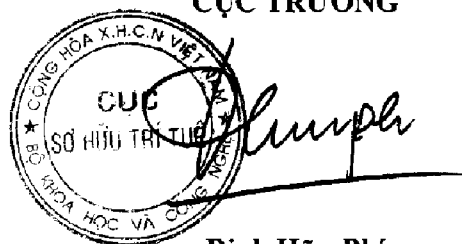

The stamp is circular with the text 'CỤC SỞ HỮU TRÍ TUỆ' in the center and 'BỘ KHOA HỌC VÀ CÔNG NGHỆ' around the perimeter. A handwritten signature is written over the stamp.

Đinh Hữu Phí

BỘ KHOA HỌC VÀ CÔNG NGHỆ
CỤC SỞ HỮU TRÍ TUỆ

CỘNG HÒA XÃ HỘI CHỦ NGHĨA VIỆT NAM
Độc lập - Tự do - Hạnh phúc

Số: 16594/TB-SHTT

Hà Nội, ngày 05 tháng 03 năm 2019

THÔNG BÁO

Ghi nhận yêu cầu duy trì hiệu lực Bằng độc quyền sáng chế

Kính gửi: Công ty TNHH một thành viên Sở hữu trí tuệ VCCI
(VCCI-IP CO.,LTD)
Tầng 8, Toà nhà VCCI, số 9 Đào Duy Anh, phường Phương mai,
quận Đống Đa, thành phố Hà Nội

Căn cứ kết quả thẩm định yêu cầu duy trì hiệu lực Bằng độc quyền sáng chế:

Số đơn: DT1-2019-02200

Ngày nộp: 20/03/2019

Chủ đơn: HONDA MOTOR CO., LTD. (JP)

Đại diện của Chủ đơn: VCCI-IP CO.,LTD

Bằng độc quyền sáng chế số: 14002

Năm yêu cầu duy trì hiệu lực: 5

Cục Sở hữu trí tuệ thông báo:

1. Yêu cầu duy trì hiệu lực Bằng độc quyền sáng chế nêu trên được chấp nhận.

2. Hiệu lực Bằng độc quyền sáng chế số 14002 được duy trì đến 20/04/2020.

Nơi nhận:

- Như trên;
- TT (để công bố);
- Lưu: VT, Hồ sơ.

CỤC TRƯỞNG

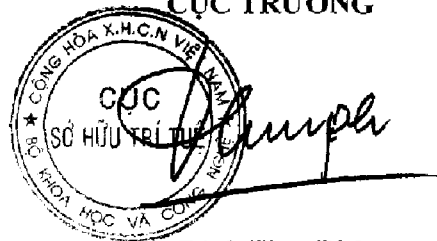

Đinh Hữu Phí

BỘ KHOA HỌC VÀ CÔNG NGHỆ
CỤC SỞ HỮU TRÍ TUỆ

CỘNG HOÀ XÃ HỘI CHỦ NGHĨA VIỆT NAM
Độc lập - Tự do - Hạnh phúc

Số: 15595/TB-SHTT

Hà Nội, ngày 05 tháng 03 năm 2019

THÔNG BÁO

Ghi nhận yêu cầu duy trì hiệu lực Bằng độc quyền sáng chế

Kính gửi: Công ty TNHH một thành viên Sở hữu trí tuệ VCCI
(VCCI-IP CO.,LTD)
Tầng 8, Toà nhà VCCI, số 9 Đào Duy Anh, phường Phương mai,
quận Đống Đa, thành phố Hà Nội

Căn cứ kết quả thẩm định yêu cầu duy trì hiệu lực Bằng độc quyền sáng chế:

Số đơn: DT1-2019-02201

Ngày nộp: 20/03/2019

Chủ đơn: HONDA GIKEN KOGYO KABUSHIKI KAISHA (JP)

Đại diện của Chủ đơn: VCCI-IP CO.,LTD

Bằng độc quyền sáng chế số: 4896

Năm yêu cầu duy trì hiệu lực: 15

Cục Sở hữu trí tuệ thông báo:

1. Yêu cầu duy trì hiệu lực Bằng độc quyền sáng chế nêu trên được chấp nhận.
2. Hiệu lực Bằng độc quyền sáng chế số 4896 được duy trì đến 20/04/2020.

Nơi nhận:

- Như trên;
- TT (để công bố);
- Lưu: VT, Hồ sơ.

CỤC TRƯỞNG



[Handwritten Signature]
Đinh Hữu Phú

BỘ KHOA HỌC VÀ CÔNG NGHỆ
CỤC SỞ HỮU TRÍ TUỆ

CỘNG HÒA XÃ HỘI CHỦ NGHĨA VIỆT NAM
Độc lập - Tự do - Hạnh phúc

Số: 15596/TB-SHTT

Hà Nội, ngày 05 tháng 03 năm 2019

THÔNG BÁO

Ghi nhận yêu cầu duy trì hiệu lực Bằng độc quyền sáng chế

Kính gửi: Công ty TNHH một thành viên Sở hữu trí tuệ VCCI
(VCCI-IP CO.,LTD)
Tầng 8, Toà nhà VCCI, số 9 Đào Duy Anh, phường Phương mai,
quận Đống Đa, thành phố Hà Nội

Căn cứ kết quả thẩm định yêu cầu duy trì hiệu lực Bằng độc quyền sáng chế:

Số đơn: DT1-2019-02202

Ngày nộp: 20/03/2019

Chủ đơn: HONDA GIKEN KOGYO KABUSHIKI KAISHA (JP)

Đại diện của Chủ đơn: VCCI-IP CO.,LTD

Bằng độc quyền sáng chế số: 4895

Năm yêu cầu duy trì hiệu lực: 15

Cục Sở hữu trí tuệ thông báo:

1. Yêu cầu duy trì hiệu lực Bằng độc quyền sáng chế nêu trên được chấp nhận.
2. Hiệu lực Bằng độc quyền sáng chế số 4895 được duy trì đến 20/04/2020.

Nơi nhận:

- Như trên;
- TT (để công bố);
- Lưu: VT, Hồ sơ.

CỤC TRƯỞNG

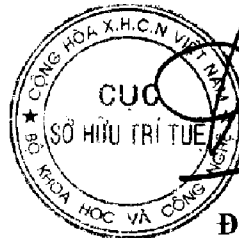

Đinh Hữu Phi

BỘ KHOA HỌC VÀ CÔNG NGHỆ
CỤC SỞ HỮU TRÍ TUỆ

CỘNG HOÀ XÃ HỘI CHỦ NGHĨA VIỆT NAM
Độc lập - Tự do - Hạnh phúc

Số: 15597/TB-SHTT

Hà Nội, ngày 08 tháng 08 năm 2019

THÔNG BÁO

Ghi nhận yêu cầu duy trì hiệu lực Bằng độc quyền sáng chế

Kính gửi: Công ty TNHH một thành viên Sở hữu trí tuệ VCCI
(VCCI-IP CO.,LTD)
Tầng 8, Toà nhà VCCI, số 9 Đào Duy Anh, phường Phương mai,
quận Đống Đa, thành phố Hà Nội

Căn cứ kết quả thẩm định yêu cầu duy trì hiệu lực Bằng độc quyền sáng chế:

Số đơn: DT1-2019-02203

Ngày nộp: 20/03/2019

Chủ đơn: JANSSEN PHARMACEUTICA N.V. (BE)

Đại diện của Chủ đơn: VCCI-IP CO.,LTD

Bằng độc quyền sáng chế số: 12659

Năm yêu cầu duy trì hiệu lực: 6

Cục Sở hữu trí tuệ thông báo:

1. Yêu cầu duy trì hiệu lực Bằng độc quyền sáng chế nêu trên được chấp nhận.
2. Hiệu lực Bằng độc quyền sáng chế số 12659 được duy trì đến 21/04/2020.

Nơi nhận:

- Như trên;
- TT (để công bố);
- Lưu: VT, Hồ sơ.

CỤC TRƯỞNG



Đinh Hữu Phí

BỘ KHOA HỌC VÀ CÔNG NGHỆ
CỤC SỞ HỮU TRÍ TUỆ

CỘNG HÒA XÃ HỘI CHỦ NGHĨA VIỆT NAM
Độc lập - Tự do - Hạnh phúc

Số: 15598/TB-SHTT

Hà Nội, ngày 05 tháng 03 năm 2019

THÔNG BÁO

Ghi nhận yêu cầu duy trì hiệu lực Bằng độc quyền sáng chế

Kính gửi: Công ty TNHH một thành viên Sở hữu trí tuệ VCCI
(VCCI-IP CO.,LTD)
Tầng 8, Toà nhà VCCI, số 9 Đào Duy Anh, phường Phương mai,
quận Đống Đa, thành phố Hà Nội

Căn cứ kết quả thẩm định yêu cầu duy trì hiệu lực Bằng độc quyền sáng chế:

Số đơn: DT1-2019-02204

Ngày nộp: 20/03/2019

Chủ đơn: YKK CORPORATION (JP)

Đại diện của Chủ đơn: VCCI-IP CO.,LTD

Bằng độc quyền sáng chế số: 3024

Năm yêu cầu duy trì hiệu lực: 20

Cục Sở hữu trí tuệ thông báo:

1. Yêu cầu duy trì hiệu lực Bằng độc quyền sáng chế nêu trên được chấp nhận.
2. Hiệu lực Bằng độc quyền sáng chế số 3024 được duy trì đến 21/04/2020.

Nơi nhận:

- Như trên;
- TT (để công bố);
- Lưu: VT, Hồ sơ.

CỤC TRƯỞNG



Đinh Hữu Phí

BỘ KHOA HỌC VÀ CÔNG NGHỆ
CỤC SỞ HỮU TRÍ TUỆ

CỘNG HÒA XÃ HỘI CHỦ NGHĨA VIỆT NAM
Độc lập - Tự do - Hạnh phúc

Số: 17599/TB-SHTT

Hà Nội, ngày 05 tháng 03 năm 2019

THÔNG BÁO

Ghi nhận yêu cầu duy trì hiệu lực Bằng độc quyền sáng chế

Kính gửi: Công ty TNHH một thành viên Sở hữu trí tuệ VCCI
(VCCI-IP CO.,LTD)
Tầng 8, Toà nhà VCCI, số 9 Đào Duy Anh, phường Phương mai,
quận Đống Đa, thành phố Hà Nội

Căn cứ kết quả thẩm định yêu cầu duy trì hiệu lực Bằng độc quyền sáng chế:

Số đơn: DT1-2019-02205

Ngày nộp: 20/03/2019

Chủ đơn: CANON KABUSHIKI KAISHA (JP)

Đại diện của Chủ đơn: VCCI-IP CO.,LTD

Bằng độc quyền sáng chế số: 7007

Năm yêu cầu duy trì hiệu lực: 12

Cục Sở hữu trí tuệ thông báo:

1. Yêu cầu duy trì hiệu lực Bằng độc quyền sáng chế nêu trên được chấp nhận.
2. Hiệu lực Bằng độc quyền sáng chế số 7007 được duy trì đến 21/04/2020.

Nơi nhận:

- Như trên;
- TT (để công bố);
- Lưu: VT, Hồ sơ.

CỤC TRƯỞNG



Đinh Hữu Phú

BỘ KHOA HỌC VÀ CÔNG NGHỆ
CỤC SỞ HỮU TRÍ TUỆ

CỘNG HÒA XÃ HỘI CHỦ NGHĨA VIỆT NAM
Độc lập - Tự do - Hạnh phúc

Số: 1560/TB-SHTT

Hà Nội, ngày 05 tháng 03 năm 2019

THÔNG BÁO

Ghi nhận yêu cầu duy trì hiệu lực Bằng độc quyền sáng chế

Kính gửi: Công ty TNHH một thành viên Sở hữu trí tuệ VCCI
(VCCI-IP CO.,LTD)
Tầng 8, Toà nhà VCCI, số 9 Đào Duy Anh, phường Phương mai,
quận Đống Đa, thành phố Hà Nội

Căn cứ kết quả thẩm định yêu cầu duy trì hiệu lực Bằng độc quyền sáng chế:

Số đơn: DT1-2019-02206

Ngày nộp: 20/03/2019

Chủ đơn: Schneider Electric Industries SAS (FR)

Đại diện của Chủ đơn: VCCI-IP CO.,LTD

Bằng độc quyền sáng chế số: 12654

Năm yêu cầu duy trì hiệu lực: 6

Cục Sở hữu trí tuệ thông báo:

1. Yêu cầu duy trì hiệu lực Bằng độc quyền sáng chế nêu trên được chấp nhận.

2. Hiệu lực Bằng độc quyền sáng chế số 12654 được duy trì đến 21/04/2020.

H.

Nơi nhận:

- Như trên;
- TT (để công bố);
- Lưu: VT, Hồ sơ.

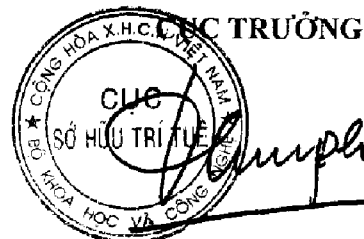

Đinh Hữu Phí

BỘ KHOA HỌC VÀ CÔNG NGHỆ
CỤC SỞ HỮU TRÍ TUỆ

CỘNG HÒA XÃ HỘI CHỦ NGHĨA VIỆT NAM
Độc lập - Tự do - Hạnh phúc

Số: 15601/TB-SHTT

Hà Nội, ngày 08 tháng 03 năm 2019

THÔNG BÁO

Ghi nhận yêu cầu duy trì hiệu lực Bằng độc quyền sáng chế

Kính gửi: Công ty TNHH một thành viên Sở hữu trí tuệ VCCI
(VCCI-IP CO.,LTD)
Tầng 8, Toà nhà VCCI, số 9 Đào Duy Anh, phường Phương mai,
quận Đống Đa, thành phố Hà Nội

Căn cứ kết quả thẩm định yêu cầu duy trì hiệu lực Bằng độc quyền sáng chế:

Số đơn: DT1-2019-02207

Ngày nộp: 20/03/2019

Chủ đơn: HONDA MOTOR CO., LTD. (JP)

Đại diện của Chủ đơn: VCCI-IP CO.,LTD

Bằng độc quyền sáng chế số: 12651

Năm yêu cầu duy trì hiệu lực: 6

Cục Sở hữu trí tuệ thông báo:

1. Yêu cầu duy trì hiệu lực Bằng độc quyền sáng chế nêu trên được chấp nhận.
2. Hiệu lực Bằng độc quyền sáng chế số 12651 được duy trì đến 21/04/2020.

Nơi nhận:

- Như trên;
- TT (để công bố);
- Lưu: VT, Hồ sơ.

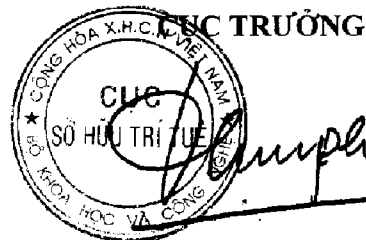

Đinh Hữu Phí

BỘ KHOA HỌC VÀ CÔNG NGHỆ
CỤC SỞ HỮU TRÍ TUỆ

CỘNG HÒA XÃ HỘI CHỦ NGHĨA VIỆT NAM
Độc lập - Tự do - Hạnh phúc

Số: 1562/TB-SHTT

Hà Nội, ngày 05 tháng 03 năm 2019

THÔNG BÁO

Chi nhận yêu cầu duy trì hiệu lực Bằng độc quyền sáng chế

Kính gửi: Công ty TNHH một thành viên Sở hữu trí tuệ VCCI
(VCCI-IP CO.,LTD)
Tầng 8, Toà nhà VCCI, số 9 Đào Duy Anh, phường Phương mai,
quận Đống Đa, thành phố Hà Nội

Căn cứ kết quả thẩm định yêu cầu duy trì hiệu lực Bằng độc quyền sáng chế:

Số đơn: DT1-2019-02208

Ngày nộp: 20/03/2019

Chủ đơn: HONDA MOTOR CO., LTD. (JP)

Đại diện của Chủ đơn: VCCI-IP CO.,LTD

Bằng độc quyền sáng chế số: 7008

Năm yêu cầu duy trì hiệu lực: 12

Cục Sở hữu trí tuệ thông báo:

1. Yêu cầu duy trì hiệu lực Bằng độc quyền sáng chế nêu trên được chấp nhận.
2. Hiệu lực Bằng độc quyền sáng chế số 7008 được duy trì đến 21/04/2020.

Nơi nhận:

- Như trên;
- TT (để công bố);
- Lưu: VT, Hồ sơ.

CỤC TRƯỞNG



Đinh Hữu Phi

BỘ KHOA HỌC VÀ CÔNG NGHỆ
CỤC SỞ HỮU TRÍ TUỆ

CỘNG HOÀ XÃ HỘI CHỦ NGHĨA VIỆT NAM
Độc lập - Tự do - Hạnh phúc

Số: 17603/TB-SHTT

Hà Nội, ngày 05 tháng 03 năm 2019

THÔNG BÁO

Ghi nhận yêu cầu duy trì hiệu lực Bằng độc quyền sáng chế

Kính gửi: Công ty TNHH một thành viên Sở hữu trí tuệ VCCI
(VCCI-IP CO.,LTD)
Tầng 8, Toà nhà VCCI, số 9 Đào Duy Anh, phường Phương mai,
quận Đống Đa, thành phố Hà Nội

Căn cứ kết quả thẩm định yêu cầu duy trì hiệu lực Bằng độc quyền sáng chế:

Số đơn: DT1-2019-02209

Ngày nộp: 20/03/2019

Chủ đơn: BAVARIAN NORDIC A/S (DK)

Đại diện của Chủ đơn: VCCI-IP CO.,LTD

Bằng độc quyền sáng chế số: 11328

Năm yêu cầu duy trì hiệu lực: 7

Cục Sở hữu trí tuệ thông báo:

1. Yêu cầu duy trì hiệu lực Bằng độc quyền sáng chế nêu trên được chấp nhận.
2. Hiệu lực Bằng độc quyền sáng chế số 11328 được duy trì đến 23/04/2020.

Nơi nhận:

- Như trên;
- TT (để công bố);
- Lưu: VT, Hồ sơ.

CỤC TRƯỞNG

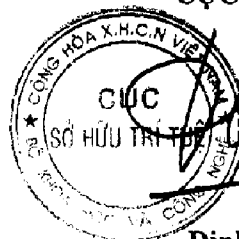

Đinh Hữu Phí

BỘ KHOA HỌC VÀ CÔNG NGHỆ
CỤC SỞ HỮU TRÍ TUỆ

CỘNG HÒA XÃ HỘI CHỦ NGHĨA VIỆT NAM
Độc lập - Tự do - Hạnh phúc

Số: 15604/TB-SHTT

Hà Nội, ngày 05 tháng 03 năm 2019

THÔNG BÁO

Ghi nhận yêu cầu duy trì hiệu lực Bằng độc quyền sáng chế

Kính gửi: Công ty TNHH một thành viên Sở hữu trí tuệ VCCI
(VCCI-IP CO.,LTD)
Tầng 8, Toà nhà VCCI, số 9 Đào Duy Anh, phường Phương mai,
quận Đống Đa, thành phố Hà Nội

Căn cứ kết quả thẩm định yêu cầu duy trì hiệu lực Bằng độc quyền sáng chế:

Số đơn: DT1-2019-02210

Ngày nộp: 20/03/2019

Chủ đơn: NITTO DENKO CORPORATION (JP)

Đại diện của Chủ đơn: VCCI-IP CO.,LTD

Bằng độc quyền sáng chế số: 11338

Năm yêu cầu duy trì hiệu lực: 7

Cục Sở hữu trí tuệ thông báo:

1. Yêu cầu duy trì hiệu lực Bằng độc quyền sáng chế nêu trên được chấp nhận.

2. Hiệu lực Bằng độc quyền sáng chế số 11338 được duy trì đến 23/04/2020.

Hà

Nơi nhận:

- Như trên;
- TT (để công bố);
- Lưu: VT, Hồ sơ.

CỤC TRƯỞNG



Đinh Hữu Phú

BỘ KHOA HỌC VÀ CÔNG NGHỆ
CỤC SỞ HỮU TRÍ TUỆ

CỘNG HÒA XÃ HỘI CHỦ NGHĨA VIỆT NAM
Độc lập - Tự do - Hạnh phúc

Số: 15605/TB-SHTT

Hà Nội, ngày 15 tháng 03 năm 2019

THÔNG BÁO

Ghi nhận yêu cầu duy trì hiệu lực Bằng độc quyền sáng chế

Kính gửi: Công ty TNHH một thành viên Sở hữu trí tuệ VCCI
(VCCI-IP CO.,LTD)
Tầng 8, Toà nhà VCCI, số 9 Đào Duy Anh, phường Phương mai,
quận Đống Đa, thành phố Hà Nội

Căn cứ kết quả thẩm định yêu cầu duy trì hiệu lực Bằng độc quyền sáng chế:

Số đơn: DT1-2019-02211

Ngày nộp: 20/03/2019

Chủ đơn: NOKIA TECHNOLOGIES OY (FI)

Đại diện của Chủ đơn: VCCI-IP CO.,LTD

Bằng độc quyền sáng chế số: 11344

Năm yêu cầu duy trì hiệu lực: 7

Cục Sở hữu trí tuệ thông báo:

1. Yêu cầu duy trì hiệu lực Bằng độc quyền sáng chế nêu trên được chấp nhận.

2. Hiệu lực Bằng độc quyền sáng chế số 11344 được duy trì đến 23/04/2020.

TC

Nơi nhận:

- Như trên;
- TT (để công bố);
- Lưu: VT, Hồ sơ.

CỤC TRƯỞNG

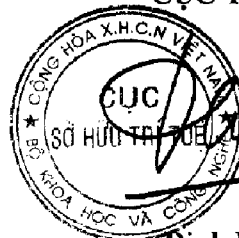

Đinh Hữu Phí

BỘ KHOA HỌC VÀ CÔNG NGHỆ
CỤC SỞ HỮU TRÍ TUỆ

CỘNG HÒA XÃ HỘI CHỦ NGHĨA VIỆT NAM
Độc lập - Tự do - Hạnh phúc

Số: 15606/TB-SHTT

Hà Nội, ngày 05 tháng 08 năm 2019

THÔNG BÁO

Ghi nhận yêu cầu duy trì hiệu lực Bằng độc quyền sáng chế

Kính gửi: Công ty TNHH một thành viên Sở hữu trí tuệ VCCI
(VCCI-IP CO.,LTD)
Tầng 8, Toà nhà VCCI, số 9 Đào Duy Anh, phường Phương mai,
quận Đống Đa, thành phố Hà Nội

Căn cứ kết quả thẩm định yêu cầu duy trì hiệu lực Bằng độc quyền sáng chế:

Số đơn: DT1-2019-02212

Ngày nộp: 20/03/2019

Chủ đơn: HONDA MOTOR CO., LTD. (JP)

Đại diện của Chủ đơn: VCCI-IP CO.,LTD

Bằng độc quyền sáng chế số: 11337

Năm yêu cầu duy trì hiệu lực: 7

Cục Sở hữu trí tuệ thông báo:

1. Yêu cầu duy trì hiệu lực Bằng độc quyền sáng chế nêu trên được chấp nhận.
2. Hiệu lực Bằng độc quyền sáng chế số 11337 được duy trì đến 23/04/2020.

Nơi nhận:

- Như trên;
- TT (để công bố);
- Lưu: VT, Hồ sơ.

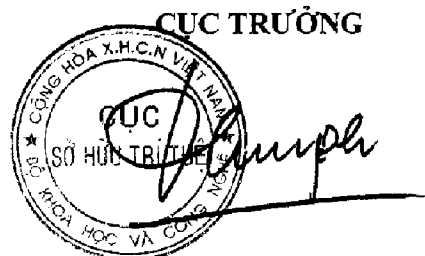

Đinh Hữu Phí

BỘ KHOA HỌC VÀ CÔNG NGHỆ
CỤC SỞ HỮU TRÍ TUỆ

CỘNG HÒA XÃ HỘI CHỦ NGHĨA VIỆT NAM
Độc lập - Tự do - Hạnh phúc

Số: 15609/TB-SHTT

Hà Nội, ngày 05 tháng 03 năm 2019

THÔNG BÁO

Ghi nhận yêu cầu duy trì hiệu lực Bằng độc quyền sáng chế

Kính gửi: Công ty TNHH một thành viên Sở hữu trí tuệ VCCI
(VCCI-IP CO.,LTD)
Tầng 8, Toà nhà VCCI, số 9 Đào Duy Anh, phường Phương mai,
quận Đống Đa, thành phố Hà Nội

Căn cứ kết quả thẩm định yêu cầu duy trì hiệu lực Bằng độc quyền sáng chế:

Số đơn: DT1-2019-02213

Ngày nộp: 20/03/2019

Chủ đơn: HONDA MOTOR CO., LTD. (JP)

Đại diện của Chủ đơn: VCCI-IP CO.,LTD

Bằng độc quyền sáng chế số: 11336

Năm yêu cầu duy trì hiệu lực: 7

Cục Sở hữu trí tuệ thông báo:

1. Yêu cầu duy trì hiệu lực Bằng độc quyền sáng chế nêu trên được chấp nhận.
2. Hiệu lực Bằng độc quyền sáng chế số 11336 được duy trì đến 23/04/2020.

Nơi nhận:

- Như trên;
- TT (để công bố);
- Lưu: VT, Hồ sơ.

CỤC TRƯỞNG



Đinh Hữu Phi

BỘ KHOA HỌC VÀ CÔNG NGHỆ
CỤC SỞ HỮU TRÍ TUỆ

CỘNG HÒA XÃ HỘI CHỦ NGHĨA VIỆT NAM
Độc lập - Tự do - Hạnh phúc

Số: 15783/TB-SHTT

Hà Nội, ngày 08 tháng 08 năm 2019

THÔNG BÁO
Ghi nhận yêu cầu duy trì hiệu lực Bằng độc quyền sáng chế

Kính gửi: Công ty Luật TNHH T&G (TGVN)
Phòng số 5 tầng 15 Toà nhà Harec, 4A Láng Hạ, phường Thành Công
quận Ba Đình, TP Hà Nội

Căn cứ kết quả thẩm định yêu cầu duy trì hiệu lực Bằng độc quyền sáng chế:

Số đơn: DT1-2019-03973

Ngày nộp: 03/06/2019

Chủ đơn: THOMSON LICENSING (FR)

Đại diện của Chủ đơn: TGVN

Bằng độc quyền sáng chế số: 12809

Năm yêu cầu duy trì hiệu lực: 6

Cục Sở hữu trí tuệ thông báo:

1. Yêu cầu duy trì hiệu lực Bằng độc quyền sáng chế nêu trên được chấp nhận.

2. Hiệu lực Bằng độc quyền sáng chế số 12809 được duy trì đến 09/06/2020.

Nơi nhận:

- Như trên;
- TT (để công bố);
- Lưu: VT, Hồ sơ.

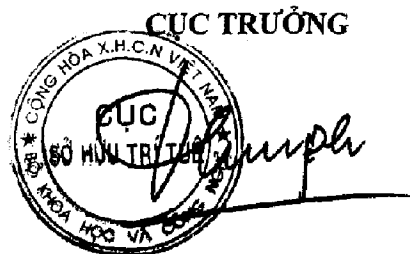

Đình Hữu Phi

BỘ KHOA HỌC VÀ CÔNG NGHỆ
CỤC SỞ HỮU TRÍ TUỆ

CỘNG HÒA XÃ HỘI CHỦ NGHĨA VIỆT NAM
Độc lập - Tự do - Hạnh phúc

Số: ~~15-785~~ /TB-SHTT

Hà Nội, ngày 04 tháng 04 năm 2019

THÔNG BÁO
Ghi nhận yêu cầu duy trì hiệu lực Bằng độc quyền sáng chế

Kính gửi: Công ty TNHH Tư vấn đầu tư và chuyên giao công nghệ
(INVESTCONSULT)
Số 26 ngõ 41, phố Thái Hà, phường Trung Liệt, quận Đống Đa,
thành phố Hà Nội

Căn cứ kết quả thẩm định yêu cầu duy trì hiệu lực Bằng độc quyền sáng chế:

Số đơn: DT1-2019-03187

Ngày nộp: 25/04/2019

Chủ đơn: SYNGENTA PARTICIPATIONS AG (CH)

Đại diện của Chủ đơn: INVESTCONSULT

Bằng độc quyền sáng chế số: 19167

Năm yêu cầu duy trì hiệu lực: 2

Cục Sở hữu trí tuệ thông báo:

1. Yêu cầu duy trì hiệu lực Bằng độc quyền sáng chế nêu trên được chấp nhận.
2. Hiệu lực Bằng độc quyền sáng chế số 19167 được duy trì đến 02/05/2020.

Nơi nhận:

- Như trên;
- TT (để công bố);
- Lưu: VT, Hồ sơ.

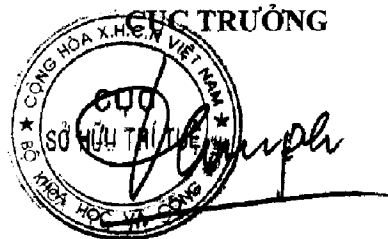

Đinh Hữu Phí

BỘ KHOA HỌC VÀ CÔNG NGHỆ
CỤC SỞ HỮU TRÍ TUỆ

CỘNG HÒA XÃ HỘI CHỦ NGHĨA VIỆT NAM
Độc lập - Tự do - Hạnh phúc

Số: 15844/TB-SHTT

Hà Nội, ngày 11 tháng 03 năm 2019

THÔNG BÁO

Ghi nhận yêu cầu duy trì hiệu lực Bằng độc quyền sáng chế

Kính gửi: Công ty TNHH Sở hữu trí tuệ Việt á (VIET A IP CO.,LTD)
Phòng 1504, tầng 15, tòa nhà Hàn Việt, số 203 Minh Khai,
phường Minh Khai, quận Hai Bà Trưng, TP. Hà Nội

Căn cứ kết quả thẩm định yêu cầu duy trì hiệu lực Bằng độc quyền sáng chế:

Số đơn: DT1-2019-02319

Ngày nộp: 25/03/2019

Chủ đơn: LS MTRON LTD. (KR)

Đại diện của Chủ đơn: VIET A IP CO.,LTD

Bằng độc quyền sáng chế số: 6981

Năm yêu cầu duy trì hiệu lực: 12

Cục Sở hữu trí tuệ thông báo:

1. Yêu cầu duy trì hiệu lực Bằng độc quyền sáng chế nêu trên được chấp nhận.
2. Hiệu lực Bằng độc quyền sáng chế số 6981 được duy trì đến 07/04/2020. *h*

Nơi nhận:

- Như trên;
- TT (để công bố);
- Lưu: VT, Hồ sơ.

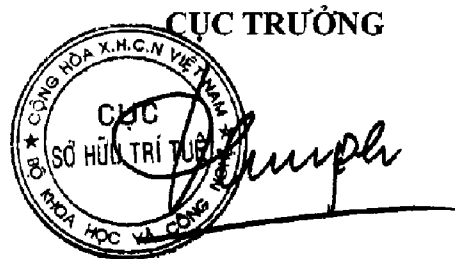

Đinh Hữu Phí

BỘ KHOA HỌC VÀ CÔNG NGHỆ
CỤC SỞ HỮU TRÍ TUỆ

CỘNG HÒA XÃ HỘI CHỦ NGHĨA VIỆT NAM
Độc lập - Tự do - Hạnh phúc

Số: 14/15 /TB-SHTT

Hà Nội, ngày 12 tháng 03 năm 2019

THÔNG BÁO

Ghi nhận yêu cầu duy trì hiệu lực Bằng độc quyền sáng chế

Kính gửi: Công ty TNHH Sở hữu trí tuệ Việt á (VIET A IP CO.,LTD)
Phòng 1504, tầng 15, tòa nhà Hàn Việt, số 203 Minh Khai,
phường Minh Khai, quận Hai Bà Trưng, TP. Hà Nội

Căn cứ kết quả thẩm định yêu cầu duy trì hiệu lực Bằng độc quyền sáng chế:

Số đơn: DT1-2019-02320

Ngày nộp: 25/03/2019

Chủ đơn: LS MTRON LTD. (KR)

Đại diện của Chủ đơn: VIET A IP CO.,LTD

Bằng độc quyền sáng chế số: 6995

Năm yêu cầu duy trì hiệu lực: 12

Cục Sở hữu trí tuệ thông báo:

1. Yêu cầu duy trì hiệu lực Bằng độc quyền sáng chế nêu trên được chấp nhận.
2. Hiệu lực Bằng độc quyền sáng chế số 6995 được duy trì đến 14/04/2020.

Nơi nhận:

- Như trên;
- TT (để công bố);
- Lưu: VT, Hồ sơ.

CỤC TRƯỞNG



Đình Hữu Phí

BỘ KHOA HỌC VÀ CÔNG NGHỆ
CỤC SỞ HỮU TRÍ TUỆ

CỘNG HÒA XÃ HỘI CHỦ NGHĨA VIỆT NAM
Độc lập - Tự do - Hạnh phúc

Số: 15746 /TB-SHTT

Hà Nội, ngày 12 tháng 03 năm 2019

THÔNG BÁO
Ghi nhận yêu cầu duy trì hiệu lực Bằng độc quyền sáng chế

Kính gửi: Công ty TNHH Sở hữu trí tuệ Việt á (VIET A IP CO.,LTD)
Phòng 1504, tầng 15, tòa nhà Hàn Việt, số 203 Minh Khai,
phường Minh Khai, quận Hai Bà Trưng, TP. Hà Nội

Căn cứ kết quả thẩm định yêu cầu duy trì hiệu lực Bằng độc quyền sáng chế:

Số đơn: DT1-2019-02321

Ngày nộp: 25/03/2019

Chủ đơn: LS Industrial Systems Co., Ltd. (KR)

Đại diện của Chủ đơn: VIET A IP CO.,LTD

Bằng độc quyền sáng chế số: 11333

Năm yêu cầu duy trì hiệu lực: 7

Cục Sở hữu trí tuệ thông báo:

1. Yêu cầu duy trì hiệu lực Bằng độc quyền sáng chế nêu trên được chấp nhận.
2. Hiệu lực Bằng độc quyền sáng chế số 11333 được duy trì đến 23/04/2020.

Nơi nhận:

- Như trên;
- TT (để công bố);
- Lưu: VT, Hồ sơ.

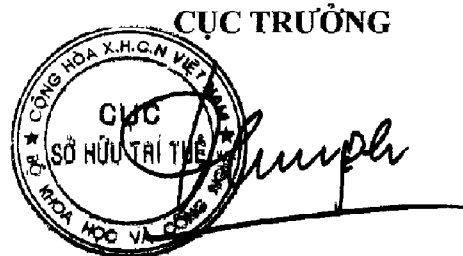

Đinh Hữu Phú

BỘ KHOA HỌC VÀ CÔNG NGHỆ
CỤC SỞ HỮU TRÍ TUỆ

CỘNG HÒA XÃ HỘI CHỦ NGHĨA VIỆT NAM
Độc lập - Tự do - Hạnh phúc

Số: 15847 /TB-SHTT

Hà Nội, ngày 12 tháng 03 năm 2019

THÔNG BÁO

Ghi nhận yêu cầu duy trì hiệu lực Bằng độc quyền sáng chế

Kính gửi: Công ty TNHH Sở hữu trí tuệ Việt á (VIET A IP CO.,LTD)
Phòng 1504, tầng 15, tòa nhà Hàn Việt, số 203 Minh Khai,
phường Minh Khai, quận Hai Bà Trưng, TP. Hà Nội

Căn cứ kết quả thẩm định yêu cầu duy trì hiệu lực Bằng độc quyền sáng chế:

Số đơn: DT1-2019-02322

Ngày nộp: 25/03/2019

Chủ đơn: LSIS CO., LTD. (KR)

Đại diện của Chủ đơn: VIET A IP CO.,LTD

Bằng độc quyền sáng chế số: 16885

Năm yêu cầu duy trì hiệu lực: 3

Cục Sở hữu trí tuệ thông báo:

1. Yêu cầu duy trì hiệu lực Bằng độc quyền sáng chế nêu trên được chấp nhận.
2. Hiệu lực Bằng độc quyền sáng chế số 16885 được duy trì đến 25/04/2020.

Nơi nhận:

- Như trên;
- TT (để công bố);
- Lưu: VT, Hồ sơ.

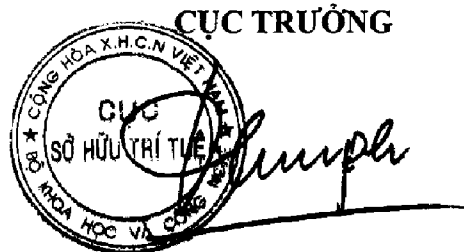

Đinh Hữu Phí

BỘ KHOA HỌC VÀ CÔNG NGHỆ
CỤC SỞ HỮU TRÍ TUỆ

CỘNG HÒA XÃ HỘI CHỦ NGHĨA VIỆT NAM
Độc lập - Tự do - Hạnh phúc

Số: 15848 /TB-SHTT

Hà Nội, ngày 12 tháng 03 năm 2019

THÔNG BÁO

Ghi nhận yêu cầu duy trì hiệu lực Bằng độc quyền sáng chế

Kính gửi: Công ty TNHH Lê & Lê (LE & LE)

Số 25 ngõ 465 Ngọc Thụy, tổ 20, phường Ngọc Thụy, quận Long Biên,
Tp. Hà Nội

Căn cứ kết quả thẩm định yêu cầu duy trì hiệu lực Bằng độc quyền sáng chế:

Số đơn: DT1-2019-02323

Ngày nộp: 25/03/2019

Chủ đơn: NOPADOL VICHIENTPRAKARN (TH)

Đại diện của Chủ đơn: LE & LE

Bằng độc quyền sáng chế số: 7269

Năm yêu cầu duy trì hiệu lực: 12

Cục Sở hữu trí tuệ thông báo:

1. Yêu cầu duy trì hiệu lực Bằng độc quyền sáng chế nêu trên được chấp nhận.
2. Hiệu lực Bằng độc quyền sáng chế số 7269 được duy trì đến 23/09/2020. *ke*

Nơi nhận:

- Như trên;
- TT (để công bố);
- Lưu: VT, Hồ sơ.



CỤC TRƯỞNG

Đinh Hữu Phí

BỘ KHOA HỌC VÀ CÔNG NGHỆ
CỤC SỞ HỮU TRÍ TUỆ

CỘNG HÒA XÃ HỘI CHỦ NGHĨA VIỆT NAM
Độc lập - Tự do - Hạnh phúc

Số: 15849/TB-SHTT

Hà Nội, ngày 12 tháng 08 năm 2019

THÔNG BÁO
Ghi nhận yêu cầu duy trì hiệu lực Bằng độc quyền sáng chế

Kính gửi: Công ty Luật TNHH Phạm và Liên danh (PHAM & ASSOCIATES)
8 Trần Hưng Đạo, thành phố Hà Nội

Căn cứ kết quả thẩm định yêu cầu duy trì hiệu lực Bằng độc quyền sáng chế:

Số đơn: DT1-2019-02324

Ngày nộp: 25/03/2019

Chủ đơn: THOMSON LICENSING S.A. (FR)

Đại diện của Chủ đơn: PHAM & ASSOCIATES

Bằng độc quyền sáng chế số: 8405

Năm yêu cầu duy trì hiệu lực: 10

Cục Sở hữu trí tuệ thông báo:

1. Yêu cầu duy trì hiệu lực Bằng độc quyền sáng chế nêu trên được chấp nhận.
2. Hiệu lực Bằng độc quyền sáng chế số 8405 được duy trì đến 27/04/2020.

Nơi nhận:

- Như trên;
- TT (để công bố);
- Lưu: VT, Hồ sơ.

CỤC TRƯỞNG



Đinh Hữu Phí

BỘ KHOA HỌC VÀ CÔNG NGHỆ
CỤC SỞ HỮU TRÍ TUỆ

CỘNG HÒA XÃ HỘI CHỦ NGHĨA VIỆT NAM
Độc lập - Tự do - Hạnh phúc

Số: 15850 /TB-SHTT

Hà Nội, ngày 11 tháng 08 năm 2019

THÔNG BÁO

Ghi nhận yêu cầu duy trì hiệu lực Bằng độc quyền sáng chế

Kính gửi: Công ty Luật TNHH Phạm và Liên danh (PHAM & ASSOCIATES)
8 Trần Hưng Đạo, thành phố Hà Nội

Căn cứ kết quả thẩm định yêu cầu duy trì hiệu lực Bằng độc quyền sáng chế:

Số đơn: DT1-2019-02325

Ngày nộp: 25/03/2019

Chủ đơn: GE RENEWABLE TECHNOLOGIES (FR)

Đại diện của Chủ đơn: PHAM & ASSOCIATES

Bằng độc quyền sáng chế số: 15435

Năm yêu cầu duy trì hiệu lực: 4

Cục Sở hữu trí tuệ thông báo:

1. Yêu cầu duy trì hiệu lực Bằng độc quyền sáng chế nêu trên được chấp nhận.

2. Hiệu lực Bằng độc quyền sáng chế số 15435 được duy trì đến 25/04/2020.

Nơi nhận:

- Như trên;
- TT (để công bố);
- Lưu: VT, Hồ sơ.

CỤC TRƯỞNG



Đinh Hữu Phí
Đinh Hữu Phí

BỘ KHOA HỌC VÀ CÔNG NGHỆ
CỤC SỞ HỮU TRÍ TUỆ

CỘNG HÒA XÃ HỘI CHỦ NGHĨA VIỆT NAM
Độc lập - Tự do - Hạnh phúc

Số: 15754/TB-SHTT

Hà Nội, ngày 12 tháng 03 năm 2019

THÔNG BÁO

Ghi nhận yêu cầu duy trì hiệu lực Bằng độc quyền sáng chế

Kính gửi: Công ty Luật TNHH Phạm và Liên danh (PHAM & ASSOCIATES)
8 Trần Hưng Đạo, thành phố Hà Nội

Căn cứ kết quả thẩm định yêu cầu duy trì hiệu lực Bằng độc quyền sáng chế:

Số đơn: DT1-2019-02326

Ngày nộp: 25/03/2019

Chủ đơn: THOMSON LICENSING (FR)

Đại diện của Chủ đơn: PHAM & ASSOCIATES

Bằng độc quyền sáng chế số: 6983

Năm yêu cầu duy trì hiệu lực: 12

Cục Sở hữu trí tuệ thông báo:

1. Yêu cầu duy trì hiệu lực Bằng độc quyền sáng chế nêu trên được chấp nhận.
2. Hiệu lực Bằng độc quyền sáng chế số 6983 được duy trì đến 07/04/2020.

Nơi nhận:

- Như trên;
- TT (để công bố);
- Lưu: VT, Hồ sơ.

CỤC TRƯỞNG



Đinh Hữu Phí

BỘ KHOA HỌC VÀ CÔNG NGHỆ
CỤC SỞ HỮU TRÍ TUỆ

CỘNG HÒA XÃ HỘI CHỦ NGHĨA VIỆT NAM
Độc lập - Tự do - Hạnh phúc

Số: 15852/TB-SHTT

Hà Nội, ngày 12 tháng 03 năm 2019

THÔNG BÁO

Ghi nhận yêu cầu duy trì hiệu lực Bằng độc quyền sáng chế

Kính gửi: Công ty Luật TNHH Phạm và Liên danh (PHAM & ASSOCIATES)
8 Trần Hưng Đạo, thành phố Hà Nội

Căn cứ kết quả thẩm định yêu cầu duy trì hiệu lực Bằng độc quyền sáng chế:

Số đơn: DT1-2019-02327

Ngày nộp: 25/03/2019

Chủ đơn: ARCONIC INC. (US)

Đại diện của Chủ đơn: PHAM & ASSOCIATES

Bằng độc quyền sáng chế số: 13939

Năm yêu cầu duy trì hiệu lực: 5

Cục Sở hữu trí tuệ thông báo:

1. Yêu cầu duy trì hiệu lực Bằng độc quyền sáng chế nêu trên được chấp nhận.

2. Hiệu lực Bằng độc quyền sáng chế số 13939 được duy trì đến 06/04/2020.

K

Nơi nhận:

- Như trên;
- TT (để công bố);
- Lưu: VT, Hồ sơ.

CỤC TRƯỞNG



Đinh Hữu Phí

BỘ KHOA HỌC VÀ CÔNG NGHỆ
CỤC SỞ HỮU TRÍ TUỆ

CỘNG HÒA XÃ HỘI CHỦ NGHĨA VIỆT NAM
Độc lập - Tự do - Hạnh phúc

Số: 16853/TB-SHTT

Hà Nội, ngày 12 tháng 05 năm 2019

THÔNG BÁO
Ghi nhận yêu cầu duy trì hiệu lực Bằng độc quyền sáng chế

Kính gửi: Công ty Luật TNHH Phạm và Liên danh (PHAM & ASSOCIATES)
8 Trần Hưng Đạo, thành phố Hà Nội

Căn cứ kết quả thẩm định yêu cầu duy trì hiệu lực Bằng độc quyền sáng chế:

Số đơn: DT1-2019-02328

Ngày nộp: 25/03/2019

Chủ đơn: Publischnoe Akcionerhoe Obschestvo "Aviacionnaya Holdingovaya Kompaniya "Suhoi" (RU)

Đại diện của Chủ đơn: PHAM & ASSOCIATES

Bằng độc quyền sáng chế số: 16853

Năm yêu cầu duy trì hiệu lực: 3

Cục Sở hữu trí tuệ thông báo:

1. Yêu cầu duy trì hiệu lực Bằng độc quyền sáng chế nêu trên được chấp nhận.

2. Hiệu lực Bằng độc quyền sáng chế số 16853 được duy trì đến 17/04/2020.

Nơi nhận:

- Như trên;
- TT (để công bố);
- Lưu: VT, Hồ sơ.

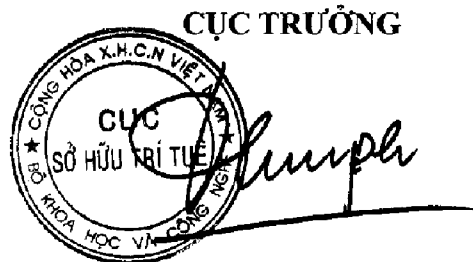

Đình Hữu Phí

BỘ KHOA HỌC VÀ CÔNG NGHỆ
CỤC SỞ HỮU TRÍ TUỆ

CỘNG HÒA XÃ HỘI CHỦ NGHĨA VIỆT NAM
Độc lập - Tự do - Hạnh phúc

Số: 15554/TB-SHTT

Hà Nội, ngày 12 tháng 03 năm 2019

THÔNG BÁO

Ghi nhận yêu cầu duy trì hiệu lực Bằng độc quyền sáng chế

Kính gửi: Công ty TNHH Sở hữu trí tuệ Vàng (GINTASSET CO., LTD.)
Số 20 ngách 1/48 ngõ 1 phố Phạm Tuấn Tài, phường Dịch Vọng Hậu,
quận Cầu Giấy, TP. Hà Nội

Căn cứ kết quả thẩm định yêu cầu duy trì hiệu lực Bằng độc quyền sáng chế:

Số đơn: DT1-2019-02329

Ngày nộp: 25/03/2019

Chủ đơn: VACULIFT, INC. (DBA VACUWORX INTERNATIONAL)
(US)

Đại diện của Chủ đơn: GINTASSET CO., LTD.

Bằng độc quyền sáng chế số: 13193

Năm yêu cầu duy trì hiệu lực: 6

Cục Sở hữu trí tuệ thông báo:

1. Yêu cầu duy trì hiệu lực Bằng độc quyền sáng chế nêu trên được chấp nhận.

2. Hiệu lực Bằng độc quyền sáng chế số 13193 được duy trì đến 15/09/2020.

Nơi nhận:

- Như trên;
- TT (để công bố);
- Lưu: VT, Hồ sơ.

CỤC TRƯỞNG

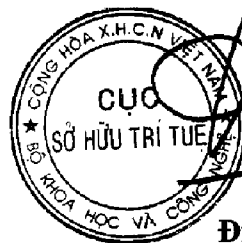

Đinh Hữu Phi
Đinh Hữu Phi

BỘ KHOA HỌC VÀ CÔNG NGHỆ
CỤC SỞ HỮU TRÍ TUỆ

CỘNG HÒA XÃ HỘI CHỦ NGHĨA VIỆT NAM
Độc lập - Tự do - Hạnh phúc

Số: 1575/TB-SHTT

Hà Nội, ngày 12 tháng 03 năm 2019

THÔNG BÁO

Ghi nhận yêu cầu duy trì hiệu lực Bằng độc quyền sáng chế

Kính gửi: Công ty TNHH Sở hữu trí tuệ Vàng (GINTASSET CO., LTD.)
Số 20 ngách 1/48 ngõ 1 phố Phạm Tuấn Tài, phường Dịch Vọng Hậu,
quận Cầu Giấy, TP. Hà Nội

Căn cứ kết quả thẩm định yêu cầu duy trì hiệu lực Bằng độc quyền sáng chế:

Số đơn: DT1-2019-02330

Ngày nộp: 25/03/2019

Chủ đơn: JIANGSU RISINGSUN TYRE CO.,LTD. (CN)

Đại diện của Chủ đơn: GINTASSET CO., LTD.

Bằng độc quyền sáng chế số: 8393

Năm yêu cầu duy trì hiệu lực: 10

Cục Sở hữu trí tuệ thông báo:

1. Yêu cầu duy trì hiệu lực Bằng độc quyền sáng chế nêu trên được chấp nhận.
2. Hiệu lực Bằng độc quyền sáng chế số 8393 được duy trì đến 19/04/2020.

Nơi nhận:

- Như trên;
- TT (để công bố);
- Lưu: VT, Hồ sơ.

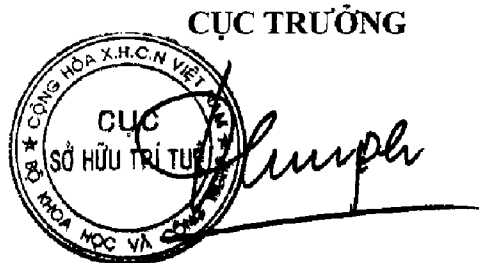

Đinh Hữu Phí

BỘ KHOA HỌC VÀ CÔNG NGHỆ
CỤC SỞ HỮU TRÍ TUỆ

CỘNG HÒA XÃ HỘI CHỦ NGHĨA VIỆT NAM
Độc lập - Tự do - Hạnh phúc

Số: 15316/TB-SHTT

Hà Nội, ngày 12 tháng 03 năm 2019

THÔNG BÁO
Ghi nhận yêu cầu duy trì hiệu lực Bằng độc quyền sáng chế

Kính gửi: Công ty Luật TNHH WINCO (WINCO LAW FIRM)
Số 54 Trần Quốc Vương, phường Dịch Vọng Hậu, quận Cầu Giấy,
TP Hà Nội

Căn cứ kết quả thẩm định yêu cầu duy trì hiệu lực Bằng độc quyền sáng chế:

Số đơn: DT1-2019-02333

Ngày nộp: 25/03/2019

Chủ đơn: GRG Banking Equipment Co., Ltd. (CN)

Đại diện của Chủ đơn: WINCO LAW FIRM

Bằng độc quyền sáng chế số: 15316

Năm yêu cầu duy trì hiệu lực: 4

Cục Sở hữu trí tuệ thông báo:

1. Yêu cầu duy trì hiệu lực Bằng độc quyền sáng chế nêu trên được chấp nhận.
2. Hiệu lực Bằng độc quyền sáng chế số 15316 được duy trì đến 28/03/2020.

Nơi nhận:

- Như trên;
- TT (để công bố);
- Lưu: VT, Hồ sơ.

CỤC TRƯỞNG

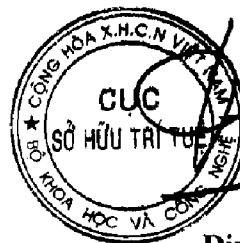

Đinh Hữu Phú

BỘ KHOA HỌC VÀ CÔNG NGHỆ
CỤC SỞ HỮU TRÍ TUỆ

CỘNG HÒA XÃ HỘI CHỦ NGHĨA VIỆT NAM
Độc lập - Tự do - Hạnh phúc

Số: 15757/TB-SHTT

Hà Nội, ngày 12 tháng 03 năm 2019

THÔNG BÁO

Ghi nhận yêu cầu duy trì hiệu lực Bằng độc quyền sáng chế

Kính gửi: Công ty Luật TNHH WINCO (WINCO LAW FIRM)
Số 54 Trần Quốc Vượng, phường Dịch Vọng Hậu, quận Cầu Giấy,
TP Hà Nội

Căn cứ kết quả thẩm định yêu cầu duy trì hiệu lực Bằng độc quyền sáng chế:

Số đơn: DT1-2019-02334

Ngày nộp: 25/03/2019

Chủ đơn: Joint-Stock Company "Russian Stock Company Association
Spetztekhnika" (RU)

Đại diện của Chủ đơn: WINCO LAW FIRM

Bằng độc quyền sáng chế số: 7695

Năm yêu cầu duy trì hiệu lực: 11

Cục Sở hữu trí tuệ thông báo:

1. Yêu cầu duy trì hiệu lực Bằng độc quyền sáng chế nêu trên được chấp nhận.

2. Hiệu lực Bằng độc quyền sáng chế số 7695 được duy trì đến 27/04/2020. *h*

Nơi nhận:

- Như trên;
- TT (để công bố);
- Lưu: VT, Hồ sơ.

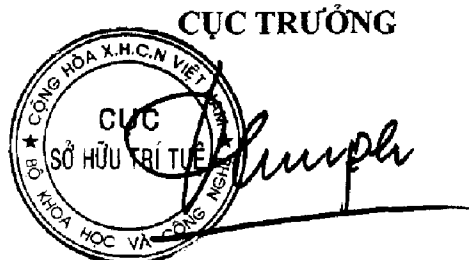

Đinh Hữu Phí

BỘ KHOA HỌC VÀ CÔNG NGHỆ
CỤC SỞ HỮU TRÍ TUỆ

CỘNG HÒA XÃ HỘI CHỦ NGHĨA VIỆT NAM
Độc lập - Tự do - Hạnh phúc

Số: 1277/TB-SHTT

Hà Nội, ngày 12 tháng 03 năm 2019

THÔNG BÁO

Ghi nhận yêu cầu duy trì hiệu lực Bằng độc quyền sáng chế

Kính gửi: Công ty Luật TNHH T&G (TGVN)

Phòng số 5 tầng 15 Toà nhà Harec, 4A Láng Hạ, phường Thành Công,
quận Ba Đình, TP Hà Nội

Căn cứ kết quả thẩm định yêu cầu duy trì hiệu lực Bằng độc quyền sáng chế:

Số đơn: DT1-2019-02336

Ngày nộp: 25/03/2019

Chủ đơn: ASHLEY FURNITURE INDUSTRIES, INC. (US)

Đại diện của Chủ đơn: TGVN

Bằng độc quyền sáng chế số: 18885

Năm yêu cầu duy trì hiệu lực: 2

Cục Sở hữu trí tuệ thông báo:

1. Yêu cầu duy trì hiệu lực Bằng độc quyền sáng chế nêu trên được chấp nhận.

2. Hiệu lực Bằng độc quyền sáng chế số 18885 được duy trì đến 26/03/2020.

Nơi nhận:

- Như trên;
- TT (để công bố);
- Lưu: VT, Hồ sơ.

CỤC TRƯỞNG



Đình Hữu Phí

BỘ KHOA HỌC VÀ CÔNG NGHỆ
CỤC SỞ HỮU TRÍ TUỆ

CỘNG HÒA XÃ HỘI CHỦ NGHĨA VIỆT NAM
Độc lập - Tự do - Hạnh phúc

Số: 15859/TB-SHTT

Hà Nội, ngày 12 tháng 08 năm 2019

THÔNG BÁO

Ghi nhận yêu cầu duy trì hiệu lực Bằng độc quyền sáng chế

Kính gửi: Công ty Luật TNHH T&G (TGVN)

Phòng số 5 tầng 15 Toà nhà Harec, 4A Láng Hạ, phường Thành Công,
quận Ba Đình, TP Hà Nội

Căn cứ kết quả thẩm định yêu cầu duy trì hiệu lực Bằng độc quyền sáng chế:

Số đơn: DT1-2019-02337

Ngày nộp: 25/03/2019

Chủ đơn: NOVEON, INC. (US)

Đại diện của Chủ đơn: TGVN

Bằng độc quyền sáng chế số: 7616

Năm yêu cầu duy trì hiệu lực: 11

Cục Sở hữu trí tuệ thông báo:

1. Yêu cầu duy trì hiệu lực Bằng độc quyền sáng chế nêu trên được chấp nhận.
2. Hiệu lực Bằng độc quyền sáng chế số 7616 được duy trì đến 30/03/2020.

Nơi nhận:

- Như trên;
- TT (đề công bố);
- Lưu: VT, Hồ sơ.

CỤC TRƯỞNG



Đinh Hữu Phí

BỘ KHOA HỌC VÀ CÔNG NGHỆ
CỤC SỞ HỮU TRÍ TUỆ

CỘNG HÒA XÃ HỘI CHỦ NGHĨA VIỆT NAM
Độc lập - Tự do - Hạnh phúc

Số: 158/C/1TB-SHTT

Hà Nội, ngày 12 tháng 03 năm 2019

THÔNG BÁO
Ghi nhận yêu cầu duy trì hiệu lực Bằng độc quyền sáng chế

Kính gửi: Công ty Luật TNHH T&G (TGVN)

Phòng số 5 tầng 15 Toà nhà Harec, 4A Láng Hạ, phường Thành Công,
quận Ba Đình, TP Hà Nội

Căn cứ kết quả thẩm định yêu cầu duy trì hiệu lực Bằng độc quyền sáng chế:

Số đơn: DT1-2019-02338

Ngày nộp: 25/03/2019

Chủ đơn: ECCO SKO A/S (DK)

Đại diện của Chủ đơn: TGVN

Bằng độc quyền sáng chế số: 8346

Năm yêu cầu duy trì hiệu lực: 10

Cục Sở hữu trí tuệ thông báo:

1. Yêu cầu duy trì hiệu lực Bằng độc quyền sáng chế nêu trên được chấp nhận.
2. Hiệu lực Bằng độc quyền sáng chế số 8346 được duy trì đến 29/03/2020.

Nơi nhận:

- Như trên;
- TT (để công bố);
- Lưu: VT, Hồ sơ.

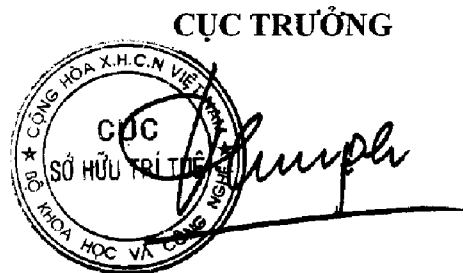

Đình Hữu Phí

BỘ KHOA HỌC VÀ CÔNG NGHỆ
CỤC SỞ HỮU TRÍ TUỆ

CỘNG HÒA XÃ HỘI CHỦ NGHĨA VIỆT NAM
Độc lập - Tự do - Hạnh phúc

Số: 15345/TB-SHTT

Hà Nội, ngày 12 tháng 03 năm 2019

THÔNG BÁO
Ghi nhận yêu cầu duy trì hiệu lực Bằng độc quyền sáng chế

Kính gửi: Công ty Luật TNHH T&G (TGVN)

Phòng số 5 tầng 15 Toà nhà Harec, 4A Láng Hạ, phường Thành Công,
quận Ba Đình, TP Hà Nội

Căn cứ kết quả thẩm định yêu cầu duy trì hiệu lực Bằng độc quyền sáng chế:

Số đơn: DT1-2019-02339

Ngày nộp: 25/03/2019

Chủ đơn: Allergan, Inc. (US)

Đại diện của Chủ đơn: TGVN

Bằng độc quyền sáng chế số: 15345

Năm yêu cầu duy trì hiệu lực: 4

Cục Sở hữu trí tuệ thông báo:

1. Yêu cầu duy trì hiệu lực Bằng độc quyền sáng chế nêu trên được chấp nhận.
2. Hiệu lực Bằng độc quyền sáng chế số 15345 được duy trì đến 28/03/2020.

Nơi nhận:

- Như trên;
- TT (để công bố);
- Lưu: VT, Hồ sơ.

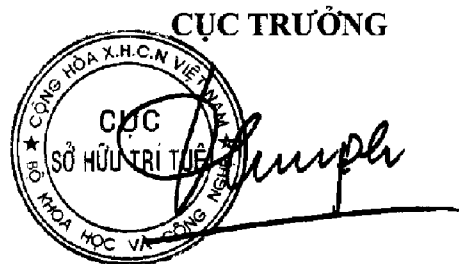

Đình Hữu Phí

BỘ KHOA HỌC VÀ CÔNG NGHỆ
CỤC SỞ HỮU TRÍ TUỆ

CỘNG HÒA XÃ HỘI CHỦ NGHĨA VIỆT NAM
Độc lập - Tự do - Hạnh phúc

Số: 15762/TB-SHTT

Hà Nội, ngày 12 tháng 03 năm 2019

THÔNG BÁO

Ghi nhận yêu cầu duy trì hiệu lực Bằng độc quyền sáng chế

Kính gửi: Công ty Luật TNHH T&G (TGVN)

Phòng số 5 tầng 15 Toà nhà Harec, 4A Láng Hạ, phường Thành Công,
quận Ba Đình, TP Hà Nội

Căn cứ kết quả thẩm định yêu cầu duy trì hiệu lực Bằng độc quyền sáng chế:

Số đơn: DT1-2019-02340

Ngày nộp: 25/03/2019

Chủ đơn: TELEFONAKTIEBOLAGET L M ERICSSON (PUBL) (SE)

Đại diện của Chủ đơn: TGVN

Bằng độc quyền sáng chế số: 16767

Năm yêu cầu duy trì hiệu lực: 3

Cục Sở hữu trí tuệ thông báo:

1. Yêu cầu duy trì hiệu lực Bằng độc quyền sáng chế nêu trên được chấp nhận.

2. Hiệu lực Bằng độc quyền sáng chế số 16767 được duy trì đến 27/03/2020.

Nơi nhận:

- Như trên;
- TT (để công bố);
- Lưu: VT, Hồ sơ.

CỤC TRƯỞNG



Đinh Hữu Phí

BỘ KHOA HỌC VÀ CÔNG NGHỆ
CỤC SỞ HỮU TRÍ TUỆ

CỘNG HÒA XÃ HỘI CHỦ NGHĨA VIỆT NAM
Độc lập - Tự do - Hạnh phúc

Số: 15726/3/TB-SHTT

Hà Nội, ngày 12 tháng 08 năm 2019

THÔNG BÁO

Ghi nhận yêu cầu duy trì hiệu lực Bằng độc quyền sáng chế

Kính gửi: Công ty Luật TNHH T&G (TGVN)

Phòng số 5 tầng 15 Toà nhà Harec, 4A Láng Hạ, phường Thành Công,
quận Ba Đình, TP Hà Nội

Căn cứ kết quả thẩm định yêu cầu duy trì hiệu lực Bằng độc quyền sáng chế:

Số đơn: DT1-2019-02343

Ngày nộp: 25/03/2019

Chủ đơn: CHANNELL COMMERCIAL CORPORATION (US)

Đại diện của Chủ đơn: TGVN

Bằng độc quyền sáng chế số: 18884

Năm yêu cầu duy trì hiệu lực: 2

Cục Sở hữu trí tuệ thông báo:

1. Yêu cầu duy trì hiệu lực Bằng độc quyền sáng chế nêu trên được chấp nhận.

2. Hiệu lực Bằng độc quyền sáng chế số 18884 được duy trì đến 26/03/2020.

Nơi nhận:

- Như trên;
- TT (để công bố);
- Lưu: VT, Hồ sơ.

CỤC TRƯỞNG



Đinh Hữu Phí

BỘ KHOA HỌC VÀ CÔNG NGHỆ
CỤC SỞ HỮU TRÍ TUỆ

CỘNG HÒA XÃ HỘI CHỦ NGHĨA VIỆT NAM
Độc lập - Tự do - Hạnh phúc

Số: 1578/4 /TB-SHTT

Hà Nội, ngày 12 tháng 07 năm 2019

THÔNG BÁO

Ghi nhận yêu cầu duy trì hiệu lực Bằng độc quyền sáng chế

Kính gửi: Công ty Luật TNHH T&G (TGVN)

Phòng số 5 tầng 15 Toà nhà Harec, 4A Láng Hạ, phường Thành Công,
quận Ba Đình, TP Hà Nội

Căn cứ kết quả thẩm định yêu cầu duy trì hiệu lực Bằng độc quyền sáng chế:

Số đơn: DT1-2019-02344

Ngày nộp: 25/03/2019

Chủ đơn: TYCO ELECTRONICS (SHANGHAI) CO. LTD. (CN)

Đại diện của Chủ đơn: TGVN

Bằng độc quyền sáng chế số: 18888

Năm yêu cầu duy trì hiệu lực: 2

Cục Sở hữu trí tuệ thông báo:

1. Yêu cầu duy trì hiệu lực Bằng độc quyền sáng chế nêu trên được chấp nhận.

2. Hiệu lực Bằng độc quyền sáng chế số 18888 được duy trì đến 26/03/2020.

Nơi nhận:

- Như trên;
- TT (đề công bố);
- Lưu: VT, Hồ sơ.

CỤC TRƯỞNG



Đinh Hữu Phí

BỘ KHOA HỌC VÀ CÔNG NGHỆ
CỤC SỞ HỮU TRÍ TUỆ

CỘNG HÒA XÃ HỘI CHỦ NGHĨA VIỆT NAM
Độc lập - Tự do - Hạnh phúc

Số: 15845/TB-SHTT

Hà Nội, ngày 12 tháng 03 năm 2019

THÔNG BÁO
Ghi nhận yêu cầu duy trì hiệu lực Bằng độc quyền sáng chế

Kính gửi: Công ty Luật TNHH T&G (TGVN)

Phòng số 5 tầng 15 Toà nhà Harec, 4A Láng Hạ, phường Thành Công,
quận Ba Đình, TP Hà Nội

Căn cứ kết quả thẩm định yêu cầu duy trì hiệu lực Bằng độc quyền sáng chế:

Số đơn: DT1-2019-02345

Ngày nộp: 25/03/2019

Chủ đơn: ACADEMIA SINICA (TW)

Đại diện của Chủ đơn: TGVN

Bằng độc quyền sáng chế số: 11252

Năm yêu cầu duy trì hiệu lực: 7

Cục Sở hữu trí tuệ thông báo:

1. Yêu cầu duy trì hiệu lực Bằng độc quyền sáng chế nêu trên được chấp nhận.

2. Hiệu lực Bằng độc quyền sáng chế số 11252 được duy trì đến 26/03/2020.

tc

Nơi nhận:

- Như trên;
- TT (để công bố);
- Lưu: VT, Hồ sơ.

CỤC TRƯỞNG



Đinh Hữu Phí

BỘ KHOA HỌC VÀ CÔNG NGHỆ
CỤC SỞ HỮU TRÍ TUỆ

CỘNG HÒA XÃ HỘI CHỦ NGHĨA VIỆT NAM
Độc lập - Tự do - Hạnh phúc

Số: 1584/TB-SHTT

Hà Nội, ngày 12 tháng 03 năm 2019

THÔNG BÁO

Ghi nhận yêu cầu duy trì hiệu lực Bằng độc quyền sáng chế

Kính gửi: Công ty Luật TNHH T&G (TGVN)

Phòng số 5 tầng 15 Toà nhà Harec, 4A Láng Hạ, phường Thành Công,
quận Ba Đình, TP Hà Nội

Căn cứ kết quả thẩm định yêu cầu duy trì hiệu lực Bằng độc quyền sáng chế:

Số đơn: DT1-2019-02346

Ngày nộp: 25/03/2019

Chủ đơn: INNOVATA BIOMED LIMITED (GB)

Đại diện của Chủ đơn: TGVN

Bằng độc quyền sáng chế số: 18621

Năm yêu cầu duy trì hiệu lực: 2

Cục Sở hữu trí tuệ thông báo:

1. Yêu cầu duy trì hiệu lực Bằng độc quyền sáng chế nêu trên được chấp nhận.
2. Hiệu lực Bằng độc quyền sáng chế số 18621 được duy trì đến 26/02/2020.

Nơi nhận:

- Như trên;
- TT (để công bố);
- Lưu: VT, Hồ sơ.



Đình Hữu Phú

BỘ KHOA HỌC VÀ CÔNG NGHỆ
CỤC SỞ HỮU TRÍ TUỆ

CỘNG HÒA XÃ HỘI CHỦ NGHĨA VIỆT NAM
Độc lập - Tự do - Hạnh phúc

Số: 15862/TB-SHTT

Hà Nội, ngày 12 tháng 08 năm 2019

THÔNG BÁO

Ghi nhận yêu cầu duy trì hiệu lực Bằng độc quyền sáng chế

Kính gửi: Công ty Luật TNHH T&G (TGVN)

Phòng số 5 tầng 15 Toà nhà Harec, 4A Láng Hạ, phường Thành Công,
quận Ba Đình, TP Hà Nội

Căn cứ kết quả thẩm định yêu cầu duy trì hiệu lực Bằng độc quyền sáng chế:

Số đơn: DT1-2019-02347

Ngày nộp: 25/03/2019

Chủ đơn: MYRIANT CORPORATION (US)

Đại diện của Chủ đơn: TGVN

Bằng độc quyền sáng chế số: 15517

Năm yêu cầu duy trì hiệu lực: 4

Cục Sở hữu trí tuệ thông báo:

1. Yêu cầu duy trì hiệu lực Bằng độc quyền sáng chế nêu trên được chấp nhận.
2. Hiệu lực Bằng độc quyền sáng chế số 15517 được duy trì đến 24/05/2020.

Nơi nhận:

- Như trên;
- TT (để công bố);
- Lưu: VT, Hồ sơ.

CỤC TRƯỞNG



Đinh Hữu Phí

BỘ KHOA HỌC VÀ CÔNG NGHỆ
CỤC SỞ HỮU TRÍ TUỆ

CỘNG HÒA XÃ HỘI CHỦ NGHĨA VIỆT NAM
Độc lập - Tự do - Hạnh phúc

Số: 15743/TB-SHTT

Hà Nội, ngày 12 tháng 08 năm 2019

THÔNG BÁO

Ghi nhận yêu cầu duy trì hiệu lực Bằng độc quyền sáng chế

Kính gửi: Công ty Cổ phần Sở hữu công nghiệp INVESTIP (INVESTIP)
Tầng 5, tòa nhà Chamvit Tower, 117 Trần Duy Hưng, phường Trung Hòa,
quận Cầu Giấy, thành phố Hà Nội

Căn cứ kết quả thẩm định yêu cầu duy trì hiệu lực Bằng độc quyền sáng chế:

Số đơn: DT1-2019-02351

Ngày nộp: 25/03/2019

Chủ đơn: GAZTRANSPORT ET TECHNIGAZ (FR)

Đại diện của Chủ đơn: INVESTIP

Bằng độc quyền sáng chế số: 16770

Năm yêu cầu duy trì hiệu lực: 3

Cục Sở hữu trí tuệ thông báo:

1. Yêu cầu duy trì hiệu lực Bằng độc quyền sáng chế nêu trên được chấp nhận.
2. Hiệu lực Bằng độc quyền sáng chế số 16770 được duy trì đến 27/03/2020.

Nơi nhận:

- Như trên;
- TT (để công bố);
- Lưu: VT, Hồ sơ.

CỤC TRƯỞNG



Đinh Hữu Phí

BỘ KHOA HỌC VÀ CÔNG NGHỆ
CỤC SỞ HỮU TRÍ TUỆ

CỘNG HÒA XÃ HỘI CHỦ NGHĨA VIỆT NAM
Độc lập - Tự do - Hạnh phúc

Số: 15870/TB-SHTT

Hà Nội, ngày 12 tháng 03 năm 2019

THÔNG BÁO
Ghi nhận yêu cầu duy trì hiệu lực Bằng độc quyền sáng chế

Kính gửi: Công ty Cổ phần Sở hữu công nghiệp INVESTIP (INVESTIP)
Tầng 5, tòa nhà Charmvit Tower, 117 Trần Duy Hưng, phường Trung Hòa,
quận Cầu Giấy, thành phố Hà Nội

Căn cứ kết quả thẩm định yêu cầu duy trì hiệu lực Bằng độc quyền sáng chế:

Số đơn: DT1-2019-02354

Ngày nộp: 25/03/2019

Chủ đơn: The Foundation for the Promotion of Supplementary Occupations
and Related Techniques of Her Majesty Queen Sirikit (TH)

Đại diện của Chủ đơn: INVESTIP

Bằng độc quyền sáng chế số: 10196

Năm yêu cầu duy trì hiệu lực: 8

Cục Sở hữu trí tuệ thông báo:

1. Yêu cầu duy trì hiệu lực Bằng độc quyền sáng chế nêu trên được chấp nhận.

2. Hiệu lực Bằng độc quyền sáng chế số 10196 được duy trì đến 11/04/2020.

JK

Nơi nhận:

- Như trên;
- TT (để công bố);
- Lưu: VT, Hồ sơ.

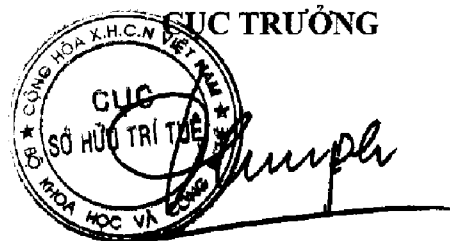

Đinh Hữu Phí

BỘ KHOA HỌC VÀ CÔNG NGHỆ
CỤC SỞ HỮU TRÍ TUỆ

CỘNG HÒA XÃ HỘI CHỦ NGHĨA VIỆT NAM
Độc lập - Tự do - Hạnh phúc

Số: 15871/IB-SHTT

Hà Nội, ngày 11 tháng 09 năm 2019

THÔNG BÁO
Ghi nhận yêu cầu duy trì hiệu lực Bằng độc quyền sáng chế

Kính gửi: Công ty TNHH Trường Xuân (AGELESS CO.,LTD.)
Tầng 11, số 102 đường Trần Phú, phường Mộ Lao, quận Hà Đông,
TP. Hà Nội

Căn cứ kết quả thẩm định yêu cầu duy trì hiệu lực Bằng độc quyền sáng chế:

Số đơn: DT1-2019-02356

Ngày nộp: 25/03/2019

Chủ đơn: JUNG, Soo-Cheol (KR)

Đại diện của Chủ đơn: AGELESS CO.,LTD.

Bằng độc quyền sáng chế số: 16012

Năm yêu cầu duy trì hiệu lực: 3

Cục Sở hữu trí tuệ thông báo:

1. Yêu cầu duy trì hiệu lực Bằng độc quyền sáng chế nêu trên được chấp nhận.
2. Hiệu lực Bằng độc quyền sáng chế số 16012 được duy trì đến 26/09/2019.

Nơi nhận:

- Như trên;
- TT (để công bố);
- Lưu: VT, Hồ sơ.

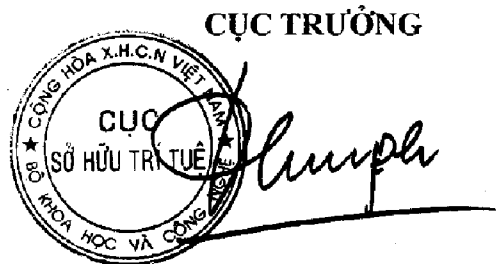

Đinh Hữu Phí

BỘ KHOA HỌC VÀ CÔNG NGHỆ
CỤC SỞ HỮU TRÍ TUỆ

CỘNG HÒA XÃ HỘI CHỦ NGHĨA VIỆT NAM
Độc lập - Tự do - Hạnh phúc

Số: 15772/TB-SHTT

Hà Nội, ngày 11 tháng 03 năm 2019

THÔNG BÁO

Ghi nhận yêu cầu duy trì hiệu lực Bằng độc quyền sáng chế

Kính gửi: Công ty TNHH một thành viên Sở hữu trí tuệ VCCI
(VCCI-IP CO.,LTD)
Tầng 8, Toà nhà VCCI, số 9 Đào Duy Anh, phường Phương mai,
quận Đống Đa, thành phố Hà Nội

Căn cứ kết quả thẩm định yêu cầu duy trì hiệu lực Bằng độc quyền sáng chế:

Số đơn: DT1-2019-02357

Ngày nộp: 25/03/2019

Chủ đơn: Japan Oil, Gas and Metals National Corporation (JP)

Đại diện của Chủ đơn: VCCI-IP CO.,LTD

Bằng độc quyền sáng chế số: 15389

Năm yêu cầu duy trì hiệu lực: 4

Cục Sở hữu trí tuệ thông báo:

1. Yêu cầu duy trì hiệu lực Bằng độc quyền sáng chế nêu trên được chấp nhận.

2. Hiệu lực Bằng độc quyền sáng chế số 15389 được duy trì đến 11/04/2020.

Nơi nhận:

- Như trên;
- TT (để công bố);
- Lưu: VT, Hồ sơ.



CHỖ TRƯỞNG

Đinh Hữu Phí

BỘ KHOA HỌC VÀ CÔNG NGHỆ
CỤC SỞ HỮU TRÍ TUỆ

CỘNG HÒA XÃ HỘI CHỦ NGHĨA VIỆT NAM
Độc lập - Tự do - Hạnh phúc

Số: 15773 /TB-SHTT

Hà Nội, ngày 12 tháng 03 năm 2019

THÔNG BÁO

Ghi nhận yêu cầu duy trì hiệu lực Bằng độc quyền sáng chế

Kính gửi: Công ty TNHH một thành viên Sở hữu trí tuệ VCCI
(VCCI-IP CO.,LTD)
Tầng 8, Toà nhà VCCI, số 9 Đào Duy Anh, phường Phương mai,
quận Đống Đa, thành phố Hà Nội

Căn cứ kết quả thẩm định yêu cầu duy trì hiệu lực Bằng độc quyền sáng chế:

Số đơn: DT1-2019-02358

Ngày nộp: 25/03/2019

Chủ đơn: Japan Oil, Gas and Metals National Corporation (JP)

Đại diện của Chủ đơn: VCCI-IP CO.,LTD

Bằng độc quyền sáng chế số: 16792

Năm yêu cầu duy trì hiệu lực: 3

Cục Sở hữu trí tuệ thông báo:

1. Yêu cầu duy trì hiệu lực Bằng độc quyền sáng chế nêu trên được chấp nhận.
2. Hiệu lực Bằng độc quyền sáng chế số 16792 được duy trì đến 03/04/2020.

Nơi nhận:

- Như trên;
- TT (để công bố);
- Lưu: VT, Hồ sơ.

CỤC TRƯỞNG

Dinh Hữu Phí

BỘ KHOA HỌC VÀ CÔNG NGHỆ
CỤC SỞ HỮU TRÍ TUỆ

CỘNG HÒA XÃ HỘI CHỦ NGHĨA VIỆT NAM
Độc lập - Tự do - Hạnh phúc

Số: 15/74/TB-SHTT

Hà Nội, ngày 11 tháng 08 năm 2019

THÔNG BÁO

Ghi nhận yêu cầu duy trì hiệu lực Bằng độc quyền sáng chế

Kính gửi: Công ty Luật TNHH T&G (TGVN)

Phòng số 5 tầng 15 Toà nhà Harec, 4A Láng Hạ, phường Thành Công,
quận Ba Đình, TP Hà Nội

Căn cứ kết quả thẩm định yêu cầu duy trì hiệu lực Bằng độc quyền sáng chế:

Số đơn: DT1-2018-08125

Ngày nộp: 21/12/2018

Chủ đơn: TECH STELL CO., LTD. (TW)

Đại diện của Chủ đơn: TGVN

Bằng độc quyền sáng chế số: 8963

Năm yêu cầu duy trì hiệu lực: 9

Cục Sở hữu trí tuệ thông báo:

1. Yêu cầu duy trì hiệu lực Bằng độc quyền sáng chế nêu trên được chấp nhận.
2. Hiệu lực Bằng độc quyền sáng chế số 8963 được duy trì đến 31/12/2019.

Nơi nhận:

- Như trên;
- TT (để công bố);
- Lưu: VT, Hồ sơ.

CỤC TRƯỞNG

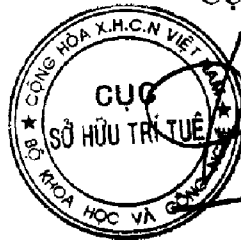

Đình Hữu Phí

BỘ KHOA HỌC VÀ CÔNG NGHỆ
CỤC SỞ HỮU TRÍ TUỆ

CỘNG HÒA XÃ HỘI CHỦ NGHĨA VIỆT NAM
Độc lập - Tự do - Hạnh phúc

Số: 15874/TB-SHTT

Hà Nội, ngày 12 tháng 08 năm 2019

THÔNG BÁO
Ghi nhận yêu cầu duy trì hiệu lực Bằng độc quyền sáng chế

Kính gửi: Công ty Luật TNHH T&G (TGVN)

Phòng số 5 tầng 15 Toà nhà Harec, 4A Láng Hạ, phường Thành Công,
quận Ba Đình, TP Hà Nội

Căn cứ kết quả thẩm định yêu cầu duy trì hiệu lực Bằng độc quyền sáng chế:

Số đơn: DT1-2018-08125

Ngày nộp: 21/12/2018

Chủ đơn: TECH STELL CO., LTD. (TW)

Đại diện của Chủ đơn: TGVN

Bằng độc quyền sáng chế số: 8963

Năm yêu cầu duy trì hiệu lực: 9

Cục Sở hữu trí tuệ thông báo:

1. Yêu cầu duy trì hiệu lực Bằng độc quyền sáng chế nêu trên được chấp nhận.

2. Hiệu lực Bằng độc quyền sáng chế số 8963 được duy trì đến 31/12/2019.

Nơi nhận:

- Như trên;
- TT (để công bố);
- Lưu: VT, Hồ sơ.

CỤC TRƯỞNG



Đình Hữu Phí

BỘ KHOA HỌC VÀ CÔNG NGHỆ
CỤC SỞ HỮU TRÍ TUỆ

CỘNG HÒA XÃ HỘI CHỦ NGHĨA VIỆT NAM
Độc lập - Tự do - Hạnh phúc

Số: 15875/TB-SHTT

Hà Nội, ngày 12 tháng 12 năm 2019

THÔNG BÁO
Ghi nhận yêu cầu duy trì hiệu lực Bằng độc quyền sáng chế

Kính gửi: Công ty Luật TNHH T&G (TGVN)

Phòng số 5 tầng 15 Tòa nhà Harec, 4A Láng Hạ, phường Thành Công,
quận Ba Đình, TP Hà Nội

Căn cứ kết quả thẩm định yêu cầu duy trì hiệu lực Bằng độc quyền sáng chế:

Số đơn: DT1-2018-08126

Ngày nộp: 21/12/2018

Chủ đơn: TECH STELL CO., LTD. (TW)

Đại diện của Chủ đơn: TGVN

Bằng độc quyền sáng chế số: 8964

Năm yêu cầu duy trì hiệu lực: 9

Cục Sở hữu trí tuệ thông báo:

1. Yêu cầu duy trì hiệu lực Bằng độc quyền sáng chế nêu trên được chấp nhận.

2. Hiệu lực Bằng độc quyền sáng chế số 8964 được duy trì đến 31/12/2019. *hc*

Nơi nhận:

- Như trên;
- TT (để công bố);
- Lưu: VT, Hồ sơ.

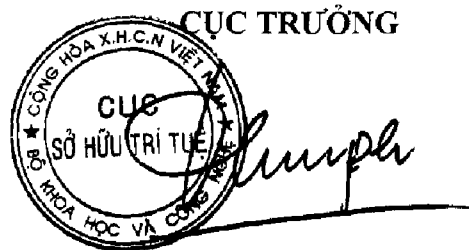

Đinh Hữu Phí

BỘ KHOA HỌC VÀ CÔNG NGHỆ
CỤC SỞ HỮU TRÍ TUỆ

CỘNG HÒA XÃ HỘI CHỦ NGHĨA VIỆT NAM
Độc lập - Tự do - Hạnh phúc

Số: 15376/TB-SHTT

Hà Nội, ngày 12 tháng 11 năm 2019

THÔNG BÁO

Ghi nhận yêu cầu duy trì hiệu lực Bằng độc quyền sáng chế

Kính gửi: Công ty TNHH một thành viên Sở hữu trí tuệ VCCI
(VCCI-IP CO.,LTD)
Tầng 8, Toà nhà VCCI, số 9 Đào Duy Anh, phường Phương mai,
quận Đống Đa, thành phố Hà Nội

Căn cứ kết quả thẩm định yêu cầu duy trì hiệu lực Bằng độc quyền sáng chế:

Số đơn: DT1-2018-08133

Ngày nộp: 21/12/2018

Chủ đơn: HAMLET PROTEIN A/S (DK)

Đại diện của Chủ đơn: VCCI-IP CO.,LTD

Bằng độc quyền sáng chế số: 16481

Năm yêu cầu duy trì hiệu lực: 3

Cục Sở hữu trí tuệ thông báo:

1. Yêu cầu duy trì hiệu lực Bằng độc quyền sáng chế nêu trên được chấp nhận.
2. Hiệu lực Bằng độc quyền sáng chế số 16481 được duy trì đến 17/01/2020.

Nơi nhận:

- Như trên;
- TT (để công bố);
- Lưu: VT, Hồ sơ.

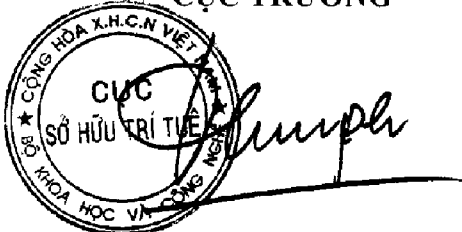
CỤC TRƯỞNG

Đinh Hữu Phú

BỘ KHOA HỌC VÀ CÔNG NGHỆ
CỤC SỞ HỮU TRÍ TUỆ

CỘNG HÒA XÃ HỘI CHỦ NGHĨA VIỆT NAM
Độc lập - Tự do - Hạnh phúc

Số: 15777/TB-SHTT

Hà Nội, ngày 2 tháng 02 năm 2019

THÔNG BÁO

Ghi nhận yêu cầu duy trì hiệu lực Bằng độc quyền sáng chế

Kính gửi: Công ty TNHH một thành viên Sở hữu trí tuệ VCCI
(VCCI-IP CO.,LTD)
Tầng 8, Toà nhà VCCI, số 9 Đào Duy Anh, phường Phương mai,
quận Đống Đa, thành phố Hà Nội

Căn cứ kết quả thẩm định yêu cầu duy trì hiệu lực Bằng độc quyền sáng chế:

Số đơn: DT1-2019-01218

Ngày nộp: 25/02/2019

Chủ đơn: Ortho - McNeil Pharmaceutical, Inc. (US)

Đại diện của Chủ đơn: VCCI-IP CO.,LTD

Bằng độc quyền sáng chế số: 18662

Năm yêu cầu duy trì hiệu lực: 2

Cục Sở hữu trí tuệ thông báo:

1. Yêu cầu duy trì hiệu lực Bằng độc quyền sáng chế nêu trên được chấp nhận.

2. Hiệu lực Bằng độc quyền sáng chế số 18662 được duy trì đến 05/03/2020.

Nơi nhận:

- Như trên;
- TT (để công bố);
- Lưu: VT, Hồ sơ.

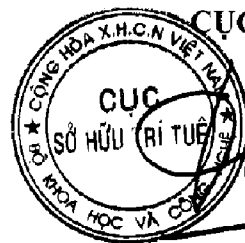

CỤC TRƯỞNG

Đình Hữu Phú

BỘ KHOA HỌC VÀ CÔNG NGHỆ
CỤC SỞ HỮU TRÍ TUỆ

CỘNG HOÀ XÃ HỘI CHỦ NGHĨA VIỆT NAM
Độc lập - Tự do - Hạnh phúc

Số: 15878 /TB-SHTT

Hà Nội, ngày 12 tháng 03 năm 2019

THÔNG BÁO
Ghi nhận yêu cầu duy trì hiệu lực Bằng độc quyền sáng chế

Kính gửi: Công ty Luật TNHH T&G (TGVN)

Phòng số 5 tầng 15 Toà nhà Harec, 4A Láng Hạ, phường Thành Công,
quận Ba Đình, TP Hà Nội

Căn cứ kết quả thẩm định yêu cầu duy trì hiệu lực Bằng độc quyền sáng chế:

Số đơn: DT1-2019-01711

Ngày nộp: 11/03/2019

Chủ đơn: HEMPEL A/S (DK)

Đại diện của Chủ đơn: TGVN

Bằng độc quyền sáng chế số: 10121

Năm yêu cầu duy trì hiệu lực: 8

Cục Sở hữu trí tuệ thông báo:

1. Yêu cầu duy trì hiệu lực Bằng độc quyền sáng chế nêu trên được chấp nhận.

2. Hiệu lực Bằng độc quyền sáng chế số 10121 được duy trì đến 15/03/2020.

Nơi nhận:

- Như trên;
- TT (để công bố);
- Lưu: VT, Hồ sơ.

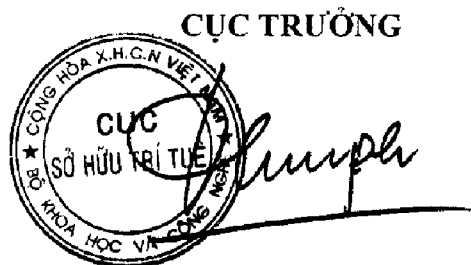

Đình Hữu Phí

BỘ KHOA HỌC VÀ CÔNG NGHỆ
CỤC SỞ HỮU TRÍ TUỆ

CỘNG HÒA XÃ HỘI CHỦ NGHĨA VIỆT NAM
Độc lập - Tự do - Hạnh phúc

Số: 1587/ TB-SHTT

Hà Nội, ngày 12 tháng 03 năm 2019

THÔNG BÁO

Ghi nhận yêu cầu duy trì hiệu lực Bằng độc quyền sáng chế

Kính gửi: Công ty Luật TNHH T&G (TGVN)

Phòng số 5 tầng 15 Toà nhà Harec, 4A Láng Hạ, phường Thành Công,
quận Ba Đình, TP Hà Nội

Căn cứ kết quả thẩm định yêu cầu duy trì hiệu lực Bằng độc quyền sáng chế:

Số đơn: DT1-2019-01712

Ngày nộp: 11/03/2019

Chủ đơn: PHARMA MAR, S.A. (ES)

Đại diện của Chủ đơn: TGVN

Bằng độc quyền sáng chế số: 10118

Năm yêu cầu duy trì hiệu lực: 8

Cục Sở hữu trí tuệ thông báo:

1. Yêu cầu duy trì hiệu lực Bằng độc quyền sáng chế nêu trên được chấp nhận.
2. Hiệu lực Bằng độc quyền sáng chế số 10118 được duy trì đến 15/03/2020.

Nơi nhận:

- Như trên;
- TT (để công bố);
- Lưu: VT, Hồ sơ.

CỤC TRƯỞNG

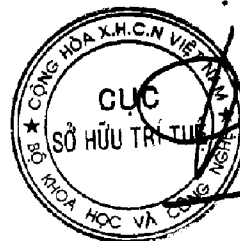

Đinh Hữu Phí

BỘ KHOA HỌC VÀ CÔNG NGHỆ
CỤC SỞ HỮU TRÍ TUỆ

CỘNG HÒA XÃ HỘI CHỦ NGHĨA VIỆT NAM
Độc lập - Tự do - Hạnh phúc

Số: 16880/TB-SHTT

Hà Nội, ngày 12 tháng 08 năm 2019

THÔNG BÁO

Ghi nhận yêu cầu duy trì hiệu lực Bằng độc quyền sáng chế

Kính gửi: Công ty Luật TNHH T&G (TGVN)

Phòng số 5 tầng 15 Toà nhà Harec, 4A Láng Hạ, phường Thành Công,
quận Ba Đình, TP Hà Nội

Căn cứ kết quả thẩm định yêu cầu duy trì hiệu lực Bằng độc quyền sáng chế:

Số đơn: DT1-2019-02341

Ngày nộp: 25/03/2019

Chủ đơn: TAKEDA PHARMACEUTICAL COMPANY LIMITED (JP)

Đại diện của Chủ đơn: TGVN

Bằng độc quyền sáng chế số: 11249

Năm yêu cầu duy trì hiệu lực: 7

Cục Sở hữu trí tuệ thông báo:

1. Yêu cầu duy trì hiệu lực Bằng độc quyền sáng chế nêu trên được chấp nhận.

2. Hiệu lực Bằng độc quyền sáng chế số 11249 được duy trì đến 26/03/2020.

Nơi nhận:

- Như trên;
- TT (để công bố);
- Lưu: VT, Hồ sơ.

CỤC TRƯỞNG

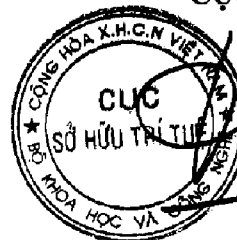

Đinh Hữu Phí

BỘ KHOA HỌC VÀ CÔNG NGHỆ
CỤC SỞ HỮU TRÍ TUỆ

CỘNG HÒA XÃ HỘI CHỦ NGHĨA VIỆT NAM
Độc lập - Tự do - Hạnh phúc

Số: 15881 /TB-SHTT

Hà Nội, ngày 17 tháng 08 năm 2019

THÔNG BÁO

Ghi nhận yêu cầu duy trì hiệu lực Bằng độc quyền sáng chế

Kính gửi: Công ty TNHH Sở hữu trí tuệ Việt á (VIET A IP CO.,LTD)
Phòng 1504, tầng 15, tòa nhà Hàn Việt, số 203 Minh Khai,
phường Minh Khai, quận Hai Bà Trưng, TP. Hà Nội

Căn cứ kết quả thẩm định yêu cầu duy trì hiệu lực Bằng độc quyền sáng chế:

Số đơn: DT1-2019-02537

Ngày nộp: 02/04/2019

Chủ đơn: Pantech Inc. (KR)

Đại diện của Chủ đơn: VIET A IP CO.,LTD

Bằng độc quyền sáng chế số: 9723

Năm yêu cầu duy trì hiệu lực: 8

Cục Sở hữu trí tuệ thông báo:

1. Yêu cầu duy trì hiệu lực Bằng độc quyền sáng chế nêu trên được chấp nhận.
2. Hiệu lực Bằng độc quyền sáng chế số 9723 được duy trì đến 11/10/2019.

Nơi nhận:

- Như trên;
- TT (để công bố);
- Lưu: VT, Hồ sơ.



CỤC TRƯỞNG

Đình Hữu Phí

BỘ KHOA HỌC VÀ CÔNG NGHỆ
CỤC SỞ HỮU TRÍ TUỆ

CỘNG HÒA XÃ HỘI CHỦ NGHĨA VIỆT NAM
Độc lập - Tự do - Hạnh phúc

Số: 15/12 /TB-SHTT

Hà Nội, ngày 12 tháng 03 năm 2019

THÔNG BÁO

Ghi nhận yêu cầu duy trì hiệu lực Bằng độc quyền sáng chế

Kính gửi: Nguyễn Thị Xuân Ngọc

247B Ung Văn Khiêm, phường 25, quận Bình Thạnh,
thành phố Hồ Chí Minh
Điện thoại: 0908701085

Căn cứ kết quả thẩm định yêu cầu duy trì hiệu lực Bằng độc quyền sáng chế:

Số đơn: DT1-2019-02538

Ngày nộp: 02/04/2019

Chủ đơn: Nguyễn Thị Xuân Ngọc (VN)

Đại diện của Chủ đơn:

Bằng độc quyền sáng chế số: 19331

Năm yêu cầu duy trì hiệu lực: 2

Cục Sở hữu trí tuệ thông báo:

1. Yêu cầu duy trì hiệu lực Bằng độc quyền sáng chế nêu trên được chấp nhận.

2. Hiệu lực Bằng độc quyền sáng chế số 19331 được duy trì đến 24/05/2020.

Nơi nhận:

- Như trên;
- TT (để công bố);
- Lưu: VT, Hồ sơ.

CỤC TRƯỞNG



Đinh Hữu Phí

BỘ KHOA HỌC VÀ CÔNG NGHỆ
CỤC SỞ HỮU TRÍ TUỆ

CỘNG HÒA XÃ HỘI CHỦ NGHĨA VIỆT NAM
Độc lập - Tự do - Hạnh phúc

Số: 15883 /TB-SHTT

Hà Nội, ngày 12 tháng 04 năm 2019

THÔNG BÁO
Ghi nhận yêu cầu duy trì hiệu lực Bằng độc quyền sáng chế

Kính gửi: Công ty cổ phần ACECOOK Việt Nam
Lô II-3 đường số 11, khu công nghiệp Tân Bình, phường Tây Thạnh,
quận Tân Phú, thành Phố Hồ Chí Minh
Điện thoại: 028 38154064

Căn cứ kết quả thẩm định yêu cầu duy trì hiệu lực Bằng độc quyền sáng chế:

Số đơn: DT1-2019-02539

Ngày nộp: 02/04/2019

Chủ đơn: Công ty cổ phần ACECOOK Việt Nam (VN)

Đại diện của Chủ đơn:

Bằng độc quyền sáng chế số: 18917

Năm yêu cầu duy trì hiệu lực: 2

Cục Sở hữu trí tuệ thông báo:

1. Yêu cầu duy trì hiệu lực Bằng độc quyền sáng chế nêu trên được chấp nhận.

2. Hiệu lực Bằng độc quyền sáng chế số 18917 được duy trì đến 04/04/2020.

Nơi nhận:

- Như trên;
- TT (để công bố);
- Lưu: VT, Hồ sơ.

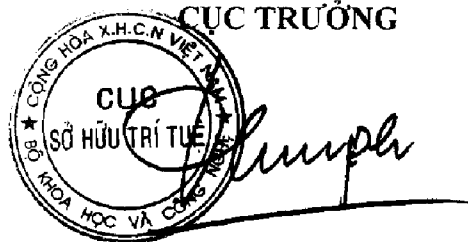

Đinh Hữu Phí

BỘ KHOA HỌC VÀ CÔNG NGHỆ
CỤC SỞ HỮU TRÍ TUỆ

CỘNG HÒA XÃ HỘI CHỦ NGHĨA VIỆT NAM
Độc lập - Tự do - Hạnh phúc

Số: 17774 /TB-SHTT

Hà Nội, ngày 11 tháng 07 năm 2019

THÔNG BÁO

Ghi nhận yêu cầu duy trì hiệu lực Bằng độc quyền sáng chế

Kính gửi: Công ty cổ phần ACECOOK Việt Nam

Lô II-3 đường số 11, khu công nghiệp Tân Bình, phường Tây Thạnh,
quận Tân Phú, thành Phố Hồ Chí Minh
Điện thoại: 028 38154064

Căn cứ kết quả thẩm định yêu cầu duy trì hiệu lực Bằng độc quyền sáng chế:

Số đơn: DT1-2019-02540

Ngày nộp: 02/04/2019

Chủ đơn: Công ty cổ phần ACECOOK Việt Nam (VN)

Đại diện của Chủ đơn:

Bằng độc quyền sáng chế số: 18917

Năm yêu cầu duy trì hiệu lực: 3

Cục Sở hữu trí tuệ thông báo:

1. Yêu cầu duy trì hiệu lực Bằng độc quyền sáng chế nêu trên được chấp nhận.

2. Hiệu lực Bằng độc quyền sáng chế số 18917 được duy trì đến 04/04/2021.

Nơi nhận:

- Như trên;
- TT (để công bố);
- Lưu: VT, Hồ sơ.

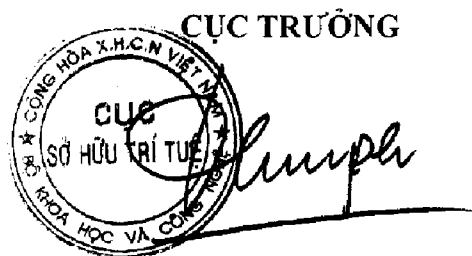

Đinh Hữu Phí

BỘ KHOA HỌC VÀ CÔNG NGHỆ
CỤC SỞ HỮU TRÍ TUỆ

CỘNG HÒA XÃ HỘI CHỦ NGHĨA VIỆT NAM
Độc lập - Tự do - Hạnh phúc

Số: 1635/TB-SHTT

Hà Nội, ngày 12 tháng 08 năm 2019

THÔNG BÁO

Ghi nhận yêu cầu duy trì hiệu lực Bằng độc quyền sáng chế

Kính gửi: Công ty Luật TNHH T&G (TGVN)

Phòng số 5 tầng 15 Toà nhà Harec, 4A Láng Hạ, phường Thành Công,
quận Ba Đình, TP Hà Nội

Căn cứ kết quả thẩm định yêu cầu duy trì hiệu lực Bằng độc quyền sáng chế:

Số đơn: DT1-2019-02541

Ngày nộp: 02/04/2019

Chủ đơn: SHISEIDO COMPANY, LTD. (JP)

Đại diện của Chủ đơn: TGVN

Bằng độc quyền sáng chế số: 15415

Năm yêu cầu duy trì hiệu lực: 4

Cục Sở hữu trí tuệ thông báo:

1. Yêu cầu duy trì hiệu lực Bằng độc quyền sáng chế nêu trên được chấp nhận.

2. Hiệu lực Bằng độc quyền sáng chế số 15415 được duy trì đến 19/04/2020.

Nơi nhận:

- Như trên;
- TT (để công bố);
- Lưu: VT, Hồ sơ.

CỤC TRƯỞNG



Đình Hữu Phí

BỘ KHOA HỌC VÀ CÔNG NGHỆ
CỤC SỞ HỮU TRÍ TUỆ

CỘNG HÒA XÃ HỘI CHỦ NGHĨA VIỆT NAM
Độc lập - Tự do - Hạnh phúc

Số: 15284/TB-SHTT

Hà Nội, ngày 12 tháng 05 năm 2019

THÔNG BÁO
Ghi nhận yêu cầu duy trì hiệu lực Bằng độc quyền sáng chế

Kính gửi: Công ty Luật TNHH T&G (TGVN)

Phòng số 5 tầng 15 Tòa nhà Harec, 4A Láng Hạ, phường Thành Công,
quận Ba Đình, TP Hà Nội

Căn cứ kết quả thẩm định yêu cầu duy trì hiệu lực Bằng độc quyền sáng chế:

Số đơn: DT1-2019-02542

Ngày nộp: 02/04/2019

Chủ đơn: SHISEIDO COMPANY, LTD. (JP)

Đại diện của Chủ đơn: TGVN

Bằng độc quyền sáng chế số: 15540

Năm yêu cầu duy trì hiệu lực: 4

Cục Sở hữu trí tuệ thông báo:

1. Yêu cầu duy trì hiệu lực Bằng độc quyền sáng chế nêu trên được chấp nhận.

2. Hiệu lực Bằng độc quyền sáng chế số 15540 được duy trì đến 30/05/2020.

h

Nơi nhận:

- Như trên;
- TT (để công bố);
- Lưu: VT, Hồ sơ.

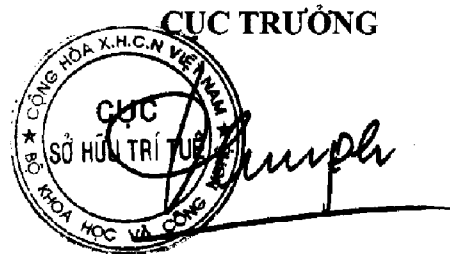

Đình Hữu Phú

BỘ KHOA HỌC VÀ CÔNG NGHỆ
CỤC SỞ HỮU TRÍ TUỆ

CỘNG HOÀ XÃ HỘI CHỦ NGHĨA VIỆT NAM
Độc lập - Tự do - Hạnh phúc

Số: 1577/TB-SHTT

Hà Nội, ngày 12 tháng 04 năm 2019

THÔNG BÁO
Ghi nhận yêu cầu duy trì hiệu lực Bằng độc quyền sáng chế

Kính gửi: Công ty Luật TNHH T&G (TGVN)

Phòng số 5 tầng 15 Toà nhà Harec, 4A Láng Hạ, phường Thành Công,
quận Ba Đình, TP Hà Nội

Căn cứ kết quả thẩm định yêu cầu duy trì hiệu lực Bằng độc quyền sáng chế:

Số đơn: DT1-2019-02543

Ngày nộp: 02/04/2019

Chủ đơn: PIAGGIO & C. S.p.A. (IT)

Đại diện của Chủ đơn: TGVN

Bằng độc quyền sáng chế số: 17000

Năm yêu cầu duy trì hiệu lực: 3

Cục Sở hữu trí tuệ thông báo:

1. Yêu cầu duy trì hiệu lực Bằng độc quyền sáng chế nêu trên được chấp nhận.

2. Hiệu lực Bằng độc quyền sáng chế số 17000 được duy trì đến 23/05/2020.

HC

Nơi nhận:

- Như trên;
- TT (để công bố);
- Lưu: VT, Hồ sơ.

CỤC TRƯỞNG



Đinh Hữu Phí

BỘ KHOA HỌC VÀ CÔNG NGHỆ
CỤC SỞ HỮU TRÍ TUỆ

CỘNG HÒA XÃ HỘI CHỦ NGHĨA VIỆT NAM
Độc lập - Tự do - Hạnh phúc

Số: 15848/TB-SHTT

Hà Nội, ngày 12 tháng 03 năm 2019

THÔNG BÁO
Ghi nhận yêu cầu duy trì hiệu lực Bằng độc quyền sáng chế

Kính gửi: Công ty Luật TNHH T&G (TGVN)
Phòng số 5 tầng 15 Toà nhà Harec, 4A Láng Hạ, phường Thành Công,
quận Ba Đình, TP Hà Nội

Căn cứ kết quả thẩm định yêu cầu duy trì hiệu lực Bằng độc quyền sáng chế:

Số đơn: DT1-2019-02545

Ngày nộp: 02/04/2019

Chủ đơn: CHUGAI RO CO., LTD. (JP)

Đại diện của Chủ đơn: TGVN

Bằng độc quyền sáng chế số: 15527

Năm yêu cầu duy trì hiệu lực: 4

Cục Sở hữu trí tuệ thông báo:

1. Yêu cầu duy trì hiệu lực Bằng độc quyền sáng chế nêu trên được chấp nhận.
2. Hiệu lực Bằng độc quyền sáng chế số 15527 được duy trì đến 24/05/2020.

Nơi nhận:

- Như trên;
- TT (để công bố);
- Lưu: VT, Hồ sơ.

CỤC TRƯỞNG

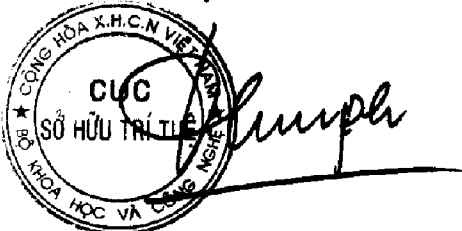

The stamp is circular with the text 'CỤC SỞ HỮU TRÍ TUỆ' in the center and 'BỘ KHOA HỌC VÀ CÔNG NGHỆ' around the perimeter. A handwritten signature is written over the stamp.

Đình Hữu Phí

BỘ KHOA HỌC VÀ CÔNG NGHỆ
CỤC SỞ HỮU TRÍ TUỆ

CỘNG HÒA XÃ HỘI CHỦ NGHĨA VIỆT NAM
Độc lập - Tự do - Hạnh phúc

Số: 151/PQ /TB-SHTT

Hà Nội, ngày 17 tháng 04 năm 2019

THÔNG BÁO
Ghi nhận yêu cầu duy trì hiệu lực Bằng độc quyền sáng chế

Kính gửi: Công ty Luật TNHH T&G (TGVN)

Phòng số 5 tầng 15 Toà nhà Harec, 4A Láng Hạ, phường Thành Công,
quận Ba Đình, TP Hà Nội

Căn cứ kết quả thẩm định yêu cầu duy trì hiệu lực Bằng độc quyền sáng chế:

Số đơn: DT1-2019-02546

Ngày nộp: 02/04/2019

Chủ đơn: BOMTECH ELECTRONICS CO., LTD. (KR)

Đại diện của Chủ đơn: TGVN

Bằng độc quyền sáng chế số: 16851

Năm yêu cầu duy trì hiệu lực: 3

Cục Sở hữu trí tuệ thông báo:

1. Yêu cầu duy trì hiệu lực Bằng độc quyền sáng chế nêu trên được chấp nhận.

2. Hiệu lực Bằng độc quyền sáng chế số 16851 được duy trì đến 17/04/2020.

Nơi nhận:

- Như trên;
- TT (để công bố);
- Lưu: VT, Hồ sơ.

CỤC TRƯỞNG



Đình Hữu Phí

BỘ KHOA HỌC VÀ CÔNG NGHỆ
CỤC SỞ HỮU TRÍ TUỆ

CỘNG HÒA XÃ HỘI CHỦ NGHĨA VIỆT NAM
Độc lập - Tự do - Hạnh phúc

Số: 15800/TB-SHTT

Hà Nội, ngày 12 tháng 08 năm 2019

THÔNG BÁO

Ghi nhận yêu cầu duy trì hiệu lực Bằng độc quyền sáng chế

Kính gửi: Công ty Luật TNHH T&G (TGVN)

Phòng số 5 tầng 15 Toà nhà Harec, 4A Láng Hạ, phường Thành Công,
quận Ba Đình, TP Hà Nội

Căn cứ kết quả thẩm định yêu cầu duy trì hiệu lực Bằng độc quyền sáng chế:

Số đơn: DT1-2019-02547

Ngày nộp: 02/04/2019

Chủ đơn: SCG BUILDING MATERIALS CO., LTD. (TH)

Đại diện của Chủ đơn: TGVN

Bằng độc quyền sáng chế số: 11310

Năm yêu cầu duy trì hiệu lực: 7

Cục Sở hữu trí tuệ thông báo:

1. Yêu cầu duy trì hiệu lực Bằng độc quyền sáng chế nêu trên được chấp nhận.

2. Hiệu lực Bằng độc quyền sáng chế số 11310 được duy trì đến 16/04/2020.

Nơi nhận:

- Như trên;
- TT (để công bố);
- Lưu: VT, Hồ sơ.

CỤC TRƯỞNG



Đinh Hữu Phú

BỘ KHOA HỌC VÀ CÔNG NGHỆ
CỤC SỞ HỮU TRÍ TUỆ

CỘNG HÒA XÃ HỘI CHỦ NGHĨA VIỆT NAM
Độc lập - Tự do - Hạnh phúc

Số: 12731/TB-SHTT

Hà Nội, ngày 12 tháng 04 năm 2019

THÔNG BÁO
Ghi nhận yêu cầu duy trì hiệu lực Bằng độc quyền sáng chế

Kính gửi: Công ty Luật TNHH T&G (TGVN)
Phòng số 5 tầng 15 Toà nhà Harec, 4A Láng Hạ, phường Thành Công,
quận Ba Đình, TP Hà Nội

Căn cứ kết quả thẩm định yêu cầu duy trì hiệu lực Bằng độc quyền sáng chế:

Số đơn: DT1-2019-02549

Ngày nộp: 02/04/2019

Chủ đơn: Millennium Pharmaceuticals, Inc. (US)

Đại diện của Chủ đơn: TGVN

Bằng độc quyền sáng chế số: 11265

Năm yêu cầu duy trì hiệu lực: 7

Cục Sở hữu trí tuệ thông báo:

1. Yêu cầu duy trì hiệu lực Bằng độc quyền sáng chế nêu trên được chấp nhận.

2. Hiệu lực Bằng độc quyền sáng chế số 11265 được duy trì đến 02/04/2020.

Nơi nhận:

- Như trên;
- TT (để công bố);
- Lưu: VT, Hồ sơ.

CỤC TRƯỞNG



Đình Hữu Phí

BỘ KHOA HỌC VÀ CÔNG NGHỆ
CỤC SỞ HỮU TRÍ TUỆ

CỘNG HÒA XÃ HỘI CHỦ NGHĨA VIỆT NAM
Độc lập - Tự do - Hạnh phúc

Số: 15892/TB-SHTT

Hà Nội, ngày 12 tháng 08 năm 2019

THÔNG BÁO
Ghi nhận yêu cầu duy trì hiệu lực Bằng độc quyền sáng chế

Kính gửi: Công ty Luật TNHH T&G (TGVN)
Phòng số 5 tầng 15 Toà nhà Harec, 4A Láng Hạ, phường Thành Công,
quận Ba Đình, TP Hà Nội

Căn cứ kết quả thẩm định yêu cầu duy trì hiệu lực Bằng độc quyền sáng chế:

Số đơn: DT1-2019-02550

Ngày nộp: 02/04/2019

Chủ đơn: Novation iQ LLC (US)

Đại diện của Chủ đơn: TGVN

Bằng độc quyền sáng chế số: 11273

Năm yêu cầu duy trì hiệu lực: 7

Cục Sở hữu trí tuệ thông báo:

1. Yêu cầu duy trì hiệu lực Bằng độc quyền sáng chế nêu trên được chấp nhận.

2. Hiệu lực Bằng độc quyền sáng chế số 11273 được duy trì đến 02/04/2020.

Nơi nhận:

- Như trên;
- TT (để công bố);
- Lưu: VT, Hồ sơ.

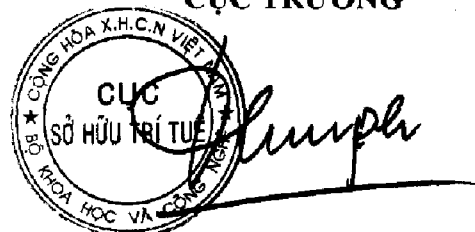
CỤC TRƯỞNG

Đình Hữu Phí

BỘ KHOA HỌC VÀ CÔNG NGHỆ
CỤC SỞ HỮU TRÍ TUỆ

CỘNG HÒA XÃ HỘI CHỦ NGHĨA VIỆT NAM
Độc lập - Tự do - Hạnh phúc

Số: 16781/TB-SHTT

Hà Nội, ngày 12 tháng 04 năm 2019

THÔNG BÁO
Ghi nhận yêu cầu duy trì hiệu lực Bằng độc quyền sáng chế

Kính gửi: Công ty Luật TNHH T&G (TGVN)
Phòng số 5 tầng 15 Toà nhà Harec, 4A Láng Hạ, phường Thành Công,
quận Ba Đình, TP Hà Nội

Căn cứ kết quả thẩm định yêu cầu duy trì hiệu lực Bằng độc quyền sáng chế:

Số đơn: DT1-2019-02551

Ngày nộp: 02/04/2019

Chủ đơn: DOLBY INTERNATIONAL AB (NL)

Đại diện của Chủ đơn: TGVN

Bằng độc quyền sáng chế số: 16781

Năm yêu cầu duy trì hiệu lực: 3

Cục Sở hữu trí tuệ thông báo:

1. Yêu cầu duy trì hiệu lực Bằng độc quyền sáng chế nêu trên được chấp nhận.
2. Hiệu lực Bằng độc quyền sáng chế số 16781 được duy trì đến 03/04/2020.

Nơi nhận:

- Như trên;
- TT (để công bố);
- Lưu: VT, Hồ sơ.

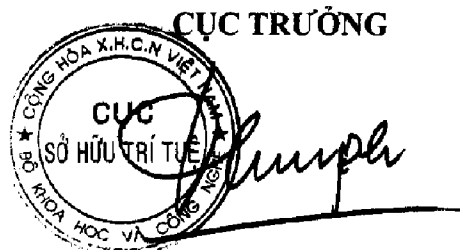

Đình Hữu Phí

BỘ KHOA HỌC VÀ CÔNG NGHỆ
CỤC SỞ HỮU TRÍ TUỆ

CỘNG HÒA XÃ HỘI CHỦ NGHĨA VIỆT NAM
Độc lập - Tự do - Hạnh phúc

Số: 157/17/TB-SHTT

Hà Nội, ngày 12 tháng 02 năm 2019

THÔNG BÁO
Ghi nhận yêu cầu duy trì hiệu lực Bằng độc quyền sáng chế

Kính gửi: Công ty Luật TNHH T&G (TGVN)
Phòng số 5 tầng 15 Toà nhà Harec, 4A Láng Hạ, phường Thành Công,
quận Ba Đình, TP Hà Nội

Căn cứ kết quả thẩm định yêu cầu duy trì hiệu lực Bằng độc quyền sáng chế:

Số đơn: DT1-2019-02552

Ngày nộp: 02/04/2019

Chủ đơn: Millennium Pharmaceuticals, Inc. (US)

Đại diện của Chủ đơn: TGVN

Bằng độc quyền sáng chế số: 16795

Năm yêu cầu duy trì hiệu lực: 3

Cục Sở hữu trí tuệ thông báo:

1. Yêu cầu duy trì hiệu lực Bằng độc quyền sáng chế nêu trên được chấp nhận.

2. Hiệu lực Bằng độc quyền sáng chế số 16795 được duy trì đến 03/04/2020.

Nơi nhận:

- Như trên;
- TT (để công bố);
- Lưu: VT, Hồ sơ.

CỤC TRƯỞNG



Đinh Hữu Phí

BỘ KHOA HỌC VÀ CÔNG NGHỆ
CỤC SỞ HỮU TRÍ TUỆ

CỘNG HOÀ XÃ HỘI CHỦ NGHĨA VIỆT NAM
Độc lập - Tự do - Hạnh phúc

Số: 15395 /TB-SHTT

Hà Nội, ngày 17 tháng 05 năm 2019

THÔNG BÁO

Ghi nhận yêu cầu duy trì hiệu lực Bằng độc quyền sáng chế

Kính gửi: Công ty TNHH một thành viên Sở hữu trí tuệ VCCI
(VCCI-IP CO.,LTD)
Tầng 8, Toà nhà VCCI, số 9 Đào Duy Anh, phường Phương mai,
quận Đống Đa, thành phố Hà Nội

Căn cứ kết quả thẩm định yêu cầu duy trì hiệu lực Bằng độc quyền sáng chế:

Số đơn: DT1-2019-02553

Ngày nộp: 02/04/2019

Chủ đơn: RIKEN TECHNOS CORPORATION (JP)

Đại diện của Chủ đơn: VCCI-IP CO.,LTD

Bằng độc quyền sáng chế số: 19398

Năm yêu cầu duy trì hiệu lực: 2

Cục Sở hữu trí tuệ thông báo:

1. Yêu cầu duy trì hiệu lực Bằng độc quyền sáng chế nêu trên được chấp nhận.

2. Hiệu lực Bằng độc quyền sáng chế số 19398 được duy trì đến 06/06/2020.

Nơi nhận:

- Như trên;
- TT (để công bố);
- Lưu: VT, Hồ sơ.

CỤC TRƯỞNG



Đinh Hữu Phí

BỘ KHOA HỌC VÀ CÔNG NGHỆ
CỤC SỞ HỮU TRÍ TUỆ

CỘNG HÒA XÃ HỘI CHỦ NGHĨA VIỆT NAM
Độc lập - Tự do - Hạnh phúc

Số: 15896/TB-SHTT

Hà Nội, ngày 12 tháng 04 năm 2019

THÔNG BÁO

Ghi nhận yêu cầu duy trì hiệu lực Bằng độc quyền sáng chế

Kính gửi: Công ty TNHH một thành viên Sở hữu trí tuệ VCCI
(VCCI-IP CO.,LTD)
Tầng 8, Toà nhà VCCI, số 9 Đào Duy Anh, phường Phương mai,
quận Đống Đa, thành phố Hà Nội

Căn cứ kết quả thẩm định yêu cầu duy trì hiệu lực Bằng độc quyền sáng chế:

Số đơn: DT1-2019-02554

Ngày nộp: 02/04/2019

Chủ đơn: RIKEN TECHNOS CORPORATION (JP)

Đại diện của Chủ đơn: VCCI-IP CO.,LTD

Bằng độc quyền sáng chế số: 19398

Năm yêu cầu duy trì hiệu lực: 3

Cục Sở hữu trí tuệ thông báo:

1. Yêu cầu duy trì hiệu lực Bằng độc quyền sáng chế nêu trên được chấp nhận.

2. Hiệu lực Bằng độc quyền sáng chế số 19398 được duy trì đến 06/06/2021.

ke

Nơi nhận:

- Như trên;
- TT (để công bố);
- Lưu: VT, Hồ sơ.

CỤC TRƯỞNG



Đinh Hữu Phí

BỘ KHOA HỌC VÀ CÔNG NGHỆ
CỤC SỞ HỮU TRÍ TUỆ

CỘNG HÒA XÃ HỘI CHỦ NGHĨA VIỆT NAM
Độc lập - Tự do - Hạnh phúc

Số: 15397/TB-SHTT

Hà Nội, ngày 11 tháng 08 năm 2019

THÔNG BÁO

Ghi nhận yêu cầu duy trì hiệu lực Bằng độc quyền sáng chế

Kính gửi: Công ty TNHH một thành viên Sở hữu trí tuệ VCCI
(VCCI-IP CO.,LTD)
Tầng 8, Tòa nhà VCCI, số 9 Đào Duy Anh, phường Phương mai,
quận Đống Đa, thành phố Hà Nội

Căn cứ kết quả thẩm định yêu cầu duy trì hiệu lực Bằng độc quyền sáng chế:

Số đơn: DT1-2019-02555

Ngày nộp: 02/04/2019

Chủ đơn: RIKEN TECHNOS CORPORATION (JP)

Đại diện của Chủ đơn: VCCI-IP CO.,LTD

Bằng độc quyền sáng chế số: 19398

Năm yêu cầu duy trì hiệu lực: 4

Cục Sở hữu trí tuệ thông báo:

1. Yêu cầu duy trì hiệu lực Bằng độc quyền sáng chế nêu trên được chấp nhận.
2. Hiệu lực Bằng độc quyền sáng chế số 19398 được duy trì đến 06/06/2022.

K

Nơi nhận:

- Như trên;
- TT (để công bố);
- Lưu: VT, Hồ sơ.

CỤC TRƯỞNG



Đinh Hữu Phí

BỘ KHOA HỌC VÀ CÔNG NGHỆ
CỤC SỞ HỮU TRÍ TUỆ

CỘNG HÒA XÃ HỘI CHỦ NGHĨA VIỆT NAM
Độc lập - Tự do - Hạnh phúc

Số: 15838/TB-SHTT

Hà Nội, ngày 17 tháng 02 năm 2019

THÔNG BÁO
Ghi nhận yêu cầu duy trì hiệu lực Bằng độc quyền sáng chế

Kính gửi: Công ty TNHH một thành viên Sở hữu trí tuệ VCCI
(VCCI-IP CO.,LTD)
Tầng 8, Toà nhà VCCI, số 9 Đào Duy Anh, phường Phương mai,
quận Đống Đa, thành phố Hà Nội

Căn cứ kết quả thẩm định yêu cầu duy trì hiệu lực Bằng độc quyền sáng chế:
Số đơn: DT1-2019-02556 Ngày nộp: 02/04/2019

Chủ đơn: GOLDMINE WORLD, INC. d/b/a WORLD BANKCARD
SERVICES (US)

Đại diện của Chủ đơn: VCCI-IP CO.,LTD

Bằng độc quyền sáng chế số: 11271

Năm yêu cầu duy trì hiệu lực: 7

Cục Sở hữu trí tuệ thông báo:

1. Yêu cầu duy trì hiệu lực Bằng độc quyền sáng chế nêu trên được chấp nhận.

2. Hiệu lực Bằng độc quyền sáng chế số 11271 được duy trì đến 02/04/2020.

Nơi nhận:

- Như trên;
- TT (để công bố);
- Lưu: VT, Hồ sơ.

CỤC TRƯỞNG

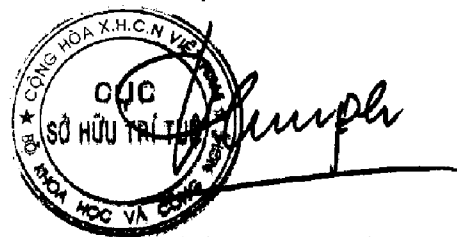

Đình Hữu Phí

BỘ KHOA HỌC VÀ CÔNG NGHỆ
CỤC SỞ HỮU TRÍ TUỆ

CỘNG HÒA XÃ HỘI CHỦ NGHĨA VIỆT NAM
Độc lập - Tự do - Hạnh phúc

Số: 15899/TB-SHTT

Hà Nội, ngày 12 tháng 08 năm 2019

THÔNG BÁO

Ghi nhận yêu cầu duy trì hiệu lực Bằng độc quyền sáng chế

Kính gửi: Công ty Luật TNHH WINCO (WINCO LAW FIRM)
Số 54 Trần Quốc Vượng, phường Dịch Vọng Hậu, quận Cầu Giấy,
TP Hà Nội

Căn cứ kết quả thẩm định yêu cầu duy trì hiệu lực Bằng độc quyền sáng chế:

Số đơn: DT1-2019-02557

Ngày nộp: 02/04/2019

Chủ đơn: GRG Banking Equipment Co., Ltd. (CN)

Đại diện của Chủ đơn: WINCO LAW FIRM

Bằng độc quyền sáng chế số: 18932

Năm yêu cầu duy trì hiệu lực: 2

Cục Sở hữu trí tuệ thông báo:

1. Yêu cầu duy trì hiệu lực Bằng độc quyền sáng chế nêu trên được chấp nhận.

2. Hiệu lực Bằng độc quyền sáng chế số 18932 được duy trì đến 04/04/2020.

Nơi nhận:

- Như trên;
- TT (để công bố);
- Lưu: VT, Hồ sơ.

CỤC TRƯỞNG



Đinh Hữu Phí

BỘ KHOA HỌC VÀ CÔNG NGHỆ
CỤC SỞ HỮU TRÍ TUỆ

CỘNG HÒA XÃ HỘI CHỦ NGHĨA VIỆT NAM
Độc lập - Tự do - Hạnh phúc

Số: 1570/TB-SHTT

Hà Nội, ngày 12 tháng 08 năm 2019

THÔNG BÁO
Ghi nhận yêu cầu duy trì hiệu lực Bằng độc quyền sáng chế

Kính gửi: Công ty TNHH Trường Xuân (AGELESS CO.,LTD.)
Tầng 11, số 102 đường Trần Phú, phường Mộ Lao, quận Hà Đông,
TP. Hà Nội

Căn cứ kết quả thẩm định yêu cầu duy trì hiệu lực Bằng độc quyền sáng chế:

Số đơn: DT1-2019-02558

Ngày nộp: 02/04/2019

Chủ đơn: KWANG YANG MOTOR CO., LTD. (TW)

Đại diện của Chủ đơn: AGELESS CO.,LTD.

Bằng độc quyền sáng chế số: 8378

Năm yêu cầu duy trì hiệu lực: 10

Cục Sở hữu trí tuệ thông báo:

1. Yêu cầu duy trì hiệu lực Bằng độc quyền sáng chế nêu trên được chấp nhận.
2. Hiệu lực Bằng độc quyền sáng chế số 8378 được duy trì đến 12/04/2020.

Nơi nhận:

- Như trên;
- TT (để công bố);
- Lưu: VT, Hồ sơ.

CỤC TRƯỞNG



Đinh Hữu Phi

BỘ KHOA HỌC VÀ CÔNG NGHỆ
CỤC SỞ HỮU TRÍ TUỆ

CỘNG HÒA XÃ HỘI CHỦ NGHĨA VIỆT NAM
Độc lập - Tự do - Hạnh phúc

Số: 15304 /TB-SHTT

Hà Nội, ngày 12 tháng 08 năm 2019

THÔNG BÁO

Ghi nhận yêu cầu duy trì hiệu lực Bằng độc quyền sáng chế

Kính gửi: Công ty TNHH Trường Xuân (AGELESS CO.,LTD.)
Tầng 11, số 102 đường Trần Phú, phường Mộ Lao, quận Hà Đông,
TP. Hà Nội

Căn cứ kết quả thẩm định yêu cầu duy trì hiệu lực Bằng độc quyền sáng chế:

Số đơn: DT1-2019-02559

Ngày nộp: 02/04/2019

Chủ đơn: FORTREND TAIWAN SCIENTIFIC CORP. (TW)

Đại diện của Chủ đơn: AGELESS CO.,LTD.

Bằng độc quyền sáng chế số: 19152

Năm yêu cầu duy trì hiệu lực: 2

Cục Sở hữu trí tuệ thông báo:

1. Yêu cầu duy trì hiệu lực Bằng độc quyền sáng chế nêu trên được chấp nhận.
2. Hiệu lực Bằng độc quyền sáng chế số 19152 được duy trì đến 02/05/2020.

Nơi nhận:

- Như trên;
- TT (để công bố);
- Lưu: VT, Hồ sơ.

CỤC TRƯỞNG



Đinh Hữu Phí

BỘ KHOA HỌC VÀ CÔNG NGHỆ
CỤC SỞ HỮU TRÍ TUỆ

CỘNG HÒA XÃ HỘI CHỦ NGHĨA VIỆT NAM
Độc lập - Tự do - Hạnh phúc

Số: 159/CB /TB-SHTT

Hà Nội, ngày 12 tháng 05 năm 2019

THÔNG BÁO
Ghi nhận yêu cầu duy trì hiệu lực Bằng độc quyền sáng chế

Kính gửi: Công ty TNHH Tâm nhìn và Liên danh
(VISION & ASSOCIATES CO.LTD.)
Phòng 308-310, tầng 3, Tháp Hà Nội, số 49 Hai Bà Trưng,
phường Trần Hưng Đạo, quận Hoàn Kiếm, thành phố Hà Nội

Căn cứ kết quả thẩm định yêu cầu duy trì hiệu lực Bằng độc quyền sáng chế:

Số đơn: DT1-2019-02561

Ngày nộp: 02/04/2019

Chủ đơn: GAS TECHNOLOGIES LLC (US)

Đại diện của Chủ đơn: VISION & ASSOCIATES CO.LTD.

Bằng độc quyền sáng chế số: 11511

Năm yêu cầu duy trì hiệu lực: 7

Cục Sở hữu trí tuệ thông báo:

1. Yêu cầu duy trì hiệu lực Bằng độc quyền sáng chế nêu trên được chấp nhận.

2. Hiệu lực Bằng độc quyền sáng chế số 11511 được duy trì đến 17/06/2020.

Nơi nhận:

- Như trên;
- TT (để công bố);
- Lưu: VT, Hồ sơ.

CỤC TRƯỞNG



Đinh Hữu Phí

BỘ KHOA HỌC VÀ CÔNG NGHỆ
CỤC SỞ HỮU TRÍ TUỆ

CỘNG HÒA XÃ HỘI CHỦ NGHĨA VIỆT NAM
Độc lập - Tự do - Hạnh phúc

Số: 15704/TB-SHTT

Hà Nội, ngày tháng năm 2019

THÔNG BÁO
Ghi nhận yêu cầu duy trì hiệu lực Bằng độc quyền sáng chế

Kính gửi: Công ty Cổ phần Sở hữu công nghiệp INVESTIP (INVESTIP)
Tầng 5, tòa nhà Charmvit Tower, 117 Trần Duy Hưng, phường Trung Hòa,
quận Cầu Giấy, thành phố Hà Nội

Căn cứ kết quả thẩm định yêu cầu duy trì hiệu lực Bằng độc quyền sáng chế:

Số đơn: DT1-2019-02562

Ngày nộp: 02/04/2019

Chủ đơn: PIERRE FABRE DERMO-COSMETIQUE (FR)

Đại diện của Chủ đơn: INVESTIP

Bằng độc quyền sáng chế số: 13988

Năm yêu cầu duy trì hiệu lực: 5

Cục Sở hữu trí tuệ thông báo:

1. Yêu cầu duy trì hiệu lực Bằng độc quyền sáng chế nêu trên được chấp nhận.
2. Hiệu lực Bằng độc quyền sáng chế số 13988 được duy trì đến 13/04/2020.

ke

Nơi nhận:

- Như trên;
- TT (để công bố);
- Lưu: VT, Hồ sơ.

CỤC TRƯỞNG



Đinh Hữu Phí

BỘ KHOA HỌC VÀ CÔNG NGHỆ
CỤC SỞ HỮU TRÍ TUỆ

CỘNG HÒA XÃ HỘI CHỦ NGHĨA VIỆT NAM
Độc lập - Tự do - Hạnh phúc

Số: 15905/TB-SHTT

Hà Nội, ngày 12 tháng 08 năm 2019

THÔNG BÁO

Ghi nhận yêu cầu duy trì hiệu lực Bằng độc quyền sáng chế

Kính gửi: Công ty Cổ phần Sở hữu công nghiệp INVESTIP (INVESTIP)
Tầng 5, tòa nhà Charmvit Tower, 117 Trần Duy Hưng, phường Trung Hòa,
quận Cầu Giấy, thành phố Hà Nội

Căn cứ kết quả thẩm định yêu cầu duy trì hiệu lực Bằng độc quyền sáng chế:

Số đơn: DT1-2019-02563

Ngày nộp: 02/04/2019

Chủ đơn: PIERRE FABRE MEDICAMENT (FR)

Đại diện của Chủ đơn: INVESTIP

Bằng độc quyền sáng chế số: 16806

Năm yêu cầu duy trì hiệu lực: 3

Cục Sở hữu trí tuệ thông báo:

1. Yêu cầu duy trì hiệu lực Bằng độc quyền sáng chế nêu trên được chấp nhận.

2. Hiệu lực Bằng độc quyền sáng chế số 16806 được duy trì đến 03/04/2020.

hc

Nơi nhận:

- Như trên;
- TT (để công bố);
- Lưu: VT, Hồ sơ.

CỤC TRƯỞNG



Đinh Hữu Phú

BỘ KHOA HỌC VÀ CÔNG NGHỆ
CỤC SỞ HỮU TRÍ TUỆ

CỘNG HÒA XÃ HỘI CHỦ NGHĨA VIỆT NAM
Độc lập - Tự do - Hạnh phúc

Số: *18736* /TB-SHTT

Hà Nội, ngày *12* tháng *04* năm 2019

THÔNG BÁO

Ghi nhận yêu cầu duy trì hiệu lực Bằng độc quyền sáng chế

Kính gửi: Công ty Cổ phần Sở hữu công nghiệp INVESTIP (INVESTIP)
Tầng 5, tòa nhà Chamvit Tower, 117 Trần Duy Hưng, phường Trung Hòa,
quận Cầu Giấy, thành phố Hà Nội

Căn cứ kết quả thẩm định yêu cầu duy trì hiệu lực Bằng độc quyền sáng chế:

Số đơn: DT1-2019-02564

Ngày nộp: 02/04/2019

Chủ đơn: BIOPROJET (FR)

Đại diện của Chủ đơn: INVESTIP

Bằng độc quyền sáng chế số: 8372

Năm yêu cầu duy trì hiệu lực: 10

Cục Sở hữu trí tuệ thông báo:

1. Yêu cầu duy trì hiệu lực Bằng độc quyền sáng chế nêu trên được chấp nhận.

2. Hiệu lực Bằng độc quyền sáng chế số 8372 được duy trì đến 06/04/2020.

Nơi nhận:

- Như trên;
- TT (để công bố);
- Lưu: VT, Hồ sơ.

CỤC TRƯỞNG



Đinh Hữu Phí

BỘ KHOA HỌC VÀ CÔNG NGHỆ
CỤC SỞ HỮU TRÍ TUỆ

CỘNG HÒA XÃ HỘI CHỦ NGHĨA VIỆT NAM
Độc lập - Tự do - Hạnh phúc

Số: 15704 /TB-SHTT

Hà Nội, ngày 12 tháng 04 năm 2019

THÔNG BÁO
Ghi nhận yêu cầu duy trì hiệu lực Bằng độc quyền sáng chế

Kính gửi: Công ty Cổ phần Sở hữu công nghiệp INVESTIP (INVESTIP)
Tầng 5, tòa nhà Charmvit Tower, 117 Trần Duy Hưng, phường Trung Hòa,
quận Cầu Giấy, thành phố Hà Nội

Căn cứ kết quả thẩm định yêu cầu duy trì hiệu lực Bằng độc quyền sáng chế:

Số đơn: DT1-2019-02565

Ngày nộp: 02/04/2019

Chủ đơn: Regitex Co., Ltd. (JP)

Đại diện của Chủ đơn: INVESTIP

Bằng độc quyền sáng chế số: 9477

Năm yêu cầu duy trì hiệu lực: 9

Cục Sở hữu trí tuệ thông báo:

1. Yêu cầu duy trì hiệu lực Bằng độc quyền sáng chế nêu trên được chấp nhận.
2. Hiệu lực Bằng độc quyền sáng chế số 9477 được duy trì đến 25/07/2020.

Nơi nhận:

- Như trên;
- TT (để công bố);
- Lưu: VT, Hồ sơ.

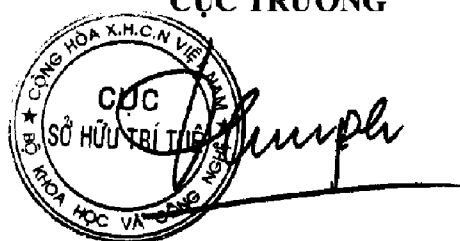
CỤC TRƯỞNG

Đình Hữu Phí

BỘ KHOA HỌC VÀ CÔNG NGHỆ
CỤC SỞ HỮU TRÍ TUỆ

CỘNG HÒA XÃ HỘI CHỦ NGHĨA VIỆT NAM
Độc lập - Tự do - Hạnh phúc

Số: 137/VJ /TB-SHTT

Hà Nội, ngày 12 tháng 08 năm 2019

THÔNG BÁO
Ghi nhận yêu cầu duy trì hiệu lực Bằng độc quyền sáng chế

Kính gửi: Công ty Cổ phần Sở hữu công nghiệp INVESTIP (INVESTIP)
Tầng 5, tòa nhà Chamvit Tower, 117 Trần Duy Hưng, phường Trung Hòa,
quận Cầu Giấy, thành phố Hà Nội

Căn cứ kết quả thẩm định yêu cầu duy trì hiệu lực Bằng độc quyền sáng chế:

Số đơn: DT1-2019-02567

Ngày nộp: 02/04/2019

Chủ đơn: GAZ TRANSPORT ET TECHNIGAZ (FR)

Đại diện của Chủ đơn: INVESTIP

Bằng độc quyền sáng chế số: 13944

Năm yêu cầu duy trì hiệu lực: 5

Cục Sở hữu trí tuệ thông báo:

1. Yêu cầu duy trì hiệu lực Bằng độc quyền sáng chế nêu trên được chấp nhận.

2. Hiệu lực Bằng độc quyền sáng chế số 13944 được duy trì đến 06/04/2020.

Nơi nhận:

- Như trên;
- TT (để công bố);
- Lưu: VT, Hồ sơ.

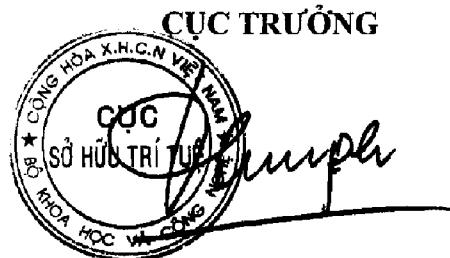

Đinh Hữu Phí

BỘ KHOA HỌC VÀ CÔNG NGHỆ
CỤC SỞ HỮU TRÍ TUỆ

CỘNG HÒA XÃ HỘI CHỦ NGHĨA VIỆT NAM
Độc lập - Tự do - Hạnh phúc

Số: 15910 /TB-SHTT

Hà Nội, ngày 12 tháng 04 năm 2019

THÔNG BÁO
Ghi nhận yêu cầu duy trì hiệu lực Bằng độc quyền sáng chế

Kính gửi: Công ty Cổ phần Sở hữu công nghiệp INVESTIP (INVESTIP)
Tầng 5, tòa nhà Charmvit Tower, 117 Trần Duy Hưng, phường Trung Hòa,
quận Cầu Giấy, thành phố Hà Nội

Căn cứ kết quả thẩm định yêu cầu duy trì hiệu lực Bằng độc quyền sáng chế:

Số đơn: DT1-2019-02568

Ngày nộp: 02/04/2019

Chủ đơn: GAZTRANSPORT ET TECHNIGAZ (FR)

Đại diện của Chủ đơn: INVESTIP

Bằng độc quyền sáng chế số: 16845

Năm yêu cầu duy trì hiệu lực: 3

Cục Sở hữu trí tuệ thông báo:

1. Yêu cầu duy trì hiệu lực Bằng độc quyền sáng chế nêu trên được chấp nhận.

2. Hiệu lực Bằng độc quyền sáng chế số 16845 được duy trì đến 17/04/2020.

Nơi nhận:

- Như trên;
- TT (để công bố);
- Lưu: VT, Hồ sơ.

CỤC TRƯỞNG



Đinh Hữu Phí

BỘ KHOA HỌC VÀ CÔNG NGHỆ
CỤC SỞ HỮU TRÍ TUỆ

CỘNG HÒA XÃ HỘI CHỦ NGHĨA VIỆT NAM
Độc lập - Tự do - Hạnh phúc

Số: 15911/TB-SHTT

Hà Nội, ngày 12 tháng 08 năm 2019

THÔNG BÁO
Ghi nhận yêu cầu duy trì hiệu lực Bằng độc quyền sáng chế

Kính gửi: Văn phòng Luật sư Ân Nam (ANNAM IP & LAW)
Số 10 ngõ 34 đường Âu Cơ, phường Quảng An, quận Tây Hồ, TP Hà Nội

Căn cứ kết quả thẩm định yêu cầu duy trì hiệu lực Bằng độc quyền sáng chế:

Số đơn: DT1-2019-02569

Ngày nộp: 02/04/2019

Chủ đơn: Sisvel Technology S.R.L. (IT)

Đại diện của Chủ đơn: ANNAM IP & LAW

Bằng độc quyền sáng chế số: 18971

Năm yêu cầu duy trì hiệu lực: 2

Cục Sở hữu trí tuệ thông báo:

1. Yêu cầu duy trì hiệu lực Bằng độc quyền sáng chế nêu trên được chấp nhận.

2. Hiệu lực Bằng độc quyền sáng chế số 18971 được duy trì đến 04/04/2020.

Nơi nhận:

- Như trên;
- TT (để công bố);
- Lưu: VT, Hồ sơ.

CỤC TRƯỞNG



Đinh Hữu Phí

BỘ KHOA HỌC VÀ CÔNG NGHỆ
CỤC SỞ HỮU TRÍ TUỆ

CỘNG HÒA XÃ HỘI CHỦ NGHĨA VIỆT NAM
Độc lập - Tự do - Hạnh phúc

Số: 15912 /TB-SHTT

Hà Nội, ngày 12 tháng 04 năm 2019

THÔNG BÁO

Ghi nhận yêu cầu duy trì hiệu lực Bằng độc quyền sáng chế

Kính gửi: Văn phòng Luật sư Ân Nam (ANNAM IP & LAW)

Số 10 ngõ 34 đường Âu Cơ, phường Quảng An, quận Tây Hồ, TP Hà Nội

Căn cứ kết quả thẩm định yêu cầu duy trì hiệu lực Bằng độc quyền sáng chế:

Số đơn: DT1-2019-02571

Ngày nộp: 02/04/2019

Chủ đơn: Sisvel Technology S.r.l. (IT)

Đại diện của Chủ đơn: ANNAM IP & LAW

Bằng độc quyền sáng chế số: 16819

Năm yêu cầu duy trì hiệu lực: 3

Cục Sở hữu trí tuệ thông báo:

1. Yêu cầu duy trì hiệu lực Bằng độc quyền sáng chế nêu trên được chấp nhận.

2. Hiệu lực Bằng độc quyền sáng chế số 16819 được duy trì đến 11/04/2020.

Nơi nhận:

- Như trên;
- TT (để công bố);
- Lưu: VT, Hồ sơ.

CỤC TRƯỞNG



Đinh Hữu Phí

BỘ KHOA HỌC VÀ CÔNG NGHỆ
CỤC SỞ HỮU TRÍ TUỆ

CỘNG HÒA XÃ HỘI CHỦ NGHĨA VIỆT NAM
Độc lập - Tự do - Hạnh phúc

Số: 15913/TB-SHTT

Hà Nội, ngày 12 tháng 08 năm 2019

THÔNG BÁO
Ghi nhận yêu cầu duy trì hiệu lực Bằng độc quyền sáng chế

Kính gửi: Văn phòng Luật sư Ân Nam (ANNAM IP & LAW)

Số 10 ngõ 34 đường Âu Cơ, phường Quảng An, quận Tây Hồ, TP Hà Nội

Căn cứ kết quả thẩm định yêu cầu duy trì hiệu lực Bằng độc quyền sáng chế:

Số đơn: DT1-2019-02572

Ngày nộp: 02/04/2019

Chủ đơn: BASF SE (ĐE)

Đại diện của Chủ đơn: ANNAM IP & LAW

Bằng độc quyền sáng chế số: 16886

Năm yêu cầu duy trì hiệu lực: 3

Cục Sở hữu trí tuệ thông báo:

1. Yêu cầu duy trì hiệu lực Bằng độc quyền sáng chế nêu trên được chấp nhận.
2. Hiệu lực Bằng độc quyền sáng chế số 16886 được duy trì đến 25/04/2020.

Nơi nhận:

- Như trên;
- TT (để công bố);
- Lưu: VT, Hồ sơ.

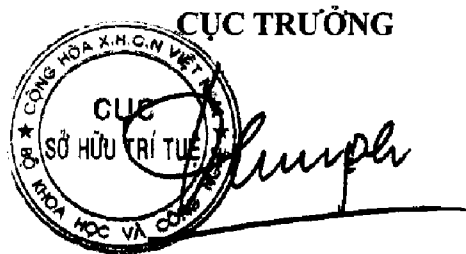

Đình Hữu Phí

BỘ KHOA HỌC VÀ CÔNG NGHỆ
CỤC SỞ HỮU TRÍ TUỆ

CỘNG HÒA XÃ HỘI CHỦ NGHĨA VIỆT NAM
Độc lập - Tự do - Hạnh phúc

Số: 15914 /TB-SHTT

Hà Nội, ngày 12 tháng 04 năm 2019

THÔNG BÁO
Ghi nhận yêu cầu duy trì hiệu lực Bằng độc quyền sáng chế

Kính gửi: Công ty TNHH Tư vấn đầu tư và chuyên giao công nghệ
(INVESTCONSULT)
Số 26 ngõ 41, phố Thái Hà, phường Trung Liet, quận Đống Đa,
thành phố Hà Nội

Căn cứ kết quả thẩm định yêu cầu duy trì hiệu lực Bằng độc quyền sáng chế:

Số đơn: DT1-2019-02627

Ngày nộp: 05/04/2019

Chủ đơn: QUALCOMM INCORPORATED (US)

Đại diện của Chủ đơn: INVESTCONSULT

Bằng độc quyền sáng chế số: 12743

Năm yêu cầu duy trì hiệu lực: 6

Cục Sở hữu trí tuệ thông báo:

1. Yêu cầu duy trì hiệu lực Bằng độc quyền sáng chế nêu trên được chấp nhận.

2. Hiệu lực Bằng độc quyền sáng chế số 12743 được duy trì đến 19/05/2020.

Nơi nhận:

- Như trên;
- TT (để công bố);
- Lưu: VT, Hồ sơ.

CỤC TRƯỞNG



Đinh Hữu Phú

BỘ KHOA HỌC VÀ CÔNG NGHỆ
CỤC SỞ HỮU TRÍ TUỆ

CỘNG HÒA XÃ HỘI CHỦ NGHĨA VIỆT NAM
Độc lập - Tự do - Hạnh phúc

Số: 189/K /TB-SHTT

Hà Nội, ngày 11 tháng 04 năm 2019

THÔNG BÁO

Ghi nhận yêu cầu duy trì hiệu lực Bằng độc quyền sáng chế

Kính gửi: Công ty TNHH Tư vấn đầu tư và chuyên giao công nghệ
(INVESTCONSULT)

Số 26 ngõ 41, phố Thái Hà, phường Trung Liệt, quận Đống Đa,
thành phố Hà Nội

Căn cứ kết quả thẩm định yêu cầu duy trì hiệu lực Bằng độc quyền sáng chế:

Số đơn: DT1-2019-02628

Ngày nộp: 05/04/2019

Chủ đơn: QUALCOMM INCORPORATED (US)

Đại diện của Chủ đơn: INVESTCONSULT

Bằng độc quyền sáng chế số: 11404

Năm yêu cầu duy trì hiệu lực: 7

Cục Sở hữu trí tuệ thông báo:

1. Yêu cầu duy trì hiệu lực Bằng độc quyền sáng chế nêu trên được chấp nhận.

2. Hiệu lực Bằng độc quyền sáng chế số 11404 được duy trì đến 20/05/2020.

Nơi nhận:

- Như trên;
- TT (để công bố);
- Lưu: VT, Hồ sơ.

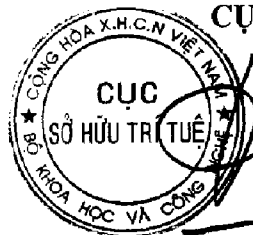

CỤC TRƯỞNG

Đinh Hữu Phí

BỘ KHOA HỌC VÀ CÔNG NGHỆ
CỤC SỞ HỮU TRÍ TUỆ

CỘNG HÒA XÃ HỘI CHỦ NGHĨA VIỆT NAM
Độc lập - Tự do - Hạnh phúc

Số: *17/16* /TB-SHTT

Hà Nội, ngày *12* tháng *08* năm 2019

THÔNG BÁO

Ghi nhận yêu cầu duy trì hiệu lực Bằng độc quyền sáng chế

Kính gửi: Công ty TNHH Tư vấn đầu tư và chuyển giao công nghệ
(INVESTCONSULT)

Số 26 ngõ 41, phố Thái Hà, phường Trung Liệt, quận Đống Đa,
thành phố Hà Nội

Căn cứ kết quả thẩm định yêu cầu duy trì hiệu lực Bằng độc quyền sáng chế:

Số đơn: DT1-2019-02629

Ngày nộp: 05/04/2019

Chủ đơn: Qualcomm Incorporated (US)

Đại diện của Chủ đơn: INVESTCONSULT

Bằng độc quyền sáng chế số: 10307

Năm yêu cầu duy trì hiệu lực: 8

Cục Sở hữu trí tuệ thông báo:

1. Yêu cầu duy trì hiệu lực Bằng độc quyền sáng chế nêu trên được chấp nhận.

2. Hiệu lực Bằng độc quyền sáng chế số 10307 được duy trì đến 23/05/2020.

h

Nơi nhận:

- Như trên;
- TT (để công bố);
- Lưu: VT, Hồ sơ.

CỤC TRƯỞNG



Đình Hữu Phú

BỘ KHOA HỌC VÀ CÔNG NGHỆ
CỤC SỞ HỮU TRÍ TUỆ

CỘNG HÒA XÃ HỘI CHỦ NGHĨA VIỆT NAM
Độc lập - Tự do - Hạnh phúc

Số: 177/17/TB-SHTT

Hà Nội, ngày 12 tháng 08 năm 2019

THÔNG BÁO

Ghi nhận yêu cầu duy trì hiệu lực Bằng độc quyền sáng chế

Kính gửi: Công ty TNHH Tư vấn đầu tư và chuyên giao công nghệ
(INVESTCONSULT)

Số 26 ngõ 41, phố Thái Hà, phường Trung Liệt, quận Đống Đa,
thành phố Hà Nội

Căn cứ kết quả thẩm định yêu cầu duy trì hiệu lực Bằng độc quyền sáng chế:

Số đơn: DT1-2019-02630

Ngày nộp: 05/04/2019

Chủ đơn: LAITRAM, L.L.C. (US)

Đại diện của Chủ đơn: INVESTCONSULT

Bằng độc quyền sáng chế số: 15516

Năm yêu cầu duy trì hiệu lực: 4

Cục Sở hữu trí tuệ thông báo:

1. Yêu cầu duy trì hiệu lực Bằng độc quyền sáng chế nêu trên được chấp nhận.

2. Hiệu lực Bằng độc quyền sáng chế số 15516 được duy trì đến 24/05/2020.

Nơi nhận:

- Như trên;
- TT (để công bố);
- Lưu: VT, Hồ sơ.

CỤC TRƯỞNG



Đinh Hữu Phí

BỘ KHOA HỌC VÀ CÔNG NGHỆ
CỤC SỞ HỮU TRÍ TUỆ

CỘNG HÒA XÃ HỘI CHỦ NGHĨA VIỆT NAM
Độc lập - Tự do - Hạnh phúc

Số: 15911/TB-SHTT

Hà Nội, ngày 12 tháng 08 năm 2019

THÔNG BÁO

Ghi nhận yêu cầu duy trì hiệu lực Bằng độc quyền sáng chế

Kính gửi: Công ty TNHH Tư vấn đầu tư và chuyển giao công nghệ
(INVESTCONSULT)
Số 26 ngõ 41, phố Thái Hà, phường Trung Liệt, quận Đống Đa,
thành phố Hà Nội

Căn cứ kết quả thẩm định yêu cầu duy trì hiệu lực Bằng độc quyền sáng chế:

Số đơn: DT1-2019-02631

Ngày nộp: 05/04/2019

Chủ đơn: Qualcomm Incorporated (US)

Đại diện của Chủ đơn: INVESTCONSULT

Bằng độc quyền sáng chế số: 15519

Năm yêu cầu duy trì hiệu lực: 4

Cục Sở hữu trí tuệ thông báo:

1. Yêu cầu duy trì hiệu lực Bằng độc quyền sáng chế nêu trên được chấp nhận.

2. Hiệu lực Bằng độc quyền sáng chế số 15519 được duy trì đến 24/05/2020.

Nơi nhận:

- Như trên;
- TT (để công bố);
- Lưu: VT, Hồ sơ.

CỤC TRƯỞNG



Đinh Hữu Phí

BỘ KHOA HỌC VÀ CÔNG NGHỆ
CỤC SỞ HỮU TRÍ TUỆ

CỘNG HÒA XÃ HỘI CHỦ NGHĨA VIỆT NAM
Độc lập - Tự do - Hạnh phúc

Số: *15319* /TB-SHTT

Hà Nội, ngày *12* tháng *08* năm 2019

THÔNG BÁO

Ghi nhận yêu cầu duy trì hiệu lực Bằng độc quyền sáng chế

Kính gửi: Công ty TNHH Tư vấn đầu tư và chuyển giao công nghệ
(INVESTCONSULT)
Số 26 ngõ 41, phố Thái Hà, phường Trung Liệt, quận Đống Đa,
thành phố Hà Nội

Căn cứ kết quả thẩm định yêu cầu duy trì hiệu lực Bằng độc quyền sáng chế:

Số đơn: DT1-2019-02632

Ngày nộp: 05/04/2019

Chủ đơn: ABBVIE BIOTECHNOLOGY LTD. (BM)

Đại diện của Chủ đơn: INVESTCONSULT

Bằng độc quyền sáng chế số: 15536

Năm yêu cầu duy trì hiệu lực: 4

Cục Sở hữu trí tuệ thông báo:

1. Yêu cầu duy trì hiệu lực Bằng độc quyền sáng chế nêu trên được chấp nhận.

2. Hiệu lực Bằng độc quyền sáng chế số 15536 được duy trì đến 24/05/2020.

Nơi nhận:

- Như trên;
- TT (để công bố);
- Lưu: VT, Hồ sơ.

CỤC TRƯỞNG

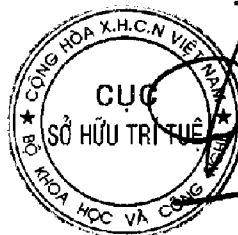

Đinh Hữu Phú

BỘ KHOA HỌC VÀ CÔNG NGHỆ
CỤC SỞ HỮU TRÍ TUỆ

CỘNG HÒA XÃ HỘI CHỦ NGHĨA VIỆT NAM
Độc lập - Tự do - Hạnh phúc

Số: 15920/TB-SHTT

Hà Nội, ngày 12 tháng 08 năm 2019

THÔNG BÁO

Ghi nhận yêu cầu duy trì hiệu lực Bằng độc quyền sáng chế

Kính gửi: Công ty TNHH Tư vấn đầu tư và chuyên giao công nghệ
(INVESTCONSULT)

Số 26 ngõ 41, phố Thái Hà, phường Trung Liệt, quận Đống Đa,
thành phố Hà Nội

Căn cứ kết quả thẩm định yêu cầu duy trì hiệu lực Bằng độc quyền sáng chế:

Số đơn: DT1-2019-02633

Ngày nộp: 05/04/2019

Chủ đơn: QUALCOMM INCORPORATED (US)

Đại diện của Chủ đơn: INVESTCONSULT

Bằng độc quyền sáng chế số: 11437

Năm yêu cầu duy trì hiệu lực: 7

Cục Sở hữu trí tuệ thông báo:

1. Yêu cầu duy trì hiệu lực Bằng độc quyền sáng chế nêu trên được chấp nhận.

2. Hiệu lực Bằng độc quyền sáng chế số 11437 được duy trì đến 27/05/2020.

Nơi nhận:

- Như trên;
- TT (để công bố);
- Lưu: VT, Hồ sơ.

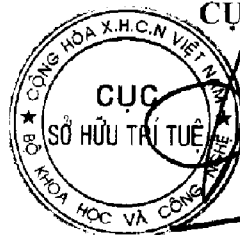

CỤC TRƯỞNG

Đinh Hữu Phí

BỘ KHOA HỌC VÀ CÔNG NGHỆ
CỤC SỞ HỮU TRÍ TUỆ

CỘNG HÒA XÃ HỘI CHỦ NGHĨA VIỆT NAM
Độc lập - Tự do - Hạnh phúc

Số: 15721/TB-SHTT

Hà Nội, ngày 12 tháng 08 năm 2019

THÔNG BÁO

Ghi nhận yêu cầu duy trì hiệu lực Bằng độc quyền sáng chế

Kính gửi: Công ty TNHH Tư vấn đầu tư và chuyên giao công nghệ
(INVESTCONSULT)

Số 26 ngõ 41, phố Thái Hà, phường Trung Liệt, quận Đống Đa,
thành phố Hà Nội

Căn cứ kết quả thẩm định yêu cầu duy trì hiệu lực Bằng độc quyền sáng chế:

Số đơn: DT1-2019-02634

Ngày nộp: 05/04/2019

Chủ đơn: Merck Sharp & Dohme Corp. (US)

Đại diện của Chủ đơn: INVESTCONSULT

Bằng độc quyền sáng chế số: 10349

Năm yêu cầu duy trì hiệu lực: 8

Cục Sở hữu trí tuệ thông báo:

1. Yêu cầu duy trì hiệu lực Bằng độc quyền sáng chế nêu trên được chấp nhận.

2. Hiệu lực Bằng độc quyền sáng chế số 10349 được duy trì đến 31/05/2020.

ke

Nơi nhận:

- Như trên;
- TT (để công bố);
- Lưu: VT, Hồ sơ.

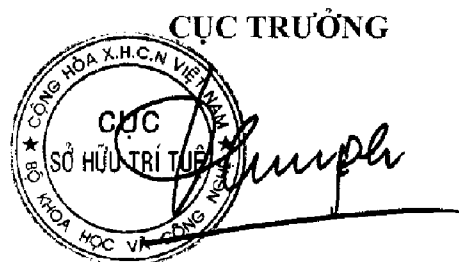

Đình Hữu Phí

BỘ KHOA HỌC VÀ CÔNG NGHỆ
CỤC SỞ HỮU TRÍ TUỆ

CỘNG HÒA XÃ HỘI CHỦ NGHĨA VIỆT NAM
Độc lập - Tự do - Hạnh phúc

Số: 15722/TB-SHTT

Hà Nội, ngày 12 tháng 05 năm 2019

THÔNG BÁO

Ghi nhận yêu cầu duy trì hiệu lực Bằng độc quyền sáng chế

Kính gửi: Công ty TNHH Tư vấn đầu tư và chuyên giao công nghệ
(INVESTCONSULT)

Số 26 ngõ 41, phố Thái Hà, phường Trung Liệt, quận Đống Đa,
thành phố Hà Nội

Căn cứ kết quả thẩm định yêu cầu duy trì hiệu lực Bằng độc quyền sáng chế:

Số đơn: DT1-2019-02635

Ngày nộp: 05/04/2019

Chủ đơn: Glaxo Group Limited (GB)

Đại diện của Chủ đơn: INVESTCONSULT

Bằng độc quyền sáng chế số: 17021

Năm yêu cầu duy trì hiệu lực: 3

Cục Sở hữu trí tuệ thông báo:

1. Yêu cầu duy trì hiệu lực Bằng độc quyền sáng chế nêu trên được chấp nhận.

2. Hiệu lực Bằng độc quyền sáng chế số 17021 được duy trì đến 30/05/2020.

He

Nơi nhận:

- Như trên;
- TT (để công bố);
- Lưu: VT, Hồ sơ.

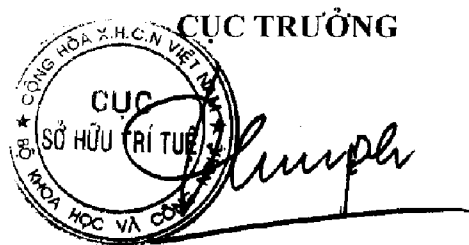

Đinh Hữu Phí

BỘ KHOA HỌC VÀ CÔNG NGHỆ
CỤC SỞ HỮU TRÍ TUỆ

CỘNG HÒA XÃ HỘI CHỦ NGHĨA VIỆT NAM
Độc lập - Tự do - Hạnh phúc

Số: 15723/TB-SHTT

Hà Nội, ngày 12 tháng 08 năm 2019

THÔNG BÁO

Ghi nhận yêu cầu duy trì hiệu lực Bằng độc quyền sáng chế

Kính gửi: Công ty TNHH Tư vấn đầu tư và chuyên giao công nghệ
(INVESTCONSULT)

Số 26 ngõ 41, phố Thái Hà, phường Trung Liệt, quận Đống Đa,
thành phố Hà Nội

Căn cứ kết quả thẩm định yêu cầu duy trì hiệu lực Bằng độc quyền sáng chế:

Số đơn: DT1-2019-02636

Ngày nộp: 05/04/2019

Chủ đơn: QUALCOMM INCORPORATED (US)

Đại diện của Chủ đơn: INVESTCONSULT

Bằng độc quyền sáng chế số: 19366

Năm yêu cầu duy trì hiệu lực: 2

Cục Sở hữu trí tuệ thông báo:

1. Yêu cầu duy trì hiệu lực Bằng độc quyền sáng chế nêu trên được chấp nhận.

2. Hiệu lực Bằng độc quyền sáng chế số 19366 được duy trì đến 31/05/2020.

tc

Nơi nhận:

- Như trên;
- TT (để công bố);
- Lưu: VT, Hồ sơ.

CỤC TRƯỞNG



Đinh Hữu Phí

BỘ KHOA HỌC VÀ CÔNG NGHỆ
CỤC SỞ HỮU TRÍ TUỆ

CỘNG HÒA XÃ HỘI CHỦ NGHĨA VIỆT NAM
Độc lập - Tự do - Hạnh phúc

Số: 1524/TB-SHTT

Hà Nội, ngày 12 tháng 08 năm 2019

THÔNG BÁO

Ghi nhận yêu cầu duy trì hiệu lực Bằng độc quyền sáng chế

Kính gửi: Công ty TNHH Tư vấn đầu tư và chuyển giao công nghệ
(INVESTCONSULT)

Số 26 ngõ 41, phố Thái Hà, phường Trung Liệt, quận Đống Đa,
thành phố Hà Nội

Căn cứ kết quả thẩm định yêu cầu duy trì hiệu lực Bằng độc quyền sáng chế:

Số đơn: DT1-2019-02637

Ngày nộp: 05/04/2019

Chủ đơn: QUALCOMM INCORPORATED (US)

Đại diện của Chủ đơn: INVESTCONSULT

Bằng độc quyền sáng chế số: 19367

Năm yêu cầu duy trì hiệu lực: 2

Cục Sở hữu trí tuệ thông báo:

1. Yêu cầu duy trì hiệu lực Bằng độc quyền sáng chế nêu trên được chấp nhận.

2. Hiệu lực Bằng độc quyền sáng chế số 19367 được duy trì đến 31/05/2020.

Nơi nhận:

- Như trên;
- TT (để công bố);
- Lưu: VT, Hồ sơ.



CỤC TRƯỞNG

Đinh Hữu Phí
Đinh Hữu Phí

BỘ KHOA HỌC VÀ CÔNG NGHỆ
CỤC SỞ HỮU TRÍ TUỆ

CỘNG HÒA XÃ HỘI CHỦ NGHĨA VIỆT NAM
Độc lập - Tự do - Hạnh phúc

Số: 17325/TB-SHTT

Hà Nội, ngày 12 tháng 08 năm 2019

THÔNG BÁO

Ghi nhận yêu cầu duy trì hiệu lực Bằng độc quyền sáng chế

Kính gửi: Công ty TNHH Tư vấn đầu tư và chuyển giao công nghệ
(INVESTCONSULT)

Số 26 ngõ 41, phố Thái Hà, phường Trung Liệt, quận Đống Đa,
thành phố Hà Nội

Căn cứ kết quả thẩm định yêu cầu duy trì hiệu lực Bằng độc quyền sáng chế:

Số đơn: DT1-2019-02638

Ngày nộp: 05/04/2019

Chủ đơn: Qualcomm Incorporated (US)

Đại diện của Chủ đơn: INVESTCONSULT

Bằng độc quyền sáng chế số: 9319

Năm yêu cầu duy trì hiệu lực: 9

Cục Sở hữu trí tuệ thông báo:

1. Yêu cầu duy trì hiệu lực Bằng độc quyền sáng chế nêu trên được chấp nhận.

2. Hiệu lực Bằng độc quyền sáng chế số 9319 được duy trì đến 30/05/2020.

Nơi nhận:

- Như trên;
- TT (để công bố);
- Lưu: VT, Hồ sơ.

CỤC TRƯỞNG



Đinh Hữu Phí

BỘ KHOA HỌC VÀ CÔNG NGHỆ
CỤC SỞ HỮU TRÍ TUỆ

CỘNG HÒA XÃ HỘI CHỦ NGHĨA VIỆT NAM
Độc lập - Tự do - Hạnh phúc

Số: 1792/TB-SHTT

Hà Nội, ngày 12 tháng 08 năm 2019

THÔNG BÁO

Ghi nhận yêu cầu duy trì hiệu lực Bằng độc quyền sáng chế

Kính gửi: Công ty TNHH Tư vấn đầu tư và chuyên giao công nghệ
(INVESTCONSULT)

Số 26 ngõ 41, phố Thái Hà, phường Trung Liệt, quận Đống Đa,
thành phố Hà Nội

Căn cứ kết quả thẩm định yêu cầu duy trì hiệu lực Bằng độc quyền sáng chế:

Số đơn: DT1-2019-02639

Ngày nộp: 05/04/2019

Chủ đơn: Qualcomm Incorporated (US)

Đại diện của Chủ đơn: INVESTCONSULT

Bằng độc quyền sáng chế số: 9321

Năm yêu cầu duy trì hiệu lực: 9

Cục Sở hữu trí tuệ thông báo:

1. Yêu cầu duy trì hiệu lực Bằng độc quyền sáng chế nêu trên được chấp nhận.

2. Hiệu lực Bằng độc quyền sáng chế số 9321 được duy trì đến 30/05/2020.

Nơi nhận:

- Như trên;
- TT (để công bố);
- Lưu: VT, Hồ sơ.

CỤC TRƯỞNG



Đinh Hữu Phú

BỘ KHOA HỌC VÀ CÔNG NGHỆ
CỤC SỞ HỮU TRÍ TUỆ

CỘNG HOÀ XÃ HỘI CHỦ NGHĨA VIỆT NAM
Độc lập - Tự do - Hạnh phúc

Số: 15927/TB-SHTT

Hà Nội, ngày 12 tháng 08 năm 2019

THÔNG BÁO

Ghi nhận yêu cầu duy trì hiệu lực Bằng độc quyền sáng chế

Kính gửi: Công ty TNHH Tư vấn đầu tư và chuyên giao công nghệ
(INVESTCONSULT)

Số 26 ngõ 41, phố Thái Hà, phường Trung Liệt, quận Đống Đa,
thành phố Hà Nội

Căn cứ kết quả thẩm định yêu cầu duy trì hiệu lực Bằng độc quyền sáng chế:

Số đơn: DT1-2019-02640

Ngày nộp: 05/04/2019

Chủ đơn: Merck Sharp & Dohme Corp. (US)

Đại diện của Chủ đơn: INVESTCONSULT

Bằng độc quyền sáng chế số: 5684

Năm yêu cầu duy trì hiệu lực: 14

Cục Sở hữu trí tuệ thông báo:

1. Yêu cầu duy trì hiệu lực Bằng độc quyền sáng chế nêu trên được chấp nhận.

2. Hiệu lực Bằng độc quyền sáng chế số 5684 được duy trì đến 02/06/2020. *lc*

Nơi nhận:

- Như trên;
- TT (để công bố);
- Lưu: VT, Hồ sơ.

CỤC TRƯỞNG

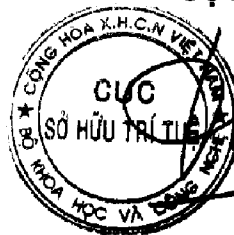

Đinh Hữu Phí

BỘ KHOA HỌC VÀ CÔNG NGHỆ
CỤC SỞ HỮU TRÍ TUỆ

CỘNG HÒA XÃ HỘI CHỦ NGHĨA VIỆT NAM
Độc lập - Tự do - Hạnh phúc

Số: 15928/TB-SHTT

Hà Nội, ngày 12 tháng 04 năm 2019

THÔNG BÁO

Ghi nhận yêu cầu duy trì hiệu lực Bằng độc quyền sáng chế

Kính gửi: Công ty TNHH Tư vấn đầu tư và chuyển giao công nghệ
(INVESTCONSULT)

Số 26 ngõ 41, phố Thái Hà, phường Trung Liệt, quận Đống Đa,
thành phố Hà Nội

Căn cứ kết quả thẩm định yêu cầu duy trì hiệu lực Bằng độc quyền sáng chế:

Số đơn: DT1-2019-02641

Ngày nộp: 05/04/2019

Chủ đơn: Qualcomm Incorporated (US)

Đại diện của Chủ đơn: INVESTCONSULT

Bằng độc quyền sáng chế số: 11452

Năm yêu cầu duy trì hiệu lực: 7

Cục Sở hữu trí tuệ thông báo:

1. Yêu cầu duy trì hiệu lực Bằng độc quyền sáng chế nêu trên được chấp nhận.

2. Hiệu lực Bằng độc quyền sáng chế số 11452 được duy trì đến 03/06/2020.

ke

Nơi nhận:

- Như trên;
- TT (để công bố);
- Lưu: VT, Hồ sơ.

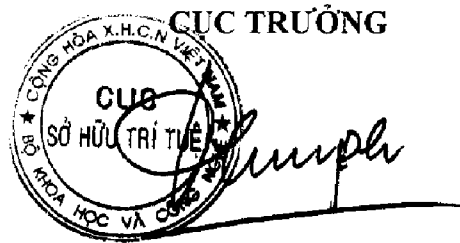

Đinh Hữu Phí

BỘ KHOA HỌC VÀ CÔNG NGHỆ
CỤC SỞ HỮU TRÍ TUỆ

CỘNG HÒA XÃ HỘI CHỦ NGHĨA VIỆT NAM
Độc lập - Tự do - Hạnh phúc

Số: 15929/TB-SHTT

Hà Nội, ngày 12 tháng 08 năm 2019

THÔNG BÁO

Ghi nhận yêu cầu duy trì hiệu lực Bằng độc quyền sáng chế

Kính gửi: Công ty TNHH Tư vấn đầu tư và chuyển giao công nghệ
(INVESTCONSULT)
Số 26 ngõ 41, phố Thái Hà, phường Trung Liệt, quận Đống Đa,
thành phố Hà Nội

Căn cứ kết quả thẩm định yêu cầu duy trì hiệu lực Bằng độc quyền sáng chế:

Số đơn: DT1-2019-02642

Ngày nộp: 05/04/2019

Chủ đơn: AMERICAN SILVER, LLC (US)

Đại diện của Chủ đơn: INVESTCONSULT

Bằng độc quyền sáng chế số: 10359

Năm yêu cầu duy trì hiệu lực: 8

Cục Sở hữu trí tuệ thông báo:

1. Yêu cầu duy trì hiệu lực Bằng độc quyền sáng chế nêu trên được chấp nhận.

2. Hiệu lực Bằng độc quyền sáng chế số 10359 được duy trì đến 06/06/2020.

Hu

Nơi nhận:

- Như trên;
- TT (để công bố);
- Lưu: VT, Hồ sơ.

CỤC TRƯỞNG

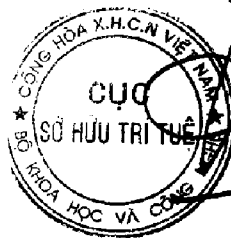

Đinh Hữu Phí
Đinh Hữu Phí

BỘ KHOA HỌC VÀ CÔNG NGHỆ
CỤC SỞ HỮU TRÍ TUỆ

CỘNG HÒA XÃ HỘI CHỦ NGHĨA VIỆT NAM
Độc lập - Tự do - Hạnh phúc

Số: 15930/TB-SHTT

Hà Nội, ngày 12 tháng 04 năm 2019

THÔNG BÁO

Ghi nhận yêu cầu duy trì hiệu lực Bằng độc quyền sáng chế

Kính gửi: Công ty TNHH Tư vấn đầu tư và chuyển giao công nghệ
(INVESTCONSULT)
Số 26 ngõ 41, phố Thái Hà, phường Trung Liệt, quận Đống Đa,
thành phố Hà Nội

Căn cứ kết quả thẩm định yêu cầu duy trì hiệu lực Bằng độc quyền sáng chế:

Số đơn: DT1-2019-02643

Ngày nộp: 05/04/2019

Chủ đơn: QUALCOMM INCORPORATED (US)

Đại diện của Chủ đơn: INVESTCONSULT

Bằng độc quyền sáng chế số: 19373

Năm yêu cầu duy trì hiệu lực: 2

Cục Sở hữu trí tuệ thông báo:

1. Yêu cầu duy trì hiệu lực Bằng độc quyền sáng chế nêu trên được chấp nhận.

2. Hiệu lực Bằng độc quyền sáng chế số 19373 được duy trì đến 06/06/2020.

/k

Nơi nhận:

- Như trên;
- TT (để công bố);
- Lưu: VT, Hồ sơ.

CỤC TRƯỞNG

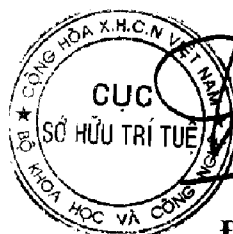

Đình Hữu Phí

BỘ KHOA HỌC VÀ CÔNG NGHỆ
CỤC SỞ HỮU TRÍ TUỆ

CỘNG HÒA XÃ HỘI CHỦ NGHĨA VIỆT NAM
Độc lập - Tự do - Hạnh phúc

Số: *179* /TB-SHTT

Hà Nội, ngày *12* tháng *03* năm 2019

THÔNG BÁO

Ghi nhận yêu cầu duy trì hiệu lực Bằng độc quyền sáng chế

Kính gửi: Công ty TNHH Tư vấn đầu tư và chuyển giao công nghệ
(INVESTCONSULT)

Số 26 ngõ 41, phố Thái Hà, phường Trung Liệt, quận Đống Đa,
thành phố Hà Nội

Căn cứ kết quả thẩm định yêu cầu duy trì hiệu lực Bằng độc quyền sáng chế:

Số đơn: DT1-2019-02644

Ngày nộp: 05/04/2019

Chủ đơn: QUALCOMM INCORPORATED (US)

Đại diện của Chủ đơn: INVESTCONSULT

Bằng độc quyền sáng chế số: 19406

Năm yêu cầu duy trì hiệu lực: 2

Cục Sở hữu trí tuệ thông báo:

1. Yêu cầu duy trì hiệu lực Bằng độc quyền sáng chế nêu trên được chấp nhận.

2. Hiệu lực Bằng độc quyền sáng chế số 19406 được duy trì đến 06/06/2020.

Nơi nhận:

- Như trên;
- TT (để công bố);
- Lưu: VT, Hồ sơ.

CỤC TRƯỞNG



Đinh Hữu Phí

BỘ KHOA HỌC VÀ CÔNG NGHỆ
CỤC SỞ HỮU TRÍ TUỆ

CỘNG HÒA XÃ HỘI CHỦ NGHĨA VIỆT NAM
Độc lập - Tự do - Hạnh phúc

Số: 15732 /TB-SHTT

Hà Nội, ngày 12 tháng 04 năm 2019

THÔNG BÁO

Ghi nhận yêu cầu duy trì hiệu lực Bằng độc quyền sáng chế

Kính gửi: Công ty TNHH Tư vấn đầu tư và chuyển giao công nghệ
(INVESTCONSULT)

Số 26 ngõ 41, phố Thái Hà, phường Trung Liệt, quận Đống Đa,
thành phố Hà Nội

Căn cứ kết quả thẩm định yêu cầu duy trì hiệu lực Bằng độc quyền sáng chế:

Số đơn: DT1-2019-02645

Ngày nộp: 05/04/2019

Chủ đơn: QUALCOMM INCORPORATED (US)

Đại diện của Chủ đơn: INVESTCONSULT

Bằng độc quyền sáng chế số: 19407

Năm yêu cầu duy trì hiệu lực: 2

Cục Sở hữu trí tuệ thông báo:

1. Yêu cầu duy trì hiệu lực Bằng độc quyền sáng chế nêu trên được chấp nhận.

2. Hiệu lực Bằng độc quyền sáng chế số 19407 được duy trì đến 06/06/2020.

hc

Nơi nhận:

- Như trên;
- TT (để công bố);
- Lưu: VT, Hồ sơ.

CỤC TRƯỞNG



Đinh Hữu Phí

BỘ KHOA HỌC VÀ CÔNG NGHỆ
CỤC SỞ HỮU TRÍ TUỆ

CỘNG HÒA XÃ HỘI CHỦ NGHĨA VIỆT NAM
Độc lập - Tự do - Hạnh phúc

Số: 15733/TB-SHTT

Hà Nội, ngày 12 tháng 08 năm 2019

THÔNG BÁO

Ghi nhận yêu cầu duy trì hiệu lực Bằng độc quyền sáng chế

Kính gửi: Công ty TNHH Tư vấn đầu tư và chuyển giao công nghệ
(INVESTCONSULT)

Số 26 ngõ 41, phố Thái Hà, phường Trung Liệt, quận Đống Đa,
thành phố Hà Nội

Căn cứ kết quả thẩm định yêu cầu duy trì hiệu lực Bằng độc quyền sáng chế:

Số đơn: DT1-2019-02646

Ngày nộp: 05/04/2019

Chủ đơn: QUALCOMM INCORPORATED (US)

Đại diện của Chủ đơn: INVESTCONSULT

Bằng độc quyền sáng chế số: 19419

Năm yêu cầu duy trì hiệu lực: 2

Cục Sở hữu trí tuệ thông báo:

1. Yêu cầu duy trì hiệu lực Bằng độc quyền sáng chế nêu trên được chấp nhận.

2. Hiệu lực Bằng độc quyền sáng chế số 19419 được duy trì đến 06/06/2020.

Nơi nhận:

- Như trên;
- TT (để công bố);
- Lưu: VT, Hồ sơ.

CỤC TRƯỞNG



Đinh Hữu Phí

BỘ KHOA HỌC VÀ CÔNG NGHỆ
CỤC SỞ HỮU TRÍ TUỆ

CỘNG HÒA XÃ HỘI CHỦ NGHĨA VIỆT NAM
Độc lập - Tự do - Hạnh phúc

Số: 15367/TB-SHTT

Hà Nội, ngày 15 tháng 03 năm 2019

THÔNG BÁO

Ghi nhận yêu cầu duy trì hiệu lực Bằng độc quyền sáng chế

Kính gửi: Công ty TNHH Ban Ca (BANCA)
15B Triệu Việt Vương, thành phố Hà Nội

Căn cứ kết quả thẩm định yêu cầu duy trì hiệu lực Bằng độc quyền sáng chế:

Số đơn: DT1-2019-01531

Ngày nộp: 01/03/2019

Chủ đơn: BONGRAIN S.A. (FR)

Đại diện của Chủ đơn: BANCA

Bằng độc quyền sáng chế số: 9985

Năm yêu cầu duy trì hiệu lực: 8

Cục Sở hữu trí tuệ thông báo:

1. Yêu cầu duy trì hiệu lực Bằng độc quyền sáng chế nêu trên được chấp nhận.

2. Hiệu lực Bằng độc quyền sáng chế số 9985 được duy trì đến 11/01/2020.

Nơi nhận:

- Như trên;
- TT (để công bố);
- Lưu: VT, Hồ sơ.

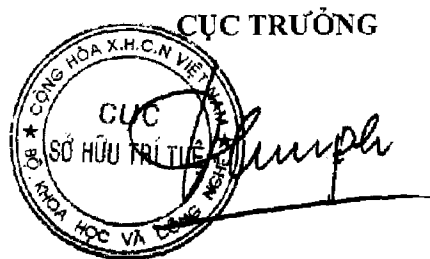

Đình Hữu Phí

BỘ KHOA HỌC VÀ CÔNG NGHỆ
CỤC SỞ HỮU TRÍ TUỆ

CỘNG HÒA XÃ HỘI CHỦ NGHĨA VIỆT NAM
Độc lập - Tự do - Hạnh phúc

Số: 15948/TB-SHTT

Hà Nội, ngày 13 tháng 08 năm 2019

THÔNG BÁO

Ghi nhận yêu cầu duy trì hiệu lực Bằng độc quyền sáng chế

Kính gửi: Công ty Cổ phần Sở hữu công nghiệp INVESTIP (INVESTIP)
Tầng 5, tòa nhà Charmvit Tower, 117 Trần Duy Hưng, phường Trung Hòa,
quận Cầu Giấy, thành phố Hà Nội

Căn cứ kết quả thẩm định yêu cầu duy trì hiệu lực Bằng độc quyền sáng chế:

Số đơn: DT1-2018-06887

Ngày nộp: 07/11/2018

Chủ đơn: CHRYSO (FR)

Đại diện của Chủ đơn: INVESTIP

Bằng độc quyền sáng chế số: 11995

Năm yêu cầu duy trì hiệu lực: 6

Cục Sở hữu trí tuệ thông báo:

1. Yêu cầu duy trì hiệu lực Bằng độc quyền sáng chế nêu trên được chấp nhận.
2. Hiệu lực Bằng độc quyền sáng chế số 11995 được duy trì đến 04/11/2019.

Nơi nhận:

- Như trên;
- TT (để công bố);
- Lưu: VT, Hồ sơ.

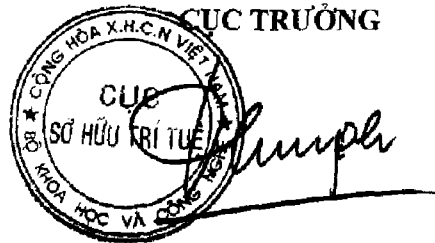

Đinh Hữu Phí

CÔNG BÁO SỞ HỮU CÔNG NGHIỆP SỐ 378 TẬP B - QUYỂN 1 (09.2019)***b - Duy trì hiệu lực Bằng độc quyền giải pháp hữu ích***

STT	SỐ KÝ HIỆU VĂN BẢN	NGÀY BAN HÀNH	SỐ YÊU CẦU	SỐ ĐƠN/BẢNG LIÊN QUAN
1	14498/TB-SHTT	26/07/2019	DT2-2019-01890	2-0001239
2	14510/TB-SHTT	26/07/2019	DT2-2019-01902	2-0001238
3	14524/TB-SHTT	26/07/2019	DT2-2019-01759	2-0001690
4	14525/TB-SHTT	26/07/2019	DT2-2019-01774	2-0001052
5	14526/TB-SHTT	26/07/2019	DT2-2019-01775	2-0001696
6	14527/TB-SHTT	26/07/2019	DT2-2019-01776	2-0001697
7	15104/TB-SHTT	05/08/2019	DT2-2019-01524	2-0001363
8	15229/TB-SHTT	05/08/2019	DT2-2019-00209	2-0001754
9	15249/TB-SHTT	05/08/2019	DT2-2019-01989	2-0001255
10	15363/TB-SHTT	05/08/2019	DT2-2019-02219	2-0001515
11	15364/TB-SHTT	05/08/2019	DT2-2019-02234	2-0001683
12	15365/TB-SHTT	05/08/2019	DT2-2019-02228	2-0001751
13	15868/TB-SHTT	12/08/2019	DT2-2019-02349	2-0001395
14	15902/TB-SHTT	12/08/2019	DT2-2019-02560	2-0001845
15	15908/TB-SHTT	12/08/2019	DT2-2019-02566	2-0001245

BỘ KHOA HỌC VÀ CÔNG NGHỆ
CỤC SỞ HỮU TRÍ TUỆ

CỘNG HÒA XÃ HỘI CHỦ NGHĨA VIỆT NAM
Độc lập - Tự do - Hạnh phúc

Số: 14498 /TB-SHTT

Hà Nội, ngày 26 tháng 07 năm 2019

THÔNG BÁO

Ghi nhận yêu cầu duy trì hiệu lực Bằng độc quyền giải pháp hữu ích

Kính gửi: Công ty Cổ phần Sở hữu công nghiệp INVESTIP (INVESTIP)
Tầng 5, tòa nhà Chamvit Tower, 117 Trần Duy Hưng, phường Trung Hòa,
quận Cầu Giấy, thành phố Hà Nội

Căn cứ kết quả thẩm định yêu cầu duy trì hiệu lực Bằng độc quyền giải pháp hữu ích:

Số đơn: DT2-2019-01890

Ngày nộp: 19/03/2019

Chủ đơn: Hồ Thanh Tuấn (VN)

Đại diện của Chủ đơn: INVESTIP

Bằng độc quyền giải pháp hữu ích số : 1239

Năm yêu cầu duy trì hiệu lực: 5

Cục Sở hữu trí tuệ thông báo:

1. Yêu cầu duy trì hiệu lực Bằng độc quyền giải pháp hữu ích nêu trên được chấp nhận.

2. Hiệu lực Bằng độc quyền giải pháp hữu ích số 1239 được duy trì đến 23/03/2020.

Nơi nhận:

- Như trên;
- TT (để công bố);
- Lưu: VT, Hồ sơ.

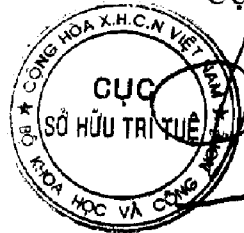

CỤC TRƯỞNG

Đinh Hữu Phí

BỘ KHOA HỌC VÀ CÔNG NGHỆ
CỤC SỞ HỮU TRÍ TUỆ

CỘNG HÒA XÃ HỘI CHỦ NGHĨA VIỆT NAM
Độc lập - Tự do - Hạnh phúc

Số: 14510/TB-SHTT

Hà Nội, ngày 26 tháng 07 năm 2019

THÔNG BÁO

Ghi nhận yêu cầu duy trì hiệu lực Bằng độc quyền giải pháp hữu ích

Kính gửi: Công ty Cổ phần Sở hữu công nghiệp INVESTIP (INVESTIP)
Tầng 5, tòa nhà Chamvit Tower, 117 Trần Duy Hưng, phường Trung Hòa,
quận Cầu Giấy, thành phố Hà Nội

Căn cứ kết quả thẩm định yêu cầu duy trì hiệu lực Bằng độc quyền giải pháp hữu ích:

Số đơn: DT2-2019-01902

Ngày nộp: 19/03/2019

Chủ đơn: Hồ Thanh Tuấn (VN)

Đại diện của Chủ đơn: INVESTIP

Bằng độc quyền giải pháp hữu ích số: 1238

Năm yêu cầu duy trì hiệu lực: 5

Cục Sở hữu trí tuệ thông báo:

1. Yêu cầu duy trì hiệu lực Bằng độc quyền giải pháp hữu ích nêu trên được chấp nhận.

2. Hiệu lực Bằng độc quyền giải pháp hữu ích số 1238 được duy trì đến 23/03/2020.

Nơi nhận:

- Như trên;
- TT (để công bố);
- Lưu: VT, Hồ sơ.



CỤC TRƯỞNG

Đinh Hữu Phí

BỘ KHOA HỌC VÀ CÔNG NGHỆ
CỤC SỞ HỮU TRÍ TUỆ

CỘNG HÒA XÃ HỘI CHỦ NGHĨA VIỆT NAM
Độc lập - Tự do - Hạnh phúc

Số: 14524/TB-SHTT

Hà Nội, ngày 26 tháng 07 năm 2019

THÔNG BÁO

Ghi nhận yêu cầu duy trì hiệu lực Bằng độc quyền giải pháp hữu ích

Kính gửi: Công ty Cổ phần Hỗ trợ phát triển công nghệ Detech (DETECH)
Tòa nhà Detech, số 8, đường Tôn Thất Thuyết, phường Mỹ Đình 2,
quận Nam Từ Liêm, thành phố Hà Nội

Căn cứ kết quả thẩm định yêu cầu duy trì hiệu lực Bằng độc quyền giải pháp hữu ích:

Số đơn: DT2-2019-01759

Ngày nộp: 12/03/2019

Chủ đơn: Horng Chi Machine Industry Co., Ltd. (TW)

Đại diện của Chủ đơn: DETECH

Bằng độc quyền giải pháp hữu ích số: 1690

Năm yêu cầu duy trì hiệu lực: 2

Cục Sở hữu trí tuệ thông báo:

1. Yêu cầu duy trì hiệu lực Bằng độc quyền giải pháp hữu ích nêu trên được chấp nhận.

2. Hiệu lực Bằng độc quyền giải pháp hữu ích số 1690 được duy trì đến 04/04/2020.

Nơi nhận:

- Như trên;
- TT (để công bố);
- Lưu: VT, Hồ sơ.

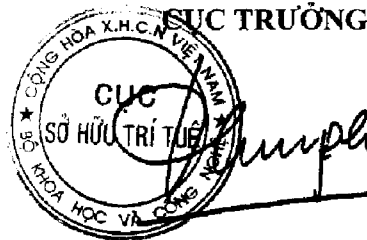

Đinh Hữu Phí

BỘ KHOA HỌC VÀ CÔNG NGHỆ
CỤC SỞ HỮU TRÍ TUỆ

CỘNG HÒA XÃ HỘI CHỦ NGHĨA VIỆT NAM
Độc lập - Tự do - Hạnh phúc

Số: 14525/TB-SHTT

Hà Nội, ngày 26 tháng 07 năm 2019

THÔNG BÁO

Ghi nhận yêu cầu duy trì hiệu lực Bằng độc quyền giải pháp hữu ích

Kính gửi: Công ty TNHH Sở hữu trí tuệ Thảo Thọ Quyển (INVENCO.,LTD)
29 Trương Hán Siêu, thành phố Hà Nội

Căn cứ kết quả thẩm định yêu cầu duy trì hiệu lực Bằng độc quyền giải pháp hữu ích:

Số đơn: DT2-2019-01774

Ngày nộp: 13/03/2019

Chủ đơn: Lê Hoài Quốc (VN)

Đại diện của Chủ đơn: INVENCO.,LTD

Bằng độc quyền giải pháp hữu ích số: 1052

Năm yêu cầu duy trì hiệu lực: 7

Cục Sở hữu trí tuệ thông báo:

1. Yêu cầu duy trì hiệu lực Bằng độc quyền giải pháp hữu ích nêu trên được chấp nhận.

2. Hiệu lực Bằng độc quyền giải pháp hữu ích số 1052 được duy trì đến 22/03/2020.

Nơi nhận:

- Như trên;
- TT (để công bố);
- Lưu: VT, Hồ sơ.

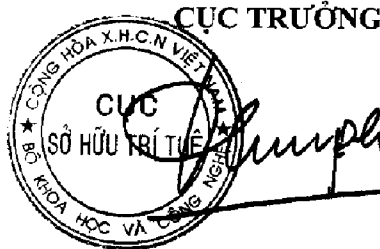

Đinh Hữu Phí

BỘ KHOA HỌC VÀ CÔNG NGHỆ
CỤC SỞ HỮU TRÍ TUỆ

CỘNG HÒA XÃ HỘI CHỦ NGHĨA VIỆT NAM
Độc lập - Tự do - Hạnh phúc

Số: 14526/TB-SHTT

Hà Nội, ngày 26 tháng 07 năm 2019

THÔNG BÁO

Ghi nhận yêu cầu duy trì hiệu lực Bằng độc quyền giải pháp hữu ích

Kính gửi: Công ty TNHH Sở hữu trí tuệ Thảo Thọ Quyển (INVENCO.,LTD)
29 Trương Hán Siêu, thành phố Hà Nội

Căn cứ kết quả thẩm định yêu cầu duy trì hiệu lực Bằng độc quyền giải pháp hữu ích:

Số đơn: DT2-2019-01775

Ngày nộp: 13/03/2019

Chủ đơn: Công ty cổ phần VI NA MIT (VN)

Đại diện của Chủ đơn: INVENCO.,LTD

Bằng độc quyền giải pháp hữu ích số: 1696

Năm yêu cầu duy trì hiệu lực: 2

Cục Sở hữu trí tuệ thông báo:

1. Yêu cầu duy trì hiệu lực Bằng độc quyền giải pháp hữu ích nêu trên được chấp nhận.

2. Hiệu lực Bằng độc quyền giải pháp hữu ích số 1696 được duy trì đến 09/04/2020.

Nơi nhận:

- Như trên;
- TT (để công bố);
- Lưu: VT, Hồ sơ.

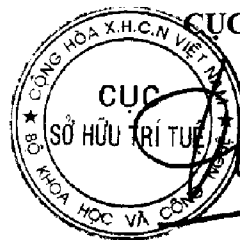

CỤC TRƯỞNG

Đinh Hữu Phí

BỘ KHOA HỌC VÀ CÔNG NGHỆ
CỤC SỞ HỮU TRÍ TUỆ

CỘNG HÒA XÃ HỘI CHỦ NGHĨA VIỆT NAM
Độc lập - Tự do - Hạnh phúc

Số: 14527/TB-SHTT

Hà Nội, ngày 26 tháng 07 năm 2019

THÔNG BÁO

Ghi nhận yêu cầu duy trì hiệu lực Bằng độc quyền giải pháp hữu ích

Kính gửi: Công ty TNHH Sở hữu trí tuệ Thảo Thọ Quyển (INVENCO.,LTD)
29 Trương Hán Siêu, thành phố Hà Nội

Căn cứ kết quả thẩm định yêu cầu duy trì hiệu lực Bằng độc quyền giải pháp hữu ích:

Số đơn: DT2-2019-01776

Ngày nộp: 13/03/2019

Chủ đơn: Công ty cổ phần VI NA MIT (VN)

Đại diện của Chủ đơn: INVENCO.,LTD

Bằng độc quyền giải pháp hữu ích số: 1697

Năm yêu cầu duy trì hiệu lực: 2

Cục Sở hữu trí tuệ thông báo:

1. Yêu cầu duy trì hiệu lực Bằng độc quyền giải pháp hữu ích nêu trên được chấp nhận.
2. Hiệu lực Bằng độc quyền giải pháp hữu ích số 1697 được duy trì đến 09/04/2020.

Nơi nhận:

- Như trên;
- TT (để công bố);
- Lưu: VT, Hồ sơ.

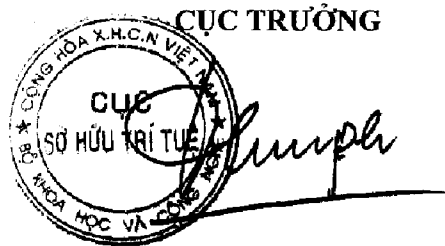

Đinh Hữu Phí

BỘ KHOA HỌC VÀ CÔNG NGHỆ
CỤC SỞ HỮU TRÍ TUỆ

CỘNG HÒA XÃ HỘI CHỦ NGHĨA VIỆT NAM
Độc lập - Tự do - Hạnh phúc

Số: 15104 /TB-SHTT

Hà Nội, ngày 01 tháng 03 năm 2019

THÔNG BÁO

Ghi nhận yêu cầu duy trì hiệu lực Bằng độc quyền giải pháp hữu ích

Kính gửi: Nguyễn Mạnh Hà

Trung tâm Nghiên cứu Chó nghiệp vụ, thị trấn Trâu Quỳ, huyện Gia Lâm,
thành phố Hà Nội

Số điện thoại: 0904.812.628

Căn cứ kết quả thẩm định yêu cầu duy trì hiệu lực Bằng độc quyền giải pháp hữu ích:

Số đơn: DT2-2019-01524

Ngày nộp: 01/03/2019

Chủ đơn: Nguyễn Mạnh Hà (VN)

Bằng độc quyền giải pháp hữu ích số: 1363

Năm yêu cầu duy trì hiệu lực: 4

Cục Sở hữu trí tuệ thông báo:

1. Yêu cầu duy trì hiệu lực Bằng độc quyền giải pháp hữu ích nêu trên được chấp nhận.

2. Hiệu lực Bằng độc quyền giải pháp hữu ích số 1363 được duy trì đến 09/03/2020.

Nơi nhận:

- Như trên;
- TT (để công bố);
- Lưu: VT, Hồ sơ.

CỤC TRƯỞNG
CỤC
SỞ HỮU TRÍ TUỆ

Đinh Hữu Phí

BỘ KHOA HỌC VÀ CÔNG NGHỆ
CỤC SỞ HỮU TRÍ TUỆ

CỘNG HÒA XÃ HỘI CHỦ NGHĨA VIỆT NAM
Độc lập - Tự do - Hạnh phúc

Số: 15229/TB-SHTT

Hà Nội, ngày 05 tháng 08 năm 2019

THÔNG BÁO

Ghi nhận yêu cầu duy trì hiệu lực Bằng độc quyền giải pháp hữu ích

Kính gửi: CÔNG TY CỔ PHẦN KHOA HỌC VÀ CÔNG NGHỆ
VIỆT NAM(BUSADCO)

Số 6, đường 3/2, phường 8, thành phố Vũng Tàu, tỉnh Bà Rịa - Vũng Tàu.
Số điện thoại: 0254.3853125

Căn cứ kết quả thẩm định yêu cầu duy trì hiệu lực Bằng độc quyền giải pháp hữu ích:

Số đơn: DT2-2019-00209

Ngày nộp: 11/01/2019

Chủ đơn: Công ty cổ phần khoa học và công nghệ Việt Nam (BUSADCO)

Bằng độc quyền giải pháp hữu ích số: 1754

Năm yêu cầu duy trì hiệu lực: 2

Cục Sở hữu trí tuệ thông báo:

1. Yêu cầu duy trì hiệu lực Bằng độc quyền giải pháp hữu ích nêu trên được chấp nhận.

2. Hiệu lực Bằng độc quyền giải pháp hữu ích số 1754 được duy trì đến 30/05/2020.

Nơi nhận:

- Như trên;
- TT (để công bố);
- Lưu: VT, Hồ sơ.

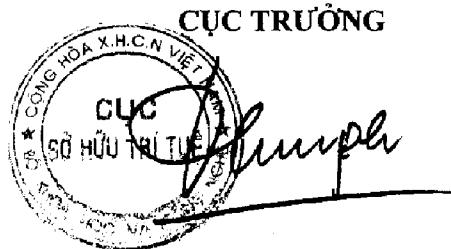

Đinh Hữu Phí

BỘ KHOA HỌC VÀ CÔNG NGHỆ
CỤC SỞ HỮU TRÍ TUỆ

CỘNG HÒA XÃ HỘI CHỦ NGHĨA VIỆT NAM
Độc lập - Tự do - Hạnh phúc

Số: 15249/TB-SHTT

Hà Nội, ngày 05 tháng 03 năm 2019

THÔNG BÁO

Ghi nhận yêu cầu duy trì hiệu lực Bằng độc quyền giải pháp hữu ích

Kính gửi: Công ty TNHH một thành viên Sở hữu trí tuệ VCCI
(VCCI-IP CO.,LTD)
Tầng 8, Toà nhà VCCI, số 9 Đào Duy Anh, phường Phương mai,
quận Đống Đa, thành phố Hà Nội

Căn cứ kết quả thẩm định yêu cầu duy trì hiệu lực Bằng độc quyền giải pháp hữu ích:

Số đơn: DT2-2019-01989

Ngày nộp: 20/03/2019

Chủ đơn: DONG-A TEACHING MATERIALS CO., LTD. (KR)

Đại diện của Chủ đơn: VCCI-IP CO.,LTD

Bằng độc quyền giải pháp hữu ích số: 1255

Năm yêu cầu duy trì hiệu lực: 5

Cục Sở hữu trí tuệ thông báo:

1. Yêu cầu duy trì hiệu lực Bằng độc quyền giải pháp hữu ích nêu trên được chấp nhận.
2. Hiệu lực Bằng độc quyền giải pháp hữu ích số 1255 được duy trì đến 04/05/2020.

Nơi nhận:

- Như trên;
- TT (để công bố);
- Lưu: VT, Hồ sơ.

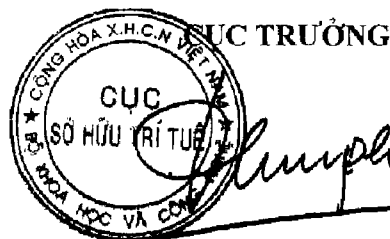

Đinh Hữu Phi

BỘ KHOA HỌC VÀ CÔNG NGHỆ
CỤC SỞ HỮU TRÍ TUỆ

CỘNG HÒA XÃ HỘI CHỦ NGHĨA VIỆT NAM
Độc lập - Tự do - Hạnh phúc

Số: 15363 /TB-SHTT

Hà Nội, ngày 15 tháng 03 năm 2019

THÔNG BÁO

Ghi nhận yêu cầu duy trì hiệu lực Bằng độc quyền giải pháp hữu ích

Kính gửi: Viện Khoa học và Công nghệ Mỏ - Luyện kim
Số 79 phố An Trạch, phường Quốc Tử Giám, quận Đống Đa,
thành phố Hà Nội
Số điện thoại: 024.38232986

Căn cứ kết quả thẩm định yêu cầu duy trì hiệu lực Bằng độc quyền giải pháp hữu ích:

Số đơn: DT2-2019-02219

Ngày nộp: 20/03/2019

Chủ đơn: Viện Khoa học và Công nghệ Mỏ - Luyện kim (VN)

Bằng độc quyền giải pháp hữu ích số: 1515

Năm yêu cầu duy trì hiệu lực: 3

Cục Sở hữu trí tuệ thông báo:

1. Yêu cầu duy trì hiệu lực Bằng độc quyền giải pháp hữu ích nêu trên được chấp nhận.

2. Hiệu lực Bằng độc quyền giải pháp hữu ích số 1515 được duy trì đến 15/05/2020.

Nơi nhận:

- Như trên;
- TT (để công bố);
- Lưu: VT, Hồ sơ.

CỤC TRƯỞNG

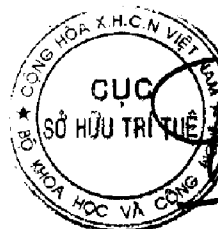

Đinh Hữu Phí

BỘ KHOA HỌC VÀ CÔNG NGHỆ
CỤC SỞ HỮU TRÍ TUỆ

CỘNG HÒA XÃ HỘI CHỦ NGHĨA VIỆT NAM
Độc lập - Tự do - Hạnh phúc

Số: 15364/TB-SHTT

Hà Nội, ngày 05 tháng 03 năm 2019

THÔNG BÁO

Ghi nhận yêu cầu duy trì hiệu lực Bằng độc quyền giải pháp hữu ích

Kính gửi: Công ty TNHH Ban Ca (BANCA)
15B Triệu Việt Vương, thành phố Hà Nội

Căn cứ kết quả thẩm định yêu cầu duy trì hiệu lực Bằng độc quyền giải pháp hữu ích:

Số đơn: DT2-2019-02234

Ngày nộp: 20/03/2019

Chủ đơn: CROWN Packaging Technology, Inc. (US)

Đại diện của Chủ đơn: BANCA

Bằng độc quyền giải pháp hữu ích số: 1683

Năm yêu cầu duy trì hiệu lực: 2

Cục Sở hữu trí tuệ thông báo:

1. Yêu cầu duy trì hiệu lực Bằng độc quyền giải pháp hữu ích nêu trên được chấp nhận.
2. Hiệu lực Bằng độc quyền giải pháp hữu ích số 1683 được duy trì đến 20/03/2020.

Nơi nhận:

- Như trên;
- TT (để công bố);
- Lưu: VT, Hồ sơ.

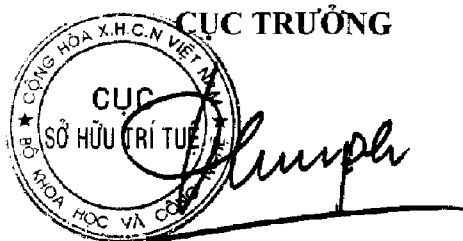

Đinh Hữu Phí

BỘ KHOA HỌC VÀ CÔNG NGHỆ
CỤC SỞ HỮU TRÍ TUỆ

CỘNG HÒA XÃ HỘI CHỦ NGHĨA VIỆT NAM
Độc lập - Tự do - Hạnh phúc

Số: 15365/TB-SHTT

Hà Nội, ngày 05 tháng 03 năm 2019

THÔNG BÁO

Ghi nhận yêu cầu duy trì hiệu lực Bằng độc quyền giải pháp hữu ích

Kính gửi: Viện Công nghệ sinh học - Viện Hàn lâm Khoa học và Công nghệ Việt Nam

18 Hoàng Quốc Việt, quận Cầu Giấy, thành phố Hà Nội

Căn cứ kết quả thẩm định yêu cầu duy trì hiệu lực Bằng độc quyền giải pháp hữu ích:

Số đơn: DT2-2019-02228

Ngày nộp: 20/03/2019

Chủ đơn: Viện Công nghệ sinh học - Viện Hàn lâm Khoa học và Công nghệ Việt Nam (VN)

Bằng độc quyền giải pháp hữu ích số: 1751

Năm yêu cầu duy trì hiệu lực: 2

Cục Sở hữu trí tuệ thông báo:

1. Yêu cầu duy trì hiệu lực Bằng độc quyền giải pháp hữu ích nêu trên được chấp nhận.

2. Hiệu lực Bằng độc quyền giải pháp hữu ích số 1751 được duy trì đến 30/05/2020.

H

Nơi nhận:

- Như trên;
- TT (để công bố);
- Lưu: VT, Hồ sơ.

CỤC TRƯỞNG



Đinh Hữu Phí

BỘ KHOA HỌC VÀ CÔNG NGHỆ
CỤC SỞ HỮU TRÍ TUỆ

CỘNG HÒA XÃ HỘI CHỦ NGHĨA VIỆT NAM
Độc lập - Tự do - Hạnh phúc

Số: 15869 /TB-SHTT

Hà Nội, ngày 12 tháng 08 năm 2019

THÔNG BÁO

Ghi nhận yêu cầu duy trì hiệu lực Bằng độc quyền giải pháp hữu ích

Kính gửi: Công ty Cổ phần Sở hữu công nghiệp INVESTIP (INVESTIP)
Tầng 5, tòa nhà Chamvit Tower, 117 Trần Duy Hưng, phường Trung Hòa,
quận Cầu Giấy, thành phố Hà Nội

Căn cứ kết quả thẩm định yêu cầu duy trì hiệu lực Bằng độc quyền giải pháp hữu ích:

Số đơn: DT2-2019-02349

Ngày nộp: 25/03/2019

Chủ đơn: Trung tâm Nghiên cứu và Triển khai Công nghệ bức xạ (VN)

Đại diện của Chủ đơn: INVESTIP

Bằng độc quyền giải pháp hữu ích số: 1395

Năm yêu cầu duy trì hiệu lực: 4

Cục Sở hữu trí tuệ thông báo:

1. Yêu cầu duy trì hiệu lực Bằng độc quyền giải pháp hữu ích nêu trên được chấp nhận.

2. Hiệu lực Bằng độc quyền giải pháp hữu ích số 1395 được duy trì đến 20/06/2020.

Nơi nhận:

- Như trên;
- TT (để công bố);
- Lưu: VT, Hồ sơ.

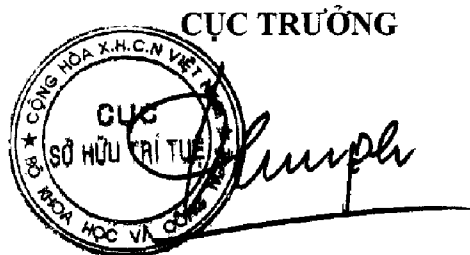

Đinh Hữu Phí

BỘ KHOA HỌC VÀ CÔNG NGHỆ
CỤC SỞ HỮU TRÍ TUỆ

CỘNG HÒA XÃ HỘI CHỦ NGHĨA VIỆT NAM
Độc lập - Tự do - Hạnh phúc

Số: 15902 /TB-SHTT

Hà Nội, ngày 12 tháng 08 năm 2019

THÔNG BÁO

Ghi nhận yêu cầu duy trì hiệu lực Bằng độc quyền giải pháp hữu ích

Kính gửi: Công ty TNHH Trường Xuân (AGELESS CO.,LTD.)
Tầng 11, số 102 đường Trần Phú, phường Mộ Lao, quận Hà Đông,
TP. Hà Nội

Căn cứ kết quả thẩm định yêu cầu duy trì hiệu lực Bằng độc quyền giải pháp hữu ích:

Số đơn: DT2-2019-02560

Ngày nộp: 02/04/2019

Chủ đơn: MOBILE TECHNOLOGIES LIMITED (CN)

Đại diện của Chủ đơn: AGELESS CO.,LTD.

Bằng độc quyền giải pháp hữu ích số: 1845

Năm yêu cầu duy trì hiệu lực: 2

Cục Sở hữu trí tuệ thông báo:

1. Yêu cầu duy trì hiệu lực Bằng độc quyền giải pháp hữu ích nêu trên được chấp nhận.

2. Hiệu lực Bằng độc quyền giải pháp hữu ích số 1845 được duy trì đến 29/07/2020.

Nơi nhận:

- Như trên;
- TT (để công bố);
- Lưu: VT, Hồ sơ.

CỤC TRƯỞNG



Đinh Hữu Phí

BỘ KHOA HỌC VÀ CÔNG NGHỆ
CỤC SỞ HỮU TRÍ TUỆ

CỘNG HÒA XÃ HỘI CHỦ NGHĨA VIỆT NAM
Độc lập - Tự do - Hạnh phúc

Số: 15308/TB-SHTT

Hà Nội, ngày 12 tháng 08 năm 2019

THÔNG BÁO

Ghi nhận yêu cầu duy trì hiệu lực Bằng độc quyền giải pháp hữu ích

Kính gửi: Công ty Cổ phần Sở hữu công nghiệp INVESTIP (INVESTIP)
Tầng 5, tòa nhà Charmvit Tower, 117 Trần Duy Hưng, phường Trung Hòa,
quận Cầu Giấy, thành phố Hà Nội

Căn cứ kết quả thẩm định yêu cầu duy trì hiệu lực Bằng độc quyền giải pháp hữu ích:

Số đơn: DT2-2019-02566

Ngày nộp: 02/04/2019

Chủ đơn: ZHOU Yueli (CN)

Đại diện của Chủ đơn: INVESTIP

Bằng độc quyền giải pháp hữu ích số: 1245

Năm yêu cầu duy trì hiệu lực: 5

Cục Sở hữu trí tuệ thông báo:

1. Yêu cầu duy trì hiệu lực Bằng độc quyền giải pháp hữu ích số nêu trên được chấp nhận.

2. Hiệu lực Bằng độc quyền giải pháp hữu ích số 1245 được duy trì đến 06/04/2020.

h

Nơi nhận:

- Như trên;
- TT (để công bố);
- Lưu: VT, Hồ sơ.



CHỨC TRƯỞNG

Đinh Hữu Phí

CÔNG BÁO SỞ HỮU CÔNG NGHIỆP SỐ 378 TẬP B - QUYỂN 1 (09.2019)

3 - CẤP LẠI HIỆU LỰC VĂN BẰNG BẢO HỘ

a - Cấp lại Bằng độc quyền sáng chế

STT	SỐ KÝ HIỆU VĂN BẰNG	NGÀY BAN HÀNH	SỐ YÊU CẦU	SỐ ĐƠN/BẰNG LIÊN QUAN
1	3095/QĐ-SHTT	27/06/2019	RB1-2019-00370	1-0015326
2	3096/QĐ-SHTT	27/06/2019	RB1-2019-00372	1-0015061
3	3097/QĐ-SHTT	27/06/2019	RB1-2019-00377	1-0015250
4	3098/QĐ-SHTT	27/06/2019	RB1-2019-00380	1-0015323
5	3099/QĐ-SHTT	27/06/2019	RB1-2019-00381	1-0015436
6	3100/QĐ-SHTT	27/06/2019	RB1-2019-00382	1-0014744
7	3101/QĐ-SHTT	27/06/2019	RB1-2019-00383	1-0015158
8	3102/QĐ-SHTT	27/06/2019	RB1-2019-00384	1-0014836
9	3103/QĐ-SHTT	27/06/2019	RB1-2019-00386	1-0015245
10	3104/QĐ-SHTT	27/06/2019	RB1-2019-00387	1-0015143
11	3105/QĐ-SHTT	27/06/2019	RB1-2019-00388	1-0018790
12	3106/QĐ-SHTT	27/06/2019	RB1-2019-00390	1-0016337
13	3107/QĐ-SHTT	27/06/2019	RB1-2019-00393	1-0016653
14	3108/QĐ-SHTT	27/06/2019	RB1-2019-00394	1-0016713
15	3109/QĐ-SHTT	27/06/2019	RB1-2019-00398	1-0016377
16	3110/QĐ-SHTT	27/06/2019	RB1-2019-00402	1-0016485
17	3111/QĐ-SHTT	27/06/2019	RB1-2019-00403	1-0015167
18	3112/QĐ-SHTT	27/06/2019	RB1-2019-00404	1-0016378
19	3178/QĐ-SHTT	02/07/2019	RB1-2019-00369	1-0015531
20	3179/QĐ-SHTT	02/07/2019	RB1-2019-00371	1-0014702
21	3180/QĐ-SHTT	02/07/2019	RB1-2019-00373	1-0014700
22	3181/QĐ-SHTT	02/07/2019	RB1-2019-00374	1-0014689
23	3182/QĐ-SHTT	02/07/2019	RB1-2019-00375	1-0015548
24	3183/QĐ-SHTT	02/07/2019	RB1-2019-00376	1-0015637
25	3184/QĐ-SHTT	02/07/2019	RB1-2019-00378	1-0015462
26	3185/QĐ-SHTT	02/07/2019	RB1-2019-00379	1-0015658
27	3186/QĐ-SHTT	02/07/2019	RB1-2019-00389	1-0016013
28	3187/QĐ-SHTT	02/07/2019	RB1-2019-00392	1-0015893
29	3188/QĐ-SHTT	02/07/2019	RB1-2019-00395	1-0015692
30	3189/QĐ-SHTT	02/07/2019	RB1-2019-00396	1-0015535
31	3190/QĐ-SHTT	02/07/2019	RB1-2019-00397	1-0015691
32	3191/QĐ-SHTT	02/07/2019	RB1-2019-00399	1-0015907
33	3192/QĐ-SHTT	02/07/2019	RB1-2019-00400	1-0017448
34	3193/QĐ-SHTT	02/07/2019	RB1-2019-00406	1-0017349
35	3194/QĐ-SHTT	02/07/2019	RB1-2019-00407	1-0017357
36	3195/QĐ-SHTT	02/07/2019	RB1-2019-00408	1-0015493
37	3196/QĐ-SHTT	02/07/2019	RB1-2019-00411	1-0016167
38	3232/QĐ-SHTT	05/07/2019	RB1-2018-01288	1-0015342
39	3257/QĐ-SHTT	08/07/2019	RB1-2019-00405	1-0016614

CÔNG BÁO SỞ HỮU CÔNG NGHIỆP SỐ 378 TẬP B - QUYỂN 1 (09.2019)

40	3448	/QĐ-SHTT	17/07/2019	RB1-2019-00142	1-0010967
41	3449	/QĐ-SHTT	17/07/2019	RB1-2019-00147	1-0013650
42	3450	/QĐ-SHTT	17/07/2019	RB1-2019-00283	1-0015062
43	3508	/QĐ-SHTT	22/07/2019	RB1-2019-00135	1-0005312
44	3509	/QĐ-SHTT	22/07/2019	RB1-2019-00136	1-0006799
45	3545	/QĐ-SHTT	23/07/2019	RB1-2019-00497	1-0018426

BỘ KHOA HỌC VÀ CÔNG NGHỆ
CỤC SỞ HỮU TRÍ TUỆ

CỘNG HÒA XÃ HỘI CHỦ NGHĨA VIỆT NAM
Độc lập - Tự do - Hạnh phúc

Số: 3095/QĐ-SHTT

Hà Nội, ngày 27 tháng 06 năm 2019

QUYẾT ĐỊNH

Về việc cấp lại Bằng độc quyền sáng chế

CỤC TRƯỞNG CỤC SỞ HỮU TRÍ TUỆ

Căn cứ Điều lệ Tổ chức và hoạt động của Cục Sở hữu trí tuệ ban hành theo Quyết định số 2525/QĐ-BKHCN ngày 04/09/2018 của Bộ trưởng Bộ Khoa học và Công nghệ;

Căn cứ điểm 18.3 Thông tư số 01/2007/TT-BKHCN ngày 14/02/2007 của Bộ Khoa học và Công nghệ hướng dẫn thi hành Nghị định số 103/2006/NĐ-CP ngày 22/9/2006 của Chính phủ quy định chi tiết và hướng dẫn thi hành một số điều của Luật Sở hữu trí tuệ về sở hữu công nghiệp, được sửa đổi, bổ sung theo Thông tư số 13/2010/TT-BKHCN ngày 30/07/2010, Thông tư số 18/2011/TT-BKHCN ngày 22/07/2011, Thông tư số 05/2013/TT-BKHCN ngày 20/02/2013 và Thông tư số 16/2016/TT-BKHCN ngày 30/06/2016;

Căn cứ Quyết định cấp Bằng độc quyền sáng chế:

Số: 16625/QĐ-SHTT,

Ngày cấp: 28/03/2016;

Căn cứ kết quả thẩm định đơn yêu cầu cấp lại văn bằng bảo hộ:

Số đơn: RB1-2019-00370

Ngày nộp đơn: 26/03/2019

Xét đề nghị của Giám đốc Trung tâm Thẩm định sau cấp văn bằng bảo hộ,

QUYẾT ĐỊNH:

Điều 1. Cấp lại Bằng độc quyền sáng chế số 15326 cấp ngày 28/03/2016.

(Cấp lại lần thứ: 01)

Điều 2. Ghi nhận quyết định này vào Sổ đăng ký quốc gia về sáng chế và công bố trên Công báo sở hữu công nghiệp trong thời hạn 02 tháng kể từ ngày ký Quyết định này.

Điều 3. Chánh Văn phòng, Giám đốc Trung tâm Thẩm định sau cấp văn bằng bảo hộ và Giám đốc Trung tâm Thông tin sở hữu công nghiệp chịu trách nhiệm thi hành Quyết định này./.

Nơi nhận:

- Như Điều 3;
- Lưu: VT, Hồ sơ.

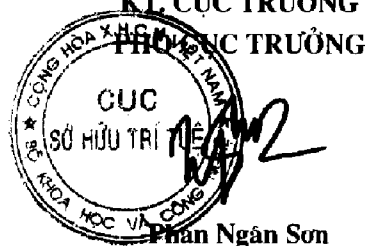

BỘ KHOA HỌC VÀ CÔNG NGHỆ
CỤC SỞ HỮU TRÍ TUỆ

CỘNG HÒA XÃ HỘI CHỦ NGHĨA VIỆT NAM
Độc lập - Tự do - Hạnh phúc

Số: 3096/QĐ-SHTT

Hà Nội, ngày 27 tháng 06 năm 2019

QUYẾT ĐỊNH

Về việc cấp lại Bằng độc quyền sáng chế

CỤC TRƯỞNG CỤC SỞ HỮU TRÍ TUỆ

Căn cứ Điều lệ Tổ chức và hoạt động của Cục Sở hữu trí tuệ ban hành theo Quyết định số 2525/QĐ-BKHCN ngày 04/09/2018 của Bộ trưởng Bộ Khoa học và Công nghệ;

Căn cứ điểm 18.3 Thông tư số 01/2007/TT-BKHCN ngày 14/02/2007 của Bộ Khoa học và Công nghệ hướng dẫn thi hành Nghị định số 103/2006/NĐ-CP ngày 22/9/2006 của Chính phủ quy định chi tiết và hướng dẫn thi hành một số điều của Luật Sở hữu trí tuệ về sở hữu công nghiệp, được sửa đổi, bổ sung theo Thông tư số 13/2010/TT-BKHCN ngày 30/07/2010, Thông tư số 18/2011/TT-BKHCN ngày 22/07/2011, Thông tư số 05/2013/TT-BKHCN ngày 20/02/2013 và Thông tư số 16/2016/TT-BKHCN ngày 30/06/2016;

Căn cứ Quyết định cấp Bằng độc quyền sáng chế:

Số: 844/QĐ-SHTT,

Ngày cấp: 11/01/2016;

Căn cứ kết quả thẩm định đơn yêu cầu cấp lại văn bằng bảo hộ:

Số đơn: RBI-2019-00372

Ngày nộp đơn: 26/03/2019

Xét đề nghị của Giám đốc Trung tâm Thẩm định sau cấp văn bằng bảo hộ,

QUYẾT ĐỊNH:

Điều 1. Cấp lại Bằng độc quyền sáng chế số 15061 cấp ngày 11/01/2016.

(Cấp lại lần thứ: 01)

Điều 2. Ghi nhận quyết định này vào Sổ đăng ký quốc gia về sáng chế và công bố trên Công báo sở hữu công nghiệp trong thời hạn 02 tháng kể từ ngày ký Quyết định này.

Điều 3. Chánh Văn phòng, Giám đốc Trung tâm Thẩm định sau cấp văn bằng bảo hộ và Giám đốc Trung tâm Thông tin sở hữu công nghiệp chịu trách nhiệm thi hành Quyết định này. /

KT. CỤC TRƯỞNG

PHÓ CỤC TRƯỞNG

Nơi nhận:

- Như Điều 3;

- Lưu: VT, Hồ sơ.

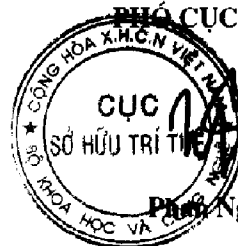

Phạm Ngân Sơn

BỘ KHOA HỌC VÀ CÔNG NGHỆ
CỤC SỞ HỮU TRÍ TUỆ

CỘNG HÒA XÃ HỘI CHỦ NGHĨA VIỆT NAM
Độc lập - Tự do - Hạnh phúc

Số: 3097/QĐ-SHTT

Hà Nội, ngày 27 tháng 06 năm 2019

QUYẾT ĐỊNH

Về việc cấp lại Bằng độc quyền sáng chế

CỤC TRƯỞNG CỤC SỞ HỮU TRÍ TUỆ

Căn cứ Điều lệ Tổ chức và hoạt động của Cục Sở hữu trí tuệ ban hành theo Quyết định số 2525/QĐ-BKHCN ngày 04/09/2018 của Bộ trưởng Bộ Khoa học và Công nghệ;

Căn cứ điểm 18.3 Thông tư số 01/2007/TT-BKHCN ngày 14/02/2007 của Bộ Khoa học và Công nghệ hướng dẫn thi hành Nghị định số 103/2006/NĐ-CP ngày 22/9/2006 của Chính phủ quy định chi tiết và hướng dẫn thi hành một số điều của Luật Sở hữu trí tuệ về sở hữu công nghiệp, được sửa đổi, bổ sung theo Thông tư số 13/2010/TT-BKHCN ngày 30/07/2010, Thông tư số 18/2011/TT-BKHCN ngày 22/07/2011, Thông tư số 05/2013/TT-BKHCN ngày 20/02/2013 và Thông tư số 16/2016/TT-BKHCN ngày 30/06/2016;

Căn cứ Quyết định cấp Bằng độc quyền sáng chế:

Số: 12807/QĐ-SHTT,

Ngày cấp: 08/03/2016;

Căn cứ kết quả thẩm định đơn yêu cầu cấp lại văn bằng bảo hộ:

Số đơn: RBI-2019-00377

Ngày nộp đơn: 26/03/2019

Xét đề nghị của Giám đốc Trung tâm Thẩm định sau cấp văn bằng bảo hộ,

QUYẾT ĐỊNH:

Điều 1. Cấp lại Bằng độc quyền sáng chế số 15250 cấp ngày 08/03/2016.

(Cấp lại lần thứ: 01)

Điều 2. Ghi nhận quyết định này vào Sổ đăng ký quốc gia về sáng chế và công bố trên Công báo sở hữu công nghiệp trong thời hạn 02 tháng kể từ ngày ký Quyết định này.

Điều 3. Chánh Văn phòng, Giám đốc Trung tâm Thẩm định sau cấp văn bằng bảo hộ và Giám đốc Trung tâm Thông tin sở hữu công nghiệp chịu trách nhiệm thi hành Quyết định này. /

KT. CỤC TRƯỞNG

CỤC TRƯỞNG

Nơi nhận:

- Như Điều 3;

- Lưu: VT, Hồ sơ.

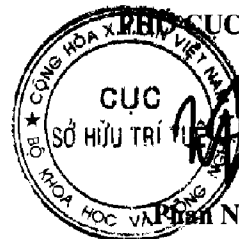

Phan Ngân Sơn

BỘ KHOA HỌC VÀ CÔNG NGHỆ
CỤC SỞ HỮU TRÍ TUỆ

CỘNG HÒA XÃ HỘI CHỦ NGHĨA VIỆT NAM
Độc lập - Tự do - Hạnh phúc

Số: 3098/QĐ-SHTT

Hà Nội, ngày 27 tháng 06 năm 2019

QUYẾT ĐỊNH

Về việc cấp lại Bằng độc quyền sáng chế

CỤC TRƯỞNG CỤC SỞ HỮU TRÍ TUỆ

Căn cứ Điều lệ Tổ chức và hoạt động của Cục Sở hữu trí tuệ ban hành theo Quyết định số 2525/QĐ-BKHCN ngày 04/09/2018 của Bộ trưởng Bộ Khoa học và Công nghệ;

Căn cứ điểm 18.3 Thông tư số 01/2007/TT-BKHCN ngày 14/02/2007 của Bộ Khoa học và Công nghệ hướng dẫn thi hành Nghị định số 103/2006/NĐ-CP ngày 22/9/2006 của Chính phủ quy định chi tiết và hướng dẫn thi hành một số điều của Luật Sở hữu trí tuệ về sở hữu công nghiệp, được sửa đổi, bổ sung theo Thông tư số 13/2010/TT-BKHCN ngày 30/07/2010, Thông tư số 18/2011/TT-BKHCN ngày 22/07/2011, Thông tư số 05/2013/TT-BKHCN ngày 20/02/2013 và Thông tư số 16/2016/TT-BKHCN ngày 30/06/2016;

Căn cứ Quyết định cấp Bằng độc quyền sáng chế:

Số: 16622/QĐ-SHTT,

Ngày cấp: 28/03/2016;

Căn cứ kết quả thẩm định đơn yêu cầu cấp lại văn bằng bảo hộ:

Số đơn: RB1-2019-00380

Ngày nộp đơn: 26/03/2019

Xét đề nghị của Giám đốc Trung tâm Thẩm định sau cấp văn bằng bảo hộ,

QUYẾT ĐỊNH:

Điều 1. Cấp lại Bằng độc quyền sáng chế số 15323 cấp ngày 28/03/2016.

(Cấp lại lần thứ: 01)

Điều 2. Ghi nhận quyết định này vào Sổ đăng ký quốc gia về sáng chế và công bố trên Công báo sở hữu công nghiệp trong thời hạn 02 tháng kể từ ngày ký Quyết định này.

Điều 3. Chánh Văn phòng, Giám đốc Trung tâm Thẩm định sau cấp văn bằng bảo hộ và Giám đốc Trung tâm Thông tin sở hữu công nghiệp chịu trách nhiệm thi hành Quyết định này. /

KT. CỤC TRƯỞNG

PHÓ CỤC TRƯỞNG

Nơi nhận:

- Như Điều 3;
- Lưu: VT, Hồ sơ.

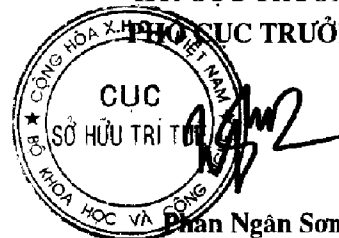

BỘ KHOA HỌC VÀ CÔNG NGHỆ
CỤC SỞ HỮU TRÍ TUỆ

CỘNG HÒA XÃ HỘI CHỦ NGHĨA VIỆT NAM
Độc lập - Tự do - Hạnh phúc

Số: 3099/QĐ-SHTT

Hà Nội, ngày 27 tháng 06 năm 2019

QUYẾT ĐỊNH

Về việc cấp lại Bằng độc quyền sáng chế

CỤC TRƯỞNG CỤC SỞ HỮU TRÍ TUỆ

Căn cứ Điều lệ Tổ chức và hoạt động của Cục Sở hữu trí tuệ ban hành theo Quyết định số 2525/QĐ-BKHHCN ngày 04/09/2018 của Bộ trưởng Bộ Khoa học và Công nghệ;

Căn cứ điểm 18.3 Thông tư số 01/2007/TT-BKHHCN ngày 14/02/2007 của Bộ Khoa học và Công nghệ hướng dẫn thi hành Nghị định số 103/2006/NĐ-CP ngày 22/9/2006 của Chính phủ quy định chi tiết và hướng dẫn thi hành một số điều của Luật Sở hữu trí tuệ về sở hữu công nghiệp, được sửa đổi, bổ sung theo Thông tư số 13/2010/TT-BKHHCN ngày 30/07/2010, Thông tư số 18/2011/TT-BKHHCN ngày 22/07/2011, Thông tư số 05/2013/TT-BKHHCN ngày 20/02/2013 và Thông tư số 16/2016/TT-BKHHCN ngày 30/06/2016;

Căn cứ Quyết định cấp Bằng độc quyền sáng chế:

Số: 22725/QĐ-SHTT,

Ngày cấp: 25/04/2016;

Căn cứ kết quả thẩm định đơn yêu cầu cấp lại văn bằng bảo hộ:

Số đơn: RB1-2019-00381

Ngày nộp đơn: 26/03/2019

Xét đề nghị của Giám đốc Trung tâm Thẩm định sau cấp văn bằng bảo hộ,

QUYẾT ĐỊNH:

Điều 1. Cấp lại Bằng độc quyền sáng chế số 15436 cấp ngày 25/04/2016.

(Cấp lại lần thứ: 01)

Điều 2. Ghi nhận quyết định này vào Sổ đăng ký quốc gia về sáng chế và công bố trên Công báo sở hữu công nghiệp trong thời hạn 02 tháng kể từ ngày ký Quyết định này.

Điều 3. Chánh Văn phòng, Giám đốc Trung tâm Thẩm định sau cấp văn bằng bảo hộ và Giám đốc Trung tâm Thông tin sở hữu công nghiệp chịu trách nhiệm thi hành Quyết định này./.

KT. CỤC TRƯỞNG

PHÓ CỤC TRƯỞNG

Nơi nhận:

- Như Điều 3;

- Lưu: VT, Hồ sơ.

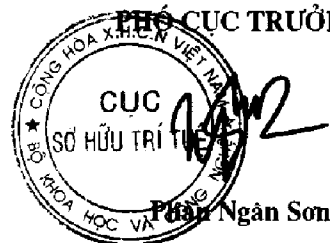

BỘ KHOA HỌC VÀ CÔNG NGHỆ
CỤC SỞ HỮU TRÍ TUỆ

CỘNG HÒA XÃ HỘI CHỦ NGHĨA VIỆT NAM
Độc lập - Tự do - Hạnh phúc

Số: 3100/QĐ-SHTT

Hà Nội, ngày 27 tháng 06 năm 2019

QUYẾT ĐỊNH

Về việc cấp lại Bằng độc quyền sáng chế

CỤC TRƯỞNG CỤC SỞ HỮU TRÍ TUỆ

Căn cứ Điều lệ Tổ chức và hoạt động của Cục Sở hữu trí tuệ ban hành theo Quyết định số 2525/QĐ-BKHCN ngày 04/09/2018 của Bộ trưởng Bộ Khoa học và Công nghệ;

Căn cứ điểm 18.3 Thông tư số 01/2007/TT-BKHCN ngày 14/02/2007 của Bộ Khoa học và Công nghệ hướng dẫn thi hành Nghị định số 103/2006/NĐ-CP ngày 22/9/2006 của Chính phủ quy định chi tiết và hướng dẫn thi hành một số điều của Luật Sở hữu trí tuệ về sở hữu công nghiệp, được sửa đổi, bổ sung theo Thông tư số 13/2010/TT-BKHCN ngày 30/07/2010, Thông tư số 18/2011/TT-BKHCN ngày 22/07/2011, Thông tư số 05/2013/TT-BKHCN ngày 20/02/2013 và Thông tư số 16/2016/TT-BKHCN ngày 30/06/2016;

Căn cứ Quyết định cấp Bằng độc quyền sáng chế:

Số: 68666/QĐ-SHTT,

Ngày cấp: 02/11/2015;

Căn cứ kết quả thẩm định đơn yêu cầu cấp lại văn bằng bảo hộ:

Số đơn: RB1-2019-00382

Ngày nộp đơn: 26/03/2019

Xét đề nghị của Giám đốc Trung tâm Thẩm định sau cấp văn bằng bảo hộ,

QUYẾT ĐỊNH:

Điều 1. Cấp lại Bằng độc quyền sáng chế số 14744 cấp ngày 02/11/2015.

(Cấp lại lần thứ: 01)

Điều 2. Ghi nhận quyết định này vào Sổ đăng ký quốc gia về sáng chế và công bố trên Công báo sở hữu công nghiệp trong thời hạn 02 tháng kể từ ngày ký Quyết định này.

Điều 3. Chánh Văn phòng, Giám đốc Trung tâm Thẩm định sau cấp văn bằng bảo hộ và Giám đốc Trung tâm Thông tin sở hữu công nghiệp chịu trách nhiệm thi hành Quyết định này. /

KT. CỤC TRƯỞNG

PHẠM NGÂN SƠN

Nơi nhận:

- Như Điều 3;

- Lưu: VT, Hồ sơ.

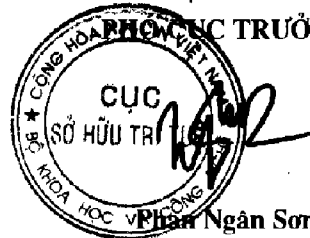

BỘ KHOA HỌC VÀ CÔNG NGHỆ
CỤC SỞ HỮU TRÍ TUỆ

CỘNG HÒA XÃ HỘI CHỦ NGHĨA VIỆT NAM
Độc lập - Tự do - Hạnh phúc

Số: 3101/QĐ-SHTT

Hà Nội, ngày 27 tháng 06 năm 2019

QUYẾT ĐỊNH

Về việc cấp lại Bằng độc quyền sáng chế

CỤC TRƯỞNG CỤC SỞ HỮU TRÍ TUỆ

Căn cứ Điều lệ Tổ chức và hoạt động của Cục Sở hữu trí tuệ ban hành theo Quyết định số 2525/QĐ-BKHCN ngày 04/09/2018 của Bộ trưởng Bộ Khoa học và Công nghệ;

Căn cứ điểm 18.3 Thông tư số 01/2007/TT-BKHCN ngày 14/02/2007 của Bộ Khoa học và Công nghệ hướng dẫn thi hành Nghị định số 103/2006/NĐ-CP ngày 22/9/2006 của Chính phủ quy định chi tiết và hướng dẫn thi hành một số điều của Luật Sở hữu trí tuệ về sở hữu công nghiệp, được sửa đổi, bổ sung theo Thông tư số 13/2010/TT-BKHCN ngày 30/07/2010, Thông tư số 18/2011/TT-BKHCN ngày 22/07/2011, Thông tư số 05/2013/TT-BKHCN ngày 20/02/2013 và Thông tư số 16/2016/TT-BKHCN ngày 30/06/2016;

Căn cứ Quyết định cấp Bằng độc quyền sáng chế:

Số: 7812/QĐ-SHTT,

Ngày cấp: 16/02/2016;

Căn cứ kết quả thẩm định đơn yêu cầu cấp lại văn bằng bảo hộ:

Số đơn: RB1-2019-00383

Ngày nộp đơn: 26/03/2019

Xét đề nghị của Giám đốc Trung tâm Thẩm định sau cấp văn bằng bảo hộ,

QUYẾT ĐỊNH:

Điều 1. Cấp lại Bằng độc quyền sáng chế số 15158 cấp ngày 16/02/2016.

(Cấp lại lần thứ: 01)

Điều 2. Ghi nhận quyết định này vào Sổ đăng ký quốc gia về sáng chế và công bố trên Công báo sở hữu công nghiệp trong thời hạn 02 tháng kể từ ngày ký Quyết định này.

Điều 3. Chánh Văn phòng, Giám đốc Trung tâm Thẩm định sau cấp văn bằng bảo hộ và Giám đốc Trung tâm Thông tin sở hữu công nghiệp chịu trách nhiệm thi hành Quyết định này. /

KT. CỤC TRƯỞNG

PHẠM VĂN NGÂN SƠN

Nơi nhận:

- Như Điều 3;
- Lưu: VT, Hồ sơ.

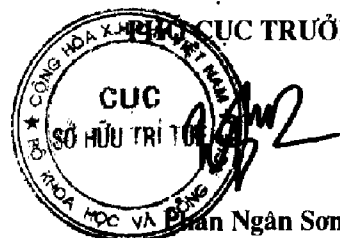

Số: 3102/QĐ-SHTT

Hà Nội, ngày 27 tháng 06 năm 2019

QUYẾT ĐỊNH

Về việc cấp lại Bằng độc quyền sáng chế

CỤC TRƯỞNG CỤC SỞ HỮU TRÍ TUỆ

Căn cứ Điều lệ Tổ chức và hoạt động của Cục Sở hữu trí tuệ ban hành theo Quyết định số 2525/QĐ-BKHCN ngày 04/09/2018 của Bộ trưởng Bộ Khoa học và Công nghệ;

Căn cứ điểm 18.3 Thông tư số 01/2007/TT-BKHCN ngày 14/02/2007 của Bộ Khoa học và Công nghệ hướng dẫn thi hành Nghị định số 103/2006/NĐ-CP ngày 22/9/2006 của Chính phủ quy định chi tiết và hướng dẫn thi hành một số điều của Luật Sở hữu trí tuệ về sở hữu công nghiệp, được sửa đổi, bổ sung theo Thông tư số 13/2010/TT-BKHCN ngày 30/07/2010, Thông tư số 18/2011/TT-BKHCN ngày 22/07/2011, Thông tư số 05/2013/TT-BKHCN ngày 20/02/2013 và Thông tư số 16/2016/TT-BKHCN ngày 30/06/2016;

Căn cứ Quyết định cấp Bằng độc quyền sáng chế:

Số: 72077/QĐ-SHTT,

Ngày cấp: 23/11/2015;

Căn cứ kết quả thẩm định đơn yêu cầu cấp lại văn bằng bảo hộ:

Số đơn: RBI-2019-00384

Ngày nộp đơn: 26/03/2019

Xét đề nghị của Giám đốc Trung tâm Thẩm định sau cấp văn bằng bảo hộ,

QUYẾT ĐỊNH:

Điều 1. Cấp lại Bằng độc quyền sáng chế số 14836 cấp ngày 23/11/2015.

(Cấp lại lần thứ: 01)

Điều 2. Ghi nhận quyết định này vào Sổ đăng ký quốc gia về sáng chế và công bố trên Công báo sở hữu công nghiệp trong thời hạn 02 tháng kể từ ngày ký Quyết định này.

Điều 3. Chánh Văn phòng, Giám đốc Trung tâm Thẩm định sau cấp văn bằng bảo hộ và Giám đốc Trung tâm Thông tin sở hữu công nghiệp chịu trách nhiệm thi hành Quyết định này. *HC*

KT. CỤC TRƯỞNG

PHÓ CỤC TRƯỞNG

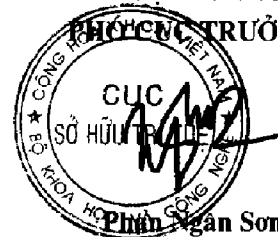

Nơi nhận:

- Như Điều 3;
- Lưu: VT, Hồ sơ.

BỘ KHOA HỌC VÀ CÔNG NGHỆ
CỤC SỞ HỮU TRÍ TUỆ

CỘNG HÒA XÃ HỘI CHỦ NGHĨA VIỆT NAM
Độc lập - Tự do - Hạnh phúc

Số: 3103/QĐ-SHTT

Hà Nội, ngày 27 tháng 06 năm 2019

QUYẾT ĐỊNH

Về việc cấp lại Bằng độc quyền sáng chế

CỤC TRƯỞNG CỤC SỞ HỮU TRÍ TUỆ

Căn cứ Điều lệ Tổ chức và hoạt động của Cục Sở hữu trí tuệ ban hành theo Quyết định số 2525/QĐ-BKHCN ngày 04/09/2018 của Bộ trưởng Bộ Khoa học và Công nghệ;

Căn cứ điểm 18.3 Thông tư số 01/2007/TT-BKHCN ngày 14/02/2007 của Bộ Khoa học và Công nghệ hướng dẫn thi hành Nghị định số 103/2006/NĐ-CP ngày 22/9/2006 của Chính phủ quy định chi tiết và hướng dẫn thi hành một số điều của Luật Sở hữu trí tuệ về sở hữu công nghiệp, được sửa đổi, bổ sung theo Thông tư số 13/2010/TT-BKHCN ngày 30/07/2010, Thông tư số 18/2011/TT-BKHCN ngày 22/07/2011, Thông tư số 05/2013/TT-BKHCN ngày 20/02/2013 và Thông tư số 16/2016/TT-BKHCN ngày 30/06/2016;

Căn cứ Quyết định cấp Bằng độc quyền sáng chế:

Số: 12802/QĐ-SHTT,

Ngày cấp: 08/03/2016;

Căn cứ kết quả thẩm định đơn yêu cầu cấp lại văn bằng bảo hộ:

Số đơn: RB1-2019-00386

Ngày nộp đơn: 26/03/2019

Xét đề nghị của Giám đốc Trung tâm Thẩm định sau cấp văn bằng bảo hộ,

QUYẾT ĐỊNH:

Điều 1. Cấp lại Bằng độc quyền sáng chế số 15245 cấp ngày 08/03/2016.

(Cấp lại lần thứ: 01)

Điều 2. Ghi nhận quyết định này vào Sổ đăng ký quốc gia về sáng chế và công bố trên Công báo sở hữu công nghiệp trong thời hạn 02 tháng kể từ ngày ký Quyết định này.

Điều 3. Chánh Văn phòng, Giám đốc Trung tâm Thẩm định sau cấp văn bằng bảo hộ và Giám đốc Trung tâm Thông tin sở hữu công nghiệp chịu trách nhiệm thi hành Quyết định này. /.

KT. CỤC TRƯỞNG

PHÓ CỤC TRƯỞNG

Nơi nhận:

- Như Điều 3;
- Lưu: VT, Hồ sơ.



Phan Ngân Sơn

BỘ KHOA HỌC VÀ CÔNG NGHỆ
CỤC SỞ HỮU TRÍ TUỆ

CỘNG HÒA XÃ HỘI CHỦ NGHĨA VIỆT NAM
Độc lập - Tự do - Hạnh phúc

Số: 3104/QĐ-SHTT

Hà Nội, ngày 27 tháng 06 năm 2019

QUYẾT ĐỊNH

Về việc cấp lại Bằng độc quyền sáng chế

CỤC TRƯỞNG CỤC SỞ HỮU TRÍ TUỆ

Căn cứ Điều lệ Tổ chức và hoạt động của Cục Sở hữu trí tuệ ban hành theo Quyết định số 2525/QĐ-BKHCN ngày 04/09/2018 của Bộ trưởng Bộ Khoa học và Công nghệ;

Căn cứ điểm 18.3 Thông tư số 01/2007/TT-BKHCN ngày 14/02/2007 của Bộ Khoa học và Công nghệ hướng dẫn thi hành Nghị định số 103/2006/NĐ-CP ngày 22/9/2006 của Chính phủ quy định chi tiết và hướng dẫn thi hành một số điều của Luật Sở hữu trí tuệ về sở hữu công nghiệp, được sửa đổi, bổ sung theo Thông tư số 13/2010/TT-BKHCN ngày 30/07/2010, Thông tư số 18/2011/TT-BKHCN ngày 22/07/2011, Thông tư số 05/2013/TT-BKHCN ngày 20/02/2013 và Thông tư số 16/2016/TT-BKHCN ngày 30/06/2016;

Căn cứ Quyết định cấp Bằng độc quyền sáng chế:

Số: 5818/QĐ-SHTT,

Ngày cấp: 01/02/2016;

Căn cứ kết quả thẩm định đơn yêu cầu cấp lại văn bằng bảo hộ:

Số đơn: RBI-2019-00387

Ngày nộp đơn: 26/03/2019

Xét đề nghị của Giám đốc Trung tâm Thẩm định sau cấp văn bằng bảo hộ,

QUYẾT ĐỊNH:

Điều 1. Cấp lại Bằng độc quyền sáng chế số 15143 cấp ngày 01/02/2016.

(Cấp lại lần thứ: 01)

Điều 2. Ghi nhận quyết định này vào Sổ đăng ký quốc gia về sáng chế và công bố trên Công báo sở hữu công nghiệp trong thời hạn 02 tháng kể từ ngày ký Quyết định này.

Điều 3. Chánh Văn phòng, Giám đốc Trung tâm Thẩm định sau cấp văn bằng bảo hộ và Giám đốc Trung tâm Thông tin sở hữu công nghiệp chịu trách nhiệm thi hành Quyết định này. /K

Nơi nhận:

- Như Điều 3;
- Lưu: VT, Hồ sơ.

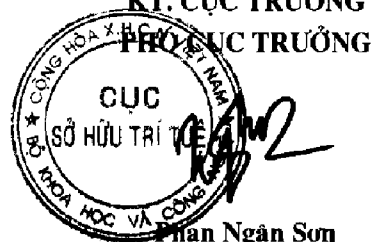

BỘ KHOA HỌC VÀ CÔNG NGHỆ
CỤC SỞ HỮU TRÍ TUỆ

CỘNG HÒA XÃ HỘI CHỦ NGHĨA VIỆT NAM
Độc lập - Tự do - Hạnh phúc

Số: 3105/QĐ-SHTT

Hà Nội, ngày 27 tháng 06 năm 2019

QUYẾT ĐỊNH

Về việc cấp lại Bằng độc quyền sáng chế

CỤC TRƯỞNG CỤC SỞ HỮU TRÍ TUỆ

Căn cứ Điều lệ Tổ chức và hoạt động của Cục Sở hữu trí tuệ ban hành theo Quyết định số 2525/QĐ-BKHCN ngày 04/09/2018 của Bộ trưởng Bộ Khoa học và Công nghệ;

Căn cứ điểm 18.3 Thông tư số 01/2007/TT-BKHCN ngày 14/02/2007 của Bộ Khoa học và Công nghệ hướng dẫn thi hành Nghị định số 103/2006/NĐ-CP ngày 22/9/2006 của Chính phủ quy định chi tiết và hướng dẫn thi hành một số điều của Luật Sở hữu trí tuệ về sở hữu công nghiệp, được sửa đổi, bổ sung theo Thông tư số 13/2010/TT-BKHCN ngày 30/07/2010, Thông tư số 18/2011/TT-BKHCN ngày 22/07/2011, Thông tư số 05/2013/TT-BKHCN ngày 20/02/2013 và Thông tư số 16/2016/TT-BKHCN ngày 30/06/2016;

Căn cứ Quyết định cấp Bằng độc quyền sáng chế:

Số: 17542/QĐ-SHTT,

Ngày cấp: 19/03/2018;

Căn cứ kết quả thẩm định đơn yêu cầu cấp lại văn bằng bảo hộ:

Số đơn: RB1-2019-00388

Ngày nộp đơn: 26/03/2019

Xét đề nghị của Giám đốc Trung tâm Thẩm định sau cấp văn bằng bảo hộ,

QUYẾT ĐỊNH:

Điều 1. Cấp lại Bằng độc quyền sáng chế số 18790 cấp ngày 19/03/2018.

(Cấp lại lần thứ: 01)

Điều 2. Ghi nhận quyết định này vào Sổ đăng ký quốc gia về sáng chế và công bố trên Công báo sở hữu công nghiệp trong thời hạn 02 tháng kể từ ngày ký Quyết định này.

Điều 3. Chánh Văn phòng, Giám đốc Trung tâm Thẩm định sau cấp văn bằng bảo hộ và Giám đốc Trung tâm Thông tin sở hữu công nghiệp chịu trách nhiệm thi hành Quyết định này. /

KT. CỤC TRƯỞNG

PHÓ CỤC TRƯỞNG

Nơi nhận:

- Như Điều 3;
- Lưu: VT, Hồ sơ.



Phan Ngân Sơn

BỘ KHOA HỌC VÀ CÔNG NGHỆ
CỤC SỞ HỮU TRÍ TUỆ

CỘNG HÒA XÃ HỘI CHỦ NGHĨA VIỆT NAM
Độc lập - Tự do - Hạnh phúc

Số: 3106/QĐ-SHTT

Hà Nội, ngày 27 tháng 06 năm 2019

QUYẾT ĐỊNH

Về việc cấp lại Bằng độc quyền sáng chế

CỤC TRƯỞNG CỤC SỞ HỮU TRÍ TUỆ

Căn cứ Điều lệ Tổ chức và hoạt động của Cục Sở hữu trí tuệ ban hành theo Quyết định số 2525/QĐ-BKHCN ngày 04/09/2018 của Bộ trưởng Bộ Khoa học và Công nghệ;

Căn cứ điểm 18.3 Thông tư số 01/2007/TT-BKHCN ngày 14/02/2007 của Bộ Khoa học và Công nghệ hướng dẫn thi hành Nghị định số 103/2006/NĐ-CP ngày 22/9/2006 của Chính phủ quy định chi tiết và hướng dẫn thi hành một số điều của Luật Sở hữu trí tuệ về sở hữu công nghiệp, được sửa đổi, bổ sung theo Thông tư số 13/2010/TT-BKHCN ngày 30/07/2010, Thông tư số 18/2011/TT-BKHCN ngày 22/07/2011, Thông tư số 05/2013/TT-BKHCN ngày 20/02/2013 và Thông tư số 16/2016/TT-BKHCN ngày 30/06/2016;

Căn cứ Quyết định cấp Bằng độc quyền sáng chế:

Số: 80874/QĐ-SHTT,

Ngày cấp: 12/12/2016;

Căn cứ kết quả thẩm định đơn yêu cầu cấp lại văn bằng bảo hộ:

Số đơn: RBI-2019-00390

Ngày nộp đơn: 26/03/2019

Xét đề nghị của Giám đốc Trung tâm Thẩm định sau cấp văn bằng bảo hộ,

QUYẾT ĐỊNH:

Điều 1. Cấp lại Bằng độc quyền sáng chế số 16337 cấp ngày 12/12/2016.

(Cấp lại lần thứ: 01)

Điều 2. Ghi nhận quyết định này vào Sổ đăng ký quốc gia về sáng chế và công bố trên Công báo sở hữu công nghiệp trong thời hạn 02 tháng kể từ ngày ký Quyết định này.

Điều 3. Chánh Văn phòng, Giám đốc Trung tâm Thẩm định sau cấp văn bằng bảo hộ và Giám đốc Trung tâm Thông tin sở hữu công nghiệp chịu trách nhiệm thi hành Quyết định này. /

KT. CỤC TRƯỞNG

PHÓ CỤC TRƯỞNG

Nơi nhận:

- Như Điều 3;

- Lưu: VT, Hồ sơ.

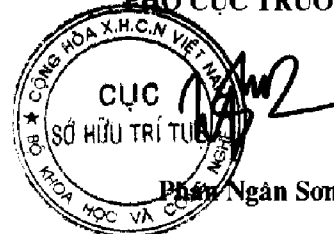

BỘ KHOA HỌC VÀ CÔNG NGHỆ
CỤC SỞ HỮU TRÍ TUỆ

CỘNG HÒA XÃ HỘI CHỦ NGHĨA VIỆT NAM
Độc lập - Tự do - Hạnh phúc

Số: 3107/QĐ-SHTT

Hà Nội, ngày 27 tháng 06 năm 2019

QUYẾT ĐỊNH

Về việc cấp lại Bằng độc quyền sáng chế

CỤC TRƯỞNG CỤC SỞ HỮU TRÍ TUỆ

Căn cứ Điều lệ Tổ chức và hoạt động của Cục Sở hữu trí tuệ ban hành theo Quyết định số 2525/QĐ-BKHCN ngày 04/09/2018 của Bộ trưởng Bộ Khoa học và Công nghệ;

Căn cứ điểm 18.3 Thông tư số 01/2007/TT-BKHCN ngày 14/02/2007 của Bộ Khoa học và Công nghệ hướng dẫn thi hành Nghị định số 103/2006/NĐ-CP ngày 22/9/2006 của Chính phủ quy định chi tiết và hướng dẫn thi hành một số điều của Luật Sở hữu trí tuệ về sở hữu công nghiệp, được sửa đổi, bổ sung theo Thông tư số 13/2010/TT-BKHCN ngày 30/07/2010, Thông tư số 18/2011/TT-BKHCN ngày 22/07/2011, Thông tư số 05/2013/TT-BKHCN ngày 20/02/2013 và Thông tư số 16/2016/TT-BKHCN ngày 30/06/2016;

Căn cứ Quyết định cấp Bằng độc quyền sáng chế:

Số: 11879/QĐ-SHTT,

Ngày cấp: 27/02/2017;

Căn cứ kết quả thẩm định đơn yêu cầu cấp lại văn bằng bảo hộ:

Số đơn: RB1-2019-00393

Ngày nộp đơn: 26/03/2019

Xét đề nghị của Giám đốc Trung tâm Thẩm định sau cấp văn bằng bảo hộ,

QUYẾT ĐỊNH:

Điều 1. Cấp lại Bằng độc quyền sáng chế số 16653 cấp ngày 27/02/2017.

(Cấp lại lần thứ: 01)

Điều 2. Ghi nhận quyết định này vào Sổ đăng ký quốc gia về sáng chế và công bố trên Công báo sở hữu công nghiệp trong thời hạn 02 tháng kể từ ngày ký Quyết định này.

Điều 3. Chánh Văn phòng, Giám đốc Trung tâm Thẩm định sau cấp văn bằng bảo hộ và Giám đốc Trung tâm Thông tin sở hữu công nghiệp chịu trách nhiệm thi hành Quyết định này./.

Nơi nhận:

- Như Điều 3;
- Lưu: VT, Hồ sơ.

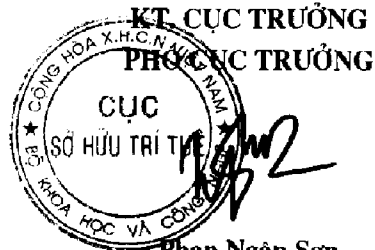

BỘ KHOA HỌC VÀ CÔNG NGHỆ
CỤC SỞ HỮU TRÍ TUỆ

CỘNG HÒA XÃ HỘI CHỦ NGHĨA VIỆT NAM
Độc lập - Tự do - Hạnh phúc

Số: 3108/QĐ-SHTT

Hà Nội, ngày 27 tháng 06 năm 2019

QUYẾT ĐỊNH

Về việc cấp lại Bằng độc quyền sáng chế

CỤC TRƯỞNG CỤC SỞ HỮU TRÍ TUỆ

Căn cứ Điều lệ Tổ chức và hoạt động của Cục Sở hữu trí tuệ ban hành theo Quyết định số 2525/QĐ-BKHCN ngày 04/09/2018 của Bộ trưởng Bộ Khoa học và Công nghệ;

Căn cứ điểm 18.3 Thông tư số 01/2007/TT-BKHCN ngày 14/02/2007 của Bộ Khoa học và Công nghệ hướng dẫn thi hành Nghị định số 103/2006/NĐ-CP ngày 22/9/2006 của Chính phủ quy định chi tiết và hướng dẫn thi hành một số điều của Luật Sở hữu trí tuệ về sở hữu công nghiệp, được sửa đổi, bổ sung theo Thông tư số 13/2010/TT-BKHCN ngày 30/07/2010, Thông tư số 18/2011/TT-BKHCN ngày 22/07/2011, Thông tư số 05/2013/TT-BKHCN ngày 20/02/2013 và Thông tư số 16/2016/TT-BKHCN ngày 30/06/2016;

Căn cứ Quyết định cấp Bằng độc quyền sáng chế:

Số: 14950/QĐ-SHTT,

Ngày cấp: 13/03/2017;

Căn cứ kết quả thẩm định đơn yêu cầu cấp lại văn bằng bảo hộ:

Số đơn: RB1-2019-00394

Ngày nộp đơn: 26/03/2019

Xét đề nghị của Giám đốc Trung tâm Thẩm định sau cấp văn bằng bảo hộ,

QUYẾT ĐỊNH:

Điều 1. Cấp lại Bằng độc quyền sáng chế số 16713 cấp ngày 13/03/2017.

(Cấp lại lần thứ: 01)

Điều 2. Ghi nhận quyết định này vào Sổ đăng ký quốc gia về sáng chế và công bố trên Công báo sở hữu công nghiệp trong thời hạn 02 tháng kể từ ngày ký Quyết định này.

Điều 3. Chánh Văn phòng, Giám đốc Trung tâm Thẩm định sau cấp văn bằng bảo hộ và Giám đốc Trung tâm Thông tin sở hữu công nghiệp chịu trách nhiệm thi hành Quyết định này. /

Nơi nhận:

- Như Điều 3;
- Lưu: VT, Hồ sơ.

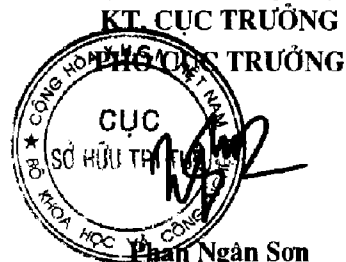

BỘ KHOA HỌC VÀ CÔNG NGHỆ
CỤC SỞ HỮU TRÍ TUỆ

CỘNG HÒA XÃ HỘI CHỦ NGHĨA VIỆT NAM
Độc lập - Tự do - Hạnh phúc

Số: 3109/QĐ-SHTT

Hà Nội, ngày 27 tháng 06 năm 2019

QUYẾT ĐỊNH

Về việc cấp lại Bằng độc quyền sáng chế

CỤC TRƯỞNG CỤC SỞ HỮU TRÍ TUỆ

Căn cứ Điều lệ Tổ chức và hoạt động của Cục Sở hữu trí tuệ ban hành theo Quyết định số 2525/QĐ-BKHCN ngày 04/09/2018 của Bộ trưởng Bộ Khoa học và Công nghệ;

Căn cứ điểm 18.3 Thông tư số 01/2007/TT-BKHCN ngày 14/02/2007 của Bộ Khoa học và Công nghệ hướng dẫn thi hành Nghị định số 103/2006/NĐ-CP ngày 22/9/2006 của Chính phủ quy định chi tiết và hướng dẫn thi hành một số điều của Luật Sở hữu trí tuệ về sở hữu công nghiệp, được sửa đổi, bổ sung theo Thông tư số 13/2010/TT-BKHCN ngày 30/07/2010, Thông tư số 18/2011/TT-BKHCN ngày 22/07/2011, Thông tư số 05/2013/TT-BKHCN ngày 20/02/2013 và Thông tư số 16/2016/TT-BKHCN ngày 30/06/2016;

Căn cứ Quyết định cấp Bằng độc quyền sáng chế:

Số: 83075/QĐ-SHTT,

Ngày cấp: 20/12/2016;

Căn cứ kết quả thẩm định đơn yêu cầu cấp lại văn bằng bảo hộ:

Số đơn: RB1-2019-00398

Ngày nộp đơn: 26/03/2019

Xét đề nghị của Giám đốc Trung tâm Thẩm định sau cấp văn bằng bảo hộ,

QUYẾT ĐỊNH:

Điều 1. Cấp lại Bằng độc quyền sáng chế số 16377 cấp ngày 20/12/2016.

(Cấp lại lần thứ: 01)

Điều 2. Ghi nhận quyết định này vào Sổ đăng ký quốc gia về sáng chế và công bố trên Công báo sở hữu công nghiệp trong thời hạn 02 tháng kể từ ngày ký Quyết định này.

Điều 3. Chánh Văn phòng, Giám đốc Trung tâm Thẩm định sau cấp văn bằng bảo hộ và Giám đốc Trung tâm Thông tin sở hữu công nghiệp chịu trách nhiệm thi hành Quyết định này. *J. K.*

KT. CỤC TRƯỞNG

PHÓ CỤC TRƯỞNG

Nơi nhận:

- Như Điều 3;
- Lưu: VT, Hồ sơ.

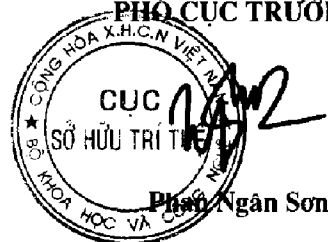

BỘ KHOA HỌC VÀ CÔNG NGHỆ
CỤC SỞ HỮU TRÍ TUỆ

CỘNG HÒA XÃ HỘI CHỦ NGHĨA VIỆT NAM
Độc lập - Tự do - Hạnh phúc

Số: 3110/QĐ-SHTT

Hà Nội, ngày 27 tháng 06 năm 2019

QUYẾT ĐỊNH

Về việc cấp lại Bằng độc quyền sáng chế

CỤC TRƯỞNG CỤC SỞ HỮU TRÍ TUỆ

Căn cứ Điều lệ Tổ chức và hoạt động của Cục Sở hữu trí tuệ ban hành theo Quyết định số 2525/QĐ-BKHCN ngày 04/09/2018 của Bộ trưởng Bộ Khoa học và Công nghệ;

Căn cứ điểm 18.3 Thông tư số 01/2007/TT-BKHCN ngày 14/02/2007 của Bộ Khoa học và Công nghệ hướng dẫn thi hành Nghị định số 103/2006/NĐ-CP ngày 22/9/2006 của Chính phủ quy định chi tiết và hướng dẫn thi hành một số điều của Luật Sở hữu trí tuệ về sở hữu công nghiệp, được sửa đổi, bổ sung theo Thông tư số 13/2010/TT-BKHCN ngày 30/07/2010, Thông tư số 18/2011/TT-BKHCN ngày 22/07/2011, Thông tư số 05/2013/TT-BKHCN ngày 20/02/2013 và Thông tư số 16/2016/TT-BKHCN ngày 30/06/2016;

Căn cứ Quyết định cấp Bằng độc quyền sáng chế:

Số: 3107/QĐ-SHTT,

Ngày cấp: 17/01/2017;

Căn cứ kết quả thẩm định đơn yêu cầu cấp lại văn bằng bảo hộ:

Số đơn: RBI-2019-00402

Ngày nộp đơn: 26/03/2019

Xét đề nghị của Giám đốc Trung tâm Thẩm định sau cấp văn bằng bảo hộ,

QUYẾT ĐỊNH:

Điều 1. Cấp lại Bằng độc quyền sáng chế số 16485 cấp ngày 17/01/2017.

(Cấp lại lần thứ: 01)

Điều 2. Ghi nhận quyết định này vào Sổ đăng ký quốc gia về sáng chế và công bố trên Công báo sở hữu công nghiệp trong thời hạn 02 tháng kể từ ngày ký Quyết định này.

Điều 3. Chánh Văn phòng, Giám đốc Trung tâm Thẩm định sau cấp văn bằng bảo hộ và Giám đốc Trung tâm Thông tin sở hữu công nghiệp chịu trách nhiệm thi hành Quyết định này. /

KT. CỤC TRƯỞNG

PHÓ CỤC TRƯỞNG

Nơi nhận:

- Như Điều 3;
- Lưu: VT, Hồ sơ.

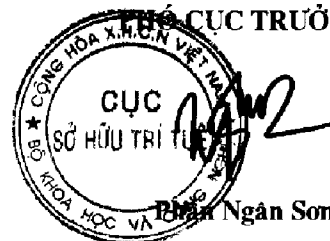

BỘ KHOA HỌC VÀ CÔNG NGHỆ
CỤC SỞ HỮU TRÍ TUỆ

CỘNG HÒA XÃ HỘI CHỦ NGHĨA VIỆT NAM
Độc lập - Tự do - Hạnh phúc

Số: 3111/QĐ-SHTT

Hà Nội, ngày 27 tháng 06 năm 2019

QUYẾT ĐỊNH

Về việc cấp lại Bằng độc quyền sáng chế

CỤC TRƯỞNG CỤC SỞ HỮU TRÍ TUỆ

Căn cứ Điều lệ Tổ chức và hoạt động của Cục Sở hữu trí tuệ ban hành theo Quyết định số 2525/QĐ-BKHCN ngày 04/09/2018 của Bộ trưởng Bộ Khoa học và Công nghệ;

Căn cứ điểm 18.3 Thông tư số 01/2007/TT-BKHCN ngày 14/02/2007 của Bộ Khoa học và Công nghệ hướng dẫn thi hành Nghị định số 103/2006/NĐ-CP ngày 22/9/2006 của Chính phủ quy định chi tiết và hướng dẫn thi hành một số điều của Luật Sở hữu trí tuệ về sở hữu công nghiệp, được sửa đổi, bổ sung theo Thông tư số 13/2010/TT-BKHCN ngày 30/07/2010, Thông tư số 18/2011/TT-BKHCN ngày 22/07/2011, Thông tư số 05/2013/TT-BKHCN ngày 20/02/2013 và Thông tư số 16/2016/TT-BKHCN ngày 30/06/2016;

Căn cứ Quyết định cấp Bằng độc quyền sáng chế:

Số: 7821/QĐ-SHTT,

Ngày cấp: 16/02/2016;

Căn cứ kết quả thẩm định đơn yêu cầu cấp lại văn bằng bảo hộ:

Số đơn: RB1-2019-00403

Ngày nộp đơn: 26/03/2019

Xét đề nghị của Giám đốc Trung tâm Thẩm định sau cấp văn bằng bảo hộ,

QUYẾT ĐỊNH:

Điều 1. Cấp lại Bằng độc quyền sáng chế số 15167 cấp ngày 16/02/2016.

(Cấp lại lần thứ: 01)

Điều 2. Ghi nhận quyết định này vào Sổ đăng ký quốc gia về sáng chế và công bố trên Công báo sở hữu công nghiệp trong thời hạn 02 tháng kể từ ngày ký Quyết định này.

Điều 3. Chánh Văn phòng, Giám đốc Trung tâm Thẩm định sau cấp văn bằng bảo hộ và Giám đốc Trung tâm Thông tin sở hữu công nghiệp chịu trách nhiệm thi hành Quyết định này. /

KT. CỤC TRƯỞNG

PHÓ CỤC TRƯỞNG

Nơi nhận:

- Như Điều 3;

- Lưu: VT, Hồ sơ.

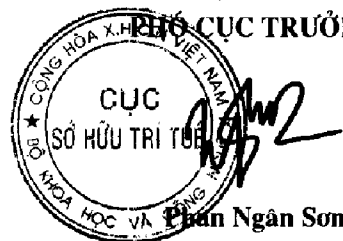

BỘ KHOA HỌC VÀ CÔNG NGHỆ
CỤC SỞ HỮU TRÍ TUỆ

CỘNG HÒA XÃ HỘI CHỦ NGHĨA VIỆT NAM
Độc lập - Tự do - Hạnh phúc

Số: 3112/QĐ-SHTT

Hà Nội, ngày 27 tháng 06 năm 2019

QUYẾT ĐỊNH

Về việc cấp lại Bằng độc quyền sáng chế

CỤC TRƯỞNG CỤC SỞ HỮU TRÍ TUỆ

Căn cứ Điều lệ Tổ chức và hoạt động của Cục Sở hữu trí tuệ ban hành theo Quyết định số 2525/QĐ-BKHCN ngày 04/09/2018 của Bộ trưởng Bộ Khoa học và Công nghệ;

Căn cứ điểm 18.3 Thông tư số 01/2007/TT-BKHCN ngày 14/02/2007 của Bộ Khoa học và Công nghệ hướng dẫn thi hành Nghị định số 103/2006/NĐ-CP ngày 22/9/2006 của Chính phủ quy định chi tiết và hướng dẫn thi hành một số điều của Luật Sở hữu trí tuệ về sở hữu công nghiệp, được sửa đổi, bổ sung theo Thông tư số 13/2010/TT-BKHCN ngày 30/07/2010, Thông tư số 18/2011/TT-BKHCN ngày 22/07/2011, Thông tư số 05/2013/TT-BKHCN ngày 20/02/2013 và Thông tư số 16/2016/TT-BKHCN ngày 30/06/2016;

Căn cứ Quyết định cấp Bằng độc quyền sáng chế:

Số: 83076/QĐ-SHTT,

Ngày cấp: 20/12/2016;

Căn cứ kết quả thẩm định đơn yêu cầu cấp lại văn bằng bảo hộ:

Số đơn: RBI-2019-00404

Ngày nộp đơn: 26/03/2019

Xét đề nghị của Giám đốc Trung tâm Thẩm định sau cấp văn bằng bảo hộ,

QUYẾT ĐỊNH:

Điều 1. Cấp lại Bằng độc quyền sáng chế số 16378 cấp ngày 20/12/2016.

(Cấp lại lần thứ: 01)

Điều 2. Ghi nhận quyết định này vào Sổ đăng ký quốc gia về sáng chế và công bố trên Công báo sở hữu công nghiệp trong thời hạn 02 tháng kể từ ngày ký Quyết định này.

Điều 3. Chánh Văn phòng, Giám đốc Trung tâm Thẩm định sau cấp văn bằng bảo hộ và Giám đốc Trung tâm Thông tin sở hữu công nghiệp chịu trách nhiệm thi hành Quyết định này. /

KT. CỤC TRƯỞNG

PHÓ CỤC TRƯỞNG

Nơi nhận:

- Như Điều 3;
- Lưu: VT, Hồ sơ.



Phan Ngân Sơn

BỘ KHOA HỌC VÀ CÔNG NGHỆ
CỤC SỞ HỮU TRÍ TUỆ

Số: 3178/QĐ-SHTT

CỘNG HÒA XÃ HỘI CHỦ NGHĨA VIỆT NAM
Độc lập - Tự do - Hạnh phúc

Hà Nội, ngày 02 tháng 07 năm 2019

QUYẾT ĐỊNH

Về việc cấp lại Bằng độc quyền sáng chế

CỤC TRƯỞNG CỤC SỞ HỮU TRÍ TUỆ

Căn cứ Điều lệ Tổ chức và hoạt động của Cục Sở hữu trí tuệ ban hành theo Quyết định số 2525/QĐ-BKHCN ngày 04/09/2018 của Bộ trưởng Bộ Khoa học và Công nghệ;

Căn cứ điểm 18.3 Thông tư số 01/2007/TT-BKHCN ngày 14/02/2007 của Bộ Khoa học và Công nghệ hướng dẫn thi hành Nghị định số 103/2006/NĐ-CP ngày 22/9/2006 của Chính phủ quy định chi tiết và hướng dẫn thi hành một số điều của Luật Sở hữu trí tuệ về sở hữu công nghiệp, được sửa đổi, bổ sung theo Thông tư số 13/2010/TT-BKHCN ngày 30/07/2010, Thông tư số 18/2011/TT-BKHCN ngày 22/07/2011, Thông tư số 05/2013/TT-BKHCN ngày 20/02/2013 và Thông tư số 16/2016/TT-BKHCN ngày 30/06/2016;

Căn cứ Quyết định cấp Bằng độc quyền sáng chế:

Số: 29742/QĐ-SHTT,

Ngày cấp: 24/05/2016;

Căn cứ kết quả thẩm định đơn yêu cầu cấp lại văn bằng bảo hộ:

Số đơn: RB1-2019-00369

Ngày nộp đơn: 26/03/2019

Xét đề nghị của Giám đốc Trung tâm Thẩm định sau cấp văn bằng bảo hộ,

QUYẾT ĐỊNH:

Điều 1. Cấp lại Bằng độc quyền sáng chế số 15531 cấp ngày 24/05/2016.

(Cấp lại lần thứ: 01)

Điều 2. Ghi nhận quyết định này vào Sổ đăng ký quốc gia về sáng chế và công bố trên Công báo sở hữu công nghiệp trong thời hạn 02 tháng kể từ ngày ký Quyết định này.

Điều 3. Chánh Văn phòng, Giám đốc Trung tâm Thẩm định sau cấp văn bằng bảo hộ và Giám đốc Trung tâm Thông tin sở hữu công nghiệp chịu trách nhiệm thi hành Quyết định này./.

Nơi nhận:

- Như Điều 3;
- Lưu: VT, Hồ sơ.

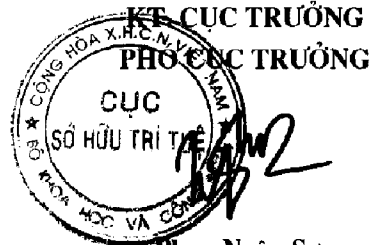

Phan Ngân Sơn

BỘ KHOA HỌC VÀ CÔNG NGHỆ
CỤC SỞ HỮU TRÍ TUỆ

CỘNG HÒA XÃ HỘI CHỦ NGHĨA VIỆT NAM
Độc lập - Tự do - Hạnh phúc

Số: 3179/QĐ-SHTT

Hà Nội, ngày 02 tháng 07 năm 2019

QUYẾT ĐỊNH

Về việc cấp lại Bằng độc quyền sáng chế

CỤC TRƯỞNG CỤC SỞ HỮU TRÍ TUỆ

Căn cứ Điều lệ Tổ chức và hoạt động của Cục Sở hữu trí tuệ ban hành theo Quyết định số 2525/QĐ-BKHCN ngày 04/09/2018 của Bộ trưởng Bộ Khoa học và Công nghệ;

Căn cứ điểm 18.3 Thông tư số 01/2007/TT-BKHCN ngày 14/02/2007 của Bộ Khoa học và Công nghệ hướng dẫn thi hành Nghị định số 103/2006/NĐ-CP ngày 22/9/2006 của Chính phủ quy định chi tiết và hướng dẫn thi hành một số điều của Luật Sở hữu trí tuệ về sở hữu công nghiệp, được sửa đổi, bổ sung theo Thông tư số 13/2010/TT-BKHCN ngày 30/07/2010, Thông tư số 18/2011/TT-BKHCN ngày 22/07/2011, Thông tư số 05/2013/TT-BKHCN ngày 20/02/2013 và Thông tư số 16/2016/TT-BKHCN ngày 30/06/2016;

Căn cứ Quyết định cấp Bằng độc quyền sáng chế:

Số: 65439/QĐ-SHTT,

Ngày cấp: 20/10/2015;

Căn cứ kết quả thẩm định đơn yêu cầu cấp lại văn bằng bảo hộ:

Số đơn: RB1-2019-00371

Ngày nộp đơn: 26/03/2019

Xét đề nghị của Giám đốc Trung tâm Thẩm định sau cấp văn bằng bảo hộ,

QUYẾT ĐỊNH:

Điều 1. Cấp lại Bằng độc quyền sáng chế số 14702 cấp ngày 20/10/2015.

(Cấp lại lần thứ: 01)

Điều 2. Ghi nhận quyết định này vào Sổ đăng ký quốc gia về sáng chế và công bố trên Công báo sở hữu công nghiệp trong thời hạn 02 tháng kể từ ngày ký Quyết định này.

Điều 3. Chánh Văn phòng, Giám đốc Trung tâm Thẩm định sau cấp văn bằng bảo hộ và Giám đốc Trung tâm Thông tin sở hữu công nghiệp chịu trách nhiệm thi hành Quyết định này./.

Nơi nhận:

- Như Điều 3;

- Lưu: VT, Hồ sơ.



BỘ KHOA HỌC VÀ CÔNG NGHỆ
CỤC SỞ HỮU TRÍ TUỆ

CỘNG HÒA XÃ HỘI CHỦ NGHĨA VIỆT NAM
Độc lập - Tự do - Hạnh phúc

Số: 3180/QĐ-SHTT

Hà Nội, ngày 02 tháng 07 năm 2019

QUYẾT ĐỊNH

Về việc cấp lại Bằng độc quyền sáng chế

CỤC TRƯỞNG CỤC SỞ HỮU TRÍ TUỆ

Căn cứ Điều lệ Tổ chức và hoạt động của Cục Sở hữu trí tuệ ban hành theo Quyết định số 2525/QĐ-BKHCN ngày 04/09/2018 của Bộ trưởng Bộ Khoa học và Công nghệ;

Căn cứ điểm 18.3 Thông tư số 01/2007/TT-BKHCN ngày 14/02/2007 của Bộ Khoa học và Công nghệ hướng dẫn thi hành Nghị định số 103/2006/NĐ-CP ngày 22/9/2006 của Chính phủ quy định chi tiết và hướng dẫn thi hành một số điều của Luật Sở hữu trí tuệ về sở hữu công nghiệp, được sửa đổi, bổ sung theo Thông tư số 13/2010/TT-BKHCN ngày 30/07/2010, Thông tư số 18/2011/TT-BKHCN ngày 22/07/2011, Thông tư số 05/2013/TT-BKHCN ngày 20/02/2013 và Thông tư số 16/2016/TT-BKHCN ngày 30/06/2016;

Căn cứ Quyết định cấp Bằng độc quyền sáng chế:

Số: 65437/QĐ-SHTT,

Ngày cấp: 20/10/2015;

Căn cứ kết quả thẩm định đơn yêu cầu cấp lại văn bằng bảo hộ:

Số đơn: RB1-2019-00373

Ngày nộp đơn: 26/03/2019

Xét đề nghị của Giám đốc Trung tâm Thẩm định sau cấp văn bằng bảo hộ,

QUYẾT ĐỊNH:

Điều 1. Cấp lại Bằng độc quyền sáng chế số 14700 cấp ngày 20/10/2015.

(Cấp lại lần thứ: 01)

Điều 2. Ghi nhận quyết định này vào Sổ đăng ký quốc gia về sáng chế và công bố trên Công báo sở hữu công nghiệp trong thời hạn 02 tháng kể từ ngày ký Quyết định này.

Điều 3. Chánh Văn phòng, Giám đốc Trung tâm Thẩm định sau cấp văn bằng bảo hộ và Giám đốc Trung tâm Thông tin sở hữu công nghiệp chịu trách nhiệm thi hành Quyết định này./.

KT. CỤC TRƯỞNG

PHÓ CỤC TRƯỞNG

Nơi nhận:

- Như Điều 3;

- Lưu: VT, Hồ sơ.

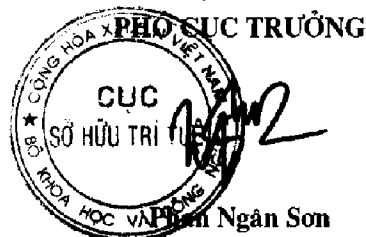

BỘ KHOA HỌC VÀ CÔNG NGHỆ
CỤC SỞ HỮU TRÍ TUỆ

CỘNG HÒA XÃ HỘI CHỦ NGHĨA VIỆT NAM
Độc lập - Tự do - Hạnh phúc

Số: 3181/QĐ-SHTT

Hà Nội, ngày 02 tháng 07 năm 2019

QUYẾT ĐỊNH

Về việc cấp lại Bằng độc quyền sáng chế

CỤC TRƯỞNG CỤC SỞ HỮU TRÍ TUỆ

Căn cứ Điều lệ Tổ chức và hoạt động của Cục Sở hữu trí tuệ ban hành theo Quyết định số 2525/QĐ-BKHCN ngày 04/09/2018 của Bộ trưởng Bộ Khoa học và Công nghệ;

Căn cứ điểm 18.3 Thông tư số 01/2007/TT-BKHCN ngày 14/02/2007 của Bộ Khoa học và Công nghệ hướng dẫn thi hành Nghị định số 103/2006/NĐ-CP ngày 22/9/2006 của Chính phủ quy định chi tiết và hướng dẫn thi hành một số điều của Luật Sở hữu trí tuệ về sở hữu công nghiệp, được sửa đổi, bổ sung theo Thông tư số 13/2010/TT-BKHCN ngày 30/07/2010, Thông tư số 18/2011/TT-BKHCN ngày 22/07/2011, Thông tư số 05/2013/TT-BKHCN ngày 20/02/2013 và Thông tư số 16/2016/TT-BKHCN ngày 30/06/2016;

Căn cứ Quyết định cấp Bằng độc quyền sáng chế:

Số: 65426/QĐ-SHTT,

Ngày cấp: 20/10/2015;

Căn cứ kết quả thẩm định đơn yêu cầu cấp lại văn bằng bảo hộ:

Số đơn: RB1-2019-00374

Ngày nộp đơn: 26/03/2019

Xét đề nghị của Giám đốc Trung tâm Thẩm định sau cấp văn bằng bảo hộ,

QUYẾT ĐỊNH:

Điều 1. Cấp lại Bằng độc quyền sáng chế số 14689 cấp ngày 20/10/2015.

(Cấp lại lần thứ: 01)

Điều 2. Ghi nhận quyết định này vào Sổ đăng ký quốc gia về sáng chế và công bố trên Công báo sở hữu công nghiệp trong thời hạn 02 tháng kể từ ngày ký Quyết định này.

Điều 3. Chánh Văn phòng, Giám đốc Trung tâm Thẩm định sau cấp văn bằng bảo hộ và Giám đốc Trung tâm Thông tin sở hữu công nghiệp chịu trách nhiệm thi hành Quyết định này./.

Nơi nhận:

- Như Điều 3;
- Lưu: VT, Hồ sơ.



BỘ KHOA HỌC VÀ CÔNG NGHỆ
CỤC SỞ HỮU TRÍ TUỆ

CỘNG HÒA XÃ HỘI CHỦ NGHĨA VIỆT NAM
Độc lập - Tự do - Hạnh phúc

Số: 3182/QĐ-SHTT

Hà Nội, ngày 02 tháng 07 năm 2019

QUYẾT ĐỊNH

Về việc cấp lại Bằng độc quyền sáng chế

CỤC TRƯỞNG CỤC SỞ HỮU TRÍ TUỆ

Căn cứ Điều lệ Tổ chức và hoạt động của Cục Sở hữu trí tuệ ban hành theo Quyết định số 2525/QĐ-BKHHCN ngày 04/09/2018 của Bộ trưởng Bộ Khoa học và Công nghệ;

Căn cứ điểm 18.3 Thông tư số 01/2007/TT-BKHHCN ngày 14/02/2007 của Bộ Khoa học và Công nghệ hướng dẫn thi hành Nghị định số 103/2006/NĐ-CP ngày 22/9/2006 của Chính phủ quy định chi tiết và hướng dẫn thi hành một số điều của Luật Sở hữu trí tuệ về sở hữu công nghiệp, được sửa đổi, bổ sung theo Thông tư số 13/2010/TT-BKHHCN ngày 30/07/2010, Thông tư số 18/2011/TT-BKHHCN ngày 22/07/2011, Thông tư số 05/2013/TT-BKHHCN ngày 20/02/2013 và Thông tư số 16/2016/TT-BKHHCN ngày 30/06/2016;

Căn cứ Quyết định cấp Bằng độc quyền sáng chế:

Số: 31257/QĐ-SHTT,

Ngày cấp: 30/05/2016;

Căn cứ kết quả thẩm định đơn yêu cầu cấp lại văn bằng bảo hộ:

Số đơn: RB1-2019-00375

Ngày nộp đơn: 26/03/2019

Xét đề nghị của Giám đốc Trung tâm Thẩm định sau cấp văn bằng bảo hộ,

QUYẾT ĐỊNH:

Điều 1. Cấp lại Bằng độc quyền sáng chế số 15548 cấp ngày 30/05/2016.

(Cấp lại lần thứ: 01)

Điều 2. Ghi nhận quyết định này vào Sổ đăng ký quốc gia về sáng chế và công bố trên Công báo sở hữu công nghiệp trong thời hạn 02 tháng kể từ ngày ký Quyết định này.

Điều 3. Chánh Văn phòng, Giám đốc Trung tâm Thẩm định sau cấp văn bằng bảo hộ và Giám đốc Trung tâm Thông tin sở hữu công nghiệp chịu trách nhiệm thi hành Quyết định này./

KT. CỤC TRƯỞNG

PHÓ CỤC TRƯỞNG

Nơi nhận:

- Như Điều 3;

- Lưu: VT, Hồ sơ.

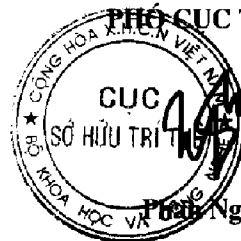

Phạm Ngân Sơn

BỘ KHOA HỌC VÀ CÔNG NGHỆ
CỤC SỞ HỮU TRÍ TUỆ

CỘNG HÒA XÃ HỘI CHỦ NGHĨA VIỆT NAM
Độc lập - Tự do - Hạnh phúc

Số: 3183/QĐ-SHTT

Hà Nội, ngày 02 tháng 07 năm 2019

QUYẾT ĐỊNH

Về việc cấp lại Bằng độc quyền sáng chế

CỤC TRƯỞNG CỤC SỞ HỮU TRÍ TUỆ

Căn cứ Điều lệ Tổ chức và hoạt động của Cục Sở hữu trí tuệ ban hành theo Quyết định số 2525/QĐ-BKHCN ngày 04/09/2018 của Bộ trưởng Bộ Khoa học và Công nghệ;

Căn cứ điểm 18.3 Thông tư số 01/2007/TT-BKHCN ngày 14/02/2007 của Bộ Khoa học và Công nghệ hướng dẫn thi hành Nghị định số 103/2006/NĐ-CP ngày 22/9/2006 của Chính phủ quy định chi tiết và hướng dẫn thi hành một số điều của Luật Sở hữu trí tuệ về sở hữu công nghiệp, được sửa đổi, bổ sung theo Thông tư số 13/2010/TT-BKHCN ngày 30/07/2010, Thông tư số 18/2011/TT-BKHCN ngày 22/07/2011, Thông tư số 05/2013/TT-BKHCN ngày 20/02/2013 và Thông tư số 16/2016/TT-BKHCN ngày 30/06/2016;

Căn cứ Quyết định cấp Bằng độc quyền sáng chế:

Số: 38414/QĐ-SHTT,

Ngày cấp: 28/06/2016;

Căn cứ kết quả thẩm định đơn yêu cầu cấp lại văn bằng bảo hộ:

Số đơn: RB1-2019-00376

Ngày nộp đơn: 26/03/2019

Xét đề nghị của Giám đốc Trung tâm Thẩm định sau cấp văn bằng bảo hộ,

QUYẾT ĐỊNH:

Điều 1. Cấp lại Bằng độc quyền sáng chế số 15637 cấp ngày 28/06/2016.

(Cấp lại lần thứ: 01)

Điều 2. Ghi nhận quyết định này vào Sổ đăng ký quốc gia về sáng chế và công bố trên Công báo sở hữu công nghiệp trong thời hạn 02 tháng kể từ ngày ký Quyết định này.

Điều 3. Chánh Văn phòng, Giám đốc Trung tâm Thẩm định sau cấp văn bằng bảo hộ và Giám đốc Trung tâm Thông tin sở hữu công nghiệp chịu trách nhiệm thi hành Quyết định này. /

KT. CỤC TRƯỞNG

PHÓ CỤC TRƯỞNG

Nơi nhận:

- Như Điều 3;

- Lưu: VT, Hồ sơ.

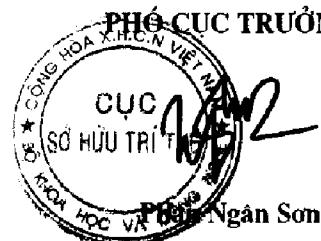

BỘ KHOA HỌC VÀ CÔNG NGHỆ
CỤC SỞ HỮU TRÍ TUỆ

CỘNG HÒA XÃ HỘI CHỦ NGHĨA VIỆT NAM
Độc lập - Tự do - Hạnh phúc

Số: 3184/QĐ-SHTT

Hà Nội, ngày 02 tháng 07 năm 2019

QUYẾT ĐỊNH

Về việc cấp lại Bằng độc quyền sáng chế

CỤC TRƯỞNG CỤC SỞ HỮU TRÍ TUỆ

Căn cứ Điều lệ Tổ chức và hoạt động của Cục Sở hữu trí tuệ ban hành theo Quyết định số 2525/QĐ-BKHCN ngày 04/09/2018 của Bộ trưởng Bộ Khoa học và Công nghệ;

Căn cứ điểm 18.3 Thông tư số 01/2007/TT-BKHCN ngày 14/02/2007 của Bộ Khoa học và Công nghệ hướng dẫn thi hành Nghị định số 103/2006/NĐ-CP ngày 22/9/2006 của Chính phủ quy định chi tiết và hướng dẫn thi hành một số điều của Luật Sở hữu trí tuệ về sở hữu công nghiệp, được sửa đổi, bổ sung theo Thông tư số 13/2010/TT-BKHCN ngày 30/07/2010, Thông tư số 18/2011/TT-BKHCN ngày 22/07/2011, Thông tư số 05/2013/TT-BKHCN ngày 20/02/2013 và Thông tư số 16/2016/TT-BKHCN ngày 30/06/2016;

Căn cứ Quyết định cấp Bằng độc quyền sáng chế:

Số: 25987/QĐ-SHTT,

Ngày cấp: 09/05/2016;

Căn cứ kết quả thẩm định đơn yêu cầu cấp lại văn bằng bảo hộ:

Số đơn: RB1-2019-00378

Ngày nộp đơn: 26/03/2019

Xét đề nghị của Giám đốc Trung tâm Thẩm định sau cấp văn bằng bảo hộ,

QUYẾT ĐỊNH:

Điều 1. Cấp lại Bằng độc quyền sáng chế số 15462 cấp ngày 09/05/2016.

(Cấp lại lần thứ: 01)

Điều 2. Ghi nhận quyết định này vào Sổ đăng ký quốc gia về sáng chế và công bố trên Công báo sở hữu công nghiệp trong thời hạn 02 tháng kể từ ngày ký Quyết định này.

Điều 3. Chánh Văn phòng, Giám đốc Trung tâm Thẩm định sau cấp văn bằng bảo hộ và Giám đốc Trung tâm Thông tin sở hữu công nghiệp chịu trách nhiệm thi hành Quyết định này. /

KT. CỤC TRƯỞNG

PHÓ CỤC TRƯỞNG

Nơi nhận:

- Như Điều 3;

- Lưu: VT, Hồ sơ.

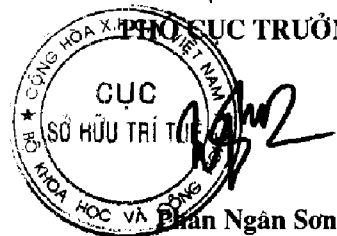

BỘ KHOA HỌC VÀ CÔNG NGHỆ
CỤC SỞ HỮU TRÍ TUỆ

CỘNG HÒA XÃ HỘI CHỦ NGHĨA VIỆT NAM
Độc lập - Tự do - Hạnh phúc

Số: 3185/QĐ-SHTT

Hà Nội, ngày 02 tháng 07 năm 2019

QUYẾT ĐỊNH

Về việc cấp lại Bằng độc quyền sáng chế

CỤC TRƯỞNG CỤC SỞ HỮU TRÍ TUỆ

Căn cứ Điều lệ Tổ chức và hoạt động của Cục Sở hữu trí tuệ ban hành theo Quyết định số 2525/QĐ-BKHCN ngày 04/09/2018 của Bộ trưởng Bộ Khoa học và Công nghệ;

Căn cứ điểm 18.3 Thông tư số 01/2007/TT-BKHCN ngày 14/02/2007 của Bộ Khoa học và Công nghệ hướng dẫn thi hành Nghị định số 103/2006/NĐ-CP ngày 22/9/2006 của Chính phủ quy định chi tiết và hướng dẫn thi hành một số điều của Luật Sở hữu trí tuệ về sở hữu công nghiệp, được sửa đổi, bổ sung theo Thông tư số 13/2010/TT-BKHCN ngày 30/07/2010, Thông tư số 18/2011/TT-BKHCN ngày 22/07/2011, Thông tư số 05/2013/TT-BKHCN ngày 20/02/2013 và Thông tư số 16/2016/TT-BKHCN ngày 30/06/2016;

Căn cứ Quyết định cấp Bằng độc quyền sáng chế:

Số: 40634/QĐ-SHTT,

Ngày cấp: 06/07/2016;

Căn cứ kết quả thẩm định đơn yêu cầu cấp lại văn bằng bảo hộ:

Số đơn: RB1-2019-00379

Ngày nộp đơn: 26/03/2019

Xét đề nghị của Giám đốc Trung tâm Thẩm định sau cấp văn bằng bảo hộ,

QUYẾT ĐỊNH:

Điều 1. Cấp lại Bằng độc quyền sáng chế số 15658 cấp ngày 06/07/2016.

(Cấp lại lần thứ: 01)

Điều 2. Ghi nhận quyết định này vào Sổ đăng ký quốc gia về sáng chế và công bố trên Công báo sở hữu công nghiệp trong thời hạn 02 tháng kể từ ngày ký Quyết định này.

Điều 3. Chánh Văn phòng, Giám đốc Trung tâm Thẩm định sau cấp văn bằng bảo hộ và Giám đốc Trung tâm Thông tin sở hữu công nghiệp chịu trách nhiệm thi hành Quyết định này. /

KT. CỤC TRƯỞNG

PHÓ CỤC TRƯỞNG

Nơi nhận:

- Như Điều 3;

- Lưu: VT, Hồ sơ.



BỘ KHOA HỌC VÀ CÔNG NGHỆ
CỤC SỞ HỮU TRÍ TUỆ

CỘNG HÒA XÃ HỘI CHỦ NGHĨA VIỆT NAM
Độc lập - Tự do - Hạnh phúc

Số: 3186/QĐ-SHTT

Hà Nội, ngày 02 tháng 07 năm 2019

QUYẾT ĐỊNH

Về việc cấp lại Bằng độc quyền sáng chế

CỤC TRƯỞNG CỤC SỞ HỮU TRÍ TUỆ

Căn cứ Điều lệ Tổ chức và hoạt động của Cục Sở hữu trí tuệ ban hành theo Quyết định số 2525/QĐ-BKHCN ngày 04/09/2018 của Bộ trưởng Bộ Khoa học và Công nghệ;

Căn cứ điểm 18.3 Thông tư số 01/2007/TT-BKHCN ngày 14/02/2007 của Bộ Khoa học và Công nghệ hướng dẫn thi hành Nghị định số 103/2006/NĐ-CP ngày 22/9/2006 của Chính phủ quy định chi tiết và hướng dẫn thi hành một số điều của Luật Sở hữu trí tuệ về sở hữu công nghiệp, được sửa đổi, bổ sung theo Thông tư số 13/2010/TT-BKHCN ngày 30/07/2010, Thông tư số 18/2011/TT-BKHCN ngày 22/07/2011, Thông tư số 05/2013/TT-BKHCN ngày 20/02/2013 và Thông tư số 16/2016/TT-BKHCN ngày 30/06/2016;

Căn cứ Quyết định cấp Bằng độc quyền sáng chế:

Số: 59938/QĐ-SHTT,

Ngày cấp: 26/09/2016;

Căn cứ kết quả thẩm định đơn yêu cầu cấp lại văn bằng bảo hộ:

Số đơn: RB1-2019-00389

Ngày nộp đơn: 26/03/2019

Xét đề nghị của Giám đốc Trung tâm Thẩm định sau cấp văn bằng bảo hộ,

QUYẾT ĐỊNH:

Điều 1. Cấp lại Bằng độc quyền sáng chế số 16013 cấp ngày 26/09/2016.

(Cấp lại lần thứ: 01)

Điều 2. Ghi nhận quyết định này vào Sổ đăng ký quốc gia về sáng chế và công bố trên Công báo sở hữu công nghiệp trong thời hạn 02 tháng kể từ ngày ký Quyết định này.

Điều 3. Chánh Văn phòng, Giám đốc Trung tâm Thẩm định sau cấp văn bằng bảo hộ và Giám đốc Trung tâm Thông tin sở hữu công nghiệp chịu trách nhiệm thi hành Quyết định này. /

KT. CỤC TRƯỞNG

PHÓ CỤC TRƯỞNG

Nơi nhận:

- Như Điều 3;

- Lưu: VT, Hồ sơ.

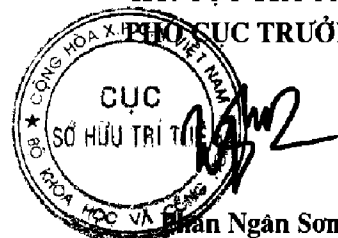

BỘ KHOA HỌC VÀ CÔNG NGHỆ
CỤC SỞ HỮU TRÍ TUỆ

CỘNG HÒA XÃ HỘI CHỦ NGHĨA VIỆT NAM
Độc lập - Tự do - Hạnh phúc

Số: 3187/QĐ-SHTT

Hà Nội, ngày 02 tháng 07 năm 2019

QUYẾT ĐỊNH

Về việc cấp lại Bằng độc quyền sáng chế

CỤC TRƯỞNG CỤC SỞ HỮU TRÍ TUỆ

Căn cứ Điều lệ Tổ chức và hoạt động của Cục Sở hữu trí tuệ ban hành theo Quyết định số 2525/QĐ-BKHCN ngày 04/09/2018 của Bộ trưởng Bộ Khoa học và Công nghệ;

Căn cứ điểm 18.3 Thông tư số 01/2007/TT-BKHCN ngày 14/02/2007 của Bộ Khoa học và Công nghệ hướng dẫn thi hành Nghị định số 103/2006/NĐ-CP ngày 22/9/2006 của Chính phủ quy định chi tiết và hướng dẫn thi hành một số điều của Luật Sở hữu trí tuệ về sở hữu công nghiệp, được sửa đổi, bổ sung theo Thông tư số 13/2010/TT-BKHCN ngày 30/07/2010, Thông tư số 18/2011/TT-BKHCN ngày 22/07/2011, Thông tư số 05/2013/TT-BKHCN ngày 20/02/2013 và Thông tư số 16/2016/TT-BKHCN ngày 30/06/2016;

Căn cứ Quyết định cấp Bằng độc quyền sáng chế:

Số: 53622/QĐ-SHTT,

Ngày cấp: 29/08/2016;

Căn cứ kết quả thẩm định đơn yêu cầu cấp lại văn bằng bảo hộ:

Số đơn: RB1-2019-00392

Ngày nộp đơn: 26/03/2019

Xét đề nghị của Giám đốc Trung tâm Thẩm định sau cấp văn bằng bảo hộ,

QUYẾT ĐỊNH:

Điều 1. Cấp lại Bằng độc quyền sáng chế số 15893 cấp ngày 29/08/2016.

(Cấp lại lần thứ: 01)

Điều 2. Ghi nhận quyết định này vào Sổ đăng ký quốc gia về sáng chế và công bố trên Công báo sở hữu công nghiệp trong thời hạn 02 tháng kể từ ngày ký Quyết định này.

Điều 3. Chánh Văn phòng, Giám đốc Trung tâm Thẩm định sau cấp văn bằng bảo hộ và Giám đốc Trung tâm Thông tin sở hữu công nghiệp chịu trách nhiệm thi hành Quyết định này./.

KT. CỤC TRƯỞNG

PHÓ CỤC TRƯỞNG

Nơi nhận:

- Như Điều 3;
- Lưu: VT, Hồ sơ.

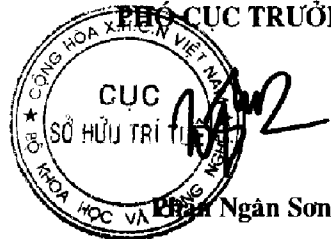

BỘ KHOA HỌC VÀ CÔNG NGHỆ
CỤC SỞ HỮU TRÍ TUỆ

CỘNG HÒA XÃ HỘI CHỦ NGHĨA VIỆT NAM
Độc lập - Tự do - Hạnh phúc

Số: 3188/QĐ-SHTT

Hà Nội, ngày 02 tháng 07 năm 2019

QUYẾT ĐỊNH

Về việc cấp lại Bằng độc quyền sáng chế

CỤC TRƯỞNG CỤC SỞ HỮU TRÍ TUỆ

Căn cứ Điều lệ Tổ chức và hoạt động của Cục Sở hữu trí tuệ ban hành theo Quyết định số 2525/QĐ-BKHCN ngày 04/09/2018 của Bộ trưởng Bộ Khoa học và Công nghệ;

Căn cứ điểm 18.3 Thông tư số 01/2007/TT-BKHCN ngày 14/02/2007 của Bộ Khoa học và Công nghệ hướng dẫn thi hành Nghị định số 103/2006/NĐ-CP ngày 22/9/2006 của Chính phủ quy định chi tiết và hướng dẫn thi hành một số điều của Luật Sở hữu trí tuệ về sở hữu công nghiệp, được sửa đổi, bổ sung theo Thông tư số 13/2010/TT-BKHCN ngày 30/07/2010, Thông tư số 18/2011/TT-BKHCN ngày 22/07/2011, Thông tư số 05/2013/TT-BKHCN ngày 20/02/2013 và Thông tư số 16/2016/TT-BKHCN ngày 30/06/2016;

Căn cứ Quyết định cấp Bằng độc quyền sáng chế:

Số: 41912/QĐ-SHTT,

Ngày cấp: 11/07/2016;

Căn cứ kết quả thẩm định đơn yêu cầu cấp lại văn bằng bảo hộ:

Số đơn: RB1-2019-00395

Ngày nộp đơn: 26/03/2019

Xét đề nghị của Giám đốc Trung tâm Thẩm định sau cấp văn bằng bảo hộ,

QUYẾT ĐỊNH:

Điều 1. Cấp lại Bằng độc quyền sáng chế số 15692 cấp ngày 11/07/2016.

(Cấp lại lần thứ: 01)

Điều 2. Ghi nhận quyết định này vào Sổ đăng ký quốc gia về sáng chế và công bố trên Công báo sở hữu công nghiệp trong thời hạn 02 tháng kể từ ngày ký Quyết định này.

Điều 3. Chánh Văn phòng, Giám đốc Trung tâm Thẩm định sau cấp văn bằng bảo hộ và Giám đốc Trung tâm Thông tin sở hữu công nghiệp chịu trách nhiệm thi hành Quyết định này. *h*

Nơi nhận:

- Như Điều 3;
- Lưu: VT, Hồ sơ.

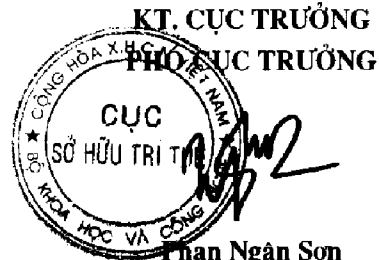

BỘ KHOA HỌC VÀ CÔNG NGHỆ
CỤC SỞ HỮU TRÍ TUỆ

CỘNG HÒA XÃ HỘI CHỦ NGHĨA VIỆT NAM
Độc lập - Tự do - Hạnh phúc

Số: 3189/QĐ-SHTT

Hà Nội, ngày 02 tháng 07 năm 2019

QUYẾT ĐỊNH

Về việc cấp lại Bằng độc quyền sáng chế

CỤC TRƯỞNG CỤC SỞ HỮU TRÍ TUỆ

Căn cứ Điều lệ Tổ chức và hoạt động của Cục Sở hữu trí tuệ ban hành theo Quyết định số 2525/QĐ-BKHCN ngày 04/09/2018 của Bộ trưởng Bộ Khoa học và Công nghệ;

Căn cứ điểm 18.3 Thông tư số 01/2007/TT-BKHCN ngày 14/02/2007 của Bộ Khoa học và Công nghệ hướng dẫn thi hành Nghị định số 103/2006/NĐ-CP ngày 22/9/2006 của Chính phủ quy định chi tiết và hướng dẫn thi hành một số điều của Luật Sở hữu trí tuệ về sở hữu công nghiệp, được sửa đổi, bổ sung theo Thông tư số 13/2010/TT-BKHCN ngày 30/07/2010, Thông tư số 18/2011/TT-BKHCN ngày 22/07/2011, Thông tư số 05/2013/TT-BKHCN ngày 20/02/2013 và Thông tư số 16/2016/TT-BKHCN ngày 30/06/2016;

Căn cứ Quyết định cấp Bằng độc quyền sáng chế:

Số: 29746/QĐ-SHTT,

Ngày cấp: 24/05/2016;

Căn cứ kết quả thẩm định đơn yêu cầu cấp lại văn bằng bảo hộ:

Số đơn: RB1-2019-00396

Ngày nộp đơn: 26/03/2019

Xét đề nghị của Giám đốc Trung tâm Thẩm định sau cấp văn bằng bảo hộ,

QUYẾT ĐỊNH:

Điều 1. Cấp lại Bằng độc quyền sáng chế số 15535 cấp ngày 24/05/2016.

(Cấp lại lần thứ: 01)

Điều 2. Ghi nhận quyết định này vào Sổ đăng ký quốc gia về sáng chế và công bố trên Công báo sở hữu công nghiệp trong thời hạn 02 tháng kể từ ngày ký Quyết định này.

Điều 3. Chánh Văn phòng, Giám đốc Trung tâm Thẩm định sau cấp văn bằng bảo hộ và Giám đốc Trung tâm Thông tin sở hữu công nghiệp chịu trách nhiệm thi hành Quyết định này. /.

KT. CỤC TRƯỞNG

PHÓ CỤC TRƯỞNG

Nơi nhận:

- Như Điều 3;

- Lưu: VT, Hồ sơ.

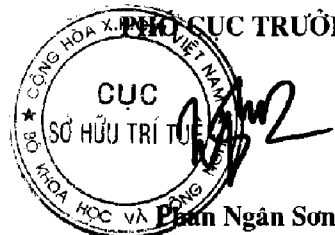

BỘ KHOA HỌC VÀ CÔNG NGHỆ
CỤC SỞ HỮU TRÍ TUỆ

CỘNG HÒA XÃ HỘI CHỦ NGHĨA VIỆT NAM
Độc lập - Tự do - Hạnh phúc

Số: 3190/QĐ-SHTT

Hà Nội, ngày 02 tháng 07 năm 2019

QUYẾT ĐỊNH

Về việc cấp lại Bằng độc quyền sáng chế

CỤC TRƯỞNG CỤC SỞ HỮU TRÍ TUỆ

Căn cứ Điều lệ Tổ chức và hoạt động của Cục Sở hữu trí tuệ ban hành theo Quyết định số 2525/QĐ-BKHCN ngày 04/09/2018 của Bộ trưởng Bộ Khoa học và Công nghệ;

Căn cứ điểm 18.3 Thông tư số 01/2007/TT-BKHCN ngày 14/02/2007 của Bộ Khoa học và Công nghệ hướng dẫn thi hành Nghị định số 103/2006/NĐ-CP ngày 22/9/2006 của Chính phủ quy định chi tiết và hướng dẫn thi hành một số điều của Luật Sở hữu trí tuệ về sở hữu công nghiệp, được sửa đổi, bổ sung theo Thông tư số 13/2010/TT-BKHCN ngày 30/07/2010, Thông tư số 18/2011/TT-BKHCN ngày 22/07/2011, Thông tư số 05/2013/TT-BKHCN ngày 20/02/2013 và Thông tư số 16/2016/TT-BKHCN ngày 30/06/2016;

Căn cứ Quyết định cấp Bằng độc quyền sáng chế:

Số: 41911/QĐ-SHTT,

Ngày cấp: 11/07/2016;

Căn cứ kết quả thẩm định đơn yêu cầu cấp lại văn bằng bảo hộ:

Số đơn: RB1-2019-00397

Ngày nộp đơn: 26/03/2019

Xét đề nghị của Giám đốc Trung tâm Thẩm định sau cấp văn bằng bảo hộ,

QUYẾT ĐỊNH:

Điều 1. Cấp lại Bằng độc quyền sáng chế số 15691 cấp ngày 11/07/2016.

(Cấp lại lần thứ: 01)

Điều 2. Ghi nhận quyết định này vào Sổ đăng ký quốc gia về sáng chế và công bố trên Công báo sở hữu công nghiệp trong thời hạn 02 tháng kể từ ngày ký Quyết định này.

Điều 3. Chánh Văn phòng, Giám đốc Trung tâm Thẩm định sau cấp văn bằng bảo hộ và Giám đốc Trung tâm Thông tin sở hữu công nghiệp chịu trách nhiệm thi hành Quyết định này./.

Nơi nhận:

- Như Điều 3;

- Lưu: VT, Hồ sơ.

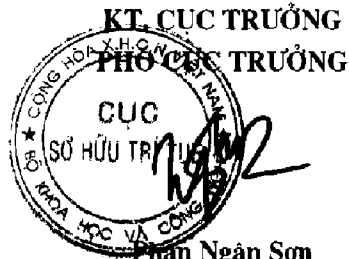

BỘ KHOA HỌC VÀ CÔNG NGHỆ
CỤC SỞ HỮU TRÍ TUỆ

Số: 3191/QĐ-SHTT

CỘNG HÒA XÃ HỘI CHỦ NGHĨA VIỆT NAM
Độc lập - Tự do - Hạnh phúc

Hà Nội, ngày 02 tháng 07 năm 2019

QUYẾT ĐỊNH

Về việc cấp lại Bằng độc quyền sáng chế

CỤC TRƯỞNG CỤC SỞ HỮU TRÍ TUỆ

Căn cứ Điều lệ Tổ chức và hoạt động của Cục Sở hữu trí tuệ ban hành theo Quyết định số 2525/QĐ-BKHHCN ngày 04/09/2018 của Bộ trưởng Bộ Khoa học và Công nghệ;

Căn cứ điểm 18.3 Thông tư số 01/2007/TT-BKHHCN ngày 14/02/2007 của Bộ Khoa học và Công nghệ hướng dẫn thi hành Nghị định số 103/2006/NĐ-CP ngày 22/9/2006 của Chính phủ quy định chi tiết và hướng dẫn thi hành một số điều của Luật Sở hữu trí tuệ về sở hữu công nghiệp, được sửa đổi, bổ sung theo Thông tư số 13/2010/TT-BKHHCN ngày 30/07/2010, Thông tư số 18/2011/TT-BKHHCN ngày 22/07/2011, Thông tư số 05/2013/TT-BKHHCN ngày 20/02/2013 và Thông tư số 16/2016/TT-BKHHCN ngày 30/06/2016;

Căn cứ Quyết định cấp Bằng độc quyền sáng chế:

Số: 53636/QĐ-SHTT,

Ngày cấp: 29/08/2016;

Căn cứ kết quả thẩm định đơn yêu cầu cấp lại văn bằng bảo hộ:

Số đơn: RB1-2019-00399

Ngày nộp đơn: 26/03/2019

Xét đề nghị của Giám đốc Trung tâm Thẩm định sau cấp văn bằng bảo hộ,

QUYẾT ĐỊNH:

Điều 1. Cấp lại Bằng độc quyền sáng chế số 15907 cấp ngày 29/08/2016.

(Cấp lại lần thứ: 01)

Điều 2. Ghi nhận quyết định này vào Sổ đăng ký quốc gia về sáng chế và công bố trên Công báo sở hữu công nghiệp trong thời hạn 02 tháng kể từ ngày ký Quyết định này.

Điều 3. Chánh Văn phòng, Giám đốc Trung tâm Thẩm định sau cấp văn bằng bảo hộ và Giám đốc Trung tâm Thông tin sở hữu công nghiệp chịu trách nhiệm thi hành Quyết định này. /

Nơi nhận:

- Như Điều 3;
- Lưu: VT, Hồ sơ.



Phan Ngân Sơn

BỘ KHOA HỌC VÀ CÔNG NGHỆ
CỤC SỞ HỮU TRÍ TUỆ

CỘNG HÒA XÃ HỘI CHỦ NGHĨA VIỆT NAM
Độc lập - Tự do - Hạnh phúc

Số: 3192/QĐ-SHTT

Hà Nội, ngày 02 tháng 07 năm 2019

QUYẾT ĐỊNH

Về việc cấp lại Bằng độc quyền sáng chế

CỤC TRƯỞNG CỤC SỞ HỮU TRÍ TUỆ

Căn cứ Điều lệ Tổ chức và hoạt động của Cục Sở hữu trí tuệ ban hành theo Quyết định số 2525/QĐ-BKHCN ngày 04/09/2018 của Bộ trưởng Bộ Khoa học và Công nghệ;

Căn cứ điểm 18.3 Thông tư số 01/2007/TT-BKHCN ngày 14/02/2007 của Bộ Khoa học và Công nghệ hướng dẫn thi hành Nghị định số 103/2006/NĐ-CP ngày 22/9/2006 của Chính phủ quy định chi tiết và hướng dẫn thi hành một số điều của Luật Sở hữu trí tuệ về sở hữu công nghiệp, được sửa đổi, bổ sung theo Thông tư số 13/2010/TT-BKHCN ngày 30/07/2010, Thông tư số 18/2011/TT-BKHCN ngày 22/07/2011, Thông tư số 05/2013/TT-BKHCN ngày 20/02/2013 và Thông tư số 16/2016/TT-BKHCN ngày 30/06/2016;

Căn cứ Quyết định cấp Bằng độc quyền sáng chế:

Số: 61498/QĐ-SHTT,

Ngày cấp: 06/09/2017;

Căn cứ kết quả thẩm định đơn yêu cầu cấp lại văn bằng bảo hộ:

Số đơn: RB1-2019-00400

Ngày nộp đơn: 26/03/2019

Xét đề nghị của Giám đốc Trung tâm Thẩm định sau cấp văn bằng bảo hộ,

QUYẾT ĐỊNH:

Điều 1. Cấp lại Bằng độc quyền sáng chế số 17448 cấp ngày 06/09/2017.

(Cấp lại lần thứ: 01)

Điều 2. Ghi nhận quyết định này vào Sổ đăng ký quốc gia về sáng chế và công bố trên Công báo sở hữu công nghiệp trong thời hạn 02 tháng kể từ ngày ký Quyết định này.

Điều 3. Chánh Văn phòng, Giám đốc Trung tâm Thẩm định sau cấp văn bằng bảo hộ và Giám đốc Trung tâm Thông tin sở hữu công nghiệp chịu trách nhiệm thi hành Quyết định này./.

KT. CỤC TRƯỞNG

PHÓ CỤC TRƯỞNG

Nơi nhận:

- Như Điều 3;

- Lưu: VT, Hồ sơ.

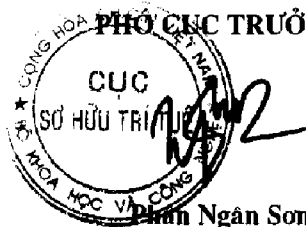

BỘ KHOA HỌC VÀ CÔNG NGHỆ
CỤC SỞ HỮU TRÍ TUỆ

CỘNG HÒA XÃ HỘI CHỦ NGHĨA VIỆT NAM
Độc lập - Tự do - Hạnh phúc

Số: 3193/QĐ-SHTT

Hà Nội, ngày 02 tháng 07 năm 2019

QUYẾT ĐỊNH

Về việc cấp lại Bằng độc quyền sáng chế

CỤC TRƯỞNG CỤC SỞ HỮU TRÍ TUỆ

Căn cứ Điều lệ Tổ chức và hoạt động của Cục Sở hữu trí tuệ ban hành theo Quyết định số 2525/QĐ-BKHCN ngày 04/09/2018 của Bộ trưởng Bộ Khoa học và Công nghệ;

Căn cứ điểm 18.3 Thông tư số 01/2007/TT-BKHCN ngày 14/02/2007 của Bộ Khoa học và Công nghệ hướng dẫn thi hành Nghị định số 103/2006/NĐ-CP ngày 22/9/2006 của Chính phủ quy định chi tiết và hướng dẫn thi hành một số điều của Luật Sở hữu trí tuệ về sở hữu công nghiệp, được sửa đổi, bổ sung theo Thông tư số 13/2010/TT-BKHCN ngày 30/07/2010, Thông tư số 18/2011/TT-BKHCN ngày 22/07/2011, Thông tư số 05/2013/TT-BKHCN ngày 20/02/2013 và Thông tư số 16/2016/TT-BKHCN ngày 30/06/2016;

Căn cứ Quyết định cấp Bằng độc quyền sáng chế:

Số: 55577/QĐ-SHTT,

Ngày cấp: 15/08/2017;

Căn cứ kết quả thẩm định đơn yêu cầu cấp lại văn bằng bảo hộ:

Số đơn: RB1-2019-00406

Ngày nộp đơn: 26/03/2019

Xét đề nghị của Giám đốc Trung tâm Thẩm định sau cấp văn bằng bảo hộ,

QUYẾT ĐỊNH:

Điều 1. Cấp lại Bằng độc quyền sáng chế số 17349 cấp ngày 15/08/2017.

(Cấp lại lần thứ: 01)

Điều 2. Ghi nhận quyết định này vào Sổ đăng ký quốc gia về sáng chế và công bố trên Công báo sở hữu công nghiệp trong thời hạn 02 tháng kể từ ngày ký Quyết định này.

Điều 3. Chánh Văn phòng, Giám đốc Trung tâm Thẩm định sau cấp văn bằng bảo hộ và Giám đốc Trung tâm Thông tin sở hữu công nghiệp chịu trách nhiệm thi hành Quyết định này./.

Nơi nhận:

- Như Điều 3;
- Lưu: VT, Hồ sơ.

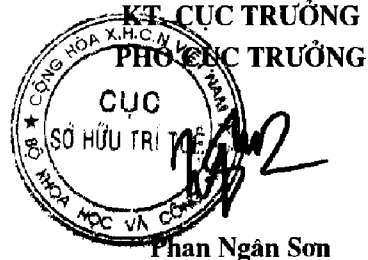

BỘ KHOA HỌC VÀ CÔNG NGHỆ
CỤC SỞ HỮU TRÍ TUỆ

CỘNG HÒA XÃ HỘI CHỦ NGHĨA VIỆT NAM
Độc lập - Tự do - Hạnh phúc

Số: 3194/QĐ-SHTT

Hà Nội, ngày 02 tháng 07 năm 2019

QUYẾT ĐỊNH

Về việc cấp lại Bằng độc quyền sáng chế

CỤC TRƯỞNG CỤC SỞ HỮU TRÍ TUỆ

Căn cứ Điều lệ Tổ chức và hoạt động của Cục Sở hữu trí tuệ ban hành theo Quyết định số 2525/QĐ-BKHCN ngày 04/09/2018 của Bộ trưởng Bộ Khoa học và Công nghệ;

Căn cứ điểm 18.3 Thông tư số 01/2007/TT-BKHCN ngày 14/02/2007 của Bộ Khoa học và Công nghệ hướng dẫn thi hành Nghị định số 103/2006/NĐ-CP ngày 22/9/2006 của Chính phủ quy định chi tiết và hướng dẫn thi hành một số điều của Luật Sở hữu trí tuệ về sở hữu công nghiệp, được sửa đổi, bổ sung theo Thông tư số 13/2010/TT-BKHCN ngày 30/07/2010, Thông tư số 18/2011/TT-BKHCN ngày 22/07/2011, Thông tư số 05/2013/TT-BKHCN ngày 20/02/2013 và Thông tư số 16/2016/TT-BKHCN ngày 30/06/2016;

Căn cứ Quyết định cấp Bằng độc quyền sáng chế:

Số: 57521/QĐ-SHTT,

Ngày cấp: 22/08/2017;

Căn cứ kết quả thẩm định đơn yêu cầu cấp lại văn bằng bảo hộ:

Số đơn: RB1-2019-00407

Ngày nộp đơn: 26/03/2019

Xét đề nghị của Giám đốc Trung tâm Thẩm định sau cấp văn bằng bảo hộ,

QUYẾT ĐỊNH:

Điều 1. Cấp lại Bằng độc quyền sáng chế số 17357 cấp ngày 22/08/2017.

(Cấp lại lần thứ: 01)

Điều 2. Ghi nhận quyết định này vào Sổ đăng ký quốc gia về sáng chế và công bố trên Công báo sở hữu công nghiệp trong thời hạn 02 tháng kể từ ngày ký Quyết định này.

Điều 3. Chánh Văn phòng, Giám đốc Trung tâm Thẩm định sau cấp văn bằng bảo hộ và Giám đốc Trung tâm Thông tin sở hữu công nghiệp chịu trách nhiệm thi hành Quyết định này./

Nơi nhận:

- Như Điều 3;
- Lưu: VT, Hồ sơ.



BỘ KHOA HỌC VÀ CÔNG NGHỆ
CỤC SỞ HỮU TRÍ TUỆ

Số: 3195/QĐ-SHTT

CỘNG HÒA XÃ HỘI CHỦ NGHĨA VIỆT NAM
Độc lập - Tự do - Hạnh phúc

Hà Nội, ngày 02 tháng 07 năm 2019

QUYẾT ĐỊNH

Về việc cấp lại Bằng độc quyền sáng chế

CỤC TRƯỞNG CỤC SỞ HỮU TRÍ TUỆ

Căn cứ Điều lệ Tổ chức và hoạt động của Cục Sở hữu trí tuệ ban hành theo Quyết định số 2525/QĐ-BKHCN ngày 04/09/2018 của Bộ trưởng Bộ Khoa học và Công nghệ;

Căn cứ điểm 18.3 Thông tư số 01/2007/TT-BKHCN ngày 14/02/2007 của Bộ Khoa học và Công nghệ hướng dẫn thi hành Nghị định số 103/2006/NĐ-CP ngày 22/9/2006 của Chính phủ quy định chi tiết và hướng dẫn thi hành một số điều của Luật Sở hữu trí tuệ về sở hữu công nghiệp, được sửa đổi, bổ sung theo Thông tư số 13/2010/TT-BKHCN ngày 30/07/2010, Thông tư số 18/2011/TT-BKHCN ngày 22/07/2011, Thông tư số 05/2013/TT-BKHCN ngày 20/02/2013 và Thông tư số 16/2016/TT-BKHCN ngày 30/06/2016;

Căn cứ Quyết định cấp Bằng độc quyền sáng chế:

Số: 27809/QĐ-SHTT,

Ngày cấp: 16/05/2016;

Căn cứ kết quả thẩm định đơn yêu cầu cấp lại văn bằng bảo hộ:

Số đơn: RB1-2019-00408

Ngày nộp đơn: 26/03/2019

Xét đề nghị của Giám đốc Trung tâm Thẩm định sau cấp văn bằng bảo hộ,

QUYẾT ĐỊNH:

Điều 1. Cấp lại Bằng độc quyền sáng chế số 15493 cấp ngày 16/05/2016.

(Cấp lại lần thứ: 01)

Điều 2. Ghi nhận quyết định này vào Sổ đăng ký quốc gia về sáng chế và công bố trên Công báo sở hữu công nghiệp trong thời hạn 02 tháng kể từ ngày ký Quyết định này.

Điều 3. Chánh Văn phòng, Giám đốc Trung tâm Thẩm định sau cấp văn bằng bảo hộ và Giám đốc Trung tâm Thông tin sở hữu công nghiệp chịu trách nhiệm thi hành Quyết định này./.

Nơi nhận:

- Như Điều 3;
- Lưu: VT, Hồ sơ.



BỘ KHOA HỌC VÀ CÔNG NGHỆ
CỤC SỞ HỮU TRÍ TUỆ

CỘNG HÒA XÃ HỘI CHỦ NGHĨA VIỆT NAM
Độc lập - Tự do - Hạnh phúc

Số: 3196/QĐ-SHTT

Hà Nội, ngày 02 tháng 07 năm 2019

QUYẾT ĐỊNH

Về việc cấp lại Bằng độc quyền sáng chế

CỤC TRƯỞNG CỤC SỞ HỮU TRÍ TUỆ

Căn cứ Điều lệ Tổ chức và hoạt động của Cục Sở hữu trí tuệ ban hành theo Quyết định số 2525/QĐ-BKHCN ngày 04/09/2018 của Bộ trưởng Bộ Khoa học và Công nghệ;

Căn cứ điểm 18.3 Thông tư số 01/2007/TT-BKHCN ngày 14/02/2007 của Bộ Khoa học và Công nghệ hướng dẫn thi hành Nghị định số 103/2006/NĐ-CP ngày 22/9/2006 của Chính phủ quy định chi tiết và hướng dẫn thi hành một số điều của Luật Sở hữu trí tuệ về sở hữu công nghiệp, được sửa đổi, bổ sung theo Thông tư số 13/2010/TT-BKHCN ngày 30/07/2010, Thông tư số 18/2011/TT-BKHCN ngày 22/07/2011, Thông tư số 05/2013/TT-BKHCN ngày 20/02/2013 và Thông tư số 16/2016/TT-BKHCN ngày 30/06/2016;

Căn cứ Quyết định cấp Bằng độc quyền sáng chế:

Số: 69809/QĐ-SHTT,

Ngày cấp: 31/10/2016;

Căn cứ kết quả thẩm định đơn yêu cầu cấp lại văn bằng bảo hộ:

Số đơn: RB1-2019-00411

Ngày nộp đơn: 26/03/2019

Xét đề nghị của Giám đốc Trung tâm Thẩm định sau cấp văn bằng bảo hộ,

QUYẾT ĐỊNH:

Điều 1. Cấp lại Bằng độc quyền sáng chế số 16167 cấp ngày 31/10/2016.

(Cấp lại lần thứ: 01)

Điều 2. Ghi nhận quyết định này vào Sổ đăng ký quốc gia về sáng chế và công bố trên Công báo sở hữu công nghiệp trong thời hạn 02 tháng kể từ ngày ký Quyết định này.

Điều 3. Chánh Văn phòng, Giám đốc Trung tâm Thẩm định sau cấp văn bằng bảo hộ và Giám đốc Trung tâm Thông tin sở hữu công nghiệp chịu trách nhiệm thi hành Quyết định này./.

Nơi nhận:

- Như Điều 3;
- Lưu: VT, Hồ sơ.

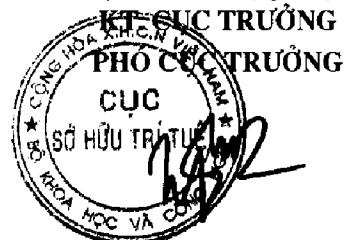

Phan Ngân Sơn

BỘ KHOA HỌC VÀ CÔNG NGHỆ
CỤC SỞ HỮU TRÍ TUỆ

CỘNG HOÀ XÃ HỘI CHỦ NGHĨA VIỆT NAM
Độc lập - Tự do - Hạnh phúc

Số: 3232/QĐ-SHTT

Hà Nội, ngày 05 tháng 07 năm 2019

QUYẾT ĐỊNH

Về việc cấp lại Bằng độc quyền sáng chế

CỤC TRƯỞNG CỤC SỞ HỮU TRÍ TUỆ

Căn cứ Điều lệ Tổ chức và hoạt động của Cục Sở hữu trí tuệ ban hành theo Quyết định số 2525/QĐ-BKHCN ngày 04/09/2018 của Bộ trưởng Bộ Khoa học và Công nghệ;

Căn cứ điểm 18.3 Thông tư số 01/2007/TT-BKHCN ngày 14/02/2007 của Bộ Khoa học và Công nghệ hướng dẫn thi hành Nghị định số 103/2006/NĐ-CP ngày 22/9/2006 của Chính phủ quy định chi tiết và hướng dẫn thi hành một số điều của Luật Sở hữu trí tuệ về sở hữu công nghiệp, được sửa đổi, bổ sung theo Thông tư số 13/2010/TT-BKHCN ngày 30/07/2010, Thông tư số 18/2011/TT-BKHCN ngày 22/07/2011, Thông tư số 05/2013/TT-BKHCN ngày 20/02/2013 và Thông tư số 16/2016/TT-BKHCN ngày 30/06/2016;

Căn cứ Quyết định cấp Bằng độc quyền sáng chế:

Số: 16641/QĐ-SHTT,

Ngày cấp: 28/03/2016;

Căn cứ kết quả thẩm định đơn yêu cầu cấp lại văn bằng bảo hộ:

Số đơn: RB1-2018-1288

Ngày nộp đơn: 13/09/2018

Xét đề nghị của Giám đốc Trung tâm Thẩm định sau cấp văn bằng bảo hộ,

QUYẾT ĐỊNH:

Điều 1. Cấp lại Bằng độc quyền sáng chế số 15342 cấp ngày 28/03/2016.

(Cấp lại lần thứ: 01)

Điều 2. Ghi nhận quyết định này vào Sổ đăng ký quốc gia về sáng chế và công bố trên Công báo sở hữu công nghiệp trong thời hạn 02 tháng kể từ ngày ký Quyết định này.

Điều 3. Chánh Văn phòng, Giám đốc Trung tâm Thẩm định sau cấp văn bằng bảo hộ và Giám đốc Trung tâm Thông tin sở hữu công nghiệp chịu trách nhiệm thi hành Quyết định này./

Nơi nhận:

- Như Điều 3;
- Lưu: VT, Hồ sơ.

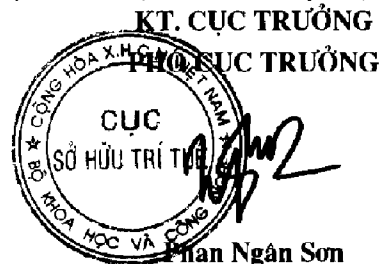

BỘ KHOA HỌC VÀ CÔNG NGHỆ
CỤC SỞ HỮU TRÍ TUỆ

CỘNG HÒA XÃ HỘI CHỦ NGHĨA VIỆT NAM
Độc lập - Tự do - Hạnh phúc

Số: 3257/QĐ-SHTT

Hà Nội, ngày 08 tháng 07 năm 2019

QUYẾT ĐỊNH

Về việc cấp lại Bằng độc quyền sáng chế

CỤC TRƯỞNG CỤC SỞ HỮU TRÍ TUỆ

Căn cứ Điều lệ Tổ chức và hoạt động của Cục Sở hữu trí tuệ ban hành theo Quyết định số 2525/QĐ-BKHCN ngày 04/09/2018 của Bộ trưởng Bộ Khoa học và Công nghệ;

Căn cứ điểm 18.3 Thông tư số 01/2007/TT-BKHCN ngày 14/02/2007 của Bộ Khoa học và Công nghệ hướng dẫn thi hành Nghị định số 103/2006/NĐ-CP ngày 22/9/2006 của Chính phủ quy định chi tiết và hướng dẫn thi hành một số điều của Luật Sở hữu trí tuệ về sở hữu công nghiệp, được sửa đổi, bổ sung theo Thông tư số 13/2010/TT-BKHCN ngày 30/07/2010, Thông tư số 18/2011/TT-BKHCN ngày 22/07/2011, Thông tư số 05/2013/TT-BKHCN ngày 20/02/2013 và Thông tư số 16/2016/TT-BKHCN ngày 30/06/2016;

Căn cứ Quyết định cấp Bằng độc quyền sáng chế:

Số: 10480/QĐ-SHTT,

Ngày cấp: 21/02/2017;

Căn cứ kết quả thẩm định đơn yêu cầu cấp lại văn bằng bảo hộ:

Số đơn: RB1-2019-00405

Ngày nộp đơn: 26/03/2019

Xét đề nghị của Giám đốc Trung tâm Thẩm định sau cấp văn bằng bảo hộ,

QUYẾT ĐỊNH:

Điều 1. Cấp lại Bằng độc quyền sáng chế số 16614 cấp ngày 21/02/2017.

(Cấp lại lần thứ: 01)

Điều 2. Ghi nhận quyết định này vào Sổ đăng ký quốc gia về sáng chế và công bố trên Công báo sở hữu công nghiệp trong thời hạn 02 tháng kể từ ngày ký Quyết định này.

Điều 3. Chánh Văn phòng, Giám đốc Trung tâm Thẩm định sau cấp văn bằng bảo hộ và Giám đốc Trung tâm Thông tin sở hữu công nghiệp chịu trách nhiệm thi hành Quyết định này. /

KT. CỤC TRƯỞNG

PHAN NGÂN SƠN

Nơi nhận:

- Như Điều 3;
- Lưu: VT, Hồ sơ.

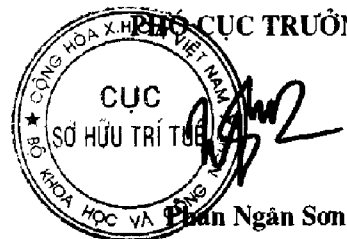

BỘ KHOA HỌC VÀ CÔNG NGHỆ
CỤC SỞ HỮU TRÍ TUỆ

CỘNG HÒA XÃ HỘI CHỦ NGHĨA VIỆT NAM
Độc lập - Tự do - Hạnh phúc

Số: 3448/QĐ-SHTT

Hà Nội, ngày 17 tháng 07 năm 2019

QUYẾT ĐỊNH

Về việc cấp lại Bằng độc quyền sáng chế

CỤC TRƯỞNG CỤC SỞ HỮU TRÍ TUỆ

Căn cứ Điều lệ Tổ chức và hoạt động của Cục Sở hữu trí tuệ ban hành theo Quyết định số 2525/QĐ-BKHCN ngày 04/09/2018 của Bộ trưởng Bộ Khoa học và Công nghệ;

Căn cứ điểm 18.3 Thông tư số 01/2007/TT-BKHCN ngày 14/02/2007 của Bộ Khoa học và Công nghệ hướng dẫn thi hành Nghị định số 103/2006/NĐ-CP ngày 22/9/2006 của Chính phủ quy định chi tiết và hướng dẫn thi hành một số điều của Luật Sở hữu trí tuệ về sở hữu công nghiệp, được sửa đổi, bổ sung theo Thông tư số 13/2010/TT-BKHCN ngày 30/07/2010, Thông tư số 18/2011/TT-BKHCN ngày 22/07/2011, Thông tư số 05/2013/TT-BKHCN ngày 20/02/2013 và Thông tư số 16/2016/TT-BKHCN ngày 30/06/2016;

Căn cứ Quyết định cấp Bằng độc quyền sáng chế:

Số: 73249/QĐ-SHTT,

Ngày cấp: 24/12/2012;

Căn cứ kết quả thẩm định đơn yêu cầu cấp lại văn bằng bảo hộ:

Số đơn: RB1-2019-00142

Ngày nộp đơn: 12/02/2019

Xét đề nghị của Giám đốc Trung tâm Thẩm định sau cấp văn bằng bảo hộ,

QUYẾT ĐỊNH:

Điều 1. Cấp lại Bằng độc quyền sáng chế số 10967 cấp ngày 24/12/2012.

(Cấp lại lần thứ: 01)

Điều 2. Ghi nhận quyết định này vào Sổ đăng ký quốc gia về sáng chế và công bố trên Công báo sở hữu công nghiệp trong thời hạn 02 tháng kể từ ngày ký Quyết định này.

Điều 3. Chánh Văn phòng, Giám đốc Trung tâm Thẩm định sau cấp văn bằng bảo hộ và Giám đốc Trung tâm Thông tin sở hữu công nghiệp chịu trách nhiệm thi hành Quyết định này./.

Nơi nhận:

- Như Điều 3;
- Lưu: VT, Hồ sơ.



Số: 3449/QĐ-SHTT

Hà Nội, ngày 17 tháng 07 năm 2019

QUYẾT ĐỊNH

Về việc cấp lại Bằng độc quyền sáng chế

CỤC TRƯỞNG CỤC SỞ HỮU TRÍ TUỆ

Căn cứ Điều lệ Tổ chức và hoạt động của Cục Sở hữu trí tuệ ban hành theo Quyết định số 2525/QĐ-BKHCN ngày 04/09/2018 của Bộ trưởng Bộ Khoa học và Công nghệ;

Căn cứ điểm 18.3 Thông tư số 01/2007/TT-BKHCN ngày 14/02/2007 của Bộ Khoa học và Công nghệ hướng dẫn thi hành Nghị định số 103/2006/NĐ-CP ngày 22/9/2006 của Chính phủ quy định chi tiết và hướng dẫn thi hành một số điều của Luật Sở hữu trí tuệ về sở hữu công nghiệp, được sửa đổi, bổ sung theo Thông tư số 13/2010/TT-BKHCN ngày 30/07/2010, Thông tư số 18/2011/TT-BKHCN ngày 22/07/2011, Thông tư số 05/2013/TT-BKHCN ngày 20/02/2013 và Thông tư số 16/2016/TT-BKHCN ngày 30/06/2016;

Căn cứ Quyết định cấp Bằng độc quyền sáng chế:

Số: 2189/QĐ-SHTT,

Ngày cấp: 13/01/2015;

Căn cứ kết quả thẩm định đơn yêu cầu cấp lại văn bằng bảo hộ:

Số đơn: RB1-2019-0147

Ngày nộp đơn: 12/02/2019

Xét đề nghị của Giám đốc Trung tâm Thẩm định sau cấp văn bằng bảo hộ,

QUYẾT ĐỊNH:

Điều 1. Cấp lại Bằng độc quyền sáng chế số 13650 cấp ngày 13/01/2015.

(Cấp lại lần thứ: 01)

Điều 2. Ghi nhận quyết định này vào Sổ đăng ký quốc gia về sáng chế và công bố trên Công báo sở hữu công nghiệp trong thời hạn 02 tháng kể từ ngày ký Quyết định này.

Điều 3. Chánh Văn phòng, Giám đốc Trung tâm Thẩm định sau cấp văn bằng bảo hộ và Giám đốc Trung tâm Thông tin sở hữu công nghiệp chịu trách nhiệm thi hành Quyết định này. *JK*

KT. CỤC TRƯỞNG

CHỖ CỤC TRƯỞNG

Nơi nhận:

- Như Điều 3;
- Lưu: VT, Hồ sơ.

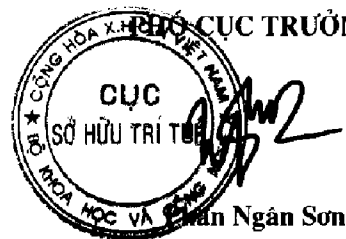

BỘ KHOA HỌC VÀ CÔNG NGHỆ
CỤC SỞ HỮU TRÍ TUỆ

CỘNG HÒA XÃ HỘI CHỦ NGHĨA VIỆT NAM
Độc lập - Tự do - Hạnh phúc

Số: 3450/QĐ-SHTT

Hà Nội, ngày 17 tháng 07 năm 2019

QUYẾT ĐỊNH

Về việc cấp lại Bằng độc quyền sáng chế

CỤC TRƯỞNG CỤC SỞ HỮU TRÍ TUỆ

Căn cứ Điều lệ Tổ chức và hoạt động của Cục Sở hữu trí tuệ ban hành theo Quyết định số 2525/QĐ-BKHCN ngày 04/09/2018 của Bộ trưởng Bộ Khoa học và Công nghệ;

Căn cứ điểm 18.3 Thông tư số 01/2007/TT-BKHCN ngày 14/02/2007 của Bộ Khoa học và Công nghệ hướng dẫn thi hành Nghị định số 103/2006/NĐ-CP ngày 22/9/2006 của Chính phủ quy định chi tiết và hướng dẫn thi hành một số điều của Luật Sở hữu trí tuệ về sở hữu công nghiệp, được sửa đổi, bổ sung theo Thông tư số 13/2010/TT-BKHCN ngày 30/07/2010, Thông tư số 18/2011/TT-BKHCN ngày 22/07/2011, Thông tư số 05/2013/TT-BKHCN ngày 20/02/2013 và Thông tư số 16/2016/TT-BKHCN ngày 30/06/2016;

Căn cứ Quyết định cấp Bằng độc quyền sáng chế:

Số: 845/QĐ-SHTT,

Ngày cấp: 11/01/2016;

Căn cứ kết quả thẩm định đơn yêu cầu cấp lại văn bằng bảo hộ:

Số đơn: RBI-2019-0283

Ngày nộp đơn: 05/03/2019

Xét đề nghị của Giám đốc Trung tâm Thẩm định sau cấp văn bằng bảo hộ,

QUYẾT ĐỊNH:

Điều 1. Cấp lại Bằng độc quyền sáng chế số 15062 cấp ngày 11/01/2016.

(Cấp lại lần thứ: 01)

Điều 2. Ghi nhận quyết định này vào Sổ đăng ký quốc gia về sáng chế và công bố trên Công báo sở hữu công nghiệp trong thời hạn 02 tháng kể từ ngày ký Quyết định này.

Điều 3. Chánh Văn phòng, Giám đốc Trung tâm Thẩm định sau cấp văn bằng bảo hộ và Giám đốc Trung tâm Thông tin sở hữu công nghiệp chịu trách nhiệm thi hành Quyết định này. /s/

Nơi nhận:

- Như Điều 3;
- Lưu: VT, Hồ sơ.

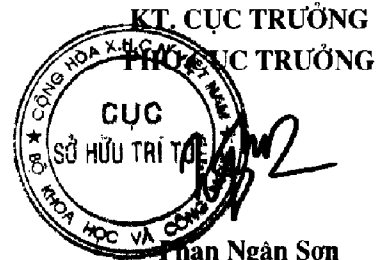

BỘ KHOA HỌC VÀ CÔNG NGHỆ
CỤC SỞ HỮU TRÍ TUỆ

CỘNG HÒA XÃ HỘI CHỦ NGHĨA VIỆT NAM
Độc lập - Tự do - Hạnh phúc

Số: 3508/QĐ-SHTT

Hà Nội, ngày 22 tháng 07 năm 2019

QUYẾT ĐỊNH

Về việc cấp lại Bằng độc quyền sáng chế

CỤC TRƯỞNG CỤC SỞ HỮU TRÍ TUỆ

Căn cứ Điều lệ Tổ chức và hoạt động của Cục Sở hữu trí tuệ ban hành theo Quyết định số 2525/QĐ-BKHCN ngày 04/09/2018 của Bộ trưởng Bộ Khoa học và Công nghệ;

Căn cứ điểm 18.3 Thông tư số 01/2007/TT-BKHCN ngày 14/02/2007 của Bộ Khoa học và Công nghệ hướng dẫn thi hành Nghị định số 103/2006/NĐ-CP ngày 22/9/2006 của Chính phủ quy định chi tiết và hướng dẫn thi hành một số điều của Luật Sở hữu trí tuệ về sở hữu công nghiệp, được sửa đổi, bổ sung theo Thông tư số 13/2010/TT-BKHCN ngày 30/07/2010, Thông tư số 18/2011/TT-BKHCN ngày 22/07/2011, Thông tư số 05/2013/TT-BKHCN ngày 20/02/2013 và Thông tư số 16/2016/TT-BKHCN ngày 30/06/2016;

Căn cứ Quyết định cấp Bằng độc quyền sáng chế:

Số: A12650/QĐ-ĐK,

Ngày cấp: 28/11/2005;

Căn cứ kết quả thẩm định đơn yêu cầu cấp lại văn bằng bảo hộ:

Số đơn: RB1-2019-00135

Ngày nộp đơn: 01/02/2019

Xét đề nghị của Giám đốc Trung tâm Thẩm định sau cấp văn bằng bảo hộ,

QUYẾT ĐỊNH:

Điều 1. Cấp lại Bằng độc quyền sáng chế số 5312 cấp ngày 28/11/2005.

(Cấp lại lần thứ: 01)

Điều 2. Ghi nhận quyết định này vào Sổ đăng ký quốc gia về sáng chế và công bố trên Công báo sở hữu công nghiệp trong thời hạn 02 tháng kể từ ngày ký Quyết định này.

Điều 3. Chánh Văn phòng, Giám đốc Trung tâm Thẩm định sau cấp văn bằng bảo hộ và Giám đốc Trung tâm Thông tin sở hữu công nghiệp chịu trách nhiệm thi hành Quyết định này. /

KT. CỤC TRƯỞNG

PHO CỤC TRƯỞNG

Nơi nhận:

- Như Điều 3;

- Lưu: VT, Hồ sơ.

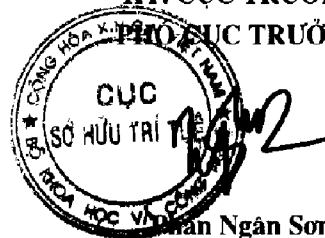

BỘ KHOA HỌC VÀ CÔNG NGHỆ
CỤC SỞ HỮU TRÍ TUỆ

CỘNG HÒA XÃ HỘI CHỦ NGHĨA VIỆT NAM
Độc lập - Tự do - Hạnh phúc

Số: 3509/QĐ-SHTT

Hà Nội, ngày 22 tháng 07 năm 2019

QUYẾT ĐỊNH

Về việc cấp lại Bằng độc quyền sáng chế

CỤC TRƯỞNG CỤC SỞ HỮU TRÍ TUỆ

Căn cứ Điều lệ Tổ chức và hoạt động của Cục Sở hữu trí tuệ ban hành theo Quyết định số 2525/QĐ-BKHCN ngày 04/09/2018 của Bộ trưởng Bộ Khoa học và Công nghệ;

Căn cứ điểm 18.3 Thông tư số 01/2007/TT-BKHCN ngày 14/02/2007 của Bộ Khoa học và Công nghệ hướng dẫn thi hành Nghị định số 103/2006/NĐ-CP ngày 22/9/2006 của Chính phủ quy định chi tiết và hướng dẫn thi hành một số điều của Luật Sở hữu trí tuệ về sở hữu công nghiệp, được sửa đổi, bổ sung theo Thông tư số 13/2010/TT-BKHCN ngày 30/07/2010, Thông tư số 18/2011/TT-BKHCN ngày 22/07/2011, Thông tư số 05/2013/TT-BKHCN ngày 20/02/2013 và Thông tư số 16/2016/TT-BKHCN ngày 30/06/2016;

Căn cứ Quyết định cấp Bằng độc quyền sáng chế:

Số: 946/QĐ-SHTT,

Ngày cấp: 17/01/2008;

Căn cứ kết quả thẩm định đơn yêu cầu cấp lại văn bằng bảo hộ:

Số đơn: RB1-2019-00136

Ngày nộp đơn: 01/02/2019

Xét đề nghị của Giám đốc Trung tâm Thẩm định sau cấp văn bằng bảo hộ,

QUYẾT ĐỊNH:

Điều 1. Cấp lại Bằng độc quyền sáng chế số 6799 cấp ngày 17/01/2008.

(Cấp lại lần thứ: 01)

Điều 2. Ghi nhận quyết định này vào Sổ đăng ký quốc gia về sáng chế và công bố trên Công báo sở hữu công nghiệp trong thời hạn 02 tháng kể từ ngày ký Quyết định này.

Điều 3. Chánh Văn phòng, Giám đốc Trung tâm Thẩm định sau cấp văn bằng bảo hộ và Giám đốc Trung tâm Thông tin sở hữu công nghiệp chịu trách nhiệm thi hành Quyết định này. /

Nơi nhận:

- Như Điều 3;
- Lưu: VT, Hồ sơ.

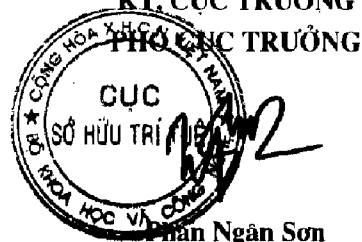

BỘ KHOA HỌC VÀ CÔNG NGHỆ
CỤC SỞ HỮU TRÍ TUỆ

CỘNG HÒA XÃ HỘI CHỦ NGHĨA VIỆT NAM
Độc lập - Tự do - Hạnh phúc

Số: 3545/QĐ-SHTT

Hà Nội, ngày 23 tháng 07 năm 2019

QUYẾT ĐỊNH

Về việc cấp lại Bằng độc quyền sáng chế

CỤC TRƯỞNG CỤC SỞ HỮU TRÍ TUỆ

Căn cứ Điều lệ Tổ chức và hoạt động của Cục Sở hữu trí tuệ ban hành theo Quyết định số 2525/QĐ-BKHCN ngày 04/09/2018 của Bộ trưởng Bộ Khoa học và Công nghệ;

Căn cứ điểm 18.3 Thông tư số 01/2007/TT-BKHCN ngày 14/02/2007 của Bộ Khoa học và Công nghệ hướng dẫn thi hành Nghị định số 103/2006/NĐ-CP ngày 22/9/2006 của Chính phủ quy định chi tiết và hướng dẫn thi hành một số điều của Luật Sở hữu trí tuệ về sở hữu công nghiệp, được sửa đổi, bổ sung theo Thông tư số 13/2010/TT-BKHCN ngày 30/07/2010, Thông tư số 18/2011/TT-BKHCN ngày 22/07/2011, Thông tư số 05/2013/TT-BKHCN ngày 20/02/2013 và Thông tư số 16/2016/TT-BKHCN ngày 30/06/2016;

Căn cứ Quyết định cấp Bằng độc quyền sáng chế:

Số: 7938/QĐ-SHTT,

Ngày cấp: 07/02/2018;

Căn cứ kết quả thẩm định đơn yêu cầu cấp lại văn bằng bảo hộ:

Số đơn: RB1-2019-00497

Ngày nộp đơn: 16/04/2019

Xét đề nghị của Giám đốc Trung tâm Thẩm định sau cấp văn bằng bảo hộ,

QUYẾT ĐỊNH:

Điều 1. Cấp lại Bằng độc quyền sáng chế số 18426 cấp ngày 07/02/2018.

(Cấp lại lần thứ: 01)

Điều 2. Ghi nhận quyết định này vào Sổ đăng ký quốc gia về sáng chế và công bố trên Công báo sở hữu công nghiệp trong thời hạn 02 tháng kể từ ngày ký Quyết định này.

Điều 3. Chánh Văn phòng, Giám đốc Trung tâm Thẩm định sau cấp văn bằng bảo hộ và Giám đốc Trung tâm Thông tin sở hữu công nghiệp chịu trách nhiệm thi hành Quyết định này. *J. Jb*

KT. CỤC TRƯỞNG

PHÓ CỤC TRƯỞNG

Nơi nhận:

- Như Điều 3;
- Lưu: VT, Hồ sơ.

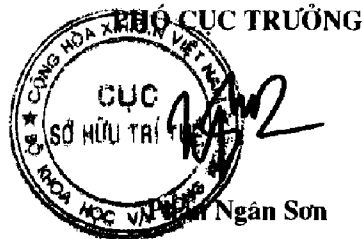

CÔNG BÁO SỞ HỮU CÔNG NGHIỆP SỐ 378 TẬP B - QUYỂN 1 (09.2019)

b - Cập lại Phó bản Bằng độc quyền sáng chế

STT	SỐ KÝ HIỆU VĂN BẢN	NGÀY BAN HÀNH	SỐ YÊU CẦU	SỐ ĐƠN/BẰNG LIÊN QUAN
1	3093/QĐ-SHTT	27/06/2019	PB1-2019-00017	4-0020902
2	3094/QĐ-SHTT	27/06/2019	PB1-2019-00018	4-0019390

BỘ KHOA HỌC VÀ CÔNG NGHỆ
CỤC SỞ HỮU TRÍ TUỆ

CỘNG HÒA XÃ HỘI CHỦ NGHĨA VIỆT NAM
Độc lập - Tự do - Hạnh phúc

Số: 3093/QĐ-SHTT

Hà Nội, ngày 27 tháng 06 năm 2019

QUYẾT ĐỊNH

Về việc cấp **Phó bản Bằng độc quyền sáng chế**

CỤC TRƯỞNG CỤC SỞ HỮU TRÍ TUỆ

Căn cứ Điều lệ Tổ chức và hoạt động của Cục Sở hữu trí tuệ ban hành theo Quyết định số 2525/QĐ-BKHHCN ngày 04/09/2018 của Bộ trưởng Bộ Khoa học và Công nghệ;

Căn cứ điểm 18.3 Thông tư số 01/2007/TT-BKHHCN ngày 14/02/2007 của Bộ Khoa học và Công nghệ hướng dẫn thi hành Nghị định số 103/2006/NĐ-CP ngày 22/9/2006 của Chính phủ quy định chi tiết và hướng dẫn thi hành một số điều của Luật Sở hữu trí tuệ về sở hữu công nghiệp, được sửa đổi, bổ sung theo Thông tư số 13/2010/TT-BKHHCN ngày 30/07/2010, Thông tư số 18/2011/TT-BKHHCN ngày 22/07/2011, Thông tư số 05/2013/TT-BKHHCN ngày 20/02/2013 và Thông tư số 16/2016/TT-BKHHCN ngày 30/06/2016;

Căn cứ Quyết định cấp Bằng độc quyền sáng chế:

Số: 24052/QĐ-SHTT,

Ngày cấp: 02/04/2019;

Căn cứ kết quả thẩm định đơn yêu cầu cấp Phó bản văn bằng bảo hộ:

Số đơn: PB1-2019-00017

Ngày nộp đơn: 22/04/2019

Xét đề nghị của Giám đốc Trung tâm Thẩm định sau cấp văn bằng bảo hộ,

QUYẾT ĐỊNH:

Điều 1. Cấp Phó bản số 01 của Bằng độc quyền sáng chế số 20902

Cho Chủ sở hữu chung

CÔNG TY TNHH PHÁT TRIỂN ỨNG DỤNG KỸ NGHỆ MỚI (SAV CO., LTD.) (VN)

Số 83 đường Phan Bá Vành, phường Phú Diễn, quận Bắc Từ Liêm, thành phố Hà Nội

Điều 2. Ghi nhận quyết định này vào Sổ đăng ký quốc gia về sáng chế và công bố trên Công báo sở hữu công nghiệp trong thời hạn 02 tháng kể từ ngày ký Quyết định này.

Điều 3. Chánh Văn phòng, Giám đốc Trung tâm Thẩm định sau cấp văn bằng bảo hộ và Giám đốc Trung tâm Thông tin sở hữu công nghiệp chịu trách nhiệm thi hành Quyết định này./.

KT. CỤC TRƯỞNG

PHẠM CỤC TRƯỞNG

Nơi nhận:

- Như Điều 3;

- Lưu: VT, Hồ sơ.

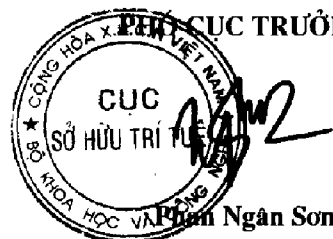

Số: 3094/QĐ-SHTT

Hà Nội, ngày 27 tháng 06 năm 2019

QUYẾT ĐỊNH

Về việc cấp **Phó bản Bằng độc quyền sáng chế**

CỤC TRƯỞNG CỤC SỞ HỮU TRÍ TUỆ

Căn cứ Điều lệ Tổ chức và hoạt động của Cục Sở hữu trí tuệ ban hành theo Quyết định số 2525/QĐ-BKHCN ngày 04/09/2018 của Bộ trưởng Bộ Khoa học và Công nghệ;

Căn cứ điểm 18.3 Thông tư số 01/2007/TT-BKHCN ngày 14/02/2007 của Bộ Khoa học và Công nghệ hướng dẫn thi hành Nghị định số 103/2006/NĐ-CP ngày 22/9/2006 của Chính phủ quy định chi tiết và hướng dẫn thi hành một số điều của Luật Sở hữu trí tuệ về sở hữu công nghiệp, được sửa đổi, bổ sung theo Thông tư số 13/2010/TT-BKHCN ngày 30/07/2010, Thông tư số 18/2011/TT-BKHCN ngày 22/07/2011, Thông tư số 05/2013/TT-BKHCN ngày 20/02/2013 và Thông tư số 16/2016/TT-BKHCN ngày 30/06/2016;

Căn cứ Quyết định cấp Bằng độc quyền sáng chế:

Số: 38739/QĐ-SHTT,

Ngày cấp: 06/06/2018;

Căn cứ kết quả thẩm định đơn yêu cầu cấp Phó bản văn bằng bảo hộ:

Số đơn: PB1-2019-00018

Ngày nộp đơn: 25/04/2019

Xét đề nghị của Giám đốc Trung tâm Thẩm định sau cấp văn bằng bảo hộ,

QUYẾT ĐỊNH:

Điều 1. Cấp Phó bản số 01 của Bằng độc quyền sáng chế số 19390

Cho Chủ sở hữu chung

VIỆN HÓA HỌC CÔNG NGHIỆP VIỆT NAM (VN)

Số 2 Phạm Ngũ Lão, quận Hoàn Kiếm, thành phố Hà Nội.

Điều 2. Ghi nhận quyết định này vào Sổ đăng ký quốc gia về sáng chế và công bố trên Công báo sở hữu công nghiệp trong thời hạn 02 tháng kể từ ngày ký Quyết định này.

Điều 3. Chánh Văn phòng, Giám đốc Trung tâm Thẩm định sau cấp văn bằng bảo hộ và Giám đốc Trung tâm Thông tin sở hữu công nghiệp chịu trách nhiệm thi hành Quyết định này./.

KT. CỤC TRƯỞNG

PHÓ CỤC TRƯỞNG

Nơi nhận:

- Như Điều 3;

- Lưu: VT, Hồ sơ.

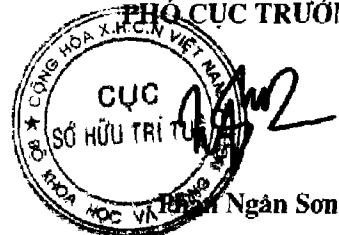

Ngân Sơn

4 - GHI NHẬN ĐẠI DIỆN SỞ HỮU CÔNG NGHIỆP

STT	SỐ KÝ HIỆU VĂN BẢN	NGÀY BAN HÀNH	SỐ YÊU CẦU	SỐ BẢNG LIÊN QUAN
1	3661/QĐ-SHTT	30/07/2019	GNĐB-2019-00007	1-0015070
2	3668/QĐ-SHTT	30/07/2019	GNĐB-2019-00024	1-0010881
3	3905/QĐ-SHTT	14/08/2019	GNĐB-2019-00030	1-0005297

BỘ KHOA HỌC VÀ CÔNG NGHỆ
CỤC SỞ HỮU TRÍ TUỆ

CỘNG HÒA XÃ HỘI CHỦ NGHĨA VIỆT NAM
Độc lập - Tự do - Hạnh phúc

Số: 8661/QĐ-SHTT

Hà Nội, ngày 30 tháng 7 năm 2019

QUYẾT ĐỊNH

Về việc ghi nhận đại diện sở hữu công nghiệp

CỤC TRƯỞNG CỤC SỞ HỮU TRÍ TUỆ

Căn cứ Điều lệ Tổ chức và hoạt động của Cục Sở hữu trí tuệ ban hành theo Quyết định số 2525/QĐ-BKHCN ngày 04/09/2018 của Bộ trưởng Bộ Khoa học và Công nghệ;

Căn cứ điểm 20.1.d Thông tư số 01/2007/TT-BKHCN ngày 14/02/2007 của Bộ Khoa học và Công nghệ hướng dẫn thi hành Nghị định số 103/2006/NĐ-CP ngày 22/09/2006 của Chính phủ quy định chi tiết và hướng dẫn thi hành một số điều của Luật Sở hữu trí tuệ về sở hữu công nghiệp, được sửa đổi, bổ sung theo Thông tư số 13/2010/TT-BKHCN ngày 30/07/2010, Thông tư số 18/2011/TT-BKHCN ngày 22/07/2011, Thông tư số 05/2013/TT-BKHCN ngày 20/02/2013 và Thông tư số 16/2016/TT-BKHCN ngày 30/06/2016;

Căn cứ kết quả thẩm định đơn yêu cầu ghi nhận đại diện sở hữu công nghiệp:

Số đơn: GNĐB-2019-00007

Ngày nộp đơn: 10/01/2019

Người nộp đơn: Janssen Vaccines & Prevention B.V. (NL)

Văn bằng bảo hộ số (*): 1-15070

Xét đề nghị của Giám đốc Trung tâm Thẩm định sau cấp văn bằng bảo hộ,

QUYẾT ĐỊNH

Điều 1. Chấp nhận yêu cầu ghi nhận đại diện sở hữu công nghiệp với thông tin như sau:

Đại diện sở hữu công nghiệp của chủ sở hữu Bằng độc quyền sáng chế số 15070 là:

Công ty Cổ phần Sở hữu Công nghiệp INVESTIP

Tầng 5, Toà nhà Charmvit Tower, 117 Trần Duy Hưng, phường Trung Hòa, quận Cầu Giấy, thành phố Hà Nội.

Điều 2. Ghi nhận đại diện sở hữu công nghiệp nêu tại Điều 1 vào Sổ đăng ký quốc gia về nhãn hiệu và công bố trên Công báo sở hữu công nghiệp trong thời hạn 02 tháng kể từ ngày ký Quyết định này.

Điều 3. Chánh Văn phòng, Giám đốc Trung tâm Thẩm định sau cấp văn bằng bảo hộ và Giám đốc Trung tâm Thông tin sở hữu công nghiệp chịu trách nhiệm thi hành Quyết định này./.

Nơi nhận:

- Như Điều 3;
- Người nộp đơn;
- Lưu: VT, Hồ sơ.



(*Trong trường hợp yêu cầu ghi nhận đại diện nhiều VBBH, đây là số bằng đầu tiên trong Danh sách các VBBH)

BỘ KHOA HỌC VÀ CÔNG NGHỆ
CỤC SỞ HỮU TRÍ TUỆ

CỘNG HOÀ XÃ HỘI CHỦ NGHĨA VIỆT NAM
Độc lập - Tự do - Hạnh phúc

Số: 368/QĐ-SHTT

Hà Nội, ngày 27 tháng 7 năm 2019

QUYẾT ĐỊNH

Về việc ghi nhận đại diện sở hữu công nghiệp

CỤC TRƯỞNG CỤC SỞ HỮU TRÍ TUỆ

Căn cứ Điều lệ Tổ chức và hoạt động của Cục Sở hữu trí tuệ ban hành theo Quyết định số 2525/QĐ-BKHCN ngày 04/09/2018 của Bộ trưởng Bộ Khoa học và Công nghệ;

Căn cứ điểm 20.1.d Thông tư số 01/2007/TT-BKHCN ngày 14/02/2007 của Bộ Khoa học và Công nghệ hướng dẫn thi hành Nghị định số 103/2006/NĐ-CP ngày 22/09/2006 của Chính phủ quy định chi tiết và hướng dẫn thi hành một số điều của Luật Sở hữu trí tuệ về sở hữu công nghiệp, được sửa đổi, bổ sung theo Thông tư số 13/2010/TT-BKHCN ngày 30/07/2010, Thông tư số 18/2011/TT-BKHCN ngày 22/07/2011, Thông tư số 05/2013/TT-BKHCN ngày 20/02/2013 và Thông tư số 16/2016/TT-BKHCN ngày 30/06/2016;

Căn cứ kết quả thẩm định đơn yêu cầu ghi nhận đại diện sở hữu công nghiệp:

Số đơn: GNDB-2019-00024

Ngày nộp đơn: 22/02/2019

Người nộp đơn: Essilor International (FR)

Văn bằng bảo hộ số (*): 1-10881

Xét đề nghị của Giám đốc Trung tâm Thẩm định sau cấp văn bằng bảo hộ,

QUYẾT ĐỊNH

Điều 1. Chấp nhận yêu cầu ghi nhận đại diện sở hữu công nghiệp với thông tin như sau:

Đại diện sở hữu công nghiệp của chủ sở hữu Bằng độc quyền sáng chế số 10881 là:

Công ty TNHH Sở hữu công nghiệp Sao Bắc Đẩu

Tầng 7, tòa nhà VIT, số 519 Kim Mã, phường Ngọc Khánh, quận Ba Đình, thành phố Hà Nội

Điều 2. Ghi nhận đại diện sở hữu công nghiệp nêu tại Điều 1 vào Sổ đăng ký quốc gia về nhãn hiệu và công bố trên Công báo sở hữu công nghiệp trong thời hạn 02 tháng kể từ ngày ký Quyết định này.

Điều 3. Chánh Văn phòng, Giám đốc Trung tâm Thẩm định sau cấp văn bằng bảo hộ và Giám đốc Trung tâm Thông tin sở hữu công nghiệp chịu trách nhiệm thi hành Quyết định này. /

Nơi nhận:

- Như Điều 3;
- Người nộp đơn;
- Lưu: VT, Hồ sơ.



*Trong trường hợp yêu cầu ghi nhận đại diện nhiều VBBH, đây là số bằng đầu tiên trong Danh sách các VBBH

CÔNG BÁO SỞ HỮU CÔNG NGHIỆP SỐ 378 TẬP B - QUYỂN 1 (09.2019)

BỘ KHOA HỌC VÀ CÔNG NGHỆ
CỤC SỞ HỮU TRÍ TUỆ

CỘNG HOÀ XÃ HỘI CHỦ NGHĨA VIỆT NAM
Độc lập - Tự do - Hạnh phúc

Số: *3915*/QĐ-SHTT

Hà Nội, ngày 14 tháng 8 năm 2019

QUYẾT ĐỊNH

Về việc ghi nhận đại diện sở hữu công nghiệp

CỤC TRƯỞNG CỤC SỞ HỮU TRÍ TUỆ

Căn cứ Điều lệ Tổ chức và hoạt động của Cục Sở hữu trí tuệ ban hành theo Quyết định số 2525/QĐ-BKHCN ngày 04/09/2018 của Bộ trưởng Bộ Khoa học và Công nghệ;

Căn cứ điểm 20.1.d Thông tư số 01/2007/TT-BKHCN ngày 14/02/2007 của Bộ Khoa học và Công nghệ hướng dẫn thi hành Nghị định số 103/2006/NĐ-CP ngày 22/09/2006 của Chính phủ quy định chi tiết và hướng dẫn thi hành một số điều của Luật Sở hữu trí tuệ về sở hữu công nghiệp, được sửa đổi, bổ sung theo Thông tư số 13/2010/TT-BKHCN ngày 30/07/2010, Thông tư số 18/2011/TT-BKHCN ngày 22/07/2011, Thông tư số 05/2013/TT-BKHCN ngày 20/02/2013 và Thông tư số 16/2016/TT-BKHCN ngày 30/06/2016;

Căn cứ kết quả thẩm định đơn yêu cầu ghi nhận đại diện sở hữu công nghiệp:

Số đơn: GNĐB-2019-00030

Ngày nộp đơn: 12/03/2019

Người nộp đơn: Interdigital CE Patent Holdings (FR)

Văn bằng bảo hộ số (*): 1-5297

Xét đề nghị của Giám đốc Trung tâm Thẩm định sau cấp văn bằng bảo hộ,

QUYẾT ĐỊNH

Điều 1. Chấp nhận yêu cầu ghi nhận đại diện sở hữu công nghiệp với thông tin như sau:

Đại diện sở hữu công nghiệp của chủ sở hữu Bằng độc quyền sáng chế số 5297 là:

Công ty Luật TNHH T&G (TGVN)

Phòng số 05, tầng 15, Toà nhà Harec, 4A Láng Hạ, phường Thành Công, quận Ba Đình, thành phố Hà Nội

Điều 2. Ghi nhận đại diện sở hữu công nghiệp nêu tại Điều 1 vào Sổ đăng ký quốc gia về nhãn hiệu và công bố trên Công báo sở hữu công nghiệp trong thời hạn 02 tháng kể từ ngày ký Quyết định này.

Điều 3. Chánh Văn phòng, Giám đốc Trung tâm Thẩm định sau cấp văn bằng bảo hộ và Giám đốc Trung tâm Thông tin sở hữu công nghiệp chịu trách nhiệm thi hành Quyết định này./.

Nơi nhận:

- Nhu Điều 3;
- Người nộp đơn;
- Lưu: VT, Hồ sơ.



*Trong trường hợp yêu cầu ghi nhận đại diện nhiều VBBH, đây là số bằng đầu tiên trong Danh sách các VBBH

PHẦN IV

CHUYỂN GIAO QUYỀN SỞ HỮU CÔNG NGHIỆP

CHUYỂN NHƯỢNG QUYỀN SỞ HỮU CÔNG NGHIỆP

Sáng chế

STT	SỐ KÝ HIỆU VĂN BẢN	NGÀY BAN HÀNH	SỐ YÊU CẦU	SỐ ĐƠN/BẢNG LIÊN QUAN
1	3006/QĐ-SHTT	26/06/2019	CB1-2018-00811	1-0018655
2	3014/QĐ-SHTT	26/06/2019	CB1-2018-01089	1-0013078
3	3468/QĐ-SHTT	19/07/2019	CB1-2018-00440	1-0014238
4	3472/QĐ-SHTT	19/07/2019	CB1-2018-00861	1-0009989
5	3475/QĐ-SHTT	19/07/2019	CB1-2018-01208	1-0010080
6	3555/QĐ-SHTT	24/07/2019	CB1-2018-00966	1-0007321
7	3573/QĐ-SHTT	24/07/2019	CB1-2019-00164	1-0005297
8	3574/QĐ-SHTT	24/07/2019	CB1-2019-00165	1-0005297
9	3612/QĐ-SHTT	29/07/2019	CB1-2019-00450	1-0013267
10	3613/QĐ-SHTT	29/07/2019	CB1-2019-00451	1-0016187
11	3718/QĐ-SHTT	31/07/2019	CB1-2018-01241	1-0017634
12	3719/QĐ-SHTT	31/07/2019	CB1-2018-01240	1-0017634
13	4064/QĐ-SHTT	21/08/2019	CB1-2019-00040	1-0008092
14	4068/QĐ-SHTT	21/08/2019	CB1-2019-00504	1-0020377
15	4070/QĐ-SHTT	21/08/2019	CB1-2019-00575	1-0015728

BỘ KHOA HỌC VÀ CÔNG NGHỆ
CỤC SỞ HỮU TRÍ TUỆ

CỘNG HÒA XÃ HỘI CHỦ NGHĨA VIỆT NAM
Độc lập - Tự do - Hạnh phúc

Số: 3006/QĐ-SHTT

Hà Nội, ngày 26 tháng 06 năm 2019

QUYẾT ĐỊNH

Về việc ghi nhận hợp đồng chuyển nhượng quyền sở hữu công nghiệp

CỤC TRƯỞNG CỤC SỞ HỮU TRÍ TUỆ

Căn cứ Điều lệ Tổ chức và hoạt động của Cục Sở hữu trí tuệ ban hành theo Quyết định số 2525/QĐ-BKHCN ngày 04/09/2018 của Bộ trưởng Bộ Khoa học và Công nghệ;

Căn cứ điểm 48.1 Thông tư số 01/2007/TT-BKHCN ngày 14/02/2007 của Bộ Khoa học và Công nghệ hướng dẫn thi hành Nghị định số 103/2006/NĐ-CP ngày 22/09/2006 của Chính phủ quy định chi tiết và hướng dẫn thi hành một số điều của Luật Sở hữu trí tuệ về sở hữu công nghiệp, được sửa đổi, bổ sung theo Thông tư số 13/2010/TT-BKHCN ngày 30/07/2010, Thông tư số 18/2011/TT-BKHCN ngày 22/07/2011, Thông tư số 05/2013/TT-BKHCN ngày 20/02/2013 và Thông tư số 16/2016/TT-BKHCN ngày 30/06/2016;

Căn cứ kết quả thẩm định đơn đăng ký hợp đồng chuyển nhượng quyền sở hữu công nghiệp:

Số đơn: CB1-2018-00811

Ngày nộp đơn: 29/08/2018, sửa đổi, bổ sung lần cuối cùng ngày: 12/06/2019

Chủ đơn: E.I. DU PONT DE NEMOURS AND COMPANY (US)

Đại diện của chủ đơn: Công ty Luật TNHH Phạm và Liên danh (PHAM & ASSOCIATES);

Xét đề nghị của Giám đốc Trung tâm Thẩm định sau cấp Văn bằng bảo hộ,

QUYẾT ĐỊNH:

Điều 1. Ghi nhận việc chuyển nhượng quyền sở hữu công nghiệp theo hợp đồng:

Tên hợp đồng:	Hợp đồng chuyển nhượng sáng chế.
Ngày ký:	14/08/2018.
Số trang và ngôn ngữ:	gồm 02 trang, bằng tiếng Anh.
Bên chuyển nhượng:	E.I. DU PONT DE NEMOURS AND COMPANY (US) 974 Centre Road, Wilmington, Delaware, United States of America.
Bên được chuyển nhượng:	1. FMC CORPORATION (US) 2929 Walnut Street, Philadelphia, PA 19104, United States of America. 2. FMC AGRO SINGAPORE PTE. LTD. (SG) 77 Robinson Road, #13-00, Robinson 77, Singapore 068896, Singapore 1105

Đối tượng được chuyển nhượng: toàn bộ quyền sở hữu các sáng chế đang được bảo hộ theo các Bằng độc quyền sáng chế dưới đây cho **FMC CORPORATION (US)** và **FMC AGRO SINGAPORE PTE. LTD. (SG)** để trở thành đồng chủ sở hữu:

TT	Tên đối tượng	Số VBBH	Ngày cấp
1	Hợp chất trừ sâu xyano antranilamit, chế phẩm chứa chúng và phương pháp phòng trừ loài gây hại không xương sống	18655	05/03/2018
2	Chế phẩm dạng huyền phù đặc để diệt loài chân đốt và phương pháp phòng trừ loài chân đốt gây hại	18811	19/03/2018

Giá chuyển nhượng: 1 USD (một đô la Mỹ).

Điều 2. Ghi nhận quyết định này vào các Bằng độc quyền sáng chế nêu tại Điều 1, Sổ đăng ký quốc gia về chuyển giao quyền sở hữu công nghiệp, Sổ đăng ký quốc gia sáng chế và công bố trên Công báo sở hữu công nghiệp trong thời hạn 02 tháng kể từ ngày ký Quyết định này.

Điều 3. Chánh Văn phòng, Giám đốc Trung tâm Thẩm định sau cấp Văn bằng bảo hộ và Giám đốc Trung tâm Thông tin Sở hữu công nghiệp chịu trách nhiệm thi hành Quyết định này. /.

Nơi nhận:

- Như Điều 3;
- Lưu: VT, Hồ sơ.

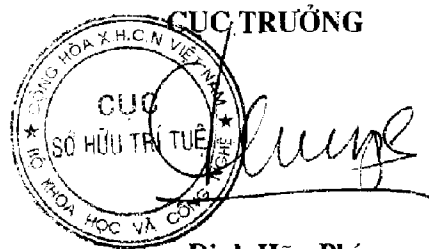

Đinh Hữu Phí

BỘ KHOA HỌC VÀ CÔNG NGHỆ
CỤC SỞ HỮU TRÍ TUỆ

CỘNG HÒA XÃ HỘI CHỦ NGHĨA VIỆT NAM
Độc lập - Tự do - Hạnh phúc

Số: 3014/QĐ-SHTT

Hà Nội, ngày 26 tháng 06 năm 2019

QUYẾT ĐỊNH

Về việc ghi nhận hợp đồng chuyển nhượng quyền sở hữu công nghiệp

CỤC TRƯỞNG CỤC SỞ HỮU TRÍ TUỆ

Căn cứ Điều lệ Tổ chức và hoạt động của Cục Sở hữu trí tuệ ban hành theo Quyết định số 2525/QĐ-BKHHCN ngày 04/09/2018 của Bộ trưởng Bộ Khoa học và Công nghệ;

Căn cứ điểm 48.1 Thông tư số 01/2007/TT-BKHHCN ngày 14/02/2007 của Bộ Khoa học và Công nghệ hướng dẫn thi hành Nghị định số 103/2006/NĐ-CP ngày 22/09/2006 của Chính phủ quy định chi tiết và hướng dẫn thi hành một số điều của Luật Sở hữu trí tuệ về sở hữu công nghiệp, được sửa đổi, bổ sung theo Thông tư số 13/2010/TT-BKHHCN ngày 30/07/2010, Thông tư số 18/2011/TT-BKHHCN ngày 22/07/2011, Thông tư số 05/2013/TT-BKHHCN ngày 20/02/2013 và Thông tư số 16/2016/TT-BKHHCN ngày 30/06/2016;

Căn cứ kết quả thẩm định đơn đăng ký hợp đồng chuyển nhượng quyền sở hữu công nghiệp:

Số đơn: CBI-2018-01089

Ngày nộp đơn: 15/11/2018, ngày sửa đổi, bổ sung: 04/06/2019

Chủ đơn: MISUI E&S ENGINEERING CO., LTD. (JP)

Đại diện của chủ đơn: Công ty TNHH Trần Hữu Nam và Đồng sự (TRAN H.N & ASS.);

Xét đề nghị của Giám đốc Trung tâm Thẩm định sau cấp Văn bằng bảo hộ,

QUYẾT ĐỊNH:

Điều 1. Ghi nhận việc chuyển nhượng quyền sở hữu công nghiệp theo hợp đồng:

Tên hợp đồng:	Hợp đồng chuyển nhượng quyền sở hữu.
Ngày ký:	17/10/2018.
Số trang và ngôn ngữ:	gồm 02 trang bằng tiếng Anh.
Bên chuyển nhượng:	MITSUI E&S HOLDINGS CO., LTD. (JP) 6-4, Tsukiji 5-chome, Chuo-ku, Tokyo 104-8439, Japan
Bên được chuyển nhượng:	MITSUI E&S ENGINEERING CO., LTD. (JP) 6-4, Tsukiji 5-chome, Chuo-ku, Tokyo 104-8439, Japan

Đối tượng được chuyển nhượng: phần quyền sở hữu sáng chế đang được bảo hộ theo Bằng độc quyền sáng chế dưới đây cho MITSUI E&S ENGINEERING CO., LTD. (JP) để trở thành đồng chủ sở hữu với TAIHEIYO CEMENT CORPORATION (JP).

TT	Tên đối tượng	Số VBBH	Ngày cấp	Ngày hết hạn
1	Phương pháp loại bỏ cacbon chưa cháy ra khỏi bụi tro	13078	18/08/2014	07/10/2024

Giá chuyển nhượng: 1 USD (Một đô la Mỹ).

Điều 2. Ghi nhận Quyết định này vào Bằng độc quyền sáng chế nêu tại Điều 1, Sổ đăng ký quốc gia về chuyển giao quyền sở hữu công nghiệp, Sổ đăng ký quốc gia về sáng chế và công bố trên Công báo sở hữu công nghiệp trong thời hạn 02 tháng kể từ ngày ký.

Điều 3. Chánh Văn phòng, Giám đốc Trung tâm Thẩm định sau cấp Văn bằng bảo hộ và Giám đốc Trung tâm Thông tin Sở hữu công nghiệp chịu trách nhiệm thi hành Quyết định này./.

h
Nơi nhận:

- Như Điều 3;
- Lưu: VT, Hồ sơ.

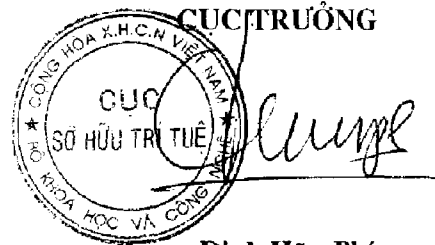

Đinh Hữu Phí

BỘ KHOA HỌC VÀ CÔNG NGHỆ
CỤC SỞ HỮU TRÍ TUỆ

CỘNG HÒA XÃ HỘI CHỦ NGHĨA VIỆT NAM
Độc lập - Tự do - Hạnh phúc

Số: 3468/QĐ-SHTT

Hà Nội, ngày 19 tháng 07 năm 2019

QUYẾT ĐỊNH

Về việc ghi nhận hợp đồng chuyển nhượng quyền sở hữu công nghiệp

CỤC TRƯỞNG CỤC SỞ HỮU TRÍ TUỆ

Căn cứ Điều lệ Tổ chức và hoạt động của Cục Sở hữu trí tuệ ban hành theo Quyết định số 2525/QĐ-BKHCN ngày 04/09/2018 của Bộ trưởng Bộ Khoa học và Công nghệ;

Căn cứ điểm 48.1 Thông tư số 01/2007/TT-BKHCN ngày 14/02/2007 của Bộ Khoa học và Công nghệ hướng dẫn thi hành Nghị định số 103/2006/NĐ-CP ngày 22/09/2006 của Chính phủ quy định chi tiết và hướng dẫn thi hành một số điều của Luật Sở hữu trí tuệ về sở hữu công nghiệp, được sửa đổi, bổ sung theo Thông tư số 13/2010/TT-BKHCN ngày 30/07/2010, Thông tư số 18/2011/TT-BKHCN ngày 22/07/2011, Thông tư số 05/2013/TT-BKHCN ngày 20/02/2013 và Thông tư số 16/2016/TT-BKHCN ngày 30/06/2016;

Căn cứ kết quả thẩm định đơn đăng ký hợp đồng chuyển nhượng quyền sở hữu công nghiệp:

Số đơn: CB1-2018-00440

Ngày nộp đơn: 28/05/2018, ngày sửa đổi, bổ sung lần cuối cùng: 12/06/2019

Chủ đơn: NIKE INNOVATE C.V. (US)

Đại diện của chủ đơn: Công ty TNHH Sở hữu trí tuệ Thảo Thọ Quyến (INVENCO);

Xét đề nghị của Giám đốc Trung tâm Thẩm định sau cấp Văn bằng bảo hộ.

QUYẾT ĐỊNH:

Điều 1. Ghi nhận việc chuyển nhượng quyền sở hữu công nghiệp theo hợp đồng:

Tên hợp đồng:	Hợp đồng chuyển nhượng.
Ngày ký:	09/05/2018.
Số trang và ngôn ngữ:	gồm 02 trang bằng tiếng Anh.
Bên chuyển nhượng:	NIKE INTERNATIONAL, LTD. (US) One Bowerman Drive, Beaverton, Oregon 97005, United States of America
Bên được chuyển nhượng:	NIKE INNOVATE C.V. (US) One Bowerman Drive, Beaverton, Oregon 97005-6453, United States of America

Đối tượng được chuyển nhượng: toàn bộ quyền sở hữu các sáng chế đang được bảo hộ theo các Bằng độc quyền sáng chế dưới đây:

TT	Tên đối tượng	Số VBBH	Ngày cấp
1	Phương pháp chế tạo khuôn đúc	14238	22/06/2015
2	Kết cấu đế và giày có kết cấu đế này	16157	31/10/2016
3	Kết cấu đế dùng cho giày và giày	16304	05/12/2016
4	Phương pháp sản xuất giày	17331	15/08/2017
5	Giày có mũ giày kết hợp	17818	14/11/2017
6	Phương pháp sản xuất mũ giày và giày có mũ giày này	18312	31/01/2018

Giá chuyển nhượng: 01 USD (một đô la Mỹ).

Điều 2. Ghi nhận quyết định này vào các Bằng độc quyền sáng chế nêu tại Điều 1, Sổ đăng ký quốc gia về chuyển giao quyền sở hữu công nghiệp, Sổ đăng ký quốc gia về sáng chế và công bố trên Công báo sở hữu công nghiệp trong thời hạn 02 tháng kể từ ngày ký Quyết định này.

Điều 3. Chánh Văn phòng, Giám đốc Trung tâm Thẩm định sau cấp Văn bằng bảo hộ và Giám đốc Trung tâm Thông tin Sở hữu công nghiệp chịu trách nhiệm thi hành Quyết định này./.

ke

Nơi nhận:

- Như Điều 3;
- Lưu: VT, Hồ sơ.

CỤC TRƯỞNG

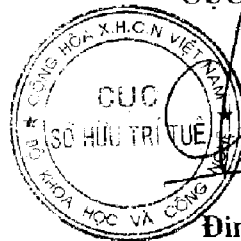

Đinh Hữu Phí

BỘ KHOA HỌC VÀ CÔNG NGHỆ
CỤC SỞ HỮU TRÍ TUỆ

CỘNG HOÀ XÃ HỘI CHỦ NGHĨA VIỆT NAM
Độc lập - Tự do - Hạnh phúc

Số: 3472/QĐ-SHTT

Hà Nội, ngày 19 tháng 7 năm 2019

QUYẾT ĐỊNH

Về việc ghi nhận hợp đồng chuyển nhượng quyền sở hữu công nghiệp

CỤC TRƯỞNG CỤC SỞ HỮU TRÍ TUỆ

Căn cứ Điều lệ Tổ chức và hoạt động của Cục Sở hữu trí tuệ ban hành theo Quyết định số 2525/QĐ-BKHCN ngày 04/09/2018 của Bộ trưởng Bộ Khoa học và Công nghệ;

Căn cứ điểm 48.1 Thông tư số 01/2007/TT-BKHCN ngày 14/02/2007 của Bộ Khoa học và Công nghệ hướng dẫn thi hành Nghị định số 103/2006/NĐ-CP ngày 22/09/2006 của Chính phủ quy định chi tiết và hướng dẫn thi hành một số điều của Luật Sở hữu trí tuệ về sở hữu công nghiệp, được sửa đổi, bổ sung theo Thông tư số 13/2010/TT-BKHCN ngày 30/07/2010, Thông tư số 18/2011/TT-BKHCN ngày 22/07/2011, Thông tư số 05/2013/TT-BKHCN ngày 20/02/2013 và Thông tư số 16/2016/TT-BKHCN ngày 30/06/2016;

Căn cứ kết quả thẩm định đơn đăng ký hợp đồng chuyển nhượng quyền sở hữu công nghiệp:

Số đơn: CB1-2018-00861

Ngày nộp đơn: 11/09/2018, ngày sửa đổi, bổ sung: 10/04/2019

Chủ đơn: MITSUBISHI SHIPBUILDING CO., LTD. (JP)

Đại diện của chủ đơn: Công ty TNHH một thành viên Sở hữu trí tuệ VCCI (VCCI-IP CO.,LTD.);

Xét đề nghị của Giám đốc Trung tâm Thẩm định sau cấp Văn bằng bảo hộ,

QUYẾT ĐỊNH:

Điều 1. Ghi nhận việc chuyển nhượng quyền sở hữu công nghiệp theo hợp đồng:

Tên hợp đồng:	Hợp đồng chuyển nhượng.
Ngày ký:	13/07/2018.
Số trang và ngôn ngữ:	gồm 02 trang bằng tiếng Anh, trong đó có 01 trang Phụ lục.
Bên chuyển nhượng:	MITSUBISHI HEAVY INDUSTRIES, LTD. (JP) 16-5, Konan 2-chome, Minato-ku Tokyo, 108-8215, Japan.
Bên được chuyển nhượng:	MITSUBISHI SHIPBUILDING CO., LTD. (JP) 3-1, Minatomirai 3-Chome, Nishi-ku, Yokohama-shi, Kanagawa 220-8401, Japan.

Đối tượng được chuyển nhượng: toàn bộ quyền sở hữu sáng chế đang được bảo hộ theo Bằng độc quyền sáng chế dưới đây:

TT	Tên đối tượng	Số VBBH	Ngày cấp
1	Bánh lái dạng cánh	9989	18/01/2012

Giá chuyển nhượng: 10 USD (mười đô la Mỹ).

Điều 2. Ghi nhận quyết định này vào Bằng độc quyền sáng chế nêu tại Điều 1, Sổ đăng ký quốc gia về chuyển giao quyền sở hữu công nghiệp, Sổ đăng ký quốc gia về sáng chế và công bố trên Công báo sở hữu công nghiệp trong thời hạn 02 tháng kể từ ngày ký Quyết định này.

Điều 3. Chánh Văn phòng, Giám đốc Trung tâm Thẩm định sau cấp Văn bằng bảo hộ và Giám đốc Trung tâm Thông tin Sở hữu công nghiệp chịu trách nhiệm thi hành Quyết định này./.

Nơi nhận:

- Như Điều 3;
- Lưu: VT, Hồ sơ.

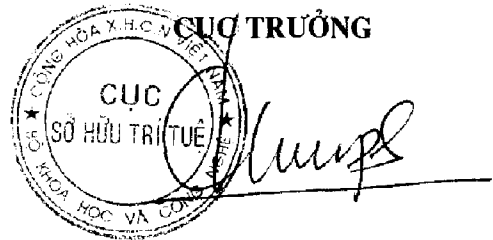

Đinh Hữu Phí

BỘ KHOA HỌC VÀ CÔNG NGHỆ
CỤC SỞ HỮU TRÍ TUỆ

CỘNG HÒA XÃ HỘI CHỦ NGHĨA VIỆT NAM
Độc lập - Tự do - Hạnh phúc

Số: 3475/QĐ-SHTT

Hà Nội, ngày 19 tháng 07 năm 2019

QUYẾT ĐỊNH

Về việc ghi nhận hợp đồng chuyển nhượng quyền sở hữu công nghiệp

CỤC TRƯỞNG CỤC SỞ HỮU TRÍ TUỆ

Căn cứ Điều lệ Tổ chức và hoạt động của Cục Sở hữu trí tuệ ban hành theo Quyết định số 2525/QĐ-BKHCN ngày 04/09/2018 của Bộ trưởng Bộ Khoa học và Công nghệ;

Căn cứ điểm 48.1 Thông tư số 01/2007/TT-BKHCN ngày 14/02/2007 của Bộ Khoa học và Công nghệ hướng dẫn thi hành Nghị định số 103/2006/NĐ-CP ngày 22/09/2006 của Chính phủ quy định chi tiết và hướng dẫn thi hành một số điều của Luật Sở hữu trí tuệ về sở hữu công nghiệp, được sửa đổi, bổ sung theo Thông tư số 13/2010/TT-BKHCN ngày 30/07/2010, Thông tư số 18/2011/TT-BKHCN ngày 22/07/2011, Thông tư số 05/2013/TT-BKHCN ngày 20/02/2013 và Thông tư số 16/2016/TT-BKHCN ngày 30/06/2016;

Căn cứ kết quả thẩm định đơn đăng ký hợp đồng chuyển nhượng quyền sở hữu công nghiệp:

Số đơn: CB1-2018-01208

Ngày nộp đơn: 19/12/2018, ngày sửa đổi, bổ sung: 07/06/2019

Chủ đơn: WOOJIN PLASTIC CO., LTD. (KR)

Đại diện của chủ đơn: Công ty TNHH Trường Xuân (AGELESS CO.,LTD.);

Xét đề nghị của Giám đốc Trung tâm Thẩm định sau cấp Văn bằng bảo hộ,

QUYẾT ĐỊNH:

Điều 1. Ghi nhận việc chuyển nhượng quyền sở hữu công nghiệp theo hợp đồng:

Tên hợp đồng:	Hợp đồng chuyển nhượng.
Ngày ký:	05/12/2018.
Số trang và ngôn ngữ:	gồm 03 trang, trong đó có 01 trang Phụ lục bằng tiếng Anh.
Bên chuyển nhượng:	JISOOK PAIK (KR) #403 LG Zai Apartment 108, Icheon-dong, Yongsan-Ku, Seoul, Republic of Korea.
Bên được chuyển nhượng:	WOOJIN PLASTIC CO., LTD. (KR) 45, Paryasandan-ro, Jinjeop-eup, Namyangju-si, Gyeonggi-do 12017, Republic of Korea.

Đối tượng được chuyển nhượng: toàn bộ quyền sở hữu sáng chế đang được bảo hộ theo các Bằng độc quyền sáng chế dưới đây:

TT	Tên đối tượng	Số VBBH	Ngày cấp
1	Thiết bị sản xuất đầu dây đai	10080	22/02/2012
2	Khoá dây đai	12300	13/01/2014
3	Khoá dây đai được trang bị còi	12866	18/06/2014

Giá chuyển nhượng: 1 USD (một đô la Mỹ).

Điều 2. Ghi nhận quyết định này vào các Bằng độc quyền sáng chế nêu tại Điều 1, Sổ đăng ký quốc gia về chuyển giao quyền sở hữu công nghiệp, Sổ đăng ký quốc gia về sáng chế và công bố trên Công báo sở hữu công nghiệp trong thời hạn 02 tháng kể từ ngày ký Quyết định này.

Điều 3. Chánh Văn phòng, Giám đốc Trung tâm Thẩm định sau cấp Văn bằng bảo hộ và Giám đốc Trung tâm Thông tin Sở hữu công nghiệp chịu trách nhiệm thi hành Quyết định này./.

Nơi nhận:

- Như Điều 3;
- Lưu: VT, Hồ sơ.

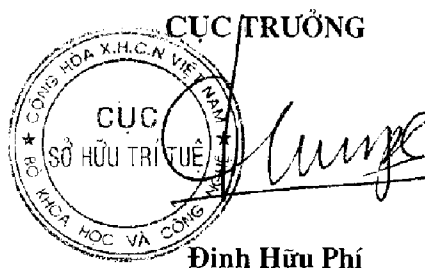

Đinh Hữu Phí

BỘ KHOA HỌC VÀ CÔNG NGHỆ
CỤC SỞ HỮU TRÍ TUỆ

CỘNG HOÀ XÃ HỘI CHỦ NGHĨA VIỆT NAM
Độc lập - Tự do - Hạnh phúc

Số: 3555/QĐ-SHTT

Hà Nội, ngày 24 tháng 07 năm 2019

QUYẾT ĐỊNH

Về việc ghi nhận hợp đồng chuyển nhượng quyền sở hữu công nghiệp

CỤC TRƯỞNG CỤC SỞ HỮU TRÍ TUỆ

Căn cứ Điều lệ Tổ chức và hoạt động của Cục Sở hữu trí tuệ ban hành theo Quyết định số 2525/QĐ-BKHCN ngày 04/09/2018 của Bộ trưởng Bộ Khoa học và Công nghệ;

Căn cứ điểm 48.1 Thông tư số 01/2007/TT-BKHCN ngày 14/02/2007 của Bộ Khoa học và Công nghệ hướng dẫn thi hành Nghị định số 103/2006/NĐ-CP ngày 22/09/2006 của Chính phủ quy định chi tiết và hướng dẫn thi hành một số điều của Luật Sở hữu trí tuệ về sở hữu công nghiệp, được sửa đổi, bổ sung theo Thông tư số 13/2010/TT-BKHCN ngày 30/07/2010, Thông tư số 18/2011/TT-BKHCN ngày 22/07/2011, Thông tư số 05/2013/TT-BKHCN ngày 20/02/2013 và Thông tư số 16/2016/TT-BKHCN ngày 30/06/2016;

Căn cứ kết quả thẩm định đơn đăng ký hợp đồng chuyển nhượng quyền sở hữu công nghiệp:

Số đơn: CB1-2018-00966

Ngày nộp đơn: 09/10/2018, ngày sửa đổi, bổ sung: 13/05/2019

Chủ đơn: NERVIANO MEDICAL SCIENCES S.R.L. (IT)

Đại diện của chủ đơn: Công ty TNHH Sở hữu trí tuệ Thảo Thọ Quyền (INVENCO.,LTD);

Xét đề nghị của Giám đốc Trung tâm Thẩm định sau cấp Văn bằng bảo hộ,

QUYẾT ĐỊNH:

Điều 1. Ghi nhận việc chuyển nhượng quyền sở hữu công nghiệp theo hợp đồng:

Tên hợp đồng: Giấy xác nhận chuyển nhượng.

Ngày ký: 20/08/2018.

Số trang và ngôn ngữ: gồm 01 trang, bằng tiếng Anh.

Bên chuyển nhượng: PFIZER ITALIA S.R.L. (IT)
Via Valbondione, 113, Rome, Italy 00188.

Bên được chuyển nhượng: NERVIANO MEDICAL SCIENCES S.R.L. (IT)
Viale Pasteur, 10, Nerviano (MI), Italy 20014.

Đối tượng được chuyển nhượng: toàn bộ quyền sở hữu sáng chế đang được bảo hộ theo Bằng độc quyền sáng chế dưới đây:

TT	Tên đối tượng	Số VBBH	Ngày cấp
1	Hợp chất pyrolo[3,4-c]pyrazol có hoạt tính làm chất ức chế kinaza và dược phẩm chứa hợp chất này	7321	20/10/2008

Giá chuyển nhượng: 1 USD (một đô la Mỹ).

Điều 2. Ghi nhận quyết định này vào Bằng độc quyền sáng chế nêu tại Điều 1, Sổ đăng ký quốc gia về chuyển giao quyền sở hữu công nghiệp, Sổ đăng ký quốc gia về sáng chế và công bố trên Công báo sở hữu công nghiệp trong thời hạn 02 tháng kể từ ngày ký Quyết định này.

Điều 3. Chánh Văn phòng, Giám đốc Trung tâm Thẩm định sau cấp Văn bằng bảo hộ và Giám đốc Trung tâm Thông tin Sở hữu công nghiệp chịu trách nhiệm thi hành Quyết định này. /.

Nơi nhận:

- Như Điều 3;
- Lưu: VT, Hồ sơ.

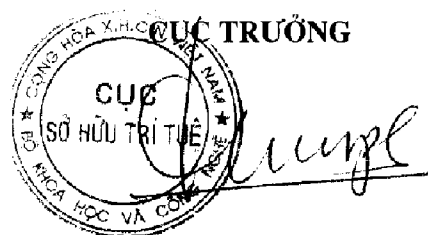

Đình Hữu Phí

BỘ KHOA HỌC VÀ CÔNG NGHỆ
CỤC SỞ HỮU TRÍ TUỆ

CỘNG HOÀ XÃ HỘI CHỦ NGHĨA VIỆT NAM
Độc lập - Tự do - Hạnh phúc

Số: 3573/QĐ-SHTT

Hà Nội, ngày 24 tháng 07 năm 2019

QUYẾT ĐỊNH

Về việc ghi nhận hợp đồng chuyển nhượng quyền sở hữu công nghiệp

CỤC TRƯỞNG CỤC SỞ HỮU TRÍ TUỆ

Căn cứ Điều lệ Tổ chức và hoạt động của Cục Sở hữu trí tuệ ban hành theo Quyết định số 2525/QĐ-BKHCN ngày 04/09/2018 của Bộ trưởng Bộ Khoa học và Công nghệ;

Căn cứ điểm 48.1 Thông tư số 01/2007/TT-BKHCN ngày 14/02/2007 của Bộ Khoa học và Công nghệ hướng dẫn thi hành Nghị định số 103/2006/NĐ-CP ngày 22/09/2006 của Chính phủ quy định chi tiết và hướng dẫn thi hành một số điều của Luật Sở hữu trí tuệ về sở hữu công nghiệp, được sửa đổi, bổ sung theo Thông tư số 13/2010/TT-BKHCN ngày 30/07/2010, Thông tư số 18/2011/TT-BKHCN ngày 22/07/2011, Thông tư số 05/2013/TT-BKHCN ngày 20/02/2013 và Thông tư số 16/2016/TT-BKHCN ngày 30/06/2016;

Căn cứ kết quả thẩm định đơn đăng ký hợp đồng chuyển nhượng quyền sở hữu công nghiệp:

Số đơn: CB1-2019-00164

Ngày nộp đơn: 27/02/2019, ngày sửa đổi, bổ sung: 13/05/2019

Chủ đơn: THOMSON LICENSING (FR)

Đại diện của chủ đơn: Công ty Luật TNHH T&G (TGVN);

Xét đề nghị của Giám đốc Trung tâm Thẩm định sau cấp Văn bằng bảo hộ,

QUYẾT ĐỊNH:

Điều 1. Ghi nhận việc chuyển nhượng quyền sở hữu công nghiệp theo hợp đồng:

Tên hợp đồng: Hợp đồng xác nhận chuyển nhượng.

Ngày ký: 29/11/2008.

Số trang và ngôn ngữ: gồm 03 trang bằng tiếng Anh, trong đó có 01 trang Phụ lục.

Bên chuyển nhượng: **DEUTSCHE THOMSON OHG (DE)**
Karl-Wiechert-Allee 1D, 30625 Hannover Germany.
(Trước đây là: **DEUTSCHE THOMSON-BRANDT GMBH (DE)**
Hermann-Schwer-Strasse 3, D-78048 Villingen-Schwenningen Germany).

Bên được chuyển nhượng: **THOMSON LICENSING (FR)**
1-5 rue Jeanne d'Arc, 92130 Issy les Moulineaux, France.

Đối tượng được chuyển nhượng: toàn bộ quyền sở hữu sáng chế đang được bảo hộ theo Bằng độc quyền sáng chế dưới đây:

TT	Tên đối tượng	Số VBBH	Ngày cấp
1	Phương pháp và thiết bị để ngăn chặn việc sử dụng trái phép nội dung của các bản ghi đa phương tiện	5297	22/11/2005

Giá chuyển nhượng: 1 EUR (một Euro).

Điều 2. Ghi nhận quyết định này vào Bằng độc quyền sáng chế nêu tại Điều 1, Sổ đăng ký quốc gia về chuyển giao quyền sở hữu công nghiệp, Sổ đăng ký quốc gia về sáng chế và công bố trên Công báo sở hữu công nghiệp trong thời hạn 02 tháng kể từ ngày ký Quyết định này.

Điều 3. Chánh Văn phòng, Giám đốc Trung tâm Thẩm định sau cấp Văn bằng bảo hộ và Giám đốc Trung tâm Thông tin Sở hữu công nghiệp chịu trách nhiệm thi hành Quyết định này. /

Nơi nhận:

- Như Điều 3;
- Lưu: VT, Hồ sơ.

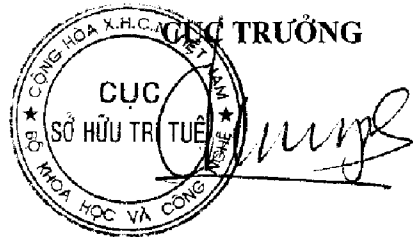

Đinh Hữu Phí

BỘ KHOA HỌC VÀ CÔNG NGHỆ
CỤC SỞ HỮU TRÍ TUỆ

CỘNG HÒA XÃ HỘI CHỦ NGHĨA VIỆT NAM
Độc lập - Tự do - Hạnh phúc

Số: 3574/QĐ-SHTT

Hà Nội, ngày 24 tháng 07 năm 2019

QUYẾT ĐỊNH

Về việc ghi nhận hợp đồng chuyển nhượng quyền sở hữu công nghiệp

CỤC TRƯỞNG CỤC SỞ HỮU TRÍ TUỆ

Căn cứ Điều lệ Tổ chức và hoạt động của Cục Sở hữu trí tuệ ban hành theo Quyết định số 2525/QĐ-BKHCN ngày 04/09/2018 của Bộ trưởng Bộ Khoa học và Công nghệ;

Căn cứ điểm 48.1 Thông tư số 01/2007/TT-BKHCN ngày 14/02/2007 của Bộ Khoa học và Công nghệ hướng dẫn thi hành Nghị định số 103/2006/NĐ-CP ngày 22/09/2006 của Chính phủ quy định chi tiết và hướng dẫn thi hành một số điều của Luật Sở hữu trí tuệ về sở hữu công nghiệp, được sửa đổi, bổ sung theo Thông tư số 13/2010/TT-BKHCN ngày 30/07/2010, Thông tư số 18/2011/TT-BKHCN ngày 22/07/2011, Thông tư số 05/2013/TT-BKHCN ngày 20/02/2013 và Thông tư số 16/2016/TT-BKHCN ngày 30/06/2016;

Căn cứ kết quả thẩm định đơn đăng ký hợp đồng chuyển nhượng quyền sở hữu công nghiệp:

Số đơn: CB1-2019-00165

Ngày nộp đơn: 27/02/2019, ngày sửa đổi, bổ sung: 13/05/2019

Chủ đơn: INTERDIGITAL CE PATENT HOLDINGS (FR)

Đại diện của chủ đơn: Công ty Luật TNHH T&G (TGVN);

Xét đề nghị của Giám đốc Trung tâm Thẩm định sau cấp Văn bằng bảo hộ,

QUYẾT ĐỊNH:

Điều 1. Ghi nhận việc chuyển nhượng quyền sở hữu công nghiệp theo hợp đồng:

Tên hợp đồng: Hợp đồng xác nhận chuyển nhượng.

Ngày ký: 22/11/2018.

Số trang và ngôn ngữ: gồm 60 trang bằng tiếng Anh, trong đó có 58 trang Phụ lục.

Bên chuyển nhượng: THOMSON LICENSING (FR)
1-5 rue Jeanne d'Arc, 92130 Issy les Moulineaux, France.

Bên được chuyển nhượng: INTERDIGITAL CE PATENT HOLDINGS (FR)
3 rue du Colonel Moll, 75017 Paris, France.

Đối tượng được chuyển nhượng: toàn bộ quyền sở hữu sáng chế đang được bảo hộ theo Bằng độc quyền sáng chế dưới đây:

TT	Tên đối tượng	Số VBBH	Ngày cấp
1	Phương pháp và thiết bị để ngăn chặn việc sử dụng trái phép nội dung của các bản ghi đa phương tiện	5297	22/11/2005

Giá chuyển nhượng: 1 EUR (một Euro).

Điều 2. Ghi nhận quyết định này vào Bằng độc quyền sáng chế nêu tại Điều 1, Sổ đăng ký quốc gia về chuyển giao quyền sở hữu công nghiệp, Sổ đăng ký quốc gia về sáng chế và công bố trên Công báo sở hữu công nghiệp trong thời hạn 02 tháng kể từ ngày ký Quyết định này.

Điều 3. Chánh Văn phòng, Giám đốc Trung tâm Thẩm định sau cấp Văn bằng bảo hộ và Giám đốc Trung tâm Thông tin Sở hữu công nghiệp chịu trách nhiệm thi hành Quyết định này./.

Nơi nhận:

- Như Điều 3;
- Lưu: VT, Hồ sơ.

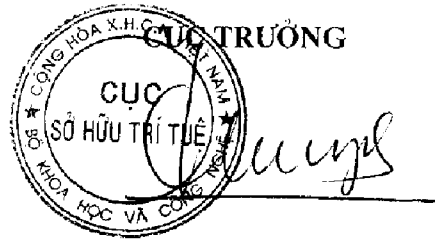

Đinh Hữu Phú

BỘ KHOA HỌC VÀ CÔNG NGHỆ
CỤC SỞ HỮU TRÍ TUỆ

CỘNG HÒA XÃ HỘI CHỦ NGHĨA VIỆT NAM
Độc lập - Tự do - Hạnh phúc

Số: 3612/QĐ-SHTT

Hà Nội, ngày 29 tháng 07 năm 2019

QUYẾT ĐỊNH

Về việc ghi nhận hợp đồng chuyển nhượng quyền sở hữu công nghiệp

CỤC TRƯỞNG CỤC SỞ HỮU TRÍ TUỆ

Căn cứ Điều lệ Tổ chức và hoạt động của Cục Sở hữu trí tuệ ban hành theo Quyết định số 2525/QĐ-BKHCN ngày 04/09/2018 của Bộ trưởng Bộ Khoa học và Công nghệ;

Căn cứ điểm 48.1 Thông tư số 01/2007/TT-BKHCN ngày 14/02/2007 của Bộ Khoa học và Công nghệ hướng dẫn thi hành Nghị định số 103/2006/NĐ-CP ngày 22/09/2006 của Chính phủ quy định chi tiết và hướng dẫn thi hành một số điều của Luật Sở hữu trí tuệ về sở hữu công nghiệp, được sửa đổi, bổ sung theo Thông tư số 13/2010/TT-BKHCN ngày 30/07/2010, Thông tư số 18/2011/TT-BKHCN ngày 22/07/2011, Thông tư số 05/2013/TT-BKHCN ngày 20/02/2013 và Thông tư số 16/2016/TT-BKHCN ngày 30/06/2016;

Căn cứ kết quả thẩm định đơn đăng ký hợp đồng chuyển nhượng quyền sở hữu công nghiệp:

Số đơn: CB1-2019-00450

Ngày nộp đơn: 15/05/2019

Chủ đơn: AKZO NOBEL CHEMICALS INTERNATIONAL B.V. (NL)

Đại diện của chủ đơn: Công ty TNHH T&T INVENMARK Sở hữu trí tuệ Quốc tế (T&T INVENMARK CO., LTD.);

Xét đề nghị của Giám đốc Trung tâm Thẩm định sau cấp Văn bằng bảo hộ,

QUYẾT ĐỊNH:

Điều 1. Ghi nhận việc chuyển nhượng quyền sở hữu công nghiệp theo hợp đồng:

Tên hợp đồng: Hợp đồng chuyển nhượng sáng chế.

Ngày ký: 31/08/2017.

Số trang và ngôn ngữ: gồm 02 trang bằng tiếng Anh.

Bên chuyển nhượng: AKZO NOBEL N.V. (NL)
P.O. Box 9300, (Velperweg 76 / 6824 BM), NL-6800 SB
Arnhem, The Netherlands

Bên được chuyển nhượng: AKZO NOBEL CHEMICALS INTERNATIONAL B.V. (NL)
Velperweg 76, 6824 BM, Arnhem, The Netherlands

Đối tượng được chuyển nhượng: toàn bộ quyền sở hữu sáng chế đang được bảo hộ theo Bằng độc quyền sáng chế dưới đây:

TT	Tên đối tượng	Số VBBH	Ngày cấp
1	Sol chứa các hạt silic đioxit và quy trình sản xuất giấy	13267	06/10/2014

Giá chuyển nhượng: 1 USD (Một đô la Mỹ).

Điều 2. Ghi nhận Quyết định này vào Bằng độc quyền sáng chế nêu tại Điều 1, Sổ đăng ký quốc gia về chuyển giao quyền sở hữu công nghiệp, Sổ đăng ký quốc gia về sáng chế và công bố trên Công báo sở hữu công nghiệp trong thời hạn 02 tháng kể từ ngày ký.

Điều 3. Chánh Văn phòng, Giám đốc Trung tâm Thẩm định sau cấp Văn bằng bảo hộ và Giám đốc Trung tâm Thông tin Sở hữu công nghiệp chịu trách nhiệm thi hành Quyết định này. /.

Nơi nhận:

- Như Điều 3;
- Lưu: VT, Hồ sơ.

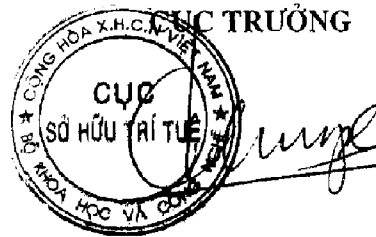

Đình Hữu Phi

BỘ KHOA HỌC VÀ CÔNG NGHỆ
CỤC SỞ HỮU TRÍ TUỆ

CỘNG HÒA XÃ HỘI CHỦ NGHĨA VIỆT NAM
Độc lập - Tự do - Hạnh phúc

Số: 3613/QĐ-SHTT

Hà Nội, ngày 29 tháng 07 năm 2019

QUYẾT ĐỊNH

Về việc ghi nhận hợp đồng chuyển nhượng quyền sở hữu công nghiệp

CỤC TRƯỞNG CỤC SỞ HỮU TRÍ TUỆ

Căn cứ Điều lệ Tổ chức và hoạt động của Cục Sở hữu trí tuệ ban hành theo Quyết định số 2525/QĐ-BKHCN ngày 04/09/2018 của Bộ trưởng Bộ Khoa học và Công nghệ;

Căn cứ điểm 48.1 Thông tư số 01/2007/TT-BKHCN ngày 14/02/2007 của Bộ Khoa học và Công nghệ hướng dẫn thi hành Nghị định số 103/2006/NĐ-CP ngày 22/09/2006 của Chính phủ quy định chi tiết và hướng dẫn thi hành một số điều của Luật Sở hữu trí tuệ về sở hữu công nghiệp, được sửa đổi, bổ sung theo Thông tư số 13/2010/TT-BKHCN ngày 30/07/2010, Thông tư số 18/2011/TT-BKHCN ngày 22/07/2011, Thông tư số 05/2013/TT-BKHCN ngày 20/02/2013 và Thông tư số 16/2016/TT-BKHCN ngày 30/06/2016;

Căn cứ kết quả thẩm định đơn đăng ký hợp đồng chuyển nhượng quyền sở hữu công nghiệp:

Số đơn: CB1-2019-00451

Ngày nộp đơn: 15/05/2019

Chủ đơn: AKZO NOBEL CHEMICALS INTERNATIONAL B.V. (NL)

Đại diện của chủ đơn: Công ty TNHH T&T INVENMARK Sở hữu trí tuệ Quốc tế (T&T INVENMARK CO., LTD.);

Xét đề nghị của Giám đốc Trung tâm Thẩm định sau cấp Văn bằng bảo hộ,

QUYẾT ĐỊNH:

Điều 1. Ghi nhận việc chuyển nhượng quyền sở hữu công nghiệp theo hợp đồng:

Tên hợp đồng: Hợp đồng chuyển nhượng sáng chế.

Ngày ký: 31/08/2017.

Số trang và ngôn ngữ: gồm 02 trang bằng tiếng Anh.

Bên chuyển nhượng: AKZO NOBEL N.V. (NL)
Velperweg 76, NL-6824 BM Arnhem, The Netherlands

Bên được chuyển nhượng: AKZO NOBEL CHEMICALS INTERNATIONAL B.V. (NL)
Velperweg 76, 6824 BM, Arnhem, The Netherlands

Đối tượng được chuyển nhượng: toàn bộ quyền sở hữu sáng chế đang được bảo hộ theo Bằng độc quyền sáng chế dưới đây:

TT	Tên đối tượng	Số VBBH	Ngày cấp
1	Phương pháp hoà tan chất màu và chế phẩm chứa chất màu	16187	07/11/2016

Giá chuyển nhượng: 1 USD (Một đô la Mỹ).

Điều 2. Ghi nhận Quyết định này vào Bằng độc quyền sáng chế nêu tại Điều 1, Sổ đăng ký quốc gia về chuyển giao quyền sở hữu công nghiệp, Sổ đăng ký quốc gia về sáng chế và công bố trên Công báo sở hữu công nghiệp trong thời hạn 02 tháng kể từ ngày ký.

Điều 3. Chánh Văn phòng, Giám đốc Trung tâm Thẩm định sau cấp Văn bằng bảo hộ và Giám đốc Trung tâm Thông tin Sở hữu công nghiệp chịu trách nhiệm thi hành Quyết định này./.

Nơi nhận:

- Như Điều 3;
- Lưu: VT, Hồ sơ.

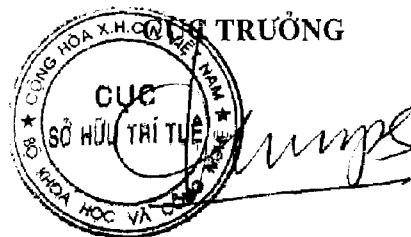

Đình Hữu Phí

BỘ KHOA HỌC VÀ CÔNG NGHỆ
CỤC SỞ HỮU TRÍ TUỆ

CỘNG HÒA XÃ HỘI CHỦ NGHĨA VIỆT NAM
Độc lập - Tự do - Hạnh phúc

Số: 3718/QĐ-SHTT

Hà Nội, ngày 31 tháng 07 năm 2019

QUYẾT ĐỊNH

Về việc ghi nhận hợp đồng chuyển nhượng quyền sở hữu công nghiệp

CỤC TRƯỞNG CỤC SỞ HỮU TRÍ TUỆ

Căn cứ Điều lệ Tổ chức và hoạt động của Cục Sở hữu trí tuệ ban hành theo Quyết định số 2525/QĐ-BKHCN ngày 04/09/2018 của Bộ trưởng Bộ Khoa học và Công nghệ;

Căn cứ điểm 48.1 Thông tư số 01/2007/TT-BKHCN ngày 14/02/2007 của Bộ Khoa học và Công nghệ hướng dẫn thi hành Nghị định số 103/2006/NĐ-CP ngày 22/09/2006 của Chính phủ quy định chi tiết và hướng dẫn thi hành một số điều của Luật Sở hữu trí tuệ về sở hữu công nghiệp, được sửa đổi, bổ sung theo Thông tư số 13/2010/TT-BKHCN ngày 30/07/2010, Thông tư số 18/2011/TT-BKHCN ngày 22/07/2011, Thông tư số 05/2013/TT-BKHCN ngày 20/02/2013 và Thông tư số 16/2016/TT-BKHCN ngày 30/06/2016;

Căn cứ kết quả thẩm định đơn đăng ký hợp đồng chuyển nhượng quyền sở hữu công nghiệp:

Số đơn: CB1-2018-01241

Ngày nộp đơn: 27/12/2018, ngày sửa đổi, bổ sung lần cuối cùng: 03/07/2019

Chủ đơn: THOMSON LICENSING (FR)

Đại diện của chủ đơn: Công ty Luật TNHH T&G (TGVN);

Xét đề nghị của Giám đốc Trung tâm Thẩm định sau cấp Văn bằng bảo hộ,

QUYẾT ĐỊNH:

Điều 1. Ghi nhận việc chuyển nhượng quyền sở hữu công nghiệp theo hợp đồng:

Tên hợp đồng:	Hợp đồng chuyển nhượng.
Ngày ký:	19/11/2018.
Số trang và ngôn ngữ:	gồm 02 trang và 105 trang Phụ lục bằng tiếng Anh.
Bên chuyển nhượng:	THOMSON LICENSING (FR) 1-5 rue Jeanne d'Arc, 92130 Issy Les Moulineaux, France
Bên được chuyển nhượng:	THOMSON LICENSING DTV, SAS (FR) 1-5 rue Jeanne d'Arc, 92130 Issy-les-Moulineaux, France

Đối tượng được chuyển nhượng: toàn bộ quyền sở hữu các sáng chế đang được bảo hộ theo các Bằng độc quyền sáng chế dưới đây:

TT	Tên đối tượng	Số VBBH	Ngày cấp
1	Bộ cấp điện chế độ chuyển mạch và phương pháp làm gián đoạn theo chu kỳ hoạt động chuyển mạch trong môđun bộ cấp điện chế độ chuyển mạch	17634	17/10/2017
2	Thiết bị giải mã và phương pháp dùng thiết bị giải mã để đồng bộ hoá sự kết xuất hình ảnh các nội dung nhận được thông qua các mạng khác nhau	18597	26/02/2018
3	Phương pháp cấp dịch vụ tương tác	18871	26/03/2018
4	Phương pháp chuyển mạch từ phiên bản nội dung kỹ thuật số và thiết bị tương ứng	19757	06/08/2018

Giá chuyển nhượng: 01 USD (Một Đô la Mỹ).

Điều 2. Ghi nhận quyết định này vào các Bằng độc quyền sáng chế nêu tại Điều 1, Sổ đăng ký quốc gia về chuyển giao quyền sở hữu công nghiệp, Sổ đăng ký quốc gia về sáng chế và công bố trên Công báo sở hữu công nghiệp trong thời hạn 02 tháng kể từ ngày ký Quyết định này.

Điều 3. Chánh Văn phòng, Giám đốc Trung tâm Thẩm định sau cấp Văn bằng bảo hộ và Giám đốc Trung tâm Thông tin Sở hữu công nghiệp chịu trách nhiệm thi hành Quyết định này. /

Nơi nhận:

- Như Điều 3;
- Lưu: VT, Hồ sơ.

CỤC TRƯỞNG



Đình Hữu Phí

BỘ KHOA HỌC VÀ CÔNG NGHỆ
CỤC SỞ HỮU TRÍ TUỆ

CỘNG HÒA XÃ HỘI CHỦ NGHĨA VIỆT NAM
Độc lập - Tự do - Hạnh phúc

Số: 3719/QĐ-SHTT

Hà Nội, ngày 31 tháng 07 năm 2019

QUYẾT ĐỊNH

Về việc ghi nhận hợp đồng chuyển nhượng quyền sở hữu công nghiệp

CỤC TRƯỞNG CỤC SỞ HỮU TRÍ TUỆ

Căn cứ Điều lệ Tổ chức và hoạt động của Cục Sở hữu trí tuệ ban hành theo Quyết định số 2525/QĐ-BKHCN ngày 04/09/2018 của Bộ trưởng Bộ Khoa học và Công nghệ;

Căn cứ điểm 48.1 Thông tư số 01/2007/TT-BKHCN ngày 14/02/2007 của Bộ Khoa học và Công nghệ hướng dẫn thi hành Nghị định số 103/2006/NĐ-CP ngày 22/09/2006 của Chính phủ quy định chi tiết và hướng dẫn thi hành một số điều của Luật Sở hữu trí tuệ về sở hữu công nghiệp, được sửa đổi, bổ sung theo Thông tư số 13/2010/TT-BKHCN ngày 30/07/2010, Thông tư số 18/2011/TT-BKHCN ngày 22/07/2011, Thông tư số 05/2013/TT-BKHCN ngày 20/02/2013 và Thông tư số 16/2016/TT-BKHCN ngày 30/06/2016;

Căn cứ kết quả thẩm định đơn đăng ký hợp đồng chuyển nhượng quyền sở hữu công nghiệp:

Số đơn: CB1-2018-01240

Ngày nộp đơn: 27/12/2018, ngày sửa đổi, bổ sung lần cuối cùng: 03/07/2019

Chủ đơn: INTERDIGITAL MADISON PATENT HOLDINGS (FR)

Đại diện của chủ đơn: Công ty Luật TNHH T&G (TGVN);

Xét đề nghị của Giám đốc Trung tâm Thẩm định sau cấp Văn bằng bảo hộ,

QUYẾT ĐỊNH:

Điều 1. Ghi nhận việc chuyển nhượng quyền sở hữu công nghiệp theo hợp đồng:

Tên hợp đồng:	Hợp đồng chuyển nhượng.
Ngày ký:	05/12/2018.
Số trang và ngôn ngữ:	gồm 02 trang và 167 trang Phụ lục bằng tiếng Anh.
Bên chuyển nhượng:	THOMSON LICENSING DTV, SAS (FR) 1-5 rue Jeanne d'Arc, 92130 Issy-les-Moulineaux, France
Bên được chuyển nhượng:	INTERDIGITAL MADISON PATENT HOLDINGS (FR) 3 rue du Colonel Moll, 75017 Paris, France

Đối tượng được chuyển nhượng: toàn bộ quyền sở hữu các sáng chế đang được bảo hộ theo các Bằng độc quyền sáng chế dưới đây:

TT	Tên đối tượng	Số VBBH	Ngày cấp
1	Bộ cấp điện chế độ chuyển mạch và phương pháp làm gián đoạn theo chu kỳ hoạt động chuyển mạch trong môđun bộ cấp điện chế độ chuyển mạch	17634	17/10/2017
2	Thiết bị giải mã và phương pháp dùng thiết bị giải mã để đồng bộ hoá sự kết xuất hình ảnh các nội dung nhận được thông qua các mạng khác nhau	18597	26/02/2018
3	Phương pháp cấp dịch vụ tương tác	18871	26/03/2018
4	Phương pháp chuyển mạch từ phiên bản nội dung kỹ thuật số và thiết bị tương ứng	19757	06/08/2018

Giá chuyển nhượng: 01 USD (Một Đô la Mỹ).

Điều 2. Ghi nhận quyết định này vào các Bằng độc quyền sáng chế nêu tại Điều 1, Sổ đăng ký quốc gia về chuyển giao quyền sở hữu công nghiệp, Sổ đăng ký quốc gia về sáng chế và công bố trên Công báo sở hữu công nghiệp trong thời hạn 02 tháng kể từ ngày ký Quyết định này.

Điều 3. Chánh Văn phòng, Giám đốc Trung tâm Thẩm định sau cấp Văn bằng bảo hộ và Giám đốc Trung tâm Thông tin Sở hữu công nghiệp chịu trách nhiệm thi hành Quyết định này. /

Nơi nhận:

- Như Điều 3;
- Lưu: VT, Hồ sơ.

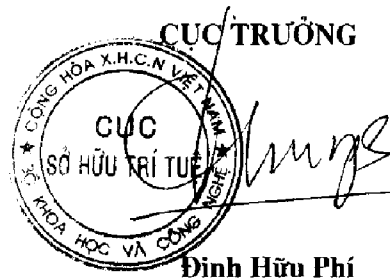

Đinh Hữu Phí

QUYẾT ĐỊNH

Về việc ghi nhận hợp đồng chuyển nhượng quyền sở hữu công nghiệp

CỤC TRƯỞNG CỤC SỞ HỮU TRÍ TUỆ

Căn cứ Điều lệ Tổ chức và hoạt động của Cục Sở hữu trí tuệ ban hành theo Quyết định số 2525/QĐ-BKHCN ngày 04/09/2018 của Bộ trưởng Bộ Khoa học và Công nghệ;

Căn cứ điểm 48.1 Thông tư số 01/2007/TT-BKHCN ngày 14/02/2007 của Bộ Khoa học và Công nghệ hướng dẫn thi hành Nghị định số 103/2006/NĐ-CP ngày 22/09/2006 của Chính phủ quy định chi tiết và hướng dẫn thi hành một số điều của Luật Sở hữu trí tuệ về sở hữu công nghiệp, được sửa đổi, bổ sung theo Thông tư số 13/2010/TT-BKHCN ngày 30/07/2010, Thông tư số 18/2011/TT-BKHCN ngày 22/07/2011, Thông tư số 05/2013/TT-BKHCN ngày 20/02/2013 và Thông tư số 16/2016/TT-BKHCN ngày 30/06/2016;

Căn cứ kết quả thẩm định đơn đăng ký hợp đồng chuyển nhượng quyền sở hữu công nghiệp:

Số đơn: CB1-2019-00040

Ngày nộp đơn: 11/01/2019, ngày sửa đổi, bổ sung: 07/06/2019

Chủ đơn: ICOS CORPORATION (US)

Đại diện của chủ đơn: Công ty Luật TNHH T&G (TGVN);

Xét đề nghị của Giám đốc Trung tâm Thẩm định sau cấp Văn bằng bảo hộ.

QUYẾT ĐỊNH:

Điều 1. Ghi nhận việc chuyển nhượng quyền sở hữu công nghiệp theo hợp đồng:

Tên hợp đồng:	Hợp đồng chuyển nhượng .
Ngày ký:	14/12/2009.
Số trang và ngôn ngữ:	gồm 12 trang, trong đó có 10 trang Phụ lục bằng tiếng Anh.
Bên chuyển nhượng:	LILLY ICOS LLC (US) Lilly Corporate Center, Indianapolis, Indiana 46285, United States of America. (<i>Trước đây ở:</i> 1209 Orange Street, Wilmington, Delaware 19801, United States of America.)
Bên được chuyển nhượng:	ICOS CORPORATION (US) Lilly Corporate Center, Indianapolis, Indiana 46285, United States of America.

Đối tượng được chuyển nhượng: toàn bộ quyền sở hữu sáng chế đang được bảo hộ theo Bằng độc quyền sáng chế dưới đây:

TT	Tên đối tượng	Số VBBH	Ngày cấp
1	Phương pháp điều chế chất đồng phân không đối quang tetrahydro beta-carbolin (Phản ứng Pictet-Spengler cải biến)	8092	30/11/2009

Giá chuyển nhượng: Miễn phí.

Điều 2. Ghi nhận quyết định này vào Bằng độc quyền sáng chế nêu tại Điều 1, Sổ đăng ký quốc gia về chuyển giao quyền sở hữu công nghiệp, Sổ đăng ký quốc gia về sáng chế và công bố trên Công báo sở hữu công nghiệp trong thời hạn 02 tháng kể từ ngày ký Quyết định này.

Điều 3. Chánh Văn phòng, Giám đốc Trung tâm Thẩm định sau cấp Văn bằng bảo hộ và Giám đốc Trung tâm Thông tin Sở hữu công nghiệp chịu trách nhiệm thi hành Quyết định này. /

Nơi nhận:

- Như Điều 3;
- Lưu: VT, Hồ sơ.

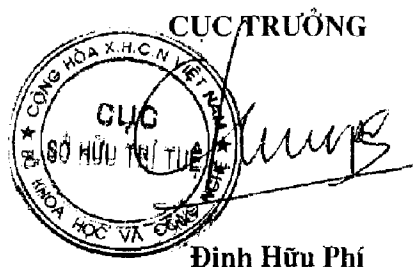

BỘ KHOA HỌC VÀ CÔNG NGHỆ
CỤC SỞ HỮU TRÍ TUỆ

CỘNG HÒA XÃ HỘI CHỦ NGHĨA VIỆT NAM
Độc lập - Tự do - Hạnh phúc

Số: 4068/QĐ-SHTT

Hà Nội, ngày 21 tháng 08 năm 2019

QUYẾT ĐỊNH

Về việc ghi nhận hợp đồng chuyển nhượng quyền sở hữu công nghiệp

CỤC TRƯỞNG CỤC SỞ HỮU TRÍ TUỆ

Căn cứ Điều lệ Tổ chức và hoạt động của Cục Sở hữu trí tuệ ban hành theo Quyết định số 2525/QĐ-BKHCN ngày 04/09/2018 của Bộ trưởng Bộ Khoa học và Công nghệ;

Căn cứ điểm 48.1 Thông tư số 01/2007/TT-BKHCN ngày 14/02/2007 của Bộ Khoa học và Công nghệ hướng dẫn thi hành Nghị định số 103/2006/NĐ-CP ngày 22/09/2006 của Chính phủ quy định chi tiết và hướng dẫn thi hành một số điều của Luật Sở hữu trí tuệ về sở hữu công nghiệp, được sửa đổi, bổ sung theo Thông tư số 13/2010/TT-BKHCN ngày 30/07/2010, Thông tư số 18/2011/TT-BKHCN ngày 22/07/2011, Thông tư số 05/2013/TT-BKHCN ngày 20/02/2013 và Thông tư số 16/2016/TT-BKHCN ngày 30/06/2016;

Căn cứ kết quả thẩm định đơn đăng ký hợp đồng chuyển nhượng quyền sở hữu công nghiệp:

Số đơn: CB1-2019-00504

Ngày nộp đơn: 28/05/2019

Chủ đơn: CÔNG TY TNHH CƠ KHÍ CÔNG NÔNG NGHIỆP BÙI VĂN NGỌ (VN)

Đại diện của chủ đơn: Công ty TNHH Nam Việt và Liên danh (VIPCO);

Xét đề nghị của Giám đốc Trung tâm Thẩm định sau cấp Văn bằng bảo hộ,

QUYẾT ĐỊNH:

Điều 1. Ghi nhận việc chuyển nhượng quyền sở hữu công nghiệp theo hợp đồng:

Tên hợp đồng: Hợp đồng chuyển nhượng quyền sở hữu sáng chế.

Ngày ký: 27/05/2019.

Số trang và ngôn ngữ: gồm 02 trang bằng tiếng Việt.

Bên chuyển nhượng: CÔNG TY TNHH CƠ KHÍ CÔNG NÔNG NGHIỆP BÙI VĂN NGỌ (VN)

Ấp 5, xã Đức Hòa Đông, huyện Đức Hòa, tỉnh Long An

Bên được chuyển nhượng: BÙI TRỌNG TÍN (VN)

741/1 Hậu Giang, phường 11, quận 6, thành phố Hồ Chí Minh

Đối tượng được chuyển nhượng: toàn bộ quyền sở hữu sáng chế đang được bảo hộ theo Bằng độc quyền sáng chế dưới đây:

TT	Tên đối tượng	Số VBBH	Ngày cấp
1	Bộ phận phun keo hai mặt cạnh dán nhau dùng cho máy nối ngang ván lạng	20377	25/12/2018

Giá chuyển nhượng: 10.000 VNĐ (Mười nghìn đồng).

Điều 2. Ghi nhận Quyết định này vào Bằng độc quyền sáng chế nêu tại Điều 1, Sổ đăng ký quốc gia về chuyển giao quyền sở hữu công nghiệp, Sổ đăng ký quốc gia về sáng chế và công bố trên Công báo sở hữu công nghiệp trong thời hạn 02 tháng kể từ ngày ký.

Điều 3. Chánh Văn phòng, Giám đốc Trung tâm Thẩm định sau cấp Văn bằng bảo hộ và Giám đốc Trung tâm Thông tin Sở hữu công nghiệp chịu trách nhiệm thi hành Quyết định này./.

Nơi nhận:

- Như Điều 3;
- Lưu: VT, Hồ sơ.

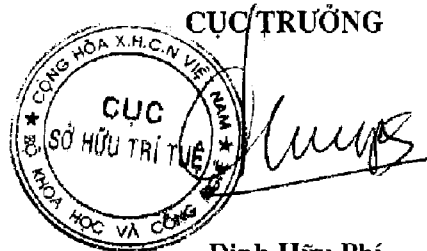
CỤC TRƯỞNG

Đinh Hữu Phí

BỘ KHOA HỌC VÀ CÔNG NGHỆ
CỤC SỞ HỮU TRÍ TUỆ

CỘNG HOÀ XÃ HỘI CHỦ NGHĨA VIỆT NAM
Độc lập - Tự do - Hạnh phúc

Số: ~~4070~~/QĐ-SHTT

Hà Nội, ngày 21 tháng 08 năm 2019

QUYẾT ĐỊNH

Về việc ghi nhận hợp đồng chuyển nhượng quyền sở hữu công nghiệp

CỤC TRƯỞNG CỤC SỞ HỮU TRÍ TUỆ

Căn cứ Điều lệ Tổ chức và hoạt động của Cục Sở hữu trí tuệ ban hành theo Quyết định số 2525/QĐ-BKH-CN ngày 04/09/2018 của Bộ trưởng Bộ Khoa học và Công nghệ;

Căn cứ điểm 48.1 Thông tư số 01/2007/TT-BKH-CN ngày 14/02/2007 của Bộ Khoa học và Công nghệ hướng dẫn thi hành Nghị định số 103/2006/NĐ-CP ngày 22/09/2006 của Chính phủ quy định chi tiết và hướng dẫn thi hành một số điều của Luật Sở hữu trí tuệ về sở hữu công nghiệp, được sửa đổi, bổ sung theo Thông tư số 13/2010/TT-BKH-CN ngày 30/07/2010, Thông tư số 18/2011/TT-BKH-CN ngày 22/07/2011, Thông tư số 05/2013/TT-BKH-CN ngày 20/02/2013 và Thông tư số 16/2016/TT-BKH-CN ngày 30/06/2016;

Căn cứ kết quả thẩm định đơn đăng ký hợp đồng chuyển nhượng quyền sở hữu công nghiệp:

Số đơn: CB1-2019-00575

Ngày nộp đơn: 17/06/2019

Chủ đơn: GREEN SOURCE SKY BEIJING TECHNOLOGY CO., LTD. (CN)

Đại diện của chủ đơn: Công ty TNHH Sở hữu trí tuệ Thảo Thọ Quyển (INVENCO);

Xét đề nghị của Giám đốc Trung tâm Thẩm định sau cấp Văn bằng bảo hộ,

QUYẾT ĐỊNH:

Điều 1. Ghi nhận việc chuyển nhượng quyền sở hữu công nghiệp theo hợp đồng:

Tên hợp đồng:	Giấy xác nhận việc chuyển nhượng.
Ngày ký:	19/04/2019.
Số trang và ngôn ngữ:	gồm 01 trang bằng tiếng Anh, Việt cùng nhau.
Bên chuyển nhượng:	FRESH WATER (BEIJING) TECHNOLOGY CO., LTD. (CN) Suite 807, Bldg. 7, No. A-13 Huayuan Road, Haidian District, Beijing 100088, China
Bên được chuyển nhượng:	GREEN SOURCE SKY BEIJING TECHNOLOGY CO., LTD. (CN) Bungalow No. 08, Southern Building 30, Xindudong Station, Xisanqi East, Qinghe, Haidian District, Beijing 100096, P.R.China 133

Đối tượng được chuyển nhượng: toàn bộ quyền sở hữu sáng chế đang được bảo hộ theo Bằng độc quyền sáng chế dưới đây:

TT	Tên đối tượng	Số VBBH	Ngày cấp
1	Hệ thống sục khí chất lỏng	15728	18/07/2016

Giá chuyển nhượng: 1 USD (Một đô la Mỹ).

Điều 2. Ghi nhận Quyết định này vào Bằng độc quyền sáng chế nêu tại Điều 1, Sổ đăng ký quốc gia về chuyển giao quyền sở hữu công nghiệp, Sổ đăng ký quốc gia về sáng chế và công bố trên Công báo sở hữu công nghiệp trong thời hạn 02 tháng kể từ ngày ký.

Điều 3. Chánh Văn phòng, Giám đốc Trung tâm Thẩm định sau cấp Văn bằng bảo hộ và Giám đốc Trung tâm Thông tin Sở hữu công nghiệp chịu trách nhiệm thi hành Quyết định này./.

Nơi nhận:

- Như Điều 3;
- Lưu: VT, Hồ sơ.

CỤC TRƯỞNG
CỘNG HÒA X. H. C. N VIỆT NAM
CỤC SỞ HỮU TRÍ TUỆ
HỌC VÀ SÁNG CHẾ

Đinh Hữu Phí

CÔNG BÁO SỞ HỮU CÔNG NGHIỆP

Do Cục Sở hữu trí tuệ thuộc Bộ Khoa học và Công nghệ ấn hành theo Luật Sở hữu trí tuệ số 50/2005/QH11 được Quốc hội thông qua ngày 29 tháng 11 năm 2005 và được sửa đổi bằng Luật sửa đổi, bổ sung một số điều của Luật sở hữu trí tuệ số 50/2005/QH11 được Quốc hội thông qua ngày 19 tháng 6 năm 2009.

Địa chỉ liên hệ:

384-386 đường Nguyễn Trãi, quận Thanh Xuân,
thành phố Hà Nội, Việt Nam
ĐT: 024. 38583069
Fax: 024. 38588449